

Digitized by the Internet Archive
in 2018 with funding from
Getty Research Institute

BOUWKUNDIG
WEEKBLAD

ORGAAN VAN DE

MAATSCHAPPIJ

TOT BEVORDERING DER BOUWKUNST

14^e JAARGANG.

's-GRAVENHAGE.

MOUTON & C^o.

1894.



BOUWKUNDIG WEEKBLAD
 ORGAAN
 VAN DE MAATSCHAPPY TOT BEVORDERING DER BOUWKUNST

6 JANUARI 1894.

Redactie: Prof. E. GUGEL, J. R. DE KRUYFF, C. MUYSKEN,
 en C. T. J. LOUIS RIEBER.

Bureau: Marnixstraat 402.

INHOUD: Mededeelingen betreffende de Maatschappij. — Decoratief schilderwerk in de studenten-societeit Phoenix te Delft. — De Maria- of vrouwekerk te Harderwijk. — De champignons in onze huizen. — Ingezonden. — Prijsvragen. — Berichten. — Personalia.

MEDEDEELINGEN BETREFFENDE DE
 MAATSCHAPPIJ.

Het Hoofdbestuur van de Maatschappij tot Bevordering der Bouwkunst brengt ter kennis van belanghebbenden, dat een examen tot het verkrijgen van het diploma voor Bouwkundig Opzichter, volgens besluit der Algemeene Vergadering van 28 Mei 1891, zal worden afgenomen op 24, 25 en 26 Januari 1894, des morgens van 9 tot 12 en des namiddags van 1 tot 4 uur, door eene commissie, samengesteld uit de heeren:

C. Muysken, Architect-Ingénieur, Voorzitter van de Maatschappij tot Bev. der Bouwkunst, *Voorzitter*.

H. van Dam, Leeraar in de wiskunde.

J. R. de Kruyff, Architect, Directeur van de Rijks-school voor Kunstnijverheid.

F. H. van Malsen, Aannemer en Industrieel.

D. A. N. Margadant, Architect bij de Hollandsche IJzeren Spoorweg Maatschappij.

Th. G. Schill, Civiel en Bouwkundig Ingénieur.

P. van der Weiden, Technisch Ambtenaar bij de Staats Spoorwegen.

Aan de Commissie is toegevoegd als Secretaris de heer C. T. J. Louis Rieber, Bouwkundig Ingénieur.

De kandidaten worden uitgenoodigd zich schriftelijk aan te melden bij den Secretaris van de Maatschappij tot Bevordering der Bouwkunst, Marnixstraat 402 te Amsterdam, voor den 15den Januari 1894, alwaar het programma van eischen, bevattende de verdere voorwaarden, kosteloos verkrijgbaar is.

*Het Hoofdbestuur van de Maatschappij
 tot Bevordering der Bouwkunst,*

C. MUYSKEN, *Voorzitter*.

C. T. J. LOUIS RIEBER, *Secretaris*.

Het Hoofdbestuur der Maatschappij heeft de eer mede te deelen, dat het eerste nummer van de gewijzigde wekelijksche uitgave der Maatschappij zal verschijnen op Zaterdag 3 Maart 1894, en dat uitgevers daarvan zijn geworden, de heeren MOUTON & Co., Herderstraat 5 te 's Gravenhage.

Het Bouwkundig Weekblad zal intusschen nog tot en met 24 Februari 1894 in denzelfden vorm verschijnen, als een supplement van den jaargang 1893. Daartoe zal bij het nummer van den laatstgenoemden datum eene inhoudsopgave worden gevoegd van de acht in Januari en Februari verschijnende nummers.

DECORATIEF SCHILDERWERK
 IN DE STUDENTEN-SOCIETEIT PHOENIX
 TE DELFT.

In den vorigen zomer, tijdens de groote vacantie in het onderwijs aan de Polytechnische school te Delft, heeft de studenten-societeit „de Phoenix” een opfrissing ondergaan; er zijn eenige versieringen aangebracht, waarop wel eens gewezen mag worden.

Van dit flinke gebouw, waarvan het uiterlijk en vooral de indeeling nog steeds geroemd worden, werd in 1877 de eerste steen gelegd; het werd ontworpen en uitgevoerd door den heer F. J. Nieuwenhuis, die de opdracht daartoe ontving tengevolge van een onder de toenmalige oud-leerlingen der Polytechnische School uitgeschreven wedstrijd, waaruit hij als overwinnaar trad.

De groote conversatiezaal en de in verband met deze daarachter gelegen biljartzaal werden, de betrekkelijk beperkte bouwsom voor het geheel in aanmerking genomen, van slechts eenvoudige gestucadoorde plafonds voorzien, sober met eenig lijstwerk versierd.

Sinds kort is daarin nu verandering gekomen. Aan den heer J. A. G. van der Steur, bouwkundig ingénieur, werd namelijk opgedragen om een ontwerp te maken

voor nieuwe plafonds in die zalen. Dit werk is in den nazomer gereed gekomen.

Door fijn geprofileerde eikenhouten balken is het plafond van de eerstgenoemde zaal verdeeld in groote vakken, ter lengte van de breedte van het vertrek, en deze zijn door eikenhouten lijsten in kleinere paneelen verdeeld. Het plafond in de biljartzaal bestaat eveneens uit een aantal vakken, door dergelijke lijsten gevormd. Die verdeelingen maken een gunstig effect.

Het doek, in deze omramingen gespannen, is naar teekeningen van den heer K. Sluyterman beschilderd geworden met kranig ontworpen ornament, voor de conversatiezaal in een groote middenpartij op goud grond en in de overige vakken, ook wat het plafond der biljartzaal betreft, op blauwen grond, de kleur die ook de hoofdtoon is van de beschilderde wanden.

Tusschen het ornament van het plafond in de conversatiezaal zijn ingevlochten de namen van de verschillende studentengezelschappen, en meesterlijk geteekende medaillonvoorstellingen van deze op de wanden, vlak onder het plafond, aangebracht; deze medaillonvullingen drukken duidelijk de karakters van de verschillende gezelschappen uit. Wanneer men weet, dat daaronder zijn football- en amateur-fotografenclubs, schaak-, whist- en andere gezelschappen, dan kan men zich wel eenigszins rekenschap geven van de moeilijke taak die de ontwerper zich stelde; maar hij heeft die vervuld als bestonden er geen bezwaren.

Andere motieven, zooals het wapen van Delft en de beteekenisvolle spreuk van het Studentencorps, ontbreken natuurlijk niet. Boven de toegangsdeur tot de zaal, in een half-eirkelvormig vak, verrijst de vogel Phoenix uit hare asche; dit is een sierlijk ontworpen, kleurig sopra-porta.

Geen dier voorstellingen spreekt te veel of springt naar voren, waardoor het geheel niet wordt verbroken. Dit is hier een te waardeeren deugd, vooral het stoute van de geheele compositie in aanmerking genomen.

Het door den heer Sluyterman geleverde werk is van een niet alledaagsch karakter, zelfs voornaam; krachtig, ja fors van teekening is het, en de kleur vroolijk gewild, — misschien voor velen wat te sprekend, wat te sterk . . . 't geen echter geen kwaad kan doen in een societeitslokaal voor studenten, mits de meubels en stoffage een beetje meer daarmede in overeenstemming zijn. Maar die draperiën, zware geplooidde gordijnen en portières, in toon aansluitende aan het diep-blauwe fond van het plafond, ontbreken nog. Er is daardoor tusschen de beweeglijke stoffage van de zaal en haar beschermend dak nog geen overgang, nog geen overeenstemming genoeg. Na de Kerstvacantie zal die echter ongetwijfeld bestaan.

C. T. J. LOUIS RIEBER.

DE MARIA- OF VROUWEKERK TE HARDERWIJK. (*)

Reeds in de 13^e eeuw was Harderwijk een Hanzestad, vermaard door haren handel op de Oostzee. Zij bezat in 1372 reeds een gymnasium, waaruit in 1605 de Vcluwsehe, en in 1647 de Geldersehe Akademie ontstond.

*) Mededeelingen van den heer Portheine in de December-Vergadering van de Afdeeling Arnhem van de Maatschappij tot Bevordering der Bouwkunst.

De Maria- of Vrouwekerk, thans in gebruik bij de Nederduitsch Hervormde Gemeente, werd gesticht in het begin der 15^e eeuw op dezelfde plaats waar vroeger een kerkje stond, dat aan den H. Martinus was gewijd. Dit kerkje, dateerende uit het vroeg Romaansche tijdvak, werd toen vergroot door aanbouwing van een dwarsschip, portalen en koor. Het werd daarna gewijd aan de H. Maria; vandaar verschil over den naam.

Door deze aanbouwing verkreeg de kerk den vorm van een latijnsch kries met drie beuken. De afmetingen van het gebouw overtroffen die der H. Eusebiuskerk te Arnhem. Het is van baksteen in Gotischen stijl opgetrokken, met eene zeer spaarzame toevoeging van Bentheimer steen.

Langs het door twaalf zuilen omgeven koor is een galerij; tusschen de zuilen een steenen traceering; onder het koor een krypt. Langs den kooromgang bevinden zich kapellen.

In het oudste gedeelte der kerk vindt men zware achtkante pijlers zonder bekroning en met zeer eenvoudige basementen. In de vlakke hoofdmuren van dit middenschip zijn kleine vensterramen. Dit schip was voorheen van een houten zoldering voorzien.

In de kerk bevonden zich eenmaal twintig altaren en waren de ramen versierd met gebrande glazen. In 1730 was nog één in 1454 vervaardigd glasraam aanwezig, waarop eene voorstelling, *Arnold van Gelder in zijn wapenrusting, geknield tegenover zijne ontrouwe gemalin Catharina van Cleff*, voorkwam.

Van de koperen lichtkronen zijn nog slechts de wapenschilden aanwezig. Een dezer kronen, in 1723 door de weduwe van den Burgemeester Sib. Bransen aan de kerk geschonken, was vervaardigd door *Hendrik Kemper*, woog 1116 ₤ en heeft f 892 : 16 st. gekost.

Aan de westzijde der kerk verhief zich de toren — de schoonste in Gelderland — ter hoogte van 243 Amst. voet. Deze bestond uit verschillende, door gewelven afgescheiden verdiepingen, was onder en boven even zwaar, en wel zoodanig, dat op zijn bovenoppervlakte gemakkelijk een wagen met paarden bespannen, zou hebben kunnen wenden.

Deze toren werd vermoedelijk eerst in 1500 voltooid. Hij was in 1440 reeds van een uurwerk voorzien. De grootste klok, „Salvator”, woog 7166, een kleinere, Beatrix, 5250 ₤; een andere droeg den naam van Maria. Eerst- en laatstgenoemde klokken werden in 1520 gegoten.

Reeds in 1767 vertoonde zich in de muren der kerk scheuren, en rapporteerde de bouwmeester *Anthony Vierrvant* uit Arnhem, dat de nooder- en zuidermuren afweken. In 1774 bracht dezelfde bouwmeester een rapport uit over den toestand des torens en stelde daarbij eenige herstellingen voor, die „ter securering van den bouwvalligen grooten toren vereyst worden.” Deze werden door den stadsbouwmeester *Cornelis Verhoef* op f 9500.— begroot en het volgend jaar uitgevoerd.

Tegen het verder scheuren van de muren des torens schijnt men niets te hebben kunnen doen, want op 28 Januari 1797 stortte de toren in. Dit was eenige dagen te voren voorzien, daar men had ontdekt, dat hij gevaarlijk werkte. De huizen in den omtrek waren daarom verlaten.

De torenval werd mijnen in den omtrek gehoord en deed velen aan eene aardbeving denken. In de stad veroorzaakte hij een paniek. Door dezen val bezweken aan het einde der kerk de gewelven, alsmede het prachtig orgel uit de 16^e eeuw, dat in 1723 en 1727

door den orgelbouwer *Frans Caspar Schmitger* — zoon van den beroemden *A. Schmitger* — uit Groningen zeer belangrijk was vergroot en verfraaid, welke verbeteringen f 9000.— hadden gekost.

Een der gevels was over zijne volle hoogte blijven staan.

In overleg met den deskundige *Walraven van Ommeren*, hiertoe door het Prov. College van Politie, Financiën en Algemeen Welzijn in Gelderland gezonden, werd besloten de ruïne te sloopen.

Nadat men met het veldgeschut herhaaldelijk doch te vergeefs had beproefd deze omver te schieten, en de inmiddels aangekomen artillerie uit Amersfoort, na mislukte poging, onverrichter zake huiswaarts was gekeerd, werd de steenklomp eindelijk door uit Zutphen aangekomen artilleristen neergeschoten, waartoe op den laatsten dag niet minder dan 48 schoten met kogels van 24 pond noodig waren.

De toren is niet weder herbouwd, terwijl het beschadigde deel der kerk spoedig na het ongeval werd afgebroken. Hierdoor bleef slechts een klein gedeelte van hetgeen uit het Romaansche tijdvak dagteekent, met het in de 15e eeuw gebouwde in stand.

DE CHAMPIGNONS IN ONZE HUIZEN.

Eene der grootste huisplagen zijn de champignons, paddestoelen of huiszwam, onder houten vloeren of achter beschotten.

Immers de meest solide vloer is binnen weinig tijd geheel verteerd. *Verteerd* — want van verrotting is niet dadelijk sprake; de plank die door champignon is aangetast, moge uitwendig vochtig zijn, inwendig is die droog, en men kan de vezels fijn wrijven, want zij hebben alle samenhang verloren.

Bedrieglijk is die toestand, want de plank behoudt bovenop hare gewone gedaante en vorm, terwijl die van onderen af verteert, zoo zelf dat men eindelijk eene dikke plank met de hand kan doordrukken.

Kostbaar is de aanwezigheid van champignon, omdat de vloer herhaalde malen, met korte tijdsruimte, moet vernieuwd worden; en gevaarlijk, om de verminderde draagkracht van plank of ligger.

Ik wensch in dit opstel mijne meening en ondervinding mede te deelen omtrent het voorkomen en verdelgen van genoemde huisplaag. Vooraf echter een woord ter herinnering, over de champignons in het algemeen.

Onder de rubriek der *fungi* behooren de champignons, paddestoelen, duivelsbrood, schimmels, brand, roest, meeldauw, enz.; zij zijn de paria's onder de planten.

De champignons hebben alle kleuren, alleen de zuivere groene kleur is uitgesloten; zij groeien in alle hemelstreken; in de gematigde en heete het meest, in de koudere luchtstreken in mindere mate. De soorten zijn ontelbaar, in Duitschland b.v. meer dan 6000, in Nederland ruim 800; eetbare en niet eetbare, onschadelijke en vergiftige, terwijl er ook een soort is die eene verpestende reuk verspreidt. De vorm is zeer verschillend; de voornaamste vormen zijn: 1^o een opgaande stengel als door een hoed gedekt; 2^o een opgaande stengel met knoppen; 3^o in elkander gegroeid als een knods zonder stengel, en 4^o eene laag schimmel. Deze vier vormen treffen wij ook in onze huizen aan.

De eerste soort is zacht fluweelachtig, de hoed bovenop nat en kleverig, van onderen voorzien van celletjes en

bolletjes; de tweede soort is zacht van oppervlak, soms doorschijnend; de derde soort kan taai als leer zijn, of hard als steen, en de vierde soort verspreidt zich als een mollig tapijt over de oppervlakte van vloer of planken.

De champignons groeien in huizen, bosschen, velden, op gestorven dieren en planten, en koren, meel en brood, ja zelfs heeft men die gevonden in een vat, dat voor drie vierde gedeelte met wijn gevuld was, en menigeen heeft ondervonden, dat de kurk op een wijnflesch beschimmeld was. Zelfs op levende dieren zijn champignons ontdekt. In West-Indië leeft een *cordiceps* op eene levende wesp, en wel zoo lang totdat de wesp er onder bezwijkt en sterft. De ziekte der zijdewormen is daaraan toe te schrijven, dat de verandering van het zachte weefsel gepaard gaat met de ontwikkeling van schimmel.

Men heeft vroeger gemeend, dat de champignon geboren wordt uit rottende zelfstandigheden, zonder de zaden van vorige planten. Hoewel de wetenschap in deze haar laatste woord nog niet heeft gesproken, is zij tot de conclusie gekomen, dat *zelfwording* niet bestaat, maar dat ieder dier en elke plant geboren wordt door voortplanting van zijn eigen geslacht. Ook bij de champignons heeft men mannelijke en vrouwelijke exemplaren ontdekt.

Dat de champignon groeit op den wortel van den boom en die ziek maakt, is minder juist; het tegendeel is waar, de zieke boom en de aanwezigheid der kiemen is een vruchtbaar product voor den champignon.

Iedere plant en elk dier heeft bij den aanvang reeds de kiemen van verderf in zich, omdat zij bestemd zijn tot stof weder te keeren.

Hoe en op welke wijze de kiem van een woekerplant in plant of dier komt, en daarin jaren lang vertoeven, zonder van hare aanwezigheid blijk te geven, is zeker nog een raadsel.

Evenals alle planten teelt de champignon zich voort door zaad, met die wijziging, dat het zaad geene vaste stof is, maar een vocht in kleine bolletjes; of wel door vezels, vlokken of draden die in de lucht worden opgenomen, en vaak op verren afstand het geslacht voortplanten.

Men heeft beproefd door aanplanting champignons te teelen, en met goed gevolg. Een stuk van de knods champignon onder de aarde gelegd, ontkiemde na eenigen tijd.

De champignon breidt zich uit in een cirkel, dat wil zeggen: de eerste plant staat in het middenpunt, en om deze groeieren zich de andere planten.

Bij den dood van plant en dier komt de champignon te voorschijn; en al is het, dat men die soms op levende planten of dieren vindt, het zal altijd zijn op een ziek of afgestorven deel.

Boomen, uit oude wortels gegroeid, hebben de meeste kans de zaden van champignons in zich op te nemen.

Dat boomen slecht groeien ter plaatse waar kort geleden eenen andere plantengroei heeft plaats gehad, ligt niet daarin, dat de grond is uitgeput, maar aan de overgebleven oude wortels die de zaden der champignons bevatten, en die overbrengen in de wortels van den geplante boom.

De champignon groeit het minst op droge zandgronden meer op klei of leem, doch het meest op veengronden, liefst op zieke of doode planten.

't Is moeielijk een middel te vinden tot verdelging van de champignons in onze huizen, want zij groeien op

iedere zelfstandigheid, onder elke omstandigheid en bij elke atmosfeer; waar geen andere plant kan groeien, daar nog tiert de champignon.

Een hoofdvereischte voor den groei van champignon, is vocht. Zonder vocht kan ze niet leven.

En zie daar het eenige uitgangpunt in den strijd tegen den champignon. Beneem alle voorwerpen de vocht, en de champignon heeft geene levensvatbaarheid. Daar het nu niet mogelijk is, en ook niet wenschelijk, bodem en voorwerpen van alle vocht te ontdoen, is het toch zeker een goed middel de vocht tot een minimum te beperken of die af te leiden.

Voor en aler wij eenige middelen aangeven tot voorkoming of verdelging van champignon, kunnen wij mededeelen, dat de champignon het meest voorkomt op greenenhout, minder op vurenhout, en het minst op eikenhout.

Daar het verwijderen van vocht eene hoofdzaak en het hout in den handel niet altijd droog te verkrijgen is, zal men wel doen den onderkant der planken en vier zijden van den vloerlijger te branden, zoodanig dat zich eene dunne laag houtskool vormt. Ijzeren liggers zijn te verkiezen.

Nog kunnen wij mededeelen dat het verwen van vloeren liggers altijd nadeelig is.

Bij het stichten van een gebouw op een vrij terrein moet men zorgen, dat de houten vloer minstens één Meter boven het waterpeil ligt. De bodem moet gezuiverd worden van alle plantaardige stoffen. Tusschen den bodem en den vloer te brengen eene laag droog duinzand, dik één Meter. Vloer en liggers te bestrijken met carbolineum. Daar de champignon volstrekt niet afkeerig is van kalk, achten wij het wenschelijk de grondmuren te metselen in portlandcement met zand vermengd.

Bij ondervinding en door oefening bemerkte men in oude gebouwen spoedig de champignons, door hun onaangenaamen, soms walgelijken reuk. Ook uitwendig kan men de aanwezigheid bespeuren. Om de spijkers vormen zich kleine kringen, die cirkels worden wit en dieper, de bovenkant van het hout wordt bol, men kan die met den vinger neerdrukken, en bij langeren duur gaat men met den voet door de plank.

Vloer en liggers moeten geheel weggenomen worden. Zij zijn tot elk ander gebruik ongeschikt, alleen tot brandhout, mits men ze in de open lucht opstapele; want dit hout is in hooge mate besmettelijk en kan de champignon op ander hout overbrengen.

Verder neme men zorgvuldig de champignons weg van den bodem en de muren. De bodem ontgrave men ter diepte van één Meter. Champignons en uitgegraven grond bringe men zoo ver mogelijk van het huis, en stortte die in eene diepe put.

De voegen van de grondmuren moeten worden uitgehakt, en de oppervlakte dier muren schoon gebikt. Daarna moeten de voegen worden volgezet met een mengsel bestaande uit één deel portland cement en één deel rivierzand.

Deze grondmuren moeten afgewasschen worden met een mengsel bestaande uit één deel zwavelzuur en acht deelen water; met dit mengsel moet ook de ontgraven bodem besproeid worden, en tevens den onderkant van de vloerplanken, en de liggers aan alle zijden. Wanneer planken en liggers goed droog zijn moeten zij tweemaal bestreken worden met carbolineum.

Indien nu de hoogte tusschen bodem en vloer be-

draagt vijftien decimeters, dan moet er eene laag, dik één Meter, droog duinzand op den bodem gestort worden, en daarop eene laag, dik vijf decimeters, uitgebrande steenkolen (sintels.)

Die sintels moeten droog verwerkt worden, dat wil zeggen, zij mogen vóór het gebruik niet in de buitenlucht gelegen hebben.

Wanneer al de genoemde voorzorgen zijn genomen, kan de vloer gelegd worden.

Uit het bovenstaande blijkt, dat de vloer tot tegen den onderkant wordt aangevuld; om de uitwaseming niet te beletten, make men in de grondmuren, tegen en onder den vloer, kleine openingen, echter niet grooter dan 5 cM².

Daar men in oude gebouwen aan de hoogteligging van den vloer gebonden is, is het van belang te zorgen voor eene goede en snelle afwatering van het onliggend terrein.

Het vorenstaande middel ligt, financieel, onder ieders bereik. Een kostbaarder middel bestaat daarin, dat men de ruimte onder den vloer als een kelder behandelt; maar dan ook moeten bodem en wanden behandeld worden in klinkers met portland-cement en zand en vooral niet met kalk. Bovendien moet nog de oude vloer verworpen worden, en zal men wel doen bij den nieuwen vloer de voorzorgen te nemen die hier boven zijn opgegeven.

Champignons zijn eene groote huisplaag.

Middelen die in de praktijk proefhoudend zijn bevonden, zijn er weinige.

Het bovenstaande middel kunnen wij aanbevelen; wat echter betere middelen niet uitsluit.

J. VAN LEEUWEN AZ.,
Gen. Architect.

Momikendam, Januari 1894.

INGEZONDEN.

DE OMGETROKKEN LADDER.

Waarde Redactie.

Ik heb geen plezierig Nieuwjaar gehad. Ge moet dan weten, ik ben eenige dagen vanwege de Feestdagen uitstendig geweest en wat zie ik, teruggekomen! Mijn ladder omgesmeten, die ik dacht, zoo netjes overeind gezet te hebben! En daarvoor moet een geheele partij ladders in de plaats gesteld worden. Ik word zelf uitgenoodigd, een bestek te maken voor een nieuw model ladder.

Ik dank † voor zijn vriendelijke groeten, en van mijn kant wensch ik hem veel zegen; maar, wat zijn ladders betreft, of ze nu van 3 of van 18 sporten zijn — ik moet er niets van hebben. Eerlijk gezegd, betwijfel ik, of † wel ooit een bijzondere ladder-studie gemaakt heeft, anders zou hij er aan gedacht hebben, dat bij werken van eenigen omvang, gewoonlijk flinke breede ladders gezet worden, waarop de arbeiders gelijktijdig op- en af kunnen klimmen, zonder elkander te hinderen. Zoo ook past der kunst alleen een breede ladder. En daarop kunnen de kunstenaars op- en afklimmen als weleer de engelen op de ladder Jakobs.

Ieder, die de ladder op wil, moet beginnen bij de onderste sport, en hij klimt en klimt tot hij nadert de Muze zijner kunst, die staat op de haar aangewezen sport. Daar begeven hem de knieën of hij wordt kortademig of duizelig vanwege de hoogte.

Men ziet, dat alles kan zeer ordelijk in zijn werk gaan en er is hoegenaamd geen noodzakelijkheid voor den vedelaar om den schilder van de ladder te smijten, of voor dezen om ruzie te zoeken met den stempelsnijder.

Wat nu de danskunst betreft, zoo zou ik niet durven uitmaken op welke sport van de ladder de Genius dezer kunst

aanspraak mag maken. Zoo lang deze kwestie niet is uitgemakt, is het wellicht maar het beste haar, met hare artisten parterre te laten. Voor hare verpozing zullen wel heeren beleeft genoeg willen zijn om de dames zoolang gezelschap te houden.

Terwijl ik zoo de ladder vasthoudt, heb ik nog een vraag van † te beantwoorden betreffende mijne bedoeling met het bijhalen van „bescheiden kunstenaars”. Krukken en bescheiden kunstenaars zijn geenszins gelijk te stellen. Wat een kruk is, weet iedereen. Om juist te vertellen wat een bescheiden kunstenaar is, zou mijns inziens een geheele Nutslezing niet omvangrijk genoeg kunnen zijn. Vergun me dus er in deze regelen geene poging toe te wagen. Ik word buitendien bang van de schrijverij. † verdenkt mij van kwade bedoelingen. 't Is dan ook mijn schuld. Waarom ben ik ontrouw geworden aan de hoogste kunst? Ik zwijg weer!

SILENTIUM JR.

PRIJSVRAGEN.

Bestuurderen der Maatschappij Arti et Amicitiae, in die kwaliteit beheerders van het fonds „Willink van Collen,” hebben bekend gemaakt, dat voor de prijsvraag 1893, waarvan het onderwerp was een „vlakke muurschildering,” zeven ontwerpen zijn ingekomen, maar dat aan geen daarvan de uitgeloopte prijs kan worden toegekend.

Aan elken mededinger zal echter een gelijk bedrag in geld worden aangeboden, als eene tegemoetkoming in de kosten die aan de vervaardiging van een dergelijke schilderij zijn verbonden.

De ontwerpen zijn van af Vrijdag 5 Januari (des namiddags ten één ure) tentoongesteld in de tooneelzaal van het koffiehuis „Vondel”, Vondelstraat te Amsterdam. Zij zijn voor het laatst op Zondag 7 Januari aldaar te zien.

De toegang is kosteloos.

BERICHTEN.

GROOTE KERK TE ARNHEM. Na de vaststelling van de belangrijke geldelijke bijdrage van het Rijk voor het herstel van de Groote of St. Eusebiuskerk te Arnhem, besloot de Gemeenteraad aldaar in zijne laatste zitting om een jaarlijksche subsidie van f 1500.— te verstrekken aan de Vereeniging, die zich met de restauratie zal belasten.

Volgens raming zal het voorgenomen werk, de restauratie van het koor der kerk, ongeveer f 90.000.— kosten, en waarschijnlijk tien jaren duren. Van die kosten zullen, na de verleende subsidiën, nog f 30.000.— door particuliere bijdrage moeten gevonden worden.

De subsidie-aanvraag der Vereeniging is door den Gemeenteraad niet dan na een vrij langdurige discussie gunstig beantwoord geworden. Het was in de eerste plaats Mr. Bijleveld die eenige geschiedkundige beschouwingen hield over de eerste steenlegging der kerk, die in de memorie van toelichting tot de Staatsbegroting verkeerdelijk wordt toegeschreven aan den zoon van hertog Karel van Gelder. Laatsgenoemde was ook geenszins zulk een mooie figuur uit de geschiedenis van Gelderland, als men wilde doen uitkomen; immers hij heeft Gelderland aan Frans I, Koning van Frankrijk aangeboden. Er was ook aangevoerd geworden, dat een nicht van Karel in de kerk was bijgezet, maar dat nichtschap was een gevolg van verwantschap van haar bet-overgrootvader.

Met den heer Elias zou hij wenschen, dat B. en W. aan de Vereeniging de gedetailleerde plannen der restauratie zouden vragen. Maar de Raad achtte dit onnoodig en verleende met 25 tegen 5 stemmen de gevraagde ondersteuning.

SALONRIJTUIGEN VOOR TRANSVAAL. De Directie van de Nederlandsche Zuid-Afrikaansche Spoorwegmaatschappij heeft aan den heer K. Sluyterman te Amsterdam opgedragen, ontwerpen te maken voor de betimmering en de uitvoering van decoratieschildering in twee salonrijtuigen voor den President van de Transvaal.

De bouw dezer spoorwegrijtuigen geschiedt in de Koninklijke fabriek van rijtuigen van den heer J. J. Beijnes te Haarlem.

HUIZENVEILINGEN TE AMSTERDAM. Uit het jaarlijks verschijnend vergelijkend overzicht van de te Amsterdam in openbare veiling gebrachte vaste goederen over 1893 blijkt o. a., dat totaal werden aangeslagen 1483 perceelen (in 1892 : 1769), verkocht 916 (1044), opgehouden 423 (471), aangeslagen, doch niet geveild, 144 (254). Het totaal der bedragen beliep: verkocht voor f 6,629,017 (in 1892 : f 7,856,787); opgehouden voor f 4,282,166 (f 4,451,476); totaal voor f 10,911,183 (tegen f 12,308,263).

In de toelichting bij hunne statistiek merken de heeren Blikman en Sartorius op, dat het getal perceelen het meest overeenkomt met dat van 't jaar 1883, toen 910 perceelen werden verkocht, doch met een opbrengst van f 9,029,102.

Er kan uit blijken, dat de algemeene waarde, behoudens kleine afwijkingen, van jaar tot jaar achteruit gaat. Is dat waar — zeggen zij — dan zeker zal eene herziening van de wet op de gebouwde eigendommen niet aan die verwachting beantwoorden, welke men zich daarvan voorstelt, als herstel van den tegenvaller in de vermogensbelasting. Toch is de conclusie zoo eenvoudig niet, want in 1883 was de algemeene waarde hooger. Velen, die zich kwamen vestigen, waagden hooge sommen op gezochte standen, in de overtuiging, dat de daarin komende affaire ruimschoots de lasten zou kunnen dragen; niet toch waren het meestal bestaande oude zaken, die door uitbreiding gedwongen waren meer terrein te zoeken, en hoevele van de nieuwe zaken, voor 10 à 12 jaren hier gekomen, zijn niet sinds lang weder verdwenen. De waarde der perceelen, waarop naar verhouding hypotheek werd verstrekt, hield men zoo lang mogelijk hoog, doch eindelijk moest de waarheid beslissen; de natuurlijke waarde werd weder besteed, en het tekort was: verlies, zoodat het algemeen vermogen op tweeërlei wijze terugging, en dat van den grondeigenaar, en dat van den hypotheekgever. Niemand kan dat weerhouden. Komen er tijden, dat de ondernemingsgeest weder levendiger wordt, dan zal het tegenovergestelde gebeuren; maar deskundigen, die deze geschiedenis met belangstelling medeleven, zullen steeds weten te onderscheiden, wat de werkelijke waarde is en wat men besteedt.

Onder de perceelen, die in veiling kwamen en bijzondere vermelding verdienen, wordt genoemd, op 29 Mei, het van ouds bekende Hôtel Rondeel, dat omstreeks 1480 gesticht werd als een der vijf-en-twintig versterkte torens in de ommuring der stad. Dat die voorzorgsmaatregelen te juister tijd genomen waren, bleek een jaar later, toen de Amsterdammers door de Utrechtenaren werden bedreigd en van die plaats, waar men den vijand het hazenpad deed kiezen, naar de nabij gelegen toren Swycht-Utrecht, later de Doelen genaamd, geschut hadden geplaatst. Tot 1630 diende het gebouw tot woning van den stads artilleriesmeester. Later werd het verkocht en was na verbouwing aanvankelijk burgerwoning.

Als een der bij de Amsterdammers oud bekende uitspanningsoorden van vroeger dagen kwam ook in veiling, op 7 Augustus, Oud-Roosenburch in de Watergraafsmeer, een herinnering aan de oude uitspanningsplaatsen van Amsterdam.

Op 3 Juli veilde men „Het Vosje” op het Rokin. Velen zullen zich het vermaarde café Filbry nog herinneren. Later werd deze bestemming, die het reeds in het laatst der zeventiende eeuw bezat, veranderd, en werd het ingericht tot Bestelhuis van den Ned. Boekhandel; na drie jaren werd het weder restauratie, en vervolgens Studentensocieteit, tot in den atge-loopen zomer. Het perceel werd verkocht en afgebroken; op het vrijgekomen terrein wordt een sigarenfabriek gebouwd.

NEDERLANDSCH MUSEUM. Door den heer J. P. H. de Man, ingenieur-architekt te Hilversum zijn aan het Nederlandsch Museum ten geschenke gegeven, 5 eikenhouten vensters met goornamenteerd ijzeren beslagwerk, 2 eikenhouten vensters als boven, doch niet geheel compleet, met 5 losse venstertjes, en eenige deelen van een eikenhouten kamerbetimmering.

Al deze voorwerpen zijn vermoedelijk uit het eerste gedeelte der 16e eeuw; zij zijn afkomstig uit het huis, gelegen wijk D, No. 97, te Breda, waarin volgens overlevering de vrede van Breda in 1667 werd geteekend.

SLOT ZU INN- UND KNYPHAUSEN. Oost Friesland heeft na het Kerstfeest, tengevolge van een brand, een oud en waardig slot verloren; het is dat van den graaf Zu Inn- und Knyphausen, en gelegen op ongeveer drie kwartier uren gaans van het stedeke Norden.

Reeds in het jaar 1678 werd het toenmaals daar bestaande slot hernieuwd door den vrijheer Dodo von Knyphausen.

De brand heeft alles verwoest, uitgezonderd enkele meubels,

kostbaarheden en de bibliotheek, die gered kon worden. Ook al de familieportretten in de ridderzaal, te beginnen met dat van Uniko Manninga tot die van den tegenwoordigen eigenaar en diens gemalin, zijn een prooi van 't vuur geworden.

PERSONALIA.

Tot adjunct-commies aan het Ministerie van Binnenlandsche Zaken. Afdeeling Kunsten en Wetenschappen, is benoemd de heer A. Pit.

Omtrent deze benoeming schrijft de „N. Rott. Courant” van 31 December 1893 het volgende:

Met deze benoeming is voorzien in eene sinds ettelijke maanden bestaande vacature in de afdeeling waarvan de heer Victor de Stuers, als referendaris, het hoofd is. Vergissen wij ons niet, dan zal de nieuwbenoemde groepen zijn om, bij verschillende belangen onder deze afdeeling „ressorteerende”, inzonderheid mede te werken aan het artistieke gedeelte, aan wat de staats-almanak noemt „zorg voor monumenten en gedenkstukken van geschiedenis en kunst.”

De heer Pit heeft verscheidene jaren te Parijs vertoefd en dien tijd met het doen van kunststudiën doorgebracht. Aanvankelijk heeft hij er zich ook bezig gehouden met literatuur, en van deze studie een resultaat gegeven in eene studie over Leconte de Lisle in *De Gids*. Daarna heeft hij zich geheel gewijd aan kunsthistorische onderzoekingen. Aan het Louvre heeft hij den cursus van prof. Courajaud gevolgd en na verdediging van een proefschrift den titel van *élève du Louvre* verkregen, waaraan voor Franschen de voorkeur is verbonden voor betrekkingen aan musea enz. In enkele Fransche archaeologische tijdschriften heeft de heer Pit artikelen gepubliceerd, o. a. over de quaestie welk aandeel de Vlaamsche kunst in de Renaissance heeft gehad.

Aan den heer J. Kesper, gewezen Eerstaanwezend Ingenieur der Staats-spoorwegen, is de titel van Hoofd-Ingenieur verleend.

Tot Ingenieur bij de Gemeentewerken van Arnhem is door den Gemeenteraad aldaar benoemd geworden de heer J. N. van Ruyven, Ingenieur bij de Gemeentewerken te Bremen.

Bij ministerieele beschikking zijn met 1 Januari benoemd geworden:

tot tijdelijk opzichter-teekenaar ten behoeve van de uitvoering van het zijgebouw van het geodesiegebouw te Delft en van het meubilair in den draaibaren koepel van laatstgenoemd gebouw, H. J. M. Walenkamp; — tot buitengewoon-opzichters bij den bouw van een botanisch laboratorium te Groningen, D. C. van Dienenhoven en K. Dijkstra, te 's-Gravenhage; — tot buitengewoon-opzichter bij den bouw eener inrichting voor astrofotographie te Leiden, H. van Heeswijk, te 's-Gravenhage; — tot buitengewoon-opzichter bij de uitbreiding en verbouwing der Statenkamergebouwen te Utrecht, C. van Beers, te 's-Gravenhage; — tot tijdelijk opzichter op het bureau van den Rijksbouwkundige voor de gebouwen van onderwijs, J. de Quack, te 's-Gravenhage; — en is aan den tijdelijken opzichter-teekenaar bij het ontwerpen van het Museum van Natuurlijke Historie te Leiden, J. W. A. van Gils, op diens verzoek, met ingang van 1 Januari, verleend een eervol ontslag.

MEDEDEELINGEN BETREFFENDE DE MAATSCHAPPIJ.

Op de prijsvragen, door de Maatschappij in het jaar 1893 uitgeschreven, zijn de volgende antwoorden ingekomen.

Ie prijsvraag: Het ontwerp voor een gebouw voor groote roofdieren in een zoölogischen tuin.

1. Motto papagaai (geteekend), 8 teekeningen.

2. „ Semper Spera, 4 teekeningen en memorie van toelichting.

IIe prijsvraag: Het ontwerp voor een ingang voor een zoölogischen tuin.

1. Motto hondenhok (geteekend), 3 teekeningen.

2. „ Beo, 1 teekening.

3. „ Hagenbeck, 1 „

4. „ twee driehoeken (geteekend) 3 teekeningen.

5. „ Veni, Vidi . . . ? 2 „

6. „ The Zoo, 1 teekening.

IIIe prijsvraag: Het ontwerp voor een dakruiter voor een dorpsraadhuis, met opgaaf der constructie.

Geen antwoorden ingekomen.

BOUWKUNDIG WEEKBLAD
ORGAAN
VAN DE MAATSCHAPPY TOT BEVORDERING DER BOUWKUNST

13 JANUARI 1894.

Redactie: Prof. E. GUGEL, J. R. DE KRUYFF, C. MUYSKEN,
en C. T. J. LOUIS RIEBER.

Bureau: Marnixstraat 402.

INHOUD: Japansche Schablonen. — Een nieuw werk ten dienste van vakonderwijs. — Eerste toepassing van baksteen als bouwsteen, te Maastricht en in Zuid-Holland. — Patent Isoleerploten. — Ingezonden. — Verslagen van Vergaderingen. — Berichten. — Personalia.

Dit nummer bestaat uit 8 bladzijden.

JAPANSCH E SCHABLONEN.

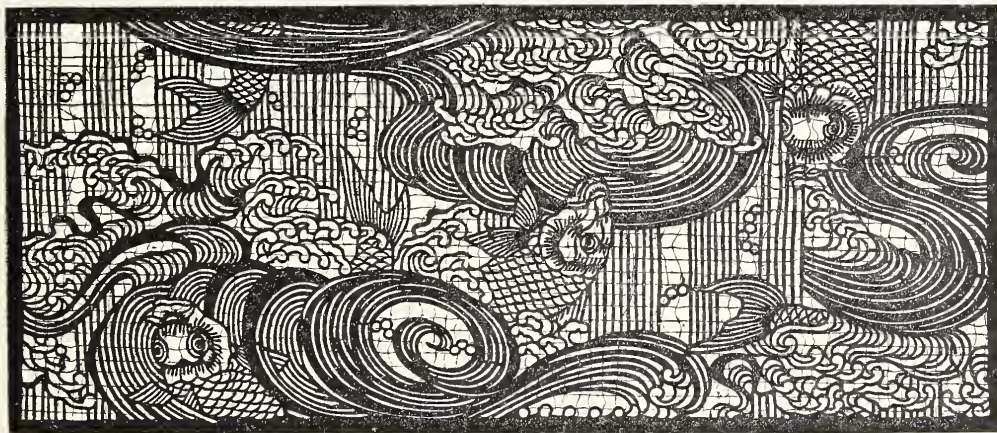

Wanneer men bij ons zakken, balen of kisten van een zelfde merk moet voorzien, dan gebruikt men daarvoor dunne koperen plaatjes, waaruit een cijfer, letter of ander teeken gesneden is en hetwelk dan door middel van een kwast, met dikke, zwarte inkt op het te merken voorwerp wordt aangebracht.

Welnu, de Japanner maakt voor het bedrukken van katoenen of crêpe stoffen van dergelijke eenvoudige hulpmiddelen gebruik, van schablonen van papier.

Een mooi boek ¹⁾, in het vorige jaar uitgegeven door de uitgevers Baudry & Cie en waaraan de hierbij gevoegde verkleinde afdrukken zijn ontleend, bevat een honderdtal reproducties dezer schablonen; en één origineel als titelplaat.

Bij de beschouwing van deze reproducties overmeestert u een gevoel van bewondering voor den rijkdom van motieven; de inensch, planten en dieren, de zee met hare bewoners, de industrieën, in het kort al wat zijne fantasie hem ingeeft, weet de Japanner aan te wenden voor de versiering van het nationale kostuum, de „*Kimono*”.

De „*Kimono*”, een lang, los gewaad met wijde open mouwen, om het middel vastgehouden door een band, „*Obi*” genaamd, wordt zoowel door de mannen als door de vrouwen gedragen en geeft den kunstenaar bij eene bevolking van ongeveer een en veertig millioen dan ook een rijk veld ter bearbeiding.

¹⁾ Le livre de dessins charmans et étranges contenant cent spécimen fac-similé de l'art du graveur-sur-papier japonais. Paris Baudry & Cie.

Stel u voor dat alle witte deelen van eene bijgevoegde afdruk, wanneer die op ware grootte was, uitgesneden waren, en daarbij een breede slappe kwast, die aan de minste druk gehoorzaamd, en rijkelijk voorzien van kleurstof, en ge hebt een duidelijk beeld van de geheele handeling.

Elk schabloon is voorzien van vier kleine gaatjes twee aan de bovenzijde en twee aan de onderzijde, die echter geen deel van de teekening uitmaken en waardoor het schabloon met naalden of andere spitse voorwerpen wordt bevestigd

Deze gaatjes dienen tevens als merkteekens wanneer een zelfde schabloon boven of naast elkaar wordt herhaald of wanneer voor één patroon meerdere schablonen gebruikt worden, die dan elkaar hetzij aanvullen of in verschillende kleuren worden afgedrukt.

De schablonen zijn, bij den bekenden zin tot zuinigheid, eigen aan de Japanners, meestal vervaardigd van oude ambtelijke geschriften en daarom is het dan ook begrijpelijk, dat de arbeider meerdere schablonen van een zelfde patroon noodig heeft, omdat het minste ongeluk de beschadiging of vernietiging van dit weinig weerstandbiedend materiaal veroorzaakt.

Er zijn echter schablonen zoo fijn opengewerkt, zoo nabij geweven kant en zoo teer, dat zelfs deze voorzorgsmaatregel niet voldoende is om te voorkomen, dat ze niet reeds bij de eerste penseelstreek scheuren.

Voor de vervaardiging van schablonen en in het bijzonder voor de laatstgemelde soort gaat de Japansche artist als volgt te werk.

De kunstenaar neemt ongeveer een half dozijn bladen van eene sterke papiersoort, die eerst in een bijzonder

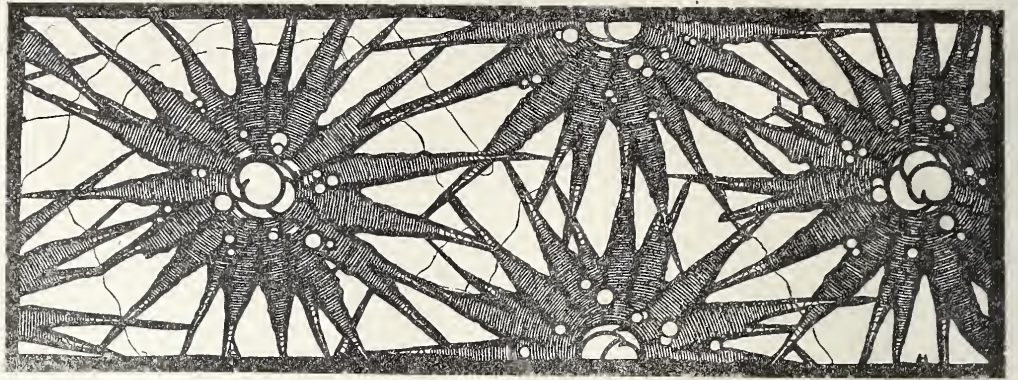

toebereid bad zijn gedompeld en daarna met een langzaam drogende olie waterdicht zijn gemaakt. Op het bovenste blad wordt nu de teekening vervaardigd en daarna alle bladen zoodanig bevestigd, dat verschuiven onmogelijk is en vervolgens alle bladen tegelijk uitgesneden.

Het uitsnijden doet de Japanner niet naar zich toe maar van zich af en hij gebruikt daarbij, wanneer hij gaatjes of punten moet maken, een doorslag; gaatjes

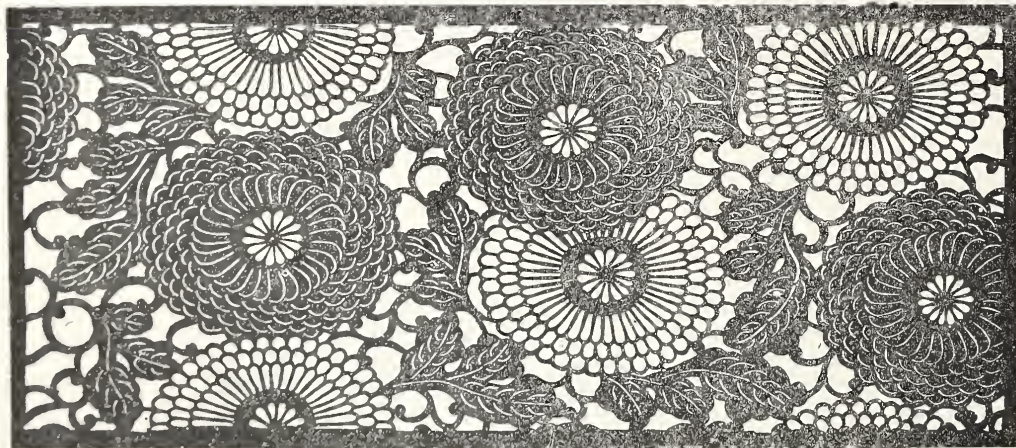

of punten door een ander voorwerp gemaakt, zoude een baard aan het schabloon veroorzaken, waardoor de afdrucken onzuiver zouden zijn. De bladen alsnu uitgesneden, worden twee aan twee bevochtigd opdat zij gelijkmatig uitzetten.

Een van de bladen wordt nu vlak bevestigd en met een kleefstof bestreken en daarop als het ware eene spinneweb van fijne, zijden draadjes gelegd; waarvan de einden op den rand van het blad worden vastgemaakt.

Op dit aldus bewerkte blad wordt nu het tweede schabloonblad door middel van de merkpunten en naalden zeer juist opgelegd, zoodat de twee bladen, één geheel vormende, de zijden draadjes insluiten.

Dit op elkander plakken geschiedt met zulk eene zorgvuldigheid, dat men zelfs met een vergrootglas geene ongelijkheden kan bespeuren.

Het is niet gewaagd te zeggen, dat slechts een Japanner tot zulk een geduld vorderenden arbeid in staat is.

De Japanner weet met een en hetzelfde patroon tweeërlei werkingen te bereiken: ééne afdruk, waarvoor veelal indigo wordt gebezigd, op witten grond, en ééne witte afdruk op gekleurden grond.

De eerste manier wordt bereikt door directen druk en voor de laatstgenoemde manier gebruikt hij een stof, die de Engelschen „resist”, weêrstand, noemen, en bestaat uit een mengsel, waarvan rijst het hoofdbestanddeel uitmaakt.

Is met deze zelfstandigheid het schabloon afgedrukt, dan wordt na droging de stof in eene verfstof gedrenkt en daarna de weêrstand uitgewasschen.



De artist voltooit dikwijls met het potlood of penseel een reeds begonnen afdruk en gebruikt somtijds voor dat de verf droog is de duimen, of andere deelen van de hand, om als het ware halftinten te verkrijgen.

Er bestaan Kakémonos die geheel geschilderd schijnen en die toch slechts op bovengenoemde wijze zijn vervaardigd. De van natuur met een fijnen zinn voor kleur en vorm begaafde Japanner leert het teekenen en schilderen, zooals wij het schrijven leeren.

Een voorbeeld; eene bloem b. v. moet zoo dikwijls gecopieerd worden, totdat hij die even vlug en zeker kan weêrgeven als wij het A. B. C. krabbelen.

Is in deze wijze van leering een voordeel gelegen, dan is dat zeer zeker vrijheid van behandeling en snelheid van uitvoering, welke hoedanigheden over het algemeen eigen zijn aan hunne werken.

Tot hiertoe het aangehaalde boek.

In een volgend nummer hoop ik eene teekenmethode te kunnen mededeelen, waartoe ik door de beschouwing van het boek ben gebracht.

B. J. OUËNDAG.

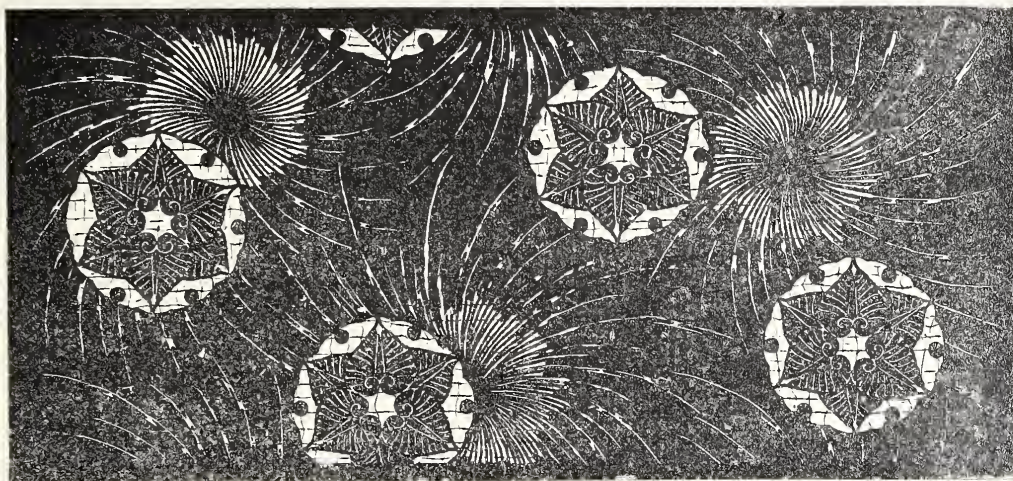

EEN NIEUW WERK TEN DIENSTE VAN VAKONDERWIJS.

Op last van Z. Exc. den Minister van Justitie werd door den heer W. C. Metzelaar, Ingenieur-Architekt van de gevangenissen en rechtsgebouwen, een Atlas met 85 platen samengesteld ten dienste van het vakonderwijs voor timmerlieden en smeden, dat aan jongens in de opvoedingsgestichten van het Rijk te Alkmaar en aan den Kruisberg, en het jongst opgerichte te Ommen, gegeven wordt.

De overweging, dat deze technische voorbeelden tevens in ruimer kring nut zullen stichten, dat is als leidraad bij het onderwijs aan ambachts-, avond-, dag- en teekenscholen, heeft de uitgevers, de gebroeders J. en H. van Langenhuisen te 's Gravenhage, doen besluiten het werk, met voorkennis van den Minister, ook algemeen verkrijgbaar te stellen. Men kan de 85 platen in portefeuille thans voor *f* 17.50 koopen; dat is dus 20 cents per plaat.

De Polytechnische School bezit in de uitmuntende autografiën van den heer G. J. Morre een soortgelijk werk, met afbeeldingen op kleinere schaal, dat de heer Morre langzamerhand heeft samengesteld voor zijn onderwijs in de constructie; voor het vakonderwijs aan teekenscholen had men zoo'n dergelijke verzameling al lang moeten hebben. Nu is het er eindelijk, dank zij den heer Metzelaar, die een werk heeft geleverd dat terecht aan een bestaande behoefte voldoet.

Het timmervak is haast bij elken bouw het hoofdvak; de timmerman toch treedt daar op als hulp van metselaar, smid en steenhouwer. Het is dus niet te verwonderen, dat het grootste deel van den atlas, dat zijn 65 van de 85 platen, aan het timmervak gewijd zijn. De overige 20 zijn ten behoeve van den smid samengeseld: vooral die platen voor smids- en slotenmakerswerk zullen door velen met voldoening begroet worden, omdat

zij iets geven wat tot heden nog niet, of zeer onvoldoende bestond. Flinke voorbeelden van de samenstelling van sloten werden telkens gevraagd, maar konden niet worden geleverd.

Wat nu met deze platen te doen? Een voorzichtig gebruik er van maken. De samensteller dringt in zijn voorbericht uitdrukkelijk daarop aan; hij voorziet immers het groote gevaar dat zal moeten voortvloeien uit gemakzucht van onderwijzer of leerling, dus uit het louter copieeren. Dat nateekenen mag echter volstrekt het doel niet zijn; de heer Metzelaar wenscht uitdrukkelijk, dat de teekeningen als hulpmiddel door den onderwijzer besproken en verklaard zullen worden bij de behandeling der verschillende constructiedeelen.

Het maken van duidelijke, terstond te begrijpen voorstellingen heeft bij den samensteller voorgezet; de de platen zijn dan ook op flinke schaal geteekend, sommige onderwerpen daarop op ware grootte; zij zijn 65 bij 45 c.M. groot. Voor velen zou het wellicht wenschelijk zijn geweest, indien bij enkele minder begrijpelijke voorstellingen in projectie een tekening in evenwijdige perspectief ware gevoegd, en dit voornamelijk voor hen die het werk ter hand nemen, van onderricht verstoken zijn en er geen uitleggenden tekst bij vinden; de doceerende onderwijzer mag dit echter geen leemte noemen. Wanneer de voorstelling in projectie voor den aanvangelenden leerling nog wat duister mocht zijn, neemt de onderwijzer het zwartbord te hulp, om door middel van een tekening in perspectief het geval aan den beginneling duidelijker te maken. Trouwens voor zelfonderricht is het werk niet ingericht.

Toch zal niet alleen de leerling in het ambacht nut uit het werk kunnen trekken, maar ook de onderwijzer, vooral de nog jeugdige. De keuze en behandeling der onderwerpen heeft met zaakkennis plaats gehad; trouwens de heer Metzelaar heeft reeds meer dan eens de be-

wijzen geleverd de behoeften van het ambachtsonderwijs te kennen en de opleiding van den ambachtsman gaarne te willen verbeteren. De leerzame voorbeelden kunnen intusschen ook ten bate komen aan anderen dan aankomende ambachtslieden.

Er is reeds op gewezen, dat de atlas een omvangrijke arbeid is; het zal daarom niemand bevreemden dat men er zaken in aantreft die in een tweede uitgaaf — die nu al voorspeld kan worden — gewijzigd zullen worden. Het zijn enkele kleinigheden die den samensteller ontglipt zijn, maar die de waarde van zijn geheele werk niet kunnen verminderen, of kunnen nalaten het in veler handen te wenschen. Het kan immers niet ontkend worden, dat de met zorg gekozen verzameling flink uitgevoerde platen een cursus vormt van eenvoudige hout- en ijzerconstructie, die velen van nut kan zijn.

Nog een vraag. Zouden wij dit werk mogen begroeten, tevens als een eerste stap der Regeering om het ambachtsonderwijs tot een meer uitgebreid onderwerp van staatszorg te maken? Het ware te hopen. En toch schijnen de kansen daarvoor op het oogenblik niet gunstig.

De herziening der wet op het Middelbaar Onderwijs, waarvan al zoo lang sprake is, kan nu toch waarlijk ook niet langer uitblijven. Misschien, dat men het daarbij zoover krijgt, dat de Regeering voorstelle in de gemeenten van een nader te bepalen aantal inwoners, ambachtsscholen op te richten.

L.

EERSTE TOEPASSING VAN BAKSTEEN ALS BOUWSTEEN, TE MAASTRICHT EN IN ZUID-LIMBURG.

In n^o. 37 van het Bouwkundig Weekblad, 13^e Jaargang (1893), werd eene geschiedkundige aanteekening gegeven van den overleden Rijks-Archivaris van Limburg, den heer Jos. Habets, over de invoering van baksteen, als bouw materiaal, in het zuiden van Limburg en te Maastricht. Deze „note historique” was ontleend aan deel XIV van de Publications de la Société Historique et Archéologique dans le duché de Limbourg.

De heer Habets deelde daarin mede, dat de Romeinen, in Limburg gezeteld hebbende, hunne bouwmaterialen kozen in den omtrek van hunne bouwwerken, en dat zij, indien de groefsteen daar niet te krijgen was, bouwden met brikken; dit is de Limburgsche benaming voor baksteen.

Bij den aanvang van het Frankische tijdperk en gedurende de geheele middeleeuwen was de baksteen weder bij den bouw verdwenen.

Het eenigste geval — schreef de heer Habets — waarbij melding wordt gemaakt van een oven voor baksteen, in Zuid Limburg, vloeide uit de volgende omstandigheid voort. De annalen van de abdij van Rolduc, door een monnik in de XII^e eeuw in het latijn geschreven, deelen namelijk mede, dat toen de kerk der abdij door een brand vernield was geworden, door de geestelijken in 1154 besloten werd het kerkgebouw te voorzien van een gewelf van baksteen. Het is bij die gelegenheid, dat zij, volgens de annalen, brikken deden bakken. De mooie Romaansche kerk te Rolduc bezit op dit oogenblik — de heer Habets schreef aldus in 1877 — nog dit baksteen gewelf, dat wellicht eenig in zijn soort is.

In n^o. 52 van „Architectura”, Jaargang 1893, wordt nu, onder de initialen J. Th. C., medegedeeld, dat het bovenstaande omtrent de in de XII^e eeuw in baksteen uitgevoerde Romaansche gewelven van de kerk te Rolduc op een dwaling berust, waartoe evenwel de Latijnsche tekst van de aangehaalde kroniek aanleiding heeft gegeven.

De schrijver zegt, dat volgens de Monographie die Dr. Cuypers van deze abdij heeft gegeven in de „Revue de l'Art Chrétien, de bedoelde zin aldus luidt:

„Cum adhuc ecclesia hec . . . hic fingere lateres et „cognere ad tegumentum ecclesiae et cujusque officine, „ne iterum forte locus pereat ignis ardore.”

Dit wil zeggen:

„Toen deze kerk wederom . . . (hersteld werd) . . . „toen werden tegels (platte dakpannen) gemaakt als „bedekking der kerk en van eenige bijgebouwen, opdat „niet wederom door de kracht van het vuur deze plaats „vergaan zoude.”

Verder deelt de schrijver J. Th. C. het volgende mede:

De geheele kerk, met inbegrip der gewelven, is uitgevoerd in zandsteen uit de naburige Nivelgroeven; de gewelven van ruwe steenstukken in den mortel gedompeld, die is samengesteld uit kalk met zand en kiezel. Er kan geen twijfel bestaan, dat de oude baksteengewelven later door deze zouden zijn vervangen, want *en* vorm *en* materiaal zouden dit verraden, en de kroniekschrijvers zouden dat feit zeker niet onaange teekend hebben gelaten.

In de XII^e eeuw heeft men dus in Limburg wel een voorbeeld van 't bakken van klei, maar in den vorm van pannen.

In dezelfde „note historique” deelde de heer Habets mede, dat in het Romaansche tijdperk uitsluitend de steenen uit het steenkolenbekken van Luik werden gebruikt, en in het Gothische tijdperk de mergelsteen uit de groeven van Maastricht en Valkenburg. Hieromtrent wordt door J. Th. C. de opmerking gemaakt, dat het gebruik van mergelsteen niet geheel beperkt is geweest tot het Gothisch tijdperk. Men meende dit wel uit de waarneming te kunnen opmaken, maar in de laatste jaren is het gebleken (de heer Habets schreef zijne opmerking in 1877), dat het gewelf der Romaansche crypta van de Onze-Lieve-Vrouwekerk te Maastricht ook reeds mergelsteen bevat.

R.

PATENT ISOLEERPLATEN.

Zooals men weet wordt bij oude, vochtige muren, door het aanbrengen van de zoogenoemde patent isoleerplaten der firma Siebel te Dusseldorf, het verder optrekken van vocht geheel belet. Deze platen bestaan uit lood, aan beide zijden bedekt met een laagje asphalt; zij zijn ongeveer 1 M. lang, en de breedte kan men ter dikte van den muur verkrijgen.

Alleen het inbrengen der platen geschiedde tot nog toe vrij lastig; men moest namelijk steeds een of twee lagen uit den muur weghakken, dan de platen er in schuiven, en ten slotte de sleuf weer aanmetselen. Het spreekt van zelve, dat hierbij het bovenste metselwerk ondervangen, gestut moest worden.

Om die moeilijke wijze van werken en de daaruit

voortvloeiende groote kosten te ontgaan, heeft thans genoemde firma, waar ze zichzelf belast met het plaatsen der platen, haar manier van werken als volgt ingericht.

Ter hoogte waar de platen komen, wordt of door de geheele dikte van den muur een gat geboord, of wel één steen uitgehakt. Door de ontstane opening wordt dan een soort van trekzaag gebracht, met een snede van één c.M., en daarmee wordt nu de specie in de horizontale voeg uitgezaagd. Daardoor ontstaat een sleuf, waarin men de isoleerplaat kan schuiven. De lengte van de vrije zaagsnede wordt overeenkomstig die der platen, dat is ongeveer 1 M., genomen.

De bevestiging der platen geschiedt aldus. Dicht bij elk der einden legt men er een reep slablood op, van ongeveer 3 c.M. breedte, en die reepen drijft men door plaatijzeren wiggen aan. Deze wiggen verrichten dubbelen dienst; eerstens dienen zij tot steun voor het bovenliggende metaalwerk, en ten tweede vormen zij een dam voor de vervolgens door middel van gietcement aan te brengen vulling der sleuf, die daartoe eerst op de gewone wijze met klei of cementboorden voorzien wordt. Is op deze wijze de eerste meter gereed, dan volgt de tweede, volgens dezelfde wijze. De zaag, die men zoolang in den muur had laten zitten, wordt weder ter hand genomen en een meter lengte van de horizontale voeg weggezaagd. De tweede plaat wordt bij het inschuiven iets over het vrij gebleven einde van de eerste geschoven en zoo vervolgens.

De kosten van dit werk zijn zeer gering, vooral ook omdat men niet heeft te stutten.

De platen zijn dun en buigzaam, en dus handig te stellen. De asphaltlaagjes aan weerszijden van het lood beschermen dit tegen mogelijke invreting door cement.

Het metselwerk boven de isoleerplaten droogt binnen korten tijd van zelf uit, daar geen verdere toevoer van vocht kan plaats hebben.

J.

INGEZONDEN.

Mijnheer de Redacteur!

Wees zoo goed de volgende overpeinzing in uw blad op te nemen; zij ontstond naar aanleiding van het verslag van de Vereeniging Bouwkunst en Vriendschap te Rotterdam: Bouwkundig Weekblad van 30 December 1893.

ZOU HIJ HET GEVONDEN HEBBEN?

Schinkel, Klénze en Ottmer bestudeerden grieksche en romeinsche vormen; Hübsch en Ziebland vestigden een oud christelijke school; Gärtner, Voit en Eisenlohr vonden het romaansch weer beter; Heideloff en Ohlmüller hielden nog weer meer van gothisch; Semper, Laves, Langhans, Leins prefereerden na wijs beraad toch eigenlijk renaissance. Dan kwamen er nog een heele boel, die het zochten in den barokstijl, waartegen weer velen zich kantten, die het meer begrepen hadden op rococo. Nu bouwen er een menigte in alle soorten vroeg-renaissance en Henri Evers geeft den raad „Bestudeer het Oud-Oosten.”

Zou hij het nu toch gevonden hebben?

Nieuwer Amstel 8 Jan. '94.

Achtend.

VAN DER PEK.

Geachte Heer Redacteur.

Tot bovenstaande merkwaardige „overpeinzing” heb ik *niets* te zeggen.

Vergun mij echter, naar aanleiding van een schrijven des Heeren W. Kromhout Czn. in het orgaan van A. et A. — en

welk nummer mij werd toegezonden — *hier* te mogen mededeelen, dat ik Z.Ed. binnen eenigen tijd in de gelegenheid hoop te stellen bewuste conferentie in extenso te lezen.

Onder dank, hoogachtend,

Uw dw.
HENRI EVERS.

VERSLAGEN VAN VERGADERINGEN.

Afdeeling Leeuwarden. 28 December '93. Na opening door den Voorzitter, den heer J. E. G. Noordendorp, werden als eerste punt op de agenda enkele huishoudelijke bezigheden afgedaan.

De aftredende bestuursleden de heeren S. Baron en H. Keijzer, werden herbenoemd, en de fungerende Voorzitter, met op één na algemeene stemmen als zoodanig herkozen.

Voor de commissie tot het verzamelen van stukken voor de uitgave der afbeeldingen van oude bestaande gebouwen, benoemd de heeren A. L. Faber, J. H. Schouten en H. v. d. Heij, en als afgevaardigden tot bijwoning van de algemeene vergaderingen de heeren J. E. G. Noordendorp en W. C. de Groot.

Bij ballotage werden twee nieuwe leden van de afdeeling toegelaten.

In de pauze werd met zeer veel belangstelling en waardeering eenig decoratief schilderwerk voor plafonds, en marmer- en hout-imitatie door de heeren Mamme en Ates ingezonden, bezichtigd.

Vervolgens ontving de heer N. M. Koning, technoloog te Amsterdam, het woord, tot het houden van een voordracht over „het wetenschappelijk onderzoek van bouwmaterialen.”

Na in korte trekken gewezen te hebben op de voor dit onderzoek gehouden congressen en de eischen van de methoden voor dat onderzoek, daar behandeld en vastgesteld, ging spreker over tot het behandelen van: 1^o. het keuren van het ijzer, 2^o. van de bindmiddelen als kalk, tras en cement, en ten 3^o. van de metsel- en andere steensoorten, en de dakpannen.

De verschillende methoden van onderzoek werden uitvoerig behandeld en met duidelijk en op groote schaal uitgewerkte teekeningen van de bij dit onderzoek vereischte toestellen toegelicht. terwijl proefstukken van ijzer, portlandcement, beton, steen, enz. vervaardigd in verschillende kwaliteit, van de uitkomsten der beproeving en de meer of minder bruikbaarheid van het materiaal een duidelijk overzicht gaven.

Bij de behandeling van het ijzer wordt gewezen op de eischen voor de smeed- en welbaarheid, en de bepaling van de doorbuigings- en trekkracht behandeld. Van de bindmiddelen, werd de soort, samenstelling en de kwaliteit van kalk, tras en portlandcement besproken, en afzonderlijk en als samengesteld materiaal beschouwd, en de middelen en wijze van onderzoek, als: de bepaling van het soortelijk gewicht, de gloei- en de naaldproef, het ziften, de meetproef, het weerstandsvermogen bij trek- en drukproef en de eischen van het materiaal voor de wetenschappelijke proeven, en de behandeling bij de vervaardiging daarvan breedvoerig toegelicht; ook het onderzoek van de gebakken-, de kunst- en natuurlijke steen alsmede van de dakpannen, werd in bijzonderheden uiteengezet.

Met algemeene belangstelling was de spreker bij zijne duidelijke en uitvoerige bespreking gevolgd; dit bleek zoowel uit de gevolgde gedachtenwisseling over enkele onderdeelen, waaraan door verschillende leden werd deelgenomen, als uit de instemming van de geheele vergadering met de hartelijke woorden van dank, door den Voorzitter aan de heer Koning voor zijne welwillende overkomst en interessante bijdrage toegesproken.

BERICHTEN.

ROTTERDAMSCH E BOUWKRING. Te Rotterdam is opgericht eene patroonsvereeniging, den naam dragende van „Rotterdamsche Bouwkring”.

Het doel der vereeniging is het bevorderen der belangen van patroons en werklieden in de bouwvakken.

Zij tracht dit doel te bereiken door:

1^o. de patroons in de bouwvakken nader tot elkander te brengen;

2°. het bevorderen en zoo mogelijk oprichten van fondsen tot uitkeering bij ziekte, ongelukken, invaliditeit en gevorderden leeftijd;

3°. het verspreiden van geschriften in den geest der vereeniging;

4°. samenwerking met andere vereenigingen of personen, die een gelijk doel beoogen;

5°. het aanwenden van andere gepaste en wettige middelen ter bereiking van het omschreven doel.

Het bestuur bestaat uit negen leden.

De jaarlijksche contributie bedraagt het eerste jaar f 3 en wordt vervolgens door de vergadering in Januari vastgesteld.

Op deze statuten, 8 Dec. 1893 vastgesteld, moet nog de Koninklijke goedkeuring worden aangevraagd.

Het bestuur bestaat voorloopig uit de heeren C. M. Droogleever Fortuijn, voorz.; J. Engel, penningm.; D. C. Klaphaak, H. J. Egelie en G. Pelt J. Jzn., secr.

GEWELFSCHILDINGEN UIT WARMENHUIZEN. De gerestaureerde gewelfschilderingen van Jan van SCOREL uit de kerk te Warmenhuizen, zijn sedert 8 Januari j.l. voor het publiek ter bezichtiging gesteld. Zooals men weet, bevinden zij zich in het gebouw der oefenschool van de Rijks Normaalschool voor Teekenonderwijzers, achter het Rijks-Museum te Amsterdam.

C. VON HASENAUER. Te Weenen is op 4 Januari, j.l., na langdurig lijden, op 61-jarigen leeftijd overleden de bekende Oostenrijksche architect Carl Freiherr von Hasenauer.

SLUIZEN TE YMUIDEN. Naar „de Ingenieur” heeft vernomen, zijn in het geheel 13 plannen ingekomen op de prijsvraag, uitgeschreven voor ontwerpen voor de openingswerktuigen der in aanbouw zijnde sluisen te Ymuiden. Daarvan zijn 8 ontwerpen voor hydraulische en 5 voor electriche beweegkracht.

De Minister van Waterstaat enz., heeft thans den termijn, waarop de beslissing der jury over deze inzendingen bekend zou moeten zijn, namelijk vóór 15 Januari 1894, op verzoek der jury verlengd tot 1 April a. s., omdat het onderzoek der uitvoerige plannen zeer veel tijd vordert en nog niet is afgelopen.

MINIMUM-LOON EN MAXIMUM-ARBEIDSDUUR. De Amsterdamsche Gemeenteraad heeft den 10^{ten} j.l. een halve dagzitting en een geheele avondzitting besteed aan bespreking van het ontwerp van B. en W. omtrent minimum-loon en maximum-arbeidsduur in de bestekken der gemeente.

Na zeer langdurige wisseling van gedachten en woorden werd artikel 1 van het genoemde ontwerp aangenomen; art. 2 werd aangehouden; over art. 3 staakten de stemmen, zoodat eene beslissing daarover eerst in eene volgende vergadering zal kunnen vallen.

In het aangenomen art. 1 wordt aan de aannemers de verplichting opgelegd om aan de werklieden geen lager loon te betalen dan 23 cent per uur aan een ambachtsman en 18 cent per uur aan een sjouwerman.

Op Donderdag 11 Januari werd wederom vergaderd; artikel 2, regelende de uitbetaling van loon ingeval van staking der werkzaamheden buiten schuld van de arbeiders, werd verworpen. Artikel 3 was door B. en W. voorgesteld als volgt:

Zij, die den leeftijd van 23 jaar nog niet bereikt hebben, mogen voor niet meer dan 20 pCt. deel uitmaken van de werkkrachten, terwijl geene werklieden beneden 14 jaar worden toegelaten.

De aannemer zal aan die werklieden geen lager loon betalen, dan: aan die tusschen 14 en 16 jaren, in eenig ambacht 7 cent, als handlanger of sjouwer 5 cent per uur; aan die tusschen 16 en 18 jaren, in eenig ambacht 12 cent, als handlanger of sjouwer 9 cent per uur; aan die tusschen 18 en 20 jaren, in eenig ambacht 16 cent, als handlanger of sjouwer 13 cent per uur; aan die tusschen 20 en 23 jaren, in eenig ambacht 20 cent, als handlanger of sjouwer 15 cent per uur.

Ook voor werklieden in vasten dienst bij den aannemer en voor hen die wegens invaliditeit of hoogen leeftijd niet als volle werkkrachten kunnen worden beschouwd, kan, op aanvraag van den aannemer, door de Directie afwijking van de minima worden toegestaan.

Er was echter een amendement ingekomen om de jaren en cijfers aldus te lezen:

14—16 jaren ambachtsman	5 cents,	sjouwer	5 cents.
16—18 „ „	9 „	„	9 „
18—20 „ „	15 „	„	15 „
20—23 „ „	20 „	„	17 „

en dit amendement werd met 18 tegen 8 stemmen aangenomen.

Bij art. 4, regelende de wijze van uitbetaling van loon, werd voorgesteld dit niet meer uit te betalen op Zaterdag, maar op Vrijdag, welk voorstel werd aangenomen.

Over eene bepaling, waarbij het den aannemer geoorloofd is bij het stuk te doen werken, werd wel eenige discussie gevoerd, maar de bepaling werd toch aangenomen.

Verder werd nog aangenomen, dat al de daartoe in het bestek aangewezen onderdeelen van werken binnen de gemeente moeten vervaardigd worden, behoudens door B. en W. geoorloofde uitzonderingen.

Door den arbeidsraad voor de bouwvakken te 's-Gravenhage, is besloten:

1°. dat meer corporatiën zullen worden toegelaten tot het kiezen van leden voor den arbeidsraad, zoo zij zich daartoe aanmelden;

2°. dat het aantal werklieden dat in den Raad zitting zal hebben van 5 op 10 personen is gebracht;

3°. dat de Afgevaardigden ter Algemeene Vergadering alleen kunnen zijn zij, die in de bouwvakken werkzaam zijn of geweest zijn.

PERSONALIA.

Bij Koninklijk besluit is aan den heer Dr. P. J. H. Cuypers op zijn verzoek een eervol ontslag verleend als leeraar aan de Rijkschool voor Kunstnijverheid en de Normaalschool voor Teekenonderwijzers te Amsterdam.



BOUWKUNDIG WEEKBLAD
ORGAAN
VAN DE MAATSCHAPPY TOT BEVORDERING DER BOUWKUNST

20 JANUARI 1894.

Redactie: Prof. E. GUGEL, J. R. DE KRUYFF, C. MUYSKEN,
en C. T. J. LOUIS RIEBER.

Bureau: Marnixstraat 402.

INHOUD: Het trapraam voor het Universiteitsgebouw te Utrecht. — Gebouw der Ambachtsschool te Utrecht. — Een meening. — Karl Freiherr von Hasenauer. — Verslagen van Vergaderingen. — Berichten.

Dit nummer bestaat uit 8 bladzijden en 1 plaat.

HET TRAPRAAM VOOR HET UNIVERSITEITS-GEBOUW TE UTRECHT.

Naar aanleiding van een in velerlei opzicht gebrekkig en onnauwkeurig bericht van het Handelsblad, te Amsterdam, is in verschillende week- en dagbladen met meer ijver en animositeit dan kennis van zaken geschreven over een geschil betreffende het glasraam, dat door het Provinciaal Utrechtsch Genootschap aan het nieuwe Universiteits-Gebouw is aangeboden. Volgens den berichtgever heeft de Gemeenteraad van Utrecht, tegen het rapport der bouwmeesters in, die tot afwijzing van het werk van den heer Derkinderen zouden hebben geadviseerd, het besluit genomen tot aanvaarding van het geschenk en tot plaatsing daarvan in de trapvestibule der Universiteit.

Uit zeer vertrouwbare bron kunnen wij mededeelen, dat deze voorstelling van zaken minder juist is, terwijl door de architecten een advies, concludeerende tot afwijzing van het aangeboden geschenk, *niet* is uitgebracht.

Door de Commissie van het Utrechtsch Genootschap in deze belangrijke zaak eerst betrokken, nadat de beschrijving van het raam gedeeltelijk was uitgevoerd, en dus staande voor een nagenoeg voldongen feit, achtten zich de heeren Gugel en Nieuwenhuis in de eerste plaats verplicht, hun leedwezen uit te spreken, dat noch de lastgevers, noch de kunstenaar het noodig hadden geoordeeld, in deze vooraf overleg met de bouwmeesters te plegen; tevens te kennen gevende, dat het aangeboden kunstwerk — in strijd met de verplichting die het Genootschap had op zich geno-

men — volgens hun gevoelen *niet* passen zal in de omgeving, waarvoor het is bestemd.

Erkennende, dat het voor den Raad nagenoeg onmogelijk zal zijn, een geschenk, dat op zich zelve een kunstwerk belooft te worden, te weigeren, meenden de bouwmeesters evenwel de verantwoordelijkheid voor de plaatsing van een aan de overige ordonnantie vreemd element niet op zich te mogen nemen, deze geheel latende voor rekening van de schenkers. Daarmede hebben de heeren Gugel en Nieuwenhuis zeker eenvoudig gehandeld volgens recht en plicht.

Wanneer eenmaal in de architectonisch voltooide trapvestibule onder de sedert eenige dagen aangebrachte plafondschilderij van den heer Sturm, ook het glasraam van den heer Derkinderen is geplaatst, waarop sedert einde October wordt gewacht, zal ook de tijd gekomen zijn, op grond van onmisbare gegevens een oordeel uit te spreken, of de zienswijze en opvatting der architecten al of niet de juiste was

GEBOUW DER AMBACHTSSCHOOL TE UTRECHT.

In Januari 1893 werden door het bestuur van de ambachtsschool te Utrecht eenige architecten aldaar uitgenoodigd tot het inleveren van schetsplannen voor den bouw van een nieuw schoolgebouw met een directeurswoning, op een terrein gelegen aan de Schoolstraat. Het bestuur had daarvoor een programma opgemaakt dat een goede omschrijving bevatte van de wenschen, een opgAAF van de verlangde lokalen, en de grootte en hoogte daarvan. Nog was een zeker bedrag bepaald dat voor den bouw niet mocht worden overschreden, en waarin begrepen waren de kosten der materialen, benodigd voor het gesmeed ijzerwerk, de kozijnen, ramen, deuren en dergelijke, welke onderdeelen door de leerlingen der school zouden worden gemaakt.

men terstond aan hem dacht om de plaats van dezen meester te vervullen. Het was von Schmidt die op zich nam hem daartoe over te halen, en hij wendde al zijn krachten daarvoor aan. Het was waarlijk geen kleinigheid om weerstand te kunnen bieden aan die overredingskracht van v. Schmidt, de incarnatie van den meêslèpenden bard. En toch, het bezoek was zonder gevolg. »Nee, zeide v. Hasenaur, nog eene verplichting, en dan nog wel eene met zulk een verantwoordelijkheid, op mij te nemen, dat waag ik nauwelijks. Ja, eenige jaren geleden, toen Van der Nüll en Siccardsburg stierven, zou ik het vurig verlangd hebben; maar thans — gij moet toch toegeven, dat ik ontzaglijk veel te doen heb — neen; nu breng ik liever voort dan te onderwijzen.» Maar Schmidt was niet de man om zich te laten overreden, of het op te geven wanneer hij voor de eerste hindernis kwam; hij ging nog eens naar von Hasenauer, en toen deze weder zwaarigheden maakte bracht hij hem diens vaderlandslievende gezindheid en ook hun wederzijdsche vriendschap in herinnering: »Wanneer gij het niet reeds om mij wilt doen, dan zeg ik u dat vaderlandsliefde er u toe verplicht; de Akademie heeft, na het bedanken van Hansen, een eerste kracht noodig, en ik zie geen andere dan u.» Dat werkte, en von Hasenauer was sedert 1884 hoogleeraar in de bouwkunst aan de Akademie te Weenen. In deze betrekking toonde hij dezelfde toewijding en ijver, als in zijn beroep van scheppend kunstenaar, dat hem de gelegenheid verschafte ook in materieelen zin voor zijne leerlingen zorg te dragen.

Talrijke malen wist hij hun werk te verschaffen, zelfs opdrachten te doen ontvangen die eerst hem waren aangeboden, of waarover hij geraadpleegd was geworden.

In de talrijke gevallen dat hij als jurylid optrad, was hij een rechtvaardig en welwillend beoordeelaar.

Evenals door zijn leerlingen, werd hij hoog geëerd door zijne medewerkers in het atelier; hij stond bij dezen in dat eigenaardige aanzien, waarin een leidende meester zich verheugen mag die dagelijks, elk oogenblik aan zijn medearbeiders en ondergeschikten het bewijs levert, dat geen werk hem te veel of te gering is om het volgens beste weten te volvoeren.

Steeds trad hij op voor het goed recht van kunstenaars en kunstnijveren; hij ontdekte en ontwikkelde nieuwe talenten op elk kunstgebied.

Hoecer hij door kunstenaars van allerlei aard werd geacht, kwam schitterend aan den dag na den storm over de gebreken die men in het nieuwe Burgtheater meende op te merken, toen dit aan de tooneelspelers en het publiek werd overgegeven. Toen kwamen in grooten getale de adressen en huldigingen opdagen; meer dan over iets anders verheugde zich v. Hasenauer in het bezoek van den ouden Hansen, die toen reeds aan de kwaal leed die ook zijn dood veroorzaakt heeft, en die in zijn atelier, dat hij sedert jaren niet meer betreden had, verscheen om hem de hand te reiken en te zeggen: »Nu kon ik niet langer tehuis blijven; ik moest u naar toe, om u mijn hoogachting als kunstenaar en als mensch te betuigen».

Sedert dien tijd is het oordeel over het Burgtheater minder streng geworden, en begrijpt men, dat eenige gebreken het gevolg zijn van een noodzakelijk toegeven van den bouwmeester aan anderer inzichten. Hij had namelijk eene commissie naast zich, meest uit mannen van het tooneel samengesteld, waarvan Dingelstedt, de bekende directeur van het oude Burgtheater, de hoofdman

was. Deze werd niet moede zich lustig te maken over die oude inrichting, wanneer het gold volksverzamelingen, feestelijke intochten, veldslagen en dergelijke voor te stellen, hij had den nieuwen schouwburg nog ruimer en grooter gewenscht dan hij nu reeds is, om de meest mogelijke uitvoerigheid en pracht de werken van Schiller, Göthe, Shakespeare en anderen op te voeren.

Dingelstedt had ontegenzegglijk veel verstand van de inrichting, van schouwburgen, misschien zelfs meer dan Hartmann, die in het tweede deel van zijn „Philosophie des Schönen” o. a. over dit onderwerp schrijft: „de kanker, waaraan de moderne tooneelspeelkunst lijdt, is een gevolg van te groote schouwburgen”. Dit noodzaakt den tooneelspeler o. a. tot overmatig uitzetten van de stem, waarvan fijnere nuanceeringen verloren moeten gaan.

„Een schouwburg, zegt Hartmann”, moet niet meer dan 500 tot 1000 zitplaatsen bevatten; een van 1500 slokt reeds te veel op en is in elk geval de uiterste grens van hetgeen kan worden toegelaten; schouwburgen van 2000 tot 3000 zitplaatsen maken het verval van de tooneelspeelkunst onvermijdelijk. Indien de pathetische tragedie en de grotesque klucht nog groote ruimten verdragen kunnen, dan is het toch zeker voor het fijnere blijspel juist een levensvraag, dat de grootte van de toeschouwersruimte langzamerhand geringer wordt.”

Dat alles wist ook Dingelstedt, zelfs nog meer dan dit. Maar hij had een bij-oogmerk; naast het groote gebouw wilde hij een kleinen schouwburg van ongeveer duizend plaatsen zien verrijzen. Voor zooveel men weten kan omtrent het beraad der genoemde commissie, wendde Dingelstedt steeds al zijn krachten als redenaar, al zijn geest, zijn scherp en bijtend sarcasme aan, om toch vooral een groot gebouw te krijgen. Het kleinere zou dan moeten volgen.

Nu had, volgens sommigen, v. Hasenauer daartegen met meer kracht moeten opkomen. Maar ook hij was geen halfgod, die alles tot op het uiterste wilde wagen; hij was slechts een hoogbegaafd, hoogst bekwaam mensch, door verschillende overwegingen en omstandigheden niet in staat volgens volkomen vrijen wil te handelen. Het is bekend genoeg, dat hij een machtigen steun in den Keizer had, die hem als raadsman eerde. De volgende ware anecdote kan daarvan getuigen. De Keizer bracht eens in gezelschap van den architect en vele hooggeplaatste personen een bezoek aan het pas voltooide Burgtheater. Een der invloedrijkste hofheeren waagde het over een decoratieve beschildering de opmerking te maken, dat die wel had kunnen wegblijven; de Keizer die in het algemeen reeds zijn tevredenheid over het werk had betuigd, wendde zich toen tot den bouwmeester en zeide: „v. Hasenauer, trek u die opmerkingen maar niet aan.” Maar toch deed v. Hasenauer de decoratie verwijderen. Een vriend, die deze geschiedenis kende, vroeg hem, waarom hij toch had toegegeven, en zich niet aan den raad des Keizers had gestoord. Daarop antwoordde hij: „Ach, gij kent de wereld nog niet; ik kan het mij een-, twee-, driemaal lastig maken — en dat gaat ook niet zoo fluks — dan krijg ik gelijk; het gevolg zal evenwel zijn, dat men het mij nog tienmalen lastiger maakt dan nu reeds, en dat ik elk oogenblik om een gehoor bij den Keizer moet vragen, — het beste middel intusschen om mijn veelvermogens begunstiger te verstoren en misschien te verliezen.

Men zal wel doen, ter wille van een juiste oordeel-

GEBOUW DER AMBACHTSSCHOOL TE UTRECHT.



Bovenverdieping

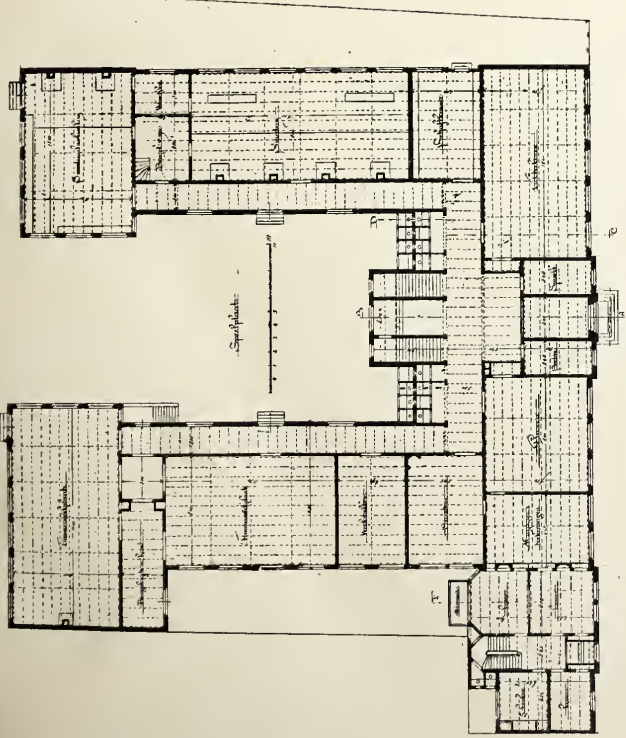

Benederverdieping

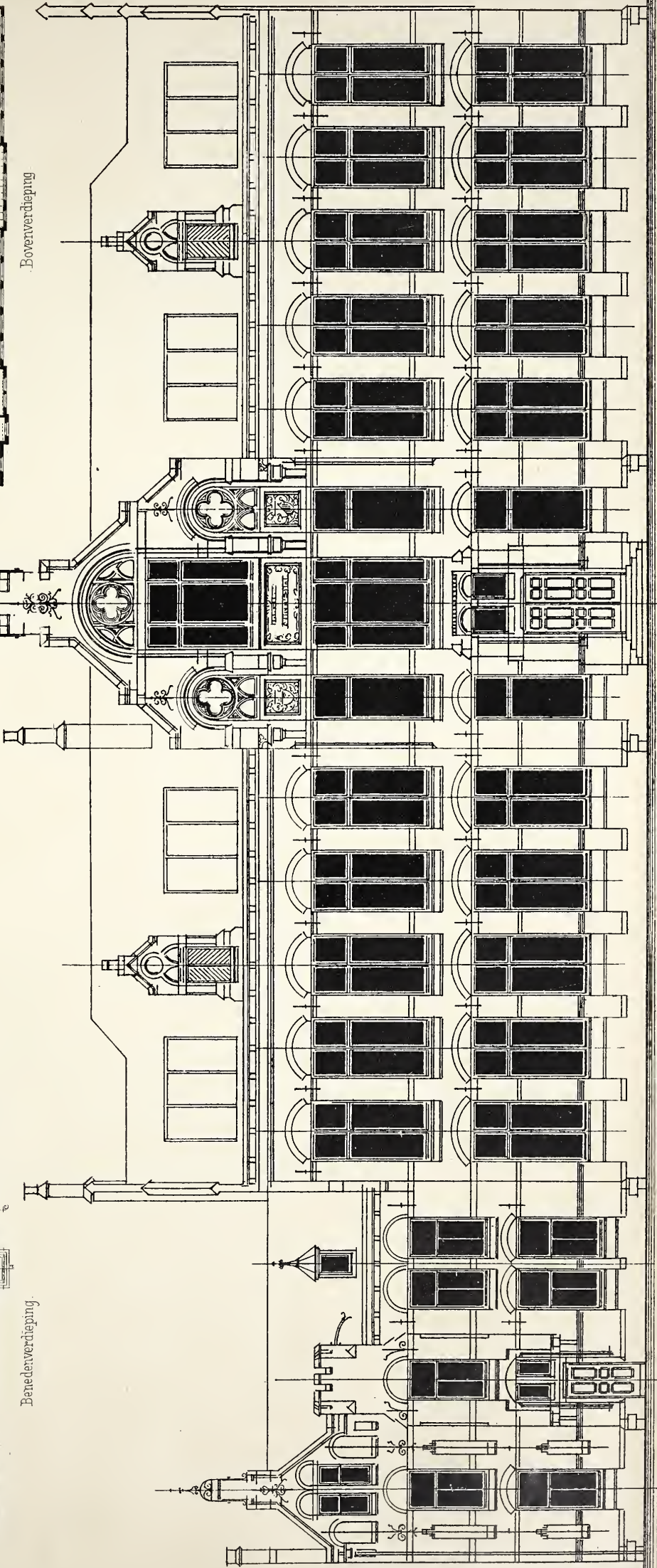

20 M.

velling over 's mans karakter, dit gezegde in verband te beschouwen met een uitdrukking in een brief aan een zijner vrienden, dien hij eens zijn nood klaagde over al de moeilijkheden die men hem in den weg legde bij de voorbereiding en tijdens den bouw van het Burgtheater; hij schreef toen: Nu wordt het mij echter toch te erg; ik zou geneigd zijn er den bijl bij neer te leggen wanneer ik niet daarvan teruggehouden werd, eensdeels uit dankbaarheid jegens den Keizer, die mij steeds en overal steunt, én omdat nog zulke opdrachten voor mij zijn weggelegd die mij, als dat mogelijk ware, mij zelf zouden doen benijden.

Talrijk zijn de onderscheidingen die aan v. Hasenauer werden toegekend door lichamen van wetenschap en kunst, door zijn Keizer en vreemde Vorsten; die allen verdwijnen echter met hem in het graf. Zijn werken zullen echter tot in een ver nageslacht van hem getuigen.

C. T. J. LOUIS RIEBER.

VERSLAGEN VAN VERGADERINGEN.

Afdeeling Amsterdam. 12 Januari 1894. De vice-Voorzitter opent de vergadering en heet de leden op deze eerste bijeenkomst in dit jaar hartelijk welkom, in 't bijzonder de nieuwe leden, die hij krachtig opwekt hunnen steun aan de afdeeling te verleenen om haar in bloei te doen toenemen.

Uit een ingekomen schrijven blijkt, dat de penningmeester verhinderd is tegenwoordig te zijn, zoodat het verslag der financiën eerst op de volgende vergadering kan worden uitgebracht.

Hierna verkrijgt de secretaris het woord om over het afgevoelen jaar mededeelingen te doen. Dit verslag, dat met bijvoeging van dat van het financieel beheer in druk aan de leden zal worden toegezonden, werd na lezing goedgekeurd.

Vervolgens brengt de vice-Voorzitter ook namens de vergadering, woorden van dank aan de aftredende bestuursleden; hij betreurt het zeer dat de heer Klinkhamer wegens gezondheidsredenen de functie van Voorzitter niet langer kan waarnemen; namens het bestuur stelt hij voor den heer Jacob F. Klinkhamer tot honorair-lid der afdeeling te benoemen, en door een luid applaus geeft de vergadering hare instemming daarmede te kennen.

Aangenaam was het den Voorzitter, den heer Arn. A. M. Brüning in 't bijzonder te danken voor de ijverige en trouwe zorgen, die hij zoovele jaren als secretaris aan de afdeeling wijdde.

Hierna werd tot de bestuursverkiezing overgegaan en de heeren Ed. Cuypers, N. M. Koning en B. J. Ouëndag tot bestuursleden en de heer C. B. Posthumus Meijjes, Vice-Voorzitter tot Voorzitter gekozen.

De heer H. P. Berlage Nzn. leidde de Iste der vragen door het hoofdbestuur aan de afdeeling ter beantwoording gezonden, in. Spreker gaf een ruim overzicht der voornaamste en meest karakteristieke bouwwerken der 19^{de} eeuw, en kwam na een duidelijke uiteenzetting en uitvoerige beschouwing tot de gevolgtrekking, dat, in de geschiedenis der bouwkunst van de 19^{de} eeuw geen oorspronkelijk type is aan te wijzen, maar dat men wel gebouwen vindt, met een eigen karakter.

Na bespreking was ook de vergadering van meening, dat hoewel het ijzer belangrijke veranderingen, zoowel in de onderdeelen, als in de totale conceptie bij vele gebouwen had gebracht, men toch eigenlijk geen oorspronkelijk 19de eeuwsch type aanwijzen kan. Op uitnodiging verklaart de heer Berlage zich bereid over deze vraag een rapport uit te brengen.

De heer Gosschalk maakt van deze gelegenheid gebruik om het overdreven zoeken naar oorspronkelijkheid der nieuwe richting, ernstig af te keuren.

De heer de Groot merkt op, dat de nieuwe richting het gebruik van oude vormen niet veroordeelt, maar slechts opkomt, tegen de verkeerde toepassing ervan. Hierna worden achtereenvolgens de vragen 5, 6, 7, 9, 10 en 11 behandeld, waarover rapporteeren zullen de heeren Wigman, en Posthumus Meyjes respectievelijk over 5 en 6. De heer de Lange zal op verzoek proeven doen ter beantwoording van vraag 7. De heer Posthumus

Meyjes zal in verband met het gesprokene over vraag 9 een antwoord opstellen,

Bij de bespreking van vraag 10 werd het algemeen wensche-lijk geacht, dat de gemeentelijke bepalingen, hiermede in verband, beter gehandhaafd werden.

Op vraag 11 meent men vooralsnog geen antwoord te kunnen geven.

Ten slotte maakt de heer J. Gosschalk nog melding van eene onderscheiding hem te beurt gevallen, door de huldiging van een door hem ontworpen façade, waarvan een tamelijk getrouwe kopy door den heer Lendring geëxposeerd is voor de vensters van de firma H. Pander & Zn. te Amsterdam. Hierna werd de vergadering gesloten.

Afdeeling Haarlem en Omstreken, 15 Januari 1894. Met een woord van welkom van den Voorzitter wordt deze eerste vergadering in '94 geopend.

Met betrekking tot punt I van de agenda wordt door den secretaris een verslag voorgelezen van de werkzaamheden van den Arbeidsraad te 's-Gravenhage, uitgebracht op haar Algemeene Vergadering gehouden den 22^{en} December 1892. Dit verslag werd ons door den secretaris van het Departement Haarlem van de Nederlandsche Maatschappij tot bevordering van Nijverheid toegezonden, met een begeleidend schrijven namens het Bestuur van dit Departement, waarin de Afdeeling werd verzocht zich uit te spreken of het door haar wensche-lijk werd geacht tot de oprichting van een arbeidsraad te Haarlem mee te werken en zich alsdan bij genoemd Departement aan te sluiten.

Naar aanleiding dezer uitnodiging tot medewerking wordt door den heer Geijl een en ander betreffende het doel en de strekking van Arbeidsraden meegedeeld, waarna met algemeene stemmen de wensche-lijkheid wordt uitgesproken, tot de oprichting van een Arbeidsraad hier ter stede mee te werken en zich daartoe bij het Departement Haarlem van de Nederlandsche Maatschappij tot bevordering van Nijverheid aan te sluiten. De heeren P. Kleiweg Dyserinck, H. J. Geijl jr. en J. van den Ban worden bereids tot afgevaardigden benoemd om de Afdeeling op de door het Departement Haarlem over dit onderwerp te houden vergaderingen te vertegenwoordigen.

Betreffende punt 2 der agenda „Ingekomen ontwerp voor een getuigschrift der Afdeelingen met bijgevoegd Juryrapport” blijkt, na verschillende opmerkingen, dat geen der aanwezige leden met dit ontwerp is ingenomen, zoodat na eenige discussie met algemeene stemmen wordt besloten, dat de Afdeeling als haren wensch uitspreekt, dat ter gelegener tijd een nieuwe prijsvraag voor een getuigschrift zal worden uitgeschreven in welk geval zij de door haar toegezegde subsidie gestand doet.

Betreffende punt 3 wordt aan de commissies ter beantwoording der verschillende door het Hoofdbestuur gestelde vragen meegedeeld, dat hunne rapporten worden ingewacht op den 5^{en} Februari 1894, om ze in de op dien datum te houden vergadering der Afdeeling tot een einde te brengen.

Met betrekking tot de door de Afdeeling uit te schrijven prijsvraag voor een diploma van lidmaatschap wordt op een desbetreffende vraag van den heer Jacques Leijh geantwoord, dat het Bestuur dit voor de volgende vergadering hoopt gereed te hebben.

De door den Voorzitter aangeboden kunstbeschouwing bestaande uit afbeeldingen van verschillende gebouwen uit Portugal en Spanje wordt met de meeste belangstelling bezichtigd, door de talrijk opgekomen leden.

Afdeeling Utrecht, 17 Januari 1894. De Voorzitter, de heer v. Lunteren, opent de vergadering en deelt mede, dat hij onder dankbetuiging van het in hem gestelde vertrouwen, ten gevolge van zijn herbenoeming, de functie als Voorzitter weder op zich zal nemen; een zelfde mededeeling werd gedaan door den heer Kok, als penningmeester.

Na mededeeling van enkele ingekomen stukken en bespreking van eenige huishoudelijke zaken werd overgegaan tot bezichtiging der ingekomen teekeningen op de prijsvragen uitgeschreven door de Maatschappij in 1892.

Met veel belangstelling werden deze teekeningen ingezien en besproken.

Nadat nog eenige besprekingen hadden plaats gehad over verschillende bouwkundige onderwerpen, werd de vergadering door den Voorzitter gesloten.

BERICHTEN.

H. FIGÉE SR. Te Haarlem is op 81-jarigen leeftijd overleden de heer H. Figée Sr., de stichter der welbekende firma Gebroeders Figée, fabrikanten van stoomwerktuigen, baggermachines enz.

CÉSAR DALY. Te Parijs is op 83-jarigen leeftijd overleden de door zijne werken ook buiten Frankrijk zeer bekende architect César Daly.

FABRIEKS- EN HANDWERKSNIJVERHEID. Behalve enkele onderwerpen die in de laatste algemeene vergadering onafgedaan bleven, heeft het hoofdbestuur van de Vereeniging tot bevordering van Fabrieks- en Handwerksnijverheid ter behandeling op de 43ste algemeene vergadering de bespreking voorgesteld van een vijftal vragen, waaronder de beide volgende:

In hoeverre is wenschelijk de totstandkoming van het wetsontwerp houdende bepalingen tot beveiliging van personen, die in fabrieken en werkplaatsen arbeid verrichten, tegen ziekte of ongevallen.

De wenschelijkheid van plaatsing van bliksemafleiders op fabrieksschoorsteen en gebouwen.

NIEUWE BEURS TE AMSTERDAM. De Vereeniging „het Damrak” heeft zich andermaal op 15 Januari j.l. met een adres tot den Gemeenteraad gewend, waarin zij mededeelt:

dat zij in de maand September 1893 de eer had bij Uwen Raad een ontwerp in te dienen, tot het bouwen van een nieuwe Beurs, alhier;

dat, volgens de bescheiden meening van ondergeteekende, eene beslissing dient genomen te worden omtrent den primitieven toestand van het Damrak en de beide doorgangen ter zijde van de tegenwoordige Beurs;

dat het door haar ingediende ontwerp te dien opzichte eene afdoende verbetering aanbrengt, terwijl tevens een nieuw Beursgebouw kan verrijzen, op zulke gunstige financieele voorwaarden, als van geen ander plan, onder de tegenwoordige omstandigheden, is te wachten;

dat sedert de indiening van haar ontwerp de Kamer van Koophandel en Fabrieken in openbare zitting verklaarde, zich met de situatie ervan te kunnen vereenigen;

dat het aantal hiervoor benoodigde perceelen bij ondergeteekende slechts tot de volgende maand in handen is;

redenen, waarom zij Uwen Raad verzoekt, spoedig over te gaan tot behandeling dezer, voor Amsterdam zoo gewichtige aangelegenheid.

ADVERTENTIËN.

MOUTON & C^o.

leveren alle soorten

Boek-, Kantoor- en Handelsdrukwerken,

ALS:

Aandeelen.

COUPONBLADEN.

OBLIGATIËN.

Boek- en Staatwerken.

Dissertaties.

STATUTEN. BESTEKKEN.

Reglementen.

BROCHURES. REGISTERS.

VERSLAGEN. CATALOGI.

Prijscouranten.

TARIEVEN. NOTA'S.

Rekeningen.

WISSELS. QUITANTIËN.

enz. enz.

BOUWKUNDIG WEEKBLAD
ORGAAN
VAN DE MAATSCHAPPY TOT BEVORDERING DER BOUWKUNST

27 JANUARI 1894.

Redactie: Prof. E. GUGEL, J. R. DE KRUYFF, C. MUYSKEN,
en C. T. J. LOUIS RIEBER.

Bureau: Marnixstraat 402.

INHOUD: Wit op Zwart. — César Daly. — Iets over deuren. — Verslagen van Vergaderingen. — Berichten. — Personalía.

WIT OP ZWART.

(Vervolg op het artikel „Japansche Schablonen” in N^o. 2 van 1894.)



Bij de eerste beschouwing van het werk „*le livre du graveur-sur-papier japonais*” en onbekend met de bedoeling van de reproducties, trof mij in het bijzonder het uiterlijk van de teekeningen, n.m. witte figuren op zwarten grond.

Nu kan men, zooals bekend is, een dergelijk effect op verschillende manieren bereiken; b.v. door middel

van houtsnedē, langs photographischen weg en met schaafpapier *).

*) Eene methode bedacht door den heer S. Jessurun de Mesquita, zie Maandblad voor Teekenonderwijzers No. 10 van 1892, voor het vervaardigen van dergelijk soort teekeningen, wit op zwart, kan onbesproken blijven, omdat die minder geschikt is voor het hier beoogde doel.

Over de uitvoering van de twee eerstgenoemde procédés is het niet noodig iets te zeggen, omdat die bewerkingen over het algemeen bekend zijn en slechts door vakmensen voorzien van speciale werktuigen kunnen worden beoefend; wel echter omtrent de vervaardiging van teekeningen op schaaftpapier, daar ieder dit teekenwerk kan verrichten, doch het betrekkelijk weinig toegepast wordt. Schaaftpapier is een papiersoort welke voorzien is van eene dikke krijtlaag, waarvan de bovenhuid is zwart gemaakt, of waarin eene fijne lineatuur is geperst en eene andere even fijne er op gedrukt, zoodat ze elkander rechthoekig kruisen. Nadat op dit papier eene teekening is vervaardigd (de lineatuur dient als het ware tot middentint), kan men door wegkrabben met een mesje (een 3 tal soorten zijn daarvoor in den handel gebracht), de opperhuid verwijderen, zoodat de witte ondergrond in meerder of minder mate te voorschijn komt.

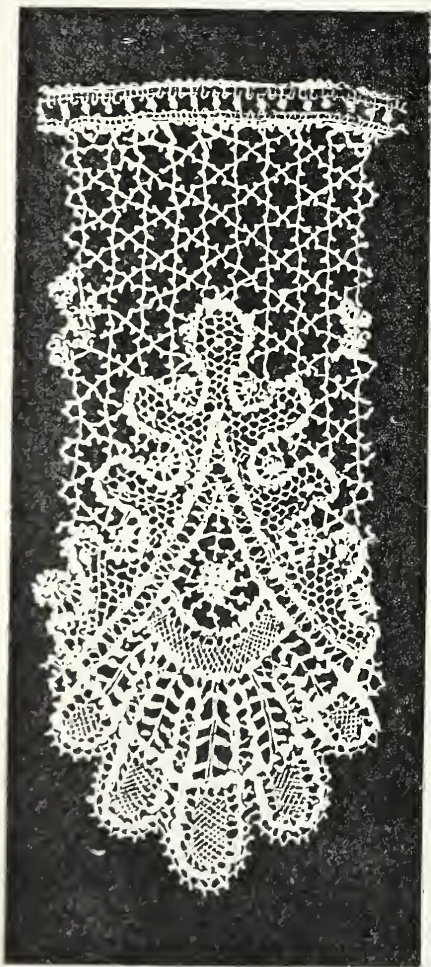

Aan het gebruik van het schaaftpapier zijn, hoe aardig ook de resultaten zijn die er mede bereikt kunnen worden, de volgende bezwaren verbonden: ten 1e is het tamelijk duur, vooral met het oog op de aan te schaffen mesjes, en ten 2e is het niet gemakkelijk eene teekening op de zwarte gearceerde opperhuid aan te brengen.

Om bovengenoemde bezwaren te vermijden en toch teekeningen te vervaardigen die uiterlijk gelijk zijn aan de Japansche reproducties heb ik het volgende beproefd en geef als resultaat daarvan bijgaande afbeeldingen.

Na op glad papier (dit leent zich daartoe het best en calqueerpapier bepaald uitstekend), in dunne potloodlijnen eene teekening te hebben gemaakt, worden alle lijnen of punten die men wit houden wil, met eene zeer slappe lijnoplossing nagetrokken of bedekt, even alsof men eene potloodteekening z. g. in inkt zet.

De lijnoplossing moet zoo dun zijn, dat ze gemakkelijk uit de pen vloeit en moet matig warm gehouden worden, en kan verder door er een weinig O. I. inkt in op te lossen, getint worden, opdat, hetgeen geteekend wordt, goed zichtbaar is.

Wanneer deze lijnteekening goed droog is, dan wordt over alles, dus zonder ook de lijn te sparen, of eene arceering aangebracht of de teekening zwart gemaakt met z. g. *steschjes inkt*.

Het zwart maken, wanneer dit gewenscht wordt, moet behoedzaam geschieden en telkens met het penceel maar zéér weinig inkt op het papier gebracht worden, om de lijn natuurlijk niet op te lossen, en daarmede zoolang worden voortgegaan, totdat de teekening voldoende zwart is.

Begrijpelijk is het, dat men bij het zwart maken telkens moet wachten, totdat de reeds opgebrachte inkt goed droog is.

Is nu de teekening zoover gereed dan wordt die, of in het water gelegd totdat de lijn met de zich daarop bevindende inkt geheel is opgelost en de witte grond van het papier weder te voorschijn komt, of de teekening wordt eerst bevochtigd, daarna verwarmd en dan met water afgespoeld, waardoor de lijn spoediger oplost.

De inkt die op het onbeschermd papier is aangebracht, lost zeer weinig op, zoodat men voor de teekening zelf geen vrees behoeft te hebben.

Bijwerken met inkt, en het geheel of gedeeltelijk kleuren der teekening, kan geschieden wanneer het blad goed droog is.

Daar men met deze methode vrij goed geweven stoffen en kantwerk weêr kan geven, en het nog verder toegepast kan worden, voor letters, vignetten, ijzerwerkjes, etc. waardoor het wellicht voor anderen eenig nut heeft, heb ik niet willen weigeren aan het verzoek van de Redactie om een en ander mede te deelen.

Amsterdam, Januari 1894.

B. J. OUËNDAG.

CÉSAR DALY.

Den 11en Januari 1894 is in den leeftijd van 84 jaren te Wissous overleden de oudste architect van beteekenis in Frankrijk, een der geleerdste schrijvers van zijn tijd, verre buiten zijn land als zoodanig bekend geworden. Het is César Daly, wiens heengaan reeds met korte woorden in een vorig nummer van dit blad werd vermeld.

César Daly, geboren te Verdun op 17 Juli 1811, was van Iersche afkomst en werd eerst in zijn jongelingsjaren als Franschman genaturaliseerd.

Reeds tijdens zijn studies aan de Ecole des Beaux Arts, en later onder de degelijke leiding van den architect Duban openbaarde zich bij hem het talent, dat hem later een autoriteit op velerlei gebied verzekerde; een gezag, ten volle erkend en gehuldigd door zijn land- en vakgenooten. Daartoe droeg niet weinig bij, dat hij door zijn opvoeding een Fransch gentleman was geworden.

Hij was een man van werkelijk universeele kennis, die hij niet alleen door opvoedende studie, maar ook door zelfonderzoek en veel reizen had verworven; hij was een artist met een helderen blik, een schrijver die met zelfvertrouwen, gemak en geest de pen voerde, een beoordeelaar die aan autoriteit een groote mate van humaniteit paarde; zijn bijzonder delicaat, hoogst

eenvoudig karakter, zijn welwillendheid en zijn goede vormen, deden hem een der prettigste menschen zijn, die men met genoegen in zaken, maar ook in den dagelijkschen omgang ontmoet.

Weinig schrijvers zijn zoo vruchtbaar geweest aan denkbeelden, of hebben zooveel resultaten van hun studies openbaar gemaakt over de verschillende onderwerpen die op het gebied van de kunst of het beroep van den architect thuis behooren. In dubbel opzicht, als schrijver en als uitgever, blijft de lange loopbaan van César Daly innig verbonden aan de bouwkundige beweging der laatste vijftig jaren. Dit geldt niet enkel voor Frankrijk, want er was een tijd, dat het werk waarvan Daly de opzichter is, een der beste, zoo niet het beste periodieke was, dat op bouwkundig gebied verscheen, en ook voor andere landen een groote bron voor kunst en wetenschap werd. Vijftig jaren geleden was dat werk vrij algemeen in Nederland verspreid, vooral onder die Nederlandsche architecten, die het voorrecht hadden gehad hun meer artistieke opvoeding te Parijs te genieten.

In 1839 stichtte Daly de „Revue générale de l'Architecture et des Travaux publics”, een werk waaraan zijn naam met eere verbonden zal blijven. Dank zij de bereidvaardige en onbaatzuchtige medewerking van een aantal geleerde artisten en technici, is het hem mogelijk geweest een werk te leveren met degelijke lectuur en mooie platen, een steeds vruchtbare bron van kunst en wetenschap voor den architect en constructeur.

De lijst van zijn overige werken, zoowel groote verhandelingen als kleine brochures, allen met belangstelling ontvangen, is te lang om te noemen; ook daaruit zou intusschen kunnen blijken, hoe veelzijdig het talent en de wetenschap van den schrijver waren.

Met groote voorliefde bewoog hij zich op archeologisch gebied, en was daarop, evenals zijn vriend Ernest Bosc, een man van gezag.

Als gediplomeerd leerling der Académie werd Daly in 1840 tot architect van het kerspel Albi benoemd, in welke betrekking hij gedurende tien jaren de leiding had over de restauratie van de kathedraal van Albi, die ook onder hem werd voltooid.

Dit was zijn voornaamste werk als uitvoerend bouwmeester, daar overigens zich voor hem weinig gelegenheid heeft aangeboden om als zoodanig uit te blinken boven zijn tijdgenooten. Wel werden een groot aantal particuliere gebouwen door hem ontworpen en uitgevoerd, maar meest alle behooren tot het betrekkelijk eenvoudige genre.

In 1848 werd Daly benoemd tot algemeen secretaris van de Société Centrale des Architectes, eene onderscheiding die hij in hoofdzaak te danken had aan zijn vruchtbare pen, en die hij jaren lang getoond heeft op prijs te stellen, door het aan den dag leggen van een ongewonen ijver in het behartigen van de belangen der vereeniging.

Ook in het buitenland werden de talenten van Daly erkend, en talrijk zijn de bewijzen die hij daarvan ontving. Het laatst, in 1892, werd hem eene vooral voor een buitenlander zeer opmerkelijke onderscheiding vereerd; het Koninklijk Instituut van Britsche architecten kende hem namelijk de groote gouden medaille toe. In het jaar 1863 reeds werd hij tot eerlid benoemd van de Maatschappij tot Bevordering der Bouwkunst, tegelijk met Viollet-le-Duc en Reynaud; de beide eerstgenoemden

waren toen architect van het Fransche gouvernement, de laatste hoogleeraar aan de Polytechnische School.

Den 14 Januari werd het stoffelijk overschot van César Daly, met de gebruikelijke eerbewijzen van regeeringswege aan een ridder van het Legioen van Eer, op het kerkhof Père-Lachaise bijgezet. Charles Lucas las daar een uitvoerige redevoering van Daumet, voorzitter van de Société Centrale, waarin hoofdzakelijk herinnerd werd aan de groote diensten door Daly aan de tegenwoordige kunst bewezen; hij toch was niet conservatief noch obstructionist, maar had een open oog voor het baanbrekende nieuwe, dat hij gaarne steunde als het werkelijk goed was. Uit verschillende andere toespraken bij diezelfde gelegenheid bleek ook, hoezeer men Daly betreunde, omdat hij een man was van hooge ontwikkeling, een groote geest, een goed vriend, een rechtschapen mensch.

C. T. J. LOUIS RIEBER.

IETS OVER DEUREN.

Hoewel de verschrikkelijke tijd van algemeene een-tonigheid en kleurloosheid bijna heeft uitgediend, heeft men nog, meer dan gewenscht is, te worstelen tegen een overblijfsel uit dien tijd, dat is tegen de wit — liefst porcelein nabootsend — of bruin geverfde kamerdeur. Nieuwe begrippen vinden slechts langzaam ingang. Lang heeft het dan ook geduurd eer het zooverre is gekomen, dat het tegenwoordige geslacht zich van het toonlooze wit heeft losgemaakt en meer gevoel voor kleur toont; bij veel zaken is zelfs het wit op zijde gezet, soms met te veel ijver en waar het niet wenschelijk was; maar voor velen is de witte deur, of eene bij wit af, nog altijd gewild. En toch kan men zich geen storender onderdeel denken, de harmonie meerder verbrekend, dan een witte deur in een overigens in donkere tonen gehouden vertrek. Zij slaat een gat in den wand.

Ter verdediging van de wanstaltigheid wijst men gewoonlijk op de chique afkomst van die witte deur, d. i. uit den rococo-tijd. Uit een huishoudelijk oogpunt — en werkelijk, de vrouw des huizes heeft in dit opzicht veel te zeggen — wordt zij geprezen omdat zij gemakkelijk en goed gereinigd kan worden. Maar het grootste deel van haar blijvende heerschappij dankt zij, bij gebrek aan betere argumenten, aan de vraag: Hoe moet dan eigenlijk de deur behandeld worden? En dan volgt de overweging: Men kan haar toch niet de kleur van het vloerkleed geven, rood met een beetje olijfgroen, en wat bruin.

Natuurlijk niet; wij streven immers in onze woning niet naar verveling, maar naar kunstvolle harmonie.

Wanneer de deur in de moderne woning, in overeenstemming met de omgeving, gekleurd moet zijn, dan kan men niet eenvoudiger handelen, dan het hout zijn natuurlijke, mooie kleur te laten behouden, en deze niet weg te stoppen onder lagen olie- en vernis. Men behandelt de deur eenvoudig met olie en vernis, waardoor zij eveneens gemakkelijk gereinigd kan worden; vooraf kan het hout gebeitst worden, in lichtere of diepere tint, naar gelang van den toon waarin het geheele vertrek is behandeld.

Door dit eenvoudige middel blijft de natuurlijke verf, de vlam van het hout, zichtbaar; met een weinig oordeel kan de textuur van de grondstof behulpzaam zijn aan de versiering.

Afwisseling van tinten is gemakkelijk te verkrijgen door het gebruik van verschillende houtsoorten voor de onderdeelen van de deur; dit maakt dadelijk het uiterlijk rijker. Het heeft als van zelf geleid tot het inlegwerk, tot de intarsia.

In de zestiende en zeventiende eeuwen werd dergelijke versiering zeer dikwijls aangewend, als de meest in overeenstemming met den aard van het hout zijnde vlakversiering. Men vergenoegde zich met arabesken, van licht hout in donkeren grond, met een omlijsting, meestal alleen in de paneelen. In rijker betimmerde vertrekken of zalen versierde men op een zelfde wijze het romphout en de omlijstingen der deur, echter wel daarop lettende, dat het geheel niet te pronkerig werd. Niet zelden stelden deze intarsia geheele bouwkunstige samenstellingen, perspectivische kijkjes in monumentale gebouwen of zeer ingewikkelde stilleveas voor. Het was echter altijd vlak werk, dat nimmer den indruk maakte van schilderwerk; hetgeen trouwens ook niet bedoeld was.

Uit zulk een rijke behandeling blijkt, dat men de deur als een afzonderlijk onderdeel van het vertrek beschouwde, dat tot zijn recht behoorde te komen; nooit is de deur behandeld geworden als een deel van een wandbekleding of betimmering van ander karakter; nooit is zij zoodanig in een wandversiering begrepen geworden — zooals tegenwoordig dikwijls gebeurt — dat men zoeken moet naar den uitgang van een vertrek. De nieuwe richting in de bouwkunst sedert de zeventiende eeuw, waarin de paleisbouw tot de rijkste uiting kwam, deed ook haren invloed gevoelen op de deur. De dubbele deur, de porte briséé der Franschen, of — eigenaardiger uitgedrukt — de tweevleugelige deur der Duitschers, die in de zestiende eeuw slechts zelden werd aangebracht, was op eenmaal sterk in gebruik gekomen; de doorgang werd breeder, en de beide deuren werden rijker behandeld, veelal met sierlijk, fijn uitgevoerd snijwerk, dat in veel gevallen verguld, later ook bont beschilderd werd, voornamelijk wat het lijstwerk en de bekroningen betrof.

In den rococotijd werden ook paneelen of vullingen gebruikt van vrij vlak gehouden snijwerk, à jour bewerkt, met een spiegel tot ondergrond, détails, soms van verbazende werking. De meeste deuren met verguld, uit deze periode, worden nog zeer dikwijls in onzen tijd, maar dan meestal op betreurenswaardige wijze nageaapt. De goëgemeent slikt ze als deuren „in stijl”, maar wat er juist aan ontbreekt, is stijl.

Eene bijzondere versiering werd bij de deuren uit het Gothische tijdperk toegepast. De scharnieren, hoekversterkingen, sloten en sleutelplaten, werden, rijk van vorm en bewerking, zichtbaar op het hout gelegd; het ijzer liet men zijn natuurlijk uiterlijk behouden, of het werd vertind, ja, ook wel beschilderd. Soms diende het beslagwerk, evenals bij meubels, als eenige versiering; deze bedekte dan de overigens eenvoudig bewerkte, meest opgeklampte, deur geheel met fraai ornamentwerk. Zoo bevindt zich in den Wartburg een deur zonder eenig lijstwerk, waarom zich, van uit de hoeken ontspringend, het beslag uitspreidt, in den vorm van den gestijleerden stam van een wilde roos.

Deze gewoonte, om het beslagwerk te ornamenteeren en in zijne bestemming als onderdeelen voor versterking, beweging en sluiting zichtbaar te laten, wordt tot ver in de zeventiende behouden, komt zelfs nog in de achttiende eeuw voor, maar wordt geheel verlaten in den rococo-tijd.

Moest men zich in dat tijdperk, wat de versiering der deuren betreft, op praktische gronden tot enge grenzen bepalen, — men kon vrijer zijn in de deuromlijstingen en bekroningen. Wanneer wij die eenvoud eveneens moeten betrachten, moeten wij toch voorzichtig zijn met het navolgen van de niet tot de eigenlijke deur behorende détails, want menig voorbeeld van vroeger is aan bedenking onderhevig.

Dat de deur zich door zijne omlijsting moet kenmerken als een onderdeel van den wand, is een stelling die geen tegenspraak dult. De eenvoudigste omraming uit den Gothischen tijd, die in den boog boven de deuropening een veld, versierd met ornament en meestal een geslachtswapen, omsluit, wordt in den tijd der renaissance voorzien van pilasters, half-, driekwart- of heele zuilen, kroonlijsten, frontons, palmetten, vazen, ja, wat niet meer; in 't kort, de deur wordt een vormelijk portaal, dat in détail beschouwd een steenarchitectuur is, wat den vorm betreft, echter in hout uitgevoerd. Dit nu mag zin hebben voor groote pronkdeuren in traphallen, of zeer momentale binnenruimten, in gewone vertrekken past het niet, omdat het daar als een vreemd element werkt, te voornamelijk deftigheid of rijkdom brengt, waar gezelligheid en harmonie eerste eischen zijn.

In den barok- en rococo-tijd was deze strenge architectuur geenszins gewild, en zij werd dan ook formeel in den ban gedaan. De soms zwaarmoedige, wijd uitstekende, dikwijls stekelachtige bekronende sopra-porta's werden vervangen door vlak gehouden omlijstingen, die een portret, een geslachtswapen of een stilleven omlijstten, en daarvoor is kostelijke arbeid geleverd, werk dat in alle opzichten tot voorbeeld voor navolging kan strekken.

Nog een enkel woord over een afzichtelijkheid in onze moderne woning, over den prétencieus wit gepleisterden schoorsteenboezem. Men moet wel tot de vraag komen: had men in ons woonvertrek ooit iets kunnen bedenken of blijven huldigen wat meer ordinair is.

Die opgaande witte streep met een aangeplakte kroonlijst, uit niet bij elkaar passende détails samengesteld, soms met pilasters of daarop gelijkende voorsprongen zoodanig opgedirkt, dat men nog al zijn verstand en heel veel hulpmiddelen noodig heeft om het wangedrocht weer behoorlijk aan het oog te oantrekken, is een uitvindsel dat hoe eer zoo liever in den ban moest worden gedaan, het is een raadsel, waarom juist dat deel van den wand, waarin zich de rookgangen bevinden, wit gepleisterd moet zijn en als bekroning gemeenlijk een knutselwerk van den stucadoorsknecht moet dragen dat volstrekt niet past bij den meestal zwart marmeren schoorsteenmantel. Als men eenvoudig wil blijven en in harmonie met de omgeving, ligt het toch voor de hand dien boezem te behangen; een kleine, weinig sprekende lijst, als overgang van dit voorspringend gedeelte van den wand tot het plafond, kan nog gebillijkt worden.

De witte deuren en ramen met hun lambriseeringen zullen het wel langzamerhand afleggen; maar het is te voorzien, dat tegen beteren raad in, de witkwast nog lang zal heerschen over het laatst besproken staaltje van burgermans-architectuur.

VERSLAGEN VAN VERGADERINGEN.

Afdeeling 's-Gravenhage, 18 Januari 1894. Met een woord van welkom opent de Voorzitter, de heer Peters, de eerste Algemeene Vergadering in 't jaar 1894, onder mededeeling, dat de nieuwe bestuursleden zitting hebben genomen; de heer Molenaar als penningmeester, de heer Mutters als bibliothecaris en de heer Frowein, als secretaris door de algemeene vergadering herkozen.

De Voorzitter meent in den geest der leden te handelen en een plicht van schuld af te doen aan den heer Bauer, den afgetreden bibliothecaris, door hem openlijk dank te betuigen voor de vele en goede diensten aan de afdeeling bewezen.

Dat deze vergadering niet in 't gewone lokaal plaats heeft, vindt oorzaak daarin, dat voor de kunstbeschouwing met de daaraan voor morgen te verbinden openbare tentoonstelling, over een grootere tentoonstellingsoppervlakte beschikt moest kunnen worden dan het vaste vergaderlokaal aanbiedt. Ook zijn voor deze tentoonstelling buitengewone uitgaven noodig geweest, waarop de goedkeuring der vergadering door den Voorzitter gevraagd en verkregen wordt.

Hierna deelde de heer Peters mede, dat de in Februari a. s. in Pulchri te houden kunstbeschouwing van Nederlandsche Bouwkunst der 13e eeuw, waarschijnlijk ook aan de Afdeeling zal worden aangeboden.

Nadat hiermede de zakelijke mededeelingen waren afgedaan, stelde de Voorzitter zich openlijk de vraag: „Hoe wordt de bloei van de Afdeeling het meest gebaat en in hoeverre is zulks in handen van het Bestuur; moet het voorgaan of volgen, actief of passief optreden.”

Naar eigen overtuiging de vraag beantwoordende, meende de heer Peters, dat eerst dan van intens leven in de Afdeeling sprake kan zijn, wanneer ieder lid zijn werkplicht ten opzichte van de Afdeeling vervult, naarmate van positie, omstandigheden, kunnen en weten. De Afdeeling mag niet in dolce far niente alles van het uit haar midden gekozen bestuur afwachten, de leden zelf moeten werken, moeten onderwerpen en gedachten van dergelijk gehalte aanbrenge. Gaarne zal naar 's sprekers overtuiging ieder bestuurslid dubbel optreden, als de leden dit naar enkelvoudig doen; doch het laatste is noodig, zal de Afdeeling bloeien, nut stichten en in realiteit de Bouwkunst bevorderen. Het leven der Haagsche Afdeeling behoort te zitten in hare 160 leden en zich niet op te lossen in hare 7 bestuursleden. Dat het onder zijn voorzitterschap aldus moge wezen hoopte de heer Peters van harte.

Na kennisgeving van de ingekomen stukken, waaronder een schrijven van den heer Jurriaan Kok waarin deze zijne benoeming als bestuurslid aanneemt, werden bij ballotage als leden toegelaten, de heeren J. I. van Wuijckhuise en A. D. N. van Gendt.

De penningmeester, de heer Molenaar, deed nu verslag van de uitgaven gedaan in 1893, waaruit blijkt dat een belangrijk nadeelig saldo te constateeren valt.

Het bestuur stelt voor hierin te voorzien of door bezuiniging in de uitgaven, als opzegging van lidmaatschappen, intekeningen en donaties, of wel door verhooging der contributie.

Tot het eerste werd door de vergadering besloten, echter met behoud der donatie, groot f 25, aan de Arbeidsraad voor de Bouwvakken.

Namens de commissie, staande de vergadering benoemd, tot nazien van de rekening en verantwoording over 1893, werd door den heer Tirion gerapporteerd, dat deze in volkomen orde is bevonden.

Na dankzegging aan de Commissie en herinnering aan de leden, welke benoemd zijn om te rapporteeren over de vragen door de Maatschappij gesteld, tot inzending hunner antwoorden, sluit de Voorzitter de vergadering, om de aanwezige leden de gelegenheid te geven tot bezichtiging der kunstbeschouwing van prenten, teekeningen en photographiën, betrekking hebbende op de Nederlandsche Bouwkunst tot de 13e eeuw. Deze kunstbeschouwing, aantrekkelijk zoowel voor vakman als leek, en systematisch gerangschikt in een celtisch, romeinsch, carolingisch en romaansch tijdvak, verschaft veel kunstgenot en hield de leden nog langen tijd samen.

In 't bijzonder verdienen, naar de meening van uwen verslaggever, de aandacht, de photographiën naar Hunnebedden, twee gravures (z.g.n. zwarte kunst) van de Heidensche Kapel te Nijmegen, photographiën naar oude schilderijen en eene

fraaie penteekening van het Valkhof, teekeningetjes in O. I. inkt gewasschen van romaansche kerken te Deventer en Ootmarsum, de typische Drentsche schum weergegeven als penteekening in kleur en als teekening keurig behandeld in O.I. inkt, de interessante kerktoren te Zuidwolde, een penteekening van de abdij te Egmond en voorts de photographiën naar schilderijen van Pieter v. Saenredam, voorstellende de gesloopte St. Mariakerk te Utrecht, van welke kerk ook het ontwerp tot reconstructie, opgemaakt door den heer Jos. Th. J. Cuypers, aanwezig was.

Met vermelding nog van de teekeningen en photographiën der St. Servaas en O. L. Vrouwekerk te Maastricht, der kerken te Rolduc en Odiliënberg, meent uw verslaggever het voornaamste genoemd te hebben dat aanwezig was.

De tentoonstelling is den volgenden dag, Vrijdag 19 Januari, kosteloos voor ieder ter bezichtiging geweest. Van deze gelegenheid is door ruim 100 belangstellenden gebruik gemaakt.

De vereeniging Bouwkunst en Vriendschap alhier hield Maandagavond in het Nut hare jaarlijksche algemeene vergadering, welke door ongesteldheid van den voorzitter werd geresideerd door den vice-voorzitter, den heer J. Muller.

Er werden getuigschriften en medaille uitgereikt aan de bekroonden van de uitgeschreven prijsvraag van dezen zomer, waarin gevraagd werd eene reeks gevelontwerpen voor een groep burgerwoonhuizen. Aan den heer J. van Wijngaarden werd als 2e bekroonde de bronzen medaille met getuigschrift, en aan den heer P. Hooijkaas Jr., als 3de bekroonde, een getuigschrift der Vereeniging uitgereikt.

Alsnu waren aan de orde de verslagen van penningmeester, secretarissen en commissiën, waaruit bleek, dat de Vereeniging zich in voortdurende bloei en belangstelling mag verheugen; het aantal leden is geklommen tot 145, terwijl een batig saldo van pl. m. f 187, met eene societeit, die meer en meer leden tot zich trekt, de zekerheid geven, dat men met vertrouwen de toekomst kan te gemoet gaan.

In de plaats van de aftredende bestuursleden de heeren J. Muller en T. Kanters, werden gekozen de heeren J. Verheul Dzn. en M. Brinkman, terwijl voor twee leden in de societeit werden gekozen de heeren T. Krijgsman en A. Millenaar. Nog werd in de commissie van het plaatwerk herkozen de voorzitter de heer Henri Evers. Eindelijk werd voor de vacature van den heer C. J. Struijk, 1e secretaris der vereeniging (welke wegens drukke bezigheden deze functie niet meer kon waarnemen) gekozen de 2e secretaris, de heer B. Th. Kraaijvanger.

De vice-voorzitter nam nu het woord, om namens de vereeniging de heer Kruijt te bedanken, voor alles wat hij als 1e secretaris voor de vereeniging gedaan heeft en dat op eene wijze en met eene nauwgezetheid boven allen lof verheven. Spreker zegt, dat de vereeniging voornamelijk aan die rustelooze ijver en toewijding te danken heeft den enormen bloei en vooruitgang van de laatste jaren.

De heer Struijk blijft als 1e commissaris zitting hebben in het bestuur; hij dankte met enkele woorden voor het gesprokene, terwijl hij zeide dat het hem speet wegens drukke ambtsbezigheden zijne functie te moeten neerleggen, welke hij zoovele jaren met liefde en toewijding had waargenomen.

Alsnu werd op voorstel van het bestuur met algemeene stemmen besloten om mede te werken aan de uitgave van het plaatwerk, uit te geven van wege de Maatschappij tot bevordering der Bouwkunst, terwijl de bestaande overeenkomst met A. & A. te Amsterdam blijft gehandhaafd.

N. R. C.

BERICHTEN.

MUSEUMTERREINEN TE AMSTERDAM. De eerste gegadigde naar grond op de terreinen achter het Rijksmuseum, die het eigendom der gemeente Amsterdam zijn, heeft zich thans opgedaan.

B. en W. stellen den gemeenteraad voor, hem 510 M². grond aldaar af te staan tegen f 40 per M²., onder voorwaarde, dat binnen 3 jaren na dagteekening van het te nemen besluit de grond wordt bebouwd en aangelegd als villa met tuin; een en ander zal behooren te geschieden volgens door B. en W. in alle opzichten goed te keuren plannen.

GEHOORZAAL TE LEIDEN. Op 19 Januari hebben de aannemers der nieuwe gehoorzaal zich per adres tot den Raad gewend met het verzoek het vroeger door ons medegeedeeld, in de vergadering van 14 December jl. genomen besluit weder in te trekken. Is de Raad hiertoe niet genegen, dan verzoeken adressanten benoeming van een tweede commissie van deskundigen buiten Leiden. Zij meenen dat de door den Raad benoemde commissie niet onpartijdig te werk is gegaan, althans een oordeel heeft geveld dat op geen goede gronden berust.

Eene memorie is aan het adres toegevoegd en verzonden aan al de leden van den Raad.

JAN KOOY. In den ouderdom van 64 jaren is 17 dezer te Nieuwer-Amstel overleden de heer Jan Kooy, een man, niet alleen bekend als een zeer bekwaam en degelijk aannemer, maar ook als mensch hoog geacht door allen die hem kenden.

Onder de laatste werken van belang die hij uitvoerde, mogen genoemd worden de verbeterde fundeering van de perron-overkapping bij het Centraal-Station te Amsterdam en, in gemeenschap met een andere firma, de aanleg van Spoorwegen in de Transvaal.

Meermalen werd hem door de Regeering opgedragen als scheidsrechter voor haar op te treden. In al die gevallen gaf hij de doorslaande bewijzen van rechtschapenheid, kennis en stipste eerlijkheid.

HENRI BEYAERT. Den 23ste Januari is te Brussel, in den ouderdom van 70 jaren overleden de heer Henri Beyaert, de beroemde Belgische architect, die zijn land, maar vooral Brussel, verrijkt heeft met een groot aantal goede bouwwerken, meest allen van echt Vlaamsche opvatting. Onder deze behooren vermeld te worden: de Nationale bank te Antwerpen, het Spoorwegstation te Leuven, het gasthuis te Doornik, de gebouwen voor het ministerie der spoorwegen, de Nationale bank, de Spaarbank, en voor de volksvertegenwoordiging, alle te Brussel.

In 1887 werd de heer Beyaert tot eereid benoemd van de Maatschappij tot bevordering der Bouwkunst.

VERSIERD LEDERWERK. In de maand Februari zal eene tentoonstelling van versierd lederwerk in de Rotonde van het Museum van Kunstnijverheid te Haarlem gehouden worden. Deze ten-

toonstelling zal omvatten: met stempels bewerkte lederen boekbanden, lederen behangsels; met ornament en figuren versierde lederen kistjes, kapsels, scheden, zadels, gordels en dergelijke tot het gebied der kunstnijverheid behorende voorwerpen. Reeds wordt in ruime mate medewerking toegezegd; toch meent de Commissie, ten einde deze tentoonstelling zoo goed mogelijk te doen slagen, nog een beroep te moeten doen op de welwillendheid van hen die dergelijke voorwerpen in hun bezit hebben, om ze voor genoemd doel aan het Museum in bruikleen af te staan. De voorwerpen worden franco aan het adres van den heer E. von Saher, conservator van het Museum van Kunstnijverheid te Haarlem, ingewacht. Zij dienen vergezeld te zijn van een door den eigenaar onderteukende opgave der ingezonden voorwerpen en der waarde waarvoor men ze wenscht te verzekeren. De verzekering geschiedt voor rekening van het Museum terwijl na sluiting der tentoonstelling de voorwerpen zorgvuldig verpakt, weder franco aan de inzenders zullen worden teruggezonden.

PERSONALIA.

Bij Kon. besluit van 20 Januari j.l. is een commissie ingesteld tot het houden van een vergelijkend onderzoek van kandidaten dingende naar het getuigschrift van voldoende afgelegd examen voor opzichter van 's Rijks waterstaat.

Tot leden dier commissie zijn benoemd de heeren: J. M. F. Wellan, inspecteur van den Rijks waterstaat, tevens voorzitter; — H. E. de Bruyn, hoofdinspecteur 1e kl. van den Rijks waterstaat te 's-Gravenhage; — E. R. van Nes van Meerkerk, ingenieur 1e kl. van den Rijks waterstaat te 's-Gravenhage; — W. C. Metzelaar, ingenieur-architect voor de gevangnissen en rechtsgebouwen te 's-Gravenhage; K. E. van Rijsinge, hoofd eener openbare school te 's-Gravenhage, en Jhr. F. L. Ortt, ingenieur 3e kl. van den Rijks waterstaat te Brielle.

Bij Kon. besluit is de heer Willy Martens, kunstschilder te 's-Gravenhage, buiten bezwaar van 's Rijks schatkist, benoemd tot Regeerings-commissaris voor de in dit jaar te Antwerpen te houden werelttentoonstelling.

MEDEDEELINGEN BETREFFENDE DE MAATSCHAPPIJ.

In de eerste helft der volgende maand zal in het gebouw der Maatschappij tot bevordering der Bouwkunst, te Amsterdam, een tentoonstelling worden gehouden van Engelsche Prentkunst, verzameling van den heer A. C. Loffelt.

ADVERTENTIËN.

AMSTERDAM
Damstraat 16.

W. ZIMMERSTÄDT.

ELBERFELD
Holzerstrasse 5.

Fabriek voor

Centrale verwarming en ventilatie,
STOOMVERWARMING

onder lagen druk, met Isoleer-reguleermantels en Ventilreguleering (D. R. patent Schweer).

WATERVERWARMINGEN

met doorlopende werking.

LUCHTVERWARMING.

DROOGINRICHTINGEN.

Ontwerpen en begrootingen worden **kosteloos** opgesteld en toegezonden.

Getuigschriften en opgaven van een groot aantal uitgevoerde inrichtingen, ook hier te lande, staan ten dienste.

UTRECHTSCHÉ

HYDRO-ZANDSTEENWERKEN

VAN DE POL & WICKOP,

UTRECHT.

leveren **Hydraulische Zandsteen**, volkomen gelijk aan natuursteen en uitsluitend door steenhouders bewerkt.

In voorraad: Dorpels, Neuten, Bordesplaten, Traptreden, Gootsteenen, Balusters, Grafmonumenten, Palen voor scheidingen en hekwerk, Slijpsteenen, enz.

Fabriek en Kantoor: **Kroezelaan—Merwedekanaal**



BOUWKUNDIG WEEKBLAD

ORGAAN
VAN DE MAATSCHAPPY TOT BEVORDERING DER BOUWKUNST

3 FEBRUARI 1894.

Redactie: Prof. E. GUGEL, J. R. DE KRUYFF, C. MUYSKEN,
en C. T. J. LOUIS RIEBER.

Bureau: Marnixstraat 402.

INHOUD: Mededeelingen betreffende de Maatschappij. — De Tentoonstelling van Architectura et Amicitia. — Nieuw en Oud 's Gravenhage. — Particuliere Arbeidsraad te Amsterdam. — 1^e Jaarverslag van den Particulieren Arbeidsraad, door de bouwvakken te Amsterdam opgericht. — Prijsvragen. — Verslagen van Vergaderingen. — Berichten.

MEDEDEELINGEN BETREFFENDE DE MAATSCHAPPIJ.

Voor hen, die het Diploma van Bouwkundig Opzichter, ingesteld door de Maatschappij tot Bevordering der Bouwkunst, volgens besluit der Algemeene Vergadering van 28 Mei 1891, wenschen te verkrijgen, heeft dit jaar het examen plaats gehad op 24, 25 en 26 Januari j.l., in het gebouw der Maatschappij te Amsterdam.

Voor het deelnemen aan dit examen hebben zich aangemeld 13 kandidaten; twee van deze hebben zich vóór het examen teruggetrokken, en één kandidaat, hoewel opgekomen, werd reeds den eersten morgen door treurige familie-omstandigheden verhinderd er verder aan deel te nemen.

Van de 10 kandidaten alzoo, die aan het examen hebben deelgenomen, kon het diploma worden uitgereikt aan de heeren:

W. S. de Boer, te Haarlem.

P. Brittijn, te Leiden.

S. J. Haanstra, te 't Meer bij Heerenveen.

A. A. Hillebrandt G. Hzn., te Dockum.

D. van Lith, te Leiden.

A. M. Schoenmakers, te Breda.

Joh. Voetberg, te Schrans bij Leeuwarden.

Tentoonstelling van Engelsche Prentkunst.

In het gebouw der Maatschappij tot Bevordering der Bouwkunst, Marnixstraat 402 te Amsterdam, zal op Vrijdag 9 Februari a.s. eene tentoonstelling geopend worden van

ENGELSCHE PRENTKUNST

uit de verzameling van den heer A. C. Loffelt te 's-Gravenhage.

De tentoonstelling is dagelijks geopend, van des morgens 10 tot des namiddags 4 uur.

De toegangsprijs is f 0.50 per persoon op Woensdag en Donderdag en f 0.25 op de andere dagen.

Leden van de Maatschappij tot Bevordering der Bouwkunst hebben vrijen toegang.

DE TENTOONSTELLING VAN ARCHITECTURA ET AMICITIA.

Bij de opening van de tentoonstelling die het Genootschap Architectura et Amicitia in de hulpschool aan de Plantage Muidergracht te Amsterdam heeft ingericht, is o. a. gezegd geworden: „in de toekomst zullen geen tentoonstellingen meer noodig zijn; deze zal men vervelend vinden en onnatuurlijk, want onnatuurlijk is een tentoonstelling en alleen mogelijk in onze maatschappij. Want juist omdat wij zooveel ten achter waren bij vroeger, zijn de tentoonstellingen uitgedacht om, door aanschouwing van vroegere werken, de mate van teruggang te bepalen. Thans, 40 jaren na het initiatief, nadat reeds duizende tentoonstellingen en tentoonstellingetjes zijn gehouden, kan weder op eigen kunst gewezen worden.”

De tijd, waarin geen tentoonstellingen van bouwkunstige teekeningen meer zullen zijn, of behoeven te zijn, zal menigeen niet meer wenschen te beleven. Niet omdat er dan „eigen kunst” zal zijn, maar wijl elk van die tentoonstellingen, al leveren ze desnoods zeer weinig nieuws op, weder eens onder de oogen brengt wat men gaarne ziet, of een overzicht geeft van het woelen en zoeken, het altijddurend streven naar iets beters. Wanneer de een zijn ideaal bijna heeft bereikt, maar middelerwijl al behoort tot het gaande geslacht, kan het komende geslacht dat niet meer goedkeuren — om niet te zeggen, dat het der ouderen werk op

de grofste wijze soms veroordeelt, zooals het eindeeuwsch gebruikelijk schijnt te zijn. Het opkomend geslacht streeft dan alweer naar een ander ideaal. En zoo gaat het voort, zonder veel eenstemmigheid en met weinig eensgezindheid: wanneer zij, die genoeg gearbeid hebben, hun werk niet meer zullen doen zien, dan zullen zij het doen, voor wie nog veel werk is weggelegd, om te verkondigen wat in hun geest de ware opvatting is. Omdat het niet anders kan zal het zoo voortgaan.

Men zal het zien op de tentoonstelling van A. et A.: verschil van opvatting, in degelijke kunst, als resultaat van ernstige en lange studie; proeven van een kunst wier meerdere volmaaktheid nog komen moet; blijken van groote kennis van wat eenmaal geweest is.

De mooie aquarellen van de te bouwen arbeiderswoningen der Amsterdamsche Bouwmaatschappij, van den heer C. W. Nijhoff, van het in wording zijnde gebouw der Algemeene Levensverzekering Maatschappij door den heer H. P. Berlage Nz., van een Vorstelijk verblijf door den heer W. Kromhout Czn., en nog meer andere, hebben wij reeds gezien; maar we zien ze even gaarne terug als het talentvolle ontwerp voor een paleis van den heer Jan Stuyt, als een prachtig ontwerp voor een onderdeel der kathedraal te 's Hertogenbosch van den heer Hezenmans, als de kranige studies van den heer A. N. Godefroy — naast zooveel wat daarbij ligt uit diens rijke verzameling afkomstig — als den schat van ontwerpen van den heer P. J. H. Cuypers. Hoe de heer J. H. Leliman in zijn jongelingsjaren schetsen tot studie maakte, blijft evenzeer der moeite waard te zien, als hoe de heer A. v. d. Sandt luchtig met de pen eenige denkbeelden op 't papier zet, of hoe degelijk naar plant en dier wordt gestudeerd . . . hoe in zoo veel opzichten vooruitgang is te zien. Men lette daartoe op het werk der heeren Ellens, Nieuwenhuis, Mesquita en anderen, op het prachtig geboetscerde vuurscherm van den heer Mendes Da Costa, op den inhoud der vitrine van de dames Sterneberg.

Voor al is het tegenwoordig streven op meer decoratief gebied merkbaar uit de inzendingen voor een reclamebiljet voor eene tentoonstelling van bouwkunst. Bij die pogingen is nog veel duisters en veel 't zelfde: mannen en vrouwen, hoog en slank van bouw, met lang uitgestrekte armen en lange haren: stralende zonnen; passiebloemen; moeilijk leesbare woorden. Symboliek is er, zoo duister, dat ze door opschriften, met voor velen onduidelijke letters, moet worden opgehelderd; maar ook tekenwerk, zooals dat van de heeren de Bazel en Lauweriks, dat als kranig resultaat van grondige studie aantrekkelijk is.

Hoe geheel anders is de tamme, zouteloze opvatting onzer Deutsche bureu; van hen is een aantal ontwerpen tentoongesteld voor een reclamebiljet der pianofabrikanten Rud. Ibach Sohn. Het zijn saai composities, waarvan de meeste weinig kunstwaarde bezitten.

Het grootste deel van de tentoonstelling wordt ingenomen door ontwerpen van den heer P. J. H. Cuypers; vele prachtige schetsontwerpen op decoratief gebied, vooral voor den herbouw van het kasteel „de Haar,” van welks groote zaal een maquette is tentoongesteld. De uitgevoerde deuren, deurbekroningen en lambrieceringen, alles uit de werkplaatsen der heeren Cuypers en Co. te Roermond, en de ijzerwerken van den heer van Vuuren te Amsterdam, zijn belangrijk om de uit-

muntende bewerking naar mooie voorbeelden. Zulke schetsen van een meesterhand en werk van een meester zijn altijd welkom.

De teekeningen der stations te 's-Gravenhage, Schiedam en Groningen, zijn goede bekenden; niet alzo de mooie tekening van het rijk versierde Koningspaviljoen van het station te 's-Gravenhage; ook niet de be kroonde antwoorden op de prijsvragen voor een tentoonstellingsgebouw en een schildersatelier, reeds door een jury beoordeeld.

Maar niet alles kan vermeld worden; het was ook niet de bedoeling om afbreuk te doen aan den catalogus, maar meer om hen, die nog van tentoonstellingen houden, een en ander te noemen wat kan aansporen om de tentoonstelling van A. et A. te gaan zien.

C. T. J. LOUIS RIEBER.

NIEUW EN OUD 's-GRAVENHAGE.

Mag het een verblijdend verschijnsel heeten, dat de residentie de laatste jaren beduidend uitgebreid is en de bouwlust tot den huidigen dag rondom de stad onverflauwd voortduurt, getuige o. a. de grootsche werken aan Duinoord, aan de Beeklaan en Wassenaarschen weg, jammer mag het zeker heeten, dat vele gebouwen in de oude stad intusschen zoo weinig vernieuwd worden en daar althans veel bij het oude blijft.

Vele gebouwen en nog wel in het centrum der stad zijn aan te wijzen welke reeds lang op den hamer van den slooper wachten.

Reeds in het Dagblad van Zuidh. en 's-Gravenhage van 28 Aug. '92, wees ik o. a. op de onooglijke huizen aan de Groenmarkt, waarin twee voorname spoorwegmaatschappijen hunne factoriën opgeslagen hebben. Laten wij ons daar nu schoone gebouwen voorstellen, ontegenzeggelijk heeft dit stadsgedeelte dan een beduidend grootscher aanzien. En zoo treft men in talrijke voorname winkelstraten vele oude en leelijke huizen aan.

Ook de Gemeente en het Rijk blijft, wat de gedaanteverwisseling of het stichten van nieuwe gebouwen betreft, mijns inziens zeer ten achter.

Zoo wil ik hier wijzen op het Gymnasium, Westeinde hoek Vleerstraat. Dit gebouw, aanvankelijk een heerenhuis, werd in 1870 door aankoop van enkele aangrenzende kleine huisjes vergroot, en hoewel het thans 20 vertrekken heeft, voldoet het zeker niet aan de eischen des tijds.

Toen ik onlangs aan dit gebouw een bezoek bracht, deelde de heer directeur mij mede, dat het aantal leerlingen steeds toenemende was en het gebouw dan ook spoedig te klein zal zijn.

Deze inrichting behoort, evenals *alle andere* gebrekking ingerichte scholen, ruim, licht- en luchtrijk te zijn en liefst gevestigd aan een plein of breede straat; en zoo zijn er nog andere Gemeentegebouwen aan te wijzen die gesloopt en door nieuwe vervangen moeten worden.

En wat de alhier gevestigde gebouwen van het Rijk betreft, men behoeft waarlijk niet lang te zoeken om er eenige te noteeren, geschikt om gesloopt te worden. Zoo wil ik hier noemen het gebouw van het Ministerie van Binnel. Zaken, Kazernen, Gerechtshof en andere. Het artistieke hetwelk in eerstgenoemd gebouw aangetroffen wordt, zooals gedenkstenen, antieke schoorsteenman-

tels enz. zou weer opnieuw benuttigd kunnen worden, zoodat het oude er niet mede benadeeld werd.

Zeër zeker valt het wel te prijzen, als men alles geleidelijk wil doen, maar de opmerking zij mij vergund, dat men dat „geleidelijk” zoo verbazend rekt, dat men van nieuwe scheppingen al zeer weinig gewaar wordt.

Nieuwe tijden brengen nieuwe krachten, maar als nu nagenoeg alles bij het oude blijft, dan kan het niet anders of het moet die nieuwe krachten gevoelig treffen.

Vergeeten wij toch niet, dat het zoo schoon is grootsche en nuttige werken tot stand te brengen; immers de arbeid wordt er door gevoed, terwijl de geest des toeschouwers er niet weinig door opgewekt wordt.

Moge mijne hier gegeven wenken, welke volstrekt niet geacht behooren te worden als komende uit het rijk van illusiën, er toe bijdragen, de schoonheid en welvaart der Hofstad te bevorderen.

's-Gravenhage, 31-1-'94.

F. HUBSCHER.

RECLAMEBORDEN.

Eenigen tijd geleden trad de bekende architect Waterhouse in Engeland met kracht op tegen de ontsiering van stad en land door groote reclameborden. Zijne scherpe veroordeeling van deze toenemende smakeloosheid, door de „Times” wijd verbreid, heeft bij het publiek zulk een bijval gevonden, dat al spoedig een vereeniging tot stand is gekomen, die zich tot taak heeft gesteld alle wettelijke middelen aan te wenden om het misbruik tegen te gaan.

Volgens „the Builder” is onlangs het eerste werk van deze vereeniging verschenen in den vorm eener brochure, getiteld: „De eeuw der wanstaltigheden”, waarin de zaak van alle zijden wordt toegelicht; iets wat zeker niet zal nalaten een meer uitgebreide instemming met het doel der vereeniging te doen verkrijgen.

De toestanden in Engeland worden in deze brochure op alles behalve vleiende wijze afgeschilderd; niet alleen in de steden, maar ook op het land breidt zich daar een opdringerige en leelijke wijze van reclame uit, die de opmerkzaamheid tracht te trekken door onmogelijk groot schrift en schreeuwende kleuren. In het open veld worden eenzaam staande reusachtige borden opgericht, die de aandacht der reizigers moeten trekken. Zoo heeft b.v. een fabrickant, op korte afstanden langs een groot gedeelte van den Great Western Railway, groote reclameborden doen plaatsen, waarop aanhoudend dezelfde aanbevelingen zijn geplaatst van een paar soorten door hem te leveren pillen, en van tandpoeder.

In de brochure wordt de meening uitgesproken, dat de wet verplicht is de burgerij te beschermen tegen dergelijke beleedigingen van de gezichtsorganen, op eenzelfde wijze als zij het getier van den reclame makenden handelaar verhindert. Onder al de voorstellen die er in gedaan worden, schijnt intusschen slechts dit in de toepassing gevolgen te kunnen hebben, dat voor dergelijke borden belasting worde gevorderd naar mate van hunne grootte.

Ook het „Zentralblatt der Bauverwaltung” maakte van de zaak melding. In elk geval, zegt dit blad, is reeds de tegenzin van het publiek, die zich door de beweging in Engeland kenbaar maakt, van het standpunt van den architect uit, met vreugde te begroeten. Hij toch moet in de eerste plaats er belang bij hebben,

om zijne bouwwerken te behoeden voor hunne ontsiering door groote, leelijke schilden en borden, die meestentijds al zijn beste bedoelingen beleedigen. Of schoon wij in Duitschland gelukkig nog niet zoo ver zijn als in Engeland, treffen wij toch ook reeds bij ons toestanden aan, die op een toenemende verwildering wijzen. Ieder die in Berlijn in de Friedrichstrasse wandelt, kan daarvan de duidelijke bewijzen waarnemen, en aan niemand zal de aanmatigende smakeloosheid ontgaan zijn, waarmede de te Berlijn aankomende vreemdeling ontvangen wordt; langs de Stadtbahn namelijk zijn overgroote reclameborden aangebracht, onder welke er eenige zijn die waarlijk niet onderdoen voor soortgelijke Engelsche wanstaltigheden.

Hoewel wij, in Nederland, gelukkig in dit opzicht nog verre bij Engeland ten achter zijn, mogen wij er toch onze aandacht niet aan onttrekken. Onze groote stationsgebouwen beginnen zich reeds op te dirken met reclames, waarvan enkele het ergste doen vreezen voor volgende.

†

Particuliere Arbeidsraad te Amsterdam.

Op den 1^{en} Februari, des avonds ten acht uur, werd in het gebouw der Maatschappij tot Bevordering der Bouwkunst de eerste algemeene vergadering gehouden van den Particulieren Arbeidsraad voor de bouwvakken te Amsterdam opgericht, onder leiding van den heer C. Muysken, Voorzitter van den Raad.

Nadat deze de vergadering met een kort woord van welkom had geopend, werd door den Secretaris-Penningmeester, den heer Mr. C. A. Elias, het hieronder volgende jaarverslag over 1893 gelezen. Dit werd door de vergadering goedgekeurd, waarna de Voorzitter den Secretaris dank betuigde voor het uitbrengen van het verslag.

De rekening en verantwoording van den Penningmeester werd vervolgens door een commissie van drie leden nagezien en goedgekeurd.

Het batig saldo bleek niet groot te zijn, waarom de Raad voorstelde om de jaarlijksche bijdrage van elke contribueerende vereeniging, evenals ten vorigen jare, wederom vast te stellen op f 7.50. hetgeen werd goedgekeurd.

Van de gelegenheid, door den Voorzitter verstrekt, om over onderwerpen betreffende den Raad en zijn werkkring te spreken, werd al aanstonds door den heer Siebenlist gebruik gemaakt, die op eene motie wees, in een der aannemers-vereenigingen aangenomen, en waaruit zou voortvloeien, dat die vereeniging dezelfde bepalingen omtrent maximum loon zoude vaststellen, die door de Gemeente zijn aangenomen. De heer Siebenlist vroeg, of de Raad, indien dit op zijn weg lag, niet een stap zou willen doen om dergelijke bepalingen in het leven te doen roepen ten bate der werklieden in het meubelvak.

De Voorzitter antwoordde daarop, dat bij den Raad het ontwerpen van een loontabel aan de orde is, in den geest als die van den arbeidsraad te 's Gravenhage. De Raad tracht tot een resultaat te komen; het was echter niet gemakkelijk het over deze zaak eens te zijn.

De heer Siegers, lid van den Raad, deelde vervolgens mede, dat hij ontslag nam als zoodanig. Onder de redenen die hem daartoe hadden geleid, noemde hij deze: dat de patroons, in den Raad zitting hebbende, meestal in de vergadering afwezig waren; dat door die afwezigheid verschillende zaken die op de werklieden betrekking hadden niet behandeld konden worden; dat de Raad niet krachtig genoeg, maar met te veel voorzichtigheid en bescheidenheid optrad. Ook maakte hij de aanmerking, dat van de afwezigheid der patroons in de vergaderingen, en de gevolgen daarvan niets in het jaarverslag was opgenomen.

De Voorzitter achtte zich verplicht op te merken, dat de vorige spreker deze grieven niet had geuit toen in eene vergadering van den Raad het verslag was goedgekeurd geworden; namens den geheelen Raad meende hij te mogen zeggen, dat de houding van den heer Siegers hem zeer verraste.

De heer Siebenlist betreunde het aftreden en ook de weinige

samenwerking tusschen de arbeiders, die daaruit bleek: waarna de heer Siegers nog eens zijn standpunt ophelderde, en mededeelde dat zijne vereeniging, die der stucadoors, ook naar aanleiding van een besluit op het laatst gehouden congres, besloten had zich niet meer als contribueerende vereeniging bij den Raad aangesloten te beschouwen.

Een der aanwezigen achtte het noodig zijne verwondering kenbaar te maken, dat juist een der voornaamste vakken, de scheepsbouw, niet in den Raad was vertegenwoordigd; toch zou dit mogelijk kunnen worden, wanneer slechts werk daarvan gemaakt werd.

Door den Voorzitter werd geantwoord, dat ook de Raad de wenschelijkheid der vertegenwoordiging van de Vereeniging had betoogd, waarna door den Secretaris werd medegedeeld wat door den Raad in dit opzicht reeds was gedaan, hoewel zonder resultaat. Aan de vereeniging voor scheepsbouwers, waaraan geschreven was, zou nog eens herinnerd worden en antwoord te geven.

Door den heer Siebenlist wordt gewezen op de betreurenswaardige verdeeldheid onder de werklieden, en de kleingeestige wijze waarop ieder meende recht te hebben op eenig initiatief. Algemeene belangen moesten daaronder lijden.

Een der aanwezigen, wijzende op de weinige medewerking der patroons, werd beantwoord door den heer Hendrix, die o. a. wees op het besluit betreffende loon en arbeidstijd door Amstels Bouwkring genomen; de heer Siebenlist voegde daaraan toe, dat samenwerking van patroons en werklieden in beider belang was, dus dat die ook wel te verwachten was.

Aan het einde der vergadering zeide de heer Ignatius, lid van den Raad, het zich ten plicht te achten, de indruk die de heer Siegers door zijn uittreden had gemaakt, eenigszins weg te nemen. Hij wees er daarom op, dat volstrekt niet alle patroons waren weggebleven, en dat zij die in de vergadering aanwezig waren geweest, recht op dankbaarheid hadden voor hunne betoonde medewerking.

De Voorzitter stelde daarna nog in het licht, dat de oorzaak van de afwezigheid van eenige patroons in ziekte was gelegen, hij noemde twee hunner, die reeds geruimen tijd ongesteld waren. Daarin lag het bewijs, dat hunne afwezigheid niet was toe te schrijven aan onverschilligheid.

Nog verklaarde de heer Siegers niet te zijn afgetreden onder den drang zijner vereeniging, zooals was verondersteld geworden, maar omdat zijne overtuiging hem daartoe noodzaakte. Hij trad af als persoon, zooals zijne vereeniging uittrad als vereeniging.

Daar niemand meer het woord verlangde, sloot de Voorzitter, met een dankbetuiging voor de trouwe opkomst, de vergadering.

Amsterdam, Januari 1894.

1^e Jaarverslag van den Particulieren Arbeidsraad, door de Bouwvakken te Amsterdam opgericht.

Mijne heeren.

Met genoegen kwijten wij ons van de ons opgelegde taak u op de eerste algemeene vergadering verslag uit te brengen van de werkzaamheden van den door uwe zorg gestichten particulieren Arbeidsraad.

Den 4^{en} Mei werd door den Raad zijn eerste vergadering gehouden, het u bekende huishoudelijk reglement vastgesteld en de heeren C. Muysken en Mr. C. A. Elias tot Voorzitter en Secretaris-penningmeester benoemd. Twee der in de vergadering van 6 April j.l. gekozen patroonsleden, de heeren I. H. Lukken en J. F. Eijrond bedankten vrij spoedig voor hun lidmaatschap van den Raad; in hunne plaatsen werden gekozen de heeren J. A. Hendrix, meester loodgieter en J. N. Hendrix, timmerman en aannemer.

De werkzaamheden van den Raad bepaalden zich voornamelijk tot de bespreking van verschillende toestanden in de bouwvakken, het onderzoek van eenige klachten over slechten bouw van huizen en lange schoften, het gezamenlijk optreden met den Haagschen Arbeidsraad bij de Hooge Regering tot verkrijging van meer gewenschte bepalingen in de Algemeene Voorschriften der bestekken, uitgaande van het Ministerie van Oorlog, en het zenden eener circulaire aan de patroons in de bouwvakken te dezer stede, naar aanleiding van het rapport der gemengde Gemeenteraadscommissie in zake werkeloosheid, waarvan de Voorzitter van den Raad deel uitmaakte, om ter be-

strijding der werkeloosheid, en vooral ter voorkoming van ontslag van werklieden gedurende dezen winter, een maximumwerktijd van negen uur per dag in te voeren. Andere belangrijke zaken zijn nog in behandeling.

Niettegenstaande aan de leden van den Raad geheimhouding van al het behandelde is opgedragen, bleek toch herhaaldelijk, dat arbeiders zeer beschroomd waren — uit vrees voor latere gevolgen — hunne klachten bij den Raad in te brengen. Hierin vond de Raad eene aanwijzing te meer om niet dan met groote omzichtigheid en bescheidenheid naar buiten op te treden, overtuigd als hij is, dat slechts door samenwerking en gemeen overleg verbeteringen zullen zijn aan te brengen.

Over het geheel genomen werd zijn optreden met welwillendheid begroet, hetgeen zeker tot tevredenheid stemt, wanneer men in aanmerking neemt, dat de instelling geheel nieuw en nog weinig bekend is. Zal de raad echter geheel aan zijne bestemming beantwoorden, dan is in de eerste plaats uw steun en voorlichting als tot dusverre hem onmisbaar, en in de tweede plaats *vertrouwen* en van het publiek en van de verschillende vakvereenigingen in de bouwvakken, zoowel van arbeiders als patroons, die daarvan blijk zouden kunnen geven door ook mede toe te treden als contribueerende vereeniging.

In eene groote stad als Amsterdam is zijne arbeidsveld ruim en kan dus zijne taak omvangrijk en dankbaar worden, doch daarvoor is dan ook eene zekere finantieele onafhankelijkheid bepaald noodig, die hij thans nog mist.

Hiermede meenen wij u een overzicht te hebben gegeven van het allereerste optreden van den Raad. In de hoop uwe hulp en steun ook in het nieuw ingetreden jaar te mogen genieten, verblijven wij hoogachtend.

De Particuliere Arbeidsraad door de Bouwvakken te Amsterdam opgericht,

C. MUYSKEN, *Voorzitter.*

Mr. C. A. ELIAS, *Secretaris.*

Aan het Bestuur van:

- de Afdeeling Amsterdam van den Nederlandschen Schildersbond.
- „ „ „ van de Maatschappij tot Bevordering der Bouwkunst.
- „ „ „ der Vereeniging ter bevordering van Fabrieks- en Handwerksnijverheid in Nederland.
- de Timmerliedenvereeniging Concordia Inter Nos.
- „ „ „ St. Josef.
- „ IJzer- en Metaalbewerkerenvereeniging „Verbetering zij ons streven.
- „ IJzer- en Metaalbewerkerenvereeniging St. Eloy.
- „ Meubelmakersvereeniging „Amstels Eendracht.”
- „ Metselaarsvereeniging „St. Marinus.”
- „ Amsterdamsche Stucadoorsvereeniging.

PRIJSVRAGEN.

In eene vergadering, den 18^{den} Maart 1891 door de Aannemers-Societeit „Amstels bouwkring” gehouden, besloot deze vereeniging hare aandacht meer in 't bijzonder te schenken aan de bepaling van haar programma omtrent: „het verspreiden van geschriften in den geest der vereeniging”.

Amstels bouwkring vestigde in de eerste plaats hare aandacht op de arbeidswetgeving; daar de gevoelens over dit punt echter uiteen liepen, stelde het bestuur voor een prijsvraag uit te schrijven in welker antwoord zou moeten worden aangegeven, welke bepalingen, meer uitsluitend met het oog op het bouwvak, in een wetgeving op den arbeid zouden moeten worden opgenomen.

De beantwoordingen voldeden evenwel niet aan de eischen van de commissie van beoordeeling.

De vereeniging heeft nu opnieuw een prijsvraag uitgeschreven over hetzelfde onderwerp. Zij vraagt:

„Het ontwerpen en toelichten van wetsbepalingen betreffende den arbeid en de verhouding tusschen patroon en werkman, in het bijzonder met betrekking tot de bouwvakken.”

De vereeniging heeft met deze prijsvraag het oog: zoowel op eene wettelijke regeling van het arbeids-contract, omvattende de wederzijdsche rechten en verplichtingen, als op het al dan niet wenschelijke van wetsbepalingen omtrent: 1^o. vakopleiding van ambachtslieden;

2°. verbod of beperking van arbeid, in verband met leeftijd en geslacht;

3°. maximum-arbeidsduur ook voor volwassen mannelijke werklieden;

4°. minimum-loon en uitbetaling der loonen;

5°. verzekering der werklieden tegen ziekte, ongelukken, invaliditeit en werkloosheid;

6°. gezondheids- en veiligheidsmaatregelen;

7°. kamers van arbeid.

Tevens wenschte zij gelet te hebben op de verhouding tusschen aanbesteder, architect, aannemer en onder-aannemer.

Terwijl zij enerzijds vrijheid laat om de opgesomde onderwerpen met andere te vermeerderen, stelt zij anderzijds niet den eisch, dat de antwoorden al de opgenoemde moeten omvatten om voor bekroning in aanmerking te komen. Te dezen opzichte behoudt zij slechts aan de jury het recht voor, om in verband hiermede prijs en premiën gedeeltelijk toe te kennen. Doch overigens zal grooter waarde worden gehecht aan een grondige behandeling en toelichting (ook met mededeelingen omtrent regeling en ervaring in andere landen) van enkele onderwerpen, dan aan een minder degelijke behandeling van alle te zamen.

Voor het beste der eene bekroning waardig gekeurde antwoorden wordt uitgelooft een prijs van *f* 1000, voor het daaropvolgende een eerste premie van *f* 300 en voor het daaropvolgende een premie van *f* 200; terwijl deze prijzen, in de verhouding van *f* 1000, *f* 300 en *f* 200 zullen worden verhoogd uit het bedrag dat eventueel door zusterverenigingen zal beschikbaar worden gesteld.

De jury heeft het recht den prijs en de premiën te splitsen of slechts gedeeltelijk toe te kennen.

De jury zal bestaan uit de heeren: Mr. A. Kerdijk, lid van de Tweede Kamer der Staten-Generaal, te 's-Gravenhage; mr. J. A. Levy, idem, te Amsterdam; mr. L. H. Kuhn Jr., advocaat te Amsterdam; prof. mr. B. H. Pekelharing, hoogleraar te Delft; J. C. van Marken, fabrikant, idem; mr. M. W. F. Treub, lid van den Gemeenteraad te Amsterdam; J. A. Schuurman, directeur der Publieke Werken idem; F. J. Nieuwenhuis, architect te Utrecht; H. P. Berlage, idem te Amsterdam; D. Schut, aannemer, idem; J. F. Staal, idem idem; S. J. Buré, schilder idem; G. van Heerde, smid idem; B. H. Heldt, voorzitter van het „Ned. Werklieden-Verbond” te 's-Gravenhage; K. Kater, voorz. van „Patrimonium” te Amsterdam; W. C. J. Passtoors, voorzitter van den „Ned. R. K. Volksbond”, idem; dr. H. F. R. Hubrecht, lid van de Kamer van Koophandel en Fabrieken, idem; M. E. Jonker, idem idem.

Antwoorden worden vrachtvrij ingewacht, uiterlijk tot en met 30 Juni 1894, aan het adres van den heer B. van Buuren, voorzitter der vereeniging.

Bij de prijsvraag voor een tentoonstellingsgebouw ten behoeve der aanstaande tentoonstelling van het hotelwezen, uitgeschreven onder medewerking van het genootschap Architectura et Amicitia, zijn bekroond met den 1^{en} prijs van *f* 400 de heer W. Kromhout Cz., met den 2^{en} prijs van *f* 200 de heer Paul J. de Jong, beiden te Amsterdam. Met den 3^{en} prijs werd bekroond het ontwerp met het motto: „Oost West, thuis best”, waarvan zich als vervaardiger heeft bekend gemaakt de heer W. van Boven, te 's Hertogenbosch.

Op de prijsvraag, ten verzoeken van de maatschappij Arti et Amicitiae uitgeschreven door het genootschap Architectura et Amicitia, welke prijsvraag tot onderwerp heeft een schilderswoning met atelier, zijn 20 antwoorden ingekomen.

De Commissie van beoordeeling heeft den uitgelooften prijs van *f* 100 toegekend aan den heer Jan Stuyt, te Enschedé, wiens werk de voorkeur heeft verworven, vooral om de practische indeeling van het gebouw.

De ontwerpen met de motto's „Twee maal twee” en „Fluur” zijn eervol vermeld geworden.

VERSLAGEN VAN VERGADERINGEN.

Afdeeling Arnhem. 24 Januari 1894. Na goedkeuring der notulen deed de Voorzitter eenige mededeelingen aangaande de onlangs hier ter stede opgerichte vereeniging „Openbaar Belang”, welke zich ten doel stelt op verschillende punten dezer stad

arbeiderskwartieren te stichten die, behalve door soliedien bouw der woningen zelve, zullen voldoen aan de strengste sociale en hygiënische eischen, terwijl door doeltreffende maatregelen en statuten, elk winstbejag der aandeelhouders is uitgesloten.

In verband met deze mededeelingen werd met algemeene stemmen besloten aan genoemde vereeniging een schrijven te richten, houdende de betuiging van belangstelling en sympathie met het door haar beoogde doel.

Naar aanleiding van een vroeger genomen besluit, om op naam der Afdeeling een jongeling de lessen aan de Ambachtsschool te doen volgen, werd uit het door den Directeur der Ambachtsschool ingezonden drietal, een daarvoor aangewezen.

De door het Hoofdbestuur der Maatschappij gestelde vragen, III, V en VI waren uitvoerig en schriftelijk beantwoord door den heer A. R. Freem, en vraag VIII door den heer J. Persijn Jr. Over deze uitgebrachte rapporten werd een korte gedachtenwisseling gehouden.

De antwoorden op de door het Hoofdbestuur in 1892 uitgeschreven prijsvragen werden ter bezichtiging gesteld en de verschillende teekeningen door de leden met zeer veel belangstelling ingezien en besproken.

Afdeeling Leiden. 25 Januari 1894. Voor de kunstbeschouwing waren het plaatwerk: „L'Art, la Décoration et l'Ornement des Etoffes et des Tissus, ches les anciens et chez les modernes”, afgestaan door den heer J. Van Dam, en een gedeeltelijk bekroond ontwerp voor een afdelingsgetuigschrift, tentoongesteld.

De Voorzitter, de heer J. Roem, opende de vergadering met een hartelijk welkom toe te roepen op de eerste bijeenkomst in het nieuwe jaar. Hij wenschte den leden in alle opzichten veel geluk en voorspoed, en hoopte, dat de goede gedachte, door den hooggeachten afgetreden voorzitter in de voorgaande vergadering uitgesproken, mocht bewaarheid worden: dat de afdeeling steeds in bloei moge vooruitgaan.

Aan de nagedachtenis van het overleden lid, den heer L. van Es, werd in eenige welgemeende woorden eerbiedige hulde gebracht.

Het bestuur is voor 1894 samengesteld als volgt: J. Roem, voorzitter; L. Maas, vice-voorzitter; H. J. Jesse, penningmeester; G. Van Driel, 1ste secretaris; J. Van Dam, 2de secretaris.

Na het lezen en goedkeuren der notulen werd het woord gegeven aan den heer H. J. Jesse, die als onderwerp voor zijne bijdrage de geschiedenis der Romeinsche Bouwkunst had gekozen. Spreker zeide, dat men dit als vervolg op eene vroeger door den heer Van Achterberg gehouden bijdrage over Grieksche bouwkunst kon beschouwen.

Bij het behandelen der Romeinsche kunst kan men niet beter doen dan in een vergelijking te treden met de Grieksche Bouwkunst. De Romeinen namen in hunne bouwwerken de hoofdgedachte der Grieken over. Zij hebben steeds getracht Grieksche kunstenaars tot zich te lokken, terwijl zij dikwijls de jongelingen voor hunne opvoeding naar Griekenland zonden. Toch treedt in alles het eigenaardig karakter der volken op den voorgrond, de Grieken, die in alles het ideale, het fijne trachten te bereiken, terwijl bij de Romeinen het nuttige en practische den boventoon hield. Men denke slechts aan al de groote werken, door hen tot stand gebracht.

De heer Jesse behandelde achtereenvolgens den aanleg der wegen en riolen, de bruggen, de waterleidingen, de tempels, de basiliek, de triomfbogen, de theaters, de amphitheaters, de thermen, de grafmonumenten, en eindigde met de bespreking van het Romeinsche huis.

Deze bijdrage, door tal van platen en teekeningen toegelicht, werd door de aanwezige leden met belangstelling gevolgd.

De Voorzitter dankte spreker voor zijne belangrijke mededeelingen en sprak den wensch uit, dat hij in het vervolg de afdeeling nog dikwijls zoo aangenaam en nuttig zal bezighouden.

Betreffende het tentoongestelde ontwerp van een afdelingsgetuigschrift deelde de Voorzitter mede, dat het Bestuur zich geheel kan vereenigen met het oordeel der andere afdeelingen, door het hoofdbestuur kennis te geven, dat welke verdienste het bekroonde ontwerp ook als graphische kunst heeft, het niet bruikbaar is voor eene bouwkundige vereeniging en daarom de toegezegde bijdrage wel wil gestand doen als te gelegener tijd tot het uitschrijven van eene nieuwe prijsvraag wordt besloten.

Door den Secretaris werd verslag uitgebracht over het jaar 1893, door den heer Van Dam een rapport over de vragen VII en XI en door den heer Roem over vraag VI.

Tot lid van den Arbeidsraad werd benoemd de heer N. de

Zwart. in de plaats van den heer W. A. van Lith, die bedankt had.

Nadat door den heer Jesse nog een inlandsch fabriikaat Marseille-pan was ter tafel gebracht en gewezen op de bruikbaarheid daarvan ook in ons klimaat, werd de vergadering gesloten.

Afdeeling Alkmaar en Omstreken. De Voorzitter opent deze eerste vergadering in 1894 met de leden krachtig op te wekken om in dit nieuw begonnen jaar den bloei van de afdeeling te bevorderen.

In plaats van den heer J. J. van Schuijlenburg (niet herkiesbaar) werd de heer N. J. van Vuure tot bestuurslid gekozen.

De heeren de Vries en Krens, die op verzoek van den Voorzitter de rekening en verantwoording van den penningmeester nazagen, brachten bij monde van eerstgenoemde een gunstig rapport uit. De begrooting voor 1894 werd zonder discussie goedgekeurd. Alsnu verkreeg de heer C. de Wild het woord om eene lezing te houden over „Huizenbouw”. Op eene onderhoudende, practische wijze behandelde hij de uitvoering en trad daarbij in zulke belangrijke details, dat uwe verslaggever wel wenschte, dat de lezing in zijn geheel in ons blad kon opgenomen worden. De sluiswerken te Vlissingen, door den heer de Wild uitgevoerd, werden meer bepaald als uitgangspunt, aan de hand van eene keurige verzameling revisietekeningen besproken.

De sluis te Ymuiden, en andere, werden steeds als voorbeeld aangehaald voor zoover als constructie en bouw met elkander verschillen. Het gaat niet aan om slechts een gelukkige greep te doen uit de vele bijzonderheden door den heer de Wild zoo glashelder voorgesteld.

De Voorzitter bedankte dan ook den spreker hartelijk voor de leerzame en duidelijke voordracht. Onder de ingekomen stukken bevond zich een schrijven van de Timmerliedenvereniging „Verbetering door Eendracht”, om medewerking in haar streven van enkele artikelen van de Kon. goedgekeurde Statuten.

Nadat de Voorzitter den heer J. J. van Schuijlenburg als aftredend bestuurslid voor zijn onvermoeide ijver en belangstelling had bedankt. sloot deze, onder dankzegging aan den spreker en al de opgekomenen, de vergadering.

Afdeeling Groningen, 26 Januari 1894. Met een welkomst-groet opende de Voorzitter, de heer Raammaker, deze eerste samenkomst. met de hoop dat dit jaar bevorderlijk moge zijn voor den bloei der Afdeeling.

Na behandeling van eenige huishoudelijke zaken gaven de 1^{ste} secretaris, penningmeester en bibliothecaris verslag van den toestand en de werkzaamheden der Afdeeling over het afgelopen jaar.

Voor het nazien der rekening en verantwoording van den penningmeester werd eene commissie benoemd, die na gedaan onderzoek een woord van lof aan den heer Sips niet kon onthouden voor zijn nauwkeurig beheer.

De begrooting over het dienstjaar 1894 wees een klein batig saldo aan.

Na gehouden stemming zijn twee nieuwe leden der Afdeeling aangenomen.

BERICHTEN.

VERSIERD LEDERWERK. De tentoonstelling van versierd lederwerk en lederen boekbanden, welke in het Museum van Kunstnijverheid, te Haarlem, zal gehouden worden, belooft zeer belangrijk te zijn. Vooral onder de afdeeling versierde lederen boekbanden werden reeds veel hoogst interessante exemplaren ingezonden, terwijl een lederen behangsel en nog verschillende lederen voorwerpen, als kistjes, kapsels, scheden enz. werden toegezegd. De voorwerpen zullen alle achter glas worden tentoongesteld, voor rekening van het Museum tegen brand-schade verzekerd — en na afloop der tentoonstelling, goed verpakt, franco aan de inzenders worden teruggezonden.

De tentoonstelling zal Zondag 11 Februari geopend worden. De inzending van de voorwerpen kan geschieden tot Woensdag 7 Februari.

HAAGSCHE KUNSTKRING. De tweede tentoonstelling van de afdeeling Architectuur van den Haagschen Kunstkring, omvattende Oud-Nederlandsche bouwkunst uit de provincie Noord-Holland, wordt op Zaterdag, 3 Februari, des namiddags te 2 uur geopend.

De inhoud van de Januari-aflevering van „De Natuur” is als volgt:

Het kanaal van Corinthe (*met fig.*). — In Oost-Java. (*met fig.*). — Lichtgevende paddestoelen. — Korte mededeeling. — Onderzeesche fotografie. (*met fig.*). — Het plaatselijke telephoonnet te Zutphen. (*met fig.*). — Natuur- en werktuigkundig allerlei. (*met fig.*). — Sterrenkundige opgaven. Correspondentie.

ADVERTENTIËN.

De Engelsche Stalinrichtingen en Stalbenooidigheden

van the St. Pancras Iron-work Company te Londen,

ZIJN OP DE HIPPIQUE-TENTOONSTELLING TE GRONINGEN, (24 JULI-4 AUG. 1889)

bekroond met den Hoofdprijs,

GROOTE GOUDEN MEDAILLE.

Agenten voor Nederland:

STAAL & HAALMEIJER.

AMSTERDAM.

FABRIEK VAN

MEIJES & BOSCH.

ASPHALTPAPIEREN,

Wijze (bij Zwolle).

Asphalt-Isoleerplaten

CARBONILEUM enz.

De fabriek belast zich met het leggen van daken uit dubbele dikte, en het repareren van bestaande Asphaltdaken, zij verleent zes-jarige garantie.

Stalen en inlichtingen worden gratis verstrekt.

OVENS

met geperforeerde Platen.

Voordeeligste verwarming voor

Woonhuizen, groote Gebouwen, Kloosters, Werkplaatsen, Magazijnen, Droogkamers.

Speciale inrichtingen voor Kerken en Mouterijen.

BESPARING van ten minste 40 pCt. aan Brandstoffen. aangezien slechts stofachtige Brandstoffen, als afval van Cokes, magere kolen, Antracite resten van Ketelvuuren enz. verstoekt worden.

Geene reparatiën,

Deze calorifères voldoen aan alle eischen van Comfort, Hygiëne en Zuinigheid.

Constante warmte.

H.H. Architecten en Ingenieurs worden opmerkzaam gemaakt, dat dit systeem in alle bestaande gebouwen kan worden aangebracht. Prospectussen op aanvraag.

Referentiën en Attesten ter inzage.

W. H. V. DESMONS,
Arch.-Ing.

Heugemerweg No. 285,
HEER-MAASTRICHT.



BOUWKUNDIG WEEKBLAD
ORGAAN
VAN DE MAATSCHAPPY TOT BEVORDERING DER BOUWKUNST

10 FEBRUARI 1894.

Redactie: Prof. E. GUGEL, J. R. DE KRUYFF, C. MUYSKEN,
en C. T. J. LOUIS RIEBER.

Bureau: Marnixstraat 402.

INHOUD: Het monument van Keizer Wilhelm I. — Nieuwste ontdekkingen over wandbeschilderingen en kleurstoffen bij de Romeinen en Egyptenaren. — Mededeelingen betreffende de Maatschappij. — Zuid-Italiaansche tegels. — Windmolens. — Verslagen van Vergaderingen. — Berichten. — Personalialia. — Vraagbaak. — Verbeteringen.

HET MONUMENT VAN KEIZER WILHELMI.

Blijkens vroegere mededeelingen in dit blad kon men de kwestie tot stichting van een nationaal monument voor Keizer Wilhelm I te Berlijn, als opgelost beschouwen.

Na langen, heftigen strijd was, na een tweemaaligen wedstrijd beslist, dat het monument op de z.g. *Schlossfreiheit* in de as van het Koninklijk slot zou worden opgericht, naar het ontwerp van Prof. Reinhold Begas; ofschoon weinig enthousiasme voor dit ontwerp was getoond, had men er zich bij neêrgelegd en twijfelde niemand of (ingevolge den uitgesproken wensch van den Keizer) de inwijding van het monument zou op den 100^{en} verjaardag van Keizer Wilhelm I, den 22 Maart 1897, plaats hebben.

Geheel onverwacht is echter in den loop dezer zaak eene wending gekomen.

Hoewel aan den Keizer door den Rijksdag de beslissing omtrent de plaats was overgelaten en daarop het ontwerp was aangenomen ter uitvoering, moesten toch de kosten, op \pm 8 miljoen Mark geraamd, en waarvoor de Regeering 1 miljoen Mark op de begroting over dit jaar had gebracht, nog door den Rijksdag worden toegestaan.

Naar aanleiding dezer eerste aanvraag voor een deel der bouwkosten werd door de Regeering in den foyer van het Rijksdaggebouw een model tentoongesteld. De Regeering, meenende dat het verleenen van dit bedrag door den Rijksdag, als van zelf sprekende, reeds verzekerd was, heeft niet kunnen vermoeden, dat door de tentoonstelling van het model een ware storm van

tegenstand zou losbreken. Leden van alle partijen zijn, op de gedachte, dat het ontwerp volgens dit model werkelijkheid zou worden, in heftig verzet gekomen, en zonder twijfel zou de eerste aanvraag om 1 miljoen Mark, zoo het tot eene stemming ware gekomen, met eene verpletterende meerderheid zijn verworpen.

In de begrotingscommissie had de conservatieve afgevaardigde Graaf Limburg Stirum, onder afwijzing van de aanvraag, voorgesteld de volgende motie aan te nemen:

„Terwijl de Rijksdag aan zijn besluit van 2 Juli 1890 „vasthoudt, waarbij de beslissing over de plaats waar „het monument zal worden opgericht en over den „vorm van het standbeeld uitsluitend aan den Keizer „wordt overgelaten, verzoekt hij den Rijkskanselier een „ontwerp te laten uitwerken, waarbij aan de architectuur „enkel een voor de omgeving van de plaats passende „vorm worde gegeven.”

Z. M. de Keizer schijnt niet ongeneigd om toe te geven, waarbij zelfs de keuze van eene andere plaats niet tot de onmogelijkheden schijnt te behooren.

De kwestie treedt daarvoor weder in een geheel nieuwe fase.

De algemeene tegenstand schijnt zich voornamelijk te keeren tegen de grondgedachte in het ontwerp Begas. Men kan zich niet vereenigen met het denkbeeld, dat de gestalte van den grooten Keizer, die men in dit nationaal monument toch voornamelijk als grondlegger van het tegenwoordige Deutsche Rijk wil verheerlijken, losgerukt uit alle nationale en persoonlijke betrekkingen, wordt voorgesteld op een wijze, die (afgescheiden van de figuur en de kleederdracht) op iederen anderen door krijgsdaden uitblinkenden heerscher uit een of ander tijdperk of voor een of ander volk toepasselijk kan worden gemaakt. Dat aan deze leemte door de standbeelden, busten en reliefs in de het keizersbeeld omgevende halle min of meer wordt te gemoet gekomen, wordt over het hoofd gezien of wil men zich niet toegeven. Velen verzetten zich ook tegen deze halle, omdat deze ongeveer

de helft der bouwkosten van het geheele monument verslindt.

Reeds laten zich stemmen voor andere denkbeelden hooren, zoo o. a. voor de plaatsing van het Ruiters-standbeeld van Keizer Wilhelm I omgeven door zijne veldheeren en paladijns, op de Schloßfreiheit te midden van een tuin-aanleg, of voor de opstelling van het Keizer-standbeeld in eene binnenruimte.

Een ander weder wenscht het te zien verrijzen op de voor den Berlijnschen Dombouw bestemde plaats, den Dombouw geheel op te geven en in plaats daarvan de voor de gemeente niet te missen Marienkirche tot Hofkerk te verbouwen. De drie plaatsen die verder nog in aanmerking kunnen komen, de Pariser Platz, de Opernplatz en de plaats der oude Schloßfreiheit sluiten de stichting van een in hoofdzaak *architectonisch* monument buiten, en laten slechts daarvoor een meer bescheiden medewerking toe, die het werk van den beeldhouwer alleen mag verhoogen en met zijne omgeving in harmonische verbinding brengt.

Van evenveel gewicht als de keuze eener plaats, is die van een beeldhouwer met het ontwerpen en de uitvoering belast. Ter beantwoording hiervan zal het opnieuw uitschrijven van een prijsvraag allicht noodzakelijk worden.

Men ziet, dat het stichten van monumenten elders, even als in Nederland, tot de groote moeielijkheden behoort.

M.

NIEUWSTE ONTDEKKINGEN OVER WAND-BESCHILDERINGEN EN KLEURSTOFFEN BIJ DE ROMEINEN EN EGYPTENAREN.

Ernst Berger, de door zijne onderzoekingen over het encaustisch schilderen bekende Münchener schilder en kunst-historicus, heeft onlangs te Rome eene voordracht gehouden, waarin hij zijne laatste waarnemingen en ontdekkingen heeft bekend gemaakt over de Pompejiaansche wandbeschilderingen. Het was hem namelijk mogen gelukken de wijze terug te vinden, waarop deze werden gemaakt. Tot deze ontdekking is hij gekomen door bestudeering en nauwkeurige navolging van de aanwijzingen die door Vitruvius en Plinius in hunne werken omtrent dit onderwerp worden gedaan, en tevens partij trekkende van de resultaten der chemische onderzoekingen, door geleerden als Chevreul, Geiger, John en anderen omtrent de gebruikte kleurstoffen en hare bindmiddelen gedaan. Vooral deze laatste proeven hebben gewichtige zaken aan het licht gebracht.

Het is gebleken, dat bij de genoemde wandbeschilderingen de Punische was een hoofdrol bekleedt. Indien deze nauwkeurig volgens de voorschriften van Plinius wordt bewerkt, dan verkrijgt men eene in water oplosbare massa, die zich volkomen en gemakkelijk met alle verfstoffen kan verbinden, en bovendien de eigenschap heeft, met de kalk, dat is dus op den glad afgpleisterden wand, te verharderen, en wel zodanig, dat de beschildering niet meer met water kan worden afgewasschen.

Tot nu toe was de wijze waarop de wandbeschilderingen in Pompeji werden gemaakt een onopgelost raadsel gebleven. De archeologen uit de oudere school zijn dan ook nog de meening toegedaan, dat zij niet anders

zijn dan fresco's; zij zullen dus zeker nog twifelen aan de waarheid van de ontdekking van Berger. Ons belet evenwel niets als vrij zeker aan te nemen, dat zijne verrassende waarnemingen bewijzen zullen geheel en al juist te zijn.

De teruggevonden wijze van werken zal ongetwijfeld in onze dagen weder ingang vinden; zij is immers zoo eenvoudig, dat men er zich over moet verwonderen, waarom zij niet reeds is toegepast geworden, te meer daar Berger reeds proeven daarvan te München heeft doen zien.

Op een dergelijk gebied heeft oalangs een Engelsch onderzoeker de zeker dankbare taak op zich genomen, om na te gaan welke grondstoffen door de Egyptenaren werden gebruikt voor de samenstelling van de door hen het meest aangewende kleuren. Men mag zich daarover verwonderen, maar tot nog toe zijn dergelijke onderzoekingen niet gedaan. Toch was daar wel aanleiding toe; bijna elk museum van eenige beteekenis bezit oude Egyptische mummie-kisten, beelden of brokstukken van bouwdetails, en bij allen staat men verbaasd over de levendige, nog zoo frisch uitziende kleuren, en gelooft men ternauwernood, dat die beschilderingen niet opgefrischt of gerestaureerd, maar reeds duizende jaren oud zijn.

Nu is het na nauwkeurige onderzoekingen aan genoemden Engelschman gelukt te vinden, dat de kleur die een hoofdrol speelt in het Egyptische schilderwerk en die ons bij name bekend is als het bruin getoonde Pompejiaansch rood, een mengsel van ijzeroxyde en klei is; voor eerstgenoemde stof wordt de natuurlijke roodijzersteen genomen. Deze kleurstof is onaangetast gebleven, niettegenstaande duizend jaren lang de scherpe stralen van de Egyptische zon er op ingewerkt hebben; ook afwisselende weêrsgesteldheid heeft er geen invloed op kunnen uitoefenen, evenmin als zuren, zooals gebleken is uit de proeven door den genoemden Engelschen hoogleeraar genomen. Bij verhitting door middel van een gasvlam werd de kleurstof aanvankelijk wel donkerder maar na hare afkoeling vertoonde zij weder de oorspronkelijke kleur. Wat de bewerking van de grondstoffen dezer kleurstof betreft, laat zich slechts — maar toch met groote zekerheid — vermoeden, dat de roodijzersteen met veel moeite, onder toevoeging van water, tusschen steenen tot zulk een graad van fijnheid werd gewreven als tegenwoordig wordt verkregen met minder moeite door meer volkomen hulpmiddelen.

De gele kleurstof, die naast de genoemde gewoonlijk het meest voorkomt, bestaat mede uit een natuurlijk ijzeroxyde, dat met veel klei, kalk en water gewreven en gemengd wordt. De gele kleur is daardoor merkwaardig, dat zij op de oudste voorwerpen voorkomt, en een inschrift van een 4000 j. v. Chr. levenden bouwmeester van pyramiden, Neh Fermad, eenige inlichtingen verstrekt over de aangewende kleuren en de bereiding daarvan; de bouwmeester verklaart daarin, dat hij zich volkomen bewust is van de onvergankelijkheid der kleuren, en van de noodzakelijkheid, dat de kleurige versiering voor den tempel zoo eeuwigdurend moeten zijn als de goden zelve. Voor geel werd overigens ook echt goudbrons en bladgoud gebruikt.

Een mengsel van geel met het reeds genoemde rood vormde het oranje.

Blauw werd verkregen door een glasachtige massa, die, in vloeibaren toestand, met een koperzout gekleurd werd. De gloeiende stof werd door koud water afge-

koeld, daardoor tot een verbrokkelde massa overgaande die gemalen en afgeslemd werd. Ook deze kleur was onaantastbaar; door zuren wordt slechts het zich aan de oppervlakte bevindende koper een weinig opgelost, zonder eenige meerdere uitwerking te hebben. Het is waarschijnlijk, dat aan deze kleurstof meer samenhang en hechtvermogen werd gegeven door middel van een bindende stof, die uit een of andere gomsoort heeft bestaan.

Voor het wit werd door de Egyptische kunstenaars gips gebruikt; door toevoeging van een organische stof werd een bleekroode kleurstof verkregen. Zeer waarschijnlijk werd daarvoor meekrap gebruikt, niettegenstaande deze kleur niet onmiddellijk maar eerst na een vrij omslachtige bewerking uit meekrapwortels bereid kan worden.

Zooals men ziet, waren de middelen die de Egyptenaren hebben aangewend om kleureffecten te krijgen die onvergankelijk moesten zijn, hoogst eenvoudig. Menigeen zal echter hebben gedacht, bij de beschouwing der Egyptische nalatenschap, dat daarvoor buitengewone bestanddeelen noodig zijn geweest.

R.

MEDEDEELINGEN BETREFFENDE DE MAATSCHAPPIJ.

Engelsche Prentkunst.



In het gebouw der Maatschappij tot Bevordering der Bouwkunst wordt eene tentoonstelling gehouden van

ENGELSCHE PRENTKUNST

waaronder werken van Walter Crane, Kate Greenaway, Randolph Caldecott, Hugh Thomson en anderen.

De catalogus, met eene uitgebreide voorrede van den heer A. C. Loffelt, is, zoolang de voorraad strekt, verkrijgbaar tegen betaling van 30 cent.

De Tentoonstelling is dagelijks geopend, van des morgens 10 tot des namiddags 4 uur.

De toegangsprijs is f 0.50 per persoon op Woensdag en Donderdag, en f 0.25 op de overige dagen.

Leden van de Maatschappij tot Bevordering der Bouwkunst hebben vrijen toegang.

Agenda der vergadering van de Afdeeling Amsterdam, te houden op 16 Februari a. s.

1^o. Behandeling der rapporten over de vragen door het hoofdbestuur der Maatschappij gesteld.

2^o. Ballotage van den heer A. van der Lee, voorgesteld door de heeren Ouëndag en Landré, en van den heer de Groot, gemeente-architect van N. Amstel, voorgesteld door de heeren Moen en Posthumes Meijjes.

3^o. Rekening en verantwoording van den penningmeester.

4^o. Kunstbeschouwing.

ZUID-ITALIAANSCH E TEGELS.

Terwijl de noordelijke volken in het algemeen gewoon zijn verglaasde tegels slechts voor wandbekledingen aangewend te zien, worden in Italië, zooals bekend is, bijna overal of steenen vloeren gebruikt, of bevloeringen van verglaasde tegels, die zeer gemakkelijk zijn te reinigen. Reeds dit laatste heeft de verbreiding natuurlijk zeer doen toenemen. Daarbij komt nog, dat het glazuur der Zuid-Italiaansche tegels reeds sinds lange tijden een roep heeft van buitengewone hardheid en duurzaamheid, welke uitnemende eigenschappen dan ook geleid hebben tot veelvuldig gebruik van verglaasde gebakken tegels op zulke plaatsen, die sterk zijn blootgesteld aan de invloeden van het weder, of in gevallen van noodzakelijke herstelling met moeite zijn te bereiken, zooals de koepeldaken van menige Italiaansche kerk. Wie Amalfi heeft mogen bezoeken, zal zich ongetwijfeld nog dien zeer eigenaardigen indruk herinneren, dien de bij den dom aldaar staande campanile met haar smaragdgroene dakschilden en kleurig doorvlochte spitsbogen maakt.

De geboorteplaats der beroemd geworden fabricatie van Zuid-Italiaansche tegels is Vietri sul mare, aan de golf van Salerno gelegen. Van daaruit wordt heden ten dage nog een groot deel van zuidelijk Italië voorzien van allerlei eenvoudig vaatwerk van fayence. Eertijds waren er in Vietri sul mare drie fabrieken waarin tegels gemaakt werden, waarvan twee, die van Giovanni Tajani e Fratelli en van Punzi reeds op een werkzaamheid van meerdere honderd jaren kunnen wijzen. Maar ook in Napels, alwaar de tegel-industrie zeer in het bijzonder bloeit, bestaan reeds zeer oude fabrieken; op Sicilië daarentegen, zooals in Palermo, is deze industrie eerst in den nieuweren tijd tot eenige beteekenis gekomen.

De grondstof, die in de Zuid-Italiaansche fabrieken wordt verbruikt, is een grauwwachtige blauwgroene klei van zeer groote zuiverheid, die dan ook bijna niet behoeft gewasschen te worden. In vlakke, naast elkander liggende bakken, die gewoonlijk twee meter in het vierkant zijn, wordt de kleimassa geweekt, fijn gemaakt en tegelijk gezuiverd van de somwijlen daarin voorkomende kiezelsteentjes.

De klei blijft in deze bakken, totdat zij de gewenschte samenhang voor het vormen heeft verkregen, en wordt dan door werklieden uitgestreken. De tegels worden dan

op de platte daken van de fabrieksgebouwen, die aan de stralen der zon zijn blootgesteld, voorbereid voor het eigenlijke bakken. Ten eerste wordt de klei op een tafel in vormen gestreken; de vormen zijn vierkante houten ramen, wijd ongeveer 25 c.M., hoog 2 c.M., en zwaar 6 c.M. Is de vorm vol klei gestreken, dan wordt door middel van het trekken van een touw over den rand van den vorm de overbodige hoeveelheid klei verwijderd; de tegel wordt daarna uit het raam genomen en op het dak nedergelegd, eerst vlak, dan op de andere vlakke zijde, en vervolgens op een smallen kant. De werkmans legt de tegels steeds onmiddellijk naast de vormtafel, die hij verplaatst naarmate hij meerdere tegels maakt. Veel ruimte is voor deze bewerking niet noodig, daar de zuidelijke zon de droging uitermate bevordert.

Van deze droogplaats worden de tegels gebracht op een zoo glad mogelijk geslepen steenen plaat, waar zij met een houten klopper of hamer worden vastgeklopt. Eerst worden zij daartoe afwisselend op de onder- en bovenzijde, en de smalle kanten gesteld, daarna wordt de platte achterzijde sterk geklopt en door middel van een ijzeren handstempel van het adres der fabriek of firma voorzien, en ten slotte wordt de bovenzijde geklopt en daarna met een breede vlakke ijzeren staaf glad geslepen.

Om na deze bewerking de tegels weder de gelijkmatige grootte terug te doen verkrijgen, wordt op de tegel een ijzeren raam gedrukt dat buitenwerks de vereischte grootte heeft, en met een mes de buiten het raam stekende kanten afgesneden.

Nu zijn de tegels voor het eerste bakken gereed. De gebruikelijke oven is een eenvoudige etage-oven, waarin zich boven den vuurhaard drie kamers boven elkander bevinden. De wanden of vloeren tusschen deze kamers en tusschen de eerste kamer en den vuurhaard zijn een weinig gewelfd, en bovendien met gaten doorboord. De wijde dezer ovens is gewoonlijk 2 M. tot 2.50 M., de hoogte van elke kamer 2.50 M. tot 3 M. Zonder uitzondering wordt gestookt met rijshout van den echten kastanjeboom.

Hoewel vele der zuid-Italiaansche fabrieken van gebakken aardewerk de tegels als een meer ondergeschikt bijproduct beschouwen, toch valt het niet te loochenen, dat juist de tegels de beste, meest gelijkmatig verwarmde plaatsen in den oven noodig hebben. De tegels worden op hun kant, en in een richting schuin ten opzichte van de wanden van den oven, zoodanig geplaatst, dat de tusschenruimte tusschen twee tegels zoo groot is als de dubbele dikte van een tegel. De richtingen van de aldus op elkander geplaatste lagen tegels, kruissen zich. Op deze wijze kunnen twaalf lagen zonder gevaar boven elkander worden opgesteld; het vaatwerk komt er rondom te staan, en bovenop worden de kleinste voorwerpen geplaatst. De toegangen tot elk der kamers zijn ongeveer zoo groot, dat twee mannen er naast elkander in staan kunnen; als de oven geheel gevuld is met de te bakken voorwerpen, worden deze openingen toegemetseld. Het bakken eischt gewoonlijk 48 uren.

De gebakken tegels hebben een geelachtig roode kleur gekregen. Zelden komt het voor, dat de tegels, hoewel vlak gebleven, door trekking ruitvormig zijn geworden, of wel dat zij krom zijn getrokken. Bij vele leemsoorten plooiën zich echter de kanten zeer gemakkelijk, die ook wel eens door het stapelen

worden ingedrukt. Als gevolg van dit laatste heeft men het in de meeste zuid-Italiaansche fabrieken noodig geoordeeld, de tegels na het bakken nog eens, wat hun vorm betreft, na te meten; voor de bepaling der grootte wordt wederom een ijzeren raam gebruikt zooals voor de in de zon gedroogde tegel. Met potlood of een scherpe stift wordt de vereischte grootte op de tegel gemerkt, en de overtollige kanten en uitsteeksels met een scherp mes en een hamer weggeslagen.

(Wordt vervolgd).

Windmolens.

Eenigen tijd geleden trad te Rotterdam in eene vergadering van de Vereeniging tot bevordering van fabrieks- en handwerksnijverheid als spreker op de heer Dr. J. L. Hoorweg uit Utrecht, met eene voordracht over een echt vaderlandsch onderwerp, namelijk: „de nieuwe toepassing van de windmolens”, waarover wij hier het een en ander zullen mededeelen.

Voor de pauze trad de spreker in beschouwingen over de voordeelen van de windmolens, de bezwaren aan het gebruik daarvan verbonden, en de laatste verbeteringen, waarvan inzonderheid de eer toekomt aan Amerika, getuige de tentoonstelling te Chicago, waar een afzonderlijk terrein voor de windmolens was bestemd.

Die verbeteringen betroffen in de eerste plaats vermeerdering van het aantal wicken, tot 36 toe; voorts het zetten naar den wind; het plaatsen van een windraam op den kap, zoodat de molen met alle winden kon draaien, ook door toepassing van eene verticale as met twee loodrechte armen, waarom dezen de naam gegeven werd van verticale of horizontale molens. Eindelijk bracht men verbeteringen aan door een betere regeling der zetting. Zoo werden, door eenvoudig aan eene kruk te draaien, de zeilen opgedraaid. Voorkeur verdiende evenwel eene inrichting, waarbij de wind dit zelf regelt, hetgeen bewerkt wordt door houten matten, draaibaar om eene as, zooals men vooral in Amerika ziet. Bij den Franschen molen Durant is het zeiloppervlak draaibaar op elke roede.

Een en ander maakte spreker door teekeningen duidelijk.

Om aan het bezwaar tegemoet te komen, dat door gebrek aan wind de molen moet stilstaan, heeft men ten slotte de electriciteit te hulp geroepen.

Die electricische beweging nu berust op aanwending van dynamo's en accumulatoren. Door de as met een dynamo te verbinden, zal men accumulatoren kunnen laden, die op hunne beurt den molen in beweging houden, bij gebrek aan wind.

Na de pauze beantwoordde de spreker de vraag: „Wat kan men nu wel met zoo'n windmolen uitvoeren?”

Men heeft windmolens van 2 tot 18 pkr. Nu wees spreker er op, dat een molen van 10 pkr., 160 accumulatoren kan laden, ieder van 400 Kg.; 10 zulke accumulatoren kunnen een tramwagen geregeld in beweging houden; 36 accumulatoren kunnen 190 gloeilampen en 2 booglampen doen branden, terwijl 2 accumulatoren licht geven voor eene geheele zaal.

Hieruit ziet men dus, dat de windmolen nog voor heel iets anders kan gebezigd worden dan als korenmolen, watermolen of zaagmolen.

Nu moet het — zeide spr. — ieder die eenigszins nadenkt, opvallen, dat men in ons vlakke land zooveel arbeidsvermogen verloren doet gaan. Onze Geldersche heide beslaat eene oppervlakte van 80.000 HA. en iedere hectare biedt plaats voor 9 molens. Stel nu iederen molen op 4 pkr., hoeveel duizenden pkr. gaat dan niet verloren, alleen van den wind die over onze heide waait.

Hoe nuttig zouden die kunnen worden aangewend. Als men op de heide van die nieuwe soort molens bouwde van 4 pk., dan zouden deze dag en nacht kunnen doorwerken; tal van fabrieken zouden er door gedreven kunnen worden op voordeelige wijze. Ook de werkloonen zouden daar minder zwaar kunnen zijn dan in de steden. Men zou zich ook kunnen toeleggen op het laden van accumulatoren en deze verhuren voor allerlei industrieën. Elken dag kunnen door eenen molen 160 accumulatoren gevuld worden, en kiest men een terrein aan den spoorweg gelegen, dan kunnen deze overal heen gezonden

worden. Ook zou men zelfs door middel van draden de accumulatoren in de steden kunnen vullen.

Nog andere indirecte voordeelen zouden hieruit voortspruiten, de heide zou door kolonies van werklieden bezet worden en daardoor tevens een weldadigen afvoer van werklieden uit de steden naar de heide bewerken, hetgeen vooral in deze tijden ten hoogste gewenscht is. De gezinnen die zich daar vestigden, zouden tevens voor zich langzamerhand een stuk heide kunnen ontginnen en daardoor ook deze in den laatsten tijd zooveel besproken zaak: de ontginning der heidegronden, tot eene oplossing kunnen brengen.

Met een en ander meende spr. dus de conclusie te mogen trekken, dat de windmolens nog niet hebben uitgediend, maar integendeel een toekomst hebben.

Deze voordracht die in zeer bevattelijke vorm was gegoten, was hoogst belangrijk; dat zij niet enkel met aandacht, maar ook met ingenomenheid was aangehoord door de talrijk aanwezigen, bleek uit de instemming met het woord van dank door den voorzitter, den heer J. Verheul Dzn., tot den spreker gericht.

VERSLAGEN VAN VERGADERINGEN.

Afdeeling Leeuwarden. 25 Januari. De Voorzitter, de heer J. E. G. Noordendorp. opent deze eerste bijeenkomst in 1894 met een hartelijk welkom en de beste wenschen voor de afdeeling in het algemeen en de leden in het bijzonder.

De penningmeester doet verantwoording van zijn gehouden beheer, waaruit blijkt, dat de toestand der geldmiddelen niet ongunstig is, en de rekening sluit met een voordeelig saldo van f 49.07.

Bij ballotage wordt een nieuw lid toegelaten.

De heer Faber gaf ter bezichtiging eenige Friesche steen (drieling), die bij het afbreken van de vleugelmuren van de Amelandspijp in bijna gaven toestand te voorschijn gebracht en gevonden waren beneden de waterlijn, als achterlagen. De voorlagen waren ter zelfder plaatse geheel uitgesleten. Daar deze steen kon worden gelijk gesteld met beste bonte, bleek daaruit de soliditeit van den Frieschen baksteen.

De heer van der Hoef gaf eenige mededeelingen ten beste over de toepassing van het systeem Monier (cement ijzerwerk). Ten opzichte van het weerstandsvermogen en de stabiliteit werd gewezen op een in Amsterdam opgestelden zijmuur voor een fabrieksgebouw, hoog 10,50 M., lang 15,50 M., met een dikte van slechts 4 cM., gewelven voor tunnels met eene spanwijdte van 5.— M., dik aan de geboorte 7 en in het midden 6 cM., die een gewicht van 14000 Kilogram hadden gedragen, en meer andere voorbeelden. waaruit bleek, hoe door toepassing van deze wijze van constructie, stabiliteit met spaarzaam gebruik van materiaal gepaard ging. Deze mededeelingen werden door photographiën toegelicht.

De Voorzitter nam thans het woord over bouwkunst. Hij begon met er op te wijzen, hoe de bouwkunst steeds als de asche-poester onder de schoone kunsten wordt beschouwd, hetgeen nog onlangs was gebleken uit eene rede van dr. Ritter in eene Nutslezing te Breda, waarin alle andere kunsten boven de bouwkunst waren gesteld, en hoe bij tentoonstellingen van bouwkundigen aard de zalen steeds slecht bezocht waren. Spreker meende dat te moeten toeschrijven aan de omstandigheid, dat, indien de bouwkunst al eens de aandacht van het publiek trekt, dit het gevolg is van den materieelen zin der beschouwers; de uitslag boezemt veel meer belangstelling in dan de kunst-opvatting. Niet de bouwkunst wordt bemind, maar wel het bouwen. Spreker vestigde voorts de aandacht op de technische zijde van die kunst als een groote factor voor de samenstelling van een bouwwerk, en hoe de grondige kennis van de physische eigenschappen der bouwstoffen en ook die met betrekking tot de statische werking der natuurkrachten, de invloeden van wind en weder, evenals de natuur- en wiskundige wetenschappen, van zoo groot belang voor de industrie, een niet gering onderdeel van de bouwkunst uitmaken. De samenstelling echter van een gebouw, in constructieven zin, vereischt op zichzelf nog geen artistieke bekwaamheid. Is naar de technische grondslagen de constructie bepaald en de verwezenlijking van het denkbeeld op de meest eenvoudige wijze bereikt, zoo is het de kunst, die over alle deelen van het bouwwerk den schat van denkbeelden moet verspreiden, die daarbij zoowel op intellectueel als zedelijk gebied, aanschouwelijk in het licht worden gesteld.

Spreker toonde daarna aan, hoe die kunst zich openbaart in de rechte en kromme lijnen, hetgeen blijkt uit het verschil tusschen de bouwkunst der Egyptenaren en Grieken, tegenover de middeleeuwsche stijlrichtingen. Bij de eerstgenoemde werd de horizontale lijn als hoofdfactor in het gebouw gebracht, tegenover de verticale lijnen in de Gothische kathedralen. Verder werd de aandacht gevestigd op de vereischten van orde en regelmaat in conceptie, en op de versieringskunst, die van zoo grooten invloed is op de kunstwaarde van een bouwwerk. Niet minder speelt de harmonie der kleuren een groote rol in de bouwkunst. De kleur, die aan de schilders zooveel teekenfouten doet vergeven, en die ons zoo groote waarde doet hechten aan de stoffen, waarmede wij ons kleeden en onze woningen versieren.

Hierna behandelde spreker achtereenvolgens de verschillende bouwstijlen: uitvoerig stond hij stil bij de Romaansche, de Gotische en vooral bij de Renaissance. Het onderscheid tusschen deze verschillende stijlperioden werd door tal van teekeningen nader uiteen gezet en den toehoorders duidelijk gemaakt. Aan de bouwkunst van onzen tijd wordt wel eens verweten, dat zij stijlloos is, en zeker bestaat volgens spreker daarvoor redelijke grond.

In de plaats echter daarvan treedt bij ons de individueele uiting, het eclectisme sterk op den voorgrond, zoodat wij in onze eeuw, wel is waar, minder stijl in de beteekenis van land en ras aantreffen, doch daarentegen meer karakter vinden, omdat persoonlijkheid de vrije uiting van de individueele gedachten meer op den voorgrond doet treden.

Daarom intusschen niet minder strijd tusschen den aanhanger van de redegevende kunst, ontstaan uit de Fransche kunst naar Viollet-le-Duc, en de volgers van het classicisme, zooals die zich meer en meer begint te uiten in den terugkeer tot de vormen van onze Hollandsche Renaissance.

Naar aanleiding van het gesprokene werd door een der leden de aandacht gevestigd op den thans voltooiden gevel van het van Rijksweg gesticht gebouw in de Korfmakerstraat. Hij wijst op dien gevel als een treurig voorbeeld van Hollandsche Renaissance. Kan het overnemen van oude bouwvormen uit een geschiedkundig oogpunt waarde hebben, de bedoelde nieuwe gevel getuigt daarbij niet van eenige oorspronkelijke opvatting, eene eigenschap, welke de bouwwerken van onze Hollandsche Renaissance steeds kenmerkte. De opeenstapeling van gelijkvormige motieven doet ons zien, dat de inspiratie bij den ontwerper totaal afwezig is geweest.

Verder werd de opmerking gemaakt, hoe de onregelmatigheden in het, nevens het Gouvernementsgebouw aan de Tweebaksmarkt opgestelde bijgebouw een ongelukkig denkbeeld geven van de wijze, waarop onze nationale bouwkunst van Rijksweg wordt beoefend.

Bij monde van den heer S. Baron, werd den spreker een woord van dank, ook namens de vergadering, toegebracht.

De heer van der Hoef, voor de laatste maal deze vergaderingen bijwonende, nam, onder dankbetuiging voor het vele genoeijlike en nuttige, in dezen kring genoten, van de Afdeeling afscheid, waarna de Voorzitter hem den dank der vergadering bracht voor zijne steeds getoonde belangstelling en medewerking en daaraan een woord van hartelijke gelukwensch met zijn nieuwen werkring en de beste wenschen voor hem in de toekomst toevoegde.

Afdeeling Haarlem en Omstreken, 6 Februari 1894. Nadat de Voorzitter de vergadering heeft geopend en de notulen der vorige zijn gelezen en goedgekeurd, wordt overgegaan tot het verkiezen van een bestuurslid in plaats van den heer P. Kleiweg Dynserinck, die volgens rooster moet aftreden en niet herkiesbaar is. De heer Jacques Leyh wordt als zoodanig gekozen en neemt de benoeming aan. Bij de daarop gevolgde verkiezing van een voorzitter uit vier der bestuursleden blijkt, dat de heer Leyh het grootste aantal stemmen heeft verkregen. Door het aannemen dezer benoeming is het bestuur thans samengesteld uit de heeren Jacques Leyh, voorzitter, J. van den Ban, secretaris, J. W. G. Droste, penningmeester, G. H. van Lennep en J. H. Welsenar. Uit de rekening en verantwoording van den Penningmeester blijkt, dat er een batig saldo is van f 130.27. De rekening en verantwoording wordt nagezien door de heeren J. H. Stoel Jr., G. P. J. Beccari en S. R. Rijniere en daarop bij monde van den heer Stoel voorgesteld de Penningmeester te déchargeeren met dankbetuiging voor zijn nauwkeurig gehouden beheer.

Uit het jaarverslag van den Secretaris blijkt, dat de Afdeling einde 1893 een en dertig leden telde, dat op een harer vergaderingen eene lezing werd gehouden door de heeren Koning en Bienfait over het onderzoek van bouwmaterialen, terwijl op de vier andere vergaderingen verschillende onderwerpen werden behandeld en vooral belangrijke kunstbeschouwingen werden gegeven.

Thans komen aan de orde de antwoorden op de verschillende, door het Hoofdbestuur gestelde vragen. Op de eerste vraag, die in handen werd gesteld van eene commissie bestaande uit de heeren Jacques Leyh, J. W. G. Droste, J. van den Ban en J. A. G. van der Steur, was geen antwoord ingekomen.

De tweede vraag werd beantwoord door eene commissie, bestaande uit de heeren S. Roog, J. G. Michielse, H. J. Geijl Jz. en S. R. Reinierse. Haar antwoord lokt eene zeer geanimeerde discussie uit, waaraan wordt deelgenomen door de heeren Droste, Reijnders, Wolbers, Leyh en van den Ban, en waaruit blijkt, dat dit antwoord, voor zoover het betreft de regeling der werken bij partiële aanbesteding, hunne goedkeuring niet kan wegdragen. Nadat deze regeling, die als antwoord op de vraag gevoelig kan worden weggelaten, is geschrapt, wordt het antwoord goedgekeurd en door de Afdeling overgenomen. Over vraag III werd geen commissie ter beantwoording benoemd.

De commissie ter beantwoording van vraag IV bestond uit de heeren P. Kleiweg Dyserinck, J. W. G. Droste, J. van den Ban, Jacques Leyh en J. A. G. van der Steur.

Haar rapport, uitgebracht door den heer Leyh, wordt na enkele vragen en opmerkingen goedgekeurd en overgenomen.

Op vraag V wordt evenals bij vraag II door den heer Rijnierse een rapport uitgebracht dat nader toegelicht wordt door den heer Geijl; na enkele opmerkingen en vragen wordt dit goedgekeurd en door de Afdeling overgenomen.

De zesde vraag was in handen gesteld van eene commissie bestaande uit de heeren G. P. J. Beccari, A. J. H. Reijnders, J. Wolbers, E. von Saher en J. C. Kruseman, doch door een misverstand tusschen een harer leden en den secretaris kon haar antwoord in deze vergadering niet behandeld worden.

De zevende vraag werd beantwoord door den heer Rego Veth en diens antwoord verwekt eenige hilariteit, wijl de agent zijner firma in Noorwegen aan den heer Veth meedeelde, dat, hoewel hij bij alle mogelijke schilders had geïnformeerd, niemand ooit van dit gebruik van levertraan had gehoord; bovendien waren de door de firma genomen proeven totaal mislukt. Het antwoord werd door de vergadering goedgekeurd en overgenomen.

Op de achtste vraag, beantwoord door eene commissie, bestaande uit de heeren A. J. de Waal Malefijt, J. H. Stoel Jr., A. J. Stoel Jr., J. v. Ek en J. B. Lasschuit wordt gerapporteerd door den heer A. J. Stoel Jr. Na verschillende op- en aanmerkingen wordt besloten ook dit antwoord met eene kleine wijziging goed te keuren en over te nemen.

De overige vragen werden niet beantwoord. Nadat op verzoek van den heer Geijl besloten wordt om de subsidie der Afdeling aan de Ambachtsschool in de volgende vergadering te behandelen, sluit de Voorzitter de vergadering.

BERICHTEN.

BOUWWERKEN IN NEDERLANDSCH-INDIË. Bij Kon. besluit van 1 dezer is aan eene commissie opgedragen een onderzoek in te stellen naar de mogelijkheid om vereenvoudiging en daardoor bezuiniging te verkrijgen bij de uitvoering, het beheer en het onderhoud van burgerlijke en militaire bouwwerken in Nederlandsch-Indië, en zijn benoemd: tot lid en voorzitter dier commissie, de met verlof in Nederland aanwezige generaal-majoor, laatstelijk chef van het wapen der genie in Nederlandsch-Indië, J. P. van der Eb; tot leden, de gepensioneerde hoofdinspecteur der spoorwegdiensten en van het stoomwezen in Nederlandsch-Indië, J. K. Kempees, de gepensioneerde

hoofdingenieur 1ste klasse der burgerlijke openbare werken in Nederlandsch-Indië, J. Schalijs, de met verlof in Nederland aanwezige ingenieur 1ste klasse der burgerlijke openbare werken in Nederlandsch-Indië, D. Havelaar, en tot lid en secretaris, de met verlof in Nederland aanwezige kapitein der genie van het leger in Nederlandsch-Indië, J. G. H. de Voogt.

MUURSCHILDINGEN IN DE KERK TE BREDEVOORT. Volgens de N. Rotterdamsche Courant zijn bij het afbikken van muren in het kerkgebouw der Hervormde gemeente te Bredevoort muurschilderingen ontdekt van zeer ouden datum. Eenige letters onder de figuren zijn nog duidelijk leesbaar.

In den vloer om den preekstoel schijnt men bij eene vroegere herstelling de grafzerken, waarop wapens en opschriften voorkomen, geplaatst te hebben, die eertijds de in de kerk verspreide grafkelders hebben gedekt.

TENTOONSTELLING TE MÜNCHEN. Blijkens een door de Regeering ontvangen bericht, zal de in 1894 te München te houden Internationale Tentoonstelling van Schoone Kunsten geopend worden op 1 Juni. en gesloten tegen het einde van October.

De termijn voor aanmelding is tot 1 April opengesteld.

De inzending der kunstwerken kan geschieden van 1 tot 20 April a.s.

INTERNATIONAAL CONGRES VOOR BINNENSCHIEPVAART. Het zesde Congres zal te 's-Gravenhage gehouden worden, van 22 tot 28 Juli a.s.

Het Comité tot voorbereiding, als zoodanig benoemd door het Kon. Instituut van Ingenieurs, heeft tot Voorzitter den heer J. F. W. Conrad, en tot Secretaris den heer L. E. Asser, beiden te 's-Gravenhage.

De contributie voor het lidmaatschap is bepaald op f 12, waarvoor men recht heeft op het bijwonen van alle vergaderingen en het ontvangen van alle uit te geven stukken.

KON. INSTITUUT VAN INGENIEURS. Dinsdag 13 Februari a.s. ten 10³/₄ uur vergadert het Kon. Inst. van Ingenieurs te 's-Gravenhage.

In deze vergadering zullen o.a. de volgende voordrachten worden gehouden:

Mededeelingen van den heer M. Sijmons over den werkkring van den gezondheids-ingenieur.

Levensbericht van het lid H. F. Fijnje van Salverda, door den heer A. Huet.

BEURS TE AMSTERDAM. B. en W. hebben een praeadvies uitgebracht over de beursplannen, zoowel van den heer Dr. Cuyper als van den heer Jan Springer.

Beide plannen worden ongeschikt geacht, om uiteenloopende redenen. B. en W. stellen echter voor verbeteringen in de bestaande beurs te brengen, en aan de hulp-korenbeurs de noodige voorziening aan te brengen.

PERSONALIA.

Met ingang van 1 Maart a.s. is de heer W. de Jong bevorderd tot Technisch Ambtenaar 1^e klasse bij de Staatsspoorwegen.

VRAAGBAAK.

Welke is de beste specie, voor het inzetten van tegels aan buitenmuren.

VERBETERING.

De termijn van inzending van de antwoorden op de Prijsvraag uitgeschreven door de Aannemers-Sociëteit „Amstels Bouwkring”, zie Bouwkundig Weekblad van 3 Februari 1894, is verlengd tot 30 December 1894.



BOUWKUNDIG WEEKBLAD

ORGAAN
VAN DE MAATSCHAPPY TOT BEVORDERING DER BOUWKUNST

17 FEBRUARI 1894.

Redactie: Prof. E. GUGEL, J. R. DE KRUYFF, C. MUYSKEN,
en C. T. J. LOUIS RIEBER.

Bureau: Marnixstraat 402.

INHOUD: Mededeelingen betreffende de Maatschappij. — De 2. Tentoonstelling van Oud-Nederlandsche Bouwkunst. enz. — De Nieuwe Beurs te Amsterdam. — Bij de Plaat. — Een Historisch Instituut. — Verslagen van Vergaderingen. — Prijsvragen. — Berichten. — Personalialia. — Agenda voor de week.

Dit Nummer bestaat 8 bladzijden en een Plaat.

MEDEDEELINGEN BETREFFENDE DE MAATSCHAPPIJ.

Engelsche Prentkunst.

In het gebouw van de Maatschappij tot Bevordering der Bouwkunst wordt eene tentoonstelling gehouden van de uitgebreide verzameling

ENGELSCHE PRENTKUNST

toebehoorende aan den heer A. C. Loffelt te 's-Gravenhage.

De verzameling bestaat uit werken van Walter Crane, Kate Greenway, Randolph Caldecott, Hugh Thomson en anderen, waaronder hunne laatst verschenen werken.

De beschrijvende catalogus, met eene uitgebreide voorrede van den heer A. C. Loffelt, is, zolang de voorraad strekt, verkrijgbaar tegen betaling van 30 cent.

De toegangsprijs is f 0.50 per persoon op Woensdag en Donderdag, en f 0.25 op de overige dagen.

Leden van de Maatschappij tot Bevordering der Bouwkunst hebben vrijen toegang.

De Tentoonstelling blijft tot en met 25 Februari a. s. dagelijks geopend, van des morgens 10 tot des namiddags 4 uur.

Wereldtentoonstelling te Antwerpen in 1894.

In aansluiting aan de mededeeling van 28 December 1893, opgenomen in het Bouwkundig Weekblad van 30 December 1893, is de commissie, die zich ten doel stelt eene verzameling van werken, uit de laatste tien jaren, van Nederlandsche architecten bijeen te brengen, ter inzending op de aanstaande Internationale Tentoonstelling te Antwerpen, in staat te berichten, dat de genoemde verzameling zal worden tentoongesteld als

collectieve inzending in de Nederlandsche Afdeeling der Tentoonstelling.

De commissie vertrouwt op ruime deelneming en noodigt heeren architecten beleefd uit, zoo spoedig mogelijk *vóór den 1en Maart*, aan den tweeden ondergeteekende een nauwkeurige opgave te doen van de grootte der teekeningen, photographiën en reproductiën die zij wenschen in te zenden.

Ook ontwerpen op kunstnijverheidsgebied zullen welkom zijn.

Alle inzendingen moeten voorzien zijn van kaders, of op houten ramen zijn bevestigd.

Deze inzendingen worden ingewacht, uiterlijk op den 23en Maart 1894, franco aan het adres der Maatschappij tot Bevordering der Bouwkunst, Marnixstraat 402 te Amsterdam

De commissie behoudt zich het recht voor, eene keuze te doen uit de ingezonden teekeningen.

Het vervoer naar Antwerpen zal kosteloos geschieden, evenals de terugzending van Antwerpen naar Amsterdam.

Heeren inzenders wier werken op de Tentoonstelling zijn geplaatst, ontvangen *kosteloos* een *doorlopend toegangsbewijs* voor de Antwerpensche Tentoonstelling.

Tot dekking van eenige noodzakelijke onkosten voor een behoorlijke schikking zal den inzenders een bedrag van hoogstens f 2 per M². door hunne inzending ingenomen, worden in rekening gebracht. De kosten van assurantie komen ten laste der inzenders.

Aan hen, die niet *vóór* 1 Maart de opgave omtrent hunne inzending aan den tweeden ondergeteekende hebben verstrekt, kan niet verzekerd worden, dat plaatsruimte voor hen beschikbaar is.

Amsterdam, 16 Febr. 1894.

JOSEPH TH. J. CUYPERS, } *Leden van de Nederlandsche*
C. T. J. LOUIS RIEBER, } *Commissie voor de Wereld-*
C. MUYSKEN, *Voorzitter van de Maatschappij tot Bevordering der Bouwkunst.*
H. G. JANSEN, *Voorzitter van het Genootschap Architectura et Amicitia.*

DE 2^{DE} TENTOONSTELLING
 van OUD-NEDERLANDSCHE BOUWKUNST omfattende
 NOORD-HOLLAND bijeengebracht door de Afd.
 ARCHITECTUUR van den „Haagsche Kunstkring.”

Een bijna vast kenmerk — ik geef toe dat er uitzonderingen worden gevonden — voor een Bestuurder van Rijk, Gewest of Gemeente uit de 19^{de} eeuw is de eigenschap om eene totale afwezigheid van belangstelling aan den dag te leggen voor de historische herinneringen, voor de archeologische en aesthetische beteekenis van Oud-Nederlandsche bouwwerken.

Dat gebrek aan belangstelling sloeg telkens over tot een gemis aan eerbied voor het verleden en heeft in Nederland zeker niet minder dan elders tot een zeer te betreuren vandalisme geleid.

Nog is het tijdperk van gebrek aan liefde voor wat ons uit een roemrijk verleden in bouwwerken werd nagelaten niet afgesloten, telkens wordt nog meer vernield, opgeruimd, verkocht en verplaatst.

Als een voorbeeld van jongen datum teeken ik het navolgende aan:

Terwijl op het Buitenhof in den Haagschen Kunstkring eene expositie wordt georganiseerd betrekking hebbende op oude bouwwerken uit Noord-Holland, en daarmede eene poging wordt gewaagd om het publiek te laten zien, hoe schilderachtig en kranig gebouwd onze steden eenmaal waren en wat onze tijd daarvan overliet, wordt van het merkwaardig huisje — „het wapen van Roomen” — op den hoek van het Halstraatje en Buitenhof den typischen ingang gewijzigd, ontzield en verminkt.

En een streven om die vernielzucht tegen te gaan, wordt zelden met goeden uitslag bekroond. Bij het aanwijzen of kiezen van personen die invloed zullen gaan uitoefenen in de besturen van ons land, onze provinciën of onze steden moest dan ook meer worden gelet, of zij die werden afgevaardigd wel doordrongen waren van den eerbied welken een volk in de eerste plaats dient te bezitten voor wat door zijn voorvaderen werd gedacht en gemaakt.

Dan zouden historische monumenten minder verdwijnen of uit verval van krachten bezwijken door niet tijdig genoeg gerestaureerd te zijn. Dan zouden bij het maken van de uitbreidingsplannen voor onze steden niet onmeedoogend bijna alle poorten en oude verdedigingswerken zijn vernield, maar waren zij gedeeltelijk opgenomen in de nieuwe buitenwijken en plantsoenen, om de dichter in elkander gebouwde oude stadsgebedten aangelegd.

En zou de toegang tot die nieuwere wijken door het sloopen van poorten dikwijls wel verbeterd zijn? Er mag op goede gronden hieraan worden getwijfeld!

In een interessant opstel over Haarlems poorten en wallen van de hand van C. J. Gonnet, verschenen in de Kunstbode van 1881, staat geschreven:

„Er zijn nog altijd lieden in Haarlem, die volhouden, dat de toegang tot de stad en de omgeving bij de kleine Houtstraat, sedert het afbreken van de poort, erg leelijk zijn geworden.”

Zou het aantal van hen die deze opinie waren toegedaan niet reeds zijn toegenomen en in de komende jaren nog belangrijker uitbreiding krijgen?

De Hoofdstad van België mag er trots op wezen een burgemeester te bezitten die oog heeft en gevoel voor de geschiedenis en de monumenten van zijn land

en die, door daarvan in eene brochure *) getuigenis af te leggen, zijne denkbeelden in ruimeren kring tracht ingang te doen vinden.

Mogen onder de Nederlandsche burgemeesters ook eenmaal dergelijke mannen worden gevonden! Men haaste zich hen aan te stellen, want weldra is het te laat.

De voorafgaande beschouwingen waren, naar ik meen, als inleiding van eene bespreking over de 2de tentoonstelling van Oud-Nederlandsche bouwkunst, die door de afdeling Architectuur van den Haagschen Kunstkring werd ondernomen, niet misplaatst.

Die bespreking zelf kan kort zijn, want binnen weinige dagen zal een overzicht van de Noord-Hollandsche monumenten, door eenige Haagsche architecten verzameld en door Jhr. Mr. Victor de Stuers met eene voorrede gestempeld, het licht zien.

Wat op de expositie wordt gevonden, is bijeengezocht uit de archieven en atlanten van het Rijk, de provincie Noord-Holland, verschillende Gemeente-Archieven en particuliere verzamelingen, en aangevuld met photographiën en afbeeldingen uit plaatwerken over Oud-Hollandsche bouwkunst verschenen.

De inzendingen werden over drie zalen verdeeld.

In de grootste zaal werd alles wat Amsterdam betreft te zamen gebracht, in een kleiner daaraan grenzend vertrek vonden Haarlem, Hoorn, Edam, Monnikendam en het Gooi een plaats, terwijl in het derde zaaltje, de rijke verzameling van Alkmaar en omstreken benevens Enkhuizen en Medemblik werden geëtaleerd.

Een afzonderlijk wandvak is gewijd aan de kasteelen van Noord-Holland en dit gedeelte van de tentoonstelling opent een ruim veld voor ontdekkingen en is eene studie alleszins waard. — In die studie mag, naast de abdij van Egmont, de kasteelen van Brederode, Assumburch, Heemstede en Medemblik en het huis ter Klcef, het plan worden opgenomen waarnaar door het Rijk gewerkt wordt voor de restauratie van het Slot te Muiden. Een achtstal serieuze teekeningen van den heer J. W. H. Berden, vormen daarvan een afgerond geheel.

Bijzonder merkwaardig zijn de photographiën van details van een brug, die eenmaal over de slotgracht van het kasteel van Heemstede was geslagen en die nu als een zichtbaar teeken van drogen waterbouw in een grasveld ligt.

Krachtig en hoogst artistiek zijn de details van het beeldhouwwerk, daarvan overgebleven.

Tot de volledigheid en rijkdom van wat uit Alkmaar te zien kan worden gegeven, bracht niet weinig de welwillendheid bij waarmede door den heer C. W. Bruinvis een gedeelte van zijne rijke verzameling werd beschikbaar gesteld. Teekeningen van Pronk, Saenredam, Tavernier, Springer en Beerstraten, waaronder aquarellen en teekeningen van stadsgezichten, maken dit gedeelte der tentoonstelling hoogst bezienswaardig. Die afbeeldingen echter zijn voor de studie van de architectuur niet altijd even betrouwbaar. Wel hebben de beide eerste en wellicht ook anderen met groote nauwkeurigheid geteekend, maar bij velen was dikwerf het schilderachtige de groote aantrekkingskracht om het gebouw af te beelden en werd het niet op de tekening in elkander gezet en gebouwd. Een voorbeeld hiervan vindt men in het verschil in de photographie en in eene tekening, beide

*) Esthétique des Villes par Ch. Buls, bourgmestre de Bruxelles, verschenen bij Bruylant-Christophe & Co., Bruxelles 1894.

betrekking hebbende op den bekenden haventoren van Hoorn. De teekenaar heeft zich de vrijheid veroorloofd de verhoudingen van het bouwwerk te wijzigen naar het formaat van zijn papier, en een overbouwen in te voeren dat te recht door eene bouwpolitie zou worden gemaakt.

Uit het Provinciaal Archief van Noord-Holland vinden wij o. a. een paar afbeeldingen van oude poorten van Hoorn, eene merkwaardige teekening van het dorp Westzaan, een niet minder belangrijke van het Raadhuis en de Kerk te „de Rijp”, een prent van het slot te Purmerent, een boerendans voor de kerk te Assendelft door Saenredam geteekend, een gezicht op Naarden en eene afbeelding van het edele fraai gebeeldhouwde grafmonumentje aan een van de pijlers van de kerk te Purmerend eenmaal aangebracht, een meesterstukje van Artus Quellinus.

Voor teekeningen van de Nieuwe kerk met het Annatorentje — eenig in Silhouette — zoomede voor die van de Bakenessekerk en het Raadhuis, werd niet te vergeefs bij het Gemeente Archief van Haarlem aangeklopt.

In de afdeling „Amsterdam” bewondert men tusschen de talrijke platen — waaronder eene fraaie collectie door den heer J. Lugt afgestaan — de afgietsels van de meesterwerken van Quellinus, o. a. dat van de tympanvulling afgegoten naar een oorspronkelijk in klei door den meester vervaardigd model.

Heeft Nederland ooit een tweeden beeldhouwer van de kracht van Quellinus voortgebracht?

Het zou te ver voeren in uitgebreider beschouwingen te treden over deze expositie. Zooals ik reeds opmerkte zal eene uitvoerige beschrijving van Noord-Holland's oude monumenten weldra het licht zien. Moge dat werkje voor velen nieuwe mededeelingen aan het licht brengen, en voor hen, die deze expositie tot stand brachten een spoorslag zijn om de oude bouwwerken van de andere provinciën ook bij het publiek bekend te maken en te beschrijven. De belangstelling van het publiek zal zeker bij iedere expositie, dit onderwerp betreffende, toenemen, en de goede invloed hiervan blijft niet uit.

P. D. R. FZN.

DE NIEUWE BEURS TE AMSTERDAM.

De laatste plannen voor een nieuwe Beurs, het ontwerp van den heer Dr. P. J. H. Cuypers en dat van den heer Jan Springer, werden bij hunne verschijning voldoende in dit blad toegelicht, het eerstgenoemde zelfs met een uitvoerige teekening.

De verdere geschiedenis van deze plannen behoort dus insgelijks te worden medegedeeld, te meer, daar het den schijn heeft, dat de beursbouwkwestie nu haar meisjesjaren te boven is en, haast mondig, haar einde nadert, wegens gebrek aan middelen als ten minste het door B. en W. van Amsterdam ingediende praeadvies — reeds met een enkel woord in het vorige blad medegedeeld — wordt aangenomen.

In dat praeadvies wordt het volgende medegedeeld:

Het beursplan-Cuypers wil een nieuwe beurs bouwen met verkeersweg naar den Dam, op de terreinen, te verkrijgen door het ten deele dempen van het water tusschen het Centraal-station en het Prins Hendrikplantsoen.

De commissie van bijstand in het beheer der publieke werken rapporteerde 12 Juli 1893 omtrent dit plan, dat het daartegen geen technische bezwaren had. Ook achtte zij de uitvoering voor de gemeente financieel niet nadeelig. En nu de handel zich eenmaal verklaard heeft ten gunste van een beurs aan het Damrak naast het Bible-hôtel, achtte zij het zeer wel mogelijk, dat de Kamer v. Koophandel evenmin bezwaar zou maken tegen een beurs, die eenige minuten verder was gelegen. Er was een lid, die het 't best achtte de beurskwestie eenige jaren te laten rusten.

De Kamer van Koophandel had echter, blijkens haar missive van 23 Sept. 1893, ernstige bezwaren tegen het plan-Cuypers. Zij vond het emplacement ongeschikt als te ver van den Dam verwijderd en daarenboven de ontworpen overdekte verbindingsvaart voor het Centraalstation en de opheffing van vele scheepsligplaatsen niet in het belang van den handel. Overdekte doorvaarten waren h. i. voor handel en scheepvaart zeer nadeelig, daar zij een te welkome gelegenheid tot ontvreemding aanbieden.

Met het oog op het rapport der K. v. K., meenen B. en W. de uitvoering van het plan-Cuypers niet in overweging te moeten geven.

Het plan van den architect Jan Springer werd door de vereeniging „Het Damrak”, dd. 6 Oct. 1893, als basis voor onderhandeling aan den Raad aangeboden, om zoo te komen tot een nieuw beursgebouw met avenue van het Centraal-station naar den Dam. Het plan heeft tot grondslagen het zoogenaamde plan W. P. W. en het gemeenteplan, dd. 25 Febr. 1891. Daarbij zou moeten gedempt worden een deel van het water tusschen de Nieuwebrug en de oostelijke basculebrug.

De directeur van publieke werken acht in zijn rapport van 22 Jan. 1894 de veranderingen in het gemeenteplan niet alle verbeteringen, terwijl z. i. de financieele gevolgen te gunstig zijn voorgesteld.

Met de commissie van bijstand in het beheer der publieke werken zijn B. en W. dan ook van meening, dat het bij den tegenwoordigen staat der gemeentefinanciën niet raadzaam is het aanbod der vereeniging „het Damrak” aan te nemen, vooral nu op geene wijze blijkt, dat de meest belanghebbenden den bouw eener nieuwe Beurs bepaald noodzakelijk achten, terwijl ook het verkeer langs het Damrak eene geheele verwijdering van de tegenwoordige Beurs vooralsnog niet noodzakelijk maakt.

Voor niet te groote kosten zoude eene voor de eerste jaren voldoende verbetering van den weg Dam-Centraalstation te verkrijgen zijn door verwijdering van den westelijken uitbouw, waardoor de wegbreedte op het nauwste punt van 11 M. op 14.80 M. wordt gebracht en waarvan de kosten op circa f 15.000 à f 20.000 worden geraamd.

Wordt besloten niet tot den bouw eener nieuwe Beurs over te gaan, dan zal het evenwel noodig zijn, zeggen B. en W. verder, zoo spoedig mogelijk een onderzoek in te stellen naar noodzakelijke verbeteringen in de bestaande Beurs. In het bijzonder dienen maatregelen te worden getroffen om betere localiteiten voor telegraaf- en telefoondienst te verkrijgen, en zal door het van Gemeentewege aanbrengen van zitplaatsen, welke tegen vergoeding in vast gebruik kunnen worden gegeven, een einde kunnen worden gemaakt aan den bestaanden ongeregelde toestand, waarbij de Beurs ontsierd wordt door een tot voor korten tijd steeds

aangroeiend getal, voor het meerendeel weinig oogenlijke en weinig bij elkaar passende banken.

Tevens meenen B. en W. er op te moeten wijzen, dat de hulp-korenbeurs voorziening vereischt, daar zij, slechts voor tijdelijk gebruik zonder voldoende fondeering gebouwd, geheel is ontzet; de kosten van herstel in den meest eenvoudigen vorm zullen f 20.000 à f 25.000 bedragen, terwijl eene vernieuwing in steen uitgevoerd, ca. f 60.000, in hout ca. f 35.000 zoude kosten.

B. en W. stellen voor in dien zin een besluit te nemen.

De Vereeniging „het Damrak” heeft natuurlijk niet het stilzwijgen bewaard op het afwijzend voorstel van B. en W. Zij heeft dan ook een adres aan den Raad gericht, waarin zij er met overtuiging op wijst:

„dat uit de nota van den directeur van Publieke Werken afwijkingen in het voordeel en in het nadeel van haar plan, wat de financiële zijde betreft, blijken, doch niet van te overwegend bezwaar,

„dat het verschil hoofdzakelijk ligt in de som, aangenomen voor het Beursgebouw,

„dat dit verschil nog grooter zou geworden zijn al naar mate een sierlijker en grootscher gebouw zou worden gekozen.”

Voor de som, door de Vereeniging in hare begrooting aangenomen, beroept zij zich op het aan feiten zoo rijke verleden van den voorgenomen Beursbouw. Zij gebruikte n.l. als basis de som van 1½ à 2 miljoen gulden, indertijd vastgesteld bij het uitschrijven voor de prijsvraag van een Beursgebouw. Dat gebouw zou rondom sierlijke gevels krijgen en vrijstaan, doch het Beursgebouw, door de Vereeniging bedoeld, zou slechts aan de zijde van het Damrak een sierlijken gevel verkrijgen.

Na daarop gewezen te hebben, vestigt de Vereeniging dringend de aandacht van den Raad op den toestand van het Damrak, als hoofdentree der stad, en op de onvoldoende en zich herhalende reparatie, die zoowel voor het gedempte gedeelte en voor de wallen en kaaien van het Damrak, alsook voor de oude gebouwen van tegenwoordige Beurs en Korenbeurs altijd door noodig zullen blijven, onvoldoende zullen blijken te zijn en bij herhaling telkens zeer veel geld zullen kosten.

BIJ DE PLAAT.

De plaat, gevoegd bij het Bouwkundig Weekblad van 30 December 1893, gaf een voorstelling van de plannen, ingezonden door de heeren Roog en van den Ban op de prijsvraag uitgeschreven voor de verbouwing van het gebouw der Societeit «Vereeniging» te Haarlem, welke plannen voor de uitvoering zijn bestemd.

Bij het Weekblad van heden, 17 Februari 1894, wordt een plaat gevoegd met den gevel aan de Lange Begijnestraat en het plan gelijkstraats van het ontwerp, voor genoemde prijsvraag ingezonden door den heer J. A. G. van der Steur.

In het bijschrift van de eerstvermelde plaat werd medegedeeld, dat de prijsvraag was uitgeschreven onder de architecten te Haarlem, leden der Societeit; zoo beperkt is evenwel de medewerking niet geweest, daar alle Haarlemsche architecten daartoe uitgenoodigd werden.

EEN KUNSTHISTORISCH INSTITUUT.

Tot vestiging van een Kunsthistorisch Instituut, voor hetwelk reeds het in het vorige jaar gehouden Kunsthistorisch Congres te Neurenberg zich heeft verklaard, gaat nu een oproeping uit, die door 15 kunstgeleerden van Duitschland, 5 van Oostenrijk-Hongarije, 2 van Zwitserland, 4 van Italie, en elk een van Zweden, Noorwegen, Finland, Denemarken, Nederland, en België onderteekend is.

Het doel van zulk een Instituut, bij hetwelk zich (zoo de vereischte middelen zijn gevonden) in de toekomst soortgelijke inrichtingen in andere landen en steden zullen aansluiten, is, om voor de kunthistorische studiën der betreffende landen eene geschikte plaats in het leven te roepen. Dit doel moet worden bereikt, enerzijds door het vormen eener zoo volledig mogelijke bibliotheek en van eene uitgebreide verzameling van voor vergelijkende studie geschikte afbeeldingen, die in arbeidslokalen vereenigd voor een gemakkelijk gebruik toegankelijk zijn: anderzijds door de aanstelling van een veelzijdig ontwikkeld kunstgeleerde als beheerder dezer verzameling, die tegelijk de bezoekers en studeerenden als ervaren raadgever te zijde staat en inlichtingen verschaft omtrent van buiten komende aanvragen.

De leiding der werkzaamheden heeft voorloopig Prof. Dr. M. G. Zimmerman te Rome op zich genomen.

VERSLAGEN VAN VERGADERINGEN.

Vereeniging Bouwkunst en Vriendschap. Dinsdag 6 Februari 1894. De Voorzitter opent de vergadering en, na lezing van de notulen der vorige vergadering, neemt hij het woord om de nieuwbeneemde bestuursleden J. Verheul Dzn. en M. Brinkman, resp. als vice-president en 2^e secretaris, hartelijk als zoodanig welkom te heeten.

Vervolgens gaf hij het woord aan den heer A. W. Weissman, die dezen avond een lezing zou houden over „de inrichting van Kunstmusea.”

Spreker behandelde dit onderwerp voornamelijk van praktische zijde, en de hoofdzaak hiervan was de verlichting. Het Grieksche woord *Museion*, plaats aan de muzen gewijd, waarvan ons woord museum is afgeleid, bedoelde geenszins een gebouw voor tentoonstelling van kunstvoorwerpen.

Eerst later, toen Cosimo en Lorenzo de Medicis in het naast San Marco gelegen paleis antieke beeldhouwwerken enz. verzamelden, kreeg ook dit den naam van museum. Na langen tijd, eerst in de 19^e eeuw, vond dit voorbeeld navolging.

Een groote zeldzaamheid is het, merkte spreker op, dat de architect, als hem eens het geluk te beurt valt een kunstmuseum te mogen bouwen, wordt geconsulteerd over de plaatsing. Het beste is natuurlijk het gebouw aan een plein te plaatsen en anders circa 30 M. verwijderd van de omringende huizen, ter voorkoming van brandgevaar.

Daar een gebouw van één verdieping, bij afmetingen als voor een museum gewenscht zijn, een ongelukkig effect maakt, zal men gewoonlijk een beganegrond-verdieping met zijlicht maken, terwijl op de eerste verdieping de zalen met bovenlicht kunnen aanwezig zijn, temeer daar de kosten van fundeering dezelfde blijven. Deze inrichting geeft dan ook gelegenheid tot het aanbrenge van een monumentale hoofdramp, de eenige plaats, waar men de verheven bestemming van het gebouw inwendig in architectuur en decoratie kan vertolken, daar dergelijke weelde in de zalen nadeel zou doen aan het tentoongestelde, en dus is uitgesloten.

De tentoonstellingszalen mogen niet onmiddellijk op deze trapruimte, die overvloedig verlicht moet zijn, uitkomen, daar het wenschelijk is de bezoekers eerst door eene eenigszins donkere ruimte te doen gaan.

Behalve de noodige vertrekken voor dienst en directie zorge men voor een garderobe bij de vestibule. Liefst niet meer dan één vestibule ter vermindering van verwarring en lastige controle.

Sociëit „Vereniging” te Haarlem.

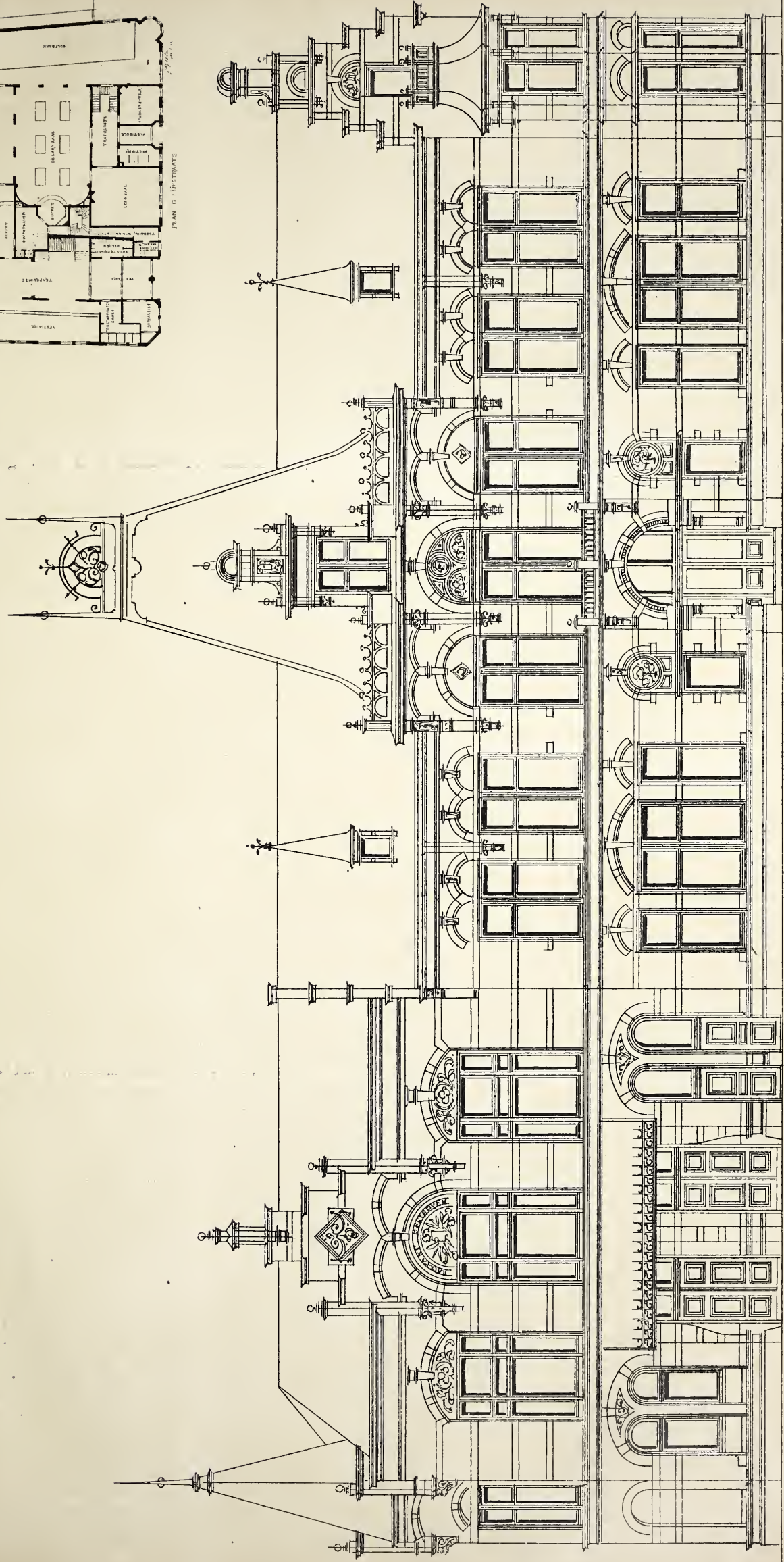

Soorgerel.

J. J. M. de Smet
archt. ing.



Flinke berguimten en ruime hijschokers naar de verdieping zijn noodig, alsmede goed verlichte lokalen voor herstelling aan schilderijen. Privaten, annex toilet kamers, mogen natuurlijk niet op te afgelegen plek worden aangebracht.

De muren dienen met spouw geconstrueerd te zijn, tegen vocht en te snelle temperatuurwisseling. Verwarming met warm water tot $\pm 18^{\circ}$ C. verdient aanbeveling boven stoom- of heeteluchtverwarming. Voor goede ventilatie zorge men ten behoeve van kunstvoorwerpen en beschouwers beide; in de zalen met zijlicht geschiedt dit op gewone wijze; in die met bovenlicht door de ruimte tusschen kap en glazen plafond in verbinding te stellen met de zaal, en dan ventilators op de daken, en aanvoerkanalen in de plinten aan te brengen.

De verlichting is van het grootste belang, en hierbij vertoefde spreker het langst. *Alles* moet aan de verlichting ondergeschikt zijn, d. w. z. alles wat er aan zou kunnen schaden, moet vermeden worden.

In het bijzonder lette men op, zeide spr., dat het licht werkelijk op de wanden valt en niet op den vloer, ook dat spiegelen der glatte schilderijoppervlakken mag niet plaats hebben.

De eerste regelen voor de verlichting van bovenlichtzalen waren van Magnus. De lichtopening in het plafond maakte hij $\frac{1}{3}$ der zaalbreedte; de hoogte $\frac{5}{7}$ dier breedte. In vierkante zalen is deze opening te klein ($\frac{1}{9}$ der vloeroppervlakte) en in langwerpige zalen valt nog te veel licht op den vloer. Ten einde dit te doen verdwijnen, wilde deze geleerde op $\frac{3}{5}$ der zaalhoogte een velum spannen; dit zou echter het effect der toch reeds zoo lage zalen geheel vernietigen. Deze regelen hebben hunne toepassing gevonden in Kassel; de zaalbreedte bedraagt 11 M., de borstwering 1.25 M.

Tiede bedacht eene nieuwe constructie. De zaalbreedte werd 9.10 M. de borstwering 0.95 en daarboven 4.70 M. te behangen wand. Deze hoogte, midden doorgedeeld zijnde door een waterpaslijn over de breedte der zaal, neme men van deze lijn het midden aan als trekpunt van een cirkelboog, door de bovenzijde van den behangen wand. Een waterpaskoorde van 4.70 M. geeft dan de plafondhoogte en de breedte der lichtopening aan. De lijnen, welke de uiteinden der koorde verbinden met boven- en onderzijde van den behangen wand, maken dan natuurlijk hoeken van 45° met den horizont.

Op dit laatste berust de nieuwe constructie.

Men neme 0.80 M. borstwering, waarboven 4.70 M. schilderijwand, en trekke uit boven- en onderkant bovengenoemde lijnen, die dan de breedte der lichtopening bepalen in het dakvlak. In plafondhoogte en plafondopening is men dan vrij, mits de laatste groot genoeg zij om den lichtstroom door te laten en een minimumbreedte hebbe in verhouding tot de zaalbreedte als 1 : 2.3. Boven de plafondopening make men dan een donker gedeelte, minstens iets grooter dan de helft der opening, ten einde het licht op den vloer te vermijden.

De constructies van kap en glazen plafond vereischen veel zorg. Ten einde zoo ruim mogelijk licht te onderscheppen, make men de kap van ijzer: de ramen evenwel liefst van zink, versterkt met een harde houtsoort. Men bezette de dakramen met z.g. „Roughplate” glas, hetwelk de invallende zonnestralen onschadelijk maakt.

Om condensatiewater op het glazen plafond te vermijden, zijn de bovengenoemde ventilatieopeningen van groot nut, daar zodoende het temperatuurverschil niet zoo groot wordt.

Bij de zalen met zijlicht zorge men, evenals bij de bovenlichtzalen, dat er slechts één lichtbron besta; dus een vierkant raam, liefst ter halve breedte der zaal, beginnende 2 à 2.30 M. boven den grond en zoo hoog mogelijk, zoodat de schilderijen op 2 à 2.30 M. boven den grond het sterkste licht ontvangen.

De diepte der zaal bedrage niet meer dan 5 à 6 M., de hoogte ± 5.50 M., en breedte liefst grooter dan 6 M., daar de zijwanden hier het meeste licht ontvangen, vooral als zij eenigszins schuin geplaatst zijn en het hier dus op aankomt.

Deze zalen, bij uitstek geschikt voor beeldhouwwerken, moeten alle op het Noorden gelegen zijn.

De wanden der zalen bespanne men met bruinrood of groengrijs fluweelig doek; de lambrizeeringen schildere men zwart; en de vloer zij een zoo donker mogelijk gekleurde parketvloer.

Vervolgens behandelde spreker een reeks bekende musea, waarvan plattegronden aanwezig, en maakte zeer interessante op- en aanmerkingen.

De vergadering getuigde van hare ingenomenheid door flink applaus, waarna de Voorzitter den spreker dank zeide voor zijne lezing en als zijne overtuiging uitsprak, dat het museum

van moderne kunst, dat onder leiding van den heer Weissmann te Amsterdam wordt gemaakt, zeer zeker blijken zal geven van de ernstige studie van den ontwerper.

De bestekteekeningen van dit gebouw waren ter vergadering geëxposeerd, benevens eenige details.

Mede was tentoongesteld een beeldje, voorstellende Architectura, benevens twee andere, alle van den heer Miedema, wien als gewoonlijk alle lof toekomt, zoo wat gedachte als uitvoering betreft.

Ter vergadering kwamen nog eenige voorstellen in voor de jaarlijksche prijsvraag, waaromtrent nog geen beslissing werd genomen.

PRIJSVRAGEN.

Op de prijsvraag voor het ontwerp van een „*Vuurscherm*.” uitgeschreven door de Vereeniging „Architectura” te 's-Gravenhage, zijn drie antwoorden ingekomen, onder de volgende motto's: 1^e. *Nana*, 2^e. *Koper*, 2^e. *Noordpijl* (geteekend).

Het Bestuur der R.K. Leesvereeniging te Rotterdam noodigt tot medewerking uit aan de onderstaande prijsvraag: „EEN ONTWERP VOOR EEN SOCIETEITSGEBOUW TEN BEHOEVE DER R.-K. LEESVEREENIGING, op het terrein van het af te breken pand No. 16, Korte Hoogstraat,” te Rotterdam.

Tot de inrichting van het gebouw wordt verlangd:

- 1^o. *Begane grond*: Winkelhuis met afzonderlijken ingang en woning (minstens 3 vertrekken, keuken, kelder en privaat).
- 2^o. *Eerste verdieping*: Ruim societeitslokaal aan de voorzijde, in gemakkelijke verbinding met eene flinke leeszaal met noodige berging voor boeken enz., en zoo mogelijk behoud van den bestaanden uitbouw. In elk geval verlangt men, zoowel voor de leeszaal als het societeitslokaal, de ruimst mogelijke erkers of gesloten balcon; minstens 2 privaten en urinoirs in directe verbinding met de buitenlucht en op geschikte plaats.
- 3^o. *Tweede verdieping*: Ruime vergaderzaal, toegankelijk buiten gemeenschap der societeitslokalen. Minstens een privaat en urinoir. Verder conciërgewoning (minstens 2 vertrekken, keuken enz.)
- 4^o. *Zolder* met eenige berging voor boeken enz.
- 5^o. *Kelder*: ± 20 M²., ten behoeve der societeit (geen voorkeur van plaatsing en toegang).
- 6^o. *Gas- en waterleiding* door het geheele gebouw. Bij het ontwerpen moet rekening gehouden worden met eventueele rechten van derden en met de bestaande bouwverordeningen.
- 7^o. Verder wordt nog verlangd met aangifte der verdiepinghoogten, de volgende teekeningen:
 - 1^o. De plattegrond van iedere verdieping (met omschrijving) en begane grond. Schaal 1 à 100.
 - 2^o. Minstens ééne doorsnede over de lengte en eene over de breede zijde, waarop duidelijk de constructie en de zwaarte der balklagen, kap, enz. is te onderkennen. Schaal 1 à 100.
 - 3^o. De achtergevel: 1 à 100.
 - 4^o. De voorgevel: 1 à 50 met detail van 1 à 20.
 - 5^o. Balklagen en kapgrond, alsmede eventueele nieuwe fundeering: 1 à 100.
 - 6^o. Eene gespecificeerde begroting van kosten, met omschrijving en memorie van toelichting.
- 8^o. Nog is zoo uitdrukkelijk mogelijk bepaald dat de bouwkosten (waaronder begrepen de kosten van afbraak) in geen geval de som van f 16000.— (zegge zestienduizend gulden) mogen overschrijden, alles inbegrepen wat tot de totale oplevering behoort. Mocht er niet geheid behoeven te worden, dan is het maximum bepaald op f 14000.—. De opbrengst der afbraak is geheel ten voordeele van den aannemer, (onder afbraak wordt alleen verstaan bouw materiaal).
- 9^o. Alle aan te wenden materialen moeten nieuw zijn.
- 10^o. De teekeningen moeten in eenvoudige zwarte inktlijnen zijn bewerkt, zonder schaduwen.
- 11^o. De aannemer zal zoo mogelijk Rotterdamsche werklieden in dienst nemen en deze tegen ongelukken verzekeren.
- 12^o. Elk mededinger is uitdrukkelijk gehouden, indien dit door het Bestuur mocht worden verlangd, tot den door

- hem aangeduiden prijs, den bouw in zijn ganschen omvang te leveren, echter dan onder toezicht van een door het Bestuur aan te stellen architect.
- 13°. De ingekomen antwoorden en plannen zullen na de beoordeeling, welke zal geschieden door eene jury, bestaande uit drie architecten, buiten de stad woonachtig, in overleg met het Bestuur, minstens vier dagen in het societeits-lokaal worden tentoongesteld.
- 14°. De mededingers moeten hunne plannen inzenden aan den President, den heer Arn. J. A. Gilissen, Zuid-Blaak N°. 40 alhier, uiterlijk tot en met den 27 Maart 1894. Plannen welke later worden ingediend, komen niet meer in aanmerking.
- 15°. De ingezonden plannen en bijschriften mogen geen handteekening dragen, doch moeten voorzien zijn van een motto en vergezeld van een gesloten naambrief, waarop aan de buitenzijde het motto van het plan en tevens een correspondentie-adres vermeld staan. Alle uiterlijk schrift mag niet zijn dat van den mededinger.
- 16°. De hoogst bekroonde ontvangt als premie de som van f 100.—, de tweede bekroonde f 75.—, de derde f 25.—. Mocht het hoogst bekroonde plan te weinig strooken met de werkelijke, praktische en oeconomische belangen der Vereeniging; dan zal de jury in overleg met het Bestuur, een der beide andere bekroonde plannen ter uitvoering kunnen aanwijzen.
- 17°. Het ter uitvoering aangewezen plan wordt eigendom der Vereeniging. De ontwerper wordt architect, behoudens het bepaalde in art. 12, tegen een honorarium van 5 pCt. der bouwsom. waartegen echter de premie vervalt. Ingeval geen der ingezonden plannen worden goedgekeurd, beslist het bestuur over de al of niet toekenning der premiën.
- 18°. De ontwerper van het aangewezen plan zal gehouden zijn een volledig bestek te maken, waarin de bepalingen der tegenwoordig in gebruik zijnde Rijks Algemeene Voorwaarden zijn opgenomen. Volgens dit bestek is het Bestuur voornemens eene aanbesteding te houden. Eventueel zal dit bestek ook voor hem bindend zijn in verband met art. 12.
- 19°. De jury bestaat uit de heeren: Joseph Cuypers te Amsterdam, F. M. L. Kerkhof te 's Bosch, Nic. Molenaar te 's Hage, die elk eene stem uitbrengen, terwijl het geheele Bestuur twee stemmen uitbrengt.
- 20°. Voor de opmetingen van het oude pand is de sleutel te verkrijgen bij den heer Mr. J. Mascheck, Noord-Blaak N°. 47.

BERICHTEN.

G. SCHOLTEN. In den avond van den 12^{den} Februari is te Rotterdam overleden de heer G. Scholten, fabriek-landmeter van Schieland, directeur der Akademie van Beeldende Kunsten en Technische Wetenschappen.

Omtrent het leven van dezen verdienstelijken man ontleenen wij het volgende aan de Nieuwe Rotterdamsche Courant:

Te midden van zijn werk neêrgeveld door eene kwaal, van welke bestaan hij ternauwernood het vermoeden had, is in dezen man een persoon verscheiden, wiens gansche leven een aaneenschakeling was van onvermoeiden en onversaagden arbeid, van plichtsbetrachting met onkreukbare eerlijkheid en hooge toewijding, een persoon, wiens vriendschap een eer was voor wie haar mocht genieten. Scholten was een edel man in den volsten zin. Den 13^{den} Mei 1839 te Schiedam geboren, als zoon van den gemeente-architect aldaar, leerde hij reeds op jeugdigen leeftijd de moeilijkheden des levens kennen. Met weinig andere middelen dan zijn grooten natuurlijken aanleg, aanvaardde hij den strijd, gedreven vooral door den machtigen prikkel der liefde voor zijn naaste verwanten, wier hulp en steun hij worden wilde, en werd. Na aan de Teeken-Academie alhier de lessen te hebben gevolgd, werd hij als teekenaar verbonden aan de toentertijd te Dordrecht gezetelde „Zeeuwsch-Limburgsche Spoorweg-maatschappij.” Betrekkelijk spoedig begaf hij zich naar Den Helder, om, onder den Ingenieur Strootman, als opzichter werkzaam te zijn bij de groote dokwerken aldaar. Hadden reeds dadelijk zijne voortreffelijke eigenschappen de aandacht zijner superieuren getrokken, weldra bleken zij algemeen erkend te worden door zijne benoeming tot gemeente-architect te Den Helder. Daar bleef hij in het geheel 15 jaren, totdat onze gemeente hem den post van adjunct-directeur van de gemeentewerken opdroeg. Wat Scholten op dezen post heeft gedaan, gedurende de acht jaren dat hij hem vervulde, is in

aller geheugenis. Zijn helderen blik, die ver de toekomst in zag; zijne geschiktheid om met het werkvolk om te gaan; zijne trouwhartige welwillendheid, gepaard aan eene eerlijkheid die der gemeente in velerlei vorm ten goede kwam, wij behoeven ze slechts te noemen, om te verklaren hoe Scholten zich — ondanks zijne bescheidenheid — eenen naam verwierf, die hem den weg baande naar twee nieuwe, eervolle, betrekkingen, het fabriek-landmeterschap van Schieland en het directeurschap onzer Teeken-Academie.

Twaalf jaren ongeveer mocht hij aan het grootwaterschap en aan de groote onderwijsinstelling zijne krachten wijden. Hoe hij dit deed, het zal getuigd worden door zijne tegenwoordige superieuren. Zij zullen zijn plotseling verdwijnen van de plaats waar hij zoo noodig was, als een verlies beschrijven, dat moeilijk kan worden hersteld. En de velen, door zijn onverwacht heengaan van eenen trouwen raadsman, van een oprecht vriend beroofd, zullen daaraan toevoegen: dit verlies kan niet hersteld worden.

CONGRES VOOR PROTESTANTSCHEN KERKBOW. In het einde van Maart a.s. zal te Berlijn een Congres worden gehouden voor Protestantschen Kerkbouw. Zij die daaraan wenschen deel te nemen, en zij die stellingen op dat Congres wenschen te verdedigen, worden verzocht zich vóór 5 Maart a.s. op te geven aan den Voorzitter, den heer H. v. d. Hude, Kgl. Baurath, Berlin W., 26 Fasanenstr.

MAASBRUG TE MAASTRICHT. Naar het „Nieuws van den Dag” vernomen heeft, zijn de Regeering en het Gemeentebestuur van Maastricht het nog niet eens kunnen worden over het vraagstuk der Maasbrug.

Zooals men weet, wil de Regeering de bestaande steenen brug afgebroken, en door een ijzeren met meer doorlaatvermogen vervangen hebben. Hiertoe is echter het Gemeentebestuur niet genegen. In de eerste plaats wenscht dat bestuur deze monumentale brug te behouden, en in de tweede plaats ziet het op tegen de door de Regeering voor den bouw eener nieuwe brug verlangde subsidie. Wel wil het ter bevordering van het doorlaatvermogen een achtsten boog aan de brug naar de zijde van Wijk hebben toegevoegd, doch dit plan schijnt bij de Regeering zwaarigheid te ontmoeten.

Er zal, zegt het blad, dus nog wel wat water door de Maas kunnen stroomen, alvorens die zaak tot eene bevredigende oplossing zal zijn gekomen.

KAMERS VOOR ARBEID. Te Leiden heeft zich, naar wij vernemen, een Kamer voor Arbeid gevestigd, bestaande uit de heeren: professor mr. H. L. Drucker, voorzitter, en als leden W. F. van der Heyden, H. Paul, J. G. Mathol, H. C. van Bente, H. Botermans, A. J. Bonte, J. Beltman, N. de Zwart, J. W. van Staden, H. J. van der Steen, J. van Dam, J. I. Planjer, J. Stoeke, Cr. Koreman, en W. C. Mulder, secretaris. Deze raad zal zich onledig houden met het vaststellen van een reglement.

ROTTERDAMSCH E DIERGAARDE. Naar wij vernemen, heeft het Bestuur der Rotterdamsche Diergaarde, in zijne Vergadering van Zaterdag, het bouwen van een Administratiegebouw met Hoofdingang, afsluithekken en portiershuisje, gegund aan den heer Wijnand van Leeuwen Sr., aannemer te Hellevoetsluis, voor zijne inschrijvingsom van f 35.390.

PERSONALIA.

Bij Kon. besluit is de heer Joseph Th. J. Cuypers, civiel en bouwkundig ingenieur te Amsterdam, met ingang van 15 Februari benoemd tot leeraar bij de Normalschool voor teekenenonderwijzers en bij de Rijks School voor Kunstnijverheid, te Amsterdam.

AGENDA VOOR DE WEEK.

PERMANENTE TENTOONSTELLING van bouwartikelen, gebouw Marnixstraat 402, te Amsterdam. Dagelijks geopend van 10 tot 4 uur. Toegang vrij.

TENTOONSTELLING VAN ENGELSCH E PRENTKUNST, bovenzaal Marnixstraat 402, te Amsterdam. Dagelijks geopend van 10 tot 4 uur. Toegang vrij voor leden der Maatsch. t. Bev. d. Bouwkunst; voor niet-leden op Woensdag en Donderdag 50 cent, overige dagen 25 cent.

BOUWKUNST TENTOONSTELLING. Genootschap Architectura et Amicitia. Plantage, Muidergracht, achter het Panorama. Toegang 25 cent.

AFDEELING ARNHEM der Maatsch. t. Bev. der Bouwkunst, vergadering op Woensdag 21 Februari, 's avonds 8 uur in Muis Sacrum (Directiekamer).

Wegens gebrek aan plaatsruimte, worden de verslagen der vergaderingen van de Afd. 's Gravenhage en het Kon. Instituut van Ingenieurs in een volgend blad opgenomen.



BOUWKUNDIG WEEKBLAD
ORGAAN
VAN DE MAATSCHAPPY TOT BEVORDERING DER BOUWKUNST

24 FEBRUARI 1894.

Redactie: Prof. E. GUGEL, J. R. DE KRUYFF, C. MUYSKEN,
en C. T. J. LOUIS RIEBER.

Bureau: Marnixstraat 402.

INHOUD: Mededeelingen betreffende de Maatschappij. — Zuid-Italiaansche tegels (*vervolg en slot*). — Verbouwing der Sociëit „Vereeniging” te Haarlem. — Verslagen van Vergaderingen. — Prijsvragen. — Personalïa. — Agenda voor de week. — Inhoudsopgave (Supplement).

MEDEDEELINGEN BETREFFENDE DE MAATSCHAPPIJ.

De Tentoonstelling van Engelsche Prentkunst

in het gebouw der Maatschappij tot Bevordering der Bouwkunst blijft nog slechts geopend tot en met Donderdag 1 Maart a. s.

Een groot gedeelte der platen is door andere vervangen geworden.

Leden van de Maatschappij hebben vrijen toegang.

In het gebouw der Maatschappij worden tevens tentoongesteld de antwoorden, ingekomen op de prijsvraag door het Hoofdbestuur der Maatschappij uitgeschreven voor een kalender 1894.

Het ontwerp van den heer P. Doorn Wzn. is bekroond geworden; de reproductie daarvan zal binnen kort aan de leden worden gezonden.

ZUID-ITALIAANSCH E TEGELS.

(*Vervolg van blad. 44*).

Vervolgens moeten de tegels verglaasd worden. Daarvóór worden de uit lood- en tinasch samengestelde grondstoffen gebrand, klein gestooten en gemengd, en in een pan van gebakken aarde samengesmolten. Is de massa afgekoeld en hard geworden, dan wordt zij met de pan stuk geslagen, in molens fijn gemalen en afgeslemp. De aldus verkregen stof is van een licht grijze kleur, ietwat naar het geelachtige overhellend, en vermengt zich zeer gemakkelijk met water, waarvan een hoeveelheid wordt toegevoegd totdat het mengsel makkelijk vloeibaar is. Het verglazen geschiedt door

overgieten met deze vloeibare massa; de werkman houdt de tegel in de linkerhand, en zorgt, dat door het draaien van de tegel, de vloeistof zich zoo gelijkmatig mogelijk verdeelt.

De aldus bereide tegel wordt nu in handen van den schilder gesteld. De werkman, wien bovendien een jongen tot hulp is toegevoegd, zit op een laag bankje, bij een klein tafeltje, waarop zijn gereedschap enz. ligt. Zijn eerste werk is de teekening op de tegel over te brengen door middel van een geperforeerd papieren model, en een zakje met poeder van houtskool. De te gebruiken verssoorten staan in opgelosten toestand, en even vloeibaar als het glazuur, in nappen, steeds twee voor elke soort, op het tafeltje; in elke nap staat een houtje om de vloeibare massa om te roeren, en naast het tafeltje een kruik met water. De rechte lijnen worden met een penseel getrokken, waarvan eenige haren 1 tot 1½ cM. langer zijn dan de overige, zoodat deze een puntig uiteinde vormen, dat gelijkmatig breed blijft en voortdurend met verfstof bevochtigd blijft. De werkman houdt de tegel in zijn linkerhand en beweegt haar zoodanig, dat zij over het linker dijbeen glijdt, onder het penseel, dat onbeweeglijk in de rechterhand wordt vastgehouden, die wederom steun moet vinden in het rechter dijbeen. De lijnen die evenwijdig loopen aan een der zijden van de tegel zijn het gemakkelijkst te trekken, omdat die zijden tot geleiding langs het dijbeen dienen kunnen. Het trekken van alle lijnen van andere richting, zoowel rechte als kromme, is geheel afhankelijk van de ontwikkeling van de linkerhand, waarmede de tegel in rechte richting wordt voortbewogen of naar den eisch gedraaid. Met een zelfde penseel en op gelijke wijze worden de omtrekken van bredere lijnen of figuren getrokken, en de ruimte daartusschen met een breede vlakke penseel ingevuld. Meer ingewikkelde patronen worden slechts met een schablone afgedrukt. Nabootsing van marmer en porphyer worden verkregen door het aanstippen met een in de vereischte kleur gedoopte penseel of spons.

De aldus beschildeerde tegels worden door een jongen op hoopen van twintig gelegd, elke twee tegels met de versierde bovenzijden op elkander, na er evenwel een zacht papier te hebben tusschen gelegd.

Bij het bakken, ter bevestiging van het glazuur, worden de tegels op dezelfde wijze in den oven geplaatst als bij het eerste bakken; er komen twaalf lagen boven elkander, waarvan de onderste echter in zoogenaamde kasten worden geplaatst, om te verhoeden dat zij door het vloeibaar worden van het glazuur en onder de drukking, door de bovenste lagen veroorzaakt, aan elkander bakken.

Nu de tegels gereed zijn, nog een enkel woord over de gewoonlijk voorkomende versiering.

Museums voor Kunstnijverheid worden in Italië bijna niet gevonden; gelukkig vinden wij echter groote en rijke plaatsvervangers er van, vooral wat oudere Italiaansche kunstzaken betreft, in menigvuldige paleizen, Pitti en andere, en kerken, die van Amalfi, Palermo enz. Wanneer men in een dezer verzamelplaatsen oude gebakken voorwerpen aantreft, dan behoeft men er niet lang aan te twijfelen, dat het uitgangspunt der verschillende vormen van de versiering op de tegels aan geen tijd, plaats of wijze van bewerking gebonden is. In de fabrieken in zuid-Italië wordt onder anderen met kenmerkende voorliefde gebruik gemaakt van het motief der door elkander gevlochten cirkels, dat in de Egyptische kunst reeds voorkomt, in de Romeinsche en Middeleeuwsche meer ontwikkeld behandeld wordt, en in de Chineesche en Japansche kunst nog met alle frischheid gehuldigd wordt. Voor rijkere vormen worden de motieven meer ontleend aan de Romeinsche en de Byzantijnsche kunst; ook verdienen de cirkel-maaswerken de aandacht, die aan de middeleeuwen ontleend zijn.

Reeds in de Romeinsche kunst werd een zeer veelvuldig gebruik gemaakt van samenstellingen uit den op een hoek gestelden regelmatigen achthoek; vier achthoeken tegen elkander omsluiten een kruis met puntige armen; door wederkerige doorsnijding van achthoeken verkrijgt men zeshoeken of sterren. Oude mozaïekwerken leveren daarvan een groot aantal voorbeelden.

Zeer vaak worden de tegels versierd met een veelpuntige ster, waarvan elke straal een lichte en een donkere helft heeft; daar de plaats van de donkere partij altijd een zelfde is ten opzichte van de halve as der stralen, wordt door deze ornamentering geen voorkomen van relief gegeven. Deze kunstvorm vindt ook reeds in oud-Romeinsche mozaïekwerken toepassing.

De zeer dikwerf voorkomende versiering van Zuid-Italiaansche tegels met natuurlijke bloemen, voornamelijk rozen, zijn ontstaan onder den invloed der naturalistische decoraties uit de vorige eeuw, op hare beurt weder navolgingen van antieke motieven.

Tegels van niet vierkanten vorm, zooals de oude beroemd geworden majolicategels van Bologna, Venetië, Siena enz., werden een tijd lang volstrekt niet meer gewild; eerst sedert een tiental jaren worden ze nu in het zuiden van Italië weder meer gezocht. Zij zijn meest in vlakke tinten gehouden, zonder verdere versiering met ornament.

Groote schilderstukken zijn meestal uitgevoerd geworden op kwadraatvormige tegels, wier voegen de voorstelling op min of meer zorgvuldig gekozen plaatsen doorsnijden.

Er zijn voornamelijk veel van dergelijke schilderstukken, met landschappen, figurale voorstellingen of inschriften,

ter gedachtenis of ter wijding aangebracht aan openbare gebouwen en kerken in het Zuidelijke deel van Italië; daar zij meest zijn gemaakt in navolging van voorbeelden uit de vorige of den aanvang dezer eeuw, zijn zij zelden streng van teekening, maar hebben zij meestal vrije, barokke voorstellingen, op groote schaal geteekend.

De uitvoering van het ornament richt zich in het algemeen naar den graad van fijnheid of de schaal van het patroon. Dit laatste draagt intusschen het karakter van het Italiaansche majolicawerk der zestiende eeuw: fijne blauwe omtrekken begrenzen de met kleur ingevulde partijen; andere versieringen zijn verkregen met nog eenvoudiger technische hulpmiddelen en bestaan uit omtrekken in blauw of zwart; met voorliefde worden zulke patronen gekozen, waarbij willekeurigheden van de details onschadelijk zijn.

Welke rijkdom van kleuren voor fayence-schilderwerk reeds in oude tijden in Zuid-Italië ter beschikking stond, toont een naar het Noorden gekomen voorbeeld aan, namelijk een in de door Schinkel, op last van Koning Friedrich Wilhelm I, gebouwde Charlottenhof bij Potsdam bewaarde kopij der buitengewoon kleurenrijke tegelbeschildering, voorstellende den uit Pompeji afkomstigen Alexanderslag; het schilderwerk daarvoor werd uitgevoerd in de werkplaatsen van Biagio Giustiniani e figli te Napels.

Tegenwoordig worden in Zuid-Italië slechts weinig kleuren gebruikt bij de vervaardiging van gewone tegels, en meestal alleen donker- en lichtblauw, donker oranjegeel, lichtgeel, zwart en bruin, eenige tinten van groen en rood, de laatste van rozenrood tot purperbruin; dit zijn de meest gezochte kleuren, waaraan intusschen soms nog andere worden toegevoegd, verkregen door onderlinge menging.

R.

VERBOUWING DER SOCIETEIT „VEREENIGING” TE HAARLEM.

Op de plaat die het Bouwkundig Weekblad n^o. 52 van 30 December 1893 vergezelde, waren de gevel en de indeeling van de benedenverdieping voorgesteld van het ontwerp der heeren Roog en Van den Ban voor de verbouwing van de Societeit „Vereeniging” te Haarlem, — het plan dat bekroond werd in den wedstrijd door het Bestuur der Societeit uitgeschreven.

Ter verduidelijking van dit ontwerp laten wij hieronder, op kleinere schaal, de indeeling van de bovenverdieping volgen; het geheel wordt daardoor meer volledig voorgesteld.

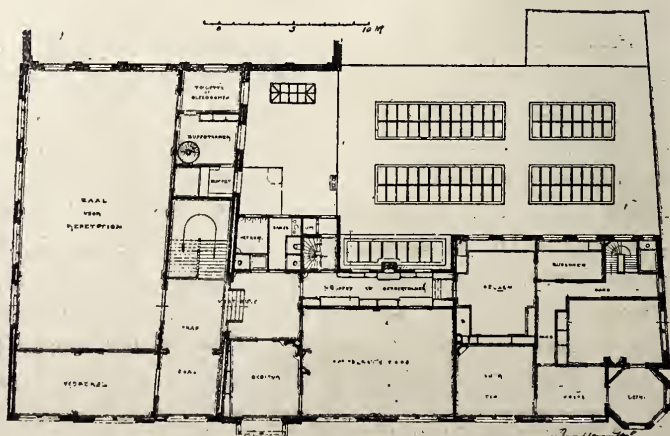

VERSLAGEN VAN VERGADERINGEN.

In de vergadering der Vereeniging tot bev. v. fabrieks- en handwerksnijverheid, in den loop der vorige week gehouden onder voorzitterschap van den heer J. Verheul Dzn., trad als spreker op de heer A. C. Zouthout Azn., uit Dordrecht, die tot onderwerp gekozen had: „Bliksemgevaar en middelen ter voorkoming daarvan.”

Als inleiding beschreef de spreker op populaire wijze het ontstaan van het onweder, en van de electriciteit, waarna hij gevaagde van de middelen welke zijn uitgedacht om het bliksemgevaar te voorkomen. Reeds in 1747 werden er beraamd, en hoe nuttig deze zijn blijkt o. a. hieruit, dat volgens het rapport over 1892 hier te lande nog 211 bliksemgevallen voorkwamen. waardoor 27 dieren en 16 menschen gedood werden, terwijl een schade werd berokkend van f36,800.

Bij de meeste gevallen bleek, dat de hoogste punten het eerst bloot staan getroffen te worden. Reeds lang was men er daarom op bedacht, kerktorens en hooge gebouwen van bliksemafleiders te voorzien, welke uit drie onderdeelen bestaan: 1^o. om den bliksem op te nemen of te ontvangen, 2^o. om dien te geleiden en 3^o. om dien in de grondlaag een uitweg te doen vinden.

Op duidelijke wijze beschreef spreker den bliksemafleider en van welk materiaal hij vervaardigd moet worden, hetzij van gevlochten rood koper of ijzer met een spits van in het vuur verguld goud of platina, waarvan modellen in de zaal aanwezig waren, die in de pauze door vele belangstellenden met aandacht bezichtigd werden. Aan koolspitsen gaf spreker, doordat deze zeer breekbaar zijn, minder de voorkeur.

Vooraf ook komt het bij eenen bliksemafleider op de grondverbinding aan. Het gevlochten draadwerk wordt gesoldeerd of geschroefd in roodkoperen platen (ijzeren zijn minder goed) die in verscheidene punten uitloopen op eene grondlaag die beneden zomerpeil, derhalve steeds vochtig moet zijn. Het best is derhalve een put gevuld met cokes en vetten grond.

Daarna besprak hij de twee huidige stelsels, die van Gay Lussac en van den Belg Melsens, welk laatste toegepast is op het stadhuis te Brussel en het Rijks-museum te Amsterdam. De groote bezwaren van laatstgenoemd stelsel, dat berust op een netwerk op het gebouw, werden door spreker gereleveerd en daarbij gewezen op het feit, dat het niet steeds voldeed, doordat te Brussel het geval zich heeft voorgedaan, dat de bliksem werkelijk is ingeslagen. Ook in het rapport aangaande het Rijksmuseum wordt de raad gegeven, nevens het stelsel Lussac toe te passen den eenvoudigen bliksemafleider.

Dikwijls ligt echter ook de schuld niet alleen aan den bliksemafleider, maar ook daaraan, dat deze niet in verbinding is gesteld met goten, ijzeren ankers, of dat de grondverbinding niet deugt. Daarop moet voortdurend worden gelet, en is het hoog noodig, dat de bliksemafleiders jaarlijks worden gecontroleerd. Door slechte afleiding sloeg o. a. de bliksem in de kerk te 's-Gravenhage en in den watertoren te Gorinchem.

Nog besprak hij de bevestiging van bliksemafleiders op schepen en molens, waarna hij het denkbeeld bestreed van velen. dat het telephoon- en telegraafnet gevaar kan opleveren voor het inslaan van den bliksem. Integendeel: in plaatsen waar vele lijnen loopen, is het gevaar veel minder; wel zijn daartegen de rekken op de gebouwen gevaarlijk.

Door het Rijk en de telephoonmaatschappij is echter door een vernuftig toestel, waarvan eene beschrijving werd gegeven, het gevaar tot een minimum herleid, doordat de bliksem steeds eenen uitweg heeft en alles bijeen genomen eene goed ingerichte telephoon dus eer beveiligend dan gevaarlijk is.

Nog werd de aandacht gevestigd op een ander euvel, nl. dat zoovele huizen door het kunstig smeed- en zinkwerk dat daaraan wordt aangebracht, aan bliksemgevaar worden blootgesteld. Indien de bouwmeester al dat ijzer- en zinkwerk aan elkander verbond door draadwerk en dit liet uitloopen in de waterleiding, dan zou van zelf het gevaar worden afgewend.

Ten slotte werd nog omschreven de bliksemcontroleur, zijnde een apparaat om te weten of de afleider goed is, maar van welk resultaat spreker en ook de heer Bekking, die het nader verklaarde, weinig heil zag.

Ook werd gerept van den grootsten en vernuftigsten bliksemafleider: den Eiffeltoren te Parijs die, in Augustus 1888 getroffen, volgens het officieele rapport de proef flink heeft doorstaan, vooral doordat de grondlaag met de Seine verbonden is.

Resumeerende pleitte spreker voor het bevestigen van goede bliksemafleiders aan alle hooge gebouwen en voor het jaarlijksch onderzoek van deze, waardoor de gevaren voor het inslaan van den bliksem gering worden.

Afdeeling 's-Gravenhage, 9 Februari 1894. Na lezing en goedkeuring der notulen zeide de Voorzitter ongeveer het volgende: „Het Bestuur, van meening, dat de verschillende hoofdgroepen waarin de leden onzer Afdeeling zijn te rangschikken, namelijk: die der bouwkundigen, die der industrieelen en fabrikanten en die der aannemers en patroons, iedere groep voor zich, in 't belang der Afdeeling en in 't belang der bouwkunst, bijzondere belangen ter behartiging vraagt, hoopt daartoe achtereenvolgens eenige voorstellen of uitnodigingen te doen.

Het Bestuur noodigt diensvolgens bij dezen de bouwkundigen in deze Afdeeling uit, om vóór of in onze vergadering van October a. s. te willen inleveren, eene beredeneerde studie, toegelicht met schetsen, details of photographiën, hetzij van het van 1565 dagteekend gedeelte van ons Raadhuis, hetzij van het Huis ten Bosch.

Eene jury van 3 leden, waarvan één aan te wijzen door de deelnemers, één door de vergadering en één door het bestuur, uit diens midden, zal het ingekomen werk beoordeelen.

Het Bestuur hoopt dan 't best beoordeelde te doen opnemen in het Bouwkundig Weekblad en een afdruk daarvan aan alle leden der Afdeeling te doen toekomen; het zal gaarne bereid zijn desverlangd gegevens en aanwijzingen te verstrekken.”

Toen de heer Peters daarna vroeg of de vergadering bezwaar hiertegen had, of in 't belang van het succes der zaak iets mocht willen aanvoeren, gaf het applaus der leden de instemming met het voorstel te kennen.

De secretaris doet nu mededeeling van de ingekomen stukken, waaronder de volgende vragen:

1. Welke zijn doeltreffende middelen om salpeter van muren in gebouwen afdoende te verwijderen?

Deze vraag wordt ter beantwoording in handen gesteld van de heeren G. H. Bauer Jr., en M. Nooijen.

2. Hoe is de regeling van het onderwijs tot opleiding van Bouwkundig Ingenieur (architekt) aan de Polytechnische School te Delft, sedert hare oprichting tot op den huidigen dag?

Welke is het leerplan en welke zijn de hulp- en leermiddelen bij dit onderwijs, wat betreft de modellen, voorbeelden, lokaliteiten, enz.? Tot welke resultaten heeft dit onderwijs geleid? Voldoet genoemde school aan de eischen die men heden ten dage aan de opleiding van den architect kan stellen?

De beantwoording dezer vraag zal aan een te benoemen commissie worden opgedragen.

3. Is het goed te keuren, dat een architect zijn ontwerp voor eenig bouwwerk het publiek ter kennismaking en beoordeeling aanbiedt, geteekend in vogelvlucht perspectief?

Wordt niet op dergelijke wijze aan het publiek eene verkeerde voorstelling van het te stichten bouwwerk gegeven, en zal uit dit oogpunt beschouwd de tekening van de uitbreiding van het Kurhaus te Scheveningen, dezer dagen alhier geëxposeerd, niet na uitvoering van het daarop voorgestelde ontwerp groote teleurstelling wekken, daar van uit het wezenlijke standpunt gezien het Kurhaus door den ge-projecteerden voorbouw zoo goed als geheel aan het oog onttrokken wordt?

4. Inhoud ongeveer als vraag 3.

Beide vragen worden door den heer Jurriaan Kok behandeld, die meent, dat om eene duidelijke voorstelling van eenig bouwwerk en zijne omgeving aan het publiek aan te bieden, vogelvlucht-perspectief zeer dienstig kan zijn. Voorts noemt hij het een gelukkig verschijnsel, dat meer en meer architectonische ontwerpen voor het publiek geëxposeerd worden.

5. Is de maatschappelijke en financiële positie van den bouwkundigen tekenaar (die geacht mag worden als zoodanig bekwaam te zijn) evenredig aan de diensten, die hij der maatschappij en den architect bewijst? Zoo neen, waar ligt de schuld, en welke zijn de aan te wenden middelen tot de meest spoedige verbetering dier positie? Welk loon komt zulk een tekenaar toe en hoe is dit te bereiken?

Bij de discussie, over deze vraag geopend, meende de heer Peters, dat de overgrootte aanbieding van tekenaars schuld was van het laag salaris, hen betaald.

Werkelijk uitstekende opzichters, die er niet zoo veel zijn,

worden daarentegen uitstekend betaald. Naar zijn meening bestaat de positie van bouwkundig teekenaar betrekkelijk niet, en moet deze eerder beschouwd worden als overgang om te komen tot hoofdplichter en architect.

De heer v. Nieukerken is het met den vorigen spreker niet eens. Niet ieder teekenaar is de gelegenheid tot vestiging als architect weggelegd en zeker hem het minste, die niet financieel bedeed is. Mocht het geen positie zijn dan moet men trachten er een van te maken, daartoe de handen aan den ploeg slaan en de positie preciezeren.

De werkmans krijgt zijn loon zonder te letten op vraag en aanbod; waarom ook niet de teekenaar? Volgens den heer van Nieukerken ligt een grondig onderzoek en behandeling der vraag zeer zeker op den weg der Afdeeling.

Ook de heer du Rieu vindt de vraag van groot gewicht en acht verbetering wel tot stand te brengen, waarom een voorstel, de vraag commissariaal te maken, door hem gedaan wordt.

Hiertoe wordt door de vergadering besloten.

Vervolgens worden na ballotage eenige nieuwe leden aangenomen, waarna de ingekomen rapporten op vraag 3 en 7 in behandeling komen.

Het rapport op vraag 3, waarvan de leden der commissie ter beantwoording waren de heeren M. A. van Wadenhoij, Joh. Mutters Jr. en L. Faber, lokte langdurige besprekingen uit. Het resultaat daarvan werd door de commissie overgenomen en zal alsnog aan het rapport worden toegevoegd.

Het rapport op vraag 7, opgemaakt door de heeren L. J. J. Aarssen, G. H. Bauer Jr. en M. Nooijen, zal onveranderd worden opgezonden. Stalen verfwerk in levertraan en lijnolie op een plank vullen het rapport aan.

Alvorens eene pauze aan de leden gelegenheid schonk de schoone kunstbeschuwing van photographiën van den Boroboe-doer-tempel en van de tempelgroep te Parambanan op Java te bezichtigen, leidde de Voorzitter, de heer Peters, deze kunstbeschuwing op boeiende wijze bij de vergadering in. Aan 't einde zijner schoone rede, die de vergadering met groote belangstelling gevolgd had, wees spreker er op, hoe rijk aan monumenten van vroeger eeuwen onze Oost-Indische bezittingen zijn, waarvan alleen nog slechts de beide geëxposeerde tempelgroepen zijn opgenomen. Tot dusverre heeft de Indische Regeering, hoezeer af en toe bereid om, zooals uit de kunstbeschuwing blijkt, de opname en uitgaven van enkele dier monumenten te steunen of deze zelfs geheel voor hare rekening te nemen, zich onthouden om volledige gegevens bijeen te brengen van alle nog in ons Oost-Indië aanwezige architectonische kunstwerken. Een overzicht van de geschiedenis der architectuur en de kunst in onze bezittingen ontbreekt, en toch ware het van groot belang die te bezitten. Van daar dat de heer Peters het volgende persoonlijke voorstel (aangezien het bestuur der Afdeeling daarvan nog onkundig was) deed: „De Afdeeling 's-Gravenhage van de Maatschappij tot bevordering der Bouwkunst, in vergadering bijeen den 9den Februari 1894. noodigt haar Bestuur uit, zich namens de Afdeeling te wenden tot den Minister van Koloniën, met beleefd verzoek om in het belang der studie van Oud-Indische architectuur te willen bevorderen het opnemen, in teekening brengen, beschrijven en doen photographieren van oude monumenten en van de overblijfselen van vroegere monumenten in Nederlandsch-Indië nog aanwezig”.

Door langdurig applaus gaf de vergadering hare instemming met het voorstel te kennen, waarna de heer Peters nog voorstelde zich de medewerking van andere vereenigingen op kunst- of nijverheidsgebied te verzekeren. Ook hiertoe werd besloten.

Na afloop der pauze kwam de heer Boersma aan het woord tot het houden eener bijdrage over „De vakliteratuur van onzen ambachtsman”.

Deze bijdrage, door spreker in de Februari-aflevering van de Tijdspegel van 1894 gepubliceerd, behandelt breedvoerig en critisch de werken die in onze taal op het gebied der verschillende ambachten bestaan, en toont duidelijk aan hoe weinig nog voor den ambachtsman goede literatuur in zijn vak bestaat. Daarvoor dan ook mocht eene aansporing niet achterwege blijven hierin zoo spoedig mogelijk te voorzien. De Voorzitter, den spreker den dank der vergadering brengende, wees er op, dat in de armoede der ambachtliteratuur in betrekkelijk korten tijd konde voorzien worden, zoo de beoefenaars der bouwkunde maar de handen wilden ineen slaan.

De heer Du Rieu deelde mede, dat de Afdeeling Amsterdam eene herziening der honorariumtabel voor bouwkundige werkzaamheden aan de orde zal stellen, en het komt hem wensche-

lijk voor, ook in de Haagsche Afdeeling deze te bespreken.

De vergadering, die zich kenmerkte door de afwisseling der behandelde onderwerpen, ging uiteen, nadat door den heer v. Liefland, namens de leden, den Voorzitter hartelijk was dank gezegd voor hetgeen dezen avond in 't belang der Afdeeling door hem was gegeven en gedaan.

Koninklijk Instituut van Ingenieurs. 13 Februari 1894.

De heer J. F. W. Conrad, Voorzitter van het Comité tot Voorbereiding van het zesde internationale Congres voor de Binnenscheepvaart, deed eenige mededeelingen omtrent dit Congres, dat van 22 tot 28 Juli a.s. te 's-Gravenhage zal worden gehouden. Daaruit bleek, dat H. M. de Koningin-Regentes zal optreden als Beschermvrouw van het Congres; dat de Ministers van Waterstaat enz., van Buitenlandsche Zaken en van Binnenscheepvaart het Eere-Voorzitterschap hebben aanvaard; dat de heeren graaf van Bylandt, J. F. W. Conrad en W. F. Leeuwers, Voorzitters, L. E. Asser, D. H. Havelaar en Gevers Deynoot, Secretarissen zullen zijn.

Op den eersten dag, Zondag, wordt receptie gehouden; Maandag, Woensdag en Donderdag zittingen van het congres; Dinsdag heeft een tocht naar Rotterdam, Vrijdag een naar Amsterdam plaats. Zaterdag wordt het Congres officieel gesloten, zonder verplichting der leden om naar huis te gaan; dan toch volgen facultatieve tochten naar de Haarlemmermeer, den Maasmond enz., altemaal belangrijke zaken voor de vreemde gasten, voor wie een guide-programma wordt samengesteld, waarin onder meer een uitvoerige beschrijving van het Merwede-kanaal als grootste binnenscheepvaartkanaal van de wereld, zal worden opgenomen, naast voor het doel passende mededeelingen over Amsterdam, Rotterdam en Dordrecht.

Zooals bekend is, heeft de Regeering reeds een subsidie van f 5000 verleend; het Instituut zelf zal in zijne April-vergadering besluiten hoeveel het daarbij zal voegen. Om de kosten overigens te dekken wordt een waarborgfonds tot stand gebracht, terwijl een beschermingscomité in het leven wordt geroepen om een degelijke voorbereiding van het Congres te helpen bevorderen en een programma samen te stellen, staande buiten de Congres-werkzaamheden, waardoor in betrekkelijk korten tijd den Congresleden een levendig beeld voor oogen kan worden gesteld van hetgeen in ons land op het gebied van de verkeerswegen en handelsinrichtingen is tot stand gebracht.

Reeds zijn 25 toezeggingen gedaan van korte rapporten tot inleiding der vele vraagstukken, te behandelen naar aanleiding van onderwerpen op vorige congressen ter sprake gekomen.

Door den heer M. Sijmons werd een voordracht gehouden over den werkkring van den gezondheids-ingenieur.

De geschiedenis der gezondheidsleer behandelende, herinnerde de heer Sijmons aan den Griekschen Esculaap en diens vereerde dochter Hygeia; aan de grootsche werken door de Romeinen uit een oogpunt van gezondheid aangelegd, als aquaducten, riolen, thermen enz.; aan de wetten omtrent spijzen en reiniging, in den Koran gegeven; aan den grooten zin tot verbetering der levensvoorwaarden, tijdens de middeleeuwen vooral in Engeland gebleken.

Op den toestand van heden komende, werd gewezen op Thomas Hoxly, den vader der eigenlijke gezondheidstechniek, die veel goeds heeft gesticht door de uitvoering van verschillende werken in Engeland. In Duitschland ging daarentegen de gezondheidsleer aan de techniek vooraf. Het is vooral Max von Pettenkofer die aanving met het geven van een methode ter bepaling van het koolzuurgehalte van de lucht, en talrijke studiën openbaar maakte over ventilatie, over bouwmaterialen — zooals hun doorlatingsvermogen, hun opslurpingsvermogen voor vocht enz. —, verder over bodemverontreiniging, voeding, kleeding, verschillende rioolstelsels enz. In Duitschland was intusschen reeds zeer veel voor de hygiëne gedaan; aan alle technische hoogeschoolen wordt behoorlijk onderwijs gegeven in de gezondheidsleer, en verschillende vereenigingen stellen zich ten doel werken op dit gebied uit te geven, die als de beste erkend worden. Ook op congressen was het onderwerp meer dan eenmaal besproken. Door dat alles was het particulier initiatief wakker geschud, dat tentoonstellingen had georganiseerd, waarvan de eerste in Brussel, en de beste — een der laatste — in Berlijn werd gehouden.

De heer Sijmons ging vervolgens na wat hier te lande was gedaan. Daar bestaan aan alle hoogeschoolen leerstoelen voor de gezondheidsleer, maar een dergelijke wordt gemist aan de Polytechnische School te Delft, die nog voortleeft onder een

wet van 1863; den ingenieur of architect wordt daar niets medegedeeld omtrent hygiëne. Dankbaar moet men intusschen den tegenwoordigen Minister van Binnenlandsche Zaken zijn, omdat op zijn initiatief aan die School een leerstoel werd gesticht voor de bacteriologie en microscopie; evenwel, dit is nog niet voldoende, omdat de ingenieur en de architect nog verstoken blijven van onderwijs in de gezondheidsleer, iets dat ook zeer te betreuren is voor hen, die het vaderland in zijne buitenbezittingen gaat dienen. Allen zijn genoodzaakt zich door tijdroovende eigen studie in te werken in de vraagstukken, die hen op het gebied der hygiëne kunnen voorkomen; en die zijn vele, als over: reinhouding van steden, verbranding van voor besmetting gevaarlijke stoffen, beperking van rookontwikkeling, doelmatige centrale verwarming, afkoeling van lucht, waterleiding, aanleg van steden en al wat daartoe behoort, fabriekshygiëne, enz.

Zeer terecht wees de spreker in den loop zijner rede er op, hoe zonderling het mag genoemd worden, dat in de geneeskundige raden hier te lande niet één ingenieur zitting heeft; en het is toch van deze te verwachten, dat zij goede en praktische elementen in dergelijke lichamen zullen zijn.

De heer Huet verzocht den heer Sijmons diens lezing, die zeer was toegejuicht, te willen afstaan aan de commissie uit de Vereniging van Burgerlijke Ingenieurs, die studien maakt voor een reorganisatie van het onderwijs aan de Polytechnische School.

Na de pauze gaf de heer A. Huet een zeer uitvoerig levensbericht van den grooten ingenieur H. F. Fijnje van Salverda, geboren 21 September 1796, overleden den 2^{en} Juli 1889. Dit was een eerbiedige hulde aan den eenvoudigen maar hoogst bekwamen man, die een zeldzame vereeniging van kracht en ontwikkeling was. In 1816, na zijne studiën als cadet der genieschool te Delft beëindigd te hebben — hij was bij de oprichting dier school een der eerste leerlingen —, trad hij in 's lands dienst, dien hij na ruim 50 jaren op de meest eervolle wijze als Hoofd-inspecteur van den Waterstaat verliet. Deze interessante levensbeschrijving zal in de werken van het Instituut worden opgenomen, vergezeld van een portret.

Hoewel dit niet op het programma vermeld was, deed de heer A. Keurenaer eenige zeer belangrijke mededeelingen over de waterbeweging in het Krabbersgat, in de Zuiderzee nabij Enkhuizen.

Afdeeling Utrecht. Door een twintigtal leden der afdeeling Utrecht van de Maatschappij tot bevordering der bouwkunst werd op 20 Februari gevolg gegeven aan de vriendelijke uitnodiging van den heer Directeur der Gemeentewerken tot bezichtiging van eenige bouwwerken, die in den laatsten tijd gesticht, een sieraad uitmaken van de stad onzer inwooning.

In de eerste plaats werd in oogenschouw genomen het nieuwe Universiteitsgebouw, waarvan de overdracht aan het Rijk binnen enkelen dagen zal plaats hebben.

Het behoeft niet gezegd te worden, dat met een gids als de heer Nieuwenhuis geen enkele bijzonderheid van dit waarlijk schoone gebouw werd overgeslagen. De inlichtingen die gevraagd werden ten aanzien van hetgeen ontwerpers en aannemers hier hadden verricht, werden met welwillendheid verstrekt en zeker niemand der leden trad onvoldaan uit dit nieuwe heiligdom der wetenschap.

In bijzonderheden te treden ligt hier niet in de bedoeling. Naar wij vernemen zal eerlang aan dit blad worden aangeboden een beschrijving van het Universiteitsgebouw, dat door teekeningen toegelicht aan menig inwoner onzer stad welkom zal wezen.

Vervolgens werden bezocht de beurs en fruithal, de beide gebouwen, waarvoor zeker geen betere plaats dan het Vreeburg is kunnen worden gekozen, waardoor dit plein aan uiterlijk schoon aanzienlijk heeft gewonnen.

Ook hier werd met ingenomenheid over het ontwerp en over de uitstekende uitvoering gesproken.

De Voorzitter was de tolk van de genoodigden, toen hij den heer Nieuwenhuis zijn dank bood voor de wijze waarop men in staat was gesteld te kunnen oordeelen over hetgeen in den laatsten tijd op het gebied der bouwkunst door de Gemeente is verricht.

Afdeeling Amsterdam 16 Februari 1894. De Vergadering werd gehouden in de groote zaal van het maatschappelijk gebouw.

Nadat de notulen waren goedgekeurd, werd mededeeling gedaan, dat het bestuur als volgt zich heeft geconstitueerd: C.

B. Posthumus Meijjes Voorzitter, Ed. Cuypers vice-Voorzitter, J. N. Landré penningmeester, F. W. M. Poggenbeek 1^{ste} Secretaris, B. J. Ouëndag 2^{de} Secretaris, N. M. Koning en P. F. Laarman bestuursleden. Door den penningmeester werd rekening en verantwoording gedaan over het jaar 1893; onder dankzegging voor het goede beheer werd dit verslag goedgekeurd.

Tot nieuwe leden werden aangenomen de heeren De Groot, gemeente-architect van Nieuwer-Amstel en A. van der Lee te Utrecht. Hierna werden de ingekomen rapporten aan de orde gesteld over de vragen door het hoofdbestuur gesteld. Deze rapporten over de vragen I. II. III. V. VI. VII en VIII waren respectievelijk opgesteld door de heeren Berlage, Schill, Moen, Wigman, Posthumus Meijjes, de Lange, en Koning & Bienfait.

Na eenige bespreking werden deze voorgesteld om aan het Hoofdbestuur te worden opgezonden.

Over vraag IV was de vergadering van oordeel, dat de Morley-steen nog te kort hier te lande is ingevoerd, om daarover een definitief oordeel te vellen.

Omtrent de vragen IX, X en XI werd reeds vroeger besloten daarover geen rapporten uit te brengen, daar deze vragen te veel omvatten en voor bespreking in vergadering ongeschikt geacht werden.

De heer Rood uitte den wensch in 't vervolg geen vragen meer uit te schrijven over materialen die nog te weinig en te kort geleden werden toegepast, aangezien hierdoor lichtelijk belangen van handelaren en agenten zonder grond geschaad kunnen worden.

De Voorzitter beval den heer Rood aan, deze vraag op de eerstvolgende Mei-vergadering te bespreken.

De heer Moen geeft zijn bevreemding te kennen, dat de afdeeling Amsterdam niet uitgenoodigd werd tot bijwoning der vergadering van hier ter stede gevestigde aannemers tot vaststelling van loon en arbeidsduur. Spreker meende, dat het in het belang was tot verkrijging eener goede oplossing, wanneer ook architecten die deze zaak kunnen bevorderen en steunen, hieraan medewerkten.

Bij eenige bespreking over het nieuwe Bouwkundig Weekblad, wekte de Voorzitter de leden krachtig op, hunne medewerking wel te willen verlenen, en deelt verder mede, dat het bestuur der Afdeeling Amsterdam een voorstel tot wijziging van de honorarium-tabel heeft ingediend bij het hoofdbestuur, waarvan een afschrift aan de besturen van alle afdeelingen is gezonden.

PRIJSVRAGEN.

In het vorige nummer van dit blad werd het programma opgenomen van een prijsvraag, uitgeschreven door de R. K. Leesvereeniging te Rotterdam, dat ons zonder eenige nadere toelichting was gezonden.

Na ingewonnen inlichtingen moeten wij thans mededeelen. dat bedoelde prijsvraag slechts is uitgeschreven onder de *leden-deskundigen der R. K. Leesvereeniging*.

PERSONALIA.

Bij den Raad van Toezicht op de Spoorwegdiensten zijn vacant tijdelijke betrekkingen voor een adjunct-ingenieur en voor een opzichter-teekenaar, meer in het bijzonder te belasten met de werkzaamheden verbonden aan het beproeven der groote spoorwegbruggen.

Dientengevolge worden personen opgeroepen, voldoende aan de vereischten, opgegeven in de *St. Ct.* N^o. 42.

Voor de eerstgenoemde betrekking wordt gevorderd het overleggen van een diploma C voor civiel-ingenieur. Voor de betrekking van opzichter-teekenaar wordt verlangd, dat de candidaten praktische ervaring hebben opgedaan bij den bouw van groote spoorwegbruggen.

Aan de betrekking van adjunct-ingenieur zal verbonden zijn eene jaarwedde van f 1500, en aan die van opzichter-teekenaar eene jaarwedde van f 1200, beide met vergoeding voor reis- en verblijfkosten bij dienstreisen.

Zij, die voor eene tijdelijke benoeming in aanmerking wenschen te komen, hebben zich bij gezegd en vrachtvrij adres te wenden tot den Raad voornoemd, te 's-Gravenhage, voor 1 Maart a. s.

AGENDA VOOR DE WEEK.

PERMANENTE TENTOONSTELLING VAN BOUWARTIKELEN in het gebouw der Maatsch. t. Bev. d. Bouwkunst, Marnixstraat 402, te Amsterdam. Dagelijks geopend van 10 tot 4 uur.

TENTOONSTELLING VAN ENGELSCH-RENTKUNST, in de bovenzaal van het gebouw Marnixstraat 402, te Amsterdam. Dagelijks geopend van 10 tot 4 uur. Toegang vrij voor leden der Maatsch. t. Bev. d. Bouwkunst; voor niet-leden op Woensdag en Donderdag 50 cent, overige dagen 25 cent. Sluiting op Donderdag 1 Maart, des namiddags ten 4 ure.

BOUWKUNST TENTOONSTELLING. Genootschap Architectura et Amicitia. Plantage. Muidergracht, achter het Panorama te Amsterdam. Dagelijks geopend van 10 tot 4 ure. Toegang 25 cent.

AFDEELING HAARLEM EN OMSTREKEN. Vergadering op Maandag 26 Februari s'avond 8 uur in een der bovenzalen van Café Neuf, Grootte Houtstraat.

INHOUD. ¹⁾

(SUPPLEMENT OP DEN 3^{en} JAARGANG.)

Mededeelingen en onderwerpen betreffende de Maatschappij.

Samenstelling der Commissie van het Examen voor Bouwkundig Opzichter.	1.
Uitslag van het examen voor Bouwkundig Opzichter.	33.
Wereldtentoonstelling te Antwerpen in 1894.	49.

Verslagen van Vergaderingen.

AFDEELING ALKMAAR.	Januari	1894.	38.
AMSTERDAM.	12 Januari	"	21.
"	16 Februari	"	61.
ARNHEM.	24 Januari	"	37.
's-GRAVENHAGE.	18 Januari	"	29.
"	9 Februari	"	59.
GRONINGEN.	26 Januari	"	38.
HAARLEM.	15 Januari	"	21.
"	6 Februari	"	45.
LEEWARDEN.	28 December	1893.	13.
"	25 Januari	1894.	45.
LEIDEN.	25 Januari	"	37.
UTRECHT.	17 Januari	"	21.
VEREENIGING BOUWKUNST	20 Februari	"	61.
EN VRIENDSCHAP te Rotterdam.	22 Januari	"	29.
"	6 Februari	"	52.
KONINKLIJK INSTITUUT VAN INGENIEURS.	13 Februari	"	60.

Bouwmateriaal, Constructie, Ventilatie, Verwarming, Riolering, Waterleidingen, Verlichting, Hygiëne, enz. Onderwerpen betrekking hebbende op het bouwvak.

Patent isoleerplaten	12.
Iets over deuren	27.

Uitgevoerde en Onuitgevoerde ontwerpen.

Het trapraam van het Universiteitsgebouw te Utrecht	17.
Gebouw der Ambachtsschool te Utrecht.	17.
Nieuwe Beurs te Amsterdam. B.	22.
Het monument van Keizer Wilhelm I.	41.
De Nieuwe Beurs te Amsterdam.	51.
Ontwerp tot verbouwing van de Sociëteit „Vereeniging” te Haarlem. door J. A. G. van der Steur. (Bij de plaat.)	52.
Verbouwing der Sociëteit „Vereeniging” te Haarlem.	58.

Æsthetica, Kunstgeschiedenis, Archeologie, Oude Monumenten, Restauratiën, enz.

De Maria- of Vrouwekerk te Harderwijk.	2.
Restauratie der Grootte Kerk te Arnhem. B.	5.
Eerste toepassing van baksteen als bouwsteen, te Maastrecht en in Zuid-Limburg.	12.
Nieuwste ontdekkingen over wandbeschilderingen en kleurstoffen bij de Romeinen en Egyptenaren.	24.
Muurschilderingen in de kerk te Bredevoort. B.	46.
Maasbrug te Maastricht. B.	54.

(1) Wanneer achter het onderwerp een B is geplaatst, be- duidt zulks dat het behandeld is onder de rubrick „Berichten.”

Verschillende onderwerpen.

De champignons in onze huizen. door J. van Leeuwen Azn.	3.
Nieuw- en oud 's-Gravenhage, door F. Hubscher.	34.
Reclame-borden.	35.
Windmolens.	44.
Een kunsthistorisch Instituut.	53.

Kunstnijverheid.

Decoratief schilderwerk in de Studenten-Sociëteit Phoenix te Delft. Door C. T. J. Louis Rieber.	1.
Japansche schablonen, door J. H. Ouëndag.	9.
Een meening, door J. H. de Groot.	18.
Wit or zwart, door B. J. Ouëndag.	25.
Zuid-Italiaansche tegels.	43. 57.

Onderwerpen van Administratieve en Socialen aard, enz.

Minimum-loon en Maximum-arbeidsduur. B.	14.
Particuliere arbeidsraad te Amsterdam. Jaarverslag enz.	35.

Levensbeschrijvingen,

Karl Freiherr von Hasenauer, door C. T. J. Louis Rieber.	18.
César Daly, door C. T. J. Louis Rieber.	26.
Jan Kooy. B.	30.
Henri Beyaert. B.	30.
G. Scholten. B.	54.

Prijsvragen.

Vlakke muurschildering. Maatsch. Arti et Amicitiaë. Voorwaarden.	5.
Wetsbepalingen betreffende den arbeid enz. Amstels Bouwkring. Programma. (Zie verbetering blz. 46).	36.
Tentoonstellingsgebouw. Arti et Amicitiaë. Bekroning.	37.
Schildersatelier. Arti et Amicitiaë. Bekroning.	37.
Vuurscherm. Architectura te 's-Gravenhage. Ingekomen antwoorden.	53.
Sociëteitsgebouw. R. K. Leesvereeniging te Rotterdam. Programma.	53. 61.

Tentoonstellingen en Wedstrijden.

De Tentoonstelling van Architectura et Amicitiaë, door C. T. J. Louis Rieber.	33.
De tweede tentoonstelling van Oud-Nederlandsche Bouwkunst omvattende Noord-Holland, door den „Haagschen Kunstkring.”	50.

Boekbeoordeelingen en aankondigingen van boekwerken.

Een nieuw werk ten dienste van Vakonderwijs.	11.
----------------------------------------------	-----

Ingezonden Stukken.

De omgetrokken ladder, door Silentium Jr.	5.
Naar aanleiding van een verslag van de Vereeniging Bouwkunst en Vriendschap, door Van der Pek.	13.
Antwoord op het voorgaande door Henri Evers.	13.

Vraagbaak.

Specie voor het inzetten van tegels aan buitenmuren.	Vraag	Antwoord
	46.	—

Platen.

1. Gebouw der Ambachtsschool te Utrecht.	Tegenover blz.	18.
2. Sociëteit „Vereeniging” te Haarlem. Ontwerp tot verbouwing, door J. A. G. van der Steur.		52.

ADVERTENTIËN.

WAARSCHUWING!

Herhaalde malen is ons gebleken, dat heeren Bouwkundigen en Ingenieurs zich zelf vaak tot aanzienlijke bedragen hebben

benadeeld,

door te verzuimen, voor de levering hunner bestekteekeningen enz. in autographie, photo-lithographie, lichtdruk enz. prijsopgave te vragen bij de Maatschappij voor photo-lithographie enz. Singel 514, AMSTERDAM.

AANBESTEDING.

Het BESTUUR DER COÖPERATIEVE BOUWVEREENIGING „DUINOORD”, is voornemens *Woensdag 28 Februari 1894*, des voor den middags 2 uur, in de ACHTERZAAL van het Zuid-Hollandsch Koffiehuis

AAN TE BESTEDEN :

Het bouwen van Vier Woonhuizen op een terrein gelegen aan de Banstraat (Duinoord) te 's Gravenhage.

Aanwijzing en inlichtingen geeft de Architect Z. HOEK, Witte de Withstraat 68, des morgens van 9 tot 10 uur.

Bestek en teekeningen zijn à f2. — verkrijgbaar bij de Firma W. J. VAN HOOGSTRATEN, Noord-Einde te 's Gravenhage, van af 20 Februari.



Bouwkundig Weekblad

Orgaan van de Maatschappij
tot bevordering
der Bouwkunst

No. 1.

3 MAART 1894.

14de JAARGANG.

Redactie voor de verschillende groepen:

EDUARD CUYPERS. — F. C. DUFOUR. — A. C. M. VAN ETTEN. — HENRI EVERS. — GUGEL. — C. A. HUYGEN. — D. E. C. KNUTTTEL. — JURRIAN KOK. — J. R. DE KRUYFF. — F. H. VAN MALSEN. — C. P. POSTHUMUS MEIJES. — C. MUYSKEN. — J. J. VAN NIEUKERKEN. — R. P. J. TUTEIN NOLTHENIUS. — C. H. PETERS. — C. T. J. LOUIS BER. — P. DU RIEU FZn. — J. VERHEUL DZn.
BUREAU VAN REDACTIE: Marnixstraat 402, Amsterdam.

ABONNEMENTSPRIJS voor Nederland, fr. p. f 15.— 's jaars, voor Indië en het Buitenland (bij vooruitbetaling) fr. p. f 17.—
PRIJS DER ADVERTENTIEN: van 1—5 regels f 1.— elke regel meer 20 cts. Grootte letters naar plaatsruimte.
AANKONDIGINGEN v. AANBESTEDINGEN 15 cts. per regel met premie 1/2 maal.
ABONNEMENT VOOR ADVERTENTIEN tegen belangrijk verminderde prijzen.

Uitgevers: MOUTON & Co., — 's-Gravenhage.
BUREAU VAN ADMINISTRATIE: Herderstraat 5. 's Gravenhage.

INHOUD: Inleiding. — Het orgel in de Groote of St.-Bavokerk te Haarlem. — Het Vereenigings-gebouw te Hengelo (met afbeeldingen). — Over licht, lucht en warmte. — Monierconstructies. — De bouwkundigen en de sociale hervorming. — Nieuw vreemde tijdschriften. — Berichten. — Agenda voor de week. — Lijst van fabrikanten, leveranciers enz. — Bijl. I. Orgel van de Groote of St. Bavo-kerk te Haarlem. — II. Deuren. — III. Schoolmeubelen.

INLEIDING.

De nieuwe vorm, waarin het Orgaan van de Maatschappij tot bevordering der Bouwkunst ditmaal voor het eerst verschijnt, is het gevolg van den wensch, die bij herhaling door velen werd uitgesproken en door het besluit van de Algemeene Ledenvergadering van Nov. 1893 bekrachtigd werd, om de beide uitgaven der Maatschappij: het driemaandelijksch Bouwkundig Tijdschrift en het Bouwkundig Weekblad tot eene enkele uitgave samen te vatten.

Beoogd wordt hiermede een tweeledig doel:

In de eerste plaats zal de vereeniging van tekst en platen, en de uitbreiding met illustraties tusschen den tekst, het Weekblad degelijker en aantrekkelijker maken voor den beoefenaar der Bouwkunst in het bijzonder;

maar tevens zij het een bescheiden proeve, om, rekening houdend met de toenemende belangstelling van onze landgenooten in het algemeen,

— naast de vele bladen van artistieken en littéraires aard, waarin de zusterkunsten worden gevierd en gepopulariseerd —

ook op bouwkunstig gebied te voorzien in de behoefte aan een betrouwbaren gids, die de vraagstukken van den dag uitéenzet en toelicht met behulp van de beste procédés tot illustratie.

Het veelomvattend veld vereischt hierbij een praktische arbeidsverdeeling onder een groot aantal medewerkers, zoodat de inhoud van het geïllustreerde Weekblad verdeeld wordt in de navolgende vijf groepen, die, elk

afzonderlijk, aan de bizondere zorg van een deel der uitgebreide Redactie zijn toevertrouwd.

- I. *Officieel gedeelte*. Handelingen van de Maatschappij en hare Afdeelingen, van Besturen en Commissiën. Personalialia. Berichten en mededeelingen.
- II. Uitgevoerde of voorgenomen *Bouwwerken*: aanleg, inrichting en constructie van openbare en particuliere gebouwen. Bouwmaterialen en hun bewerking.
- III. *Geschiedenis der Bouwkunst. Decoratieve kunst en Kunstnijverheid. Onderwijs*. Verzamelingen, tentoonstellingen.
- IV. *Ingenieurs-wetenschappen*: hygiëne, verlichting, verwarming, geleidingen tot aan- en afvoer, bruggen en wegen, toepassingen van natuur- en werktuigkunde.
- V. Onderwerpen van *socialen aard*; bouw-administratie en wetgeving, enz.

Deze vijf groepen worden geredigeerd door de Leden der maatschappij:

EDUARD CUYPERS, Architect te Amsterdam;
F. C. DUFOUR, Electrotechnisch Ingenieur te Amsterdam;
A. C. M. VAN ETTEN, Werktuigkundig Ingenieur te Amsterdam;

HENRI EVERS, Architect, Hoofd-Leeraar aan de Academie van Beeldende Kunsten, enz. te Rotterdam;

E. GUGEL, Hoogleeraar in de Bouwkunst aan 's Rijks Polytechnische School te Delft;

C. A. HUYGEN, Civiel Ingenieur te Rotterdam;

D. E. C. KNUTTTEL, Rijksbouwmeester te 's Gravenhage;

JURRIAN KOK, Architect te 's Gravenhage;

J. R. DE KRUYFF, Directeur van 's Rijks Kunstnijverheidsschool te Amsterdam, *Voorzitter der Redactie*;

F. H. VAN MALSEN, Fabrikant te 's Gravenhage;

C. P. POSTHUMUS MEIJES, Architect te Amsterdam;

C. MUYSKEN, Architect-Ingenieur te Amsterdam;

J. J. VAN NIEUKERKEN, Architect te 's Gravenhage;

R. P. J. TUTEIN NOLTHENIUS, Ingenieur van 's Rijks Waterstaat te 's Hertogenbosch;

C. H. PETERS, Rijksbouwmeester te 's Gravenhage;

C. T. J. LOUIS RIEBER, Bouwkundig Ingenieur te Amsterdam, *Secretaris der Redactie*;

P. DU RIEU FZN., Bouwkundig Ingenieur te 's Gravenhage;

J. VERHEUL DZN., Architect te Rotterdam.

In het bewustzijn van de bezwaren aan hare taak verbonden, roept de Redactie met aandrang en vertrouwen den steun en de medewerking in van allen, wien de bevordering van onze Nationale kunst ter harte gaat.

HET ORGEL IN DE GROOTE- OF St. BAVOKERK TE HAARLEM.

In de Groot- of St. Bavokerk te Haarlem, met de kerken van Utrecht en 's Hertogenbosch het belangrijkste Nederlandsche monument van dien aard, wordt de westelijke gevel van het schip bijna geheel ingenomen door een orgel, hoog ongeveer 30 M. en breed 14 M., dat zoowel door zijn statigheid en sierlijkheid, als wegens omvang en pracht van zijn klank een Europeesche vermaardheid heeft verkregen en met recht den lof bazuïnt van zijn verdienstelijke makers. (*)

In het begin van 1735 besloten de Ed. Groot Achtb. Heeren Burgemeesteren en de Ed. Heeren Vroedschappen der stad Haarlem, om op de plaats waar zich het groote geschilderde glasraam van Gregorius van Egmond, Bisschop van Utrecht, bevond, een nieuw orgel te doen bouwen, waarvoor werden bestemd 20.000 gulden „uyt de Casse van de Heren van de Krijgsraedt”, en 30.000 van „de Heren Regenten van 't Proveniershuys” ter afdoening van het geld dat zij bij de oprichting van dat huis hadden genoten. Deze bedragen vertegenwoordigen een som van een ton gouds in onze hedendaagsche munt.

Het maken van het eigenlijke orgel werd op 2 Mei 1735 opgedragen aan Cristiaan Muller, meester orgelmaker te Amsterdam, voor 20.000 caroli gulden. Het bestaat uit drie manuaal clavieren en een vrij pedaal clavier, 60 registers en 4088 pijpen, waarvan die in het front vervaardigd zijn van gepolijst Engelsch tin.

De teekeningen van de kast enz. werden geleverd door den architect D. Marot, te 's-Gravenhage, die daarvoor na de voltooiing van het werk, op 23 December 1738, de som van 18 gulden en 18 stuivers ontving.

In September 1738 was het orgel zooverre gereed, dat het kon worden gekeurd door de daartoe uitgenoodigde organisten van de Nieuwe Luthersche Kerk te Amsterdam, van de groote kerk te 's-Gravenhage, een uit Alkmaar en een uit Haarlem. Deze waren uiterst voldaan over het werk, dat o. a. 164 pijpen meer bevatte dan het bestek aangaf. Burgemeesteren besloten dan ook als blijk van tevredenheid aan Muller te schenken een „Silvere Tabaksdoos met twee Convoorties, twee Schenkkanen en twee Kandelaars”, ter waarde van hoogstens 500 gulden, en aan zijn beide knechts samen 100 gulden. (**)

Men schijnt minder gelukkig geweest te zijn in de keuze van een beeldhouwer voor het beeld- en snijwerk van het orgel, waarover vrij wat moeilijkheden ontstonden; het werd, ook op 2 Mei 1735, opgedragen aan Jan van Lochteren, beeldhouwer en steenkooper te Amsterdam, voor 2800 caroli gulden; de vier kolommen, waartoe beste Escausijnsche steen gebruikt werd, met wit marmeren basementen en kapitelen, uitmakende den onder-

bouw die het oxaal draagt, werden door denzelfden leverd en gesteld voor 2500 gulden.

Onder het orgel, tusschen de beide portaaldeuren, is een zwart marmeren altaar aangebracht, dat zich drie treden boven den grond verheft; de nis daarvan is versierd met een wit marmeren basrelief, in levensgrootte voorstellende de Godsvrucht, de Dichtkunst en de Toonkunst, waarvan de eerste twee met hunne voeten een horen des overvloeds, en waarboven Eeuwigheid zweeft. Een wit marmeren draperie over het altaar uitgespreid, bevatte eertijds de in 1795 weggehalene wapens en namen der regeerende en der oud-burgemeesters, der beide pensionarissen en van den stadsecretaris. Aanvankelijk zou in de nis een „Tijdbeeld” worden geplaatst; maar op raad van den Haagschen historieschilder Hendrik van Limborch, wien het hoofttoezicht op den uitwendigen orgelbouw was toevertrouwd, werd het genoemde basrelief geleverd door Jan Baptist Xavery, van 's Gravenhage, in de daarop betrekking hebbende resolutien enz. eenvoudig steenhouwer genoemd.

Op de beide basronden ziet men de beelden van David met de harp, en Azaf met een geopende zangrol in de hand. Tusschen het groot- en boven-manuaal zijn vier musiceerende kinderen voorgesteld; tusschen de orgelkasten en den muur twee op bazuïnen blazende beelden. Twee de beste der beeldhouwwerken behooren de console onder de beide spitsen van het manuaal, waarvan de een voorstelt een hoboïst, de ander een fluitist.

Volgens het oorspronkelijk plan zou het orgel worden bekroond door een uurwerk; in afwijking daarvan is het stadswapenschild geplaatst, met twee levensgrootte klimmende leeuwen als tenants.

Voor de balustrade van het oxaal is meesterlijk vaneen bewerking; het rugpositief, in het midden daarvan, heeft eene bekroning met twee sierlijk en fijn gedrapeerde zittende figuren, en steunt op een console, welker details niet zoo fraai van vormen als fraai van schikking zijn.

Met recht mag intusschen het geheel een monument worden genoemd, dat zijn weërge niet heeft.

C. T. J. LOUIS RIEBER.

(*) Reeds in het begin der 15e eeuw bestonden er, volgens F. Allan's Geschiedenis en Beschrijving van Haarlem, twee orgels in deze kerk. Blijkens het kerkregister van 1437 werd in dat jaar reeds een nieuw orgel vervaardigd, en worden de beide orgels het eigendom der stad genoemd. Een daarvan onderscheidde zich blijkbaar door uiterlijk schoon, want uit een post van 1464 blijkt, dat toen de zeer belangrijke som van ruim 48 Rijnschuldens werd uitgegeven voor verf, en goud of verguldsel.

Uit de registers der 16e eeuw blijkt, dat in de eerste helft van dat tijdperk zelfs drie orgels in de kerk aanwezig waren, en wel het oude Kleine orgel, in den Noorder zijbeuk, ten jare 1781 weggenomen; het Nieuwe of Vrouwe-orgel, in 1523 gebouwd in den zuider zijbeuk over de sacristy, in 1668 verplaatst en gesteld tegen den muur schuin achter de preekstoel, en in 1791 naar de Nieuwe Kerk overgebracht waar het nog in gebruik is; het Groot- orgel, dat reeds in het midden van de 16e eeuw tusschen de 13e en 15e kolommen in het koor stond. De toestand van dit laatste orgel was echter zoodanig geworden, dat de stedelijke regeering in 1730 een onderzoek deed instellen, waarna het onbruikbaar werd verklaard. Uit latere berichten blijkt, dat de kast, de orgeldeuren enz. nog tot in 1773 in wezen zijn gebleven en dat de pijpen zijn versmolten om voor het tegenwoordige orgel te worden gebruikt.

(**) In 1868 werd een zeer belangrijke restauratie van het orgel op uitstekende wijze uitgevoerd door den heer C. G. F. Witte, firma J. Bätz & Co. te Utrecht, voor ruim f 13.000. Vroeger, in 1836, was het door den orgelmaker Gabry, uit Gouda, geheel uit elkander genomen en schoongemaakt, bij welke gelegenheid de kast opnieuw geschilderd en verguld werd.

De onkosten daarvan bedroegen f 5800.

HET VEREENIGINGS-GEBOUW TE HENGELO (O.).

Ter gelegenheid van het 25-jarig bestaan van de bloeiende Hengelosche machinefabriek besloten de Heeren Gebrs. Stork & Co. als blijvend aandenken aan dien lag en ten teeken van de goede verstandhouding, welke teeds bestaat tusschen patroons en werklieden aan deze fabriek, een gebouw te stichten tot vereeniging en ontspanning en tot ontwikkeling van hun talrijk personeel. 't Was een plechtig oogenblik toen den 10en September 1893 de grijze oprichter der machinefabriek, de Heer C. T. Stork, in de feestvergadering van Directie en Personeel de oorkonde voorlas, waarbij de firma Gebrs. Stork & Co. te Hengelo (O.) aan de „Vereeniging ten behoeve van de belangen der werklieden ver-

„verplicht zich tevens, eene zoodanige jaarlijksche huur „te betalen, voor de bij haar in gebruik komende lo- „kalen, dat hiermede de exploitatiekosten van het „Vereenigings-gebouw” zullen worden gedekt.”

Is het wonder, dat deze vorstelijke schenking met de daaraan verbonden voorwaarden door de Vereeniging der werklieden met dankbaarheid werd aanvaard?

Spoedig na het feest in December had de publieke aanbesteding plaats, waarvan de uitslag was, dat van de 12 inschrijvers het werk werd opgedragen aan de firma Scholten en Westenberg, aannemers te Almelo, voor de som van f 38523.—

Volgens het programma van eischen voor het te stichten gebouw moest het in hoofdzaak bevatten :

- a. Teekenschool.
- b. Eetzaal tevens vergaderzaal.

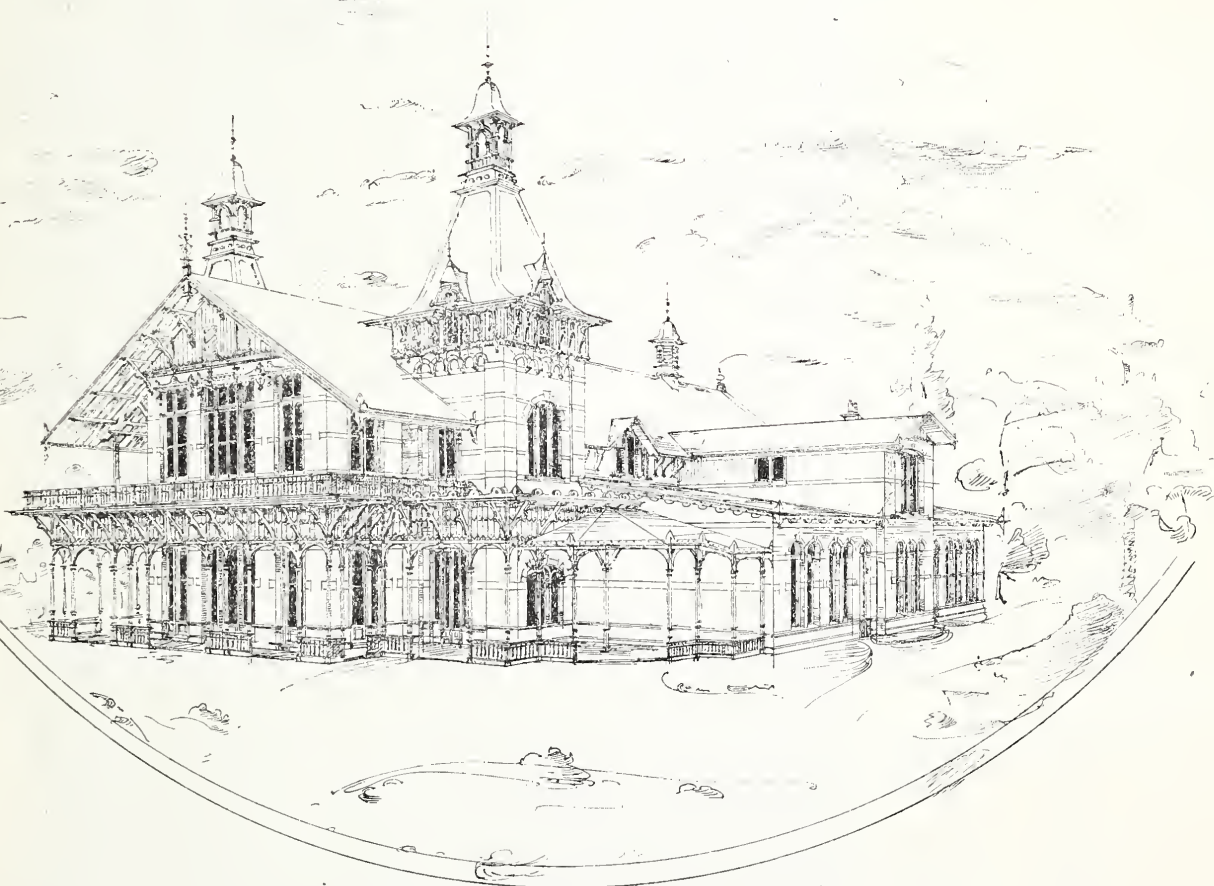

HET VEREENIGINGS-GEBOUW.

„bonden aan de machinefabriek van Gebrs. Stork & Co.” een schenking maakte, bestaande uit :

- a. Een stuk grond ter grootte van ongeveer 7000 M².
- b. Een kapitaal van f 20.000.

„Bij het aanvaarden dezer schenking,” zoo luidde de oorkonde verder, „verplicht de Vereeniging voor- „noemd zich, op het aangeboden stuk grond een ge- „bouw te doen plaats, dat strekken zal tot het openen „van gelegenheden voor nuttige bezigheden en voor „gepaste ontspanning. Het gebouw zal in hoofdzaak „gebouwd moeten worden volgens bijgaande teekenin- „gen, tenzij de bouwsom de som van f 40.000 mocht „komen te overschrijden.

„De Schenkster van hare zijde verplicht zich, gedu- „rende een nader te bepalen aantal jaren, aan het „Bestuur rente en aflossing te garandeeren over het „door de Vereeniging te storten kapitaal. De Firma

(a en b te zamen gevoegd moesten één groote zaal vormen voor 800 à 1000 personen, met tooneel enz.)

- c. Kookschool tevens gaarkeuken.
- d. Café tevens schaftlokaal.
- e. Huisvlijtschool.
- f. Bewaarschool.
- g. Leeskamer (nabij het café.)
- h. Bibliotheek.
- i. Clubkamer.
- k. Vergaderzaal.
- l. Woning concierge.

Verder ruime waranda's en gaanderij om des zomers buiten te kunnen zitten, retirades, garderobes enz.

De verschillende afdeelingen moesten ten slotte zooveel mogelijk ieder een afzonderlijken ingang van buitenaf verkrijgen, opdat als alles in werking is de werkzaamheden onderling niet gehinderd zouden worden.

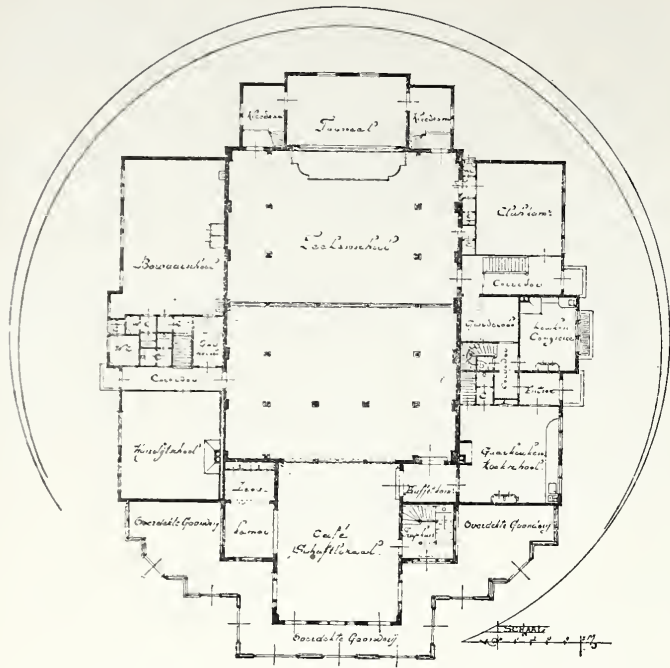

Gelijk de plattegrond aanduidt, zijn rondom de groote zaal, die door een te verwijderen lossen houten wand in twee deelen wordt verdeeld, de verschillende verlangde lokaliteiten gegroepeerd, allen slechts één verdieping opgaande, behalve in het voorgebouw, alwaar boven de leeskamer de bibliotheek en boven het café en de buffetkamer een vergaderzaal met garderobe is gelegen, en de woning concierge die boven nog twee vertrekken ontving.

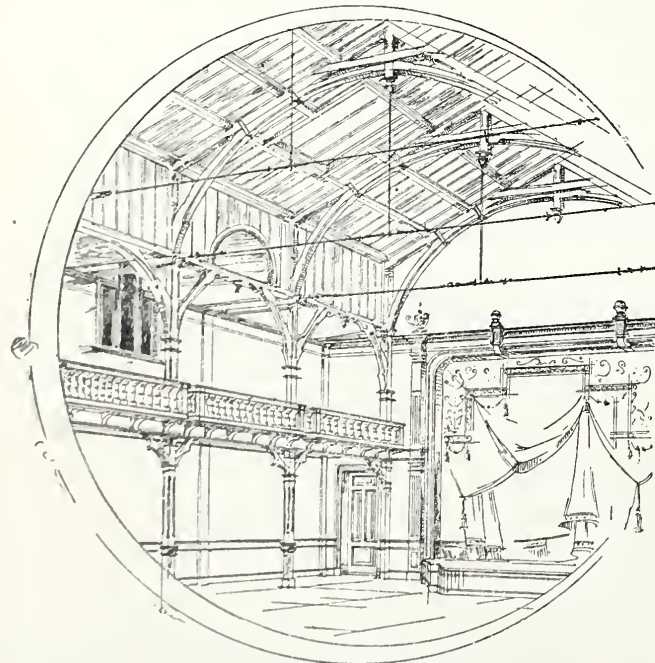

Rondom drie zijden van de groote zaal zijn gaanderijen aangebracht, en de wanden tusschen het café en de groote zaal op den beganen grond en tusschen de vergaderzaal en de gaanderij op de verdieping zijn zoodanig saamgesteld, dat zij bij feestelijke gelegenheden kunnen worden verwijderd en deze lokalen aldus ook bij de groote zaal en de gaanderij kunnen worden getrokken.

Het gebouw moet in- en uitwendig eenvoudig van vormen worden, doch is gestreefd naar eenig gunstig silhouet, door het verhoogen van het voorgebouw en door het optrekken van de bouwmuren rondom de groote zaal.

Ter meerdere verlichting des daags zijn in de in het gezicht blijvende bekapping boven de groote zaal vier lantaarn-ramen aangebracht.

Het gebouw wordt gedekt met roode kruispannen, de torens met leien en de lage dakvlakken met hout cement.

Met den bouw is een aanvang gemaakt, ten einde het Gebouw den 1sten November dezes jaars te kunnen opleveren.

C. B. POSTHUMUS MEYJES.

OVER LICHT, LUCHT EN WARMTE.

Het Bouwkundig Weekblad verschijnt heden in nieuw gewaad en met nieuw leven beziel.

Gelukkig zij, die in dit blad over zaken kunnen schrijven die licht en warmte verwekken zonder vuur in de eigenlijke beteekenis van het woord. Betrekkelijk te beklagen zijn zij die zich slechts tot bloot technische onderwerpen te bepalen hebben, tot onderwerpen die wel ten doel hebben verlichting en verwarming in de materieele beteekenis van het woord, maar die toch dat innerlijke licht en die innerlijke warmte missen die zoo goed doen en zoo weinig alleedaags zijn.

En toch is ook de bouwkunstenaar met handen en voeten aan de eischen der koude techniek gebonden; zijn werk, afgezien van het bloot decoratieve, is onderworpen aan de eischen van het dierlijke leven. Hoe volkomener en gemakkelijker aan die eischen van het stoffelijke zal worden voldaan, hoe minder de mensch in dit opzicht gebrek zal lijden, des te volkomener en des te gemakkelijker zal hij ook kunnen genieten van dat gedeelte van het werk van den bouwkunstenaar, dat hem hooger, idealer stemt. Daarom ligt er ook poesie in het zuiver technische gedeelte van de taak van den bouwmeester. Daarom is er dan ook plaatsruimte in dit tijdschrift (en moet er ook zijn) beschikbaar voor allen, die door bijdragen te leveren van technischen aard, die bevorderlijk zijn tot de gezondheid en het lichamelijke behagelijke inderdaad medewerken en in staat stellen de kunst te genieten.

Op dus schrijvers over licht, lucht en warmte!

Deel mede wat de bouwmeester kan gebruiken, opdat zijn werk zichtbaar, gezond en behagelijk zij, opdat men van zijn werk zou kunnen genieten en er in leven, zonder zoo min mogelijk door lichamelijke tekortkomingen te worden afgeleid!

Ook in uw werk ligt poesie!

Rotterdam,

C. A. HUIJGEN.

MONIER-CONSTRUCTIES.

Eenigen tijd geleden had de Directie van de Amsterdamsche fabriek van $\frac{\text{cement}}{\text{ijzer}}$ werken (systeem Monier) de welwillendheid van mij de fabriek te laten bezichtigen, en werden mij bij die gelegenheid, behalve plannen van in uitvoering zijnde werken, ook vertoond eenige photographiën van door Monier zelf uitgevoerde constructies. Het waren voornamelijk water-reservoirs of watertorens van niet onaanzienlijke afmetingen, voor fabrieken en tuinen. Sommige opgedirkt met die druipsteenachtige versieringen, waartoe de cement zich maar al te gewillig leent; rustieke boog-bruggetjes in tuinen, op dezelfde wijze behandeld; pilasters van een hek, en — wat wel het meest verbaasde — een tamelijk grooten gashouder, van den gewonen klokvorm, waarvan zelfs de klok (die op de gewone wijze is opgehangen, en zich tusschen ijzeren stijlen op- en neerbeweegt) van Monier-beton was gemaakt!

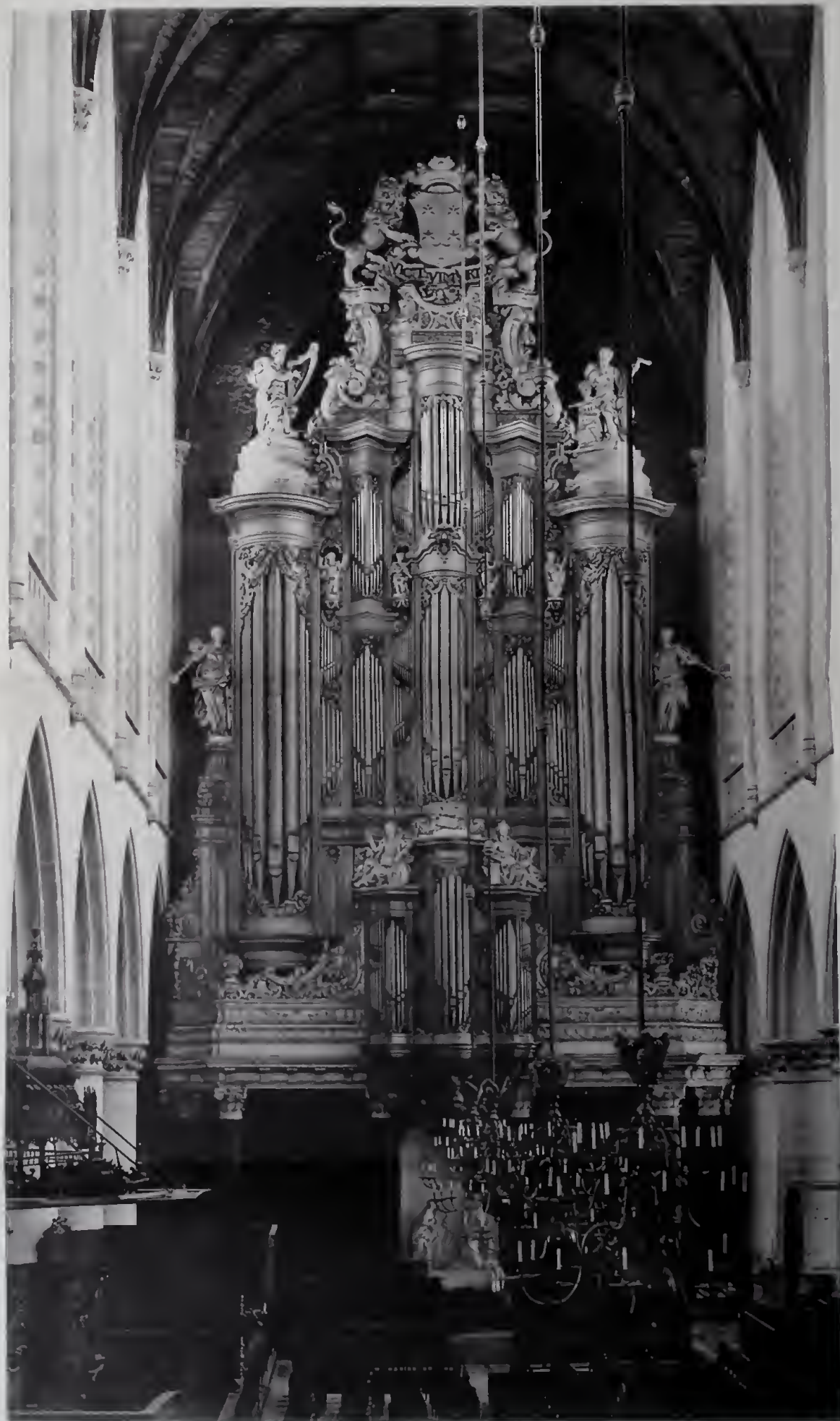

BEELDZAME EN HET BOUWKUNDIG WERKZAM VAN | MAART 1893 No. 1

ORGEL VAN DE GROOTE- OF ST. BAVOKERK TE HAARLEM.



Ik vermoed dat men dit laatste voorbeeld niet licht al navolgen, doch het bewijst wel dat Monier wat aanurfde.

Hij durfde zelfs te veel aan, en dientengevolge geraakte het stelsel in discredit, en zoude het wellicht even als vele andere constructies, waarbij ijzer in beton wordt gebeed, uit de praktijk zijn weggevaagd, indien niet de uitvinding van den luchthartigen Franschman een tiental jaren geleden door den meer zwaarmoedigen Duitscher eerder ware uitgewerkt geworden. De ingenieur Ways, die het patent voor Duitschland had verworven, nam vele proeven, deed proeven nemen door de meest bekende professoren, zorgde voor eene even bescheiden als handige reclame, en wist zodoende aan het stelsel een uitgebreid arbeidsveld te verzekeren.

Niet alleen huizen, met kelders, vloeren en daken inclus, watertorens, riolen en andere tot de burgerlijke bouwkunde behorende werken werden in Monier-beton uitgevoerd, maar ook bij groote boogbruggen, duikers en andere tot de waterbouwkunde behorende constructies werd het stelsel toegepast.

Vermoedelijk zal op den duur het arbeidsveld wel wederom inkrimpen, als de ervaring de voordeelen en nadeelen van het stelsel beter leert overzien, doch het komt mij voor dat in ons land de Monier-beton burgerrecht verkrijgen zal, omdat deze juist past bij onze wijze van bouwen, waarbij in de eerste plaats naar minimum-afmetingen wordt gestreefd; een gevolg van onzen wankelenden bodem.

Want hoewel de theorie van het stelsel nog in de onzekerheid verkeerd (het weinige dat ik er van te weten kon komen, is medegedeeld in de November-vergadering van het Instituut van Ingenieurs, naar welke voordracht ik de vrijheid neem te verwijzen, het valt niet te ontkennen dat men door volgens het principe van Monier een handje vol ijzer in het cementbeton aan te brengen, een voorwerp verkrijgt dat — betrekkelijker wijze gesproken — de buigzaamheid en taaiheid van hout heeft.

Wanneer men daarenboven in aanmerking neemt dat onder moeite, evenals aan gegoten ijzer, de meest grillige vormen aan voorwerpen van Monier-beton kunnen gegeven worden, zoo valt het licht te begrijpen, dat men niet op de verklaringen der theorie heeft gewacht om een conglomeraat aan te wenden dat de gerieflijkheid van het gegoten ijzer, en de buigzaamheid van het hout, aan de onbrandbaarheid van den steen paart.

Vele zullen dit groote woorden vinden, en indien ik veldelijk geïnteresseerd was in eenige fabriek van Monier-beton, zoude ik mij ook wèl wachten zulk eene lofredede houden; maar wie weet hoezeer vooral de Waterbouwkundige te kampen heeft met weerbarstigheid van ijzer, hout en steen, waarvan het eerste niet tegen roest, het tweede niet tegen de afwisselende werking van lucht en water, en het derde zelfs niet tegen de meest kleine settingen van den ondergrondbestand is, kan beseffen hoe het hem te moede is wanneer hem het vooruitzicht wordt geopend de stof te beheerschen in plaats van er voor beheerscht te worden.

Daarbij komt nog dat de Monier-beton voornamelijk vóór toepassing zal vinden, waar de juiste kennis der krachten ontbreekt, en dus de meerdere of mindere volmaaktheid van de theorie, van weinig belang is. Bij gewelven, die aan ongelijkmatige belasting, zijn onderworpen; bij muren of voorwerpen, die bij zetting van den ondergrond, of van de omgeving moeten mede gegeven zonder te scheuren, of bijzonder licht moeten wezen;

overal waar gewone constructien te kort schieten, is de Monier-Constructie op hare plaats.

Men kan daarbij naar gelang van omstandigheden de Duitsch-zwaarmoedige of de Fransch-luchthartige methode toepassen.

De duiker, welke door den bezitter van het Monierpatent voor Duitschland. (Actien Gesellschaft für Monierbauten, Leipzigerstrasse 101—102, Berlin) tegenover Heusden is gebouwd, en waarvan de reeds genoemde voordracht eene uitvoerige beschrijving geeft, draagt het stempel der Duitsche opvatting. Half-ellipsvormig gebouwd, in 't midden hoog 3 M., wijd op den vloer 3,05 M., bedraagt de dikte in den top 0.13 M., genoeg der halve om dit kunstwerk ook zonder het ijzeren netwerk bestand te doen zijn tegen den gronddruk van den dijk, welks kruim 2.60 M. boven het gewelf ligt. En dit ijzeren netwerk is toch nog betrekkelijker wijze zeer soliede en bestaat uit horizontale staven van 6,2 m.M. middellijn, en staven loodrecht hierop van 9.5 m.M. middellijn, die mazen vormen van 85 m.M. en 77 m.M. zijde! (*)

Trouwens uit de algemeene theoretische beschouwingen der firma, blijkt dat het ijzer hier enkel dient om wanneer trekspanningen in het gewelf ontstaan (hetgeen in dit geval voornamelijk door ongelijke inklinking van het dijkprofiel kan veroorzaakt worden) de massa in staat te stellen daaraan beter weerstand te bieden dan de enkele beton kan.

Van de oorspronkelijke Fransche opvatting van het stelsel geeft daarentegen den tunnel blijkt, welke door de Amsterdamsche firma voor het Wilhelmina-gasthuis aldaar is gebouwd. De breedte bedraagt 1,50 M., de hoogte der opstaande (rechte wanden) 1 M., het bovenvlak is flauw gewelfd (pijl 0.15 M.), de wanddikte bedraagt 0.04 M. De afmetingen van het ijzeren netwerk zijn mij niet bekend, doch ik vermoed dat de horizontale staven beurtelings 4 m.M. en 7 m.M. middellijn zullen hebben, en die, welke loodrecht daarop staan, 7 m.M. middellijn, alsmede dat de mazen 100 m.M. wijd zijn. Althans deze afmetingen hebben andere werken dier firma, welke naar mij voorkomen, met deze te vergelijken zijn. Blijkens de fotografie, welke mij werd toegezonden, werd tot proef een gedeelte, na aanaarding en bestrating (waarvan de bovenkant ongeveer $\frac{1}{4}$ M. boven den tunnel ligt) met 2500 K.G. belast, rustende boven het midden van het gewelf, op twee dicht bij elkander geplaatste blokjes; welke proef goed doorstaan werd. De aan den tunnel gegeven vorm is, zooals reeds op 't oog te zien is, niet berekend om weerstand te bieden aan geweldige krachten, doch dit is niet noodig, en in het ergste geval kan men, daar het bouwwerk slechts ongev. $\frac{1}{4}$ M. onder den grond ligt, gemakkelijk herstellingen uitvoeren, wat bij den Heusdenschen duiker veel meer voeten in de aard zoude hebben.

De Fransche opvatting is dus hier even te recht gehuldigd als te Heusden de Duitsche.

Zelfs komt het mij voor dat eene zoo sterke specie als de Amsterdamsche firma bezigt, (1 cement op $1\frac{1}{2}$ zand) hoezeer ook aan krimpscheuren onderhevig (zooals o. a. zeer duidelijk bleek bij de regenbakken op het fabrieksterrein aanwezig, in de gevallen waarbij de eerste voorwaarde is: geringe wanddikte of gering gewicht, geenszins is af te keuren, hoewel bij andere werken zeker de te Heusden gebezigde Duitsche verhouding van 1 : 3 meer is aan te bevelen.

(*) Op verzoek van de redactie zal in dit blad later eene korte beschrijving van den bouw van dezen duiker worden gegeven.

Maar ik betwijfel of men, de laatste verhouding aannemende, een muur zoude kunnen bouwen zooals de Amsterdamsche firma, blijkens eene andere in mijn bezit zijnde fotografie deed, die slechts 4 centimeter dik, 10,50 M. hoog en 15,50 M. lang is. Deze muur is op eene oude scheidingsmuur van de Amsterdamsche broodfabriek Céres gesteld, en dient blijkbaar om een drie verdiepingen hoog fabrieksgebouw een paar meter breed uit te breiden. Dergelijke vraagstukken zullen in oude steden dikwijls voorkomen, zoodat deze toepassing van het Monier-stelsel zeker de aandacht der architecten verdient.

Trouwens ieder architect, die zich in het Monier-stelsel „inwerkt”, zal weldra zien dat zijne praktijk hem voor vraagstukken stelt, welke hij met behulp van Monierbeton goedkooper en gemakkelijker kan oplossen dan op andere wijze. Of hij daarbij zich tot een specialiteit zal wenden of met zijn gewonen metselaar of timmerman de hand aan 't werk zal slaan, zal daarbij wel enkel afhangen van de afmetingen en de soort van het bouwwerk. De reeds genoemde, uitvoerige beschrijving van den bouw van den Heusdenschen duiker kan hem doen zien dat het geen heksenwerk is, alleen wordt een zekere bedrevenheid vereischt in het maken van het netwerk, doch ook dit valt wel te leeren, terwijl men in vele gevallen — waar het minder op sterkte aankomt, zal kunnen volstaan met het zoogenaamde „*expanded metal*” een soort netwerk dat in den handel voorkomt, en waaromtrent ik het een en ander eens bij eene volgende gelegenheid hoop mede te deelen.

R. T. N.

DE BOUWKUNDIGEN EN DE SOCIALE HERVORMING.

Als een dreigend spook voor den een, een engel des lichts voor den ander, een interessant probleem voor een derde, een ernstige zaak voor allen verrijst het beeld van maatschappelijke hervorming, een beeld dat, bij alle vaagheid van vormen, toch iets te aanschouwen geeft dat anders is dan het bestaande. En door het staren op het beeld worden de zenuwen geprikkeld, een koortsachtige begeerte om iets te doen grijpt onze tijdgenooten aan, iets te doen om het ideaal meer nabij te komen, of wel meer nog om het gevaar te bezweren, de wassende stroom door hulp-gaten en overlaten af te leiden nu de dijken tot keeren niet in staat zullen zijn. Waar te lang verzuimd werd de rivier te normaliseeren, wil men trachten door haastig hier een scherpe bocht af te snijden, daar een krib te leggen of een monding te verruimen, de groote rampen te voorkomen welke doorbraak en overstroming met zich brengen.

Wanneer een vreemdeling in streken waar men veel met waterbezwaar te maken heeft in sociëteit of koffiehuis de gesprekken beluistert, welke de stamgasten voeren, dan gevoelt hij een zekere verwondering over het gezelschap van waterbouwkundigen waarin hij zich bevindt; op de meest positieve wijze wordt geredeneerd over de oorzaken van kwalen, de gevolgen van aangeprezen maatregelen tot verbetering van den waterstaatkundigen toestand! Een dergelijk gevoel bekruipt iemand wel eens als hij zoovelen aan het woord hoort over de verhouding tusschen werkgever en werkman,

zoovelen voor wien uit den aard hunner positie vele gegevens moeilijk te verkrijgen zijn geweest. Voormenigeen concentreert zich alles in de vraag: hoe de lasten des levens voor den werkman te verlichten? eer streven dat, hoe loffelijk ook, toch slechts dan tot een goed resultaat kan leiden voor de maatschappij en voor den werkman zelf, indien zij die daaraan hun krachten wijden, eerst hun onderwerp grondig kennen. En hoe velen van hen die als wegwijzers optreden van de meerderen nog die medespreken over werkman-rechten en werkmanstoestanden, hebben gelegenheid gehad den werkman te leeren kennen, vooral den werkman als werkman, in de uitoefening van zijn bedrijf? Dit gebrek aan kennis wordt dan aangevuld met fantasiën naar ondervinding hier en daar eens van enkele werklieden opgedaan of staaltjes van derden vernomen. Het gevolg is vaak een zeer overdreven voorstelling in de een of andere richting. Terwijl de werkman voor den een een wezen is, dat in borrels zijn geluk, in dagdieven zijn zaligheid vindt, maakt de ander hem tot ideaal-mensch, dat slechts uit den staat van slavernij behoeft opgeheven te worden, om al zijn deugden en talenten ten toon te spreiden. Hoevele ernstige en bekwame volksvrienden worden door onvolkomen waarnemen tot een eenzijdig oordeel verleid: den werkman slechts kennende uit vergaderingen en conferenties met de besten en meest ontwikkelden uit den werkmansstand, wordt het aureool dat zij meenen het hoofd van enkelen te zien sieren, een glanzende zon, welke alle lotgenooten op zijn gunstigst verlicht, terwijl de scherpe schaduwen op de werkgevers vallen.

Tegenover deze onvolledige gegevens waarop beginselen worden gebouwd, theoriën worden opgetrokken, waarnaar wordt geoordeeld en veroordeeld, is het, meen ik, de taak van hen die meer met werklieden in aanraking komen, om zich niet al te bescheiden op den achtergrond te houden. Dit toegestemd, dan ligt voor ons bouwkundigen (dit woord in den ruimsten zin genomen) een groot en schoon arbeidsveld open. De bouwambachten omvatten een uitgebreide groep van werklieden, een groep welke zeker niet alleen door getal een belangrijke plaats inneemt. Met dezen komen velen onzer aanhoudend in aanraking, en leeren hen zodoende kennen in hun werk in de eerste plaats, doch tevens ook in hun verhoudingen, eigenaardigheden deugden en gebreken. Deze kennende zal met meer vrucht over allerlei hervormingen kunnen worden geoordeeld. Bij de bespreking van de kwestie van maximum werktijd b. v. kan men soms zeer positief hooren redeneeren over de gevolgen daarvan voor werkman en werk door menschen die nimmer den werkman aan zijn arbeid hebben gezien; toch meen ik dat naast de werkman zelf, voornamelijk de bekwame en ernstige werkbaas, na langdurige waarneming in staat is een meening te geven, welk inderdaad waarde heeft. Zoo is het ook bij het vraagstuk der voorkoming van ongelukken; iemand die nimmer een steiger beklom kan geen praktische voorschriften geven voor op een werk te nemen maatregelen.

En zoo is het met zoovele andere kwesties. Waarneming is ook hier de voornaamste weg tot kennis, en zonder deze kennis geen houdbare theoriën, geen gezonde maatregelen.

Daarenboven de toestanden der bouwambachten zijn gecompliceerder dan b. v. in de industrie. De verhoudingen van bouwheer; architect, aannemer, werkman, die van hoofd- en onderaannemers, de praktijken waartoe het

UIT VREEMDE TIJDSCHRIFTEN.

stelsel der aanbesteding soms aanleiding geeft, dat alles is niet zoo gemakkelijk grondig te leeren kennen, wanneer men er niet zelf mede te maken heeft. En al weder deze kennis is noodig om de gevolgen van te nemen maatregelen te kunnen overzien, de gevolgen voor de verschillende betrokken categorien van personen, die allen aanspraak hebben op dezelfde belangstelling.

In de eerste plaats moeten op dit gebied de bouwkundigen dus optreden als waarnemers, die de met ernst waargenomen en verzamelde gegevens aanbieden aan hen, die de bestudeering der verschijnselen en het ontwerpen van maatregelen tot verbetering tot hun taak hebben gekozen. Doch niet als passieve waarnemers alleen staan wij tegenever de gebeurtenissen. Wij hebben het voorrecht ook als proefnemers en eenigszins als wegbereiders te kunnen optreden.

Proefnemers kunnen de architecten zijn, omdat zij, zooals de heer van Malsen zoo juist op de Alg. Vergadering te Groningen het uitdrukte, telkens wetten maken welke maar voor korten duur geldig zijn; een bestek is een wet welke daarenboven het voordeel heeft dat slechts vrijwilligers er door gebonden worden. Dit geldt vooral voor de partikuliere praktijk; kan men in bestekken van staat, provincie of gemeente niet telkens op punten welke beginselen raken, andere voorschriften geven, m. i. is er toch geen bezwaar ook daar voortdurend naar den besten vorm te zoeken om aan het beginsel uitvoering te geven. Willen deze proefnemingen echter tot iets leiden, dan moet bij den architect, zoowel als bij den aannemer en in geen geringere mate bij het opzichthebbend personeel de ernstige wil voorzitten de zaak een goede oplossing te geven; zij moeten gevoelen dat zij hier niet als slaven van een modegril optreden, maar dat zij een plicht vervullen tegenover hun medemenschen, dat dit een der wijzen is waarop zij kunnen medewerken tot verbetering der maatschappelijke verhoudingen.

En niet alleen op loyale wijze uitvoeren wat van hen wordt gewenscht, maar zoodra zij overtuigd zijn van het nut van de een of andere maatregel, zelf daartoe opwekken wanneer een lastgever (hetzij dan bestuur of partikulier) huiverig is voor nieuwigheden of te zeer alleen rekening houdt met de directe financieele gevolgen. Wegbereiders moeten zij zijn op dat gebied der sociale verhoudingen waarmede zij voortdurend in aanraking komen.

Waar een dergelijk ruim arbeidsveld voor den bouwkundige open ligt, is het niet meer dan natuurlijk dat bij de wijziging van het Orgaan der Maatschappij van Bouwkunst besloten werd meer plaats aan sociale onderwerpen in te ruimen en enkele redactieleden speciaal met dit onderdeel te belasten. Echter zal deze rubriek beteekenis hebben, nut stichten, zoo behoort zij niet uitsluitend, zelfs niet voornamelijk de arbeid dier redactieleden te bevatten. De ondervinding van deze enkelen is natuurlijk zeer beperkt; moesten zij steeds voor stof zorgen zoo zou subjectieve opvatting en bespiegeling te vaak in de plaats treden van de resultaten van praktijk en proefneming. De eigenaardige taak van den bouwkundige en als zijn orgaan ook van het Bouwkundig Weekblad zou daardoor niet worden vervuld.

Dat alzoo ieder medewerke, opdat deze rubriek in hoofdzaak een verzameling worde van de ondervindingen, opmerkingen en resultaten van de mannen der praktijk.

Den Haag, Febr. 1894.

D. E. C. KNUTTEL.

DE ELECTRICHE ONDERGRONDSCH E TRAMS TE BUDAPEST. De Budapester electriche tramweg Mij. heeft te samen met de Budapester-tramweg Mij. bij den gemeenteraad concessie aangevraagd voor het aanleggen van ondergrondse electriche trams. Deze zullen niet zooals die te Londen in tunnels op groote diepte loopen, maar zullen er gangen met vlakke, direct onder het straatoppervlak gelegen, deksels voor gemaakt worden.

De voorloopig voorgestelde lijn, gaande door het drukste gedeelte van de stad, is 3,3 K.M. lang en zal 10 halten verkrijgen, waarvan er 9 in den gang en 1 aan het straatoppervlak komen te liggen. De grootste helling zal 15,28 per duizend bedragen en de scherpste bocht een straal van 40 M. hebben. De snelheid is voorloopig aangenomen op 20 K.M. zoodat de geheele afstand in 10 minuten kan worden afgelegd. De stroomtoevoering geschiedt door koperstangen, die langs de wanden bevestigd zijn, terwijl voor de terugleiding van de rails gebruik zal worden gemaakt. De luchtverversching zal door electriche ventilatoren geschieden. Men berekent, dat het geheele werk in een jaar kan voltooid zijn, zonder eenige stoornis in het straatverkeer te weeg te brengen.

(*Electr. Zeitschrift.*)

PROEFNEMINGEN MET ELECTRICHE LOCOMOTIEVEN. Den 14de Januari hebben in tegenwoordigheid van een uit deskundigen bestaande commissie tusschen Havre en Bezeville nieuwe proeven met een electriche locomotief plaats gehad. De trein bestond uit de locomotief, twee goederen- en elf personenwagens. De bereikte snelheid bedroeg 60—100 K.M. per uur. De laatste snelheid kon door de verhitting van den motor en door den toestand van den weg niet overschreden worden.

(*Electr. Zeitschrift.*)

NADEELEN VAN EEN KAMERTEMPERATUUR BOVEN 15° R. Stijgt de temperatuur in een kamer boven 15° R. (19° C. of 66° F.) zoo neemt ook de behoefte aan warmte toe en men zal weldra bemerken, dat 17°, (21° C. of 70° F.) ja 20° (25° C. of 77° F.) niet meer toerijkend is. De reden daarvan is volgens Dr. Reclam de volgende:

Bij voortdurend sterk stoken, drogen de wanden der kamer en de voorwerpen, die zich daarin bevinden, uit. Hoe meer deze van hunne vochtigheid verliezen, des te meer neemt de lucht het eenige vocht tot zich, dat nog aanwezig is, namelijk dat, wat zich in het menschelijk lichaam bevindt. De onmerkbaar uitwaseming der huid en der longen neemt toe. Daar nu deze verdamping van vocht veel warmte aan ons lichaam onttrekt, zoo zullen wij tengevolge der toenemende kachelwarmte ook meer behoefte aan warmte gevoelen. Door de verhoogde temperatuur in de kamer drogen dan echter de voorwerpen in de kamer meer uit en de lucht wordt van minder goede hoedanigheid. In de warme lucht ademen wij minder zuurstof in — onze eerste levensbehoefte — de stofwisseling wordt langzamer en geringer, de eetlust neemt af, men geraakt in onaangename stemming, de slaap is kort en onrustig, alle levensverrichtingen laten te wenschen over.

(*Gesundheits-Ingenieur.*)

BERICHTEN.

CONGRES VOOR PROTESTANTSCHEN KERKBOW. Op verlangen, van verschillende zijden kenbaar gemaakt, zal het in een vorig nummer reeds aangekondigde Congres voor Protestantschen Kerkbouw te Berlijn, in de laatste dagen van Maart a. s., gehouden worden op 24 en 25 Mei 1894.

Er bestaat gelegenheid zich nog tot 1 Mei a. s. voor dit Congres aan te melden, bij den Voorzitter, Kgl. Baurath, H. v. d. Hude, Berlin W. 26 Fasanenstr.

OSKAR SOMMER. Op den 13 Februari jl. is te Frankfurt op 54-jarigen leeftijd overleden, den te Wolfenbüttel geboren professor Oskar Sommer. Hij studeerde te Hannover, maar kon zich niet vereenigen met den daar heerscheden smaak voor de Gothiek; hij eindigde daarom zijne studiën bij Semper te Zürich, en sloot zich bij diens richting aan. Later ging hij naar Flo-

rence, waar hij medewerkte aan de prijsvraag voor de facade van den dom aldaar. en werkte vervolgens onder Hitzig te Berlijn. In 1869 reeds werd hij tot leeraar benoemd aan de stedelijke kunstakademie te Frankfurt; in 1887 werd hij tot hoogleeraar aan die school benoemd.

Van de vele belangrijke werken, die onder zijne leiding tot stand kwamen. noemen wij slechts: het Städel'sche Kunst-instituut, als gevolg van een prijsvraag waartoe ook Mylius en Bluntschli waren uitgenoodigd; de nieuwe beurs, in gemeenschap met Burnitz, het gebouw der loge „Einigkeit”, allen te Frankfurt; het oudheidkundig museum in Brunswijk, waarvoor hij in 1882. tengevolge van een prijsvraag, den eersten prijs behaalde.

Sommer was in 1891 de architect van de internationale tentoonstelling van electro-techniek; zijn uitstekend geslaagd werk zal zeker in veler gedachten nog voortleven.

AGENDA VOOR DE WEEK.

PERMANENTE TENTOONSTELLING VAN BOUWARTIKELEN in het gebouw van de Maatsch. t. Bev. d. Bouwkunst. Marnixstraat 402. te Amsterdam. Dagelijks geopend van 10 tot 4 uur. Toegang vrij.

TENTOONSTELLING der antwoorden op de prijsvraag voor een *Kalender* 1894, uitgeschreven door het Hoofdbestuur der Maatsch. t. Bev. d. Bouwkunst. Tot en met 10 Mei. dagelijks van 10 tot 4 uur. Toegang vrij.

AFDEELING AMSTERDAM DER MAATSCH. T. BEV. D. BOUWKUNST. 519de Vergadering op Vrijdag 9 Maart 1894. des avonds ten 8 ure in het gebouw Marnixstraat 402. Agenda:

1. Mededeelingen van het Bestuur.
2. Ballottage van den Heer A. C. Bleijs, voorgesteld door de Heeren C. B. Posthumus Meijjes en F. W. M. Poggenbeek en van den Heer P. Doorn Wz., voorgesteld door de Heeren C. T. J. Louis Rieber en F. W. M. Poggenbeek.
3. Lezing van den Heer C. T. J. Louis Rieber over „De oudste bouwkunstige nalatenschap van af de Ebaronen tot de renaissance, in Zuid-Limburg”. met kunstbeschuiving.

AFDEELING 'S GRAVENHAGE DER MAATSCHAPPIJ. Vergadering op Vrijdag 9 Maart des avonds ten 7½ ure in de bovenzaal van het Zuid-Hollandsch Koffehuis. Voordracht van den heer Hugo A. C. Poortman, parkarchitect te Goor: onderwerp: „Iets over de tuinkunst in groote steden.

Lijst van Fabrikanten, Leveranciers, enz.

Prijs per regel voor niet geabonneerden op advertentiën f 5.— per jaar bij vooruitbetaling. Abonnés op advertentiën 1 regel gratis voor iedere advertentie.

Asphalt-papier. — MEIJES & BOSCH, te Wijhe.
 Bouwstoffen. — MARTIN & Co., Amsterdam.
 Badinrichtingen. — TH. A. DE KOSTER, Amsterdam.
 Boeken over Bouwkunde. — P. NOORDHOFF, Groningen.
 Brandkasten. — Wed. P. A. SCHROOT & ZON, den Haag.
 Brandkluisdeuren. — Wed. P. A. SCHROOT & ZN. id. id.
 Carbonileum Avenarius. — GUST. BRIEGLEB, Amsterdam.
 Electriche installatiën. — SIEMENS & HALSKE, den Haag.
 Gasmotoren. (Crossley Otto) — G. BARGER, den Haag.
 Gebrand Glas. — J. SCHOUTEN, Delft.
 Hydro Zandsteenwerken. — VAN DE POL & WICKOP, Utrecht.
 Lijsten. — C. A. HUYGEN, Rotterdam.
 Morleysteen. — ARMAND VAN WYLICK, Brussel.
 Mortelmolens. — JOHAN ROYAKKERS, Helmond.
 Ovens voor verwarmingstoestellen. — W. A. V. DESMONS, Heer—Maastricht.
 Parketvloeren. — GEER. v. MALSEN, 's Gravenhage.
 Proefstation Bouwmat. — KONING & BIENFAIT, Amsterdam.
 Portland-Cement. — DYCKERHOFF & SÖHNE, Amöneburg.
 — ROTH & PFEIFFER, Rotterdam.
 Rolluiken. — T. G. TISSOT Jr., Amsterdam.
 Stalrichtingen. — STAAL & HAALMEIJER, Amsterdam.
 Tegels in soorten. — A. N. DE LINT, den Haag-Delft.
 Verwarmingtoestellen. — D. S. M. KALKER, Amsterdam.
 — JOH. A. VAN LAER, id.
 Ventilators. — JAN HAMER & Co., Amsterdam.
 IJzerwerken. — G. J. VINCENT & Co., Schiedam.
 Zinkwerken. — F. W. BRAAT, Delft.

ADVERTENTIËN.

AANBESTEDING.

Het uitvoeren van herstellingen en van bijkomende werken aan den steenen Kustlichttoren te Goedereede.

De MINISTER VAN MARINE, zal op *Donderdag 8 Maart 1894*, des voormiddags te *ELF* uren, aan het DEPARTEMENT VAN MARINE te 'S GRAVENHAGE, onder nadere goedkeuring, bij inschrijving en in bijzijn van gegadigden die zulks mochten verlangen, doen aanbesteden:

Het uitvoeren van herstellingen en vernieuwingen en bijkomende werken aan den Steenen Kustlichttoren te Goedereede.

Voor gegadigden zal aanwijzing op het terrein verkregen kunnen worden op *Zaterdag 3 Maart a.s.*, tusschen 10 en 12 uur des voormiddags.

Strekende wijders tot informatie van belanghebbenden, dat bestek met teekening, tegen betaling van 50 cent per exemplaar, over te maken bij postwissel en **niet** door middel van postzegels, verkrijgbaar is gesteld bij het Departement van Marine (bureel A²) te 's-Gravenhage.

Voor verdere bijzonderheden zij verwezen naar de desbetreffende aankondiging van gelijke dagteekening in de Staats-Courant. 's-Gravenhage, 21 Februari 1894.

De Minister voornoemd:
 Voor den Minister,
 De Secretaris-Generaal:
 H. M. v. D. WIJCK.

Hollandsche IJzeren Spoorweg-Maatschappij.

Aanbesteding.

Op *Maandag den 12den Maart 1894*, des namiddags te half twee ure (*Greenwichtijd*), zal in het CENTRAAL PERSONEN-STATION te AMSTERDAM, in het lokaal naast de Wachtkamer 3e klasse (ingang Vestibule) worden aanbesteed:

Volgens bestek No. 591.

Het wijzigen en uitbreiden van de Stationsgebouwen te Doetinchem en Neede van d. Geldersch-Overijsselsch. Lokaal-Spoorweg.

Begrooting f 3000.—

Het bestek is ad f 0.75 verkrijgbaar aan het Centraal Administratiegebouw der Maatschappij aan het Droogbak te Amsterdam, bij den Portier, of op franco aanvraag met toezending van het bedrag in postwissel of postzegels (aan aanvragen zonder bijvoeging van het bedrag wordt geen gevolg gegeven) aan het Bureau Weg en Werken, Kamer 154.

Aanwijzing zal geschieden als in het bestek vermeld.

De Raad van Administratie.
 Het Gedelegeerd lid,
 R. VAN HASSELT.

Hollandsche IJzeren Spoorweg-Maatschappij.

Aanbesteding.

Op *Maandag den 12den Maart 1894*, des namiddags ten 1½ ure (*Greenwichtijd*), zal in het CENTRAAL PERSONEN-STATION te AMSTERDAM, in het lokaal naast de Wachtkamer 3e klasse (ingang Vestibule) worden aanbesteed:

Volgens bestek No. 586.

Het leggen van sporen en wissels en het wijzigen der inrichtingen voor den tractie-dienst op het goederen-stationsemplacement Amsterdam-Riethoven.

Begrooting f 2700.—

Het bestek is ad f 0.75 verkrijgbaar aan het Centraal Administratiegebouw der Maatschappij aan het Droogbak te Amsterdam, bij den Portier, of op franco aanvraag, met toezending van het bedrag in postwissel of postzegels (aan aanvragen zonder bijvoeging van het bedrag wordt geen gevolg gegeven) aan het Bureau Weg en Werken, Kamer 154.

Aanwijzing geschiedt als in het bestek vermeld.

De Raad van Administratie
 Het Gedelegeerd lid,
 R. VAN HASSELT.

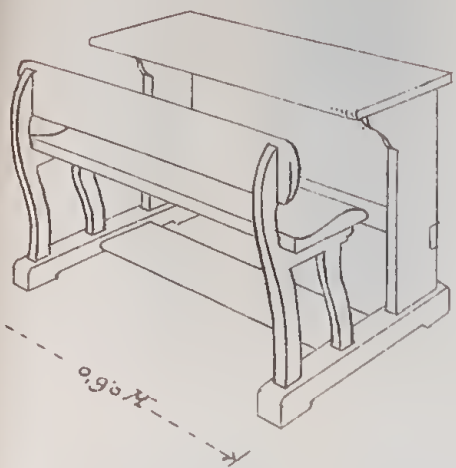

1.

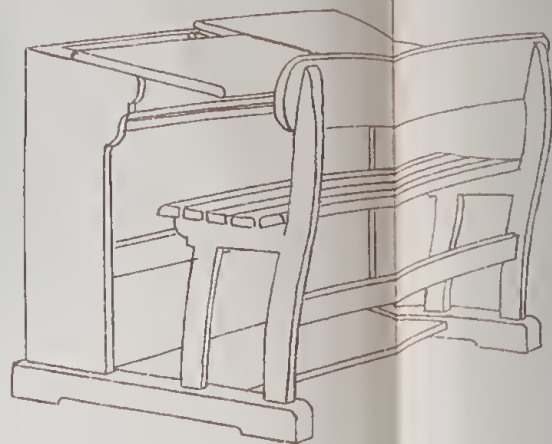

2.

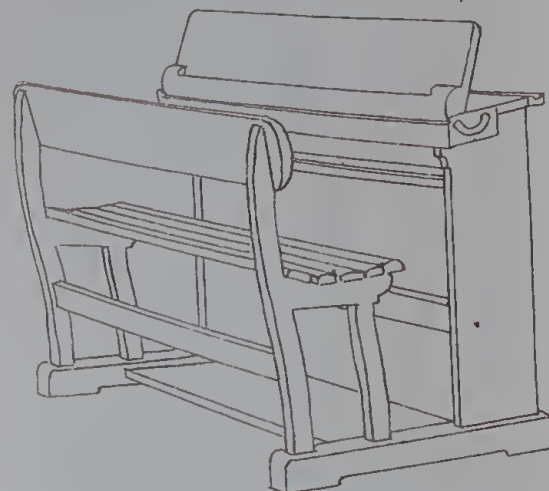

3.

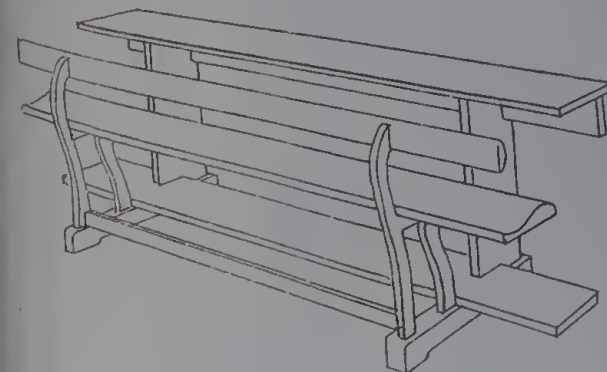

4.

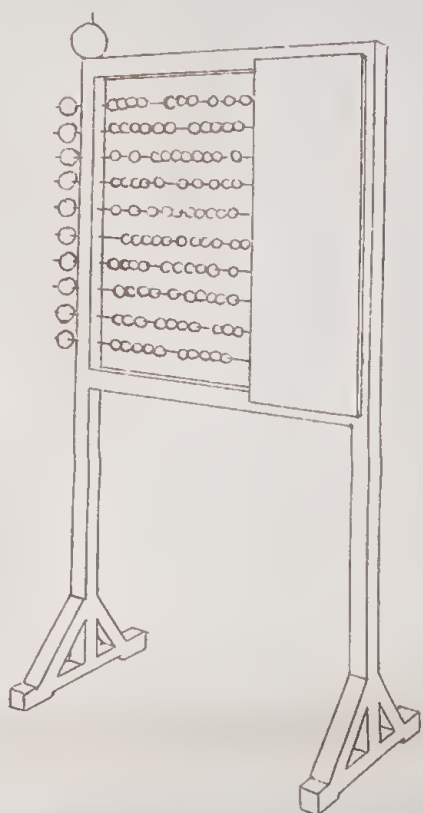

5.

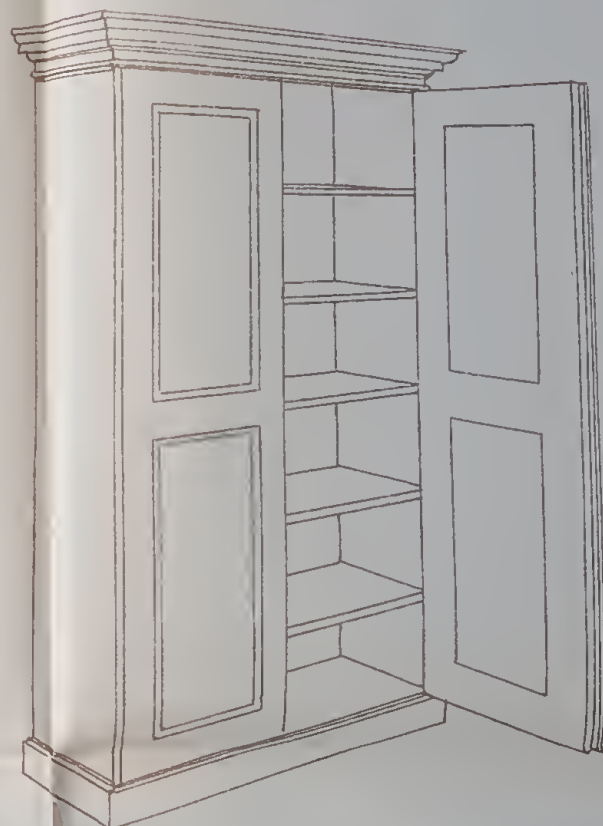

6.

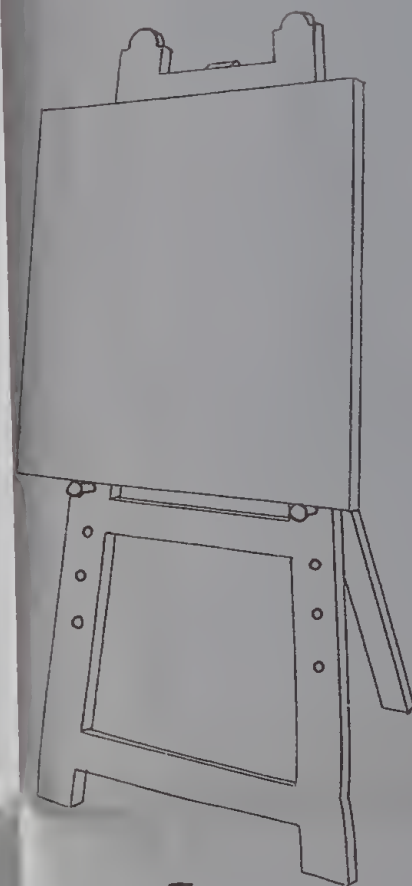

7.

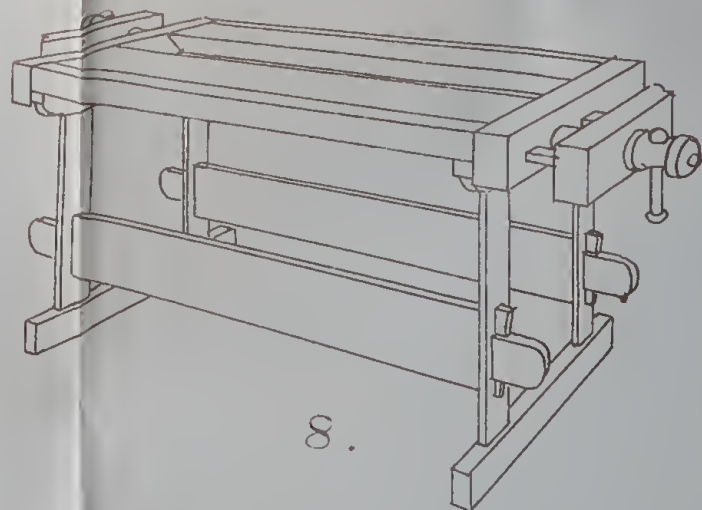

8.

N^o 1 Bewaarschoolbank voor 2 leerlingen
 N^o 2 Schoolbank met schuifblad.
 N^o 3 Schoolbank met klepblad.
 N^o 4 Bewaarschoolbank voor 5 leerlingen
 De bewaarschoolbanken zijn verkrijgbaar
 in 5 grootten; de overige in 8.

N^o 5 Telraam.
 N^o 6 Boekenkast.
 N^o 7 Schoolbord op ezel.
 N^o 8 Schoolwerkbank voor 2 leerlingen.
 Ook verkrijgbaar dubbele opschuivende
 schoolborden.



Buitendeuren

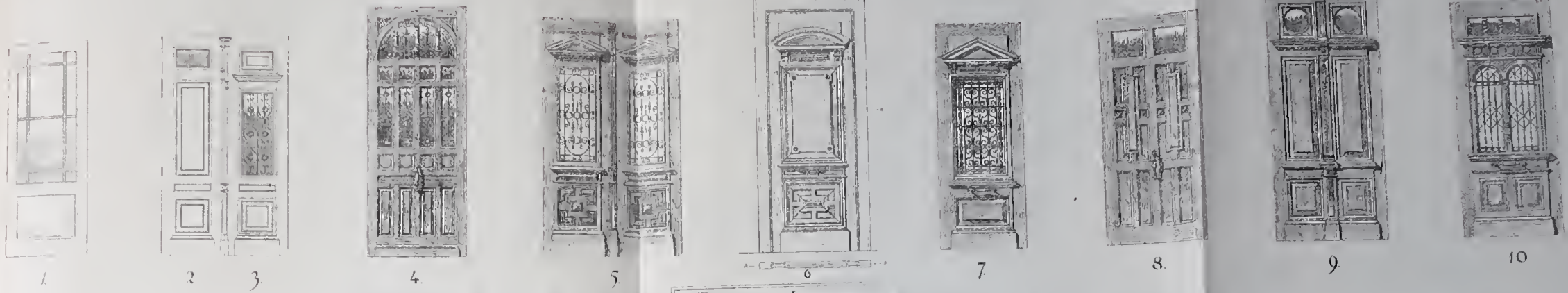

Binnendeuren

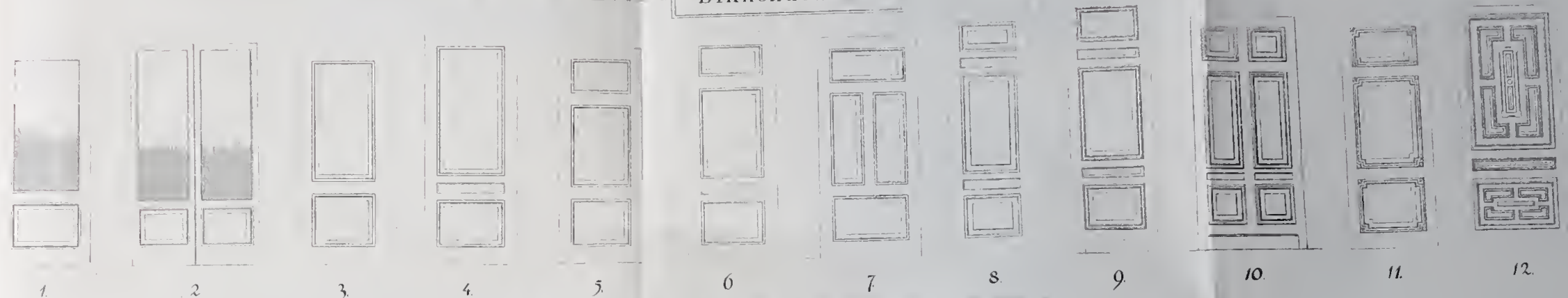

Binnendeuren met Carton-Pierre

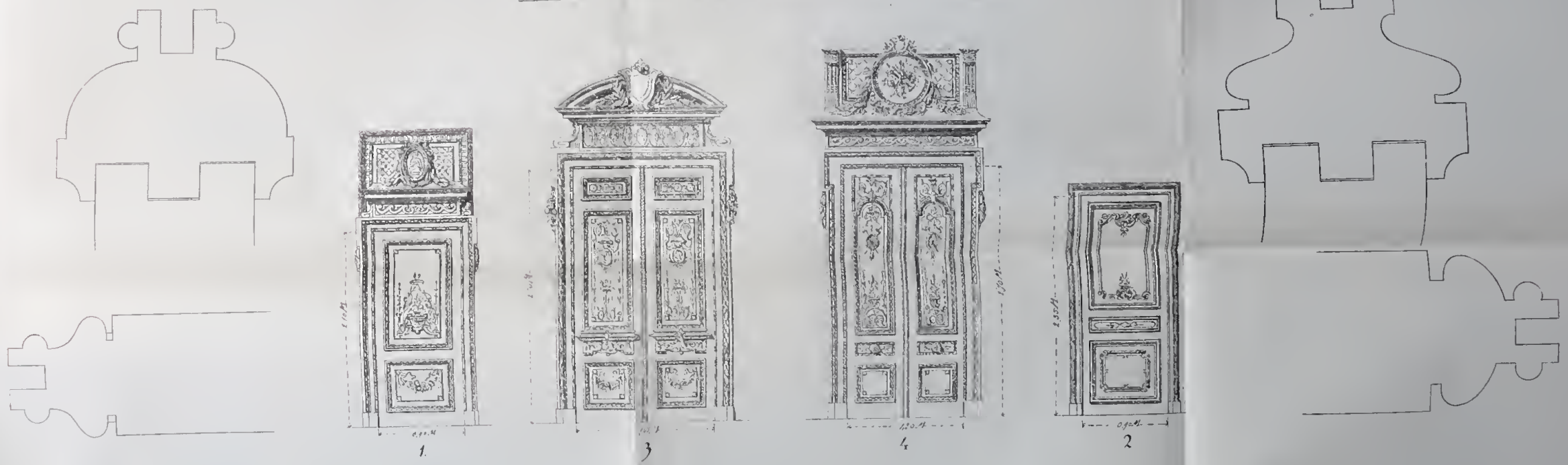

STOOMTIMMERFABRIEK
GEBROEDERS VAN MALSEN,
DEN HAAG.



Deuren, ramen, blinden, lambris, plafonds, trappen,
betimmeringen, lijsten.

Houten parketvloeren, parket-tapis. Parketvloeren in asphalt.

SCHOOLMEUBELN.



BEHOORENDE BIJ HET BOUWKUNDIG WEEKBLAD VAN 10 MAART 1894 No. 2.

STADSGEZICHT TE ALKMAAR.



No. 2.

10 MAART 1894.

14de JAARGANG.

Redactie voor de verschillende groepen:

EDUARD CUYPERS. — F. C. DUFOUR. — A. C. M. VAN ETEN. — HENRI EVERS. — E. GUGEL. — C. A. HUYGEN. — D. E. C. KNUTTEL. — JURRIAN KOK. — J. R. DE KRUYFF. — F. H. VAN MALSEN. — C. P. POSTHUMUS MEIJES. — C. MUYSEN. — J. J. VAN NIEUKERKEN. — R. P. J. TUTEIN NOLTHENIUS. — C. H. PETERS. — C. T. J. LOUIS RIEBER. — P. DU RIEU FZM. — J. VERHEUL DZ.

BUREAU VAN REDACTIE: Marnixstraat 402, Amsterdam.

ABONNEMENTSPRIJS voor Nederland, fr. p. f 15.— 's jaars, voor Indië en het Buitenland (bij vooruitbetaling) fr. p. f 17.—
PRIJS DER ADVERTENTIËN: van 1—5 regels f 1.— elke regel meer 20 cts. Groote letters naar plaatsruimte.
AANKONDIGINGEN v. AANBESTEDINGEN 15 cts. per regel met premie 1/2 maal.
ABONNEMENT VOOR ADVERTENTIËN tegen belangrijk verminderde prijzen.

Uitgevers: MOUTON & Co., — 's-Gravenhage.

BUREAU VAN ADMINISTRATIE: Herderstraat 5. 's Gravenhage.

INHOUD: Mededeelingen betreffende de Maatschappij. — Alkmaar. (met drie afbeeldingen). — Maximum-werktijd en minimum-loon. — Verslagen van Vergaderingen. — Berichten. — Personalialia. — Prijsvragen. — Agenda voor de week. — Lijst van fabrikanten, leveranciers enz.

BIJLAGE: Stadsgezicht te Alkmaar.

MEDEDEELINGEN BETREFFENDE DE MAATSCHAPPIJ.

Op Dinsdag, 13 Maart a.s., wordt in het Gebouw der Maatschappij tot Bevordering der Bouwkunst, Marnixstraat 402 te Amsterdam, eene tentoonstelling geopend van afbeeldingen van Oude Gebouwen te Dordrecht, geteekend door J. Rutten en anderen, uit de Historische verzameling van Mr. S. van Gijn te Dordrecht.

Deze tentoonstelling is dagelijks geopend van des morgens 10 tot des namiddags 4 ure.

De toegangsprijs is 25 cent per persoon; leden van de Maatschappij hebben vrijen toegang.

ALKMAAR.

Toen ik in de laatste twee jaren de eer had op de door de heeren officieren der Genie ontworpen plannen der nieuwe Cadetten-school te Alkmaar, en in overleg met hen de gevels voor dit gebouw te ontwerpen, bezocht ik [zeer dikwijls dit oude Noord-Hollandsche stadje, en hoe meer ik het leerde kennen, hoe meer ik werd aangetrokken door deze uit een architectonisch oogpunt zoo belangrijke plaats.

Zoowel de aanleg als de omgeving biedt een ieder, die voor het schilderachtig schoon onzer oude steden

een open oog heeft, een uitgebreid veld van studie aan. Ontelbaar zijn de bekoorlijke stadsgezichten, die men, zoowel in de stad zelve als van buiten naar de stad ziende, ontwaart, en men kan zich niet onttrekken aan de bekoring, welke die schilderachtige groepen met hunne eigenaardige silhouetten onwillekeurig op ons uitoefenen.

Maar niet alleen het schilderachtige van de stad in het algemeen bezit die aantrekkelijkheid, ook de talrijke overblijfselen van de architectonische werken uit vroegere eeuwen maken Alkmaar tot eene plaats, voor den architect van het grootste belang. Die overblijfselen zijn voor onze Hollandsche bouwkunst een veld van studie, waardig om met ernst en nauwgezetheid te worden bearbeid.

De tentoonstelling in „de Kunstkring” te 's-Gravenhage gehouden van oude bouwwerken uit Noord-Holland, toonde een deel van den schat, dien Alkmaar bezeten heeft en waarvan een gedeelte nog over is. Te betreuren is het vele dat werd opgeruimd en waarvan de afbeeldingen op die tentoonstelling eene kleine voorstelling gaven.

Dank zij de vele moeiten en zorgen van den heer C. W. Bruinvis om eene verzameling aan te leggen van afbeeldingen, betrekking hebbende op Alkmaar, bezit de stad thans eene prentverzameling, waarin o. a. de voornaamste afbeeldingen van oude bouwwerken voorkomen, en die voortdurend wordt gecompleteerd door afbeeldingen, daarbij op te nemen van alle bouwwerken, zoo wel oude als nieuwe, die eenigszins merkwaardig zijn.

In het algemeen zijn van de voornaamste thans nog bestaande oude bouwwerken, afbeeldingen door teekeningen en photographieën vrij algemeen bekend.

Ik noem daarvan de Waag met haar mooien toren en heerlijken gevel, sedert eenige jaren gerestaureerd. Het oostelijk deel van het Heilige geesthuis werd daartoe verbouwd in 1582—83; het westelijk deel, de Vleeschal, gebouwd van 1587—1601, en de toren van 1597—

98 door „Maerten Jansz. Metselaer, door ordre van Cornelis Pietersz. Kunst.” (*)

De op bijgaande plaat voorgestelde schets maakte ik in het plantsoen naar de stad ziende.

De toren is die van de Waag; de achtergrond is een gedeelte der Markt, waarop de Waag staat.

Als stadsgezicht is het een type van de allerliefste groepeerings, die door den eigenaardigen aanleg en de uitbreiding der oude Hollandsche steden langzamerhand ontstaan is.

Ook de huisjes op de gracht genaamd Luttik Oudorp, gebouwd in 1609, zijn algemeen bekend door de uitgaven der Mij. tot Bevordering der Bouwkunst en door photographiën; evenzeer het Stadhuis, dat vóór zijne restauratie een heerlijk overblijfsel van oud Hollandsche bouwkunst moet geweest zijn en daarvan thans nog den algemeenen indruk geeft.

Minder bekend is het houten huisje bekend onder den naam van „het huis met den kogel”, waarop men van de gracht Luttik Oudorp een alleraardigst uitzicht heeft.

Ik schetste dit, gezien van die gracht.

Naar de overlevering meldt, werd tijdens het beleg van Alkmaar in 1573 een 40-ponds kogel daarin geschoten, waardoor verbrijzeld werden een spinnewiel en stoel, waarop een meisje zat en spon, en eene tobbe, aan welke eene vrouw stond te wasschen, zonder dat iemand van de 7 huisgenooten geraakt werd.

In ditzelfde huisje woonde Jan Arends of Jan Aertz, een mande- of corfmaecker te Alkmaar, vóór dat hij tijdens de hervorming als haageprediker optrad.

Na in het grootste deel van Noord-Nederland de nieuwe leer gepredikt te hebben, week hij voor een tijd uit naar Duitschland en werd in 1572 te Alkmaar prediker beroepen. Reeds in 1573, tijdens het beleg, overleed hij. (**)

Karakterestiek is dit naar alle zijden overgebouwde houten geveltje en met de daar vóór gelegen ophaalbrug, vormt het een eigenaardig staaltje van een oud Hollandsch stadje.

Meer belangrijk uit een architectonisch oogpunt is

(*) Zie Catal der prentverzameling van Alkmaar enz. door C. W. Bruinvis en C. W. van der Woude. Kroniek van Alkmaar.

(**) Men zie het Artikel in den Kalender der Protestanten in Nederland, jaargang 1859 van Dr. H. C. Rogge.

het in 1622 gebouwde accijnsenhuis of Douanenkantoor, gelegen aan het begin van het kanaal.

Het is gebouwd van baksteen met banden en versieringen van witte steen. De vullingen boven de ramen zijn versierd met van witte steen gebeeldhouwde wapens. Het meer dan rijzige typische renaissance torentje maakt het geheele gebouwtje, hoe eenvoudig het overigens ook is, tot een model onzer renaissance bouwkunst.

In de Pieterstraat, dicht bij het Waagplein, staat het gebouwtje, bekend als het oudste van Alkmaar.

Het is een deel van het Koning Willemshuis, gesticht in 1252 door Graaf Willem II, Roomsche Koning, ver-

moedelijk eertijds woning van den Schout, de gevels waarschijnlijk herbouwd in de 15e eeuw (volgens Eikelenberg), en tot het einde der 16e eeuw leen der grafelijkheid. (*)

In 1857 werd dit gebouw grootendeels gesloopt. De nevensgaande schets vertoont, wat thans van het geheel over is.

Het gebouwtje zelf verkeert in een slechten toestand. Het onderste gedeelte van den gevel is geheel veranderd.

Het is te hopen, dat de Raad van Alkmaar er langzamerhand toe overga dit nog overblijvende gedeelte van het Koning Willemshuis voor ondergang te behoeden.

De restauratie zal zeker zeer moeilijk zijn, omdat veel van de vormen is verloren gegaan. Waar men niet zeker daarvan is, zou men misschien nog beter doen de oude steenen er, zooals ze zijn, maar in te steken, dan nieuwe profleeringen enz. te fantaseeren,

zooals helaas bij de restauratie van het schoone Alkmaarsche stadhuis heeft plaats gehad en dat daardoor zijn karakter volslagen kwijt is.

Trouwens is de tegenwoordige Gemeente-architect een man, met zooveel liefde voor de overblijfselen onzer Hollandsche bouwkunst beziel, dat men gelukkig gerust kan zijn, dat geen vandalisme meer zal plaats hebben.

De vorenstaande kleine beschrijving diene tot toelichting der schetsen.

Hiervoren merkte ik reeds op, dat nog vele overblijfselen

(*) Zie Catal. Prentverzameling over Alkmaar door C. W. Bruinvis.



HET HUIS MET DEN KOGEL TE ALKMAAR.

van het oude Alkmaar aanwezig zijn, eene studie ten volle waardig, ook wat de details betreft.

Hier en daar vindt men aan overigens onaanzienlijke gebouwtjes allerliefste cartouches, sierlijke ankers, corbeaux en andere onderdeelen, die zeer veel bijdragen kunnen tot de ontwikkeling onzer zelfstandige Hollandsche bouwkunst; een kunst die, naar mijn bescheiden meening, veel meer deugdelijks bevat, dan misschien het grootste gedeelte der geïmporteerde buitenlandsche bouwkunst, wier vormen men in onzen tijd zoo menigvuldig toegepast ziet en die

wat nieuw gemaakt werd in de laatste jaren (enkele gebouwen uitgezonderd), zoo weinig merkbaar is dat zij, die deze gebouwen stichtten, zooveel allerliefste voorbeelden bij zich hadden.

„L'enseignement de la rue” heeft blijkbaar daar geen effect gehad en ik acht dit te meer jammer, omdat eene zoo pittoreske stad, die welvarend is en zich langzamerhand uitbreidt, haar karakter zal gaan verliezen, indien geen goede genius de mannen, die de bouwkunst beoefenen, aldaar te hulpe snelt.



HET DOUANEN-KANTOOR TE ALKMAAR.

o. a. het gebrek bezitten, dat zij zijn, planten op vreemden bodem gewassen en dus minder voor onze Hollandsche toestanden geschikt.

Ten slotte nog eene opmerking.

Het wil mij voorkomen onomstootelijk waar te zijn dat, door voortdurend te zien wat goed en schoon is, een ieder langzamerhand eene vorming ondergaat, die, al zijn het ook geen kunstwerken welke gemaakt worden, toch een stempel drukt op datgene, wat voortgebracht wordt.

Te Alkmaar nu heeft het mij getroffen, dat van datgene,

Waarschijnlijk gaat Alkmaar een tijd van bloei te gemoet. Het is te hopen, dat men bij de uitbreiding der stad er aan denken zal, dat de voornaamste overblijfselen van oude kunst, die de stad bezit, zijn ontstaan in den tijd, toen onze voorouders onder rampen en leed gebukt gingen, toen een overmachten vijand van alle kanten met vernietiging dreigde en dat even voor en even na een schitterend doorgestaan beleg de monumenten verrezen zijn, aan wier behoud wij zoo groote waarde hechten, als de typische overblijfselen van het eenvoudige

dige, kernachtige, krachtige oude Holland. Waar zooveel schoons onder den grootsten druk is tot stand gebracht, mag men met recht veel goeds verwachten in een tijdperk van betrekkelijken bloei.

VAN NIEUKERKEN,
Architect.

Den Haag, Februari, 1894.

MAXIMUM-WERKTIJD
EN MINIMUM-LOON
IN DE BESTEKKEN
VAN DE GEMEENTE
TE AMSTERDAM.

In de zitting van den 11den Januari 1894 heeft de raad der Gemeente Amsterdam met 20 tegen 8 stemmen het navolgende besluit genomen.

Bepalingen omtrent minimum loon en maximum arbeidstijd in bestekken.

ART. 1. Den aannemer wordt de verplichting opgelegd, aan zijne werklieden, die bij de uitvoering van de in dit bestek beschreven werken werkzaam zijn, geen lager loon te betalen dan:

aan een ambachtsman 25

ct. per uur.

aan een handlanger of sjouwer 18 ct. per uur.

ART. 2. Zij die den leeftijd van 23 jaar nog niet bereikt hebben, mogen voor niet meer dan 20 pct. deel uitmaken van de werkkrachten, terwijl geen werklieden beneden 14 jaren worden toegelaten.

De aannemer zal aan die werklieden geen lager loon betalen dan:

aan een ambachtsman of sjouwer tusschen 14 en 16 jaar 5 ct. per uur;

aan een ambachtsman of sjouwer tusschen 16 en 18 jaar 9 ct. per uur;

aan een ambachtsman of sjouwer tusschen 18 en 20 jaar 15 ct per uur;

tusschen 20 en 23 jaren aan een ambachtsman 20 ct. aan een sjouwer van denzelfden leeftijd 17 ct.

Ook voor werklieden in vasten dienst bij den aannemer en van hen die wegens invaliditeit of hoogen leeftijd niet als volle werkkrachten kunnen worden beschouwd, kan op aanvraag van den aannemer door de Directie afwijking van de minima worden toegestaan.

ART. 3. De uitbetaling van het loon zal aan de werklieden persoonlijk moeten geschieden voor of op Vrijdag van iedere week, hetzij op het werk zelf, hetzij aan den winkel waar zij in den regel werkzaam zijn.

De opzichter der gemeente moet bij de uitbetaling worden toegelaten.

Indien de werkmán niet in staat is zijn loon op een der genoemde plaatsen in ontvangst te nemen, kan door de Directie eene afwijking van den gestelden regel worden toegelaten.

ART. 4. Den aannemer wordt de verplichting opgelegd zijne werklieden, werkzaam voor het in dit bestek be-

doelde werk, niet langer te doen arbeiden dan 11 uren per etmaal.

ART. 5. Zoowel overschrijding van dezen maximalen werktijd van 11 uren per dag als doen werken op Zondag is alleen geoorloofd onder goedkeuring der Directie.

Deze verleent die goedkeuring slechts dan, als het belang van het werk de gevraagde afwijking dringend vordert.

ART. 6. Wordt langer gewerkt dan den maximalen werktijd, zoo wordt voor het overwerk aan den werkmán betaald:

voor het 1ste uur 10 pct.

„ „ 2de „ 20 „

„ „ 3de „ 30 „

voor verdere uren 50 pct. boven zijn uurloon.

ART. 7. Wordt op Zondag gewerkt, dan wordt het uurloon van den werkmán met tenminste 50 pct. verhoogd.

ART. 8. De rust- en schafttijden worden in verband met plaatselijk gebruik, seizoen en aard van het werk, door den aannemer in overleg met de Directie geregeld.

ART. 9. Het is den aannemer geoorloofd bij het stuk te doen werken.

Indien zulks echter naar het oordeel der Directie aanleiding geeft tot minder zorgvuldige bewerking, tot te geringe verdienste of tot overmatigen arbeid, kan het door haar worden verboden.

ART. 10. De aannemer is verplicht de daartoe in het bestek aangewezen onderdeelen van werken binnen deze Gemeente te doen vervaardigen.

ART. 11. De bovenstaande bepalingen gelden ook voor de op het werk gebezigde werklieden in dienst van onder-aannemers, in dier voege, dat de aannemer zelf tegenover de Gemeente aansprakelijk blijft voor de stipte nakoming dier bepalingen.

ART. 12. De aannemer moet elken betaaldag aan de Directie schriftelijk doen kennen de namen, en zoover

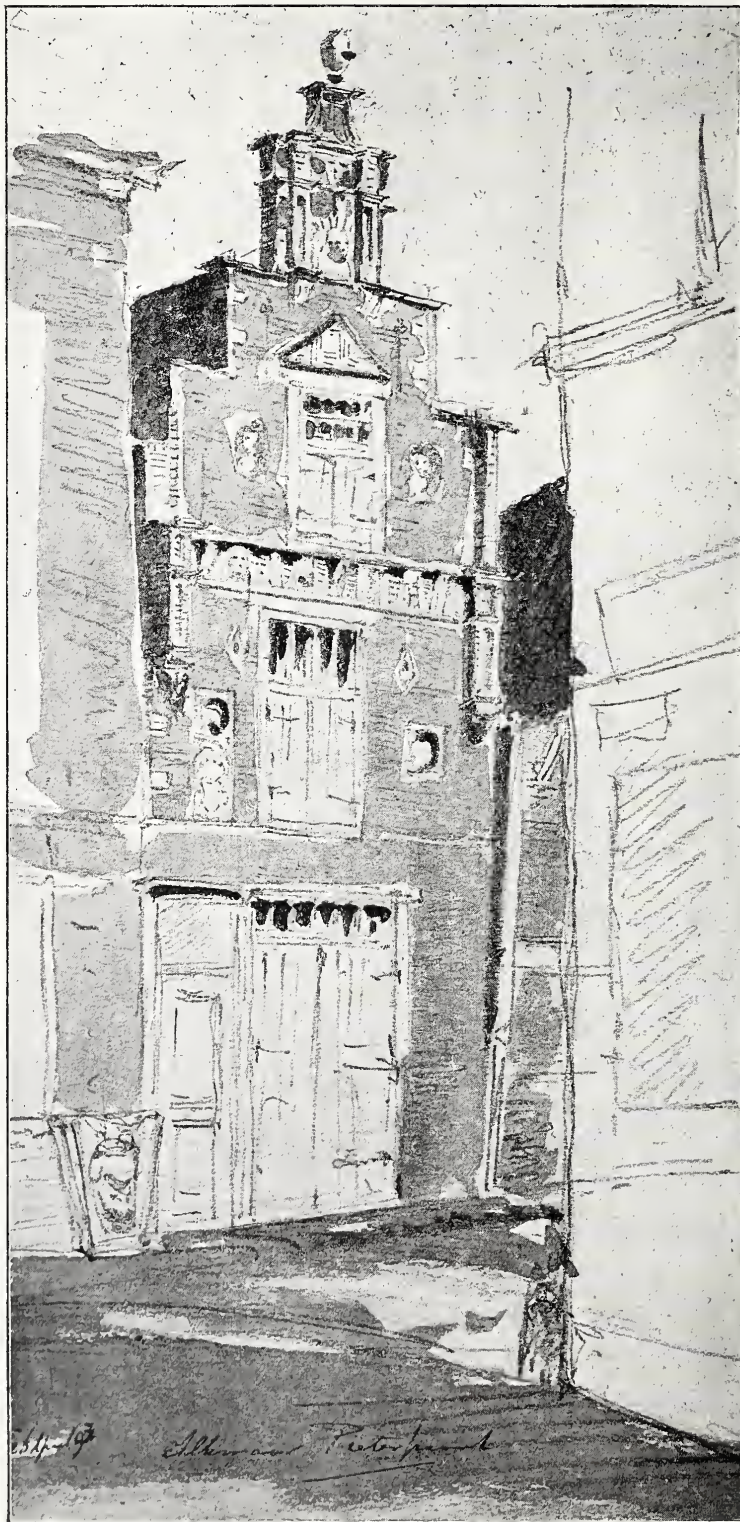

HET OUDSTE HUIS TE ALKMAAR. (Zie bladz. II).

die beneden de 23 jaar zijn, de ouderdom der werklieden welke, hetzij in dienst voor de uitvoering dezer werken, hetzij op het werk in dienst van onder-aannemers, werkzaam zijn, met vermelding van hun beroep, van hun uurloon, van de uren gedurende welke door ieder hunner bij het stuk of in daghuur gewerkt is, en van het door hen bij ieder dier werkwijzen verdiende loon.

ART. 13. De aannemer is verplicht een exemplaar der bepalingen van deze afdeeling op het in dit bestek bedoelde werk te doen aanplakken en er voor te zorgen, dat het tijdens den geheelen duur van het werk aangeplakt blijve, ter plaatse daartoe door den opzichter der Gemeente aangewezen.

ART. 14. Ingeval van overtreding van een of meer bepalingen dezer afdeeling kan de werkman, behoudens zijne rechten uit eigen overeenkomst, niet op grond van art. 1353 B. W., eene rechtsvordering tegen den aannemer aan de overeenkomst tusschen de Gemeente en de aannemer ontleenen. Alleen de Gemeente kan deswegen rechten tegen den aannemer doen gelden. De werklieden kunnen te dien einde klachten bij Burgemeester en Wethouders inbrengen.

De inschrijvings-biljetten moeten inhouden:

10. de som, waarvoor de inschrijver zich tot de uitvoering van het werk verbindt, met inachtneming der voorgaande bepalingen;

20. de som waarvoor de inschrijver zich, met weglating dezer bepalingen, tot de uitvoering van het werk verbindt.

Burgemeester en Wethouders beslissen, des gewenscht na raadpleging van den Gemeenteraad, aan welke inschrijving op den een of anderen voet zij de voorkeur geven.

Met groote ingenomenheid begroeten wij, leden der Maatschappij tot Bevordering der Bouwkunst, deze daad van het bestuur der hoofdstad en gaarne brengen wij aan de vertegenwoordigers der Gemeente onze oprechte hulde voor dezen grooten stap op den goeden weg.

Wij volgden met aandacht den loop der beraadslagingen over deze belangrijke zaak, ook omdat wij onder de voorstanders onze vrienden en medestanders vonden. Het lid van het dagelijksch bestuur der Gemeente, die op het Congres van onze Maatschappij zich zoo onomwonden voor dit beginsel verklaarde, en het lid van den Raad, onze vroegere President, die al in dezen zin zoo milde en verstandige voorschriften in zijne bestekken had opgenomen, met andere zeer gewaardeerde medewerkers, hebben een woord van erkentelijkheid van onze Maatschappij ten volle verdiend.

Als wij nu die voorwaarden aan eene nadere beschouwing gaan onderwerpen en hier en daar eene aanmerking of opmerking maken, geschiedt zulks met een dankbaar hart en welwillenden zin, — zoo in de manier als iemand die van een geachten vriend een fraai bloemstuk ten geschenke krijgt, daarvan de dorre blaadjes afpluist en een en ander nog eens verschikt, omdat hij de schoonheid er van nog meer wil doen uitkomen.

Wij zouden er de voorkeur aan gegeven hebben, dat de Gemeenteraad zich *alleen in beginsel* voor die bepalingen had verklaard en de formule had overgelaten aan de Directie der Gemeentewerken onder toezicht van het bestuur.

Door de wijze waarop nu de bepalingen vastgesteld zijn, is er geen verbetering mogelijk dan door een raadsbesluit, voorafgegaan door heel wat discussiën van

heeren die voor het meerendeel daartoe niet anders kunnen bijbrengen dan een helder oordeel en goeden wil, terwijl zij die ondervinding van de zaak zullen hebben, en daardoor geleerd hebben wat er aangevuld en verbeterd moet worden, eigenlijk voor de verbeterde formuleering zouden zijn aangewezen.

Wij, mannen van het vak, weten dat wij, bijna voortdurend en vooral bij nieuwe toepassingen, naarmate onze kennis en ondervinding vermeerderd, onze bestekken moeten veranderen. Het blijft altijd moeielijk een contract zoodanig in te richten, dat menschen met tweërlei belang en zienswijze er hetzelfde uit moeten lezen; en wat wij ook op het oog hebben — misschien leert de ondervinding ons, dat we niet voor alle soorten van werk dezelfde cijfers kunnen toepassen.

In art. 1 hadden wij liever gelezen: Op het werk mag geen lager loon worden betaald: enz. Wij meenen, dat de lieden die voor het werk bij den aannemer in diens werkplaats arbeiden, buiten de controle moeten blijven; die controle zou toch niet goed te voeren zijn en tot allerlei onaangename fiscaliteiten aanleiding geven. Waarom maakt artikel 11 op dit punt verschil tusschen den aannemer en zijne onderaannemers?

In artikel 2 zouden wij gaarne willen missen de bepalingen van de verschillende leeftijden; wij achten de waarde van het werk, en dus het loon, niet afhankelijk van den ouderdom van den ambachtsman.

Het denkbeeld om een jeugdig sjouwer evenveel te betalen als een jeugdig ambachtsman, komt ons verkeerd voor; dat kan alleen op zoogenaamde sociale gronden verdedigd worden, bijvoorbeeld door de theorie van het menschaardig bestaan of dergelijke; in de praktijk zal het wel altijd gelden, dat de meest bekwame en de meest geschikte (die het meeste waarde levert) ook de beste betaling erlangt.

Zooals het artikel nu luidt, is het een uitmuntend middel om de jongelui tot sjouwers te maken. Wij zouden art. 2 gaarne lezen in dezen zin: Werklieden die naar hun eigen oordeel te jong, te oud of om andere reden niet in staat zijn het minimum loon te verdienen, mogen door den aannemer voor minderen prijs worden aangenomen onder goedkeuring en met voorkennis van de directie voor ieder speciaal geval. Dat loon is dan voor den aannemer verbindend.

Of wij het eene verbetering zullen vinden om des Vrijdags te betalen in plaats van op Zaterdag, is nog zoo zeker niet. Zachtjes aan is de Zaterdag hier en daar op de werken ingekort door vroeger te betalen, waarschijnlijk omdat de Zaterdag-middag op de scholen als vrije middag behandeld wordt, misschien ook nog wel omdat de Israëlitische wet den avond voor den sabbathsdag mee vierde als sabbath; wij vreezen dat het betalen op Vrijdagavond wel tot verzuimen op Zaturdagochtend zal aanleiding geven, en dan wordt de Zaterdag allicht een onvruchtbare dag.

Het is nu al moeielijk om 's Maandags 's morgens het werkvolk op tijd tegenwoordig te hebben, en nu is er nog een geheel vrije dag tusschen den betaal-avond en den werkdag.

ART. 6 en 7 zijn in ons oog verkeerd en zagen wij liever vervallen.

Als wij het eens zijn, dat lange werkdagen en des Zondags werken verkeerd is, dan moeten wij daar geen premie op stellen. Het moet zoo weinig mogelijk en met weerzin geschieden; de directie moet het *alleen* toestaan of bevelen in dringende gevallen, het behoeft

geen voordeelige zonde te worden voor den werkman. — ART. 8 spreekt alleen van het regelen der *schafttijden*; wij zouden gaarne zien dat ook de *werktijden* werden vastgesteld en inkorting zonder goedkeuring van de directie werd strafbaar gesteld, niet alleen omdat verkorting van den werkdag schadelijk kan zijn voor den werkman, maar ook omdat daardoor paal en perk kon worden gesteld aan het maandaghouden of noodeloos verzuim.

ART. 9. Er is behalve het stukwerk nog wel meer dat aan den aannemer geoorloofd is; moet dat afzonderlijk vermeld worden?

Het is toch immers nergens verboden. Is het niet voldoende, dat verboden is minder dan het loon te betalen of langer dan den vastgestelden tijd te laten werken? Daarmee is toch immers die zaak uitgemaakt, en stukwerk kan nu niet anders meebrengen dan verhooging van het loon of verkorting van den werktijd; en daar steekt toch geen kwaad in. Slecht, onvoldoend werk zal *in ieder geval* wel afgekeurd moeten worden. Die nederbuigende goedheid voor — dat tolereeren van stukwerk, is o. i. heel en al in strijd met het stelsel van aanbesteden; en dat is immers nog niet afgeschaft. Het stukwerk heeft hetzelfde recht van bestaan als het stelsel van aanbesteden zelf, *mits het van de gebreken gezuiverd worde*.

ART. 13 achten wij niet noodig.

Het is ongerijmd om te denken, dat de werklieden het *nu* nog niet zouden weten, dat deze maatregel wet is; de directie kan zich gemakkelijk overtuigen of er aan voldaan wordt. Het heeft wel iets van aanstellerij om *deze* bepalingen speciaal aan te plakken.

In ART. 14 vinden wij, dat de werkman zich beklagen mag bij Burgemeester en Wethouders; — erg omslachtig. Was het niet veel praktischer, dat de werklieden zich beklagen bij de directie en als dat niet baat, dan bij Burgemeester en Wethouders? Ook zouden wij ongaarne willen bepalen, dat de werklieden krachtens deze bepalingen geen rechten konden ontleenen tegen den aannemer; — niet alleen dat wij ongaarne iemand zouden verhinderen om zijn recht te zoeken, *wij zouden daarvan zelfs den schijn willen vermijden*.

De tweërlei inschrijving kwam ons eerst wat verdacht voor. Wij vreesden, dat de raadsleden als echte kooplieden zouden zeggen: als het te duur uitkomt koop ik niet; de beraadslagingen echter gaven ons den indruk, dat de heeren zoowel de financiële als de moreele zijde van de zaak willen bestudeeren, om daarna zoo noodig veranderingen te kunnen maken.

Dat de Amsterdamsche Raad door dat bestudeeren de overtuiging zal krijgen, dat hij een verdienstelijk werk heeft verricht, staat bij ons vast, en wij hopen zeer, dat het daardoor aan den Raad even duidelijk zal worden als ons, dat er voor ieder die het welmeent met onze ambachtslieden nog heel wat goeds te doen valt.

VERSLAGEN VAN VERGADERINGEN.

Afdeeling Arnhem. 21 Februari 1894. Bij den aanvang der vergadering heet de Voorzitter een nieuw aangenomen lid welkom, en beveelt de belangen der Afdeeling bij hem aan.

Ingekomen een brief van de Afd. Amsterdam begeleidende een afschrift der wijzigingen van de honorarium tabel voor architecten, welke in hare bestuursvergadering werden aangenomen en aan het Hoofdbestuur der Maatschappij in overwe-

ging zullen worden gegeven. Na een korte gedachtewisseling hierover, waarbij door een lid werd gewezen op de wenselijkheid om in strijd met het voorstel der Afd. Amsterdam, het honorarium te gelijk met de vervallen termijnen te voldoen, werd deze brief voor kennisgeving aangenomen.

De heer B. Weenink die de beantwoording van de door het Hoofdbestuur gestelde vraag VII op zich had genomen, brengt hierover rapport uit. Een muurvlakte en een houten beschot aan den weërkant gelegen, werden door hem begin December j.l. met de door den heer Enderlé in Eigen Haard voorgeschreven levertraanverf bestreken, echter met die wijziging, dat in plaats van zinkwit, loodwit is gebezigd, daar dit grooter dekkend vermogen bezit. Twee dagen daarna was die laag droog en kon op nieuw geverfd worden, waarna de gevel en het beschot een glans verkregen, sterker nog dan met standolieverf. De muur is droog en hard geworden, doch het houten beschot, hoewel opgedroogd, blijft kleven; de verf heeft niet die hardheid verkregen van gewoon bereide olieverf. Tot nu toe heeft de verflaag de glans behouden, doch afdoende resultaten kan men feitelijk eerst na 2 jaar constateeren.

Na eenige bespreking wordt het rapport onveranderd door de vergadering aangenomen en den heer Weenink door den Voorzitter dank gezegd voor zijne bemoeiingen.

Daarna werd het woord verleend aan den heer Tellegen, Directeur der Gemeentewerken alhier, die als geïntroduceerde op verzoek eenige mededeelingen deed over de eerstdaags aan te besteden ambachtsschool. Spreker verklaarde in een aangename improvisatie de verschillende sedert 1891 gemaakte en telkens door den raad verworpen plannen, en het in Juni 1893 eindelijk goedgekeurde ontwerp; en merkwaardig is de vermelding, dat de eerste opgaaft van het Bestuur der Ambachtsschool een ruimte aangaf van 2500 M². zonder gangen, terwijl het nu gereed zijnde plan een ruimte heeft van 4374 M². waaronder 1000 M². voor gangen, corridors en trappen. Een en ander is geraamd op f 154.000, waaronder f 24.000 voor aankoop van het bouwterrein.

Spreker besloot met den wensch, dat het gebouw, na langen strijd eenmaal voltooid zijnde, in alle opzichten aan de verwachtingen zal mogen beantwoorden.

De Voorzitter bracht namens de leden den heer Tellegen dank voor de mededeelingen en de tentoongestelde plannen.

Vóór het sluiten der vergadering werd een nieuw lid voorgesteld.

Afdeeling Leiden en omstreken. 23 Februari. Door tusschenkomst van den heer P. de Wilde Pz. was door de firma Brill voor de kunstbeschouwing een plaatwerk van Eugéne Prignot afgestaan, dat met veel belangstelling werd bezichtigd.

Door den heer H. J. Jesse waren ingezonden eene groote en eene kleine tafel, een fauteuil en een stoel, vervaardigd door Leidsche werklieden. De commissie van beoordeeling roemde zeer het goede werk, maar maakte eenige kleine bemerkingen op den vorm der stoelen.

Na goedkeuring der notulen, zegt de Voorzitter eenige woorden ter herinnering aan wijlen onzen hooggeachten Burgemeester, in het bijzonder over zijne belangstelling voor den door de Afdeeling gehouden wedstrijd voor handwerkslieden in 1890, van welks uitvoerende Commissie de heer de Laat de Kanter eerevoorzitter was.

Aan de orde is de beantwoording der vragen, gesteld door het Hoofdbestuur der Maatschappij. Door de heeren N. de Zwart, J. van Dam, W. Splinter, P. G. Lancel en G. van Driel worden rapporten uitgebracht over de vragen X, VII, V, IV en II.

Door het Bestuur worden drie onderwerpen voor eene door de Afdeeling uit te schrijven prijsvraag aangegeven, waaruit met meerderheid van stemmen het onderwerp „de beide gevels van een hoekhuis” gekozen wordt. In de volgende vergadering zal voor die prijsvraag een programma worden ter tafel gebracht.

In de vragenbus werd de volgende vraag gevonden: „Onlangs heeft men aan de Lakenhal den natuurlijke steen van de verf ontdaan; thans wordt voorgesteld het natuurlijke hout (dat blank bewerkt is) met verf te bedekken. 1e. Is zulks logisch? 2e. Is 't laatste noodzakelijk? 3e. Zoo ja, om welke redenen? 4e. Is daaraan ook op andere wijze te voldoen? Deze vraag blijkt niet goed gesteld te zijn; want zeker wordt niet bedoeld het hout aan de gevels, dat altijd geverfd geweest is, maar het houtwerk in de Kunstzaal, wat, nu blank bewerkt, eerstdaags geverfd zal worden.

De hoofd-opzichter der gemeente-werken geeft als antwoord

op die vraag de noodige inlichtingen. De Voorzitter meent echter, dat ook antwoord moet worden gegeven op het vierde gedeelte der vraag en benoemt eene commissie om in de volgende vergadering daarover rapport uit te brengen.

Na de aanneming van twee nieuwe leden wordt de vergadering gesloten.

Afdeeling Groningen, 23 Febr. 1894. De Voorzitter vestigde nogmaals de aandacht op de te houden tentoonstelling van kunstvoorwerpen, en noodigde de leden uit, opgave hunner inzendingen te willen doen.

Als vervolg van de lezing over den verwarmingstoestel van de sociëteit „de Harmonie”, gaf de Voorzitter eene uitvoerige en duidelijke verklaring van de werking der verschillende deelen dezer samengestelde inrichting, gevolgd door eene aanschouwelijke toelichting die wandelend door het machinegebouw geschiedde. De kosten van aanleg van dezen verwarmingstoestel hebben ongeveer f 17500 bedragen. Het verbruik van brandstof, uitsluitend cokes, bedroeg in Januari ± 300 H. L. Door deze eerrijke bijdrage heeft de Voorzitter de leden zeer aan zich verplicht.

Eene buitengewone vergadering, j.l. Maandag gehouden, was belegd om de vragen der Maatschappij te behandelen. Eene goede opkomst toonde de belangstelling daarvoor aan. Het rapport over vraag I werd goedgekeurd. Dit kon niet gezegd worden van vraag II, waarover bij enkele leden verschil van gevoelens ontstond. Evenwel werd besloten het hierover uitgebracht rapport aan het Hoofdbestuur te zenden. Verder werden de rapporten over de vragen III, V en VIII goedgekeurd, terwijl IV, VI en VII wegens onvoldoende bekendheid niet behandeld werden. De vragen IX, X en XI werden onbeantwoord gelaten.

Afdeeling Haarlem en omstreken, 26 Februari 1894. De Heer P. Kleiweg Dyserinck, die de vergadering als Voorzitter opent, dankt de leden en zijn medebestuurders voor den steun tijdens zijn voorzitterschap van hen ondervonden en deelt mede, dat het hem spijt te moeten aftreden, juist nu de leden door hun trouwe opkomst de vergaderingen zoo in belangrijkheid doen winnen; hij zal evenwel zooveel in zijn vermogen is de belangen der Afdeeling blijven behartigen. Hij wenscht haar geluk met hare z. i. goede keuze en hoopt, dat zij onder het Voorzitterschap van den heer Leijh voortdurend in bloei moge toenemen.

De heer Leijh treedt daarna in diens functie, wijdt een woord van lof en dank aan zijn voorganger voor hetgeen hij voor de Afdeeling deed en voor de lust en toewijding, waarmee hij hare belangen behartigde, en roept de steun en medewerking in van de leden om de Afdeeling zooveel mogelijk aan haar doel en streven te doen beantwoorden.

Aan de orde komt nu een schrijven van het Bestuur van het Departement Haarlem van de Nederl. Maatschappij tot bevordering van Nijverheid, met begeleidende concept-statuten en huishoudelijk reglement voor den te Haarlem op te richten Arbeidsraad. Punt I van dit schrijven, om uit te maken of de Afdeeling aan den Arbeidsraad zal meedoen, wordt op voorstel van den Voorzitter bevestigend beantwoord.

Na het lezen der concept-statuten betreffende punt II worden eenige opmerkingen en vragen gedaan, die op verzoek van den Voorzitter door de heeren Geijl en van den Ban worden beantwoord, en daarna ongewijzigd worden goedgekeurd.

Na voorlezing van het huishoudelijk reglement verzoekt de heer A. J. Stoel Jr., terwille der grondige behandeling aan ieder lid een gedrukt exemplaar te zenden; zoo mogelijk zal hieraan worden voldaan, doch daar de tijd te kort is om daarna nog eene vergadering te beleggen, stelt de Voorzitter voor om eerst punt 4. het benoemen van drie afgevaardigden, te behandelen.

Dit voorstel wordt goedgekeurd, en nadat door den Voorzitter namens de Afdeeling een woord van dank is gebracht aan de heeren Geijl en van den Ban voor hunne medewerking aan het tot stand komen dezer concepten, worden op voorstel van den heer Reijnders de vorige afgevaardigde bij acclamatie herbenoemd. Daarna wordt na eenige opmerkingen van den Penningmeester goedgekeurd om van 10 tot 15 gulden bij te dragen in de oprichtingskosten van den Arbeidsraad.

Het antwoord op vraag VI van het Hoofdbestuur wordt uitgebracht door eene commissie bestaande uit de heeren E. von Saher, G. P. J. Beccari, J. Wolbers, A. J. H. Reijnders en J. B. Kruseman, en na eenige opmerkingen en vragen, die door

den heer Reijnders beantwoord worden, goedgekeurd en overgenomen.

De bespreking der subsidie aan de Ambachtsschool geeft den Penningmeester aanleiding om den toestand der kas nader toe te lichten; na eenige discussie wordt evenwel besloten voor dit jaar weer f 20 toe te staan.

Van de gelegenheid door den Voorzitter aangeboden om met 20 tot 25 leden een bezoek te brengen aan de gebouwen en inrichtingen der Maatschappij Electra te Amsterdam zal door alle ter vergadering tegenwoordige leden gebruik worden gemaakt. Maandag 12 Maart zal de bezichtiging plaats hebben. De leden, die wenschen mee te gaan, worden verzocht daarvan drie dagen te voren kennis te geven aan den Secretaris, die hen daarna zal berichten, hoe laat en waar men zal samenkomen.

De heden avond aanwezige antwoorden op de door de Maatschappij uitgeschreven prijsvragen worden ter bezichtiging gesteld, om vervolgens over te gaan tot de door den heer Kleiweg Dyserinck aangeboden kunstbeschuwing.

Nederlandsche Maatschappij ter Bevordering van Nijverheid. Departement. 's Gravenhage, 5 Maart 1894. Na de opening der Vergadering en voorlezing der Notulen, doet de Secretaris mededeeling van ingekomen stukken, als daar zijn:

10. een schrijven van den heer P. J. van Houten, dat hij wegens drukke bezigheden zich genoodzaakt ziet voor zijn benoeming tot bestuurslid te bedanken.

20. een rapport van de commissie daartoe in de vorige vergadering benoemd in zake te nemen maatregelen tegen zwendelfirma's, waarbij de commissie het niet noodig vindt gevolg te geven aan het verzoek van het Hoofdbestuur, daar de toepasselijke artikelen in het Wetb. v. Strafr., getuige de vele vonnissen, haar niet onvoldoende blijken.

30. een rapport van de heeren Dr. H. J. A. Mulder, Barger en Valckenier Kips in zake eene regeling der Octrooiwet, waarbij genoemde commissie tot het besluit komt te moeten aandringen op invoering eener octrooiwet en in verband met art. 8 der nota van het Hoofdbestuur, tot handhaving der licentieplicht, omtrent welk rapport men overeenkomt dit op te zenden aan het Hoofdbestuur.

40. een brief met aanvraag om adhaesie betreffende een verzoek door de afdeeling 's-Gravenhage der Maatsch. tot „Bevorder der Bouwkunst” te richten aan den Minister van Koloniën, waarbij ze aandringt op het laten maken eener opmeting en beschrijving door eene deskundige hand van de oude monumenten in onze Indische bezittingen, waaromtrent de vergadering overeenkomt nadere inlichtingen in te winnen.

50. besluit men op de vraag van een lid, aan het Bestuur der Staatsspoorwegen het verzoek te richten het stelsel waarbij retourbiljetten Rotterdam-Amsterdam over beide lijnen geldig zijn, ook van toepassing op den Haag te maken.

Hierna was punt II der agenda aan de orde, de rekening en verantwoording van den penningmeester over 1893, die door de ter onderzoek benoemde heeren in orde werd bevonden.

Alvorens over te gaan tot punt III besprak de Voorzitter een brief aan het Hoofdbestuur, waarbij advies werd gevraagd omtrent de oorzaken der werkeloosheid en de middelen die te voorkomen. De Voorzitter stelde der vergadering voor een rapport over die zaak uit te stellen tot een volgend seizoen, waartoe, na een woord van den heer Mulder die eveneens op uitstel aandrang, besloten werd.

Nadat nog de benoeming van een nieuw bestuurslid in stede van den heer van Houten, die bedankt had, plaats vond, en de heer Jos. Amiabel met 6 van de 11 stemmen werd verkozen, sloot de Voorzitter onder dankbetuiging de vergadering.

Afdeeling „Alkmaar en Omstreken” In deze vergadering werd een schrijven behandeld van de Afdeeling Amsterdam, inhoudende haar besluit om bij het Hoofdbestuur aan te dringen op wijziging der honorarium tabel. Eene commissie, bestaande uit de heeren Schuijlenberg, Bakker, de Vries en Mathijssen zullen in een volgende vergadering over dat schrijven rapport uitbrengen.

Tot Voorzitter werd opnieuw met algemeene stemmen gekozen de heer G. Looman.

De vragen, door het Hoofdbestuur gesteld, kwamen thans in bespreking. Over vraag I en II werd geen rapport uitgebracht. Vraag III, IV en V waren behandeld door de heeren Mathijssen,

Bergers. Stoel Jr. en D. Krens, welke na eenige bespreking niet ten gunste van den Morleysteen, werden aangenomen.

Vraag VI, VII en VIII werden niet beantwoord; IX, X en XI wel, door de heeren Willemsen, de Vries en G. de Groot; de vergadering vereenigde zich met het rapport der heeren.

Omtrent een schrijven van de timmerlieden-vereeniging „Verbetering door Eendracht”, inhoudende een verzoek aan de Afdeeling om steun tot het verkrijgen der wenschen, uitgesproken in Art. 2 en 3 hunner statuten, vereenigde de Afdeeling zich met een motie van den heer N. A. Conijn, om eerst eene vergadering te beleggen met de patroons en tevens om de vereeniging te verzoeken zich nader en duidelijker te verklaren.

Nadat de heer Itz den herbenoemden Voorzitter nog bedankt had voor zijne flinke leiding in het verlopen jaar, sloot de laatsgenoemde, onder dankzegging aan al de aanwezigen voor hunne trouwe opkomst, de vergadering.

BERICHTEN.

MAXIMUM-WERKTIJD EN MINIMUM-LOON. Bij de aanbestedingen van wege de gemeente Amsterdam gehouden voor het gereedmaken van terreinen aan de Kostverloren vaart en voor het verlengen van de Hugo de Grootgracht, was de inschrijving opengesteld op tweeërlei wijze, dat wil zeggen met of zonder de bepalingen omtrent maximum-werktijd en minimum-loon.

De uitslag was als volgt:

Voor [het eerste perceel is ingeschreven door 11 aannemers, waarvan vier met dezelfde cijfers voor beide gevallen. De minste inschrijver had tusschen beide gevallen een verschil van f 90.— op f 13,190 (iets minder dan $\frac{7}{10}$ percent) de daaropvolgende inschrijver, die \pm f 1000 hooger inschreef, was voor beide gevallen gelijk.

Voor het tweede perceel is ingeschreven door 22 aannemers, waarvan elf (dus de helft) met gelijke prijzen voor beide gevallen. De minste inschrijver had tusschen beide berekeningen een verschil van f 97.— op 13,900 (iets minder dan $\frac{7}{10}$ percent); de daarop volgende inschrijver schreef f 100 hooger in, maar voor beide gevallen gelijke prijs.

MAXIMUM-ARBEIDSTIJD EN MINIMUM-LOON. De gemeenteraad van Zwolle heeft, naar aanleiding van een voorstel van B. en W. besloten, het minimum-loon voor een werkmans, in dienst bij de door de gemeente uit te voeren werken, te bepalen op 16 cent en voor een opperman op 14 cent.

In de bestekken der gemeentewerken moeten voorts nog de bepalingen worden opgenomen: 1^o. dat de werktijd niet langer dan 11 uren per etmaal mag zijn; dat geen werklieden mogen worden gebezigd dan die, welke sinds minstens een jaar in Zwolle hebben gewoond, met uitzondering bij groote werken, ten aanzien van te verrichten graafwerken, waarvoor alleen met toestemming onder-aanbesteding zal kunnen geschieden; 3^o. dat de aannemer voor alle daarvoor vatbare werken de werkbazen, opzichters en werklieden tegen ongelukken moet verzekeren, met toepassing van de volgens den Minister van W. H. en N. gegeven voorschriften; 4^o. dat de uitbetalingen moeten plaats hebben op het werk of in de werkplaats van den aannemer.

Te Caïro zal door de administratie der Egyptische spoorwegen worden aanbesteed: 1^o. de bouw van twee bruggen over den Nijl te Nag Abou-Hamadi en te Dessouk; — 2^o. de aardwerken, kunstwerken, gebouwen en verschillende andere werken der spoorweglijnen van Guergeuh naar Nag-Hamadi, van Menouf naar Anchemoun en Des Barraris. De betaling van de aannemingssommen zal geschieden door en onder waarborg van de commissie voor de kas der openbare schuld. Aanbiedingen moeten worden ingezonden vóór 15 Mei 1894, te 12 uur des middags, bij het secretariaat van de administratie der spoorwegen te Caïro.

De algemeene voorwaarden, algemeene beschrijving der werken, algemeene bepalingen betreffende de onderneming, technische voorwaarden van uitvoering der werken, plannen, doorsneden en profielteekeningen liggen ter inzage aan het Departement van Buitenlandsche zaken, Buitenhof te 's-Gravenhage.

RAADHUIS TE BOLSWARD. Bij het uitvoeren van het graafwerk, noodig voor voorziening aan de fundamente van het raadhuis te Bolsward, welks herstelling thans in vollen gang is, is op een diepte van ongeveer een halven meter, binnen in het metselwerk, een stuk Bentheimer steen gevonden, dat door een looden plaat was bedekt en waarin, in een uitgehouwen holte, tusschen twee looden plaatjes een verguld koperen gedenkpenning was neergelegd, waarop aan de eene zijde het stichtingsjaar met dag en uur is gegraveerd, en aan de keerzijde de namen staan van de magistraatsleden, die bij het leggen van dezen gedenksteen der grondlegging van dit stadhuis zijn tegenwoordig geweest.

Dit plaatje, 280 jaren na het neerleggen daarvan ontdekt, bevindt zich nog in volmaakt ongeschonden toestand.

NOTRE-DAME DU SABLON TE BRUSSEL. Binnenkort zal te Brussel de herstelling ter hand genomen worden van de welbekende kerk van Onze Lieve Vrouwe van het Lavel — Notre-Dame du Sablon — gelegen aan de rue de la Régence. Deze is geraamd op niet minder dan fr. 1.400.000; daarvan zal het rijk de helft of fr. 700.000 bijdragen, de stad Brussel fr. 500.000, en de provincie Brabant fr. 200.000; de beide laatste subsidiën loopen over 10 jaren.

Uit deze cijfers blijkt genoegzaam, dat men in België nog iets over heeft voor de herstelling van oude monumenten.

Dit feit vermeldende, voegt de Nieuwe Rött. Courant daaraan toe: Ter behartiging aan de Provinciale Staten van Gelderland, die zich onlangs onttrokken aan alle medewerking met het rijk en de gemeente ter zake van de restauratie der Groote Kerk te Arnhem.

PERSONALIA.

Bij Kon. besluit, en met ingang van 1 April 1894, zijn benoemd tot opzichter bij de landsgebouwen de buitengewone opzichters bij de landsgebouwen J. Kranenburg, G. J. Veldkamp, H. E. van de Water, H. J. A. van der Kooy, F. T. de Mazure, A. C. Hofstee, M. C. Wentse, G. H. Hemmes, W. A. Hof, L. R. A. van der Plas, J. G. P. Roel, J. Tempelaars en C. v. d. Linden.

PRIJSVRAGEN.

Aan heeren medewerkers op de prijsvragen door de Afdeeling Amsterdam uitgeschreven, wordt in herinnering gebracht, dat de inzendingen voor „Het ontwerp van een gevel voor een boekwinkel in eene straat van ongeveer 10.— M. breedte,” en „Het ontwerp van een tolgaarderswoning met afsluitboom aan een breeden straatweg” vóór of op 31 Maart 1894, vrachtvrij moeten worden ingezonden aan het Bureau der Maatschappij (402 Marnixstraat Amsterdam).

AGENDA VOOR DE WEEK.

PERMANENTE TENTOONSTELLING VAN BOUWARTIKELN in het gebouw van de Maatsch. t. Bev. d. Bouwkunst, Marnixstraat 402 te Amsterdam. Dagelijks, behalve des Zondags, geopend van 10 tot 4 uur. Toegang vrij.

TENTOONSTELLING VAN DORDRECHT'S OUDE GEBOUWEN, afgebeeld door J. Rutten, e. a., uit de historische verzameling van Mr. S. van Gijn, te Dordrecht, in het gebouw van de Maatsch. t. Bev. d. Bouwkunst te Amsterdam. Dagelijks geopend, van af 13 Maart. Toegang 25 cent, leden der Maatschappij vrij.

AFD. UTRECHT DER MAATSCH. T. B. D. BOUWKUNST. Vergadering, Dinsdag 13 Maart 1894, $7\frac{1}{2}$ uur, gebouw v. K. en W. Bespreking van: ingekomen stukken; verslag over 1893; benoeming afgevaardigden naar de algem. vergaderingen; de in den zomer te houden kunstreis.

VEREENIGING T. BEV. V. FABRIEKS- EN HANDWERKSNIJVERHEID IN NEDERLAND, AFD. AMSTERDAM. Gewone vergadering op Donderdag 15 Maart, 's avonds 8 uur, in het geb. v. de Mij v. d. Werkenden Stand, Kloveniersburgwal 87, Amsterdam. Voordracht van den heer H. P. Maas Geesteranus over de „beveiliging van het verkeer op de spoorwegen.”



RESTAURATIE NOORDER GEVEL
 DER
 NIEUWE KERK
 TE
 AMSTERDAM



379
 310
 310
 0.67, 0.67, 0.67, 0.67, 0.67, 0.67, 0.67, 0.67

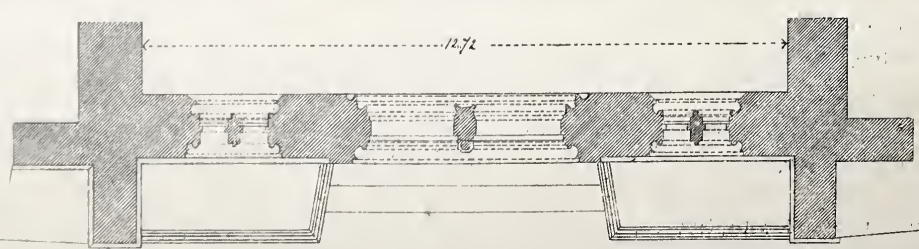



Bouwkundig Weekblad

ORGaan van de Maatschappij
TOT BEVORDERING
DER BOUWKUNST

No. 3.

17 MAART 1894.

14de JAARGANG.

Redactie voor de verschillende groepen:

EDUARD CUYPERS. — F. C. DUFOUK. — A. C. M. VAN ETTEN. — HENRI EVERS. — E. GUGEL. — C. A. HUYGEN. — D. E. C. KNUTTTEL. — JURRIAN KOK. — J. R. DE KRUYFF. — F. H. VAN MALSEN. — C. P. POSTHUMUS MEIJES. — C. MUYSKEN. — J. J. VAN NIEUKERKEN. — R. P. J. TUTEIN NOLTHENIUS. — C. H. PETERS. — C. T. J. LOUIS RIEBER. — P. DU RIEU FZN. — J. VERHEUL DZN.

BUREAU VAN REDACTIE: Marnixstraat 402, Amsterdam.

ABONNEMENTSPRIJS voor Nederland, fr. p. p. f 15.— 'sjaars, voor Indië en het Buitenland (bij vooruitbetaling) fr. p. p. f 17.—
PRIJS DER ADVERTENTIE: van 1—5 regels f 1.— elke regel meer 20 cts. Groote letters naar plaatsruimte.
AANKONDIGINGEN v. AANBESTEDINGEN 15 cts. per regel met premie 2/2 maal.
ABONNEMENT VOOR ADVERTENTIE tegen belangrijk verminderde prijzen.

Uitgevers: MOUTON & Co., — 's-Gravenhage.
BUREAU VAN ADMINISTRATIE: Herderstraat 5. 's Gravenhage.

INHOUD: Mededeelingen betreffende de Maatschappij. — Bij de plaat, door C. B. Posthumes Meijjes. — Ontwerp voor een Villa (met een plaat), door Anton van de Sandt. — Gas- of Electrisch licht. — Dordrechts oude gebouwen. — Ingezonden. — Verslagen van Vergaderingen. — Berichten. — Personalialia. Agenda voor de week. — Lijst van Fabrikanten, Leveranciers enz.

**MEDEDEELINGEN BETREFFENDE DE
MAATSCHAPPIJ.**

In het Gebouw der Maatschappij, Marnixstraat 402 te Amsterdam, wordt eene tentoonstelling gehouden van afbeeldingen van gesloopte en nog bestaande Oude Gebouwen te Dordrecht, geteekend door J. Rutten en anderen, uit de historische verzameling van Mr. S. van Gijn te Dordrecht.

Deze tentoonstelling blijft tot en met 25 Maart geopend, dagelijks van des morgens 10 tot des namiddags 4 ure. Een catalogus is à 20 ct. verkrijgbaar.

De toegangsprijs is 25 ct. per persoon; leden van de Maatschappij hebben vrijen toegang.

Wereldtentoonstelling te Antwerpen in 1894.

De teekeningen, reproductiën, enz., bestemd voor de Nederlandsche Afdeeling Bouwkunst op de Wereldtentoonstelling te Antwerpen, worden franco ingewacht aan het adres der Maatschappij tot Bevordering der Bouwkunst, Marnixstraat 402 te Amsterdam, uiterlijk op 23 Maart a. s.

BIJ DE PLAAT.

De door zijne fraaie details belangrijke Noordergevel van de Nieuwe Kerk te Amsterdam werd in het najaar van 1892 geheel gerestaureerd.

Onze plaat is een juiste opmeting van dezen gevel, behoudens het benedengedeelte, hetwelk is ontworpen ter vervanging van twee onaanzienlijke winkeltjes, thans ter weerszijden van de kerkdeur tusschen de steunbeeren staande, en behoudens de bekroning van den gevelhals, die een vlakke dekplaat voorstelt.

In een der volgende nummers van het Weekblad zal bij een tweetal opmetingen van de details een meer uitvoerige beschrijving van dezen kerkgevel worden gevoegd.

C. B. POSTHUMES MEIJES.

ONTWERP VOOR EEN VILLA.

In de groepeerling berust bij een bouwwerk het ontstaan van schaduw, die even noodzakelijk is om een lichtpartij tot gelding te brengen als het licht voor de kleur. Dáár waar licht is, geeft de schaduw eerst de gelegenheid om den vorm van verre te onderscheiden. De vormenspraak nu oefent des te edeler invloed uit op den beschouwer, naarmate de harmonie tusschen de licht- en schaduwpartijen juister afgewogen is en — in het bijzonder op het land — de groote lijnen en de toon van het gebouw geen wanklanken met de omgeving bieden, waarvan vele monumenten getuigen. Deze zijn zodoende verrassend voor den toerist, en hem evenzeer aangenaam door de rijke afwisseling die de kunst biedt zoowel te midden der spichtige en golvende boomtoppen, als der diepe schaduwpartijen van de wouden. Het zijn sieraden voor een landstreek, die hun melodieën verhevener poëzie aansluiten bij die der natuur, geheel het innerlijk wezen van den opmerkzamen beschouwer beheerschend. Als liefelijke en innige gezangen trillen ons kunstwerken in hun lommerrijke

omgeving tegemoet, terwijl op bergen en dalen, waar de rotsgronden het bouwwerk torsen, hunne vormen ons doordringen gelijk imponeerende accoorden, vol harmonie en adellijke inspiratie.

Bij de hier gereproduceerde villa heb ik getracht het uitnodigende karakter aan een woning eigen niet ter wille van de massa's, welke de rotsen vorderen, op te offeren.

ANTON VAN DE SANDT.
Architekt.

Rotterdam, 9 Maart 1893

GAS- OF ELECTRISCH LICHT.

In het jaar 1891 werd door de Vereeniging tot Bevordering van Fabrieks- en Handswerknijverheid in Nederland een commissie benoemd tot het uitbrengen van een rapport omtrent de volgende vragen:

Is gas of electriciteit voor verlichting van fabrieken en werkplaatsen het meest aan te bevelen? Welke redenen pleiten voor een en ander? Welke omstandigheden geven den doorslag bij de keuze?

Deze commissie, bestaande uit de heeren Prof. J. A. Snijders C. Jzn., Hoogleeraar aan de Polytechnische

School te Delft, P. van der Horst, Directeur der gasfabriek te Utrecht en P. H. ter Meulen, Electro-technisch ingenieur te Amsterdam, heeft tengevolge van verschillende omstandigheden eerst eenige dagen geleden haar verslag uitgebracht. Was reeds haar samenstelling op zichzelf een waarborg voor een onpartijdige en goede beoordeeling, voor een

interessante en juiste beschouwing der kwestie, het resultaat heeft de verwachtingen verre overtroffen en wij zien voor ons liggen een rapport zoo zaakkundig en uitmuntend bewerkt, dat het niet alleen door de leden der Vereeniging tot Bevordering van Fabrieks- en Handwerksnijverheid, maar ook ongetwijfeld door allen die eenig belang stellen in deze vragen met de meeste aandacht zal gelezen worden.

De heer van der Horst gaf de cijfers en de graphische voorstellingen voor aanlegkosten en verbruik bij gasverlichtingen, de heer ter Meulen die voor de electriche; voor Prof. Snijders was de taak weggelegd de beschouwingen hieromtrent te leveren en het is dan ook aan hem, dat wij het interessantste gedeelte van het rapport danken. Al moge nu het tot stand komen van dit verslag,

langer dan oorspronkelijk bedoeld werd, vertraagd zijn, zoo is dit eigenlijk toch niet te betreuren, want juist in de beide laatste jaren hebben er op het gebied van gas- en electriche verlichtingen zulke wijzigingen plaats gehad, dat zoo het rapport in 1891 verschenen was, het thans in vele opzichten reeds, bijna waardeloos zoude zijn. Op twee omstandigheden hebben wij hier n.l. het oog te houden, en wel op de toepassing van het Auersche gas-gloeilicht, dat eerst in deze jaren met succes is gebruikt kunnen worden, en op de prijsvermindering der artikelen voor de electriche verlichting en wel hoofdzakelijk van de gloeilampen en koolspitsen. Zoo vinden wij o. a., dat in de oorspronkelijke opgaven van 1891 de prijs van een gloeilamp is aangenomen op f 1.10,

terwijl deze thans 40—45 ct. bedraagt. Deze beide omstandigheden zijn thans in aanmerking genomen en maken het rapport daardoor zooveel belangrijker. Nu zal men de vraag kunnen stellen of dan na 2 jaren niet wedérom een algeheele herziening der cijfers noodig zal worden, maar wij meenen met de commissie te mogen aannemen, dat vooral wat betreft de laatstgenoemde cijfers dergdelijk groote schommelingen voorloopig niet meer te wachten zijn.

Daar het der commissie niet mogelijk was categorisch de gestelde vragen te beantwoorden, zoo heeft zij in hoofdzaak de verschillende omstandigheden onderzocht, waarop bij de keuze van een of ander verlichtingssysteem te letten valt. Deze omstandigheden kunnen volgens haar als volgt worden samengevat:

- 1^o. eigenaardigheden der verlichtingswijzen op zich zelf;
- 2^o. voorwaarden voor de veiligheid van werklieden en beambten, gebouwen en werktuigen;
- 3^o. voorwaarden voor de gezondheid en het algemeen welzijn der arbeiders;
- 4^o. voorwaarden die voortvloeien uit den aard van het fabrikaat; en
- 5^o. de kosten der verschillende verlichtingsmethoden.

Achtereenvolgens worden deze punten door de commissie besproken en in tegenstelling met de hier te lande, helaas maar al te dikwijls gevolgde methode om zich bij de keuze te laten beheerschen door de vraag „wat is het goedkoopste?“, wenscht zij dat meer aandacht geschonken wordt aan de vraag „wat is het beste voor hen, die in de fabrieken en werkplaatsen



ONTWERP VOOR EEN VILLA.

et grootste gedeelte van hun leven doorbrengen?"

Bij de eerste omstandigheid vergelijkt de commissie de groote intensief gaslampen en de electriche booglichten met de gewone gasbranders en de gloeilampen. Zij wijst er op, dat vooral daar waar de werklieden aan hun toestellen en werkbanken voldoende licht moeten hebben, men niet zoozeer op de totale of zoogenaamde spherische lichtsterkte moet letten, maar veel meer op de hoeveelheid licht, die in elke richting wordt uitgestraald, op de bestralingssterkte van het te verlichten vlak. Het meest gebruikt instrument tot het bepalen van de waarde hiervan is de photometer van Weber, waarmede men in ieder punt van een lokaal de bestralingssterkte in zoogenaamd meterkaarsen (*) gemakkelijk kan vaststellen. Men moet rekenen, dat in werkplaatsen enz. voor de afzonderlijke standplaatsen der werklieden een bestralingssterkte van minstens 10 meterkaarsen voorhanden moet zijn, en dat deze op de helderst verlichte plaatsen een waarde van 50 meterkaarsen niet overschrijdt. In dergelijke lokalen zal het dus veelal wenschelijk zijn in plaats van groote intensief- of booglampen, gewone gasvlammen of gloeilampen te bezigen.

Met uitzondering van een enkel punt, n.l. dat het zonder groote bezwaren bijna niet mogelijk is de electriche lampen te temperen, komt de commissie tot het resultaat, dat in de meeste gevallen het electriche licht boven het gaslicht staat.

Ook de verhoudingen tusschen het Auersche gasgloeilicht, en het electriche licht worden nauwkeurig nagegaan. Deze gaslampen bezitten een zoodanige lichtsterkte, dat zij moeilijk met de gewone gloeilampen, maar evenmin met de zooveel sterker booglampen kunnen vergeleken worden. Om dus lampen van ongeveer gelijke lichtsterkte te verkrijgen, hebben de electro-technische fabrieken zich toegelegd op de vervaardiging van kleine booglampen van 1,5 en 2 Ampère stroomsterkte en is uit nauwkeurige proefnemingen de superioriteit van deze lampen boven het Auerlicht bewezen. Bovendien heeft het laatste, behalve de bezwaren verbonden aan de broosheid van het kousje en den betrekkelijk korten brandtijd, noch het nadeel van een onaangename groene kleur, die bij het electriche licht gemist wordt.

Wat het tweede punt: „de voorwaarden voor de veiligheid van werklieden en beambten” aangaat, zoo is de commissie van meening, dat indien de aard van het uitgeoefende bedrijf zich niet op bijzondere wijze tegen het gebruik van het gaslicht verzet, en de aanleg en het toezicht voldoende is, dat dan de veiligheid bij gas- en electriche verlichting op gelijke wijze gewaarborgd is. Bestaat echter dat noodige toezicht niet, dan is vooral met het oog op brandgevaar de electriche verlichting boven de gasverlichting te verkiezen. Sommige assurantie-maatschappijen stellen dan ook verzekeringspremiën voor gebouwen die electricch verlicht zijn, lager dan voor zulke die gasverlichting hebben.

Bij het derde punt, voorwaarden van gezondheid der arbeiders, wijst de commissie op het luchtbederf en de belangrijke temperatuursverhooging veroorzaakt door de gewone gaslampen. Waar echter een goede kunstmatige ventilatie is aangebracht, bestaan deze nadeelen niet, en evenmin komen zij voor bij het gebruik van regeneratiefbranders, die wanneer zij met afvoer naar buiten

zijn ingericht, voor een uitstekende ventilatie zorgen. Wat echter hier weer in het voordeel der electriche verlichting spreekt is het gemak, waarmede men in staat is aan het leidingnet voor de verlichting kleine met ventilatoren verbonden electromotoren te verbinden, en daarmede een uitstekende ventilatie te verkrijgen.

Met het opnemen van het 4e punt, de voorwaarden die voortvloeien uit den aard van het fabriekaats, was het niet de bedoeling der commissie alle industrieën te beschouwen, waarbij het wenschelijk zoude zijn electricch licht toe te passen. Zij wijst slechts op enkele voorbeelden; op fabrieken waar licht brandbare gassen of stoffen aanwezig zijn, op bierbrouwerijen waar het een eerste vereischte is lokalen en kelders koel te houden, enz. Verder haalt zij de voorbeelden van winkels aan, die niet opzien tegen de meerdere kosten van een electriche verlichting, omdat daardoor de geëtaleerde artikelen, voornamelijk die, welke in de hoogere deelen der winkels worden uitgestald, veel minder van de warmte en de verbrandings-producten van het gas te lijden hebben.

Eindelijk komen wij tot het vijfde en voor de meeste fabrikanten zeker het belangrijkste punt: de kosten.

Hier hebben de heeren ter Meulen en van der Horst een nuttig werk verricht, door in zeer overzichtelijke tabellen en graphische voorstellingen een overzicht te geven van de kosten per uur en per lamp voor de meest voorkomende gevallen. Het is, voor zoo ver ons bekend is, voor de eerste maal, dat dergelijke staten zoo volledig gepubliceerd worden en wij hopen, dat zij de aandacht van onze industrieelen zullen trekken. Een ding betreuren wij en dat is, dat de cijfers voor de gasverlichting niet volgens de zelfde maatstaf aangenomen zijn als die voor de electriche. Bij de electriche vinden wij bij elke tabel voor rente en amortisatie een post van 10% van het aanlegkapitaal uitgetrokken en bovendien nog een afzonderlijke post voor de onderhoudskosten; bij de cijfers voor gasverlichting daarentegen slechts een post van 6% van rente en onderhoud, terwijl van amortisatie geen sprake is. Bovendien heeft de heer van der Horst gasprijzen van 6, 5 en 4 ct. per M³ aangenomen, uitgaande van de redeneering, dat een M³ lichtgas bij aansluiting van het leidingnet van een stad, niet meer dan 6 ct. mag kosten; o. i. komt echter bij een dergelijk overzicht het er niet op aan, wat het gas mag kosten, maar wel wat het in werkelijkheid kost, en hadden wij gaarne naast de gegeven cijfers nog die voor gasprijzen van 9 — 6 ct. gezien. Het zal echter ongetwijfeld den belangstellenden gemakkelijk vallen de cijfers naar de prijzen der gasfabriek, waaraan de verlichting wordt aangesloten, te wijzigen.

Beschouwen wij nu de gegeven tabellen, dan vinden wij, dat die alle opgemaakt zijn voor die gevallen en wel:

10. voor een brandtijd van 360 uren per jaar, wat voorkomt bij fabrieken, die 's morgens niet met kunstlicht en 's avonds slechts tot 7 uur werken; 1000

20. voor een brandtijd van 600 uren voor fabrieken, die van 's morgens 6 tot 's avonds 7 uur werken;

30. voor een brandtijd van 1000 uren voor fabrieken, die van 's morgens 6 tot 's avonds 8½ uur werken;

40. voor een brandtijd van 3600 uren voor fabrieken, die, uitgezonderd zon- en feestdagen, dag en nacht doorwerken.

en verder voor vier soorten van installaties; zoowel bij gas als electriche verlichting, en wel voor:

10. een totale lichtsterkte van 70 × 15 N. K.

20. „ „ „ „ 140 × 15 N. K.

(*) Onder meterkaars verstaat men de verlichting van een blad papier, wanneer op een afstand van 1 M. een normaalkaars wordt opgesteld.

3°. een totale lichtsterkte van 360×15 N. K.

4°. „ „ „ „ „ 1080 \times 15 N. K.

Natuurlijk liggen tusschen en buiten deze 16 gevallen nog een oneindig aantal andere, maar zal het vooral door de graphische voorstellingen voor een ieder gemakkelijk zijn, uit de gegeven voorbeelden elk ander geval af te leiden.

Bij de cijfers voor de electriche installaties zijn bovendien zooveel mogelijk alle wijzen van voortbrenging van den stroom, door de bestaande fabrieksmachines, door eigen stoommachines, door gas- en petroleum-motoren in aanmerking genomen en bovendien nog de cijfers voor het gebruik van accumulatoren aangegeven.

Over dit punt schrijft de commissie verder:

„Vergelijken wij nu eindelijk, en dit is de groote zaak waarop het aankomt, de prijzen van het gas- en van het electriche licht met elkaar, dan zien wij onmiddellijk, dat het volstrekt geen uitgemaakte zaak is, dat het gaslicht, zelfs niet dat het Auerlicht per se goedkoper is, dan het electriche licht. Voor kleinere installatiën, die weinig brandtijd hebben, of zooals men het in de techniek uitdrukt, weinig belast zijn, zal zeker het gasgloeilicht en meestal ook het gewone gaslicht in prijs den voorrang hebben boven het electriche licht; wij wijzen bv. op het volgende geval: bij den kleinsten aanleg en den geringsten brandtijd kost het gasgloeilicht, bij den hoogsten der aangenomen gasprijzen, slechts 0.46 ct.; de duurste verlichting met gewoon gaslicht 0.96 ct.; alle onderstellingen die voor electriche licht zijn aangenomen, geven echter een hooger prijs, behalve die, waarbij men de dynamo door de fabrieksmachine drijft, in welk geval een minimum-prijs van 0.86 ct. bereikt wordt. Daarentegen zal bij grootere installaties en langeren brandtijd de electriche zeer goed kunnen concurreren met de gasverlichting. Voor de installatie met 1000 gloeilampen en bij 3600 uren brandtijd geeft de duurste wijze van electriche verlichting slechts een prijs van 0.28 ct. per lampen-uur.

Bij den laagsten gasprijs betaalt men echter in dit geval nog 0.54 ct. Alleen als men het Auerlicht toepast, daalt de prijs tot 0.26 ct.”

Beschouwen wij deze gevallen echter bij een gasprijs van 9 ct. zooals die te Amsterdam voorkomt, dan vinden wij dat de gascijfers voor den kleinsten aanleg worden: bij Auerlicht 0.57 ct., voor het gewone gas 1.35 ct., voor den grootsten aanleg 1.20 ct., voor het gewone gas, en voor Auerlicht 0.48 cts.

Wat eindelijk de verhoudingen tot de bestaande centraalstations voor electriche verlichting aangaat, zoo zijn de eenheidsprijzen hiervan zoo hoog, dat aansluitingen, daaraan voor grootere inrichtingen wel nooit in aanmerking zullen komen, en de commissie ze ook buiten beschouwing heeft gelaten.

F. C. D.

DICTIONNAIRE DE LA CÉRAMIQUE.

PAR E. GARNIER.

Onlangs is van de hand van Edouard Garnier, conservateur van het museum van Sèvres, bij de „Librairie de l'art” uitgekomen bovengenoemd werk, versierd door een twintigtal platen in kleurendruk.

Als er iemand in de gelegenheid is aan de „gens du monde, aux amateurs et aux collectionneurs” een handleiding te geven, noodig voor de kennis van de Keramische voortbrengselen der wereld dan is het zeker de conservator van het museum van Sèvres.

Als er iemand in staat is om belangstellenden en belanghebbenden in te lichten over een onderwerp van zoo algemeen belang als de *céramique*, dan is het zeker Garnier.

Bitter was daarom onze teleurstelling toen bij het lezen van de *Dictionnaire de la Céramique* bij de eerste bladzijde reeds bleek, en dat van de moderne voortbrengselen hoegenaamd geen notitie is genomen, en dat van het oude, of niets vermeld wordt of een vluchtig praatje waar niemand iets aan heeft, echt Fransche methode. En toch dunkt ons de belangrijkheid van de moderne Keramische kunst groot genoeg om of vermeld te worden, of ten minste dat er rekenschap gegeven wordt waarom alleen het oude de eer heeft genoten van opgenomen te worden in de *dictionnaire*. Wil een schrijver van een tak van kunstnijverheid alleen een bepaald gedeelte behandelen, wie zou hem die vrijheid betwisten willen; doch alleen zij dan aanbevolen dat hij den titel van zijn werk kiese in overeenstemming met den inhoud. Of was die veel, ja alles belovende titel een lokmiddel om, verbonden aan den naam van een zoo gunstig bekenden persoon, het boek aan den man te brengen?

En uitgever, wien overigens alle eer toekomt voor de wijze van uitgaaf, en auteur moesten te hoog staan voor een grap om de menschen er in te laten loopen.

Een ding moeten wij erkennen, wij moeten hulde brengen aan de stoutmoedigheid van den schrijver om de alfabetische samenvoeging van een paar onbeduidende mededeelingen op technisch gebied, van een massa namen van hoogst onbeduidende en ook belangrijke Delftsche „Faïenciers”, van een paar beroemde Faïenciers en een hoop namen van fabrieksmarken den naam van „*Dictionnaire de la Céramique*” te durven geven en van het moderne zich af te maken, niet met een Jantje van Leiden, doch met een zinnetje als „*Mais l'étude de ces modernes manifestations nous entraînerait au delà des bornes qui nous ont été fixées.*”

Ei! ei, jammer dat die „bornes” niet ook gesteld waren voor het niet moderne, dan had dit nieuwe boek niet als een schrille tegenstelling gestaan naast de uitmuntende standaardwerken van vroegere directeuren van de manufacture de Sèvres, wij bedoelen de werken van Brongniart, Deck en Vogt.

Overeenkomstig het bekende satirische grafschrift: Hier rust N. N., hij werd geboren, leefde en stierf, — zoo zou men van dit boek kunnen volstaan met te zeggen: het werd geschreven, gedrukt en vergeten. Het eenige wat men er mede doen kan, is mooi laten inbinden en schuin op een salon-tafeltje leggen.

Ik heb dingen gezegd die niet gezegd mogen worden zonder bewijs; welnu, laten wij dan eens een paar voorbeelden geven. Waar wij als Hollander natuurlijk het eerst naar zoeken in zoo'n geval is het woord Delft.

De wereldberoemdheid van het oud-Delftsch behoeft niet betoogd te worden omdat die algemeen erkend is.

Delftsch aardewerk is minstens even belangrijk als het andere.

Welnu, Garnier wijdt aan het Delftsche aardewerk anderhalve, zegge anderhalve bladzijde, wat natuurlijk veel te weinig is. Aan den anderen kant wordt tot vervelens toe 96 maal herhaald „faïencier of „maître faïencier à Delft” met vermelding bijv. dat hetgeen gemaakt werd „n'avait rien de remarquable” of bijv. „Junius, artiste peintre de Delft; se livra assez tard à la décoration de la faïence, dans laquelle il ne paraît pas avoir réussi.

ne plaque en camaïeu bleu est signée:" Junius 1657. Voegt u hierbij de vele hoofden die niets anders bevatten dan de mededeeling, dat het een fabrieksmerk is bijv. Les trois bouteilles de porcelaine. Enseigne d'une manufacture de faïences fondée à Delft en 1672 par Jacobus Ijnacker," daarbij nog de vele aanwijzingen dat men reghens anders zoeken moet bijv. Arnheim — voir Amsterdam, dan zult u wellicht vragen welke mededeelingen evatten dan de overige ruim 300 hoofden.

Op technisch gebied nagenoeg niets waar men iets aan heeft, alles even oppervlakkig; waarom dan niet liever de geheele technische kwestie achterwege gelaten?

De twintig bijgevoegde kleurendruk-platen bevatten al van motieven van ornament.

Het denkbeeld om alleen een stuk te geven van een decoratie-motief, en dit dan op grooter schaal, dan zou mogelijk geweest zijn als het motief in zijn geheel ware aangenomen, is zeer zeker juist; in hoeverre altijd van een bepaalde school of fabrikant het meest kenmerkende motief is genomen, kunnen wij niet beoordeelen, alleen wij hopen het ons toe, dat waar alle informatie omtrent "Delft" geput is uit het werk van Havard, dit ons illustratiën geeft meer typisch en karakteristiek Delftsch aan de Dictionaire. Van de Amsterdamsche fabriek wordt alleen het fabrieksmerk gegeven en een randje, terwijl de Haagsche porceleinfabriek blijkbaar zelfs het vermelden niet waard werd geacht. Waar Garnier sprekende over "Delft" zegt: „C'est à cet excellent ouvrage (Havard-Histoire de la faïence de Delft) que nous avons emprunté la plupart des renseignements que nous donnons sur les faïenciers de Delft" is het toch wel jammer dat bijv. Frytom en de Kooge even kortelings behandeld worden als Hammen of v. Dijck, bij welke laatsten speciaal vermeld wordt dat hun werk niets merkwaardigs had terwijl de eerste vrijwel de beroemdsten zijn.

A propos van dat „excellent ouvrage". Even belangrijk en degelijk als het gedeelte is dat de geschiedenis en biographie behandelt, even onbeduidend, onjuist en ondegelijk is het gedeelte dat de techniek behandelt. Het zij verre van mij, den bekwamen journalist Havard er een verwijt aan te maken dat hij geen technicus is en er hoegenaamd geen begrip van heeft. Wel echter dunkt het mij minstens wenschelijk dat, waar hij de technische zijde behandelt, hij dit zoodanig doet dat het geen onzin is.

Er zijn toch wel menschen te vinden die zoo'n gedeelte eens kunnen nazien en er de dwaasheden uithalen. Het is ook is niet voor technici geschreven en wordt ook niet voor hen gelezen; in zooverre jammer, want het hoofdstuk „la Fabrication" bevat allervermakelijkste dwaze opmerkingen die den ernstigsten technicus aan het lachen brengen. De tusschenvoeging van Hollandsche woorden is zeker een Fransche aardigheid om hen gelegenheid te geven ons weer eens uit te lachen.

Indien Havard zoo verstandig ware geweest zijn vertaling van het oordeel van een deskundige te onderwerpen, dan had hij zich kunnen waarborgen tegen dwaasheden, dan had hij kunnen weten dat „Kokers?" geen vraagteeken behoeft en had dit kunnen vertalen door „gazette"; dat „Kles" volstrekt geen verbastering van „klei" is, maar de kans ook nog gebezigde uitdrukking is voor de dunne platen waarmede bijv. ooren en zoo aangezet worden in vazen en door Garnier „barbotine" genoemd; dat „ruw goed" niets anders is dan wat wij nu biscuit noemen: allervermakelijkst zijn noot:

„ruw signifie rude et goed veut dire bon! ici service." N. B.!

De Hollandsche tekst (1794) spreekt van verglaassel of vernis, wat Havard duidelijk vindt dat „engobe ou couverte" beteekent.

Nu is er nog zoo heel veel kennis niet noodig om te weten wat de Franschen email, vernis of couverte noemen.

Het eerste is in korte woorden het *ondoorzichtige* tin email; „vernis" noemen zij wat wij noemen glazuur of verglaassel, een geheel *doorzichtige* bedekking, van de „couverte" alleen verschillende in samenstelling en toepassing, de laatste nl. uitsluitend voor porcelein; wat toen zóó heette, heet nu email, ook in het Fransch.

Nog een enkele aardigheid.

Zooals de lezer weet is het hoofdelement voor het blauw in de Keramiek het Kobalt. De grooste cobalt-ertsen heeten safre, in het Hollandsch ook zaffre genoemd. Havard vertaalt dit saffre door „saphir?" met een vraagteeken.

Blijkbaar vond dus ook hij het wel wat vreemd dat de vrij kostbare edelsteen safier zou gediend hebben voor verfstof, doch later scheen hij overtuigd dat dit toch wel het geval was, ten minste het vraagteekentje staat er maar eens achter.

Stelt u voor het gebruik van een zoo kostbare, zeer harde edelsteen bestaande uit gekristalliseerd aluminiumoxyd, blauw gekleurd waarschijnlijk door een *spoor* cobalt!

Niet licht zou een niet-Hollander achter „pierre brune" het mangaanoxyd, bruinsteen zoeken (in het Fransch Pyrolusite). Voorts nog het recept voor groen — meng geel met blauw! N. B.!

Nogmaals zouden wij Havard op het hart willen drukken niet van die dingen te vertalen waar hij noch iets van begrijpt noch in staat is iets van te maken.

De vertaling, zoo trouw het Hollandsch gevolgd en toch nog verduidelijkt door:

„d'un gros gâteau rond (een groote ronde koek)" le tourneur (de draaier), afgewisseld door „le *gaveur*", „l'*afuemer*", „le *plateelschilder*", de quoi manger du pain sec, *droog brood*" en dergelijke ontsiert een overigens zoo degelijk werk.

Wij zouden ook niet zoolang er over uitgeweid hebben, ware het niet dat het ons steeds trof overal Havards werk als zoo voortreffelijk geciteerd te zien, terwijl een niet onbelangrijk gedeelte eenvoudig minstens genomen vol dwaasheden zit.

Wie uwer zich interesseert voor de Keramiek, die leze of het uitvoerige werk van Brongniart „Traité des Arts céramiques" dat alleen als nadeel heeft dat het van het jaar 1844 is of de kleinere uitstekende werken van Deck, la Faïence en Vogt, La Porcelaine, beide schrijvers, directeurs van la Manufacture de Sèvres.

Wanneer nog eens een groot man met groot talent, kennis en ervaring een alphabetisch geordend boek schrijft over alle oude en moderne Keramische kunstvoorwerpen, historisch, biografisch en technisch, dan zal zijn werk met vreugde begroet worden als iets „long wanted"; helaas is Garnier er in zijn laatste boek niet in geslaagd iets meer te geven dan wat bedrukt papier, mooie illustratiën en een goede titel.

A.

DORDRECHTS OUDE GEBOUWEN.

Ruskin, die „The Poetry of Architecture” schreef, zou, als hij de expositie van Oud-Dordtsche gebouwen zag in het Maatschappelijk gebouw te Amsterdam, zeker lust gevoelen om aan een latere uitgave van zijn werk een hoofdstuk toe te voegen over de poëzie die in oude Hollandsche bouwwerken is te vinden. Want op een fijne natuur als de zijne moet de betoovering inwerken die uitgaat van de geestige, schilderachtige geveltjes, langs de straten van Hollands oude Stad in vroeger eeuwen opgetrokken.

Voor het grootste gedeelte zijn die bouwwerken thans verdwenen en kunnen alleen bewaard gebleven teekeningen en prenten ons een indruk geven van den bouwtrant en kunstzin van onze Dordtsche voorvaderen die aan de esthetiek van stad en woning meer aandacht schonken dan hunne 19de eeuwse nazaten, met het breekijszer beter vertrouwd dan met de kunst van opbouwen.

De Maatschappij tot Bevordering der Bouwkunst heeft met deze expositie een gelukkige greep gedaan uit de portefeuilles van Oud Hollands kunst; voor architecten een studieveld geopend dat tot een herhaald bezoek zal opwekken, en aan ieder die belang stelt in ons artistiek verleden, een zeer merkwaardige verzameling teekeningen te zien gegeven. Als leidraad voor de expositie zag een catalogus het licht met geschiedkundige opmerkingen en een voorwoord van den hand van Mr. S. van Gijn, die eigenaar is van de historische verzameling van oud-Dordtsche kunst, waarvan de collectie te Amsterdam geëxposeerd, als geheel een deel uitmaakt. Het inleidend woord leert ons den man kennen die zich met ijver en toewijding gedurende een groot aantal van zijn beste levensjaren heeft bezighouden, met al wat op het gebied van bouwkunst belangrijk was, in zijn vaderstad af te beelden. Die man was de Dordtsche schilder en teekenmeester Jan Rutten. Zijn werk dat totaal uit een 700-tal schetsen en teekeningen bestaat, alle naar de natuur genomen, bekleedt ook te Amsterdam de eerste en voornaamste plaats. Van de 167 Catalogusnummers zijn er 141 van zijn hand. Jaren lang, vooral gedurende het tijdperk 1866—1870 toen Dordrecht nog zooveel rijker was aan zestiende en zeventiende-eeuwsche gevels, ondernam Rutten bijna dagelijks schetstochten door zijn geboortestad die hij misschien beter dan één van zijn medeburgers heeft gekend. Telkens verrijkte hij zijn verzameling met eene karakteristiek geteekende of geaquareleerde afbeelding van een oud bouwwerk, nu eens trof een geestig poortje zijn oog, dan weder zocht hij de Groote of Lieve Vrouwe kerk op en bracht een van de vele kapelafsluitingen of een gedeelte van de koorbanken in teekening; zelfs détails van bouwwerken als kraagsteenen, baksteenvlechtingen cartouchen en muurankers ontsnapten zijn aandacht niet.

Behalve het werk van Rutten vindt men op de tentoonstelling enkele teekeningen van Schouman, Lafargue, Pronk en de Winter (teekenaars uit de vorige eeuw), schetsen van J. van Lexmond zeer artistiek geaquareleerd of in sepialijnen omgetrokken en met een enkel vlakke tint ingewaschen, en voorts werk van J. C. Schotel, C. F. Bendorp en anderen.

Zoals de heer van Gijn schrijft, bezat Dordrecht, toen Rutten aan het werk toog, behalve haar Groote kerk geen bouwwerken van hoogen onderdom die uit het tijdperk van de middeleeuwen dagteekenden en dateert, wat door hem werd afgebeeld, voornamelijk uit de 2de helft der XVIde en het begin der XVIIde eeuw; maar uit die tijdperken was voor Rutten stof in overvloed te vinden.

Als stadsgezichten zijn een teekening van Lexmond, de omgeving voorstellende van de afgebroken Wijnbrug, en een gezicht op de Lombardebrug en eenige huizen aan de Voorstraat door Rutten geschetst, zeer merkwaardig; maar voor den architect zijn naast enkele teekeningen van de oude stadspoorten, die voor het meerendeel werden gesloopt, vooral de woonhuisgevels van het oude Dordrecht belangrijk, en dit gedeelte van de expositie omvat ook het meest serieuze en artistieke teekenwerk. De interieurs van de Groote Kerk zijn, naar het mij voorkomt, architectonisch minder gelukkig in teekening gebracht.

Van het oude Raadhuis in 1383 oorspronkelijk als koopmanshalle gebouwd, zijn verschillende teekeningen aanwezig, waaronder een van den tegenwoordigen toestand die weinig begrepen klassieke vormen in de plaats stelde voor een Gothische gevelordonnantie bekroond door een reeks gelijkvormige, sierlijke topgeveltjes, onderbroken door veelhoekige uitgebouwde kleine torentjes. Voor den wansmaak van de vroege Dordtenaren van

1834, toen het Raadhuis werd verbouwd, heeft de kunst en de historie het gelag betaald. —

Uitvoeriger in beschouwing te treden over de oude Dordtsche architectuur ligt buiten het bestek van dit stukje dat zijn oorsprong dankt aan den lust om tot een bezoek aan de tentoonstelling te Amsterdam en een studie van den catalogus op te wekken. Die tentoonstelling werd in de eerste plaats voor architecten samen gezocht, en zal zeker voor de meesten een nieuwe brood aangeven om de grondslagen te bestudeeren waarop voor eigen scheppingen moet worden voortgebouwd.

P. D. R.

Den Haag, 15 Maart '94.

INGEZONDEN.

Het stelsel Monier.

Mijnheer de Redacteur!

Dat het stelsel Monier in de eerste jaren meer en meer o vergaderingen en in tijdschriften zou worden besproken, was te voorzien.

Naar het ons voorkomt, is het niet gewenscht, dat de fabrikanten zich in de discussies mengen; 1^o. omdat zij bij de zaak geldelijk belang hebben en 2^o. omdat zij zelfs met allerlei aanmerkingen, hoe ongegrond soms ook, meestal hun voordeel zullen kunnen doen — zij het op indirecte wijze.

Slechts noode gaan wij er toe over van onzen stelregel af te wijken, doch wij zouden niet gaarne in latere jaren het verwillen hooren, dat wij opzettelijk verkeerde voorstellingen in omloop hebben helpen brengen.

Door den schrijver van het stuk, geplaatst in het vorig nummer werd medegedeeld, bij ons photographiën te hebben gezien van werken door Monier zelf uitgevoerd en „wat hem het meest verbaasde — eene van een tamelijk grooten gashouder van de gewonen klokvorm, waarvan zelfs de klok (die op de gewone wijze is opgehangen en zich tusschen ijzeren stijlen op- en neer beweegt) van Monier-beton was samengesteld.”

Blijkbaar heeft men hier met een misverstand te doen; een kuip toch is door den heer Monier gemaakt, maar niet de klok. Hetgeen blijkt uit de beschrijving, welke wij bezitten van de constructie der kuipen, zooals die door den heer Monier werd gemaakt.

Het verwondert ons eenigszins, dat de geachte schrijver die dwaling is vervallen en wij kunnen ons zulks niet anders verklaren, dan dat hij — die zich in het Monierstelsel heeft „ingewerkt” — bij het neerschrijven dier mededeeling zich niet herinnerde, dat de photographie, welke hij bij ons heeft gezien ook voorkomt op bladzijde 124 van het boek van den heer Wayss (zie ook bladzijde 120).

Geen wonder derhalve, dat ook onjuist is de conclusie, waartoe hij komt: „het bewijst, dat Monier wat aandurfde. Hij durfde zelfs te veel aan en dientengevolge geraakte het stelsel in de crediet en zoude het wellicht uit de praktijk zijn weggevaagd indien niet de uitvinding van den luchthartigen Franschman een tiental jaren geleden door den meer zwaarmoedigen Duitscher verder ware uitgewerkt geworden.”

Op de letterkundige waarde van eene dergelijke beschouwing zullen wij niets afdingen, doch de mededeeling welke daartoe aanleiding gaf, mogen wij niet voor onze rekening nemen, evenmin als de voorstelling alsof omtrent het stelsel Monier een Fransche en eene Dütsche opvatting zoude bestaan, ofschoon wij wel erkennen, dat verschillende opvattingen mogelijk zijn en inderdaad ook bestaan.

Welke opvatting de juiste is, zal — waar „de theorie van het stelsel nog in de kindsheid verkeert” — uit de praktijk moeten blijken.

Onder dankzegging, Hoogachtend

DE DIRECTIE DER AMSTERDAMSCHER FABRIEK
VAN ^{Cement} _{Ijzer} WERKEN (SYSTEEM MONIER).

**

In verband met bovenstaand schrijven diene, dat ik den persoon die mij photographiën deed bezichtigen, uitdrukkelijk vroeg of de klok volgens het Monier-stelsel was vervaardigd. Misverstand heb ik het antwoord niet, hoogstens kan de vraag misverstand zijn geworden; hoewel mij ook dit onwaarschijnlijk voorkomt.

ar anders mijne reeds toenmaals geuite verbazing aanleiding tot het herstel van het misverstand zoude hebben gegeven.

Doch hoe dit zij, al is zoo doende de klok te schrappen, het oordeel behoeft daarom nog niet gewijzigd te worden.

In het historisch overzicht, voorkomende in het werk „*der Portland Cement und seine Anwendungen im Bauwesen* (Berlin, Boeckhe 1892) wordt er uitdrukkelijk op gewezen (hetgeen mij voorkomt juist te zijn), dat de Fransche gaardenier zich maar zeer flauwtjes bewust was van hetgeen hij deed, en daardoor, zodra hij buiten zijn eigenlijk arbeidsveld trad: de tuin, het stelsel in miscrediet bracht. Aan de Deutsche firma Waijss komt de eer toe het stelsel werkelijk levensvatbaar te hebben gemaakt. Voor wie, zooals de ondergeteekende, in de gelegenheid was zowel de Deutsche als bovengenoemde Hollandsche firma aan het werk te zien, kan dan ook — afgescheiden van de vraag over den tegenwoordigen stand der theorie — geen twijfel overlijven, dat er eene „Fransche” en eene „Deutsche” opvatting aan het stelsel is, en dat in ernstige gevallen alleen de laatste opvatting recht van bestaan heeft.

Ten slotte diene, dat ook de heer van der Kloes, een proefstuk der Amsterdamsche firma besprekende in „de Ambachtsman” aan 27 Januari jl., ernstig bezwaar heeft tegen de samenstelling aan den daarbij gebezigten mortel.

R. T. N.

VERSLAGEN VAN VERGADERINGEN.

Afdeeling Leeuwarden, 22 Febr. 1894. Na de opening der vergadering door den heer J. E. G. Noordendorp, Voorzitter, en na afdoening der huishoudelijke werkzaamheden, trad als spreker op de heer H. v. d. Heij, over „de Japansche bouwkunst”.

Spreker begon, na de geographische ligging, den bodem, het klimaat enz. van Japan te hebben beschreven, met eenige korte historische mededeelingen omtrent dit eigenaardig volk. tot de 6de eeuw voor de Europeesche volken onbekend gebleven, welks land daarna nog geruimen tijd, uitgenomen voor de Hollandsche vlag, gesloten bleef, en eerst in deze eeuw zijne poorten voor de Westersche beschaving opende; hij besprak voorts het Japansche schrift, van de Chineezers overgenomen, evenwel veel gewijzigd en bekort, en de regeerings- en godsdienstvormen van af de vroegste tijden.

De historische jaarboeken klimmen op tot het jaar 660 v. Chr., van welken tijd af een geregelde opvolging van Mikado's geestelijke Keizers), die lijnrecht afstammen van de vaders van hun ras, met de grootste nauwkeurigheid is opgeteekend; aan hen wordt goddelijke eer bewezen. Naast dit geestelijk opperhoofd staat de wereldlijke heerscher, die met despotische macht zijn volk regeert. De invloed daarvan doet zich gevoelen in de burger klassen, waarvan een gedrukte en kwijnende toestand in handel en nijverheid het gevolg is.

De landbouw staat in hooge achting, doch overigens bevinden vele takken van industrie zich in primitieven toestand. Het aanleeren van een handwerk vordert een diensttijd van 10 jaren, gedurende welken tijd de patroon zorgt voor kleeding en inwoning en tegen het einde van den leertijd eenige bezoldiging geeft. Vóór zijn 25ste jaar kan een werkman het meesterschap, door het gilde uit te reiken, niet verkrijgen. Heeft hij dit behaald, dan schenkt zijn patroon hem de vrijheid en, als gratificatie, de noodige gereedschappen om een eigen zaak te beginnen.

De Japanner onderscheidt zich door goeden smaak en, over het algemeen, kunstzin; zijn werk, door eenvoudigheid van vormen, gestrengheid van lijnen, soberheid in versiering en fijnen zin voor de natuur, blijkbaar in al de ornamenten, die hij aan planten- of dierenrijk ontleent. Bloemen en vogelen leveren hem de meest geliefkoosde motieven voor compositiën, die uitmunten door waarheid, bevalligheid en harmonie. Een uitstekende aanleg voor decoratie en een innig gevoel voor kleur heeft hij met de Indische volken gemeen. Het is deze decoratieve eenheid, zoolwel als het constructieve in de gebouwen, die zijn architectuur zoo eigenaardig doet zijn.

Spreker behandelt en beschrijft vervolgens bouw, inrichting en decoratie van de tempels aan den Boedistischen godsdienst gewijd; en de woonhuizen en andere gebouwen. Uitvoerig wordt stilgestaan bij de indeeling en constructie, deze laatste zoo hoogst moeielijk in een land, waar herhaaldelijk aardbevingen voorkomen. Deze bezwaren zijn evenwel door de Japansche bouwkundigen meesterlijk overwonnen. De gebouwen van hout

opgetrokken, worden gesteld op raamwerken, die vrij liggen op palen of klippen, zoodat de aarden voet vrij en beweegbaar is. Voorts is de samenstelling van zoodanigen aard. dat tempels van belangrijken omvang eeuwen aan de natuurkrachten weerstand hebben geboden. Het glas, dat de trilling niet zou kunnen doorstaan, is vervangen door een bijzonder soort geolied papier. Ook bij de constructie van het dak wordt met deze bezwaren rekening gehouden. De onderdeelen zijn zeer zwaar, terwijl in enkele tempels in het midden een zware, verticale balk is opgehangen, die door zijn slingerende beweging bij aarbevingen het gebouw in evenwicht houdt. De dakbedekking bestaat uit pannen van eene donkere of zwarte kleur, afgewisseld door gips, waarmede ook de huizen van buiten worden bestreken.

De Boedistische tempels zijn meestal gelegen op berg- of heuveltoppen, met onderscheidene groote terrassen, waarop zich verschillende poorten en gebouwen bevinden. Deze laatste dienen tot vervullen van godsdienstplichten alvorens de Japanner het toppunt, of den eigenlijken tempel, bereikt. Voor dat hij deze binnentreedt, passeert hij metalen klokken, waarmede hij, door deze te luiden, zich bij de godheid aanmeldt.

Het inwendige is eene in schitterende, doch niet te min harmonische, kleuren behandelde ruimte, waarvan het plafond, meestal in caissons verdeeld, een schoon geheel vormt.

Vervolgens behandelt spreker het woonhuisje in al zijne bijzonderheden, de begraafplaatsen en de gebruiken en ceremoniën bij de begrafenissen; een en ander toegelicht door eene verzameling platen en teekeningen, waarvan de eerste, in kleur gewerkt, den rijkdom en den goeden smaak van den Japansche decorateur, en de laatste, op groote en duidelijke schaal geteekend, een zeer helder denkbeeld gaven van de wijze, waarop de constructeur zijn werk opvat. Het geheele samenstel der rede gaf in alle opzichten een duidelijk overzicht van de Japansche bouwkunst en van hare onderdeelen, en trok niet weinig de aandacht der toehoorders, waar zij werden verplaatst op een den Westerschen bouwkunstenaar zoo geheel nieuw en omvangrijk gebied.

In de pauze werd kennis genomen van de prijsteekeningen van de door de Maatschappij uitgeschreven prijsvragen, waaronder ook die voor een diploma voor be kroonde ontwerpen in de door afdeelingen uitgeschreven prijsvragen. Over het algemeen was de indruk daarvan niet gunstig. Er had dan ook geene bekroning kunnen plaats vinden.

Verder werd kennis genomen van de zeer uitgebreide verzameling van kunstgranietwerken, tentoongesteld door den heer C. W. Finke alhier. Enkele schoorsteenmantels in verschillende kleuren bewerkt en zeer nauwkeurig uitgevoerd, benevens lijstwerken en platen van kunstgraniet voor lambrizeeringen, kolommen met voetstuk en bekroning in zuivere en strakke lijnen afgewerkt, trokken zeer de aandacht. De heer Finke gaf eene uiteenzetting van de wijze, waarop kunstgraniet wordt bewerkt, en wees op de noodzakelijkheid van een solied bindmateriaal, door hem gevonden in portland-cement. Met tal van voorbeelden toonde hij aan, hoe bevoelingen van kunstgraniet, waarvan het bindmiddel niet uit dat materiaal had bestaan, na enkele jaren belangrijke herstellingen hadden moeten ondergaan.

Onder dankbetuiging aan de beide leden voor hunne belangrijke bijdragen en mededeelingen sloot de Voorzitter de vergadering.

Afdeeling 's-Gravenhage, 9 Maart 1894. Na opening der vergadering leest de Voorzitter een ingekomen schrijven voor van het Hoofdbestuur der Maatschappij en wekt naar aanleiding daarvan de leden der Afdeeling op van hunne belangstelling in de Maatschappij te doen blijken, door deel te nemen in hare nieuwe leening.

Tot onderzoek van de ter vorige vergadering ingekomen vragen, betreffende het onderwijs tot opleiding van Bouwkundig Ingenieur aan de Polytechnische School te Delft, enz. stelt de heer Peters, namens het bestuur, voor, hiertoe eene commissie te benoemen, bestaande uit de leden P. du Rieu, Fzn. Jurriaan Kok, J. H. R. Mialaret en M. C. van Wadenhoijen, met den heer W. K. M. Vrolijk, Oud-Directeur-Generaal der Maatsch. tot Exploitatie der Staatsspoorwegen als Voorzitter daarvan. Met dit voorstel toont de vergadering in te stemmen. De heeren du Rieu, Kok en Mialaret, ter vergadering aanwezig, doen zich de benoeming welgevallen.

Als ingekomen brengt de secretaris o. a. ter tafel, een schrijven der Afdeeling Amsterdam met afschrift der wijzigingen, voorgesteld op de bestaande honorariumtabel voor architecten, die aan het Hoofdbestuur in overweging zullen worden gegeven.

Ter behandeling daarvan zal door het bestuur eene commissie benoemd worden.

Ook zijn ingekomen: betuigingen van adhaesie van de Vereenigen, „Architectura et Amicitia”, „Bouwkunst en Vriendschap”, „Arti et Industriae” en van het Museum van Kunstnijverheid te Haarlem in zake het verzoek in de vorige ledenvergadering der Afdeling besloten tot den Minister van Koloniën te richten.

Nu komt de heer Hugo R. C. Poortman, Parkarchitekt te Goor aan het woord, tot het houden zijner voordracht: „Iets over de tuinkunst in groote steden”.

Wordt vervolgd.

N.B. Wegens gebrek aan plaatsruimte moeten verschillende Verslagen tot een volgend nummer blijven liggen.

BERICHTEN.

Uit Alkmaar wordt ons het onderstaande gemeld.

Voor den nieuwen cursus der ambachtsschool voor Alkmaar en omstreken hebben zich 54 candidaten doen inschrijven. Na gehouden toelatingsexamen kunnen er 46 jongens worden toegelaten. De school wordt thans door 49 jongens der 1^e klasse bezocht, zoodat de nieuwe cursus 1 April met 96 leerlingen zal beginnen. Zij bestaat sedert het vorige jaar en werd in Juli geopend.

Indien er geene uitbreiding aan de lokalen wordt gegeven, zullen er het volgende jaar geen nieuwe leerlingen (waarmede de cursus tot een 3-jarige wordt verheven) kunnen worden aangenomen.

Vergeleken met groote plaatsen, Alkmaar telt slechts 16,000 zielen, is het getal leerlingen dat de Ambachtsschool zal bezoeken zeer groot. De Commissie uit de Mij. tot Bev. der Bouwkunst, die in der tijd een niet hoog genoeg te waardeeren rapport uitbracht, naar aanleiding van een onderzoek betreffende het Ambachts-onderwijs, gaf als hare meening te kennen, dat in plaatsen van 30,000 zielen en daarboven Ambachtsdagscholen recht van bestaan zouden hebben.

Het groote getal leerlingen dat de Ambachtsschool te Alkmaar gaat bezoeken, bewijst, dat plaatsen met een minder aantal zielen, en een gunstige omgeving, zeer wel op een dergelijke inrichting aanspraak kunnen maken.

KRUIHUISJE TE LEIDEN. Bij B. en W. van Leiden was onlangs een verzoek ingekomen, om het kruithuisje aan den Vestwal tegen genot van den afbraak te mogen sloopen. Dit gebouwtje heeft, hoe onaanzienlijk overigens, nog eenige waarde uit een geschiedkundig oogpunt. Het is namelijk een gedeelte van de laatst overgeblevene der veertig torens, die oudtijds in de walmuren aangebracht, met deze tot verdediging der stad dienden. De toren droeg — zooals het kruithuisje nog deed zien — het inschrift „Dits Oistenrijk.” Elke toren had zijn naam; een weinig verder naar de voormalige Koepoortsgracht stond de toren „Bourgondië”, die vele inwoners van Leiden zich nog kunnen herinneren.

B. en W. stellen voor afwijzend te beschikken op dit verzoek. Er is ook niet één overwegend bezwaar tegen het bestaan blijven van het kleine brokje metselwerk te vinden.

Maar: de stemmen hebben in den Raad over deze zaak gestaakt.

In het Bouwkundig Weekblad van 16 Dec. 1893 komt een stuk voor: „De laagste Kunst?”, waarin sprake is van een Nuts-lezing te Breda, door Dr. P. H. Ritter gehouden dit stuk is geschreven naar aanleiding van het verslag dier lezing en een opstel „Aya Sofia”. daarop gevolgd. beiden in „de Bredenaar”.

In een voetnoot bij een verslag over de vergadering van het Genootschap A. et A. te Amsterdam, gehouden op 14 Maart jl., schrijft de heer Ritter nu het volgende:

„Ik maak van deze gelegenheid gebruik aan wie er belang in stelt mede te deelen, dat deze meening de mijne niet is, en ook negens door mij is uitgesproken.

Verslagen — ook de beste — zijn feilbaar.

Men moest daarom nooit zonder reserve iemand een meening toeschrijven alleen op grond van een niet door hem zelf geschreven stuk.”

Wij betreuren het, dat de heer Ritter deze mededeeling niet vroeger heeft gedaan.

Wij vestigen de aandacht op de in dit nummer voorkomende advertentie betreffende het Museum van voorwerpen ter voor-

coming van ongelukken en ziekten in fabrieken en werkplaatsen en bevelen een bezoek aan deze inrichting ten zeerste aan.

Sinds de opening is de verzameling weder belangrijk uitgebreid

Op de dagen dat het museum geopend is, vindt men er ge woonlijk — wij meenen altijd — den heer A. C. M. van Etten als ingenieur aan de inrichting verbonden, die met de grootste bereidwilligheid alle gewenschte inlichtingen geeft, en het bezoek leerzaam doet zijn.

GEDENKTEEKEN VOOR KEIZER WILHELM I. De begrootings-com missie in Duitschland heeft de credietaanvraag der regeering groot 8 miljoen Mark, voor de oprichting van een nationaal gedenkteekeken voor Keizer Wilhelm I verworpen met algemeene stemmen. Zij heeft echter met 19 tegen 8 stemmen het voorste van graaf Limburg aangenomen, om 4 miljoen Mark toe te staan voor een ruitersstandbeeld van den Keizer.

De eerste termijn dezer som, groot 1.100.000 Mark, is uitge trokken op de begrooting voor 1895.

DE INSTORTING VAN DEN TOREN DER JACOBI-KERK TE STETTIN De storm die op 10 tot 12 Februari over het Noorden van ons land en van Duitschland woedde en zooveel schade aanrichtte heeft ook de stad Stettin niet gespaard.

In het midden dezer stad, op een kleinen heuvel, verheft zich de Jacobi-kerk, waarvan de bouw reeds in de 12e en 13e eeuw werd aangevangen, doch die in het einde der 17e eeuw geheel verbouwd werd in haar tegenwoordigen vorm.

In den vorigen zomer werd op den toren van deze Kerk een nieuwe spits gebouwd, die in het voorjaar van dit jaar zoude voltooid en afgedekt worden.

Den 12 Februari verhief zich een geweldige orkaan, die reeds in de morgenuren de nog van steigers voorziene toren zwaar teisterde, en met een geluid als des donders door het hout- en steigerwerk gierde, tot plotseling des namiddags ten 1 ure de enorme torenhelm wankelde en met een geweldig gekraak op het kerkdak nederstortte, kap en dakruiten en kerk vernielende.

Toen de opstijgende stofwolken waren weggetrokken, bedekte een warnet van balken, houtwerk en stukken metselwerk het kerkdak en het rondom de Kerk gelegen kerkhof. Gelijk strootjes waren de zware balken en binten geknakt en verbroken. Gelukkig zal de fraaie kerk weder spoedig in haar vroegere schoonheid worden hersteld en de op zoo treurige wijze onderbroken torenbouw weder worden hervat.

PERSONALIA.

Bij den bouw van het Bacterologisch Laboratorium te Delft zijn benoemd de heeren C. L. Dumont, bouwk. ing., tot tijdelijk teekenaar en H. van Hillen, tot opzichter.

De heer P. Tetar van Elven herdacht in de afgelopen week onder blijken van veel belangstelling zijn 40-jarige ambtsvervulling als leeraar in het handteekenen aan de Kon. Academie, later Polytechnische School, aldaar.

Namens oud- en tegenwoordige docenten bood prof. Henket hem — bij afwezigheid van den hoogleeraar-directeur, die door ongesteldheid verhinderd was — een tweetal prachtwerken aan „Die Meisterwerke des Rijksmuseums zu Amsterdam” van Bredius en „Rembrandt” van Michel. Namens het studentencorps werd hem door den president van het corps aangeboden, „les desseins du Louvre” met een album bevattende de namen der gevers.

AGENDA VOOR DE WEEK.

PERMANENTE TENTOONSTELLING VAN BOUWARTIKELEN in het gebouw van d. Maatsch. t. Bev. d. Bouwkunst, Marnixstraat 402, te Amsterdam. Dagelijks geopend van 10 tot 4 uur. Toegang vrij.

TENTOONSTELLING VAN AFBEELDINGEN VAN DORDRECHT'S OUDE GEBOUWEN uit de histor. verzamel. van Mr. S. Van Gijn, te Dordrecht in het gebouw van de Mij. t. b. d. Bouwkunst te Amsterdam. Dagelijks geopend tot en met 25 Maart, van 10 tot 4 uur. Toegang 25 cent, leden der Maatsch. v. Catalogus 20 cent.

MUSEUM VAN VOORWERPEN TER VOORKOMING VAN ONGELUKKEN EN ZIEKTE IN FABRIEKEN EN WERKPLAATSEN, Groeneburgwal 44 Amsterdam. Geopen Maandag, Dinsdag, Woensdag en Donderdag van 10 tot 4 uur. Toegang vrij. AFD. GRONINGEN v. d. MAATSCH. T. B. D. B., vergadering Vrijdag 23 Maart 's avonds 8 uur in de Sociëteit de Harmonie.



No. 4.

24 MAART 1894.

14de JAARGANG.

Redactie voor de verschillende groepen :

EDUARD CUYPERS. — F. C. DUFOUR. — A. C. M. VAN ETTEN. — HENRI EVERS. — E. GUGEL. — C. A. HUYGEN. — D. E. C. KNUTTTEL. — JURRIAN KOK. — J. R. DE KRUYFF. — F. H. VAN MALSEN. — C. P. POSTHUMUS MEIJES. — C. MUYSKEN. — J. J. VAN NIEUKERKEN. — R. P. J. TUTEIN NOLTHENIUS. — C. H. PETERS. — C. T. J. LOUIS RIEBER. — P. DU RIEU FZ.N. — J. VERHEUL DZN.

BUREAU VAN REDACTIE: Marnixstraat 402, Amsterdam.

ABONNEMENTSPRIJS voor Nederland, fr. p. p. f 15.— 's jaars, voor Indië en het Buitenland (bij vooruitbetaling) fr. p. p. f 17.—

PRIJS DER ADVERTENTIEN: van 1—5 regels f 1.— elke regel meer 20 cts. Grootte letters naar plaatsruimte.

AANKONDIGINGEN v. AANBESTEDINGEN 15 cts. per regel met premie $\frac{1}{2}$ maal. ABONNEMENT VOOR ADVERTENTIEN tegen belangrijk verminderde prijzen.

Uitgevers: MOUTON & Co., — 's-Gravenhage.

BUREAU VAN ADMINISTRATIE: Herderstraat 5. 's Gravenhage.

INHOUD: Wat is mooi, wat is leelijk, door J. R. de Kruyff. — Nieuwe Stadsschouwburg te Amsterdam. — Particuliere Arbeidsraad. — Verslagen van Vergaderingen. — Berichten. — Personalia. — Prijsvragen. — Correctie. — Agenda voor de week. — Lijst van Fabrikanten, Leveranciers, enz. — Twee platen: Stadsschouwburg te Amsterdam.

WAT IS MOOI, WAT IS LEELIJK?

door J. R. DE KRUYFF.

I.

Jaren geleden werd mij door de redactie van een tijdschrift gevraagd, om onder bovenstaanden titel een opstel te schrijven; maar om verschillende redenen is het niet tot uitvoering gekomen.

En juist daarom wellicht bleef mij de vraag intrigeren.

Ik wil thans beproeven hier een antwoord te geven; al schijnt het een onbegonnen werk om dit te doen.

Immers: „de Gustibus non est disputandum”, velen mijner lezers valt die bekende uitspraak zeker al aanstonds te binnen.

„Over de smaken valt niet te twisten” — het is volkomen juist gezegd. En te plukharen over de voorliefde voor een bijzonder karakter van kunstuiting, die van een ernstige opvatting blijk geeft, is dan ook in de verste verte mijn voornemen niet.

„Het schoone in de kunst is subjectief” — dus luidt het van andere zijde. Op het nationale Congres, onlangs gehouden bij de viering van het halve eeuwfeest van onze Maatschappij werd deze conclusie zonder tegenspraak aangenomen. En alweder was ik het met den geachten inleider in hoofdzaak volkomen eens.

Al schijnt ook deze instemming geheel in tegenspraak met de mogelijkheid eener beantwoording van de gestelde vraag.

Want als het schoone in de kunst subjectief is, hoe wil men dan *objectief* — dus buiten de persoonlijke smaken om — een oordeel vellen over 't geen er mooi of leelijk is?

Maar één weg blijft hiertoe open; en de inleider van daareven schijnt dien wel degelijk ook in het oog te hebben gehad, toen hij aan de woorden:

„het *subjectieve gedeelte* bevat al datgene wat het „werk tot een kunstwerk maakt, ook de zoogenaamde „regelen der aesthetika,”

liet voorafgaan:

„het *objectieve gedeelte* bepaalt de beperkingen die „de kunstenaar niet kan overschrijden. Binnen dit gedeelte valt dus de eigenlijke techniek, en, als men „wil, enkele kunstregelen, nl. die van wetenschappelijk „ken aard.”

Die *kunstregelen* staan er wel eenigszins schuchter bij, maar — ze staan er toch, en ze tellen mee.

En ik hecht er groote waarde aan, want juist om die *enkele kunstregelen van wetenschappelijken aard* is het mij hier te doen.

Ze zijn mijn eenig en uitsluitend houvast in de onderscheiding tusschen „mooi en leelijk.”

Over de *smaken* valt niet te twisten. Elke kunstuiting, elke richting heeft haar eigenaardig „mooi”. Wie er dat niet in zien kan, die mag niet meepraten.

Maar die het wèl opmerkt, is allicht geneigd een schrede verder te gaan, en te zoeken naar de oorzaak van dat mooi, en op te sporen waarin het bestaat, d. i. het mooie te ontleden in zijn samenstellende factoren.

Hij zal er dan vinden van tweeërlei aard: elementen van *tijdelijke* of van wisselende schoonheid, die grootendeels tot het gebied van „den smaak” behooren, en andere elementen van *blijvende* waarde.

En als hij meerdere kunstwerken samen gaat vergelijken, dingen, die soms in een heel anderen tijd en door heel andere mensen gemaakt zijn, dan zal hij allicht veel verschil opmerken in de elementen van de *eerste* soort, maar daarentegen dezelfde elementen van *blijvende* waarde overal weer aantreffen.

Zoo zal hij factoren vinden die eigen zijn aan al wat mooi is, *buiten de persoonlijke smaken om*, buiten of boven elke voorliefde voor een zekere periode of voor een bepaalden stijl.

Dit wil ik in de volgende artikelen beproeven te doen; deels aan de hand van buitenlandsche schrijvers, en voor de rest, naar aanleiding van eigen opmerkingen, die zoo makkelijk zijn te maken, als men in dagelijkschen werkring door mooie dingen en hare afbeeldingen omringd is.

Voorbeelden ter toelichting zullen bij de vleet te vinden zijn, zoowel op het gebied der bouwkunst als van de decoratieve kunsten. Ook in heel de versieringskunst toegepast in het dagelijksch leven, voor het décor van wand en vloer en zoldering en voor alles wat daar binnen besloten is, moeten dezelfde „kunstregelen” gelden.

Want overal is de kunstenaar een op dezelfde wijze bewerktuigd wezen, en in eenzelfde soort hersens vormt zich al het mooi wat de werkelijkheid weerkaatst.

Het is een theoretische beschouwing, doch met een praktisch doel.

Het overgangstijdperk, dat wij in de kunstbeoefening doorleven, is al voor een niet gering deel verstreken. En ofschoon bezwaarlijk te zeggen is, of wij de wildernis, die tot de nieuwe vruchtbare dalen voeren zal, al zóó ver zijn binnen gerukt, dat we nu bezig zijn er aan den anderen kant weer uit te loopen, wast niettemin met iederen dag en elke nieuwe schrede het vertrouwen, dat aan gindsche zijde wat beters ligt.

In de *Bouwkunst*, van de laatste veertig jaren, die zich kenmerkt vooral ook door het pronken met eens andermans uitgevallen veeren, heeft de eene historische bouwstijl — na of naast den anderen — uitgediend; een korten tijd nog kunnen de dito overgangstijlen aan het woord zijn, om ten slotte uit te loopen in het streven naar soberheid van uitdrukking en te leiden tot een oorspronkelijke opvatting, in den geest van Carlyle's woorden: „de ware oorspronkelijkheid schuilt in de oprechtheid.”

In de *decoratieve kunsten* wordt haast overal de aloude weg ter wedergeboorte door *natuurstudie* betreden, en een toenemende *kunstvaardigheid* staalt het besef van eigenwaarde dat tot zelfstandig denken en doen in staat stelt.

Maar dan — méér dan ooit — zal de behoefte worden gevoeld aan een aesthetisch houvast, aan een leidend beginsel,

dat wel geen ander zijn kan dan wat het altijd en overal en voor iederen kunstenaar, bewust of onbewust, geweest is,

en dat is opgebouwd juist uit de schoonheidsfactoren van *blijvende waarde*, die in de voortreffelijke kunstwerken van alle tijden zijn belichaamd.

Het loont de moeite die op te sporen.

Want kennen wij de onveranderlijke elementen van het schoone in het verleden, dan kennen we ook die van de toekomst, en wordt het mogelijk om nieuwe combinaties te vinden, geheel in overeenstemming met onze moderne behoeften, welke ook voldoen aan de eischen, die door het mooie worden gesteld.

We behoeven dan evenmin angstvallig vast te houden aan de oude bekende versieringsmotieven; maar kunnen te eerder den moed vinden zelfstandig te composeeren, in de *zekerheid*, dat ook met andere détailvormen het schoone *moet* ontstaan, als daaraan dezelfde onveranderlijke beginselen van samenstelling ten grondslag liggen.

De proeve tot beantwoording van de vraag: „Wat mooi en wat leelijk is” bedoelt dus, eensdeels: te wijzen op de *mogelijkheid* van zulk een oordeel des onderscheids op gronden van wetenschappelijken aard; en voor het overige: om enkele gegevens te verzamelen die in de praktijk der kunstbeoefening tot leidraad kunnen strekken.

Niemand zal het betwisten dat wij hierbij een heel glibberig terrein betreden.

Zoo licht is men geneigd te zeggen: „dit is mooi of dat is leelijk,” waar men zeker niet verder zou mogen gaan dan de uitspraak: „dat *vind ik* mooi”.

Onder al de factoren die het mooi van een kunstwerk uitmaken zijn er maar heel enkelen van objectieven aard en hier dus bruikbaar;

al het overige is voor ons contrabande; als bijvoorbeeld:

de historische stijl, zelfs de aanwezigheid van stijl of karakter in het algemeen, het al of niet beredeneerde verband tusschen materiaal en bestemming ter eenre en vorm en versiering ter andere zijde, de keuze van bijzondere vormen en kleuren, de verhoudingen in massa en onderdeelen, en voorts al wat in verband mocht staan tot de *gedachte* die in een compositie kan huizen, tot de *beteekenis* die een kunstvorm hebben kan.

Over dit alles valt te twisten: het zijn factoren van *tijdelijke* of wisselende schoonheid, die 't niet verder kunnen brengen dan tot de subjectieve, geheel persoonlijke uitspraak: „dat *vind ik* mooi” — voor rekening van den schrijver of den zegsman.

Of zouden, om een voorbeeld te noemen, de *verhoudingen* in een samenstel, de betrekking tusschen de afmetingen in verband tot elkaar of tot het geheel, een element van blijvende waarde kunnen zijn?

Geenszins. Want wordt de vraag gesteld: of men zich verhoudingen kan denken die absoluut mooi zijn, die ten allen tijde en door iedereen even mooi zullen gevonden worden? — dan moet het antwoord beslist ontkennend luiden.

De waarde van een verhouding is grootendeels afhankelijk van hetgeen men gewoon is te zien.

Hadden we ons leven lang niet anders gezien dan éénzelfde soort vensters, gelijkvormig en dus altijd in dezelfde verhouding van hoogte tot breedte, dan zouden wij die verhouding mooi vinden, en zeker geneigd zijn het af te keuren als men ons opeens vensters zou willen maken van een heel andere verhouding.

Maar de aanhouder wint altijd; en dus als men voortging met het construeeren van de nieuwe smallere vensters in plaats van de bredere soort, dan zouden we daar van lieverlede wel aan wennen, om ze ten slotte mooi te vinden.

Iedereen weet, dat de oudste Dorische tempels bijzonder zwaar gebouwd waren en gevolgd werden door anderen, veel minder zwaar van proportie. Die verhouding werd weér anders in de Jonische zuilenrei, en weer anders in de Korinthische. En welke verhouding is nu de mooiste? dit is eenvoudig niet te zeggen: de oude Doriërs zouden de Korinthische verhouding vermoede-

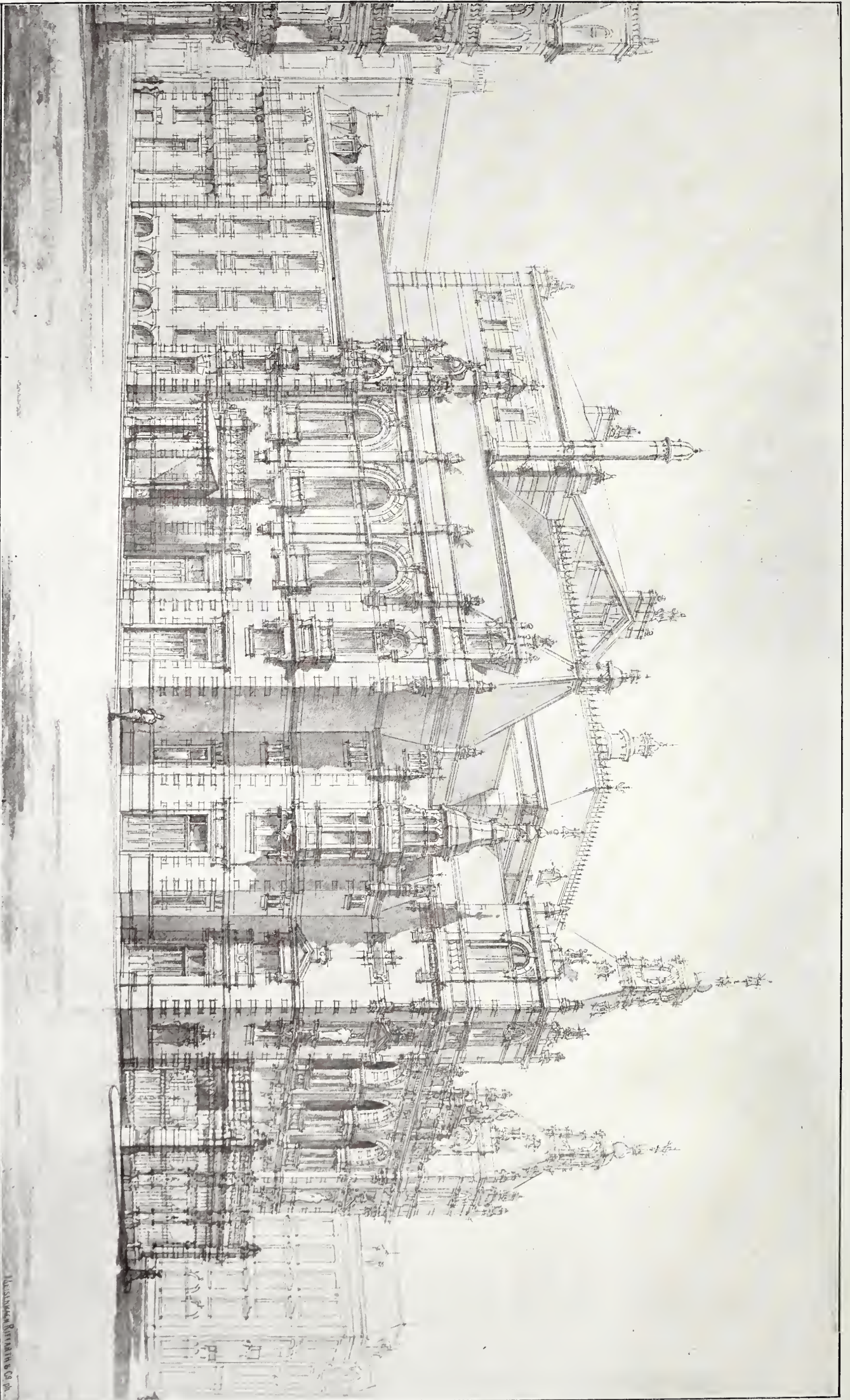

STADSSCHOUWBURG TE AMSTERDAM.

ERHOOGENDI ENZIJN ENKELNODIG WITENIAD VAN 24 MAART 1844 No. 4

MUSEUM VAN RIJNEN EN G. H.

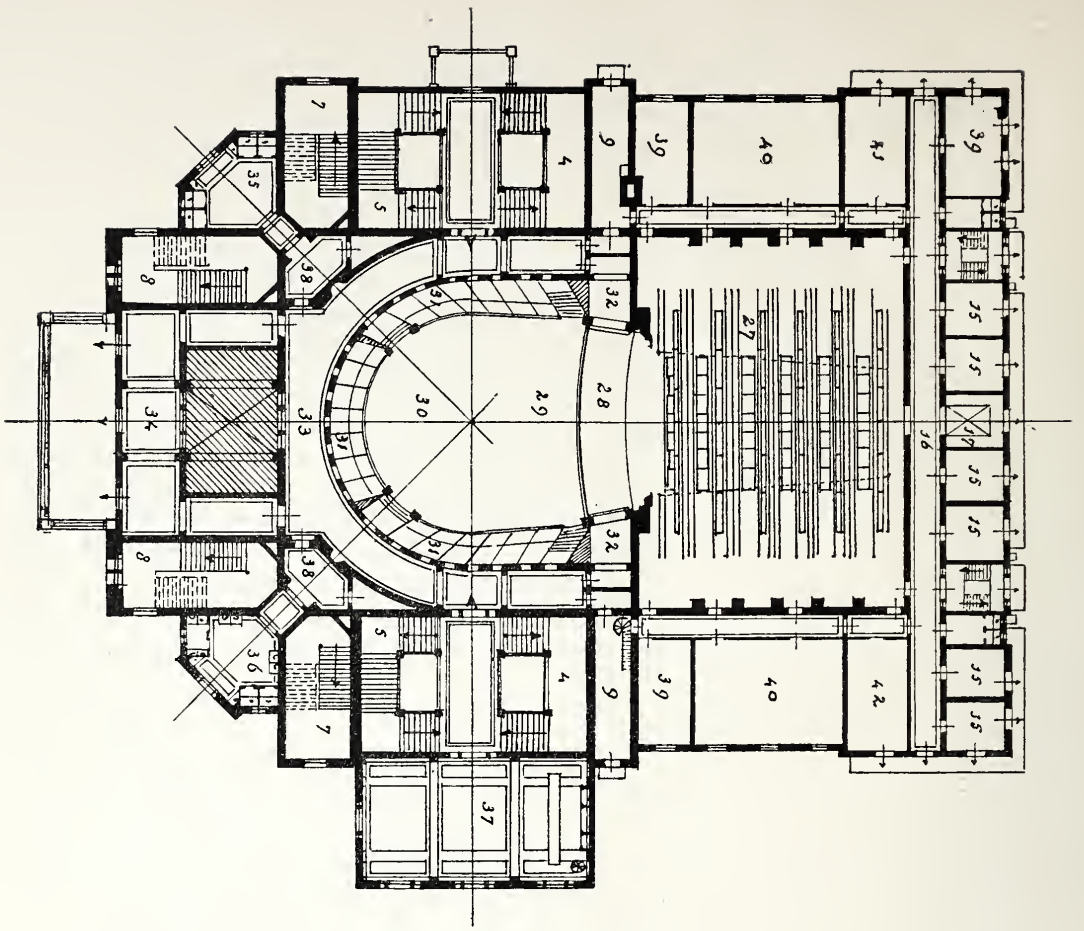

Plan Parterre, Baignoires en Stalles.

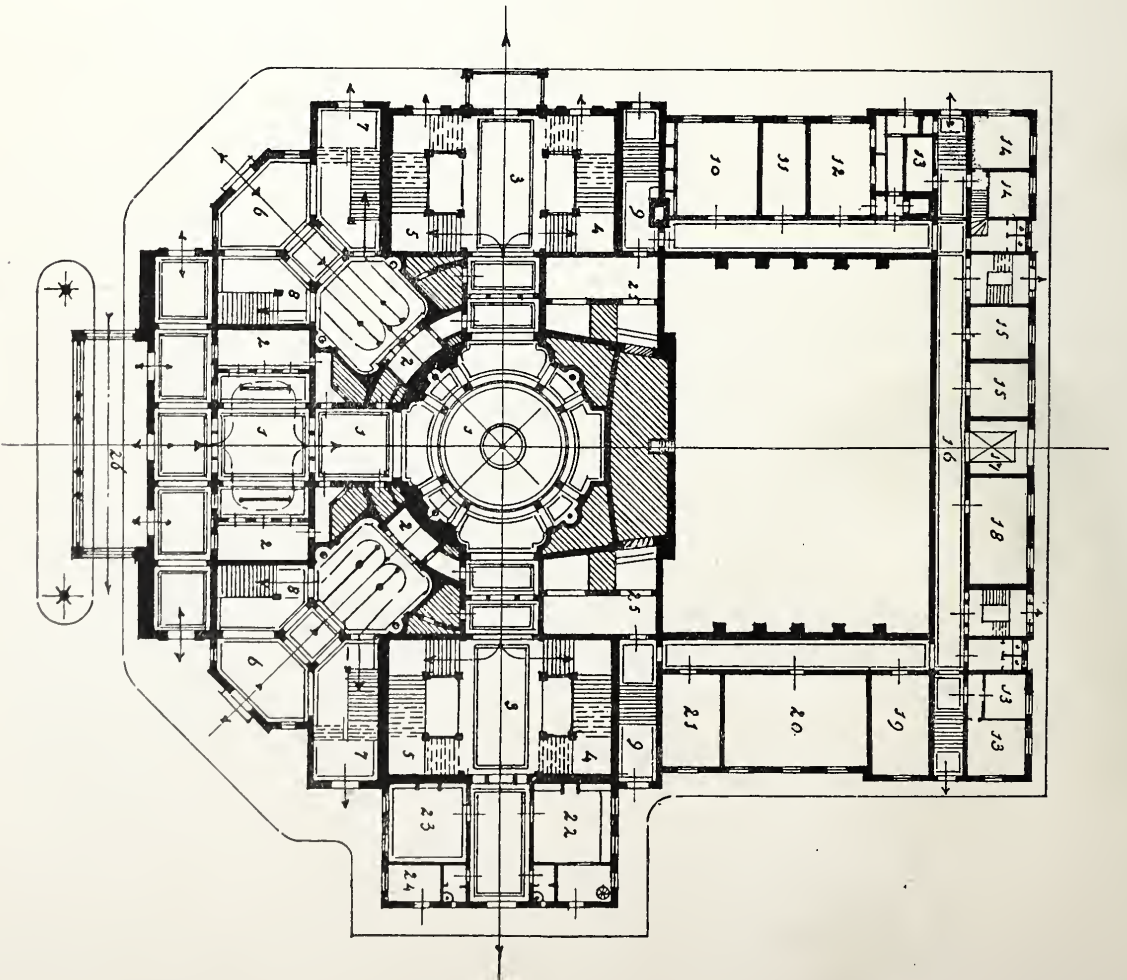
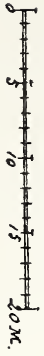

Plan gelijkvloers.



ijk leelijk vinden, en de Korinthiërs konden dit met venveel recht de Dorische doen; terwijl de Etruskers, lie de zuilen nog verder van elkaar hebben gezet, op kunne beurt al de Grieksche zuilen hebben veroordeeld. En wij, die in ons leven meer Jonische of Korinthische verhoudingen zagen, zullen voor het meerendeel wel de voorkeur hieraan geven.

Eigenaardig is het, in verschillende landen aan gebouwen met dezelfde bestemming, bouwdeelen op te merken van geheel andere verhouding. Wat is er in het Oosten niet een verschil bij de Minarets aan de Moskeeën! Mijns inziens van de fraaiste verhouding aan de Moskeeën van Caïro, zijn ze bij de Perzische bedehuizen te spahan of elders zoo veel slanker dat ze op fabriek-schoorsteen gelijken, in Delhi of Agra weër korter en breeder en in Turkije eerder een soort steenen naalden, haast onuitstaanbaar als men aan de anderen gewend is. En toch heeft men maar een tijd lang geen anderen te zien om ten slotte de Turksche verhouding op hare beurt te gaan waardeeren.

Alreeds ten aanzien van dit enkele punt — verhouding — heerscht er zooveel verschil in opvatting, dat men geneigd is te vragen: of dan niet eigenlijk alles maar willekeur is, en elke poging om de kunst te „regelen” een nuttelooze onderneming?

De theoreticus zal telkens beproeven grenzen te trekken die door den man van de praktijk worden uitgewischt. In ons voorbeeld van de minarets zou men geneigd zijn een grens te stellen door het voorschrift: dat een minaret, om in het karakter te blijven, nimmer zoo zwaar als een toren mag zijn; want in grooter aantal bij de Moskee geplaatst zouden zij het hoofdgebouw écraseeren. Waarop dan de bouwmeester uit de middeleeuwen schouderophalend antwoordt met de vele breede torens van zijne Kathedralen, en de massieve Giralda van Sevilla met haar afkomst als een der minarets van de voormalige Kalif El-Mansour Moskee.

Men zou die voorbeelden met vele anderen kunnen vermeerderen, maar zal er mijns inziens nimmer in slagen om een proportie te vinden die mooier dan alle anderen is en iedereen bevredigt.

En daarom is *Verhouding*, in het algemeen beschouwd, een factor van *tijdelijke* of wisselende schoonheid, kan slechts leiden tot persoonlijk of subjectief mooi-vinden.

(Wordt vervolgd.)

NIEUWE STADSSCHOUWBURG TE AMSTERDAM.

Architekten de heeren: A. L. VAN GENDT,
J. BERN. SPRINGER EN JAN SPRINGER.

Een plaat bij dit Weekblad gevoegd, stelt den uitwendig bijna voltooide nieuwen Stadsschouwburg aan het Leidsche Plein te Amsterdam voor; een tweede, de beide voornaamste plattegronden.

De bestemming der lokaliteiten is als volgt:

1. Vestibule.
2. Cassa.
3. Trapzaal.
4. Trap naar Loges en Balcon.
5. „ „ Stalles, Parterre en Baignoires.
6. Toegang naar 3e en 4e rang.
7. Trap naar 3e rang.
8. „ „ 4e „
9. Brandgang.
10. Beheer van het Ned. Tooneel.
11. Directeur „ „ „ „
12. Kantoor.

13. Portier.
14. Concierge.
15. Kleedkamers.
16. Corridor.
17. Lift.
18. Magazijn.
19. Directeur der Opera.
20. Figuranten of statisten.
21. Muzikanten foyer.
22. Keuken met bergplaats.
23. Kamer Commissarissen.
24. Politie.
25. Stenkamer, waaronder verwarmingskamer.
26. Doorrit.
27. Tooneel.
28. Orchest.
29. Stalles.
30. Parterre.
31. Baignoires.
32. Baignoires d'avant scène.
33. Corridor.
34. Vestiaire.
35. Toilet dames.
36. „ heeren.
37. Rookzaal met Buffet.
38. Portaal.
39. Meubelen.
40. Décors.
41. Regisseur.
42. Artisten foyer.

De totale bouwkosten, waaronder begrepen die voor de geheele inrichting, de decoratie, machineriën, meubelen enz., bedragen f 900000.

Het gebouw zal in September 1894 worden ingewijd; het zal dan geheel voltooid, en de zaal geheel afgeschilderd zijn.

PARTICULIERE ARBEIDSRAAD

DOOR

DE BOUWVAKKEN TE AMSTERDAM OPGERICHT.

Secretariaat: Mr. C. A. ELIAS, v. Baerlestr. 48, Amsterdam.

De particuliere Arbeidsraad door de Bouwvakken te Amsterdam opgericht, welks leden worden gekozen door afgevaardigden van de volgende Vereenigingen:

Afd. Amsterdam der Maatschappij tot Bevordering der Bouwkunst; Afd. Amsterdam der Vereeniging ter Bevordering van Fabrieks- en Handwerksnijverheid in Nederland; Afd. Amsterdam van den Nederlandschen Schildersbond; de Timmerlieden-vereenigingen Concordia inter nos en St. Jozef; de Yzer- en Metaalbewerkers vereenigingen St. Eloy en Verbetering zij ons Streven, en de Meubelmakersvereeniging Amstels Eendracht, heeft de eer bekend te maken, dat op de vergadering van den Raad dd. 8 Maart 1894 met algemeene stemmen is voorgesteld een

LOONTABEL

voor de verschillende te Amsterdam aan het Bouwvak verwante vakken.

Het minimum-loon per uur werkens voor een normaal geschikt werkmans wordt daarbij vastgesteld voor

1. timmerman	20 cent *)
2. loodgieter	20 „
3. metselaar	20 „ *)
4. opperman	17 „ †)
5. schilder	20 „
6. stucadoor	20 „
7. witter	18 „
8. meubelmaker	17 ⁵ „
9. steenhouwer	22 „
10. huissmid	18 „
11. fabriekssmid	20 „
12. grondwerker	18 „
13. scheepstimmerman	22 „

*) Na 1 Augustus 1894, indien alsdan door de Gemeente de thans bij wijze van proef aangenomen bepalingen van minimum-loon in hare bestekken worden bestendigd, 23 cent, ingevolge het besluit der algemeene vergadering van patroons op Woensdag 14 Februari jl.

†) In hetzelfde geval na 1 Augustus 1894, 18 cent.

Het doel door den Arbeidsraad met bovenstaande loontabel beoogd is, niet zoozeer verhooging van de tegenwoordige loonen die in de bouwvakken uitbetaald worden, dan wel daarin vastheid en eenheid te brengen. Het komt toch den Arbeidsraad onbillijk voor dat en arbeiders en patroons lijden door eene onedele concurrentie, die haar oorsprong vindt in verlaging van het loon der arbeiders beneden de grenzen die over het algemeen aan een normaal bekwaam man in een of ander vak worden uitbetaald.

Ter voorkoming daarvan kan in de eerste plaats veel gedaan worden door de *particuliere werkgevers* en door heeren *architecten* en *ingenieurs*. door in navolging der Gemeente, bepalingen omtrent het minimum-loon der arbeiders in hunne bestekken te doen opnemen en vast te stellen.

De ontworpen loontabel is samengesteld overeenkomstig de opgaven door de patroons en arbeidersverenigingen der bouwvakken op verzoek van den Raad verschaft.

De Arbeidsraad twijfelt dan ook niet of hij zal zoowel de medewerking der patroons als die der arbeiders mogen verwachten nu op de meest onpartijdige wijze hun advies is ingewonnen.

Vóór tot eene korte toelichting van eenige der aangenomen cijfers over te gaan. zij er nog op gewezen dat slechts het *minimum*-loon voor een normaal geschikt werkman is aangegeven. Er zullen natuurlijk arbeiders zijn die wegens mindere of meerdere geschiktheid dan in doorsnede in hun vak vereischt wordt. op een lager of een hooger loon aanspraak hebben, doch normaal geschikte arbeiders. zal minstens het in de tabel aangegeven bedrag moeten uitgekeerd worden.

Het zal wel geen nader betoog behoeven dat het besluit der algemeene timmerlieden en metselaarspatroons vergadering op 14 Februari j.l. met instemming door den Arbeidsraad werd begroet. Hij kan slechts den wensch uitspreken dat dit voorbeeld door de patroons der overige bouwvakken spoedig worde gevolgd.

Eenige nadere toelichting vereischen voorts nog de aangenomen cijfers:

1° voor de steenhouwers; het ongezone en zware van het steenhouwersvak gaf aanleiding overeenkomstig de meening der vakverenigingen het loon iets hooger te stellen dan voor de andere vakken en het te bepalen op 22 cent.

2° voor de smeden; na kennismaking van verschillende inlichtingen omtrent de betaald wondende loonen in dit vak bleek het den Arbeidsraad, dat de vaststelling van één minimum-loon tot groote moeilijkheden en onbillijkheden aanleiding zou geven en eene splitsing noodzakelijk was voor huissmeden en fabrieksmeden daar beider omstandigheden zeer uiteenloopen.

Ten slotte zij nog opgemerkt dat volgens het oordeel van den Arbeidsraad de patroons die naar tarief (het werk op stuk) betalen. gelijk vooral in het meubelvak gebruikelijk is, zullen moeten zorg dragen, dat daarbij steeds minstens door normaal geschikte werklieden het boven aangegeven loon per uur worde verdiend. Een regeling van den arbeidsduur is inzonderheid bij stukwerk echter, ter voorkoming van te groote afmatting der arbeiders. zeer wenschelijk. Moge zulks spoedig geschieden!

Bij de inwinning van het oordeel der onderscheidene arbeidersvakverenigingen vernam de Arbeidsraad vele wenschen. In hoeverre deze later voor inwilliging vatbaar zullen blijken valt thans niet te zeggen.

Hiermede meenen wij de loontabel voldoende te hebben toegelicht. Elk der ondergeteekenden zal echter gaarne bereid zijn nadere inlichtingen zoowel over de loontabel als over den Arbeidsraad zelve te verschaffen.

De Particuliere Arbeidsraad door de bouwvakken te Amsterdam opgericht,

C. MUYSKEN, Voorzitter. Heerenracht 115.
Mr. C. A. ELIAS, Secret.-penningmeester.

Van Baerlestraat 48.

Patroonsleden:

-----*)

J. A. HENDRIX, Koningsplein 3.
J. N. HENDRIX, Prinsengracht 919.
H. KIRKE JNZ., Korte Dijkstraat 6.
C. SMITH AZN., Prinsengracht 326.

*) De vacaturen zullen binnen kort worden vervuld en vonden hun oorsprong in hoofdzaak in ziekte en overlijden.

Arbeidersleden:

J. G. CRABBENDAM, Czaar Peterstraat 2.
J. F. EVERS, 1e Saxenburgerdwarstr. 1.
Nieuwer-Amstel.
P. J. IGNATIUS, Tollensstraat 92.
TH. VAN KEMPEN, Rozenstraat 67.
T. VAN WOUW, Blankenstraat 1.

VERSLAGEN VAN VERGADERINGEN.

Afdeeling 's Gravenhage. 9 Maart 1894. (*Vervolg*). De tuinkunst, door spreker de tweelingzuster der bouwkunst genoemd, heeft als deze haar geschiedenis en verschillende stijlen, die door klimaat. bodem en meerdere invloeden ontstaan zijn. In breede trekken een kort overzicht van de geschiedenis der tuinkunst besprekende. werd er op gewezen, dat er nog te weinig navorschers op dit gebied zijn geweest en vele geschiedkundige gegevens als prenten en aanteekeningen verloren gingen. Met groote waardeering werd hier melding gemaakt van eene studie over Oud-Hollandsche tuinkunst, van de hand van den heer Leonard Springer, indertijd verschenen in „Eigen Haard” (jaargang 1889).

Het tijdperk der 17 eeuwsche tuinkunst werd breeder behandeld en onafscheidelijk daarvan de geniale Fransche tuinarchitect Lenôtre vermeld, in 1613 geboren, die onder de hooge bescherming van den Zonnenkoning Lodewijk XIV de grootsche parkaanleg te Versailles ontwierp en uitvoerde, en in zijne werken brak met de kleingeestige opvattingen zijner tijdgenooten. Zijn invloed valt in ons land waar te nemen bij het Koninklijk lustslot „het Loo” en andere buitenverblijven. Spreker betreurt het, dat de richting van Lenôtre hier niet van grooter invloed is geweest, te meer daar zijne regelmatige en symetrische aanleg, die trouwens niets te kort behoeft te doen aan het landschappelijk schoon (dit werd met photographiën toegelicht). ook voor ons, gewijzigd naar de tegenwoordige eischen en toestanden, zijn groote waarde heeft. Hij gelooft nochtans dat men in vele gevallen terug zal keeren tot dien regelmatigen tuinaanleg, zoo geheel passend voor ons land en volksaard.

In de 18e eeuw valt teruggang waar te nemen en ontstond de natuur- of landschapstijl, waarvan de beoefenaars door kleingeestige opvatting zich doen kennen. Moge bij aanleg op groote terreinen, zooals in Frankrijk, Duitschland en Engeland, de landschapstijl zijn aan te wenden en tot zijn recht komen, in ons land zal bij meestal kleine terreinen dit niet het geval zijn, en zeker af te keuren voor aanleg in onze steden.

De tuinen bij onze gebouwen werden ook besproken, en aangeoond hoe deze eischen een overgang te vormen van het gebouw tot het omliggend landschap.

Vervolgens werden voor beplanting in steden behartigingswaardige wenken gegeven en op de voordeelen gewezen uit een oogpunt van verkeer aan symetrischen aanleg verbonden, op het nuttige van de beplanting uit een hygiënisch oogpunt, op de wijze hoe deze te doen en de keuze der daarbij te gebruiken planten en boomen. De iep en plataan verdienen ten volle voor stedenbeplanting aanbeveling, doch coniferen en naaldboomen zijn minder aan te raden, daar deze 's winters bedekt met sneeuw, bezwangerd met gassen der schoorsteenen, langzaam vergiftigd worden.

De heer Poortman besprak nu de „Verfraaiingsverenigingen,” zooals deze te Arnhem. Nijmegen en andere steden van ons land en in het buitenland bestaan en hoe zij kunnen bijdragen tot behoud op het gebied van tuin- en bouwkunst. Het „Verein zur Verschönerung des Siebengebirges” heeft op dit gebied bijzonder gunstig gewerkt en zijn invloed ook geoefend op de technische werken der omgeving van stations, hôtels, enz.

Hoe gemeentebesturen hunne taak opvatten waar het beplantingen, rooingen, enz. geldt, werd op geestige wijze geschetst en de fouten daarbij begaan toegelicht. Hierbij volgde een opgave van de sommen door verschillende steden in verhouding tot hare bevolking voor parken, beplantingen, enz. jaarlijks uitgetrokken, waarbij Parijs voor 't buitenland, en Arnhem voor ons land aan 't hoofd staan.

Aan het slot zijner voordracht werd opgemerkt, dat de baldadigheid de grootste vijand van alle beplantingen is, en den wensch geuit dat spoedig de tijd mocht aanbreken waarin de volksontwikkeling dermate zij, dat het niet meer noodig is door politie-verordeningen daartegen op te treden.

Eene schoone collectie teekeningen, prenten en photographien lichtte 's sprekers voordracht toe.

De Voorzitter bracht den heer Poortman dank voor zijne keurige en zaakkundige lezing, verzocht hem deze in zijn geheel ter opname in het Bouwk. Weekblad te willen afstaan, en merkte op, dat spreker onwillekeurig hem herinnerd had, de bestaande behoefte aan eene Verfraaiingsvereniging voor 's-Gravenhage. Met luid applaus stemden de vergaderden in met den dank in woorden den spreker gebracht.

Hierna werd de belangstelling gevraagd voor eene kleine maar interessante kunstbeschouwing van borduurwerken, vervaardigd door de firma Jansen te Tilburg, en door den heer van Liefland aangeboden. De twee prachtige kasuifels daarvan, in 15e en 16e eeuwse opvatting, naar voorbeelden uit het Aartsbisschoppelijk Museum te Utrecht, geven proeven te zien van de technische en artistieke vorderingen van het kunstnaaldwerk heden ten dage in ons land vervaardigd.

Van een drietal behandelde rapporten over vragen door de Maatschappij gesteld, gaf alleen dat over scheuren in cementvloeren op trogwerpen, tusschen ijzeren binten, aanleiding tot discussie.

De heer Jurriaan Kok, nog onder den indruk van hetgeen de heer Poortman gezegd heeft, stelt voor het Bestuur te machtigen óf alleen, óf in vereeniging met meerdere corporaties, pogingen te doen om een „Verfraaiingsvereniging” te 's-Gravenhage op te richten. Ter gelegener tijd hoopt de Voorzitter hiertoe voorstellen ter tafel te brengen.

Alvorens de vergadering te sluiten, herinnert de heer Peters aan de a. s. vergadering te Amsterdam van het Hoofdbestuur met Voorzitters en Secretarissen, en noodigt de leden uit, zoo deze belangen der Afdeeling wenschen besproken te hebben, hiervan tijdig kennis te geven.

Bouwkunst en Vriendschap te Rotterdam. 9 Maart 1894 Na opening der Vergadering en lezing der notulen neemt de Voorzitter het woord om namens de Vereeniging den heer C. J. Struijk een beeldje, voorstellende Architectura, aan te bieden, als een herinnering aan den langen tijd, dat hij als 1ste Secretaris heeft medegewerkt tot den bloei der Vereeniging.

Vervolgens gaf hij het woord aan den heer A. Spoon, die een lezing hield over de decoratieve kunst.

Bij het voortdurend getwist, zeide spreker, op welke sport van den algemeenen kunstladder elke kunst een plaats zal vinden, vrees ik, dat er ten slotte geen enkele sport meer zal overblijven voor de decoratieve kunst. Hoe dikwijls gebruikt men het woord decoratief niet synoniem, niet oppervlakkig, quasi artistiek, ja zelfs geheel overtoellig! En hoe hinderlijk is niet die overtoelligheid der decoratie; slechts dan wanneer de decoratie ondergeschikt is aan het geheel en daarmede een harmonisch geheel vormt, er onafscheidelijk van is, mag dit aanspraak maken op werkelijk schoon.

Elke kunst kan decoratief zijn, zoo gauw hare scheppingen bestemd zijn om deel uit te maken van een esthetisch geheel en dus wordt onderworpen aan de eischen, welke de bestemming van dat geheel stelt. Dikwijls is het moeilijk te beoordeelen of scheppingen van schilder- of beeldhouwkunst behooren tot hogere of tot decoratieve kunst. Gemakkelijker is dit met kunstnijverheidsproducten, welke men steeds rekent tot de decoratieve kunst te behooren. Soms zelfs nijverheidsproducten, enkel of gegroepeerd, en natuurproducten. Ook constructieve, bouwkundige vormen, als wenteltrappen, kanteelingen, trappentorens enz. en ingenieurswerken, als lichte hangende bruggen enz.

Uit de verschillende producten op gebied van bouw- en ingenieurswerken kan men zien, dat niet altijd het constructieve zoo erg behoeft te domineeren, maar dat de artistieke waarheid in alles steeds het meest en het duurzaamst zal aantrekken.

Bij alle onbeschaafde volken ziet men steeds den lust om het practische door decor te veredelen. Naarmate karakter, godsdienst, zeden, klimaat, natuur en landaard, zijn de uitingen verschillend.

Nu eens ziet men dezen lust geuit, als bij de Egyptenaren, in conventionele voorstellingen van mensch, dier of plant, of als bij de oorlogzuchtige Assyriërs en Babyloniers in de dorpelwachters en krijgsvoorstellingen; dan weer bij de meer prachtlievende Perzen in luchtige, kleurige paleizenbouw. De Phoeniciërs, een handelsvolk, namen hier wat en daar wat mede en vormden een vermenging van alles. Zoo ook spreekt bij de Grieken de volksaard, evenals bij de weinig æsthetisch ontwikkelde Romeinen.

Een groote reactie bracht het Christendom teweeg in de

decoratieve kunst. In 't Oosten nog in de Byzantijnsche kunststatische pracht, in 't Westen naef pieuse voorstellingen, terwijl in 't Noorden wegens gebrek aan materialen alles eenvoudig wordt en Noorsche invloeden zich doen gelden.

Uit al deze richtingen ontstaat langzamerhand de Gothische kunst. Uit dit alles blijkt genoegzaam de groote invloed, welke volkskarakter, land en godsdienst hebben op de decoratieve kunst.

Een gestadige ontwikkeling van techniek en kennis, dwingende tot bewondering en alzoo den smaak opvoedende in het schoone, was zeer bevorderlijk voor de decoratieve kunst. Zoowel de aangeboren smaak, als de smaak door oefening verkregen, de ontwikkeling van een aangeboren kiem, moeten worden verfrist door het zien van veel schoons. Wat is schoonheid? Deze vraag hebben reeds verscheidene filosofen getracht te beantwoorden, verscheidene definities zijn gegeven en . . . ieder behoudt zijn eigen opinie. Men kieze dus tot verfrissing, meesterwerken, liefst ter plaatse zelf, of anders afgietsels, copieën, plaatwerken, photographien enz. Evenwel geen oppervlakkige beschouwing, maar een diep doordringen, een trachten te gevoelen, kan werkelijk nuttig zijn. Veel copieeren, veel schetsen, uit alle stijlen en perioden, acht spr. hiertoe het beste. Het spreekt van zelf, dat men hierdoor niet leert scheppen, doch dat dit slechts een middel is om den smaak te scherpen en te onderhouden. Gebrek aan stijlkennis zal gewoonlijk iets, wel nieuws, maar zeker ook kinderlijks en onbeduidends doen ontstaan. Een groote kennis en dientengevolge smaak en ruime blik zullen het persoonlijk veeleer bevorderen dan schaden.

Vervolgens ging spreker de eischen na, waaraan een goede compositie dient te voldoen. Allereerst éénheid, een juiste verdeling van hoofd- en ondergeschikte partijen, groote domineerende vlakken en lijnen, zoodat het geheel duidelijk en gemakkelijk is te overzien.

Men zorge vooral ook, dat het practische niet worde uit het oog verloren, zooals bijv. bij stoelen, meubelen, trapbalusters enz. met uitstekende lijsten of versieringen, hinderlijk in 't gebruik.

Het decor zij steeds in overeenstemming met het karakter van het geheel.

Aan een plafond, wand of vloer late men de karakteristieke decors uitkomen op de sprekende plaatsen, zonder veel bijzaken, zooals bijv.: op de Pompejaansche wanden, de Grieksche vazen, de Byzantijnsche fresco's en mozaïeken, waar de figuren zonder veel hulpmiddelen als consoles, koorden, linten enz. zijn aangebracht, en waar tevens de figuren zéér klein zijn ten opzichte der te decoreren vlakken, zoodat het onversierde vlak domineert.

Verder eischt elk materieel een bijzondere wijze van bewerking en dientengevolge een eigen soort van vormmotieven, hiervoor geschikt. En zelfs ook het handwerk dient uit te komen, zoo bijv. make men in gesneden eiken paneelen vormen, geschikt voor eikenhout en neme den beitelsteek van den artiest niet weg door schuurpapier. Zoo kan bijv. marmer, albast, fijner gedetailleerd zijn dan zachtere steensoorten. Zoo heeft natuurlijk ieder materiaal bepaalde eigenschappen, waarnaar men zich dient te richten.

Na nog gesproken te hebben over surrogaten en imitatiën, welke spreker alleen wenscht te zien gebruikt bij gebouwen van tijdelijken aard, daar waar geen misleiding is bedoeld en daar waar zij slechts aan een vluchtige beschouwing zijn onderworpen, behandelde spr. nog de verschillende wijzen van toepassing. De eerste wijze is geheel naturalistisch, de tweede is eveneens naturalistisch, doch meer in 't karakter van een te versieren vlak, n. l. zonder wijkenden fond. De 3^o wijze geeft alleen de karaktertypen weer in vorm of kleur; zoo conventioneel mogelijk.

Voor al in de laatste wijze van toepassing zien we, aldus eindigde spr. zijn rede, verschillende stroomingen van groot belang. Weliswaar nog tastend, zoekend naar iets nieuws, — 't zij in een meer of minder duistere, moeilijk te ontraadselen symboliek, of wel in het naturalisme. Het zijn alle in elk geval tekenen van een algemeenen, levendigen lust in het zoeken, najagen van iets karakteristieks, nieuws, persoonlijks en wat tot doel heeft het schoone te betrachten.

Dit streven zien we bij alle kunsten, en niet het minst bij haar, die zoo'n bescheiden plaats op den kunstladder inneemt, de decoratieve kunst.

De heer Spoon had den warmen dank der vergadering, bij monde van den Voorz. en ondersteund door een daverend applaus, in ontvangst te nemen voor zijne hoogst interessante lezing.

Vervolgens deelde het bestuur mede, dat de prijsvraag dit jaar zal bestaan in het ontwerp voor een Vereenigingsgebouw het programma zal binnenkort verschijnen.

Afdeeling Amsterdam, 9 Maart 1894. De Voorzitter, de vergadering openende, richtte een hartelijk woord van welkom aan de nieuwe leden op de vergadering tegenwoordig: de heeren J. W. de Groot, directeur der gemeentewerken te N. Amstel, en A. van der Lee, bouwkundige te Utrecht; daarna werden de heeren Bleijs en Doorn tot leden aangenomen. Verder werd medegedeeld, dat de heer Vosmaer, directeur der bekende plateelbakkerij „Rozenburg” te 's Gravenhage, een lezing houden zal, opgeluisterd door fabricaat uit genoemde fabriek.

De heer J. N. Landré deelde als lid der commissie tot vermindering der werkeloosheid mede, dat de hoofdelijke omslag tot bestrijding der gemaakte onkosten voor de Afdeeling Amsterdam ongeveer f30.— zal bedragen.

De vergadering hechtte hieraan hare goedkeuring.

De Voorzitter deelde voorts mede, dat naar aanleiding van het verschijnen van het Bouwkundig Weekblad in nieuwen vorm, weder een commissie in het leven geroepen zal worden tot het opmeten van oude gebouwen.

Hierna werd het woord verleend aan den heer C. T. J. Louis Rieber tot het houden van de aangekondigde lezing: „De oudste bouwkunstige nalatenschap van af de Eburonen tot de renaissance in Zuid-Limburg. Spreker ving aan er op te wijzen, dat de archeologie door vele jongere schilders en bouwkundigen tegenwoordig niet zeer wordt gewaardeerd, meenende, dat die studie onnoodig is. Spreker deelde deze meening geenszins. Het heden is toch steeds uit het verleden opgebouwd. Belangstelling voor het verledene is dus noodig voor de hoorders van zijne eenigszins geschiedkundige en archeologische lezing. Het sympathieke Zuid-Limburg was het terrein waarop hij zich bewoog. Allereerst bracht hij eenige geschiedkundige feiten uit deze streek in herinnering. Hij schetste den geographischen toestand ten tijde van de komst der Romeinen en wees op het vele belangrijke dat nog van hun bouwkunst was gevonden. Voorts beschreef hij de mergelgroeven en de ontginning er van, en vele belangrijke bouwwerken van dezen steen vervaardigd.

Daarna stond spreker stil bij hetgeen van de Franken uit de 5de eeuw en later was gevonden; heel veel was dit niet, want deze streek had veel van de verwoestingen der Noormannen geleden. Hierna werd meer in 't bijzonder Maastricht en hare bouwwerken behandeld, ook door vele afbeeldingen begeleid.

Ten slotte besprak hij het oude kasteel der Heeren van Valkenburg en eenige gebouwen aldaar. In welgekozen bewoordingen, wekte hij allen op die streek van ons land te bezoeken. een bezoek in elk opzicht overwaard.

Door luid applaus bracht de vergadering haren dank aan den spreker, waarna de Voorzitter deze bijeenkomst sloot.

Afdeeling Utrecht, 13 Maart. Na opening der vergadering door den Voorzitter, wordt mededeeling gedaan van eenige ingekomen stukken, en ter goedkeuring voorgelezen het door den Secretaris opgemaakt verslag der Afdeeling over 1893. Daarna was aan de orde de benoeming van twee afgevaardigden naar de algemeene vergaderingen; hiervoor werden benoemd de heeren A. Nijland en W. A. G. Jansen, terwijl tot plaatsvervangers werden gekozen de heeren A. J. Vreeswijk en T. Kok.

Op voorstel van het bestuur werd na eenige discussiën besloten dezen zomer een kunstreis te maken naar Alkmaar.

Voor de kunstbeschouwing was door den heer Nijland ter bezichtiging gesteld het werk Architectur der Gegenwart, dat door de leden met zeer veel belangstelling werd bezichtigd.

Na een woord van dank gebracht te hebben aan den heer Nijland werd de vergadering door den Voorzitter gesloten.

BERICHTEN.

EUSEBIUS-KERK TE ARNHEM. Zooals reeds gemeld werd, zijn door het rijk, de gemeente en eenige vereenigingen bijdragen toegezegd voor de restauratie der Grooten of St. Eusebius-kerk te Arnhem. De provincie toonde zich echter niet bereid daartoe. Het is nu de taak van particulieren om de ontbrekende gelden bijeen te brengen, door bijdragen gedurende tien jaren, over welk tijdsverloop ook de genoemde toezeggingen loopen. Het bestuur der Vereeniging tot restauratie der kerk heeft nu onlangs een bijeenkomst gehouden met een veertigtal jonge dames, om maatregelen te beramen tot het verkrijgen van den noodigen financieelen steun van stadgenooten.

MUSEUM EN SCHOOL VAN KUNSTNIJVERHEID TE NApELS. In het artikel „Zuid Italiaansche tegels,” zie Bouwk. Weekblad van 24 Febr. j.l. wordt gezegd, dat in Italië bijna geen museums van kunstnijverheid worden gevonden.

Naar aanleiding hiervan vestigt de heer F. W. van Eeden onze aandacht op een artikel, door hem geschreven in het tijdschrift der Ned. Maatsch. t. bev. van Nijverheid, Maart 1891, en handelende over het Museum en de School voor Kunstnijverheid te Napels.

Gaarne ontleenen wij aan dat artikel, dat genoemd museum, in 1882 geopend, zijn oprichting in de eerste plaats dankt aan Prins Filangieri, den bekenden bevorderaar der nationale kunstnijverheid van Napels. In 1890 bezocht de heer van Eeden dit museum, waaraan toen reeds vier scholen en een voorbereidende cursus waren verbonden, benevens zeven werkplaatsen. De Zuid-Italiaansche majolica-industrie vestigt zich meer en meer in en om Napels, onder den levenwekkenden invloed van het museum.

HAMPOORT TE GRAVE. Naar men verneemt is de Hampoort te Grave, in beheer bij het Ministerie van Financiën, thans overgedragen aan de zorg van het Ministerie van Binnenlandsche zaken.

Het kan dus mogelijk zijn, dat aan een restauratie van het vervallen gebouw gedacht wordt.

PERSONALIA.

Bij Min. beschikking is bepaald, dat met ingang van 1 Juli a. s. :
1e. zullen dienst doen: de ingenieur van den Rijkswaterstaat te kl. A. A. Bekaar, als arrondissements-ingenieur te Vlissingen; — de ingenieur te kl. A. Keurenaer, als ingenieur in het 2e rivier-arrondissement te Utrecht; — de ingenieur 2e kl. F. Doffegnies, als arrondissement-ingenieur te Assen; de ingenieur 2e kl. W. K. Behrens, als arrondissements-ingenieur te Hoorn; de ingenieur 3e kl. J. P. Wijtenhorst, onder de bevelen van den hoofd-ingenieur voor de rivieren, teneinde te worden toegevoegd aan den ingenieur in het 5e rivier-arrondissement ter standplaats 's-Hertogenbosch;
2e. de ingenieur 2e kl. H. Wortman wordt gedetacheerd aan het Departement van Waterstaat, Handel en Nijverheid.
3e. de ingenieur 1e kl. P. H. Kemper wordt belast met den dienst van het Noordzeekanaal, voor zooveel betreft de werken te IJmuiden en Schellingwoude, ter standplaats Amsterdam, en de ingenieur 2e kl. J. G. Ermerins toegevoegd aan den hoofd-ingenieur voor den algemeenen dienst van den Waterstaat, en
4e. de ingenieur 3e kl. G. Rooseboom wordt verplaatst van 's-Hertogenbosch naar Andel.

PRIJSVRAGEN.

De „Verein Deutscher Eisenbahn-Verwaltungen” besloot alle vier jaren prijzen uit te loven voor belangrijke uitvindingen en verbeteringen op het gebied van het spoorwezen, en wel:

- voor uitvindingen en verbeteringen betreffende bouw en mechanische inrichting der spoorwegen;
- betreffende de verkeersmiddelen en het onderhoud daarvan;
- betreffende bestuur en beheer der spoorwegen, de statistiek der spoorwegen, en belangrijke schrifturen over het spoorwezen.

Voor *a* en *b* elk, zijn bestemd: een eerste prijs van 7500 M., een tweede van 3000 M. en een derde van 1500 M.; voor *c* een eerste van 3000 M. en twee tweede van 1500 M. elk.

De prijzen worden uitgeschreven voor het achtjarig tijdvak van 16 Juli 1887 tot 15 Juli 1895. De uitvindingen, verbeteringen en uitgegeven werken, die naar een prijs dingen, moeten uitgevoerd of verschenen zijn in genoemd tijdsverloop.

Aanmeldingen moeten geschieden tusschen 1 Januari en 15 Juli 1895, franco aan het adres: Die geschäftsführende Verwaltung des Vereins. Kranold, Berlin S. W., Bahnhofstr. 3.

Het volledig programma ligt ter lezing in het Gebouw der Mij. tot Bev. der Bouwkunst.

CORRECTIE.

In het artikel „Bij de plaat”, voorkomende in no. 3 van het Bouwkundig Weekblad, staat op bladzijde 17 in kolom 2, regel 6 van boven: die een vlakke dekplaat voorstelt. Lees: die een vlakke dekplaat vervangt.

In hetzelfde nummer staat onder „Berichten” op bladzijde 24 in kolom 2, regel 34 van boven: kap en dakruiten en kerk vernielende. Lees: kap en dakruiter en kerk vernielende.

AGENDA VOOR DE WEEK.

PERMANENTE TENTOONSTELLING VAN BOUWARTIKELEN in het gebouw van de Maatsch. t. Bev. d. Bouwkunst, Marnixstraat 402, te Amsterdam. Dagelijks, geopend van 10 tot 4 uur. Toegang vrij.

TENTOONSTELLING VAN AFBEELDINGEN VAN DORDRECHT'S OUDE GEBOUWEN uit de histor. verzam. van Mr. S. van Gijn, te Dordrecht in het gebouw van de Mij. t. b. d. Bouwkunst te Amsterdam. Dagelijks geopend tot en met 25 Maart, van 10 tot 4 uur.

MUSEUM VAN VOORWERPEN TER VOORKOMING VAN ONGELUKKEN EN ZIEKTEN IN FABRIEKEN EN WERKPLAATSEN, Groeneburgwal 44 Amsterdam. Geopend Maandag, Dinsdag, Woensdag en Donderdag van 10 tot 4 uur. Toegang vrij. Nederl. Vereen. v. Teekenonderwijs. 14e ALGEM. VERGADERING op Dinsdag 27 Maart 1894, des morgens 10 uur in het Geb. d. Maatsch. t. Bev. der Bouwkunst.



No. 5.

31 MAART 1894.

14de JAARGANG.

Redactie voor de verschillende groepen :

EDUARD CUYPERS. — F. C. DUFOUR. — A. C. M. VAN ETTEN. — HENRI EVERS. — E. GUGEL. — C. A. HUYGEN. — D. E. C. KNUTTTEL. — JURRIAN KOK. — J. R. DE KRUYFF. — F. H. VAN MALSEN. — C. P. POSTHUMUS MEIJES. — C. MUYSKEN. — J. J. VAN NIEUKERKEN. — R. P. J. TUTEIN NOLTHENIUS. — C. H. PETERS. — C. T. J. LOUIS RIEBER. — P. DU RIEU FZM. — J. VERHEUL DZN.

BUREAU VAN REDACTIE: Marnixstraat 402, Amsterdam.

ABONNEMENTSPRIJS voor Nederland, fr. p. f 35.— 's jaars, voor Indië en het Buitenland (bij vooruitbetaling) fr. p. f 17.—

PRIJS DER ADVERTENTIE: van 1—5 regels f 1.— elke regel meer 20 cts. Grootte letters naar plaatsruimte.

AANKONDIGINGEN v. AANBESTEDINGEN 15 cts. per regel met premie ½ maal. ABONNEMENT VOOR ADVERTENTIE tegen belangrijk verminderde prijzen.

Uitgevers: MOUTON & Co., — 's-Gravenhage.

BUREAU VAN ADMINISTRATIE: Herderstraat 5. 's Gravenhage.

INHOUD: De Herstelling van den Noordergevel der Nieuwe Kerk te Amsterdam door C. B. Posthumus Meyjes. — Rapport omtrent de Vakopleiding. — Vereeniging „de Ambachtsschool” te Rotterdam. — Ingezonden. — Verslagen van Vergaderingen. — Berichten. — Personalia. — Prijsvragen. — Agenda voor de week. — Lijst van Fabrikanten, Leveranciers, enz.

DE HERSTELLING VAN DEN NOORDER GEVEL DER NIEUWE KERK TE AMSTERDAM.

De Nieuwe Kerk voorheen de St. Catharina Kerk te Amsterdam mag de hoofdkerk der stad worden genoemd, omdat onder hare gewelven de plechtige kroningen en begroetingen van ons Vorstenhuis plaats hadden en omdat daar na de Hervorming de zetel van het Kerkelijk bewind der Ned. Herv. Gemeente is gevestigd.

Toch kan dit Godshuis niet de oudste brieven toonen, daar de oude of St. Nicolaas kerk en ook de Nieuwe Zijds kapel of de „Heylige Stede” van vroegeren tijd dagteekenen.

De bouw der Nieuwe Kerk werd in 1414 aangevangen en reeds in 1421, nauwelijks gereed werd door de noodlottige brand die de stad teisterde, dit kerkgebouw grootendeels verwoest, doch spoedig weder opgebouwd, om wederom in 1452 en vooral in 1645 gedeeltelijk een prooi der vlammen te worden, zonder echter geheel te worden vernietigd. Spoedig na ieder ongeval werd met kracht de herstelling ondernomen, doch door deze verschillende verbouwingen, vertoont de Nieuwe Kerk thans zoo in- als uitwendig zeer uiteenlopende stijlvormen, zonder dat dit echter den algemeenen indruk van het gebouw als ensemble schaadt, doch er integendeel den rijkdom van verhoogt.

Voorzeker het merkwaardigste gedeelte van dit kerkgebouw is de Noordergevel gelegen aan de Gravenstraat.

De muurwerken aan de Zuid- en de Zuidwestzijde

langs den Dam en de Mozes en Aäronstraat zijn geheel met tufsteenblokken bekleed, doch bij een wansmakelijke herstelling in latere tijden met een dikke laag portland bedekt, die op verscheidene plaatsen er reeds is afgevallen en op een gedeelte van den boven lichtbeuk van het koor voor een tiental jaren is verwijderd en door nieuwe tufsteen is vervangen, hetgeen in de toekomst met de verdere gevels ook zal moeten geschieden.

Deze tufsteenbekleding en de afdekking van de muren aan de Zuid- en Zuidwestzijde met steenen kerkgoten in plaats van met lood bekleede houten goten, wettigt het vermoeden, dat dit gedeelte het oudst bewaard geblevene van den tempel is.

De noordelijke en noord-westelijke gevel is opgetrokken van baksteen afgewisseld met banden van tufsteen en dagteekent dus uit later tijden.

De kruisbeuk van het kerkgebouw is ter weerszijde met gevels afgesloten, die in tuitgevels eindigen en hoewel in de details geheel verschillend van stijl en behandeling, overigens in de hoofdlijnen van ongeveer dezelfde afmetingen en vormen zijn.

Terwijl de gevel aan de Zuidzijde aan den Dam in laat-Gothischen geest is behandeld, vertoont de gevel aan de Noordzijde aan de Gravenstraat, hoewel in hoofdvormen de Gothische traditie getrouw, de fijne details en beeldhouwwerken der vroeg-Renaissance.

Deze kruisbeukgevel vóór 1536 voltooid, werd in later jaren gelijk de Zuidgevel met een laag portland bedekt, die echter gelukkig alleen over de vlakke muurwerken werd aangebracht, zoodat de fijne details bleven gespaard.

Door den slechten toestand waarin deze gevel verkeerde en door de noodzakelijkheid tot het restaureeren van het daarin aanwezige geschilderde glasraam,

werd in het voorjaar van 1892 besloten tot een algeheele herstelling over te gaan en werd er binnen en buiten een ruim 36 Meter hooge steiger voor geplaatst.

Eerst toen deze steigers gereed waren en van nabij de gevel kon worden bezichtigd, was het mogelijk een juist denkbeeld te verkrijgen van den rijkdom aan vormen en van de hoogst smaakvolle detaillering zoo in profiel als ornamentiek.

Gelijk boven reeds aangestipt, is de Noordergevel in massa getrouw aan de Gothische vormen van den Zuidergevel; het groote lichtraam is spitsboogvormig afgedekt met zandsteen en midden- en tusschenstijlen en met geprofileerde zandsteenblokken als dagomlijsting binnen en buiten en van laat-Gothische traceeringen voorzien.

De steunberen van voren en ter zijde tegen dezen gevel zijn geheel in vroeg-Renaissance vormen behandeld en bekleed met 3 kwart zuilen in nissen gevat en voorzien van geestig gehakte culs de lampe, baldakijnen enz., terwijl zij eindigen in finales van Gothischen vorm geheel gelijk aan die, welke de rondom het geheele kerkgebouw aanwezige zandsteen balustrade bekronen.

Tot dracht van de overbrugging langs den tuitgevel werden zeer origineele corbeaux-vormen aangebracht, waartegen vrijhangende colonnetten en waarin kernachtig gehakte schelpvormen, het geheel rustende op krachtig gelijnde consoles.

Onder het kruispunt van den hoofdmiddenstijl en den tusschendorpel in het groote kerkraam is tegen den middenstijl een fraaie baldakijnbekroning met cul de lampe aangebracht met kinderfiguurtjes en engelkopjes en met colonnetjes op de hoeken smaakvol bewerkt.

Een eigenaardige bekroning of afsluiting der 3 kwart zuilen tegen de steunberen vormen de zinnebeeldige voorstellingen van de vier Evangelisten, een os, een engel, een arend en een leeuw.

In den gevelhals ter weerszijde van den spitsboogvorm van het groote raam trekken twee zeer goed gedetailleerde tabernacles de aandacht en boven den spitsboog in den tuitgevel een blind roosraam, gevat tusschen twee halfkolommen door een frontvormige lijst te zamen verbonden. Deze omlijsting van het overigens fraaie roosraam maakt een zonderlingen indruk en is zeker wel een zeer vrije opvatting van het toepassen van kolommen met dragende bovendeelen.

De gevel is afgedekt met platte, vlakke zandsteen dekplaten, die van boven eindigden in een opgemetseld halsje met deksteen. Daar deze nuchtere afsluiting van den rijk behandelde gevel een weinig bevredigend effect maakte, werd bij de herstelling de tuitgevel met een bekroning afgesloten gelijk de tekening bij No. 3 aangeeft, ontworpen in de vormen en met de motieven van de tabernacles en de overige deelen van dezen gevel.

Het metselwerk van den geheelen gevel en rondom van de steunberen is ter diepte van één steen met geregeld verdeelde kassen van twee steen geheel afgehakt en op nieuw bemetseld met kleurige klinkers in portlandspecie, afgewisseld met banden tufsteen in lagen verdeeld gelijk de bestaande gevels en de westelijke zijgevel zulks aangaven.

Alle beeldhouwwerken en verdere details, lijsten enz. werden met de grootste zorg opnieuw opgehakt of waar zij te veel waren verveerd uitgebroken en door nieuwe vervangen geheel overeenkomstig de oude.

De middenstijl en de traceeringen en de tusschenstijlen, welke allen zeer beschadigd waren door het roesten van de raamijzers en verankeringen werden

grootendeels vernieuwd en de rondlopende dagprofielen zoo binnen als buiten om het groote raam geheel opgehakt ten einde weder een zuivere strakke lijn te verkrijgen, daar door het loswerken van de zandsteenblokken de daglijn van het raam hier en daar meer een golflijn dan een rechte lijn vertoonde.

Een woord van lof komt hier toe aan de aannemers der werken de heeren Staal en Haalmeyer, die onder de kundige, zorgvolle leiding van den opzichter, de heer H. Visser, het werk uitvoerden.

Met liefde en gevoel voor het oude werden alle beeldhouwwerken door de Amsterdamsche Beeldhouwers van den Bossche en Crevels gebeiteld en gedeeltelijk vernieuwd en met meesterschap in den geest van het oude behandeld.

Gelijk het geheele kerkgebouw als is besloten in een pantser van aan- en bijbouwen, winkels en huizen, groot en klein, die allen te zamen het totaal effect van het geheel zeer benadeelen, doch die om hunne renteproductie niet door het zoo welgezinde Kerkbestuur kunnen worden gemist, zijn tegen den thans gerestaureerden Noordergevel tusschen de steunberen twee kleine winkeltjes als parasieten in de hoeken gegroeid.

In verband met den bestaanden hoofdkerkingang is met amoveering dezer winkeltjes een verbouwing van het benedengedeelte van den gevel ontworpen (gelijk op de plaat bij n^o. 3 is aangegeven) die naar wij hopen in een niet te ver verwijderd tijdstip tot stand zal kunnen komen.

Tegen den Oostelijken gevel achter de steunberen van den herstelden Noordergevel verscholen, verheft een sierlijk traptorentje, eveneens geheel in Renaissancevormen met pilasters en lijsten van zand- en baksteen zijn met een opengewerkten peervorm bekroonde spits en verlevendigt op ongemeene wijze dit gedeelte van het Kerkgebouw, vooral wanneer men het van uit de Gravenstraat bezichtigt.

In verscheidene ramen van de Nieuwe Kerk waren voorheen geschilderde glasramen, die echter ongelukkig door de vernielende rampen grootendeels zijn verdwenen. Nog enkele fragmenten zijn overgebleven en ook het door Bronkhorst geschilderde in den Noordergevel geplaatste glasraam, voorstellende Graaf Willem IV aan de stad Amsterdam haar tegenwoordig wapen schenkende, bleef behouden, doch verkeerde in den treurigsten toestand. Het lood waarin de ruiten gevat waren, was verteerd en verschillende ruiten waren allengs gebroken en verdwenen of vervangen door zeer onartistieke nieuwe beschilderde ruiten of zelfs in later tijd slechts met zwart geverfde planken gedicht.

Bij de restauratie van den Noordergevel werd nu besloten ook het geschilderde glasraam geheel te doen herstellen en tevens het plan goedgekeurd om het gedeelte van het raam, boven den middendorpel, hetwelk met wit glas in lood was bezet, van geschilderd glas te voorzien en aldus een harmonisch geheel met het antieke ondergedeelte te vormen.

Dit belangrijke werk werd opgedragen aan den Heer J. L. Schouten te Delft, nadat de Heer A. Le Comte te Delft door een meesterlijke schets de koorden der beurzen van eenige welgezinde belangstellenden had weten te ontknoopen.

Met welk een zorg en gevoel voor het schoone en groote waardeering van het oude de Heer Schouten zich van zijn moeilijke taak heeft gekweten, kan het raam getuigen dat thans den Noordergevel van de Nieuwe Kerk versiert.

C. B. POSTHUMUS MEYJES.

RESTAURATIE NOORDERGEVEL
DER
NIEUWE KERK
TE
AMSTERDAM.

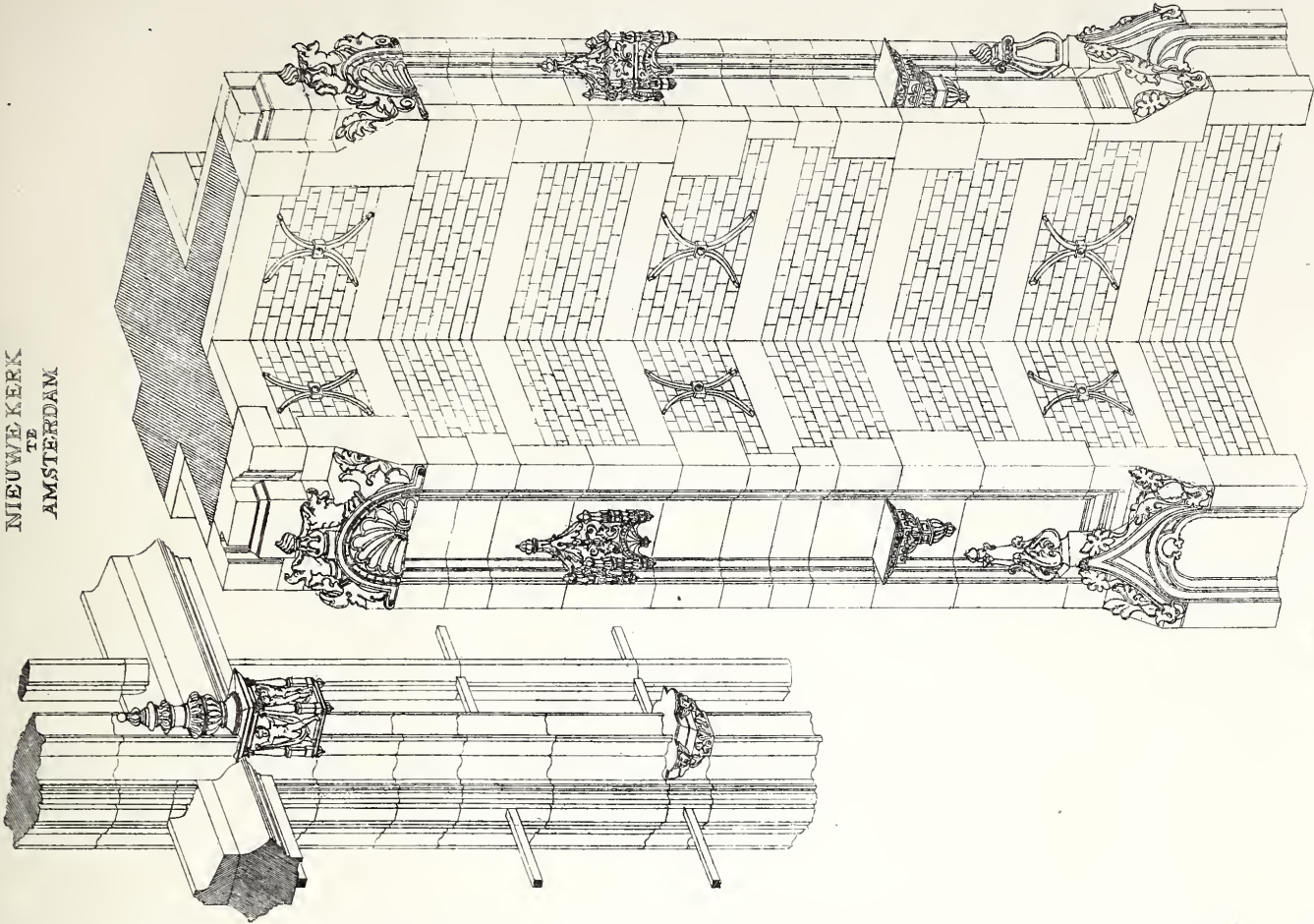

RESTAURATIE NOORDERGEVEL
DER
NIEUWE KERK
TE
AMSTERDAM.

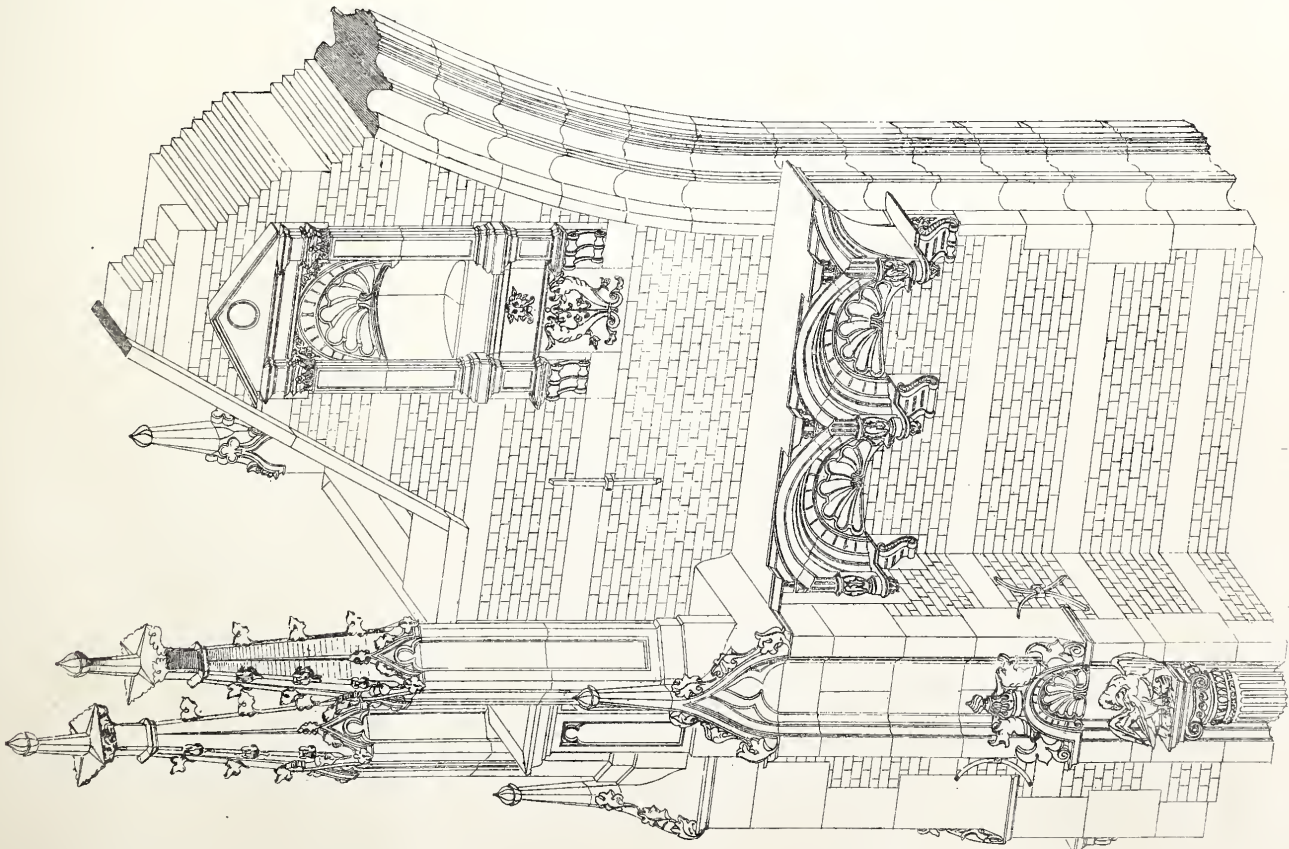



RAPPORT OMTRENT VAKOPLEIDING IN NEDERLAND.

De Commissie, door de Directeuren der Nederlandsche Maatschappij ter bevordering van Nijverheid benoemd „tot het onderzoeken van den toestand der vakopleiding voor toekomstige werklieden in Nederland”, heeft omtrent den uitslag harer werkzaamheden een degelijk rapport ingediend, dat in zijn geheel is opgenomen in de „Wekelijksche Courant de Nijverheid”, nummer 13 van 28 Maart 1894. De lezing en overweging van dit rapport kan zeer worden aanbevolen.

De Commissie mocht slechts 42 antwoorden ontvangen op de ruim 3000 verzonden vragenlijst; het is daarbij opmerkelijk, dat uit werkliedenkringen geen enkel antwoord is ingekomen. Haar arbeid mag alzoo niet op de volledigheid aanspraak maken, die zij er zeker van gewenscht heeft; maar toch vormen de antwoorden, verschillend van omvang en belangrijkheid, een zeer gewaardeerde bijdrage ter vermeerdering van de kennis omtrent den toestand van het vak-onderwijs in de gemeente, waaruit elk antwoord is gezonden.

Het rapport bestaat uit: I de origineele antwoorden, die wegens hun uitgebreidheid niet werden gedrukt; II de bemerkings, aanvullingen en wenschen der Commissie, die zich bij de vragen aansluiten; III een algemeene conclusie.

Deze conclusie luidt als volgt:

De Commissie tot het onderzoeken van den toestand der vakopleiding voor toekomstige werklieden in Nederland, van oordeel zijnde en door de ontvangen rapporten in dit oordeel versterkt, dat het vakonderwijs en de vakopleiding in Nederland nog niet die algemeene belangstelling ondervinden, welke zij verdienen, stelt aan het Hoofdbestuur voor om in de allereerste plaats de middelen te beramen, waardoor die belangstelling krachtadig kan worden gewekt.

Als één der middelen daartoe stelt zij voor het houden van een congres.

Tot dit congres noodige het uit de verschillende Maatschappijen, Vereenigen en personen van welke belangstelling in het onderwerp verwacht kan worden,

Die uitnodiging geschiede op een programma, opgemaakt door eene speciale commissie, door het Hoofdbestuur onzer Maatschappij te benoemen.

Dit programma splitse het vraagstuk in zijne voornaamste onderdeelen als:

1. Het lager onderwijs in verband tot vak-opleiding en onderwijs.
2. Het voortgezet lager- en middelbaar onderwijs, in verband tot vak-opleiding en onderwijs.
3. De opleiding tot kunst- en gewone ambachten.
4. De opleiding voor de groote industrie.
5. Tentoonstellingen van werkstukken van leerlingen, wedstrijden voor leerlingen, proeven van bekwaamheid en andere middelen om de belangstelling en den ijver der directe belanghebbenden op te wekken.
6. Leerlingwezen, de rol van het particulier initiatief en van den wetgever.
7. Het verband tusschen de onderdeelen 1 tot en met 6.

Deze onderdeelen worden toegewezen aan drie of meer sectiën, bijv.

Sectie I voor punt 1 en 2.

„ II „ „ 3 „ 4
„ III „ „ 6 „ 7,

terwijl punt 5 eerst in alle drie de sectiën, van haar standpunt uit behandeld worde en daarna in de Algemeene Vergadering van het congres, na afdoening der sectiebesluiten I en II, omtrent de punten 1, 2, 3 en 4, doch vóór punt 7.

Voor ieder van de punten 1 tot 7 worde bij voorkeur een tweetal inleiders gekozen, die vermoed kunnen worden in meening te verschillen omtrent den te volgen weg.

Mocht tegen het houden van dit Congres bezwaar bestaan, zoo stelt de Commissie subsidiair voor, dat het Hoofdbestuur zich wende tot de Hooge Regeering, onder aanbieding der resultaten van haren arbeid, met het verzoek om in aansluiting aan dit rapport, eene Commissie te willen benoemen tot het instellen van het onderzoek, waartoe aan de Maatschappij zowel de middelen, als de bevoegdheid ontbreken.

In afwachting van eene beschikking op de beide vorenstaande voorstellen, waarvan de Commissie bij verre aan het eerste de voorkeur geeft, acht zij het onraadzaam omtrent eenig onderdeel een bepaald advies uit te brengen.

De Commissie wordt tot deze conclusie geleid door een —

zeker door het Hoofdbestuur gebillijkt — schroom, om bij het ontbreken van de noodige gegevens, het persoonlijk oordeel eener meerderheid harer leden in de plaats te stellen van de resultaten van een onderzoek, gelijk haar was opgedragen te houden.

Waar het zulk een ingrijpend en overwegend volksbelang geldt als de regeling en inrichting van vakonderwijs en vakopleiding, kan slechts het oordeel van een aanzienlijk aantal der meest bevoegde vertegenwoordigers van de verschillende categoriën van deskundigen en van belanghebbenden, in kwaliteit van werkgevers, patroons en werklieden, het onontbeerlijk gewicht in de schaal leggen bij Regeering. Volksvertegenwoordiging en publiek, dat het ontbreken van feitelijke gegevens eenigermate kan vergoeden.

De ondergeteekenden achten zich allerminst in voldoende aantal en voldoende mate te mogen beschouwen, als te zijn diegenen of datgene wat hier boven verlangd wordt.

De Commissie voornoemd:

S. VAN LIMBURG STIRUM.

President.

F. W. VAN EEDEN.

H. FIGEE.

J. H. DE GROOT.

W. B. G. MOLKENBOER.

E. VON SAHER.

WESTEROUEN VAN MEETEREN,

Rapporteur.

Haarlem
10 Februari 1894

VEREENIGING „DE AMBACHTSSCHOOL” TE ROTTERDAM.

De Vereeniging „de Ambachtsschool” te Rotterdam hield in hare lokalen eene openbare les in de praktijk, terwijl ook bij die gelegenheid werkstukken en teekeningen waren tentoongesteld, door de leerlingen gedurende den afgelopen cursus vervaardigd. Met genoegen maakten wij dan ook, zooals vele jaren reeds te voren gedaan, gebruik van die gelegenheid om deze les bij te wonen en de tentoonstelling in oogenschouw te nemen.

Het meest trof ons bij het doorwandelen der diverse werkplaatsen, dat het meubelmaken en het beeldhouwen dit jaar aanmerkelijk verbeterd zijn. Waren deze vakken in de laatste jaren niet vooruitgaande, ja kwijnende te noemen, nu is er een groote vooruitgang waar te nemen, hetgeen in hoofdzaak gelegen zal zijn daarin, dat het Bestuur der Ambachtsschool het onderwijs in deze vakken aan bekwaamere handen heeft toevertrouwd. Goede werkstukken, net en flink behandeld, werden ons vertoond of waren onderhanden. Bij het smidsvak is eveneens een goede vooruitgang waar te nemen. Het kunstsmeedwerk, door de leerlingen dezer afdeling vervaardigd, getuigt van goede opvatting. Zooals het ons bleek, heeft men in dezen cursus wat meer moeite besteed om de vele voortbrengselen van dit vak uit vroeger tijden beter te bestudeeren en ze desnoods te laten copieeren.

Aan het afgeleverde werk kon men zien welk een goeden invloed dit heeft gehad zoowel op onderwijzer als op leerling; er zit veel meer cachet, veel meer leven in het geleverde.

De bankwerkers, machinisten-afdeeling is steeds goed bezocht. Er is lust en leven in deze afdeeling. Wat onderhanden was getuigt van goed begrip wat men zulke jongens moet laten maken. Verviel men vroeger wel eens in de fout om jongens knutselwerkjes te laten maken, zooals parapluistandaartjes, kapstokjes enz., nu heeft men voor eigen gebruik eene flinke stoommachine van 10 paardekrachten onderhanden, waardoor de jongens op allerlei wijze en van alle kanten de moeilijkheden in dit vak beter te aanschouwen krijgen dan anders.

De timmer-afdeeling levert meestal het grootste aantal jongens af. Ook dit jaar is zij goed bezocht. Het werk in zulk eene afdeeling levert niet veel verschil op bij vorige jaren, het is ook hoogst moeilijk om er veel afwisseling in te brengen. Wat wij gemaakt zagen, zag er strak en flink uit, goed van constructie en op ware grootte uitgevoerd. Wij vermelden hier in het bijzonder de juiste wijze waarop in deze afdeeling kapconstructien, kozijnen, trappen enz. waren uitgevoerd.

De schilder-afdeeling gaf ook vele flinke en fraaie stalen van hout-imitatie te zien. De wijze waarop het deurkozijn met deur en het raamkozijn met betimmering en raam waren uitgevoerd, zijn goed. Enkele decoratieve studiën deden zien, dat men ook in deze richting de grondbeginselen deed onderwijzen. Als dit maar niet te ver gaat, kan het zijn practisch nut hebben.

De afdeeling voor bewerking van andere metalen (koper, lood en zink) was niet druk bezocht. Het koperen kroontje door leerlingen dezer afdeeling gemaakt, zag er aardig uit.

Van eene afdeeling waar het loodgieters- en fittersvak (aanleg van gas en waterleiding) werd onderwezen, bespeurden wij niets. En toch zou dit o. i. eene hoogst nuttige afdeeling kunnen zijn waar met veel succes de goede gronden van deze vakken onderwezen konden worden, vakken waar zoo dikwijls slechte constructiën en verkeerde toepassingen worden gemaakt en waarin door middel van goed onderwijs veel te verbeteren zou zijn.

Het teekenaarwerk dat tentoongesteld is in eene afzonderlijke zaal ziet er over het algemeen goed uit. De opvatting die hier heerscht is flink en juist.

Groote uitslagen en flinke werkteekeningen waren met niet te veel omslag uitgevoerd. Het boetseerwerk trof ons minder en kwam ons erg droog behandeld voor. De wijze waarop bij dit machine-teekenen de schetsen in de cahiers worden geteekend om daarna uitgewerkt te worden, verdient allen lof.

De Rotterdamsche Ambachtsschool verheugt zich in een goeden bloei en in een goeden naam. Verschillende flinke jonge werklieden werden reeds aan de ambachten afgeleverd, en met de groote uitbreiding die eenige jaren geleden het gebouw onderging en met de meerdere ondervinding die en Directeur en onderwijzers van jaar tot jaar opdoen, zijn wij overtuigt dat deze school werkelijk aan de behoeften voor de diverse ambachtvakken gaat voldoen

Rotterdam, 29 Maart '94.

J. VERHEUL Dz.

INGEZONDEN.

Het stelsel Monier.

Ten einde verkeerde beoordeelingen en slecht gemotiveerde veroordeelingen te voorkomen, zien wij ons — door de noot geplaatst onder ons vorig schrijven — genoodzaakt, op de zaak nogmaals terug te komen.

De Heer Monier tobde steeds met zijne planten- en waterkuipen. Die van kunstzandsteen, ofschoon duurzamer dan de kuipen van hout, waren zoo broos, dat zij vaak stuk aankwamen, terwijl zij ook veel te zwaar waren om naar gelang der behoefte gemakkelijk te worden verplaatst.

Daarop, meende hij, moest dus iets gevonden worden en aangezien geen enkele zijner leveranciers er raad op wist, bleef er niets anders over, dan dat hij zelf aan het zoeken ging.

Zooals terecht wordt opgemerkt in het nummer van 16 Januari l.l. van den *Moniteur industriel*, waarin de later uitgevonden bouwconstructie van beton en ijzer, volgens het stelsel van den Franschen ingenieur Hennebique wordt besproken: „La nécessité est, dit-on, la mère de l'industrie.”

De heer Monier ging derhalve zelf aan het zoeken. Om lichtere kuipen te verkrijgen bestond slechts één middel, naar het hem voorkwam, namelijk door bodem en wanden dunner te maken, zoodat er alsdan slechts iets gevonden behoefde te worden, waardoor het uiteenspannen der nog dunnere en derhalve nog meer brooze kuipen zou worden voorkomen.

Hij kwam toen op het ingenieuse denkbeeld om de thans zeer dunne en lichte, doch ook zeer brooze cementkuipen te versterken door een licht ijzeren geraamte, *une ossature en fer* en wel door de kuipen op te vangen in een vlechtwerk van ijzerdraad, hetwelk ongeveer dienst zoude doen als een keurslijf.

De bedoeling van den uitvinder is buiten kijf geen andere geweest, dan te vinden een lichter en sterker materiaal, dan kunstzandsteen, doch aan die oorspronkelijke opvatting is men later in Frankrijk, voor zoover wij het hebben kunnen nagaan, niet altijd getrouw gebleven, maar heeft men integendeel veel te zwaar gewerkt.

Wanneer, zooals ook bij den duiker te Heusden, het werk zoo gemaakt wordt, dat het cement-beton op zich zelf reeds sterk genoeg is en het ijzeren netwerk geheel buiten beschouwing wordt gelaten, hetwelk alsdan alleen dienst doet als meerdere zekerheid bij ongelijkmatige belasting, dan getuigt eene dergelijke opvatting van zeer groote voorzichtigheid maar men spreekt in een dergelijk geval ten onrechte — naar het ons althans voorkomt — van eene toepassing van het sijsteem Monier.

Beter kunnen wij ons daarentegen vereenigen met een riool

uit één stuk, lang 1200 M. middellijn 1.50 M. en slechts 6 centimeter dik, gemaakt te Offenbach a./M. door de firma Martenstein & Josseaux aldaar, waarvan een stuk, lang 1.00 M. belast is met 20240 Kilo's; alsook met een reservoir met 100 M³ inhoudsvermogen, eveneens slechts 6 centimeter dik, gemaakt te Weenen.

Het gewelf, door ons gemaakt en waarvan sprake is in de Ambachtsman, had bij 5.00 Meter spanwijdte 6 centimeter dikte in top. Te München werd door de firma Wayss een gewelf gemaakt van 10.00 M. Spanwijdte en slechts 8 centimeters in top. David Zisseler te Wetzlar maakt buizen van 0.50 M. dagwijdte, welke slechts 25 m.M. wanddikte hebben.

In Duitschland zelf schijnt men over den heer Monier gunstiger te denken dan de Heer T. N. Althans de heer Wayss, die er geen bezwaar inzag, zijn werk te illustreeren met photographiën van werken in Frankrijk uitgevoerd, zegt in de inleiding van zijn boek over het sijsteem Monier, uitgegeven in 1887:

„Heute sind in Frankreich unter der Mitwirkung technisch „gebildeter Männer mehr als 1000 Wasser- und Gasometer-Behälter „nach diesem Verfahren ausgeführt worden (und zwar Wasser- „behälter bis zu 20 m. Wurchmesser und 5 m. Höhe), ganz „abgesehen von den Bauwerken anderen Zweckes. Schon die „günstigen Ergebnisse der ersten grösseren Ausführungen in „der Verbindung zweier so vorzüglicher Baustoffe wie Eisen „und Cement brachten es mit sich, dass die technischen Kapa- „zitäten Frankreichs, Ausstellungskommissionen und Behörden, „Eisenbahn-Verwaltungen und Industrielle, mit ihrer Anerken- „nung nicht zurückhielten, sodass dort — besonders im Ingenieur- „bauwesen — die Konstruktionsweise Monier's schnell Eingang „fand.

Waar is het, dat de heer Monier met zijne uitvinding niet gelukkig is geweest, doch ook in Duitschland zijn de resultaten, welke verkregen zijn door de voornaamste firma, welke aldaar het octrooi exploiteert, verre van schitterend. Wij meenen echter, dat financieele uitkomsten wel invloed op de ontwikkeling van eene pas gedane uitvinding kunnen hebben, ja! haar zelfs soms kunnen dooden — doch dat zij, wel beschouwd niets vóór of tegen de uitvinding zelve bewijzen.

Het eenige, wat hieruit met zekerheid kan worden afgeleid is, dat de uitvinding tot heden geen goudmijn is geweest, zooals allen — op enkele scherpzinnige uitzonderingen na — gelooven, die voor het eerst met haar kennis maken.

Uit het schrijven van den Heer T. N. zouden oningewijden allicht tot de gevolgtrekking komen, dat wij de hulp en voorlichting der wetenschap niet op prijs zouden stellen, doch ook die conclusie als berustende op een onjuisten grondslag, zou geheel onjuist zijn.

Wanneer men ziet, dat sinds eeuwen bestaande industrieën (men denke slechts aan de bierbrouwerijen) teneinde te kunnen meegaan met haar tijd, verplicht zijn haar toevlucht te nemen tot de wetenschap; dat zelfs de landbouw, in doodsangst verkeerende, hulp en troost zoekt bij de wetenschap, — dan zou de industrieel al zeer onverstandig en onverantwoordelijk handelen, die in den tegenwoordigen tijd voor den dag komende met een nieuw fabrikaat (samengesteld nog wel uit cement en ijzer, twee uitmuntende, doch betrekkelijk nieuwe grondstoffen, waarmede hij een, tot heden onbekend licht en sterk materiaal moet vervaardigen) — de aangeboden hulp der wetenschap versmaadde.

Over de samenstelling van den mortel zullen wij niet uitwijden, alleen moeten wij er den schrijver op wijzen, dat hij met zijne bezwaren wel wat laat komt nadat hij in zijn vorig stuk met zooveel woorden gezegd heeft:

„Zelfs komt het mij voor, dat eene zoo sterke specie als de „Amsterdamsche firma bezigt in de gevallen, waarbij de eerste „voorwaarde is geringe wanddikte of, gering gewicht geenszins „is af te keuren, hoewel bij andere werken, zeker de te Heus- „den gebezigde verhouding meer is aan te bevelen, doch ik be- „twijfel of men, de laatste verhouding aannemende, een muur „zoude kunnen maken zooals de Amsterdamsche firma deed.”

Onze wegen en die van den Heer T. N. loopen blijkbaar niet parallel; het beste zal dus zijn, dat wij in het vervolg beiden ongestoord onzen gang gaan, zoveel mogelijk gedachtig aan het variis modis benefit.

De Directie der Amsterdamsche
Fabriek van Cement werken
Ijzer
Systeem Monier.

's HERTOGENBOSCH, 29 Maart 1894.

Met de opmerking der Directie „dat onze wegen blijkbaar niet parallel loopen”, kan ik zóó goed instemmen, dat ik volstaan mag met er op te wijzen dat bij mij van geen inconsequentie sprake kan zijn, waar ik bij den bouw van een muur, die aan bijzondere, zeer eigenaardige eischen moet voldoen, eene mortel-erhouding billijk, welke elders „in meer ernstige gevallen”, zoals bij den gewelfbouw, bedenkelijk schijnt.

Overigens hoop ik later, zoowel bij het beschrijven der wijze van bewerking van den Heusdenschen duiker, als bij het bespreken van dezerzijds genomen proeven, den lezer in staat te stellen zelf een oordeel te vormen, terwijl ik hen, die zich overigen willen dat mijn oordeel geenszins lichtvaardig is, om der tijde wille verwijs naar de Notulen der Instituutsvergadering van Nov. jl., waarvan ik belangstellenden gaarne een exemplaar ter lezing zal doen toekomen.

R. T. N.

Het nummer van „de Ingenieur” van 24 Maart bevat eene beschouwing van den heer Tellegen te Arnhem over maximum en minimum arbeid in de bestekken te Amsterdam en in Haag.

De vraag van de loonsregeling in bestekken is sedert het congres van onze Maatschappij en sedert de algemeene vergadering te Groningen bij ons aan de orde.

Daar de heer Tellegen zoo beleefd was mij een exemplaar van de Ingenieur te zenden, maak ik gaarne van deze gelegenheid gebruik om onze leden en lezers op het stuk van den heer Tellegen opmerkzaam te maken en dat met een enkel woord te bespreken.

Het komt mij voor, dat de schrijver verschillende kwesties ongelijk behandelt. De regeling der loonen in bestekken, de verhooging van loonen in verband met de al of niet meerdere posten van besteding, en de meer of mindere wenschelijkheid van werken in eigen beheer boven publieke aanbesteding, worden nagenoeg in eenen adem besproken, zóó dat men niet weet waartegen de krachtige uitvallen die in het stuk voorkomen eigenlijk gericht zijn.

Erg duidelijk is het bijv., dat de schrijver meent dat het eene gerechtvaardigheid is tegenover de patroons om de loonen te verhoogen, en even duidelijk dat Z.E.d. eigen beheer boven publieke besteding verkiest; maar tegen het vaststellen van loonen en werktijd in de bestekken wordt niet veel aangevoerd. Men vindt Z.E.d. de controle misschien wat moeielijk. Nu, dat al toch wel wennen. De opzichter van het werk heeft m.i. niet bij de betaling te zitten oppassen — als de maatregel aangevoerd en bij het werkvolk bekend is, dan loopt alles van zelf; als de aannemer (dat ik nog niet eens als zoo zeker beschouw) ontduiking wil plegen, dan zullen de werklui na den betaaldag wel aan de directie vragen om de lijst eens na te zien.

Overigens vind ik het stuk van den heer Tellegen wel onverwagd geschreven; 't is jammer dat de uitval die Z.E.d. in de voet op pag. 139 op Dr. Mouton en mij doet, niet gemotiveerd is, niet alleen omdat ik wel zou willen weten waarmee ik in deze zaak dat pluimpje verdiend heb, maar ook omdat het nu wel iets heeft van verdachtmaking, en dat heeft de heer Tellegen toch zeker niet bedoeld.

Den Haag Maart 1894.

F. H. VAN MALSEN.

VERSLAGEN VAN VERGADERINGEN.

Vereeniging „Arti et Industriae” te 's-Gravenhage. 10 Maart 1893. Na lezing der notulen deelde de Voorzitter het resultaat mede eener oproeping, gericht aan de leden-beeldhousers der Vereeniging, om afbeeldingen hunner werken dezen avond te exposeeren, aan welke oproeping slechts een paar leden gevolg hadden gegeven. Ook werd mededeeling gedaan, dat het Bestuur den brief van instemming gezonden had aan de Afd. 's-Gravenhage der Maatsch. t. Bev. d. Bouwkunst, betreffende het verzoek aan den Min. van Kolonien te richten omtrent den Bero-Boedoor van Indische bouwwerken.

Het programma der nieuwe Bestuursleden toelichtende, vermaande de Voorzitter, op denzelfden weg te willen voortgaan als het vorige bestuur, maar tevens te zullen trachten samen-

werking met het Kunstnijverheidsmuseum alhier te verkrijgen, en aldus ook de kunstbeschouwingen, waaraan hij groote waarde hecht, meer productief te maken.

De commissie, benoemd voor het nazien der rekening en verantwoording van den Penningmeester, bevond die accoord.

In zake de voortzetting van het Tijdschrift bleek uit het uitgebrachte rapport, dat na gevoerde onderhandelingen met eene enkele firma, die de exploitatie op zich kon nemen, men tot geen resultaat was gekomen, waarom het lid Lankhout aanbod zelf de exploitatie op zich te nemen, met samenwerking eener redactie door het Bestuur te benoemen. Het Bestuur, dankbaar voor het belangeloos aanbod, meende echter nog geen besluit te mogen nemen alvorens de zaak nader te hebben overwogen. De samenstelling der Redactie-commissie achtte het zeer belangrijk, en het besluit dat genomen moest worden van zoo grooten invloed op de toekomst der Vereeniging, dat eerst na onderzoek een beslissing zijnerzijds te wachten is. Daarom verzocht de Voorzitter aan de thans bestaande commissie diligent te blijven, en aan den heer Lankhout om het Bestuur een kort uitstel te verleen, alvorens een definitief antwoord te geven.

Eindelijk deed het Bestuur een beroep op de leden persoonlijk tot het geven van kunstbeschouwing in afbeeldingen en kleinere werkstukken, waartoe verschillende aanwezigen hunne medewerking beloofden.

Alvorens de vergadering gesloten werd, deed de heer Nooijen het prijzenswaardige voorstel, een paar der hem in eigendom toebehoorende werken te doen circuleeren ter vorming van een leeskring, welk aanbod met beide handen werd aangevat.

Ter kunstbeschouwing waren aanwezig eene collectie teekeningen en photo's van werken van den heer P. den Hertog, beeldhouwer, en een nieuw verschenen werk van Rococomeubelen van A. Hoffman, tot dit doel afgestaan door den heer Amiabel, benevens photographien van werken van den beeldhouwer Miedema te Rotterdam en een paar prachtige casuifels uit de fabriek van Jansen te Tilburg, daartoe afgestaan door den heer W. B. van Liefland.

Afdeling Groningen. 23 Maart 1894. Na opening der vergadering werd mededeeling gedaan van de ingekomen stukken, en daaronder eene kennisgeving van den heer Eisses, dat hij wegens ongesteldheid de toegezegde spreekbeurt niet kon vervullen. Om in deze leemte te voorzien, gaf de heer Ellens eene improvisatie over kleur in de decoratieve schilderkunst. In de laatste 20 jaren, zoo begon spreker, treedt de kleur ontzagwekkend op den voorgrond, ofschoon in 't algemeen niet harmonieus. Veelal komt zij bont voor, ja zelfs grijs. In 't algemeen mag men aannemen, dat de kleur gelijken tred houdt met de ontwikkeling des volks. Des te meer het ontwikkeld is, des te sprekender de kleur, daalt het volk, dan wordt de kleur ook minder sprekend. De Egyptenaren, Grieken en Romeinen pasten sprekende kleuren toe, evenzoo werd in de Gothiek veel gebruik gemaakt van heldere kleuren zonder bont te zijn. Onder Lodewijk XIV, XV en XVI nam de kleur af, en werd steeds minder tot aan onze eeuw, toen ten slotte de witkwas de overhand kreeg.

In den tegenwoordigen tijd bestaat een zelfbewustzijn over kleur. Sommige architecten passen sprekende kleuren toe, zonder te kunnen zeggen dat ze onharmonisch zijn.

Na dankzegging aan den spreker voor zijne improvisatie werd een breedvoerig debat gevoerd.

De kunstbeschouwing bestond uit een collectie mooie studies van den heer Ellens.

Vereeniging ter Bev. van Fabr. en Handw.-nijverheid. Rotterdam 16 Maart 1894. De heer Mr. H. Goeman Borgesius trad in deze vergadering op met het onderwerp „Voor en nadeelen van arbeidswetgeving”.

Spreker begon er op te wijzen, dat de wanverhoudingen in de maatschappij hoofdzakelijk zijn te wijten aan gemis van gemeenschapszin. Er wordt te veel het oog gericht op de goederen die men produceert en aan de markt brengt, terwijl men, zoo niet geheel ongevoelig, toch verzuimt op te zien tot hem die de stoffen moet bewerken. In gemis aan gemeenschapszin is ook de verslapping gelegen van den band in zoo menigen kring tusschen patroon en werkman, waartoe de revolutie in de nijverheid een groot deel had bijgedragen. Zoolang voor plaatselijke behoefte werd gewerkt, vormden patroon en werkman als 't ware één gezin; maar hoe grooter de ondernemingen, hoe zwakker ook de persoonlijke band moet worden, daar de leiding

meer aan de chefs wordt overgelaten en de inrichting meer mechanisch wordt. Nog sterker is dit bij ondernemingen die tot maatschappijen aangroeien.

Spreker was van oordeel, dat als de werkmán ziet dat zijn patroon hart voor hem heeft, hij omgekeerd wat voor hem over heeft; hij die zijn werklieden het best behandeld, zal ook steeds de beste werklieden hebben.

Na deze beweringen met voorbeelden te hebben gestaafd, weerlegde spreker de bezwaren tegen een arbeidswet; en toonde aan, dat de Staat alleen dáár moet tusschenbeiden komen, waar het noodig is. Aanvankelijk waren bergen bezwaren tegen de arbeidswet gerezen, maar de inspecteurs hebben ondervonden, dat reeds veel verbeterd is en die bezwaren steeds minder worden.

Aan het einde zijner rede kwam de spreker op de lange arbeidsuren. Verkorting daarvan achtte hij zeer gewenscht; hij verklaarde zich echter beslist tegen een acht-urigen werkdag, die onmogelijk voor alle industriën te bepalen is. Even onmogelijk achtte hij een wettelijke regeling van een maximum werktijd en een minimum loon. Hij toonde zich een sterk voorstander van maatregelen voor de gezondheid en veiligheid der werklieden in fabrieken, van hun verzekering, en van een wet op pensionneering van ouden van dagen. Deze laatste is een moeilijke vraagstuk, waarvan de oplossing, met medewerking van patroon, staat en werkmán te verkrijgen, tot zegen voor den laatste zou strekken.

Kunstbeschouwing in Pulchri Studio te 's-Gravenhage, 16 Maart 1894. Ten tweeden male dezen winter gaf „Pulchri” zijnen leden en genoodigden, daartoe in staat gesteld door de goede zorgen van den heer C. H. Peters, Rijksbouwmeester alhier, eene architectonische kunstbeschouwing, omvattende de bouwwerken der 13e eeuw, uit een tijd dus, dat onder den invloed der kruistochten, het volk ontwaakte tot een geest van secularisatie en dat het poorterschap ontstond terwijl de bouwkunst leekenwerk begon te worden en een nieuwe vlucht nam.

Evenwel hoe solide de bouwwerken waren gemaakt, de tand des tijds en de hand des sloopers zijn in de jaren sterker geweest en zijn sinds vele der bouwwerken gevallen, verdwenen of gewijzigd tot onherkenbare klompen steen, zoodat slechts enkele daarvan nog eenigszins een bestaan voeren.

Van de kerken noemen we de schoone Munsterkerk te Roermond, sinds 1863 gerestaureerd en voltooid. Van Groningen bestaan nog eenige karakteristieke baksteenkerkjes die op zich zelf reeds een stijl-uiting vormen met hunne door colonnetten in nissen verdeelde gevelvakken en toppen.

Van de kloosters is niets meer overig dan eenige overwelfde kelders en een dubbele poort uit de abdij te Middelburg.

Onder de kasteelen is geen die zijn karakter geheel bewaard heeft, alleen is nog aanwezig de Hof of Loterijzaal te 's-Gravenhage.

Kenschetsend voor de techniek der baksteenfabrikage was eene afbeelding van geheel of gedeeltelijk in kleur geglaazuurde, roode, gele, groene en bruine profielsteenen, afkomstig van het huis Fresenburg in Utrecht en waarvan de origineelen op het Stedelijk Museum bewaard zijn.

Overigens bevatte de kunstbeschouwing de afbeeldingen van verschillende stadspoorten te Utrecht, Zierikzee, Bergen op Zoom, Maastricht, Deventer, Kampen, Zwolle, Hattem; overblijfselen van kasteelen te Oosterhout, Heusden, Doornenburg, Culemburg, Duurstede.

Uit Utrecht waren aanwezig de kasteelen van Breukelen, Kronenburg, Montfoort, Vreeland, Woerden, Yselstein, Loenersloot.

Uit Zeeland kleinere afbeeldingen van de kasteelen Haamstede, Moermondt, Ostende (te Goes), Popkensburg en St. Aldegonde.

Zuid-Holland was vertegenwoordigd door 't kasteel te 's-Gravenhage, thans 't Binnenhof. Verder die van Merwede, Ter Does, Heenvliet, Dever en Teylingen.

Noord-Holland levert het kasteel te Haarlem, thans een deel van het raadhuis. Brederode, Muiden, Egmond, Medemblik, Marquette en Torenburg.

Overijsel geeft niets dan de kasteelen Boeckhorst en Vollenhoven; Groningen het kasteel te Wedde.

Wél gaf deze kunstbeschouwing een idee van wat de gevolgen zijn van roekeloze vernielzucht en opruimingswoede en zal dan op de bezoekers ook niet nagelaten hebben duidelijk impressie te maken ten bate van het behoud onzer monumenten van geschiedenis en kunst; want behalve deze is er ook nog uit later

tijd zooveel dat een dergelijk lot heeft en kan ondergaan, aan welker bestaan nu en dan getornd wordt, d. w. z. aan de bladen van het geschiedboek onzer vaderen.

J. I. VAN WUIJKHUISE.

's-Gravenhage, 18 Maart 1894.

BERICHTEN.

In de duingronden tusschen 's Gravenhage en Scheveningen ligt een uitgestrekt terrein, besloten tusschen het Kanaal en de Badhuisweg, dat door de gemeente 's Gravenhage langzamerhand tot een park wordt ingericht; eenige waterpartijen en de hoofdwegen zijn reeds gereed.

Een deel van dat terrein, bij de zoogenaamde Witte brug, behoort aan de Maatschappij tot exploitatie van de terreinen en het hotel „de Witte brug”. Voor deze Maatschappij zullen den 10den April a. s. door de Amsterdamsche architecten A. Jacot en V. Oldewelt 14 perceelen worden aanbesteed, die op genoemd terrein zullen gebouwd worden; zij bestaan uit een hoekvilla en een aaneengesloten kleine woonhuizen, in wier uiterlijk afwisseling wordt gebracht. Door deze reeks wordt een klein gedeelte van het terrein, waarop niet zeer ooglijke huisjes staan, aan het uitzicht onttrokken.

PRIJSVRAGEN.

De beslissing in zake de mededinging voor de inzending van ontwerpen voor de bewegings-werktuigen ten dienste der aanbouw zijnde schutsluis te IJmuiden is thans in de *Staaicourant* openbaar gemaakt. Van de dertien ingezonden ontwerpen komt geen enkel in aanmerking, om, zooals het daar ligt te worden ongevoerd.

Door de regeering worden aangekocht:

van die met hydraulische beweegkracht:

het ontwerp van C. Hoppe, Maschinenbau-Anstalt te Berlijn voor twaalfhonderd gulden (f 1200);

tot ontwerp van Armstrong, Mitchell en Co., te New-Castle voor zevenhonderd gulden (f 700);

van die met elektrische beweegkracht:

het ontwerp van Gebroeders Figée, te Haarlem, en P. H. t. Meulen, te Amsterdam, voor twaalfhonderd gulden (f 1200);

het ontwerp van Siemens en Halske, te Berlijn, voor zevenhonderd gulden (f 700).

De commissie van beoordeeling heeft bestaan uit: den hoofdingenieur van 's Rijks waterstaat in het 9de district, de hoogleeraren aan de Polytechnische School, dr. J. A. Snijders C. J. en H. A. Ravenek, benevens de ingenieurs van 's Rijks waterstaat A. A. Bekaar en W. K. du Croix.

Door de Vereeniging Bouwkunst en Vriendschap te Rotterdam is besloten eene algemeene prijsvraag uit te schrijven voor een vereenigingsgebouw te Rotterdam. De medewerking is open gesteld voor alle Nederlanders. De inzending moet plaats hebben uiterlijk 15 September a. s. De ingezonden ontwerpen worden in handen gesteld van een commissie van beoordeeling, bestaande uit de Heeren:

J. Verheul Dzn. architect te Rotterdam.

J. Stok " " "

C. N. van Goor " " 's Hage.

P. du Rieu " " "

J. J. van Nieukerken " " "

Zij heeft het recht de volgende bekrooningen toe te kennen:

1e prijs, bestaande uit: de zilveren medaille, benevens f 100.

2e " " " " " bronzen medaille, benevens f 50.

Verder een of meer eervolle vermeldingen.

Het uitvoerig programma zal later in dit blad opgenomen worden.

PERSONALIA.

Bij Kon. besl. zijn met 1 Aril bij den Raad van toezicht op de spoorwegdiensten benoemd tot tijdelijk adjunct-ingenieur de heer N. C. Kist, te Amsterdam, en tot tijdelijk opzichter teekenaar de heer G. H. Koning, te Lochem.

AGENDA.

PERMANENTE TENTOONSTELLING VAN BOUWARTIKELEN in het gebouw van Maatsch. t. Bev. d. Bouwkunst, Marnixstraat 402, te Amsterdam. Dagelijks geopend van 10 tot 4 uur. Toegang vrij.

AFDEELING ARNHEM VAN DE MAATSCH. T. BEV. D. BOUWK. Vergadering Woensdag 4 April a. s. des avonds ten 8 uur in Musis Sacrum, Directietaan.

AFDEELING HAARLEM DER MAATSCH. T. BEV. D. BOUWK. Vergadering Maandag 2 April a. s. avonds 8 uur, bovenzaal Café Neuf. Verslag excu. Electra; benoeming afgevaardigden ter verkiezing der leden voor den arbeidsraad; kunstbeschouwingen door den heeren Jacques Leyh en J. W. G. Dro.

MUSEUM VAN VOORWERPEN TER VOORKOMING VAN ONGELUKKEN EN ZIEKTE IN FABRIEKEN EN WERKPLAATSEN, Groeneburgwal 44 Amsterdam. Geopend Maandag, Dinsdag, Woensdag en Donderdag van 10 tot 4 uur. Toegang vrij.



Bouwkundig Weekblad

ORGaan VAN DE MAATSCHAPPIJ
TOT BEVORDERING
DER BOUWKUNST

No. 6.

7 APRIL 1894.

14de JAARGANG.

Redactie voor de verschillende groepen :

EDUARD CUYPERS. — F. C. DUFOUR. — A. C. M. VAN ETTEN. — HENRI EVERS. — GUGEL. — C. A. HUYGEN. — D. E. C. KNUTTTEL. — JURKIAAN KOK. — J. R. DE KRUYFF. — F. H. VAN MALSEN. — C. P. POSTHUMUS MEIJES. — C. MUYSKEN. — J. J. VAN HEUKERKEN. — R. P. J. TUTEIN NOLTHENIUS. — C. H. PETERS. — C. T. J. LOUIS LIEBER. — P. DU RIEU FZM. — J. VERHEUL DZN.

BUREAU VAN REDACTIE: Marnixstraat 402, Amsterdam.

ABONNEMENTSPRIJS voor Nederland, fr. p. p. f 15.— 's jaars, voor Indië en het Buitenland (bij vooruitbetaling) fr. p. p. f 17.—

PRIJS DER ADVERTENTIEN: van 1—5 regels f 1.— elke regel meer 20 cts. Groote letters naar plaatsruimte.

AANKONDIGINGEN v. AANBESTEDINGEN 15 cts. per regel met premie 1/2 maal. ABONNEMENT VOOR ADVERTENTIEN tegen belangrijk verminderde prijzen.

Uitgevers: MOUTON & Co., — 's-Gravenhage.

BUREAU VAN ADMINISTRATIE: Herderstraat 5. 's Gravenhage.

INHOUD: „Convey, the wise it call”. — Eene voorgestelde wijziging in de zoogenaamde „Duitsche normen” voor het keuren van portl.-cement, door Koning & Bienfait. — De Hygiëne der rappen en van het trappenhuis. — Verslagen van Vergaderingen. — Berichten. — Personalialia. — Prijsvragen. — Agenda. — Lijst van Fabrikanten, Leveranciers, enz.

„CONVEY, THE WISE IT CALL.”

Onder dit opschrift bevat het nummer van 26 Januari 1894 van de „Building News” vrij vertaald het volgende artikel:

Eenige weken geleden sprak de schilder Sir J. D. Linton bij gelegenheid eener prijsuitdeeling te Manchester de volgende eenig opzienwekkende woorden:

„M. H.! Als gij landschap- of figuur-schilder of zelfs beeldhouwer zijt, ziet gij er volstrekt niets in, om alles wat, of allen wien gij tegen komt te benutten, met andere woorden, om van alles of allen te *stelen*, zoo-veel als ge kunt, en dat is tot op zekere hoogte goed gezien en wordt nog te weinig gedaan. Inderdaad!

De jonge artisten toch, zij willen meestal echt origineel zijn, en waar hen die drang tot het origineele bezielt, daar verachten zij niet alleen alle copie-studie, maar dikwerf zelfs eene grondige studie van het werk der groote meesters, uit vrees, hunne individualiteit te zullen verliezen — en daarin juist ligt voor hen een groot gevaar.

Alvorens toch een jong. artist de denkbeelden die hem bezielen *kan* vertolken, alvorens hij deze in lijnen en in vormen en in kleuren op het doek kan overbrengen, moet hij dat eerst van anderen hebben geleerd. Al bezit een kind ook eene hoogere mate van genialiteit dan een Newton, of dan een Shakespeare, het kan hen toch niet navolgen, alvorens het heeft leeren spreken en heeft leeren schrijven — en zoo is het ook met een artist gesteld, ook hij moet eerst in *zijn* vak leeren

spreken en leeren schrijven, en is hij schilder, dan moet hij eerst het meesterschap veroveren over den vorm en over de kleur, en heeft hij dit veroverd, dan eerst kan hij van lieverlede zijn volle scheppingskracht, zijn werkelijke originaliteit toonen, en al de denkbeelden die hem bezielen teruggeven niet alleen, maar ook zóó teruggeven, dat zij steeds eene grootere waarde erlangen.”

Welnu, hetgeen Sir Linton sprak tot de schilders, datzelfde zou ook door een architect tot architecten gezegd kunnen worden.

Wel is waar, worden onze jonge architecten niet in zoo sterke mate als een 30 of 40 jaar geleden meer geïnfluenceerd door eenige vorstelijke of andere architectuur-amateurs, of architectuur-beschermers van rang, welke maecenas', zelve nooit iets geproduceerd hebbende, ten eenenmale onbekend waren met de opvoeding, de school, de oefening, die elk artist in zijn vak, doch vooral de architect in dubbele mate noodig heeft, zoodat men toen meende, dat het vóór alles aankwam op inventie en dat copie-studie doodend was. Zelve nooit iets gemaakt hebbende, misten die amateurs en beschermers dan ook alle ervaring, en wisten en begrepen zij niet, dat ieder artist en vooral een architect lang en veel moet hebben gestudeerd, enorm veel moet hebben gezien en opgemeten en ontleed, alvorens hij uit zich zelve werkelijk iets goeds kan voortbrengen.

Met die amateurs is, zoo willen wij althans hopen, eindelijk ook de tijd voorbij, dat, in dit kunstvak volslagen onkundige bouwheeren, een architect meenen te kunnen benutten en deze zich laat benutten als een suikerbakker, geschikt en in staat om al hun grillen en domheden te belichamen, of wel zijn werk te doen ondergaan, al datgene wat zij, die vaak geen tien pas op aesthetisch gebied vóór zich uit kunnen zien, daarin wenschelijk of beter mogten achten.

Een Fergusson zelfs nog, was van meening, dat wij het lage standpunt onzer architectuur danken aan het te veel steunen op vroegere bouw-stijlen, alsof elke bouw-type, wellicht die der wilden *alléén* uitgezonderd, zich niet uit het verleden, uit het reeds gebouwde en uit het reeds vroeger gedachte zou hebben ontwikkeld.

Neen, de eerste voorwaarde tot vooruitgang is, volkomen kennis van al het bereids gedachte, bereids gevondene, bereids bereikte, en om tot die kennis te komen en het zoover te brengen, dat men het geheele kunstverleden van zijn vak niet alleen over- maar ook doorziet en als leerstof, als betrouwbare gids en vraagbaak, weet te benutten, om het zoover te *kunnen* brengen, moeten wij een geruimen tijd die vroegere kunst niet alleen maar eens even terloops bestudeeren, maar haar als 't ware beoefenen, navolgen; kan 't zijn, in het wezen dier kunst zoo diep zien in te dringen, dat wij daarin leeren denken, daarin leeren crëeeren.

Waar dus Linton zegt, men moet leeren *stelen*, daar beteekend dat woord in dezen niet, dat men, zoo maar dom weg, geheele gevels of geheele onderdeelen of karakteristieke details moet copiëeren van een voorganger uit het verleden of uit het heden, maar wel, dat men zóó ernstig ter schole moét gaan bij het verleden, dat men eigenaar wordt van al de groote denkbeelden, van al de groote problemen toen gevonden, en dus van elk waardevol voorganger leert, wat er van hem ten bate uwer kunst te leeren valt, en dat niet blind weg, maar met de gave des onderscheids, met de kennis van goed en kwaad in u — zooals de schilder Turner dat deed in zijn jeugd en zooals hij anderen weder ten voorbeeld is geweest.

De artist, en vooral de architect, hij moet in zijn eersten, in zijn larve-tijd, eene bijzonder goede digestie hebben, dan toch, moet hij innemen en verwerken en tot magazijn-voorraad omzetten, al wat er maar eenigszins dienstig kan zijn voor zijn ontwikkeling.

Is hij een geboren of een would-be Classieker, laat hem dan gerust verslinden, al wat er in Griekenland en in Rome gebouwd is, en als hij 't kan, ook maar de de moderne namaak er van verteren; voor een goed consument is het nuttigen van wat namaak, met al de onpasselijkheid die er op volgt, niet zelden het beste middel om hem tot een first-class artist te maken.

Voelt hij zich van nature evenwel aangetrokken tot het Romaansch, welnu, laat hem dan veroveren de oneindige verscheidenheid van vormen dier overrijke Romaansche architectuur, om, als hij eene goede spijsvertering heeft, daaruit te leeren, hoe eenvoud en rijkdom samen kunnen gaan, hoe aan elke materie eigen vormen en een eigen karakter kan worden gegeven en hoe bij gewone afmetingen zelfs, een indruk treffender dan dien van soliditeit, dien van onvergankelijkheid bijna kan worden bereikt.

Voor detail-studie is ten dezen het eerst noodige, compositie-studie volgt later, en 't allerlaatste eerst een artistieke groepeerings-studie.

Op dat groote studie-veld echter sneuvelen helaas velen, eindeloos velen ook blijven er achter die nooit het einddoel bereiken; zij raken verward in een enkel tijdvak, in een onderdeel van het verleden en weten er zich nooit meer aan te ontworstelen, en wat het ergste is, zij voelen vaak niet eens meer de banden die hen omknellen, zij voelen vaak niet eens meer den blinddoek die hen het vrije gezicht beneemt, en tot schade voor de kunst meenen

zij soms nog het apostolaat te hebben ontvangen.

Tal van architecten inderdaad verdolen op dat uitgestrekte studie-veld, en in plaats van zich dàar tot werkelijke artisten te vormen, worden zij slechts doode copiësten en veranderen voor de kunst en voor hen zelven in dwaallichtjes. Juist dat is het groote gevaar der vrije studie, alleen hij die zich zelven blijft, of zich zelven weet te worden, wordt rijker dan ooit, doch al de niet zelfstandige elementen, zij verarmen, zij versteenen en worden niet enkel tot onvruchtbaarheid, maar vaak zelfs tot kwaad-stichting gedoemd, en daarom zeggen vele scholen en vele vakmannen: „Vriend, het is niet goed voor u, om alles, om de geheele kunst te bestudeeren, wij, zooveel ouder en zooveel wijzer dan gij, wij hebben voor u gezocht en gevonden en: ziet hier de eenige richting, die waar èn goed èn schoon is, ziet hier ons crédo, maak dat crédo tot het uwe, volg dat zonder omzien, en gij zult slagen en gij zult een man, gij zult groot worden in uw vak.” En de architect welke dien raad volgt, hij moge zich nu niet tot de artist ontwikkelen, die hij had *kunnen* worden, maar hoe kleiner het daar binnen in hem is, hoe waardehebbender die school of dat crédo, waarop hij steunt, voor hem inderdaad wordt.

Welke is de beste wijze om de meesterstukken, die in ons bereik zijn, te bestudeeren?

De beste studie dier meesterstukken is deze eerst uit verschillende standpunten te schetsen, juist zooals wij ze zien, en ze daarna te teekenen alleen in hun karakteristieke hoofdelementen en in hun constructieve en proportioneele eigenaardigheden, om zodoende er uit te distilleeren al de denkbeelden, die èn bij den ontwerper èn bij den uitvoerder van het werk hebben voorgezeten; voor wèlk veelzijdig probleem stond de ontwerper, hoe, en met welke middelen heeft hij dat probleem opgelost, en wat is het resultaat dier oplossing.

In plaats dus van zoodanig gebouw angstvallig elk ondergeschikt detail te schetsen, komt het er vóór alles op aan, om het eigenaardig karakter van dat gebouw te vatten en dat karakter tot uitdrukking te brengen, om de mystérie, de kunstwaarde van dat gebouw te ontdekken, en deze, die kunstwaarde in uw schets te doen spreken, dat moet de quintessens uwer studie zijn; het maken van mooie schilderijtjes kunt ge gerust overlaten aan anderen, en dat te geruster, daar niet zelden de waarde van het schilderijtje of van het aquarelletje omgekeerd evenredig is aan zijn architectonische waarde.

Bij compositie-studie kunnen photographiën vooral van nut zijn, ofschoon zij geen onvoorwaardelijk vertrouwen verdienen, want de meeste photographen hebben geen begrip van architectuur, en weten dus het eigenaardig karakter, de kunstwaarde van een gebouw, niet te vatten en ook de geëigende belichting niet te kiezen om dat karakter op 't krachtigst, op 't eigenaardigst te doen uitkomen. Het maken van bruikbare architectonische photographiën is eene studie voor zich, waarin slechts enkele photographen uitmunten, zooals Frith, Jennings en Bedford-Lemere in Engeland, zooals Laurent en Robert-Miessement in Frankrijk, zooals Naja in Italië en Kramer in Nederland, en zelfs hunne photographiën laten bij gebouwen van veelkleurige materialen opgetrokken, of waar de afstand of de belichting of een plantsoen onoverwinbare moeilijkheden opleveden, dikwijls nog zooveel te wenschen over, dat men bij ernstige studie nimmer op photographiën alleen mag afgaan, maar deze niet anders mag beschouwen dan als

en hulpmiddel, om van het vooraf met zorg opgemetene in tekening gebrachte gebouw, hetzij een goed contour of silhouet, hetzij een goed proportie- of situatie-beeld te erlangen, voor welk doel zij uitstekend kunnen dienen.

Na als jong artist op die wijze het werkelijk goede bestudeerd te hebben, komt de vraag, hoe de aldus verkregen kennis te benutten, m. a. w. hoe een eigen ontwerp te beginnen?

Meestal zal een jong architect een eigen plan gaan maken, en daarvoor ook eigen opstanden ontwerpen, waarin men dan veelal terugvindt een grooter of kleiner aantal details, ontleend aan de door hem bestudeerde gebouwen.

Beter echter ware het, zoo hij een erkend goed gebouw, dat hij in plan, opstand, constructie en compositie, kortom door en door kent, begrijpt en waardeert, tot uitgangspunt van zijn eigen ontwerp nam, niet met de opmetingen of met de photographiën van dat gebouw naast zich, maar alleen met dat gebouw in gedachte voor zich, zijn memorie aanvullend, met hetgeen zijn eigen geest, zijn eigen fonds hem aanbiedt — om straks, als zijn teekeningen gereed zijn, als zijn ontwerp in studie voltooid is, die studie met het origineel kritisch te vergelijken, zijn werk daaraan te toetsen ten einde dit doende de overtuiging te erlangen, niet alleen van zijn te kort, van zijn gebreken, maar ook van de waarde en van de verdienste van het werk van zijn voorganger.

Leerrijk vooral ook is het, om b. v. b. een alleszins verdienstelijk bouwwerk in een aanverwanten stijl om te zetten, niet, het Parthenon van Athene in een Gothische Cathedraal, of de Dom van Keulen in een Grieksch tempel, maar b. v. b. een laat-Gothisch gebouw in vroeg-Renaissance stijl, of wel een Romaansch gebouw in Gothieken stijl, daarbij voor alles zorgend, om een artistiek en harmonisch geheel te erlangen. Dergelijke studie toch, zij geeft een levend beeld van beide stijlen, zij is anatomie en reconstructie tegelijkertijd.

Op deze wijze mogen en moeten wij *stelen*, om dat woord van Linton te blijven gebruiken, trouwens, zelfs de meest oorspronkelijke artist steelt, zoolang hij leeft op die wijze, en wordt reeds tijdens, en na zijn leven op zijn beurt weder bestolen.

Stelen in dezen zin beteekent dus, kennis nemen van alles, wat er op kunstgebied vóór en ook tijdens ons goeds, en grootsch is tot stand gekomen, en daarmee ten bate der kunst zelve ons nut te doen, en dat niet als copïisten, maar zelfbewust en zelfstandig het gevondene tot nieuwe denkbeelden, en tot betere en hoogere oplossingen te verwerken, denkbeelden en oplossingen, die op hunne beurt weder den overgang tot nog iets beters en tot nog iets hoogers zullen of kunnen leveren.

Hoe meerderen onzer op die wijze kunnen en willen werken, hoe meer onze kunst, hoe meer de bouwkunst moet en zal vooruitgaan.

ARIE GEERT'S uut Oostwold.

EENE VOORGESTELDE WIJZIGING IN DE ZOOGENAAMDE „DUITSCHEN NORMEN” VOOR HET KEUREN, VAN PORTL. CEMENT.

Het zal waarschijnlijk velen lezers van het Bouwk. Weekblad eenig belang inboezemen, iets te vernemen omtrent eene door den heer Prussing in de Februari vergadering van den „Verein Deutscher Portland-cement-

fabrikanten” voorgestelde wijziging der zoogenaamde „Duitsche Normen”; te meer te waardeeren daar deze strengere wijze van keuren van een Duitschen cementfabrikant zelf uitgaat.

Wij willen, ten einde aan de logische en kernachtige voordracht van den heer Prussing niet te kort te doen, deze in hoofdzaak weergeven, zooals zij in de Thon-Industrie Zeitung van 10 Maart j.l. is opgenomen.

Het betreft eene snellere en meer afdoende wijze van onderzoek omtrent het zoogenaamde „werken” der portland-cement.

De heer P. begint met te constateeren, dat het van de zijde der Duitsche portland-cementfabrikanten zeer verkeerd is geweest, dat zij zich tot nog toe steeds hebben verzet tegen alle voorstellen, die door vele „cement-techniker” in de laatste jaren zijn gedaan, om tot eene snellere en zekerder beoordeeling van de hoedanigheid van portl.-cement te geraken, en dat het hoog tijd wordt, wanneer de Verein Deutscher Portland-cementfabrikanten den naam wil behouden, niet alleen haar eigen belangen, doch ook die der consumenten voor te staan, de normen voor Portl.-cementkeuring belangrijk te wijzigen.

De volgende twee voorbeelden toonen op voldoende wijze aan, welk nadeel de gewone keuring van Portland-cement op haar volumebestendigheid ten gevolge kan hebben.

Een kunststeenfabrikant had van een der cementfabrikanten, lid van den „Verein Deutscher Portl.-cementfabrikanten”, cement betrokken, en daarvan vloertegels gemaakt, op de wijze zooals dit tegenwoordig meestal geschiedt, met een hydraul. pers, bij welke bereidingswijze slechts zeer weinig water, 6 tot 8 gewichtsprocenten, wordt toegevoegd. De afgebondene en nog weinig verharde tegels werden, na gedurende eenige dagen in water gelegd, verder aan de lucht verhard; toen zag hij, dat zijne tegels na eenigen tijd begonnen te „werken”: Vraagt hij nu aan het Koninkl. Proefstation te Berlijn, om deze cement te onderzoeken en te zien of de fabrikant een cement geleverd heeft die aan de vormen voldoet, dan zal dit Proefstation in de meeste gevallen moeten bevestigen, dat de cement uitstekend was, daar eene koek dezer cement, uitgegoten op een glazen plaat, niet scheurde en deze cement misschien ook zeer goede druk- en trekvastheidscijfers gaf. In een proces zal dus de kunststeenfabrikant moeten verliezen, alhoewel hij de schade door de minder goede cement van den betrokken cementfabrikant geleden heeft.

Een 2^e voorbeeld.

Iemand maakt cementbuizen, die ook meestal vrij droog gevormd worden, houdt deze gedurende 8 tot 14 dagen door overgieten met water nat en ziet dat de buizen prachtig verhard zijn. Hij levert ze dus met een gerust geweten aan een fabriek, die deze buizen voor een warmwaterleiding gebruikt; na eenige weken echter is de leiding on dicht en de buizen blijken bij onderzoek vol scheuren te zijn. De voor deze buizen gebruikte cement was echter toch na beproeving volgens de normen als volumebestendig bevonden, en de buizenfabrikant trekt dus aan het kortste eind.

Zulke voorbeelden zijn voldoende om te bewijzen, dat de beproeving volgens de zoogenaamde Duitsche normen niet meer met de tegenwoordige eischen overeenkomt.

Wil de Vereeniging van D. Ct. Fabr. haar goeden naam geen schade aandoen, dan moet zij medegaan met den vooruitgang in het gebruik van portl. cement,

d. w. z. vóór alles moet de beproeving op volumebestendigheid worden verscherpt en is het wenschelijk ook, dat de versnelde volumebestendigheidspreef in de normen wordt opgenomen.

Het beproeven van portl. cement op volumebestendigheid moet zich aansluiten aan de zwaarste eischen die men aan cement kan stellen, en heb ik gedurende vele jaren ter contróle mijner cement, de volgende proeven genomen.

a. 100 gram cement met 5 % à 7 % water aangemaakt (en wel zoo, dat het gelijkmatig de geheele cement bevochtigd heeft), wordt in een ring stevig geperst tot een ronde scherpkantige koek. Deze koek wordt uit den ring genomen, gedurende 24 uur in een vochtige kast gelegd, en verder onder water verhard. Een cement die, op deze wijze beproefd, geen kantscheuren krijgt of uitbuigt, zal, bij welk gebruik ook, in koud water steeds volumebestendig zijn.

b. Een tweede koek van dezelfde samenstelling wordt na 24 uur verharding aan de lucht, eenige uren in koud water gelegd, en daarna gedurende 24 uur in een bad van 90° C. gelegd. Vertoont deze cement na 24 uur in dit bad te hebben doorgebracht, geen scheurtjes, dan zullen die zoo goed als zeker ook later niet ontstaan en de cement zal dus volumebestendig blijken te zijn. Zelfs ontstaan de scheurtjes in mindere soorten cement reeds na circa 4 uur in het bad van 90° C. te hebben doorgebracht.

Het onderzoek van den heer Prussing strekte zich uit over 24 cementsoorten, op één na alle handelscementen; deze proeven werden als volgt uitgevoerd:

a. Eene serie geperste cementkoeken gedurende 24 uur aan de lucht en 27 dagen onder water verhard.

b. Eene zelfde serie dadelijk na het aanmaken op 200° C. verhit, daarna weder natgemaakt en weder op 200° C. verhit.

c. Eene zelfde serie 24 uur aan de lucht verhard, 2 uur in koud water en 24 uur in water van 90° C. verhard.

d. Eene zelfde serie 24 uur aan de lucht, 2 uur in koud water en 27 dagen in water van 90° C. verhard.

Afgezien van de serie b, die de cement wel eenigszins op een zeer zware proef stelt, waren de resultaten als volgt:

	aantal koeken.	goed.	gescheurd.	sterk gescheurd
serie a.	24	16	7	1
„ c.	24	14	4	6
„ d.	24	13	4	7

Volgens de Deutsche normen onderzocht, was er onder deze 24 cementsoorten slechts één die teekenen van „werken” vertoonde, d. w. z. waarvan een op een glasplaat uitgegoten koek, na 4 weken verharding onder water, scheurtjes vertoonde; het weinig afdoende dezer proef blijkt hieruit, naar onze meening, voldoende.

Eveneens bleken slechts 5 à 7 der onderzochte cementen eene te lage druk- en trekvastheid te bezitten, waaruit blijkt, dat men door bepaling van deze cijfers alleen (zooals tot nu toe maar al te dikwijls geschiedt) geen voldoende maatstaf omtrent de kwaliteit eener cement kan verkrijgen.

Het zoude, volgens den heer Prussing, aanbeveling verdienen in de normen eene versnelde beproeving van portland-cement op drukvastheid op te nemen, en houdt hij daarvoor proefstukken van 1 cement op 3 normaalzand, die 1 dag aan de lucht en 6 dagen in water van 90° C. verhard zijn, voor de meest geschikte.

Welke de draagkracht dezer proefstukken dan zoude moeten zijn, daarvoor zoude een uitgebreid onderzoek noodig zijn; naar de meening van den heer P. zouden 160—180 K.G. per cm.² geëischt kunnen worden.

Hem komt het in het algemeen wenschelijk voor, dat bij eene verandering der normen, uitsluitend de drukproef als maatgevend zou worden aangenomen, en de trekproef geheel zou komen te vervallen. Het garanderen van hooge trekvastheidscijfers gaat tegenwoordig tot in het dwaze toe; den consument wordt dan tevens verzekerd, dat de drukvastheid 10 maal de trekvastheid bedragen zal. Het blijkt echter meer en meer in welke slechte verhouding, vooral bij cementen met hooge trekvastheid, deze tot de drukvastheidscijfers staan. Het komt hoogst zelden voor, dat cementen, die een hoog drukvastheidscijfer hebben, een laag trekvastheidscijfer vertoonen, en hij gelooft daarom, dat de drukvastheid een veel zekerder maatstaf ter keuring van cement is.

Wij wenschen hierbij op te merken, dat wij het in deze quaestie geheel met den heer Prussing eens zijn.

Hij stelde daarna voor, dat door de Vergadering eene commissie van minstens 5 leden benoemd zoude worden ter herziening der normen.

Deze commissie werd door de vergadering benoemd.

Als resultaat zijner proefnemingen werden de volgende theses gesteld:

1°. De normenproef ter bepaling van volume bestendigheid van cement is *niet meer* als voldoende aan te merken. De gebruikers hebben geen voldoende zekerheid dat portland-cement op de tegenwoordige Deutsche normenproef *alleen* onderzocht en goed bevonden, ook werkelijk voor elk gebruik dat men van cement maken kan, geschikt is.

(De Deutsche normenproef is, zooals in het bovenstaande reeds vermeld werd, het laten verharden van dunne op een glasplaat uitgespreide koeken, zoowel onder water als aan de lucht, en de volumebestendigheid, het z.g. „werken”, al dan niet afhankelijk te stellen van het scheuren der koeken).

2°. Twee geperste cementkoeken, die na 27 dagen verharding, de ééne in koud, en de andere in heet water van 90° C., steenhard, vlak en van scheuren vrij blijven, bieden *volkomen zekerheid* aan, dat de gebruikte cement, wat betreft volumebestendigheid, aan alle eischen zal voldoen.

3°. Het is wenschelijk, dat als versnelde beproeving op volumebestendigheid de geperste cementkoek die gedurende 24 uren aan de lucht verhard is, daarna 2 uur in koud en 24 uur in water van 90° C., in de normen worde opgenomen.

4°. Als langzaam bindende portl.-cementen mogen slechts zulke beschouwd worden, die minstens 2 uur lang na het aanmaken der mortel bij normaal-temperatuur (13°—15° C.) en normaal consistentie, geen verandering ondergaan, d. w. z. niet voor het verstrijken van dien tijd beginnen af te binden.

5°. Het is verkeerd, een langzaam bindende portl.-cement verdacht te verklaren, omdat bij het afbinden eene aanmerkelijke temperatuursverhooging ontstaat, want er zijn een menigte uitstekende, langzaam bin-

ende cementen, die eerst na 5 of 6 uur beginnen af te binden en daarna in 1 uur geheel hard worden, in welk laatste tijdsverloop dan dikwijls eene temperatuursverhooging van 5° tot 7° C. ontstaat. Zulke cementen zijn echter, voorop gesteld dat zij de perskoekproef (sub 2) goed doorstaan, meestal beter dan andere, die het afbindingsproces na $\frac{1}{2}$ —1 uur beginnen en in 7 uur afbinden, die echter door de langzaamheid van het afbindingsproces geen temperatuursverhooging vertoonen.

6°. Het is verkeerd, de qualiteit van een portl. cem. naar de 28 dagen in koud water verharde trekproef *alleen* te bepalen; deze qualiteit moet naar de resultaten der drukproef en wel naar die, gedurende 28 dagen in koud water, of naar die, gedurende 7, 14 of 28 dagen in heet water verhard, worden bepaald.

Wij wenschen hier het volgende nog aan toe te voegen. In de jaren 1884—1889 zijn door Prof. L. von Tetmayer in het Proefstation verbonden aan de Polyt. school te Zürich uitgebreide proeven genomen omtrent versnelde onderzoekingsmethoden der volumebestendigheid van portl. cement; deze proeven bestaan uit:

1°. Het langzaam verhitten van afgebonden portl. cementballen, en eindelijk in de vlam zelve, gloeiproef genoemd.

2°. Het verhitten van afgebonden portl. cementballen in stoom van 120° C., gedurende circa 2 uur, droogproef genoemd.

3°. Het verwarmen van afgebonden portland-cementballen in water van 100° C. gedurende circa 6 uur, kookproef genoemd.

Blijven de onder 1°, 2° en 3° genoemde ballen en koeken na het doorstaan van deze proeven geheel intact, d. w. z. vertoonen zich daaraan geen groote scheuren, dan zal de portl. cement waarmede deze proeven genomen werden zoo goed als zeker niet werken.

Deze proeven hebben veel overeenkomst met die van den heer Prussing; het verschil is, dat bij het aanmaken der Tetmayer'sche proeven veel meer water (25% à 30%) wordt gebruikt. Deze proeven door Tetmayer in zijne belangrijke brochure, „Bericht der Sub-Commission No. 12” beschreven en verdedigd, worden ook aan ons Proefstation bij elk volledig onderzoek van cement steeds uitgevoerd. De z. g. droogproef, als zijnde de meest afdoende, werd dan ook in de Zwitsersche normen in 1887 vastgesteld, opgenomen, terwijl ook in de „Besluiten der Conferentie voor overeenstemmende onderzoekingsmethoden” te Weenen in 1893 gehouden, deze en de kookproef worden aanbevolen, om een snel oordeel over het al of niet werken van portland-cement te kunnen vormen.

In den aanvang, na het bekend worden der proefnemingen van Prof. Tetmayer, werden deze door vele Duitsche cementfabrikanten als „ongeschikt ter beoordeeling der qualiteit van portland-cement” beschouwd.

Het blijkt nu, getuige de voordracht van den heer Prussing, dat men echter tot het besluit gekomen is, dat eene opname van overeenkomstige proeven in de Duitsche normen noodig is. Het zal nu van belang zijn te vernemen, wat de in de Februari-vergadering benoemde commissie zal voorstellen.

De blijkbaar met zooveel zorg door Prussing genomen proeven schijnen ons van het grootste belang te zijn, en wij vertrouwen, dat deze eene verandering der Duitsche normen ten gevolge zullen hebben.

In een volgend artikel denken wij nog op dergelijke

beproevingen, door den Amerikaanschen ingenieur Maclay genomen, terug te komen, terwijl wij dan tevens eene korte beschrijving van het meten der uiteenzetting van portland-cementstaven zullen mededeelen, dat geheel zekere resultaten omtrent het al of niet werken van portland-cement geeft, echter het nadeel bezit, van eenigszins van langen duur te zijn.

KONING & BIENFAIT.

DE HYGIËNE DER TRAPPEN EN VAN HET TRAPPENHUIS.

Over dit onderwerp hield de Geh. Medizinalrat von Kerschensteiner (München) op de laatste vergadering der Gesellschaft deutscher Naturforscher und Aerzte te Neurenberg een voordracht. Von Kerschensteiner wees er in de eerste plaats op, dat de bouwverordeningen geen bepalingen bevatten betrekkelijk een met de eischen der gezondheid overeenkomenden aanleg der trappen, maar dat zij zich hier, evenals in zoo vele andere gevallen, bepalen tot voorschriften betrekkelijk soliditeit en brandgevaar*). Dit is zooveel minder te rechtvaardigen, omdat het trappenhuis het meest gebruikte gedeelte van het huis is. Daarom mag men zich er dan ook over verwonderen, dat men tot dusver van de zijde dergenen die met hygiënisch toezicht belast zijn, zoo weinig aandacht aan dit punt geschonken heeft.

Een der eerste eischen voor een trappenhuis is *voldoende licht*. Op alle uren waarop het trappenhuis gebruikt wordt, moet daarin voorzien zijn en dus voor daglicht zoowel als voor kunstlicht in ruime mate gezorgd worden. Daarom is in hooge gebouwen het niet voldoende enkel licht van boven te hebben. Verder moet ook voor *een krachtige ventilatie* gezorgd worden. Daar het trappenhuis meest een centrale ligging verkrijgt en met portalen en gangen in onmiddellijke verbinding staat, terwijl de ventilatie *dezer* vertrekken meestal te wenschen overlaat, is een krachtige ventilatie van het trappenhuis voor het gehalte der lucht in het geheele gebouw van groot gewicht. Want door de bedorven lucht der meer of minder afgesloten bordessen of portalen pleegt ook de lucht der woonvertrekken een meer of minder ongunstigen invloed te ondergaan, zoodra in laatstgenoemden gestookt wordt, daar de koudere lucht uit de nevenvertrekken dan de geventileerde warmere vertrekken binnendringt. Eindelijk behoort in het koude jaargetijde het trappenhuis matig verwarmd te worden. Een in het benedengedeelte geplaatste vulkachel of verwarmingslichaam zal daartoe in den regel voldoende zijn.

Van groot gewicht voor de gezondheid is verder *de vorm der traptreden*, daar de meerdere of mindere inspanning, welke het trappen klimmen kost, daarvan afhangt. Voor veel menschen is het trappen klimmen zeer vermoeiend en bij velen lijdt de gezondheid er onder. Dit geldt voornamelijk van personen die lijden aan hart-, long- of onderlijfskwalen, van degenen die lijden aan de voeten, van zeer jonge kinderen en van vele jonge vrouwen. Daarom is het onvoorwaardelijk

*) Ook in dit opzicht bevatten zij veel wat onjuist en verouderd is, bijv. de veronderstelling, dat ijzeren trappen vuurvast zijn.

noodig, dat in bouwverordeningen daarmede rekening worde gehouden: Op elke 30 treden moet er minstens een bordes zijn dat van een rustplaats voorzien moet zijn en voldoende ruimte moet bieden*). Dan behoort ook *de verhouding van optrede en aantrede* goed gekozen te worden. De hoogte der treden grooter dan 15 c.M., de breedte boven 28 c.M. te nemen, is strijdig met de eischen der gezondheid.

Voor de treden verdient hout de voorkeur boven steen en ijzer, daar het veel elastischer is en het klimmen daardoor veel wordt verlicht. Door op steenen treden linoleum of op ijzeren caoutchouc te leggen, worden zij ook aanmerkelijk gemakkelijker te beklimmen, en tegelijkertijd kunnen zij daardoor gemakkelijker worden schoongehouden.

De *trapleuning* dient zoowel om het afvallen te beletten als het klimmen te verlichten; de hoogte behoort daarom 80 à 85 c.M. te zijn; zij moet sterk zijn van constructie en er behooren geen openingen in te zijn zoo groot, dat kinderen er door kunnen kruipen.

Het beklimmen van hooge en ongemakkelijke trappen kan men zich veel gemakkelijker maken door eerstens met weinig lucht in de longen slechts kort, snel en niet diep adem te halen, en ten tweede door onder het klimmen daaraan niet te denken maar zijne gedachten op iets anders te vestigen. Spreken verzwart het trappenklimmen zeer. Vóór alles moet zorg gedragen worden voor het *zorgvuldig schoonhouden* van trappen, trappenhuizen, portalen en aangrenzende gangen en vestibules, daar anders bij het drukke op- en afgaan, bij het vervoeren van waren en voorwerpen het stof voortdurend zal opvliegen. Daarom behooren ook de trappenhuizen zelf, zoowel als de trappen, portalen en gangen te bestaan of althans bedekt te zijn met gladde, gemakkelijk af te wasschen stoffen. Stofhoeken, opengewerkte versieringen en kleine hoekjes behooren vermeden te worden. Alle uit- en inspringende hoeken moeten worden afgerond; de bepleisteringen moeten goed geschuurd zijn en uit stevige, duurzame materialen bestaan; het beste is nog wanneer zij op een of andere wijze gepolijst, geolied of met tegels bezet zijn. Bovendien verdient het aanbeveling alle groote vlakken in zeer lichte kleuren te houden, daar de verlichting hierdoor verbetert en tevens het schoonhouden gemakkelijker wordt, en dan alle vuil en stof dadelijk zichtbaar is.

Ook acht von Kerschensteiner het raadzaam op de bordessen *spuwbakken* aan te brengen. Die moeten dan echter noodzakelijk zoo geplaatst worden, dat de inhoud er niet buiten valt. Tot het schoonhouden, verlichten en verwarmen der trappenhuizen behooren de huiseigenaren door politie-voorschriften verplicht te worden.

Uit de discussie bleek, dat men het algemeen eens was over de noodzakelijkheid dezer hygiënische maatregelen en over het bestaan der aangehaalde misstanden.

(*Monatsblatt für öffentliche Gesundheitspflege* 1893, No. 12.)

VERSLAGEN VAN VERGADERINGEN.

Afdeeling Leiden en Omstreken van de Maatsch. tot bevordering der Bouwkunst, 29 Maart 1894. Door tusschenkomst van den heer W. C. Mulder waren ter expositie afgestaan

*) Dikwijls kan de vensternis gemakkelijk tot zitplaats worden ingericht.

de friesversieringen van het koorhek der Pieterskerk die tijdelijk waren uitgenomen om ze van de verflaag te ontdoen. In schoone houtsnijwerk uit den tijd der renaissance was aan eene zijde van het koorhek licht geel, aan de andere zijde brongkleurig geverfd. Velen onzer zijn er dikwijls langs gegaan, zond te weten welk prachtvol snijwerk die verflagen bedekte. Zelden werden dan ook in de afdeeling schooner kunstproducten te toongesteld en terecht is van verschillende zijden de wens geuit, dat van deze friesen afgietsels moeten gemaakt worden opdat deze merkwaardige voortbrengselen van oud-Hollandsche kunst in ruimer kring zouden kunnen bestudeerd worden. I. Voorzitter dankte den heer Mulder voor zijne bemoeiingen en drong bij hem aan pogingen aan te wenden, opdat toestemming worde verkregen, in het belang der nationale kunst, tot het maken van afgietsels.

Ook waren weder eenige meubelen tentoongesteld uit het magazijn van den heer K. De Wilde Rz., die opnieuw het bewijs leverden, dat de Hollandsche meubelmakers goed en degelijk werk maken. Behoudens enkele kleine bemerkingen, de versieringen betreffende, kon de rapporteur, de heer H. J. Jesse, daarover niet anders dan met lof spreken.

De tentoonstelling van de antwoorden op de prijsvragen der Maatschappij werd met belangstelling door de aanwezige leden in oogenschouw genomen.

Na goedkeuring der notulen verkreeg dr. W. N. Du Rieu het woord, om een en ander over arcaden of bogengangen en andere Italiaansche bouwwerken mede te deelen, als toelichting op eene reeks door hem tentoongestelde photographiën en gravuren van verschillende meesterwerken van bouwkunst, welk hij op zijne reizen bezichtigd had.

Het uitgangspunt van zijne beschouwingen was het schilderachtig gelegen stadje Freudenstadt, aan de grens van Wurtemberg gelegen, waar spreker op zijne reis door het Schwarzwald eenigen tijd vertoefde. Dit stadje was in de 16de eeuw een toevluchtsoord van om hun geloof vervolgde Zuid-Duitsche werklieden en mijnwerkers. Uit de vestiging dezer Zuid-Duitscher volgden natuurlijk eenige eigenaardige gewoonten van het zuiden en daaraan schreef spreker ook de op het marktplein aanwezige van hout geconstrueerde galerijen toe.

De galerijen of bogengangen in het zuiden dienden tot bescherming tegen de zonnestralen en verschaften daardoor een koele wandelplaats, terwijl zij tevens bij winkelhuizen dienstbaar werden gemaakt om er uitstallingen onder te plaatsen. In het Schwarzwald was natuurlijk eene houtconstructie de aangewezen weg om de bogengangen na te volgen.

In Freudenstadt is ook nog eene kerk, welke wel niets meer de bespreking over arcaden te maken heeft, maar welker merkwaardige grondvorm toch waard is er even de aandacht op te vestigen. De kerk is gebouwd in den vorm van een winkelhaak, waarvan in den eenen arm de plaatsen voor de mannen en in den anderen die voor de vrouwen zijn. In den hoek bevindt zich het spreekgestoelte. Het gebouw was bekend om de goede acustiek.

Na deze inleiding besprak dr. Du Rieu de galerijen te Bern, welke een somber aanzien geven, evenals die te Bologna, omdat deze aangebracht waren in zeer nauwe straten. Te Bologna zijn zij echter rijk versierd. Een merkwaardig gebouw met een prachtige bogengang is het gebouw der Spaarbank te Bologna. In tegenstelling met bouwwerken in andere Italiaansche plaatsen, waar het marmer als bouw materiaal is aangewend, zijn te Bologna de arcaden in terra-cotta uitgevoerd.

Merkwaardige bogengangen vindt men aan het stadhuis te Verona, arcaden aan de kantoorgebouwen der Oostersche kooplieden te Venetië met hun eigenaardig Moorsch karakter; de prachtige galerijen aan en in het Doge-paleis, en die op het St. Marcusplein in genoemde stad; de ruime en hooge galerijen aan het koninklijk paleis te Turijn; buiten Italië in denzelfden geest uitgevoerd aan het stadhuis te Brunswijk, in de rue Rivoli te Parijs en de fraaie galerij langs het kanaal te Hamburg van de Haven naar het Stadhuis.

Vervolgens werd de aandacht gevestigd op het Paleis van de Medicis te Florence met zijne prachtig uitgevoerde loggia, om over te gaan tot bespreking van eenige kloostergangen in het bijzonder die bij Palermo, op Sicilië, en die in Amalfi, bij Napels; de dubbele bogengang San-Paulo bij Rome; de vierkante binnenplaats met bogengangen in het Karthuizer klooster St. Martino bij Napels met zijne vele wit marmeren zuilen, een rustige en koele wandelplaats voor de daar wonende geestelijken, en de gaanderijen aan de prachtige Karthuizer-kloosterkerk te Pavia.

PERSONALIA.

Door B. en W. van Rotterdam is de heer P. van Cappelle benoemd tot onder-directeur der gemeente-gasfabrieken, speciaal belast met de afdeeling electriche verlichting.

PRIJSVRAGEN.

Door de afdeeling Leiden van de Maatschappij tot Bevordering der Bouwkunst is de volgende prijsvraag uitgeschreven.

Het ontwerpen van de twee gevels voor een hoekhuis.

Het gebouw wordt verondersteld te staan aan twee voorname straten en is beneden ingericht tot winkel, waarbij een kantoor en een toegang voor de huishouding, of bovenwoning.

De lengte der gevels bedraagt zes en negen Meters. De hoogte der kroonlijst of dakgoot ongeveer 10 Meter boven de straat.

Verlangd worden: De beide gevels met de noodige horizontale en verticale doorsneden op 1 à 50 en eene travée op 1 à 20.

De behandeling der teekeningen is vrijgelaten, behalve die van de travée, welke enkel in zwarte lijnen moet geteekend worden.

Als prijzen worden uitgelooft:

Voor het in de eerste plaats ter bekroning in aanmerking komend antwoord: het getuigschrift der afdeeling en 25 gulden.

Voor het in de tweede plaats ter bekroning in aanmerking komend antwoord: het getuigschrift der afdeeling en 10 gulden.

Algemeene bepalingen.

Art. 1. Tot mededinging worden uigenoodigd alle bouwkundigen in de provincie Zuid-Holland.

Art. 2. Alle ontwerpen moeten vóór of op 31 December 1894 vrachtvrij bij den secretaris worden ingezonden.

Art. 3. Alle stukken moeten voorzien zijn van een motto en vergezeld gaan van een gesloten brief, bevattende naam en woonplaats van den ontwerper, waarop van buiten dat motto herhaald is en een correspondentie-adres vermeld staat.

Art. 4. Het in de eerste plaats bekroonde ontwerp blijft het eigendom der afdeeling.

Art. 5. De ingezonden antwoorden worden in handen gesteld van een jury, buiten de provincie Zuid-Holland woonachtig.

Namens de afdeeling voornoemd:

J. ROEM, Voorzitter.

G. VAN DRIEL, Secretaris.

Zonneveldsteeg 14.

Het programma is op aanvraag bij den Secretaris te verkrijgen.

Op de prijsvragen door de Afdeeling Amsterdam uitgeschreven, zijn de navolgende antwoorden ingekomen.

te prijsvraag: Gevel voor een boekwinkel.

motto Amstel.	2	teekeningen.
" Uil.	2	"
" R. v. E.	2	"
" L'etude n'a pas de fin.	2	"
" Flora.	2	"

ze prijsvraag: Tolgaarderswoning.

motto Halt.	2	teekeningen.
" 14 Februari.	2	"
" Walter Crane.	3	"
" Waterstaat.	1	"

Inhoud van Tijdschriften.

Aflevering „Maart” van „De Natuur”. In Memoriam, door Dr. H. van de Stadt. Oude en nieuwe vliegmachines, door Dr. A. van Hennekeler. Lastige en schadelijke insecten, door Dr. J. E. Rombouts. Kunnen parels groeien, door Dr. J. C. Costerus. Olie op de golven, door Dr. P. M. Heringa. Benaderings-Constructies voor regelmatige veelhoeken, door Dr. N. Quint. De ontwikkeling der moderne lichttheorie, door Dr. R. G. Rijkens. Sterrenkundige opgaven en mededeelingen, door Dr. E. F. van de Sande. Correspondentie.

AGENDA.

PERMANENTE TENTOONSTELLING VAN BOUWARTIKELEN in het gebouw van de Maatsch. t. Bev. d. Bouwkunst, Marnixstraat 402, te Amsterdam. Dagelijks, geopend van 10 tot 4 uur. Toegang vrij.

TENTOONSTELLING VAN AFBEELDINGEN VAN DORDRECHT'S OUDE GEBOUWEN uit de histor. verzam. van Mr. S. Van Gijn te Dordrecht, in het gebouw der Maatsch. t. Bev. d. Bouwkunst. Dagelijks van 10 tot 4 uur.

AFD. AMSTERDAM DER MAATSCH. T. BEV. D. BOUWKUNST. Vergadering 13 April, 's avonds 8 uur, in het gebouw Marnixstr. 402. Lezing van den heer A. Vosmaer, Directeur der Haagsche plateelbakkerij „Rozenburg”: Iets over kunst aardewerk en porcelein.

KON. INSTIT. V. INGENIEURS. Vergadering 12 April 1894, 10¹/₂ uur, in Diligentia te 's-Gravenhage. Voordracht van den heer A. A. C. H. Van Liebergen, Sectie-Ing. b. d. Maatsch. t. Expl. v. St. Spoorw., over de afschuiving van den spoorwegdam op het baanvak Bunde—Beek—Elsloo, en de middelen, aangewend tot verzekering van de veiligheid van den spoorweg.

MUSEUM VAN VOORWERPEN TER VOORKOMING VAN ONGELUKKEN EN ZIEKTEN IN FABRIEKEN EN WERKPLAATSEN, Groeneburgwal 44 Amsterdam. Geopend Maandag, Dinsdag, Woensdag en Donderdag van 10 tot 4 uur. Toegang vrij.

s galerijen, overeenkomende met deze kloostergangen, werden genoemd de oude, reeds verdwenen beurs te Amsterdam en die n de oude beurs te Antwerpen.

Fraai uitgevoerde gaanderijen vindt men aan de hoofdkerk Trente, terwijl arcaden-rijen in ronden vorm zijn te vinden n den schéeven toren en den Dom te Pisa. In navolging van zen toren heeft men te Bologna twee scheeve vierkante torens maakt. welke echter de omgeving door hun onaangename nrm ontsieren.

Hierna volgde de bespreking van eene reeks van prachtige uwwerken: van den Dom van Florence met zijn kostbaren vel, tot in de kleinste details keurig uitgevoerd; de Kerk te rato in Toscane, aan welks gevel als erker een rijk uitgevoerd reekgestoelte is aangebracht, van waaruit éénmaal per jaar n den volke de heilige sjerp der Madonne wordt getoond, elke in de kerk als reliquie wordt bewaard: de Dom van Sienna et zijn prachtig gebeelhouwd fries in de kerk, voorstellende rij van Pausen, van Petrus af; de gerestaureerde kerk te rvieto, een plaatsje op een berg gelegen, met hare fraaie lonnetten in de portiek bij een der ingangen; de kerk te onsa, waar de ijzeren kroon wordt bewaard, welke volgens e overlevering uit een der spijkers van het heilige kruis esmeed is; kerken te Genua, enz., allen schitterende voor- eelden van Italiaansche bouwkunst, waarbij de arcaden in toe- assing zijn gebracht, en afwisselend zwart en wit marmer het choone effect bevordert.

Alvorens te eindigen, vestigde spreker nog de aandacht op et schoonste monument van Italiaansche bouwkunst, de St. ieterskerk, en hare omgeving, te Rome, de bogergangen, daar oo juist aangebracht, op het plein van St. Pieter als schuil- laats tegen de zonnestralen, om nog even een kijkje te geven n de prachtige portiek der kerk.

Tot slot werd de gevel bezichtigd der laatst gebouwde kerk e Marseille. Ook de galerij in het justitie-gebouw te Weenen ag als vervolg op deze besprekingen niet onvermeld blijven. De Voorzitter dankte dr. W. N. Du Rieu voor zijne belang- ijke mededeelingen. De onverdeelde aandacht der leden was et beste bewijs hoezeer de reisindrukken van den hooggeachten preker werden op prijs gesteld.

Het programma van de door de afdeeling uit te schrijven rijsvraag wordt door den Secretaris gelezen en goedgekeurd. Na eenige discussiën wordt, op voorstel van het Bestuur, met roote meerderheid van stemmen besloten een adres van adhaesie e richten tot den gemeenteraad, aan het voorstel van Burge- eester en Wethouders voor het behoud van het Kruithuis aan en Vestwal.

BERICHTEN.

ARTI ET AMICITIAE. Ter gelegenheid van de heropening van het Gebouw der Maatschappij Arti et Amicitiae te Amsterdam zullen erschillende feestelijkheden worden gehouden.

Het programma bevat de volgende bijzonderheden:

a. Grootte feestavond op Woensdag 2 Mei, met een herhaling p Zaterdag 5 Mei.

b. Kunstbeschuwing gedurende twee achtereenvolgende dagen.

c. Gemeenschappelijke maaltijd op Donderdag 3 Mei.

Het programma voor den grooten feestavond bestaat uit:

1. *Rhodopis*, dramatisch fragment van Willen Kloos. Muziek an Bernard Zweers.

2. *Schaduwbeelden*.

3. *De Prince-Menuet*, gedanst ten Hove tot 's-Gravenhaage in len avond van 14 December MDCLXXVII, 's-Princen geboortedag.

Ten einde alle leden in de gelegenheid te stellen de feesten bij te wonen, zal de grootte feestavond tweemaal worden ge- houden.

KRUIHUISJE TE LEIDEN. B. en W. hebben, waaraan wij niet wijfelden, hun pleit gewonnen. In de zitting van den gemeente- raad van 5 April is de beslissing gevallen over hun voorstel, om afwijzend te beschikken op het adres van J. B. Hoogeven om het kruithuisje aan den Vestwal (zie onder berichten, in n^o. 3 van dit blad) te sloopen. Nadat over dit voorstel de stemmen n eene vorige vergadering hadden gestaakt, werden adressen aan den raad gezonden door de Maatsch. van Nederl. Letter- kunde, het Oudheidkundig Genootschap te Amsterdam, de Afd. Leiden van de Maatsch. t. Bev. d. Bouwkunst, waarin gepleit werd voor het behoud van dit uit een geschied- en oud- heidkundig oogpunt merkwaardig overblijfsel der 15e eeuw.

Het voorstel van B. en W. werd door den raad aangenomen.

De commissie voor strafverordening uit den gemeenteraad van Leiden heeft een nieuwe verordening op het bouwen ontworpen, en daarin ook bepalingen opgenomen aangaande het bewonen van perceelen die uit een hygiënisch oogpunt schadelijk zijn. De gemeenteraad heeft deze verordening aangenomen.

Lijst van Fabrikanten, Leveranciers, enz.

Prijs per regel voor niet geabonneerden op advertentiën
f 5.— per jaar bij vooruitbetaling. Abonnés op advertentiën
1 regel gratis voor iedere advertentie.

Ameublementen. — H. F. JANSEN & ZOON, Amsterdam.
Asphalt-papier. — MEIJJES & BOSCH, te Wijhe.
Bouwstoffen. — MARTIN & Co., Amsterdam.
Badinrichtingen. — TH. A. DE KOSTER, Amsterdam.
Boeken over Bouwkunde. — P. NOORDHOFF, Groningen.
Brandkasten. — Wed. P. A. SCHROOT & ZOON, den Haag.
" — LANDRÉ & GLINDERMAN, Amsterdam.
Brandkluisdeuren. — Wed. P. A. SCHROOT & ZN, den Haag.
Carbolineum Avenarius. — GUST. BRIEGLEB, Amsterdam.
Electrische installatiën. — SIEMENS & HALSKE, den Haag.
Gasmotoren. (Crossley Otto) — G. BARGER, den Haag.
Gebrand Glas. — J. SCHOUTEN, Delft.
Glas. — P. DOLK & ZN, Rotterdam.
Hardsteen, Zandsteen. — DE BEER & LEHREN, Amsterdam.
Houtcement. — G. P. KORF, Amsterdam.
" — J. G. KORSTEN, Amsterdam.
Hydro Zandsteenwerken. — VAN DE POL & WICKOP, Utrecht.
Ingolin. — D. FRENI, Amsterdam.
Jalouziën. — S. BRUIGOM, Arnhem.
Kranen. — JAN HAMER & Co., Amsterdam.
Lichtdrukken. — RITSCHER & LANDSMAN, den Haag.

Liften. — C. A. HUYGEN, Rotterdam.
" — JAN HAMER & Co., Amsterdam.
" — LANDRÉ & GLINDERMAN, Amsterdam.
Loodwit. — GREVE, Utrecht.
Marmer. — DE BEER & LEHREN, Amsterdam.
Morleysteen. — ARMAND VAN WYLICK, Brussel.
Onbrandbare Slakkenwol. — E. GOMPERSZ, Rotterdam.
Ovens — W. A. V. DESMONS, Heer—Maastricht.
Parketvloeren. — GEBR. v. MALSEN, 's Gravenhage.
" — DE BEER & LEHREN, Amsterdam
Photolithografie. — WEGNER & MOTTU, Amsterdam.
Proefstation Bouwmat. — KONING & BIENFAIT, Amsterdam
Portland-Cement. — DYCKERHOFF & SÖHNE, Amöneburg
" — ROTH & PFEIFFER, Rotterdam.
" — DE BEER & LEHREN, Amsterdam.
" — E. GOMPERTZ, Rotterdam.
" — PELT & Co. Rotterdam.
Rolluiken. — T. G. TISSOT Jr., Amsterdam.
" — W. H. M. SCHOLTE, Amsterdam.
Sgraffito. — G. H. BAUER & ZOON, den Haag.
Stalinrichtingen. — STAAL & HAALMEIJER, Amsterdam.
" — D. M. S. KALKER, Amsterdam.
Steenhouwwerken. — D. J. BREEDVELD, Dordrecht.
Tegels in soorten. — A. N. DE LINT, den Haag-Delft.
Verwarmingtoestellen. — D. S. M. KALKER, Amsterdam.
" — JOH. A. VAN LAER, id.
" — W. ZIMMERSTÄDT, Amsterdam.
Ventilators. — JAN HAMER & Co., Amsterdam.
Ijzerwerken. — G. J. VINCENT & Co., Schiedam.
Zandsteen — VAN DE POLL & WICKOP, Utrecht.
Zinkwerken. — F. W. BRAAT, Delft.

ADVERTENTIËN.

AMSTERDAM
Damstraat 16.



W. ZIMMERSTÄDT.

ELBERFELD
Holzerstrasse 5.



Fabriek voor

Centrale Verwarming en Ventilatie,

STOOMVERWARMING

onder lagen druk, met Isoleer-reguleermantels en Ventilreguleering (D. R. patent Schweer).

WATERVERWARMINGEN

met doorlopende werking.

LUCHTVERWARMING.

DROOGINRICHTINGEN.

Ontwerpen en begrootingen worden **kosteloos** opgesteld en toegezonden.

Getuigschriften en opgaven van een groot aantal uitgevoerde inrichtingen, ook hier te lande, staan ten dienste.

Koninklijke Fabriek van

WERKEN IN ZINK EN ANDERE METALEN te DELFT.

Hiermede hebben wij de eer te berichten, dat wij de **Koninklijke Fabriek van gegoten Zink- en Bronswerken** der firma L. SCHÜTZ & ZN. te *Zeist* hebben overgenomen en deze zaak aldaar, de eerste jaren met medewerking van den vorigen eigenaar, onder dezelfde firma zullen voortzetten.

Wij zijn door deze aankoop in staat gesteld alle orders op **fijne Zink- en Bronswerken, Kunstsmeedwerken en Aanleg van Verwarming met warm water onder lagen druk**, waardoor de firma L. SCHÜTZ & ZOON zich reeds sedert vele jaren zulk een goeden naam verworven heeft, met de meeste nauwgezetheid uit te voeren.

DELFT, 1 April 1894.

Firma F. W. BRAAT.

Maatschappij tot Exploitatie van Staatsspoorwegen.

AANBESTEDING

Op DINSDAG den 17den April 1894 des namiddags ten 2 ure (*locale tijd*), te het Centraalbureau der Maatschappij Exploitatie van Staatsspoorwegen bij Moreelse Laan te *Utrecht*, van:

Bestek No. 654.

Het maken van eene bergplaat voor steenkolen en takkebossen op het station ZWOLLE.

Begrooting f 4100.—.

De besteding geschiedt volgens § 25 v het bestek.

Het bestek ligt van den 31sten Maart 1894 ter lezing aan het Centraal-bureau bij de Moreelse Laan en aan het bureau van den Heer Sectie-Ingenieur W. J. KLERK DE REU te *Meppel* en is op *franco* aanvraag (per brief) aan genoemd Centraalbureau (Dienst van Weg en Werken) te bekomen, tegen betaling van f 1.00.

Inlichtingen worden gegeven aan het Centraalbureau (Dienst van Weg en Werken) en door den Ingenieur voornoemd.

Aanwijzing op het terrein zal geschieden den 9den April 1894, ten 10 uren voor middag (*West Europeesche tijd*).

Utrecht, den 30sten Maart 1894.

J. H. P. JANSE,
Marnixstraat 364, AMSTERDAM

Levert alle soorten GRANIELEN ruw, behakt, gepolijst, gepronkeerd enz., voor verschillende doeleinden. BILLIJKE PRIJZEN. „Zie monster-étalage in het Gebouw der Maatschappij tot Bevordering der „Bouwkunst.”



No. 7.

14 APRIL 1894.

14de JAARGANG.

Redactie voor de verschillende groepen:

EDUARD CUYPERS. — F. C. DUFOUR. — A. C. M. VAN ETTEN. — HENRI EVERS. — GUGEL. — C. A. HUYGEN. — D. E. C. KNUITEL. — JURIAAN KOK. — J. R. DE KRUYFF. — F. H. VAN MALSEN. — C. P. POSTHUMUS MEIJES. — C. MUYSEN. — J. J. VAN NIEUKERKEN. — R. P. J. TUTEIN NOLTHENIUS. — C. H. PETERS. — C. T. J. LOUIS LIEBER. — P. DU RIEU FZS. — J. VERHEUL DZN.

BUREAU VAN REDACTIE: Marnixstraat 402, Amsterdam.

ABONNEMENTSPRIJS voor Nederland, fr. p. p. f 15.— 's jaars, voor Indië en het Buitenland (bij vooruitbetaling) fr. p. p. f 17.—

PRIJS DER ADVERTENTIE: van 1—5 regels f 1.— elke regel meer 20 cts. Groote letters naar plaatsruimte.

AANKONDIGINGEN v. AANBESTEDINGEN 15 cts. per regel met premie 3/2 maal.

ABONNEMENT VOOR ADVERTENTIE tegen belangrijk verminderde prijzen.

Uitgevers: MOUTON & Co., — 's-Gravenhage.

BUREAU VAN ADMINISTRATIE: Herderstraat 5. 's Gravenhage.

INHOUD: Wat is mooi, wat is leelijk, door J. R. de Kruyff. (Vervolg). — Electriche liften. (met twee afbeeldingen). — Verslagen van Vergaderingen. — Berichten. — Personalia. — Prijsvragen. — Agenda. — Lijst van Fabrikanten, Leveranciers, enz.

WAT IS MOOI, WAT IS LEELIJK?

door J. R. DE KRUYFF.

II.

In het eerste artikel noemde ik „Verhouding” in het algemeen beschouwd een factor van tijdelijke of wisselende schoonheid, die slechts leiden kan tot subjectief of persoonlijk mooi-vinden.

Niet anders is het gesteld met *den stijl*, waarin een bouwwerk is opgetrokken.

Alleen reeds het feit, dat er zooveel stijlen elkaar hebben opgevolgd, en zelfs naast elkander hebben bestaan, bewijst dat geen van allen op blijvende waardeering vermocht aanspraak te maken. In de middeleeuwen was de antieke kunst — voor zoover men die toen kende — in discrediet; tijdens de Renaissance noemde men de Gothische kunst barbaarsch; voor de Oostersche bouwkunst trekken vele Westerlingen den neus op: daar is geen enkele stijl, waarvan men zeggen kan dat hij beter of mooier is dan een andere. De Barockstijl, die voor dertig jaren formeel in den ban was gedaan, voert nu almeê het hoogste woord, en het Rocaille, als het „mauvais sujet” in de kunstgeschiedenis aangeschreven, is weer in alle grootere salons de gevierde gast. De bouw- en versieringsstijlen hebben — als zoodanig — geen blijvende waarde.

En wanneer de veelzijdig ontwikkelde kunstkenner van onze dagen niettemin, en met recht, van een voortreffelijk historisch bouwwerk mag getuigen: dat monument *is* mooi, dan grondt zich dus dat oordeel op

andere schoonheidsfactoren dan door den stijl van het gebouw worden bijgebracht.

Een factor van *tijdelijke* schoonheid is ook *het berekende verband* tusschen alle deelen van een kunstwerk.

Het onverkwikkelijke gehaspel over het zoogenaamde *rationeele* in de kunst is onvruchtbaar: het beginsel daarin vervat kan aan niemand worden opgedrongen, is geheel van subjectieven, van persoonlijken aard, en allerminst een schoonheidselement van blijvende waarde.

De zoogenaamde „rationalisten” in de bouwkunst streven trouwens maar zelden naar de toepassing van een beginsel dat zich onweerstaanbaar aan hen opdringt.

Meestal is het juist andersom. Zij gevoelen een voorliefde voor bijzondere vormschema's die tot dusverre minder populair waren, en gebruiken nu het beginsel als etiket om hun waar te beter aan den man te brengen.

De *inkonskwentie*, hierbij tentoongespreid, is er een duidelijk blijk van.

Met een soort van heiligen afschuw bezielde voor het antieke schema van gevelverdeling, waarvan de schoone verhoudingen niet vermochten door te dringen tot hun eigenaardige zienswijze, zullen zij — bijvoorbeeld — elken pilaster als *onnut* en *onwaar* speelgoed verre van zich werpen, maar wèl hoge torens bouwen, die nòch door de indeeling, nòch door de bestemming, nòch door het type van hun bouwwerk vereischt worden, en hiermee veeleer in lijnrechte contradictie zijn. Vermakelijk is het daarbij op te merken, hoe dan nog soms zoo'n toren hun danig in den weg staat, en vaak moet dienst doen als een soort van „plaster”-zuil of drager van deels onnutte, deels onsmakelijke versieringsmotieven.

Maar een pilaster? Wel foei!

Velen denken er anders over :

Zij schermen niet met een of ander quasi-beginsel, dat in *kleinigheden toegepast, in hoofdzaak wordt verloochend*,

maar zijn tevreden met den schoonen schijn.

Zij weten evengoed als de „rationalisten” dat de pilasters in hún gevelvlak niet onmisbaar zijn om het lijstwerk te dragen, en dat de muur, waarin ze zijn aangebracht, het ook zonder hen wel stellen kan; maar ze scheppen behagen in de voorgewende noodzakelijkheid van dit symbolisch evenwicht tusschen kracht en last, ter wille van de fraaie verhoudingen en het rythmisch spel van licht en schaduw dat er uit voortvloeit.

Wanneer die vormen al niet werkelijk de functies vervullen die haar schijnen opgelegd, dan *zou het toch zoo kunnen* zijn,

en volgens de opvatting van deze artisten is het in de kunst niet om de waarheid te doen, maar om de illusie van de waarheid.

Zoo loopen de smaken uit elkander. En Salomo nòch zijn kat zou hier recht kunnen spreken.

Zooveel is zeker: de kunst kan niet leven van de waarheid alléén.

In de „Epikur, Physiologie des Schönen, Deutsche Ausgabe von Dr. Teuscher” geeft *Mantegazza* als de beste hem bekende verklaring, die van Plato: het schoone is het afschijnsel der waarheid.

„en als mij zelf — dus schrijft hij — een pistool werd „op de borst gezet, met het bevel een eigen définitie te „geven, dan zou ik, om mijn leven te redden, zeggen: „het schoone is het ware + *X*; en om dan verder zoo „om-en-bij aan te geven waaruit die *X* bestaat (zou ik er „bijvoegen) heb ik juist dit boek geschreven, dat een subjectieve verklaring van het schoone inhoudt.”

Nu kan ik gerust iedereen aanbevelen om dit boeiende en zeer eenvoudig geschreven boek van *Mantegazza* te lezen, doch naar mijn bescheiden meening had hij die *X* ook wel ietwat minder omslachtig kunnen omschrijven.

Ik zal er mij wel voor wachten, wijzer dan Plato te willen wezen, doch waar deze het schoone noemt: het afschijnsel (der Abglanz) van de waarheid, zou ik voor mij daarvoor liever het woord *illusie* gebruiken; om duidelijk te maken dat door 's *mensen* medewerking de schoonheid tot stand komt.

Immers: mooi en goed — zoowel als groot en klein — zijn slechts menselijke begrippen, geen eigenschappen die in de werkelijkheid bestaan. Het schoone is iets zuiver menselijks, het is uit ons zelf ontsproten.

De werkelijkheid bracht hier of daar in de zenuwcentra van de hersenen een symphatische trilling te weeg, en het beeld, dat hiertoe aanleiding gaf, noemde men *schoon*.

Prof. Adolf Göller — in zijn „Aesthetik der Architectur” — citeert van een ongenoemde de woorden:

„nòch duister, nòch licht, nòch klankrijk, nòch stil, maar „veeleer indifférent voor licht en klank ligt de wereld om „ons heen.”

en zoo juist gaat hij zelf dan voort :

„Blauw wordt toch hierdoor eerst blauw, als de aeter- „trillingen het oog treffen, *fis* wordt dan eerst *fis* als „de luchtgolvingen het oor bereiken: zonder oog en oor „blijven ze aeter- en luchtbeweging, en worden nooit „blauw en *fis*. Hoe kunnen ze dan buiten in de ruimte „al *mooi* zijn, als ze buiten inde ruimte nog niet eens „blauw en *fis* zijn? Hoe zouden ze dan al *zonder* ons

„en *buiten* ons mooi zijn, terwijl ze toch eerst *door* on- „blauw en *fis* worden? Hoe zou het spel van licht er „schaduw op het marmer van den beeldhouwer al buiter „in de ruimte mooi zijn, terwijl het toch eerst *in on-* „van aetertrilling tot een indruk van licht en schaduw „komt en hierdoor de voorstelling wekt van vormen? „Zonder het ingrijpen van het menschelijk organisme „in de buitenwereld bestaat er geen schoonheid; slechts „als de dingen met hem in aanraking komen worden ze „schoon: hij zelf ontsteekt er het licht in, waarin zij „hem toeschijnen te stralen.

„Het schoone bestaat dus slechts als „Gefühl des „Schönen.”

En *Mantegazza* schrijft :

„Het schoone, op zich zelf beschouwd, is nòch in de „natuur nòch in de kunst te vinden;” en eenige regels „verder: „het zou niet kunnen bestaan, als we niet èn „een voorwerp hadden dat een indruk bij ons teweeg „brengt èn een zenuwcentrum dat in dien indruk een „karakter ontdekt, dat hij met veel anderen gemeen- „schappelijk bezit en dat wij — het schoone — noemen.”

Wanneer dus de bron der schoonheid in ons zelf ontspringt, terwijl de waarheid buiten ons te vinden is, en het ware eerst schoon kan worden, wanneer het, onder hiertoe gunstige omstandigheden, in onzen geest weerspiegelt, is het duidelijk dat de *kunst*, als uitvloeisel van dit proces, niet leven kan van de waarheid alléén, maar het *haar* veeleer om de illusie van de waarheid te doen is: de onbekende in *Mantegazza's* (waarheid + *X*.)

Het in steen gehouwen acanthusblad is nimmer zoo in Griekenland gegroeid; maar de illusie van zijn groei-kracht is zoo volmaakt natuurlijk opgewekt, dat het ons haast verwondert, het niet juist zoo te vinden in de natuur.

En hierom, voor een deel, *vind ik* het steenen blad mooi. Wáárom het ook voor *iedereen* mooi moet wezen zal ik later trachten aan te toonen bij de bespreking van de factoren van *blijvende* schoonheid.

Voorloopig dwalen we nog rond binnen de gebiedsgrenzen van „den smaak”.

En hier vinden wij ook het *mystiek-symbolische*: jongste décoratieve kunstuiting van de jongeren onzer dagen;

een opvatting die levensvatbaar is als elke andere; want ook haar ontbreekt het niet aan schoonheids-elementen van blijvende waarde.

En daarom moet ze — zij 't ook maar half verstaanbaar — dan toch op haar manier van het idéaal spreken tot iedereen, welke die nieuwste manifestatie zonder vooroordeel durft onder de oogen te zien.

Persoonlijk kan ik mij wel indenken in een opvatting die niet heel mijn ziel in trilling brengt en daarvan toch het goede waardeeren; en als nu de adepten van die leer (of van een andere) zich maar niet verbeeldden, dat juist *zij* alleen het afschijnsel van de waarheid in pacht hebben en alle andere kunstenaars blinde ezels zijn, dan kon men samen in vrede leven, en ware alles „pour le mieux dans le meilleur des mondes possibles.”

Alle dezen zijn immers opvattingen van persoonlijken aard, waarin de schoonheids-elementen van *tijdelijke* waarde in haast verpletterende meerderheid zijn.

(Wordt vervolgd.)

ELECTRISCHE LIFTEN.

Van de toepassingen van den electricen stroom voor het overbrengen van beweging, hebben vooral die voor de hefwerktuigen, omdat zij van een zoo groot direct en algemeen nut zijn, in de eerste plaats de aandacht getrokken. De door electromotoren bewogen liften en lifts bieden zooveel voordeelen aan boven de roeger toegepaste systemen, dat een korte beschouwing, vooral van de laatste, in een bouwkundig weekblad zeker een plaats moge vinden.

Door de voortdurende steiging der waarde van den grond in de groote steden werd men er toe gedwongen, om nieuwe gebouwen, fabrieken en magazijnen op te trekken, en men moest zien naar middelen om niet alleen zware lasten gemakkelijk tot de bovenste verdiepingen te brengen, maar ook om het verkeer tusschen de verschillende étages onderling zoo eenvoudig mogelijk te maken. Een dergelijk middel vond men in de liften, in hun eenvoudigsten vorm bestaande uit een kooi, die door middel van een touw en takel of winde met de hand opgetrokken kon worden.

Voor zwaardere lasten en groote opvoerhoogten waren dergelijke toestellen echter in de bediening te kostbaar en te tijdrovend, zoodat mechanische inrichtingen geëischt werden. In fabrieken waar toch transmissies voorhanden waren, kon men gemakkelijk hiervan gebruik maken, en in gebouwen waar echter geen beweging aanwezig was, moest men zijn toevlucht nemen tot kleine stoommachines, gas- of petroleummotoren of, indien waterleiding of pompinrichtingen bestonden, tot de hydraulische kracht.

Beschouwen wij deze inrichtingen, dan vinden wij naast de verschillende voordeelen, die elk systeem kan bieden, toch zeer groote nadeelen. De aansluiting van een lift aan de transmissie eener fabriek, zal in het algemeen voordelig zijn, wanneer de liftschacht gelegen is in de nabijheid van altijd doorlopende assen; is het tegenovergestelde het geval, zoodat nieuwe assen moeten aangelegd worden, dan kan dit soms bezwaarlijk en kostbaar zijn.

Bij de opstelling van een gas of petroleummotor uitsluitend voor het bewegen van een lift is de toestand zeer ongunstig, daar deze machines gedurende den geheelen dag, onverschillig of de lift gebruikt wordt of niet, steeds door zullen moeten loopen, waardoor het gas- of petroleumverbruik onevenredig hoog wordt. Deze machines hebben nog het nadeel, dat zij eene afzonderlijke persoon voor de bediening vereischen, wat natuurlijk op de jaarlijksche uitgaven zeer zwaar drukt.

Is een waterleiding ter beschikking, dan zal het natuurlijk van de voorwaarden, waarop de Mij. of de gemeente, die haar exploiteert, het water ter beschikking stelt, afhangen of zulk een lift voordelig is of niet. Nadeelen van hydraulische inrichting zijn bovendien gelegen in het gevaar van bevriezen en in het feit, dat hoe gering of hoe zwaar de last ook is, die gegeven moet worden, steeds de zelfde hoeveelheid water verbruikt wordt.

Stellen wij hiertegenover de electriche liften. Deze bestaan uit een winde, die door een electromotor in beweging gebracht worden, en die slechts dan in werking komt wanneer de lift gebruikt wordt. Het stroomverbruik is hierbij evenredig aan den te heffen last, zoodat een dergelijk systeem, daar waar de electriche stroom hetzij van een stedelijk centraalstation, hetzij van een eigen installatie voorhanden is, in de meeste gevallen van alle

genoemde systemen het zuinigst zal werken. In het volgende hopen wij met cijfers de juistheid hiervan aan te toonen.

De beide figuren 1 en 2 *) geven een voorbeeld van een electriche lift, en wel fig. 1 van de algemeene inrichting en fig. 2 van het hijschtoestel.

Dit laatste bestaat uit een electromotor, door middel van een koppeling met een schroef zonder einde verbonden. Deze drijft een wormrad, en door middel van twee tandraderen wordt de beweging overgebracht op den hijschtrommel. Al deze toestellen zijn op een gemeenschappelijke fundatieplaat gemonteerd, en bewegen zich worm en wormwiel in een gesloten ijzeren kast, die

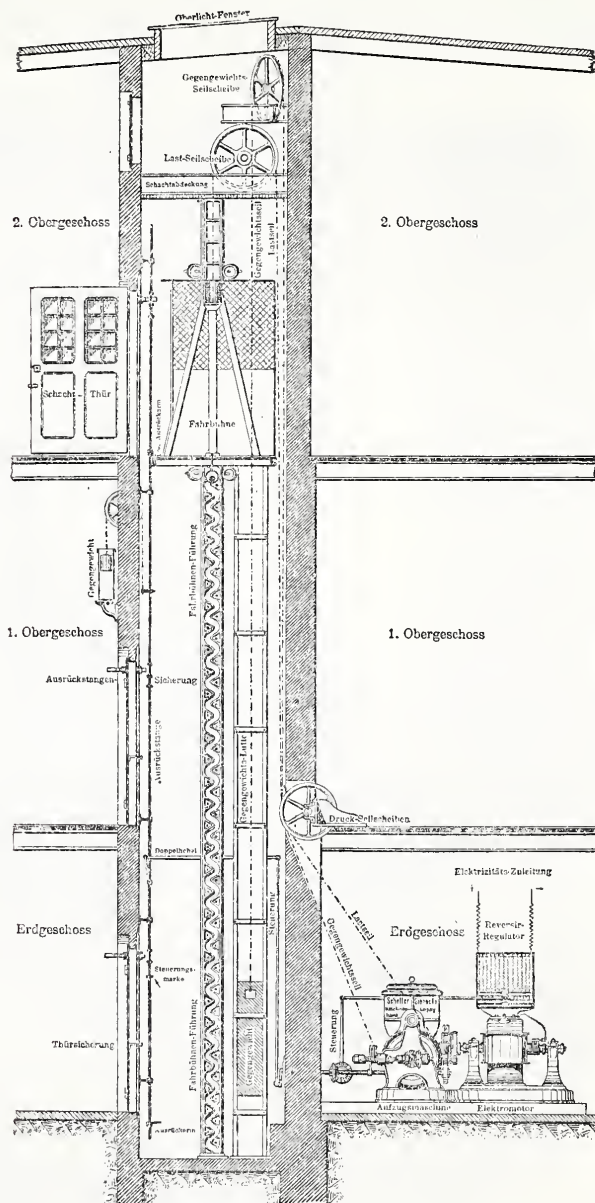

Fig. 1. Algemeene inrichting.

met olie gevuld is, waardoor de wrijving tot een minimum gereduceerd wordt.

De hijschtrommel is voorzien van ingedraaide groeven, waardoor verschillende windingen van het staaldradttouw dat de kooi draagt niet tegen elkaar kunnen wrijven. Om den trommel windt zich in tegengestelde richting tot dit koord nog een tweede, dat een ijzeren gewicht van gelijke zwaarte als de ledige kooi draagt. Dit gewicht beweegt zich tusschen ijzeren geleiders en wordt hierdoor het voordeel verkregen, dat alleen de werkelijke last door den motor gelicht hoeft te worden.

Het in gang brengen of stilzetten van de lift kan zoowel in de kooi, als op de verschillende verdiepingen geschieden. Hiertoe dient een ijzeren stang, in de lift-

*) Deze clichés werden ons welwillend door de firma Schelter en Giesecke te Leipzig ter beschikking gesteld.

schacht aangebracht, en die door middel van een hefboom of touw zoodanig met het stuurtoestel, dat zich aan den motor bevindt, verbonden is, dat door het naar boven of beneden bewegen der stang de rem van den motor losgelaten en tegelijk de elektrische stroom gesloten wordt. Ten einde nu al naar gelang de omstandigheden de motor harder of zachter en in de eene of andere richting te laten loopen, geschiedt het sluiten van den stroom door een reguleur, die zoodanig geconstrueerd is, dat indien de stang naar boven getrokken wordt de stroom den motor in de eene richting doorloopt en eene beweging in eenen zin verkregen wordt, terwijl indien de stang naar beneden getrokken wordt, de stroomrichting omgekeerd wordt en de beweging in tegengestelden zin zal plaats hebben.

De overige inrichtingen van de lift zijn natuurlijk bij een elektrische beweging niet verschillend van die bij andere systemen. De schacht en de geleidingen van de kooi blijven hetzelfde, evenals de veiligheidsinrichtingen voor het breken van het staaldraad of voor het te snelle dalen. Eveneens kunnen de inrichtingen der deuren op de verschillende verdiepingen en de systemen waardoor deze niet geopend kunnen worden, zoolang de lift zich niet juist daarvoor bevindt, volkomen gelijk blijven, en zal het over het algemeen niet moeilijk zijn, bestaande liften van een elektrische beweegkracht te voorzien.

Gaan wij thans de cijfers na voor de verschillende methoden van beweging, en nemen wij daartoe aan, dat wij een lift hebben die 1000 K.G. moet kunnen

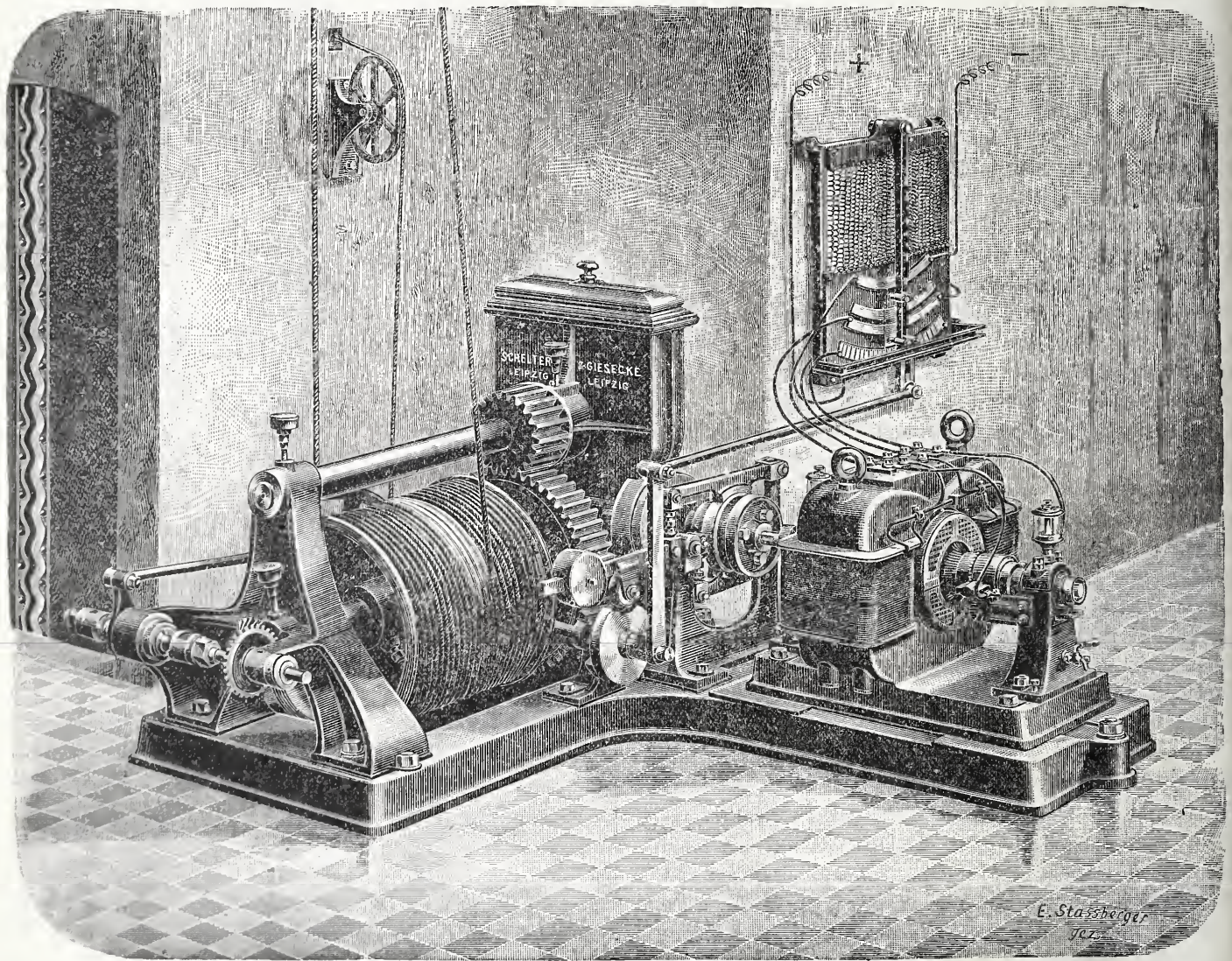

Fig. 1. Hijstoestel.

Daar de reguleur verder uit een aantal draadspiraalen bestaat, die wanneer zij allen door den stroom doorlopen worden, deze verzwakken, waardoor de motor langzamer loopt, zoo kan men door de stang meer of minder te bewegen een aantal dezer spiralen kort sluiten en hierdoor de snelheid regelen. Zoodra de stang in haar middenstand geplaatst is, wordt onmiddellijk de stroom uitgeschakeld, treedt de rem in werking en volgt een geleidelijk tot stilstand komen van motor en lift; *gedurende de rustperiodes wordt dus geen stroom verbruikt.*

Om te voorkomen, dat de kooi zich boven het hoogste of onder het laagste punt zou bewegen, zijn hier aan de stuurstang armen aangebracht, waardoor deze door de kooi zelf in haar middenstand gebracht wordt, en dus nooit gevaar kan ontstaan.

verplaatsen over een totale hoogte van 20 M. en 10 M. snelheid per minuut moet kunnen bereiken. Stellen wij, dat deze lift per 10 uren 50 maal gemiddeld gebruikt wordt, en dat het gewicht van de kooi door een tegengewicht opgeheven wordt.

Beschouwen wij eerst het geval van een gasmotor, die gedurende 10 uren voor de 50 heffingen onafgebroken moet loopen. De werkelijk te verrichten arbeid zal voor elke heffing bedragen:

$$\frac{1000 \times 20}{2 \times 60 \times 75} = 2.2 \text{ P. K.}$$

Bij een nuttig effect van 60% der geheele inrichting zoude men dus een gasmotor van ± 4 eff. P. K. noodig hebben. Gedurende 100 minuten per dag zoude deze vol belast zijn en bij een verbruik van 900 Liter gas

per uur en per P. K. zoude dus voor de nuttige werking noodig zijn

$$\frac{4 \times 900 \times 100}{60} = 6000 \text{ Liter gas.}$$

Gedurende het overige gedeelte van den dag zoude de motor onbelast loopen, en daarvoor zijn minstens noodig 900 Liter gas per uur, zoodat hiervoor een gasverbruik verkregen wordt van

$$\frac{900 \times (600 - 100)}{60} = 7500 \text{ Liter.}$$

Het totale gasverbruik bedraagt dus 13500 Liter per dag, wat gerekend tegen een gemiddelden prijs van 7 cts. per M³. een bedrag uitmaakt van f 0.94⁵.

Hierbij komt nog f 1.50 per dag voor bediening, olie enz., zoodat de totaalkosten bedragen f 2,44⁵ per dag en dus elke heffing 4.9 cts. zal kosten.

Bij gebruik van een petroleummotor, die per effect. P. K. en per uur 0.5 Liter petroleum verbruikt, worden onder dezelfde omstandigheden de totaalkosten f 2.— per dag, zoodat elke heffing 4 cts. kost.

Wanneer de last geheven zoude worden door een hydraulische lift werkende op een stedelijke waterleiding met een druk van 3 atmosferen, dan was voor elke heffing 1 M³. water noodig, die bij de meeste waterleidingen ongeveer 11 cts. kost.

Stellen wij tegenover deze cijfers die van de electriciteit, dan vinden wij dat voor elke heffing noodig zouden zijn 125 Volt-Ampère-uren, en voor elke daling 20 Volt-Ampère-uren, dus totaal 145.

De prijs van 1000 Volt-Ampère-uren bedraagt bij de meeste centraalstations ± 25 cts. voor het bewegen van motoren, zoodat een heffing en daling van de volle last zal kosten $\frac{145 \times 25}{1000} = 3.6$ cts.

Beschouwt men deze cijfers, dan ziet men welke besparingen verkregen kunnen worden, reeds bij aansluiting van een lift aan een stedelijk centraalstation, en worden natuurlijk de omstandigheden nog gunstiger, wanneer elektrische stroom van een eigen installatie ter vervoering staat.

F. C. D.

VERSLAGEN VAN VERGADERINGEN.

Afdeeling Leeuwarden, 22 Maart 1894. De Voorzitter deelde mede, dat op de door de Afdeeling uitgeschreven prijsvraag 22 antwoorden waren ingekomen, die aan de Jury, bestaande uit drie leden van de Afdeeling Alkmaar waren toegezonden.

Het woord werd daarna gegeven aan den heer K. L. Faber, die zijne toehoorders in de grijze oudheid verplaatste door eenige mededeelingen ten beste te geven over de vóór-Christelijke bouwkunst. De kunst, zegt Spreker, is even oud als de taal en even noodig voor 's menschen redelijk leven als het voedsel voor zijn stoffelijk bestaan. Van den vroegsten tijd af wist de mensch, op welke primitieve wijze dan ook, vormen te geven aan zijn wapenen, zijne woning, zijn huisraad enz. en met punten en strepen dier-figuren te teekenen. Beginnende bij de Ariërs in hunne oorspronkelijke vormtaal, schetste spreker verder met tal van teekeningen als toelichting, de kunst-ontwikkeling bij de Perzen en de Etruriërs. In hoofdzaak stond hij stil bij hunne grafmonumenten en de eigenaardige en kunstige wijze, waarop die volken den werkkring, waarin de overledene gedurende zijn leven was werkzaam geweest, op die gedenkteekenen wisten te beitelten. Hij toonde aan hoe trapsgewijze die kunstontwikkeling krachtig was vooruitgegaan bij de Grieken en Romeinen. Eveneens gaven de teekeningen van de muurschilderingen bij die oude volken blijk, hoe kunstig en smaakvol zij de kleurschakeeringen daarin tot haar recht wisten te doen komen.

Daarna werd het woord gegeven aan den heer W. C. de Groot,

die aan den hand van eene uitgebreide collectie teekeningen het in uitvoering zijnde bouwwerk van het nieuwe Diakonessenhuis alhier behandelde. Na gewezen te hebben op de gunstige ligging van het bouwterrein, zoowel met het oog op de hygiëne als de eischen voor eene rustige en aangename omgeving, zet spreker den geheelen indeeling van het gebouw uiteen. De inrichting is voor verpleging van 60 patienten en huisvesting van 25 à 30 verpleegsters. Bij het opmaken van het ontwerp is op den voorgrond gesteld: volkomen scheiding of isoleering van alles wat tot het huishoudelijke en huisvesting der verpleegsters, en datgene wat meer direct tot de ziekenverpleging in verband staat. Voor het eerste is een vóór- of hoofdgebouw aangewezen, bestaande uit sous-terrein en twee verdiepingen. Dit gebouw met riant uitzicht biedt aan de bewoonsters een gezellig en aangenaam tehuis, terwijl de daarachter gelegen en met inrid voor rijtuigen met het voorgebouw verbonden vleugels of paviljoens, voor de ziekenvertrekken, operatie- en dienstlokalen enz. zijn ingericht. Deze gebouwen van eenvoudige opvatting, die den aard der bestemming duidelijk uitdrukt, zijn omgeven door een ruimen tuin.

Spreker behandelde voorts de constructie, verlichting, verwarming, ventilatie, de privaat-inrichting met pneumatische verwijdering der faecaliën enz. en dit een en ander getoetst aan de eischen die door de hygiëne worden gesteld.

De Voorzitter bracht beide sprekers dank, ook namens de vergadering, met de opmerking dat het ook thans weer was gebleken dat de beoefening van den bouwkunst zooveel afwisseling meêbracht en zoowel het kijkje in de grijze oudheid als de bespreking van de hedendaagsche bouwkunst met de vele hulpmiddelen een nuttigen en leerrijken avond aan de Afdeeling had bezorgd, en sloot met den wensch dat, waar zóóveel was gedaan om het nieuwe Diakonessenhuis naar de tegenwoordige eischen des tijds in te richten, ook het praktische gebruik in de toekomst aan de niet ten onrechte hooggestelde verwachtingen zal mogen beantwoorden.

Afdeeling Arnhem, 4 April 1894. De Voorzitter deelde mede, dat de Statuten waren ingekomen van de woning-vereeniging „Openbaar Belang” alhier, en dat de Voorzitter en de Secretaris van de Afdeeling door het Hoofdbestuur waren uitgenoodigd tot het bijwonen van eene vergadering op den 5 April e. k. te Amsterdam. Het voorstel van het bestuur om deze afgevaardigden de gewone vergoeding te doen uitbetalen, werd zonder discussie aangenomen.

Naar aanleiding van een schrijven van het Hoofdbestuur der Maatschappij, spoorde de Voorzitter de leden aan, tot het deelnemen aan de leening der Maatschappij en werden inschrijvingsbiljetten rondgedeeld.

Als lid van de commissie tot veredeling van het ambacht deelde de Voorzitter mede, dat verschillende personen op aanvraag der commissie gelden hebben gestort voor het dekken der kosten voor het onderricht en voor tegemoetkoming in de reiskosten van hen die aan het examen wenschen deel te nemen. In weerwil van de pogingen daartoe door de commissie aangewend, heeft niemand zich voor het examen aangemeld, waarin zij aanleiding vond een nader voorstel te doen, strekkende tot het openen van een kosteloozen cursus in de leer der schoone vormen, waarmede dan in het najaar een begin kon worden gemaakt, als de gevers der gelden daartegen geen bezwaren hadden. Na het verstrekken van deze inlichtingen, stemde de vergadering met dit voorstel in.

Vervolgens bracht de Secretaris het jaarverslag uit, dat zonder eenige discussie door de vergadering werd goedgekeurd.

Na mededeeling, dat de drie antwoorden op de prijsvraag reeds in handen van de commissie van beoordeling zijn gesteld, werd bij ballotage een nieuw lid aangenomen.

Eene bespreking werd gehouden over de voorgenomen excursie der leden naar Maastricht en Valkenburg. Den heeren Crollaer en Portheine werd opgedragen tegen de volgende vergadering een plan op te maken van dit uitstapje, dat waarschijnlijk 8 en 9 Juni e. k. zal gehouden worden.

Voor de kunstbeschuwing bracht de heer Freem eene verzameling uitgevoerde en onuitgevoerde ontwerpen van eigen hand ter tafel en stelde de heer Persyn Jr. ter bezichtiging eenige phothografiën van monumentale gebouwen enz. te Weenen, Londen, Keulen, Brussel en Antwerpen. Aan beide heeren werd hiervoor den dank der vergadering gebracht.

Naar aanleiding van een ingezonden stuk over het wasschen van vensters door onze dienstboden, dezer dagen in de Nieuwe

Rotterdamsche Courant opgenomen, deed de heer Evink de vraag of het niet mogelijk is meer practische ramen te ontwerpen. De langdurige discussie die hierop volgde en nu en dan naar het humoristische overhelde, leidde echter tot geene resultaten.

Afdeeling Alkmaar. 7 April 1894. Den 7en hield de afdeeling eene zeer druk bezochte vergadering. Na afdoening der huishoudelijke zaken verkreeg de heer G. N. Itz het woord om eene voordracht te houden over aanbestedingen.

Spreker stond stil zoowel bij de grootsche gebouwen der middeleeuwen en hoe die tot stand waren gekomen, als bij de tegenwoordige wijze van doen. Hij toonde te zijn een voorstander van eigen beheer, vooral bij gemeentewerken, en gaf menige wenk omtrent verbeteringen die in de voorwaarden tot aanbestedingen kunnen worden gebracht.

„Architectonische Rundschau” door den secretaris als kunstbeschuwing gegeven, trok zeer de aandacht, terwijl de bespreking over het „wetenschappelijk uitstapje” om het late uur tot een volgende vergadering werd uitgesteld.

De Vice-Voorzitter bedankte den heer Itz voor zijn belangrijke mededeelingen en sloot daarop de vergadering.

Koninklijk Instituut van Ingenieurs, 12 April 1894. Nadat de Voorzitter, de heer Leemans, eenige waardeerende woorden had gewijd aan de nagedachtenis van de leden G. J. Mees en G. Scholten, beiden onlangs overleden, deelde hij mede, dat zoowel het Instituut als de Afdeeling daarvan in Ned. Indië met diploma's werden bekroond op de tentoonstelling te Chicago.

Uit dankbaarheid voor de ondervonden hulp was aan den Ned. consul aldaar de Instituuts-medaille vereerd.

Op voorstel van den Raad van Bestuur van het Instituut werd een bijdrage van f 1000 uit de kas verleend voor het aanstaande congres van binnenscheepvaart.

Na deze huishoudelijke werkzaamheden trad als spreker op de heer A. van Liebergen, sectie-ingenieur der staats-spoorwegen te Venloo, met een voordracht over de afschuiving van den spoorwegdam op het baanvak Bunde—Beek—Elsloo, en de middelen, aangewend tot verzekering van de veiligheid van den weg

(Wegens gebrek aan plaatsruimte zal het verslag dezer voordracht in een volgend nummer worden opgenomen.)

Aan het einde der vergadering werden door den heer A. Huet eenige mededeelingen gedaan over een in 1690 door Jan van der Heide geleverde brandspuit, die thans nog te Deventer dienst doet. Die interessante bijzonderheden en de teekeningen van de spuit zullen in de werken van het Instituut worden opgenomen.

VERSCHEIDENHEDEN.

Mr. W. St. Chad. Boscauw gaf de vorige week op eene lezing in het Britsch Museum een overzicht over de vorderingen van het archeologisch onderzoek in het Oosten.

Door Schliemann's uitgravingen en ontdekkingen te Hissarlik en Mycenae is niet enkel het bestaan van Troje bevestigd, dat reeds naar het land der mythen verhuisd was, maar tevens het bestaan eener oud-Grieksche beschaving, onder directen invloed van het Oosten.

Ook heeft men teruggevonden vele van de verkeers- of handelswegen, tusschen de centra der beschaving in en vóór-historische tijden.

Uit de ontdekkingen van Professor Flinders Petrie in Egypte blijkt, dat tijdens de XIIde dynastie (\pm 3000 jr. v. Chr.), tijdens Egypte's bloeitijd tal van bewoners van de eilanden en kusten der Aegeïsche zee zich in Egypte vestigden, en door behulp van het eigenaardig vaatwerk kan men nu nog de handeligen nagaan, tusschen de Peloponesus en Egypte en Syrië, welke zich vooral tijdens koning Rhuen-ater, (\pm 1300 v. Chr.) in een druk verkeer mochten verheugen.

Uit de ontdekkingen van Professor Hommel van W. Gläsen, en W. Halévy blijkt, dat Zuid- en Midden-Arabië waarschijnlijk de centra bevatten der aller oudste beschaving en dat van daaruit eens de vlakten van Chaldéa zijn bevolkt, en later de Egyptische

dynastiën afkomstig waren en zich in het Nijldal vestigden; mede is daaruit het bestaan van drukke handelsbetrekkingen reeds gebleken, omstreeks 4000 v. Chr. tusschen de bewoners van de kusten der Perzische Golf en die van het Nijldal.

Ook meent men op grond van archeologische vonsten, dat de uittocht door de Israëlieten uit Egypte niet heeft plaats gevonden over het Sinaïtischen schiereiland, maar hooger op door de woestijn Shur, en door de gebergten van Edern en dat de tocht door de Rode Zee moet hebben plaats gehad bij de golf van Akaba.

BERICHTEN.

NIJWE GROENTENMARKT TE AMSTERDAM. De heeren H. van der Vijgh en G. Emmingmann, architecten te Amsterdam, hebben in eene brochure hunne plannen betreffende een nieuwe groentenmarkt te Amsterdam uiteengezet.

Hun ontwerp, waarmede getracht is aan alle billijke eischen zooveel mogelijk te voldoen, is ingericht voor het reeds bestaande terrein ten behoeve der groente- en aanverwante markten. Dit terrein wordt door hen geacht te zijn goed gekozen en ingericht; alleen ontbreken nog voldoende pakhuisruimte tot berging, een behoorlijke overdekking die koper, ver koper en levensmiddelen aan de invloeden van weër en temperatuur onttrekt, en volkomen afsluiting van den openbaren weg waardoor beter aan de hygiënische eischen kan worden voldaan.

De ontwerpers wenschen de geheele ruimte, ook de havens, te overdekken, en de voorzijde van het terrein af te sluiten door verschillende gebouwen voor woningen en kantoren der vereischte ambtenaren en opzichters, terwijl de te verhuren bovenwoningen, winkels enz. deze gebouwen productief zullen maken. Ook langs de toegangen van af de Marnixstraat naar het marktterrein zijn winkeltjes ontworpen. De noodige pakhuisruimte wordt verkregen door de ontworpen kelders, ter grootte van 6000 M² in de schiereilanden.

De architecten voegen bij hun ontwerp een berekening van kosten, die zullen bedragen voor de gebouwen aan de Marnixstraat f 100.000, voor den aanleg van kelders onder de verschillende schiereilanden f 300.000 en voor de ijzeren overkapping f 350.000, totaal f 750.000.

De opbrengst aan huur, marktgeld en enz. zou netto bedragen ruim f 43.000, gelijkstaande met 5 $\frac{3}{4}$ pCt. van het kapitaal van aanleg.

Rekent men hiervan 3 $\frac{1}{2}$ pCt. voor rente, dan blijft 2 $\frac{1}{4}$ pCt. voor aflossing over, zoodat, wanneer de markt eventueel door eene maatschappij zou worden geëxploiteerd, deze de gebouwen na omstreeks 30 jaar kosteloos aan de stad zou kunnen overdoen.

Bovendien blijft de stad daarbij in het bezit van de 2250 M² bouwterrein, die tegen f 60 per M² berekend, f 135.000 kunnen opbrengen. Deze post wordt hier evenwel pro memoria door de ontwerpers uitgetrokken.

Dit ontwerp is door de heeren Van der Vijgh en Emmingmann bij B. en W. en bij den gemeenteraad ingediend.

Door den gemeenteraad van Leiden is eene verordening aangenomen op de onbewoonbaarverklaring van voor de openbare gezondheid schadelijke woningen.

ARBEIDSRADEN. Den 6den dezer werden te Haarlem de leden gekozen van den aldaar opgerichten Particulieren Arbeidsraad. Volgens de reeds vastgestelde Statuten bestaat die Raad uit 12 personen, waarvan twee architecten vier patroons of bazen en zes werklieden.

In de eerste bijeenkomst van dien Raad, jl. 9 April, werd het bestuur gekozen, en vastgesteld als volgt, de heeren: J. van den Ban, architect, Voorzitter, D. E. L. van den Arend, architect, Vice-voorzitter, J. van der Hijde, werkman-schilder, Secretaris, J. W. Veldheer, patroon-schilder, Penningmeester.

De Raad heeft voorts besloten tot bijwoning der vergadering van de in ons land reeds opgerichte arbeidsraden, die te Amsterdam zal worden gehouden op 22 April a. s.

De firma Van den Berg en Co. heeft wederom een netten geïllustreerden catalogus met prijscourant verspreid, nu van slijt-kranen en badartikelen in verschillende toepassingen, daarbij waschtafels en complete badinrichtingen. Van de werking dezer toepassingen kan men zich bovendien persoonlijk op de hoogte stellen aan het kantoor der firma, gelegen aan de Prins Hendrikkade 163 te Amsterdam.

Uit de catalogus en uit eenige daarbij gevoegde afbeeldingen blijkt, dat o. a. geheele waschtafels met ontimmering, in verschillende houtsoorten uitgevoerd, kunnen geleverd worden, maar ook, dat de firma naar in te leveren teekeningen dergelijke meubelstukken kan doen vervaardigen.

Tevens vestigt de firma de bijzondere aandacht op hare hydraulisch getrokken looden bochten, sprongstukken enz., waarvan zij een geïllustreerde prijscourant bij den catalogus oegt. Dit fabricaat heeft in Engeland en Amerika de gegoten ochten wier poreusheid dikwerf zeer nadeelig kan zijn, bijkans erdrongen. Daar thans, meer dan vroeger, gelet wordt op een orgvuldige samenstelling van de huisleidingen, vier gebrekkige inrichting de nadeeligste gevolgen voor de gezondheid heeft, vestigen wij de aandacht op deze artikelen. Modellen in natura worden, zooals de firma bericht, gaarne door haar op aanvraag ter kennismaking gezonden.

De examens der Polytechnische school, vermeld onder B. en C. in art. 60-65 van de wet op het Middelbaar onderwijs, zullen in de maand Juni a. s. te Delft worden afgenomen.

Wie een of meer dezer examens wenscht af te leggen, moet zich daartoe vóór 1 Mei e. k. schriftelijk bij het Departement van Binnenlandsche Zaken aanmelden, met nauwkeurige opgave tot welke examens hij wenscht te worden toegelaten. Hij, die slechts een gedeelte der examens B wenscht af te leggen, heeft hiervan mede in zijn verzoekschrift te doen blijken.

Bij de aanmelding tot de examens B moet worden overgelegd het getuigschrift wegens voldoende afgelegd eind-examen der hogere burgerschool met 5-jarigen cursus, vermeld in art. 57, en bij de aanmelding voor examen C het getuigschrift wegens voldoende afgelegd examen B, vermeld in de art. 61-65 der genoemde wet.

KERK TE HIPPOLYTUSHOEF. Het dak boven het koor van de oude kerk der Herv. gemeente te Hippolytushoef op Wieringen — over welk gebouwtje reeds meerdere mededeelingen in dit blad werden gedaan — is in de afgelopen week, hoewel het stil weder was, ingestort, waardoor de muren zijn ontzet en groote schade is aangericht aan eenige kerkmeubels.

Gelden voor eene reeds sinds geruimen tijd noodzakelijke restauratie zijn nog niet in die mate toegevloeid, dat met het werk een aanvang kan worden gemaakt.

KERK TE KLOETINGE. De heer J. A. Frederiks, te Middelburg, vestigt in de Middelburgsche Courant van 11 April de aandacht op het verknoeien van de kerk te Kloetinge, een der fraaiste dorpskerken uit Zuid-Beveland, en tot kort geleden in een goeden staat van onderhoud. Het kerkbestuur heeft echter noodig gevonden het gebouw nu wat op te knappen, waarop met zekeren trots werd gewezen. Die zoogenaamde verfraaiingen komen, volgens den heer Frederiks, op het volgende neer.

„De baksteenenvoet van de kerkmuren, eertijds gevoegd, was met een laag cement overdekt; de eenvoudige, doch goed geprofileerde omlijsting der ramen was mede met een cementkorst besmeerd. De voegen waren uitgehakt en het geheel opnieuw gevoegd met afgesneden voegen, als gold het een nieuw bouwwerk. De zandsteenenvullingen (traceeringen) in de ramen waren vervangen door houten stijlen en krommers. Waar op enkele plaatsen de hoeksteen der steunbeeren wat te veel hadden geleden, had men deze eenvoudig uitgehakt en vervangen door roodgemaakte cement, waarin de voegen waren getrokken. In één woord: men had de kerk *ellendig verknoeid*.”

En verder: „Het wandalenwerk was nog in vollen gang; in een gedeelte van de kerk lagen papieren mallen met uitslagen van de raamtraceeringen voor de nog te vernieuwen ramen; voegers waren bezig met angstvallige juistheid, langs eene rij de hagelwitte voegen af te knippen en het geheel met een schavotachtig rood te kleuren.

Gelukkig stond de oude grijze toren nog daar in al zijne oorspronkelijkheid. Geen schendende hand had nog den treurigen moed gehad, ook deze een verjongenskuur te doen ondergaan. In al zijn eenvoud had deze kolos meer dan vier eeuwen, evenals het kerkgebouw, den tand des tijds getrotseerd; de volle platte voeg was volkomen gaaf gebleven; de oude steenen bezaten nog hunne oorspronkelijke kleur, de zandsteenborst-wering met zijne traceeringen op de bovengaanderij, hoewel met eene verdachte groene tint bedekt, stond nog scherp afgeteekend.”

Dat alles had men aan de kerk ook kunnen hebben, ware het kerkbestuur niet gevallen in de handen van een man, die gemeend heeft niet beter te kunnen doen dan het gebouw zijn heerlijk oud karakter te ontnemen en er een nieuwerwetsche kerk van te maken met al de gebreken van een cementbepleistering. Deze laatste, met rozenrood silicaat besmeerd, vertoont nu reeds scheuren, waardoor spoedige herstelling noodig zal zijn.

„Wat was”, zegt de heer Frederiks, „eenvoudiger geweest, dan om de enkele uitgevallen voegen opnieuw, en op de zoo goed gebleken wijze van vóór vier eeuwen, vol te zetten, de zandsteen en traceeringen te herstellen, en sommige te veel verweerde steenen, door goede oude Zeeuwsche moppen die overal gemakkelijk te verkrijgen zijn, te vervangen!

Dit had belangrijk minder geld gekost en men had een monument behouden, waarop de gemeente nog eeuwen lang met trots had kunnen wijzen.

In plaats daarvan is de kerk te Kloetinge thans een knutselwerk geworden, dat aan een Duitsche bouwdoos zijn oorsprong schijnt te hebben gevonden.”

UNIVERSITEITSGEBOUW TE UTRECHT. Den 11^{den} dezer zijn de feestelijkheden begonnen bij de overdracht van het Universiteitsgebouw te Utrecht, en wel met de overdracht aan het gemeentebestuur van de treffend gelijkende buste van H. M. Koningin Wilhelmina, een kunstwerk van den heer Bart van Hove.

Den 12^{den} had de plechtige overdracht plaats van het gebouw in tegenwoordigheid van het Dagelijksch Bestuur der gemeente, curatoren, professoren, den rector en den senaat van het studentencorps, hoofdamttenaren der gemeente, leden uit de burgerij-commissie enz.

De Burgemeester nam het woord om een welgemeend bewijs te geven van hulde en dankbaarheid. Hij herinnerde aan het ontstaan der Illustre School, die 17 Juni 1634 werd ingewijd, aan de lotgevallen der académie, en hoe op 21 November 1885 door den Raad besloten werd van gemeentewege een gebouw te stichten; hij herdacht den ondervonden steun, de moeilijkheden die overwonnen moesten worden, de steenlegging door de Koningin, de aanbidding van de buste van H. M., van het geschilderd glasraam en van de plafondbeschildering. Ten slotte dankte hij de bouwmeesters (de heer Gugel was door ongesteldheid verhinderd geworden te komen) hartelijk voor de vele zorgen aan den bouw van het schoone gebouw besteed, om na een kort woord van opwekking tot professoren en studenten gericht, den sleutel van den nieuwen tempel der wetenschap te overhandigen aan den Voorzitter van het college van curatoren, die daarvoor in hartelijke bewoordingen dankte.

De rector-magnificus voerde vervolgens het woord, en bood namens den senaat een herinneringsmedaille aan de gemeente aan.

Het tweedaagsche feest eindigde met een serenade der studenten aan het gemeentebestuur.

Wij vestigen de aandacht op de in dit nummer voorkomende advertentie betreffende eene belangrijke boekverkoop, die van 23 tot 28 April a. s. zal plaats hebben bij den heer J. H. Dunk, te Rotterdam. In den catalogus, die op franco aanvraag wordt toegezonden, komen verschillende belangrijke bouwkundige werken voor.

PERSONALIA.

Bij Koninklijk besluit is, met ingang van 1 September 1894, aan den heer P. Tetar van Elven, op zijn verzoek, eervol ontslag verleend als leeraar aan de Polytechnische School.

PRIJSVRAGEN.

PROGRAMMA van een Algemeene Prijsvraag voor een Vereenigingsgebouw te Rotterdam, uit te schrijven door de Vereeniging „Bouwkunst en Vriendschap” aldaar.

Terrein. Het terrein wordt verondersteld te zijn gelegen aan het begin van de Baan, tusschen het Van Hogendorpsplein en de Schiedamsche Vest te Rotterdam.

Vorm en afmetingen zijn op bijgevoegde situatie aangegeven.

Bestemming. Het gebouw is bestemd voor koffiehuis met restaurant; voor het houden van vergaderingen, tentoonstellingen en muziekkuitvoeringen; voor het geven van partijen en voor Societeitsgebouw ten dienste van verschillende vereenigingen.

De lokalen moeten daarom zooveel mogelijk zóó geschikt worden, dat zij zoowel vereenigd als afgescheiden, zonder hinder van elkander, te verhuren zijn.

Hoogten. Het gebouw moet bestaan uit een sousterrain hoog 2,5 M.; eene begane grondverdieping, waarvan de vloer 1,25 M. boven de straat ligt, hoog 4 M.; benevens eene eerste en waar noodig een zolderverdieping, waarvan de hoogten aan den ontwerper zijn overgelaten. De opgegeven hoogten zijn tusschen vloer en plafond.

Indeeling. Het sousterrain moet bevatten: Eene hoofdkeuken van ± 50 M²; eene bijkeuken van ± 25 M²; twee provisiekamers van ± 12 M² ieder; diverse kelders voor wijn, bier, brandstoffen enz.; gelegenheid voor het aanbrengen eener centrale verwarming; een diensttrap breed $\pm 0,90$ M. naar de woning van den kastelein en verder doorlopend naar de overige verdiepingen; een of meer lifts, privaten, kasten en andere geriefelijkheden.

De begane grond moet bevatten: Een hoofdingang met marquise, een ruime vestibule door tochtdeuren afgescheiden; een hoofdtrap van ± 2 M. breedte, een toegang voor de koffiezaal en een toegang voor de woning van den kastelein: een koffiezaal van ± 125 M²; een buffet met buffetkamertje; een biljartzaal van ± 80 M² bestemd voor 4 biljarts; een restauratiezaal van ± 50 M²; en twee andere zalen voor diverse doeleinden bestemd van ± 50 M² ieder; een jassenkamer; een toiletkamer met diverse privaten en urinoirs, alsmede een woning voor den kastelein, bestaande uit vier vertrekken met keuken enz. Deze woning kan ook gedeeltelijk in eene insteekverdieping gevonden worden, waartoe dan ook voor dat gedeelte de hoogte van den beganen grond, lager gelegen kan zijn.

De eerste verdieping moet bevatten: Eene ruime vestibule: eene groote zaal van ± 170 M² met zij- en bovenlicht; eene kleinere zaal van ± 110 M², op zulk eene wijze aan eerstgenoemde zaal grenzende, dat beiden gemakkelijk te vereenigen zijn en dat de kleinere zaal ook als tooneel kan gebruikt worden; een bergplaats voor stoelen enz. van ± 25 M², verder een zaal van ± 60 M² daarbij een buffet met buffetkamertje; twee societeitslokalen, te zamen groot 125 M², een of meer jassenkamers, toiletkamer met privaten en urinoirs voor heeren; toiletkamer met privaten voor dames.

Zoowel aan de pleinzijde als aan de zijde van het water moeten de verschillende lokalen, op den beganen grond en eerste verdieping, ontworpen worden met veranda's balcon of loggia's.

De zolderverdieping moet bevatten: de vereischte slaapvertrekken voor het dienstpersoneel, een strijk- en mangelkamer, eenige bergplaatsen en een vijf- of zestal schilderateliers van ± 30 M² ieder.

De gevraagde teekeningen zijn: de plattegronden; de twee voornaamste gevels en twee doorsneden op een schaal van 1 à 100.

Een detail van een der voornaamste gevelpartijen op een schaal van 1 à 20.

De detailteekening kan in potlood, de overige teekeningen moeten in inktlijnen bewerkt zijn.

De verdere wijze van afwerken wordt geheel vrijgelaten.

De teekeningen moeten met een motto gemerkt en verder vergezeld zijn van een gesloten naambrief en een correspondentie-adres waarop het motto der teekeningen herhaald is.

De inzending moet plaats hebben uiterlijk 15 September a. s. aan het adres van den 1^{sten} Secretaris, *Scheepmakershaven 69a*. Ontwerpen na dien datum ingezonden, blijven buiten beoordeeling.

De mededinging is opengesteld voor alle Nederlanders.

De ingezonden ontwerpen worden in handen gesteld van eene commissie van beoordeeling, bestaande uit de heeren:

J. VERHEUL Dzn., Architect te Rotterdam.

J. P. STOK Wzn., " " "

C. N. VAN GOOR " " "

PAUL DU RIEU, Bouwkundig Ingenieur te 's-Gravenhage.

J. J. VAN NIEUKERKEN, Architect " "

Zij heeft het recht de volgende bekroningen toe te kennen: Eene 1ste pr., bestaande uit: de zilveren medaille, benevens f 100; Eene 2de prijs, bestaande uit: de bronzen medaille, benevens f 50.

Verder een of meer eervolle vermeldingen.

De uitslag der bekroningen zal op de eerstvolgende wintervergadering van B. en V. bekend gemaakt en de ingekomen ontwerpen aldaar geëxposeerd worden.

Het gemotiveerde rapport der Commissie van beoordeeling zal daar tevens ter inzage liggen.

Situatie.

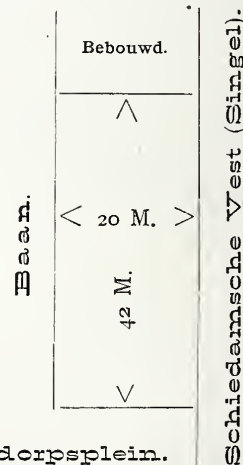

Van Hogendorpsplein.

Namens het Bestuur,

ROTTERDAM, Maart 1894.

HENRI EVERS, Voorzitter.

B. TH. KRAAIJVANGER, 1e Secr.

AGENDA.

PERMANENTE TENTOONSTELLING VAN BOUWARTIKELEN in het gebouw van d. Maatsch. t. Bev. d. Bouwkunst, Marnixstraat 402, te Amsterdam. Dagelijks geopend van 10 tot 4 uur. Toegang vrij.

HAAGSCHE KUNSTERING. Tentoonstelling van schilderijen en werken door Jan Toorop. Opening 15 April.

MUSEUM VAN VOORWERPEN TER VOORKOMING VAN ONGELUKKEN EN ZIEKTE IN FABRIEKEN EN WERKPLAATSEN, Groeneburgwal 44 Amsterdam. Geopend Maandag, Dinsdag, Woensdag en Donderdag van 10 tot 4 uur. Toegang vrij.



MOITO SANA LOQI UNIDR.
ONTWERPER:
C. N. VAN GOOR.

VORSTELIJK VERBLIJF
IN DE NAARHEID EENER GROOTE STAD
IN NEDERLAND.

MAATSCH. T. BEV. D. BOUWKUNST
EERE-PRUISVRAAG 1891.
EERSTE PRIJS

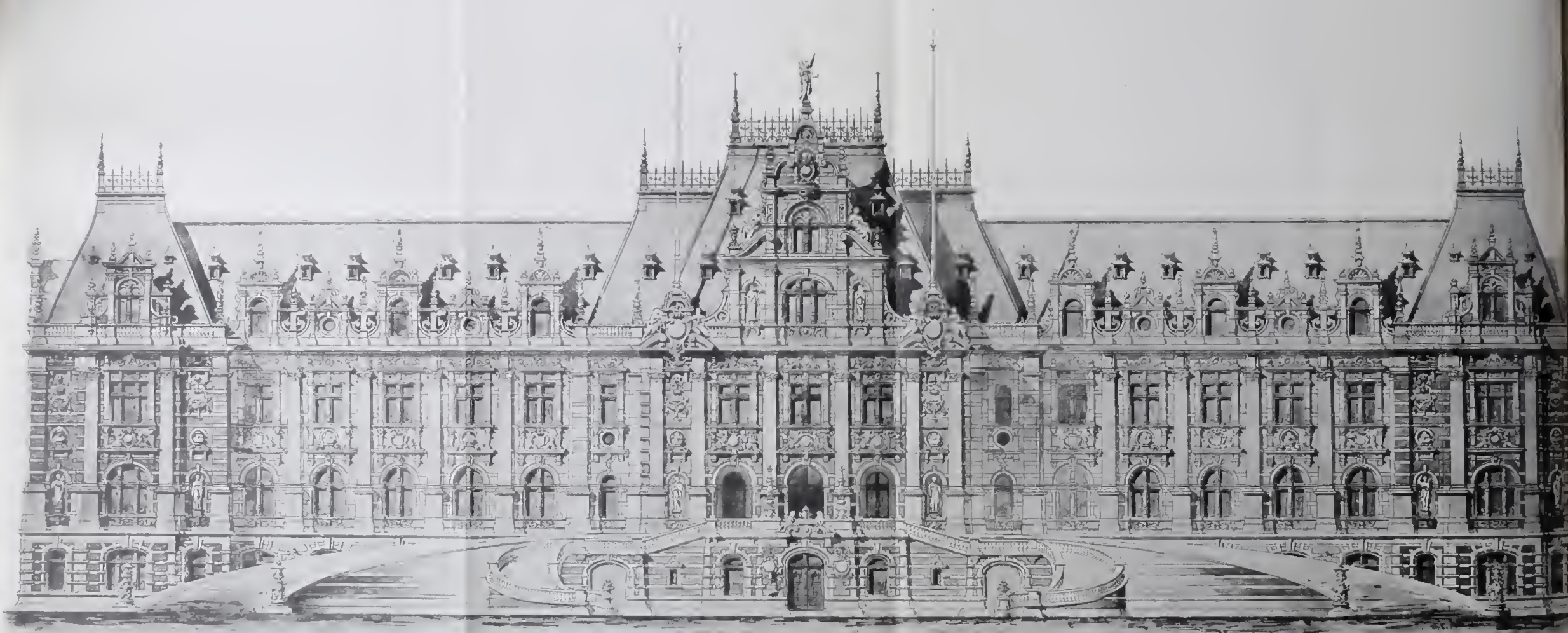

VOORCEVEL



No. 8.

21 APRIL 1894.

14de JAARGANG.

Redactie voor de verschillende groepen:

EDUARD CUYPERS. — F. C. DUFOUR. — A. C. M. VAN ETTEN. — HENRI EVERS. — E. GUGEL. — C. A. HUYGEN. — D. E. C. KNUTTTEL. — JURKIAAN KOK. — J. R. DE KRUYFF. — F. H. VAN MALSEN. — C. P. POSTHUMUS MEIJES. — C. MUYSKEN. — J. J. VAN NIEUKERKEN. — R. P. J. TUTEIN NOLTHENIUS. — C. H. PETERS. — C. T. J. LOUIS RIEBER. — P. DU RIEU FZM. — J. VERHEUL DZM.

BUREAU VAN REDACTIE: Marnixstraat 402, Amsterdam.

ABONNEMENTSPRIJS voor Nederland, fr. p. f 15.— 's jaars, voor Indië en het Buitenland (bij vooruitbetaling) fr. p. f 17.—

PRIJS DER ADVERTENTIE: van 1—5 regels f 1.— elke regel meer 20 cts. Grootte letters naar plaatsruimte.

AANKONDIGINGEN v. AANBESTEDINGEN 15 cts. per regel met premie 3/4 maal.

ABONNEMENT VOOR ADVERTENTIE tegen belangrijk verminderde prijzen.

Uitgevers: MOUTON & Co., — 's-GRAVENHAGE.

BUREAU VAN ADMINISTRATIE: Herderstraat 5. 's Gravenhage.

INHOUD: Mededeelingen betreffende de Maatschappij. — Vorstelijk verblijf in de nabijheid eener groote stad (*met 2 bijlagen*). — Subjectiviteit of objectiviteit, door J. J. Weve. — Our Masters. — Verslagen van Vergaderingen. — Berichten. — Ingezonden. — Personalialia. — Tentoonstellingen. — Agenda. — Lijst van Fabrikanten, Leveranciers, enz.

MEDEDEELINGEN BETREFFENDE DE MAATSCHAPPIJ.

Het Hoofdbestuur der Maatschappij tot Bevordering der Bouwkunst maakt bekend, dat de aanstaande Algemeene Vergadering der Maatschappij zal plaats hebben op Woensdag 30 en Donderdag 31 Mei 1894.

Des Woensdags zal de vergadering een aanvang nemen ten half elf ure des morgens, ter behandeling van de huishoudelijke werkzaamheden; des namiddags zullen voordrachten worden gehouden.

Op Donderdag 31 Mei zal gelegenheid bestaan om gezamenlijk een bezoek te brengen aan de in aanbouw zijnde sluiswerken te IJmuiden.

De volledige agenda dezer vergadering zal in een volgend blad worden bekend gemaakt.

Aan alle gewone leden der Maatschappij werd den 18^{den} jl. een stembiljet voor de verkiezing van Bestuursleden gezonden.

In de buitengewone Bestuursvergadering welke op 5 April j.l. plaats had, werden de Afdeelingen 's Gravenhage, Amsterdam, Utrecht, Haarlem en Rotterdam aangewezen, om elk een lid te benoemen in de commissie van stemopneming, die den dag vóór de Algemeene Vergadering in Mei aanstaande zitting zal houden.

VORSTELIJK VERBLIJF IN DE NABIJHEID EENER GROOTE STAD.

Op het programma van de feestviering ter herden-

king van het vijftigjarig bestaan der Maatschappij tot Bevordering der Bouwkunst, in 1892, kwam als eerste nummer voor: een Eere-prijsvraag voor het ontwerp van een vorstelijk verblijf in de nabijheid eener groote stad in Nederland. Het programma van die prijsvraag werd reeds in 1891 openbaar gemaakt, en wel in het Bouwkundig Weekblad van 24 October 1891.

Er waren drie prijzen uitgelooft. De eerste bestond uit de verguld zilveren medaille der Maatschappij en f 300; de tweede, uit de zilveren medaille en f 150; de derde, uit de bronzen medaille; bij elk dezer prijzen behoorde bovendien het getuigschrift der Maatschappij.

Op 25 April 1892, zijnde de uiterste termijn van inlevering, waren elf antwoorden ingekomen, die vervolgens beoordeeld werden door de jury, bestaande uit de heeren A. N. Godefroy, J. H. Leliman, Dr. P. J. H. Cuypers, A. W. van Dam, Prof. E. Gugel, C. Muysken en J. F. Klinkhamer, wier rapport werd opgenomen in het Bouwkundig Weekblad van 2 Juni 1892.

De conclusie van dit rapport was, dat de uitgelooftde prijzen volledig werden toegekend als volgt: de eerste aan het ontwerp „Saxa Loquuntur”, van den heer C. N. van Goor; de tweede, aan het ontwerp „Beël”, van de heeren G. Brouwer Jr. en Jos. Limburg; de derde, aan het ontwerp „E”, van den heer Jan Stuyt.

De platen die bij dit nummer van het Bouwkundig Weekblad zijn gevoegd, stellen de beide voornaamste plattegronden en den voorgevel voor van het met den eersten prijs bekroonde ontwerp.

Van de beide andere bekroonde ontwerpen zullen dergelijke reproductiën bij een volgend blad gevoegd worden, terwijl ook van elk ontwerp nog een doorsnede zal verschijnen.

SUBJECTIVITEIT OF OBJECTIVITEIT VAN HET SCHOONE.

Bespiegelende beschouwingen over schoonheid en kunst zijn gedurende eenigen tijd aan de orde in twee onzer voornaamste bouwkundige weekbladen.

Architectura heeft in hare nommers 8, 10, 12 en 14 van den loopenden jaargang een verhandeling over de „Beginselen van het schoone in de bouwkunst” gegeven, ontleend aan de Revue de l'art chrétien; terwijl in n°. 4 van het Bouwkundig Weekblad een beschouwing wordt begonnen van de hand des heeren J. R. de Kruijff onder het opschrift „Wat is mooi, wat is leelijk?”

Het schijnt alzoo dat de lust tot bespiegelende studie onder de vakgenooten begint te herleven. Dit nu is, dunkt mij, een zeer gelukkig verschijnsel want, naar mijn bescheiden meening, kan *die* studie alleen op den waren weg brengen in dagen van onbestemde begrippen en weifelende gevoelens.

Het komt er intusschen op aan, dat de voorgelegde beschouwingen duidelijk en voor de lezers der weekbladen gemakkelijk begrijpbaar zijn. In dit opzicht kan, dunkt mij, het opstel in Architectura overtroffen worden. De verwerkte stof is sterk saamgedrongen en daardoor zal menig een, wien bij eerste lezing de kost wat zwaar valt, afgeschrikt worden om tot dieper studie in te gaan, en er zoodoende voordeel uit te trekken.

Aan dit gebrek lijdt het in bondigen stijl geschreven opstel van den heer de Kruijff geenszins. Ieder zal het gemakkelijk lezen, ofschoon ik hiermede geenszins wil gezegd hebben dat de inhoud mijn bijval wegdraagt. Integendeel ik kan mij de door dien inhoud aan den heer Moolenaar ontlokte uitingen (zie Architectura en Opmerker, beiden van 7 April l.l.) gemakkelijk begrijpen.

Voor het oogenblik bedoel ik niet een der beide genoemde opstellen in bijzonderheden te behandelen, ofschoon ik later, wanneer de gelegenheid zich daartoe zal bieden, gaarne daarvan gebruik zal maken.

Veel meer was het een aanhaling voorkomende in het artikel „Wat is mooi, wat is leelijk?”, die voor mij aanleiding werd tot bestudeering van een derde verhandeling van betrekkelijk niet lang verwijderde dagteekening, nl. de lezing van den heer H. P. Berlage Nz. gehouden in het Congres te Amsterdam bij gelegenheid van het vijftigjarig bestaan der Maatschappij tot Bevordering der Bouwkunst.

Ik moet bekennen die lezing niet vroeger onder de oogen te hebben gehad.

Toen ik nu uit het opstel van den heer de Kruijff vernam, dat op genoemd congres, zonder tegenspraak de conclusie was aangenomen dat het schoone in de kunst subjectief is, werd ik ten zeerste verlangend om kennis te maken met de bewijsgronden eener stelling, die ik steeds gemeend had te moeten tegenspreken. Het gewicht eener algemeene bijstemming door de aanwezige congresleden verhoogde niet weinig mijn belangstelling, en spoedig was het congresverslag te voorschijn gehaald en met aandacht gelezen.

Maar hoe werd ik teleurgesteld! In dien zin namelijk, dat ik een bewijsvoering meende te vinden, en, zelfs na herhaalde lezing, er geen vinden kon.

Hoe nu? De heer Berlage zal de stelling verdedigen dat *het schoone* in de kunst subjectief is, en in zijne geheele verhandeling is over dat *schoone* niet een enkele

maal sprake! Het geringste verband is niet te ontdekken tusschen de conclusie en de stelling. Ja, wat nog sterker is, de heer Berlage *poogt* zelfs niet tot een bewijsvoering over te gaan.

En op een dergelijk gemis van gronden spreekt een vergadering haar oordeel uit, en wordt dat oordeel, met het gezag der omstandigheden bekleed, aan de vakwereld verkondigd!

Allicht vordert men hier van mij, dat ik omstandig aantoonde dat het beweerde gemis aanwezig is. Hoewel ik meen te kunnen volstaan met een directe verwijzing naar het verslag van de gehouden voordracht, en gerust het oordeel aan den aandachtigen lezer overlaat, wil ik toch kortelings het betoog volgen, ook met het oog op eenige opmerkingen, die naar aanleiding daarvan kunnen gemaakt worden.

De heer Berlage zal dan de stelling gaan verdedigen dat „het schoone in de kunst” subjectief is en stelt daartoe twee vragen nl.: hoe ontstaat de kunst? en: hoe wordt kunst genoten?

Hij, die denkt dat de beantwoording dier vragen zal voeren tot eenig begrip omtrent „*het schoone*” in de kunst, heeft het geheel mis.

Eerst volgt nog een verdeeling der kunsten in twee groepen, die, in casu, niets minder is dan *onwaar*; want de indrukken, die bij de tweede groep werkzaam zijn, worden *even goed*, ofschoon in niet gelijke mate, teweeggebracht door invloeden buiten het individu als die welke bij de eerste groep fungeeren.

Maar thans de premisse: Alle kunst is een gevolg van indrukken op ons teweeggebracht. Een ieder gevoelt, dat kunst hier staat voor kunstuiting en dat hetzelfde beweren doorgaat voor alle andere uitingen der vermogens van den menschelijken geest. Deze premisse nu blijft geheel los van de hoofdstelling en verklaart niets naders omtrent *het schoone* in de kunst en den aard van den indruk door dit schoone op den mensch teweeggebracht.

Ook hetgeen gezegd wordt over de wijze hoe de impressies tot uiting komen, raakt het eigenlijke wezen dier uitingen niet en toont dus ook niet waarin „de schoonheid” daarvan kan gelegen zijn.

De eenige gevolgtrekking die dan ook uit alle verdere beschouwingen van het betoog kan getrokken worden, gaat ten slotte niet verder dan deze: dat impressies subjectief zijn.

Wie nu heeft daaraan ooit getwijfeld? Behoefte men zooveel woorden om tot die waarheid te geraken?

En toch kunnen ook die impressies objectief worden beschouwd en ontleenen zij, bij slot van rekening, *hare waarde* alleen aan het *objectief gegeven* dat den indruk heeft te voorschijn geroepen.

Wat vervolgens te denken van het beweren, dat de kunst bestaat uit een vermenging van subjectieve en objectieve elementen? Wie gevoelt hier niet een groote verwarring in den gedachtengang? Daargelaten dat het woord „kunst” door den schrijver telkens in anderen zin wordt gebruikt, nu eens voor wat het zijn moet, dan weder voor kunstgedachte, kunstwerk, gedachte kunst en uitgedrukte kunst, is het in het algemeen onlogisch in een zelfde begrip gelijktijdig subjectieve en objectieve deelen te onderscheiden. Men beoordeelt een begrip *in zijn geheel* van uit een objectief of een subjectief standpunt en komt dan tot twee verschillende definities. Maar evenmin als men ooit meer dan één standpunt gelijktijdig kan innemen, kan men ooit tot doorenmenging van beide definities geraken.

VORSTELIJK VERBLIJF

IN DE NABIJHEID EENER GROOTE STAD
IN NEDERLAND.

MAATSCH. T. BEV. D. BOUWKUNST.

EERE-PRIJSVRAAG 1891.

EERSTE PRIJS.

OTTO: SAXA LOQUUNTUR.
ONTWERPER:
C. N. VAN GOOR.

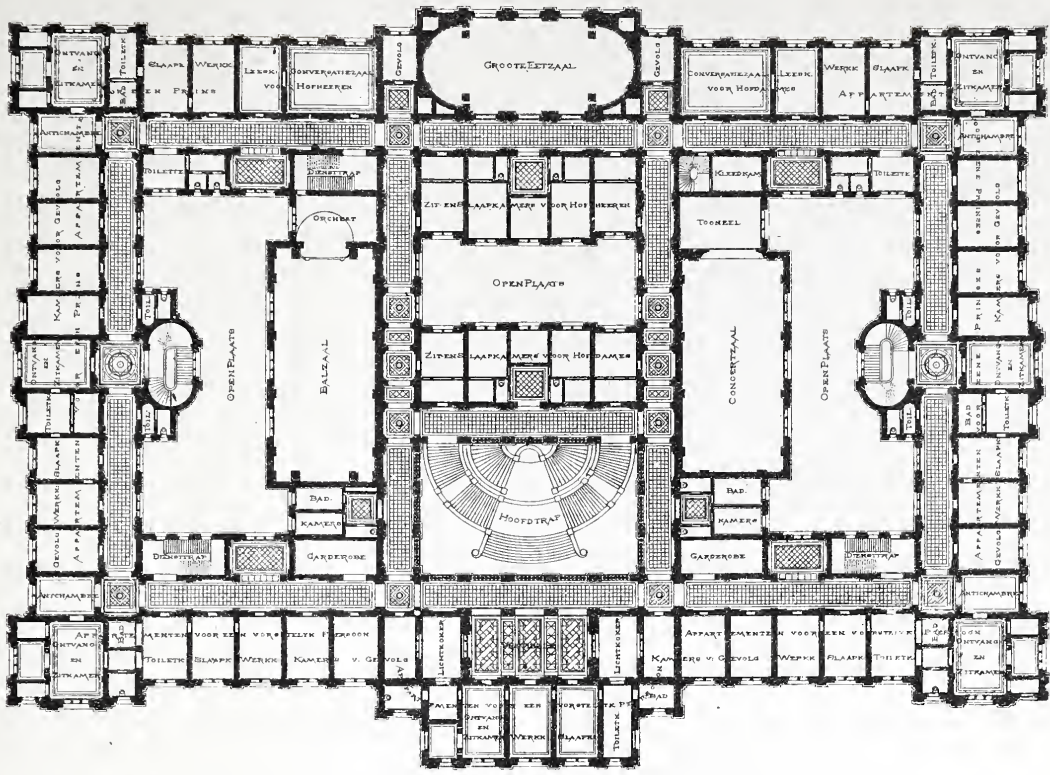

TWEDE VERDIEPING

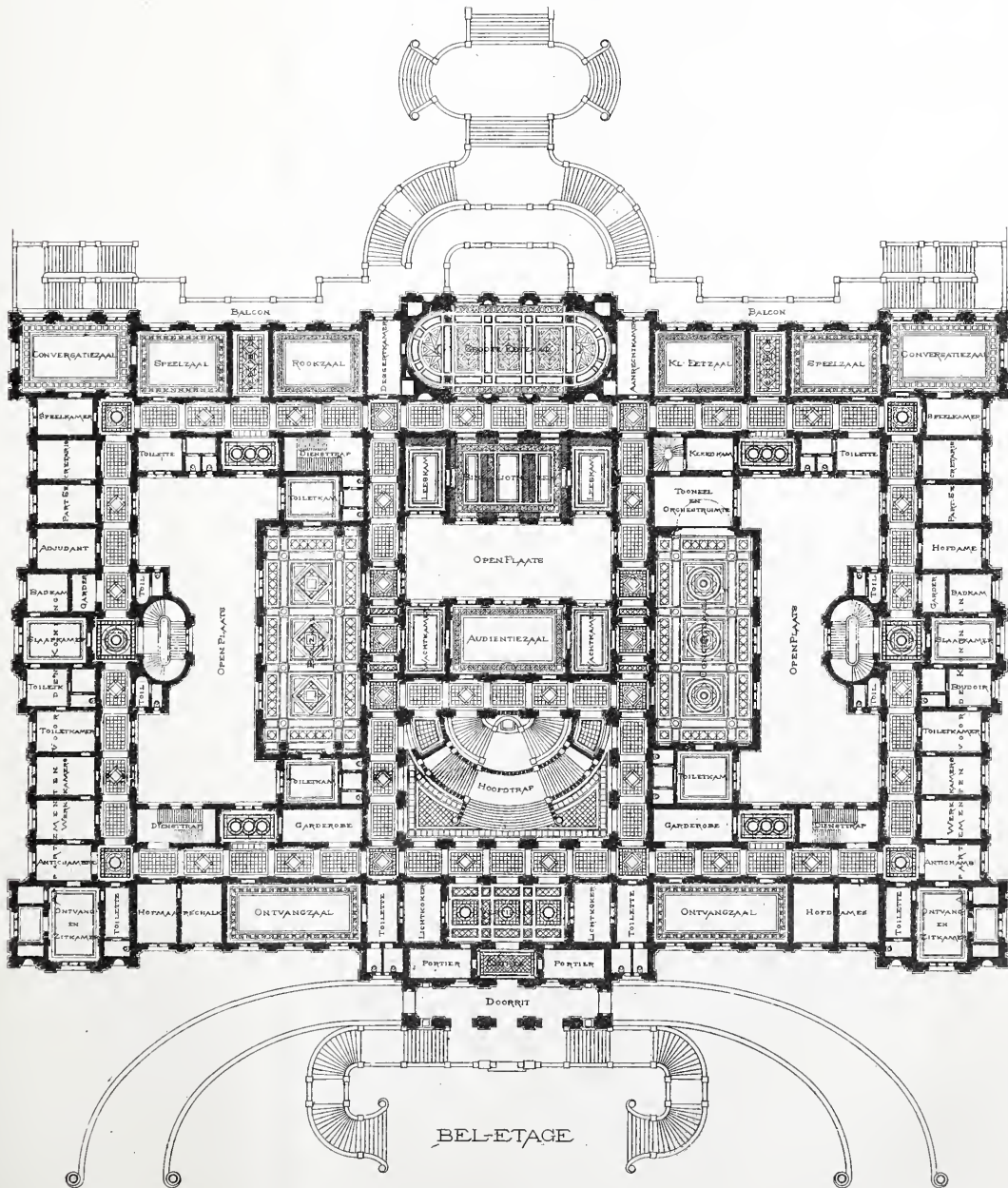

BEL-ETAGE



Er rijst een nieuwe vraag bij het overwegen der stelling.

Waarom „het schoone *in de kunst*”?

Is de schoonheid in de kunst een andere dan die welke daarbuiten ligt?

Blijkbaar neen, en ik ken dan ook geen filosofie, welke zich met het wezen der schoonheid heeft beziggehouden, die ooit heeft getracht een dergelijk onderscheid aan te toonen. Ook licht de heer Berlage nergens toe, waarom hij in zijn hoofdstelling uitsluitend het schoone *in de kunst* op het oog heeft.

Maar, als de schoonheid in en buiten de kunst de zelfde is, zal het bewijs voor hare objectiviteit voor beide gevallen geleverd zijn, wanneer het gelukt haar bestaan in een dier gevallen aan te toonen.

Dat de schoonheid in het algemeen een objectieve eigenschap is der zaken waaraan zij toekomt (ik spreek hier van schoonheid in den vulgairen zin van het woord, niet van de metaphysische schoonheid, die aan al het zijnde als zoodanig eigen is) eischt een uiteenzetting omtrent het wezen der schoonheid, waarvoor in dit opstel de ruimte ontbreekt. Een ieder gevoelt evenwel, dat de schoonheid die bijv. uit een bloem, een natuurwoud, een onbewolkten avondhemel, een kunstwerk, tot *elken* mensch spreekt, zij het dan ook tot ieder niet in gelijke mate, toch voor allen spruit uit werkelijke hoedanigheden, die in een bepaalde betrekking staan tot zijn verstandelijken geest. Want, dat alleen de verstandelijke geest schoonheid genieten kan, wordt ook door den heer Berlage te recht aangenomen.

En wanneer iemand eens wilde beweren dat een roos niet schoon is, zou dan die subjectieve opvatting niet door alle ontwikkelde geesten worden beschouwd als iets abnormaals, waarmede niemand verder rekening zou behoeven te houden. Erkennen niet alle beoefenaars der beeldende kunsten, dat de natuur de onuitputtelijke bron is, waaruit zij de gegevens scheppen voor hunne werken? Dezelfde schoonheid, die hen uit de natuur (om ons tot die bron te bepalen) tegenstraalt, spiegelen zij in hunne werken af, en wanneer die werken schoon zijn, is het dezelfde objectieve schoonheid, die òn voorbeeld òn kunstuiting ten sieraad strekt.

Dit alles is eenvoudig en duidelijk, zonder daarom de waarde te hebben van een filosofisch bewijs.

Raadselachtig klinkt het beweren, dat de kunst geen doel hebbe en *dus* ideaal zijn zou. Maar dat het woord ideaal door den heer Berlage niet begrepen wordt, blijkt reeds uit de woorden waarin de hoofdstelling, in vraagvorm, is uitgedrukt. Daar heet het: „Is het schoone in de kunst ideaal of reël, subjectief of objectief?”

Bijgevolg staat voor den heer Berlage het ideale tegenover het reële!

Hij die met klanken tevreden is, kan zich aan zulk een tegenstelling vergasten, voor hem, die de woorden neemt in de beteekenis welke het algemeen spraakgebruik er aan hecht, zijn zij, op zijn zachtst uitgedrukt, misplaatst. De schoone rede van Jhr. H. C. J. M. van Nispen tot Sevenaer, kort voor die van den heer Berlage, in dezelfde afdeeling van het Congres uitgesproken, heeft omtrent het begrip ideaal dus blijkbaar nog geen licht genoeg gegeven. Naar mij voorkomt is daarin nog al duidelijk uitgedrukt, dat het ideale *tevens* iets werkelijks, iets reëls is, en bijgevolg kunnen ideaal en reël nimmer als tegenstelling staan. Ja! is zelfs niet het *hoogste ideaal* volkomen identiek met de *hoogste realiteit*? Of is deze waarheid te oud om nog als bruikbaar te gelden voor onze dagen?

De heer Berlage, die toch zeker de materie niet loochent, stelle tegenover ideaal: *materiaal*, en wanneer hij met de uitdrukking ideaal bedoeld heeft „denkbeeldig” of „mogelijk,” zoo plaatse hij deze uitdrukkingen tegenover reël of werkelijk.

Maar daarom is de tegenstelling „denkbeeldig of werkelijk” nog niet gelijkloidend met „subjectief of objectief”. Ook het subjectieve is „*werkelijk*,” zoo goed als het objectieve.

Datgene wat een kunstwerk als zoodanig stempelt, is dan ook niet de subjectieve opvatting van den kunstenaar of kunstkenner, maar het zijn de aesthetische kenmerken, die het werk eigen zijn, waaronder de schoonheid een eerste plaats bekleedt. De kunstenaar heeft op *zijne* wijze en naar *zijne* inzichten die kenmerken aan zijn schepping medegedeeld. Zij zijn in meerdere of mindere mate in het werk aanwezig, al naar de krachten van het talent dat ze heeft weten te onderscheiden en weêr te geven. Zij zijn ontleend aan een onuitputtelijk rijke bron van werkelijke en objectieve gegevens.

Zij worden genoten in verhouding tot de ontwikkeling van den beschouwer, maar blijven daarom niet minder objectief. Dat niet twee kunstenaars de schoonheid (om ons tot dit kenmerk te bepalen) op gelijke wijze wedergeven, of dat niet twee beoordeelaars de zelfde kunstgenieting smaken, heeft zijn oorzaak niet in het vermeende subjectieve der schoonheid, maar in de subjectiviteit der indrukken en beoordeelingen. Voornamelijk zijn hier in het spel opvoeding, ontwikkeling, gewoonte, omgeving, enz., en de hiernede in verband staande accidenteele werking der schoonheid, terwijl die van haar wezen in alle gevallen dezelfde is.

Ook mag niet vergeten worden welke beduidende invloed ontstaat door de dikwijls groote verscheidenheid van oplossingen voor een zelfde gedachte, waarbij elk dier oplossingen een gelijke mate van schoonheid kan bieden en toch verschillend kan beoordeeld worden. Ook hier houdt de schoonheid niet op zuiver objectief te zijn. Maar zij is tevens *relatief* en *hierin schuilt het eigenlijke geheim*.

Wanneer beoordeeling van kunstschoon uitsluitend uit een subjectief standpunt plaats heeft, kan het niet anders, of met de objectieve kunst is het gedaan. Dan bestaan er geen wetten, geen regels meer, en blijft er feitelijk ter bestudeering niets over dan de techniek. Waar het doel der kunst gelochend wordt, is ook haar veredelende invloed weggecijferd, want subjectieve grillen zullen toch wel nooit kunnen medehelpen tot het opbouwen van een geordend geheel. Dan wordt ook de kunstwereld overgeleverd aan de anarchie, wier apostelen geen hooger zedewet erkennen dan hun eigen opvatting van deugd.

De hemel behoeft ons voor zulk een verwarring!

Nijmegen, 8 April '94.

J. J. WEVE.

„OUR MASTERS.”

Onder dit opschrift bevat het nummer van 9 Febr. jl. van de „Building News” een alleszins lezenswaard artikel, dat vrij vertaald van den volgenden inhoud is:

De dichter, hij kan schrijven wat hem zelve behaagt, de schilder, hij kan schilderen wat hij goedvindt, of wat hem het meeste aantrekt, doch de architect, hij kan slechts datgene uitvoeren, wat zijn cliënt hem *toestaat*. Zoo is inderdaad de treurige positie van den architect;

de klip, waarop menig kunstwerk strandt in deze, dat de eindbeslissing over zijn werk, of het al dan niet onveranderd zal worden uitgevoerd, of ten minste in hoofdzaak ongewijzigd zal blijven, dat die eindbeslissing niet berust bij een vakman, die als kunstenaar boven hem staat, maar op zijn best bij een amateur, doch meestal bij een anti-artist, bij iemand die van dit kunstvak niet het minste besef heeft, er niets voor gevoelt, en er niets van begrijpt dan misschien dit eene, dat het zijn ijdelheid streelt als de wereld zegt: „wat woont U in een mooi huis.”

In plaats van den architect binnen de grenzen zijner begroting de volle vrijheid over en de algeheele verantwoordelijkheid te laten voor het artistieke gedeelte van zijn werk, is de bouwheer meestal zoo vrij om die vrijheid aan zich te behouden, en, in welke richting het ook moge tegenvallen steeds de verantwoordelijkheid daarvan op den architect over te dragen; hij, de bouwheer, zegt u wat hem bevalt en wat hem niet bevalt, wat gij niet en wat gij wel moogt doen, wat er weggelaten en wat er veranderd moet worden, en hij telt u niet zelden de centen voor, die gij daaraan moogt besteden en hij somt u niet zelden de eischen op waaraan gij daarvoor hebt te voldoen, u ter nauwernood aanhoorend, als gij wilt aantoonen, dat uw ontwerp die verandering en die bezuiniging niet kan ondergaan zonder op te houden een kunststuk te zijn, of, wat nog vaker voorkomt, zonder daardoor bepaald slecht te worden. Ongeloovig hoort hij u aan, „kom, dat meent u niet” of wel, „u zijt zoo volkomen uw vakmeester, dat U, in elk geval, er toch iets goeds van weet te maken; ik twijfel er dus geen oogenblik aan, of trots deze veranderingen, zal het werkelijk, dank zij uwe bekwaamheid, een uitstekend stuk werk worden, zeker!”

Vaak ook meent de bouwheer, dat het meesterschap van den architect juist daarin bestaat, dat hij trots alle beknibbeling, trots onvoldoende materialen zelfs, toch nog iets bruikbaar, dat niet bepaald slecht is te noemen weet te leveren, en inderdaad, de architect die dat kan, is nog gelukkig, want wee u, zoo gij met slechte of met te weinig materialen niet weet te tooveren, wee u, zoo gij geen voldoende ervaring bezittend, dan nog constructief mogt gaan zondigen, want elke slechte constructie wreekt zich dan tweevoud, en bij de minste scheur of zetting, of doorzetting, of wat het ook zijn moge zijt gij de aarts-cendvogel, en uw bouwheer, de beknibbelings-geschiedenis, uw eerste lijdens-periode vergetend, ge vindt hem met het wetboek in de hand turen over de clausule „verantwoordelijkheid,” doof voor uw betoog, dat voor het toegestaan bedrag bezwaarlijk iets goeds was te maken, „Mijnheer — zoo is zijn antwoord, — ik ben geen architect, u wel, u is daarom ten vollen verantwoordelijk, „het was uw plicht geweest om te waarschuwen, in elk „geval, om gebreken als deze te voorkomen, mijn advocaat „zal wel verder met u spreken.”

Daar staat nu de arme topper, als ware hij alleen op de wereld, met de spookbeelden, schande en schade voor oogen, met niemand naast zich die medelijden met hem heeft, ook zijn collega's niet; sommige dezer, zij zien niet zonder schaden-freude iemand in 't lijdensschuitje, die het tot dusverre nog ontkomen was, en anderen hunner, zij noemen hem een kunst- of een vak-bederver.

Onze Bouwheeren! Hoezeer zij verstand genoeg hebben om te begrijpen, dat zelfs een slecht schilderstuk toch een auteur moet hebben, zoo hebben zij meestal geen verstand genoeg om te begrijpen, dat een gebouw,

waar iets in zal zitten, om karakter en stijl te verkrijgen ook zijn auteur moet hebben, en dat die auteur, die artist, even goed als de schilder in zijn werk gerespecteerd moet worden, dat hij bewegingsruimte noodig heeft, dat wil zeggen, moet kunnen beschikken over lijnen en vormen en kleur en daartoe over gepaste materialen in de vereischte hoeveelheid en over arbeidskrachten van voldoende bekwaamheid.

En dat laatste juist willen onze kunst-rechters niet begrijpen; ik noemde ze kunst-rechters inplaats van kunst-verbruikers, van wege het meestal doodelijk vonnis, dat over tal onzer ontwerpen door hen wordt uitgesproken, juist dat laatste, kunnen of willen zij niet begrijpen en hoe menig architect verliet niet wanhopig bijna de kamer van Burgemeester en Wethouders of de vergadering van de Commissie van Bijstand, waarin zijn ontwerp van alle karakter, van elk cachet werd beroofd en dit ter besparing van eenige weinige tientallen guldens.

Wat moet hij doen? dat armzalig, dat een cadaver geworden ontwerp nu uitvoeren, of voor de eer der uitvoering bedanken? maar ziet, dat laatste, dat kan hij niet, hij heeft geen ander bestaansmiddel dan zijn tractement, en eene nieuwe positie te veroveren, wij weten allen hoe lastig dat is, en dus met een bloedend hart voert hij uit, wat nooit uitgevoerd had moeten worden, terwijl hem nog bovendien de vrijheid ontbreekt, om dat treurig bouwstuk officieel ten name zijner lastgevers te doen boeken.

En die lijdens-geschiedenis, zij valt niet enkel en alleen voor in eenige kleine afgelegen Gemeenten, zij heeft bijna overal plaats; architect te zijn, het is inderdaad voor velen een Multatuli-schap, velen dan ook, zijn geëindigd of totaal onverschillig, of totaal suf.

Voor hem toch, die op en top architect is, die in en voor zijn kunstvak leeft en daarin opgaat als 't ware, is er geen moeilijker taak, dan dit eeuwig schipperen met de beurs, dan dat eeuwig getob met zijn cliënt, die voor de kunst niets gevoelt en van de kunst niets begrijpt, die aan de kunst alles, 't bestaan zelfs ontzegt, en die dan ook in den regel met de tweede-soorts architect veel beter kan opschieten.

De tweede-soorts architect, wie is dat? Wel, dat is de facile man, in voorkomen vaak een sproedelend artist, inderdaad echter een speculant in kunst, iemand door geen beginselen hoegenaamd gebonden, die met dezelfde facilitate heden in 't Grieksche genre en morgen in 't Gothieke genre werkt, mits er iets aan te verdienen valt, en wien dat genre het beste bevalt, dat de meeste winst afwerpt. Hij bezit tact genoeg om elk bouwheer volkomen ter wille te zijn en onmiddelijk diens opinie te deelen, ervaring genoeg, om een ge bouw samen te stellen dat staan blijft, en genoeg, kennis van hulpmiddelen en surrogaten, om als zijn cliënt in zijn armoede toch rijk wil schijnen, daaraan geheel te voldoen en met ornamentjes, diamantjes en kleurseltjes of verguldseltjes zijn gebouw nog een zeker iets te geven, alsof het werkelijk een kunststuk ware.

Met de meeste complaisance, elken gril van zijn bouwheer voldoende, bereid, om als 't niet anders kan zelfs à tout prix te bouwen, is het geen wonder, dat hij door een publiek, dat zoo weinig van kunst afweet, wordt beschouwd als een bijzonder kranig man, als een bij uitstek begaafd architect en zich dan ook meestal mag verheugen in een groote kring van cliënten en van bewonderaars, zoodat, als hij een handig man tevens is, zijn zaak dan ook binnenkort groeit en bloeit.

Ik zeg „zijn zaak” en terecht, want deze heeren

architecten beschouwen inderdaad het kunstvak als een vak, de kunst zelve kan hen natuurlijk geen lor schelen, zoudens in de mysteriën der kunst zijn zij veelal volagen vreemdelingen, 't eenigste wat zij beoogen, dat volop werk te hebben, dat is flink te verdienen, al overige is bijzaak, zelfs de zorg, dat het pas afgeleverde niet al te spoedig er arm en akelig en als een bedelaar zal aan uitzien, zelfs die zorg deert velen hunner niet eens.

De tweede-soorts architect is veelal dan ook een welarend man, die niet zelden uit de hoogte neerziet op zijn armen confrater, die voor eene kunst leeft, welke hem nauwelijks droog brood geeft.

Die arme confrater, waarlijk hij is te beklagen, tenzij hem het zeldzaam geluk te beurt valt van op grond zijner religie of van eene andere toevallige omstandigheid voor een specialen kring van kunstvrienden te mogen werken.

De katholieke architect b. v. b. die werkelijk kunstenaar is, hij vindt, zoodra hij het geluk heeft in de kerkelijke architectuur eenigen naam te maken, eene inderdaad verdienstelijke carrière voor zich, werk in overvloed, bouwwerken zooals er inderdaad weinige zijn, want bijna elk priester heeft gevoel voor bouwkunst, of laat zich door zijn leederen in kennis raden, voorts niet zelden eene goed voorziene bouwkas, meestal een vrij bouwterrein, vrijheid van materiaal-keuze, van opvatting en van detaillering, en daarbij eene program-studie in hoofdzaak steeds in dezelfde richting; waarlijk, als de architect-kerkenbouwer niet slaagt en geen *meesterstukken* van *lieverlode* weet te leveren, dan ligt het aan hem, want hij behoort inderdaad tot de uitverkorenen, tot de zeldzaam geconditioneerden in het vak, van daar ook de reden, dat over algemeen onder de nieuwe gebouwen de Katholieke Kerken de beste zijn.

Wel verloochent zich ook op dit gebied, althans ten onzen, de krenterige geest niet altijd, maar toch dat vanhopig krenterige, dat regel schijnt in de profaan-architectuur, het is eene uitzondering in de Kerkelijke architectuur. De schilderkunst alleen heeft zich aan die geest en onzen geheel weten te ontworstelen en weet voor hare schilderijen zelfs hier prijzen te bedingen, die u soms doen denken dat gij in Amerika zijt; voor de beeldhouwkunst is hier echter zelfs de dageraad nog niet aangebroken, een werkelijk stuk beeldhouwwerk aan zijn huis is een luxe, waarvoor een Hollander beeft en waarover de Goden wreuk zouden roepen — geen wonder dan ook, dat het de arme beeldhouwkunst zoo zelden gelukt, om als de architectuur haar eens een enkele maal ter hulpe roept, om dan iets „first class” te leveren.

Een vrij algemeene kunstgreep „onzer Bouwheeren” is niet, om meer te vragen dan zij eigenlijk zelve overtuigd zijn te kunnen krijgen, door bijna alle Bouw-Commissiën wordt dit als een gulden regel gevolgd, en als de architect haar mogt antwoorden, dat voor de beschikbaar gestelde som, dat alles onmogelijk geleverd en gemaakt kan worden, dan gebeurt het niet zelden, dat die onvoorzichtige met zijn „non possumus” ter dood veroordeeld wordt en door een minder concentieus collega van lageren rang wordt vervangen, die dat kunstje wel verstaat. En toch zitten er in die Commissiën niet zelden mannen van zaken, die in hun zaken dergelijk overvragen, of 't ellendig geknibbel persoonlijk nooit zouden dulden, nooit zouden willen ondergaan, maar op het gebied der Bouwkunst schijnt elke cent die van een ontwerp kan worden afgedongen, een schat te worden voor den Bouwheer, en een Commissie die kan zeggen: „Kijk, dat gebouw was door den

„architect ontworpen en begroot op zooveel, doch wij „hebben hem aan zijn verstand gebracht, dat het gemaakt „kon en moest worden voor zooveel mille minder, en „nu staat het daar en nu voldoet het ons best,” eene Commissie, die dat kan zeggen is innig overtuigd een verdienstelijk werk te hebben verricht en zeker van het bravo-groep van het publiek, dat niet begrijpt, dat er zodoende weder een kunststuk vermoord is, en het in milliarden oplopend kapitaal, dat er in *dood* bouwwerken al reeds is vastgelegd, weder met zooveel duizend mille is vermeerderd.

Waag het niet als architect, om met klem hiertegen op te komen, uw cliënt hij begrijpt u toch niet, en meent niet zelden, dat het de architect, die protesteert tegen de vermoording van zijn ontwerp, slechts te doen is, om naam te maken, en hem, client, met zijn beurs, daartoe nu benut. Niet zelden ook, ziet hij u aan, als waart gij een mooi-maker, een soort van dames-kleermaker, inplaats van een serieus architect, die wars van het domme en dolle mooi-maken, slechts zooveel vroeg als noodig was, om *zijn* gebouw karakter en cachet en blijvende waarde te kunnen geven.

„Zijn gebouw”, zelfs dat zich vereenzelvigen met zijn werk, dat een serieus architect eigen is, zelfs dit begrijpt de cliënt niet; „uw gebouw? maar mijnheer u bouwt niet voor u zelve, maar voor mij.” — Mon Dieu! kon men maar als artist voor zichzelf bouwen, zooals een schilder voor zichzelf kan schilderen, met slechts enkele stuivers kosten aan materie, maar helaas dat is onmogelijk, altijd, altijd opnieuw die strijd met de beurs, en altijd opnieuw weder te moeten ervaren, dat onze kunst als kunst, niet wordt begrepen, niet wordt gewaardeerd en dat wij de priesters zijn eener religie, die nog niet tot de harten en nog niet tot de zielen is doorgedrongen.

Arme kunstenaar! het is u werkelijk vaak te moede als de priester die in eene Parijsche kerk de vroegmis bedient, en slechts een tiental getrouwen om zich vindt, en daaronder nog drie bedelaars, wien het buiten dezen morgen te guur was. Arme kunstenaar! hoe vaak zaagt ge ter besparing van 2 tot 5 % op de totaalsom, u juist datgene ontnemen, wat ge noodig en aangebracht hadt ter accentueering van de midden-as, of van de hoofdpartij, of wat gij noodig achtet om meer kleur én meer tegenstelling én meer afwisseling én meer charme én meer diepte te brengen in uw reeds arme en anders al te stille en te vlakke of te platte steen-massa.

Wat baat het u, wat baat het de kunst, of ge al waarschuwt en zegt: „ontneem mij, ontneem het gebouw dat niet, het heeft het noodig, anders wordt de gevel te plat, of te koud, of te eentonig, of dat gedeelte te ondergeschikt”, — uw cliënt voor wien uwe redeneering duisterder is zelfs dan potjes-latijn, hij luistert toch niet, hij mist trouwens alle imaginatie, alle voorstellingsvermogen, hij kan zich dat in lijnen geteekende gebouw van u niet in natura voorstellen, vooruit die gebreken daarin niet zien, alleen als het gebouw klaar en af is, komt soms een oprecht client tot u met de woorden: „gij hadt toch gelijk, ik had naar u moeten luisteren, ik had mijn zin niet moeten doordrijven, ik had u die geringe besparing niet moeten opleggen” — doch wat baat u dan die satisfactie, wat baat zij de kunst, niets, integendeel, elk slecht kunstwerk levert weder zijn progenituur.

En dan klaagt men over de lage trap waarop de hedendaagsche Bouwkunst nog staat, vergeleken bij die van

vroegere eeuwen — mais, à qui la faute? Zou het waar zijn, dat men in die vroegere eeuwen slechts groote bouwmeesters had, en nu slechts kleine, of, zou de oorzaak liggen bij onze Bouwheeren, die bij voorkeur kleine, liefst tweede- en zelfs niet zelden derde-soort's bouwmeesters gebruiken, wyl het hen geen ernst is met de kunst, en zij 't verontwaardigd oog van den volbloed architect niet kunnen verdragen, dat onder 't geknibbel en onder 't gepeuter aan zijn werk eene vonken-oven, een bliksemstralen-smederij dreigt te worden.

Inderdaad, het publiek zelf is schuld dat onze Bouwkunst nog niet *is*, wat zij zijn *kon*; welke stad van Holland zou heden ten dage nog een stadhuis *durven* bouwen, als dat van Kellermans te *Middelburg* of als dat van van Campen te *Amsterdam*, welke Protestantsche kerkvoogdij nog eene kerk doen bouwen, als de Westerkerk van de Keizer te *Amsterdam*, als de Oosterkerk van Drijffhout te *Middelburg* of als de Nieuwe kerk van Noorwits te *'s-Gravenhage*?

De grootheid van denken en de grootheid van doen is, hier althans, heen en er is kleinheid van denken en kleinheid van doen voor in de plaats gekomen, en toch nooit wordt er geld beter besteed, dan dat wat er in waarachtige stukken bouwkunst wordt vastgelegd, want elk werkelijk monument, het wordt een bron van nut en van genot en van rente tevens; gelukkig het volk dat dit heeft begrepen en nog begrijpt, of ontvangt Italië niet nog elk jaar millioenen lires, van hen, die opgaan om haar oude grootsche bouwwerken te zien en te genieten.

Eene andere handigheid „onzer Bouwheeren” is het uitschrijven van prijsvragen, eene handigheid, door de jongere Bouwkundigen veelal toegejuicht, omdat zij hopen daardoor en évidence te komen, welnu, men schrijft zeer sérieuze prijsvragen uit, met heusche prijzen, met de heilige bedoeling natuurlijk om als er iets goeds bij de antwoorden mogt zijn, dan ook werkelijk die prijzen te verleenen, maar het absoluut goede, het is niet altijd kenbaar aanwezig en de prijsuitschrijver, moet dus helaas de prijzen wel terughouden en kan volstaan met aan den ontwerper van het 't best geoordeelde plan de uitvoering op te dragen, dezen en passant uitnoodigende, om zijn ontwerp in zooverre te wijzigen, dat daarin alsnog worde opgenomen hetgeen in de vorige ontwerpen beter was opgevat; zoo kunnen zij „onze Bouwheeren” vaak kosteloos profiteren van het werk van velen onzer, niet zelden nog andere middelen bezigende, waaruit later maar al te dikwijls blijkt, dat het slechts een schijn-concours was en dat wij weder eens zijn bedrogen.

Ook ten aanzien van het honorarium hebben deze heeren ten opzichte hunner architecten vaak al heel eigenaardige begrippen, een honorarium van 5% is hen niet zelden veel te hoog voor het werk dat geleverd is of zal worden, hoezeer dit zoowel het ontwerp als de uitvoering van den bouw omvatte of zal omvatten. Het werk van den architect, dit beteekent in hun oogen vaak al bitter weinig, het ontwerp? och, dat is het opschrappen van wat lijntjes, en het maken eener omschrijving en begroo-ting, en dat is immers bagatelwerk; en de uitvoering? wel, die bestaat immers enkel en alleen in de zorg dat er niet gestolen wordt!

Inderdaad, men is geheel onbekend en met al de studie, de vele jaren lange studie die er noodig is om een goed, om een in allen deele ervaren architect te worden, en met

de studie, die er noodig is, om in elk gegeven géva in elken gegeven toestand een inderdaad goed overwogen het daarvoor juist geeigend ontwerp samen te stellen en te zorgen, dat dit zóó wordt uitgevoerd, dat het tot in de ondergeschiktste details zelfs blijk geeft van het werkeens meesters te zijn. — Wie uwer cliënten begrijpt het tallooze, het bijna eindeloze aantal details dat gij daarover hebt te maken? Wie, het onophoudelijke „Meneer, dit kan niet” van opzichter of onderbaas, dat gij hebt te overwinnen. Wie, de onophoudelijke moeielijkheden van allerlei aard die gij hebt te leiden of te voorkomen, om werkelijk een werk te doen zijn, wat het zijn moet, een kunststuk om niet eens te spreken van de bezwaren die uw deel zijn in geval eener veel te lage, en trots uw advies, toch gegunde aanneming, of van de bezwaren met onwillige en onkundige en vaak niet te vervangen werkkrachten, en met materialen te goed om af- en te slecht om goed gekeurd te worden.

Waarlijk Vitruvius hij heeft, waar hij al de eigenschappen en al de kundigheden opsomt, die een werkelijk architect behoort te bezitten niet te veel gezegd, en in het bezit dier eigenschappen en dier kundigheden zijnde behoort hij, de Architect, dan ook met vol vertrouwen en met volle waardeering behandeld, en als vertrouwensman en als artist gehonoreerd en gerespecteerd te worden.

Het bovenstaande leidt tot het besef, dat wij een vaar beoefenen, dat niet naar eisch gewaardeerd, dat helaas vaak geminacht wordt; een architect, die genialiteit bezit hij verslijt ze meestal voor niets, in dien moedeloozen strijd tegen de onverschilligheid, de schrielheid of de volslage ongevoeligheid voor kunst „zijner Bouwheeren”, en wa hem die strijd dubbel zwaar maakt, dat is het te moeten aanzien, en het te moeten dulden zelfs, dat ten koste de kunst, en tot schande van onzen tijd, de knoeier meest tijds met het werk heen gaat.

Moet dat zóo blijven?

ARIE GEERT's uut Oostwolk

BERICHTEN.

De tentoonstelling van uitgevoerde bouwwerken en ontwerpen van leden van de afdeling Architectuur van den Haagsche Kunstkring, die oorspronkelijk was vastgesteld in Mei a. s., thans uitgesteld tot in de maand November.

Op 28 April a. s. zal te 's-Gravenhage een buitengewoon Algemeene Vergadering plaats hebben van de Vereeniging van Burgerlijke Ingenieurs, ter bespreking en beslissing over het antwoord dat aan Z. Exc. den Minister van W., H. en N. z. gegeven worden naar aanleiding van het door dezen aan de Vereeniging gevraagde advies in zake de Octrooiwet.

Naar wij vernemen zal door het Comité der ophanden zijnde internationale Bakkerij-tentoonstelling een prijsvraag worde uitgeschreven voor het diploma, uit te reiken aan de te bekronende inzenders.

INGEZONDEN.

Rotterdam, 14 April 1894.

Mijnheer de Redacteur!

In het Bouwk. Weekblad van 7 April lees ik: Eene voorgestelde wijziging in de zoogenaamde „Duitsche Normen” voor het keuren van Portl. Cement.

In hoofdzak juich ik dit denkbeeld toe en geloof met de Heeren K. & B. dat de Heer Prussing volkomen in zijn recht is; er moeten strengere eischen gesteld worden.

Zou het niet nuttig zijn, dat voor het onderzoek daarvan ook in Nederland eene commissie werd benoemd, of wel dat de thans bekende particuliere proefstations onderling vaststelde hoe zij van nu af het onderzoek zullen regelen, dan kan de openbaarmaking daarvan ieder fabrikant weten aan welke

chen zijn product moet voldoen en zullen de uitkomsten van één weinig verschillen bij die van den ander. Mijne bedoeling met bovenstaande is uitsluitend, dat ieder financier vooraf zal weten, hoe de keuring zal plaats hebben, volgens Duitsche norm. Zwitsersche norm of wel volgens de gloei- droog en kook proef, die de Heer Prussing beschrijft. Hoogachtend.

UEd. dw. dr.
A. E. BRAAT.

Amsterdam, 14 April 1894.

aan de Redactie van het Bouwkundig Weekblad, Alhier.

WelEd. Heeren!

Bij het lezen der ingezonden stukken in n^o. 3 en 5 van het Bouwkundig Weekblad, betreffende uitvoeringen à la Monier, u men allicht tot de gevolgtrekking kunnen komen, dat hier lande geen gewelven van *groot*e afmetingen volgens genoemd steem waren gemaakt; immers in een der genoemde stukken wordt als een bijzonderheid vermeld, dat te München door de Ma Wayss een gewelf gemaakt werd van 10 M. spanwijde slechts 8 c.M. in den top. Ten einde dergelijke verkeerde gevolgtrekkingen te voorkomen, wenschte ik er op te wijzen, dat de door mij vertegenwoordigde firma Johann Odorico te Frankfort a/M. (blijkens het onderstaand attest) reeds in den zomer van 1892 te Weesp o. m. een Monier-gewelf van 15 M. spanning bij slechts 8 c.M. dikte aan den kruin heeft uitgevoerd. Door plaatsing van deze mededeeling zoudt u mij verplichten.

Hoogachtend,
FERD. ENGERS.

ATTEST.

Den Heer JOHANN ODORICO, Frankfort a/M.

In antwoord op Uwe geachte letteren ben ik gaarne bereid te bevestigen, dat de door Uwe firma voor mij, voor de nieuwe fabrieksgebouwen der firma C. J. van Houten en Zoon, Weesp (Holland), uitgevoerde Monier-cement- en granietwerken, genoemde firma en ook mij als aannemer volkomen bevredigd hebben.

Deze werken, ten bedrage van ongeveer f60.000, zijn in hoofdzaak de volgende: een dakbedekking van ruim 15 M. spanning en 65 M. lengte; een dito van 10 M. spanning en 3 M. lengte; ongeveer 2500 M². gewelven tusschen ijzeren liggers, waarbij liggers (steunpuntsafstanden) van 5.80 M. en 10 Kilo belasting per M², en ook van 4.20 M. spanning en eene belasting van 23.000 Kilo, verdeeld over een cirkel van 2.40 M. middellijn, waarvan het middelpunt juist in het midden tusschen de steunpunten ligt. Verder trappen, vuurvaste afscheidingsanden volgens systeem Monier en granitvloeren.

Er werd een proefgewelf gemaakt van 2 M. breedte en van juist denzelfden vorm als het dak van ruim 15 M. spanning; waarbij ontstond bij eene gelijkmatige belasting van 500 Kilo per M². een doorbuiging, aan den kruin van 8 mm.; nadat de belasting weer was afgenomen, nam het gewelf nauwkeurig zijn oorspronkelijken vorm weder aan. Een *eenzijdige* belasting van 455 Kilo per M². vernielde de constructie; de afmetingen waren 8 c.M. dikte aan de kruin van 15 c.M. aan de geboorte.

(w. g.) A. T. VAN WIJNGAARDEN.

Weesp, 5 Augustus 1892.

PERSONALIA.

De Minister van W., H. en N. brengt ter kennis van belanghebbers, dat bij den dienst der landsgebouwen zal worden aangesteld een opzichter, aanvankelijk op een traktement van 1000 's jaars.

Sollicitanten behooren zich vóór 1 Mei a. s. bij een op zegel beschreven adres te wenden tot het Departement van Waterstaat, Landel en Nijverheid, met opgaaf van namen, woonplaats en leeftijd, en onder mededeeling van het onderwijs en de verdere opleiding welke zij genoten hebben.

Tot de vereischten waaraan gegadigden moeten voldoen, komen bijzonder in aanmerking degelijke kennis van bouwkundige constructie, stijlkenne en ervarenheid in het bouwkundig en decoratief teekenen.

Bij het verzoekschrift behoort eene schriftelijke verklaring aan een bevoegd geneeskundige te worden gevoegd, dat de dressant eene goede gezondheid geniet.

Nadere inlichtingen zijn te bekomen bij den Rijksbouwmeester van het 2de district, Fluweelen Burgwal no. 16 te 's Gravenhage.

TENTOONSTELLINGEN.

De Tentoonstelling van het werk der leerlingen aan de Academie te Rotterdam.

Het is ruim zes jaar geleden, dat wij in het Bouwkundig Weekblad een kort verslag gaven van de eerste Tentoonstelling van het werk der leerlingen aan de Rotterdamsche Academie. Sinds dien tijd hebben deze Tentoonstellingen geregeld, na afloop van den wintercursus, om de twee jaren plaats gehad. Ook nu was zij van 14-18 April 11. in de Academie aan de Coolvest te zien. Het verbazend aantal belangstellenden dat gedurende die vier dagen de Academie bezocht heeft, is een verblijdend teeken, dat dergelijke tentoonstellingen meer de aandacht gaan rekken. Dit belooft in hooge mate de volharding om een dergelijk omvangrijk werk te ondernemen en te arrangeeren.

Het werk der leerlingen van dag- en avondcursus was gezamenlijk uitgesteld. Dat van den avondcursus is in hoofdzaak het werk van a. s. Ambachtslieden, dat van den dagcursus het werk van hen die meer speciaal een of ander kunstvak willen beoefenen. Dit laatste werk munt dan ook, als natuurlijk gevolg, boven het andere uit.

In een zestal goed verlichte zalen was de kolossale voorraad teekeningen, schilder- en boetseerstudien, op een wel wat te uitgebreide manier, uitgesteld: zoodat niet alles behoorlijk tot zijn recht kwam en veel voor eene juiste beschouwing verloren ging.

De eerste zaal bevatte: schilderstudies in olie- en waterverf naar gekleed model, en van stillevens naar de natuur, copieën van decoratieve kindergroepjes en enkele fraaie boetseerstudies naar het naakt.

In de tweede en derde zaal zag men fraaie en correct uitgevoerde teekeningen naar het naakt model en naar pleistervoorbeelden, groote stillevens in waterverf, benevens het werk der boetseerklassen en een zeer uitgebreid overzicht van het werk der kunstnijverheidsklassen. Eene rijke en goed gekozen collectie van teekeningen (ontwerpen en copieën) op industrieel gebied, met smaak uitgevoerd, trokken de meeste aandacht. Het boetseerwerk dat in hoofdzaak bestaat uit ornamentale fragmenten naar photographiën of modellen en ook gedeeltelijk naar de natuur, was niet zoo gunstig geëxposeerd als vorige jaren. Het ware beter geweest wanneer daarvoor de geheele wand gebruikt was, alwaar nu de groote geschilderde stillevens hingen.

De vierde en vijfde zaal bevatte het werk der leerlingen in de afdeling „Bouwkunde”. De hoogste klassen waren evenals vroeger flink voor den dag gekomen. Verschillende goede en flink uitgevoerde ontwerpen waren hier — wel wat te dicht op elkaar — opgehangen. Op de tafels vond men goede copieën en ontwerpen van decoratieve interieurs en andere onderdelen van gebouwen. De teekeningen der verschillende bouworden, met toepassing daarvan, en ontwerpen van kunstsmeedwerk trokken eveneens zeer de belangstelling.

De ontwerpen die in dit jaar voor den prijskamp der leerlingen van de hoogste klasse waren ingekomen, waren hier eveneens tentoongesteld. Zij geven feitelijk een nog beter en juistere indruk van de goede vruchten van het onderwijs in deze klasse, dan het overige tentoongestelde werk dat onder de directe leiding van den hoofdleraar is gemaakt. Het gevraagde ontwerp was een societeitsgebouw. De prijs, bestaande uit de zilveren medaille, werd door de Commissie van beoordeeling toegekend aan den leerling P. Musley te Rotterdam.

Van de lagere klassen dezer afdeling „Bouwkunde” zijn een overgroot aantal teekeningen aanwezig, van diverse constructies als van kappen, trappen, lantaarns, deuren en raamkozijnen, gewelven, steenverbindingen enz., die, oppervlakkig genomen weinig afwisselends bieden; doch bij vroeger jaren vergeleken, doen zij zien, dat het onderwijs hier veel verbeterd is. De laatste zaal was ingenomen door het werk van de machinisten- en de tuinbouwafdeeling.

Het is zeker geen gemakkelijke taak om het werk, in al die zalen opgehangen of neergelegd, aan eene bespreking te onderwerpen. Bij het ene treft men kwaliteiten die niet voorkomen bij het andere, dat echter op andere wijze weer boven het eerste uitmunt. Een algemeene beschouwing kan dan ook meer nut hebben.

Van de schildersafdeeling zijn over het algemeen de studies in olieverf uitgevoerd, beter geslaagd dan die met waterverf. Vooral de groote stillevens in de derde zaal konden ons niet bekoren. Zwaar en zwart van uitvoering, missen zij alle decoratieve uiting. Het teekenen naar het naakt gaf uitmuntende correcte studies te zien; zoo is ook het geleverde werk naar pleister goed geslaagd te noemen.

Bij de schilders perspectief-afdeeling ware het gewenschter, naast het goede streven dat hier heerscht, om in dit droge vak meer poëzie te brengen door de wijze van behandeling der teekeningen, en onderwerpen te kiezen die beter van verhouding en vorm waren.

De kunstnijverheidsklassen met de hoogste klasse van Bouwkunde leverden stellig het belangrijkste der geheele expositie. Er is hier meer vooruitgang te bespeuren dan bij eenig andere klasse; ook de zoo gewenschte samenwerking is hier goed waar te nemen, hetgeen niet te zeggen valt van de boetseerklasse. Wat meer gemeen overleg met de afd. Bouwkunde en kunstnijverheid zou hier hoogst wenschelijk zijn. Er waren in die afdeeling te veel copieerwerk en te weinig ontwerpen van meer actueelen aard tentoongesteld. Over het algemeen is de wijze van uitvoering van hetgeen hier aanwezig was flink en breed.

Bij de hoogste klasse van Bouwkunde zou men de opmerking kunnen maken, dat er te weinig met de trekpen en pen en te veel met kleuren gewerkt werd. Eene verandering ten opzichte daarvan zou voor den toekomstigen teekenaar zeer gewenscht zijn.

Over het algemeen heeft deze tentoonstelling bewezen, dat er met lust en ijver aan de Rotterd. Academie gewerkt wordt, en dat het onderwijs in zijn tegenwoordig stadium goede vruchten afwerpt, getuige het aantal flinke leerlingen die nu al met succes hun vak beoefenen. Eene vergelijking met andere inrichtingen van gelijken aard zal stellig in het voordeel der Rotterd. Academie uitvallen.

Rotterdam 19 April '94

J. VERHEUL Dzn.

Lijst van Fabrikanten, Leveranciers, enz.

Prijs per regel voor niet geabonneerden op advertentiën f 5.— per jaar bij vooruitbetaling. Abonnés op advertentiën 1 regel gratis voor iedere advertentie.

Ameublementen. — H. F. JANSEN & ZOON, Amsterdam.
 Bouwstoffen. — MARTIN & Co., Amsterdam.
 Badinrichtingen. — TH. A. DE KOSTER, Amsterdam.
 Boeken over Bouwkunde. — P. NOORDHOFF, Groningen.
 Brandkasten. — Wed. P. A. SCHROOT & ZOON, den Haag.
 " — LANDRÉ & GLINDERMAN, Amsterdam.
 Brandkluisdeuren. — Wed. P. A. SCHROOT & ZN, den Haag.
 Carbolineum Avenarius. — GUST. BRIEGLEB, Amsterdam.
 Cement-IJzerwerken. — AMSTERD. FABRIEK, Amsterdam.
 Electriche installatiën. — SIEMENS & HALSKE, den Haag.
 Gasmotoren. (Crossley Otto) — G. BARGER, den Haag.
 Gebrand Glas. — J. SCHOUTEN, Delft.
 Glas. — P. DOLK & ZN., Rotterdam.
 Hardsteen, Zandsteen. — DE BEER & LEHREN, Amsterdam.
 Houtbewerkingswerktuigen. — FRED. STIELTJES & Co., Amsterd.
 Houtcement. — G. P. KORF, Amsterdam.
 " — J. G. KORSTEN, Amsterdam.
 Hydro Zandsteenwerken. — VAN DE POL & WICKOP, Utrecht.
 Ingolin. — D. FRENI, Amsterdam.
 Jalousiën. — S. BRUIGOM, Arnhem.
 Kranen. — JAN HAMER & Co., Amsterdam.
 Lichtdrukken. — RITSCHER & LANDSMAN, den Haag.
 Liften. — C. A. HUYGEN, Rotterdam.
 " — JAN HAMER & Co., Amsterdam.
 " — LANDRÉ & GLINDERMAN, Amsterdam.
 Loodwit. — GREVE, Utrecht.

Marmar. — DE BEER & LEHREN, Amsterdam.
 " — G. & J. COOL, Amsterdam.
 Morleysteen. — ARMAND VAN WYLUCK, Brussel.
 Onbrandbare Slakkenwol. — E. GOMPERSZ, Rotterdam.
 Ovens — W. A. V. DESMONS, Heer—Maastricht.
 Overkappingen. — T. G. TISSOT, Jr. Amsterdam.
 Parketvloeren. — GEBR. v. MALSEN, 's Gravenhage.
 " — DE BEER & LEHREN, Amsterdam.
 Photolithografie. — WEGNER & MOTTU, Amsterdam.
 Proefstation Bouwmat. — KONING & BIENFAIT, Amsterdam.
 Portland-Cement. — DYCKERHOFF & SÖHNE, Amöneburg.
 " — ROTH & PFEIFFER, Rotterdam.
 " — DE BEER & LEHREN, Amsterdam.
 " — E. GOMPERSZ, Rotterdam.
 " — PELT & Co. Rotterdam.
 Rolluiken. — T. G. TISSOT Jr., Amsterdam.
 " — W. H. M. SCHOLTE, Amsterdam.
 Schoolborden. — J. M. KIPPEL, den Haag.
 Stalen Balken. — H. E. OVIING Jr. Rotterdam.
 Sgraffito. — G. H. BAUER & ZOON, den Haag.
 Stalinrichtingen. — STAAL & HAALMEIJER, Amsterdam.
 " — D. M. S. KALKER, Amsterdam.
 Steenhouwwerken. — D. J. BREEDVELD, Dordrecht.
 Tegels in soorten. — A. N. DE LINT, den Haag-Delft.
 " — DE LINT & Co., Rotterdam.
 Tufsteen. — F. ENGERS, Amsterdam.
 Verwarmingtoestellen. — D. S. M. KALKER, Amsterdam.
 " — W. ZIMMERSTÄDT, Amsterdam.
 Ventilators. — JAN HAMER & Co., Amsterdam.
 IJzerwerken. — G. J. VINCENT & Co., Schiedam.
 Zandsteen — VAN DE POLL & WICKOP, Utrecht.
 Zinkwerken. — F. W. BRAAT, Delft.

ADVERTENTIEN.

Aan HH. Leden der Maatschappij.

Eenige Leden der Maatschappij, na afloop der laatste Afdeelvingsvergadering 's Gravenhage vereenigd ter bespreking van candidaten voor het Hoofdbestuur, bevelen voor de aanstaande verkiezing aan, ten einde te veel verbrokkeling van stemmen te voorkomen, eene keuze uit de volgende door hen gewenschte candidaten:

de Heeren **C. H. PETERS** *Rijksbouwmeester*,
 Voorzitter der Afd. 's-Gravenhage.

J. J. WEVE *Gemeente-Architect* te Nijmegen.

C. B. POSTHUMUS MEIJES *Architect*,
 Voorzitter der Afd. Amsterdam.

en **Dr. P. J. H. CUIJPERS**, *Architect* te Amsterdam.
 Oud-Voorzitter der Maatschappij.

DE MAATSCHAPPIJ

VOOR

HYPOTHECAIR CREDIET

in NEDERLAND.

gevestigd te 'S-GRAVENHAGE.

Verstrekt gelden op eerste Hypotheek tot een bedrag van ten hoogste 65% van de waarde van het onderpand, tegen een intrest van 4 à 4 1/2 %.

Zij geeft **Pandbrieven** uit op naam of aan toonder, in twee soorten als:
 1^o. in stukken van f 500.— en f 1000.—, rentende 3 1/2 % met extra uitkeering op de Januari-coupon. (In Januari 1894 f 2.— bedragende en ieder jaar stijgende.)

2^o. In stukken van f 100.—, f 500.— en f 1000.—, rentende 3 1/2 % vast.

De **Pandbrieven** zijn gewaarborgd, behalve door de hypothecaire verderingen:

1^o. door het Maatschappelijk Kapitaal, dat f 1,500,000.— bedraagt, waarop f 300,000.— gestort, en

2^o. door het Waarborgfonds, waarin bij elke leening eene bijdrage wordt gestort van 0.2 % à 0.3 %.

De **Pandbrieven** worden **alleen** uitgeloof in gevallen van zeer bijzonderen aard, die zich tot heden niet hebben voorgedaan en zich niet laten verwachten.

Op 31 December 1893 bedroeg de som der leeningen ruim 2 1/2 miljoen gulden.

De **PANDBRIEVEN** zijn te verkrijgen, ten kantore der Maatschappij **Molenstraat No. 39** te 's-Gravenhage, en elders bij hare tegenwoordigers.

Maatschappij tot Exploitatie van Staatsspoorwegen.

AANBESTEDING

Op **DINSDAG** den 8sten Mei 1894 des namiddags ten 2 ure (*locale tijd*), aan het Centraalbureau der Maatschappij Exploitatie van Staatsspoorwegen bij Moreelse Laan te *Utrecht*, van:

Bestek No. 655.

Het maken van wachterswoning en bijbehorende werken op de spoorweg AMSTERDAM—UTRECHT en UTRECHT—ROTTERDAM; in twee perceelen.

Begrooting	}	1e perceel f 28700.—
		2e " " - 69900.—
		f 98600.—

De besteding geschiedt volgens § 64 van het bestek.

Het bestek ligt van den 17sten April 1894 ter lezing aan het Centraal-bureau bij de Moreelse Laan en aan het bureau van den Heer Sectie-Ingenieur H. E. BEUNKE te *Utrecht* en is op *franco* aanvraag (per brief) aan genoemd Centraalbureau (Dienst van Weg- en Werken) te bekomen, tegen betaling van **f 2.50**.

Inlichtingen worden gegeven aan het Centraalbureau (Dienst van Weg en Werken) en door den Sectie-Ingenieur voornoemd.

Aanwijzing op het terrein zal geschieden op perceel 1 den 30sten April 1894, ten 10 ure v. m., te beginnen Amsterdam W. P.

perceel 2 den 1sten en 2den Mei 1894, telkens ten 9 ure voormiddag, te beginnen station Gouda, eersten dag richting *Utrecht*, vervolgens dag richting *Rotterdam*. (*West Europeesche tijd*).

Utrecht, den 12den April 1894.



No. 9.

28 APRIL 1894.

14de JAARGANG.

Redactie voor de verschillende groepen:

EDUARD CUYPERS. — F. C. DUFOUR. — A. C. M. VAN ETTEN. — HENRI EVERS. — E. GUGEL. — C. A. HUYGEN. — D. E. C. KNUTTEL. — JURKIAAN KOK. — J. R. DE KRUYFF. — F. H. VAN MALSEN. — C. P. POSTHUMUS MEIJES. — C. MUYSKEN. — J. J. VAN NIEUKERKEN. — R. P. J. TUTEIN NOLTHENIUS. — C. H. PETERS. — C. T. J. LOUIS RIEBER. — P. DU RIEU FZ.N. — J. VERHEUL DZ.N.

BUREAU VAN REDACTIE: Marnixstraat 402, Amsterdam.

ABONNEMENTSPRIJS voor Nederland, fr. p. p. f 15.— 's jaars, voor Indië en het Buitenland (bij vooruitbetaling) fr. p. p. f 17.—

PRIJS DER ADVERTENTIËN: van 1—5 regels f 1.— elke regel meer 20 cts. Grootte letters naar plaatsruimte.

AANKONDIGINGEN v. AANBESTEDINGEN 15 cts. per regel met premie ½ maal. ABONNEMENT VOOR ADVERTENTIËN tegen belangrijk verminderde prijzen.

Uitgevers: MOUTON & Co., — 's-GRAVENHAGE.

BUREAU VAN ADMINISTRATIE: Herderstraat 5. 's Gravenhage.

INHOUD: Mededeelingen betreffende de Maatschappij: Adres aan den Min. van Koloniën. — Het nieuwe gebouw voor de „Algemeene” te Amsterdam, door Jurr. Kok. — Arbeidsraden. — Veredeling van het ambacht. — Prijsvragen. — Tentoonstellingen. — Verslagen van Vergaderingen. — Berichten. — Personalía. — Inhoud van Tijdschriften. — Agenda. — Lijst van Fabrikanten, Leveranciers, enz.

MEDEDEELINGEN BETREFFENDE DE MAATSCHAPPIJ.

Door het Hoofdbestuur der Maatschappij is onderstaand adres verzonden.

Aan

Zijne Excellentie den Minister van Koloniën,

geeft met verschuldigde eerbied te kennen, het Hoofdbestuur van de Maatschappij tot Bevordering der Bouwkunst,

dat omtrent de nog aanwezige architectonische kunstwerken of bouwvallen daarvan in de Nederlandsche Oost-Indische bezittingen tot nog toe geene genoegzaam volledige gegevens bekend zijn, om daaruit den ontwikkelingsgang van de bouwkunst en aanverwante kunsten in die landen met vrucht na te sporen;

dat evenwel het samenstellen van eene volledige geschiedenis der bouwkunst uit het zoo belangrijke en grootsche verleden van die onder het Nederlandsche beheer staande koloniën, niet alleen van het grootste belang zal zijn voor de algemeene kennis omtrent die streken zelve, ook met het oog op land- en volkenkunde, maar tevens, vooral door den rijkdom der nog geheel of gedeeltelijk aanwezige monumenten, eene onschatbare bijdrage zal leveren voor de kunstgeschiedenis in het algemeen.

Deze redenen bewegen het Hoofdbestuur zich, geheel in overeenstemming met den wensch van de Afdeeling 's-Gravenhage der Maatschappij, tot Uwe Excellentie te wenden met het beleefd verzoek, om in het belang

der Oost-Indische bouwkunst te willen bevorderen, dat, evenals reeds vanwege andere Koloniale Mogendheden elders is geschied, door het in teekening brengen, beschrijven en photografeeren van de oude monumenten, of overblijfselen daarvan, in Nederlandsch-Indië de gegevens worden verkregen voor de samenstelling van eene zoo volledig mogelijk beschrijvende geschiedenis der oude kunst van de eilanden van den Oost-Indischen Archipel.

Het Hoofdbestuur

van de Maatschappij tot Bevordering der Bouwkunst,

Amsterdam,
27 April 1894.

C. MUYSKEN, Voorzitter.

C. T. J. LOUIS RIEBER, Secret.

HET NIEUWE GEBOUW VOOR DE „ALGEMEENE” TE AMSTERDAM.

De geschiedschrijver, onze eeuw oordeelende, zal niet kunnen nalaten eene beschouwing te geven over de reactie, die gevolgd is op de groote uitvindingen en dus ook over de verschillende daardoor geheel gewijzigde toestanden.

De vooruitgang der wetenschap zal in verband moeten worden gebracht met de sociale toestanden.

En hij zal er op wijzen, dat in de eerste helft dezer eeuw de kunst op den achtergrond was gedrongen, en de overblijfselen van oude kunst, werden geminacht en vele bouwwerken uit vroegere tijden gesloopt.

Hij zal er op wijzen hoe langzamerhand men weer begon te voelen en te begrijpen, dat kunst noodig is voor de ontwikkeling en beschaving en dat deze als eene hoogere uiting van den menschelijken geest, wederom ingang moest vinden bij het volk.

En dan zal hij wijzen op het begin dezer strooming, namelijk op de belangstelling, die langzamerhand werd

opgewekt in onze oude kunst. Men begon, wat de bouwkunst aangaat, nog te redden wat uit de handen der sloopers kon worden gered, en men begon onze overblijfselen van vroegere eeuwen en onze architectuur uit die tijden te bestudeeren en na te volgen, in verband met de nieuwere materialen waarover onzen tijd beschikt.

En de baksteen, langen tijd door de cement verdrongen, kwam als nationaal product weder tot haar recht. Van een negentiende eeuwse bouwstijl zal het nageslacht niet kunnen spreken, wel zullen de nieuwe materialen een eigen karakter geven aan de gebouwen uit dezen tijd.

En hij zal kunnen wijzen op gebouwen, waarin een geheel eigen karakter van den bouwmeester is neergelegd en die op waardige wijze de kunst uit dezen tijd zullen vertegenwoordigen.

Maar hij zal er ook op moeten wijzen, dat in het einde dezer eeuw zich een nieuwe geest begon te doen gevoelen, een drang naar iets anders, waarvan we de uitkomst in het minst niet kunnen vermoeden, en waarvan de volgende eeuw de resultaten zal geven.

Deze drang zal zich van zelf uiten, alle toestanden werken er toe mede; de sociale strooming zal in de toekomst hare invloed niet onthouden, en het is nog met geen zekerheid te bepalen, wat de 20e eeuw geven zal, maar wat wel zeker is, is dat nu reeds op kunstgebied een strooming bestaat naar originaliteit en oorspronkelijkheid.

Voor den bouwmeester zullen de materialen steeds blijven de grondslagen waarop wordt voortgewerkt, en het zal veel afhangen van de toepassing der nieuwe bouwstoffen, zoo een nieuwe uiting op bouwkundig gebied zich zal doen gevoelen.

Maar een gebouw als dat voor de Algemeene Maatschappij van Levensverzekering en Lijfrente op het Damrak te Amsterdam, zal van de bouwkunst uit het einde dezer eeuw eene blijvende getuigenis afleggen.

Hij zal er steeds op kunnen wijzen hoe een nieuw materiaal als houtcement, hier is toegepast, hoe een geheel vlak dak, in het vochtige Holland nog niet bekend, als het ware een terras vormt boven een gebouw in het midden van Amsterdam; en hoe de kroonlijst of goot, hier is weggelaten, wijl hij onnoodig was, want dit vooral geeft een geheel eigen karakter aan dit zoo grootsch en eenvoudig bouwwerk.

Het is blijkbaar Berlage's bedoeling geweest, in dit gebouw neer te leggen een individueele kunstopvatting, maar ook, en dit moet vooral op den voorgrond, hij heeft in de facade willen uitdrukken de bestemming en het doel waarom het gesticht werd.

De zetel van een Maatschappij als deze, eene der groote stichtingen van dezen tijd, de plaats waar eene openhooping van groote kapitalen plaats vindt, het symbool van kracht en soliditeit, breed en sober, maar monumentaal, hoog opgaand, naast die kleine oude typische huisjes uit vroegere eeuwen.

Het is een gebouw, dat bij den beschouwer een grooten, een grootschen indruk achterlaat.

De breede, zware, vlakke brokken zandsteen, rond groote drielichten van hardsteen, geven een massief idée.

Van onderen breed en sober, vormend als het ware het basement, langzamerhand overgaande in eene rijkere verdeling van ramen en pilasters.

Minder gelukkig acht ik de ijzeren stangen, die met beugels rond uitstekende hoofden grijpen, en den beschouwer den indruk geven, dat het balcon hieraan wordt opgehangen.

Wat vooral ook in hooge mate knap is uitgevoerd, is wel Zijl's beeldhouwwerk.

De roofvogels in hardsteen gehouwen, zoo breed als door dit harde materieel geëischt wordt, de busten der groote mannen op het gebied der Levensverzekering, het is alles flink en breed en in hooge mate artistiek. En ook van binnen is dit gebouw grootsch opgevat, ook omdat daar soliditeit gepaard gaat aan eenvoud.

Die breede, door alle versieringen heen gaande trap, met hardsteenen kolommen en trogswelven, hardsteenen treden, en geelen steen. Eene grootsche en monumentale uiting. Ook het soliede door alle verdiepingen heengaande archief, gescheiden door brandvrije deuren van de overige vertrekken van het gebouw, en waarin geheel ijzeren balcon met ijzeren spiltrappen.

De vertrekken van directeuren, eenvoudig, maar deftig; de overige vertrekken voor kantoorlokalen en andere doeleinden, alle flink groot en breed, niet klein en ondoelmatig.

In het geheele gebouw is een zee van licht en zijn alle lokalen en vertrekken gemakkelijk te bereiken.

In aanmerking genomen de situatie, heeft het gebouw eene hoogst practische indeeling.

Berlage's bouwwerk is, ik heb het steeds gezegd, eene persoonlijke uiting van den bouwmeester, een streven naar iets anders; en vooral ook daarom zoo verdienstelijk omdat hij de constructie niet heeft opgeofferd aan de decoratie, en in tegendeel, beide zoo harmonieus heeft toegepast.

JURRIAAN KOK.

's-Gravenhage, 28 April 1894.

ARBEIDSRADEN.

Jongstleden Zondag, 22 April, werd in het gebouw der Maatschappij tot bevordering der Bouwkunst een bijeenkomst gehouden van afgevaardigden der in ons land bestaande Arbeidsraden. Vertegenwoordigd waren die van Amsterdam, Bolsward, 's-Gravenhage, Haarlem, Leiden en Zutphen; die van Franeker had zich verontschuldigd.

De Voorzitter van den Amsterdamschen Arbeidsraad, de heer C. Muysken, deelde mede dat deze Raad op het denkbeeld was gekomen om eene vergadering met de overige Raden te houden, om gemeenschappelijk eenige zaken van belang te behandelen, op eene agenda nader omschreven, en stelde voor een President voor deze vergadering te benoemen.

Aangezien het plan bestond om vergaderingen als deze meermaalen te houden, werd besloten dat in die bijeenkomsten als Voorzitter zal optreden, de Voorzitter van den Arbeidsraad in de stad waar de vergadering plaats heeft. Het presidium was dus ditmaal in handen van den heer C. Muysken.

Als eerste punten kwamen op de agenda voor: I. Samenstelling van de Raden, en II. Zullen de architecten als patroons in de Raden zitting hebben, of niet. De gelijktijdige bespreking van beide onderwerpen kon niet uit blijven.

Omtrent punt I werd besloten, dat het den Arbeidsraden vrij staat zich over alle vakken, dus niet alleen de bouwvakken, uit te breiden; omtrent punt II, dat het aan elken arbeidsraad zal worden overgelaten, al dan niet architecten daarin als patroons op te nemen.

Punt III: Eenvormigheid in de behandeling van zaken, en punt V: Geheimhouding der behandelde onderwerpen, bleken wederom tegelijkertijd behandeld te kunnen worden.

Uitvoerige bespreking leidde er toe te besluiten, dat de bepaling omtrent geheimhouding in de statuten der Raden moest gehandhaafd blijven, maar dat na elke vergadering van een Raad kon worden uitgemaakt, welke behandelde gevallen geschikt waren om openbaar te worden gemaakt. De behandeling van zaken, waarbij vooral gevoel en tact op den voorgrond treden, zal moeilijk eenvormig kunnen zijn; door elkaar wederzijds op de hoogte daarvan te stellen, zal de ondervinding als van zelve tot eenige eenvormigheid leiden.

Het IV^e punt van de agenda luidde: Het onderwerpen van de misstanden aan de publieke opinie. De bedoeling hiervan

an nader worden omschreven door de vraag: Wanneer naar aanleiding van klachten over wanverhoudingen geen gevolg wordt gegeven aan het verzoek om die op te heffen, is het dan wenschelijk de zaken, of de namen der onwillige personen openbaar te maken? Na zeer uitvoerige bespreking bleek het de algemeene opvatting te zijn, dat de wijze om de bedoelde misstanden aan het publiek ter kennis te brengen, aan de prudentie van de Arbeidsraden kan worden overgelaten, maar ook, dat bijzondere gevallen van nalatigheid van werkgevers of werklieden nu en dan openbaar gemaakt moeten worden, wanneer de Arbeidsraden niet vermochten die wanverhoudingen te doen ophouden.

De bedoeling van punt VI: Gemeenschappelijk optreden, in zaken als: loontabel, regeling van loon en werktijd in de bestekken der Regeering, werk- en schafttijden, loonvraag, algemeene pensionneering van werklieden met behulp van het Rijk, bleek te handelen over de vraag of het niet gewenscht was onderling steun te houden met betrekking tot de onderwerpen die in de Arbeidsraden behandeld zullen worden en wat betreft de daaromtrent genomen besluiten; een en ander vooral bij die zaken welke betrekking hebben op de Regeering, waarbij een gemeenschappelijk optreden ten zeerste gewenscht is.

De bespreking omtrent dit punt heeft geleid tot het besluit, om elkander steeds en tot leering mededeeling te doen van de behandelde gevallen, om, waar gewenscht, gezamenlijk op te treden, en om een soort van bond van Arbeidsraden, in den vorm van een Centraal Comité op te richten. De heeren C. Muysken, F. H. van Malsen en Prof. Mr. H. D. Drukker, onderscheidenlijk Voorzitters der Arbeidsraden te Amsterdam, 's-Gravenhage en Leiden, werden door de vergadering benoemd tot leden eener commissie, om de oprichting van zulk een band tusschen de Arbeidsraden voor te bereiden. Aan deze Commissie is de heer Mr. C. A. Elias als Secretaris toegevoegd.

Van punt VII: Oprichting van een bond van particuliere Arbeidsraden; aanwijzing of oprichting van een orgaan, was alzoo het eerste gedeelte met punt VI afgehandeld; omtrent het tweede werd aan de ingestelde commissie verzocht een nader onderzoek in te stellen.

Nadat hiermede de agenda was afgehandeld, werd op voorstel van den heer F. H. van Malsen het besluit genomen, zich tot den Minister van Waterstaat, H. en N. en dien van Oorlog te wenden met een schrijven, behelzende het verzoek om in de Algemeene Voorwaarden betreffende de Uitvoering van werken door de departementen van Waterstaat en van Oorlog voor te schrijven, dat in de bestekken bepalingen moeten worden opgenomen omtrent maximum werktijd en minimum loon. Bij het wisselen van gedachten omtrent deze zaak, waarbij het alleen om het beginsel bleek te doen te zijn, was men algemeen van oordeel, dat zeker geen der Arbeidsraden bezwaar tegen dit verzoek zou hebben, en dat ook de vergadering wel het besluit kon nemen zich in gezegden zin tot de Ministers te wenden; toch achtte men het van belang, dat het onderwerp een punt van gedachtenwisseling zou uitmaken op de eerstvolgende bijeenkomst van elken Arbeidsraad.

Nadat nog besloten was ook het vraagstuk der pensionneering van werklieden bij de Arbeidsraden in overweging te nemen, en alvorens de vergadering gesloten werd, bracht namens de aanwezigen de heer P. Peereboom, Burgemeester van Bolsward en Voorzitter van den Arbeidsraad aldaar, dank aan den Amsterdam-schen Raad voor het nemen van het initiatief tot deze bijeenkomst, aan den heer Muysken voor de leiding daarvan, en aan den heer Mr. C. A. Elias, Secretaris van laatstgenoemden Raad, voor al zijne bemoeiingen. Daarna bedankte de heer Muysken de afgevaardigden voor hunne belangstellende medewerking, vertrouwend dat de bijeenkomst en de onderlinge kennismaking zullen leiden tot het stichten van veel nut.

Veredeling van het Ambacht door proeven van bekwaamheid.

UITSLAG DER PROEFAPFLEGGING.

Van de 25 candidaten, die zich voor het *Timmeren* hadden aangemeld, slaagden:

A. Voor „Meester“:

1. H. Ossewaarde, te Goes.
2. A. van Pagé, te Middelburg.
3. C. de Vries, te 's-Gravenhage.

B. Voor „Gezel“:

1. P. Baljet, te Utrecht.
2. A. A. Hillebrand, te Kralingen.

3. J. W. F. Hurkens, te Den Bosch.
4. Th. Jansen Jr., te Haastrecht.
5. P. Korff, te Den Helder.
6. G. Roelfzema, te Groningen.
7. H. J. Ros, te 's-Gravenhage.

Van de 5 candidaten, die zich voor het *Meubelmaken* hadden aangemeld, slaagden:

A. Voor „Meester“:

- L. Gerritsen, lid der firma H. Gerritsen en Zonen te Zwolle.

B. Voor „Gezel“:

- B. van Elburg, te Zwolle.

De eenige candidaat, die zich voor het *Huissmeden* had aangemeld, slaagde voor „Meester“.

- M. M. Breugelmanns, te Delfshaven.

Van de 9 candidaten, die zich voor het *Huisschilderen* hadden aangemeld, slaagden:

A. Voor „Meester“:

1. W. C. van As, te Sommelsdijk,
2. J. E. van Leeuwen, te 's-Gravenhage.

B. Voor „Gezel“:

1. H. Korff, Az. te Den Helder.
2. P. S. G. Nooteboom, te Kralingen.
3. Th. Rovers, te Schiedam.

De Commissie, aan wie door de Nederlandsche Maatschappij tot bevordering der Nijverheid en de Vereeniging „Arti et Industriae“ de uitvoering dezer zaak was opgedragen, bestond uit de heeren J. F. W. Conrad, Oud-Hoofdinspecteur van den Waterstaat, Lid van de 2e Kamer der Staten-Generaal, als Voorzitter; P. J. van Houten, Lid van het Hoofdbestuur der Ned. Maatsch. tot bev. der Nijverheid, als Penningmeester; H. L. Boersma, Directeur der Ambachtsschool te 's-Gravenhage, als Onder-Voorzitter en J. J. Van Nieukerken, Architect te 's-Gravenhage, als Secretaris. Deze commissie werd voor elk vak afzonderlijk door 4 à 5 deskundigen bijgestaan.

Nu deze eerste proefaflegging is afgelopen, vestigt zij met aandrang de aandacht op de geslaagden en noodigt alle belangstellenden in de verbetering van den toestand der Ambachten uit hen van dienst te zijn in de uitoefening van het vak, waarin zij als *Meester* of *Gezel* het bewijs van bekwaamheid verwierven.

De Commissie stelt zich voor, die bewijzen van bekwaamheid binnen kort uit te reiken op eene gecombineerde openbare vergadering van de Vereeniging „Arti et Industriae“ en het Dep. 's-Gravenhage der Ned. Maatsch. tot bev. der Nijverheid.

PRIJSVRAGEN.

Uit de ingekomen ontwerpen voor de prijsvraag der R. K. Leesvereniging alhier tot het bouwen van haar societeitslokalen, is door de jury, bestaande uit hh. Jos. Cuypers, te Amsterdam; F. L. M. Kerkhoff, te 's-Hertogenbosch en Nic. Molenaar, te 's-Gravenhage, en het bestuur, met eenparige stemmen de hoogste prijs toegekend aan het motto Nederland, ontwerper de heer Anton van de Sandt, architect, de tweede prijs aan Pulchrum splendor veri, ontwerper de heer Jacques van Gils, architect, en de derde prijs aan Veri vidi . . . ontwerper de heer B. Th. Kraayvanger, architect allen te Rotterdam.

Om de vele onmisbare verdiensten hunner ontwerpen is nog op aandrang der jury eene eervolle onderscheiding met geldelijke belooning toegekend aan de heeren van der Pluym & Gielen, bouwkundigen alhier.

De ontwerpen, plans en teekeningen zullen op nader te bepalen plaats voor de leden en waarschijnlijk ook voor een grooter publiek worden tentoongesteld.

In het Nieuws van den Dag van 18 April 1894 komt een advertentie voor die wij onder de aandacht onzer lezers brengen. Zij luidt als volgt:

Prijsvraag voor H.H. Architecten. De Directie der Sociëteit „Tot nut en Vermaak“, te Almelo, roept op alle Architecten, die wenschen mede te dingen naar de twee uitgeloopte prijzen, één van f350 en één van f150 voor de bekroonde bouwplannen van een Sociëteit met Concert- en Tooneelzaal enz., om hun Bouwplan vóór of uiterlijk op 30 Juni 1894 in te leveren ten huize van den Secretaris.

Alle noodige gegevens zijn te bekomen in de Koffiekamer der voornoemde Sociëteit, alwaar gedurende de maanden

April én Mei 1894 de Directie des Vrijdags van elke week des ochtends van 10 tot 12 uur desgevraagd informaties zal verstrekken.

De inlevering moet geschieden onder een motto; zoo spoedig mogelijk zal de uitkomst worden gepubliceerd in deze Courant.

De Directie voornoemd,
Mr. J. VAN WULFFTEN PALTHE, *Voorzitter,*
Mr. G. JANNINK, *Secretaris.*

Almelo, 16 April 1894.

Of deze prijsvraag beantwoordt aan de voorwaarden voor het uitschrijven van prijsvragen. door de Maatsch. tot Bev. der Bouwk. vastgesteld, mag met eenigen grond worden betwijfeld.

„De Opmerker” ontving van de directie der genoemde Sociëteit nog de volgende gegevens. waarmede bij het maken van een bouwplan voor het nieuwe gebouw rekening moet worden gehouden.

1. Conversatiezaal voor ongeveer 125 personen.
2. Biljartkamer voor 3 biljarten.
3. Kasteleinswoning.
4. Flinkke koffiekamer voor tooneel- en concertzaal.
5. Tooneel- en concertzaal met galerij voor ongeveer 550 personen.
6. Waranda aan den tuinkant, en eene kleine aan de voorzijde van het gebouw.
7. Kegelbaan.
8. Muziektent.
9. Privaten — voor zooveel mogelijk — buiten het gebouw.
10. Gesloten gang als toegang tot de tooneel- en concertzaal, alsmede een entrée onmiddellijk van buiten.
11. Vestiaire.
12. Ruime kelder.
13. Gas- en waterleiding.

De uitvoering van het plan (alles in enkele lijnen opgewerkt) mag in geen geval meer dan f 35.000 kosten, terwijl het gebouw zóó ver verwijderd van de straat moet geplaatst worden, dat aan de vóórzijde vóór de waranda een flinke ruimte voor oprit en klein plantsoen overblijft.

Het plan moet bevatten de teekeningen van voorgevel en plattegrond en vergezeld gaan van een memorie van toelichting.

In de koffiekamer der tegenwoordige Sociëteit ligt ter lezing een deskundig rapport over de waarde van afbraak en over de gesteldheid van den grond.

Het valt niet te ontkennen, dat aan deze gegevens nog veel ontbreekt. willen zij aanspraak maken op een volledig programma.

TENTOONSTELLINGEN.

Internationale Werkliedentoonstelling te Milaan.

Niettegenstaande den korten tijd die voor de inzendingen beschikbaar was. is het den heer Westrouën van Meeteren gelukt toch nog van 23 Nederlandsche inzenders een honderd en tiental nummers bijeen te brengen.

Daaronder bevinden zich de Ministeries van Binnenlandsche Zaken en van Waterstaat. Handel en Nijverheid, de Rijkspostspaarbank, de Maatschappijen: tot Nut van 't Algemeen, ter bevordering van Nijverheid, voor den Werkenden Stand, voor Volkskeukens, en tot Bevordering der Bouwkunst; de Vereenigen: tot voorkoming van ongelukken, volksbaden, Ons Huis; het Nederlandsch Werkliedenfonds, de verzekeringsinstellingen tegen ongelukken, de Ned. Coöperatieve bond, de arbeidsraad voor de bouwvakken te 's Hage, de Uitgeversmaatschappij Elsevier, de Nederl. Gist en Spintusfabriek te Delft, enz., enz.

Hunne statuten, reglementen, verslagen, Statistische tabellen, platen, teekeningen, enz. enz. geven eenig denkbeeld omtrent hetgeen in Nederland *ten behoeve* van den werkmán in zake coöperatie, spaarbanken, verzekeringswezen, hygiëne, voorkoming van ongelukken, woning, voeding, onderwijs en uitspanning verricht wordt.

Van het particulier initiatief der patroons en andere werkmansvrienden ligt deze collectie een zeer gunstig getuigenis af.

VERSLAGEN VAN VERGADERINGEN.

Afdeeling Haarlem 2 April 1894. De Voorzitter, de heer Jacques Leijh opent de Vergadering, waarna de notulen en het verslag der excursie naar de gebouwen en inrichtingen der Maatschappij Electra bij Amsterdam, worden gelezen en goedgekeurd. Uit dit verslag blijkt, dat aan deze excursie werd deelgenomen door 21 leden en 4 niet-leden der afdeeling, die allen zeer voldaan waren over de welwillendheid waarmede zij door de ruime en flinke inrichting waren rondgeleid, en over de duidelijke wijze waarop hen alles was toegelicht.

De afgevaardigden naar de Vergaderingen in zake den te Haarlem op te richten Arbeidsraad worden herbenoemd ter verkiezing der leden voor dien Raad. Bij het bespreken der candidaten voor dat lidmaatschap deelt de Voorzitter mee, dat hij zich op de hoogte heeft gesteld van de candidaten, welke door de andere Vereenigen gesteld zijn of waarschijnlijk zullen gesteld worden. Om zooveel mogelijk eenstemmigheid te hebben, wordt uit he door den Voorzitter genoemde 24 tal candidaten een twaalftal door de Afdeeling gekozen, die door de afgevaardigden in de eerste plaats moeten worden gestemd. Dit twaalftal bestaat uit de architecten Jacques Leijh en J. van den Ban, de patroons Bruggeman, Veldheer, Beccari en Kleiweg Dijsierinck, de werklieden J. van der Wijde, Baas, Bonke, Deppe, Meijer en van Dijk.

Nadat de Voorzitter nog heeft meegedeeld, dat de heer W. J. Brender à Brandis, civiel ingenieur en Directeur der Gasfabriek alhier als lid der afdeeling is toetreden en dat de heer Droste verhinderd is ter Vergadering te komen en zijn toegezegde kunstbeschouwing te geven, worden de door den heer Leijh daartoe aangeboden photographieën naar verschillende voornamen gebouwen uit Europa met de meest belangstelling bezichtigd.

Koninklijk Instituut van Ingenieurs, 12 April 1894. (*Vervolg van bladz. 49*). De voordracht van den heer Van Lieberger was in twee opzichten van groot belang; ten eerste omdat er werken in besproken werden die hier te lande zeldzaam en alleen in Zuid-Limburg kunnen voorkomen, ten tweede omdat zij er ongetwijfeld toe leiden zal om de ongerustheid te doen wijken die steeds bestaan heeft ten aanzien van het gevaar op het baanvak Bunde—Elsloo in den Staatsspoorweg. Er was reden voor die ongerustheid, versterkt, en door de bewering — zooals vele Limburgers meenen — dat de bewoners van de streek waarin het baanvak werd aangelegd steeds gewaarschuwd hebben voor het gevaar dat in den grond schuilt, en door het feit, dat de heer Petrus Regout nimmer van den spoorweg, tot Beek toe, gebruik heeft willen maken en zelfs andere reizigers van Maastricht naar het Noorden een tijd lang kosteloos de gelegenheid aanbood per omnibus naar Beek te gaan, om van daar de reis te vervolgen.

Een eenigszins uitvoerig verslag kan daarom wellicht velen welgevallig zijn.

De St. Spoorweg van Maastricht naar Venloo volgt op het ruim 9 K.M. lange baanvak Bunde—Elsloo de helling van den berg, welke het Maasdal langs de oostzijde begrenst. Het water, uit den berg ontspringende, wordt door paralelslooten en tal van buizen en duikers door deze baan weggeleid. De oppervlakte van den berg bestaat uit leemachtige stof, Löss genaamd; daaronder ligt een soms 10 M. en meer dikke laag grind met leem vermengd, welke rust op een zandlaag, die op hare beurt op een laag donkerblauwe, taaië klei ligt. Bij de lager gelegen bergglooiingen worden de leem- en grindlagen niet aangetroffen, maar treedt het fijne zand aan de oppervlakte, bedekt met een humuslaag. Die zandlaag is met grondwater uit den berg verzadigd; vandaar die flauwe glooiing. Op meerdere plaatsen is de spoorbaan op de genoemde helling aangelegd, o.a. daar waar op 25 Sept. 1892 eene afschuiving plaats had over ongeveer 75 M. van den 7 M. hoogen spoorwegdam, waarbij de grond zich verspreidde tot op gemiddeld 60 M. buiten den voet van den dam. De baan ligt daar op 63 M. + A.P., de bergrug op 92 M. + A.P. Het publiek meende te doen te hebben met soortgelijke ongevallen als tijdens der aanleg der lijn in 1864 meer noordwaarts waren voorgekomen het vertrouwde den weg niet meer, daarin gesteund door de interpellaties van de Limburgsche afgevaardigden in de beide Kamers.

Maar al spoedig bleek, dat het ongeval van 1892 andere oorzaken had; de ondergrond was namelijk volkomen in rust gebleven, en de door den druk van den dam samengeperste humuslaag geheel onbeschadigd, terwijl in 1864 verticale verzakkingen van den spoorwegdam voorkwamen, als gevolg van zijdelingsche uitwijking van den ondergrond. De oorzaak van de afschuiving ligt dan ook in den onvoldoende afvoer van de wellen aan de bergzijde en in de slechte voor den dam gebruikte specie. Die afwatering is van den aanleg af onvoldoende geweest. Na lange onderhandelingen kon in het najaar van 1892 met het maken van een beteren afvoer worden begonnen, toen kort daarop het ongeval plaats had.

De verschoven dam bestond uit zeer onzuiver, vooral leemhoudend, bruinachtig zand, dat met water een breiachtige massa vormt die groen gekleurd wordt door de inwerking van het zuur uit de humuslaag. Waarschijnlijk had zich op de bergheiling onder en in den dam reeds lang een laag modder gevormd, welke door watertoevoer in den laatsten tijd slapper was geworden en ten slotte allen samenhang miste; het is aan te nemen, dat de afschuiving over die laag heeft plaats gehad.

De wijze van herstelling is zeer ernstig overwogen geworden; van den aanvang af was men het echter daarover eens, dat de afvoer van het water langs de bergzijde afdoende behoorde verbeterd te worden, en, dat althans voor de onderste, aan het water blootgestelde lagen van den spoordam beter zand moest gebruikt worden. Door boringen overtuigde men zich, dat men gerust op den ondergrond, bestaande uit zand ter dikte van ongeveer 8 M. op blauwe klei gelegen, kon voortbouwen; men liet den ondergrond onaangeroerd, evenals de samengeperste humuslaag daarboven, die sterk genoeg bleek om het grondwater te keeren, en door trapvormige afgraving voldoende waarborg tegen afschuiving van den daarop aan te leggen spoordam zoude bieden.

De baan is ontgraven en vervangen door gehorden grind, bekleed met breuksteen, ter dikte van 0.60 M. Dit grind ligt 100 hoog als de hoogst mogelijke waterstanden aan de bergzijde; daarop ligt gewoon bergzand. Op plaatsen waar oude looten werden gevonden, zijn afvoerkokers van breuksteen, van ongeveer 7 M². in doorsnede, over de volle breedte van het baanlichaam en onder den parallelweg gelegd. Tegen mogelijke verstopping bij sterk vriezende weêr, is in een dezer kokers een ijzeren buis gelegd. Door zware berm en gestapelde breuksteen, als voetingmuren, is, waar noodig, meerdere teun verzekerd. Deze herstelling werd uitgevoerd over een engte van 400 meter, — dus voor zooverre van den genoemden slechten grond gebruik was gemaakt — waarvan 187 met voetingmuur. Aan de oost- of bergzijde, langs den parallelweg werd de waterafvoer op zeer afdoende wijze verbeterd.

Ook de overige baanvakken zijn tijdens de herstellingswerken onderzocht geworden; daaruit en uit een 40-tal boringen bleek, dat slechts op een paar plaatsen voorziening in den waterafvoer noodig was; overal was voor de baan betere grond gebruikt dan bij de plaats van het jongste ongeval.

De *verschuiving* van September 1892 heeft men wel eens aan dezelfde oorzaken toegeschreven, als de *verzakking* van April 1864 over 125 meter, en later daarop gevolgd. Dit is echter onjuist. Die verzakking toch is ontstaan door wegpersing van den ondergrond; en in October 1864 volgde een tweede over een lengte van 400 M., waarbij het aan den voet gelegen bosch 1/2 M. werd omhoog geheven, en zijdelings verschoven. De verschuiving van 1892 is alleen te wijten aan onvoldoende waterafvoer in verband met den slechten grond van den dam.

In 1893 is in dit baanvak ook de loop van het water onderzocht geworden met behulp van een kleurstof, fluoresceïne, in de boorbuizen gegoten; in de beekjes aan den voet van den berg was een duidelijk fluoresceeren waargenomen. Omtrent den loop van het grondwater is gebleken, dat er niet de minste bezorgdheid voor de veiligheid van den weg behoeft te bestaan.

De heer van Liebergen toonde ten slotte aan, dat alle ongevallen op de baan, bijv. in 1876, toe te schrijven zijn aan wellen, maar dat ook daarin met goed gevolg voorzien is na den verbeterden waterafvoer in 1883.

Na deze belangrijke en met aandacht gevolgd voordracht werd een uitgebreide discussie gevoerd, waaraan werd deelgenomen door de heeren Van der Sleijden, Leemans, Conrad, Kalf, Stieltjes, Huet, de Bordes, Simons en Van Liebergen. Daaruit bleek ten duidelijkste, dat men hier niet te doen had met een geologische kwestie, maar met een zuiver ingenieursvraagstuk; dat het ongeval van 1892 op zich zelf staat en geenszins in verband met vroegere, noch daaraan gelijk is.

En aan het einde der discussie, waarbij niet één woord van twijfel werd gehoord over, of bedenking gemaakt omtrent de uitgevoerde herstellingen, werd onder algemeene instemming geconstateerd, dat — natuurlijk menschelijker wijze gesproken — thans alle gevaar voor het baanvak is geweken. Daarom werd dan ook door den heer Van der Sleijden gewezen op het exeptioneel groot nut van de voordracht, en den heer Van Liebergen daarvoor, en voor de mooie teekeningen, door den Voorzitter bijzondere dank gebracht, waarmede alle aanwezigen luide instemden.

Afdeling Amsterdam 13 April 1894. In het lokaal waren de ingekomen antwoorden op de prijsvragen der afdeling geëxposeerd. De motto's werden in een vorige nummer van het Weekblad vermeld. Mededeeling werd gedaan van brieven van het hoofdbestuur: een uitnodiging tot het kiezen van een lid der afdeling, tevens lid der Maatschappij, om zitting te nemen in de commissie belast met het openen der stembiljetten, één dag voor de aanstaande Mei-vergadering en verder een verzoek om een lid te benoemen om in commissie de rekening en verantwoording van de commissie van financiën na te zien; respect. werden benoemd de heeren H. Moen G.Pzn. en W. J. de Groot, directeur der gemeentewerken te N. Amstel.

De heeren Arn. A. M. Bruning en D. A. N. Margadant werden uitgenoodigd de afdeling te vertegenwoordigen op de a. s. Meien-September-vergaderingen der Maatschappij.

De heeren Doorn, van der Lee en Ouëndag voldeden aan het verzoek om een Commissie te vormen ter bevordering van opmetingen van oude bestaande gebouwen.

De voorzitter deelde verder mede, dat men de volgende vergadering hoopt te kunnen beleggen in het museum van voorwerpen ter voorkoming van ongelukken in fabrieken en werkplaatsen.

Hierna werd het woord verleend aan den heer A. Vosmaer, directeur der plateelbakkerij Rozenburg te 's-Gravenhage, die in korte, boeiende bewoordingen veel belangstelling opwekte voor de aardewerk- en porcelein-industrie. Aangezien het plan bestaat de inhoud dezer lezing, met illustraties toegelicht, in het Weekblad te doen opnemen, zij hier alleen vermeld, ter verhooging der belangstelling in dat nog te verschijnen artikel, dat de vergadering met de meeste voldoening de voordracht van den heer A. Vosmaer toejuichte.

Hierna werd een nieuw lid aangenomen.

De president opende daarna een bespreking over baksteen, waaraan door vele ter vergadering aanwezigen werd deelgenomen en sloot daarna onder dankzegging van de talrijke opkomst de vergadering.

Afdeling 's-Gravenhage, 20 April 1894. Na lezing en goedkeuring der notulen doet de Voorzitter mededeeling, dat de heer W. K. M. Vrolijk de benoeming heeft aangenomen tot Voorzitter der Commissie van onderzoek betreffende het onderwijs tot opleiding van Bouwkundig Ingenieur aan de Polytechnische school te Delft, en deze commissie hare werkzaamheden heeft aangevangen.

Hierna wordt door den heer Peters verslag uitgebracht van de vergadering, te Amsterdam gehouden, van het Hoofdbestuur met de Voorzitters en Secretarissen der Afdelingen. dit voor zooverre het geen zaken van huishoudelijken aard betreft. *) Alvorens dit verslag te eindigen, werd nog mededeeling gedaan, dat de afdelingen 's-Gravenhage, Amsterdam, Haarlem, Rotterdam en Utrecht waren uitgenoodigd een lid af te vaardigen om zitting te nemen in het stembureau van de verkiezing voor drie leden van het Hoofdbestuur.

Op grond van zijn verslag brengt de heer Peters aan de orde: 19. Voorzitter en Secretaris te willen afvaardigen naar een tweede Vergadering van Hoofdbestuur met Voorzitters en Secretarissen der afdelingen, dit jaar te Arnhem te houden. Hiertoe werd door de Vergadering besloten.

20. Bij stemming een lid der afdeling, gewoon lid der Maatschappij, af te vaardigen in het stembureau; naar aanleiding waarvan de heer Berden voorstelt, den Voorzitter of Secretaris die toch afgevaardigd worden naar de Meivergadering, te verzoeken de vervulling der functie op zich te nemen. Deze verklaarden daaraan te willen voldoen.

30. Van de Vergadering de zienswijze te vernemen of de vraag betreffende de positie van teekenaar, bij de afdeling ingekomen, aan het Hoofdbestuur ter behandeling zal worden toegezonden.

De heeren Du Rieu en Kok meenden, dat deze vraag wel door de afdeling kan worden behandeld.

De heer van Malsen beschouwde deze vraag zelfs van te vele lokalen aard, om in handen van het Hoofdbestuur gesteld te worden. Toen door hem in de Vergadering van Voorzitters en Secretarissen met het Hoofdbestuur, de mening was te kennen gegeven, dat de vraag betreffende het Polytechnisch onderwijs bij het Hoofdbestuur thuis behoorde, was dit alleen zijn persoonlijk gevoelen geweest en niet dat van het Hoofdbestuur, zooals de heer Peters, blijkens het door hem zoeven gegeven verslag van die vergadering, had opgevat. Spreker had dit gedaan, omdat hij meende, dat het resultaat van dat onderzoek als rapport later bij den betrokken Minister in te dienen, ernstiger zou worden opgenomen wanneer dit kwam van het Hoofdbestuur. Ook vreesde de heer van Malsen, dat wanneer de afdelingen zulke gewichtige zaken gingen behandelen, men van verschillende afdelingen tegenstrijdige rapporten had te wachten, waardoor het beoogde doel niet bereikt werd. Dit alles kon voorkomen worden, wanneer het Hoofdbestuur eene gewichtige vraag, als die betreffende de Polytechnische school, in handen kreeg.

De heer Berden verklaart zich, wat betreft de aan de orde zijnde vraag, tegen eene verwijzing naar het Hoofdbestuur, niet omdat hij deze vraag geringer acht dan die over het Polytechnisch onderwijs, doch uit principe. Hij zou willen zien vastgesteld, dat alle vragen, die bij de afdeling inkomen, zonder onderscheid in de afdelingvergaderingen worden behandeld. Doet men zulks niet, dan handelt men tegen de bedoeling van de stellers der vragen, die zich zeker wel tot de Maatschappij zouden wenden, indien zij door hare bemiddeling beter resultaat verwachtten. Spreker vindt dit zelfs bedenkelijk, nu onze afdeling voor twee derde uit afdelingsleden bestaat welke van de handelingen der Maatschappij niet op de hoogte worden gehouden. Verschil van gevoelen over dezelfde kwestie door meerdere afdelingen wil hij niet verkorten, zelfs niet tegenover de Maatschappij. Van den anderen kant bestaan er voor de Maatschappij geen beletselen, zoo zij dit wenscht, het streven der afdelingen door adhaesiebetuigingen te steunen.

De vergadering besloot de vraag betreffende de positie van teekenaars niet in handen te stellen van het Hoofdbestuur.

De Secretaris doet nu mededeeling van eenige ingekomen stukken o. a. van een schrijven van het Hoofdbestuur bevattende verzoek tot benoeming van een lid in het bureau van stemopneming.

Daarna wordt bij stemming tot lid aangenomen de heer C. R. T. Bourgonjon en overgegaan tot behandeling van het rapport ingekomen op vraag 11, rapporteurs de heeren H. R. Boersma en H. van Bergen Henegouwen, dat onveranderd aan het Hoofdbestuur zal worden verzonden. De ingekomen rapporten op vraag 2, rapporteurs de heeren K. Stoffels, J. R. Houtman en R. van Lith, en op vraag 9, rapporteurs de heeren E. F. Ehnle en R. Stigter, werden bij afwezigheid der rapporteurs niet in behandeling genomen. Ook het rapport op vraag 1, door den heer Jurriaan Kok staande de Vergadering ingediend, kon niet worden behandeld.

Hierna volgde de lezing van den heer Jurriaan Kok, 2de Directeur der Haagsche Plateelbakkerij „Rozenburg,” over het Faiënce aldaar vervaardigd.

Als inleiding werd in een overzicht en vergelijking getreden tusschen de Nederlandsche kunstindustrie van voorheen en thans. Hoewel de tegenwoordig kunstindustrie nog verre beneden die onzer voorouders der 16e en 17e eeuw staat, kan toch met voldoening gewezen worden op de vorderingen in de laatste jaren

*) De besluiten, op deze vergadering genomen, worden evenals altijd in het jaarverslag van het Hoofdbestuur, openbaar gemaakt.

gemaakt. De plateelbakkerij, een echt nationale kunstindustrie, bijna geheel vergeten en niet meer beoefend, werd door ondernemende mannen, Joost Hooft en Labouchère, weder beoefend en in eere gebracht, terwijl de Haagsche Plateelbakkerij „Rozenburg” na moeilijke jaren doorgemaakt te hebben, thans een fabrikaat aflevert dat op groote oorspronkelijkheid in opvatting en techniek zich beroemen kan. Spreker gaf van haar fabrikaat eene breedvoerige beschrijving, zoowel van de grondstoffen als van de wijze der bewerking, waardoor zijne toehoorders een duidelijk beeld verkregen, hoe de schoone tegels, potten, schotels enz. vervaardigd worden.

Eenige tegels van Engelsch en Rozenburgsch fabrikaat maakten volgens spreker eene vergelijking tusschen beiden voor zijne toehoorders mogelijk, en wat prijzen betreft zouden de tegels naar oorspronkelijke teekening vervaardigd aan de fabriek Rozenburg, de helft kosten van hetgeen Engelsche fabrieken bedingen.

Door zijne lezing hoopte spreker de belangstelling voor deze echt nationale kunstnijverheid te hebben opgewekt, waartoe in hooge mate zoude mogen bijdragen, een bezoek door de leden der afdeeling aan de fabriek, daartoe door den heer Jurriaan Kok tegen Dinsdag 1 Mei uitgenoodigd.

Na den spreker voor de lezing dank gebracht te hebben, deed de Voorzitter aan de vergadering het voorstel, dezen zomer de gebruikelijke jaarlijksche kunstreis te maken naar het kasteel „Ter Haar.” Met het voorstel vereenigde zich de vergadering, waarna vastgesteld werd de reis te maken in de eerste helft van Juni.

De heer du Rieu vestigde de aandacht op eene uitgeschreven prijsvraag voor eene sociëteit te Almeloo, en vroeg het bestuur om uitgebreider inlichtingen in te winnen dan de oproeping in „het Nieuws van den Dag” gaf. Toezegging daartoe werd gedaan.

De heer Berden vroeg naar de reden waarom dit jaar nog geene prijsvraag door de afdeeling was uitgeschreven, waarvoor toch een post op de begrooting fungeerde. De Voorzitter zeide deze zaak in de bestuursvergadering te brengen en sloot daarna de laatste bijeenkomst in dit winterseizoen.

Gedurende de pauze waren de leden in de gelegenheid de kunstbeschouwing te bezichtigen. Deze door den heer Peters met toelichtende woorden bij de vergadering ingeleid, bestond uit prenten, teekeningen en photographiën van Oud-Nederlandsche Bouwwerken der 13e eeuw. Ook waren aanwezig de ingekomen antwoorden op de prijsvragen door de Maatschappij uitgeschreven in 1892.

Ingevolge eene uitnoodiging van de bestuurstaafel gedaan, bleven zij die lid der Maatschappij zijn, na afloop der vergadering nog bijeen, om candidaten te stellen voor de aanstaande verkiezing van Leden voor het Hoofdbestuur der Maatschappij.

BERICHTEN.

RAADHUIS TE BOLSWARD. In het blad van 10 Maart j. l. maakten wij melding van een koperen plaatje, gevonden in eene vierkante holte, uitgehouwen in een stuk Bentheimer steen, dat aan het daglicht kwam bij de herstellingswerken aan een gedeelte der fundering van het raadhuis te Bolsward.

Nader is gebleken, dat deze steen waarschijnlijk afkomstig is van het vroegere raadhuis, in 1474 gebouwd en vervangen door het thans nog aanwezige, en dienst deed als console of sluitsteen.

Op het koperen plaatje bleek bij onderzoek gegraveerd te zijn in kapitale Romeinsche letters, aan de eene zijde:

Anno. Christ: MDCXVIII.

A. Bols. Cond: MCCCCI.

Ind. XII.

Die XI: Apr. Fer. 1a

Hora VIII. Mat.

Lapis. Auspicalis. Fun.

Hujus. Curial. Praes.

Senat. Pos. Est.

Aan de keerzijde staat:

Reimer. Harins. —

Joachim Stevens.

Tiaerd Livwes. —

Focke. Rcins coss.

Rombert. Thomas. Qvas.

Timen. Frans. Eism.

Heereke. Heerke.

Jan Franses.

Sibren. Siccama Secret.

Bij de herstellingswerken is mede uit den voorgevel genomen moeten worden het mes, dat volgens overlevering aldaar op bevel van den Magistraat der stad werd bevestigd als herinnering aan het treurig feit, dat bij gelegenheid van het zoogenaamde „varkensslachten,” een Friesch kinderspel, een jongen met dit mes werd gedood. Het mes heeft een vierkant beenen hecht, waarop zijn uitgesneden de zinnebeeldige voorstellingen van geloof, hoop, liefde en gerechtigheid; het is bij het hecht omvat

door een zilveren ring, waarop is gegraveerd de naam Ipp. Willems Soon.

Dit voorwerp, dat bij verschillende gelegenheden steeds vernieuwsgierigen lokte, zal weder in den gevel worden aangebracht.

POLYTECHNISCHE SCHOOL. Voor de practische opleiding van de Polytechnische School te Delft zullen gedurende de zomermaande enkele jongelieden van die inrichting bij de Staatsspoorweg Maatschappij worden gedetacheerd.

Werken bij genoemde maatschappij in uitvoering, welke voor de plaatsing van aanstaande bouwkundige en civiel-ingenieur in aanmerking komen, zijn o. a. de hoofdgebouwen der nieuw stations te Groningen en 's-Hertogenbosch en het nieuwe administratiegebouw te Utrecht, alsmede de belangrijke uitbreidingswerken aan het stations-emplacment te Vlissingen, terwijl de toekomstige werktuigkundige ingenieurs bij de centrale-werkplaatsen te Zwolle, Utrecht en Tilburg geplaatst zullen worden.

De aanstaande bouwkundige en civiel-ingenieurs zullen dien dienst doen als buitengewoon opzichter, de toekomstige werktuigkundige ingenieurs als volontair-werkman aan de werkplaatsen óf als stoker of machinist-leerling op de locomotieven. Tijdens hunne detacheringen genieten zij toelagen.

PRIX DE ROME. De Minister van Binnenlandsche Zaken, gezien den brief van de Commissie van Toezicht op de Rijks-academie van Beeldende Kunsten, te Amsterdam, van 2 Maart j. l., heeft op 21 April 1894 het Reglement van Orde vastgesteld voor het examen bedoeld in Art. 11 der wet van 26 Mei 1870 (Staatsblad no. 78) en den daarna te houden wedstrijd in de schoone bouwkunst.

Dit reglement is geplaatst in de Staatscourant van 26 April j. l. no. 96, en zal in zijn geheel in het volgende Weekblad worden opgenomen.

PERSONALIA.

Bij kon. besl. is met 1 Sept. a. s. benoemd tot leeraar aan de Polytechnische School Dr. L. Aronstein, thans leeraar, met der personeelen titel van hoogleeraar, aan de Kon. Mil. Academie te Breda.

Door het Kon. Instituut van Ingenieurs is de heer M. Sijmons, civiel ingenieur te Rotterdam, afgevaardigd als vertegenwoordiger van het Instituut bij het congres voor hygiëne en demographie te Buda-pest te houden.

Ter voorziening in de vacature, ontstaan door de benoering van den heer H. van Schevichaven tot hoofdingenieur, hebben Gedeputeerde Staten besloten tot het doen eener oproeping voor de betrekking van ingenieur van den Provinciaal Waterstaat in Noord-Brabant op eene jaarwedde van f 2500. met vergoeding van reis- en verblijfkosten en pensioen zonder storting.

Inhoud van Tijdschriften.

Aflevering April van *De Natuur*: Volwassen Orang Oetans in Europa, door Dr. J. E. Rombouts. Carborundum, een concurrent van den diamant, door H. Overhoff. Chemigrafie en Fototypie, door R. van der Meulen. De ontwikkeling der moderne lichttheorie, door Dr. R. G. Rijkens. Eenige merkwaardige buikzwammen, door C. E. Destrée. Korte geschiedenis der verificatie van nautische instrumenten der Nederlandsche Marine, door Dr. P. J. Kaiser. Een mooi vogelnestje, door J. F. Schmöle en Dr. J. C. Costerus. Sterrenkundige opgaven en mededeelingen, door Dr. E. F. van de Sande Bakhuijzen. Correspondentie.

AGENDA.

PERMANENTE TENTOONSTELLING VAN BOUWARTIKELLEN in het gebouw van de Maatsch. t. Bev. d. Bouwkunst, Marnixstraat 402, te Amsterdam. Dagelijks geopend van 10 tot 4 uur. Toegang vrij.

AFDEELING ARNHEM DER MAATSCH. T. B. D. BOUWKUNST, Vergad. 2 Mei 1894 's avonds 8 uur in Musis Sacrum, Directie Kamer.

VEREENIGING T. BEV. VAN FABR. EN HANDV.-NIJVERHEID, Afd. Amsterdam Vergad. 2 Mei 1894, 's avonds 8 uur in Zeemanshoop.

MAATSCH. T. BEV. D. BOUWKUNST, 69ste Alg. Vergadering op 30 en 31 Mei a. s. in het Maatsch.-Gebouw te Amsterdam.

NED. MAATSCH. T. BEV. VAN NIJVERHEID, 117e Alg. Vergadering op 10 en 11 Juli a. s. te Arnhem.

HAAGSCHE KUNSTKRING, Tentoonstelling van schilderijen en werken door Jan Toorop.

MUSEUM VAN VOORWERPEN TER VOORKOMING VAN ONGELUKKEN EN ZIEKTEN IN FABRIEKEN EN WERKPLAATSEN, Groeneburgwal 44 Amsterdam. Geopend Maandag, Dinsdag, Woensdag en Donderdag van 10 tot 4 uur. Toegang vrij.



No. 10.

5 MEI 1894.

14de JAARGANG.

Redactie voor de verschillende groepen:

EDUARD CUYPERS. — F. C. DUFOUR. — A. C. M. VAN ETTEN. — HENRI EVERS. —
 JUGEL. — C. A. HUYGEN. — D. E. C. KNUTTTEL. — JURRIAN KOK. — J. R. DE KRUYFF.
 F. H. VAN MALSEN. — C. B. POSTHUMUS MEIJES. — C. MUYSKEN. — J. J. VAN
 OUKERKEN. — R. P. J. TUTEIN NOLTHENIUS. — C. H. PETERS. — C. T. J. LOUIS
 BER. — P. DU RIEU FZN. — J. VERHEUL DZN.
 BUREAU VAN REDACTIE: Marnixstraat 402, Amsterdam.

ABONNEMENTSPRIJS voor Nederland, fr. p. p. f 15 — 's jaars, voor Indië en
 het Buitenland (bij vooruitbetaling) fr. p. p. f 17.—

PRIJS DER ADVERTENTIE: van 1—5 regels f 1.— elke regel meer 20 cts.
 Grootte letters naar plaatsruimte.

AANKONDIGINGEN v. AANBESTEDINGEN 15 cts. per regel met premie 1/2 maal.
 ABONNEMENT VOOR ADVERTENTIE tegen belangrijk verminderde prijzen.

Uitgevers: MOUTON & Co., — 's-Gravenhage.

BUREAU VAN ADMINISTRATIE: Herderstraat 5. 's Gravenhage.

INHOUD: Mededeelingen betreffende de Maatschappij. —
 Præadviezen. — Bij de platen. — Prijsvraag der R. K. Lees-
 vereniging. — Haagsche Teeken-Academie — Studiebeurzen. —
 Gezonden. — Verslagen van Vergaderingen. — Berichten. —
 Personalialia. — Prijsvragen. — Lijst van Fabrikanten, Leveranciers,
 z.

MEDEDEELINGEN BETREFFENDE DE MAATSCHAPPIJ.

Het Hoofdbestuur brengt ingevolge den wensch van den
 heer Dr. P. J. H. Cuypers, diens onderstaand schrijven
 in het Hoofdbestuur ter kennis van de leden der
 Maatschappij.

„Gezien hebbende dat er leden van de Maatschappij
 zijn die mijn naam voor de aanstaande verkiezing op
 de lijst der kandidaten gebracht hebben, deel ik u bij
 dezen mede, dat ik mij **niet verkiesbaar** stel.

P. J. H. CUYPERS.

Het Comité der Internationale Bakkerij Tentoon-
 stelling in 1894 te Amsterdam, heeft het Hoofdbestuur
 verzocht de Maatschappij te doen vertegenwoordi-
 gen door een zijner leden, in de Jury voor een uit te
 schrijven prijsvraag voor een diploma.

Op verzoek van het Hoofdbestuur zal de heer J. R.
 Kruyff zitting nemen in de Jury.

PRÆADVIEZEN

In het Hoofdbestuur der Maatschappij over de antwoorden
 der Afdelingen op de in 1893 gestelde vragen.

Het Hoofdbestuur, kennis genomen hebbende van de
 antwoorden door de verschillende Afdelingen der Maat-
 schappij ingezonden op de elf vragen, heeft de volgende
 præadviezen uitgebracht.

Vraag I.

„Van onze 19de eeuw wordt vaak gezegd, dat de daarin
 verrezen gebouwen geen eigen karakter hebben. Wat is hier-
 van waar?”

En zijn er niet moderne bouwwerken te noemen, die op
 waardige wijze een oorspronkelijk type vertegenwoordigen?”

Op vraag I zijn antwoorden ingekomen van de afdelingen
 Groningen en Amsterdam.

1. Heeren Rapporteurs van de afdeling *Groningen* zijn van
 meening, dat het Bouwkunstig karakter veelal afhankelijk is
 van het karakter des volks waartoe de kunstenaar behoort; en
 concludeeren: „dat er in de laatste jaren werken zijn uitge-
 „voerd, die op oorspronkelijkheid en kunstwaarde kunnen bogen
 „en iets typisch voor onze eeuw te zien geven. Ook zou het
 „niet lastig zijn in ons land op gebouwen te wijzen die de
 „kunst op waardige wijzen vertegenwoordigen.”

2. Van den heer H. P. Berlage Nzn., Rapporteur van de Af-
 deeling *Amsterdam*, zullen wij het antwoord in zijn geheel
 in een volgend blad opnemen.

Het Hoofdbestuur meent zich te moeten onthouden van het
 geven van een præadvies over deze antwoorden. Het heeft
 indertijd de vraag gesteld alleen om ze tot een punt van over-
 weging, en zoo mogelijk van bespreking, in de afdelingen, te
 maken, dus niet om met een eigen oordeel, dat trouwens be-
 zwaarlijk geheel eenstemmig kan luiden, eenig gewicht in de
 schaal te leggen.

Vraag II.

„Welke zijn de voor- en nadeelen verbonden aan partieele
 aanbesteding, waarmede bedoeld wordt het afzonderlijk aanbe-
 steden van werken, tot verschillende bouwambachten behoo-
 rende, op de wijze als in Frankrijk en Duitschland gebruikelijk is.”

Op deze vraag kwamen antwoorden in van de afdelingen
 Amsterdam, Haarlem en Groningen*); deze luiden eenparig,
 dat partieele aanbesteding in menig opzicht voordeelen aanbiedt,
 hoewel daaraan ook nadeelen zijn verbonden.

Als een voordeel wordt aangevoerd, dat de aannemers der
 onderdeelen (van metselwerk en timmerwerk b. v.) meer direct
 in aanraking komen met den leider van het geheele werk, den
 architect, waardoor zij hunne belangen en hun werk met dezen

kunnen bespreken, hetgeen een meerdere waarborg geeft voor het verkrijgen van goed en deugdelijk werk.

Terwijl één afdeeling in deze wijze van werken eenig gelukkig voordeel ziet (omdat de winst die anders de aannemer van het geheele werk van de onderaannemers neemt, vervalt) meent de andere, dat daaruit voor den werkgever eenig gelukkig nadeel zal voortvloeien.

Eene afdeeling meent, dat partieele aanbesteding door de meeste bazen zal worden gewenscht.

Tegenover deze voordeelen staat echter de omslachtige wijze van werken voor den architect, ook de vele afrekeningen, de afzonderlijke bestekken, kortom eene omvangrijke administratie die meerdere kosten met zich brengt.

De afd. Amsterdam, mededeelende hoe men in Duitschland over deze zaak denkt, en vermeldende de voor- en nadeelen die men daar van partieele aanbesteding gevoelt, komt tot de conclusie, dat deze voor ons land niet is aan te bevelen; alleen in sommige gevallen zou zij die wenschen te zien toegepast; zij zou in aanmerking kunnen komen bij staatswerken of groote particuliere werken waarbij aan eene kunstvolle uitvoering bijzondere waarde wordt gehecht, omdat de partieele aanbesteding is gebleken aan eene deugdelijke uitvoering van het werk bevorderlijk te zijn. Voor kleinere particuliere werken is de administratieve omslag te groot. De meerdere bemoeiingen zouden den architect dienen te worden vergoed en die meerdere kosten zouden allicht niet in verhouding zijn tot de kosten en den omvang van het geheele werk.

Eene afdeeling wijst er op, dat bij onderhoudswerken, waar de verschillende werkzaamheden minder in elkaar grijpen, tegen partieele aanbesteding geen bezwaar kan zijn.

De bezwaren die in Duitschland tegen de bij ons gevolgde wijze van aanbesteden (aanbesteding à forfait) worden aangevend, worden door de Afd. Amsterdam aan het licht gesteld. Deze zijn: 1^o. Bevoordeeling van de macht van het kapitaal tegenover den arbeid; benadeeling van den voortbrenger en dijkwijs van den arbeid door de aanspraken van een tusschenpersoon.

2^o. Het wegvallen der betrekkingen tusschen den architect en den werkman of leverancier.

3^o. Vertraging van het beginnen van het werk, door het noodzakelijk gedetailleerd uitwerken van het geheele project voor de aanbesteding.

4^o. Afhankelijkheid van het slagen van den geheelen bouw, van de bekwaamheid en soliditeit van één persoon: den aannemer.

5^o. Vermindering van het aantal personen, welke kunnen mededingen, wegens het benodigd zijn van een betrekkelijk groot kapitaal.

6^o. Het duurder worden van het werk door de noodig geworden winst van den aannemer en ook door zijne risicos.

De juistheid der onder 1, 2, 4 en 5 genoemde bezwaren springt in het oog.

Tegen die genoemd onder 3 en 6 zijn wel eenige bedenkingen aan te voeren.

ad 3. Ook bij partieele aanbesteding zal het toch veelal gewenscht zijn, dat bij den aanvang van het werk het project zooveel mogelijk gedetailleerd is uitgewerkt, ten einde een juist overzicht te hebben omtrent de totale kosten en het goed in elkaar grijpen der verschillende werkzaamheden. De werkgever zal toch liefst bij den aanvang van het werk zooveel mogelijk zekerheid hebben omtrent de kosten.

ad 6. Dat aanbesteding à forfait duurder zou zijn, valt onzes inziens te betwijfelen. Ten eerste zullen de meerdere besloemingen van den architect door meerdere administratie (waarop door de Afd. ook is gewezen) moeten worden vergoed, en ten tweede kan het uitvoeren van het werk *niet* in eene hand, aanteiding geven tot andere vooruit niet altijd te voorziene onkosten.

De onder 1, 2, 4 en 5 vermelde bezwaren tegen de aanbesteding à forfait zijn echter van vrij overwegenden aard, wanneer men zich namelijk bij de beoordeeling dezer kwestie op een sociaal-economisch standpunt stelt.

Daarom ligt het ook op den weg der M. t. B. d. B. deze zaak goed onder de oogen te zien en rijst de vraag, of het niet wenschelijk zij, dat door de M. t. B. d. B. zoowel bij de Regeering als particulieren de aandacht wordt gevestigd op de *voordeelen* die aan partieele aanbesteding zijn verbonden, met verzoek die bij

(*) Nog is een antwoord ingekomen van de afdeeling 's-Gravenhage, echter na het vaststellen van dit praëadvies.

voorkomende gelegenheid alleen bij een groot werk voorloopig als proef eens in toepassing te brengen.

De Rapporteur,
C. MUYSKEN.

(Wordt vervolgd.)

BIJ DE PLAAT.

De platen, bij dit Weekblad gevoegd, stellen de beide voornaamste plattegronden en den voorgevel voor van het met den tweeden prijs bekroonde ontwerp der heeren G. Brouwer Jr. en Jos. Limburg, ingezonden op de Eere-prijsvraag voor het ontwerp van een vorstelijk verblijf in de nabijheid eener groote stad in Nederland (Zie ook het blad van 21 April jl.)

PRIJSVRAAG DER R. K. LEESVEREENIGING TE ROTTERDAM.

Niettegenstaande een bezwarende voorwaarde van het program, welke ieder concurrent tot aannemer van zijn ontwerp maakt; de vele vereischten in verhouding tot de bescheiden bouwsom, en de beperkte mededinging, — alleen de vakleden van den kring konden deelnemen — verschenen zeven strijdlustigen ten kamp. Een zeer bevredigende opkomst, en die in aanmerking genomen, het gehalte der ontwerpen, de prijsvraag al geslaagd mag doen beschouwen.

Voorloopig althans! Want de bedoeling van het bestuur: een doelmatig ontwerp te verkrijgen, is bereikt. Goed werk, ik mag zeggen voortreffelijk werk is in de tentoongestelde ontwerpen aanwezig. En de taak der jury was gemakkelijk door de overwegende kwaliteiten in het door haar met den eersten prijs bekroond ontwerp (vervaardiger de architect A. van de Sandt) vervat.

Of nu dit project, even als bijna alle aanwezigen voor den gestelden prijs van 16000 kan worden uitgevoerd. — dit meen ik na een kort bezoek aan de Tentoonstelling te mogen betwijfelen.

Met het oog toch op den belangrijken inhoud van het gebouw wordt de eenheidsprijs gering. Te gering omdat de ligging er van aan een vaart nog al kostbaar voorzorgen in uitvoering noodzakelijk maakt. Daarbij komt dat de gevels, waaraan, volgens bepaling van het program, „de ruimst mogelijke erkers of gesloten balkons” worden vereischt van zelf duur worden: Natuurlijke steen van goed gehalte, is bij dergelijke aanhangsels om meer dan een reden boven baksteen, hout of ijzer te verkiezen. — Dit begreep de heer Van de Sandt terecht; en hij mag mijns inziens niet van architectonische overdaad worden beschuldigd, voor de eenigszins kostbare, maar noodzakelijke toepassing van bergsteen aan dit deel van zijn gebouw.

Katholicisme en bouwkunst hebben van oudsher elkaar goed verstaan. Daarom mag met vertrouwen worden uitgesproken dat het bestuur van dezen kring een goede traditie huldigend, over een luttele overschrijding der beperkte bouwsom zal heenstappen, trots het boeman-achtig karakter van art. 12.

Het zoude jammer wezen, een ontwerp te besnoeien dat bij goede studie, in de uitvoering, de vereenigingen trots, en de stad ten sier kan worden.

De plannen zijn goed ingedeeld; het parterre heeft een aanzienlijke winkeloppervlakte; er is weinig verlies voor trapruimte en ingang tot de Sociëteit; de ligging de

MOTTO: BEEL.
ONTWERPERS:
G. BROUWER JR. EN JOS. LINDBURG.

VORSTELIJK VERBLIJF
IN DE NABIJHEID EENER GROOTE STAD
IN NEDERLAND.

MAATSCH. T. BEV. D. BOUWKUNST.
EERE-PRIJSVRAAG 1891.
TWEDE PRIJS.

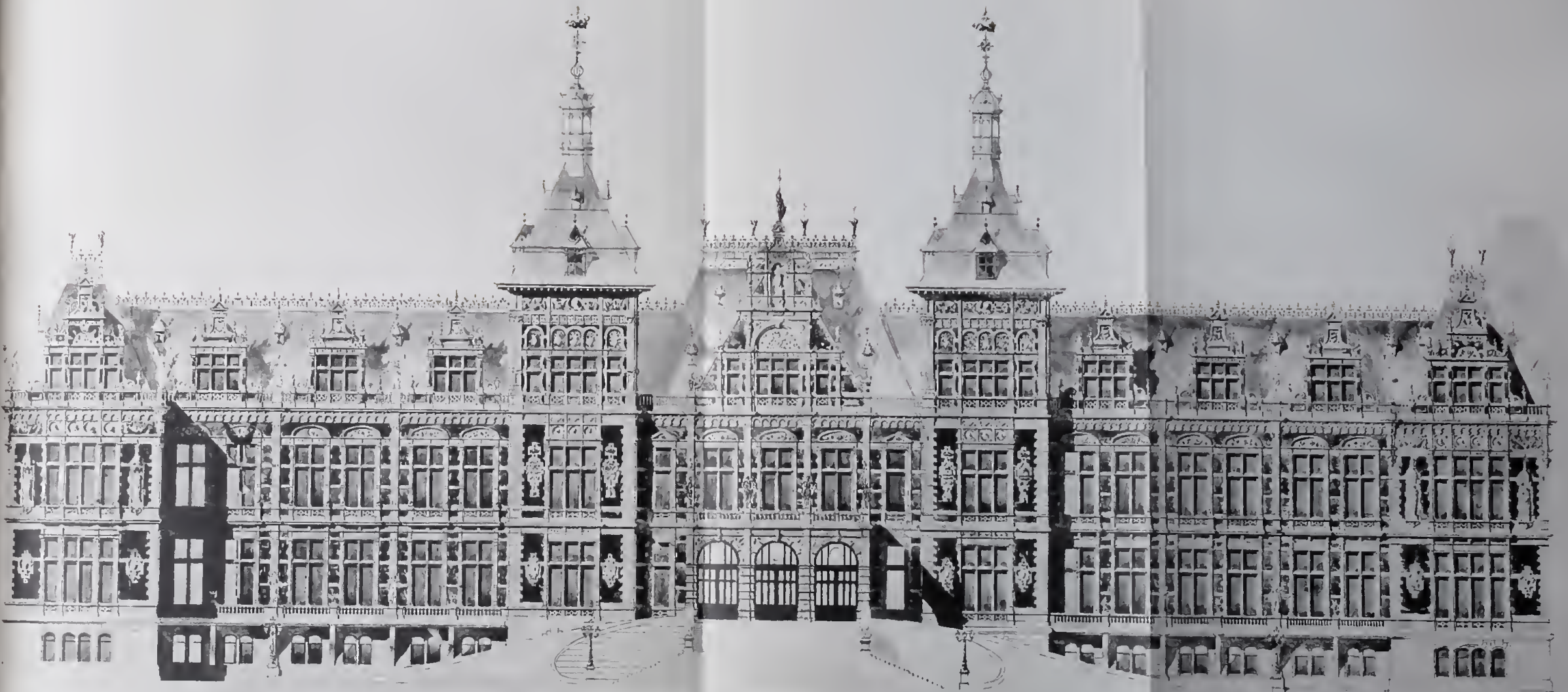

VOORGEVEL.





menplaats die voldoende licht en lucht aan het planrschaft, is juist. Zeer geschikt is de trapruimte in societeitszaal gemaskeerd, door haar als meubel te handelen en aldus de zaalruimte in haar geheel te houden.

De gevels zijn fraai gedacht. Mogen ze ook in het karakter der laat Duitsche gothiek zijn behandeld, het leemt niet weg dat de voorgevel in de Korte Hoogstraat in goeden indruk zal maken. Niettegenstaande de gescheiden breedte, toont hij groot. Heel de indruk concentreert zich tot het logisch en artistiek opengerkerkte middenmotief de erker met aansluitende ramen — zooals men die in genoemde periode aantreft, tot in groep vereenigd. Rustige breede muurdammen in baksteen sluiten zijdelings den gevel af, en vormen een juiste tegenstelling. Relieffersieringen zijn in de borsteringen van het middendeel met takt aangebracht. Het eenvoudige schuine dak dat ter afsluiting dient is op het vlak van den sober omljnden topgevel geprojecteerd. Vermoedelijk is het driehoekig veld, van kleurige lakversiering voorzien. Jammer dat de verouderde clausule van het program: de teekeningen moeten „eenvoudige zwarte inktlijnen zijn bewerkt, zonder schaduwen”, de bedoeling der ontwerper slechts kan loen gissen. Wanneer zullen dergelijke bepalingen die tot misrekening aanleiding geven toch voor goed uit onze programma's verdwijnen? Dat ze aanwezig zijn in prijsvragen van bouwkundige vereenigingen — is ter wille — eener economische reproductie te verschoonen, hoe-vel de kleurbewerking bij de voortreffelijke procedé's kans in zwang steeds minder bezwaar oplevert.

Doch bij een prijsvraag — waar het de uitvoering geldt, heeft ze hoegenaamd geen reden van bestaan. Juist ten onzent, waar door aanwending van verschillende materialen, de kleurverdeling in den gevel van zoo groot belang is, is een eenvoudige kleurenbewerking der tekening mijns inziens *de manier* om den indruk der werkelijkheid zoo getrouw mogelijk weêr te geven. — Meer dan een gebouw in onze stad en elders, is een proeve hoe de architect zich niet ongestraft aan dit voorspel der uitvoering kan onttrekken.

Bij goede studie dan bevat dit bovendeel van den gevel een schoone belofte, hetzij in lava, tegel of cement-fresco uitgevoerd. De vraag is of de plaatsing er van in een betrekkelijk nauwe straat niet te hoog is.

Ook de winkelpui heeft cachet, de opname van den erker vraagt zoowel constructief als artistiek de attentie van den ontwerper. De achtergevel in baksteen, en de doorsneden zijn van sobere behandeling, harmonisch doorgevoerd en hebben karakter.

Zoowel in planverdeling als gevelcompositie staan de overblijvende ontwerpen bij het bovengenoemde ten achter.

Pulchrum splendor Veri (ontwerper de heer J. v. Gils) in de 2e plaats bekroond, mist de beknoptheid en duidelijkheid van den eerst bekroonde. Dit is ook het geval met het ontwerp Veni Vidi? (ontwerper de heer Th. B. Kraaijvanger) in de 3e plaats ter bekroning voorgedragen.

De gevel van eerstgenoemde in officieelen stijl opgevat is door de domineerenden erker-uitbouw versnipperd. Hoewel de onderdeelen goed van vorm zijn, mist de compositie een bepaalde uitdrukking. Een societeit zoekt men hier allermint achter. De ijzeren console welke den erker ondersteund, doet aan filigraan-ornament denken en verbindt zich slechts met het bovendeel. De topgevel is eenigszins zwaar van aanzien. De winkelpui is aangenaam van vorm.

Hoewel de gevel van n°. 3 in 't algemeen van goede opvatting getuigt zijn ook hier de luchtopeningen te zeer verdeeld, waardoor kleine muurdammen ontstaan, welke aan een burgerwoonhuis herinneren. De erker is het minst gelukkig door de sterke horizontale verdeling in het bovendeel. Doch ook dit ontwerp getuigt van smaak en kennis.

De eervolle vermelding aan het ontwerp gemerkt met „twee driehoeken in twee cirkels,” toegekend, komt mij in vergelijking der overblijvende ontwerpen vreemd voor. De gevel is door de plaatsing van twee erkers zeer verbrokken. Ook is de profileering niet gelukkig: ze mist eenheid.

Ontwerp: 3 cirkels heeft in de compositie van zijn gevel goede momenten, gelijk de pui en de societeitszaal die aangenaam van vorm zijn. Jammer dat zij een juist verband missen.

Ontwerp: kruis toont vormenkennis doch is ook te zeer verbrokken; ditmaal niet in de breedte doch in de hoogte. Het geheel is eenigszins in het karakter der Duitsche vroeg-renaissance gedacht. De kenmerkende gebreken der periode zijn deze compositie eigen: gothische en klassieke motieven staan naast elkaar, en zijn niet tot een nieuw geheel omgewerkt, waardoor de eenheid in aanzien wordt gemist en de totaal indruk verloren gaat.

„Rust roest” is een zwak ontwerp.

H. E.

DE HAAGSCHE TEEKEN-ACADEMIE.

De zalen der Haagsche Teeken-Academie boden dezer dagen een verkwikkelijk schouwspel, toen in menige schoone teekening en ontwerp de vruchten van den arbeid der leerlingen van den afgelopen cursus waren tentoongesteld.

Verkwikkelijk niet enkel om de schoonheid, welke uit menig werkstuk in decoratieven zin sprak, doch ook om de degelijkheid, die vooral de constructieve vakken kenmerkte.

In de achtereenvolgende zalen waren tentoongesteld teekeningen van de afdeling bouwkunde, werktuigkunde, terreinopmetingen, gonio- en trigonometrie, van den cursus voor Middelbaar Onderwijs handteekenen, van Kunstnijverheid, decoratief schilderwerk, pleister- en vlakornament, teekeningen naar klein en groot pleister van den cursus voor vrouwelijke leerlingen en proeven uit de schilder- en boetseerklasse.

Alle klassen toonden, dat er met ernst en ijver naar goede beginselen gewerkt wordt. In de afdeling kunstnijverheid waren vele proeven van artistiek decoratief talent zoowel in vlak- als in relieffersieringen en ook waren goede studiën gemaakt van artistiek bewerkte affiches of reclame-biljetten.

De schilderklasse gaf goedgeslaagde stillevens en figuurstudiën naar levend model en in de boetseerklasse waren ook zeer fraaie werkstukken aan te wijzen.

De afdeling Bouwkunde vooral toonde een goede en logische orde in het aankweken van de noodige vaardigheid, kennis en bekwaamheid bij den leerling.

Niet alleen, dat de opvolging van het teekenen van vlakfiguren, de projectie-leer, de leer van houtverbindingen en steenverband, de verschillende samenstellingen van kappen, trappen en verdere onderdeelen van gebouwen, tot en met het ontwerpen van geheele gebouwen ons een duidelijk beeld gaf van den degelijken gang van dit onderwijs, maar wat bovenal uitkwam was, dat de logica in de toepassing der verschillende kunstvormen werd aangetroffen en gebroken is met het onberedeneerde daarvan, zooals elders zoo dikwijls plaats vindt.

Onmogelijke fantasieën, knutselarijen niet beredeneerd onder voorwendsel van gevoeld te zijn, kon men hier niet aantoonen al was ook in verschillende proeven het werk van den leerling en nog niet dat van den meester te zien. Alles was gebaseerd op goeden logischen grondslag.

Nergens kon men in de werkstukken van de hoogste klassen der bouwkundige afdeling aantoonen, dat de vorm was vooropgesteld en de constructie daaraan was opgeofferd.

Vorm en constructie waren zoo innig één van opvatting, dat zij beide als 't ware saamgegroeid schenen.

Daarbij bleek ook, dat de techniek van het materiaal, welke noodwendig en uit den aard der zaak grooten invloed op den vorm heeft, niet ondergeschikt is gehouden, maar dat aan elke bouwstof, hetzij hout, steen of metaal, de aan die bouwstof geëigende constructie, vorm en versiering was gegeven, een beginsel, dat bovenal voor de jeugdige beoefenaars een zeer gewichtige factor is voor hun toekomstige vorming als bouwkunstenaars.

Hoe vaak wordt tegen dat beginsel niet gezondigd in gebou-

wen van bloot uiterlijk vertoon, van schijnarchitectuur, van vormengeknutsel, dat met een gezonde constructie dikwijls geheel in strijd is en dat onvermijdelijk tot kostbare, slechte, onduurzame en onzinnige producten moet leiden.

Wat wij hiermede bedoelen, zal iedereen duidelijk zijn als hij bedenkt, dat bv. de vorm en samenstelling voor een houten deur, kap of balk een andere moet zijn dan die voor een ijzeren en dat dus de vormen aan een gebouw noodwendig verschillend bewerkt, geprofileerd en van afmetingen moeten zijn naar gelang de grond- of bouwstof dier vormen, baksteen, gehouwen steen, ijzer of ander materiaal zij.

Hoe vaak ziet men niet het tegendeel gebeuren en alle soorten van materialen verwerken in vormen, waarin men het materiaal niet meer herkennen kan en dan ten slotte nog dikwijls onder een pleister- of verflaag, niet enkel als beschutting of bescherming tegen schadelijke invloeden van weersgesteldheid, doch louter om een schijnvertooning of bedriegelijke nabootsing te geven van hetgeen het voorwerp niet is en daarmede beleedigend voor alle waarheidsliefde op kunstgebied wordt.

Men denke slechts aan pleister- of cementwerken als nabootsingen van gehouwen steen, aan zinken en houten dakvensters in de vormen eener steenconstructie, aan houten goot- of kroonlijsten en frontispiecen, die de vormen en het aanzien hebben als van gehouwen steen te zijn en meer dergelijke voorbeelden, die in de practijk nog in legio als afwijkend van den goeden weg zijn aan te wijzen.

Wij meenen, dat het onderwijs in de bouwkunde aan de Haagsche Teekenacademie daarentegen op den goeden weg is. Zij toont, dat logische constructie en zelfs logica in de versiering nevens artistiek gevoel de grondslag moeten zijn voor ware kunst.

Geen pompeuse gevels of gebouwen als van klatergoud waren onder de werkstukken aan te wijzen, doch ontwerpen van woonhuizen en andere eenvoudige, daarom niet minder kunstvolle, gebouwen naar de krachten der leerlingen berekend en die van goeden smaak, van waarheidsliefde en oprechtheid getuigden in tegenstelling van alle schijnvertoon.

Vormen als voor gehouwen steen, baksteen, hout, ijzer of ander metaal bestemd en aan de techniek dier materialen hun oorsprong dankend, waren op hun juiste plaats in overeenstemming met het aangewezen materiaal.

Op dien weg kan ware kunst geboren worden. De ware kunstenaar toch is slechts daaraan te herkennen, dat hij allereerst rekening houdt met den aard der materialen, die te zijner beschikking staan, en dat hij daarmede in overeenstemming de constructie en den vorm bepaalt; in één woord, dat hij met de onafwijsbare eischen van beide, zonder den aard van het materieel geweld aan te doen, sierlijk en smaakvol weet te bouwen.

Zoo zal ook van zelf stijl ontstaan als de ware en gevoelvolle uitdrukking van het beginsel, hierboven uiteengezet, dat elk bouwkunstenaar zich voor oogen heeft te houden als richtsnoer waarlangs zijn kunst zich heeft te bewegen.

Wij kunnen de Haagsche Teekenacademie geluk wenschen met de resultaten, die het onderwijs blijkbaar in bovenbedoelden zin afwerpt en de ingezetenen van 's-Gravenhage met het bezit eener instelling, die zulk een onmisbaren invloed op de bouw- en industriele vakken ten goede uitoefent, den gezonden en goeden smaak leidet en daardoor zulk een kracht bijzet aan de bevordering der algemeene volkswelvaart.

Den Haag, 30 April 1894.

M. A. VAN WADENOIJEN,
Architect.

STUDIEBEURZEN.

Het in het vorige Bouwk. Weekblad aangekondigde Reglement luidt als volgt:

REGLEMENT van ORDE voor het examen, bedoeld in art. 11 der wet van 26 Mei 1870 (Stbl. n^o. 78) en den daarna te houden wedstrijd der schoone bouwkunst, in 1894.

A. Van het examen bedoeld in art. 11 der wet.

Art. I. De directie der Rijks-academie van Beeldende Kunsten roept de leden der examen-commissie zoo spoedig mogelijk na hunne aanwijzing door den Minister van Binnenlandsche Zaken, in het gebouw der Academie samen. In die bijeenkomst verdeelt zich de commissie in sub-commissiën, elke meer bepaaldelijk belast met het onderzoek in een der vakken, vermeld in art. 43 van het Koninklijk besluit van 22 Februari 1893 (*Staatsblad* n^o. 50).

Eenzelfde lid der commissie kan in verschillende sub-commissiën zitting hebben.

Voor ieder vak wordt één lid meer bepaald aangewezen als examiner, die zich belast met het nazien van het daarvoor, hetzij schriftelijk, hetzij in teekening geleverde werk en het afnemen van het mondeling examen; een tweede lid om eveneens het schriftelijk werk na te zien en bij het mondeling examen tegenwoordig te zijn.

De leden van elke sub-commissie treden onderling in overleg zoowel aangaande den duur en de uitgebreidheid van het mondeling examen in elk vak, als omtrent de daarbij te volgen wijze van ondervragen en beoordeelen.

Art. II. Onverminderd het beplaatde in het laatste lid van het voorgaande artikel nemen de leden der sub-commissiën zooveel mogelijk kennis van het werk der candidaten en wonen zooveel mogelijk de mondelinge examens in alle vakken bij.

Art. III. De commissie besluit hoeveel tijd voor het examen van iederen candidaat in elk vak beschikbaar zal worden gesteld.

Elke candidaat wordt afzonderlijk ondervraagd in tegenwoordigheid van minstens 2 examinatoren.

Art. IV. In elk lokaal zijn steeds gedurende den tijd dat schriftelijk of teekenwerk vervaardigd wordt, twee leden van de commissie van toezicht of van de examen-commissie tegenwoordig.

Bij het schriftelijk examen worden den candidaten geen pauzeeringen toegestaan.

Candidaten, die zich aan eenig bedrog schuldig maken worden niet verder tot het examen toegelaten.

Art. V. Het is aan de sub-commissiën geheel vrijgelaten om welke wijze zij tot een oordeel over de kennis van de candidaten in elk vak willen geraken.

Het eindoordeel over de kennis der candidaten in elk vak wordt na onderling overleg tusschen de leden der sub-commissie, uitgedrukt door een der cijfers van 1 tot 6, aan welke de volgende beteekenis is te hechten:

6 uitmuntend; 5 zeer goed; 4 goed; 3 voldoende; 2 onvoldoende; 1 slecht.

De aldus toegekende cijfers worden op daartoe bestemde tabellen ingevuld en maken den grondslag uit voor de beslissing der commissie omtrent den uitslag van het examen.

Art. VI. Is aan een candidaat voor elk der vakken het cijfer van 3 of hooger toegekend, dan wordt hem het getuigschrift wegens voldoende afgelegd examen uitgereikt.

Heeft hij voor een of meer vakken het cijfer twee of lager verkregen, dan wordt door de commissie over het uitreiken van het getuigschrift beaardslaagd en, zoo noodig, bij meerderheid van stemmen beslist.

Bij staking der stemmen wordt ten nadeele van den candidaat besloten.

Art. VII. Zoowel de afgewezen candidaat als zij, wier examen voldoende is geweest, ontvangen mededeeling van de hun voor ieder vak toegekende cijfers.

Art. VIII. Alle voor het examen te leveren geschrevene en geteekende proeven blijven het eigendom der Academie.

B. Van den wedstrijd in de bouwkunst.

Art. IX. De directeur der Rijks-academie roept de leden van de jury voor het theoretisch examen in den proefkamp zoo spoedig mogelijk na hunne benoeming door de commissie van toezicht, in het gebouw der Academie samen.

Op de leden van die jury en op het door hen af te nemen theoretisch examen zijn de bepalingen der vorenstaande artikelen I—VIII toepasselijk.

Art. X. Uiterlijk veertien daag vóór den aanvang van de proefkamp roept de directeur der Academie de leden van de jury voor de wedstrijden bijeen:

1^o. tot het kiezen bij volstrekte meerderheid van stemmen van één onderwerp voor elk der practische oefeningen in de proefkamp en voor den eindkamp;

2^o. tot het bepalen van den tijd, die voor elke der aan de mededingers opgelegde werkzaamheden toegestaan wordt, met inachtneming van de aanvangs- en eindtermijnen voor de proef- en den eindkamp, vastgesteld in de aankondiging van den wedstrijd.

Art. XI. Op den dag waarop de practische oefeningen van den proefkamp aanvangen, des morgens om 8 uren, wordt aan de mededingers, te gelijk met de overhandiging in verzegeld couvert van de omschrijving van het onderwerp voor elk der twee oefeningen in den proefkamp, door de jury de voor die oefeningen bepaalde tijden bekend gemaakt.

Soortelijke bekendmaking geschiedt op den eersten dag van den eindkamp, des morgens te 8 uren, ten aanzien van de tijden, voor de werkzaamheden in den eindkamp bepaald met dien verstande, dat voor het vervaardigen van het schetsontwerp voor den eindkamp niet meer wordt toegestaan dan één dag, en wel van des morgens 8 tot des avonds 10 uren gedurende welken tijd de mededingers het gebouw der Academie niet mogen verlaten noch zich zonder toezicht der commissie buiten hunne loge mogen begeven.

Na deze bekendmakingen wordt, voor den proefkamp en voor den eindkamp ieder afzonderlijk, zooveel mogelijk voor elk der mededingers bij het lot eene afzonderlijke loge aangewezen voor den duur van den wedstrijd.

Art. XII. Op de daarvoor door de jury aangewezen uren levert elk der mededingers in den proefkamp zijne ontwerpen gewaarmerkt met het nummer zijner loge, bij den directeur der Academie in en herhaalt dit waarmerk op het adres van een verzegelden brief aan den secretaris van de jury, waarin zijn naam vermeld moet staan.

Art. XIII. De schetsontwerpen in den eindkamp, eveneens met de nummers der loges gewaarmerkt, worden met de daarbij behorende brieven op het door de jury bepaalde uur bij den directeur der Academie ingeleverd.

Elk daarvan wordt in tegenwoordigheid van den directeur en van den mededinger beplakt met een enkel vel calqueerpapier waarvan de randen op de schets worden bevestigd met strooken voorzien van het zegel der Academie.

Elk mededinger ontvangt zijne aldus verzegelde schetsontwerpen voor den duur der uitvoering terug.

Art. XIV. De mededinger, zoowel in den proef- als in den eindkamp, is verplicht om de hem toegewezen loge eene teeken tafel en het noodige teekengereedschap mede te brengen; doch hij mag geenerlei prentwerk, photographieën, teekeningen doortrekken enz. medebrengen, op straffe van uitsluiting van den wedstrijd.

Art. XV. De bibliotheek der Academie is, na de aflevering van het schets-ontwerp in den eindkamp, voor de mededingers op de door den directeur vast te stellen uren geopend.

Art. XVI. De mededingers leveren hunne definitieve ontwerpen, met de daarbij behoorende verzegelde schets-ontwerpen, op het door de jury vastgestelde uur, bij den directeur af.

Art. XVII. Elk mededinger heeft het recht zich in den loop van den wedstrijd daaruit terug te trekken, mits daarvan onmiddellijk schriftelijk kennis gevende aan den directeur.

Behoort bij beschikking van den Minister van Binnenlandsche Zaken van 21 April 1894 No. 571, afd. K. W.

Mij bekend,
De Secretaris-Generaal
DIJKMEESTER.

INGEZONDEN.

Amsterdam, 2 Mei 1894.

Mijnheer de Secretaris!

Mag ik u verzoeken de volgende rectificatie te plaatsen.

Op de buitengewone algemeene vergadering van 30 November 1893 spak ik er mijn verwondering over uit, dat op de avondvergadering, voorafgaande aan de daarop volgende algemeene vergadering, de verkiezing van bestuursleden aan de orde werd gesteld. Op deze vergadering toch zijn in den regel maar zeer weinig leden tegenwoordig, terwijl dit in de dag-vergadering daarop niet (in zoo groote mate) 't geval is.

Daarom (de heer Poggenbeek had zijn amendement toen nog niet ingediend) noodigde ik 't Bestuur uit, juist *niet* in die avondvergadering de verkiezing te doen plaats hebben.

U laat mij dus in uw verslag voorstellen wat reeds gebeurde, terwijl ik er juist op wees daarin verandering te brengen.

Met de meeste hoogachting,
U Ed. Dw. Dn.

LAMMERT BERGHUIS.

VERSLAGEN VAN VERGADERINGEN.

Buitengewone bestuursvergadering. *Uittreksel uit de notulen, goedgekeurd in de vergadering van het Hoofdbestuur op 2 Mei 1894.* De jaarlijksche Buitengewone Bestuursvergadering werd den 5en April 1894 gehouden; daartoe waren Voorzitters en Secretarissen van alle afdelingen, behalve die van Leiden, Leeuwarden en Groningen, naar Amsterdam gekomen. In deze vergadering werd de concept-begrooting voor 1895 vastgesteld, de drie afdelingen aangewezen die een lid zullen afvaardigen om de rekening en verantwoording over 1893 na te zien, en vijf afdelingen verzocht een lid van het stembureau voor de bestuursverkiezing te benoemen, daar ditmaal, wegens de wijziging van eenige artikelen der wet in November 1893, de volgens die wijziging noodzakelijke benoeming der commissie in de Septembervergadering, niet had kunnen plaats hebben.

Er werd van gedachten gewisseld over het houden van meerdere algemeene vergaderingen, dat door het Hoofdbestuur werd ter sprake gebracht. Het resultaat der besprekingen was, dat besloten werd voorloopig een proef te nemen met een tusschen September en April te houden vergadering van Voorzitters en Secretarissen der afdelingen met het Hoofdbestuur, in een der zetels van een afdeling, en dan voorafgegaan van een Bestuursvergadering der afdeling in de stad waar de bijeenkomst plaats heeft. Als eerste vergaderplaats werd Arnhem gekozen.

Ter sprake kwam ook, het optreden van afdelingen tegenover zaken die meer van algemeen belang moeten geacht worden; na breedvoerige discussie bleek men vrij algemeen van gevoelen te zijn, dat men verbod van krachten moest tegengaan, en dus, dat het wenschelijk was dergelijke zaken van meer algemeen belang ter behandeling aan het Hoofdbestuur over te laten, dat gaarne wenken zal ontvangen in voorkomende gevallen.

Bij de behandeling der begrooting kwamen de Afdelingsleden ter sprake, die voor het bestaan der afdelingen noodig bleken te zijn, maar waarvan velen behoord hebben tot vroegere Gewone Leden der Maatschappij. Voor de Maatschappij, wier geldmiddelen versterking noodig hadden, waren zij gebleken niet voordeelig te zijn. Van het Hoofdbestuur ging dan ook een aanmoediging uit, om te trachten het aantal Gewone Leden uit te breiden. Tevens werd daarbij eene andere exploitatie, ter loops althans, besproken van de zalen voor de Permanente Tentoonstelling.

Afdeling Groningen. 27 April 1894. In de zaal waren tentoongesteld belangrijke studies, vervaardigd door den heer Bach, leeraar aan de Academie Minerva alhier. In het bijzonder trok de aandacht een groot doek, waarop eene muurbeschildering was voorgesteld, die voor eene prijsvraag bestemd was geweest.

Mededeeling werd gedaan van ingekomen stukken en kennis genomen van een monster gecarboriseerde platen, een nieuwe soort dakbedekking.

Daarna werd het woord gegeven aan den heer Ellens, décorateur alhier, die eene lezing hield over lettervormen in verschillende tijdperken. Hij wees er op, dat eene bespreking

over de lettervormen en hare versieringen in verschillende stijlperiodes op hare plaats was in den tegenwoordigen tijd van reclame, waarvoor de letter en hare versiering middelen zijn, die veelvuldig worden toegepast.

Na het ontstaan der schriftuur bij verschillende volkeren te hebben nagegaan, volgde spreker de vormveranderingen van het z. g. latijnsch schrift. Van uit den tijd der Phoeniciërs tot aan onzen tijd werden deze besproken en vooral de schoone voorbeelden uit het Keltisch, Romaansch en Ghotisch tijdvak in het bijzonder nagegaan. Daarna werden de eigenschappen, waarom deze letterversieringen uit genoemde stijltijdperken zooveel hooger staan dan die der laat-Renaissance, in 't licht gesteld.

De Voorzitter, die aan de heeren Ellens en Bach dank bracht voor het verstrekken voor dezen aangenamen en nuttig besteden avond, wees er de leden op, dat deze vergadering de laatste was van het winterseizoen. Na dankzegging voor het vele belangrijke dat in dezen winter is besproken, sloot hij de vergadering met een tot weerziens.

Bezoek aan de Haagsche Plateelbakkerij „Rozenburg,” door de Leden der afdeling 's-Gravenhage.

Dinsdagmiddag 1 Mei jl., brachten verscheidene leden der 's-Gravenhaagsche afdeling, daartoe uitgenoodigd door den heer Jurriaan Kok, 2de Directeur der Plateelbakkerij „Rozenburg”, een bezoek aan deze kunstindustriële onderneming. In de werkplaatsen rondgeleid, werd aan de bezoekers een duidelijke uitlegging gegeven van de techniek dezer industrie in al hare onderdeelen. De molens waarin tusschen zware steenen de grondstof, de klei, bewerkt wordt, de persen die onder de enorme druk van 20.000 KG. de gezuiverde klei tot tegels stampen, de eigenaardige manier waarop pullen en schotels gevormd worden, dit alles werd met de grootste belangstelling in oogenschouw genomen.

Hierna werden de ateliers bezocht waar verscheidene kunstvaardige handen bezig waren de gedroogde tegels, pullen, schotels, enz. uit de hand te beschilderen om, na in het glazuur te zijn gedompeld, voor plaatsing in den oven gereed te zijn.

De Directeurs, de heeren Vosmaer en Jurriaan Kok, leidden nu de genoodigden naar de lokalen waar de kunstvoorwerpen, die gereed zijn, opgesteld worden. Langen tijd vertoefden hier de leden, die genoten van al het schoons dat aanwezig was en waaronder tegeltableaux, naar cartons van Derkinderen en Sturm, als ook de spoorwegkaart voor een der in aanbouw zijnde stations bestemd, bijzonder de aandacht trokken.

Dankbaar voor de gelegenheid den leden der Afdeling geschonken, met deze nationale kunstindustrie van nabij kennis te kunnen maken, verliet men „Rozenburg” zeer voldaan.

De Verslaggever,

J. F. L. FROWEIN.

Vereeniging van Burgerlijke Ingenieurs. De Vereeniging hield Zaterdag 28 April een buitengewone vergadering, voornamelijk ter bespreking van het advies aan den Minister van W. H. en N. te geven in zake de Octrooiwet.

De Vereeniging was door Z. Exc. uitgenoodigd haar gevoelen te doen kennen omtrent de vraag of invoering eener octrooiwet hier te lande gewenscht en noodig is, alsmede haar oordeel over het ontwerp van een octrooiwet.

Het bestuur stelde de stukken in handen der leden Asser, Broekman, Huet en Cohen Stuart, wier zaakrijk rapport, in hoofdzaak door het bestuur overgenomen, tot strekking had de wenschelijkheid van een octrooiwet te betogen, terwijl het ministerieel ontwerp op eenige onderdeelen na instemming vond. Het bestuur stelde voor in dien zin den Minister te antwoorden. Enkele leden echter, blijkbaar eenigszins verrast door de eenstemigheid der commissieleden, meenden dat ook de tegenstanders van een octrooiwet gelegenheid moesten hebben van hun gevoelen te doen blijken, zoodat zelfs het denkbeeld werd opgeworpen een commissie van tegenstanders te benoemen! Het bestuur ontkende ten stelligste met opzet voorstanders benoemd te hebben, terwijl de heer Huet de eenstemmigheid verklaarde uit de omstandigheid, dat ieder die de zaak ernstig bestudeert, voorstander moet worden.

Intusschen de algemeene opinie was, dat over deze kwestie reeds zooveel geschreven en gepraat is, dat een principiële discussie in rapporten of vergadering overbodig kan heeten, doch tevens dat deze bijeenkomst niet talrijk genoeg was om zich gerechtigd te kunnen rekenen het gevoelen der Vereeniging uit te spreken; men vereenigde zich met een motie-Huet, als gevolg waarvan de leden der Vereeniging zullen worden uitgenoodigd schriftelijk hun gevoelen vóór of tegen de invoering eener octrooiwet te doen kennen.

Nadat op voorstel van het bestuur besloten was een bijdrage van f 100 te verleen voor het Intern. Congres van de Binnenscheepvaart en voorts eenige huishoudelijke zaken waren afgedaan, werd de vergadering gesloten.

Afdeling Alkmaar. Op 28 April vergaderde de afdeling met de hier ter stede wonende bouwkundigen en timmerbazen ten einde eene beslissing te nemen omtrent het verhoogen van loon voor de timmerlieden.

Uit de mededeelingen van den Voorzitter bleek, dat alle bouwkundigen en bijna alle timmerbazen hunne goedkeuring aan het beginsel, om tot loonsverhoogen over te gaan, hadden geschonken.

Thans was het de vraag hoeveel die verhooging zou bedragen en wanneer de invoering zou plaats hebben.

Met algemeene stemmen werd aangenomen het loon met 2 ct. per uur te verhoogen en te brengen op 18 ct., ingaande 1 October 1894. Zeker heeft het besluit van de laatst gehouden vergadering van den Gemeenteraad veel bijgedragen, om ook deze zaak tot een goed einde te brengen.

De Raad besloot als proef het loon van 18 ct. per uur voor een timmerman in de bestekken op te nemen, en een maximum arbeidstijd van 11 uur per dag voor te schrijven.

Na lezing der notulen van de gewone vergadering werd besloten dit jaar geen uitstapje te doen plaats hebben.

Aan het Bestuur werd overgelaten het zenden van een afgevaardigde naar de a. s. Mei Vergadering zelf te regelen.

De Voorzitter sloot deze laatste vergadering van dit seizoen, en bracht dankbare hulde aan allen die tot het welslagen der vergaderingen hadden medegewerkt.

BERICHTEN.

Aan de Nieuwe Rott. Courant van 1 Mei j.l. ontleenen wij het volgend schrijven van den heer Jhr. M. Victor de Stuers.

In een beide laatste nummers van het Bouwkundig Weekblad komt eene beschrijving voor van de door den architect Posthumus Meyjes uitgevoerde herstelling van den gevel van het Noordertransept der Nieuwe Kerk te Amsterdam. Daarin wordt medegedeeld „dat alle beeldhouwwerken en verdere details, lijsten enz. met de grootste zorg *opnieuw werden „opgehakt.”*

Dat men tot deze bewerking is overgegaan, moet zoowel uit een artistiek, als uit een technisch oogpunt worden betreurd. Hoe handig dat opkappen geschiedde, het oorspronkelijke beeldhouwwerk verliest daarbij toch onvermijdelijk iets van zijn karakter. Voorts ontleent men door deze bewerking aan de steen de huid, die zich bij het crystalliseeren van het groefwater toen de steen oorspronkelijk gekapt werd, aan de oppervlakte gevormd heeft en die van het grootste nut is voor het behoud van de steen tegen klimatorische invloeden. Is die laag weggekapt, dan is de steen beroofd van hare bescherming en is zij aan langzamen ondergang prijs gegeven.

Waartoe heeft men overigens dat kostbare opkappen noodig geacht? Waar de beeldhouwwerken te veel verweerd waren, heeft men ze vernieuwd, en daar is niets tegen, mits men de oude stukken niet al te spoedig veroordeeld heeft. Maar waarom de niet verweerde stukken opgeknapt? Vermoedelijk om er een helder, lichtkleurig aanzien aan te geven, harmonieerend met de nieuwe stukken. Dit mocht echter geen reden zijn. Dat steen die 4 eeuwen oud is, grijs en grauw uitziet, is geen euvel, maar natuurlijk en onvermijdelijk. De nu opgeknapt steen zal over 10 jaren toch weer grauw worden; zal men dan andermaal gaan opkappen? Wat blijft er met zulk een stelsel na eene eeuw van over? Ook het dispaaraat tusschen de kleur van de oude en de nieuwe steenen is slechts tijdelijk en dus zonder belang. In elk geval moesten de boven geschetste nadeelige gevolgen van het opkappen wechhouden.

Ik acht het nuttig hierop de aandacht te vestigen, omdat deze onoordeelkundige behandeling van het steenwerk bij oude monumenten mij reeds herhaaldelijk gebleken is te vallen in den smaak onzer autoriteiten, die daartoe verleid worden door de den Hollanders aangeboren zucht naar net- en frischheid.

VICTOR DE STUERS.

27 April, 1894.

In hetzelfde blad van 5 Mei antwoordt de heer C. B. Posthumus Meyjes op dit schrijven als volgt:

Naar aanleiding van de in het Bouwkundig Weekblad van 31 Maart II. voorkomende beschrijving van de herstellingswerken aan den noordergevel van de Nieuwe Kerk te Amsterdam, heeft de heer Victor de Stuers in de Nieuwe Rotterdamse Courant van 10. Mei II. de zeer juiste opmerking gemaakt, dat het uit een artistiek en technisch oogpunt beschouwd niet wenschelijk is, bij dergelijke herstellingen oude beeldhouwwerken op te kappen, daar deze hierdoor hun karakter verliezen en spoedig opnieuw zullen zijn verweerd.

Ieder deskundige zal zich met deze zienswijze van den heer de Stuers volkomen vereenigen, mits die beeldhouwwerken niet zóózeer beschadigd en verweerd en uitgeteerd zijn, dat van het kunstvolle, vooral op eenigen afstand, aan een hoogen kerkgevel weinig meer is waar te nemen en dat van eene beschermende laag gekristalliseerd groefwater, indien die werkelijk bestaan heeft, geen sprake meer kan zijn. Dit nu was het geval aan den noorder-transeptgevel der Nieuwe Kerk.

De meeste beeldhouwwerken waren aldaar zoodanig beschadigd en verweerd, dat zij slechts na nauwkeurige bestudeering goed waren te onderkennen.

Ten einde nu niet meer van het oude te verwijderen dan hetgeen strikt noodzakelijk was, zijn de beeldhouwwerken, waar zulks mogelijk was, opnieuw opgekapt, en werden de overige geheel door nieuwe vervangen, zoo nauwgezet mogelijk naar de overgeblevene fragmenten bewerkt.

Geenszins was „de zucht naar net- en frischheid” de drijfveer tot het bekappen der beeldhouwwerken; ware dit het geval geweest, dan zouden met meer reden eenvoudig alle oude stukken nog door nieuwe zijn vervangen; dit ware alsdan nog „frischer” geweest!

Integendeel, de wensch om zooveel zulks mogelijk was het oude te behouden en de schoone vormen voor algeheel verval te bewaren, gepaard aan de noodzakelijkheid der restauratie van den in bouwvalligen toestand verkeerenden gevel, was de leidende gedachte bij deze geheele restauratie.

De opgekapte en zelfs de nieuw geplaatste steen heeft, dank zij rook en stof en den invloed van het klimaat, gelukkig reeds veel van hare nieuwhed verloren en zal zeer zeker binnen enkele jaren weder de heerlijke grauw-grijze tint van den ouden steen vertoonen.

C. B. POSTHUMUS MEYJES.

Amsterdam, 2 Mei 1894.

Uit Zutphen wordt ons het volgende medegedeeld.

Den 30sten April j.l. werd alhier in de bovenzalen van de Groote Societeit de groote vijfjaarlijksche tentoonstelling van schilderijen van levende Nederlandsche meesters, georganiseerd door de Kunstvereeniging „Pictura”, geopend, die daar tot den 27sten Mei zal worden gehouden.

Steeds wordt er door de Nederlandsche schilders blijkbaar met meer animo en in grooter getale op deze tentoonstellingen alhier ingezonden. De vorige maal werd hier trouwens vrij wat verkocht. De catalogus bevat thans circa 300 nummers van 185 inzenders.

Uitnuntende namen zijn ook nu weer vertegenwoordigd: van Heemskerck van Beest, Louis Apol, mevr. Bilders—van Bosse, Eerelman, Ezerman, Valkenburg, de Josselin de Jong, Anna Kerling, G. en H. D. en W. Koekkoek, Martens, Melis, Wally Moes, David Oyens, Schipperus, Slager, Stortenbeker, Weissenbruch, Witkamp en ook die van onzen stadgenoot den volijverigen en bekwamen „directeur van orde” dezér tentoonstelling, Van der Worp.

Wij hopen dat het Bestuur van Pictura satisfactie moge hebben van zijn verdienstelijke bemoeiingen, om de kunst ook eens weder in onze stad te lokken en dat de artisten naar aanleiding van de resultaten dezer expositie, de oude hoofdstad van de Graafschap ook in het vervolg niet zullen versmaden voor de vertooning hunner doeken.

Evenals vorige jaren werd ook dit jaar bij het eindigen van den cursus 93/94 van de burgeravondschool te Alkmaar den 29 en 30 eene tentoonstelling van het vervaardigde teekwerk gehouden.

De belangstelling van de zijde van het publiek bleek ook nu weer groot te zijn; er was veel en goed gewerkt. Tegen den volgenden cursus zal er eenige uitbreiding moeten gegeven worden aan de lokalen om de 200 leerlingen te kunnen bergen.

PERSONALIA.

Bij den dienst van den waterstaat en de burgerlijke openbare werken in Nederlandsch-Indië kunnen worden geplaatst eenige aspirant-ingenieurs.

Zij, die voor plaatsing in aanmerking wenschen te komen, behooren zich vóór 1 Juli a. s., bij gezegeld adres, te wenden tot het Departement van Koloniën, onder overlegging van het diploma van civiel-ingenieur, bedoeld bij art. 61 der wet van 6 Mei 1863, alsmede de verdere documenten, omschreven in de *St.-Ct.* No. 100.

Aan de uitzending is verbonden: a. overtocht voor Gouvernementsrekening als passagier 1e klasse, c. q. ook voor het wettig gezin; — b. eene gratificatie van uitrusting, ten bedrage van f 1500; — c. eene voorloopige bezoldiging van f 150 's maands, ingaande met den dag van inscheping naar Nederlandsch-Indië.

De bezoldiging van een aspirant-ingenieur bedraagt f 250 's maands. De verbintenis is voor vijf jaren.

Bij ministerieele beschikking zijn, met ingang van 1 Mei 1894 benoemd tot aspirant-ingenieur der telegraphie S. J. J. H. van Embden, E. J. Kist en J. J. F. C. Visser.

PRIJSVRAGEN.

Afdeeling 's-Gravenhage. Ingevolge toezegging ter laatste vergadering gedaan, heeft het bestuur inlichtingen gevraagd betreffende de uitgeschreven prijsvraag te Almelo, en in antwoord daarop vernomen dat door de Directie der Societeit tot Nut en Vermaak besloten is de gegevens (b. v. Jury, opdracht van uitvoering, enz.) meer uitvoerig en nauwkeuriger vast te stellen.

Zoo spoedig mogelijk zullen deze met situatietekening ondergeteekende worden toegezonden.

Eventueel noodig blijkende publicaties verschijnen in „de Opmerker”.

Namens het Bestuur,
J. F. L. FROWEIN.
Secretaris.



No. 11.

12 MEI 1894.

14de JAARGANG.

Redactie voor de verschillende groepen:

EDUARD CUYPERS. — F. C. DUFOUR. — A. C. M. VAN ETTEN. — HENRI EVERS. — E. GUGEL. — C. A. HUYGEN. — D. E. C. KNUTTTEL. — JURRIAN KOK. — J. R. DE KRUYFF. — F. H. VAN MALSEN. — C. B. POSTHUMUS MEIJES. — C. MUYSKEN. — J. J. VAN NIEUKERKEN. — R. P. J. TUTEIN NOLTHENIUS. — C. H. PETERS. — C. T. J. LOUIS RIEBER. — P. DU RIEU FZN. — J. VERHEUL DEN.

BUREAU VAN REDACTIE: Marnixstraat 402, Amsterdam.

INHOUD: Mededeelingen betreffende de Maatschappij. — Prijsvragen 1894. — Præadviezen. — Tentoonstelling van oude prenten te Middelburg. — Prijskamp in de Schoone Bouwkunst. — Prijsvragen. — Verslagen van Vergaderingen. — Berichten. — Lijst van Fabrikanten, Leveranciers.

MEDEDEELINGEN BETREFFENDE DE MAATSCHAPPIJ.

*69ste Algemeene Vergadering
der Maatschappij tot Bevordering der Bouwkunst.*

De 69ste Algemeene Vergadering zal gehouden worden op *Woensdag 30 Mei*, des morgens ten *half elf* ure.

Agenda der Vergaderingen.

1. Opening der vergadering.
2. Verslag van het Bestuur over het afgelopen maatschappelijk jaar, enz. (Dit verslag wordt vóór de vergadering in het Weekblad opgenomen.)
3. Verslag van de Commissie van Financiën.
4. Rapport van de Commissie voor het nazien der rekening en verantwoording van de Commissie van Financiën, over 1893.
5. Mededeeling van den uitslag der verkiezing van Bestuursleden.
6. Benoeming, door den Voorzitter, eener Commissie van drie leden tot stemopneming.
7. Verkiezing van een Voorzitter.
8. Mededeeling der conclusiën van het rapport van beoordeelaars der Prijsvragen.
9. Uitreiking der bekroningen voor de prijsvragen.
10. Behandeling der begroting voor 1895.
11. Bepalingen van de plaats der Algemeene Septembervergadering.
12. Behandeling der præadviezen van het Hoofdbestuur der Maatschappij over de antwoorden, door de Afdelingen gegeven op de in 1893 door het Hoofdbestuur gestelde vragen.
13. Discussie over vragen of voorstellen, door het Hoofdbestuur of de Leden in de vergadering gedaan.
14. Voordracht van den heer F. C. Dufour, Electrotechnisch Ingenieur te Amsterdam, over: „Electrische inrichtingen voor verschillende doeleinden in huizen.”

ABONNEMENTSPRIJS voor Nederland, fr. p. p. f 15.— 's jaars, voor Indië en het Buitenland (bij vooruitbetaling) fr. p. p. f 17.—

PRIJS DER ADVERTENTIEN: van 1—5 regels f 1.— elke regel meer 20 cts. Groote letters naar plaatsruimte.

AANKONDIGINGEN v. AANBESTEDINGEN 15 cts. per regel met premie ½ maal. ABONNEMENT VOOR ADVERTENTIEN tegen belangrijk verminderde prijzen.

Uitgevers: MOUTON & Co., — 's-Gravenhage.

BUREAU VAN ADMINISTRATIE: Herderstraat 5, 's Gravenhage.

Donderdag 31 Mei 1894.

Op Donderdag 31 Mei 1894 zal de gelegenheid bestaan tot het brengen van een gemeenschappelijk bezoek aan de in aanbouw zijnde sluiswerken te Ymuiden.

Des morgens ten 10 ure zal een stoombootje gereed liggen naar Ymuiden, dat de leden des namiddags in Amsterdam zal terugbrengen.

De kosten der reis zijn f 1.50 per persoon.

Te Ymuiden zal een dejeuner gereed zijn, tegen betaling van f 1 per persoon.

Het Hoofdbestuur is door den heer Th. G. Schill verzocht geworden den Leden mede te willen deelen, dat hij niet in aanmerking wenschte te komen als kandidaat voor het lidmaatschap van het Hoofdbestuur.

Volgens art. 19 der Wet moeten de gewone leden der Maatschappij hun stembiljet minstens één week vóór de Algemeene Vergadering inzenden.

Daar die vergadering plaats heeft op 30 Mei a. s. worden nog stembiljetten aangenomen uiterlijk tot en met Woensdag 23 Mei a. s.

In de Buitengewone Bestuursvergadering gehouden op 5 April j.l. werden de hieronder genoemde 5 afdelingen der Maatschappij aangewezen elk een lid te benoemen van het stembureau voor de verkiezing van Bestuursleden. De benoeming door deze afdelingen heeft plaats gehad als volgt; de heeren:

H. Moen G. Pzn.,	voor de afd. Amsterdam.
C. H. Peters, of J. F. L. Frowein,	„ „ „ 's-Gravenhage.
J. Leijh, of P. Kleiweg Dijserinck,	„ „ „ Haarlem.
H. Cramer,	„ „ „ Rotterdam.
A. Nijland,	„ „ „ Utrecht.

In de Buitengewone Bestuursvergadering van 5 April j.l. werden de afdelingen Alkmaar, Amsterdam en Leeuwarden volgens rooster aangewezen tot het benoemen van een lid der commissie voor het nazien der rekening en verantwoording van de commissie van Financiën.

BEGROOTING van Ontvangsten en Uitgaven voor de Maatschappij tot Bevordering der
Bouwkunst over het jaar 1895.

VERMOEDELIJKE ONTVANGSTEN.

VERMOEDELIJKE UITGAVEN.

	1894.	1895.		1894.	1895.
Contributie Gewone leden	f 9300.—	f 8925.—	Bouwk. Weekblad en Oude bestaande gebouwen	f 3450.—	f 4000.—
„ Buitengewone leden	„ 195.—	„ 187.50	Prijsvragen	„ 100.—	„ 68.—
„ Kunstlievende leden	„ 270.—	„ 295.—	Toelagen aan de Afdelingen	„ 360.—	„ 267.—
„ Afdelings leden	„ 165.—	„ 237.—	Onderwijs	„ 50.—	„ 35.—
Renten	„ 20.—	„ 20.—	Bibliotheek	„ 250.—	„ 120.—
Verkoop druk- en plaatwerken	„ 150.—	„ 50.—	Reiskosten voor Bestuursleden, enz.	„ 200.—	„ 228.—
Opbrengst der doorlopende tentoonstelling, verhuring van lokalen enz.	„ 2100.—	„ 1886.—	Tractementen	„ 2600.—	„ 2600.—
Lokaalhuur der Afd. Amsterdam	„ 100.—	„ 100.—	Drukwerken, vrachten, enz.	„ 400.—	„ 100.—
Advertentiën in het Bouwk. Weekblad	„	„ 500.—	Gebouw: onderhoud f 67.36		
Onvoorziene baten	„ 50.—	„ 150.—	belasting „ 545.73		
			vuur, licht en water „ 242.96		
			assurantie „ 93.55		
			schoonhouden „ 200.—		
			grondlasten „ 248.05	„ 1300.—	„ 1397.65
			Tentoonstelling, toezicht	„ 300.—	„ 324.—
			Rente 4% van f 65.000	„ 2600.—	„ 2600.—
			Aflossing der leening	„ 500.—	„ 500.—
			Tentoonstelling van Bouwkunst.	„ 100.—	„ 20.—
			Onvoorziene uitgaven	„ 140.—	„ 90.85
		f 12350.50			f 12350.50

S. E. et O.

De Commissie van Financiën

A. A. BEKAAR.

J. R. DE KRUYFF.

F. H. VAN MALSEN.

Overgelegd in de vergadering van 5 April 1894, ingevolge artt. 16 en 36 der Wet.

PRIJSVRAGEN uitgeschreven in het jaar 1894 door
de Maatschappij tot Bevordering der Bouwkunst.

I. *Het ontwerp voor een Crematorium.*

Het bouwterrein wordt verondersteld te zijn gelegen in een landelijke streek van Nederland. Het wordt aan de voorzijde begrensd door een openbaren weg en heeft een breedte van 60 M. bij een diepte van 100 M.

Het crematorium, op dat terrein te ontwerpen, moet bevatten:

- a. Een overdekten doorrit met ruime opritten.
- b. Een hoofdtoegang.
- c. Een ruime vestibule, groot ongeveer 40 M², waarin een portiersloge en een afgesloten trapje naar de ruimte boven deze vestibule.
- d. Een crematiezaal, groot ongeveer 100 M², verlicht door bovenlicht of hoog zijlicht. In deze zaal moet aan de korte zijde, tegenover den hoofdingang, een verhoogd gedeelte zijn ontworpen, ongeveer 0.80 M. boven den vloer van de crematiezaal gelegen, ter grootte van ongeveer 1.80 M. bij 2.50 M., en aan drie zijden van treden voorzien waarop het te verbranden lijk op een katafalk wordt geplaatst, om door middel van een roltoestel in den achter de crematiezaal te ontwerpen oven te worden gebracht. In den wand der genoemde zaal moeten kijkgaten worden ontworpen om het verbrandingsproces te kunnen controleren.
- e. Aan weerszijden der hoofdvestibule moeten wacht- of ontvangkamers worden ontworpen, elk ter grootte van ongeveer 20 M². Deze wachtkamers moeten in onmiddellijke gemeenschap staan met de crematiezaal, of met de hoofdvestibule; in het eerste geval moeten de wachtkamers —, in het tweede geval moet de vestibule zooveel mogelijk als een geheel met de crematiezaal ontworpen worden.
- f. Twee columbaria, elk groot ongeveer 60 M². De wanden dezer ruimten moeten verdeeld zijn in drie boven elkander geplaatste rijen nissen; elke nis moet zijn 0.45 M. breed, 0.85 M. hoog en 0.40 M. diep.
- g. Eene ruimte, groot ongeveer 20 M², voor het plaatsen van den oven. De vloer van deze ruimte moet ongeveer 1.20 M. beneden den vloer van de crematiezaal liggen.
- h. Een lijkenzaal, groot ongeveer 25 M².
- i. Eene zaal, groot ongeveer 20 M², voor schouwing van lijken.
- j. Een vertrek, groot ongeveer 20 M², voor het dienstdoend personeel; hierbij een afzonderlijke toegang van buiten,

zooveel mogelijk ook te benutten voor de zalen onder *h* en *i* genoemd.

- k. Privaten en urinoirs, gemakkelijk van de crematiezaal te bereiken.
- l. Bergplaats voor brandstoffen, aan te brengen in een kelderderdieping.
- m. Een schoorsteen in overeenstemming met het gebouw, bij de ruimte voor den oven bestemd, ter hoogte van ongeveer 16 M.
- n. Boven de hoofdvestibule moet een ruimte aanwezig zijn voor het plaatsen van een klein orgel, uitkomende in de crematiezaal.

De hoogte van den vloer der crematiezaal moet op 1.20 M. boven het terrein worden aangenomen.

Het is de bedoeling, dat aan drie zijden van het terrein ruimte moet ontworpen worden voor het aanbrengen van meerdere bewaarplaatsen van urnen, in verbinding met de ontworpen columbaria.

Het terrein moet aan de voorzijde afgesloten worden door een monumentaal hek; dit laatste alleen in de gevraagde situatietekening aan te geven.

Het crematorium moet een edel, ernstig karakter bezitten.

Verlangd worden:

1. een situatietekening op 1/500, waarop aangegeven de aanleg van het terrein rond het crematorium;
2. een of meer plattegronden op 1/100;
3. twee gevels op 1/100;
4. minstens een doorsnede op 1/100;
5. een detailtekening van een deel der buitenordonnantie op 1/20.

Alle teekeningen moeten met inktlijnen zijn uitgevoerd; de verdere afwerking wordt geheel vrij gelaten.

Voor de ter bekroning waardig gekeurde ontwerpen worden uitgelooft: als 1^e prijs de verguld zilveren medaille en het getuigschrift der Maatschappij; als 2^e prijs de zilveren medaille en het getuigschrift der Maatschappij; als 3^e prijs de bronzen medaille en het getuigschrift der Maatschappij.

Ter mededinging worden alle Nederlanders uitgenodigd.

II. *Het ontwerp voor een getuigschrift, ten dienste der Afdelingen van de Maatschappij, om te worden uitgereikt aan de bekroonden wegens prijsvragen, door de Afdelingen uit te schrijven.*

Het getuigschrift moet een grootte hebben van 40 bij 60 cM.; daarbij moet in aanmerking genomen worden, dat het ontwerp

ij mogelijke reproductie, photographisch verkleind wordt, om te worden gedrukt op een blad, groot 25 bij 35 cM.

De tekst op het getuigschrift te ontwerpen, is als volgt:

Afdeeling.....
van de Maatschappij tot Bevordering der Bouwkunst.
Het Bestuur der Afdeeling verklaart dat aan het ontwerp van

ingezonden op de prijsvraag, in 18..... door de Afdeeling uitgeschreven voor een.....

door de beoordeelaars, zijnde de heeren:.....

s toegekend

Het Bestuur der Afdeeling:

Voorzitter.

Secretaris.

De teekening moet met inktlijnen uitgevoerd en voor photographische reproductie geschikt zijn.

Voor de twee beste en ter bekroning waardig gekeurde ontwerpen worden uitgelooft, als 1^e prijs, de zilveren medaille der Maatschappij en het getuigschrift, benevens f 100, door de Afdeelingen Arnhem, Groningen, Haarlem, Leeuwarden, Leiden, Rotterdam en Utrecht verstrekt, om daardoor het recht te hebben van het getuigschrift gebruik te maken voor de door hen toe te kennen bekroningen; als 2^e prijs de bronzen medaille der Maatschappij en het getuigschrift.

Ter mededinging worden alle Nederlanders uitgenoodigd.

III. *Het ontwerp voor een teekentafel.*

De teekentafel moet tevens zijn ingericht voor berging van teekeningen.

Het blad van de teekentafel, dat ook in hellenden stand gebracht moet kunnen worden, moet 2 M. lang, en 1 M. breed zijn.

De teekentafel moet ontworpen worden voor uitvoering in blank hout.

Verlangd worden:

1. een voor- en een zij aanzicht, op $\frac{1}{20}$;
2. details op ware grootte.

Voor het beste en ter bekroning waardig gekeurde ontwerp wordt uitgelooft de bronzen medaille en het getuigschrift der Maatschappij.

Ter mededinging worden uitgenoodigd, alleen de leden der Maatschappij tot Bevordering der Bouwkunst.

ALGEMEENE BEPALINGEN.

Art. 1. Alle stukken ter beantwoording van deze prijsvragen worden vóór of op 28 December 1894, des middags ten 12 ure, vrachtvrij ingewacht aan het bureau der Maatschappij, te Amsterdam.

Art. 2. De in te zenden stukken moeten gemerkt zijn met een motto en een herkenningsteeken aan de achterzijde; zij moeten vergezeld zijn van: 1^o. een gesloten naambrief, waarop aan de buitenzijde dat motto is herhaald, en van binnen bevattende de vermelding van naam, betrekking en woonplaats van den inzender; 2^o. van een open brief, waarin een adres, om zoo noodig met den inzender te correspondeeren zonder den naambrief te openen.

Art. 3. De teekeningen mogen niet op houten ramen ingeleverd worden.

Het schrift op de teekeningen moet van eene andere hand dan die des vervaardigers zijn.

De ontwerper mag zijn naam niet bekend maken vóór de uitspraak der Jury.

Worden de beide laatste bepalingen niet behoorlijk nagekomen door een inzender, dan blijft zijn ontwerp buiten mededinging.

Art. 4. De ingezonden ontwerpen worden in handen gesteld van eene commissie van beoordeeling, bestaande uit 5 leden, zijnde de heeren:

J. R. DE KRUYFF.

J. VERHEUL DZ.

G. VAN ARKEL.

J. J. VAN NIEUKERKEN.

F. W. M. POGGENBEEK.

Art. 5. De Jury heeft het recht, wanneer geen antwoord ter

bekroning kan worden voorgedragen, aan het Hoofdbestuur voor te stellen eene andere onderscheiding toe te kennen aan zulke antwoorden, die zij meent dat daarop aanspraak hebben.

Art. 6. De bekroonde ontwerpen blijven het eigendom der Maatschappij.

Art. 7. De uitslag der beoordeeling zal terstond na de uitspraak der Jury worden bekend gemaakt, en de ingekomen plannen zullen worden tentoongesteld tijdens de Algemeene Vergadering in Mei 1895, waarin de bekroningen zullen worden uitgereikt.

Art. 8. De niet bekroonde ontwerpen kunnen in April 1896 worden afgehaald aan het bureau der Maatschappij te Amsterdam, op vertoon van het in art. 2 vermelde herkenningsteeken. De stukken der inzenders, buiten Amsterdam woonachtig, worden na genoemd tijdsbestek en tegen overlegging van het herkenningsteeken aan een op te geven adres teruggezonden.

In bijzondere gevallen, ter beoordeeling van het Hoofdbestuur, kunnen op uitdrukkelijk verlangen der inzenders, teekeningen binnen dit tijdsbestek worden teruggeven.

Het Hoofdbestuur der Maatschappij.

C. MUYSKEN, *Voorzitter.*

C. T. J. LOUIS RIEBER, *Secretaris.*

Amsterdam. 1894.

PRÆADVIEZEN

van het Hoofdbestuur der Maatschappij over de antwoorden der Afdeelingen op de in 1893 gestelde vragen.

(*Vervolg.*)

Vraag III.

„Welke zijn de middelen door den bouwmeester tot dusverre toegepast om bewoners van bovenhuizen eene veilige ontkoming te verzekeren in geval van brand? En wat zou men in dit opzicht nog meer en beter kunnen doen?”

Op deze vraag kwamen 5 antwoorden in, van de afdeelingen Alkmaar, Amsterdam, Arnhem, Groningen, en 's Gravenhage.

De meeste afdeelingen zijn het er over eens dat, wat het eerste gedeelte der vraag betreft, er tot heden toe, in het algemeen genomen, nog niet veel middelen zijn toegepast om bewoners van bovenhuizen en bovenwoningen eene veilige ontkoming te verzekeren in geval van brand. Volgens de Haagsche rapporteurs komen er in de bouwverordeningen, van de grootste steden van ons land, geene voorschriften voor die eenige bepalingen ten opzichte dezer kwestie bevatten.

Dit schijnt dan ook helaas de oorzaak te zijn, dat de bouwmeester zich zoo weinig aan deze zaak gelegen laat liggen.

De meeste antwoorden geven eenige tot nu toe gebruikte middelen aan, die echter in toepassing verre van algemeen te noemen zijn. Onder die middelen zijn er die voor het ontvluchten der bewoners van bovenhuizen wel eenige zekerheid aanbieden, maar daarentegen de kansen van overslaan van brand naar het aangrenzend perceel, verhoogen. Er zijn er ook die bij toepassing de bouwsom van dergelijke huizen aanmerkelijk zullen doen stijgen, en dus voor algemeene toepassing niet in aanmerking kunnen komen. De bedoeling van den steller dezer vraag is toch zeker, middelen aan te geven die zoowel uit het oogpunt van kosten als van doelmatigheid, practisch uitvoerbaar zijn.

De aangegeven toegepaste middelen zijn:

1^o. Het aanbrengen van steenen trappen en portalen tusschen steenen trap- en gangmuren.

2^o. Het plaatsen der houten trappen en houten portaalvloeren tusschen steenen gang- en trapmuren. De onderkanten der houten trappen te bekleeden met een of ander brandweerend materiaal.

Dit middel is, in tegenstelling met hetgeen de Haagsche rapporteurs vermelden omtrent de bouwverordeningen aldaar, bij de Rotterdamsche voorgeschreven.

3^o. Het aanbrengen van deuren in de zijschotten der houten veranda's of balkons, welke bij woonhuizen in de nieuwere wijken nog al dikwijls aan de achtergevels zijn aangebracht.

4^o. Het aanbrengen van kozijntjes, voorzien van eene dunne houten beschieting of van een matglazen plaat, in den gemeenschappelijken muur op de zolderverdieping.

Meer middelen zijn in de verschillende antwoorden nog aangegeven, doch deze zijn o. i. beter toe te passen bij openbare gebouwen dan bij woonhuizen, bestaande uit beneden- en bovenhuis of bovenwoningen.

De onder 1 en 2 aangegeven middelen zijn zeker aanbevelenswaardig, doch, alleen toegepast, niet voldoende.

Aan het middel onder 3 vermeld, kleeft niet alleen het gebrek dat dergelijke balkons niet tot aan de zolderverdieping reiken en dat zij bijna altijd geheel van hout zijn geconstrueerd, maar dat de deurtjes, in de zijschotten der Veranda's aangebracht, willen zij in nood praktisch te gebruiken zijn, in gewone tijden erg onvrij voor de bewoners der verschillende bovenhuizen zijn.

Het vierde middel is eene oplossing welke gemakkelijk overal in toepassing te brengen zou zijn en dat voor het ontvluchten der bewoners eenige zekerheid aanbiedt.

Het eventueel verschil in hoogte der zolderverdiepingen is door middel van ijzeren trapjes gemakkelijk te overwinnen.

Een dun houten beschot, of glazen plaat, welke bij nood in te drukken zijn, bieden in gewone tijden eene genoegzame contrôle, voor de veiligheid ten opzichte van diefstal, en onvrijheid.

Bij dit middel blijft echter het gevaar van overslaan van brand naar het naastliggend perceel zeer groot, daar de verbinding binnenshuis is aangebracht.

Wanneer wij nu de meest praktische en de meest uitvoerbare antwoorden op het tweede gedeelte der vraag moeten saamvatten, dan komen wij tot de volgende middelen die in het vervolg aan te bevelen zijn voor goede veiligheid.

a. Dat er eene goede en zooveel mogelijk brandvrije trap, met steenen trap- en gangmuren, is aangebracht, waarin volgens het Haagsche rapport een valluik, geplaatst in de zoldering van het trappenhuis en door middel van een koord op eenvoudige wijze te ontsluiten, dat veel nut kan stichten voor het wegtrekken van rook, die zich bij brand spoedig in het trappenhuis verzamelt.

b. Dat er boven in huis eene gelegenheid bestaat om zonder veel moeite en op de minst gevaarlijke wijze in het naastliggend perceel te komen, met de minste kansen van overslaan van brand.

Die goede verbinding met het naastliggend perceel zou ongeveer volgens het Amsterd. rapport gemaakt kunnen worden door te zorgen, dat twee der gewoonlijk aan te brengen dakvensters in de schuine dakvlakten van naastliggende huizen, tegenover elkander uitkomen. Die dakvensters te sluiten met matglazen platen en het eventueel verschil van hoogteligging dier dakvensters, evenals de hoogte waarop zij geplaatst zijn uit den vloer der zolderverdieping, te vergemakkelijken door het aanbrengen van ijzeren trapjes. De tusschenruimte van het eene naar het andere dakvenster zou naar omstandigheden te overbruggen zijn door een loopplank met hekwerk voorzien.

In geval van brand moet de bewoner, indien zijn ontvluchting naar boven noodig blijkt, eerst de glazen plaat in zijn dakvenster verbrijzelen, dan vervolgens een korten afstand in de buitenlucht afleggen, om door het verbrijzelen der tweede glazen plaat in veiligheid te komen. Daar dus de verbinding buiten in de open lucht plaats heeft, bestaat de kans van overslaan van brand minder dan wanneer deze binnenshuis, zooals vroeger is medegedeeld, plaats heeft.

Bij gebouwen met vooruitstekende kroonlijst zou ook volgens de Parijsche voorschriften eene balustrade van ijzer, steen of hout aan deze kroonlijst aangebracht kunnen worden, om zoodoende door de gewone dakvensters van het eene in het andere perceel te kunnen komen, waardoor de verbinding ook buitenshuis plaats heeft.

c. Het aanbrengen van balkons aan den achtergevel zou volgens het Amsterd. rapport voor huizen van een en dezelfde diepte eveneens aan te bevelen zijn, indien die balkons zooveel als noodig van ijzer en steen waren geconstrueerd, en tot aan de zolderverdieping van het bovenhuis reikten. De zijschotten zouden dan in plaats van deurtjes, matglazen platen kunnen hebben, eveneens als reeds vroeger is medegedeeld, om in geval van nood te verbrijzelen. Door deze toepassing zou men op iedere verdieping eene gelegenheid tot ontkoming kunnen vinden. Het aanbrengen van zooveel mogelijk op gelijke hoogte doorlopende balkons aan de voorgevels, waarmede te Parijs de meeste huizen zijn voorzien, wenschen de Haagsche rapporteurs, alhoewel dit een uitstekend middel is, ter wille van de centoonigheid in het uiterlijk aanzien niet aan te bevelen.

d. Het Arnhemsche rapport geeft nog een middel, *door voor te stellen, dat het beneden- van het bovenhuis gescheiden moet zijn door middel van een geïsoleerde ijzeren balklaag met steenen gewelfjes, hetgeen het overslaan van brand van het beneden- naar het bovenhuis zou beletten.

De Haagsche en Arnhemsche rapporteurs vinden deze gestelde vraag van zoo'n algemeen belang, dat zij ten slotte den wensch uiten, dat niet alleen de ingekomen antwoorden in ons vakblad

worden opgenomen, doch dat het Hoofdbestuur der Maatschappij de noodige stappen zal doen om bij de besturen der voornaamste gemeenten in ons land op de invoering van de meest praktische voorschriften betreffende deze kwestie met klem aan te dringen.

J. VERHEUL DZIJN.

Rapporteur.

(Wordt vervolgd.)

DE TENTOONSTELLING VAN OUDE ORNAMENTPRENTEN TE MIDDELBURG

Gisteren werd de vroeger aangekondigde tentoonstelling van oude ornamentprenten in het kunstmuseum te Middelburg voor enkele genoodigden opengesteld, op Maandag en Dinsdag aanstaande voor het publiek toegankelijk te zijn. Het Departement Middelburg van de Nederlandsche Maatschappij ter bevordering van Nijverheid, waarvan de tentoonstelling uitgaat, heeft daarmede een eersten stap gedaan in eene richting, die goed vruchten voor de kunstnijverheid kan dragen.

Daar de keuze van prenten voor deze kunstbeschuwing vrij uitgebreid was, heeft men gemeend, bij wijze van inleiding en in verband met de weinige bekendheid van het onderwerp een beknopt overzicht te moeten geven van de voornaamste stijlrichtingen in de laatste drie eeuwen en zulks in voorbeelden, die voor een gemengd publiek, als te verwachten is, de meeste belangstelling kunnen opwekken en die daarbij tevens leerzaam zijn voor vakman en kunstliefhebber.

Zoo ontmoeten wij op onze wandeling door de twee ruime, goed verlichte zalen van het kunstmuseum afbeeldingen van sierlijke rijtuigen uit de helft der vorige eeuw door Habermann (Duitsch), van de in weelderiger Louis XIV-stijl (Italiaansch) uitgevoerde statiekoetsen waarmede de Engelsche gezant bij het Vatikaan in 1687 zijne opwachting bij den Paus maakte!

Bij de rubriek wagenmakerij kunnen wij nog noemen de rijk versierde onderdeelen voor koetsen van Bérain, Marot en le Pautre, allen in Louis XIV-stijl (Fransch) en de elegante draagstoelen, waarmede in den tijd van Lodewijk den Vijftienden de dames uit den deftigen stand hunne bezoeken aflegden.

Onder de smeedwerken zijn zeer goede voorbeelden aan te wijzen van Marot, Briseux, Cuvilliés (Fransch) Habermann en anderen.

Kasten, tafels, stoelen en andere meubelen, met inlegwerk van ebben- en *sacardaenhout* uit den *schrinwerckerswinkel* van Crispijn de Passe en van Vredeman de Vriese komen hier voor als echte typen van oud hollandsche degelijkheid, gepaard aan goeden smaak. De invoering van den „salon,” eene inrichting op Franschen bodem ontstaan, bracht een omkeer in de meubileering der vertrekken te weeg. Rijke buffetten en kasten van kostbare houtsoorten, ingelegd met metalen versieringen, verdrongen de zware eikenhouten meubels. Prachtige voorbeelden daarvan geven ons de prenten van Bérain (1638—1711) te aanschouwen. Ook Marot, de bekende architect van Willem III levert op dat gebied uitstekende modellen.

Wil men zich een denkbeeld vormen van den rijken bouw dier dagen, dan ligt daar het prachtwerk van Paul Decker, *Fürstliche Baumeister*, dat ons in drie groot folio deelen een blik doet slaan op de tooverachtige inrichting der vorstelijke verblijven in dien tijd, waarvan de beroemde lusthoven van den Beierschen Koning Lodewijk nog overblijfselen zijn.

Minder kwistig versierd, doch vol goede motieven at indeeling en ornamentiek betreft, zijn de plafonds in Marot (1650—1712). In enkele oude patricierhuizen uit dien tijd vindt men nog plafonds, die aan onze ontwerpen herinneren; het gebouw van het Zeeuwsch Genootschap der Wetenschappen en het Vlissinghsche Raadhuis bevatten goede voorbeelden daarvan.

De vaas is in alle tijden een gezocht en dankbaar versieringsmotief geweest. Tot opluistering van tuinen en voortrekken hebben de vazen in marmer, brons of geveven lood veel bijgedragen, om het aantrekkelijke van te verhoogen. Op de tentoonstelling zien wij daarvan goede afbeeldingen van Caravagio (Ital. renaissance), le Pautre (Fransch, Louis XIV), de hoogst zeldzame suite in rooddruk van Forty (Fransch, Louis XVI) en andere.

Van de beide groote meesters in den Louis XVI stijl, Salonde en Forty treft men fijne meubels en prachtige bronzen aan.

De decoratieschilders zullen in de engelen groepen van Boucher, hier in keurige drukken aanwezig, in de *Lessus de portes* van Gravelot (1699—1773) en in de elegante voorstellingen van Watteau goede voorbeelden tot navolging vinden, terwijl de zaalbeschilderingen van Moucheron en Sivert van der Meulen ons terugvoeren tot den goeden tijd, toen men de wanden der voortrekken door kunstenaars liet beschilderen met voorstellingen uit de dagelijksche omgeving, gestoffeerd met personen in het schilderachtige kostuum van dien tijd.

Ook aan de dames is een gedeelte — en niet het minst belangrijke gewijd. *Jean Baptist Monnoyer* (1635—1699) en *Tessier*, peintre du Roi pour les Fleurs (1716—1724) teekenden verscheidene cahiers met bouquetten en met bloemen gevulden vazen, bestemd om tot modellen voor kunstnaaldwerk te worden gebezigd. Saint-Aubin (Louis XV) gaf eene serie dooreengevlochten naamcijfers van verrassende schoonheid, samengesteld uit bloemen, vruchten en linten, die door zijn vriend, den beroemden Marillier in 't koper zijn gebracht. Van deze alle zijn hier buitengewoon fraaie afdrukken aanwezig door een meesterhand uit dien tijd gekleurd.

Geborduurde stoelbekledingen, keurig van vorm en ornament geeft ons Ranson (Louis XVI) te zien.

Onder de goudsmidswerken noemen wij een paar stukjes van den hollandschen meester le Blond of Blondus (XVII eeuw) en vestigen bijzonder de aandacht op het microscopische graveerwerk van Etienne de Laune, bijgenaamd Stephanus (1519—1583), dat zeer rijk is aan uitstekende versieringsmotieven. Verder vindt men op dat gebied modellen van voorwerpen voor dagelijksch gebruik van Masson, Bérain, Delafosse en anderen.

De boekversieringen van de Neurenburger kunstenaar Peter Flötner, eerste helft der XVI eeuw, behoorende tot het hoogst zeldzame werk: *Imperatorum romanorum omnium orientalium et occidentalium, etc.* bieden een schat van ornamentmotieven aan in den vorm van koplijsten, slotstukken, enz.

Een parodie op de overdreven zucht tot navolging van de grieksche versieringskunst is de zeer goed gegraveerde suite van Petitot (einde der XVIII eeuw), getiteld: *Mascarade à la Grecque*, waarin men verschillende personen ziet optreden in een kostuum, dat geheel aan oud grieksche vormen en motieven is ontleend. Deze ondeugende prenten karakteriseeren geheel den stroom der mode van dien tijd.

Onder de tentoongestelde oude boeken bemerken wij de prachtige gegraveerde plaatwerken naar de beroemde

loges van Raphael in het Vaticaan, van welk werk Guilnard terecht zegt: *Ce magnifique ouvrage est bien digne des chefs-d'oeuvre de cet illustre peintre.*

Stippen wij verder nog aan, dat van de hollandsche meesters uit het renaissance-tijdperk, Corn. Bos, Marcus Geraerts, Vredeman de Vriese en Lucas van Leyden, verschillende prenten aanwezig zijn, dat de Italiaansche school o. a. is vertegenwoordigd door Marco Dente da Ravenna, Vico en Augustinus Venetianus, bijgenaamd Musi, dat onder de Fransche prenten zeer fraaie van Toro (Louis XIV) en van Meissonier (Louis XV) voorkomen en de Duitschers Schübler, Nilson en Grossmann(*) een belangrijk aandeel hebben in het ten toon gestelde, dan gelooven wij, dat eene opwekking tot een bezoek aan de tentoonstelling overbodig is. Iedereen zal er op zijn gebied wat vinden, dat hem van nut kan zijn, 't zij ter onmiddellijke navolging, 't zij tot veredeling van zijn kunstsmaak, 't zij tot verrijking van zijne kennis van oude maatschappelijke toestanden.

Het departement Middelburg der Nederlandsche Maatschappij ter bevordering van Nijverheid doet een goeden stap in eene voor Nederland onbekende richting door hier ten toon te stellen het oorspronkelijke werk van meesters, die meestal zelf beoefenaars van het kunstvak, waarvoor zij de prenten vervaardigden, deze veelal eigenhandig in „'t koper brachten" of daarvoor plaatsnijders vonden, die met hen leefden en gevoelden in den tijd, waarin de kunststukken werden vervaardigd.

Als zoovele officieele bescheiden leggen deze prenten getuigenis af van de kunstuiting in de drie laatst verloopende eeuwen en doen ons een blik slaan in het intieme kunstleven onzer voorouders.

Moge deze Middelburgsche tentoonstelling de vruchten dragen, die de ontwerpers er zich van voorstellen!

Prijskamp in de schoone bouwkunst.

In het gebouw van de Rijks Academie van beeldende kunsten te Amsterdam zal op Donderdag 12 Juli 1894 aanvangen het examen bedoeld in art. 11 der wet van 26 Mei 1870 (Stbl. no. 78), gevolgd door een prijskamp in schoone bouwkunst, zooals bedoeld is in art. 12, 2e lid dier wet.

De eischen voor dit examen zijn vermeld in art. 43 van het Reglement voor de Rijks Academie, vastgesteld bij besluit van 22 Februari 1893, Stbl. no. 50, (opgenomen in de Staats-Courant van 22 Maart 1893, no. 69). Dit besluit is mede opgenomen in het Bouwkundig Weekblad van 25 Maart 1893, no. 12.

Bij ministriele beschikking zijn benoemd tot examinatoren voor het bovengenoemde examen aan den wedstrijd voorafgaande, de heeren:

Jhr. Dr. J. SIX, N. van der WAAIJ en C. L. DAKE, Hoogleraren aan de Rijks-Academie van Beeldende Kunsten te Amsterdam; H. P. BERLAGE Nzn., architect te Amsterdam en J. VERSLUYS, leeraar aan de Rijksnormaalschool voor teeken-onderwijzers te Amsterdam.

PRIJSVRAGEN.

Tot leden van de Jury voor de prijsvraag voor een diploma, toe te kennen aan de bekroonden op de Internationale Bakkerij-Tentoonstelling 1894 te Amsterdam, zijn op uitnodiging van het Comité der tentoonstelling benoemd geworden de heeren: Prof. C. L. DAKE, door de Maatsch. Arti et Amicitiae, A. J. BOUDEWIJNSE, door het Genootsch. Pulchri Studio, J. R. de KRUIJFF, door de Maatsch. tot Bev. d. Bouwkunst. W. KROMHOUT Czn., door het Genootsch. Architectura et Amicitia,

De heer J. C. van MARKEN Jr., voorzitter van de Algemeene Jury der tentoonstelling, is door het Comité als vijfde lid aan de Jury voor deze prijsvraag toegevoegd.

(*) Nilson was de voornaamste meester in Duitschland in het tijdvak van Louis XV; zijne voortbrengselen kunnen met de beste van de fransche school wedijveren; — Grossmann teekende somtijds zijne prenten met Grand-homme, de fransche vertaling van zijn naam, en gaf daardoor naderhand aanleiding tot de ontdekking (!) van een *maitre inconnu*.

VERSLAGEN VAN VERGADERINGEN.

Afdeeling Arnhem 2 Mei 1894. Na goedkeuring der notulen de de Voorzitter mede, dat een schrijven was ingekomen het Hoofdbestuur omtrent het op nieuw uitschrijven van prijsvraag voor een diploma, om reden het in 1892 ter benaming voorgedragen ontwerp door verschillende afdelingen is afgekeurd; in dezen brief werd het verzoek gedaan de gezegde subsidie te handhaven, hetgeen bereids door den secretaris aan het Hoofdbestuur bevestigend was bericht. De voorzitter gaf een kort verslag van het verhandelde in de vergadering den 5 April te Amsterdam door het Hoofdbestuur: de Voorzitters en Secretarissen der verschillende afdelingen hielden.

het Hoofdbestuur meende door deze samenkomsten de begenen der Maatschappij te behartigen en op voorstel van den president der Arnhemse afdeling werd besloten deze vergaderingen in diverse plaatsen te houden waar afdelingen zijnvestigd. Daar dit voorstel van Arnhem uitging werd in overleging gegeven dezen zomer de vergadering in Gelderland's hoofdstad te houden, welk denkbeeld door deze afdeling werd aangenomen.

Naar aanleiding hiervan wordt besloten tegen dat tijdstip inder overleg te treden omtrent het vaststellen van een programma en het voorbereiden van een waardige ontvangst van het Hoofdbestuur en de afdelingsbesturen.

Bij ballotage werd een nieuw lid aangenomen.

Het resultaat van de door deze afdeling uitgeschreven prijsvraag: „Een gesmeed ijzeren afsluithek met steenen draaipijlers voor het park eener villa”, is, dat daarop drie antwoorden zijn gekomen onder de motto's „Spoed”, „St. Eloy” en „Studie”. Het voorstel der Jury om den eersten prijs niet toe te kennen, en het ontwerp „Spoed”, den tweeden prijs, enaan „St. Eloy”, aanmoediging eene belooing van f 5 uit te reiken, werd met algemeene stemmen aangenomen. Bij opening van het ambriefje „Spoed” bleek de vervaardiger te zijn de heer C. Hagenbeek alhier. Wegens het geringe succes dezer prijsvraag heeft men het voornemen de mededinging in het vervolg uitsluitend tot Arnhem te beperken, maar ook voor de omringende plaatsen open te stellen.

De heeren Porthene en Collaer als leden der commissie van voorbereiding voor de op 8 en 9 Juni te houden excursie naar Maastricht, brachten verslag uit; waarbij door eerstgenoemde en ander werd medegedeeld over eenige der voornaamste zienswaardigheden dier stad op bouwkundig gebied, waarbij een paar plattegronden van omstreeks 1640 en een album met teekeningen ter bezichtiging worden gegeven.

De Voorzitter gaf een kunstbeschuwing van het werk van Frank Kirchbach: „de laatste dagen van Pompei”, bestaande uit teekeningen, geïnspireerd op de bekenden roman van Bulwer en Lytton, tving bij monde van den heer Evink daarvoor den dank der vergadering.

Met een woord tot afscheid en tot wederziens sloot de Voorzitter deze laatste vergadering in dit seizoen.

Afdeeling Amsterdam. 4 Mei 1894. Tegenwoordig de volgende leden: J. H. Leliman, honorair lid, G. van Arkel, Lambert Berghuis, I. Gosschalk, J. H. de Groot, N. M. Koning, F. Laarman, H. J. de Lange, A. van der Lee, D. A. N. Mandant, C. B. Posthumus Meijjes, H. Moen G.Pzn., B. J. Ouëndag, W. M. Poggenbeek, C. T. J. Louis Rieber, E. M. Rood, H. G. Schill, H. J. Wigman.

De president opent de vergadering, de notulen worden aangelezen en goedgekeurd.

Na eenige bespreking werden tot kandidaten voor de verkiezing van het Hoofdbestuur door de vergadering gesteld de heeren: Henri Evers, architect en hoofdleeraar aan de academie te Rotterdam, J. A. Mulock Houwer, Gemeente-architect te Deventer en C. H. Peters, Rijksbouwmeester en voorzitter der afdeling te Gravenhage.

De vergadering besluit per advertentie den leden der Maatschappij deze candidaturen bekend te maken.

Hierna werd door den heer I. Gosschalk namens de jury over prijsvragen het rapport voorgelezen, hetwelk in het volgende bouwkundig Weekblad zal worden opgenomen.

Mededeeling wordt gedaan, dat de secretaris wegens drukke bezigheden zich tot zijn leedwezen genoodzaakt ziet zijne functie te zoodanig na Mei neder te leggen. De heer B. J. Ouëndag verklaart zich bereid als plaatsvervanger op te treden. Hierna werd door den heer P. F. Laarman eene hoogst belangrijke collectie photographiën uit Italië, Spanje, Afrika en Zwitserland, langs de wanden der zaal in groot aantal geëxposeerd, mondelings toegelicht. Met de meeste belangstelling werd deze zeldzame verzameling bezichtigd. Hierna werd de vergadering gesloten.

Afdeeling Haarlem. 4 Mei 1894. Bij tijdelijke afwezigheid van den heer Leijh neemt de heer G. L. van Lennep het voorzitterschap waar, en stelt na opening der vergadering en aangelezen der notulen aan de orde de door den heer G. P. J. Beccari te geven kunstbeschuwing bestaande uit photographiën van verschillende voornaame gebouwen uit het Renaissance tijdperk in Italië. Nadat deze met de meeste belangstelling zijn

bezichtigd, wordt door de Afgevaardigden in zake den Arbeidsraad verslag uitgebracht en meegedeeld dat, en hoe die Raad thans is samengesteld. Daarna wordt tot lid in de commissie van stemopneming voor Hoofdbestuurders der Maatschappij gekozen de heer Jacques Leijh en tot plaatsvervangend lid de heer P. Kleweg Dyserinck. De heer Leijh, ter vergadering gekomen, neemt het voorzitterschap over, na dankzegging aan den heer van Lennep voor zijne genomen moeite en stelt aan de orde de bespreking der te houden excursie.

Besloten wordt om op Vrijdag 18 Mei een bezoek te brengen aan het Museum van voorwerpen ter voorkoming van ongelukken en ziekten in fabrieken en werkplaatsen, Groeneburgwal 44 te Amsterdam, terwijl eene commissie wordt benoemd om te zorgen, dat die dag verder nuttig en aangenaam zal worden doorgebracht.

Bij de bespreking van kandidaten voor leden van het Hoofdbestuur wordt na eenige discussie besloten de door de afdeling gestelde kandidaten per advertentie in het Weekblad aan te bevelen en daarbij mee te deelen, dat het oordeel der vergadering is, dat de verschillende Afdelingen zooveel mogelijk in het Hoofdbestuur vertegenwoordigd moeten zijn.

De Voorzitter dankt den heer Beccari namens de vergadering voor zijne belangrijke kunstbeschuwing en sluit daarna deze laatste bijeenkomst in dit seizoen met een woord van dank aan de leden voor de wijze, waarop zij de belangen der afdeling hebben behartigd.

BERICHTEN.

GROOTE KERK TE GEERTRUIDENBERG. Uit Geertruidenberg wordt gemeld, dat bij het doen van opgravingen in het koor der Groote Kerk aldaar de architect van SETERS tot het vermoeden kwam, dat onder dit koor een crypte of onderaardsche kerk aanwezig kon zijn. Bij een onderzoek werden een vijftal kolommen, bogen en een lichtopening blootgelegd, die werkelijk wijzen op zulke een werk uit vervlogen tijden.

De heer Jhr. Mr. Victor de Steurs antwoordt den heer C. B. Posthumus Meijjes in de N. Rott. Courant op diens repliek, ook opgenomen in het voorgaande Bouwk. Weekblad, als volgt:

In de N. Rott. Courant van 1 Mei betoogde ik dat het om twee redenen verkeerd is bij restauratie van monumenten de oude steenen op te hakken; 1o. omdat daardoor onvermijdelijk het karakter van het oorspronkelijk beeldhouwwerk lijdt; 2o. omdat daardoor de groefwaterkost, die de oppervlakte der steenen beschermt, verloren gaat, en dus de definitieve ondergang van de steen geprovoceerd wordt.

In hetzelfde blad van 5 Mei verklaart de heer Posthumus Meyjes, die de gewraakte bewerking aan de Nieuwe Kerk te Amsterdam had uitgevoerd, dat hij het volkomen met mij eens is; doch hij verdedigt zijn bewerking door te zeggen, dat de steen, die hij opkapt, reeds zoo verteerd was dat daaraan bijna geen vorm meer te onderkennen was, en dat van de beschermende groefwaterlaag geen sprake meer kon zijn.

Als dat zoo is, dan is steen opgekapt, die reeds verweerd was en het niet lang meer zal uithouden, zoodat het geld aan de opkapping besteed als vrij wel weggeworpen is te beschouwen.

Er is hier geen tusschenweg. Of de steen is verweerd, en dan moet men haar door nieuwe vervangen; of zij is dit niet, en dan behoort men ze eenvoudig te behouden. Van het opkappen der oude oppervlakte onthouden men zich steeds.

6 Mei 1894.

MUSEUM te Gizeh. Er is sinds geruimen tijd reeds gesproken over een nieuw museum van Egyptische oudheden te Gizeh. Het bestaande is slechts van hout, en levert dus groot gevaar voor brand op.

In den Egyptischen ministerraad, onder voorzitterschap van den Khedive, is nu besloten een nieuw steenen museum te Caïro te bouwen, waartoe een som van 150.000 Eng. Ponden bestemd is.

PERSONALIA.

Bij Kon. besluit werd benoemd tot Minister van Waterstaat, H. en N. de heer Ph. W. van der Sleijden, Hoofd-ingenieur van den Rijks-Waterstaat te Maastricht.

AGENDA.

PERMANENTE TENTCONSTELLING VAN BOUWARTIKELEN in het gebouw van de Maatsch. t. Bev. d. Bouwkunst, Marnixstraat 402, te Amsterdam. Dagelijks, geopend van 10 tot 4 uur. Toegang vrij.

MAATSCH. t. BEV. D. BOUWKUNST. 69ste Alg. Vergadering op 30 en 31 Mei a. s. in het Maatsch.-Gebouw te Amsterdam.

NED. MAATSCH. t. BEV. VAN NIJVERHEID. 117e Alg. Vergadering op 10 en 11 Juli a. s. te Arnhem.

MUSEUM VAN VOORWERPEN TER VOORKOMING VAN ONGELUKKEN EN ZIEKTEN IN FABRIEKEN EN WERKPLAATSEN, Groeneburgwal 44 Amsterdam. Geopend Maandag, Dinsdag, Woensdag en Donderdag van 10 tot 4 uur. Toegang vrij

Lijst van Fabrikanten, Leveranciers, enz.

Prijs per regel voor niet geabonneerden op advertentiën f 5— per jaar bij vooruitbetaling. Abonnés op advertentiën 1 regel gratis voor iedere advertentie.

Ameublementen. — H. F. JANSEN & ZOON, Amsterdam.
 Bouwstoffen. — MARTIN & Co., Amsterdam.
 Badinrichtingen. — TH. A. DE KOSTER, Amsterdam.
 Boeken over Bouwkunde. — P. NOORDHOFF, Groningen.
 Brandkasten. — Wed. P. A. SCHROOT & ZOON, den Haag.
 " — LANDRÉ & GLINDERMAN, Amsterdam.
 " (Amerik.) — FRED. STIELTJES & Co., Amsterdam.
 Brandkluisdeuren. — Wed. P. A. SCHROOT & ZN, den Haag.
 " — LANDRÉ & GLINDERMAN Amsterdam.
 Carbolineum Avenarius. — GUST. BRIEGLEB, Amsterdam.
 Cement-IJzerwerken. — AMSTERD. FABRIEK, Amsterdam.
 Electriche installatiën. — SIEMENS & HALSKE, den Haag.
 Gasmotoren. (Crossley Otto) — G. BARGER, den Haag.
 Gebrand Glas. — J. SCHOUTEN, Delft.
 Glas. — P. DOLK & ZN., Rotterdam.
 Hardsteen, Zandsteen. — DE BEER & LEHREN, Amsterdam.
 Houtbewerkingswerktuigen. — FRED. STIELTJES & Co., Amsterd.
 " — G. BARGER, den Haag.
 " — LANDRÉ & GLINDERMAN, Amst.
 Houtcement. — G. P. KORF, Amsterdam.
 " — J. G. KORSTEN, Amsterdam.
 Hydraul. Electr. en handliften. — FRED. STIELTJES & Co., Amsterd.
 Hydro Zandsteenwerken. — VAN DE POL & WICKOP, Utrecht.
 Hypotheken. — Mij. v. HYPOTHECAIR CREDIET, den Haag.
 Ingolin. — D. FRENJ, Amsterdam.
 Jalouziën. — S. BRUIGOM, Arnhem.
 Kranen. — JAN HAMER & Co., Amsterdam.
 Levensverzekering-Maatschappij „KOSMOS”, Den Haag.
 " — Eerste Nederlandsche, den Haag.
 Lichtdrukken. — RITSCHER & LANDSMAN, den Haag.
 Liften. — C. A. HUYGEN, Rotterdam.
 " — JAN HAMER & Co., Amsterdam.
 " — LANDRÉ & GLINDERMAN, Amsterdam.

Loodwit. — GREVE, Utrecht.
 Marshall's Stoommachines. — LANDRÉ & GLINDERMAN, Am
 Marmer. — DE BEER & LEHREN, Amsterdam.
 Marmer. — G. & J. COOL, Amsterdam.
 Morleysteen. — ARMAND VAN WYLICK, Brussel.
 Onbrandbare Slakkenwol. — E. GOMPERSZ, Rotterdam
 Ovens — W. A. V. DESMONS, Heer—Maastricht.
 Overkappingen. — T. G. TISSOT, Jr. Amsterdam.
 Parketvloeren. — GEER. v. MALSEN, 's Gravenhage.
 " — DE BEER & LEHREN, Amsterdam.
 " — DE BEER & LEHREN, Amsterdam.
 Photolithografie. — WEGNER & MOTTU, Amsterdam.
 Proefstation Bouwmat. — KONING & BIENFAIT, Amsterdam
 Portland-Cement. — DYCKERHOFF & SÖHNE, Amöneburg.
 " — ROTH & PFEIFFER, Rotterdam.
 " — DE BEER & LEHREN, Amsterdam.
 " — E. GOMPERSZ, Rotterdam.
 " — PELT & Co., Rotterdam.
 Rolluiken. — T. G. TISSOT Jr., Amsterdam.
 " — W. H. M. SCHOLTE, Amsterdam.
 Schoolborden. — J. M. KIPPEL, den Haag.
 Stalen Balken. — H. E. OVING Jr. Rotterdam.
 Sgraffito. — G. H. BAUER & ZOON, den Haag.
 Stalinrichtingen. — STAAL & HAALMEIJER, Amsterdam.
 " — D. M. S. KALKER, Amsterdam.
 Steenhouwwerken. — D. J. BREEDVELD, Dordrecht.
 Stoompompen. — LANDRÉ & GLINDERMAN, Amsterdam.
 Tegels in soorten. — A. N. DE LINT, den Haag-Delft.
 " — DE LINT & Co., Rotterdam.
 Toeschuifbare hekken. — FRED. STIELTJES & Co., Amsterda
 Tufsteen. — F. ENGERS, Amsterdam.
 Verwarming en Ventilatie. — FRED. STIELTJES & Co., Amsterd
 Verwarmingtoestellen. — D. S. M. KALKER, Amsterdam.
 " — W. ZIMMERSTÄDT, Amsterdam.
 Ventilators. — JAN HAMER & Co., Amsterdam.
 " — D. P. H. HASSELMAN, Amsterdam.
 Werkt. v. Stoomwascherijen. — FRED. STIELTJES & Co. Amster
 Worthington. Stoompomperkt. — FRED. STIELTJES & Co. Am
 IJzerwerken. — G. J. VINCENT & Co., Schiedam.
 Zandsteen — VAN DE POLL & WICKOP, Utrecht.
 Zinkwerken. — F. W. BRAAT, Delft.

ADVERTENTIEN.

G. & J. COOL, Bloemgracht 77,

Fabrikanten van MARMEREN SCHOORSTEENMANTELS,

ZEER GROOTE MAGAZIJNEN. — Ruime sorteering. — Concurrerende prijzen.

Specialiteiten in GRAFZERKEN en MONUMENTEN

in Eessaussijnsche, Fransche en Duitsche Bergsteen etc. — Exemplaren aanwezig in de
 Magazijnen. — Handel in VLOER-, WANDTEGELS.

Bloemgracht 77. AMSTERDAM. Leeuwenstraat 14. ROTTERDAM.

Bekroond op de Wereld-Tentoonstellingen te PARIJS, PHILADELPHIA, AMSTERDAM etc.



ROLLUIKEN

van hout en staal, in verschillende constructien,
 solide bewerking, concurrerende prijzen.
 Prijscouranten, omschrijvingen en inlichtingen op aan-
 vrage bij

W. H. M. SCHOLTE.

Stoomfabriek, Prinsengracht 516, Amsterdam.

AANBESTEDING

Burgemeester en Wethouders d
 Gemeente Den Ham zijn voorneme
 op Maandag 28 Mei 1894, des midda
 12 uur, ten Gemeente-huize aldaar a
 te besteden:

10. Het verbouwen en restaureer
 van School en Onderwijzersw
 ning te Vroomshoop, en
20. Het verbouwen van de School
 Linde en het maken van een
 afscheiding in een der Schoo
 lokalen te Den Ham.

Teekeningen en bestekken zullen va
 af 19 Mei e.k. in gezegd Gemeentehu
 ter inzage liggen en van af dien da
 aldaar verkrijgbaar zijn a f 2.25 p
 stel voor het werk sub 1^o en a f 1 p
 stel voor het werk sub 2^o.

Aanwijzing Maandag 21 Mei e.l
 des voormiddags tien uur te Vroom
 hoop en des namiddags één uur te Lind
 door den Architect F. C. KOCH
 Zwolle.

Burgemeester en Wethouders voornoem

E. DUMON, Burg.

J. VENEBRUGGE AZN., Wet

De Directie der Societeit „tot Nut
 Vermaak” te ALMELO heeft de eer t
 kennis van belanghebbenden te brengen, d
 onder wijziging en aanvulling van de ree
 gepubliceerde gegevens, een nieuw pr
 gramma is vastgesteld, hetgeen op fran
 aanvraag te verkrijgen is bij den Secretar

De Directie voornoemd,

Mr. J. VAN WULFFTEN PALTH

Voorzitter.

Mr. G. JANNINK,

Secretaris.



No. 12.

19 MEI 1894.

14de JAARGANG.

Redactie voor de verschillende groepen :

EDUARD CUYPERS. — F. C. DUFOUR. — A. C. M. VAN ETTEN. — HENRI EVERS. — E. GUGEL. — C. A. HUYGEN. — D. E. C. KNUTTTEL. — JURKIAAN KOK. — J. R. DE KRUYFF. — F. H. VAN MALSEN. — C. B. POSTHUMUS MEIJES. — C. MUYSKEN. — J. J. VAN NIEUKERKEN. — R. P. J. TUTEIN NOLTHENIUS. — C. H. PETERS. — C. T. J. LOUIS RIEBER. — P. DU RIEU FZM. — J. VERHEUL DZN.

BUREAU VAN REDACTIE: Marnixstraat 402, Amsterdam.

ABONNEMENTSPRIJS voor Nederland, fr. p. p. f 15.— 's jaars, voor Indië en het Buitenland (bij vooruitbetaling) fr. p. p. f 17.—

PRIJS DER ADVERTENTIEN: van 1—5 regels f 1.— elke regel meer 20 cts. Groote letters naar plaatsruimte.

AANKONDIGINGEN v. AANBESTEDINGEN 15 cts. per regel met premie $\frac{3}{2}$ maal. ABONNEMENT VOOR ADVERTENTIEN tegen belangrijk verminderde prijzen.

Uitgevers: MOUTON & Co., — 's-GRAVENHAGE.

BUREAU VAN ADMINISTRATIE: Herderstraat 5. 's Gravenhage.

INHOUD: Mededeelingen betreffende de Maatschappij. — Jaarverslag over 1893—94. — Præadviezen. — Het karakter van Moderne bouwwerken, door H. P. Berlage Nz. — Bij de platen. — Verslagen van Vergaderingen. — Berichten. — Personalialia. — Boekaankondiging. — Erratum. — Lijst van Fabrikanten, Leveranciers. enz. (Met twee platen.)

MEDEDEELINGEN BETREFFENDE DE MAATSCHAPPIJ.

69ste Algemeene Vergadering der Maatschappij tot Bevordering der Bouwkunst.

De 69ste Algemeene Vergadering zal gehouden worden op *Woensdag 30 Mei*, des morgens ten *half elf* ure.

Agenda der Vergaderingen.

1. Opening der vergadering.
2. Verslag van het Bestuur over het afgelopen maatschappelijk jaar, enz. (Dit verslag wordt vóór de vergadering in het Weekblad opgenomen.)
3. Verslag van de Commissie van Financiën.
4. Rapport van de Commissie voor het nazien der rekening en verantwoording van de Commissie van Financiën, over 1893.
5. Mededeeling van den uitslag der verkiezing van Bestuursleden.
6. Benoeming, door den Voorzitter, eener Commissie van drie leden tot stemopneming.
7. Verkiezing van een Voorzitter.
8. Mededeeling der conclusiën van het rapport van beoordeelaars der Prijsvragen.
9. Uitreiking der bekroningen voor de prijsvragen.
10. Behandeling der begrooting voor 1895.
11. Bepalingen van de plaats der Algemeene Septembervergadering.
12. Behandeling der præadviezen van het Hoofdbestuur der Maatschappij over de antwoorden, door de Afdelingen gegeven op de in 1893 door het Hoofdbestuur gestelde vragen.
13. Discussie over vragen of voorstellen, door het Hoofdbestuur of de Leden in de vergadering gedaan.
14. Voordracht van den heer F. C. Dufour, Electrotechnisch Ingenieur te Amsterdam, over: „Electrische inrichtingen voor verschillende doeleinden in huizen.”

Des namiddags ten 6 ure zal gelegenheid bestaan tot

het deelnemen aan een gemeenschappelijken maaltijd tegen betaling van *f 2* per persoon.

Heeren leden die aan dezen maaltijd wenschen deel te nemen, worden *zeer dringend* verzocht, dit vóór den 28sten Mei a. s. aan den Secretaris der Maatschappij te melden.

Donderdag 31 Mei 1894.

Op Donderdag 31 Mei 1894 zal de gelegenheid bestaan tot het brengen van een gemeenschappelijk bezoek aan de in aanbouw zijnde sluiswerken te Ymuiden.

Des morgens ten 10 ure zal daartoe aan het Westershooft te Amsterdam een stoombootje gereed liggen naar Ymuiden dat de leden des namiddags in Amsterdam zal terugbrengen.

De kosten der reis zijn *f 1.50* per persoon.

Te Ymuiden zal een déjeuner gereed zijn, tegen betaling van *f 1* per persoon.

Heeren leden die aan den tocht naar Ymuiden en aan het déjeuner aldaar wenschen deel te nemen, worden *zeer dringend* verzocht dit vóór 28 Mei a. s. aan den Secretaris der Maatschappij mede te deelen.

Volgens art. 19 der Wet moeten de gewone leden der Maatschappij hun stembiljet minstens één week vóór de Algemeene Vergadering inzenden.

Daar die vergadering plaats heeft op 30 Mei a. s. worden nog stembiljetten aangenomen uiterlijk tot en met Woensdag 23 Mei a. s.

Jaarverslag over 1893—1894.

*Aan
de Leden van de Maatschappij
tot Bevordering der Bouwkunst.*

In den tijd toen de Maatschappij nog geen eigen orgaan had, was het verslag dat het Bestuur op de algemeene vergadering in Mei uitbracht over den toestand en den werkring der Maat-

schappij, een stuk dat noode gemist kon worden. Wat er door de Maatschappij verricht werd, wat er in haar omgving, kon men slechts onvolledig in verschillende dag- of weekbladen terugvinden, en werd daarom jaarlijks verzameld in een verslag, dat een onderdeel moest uitmaken van de uitgaven der Maatschappij. Zulk een verslag was toen van 't hoogste belang; zonder dit konden de Bijdragen of de Verslagen der Vergaderingen niet als een afgewerkt geheel worden beschouwd. Na de verschijning van het Bouwkundig Weekblad heeft dat jaarverslag echter veel van zijn beteekenis verloren, wijl de inhoud daarvan, hoewel verspreid, in dat orgaan is terug te vinden; reeds hebben de leden dit ingezien. door eenige jaren geleden voor te stellen, om de mededeeling van het verslag niet meer te doen plaats hebben in de Mei-vergadering, aan welk verzoek door het Hoofdbestuur werd voldaan. Thans, nu ook het Bouwkundig Tijdschrift en de Verslagen der Vergaderingen zelve een geheel met het Weekblad zullen uitmaken, is wellicht de tijd gekomen om het jaarlijksche verslag zoo kort en bondig mogelijk op te maken, alleen als een herinnering aan datgene wat in uitgebreider vorm in het Weekblad kan terruggevonden worden.

Vertrouwende, dat de leden deze opvatting zullen deelen, wordt het volgende opgeteekend.

Leden. Het ledental was op 1 Mei j.l. als volgt:

594 gewone-, 16 buitengewone-, 57 kunstlievende- en 240 afdelingsleden.

Door overlijden verloor de Maatschappij als lid de heeren: P. E. Ekama, J. van Sluis, J. Kruis, Dr. C. Leemans, L. G. Faber, G. Scholten, J. Visser, die voor zooveel mogelijk was in het Weekblad werden herdacht.

Hoofdbestuur. Na de Mei-vergadering van 1893 moesten volgens rooster aftreden de heeren C. Muysken, J. F. Klinkhamer en D. E. C. Knuttel, die echter herkozen werden, evenals de heer C. Muysken als Voorzitter.

Het Hoofdbestuur benoemde uit zijn midden de heeren A. A. Bekaar, J. R. de Kruyff en F. H. van Malsen tot leden der Commissie van Financiën, ingevolge de gewijzigde wet ingesteld.

Correspondenten. Als correspondent te Apeldoorn werd benoemd de heer C. M. Gardenier. De heer N. J. Leijer, meer dan 40 jaren correspondent te Helder, en aan wien het Hoofdbestuur hier openlijk dank brengt voor de door hem bewezen diensten, verzocht ontslag; in zijne plaats werd benoemd de heer R. Kastelijns, die de benoeming heeft aangenomen. De Hoofd-correspondent in Nederlansch-Indië, de heer J. P. Peters, heeft met 1 Januari j.l. ontslag gevraagd; voorloopig zal het Hoofdbestuur geen nieuwen titularis benoemen.

Boek- en plaatwerken. In den loop van 1893 verscheen in twee gedeelten het 39ste deel van het Bouwkundig Tijdschrift, deel 13 der Bouwkundige Bijdragen, bevattende het uitvoerig verslag van het verhandelde in het nationaal Congres voor Bouwkunst in 1892 gehouden. Een exemplaar daarvan is door het Hoofdbestuur aan H. M. de Koningin Regentes aangeboden.

De aflevering 34 van de afbeeldingen van Oude Bestaande Gebouwen, die in 1893 moest verschijnen, kon door onverwachte omstandigheden eerst in het begin van 1894 worden verzonden.

Op uitnodiging van het Hoofdbestuur, in Mei 1893, stelden de heeren Ed. Cuypers, J. R. de Kruyff, J. Verheul Dzn., allen leden van het Hoofdbestuur, H. P. Berlage Nzn., Henri Evers, Jurriaan Kok, F. J. Nieuwenhuis, C. B. Posthumus Meijjes C. T. J. Louis Rieber en P. de Rieu Fzn. in commissie een onderzoek in naar de voorstellen door eenige leden gedaan tot wijziging van de uitgaven, en om voorts een programma van uitvoering vast te stellen. Hun voorstel tot wijziging van de uitgaven, in het Weekblad van 11 November 1893 ter algemeene kennis gebracht, werd behandeld in de vergadering van 30 November d. a. v., en behoudens enkele wijzigingen aangenomen.

Dientengevolge zullen het Bouwkundig Tijdschrift en de Verslagen der algemeene vergaderingen niet meer afzonderlijk worden uitgegeven, maar de gelden die daarvoor bestemd waren, besteed worden voor de uitgave van het nu reeds sinds Maart 1894 onder eene uitgebreide redactie verschijnende geïllustreerd Bouwkundig Weekblad. De uitgave der Oude Bestaande Gebouwen zal op den ouden voet worden voortgezet.

De commissie van voorbereiding voor de nieuwe uitgaven opende een inschrijving waartoe verschillende uitgeverij werden uitgenoodigd, en waaruit bleek dat het voordeligst aanbod was gedaan door de heeren Mouton & Co. te 's-Gravenhage, die de uitgeverij zijn geworden.

De redactie van het Bouwk. Weekblad werd daarna samen gesteld uit de leden der bovengenoemde commissie, behalve de heeren H. P. Berlage Nzn. en F. J. Nieuwenhuis die bedankten waarbij zich op uitnodiging aansloten de heeren F. C. Dufour A. C. M. van Etten, Prof. E. Gugel, C. A. Huygen, D. E. C. Knuttel, F. H. van Malsen, C. Muysken, J. J. van Nieukerken R. P. J. Tutein Nolthenius en C. H. Peters.

Na de verschijning van het eerste nummer van het hervormde Weekblad heeft het Hoofdbestuur gemeend te moeten vragen of het H. M. de Koningin Regentes, Beschermvrouwe der Maatschappij, welgevallig kon zijn dat blad in het vervolg geregelde te ontvangen, waarop namens H. M. werd medegedeeld, dat het aanbod werd aanvaard ten behoeve van de bibliotheek van H. M. de Koningin.

Het eerste nummer van het nieuwe Bouwkundig Weekblad verscheen op 3 Maart 1894.

Bijeenkomsten. De 67ste Algemeene Vergadering werd te Amsterdam gehouden op 24 en 25 Mei 1893; de 68ste had op 16 September te Maastricht plaats, waaraan op den volgenden dag een tocht naar Valkenburg was verbonden.

Bovendien had te Amsterdam op 30 November eene Buitengewone Algemeene Vergadering plaats, ter behandeling van voorstellen tot wijziging van eenige artikelen der wet en tot wijziging van de uitgaven der Maatschappij.

De uitvoerige verslagen dezer vergaderingen zijn aan de leden verzonden.

De Buitengewone Bestuursvergadering, ingevolge art. 35 der Wet, werd op 5 April 1894 gehouden.

Een verslag daarvan is reeds in het Weekblad gegeven.

Prijsvragen. In 1893 werden de volgende prijsvragen uitgeschreven:

- I. Het ontwerp voor een gebouw voor groote roofdieren, in een zoölogischen tuin, volgens gegeven schets van den plattegrond.
- II. Het ontwerp voor een ingang van een zoölogischen tuin.
- III. Het ontwerp voor een dakruiter op een raadhuis, met opgaaf der constructie.

Het rapport der Jury over de ingekomen antwoorden zal in het Bouwk. Weekblad worden opgenomen.

Ook werd een prijsvraag voor een kalender uitgeschreven, waarvan het bekroonde ontwerp is verschenen.

Handelingen der Maatschappij. In Maart 1893 werd door het Hoofdbestuur eene Commissie benoemd, om de herziening van de Honorarium-tabel voor bouwkundige werkzaamheden, in 1888 vastgesteld, aan eene herziening te onderwerpen; zij bestaat uit de heeren Ed. Cuypers, P. J. Houtzaggers en Th. G. Schill.

Op 28 Maart 1893 ontving het Hoofdbestuur een verzoek van het bestuur der afdeling Rotterdam, om op de geschiktst geoordeelde wijze de leden der Maatsch. op te wekken tot het verlenen van geldelijken steun aan de Commissie tot veredeling van het ambacht. Het Hoofdbestuur antwoordde daarop, er de voorkeur aan te geven, dat door ieder daartoe in eigen omgiving werd opgewekt.

Op 19 Januari 1893 richtte het Hoofdbestuur, naar aanleiding van een verzoek der afd. Amsterdam, een adres tot den Gemeenteraad van Amsterdam, waarin gewezen werd op het feit, dat herhaaldelijk door ambtenaren van de Afdeling Publieke Werken dier stad zelfs omvangrijke bouwwerken voor particulieren worden uitgevoerd. De billijkheid erkennende van het voornemen om de salarissen der ambtenaren te verhoogen, werd het door het Hoofdbestuur wenschelijk geacht te verzoeken, om meer scherpe bepalingen te maken, waardoor voor goed voorkomen wordt, dat de technische Gemeente-ambtenaren werken voor particulieren uitvoeren.

Den 15en Mei berichtte het Hoofdbestuur aan den Gemeenteraad, dat het met voldoening uit de memorie van beantwoording van het algemeen verslag der afdelingen van den Gemeenteraad betreffende tituluur, wedden, enz. der bedoelde technische ambtenaren had vernomen, dat aan genoemd adres de aandacht was geschonken, de daarin vermelde feiten juist bleken te zijn, en B. en W. aanleiding gaven om daartegen maatregelen te nemen. B. en W. stelden o. a. echter aan den Gemeenteraad voor, aan het Hoofdbestuur te verzoeken, hen dadelijke mededeeling te doen van feiten, die geacht konden worden in strijd te zijn met de door B. en W. gemaakte bepalingen. Het Hoofdbestuur achtte zich echter verplicht te berichten, dat het niet op zijn weg ligt aan dit verzoek te voldoen.

In Januari 1894 werd, evenals in 1893, een examen afgenomen

oor Bouwkundig Opzichter. Van de 13 kandidaten die zich opgaven, trokken zich 2 vóór het examen terug en werd één den eersten examendag door familie-omstandigheden verhinderd erder aan het examen deel te nemen; van de overige slaagden 7. Een rapport over dit examen zal openbaar worden gemaakt.

Den 2en November 1893 wendde het Hoofdbestuur zich met een adres tot de Tweede Kamer der Staten Generaal, waarbij verzocht werd nog geen beslissing te nemen betreffende den voorgenen bouw van een Museum voor Natuurlijke Historie te Leiden, alvorens de volledige plannen van dit bouwwerk waren openbaar gemaakt. Dit geschiedde naar aanleiding van den post van f 40.000, op de Staatsbegroting van 1894 gebracht. en in aansluiting met een adres op 19 Januari 1893 aan den Minister van Binnenlandsche Zaken verzonden, met verzoek een nationale prijsvraag voor het ontwerpen van genoemd gebouw uit te schrijven.

Reeds in September 1893 werden door het Hoofdbestuur voorloopige maatregelen genomen, om te trachten onder gunstige voorwaarden een collectieve inzending voor een afdeling bouwkunst te kunnen plaatsen op de Wereldtentoonstelling te Antwerpen. De bemoeiingen hebben tot een gunstig resultaat geleid, zoodat de inzending der Nederlandsche architecten in een afzonderlijk ookaal werd geplaatst.

Den 27 April richtte, in overeenstemming met den wensch van de afdeling 's-Gravenhage, het Hoofdbestuur zich tot Z. Exc. den Minister van Koloniën, met verzoek te willen bevorderen, dat door het in tekening brengen, beschrijven en photografeeren van oude monumenten of overblijfselen daarvan, in Nederlandsch-Indië, de gegevens worden verkregen voor de samenstelling van eene zoo volledig mogelijk beschrijvende geschiedenis der oude kunst in die streken.

Vertegenwoordiging der Maatschappij. Aan de uitnodigingen die het Bestuur ontving om de Maatschappij bij verschillende gelegenheden te vertegenwoordigen, heeft het steeds voldaan.

Gebouw. Het gebouw onderging geene wijzigingen, en blijft aan de behoefte voldoen.

Geldleening. Op voorstel van het Hoofdbestuur besloot de Alg. Verg. van 24 Mei 1893 tot conversie der oude 5% leening en der hypothecaire leening, in één nieuwe 4% leening, groot f 65.000, waarvoor het Gebouw der Maatschappij en de grond met de bibliotheek en inboedel als onderpand staan. Dit was mogelijk geworden doordien zich een syndicaat had gevormd, dat in Februari 1893 reeds voor een bedrag van f 44.000 had ingeschreven.

In Februari 1894 ontbrak aan het bedrag van f 65.000 nog ± f 6000, waarvoor echter op dit oogenblik de aandeelen reeds zijn genomen.

Het eerlid der Maatschappij, de heer A. N. Godefroy, gaf zijne aandeelen in de geldleening aan de Maatschappij ten geschenke, voor welk blijk van groote belangstelling hem hier andermaal openlijk dank wordt betuigd.

De heeren J. H. Leliman, eerlid der Maatschappij, en Th. G. Schill zijn op uitnodiging van het Hoofdbestuur opgetreden als commissarissen der geldleening.

Bibliotheek. De bibliotheek werd, meer dan vorige jaren, door vele geschenken verrijkt, waarvan steeds mededeeling werd gedaan in het Bouwkundig Weekblad, en die dankbaar werden aanvaard.

Ook werden wederom herhaaldelijk aan leden boekwerken ter leen verschaft.

Tentoonstellingen. Behalve de Permanente Tentoonstelling werden in het Maatschappelijk Gebouw meerdere speciale tentoonstellingen gehouden, waarvan onder anderen die van Engelsche Prentkunst en die van teekeningen van Dordrechts oude gebouwen een groot aantal bezoekers lokten.

Op de jaarlijksche Tentoonstelling van Bouwkunst in 1893 werd de zilveren medaille voor ontwerpen van niet uitgevoerde bouwwerken toegekend aan den heer Henri Evers te Rotterdam. De beide overige uitgeloopte medailles werden niet toegekend.

Het Hoofdbestuur besloot om in 1894 geen Tentoonstelling van Bouwkunst te houden, met het oog op de Wereldtentoonstelling te Antwerpen.

Onderwijs. De tot nu toe verleende geldelijke ondersteuning aan eenige inrichtingen van onderwijs, werden ook voor 1893 bestendigd.

Afdeelingen der Maatschappij. Bij het opmaken van dit verslag

waren nog slechts van vijf afdeelingen de jaarverslagen ingekomen, waaraan het volgende wordt ontleend.

Amsterdam. Op 1 Januari 1894 telde deze afdeling 119 leden, als: 4 honoraire, 71 gewone, 17 buitengewone en 27 afdeellingsleden, alzoo 6 leden meer dan op hetzelfde tijdstip in 1893.

Er werden 10 vergaderingen gehouden, die vrij goed bezocht waren, en waarin zeer belangrijke onderwerpen ter sprake kwamen, als: het vaststellen van een normaal-bestektype, dat in handen van het Bestuur is gesteld ter afdoening; de middelen ter voorkoming van werkeloosheid, waaruit de verklaring voortvloeide, dat de leden-architecten ongetwijfeld bereid zullen worden gevonden om elke gunstige gelegenheid aan te grijpen, ten einde te trachten de voor den werkman ongunstige omstandigheden te verzachten.

De vergaderingen werden aangevuld door hoogst interessante kunstbeschouwingen.

De afdeling werkte met de afdeling Amsterdam der Vereniging ter Bevordering van Fabrieks- en Handwerksnijverheid mede tot de oprichting van den particulieren arbeidsraad.

Ook werd een buitengewone Bestuursvergadering gehouden, voornamelijk met het doel om door onderlinge bespreking den bloei der afdeling te bevorderen. De architecten te Amsterdam hebben groot belang bij het bestaan van een bloeiende locale bouwkundige vereeniging; vele van hunne belangen, en vooral de locale, kunnen alleen bevorderd en voorgestaan worden door samenwerking van alle vakgenooten, en de afdeling Amsterdam is aangewezen om aan dat doel te beantwoorden. Deze vergadering was ook door eenige architecten niet-leden der afdeling bijgewoond, waarvan vele, het besproken belang inziende, zich als lid lieten voorhangen.

De afdeling schreef twee prijsvragen uit: 1^o. „het ontwerp van den zijwand met schoorsteen en vulkachel van een salon in in een modern huis;” 2^o. „het ontwerpen van een schuifkozijn met winterramen en zonneblinden voor een vrijstaande villa.” In Nov. 1893 werden nog uitgeschreven de prijsvragen: 1^o. het ontwerp van een winkelgevel.” 2^o. „het ontwerp van een tolgaarderswoning.”

De financieele toestand der afdeling blijkt gunstig te zijn.

Arnhem. De afdeling telde 2 leden meer dan in 't vorige jaar, en bestond uit 8, tevens leden der Maatschappij, 5 plaatselijke leden (dat zijn niet-leden der Maatschappij, die lid der afdeling bleven, na de reorganisatie der Maatschappij in 1880), en 14 afdeellingsleden.

De afdeling hield 8 vergaderingen, waaraan meestal kunstbeschouwingen waren verbonden; de leden brachten op 14 Juni een bezoek aan Gouda.

Zij schenkt eene jaarlijksche bijdrage van f 10 aan de Vereniging tot restauratie van de Grootte of St. Eusebiuskerk, verleent haar zedelijken steun aan de woning-vereeniging „Openbaar Belang”, en doet voor hare kosten een jongeling de lessen volgen aan de Ambachtsschool; ook heeft zij een leescirkel voor de leden geopend.

Op de in 't laatst van 1892 uitgeschreven prijsvraag voor „een ontwerp van een eikenhouten binnendeur in een vestibule van een heerenhuis” waren 7 antwoorden ingekomen, waarvan dat van den heer L. H. van Hijckema Vlieg met den eersten prijs, zijnde f 15 en het getuigschrift, werd bekroond, en dat van den heer G. J. de Haas met den tweeden prijs, zijnde het getuigschrift en f 5.

In het laatst van 1893 werd als prijsvraag uitgeschreven: „het ontwerp van een ijzeren afsluiting met inrijhek voor het park eener villa.”

Het verslag der afdeling eindigt met de opmerking, dat met genoegen mag worden geconstateerd, dat enkele leden meer belangstelling toonen en de opkomst in de vergaderingen bevredigend is geweest.

Haarlem. Het ledental verminderde met één; op het einde van 1893 telde zij 31 leden.

Er werden 5 vergaderingen gehouden, die gemiddeld door 8 leden werden bezocht. Behalve belangrijke voordrachten werden er vooral bezienswaardige kunstbeschouwingen gehouden.

Leiden. Voor deze afdeling was het jaar 1893 van groot belang: zij vierde in hare Novembervergadering haar 25-jarig bestaan met een tentoonstelling van het werk harer leden en een feestavond die als aantrekkelijk en gezellig wordt genoemd.

In 1893 traden 8 nieuwe leden toe, zoodat zij nu telt: 15 leden

tevens gewoon lid, en 3 leden tevens kunstlievend lid der Maatschappij, 6 plaatselijke leden en 57 afdeellingsleden.

Zij hield 9 vergaderingen, gemiddeld door 25 leden bezocht; in die op 30 Maart waren 30 leden en 26 geïntroduceerden tegenwoordig ter bespreking van het onderwerp „vakbestedingen”. naar aanleiding van een zestal adressen onderteekend door 67 werkbazen. In de overige vergaderingen traden leden als sprekers op, met belangrijke onderwerpen; zij werden voorafgegaan door kunstbeschouwingen zoowel van plaatwerken als van werkstukken, die steeds met belangstelling werden bezichtigd.

Van de inzenders op de uitgeschreven prijsvraag voor een „stoombrandspuitenhuus met brandweerpost” werd met den eersten prijs bekroond de heer W. Coepijn te Kralingen en met den tweeden de heer Hoogstraten te Rotterdam.

De afdeeling benoemde een harer leden in de werkloosheidscommissie, en drie in den arbeidsraad.

Utrecht. Deze afdeeling telt evenals in het vorige jaar 42 leden, en wel 33 leden tevens lid der Maatschappij, 4 plaatselijke leden, 4 afdeellingsleden en 1 jong afdeellingslid, jonger dan 23 jaren.

De rekening van 1893 sloot met een batig saldo, zoodat op de begrooting van 1894 wederom bijdragen konden worden uitgetrokken voor de ambachtsschool, voor het Museum van Kunstnijverheid, alsmede voor een te ondernemen kunstreis. In 1893 werd een tochtje ondernomen naar IJmuiden en Haarlem, waaraan door 18 der leden werd deelgenomen.

De afdeeling hield 5 bijeenkomsten, waarin het hoogst aantal tegenwoordigen 14 bedroeg; in die vergaderingen werden verschillende bouwkundige onderwerpen behandeld, enkele voordrachten gehouden, evenals verschillende kunstbeschouwingen.

Uit de meeste verslagen van de vergaderingen der afdeelingen, die in het weekblad werden opgenomen, bleek, dat ook in het afgelopen tijdvak de door het Hoofdbestuur gestelde vragen tot belangrijke gedachtenwisselingen hadden aanleiding gegeven, en dat overigens hare vergaderingen belangrijk en nuttig waren.

Wetswijziging. Door de afdeeling 's-Gravenhage werden nog vóór de Meivergadering van 1893, hoewel te laat om daarin behandeld te kunnen worden, voorstellen ingediend tot wijziging van eenige artikelen der wet, hoofdzakelijk met betrekking tot de wijze van verkiezing van Bestuursleden. Deze voorstellen, zoowel als dat door het Hoofdbestuur gedaan op initiatief van den Penningmeester, den heer J. F. Klinkhamer, om voortaan het beheer der gelden te doen geschieden door een Commissie van Financiën, werden in handen gegeven van eene commissie, bestaande uit de heeren Henri Evers, J. A. Mulock Houwer, C. B. Posthumus Meijjes, F. J. Nieuwenhuis, en J. J. Weve; haar rapport en het praeadvies van het Hoofdbestuur daarover werden in de buitengewone Algemeene Vergadering van 30 November 1893 behandeld, en hebben geleid tot de wetswijziging, zooals die is vermeld aan het einde van het verslag over die vergadering, dat aan de leden werd gezonden.

PRÆADVIEZEN

van het Hoofdbestuur der Maatschappij over de antwoorden der Afdeelingen op de in 1893 gestelde vragen.

(Vervolg.)

Vraag IV.

„Wat behoort te worden in acht genomen bij het gebruik van Morley-steen, vooral met het oog op de aanwending van de zachte, half harde of harde soort, bij verschillende deelen van een bouwwerk?”

„Welke is de ondervinding die hier te lande en in het buitenland is opgedaan met deze steensoort?”

In antwoord op deze vraag heeft de afdeeling 's-Gravenhage een kort maar zaakrijk verslag ingediend, dat in zijn geheel verdient te worden opgenomen, evenals het rapport der afdeeling Leiden, dat het eerstgenoemde verslag als 't ware aanvult.

Verder zijn antwoorden ingekomen van de afdeelingen Alkmaar en Haarlem. terwijl de afdeeling Amsterdam gemeend heeft, dat de Morley-steen nog sinds te korten tijd in ons land wordt toegepast om met zekerheid en vertrouwen daarover een oordeel te kunnen vellen.

Het Hoofdbestuur meent, ook wat de ingekomen antwoorden op deze vraag betreft, zich te moeten onthouden van een praeadvies.

Vraag V.

„In vloeren, samengesteld uit ijzer en trogwelven van metselwerk of stampbeton, waarover een cementlaag, vertoonen zich gewoonlijk scheuren. Wat is daarvan de oorzaak en hoe kunnen die het best voorkomen?”

Van zeven afdeelingen, die te Amsterdam, Alkmaar, Arnhem 's-Gravenhage, Groningen, Haarlem en Leiden, kwamen antwoord in.

Als verschillende oorzaken worden vermeld:

1. Ongelijke uitzetting der verschillende materialen.
2. Onvoldoende afmetingen der ijzeren balken waardoor trillingen ontstaan, die scheuren in den vloer kunnen veroorzaken
3. Het krimpen van de stampbeton en de daarover gebruikte cementlaag.

4. Het niet naar behooren (niet dun genoeg) metselen der gewelven en het onvoldoende aanraseeren der trogwelven.

5. De ongelijke dikte der aangebrachte cementlaag over die aanraseering, waarvoor de specie dikwijls te vet wordt genomen.

Als middelen ter voorkoming der scheuren worden aangegeven:

1. Het nemen van balken van behoorlijke zwaarte.
2. Het goed laten versteen van de trogwelven en aanraseering alvorens het daarop aanbrengen van een laagje zand ter dikte van 3-5 c.M., waarover vervolgens de cementlaag wordt aangebracht, die niet te dun mag worden genomen, minstens 3 à 4 c.M., en moet bestaan uit 1 dl. cement en 2 deelen grof zand of fijn grind, om daarna af te schuren met 1 dl. cement en 1 dl. rivierzand.

3. Wanneer de gewelven zijn gemetseld, aanraseeren tot den bovenkant der balken, dan over de geheele oppervlakte van den vloer een laag metselen van harden steen in specie van 4 dl. kalken 2 dl. tras, de voegen van het metselwerk uitkrassen, en laten versteen, alvorens de cementlaag aan te brengen, bestaande uit 2 dl. cement en 5 dl. scherp rivierzand ter dikte van ± 3 c.M.

4. Het op de aanraseering aanbrengen van een laag rekbaar materiaal, zooals lood en papier, en het leggen van een strook gegalvaniseerd ijzeren draadwerk over de ijzeren balken, waarover dan een laag metselwerk moet worden aangebracht, alvorens de cementvloer kan worden gelegd.

De Rapporteur
C. MÜYSKEN.

Vraag VI.

„Wat leert de ondervinding omtrent de zoogenaamde Parquets-tapis?”

Van de afdeelingen Amsterdam, Arnhem, 's-Gravenhage, Haarlem en Leiden zijn rapporten ingekomen, waarvan voor elk afzonderlijk, hierbij het voornaamste wordt overgenomen, als:

1^o. van *Amsterdam*. De *parquet-tapis* (een surrogaat van den *parquetvloer*, en een uitvinding van den laatsten tijd, waarin ook voor dit artikel „*veel schijnen en weinig zijn*” een hoofdfactor voor verkoop is), is in tegenstelling van den massieve *parquetvloer* een soort van kleed van eiken- of notenhout ter dikte van 7 à 8 m.M., hetwelk op den houten vloer gelijmd wordt. Zelfs na het vlakken van den ondervloer en het stoppen der naden, bleek het — zoowel in een oud als in een nieuw gebouwde huis — dat de *parquet* losgaat of doorgaande barsten vertoont. Zoo ook acht men het afschaven, na het leggen, nadeelig, omdat de dikte tot op 4 à 5 m.M. wordt teruggebracht.

Een verbetering is het aanbrengen in vakken op een paneelwerk van vurenhout, welke paneelen dan op den houten vloer gespijkerd worden. Hierdoor gaat echter (veelal) het voordeel verloren, dat deze niet in een bestaand huis kunnen worden aangebracht, als er met den bouw niet op gerekend is.

Over de deugdzzaamheid van de in den handel gebrachte oprobare *parquets-tapis*, kan geen oordeel worden uitgesproken. Nadat voorts is aangehaald een gunstig rapport van den Rijks-bouwkundige, over deze vloeren in het Trippenhuus te Amsterdam en in het Regeeringsgebouw te Zwolle gelegd, en meêgedeeld, dat zij ook wel met kleine nageltjes worden gespijkerd. (wat zeker niet is aan te bevelen, al zijn de gaatjes met was gedicht), luidt de conclusie, dat de massieve *parketvloer* verre de voorkeur verdient boven deze dunne namaak.

2^o. Van *Arnhem*. Bij de omschrijving der samenstelling stelt men hier de dikte op 4 à 5 m.M., — en men acht ook hier

HET KARAKTER VAN MODERNE BOUWWERKEN.

ANTWOORD, ingezonden door de afdeeling Amsterdam
op de vraag:

*Van onze 19de eeuw wordt vaak gezegd, dat
de daarin verreesen gebouwen geen eigen karakter
hebben.*

Wat is hiervan waar?

*En zijn er niet moderne bouwwerken te noemen
die op waardige wijze een oorspronkelijk
type vertegenwoordigen?*

De beantwoording dezer vraag eischt in de eerste plaats vast te stellen, wat onder eigen karakter, of wel een oorspronkelijke type moet worden verstaan.

Is het de bedoeling daaronder niet anders te begrijpen dan zoodanige gebouwen, die in geen andere eeuw zouden kunnen zijn ontstaan, gebouwen dus, die aan de eischen, welke in deze eeuw worden gesteld aan de verschillende gebouwen-groepen, in verband met het gebruikelijke materiaal voldoen, dan zijn er zeer zeker verscheidene te noemen, die op waardige wijze een oorspronkelijk karakter vertoonen.

Deze bedoeling kan m. i. de vraag niet hebben, aangezien dan de beantwoording enkel neer zou komen op de veel eenvoudiger te stellen vraag, noem mij nu een goed gestyleerd gebouw, typisch 19de eeuwsch; en dan heeft men ongetwijfeld een betrekkelijk ruime keuze onder de vele gebouwen die in onze eeuw zijn gemaakt, alleen omdat de *sóort* nieuw is. Doch dit raakt de principiele kwestie der vraag niet.

Deze is m. i. een veel dieper gaande, en moet onder eigen karakter of oorspronkelijk type worden verstaan een voor deze eeuw karakteristieke „vormtaal”, en in dat geval moet m. i. deze vraag ontkennend worden beantwoord.

Wat toch weten wij van de meest eminente bouwmeesters, zij die tijdelijk den toon hebben aangegeven, en dus nog eene school hebben gevormd. Wij weten, dat zelfs zij studiën maakten van, en dus hunne vormen ontleenden aan die stijlen, die in de kunstgeschiedenis den naam hebben gekregen van „historische stijlen”; dat zij die vormen natuurlijk persoonlijk interpreteerden, m. a. w. dat de een meer, de ander minder verstond een persoonlijk karakter in zijn werk neer te leggen (trouwens in geenen deele een nieuw verschijnsel, maar alleen af hankelijk van meerdere of mindere mate van talent); dat nieuwe materialen aan die vormen dienstbaar werden gemaakt, ongetwijfeld oorzaak van zeer verdienstelijke en in dat geval natuurlijk oorspronkelijke schepingen; maar dat niettegenstaande dit alles, en dit is juist de principiele kwestie, alle pogingen vergeefs bleken om ook maar eenigszins te leiden tot een soort „*eenheid van doen*”, om in 't geheel niet te spreken van wat men, stijlkundig opgevat, onder oorspronkelijk moet verstaan.

Trouwens, oorzaak en gevolg omkeerende, zou men gerust mogen aannemen dat, ware er werkelijk een oorspronkelijk bouwkunstenaar geweest, het zeer zeker niet zou ontbroken hebben aan een talrijke schare volgelingen, die een gretig gebruik zouden hebben gemaakt van deze gelegenheid om mede te werken aan wat men in dat geval den levenden stijl zou noemen. Er is te minder reden te twifelen aan dien gretigen volglust, omdat men toch reeds ziet hoevelen zich steeds aan het copieeren

in toepassing het wachtwoord: „veel voor weinig geld”. Deze vloeren zijn niet aan te bevelen, en alleen toe te passen bij over waterpas gelegde en volkomen geïsoleerde ondervloeren ten einde zoo min mogelijk afhankelijk te zijn van temperatuurs- en vochtigheidswisselingen, en in een droog gebouw. Overal moet men zorg dragen deze vloeren van een solide constructie te betrekken.

3^o. van 's-Gravenhage. Het gebruik dezer vloeren is ontstaan uit den wensch om in oude gebouwen parquets te hebben, waar het aanbrengen der massieve vloeren van 22—28 m.M. allerlei bezwaren zoude opleveren. Verschillende oorzaken kunnen echter aanleiding zijn, dat zich na eenigen tijd gebreken vertoonen als: openspringende naden, scheurtjes enz.; doch in een en ander zooveel mogelijk te voorkomen, is het gewenscht, om:

1^o. de op het hart doorgezaagde deelen van den ondervloer over vlak, en droog te hebben; waarbij het aanbeveling verdient om de oude deelen op de breedte door te zagen en met de onderzijde weêr boven te leggen, daarbij zorgdragende dat voor benedenvertrekken behoorlijk ventilatie onder den vloer aanwezig zij, om verstikking te voorkomen;

2^o. het leggen te doen geschieden door met dit werk verouwdte werklieden;

3^o. het beitsen dezer vloeren achterwege te laten, waardoor de vloer zeer nat wordt, terwijl op druk beloopte plaatsen de donkere kleur uitslijt, en de vloer een bont aanzien verkrijgt;

4^o. deze vloeren in een pas voltooid huis niet aan te brengen. Het onderhoud dezer vloeren is gelijk aan dat voor de massieve vloeren, en in duurzaamheid staan zij daarmee bijna gelijk, daar deze laatste ook slechts tot op $\frac{1}{3}$ der dikte kunnen worden afgeleten, nu zij met groeven en messingen in elkaâr gewerkt zijn.

4^o. van Haarlem. De voordeelen dezer parquets-tapis boven tapijten zijn, dat zij:

- uit een hygiënisch oogpunt veel gezonder zijn;
- dat opeenhooping van stof wordt voorkomen;
- dat zij gemakkelijk kunnen worden gereinigd en onderhouden.
- dat zij solider zijn, opwegende tegen de hoogere uitgave die zij het aanschaffen, en
- dat de meubels minder te lijden hebben, omdat ze minder roffig worden.

Bovendien zijn zij goedkoper dan massieve parquetvloeren, en kunnen gemakkelijker dan deze in een bestaand huis worden aangebracht. Ook heeft de ondervinding aan een lid dezer commissie geleerd, dat deze vloeren zich in nieuw gebouwde huizen uitstekend houden.

De levering moet door een vertrouwde fabriek, met uiterst zorgvuldig gedroogd materiaal van prima kwaliteit, geschieden, en het leggen door een deskundige hand. Daarbij acht men het niet geschikt om deze vloeren in de stijve was te boenen, maar geeft er de voorkeur aan, om ze in de olie te schuren en met slappe was te worden onderhouden.

5^o Van Leiden. Indien dezen vloeren op een ondervloer worden gelegd, die een vijftal jaren bestaat, acht de commissie de toepassing uiterst doelmatig en meent, dat juist door de mindere dikte dan de gewone parquetvloeren het hout beter krimpvrij kan gemaakt worden, dat ze vaster liggen, en alzoo het krakende geluid missen, hetwelk vaak bij de dikke parquetvloeren is waar te nemen.

Bij een lid dezer commissie is een lokaal bekend waarin een dergelijke vloer ongeveer vijftig jaren aanwezig is. Deze vloer, van een hardere houtsoort dan eikenhout, ter dikte van 3 à 4 m. M. vertoont slechts op enkele plaatsen geheele doorslijting, hoewel het lokaal gedurende 15 à 20 jaren als expositie zaal in gebruik is en de vloer dus veel beloopte wordt.

De commissie meent dan ook het aanbrengen dezer vloeren zeer te kunnen aanbevelen, mits op een drogen en vlakken ondervloer en door een geoefende hand gelegd.

Hoewel nu uit deze antwoorden op de gestelde vraag blijkt, dat de afdeelingen Haarlem en Leiden het aanbrengen dezer vloeren zeer aanbevelen, komt het ons voor, dat de massieve parquetvloeren in nieuw te bouwen huizen de voorkeur verdienen, doch dat de parquets-tapis in bestaande gebouwen met vrucht kunnen worden aangebracht, om aldaar in de behoefte van parquetvloeren te voorzien, terwijl dan bij het leggen de noodige voorzorgen moeten genomen worden, zooals o. a. door 's-Gravenhage is aangegeven.

I. H. J. VAN LUNTEREN.

Rapporteur.

(Wordt vervolgd.)

zetten van details van nieuw verzezen gebouwen, die in de meeste gevallen zelf niet nieuw zijn.

Neen, wij zijn tot nu toe slechts getuigen van een werkelijk chaotische verwarring; al meent men dan ook nu en dan en misschien niet ten onrechte een meer bewuste beweging bij enkele werkelijk talentvolle bouwmeesters waar te nemen.

Doch die beweging vermogen wij, hoe vreemd dit misschien ook klinken moge, alleen waar te nemen, niet te beoordeelen, d. w. z. uit een historisch stijl-kundig standpunt.

Die beoordeeling moeten wij aan de komende geslachten overlaten, en wanneer ooit in de toekomst een werkelijk levende stijl zal worden geboren, waartoe geen enkele reden bestaat om aan de mogelijkheid daarvan te twijfelen, doch waarmee, terloops gezegd, m. i. alle ijzerconstructies niets hebben te maken, daar een stijl niet afhankelijk is van een materiaal, — dan zullen de dan levende menschen alleen in staat zijn *die* kunstenaars in onze eeuw aan te wijzen, die tot die kunstrichting den weg hebben gebaan; evenals bijv. eerst in het tijdperk der renaissance kon worden aangewezen welke kunstenaars uit het gothische tijdperk het eerst in renaissance-geest werkzaam waren.

Ik meen hiertoe zeer passend te kunnen citeeren de Cicerone van Burkhardt, waar in de inleiding tot het hoofdstuk der renaissance juist ook ter aanduiding van de reeds vroeger ontloken renaissance-vormen wordt gezegd: „Die Renaissance hatte schon lange gleichsam vor der Thür gewartet.”

H. P. BERLAGE Nz.

BIJ DE PLATEN.

De bij dit Weekblad behorende platen stellen den voorgevel en de beide voornaamste plattegronden, voor van het met den derden prijs bekroonde ontwerp van den heer Jan Stuyt, ingezonden op de Eere-prijsvraag voor het ontwerp van een vorstelijk verblijf in de nabijheid eener groote stad in Nederland. (Zie ook de bladen van 21 April en 5 Mei j. l.).

VERSLAGEN VAN VERGADERINGEN.

Afdeeling Leiden. 9 Mei 1894. Door tusschenkomst van den heer P. M. J. Van Oerle was uit de bibliotheek der St.-Jozefgezellen-vereeniging voor de Kunstbeschouwing afgestaan het plaatwerk „Musterornamente”, dat met belangstelling door de aanwezige leden werd bezichtigd.

Na de goedkeuring der notulen gaf de heer J. Van Dam eenige beschouwingen over het panorama, welke door teekeningen op papier en glas werden toegelicht. In het bijzonder werd duidelijk gemaakt hoe de werkelijk rechte lijn in de perspectief bij het panorama, naar gelang van den afstand, zoowel in horizontale als in verticale projectie, eene meer of minder gebogen richting aanneemt. Ook werd aangetoond, dat de voorwerpen op betrekkelijk kleine afstanden zich werkelijk kleiner aan het oog voordoen, niettegenstaande de aanschouwer veronderstelt die voorwerpen op hunne ware grootte te zien, omdat hij zich bewust is van de werkelijke grootte.

Om duidelijk te maken wat men met één oog ziet, als men dat eene oog op een vast punt richt, toonde hij eene lijn, waarop twee punten zijn aangegeven. Als men nu één oog gesloten houdt en het andere richt naar één punt, zal men wel de geheele lijn, maar niet het andere punt op die lijn zien, niettegenstaande dat door eene zwarte stip is aangegeven.

Voor de verklaring van stereoscoopplaten had spreker op twee glasruiten dezelfde teekening gemaakt, en in verband met de beschouwing perspectiefisch voorgesteld. Door de ruiten op elkander te schuiven, kon men zich een denkbeeld maken van het verschil der beelden van eene stereoscoopplaat.

Als slot van zijne beschouwingen noodigde de heer Van Dam de leden uit, een in de zaal opgesteld, door hem onlangs geschilderd panorama te bezichtigen, dat op allen een verrassenden indruk maakte. Het panorama is genomen staande voor den ingang van het café „Franciskaner Brau” aan den hoek van

de Paardensteeg en het Galgewater. De uitvoering is kräftig en geeft blijk van de groote technische bekwaamheid van dezen Leidschen artist.

Nadat omtrent deze beschouwingen enkele vragen waren gedaan, verzocht de heer Vester den heer J. Van Dam toestemming dit kunstwerk ter expositie af te staan in de Kunstzaal van het Stedelijk Museum, wanneer de commissie van dit museum daaraan hare goedkeuring hechtte. Dit verzoek, met applaus ontvangen, zou de heer Van Dam in overweging nemen.

Na dankzegging van den voorzitter aan spreker voor zijne belangrijke bijdrage, werd de inzending van kunstgraniet en kunstzandsteen van den fabrikant C. W. Finken, te Leeuwarden bezichtigd. Het fabrikaat, vooral het kunstgraniet, maakte een goeden indruk, en hoewel geen der aanwezigen ondervinding er van had opgedaan, meende de heer Jesse, die een paar jaar geleden kunstgraniettegels gebruikt had, deze wel te kunnen aanbevelen.

Door den voorzitter was ingezonden een model deurscharnier en dranger, dat door vorm en constructie als bouwartikel aanbeveling verdient.

Als afgevaardigde naar de a.s. Meivergadering der Maatschappij werd benoemd de heer G. Van Driel, als plaatsvervanger de heer J. Roem; — voor de September-vergadering de heer W. Kok en als plaatsvervanger de heer H. J. Jesse.

De voorzitter herinnert den gewonen leden der Maatschappij aan de inzending der stembriefjes voor de vacatures in het bestuur.

Voor het wetenschappelijke uitstapje wordt een bezoek aan Deft aanbevolen en door de leden goedgekeurd. De Polytechnische School en de vele beroemde industriële inrichtingen te dier plaatse zullen zeker eene aanbeveling voor de leden zijn aan dat uitstapje deel te nemen.

De commissie, in eene der vorige vergaderingen benoemd, naar aanleiding eener vraag uit de bus, om pogingen aan te wenden bij de voorgestelde restauratie der kunstzaal in het Stedelijk Museum het natuurlijk karakter van de Amerikaansch houten betimmering der zaal te behouden, deelt mede dat, na bespreking met den gemeente-architect en de Commissie van fabricage gebleken is, dat op gezag van autoriteiten op het gebied der schilderkunst, een roodkleurig behangsel voor de zaal gekozen is, dus ook in harmonie met dat behangsel het houtwerk moet geverfd worden. Daar dit laatste een axioma is, maakt het zeker weinig uit of door verven of bijtsen het natuurlijk karakter van het hout verloren raakt. Naar aanleiding daarvan is het nemen van proeven met bijts- of andere middelen, waarvoor de commissie toestemming had willen vragen, overbodig geworden.

De heer Mulder deelt mede, dat van de friesversieringen van het koorhok uit de Pieterskerk onder toezicht van den directeur van het kunstnijverheid-museum te Haarlem, de heer Von Saher, afgietsels worden gemaakt, welke later onder nadere goedkeuring van de gemeente-commissie in de afdeeling zullen worden tentoongesteld.

In de vragenbus was de volgende vraag gevonden: „Verdiend het aanbeveling voor groote bouwwerken met het oog op de spoedige voltooiing voor raam- en deurkozijnen, *droog buitenlandsch vurenhout* in plaats van *incourant greenhout* te gebruiken. De heeren Jesse en De Zwart zullen daarover in eene der volgende vergaderingen hun oordeel uitspreken.

Na rondvraag wordt door den Voorzitter met eenige waardeerende woorden deze zooste vergadering gesloten.

Afdeeling Leeuwarden. Laatste winteravond-vergadering op 26 April onder voorzitting van den heer J. E. G. Noordendorp.

Is ingekomen een schrijven van het Hoofdbestuur betreffende de op nieuw uit te schrijven prijsvraag voor een diploma, waarop besloten wordt ook thans subsidie daarvoor toe te staan.

De voorzitter vestigde de aandacht van de talrijk opgekomenen op het gunstige resultaat van de door de afdeeling uitgeschreven prijsvraag voor een deftig burgerbovenhuis; — 22 ontwerpen zijn, onder de volgende motto's ingekomen, in het lokaal tentoongesteld: Telegraaf, Trio, Eens een cirkel met kruis, Concours, Arbeid adelt, 1894, Minor, Eendracht, Oefening baart kunst, Motto H, Concurrent, It is mei sirren net to dwaen, Trio, (met kruis), Lente, Ebauche, Smaldoek, drie concentrische cirkels Hanne, Adelaar, drie kwart cirkel, wedstrijd, 2 driehoeken in een cirkel.

Het zeer uitvoerig en met veel studie door de Jury, bestaande uit de heeren: G. Looman, H. J. de Groot en G. N. Itz van Alkmaar, opgemaakte rapport zegt in de beoordeeling het volgende: Hoewel de quantiteit der ingekomen antwoorden geen reden tot klagen gaf en in dit opzicht de prijsvraag geslaagd mag genoemd worden, laat de qualiteit van verreweg de meeste plannen zeer veel te wenschen over. Er is zelfs bepaald slecht werk aanwezig. Toch heeft de Jury gemeend geen plan onbesproken te mogen laten, overtuigd als zij was dat althans een aanwijzing van de hoofdgebreken nut zou kunnen stichten.

De Jury hield naar aanleiding van haar onderzoek de volgende schiften:

Bij de eerste schifting vielen af:

Telegraaf, Trio, Eens, Concours, Arbeid Adelt, 1894 en Minor;

Bij de tweede schifting:

Eendracht, Oefening baart Kunst, H, Concurrent, It is mei sirren net to dwaen, Trio (met kruis) Lente en Ebauche.

Bij de derde schifting:

Smaldoek, drie concentrische cirkels, Hanne, Adelaar, drie kwart cirkel, Wedstrijd en twee driehoeken in een cirkel.

De conclusie van het rapport luidt: ondanks de minder gunstige ligging van het privaat en de donkere trapportalen (die bij bijna alle ontwerpen voorkomen) meent de Jury om de

MOTTO: E.
ONTWERPER:
JAN STUYL.

VORSTELIJK VERBLIJF
IN DE NABIJHEID EENER GROOTE STAD
IN NEDERLAND.

MAATSCH. T. BEV. D. BOUWKUNST.
EERE-PRJJSVRAAG. 1891.
DERDE PRIJS.



VOORGEVEL.



VORSTELIJK VERBLIJF
 IN DE NABIJHEID EENER GROOTE STAD
 IN NEDERLAND.

MAATSCH. T. BEV. D. BOUWKUNST.
 EERE-PRISVRAAG 1891.
 DERDE PRIJS.

E.
 ER:
 YT.

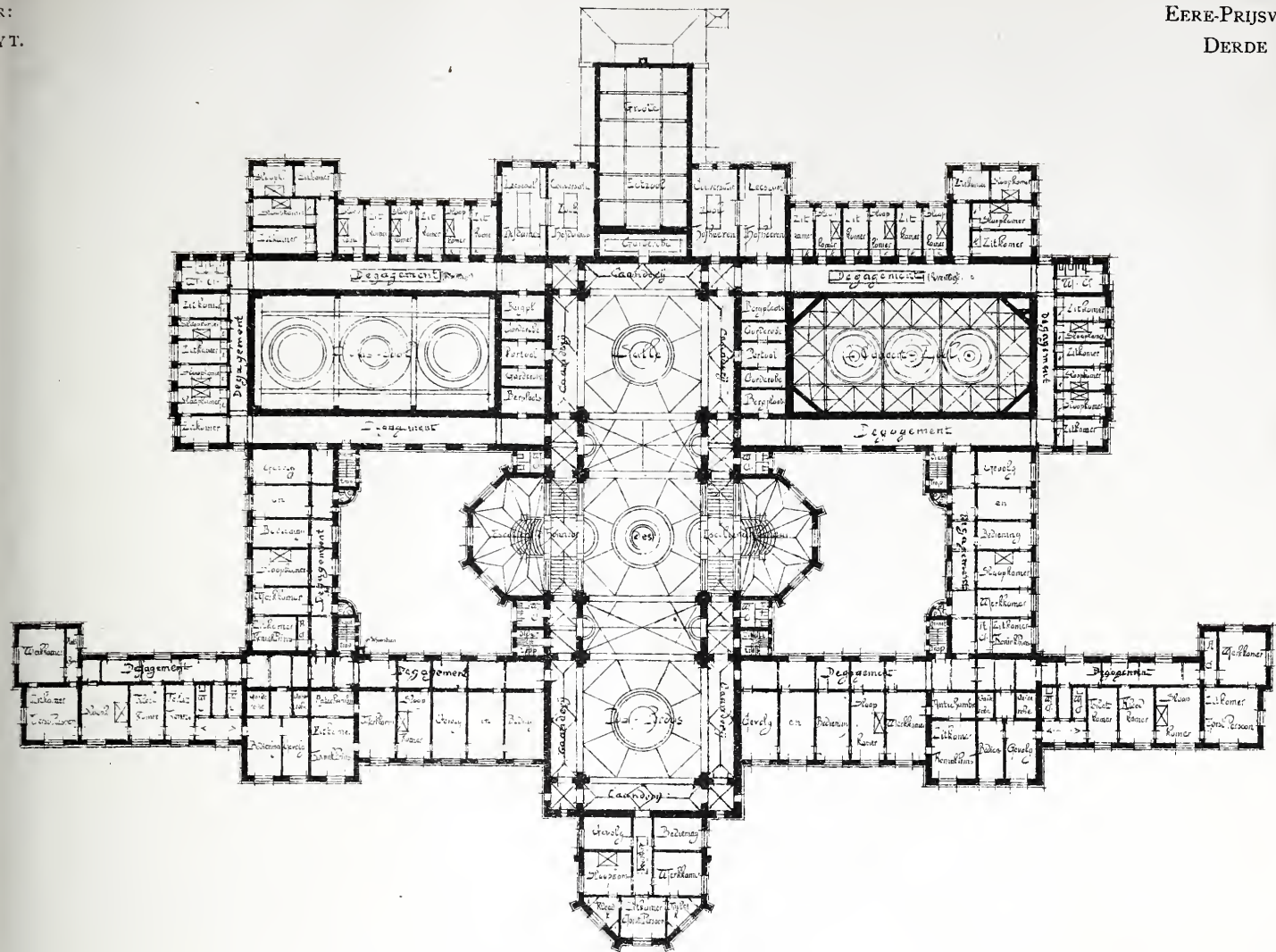

Plan, Eerste Verdieping

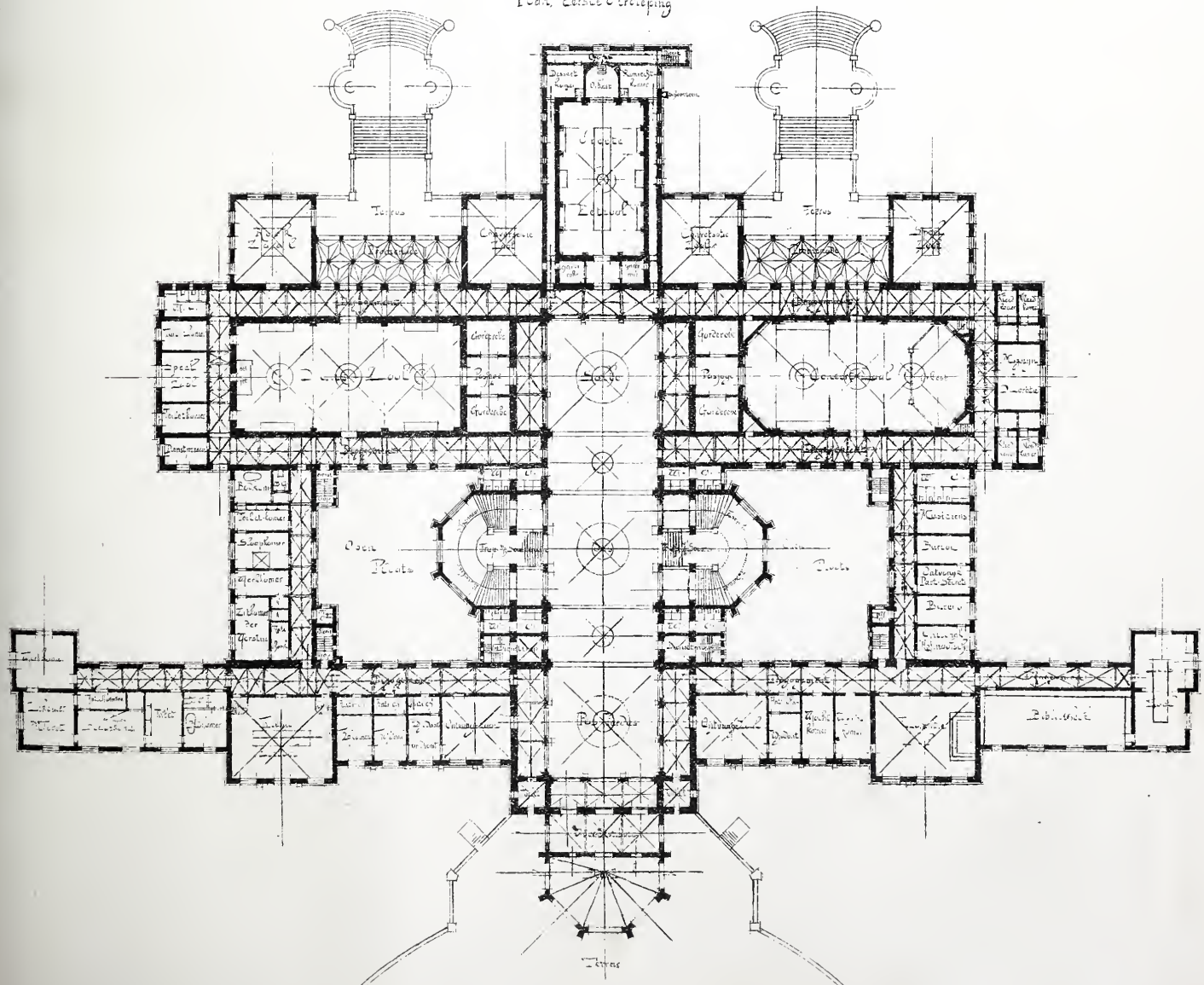

Plan, Bod - Etage



rioriteit en de serieuze behandeling van het geheele ontwerp den eersten prijs te moeten teekenen aan het ontwerp: de driehoeken in een cirkel; omtrent de keuze voor den eersten prijs ontstond een uitvoerige discussie betreffende de overwerpen onder de motto's „wedstrijd” en „smaldoek.”

De Jury was eenstemmig van oordeel, dat het ontwerp „wedstrijd” wegens de serieuze behandeling in aanmerking kon worden genomen voor den tweeden prijs. Toch zou zij gaarne de voorstellen, wegens de besten distributie van het ontwerp „smaldoek” gehuldigd zien, redenen waarom de Jury voorstelt het ontwerp „wedstrijd” met den tweeden prijs en het ontwerp „smaldoek” met een getuigschrift of eervolle vermelding te voorzien.

Aldus wordt door de vergadering besloten. De eerste prijs viel ten deel aan den heer D. Meintema te Rotterdam, de tweede aan H. H. Boomsma te Berlikum en de derde vermelding of het diploma van de afdeeling aan D. Koldijk te Borum.

Mede werd gewezen op de tentoongestelde teekeningen in twee uitgeschreven prijsvragen van de vereeniging „Bouwnut en Nijverheid” te Harlingen, het ontwerp bevattende een buurt arbeiderswoningen, naar het Engelsche cottage-stysteem gerangschikt, en de teekeningen ingezonden voor het ontwerp van een diploma der vereeniging.

De heer J. H. Schouten ontving het woord tot het houden van een bijdrage over natuurlijke steen. Spreker behandelde uitvoerig de steenformatie, de verschillende lagen waarin de steen voorkomt en de vulkanische krachten die daarop van invloed zijn geweest; voorts de zamenstelling en kenmerken van de verschillende steensoorten, besprak het onderzoek naar de kwaliteit en de afmetingen van de steen, gaf de aandacht op de afmetingen waarin de steen voorkomt en de groeven konden worden verkregen. Een en ander werd toegelicht met teekeningen en eene uitgebreide collectie monsters van steensoorten.

In de pauze werd met veel belangstelling kennis genomen van de verschillende tentoongestelde ontwerpen.

De algemeene indruk was, in aanmerking genomen dat blijkbaar slechts jeugdige krachten hadden meegewerkt, niet ongunstig. Eigenover plannen die getuigden van genis aan teekenaarigheid en studie bij de ontwerpers, waren andere met ambitie en ernst uitgevoerd en konden deze den toets van een onderzoek doorstaan.

Bij deze tentoonstelling was de invloed van het onderwijs aan de ambachtsschool alhier zeer merkbaar. De drie bekroonde ontwerpen waren dan ook van oud-leerlingen van deze inrichting.

Na de pauze werden de prijs en premiën met een toepasselijk woord door den voorzitter uitgereikt, waaraan tevens een woord van lof werd toegevoegd over het uitstekende en zeer uitvoerig bewerkte rapport, door de Jury uitgebracht.

Met een woord van dank aan den heer J. H. Schouten voor zijn bijdragen, een terugblik op het afgelopen seizoen en een afwederziens bij den aanvang van een volgende winter halfjaar, eindigde de voorzitter de vergadering.

BERICHTEN.

KERK TE SCHERMERHORN. De Kerk der Ned: Herv: Gemeente te Schermerhorn, waarvan in den jaargang 1893 nos. 42 en 43 eene nauwkeurige beschrijving werd gegeven, is door eene Commissie van deskundigen, bestaande uit de heeren J. Looman te Alkmaar, B. Zuithof te Haarlem en A. Weeshoff te Schermerhorn onderzocht en zoo gevaarlijk bevonden, dat zij voor den openbaren eeredienst gesloten is. Vooral kap en muren verkeerden in eenen zoodanig desolaten toestand, dat men, om erger te voorkomen, nog in dit jaar afdoende herstellings- en versterkingsmaatregelen zal moeten nemen. Een bedrag van f 12000 voor vroegere restauratiewerken geraamd en waarvan de helft door de familie Schermerhorn uit Amerika ter beschikking is gesteld, zal aanzienlijk overschreden worden, omdat er f 7000 voor de herstelling der bekende fraaie glasramen noodig is.

Kan het vriendelijk gelegen kerkje al op geen bijzonder uiterlijk schoon bogen, zoo zijn er, naast de beschilderde glasramen en de Synode der Ned. Herv. Kerk steunde eveneens zoo veel mogelijk den herbouw. dan zou misschien veel „oude kunst” bewaard kunnen blijven.

Een tweede „Schermerhorn”, maar nu een Nederlandschen, zou de zaak redden en kerkvoogden van eene bijna te zwaren last ontheffen.

Die wat over heeft voor het instandhouden van veel fraais in Schermerhorn zende, voor het te laat is, zijne gaven aan de

Lijst van Fabrikanten, Leveranciers, enz.

Prijs per regel voor niet geabonneerden op advertentiën f 5.— per jaar bij vooruitbetaling. Abonnés op advertentiën 1 regel gratis voor iedere advertentie.

Ameublementen. — H. F. JANSEN & ZOON, Amsterdam.
Bouwstoffen. — MARTIN & Co., Amsterdam.
Badinrichtingen. — TH. A. DE KOSTER, Amsterdam.
Boeken over Bouwkunde. — P. NOORDHOFF, Groningen.
Brandkasten. — Wed. P. A. SCHROOT & ZOON, den Haag.
— LANDRE & GLINDERMAN, Amsterdam.
— (Amerik.) — FRED. STIELTJES & Co., Amsterdam.
Staaldraadtouw. — HOOGERWERFF & Co., Kinderdijk.

Heeren E. Dekema, Voorzitter van Kerkvoogden of Jhr. M. W. de Jonge, Burgemeester en Voorzitter der Restauratie-Commissie.

De heer de Morgan, directeur van den Service Klédivial des antiquités heeft op 7 Maart j.l. een kostbaren schat gevonden in de pyramide van gebakken steen, te Dahchour, welke afkomstig is uit den tijd der 12e dynastie.

Met groote moeite is hij doorgedrongen tot het binnenste gedeelte, waar echter de bewijzen voorhanden waren, dat de graven reeds geplunderd waren door roofzuchtigen van vroeger dagen. Enkele slechts waren nog onaangeroerd; als wist men, dat er naderhand vanden zouden komen, had men enkele kostbaarheden nog in den grond der galerijen begraven, op zich zelf reeds op een diepte van 10 à 12 M. liggende. Oorspronkelijk waren die kostbaarheden gevat in met goud ingelegde houten kistjes, waarvan het hout echter vergaan was. De kleinoodien, alle van goud, zijn versierd met kostbare steenen. De schat omvat een pectoraal van massief goud, van ongeveer 57 bij 48 m.M. in het midden voorzien van den cartouche (van Ousertesens II), gehouden door twee sperwers, en bedekt door de kronen van Hoog- en Neder-Egypte. De lijnen van den cartouche zijn gezet van komalijn, lazuursteen en turkooisen; dezelfde steenen zijn gebruikt voor versiering van den rand van het pectoraal. Dit sieraad is zeker het oudste, en een der fraaiste voortbrengselen der Egyptische kunst. Het weegt 37½ gram. Tal van andere voorwerpen werden gevonden, in het geheel 220 gram wegende, wier kunstwaarde een belangrijke bijdrage levert voor de nog geenszins voltooide geschiedkundige beschrijving der Egyptische kunstnijverheid.

PERSONALIA.

Bij Kon. besluit van 10 Mei j.l., zijn de door de Ministers van Binnenlandsche Zaken en van Waterstaat, Handel en Nijverheid aangestelde vaste opzichters van den Rijks-Waterstaat, als zoodanig benoemd in de klassen, op de jaarwedden en met bevestiging van de grondslagen voor de bijdragen voor pensioen, vermeld in de St.-Ct. No. 111. Het zijn:

De opzichters 1e klasse: J. L. Weys, W. C. van Veen, F. J. M. Bourdreuz, J. C. Dirks, C. Hanke, Th. Heyblom, F. Raadman, D. van der Werf, F. J. H. Pommée, S. M. C. P. Breukel, C. Spoon Az., J. van Kluyve, P. B. Weehuizen, H. Baerents, J. E. Dieden, J. C. Mann, A. Hollestelle, W. van Enst B. Jzn., A. J. Augustijn, J. G. Grutterink, L. Koot, H. J. Weehuizen, G. J. E. la Fontijn, J. B. Greenen en C. Brauns.

De opzichters 2e klasse: B. Koldenhof, J. P. van Balgooy, J. Massink Gz., H. Boeree, C. J. van Sluys, J. Haringx, S. Klaassen, C. Clausing, W. P. Stratingh, P. J. M. van der Ven, M. S. Lugten, H. de Kiewit, H. Schreuder, D. L. A. van de Kreke, H. Portheine, J. van Enst, J. Bos, D. Baars, D. Lijzen Pz., A. D. G. ten Doesschate, J. K. Messer, A. Oddens, J. A. Jelgersma, C. M. Ritmeester en L. Kuiler.

De opzichters 3e klasse: L. Kooreman, A. van Bloois, N. Visser, J. Kooreman, J. C. Baumann, J. de Vries, A. Pateer, G. H. Vroeg, L. M. Brouwer, P. de Ronde, L. W. van der Made, J. Bouterse, A. N. Wind, A. Kooreman, S. S. Hoogterp, J. G. Thämer, J. Schol, J. I. Bulkens, W. van Langeveld, W. ten Bosch, H. O. Weenink, A. Kooreman, A. Maas, L. J. Blankenbijn en J. N. O. Mink.

De opzichters 4e klasse: J. Venema, P. R. Kok, J. K. de Masier, J. C. Winterwerp Cz., H. Bokma, T. E. Artes, W. C. van der Beeke, F. W. K. de Klerk, H. Dijkstra, P. Schotel, O. Lofvers, D. Manintveld, M. H. A. Straater, D. J. de Jongh, C. E. Enthoven, H. Scholtens, J. Beukelman, M. in 't Hout, H. Wind, J. Kooreman, A. Vreugdenhil, A. A. Benders, A. Nieuwland, M. F. Oortgijsen en C. de Kiewit.

BOEKAANKONDIGING.

Enige dagen geleden verscheen bij den uitgever Martinus Nyhoff te 's Gravenhage: De Vorderingen der Electro-techniek in de laatste jaren en de stand van het Electro-technisch onderwijs door J. A. Sniijders Gzn., hoogleeraar aan de Polytechnische School te Delft. Wij hopen in een volgend nummer nader op dit werk terug te komen.

ERRATUM.

In het verslag van de op 4 Mei l.l. gehouden Vergadering van de afdeeling Amsterdam is verzuimd melding te maken, dat bij het bespreken van Candidaten voor het Hoofdbestuur, de Voorzitter, de heer Posthumus Meijjes, verklaarde te wenschen niet in aanmerking te komen.

Verder werd die vergadering niet gehouden in 1864 doch in 1894.

(Zie Bouwkundig Weekblad van 12 Mei ll.)

De Verslaggever.

Brandkluisdeuren. — Wed. P. A. SCHROOT & ZN, den Haag.
— LANDRE & GLINDERMAN Amsterdam.
Carbolineum Avenarius. — GUST. BRIEGLER, Amsterdam.
Cement-IJzerwerken. — AMSTERD. FABRIEK, Amsterdam.
Electrische installatiën. — SIEMENS & HALSKE, den Haag.
Gasmotoren. (Crossley Otto) — G. BARGER, den Haag.
Gebrand Glas. — J. SCHOUTEN, Delft.
Glas. — P. DOLK & ZN., Rotterdam.
Hardsteen, Zandsteen. — DE BEER & LEHREN, Amsterdam.
Houtbewerkingswerktuigen. — FRED. STIELTJES & Co., Amsterd.
— G. BARGER, den Haag.
— LANDRE & GLINDERMAN, Amst.

Houtcement. — G. P. KORF, Amsterdam.
 " — J. G. KORSTEN, Amsterdam.
 Hydraul. Electr. en handliften. — FRED. STIELTJES & Co., Amsterd.
 Hydro Zandsteenwerken. — VAN DE POL & WICKOP, Utrecht.
 Hypotheken. — Mij. v. HYPOTHECAIR CREDIET, den Haag.
 Ingolin. — D. FRENI, Amsterdam.
 Jalousiën. — S. BRUIGOM, Arnhem.
 Kranen. — JAN HAMER & Co., Amsterdam.
 Levensverzekering-Maatschappij „KOSMOS”, Den Haag.
 — Eerste Nederlandsche, den Haag.
 Lichtdrukken. — RITSCHER & LANDSMAN, den Haag.
 Liften. — C. A. HUYGEN, Rotterdam.
 " — JAN HAMER & Co., Amsterdam.
 " — LANDRÉ & GLINDERMAN, Amsterdam.
 Loodwit. — GREVE, Utrecht.
 Marshall's Stoommachines. — LANDRÉ & GLINDERMAN, Amst.
 Marmer. — DE BEER & LEHREN, Amsterdam.
 Marmer. — G. & J. COOL, Amsterdam.
 Morleysteen. — ARMAND VAN WYLYCK, Brussel.
 Onbrandbare Slakkenwol. — E. GOMPERSZ, Rotterdam
 Ovens — W. A. V. DESMONS, Heer-Maastricht.
 Overkappingen. — T. G. TISSOT, Jr. Amsterdam.
 Parketvloeren. — GEER. v. MALSEN, 's Gravenhage.
 " — DE BEER & LEHREN, Amsterdam.
 Photolithografie. — WEGNER & MOTTU, Amsterdam.
 Proefstation Bouwmat. — KONING & BIENFAIT, Amsterdam.
 Portland-Cement. — DYCKERHOFF & SÖHNE, Amöneburg.

Portland-Cement. — ROTH & PFEIFFER, Rotterdam.
 " — DE BEER & LEHREN, Amsterdam.
 " — E. GOMPERTZ, Rotterdam.
 " — PELT & Co., Rotterdam.
 Rolluiken. — T. G. TISSOT Jr., Amsterdam.
 " — W. H. M. SCHOLTE, Amsterdam.
 Schoorborden. — J. M. KIPPEL, den Haag.
 Stalen Balken. — H. E. OVING Jr. Rotterdam.
 Sgraffito. — G. H. BAUER & ZOON, den Haag.
 Stalinrichtingen. — STAAL & HAALMEIJER, Amsterdam.
 " — D. M. S. KALKER, Amsterdam.
 Steenhouwwerken. — D. J. BREEDVELD, Dordrecht.
 Stoompompen. — LANDRÉ & GLINDERMAN, Amsterdam.
 Tegels in soorten. — A. N. DE LINT, den Haag-Delft.
 " — DE LINT & Co., Rotterdam.
 Toeschuifbare hekken. — FRED. STIELTJES & Co., Amsterd.
 Tufsteen. — F. ENGERS, Amsterdam.
 Verwarming en Ventilatie. — FRED. STIELTJES & Co., Amsterd.
 Verwarmingtoestellen. — D. S. M. KALKER, Amsterdam.
 " — W. ZIMMERSTADT, Amsterdam.
 Ventilators. — JAN HAMER & Co., Amsterdam.
 " — D. P. H. HASSELMAN, Amsterdam.
 Werkt. v. Stoomwascherijen. — FRED. STIELTJES & Co. Amsterd.
 Worthington. Stoompomperkt. — FRED. STIELTJES & Co. Amsterd.
 IJzerwerken. — G. J. VINCENT & Co., Schiedam.
 Zandsteen — VAN DE POLL & WICKOP, Utrecht.
 Zinkwerken. — F. W. BRAAT, Delft.

ADVERTENTIEN.

Aan HH. Leden der Maatschappij.

Enkele leden der Afdeeling Leeuwarden van de Maatschappij tot bevordering der Bouwkunst, noodigen de leden der Maatschappij uit voor de a.s. verkiezing van drie leden in het Hoofdbestuur hunne stem uit te brengen op de Heeren:

J. E. G. NOORDENDORP, *Directeur van de Gemeentewerken* te Leeuwarden.

J. A. MULOCK HOUWER, *Gemeente-Architect* te Deventer.

en **H. J. DE GROOT**, *Directeur van de Ambachtsschool* te Alkmaar.

Aan HH. Leden der Maatschappij.

Aangezien den heer TH. G. SCHILL niet in aanmerking wenschte te komen als kandidaat voor lid in het Hoofdbestuur, wordt alsnu door verschillende leden der Maatschappij tevens leden der Afdeeling Rotterdam voor de verkiezing van drie leden ten zeerste aanbevolen,

de Heeren **I. H. J. VAN LUNTEREN**,
Architect te Utrecht.

C. B. POSTHUMUS MEIJES,
Architect, te Amsterdam.

en **HENRI EVERS**, *Architect en Hoofdleeraar*
aan de Academie te Rotterdam.

JAN HAMER & C^o.

HEERENGRACHT 583, bij de Utrechtschestraat. — Amsterdam.

Verstrekken plannen en belasten zich met de uitvoering van complete installaties voor:

ZUIVELBEDRIJVEN

en andere

Fabrieksinstallaties.

Referenties van reeds uitgevoerde installaties van verschillenden aard worden op aanvraag verstrekt.

Maatschappij tot Exploitatie v Staatsspoorwegen.

AANBESTEDING

Op DINSdag den 5^{den} Juni 1894 des namiddags ten 2 ure (*locale tijd*), in het Centraalbureau der Maatschappij tot Exploitatie van Staatsspoorwegen bij de Moreelse Laan te Utrecht, van:

Bestek No. 657.

Het maken van bureaux, enz. eenige diverse inrichtingen met bijbehorende werken ten behoeve van de werkplaats van Weg en Werken op het station UTRECHT.

Begroting f 6700.—

De besteding geschiedt volgens § 65 van het bestek.

Het bestek ligt van den 16^{den} Mei 1894 te lezing aan het Centraal-bureau bij de Moreelse Laan en aan het bureau van den Heer Sectie-Ingenieur H. E. BEUNKE te Utrecht is op franco aanvraag (per brief) aan genoemd Centraalbureau (Dienst van Weg en Werken) te bekomen, tegen betaling van f 2.00.

Inlichtingen worden gegeven aan het Centraalbureau (Dienst van Weg en Werken) en door den Sectie-Ingenieur voornoemd.

Aanwijzing op het terrein zal geschieden den 28^{sten} Mei 1894, ten 10 uren voormiddag (*West-Europesche tijd*).

Utrecht, den 15^{den} Mei 1894.

Voor slechts 5 Gulden

verzend ik vrij van porto tegen rembours of voorafgaande geldinzending een uitstekend

Goldin-Remontoir-Anker

Heeren Horloge onder garantie van goeden gang. De mooiste goud-imitatie, van echt goud niet te onderscheiden, met fijn bewerkte kast, zonder sleutel om op te winden met inrichting om de wijzers te plaatsen en secondenwijzer. Prijs slechts f 5.— per stuk, 3 stuks voor f 13.50, 6 stuks voor f 24.—, 12 stuks voor f 45.—. Fraaie Goldin horloge kettings per stuk f 1.—, 12 stuks voor f 10.— Bestellingen aan

J. A. C. Arnold,
HAMBURG, WEXSTRASSE 11.



No. 13.

26 MEI 1894.

14de JAARGANG.

Redactie voor de verschillende groepen :

EDUARD CUYPERS. — F. C. DUFOUR. — A. C. M. VAN ETTEN. — HENRI EVERS. — GUGEL. — C. A. HUYGEN. — D. E. C. KNUITEL. — JURRIAN KOK. — J. R. DE KRUYFF. — F. H. VAN MALSEN. — C. B. POSTHUMUS MEIJES. — C. MUYSKEN. — J. J. VAN NIEUKERKEN. — R. P. J. TUTEIN NOLTHENIUS. — C. H. PETERS. — C. T. J. LOUIS LIEBER. — P. DU RIEU FZn. — J. VERHEUL Dzn.

BUREAU VAN REDACTIE: Marnixstraat 402, Amsterdam.

ABONNEMENTSPRIJS voor Nederland, fr. p. p. f 15.— 's jaars, voor Indië en het Buitenland (bij vooruitbetaling) fr. p. p. f 17.—

PRIJS DER ADVERTENTIE: van 1—5 regels f 1.— elke regel meer 20 cts. Grootte letters naar plaatsruimte.

AANKONDIGINGEN v. AANBESTEDINGEN 15 cts. per regel met premie 3/2 maal.

ABONNEMENT VOOR ADVERTENTIE: tegen belangrijk verminderde prijzen.

Uitgevers: MOUTON & Co., — 's-Gravenhage.

BUREAU VAN ADMINISTRATIE: Herderstraat 5. 's Gravenhage.

INHOUD: Mededeelingen betreffende de Maatschappij. — Præadviezen. — De Octrooiwet. — De Critiek en de Kunst, door Arie Geerts uut Oostwolde. — Plateelbakkerij, door A. Meijnen. — Prijskamp in de schoone Bouwkunst. — Berichten. — Lijst van Fabrikanten, Leveranciers, enz.

MEDEDEELINGEN BETREFFENDE DE MAATSCHAPPIJ.

69ste Algemeene Vergadering

op *Woensdag 30 Mei, 1894*, des morgens ten 10^{1/2} ure.

De agenda dezer vergadering is opgenomen in het *Bouwkundig Weekblad* van 19 Mei j. 1.

In het lokaal van het Maatschappelijk gebouw te Amsterdam, waarin de vergadering plaats heeft, zal eene tentoonstelling worden gehouden van ontwerpen op kunstnijverheidsgebied, vervaardigd, door den heer C. L. Stal.

Des namiddags ten 6 ure zal gelegenheid bestaan tot het deelnemen aan een gemeenschappelijken maaltijd in het Hotel Americain, Leidsche Plein te Amsterdam, tegen betaling van f 2 per persoon.

Heeren leden die aan dien maaltijd wenschen deel te nemen, worden **ZEER DRINGEND** verzocht dit *vóór den 28sten Mei a. s.* aan den Secretaris der Maatschappij te melden.

Op Donderdag 31 Mei 1894 zal de gelegenheid bestaan tot het gemeenschappelijk bezichtigen der in aanbouw zijnde sluiswerken te IJmuiden. Des morgens ten 10 ure zal daartoe aan het Westerhoofd te Amsterdam een stoombootje naar IJmuiden gereed liggen, waarmede de leden des namiddags omstreeks 5 uur in Amsterdam kunnen terug zijn

De kosten der reis zijn op f 1,50 per persoon gesteld.

Te IJmuiden zal een déjeuner gereed zijn, tegen betaling van f 1 per persoon.

Heeren leden die aan den tocht naar IJmuiden en aan het déjeuner aldaar wenschen deel te nemen, worden **ZEER DRINGEND** verzocht dit *vóór 28 Mei a. s.* aan den Secretaris der Maatschappij te melden.

Voor de boekerij der Maatschappij werden de volgende geschenken ontvangen :

1. Van de Akademischer Architekten-Verein te München, het door de Vereeniging uitgegeven Salzburger-Album.
2. Van den heer E. Brault, te Parijs, Les architectes par leurs oeuvres, ouvrage rédigé sur les manuscrits de feu Al. du Bois, par Elie Brault. Deel III.
3. Van Z. Exc. den Minister van Waterstaat enz., de Verslagen van de Inspecteurs van den arbeid in het Koninkrijk der Nederlanden over 1892. Derde jaargang.
4. Van den heer W. C. Metzelaar, Atlas ten dienste van het vakonderwijs voor timmerlieden en smeden. Samengesteld op last van Z. Exc. den Minister van Justitie, ten behoeve van de Rijks-opvoedingsgestichten voor jongens, door W. C. Metzelaar.
5. Van het Hoofdbestuur der Vereeniging tot bevordering van Fabrieks- en Handwerksnijverheid in Nederland: 1. het Verslag van de 42ste Algemeene Vergadering in 1893; 2. Rapport over de verlichting van fabrieken en werkplaatsen door gas en door electrisch licht, door J. A. Snijders C. Jzn., P. H. Ter Meulen en D. van der Horst.
6. Van Dr. Georg Galland, Die Amtmännin von Oraniënburg, ein Beitrag zur deutschen Sittengeschichte des 17 Jahrhunderts, von Georg Galland.
7. Van den heer A. G. C. Van Duyl, s. London described, or the most noted regular buildings, both publick and private, with the views of several squares in the liberties of London and Westminster. By an able artist 1727; 2. Photographiën, in portefeuille, van het IJzeren Drijvend Dok voor Z. M. Marine op Onrust, vervaardigd in 1877 en 1878 door de Kon. Fabrik van stoom- en andere werktuigen te Amsterdam. 3. Zeven lichtdrukken naar gebouwen op de internationale Tentoonstelling te Parijs in 1878. 4. Een verzameling oude gravures.

8. Van den heer Jurriaan Kok, het Haagsche Jaarboekje 1894, orgaan van de Vereeniging „Die Haghe.”

9. Van de heeren Koning en Bienfait, Verslag omtrent verhardingsproeven in zeewater met cement- en trasmortels, door N. M. Koning en L. Bienfait.

10. Van den heer J. Tideman, 1. Carl. Freiherr von Hasenauer; 2. Een drietal studiën op het gebied van de geschiedenis der bouwkunst in Nederland, beiden door J. Tideman. (1. overdruk, 2. vermeerderde overdruk uit de Opmerker.)

11. Van den heer Barr Ferree, te New-York, 1. The Chronology of the Cathedral Churches of France, bij Barr Ferree, 2. The high Building and its art, bij Barr Ferree; 3. Architectural Education for America, bij Barr Ferree.

12. Van het Comité van het Congress für Kirchenbau des Protestantismus (24 en 25 Mei 1894, te Berlijn). Der Kirchenbau des Potestantismus von der Reformation bis zur Gegenwart, door K. E. O. Fritsch.

13. Van den heer H. Moen G.Pzn., Verslag van een onderzoek naar den toestand der Arbeiderswoningen te Amsterdam (oude stad) gehouden door de afdeeling Amsterdam van den Volksbond (in 1893).

14. Van den heer J. L. Terneden, Flusseisenmaterial für die Schleusen zu Ymuiden bei Amsterdam, door M. van Ruth en J. L. Terneden. (Overdruk uit „Stahl und Eisen.”)

PRÆADVIEZEN

van het Hoofdbestuur der Maatschappij over de antwoorden der Afdeelingen op de in 1893 gestelde vragen.

(*Vervolg.*)

Vraag VII.

„In Noorwegen gebruikt men veelal levertraan, in plaats van lijnolie, om verf voor buitenwerk te bereiden. Men beweert aldaar, dat de verf hierdoor meer glans verkrijgt en beter bestand is tegen den invloed van het weêr.

Zijn er hier te lande gevallen bekend, waarbij men op bedoelde wijze bereide verf heeft toegepast?

Kunnen de Afdeelingen uitkomsten en bevindingen mededeelen van genomen proeven?”

(*Zie: Eigen Haard van 15 Juli 1893.*)

Op deze vraag zijn 5 antwoorden ingekomen, van de afdeeling Amsterdam, Arnhem, 's Gravenhage, Haarlem en Leiden. Uit den inhoud blijkt, dat de meeningen omtrent het al of niet wenschelijke van het gebruik van levertraan ter vervanging van lijnolie in de verfbereiding uiteenlopend zijn. Waar de een spreekt van bevredigende resultaten keurt de andere het gebruik van levertraan gedeceideerd af; mijns inziens echter zijn de proeven nog te kort geleden, en op te kleine schaal genomen, om hierin nu reeds een positief oordeel te kunnen uitspreken.

E. CUYPERS,
Rapporteur.

Vraag VIII.

„Welke zijn de beste voorbehoedmiddelen tegen het ontstaan van champignons enz. bij den bouw van woningen?

Welke zijn de beste middelen om ze uit de woningen te verdrijven?”

Op deze vraag zijn 5 antwoorden ingekomen, 2 van de afdeeling Arnhem en voorts van de afdeelingen Amsterdam, Haarlem en Groningen.

Terwijl de een uitvoeriger in de beantwoording is dan de ander, komen toch alle rapporteurs begrijpelijkerwijze daarin overeen, dat zij aangeven: goede fundeeringmuren (trasraam), zuivere ondergrond en lucht onder de (houten) vloeren. Wat dit laatste aangaat, wijst de heer Freem uit Arnhem echter op de omstandigheid, dat goed geventileerde vloeren 's winters koud zijn en daardoor de bewoners der huizen aanleiding geven de ventilatie-openingen te dicht. 't Is vooral daarvoor dat de heer Freem met voorliefde de aandacht vestigt op het parquet-hydrofuge, helaas wel wat duur om overal toegepast te worden.

In elk geval dient bij vochtigen ondergrond, deze afgesloten te worden; behalve de gewone middelen (isoleervloeren, zandaanvulling, sintels, gaskalk enz.) wordt door verschillende rapporteurs als proefhoudend aanbevolen een laag keetslijk, een afvalproduct

der zoutziederijen, dat na drie dagen een harde, ondoordringbar korst vormt waarop de vloerribben kunnen gelegd.

Wat de bescherming van het hout zelf aangaat, kan men de aangewende middelen met den heer Persijn uit Arnhem tot groepen brengen: 1^o verwijderen der sappen uit het hout (uitloogen), een uitstekend doch voor toepassing in het groot vrij kostbaar middel; 2^o antiseptische middelen als creosoot, carbolineum enz.; ook het verkolen kan hiertoe worden gebracht; 3^o drenking met metaalzouten als kwiksublimaat (kyanisceren) kopervitriool enz.

Evenals omtrent het eerste deel der vraag zijn de rapporteurs het eens wat het antwoord betreft, bijv. het 2^o gedeelte, aangaande de beste middelen om de champignons uit de woning te verdrijven. Vooral tegen halve maatregelen wordt gewaarschuwd. Flinke uitgraving, verwijdering van het aangetaste hout, afhakken en met sublimaat, verdund zwavelzuur, ehloorzink enz. bestrijken der muren. Wenschelijk wordt ook geacht het nieuw aan te brengen hout op een der vroeger genoemde manieren te behandelen.

Over het algemeen hebben de rapporteurs zich bepaald tot de ondervinding door hen zelf of in hunne omgeving opgedaan en verkrijgen wij uit de rapporten aldus een overzicht van de in ons land meest gebruikelijke middelen. Vooral de beide rapporteurs uit Arnhem (van de heeren Freem en Persijn) zijn, wat dit betreft zeer te waardeeren bijdragen, waarnaar ik meen te mogen verwijzen. Voor een meer volledige studie van het onderwerp zal het niet ongewenscht zijn, ook na te gaan wat in het buitenland geschiedt en beproefd is. Verschillende schrijvers als Keim (die Feuchtigkeit der Wohngebäude), Philippe (l'Humidité dans les constructions) enz. kunnen daarbij den weg wijzen.

De Rapporteur
D. E. C. KNUITEL.

Vraag IX.

„Welke maatregelen worden met het oog op de toestanden in den zetel uwer afdeeling door u doeltreffend geacht om een wettelijke regeling van den arbeid voor te bereiden?”

Uiterst mager is het resultaat door het stellen van deze vraag verkregen. Slechts van Alkmaar *) kwam een antwoord, doch nog zoo kort, dat wij niet juichen kunnen „van Alkmaar begint de victorie”. Men is blijkbaar huiverig geweest deze gewichtige vraag te behandelen, — in het openbaar advies te geven op een dergelijk moeilijk gebied. 't Is zeker te betreuren, daar uit de afdeelingen zulke belangrijke gegevens zouden te verkrijgen zijn.

De aard van deze vraag sluit een praeadvies uit, nu de oogst der antwoorden zoo gering is; doch een wensch mag ik wel uitspreken en die is, dat wanneer de afdeelingen zich niet gevoelen gevoelen omtrent de te nemen maatregelen een oordeel uit te spreken, zij zich niet zullen onttrekken aan het verzamelen en mededeelen van gegevens, welke bij de bestudeering der kwestie van nut kunnen zijn. Voor allen die bij het bouwvak betrokken zijn is de zaak van groot belang, en samenwerking is ook hier zeer gewenscht. Een schrijven aan de afdeelingen in dien zin, misschien door eenige meer concrete vragen toegevoegd, zou ik wel in overweging willen geven.

de Rapporteur
D. E. C. KNUITEL.

Vraag X.

„Welke maatregelen worden in den zetel van uwe afdeeling genomen in het belang van den bouw van woningen die aan de eischen der hygiëne voldoen? Bestaat er ten uwent eene Commissie tot behartiging van de hygiënische belangen, en wat wordt door haar verricht op het gebied van bestaande en den bouw van nieuwe woningen?”

De afdeeling Alkmaar zond ons een kort, maar duidelijk en afdoend antwoord op de vraag en wel: dat in die gemeente eene verordening bestaat die zeer goed werkt en trouw wordt nageleefd, en dat er bovendien eene gezondheidscommissie bestaat die den toestand der woningen nagaat, en welke commissie waarschijnlijk nog wel zal worden uitgebreid. Bovendien brengt het tot stand komen van de drinkwaterleiding belangrijke verbetering van den toestand mede.

De afdeeling Amsterdam vindt dat de vraag te veel omvat

*) Nog is een antwoord ingekomen van de afd. 's-Gravenhage, echter na het vaststellen van dit praeadvies.

na eenvoudigweg niet voor bespreking vatbaar is, en maakt zich daarom van de zaak af; terwijl de afdeeling Leiden ons uitgebreide voorschriften geeft hoe nieuwe woningen moeten zijn ingericht en ons tevens mededeelt, dat er in Leiden eene commissie werkzaam is die zich beijvert om slechte woningen op te ruimen en daarvoor goede in de plaats verkrijgbaar te stellen, *hoofdzakelijk voor werklieden*.

De weinige antwoorden geven ons al dadelijk te denken, dat er in het algemeen niet veel aan gedaan wordt; al moge eene enkele commissie met prijzenswaardigen ijver trachten bestaande slechte woningen door betere te doen vervangen, daarmee is het nog niet voldaan aan het denkbeeld, om bij den bouw van woningen met de eischen van de hygiëne rekening te houden. Nog altijd bestaan er in onze steden een tal van woningen die dien naam niet verdienen, en worden er gebouwd die veel te wenschen overlaten.

Het verkeerd begrepen eigenbelang van de bouwondernemers (wat nog meer klemt) van hen die den grond exploiteeren, doet hen trachten de straten zoo smal mogelijk en de huizen zoo hoog mogelijk te maken, terwijl er weinig verder om gezondheidsbelangen bij den aanleg gedacht wordt.

De Rijksregering en de Gemeentebesturen kunnen eenige bepalingen maken, doch alleen voor zoover het *publiek belang* er mede gemoeid is, bijv. bij den aanleg van straten, voor den afvoer van regen- en huiswater en taecaliën, brandgevaar en dergelijke, maar de inwendige verdeeling van de huizen zelf of het beschermen van den eigenaar of gebruiker tegen onhandigheden van den ontwerper ligt vrij wel buiten het bereik van den wetgever.

Het is ons, Nederlanders, nog maar niet goed aan het verstand te brengen, dat wij voor een huis dat we zelf gaan bewonen of voor eigen rekening laten bouwen, niet *zelf* bepalen mogen hoe groot of hoe hoog de vertrekken zijn mogen en in welk gedeelte van het gebouw wij onze slaap-, eet- en werkkamers indeelen, enz.

In één woord, wij hebben tot dusverre nog meer gevoel voor de algemeene vrijheid en voor het recht van eigendom dan voor verbodsbepalingen die daarop inbreuk zouden maken, al ware zulks ter wille van de hygiëne.

Van voorschriften te dien aanzien zal dan ook alleen pas nut kunnen verwacht worden als ieder die bouwt of laat bouwen geheel doordrongen is van de noodzakelijkheid, om te letten op de eischen der volksgezondheid in het algemeen en op die van den bewoner in het bijzonder; als dat besef algemeen is doorgedrongen, dan eerst kan men bepalingen verwachten die doel zullen treffen en met ijver worden nagekomen.

F. H. VAN MALSEN.

Rapporteur.

Vraag XI.

„Welke zijn de middelen om een degelijk onderzoek naar den stand van de werkeloosheid in te stellen?”

Op deze vraag kwamen twee antwoorden in, een van de afdeeling Alkmaar en een van de afdeeling Leiden. *)

Beiden geven, het een wat uitvoeriger dan het ander, den weg aan om door practisch onderzoek te weten te komen hoeveel werklieden op een gegeven tijd zonder werk zijn.

Het komt mij voor, dat de vraag wel iets meer bedoelen moet; het zou, dunkt mij, noodzakelijk wezen door dat onderzoek ook te weten wat de oorzaak van de werkeloosheid is en den toestand te vergelijken met soortgelijke toestanden of omstandigheden.

Er zullen wel altijd menschen zonder werk zijn, schippers in den winter, baanvegers in den zomer; gasfabrieken hebben des winters veel meer menschen noodig dan des zomers, handelaren in brandstoffen insgelijks; terwijl een menigte beroepen des zomers meer handen vragen dan des winters.

In de bouwvakken, bij den landbouw, bij de veenderijen, en meer takken van bedrijf is in meerdere of mindere mate het seizoen een reden voor werkeloosheid.

Voor een behoorlijk onderzoek moet dus wel degelijk rekening gehouden worden met het tijdstip waarin het onderzoek plaats heeft en met het beroep van den werklooze.

Als het onderzoek ook dienen moet om middelen te beramen om het kwaad te keeren, dan dient er nog meer bij in aanmerking te komen. Dan moet men bijvoorbeeld weten of de werkeloosheid in vroegere jaren sterker of minder sterk was

dan nu, of men dus te recht of te onrecht meent, dat werkeloosheid eene kwaal van den tegenwoordigen tijd is, en of dus de *oorzaken ook* van den laatsten tijd zijn of niet.

Als het, bijvoorbeeld, kon uitgemaakt worden dat er vroeger meer gebrek aan werk was dan in onzen tijd (en dat is zoo *erg* onwaarschijnlijk niet) dan zou niemand er meer aan denken om het kwaad hoofdzakelijk aan overbevolking te wijten.

De vraag is ook nog, of de *naam* van het kwaad wel goed gekozen is, of het niet beter zou zijn om te zeggen dat het werken niet voldoende beloond wordt.

Stel, dat wij onze werklieden denzelfden tijd konden laten werken als bijvoorbeeld ambtenaren, en ze evenveel vacantie gaven, dan zou de zaak er al dadelijk geheel anders uitzien.

Zonder behoorlijk goed geleid en onpartijdig onderzoek zal wel niemand in staat zijn om iets positiefs te verklaren; maar er is evenveel grond om te meenen, dat de werkeloosheid vroeger grooter was dan andersom. Dat onze maatschappij die kwaal meer opmerkt dan vroeger, zal wel daarvan komen, dat wij wat meer aandacht wijden aan onzen vierden stand, die bezig is met zich zelf meerderjarig te verklaren.

Een onderzoek, dat ons al het noodige licht verschaffen zou, moet dus een werk van grooten omvang zijn, dat door bekwaame mannen geleid, met kennis van zaken aan de verschillende omstandigheden getoetst en met de meeste nauwkeurigheid uitgewerkt moet worden. Toch is het met zekerheid te voorspellen, dat de tijd en de kosten, daaraan besteed, niet verloren zouden zijn en de beste stof zouden leveren voor het herstel van een kwaad dat meer en meer de aandacht trekt.

F. H. VAN MALSEN.

Rapporteur.

DE OCTROOIWET.

Zooals bekend is, maakt Nederland deel uit van de in 1883 te Parijs tusschen verschillende Staten gesloten Unie, betreffende de internationale bescherming van den industrielen eigendom en werd een gedeelte van het in deze conventie aangenomen programma door de Regering reeds vervuld door de invoering van de wet op Fabrieksen Handelsmerken. De Staten van de Unie drongen echter verder aan op de indiening van een wet op de octrooien, en werd daarom in September 1893 vanwege het Departement van Waterstaat, Handel en Nijverheid aan de voornaamste Kamers van Koophandel een nota toegezonden over octrooien, met een wetsontwerp, toelichting en als bijlagen de Duitsche en Zwitsersche Octrooiwetten. Door het zenden van deze nota wenschte de Regering aan de verschillende industrielen de vraag voor te leggen of de wederinvoering van een Octrooiwet hier te lande gewenscht en noodig geacht wordt.

Zoo werd dan dit gewichtige vraagstuk, op welks behandeling sedert 1887 de Vereeniging van voorstanders eener Nederlandsche Octrooiwet zoo ernstig had aangedrongen, opnieuw aan de orde gesteld en talrijk zijn de adressen door de Kamers van Koophandel en de verschillende Vereenigingen tot bevordering der nijverheid aan de Regering ingezonden. Wat het gevolg hiervan zal zijn is moeilijk vooruit te beslissen.

In het volgende worden eenige beschouwingen gegeven, minder over de vraag of het wetsontwerp voldoet aan de eischen, die aan een octrooiwet gesteld kunnen worden, dan wel over de vraag of de invoering daarvan een eisch is voor het volksbelang.

Uit een algemeen standpunt kan de invoering van monopolies — en dat zijn octrooien — zelfs met toevoeging van licenties, alleen dan gerechtvaardigd heeten, wanneer bewezen wordt, dat door hare-invoering het aantal uitvindingen, m. a. w. nieuwe constructies, waardoor het leven vergemakkelijkt of veraangenaamt wordt, toenemen zal.

*) Nog is een antwoord ingekomen van de afdeeling 's-Gravenhage, echter na het vaststellen van het præadvies.

Op andere gronden kan het geven van octrooien niet geacht worden te zijn ten voordeele van de gemeenschap, omdat daardoor een voortbrengsel van geest of arbeid aan enkele meer dan aan het geheel ten goede komt.

In het voorloopige wetsontwerp is ten opzichte van voedingsmiddelen, dit standpunt geheel ingenomen, en ingezien, dat een octrooieering van zulke zaken in strijd is met het algemeen belang.

Het bewijs te leveren, dat door de invoering van een octrooiwet het aantal uitvindingen zal toenemen, is natuurlijk onmogelijk; aangenomen moet worden, dat dit zoo zal zijn, wanneer het meerendeel der personen, die dit vraagstuk onbevooroordeeld nader beschouwd hebben, een bevestigend oordeel dienaangaande uitspreken. En wat blijkt; — dat de industrieelen, kooplieden en technici voor het meerendeel tegen een invoering van octrooien zijn, terwijl voor de invoering gestreden wordt, door hen, die zich uitvinders noemen, en aan wier zijde zich scharen een groot aantal personen, onbekend met techniek, die soms door medelijden, soms door wat zij rechtsgevoel vinden, zich aangetrokken voelen tot deze laatsten, zonder hen en wat zij gemeend hebben uit te vinden, te kennen.

Het is daarom van belang de personen, die zich uitvinders noemen, nader te beschouwen. Men kan ze verdeelen in drie categoriën.

1^o. Zij, die meenen in een of andere richting der techniek, die niet tot hun dagelijkschen arbeid behoort, iets tot stand te kunnen brengen, in 't algemeen belang of om naam of geld te maken.

2^o. Zij, die in de richting, waarin zij dagelijks werkzaam zijn het zij door ambitie, het zij door dat de vraag naar wijzigingen en verbeteringen kan worden voorgelegd, iets nieuws en beters vinden.

3^o. Zij, die in technisch-wetenschappelijke richting werkzaam zijnde, een ontdekking doen op physisch of chemisch gebied en wetende, dat die ontdekking nut kan geven voor het algemeen, hierop voortbouwen en haar geschikt maken voor de praktijk.

De eersten, men zou hen *beroeps uitvinders* kunnen noemen, kan men ook bestempelen als menschen met gelukkige invallen. Zoo mogelijk zijn zij „Membre de la Société des Inventions. Door een octrooiwet zal hun aantal enorm stijgen. Zonder technische ontwikkeling, zonder zelfs een tekening te kunnen lezen, zonder ook maar eenigszins de gevolgen van hun uitvinding, zoo deze ten minste eenige praktische waarde heeft, te kunnen overzien, wenschen zij de patenten te bezitten, overtuigd hiermede schatten te kunnen verdienen. Gewoonlijk niet in staat hun eigen octrooi-aanvraag met bijbehorende teekeningen in orde te maken, wenden zij zich tot een of ander patent-bureau, dat tuk op winst gewoonlijk onmiddellijk het vragen van een patent liefst in alle mogelijke landen aanbeveelt, en met fraaie beloften, ook wanneer het zich in de eerste jaren niet rendabel mocht bewijzen, steeds blijft aandringen op het verlengen van het patent.

Een enkel voorbeeld uit vele: Een arme kantoorbediende had een inrichting bedacht om huizen en erven des nachts te bewaken. Dit bestond uit een ijzeren stang of koord, dat om het erf bevestigd was en waaraan door middel van een grooten ring een hond werd vastgemaakt, die aldus het geheele terrein kan rond loopen zonder zich te kunnen verwijderen. Jarenlang heeft deze uitvinder op advies van zijn patentbureau

dit patent gehandhaafd en betaald, zonder ooit een koper te kunnen vinden.

Gaat men de lijst der patentaanvragen in het buitenland na, dan vindt men daarin een onroemelijk aantal dergelijke, absoluut waardelooze uitvindingen, en de vraag is o. i. gewettigd of een regeering mee mag werken om, prikkelende de eierzucht en den speculatiegeest, het getal dier uitvinders te vermeerderen en de talloze misbruiken die hier door ontstaan te bevorderen.

In zijn roman „Ame” geeft Hector Malot een meesterlijke beschrijving van een degelijke Office cosmopolitain des inventions, en van de wijze waarop door deze bureaux de uitvinders worden geëxploiteerd.

„Qu'on tourne le bouton de cette porte, ainsi qu'une inscription invite à le faire, et l'on est dans une vaste pièce partagée par cages grillées, que divise un couloir central conduisant au cabinet du directeur; un tapis en caoutchouc (B. S. G. D. G.) va d'un bout à l'autre de ce couloir, et par son amincissement il dit, sans qu'il soit besoin d'autres indications, que nombreux sont ceux qui, happés par les engrenages du brevet d'invention, engagés dans ses laminoirs, passent et repassent par ce chemin de douleurs, sans pouvoir s'en échapper, et reviennent là chaque jour jusqu'à ce qu'ils soient hachés, broyés, réduits en pâte et qu'on ait exprimé d'eux, au moyen de traitements perfectionnés, tout ce qui a une valeur quelconque, argent ou idée. Tant qu'il lui reste un souffle la victime crie, se débat, lutte et aux guichets derrière lesquels les employés se tiennent impassibles, ce sont des explications, des supplications ou des reproches qui n'en finissent pas; puis l'épuisement arrive; mais celle qui disparaît est remplacée par une autre qui subit les mêmes épreuves avec les mêmes plaintes, les mêmes souffrances, la même fin, et celle-là par d'autres encore.”

De tweede categorie uitvinders, zij die door hun werkkring geroepen zijn naar gelang der omstandigheden nieuwe dingen te scheppen, die onder de termen vallen gepatenteerd te worden, is ongetwijfeld veel belangrijker. Ook hiervoor kan echter een patentwet zulke moeilijkheden veroorzaken en zoo verkeerd werken, dat het o. i. beter is er geen te hebben. Hier is de eerste vraag die te stellen is: Wie heeft het recht op het patent? Is het de uitvinder zelf of de persoon of Mij in wier dienst hij staat? Beide systemen geven aanleiding tot grove misbruiken. De ingenieur, die aan het hoofd van een constructie-bureau eener groote fabriek staat, is verplicht dikwijls nieuwe toestellen te maken. Hij doet dit met behulp van de arbeidskrachten der fabriek, met behulp harer laboratoria en wordt er voor betaald; het is dus niet meer dan billijk dat de fabriek er de voordeelen van geniet en het patent in handen krijgt. Maar als het voor de fabriek wenschelijk is, is het dan ook in het belang van den verbruiker? O. i. niet, want deze betaalt niet alleen het patent en een kleine vergoeding; maar integendeel, door een patent dat werkelijk van belang is, is men in staat de prijzen zoo hoog te houden, dat het publiek er door benadeeld wordt. Talrijke voorbeelden zijn hiervan aan te toonen; wij wijzen slechts op het Auersche gasgloeilicht; de werkelijke waarde van een Auerbrander is ca. f 2, terwijl tengevolge van het patent er f 9 voor moet betaald worden; op de prijzen der gloeilampen voor electrisch licht die, terwijl zij hier te lande slechts f 0.50 kosten, in Engeland tengevolge der Edisonpatenten tot voor korten tijd nog met f 1.80 betaald moesten wor-

en; op de patenten der Belltelephoon Mij. die haar in staat stelt den invoer van telephonen in Engeland te verbieden en den prijs harer toestellen daar dubbel zoo hoog te houden als hier te lande.

In de grootere fabrieken in Duitschland moeten de ingenieurs, dikwijls bij hun intrede, een contract teekenen waarbij zij zich verbinden om tijdens hun verblijf aan de fabriek en soms nog tot 3 jaar na hun ontslag zelf geen patenten te nemen; en dergelijke bepalingen, het noodzakelijk gevolg van een patentwet, geven licht aanleiding tot groote moeielijkheden.

Wanneer iets werkelijk op een gegeven oogenblik noodig is, dan wordt het geconstrueerd met of zonder patenten, en alleen in het laatste geval zal de geheele industrie er bij winnen. Hij die er het eerst mede aan de markt komt, die zich reeds speciaal voor de fabricage heeft ingericht, zal toch voorloopig de voordeelen er van genieten; en wanneer na verloop van tijd zijn concurrenten eveneens voldoende ingericht en op de hoogte gesteld zijn, heeft hij reeds zijn kosten gedekt en in de meeste gevallen reeds voldoende winst behaald als belooning voor zijn werk.

En nu de derde categorie; daaronder zijn er die werkelijk veel verdienste hebben. Zij zouden op een octrooi in den vorm van een monopolie aanspraak mogen maken, en er belooning daarvan. Meestal zijn dit echter personen, die bescheiden zijn en nimmer groote belooning vragen voor hun arbeid, omdat deze hun leven is.

Zou voor hen, die werkelijk iets groots gevonden hebben, niet een andere belooning mogelijk zijn, dan die welke door een patentwet met al haar aanleve.

Zou niet een regeering, gebouwd op een krachtig gemeenschappelijk leven, de mogelijkheid hebben die weinigen, die werkelijk iets nuttigs gevonden en doordacht hebben, te beloonen, hoe dan ook?

Zoo ergens dan gaf de Frankforter Electriciteitstentoonstelling van 1891 treurige voorbeelden van de gevolgen der patentwet, en wel in de eerste plaats met betrekking tot den zooveel besproken „Drehstrom.” Er was sinds maanden in de verschillende landen een streven om iets nieuws te vinden, waardoor de fouten, aan den gewonen wisselstroom klevend, konden worden opgeheven. Bijna elke dynamo-fabriek trachtte onafhankelijk van de andere, dit vraagstuk tot een oplossing te brengen. Groote proeven werden genomen en tal van constructies werden uitgevonden. Het gevolg was, dat bijna tegelijkertijd tal van patent-aanvragen, op hetzelfde betrekking hebbende, werden ingediend, gelukkig zonder verleend te worden. Veronderstel nu echter, dat het aan een fabriek gelukt was eenige dagen voor de andere een volkomen drehstrommotor gereed te hebben en dan te doen patenteeren, dan zouden alle andere, hoeveel moeite zij zich ook gegeven hadden, welke opofferingen zij zich ook getroost hadden, van de voordeelen verstoken zijn gebleven.

Het gevolg van de patentjacht, die toen heerschte, was dat de fabrieken, die volgens sommigen juist door een patentwet gemakkelijk moesten kunnen samenwerken, zeer vijandig tegenover elkander stonden, en de *prioritätsfrage* als een sombre wolk over de tentoonstelling en het electro-technische Congres lag.

Op deze zelfde tentoonstelling kon men ook het verkwikkelijke schouwspel zien, hoe een firma, op grond van een aanklacht wegens overtreding van de patent-

wet, de afdeeling van een ander liet verzegelen.

De voortdurende processen, wij wijzen hier slechts op de gloeilamp-koolpitten en accumulatoreen-processen in Duitschland, leiden ons in verband met het bovenstaande tot het volgende besluit:

De wederinvoering van een patentwet in Nederland zal niet strekken tot meerdere ontwikkeling van de industrie of handel, maar zal zijn een bron van inkomsten voor patent-bureaux en advocaten ten koste van het publiek.

Zoo mogelijk ware in plaats daarvan te stellen een jaarlijksche belooning voor personen, die het meest hadden bijgedragen tot ontwikkeling van de industrie.

D.

DE CRITIEK EN DE KUNST.

„Dans le groupe des peuples germaniques, les Flamands et les Hollandais sont, sans contredit, les meilleurs artistes.”

H. TAINE. Philosophie de l'art.

„L'art est aisé, mais la critique est difficile” — tot dien indruk komt men onwillekeurig tegenwoordig, in tegenstelling met vroeger, want het: „la critique est aisée, mais l'art est difficile” zit er bij de artisten althans nog zoo diep in, dat gij het niet moet wagen, om hun werk te beoordeelen anders dan in volstrekt goedkeurenden zin, of, met een op u néerzienden blik, kunt ge onmiddelijk die laatste woorden vernemen.

Eertijds waren er meer critici dan goede artisten, thans zijn er zoo 't schijnt meer artisten dan goede critici, eertijds slechts eene kleine productie van kunststukken en eene fijne, nobele critiek, thans is het alsof de kunststukken uit den grond komen opborrelen, en alsof de hoogere, de nobele critiek is zoek geraakt.

Inderdaad, niets schijnt zoo gemakkelijk tegenwoordig, dan de kunst om kunststukken voort te brengen en niets zoo moeielijk voor een kalm toeschouwer, dan de kunst om in die kunststukken waarachtige kunst te ontdekken.

Sedert de heeren schilders hebben goedgevonden om het symbolisme en het impressionisme op nieuw uit te vinden, zijn wij in een minimum van tijd verrijkt met legioenen van hun geestes-kinderen, nooit was de productie kunststukken grooter en sneller dan in 't genre der symboliek en der kleuren-mengeling, zoo zelfs dat de driejaarlijksche en alle kunstkringen telkens op nieuw wandruimte te kort komen en bijna elk weekblad of elke expositie ons verrast met de geboorte van weder een nieuw genie, grooter, breeder, dieper en mystieker dan de reeds onder ons toevende geniën, welke gewone sterfelingen al reeds moeite hadden om, ook zelfs maar ten halven, te begripen.

Niet anders dan in stille verrukking mogen wij natuurlijk die nieuwgeborenen in hun werk bewonderen, al ontsnapt ons in onzen eenvoud ook veelal de mysterie van 't stuk, en al weten wij meestal er juist datgene niet in te ontdekken, wat het volgens den maker tot zoo'n groot kunststuk stempelt; in onze naïveteit zijn wij vaak zelfs geneigd tot de bekentenis, dat wij, in hetgeen ons nu juist als eene der hoogste kunst-uitingen wordt voorgesteld, helaas niets kunnen vinden, noch teekening, noch vorm, noch voorstelling, noch gedachte, niets dan eene zonderlinge kleuren-groeping en dan wat kleur- of licht-effecten, als ware dit laatste, met terzijdestelling van al het overige, zoowel doel als middel.

Staande voor dergelijke kunststukken, op de prijslijst

niet zelden hooger genoteerd dan Rembrandt in zijn' tijd voor eenig stuk kon bedingen ('t verschil van geldswaarde daarbij in aanmerking genomen), zwijgen wij natuurlijk, en wagen ons niet aan eene critiek, wetend, dat wij onmiddellijk 't epitheton „ezel" zouden moeten hooren, als wij in onzen eenvoud durfden bekennen, dat wij in dat stuk inderdaad inhoud, noch vorm, noch gedachte hebben kunnen vinden, dat wij er helaas niets van kunnen begrijpen.

Terwijl er vroeger bijna een leven van studie en van voor-arbeid noodig was om in eenig kunstvak een werkelijk kunststuk te kunnen leveren, tenzij er een genie bij u mocht inwonen, terwijl er vroeger lang en hard, en veel, en veelzijdig, en met ontbering, en met tal van offeringen niet zelden jaren aaneen moest gewerkt worden, alvorens men er zelfs aan dacht om iets te creëeren, zien wij niet zelden nu op 't onverwachts een jong studicus zijn academie of zijn meester verlaten; het is daar binnen in hem plots licht geworden, hij heeft daarbinnen in zich een bron van kennen en een bron van kunnen ontdekt, hij heeft achter den kleinen, achter den engen horizon dier academie of van dien meester een nieuweren, grooteren, helderen, een gouden horizon zien opkomen, hij heeft den vleugelslag van het genie daar binnen in zich hooren suizen, en tevens eene stemme die riep: „staaf op, en wordt wakker en omgordt u" en nu, die academie en dien meester nauwelijks een afscheidsgroet meer waardig keurend, gaat hij henen.

Ginds gaat hij...., iets hoogers en iets beters roept hem, en met eene ongekende verrukking over- en doorziet hij nu de natuur, misschien zelfs het bovennatuurlijke, en die natuur, of dat bovennatuurlijke, het spreekt nu tot hem en dat niet door middel van armzalige voorwerpen of van wezens, die gij stumperd, eerst na lang en na veel tobbers in al de karakteristiek hunner eindeloos varieerende standen u zelve en anderen kunt voorstellen, maar die natuur, zij spreekt tot hem door middel van die groote fluide, het licht, dat overal kleur-beelden weet te tooveren, beelden in diepte en in toon en in schakeering tot in 't oneindige varieerend.

Hij is licht- en kleuren-artist geworden, al 't overige laat hem koud, of wel hij veracht het; de plant, het dier, de mensch, de architectuur, de rivieren en het geboomte, dat alles is voor hem iets onverschilligs, zóó geheel en al bijzaak geworden, dat hij het u kwalijk neemt als ge mocht willen opmerken, dat zijn paarden niet kunnen loopen, veel minder kunnen trekken of dragen, of dat zijn menschen niet kunnen ademhalen, of dat zijn planten nooit het leven gezien hebben, bah! wat is mij dat alles, niets „la couleur seule, c'est la vie."

Geen wonder dan ook, dat men den uitroep hoort, „l'art est aisé, mais la critique est difficile."

En is die uitroep evenzeer gerechtigd ten aanzien der architectuur? Helaas, veelal ja!

De Bouwkunst, zij heeft nu een derde eener eeuw doorleefd, als haar zelden gegeven was; bijna alle groote en minder groote steden van Europa en van Amerika, zij zijn in dat derde deel dier eeuw op ongekende wijze, bijna hectarengewijze uitgebreid; niet eens in de dagen van Keizer Augustus te Rome, is er zooveel gebouwd, zijn er zoovele millioenen, neen, milliarden, allerwege aan haar, aan de architectuur geofferd.

Nooit heeft het Catholicisme, ten onzent althans, in een dergelijk kort tijdsbestek zoovele kerken doen bouwen en op zóó tal van plaatsen, tot in de allerkleinste dorpjes toe, de behoefte gevoelt, om, ten bate van het geloof, groote

en vaak grootsche gebouwen te stichten en daarin aan te brengen alles wat de kunst maar tot verrijking kon aanbieden.

ARIE GEERT'S uit Oostwold.

(Wordt vervolgd.)

PLATEELBAKKERIJ.

Zaterdag 11, 19 dezer, opende de afdeeling Bouwkunst en Kunstnijverheid der Rotterdamse Kunstkring in hare lokalen eene tentoonstelling die tot 10 Juni a. s. geopend blijft, van kunstvoorwerpen en teekeningen uit de Plateelbakkerij „De Porceleyn Fles" van Joost Thoof en Labouchère te Delft.

De expositie is klein, maar geeft een duidelijk overzicht van de tegenwoordige krachten der fabriek en is met de meeste zorg en toewijding met fijnen smaak door de Heeren le Comte en Offermans opgesteld.

In het eerste zaaltje vinden we een fraaie collectie blauw tegels, eenige bruine tableaux en in kleuren beschilderde schotels. Is het blauw op enkele schotels wat krachtig te noemen over het algemeen is het zeer gelukkig en zeer goed van uitvoering; vooral onder de pullen en vazen zijn bijzonder schoone exemplaren. De wijze waarop verschillende tableaux, zooals naar Mauve, Potter, Springer e. a. behandeld zijn, is werkelijk zeer verdienstelijk.

In de beide volgende zaaltjes is het nieuwe fabricaat, de flet métallique, benevens verscheidene teekeningen en aquarellen van den heer A. le Comte, en een zeer fraai gekleurd tegeltableau, geëxposeerd.

De meestal zeer gelukkige vormen der pullen en vazen en de bijzonder rijke kleurschakeeringen en effecten der reflecties métallique op de verschillende voorwerpen geven aan deze collectie een zeer rijk maar deftig karakter; niettegenstaande de groote verscheidenheid der kleuren en den glans der reflecties is er rust en harmonie in.

Het heeft den ondernemenden mededirecteur, den Heer Offermans, eene ontzettend groote studie gekost om dit nieuwe en zeldzaam schoone fabricaat, dat tot heden nog geheel eenig is op de hoogte te brengen waarop het thans staat; het is nu te wenschen dat het publiek het zal weten te waardeeren en de onvermoeide pogingen, door de directeurs in het werk gesteld om iets nieuws en werkelijk schoons te leveren zullen gesteund en met succès bekroond worden. De totaal indruk der expositie is zeer gunstig en moet elk bezoeker voor zeker een hoogen dank geven van de fabriek van Joost Thoof en Labouchère.

Wij mogen er trotsch op zijn dat we in ons land een fabriek hebben als deze, die den roem onzer oude plateelbakkerskunst zij 't ook in gemoderniseerde richting, tot in de verst verwijderde oorden weet hoog te houden. Alle eer dus aan hare bekwame medewerkers!

Rotterdam, Mei 1894.

A. W. MEIJNCKEN.

PRIJSKAMP IN DE SCHOONE BOUWKUNST.

Ten vervolge op de mededeeling, voorkomende in de *Nederlandsche Staatscourant* van 3 en 4 Mei 1894, n^o 102, word bericht dat door de commissie van toezicht op de Rijks-academie van Beeldende Kunsten als leden van de jury, in art. XII van het programma vermeld, zijn benoemd:

voor het theoretisch examen in den proefkamp de heeren dr. P. J. H. Cuypers, voorzitter, H. P. Berlage Nzn., secretaris prof. Aug. Allebé, L. Beirer, J. Gosschalk, Th. G. Schill en J. Versluys;

en voor het practisch examen in den proefkamp, tevens jury voor den eindkamp, de heeren dr. P. J. H. Cuypers, voorzitter H. P. Berlage Nzn., secretaris, prof. Aug. Allebé, L. Beirer, J. Gosschalk, A. Salm G.-Bzn. en Th. G. Schill.

BERICHTEN.

OCTROOI-WETGEVING. Daar de Buitengewone Algemeene Vergadering van de Vereeniging van Burgerlijke Ingenieurs op 28 April j.l. slecht bezocht was, werd besloten aan de leden te verzoeken hun oordeel over het al of niet wenschelijke van de invoering van een octrooiwet in Nederland — waaromtrent op genoemde vergadering zou beslist worden — schriftelijk te doen kennen.

Het Bestuur der Vereeniging heeft thans bekend gemaakt, dat aan de gehouden stemming door 118 leden werd deelgenomen waarvan 92 verklaarden, dat zij de invoering als gewenscht beschouwden; 24 leden achtten haar daarentegen ongewenscht en 2 onthielden zich van een oordeel.

Het Bestuur zal nu ingevolge machtiging van genoemde vergadering de ontwerp-missive aan Z. Exc. den Minister van Waterstaat, H. en N. zenden, waarin het gevoelen der Vereeniging wordt medegedeeld, dat zij is vóór de invoering van een Octrooiwet in Nederland.



No. 14.

2 JUNI 1894.

14de JAARGANG.

Redactie voor de verschillende groepen:

EDUARD CUYPERS. — F. C. DUFOUR. — A. C. M. VAN ETTEN. — HENRI EVERS. — GUGEL. — C. A. HUYGEN. — D. E. C. KNUTTTEL. — JURRIAN KOK. — J. R. DE KRUYFF. — F. H. VAN MALSEN. — C. B. POSTHUMUS MEIJES. — C. MUYSKEN. — J. J. VAN NIEUKERKEN. — R. P. J. TUTEIN NOLTHENIUS. — C. H. PETERS. — C. T. J. LOUIS VIEBER. — P. DU RIEU FZN. — J. VERHEUL DZN.

BUREAU VAN REDACTIE: Marnixstraat 402, Amsterdam.

ABONNEMENTSPRIJS voor Nederland, fr. p. f 15.— 's jaars, voor Indië en het Buitenland (bij vooruitbetaling) fr. p. p. f 17.—

PRIJS DER ADVERTENTIE: van 1—5 regels f 1.— elke regel meer 20 cts. Groot letters naar plaatsruimte.

AANKONDIGINGEN v. AANBESTEDINGEN 15 cts. per regel met premie 3/2 maal.

ABONNEMENT VOOR ADVERTENTIE tegen belangrijk verminderde prijzen.

Uitgevers: MOÛTON & Co., — 's-Gravenhage.

BUREAU VAN ADMINISTRATIE: Herderstraat 5. 's Gravenhage.

INHOUD: Mededeelingen betreffende de Maatschappij. — De Critiek en de Kunst, door Arie Geerts uut Oostwold. — Het Oriëntalisme in de Westersche Architectuur, door Henri Evers. — Prijsvragen. — Verslagen van Vergaderingen. — Berichten. — Personalía. — Vraagbaak. — Agenda. — Lijst van Fabrikanten, Leveranciers, enz.

MEDEDEELINGEN BETREFFENDE DE MAATSCHAPPIJ.

In het gebouw der Maatschappij wordt eene tentoonstelling gehouden van „Ontwerpen en Studiën” op kunstnijverheidsgebied, van den heer C. L. Stal te 's-Gravenhage.

De tentoonstelling is dagelijks geopend van 10 uur 's morgens tot 4 uur des namiddags.

Het Hoofdbestuur maakt bekend, dat bij de gehouden stemming voor drie leden van dat Bestuur, de volgende heeren het achter hunne namen vermelde aantal stemmen op zich vereenigd hebben:

H. Evers, 99; I. H. J. van Lunteren, 90; C. H. Peters, 61; Th. G. Schill, 49; J. A. Mulock Houwer, 36; C. B. Posthumus Meijjes, 36; J. J. Weve, 33; Dr. P. J. H. Cuypers, 23; J. E. G. Noordendorp, 16; H. J. de Groot, 10; P. du Rieu Fzn., 6; H. P. Berlage Nz., 3; V. G. A. Bosch, 2; W. C. Mulder, 2; S. J. H. Trooster, 2; F. J. Nieuwenhuis, van der Steur Jr., J. J. van Nieukerken, G. Looman, F. H. van Etteger, Jhr. Mr. Victor de Stuers, Raammaker en M. A. van Wadenonien ieder één stem.

Van onwaarde bleek te zijn één biljet.

Ingezonden waren 162 stembiljetten, benevens een dat te laat ingeleverd en niet geopend is geworden.

Zoodat gekozen zijn tot leden van het Hoofdbestuur de heeren H. Evers te Rotterdam, I. H. J. van Lunteren te Utrecht (herkozen), en C. H. Peters te 's-Gravenhage.

DE CRITIEK EN DE KUNST.

„Dans le groupe des peuples germaniques, les Flamands et les Hollandais „sont, sans contredit, les meilleurs artistes.”

H. TAINE. Philosophie de l'art.

(Vervolg en slot.)

Nooit hebben de volkeren in een dergelijk kort tijdsbestek, zoovele werken des vredes gesticht; zoovele gebouwen voor hooger of voor lager onderwijs, zoovele musea, zoovele raadhuizen, stations, handelsinrichtingen en mede zoovele concert- en theater-gebouwen. In ontelbaren getale bijna zijn deze allen als 't ware uit den grond verzezen in een minimum van tijd, en daar, waar een 33 jaar geleden nog het vee graasde en het kikker-concert op zomer-avonden nog melodisch uit de sloten opsteeg, daar staan nu nieuwe stadswijken, met gebouwen van eenige verdiepingen hoog en ter nauwernood hebt gij als buitenwijk-bewoner tijd om het prachtig land-zicht uit uwe boven-achterkamer goed te kunnen genieten of weder eene nieuwe straat ontnemt u dat uitzicht en dat genot.

En van de oude steden, die zich in eene toenemende mate van welvaart mochten verheugen, nooit hebben zij, in een dergelijk kort tijdsbestek, zoovele harer karakteristieke oude gevels en huizen zien verdwijnen en deze zien plaats maken voor winkel-puilen, d. w. z. voor spiegelglas-encadrementen, terwijl zij tevens hare poorten mochten zien afbreken, de grachten zien vullen en in boulevards mochten zien veranderen. En dáár, waar vroeger maar één architect was, en waar nu een drietal zelfs meer dan voldoende zoude zijn, daar zijn er nu minstens een tiental, en bij elk nieuw gebouw, dat

er van hen verrijst, hoort ge het bravo-geroep van het publiek, en niet zelden ziet ge er zeven van dat tiental voor één hunner de materie voor een piedestal komen aandragen, mits . . . „à titre de revanche”.

Ook hier, te midden dier enorme en overhaaste kunst-productie moet de kalme toeschouwer wel tot de overtuiging komen: „l'art est aisé, mais la critique est difficile.” Onder de talloze kunststukken toch, die alomme heeten te verrijzen, valt het hem inderdaad zoo moeielijk ééne groote, breede, leidende gedachte, een werkelijk algemeen streven naar waarachtige kunst op te merken en op betrekkelijk weinig uitzonderingen na, ziet hij telkens en telkens weder dezelfde vormen en dezelfde motiven herhalen, en het werk der vroegere meesters een eindeloos aantal malen copieeren, of wel zoo benutten, dat dit in iedere andere kunst als namaak zou veracht en bespot worden.

Terwijl het elke vroegere periode der bouwkunst ten minste mogelijk geweest is om haar eigen cachet op haar werk te drukken, komt de kalme opmerker, die buiten het vak staat en dus de stroomingen niet kent, die zich in dat vak bewegen, tot den indruk, dat de hedendaagsche periode der bouwkunst, niettegenstaande de vele millioenen die haar bijna dagelijks ter verwerking worden aangeboden, niet in staat is om een eigen karakter, een eigen ik voort te brengen, en onder het grazen op de kunstvelden van het verleden en onder haar herkauwings-arbeid den weg bijster is geraakt.

En het wordt hem te moeielijker om in die kunst weg en pad te onderkennen, goed van minder goed en van niet goed te onderscheiden, omdat, als hij soms eens een enkel oogenblik een vakblad mocht ter hand nemen, dat vakblad juist getuigt van zooveel tegenstrijdigheid, van zoo weinig ernst, van zoo weinig werkelijke kunstuiting en kunstrichting, dat hij den journalist van dat blad wel moet benijden, wijl deze de gave schijnt te bezitten om overal iets schoons én iets waars én iets goeds te ontdekken, om overal kunststukken te zien verrijzen en om altijd weér op nieuw genieën en onsterfelijken op zijn weg te mogen ontmoeten.

Die journalist, hij heeft de gave der critiek, die hem, arm toeschouwer ontbreekt; die journalist, hij is de gelukkige, overal én in alles én in allen vindt hij kunst, overal dieptè van gedachte, overal een streven naar hooger, of reeds eene uiting van dat hooger, en niet alleen dat hijzelf daardoor geniet, maar hij schept hierdoor ook een kring van gelukkigen om zich heen, die zich door zooveel lof en eer beneveld, dan soms laten wijden tot priesters der kunst en nu van uit hun hoog standpunt medelijgend of minachtend neêrzien op hen, die hun weg niet hebben gevolgd, en die in het handgeklap en in het bravo-geroep niet hebben gedeeld en hun priester- of hun hooge-priesterschap kunnen noch willen erkennen.

Maar die kalme observator, wat zoekt hij, wat wil hij dan toch, waarom deelt hij niet in dat alles? — bij eene weinig-eischende critiek immers allerwege kunststukken, en bij eene veel-eischende critiek slechts hoogst zelden één enkel kunststuk — waarom dan toch dien laatsten, dien zoo armelijken, verdrietelijken weg gevolgd?

Wat hij zegt te zoeken en te willen, dat is eene bouwkunst, die zich niet verlaagt tot weinig meer dan een reproductie-toestel met verkleinings- of vergrootings-vermogen, maar eene bouwkunst, die gebruik makend van alle waardevolle constructieve solutiën der vroegere tijden, zeltbewust een eigen weg, een eigen pad bewandelt, op de manier: zoals de Grieken dat hebben gedaan in hun tijd, zoo als de Romeinen dat deden in hunne periode, zooals de

mannen van het Romaansch en van de Gothiek, dat weder op hunne beurt deden, en, hoezeer slechts voor korten tijd, ook de voornaamste artisten tijdens de Vroeg-Renaissance dat nog deden.

Welnu, zonder ernstige critiek, die afwijst alles wat slecht geconstrueerd en slecht gedacht is, die afwijst alles wat geen werkelijke reden van bestaan heeft, die afwijst alle vormen, en alle versieringen, die in strijd zijn met de gevolgde constructie, met de gebezigde materie, of met de plaats of met het doel, zonder zoodanige critiek, zegt hij, is het niet mogelijk, om, niet morgen reeds, maar om in verloop van tijd de bouwkunst een eigen weg, een weg, die tot eene nieuwe kunst-periode zal voeren, te doen vinden.

Inderdaad de kunst en de critiek, zij zijn twee vrienden, zij behooren althans twee vrienden te zijn, maar vrienden in den gezonden zin des woords, de critiek, zij heeft niet ten doel om af te breken, maar om op te bouwen, zij heeft niet ten doel om te bewonderen, bewondering sticht meestal meer kwaad dan goed, maar zij heeft ten doel om tot hoogere, tot betere, tot doordachtere, tot meer blijvend kunstwerk ons te leiden; alleen de critiek, die dat vermag is de vriendin der kunst, haar goede genius. Welnu die critiek, zij is helaas schaarsch, en dat inderdaad tot schade der kunst, trouwens zoodanig critiek is uiterst moeielijk, zij moet zijn volstrekt onpersoonlijk, volstrekt waar en eerlijk, en verondersteld dus eene breedheid van zien en van denken, die niet aller eigendom is.

Die critiek althans ontbrak, toen de architectuur nu een 30 of 40 jaren geleden plots kwam te staan voor die zeldzame periode, voor dat overgroote arbeids-aanbod, en dat op een oogenblik, toen zij, de architectuur, inderdaad stond voor een enorm te kort in zoowel technisch als in aesthetisch kennen en kunnen.

En niet alleen dat haar *dit* ontbrak, maar in haren langen slaaptijd van ruim anderhalve eeuw, had zij tevens alle ervaring verloren, ook de gildebouwen van voorheen, zij bestonden thans niet meer, en . . . haar smaak? Deze had lang geleden, reeds, tijdens de rococo, zijn laatste werk geleverd.

Op dat zoo merkwaardige moment, toen allerwege het „wordt wakker en staat op ter arbeid,” der architectuur werd toegeroepen, toen ontbrak het haar aan technische kennis en aan ervaring, aan aesthetische opvatting en aan goeden smaak, en wat erger was dan *dit* alles, op dat oogenblik, hadden ook haar priesters, de architecten, hun *crédo* verloren, hun geloofsbeginselen in zake kunst zij waren totaal zoek — en het werk toen door hen geleverd, het getuigt van de geestesarmoede dier dagen en dier mannen.

Ware de architectuur eene minder veelzijdige, eene meer eenvoudige kunst, dan zeer zeker had zij toen reeds spoedig het juiste standpunt weten te herwinnen, doch zij is onder de kunsten, eene der allermoeielijkste, misschien wel de moeielijkste, dien, welke de meeste voorbereiding, den langsten studietijd vraagt, en, wat nog het allergrootste bezwaar is voor hare beoefenaren, de onmisbare ervaring, het juiste oog, het juiste gevoel voor proportie, voor vorm, voor kleur, voor afstand, en voor detail-behandeling, dat alles kunnen zij alleen erlangen ten koste van veel werk, dat eerst vooraf moet gaan, en dat daarom niet altijd het beste is.

Inderdaad om een goed architect te kunnen zijn, moet men niet enkel wetenschappelijk volkomen meester zijn in zijn vak, maar tevens een schat van ervaring bezitten, en die ervaring verkrijgt men eerst ten vollen door onder eigen verantwoordelijkheid veel gebouwd te hebben, en door dat wat men aldus gebouwd heeft, steeds aan eene strenge,

aan eene onverbloemde zelf-critiek te onderwerpen, eene critiek die ten doel heeft om u uw eigen fouten te doen ontdekken, en dezê kennend, u daarvan in 't vervolg te kunnen onthouden.

Het moge aangenaam zijn uw werk door een vrienden-groep verheerlijkt te zien, doch dat werk verkrijgt daardoor in zich geen hoogere waarde, geen enkele uwer fouten verdwijnt daardoor, integendeel ge loopt het gevaar, dat die fouten u nu zullen ontgaan, en de mogelijk kheid tevens dat gij uit onbekendheid met hun bestaan, in die fouten zult hervallen, misschien zelfs ze nog wel als verdiensten zult aanmerken. Vandaar dat critiek nuttiger is dan lof, door gezonde critiek leert men zijn werk kennen, door lof komt menigeen maar op een dwaalspoor.

Welnu, *die* voorbereiding, *die* ervaring, *die* critiek, dat alles ontbrak den architecten *dier* dagen, de bouwkunst zij was zóó diep ingeslapen, dat zij bijna geen literatuur, geen beredeneerd-critische kunst-geschiedenis, geen school meer bezat. Dat geheele tekort, het moest dus toen eerst worden aangevuld en ingehaald, een werk van tal van jaren.

Doch de inmiddels noodig geoordeelde bouwwerken, zij konden of zij wilden daarop niet wachten, zij moesten gebouwd worden en zij werden gebouwd en daar de eigenlijke architect ontbrak, nam de stucadoor zijn taak over. Hij, de stucadoor, hij was de groote inspirator *dier* dagen; hij had en hij wist raad voor alles, voor gemis aan gehouwen steen, voor 't gebruik van onbruikbaren baksteen, voor 't samenstellen van kruis- en van koepel-gewelven van bijna elke spanning, voor het haast kosteloos aanbren-gen van heusche momumentale Grieksche kolommen en kroonlijsten en frontons of wat dies meer zij en werd het soms wat moeielijk, welnu, dan riep hij zijn buurman, den timmerman, even ter hulpe.

Die stucadoors-architectuur, zij heeft ontzettend veel kwaad gesticht, en heeft bij gebrek aan degelijke critiek bijna een geheele generatie bedorven, en toen eindelijk die critiek kwam, toen stond zij tegenover eene macht, die zich bedreigd achtte, omdat zij gevoelde, dat zij de geschiedenis, de wetenschap en het gezond verstand tegen zich had — en zoo, uit gemis aan tijdig leidende critiek, is zij, de Bouwkunst, op een dwaalspoor geraakt, en dwalen er nog zoo velen harer beoefenaren, die, wilden zij hunne talenten benutten in werkelijk opbouwende richting, die kunst in enkele jaren reuzenstappen vooruit konden brengen.

De kunst, zij heeft gezonde critiek noodig. Het ware der Bouwkunst goed en nut tevens, als men wat spaarzamer wilde zijn met het proclameeren van kunststukken, en als er wat meer zelf-critiek en wat meer opbouwende critiek en wat minder adoratie was. De eeuwen die komen, zij storen zich toch niet aan onze proclamatiën, zij laten zich door onze adoratie toch niet misleiden, zij aanvaarden en zij boeken alléén datgene als kunststuk, als meester-werk, wat den toets der opvolgende critiek heeft kunnen doorstaan.

Die opvolgende critiek, zij is niet te ontgaan, zij is niet te misleiden ook, zij komt onafwijsbaar; stelt onze Bouwkunst, stellen onze architecten er dus prijs op om later na één of twee of meer eeuwen nog met eere genoemd te worden, dan is het zaak, dat zij bij de opbouwende critiek ter schole gaan; 't is waar, werkelijke kunst wordt daardoor dan moeielijker bereikbaar, zeldzamer ook, maar het standpunt der geheele Bouwkunst, het wordt waarde-voller, hooger, van meer blijvende waarde en het woord zal *dan* weér zijn als van ouds: „l'art est difficile, mais la critique est aisée” — en dan ook kan de uitspraak

van *Taine* weder bewaarheid worden, dat wij met de Vlamingen voor de Germaansche volkeren-groep dat zijn, wat de Italianen zijn voor de Latijnsche volkeren-groep, „*de beste artisten.*”

ARIE GEERT'S *uit Oostwold.*

HET ORIËNTALISME IN DE WESTERSCHE ARCHITECTUUR (I).

DOOR
HENRI EVERS.

„Elke wetenschap heeft haar stokpaardjes die tegelijkertijd haar nachtmerries zijn. Ze houden een tijdlang de hoofden bezig, prikkelen de strijdlustigen als hing het heil der menschheid er aan en eindigen met te vervelen en op zijde geschoven te worden.

Doch het is slechts voor een poos! Met de regelmatigheid van koortsaanvallen komen ze terug om op nieuw de attentie te vragen. Doch telkenmale eindigt het op gelijke wijze — de strijd blijft onbeslist.”

Met deze tirade vangt onze eminente historicus, wijlen Prof. Jorissen, een zijner meesterlijke „Historische Bladen” aan.

Meer dan eens schoot ze mij in den laatsten tijd te binnen. Want ook op architectonisch terrein worden stokpaardjes bereden. Jaarlijks, maandelijks of wekelijks komt dit ten onzent en elders voor op congres, in vergadering of in vakblad.

Vooraf door de jongeren worden ze met voorliefde bestegen.

Met jeugdigen overmoed wordt soms alles omverge-reden wat door de traditie hecht daar stond. Er wordt kortweg schoon baan gemaakt. Geestig wordt in droom heel het architectonisch heden en verleden door een monsterriool afgevoerd om daarna uit het Niet te doen verrijzen den stamboom der nieuwe kunst in de primitieve gestalte van een molenaar. Luchtkasteelen worden gebouwd, en heel wat kunstwissels worden op de toekomst getrokken.

Klassicisme, Rationalisme, Symbolisme, Individualisme, Impresionisme, IJzer, ze waren voor velen onzer een devies.

Onstuimige betoogen waarin de kunstwaarde der moderne bouwkundige scheppingen naar het meerder of minder aantal kilo's van dit materiaal wordt bepaald; heftige philippica, die de artisticeit er van naar de hoeveelheid „ijzerkorrels” vaststellen, — ze hebben er hun ontstaan aan te danken.

Zonder ijzer, in de toekomst geen saluut voor onze kunst! Zoo meent men.

Nog ligt de laatste Parijsche Tentoonstelling, met heel haren litterarischen aanleve: Seriën van epistels, artikels of studiën door mannen van allerlei slag en landaard hieraan gewijd, versch in 't geheugen. Hetzij deze artistieke gebeurtenis door de aanhangers van het Klassicisme of Rationalisme te Parijs, beurtelings als resultaat hunner theorie wordt beschouwd; hetzij een koel redeneerende ingenieur te Brussel — ditmaal zich zelf vergetende — in geestdrift ontstoken haar lof bezingt en in opgewonden taal haar als de dageraad eener nieuwe kunstperiode proklameert. En zoo veel andere te lang om te noemen.

Wat is ook de archéologie een onderwerp van belangstelling in onze kringen. Wat is ze beurtelings verheerlijkt of verguisd. Ongeveer een paar jaar geleden werd

door den eminenten César Daley op architecten-congressen in Londen en Parijs van haar studie alléén heil verwacht voor de ontwikkeling onzer kunst.

Onder den titel van: „les Hautes Etudes d'architecture” werd in een belangrijke voordracht met klem de instelling van een leergang, gebaseerd op een grondige studie van het verleden, aan de hogere inrichtingen van bouwkunstonderwijs verlangd. César Daley was van meening dat in de oppervlakkige kennis van onze kunstgeschiedenis, de reden schuilt van het blind copiëeren, van het karakterloos naäpen der historische stijlperioden in de moderne architectuur. Zijns inziens moest die studie grondiger worden, moesten de historische monumenten in hun aanzien, meer aan hun program, aan de eischen der toenmalige samenleving gesteld, worden getoetst, om het besef te doen doordringen dat alleen het beginsel hunner compositie en niet de compositie zelf navolging verdient.

„Wij weten te veel, of weg met al die stijlen” zoo luidt daarentegen het verslag eener wintervergadering der afdeeling Amsterdam, waarin het nut der archéologie door verdienstelijke collega's werd besproken.

Wat al tegenstellingen!

Drijfveer of strekking van een en ander na te gaan is hier niet de bedoeling. Wat ik slechts wil constateeren: dat is de geest van leven en beweging die thans onze kunstwereld bezielt. Daargelaten of de naaste toekomst de hooggespannen verwachtingen van velen zal beschamen of niet, kan niet worden geloochend dat we leven in een tijd van gisting, van onvoldaanheid, van haken naar andere idealen — van zoeken naar eigen kunstleven vooral.

En dit is een verkwikkend denkbeeld. Verkwikkend, te weten dat van verschillende zijden wordt gedacht en gewerkt; dat er bij enkelen geestdrift voor de goede zaak opvlamt, bij anderen gloed, leven, bezieling teweeg brengend, al was ook de wijze waarop het overkropt gemoed zich lucht gaf soms al te schrill; al werden in overdreven bewondering voor eigen gaarde, de bloemen in 's buurmans tuin soms al te baldadig vertrappt.

Doch al werd door overdrijving ook verwarring te weeg gebracht; al mocht menig jongere zich angstig afvragen: Welken weg moet ik inslaan? Wat moet ik doen om architect te worden? toch hadden die buitensporigheden hun goeden kant.

Ze leidden bij anderen tot een zorgvuldig onderzoek in eigen artistiek domein. Zoo noodig werd alles overtolligs verwijderd om aldus gezuiverd, en door nauwgezette zelf-controle in overtuiging gesterkt bedachtzaam en zelfbewust den ingeslagen kunstweg te vervolgen. Aldus deden ze als hygiëne dienst.

Trouwens, de bouwkunst volgt slechts den algemeenen stroom des tijds in de schoonste uitingen van den menschelijken geest: wetenschap en kunst. De beweging waarvan zij thans getuigt, ze is slechts de terugslag van hetgeen op zustergebied, in muziek, in schilder- en beeldhouwkunst — en vooral in letterkunde heeft plaats gevonden. De letterkunde die in haar algeheele uiting het geestelijk peil der samenleving allereerst aanduidt en haar getrouwe uitdrukking, haar toetsteen is.

En als zoodanig behoort de architectuur in haar onafscheidelijk gevolg. Van verre of van nabij, al naar mate de omstandigheden of gebeurtenissen een langzame of spontane ommekeer teweeg brengen; want geroepen om aan de sociale eischen te voldoen, is zij een getrouwe

weerspiegeling der zeden en gewoonten van de maatschappij die haar het aanzijn schonk. Menig groot hoofdstuk onzer kunst kan het getuigen.

Waren niet de humanisten de voorloopers der Renaissance?

Mijns inziens zal de ontluiking van den nieuwen stijl, het stokpaardje van hen die den tijd vooruitloopen, tevens de nachtmerrie dergenen die wars van elke storing in hun idealen achteraan komen hinken, afhangen van de oplossing der sociale kwestie, welke hooge en lage kringen thans zoozeer bezig houdt. Al naar mate deze, kleine of groote veranderingen in den maatschappelijken toestand teweeg brengen zal, kunnen nieuwe sociale eischen ontstaan waaraan te voldoen, de taak der bouwkunst ook dan zijn zal. Nieuwe typen zóowel in vorm als in samenstelling zullen het gevolg hiervan zijn.

Wanneer, en hoe dit zal geschieden. Wie zal het zeggen?

Evenals een bergstroom door den gloed der voorjaarszon uit dorre sneeuwvelden wordt verwekt, zoo is ook de bouwkunst thans door den drang naar oorspronkelijkheid die zich allerwege openbaart, aan de kille atmosfeer der conventie ontrukkt. Wild opbruisend, in teugellooze vaart wordt ook zij langs hellende flanken voortgestuwd, zonder bepaalde richting of vast doel. Afhankelijk van de oneffenheden op haar weg, tijdelijk uiteenspattend, om straks wellicht in effen vlakke tot een breeden geregelden stroom zich te vormen, of wel om in kleine vertakkingen zich te blijven voortbewegen, maar in welken vorm ook, steeds leven aanbrenghend, haar weg te vervolgen en het einddoel te bereiken.

Wat zal haar lot zijn? Het eerste of het laatste? Zal in de toekomst een gemeenschapskunst, een nieuwe stijl ontstaan, of zal de persoonlijke uiting, het individualisme, ten slotte triomfeeren?

Veel is reeds over dit thema gesproken of geschreven. Kunstenaars of letterkundigen hebben om strijd getracht een weg aan te geven. Walter Crane, Gustave Vermeylen en zooveel anderen getuigen er van.

Zelfs houdt in den laatsten tijd de kwestie van den prix Duc de architectenwereld in Frankrijk ernstig bezig.

Deze belangrijke prijskamp, ingesteld door den beroemden bouwmeester van het Gerechtshof te Parijs, met de bedoeling bevorderlijk te zijn aan de ontwikkeling van een nieuwe kunst, heeft gedurende de dertien jaren van zijn bestaan steeds minder resultaten opgeleverd. Gedurig werd het aantal deelnemers minder en het eenige ontwerp dat de laatste maal was ingezonden, werd zelfs voor een bekroning ongeschikt geacht. Vandaar de reden der discussie in de Academie française om te trachten verbetering hierin te brengen.

De verschillende meeningen nu, die omtrent den stijl der toekomst worden geuit, toonen genoegzaam aan de onzekerheid waarin men hieromtrent verkeert. Mijns inziens is ook het weinige succes in den zin eener algeheele en uniforme uiting door eminente kunstenaars sinds een kwart eeuw beproefd een bewijs, hoe de oplossing der kwestie niet bij de kunstenaars alléén berust. Zij toch, zijn slechts de werktuigen die onder den maatschappelijken drang naar andere idealen of hooger aspiraties kunnen ingrijpen ter verwezenlijking van een algemeen gevoelde behoefte. En zoolang deze niet aanwezig is, zal de nieuwe stijl zich laten wachten. Nooit is een stijl ontstaan, alléén op initiatief van één of meer bouwmeesters. Alle groote kunstperioden in vroeger of later tijd, getuigen dit zonder uitzondering!

Ik acht het filosofeeren over den stijl der toekomst in weinig belang. De studie die ik hierbij waag den lezers aan te bieden, is daarom niet in dezen zin. Zij bepaalt zich tot de bespreking van een verschijnsel in de moderne architectuur dat mij niet van belang ontbreekt en aanleiding is geweest tot de keuze van bovenstaanden titel.

(Wordt vervolgd.)

PRIJSVRAGEN.

Aan het Bestuur der Afdeling Amsterdam van de Maatschappij tot Bevordering der Bouwkunst.

De ondergeteekenden hebben de eer hierbij rapport uit te brengen, omtrent hun beoordeeling van de door uwe afdeling in November 1893 uitgeschreven prijsvragen.

Op de eerste vraag (*gevel van een boekwinkel*) zijn ingekomen vijf ontwerpen. De drie ontwerpen gemerkt *R. v. E., uil in ring, étude n'a pas de fin* staan in opvatting en uitvoering niet ver van elkander. Zij moeten allen als verdienstelijk worden aangeerkend.

De beide ontwerpen *Flora* en *Amstel* staan daarbij ver achter de eerstgen. drie ontwerpen voldoen in zoverre niet aan het programma, dat zij niet eenvoudig zijn: de beide laatstgenoemden allen bijna in een ander uiterste, van te eenvoudig te zijn.

Na rijp beraad hebben de ondergeteekenden de volgende rangschikking vastgesteld. De reden daarvan wordt in het hier volgende opgegeven.

I. *R. v. E. II. Uil in ring. III. L'étude. IV. Flora. V. Amstel.*

R. v. E. De eerste plaats is aan dit ontwerp toegekend, om de verdienstelijke ontwikkeling der eerste verdieping. De tweede plaats daarbij echter een weinig te veel af. Enkele motieven der eerste waren daarbij op hun plaats geweest, bijv. de rondogjes ter zijde. De zijpilasters beneden vertoonen een opeenschepping van motieven: een draagsteen torsch een levensgroot (1 M.) hoog beest. Daarop staat een pinakel!

De drielichten zijn een weinig te groot genomen: er blijven daardoor slechts hoekjes van ± 0.40 M. over, hetgeen aan de praktische bruikbaarheid der vertrekken schaadt.

Het dakvenster is te hoog en te breed.

Overigens is de teekening goed: de gevolgde methode van het effect werken, reikt aan zelfmisleiding de hand.

II. *UIL IN RING.* Ook hier heeft de virtuose teekenaar zich niet geheel rekenschap gegeven van het effect, dat het geteekende de werkelijkheid zoude maken.

Aan de zijpilasters volgen op het driehoekig uitstekend modeltje een grootere console met zware gothiserende bekroning, en een soort van torentje, waarboven weder een console, en zwaar stuk steen bij wijze van spuwer torschende, waarop een dwergzuiltje, dat wederom een wapenschild dragenden leeuw draagt!

Uit de opsomming reeds kan men zien, dat eenheid ten eenemale aan het ontwerp ontbreekt. Datzelfde geldt van de afdelings aangebrachte consoles.

Vrij goed geslaagd zijn de volgende twee verdiepingen, ofschoon ook daar het *twee meter* lange driehoekige zuiltje, waarop een waarde lang $3\frac{1}{4}$ M., bekroond door een vierkant gedeelte, een edenklijk motief vertoont, vooral bij de geringe afmetingen van het onderste ($\pm 0.15 \times 0.20$ M.)

Te breed schijnt verder het dakvenster. Het kolommetje met verbukkend beest had best gemist kunnen worden.

De teekening is aardig. Ook hier geldt de bij I gemaakte opmerking, dat vaak de vaardigheid des teekenaars aan het voordoen der details, aan het zich voor den geest halen van het effect in den weg schijnt te staan.

De ook bij III gevolgde inrichting, om het winkelraam achter het gevelraam terug te trekken, vond geen bijval. Al moet men in steden, om stoepen in de rooiinglijjn te brengen, dit motief vaak gebruiken, bij prijsvraag-ontwerpen is dat niet noodig. De winkel wordt daardoor donker: de étalage trekt minder de aandacht der voorbijgangers.

III. *L'ÉTUDE N'A PAS DE FIN.* herinnert in de pui sterk aan een winkel voor korten tijd in Amsterdam gebouwd.

De zware omloopende wulst (halfroond) aan de dagzijde is niet aanbevelenswaard. Omtrent het niet in het gevelvlak stellen van het winkelraam geldt de opmerking bij II gemaakt.

De driehoekige zijvleugels aan de dakvensters hadden gemist kunnen worden, evenals de zich energiek kronkelende beesten. Door weglating der driehoeken had men de proportiën verbeterd. De uiteinden der pilasters zijn een weinig te puntig uitgevallen. De gekleurde teekening is zeer goed geslaagd: hierbij is minder zucht tot virtuositeit tentoongesteld.

De derde plaats is aan het ontwerp moeten toegewezen worden, omdat de getermijnde *boog* boven de winkelpui, die tegen wege betrekkelijk smalle pilasters rust, een niet zeer juist gekozen vorm is. De boog is wel is waar te *construeëren*, toch is het motief als zoodanig voor het oog wankelend, al valt dit niet zoo sterk op, bij een aan beide zijden ingesloten gebouw.

IV. *FLORA.* Het ontwerp is bijna te eenvoudig. De oplossing der motieven is niet altijd even gelukkig. De bekroning met het opschrift „in de vlinder” zit vast in de omlijsting.

V. *AMSTEL.* De opmerking omtrent te grooten eenvoud, geldt ook bij dit ontwerp.

De moorsche bogen der eerste verdieping, waarboven tegels bedoeld schijnen, staan niet fraai.

De lijnen van het dakvenster kunnen geen bijval vinden.

Op de tweede vraag, een *tolgaarderswoning*, zijn vier ontwerpen ingekomen, die de beoordeelaars aldus rangschikken:

I. *Halt*; II. *Walter Crane*; III. *14 Februari*; IV. *Waterstaat*.

I. *Halt*. Twee teekeningen; het plan is goed, alleen had het een weinig minder zamengesteld kunnen zijn geweest, terwijl dit toch de mogelijkheid om kasten in de keuken te verkrijgen niet had behoeven uit te sluiten. Het kantoor is een weinig ongemotiveerd tegen het huisje aangebouwd, het zal in den zomer, daar het geheel uit glas bestaat, een niet zeer begeerenswaardig verblijf opleveren!

Wanneer het huisje zou moeten worden uitgevoerd, verdient van te voren herziening van sommige afmetingen aanbeveling (zie de zoogenoemde windveer.)

De wijze waarop de lantaarns zijn aangebracht, is aardig gevonden. Echter zal zij iedereen, die er door moet, tot bukken nopen. Immers de hoogte van ± 2.25 M. zal, van uit den weg gezien, verbazend laag schijnen.

II. *Walter Crane*. Drie teekeningen. Het plan is wat oppervlakkig behandeld. De toegang tot de keuken, door de voorkamer heen, had anders kunnen gelegd zijn. De schoorsteenen (hoewel op de perspectief-teekening aangegeven) zijn op het plan vergeten, zelfs in de keuken!

De perspectief-teekening sluit niet geheel met het plan. De laatste heeft aan de trap een schuinen hoek, terwijl er op de eerstgenoemde teekening van onder een vierkant is voorgesteld, waarop een afgeschuinde hoek.

Hoewel het ontwerp er zeer Engelsch uitziet, is het toch niet onverdienstelijk.

III. *14 Februari*. Twee teekeningen. Op het plan is het privaat vergeten. Overigens is het ontwerp goed; en, als de opvatting wat minder dagelijks ware geweest, zoude het niet bij het sub. II. genoemd achterstaan.

IV. *Waterstaat*. Twee teekeningen. Is geheel conform den naam! geheel als de Waterstaat tolgaarderswoningen laat bouwen!

Het plan (een hoek) maakt geen aangenamen indruk. Het ontwerp is klaarblijkelijk van een man uit de praktijk; bovendien van een praktisch man. Dit getuigt zoowel de wijze van teekenen, als de aandacht aan sommige onderdeelen gewijd: bijv. om de talboom van uit het kantoor te kunnen heffen, alleen echter aanbevelenswaard als er geen toel to ontvangen is, bijv. bij spoorweg-overwegen.

CONCLUSIE.

De beoordeelaars, zijn eenparig van meening, dat voor geen van beide prijsvragen een volledige bekroning kan worden toegekend. Immers deze zoude medebrengen een aanbieding aan de Mij. t. B. d. B. ter opname.

En hoewel zij gaarne alle hulde brengt aan alle teekenaars der ingezonden ontwerpen, en vooral aan de in de eerste plaats genoemde, over hun talent, en alle eerbied heeft voor de vele moeite die zij zich gaven, meenen zij toch, dat de waarde der ontwerpen niet zoodanig is, dat zij verdienen te worden gedrukt en verspreid.

Zij hebben de eer voor te stellen, de uitgeloopte som van f 40.— voor prijsvraag I te verdeelen onder de ontwerpers van *R. v. E., Uil, l'Étude*, en wel om aan het eerstgenoemde f 20.—, en ieder der beide andere f 10.— uit te keeren.

Voor prijsvraag II veroorloven zij zich voor te stellen om aan het ontwerp met het motto *Halt* toe te kennen f 20.—; aan dat met het motto *Walter Crane* f 10.—. Zij vleien zich, dat tegen de overschrijding der beschikbaar gestelde som geen bezwaar zal bestaan.

Zij vertrouwen verder, dat de inzenders bij aanneming der bovenvermelde geldsommen wel zullen gelieven in aanmerking te nemen, dat zij niet geacht moeten worden belooningen te zijn voor hun arbeid. Zij zijn alleen een geringe erkenning er van, waarbij rekening moet worden gehouden met de geringe middelen, waarover de afdeling beschikt.

De beoordeelaars der prijsvragen,
uitgeschreven in 1893, door de afdeling Amsterdam,
der Mij. t. B. d. B.,

(w. g.) I. GOSCHALK.
G. VAN ARKEL.
Ed. CUYPERS.

Het Bestuur der afdeling Amsterdam noodigt heeren vervaardigers der ingekomen antwoorden die overeenkomstig het bovenstaand Jury-rapport gedeeltelijk bekroond werden uit, vergunning te verleenen tot het openen van hunne naambrieven.

Afdeling 's-Gravenhage. Voor belangstellenden ligt het programma met situatietekening der prijsvraag voor een Nieuw Societetsgebouw te Almelo, van af heden ter inzage Binnenhot 8.

Namens het Bestuur.
J. F. L. FROWEIN,
Secretaris.

VERSLAGEN VAN VERGADERINGEN.

MAATSCHAPPIJ TOT BEVORDERING DER BOUWKUNST. De 69ste Algemeene Vergadering, die door ruim 50 leden werd bijgewoond, werd Woensdag 30 Mei, des morgens ten half elf ure geopend door den Voorzitter der Maatschappij, den heer C. Muysken, die de tegenwoordigen het welkom toeriep.

Het jaarverslag, reeds in het Bouwkundig Weekblad open-

baar gemaakt, werd goedgekeurd, evenals de balans over 1893, die door den heer F. H. van Malsen werd toegelicht, waarbij hij de opmerking maakte, dat de toestand der Maatschappij niet slecht is, maar dat het wenschelijk ware, dat zij wat meer geld ontving en wat minder behoefde uit te geven. De aandacht van de leden moet dan ook gevestigd blijven op het aanwinnen van nieuwe leden.

De rekening en verantwoording over 1893 was door de verificatie-commissie behoorlijk in orde bevonden, die dan ook voorstelde om den Penningmeester en de ingestelde Commissie van Financiën onder dankzegging te dechargeeren, waaraan door de vergadering gevolg werd gegeven.

Uit het voorgelezen proces-verbaal van stemopneming voor de bestuursverkiezing bleek, dat 162 geldige stembrieven waren ingekomen, benevens één, na den daarvoor bestemden tijd en ongeldig verklaard, en dat gekozen waren de heeren H. Evers, met 99, I. H. J. van Lunteren, met 90 en C. H. Peters, met 61 stemmen. De heer van Lunteren, ter vergadering aanwezig, werd door den Voorzitter met zijne herkiezing geluk gewenscht, aan beide andere heeren, die niet aanwezig waren, zal kennis worden gegeven van hunne verkiezing.

In hartelijke woorden herdacht de Voorzitter de verdiensten van den heer J. F. Klinkhamer, de afgetreden Bestuurder-Penningmeester, wien hij hulde bracht en erkentelijkheid voor al hetgeen hij voor de Maatschappij had verricht. Met leedwezen betuigde de Voorzitter ook afscheid te moeten nemen van den heer A. A. Bekaar, die naar Middelburg vertrekt en gemeend heeft te moeten bedanken, omdat het nu moeielijk zou worden de taak van Bestuurder waar te nemen. De Voorzitter bedankte den heer Bekaar ten eerste voor al hetgeen hij voor de Maatschappij gedaan had, en gaf de verzekering, dat zijn tegenwoordigheid in het Bestuur, ook als Ingenieur van den Waterstaat, steeds zeer op prijs is gesteld.

Na eenige discussie over de wijze van stemmen, die dit jaar voor het eerst werd toegepast, werd overgegaan tot het verkiezen van een Voorzitter van de Maatschappij. De heer C. Muysken werd herkozen, betuigde zijn dank voor het wederom in hem gestelde vertrouwen, en verklaarde gaarne in het belang der Maatschappij werkzaam te blijven, daar zij nog steeds zijne belangstelling heeft.

Uit het rapport van de commissie van beoordeeling der prijsvragen, in 1893 uitgeschreven, bleek, dat slechts aan een van de antwoorden op de tweede prijsvraag (een ontwerp voor een ingang tot een zoölogischen tuin) eene bekroning was toegekend, en wel de bronzen medaille en het getuigschrift. Aan geen der beide antwoorden op de eerste prijsvraag was een onderscheiding toegekend, en — zooals bekend is — op de derde prijsvraag waren geen antwoorden ingekomen.

De bekroonde bleek te zijn de heer P. F. B. Musley, die later ter vergadering kwam en de medaille met een recht hartelijke toespraak uit handen van den Voorzitter ontving.

De begroting voor 1895 werd, zooals die in concept reeds is bekend gemaakt, aangenomen. Bij de behandeling daarvan werden door verschillende leden wenken gegeven, tot verminderen van uitgaven of om te trachten de inkomsten te vermeerderen, die het Bestuur beloofde ter harte te zullen nemen.

De meer huishoudelijke werkzaamheden eindigden met het bepalen van de plaats der September vergadering; daartoe werd Middelburg voorgesteld, naar aanleiding van de besprekingen op de April-vergadering. De vergadering vereenigde zich met die keuze, waarna de Voorzitter mededeelde dat de oud-Bestuurder de heer Bekaar zich gaarne bereid heeft verklaard de komst der leden in de genoemde merkwaardige stad voor te bereiden.

Na de pauze werden de praëadviezen van het Bestuur over de antwoorden op de vragen behandeld, die aanleiding gaven tot de volgende besluiten.

Aan de prudentie van het Bestuur werd overgelaten zich te gelegener tijd tot de Regering te wenden, om de aandacht te vestigen op de voordeelen die aan partieele aanbestedingen zijn verbonden, met verzoek die bij voorkomende gelegenheid alleen bij een groot werk voorloopig als proef eens in toepassing te brengen.

Naar aanleiding van vraag III werd het nuttig geoordeeld, dat het Hoofdbestuur de noodige stappen zal doen om bij de besturen van de voornaamste gemeenten in ons land met klem aan te dringen op de invoering van de meest practische voorschriften omtrent de middelen die bewoners van bovenhuizen een veilige ontcoming verzekeren in geval van brand.

Vraag IX, omtrent de wettelijke regeling van den arbeid, zal nog eens gesteld worden, met een uitbreiding evenwel om daarbij tevens de kwestie van het loon in aanmerking te nemen.

Omtrent vraag X werd besloten de conclusie daarvan uit te breiden, ook naar aanleiding van een uitgebracht verslag omtrent den toestand der arbeiderswoningen te Amsterdam.

Door verschillende leden werd gebruik gemaakt van de gelegenheid, om vragen of voorstellen te doen.

Een der leden wenschte het Bestuur geluk met het uitschrijven van den Prijskamp in de bouwkunst, waarvoor het zich zooveel moeite had gegeven; een ander betreurde het, dat geen der Bestuursleden in de Jury voor dien prijskamp was benoemd, zoodat er geen reden bestond om aan de Regering dank te betuigen, zooals voorgesteld was geworden.

Het werd betruurd, dat de herziening van de honorarium-tabel nog niet in deze vergadering had kunnen plaats hebben.

Uit een voorstel, om slechts jaarverslagen van de afdelingen te geven, vloeide het besluit voort om, liefst echter korte, verslagen der afdelingsvergaderingen in het Weekblad te blijven opnemen, waarvoor dan geen honorarium zal worden toegekend.

Door den heer F. D. Dufour werd ten slotte eene belangrijke

voordracht gehouden, hoofdzakelijk over „Electrische inrichtingen voor verschillende doeleinden in huizen,” waardoor de leden met het beste en nieuwste op dit gebied werden bekend gemaakt, o. a. ook met eenige zeer fraaie en doelmatige lampen die door de firma van den Berg en Co. geëxposeerd waren. Op uitnodiging van den Voorzitter zal deze voordracht later als geïllustreerde bijdrage in het Weekblad verschijnen.

Na afloop der vergadering, te ongeveer 4½ ure, werd een bezoek gebracht aan het onlangs voltooide kantoorgebouw van de Algemeene Levensverzekering Mij, door den heer H. P. Berlage Nz. gebouwd, — waarna een 25 tal leden zich aan een gezelligen maaltijd vereenigden.

De Donderdag was gewijd aan een bezoek aan Ymuiden. Ruim dertig leden maakten van de gelegenheid gebruik om de werken, die daar nu in het belangrijkste stadium verkeerden, in oogenschouw te nemen. De heer Bekaar, die den tocht medemaakte, gaf alle gewenschte inlichtingen met de grootste bereidwilligheid, zoodat de tocht niet alleen zeer aangenaam, maar tevens uiterst leerzaam is geweest. Algemeen werd het imposante van het grootsche werk bewonderd, maar tevens luidlof verkondigd over de uitmuntende uitvoering en den uitstekenden toestand waarin het werk verkeert.

Aan het einde van dit voorloopige verslag behoort nog vermeld te worden, dat de vergadering in het Maatschappelijk Gebouw versierd was met een uitgebreide verzameling ontwerpen en studiën van den heer C. L. Stal, die nog eenige dagen daar ter bezichtiging zullen blijven, en dat ter vergadering de aandacht werd gevestigd op een uitgebreide collectie prachtige marmersoorten van den heer J. H. P. Janse te Amsterdam, en de Indische houtsoorten van de firma Buwalda en Co. te Amsterdam, ter bezichtiging gesteld in de lokalen voor de permanente tentoonstelling.

BERICHTEN.

De Nederlandsche afdeling der Nederlandsch-Indische Maatschappij van Nijverheid en Landbouw zal hare Jaarlijksche Algemeene Vergadering houden op 4 Juni a. s., des namiddags ten 2 ure in het Koloniaal Museum te Haarlem. De heer A. H. Berhout zal daar een voordracht houden over: de Oost-Indische houtsoorten, voornamelijk Djatihout, hare exploitatie en den handel daarin op de Europeesche Markt.

Op de gewone tijd en plaats zal het Koninklijk Instituut van Ingenieurs den 14^{en} Juni e. k. vergaderen.

In die vergaderingen zullen o. a. de volgende voordrachten gehouden worden: 1. Mededeeling van den heer A. Huet over de meest voordeelige landaanwinning in de Zuiderzee; 2. Voordracht van den heer J. Schroeder van der Kolk over de instrumenten ten dienste van het onderzoek van spoorwegbruggen.

KERK TE GEERTRUIDENBERG. Uit het nader onderzoek en de gedeeltelijke opgraving van de ontdekte crypte in de Herv. Kerk is gebleken, dat de onderaardsche kerk een lengte heeft van 19 M. een breedte van 8,50 M. en een diepte onder den vloer van 3 M.

Ook de ingang naar de crypte is gevonden in den noordelijke zijmuur van het koor, en uitkomende in eene vroeger daaraanwezige kapel.

De lichtramen zijn 2 M. hoog en 1.40 M. breed. De kolomme waarop het gewelf van de crypte gerust heeft zijn nog in gaven toestand teruggevonden.

Vermoedelijk — zoo wordt medegedeeld — dagteekent dit werk uit het laatst der 14^e of het begin der 15^e eeuw.

PERSONALIA.

Tot Directeur van de Akademie van Beeldende Kunsten en Technische Wetenschappen te Rotterdam is benoemd geworden de heer A. Nolen, Gemeente architect te Schiedam,

Met verwijzing naar de in de *St. Ct.* van 1 Mei jl. n^o. 10 voorkomende oproeping van het Departement van Koloniën van adspirant-ingenieurs voor den dienst van den waterstaat en de burgerlijke openbare werken in Nederlandsch-Indië, wordt nader bekend gemaakt, dat zij, dië voor plaatsing in aanmerking wenschen te komen, zich vóór 15 Juli 1894 tot het voornoemd Departement behooren te wenden.

VRAAGBAAK.

Komt het meer voor in de bouwwereld en kan het geëisch worden, dat er van directie- en bazenketen (zonder nachtverblijf) personeele belasting betaald moet worden? Zoo ja, wie zijn dan de belastingschuldigen?

Wij verzoeken voor deze vraag de aandacht; inlichtingen van vele bouwkundigen in de provinciën zullen zeer welkom zijn.

AGENDA.

PERMANENTE TENTOONSTELLING VAN BOUWARTIKELEN in het gebouw van Maatsch. t. Bev. d. Bouwkunst, Marnixstraat 402, te Amsterdam. Dageelij geopend van 10 tot 4 uur. Toegang vrij.

NED. MAATSCH. T. BEV. VAN NIJVERHEID. 117^e Alg. Vergadering op 10 Juli a. s. te Arnheim.

MUSEUM VAN VOORWERPEN TER VOORKOMING VAN ONGELUKKEN EN ZIEKTEN IN FABRIEKEN EN WERKPLAATSEN, Groeneburgwal 44. Amsterdam. Geopend Maandag, Dinsdag, Woensdag en Donderdag van 10 tot 4 uur. Toegang vrij.



No. 15.

9 JUNI 1894.

14de JAARGANG.

Redactie voor de verschillende groepen:

EDUARD CUYFERS. — F. C. DUFOUR. — A. C. M. VAN ETTEN. — HENRI EVERS. — GUGEL. — C. A. HUYGEN. — D. E. C. KNUTTEL. — JURKIAAN KOK. — J. R. DE KRUYFF. — F. H. VAN MALSEN. — C. B. POSTHUMUS MEIJES. — C. MUYSKEN. — J. J. VAN HEUKERKEN. — R. P. J. TUTEIN NOLTHENIUS. — C. H. PETERS. — C. T. J. LOUIS LIEBER. — P. DU RIEU FZM. — J. VERHEIJ DZN.

BUREAU VAN REDACTIE: Marnixstraat 402, Amsterdam.

ABONNEMENTSPRIJS voor Nederland, fr. p. p. f 15.— 'sjaars, voor Indië en het Buitenland (bij vooruitbetaling) fr. p. p. f 17.—

PRIJS DER ADVERTENTIE: van 1—5 regels f 1.— elke regel meer 20 cts. Groote letters naar plaatsruimte.

AANKONDIGINGEN v. AANBESTEDINGEN 15 cts. per regel met premie $\frac{3}{4}$ maal. ABONNEMENT VOOR ADVERTENTIE tegen belangrijk verminderde prijzen.

Uitgevers: MOUTON & Co., — 's-Gravenhage.

BUREAU VAN ADMINISTRATIE: Herderstraat 5, 's Gravenhage.

INHOUD: Mededeelingen betreffende de Maatschappij. — Jury-rapport der Prijsvragen, uitgeschreven door de Maatschappij tot Bevordering der Bouwkunst. — Het congres over den kerkbouw voor het Protestantisme te Berlijn. — Bij de platen — Prijsvragen. — Berichten. — Vraagbaak. — Agenda. — Lijst van Fabrikanten, Leveranciers enz. — (Met drie platen.)

MEDEDEELINGEN BETREFFENDE DE MAATSCHAPPIJ.

Het Hoofdbestuur maakt bekend, dat de heeren Henri Evers, I. H. J. van Lunteren en C. H. Peters hunne benoeming tot leden van het Hoofdbestuur der Maatschappij hebben aangenomen.

In het gebouw der Maatschappij wordt eene tentoonstelling gehouden van:

- 1^o. De antwoorden op de prijsvragen, in 1893 door de Maatschappij uitgeschreven.
- 2^o. De antwoorden op de prijsvragen door de Afdeling Amsterdam uitgeschreven.
- 3^o. Decoratieve studies van den heer C. L. Stal.

De tentoonstelling blijft geopend, dagelijks van 10 tot 4 ure, tot en met Zaterdag 16 Juni a. s.

JURY-RAPPORT

der Prijsvragen, uitgeschreven door de Maatschappij tot Bevordering der Bouwkunst in het jaar 1893.

Aan H.H. Bestuurders van de Maatsch. tot Bevordering der Bouwkunst.

Uitgenoodigd tot het beoordeelen der antwoorden, ingekomen op de Prijsvragen, uitgeschreven in het jaar 1893 door de Maatschappij, hebben wij de eer U hierbij onze bevindingen mee te deelen.

Tot onze spijt moesten wij beginnen met te constateeren, dat

er weinig belangstelling voor deze Prijsvragen is geweest. Op de hoofdprijsvraag toch, waarbij alle Nederlandsche bouwkundigen (!) werden uitgenoodigd mee te dingen, kwamen slechts 2 antwoorden in, terwijl op de prijsvraag uitsluitend voor de Leden der Maatschappij uitgeschreven, in het geheel geen antwoord kwam.

Afgescheiden van de beoordeeling der ingekomen antwoorden, wenschen wij in verband met dit feit, hier nader op terug te komen.

I. Op de eerste of hoofdprijsvraag, geopend voor alle Nederlanders:

Het ontwerp voor een Gebouw voor groote roofdieren in een Zoölogischen Tuin, kwamen 2 antwoorden in: „Semper Spera” en „Papagaai.”

De verlangde teekeningen op een schaal van 1 à 100, nl. de uitvoerige plattegrond — volgens gegeven schets op $\frac{1}{400}$ van de ware grootte — de gevels op het Zuid-Oosten, Zuid-Westen en Noord-Westen, en de doorsneden over lengte- en breedte-as, zijn bij beide ontwerpen aanwezig.

De memorie van toelichting, met schetsen ter verduidelijking, ontbreekt bij „Papagaai” — evenwel ruimschoots vergoed door de vele detail-teekeningen. „Semper Spera” geeft wel de memorie, doch geen schetsen.

De plattegrond (gegeven zijnde) kan alleen als teekenwerk beoordeeld worden, en onze bemerkingen op distributie, aanwezige of ontbrekende ruimten enz., enz., kunnen achterwege blijven. Bij het vergrooten der schets komen kleine afwijkingen voor, doch zijn van ondergeschikt belang, alleen de toegevoegde kostbare en niet gevraagde „chateaux d'eau” *) zijn hier allerminst op hunne plaats.

De gevels van „Semper-Spera” vormen op zich zelf — (de variante minder) — een vrij goed geheel. Het is hoofdzakelijk de repetitie van de boogvormige steenen hekafsluiting der hokken, zoomede de ramen daarboven en de roede-indeeling van deze ramen, die de „variante” niet beter maken; ook is er geen verband tusschen deze ramen en de deuren of glazen puien bij den N. W. gevel. Bovendien geven de vele deuren aldaar confusie en doen het gemis aan een hoofd-entree nog meer uitkomen, en hadden liever uitsluitend als lichtramen be-

*) Deze accessoiren vormen op zich zelf reeds een goed onderwerp voor eene belangrijke prijsvraag.

handeld dienen te worden. De „chateaux d'eau" kunnen wij als zeer zwak van conceptie wel buiten bespreking laten. *)

Het karakter van natuursteen is goed uitgedrukt.

De hoekpaviljoenen zijn als onderdeel van het gebouw goed aangegeven, doch bij gemis aan eenige afdekking bij regenweder geheel onbruikbaar.

De details der gevels zijn met de profileeringen over het algemeen zeer zwaar en grof, de vele herhalingen van dezelfde motieven eentonig.

Waarom of ontwerper — zooals hij in de memorie van toelichting schrijft — iets „vestingachtigs" in het geheel heeft willen uitdrukken (bepaald zonder de reeds meergenoemde „waterkasteelen"?) is ons niet duidelijk.

Het ijzerwerk van de hokken en hekken is „droog" behandeld. Wij leven in het tijdperk, waarin het ijzer niet alleen een *onderdeel* van constructie, maar tegelijk een *hoofdmotief* van decoratie is geworden en had dit wat meer ornamenteel behandeld kunnen worden.

Doorsneden. De aangetoonde kapconstructie is niet geheel juist. De gemaakte opmerking omtrent het nadeel van houten beschieting en het voordeel van gewelven, is niet geheel zonder grond, de gekozen gewelfvorm minder gelukkig.

De verlichting is goed.

Staande ramen geven weinig last van lekkage en hebben de voorkeur bij „lantaarnlichten", dat 's winters bij sneeuwval het glas daardoor niet bedekt wordt.

Het teekenwerk is zorgvuldig behandeld, ornamentwerk en figuur zwak.

In tegenstelling met dit project heeft „*Papagai*" bij het ontwerpen der gevelaanzichten het meeste werk gemaakt van de hoekpaviljoenen met torenbekroningen en deze vier maal herhaald. Elk paviljoen is 24 Meter hoog of ruim 2 maal zoo hoog als de stoomschoorsteen van het verwarmingstoestel.

De geheele indruk van het gebouw geeft ook niet zoo goed de bestemming aan als bij „S. Spera" en valt hetzelfde op te merken als type van natuursteen-constructie. De tekening, hier en daar wat als baksteen gekleurd, doet het vermoeden ontstaan, dat ontwerper zich voelde aangetrokken door gebouwen als het Rijksmuseum e. a.

Eenheid in opvatting van N. W. en Z. O. gevel missen wij.

De vele honden (of wolven) en andere dieren, op gevelhalzen, pilasters, bovenneutjes enz., zoomede de vele ventilatie-dakvenstertjes en koepeltjes, maken het geheel onrustig.

Doorsneden.

Is het ideaal niet geheel oorspronkelijk, zoo zijn de scheidingen tusschen de hokken onderling werkelijk zeer goed gedacht en bij nadere bestudeering en uitwerking zal daardoor een goed effect verkregen worden.

De kapconstructie is, ook voor uitvoering, niet in alle deelen goed gedacht.

De verlichting is bepaald ontoereikend.

Om het ijzerwerk ornamenteel te behandelen, is ontwerper vrij goed geslaagd, waar hij dit toepaste.

Het vele teekenwerk is met zorg uitgevoerd.

CONCLUSIE.

Waar de concurrentie zoo klein is, viel de keuze niet moeilijk, het beste project uit te kiezen:

„*Semper Spera*" staat aanmerkelijk hooger in verdienste dan „*Papagai*."

Evenwel heeft dit ontwerp niet zulke *bijzondere verdiensten*, dat wij vrijheid hebben kunnen vinden om een medaille toe te kennen.

Met het oog op de vele gevraagde en vooral met het oog op het werkelijk veel geleverde werk, betreurden wij het algemeen, dat wij niet in staat kunnen gesteld worden voor den getoonden goeden wil en al de genomen moeite eene geldelijke premie of consolatieprijs toe te kennen.

*) De gevels moeten in natuursteen uitgevoerd. Zou het ontwerpers bedoeling zijn al dit beeldhouwwerk ook in steen te doen uitvoeren? Bouwsom is niet genoemd, doch in een Zoölog. tuin is zóó veel te bouwen, dat alle kapitaal, aan het-roofdierenhuis op die manier „opgetimmerd" zou worden. Een onzer meende, dat dit — zonder eenige critiek te willen uitoefenen — door ontwerpers van het programma misschien óók wel iets uit het oog verloren is, en dat dit gebouw *bij uitvoering* waarschijnlijk *gemetseld en geportland* zou worden, versierd met „rustiek" werk en „blokvoegen" enz. Wij hadden gaarne gezien, dat het programma óók iets zou vermeld hebben van „praktisch in uitvoering," dat baksteen niet geheel uitgesloten zou zijn geweest en er vooral veel gewicht zou gehecht worden aan de behandeling der vele ijzerconstructies enz.

Ile. Prijsvraag, evenzeer geopend voor alle Nederlanders: *Het ontwerp voor een ingang voor een Zoölogischen Tuin.*

Hierop kwamen 6 antwoorden in: „*Twee gekruiste driehoeken*," „*The zoo*," „*Veni Vidi?*" „*Hondenhok*," „*Hagenbeck*" en „*Beo*."

Gevraagd zijn de navolgende teekeningen op de schaal van 1 à 100. Een gedeelte van het aanzicht van den ingang met gesloten hekken, aan de zijde van den openbaren weg en in een gedeelte van het aan de portiershuisjes aansluitende hetwelk den tuin omgeeft. Een plattegrond op dezelfde schaal. Verder op een schaal van 1 à 100 de aanzichten der portiershuisjes langs den toegangsweg tot den tuin, en een detail van den ingang op een schaal van 1 à 20.

Wanneer onder een detail van den ingang ook een deel van het portiershuisje bedoeld is, dan misten wij die bij *Beo* en *Hagenbeck*. Anders is alles compleet.

Bij het beoordeelen hebben wij o. a. gemeend, dat het bedoeling van H. H. prijsuitschrijvers was, in de „*Entrée*"

1^o Vooral het Zoölogisch karakter van de inrichting te doen uitkomen (m. a. w. dat de poort b. v. misplaatst zou zijn bij den ingang van een Wandelpark.)

2^o dat van ontwerpers verwacht wordt, bijzonder hun aandacht aan de behandeling van de gesmeed ijzeren hekwerken te wijden

3^o dat met het oog op de vele gebouwen, in een Zoölog. tuin en musea, ledenlokalen enz. enz., de ingang niet al te luxueus van behandeling moet zijn en geen reclame voor de inrichting behoeft te wezen.

Wat punt 1 en 2 aangaat, moesten wij over 't algemeen constateeren, dat ontwerpers daarin niet geheel geslaagd zijn. Wij kunnen weinig oorspronkelijks of nieuwe frissche denkbeelden ontdekken, daarentegen vonden wij vele bekende motieven en brokstukken hier en daar terug, geheel of ten deel gecopieërd.

„*Twee in elkander gewerkte driehoeken.*" Entrée — „gen. Wandelpark".

Er is geen harmonie in de steenen poorten en portiershuisjes met de kroonlijst ordonnanties enz.

De steenen poort, als idee niet slecht, doch de constructie vooral met het oog op winddruk — zwak.

De hoofdhekken te eenvoudig — en de zijhekken tot afsluiting van den tuin te rijk behandeld. Tusschen beide afsluitingen dient verschil te zijn.

De kapjes boven de standplaatsen zijn goed opgelost, in verband met de tochtportaaltes.

De verlichting aan de straatzijde zeker zeer goed, doch wordt kostbaar om aan de tuinzijde aldus te repeteeren. (Vrijstaande lantaarns zouden te prefereren zijn, aangebracht op de penanten boven de frontespices, hangende in den boog of staande daarop)

The Zoo. De ingang zou o. a. niet misplaatst zijn als toegang tot een gothiek kasteel en is het Zoölogisch karakter alleen uitgedrukt in een 2.20 M (!) grooten arend, zittend op of liever wegvliegend van een zeer dun en mager hekwerkje, niet in harmonie met de zware steenconstructie — de hekpijlers staan op zich zelf stevig genoeg en behoeven geen ijzeren schoor of ankerverbinding.

Het project op zich zelf bezit anders zeer veel verdienste en sluiten de overwelfde standplaatsen ook zeer goed tegen het huisje aan.

„*Veni — Vidi — ?*" kwam wel, doch *overwint* niet!

De bedoeling is goed geweest, doch door veel werk te maken van allerhande motieven als de Oeil-de-boeuf met sphinx, de lampadaire enz., is de hoofdzak bijzaak geworden.

De penanten voor het hek zijn veel te zwaarmoedig en worden de breedte van het hek te klein en vertoont zich dit zeer gedrongen.

De afdekkingen der portiershuisjes zijn niet fraai.

De dunne ijzerversiering met de popperige lantaarntjes daarop zijn niet gelukkig.

De hekwerken zijn eenvoudig en degelijk van constructie.

De overdekking der standplaatsen schijnt vergeten.

Hondenhok. Wij vinden hier den ontwerper van de hoekpaviljoenen van het Roofdierenhuis al aanstonds in de bekende torenmotieven terug.

De plattegrond geeft aanleiding om het eentonige van het platte hek te breken en is goed gedacht en in praktijk zeker gemakkelijk voor den dienst.

Het hek zelf vertoont een rijk stuk smeedwerk. De grote bloem-, schild- en bladvormen vertoonen geen gelukkig silhouet, storen het „à jour" en belemmeren het vrije gezicht daardoor op de hoofdlaan van den tuin.

De aangebrachte attributen zijn niet artistiek, noch als teeken-
erk, noch als voorstelling.

Aanbeveling zou het verdienen, het opschrift „Zoölogischen
uin” slechts eenmaal — en dan duidelijk leesbaar — aan te
engen, en niet tweemaal ter wille der symetrie. De woorden
onden bijv. dan vervangen worden door „Leden” en „Vreem-
elingen” — Het geheel is wel erg kostbaar in uitvoering.

„Hagenbeck” en „Beo” zijn met het oog op de uitvoering
ker wel het goedkoopst te bouwen, doch missen beiden een
ker „cachet” terwijl de vormen niets bijzonders te zien geven.
Hetzelfde valt van de hekken te zeggen.

Het materiaal is goed uitgedrukt. De details zijn onbeduidend.
De Jury stelt voor aan „twee door elkander gewerkte drie-
veken,” de bronzen medaille met het getuigschrift der Maat-
schappij toe te kennen.

III. *Ontwerp van een Dakruiter voor een Dorpsraadhuis.*

Geen der leden van de Maatschappij, uitgenoodigd om hiernaar
rijs te kampen, schijnt zich daartoe geroepen te hebben gevoeld.
er kwam geen antwoord daarop in. —

U dankzeggende voor het in ons gestelde vertrouwen, nemen
rij de vrijheid, in verband met het meêgedeelde in den aanvang
an ons rapport, en aan het slot van de beoordeeling van de
loofdprijsvraag, dat wij met aandrang verzoeken, Uwe aandacht
e willen schenken aan het vaststellen van bekroningen en prijzen.

Het is ons bekend (wat vroeger gesproken is over vóór- en
adeelen van het toekennen en uitreiken van medailles of wel
eldelijke belooningen.

Evenwel geven wij u in overweging in het vervolg, gelet op
rt. 30 van de wet, niet uitsluitend een eereteken beschik-
baar te stellen, doch ook eenige vergoeding te geven voor de
aak groote onkosten, voor het vele geleverde werk, en voor
en besteden tijd.

Wij zijn overtuigd, dat dit ook zeer van invloed zal zijn op
de ambitie van mée te kampen.

De Commissie van Beoordeeling.

D. E. C. KNUTTEL.

A. VAN AMEIDEN VAN DUYM Dzn.

P. DU RIEU Fzn.

A. SALM G.Bz., *Rapporteur.*

J. J. WEVE.

HET CONGRES OVER DEN KERKBOW VOOR HET PROTESTANTISME TE BERLIJN, GEHOUDEN DEN 24 EN 25 MEI JL.

Ieder bouwkundige, die niet is ingewijd in de oorzaken
van het te Berlijn den 24 en 25 Mei jl. gehouden congres
over den kerkbouw der Protestanten, moet het verwon-
dering baren, dat eenige oorzaak de gemoederen zoo zeer
in beweging brengen kon, dat door de Vereeniging van
Berliner Architecten niet alleen de architecten uit Duitsch-
land en elders werden te samen geroepen, maar ook de
geestelijkheid uitgenoodigd werd haar oordeel uit te
spreken over eenige gewichtige vragen, den bouw van
Protestantsche kerken betreffende.

In de laatste jaren zijn, zooals bekend is, een groot
aantal protestantsche kerken in Duitschland verzezen en
naar aanleiding daarvan schijnen, onder de geestelijkheid
zooewel als onder de architecten, tweeërlei stroomingen
te zijn ontstaan. De eene wenschte te gaan in de richting,
ook bij ons te lande meer gehuldigd, om eenvoudig te
bouwen een doelmatig lokaal, waarin de prediker, die het
woord tot de gemeente richt, door allen kan worden
gehoord en gezien; de andere wenschte de traditie zoo-
veel mogelijk te handhaven en kerken te bouwen, die
zooewel uiterlijk als innerlijk tot de gemeente spreken
en als het ware eene symbolische voorstelling zijn van
den tempel waar God hulde en eerbied wordt betoond.

Beide partijen refereeren zich daarbij aan Luther; de

eene partij zegt: Ook Luthers wensch was het, de tempel
of kerk in eere te handhaven, zooals bij de Katholieken
gebruikelijk is, en de andere partij hield vol, dat Luthers
wensch was geweest alle overtolligheden op zijde te zetten
behalve die, welke een deel uitmaken van den godsdienst,
en dat het niet op het kerkgebouw aankwam, maar wel
daarop, dat God werd aangebeden in geest en in waar-
heid, onverschillig in welke ruimte dan ook.

Daarbij kwamen kwestieën, de onderdeelen betreffende.
In onze Prot. kerken kent men slechts 2 hoofdzaken,
den dienst betreffende — al het andere regelt zich daar-
naar —, dat zijn de ruimte en de plaats van den preekstoel.

In Duitschland zijn echter de Lutherschen en Gere-
formeerden, ofschoon (althans naar den indruk dien ik
daarvan kreeg) broederlijk vereend waar het de gods-
dienstvragen betreft, sterk gescheiden waar het aankomt
op de inrichting hunner kerken.

Bij de Gereformeerden is de plaats van den preekstoel
een hoofdzaak, zooals dit in onze kerken het geval is,
doch bij de Lutherschen wordt minstens even groote
waarde aan het altaar als aan den preekstoel gehecht.
Ook die kwestie hielp mede om de geestelijken en ar-
chitecten te verdeelen — de eene partij wenschte het
altaar de hoofdplaats te geven en de andere wenschte
den kansel die plaats te zien innemen. Zij, die de traditie
getrouw bleven, wenschten kerken met een koor om
daarin het altaar te plaatsen, trouwplechtigheden te ver-
richten, enz.

Ook de galerijen- of emporen-kwestie en de grootte
der kerken bracht verschil in meening — de een wilde
geen, de andere wel galerijen; de een wilde groote en
monumentale kerken, de andere kleine kerken slechts
voor 500 à 1000 menschen.

Nu moge deze kwestie op zich zelve ons Hollanders
koud laten, zij had voor ons echter ook eene nuttige
zijde, nl. dat daaruit ontstond de uitgave van het door
de Vereeniging van Berliner architecten gepubliceerde,
hoogst merkwaardig boekwerk over den protestantschen
kerkbouw.

Dit boekwerk, waarvan in het Bouwk. Weekblad een
tijd geleden een uittreksel werd gegeven, behelst behalve
een uitstekend overzicht van den prot. kerkbouw, ook
een groot aantal afbeeldingen van kerken in de laatste
jaren in Europa gesticht of ontworpen.

Voor de kwestie zelve werd echter het congres uit-
geschreven; — daardoor wilde men trachten of de par-
tijen tot elkander te brengen, of zien, hoe definitief kon
worden uitgemaakt, welke weg in deze moest worden
gevolgd.

We zullen straks zien in hoeverre dit is gelukt.

Nu zal ik slechts met enkele woorden den inhoud
trachten weer te geven van het tweedaagsch Congres,
dat in der Neuen Kirche op de Gendarmenmarkt gehouden
werd en dat, zooals op de meeste congressen het geval
is, leidde tot een rhetorisch steekspel, gevoerd door zeer
veel voortreffelijke sprekers, zooewel onder de geestelijken
als onder de architecten.

De punten, die moesten behandeld worden waren:

A. Algemeene aanleg der kerken.

Grootte van het kerkgebouw.

Inrichting der ruimte met betrekking tot de gebruike-
lijke grondvormen, tot den opstand en in verband met
de verlichting,

Oriëntering der kerken.

Verbinding van het kerkgebouw met ruimten voor
andere doeleinden der gemeente.

B. Inrichting van den kerkbouw.

Inrichting en plaats van den preekstoel.
 Aanleg van emporen of galerijen.
 Plaats voor den kansel.
 Plaats voor het altaar.
 Plaats voor het orgel met het zangkoor.
 Plaats voor het doopvont.

C. Artistieke gezichtspunten.

Wijze van uitvoering.
 Keuze van den bouwstijl.
 Verbinding van de kerk met torens.
 Artistieke inwendige versiering.

De Voorzitter der Vereeniging van Berl. Architecten, Baurath v. d. Hude, opende de vergadering met een welkomstwoord aan de hooge autoriteiten, die met de aanwezige geestelijken en architecten blijken van belangstelling in de vraagpunten gegeven hadden, en eere werd gebracht aan de Keizerin, die zooveel belangstelling had getoond voor den bouw der talrijke prot. kerken in de laatste jaren.

Daarna werd tot voorzitter van het Congres benoemd de Generaal-Superintendent Faver uit Berlijn.

Een zeer belangwekkende voordracht hield de Geheim Reg. raad prof. Otzen. Naar zijne meening handelde het hier niet over gebrek aan vormen, maar is integendeel een zoo groot aantal sedert de reformatie gebouwde prot. kerken over, dat de tegenwoordige architect als het ware met lamheid geslagen wordt door de hoeveelheid van vormen, die hem tot verwerking ten dienste staan. Hij geeft in schets weer een aantal prot. kerken na de reformatie gebouwd, na hen met het oog op hun aanleg in 3 groepen te hebben verdeeld, te weten: de halkerken, de zaalkerken en de centraalkerken. Van elk dier groepen werden talrijke voorbeelden aangehaald. Verder wordt van de kruisvorm-kerken een overzicht gegeven, en van de onsymmetrische vormen, waartoe men langzamerhand gekomen is, om het zeer moeilijk vraagstuk op te lossen om nl. een hoofdplaats in de kerk te geven, zoowel aan den kansel als aan het altaar. Spreker kon zich met den kruisvorm zeer goed vereenigen, zoowel omdat die aanleiding geeft tot de practische oplossing van het vraagstuk van kansel en altaar, als omdat die symbolische vorm doet naderen tot den grondvorm der oude kerken.

Bijgaande schetsen geven de door spreker in houtskool op een bord geteekende grondvormen aan, en de zaakrijke toelichting zoowel als de aanduiding van de eigenaardige voordeelen en gebreken aan elken vorm verbonden, gaven blijken van de groote studie, welke spreker op het gebied van den prot. kerkbouw had gemaakt, en de uitgebreide kennis, die hem daarvan eigen was. *)

*) Hieronder volgen de namen der kerken, waaraan de schetsen der plattegronden zijn ontleend, die op de bij dit verslag behoorende plaat voorkomen.

1. Halkerken.

1. St. Wolfgang. Schneeberg.
2. Christ Kirche. Tondern. 1591.
3. St. Marienkirche. Wolfenbüttel. 1608.
4. St. Michaeliskirche. Hamburg. 1649.
5. Kerk in Straupnitz. 1828.
6. Dreikönigskirche. Sachsenhausen.

2. Zaalkerken.

7. Schloszkapelle. Torgau. 1544.
8. id. Stuttgart. 1553.
9. Dreifaltigkeitskirche. Regensburg. 1627.
10. Kerk in Zellerfeld. 1675.
11. Prot. Residentzkirche. Königsberg. 1733.
12. Annenkirche. Dresden. 1766.
13. Kerk in Carlsruhe. 1713.
14. " " Kappeln. 1789.
15. " " Berlin.

3. Centraal-aanleg.

16. Geref. kerk. Hanau. 1622.
17. Ger. kerk. Berlin. 1695.

De theol: prof. Dr. N. Muller uit Berlijn hield daarna een zeer belangrijke rede over de Historische ontwikkeling van het Prot. kerkgebouw.

Met warmte bepleitte hij het goed recht van de oude kerkvormen, den kruisvorm met koorafsluiting; ook Luther zou in dien geest den prot. kerkvorm gewenscht hebben. Hij had voorschriften daarvoor bestemd, die eene studie zeer waard zouden zijn. Nogtans is het duidelijk dat hier geen sprake kan zijn van copieeren, maar daarentegen zeer zeker van een omwerken dier oorspronkelijke vormen voor de eischen van dezen tijd.

Prof. Dr. C. Gurlitt, die een sterk voorstander is van vrije kunstuiting, hield een rede waarin hij met warmte de meening verdedigde, dat het niet noodig was terug te keeren tot de vormen voor de reformatie. Het Protestantisme bezit ook een kunst, en evenzoo weinig als het aangaat Grieksche tempels voor onzen protest. godsdienst te bouwen, even zoo weinig dienen de Episcopaal-kerken tot grondslag voor onze nieuwe protest. kerken. De dien die in de kerk verricht moet worden, moet de vormen regelen. —

In de debatten, die op deze inleiding volgden, werd warm gestreden door de vertegenwoordigers der verschillende richtingen, zonder dat evenwel na 1½ dag een ander resultaat verkregen was, dan dat eene commissie werd benoemd om de verschillende vraagpunten nogmaals te onderzoeken, en dat, wanneer die tot een besluit zou gekomen zijn, dan een nieuw Congres het volgende jaar zou worden uitgeschreven.

Toch verdienden vele opmerkingen door sommige sprekers gemaakt wel de aandacht. Zoo o. a. eene logische rede, gehouden door Prof. Freih. von Sodin, die de ook voor Holland geldende opmerking maakte, dat de vraag over protest. kerkbouw een bij uitnemendheid practische is. Men kan slechts weinig geld besteden, want de offervaardigheid der Protestanten is niet te vergelijken met die der Katholieken, waar het den bouw hunner kerken betreft.

Indien wij, zoo zeide spreker, 200.000 Mrk. uitgeven, dan is het veel; wij hebben geen 60 millioen te missen, zooals voor de kerk op Mont-Martre besteed is. Laten we het goede nemen daar waar we het vinden; wat de vormen betreft, hebben we van de Heidenen, Grieken en Romeinen reeds zooveel overgenomen, en we schaden noch onze kunst, noch onzen godsdienst door evenzeer van de kerkvormen, die voor de reformatie gebruikelijk waren, partij te trekken.

Een ander spreker trok te velde tegen de torenmanie: aan een kerk kan men er 5, 6, ja somtijds 8 tellen. Waartoe dienen zij bij onzen protest. eeredienst? Dat een stad die in haar ontwikkeling is, een kerk met toren bouwt, is te begrijpen; die kerk is het centraalpunt en daaromheen heeft de stad zich uitgebreid; maar onze groote steden bezitten een legio van torens, die men op verren afstand reeds zien kan. Waarom het voorbeeld van sommige, zelfs groote, Engelsche kerken niet gevolgd, waar de torens geheel zijn weggelaten, zonder dat echter noch uitwendig, noch inwendig eenige schade daarvan wordt ondervonden en men daarbij groote besparingen maakt.

18. Paulskirche. Frankfurt a./M. 1737.
 19. St. Marcuskirche. Berlin. 1848.
 20. Kerk in Stolpe. 1890.
 21. Evangel. Residentzkirche. Elberfeld. 1892.
- 4. Kruis-aanleg.*
22. Nicolaikirche. Schwerin. 1708.
 23. St. Georgkirche. Hamburg. 1743.
 24. Gr. St. Michaeliskirche. Hamburg. 1751.

PROTESTANTSCHER KERKGEBOUWEN.

1

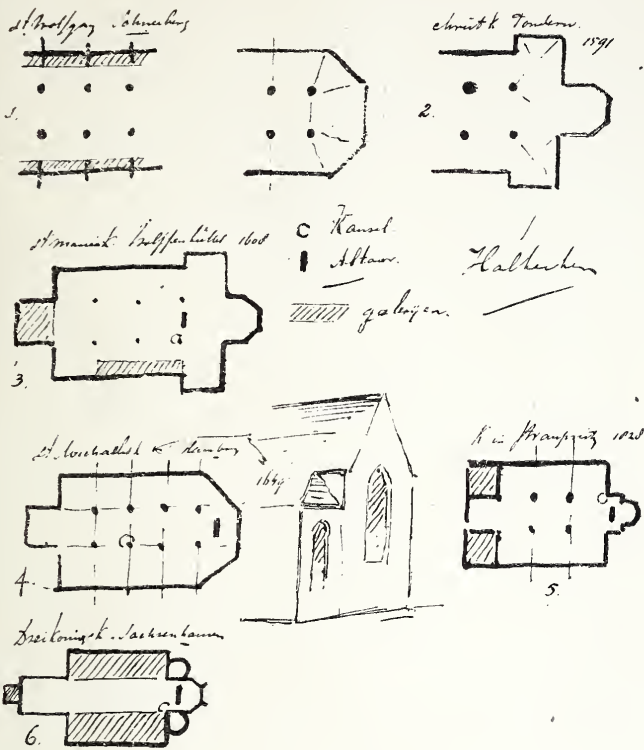

Central domes

3

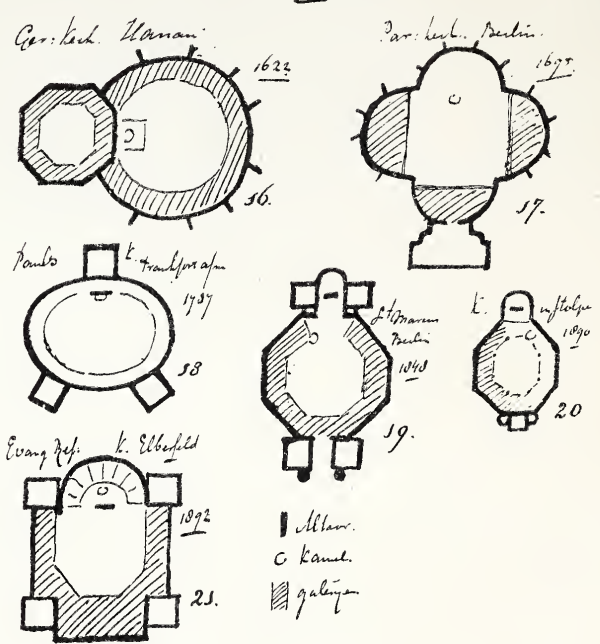

2

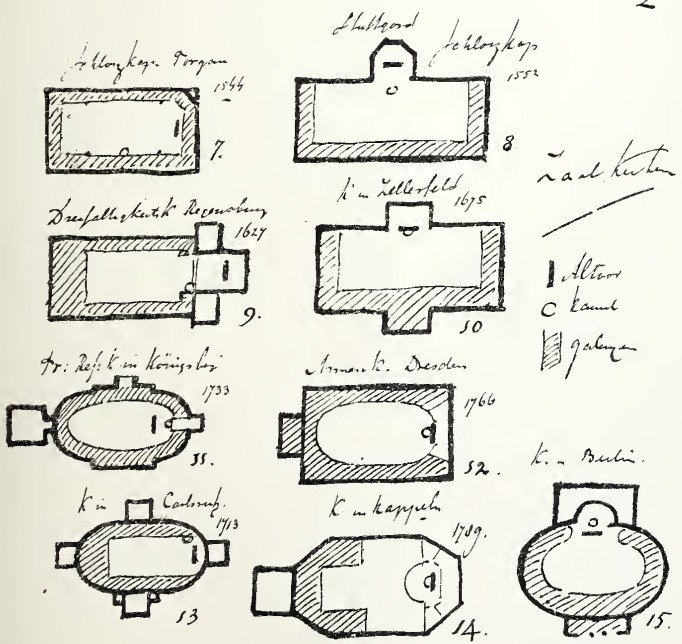

4

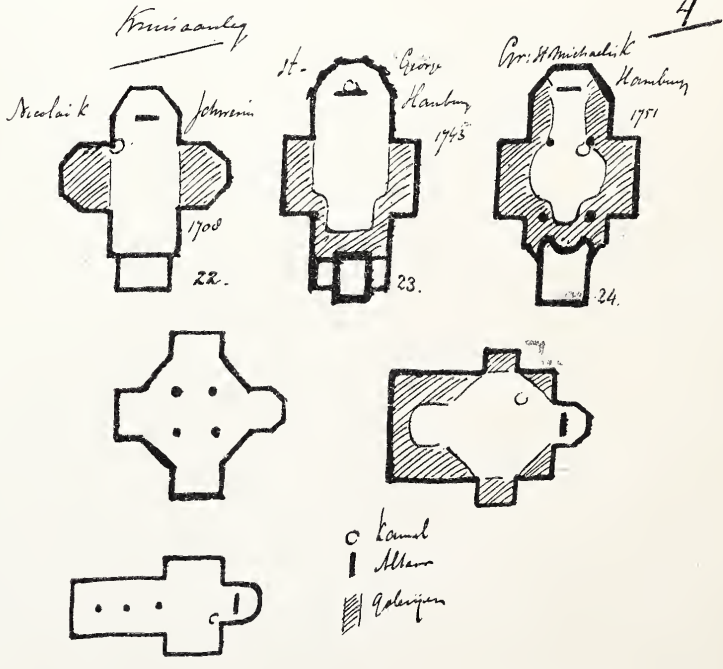

BREEDTE.

DOORSNEDE.

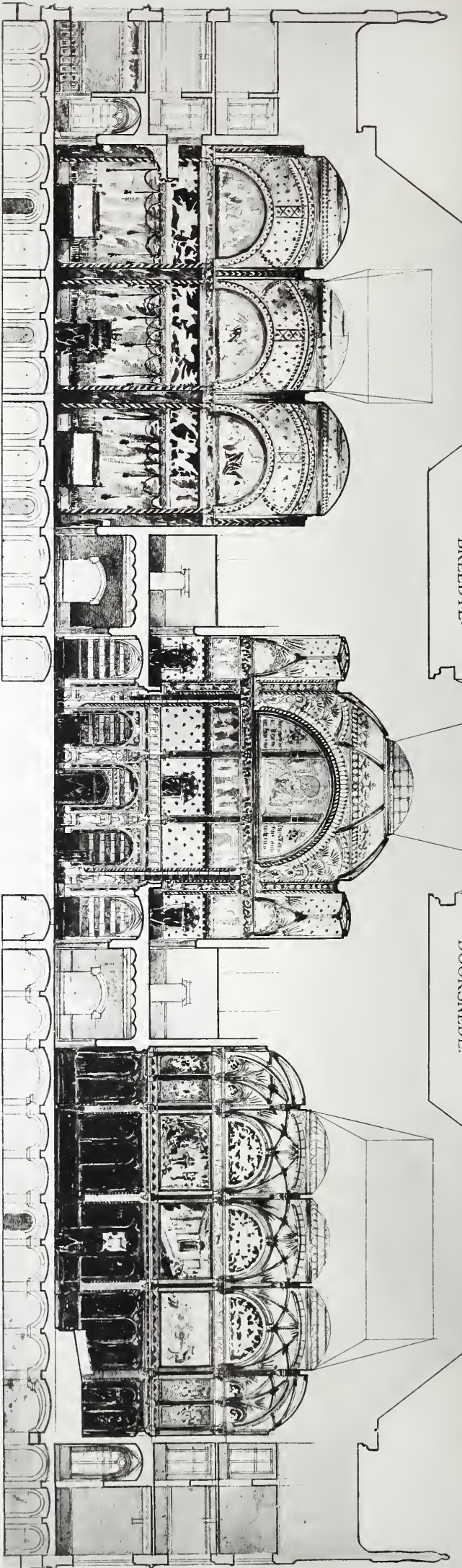

LENGTE-DOORSNEDE.

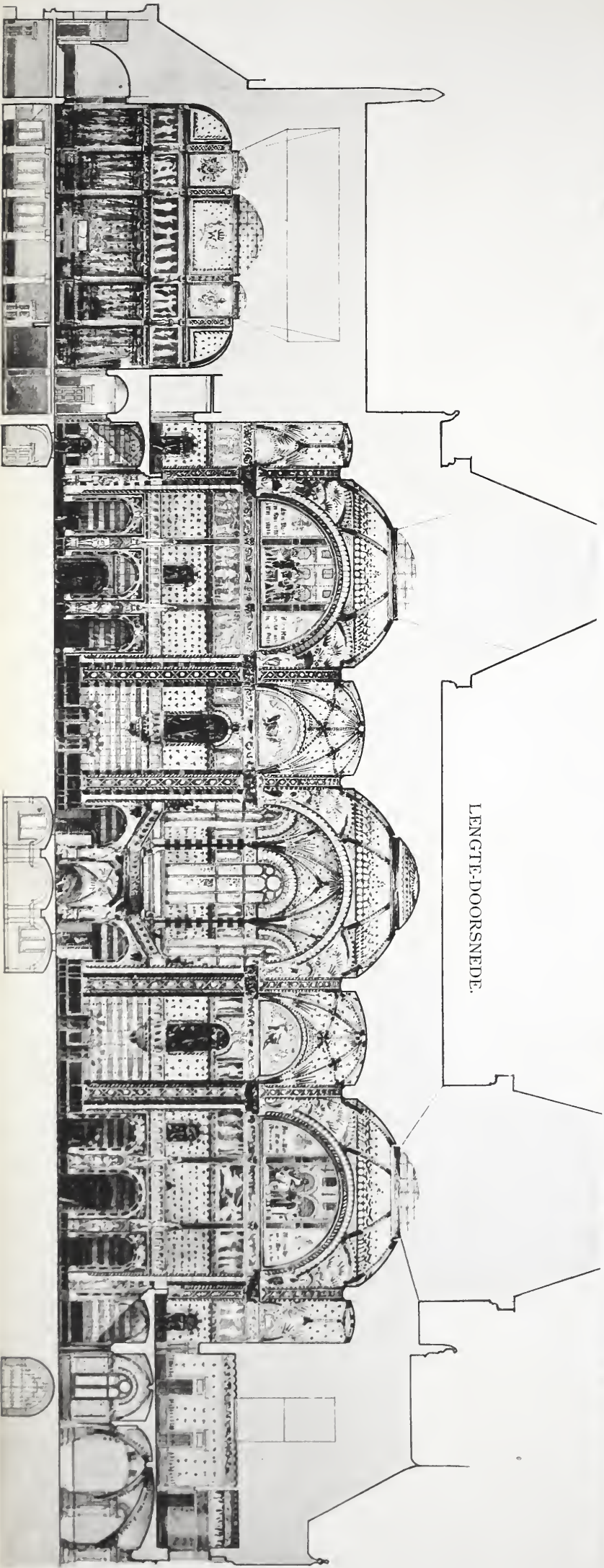

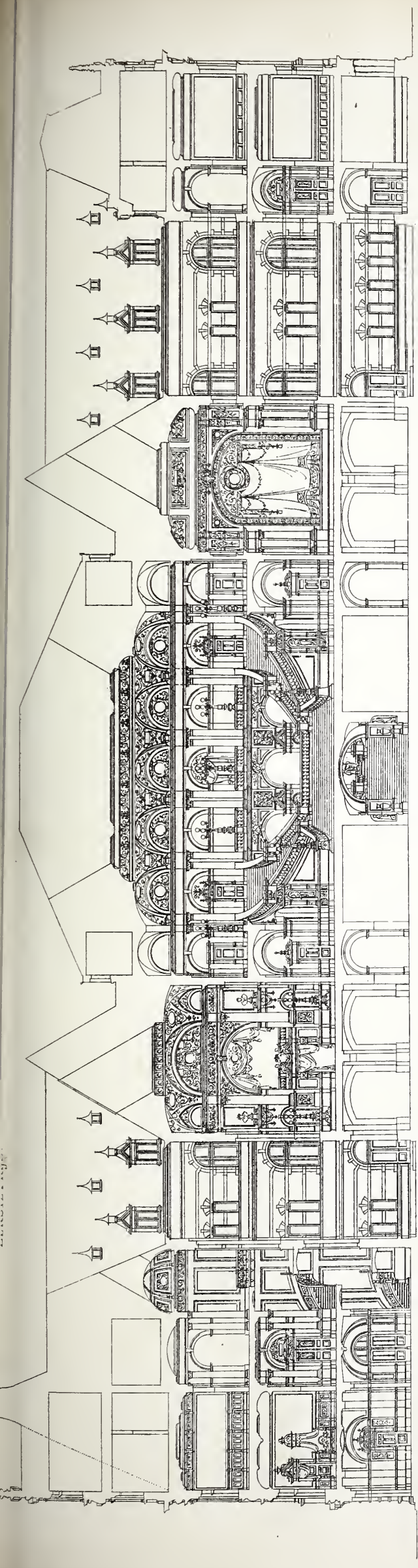

BREEDTEDOORSNEDE

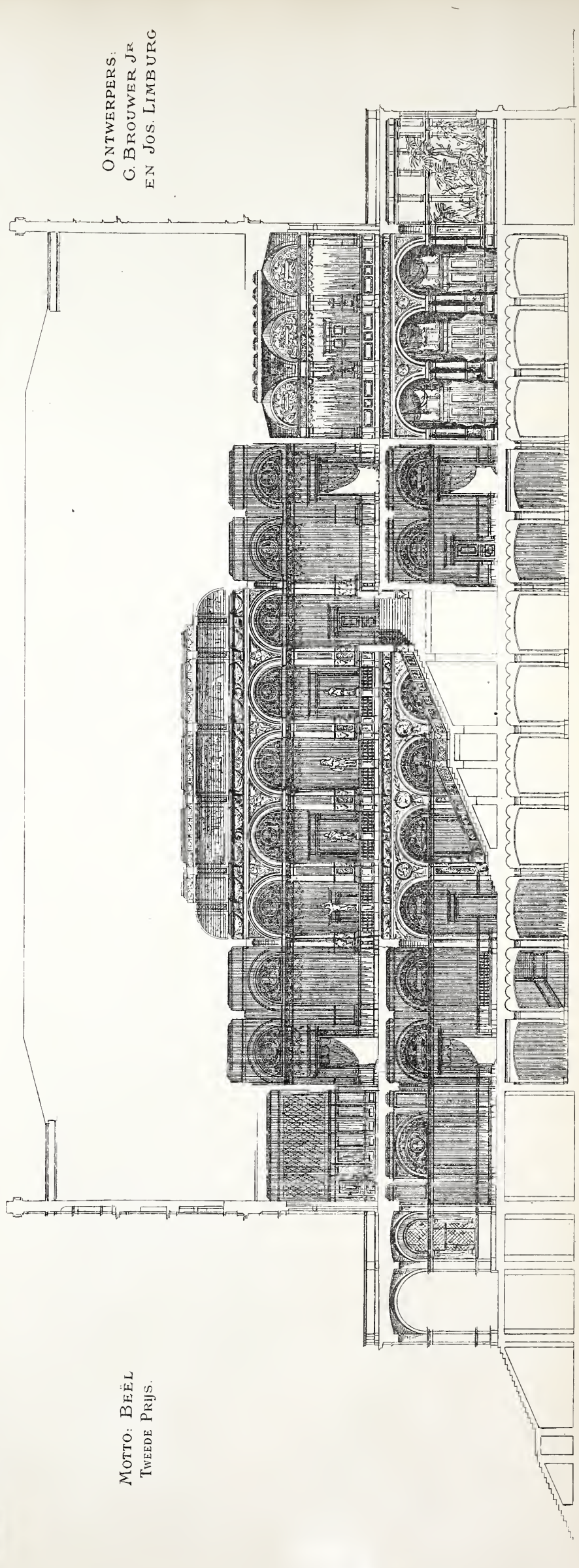

LENGTEDOORSNEDE

ONTWERPERS:
C. BROUWER JR
EN JOS. LIMBURG

MOTTO: BEËL
TWEEDE PRIJS.



Het is een gebrek, dat sommige architecten van buiten naar binnen bouwen; wij moeten van binnen naar buiten werken, en men zal daardoor goede vormen kunnen eekomen en overdaad missen, 't geen ten goede zal omen aan de bouwkunst, zoowel als aan den eeredienst.

Eene andere opmerking was deze: bouwt uwe kerken en torens niet klaar, laat ook wat over aan uwe nazaten. Wanneer men een nieuw huurhuis betreft, vindt men daar in alles voltooid. Bouwt men zich een eigen huis, dan blijft meestal voor de volgende jaren ook nog wat te doen over, hetzij men het langzamerhand gaat versieren, hetzij men kleine uitbreidingen en verbeteringen daarin laat aanbrengen.

In een huurhuis zal men echter nimmer zoo te huis zijn als in een woning, die men langzamerhand voor zich zelve heeft moeten voltooien. Zoo nu is het met onze kerkgebouwen ook. Vroeger liet men aan de volgende geslachten ook wat over, en een gevolg daarvan was dat er een band is ontstaan tusschen de bewoners en hun kerkgebouw. Men bouwt voorts geen kerken grooter dan uiterlijk voor 2000 menschen, liever nog veel kleiner. Men zij spaarzaam met galerijen en vooral met veel galerijen boven elkander; hoe hooger de galerijen worden, hoe lager de stand is der menschen die aldaar zitten, en dat ontsticht. Met de versiering, die spaarzaam moet zijn, bedenke men, dat zij den godsdienst moet steunen en ieder symbool dat men aanbrengt, moet medewerken om de godsdienstige stemming te verhoogen.

Door geestelijken zoowel als door sommige architecten werd er op gewezen, hoe noodig het is, dat de accoustiek goeddanig zij, dat men den prediker overal goed verstaan kanne. Men wenscht voor dien eisch zoowel als voor de verwarming een commissie te benoemen om later een uitgebreid verslag uit te brengen.

In korte woorden behelst het vorenstaande het behandelde op het tweedaagsche congres.

Aan het congres was verbonden eene tentoonstelling van ontwerpen van Protest. kerken, in de academie der kunsten „Onder de Linden” —

Een merkwaardige verzameling ontwerpen van kerken, zoowel gebouwd in de laatste jaren als uit vroegeren tijd, was aldaar tentoongesteld.

Onder de inzenders behoorden Prof. Otzen met den Dom voor Berlijn, de Lutherkerk aldaar en de kerk te Ludwigshaven; — van Baurath Orth, de Dankeskirche te Berlijn; van Prof. Raschdorff een ontwerp voor den Dom te Berlijn; van Adler verschillende ontwerpen; verder plannen van Hugo Licht te Leipzig en van Weidenbach te Leipzig; van Doflein een eigenaardig ontwerp voor een Evangelische kerk te Osnabrück; een ontwerp van Quentin te Pirna; van Seeling de Garnisonskirche te Dresden; van J. Henri de Peterskerk te Frankfurt a. M.; een ontwerp voor een kerk te Enge van den architect Berlage te Amsterdam, die onder de vele en hoogst belangrijke inzendingen zoowel door ontwerp als door artistieke opvatting der teekening een zeer gelukkig figuur maakte; ook het bekroonde plan van Franz Schwechten voor de Kaiser Wilh. Ged. Kirche was aldaar geëxposeerd.

De tentoonstelling, hoogst interessant wat het geëxposeerde werk betreft, was, de weinige tijd in aanmerking nemende, slechts vluchtig te overzien; alleen kon de bezoeker zich een vrij duidelijk beeld vormen van de vele en gelukkig ook zeer veel goede bouwwerken, die in de laatste jaren in Duitschland waren tot stand gebracht.

Enkele inzendingen van kerksieraden waren mede aanwezig en daaronder ook glasschilderwerk van den heer Schouten te Delft. Het komt mij volkomen begrijpelijk voor, dat diens werk de aandacht trok, zoowel door de eenvoudige en zeer schoone kleurschakeeringen van het glas als door tentoongestelde ontwerpen; de oorspronkelijke teekening van het raam der nieuwe kerk te Amsterdam zette de kroon op diens inzending.

Met een bezoek aan verschillende kerken te Berlijn werd de tweede congresdag besloten. De kerken van Otzen, enkel in baksteen, met gekleurde verglaasde en profielsteen versierd, zijn typische voortbrengselen op het gebied van den baksteenbouw, en zoowel uitwendig als inwendig verraden zij de meesterhand. Toch werkt het glimmen der verglaasde veelkleurige steenen, waarvan ook de torenspitsen en koepeldaken zijn opgetrokken, niet mede om die monumentale gebouwen rustig te houden, en de vraag rijst bij den aanblik dier groote bouwwerken onwillekeurig op of, zóó toegepast en doorgevoerd, de baksteen wel het geschikste materiaal voor monumentale bouwwerken heeten mag.

Van reusachtigen aanleg is de Kaiser Wilhelm ged: Kirche op den Kurfürstendam; slechts de romp is gebouwd, inwendig is er nog geen sprake van voltooiing. Het geheele gebouw, ook wat versieringen en decoratie betreft, is streng romaansch behandeld en in tegenstelling met de bouwwerken van Otzen zal hier geen gebakken steen te bespeuren zijn.

Doch hiermede eindig ik over het Congres voor den kerkbouw der Protestanten te Berlijn; een volgende maal deel ik misschien den indruk mede dien het nieuwe Rijksdag-gebouw van den architect Wallot, dat door de leden van het Congres bezocht werd, op mij maakte.

V. N.

BIJ DE PLATEN.

Op twee der bij dit Weekblad behorende platen worden de reproducties gegeven van de voornaamste doorsneden der bekroonde plannen, ingezonden op de Eere-prijsvraag voor het ontwerp van een vorstelijk verblijf in de nabijheid eener groote stad in Nederland.

De eene plaat geeft een afbeelding van een der doorsneden van de beide ontwerpen die met den eersten en den tweeden prijs bekroond werden; van het in de derde plaats bekroonde ontwerp zijn twee doorsneden op de andere plaat vereenigd. (Zie ook de bladen van 21 April, 5 en 19 Mei jl.)

PRIJSVRAGEN.

Het uitvoerend Comité van de Internationale Bakkerij-Tentoonstelling, te houden te Amsterdam in de maand Juli 1894, noodigt de Nederlandsche kunstenaars uit tot het inzenden van ontwerpen voor een Diploma, uit te reiken ter gelegenheid dier tentoonstelling aan bekroonde inzenders.

Voor deze prijsvraag zijn de volgende voorwaarden vastgesteld.

ART. 1. De inzenders zijn geheel vrij in de compositie, doch de teekeningen moeten in zwart uitgevoerd worden.

De Allegorische voorstellingen of emblemen op de teekeningen aan te brengen, moeten toepasselijk zijn op de tentoonstelling.

Ruimte moet worden gelaten voor het volgend bijschrift met handteekeningen en de verdeeling hiervan aangegeven:

Diploma voor een			
toegekend aan			
voor de Inzending			
<i>Gedelegeerd Commissaris.</i>	<i>Jury.</i>	<i>Uitvoerend Comité.</i>	

De afmetingen van het Diploma worden op een maximum grootte van ± 55 bij 40 centimeter bepaald.

ART. 2. De uitvoerige schetsen moeten worden ingezonden vóór of uiterlijk op 23 Juni des voormiddags te 12 uur aan het

Bureau der Tentoonstelling in het Paleis voor Volksvlijt, te Amsterdam.

Zij moeten van eene spreuk of Motto voorzien zijn en moeten worden begeleid door een verzegeld couvert, bevattende den naam en de woonplaats van den ontwerper.

Buiten op het couvert moet hetzelfde motto geplaatst zijn met een correspondentie-adres. De ingekomen schetsen worden op Zondag 24 Juni beoordeeld.

ART. 3. Aan elk der drie bestgekeurde ontwerpen wordt eene som van f 75.— toegekend.

De Jury heeft het recht kennis te nemen van de namen dezer drie ontwerpers.

Deze drie ontwerpers zijn gehouden van hunne schets de uitgewerkte teekening te maken, en met bijvoeging van hunne oorspronkelijke schets in te leveren vóór of op 24 Juli aan het Bureau der Tentoonstelling in het Paleis voor Volksvlijt.

Van deze drie teekeningen wordt aan het beste en ter bekrooning waardig gekeurde ontwerp de prijs van f 175,— boven de genoemde f 75.— toegekend.

ART. 4. Als Jury van beoordeeling treden op de heeren:

A. J. P. Boudewijnse, namens het Schilderkundig Genootschap „Pulchri Studio;” Prof. C. L. Dake, namens de Maatschappij „Arti et Amicitiae;” W. Kromhout Czn., namens het Genootschap „Architectura et Amicitia;” J. R. De Kruiff, namens de „Maatschappij tot bevordering der Bouwkunst;” J. C. Van Marken, Voorzitter van de Tentoonstellings-Jury.

ART. 5. Alle ingekomen ontwerpen en schetsen zullen na de eindbeoordeeling op de Bakkerij-Tentoonstelling minstens eene week worden tentoongesteld.

De drie teekeningen van het tweede concours blijven het eigendom van het Tentoonstellings-Comité.

Na het sluiten der Tentoonstelling zullen de niet-bekroonde schetsen aan de correspondentie-adressen worden teruggezonden.

De heeren N. Nelis, te Haarlem, en A. van der Lee, te Utrecht, hebben zich bekend gemaakt als vervaardigers, de eerste van het ontwerp „Uil” de tweede van het ontwerp „l'étude n'a pas de fin,” ingezonden op de prijsvraag voor een gevel van een boekwinkel, in 1893 uitgeschreven door de afdeling Amsterdam van de Maatsch. t. Bev. d. Bouwkunst; aan beide ontwerpen is, volgens het verslag der jury opgenomen in het vorige Bouwk. Weekblad, een bedrag van f 10 toegekend.

De heer N. Nelis heeft zich bovendien bekend gemaakt als de vervaardiger van het ontwerp „Halt,” in antwoord op de door dezelfde afdeling in 1893 uitgeschreven prijsvraag voor een tolgaarderswoning, aan welk ontwerp f 20 is toegekend.

De heer A. D. N. van Gendt heeft zich bekend gemaakt als de ontwerper van het antwoord met het motto R. v. E., ingezonden op de prijsvraag voor den gevel van een boekwinkel, aan welk ontwerp het bedrag van f 20 werd toegekend.

BERICHTEN.

AMMONIAKBEREIDING UIT FAECAALSTOFFEN. Door de fabriek van zwavelzure ammoniak aan het Centraal-Pompstation van het Liernurstelsel te Amsterdam is in 1893 een brutowinst gemaakt van f 30.095,59, waarvan ingevolge de concessie door den concessionaris, den heer L. Ketjen, 50% aan de gemeente moet worden uitgekeerd.

Het is dus gebleken, dat de wijze, waarop de faecaliën van het Liernurstelsel in de laatste jaren verwerkt zijn, nu zij gedurende een jaar geregeld is toegepast, resultaten opgeleverd heeft, die in alle opzichten bevredigend kunnen worden genoemd.

Nu door de invoering van dit systeem eindelijk een bevredigende oplossing is gevonden voor het vraagstuk, hoe de verzamelde faecaliën op een voor de gemeentekas voordeelige wijze konden worden verwerkt, meenen B. en W. in overeenstemming met het advies der Commissie van Bijstand in het beheer der Stadsreiniging, te moeten voorstellen, de verdiensten te erkennen van den gemeente-ambtenaar die het eerst op deze wijze van verwerking de aandacht heeft gevestigd en gedurende verscheidene jaren met ijver zijne krachten heeft gewijd aan de in vele opzichten onaangename taak, om zijne denkbeelden tot verwezenlijking te brengen. Zij stellen daarom voor eene som van duizend gulden te bestemmen voor eene buitengewone gratificatie aan den heer Dan. Sanches, Technisch Ambtenaar belast met de zaken van het Liernurstelsel, als erkenning van den dienst, door hem in deze aan de gemeente bewezen.

De leden van afdeling Rotterdam van de Maatschappij t. Bev. d. Bouwkunst zullen op 14 en 15 Juni a. s. eene excursie maken naar Antwerpen.

De eerste dag zal gewijd zijn aan het bezichtigen van de voornaamste gedeelten der wereldtentoonstelling, en op den volgende dag zal een bezoek worden gebracht aan de merkwaardigste gebouwen en instellingen, in en bij de stad. Na des morgens van dien tweeden dag Zurenberg te hebben bezocht, het nieuwe gemeentehuis van Borgerhout, en de kerken St. Jean en St. Willebrordus, volgt ten 11 ure een rijtoer, om een bezoek te brengen aan: de kerk St. Jacques, het Raadhuis, de restauratie van het pand Kreglinger, de Scheldekaade, het museum het Steen, het oude Bassin, het nieuwe gebouw voor het Loodswezen, het Oostersch Huis, de droge Dokken, het Entrepot, een der grootste woonhuizen door den architect Fr. van Dijk gebouwd, de nationale Bank en de Beurs.

In de zitting van den gemeenteraad van Amsterdam, op Juni j.l., werd o.a. behandeld de aanvraag van den heer W. Weissman om eervol ontslag tegen 1 November e. k. zijne betrekking van gemeente-architect, en om het toezicht de verdere afwerking van het museum aan de van Baerlestraat aan hem te blijven opdragen. In die zitting werd ook kennis genomen van een adres door eenige architecten van naam Amsterdam bij den gemeenteraad ingediend en waarin verzocht werd, dat aan den heer Weissman het afmaken van het Suass museum blijve opdragen.

Uit de verslagen omtrent deze zitting, in verband met hetgeen officieus reeds in verschillende dagbladen was vermeld geworden, blijkt nu, dat deze in den mond gegeven aanvraag een gevolg is van de vergunning van den architect aan den aannemer tegen de uitdrukkelijke voorschriften van B. en W. in, ten behoeve van de vestibule van het genoemde museum kunstzandsteen te gebruiken in de plaats van te Amsterdam bewerkte natuurlijken steen; waarbij nog kwam dat deze kunststeen bewerkt werd aangevoerd, hetgeen volgens de bewering van den architect ni diens bedoeling was geweest.

Bij de korte discussie over deze zaak deed de Voorzitter van den raad uitkomen, dat de architect wel is waar verkeerd gehandeld had, maar toch gemeend had daarmede het belang der gemeente te behartigen, en tevens dat de eerlijkheid en goetrouw van den architect boven allen twijfel verheven zijn.

Het eervol ontslag werd door den raad verleend, in te gaande 1 November a. s., met bepaling dat het museum door den heer Weissman zal worden voltooid.

Baurath Wallot in Berlijn, de bouwmeester van het Rijksdaggebouw is, ingaande den 1e October a.s., benoemd tot professor in de Bouwkunst aan de Kunstacademie te Dresden in de plaats van den overleden professor Lipsius.

Het Parthenon te Athene. Omtrent de beschadigingen aan het Parthenon te Athene veroorzaakt door de laatste hevige aardbevingen, die Griekenland teisterden, wordt het navolgende bericht aan de Kölnische Zeitung ontleend.

Aan de noordzijde is van de vierde buitenste kolom, gereke van af den burchtopgang, een bijna 0,75 m. lang stuk steen over de volle dikte van de zuilenschacht uitgebarsten.

In den westergevel heeft het lijstwerk boven de binnen zuilen veel geleden.

Zoo is aan den noordwesthoek tusschen de eerste twee zuilen een stuk steen ongeveer 0,80 m. lang, uit het architraaf gesplinterd en nog erger is het met de zuilen voor de deur, waarvan een geheele hoop stukken marmer is afgebrokkeld en waar andere van hunne plaats gerukte gedeelten lijstwerk dreigen neder vallen.

Voornamelijk de achterzijde van dat gedeelte van den cel omgang, waar zich het kostbare ruit- en wagenfries bevinde, heeft veel geleden.

De Commissie tot instandhouding van het monument, heeft dan ook besloten met zware ijzeren banden het lijstwerk en fries te versterken en aldus te trachten verder verval, door deze noodelottige catastrophe veroorzaakt, te voorkomen.

VRAAGBAAK.

ANTWOORD 125. Op de vraag in het vorige Weekblad, blz. 101, wordt ons het volgende medegedeeld.

Het eerste gedeelte der vraag zal door de belastingbetaler wel beantwoord worden. De vraag echter of het geëiscd kan worden, moet bevestigend worden beantwoord naar aleiding van art. 2, § 2 der wet op de Pers. Belasting, tenzij ge vrijdom wordt toegestaan volgens art. 5, § 2 lett. a tot l.

Wie de belastingschuldigen zijn? De gebruikers, de eigenaars of eerste huurders; de laatsten moeten alsdan volgens art. 5, § 5, voor het geheel worden aangeslagen, wanneer zij megebruikers zijn, en alzoo moeten alle keten in één aanslag worden opgenomen, wanneer die zich bevinden op een afgesloten terrein, dus samen gemeenschap hebben.

Ten einde over een en ander een juist oordeel te kunnen uitspreken, is het noodig eene meer nauwkeurige omschrijving te hebben, zoomede van de plaats waar, en het verband der keten onderling, en bovendien welk werk het betreft, particulier of Rijkswerk.

AGENDA.

PERMANENTE TENTOONSTELLING VAN BOUWARTIKELEN in het gebouw van de Maatsch. t. Bev. d. Bouwkunst, Marnixstraat 402, te Amsterdam. Dagelijks geopend van 10 tot 4 uur. Toegang vrij. Zie verder mededeelingen betreffende de Maatschappij.

VEREENIGING T. BEV. V. FABR. EN HANDWERKSNIJVERHEID, AFD. AMSTERDAM. Buiteng. Alg. Vergadering, Woensdag 13 Juni 1894, nam. 3 uur. Bezoek aan de Zwavelzure Ammoniakfabriek van het Centraal Pompstation, IJst- verloren Wetering; samenkomst aldaar.

ARTI ET AMICITIAE. Amsterdam. Tentoonstelling van tekeningen van 1 en 25 ets. toegang.

NED. MAATSCH. T. BEV. VAN NIJVERHEID. 117e Alg. Vergadering op 1 en 11 Juli a. s. te Arnhem.

MUSEUM VAN VOORWERPEN TER VOORKOMING VAN ONGELUKKEN EN ZIEKEN IN FABRIEKEN EN WERKPLAATSEN, Groeneburgwal 44, Amsterdam. Geopend Maandag, Dinsdag, Woensdag en Donderdag van 10 tot 4 uur. Toegang vrij.



No. 16.

16 JUNI 1894.

14de JAARGANG.

Redactie voor de verschillende groepen:

EDUARD CUYPERS. — F. C. DUFUR. — A. C. M. VAN ETEN. — HENRI EVERS. — GUGEL. — C. A. HUYGEN. — D. E. C. KNUITEL. — JURRIAN KOK. — J. R. DE KRUYFF. — F. H. VAN MALSEN. — C. B. POSTHUMUS MEIJES. — C. MUYSKEN. — J. J. VAN EUKERKEN. — R. P. J. TUTEIN NOLTHENIUS. — C. H. PETERS. — C. T. J. LOUIS EBER. — P. DÚ RIEU FZM. — J. VERHEUL DZN.

BUREAU VAN REDACTIE: Marnixstraat 402, Amsterdam.

ABONNEMENTSPRIJS voor Nederland, fr. p. p. f 15.— 's jaars, voor Indië en het Buitenland (bij vooruitbetaling) fr. p. p. f 17.—
PRIJS DER ADVERTENTIEN: van 1—5 regels f 1.— elke regel meer 20 cts. Groote letters naar plaatsruimte.
AANKONDIGINGEN v. AANBESTEDINGEN 15 cts. per regel met premie 2/3 maal.
ABONNEMENT VOOR ADVERTENTIEN tegen belangrijk verminderde prijzen.

Uitgevers: MOUTON & Co., — 's-Gravenhage.

BUREAU VAN ADMINISTRATIE: Herderstraat 5. 's Gravenhage.

INHOUD: Mededeelingen betreffende de Maatschappij. — Wat is mooi, wat is leelijk, door J. R. de Kruyff. — Het Oriëntisme in de Westersche Architectuur, door Henri Evers. — Een onderzoek aan HH. Schilderspatroons te Amsterdam. — Djatihout. — Verslagen van vergaderingen. — Personalía. — Lijst van aabrikanten, Leveranciers enz.

MEDEDEELINGEN BETREFFENDE DE MAATSCHAPPIJ.

VERSLAG van het Examen voor het Diploma van Bouwkundig Opsichter ingesteld door de Maatschappij tot Bevordering der Bouwkunst volgens besluit der Algemeene Vergadering van 28 Mei 1891, afgenomen in Januari 1894.

Het examen werd afgenomen op 24, 25 en 26 Januari 1894 des voormiddags van 9—12, des namiddags van 1—5 en van 7—9 uur in het gebouw der Maatschappij. Dertien kandidaten hadden zich aangemeld, waarvan twee zich voor het examen terugtrokken en één op den eersten dag door familie-omstandigheden werd verhinderd verder aan het examen deel te nemen.

Van de tien kandidaten die het examen aflegden, kon aan zeven et diploma worden uitgereikt, n.l. aan de heeren W. S. de Boer, Brittijn, S. J. Haanstra, A. A. Hillebrandt G.Hzn., D. van Lith, M. Schoenmakers en J. Voetberg.

In eene vergadering der Commissie op 6 Januari 1894 werden vastgesteld de beteekenis en de waarde der cijfers die men in de verschillende vakken zou kunnen toekennen, n.l. 1, zeer slecht; 2, slecht; 3, onvoldoende; 4, voldoende; 5, goed; 6, zeer goed; terwijl in verhouding tot de belangrijkheid de vakken, in het programma vermeld, werden gerangschikt als volgt:

In Rubriek I, de vakken voor den opzichter van het meeste gewicht, vermeld in Art. 8a van het programma van eischen (met opmeten en in teekening brengen van bouwkundige details), Art. 9 (het maken van detail-teekeningen betreffende hout-, steen- en ijzerconstructies en dakbedekkingen) en Art. 10 (kennis der burgerlijke bouwkunde gebruikt wordende bouwstoffen en hare voornaamste eigenschappen en gebreken).

Rubriek II. Art. 3 (meetkunde). Art. 5 (beschr. meetkunde). Art. 6 (bedrevenheid in het gebruik van het Vademecum). Art. 7 b en c (b het handteekenen in het bijzonder van bouwknippen, c kennis van de meest voorkomende bouwstijlen).

Rubriek III. Art. 1 (het maken van een opstel over een bouwknip onderwerp). Art. 2 (rekenen toegepast op de bouwkunde). Art. 4 (stelkunde). Art. 7 (de kennis en het gebruik van meet- en waterpasinstrumenten, het uitbakenen van rechte en gebogen richtingen op het terrein; het in teekening brengen van opgemeten terreinen en gebouwen). Art. 11 (kennis der gereedschappen en werktuigen, stellingen en formeelen; gereedschappen voor timmeren, metselen, smeden, steenhouwen, enz.; werktuigen, zooals bokken, schalken, ladders, vliegende steigers, hefboom, katrol, windas, enz.). Art. 12 (kennis van het maken van bestekken, begrotingen, materialenstaten, en het houden van week- en werkstaten). Art. 13 (kennis van de bouwwetgeving volgens de bepalingen van het Burgerl. Wetboek en van die volgens de A. V.).

De Commissie werd verdeeld in sub-commissien en wel voor: Art. 1. de H.H. Margadant, Muysken en Schill; Art. 2—3—4—5—6 de H.H. van Dam en Schill; Art. 7. de H.H. Margadant en v. d. Weiden; Art. 8 b en c. de H.H. de Kruyff en Muysken; Art. 8a en 10. de H.H. van Malsen en Margadant; Art. 9. de H.H. van Malsen, Margadant, Schill en van der Weiden;

Art. 11. de H.H. Margadant en van der Weiden; Art. 12. de H.H. van Malsen en Margadant; Art. 13. de H.H. Schill en v. d. Weiden.

Het examen werd afgenomen schriftelijk en mondeling, terwijl voor de praktische vakken het maken van teekeningen een groot deel van den tijd in beslag nam.

De vragen ter schriftelijke beantwoording en voor het teekenen, als ook die ter mondelinge beantwoording gesteld, zijn in hoofdzak de volgende:

OPSTEL Art. 1.

Maak een rapport aan uwen chef over het slaan van een proefpaal.

Geef eene beschrijving van het heitoestel.

REKENEN. Art. 2. Wat is de waarde van den vorm

$$1. \frac{2\frac{1}{3} + 6\frac{1}{4} + 5\frac{7}{8} - 11\frac{5}{6}}{0.03 + 0.03 + 0.03} \times \frac{20\frac{3}{5}}{6\frac{1}{3}} : \sqrt{63504}$$

2. Hoe lang is de ribbe van een blok zandsteen, dat den vorm heeft van een kubus en een inhoud van 2.685619 M³.

3. 17.85645 H.A. grond worden verkocht voor f 892,822.50. Wat kost naar dien prijs 2.91 A.

4. Los de volgende evenredigheid op:

$$2^{1/3} : \frac{1}{1/3} = 10.374 : x.$$

5. Vul in: $4.5721 \text{ M}^3 =$ m.M³
 " " $25.17132 \text{ H.A.} =$ c.M³
 " " $1.2358 \text{ H.L.} =$ m.L.

MEETKUNDE. Art. 3.

1. De straal van een cirkel is 2 d.M.; bereken den omtrek en de oppervlakte van den daarin beschreven regelmatigen twaalfhoek.

2. Deel een cirkel door een anderen, die hetzelfde middelpunt heeft, in 2 gelijke deelen.

3. Construeer een gelijkzijdigen driehoek en vervolgens een daarmee gelijkvormigen driehoek die viermaal zoo groot is als de eerste.

4. Van een brugpijler heeft het grondvlak den vorm van een rechthoek met een halven cirkel op de smalste zijden. De pijler wordt in dien vorm 6 Meter opgetrokken onder eene helling van 1 op 6. Hoeveel steenen van 700 in den M³ zijn daarvoor noodig. De rechthoek van het grondvlak is 18 bij 3 Meter en bijgevolg de middellijn van den halven cirkel ook 3 Meter.

5. Een rechte kegel heeft tot grondvlak een cirkel met een straal van 4 d.M. Wat is de inhoud en oppervlakte van dien kegel indien zijn hoogte 1,2 M. bedraagt.

STELKUNDE. Art. 4.

1. Wat is de waarde van den vorm

$$\sqrt[3]{\frac{a [a^2 - 2 a^2 b + 3 \sqrt{ab} - 27 (14b - c)]}{\frac{1}{2} \left\{ \frac{1}{2} [\frac{1}{2} (a + b) + c] - d \right\}^2}}$$

als $a = 3$, $b = \frac{1}{12}$, $c = \frac{1}{2}$, $d = \frac{25}{48}$ is.

2. Vereenvoudig $\frac{x^3 + y^3}{x^3 - y^3} \times \frac{x^2 + x y + y^2}{x^2 - x y + y^2} : (x^2 - y^2)$.

3. Vergelijking met een onbekende:

Een mengsel van was en krijt weegt 1 kilo en heeft een inhoud van 1 d.M³. Hoeveel gram was en krijt bevat dit mengsel.

Spec. gewicht van was = 0.96.

" " " krijt = 1.25.

4. Vergelijking met 2 onbekenden:

Een vijver heeft een inhoud van 99000 M³. en kan gevuld worden door 2 sluizen, wanneer de 1ste 10 uur en de 2de 14 uur geopend wordt en ook als de 1ste 18 en de 2de 12 uur openstaat. Hoeveel M³. water laat iedere sluis per uur door?

5. Vierkantsvergelijking.

Een rechte holle cilinder van ijzer, lang 3 M. en aan beide zijden open, heeft tot grondvlak een cirkel met een binnenwerksche middellijn van 2 d.M. Wat is de ijzerdikte van dien cilinder indien hij 142,503 kilo weegt? Spec. gewicht van ijzer = 7.2.

BESCHRIJVENDE MEETKUNDE. Art. 5.

1. Op het horizontale vlak staat een rechte cilinder waarvan het grondvlak een cirkel is; het bovenvlak wordt volkomen bedekt door het grondvlak van een daarop staanden rechten kegel wiens hoogte een derde van die des cilinders is.

Wat is de horizontale en wat de verticale projectie van de aldus op elkander geplaatste lichamen, ook nadat zij evenwijdig aan het verticale vlak eene wenteling van 45° met het horizontale vlak hebben gemaakt.

2. Eene zeszijdige pyramide, staande op het horizontale vlak, wordt gesneden door een plat vlak, dat loodrecht op het verticale vlak staat en een hoek van 30° met het horizontale vlak maakt.

Construeer de beide projectiën dier doorsnede, sla die doorsnede op het verticale vlak neer en ontwikkel het oppervlak van de pyramide met zijne doorsnede.

3. Twee cilinders waarvan de doorsneden, rechthoekig op hunne assen, cirkels zijn, wier middellijnen zich verhouden als 1 : 2 zijn door elkander gestoken zoodanig, dat de assen elkander snijden onder een hoek van 45°.

De as van den grooten cilinder staat loodrecht op het horizontale vlak. Men vraagt de beide projectiën van de door elkander gestoken cilinders te bepalen.

4. Bepaal de isometrische perspectief van het lichaam waarvan hieronder de projecties gegeven zijn.

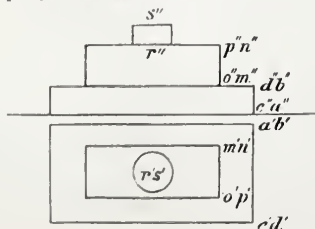

Welke lijnen behouden daarin hunne ware grootte?

Construeer de schaal waardoor de verhouding der overige lijnen tot hunne ware grootte bepaald wordt.

Mondeling werd den candidaten medegedeeld, dat naar verkiezing kunnen worden aangenomen: De afstand der lichamen tot het verticale vlak in no. 1. 2. en 3, de vorm van den zeshoek en de plaats van den top der pyramide in no. 2, dat de assen der cilinders in no. 3 evenwijdig zijn aan het verticale vlak, dat het lichaam in no. 4 met het grondvlak op een der isometrische vlakken wordt geplaatst met een hoekpunt in het punt van samenkomst der drie isometrische assen, zoodanig, dat de ribben van het grondvlak die in dat hoekpunt elkander ontmoeten, ieder met eene der isometrische assen samenvallen.

BEDREVENHEID IN HET GEBRUIK VAN EEN VADEMECUM. Art. 6.

Den candidaat werd het bekende Vademecum en den Bouwkundigen Kalender voorgelegd en de betekenis gevraagd van eenige daarin voorkomende tafels (*), waarna een vraagstuk werd besproken, dat met behulp van eene of meerdere dergelijke tafels kan worden opgelost.

DE KENNIS EN HET GEBRUIK VAN MEET- EN WATERPAS-INSTRUMENTEN ENZ. Art. 7.

Het examen werd mondeling afgenomen en kon met het aangegeven waterpas-instrument ook praktisch worden toegelicht.

Den candidaten werd verzocht het opstellen en regelen van het waterpas-instrument, en het gebruik van den equerre te verklaren.

HET HANDTEEKENEN in het bijzonder van bouwkundige ornamenten. Art. 8 b.

Gevraagd werd de gegeven teekeningen van gesmeed ijzer te beslagwerk drie maal te vergrooten.

KENNIS VAN DE MEEST VOORKOMENDE BOUWSTIJLEN. Art. 8. c.

Art. 8c. Het examen hierin werd enkel mondeling afgenomen.

Voorgelegd werden: afbeeldingen van oude gebouwen (hoofzakelijk van Grieksch, Romeinsch, Romaansch, Gothisch en Renaissance stijl) en ook van nieuwe gebouwen.

Gevraagd werd naar het onderscheid in stijl en naar de benamingen en de betekenis van de meest voorkomende samenstellende deelen.

In de afbeeldingen van gebouwen uit onzen tijd, waaraan lijnen, werken, details of versieringen voorkwamen, aan de oude stijl ontleend, werd naar de herkomst daarvan gevraagd.

HET MAKEN VAN DUIDELIJKE DETAILTEEKENINGEN.

Art. 9. a, houtconstructie; b, steenconstructie; c, ijzerconstructie; d, kennis van dakbedekkingen.

1. Teekenen. Gegeven was: de plattegrond met doorsnede van een gedeelte gemetselde fundeering onder 1/2, 1/3, 1/4, 1/5, 1/6 steens muren met spaarboog en zinkput voor een afvoerpip, waarbij was aangegeven de plaats der palen voor de onderheide fundeering, en de zwaarte van kespren, schuifhout en vloerplaten.

Gevraagd werd in tekening te brengen:

op 1/50, den plattegrond van de paalfundeering met kespren, schuifhouten en vloerplaten;

aanzicht van de fundeering met den spaarboog;

doorsnede van de fundeering met de zinkput, de ondermetseling daarvan en de spruit naar het riool;

op 1/10, de doorsneden van de 3 paalfundeeringen;

plattegrond van een kesp met de palen, pennen en de wijze van bevestiging;

doorsnede van de kesp met wijze van oplegging en bevestiging van het schuifhout;

beweegbare gegoten ijzeren deksel met rand voor de zinkput, en aangegeven de plaats van de afvoerpip.

2. Gegeven was de tekening van een gedeelte van den kapgroef (hoek) en daarbij behoorende houten kapspant op de schaal van 1:50 voor een kap met gewone pannen gedekt.

Gevraagd was, in tekening te brengen,

op 1/20 der ware grootte: het gegeven spant en het hoekspant de houtverbindingen aangeven;

op 1/10 der ware grootte:

de oplegging der gordingen en der nok; doorsnede van de gordingen betimmering met muurplaat, onderste gording, boeideel van een gedeelte dakbeschoot met tengels en latten, en aangeven de zwaarte.

(* Onder anderen de tafels van:

Het soortelijk gewicht der stoffen.

Het gewicht der bouwstoffen.

De uitrekking en indrukking der bouwstoffen.

De sterkte van touwen en kettingen.

De draagkracht van houten stijlen en ijzeren kolommen.

Het buigingsmoment voor verschillende doorsneden.

De draagkracht van liggers, enz.

n goot, de zinken bekleding van het hout daarboven het
etlood;
doorsnede van de nok met den ruiter en looden nokbekleding;
doorsnede van de kilgoot met dakbeschot, de zinken kilgoot
et toebehooren en het voetlood;

plattegrond van het raamwerk der gootbetimmering op den
itenhoek van het gebouw ter lengte van minstens 2 M. aan
erszijden van den hoek; hierbij aangeven de dwarsregels. De
st onder de gootbetimmering is gemetseld.

3. Gegeven de teekening van een houten spant van de kap voor
n overdekte standplaats, op gemetselde voeting, op $\frac{1}{5}$.

Gevraagd was:

op $\frac{1}{20}$ der ware grootte het kaspant te teekenen;
op $\frac{1}{2}$ " " " te teekenen alle verbindingen, pennen
gaten, de ijzeren beugels, de goot met het zink, enz.

4. Gegeven het buitenaanzicht van een lichtkozijn met schuivend
der- en vast bovenraam op de schaal van 1:10 met de
ogave der houtzwaarten. Het kozijn staat aan den binnenkant
elijk met den $\frac{1}{2}$ steens buitenmuur, wordt aan den binnenkant
betimmerd met architraven breed 14 c. M. en de borstwering
aronder met een lambriseering, waarvan de stijlen en regels
k zijn 3,3 c.M. en de paneelen 2,2 c.M.; de onderdorpel van
et kozijn en de cordonband daaronder zijn van hardsteen.

De borstwering is hoog tot den dag van het kozijn 0.60 M.

Gevraagd in teekening te brengen:

op $\frac{1}{5}$ v. d. ware grootte,
de doorsnede van de kozijnstijl met buiten- en binnenraam-
stijl en betimmering, behangsellatten enz.;

de doorsnede van de onder- en bovendorpels met de regels
er ramen; den weldorpel; de betimmering van kozijn en lam-
riseering; de doorsnede der wisselregels;

op $\frac{1}{10}$ v. d. ware grootte:
de details voor den steenhouwer van den onderdorpel in
en cordonband met aanliggende stukken, met ingeschreven
maten en aangegeven wijze van bewerking.

Op de gegeven teekening aangeven de plaats van de raam-
schijven, het kokergat, de klossen voor de betimmering, ooren,
pennen en ankers.

5. Gegeven op de schaal van $\frac{1}{10}$ het buitenaanzicht van een
getoogd buitendeurkozijn met draaiende deuren, met saamgesteld
kalf met vaste raampjes en een bovenraam met tusschenstijlen
met twee vaste en een aan den onderregel draaiend middenraam;
achter de geslagen ijzeren hekjes der deuren zijn draairaampjes.
Alle houtzwaarten zijn opgegeven.

Het kozijn staat gelijk met den binnenkant van den muur, het
wordt aan de binnenzijde betimmerd met architraven en met plat-
stukken op de tusschenstijlen en regels, het heeft hardsteenen
reuten en dito dorpel.

Gevraagd op $\frac{1}{5}$ der ware grootte:

de doorsnede van kozijn en deurstijl met onderpaneel, naal-
den en aansluitende binnenbetimmeringen.

" " van de deurstijl met de stijl der draairaampjes
en bevestiging der ijzeren hekjes.

" " van den onderregel en beide tusschenregels
van de deuren en den onderregel van de draai-
raampjes;

" " van de kalven met de onder- en bovenregels
der aansluitende ramen;

" " van den bovendorpel bij het beweegbare en
het vaste raam;

" " van de tusschenstijlen in het kalf en bovenraam.

Op de gegeven teekening aangeven de klossen voor be-
timmering, ankers, ooren, pennen en verdeling der schinkels
van den bovendorpel.

Korte omschrijving hoe en waarmede de deuren en ramen
worden afgehangen en gesloten.

Bij het mondeling examen liepen de vragen over:

1. Paalfundeeringen, o. a. over het daarbij noodige grond-
werk, het heien en de samenstelling der houten paalfunde-
eringen.

2. Over het fundeeren op een terrein met gemengden boven-
grond en op vaste zandplaat.

3. Over de kalkbereiding en de inrichting van de kalkloods.

4. Over het uitzetten van een gebouw op een vrij terrein.

5. Over het metselwerk, de metselverbanden, het stellen der
profillen, het metselen van gewelven, het voegen, het metselen
van schoorsteenen en waterdichte kelders, enz.

6. Over beton.

7. Over het pleisterwerk, het pleisteren van muren en van
plafonds.

8. Over gehouwen steen. Verschillende wijzen van bewerking,
het stellen daarvan.

9. Over riolen, van metselwerk en aarden buizen.

10. Over timmerwerk: houtverbindingen, ramen en deuren,
het afhangen daarvan, over houten binten en vloeren, verankering
daarvan, trappen.

11. Zink- en loodwerk. Afmetingen en nummers der zinken
bladen, zinken dakbedekkingen en goten. Het aanbrengen van
lood langs goten, dakschilden, hoekkepers enz.

12. Over verf-, glas- en behangerswerk.

13. Over het ijzerwerk.

14. Leggen van gas- en waterleidingen.

Het onderzoek naar de KENNIS DER IN DE BURGERLIJKE BOUW-
KUNDE GEBRUIKT WORDENDE BOUWSTOFFEN MET HARE VOORNAAM-
STE EIGENSCHAPPEN EN GEBREKEN, Art. 10, geschiedde door de
kandidaten voor te leggen verschillende monsters van metsel-
en gehouwen steen, de meest voorkomende houtsoorten, kalk,
tras, cement, zand enz.

KENNIS DER GEREEDSCHAPPEN EN WERKTUIGEN, STELLINGEN EN
FORMEELN. Art. 11.

Gereedschappen voor timmeren, metselen, smeden, steen-
houwen enz.

Werktuigen, zooals bokken, schalken, ladders, vliegende
steigers, hefboom, katrol, windas enz.

Mondeling zijn, betreffende art. 11 de navolgende vragen
gedaan:

bij het optrekken van den gevel van een gebouw moet ter
hoogte van 15 M. worden gesteld een stuk zandsteen wegende
2000 K.G. Welk werktuig is voor het hijschen te gebruiken en
hoe is de inrichting daarvan.

Hoe wordt gemaakt een steiger voor een gevel hoog 15 M.,
stevig genoeg om te kunnen dragen stukken gehouwen steen
van 500 K.G.; op welken afstand worden gesteld en aangebracht
de steigerpalen, schakels en kortelingen.

Ter beoordeeling van de kennis van werktuigen werden naar
voorgelegde teekeningen vragen gedaan.

De vragen, mondeling gedaan, tot onderzoek naar de kennis
van BOUWWETGEVING volgens de bepalingen van het Burgerlijk
Wetboek en van die voorkomende in de Administratieve Bepa-
lingen der Algemeene Voorschriften vastgesteld door den Minister
van W. H. en N. bij besluit van 3 September 1892, Art. 13
van het programma, betroffen in hoofdzaak den bouw van ge-
meenschappelijke muren en het plaatsen van vensters op of in
de onmiddellijke nabijheid van de grensscheiding, maatregelen
op het werk te nemen in verband met de veiligheid en de ge-
zondheid der werklieden, maatregelen bij ongelukken, het uitbe-
talen van loon, enz. Voorts betroffen de vragen de verhouding
tusschen directie en aannemer.

De commissie vergaderde Zaterdag 27 Jan. voor het opmaken
van de definitieve cijfers en voor het al of niet uitreiken van het
diploma. Daarbij viel op te merken, dat de antwoorden betref-
fende de onderwerpen van:

Art. 1. Het maken van het opstel, over het algemeen vol-
doende of goed waren.

Art. 2. Het rekenen, tamelijk goed was.

Art. 3. De meetkunde in 't algemeen voldoende of goed, twee
kandidaten niet geheel voldoende.

Art. 4. De stekunde minder voldoende, een zelfs slecht.

Art. 5. Beschr. meetkunde, goed, slechts een onvoldoende,
een zeer goed.

Art. 6. Vademecum. Over 't algemeen goed, drie zeer goed,
slechts een niet geheel voldoende.

Art. 7. Meetinstrumenten enz. Voldoende, drie onvoldoende.

Art. 8a. Handteekenen, vrij voldoende of goed, vier niet
geheel voldoende.

Art. 8b. Van de bouwstijlen hadden de meesten een vrij
voldoende voorbereidende studie gemaakt, vier voldeden zeer goed;
anderen voldoende of goed, slechts twee onvoldoende.

Art. 9. In deze vakken als voor den opzichter van het meeste
gewicht in rubriek 1 gerangschikt, waren de afgelegde proeven
zoowel bij het mondeling examen als in het teekenen *minder
gunstig*, bij enkele vakken bepaald *ongunstig* en andere bepaald
onvoldoende.

Art. 10. De kennis der bouwstoffen was over 't algemeen vol-
doende, bij een geheel onvoldoende.

Art. 11. Werktuigen enz., minder gunstig, drie slecht, twee onvoldoende.

Art. 12. De overgelegde (gewaarmeerde) teekeningen waren over het algemeen goed geteekend, behoudens de hieronder volgende bemerkingen.

Art. 13. Bij het mondeling examen in de bij dit Art. vermelde onderwerpen gaven enkele kandidaten blijken van daarin bedreven te zijn; zoo voldeden drie zeer goed, drie voldoende en vier waren niet geheel voldoende.

De indruk die de Commissie heeft ontvangen van de ontwikkeling en kennis der kandidaten, zoowel bij het mondeling examen als door de op het examen gemaakte teekeningen of uit de overgelegde gewaarmerkte teekeningen, kan in het volgende worden saamgevat.

Uit een en ander bleek maar al te zeer het gemis van een geregelde opleiding tot bouwkundig opzichter. Een cursus, uitsluitend voor bouwkundige opzichters, schijnt niet te bestaan, ofschoon ons pogingen bekend zijn van besturen van inrichtingen van onderwijs die met niet genoeg te waardeeren ernst en ijver er op bedacht zijn daarin te voorzien.

De kennis in de praktische vakken moet worden verkregen of aan de ambachtsscholen of teekenscholen, of onder de leiding van bouwkundigen buiten de school.

Uit de overgelegde teekeningen blijkt duidelijk de weinige eenheid in dat onderwijs. Het bleek der Commissie op nieuw, dat verschillende scholen met dat onderwijs op den verkeerden weg zijn; *eenheid in de gewenschte richting bij het ambachts-onderwijs ontbreekt geheel*.

Verscheidene kandidaten legden een voldoende getal teekeningen over, die echter naar een gegeven voorbeeld bleken te zijn *nageteekend*; het *zelfstandig* teekenen naar eigen vinding of gegeven schets wordt zoo goed als niet beoefend. Bij dat werk wordt blijkbaar te veel waarde gehecht aan *mooie* teekeningen in kleuren gewasschen of met trekpen gearceerd; de kostbare tijd moet daaraan opgeofferd en de kennis van datgene wat voor den opzichter van het meeste belang geacht moet worden, de vaardigheid in het teekenen en de kennis van eenvoudige onderdeelen van gebouwen, en het maken van uitslagen, bleek bij sommigen te gering of onvoldoende te zijn.

Bij het mondeling examen was dit evenzeer waar te nemen. (*)

Duidelijk is het, dat de practijk bij vele leeraren ontbreekt; *wat uit de boeken te leeren is*, zooals b. v. de metselverbanden, — dat zat er wel in.

De indruk die men bij het examineeren van de verschillende kandidaten krijgt, is alsof het ambacht onderwezen wordt, niet door hen die daarmede goed vertrouwd zijn, maar door leeraren in het rechtlijnig teekenen die slechts bij uitzondering werk van het ambacht gemaakt hebben.

Wij meenden deze opmerkingen bij het rapport niet achterwege te mogen laten, vooral nu de Regeering door het verstrekken van ruime subsidies aan ambachtsscholen aan deze zoo lang verwaarloosde maar zoo gewichtige tak van volksonderwijs hare zorgen gaat wijden.

De Commissie:

C. MUYSKEN. *Voorzitter.*

H. VAN DAM.

J. R. DE KRUYFF.

F. H. VAN MALSEN.

D. A. N. MARGADANT.

TH. G. SCHILL.

P. VAN DER WEIDEN.

(*) Eene behoortelijke definitie b. v. van een gedeelte zinkbedekking kon in den regel niet gegeven worden; de constructie en bevestiging van een zinken dakbedekking met en zonder roeven, het aanbrengen van haken en klangen waren nagenoeg allen onbekend. Kolken en stankschermen b. v. waren slecht begrepen of niet geleerd.

Hoe boven elkander ontworpen schoorsteenpijpen naast elkander moeten worden gelcid, en de bintlagen graveeld, was voor velen een raadsel.

WAT IS MOOI, WAT IS LEELIJK?

door J. R. DE KRUYFF.

III.

Sinds jaar en dag wordt in den lande geleeraard — en ik doe daar ook het mijne toe — dat een kunstvoorwerp *stijl* moet bezitten, en dat het dien heeft wanneer vorm en versiering zijn gedacht en uitgevoerd in overeenstemming met den aard der stof *vaaruit* en het doel waarvoor het gemaakt is.

Aan deze overeenstemming werd in den bloeitijd van historische stijlen groote waarde gehecht; en ook in de toekomst wordt zij door ons beschouwd als een hoofdvoorwaarde waarvan een hernieuwd, gezond leven in de technische en de versierende kunsten rechtstreeks afhankelijk is.

Men kon dus meenen, dat we nu *hier* wel zullen te doen hebben met een *schoonheidsfactor van blijvende waarde*? Met een element *onmisbaar* in iedere samenstelling, zonder hetwelk geen kunstwerk mooi kan zijn? En waarover dan ook iedereen het ééns is?

Och neen!

Hier evenmin hapert het aan sprekende voorbeelden dat kunstenaars van de bovenste plank blijken zoo goed als geen waarde (en zeker vrij wat minder waarde dan wij) te hechten aan hetgeen wij *stijl* noemen.

Begaafd met een ongeëvenaard décoratief talent is ongetwijfeld de Japanner. Toch, in de bewerking van metalen, van ivoor en dergelijke grondstoffen heeft hij zijn bizondere opvatting. Men zou meenen dat hij rekening houdt met den *aard* van de te bewerken stof: dat hij in materialen, zoo hard dat ze een gedetailleerde bewerking schijnen te verbieden, breeder werkt en minder in kleine bijzonderheden treedt? Maar dat is *niet* zoo, dit ligt niet in den aard van het volk. Dus vindt men bijzonder fijn uitgevoerd werk van vogels, insecten en wat niet al gesneden in het daarvoor meest ondankbare materiaal.

Evenmin houdt hij altijd rekening met de *plaats* waarvoor een of ander ornament het meest passend schijnt. Wat vooral, en heel sterk, uitkomt bij de versiering van de stootplaatjes van zijn sabels. Hier vindt men ornamenten dat *wij* niet in ons hoofd zouden krijgen daar aan te brengen: watervallen, spinnewebben en zoo meer — naar onze Westersche begrippen ongetwijfeld een fout. En toch bekoort het ons: door de naïeviteit en vooral de liefde waarmee het ons blijkt dat alles tot in het uiterste nauwkeurig is uitgevoerd.

Een ander voorbeeld vinden we in de patronen van de Japansche kleederdracht, speciaal van de mantels. Daar ook sieren heele landschappen met waterpartijen en al de figurale motieven, die in andere kunstambachten gebruikt worden, de ruggen en schouders van oud en jong. Maar wat zijn het *juweeltjes* van *kleurcompositie* uitmuntend door fraaie tegenstellingen en daarbij volle harmonie van *toon*! De vorm ondergeschikt aan de kleur is hier het leidend beginsel, de vorm slechts als middel om de kleur te doen spreken.

Nogthans — het zuivere, Westersch begrip van *stijl* schiet er totaal bij in.

Wereldberoemd zijn de Perzische Tapijten; al heeft het meerendeel van wat hiervoor doorgaat, nooit Perzisch gezien. Van de echte oud-Perzische tapijten is er misschien geen enkel, groot stuk in ons Vaderland: die moet men in de groote muséa en de vorstelijke collecties van he

tenland zoeken. Wij kunnen ze slechts bij benadering waardeeren naar de uitstekend uitgevoerde plaatwerken van het Oostenrijksche Handelsministerie, in de werken van Robinson, Lessing, e. a.

En wat zien we daaruit? Dat juist in de meest bevorderde koloristische pronkstukken, die de fijnste kunstbeveers elkaar benijden, het zuivere stijlistische beginsel *minst* in acht werd genomen. Dat — in afwijking van de doorgaans doeltreffend gestyleerde motieven die voor alle andere Oostersche Centra van tapijtfabrikatie gelden — alleen de echte oud-Perzische tapijten, met in veeltijds minitiegedetailleerde jachten van menschen en dieren, hierop een uitzondering maken. En ofschoon het gebruik van kostbare grondstoffen, als van zijde en erg; waardoor het mogelijk werd om van twee tot driemaal onderduizend pluizen per kwadraatmeter aan den ketting te knopen, almeê de aanleiding mag geweest zijn tot deze ietwat naturalistische behandeling van de versiering, blijkt niettemin ook uit *dit* voorbeeld, dat een puristische opvatting van het begrip *stijl* geen schoonheidselement *in blijvende* — *dat is: van overal erkende en ten allen tijde even hooggeschatte* — waarde is, geen onmisbare factor van wat mooi is.

Nog zij een voorbeeld aangehaald van meer nabij en uit de vorige eeuw, toen in Frankrijk de versieringsstijl genoemd naar de regeering van Lodewijk XV stormenverhand de gemoederen veroverde; toen een overvloed in vindingrijkheid en talent, als nooit te voren, werd kenbaar gemaakt aan zulke — stijlistisch gesproken — overworpelijke beginselen als waarop het Rocaille berust. Het is bekend, dat de nieuwe richting een heftig verzet weeg bracht aan de zijde van de beoefenaars en de verstanders van de oudere; waartoe o. a. Cochin beoorde, die, om maar iets te noemen, beweerde dat een handelaar altijd recht moet wezen en niet alsof iemand hem verbogen heeft. Doch zij dolven het onderspit voor het buitengewone talent van de nieuwere meesters; de onvolprezen fransche bevalligheid bleef haar goeden naam handhaven zelfs op dezen dwaalweg in het gebied van den smaak.

Maar de koers van het begrip: *Stijl* daalde tot waarde van scheurpapier, en duidelijk mag het ook hieruit zijn, dat *deze* factor is door de vingers glijdt, waar wij alleen willen vasthouden en vaststellen de elementen van *blijvende* schoonheid.

Het is verleidelijk om de voornaamste schoonheidselementen van tijdelijke of wisselende waarde aldus stuk voor stuk te behandelen.

Doch ik mag de *inleiding* tot mijn voorgenomen betoog niet noodeloos lang maken.

De vraag: wat *is* mooi, wat *is* leelijk? hebben we tot dusverre nog heelemaal niet onder de oogen gezien, en slechts enkele gevallen beschouwd, waarin alleen een subjectieve of persoonlijke, geen objectieve of zakelijke, uitspraak mogelijk is.

En deze gevallen zijn legio. Het gebied van „de smaken” lijkt oneindig veel grooter te zijn *dan menigeen durft te denken*.

Natuurlijk liggen ook de *beteekenis* die de vormen kunnen hebben, heel de kunst- en andere symboliek, en — behoef ik het te zeggen? — heel de *mode* binnen hare grenspalen.

En alles wat daarmede rechtstreeks of zijdelings in verband staat.

Tal van vragen moeten, van uit een objectief standpunt bezien, onbeantwoord blijven.

Welke versieringsmotieven zijn mooier: de figurale of de florale, de streng gestileerde of de vrijer behandelde motieven? Welke *kleuren* verdienen de voorkeur: de onvermengde of de gebroken kleuren, de samenvloeiende kleuren van het Oosten, of de kleurcontrasten van het Westen?

Mag een decoratieve schildering *perspectief* vertoonen? — vraagt de beoefenaar die een voorliefde heeft voor kunstuitingen waaraan ze *niet* voorkomt; is *weerspiegeling* in het water, anders dan voor de maan, veroorloofd? — vraagt de Japanner die zich door *zijn* kunsttradities gebonden acht.

En *zelf* alléén kunnen ze hierop een antwoord geven; maar voor *anderen* heeft dat maar luttel waarde.

Mag een minnaar van *eenvoud* en *soberheid* beweren, dat een *rijke* versiering niet fraai is — hij, die *sierlijkheid* en *bevalligheid* boven *ernst* en *waardigheid* stelt, slechts eigen opvatting voor de zuivere leer verklaren?

Immers neen: want eenvoud en rijkdom, ernst en bevalligheid, symbool en traditie, gedachte of beteekenis, waarvan de kunstvormen het uitvloeisel kunnen wezen, — 't zijn *allen* elementen van tijdelijke of wisselende schoonheid, vasallen binnen het wijde, wijde gebied van „de Gustibus” waar het „non est disputandum” onverbiddelijk: *halt!* beveelt.

Maar — het domein van „de smaken” is *niet* onbegrensd.

En dáár houdt het op, waar idee of beteekenis wijken en op den voorgrond treedt: *het bloote welbehagen in den vorm, op zich zelf beschouwd, losgemaakt van elke beteekenis of van elke gedachte*.

En hier begint de oogst van elementen van blijvende schoonheid, die leiden kunnen tot „kunstregelen van wetenschappelijken aard”; als waarvan sprake was in het eerste van deze artikelen.

Wij zullen ze gemakkelijk vinden.

Om te beginnen in enkele stellingen van prof. Ad. Göller, die — tot aanverwante kunstvakken uitgebreid — kunnen luiden als volgt:

De schoonheid van bouw- en versieringsvormen (op zich zelve beschouwd, dus los van elke beteekenis) berust op een combinatie van reeksen.

De verstoring van zulk een reeks is een verstoring van de combinatie en dus een verstoring van de schoonheid.

Vormen de deelen van verbonden reeksen onderling contrasten, dan verhoogen deze de schoonheid en den rijkdom der vormen.

Maar verscheidenheid zonder herhaling kan de schoonheid in gevaar brengen en voor de geheele samenstelling verderfelijk wezen.

(Wordt vervolgd.)

HET ORIËNTALISME IN DE WESTERSCHE ARCHITECTUUR (II).

DOOR

HENRI EVERS.

Een kenmerk van de moderne architectuur uit de laatste twintig jaren is haar terugkeer tot de nationaal-historische perioden. In elk land van beteekenis op ons gebied, is zulks het geval.

In Frankrijk is een groot deel der burgerlijke bouwwerken geïnspireerd op de producten van het

tijdperk der monarchie in al haar uiteenlopende nuances. Duitschland ondervindt den invloed der Renaissance; Oostenrijk huldigt evenzoo zijn historisch verleden in den Zopf-Stil. In België en Nederland zijn het Oud-Vlaamsch en Oud-Hollandsch in eere hersteld. De schilderachtige gebouwen uit den merkwaardigen tijd der 16e en 17e eeuw zijn opnieuw de bron van vele en velerlei inspiraties geweest, en in de hedendaagsche architectuur ten onzent mogen de horizontaal gestreepte gevelvlakken met den onmisbaren topgevel verhoogd zich weër in veelvuldige toepassing verheugen.

Na de ziellooze scheppingen van het Néo-Hellénisme was deze opstanding der Renaissance een verademing. Wat al schoons koos ze zich ook ten voorbeeld.

Een periode die in de beide Nederlanden zulke karakteristieke kunstwerken heeft voortgebracht, en waarin de verschillende typen der burgerlijke bouwkunst elk voor zich een eigen uitdrukking hebben gevonden, gelijk de raadhuisen, de waaggebouwen, de gildehuizen en andere, moest ook in een gewijzigd modern programma geschikte oplossingen aan de hand doen. Vooral als in uitvoering de gezonde begrippen van vroeger werden gehandhaafd.

Wel is waar kan deze richting niet op groote oorspronkelijkheid bogen, desalniettemin zijn verdienstelijke scheppingen ontstaan, ook thans weër de schilderachtige behuizing, de lachende fizionomie van enkele straten vormende.

Maar ook hier heeft de médaille haar donkeren kant!

Beziet men toch de jongste uitbreidingen van onze groote steden, dan zijn deze grootendeels het werk van revolutiebouwers. Parasieten in de kunst die zich van het meerendeel der nieuwe stadswijken hebben meester gemaakt en deze met hun bastaard-uitingen ontsieren.

Welig tieren ze alom! tot groote ergernis van den architect, die niet bij machte is deze woekerplanten te keeren.

Vooral in ons land zijn ze ruimschoots verspreid en met voorliefde wordt de periode der Renaissance door hen geëxploiteerd.

't Ligt voor de hand!

De stoffage der gevels leent er zich toe. Waar toch het schilderachtig détail op den voorgrond treedt en bandverdeelingen en chainages, decoratieve kraag- of sluitstenen, diamantkoppen en rustica-opzet, cartouschen, slingers, mitsgaders de onontbeerlijke loovervullingen of baksteen-vlechtwerken, in korbboogvorm de aantrekkelijke mise-en-scène der al of niet rationeel gedachte gevelvlakken vormen, in zulk een ensemble wordt de afwezigheid der architectonische gedachte door den leek maar al te gemakkelijk over het hoofd gezien. Juiste verhoudingen der massa's en beschaafde détails worden in deze pretentieuze stijl-verhaspelingen vervangen door een compilatie van bombastische motieven zonder samenhang, liefst in cement uitgevoerd. En aan het groote onontwikkelde publiek zijn deze ergerlijke liefhebberijen, dikwijls al te welkom.

Die in de architectuur het hardst schreeuwt wordt ook daar meestal het eerst verstaan!

Daarbij komt het wachtwoord van onzen tijd dezen kunstverkrachters te stade. Het individualisme toch, het wees-u-zelf, het ideaal van den hedendaagschen kunstenaar is maar al te vaak een schild voor onbedrevenheid, fragmentarisch knutselwerk of gebrek aan beschaving geworden.

Misbruik heeft ook hier een zekere reactie verwezen en bovengenoemde omstandigheid heeft er toe bijgedragen dat sommige kunstenaars zich in den laatsttijd van de periode der Renaissance afwenden en elders hun inspiratiën zoeken. De voortdurende mishandeling van den stijl in de overproductie van mislukte afleidingen schenkt een onbevredigd gevoel bij de bezichtiging der goede uitingen in dezen geest. Daarom wekken mijns inziens de verdienstelijke scheppingen op dit gebied niet de belangstelling die zij verdienen, en vinden zij onvoldoende waardeering. Want het oog, door veelvul schen schijn vermoeid, wordt bij gebrek aan tegenstelling niet genoegzaam door ze geboeid en de behoefte aan nieuwe vinding, de drang naar oorspronkelijkheid heeft zich doen gevoelen.

Nu is de Oorspronkelijkheid, aan wie thans de strijd door de architecten hof wordt gemaakt, een peesoon die haar favours zeer moeielijk schenkt — te merken omdat zij aan de Schoonheid onafscheidelijk verbonden is, en men tegelijk deze moet behagen wil men gewonnen veroveren. Niettemin heeft de moderne kunst scheppingen aan te wijzen, die de voldoening aan beide moeielijke eischen doen zien. Vooral in de décoratieve kunst is dit loffelijk streven met goeden uitslag bekroond. Speciaal de Fransche kunst bezit meesterlijke werken even schoon als oorspronkelijk, en hoezeer ook als peesoonlijke, echt-moderne compositiën aan te merken is, vele duidelijk één zelfde bron van inspiratie kenbaar.

Die bron is de oud-oostersche kunst! Verschillende kunstenaars hebben haar opgezocht en dank zij haar rijkdom, is ze door hun talent het uitgangspunt geworden van frissche conceptiën, vol bekooring.

Laat mij slechts wijzen op het schoone werk van een Habert-Dijs: „Peintures décoratives” waarin de vlakversieringskunst der Japanners wordt gehuldigd en onder haar invloed door de hand van den geestigen fijnbeschaafden Parijschen kunstenaar een serie van hoogst artistieke compositiën in lijn en kleur, is ontstaan. Aange trokken door hun virtuositeit in het weergeven der natuur dier en plant, zonder banale interpretatie, zijn ze merwaardige proeven van stijleering en van essentieel mode karakter.

'k Noem nog een Henri Mayeux, architect, opvolger van Galland, professeur der decoratieve kunst aan l'Ecole des beaux arts te Parijs, wiens mystieke fantaisiën hetzij vazen, wandversieringen of andere decoratieve compositiën nu eens onder byzantijnschen dan we Perzischen invloed zijn ontstaan.

Was het niet een heerlijke openbaring, toen Colenbrander eenige jaren geleden de vruchten zijner studiën laten zien gaf en de moderne kunst met zijn fantastische producten der Ceramiek verrijkte? 't Waren wel is waar ne proeven, soms onvolkomen proeven, die helaas niet genoeg begrepen zijn, waarbij niet genoeg rekening is gehouden met de belofte die ze inhielden, die ook beter moesten worden, doch welk een diep gevoeld eigen kunstleven vol Oostersche poëzie sprak er niet uit?

Het zoude mij niet moeielijk vallen die enkele aanblijven met andere te vermeerderen, genoegzaam aanwezig in de werken: „La Décoration ancienne et moderne” par William et Farge of „la Revue des Arts décoratifs”, beiden te Parijs en andere, — doch bepaal wij ons tot de architectuur. Want ook daar is die invloed te bespeuren, zij het ook in mindere mate. Ook daar bespeurt men bij architecten, die door hun werk staan aan de spits der moderne architectuur, dat de

stewind die op het gebied der aanverwante kunst
 tait, zijn verfrisschenden invloed heeft doen gevoelen.
 erover straks nader.

Vooraf zij gezegd, dat ik dit verschijnsel op architecto-
 ch gebied geheel van persoonlijke neigingen afhankelijk
 ht en er geen tendenz in zie, al is deze in de décora-
 ve kunst waarneembaar. Ook wil ik er geen voor-
 de in zien en profeteeren dat de architectuur die nei-
 g der zusterkunst zal gaan overnemen — al is zulks
 oeger meer geschied.

In een tijd als de onze is generaliseeren gevaarlijk.
 de zoogenaamde eeuw van vrijheid toch — waarin
 t individualisme op den voorgrond treedt, en dit schier
 ke week wordt verkondigd, als zijnde de *ware*, de
nige uiting der kunst, daar zal van een uniforme open-
 ring, gelijk in de vorige eeuwen, zoo spoedig geen
 rake wezen.

De impulsie ontbreekt immers! De alles beheerschende
 ijfveeren, fysieke of moreele, dwang of drang, het
 enmerk van vroeger tijden, *wij* kennen ze niet. Elk
 ekt zijn eigen weg, al vinden slechts weinigen hem!
 Welnu! het is juist met het oog op de groote moeie-
 kheid een eigen weg te vinden dat, naar mijne over-
 iging, tot het ontstaan van oorspronkelijke scheppingen,

de grondige studie der oud-oostersche kunsten een factor
 an zijn, al is deze in geheel ander klimaat en bescha-
 ng, door geheel andere rassen voortgebracht, en door
 izenden mijlen en eeuwen van ons gescheiden. De
 gyptische en Assyrische kunstperioden, met haar voor-
 aamste vertakkingen in de Perzische en ook de Ara-
 sche kunst, ze hebben bij herhaling hun invloed op
 e architectuur-perioden in ons werelddeel doen gevoelen.

Van de Grieksche kunst af is dit het geval geweest.
 Kenmerkend toch is, dat de steenconstructie in Grieken-
 nd saâmvalt met de tegenwoordigheid der Grieken in
 gypte, namelijk in de 7e eeuw voor onze jaartelling. Beider
 echniek huldigt éézelfde beginsel in den tempelbouw:
 uil en architraafbalk. In beider hoofdvorm domineert de
 horizontale lijn; ook in de afsluiting door de ante in de
 erste Grieksche tempels is overeenkomst waar te nemen.

Verder heeft de Grieksch-Dorische zuil hare proto-type
 n de rotsgraven van Beni-Hassan, zoowel haar zware
 erhoudingen als haar grondvorm: een zestienhoek, ver-
 aden het. Eigenaardig is nog dat het gronddenkbeeld
 an het karakteristieke triglypenfries in een beschilderd
 oningsgraf te Thebe wordt aangetroffen, hoezeer de
 echniek ook verschilt.

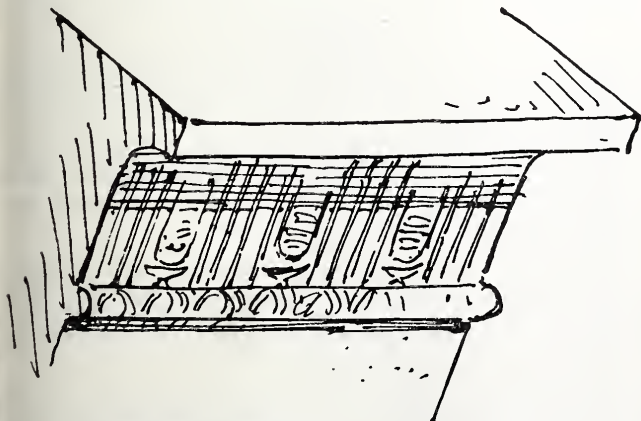

Egyptische Hollijst van den tempel te Edfu.

Tot zooverre de Dorische kunst.

Wat den Jonischen stijl betreft zoo is zijn kenmer-
 end motief het volutenkapiteel op Aziatischen bodem
 gegroeid. In de Assyrische metaalkunst is de kiem
 te bespeuren. Het museum voor architectuur in het

parc cinquantenaire te Brussel bezit eenige Assyri-
 sche spiegeltjes welker grepen reeds het prélu'dium der

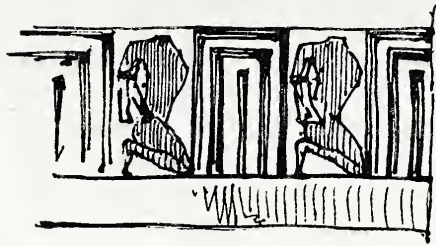

Versiering van een Koningsgraf te Theba.

voluut zijn. Ook zuil-
 kapiteelen van Assyri-
 sche tempels be-
 zitten dezen vorm.
 Zoo is de Jonische
 tandlijst weêr een
 afleiding van de hou-
 ten bekroningen der
 graftempels, in Klein-
 Azie overgebleven.

Sterke familietrekken met het Oud-Oosten zijn in
 den Korinthischen stijl zichtbaar. Allereerst tusschen de
 prachtvolle zuilen kapiteelen van het eiland Philae en
 het Korinthische kapi-
 teel, in de schikking

der bladrijen om den
 kelkvorm, alternatiet
 groot en klein; in de
 gelijkenis van het laat
 Egyptische en het vroeg
 Grieksche palmkapiteel.

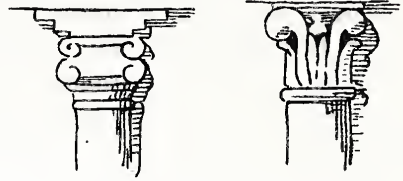

Kapiteelen van een Assyrische tempel.

Maar er is meer! Niet enkel de architectuur, ook de
 decoratieve kunst duidt de overeenkomst van de eerste en
 volmaakte kunstperiode, in Europa, met het Oosten aan.

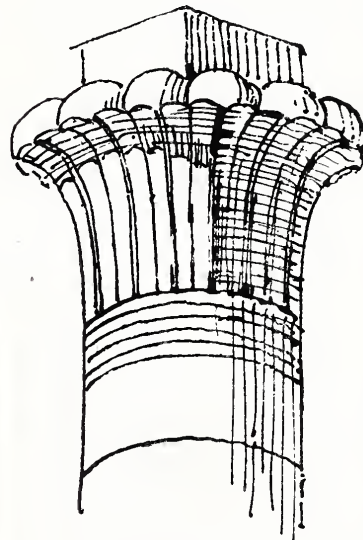

Egyptisch Kapiteel.
 (Sevétó tempel.)

Schliemann, „de schat-
 graver”, die in de heuvels
 van Hissarlick naar Troje
 zocht, heeft het geopen-
 baard. Een plafondversiering
 te Orchomenos vertoont een
 vlak ornament direct ont-
 leend aan een plafondbe-
 schildering van een The-
 baanschen tempel.

Ook in Tirynthe is de-
 zelfde versiering, bestaande
 uit golflijn spiraal en roset,
 ontdekt op een fries. Nog
 vindt men dezelfde motie-
 ven waarmede de deurom-
 lijstingen te Mykenae zijn
 beschilderd op Assyrische
 ivoortafels gegrift.

Ik wijs ten slotte op de méander, de vlechtversie-
 ringen van den torus, op de aanwending van de lotus

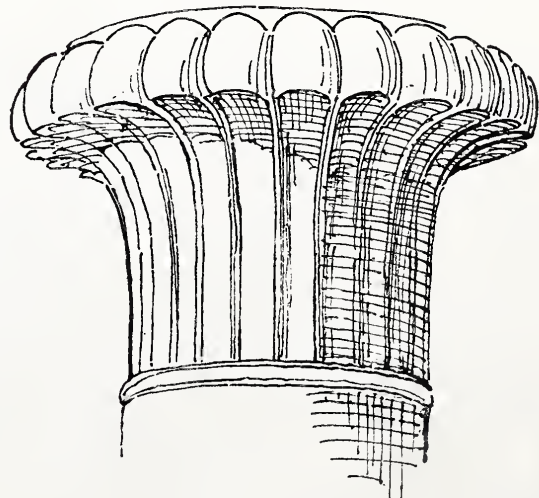

Grieksch Palmkapiteel. (Uitgravingen te Pergamon.)

en de palm, alle geliefkoosde motieven in Griekenland
 en uit Egypte en Assyrie afkomstig.

Al deze argumenten, ze zijn op het gebied der plastiek gemakkelijk te vermeerderen en vinden ook in de polychromie dier perioden gegevens ter staving.

Het ligt niet op mijn weg de kwaliteiten dier onovertroffen periode der grieksche kunst hier in 't licht te stellen. Ze zijn van nabij bekend. Zoo ook de dwalingen waartoe zij in de architectuur der 19e eeuw heeft aanleiding gegeven, als blinde vereering er van, een slaafsche navolging heeft veroorzaakt. Daardoor juist is der Grieksche kunst groot onrecht aangedaan, omdat haar beginsel in compositie is miskend, en haar hooge bedoeling niet is begrepen. Want juist in haar ontstaan en ontwikkeling — in de wijze waarop zij uit de oud-Oostersche kunst, tot die oorspronkelijke grootsche architectuur is herschapen, een architectuur die de artistieke gedachte met zoo eenvoudige rationeele middelen vertolkt, ligt een vingerwijzing die in de moderne kunst is miskend.

't Is waar, zulks was alleen aan een Grieksch genie: een fijn besnaarde artistieke natuur, harmonische samenstelling van gevoel en verstand, een van die bevoorrechte cultuurvolkeren zooals de geschiedenis slechts bij uitzondering heeft aan te wijzen, — mogelijk.

(Wordt vervolgd).

EEN VERZOEK AAN HH. SCHILDERSPATROONS TE AMSTERDAM.

De redactie ontving van den Particulieren Arbeidsraad, door de bouwvakken te Amsterdam opgericht, het verzoek het onderstaande in haar blad op te nemen, waaraan zij gaarne gevolg geeft.

Naar aanleiding eener desbetreffende klacht der Centrale Organisatie van schildersgezellen alhier, heeft de Particuliere Arbeidsraad, door de Bouwvakken te Amsterdam opgericht, de eer H.H. Schilderspatroons te Amsterdam beleefd doch dringend uit te noodigen het, door de gezellen aan de werkplaats van hun patroon, bestellen van materieel, benodigd voor werken buiten die werkplaats, niet buiten werktijd te doen plaats hebben, doch den gezellen te veroorlooven dit in hun werktijd te doen, m. a. w. den gezellen voor den tijd, tot dat bestellen benodigd, loon te betalen.

Uit een hieromtrent ingesteld onderzoek is den Arbeidsraad voornoemd gebleken, dat reeds verscheidene patroons, althans gedeeltelijk deze werkzaamheid binnen den werktijd oogluikend toelaten. Hij vertrouwt dan ook, dat bij H.H. Schilderspatroons geen overwegende bezwaren zullen bestaan, dit algemeen en geheel te veroorlooven en dat door hen mede erkend zal moeten worden, dat het niet billijk is te achten, dat de werktijd der gezellen zonder dat daarvoor loon wordt uitgekeerd, wordt verlengd, hetgeen feitelijk thans tengevolge van het op dit punt heerschende gebruik het geval is.

Namens den Particulieren Arbeidsraad voornoemd,

De Secretaris,
Mr. C. A. ELIAS.

DJATIHOUT.

In het Koloniaal Museum te Haarlem werd op 4 Juni j.l. de jaarlijksche algemeene vergadering gehouden van de Nederlandsch-Indische Maatschappij van Nijverheid en Landbouw, onder voorzitterschap van den heer G. E. V. L. van Zuylen. De heer A. H. Berkhout hield er eene voordracht over „de Oost-Indische houtsoorten, voornamelijk Djatihout, hare exploitatie en den handel daarin op de Europeesche Markt.” Daar het te ver zou voeren al die soorten te bespreken, stipte de spreker alleen aan, dat door wanbeheer in vroeger jaren het op West-Java gevonden caout-chouc-hout zoo goed als uitgestorven was, en bepaalde zich daarna tot het djatihout, eerstens behandelende den boom, het bosch en het hout, daarna den handel en de exploitatie.

De dikte van de elipsvormige stam is van 60 tot 100 c.M., soms 1.50 M. en de hoogte kan tot 45 M. bedragen. De stammen hebben laag afgaande zware vertakkingen die den boom veel nadeel doen en aanleiding zijn, dat thans, nu jaren lang het beheer is verwaarloosd, rechte stammen van 10 M. nog tot de zeldzaamheden behooren. en die voor export bijna nimmer langer dan 6 M. zijn. In West-Java worden vele rechte stammen van 20 M. gevonden. In Rembang, speciaal in de afdelingen Blara. Toeban en Bodjonegoro komt het meeste djati voor; om goed te groeien heeft de boom een neptunischen kalkbodem noodig, en is een diepe verwerking daarvan zeer gewenscht.

Kern en spint verschillen zeer in kleur; de eerste is donker, de laatste licht van kleur. De eigenaardige reuk onderscheidt het djati het best van andere soorten; daarbij moet in het oog gehou-

den worden, dat de kleur van het voorjaarshout lichter is dan die van het najaarshout.

In Nederland bestaat nog bij velen groot bezwaar tegen het gebruik van djatihout; men zegt dat het te zwaar is, en b. tramwagens van dit hout 200 K.G. zwaarder wegen dan die van eikenhout, — hetgeen evenwel onmogelijk is, daar beide houtsoorten niet veel in soortelijk gewicht verschillen. Men keert het hout echter nog niet genoeg, anders zou men weten, dat het voor heeft op eikenhout, dat het zwelt noch krimt. Daardoor worden er de dekbodems van schepen, voor de tropen bestemd van gemaakt, en bezigt men het voor binnenbekleding van onze gepantserde oorlogsbodems; wel is niet geheel waar wat beweerd wordt, dat het djati het roesten van ijzer voorkomt, doch is de bewering gedeeltelijk juist.

De bewerking is zeer gemakkelijk; voor meubels, huis- en waterbouw is het uitmuntend wegens de duurzaamheid. In Indië bezigt men het voor dwarsliggers bij spoorwegbouw, maar ook voor spoorwegrijtuigen, daarbij paneelen van andere houtsoorten nemende. Voor landbouwwerktuigen en de wagenmakerij heeft het groote waarde. De duurzaamheid wordt het best bewezen uit het feit, dat op Wieringen djatihouten palen van een schutting na 30 jaren dienst nog ongeschonden zijn, terwijl de schuttingen planken al 3 malen vernieuwd moesten worden. Er zijn bewijzen dat djati 1000 jaren goed bleef.

De handel in djati heeft nog te weinig te beteekenen; groote deelen ligt dit aan den te hoogen prijs van het hout.

De verkoopprijs te Semarang wordt thans berekend voor balken van 6 meter 30 bij 30, f 50 à f 70; voor 4 à 5 meter f 40; voor 3 meter f 30, maar dan is het nog niet in Nederland. Men berekent dat de kub. meter aan de kust geleverd, komt te staan op f 27. Hierbij komt f 20 per M³. vracht, alzoo kost het hout reeds hier f 47 per M³.

De prijzen in Indië worden echter gaandeweg minder, en meer uitvoer zullen ook de vrachtprijzen naar Europa dalen.

Ten slotte besprak de heer Berkhout de exploitatie van bosschen, die thans geschiedt onder toezicht van houtvesters en uitte daarbij den wensch, dat zijne mededeelingen mocht bijdragen om het djatihout meer bekend en meer gewild in Nederland te maken.

VERSLAGEN VAN VERGADERINGEN.

KON. INSTITUUT VAN INGENIEURS, 14 JUNI 1894. In korte trekkende herdacht de Voorzitter bij den aanvang der vergadering de leden sedert de vorige bijeenkomst overleden, de heeren: R. Kielst, gestorven 1 Maart; W. Walker, overl. 9 April; Jhr. J. W. van de Poll, overl. 28 Maart, en Dr. A. Vrolik, overl. 3 Juni.

De Raad van Bestuur had, volgens het convocatiebiljet, te voornemen drie honoraire leden te benoemen, waaronder de heer Vrolik; nu konden slechts de beide andere nog levende oprichters van het Instituut die eer genieten, de heeren W. C. H. Stari en Jhr. J. Ortt van Schonauwen, beide hoogst achtenswaardige mannen die zich voortdurend zeer verdienstelijk tegenover het Instituut hebben gemaakt.

De heer J. Schroeder van der Kolk werd als raadslid herkozen in de plaats der aftredende en niet herkiezbare raadsleden, heeren E. H. Stieltjes en F. M. van Panthaleon baron van E. werden gekozen de heeren C. Lely, oud-Minister van Waterstaats en J. Z. Stuten, kapitein-ingenieur.

De heer A. Huet deed eenige mededeelingen over de meervoordeelige landaanwinning in de Zuiderzee, als inleiding zijne verhandeling daarover die in de werken van het Instituut zal gedrukt worden. De Raad zal nader beslissen, in welke bijeenkomst over dit plan gediscussieerd zal worden.

Een hoogst belangrijke voordracht werd door den heer J. Schroeder van der Kolk gehouden over de instrumenten en dienste van het onderzoek van spoorwegbruggen en over het onderzoek zelve. Daaruit bleek, in welke goede handen de zaak voor onze bruggen is, en hoe deze met grootere nauwgezetheit voortdurend worden gadeslagelagen, dan dit in het buitenland geschiedt.

PERSONALIA.

Bij den dienst van den waterstaat en de burgerlijke openbare werken in Nederlandsch-Indië kunnen worden geplaatst eenige aspirant-ingenieurs.

Zij, die voor plaatsing wenschen in aanmerking te komen, behooren zich vóór 15 Juli 1894, bij gezegeld adres, te wenden tot het Departement van Koloniën, onder overlegging van de stukken, aangeduid in de St.-Ct. No. 135.

Aan de uitzending is verbonden:

a. overtocht voor Gouvernementsrekening als passagier 1ste klasse, c. q. ook voor het wettig gezin; — b. eene gratificatie voor uitrusting, ten bedrage van f 1500; — c. eene voorloopige bezoldiging van f 150 's maands, ingaande met den dag van scheeping naar Nederlandsch-Indië.

De minister van Koloniën maakt bekend, dat de gelegenheid bestaat om een jongmensch, dat met goeden uitslag heeft afgelegd het examen B, genoemd in art. 65 der wet van 2 Mei 1883 (Nederlandsch Staatsblad No. 50), in opleiding te nemen voor de betrekking van ingenieur bij het mijnwezen in Ned.-Indië, volgens de bepalingen van het koninklijk besluit van 23 Juni 1883 No. 84 (Indisch Staatsblad No. 223).

Zij die voor opleiding in aanmerking wenschen te komen, moeten zich vóór 30 Juni e. k., bij gezegeld adres aanmelden bij het dep. van koloniën, onder overlegging van de vereischte stukken. (Zie voorts de Staatscourant No. 136).



No. 17.

23 JUNI 1894.

14de JAARGANG.

Redactie voor de verschillende groepen:

EDUARD CUYPERS. — F. C. DUFOUR. — A. C. M. VAN ETTEN. — HENRI EVERS. — GUGEL. — C. A. HUYGEN. — D. E. C. KNUTTTEL. — JURRIAN KOK. — J. R. DE KRUYFF. — F. H. VAN MALSEN. — C. B. POSTHUMUS MEIJES. — C. MUYSKEN. — J. J. VAN EUKERKEN. — R. P. J. TUTEIN NOLTHENIUS. — C. H. PETERS. — C. T. J. LOUIS EBER. — P. DU RIEU FZM. — J. VERHEUL DZN.

BUREAU VAN REDACTIE: Marnixstraat 402, Amsterdam.

ABONNEMENTSPRIJS voor Nederland, fr. p. p. f 15.— 's jaars, voor Indië en het Buitenland (bij vooruitbetaling) fr. p. p. f 17.—

PRIJS DER ADVERTENTIEN: van 1—5 regels f 1.— elke regel meer 20 cts. Groote letters naar plaatsruimte.

AANKONDIGINGEN v. AANBESTEDINGEN 15 cts. per regel met premie 1/2 maal. ABONNEMENT VOOR ADVERTENTIEN tegen belangrijk verminderde prijzen.

Uitgevers: MOUTON & Co., — 's-Gravenhage.

BUREAU VAN ADMINISTRATIE: Herderstraat 5. 's Gravenhage.

INHOUD: Eerste brief uit Londen aan Arie Geert's te Oostwolde. — Maison's Patent unwearable non slipping stair treads. Ingezonden. — Prijsvragen. — Verslagen van Vergaderingen. — Berichten. — Personalia. — Uit vreemde tijdschriften. — Lijst an Fabrikanten, Leveranciers enz.

EERSTE BRIEF UIT LONDEN AAN ARIE GEERT'S TE OOSTWOLDE.

Amice!

Ware het niet, dat ik stellig beloofd had u van uit Londen het een en ander te zullen mededeelen betreffende de oude en de nieuwe Engelsche architectuur, en dat ik wist, dat gij, als Groninger, het nakomen eener belofte beschouwt als een onafwijsbare plicht, werkelijk, ik zou niet tot schrijven zijn gekomen. Londen absorbeert u zoo geheel en al door het eindeloos vele dat het ter bezichtiging aanbiedt, en door het zoo veelzijdig gevarieerde, dat het vooral een architect te zien geeft, en het maakt u bovendien door zijn enorme drukte zoo in- vermoeid, dat er heel wat zelf-overreding toe behoort, om elk toevallig of opzettelijk oogenblik van rust onmid- delijk te benutten voor het maken van aanteekeningen. En toch is dat noodig, want zonder aanteekeningen, hetzij direct ter plaatse, hetzij zoo spoedig mogelijk nà het bezoek of nà de opname gemaakt, verdwaalt men in den chaos der verkregen indrukken, en wat meer zegt nog, juist dat willen aanteekenen van het belangrijkste, van het karakteristiekste, juist dat noopt uw oog om zooveel scherper, om zooveel dieper, om zooveel mogelijk te zien, en noopt tevens uw geest, om dat wat ge ziet, direct redgevend te verwerken.

Indirect, ben ik u inderdaad dus dank verschuldigd, want gij met uw: „Kom, schrijf me eens en laat mij zoodoende

met u meê-zien en met u meê-gevoelen”, gij hebt mij werkelijk beter en meer doen zien en dus mijn reis voor mijzelf ook waardevoller gemaakt.

Londen werkt echter het maken van aanteekeningen niet bijzonder in de hand; in de City is het u, behalve op Zondagmorgen, niet mogelijk om op straat iets op te teekenen, op de trottoirs toch zoudt ge omver worden geloopt, en op de straten zelve worden omver gereden, en waagt gij het, om een Gouvernementsgebouw met wat heel veel aandacht te bekijken, en daarvan 't zij eene schets, 't zij het een of ander op te schrijven, dan komt er direct een dier aldaar alomtegenwoordige Police- men op u af met zijn: „Sir, it is not allowed to take any „sketchings or annotations of Governement-buildings, you „know!” zoodat gij met een binnensmonds „stik” uw boekje sluit, om iets verder weder 't geduld van een anderen agent te beproeven.

Als ik dus, trots die moeilijkheden, mijne belofte nakom en u in enkele brieven eenige vluchtige indrukken hoop mede te deelen, dan moogt gij niet vergeten, dat die indrukken slechts eene persoonlijke waarde hebben, en zijn geschreven niet aan de studietafel met de vak-literatuur zoo noodig ter hulpe, maar in der haast, 't zij in een „cacao-room”, 't zij op een krukje in een „bar”, 't zij, voor omverloopen, beveiligd, binnen een terugliggend winkel- portaal, of ter steelsch achter een pijler in eene kerk, want ook daar komt niet zelden de kerke-knecht in zijn zwarte toga u beduiden, dat ook de kerk geen plaats is om aanteekeningen te maken.

Ik vrees, Arie, dat gij mij niet zult willen of kunnen gelooven, als ik u zeg, dat gij hier in Londen wande- lingen kunt maken, het tweevoudige of meer zelfs van uw Oostwold nao Stad, wandelingen van meer dan drie

uur, zonder iets anders gezien te hebben dan eindeloze huizen-rijen, dan een onafzienbare stroom van komende en van gaande rijtuigen, van komende en van gaande menschen, allen even gehaast, en toch alles even kalm, en zelf-bewust.

Het droomerige van onze menschen, het slaperige van onze koetsiers, en het sukkel-draffe van onze paarden, dat vindt ge hier niet, en in de honderd-duizenden menschen die ge ziet voorbijgaan, en in de duizenden paarden die ge ziet hollen, ligt in de eerste die mate van zelfbewustheid, van zelfvertrouwen en van eigenwaarde, en in de laatste eene dosis trek-vermogen, als ge ten onzent te vergeefs zoudt zoeken.

En niettegenstaande al die straat-drukke, die meeren-deels viervoudige stroom van rijtuigen, door kleine eiland-trottoirtjes met granietpalen omzet en met een of meer lantarens en het onmisbare opschrift: „Keep to the left” voorzien, in een komende rechtsche en in een gaande linksche stroom gescheiden, niettegenstaande al die drukke en al die haast op de zoo vaak glibberige en de nu eens klimmende en dan weer dalende hout-bestratingen, gaat alles, dank zij den politieagent en het gezag dat deze heeft, zonder storingen of ongelukken.

Daar op de drukste en op de kruis-punten van het verkeer, vindt ge midden op de straat een agent, in zijn grijsblauw pak en met zijn grijsblauwen helm, waarvan het leertje over zijn gezicht hangt, en hij, die agent, behoeft zijn rechterhand met de rood en wit of met de witblauw gestreepte manchet slechts even uit te strekken, en onmiddellijk staat de rijtuigen-stroom, wien die handbeweging geldt, stil, kalm wachtend tot het sein tot doorrijden gegeven, en weder een andere stroom gesloten is; soms ook stopt hij zoowel de komende als de gaande stroom, want ziet, daar staat op het trottoir eene bejaarde dame, of wel een klein kind, die naar de overzijde moeten, doch niet durven; welnu, hij biedt aan die dame zijn arm, of hij neemt het kind aan de hand, en tal van rijtuigen en van paarden, zij wachten kalm af, zonder dat gij zelfs eenig gemopper of gevloek hoort, tot de agent hen toestaat om weder door te rijden.

Dit is wel is waar geen architectuur-beeld, maar dit is toch iets zóó typisch-Londensch, dat ik het niet mocht verzwijgen.

Tegen tien uur 's morgens reeds is die straat-drukke in vollen gang, zoodat ge blij zijt in Ludgate Hill het ompaalde voorplein van de St. Paul te zien, en daarop eenige oogenblikken veilig en vrij te kunnen toeven en alles eens voor u te kunnen laten voorbijgaan. En nauwelijks zijt ge daar, of de zware klokken van den Bell Tower der St. Paul beginnen haar bijna alles overstemmend geluid, zoodat ge tevreden zijt, binnen de kerk dat zware, korte, haastige gebom-bam te kunnen ontvluchten. Binnen toch, gedempt door de hooge zware gewelven, schijnt het slechts alsof er daar boven een koor van diepe basstemmen, al maar door, een hal-le-lú-jah zit te galmen.

Die klokken, zij zwijgen eindelijk, en nauwelijks is haar laatste galm weggestorven, of het orgel, welks beide helften boven het rijk gebeeldhouwd koorgestoelte tegen de binnenzijde der oostelijke koepelpijlers geplaatst zijn,— of het orgel, het laat zijn prachtvolle tonen hooren, die nu eens donderend komen aanstormen, dan weder bijna onhoorbaar schijnen weg te zweven, die nu eens over of van uit de gewelven naar beneden schijnen te komen aanrollen, en dan weder plotseling wegsterven in de verte om het mannen- en kinder-koor in volle kracht te doen uitkomen, of wel zelve naar den tenor en diens prachtige solo schijnen te luisteren, en straks weder, één oogenblik

alles overstemmend, zwijgen, om u het „All praise be Thine” der hooge kinderstemmen des te beter te doer hooren.

Er ligt in dien Engelschen kerk-dienst iets eigenaardigs als vreemdeling althans schijnt het u toe alsof het volk in de week te bezet met zijn zaken, aan zijn geestelijkheid heeft opgedragen om voor of namens allen in die week de godsdienst-plichten af te doen; ik zeg het schijnt, ter minste dien indruk krijgt men onwillekeurig bij een morgendienst in de St. Paul, ofschoon men ook de Zondags kerken kan binnen komen, waarin tijdens de „Holy Service” de geestelijke met het dienstdoend koor talrijker is dan de ter kerke gekomen Gemeente.

Het eerste wat u treft, als gij door een der voorportalen binnengekomen, u in het west-transsept of in het schip der St. Paul bevindt, dat is haar koepel —, de

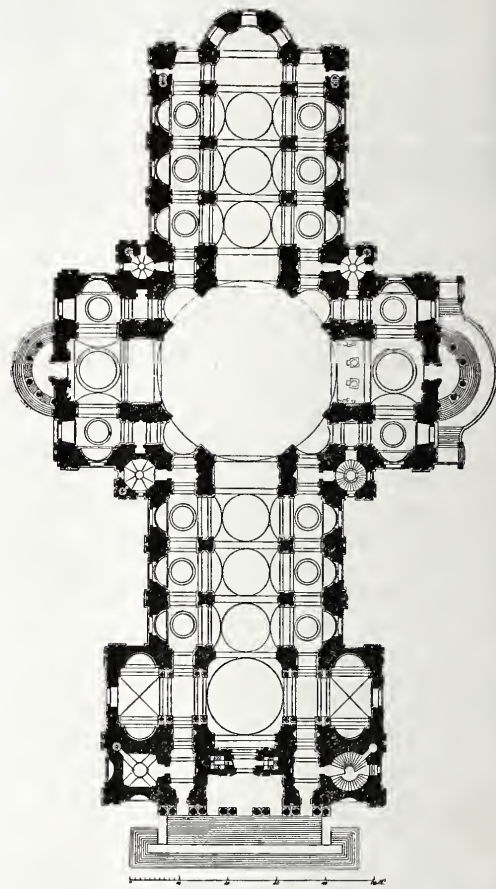

Plan der St. Paul.

koepel, dat is inderdaad, voor ieder die architect is, de St. Paul. Uitwendig ligt de geheele waarde der St. Paul bijna uitsluitend in haren koepel en inwendig is die koepel de kerk, datgene wat altijd op nieuw uw oog trekt u altijd op nieuw imponeert; en onwillekeurig neemt ge op een der vele lage matten stoeltjes dáár plaats, van waar ge dien koepel het best kunt overzien, of wel de treffendste doorzichten op of door een of meer der koepelbogen hebt.

Treffend, aangrijpend, grootsch inderdaad, is dat centraal-gedeelte der St. Paul, dat van een vierkant van nagenoeg 33 M. zijde, zich welst tot een achtkant van dien diameter, en van dat achtkant door middel van acht groote bogen met daartusschen geslagen pendentieven tot den cirkelvorm, die, nauwelijks ontstaan, wordt gesloten door eene kroonlijst met gebeeldhouwde en vergulde kraagstukken en een verguld hekwerk, aldus op ± 30 M. boven den vloer eene galerij vormend, waaruit statig de donkerkleurige tamboer, die eerst 19 M. hooger de koepel draagt, oprijst.

Eerst als ge op die omgaande galerij, die eene binnere breedte van 2.10 M. heeft, hier en daar bezoekers zie

e tegen of over het hekwerk dier galerij leunend, van waaruit de grootheid der St. Paul genieten, eerst dan, als gij 't zien dier kleine figuurtjes, treffen u de afmetingen en tevens het zoo stoute effect door den architect, door *Christopher Wren* verkregen, doordien hij den koepel niet tamboer niet heeft doen opgaan uit het cirkelvlak door de aaneensluiting der pendentieven verkregen, maar ooveel terug en achter dat vlak, dat daar vóór die galerij worden aangebracht. Op die „Whispering Gallery” is, ter hoogte van 260 treden van de breede steenen zittrap, die, vierkant ombouwd, tot een der vier steunpilasters dient, welke in de buitenhoeken van de snijding van het transept met schip en koor uitzetting der koepelbogen moeten voorkomen, — op die galerij nu, op de omgaande steenen zitbank plaats nemend, kunt gij duidelijk elk woord verstaan, dat diametraal tegenover u, fluisterend tegen den wand wordt gesproken, en dit is slechts een omtrek-afstand van ruim 50 M.

Diezelfde zitbank, zij dient tot voet- of plint-stuk voor een van baksteen gemetselden tamboer of koepel-rechtwand, die met een binnen-diameter van 34,20 M. van waar uit 19 M. oprijst, en zulks met eene inwaartsche helling van 8 cm. per M., en dus van 1.52 M. op de volle hoogte, bij eenε dikte van 1.20 M. onder en van 1.90 M. boven.

Die tamboer bestaat uit een massief plint, op ± 3.50 M. boven de zitbank door een zware cordon met verulde blad-lijst afgesloten, en op dien cordon rusten de ionische pilasters die het bovengedeelte in 32 velden verdeelen, waarvan telkens drie, bij wijze van ramen, met glas gedicht, worden afgewisseld door massieve nissen, die tot contrefort dienen, zoodat een 24 groote ramen dien tamboer belichten, in wiens acht, halfronddiepte nissen, men nu bezig is beelden te plaatsen.

Eene eenvoudige kroonlijst van passende afmeting rust op die pilasters met hun gebeeldhouwde en vergulde bladkapiteelen, en daarop het halfronde koepelgewelf, dat op ± 6 M. boven den vloer gesloten is met een oog, waardoor de acht lichtopeningen van de boven-lantaarn slechts zwak te onderscheiden zijn.

Rustig en stil welft zich de groote koepel, door geen oodelooze lijstwerken, banden, geledingen of caissons versierd, daar boven uw hoofd. In zijn afmeting alleen ligt geheel zijn waarde, zijn indruk, zijn charme; want *Thornhill's* beschrijving en grisaille met perspectievische lijnen en bogen en nissen, het koepelveld in een acht-tal tableaux verdeelend, met voorstellingen uit het leven van *Paulus*, dit schilderwerk, mat en donkerkleurig en zonder enig goud als het is, — het is, zelfs als het volle zonlicht door de tamboer-ramen instroomt, van beneden bezwaarlijk duidelijk te onderscheiden; de afstand is zóó groot, dat het schijnt alsof er eene dunne wolk in dien koepel zweeft, zoo dampig en zoo vazig kan het er daar binnen zijn. Neen, alleen bij de meest-avonden, als de geheele krans van gaslichten langs den galerij-voet en als al de gaslichten langs de deklijsten der koepelbogen zijn ontstoken, en een groot deel der St. Paul in diepe, en in donkere schaduw is verscholen, — alléén dan, straalt de koepel in het volle licht, eerst dan erlangen *Thornhill's* tableaux leven en kleur, ruimte, diepte en doorzicht, zich marieerend met de schuinstaande tamboer-architectuur, wier dan donkere vensters zich schijnen te verdiepen en schijnen te wijken, en hun pilasters als het ware eene omgaande zuilenhal doen vormen.

Als gij het geluk hebt op zoo'n avond dáár te mogen

zijn, en dáár zittend het prachtige zangkoor te mogen hooren, dan vergeet gij, dat hoorend en dien heerlijk belichten koepel ziende, — dan vergeet gij werkelijk, dat gij niet alléén daar zijt; dan is het u, alsof de vier profeten in mozaïek-schildering daar op de pendentieven voorgesteld, opnieuw bezig zijn met hun waarschuwend stem te doen hooren, en die te doen hooren niet aan het volk van *Israël* of van *Juda*, maar aan de kinderen der 19e eeuw; dan is het u, alsof de vier evangelisten in de overige pendentief-velden bezig zijn met een evangelie te schrijven, en wel bezig met het *nieuwe* evangelie te schrijven, dat onze tijd schijnt te behoeven, omdat het oude evangelie blijkbaar voor de mannen der wetenschap niet hoog genoeg meer staat en deze, grootere kinderen als zij zijn geworden, een nieuwen Christus en een nieuw evangelie schijnen noodig te hebben.

En terwijl het koor het refrein zingt:

„We hymn Thee rising from the grave,
„From death returning, strong to save;”

denkt ge onwillekeurig, in eigen gedachten verzonken als ge zijt, aan den architect van dit alles, aan hem, aan *Christopher Wren*, die daar beneden dien koepel in de crypt ligt uit te rusten van zijn 91-jarigen arbeid. Tot ieder, die inderdaad dit zijn werk geniet, komt zijn geest iets langer of iets korter, en fluistert u in, wat hij heeft gezocht, en wat hij heeft gevonden, u opwekkend om ook in uw werk te streven naar het eenvoudige en naar het groote, en naar het blijvende.

Doch onderwijl gij daar zat te peinzen, is de dienst afgelopen, en de kerk reeds bijna door allen verlaten; de koepellichten, zij zijn reeds alle verdwenen, de lichten van het koorgestoelte en die onder de arcaden van het schip, zij worden reeds achtereenvolgens uitgedraaid, en terwijl gij zoo langzaam mogelijk achteruit wandelt naar den westelijken uitgang, is daar één oogenblik, dat het geheele gebouw in duisternis is gehuld, met uitzondering alléén van de lichten in de abside, achter het altaar.

Door de open zij-colonnaden van dat wit marmeren altaar stroomt nu een gouden licht, dat altaar in goudglans hullend, en dat licht, zelf onzichtbaar, het klimt op in het halve koepelgewelf der abside en bestraalt het daarin geschilderde groote Christusbeeld, dat zegenend de handen uitstrekkend, nu boven het altaar schijnt te zweven in al den gloed eener opgaande zon; alles is duister, alles is stil, en gij staat daar als laatsten toever met den kerke-dienaar, en met de drie agenten, die eerbiedig hun helmen hebben afgenomen, dat allerlaatste belichtings-moment der St. Paul te genieten.

Nog één oogenblik, en ge zijt buiten in het hooge voorportaal, alwaar de duiven nestelen, die zich kalm neerzetten op het hoofd van den Christus, in het basrelief, daarboven de hoofddeur.

Vergun mij dat ik hier afbreek, ik wensch dien laatst ontvangen indruk nog wat te behouden, dien ik onwillekeurig zou verliezen, moest ik nu over iets anders gaan denken.

Adio.

Totus tuus.

H.

MAISON'S PATENT UNWEARABLE NON SLIPPING STAIR TREADS.

In de algemeene Vergadering van de Nederlandsche Vereeniging tot voorkoming van ongelukken in fabrieken en werkplaatsen, werden door den heer G. Barger,

Hofspui 101 's Hage, verschillende monsters vertoond van een nieuw fabricaat, dat onder den bovenstaanden naam binnenkort in ons land in den handel zal worden gebracht, en waaromtrent wij het volgende ontleenen aan het Weekblad „De Nijverheid” van 16 Mei j.l.

Het is een bekende zaak, dat onder de oorzaken van ongelukken, het uitglijden en vallen eene voorname plaats bekleedt.

Bovendien behoeven wij wel voor niemand nader uiteen te zetten, dat trappen, vooral in publieke gebouwen, zeer spoedig aan slijtage onderhevig zijn, en zijn eenmaal de treden uitgesleten, zoo vermeerdert het gevaar in hooge mate.

Thans nu onze groote stations, zooals te Amsterdam en te 's Gravenhage en ook kleinere, gelijk te Delft, Schiedam, enz. enz. van tunnels en trappen voorzien zijn, zal dit bezwaar zich zeker wel in verhoogde mate voor het reizend publiek voordoen.

Blijkt nu dat al het goede, wat uit het buitenland bericht wordt omtrent het nieuwe materiaal, dat o. a. te Londen, bij de nieuwe Tower Bridge, het Parlementsgebouw, de Bank of England, St. Paul's Cathedral, verschillende stations, enz. in gebruik is, ook voor Nederland geldig te zijn, zoo verheugen wij ons de eersten te kunnen zijn, die de aandacht daarop vestigen.

Uit Fig. 1 kan men zien, dat zulk een trede bestaat uit gehard

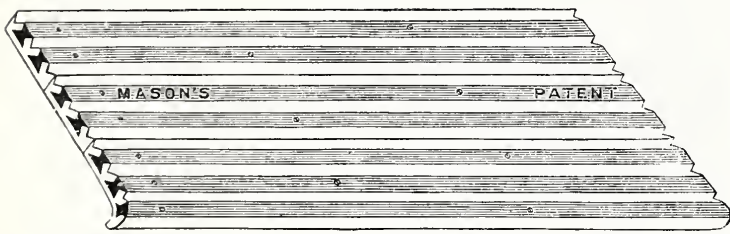

Lines thus  represent Lead—other parts Chilled Steel, Brass, or other Hardened Metals.

Fig. 1.

staal, waartusschen zwaluwstaartvormige strooken lood geperst zijn.

Het staal is zoo hard, dat van eigenlijke slijtage geen sprake is, terwijl het lood zoo stroef is, dat men er niet op kan uitglijden; bovendien zal dit lood zeer weinig slijten, gelijk de tot nu toe wel eens gebruikte looden strooken op treden bewijzen, die minder van eigenlijke slijtage, dan wel van indrukken, uitbuigen en afnemen te lijden hebben; dit wordt nu bij deze treden belet, doordien het lood, in het staal opgesloten, niet kan uitwijken en ook niet verder kan uitgelopen worden, dan beneden den rand van het staal.

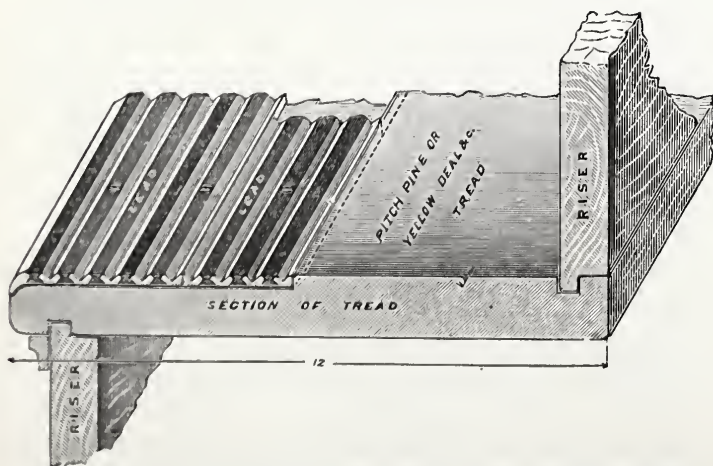

Fig. 2.

De figuren, 2 en 3 toonen aan hoe ditzelfde materiaal

geschikt is voor de bekleding van houten treden en voor de vernieuwing van uitgesleten steenen trappen.

Verder ziet men in Fig. 4 een stijgbeugel en in Fig. 5 de trede van een rijtuig afgebeeld, beide volgens het gepatenteerde systeem vervaardigd.

Vele andere toepassingen, die hier niet afgebeeld zijn, zijn reeds gedaan; zoo o. a. voor de treden van spoorweg waggons en de bedekking van allerlei soorten van gate in den opendaren weg. Wanneer men tegenwoordig door de straten onzer steden wandelt, dan ontdekt men tevens van ijzeren, ronde deksels op riolen, putten voor keukens en dakwater, standpijpen der waterleiding, geleidingen voor gas- en electriciteit.

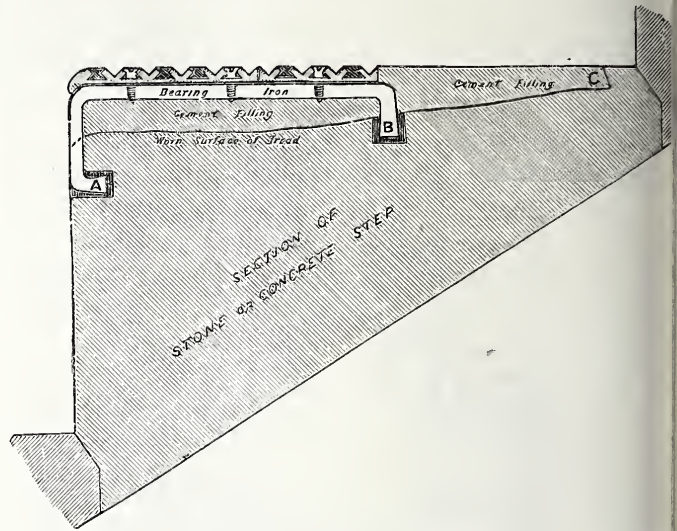

Fig. 3.

Deze alle zijn aanvankelijk ruw, doch worden spoedig tot zeer gevaarlijke punten voor menschen en paarden. Een deksel van het nieuwe materiaal blijft daarentegen voorduren en wel in die mate, dat bij het nemen van een draaiing, door op een dergelijke ronde schijf te gaan staan en te trachten daarop rond te draaien, men eerder met de schijf zal gaan draaien, dan men er op kan uitglijden.

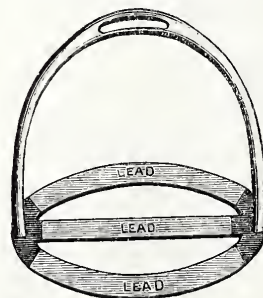

Fig. 4.

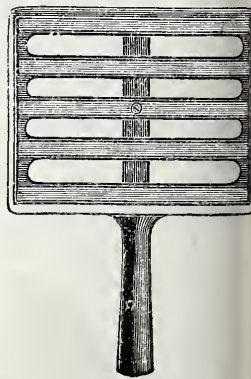

Fig. 5.

Ook voor de ijzeren treden, die aangebracht worden aan schoorsteenen, telefoonpalen, kaden, enz. vindt het nieuwe materiaal gereede toepassing; ijzeren ladders met treden van unwearable non slipping materiaal geconstrueerd, voldoen zeer goed.

De prijs der strooken is f 3.— per strekkende meter, doch deze tamelijk hooge prijs, in vergelijking van ander materiaal, wordt volgens de fabrikanten ruimschoot opgewogen door de onverslijtbaarheid, die reparatiën en vernieuwing onnoodig maken.

INGEZONDEN.

EEN PRIJSVRAAG.

BREDA, 14 Juni 1894.

Geachte Redactie!

Vellicht stelt gij en Uwe lezers belang in den toestand, waarin de bouwkunst te Breda verkeert. Vergun mij in dat ge- u het volgende mede te deelen, dat m. i. een zeer eigen- dig licht werpt op de merkwaardige wijze, waarop hier van eieele zijde de kunst behandeld wordt.

Tot verbredening eener straat was het noodig, dat men een huis afbrak, en nu zal men op diezelfde plek stadgrond nieuw, maar smaller gebouw plaatsen, waarbij tevens de tten der aesthetica hare rechten kunnen doen gelden.

De gemeenteraad alhier heeft daarom besloten, dat zij die tegen zijn den grond voor dat doel te koopen, een tekening en te overleggen van het gebouw (winkelhuis), dat zij wen- en op te richten. Een motto, of een kenteeiken, en niet den am van den plannenmaker, wordt op de teekeningen verlangd. zoo een gewone prijsvraag.

Ten vijftal plannen zijn ingekomen.

Tot zoover is de zaak in orde, maar nu komt het zonder- ge begrip, dat onze Raad van kunst bezit, voor den dag in besluit, dat men nam, om deze teekeningen ter beoordeeling n de *bouwcommissie* te zenden.

Mag ik u die heeren eens voorstellen?

Ten eerste: de burgemeester.

Ten tweede: het eenige bouwkundige raadslid, een particulier architect.

Ten slotte: een landmeter van het kadaster.

Dit drietal heeren vormen nu de jury over de bouwkundige jsvraag, waartoe zij volgens mijn niet-bescheiden meening bevoegd zijn, niettegenstaande één hunner in het vak is, nt het „tres faciunt collegium” der Ouden geldt natuurlijk een voor een zaak, waarbij *drie* bevoegden uitspraak doen.

Daarom zie ik verlangend het oordeel over de prijsvraag gemoet, al ben ik ook overigens niet in het minst bij de vijf gekomen plannen geïnteresseerd. Vooral naar de motieven, arap de voorkeur van het eene plan boven het andere best, naar die critiek ben ik zeer benieuwd.

Onwillekeurig denk ik reeds aan:

„De stomme vroeg den blinde:

„Zaagt ge ook den harpenaar? enz.

Maar, er bestaat kans, zegt men, dat het publiek, na de uit- raak der jury, ook de plannen zal mogen zien, welke daartoe het stadhuis zullen worden tentoongesteld.

Wil Uwe Redactie niet eens van die schoone gelegenheid bruik maken, om Bredasche bouwkunst te zien?

Eerlijk gesproken, mag ik U om deze reden de reis naar het iden, over den Moerdijk, niet aanraden; want ik moet be- nnen te vreezen, dat deze vijf plannen, al heb ik ze nog niet nnen bewonderen — waarschijnlijk geen nieuwe gezichts- anten in de kunst zullen aanbieden.

Men kent hier nog niet den eisch van winkelgebouwen. In t algemeen maakt men ze aldus: een houten pui, min of meer sierd, en soms versterkt door ijzeren kolommen, en van oote spiegelruiten voorzien; daarboven metselt men een of ee verdiepingen hoog de muren, met zware pilasters, die twijs midden boven een spiegelruit komen te staan, zoodat meermalen mijn hart vasthoudt bij het zien van die „*tour de ce*” van het broze glas.

In die gevallen gelijkt de bouw geheel op de een of andere uten vitrine b. v. van de wereldtentoonstelling te Antwerpen, arboven men eenvoudig een paar steenen verdiepingen aan- bracht heeft. Het gebouw bestaat dus, zoowel uit een con- ductief oogpunt bezien, als met het oog op de gebezigde aterialen, uit twee geheel afzonderlijke deelen, die op elkaar stapeld zijn.

Een winkelgebouw, dat met de volgende verdiepingen *een heel* uitmaakt, schijnt hier niet in den smaak te vallen; en ch heb ik in de stad Uwer inwoning daarvan reeds vele goede orbeelden gezien. Een kranig winkel had ik het genoegen langs op te merken te Dordrecht, in de Voorstraat. Dát is ouwkunst, en 't was mij aangenaam te ontdekken, dat de naam n den bouwmeester — den heer Reus — in den gevel ge- iteld stond.

Gelukkig vergeet men dit laatste te Breda; ons nageslacht zal niet nieuwsgierig zijn naar de makers van onze steen- en portlandmassa's. De enkele goede uitzonderingen, die ik evenwel zou kunnen aanwijzen, laat ik thans onbesproken, onaangenaam als ik gestemd wordt door de gemeentelijke prijsvraag, omdat daaruit het weinig ernstige streven blijkt, om ter bevordering der bouwkunst, door een bevoegde jury een gemotiveerd oor- deel over de ingezonden plannen den volke te verkondigen, waardoor betere inzichten op het gebied der kunst zouden kunnen verspreid worden.

En bij dat alles blijven de bouwkundige- en civiel ingenieurs die hier wonen, getrouw aan de overdreven Delftsche beschei- denheid, door te zwijgen en het „laissez faire” te huldigen. Zij zwijgen als altijd; maar daarmee zijn de belangen der bouw- kunst niet gediend, en ik voel me ditmaal gedrongen tot spreken in de hoop, dat het andere, meer bevoegden, tot nadenken en meespreken zal leiden. Geschiedt dit niet, blijft men de oude sleur volgen, dan vrees ik, dat de laatste uitbreiding, het schoonste punt van Breda, het Wilhelmina-park, heeft ten prooi zal vallen aan de revolutiebouwers, die reeds zoo menige nieuwe wijk door hunne producten bedorven hebben: en dit zou zeer te betreuren zijn voor het werk van den heer Springer.

DIXI.

AMSTERDAM, 22 Juni 1894.

Aan de Redactie!

Uit de opmerkingen, die van verschillende zijden — ook in de pers — op de door den Particulieren Arbeidsraad door de Bouwvakken te Amsterdam opgericht in April j.l. opgestelde loontabel zijn gemaakt, is den ondergeteekende gebleken, dat èn de bedoeling dier loontabel èn hare wijze van samenstelling nog eenige toelichting behoeven.

Zooals reeds in de toelichting bij de loontabel werd opgemerkt, werd niet beoogd een minimumloon, dat voor de verschillende vakken *billijk* of *gewenscht* geoordeeld werd daarin op te nemen, doch alleen *eenheid* te brengen in de tegenwoordig in die vakken uitbetaalde loonen, ten einde het „onder de markt werken” tegen te kunnen gaan. Van daar, dat de Arbeidsraad zich van elke beoordeeling der in de loontabel voorkomende cijfers heeft meenen te moeten onthouden, niettegenstaande ook door hem gaarne daarin hogere cijfers waren geplaatst en gaarne voorstellen in overweging genomen zullen worden, die zouden kunnen strekken om daarin verandering te brengen. De wijze van samenstelling en keuze der thans opgegeven cijfers is als volgt geschied: Aan alle bekende vakverenigingen hier ter stede, zoo van patroons als arbeiders, der in de loontabel voorkomende vakken — ongeveer een 40-tal — werd eene oningevulde tabel gezonden met verzoek, die hetzij voor haar eigen vak, hetzij ook voor de andere vakken, geheel of gedeeltelijk in te vullen, met het gebruikelijke loon, dat door een normaal geschikt werkmans in die vakken wordt verdiend, en aan den secretaris van den Arbeidsraad terug te zenden. Uit de antwoorden nu, die op dit verzoek inkwamen, werd het meest voorkomende cijfer voor elk vak in de loontabel geplaatst. Over het algemeen liepen de in elk vak opgegeven cijfers zelden veel uiteen en werden door de vereenigingen slechts cijfers ingevuld voor haar eigen vak. Van verscheidene vakverenigingen werd, zeer tot leedwezen van den Arbeidsraad, zonder eenige opgave van redenen *geen* antwoord ontvangen. Dit verhinderde evenwel niet, dat voor elk vak toch minstens een antwoord van eene vereeniging, wier leden dat vak beoefe- nen, werd ontvangen; voor de meeste vakken kwam echter meer dan één antwoord in. Dit is daarom van belang, omdat dientengevolge voor geen enkel vak het looncijfer eigenmachtig door den Arbeidsraad werd vastgesteld, doch steeds de ziens- wijze van een of meer der betrokken vakverenigingen kon ge- volgd worden.

De Secretaris van den Arbeidsraad voornoemd.

Mr. C. A. ELIAS.

PRIJSVRAGEN.

De heer P. Doorn Wzn. te Amsterdam heeft zich bekend ge- maakt als de ontwerper van het project, onder het motto *Walter Crane* ingezonden op de in 1893 door de Afdeeling Amsterdam van de Maatsch. t. Bev. d. Bouwkunst uitgeschreven prijsvraag voor een tolgaarderswoning. Aan dit ontwerp werd een bedrag van *f* 10 toegekend.

VERSLAGEN VAN VERGADERINGEN.

Afdeeling Utrecht, 19 Juni 1894. Nadat de vergadering door den Voorzitter geopend, de notulen gelezen en goedgekeurd waren, was aan de orde de bespreking over de in de volgende maand te houden kunstreis, waarvoor deze vergadering dan ook was belegd. Den 13en Juli a. s. werd daartoe als datum vast-

gesteld. Na eenige gedachtenwisseling dienaangaande werd besloten tot een uitstapje naar Alkmaar, en de reis daarheen van af Amsterdam per boot af te leggen, terwijl in de omstreken van Alkmaar een rijtoer gemaakt zal worden.

Alvorens de vergadering werd gesloten, werden door verschillende leden den Voorzitter gelukwensen aangeboden met zijne herbenoeming tot bestuurslid der Maatschappij, hetgeen bij allen, blijkens het luid applaus, instemming vond.

De heer Nijland, die als stemopnemer had gefungeerd, deed de voor onze afdeling zeer aangename en gewaardeerde mededeeling dat ook de overige bestuursleden der Maatschappij met de herbenoeming van onzen Voorzitter, hunne ingenomenheid hadden betuigd.

ARBEIDSRaad TE 'S-GRAVENHAGE. In het midden der vorige week hield de Arbeidsraad voor de bouwvakken te 's-Gravenhage zijne maandelijksche vergadering.

Aan de orde was de verkiezing naar aanleiding van de periodieke aftreding van den voorzitter, den secretaris en den penningmeester, en eene nieuwe keuze voor de onvervulde plaats van onder-voorzitter.

Als voorzitter werd herkozen de heer F. H. v. Malsen (patroon), als secretaris de heer K. Stoffels, en als penningmeester de heer E. F. Ehnle (beide laatsten architecten). Tot ondervoorzitter werd de heer W. B. van Liefland (architect) gekozen.

De arbeidsraad bestaat thans behalve uit genoemde heeren nog uit de volgende:

- 1^o. *Architecten*: de H.H. K. J. Mondt en J. J. van Nieukerken.
- 2^o. *Patroons*: de H.H. H. E. de Baan, A. R. Rutgers, J. M. Kippel, J. F. Klerkx.
- 3^o. *Werklieden*: de H.H. H. Lubbers, P. W. Goemans, P. Stuul, P. de Heer, C. Zinders, Th. Lazon, A. van Elk, J. van Calsteren, A. C. Hofman en H. A. Scholten.
- 4^o. den *Secretaris-Adviseur*: Mr. Ph. Falkenburg.

Ingekomen waren verder eenige klachten; daarenboven een voorstel om eene model-verdeeling op te maken van den arbeidsdag van den werkmans. Bij de algemeene discussies bleek ten duidelijkste, dat men het oogenblik daartoe nog niet gekomen achtte, nu het nog moeite kost de door den raad vastgestelde tabel van normale loonen en den normalen arbeidsdag van 11 uur bij alle architecten, patroons en werkgevers ingang te doen vinden. Met groote waardeering werd evenwel geconstateerd, dat in den laatsten tijd vele particulieren en enkele instellingen van liefdadigheid, bij de van hunnentwege uit te voeren bouwwerken toepassing voorschrijven van de loontabel en den normalen arbeidsdag door den Raad vastgesteld.

De raad sprak daarbij zijn wensch uit, dat de bepalingen van zijn loontabel en zijn 11 uren arbeidsdag binnenkort in geen bestek meer zullen ontbreken. Hebben dan eenmaal architecten in overleg met hunne bouwheeren den aannemer of den patroon de voorwaarde opgelegd om aan de werklieden het normale loon uit te betalen, welnu, dan zal de handhaving van deze bepaling gemakkelijk kunnen overgelaten aan de arbeiders zelve, die door aanplakking van genoemde bepalingen op het werk van de in hun belang gemaakte voorschriften op de hoogte kunnen zijn.

Ten slotte werd vastgesteld eene circulaire aan heeren architecten, waarin wordt aangedrongen op duidelijke omschrijving en detaillering van bestekken en teekeningen bij aan te nemen werken. Aan de heeren patroons zou nogmaals worden verzocht om op het voetspoor van de vele principalen, die reeds tot het inachtnemen van de door den Raad vastgestelde loontabel en den normalen arbeidsdag zijn overgegaan, ook daartoe zooveel mogelijk te willen medewerken.

BERICHTEN.

Door de arbeidsraden te Amsterdam, Bolsward, Franeker, 's-Gravenhage, Haarlem, Leiden en Zutphen, werd dezer dagen het onderstaand schrijven gericht aan Z. Exc. den Minister van Waterstaat enz.

JUNI 1894

Aan
Zijne Excellentie den Minister
van Waterstaat, Handel en Nijverheid
te 's-Gravenhage.

De ondergeteekenden, daartoe uitgenoodigd door de Arbeidsraden te Amsterdam, Bolsward, Franeker, 's-Gravenhage, Haarlem, Leiden en Zutphen, en ook zelf deel van die raden uitmakende, veroorloven zich de vrijheid het navolgende beleeftelijk aan de overweging van Uwe Excellentie te onderwerpen.

De bovenvermelde Arbeidsraden zijn eenstemmig van oordeel, dat de bepalingen, in de Algemeene Voorschriften van werken onder het beheer van het Departement van Uwe Excellentie, voorkomende bij artt. 4 of 16, uitbreiding behoeven en wel in dien zin, dat de arbeiders beschermd worden tegen het gevaar, dat het loon ingekrompen wordt en de werktijd te veel uitgebreid, aangezien de aannemers op dat punt door geene bepalingen in het bestek gebonden worden.

Zij meenen, dat, waar bij het opmaken van de ramingen niet gerekend wordt op vermindering van loonen of overdrijven van den werktijd, het ook wenschelijk is daaromtrent bepalingen te maken die den aannemer binden.

Die verbetering zou naar het oordeel van bovengenoemde

Arbeidsraden in *beginsel* kunnen vastgesteld worden in de Algemeene Voorschriften, terwijl voor ieder werk afzonderlijk het bestek zelve cijfers en bepalingen konden worden opgenomen.

Voor ieder ontwerp toch moet op de plaats zelve door de daarmede belast zijnden ambtenaar worden onderzocht naar gesteldheid van het terrein, de draagkracht van den bodem, de gelegenheid tot aanvoer van de bouwstoffen, de kosten van vervoer, enz., enz.; onderzoekingen niet alleen van technisch maar ook van administratieve aard.

Daaraan zou zich zeer goed aansluiten een onderzoek omtrent loon en werktijd, ten einde zoowel voor de begroting als voor het bestek, met inachtneming der plaatselijke toestanden, cijfers vast te stellen.

De leden van bovengenoemde Arbeidsraden, die nagene allen met de inrichting van bestekken en de uitvoering van werken bekend zijn, waren bescheidenlijk van oordeel, dat de gelijke bepaling geen of weinig bezwaar in de uitvoering ontmoet zal en veel kwaad kan voorkomen; — maar wenschen bovendien op te merken, dat de ondervinding bij de uitvoering der werken op te doen, Uwe ambtenaren spoedig in staat zal stellen naar Uwe voorschriften het gevolg van die bepalingen bij uitvoering der werken na te gaan en zoo noodig verbetering voor volgende bestekken voor te bereiden en aan te vragen.

Namens de Arbeidsraden te Amsterdam, Bolsward, Franeker, 's-Gravenhage, Haarlem, Leiden en Zutphen,

van Uwe Excellentie de gehoorzame dienaren,

(w. g.) H. L. DRUCKER,

Voorz. v. d. Arbeidsraad te Leiden.

„ F. H. v. MALSEN,

Voorz. v. d. Arbeidsraad te 's-Gravenhage.

„ C. MUYSKEN,

Voorz. v. d. Arbeidsraad te Amsterdam.

Een schrijven van gelijke strekking werd door en namens dezelfden tot den Minister van Oorlog gericht.

De ontwerp-begroting ten behoeve der provincie Limburg voor het dienstjaar 1895 bevat onder uitgaven o. a. een bedrag van f 5500 voor subsidiën ten behoeve van restauratiën aan monumentale kerken en gebouwen.

In de zomering van de Provinciale Staten van Noord-Holland zal onder meer in behandeling komen een brief te geleide van een subsidie-aanvraag voor eene restauratie van een glasraam in het kerkgebouw der Ned. Herv. Gemeente Schermerhorn, omtrent welk verzoek door Gedeputeerde Staten een ongunstig advies is uitgebracht.

In de groote zaal van „Ons Huis”, te Amsterdam, wordt eene tentoonstelling gehouden van voorwerpen van kunstverheid, daartoe ter beschikking gesteld door het Museum van Kunstnijverheid te Haarlem; zij is kosteloos te bezichtigen op zondag 24, zaterdag 30 Juni en zondag 1 Juli a. s., des zondags van 10 tot 5, des zondags van 12 tot 5 uur. Wanneer het publiek blijk geeft belang te stellen in deze tentoonstelling dan zal zij ook op andere dagen in de week geopend worden. Gaarne maken wij melding van deze gelegenheid om van goeds en merkwaardigs te zien, en bevelen haar tevens aan.

Het Comité voor het in 1895 te Amsterdam te houden natuur- en geneeskundig Congres, heeft den heer R. A. van Sandt civiel-ingenieur, uitgenoodigd, lid dier commissie te worden. Het is namelijk voornemens, aan de verschillende afdelingen van het Congres ook eene toe te voegen voor de practische hygiëne.

Dit is een te waardeeren besluit, waardoor de doctorale voorschriften, theoretisch misschien juist, maar praktisch nog al te onuitvoerbaar, wel eenigszins beperkt kunnen worden.

De Raad der Gemeente Bolsward heeft op voorstel van B. W. besloten, ook de verandering van de ramen van het raadhuis in kruisramen, in de restauratie van het gebouw te begripen.

PERSONALIA.

Bij Kon. besluit is 'met 1 Juli a. s. benoemd tot hoofd-ingenieur van den Rijkswaterstaat 2^e klasse, de heer W. Verwey Azn., thans ingenieur van den Rijkswaterstaat 1^e klasse, met ver-
vulling van de vacante plaats van hoofd-ingenieur van den Rijkswaterstaat 2^e klasse, te Amsterdam.

Bij Min. beschikking is bepaald, dat met ingang van 1 Juli a. s. zullen dienst doen:

de benoemde hoofd-ingenieur van den Rijkswaterstaat der 2^e klasse, W. Verwey Azn., als hoofd-ingenieur in het 7^e district, ter standplaats Maastricht; — de ingenieur der 2^e kl. J. G. Ermeri, thans te Utrecht, bij den bouw der brug over de Maas te Heusden; — de ingenieur der 3^e kl. Jhr. F. L. Ort, thans te Brielle, bij den algemeenen dienst van den Rijkswaterstaat, standplaats 's-Gravenhage; — de ingenieur der 3^e kl. Jhr. Rooseboom, thans te 's-Hertogenbosch, als arrondissements-ingenieur te Brielle; — de aspirant-ingenieur H. L. van Hooft, thans te Dordrecht, toegevoegd aan den ingenieur in het 2^e rivier-arrondissement, ter standplaats Andel; — de aspirant-ingenieur E. van Konijnenburg, thans te 's-Gravenhage, toegevoegd aan den ingenieur in het 4^e rivier-arrond., ter standplaats Dordrecht.

De Staatscommissie van onderzoek omtrent eene afsluiting eene droogmaking van de Zuiderzee — ingesteld bij Kon. besl. 18 September 1892 — is bij Kon. besl. van 13 Juni j.l. ontbonden ter dankbetuiging aan den afgetreden voorzitter, aan de leden aan de beide secretarissen der commissie voor de wijze waarop zij zich van hunne taak hebben gekweten. Bij Kon. besluit van 13 Juni j.l. benoemd: tot ridder in de orde van den Nederlanschen Leeuw, de afgetreden voorzitter genoemde Staatscommissie de oud-Minister C. Lely, voormalig voorzitter van het technisch onderzoek der Zuiderzee-vereeniging; — tot ridder in de orde van Oranje-Nassau, de ingenieur van het Rijkswaterstaat W. K. Behrens en Mr. P. F. L. Verschoor, ten te 's-Gravenhage, secretarissen van voormelde Staatscommissie.

Voor de te Delft gehouden examens B., aan de Polytechnische school, hadden zich aangemeld voor het eerste gedeelte 75 candidaten, waarvan zich vóór of gedurende het examen 10 afgetrokken; voor het tweede gedeelte en het geheele examen 100 candidaten, waarvan zich vóór of gedurende het examen 3 afgetrokken.

Beslaagd zijn voor:

voor het geheele examen, art. 61, 62, 64: H. van Berckel, L. L. van der Bilt, M. B. N. Bolderman, M. C. E. Bongaerts, W. J. Gersdijk, F. Denninghoff Stelling, A. W. C. Dwars, A. J. de Graafstra, H. F. Guichart, A. J. Hirschig, F. James, C. G. J. W. van Oopman, A. K. M. Martis, E. A. J. H. Modderman, P. H. G. van den Berg, F. van Randwijk, W. F. C. Schaap Jr., B. J. W. Swaters, L. F. Teixeira de Mattos, H. E. Verschoor, F. Vos, L. C. de Veth, I. Wouters. E. J. C. van Zuijlen.

voor art. 64: J. Akkerman, J. W. de Bruijn Kops, I. J. C. W. de Ruyter, J. van Hille, A. Th. Hoogenboom, P. J. Jansen, L. van der Kerck, Ph. van der Kaaden, N. M. de Kanter, F. J. Kleijn, J. van Koster, A. J. van Leer, R. L. R. de Muralt, S. R. J. Onnen, M. S. Philipse, M. A. F. H. de Ranitz, F. C. van Sillevoldt, C. van de Stadt, W. van der Tak, G. van Tienhoven van der Bogaard, J. P. de Vooijs, A. de Zwaan.

voor het eerste gedeelte 61, 62, 64: A. Backer, W. H. H. M. Beets, P. L. Blanken, A. J. Blok, Jhr. W. M. de Brauw Tz., H. Broekman, J. Canters, A. L. de Gelder, J. A. J. van Haaren, J. Haitsma Mulier, J. M. H. R. Kersemaekers, J. C. de Koning, A. E. van Leeuwen, J. C. Loman, A. A. Meijers, C. E. W. van der Panhuijs, J. van Poelgeest, J. A. Pool, J. A. Roukens, J. D. van der Sloot, H. C. C. van Rijsbergen, A. K. J. Schill, A. H. Sloet van der Muijtenborgh, F. C. H. J. van den Steen van Ommeren, E. A. van der Vliet, F. A. Varkevissers, W. van Veen, H. Veth, J. Wisselink, F. Zandstra.

voor art. 64: F. W. Bolck, H. de Bordes, W. C. J. de Graaf, Ubbo

J. F. Groenier, C. A. S. Hamelink, A. G. P. Harting, H. J. Heinsius, F. H. C. M. Hoek, D. M. Hol, L. F. E. van Hoogenhuijze, F. Hijmans, J. E. Inckel, H. C. de Jongh, W. Kamp, J. W. Scherrer, W. J. Steup, A. M. Valkenburg, P. J. Visser, J. C. Vliegenhart, F. M. Wiertz, F. A. Ypes, B. S. van Zanten.

B. 63, 64: F. Smit.

B. 64, 65: L. Houwink, P. van Tiel.

Art. 61 beteekent civiel-ingenieur; — art. 62 architect of bouwkundig-ingenieur; — art. 63 scheepsbouwkundig-ingenieur; — art. 64 werktuigkundig-ingenieur; — art. 65 mijnen-ingenieur.

UIT VREEMDE TIJDSCHRIFTEN.

KOOLZUUR MOTOREN. De New-York Power Co. te New York heeft patent verkregen voor het nuttig gebruik van de kracht die zich ontwikkelt bij het vluchtig worden van vloeibaar koolzuur, hoofdzakelijk voor de beweegkracht bij tramwagens.

Elke wagen voert een ketel met vloeibaar koolzuur mede, waarin een druk heerscht van 70 Kgr. cm^2 . Het koolzuur komt in kleine afgestapte hoeveelheden in de cilinders der wagens, expandeert, en zet de zuigers in beweging.

Het verbruik van koolzuur wordt aangegeven als te zijn 4,5 Kgr. per 24 paardekracht-uren; één paardekracht per dag zal alzoo ongeveer 1,5 frs. (f.0,71) kosten.

Schweiz. Bauzeitung.

KESSLER'S FLUATEN. Door prof. Bauschinger zijn proeven genomen omtrent de verhardende werking van deze fluaten op zandsteen. Daaruit is gebleken, dat door het drenken met fluaat de weerstand tegen afslijten zoowel bij zachte als bij harde zandsteensoorten gemiddeld 50% was toegenomen, en dat alle soorten ongeveer even hard waren geworden. Overigens is voor de toepassing van de fluaten bij trap treden, trottoirsteenen enz. de omstandigheid van belang, dat na afslijting van de door drenking geharde oppervlakten eene herhaalde behandeling met fluaat dezelfde uitwerking heeft als de eerste. Uit proefnemingen is tevens gebleken, dat ook het afnemen van de vastheid van de steensoort tengevolge van vochtigheid, tot een vijfde wordt gereduceerd door drenking met fluaat.

Aan het stadhuis te Parijs zijn de fluaten reeds met gunstig gevolg toegepast voor verharding van goedkope en zachte zandsteensoorten.

Centralbl. d. Bauverwaltung.

Lijst van Fabrikanten, Leveranciers, enz

Prijs per regel voor niet geabonneerden op advertentiën f 5.— per jaar bij vooruitbetaling. Abonnés op advertentiën 1 regel gratis voor iedere advertentie.

Beleidsbepalingen. — H. F. JANSEN & ZON, Amsterdam.
 Bestoffen. — MARTIN & Co., Amsterdam.
 Bureaustellingen. — TH. A. DE KOSTER, Amsterdam.
 Brieven over Bouwkunde. — P. NOORDHOFF, Groningen.
 Dakkasten. — Wed. P. A. SCHROOT & ZON, den Haag.
 " — LANDRE & GLINDERMAN, Amsterdam.
 " (Amerik.) — FRED. STIELTJES & Co., Amsterdam.
 Dakkluideuren. — Wed. P. A. SCHROOT & ZN, den Haag.
 " — LANDRE & GLINDERMAN Amsterdam.
 " — PELT & Co. Rotterdam.
 " — PELT & Co. Rotterdam.
 Cement-IJzerwerken. — AMSTERD. FABRIEK. Amsterdam.
 Chemische insallatiën. — SIEMENS & HALSKE, den Haag.
 Chemische Beleuchtung. — C. A. HUIJGEN, — Rotterdam.
 Motoren. (Crossley Otto) — G. BARGER, den Haag.
 Rand Glas. — J. SCHOUTEN, Delft.
 " — P. DOLK & ZN., Rotterdam.
 Zandsteen, Zandsteen. — DE BEER & LEHREN, Amsterdam.
 " — FRED. STIELTJES & Co., Amsterd.
 " — G. BARGER, den Haag.
 " — LANDRE & GLINDERMAN, Amst.
 " — G. P. KORF, Amsterdam.
 " — J. G. KORSTEN, Amsterdam.
 " — A. G. AIKEMA en Co. Rotterdam.
 " — RUIJSCHSTRAAT 5, Amsterdam.
 " — FRED. STIELTJES & Co., Amsterd.
 " — VAN DE POL & WICKOP, Utrecht.
 " — Mij. v. HYPOTHECAIR CREDIET, den Haag.
 " — Jos. AMIABEL, Luth. Burgwal 29, den Haag. Breedstraat 9, Utrecht.
 " — D. FRENI, Amsterdam.
 " — S. BRUIGOM, Arnhem.
 " — JAN HAMER & Co., Amsterdam.
 " — Eerste Nederlandsche, den Haag.
 " — RITSCHER & LANDSMAN, den Haag.

Liften. — C. A. HUYGEN, Rotterdam.

" — JAN HAMER & Co., Amsterdam.

" — LANDRE & GLINDERMAN, Amsterdam.

Loodwit. — GREVE, Utrecht.

Marshall's Stoommachines. — LANDRE & GLINDERMAN, Amst.

Marmer. — DE BEER & LEHREN, Amsterdam.

Marmer. — G. & J. COOL, Amsterdam.

Morleysteen. — ARMAND VAN WYLUCK, Brussel.

Onbrandbare Slakkenwol. — E. GOMPERSZ, Rotterdam

Ovens — W. A. V. DESMONS. Heer—Maastricht.

Overkappingen. — T. G. TISSOT, Jr. Amsterdam.

Parketvloeren. — GEBR. v. MALSEN, 's Gravenhage.

" — DE BEER & LEHREN, Amsterdam.

Photolithografie. — WEGNER & MOTTU, Amsterdam.

" — Steendrukkerij v/h AMAND, Warmoesstr. 147, Amst.

Proefstation Bouwmat. — KONING & BIENFAIT, Amsterdam.

Portland-Cement. — DYCKERHOFF & SÖHNNE, Amönebugr.

Portland-Cement. — ROTH & PFEIFFER, Rotterdam.

" — DE BEER & LEHREN, Amsterdam.

" — E. GOMPERTZ, Rotterdam.

" — PELT & Co. Rotterdam.

Rolluiken. — T. G. TISSOT Jr., Amsterdam.

" — W. H. M. SCHÖLTE, Amsterdam.

Schoolborden. — J. M. KIPPEL, den Haag.

Stalen Balken. — H. E. OVIING Jr. Rotterdam.

Staaldraadtuw. — HOOGERWERFF & Co., Kinderdijk.

Sgraffito. — G. H. BAUER & ZON, den Haag.

Stalinrichtingen. — STAAL & HAALMEIJER, Amsterdam.

" — D. M. S. KALKER, Amsterdam.

Steenhouwwerken. — D. J. BREEDVELD, Dordrecht.

Stoompompen. — LANDRE & GLINDERMAN, Amsterdam.

Stukadoors en Ornamentisten. — M. ELFRING & Zn., Z.O. Buitencingel 194—195, Den Haag.

Tegels in soorten. — A. N. DE LINT, den Haag-Delft.

" — DE LINT & Co., Rotterdam.

Toeschuifbare hekken. — FRED. STIELTJES & Co., Amsterdam.

Tufsteen. — F. ENGERS, Amsterdam.

Verwarming en Ventilatie. — FRED. STIELTJES & Co., Amsterd.

Verwarmingtoestellen. — D. S. M. KALKER, Amsterdam.

" — W. ZIMMERSTADT, Amsterdam.

Ventilators. — JAN HAMER & Co., Amsterdam.

" — D. P. H. HASSELMAN, Amsterdam.

Werk t. v. Stoomwascherijen. — FRED. STIELTJES & Co. Amsterd.

Worthington. Stoompomperkt. — FRED. STIELTJES & Co. Amst.

IJzerwerken. — G. J. VINCENT & Co., Schiedam.

Zandsteen — VAN DE POLL & WICKOP, Utrecht.

Zinkwerken. — F. W. BRAAT, Delft.

ADVERTENTIEN.

WAARSCHUWING.

„CARBOLINEUM“-MISLEIDING.

Onder de vele zoogenaamde „Carbolineum“ soorten vindt men in den laatsten tijd in advertenties vermeld een „Carbolineum“ met een bijnaam, die veel gelijkenis heeft met den naam „Avenarius“ en zonder twijfel gebezigd wordt, om het publiek op een dwaalspoor te brengen.

Men onthoude, dat het **EENIGE ECHTE** merk is

„CARBOLINEUM AVENARIUS!“

CARBOLINEUM AVENARIUS heeft sedert nagenoeg 20 jaren als middel tegen houtbederf alle proeven glansrijk doorstaan.

Het werd zoo genoemd naar zijn uitvinder, den heer Avenarius die ook het woord „CARBOLINEUM“ het eerst gebruikte!

Gust. BRIEGLEB, Amsterdam.

Alleenverkooper voor Nederland en Koloniën van
CARBOLINEUM AVENARIUS.

ROLLUIKEN

van *hout en staal*, in verschillende *constructien*, *solide bewerking*, *concurrerende prijzen*. Prijscouranten, omschrijvingen en inlichtingen op aanvraag bij

W. H. M. SCHOLTE.

Stoomfabriek, Prinsengracht 516, Amsterdam.

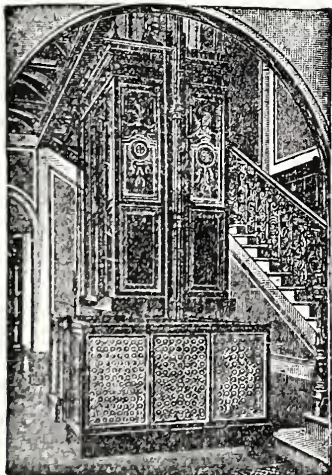

C. A. HUIJGEN,

Civiel-Ingenieur, ROTTERDAM.

TECHNISCH-BUREAU.

Vertegenwoordiger voor Nederland, Koloniën en België van

Ingenieur AUGUSTO STIGLER, Machinenfabrikant te MILAAN.

SPECIALITEIT

HYDRAULISCHE ELECTRICHE en andere liften

voor Personen, Goederen, Spijzen.

Diploma van Verdienste Milaan 1887. Eere dipl. Palermo 1891-92.

Toegepast in alle paleizen van het Italiaansche Koningshuis; in het Vaticaan; in het Italiaansche Parlement en alle ministeriën; 700 installaties in Europa. Eerste toepassingen in Nederland: „Huis ter Geul“ te Valkenburg; Diaconessenhuis te Rotterdam; Physiatische Inrichting te 's-Gravenhage, en Kasteel „De Haar“ bij Utrecht, 3 liften.

EXPLOITATIE DER GROEVEN VAN FRANSCHEN STEEN.

Civet Crouet, Gautier & Cie.

Hoofdzetel rue de l'Aqueduc 5, **PARIJS.**

Eigenaars en Exploitanten van steengroeven te Euville, **MORLEY** Savonnières, Brauvillers Larry, Comblanchien enz. enz.

LEVERING PER WAGON EN PER SCHIP.

Voor inlichtingen en bestellingen zich te adresseeren aan den Vertegenwoordiger

PIERRE JANSSEN ANTWERPEN ROERMOND.



N. B. Ondergeteekende maakt er zijne begunstigers attent op dat genoemde societeit te **MORLEY** de „Steen van **LA FORËT DE MORLEY**“

exploiteert, en dat hij gaarne bij elke aflevering een **certificaat van herkomst** en attesten van het „Conservatoire des Arts & Mëtiers te Parijs“ ter hunner dispositie houdt. Hij verzoekt hun tevens op de **Wereldtentoonstelling** te dezer stede de **Portiek** te bezichtigen, welke zich bevindt vlak buiten vóór den uitgang der „**Hollansche**“ afdeling, en welke door genoemde Firma opgetrokken is in verschillende Fransche steensoorten hunner Groeven, en waar monsters voorradig zijn.

PIERRE JANSSEN Van Wesenbkestraat 63 **Antwerpen.**
Hardsteen, Keien en Kalk.

AANBESTEDING

Het KERKBESTUUR van de NEDERLANDSCHE HERVORMDE GEMEENTE Nootdorp is voornemens op **Donderdag 5en Juli 1894**, des namiddags te drie uren de Catechisatiekamer van het Kerkgebouw aldaar, aan te besteden:

Het afbreken van de bestaande en het bouwen van een nieuwe Kerk voor de genoemde Gemeente.

Bestek en teekeningen zijn tegen betaling van f 2.50 verkrijgbaar bij den predikant A. J. VAN 'T HOOFT te Nootdorp en bij architect H. J. MONDT, Kerkplein 8 te 's-Gravenhage.

Aanwijzing in loco op **Vrijdag 29 Juni**, des namiddags te drie uren.

Maatschappij tot Exploitatie van Staatsspoorwegen.

AANBESTEDING

Op **Woensdag den 4den Juli 1894**, des namiddags ten **2 ure** (*locale tijd*), in het Centraalbureau der Maatschappij tot Exploitatie van Staatsspoorwegen bij de reelse Laan te **Utrecht**, van:

Bestek No. 170.

Levering van omwendbare puntstukken en kruisstukken van gegoten staal ten behoeve van de Staatsspoorwegen.

De besteding geschiedt volgens art. 19 van het bestek.

Het bestek ligt van den **12den Juni** 1894 ter lezing aan het Centraal-bureau bij de reelse Laan en aan het bureau van den Ingenieur Chef der Werkplaats en Magazijn te **Utrecht** en is op *franco* aanvraag (per brief) aan genoemd Centraal-bureau (Dienst van Weg en Werken) te bekomen, tegen betaling van **f 0.50**.

Inlichtingen worden gegeven aan het Centraalbureau (Dienst van Weg en Werken) en door den Ingenieur voornoemd.

UTRECHT, den 9den Juni 1894.

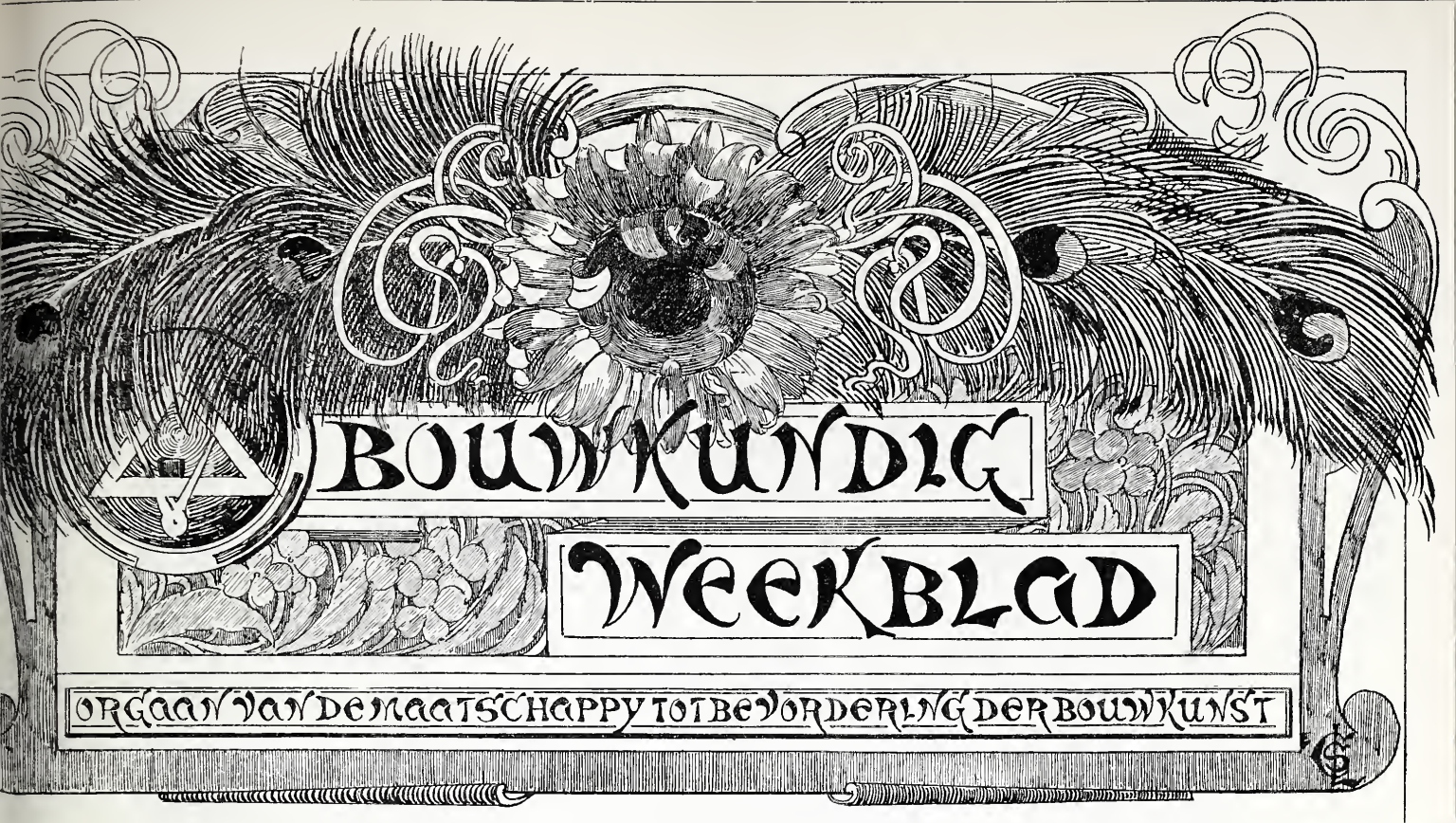

No. 18.

30 JUNI 1894.

14de JAARGANG.

Redactie voor de verschillende groepen :

EDUARD CUYPERS. — F. C. DUFOUR. — A. C. M. VAN ETTEN. — HENRI EVERS. — GUGEL. — C. A. HUYGEN. — D. E. C. KNUTTTEL. — JURRIAN KOK. — J. R. DE KRUYFF. — F. H. VAN MALSEN. — C. B. POSTHUMUS MEIJES. — C. MUYSKEN. — J. J. VAN UKERKEN. — R. P. J. TUTEIN NOLTHENIUS. — C. H. PETERS. — C. T. J. LOUIS BER. — P. DU RIEU FZ. — J. VERHEUL DZ.

BUREAU VAN REDACTIE: Marnixstraat 402, Amsterdam.

ABONNEMENTSPRIJS voor Nederland, fr. p. p. 15.— 'sjaars, voor Indië en het Buitenland (bij vooruitbetaling) fr. p. p. 17.—
PRIJS DER ADVERTENTIE: van 1—5 regels fr. 1.— elke regel meer 20 cts. Grootte letters naar plaatsruimte.

AANKONDIGINGEN v. AANBESTEDINGEN 15 cts. per regel met premie 3/2 maal.

ABONNEMENT VOOR ADVERTENTIE tegen belangrijk verminderde prijzen.

Uitgevers: MOUTON & Co., — 's-Gravenhage.

BUREAU VAN ADMINISTRATIE: Herderstraat 5. 's Gravenhage.

INHOUD: Tweede brief uit Londen aan Arie Geert's te Oostwolde. — De heetwaterproef ter bepaling van de volumestendigheid (het werken) van portland-cement, door Koning Bienfait. — Berichten. — Lijst van Fabrikanten, Leveranciers enz. — (Met een plaat.)

TWEDE BRIEF UIT LONDEN AAN ARIE GEERT'S TE OOSTWOLDE.

Amice!

Ik kan het mij begrijpen, dat gij, zooals ge mij schrijft, met een gevoel van verontwaardiging bijna, dien dondagmorgen na de ontvangst van mijnen brief over St. Paul, daar hebt gezeten in uw meer dan arm, uw werkelijk behoeftig kerkje te Oostwolde, in dat kerkje, weinig meer dan eene afgesloten ruimte tusschen die ruwe muren en één wit gekalkt schot, eene ruimte dekt met eene ultramarijn-blauw geschilderde ruwe afwerking op boschkant behakte balken, met eene bevoeling grootendeels van baksteen op hun plat, zonder orgel, onder ook maar iets dat aan kunst herinnert, en met een erdroevigst rammelend klokje in het allertreurigste aller kruitertjes. In plaats van een plechtig koor-gezang, leid door prachtige orgel-muziek, eene galmende ge-eente die haren voorganger overstemt, en in plaats van zang én muziek én kunst zich vereenen om het sprokene des te dieper ingang te doen vinden, komt bij u uitsluitend aan op het woord van uw ouden edikant, die reeds bijna 40 jaren van dienzelfden kansel zoo eenvoudige, zoo op ongekunstelde wijze de kleine, m toevertrouwde kudde, heeft toegesproken.

Het verschil is groot, 't is waar, doch de kerkgangers in de St. Paul, zij missen weder, wat gij allen bezit, ruimte en groen en bloeiende boomen en geurende esters, en eigen vruchten uit eigen tuin, en dat behende, altijd wisselende landelijke vergezicht en vooral

ook die rust en die kalmte om zich heen, rust om te denken, en rust om te studeeren, en om te kunnen filosofeeren, zooals gij dat o. a. in uwe werkkamer met een uren-vrij uitzicht, ten arbeid door de opkomende zon zelve gewekt, kunt doen.

Verplaats uwe kamer eens naar Londen, binnen een huis aan het St. Paul's Church Yard, met het uitzicht op een klein, vuil, grijs binnenplaatsje of over altijd rookende schoorsteen, of op een bijna nooit rustende menschen- en rytuigen-stroom en uit is het met de gedachten-wereld, die nu, onwillekeurig bijna, in u komt opborrelen, en al het klokken-gelui, en koor-gezang en orgel-muziek, en al het indrukwekkende der St. Paul zelve, het kan u niet vergoeden wat gij mist, en binnen drie maanden, wed ik, zijt gij voor altijd terug, in uw kleine wereld, waar, wel is waar, de kunst onbekend is, maar ruimte en lucht en zon dat alles meer dan volop vergoeden.

Doch ik zou u schrijven over Londen en niet over Oostwold en niet over u zelve, welnu men zegt, dat Christopher Wren het plan zijner St. Paul zou hebben ontleend aan den Dom te Florence, aan de Santa Maria del Fiore door Arnolpho di Lapo in het laatste decennium der XIIIe eeuw gebouwd, hoezeer niet bekoepeld. Ook daar heeft de kruis-koepel een diameter gelijk aan de volle kerk-breedte, doch hiermede eindigt ook alle overeenkomst, want de kerk te Florence, zij heeft in plan iets van een driebeukig schip, waartegen een daarbij niet passend kruis- en koor-stuk is aangezet, en dat er schijnbaar aangezet kruis-stuk, met zijn ongelijk behandelde zijden, is zoo zwaar, zoo massief, dat het niet gebouwd maar eer uit eene rots gehouwen schijnt, en dat ter wille van den koepel, dien men wilde doch vreesde, en dien twee eeuwen later eerst in staat was een Brunelleschi te bouwen.

Met dat van dien Dom vergeleken is inderdaad het plan

der St. Paul een meesterstuk, koepel en kerk zij zijn hier eên, in elkaâr overgaande, elkander steunend, en de koepelvoet zelf, hij is hier geen zware, alle doorzicht benemende steen-massa, zwoegend onder zijn last, integendeel, gemerkt hem ter nauwernood op, zoo ongezocht is hij aanwezig, zoo gemakkelijk, zoo luchtig zelfs, weet hij zijn last te dragen.

Juist in dien plan-vorm en in die plan-verdeeling en in zijn pijler- en bogen- en steunpunten- plaatsing ligt de groote verdienste van *Wren*, ligt zijn genialiteit; het plan der St.-Paul; ⁽¹⁾ het is werkelijk een meesterstuk, zoo natuurlijk, zoo naïf eenvoudig, en zoo constructief gezond en stabiel; het is voorwaar geen kleinigheid, om die zoovele millioenen kilogrammen steen en metaal en hout, die zich daar op eene hoogte van 30—112 M. boven den vloer bevinden, gedurende eenige eeuwen aaneen te doen dragen door eenige halfronde bogen, en die bogen, zóó te doen rusten, zóó te doen steunen en zóó aan- en in te sluiten, dat, niettegenstaande die bogen nooit slapen, zij toch ten einde toe verplicht zijn en zullen verplicht blijven om onveranderlijk, om zonder zelfs, iets meer te kunnen zetten, dien millioenen-kilo's-last te dragen, te torschen, en dit wel zoolang tot de mensch zelf hen daarvan ontheft.

En wat de grootheid dier solutie verhoogt, dat is het feit, dat die bogen, en die pijlers, niettegenstaande deze laatsten eene afmeting hebben van niet minder dan 8,60 M. breedte bij ongeveer 4 M. dikte (op de pilasters-voersprongen gemeten), zijnde een grondvlak van ruim 34 M². per pijler, zij toch zóó geplaatst en zóó behandeld zijn, dat zij schijnbaar die zware afmetingen verliezen en er bijna rank en elegant uitzien, dank zij hunne gecanneleerde sierlijke pilasters, dank zij de doorzichten om en langs die pijlers, dank zij hunne belichting en de oordeelkundige geleding der tusschen hunne pilasters besloten velden; werkelijk, *Wren*, hij heeft in dit alles getoond een geniaal en een stoutconstructeur tevens te zijn.

Een indrukwekkend gezichtspunt vooral verkrijgt gij door een oogenblik plaats te nemen op een der vele stoeltjes onder een der overhoeks staande koepelbogen, b. v. onder den z. w. boog aan den voet van het marmeren monument van den grooten orientalist Sir William Jones. ⁽²⁾ Op een afstand van ongeveer 44 M. ziet gij dan voor u den afgeschuinden hoek, waarmede de noordelijke zij-beuk van het koor zich aansluit bij den oostbeuk van den noordelijken transept-vleugel, en tegen dien hoek het in diepe gedachten verzonken voorgestelde beeld van den zoo grofgespierden Samuel Johnson, volgens Carlyle, een der grootste Engelsche zielen.

Ter weerszijden van dat beeld rusten op de lage pilasters, welke den binnen-hoek begrenzen, de diepe half-rond-bogen waarmede de beide beuken zich aldaar sluiten en tusschen en op die bogen de pendentieven, welke ten taak hebben, om die drizijdige ruimte half-cirkelvormig te omsluiten en het halve koepelgewelf te dragen, dat zich aansluit tegen den scherp beljnden overhoeks geplaatsten hoofd-boog, die, kroonlijst en fries onderbrekend, zoo maar boutweg rust op den architraaf van het corintisch entablement, dat door de hoofdpilasters der pijlers wordt gedragen. In dien boog, loopt het door

⁽¹⁾ Zie het plan in de vorige aflevering op bladz. 112.

⁽²⁾ Zijnde het gezichtspunt voor nevensgaand binnenzicht gekozen.

dezen onderbroken fries met bovenlijst en modillons, hoezeer onderling niet concentrisch om, en boven dien boog opent zich onder den grooten halfronde koepelboog, wiens omlijsting ineen loopt met die der overige koepelbogen, eene galerij, met een gesmeed ijzeren hek gesloten en overdekt met een half koepelgewelf rustend op pendentieven boven de licht doorlatende zij-bogen.

En op de acht aaneengeschakelde groote koepelbogen, met hunne gebeeldhouwde sluitsteen, waarop kinderfiguren of cherubijnen een paar gekruiste zwaarden, het wapen van St. Paulus vasthouden, rust nu met behulp der pendentieven, die het achtkant doen overgaan in den cirkelvorm, de groote kroonlijst, zijnde de voetlijst der Whispering Gallerij, en op en achter deze rust de donkerkleurige tamboer met zijn tusschen pilasters gevatte ramen, en daarboven de groote koepel, die dit alles harmonisch afsluit, aldus een geheel vormend, waarvan de bogen, de gewelven en de vormen, naarmate zij hooger geplaatst zijn, toenemen zoowel in beteekenis, als in grootte en in stoutheid van afmeting. „Lorsque (zoo schrijft een fransch architect) debout au milieu du transept, on lève les yeux vers les profondeurs du dôme, il est impossible de ne pas tressaillir et de ne pas se sentir profondément ému.”

De vorming en de overgang van het vierkante grondvlak van het kruisvak dezer Cathedraal tot een achtkant, en de aansluiting van dat achtkant aan de transept-vleugels, aan het schip en aan het koor, dat was inderdaad de allergewichtigste en tevens de moeilijkste solutie die *Wren* hier had op te lossen, de aller-gewichtigste, omdat daarmede het geheele binnen-effect van zijn cathedraal gemoeid was, de moeilijksste, omdat tegelijkertijd een bovenlast van zoovele millioenen kilogrammen blijvend moest worden gedragen, omdat daarboven op die nog acht koepelbogen op 30 M. plus vloer, als 't ware nog een kerkgebouw voor zich, van niet minder dan 1662 M². grondvlak en van nagenoeg 80 M. hoogte zou worden opgebouwd.

Eerst als gij dat vraagstuk ten vollen indenkt, en als gij tot het besef zijt gekomen, dat die koepelbouw, daar boven op het kruisband van het transept der St. Paul, een grondvlak beslaat even groot als dat van de geheele Wester-kerk te Amsterdam, of wel dubbel zoo groot als dat van de Nieuwe Kerk op het Spui te 's-Gravenhage, eerst dan krijgt gij eerbied voor den architect, die dit gewichtig en moeilijk vraagstuk zóó wist op te lossen, zóó absoluut stabiel, in steen wist te belichamen.

O, niets is gemakkelijker dan om nu, daar in de St. Paul staande of zittende, het te smalle samenkomen dier groote koepelbogen op de pedestals boven de eerste kroonlijst af te keuren, en om met een air van gewicht zoo hieraan, als aan misschien nog meer details uwe hooge goedkeuring te onthouden, maar wij critici, wij zouden het allicht niet half zoo goed gedaan hebben, en daarom is zwijgen gepast. *Wren*, hij staat bovendien ook te hoog, om gecritiseerd te mogen worden door u en door mij, die geen honderdste, misschien geen tweehonderdste zelfs, nog hebben uitgevoerd van hetgeen hij tot stand bracht, en wier werk bij het zijne vergeleken, weinig meer dan de importance van eenige lucifersdoosjes heeft.

Wren staat daartoe te hoog; inderdaad er ligt in dit zijn werk, er ligt in deze zijn koepelvoet of liever in dit koepelplan met zijn hooge en lage, diepe en minder diepe 28 bogen en met zijn acht sferische gewelf-gedeelten eene stoutheid van denken en eene grootheid van uitvoering.

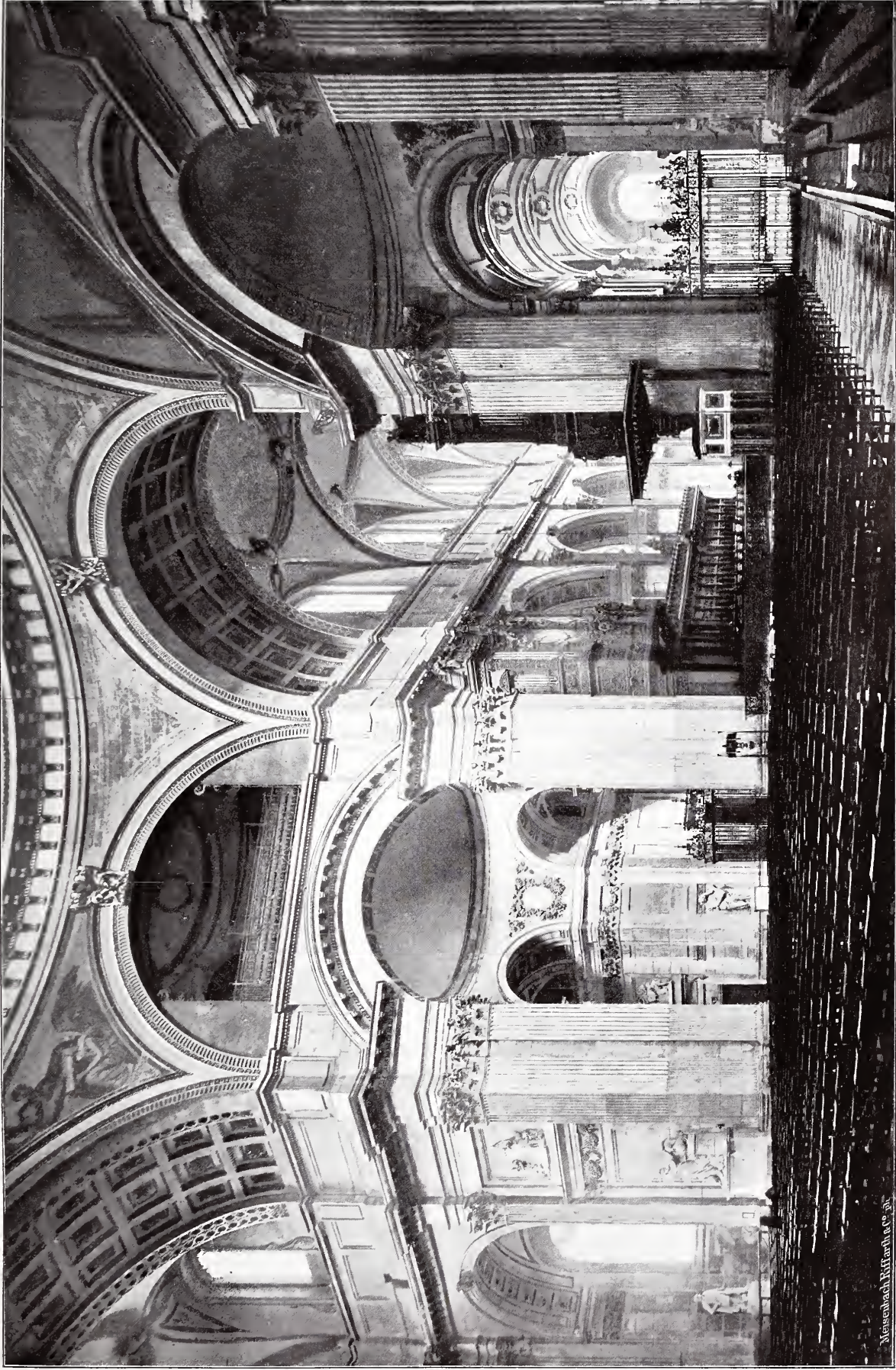

DE ST. PAUL VAN BINNEN. GEZICHT OP DEN N. O. KOEPELBOOG MET AANSLUITEND TRANSEPT- EN KOORGEDELTE.



die u altijd opnieuw treft, en hoe dikwerf ge de St. Paul ook even binnenloopt, altijd vindt ge er weder nieuwe gezichtspunten, weder andere doorzichten, andere lichteffecten, vindt gij er weder meer in te bewonderen; en dat alles het is ongeschilderd, ¹⁾ het is nog geheel en natuurgewaad, zooals het werd uitgevoerd in dat grijzig-gele, hier en daar wat bruin gevlamde, of gevlekte of gegrijsde gesteente; het is zoo rustig van toon, zoo stil, zoo echt monumentaal, en de profileeringen en de sculpturen, dat alles is zoo sérieus, zoo ongezoekt, zoo waardig behandeld, dat het u niet bevreemdt, hier altijd weder nieuwe groepen van bewonderaars aan te treffen.

Ik schreef u in mijn' vorigen brief, de koepel, hij is eigenlijk zoo in- als uitwendig *de St. Paul*, welnu, ik zal bij de binnen-architectuur dier kerk dan ook niet langer verwijlen, en wil u alleen nog melden, hoe ook uit den vorm der zijbeuk-ramen de constructeur *Wren* weder spreekt, in de ± 3.20 M. zware zijmuren toch, heeft hij de ramen geheel in het buiten-muurvlak geplaatst en in de daardoor van binnen beschikbaar geworden muurdikte, 2.20 M. diepe, tot op de bevloering doorgaande halfronde nissen aangebracht en deze van boven met een caisson-gewelf gesloten, een raamvorm, sedert in Londen veelvuldig toegepast, zelfs in omgekeerden zin, namelijk met den nisvorm aan de buitenzijde en alzoo niet ten voordeele der binnenruimte.

De St. Paul van buiten beziende, na haar van binnen genoten te hebben, komt men onwillekeurig tot de overtuiging, dat zij is eene twee-heid, en dat er is eene *binnen* St. Paul en eene *buiten*-St. Paul en dat die twee, zij mogen onderling nauw verwant zijn, te samen geen organisch geheel, geene harmonische eenheid vormen. De St. Paul, die daar op dat 24 treden hooge voetstuk door een gegoten ijzeren baluster-vormig hek omsloten, op het St. Paul's Church-Yard staat, bezuiden en achter omgeven met vriendelijke grasperken, enkele bloemen, een paar boomen, veel zitbanken en tal van er even uitrustende menschen, die St. Paul, zij is niet de volkomen sluitende enveloppe, niet het zuiver passend kleed der kerkelijke ruimte, neen, ter wille van het effect, heeft *Wren* ter kwader ure eene afzonderlijke, eene in zich onnoodige buiten-architectuur toegevoegd aan de noodige. De constructeur *Wren* had binnen zijn taak vervuld op geniale wijze, buiten was het de taak van den artieste *Wren*, om aan het aldus gevormd lichaam een gepast kleed te geven en in *die* taak, is hij inderdaad te kort geschoten.

Van de zijbeuken, die geene galerijen hebben en dus slechts ééne verdieping hoog zijn, heeft hij van buiten alle muren opgetrokken en deze ter ruimte-afscheiding volkomen doellooze bovenmuren volledig classiek geled, met dubbele pilasters, en zware kroonlijst en de velden of travées voorzien met nissen omsloten door halfronde zijkolommen met kroonlijstje en fronten. En de binnen-koepel, deze heeft hij over- en ombouwd met een koepel en met eene tweede bekoepeling en omgeven met een prachtvolle peristyle, als wilde hij aan de bewoners van Londen, daar boven een overdekte wandel-corridor aanbieden, terwijl de balustrade op de vrij-staande zijbeukmuren mede een wandel terrein, een platform doet veronderstellen, ter plaatse, waar slechts in de diepte gelegen daken zijn.

Gij kunt werkelijk van buiten de binnen-St. Paul niet

¹⁾ *Wren* beschouwde zijn steen-architectuur als iets dat af was, en geen hulp van den schilder behoefde.

terugvinden; de hoofd- of middenbeuk met zijn bovenramen, waar is deze gebleven?— waar is zijn dak?— en de lagere zijbeuken, waar zijn deze?— buiten staande, moet gij wel eene hallen-kerk veronderstellen met drie evenhooge beuken, doch binnenkomende vindt gij er die hooge zijbeuken niet.

Binnen speling van hoogte en dit, behalve door den koepel en een hooger middenbeuk, door middel van twee transsepten, een kruis- en een west-transsept, doch buiten is, met uitzondering van den koepel, dit alles plots verdwenen en het geheele gebouw genivelleerd door eene zware kroonlijst, die het west-transsept eenvoudig negeert en alleen door een drietal bescheiden frontons nog het bestaan van daken te kennen geeft, zoodat als gij de St.-Paul niet uit eigen aanschouwing mogt kennen, gij de photographie door J. Valentine, uit een zuidwestelijk standpunt boven de omliggende huizen genomen, en waarop de geheele beneden-verdieping der kerk tot en met de onderste kroonlijst door omringende huizen gedekt is, en alleen de boven-verdieping met den koepel-bouw in 't gezicht komt, het op die photographie zichtbare allicht voor het volledig beeld der kerk zoude houden. Mede valt het u buiten staande spoedig op, dat de afmeting van den aldaar zichtbaren koepel noch in diameter noch in hoogte overeenstemt met dien van den binnenkoepel en tevens, dat die groote koepel-bouw als 't ware een gebouw voor zich vormt, een gebouw, dat zonder overgang, zonder verband, zonder geleidelijke ontwikkeling zelfs, schijnbaar toevallig, daarboven is geplaatst op een plat-form met classiek geleedde ommuring en balustrade, een plat-form ter grootte van 7800 M². In plaats dus van eene eenheid, is de St. Paul eene twee-heid, ja, men zou haast mogen zeggen eene drie-heid, hoezeer niet eene drie-eenheid doch deze overweging, zoo zij al bij u opkomt, duurt slechts een enkel oogenblik, want uw oog, het wordt onweêrstaanbaar bijna aangetrokken door dien prachtvollen, rijzigen, imposanten peristyle, die daar staat op een massif plint van 6 M. hoogte en 46 M. diameter, een plint, waarvan de deklijst zich op 43.50 M. boven de straat bevindt. Die peristyle, welke den binnen-tamboer omsluit; hij bestaat uit 32 slanke kolommen van de Composita orde, van welke een 16-tal als drie-kwart kolommen de met nissen voorziene contreforten insluiten, terwijl de overige als vrijstaande kolommen voor de drieledige raam-velden staan, wier diep terugliggende ramen den binnenkoepel verlichten, terwijl de kolommen de groote kroonlijst-balustrade dragen, eene balustrade, welke de met steenen platen bevloerden „*Stone Gallerij*,” van buiten afsluit. Deze „*Stone Gallerij*” is bij eene omgaande vrije breedte van 5.50 M., op eene hoogte van ongeveer 58 M. boven de straat gelegen en biedt bij helder weder een prachtig uitzicht aan over Londen, een uitzicht dat u eerst ten vollen de grootheid en de enorme omvang dezer wereld- en torens-stad eenigermate doet overzien en kan doen beseffen. Op die galerij nu, rust de steenen attiek door 32 versnijdende pilasters van 60 cM. breedte versterkt, waartusschen de rechthoekige raamnissen zijn aangebracht en op dien attiek, afgedekt door eene zware, eenvoudige tandlijst rust de elegante buitenkoepel, uit 32 half-spanten van hout samengesteld, met lood bekleed en met zware, geprofileerde sier-ribben voorzien, die zich boven vergaaren onder de uitgekraagde steenen voetlijst der „*Golden Gallerij*,” waaruit zich de kruisvormige steenen lantaarn met hare 16 vrijstaande kolommen en vazen verheft, op wier bekoepeling ter hoogte van 112 M de wereldbol met het kruis rust.

Het silhouet dier koepel-architectuur met haren peristyle en galerij en lantaarn is eenig, is treffend grootsch en indrukwekkend; geen onrustige versiering, geen goudgeflikker zooals aan den Dôme des Invalides te Parijs, integendeel, alles is even stil van toon, en behalve de lood-bedekking geheel van dat zoo eigenaardig, zoo eerbiedwaardig vergrijsde Portlandgesteente, en vormt juist daardoor een prachtig en eenvoudig geheel, dat u altijd treft, waar ge het ook moogt zien; de architect Joseph Gwilt zegt dan ook: „for dignity and elegance, no church in „Europe affords an exemple worthy of comparison with „the cupola of St. Paul's,” en Fergusson, een hoogst lastig „criticus, zegt: „the general design of the Dome is by far „the most pleasing which has yet been accomplished.” en inderdaad noch het Panthéon van Parijs, noch de St. Pieter van Rome, noch de Dom-koepel te Florence, kunnen met *Wren's* koepel vergeleken worden in monumentaliteit en in schoonheid van vorm en van silhouet.

Doch ook hier heeft de architect, zooals ik reeds boven schreef, de binnen-architectuur, namelijk den binnen-koepel verlaten en daaromheen eene afzonderlijke buiten-architectuur, een buiten-koepel gemaakt, en om de vorm, en het silhouet dier buiten-architectuur te kunnen erlangen, heeft

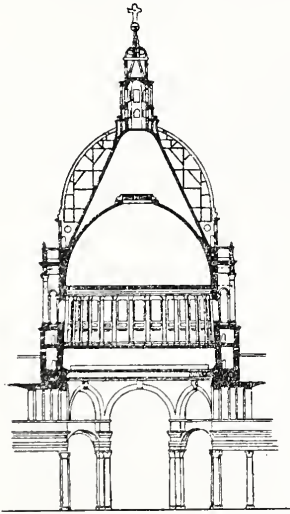

hij om en uit den voet van den binnen-koepel van gebakken steen een afgeknotten kegel opgetrokken ter zwaarte van 0.45 M., welke onder eene helling van 66° oplopend, zich tot 15 M¹ boven dien binnen-koepel verheft, op welke hoogte een gewelf met een open oog van 3.60 M. diameter dien kegel sluit en in staat stelt om de steenen bovenlantaarn en de „Golden Gallerij” te dragen, terwijl om en over dien kegel de houten buiten-koepel is aangebracht, die het silhouet en den overgang vormt van de „Stone- met de „Golden Gallery”.

Ook hier heeft *Wren* zich weder getoond groter constructeur dan artiste, want het denkbeeld om de last van die groote steenen lantaarn, die eenige honderd duizend kilo's weegt, door middel van een afgeknotten kegel overtebrengen op den koepel-voet, dit denkbeeld is werkelijk eenig en even stout als eenvoudig.

Onwillekeurig vraagt men zich af wat die *Christopher Wren* wel had *kunnen* zijn, ware hij tot van jongs af uitsluitend tot architect opgeleid en had hij zodoende eene ernstige school doorloopen en kennis gemaakt met het redegelykende beginsel, dat aan alle waarde hebbende architectonische tijdperken ten grondslag ligt, zeer zeker, had hij dan niet deze, maar eene andere St. Paul gebouwd, eene St. Paul grootscher en schooner en stouter, en waarde hebbender dan deze nog. Zeer zeker ware hij dan niet verdwaald geraakt in classieke windselen, waaruit hij zich niet heeft weten

lostewerken, maar wellicht dat hij dan, want hij was groot genoeg geweest om dat te kunnen, de indices van een nieuwen stijl gevonden, en ons deze nagelaten.

Was *Wren* dan niet tot architect opgeleid? vraagt ge

Eigenlijk neen, hij heeft zich zelven gevormd, hij was de zoon van den deken van Windsor, en was astronoom, mechaniker, en sedert 1662 Professor in de Astronomie aan het Gresham College te Oxford — van zijn vader echter, een zeer ontwikkeld man, die veel plezier in architectuur-studie had, nam hij wat architectonische kennis over, bestudeerde Vitruvius en door zijn vaders invloed werd hem in 1663 den bouw van het Sheldonian Theatre te Oxford toevertrouwd en daarn dien van de kapel van het Pembroke College, doch zijn tekort voelende ging hij naar Parijs om daar de architectuur te bestudeeren en was juist voornemens van daar naar Italië te gaan, toen de groote brand van Londen op den tweeden September van het jaar 1666 hem naar huis deed terugkeeren, en die brand bracht hem om het denkbeeld een plan te ontwerpen, hoe de stad thans herbouwd en op nieuw aangelegd behoorde te worden een plan slechts in onderdeelen gevolgd, en dat in 1733 gegraveerd en uitgegeven, nog steeds als een meesterstuk van stedelijken aanleg geldt.

Dat plan vestigde de aandacht op *Wren*, en zodoende werd hij, toen in 1668 de architect des Konings Sir John Denham stierf, tot diens opvolger, tot „Surveijor-Generaal of his Majesty's works” benoemd. Zoo werd *Wren* architect, en belast met alles, wat Londen, wat Engeland in dit tijdperk te bouwen had, belast ook met den bouw der St.-Paul, die in 1674 begonnen, in 1711 eindigde, toen hij, 78 jaar oud, met zijnen zoon de laatste sluitsteen plaatste in het gewelf van de lantaarn boven den koepel.

In de „Library” boven, den zuidbeuk der St.-Paul, vinden wij behalve *Wren's* Bill-boeken, waarin de voor de bouw geleverde en verwerkte materialen met hun prijzen zijn opgeteekend, eene groote bronzen medaille met zijn portret en het opschrift:

„Christopher - Wren - eques - aur - architect - obiit - a - d - 1732 - aet - 91.”

Tijdens den bouw, die ongeveer 450.000 p. st. gekost heeft, een bedrag thans met 1.000.000 p. st. gelijkstaande was hem een honorarium van 200 p. st. 's jaars toegekend doch in 1698 werd dit honoraire bij parlaments-act tot op de helft verminderd, op grond der onbewezen beschuldiging als zou hij de voltooiing rekken.

Wren pruttelde niet, hij liet deze onrechtvaardigheid voor wat zij was, hij ging even zorgvol voort met zijn arbeid, hij was geen man om zich door iemand of door iets van zijn stuk te laten brengen, om zich door iemand of door iets te doen ophouden of te doen verhaasten, of ooit eens gesteld doel of plan of, wat hij zijn plicht achtte op te geven, ongevoelig voor allen lof, voor alle eerbewijzen, (hij werd in den adelstand verheven en had zelfs drie malen zitting in het Parlement) ongevoelig voor al het gepraai om hem heen, deed hij kalm zijn werk, en toen hij op 85-jarigen leeftijd ontheven werd van het Directeur Generaalschap over de Koninklijke Gebouwen, ging hij op zijn landgoed zich tot aan zijnen dood in 1723 verder rustig aan de studie wijden.

Op zijn grafsteen boven het graf in de crypt onder zijn koepel, leest ge:

Subtus conditur — Hujus ecclesiae et urbis conditor.

Christopher Wren — Qui vixit annos ultra nonaginta,
 Non sibi, sed bono publico.
 Lector, si monumentum requiris,
 Circumspice.
 Obiit 25 Febr. Anno 1723. aetatis 91.

Die zelfde woorden: „Lector, si monumentum requiris, circumspice” gij vindt ze ook in gouden letteren op eene marmeren plaat in het koor. Zij beteekenen: „Lezer, gij het monument van Christopher Wren hier mocht bekennen, zie dan om u, deze cathedraal, de St.-Paul zelve, zijn grafmonument.”

In de 170 jaren na zijnen dood nu verloopende, heeft Engeland geen tweede architect van zijn constructief talent meer gehad, wel artisten grooter dan hij, doch zonder zijn zeldzaam stout en inventief talent, trouwens dat is juist het noeielijke, dat is juist het bezwaar der architectuur, dat zij in hare beoefenaren een zóó veelzijdig talent eischt.

Doch ik moet eindigen, spoedig hoop ik u het een en ander betreffende een geheel ander, betreffende een modern gebouw, namelijk omtrent de *Law Courts* mede te deelen.

Adio.

Totus tuus:

H.

DE HEETWATERPROEF TER BEPALING VAN DE VOLUMEBESTENDIGHEID (HET WERKEN) VAN PORTLAND CEMENT.

De meest gewichtige eigenschap van portland-cement is hare *volumebestendigheid*, een germanisme dat zich het best laat vertalen door *onveranderlijkheid van volumen*, waarvan het tegendeel in de praktijk gewoonlijk „werken” wordt genoemd.

Waar dus in het vervolg van volumebestendigheid sprake is, beteekent dit „niet werkend.”

Men zoude aan deze „volumebestendigheid” meer aandacht moeten schenken dan aan de trekproef, want welke ook de aanvankelijke trek- en drukweerstand van eene cement zij, indien zij neiging vertoont om te gaan „werken”, dan is het maar eene vraag van tijd, wanneer de weerstand door inwendige verbrekking tot tilstand zal komen of geheel teruggaan.

De ingenieur W. Maclay, van de American Society of Engineers, heeft nu willen bewijzen, dat de gewone beproeving der portland-cementen op hare volumebestendigheid (zie ons artikel in het N^o. van 7 April j.l.) weinig practische waarde heeft, en dat men beter door eene stoom- of heetwaterproef de aanwezigheid van neiging tot „werken”, die zich nu eens vroeger dan eens later vertoonen kan, in de portl. cement kan aantonen.

De noodzakelijkheid dezer beproeving en de goede uitvoering daarvan zullen met des te meer bereidwilligheid erkend worden, omdat men kan bewijzen, dat eene cement die neiging tot werken en ten slotte tot uit elkander vallen vertoont, gedurende korten tijd voldoende trek- en drukweerstand heeft, ja zelfs zeer sterk kan zijn. Ook kan men bewijzen, dat nòch een ander mechanisch onderzoek, nòch eene chemische analyse, de neiging van eene cement om te gaan werken zoo duidelijk aanwijzen, als de stoom- en heetwaterproef.

De aandacht van den heer Maclay werd het eerst op deze wijze van onderzoek gevestigd bij de keuring van eene cement, die eene groote hoeveelheid ongebonden kalk bevatte, die bij de gewone koudwater-

koekenproef niet aan den dag gekomen was. De bekende affiniteit van kalk tot water bracht hem er toe de koeken in een stoombad te plaatsen, om zodoende het bluschproces te versnellen. Dit leidde tot zulk een bevredigend resultaat, dat hij daarna alle cementen welke hij te keuren had, op deze wijze aan een onderzoek naar de volumebestendigheid onderwierp. Deze proef wordt tegenwoordig aan het New-York Dock Departement als volgt genomen.

Men maakt 6 koeken van cement met water aan, circa 13 m.M. dik en 80 m.M. in middellijn, welke op glasplaten worden uitgegoten. Een van deze koeken wordt dadelijk, nadat zij gegoten is, in een stoombad van 90^o tot 95^o C. geplaatst. De 2e koek komt, zoodra deze afgebonden is en de normaal-naald kan dragen, in hetzelfde stoombad, terwijl de 3de koek na den dubbelen bindtijd in het stoombad wordt geplaatst. De 4de koek wordt na verloop van 24 uren in het stoombad, de 5de, zoodra ze afgebonden is, in koud water van 15^o C. geplaatst. De 6e koek eindelijk wordt verhard in vochtige lucht van eveneens 15^o C. De 4 eerste koeken blijven ieder gedurende 3 uren in het stoombad, dan gedurende 21 uur in kokend water, en worden dan uit het bad genomen en nagezien. Deze proef wordt slechts dan als voldaan beschouwd, wanneer geen dezer 4 koeken gewerkt heeft, d. w. z. scheurtjes vertoont.

Bij beproeving in heet water, van slechte cement die een overmaat van vrije kalk bevat, slecht gebrand is of uit eene of andere oorzaak niet deugt, scheuren gewoonlijk de 4 koeken. Is de cement minder slecht, dan vertoonen zich de spleten slechts in de drie of twee eerste koeken. Scheurt de eerste koek alleen, dan moet men daarop de cement niet afkeuren. Wanneer ook de door de heetwaterbeproeving gebleken fouten in tien gevallen negen maal een gevolg zijn van vrije of ongebonden kalk, zoo mag men daaruit *niet* besluiten, dat dit de eenige oorzaak is, waardoor deze koeken aan volumeverandering onderhevig zijn, daar toch een cement, die, wat betreft de grondstoffen, volkomen goed is samengesteld, maar niet tot sintering gebrand is, eveneens aan werken en kromtrekken onderhevig kan zijn.

Wanneer ook de heer Maclay in dit geval zijn proef niet als absoluut onfeilbaar beschouwt, zoo meent hij toch, dat elke portl. cement die niet aan de heetwaterproef voldoet, zoo zeer te verdenken is ten opzichte der qualiteit, dat eene afkeuring volkomen gerechtvaardigd is.

Wil men volkomen zekerheid in zulk een geval, dan kan men zich overtuigen door het maken van trek- en drukproeven, en deze gedurende eenige dagen in heet water laten verharden, zooals in ons art. van 7 April j.l. beschreven is.

Maclay neemt deze proeven met 1 cement op 2 zand; de gewone proef en ook die van den heer Prussing is 1 ct. : 3 znd. Men zal dan vinden, dat van portl. cement, die lager weerstandscijfers geeft, wanneer de proefblokjes in heet water verhardden dan die in koud water zijn verhard, ook de hierboven vermelde koeken zullen scheuren, aannemende, dat de verharding in heet water na 7 dagen moet overeenkomen met die in koud water na 28 dagen.

Bij een onderzoek van 23 cementsoorten bleken 9 soorten, door het scheuren en springen der koeken in het stoombad, van geringer qualiteit te zijn. Bij 7 van deze zijn de in heetwater verharde trekproeven lager dan de in koud water verharde. De 2 soorten, die wel gescheurde koeken hadden doch waarvan de trekproeven

in heet water niet lager waren dan die in koud water, zouden voor het gebruik geschikt geoordeeld kunnen worden. Om te bepalen bij welke hoeveelheid ongebluschte kalk het scheuren der koeken begint, werden proeven genomen met koeken van eene goede cement, die met verschillende hoeveelheden kalk vermengd werden. Hieruit bleek, dat eene bijvoeging van 1% kalk bij normale cement, voldoende is om het springen der koeken 1 en 2, en 5% kalk om het springen der koeken 1, 2, 3 en 4 te bewerken, terwijl deze hoeveelheid vrije kalk bij de volumebestendigheidspreef onder koud water in 't geheel niets aanwijst.

De gewone koudwater koekenproeven, als in de Besluiten der Conferentiën vermeld, blijken slechts zelden van eenig nut te zijn, en vertoonen daar bij cementen met 6 à 7% vrije kalk eerst scheuren. Dezelfde proef, als aangegeven in de „Verbeterde Duitsche Normen” van het jaar 1884, waarbij de koeken eerst 24 uur aan de lucht verharden en dan onder water geplaatst worden, zijn evenmin voldoende, daar zij slechts *zeer* geringsoortige portland cementen doet kennen, en van de handelscementen geen enkele hierdoor wordt getroffen, ofschoon, zooals bekend, vele merken in den handel van onvoldoende qualiteit zijn en van tijd tot tijd zelfs onder de betere merken groote verschillen voorkomen, ten gevolge van onvolkomenheden der fabricatie.

Voor men over de waarde der heetwaterproeven oordeelt, lette men toch vooral op het nut van deze proeven. Wanneer men cementen van verschillende qualiteit en samenstelling aan deze proef onderwerpt, vinden wij, dat cementen van bekend goede qualiteit, normale samenstelling en goeden brand, geheel bevredigende resultaten geven, terwijl cementen van geringer qualiteit, in het bijzonder zulke die een voermaat van vrije kalk bevatten, evenals zulke met een overmaat van vrije kalk in de grondstoffen, of die waarvan de grondstoffen onvoldoende gemengd of onvoldoende gebrand zijn, deze proef niet doorstaan.

Maken wij uit eene normale portland-cement, waaraan 2% of 3% bijtende kalk is toegevoegd, eenige proefblokjes en brengen deze in heet water, dan vallen deze uit elkaar; in zeewater vertoont zich hetzelfde verschijnsel, evenals bij aan de lucht blootgesteld zijnde proefstukken. In koud water bij gewone temperatuur bemerkt men echter niets.

En wanneer men het chemisch onderzoek als nuttig erkent, waarom zoude dan niet eene hooge temperatuur in korten tijd de slechte eigenschappen aan den dag kunnen brengen, die anders eerst na maanden gebruik aan het licht zouden komen.

De heer Maclay besluit hieruit, dat men portland-cementen die de heet-waterproef niet doorstaan, bij werken van belang niet dan met de grootste voorzichtigheid mag gebruiken.

Daar de beschreven proeven hoofdzakelijk dienen voor het onderzoek van cementen die onder water gebruikt worden, stelt de heer M. nog voor, cementen die alleen aan de lucht blootgesteld worden, behalve aan de stoom- en kookproef nog aan een droogproef te onderwerpen.

Lang heeft de heer M. naar eene methode voor chemisch onderzoek gezocht om de hoeveelheid vrije kalk in portland-cement met slechts eenige zekerheid te bepalen, hij is echter tot nog toe niet tot een goed resultaat gekomen.

Verder worden nog eenige voorbeelden van chemisch

onderzoek ter bepaling van de vrije kalk in cement aangegeven, die echter alle tot weinig nauwkeurige resultaten hebben geleid. Men heeft daarna, behalve op de heet-water- en stoomproeven zijn aandacht gevestigd op de verharding van cement in zeewater, daar eene cement met 1% à 2% ongebonden kalk in zeer korter tijd scheuren krijgt.

M. E. Candlot, een Fransche autoriteit op het gebied van portland-cement en ingenieur der Boulogner portland-cementfabrieken, heeft zich eveneens met onderzoekingen van in heetwater verharde cementkoeken en proefblokjes bezig gehouden, en komt eveneens tot het resultaat, dat vrije kalkhoudende portland-cementen dadelijk door heetwater scheuren der heetwaterproeven herkend zullen worden dat echter zwak gebrande portland-cementen ook scheuren die in zeewater verhard goed blijven, en eveneens aan de lucht bewaard geen scheuren krijgen. Bij deze cementen is het dus alleen door vergelijking der druk en trek vastheid van in warm en koud water verharde proefstukken mogelijk een goed of afkeurend oordeel daarover uit te spreken.

KONING & BIENFAIT.

(Wordt vervolgd)

BERICHTEN.

Zooals bekend is, noodigde de Gemeenteraad van 's-Gravenhage, in de zitting van 21 Nov., Burgemeester en Wethouder uit voortaan in de bestekken bepalingen op te nemen die het loon en den arbeidsduur regelden.

B. en W., die zich met dat besluit niet konden vereenigen brachten hunne bezwaren ter kennis van den Raad, begeleid door vrij ongunstige rapporten van de directeurs der verschillende takken van den openbaren dienst, terwijl de meerderheid van de commissie van plaatselijke werken het gevallen raadsbesluit betreurde.

In de gegeven omstandigheden verklaarden B. en W. zich ongeleid om de vaststelling van de bestekken met inachtneming van het raadsbesluit op zich te nemen en stelden dus aan den Raad voor die vaststelling voortaan zelve te verrichten.

In de zitting van 26 Juni was die zaak aan de orde en is toen door een der Raadsleden het voorstel gedaan om B. en W. uit te noodigen met het vaststellen van de bestekken te blijven voortgaan; dat voorstel is met ongeveer twee derde van de stemmen aangenomen en daardoor werd een ander voorstel om de bepalingen in de Algemeene Voorwaarden op te nemen door den Raad buiten behandeling gesteld.

Het dagelijksch bestuur der gemeente Alkmaar zal op Dinsdag 10 Juni a. s. eenige verbouwingen in het Raadhuis aldaar aanbesteden.

De gemeente, die voor eigen risico de werklieden, bij haast in dienst, tegen invaliditeit en ongelukken verzekert, zal bovendien genoemde aanbesteding op tweeërlei wijze houden:

- 1e. Als gewone enkele inschrijving.
- 2e. a. Onder bepaling van een minimum loon van 18 cent per uur voor een volslagen ambachtsman en van 12 cent voor eene handlanger.
- b. Van een maximum werktijd van elf uur per dag, of rusttijden daarbuiten gerekend.

Met belangstelling wordt de afloop van deze besteding tegemoet gezien.

Tot deelneming aan het zomerruitstapje van de leden der afdeeling 's-Gravenhage van de Maatsch. t. B. d. Bouwkun. vereenigden zich Woensdag een twintigtal leden aan het statief te 's-Gravenhage en vertrokken over Harmelen naar het kasteel „de Haar.”

Na bezichtiging van dit merkwaardig monument werden nog bezocht de R.- C. Kerk te Vleuten en het nieuwe Universiteitsgebouw te Utrecht.

ST. CATHARINA-TOREN TE BRIELLE. Eenige dagen geleden van Rijkswegen een onderzoek ingesteld naar den toestand van den St. Catharina-toren te Brielle. Bij de Regeering schijnt het plan te bestaan om dien thans zeer bouwvalligen toren voort te verder verval te behoeden.

Uit Brielle zelf zijn, reeds lang geleden, krachtige pogingen daartoe aangewend.

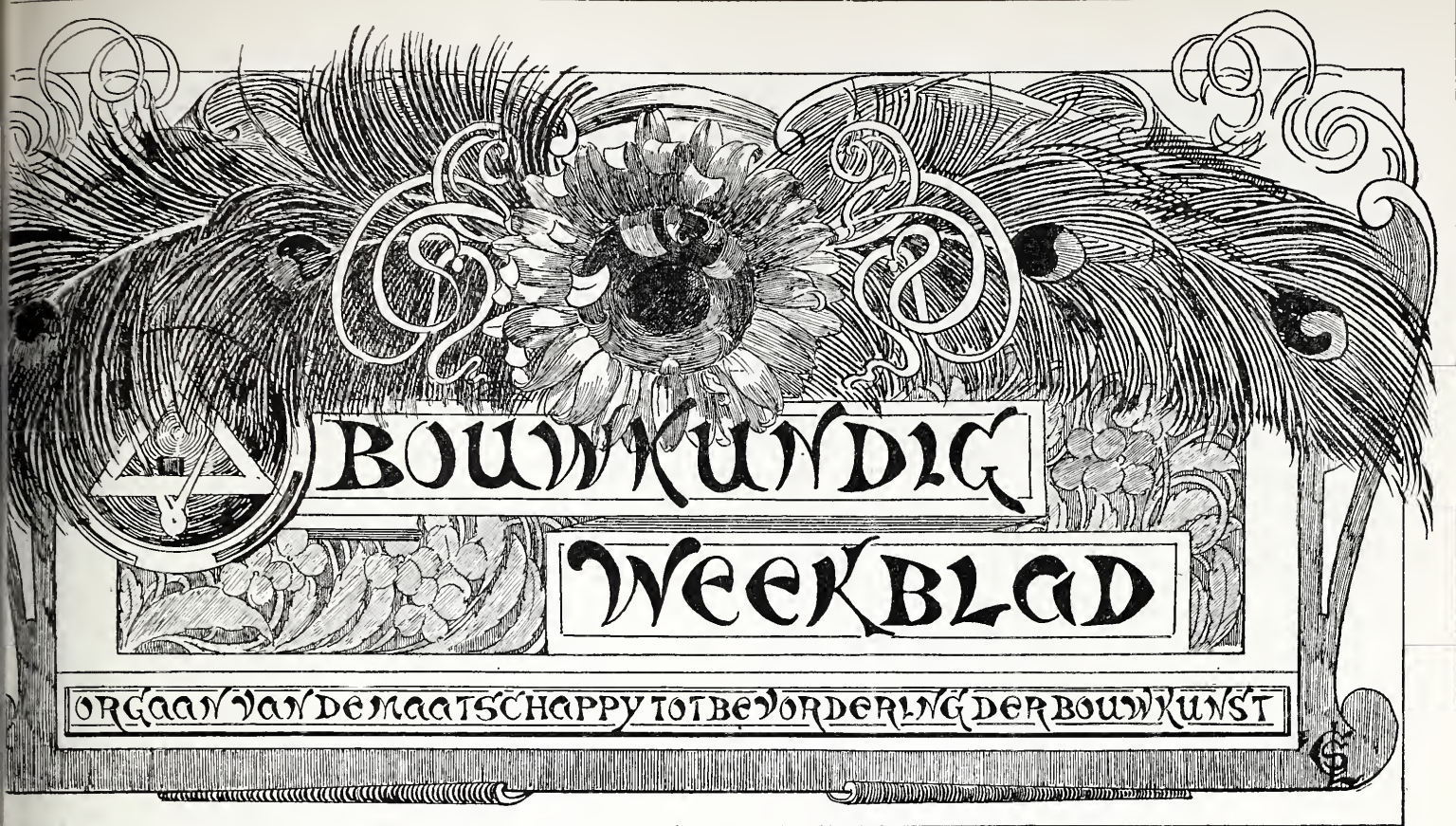

No. 19.

7 JULI 1894.

14de JAARGANG.

Redactie voor de verschillende groepen :

EDUARD CUYPERS. — F. C. DUFOUR. — A. C. M. VAN ETEN. — HENRI EVERS. — JUGEL. — C. A. HUYGEN. — D. E. C. KNUTTTEL. — JURRIAN KOK. — J. R. DE KRUYFF. — F. H. VAN MALSEN. — C. B. POSTHUMUS MEIJES. — C. MUYSEN. — J. J. VAN UKERKEN. — R. P. J. TUTEIN NOLTHENIUS. — C. H. PETERS. — C. T. J. LOUIS BER. — P. DU RIEU FZ.N. — J. VERHEUL DZ.N.

BUREAU VAN REDACTIE: Marnixstraat 402, Amsterdam.

ABONNEMENTSPRIJS voor Nederland, fr. p. p. 15.— 's jaars, voor Indië en het Buitenland (bij vooruitbetaling) fr. p. p. 17.—

PRIJS DER ADVERTENTIE: van 1—5 regels f. 1.— elke regel meer 20 cts. Grootte letters naar plaatsruimte.

AANKONDIGINGEN v. AANBESTEDINGEN 15 cts. per regel met premie 3/2 maal.

ABONNEMENT VOOR ADVERTENTIE tegen belangrijk verminderde prijzen.

Uitgevers: MOUTON & Co., — 's-Gravenhage.

BUREAU VAN ADMINISTRATIE: Herderstraat 5. 's Gravenhage.

INHOUD: Mededeelingen betreffende de Maatschappij. — Het Ætalisme in de Westersche Architectuur, door Henri Evers. — Heetwaterproef ter bepaling van de volumebestendigheid (het werken) van portland-cement (vervolg en slot), door Koning en enfaït. — De schatten uit de pyramide van Daschur. — Bechten. — Personalïa. — Inhoud van Tijdschriften. — Lijst van brikanten, Leveranciers, enz. — Advertentiën.

MEDEDEELINGEN BETREFFENDE DE MAATSCHAPPIJ.

De Maatschappij heeft de volgende geschenken ontvangen :

Van Z. Exc. den Minister van Koloniën, *a.* Bôrô-Boedoe op het eiland Java, afgebeeld door een onder toezicht van F. C. Wilson, met toelichtenden en verklarenden tekst naar de geschreven en gedrukte verhandelingen van F. C. Wilson en J. F. G. Brumund en andere bescheiden, bewerkt en uitgegeven op last van Z. Exc. den Minister van Koloniën (1873) door Dr. C. Leemans, met 17 tekstplaten en 393 afzonderlijke platen; *b.* Tjandi Parambanan op midden-Java, na de ontgraving door Dr. J. Groneman, met 62 photographiën.

Van den heer Dr. D. de Loos, Organisation de l'enseignement secondaire dans le royaume des Pays-Bas, par D. de Loos. (Niet in den handel.)

Van den heer C. T. J. Louis Rieber, Oud-Antwerpen (op de wereld-tentoonstelling te Antwerpen, 1894), tekst door Max Roose, waterverfschilderingen en teekeningen door Frans van Kuyck.

Van den uitgever, L. van Heusden's handleiding tot de Burgerlijke Bouwkunde, herzien door F. Lz. Berghuis, uitgave van A. W. Sijthoff.

ÆT ORIËNTALISME IN DE WESTERSCHE ARCHITECTUUR (III).

DOOR HENRI EVERS.

Juist die volksaard is een der factoren waaraan de bouwkunst haar groote verscheidenheid verschuldigd is. Dit hem toch is allereerst de sociale toestand, de maatschappij ontstaan, die op haar beurt verschillende eischen aan de bouwkunst heeft gesteld, welker verwezenlij-

king de typische uitdrukking van deze, door de eeuwen heen heeft bepaald.

Ook de Romeinen getuigen dit.

In onderscheiding van de Grieken zijn ze niet altijd welwillend beoordeeld op kunstgebied. Men hoort ze gaarne noemen, een volk van soldaten, van wetgevers, van ingenieurs; verder zijn ze grof, onbeschaafd, zinnelijk, wreedaardig en zoo meer.

In de kunst wordt hun door sommige schrijvers fijn gevoel en logische redeneering ontzegd, en in vergelijking met hun voorgangers vooral, wordt hun kunstpeil veel lager geschat.

Mijns inziens zijn deze twee kunstperioden ongelijksoortige grootheden, welker kwaliteiten men niet met elkaar vergelijkt. Doch dat daargelaten! Ook de origine dezer tweede kunstuiting in Europa, ligt in Azië, en evenals de Grieken gingen de Romeinen bij het Oosten te gast, — zij het ook indirect.

Het onderzoek der Etruskische Nekropolen heeft vastgesteld, dat deze oude volkstam haar kunst uit het Oosten heeft geïmporteerd, gelijk wandversieringen, overeenkomstig de plastiek der Assyriërs doen zien. Fantastische figuren, zijnde een mengeling van dierenlichaam en menschenhoofd, zijn ook hier veelvuldig aangebracht. Deze gemeenschap verklaart tevens de aanwezigheid van den boog en het gewelf.

De Romeinen hebben gewoekerd met de artistieke erfenis door hun aartsvijanden nagelaten. De boog en het gewelf door de Etruriërs uit Assyrië overgenomen, de typische elementen van den baksteenbouw, ze zijn door hun genie tot glansrijke ontwikkeling gebracht.

Een machtige eigen geest spreekt uit hun talrijke monumenten en dwingt tot ontzag. De overwelfde ruimten, zooals het statige Pantheon en de Thermen-zalen doen zien, en waarin een grootsche gedachte met dit klein-

materiaal is verwezenlijkt, ze spotten met de angstig oprijen geschaarde zuilen der Egyptische hypostyliën of der Grieksche peristyliën.

Zowel in stoutheid van gedachte als in technische vaardigheid, laten ze deze eerwaardige voorgangers, welker kwaliteiten elders liggen, verre ten achter en markeeren zij een reuzenschrede in de ontwikkeling der architectuur.

Zoo vervolgt de geschiedenis der bouwkunst haar loop!

Doet de invloed van het Oosten zich reeds gevoelen bij de twee eerste groote perioden in de Europeesche kunst, ook in lateren tijd is hij bij voortdoring merkbaar.

Aldus in Byzantium!

Byzantium, waar de architectuur een harer schoonste triomfen heeft gevierd; waar door den invloed der eerste Christenvorsten de kunst een nieuwe, steeds hoogere vlucht neemt; waar Constantijn in zijn ijver van néophiet een tweede Rome sticht en waar Justinianus, een der machtigste scheppingen van het menschelijk genie: de Aya-Sophia, de artistieke apothéose van het Christendom, doet verrijzen.

We staan hier voor een bouwkundig vraagstuk, welks oplossing van groote beteekenis tot op den tegenwoordigen tijd is geweest en dit ook in de toekomst zijn zal. (*)

De Byzantijsche koepel is een der schoonste scheppingen in de architectuur. Op Westersch initiatief ontstaan, vond hij zijn verwezenlijking door invloed van het Oosten, op welks grens hij een trait-d'union vormt. Want ook hij is weër een nieuwe loot op den ouden stam.

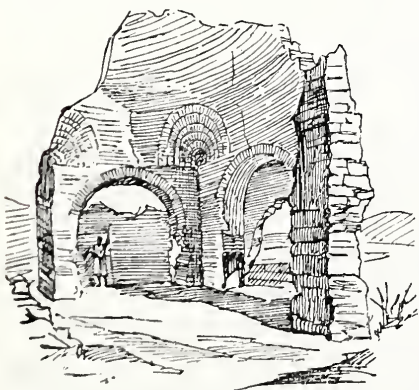

FERICH-ABAD.

Ruïne van een Perzisch paleis. Tien eeuwen vroeger hadden reeds de Perzische vorsten het pré-ludium tot deze grootsche symfonie aangevangen te Ferich-Abad en Sarvis-tan. In de ruïnes dier koninklijke paleizen, door den verdienstelijken franschen architect Dieulafoy onderzocht, is de overdekking der vierkante zalen van 15 M. zijde, reeds door een koepelgewelf op pendentief geschied. Wel is waar zijn die eerste proeven primitief en onzeker uitgevoerd, doch de kiem is aanwezig. 't Kwam er slechts op aan haar te ontwikkelen, en die eer komt het Christendom toe.

Rome in zijn Pantheon en zijn Thermen is ook op zijn beurt in de schaduw gesteld door de Aya-Sofia te Byzantium, die in ruimteontwikkeling beide verre overtreft. De grootsche centraalbouw, 'n geniale vereeniging van koepel en basiliek het symbool van eenheid, is van onvergelykelijke schoonheid.

(*) Ik verwijs den lezer naar de interessante discussie tusschen de H.H. de Baudot en Planat te Parijs („la Construction moderne” 1890). Deze laatste toont namelijk door wetenschappelijke berekeningen aan, dat niet (gelijk de hr. de Baudot, in een voordracht over de ijzeren overkapping der Machinehalle, 104 Mr. spanning, meent) het waaivormige Anglo-Saxische gewelf, maar daarentegen het Byzantijsche gewelf het type tot een ijzeren koepel op vierkanten plattegrond in zich bevat. Zoowel om constructieve als artistieke redenen is de Byzantijsche koepel te verkiezen. Deze meening is door den heer de Baudot niet weêrlegd.

De machtige ruimte doet in haar versiering een weërschijn van de Oostersche weelde der Aziatische vorstenhoven zien. In vorm en kleur wordt deze invloed geaccentueerd: het ornament, in de fijn geteekende kapiteelen der zuilen, de vlak behandelde tympanvelden, de archivolten der bogen, alles roept de fraaie en eigenaardige producten der metaal- of textiele kunst in Azië vóór den geest.

Bij herhaling dus wijst ons verleden aan, hoe bij de groote vormverandering, onder den drang der omstandigheden in de verschillende landen teweeggebracht, het Oosten een merkbaren invloed heeft uitgeoefend.

De zoo bij uitstek Westersche periode der middeleeuwen, welker wieg in Frankrijk staat, en die gedurende vijf eeuwen in de Christenlanden van Europa onafgebroken heeft geheerscht, is ook aan dezen invloed niet ontkomen.

Meer dan eens heeft zij uit deze rijke bron van den zenden jaren kunstbeschaving geput. Dit is te bespeuren als Westersche volkeren hetzij door oorlog, handelsbetrekkingen of godsvrucht er mee in aanraking kwamen, altijd laat deze schok sporen achter. Reeds in de Romaansche kunst zijn ze zichtbaar.

Ik zal omtrent het jaar 1000 hier niet uitwijken. Bekend is, waarom de opkomst der Romaansche periode hiermee saâmvalt. Haar streven: de hervorming der Latijnsche basiliek tot een brandvrije ruimte, is slechts na veelvuldige vruchteloze pogingen gedurende langere jaren, eindelijk bereikt. Heel de 11e eeuw heeft de sporen der onkunde en onzekerheid, waarin de bouwkunst verkeerde, achtergelaten in de ruïnes der kerken in Bretagne, Normandië en andere streken van Frankrijk.

„Eerst in de 12e eeuw (aldus Viollet-le-Duc) openbaart zich plotseling een vooruitgang in de constructie der gewelven en het schema van een nieuw systeem verschijnt in het Westen.

„Daar nu dit phénomène zich vertoonde op het oogenblik der kruistochten, was het vrij natuurlijk deze plotselinge ontwikkeling aan den invloed der kruistochten toe te schrijven. Evenwel ontbraken de noodige documenten om dit vermoeden te bevestigen, totdat Melchior de Vogué een reis naar Centraal-Syrië ondernam. Vergezeld van een jong architect, Duthoit, verzamelde hij een menigte documenten van groot belang voor de Fransche kunst, en bevattende de verklaring van den vooruitgang, zoo plotseling in het begin der 12e eeuw kenbaar.”

Inderdaad valt een onmiskenbare gelijkenis tusschen verschillende basilieken in Centraal-Syrië en de Romaansche kerken in Frankrijk dadelijk in 't oog. Zoo ook de Christenkerken te Ezra, Tafkha en Chagga (*) die reeds geheel overwelfd zijn.

Ook op Sicilië, te Palermo, in de Martorano-kerk (12e eeuw) is die invloed voor zooverre het de ruïne begrenzing betreft, zichtbaar. St. Vitale (11e eeuw) te San Marco (11e eeuw?), zijn beide directe afleidingen van den Byzantijschen koepel.

Tot in het detail dringt die invloed door. Zoo bij de plaatsing van de zuil onder en niet tegen de muur gelijk dit veelal in Rome geschiedde; in haar verhouding van diameter tot hoogte; in de afwezigheid van den entasis; in den gesloten kapiteelvorm, speciaal eigen aan de Romaansche monumenten der Rijnstreek.

(*) Zie de afbeeldingen in l'Architecture Romane par Corroyer.

Overeenkomst van de Romaansche met de Arabische architectuur valt evenzoo in verschillende onderdeelen naar te nemen.

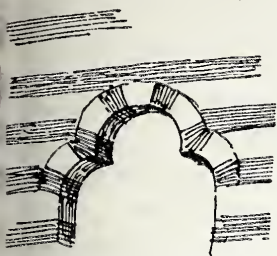

ARABISCHE BOOG TE KAIRO.

De imposante kloosterhof te Puy (Xe eeuw) ⁽²⁾ in het zuiden van Frankrijk zegt mij, dat de architect de moskée van Cordova kende. De samenstelling der bogen, de twee steensoorten alternatief geplaatst en de gerepte muurvlakken, doen het zien.

Verschillende oud-Romaansche kerken in Frankrijk, als St. Saturnin (Puy de Dôme) bezitten de geometrisch aangestelde vlakversieringen der Arabische architectuur.

Laat mij — om tot de Gothiek over te gaan — slechts aanstippen hoe de pelgrims en kruisvaarders, in alle standen der maatschappij, in Europa teruggevoerd en onder den invloed der monumenten, te Byzantium of in het Heilige Land, in geestdrift ontstoken, de verkregen indrukken meesterlijk hebben verwerkt.

Aangemoedigd door de hooge geestelijkheid en den adel tijgen alle handen aan het werk, en weldra verrijzen, onder leiding van bekwame bouwmeesters, de prachtige kathedralen, met den spitsboog, den luchtboog en het contrafort als uitgangspunt.

Moge nu de spitsboog door verbinding met bovennoemde elementen tot een vernuftig constructie-systeem van eigen karakter zijn ontwikkeld, zijn origine stamt evenwel niettemin van de Arabische monumenten af.

Hij was dáár bekend, langen tijd bekend, vóór den bouw van St. Front te Perigueux; St. Etienne te Cahors, St. Avit-Senieur te Angoulême, de wieg der Gothische architectuur. Aldus Corroyer (*l'architecture gothique*). De spitsboogvorm, die onder de eerste kruistochten reeds zoo algemeen was verspreid en die in Syrië en Palestina was overgebracht, moest door de vele kruisvaarders zijn opgemerkt.

Verder hebben beide perioden trekken gemeen, bijv. de inwendigen opbouw van sommige vroeg-Gothische kathedralen, waar de aanzet der schalkzuiltjes op dezelfde wijze geschiedt als in de moskée te Cordova.

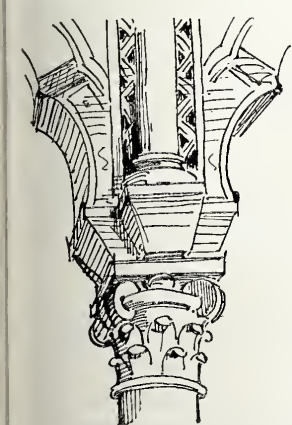

MOSKÉE TE CORDOVA.
VIIe eeuw.

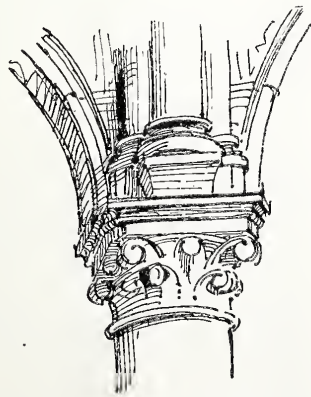

KERK TE NESLE.
(Isle Adam.) 1175.

ook de plaatsing van kwartzuiltjes, in de Romaansche

kunst en vooral in de Gothiek, bijna zonder uitzondering, ter versiering op de hoeken der muurpijlers van portalen, vensters en boogopeningen, is van Arabisch origine; aan een der oudste moskeën te Kaïro — die van Ibn-Touloun, in de 9e eeuw gebouwd — is ze reeds geschied.

Verplaatsen wij ons ten slotte in de 15e en 16e eeuw. Italië en Nederland, zeevarende volkeren bij uitnemendheid, waren toen door hun scheepvaart in gestadig handelsverkeer met den Levant en het verdere Oosten. Deze gemeenschap heeft, mijns inziens, een eigenaardige terugslag gehad, bij enkele typen van beider vroeg-Renaissance en in verschillende steden aanwezig.

Laat mij in Italië noemen: Genua, Pisa en Venetië.

Venetië, de schoone lagunen stad, welker kanaaloevers met heerlijke paleizen zijn omzoomd: het Dogen-paleis, *Cá-d'oro*, bekoorlijke phantastische scheppingen der architectuur, directe afstammelingen van Arabië in hun alternatieve bandverdeelingen, hun luchtige tinnenbekronningen, hun spelende raamvormen, alle, motieven van Oostersch origine.

Een eigenaardige trek onzer architectuur uit het tijdperk der vroeg-Renaissance is, het verspringen der raamassen op enkele verdiepingen en het successievelijk overkragen der vlakke driedeelige blindarkaden op pijlers of kraagsteenen rustende.

Wat is de reden hiervan? Is ze van praktischen aard? Mij dunkt van niet, althans wat het verspringen der raamassen betreft, iets wat veelvuldig in Noord-Nederland en voor zooverre mij bekend, slechts bij uitzondering in de aanverwante periode in Vlaanderen, voorkomt, waar een doorgaande assenverdeling over heel de gevelhoogte wordt gerespecteerd.

En wat aangaat de overkraging: indien hierin een gewijzigd overblijfsel van den houtbouw kan gezien worden, dan heeft die wijziging het beginsel verkracht en is de bedoeling: het water van de muren te verwijderen, slechts denkbeeldig, zoowel door de te geringe overkraging als door de afwezigheid der horizontale lijn.

De vraag rijst of ze ook herinneringen kunnen wezen aan Moorsche en Arabische gebouwen, evenals de pikante band-verdeelingen de geometrische korfboogvullingen, dit kunnen zijn. Ik geef deze meening gaarne voor beter, daar bepaalde documenten tot staving mij ontbreken. Doch de onderstelling dat enkele Nederlandsche bouwmeesters uit dien tijd, door onze veelvuldige relatien met Spanje en het Oosten, iets van deze kunst hebben overgenomen, is niet van waarschijnlijkheid ontbloomt.

Gevels, als aan de Turfkade te Goes, aan de Korenmarkt te Delft, te Dordt en zooveel andere (zie van Yzedyke), doen dit zeker vermoeden.

(Wordt vervolgd).

DE HEETWATERPROEF TER BEPALING VAN DE VOLUMEBESTENDIGHEID (HET WERKEN) VAN PORTLAND CEMENT.

(Vervolg en slot.)

Na deze beschouwingen omtrent versnelde beproeving der portland-cementen op hare volumebestendigheid en het onaangename, dat deze proeven, hoewel in de meeste gevallen juist, niet altijd absoluut zeker het al of niet werken der cement aangeven, is het gelukkig, dat er nog eene methode bestaat die alle onzekerheid omtrent

¹⁾ Zie prof. Gugel. *Geschiedenis der bouwstijlen*, pag. 572.

²⁾ Zie *Dictionnaire*. V. L. D. Article Cloître.

de al of niet te groote uitzetting, omtrent het werken van eene cement opheft, n. l. het meten der uitzetting van staafjes in het apparaat van Bauschinger.

Dit door den onlangs overleden Prof. Bauschinger uitgevonden apparaat maakt het mogelijk door directe meting de volumeverandering te bepalen van staafjes van ca. 100 m/m lengte en 5 c/m^2 doorsnede tot op $\frac{1}{200}$ m/m nauwkeurig, en hierdoor omtrent het uitzetten of krimpen van cement in betrekkelijk korten tijd een zeker resultaat te kunnen verkrijgen.

Het toestel bestaat hoofdzakelijk uit een beugel die aan de eene zijde een micrometerschroef en aan de andere zijde een hefboom met gehard stalen punt draagt, welke laatste zich aan den korten hefboomsarm bevindt, en aan den langen eene veer draagt, die langs eene schaal aanwijst. De omwentelingen der micrometerschroef worden op een nonius en aan een op een cylinder aangebrachte schaal afgelezen, waarvan de verdeeling zoodanig is, dat eene onwenteling der schroef, d. i. $\frac{1}{2}$ m/m verplaatsing, overeenkomt met 100 verdeelingen der trommel, zoodat tot op $\frac{1}{200}$ m/m nauwkeurig kan worden afgelezen.

Het proefstaafje wordt nu, om gemeten te worden, tusschen den hefboom en de micrometerschroef gebracht. Om de stalen punten van den hefboom en de micrometerschroef op te nemen, worden kleine metalen plaatjes met ingeboorde centers in de kopvlakken van de proefstaafjes aangebracht. De micrometerschroef wordt dan zolang aangedraaid tot de veer van den langen hefboom inspeelt.

Wil men zeer nauwkeurig meten, dan moet men ook het temperatuurverschil tusschen het toestel en die van het te meten proefstuk in rekening brengen. Even gemakkelijk echter is het, het proefstuk eenigen tijd bij het toestel te leggen, totdat men kan aannemen dat beide dezelfde temperatuur hebben aangenomen.

Tot een van Bauschinger's laatste proefnemingen behoorde ook eene serie proeven met dit door hem uitgevonden toestel. Hij onderzocht 10 cementsoorten, waarvan sommige in vrij hooge mate magnesiahoudend waren gemaakt. Het bleek, dat de proefstaafjes van verscheidene dezer cementen, vooral na 28 dagen verharding aan de lucht, eene zeer belangrijke volumeverandering, en na een half jaar scheuren, kromtrekkingen en afbrokkeling vertoonden, en toch hadden al deze cementen aan de normenproef (koeken verhard in koud water gedurende 4 weken) volkomen voldaan, zelfs na jaren lang onder water liggen.

Bij de aan de lucht verharde koeken vertoonden zich eerst na een jaar, en dan niet eens in alle onderzochte gemengde monsters, enige vormverandering.

De slotsom waartoe prof. Bauschinger na uitvoering dezer proeven kwam, was dan ook de volgende:

Tegenover den uitslag mijner proeven moet de vraag gesteld worden: Heeft de normenkoekenproef ook slechts eenige waarde om het „werken” van aan de lucht blootgestelde cement te kunnen onderzoeken; en wanneer deze vraag ontkennend moet worden beantwoord, dan stel ik voor aan de commissie die nader te onderzoeken heeft of de heetwaterproeven ter keuring van cement goed zijn, dit onderzoek ook vooral uit te strekken over proefstukken samengesteld uit 1 deel cement en 2 deelen zand. Ik ben van meening, dat 't niet alleen noodig is, naast de normaal-

koekenproef (Duitsche normen) zulk eene die in korten tijd de volumebestendigheid doet kennen, te plaatsen, doch dat dez normenproef in elk geval door een beter proef voor de volumebestendigheid moet worden vervangen.

Tengevolge van het voorgaande en steunende op onze eigen ondervinding, welke op de laatste Weene conferentie van verschillende zijden bevestigd werd, komen wij dus tot de volgende resultaten.

De normenproef omtrent de volumebestendigheid het uitgieten van koeken cement op een glazen plaat en deze te laten verharden aan de lucht en onder water, heeft alleen waarde om zeer slechte cementen die slechts hoogst zelden nog in den handel voorkomen te herkennen, en moet men overgaan, zooals in onze inrichting tot nu toe steeds is gedaan, tot de volgende proeven:

De heetwaterproeven hetzij volgens Michaelis, hetzij volgens Michaelis (welke laatste in principe op genoemde conferentie zijn aangenomen), en deze proeven controleere door het meten der uitzettingen in Bauschinger's apparaat.

Vallen de heetwaterproeven goed uit, dan is men zo goed als zeker, dat die cementen niet zullen werken. Voldoen zij niet aan die proeven, dan heeft men door de metingen de gelegenheid om uit te maken, of de werking der heetwaterproeven is toe te schrijven aan het aanwezig zijn van vrije kalk, of aan slechte menging (daar dan de uitzetting in B's apparaat te groot zal zijn) of aan een minder volkomen branding waardoor men een minder goede cement verkrijgt, die echter niet aan werken behoeft onderhevig te zijn.

In antwoord op het onlangs in het Bouwk. Weekblad ingezonden stukje van den heer Braat kunnen wij het volgende opmerken. Zeer zeker is het gewenscht dat eenheid kome op dit gebied. Het optreden van een nieuwe commissie tot onderzoek komt ons minder gewenscht voor, daar toch diergelijke internationale commissiën, waarin ook wij zijn benoemd, bestaan en gekozen worden door de Conferentiën zur Vereinbarung einheitlicher Prüfungsmethoden. Ook zal de commissie ter herziening der A. V. deze zaak zeer zeker onder de oogen zien en hare voorschriften geven overeenkomstig de adviezen dezer internationale commissiën, welke uit den aard der zaak meer afdoende onderzoekingen kunnen bewerkstelligen dan wel mogelijk is door de eventueel hiervoor te benoemen commissie die slechts over geringe hulpmiddelen en krachten zou te beschikken hebben.

KONING & BIENFAT.

DE SCHATTEN UIT DE PYRAMIDE VAN DASCHUR.

Een brief uit Egypte, geschreven door Al. Gayet, gepubliceerd in de Gazette des Beaux-Arts van Mei 1890, brengt eenige bijzonderheden aan het licht omtrent de schatten die korten tijd geleden werden ontdekt in een van de pyramiden van Daschur. De brieveschrijver acht deze ontdekking van groot belang voor de historische studie van de Oostersche juwelierskunst en al kan de beteekenis er van nog slechts in groote lijnen worden aangegeven, toch zal de meening, als zouden de oud-

gyptenaren voor vorm en bewerking van hunne inoödiën de Aziatische voorbeelden hebben gevolgd, of de vondst in de grafkelders van Daschur belangrijk zijn geschokt, en zou het integendeel juist zijn te nemen, dat Azië de kunst uit het tijdperk van de oude Egyptische dynastiën heeft nagevolgd.

Daschur is de naam van een klein Arabisch dorp gelegen op de Zuidelijke grens van de oude Nekropolis van Memphis. De groep van Daschur bestaat uit vier piramiden waarvan een tweetal in baksteen werden gebouwd, terwijl voor de beide anderen natuurlijke steen materiaal werd verwerkt. Een der laatsten vertoont gebroken zijvlakken; op nagenoeg de helft der hoogte verandert de helling van $54^{\circ} 14'$ tot den flauweren hoek van $42^{\circ} 59'$ tegen den horizon en levert wellicht het bewijs, dat reeds bij de oudste bouwwerken door gemis aan geld of gebrek aan toewijding en werkkraft, het oorspronkelijke voor den bouw opgemaakte plan niet geheel ten uitvoer werd gebracht.

Reeds lang was de aandacht van geleerde onderzoekers op deze bijzondere pyramide gevestigd, doch tot heden zonder resultaat. De onderzoekingen van den mijningenieur de Morgan, onder wiens leiding de laatste opgravingen in de pyramide van Daschur plaats hadden, hebben het bewijs geleverd, dat de genoemde pyramidegroep niet dateert uit het tijdperk van koning Sefrou van de 3e dynastie, maar moet worden gebracht onder de bouwwerken van het midden-tijdvak. Zij bezitten de grafkelders van de familie Ousortasen.

Het raadsel van Daschur had eerder kunnen zijn gelost als men niet van verkeerde gegevens was uitgegaan. De grafkamers, meende men, moesten in het midden van de pyramide worden gezocht, men werkte in die richting voort tot groote schade van het monument. De uitgebreide studie die de Morgan van geologie gemaakt heeft, stelde hem in staat meer methodisch te werk te gaan.

Hij onderzocht de stofdeeltjes van het puin en kwam tot de overtuiging dat steensplinters op afstanden van 15 en 18 Meters van het monument gevonden, afkomstig waren uit putten tot verschillende diepten in de rots gegraven. Hij ging nu bij zijn peilingen te werk op de wijze die gevolgd wordt bij het maken van geodesische putten en zag zijn arbeid bekroond met de ontdekking van de distributie van het doodenverblijf in de pyramide van Daschur.

Gayet belooft in zijn brief nader terug te komen op de onderzoekingen over de Nekropolis van Memphis en de werken daar in uitvoering. Ik hoop, als die belofte wordt vervuld, ook eenige nadere bijzonderheden hieromtrent in het Bouwkundig Weekblad mede te deelen. Behalve een groot aantal ketenen, ringen, amuletten, en goud, paarden en kostbare stenen brachten de opgravingen van Daschur, 3 borstsieraden aan het licht (pectoraux) die uitmunten door schoonheid van bewerking, vervaardigheidsmaat van teekening en kleurschikking en die de koningen dragen van Ousortasen II, Ousortasen III, en Amenmhat III, vorsten van de 12de dynastie.

De rijkste van bewerking en teekening in de pectoraux is die den naam voert van Amenmhat III. Als hoofdvorm heeft het sieraad den vorm van den naos waarin het mummie was geborgen. Tegen de bekroning aan breidt een er zijn vleugelen uit. Daaronder vindt men symmetrisch geplaatst twee cartouchen met den voornaam Mah-n-Ra en een opschrift waarvan de overzetting uit het Egyptisch luidt: „De goede God, heerscher over de dubbele aarde

(Egypte) en de vreemde landen.” De figuur van den koning is ook tweemaal in het sieraad te vinden, symmetrisch geplaatst ten opzichte van de middenas, in eenigszins gebogen houding, zijn knots opheffende om den aan zijn voeten geknielde gevangene te treffen. Achter de koningsfiguren, kruisen van handvormen voorzien, die mystieke enblemata dragen en in beeld de geheime krachten te zien geven waarover volgens de overlevering de koningen beschikten.

Eindelijk vindt men nog twee opschriften op het sieraad, waarvan de vertaling is: „Hij vernietigde de Nomaden van den Sinäi” en „Hij heerscht over de dubbele aarde”.

De hoofdkleuren van deze sierteekens zijn turquoise blauw, granaatrood en groen, hier en daar ook geel en bruin.

De wijze van bewerking is die uit later tijdperken bekend was. De omtrek van de teekening bestaat uit een netwerk van goud, door een secundair netwerk onderverdeeld en gevuld met veelkleurig émail en kostbare stenen.

Het zou te ver voeren de andere borstkruisen, en kleinoodiën te beschrijven die de onderzoekingen van Morgan aan het licht brachten. Ieder in het bijzonder levert het bewijs over welke artistieke krachten de kunstindustrie in die dagen mocht beschikken. Zij overtreffen in vorm, kleurenharmonie en bewerking de kleinoodiën van de vroeger gevonden schat van koningin Ah-hotep (XVIIIe dynastie).

De oplossing van het vraagstuk of de kunstindustrie van Egypte ontleend is aan de Oud-Aziatische kunst of dat integendeel deze laatste bij Egypte ter school ging, krijgt nu een andere richting.

Door de ontgravingen in de pyramide van Daschur zijn kunstvoortbrengselen te voorschijn gekomen afkomstig uit een tijdperk waarin de Egyptenaren nog niet met de Aziatische volksstammen kennis hadden gemaakt. De koningen Ousortasen en Amenmhat hadden slechts krijg gevoerd tegen de nomaden van den Sinäi. Aan die volksstammen was de kunst totaal onbekend en onder den gemaakten buit, die uit kudden en slaven zal hebben bestaan, heeft men zeker geen kunstvoortbrengselen gevonden die de Egyptenaren tot voorbeeld hebben genomen. De Egyptische juweliers uit dat tijdperk maken meesterstukken op het gebied van ciseleeren, emailleeren en inzetten van stenen; hun school heeft een geheel eigen cachet, waarvan het werk hooger staat dan dat die van Thotmès (een later tijdperk) ooit heeft voortgebracht. En men mag op goede gronden aannemen, dat het tijdperk van de overwinning door Thotmès III behaald, de vroegste periode is, waarin Azië invloed op de Egyptische kunst kan uitgeoefend hebben. Egypte heeft dan ook in de eerste plaats invloed gehad op de kunst-industrie van Azië en niet omgekeerd.

Langs den hierboven aangegeven weg van bewijsvoering komt Gayet tot dit resultaat.

P. d. R.

'S-HAGE, JUNI '94.

BERICHTEN.

DE KUNST OP DE STRAAT. Onder leiding van Brussel's burgemeester, den heer Buls, had op 20 Juni eene eerste bijeenkomst plaats, georganiseerd door de herboren Cercle des Arts et de la Presse, ter bespreking van „kunst toegepast op de straat.” Aan niemand kwam dit voorzitterschap meer toe dan aan dezen

man, die in geschrifte getoond heeft een zeer fijn ontwikkeld gevoel te bezitten, juist op het gebied van stedenbouw.

De Belgische Koning had reeds te voren aan de heeren Hannon, voorzitter, en den schilder Broerma, onder-voorzitter van den Cercle, in eene aan hen verleende audiëntie de verzekering gegeven het voorgenomen werk te zullen steunen. Het comité voor deze bijeenkomst, bestaande uit de heeren Dillens en Lambeaux, beeldhouwers, Robie en Cluysenaar, schilders, Horta, architect, en Fréson en Nautet, letterkundigen, steekt dus met gunstigen wind van wal.

In deze eerste bijeenkomst is op voorstel van den heer Buls besloten om de groote steden te verzoeken afgevaardigden te benoemen. Daardoor zal het geheele land bij de zaak betrokken kunnen worden, en zou België misschien na een twintigtal jaren een model op het gebied van kunst kunnen worden voor de moderne steden.

Het plan werd zeer eenvoudig in uitvoering geacht. Het is voldoende om in goede richting den smaak te leiden van bouwondernemers en particulieren; te waken dat slechte vormen voor goede in de plaats treden, dat elke gevel, elke lantaarn de fontein, de stoepaal, het uithangbord, elk posthuisje, in één woord alles eene opsmukking, een versiering zij, een fantasie van goeden vorm. Dit alles kan met geringe middelen verkregen worden.

Een stelsel van bekroning, aanbevolen door den heer Buls die daarbij gedacht heeft aan het werk van zijn voorganger Anspach dat de mooie boulevards in het centrum van Brussel tot stand deed komen, zal ongetwijfeld de kunstenaars, de werklieden en het particulier initiatief opwekken. Bovendien zullen de stedelijke regeeringen tusschen beiden komen en volgen, op het voorbeeld van de stad Brussel, welke medewerking reeds van nu af is verkregen.

L'expressie, het Luiksche blad waaraan wij een en ander ontleenen, ziet een groote gemeenschappelijke beweging in het verschieft, van uit Brussel als centrum, en met vertakkingen in alle landen; en wanneer onder zulke omstandigheden de bedoelde kunst niet een vlucht neemt zoo hoog als in het bloeitijdperk der renaissance, dan is het bewijs geleverd, dat in dit opzicht niets meer is tot stand te brengen; en dat zal jammer genoeg zijn.

In September 1895 zal, onder voorzitterschap van Prof. L. von Tetmajer, te Zürich de vierde internationale bijeenkomst plaats hebben van de permanente commissie voor het vaststellen van eenvormige methoden voor de beproeving van bouwmaterialen.

Dit congres zal onder anderen worden bijgewoond door twee leden uit Nederland, die in verschillende commissiën zitting zullen hebben, de heeren Bienfait, mede-eigenaar van het Proefstation voor bouwmaterialen Koning en Bienfait, en Prof. Behrens, Hoogleraar aan de Polytechnische school te Delft.

De te behandelen vraagpunten zijn in vier groepen verdeeld: 1. Algemeene zaken; 2. Natuurlijke steen en kunststeen; 3. Cementen en mortels; 4. Metalen.

De heer Bienfait heeft in vijf van de zeven onderafdeelingen van groep 3, als lid der commissiën daarvoor zitting. De Hoogleraar Behrens is vice-president van een der negen onderafdeelingen van groep 4.

MUSEUM SUASSO TE AMSTERDAM. De veel besproken roode kunstzandsteen voor een gedeelte van den binnenbouw van het Museum Suasso te Amsterdam is thans, naar aanleiding van een onderzoek in een proefstation voor bouwmaterialen, door B. en W. goedgekeurd, waarna aan den aannemer vergund is dit materiaal te gebruiken.

PERSONALIA.

Voor de eind-examens der Polytechnische School te Delft hebben zich aangegeven 43 cand., waarvan zich vóór het begin der examens 2 hebben teruggetrokken.

Die kandidaten waren verdeeld als volgt: 22 voor civiel-ingenieur, 2 voor scheepsbouwkundig-ingenieur, 11 voor werktuigkundig-ingenieur, 2 voor mijnen-ingenieur en 6 voor technoloog

Voorts hadden zich aangegeven voor het technologen-examen tweede ged. 9 en voor het technologen eerste ged. 18 kandidaten.

Het diploma verwierven voor:

Civiel-ingenieur (C art. 61) de heeren: R. Blok, J. J. L. Boudrez, Jhr. A. H. E. v. d. Does de Bye; F. M. van Panthaleon Baron v. Eck Jr., M. van den Ende, W. G. C. Gelinck, A. Th. Groot, R. van Harencarspel, J. A. Kalf, H. J. Thal Larsen, S. P. F. Lehmkuhl, S. Mulder, A. Perelaer, W. F. O. Schaaije, A. Schram, J. M. Stoop, J. van Tubergen.

Werktuigk. ingenieur (C. Art. 64): de heeren C. Bosma, W. H. van Druten, J. F. H. Koopman, M. Middelberg, W. B. Schboom Sz., A. A. van der Steur, T. L. Tan.

Mijnen ingenieur. (C. Art. 65) de heer J. Koopmans.

Scheepsbouwkundig ingenieur. C. Art. 63., de heer G. H. v. Assendelft de Coningh.

De uitslag van het examen der technologen, was als volgt: Technoloog. B. art. 60 (3^e gedeelte), de heeren J. C. Boot, J. Fürstner, A. R. van Linge, J. A. A. M. van Loon, P. H. van der Meulen, H. van der Woude.

Technoloog. B. Art. 60 (2^{de} gedeelte), de heeren P. M. van Haarst, A. Heldring, L. J. van Erp Taalman Kip, S. H. Meihuizen, J. Rutten, L. G. Vliegthart, H. J. Koning.

Technoloog. B. art. 60 (1^e gedeelte), de heeren E. v. Eibergen Santhagens, R. van Hasselt, A. ter Horst, G. v. Limborch v. d. Meersch, D. Pijzel, H. Tijdens, I. P. de Voo

Door Prov. Staten van Noord-Brabant is tot ingenieur van den Prov. Waterstaat benoemd de heer P. H. A. van Wamel adjunct-ingenieur bij dien tak van dienst. Met den benoemden stonden op de voordracht de heeren G. J. Swaaij, te Winterwijk, en O. J. van der Eelst, adjunct-ingenieur bij de verlegging van de Maasmond,

In de plaats van den heer Van Wamel zal geen nieuw adj. ingenieur worden aangesteld, doch een hooft-opzichter.

De minister van marine brengt ter kennis van belanghebbers, dat er eene plaats als aspirant-ingenieur der marine op eene jaarwedde van f1200 wordt opengesteld.

Candidaten die op den 1sten September e. k. hun 27ste jaar nog niet zijn ingetreden, en in het bezit zijn van de diploma's van scheepsbouwkundig en van werktuigkundig ingenieur, ingevolge de wet van den 2den Mei 1863 (*Staatsblad* n^o. 50), worden verzocht geroepen om vóór of op den 1sten Augustus a. s. een verzoekschrift op gezegeld papier aan hem minister in te dienen, om zoo noodig, tot het aan zijn departement te houden vergelijkende examens te worden toegelaten.

(St.-Cl.)

INHOUD VAN TIJDSCHRIFTEN.

Aflevering 5 van „De Natuur.” Narcotische Genotmiddelen, door A. D. Hagendoorn. De Tsetse-vlieg, door Dr. J. C. Coster. Chemigrafie en fototypie (vervolg), door R. van der Meulen. Korte geschiedenis der verificatie van instrumenten der Nederlandsche Marine (vervolg), door Dr. P. J. Kaiser. De ontwikkelingen der moderne lichttheorie (vervolg), door Dr. R. G. Rijke. Natuur- en werktuigkundig allerlei, door Dr. A. van Hennekeler. Korte mededeelingen. Sterrenkundige opgaven en mededeelingen, door Dr. E. F. van de Sande Bakhuijzen. Correspondentie.

Aflevering 6 van „De Natuur”. Verscheidenheid op Fotografisch gebied, door Dr. J. E. Rombouts. Samengeperste zuursulfide, door D. Ingerman. Mijne nieuwe Mineraalwater-machine „repta”. (Beins' Tooversiphon) door J. F. Beins. Korte geschiedenis der verificatie van nautische instrumenten der Nederlandsche Marine, (vervolg en slot) door Dr. P. J. Kaiser. Bijen en Bloem, door J. C. Bosch. Natuur- en Werktuigkundig allerlei, door Dr. A. van Hennekeler. Sterrenkundige opgaven en mededeelingen, door Dr. E. F. van de Sande Bakhuijzen. Correspondentie.



No. 20.

14 JULI 1894.

14de JAARGANG.

Redactie voor de verschillende groepen:

EDUARD CUYPERS. — F. C. DUFOUR. — A. C. M. VAN ETTEN. — HENRI EVERS. —
 GUGEL. — C. A. HUYGEN. — D. E. C. KNUTTTEL. — JURRIAN KOK. — J. R. DE KRUYFF.
 F. H. VAN MALSEN. — C. B. POSTHUMUS MEIJES. — C. MUYSKEN. — J. J. VAN
 UKERKEN. — R. P. J. TUTEIN NOLTHENIUS. — C. H. PETERS. — C. T. J. LOUIS
 BER. — P. DU RIEU FZ. — J. VERHEUL DZ.

BUREAU VAN REDACTIE: Marnixstraat 402, Amsterdam.

ABONNEMENTSPRIJS voor Nederland, fr. p. p. f 15.— 'sjaars, voor Indië en
 het Buitenland (bij vooruitbetaling) fr. p. p. f 17.—

PRIJS DER ADVERTENTIE: van 1—5 regels f 1.— elke regel meer 20 cts.
 Groote letters naar plaatsruimte.

AANKONDIGINGEN v. AANBESTEDINGEN 15 cts. per regel met premie $\frac{3}{4}$ maal.

ABONNEMENT VOOR ADVERTENTIE tegen belangrijk verminderde prijzen.

Uitgevers: MOUTON & Co., — 's-Gravenhage.

BUREAU VAN ADMINISTRATIE: Herderstraat 5. 's Gravenhage.

INHOUD: De Tentoonstelling van monumentale en decora-
 tive kunst in Pulchri Studio. — Beschrijving van een nieuw
 steem lage-drukstoomverwarming van het Eisenwerk Kaiser-
 tern, door C. A. Huijgen. — Prijsvragen. — Berichten. —
 Personalia. — Verzameling afbeeldingen van oude bestaande
 bouwen. — Agenda. — Lijst van Fabrikanten, Leveranciers,
 z. — Advertentiën.

TENTOONSTELLING VAN MONUMEN- TALE EN DECORATIEVE KUNST IN PULCHRI STUDIO.

Bij iedere schrede opwaarts, naar den top van den
 berg, wordt het gezichtsveld ruimer. Maar het stijgen is
 moeielijk en wordt moeielijker met het klimmen der ja-
 ren. Klinkt echter van beneden het „exselsior” der jon-
 gere elementen, dan worden de ouderen geprikkeld om
 den voet hoogerop te plaatsen.

Het breede programma dat de Haagsche Kunstkring
 bij het optreden ontwikkelde en sedert de oprichting
 uitgebreide, bracht de architectuur in de zalen op het
 buitenhof en deed Pulchri Studio begrijpen, dat de bouw-
 kunst ook een beteekenende plaats inneemt onder de
 veldende kunsten.

Twee hoogst belangrijke kunstbeschouwingen, schil-
 deringen van de bouwkunst uit het verleden, en de ex-
 positie van monumentale en decoratieve kunst, die Don-
 nersdag 12 Juli in de zalen van Pulchri Studio werd
 geopend, waren hiervan het gevolg.

In sommige opzichten is deze expositie een groep-
 tentoonstelling — niet zoozeer door het arrangement of de
 verscheidenheid van bouwkundige uitingen, — maar de ar-
 chitecten die deelnamen of werden uitgenoodigd, behooren
 door hunne werken allen tot één groep en Dr. Cuypers is
 daarvan het erkend hoofd. — Zijn talent, werkkracht en de
 meest persoonlijke die uit zijn werken spreekt, hebben

hem die plaats verzekerd en voor de Nederlandsche bouw-
 kunde is het gelukkig, dat hij volgelingen telt die zich
 bij hunne werken door zijn geest en overtuiging laten
 inspireren.

Over het ruime arbeidsveld van Cuypers geeft wat
 voor deze tentoonstelling werd bijeengebracht geen over-
 zicht. Van de twee groote monumenten, het Rijksmu-
 seum en het Centraal-station te Amsterdam, zijn een
 klein aantal photographiën aanwezig, die slechts flauw
 een denkbeeld geven van de beteekenis dier scheppingen
 en de rijke polychromie van hare inwendige versiering.

Talrijker zijn zijne kerken vertegenwoordigd. Het
 schijnt mij een gelukkig denkbeeld om naast de archi-
 tectonische teekeningen, waaruit die werken kunnen
 worden bestudeerd, de aquarellen te exposeeren van de
 kerk uit de Vondelstraat en van die van St. Maria
 Magdalena, beiden door Dr. Cuypers in de hoofdstad
 gebouwd. Die aquarellen zijn met veel smaak en talent
 door Jan Stuyt vervaardigd en zullen er niet weinig toe
 medewerken om deze expositie ook voor niet-vakman-
 nen aantrekkelijk te maken.

Naast de twee Amsterdamsche kerken zijn die van
 Hilversum en van den H. Hippolytus te Delft geëx-
 poseerd.

Van de talrijke restauratiewerken, die onder de leiding
 van Cuypers tot stand kwamen, is weinig aanwezig; door
 eenige gedeelten van betimmeringen en enkele meubelen
 worden wij er aan herinnerd, dat het kasteel „de Haer”
 — tot in het voorjaar van 1892 eene ruïne, — binnen enkele
 jaren weder geheel zal zijn opgebouwd. Bij deze her-
 bouwing zullen zeker de gegevens, die uit vroeger dagen
 zijn overgebleven, ernstig zijn bestudeerd. Het zal
 echter eenigszins bevreemding wekken, in eene omgeving
 waaruit blijkt dat voor den opbouw geen gelden zijn
 gespaard, paneelen in de betimmering te vinden, bewerkt

op de wijze als in de zalen van Pulchri Studio is na te gaan. Denkt men onwillekeurig dat de traceeringen zijn uitgenomen uit het hout, waar ook het fond één deel mede uitmaakt, bij eene nadere beschouwing blijken die traceeringen à jour te zijn bewerkt en het fond is als glad geschaafd plankje er achter gebracht. „Dat heeft men in vroeger eeuwen toch ook gedaan, ik zou de voorbeelden kunnen aanwijzen,” werd mij gezegd. — „Goed, dan is het geknoei ouder dan ik dacht!”

De meubelen voor het kasteel bestemd, hebben overigens veel cachet. Een kapstok die geëxposeerd is, munt uit door juistheid van ontwerp en uitvoering. Ook de teekening van de betimmeringen verdient waardeering.

Van Joseph Th. J. Cuypers vindt men op de tentoonstelling kerken te Enschedé, Aarlanderveen en Raamsdonksveer gebouwd. De schetsen tijdens den opbouw door Jan Stuyt van die werken gemaakt, trekken de aandacht door de behandeling van de teekeningen, maar de architectuur gaat daarin wel wat veel verloren.

Bijzonder gelukkig is Nic. Molenaar vertegenwoordigd. In betrekkelijk weinig jaren voerde Molenaar tal van belangrijke kerk-ontwerpen uit. Woerden, Nijmegen, Rotterdam, Borne, Vleuten, en last not least den Haag hebben door zijn arbeid aan monumenten gewonnen.

Bijzondere aantrekkelijkheid heeft voor mij de Maria of Onze Lieve Vrouwekerk aan de Elandstraat te 's-Gravenhage. Ik hoop nog eenmaal te zien, dat het blok huizen tusschen Elandstraat en Witte de Withstraat verdwijnt; — uit een kunstooipunt zal niemand deze revolutiebouwwerken in bescherming nemen. Moge in de toekomst een plein daarvoor in de plaats worden aangelegd, dan zal Molenaar's schepping nog beter tot haar recht komen.

Het Tribunal de Commerce te Parijs heeft met geen ander doel een koepel bekomen — altijd als Busken Huët waarheid spreekt — dan om den nieuwen Boulevard de Sebastopol aan een point de vue te helpen. Op beter grond zou men het aantal Haagsche pleinen met één kunnen vermeerderen om voor den voorgevel van de kerk aan de Elandstraat een point de vue te krijgen.

Van de werken van den rijksbouwkundige van Lokhorst worden op de expositie tal van photographiën, teekeningen, details enz. gevonden. De twee laboratoriums, voor Groningen en Utrecht ontworpen, zijn de vruchten van degelijken arbeid, en ik ben overtuigd, dat bij ernstige bestudeering van plattegronden, doorsneden en gevels de conclusie zal worden gewettigd, dat die gebouwen bij het ontwerpen goed zijn doordacht en in de praktijk moeten voldoen.

De woning van den hoogleeraar in de botanie te Groningen is een prettig huis, zich aangenaam aansluitende aan de natuur.

De Statenzaal in Assen heb ik nimmer gezien. Ik hoop dat dit nog eenmaal het geval moge zijn. De teekening kwam mij echter eenige malen onder de oogen.

Ik geef toe, dat die correct is, groote vaardigheid in het teekenen verraadt, het bewijs levert van ernstige studie, maar ik heb noch het ontwerp noch de details ooit mooi kunnen vinden. Ik mis in de compositie de grootheid van gedachte, ik krijg geen rustig gezicht op de historische tafereelen, door de pretentieuze beschildering daaromheen.

Ik lees aan het eene einde van de zaal, dat de zaal is gebouwd, maar ik moet al de Gedeputeerden en Provinciale afgevaardigden voorbij om aan het andere einde van de zaal te weten te komen wanneer dit plaats had.

Ik had 's morgens en 's middags de expositie bezocht en toen ik 's avonds te huis gezeten alles nog een de revue liet passeeren, verminderde mijn waardeering voor hetgeen ik gezien had niet — integendeel; maar die Statenzaal — ik was blij, dat ik die niet mocht vinden en ik hoopte, dat men aan het Departement van Binnenlandsche Zaken voor dergelijk decoratief werk ook eens een stap naar boven zou wagen. Al kreeg men bij ruimer gezichtskring geen talent als Puvis de Chavannes in het oog, — men zou ook in Nederland kracht vinden die, als zij zich mochten uiten op een dergelijk veld als de wand van de statenzaal aanbiedt, wat goeds en schoons zouden tot stand brengen.

De imitatie Pompejaansche beschildering mist de beschaving die aan dergelijke beschilderingen de hoogste waarde geeft.

Onder de decoratieve schilderwerken en teekeningen vindt men werken van Sturm — o. a. de bekende optocht langs Amsterdamsche gebouwen, vol afwisseling in groepeerings en met een meesterhand geteekend. Verder bloemstudies van Kerling, even talrijk als verschillend. Deze studies zullen Kerling zeker leiden tot beter composities dan het reclamebiljet voor een bloemenfirma ontworpen. Ik zie voor reclamebiljetten liever het brutale optreden van Cheret; werken waaruit het flink gekozen devies spreekt: „Wij, wij zijn er ook.”

De teekeningen van Lybaert uit Gent behooren onder de beste decoratieve inzendingen.

Nog vindt men onder de decoraties een paar beschilderingen om boven deuren te worden aangebracht. Het zijn de bekende fluitende slak met het roomhorentje en de vrouw met de worteleinden. Dergelijke schilderwerken verkregen hunne bekendheid meer omdat er veel over geschreven en gelachen is, dan om den geest van hun ontwerp of hun decoratief karakter.

Onder de meubelen treft men er enkelen aan die uitmunten door eenvoud van ontwerp, en veel karakter vertoonen.

Eén stoel is gemaakt naar een model waarin Claudius Civilis nog zou hebben gezeten. Ik weet niet of het waar is maar, „le bruit court, faites courir le bruit!”

Niet alle inzendingen kan ik hier vermelden, maar zou ongaarne een woord van waardeering verzwijgen voor het werk van de firma Brom te Utrecht. Fijnhet van bewerking en een uitmuntende verdeling van de en glinsterend goud trekken hierin bijzonder de aandacht.

Onder de inzendingen van Mengelberg munt het prachtige model van de bronzen bekleeding voor een de van den Keulschen Dom uit. Uitmuntend in broedgedacht en met evenveel gevoel als distinctie gemodelleerd, behoort deze inzending tot de glanspunten van de expositie.

Voor het arrangement van de tentoonstelling heb ik niets dan lof! De man, die een werkzaam aandeel had in het tot stand komen van de goed verlichte en sierlijk betimmerde kunstzaal van Pulchri Studio, weet die zaal een passend décor te geven.

Niet uitsluitend ingericht voor vakmannen, is de expositie werkelijk van groot belang voor ieder, die maar eenigszins belang stelt in Nederlandsche kunst.

De catalogus was Donderdag helaas nog niet gereed, maar Pulchri zal hierin het voorbeeld niet volgen van de expositie „Noord-Holland”, door de afdeling „Architectuur” van den H. K. K. in Januari jl. georganiseerd. Want daarvan moet de catalogus nog naar den drukker.

BSCHRIJVING VAN EEN NIEUW SYSTEEM LAGE-DRUKSTOOMVERWARMING VAN HET EISENWERK KAISERSLAUTERN.

De toepassing van centrale verwarming, niet alleen openbare gebouwen, maar zelfs in woonhuizen en a's, wordt, in de laatste jaren vooral, meer en meer eemeen, en het is te voorzien, dat zij nog sterk zal jven toenemen naarmate door nieuwe vindingen en beteringen de verschillende systemen van centrale warming nog meer voor de praktijk geschikt gemaakt len worden.

Een der voornaamste eischen, waaraan elke inrichting verwarming moet voldoen, is, dat de afgifte van rmte van elk verwarmingslichaam (kachel), gemakkelijk, el en met juistheid geregeld kunne worden. Is dit eds in het algemeen zeer noodig, zooals iedereen door gelijksche ondervinding weet, vooral is eene gekkelijke en afdoende regeling der warmte een gebiedende ch in ons land, dat door zijne lage ligging aan zee a zeer veranderlijk klimaat heeft, waar niet zelden één dag temperatuursverschillen van 15° C. en meer orkomen.

Aan dezen eisch nu, die eener goede warmteregeling, antwoordden tot heden de verschillende stelsels van trale verwarming over het algemeen slechts in onvolende mate. Ook bij de lage-drukstoomverwarming, die er het algemeen voor de praktijk in de meeste gellen het geschiktst bleek, en dan ook in de laatste en eene zeer uitgebreide toepassing vond, liet de rmtregeling, ofschoon in mindere mate dan bij andere lsels, te wenschen over.

Zooals den meesten onzer lezers bekend zal zijn, bestond de lage-drukstoomverwarming de regeling der warmte arin, dat de verwarmingslichamen geplaatst werden der isoleermantels, van onderen open en van boven orzien van een schuif. De koude lucht van buiten oer toevoer van versche buitenlucht onder de kachel s aangebracht) of de afgekoelde kamerlucht stroomde der in den mantel, en, na zich aan de kachel te hebben rward, trad zij door de geopende bovenschuif het vertrek. Door die schuif meer of minder te openen n men de circulatie door den mantel meer of minder oot maken en daardoor de temperatuur van het rtrek doen rijzen of dalen. Werd de kachel niet geuikt, dan sloot men de bovenschuif. Daardoor hield toevoer van warme lucht in het vertrek op, want verwarmde lucht in den mantel, warmer en bijgevolg ortelijk lichter zijnde dan de kamerlucht, kon daarom et dalen, terwijl door het sluiten van de schuif deze cht ook niet kon rijzen, en bijgevolg in den mantel sloten blijft. Zoo althans was de werking van den oleermantel bij gesloten schuif bedoeld.

Deze isoleermantels werken inderdaad tamelijk goed, ar zij beantwoorden toch niet ten volle aan het doel, ar de lucht in een vertrek nooit geheel in rust is ngevolge van de bewegingen in de buitenlucht, waarmede e lucht in de vertrekken in gemeenschap is door lucht-evoer- en afvoerkokers, door deuren en vensters, en ngevolge van de verschillende bewegingen, die binnens- is in de lucht ontstaan door het op en neer loopen n personen, het openen en sluiten van deuren enz. Is de bovenschuif van den isoleermantel geheel geslon met het doel de kachel buiten werking te stellen, ndat het vertrek niet gebruik wordt of de vereischte mperatuur reeds heeft, dan zullen de afwisselende

zuiging en persing, welke de luchtbewegingen in het vertrek op de warme lucht in den isoleermantel uitoefenen, deze gedeeltelijk onder uit den mantel doen ontwijken.

Alleen wanneer de lucht in het vertrek in rust en de afsluiting van den isoleermantel volkomen ware, zou de warme lucht den isoleermantel niet kunnen verlaten. Maar ook dan nog zou er warmte afgegeven worden, want de isoleermantels, ofschoon zeer slechte warmtegeleiders, moeten toch, wanneer zij eenmaal een zekere temperatuur bereikt hebben, een deel der warmte, die zij aan de binnenzijde voortdurend van de kachel ontvangen, naar buiten uitstralen, en bovendien neemt de lucht onder den mantel warmte over van de warme lucht in den mantel, waarmede zij in onmiddellijke aanraking is. Isoleermantels zijn bovendien geen fraaie meubels en nemen veel plaats in, zoodat zij veelal moeilijk te maskeeren zijn; ook zijn zij moeilijk te reinigen en daardoor anti-hygiënisch.

Het is om deze redenen, dat de isoleermantels slechts ten deele aan hun doel beantwoorden.

Door de uitvinding nu van het „präsiionsventiel”, waarvan hier een beschrijving zal volgen, heeft het vraagstuk der warmteregeling bij lage-drukstoomverwarming eene oplossing gevonden, die de isoleermantels met hunne gebreken overbodig maakt, en, zooals de ondervinding reeds heeft bewezen, in alle opzichten afdoende is.

De werking der lage-drukstoomverwarming met toepassing van het „präsiionsventiel” berust daarop, dat, zoodra het ventiel, hetwelk aan elke kachel wordt aangebracht, gedeeltelijk wordt toegedraaid, er onder in de kachel koude buitenlucht binnenstroomt door de condensatieleiding, zoodat de kachel voor een grooter of kleiner deel met lucht wordt gevuld en afgekoeld, waardoor natuurlijk het verwarmend oppervlak dier kachel en daarmede hare warmte-ontwikkeling vermindert.

Deze werking wordt bereikt op de volgende wijze:

Ten eerste worden de stoomleiding en de condensatiewaterleiding geheel van elkaar gescheiden gehouden, zooals men in de schematische voorstelling zien kan.

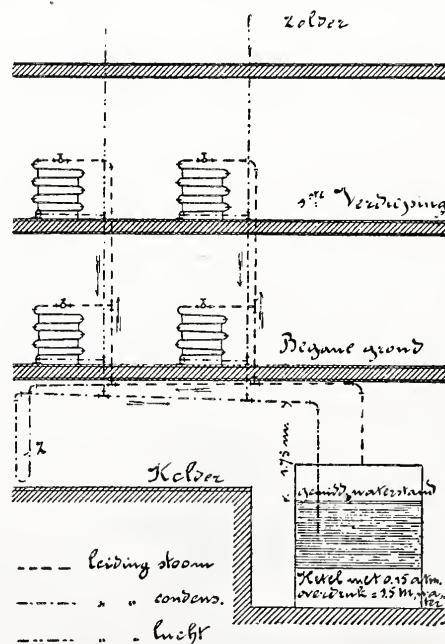

Daar de condensatiewaterleiding, om steeds lucht naar de kachels te kunnen voeren, in vrije verbinding moet staan met den dampkring, en de spanning in deze leiding dus altijd gelijk is aan die van den dampkring, terwijl in de stoomleiding eene spanning is van 0.15

atmosfeer overdruk, is het duidelijk, dat stoomleiding en condensatiewaterleiding niet met elkaar in directe verbinding *kunnen* staan.

Zoals in de schematische voorstelling te zien is, bestaat er tusschen de twee leidingen alleen gemeenschap door den waterzak *z*, die ongeveer 1.75 M. hoog is. Deze zak bevat een waterkolom van 1.5 à 1.75 M. hoogte, welke evenwicht maakt met de spanning van 0.15 à 0.175 atm. in de stoomleiding en dus den stoom belet in de condensatiewaterleiding en daar langs naar buiten te ontsnappen. Niettemin kan toch het condensatiewater, dat zich in de stoomleiding vormt, naar dezen zak en vandaar in de condensatieleiding wegvloeien.

Met het oog op deze drukking in den ketel, van 0.15 atm., stijgt ook de condensatiewaterleiding bij het verlaten van den ketel eerst tot 1.75 M. boven den gemiddelden waterstand loodrecht omhoog, en begint op deze hoogte pas de bijna horizontale condensatiewaterleiding, die zich onder het gewelf of plafond van den kelder naar de afzonderlijke kachels vertakt.

Bij eene inrichting als hier beschreven is, bestaat dus tengevolge van de bijzondere ligging van stoom- en condensatiewaterleidingen de mogelijkheid de kachels voor een grooter of kleiner gedeelte zich te laten vullen met lucht en langs dien weg de warmte naar verkiezing te regelen.

Er blijft nu nog over aan te toonen, door welke oorzaak er lucht in de kachels stroomt en hoe dit geschiedt door middel der bijzondere inrichting van het präcisionsventiel.

Deze ventielen worden voor elke kachel zoo gesteld, dat de doorstromingsopening voor den stoom zoo groot is, dat, wanneer het ventiel geheel open staat, er slechts zooveel stoom in de kachel stroomt als daarin condenseeren kan, wat natuurlijk afhangt van de grootte, m. a. w. van het verwarmingsoppervlak dier kachel. Staat dus het ventiel geheel open, dan stroomt de *maximum* hoeveelheid stoom binnen, die in die kachel condenseeren kan, en is dus de spanning in de kachel gelijk aan die van den dampkring. Bijgevolg kan er langs de condensatieleiding geen lucht in de kachel binnendringen. Zoodra men echter het ventiel min of meer sluit, stroomt er minder stoom binnen dan de kachel condenseeren kan, en zal dus de spanning in de kachel minder zijn dan die van den dampkring; bijgevolg zal er langs de condensatieleiding lucht in de kachel treden.

Het präcisionsventiel voldoet op de volgende wijze aan deze voorwaarden:

Tegenover de ventielstift (S^1) onder de ventielzitting is een stelschroef (S^2) aangebracht, waarmee de doorstromings-opening van het ventiel met nauwkeurigheid zoo kan worden vastgesteld als noodig is met het oog op de grootte van de kachel, waarvoor het „präcisionsventiel” wordt gebruikt.

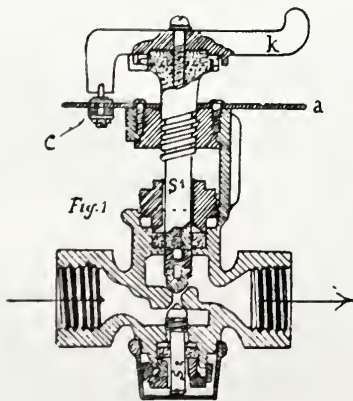

Bovendien heeft de stelschroef nog het nut, dat men daarmede in geval van reparatie aan het ventiel, bijv. bijslippen der ventielzitting, inzetten van nieuwe verpakking enz., den stoomtoevoer kan afsluiten, zoodat deze reparaties aan een kachel zonder stoornis voor de geheele verwarming kunnen geschieden.

Ook de kruk *K* van de ventielstift (S^1) moet in overeenstemming met de doorstromingsopening worden gesteld, namelijk zoo, dat, wanneer de kruk zoo ver mogelijk is omgedraaid naar rechts, de opening onder de ventielstift juist gelijk is aan de doorstromingsopening bij de stelschroef; want alleen in dat geval veroorzaakt eene geringe beweging van de kruk naar links eene vermindering der doorstromingsopening en bijgevolg eene vermindering der warmte-ontwikkeling.

Met dat doel is de losse, om de ventielstift (S^2) zittende en op het ventiel vastgeschroefde ring met schaal aangebracht, die voorzien is van twee aanslagpenntjes (*b* en *c*). Het penntje (*b*) zit onbeweeglijk vast op de ring (*a*) en wijst den stand van de kruk (*K*) aan, wanneer de toevoer van stoom geheel is afgesloten. Het penntje (*c*) kan in de spleet, die in den ring (*a*) is aangebracht op en neer bewogen worden en daarin met schroeven worden vastgezet.

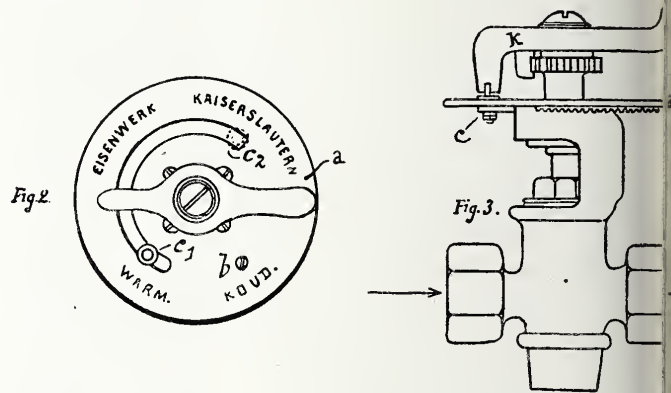

Dit penntje is beweegbaar, omdat elk nummer van het präcisionsventiel voor eene geheele reeks van kachels van verschillende grootte dient, zooals ook blijkt uit hetgeen boven gezegd is over de stelschroef (S^2), die bij de montage gesteld wordt naar de kachel, waarvoor het präcisionsventiel wordt gebruikt. Dient nu een präcisionsventiel voor de kleinste der kachels, waarvoor het geschikt is, dan komt het penntje (*c*) te staan in 1. In het eerste geval wordt het ventiel daarentegen gebruikt voor de grootste der kachels, waarvoor het dienen kan, dan komt het penntje (*c*) te staan in 2. In het eerste geval zal dus ook de kruk (*K*), wanneer de kachel op volle kracht werkt, in den stand 1, in het tweede geval in den stand 2 komen. In beide gevallen zal dan de maximumhoeveelheid stoom worden aangevoerd, die de kachel kan condenseeren.

Ware dit penntje *c* niet aangebracht, dan zou in het geval van een präcisionsventiel, dat gebruikt wordt voor de kleinste der kachels, waarvoor het geschikt is, de beweging van de kruk (*K*) over den afstand 2 tot 1 niet den minsten invloed hebben op den stoomtoevoer, m. a. w. op de warmteregeling, en zou men dus alleen door langdurige oefening kunnen te weten komen, hoe men de kruk moet stellen om een geringe vermindering van den stoomvoer te bereiken.

Om het penntje (*c*) op elk punt tusschen 1 en 2 onbeweeglijk te kunnen vastzetten, is deze afstand langs de spleet voorzien van tanden, waarin tanden passen die aan de onderzijde van het penntje zijn aangebracht.

Uit het hierboven gezegde zal het duidelijk zijn, dat vervanging der isoleermantels door de præcisionsventilen op zich zelf reeds eene groote verbetering is. Bovendien komen nu alle luchtkraantjes te vervallen, vroeger op de kachels werden aangebracht om de lucht, welke de leidingen was binnengedrongen, te laten ontsnappen. Deze luchtkraantjes werkten zeer goed, althans wanneer er vuil uit kachels en leidingen in de opening der luchtkraan geraakte; dan werkten zij niet, lieten de lucht dan niet ontsnappen, wat tot gevolg had dat de kachels voor een gedeelte niet konden worden.

Ten slotte zij nog vermeld, dat, waar er bezwaar staat tegen te diepe ligging van den kelder, de kruk ketel en stoomleiding ook tot 0.10 atm. overdruk kan worden teruggebracht (in plaats van 0.15 atm.).

Daardoor kunnen de waterzak z en het verticale gedeelte der condensatiewaterleiding bij den ketel een paar meter korter worden, zoodat ook de ketel een paar meter minder diep kan komen te liggen.

C. A. HUIJGEN,
Civiel-Ingénieur.

ROTTERDAM, JUNI 1894.

PRIJSVRAGEN.

GEDENKTEEKEN TER EERE VAN THOMAS à KEMPIS.

Programma voor den wedstrijd.

Artikel 1. Het ligt in de bedoeling der Commissie dat dit gedenkteeken, ter eere van Thomas à Kempis, zal zijn in den vorm van een grafmonument. In het benedengedeelte van dit monument moet gelegenheid zijn om, achter getraliede deuren, het Zwolle berustende gebeente van Thomas à Kempis te kunnen plaatsen, indien daartoe vergunning zal worden verleend.

Het bovengedeelte moet een plastische voorstelling bevatten — een relief of ronde bosse — van Thomas à Kempis, geknield op den Kruisdragenden Christus.

De leidende gedachte is deze: de Christus spreekt tot den schrijver der Navolging de woorden: „Die Mij volgt wandelt niet in de duisternis.” (Evangelie van den H. Joannes VIII, 12.). In deze woorden begint het eerste Hoofdstuk van het eerste boek der Imitatie. In de oude chronyken, die van dit werk getuigen, wordt het steeds genoemd: het boek, dat begint: „die Mij volgt.” Dit volgen van Christus bestaat volgens Thomas à Kempis in het dragen van het Kruis. Het verheven hoofdstuk II van het tweede boek, dat deze idee op onvergelijkelijke wijze uitdrukt, heet dan ook: Van den Koninklijken weg van het H. Kruis.

Art. 2. Het geheele gedenkteeken moet in den Nederlandchen stijl van de XV^e eeuw ontworpen en in fraaie en duurzame bergsteen — zij het dan ook dat van verschillende soorten gebruik worde gemaakt — worden uitgevoerd.

Art. 3. Het gedenkteeken zal worden geplaatst te Zwolle in de R. C. Kerk van den H. Michaël in het Zuiderschip tegen den muur van den toren.

Op franco aanvraag aan den Secretaris der Jury, zal aan belanghebbenden gratis worden toegezonden een afdruk van de architectonische teekening, waarop zijn afgebeeld plattgrond en opstand van het hier bedoelde gedeelte der St. Michaëlskerk.

Art. 4. Zij, die aan dezen wedstrijd wenschen deel te nemen, hebben daartoe in te zenden:

1^o. De architectonische teekeningen van het geheele monument, t. w.:

a. plattgrond;

b. opstand;

c. doorsnede, met aanduiding der constructie;

d. de noodige details;

e. ensemble-teekening, om vattende het geheele muurvlak met het daartegen geplaatste gedenkteeken en de eventueel aan te brengen polychrome versiering van het overblijvende gedeelte van dat muurvlak.

a, c en e te teekenen op $\frac{1}{20}$, b op $\frac{1}{10}$ en d op de helft der ware grootte.

2^o. Plastisch uitgevoerde schetsen:

a. van de groep of het relief, waarin de figuren — als zij staande zouden zijn gemeten — minstens de hoogte van 70 cm. hebben;

b. de kop van Thomas à Kempis op ware grootte gemodelleerd.

Art. 5. Uit ieder ontwerp en uit iedere schets moet duidelijk de bedoeling van den kunstenaar blijken en zij moeten de Jury in staat stellen te beoordeelen of van den vervaardiger dier schetsen een goede uitvoering in het groot kan worden verwacht.

Art. 6. Bij de ontwerpen moet worden gevoegd een raming der kosten (met duidelijke opgave van de te bezigen materialen).

A. van de groep of het relief;

B. van het architectonisch gedeelte van het monument.

Beide met inbegrip der kosten van opstelling, welke door en voor rekening van den vervaardiger geschiedt.

Van deze berekening zijn de fundeeringen en besteigeringen uitgesloten, evenzoo de eventuele polychrome versiering van het overblijvende gedeelte van het muurvlak.

De kosten van A en B te samen mogen de som van f 10.000 (tien duizend gulden) niet te boven gaan.

De prijsopgave sluit in zich, dat de inzender zich bereid verklaart om bij eventuele opdracht het werk voor de door hem begroote som uit te voeren.

Art. 7. De ontwerpen moeten zijn geteekend met een motto of spreuk, die herhaald moet zijn op een verzegelden briefomslag, welke den naam en het adres van den vervaardiger bevat. Op dien briefomslag moet tevens geplaatst zijn een geheim teeken, dat na afloop van den wedstrijd bij opvordering van het ingezonden ontwerp tot herkenning van den eigenaar kan dienen.

Art. 8. Het plaatsen van eenigen naam op het ontwerp of den bijgevoegden brief of opheffing van de anoniemiteit op welke wijze dan ook, heeft tengevolge dat die inzending buiten mededinging wordt gesteld.

Art. 9. De ontwerpen worden ingewacht te Amsterdam uiterlijk tot 15 Januari 1895. Zij moeten vrachtvrij aan de Commissie worden toegezonden. De plaats, waar zij zullen worden ingewacht, kan evenwel eerst later juist worden opgegeven.

Na 1 December 1894 zal de Secretaris der Jury (Amsterdam, *Vossiusstraat 50*) desgevraagd den belanghebbenden daaromtrent volledige inlichtingen toezenden. Opdat de anonymiteit bewaard blijve, moet die aanvraag door tusschenpersonen geschieden.

Art. 10. De beoordeeling zal plaats hebben te Amsterdam.

Art. 11. Aan het best gekeurde ontwerp zal worden toegekend: een prijs van DUIZEND GULDEN, en aan het in kunstwaarde hieraan volgende ontwerp: een prijs van VIJFHONDERD GULDEN.

Art. 12. In ieder geval zullen aan de twee relatief beste inzendingen de uitgeloopte prijzen worden toegekend.

Art. 13. De uitspraak der Jury zal plaats hebben uiterlijk twee maanden na het sluiten van den termijn van inzending, dus voor 15 Maart 1895.

De bekroonde inzenders ontvangen onmiddellijk na de beslissing daarvan bericht.

Art. 14. Door het uitbetalen der prijzen wordt de Commissie eigenares van de bekroonde ontwerpen. Zij behoudt zich het recht voor om verder naar welgevallen te handelen. Zij verbindt zich echter om geen in dezen wedstrijd bekroond werk door anderen te doen uitvoeren.

Art. 15. De uitspraak der Jury wordt dadelijk in de voorname Nieuwsbladen van Nederland en van het Buitenland bekend gemaakt.

Art. 16. De Commissie behoudt zich het recht voor de ingekomen ontwerpen openbaar ten toon te stellen.

De Jury:

DR. H. J. A. M. SCHAEPMAN, te *Driebergen*, Voorzitter.

DR. P. J. H. CUYPERS, „ *Amsterdam*.

AD. DELVIGNE, „ *Brussel*.

G. W. VAN HEUKELUM, „ *Jutphaas*.

NIC. MOLENAAR, „ *'s Gravenhage*.

JHR. MR. VICTOR DE STUERS, „ „

W. B. G. MOLKENBOER, „ *Amsterdam*, Secretaris.

AMSTERDAM, 1 Juli 1894.

BERICHTEN.

RAADHUIS TE SLUIS. Door den gemeenteraad van Sluis is besloten het raadhuis en den toren te herstellen in den oorspronkelijken toestand, volgens de plannen en onder toezicht van den heer J. A. Frederiks, architect te Middelburg.

Bij beschikking van den Minister van Waterstaat enz., zijn dit jaar wederom een aantal studenten van de Polytechnische School te Delft, gedurende het vacantie-tijdperk van 1 Juli tot 31 Augustus a. s., als buitengewoon opzichter in dienst gesteld bij verschillende Rijkswerken, die uitgevoerd worden onder Waterstaat, Staatsspoorwegen en Landsgebouwen.

De aanbesteding van eene verbouwing in het Raadhuis te Alkmaar, zie het Weekblad van 30 Juni, die tweeledig plaats vond:

- a. op de gewone wijze,
b. met maximum werktijd van elf uur per dag,
18 cts. per uur voor een volslagen ambachtsman,
14 " " " " " " opperman,
had het volgende resultaat:

Inschrijvers.	Woonplaats.	volgens	
		a	b
R. de Boer.	Medemblik.	f 6800.—	f 6868.—
J. Balder.	Alkmaar.	- 6694.—	- 6894.—
C. de Wijs.	Monnikendam.	- 6674.—	- 6974.—
N. v. d. Voort.	Alkmaar.	- 6606.—	- 6900.—
C. Grootegoed.	"	- 6464.—	- 6700.—
E. Kalverboer.	Akersloot.	- 6250.—	- 6350.—

Gegund aan C. Grootegoed voor f 6464.— Er is dus geen gebruik gemaakt van de machtiging, om de proef te nemen, zooals toch wel de bedoeling zal zijn geweest, n.l. het werk te gunnen als de verschillen niet te groot zijn en indien men onder het cijfer der raming blijft.

Het geringste verschil bedroeg 1 pCt., het hoogste bijna 4½ pCt. en het gemiddelde ruim 3,2 pCt.

Deze proef heeft dus geen ander resultaat opgeleverd, dan het oordeel van heeren aannemers te leeren kennen.

Zoo iets heeft voor de lotsverbetering van den werkman al zeer weinig waarde en het is niet te hopen, dat meerdere gemeenten op eene dergelijke wijze eene zoo hoogst ernstige zaak zullen behandelen.

PERSONALIA.

Bij Kon. besl. is, met 1 September, benoemd tot leeraar aan de Polytechnische School, de heer A. F. Gips, thans leeraar aan de Rijks H. B. school te Bergen-op-Zoom, uit welke laatstgemelde betrekking hem eervol ontslag is verleend.

Tot ingenieur van het „college der zes Noord-Hollandsche steden,” is benoemd Jhr. C. C. Th. Six, adjunct-indendant van het Koninklijk Paleis en Ingenieur, te Amsterdam.

De leden der Maatschappij kunnen de volgende uitgegeven werken, voor zooverre die nog voorhanden zijn, aan het bureau der Maatschappij verkrijgen, tegen betaling van de opgegeven prijzen.

Van de meeste afleveringen zijn nog slechts ZEER WEINIG EXEMPLAREN *voorhanden.*

VERZAMELING AFBEELDINGEN VAN OUDE
BESTAANDE GEBOUWEN,

UITGEGEVEN DOOR DE
MAATSCHAPPIJ TOT BEVORDERING DER BOUWKUNST.

Aflevering 1. VLEESCHHAL TE HAARLEM; 3 platen. (Niet meer voorhanden.)

Afl. 2. STADHUIS TE GOUDA; 3. pl.; f 1.75.

Afl. 3 en 4. STADHUIS TE MIDDELBURG; 8 pl. (slechts is nog voorhanden de 3e afl. met 4 pl.); f 2.—

Afl. 5. GEMEENLANDSHUIS VAN DELFLAND. HET SCHAIK en een PAKHUISGEVEL, allen te Delft; 3 pl.; f 1.—

Afl. 6. GEVELS VAN WOONHUIZEN TE AMSTERDAM; 5 pl. (Niet meer voorhanden).

Afl. 7. GEBOUW DER RIDDER (LOTERY-) ZAAI OF HET BINNENHUIS TE 'S GRAVENHAGE; 4 pl.; (Niet meer voorhanden).

Afl. 8. DE WAAG TE DEVENTER; 8 pl.; (Niet meer voorhande)

Afl. 9. WAAGGEBOUW OP DEN BRINK TE DEVENTER; TOEGANG POORTEN tot: HET VOORMALIG ATHENAEUM ILLUSTRE, HET BURGWEESHUIS, HET BINNEN GASTHUIS, EN ST. LUCAS EN METSELAAI GILDEN, HET VOORMALIG LEPROZENHUIS, HET VOORMALIG SPINHUDE LOMBARD, HET VOORMALIG O. Z. HEEREN LOGEMENT, EN EEN HUIS IN DE BARNESTEEG, allen te Amsterdam; 6 pl. (Niet meer voorhanden).

Afl. 10. KLEINE HOUTPOORT TE HAARLEM, O. I. HUIS TE AMSTERDAM EN ST. JANS GASTHUIS TE HOORN; 7. pl.; f 3.—

Afl. 11. CELLEBROERSPOORT TE KAMPEN. WATERSLOOTSCHPOORT TE DELFT, WOONHUIS IN DE WARMOESSTRAAT TE AMSTERDAM, TORENS TE GRONINGEN; 6 pl.; f 2.50.

Afl. 12. TOREN TE RHENEN; 7 pl.; (Niet voorhanden.)

Afl. 13. STADHUIS TE NAARDEN, twee WOONHUISGEVELS TE AMSTERDAM EN EEN WOONHUISGEVEL TE ALKMAAR; 6 pl.; (Niet meer voorhanden).

Afl. 14, 15 en 16. STADHUIS TE LEIDEN; 18 pl.; f 7.50.

Afl. 17. WOONHUISGEVEL TE AMSTERDAM, KAMERBETIMMERING TE DORDRECHT. JONGENSPOORT VAN HET BURGWERESHUIS TE AMSTERDAM, HOOFDTOEGANG VAN HET COLLEGIUM THEOLOGICUM TE LEIDEN; 5 pl.; f 2.50.

Afl. 18. 1^e gedeelte. STADHUIS TE CULEMBORG; 5 pl.; f 2.—

2^e gedeelte. WESTERHAL TE AMSTERDAM; 3 pl.; f 1.—

Afl. 19. WOONHUISGEVELS TE AMSTERDAM, GEVEL VAN HET PAVENIERSHUIS TE HAARLEM, INGANG TOT HET WYNKOOPERS-GILDEHUIS TE AMSTERDAM, EN SCHOORSTEEN- EN KASTBETIMMERING in een BURGWER WOONHUIS TE AMSTERDAM. 5 pl.; f 2.50.

Afl. 20. GEVEL VAN HET VOORMALIG HEILIGE-GEEST HOFJE TE LEIDEN (BREËSTRAAT), GEVEL VAN EEN BURGER WOONHUIS TE LEIDEN (RAPENBURG), PORTAAL DER ST. JORENSKERK TE AMERSFOORT; 7 pl.; f 3.—

Afl. 21. GEMEENLANDSHUIS VAN DELFLAND TE MAASSLUIS, WESTERKERKS-TOREN TE AMSTERDAM; 6 pl.; f 2.50.

Afl. 22. DE ZUIDER- EN DE OUDEKERKS-TOREN TE AMSTERDAM; 6 pl. (Niet meer voorhanden).

Afl. 23. DE MUIDERPOORT TE AMSTERDAM; 6 pl.; f 2.50.

Afl. 24. GEBOUWEN ENZ. TE DELFT; 8 pl.; f 4.—

Afl. 25. HET RAADHUIS TE DELFT; 5 pl.; f 3.—

Afl. 26. GEDEELTE VAN EEN HUIS TE NYMEGEN, RAADHUIS TE 'S GRAVENHAGE; 5 pl.; f 4.—

Afl. 27. RAADHUIS TE VENLOO; 5 pl.; f 4.—

Afl. 28. O. L. V. TOREN TE AMERSFOORT, DE SPIJPOORT TE DORDRECHT, POORT TE MIDDELBURG, KAST UIT DE 17^e EEUW; 4 pl.; f 3.50.

Afl. 29. SCHOUW TE DELFT, HET WEESHUIS TE BUREN; BOUWKUNDIGE DETAILS. 4 pl.; f 4.—

Afl. 30. DE VOORMALIGE HOOFDPOORT TE ROTTERDAM, DE VOORMALIGE VLEESCHHAL TE ROTTERDAM, DE VOORMALIGE RYNSBURGSCHE POORT TE LEIDEN, 4 pl.; f 4.—

Afl. 31. DE MARIA-KERK TE UTRECHT. 5 pl. f 4.—

Afl. 32. VILLA TORENZICHT bij POELDYK, GEVELS EN DETAILS VAN GORINCHEM, ZEEUWSCHE DEUREN EN RAMEN. KOORHEK IN DE NIEUWE KERK TE AMSTERDAM; 4 pl. f 4.—

Afl. 33. WIJNHUIS TE ZUTPHEN, VOORPOORT VAN HERINGASTAAT. GEVEL TE KAMPEN, PRONKKAST, HOLL.: MEUBELN UIT DE XVIII^e EEUW; 4 pl. f 4.—

Afl. 34. KOEPOORT TE HOORN, MINERALOGISCH LABORATORIUM TE GRONINGEN, ANTHONY GASTHUISPOORTJE EN ROODE WEESHUISPOORTJE TE GRONINGEN, INGANG POLITIE GEBOUW TE DEVENTER, PLAFOND-EN WANDVERSIERINGEN IN HET GEBOUW DER ARRONDISSEMENTS-RECHTBANK TE 'S GRAVENHAGE, GESMEED IJZEREN HEKKEN IN 'S GRAVENHAGE, VAZEN BIJ DEN HOOFDINGANG VAN HET HUIS VAN BOSCH; 5 pl. f 4.—

AGENDA.

GEBOUW DER MAATSCH. T. BEVORDERING D. BOUWKUNST, Marnixstraat 2 te Amsterdam. Permanente Tentoonstelling van Bouwteksten. Dagelijks van 10 tot 4 uur. Toegang vrij.

Tentoonstelling van het werk der leerlingen van de Industrieschool van Maatsch. voor d. Werkenden Stand, Dagelijks 10 tot 4 uur. Toegang vrij.

MUSEUM VAN VOORWERPEN TER VOORKOMING VAN ONGELUKKEN EN ZIEKEN IN FABRIEKEN EN WERKPLAATSEN, Groeneburgwal 44, Amsterdam. Geopend Maandag, Dinsdag, Woensdag en Donderdag van 10 tot 4 uur. Toegang vrij.

PULCHRI STUDIO, 's-Gravenhage. Tentoonstelling van Monumentale en Decoratieve kunst. Geopend tot 8 Augustus.

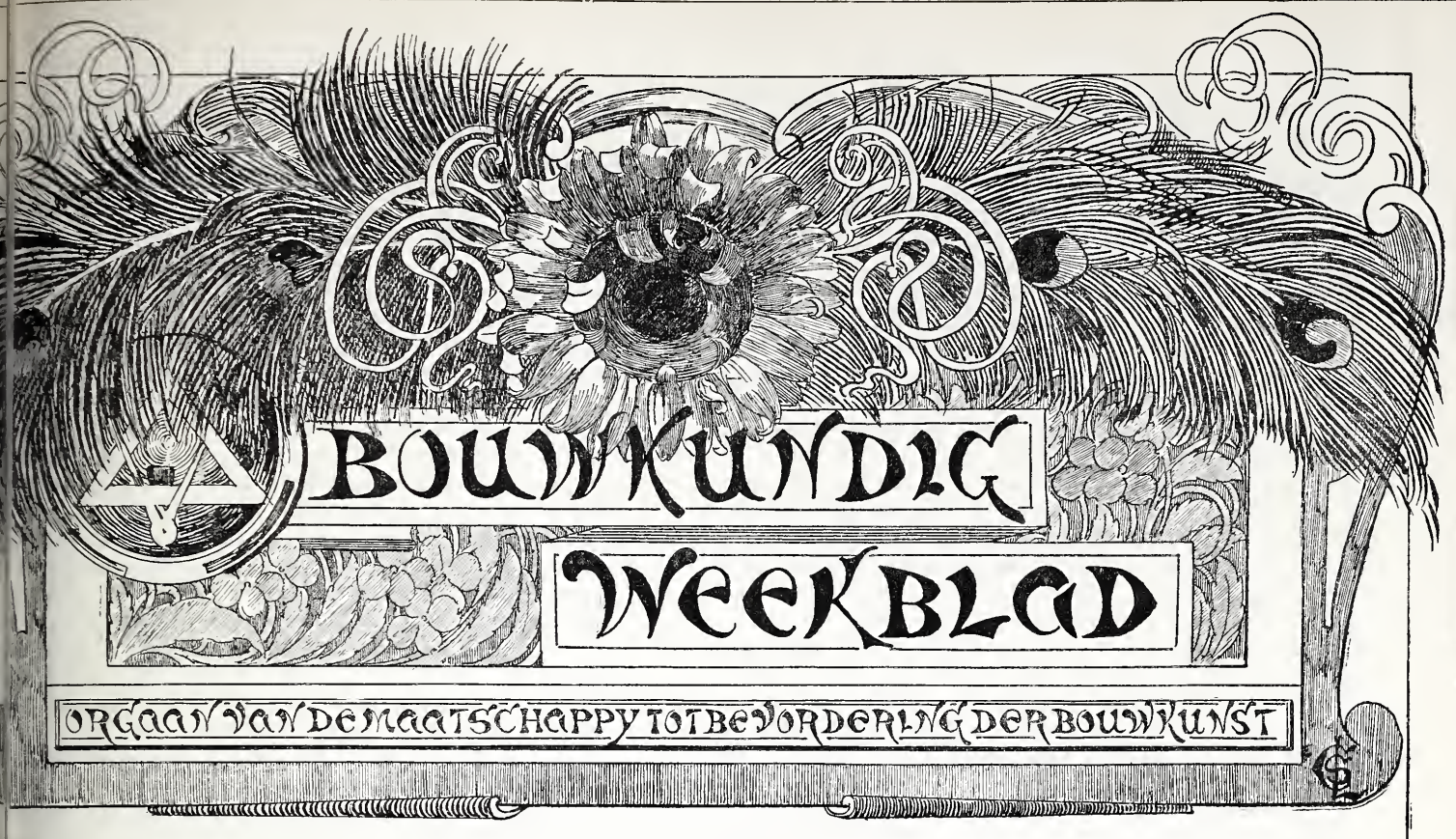

No. 21.

21 JULI 1894.

14de JAARGANG.

Redactie voor de verschillende groepen:

GUARD CUYPERS. — F. C. DUFOUR. — A. C. M. VAN ETEN. — HENRI EVERS. —
 UGEL. — C. A. HUYGEN. — D. E. C. KNUTTTEL. — JURRIAN KOK. — J. R. DE KRUYFF.
 H. VAN MALSEN. — C. B. POSTHUMUS MEIJES. — C. MUYSKEN. — J. J. VAN
 KERKEN. — R. P. J. TUTEIN NOLTHENIUS. — C. H. PETERS. — C. T. J. LOUIS
 ER. — P. DU RIEU FZ.N. — J. VERHEUL DZN.

BUREAU VAN REDACTIE: Marnixstraat 402, Amsterdam.

ABONNEMENTSPRIJS voor Nederland, fr. p. p. f 15.— 'sjaars, voor Indië en
 het Buitenland (bij vooruitbetaling) fr. p. p. f 17.—

PRIJS DER ADVERTENTIEN: van 1—5 regels f 1.— elke regel meer 20 cts
 Grootte letters naar plaatsruimte.

AANKONDIGINGEN v. AANBESTEDINGEN 15 cts. per regel met premie 3/2 maal.
 ABONNEMENT VOOR ADVERTENTIEN tegen belangrijk verminderde prijzen.

Uitgevers: MOUTON & Co., — 's-Gravenhage.

BUREAU VAN ADMINISTRATIE: Herderstraat 5. 's Gravenhage.

INHOUD: Mededeelingen betreffende de Maatschappij. —
 nieuwe Universiteitsgebouw te Utrecht. — Ingezonden,
 H. J. Wolter. — Antwoord aan den heer Wolter, door
 A. Huijgen. — Kunstreis Alkmaar. — Berichten. — Personalialia. —
 agbaak. — Lijst van Fabrikanten, Leveranciers, enz. —
 vertentiën.

MEDEDEELINGEN BETREFFENDE DE MAATSCHAPPIJ.

VERSLAG van de 69ste Algemeene Ver-
 gadering op Woensdag 30 Mei 1894
 te Amsterdam.

het Bestuur was vertegenwoordigd door de heeren: C. Muysken
 orzitter, J. R. de Kruijff, Vice-Voorzitter, J. F. Klinkhamer,
 A. Bekaar, Ed. Cuypers, D. E. C. Knuttel, I. H. J. van Lun-
 en, F. H. van Malsen, J. Verheul Dz., en C. T. J. Louis
 ber, Secretaris.

De presentielijst was geteekend door het Ee relid, den heer
 H. Leliman,

in door de leden, de heeren: J. J. Siepman van den Berg, H. P.
 lage Nz., L. Bienfait, F. J. Bremmer, W. J. Brender à Brandis,
 A. M. Bruning, H. Cramer, P. Doorn Wz., G. van Driel,
 Kleiweg Dyserinck, Ed. G. A. Tol, J. F. L. Frowein, D. Gant-
 ort, H. Gompertz, H. J. de Groot, J. C. de Groot, J. H. de
 oot, W. J. de Groot, D. H. Haverkamp, G. J. Hennink, C. A.
 ygen, E. Jelsma, A. J. Joling, W. J. Klerk de Reus, Jurriaan
 z, N. M. Koning, P. F. Laarman, W. B. van Liefland, D. A.
 Margadat, C. B. Posthumus Meijjes, H. Moen G. Pz., J. A.
 lock Houwer, J. Mutters Jr., J. E. G. Noordendorp, Alb. Nijland,
 W. M. Poggenbeek, P. du Rieu Fz., J. Roem, P. H. Scheltema,
 G. Schill, C. L. Stal, K. Swagerman, P. Tirion en H. J.
 olter.

Namens het Hoofdbestuur verwelkomde de Voorzitter de leden
 bracht het jaarverslag, reeds in druk in het Bouwk. Week-
 d verschenen, in behandeling; niemand verlangde daarover
 ter het woord, waarop de heer F. H. van Malsen, lid der
 commissie van Financiën het woord verkreeg en verslag deed

van den stand der geldmiddelen door mededeeling van de
 balans over 1893. (*Zie de balans aan het einde van dit eerste
 gedeelte van het verslag.*)

Daaruit toonde de heer van Malsen aan, dat de toestand nief
 slecht te noemen was, maar het toch wenschelijk was wat meer
 geld te ontvangen, door toeneming van het aantal leden, en
 wat minder uitgaven te hebben. Daarop is dan ook steeds de
 aandacht van het Bestuur gevestigd.

De heer Jurriaan Kok vroeg, of de f 13478,30 als saldo van
 de waarde der bezittingen, niet op het gebouw konden worden
 afgeschreven; hij was van gevoelen, dat daardoor een zuiverder
 toestand zou ontstaan.

De heer van Malsen bestreed dit gevoelen; dergelijke afschrij-
 ving zou niet getrouw aan de waarheid zijn, omdat er geen
 overschot is.

Namens de Commissie voor het nazien der rekening en ver-
 antwoording van de Commissie van Financiën, samengesteld uit
 de heeren W. J. de Groot, H. J. de Groot en J. E. G. Noorden-
 dorp, onderscheidenlijk aangewezen door de afdelingen Amster-
 dam, Alkmaar en Leeuwarden, verklaarde de heer W. J. de Groot,
 dat zij de boeken had nagezien en de administratie behoorlijk
 in orde had bevonden; zij bracht daarvoor dank en hulde aan
 den Penningmeester en de Commissie van Financiën, en stelde
 voor beiden te dechargeeren voor hun gehouden beheer, waar-
 mede de vergadering instemming betoonde.

Nadat de Voorzitter namens de leden dank had gebracht aan
 de Commissie voor de verificatie en de Commissie van Financiën,
 werd het proces-verbaal voorgelezen van de Commissie voor
 stemopneming, die den vorigen avond zitting had gehouden.
 Daaruit bleek, dat ingekomen waren 162 geldige stembiljetten,
 benevens een dat te laat werd ingeleverd en alzoo voor ongeldig
 werd verklaard, en dat de volgende leden het achter hunne
 namen gestelde aantal stemmen op zich vereenigd hebben: H.
 Evers, 99; I. H. J. van Lunteren, 90; C. H. Peters, 61; Th. G.
 Schill, 49; J. A. Mulock Houwer, 36; C. B. Posthumus Meijjes,
 36; J. J. Weve, 33; Dr. P. J. H. Cuypers, 23; J. E. G. Noor-
 dendorp, 16; H. J. de Groot, 10; P. du Rieu Fzn., 6; H. P. Ber-
 lage Nz., 3; V. G. A. Bosch, 2; W. C. Mulder, 2; S. J. H.
 Trooster, 2; F. J. Nieuwenhuis, van der Steur Jr., J. J. van
 Nieukerken, G. Looman, F. H. van Etteger, Jr. Mr. Victor de
 Stuers, Raammaker, en M. A. van Wadenoyen ieder 1 stem.
 Van onwaarde bleek te zijn 1 biljet.

Aldus waren gekozen de heeren H. Evers, I. H. J. van Lunteren en C. H. Peters.

De Voorzitter wenschte den heer van Lunteren geluk met zijne herkiezing en vertrouwde, dat hij gaarne als Bestuurslid de belangen der Maatschappij zou blijven behartigen. Aan de heeren Evers en Peters, niet ter vergadering aanwezig, zal kennis worden gegeven van hunne verkiezing.

Hierna bracht de Voorzitter een woord van erkentelijkheid en hulde aan het afgetreden Bestuurslid, den heer J. F. Klinkhamer, die als Penningmeester groote diensten aan de Maatschappij bewezen heeft en getoond had een warm lid van haar te zijn; spreker hoopte, dat hij die belangstelling niet zou verliezen, en dat de Maatschappij op zijn voortdurenden steun zou mogen blijven rekenen.

Met leedwezen, zeide de Voorzitter, moest het Bestuur afscheid nemen van den heer A. A. Bekaar, die Amsterdam voor Middelburg als standplaats gaat verwisselen en het nu bezwaarlijk heeft geacht van daar uit de taak van Bestuurslid waar te nemen, waarom hij zich niet herkiesbaar stelde. Spreker betuigde het afgetreden mede-Bestuurslid ten zeerste dank voor al hetgeen hij voor de Maatschappij gedaan had, en verklaarde, dat zijne tegenwoordigheid in het Bestuur, als ingenieur van den Waterstaat, altijd zeer op prijs was gesteld. Ook namens de vergadering bracht de Voorzitter den heer Bekaar dank, niet twijfelende in hem een belangstellend lid te zullen blijven behouden.

De heer Leliman zeide na het resultaat van de stemming den wensch te koesteren, dat in het vervolg, even als voorheen, kandidaten voor het Bestuur werden besproken in de April-vergadering, waardoor dan de Voorzitters en Secretarissen in de gelegenheid werden gesteld de leden hunner afdeelingen in te lichten wie de meest gewenschte kandidaten voor het Hoofdbestuur waren. De laatste stemming volgens de in November j.l. aangenomen wetswijziging had aangetoond, dat er verwarring was ontstaan door het aanbevelen van verschillende kandidaten. Overigens verklaarde hij ook geen sympathie te gevoelen voor anonieme advertentiën met aanbevelingen.

De heer Kok was dit niet eens met den heer Leliman, en zeide, dat er meer gestemd was dan ten vorigen jare, waaruit de goede werking van de nieuwe wijze van stemmen was gebleken. Hij verdedigde deze tegenover de vroegere, waarbij — volgens spreker — Bestuursleden met 18 stemmen gekozen waren. Ook nam hij het voor de advertentiën op, die getoond hadden goed te werken.

De Voorzitter gaf als zijn meening te kennen, dat al mochten er voordeelen zijn bij de gewijzigde stemming, er zeker ook nadeelen waren, vooral voor leden die in de provinciën wonen en niet tot eenigerlei afdeeling behooren. Het bewijs is daarvan geleverd door het zeer uiteenloopen van de stemmen; juist hierdoor kan iemand met slechts weinig stemmen tot Bestuurslid verkozen worden, hetgeen zeer te betreuren is. Verder merkte spreker nog op, dat de heer Kok zich zeer vergiste toen hij beweerde, dat Bestuursleden met 18 stemmen verkozen waren; vooral de kandidaten voor het lidmaatschap van het Bestuur werden met veel grooter aantal stemmen gekozen.

De Voorzitter benoemde daarna de heeren P. F. Laarman, W. J. de Groot en W. B. van Liefland tot leden der commissie van stemopneming voor de verkiezing van een Voorzitter.

Na de plaats gehad hebbende stemming werd door de Commissie medegedeeld, dat 47 stembriefjes waren ingekomen en dat op zich vereenigd hadden de heeren: C. Muysken 39 stemmen, I. H. J. van Lunteren 3 stemmen, Ed. Cuypers 1 stem, C. H. Peters 1 stem en dat voorts 3 blanco briefjes waren ingeleverd, zoodat de heer C. Muysken tot Voorzitter herkozen was.

De heer Muysken dankte daarop de leden voor het in hem gestelde vertrouwen, en verzekerde, dat hij nog voortdurend belangstelling voor de Maatschappij gevoelde, en ook het aanstaande jaar als Voorzitter hare belangen zal blijven behartigen, vertrouwend op de medewerking der leden.

Uit het rapport der Jury over de in 1893 uitgeschreven prijsvragen (opgenomen in het Bouwk. Weekblad van 9 Juni 1894), waarvan de conclusiën werden voorgelezen, bleek, dat slechts ééne onderscheiding, bestaande uit de bronzen medaille en het getuigschrift, was toegekend aan het ontwerp voor een „ingang voor een zoölogischen tuin,” gemerkt met „twee incen gewerkte driehoeken”; uit het bij dit ontwerp behoorende naambriefje bleek, dat de ontwerper is de heer P. F. B. Musly. Toen de heer Musly later ter vergadering was gekomen, ontving hij de medaille van den Voorzitter, die hem in recht hartelijke

bewoordingen geluk wenschte met de behaalde onderscheiding.

De begroting voor 1895, door den Voorzitter in behandeling gebracht zijnde, deelde de heer F. H. van Malsen als lid der Commissie van Financiën mede, gaarne alle inlichtingen te willen verschaffen, die men wenschte.

De heer Leliman betreurde het, dat de contributiën achterbleven waren gegaan, en beval zeer de goede exploitatie van het gebouw aan. Hij achtte de verbetering van het Bouwkundig Weekblad niet groot genoeg om de meerdere daaraan te besteden kon te rechtvaardigen. Misschien zou meer gegeven kunnen worden wanneer de schrijvers van artikelen van hun honorarium de voor afzagen. Onder meer achtte de heer Leliman de post voor prijsvragen uitgetrokken al zeer gering.

De heer van Malsen verklaarde daarop, dat het Bestuur zeer zeker aangenaam zou vinden, als het Weekblad wat minder geld zou kosten; de wijziging der uitgaven had dan ook wat voeten in de aard gehad en het Bestuur was er om te redenen slechts noode toe overgegaan. Er was eene inschrijving geopend onder verschillende uitgevers, en de goedkoopste aanbieding was aangenomen. Spreker was het met den heer Leliman eens, dat het te waardeeren zou zijn indien de schrijvers honoris causa werkten. Omtrent den post voor de prijsvragen kon de heer van Malsen mededeelen, dat de uitgetrokken som bestemd is voor het slaan der medailles.

Ten aanzien van het Bouwk. Weekblad werd door den heer de Kruijff medegedeeld, dat het nieuwe blad, blijkens begrotingen van vorige jaren, niet duurder was dan de vroegere uitgaven van Weekblad, Tijdschrift en Verslagen, nu tot geheel vereenigd. Dat er klachten zijn, verwondert hem geenszins, daar hij zelve maar al te goed ziet dat er nog veel aan het blad mankeert. De geheele redactie erkent nog leemten, en dit moet voor de leden een waarborg zijn, dat zij allen het werk zal stellen om verbeteringen aan te brengen. Daan houdt zij zich aanbevolen voor alle mogelijke opmerkingen, die zij dan gaarne in overweging zal nemen. Honoraria van schrijvers buiten de redactie zullen worden voldaan, maar de redactieleden zelve hebben voorloopig van belooning afgezien.

De heer Leliman vervolgde daarna, dat hij de belasting hoog vond, en dat kunstbevorderende lichamen daarvan moeten worden uitgesloten; tevens wenschte hij de Maatschappij geluk met het welslagen van de leening. Spreker stelde voor, de begroting, zooals die was ontworpen, in haar geheel aan te nemen.

De heer H. Moen G. Pzn. wees er op, dat de belasting slechts dan minder kon zijn, indien de lokalen van de Permanente Tentoonstelling, en die welke meer speciaal voor het doel der Maatschappij in gebruik waren, van elkander geschieden konden worden.

De heer J. F. L. Frowein deelde mede uit een schrijven van de redactie te hebben vernomen, dat het honorarium voor de verslagen der afdeelingen in 't vervolg minder zou bedragen dan voorheen, en achtte dit niet billijk.

De Voorzitter was van gevoelen, dat deze verslagen kosteloos moesten geleverd worden, en zou dit voor 't vervolg ook wenschen. Spreker zeide, dat het hem onlangs getroffen had, dat in een ochtendblad van de Telegraaf een verslag stond van een vergadering, des avonds te voren door de afdeling 's-Gravenhage gehouden; zeker een bewijs van de activiteit van de Telegraaf, waar tegenover stond, dat ruim acht dagen later nog eens datzelfde verslag in het Weekblad voorkwam.

De heer Leliman zeide met verontwaardiging te vernemen, dat de verslagen der afdeelingen werden betaald, in plaats dat ze gratis werden aangeboden.

De heer J. Roem merkte op, dat hij de handeling van de redactie afkeurde, om aan de secretarissen der afdeelingen geen kennis te geven van de vermindering van honorarium.

De heer J. H. de Groot was van tegenovergesteld gevoelen als de heer Leliman en stelde de vraag: wie schrijven het meer? Niet de ouderen, meende spreker; de geroepenen zijn ook meer de jongeren. Te eerder zal men er ook toe overgaan iets te schrijven, wanneer men weet dat de geleverde arbeid beloond zal worden.

In antwoord hierop deelde de heer de Kruijff mede, dat de bijdragen voor het Weekblad gehonoreerd zullen worden; althans het bedrag van het honorarium voor de afdeelvingsverslagen door de redactie verminderd geworden, wijl de secretarissen dergelijke verslagen toch moeten samenstellen voor de notulen der vergaderingen.

De heer Frowein had ook met bevreemding vernomen, dat het verslag, waarvan de Voorzitter had gesproken, in de Telegraaf

voorgekomen; wie dit had opgemaakt, was hem onbekend. In antwoord op den heer de Kruyff merkte spreker op, dat de secretarissen en de notulen en een verslag moesten opmaken, het toch billijk was voor laatstgenoemden arbeid te worden ontd.

De heer H. J. de Groot verklaarde er nooit aan gedacht te zijn een enig honorarium aan te nemen, hoewel gedurende jaren verslagen leverende; spreker vond het een schande voor iets in rekening te brengen.

Wetende, dat de secretarissen aan de eene zijde verplicht waren tot het leveren van de besproken verslagen, bleef de heer

Frowein de meening toegedaan, dat het toch wenschelijk was daarvoor een honorarium uit te keeren.

De Voorzitter, de discussie over dit onderwerp gesloten beschouwende, gaf aan de Redactie in overweging haar voordeel daaruit te trekken en de betaling der afdeelvingsverslagen af te schaffen, aan de afdeelingen overlatende in korte bewoordingen in het Weekblad mede te deelen, wat in hare vergaderingen behandeld was geworden; hieraan voegde de heer Klinkhamer toe, dat de vergadering nu wel kon uitmaken, dat de secretarissen der afdeelingen zedelijk verplicht waren de bedoelde verslagen kosteloos te leveren, met welk voorstel de vergadering zich blijkbaar vereenigde.

BALANS.

31 DECEMBER 1893.

Aan :

Per :

Maatschappelijk Gebouw	f 73828.39	Geldleening	f 1000.00
Effecten-Rekening	" 500.00	4% Hypothecaire leening	" 56000.00
Aandeel in het Waarborgfonds	" 330.00	J. A. Matthes en Co.	" 5596.05
Bibliotheekrekening	" 4870.17	de Erven H. v. Munster en Zoon	" 2231.31
Inventarisrekening	" 1902.64	Wegner en Mottu	" 941.24
Cassa	" 172.06	Diverse Crediteuren	" 5903.40
Crediet-Vereeniging	" 4.62	Waarborgfonds	" 2035.00
Diverse Debiteuren	" 3145.12	Saldo, waarde der bezittingen van	
Feest uitgave	" 2432.30	de Maatschappij	" 13478.30
	f 87185.30		f 87185.30

(Wordt vervolgd).

BIJ DE PLAAT.

HET NIEUWE UNIVERSITEITSGEBOUW TE UTRECHT.

Volgens het programma van eischen, waaromtrent na een reeks wijdloopige onderhandelingen tusschen de Regeering en het Gemeentebestuur van Utrecht overeenstemming is verkregen, moest het te stichten Collegegebouw voor de Utrechtsche hoogeschool de volgende localiteiten bevatten.

Gelijkstraats:

Vier collegezalen, als: ééne, groot 80—120 M² (klein auditorium); drie, groot ongeveer 42 M²; eene spreekkamer voor de professoren, groot ± 25 M²; eene pedelskamer, groot ± 15 M²; eene jassenbergplaats, groot ± 12 M². en eene wachtkamer voor de studenten, groot ongeveer 42 M²; voorts eene met deuren af te sluiten doorgang naar het Vrijhof.

Op de verdieping:

VERDIEPING.

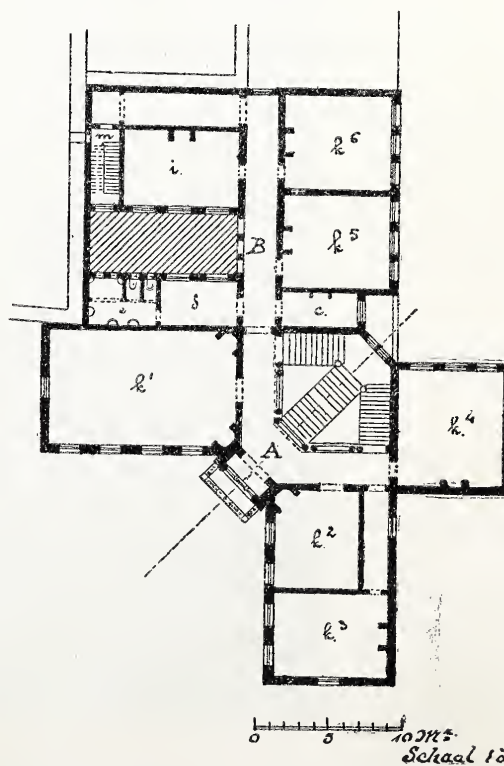
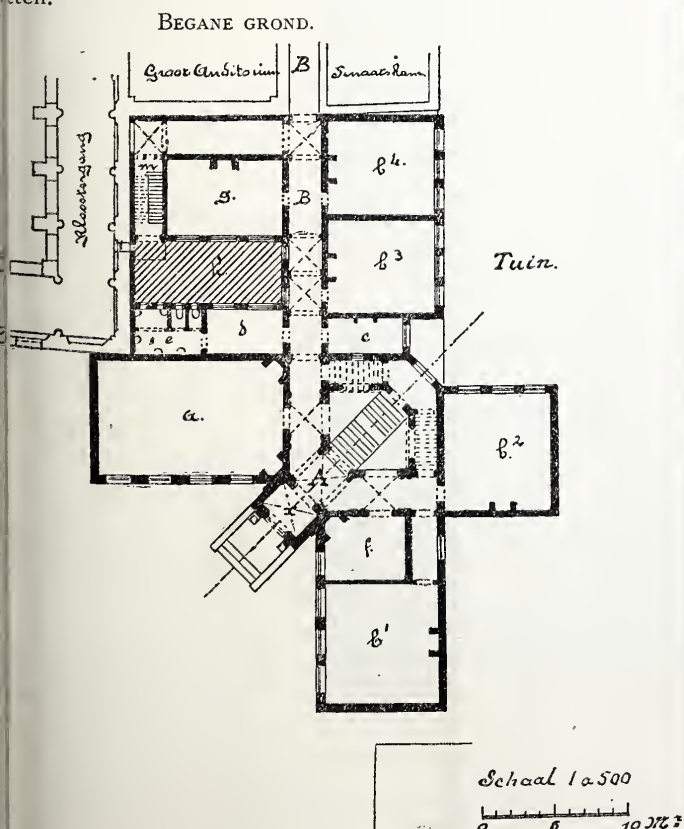

Vijf faculteitzalen, als: ééne, groot ongeveer 70 M²; eene, 55 M²; twee, groot 46 M²; en eene 42 M²; voorts eene collegezaal groot 35 M²; eene wachtkamer voor

de examinandi, groot ongeveer 35 M².; een vertrekje voor den pedel, ongeveer groot 5 M². en eindelijk eene jassenbergplaats, groot 10 M².

Twee privaten en waterplaatsen werden voor de beneden- en de bovenverdieping gevraagd. De college- en faculteitskamers moesten ingericht worden voor verwarming met haarden of kachels. Voor de verwarming van gangen, trappen enz. calorifères in een kelder te plaatsen.

Voorts werd bepaald, dat het gebouw zou worden geplaatst in den zuidoostelijken binnenhoek van het Munsterkerkhof, eene ligging, die, èn wat de distributie, èn wat de buitenordonnantie betreft tot geen geringe moeilijkheden aanleiding moest geven.

Volgens deze eigenaardige situatie en in verband met het beschikbare terrein moest het gebouw worden aangelegd met twee vleugels, rechthoekig op elkander. Het hoofdportaal (*x*), tusschen de beide vleugels aangelegd en, evenals de daarachter gelegen trapvestibule (*A*), in diagonale richting op de vleugels ontworpen, heeft onmiddelijk gemeenschap met de hoofdgang *B*, geplaatst in het verlengde der groote gang van het oude gebouw en dus rechtstreeks toegang gevende tot de voornaamste bestaande universiteitslokalen: het groot auditorium en de senaatskamer. Langs deze hoofdgang, links van het portaal, zijn eenerzijds achtereenvolgens gelegen: het klein auditorium (*a*), bestemd tot collegezaal voor de theologen, de jassenkamer (*d*) met retirade (*e*), beide uitkomende op eene binnenplaats (*h*), van welke tevens de groote gang licht ontvangt, en vervolgens de wachtkamer voor de studenten (*g*); hierachter voert nog links een zijgang naar het Vrijhof en naar de diensttrap, tevens kelder- en zoldertrap (*m*). Aan de andere zijde worden langs de hoofdgang *B* aangetroffen: eene pedelskamer (*c*) en twee collegezalen (*b*³ en *b*⁴.) voor filosofen en literatoren, allen uitkomende op den tuin.

Rechts van het portaal bereikt men langs een korteren tak der hoofdgang naast het trappenhuis het eerst de spreek- en wachtkamer der professoren (*f*), waarachter een tweede collegezaal voor de literatoren (*b*¹) en, recht tegenover de hoofddeur, eene collegezaal (*b*²) voor de juristen. Een onder het groote bordes van de hoofdtrap gelegen achterportaal met tochtdeuren verleent eenerzijds gemeenschap met den tuin en anderzijds, onder den eersten traparm, met den grooten kelder voor brandstoffen en calorifère.

De bovenverdieping, toegankelijk over een steenen hoofdtrap met drie armen, waarvan de onderste eene breedte heeft van 2,45 M., terwijl de beide bovenramen 1,80 M. breed zijn, bevat voornamelijk de faculteitszalen en vertoont overigens eene met de benedenverdieping overeenkomstige distributie. De beide bovenste traparmen komen rechts en links uit op eene omgang of galerij die door vier paar gekoppelde kolommen en eene steenen balustrade langs het trappenhuis is begrensd. Terwijl de rechter traparm toegang geeft tot de faculteitskamers *k*¹, *k*³ en *k*², respectievelijk voor de rechtsgeleerde, godgeleerde en letterkundige faculteiten, bereikt men langs den tweeden traparm in de eerste plaats de zaal *k*¹ voor de wis- en natuurkundige faculteit en vervolgens aan de hoofdgang, rechts, eene pedelskamer (*c*), voorts twee kamers (*k*⁵ en *k*⁶) voor de geneeskundige faculteit, en aan de overzijde achtereenvolgens eene jassenkamer, met privaten en urinoirs zooals beneden, en eindelijk de wachtkamer voor examinandi (*z*); daarachter geeft eene zijgang wederom gemeenschap met de dienst- en zoldertrap (*m*). — Boven de eischen van het programma

bevat dus het gebouw in de bovenverdieping eene zesde faculteitskamer, terwijl daarentegen alle vijf collegezalen zich in de benedenverdieping bevinden.

Aan eene monumentale, met de waardigheid en bestemming van het gebouw overeenkomende stoffeering der binnenordonnantie is zoowel ten opzichte van de uitvoering als ten aanzien der toegepaste materialen veel zorg besteed.

De gangen van beide verdiepingen hebben granitovloeren. Teneinde het ontstaan van scheuren tegen te gaan, die bij toepassing van dit materiaal op groote oppervlakken onvermijdelijk schijnen, zijn alle vloeren door banden van marmer in kleinere vakken verdeeld. Onmiddelijk voor de hoofdtrap prijkt de vloer in de benedenverdieping met het groote wapen der Universiteit, terwijl in de bovenverdieping het middenvak van de trapgalerij met het stadswapen van Utrecht is versierd, beide in mozaïek uitgevoerd. Overigens beperkt zich de versiering der vloeren in beide verdiepingen tot eenvoudige gestelde randen en gestrooide banden.

In de benedenverdieping zijn de muren der trapvestibule en van de hoofdgang van steenen borstweringen of lambrizeeringen voorzien, die uit plinten en borstlijsten van zwart gepolijste hardsteen en uit platen van donkerrood, rijk geaderd, Nassausch marmer zijn samengesteld. De muren der zijgangen zijn boven de gepolijste hardsteen plinten ter hoogte van 1,5 M. met gekleurde tegeltjes bekleed. Alle gangen dezer verdieping zijn overdekt met gemetselde tongewelven, die door de steekkappen voor de arcadenbogen, voor de vensters enz., meermalen den vorm van kruisgewelven aannemen. De impostlijsten dezer gewelven — die in de trapvestibule door pilasters zijn onderschraagd — zooals alle togen of gordelbogen en voorts de arcadenbogen der vestibule en onder de trappen zijn van bergsteen (St. Joire); de onbekte muren boven de lambrizeeringen, evenals de gewelven, werden voorloopig fijn geschuurd.

In de bovenverdiepingen hebben alle gangen hooge lambrizeeringen van blank Amerikaansch greenenhout boven gepolijste hardsteen plinten, met uitzondering van de galerij der trapvestibule, waarvan de muren met eene lambrizeering van eikenhout zijn bekleed. De rijk verdeelde plafonds dezer gangen en van de trapgalerij zijn in blank vurenhout met kroonlijsten en ribben van blank Amerikaansch grenen uitgevoerd.

Verreweg het voornaamste onderdeel der distributie, waardoor bij het betreden van het gebouw de indruk der geheele binnenordonnantie wordt beheerscht, is de trapvestibule, met de indrukwekkende afmetingen van 10 bij 10 M. — met inbegrip der omgangen — en 7,4 bij 7,4 M. — zonder deze — bij eene hoogte van ± 12 M. Behalve eene monumentale architectonische behandeling werd door de bouwmeesters reeds van het begin af voor eene waardige en artistieke stoffeering dezer hoofdruimte de medewerking der schilderkunst in het oog gevat, waarvoor de beschildering van het groote trapvenster — van 5,10 M. hoogte bij 1,80 M. breedte — en een plafondstuk ter grootte van den spiegel der betimmerde zoldering in de allereerste plaats moesten in aanmerking komen.

De treden der hoofdtrap zijn van lichtrood graniet met gepolijste voorkanten, de trappalen van het hoofdbordes, evenals de acht kolommen der trapgalerij, wat de gepolijste schachten betreft, van donkerrood Zweedsch graniet, de trapleuningen van gesmeed ijzer. De kapiteelen dezer kolommen zijn in Udelfanger zand-



BEHOORDELIJK BIJ HET BOUWKUNDIG WEEKBLAD VAN 21 JULI 1894 NO. 21

HET NIEUWE UNIVERSITEITSGEBOUW TE UTRECHT.



een bewerkt en de basementen in lichtgeel marmer en Kiefersfelden uitgevoerd. Dit laatste materiaal is ook voor de balusters tusschen de kolommen gebezigd, terwijl de plinten en dekstukken evenals de postamenten der kolommen uit zwart gepolijste hardsteen zijn mengesteld.

De granietzuilen der trapgalerij dragen een hoofdgevel, met gepaneleerde soffitten tusschen de kolommen, in Amerikaansch grenen, waarvan het profiel als kroonst ook langs de trapmuren doorloopt. Een groote boof boven dit entablement vormt den overgang tot het vlak van het plafond, dat overigens geheel door eene grootere schilderij op doek, met breede eikenhouten lijst, is ingenomen.

Dit plafondstuk, voorstellende Minerva, omgeven van vijf allegorische groepen — de faculteiten der hoogeschool —, is een werk van G. Sturm te Amsterdam, en werd als huldeblijk door oud-studenten der Universiteit aan de Gemeente ter opluistering van het nieuwe gebouw aangeboden.

Evenzeer is het gebrandschilderde raam boven het roote trapbordes, waardoor de trapzaal hoofdzakelijk naar licht ontvangt, aan de Gemeente door het Provinciaal Utrechtsch Genootschap voor Kunsten en Wetenschappen, ten geschenke gegeven. Dit glasraam is eene compositie van Derkinderen en heeft voornamelijk tot onderwerp de aanbidding van het nieuwe gebouw aan de Universiteit, voorgesteld door twee vrouwenbeelden — de Stedemaagd en de Hoogeschool — en bevat voorts, eveneens het rijks- en het stadswapen, spreuken, emblema's en symbolen, op de vijf faculteiten betrekking hebbende.

Ook alle gangramen der beide verdiepingen en voorts de vensters der wachtkamers van studenten en examandi, uitkomende op de binnenplaats, zijn met kathedraalglas bezet, met meer of minder rijke verdeling en omlijsting door gekleurde randen.

Alle collegekamers, met uitzondering van het kleine auditorium, zijn bewerkt met lambrizeeringen en plafonds van blank Amerikaansch grenenhout; de laatsten samengesteld uit moerbinten, rustende op gebeeldhouwde bergsteenen consolen, en uit gedeeltelijk zichtbare, geëeltelijk bekleede kinderbinten. Teneinde gehoorigheid te vermijden, zijn deze plafonds geheel onafhankelijk van de bintlaag der bovenverdieping geconstrueerd, terwijl bovendien tusschen alle vloerbinten nog vloeren uit rietplanken zijn aangebracht. Het kleine auditorium laarentegen is, in tegenstelling met alle andere vertrekken, met troggewelven tusschen ijzeren binten overdekt, die vannerzijds door ijzeren kokerbinten worden gedragen, steunende op bergsteenen consolen. Ook zijn de hoogen rijk verdeelde lambrizeeringen dezer zaal, evenals de entablementen der beide groote schouwen en de parketvloer, in eikenhout uitgevoerd.

Alle faculteitskamers, voorts alle wachtkamers, hebben geverfde lambrizeeringen en stucplafonds en zijn vooroepig met grondpapier behangen.

De deurbetimmeringen en deuren, uitkomende in de trapvestibule, zijn van blank eikenhout, alle overigen van blank Amerikaansch grenen, met dorpels en neuten van wit marmer. In een en ander materiaal bestaan de deurbetimmeringen uit gebeeldhouwde pilasters, hoofdgestellen en consolen, terwijl de deuren in den stijl der XVI en XVII eeuw door paneelen zijn verdeeld.

Als zeer voorname onderdeelen der binnenordonnantie verdienen eindelijk nog de groote schouwen der faculteits-

en wachtkamers vermelding, gedeeltelijk geheel in bergsteen, gedeeltelijk in bergsteen en eikenhout uitgevoerd, beide materialen rijk gebeeldhouwd. De meer eenvoudige stookplaatsen der collegekamers bestaan uit mantels van zwart marmer, ingelegd met friezen en paneelen van beschilderde tegels uit de Delftsche en Haagsche plateelbakkerijen. Van alle schoorsteenen zijn voorts de nissen met gekleurde tegeltjes bezet, gedeeltelijk uit de werkplaatsen van „Rozenburg," gedeeltelijk uit de bekende fabrieken van Van Hulst te Harlingen en Schillemans te Utrecht.

Wat de buitenordonnantie betreft, zijn de voorgevel en de beide zijgevels in Utrechtsche appelbloesem opgetrokken met ruime toepassing van bergsteen (St. Joire) voor het avantcorps van het portaal, voor alle lijstwerken, de bekleedingen der vensters, de plattebanden, de blokken langs de hoeken enz.; terwijl voor sommige beeldhouwwerken ook van Savonnière is partij getrokken. Alle plinten en sokkels der buitenordonnantien zijn van Escauzijnsche steen.

Onder de beeldhouwwerken der buitenordonnantie verdienen in de eerste plaats vermelding de tien medallions der vóór- en zijgevels met de relief-portretten van beroemde hoogleeraren der Utrechtsche Universiteit — een tweetal uit iedere faculteit — waarvan op cartouchen in de fries der cordonlijst de namen zijn aangewezen. Deze zijn: Voetius, Matheus, Stratenus, Drakenborgh, van Heusde, Heringa, Mulder, Holtius, Buys-Ballot en Donders. De modellen voor deze portretten zijn, evenals het model voor den Minerva-kop boven de hoofddeur, van de hand des heeren E. Lacomblé te Delft. De uitvoering was aan den heer E. A. F. Bourgonjon, te 's Hage, toevertrouwd, aan wien ook voor het grootste gedeelte het ornamenteele beeldhouwwerk der buiten- en binnenordonnantie was opgedragen.

De allegorische vrouwenfiguren met de wapens van Stad en Provincie Utrecht in het avantcorps, zijn gemodelleerd en uitgevoerd door den heer W. Mengelberg te Utrecht, uit wiens atelier ook het Rijkswapen en het Academiewapen, dat den topgevel afsluit, afkomstig zijn. Ook de beide wapenleeuwen op de hoeken van het uitspringende portaal met de initialen van H.H. M.M. de Koningin en de Koningin-Regentes zijn in dezelfde werkplaats vervaardigd.

De marmeren buste van H. M. Koningin Wilhelmina, in de nis boven het groote drielicht geplaatst, is een werk van prof. F. Leenhoff te Amsterdam.

De uitvoering van het gebouw werd bij besluit van het Gemeentebestuur van 23 October 1891 voor de som van *f* 146.666 opgedragen aan den heer G. J. van Vloten, aannemer te Utrecht, volgens bestek en voorwaarden, waarin 15 September 1893 als termijn van oplevering was voorgeschreven. Voor de uitvoering van den dakruiter, die in de bestekteekening niet was ontworpen, werd door den Gemeenteraad later nog een afzonderlijk bedrag van *f* 5000 toegestaan. Bij deze sommen komt nog een bedrag van \pm *f* 8500 wegens diverse werkzaamheden aan den kloostergang op verzoek van het Rijk verricht, wegens eenige later gewenschte wijzigingen in den bouw en wegens meerdere kosten aan beeldhouwwerken dan was geraamd.

Nadat het nieuwe Collegegebouw op 23 Februari 1894 door het Rijk was overgenomen, had 12 April jl. de plechtige opening plaats.

Naar aanleiding van het stuk van den heer Huygen in Nr. 20 van dit Weekblad wensch ik bij dezen er op te wijzen, dat noch het „präcisionsventil”, noch het systeem lagedruk-stoomverwarming, zooals het daar beschreven is, vindingen zijn van het door den heer Huygen vertegenwoordigde Eisenwerk Kaiserslautern.

Ten bewijze van deze bewering haal ik aan: 1°. dat, vóórdat aan genoemd Eisenwerk patent verleend was op het „präcisions-ventil,” in mijn bezit waren „Ventile” of afsluiters volgens het zelfde denkbeeld vervaardigd en door mij betrokken van eene Duitsche fabriek van stoom-appendages; en 2°. dat het systeem van regeling door middel van stelbare afsluiters en van vulling met lucht van dat gedeelte der kachels, hetwelk niet met stoom gevuld kan worden, reeds in 1883 in de „Sanitary Engineer” beschreven is als eene vinding van Frederick Tudor, die in verschillende groote gebouwen in Noord-Amerika is uitgevoerd geworden.

Na dien datum is dit systeem in Duitschland ingevoerd geworden door Käuffer en in navolging van dezen, doch met kleine wijzigingen, door meerdere Duitsche firma's.

Dit systeem is nu gemeengoed geworden; ik kan dan ook mededeelen, dat in een groot gebouw hier te lande zulk een systeem van stoomverwarming door mij aangebracht wordt.

Ten slotte wensch ik er nog op te wijzen, dat „präcisions-ventile” onnoodig zijn, daar gewone afsluiters met beperkten slag evengoed voor het beoogde doel kunnen dienen.

H. J. WOLTER.

AMERSFOORT, 16 Juli 1894.

ANTWOORD AAN DEN HEER WOLTER.

Het lezen van het stuk van den heer Wolter geeft mij aanleiding diens aandacht te vestigen op de uitmuntende rede van onzen Hoogleeraar J. A. Snijders C. Jzn. uit Delft, gehouden op 10 September 1891 in het Frankforter-Hof te Frankfort, op het feestmaal van het congres der electrotechnici in dat jaar aldaar gehouden. In die voortreffelijke rede werd hulde gebracht aan de objectiviteit der wetenschap en werd de naijver der fabrikanten gehekel. (Zie bladzijden 80—85 van het verslag, uitgebracht aan Z. Exc. den Minister van Binnenl. Zaken, over een bezoek aan de electrotechnische Tentoonstelling enz. door J. A. Snijders C. Jzn., Hoogleeraar a/d Polytechnische school te Delft. 's-Gravenhage Martinus Nijhoff 1894).

Het stuk door mij in Nr. 20 van dit Weekblad geschreven, is *objectief* en *actueel*, en het spijt mij dat de heer Wolter de zaak op subjectief terrein (waarop ik hem niet volgen zal) tracht te brengen.

Mijn stuk behelst uitsluitend eene beschrijving van een nieuw systeem lagedruk-stoomverwarming, dat, zooverre mij bekend is, nog nimmer in een onzer Nederlandsche vak- of andere bladen werd beschreven, dat thans baan breekt, en dus thans behoort beschreven te worden.

In mijn stuk wordt van geen enkel gebouw gewaagd, waarin dat systeem hier te lande wordt toegepast, noch van een vertegenwoordiger, waar men inlichtingen kan ontvangen. Het stuk bleef *objectief*. De titel luidt: „beschrijving van een nieuw systeem lagedruk-stoomverwarming van het Eisenwerk Kaiserslautern”, omdat aan het Eisenwerk Kaiserslautern het patent op het „Präcisionsventil” is verleend, en het toch wel noodig was het systeem een naam te geven.

Elkeen zal moeten toegeven, dus ook de heer Wolter, dat het mij niet mogelijk was eene beschrijving te geven van „ventile” of afsluiters, volgens hetzelfde denkbeeld vervaardigd, mij onbekend en in het bezit van den heer Wolter. Het spijt mij dat de heer Wolter van die zaak niet iets heeft medegedeeld in een technisch blad; ik zal het noteeren, wellicht komt het nog eens te pas bij het schrijven van eene geschiedenis van de verwarmingstechniek.

Het is misschien heel erg, maar toch zal ik het maar bekennen, dat ik het stuk van de „Sanitary Engineer” in 1883 niet gelezen heb. Ik vind het voor de geschiedenis van de verwarmingstechniek wederom zeer interessant en ben dus dankbaar voor de mededeeling, maar ik vind het minder van *actueel* belang.

Ik zal met den heer Wolter geen strijd voeren over zijne geheel ongemotiveerde uitspraak: „dat Präcisionsventile” onnoodig zijn, en ik raad hem aan die zaak dan nog eens te bestudeeren.

Het doet mij leed, dat de heer Wolter mijn naam genoemd heeft als vertegenwoordiger van het Eisenwerk Kaiserslautern, want die mededeeling doet niets ter zake en schaadt de objectiviteit.

Het doet mij genoegen uit zijn stuk te lezen, dat hij hier te lande een groot gebouw met zulk een systeem van stoomverwarming voorziet en aldus medewerkt tot invoering van dat systeem.

C. A. HUIJGEN.

Rotterdam, 20 Juli 1894.

Civiel-Ingénieur.

Op Vrijdag 13 Juli '94 vereenigden zich 19 leden der afdeeling Utrecht, des morgens te 7.33 aan het station Maliebaan aldaar tot het ondernemen eener kunstreis naar Alkmaar.

Te Amsterdam gearriveerd, begaf men zich onmiddellijk naar de boot „de Alkmaar Packet,” welke ten half tien uur van Amsterdam stak om ons naar Alkmaar te brengen. — Dit boottochtje door het Y, de Zaan, het Alkmaarsche Meer en het Kanaal naar Alkmaar, Zaandam, Zaandijk, Wormerveer en Akkersloot was voor iedereen zeer aangenaam en afwisselend.

Slechts een paar maal noopte een korte regenbui ons tijdelijk te verlaten, om toevlucht te zoeken in de kajuit. Ten elf ure werd aan boord gedéjeuneerd, ten 12¹/₄ arriveerde men te Alkmaar, alwaar de heer Looman, gemeenteraad-architect, ons opwachte; deze was zoo beleefd geweest om ons te geleide voor dezen dag aan te bieden.

Om dan ook geen tijd te verliezen, toog men onmiddellijk naar de Accijnstoren in oogenschouw te nemen. Van daar ging men langs de buitenzijde der stad naar het standbeeld „Alkmaars Victor” opgericht ter herinnering aan het beleg der stad door de Spanjaarden, op de plaats waar de stad het felst beschoten werd. Het beeld zelve, een gevleugelde vrouwen-figuur, is vervaardigd uit grijze zandsteen, terwijl het voetstuk van bruine Bremer-steen is.

Voortwandelende ging men stadwaarts en bereikte de in volgang zijnde kaasmarkt, waar men niet alleen het heerlijke Alkmaarsche product kon bewonderen en van de geur daarvan genieten, doch tevens een prettigen indruk kreeg van de groote levendigheid en handel. Op de kaasmarkt vindt men de weelderige en waagtoren, een prachtig gebouw, waarvan de gevels in 1870 zijn gerestaureerd. Verder werd een bezoek gebracht aan het huis met de schopjes, een alleraardigst oud-Hollandsch gevelgebouw, in den gevel bevindt zich een steen met de jaartallen 1609—1610.

De stad doorgaande, werden nog verschillende oude gevels bewonderd en ging men, na een blik geworpen te hebben op het oude mannen- en vrouwenhuis, het stadhuis in de Langestraat en de nieuwe Cadettenschool, naar den Alkmaarder-hout; na een korte doch alleraangenaamste wandeling stapte men ten ongeveer 2 ure in de gereedstaande rijtuigen en werd allereerst gereed naar Bergen, een allerlieft landelijk dorpje.

Hier werd de zoogenaamde Ruïne bezichtigd, zijnde de overblijfselen eener door de Spanjaarden in 1574 vernielde kerk.

Na een kort oponthoud brachten de rijtuigen ons in het Bergbosch; hier steeg men uit om eene aangename wandeling door het Bosch te maken. Daarna reed men langs de prachtig begroeide duinen over Egmond aan den Hoef naar Egmond aan Zee.

Hier werd een half uur halt gehouden en genoot men van de frissche zeelucht door een wandeling langs het strand. Na een bezoek in het hotel met een dronk te hebben versterkt, werd de terugreis aangenomen; men ontving een hartelijken groet van de oude zeelui van de Prins Hendrik-stichting en reed naar Heilo, alwaar weder een oogenblik werd vertoeft. Hier werd de zoogenaamde Willebrordus-put in oogenschouw genomen, waarvandaan het water, zooals door sommige lieden wordt geloofd, een genezende kracht bezit. In plaats evenwel van het gebruik van het genezende putwater werd de voorkeur gegeven aan hetgeen te bekomen was in het café „het rustende jagertje”, waar men in den tuin eenige oogenblikken gezellig zat.

Ten ruim 6 ure was men in Alkmaar terug, ten hoogste vandaan over den aangenamen tocht, die te meer waarde heeft gehad door de verschillende opmerkingen en mededeelingen van onze geleider, den heer Looman.

Ten ongeveer half zeven ging men aan tafel; het behoefte was geen betoog, dat hier den meest aangenamen en prettigen tocht heerschte.

Nadat de Voorzitter, de tolk zijnde van alle leden, dank had gebracht aan den heer Looman voor zijn uitstekend geleide, vertrok men ten ongeveer 9 ure en arriveerde ongeveer te half twaalf te Utrecht, allen ten hoogste voldaan over het nuttigen en aangename dat die dag had opgeleverd.

BERICHTEN.

LOON EN ARBEIDSDUUR. De Gemeenteraad van Amsterdam besloot in zijne zitting van 11 Januari j. l. om in de bestekken, waar de bepalingen omtrent loon en arbeidsduur werden opgenomen, eene dubbele inschrijving verplichtend te stellen, namelijk „met” en *zonder* die bepalingen. Omtrent de resultaten van dergelijke

bestedingen wordt in het Gemeenteblad van Amsterdam een overzicht gegeven, waaraan het volgende is ontleend. Bij dertien aanbestedingen beliep het totaal bedrag der laagste schrijvingen met de nieuwe bepalingen f 362,599, en zonder, f 58,081. Het verschil is dus 1,26 pCt. Het gemiddeld bedrag van alle inschrijvingen met de bepalingen was f 400,404 en zonder f 391,903 of 2,17 pCt. minder.

Het blijkt dus, dat de financiële bezwaren van de invoering van nieuwe bepalingen niet overwegend zijn. Tevens deelen B.

W. mede, dat de toepassing dier bepalingen tot geene andere bezwaren van eenigszins ernstigen aard heeft aanleiding gegeven. In verband daarmee stellen zij voor de proef met 1 Augustus k. te doen eindigen. De meerderheid van het college van B.

W. meent echter, dat het wenschelijk is, althans voorloopig, de dubbele inschrijving te handhaven, teneinde een maatstaf te hebben voor de opoffering, die de gemeente zich door het stellen van bepalingen omtrent minimum-loon en maximum-arbeidsduur getroost.

Zij stelt dus voor de inrichting der bestekken te laten zooals is, doch te bepalen, dat alleen de gemeenteraad in bijzondere gevallen kan besluiten, van de inschrijvingen zonder de bepalingen gebruik te maken. Verder brengt zij in herinnering, dat de gemeenteraad daardoor in geen enkel opzicht zijne vrijheid verliest, in de bepalingen, den 11den Januari j. l. vastgesteld, de veranderingen te brengen, die hij in het belang der gemeente nodig acht.

KERK TE SCHERMERHORN. Provinciale Staten van Noord-Holland hebben een bedrag van f 500 toegestaan ter tegemoetkoming van de kosten van de restauratie der ramen in de Herv. kerk te Schermerhorn. Zooals reeds vroeger werd gemeld, hebben Geputeerde Staten afwijzend beschikt op het verzoek om subsidie.

INTERNATIONAAL CONGRES VOOR BINNENSCHIEPVAART. Het programma van het zesde Int. Congres voor Binnenschiepvaart te Gravenhage te houden, is als volgt samengesteld:

Zondag 22 Juli. Bijeenkomst der congresleden des avonds 8 uur den tinn van het Kon. Zööl. Botanisch Genootschap.

Maandag 23 Juli. Opening van het Congres des v. m. 9½ uur het gebouw der Academie voor Beeldende Kunsten (Boschkant). Algemeene Vergadering.

Vergadering der afdelingen 's nam. 1 uur.

Des avonds 9½ uur. Raout in den Restaurant Royal, het Congres aangeboden door den Minister van Waterstaat, Handel en Nijverheid.

Dinsdag 24 Juli. Tocht naar den Hoek van Holland, Rotterdam, Princhem en Dordrecht.

Woensdag 25 Juli. Bijeenkomst der afdelingen.

Ontvangst van de leden van het Congres door den Raad der gemeente 's-Gravenhage te 4 uur 's nam. in het Stadhuus. Concert in de tent van de Nieuwe of Litteraire Sociëteit in het Bosch.

Donderdag 26 Juli. Bijeenkomst der afdelingen in de tooneelzaal van het Kurhaus te 6½ uur. Na het diner muziek op het plein en vuurwerk.

Vrijdag 27 Juli. Tocht naar Amsterdam, naar het Merwedemaal en IJmuiden.

Zaterdag 28 Juli. Algemeene vergadering te 10 v. m. tot afsluiting van het Congres.

Na het Congres kan door de leden nog worden deelgenomen in de volgende tochten:

Op 30 Juli, naar Haarlem, de Haarlemmermeer, Zaandam, enz.;

op 31 Juli, naar de werken voor de verlegging van den Maasmond;

op 30 en 3 Juli, over de Zuiderzee naar Urk, naar Zwolle en de veenderijen in Overijssel.

In het Weekblad van 23 Juni j.l. komt een ingezonden stuk in „Dixi” voor, over een prijsvraag die door den gemeenteraad in Breda was uitgeschreven voor een winkelhuus, welk stuk in de plaatselijke bladen aldaar werd overgenomen. De nieuwe edasche Courant is het niet geheel en al eens met Dixi, en stelt op twee nieuwe magazijnen, die fraai genoemd kunnen worden. Daarvan zal zeker één, de uitzondering zijn waarop hi in zijn stuk wijst.

In de zitting van den gemeenteraad van 14 Juli j.l. kwam a. in behandeling de keuze van het plan tot het bouwen van een huus op den hoek der Lange Brugstraat en Nieuwenweg. Het winkelhuus in kwestie.

De heer Lijdsman, raadslid, deelde mede, dat hij verplicht was geweest zich buiten stemming te houden in de bouwcommissie, zoodat hij gaarne wenschte, dat drie personen buiten raad benoemd werden om eene keuze te doen.

Hoewel die wensch eenige tegenkanting ondervond, werd het voorstel van den heer Lijdsman toch aangenomen, en daarbij paald, dat de drie deskundigen zullen worden aangewezen door B. en W.

In het gebouw der Kunstnijverheid-Teekenschool Quellinus te Amsterdam wordt, morgen voor 't laatst, een tentoonstelling gehouden van het werk, door de leerlingen dier school in den geloopten cursus vervaardigd, en van hun concourswerk.

Daaruit blijkt, met hoeveel ernst gewerkt wordt, en onder elk een goede leiding. Vooral treffen de geleverde proeven in bekwaamheid der leerlingen uit het derde studiejaar van de schilderklasse, als stillebens, natuurstudies naar bloemen, ruchten enz., van den beeldhouwer, die ook goed geslaagde proeven van steenhouwerk en van snijwerk in hout leverde, en van de lithografen, wier bekwaamheid kan blijken uit de

steen en de afdrucken daarvan. De decoratieschilder S. H. F. van der Noordaa, de beeldhouwer M. Citroen, en de lithograaf W. E. U. Enninga zullen hun ijver dan ook bekroond zien met de zilveren medaille als 1e prijs, evenals de bouwkundige J. L. Pot. Bovendien kunnen aan eenige andere leerlingen van dit laatste studiejaar nog tweede prijzen en diploma's worden uitgereikt.

Maar ook het werk der lagere klassen zal men met genoegen zien; frisch en smakelijk ziet het er uit. Zulk werk kan worden geleverd als het arbeiden den leerling behaaglijk wordt gemaakt. Vooral hij, die niet zoo geheel en al leek is, en in de periode om te twijfelen of hij nog wel tot de jongeren behoort, betreurt het in zijn tijd niet zoo'n onderwijs genoten te hebben als thans gegeven wordt. Wie hoorde vroeger, als 14 jarige leerling, van eigen compositie? Ga nu echter eens zien wat het resultaat is van een goede methode van onderwijs bij jongens die één jaar aan lijntekenen hebben gedaan, en hoe „denken en smaakvorming”, die lust verwekken, in de plaats zijn getreden voor het sleur-wekkend copiëeren, dat verveelde, en den meester in de oogen van zijn jongens tot een saaien dwarskijker over het werktuig maakte.

De Quellinusschool is in de goede richting.

KAPEL VAN HET ST. ANNAHOFJE TE LEIDEN. De bij het St. Annahofje te Leiden behorende kapel is onder de leiding van den heer W. C. Mulder, architect aldaar, hersteld geworden. Daarbij is niet gestreefd naar eene restauratie die ook herstel omvat in een toestand die misschien de oorspronkelijke is geweest; maar al wat dreigde te vervallen werd zoodanig vernieuwd, dat het geheel weer gedurende talloze jaren voor ondergang behoed is.

Wel is de kapel niet door vorige regenten verwaarloosd geworden, ja zelfs goed onderhouden, maar door de van ouderdom allengs gescheurde muren drong het vocht naar binnen en zou groote schade hebben kunnen aanrichten aan de verschillende kunstvoorwerpen in het gebouwtje. Zij die een paar jaren geleden regenten van het hofje waren, de oud-wethouder van Leiden, de heer P. J. de Fremery, en na zijn overlijden zijne dochter, en de predikant te Groesbeek, Dr. D. G. W. Muller Massis, hebben door eene deugdelijke herstelling een dreigend gevaar afgewend.

De heer Ch. M. Dozy, archivaris van Leiden, heeft in den „Spectator” eene beschrijving van de kapel en daarin nog aanwezige kunstvoorwerpen gegeven. Daaruit blijkt, dat het hofje reeds in 1492 werd gesticht door Willem Claasz. Doornick en Hillegont Willemsd. de Bruyn; naast den eigenlijken toegang tot de dertien woonhuisjes staat het Kapelletje, dat in hoofdzaak ongeschonden bewaard is gebleven, met zijn altaar, het eenige, naar de Dozy meent, dat in Noord-Nederland onveranderd uit de 16de eeuw is overgebleven.

De kapel heeft nog gebrande glasruiten uit de 17de eeuw, waarvan Abraham Torenvliet er in 1673 waarschijnlijk vermaakte, en geschilderde tegeltjes, allicht dezelfde die in 1682 door Adriaan Rensema werden geleverd. In het gebouwtje trekken hoofdzakelijk de aandacht de fraaie, goed geconserveerde 16de eeuwse triptiek boven het altaar, met een voorstelling van de aanbidding der drie Koningen; verder een portret van een 16de eeuwse Kanunnik, in fraai gesneden lijst, en in een kastje van lateren tijd een belangrijk gothisch diptiekje, polychroom snijwerk in hout, Maria en den engel Gabriël voorstellende. Bovendien zijn er nog talrijke merkwaardige voorwerpen in de kapel en in een kast in het voorhuis van het hofje te zien.

De ingang tot het St. Annahofje ligt aan de Hooigracht, kort bij den Nieuwen Rijn; daarboven worden naam en stichting vermeld.

PERSONALIA.

Aan 's Rijks-school voor Kunstnijverheid (gevestigd in het Rijks-Museum te Amsterdam) zijn met gunstig gevolg afgelegd het eind-examen van den vierjarigen cursus door de heeren S. Goslinski, déc-schilder, van Groningen, J. L. Heeroma, déc-schilder, van Amsterdam, en F. J. Th. W. van Rossum, meubelmaker, van Hilversum; het theoretisch eind-examen tot overgang van de eerste naar de tweede helft van den vierjarigen cursus door de heeren F. Bobeldijk, dec. schilder, van Koog aan de Zaan, en A. F. Falise, modelleur, van Wageningen.

Bij Min. beschikking zijn, voor het tijdvak van 1 Sept. 1894 tot en met 31 Aug. 1895, benoemd tot assistenten aan de Polytechnische School te Delft, de heeren: H. Baucke, voor de scheikunde; — G. A. J. Steen, voor de werktuigbouwkunde; — en A. A. van Anrooy, voor de schoone bouwkunde.

VRAAGBAAK.

VRAAG 126. Welke steen is 't beste geschikt voor 't metselen van een kap in een bakkersoven, waarin roggenbrood moet worden gebakken.

Lijst van Fabrikanten, Leveranciers, enz.

Prijs per regel voor niet geabonneerden op advertentiën / 5.— per jaar bij vooruitbetaling. Abonnés op advertentiën 1 regel gratis voor iedere advertentie.

Ameublementen. — H. F. JANSEN & ZOON, Amsterdam.
 Bouwstoffen. — MARTIN & Co., Amsterdam.
 Badinrichtingen. — TH. A. DE KOSTER, Amsterdam.
 Boeken over Bouwkunde. — P. NOORDHOFF, Groningen.
 Brandkasten. — Wed. P. A. SCHROOT & ZOON, den Haag.
 " — LANDRÉ & GLINDERMAN, Amsterdam.
 " (Amerik.) — FRED. STIELTJES & Co., Amsterdam.
 Brandkluisdeuren. — Wed. P. A. SCHROOT & ZN, den Haag.
 " — LANDRÉ & GLINDERMAN Amsterdam.
 Carbolineum Avenarius. — GUST. BRIEGLEB, Amsterdam.
 " Cevenarius. — PELT & Co. Rotterdam.
 Cement-IJzerwerken. — AMSTERD. FABRIEK, Amsterdam.
 Electriche insallatiën. — SIEMENS & HALSKE, den Haag.
 Electriche Beleuchtung. — C. A. HUIJGEN. — Rotterdam.
 Gasmotoren. (Crossley Otto) — G. BARGER, den Haag.
 Gebrand Glas. — J. SCHOUTEN, Delft.
 Glas. — P. DOLK & Zn., Rotterdam.
 Hardsteen, Zandsteen. — DE BEER & LEHREN, Amsterdam.
 Hollandsch Loodwit. — G. GREVE, Utrecht.
 Houtbewerkingswerktuigen. — FRED. STIELTJES & Co., Amsterd.
 " — G. BARGER, den Haag.
 " — LANDRÉ & GLINDERMAN, Amst.
 Houtcement. — G. P. KORF, Amsterdam.
 " — J. G. KORSTEN, Amsterdam.
 Houtcement enz. — A. G. AIKEMA en Co. Rotterdam.
 Haeuslersche Houtcementen Dakbedekking. — J. A. SMITS, Ruijschstraat 5, Amsterdam.
 Hydraul. Electr. en handliften. — FRED. STIELTJES & Co., Amsterd.
 Hydro Zandsteenwerken. — VAN DE POL & WICKOP, Utrecht.
 Hypotheken. — Mij. v. HYPOTHECAIR CREDIET, den Haag.
 Huis- en Décoratieschilder. — Jos. AMIABEL, Luth. Burgwal 29, den Haag. Breedstraat 9, Utrecht.
 Ingolin. — D. FRENI, Amsterdam.
 Jalousiën. — S. BRUIGOM, Arnhem.
 Kranen. — JAN HAMER & Co., Amsterdam.
 Levensverzekering-Maatschappij „KOSMOS”, Den Haag.
 " — Eerste Nederlandsche, den Haag.
 Lichtdrukken. — RITSCHER & LANDSMAN, den Haag.
 Liften. — C. A. HUYGEN, Rotterdam.

Liften. — JAN HAMER & Co., Amsterdam.
 " — LANDRÉ & GLINDERMAN, Amsterdam.
 Loodwit. — GREVE, Utrecht.
 Marshall's Stoommachines. — LANDRÉ & GLINDERMAN, Am.
 Marmer. — DE BEER & LEHREN, Amsterdam.
 Marmer. — G. & J. COOL, Amsterdam.
 Morleysteen. — ARMAND VAN WYLICK, Brussel.
 Onbrandbare Slakkenwol. — E. GOMPERSZ, Rotterdam
 Ovens — W. A. V. DESMONS, Heer—Maastricht.
 Overkappingen. — T. G. TISSOT, Jr. Amsterdam.
 Parketvloeren. — GEBR. v. MALSEN, 's Gravenhage.
 " — DE BEER & LEHREN, Amsterdam.
 Photolithografie. — WEGNER & MOTTU, Amsterdam.
 " Steendrukkerij v/h AMAND, Warmoesstr. 147, Am.
 Proefstation Bouwmat. — KONING & BIENFAIT, Amsterdam.
 Portland-Cement. — DYCKERHOFF & SÖHNE, Amönebugr.
 Portland-Cement. — ROTH & PFEIFFER, Rotterdam.
 " — DE BEER & LEHREN, Amsterdam.
 " — E. GOMPERTZ, Rotterdam.
 " — PELT & Co. Rotterdam.
 " — H. G. AIKEMA & Co., Rotterdam.
 Rolluiken. — T. G. TISSOT Jr., Amsterdam.
 " — W. H. M. SCHOLTE, Amsterdam.
 Schoolborden. — J. M. KIPPEL, den Haag.
 Stalen Balken. — H. E. OVING Jr. Rotterdam.
 Staaldraadtouw. — HOOGERWERFF & Co., Kinderdijk.
 Sgraffito. — G. H. BAUER & ZOON, den Haag.
 Stalinrichtingen. — STAAL & HAALMEIJER, Amsterdam.
 " — D. M. S. KALKER, Amsterdam.
 Steenhouwwerken. — D. J. BREEDVELD, Dordrecht.
 Stoompompen. — LANDRÉ & GLINDERMAN, Amsterdam.
 Stukadoors en Ornamentisten. — M. ELFRING & Zn., Z.O. Buitecengel 194—195, Den Haag.
 Tegels in soorten. — A. N. DE LINT, den Haag-Delft.
 " — DE LINT & Co., Rotterdam.
 Toeschuifbare hekken. — FRED. STIELTJES & Co., Amsterda
 Tufsteen. — F. ENGERS, Amsterdam.
 Verwarming en Ventilatie. — FRED. STIELTJES & Co., Amsterd.
 Verwarmingtoestellen. — D. S. M. KALKER, Amsterdam.
 " — W. ZIMMERSTÄDT, Amsterdam.
 Ventilators. — JAN HAMER & Co., Amsterdam.
 " — D. P. H. HASSELMAN, Amsterdam.
 Werkt. v. Stoomwascherijen. — FRED. STIELTJES & Co. Amster
 Worthington. Stoompomperwt. — FRED. STIELTJES & Co. Am
 IJzerwerken. — G. J. VINCENT & Co., Schiedam.
 Zandsteen — VAN DE POLL & WICKOP, Utrecht.
 Zinkwerken. — F. W. BRAAT, Delft.

ADVERTENTIEN.

MARTIN & Co.,

Achter Oosteinde 2-4, bij het Paleis voor Volksvljt. AMSTERDAM.

Groothandel in Bouwstoffen.

Eenig adres van TERRA COTTA en CEMENTSTEENEN, BOUWORNAMEN- TEN en TUINSIERADEN, ook volgens teekeningen.

De Portland-Cement-Fabriek van DYCKERHOFF & SÖHNE

te Amöneburg bij Biebrich a/d Rijn.

evert haar erkend en uitmuntend fabrikaat, met garantie voor de grootste vastheid en deugdelijkheid. Productie-vermogen der fabriek: 600,000 vaten per jaar. Magazijnhouders in de voornaamste steden.



Gouden Staats-Medaille.

Medaille Breslau 1869.

Diploma als Eerste prijs voor uitmuntend fabrikaat. Kassel 1870.

Medaille van verdienste Weenen.

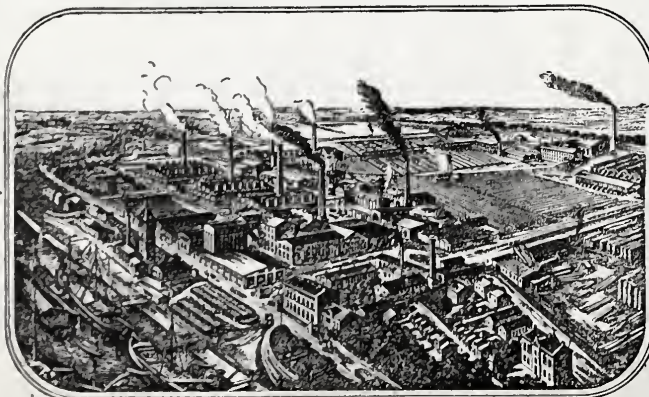

Düsseldorf. 1880.

Gouden Medaille Offenbach a/M. 1879.

Gouden Medaille Hoogste onderscheiding in den internationalen wedstrijd. Arnhem 1879.

RUD. OTTO MEIJER.

HAMBURG, BREMEN, BERLIJN.

CENTRALE VERWARMING en VENTILATIE.

Onder de meer dan 2000 installaties naar eigen systemen uitgevoerd, zijn begrepen 70 Kerken, 2 Hoogescholen, 79 Ziekenhuizen en Verplegingsgestichten, 24 gevangenissen, 27 schouwburgen, 55 Hotels en restaurants, 65 drooginrichtingen, 18 bad- en zweminrichtingen, 2 bibliotheken, 8 Museums, 4 stations en 8 beursegebouwen, waaronder ook HET BEURSGEBOUW TE BERLIJN.

Eenig adres voor Nederland: Prinsengracht 787, Amsterdam. H. J. HENSTERMAN. firma: Technisch Bureau Nierstrasz.



No. 22.

28 JULI 1894.

14de JAARGANG.

Redactie voor de verschillende groepen:

EDUARD CUYPERS. — F. C. DUFOUR. — A. C. M. VAN ETTEN. — HENRI EVERS. — GUGEL. — C. A. HUYGEN. — D. E. C. KNUTTTEL. — JURIAAN KOK. — J. R. DE KRUYFF. — F. H. VAN MALSEN. — C. B. POSTHUMUS MEIJES. — C. MUYSKEN. — J. J. VAN NIEUKERKEN. — R. P. J. TUTEIN NOLTHENIUS. — C. H. PETERS. — C. T. J. LOUIS RIEBER. — P. DU RIEU FZM. — J. VERHEUL DZM.

BUREAU VAN REDACTIE: Marnixstraat 402, Amsterdam.

ABONNEMENTSPRIJS voor Nederland, fr. p. p. f 15.— 'sjaars, voor Indië en het Buitenland (bij vooruitbetaling) fr. p. p. f 17.—

PRIJS DER ADVERTENTIEN: van 1—5 regels f 1.— elke regel meer 20 cts. Groote letters naar plaatsruimte.

AANKONDIGINGEN v. AANRESTERINGEN 15 cts. per regel met premie 2/3 maal.

ABONNEMENT VOOR ADVERTENTIEN tegen belangrijk verminderde prijzen.

Uitgevers: MOUTON & Co., — 's-Gravenhage.

BUREAU VAN ADMINISTRATIE: Herderstraat 5, 's Gravenhage.

INHOUD: Derde brief uit Londen aan Arie Geert's te Oostwolde. — Het Orientalisme in de Westersche architectuur, door Henri Evers. — Ingezonden, door H. J. Wolter. — Antwoord aan den heer Wolter, door C. A. Huijgen. — Berichten. — Lijst van Fabrikanten, Leveranciers, enz. — Advertentiën. — Met een plaat.)

DERDE BRIEF UIT LONDEN AAN ARIE GEERT'S TE OOSTWOLDE.

Amice!

Ingevolge belofte is het thans over de gebouwen der „Royal Courts of Justice” dat ik een uurtje met u kom praten; die gebouwen, zij liggen betrekkelijk dicht bij de St. Paul; van Ludgate Hill toch Fleet-street doorgaande komt men in het Strand, en daar, tegenover een der ingangen tot de gebouwen en tot de schilderachtige binnenplaatsen van The Temple, vindt men de Law-Courts.

Misschien zult gij u nog herinneren de rijke collectie teekeningen en details dezer Rechts-gebouwen, opgenomen in het tweede deel van de Building News, jaargang 1882, teekeningen, details en perspectivische aanzichten, meereendeels des architects, of Street's eigen werk, en die alle zóó de meesterhand verrieden, dat gij destijds met mij overtuigd waart, dat in Londen weder een buiten-gewoon grootsch en prachtig monumentaal gebouw moest zijn verzezen.

Welnu, vol verwachting was ik opgewandeld en gekomen in het Strand, en verbaasd stond ik daar nu op den hoek der smalle Essex-street, tegenover den zuidelijken of hoofd-gevel.

Zijn dat nu de Law-Courts? — Zijn dat nu werkelijk dezelfde gebouwen, waarvan de teekeningen u en mij inder-tijd in zoo hooge mate interesseerden, en is dat nu het

meesterwerk van George Edmund Street, door een Engelsch vakblad in 1888 genoemd: „the greatest Gothic architect of his generation”?

Gekomen om te genieten, om te bewonderen als 't kon, was het met een gevoel van spijt, neen, bijna nijdig zelfs, wijl er inderdaad van genot noch bewondering sprake kon zijn, dat ik moest gaan. Welke zijn dan toch de oorzaken, dat die gevel-teekeningen zoo oneindig veel beteren indruk maakten, dan het gebouw volgens die teekeningen gebouwd? Welnu, om niet te overhaast te oordeelen, heb ik een vollen morgen besteed om die gebouwen-groep van buiten te bezien; ge kunt er rondwandelen, want zij vormen een vrij liggend rechthoekig terrein van pl. m. 200 M. lengte bij 150 M. diepte, aan de voor- of zuid-zijde begrensd door het Strand, aan de oost-zijde door de Bell-Yard, aan de noord-zijde door de Carey-street en aan de west-zijde door de Clement's Inn, aan welke zijde nog een terrein ter breedte van pl. m. 50 M. en ter volle diepte onbebouwd ligt en bestemd is voor den bouw van een west-vleugel met „Great Quadrangle” gelijk aan de oost-zijde — om, is ook die vleugel opgetrokken, een bebouwd grondvlak van niet minder dan drie hectaren te beslaan. —

Dank zij eene introductie aan Mrs. C. J. Williams, den „Clerk of Works”, heb ik tevens een vollen middag kunnen besteden om de gebouwen van binnen door te wandelen, hetgeen in dezen tijd van dynamiet-bommen niet zonder introductie wordt toegestaan; doch hoe kalm ook bezien, Street's werk trouwens staat te hoog aangeschreven om niet dan met volle aandacht bezien te worden, hoe kalm ook bezien, teleurstelling was én buiten én binnen mijn deel.

Street schreef in 1855, teruggekomen van eene reis door Noord-Italië, een boek getiteld: „Brick and marble

in the middle ages"; en daarin zegt hij: „our build-
„dings are in nine cases out of ten, *cold, colourless,*
„*insipid, and academical studies*". . . . en iets verder:
„the task and duty of architects of the present day is
„mainly that of awakening and satisfying the feeling
„of colour, no excuse can be found for us, if we continue
„to neglect to avail ourselves of the materials we have to
„day, to give our buildings the wanted charme by colour.”
— In 1872 gaf hij, teruggekomen van zijne tweede Ita-
liaansche reis, eene nieuwe, herziene uitgave van dit werk,
waarin hij deze zoo juiste opmerking en raad herhaalt en
niettegenstaande dat, leverde dezelfde architect die dit
schreef, toen hij in de jaren 1874-1881 de *Law-Courts*
bouwde, een gebouw in-koud en kleurloos, en weinig meer
dan een academisch ontwerp, prachtig misschien geteekend
voor eene tentoonstelling, of goed misschien, mits gebouwd
van eene andere materie en op een vrijstaanden heuvel, maar
dat daar in het *Strand* te midden dier hooge Londensche
huizen, als verzonken staat. Allertreurigst ook is die
kille grijze kleur met wittige vlekken, waardoor, tenzij
bij intensief licht, de profillen en vormen niet spreken,
en het gebouw er schijnbaar arm, en inderdaad koud
en naar en als 't ware vervallen uitziet, — ik zeg schijn-
baar arm, omdat alles inderdaad overrijk en gevarieerd
bewerkt is, en als 't ware vervallen, omdat de „Port-
land stone,” waarvan het gebouw is opgetrokken, wel
niet is verweerd, maar toch op tal van plaatsen die wit-
grijze kleur heeft aangenomen, die een gebouw zoo arm,
en oud én vervallen doet schijnen.

Vreemd inderdaad, want *Street*, hij kende én voelde én
hij wist het waarom van de charme van het meerendeel der
middeleeuwsche gebouwen in Italië; hij had haar oud-
Lombardische architectuur met haar kleur- en met haar
materiaal-spelingen ten vollen genoten, en dat alles in zijn
aan den „Lord-Bishop of Oxford” opgedragen boek een
ieder aanbevolen; en nu hem na eene prijsvraag onder
enkele daartoe uitgenoodigden, den bouw van een der
grootste werken in Londen, den bouw dezer *Law-Courts*
werd opgedragen, een werk, hoezeer onvoltooid, reeds
2 $\frac{1}{4}$ hectare beslaande en dat in bouw negen miljoen
gulden gekost heeft, nu scheen juist datzelfde Lombardij
en datzelfde boek met al zijn raadgevingen, hem zelven
ten eenemale onbekend te zijn.

't Ging *Street* als *Vogel*; in 1872 toch schreef deze
een handboek voor den Bouwkunstenaar, getiteld: „de
Grondbeginselen der Schoone Bouwkunst,” door H. P.
Vogel, architect en leeraar voor de Bouwkunst aan de
Akademie van Beeldende Kunsten te 's-Gravenhage,
een boekje, dat volgens den schrijver tot hoofddoel heeft
om aan te geven: „*De bezieling der constructie* en de
hoofdwetten, die daarbij ten grondslag liggen”; een werkje
vol goede denkbeelden. Maar ziet, toen ten jare 1878, hem,
den schrijver, als architect den bouw der Koninklijke
stallen in de Residentie werd opgedragen, toen ook
scheen voor hem dat eigen boek niet te bestaan, en geen
onzer bouwwerken van zoodanige importance als dit,
zondigt meer tegen de wetten en tegen de eerste begin-
selen der kunst en bezit eene minder bezielde constructie
dan juist dit mislukte bouwwerk van dien schrijver.

Een hoogbejaard architect zei me eens: „ik onderscheid
„drie soorten van architecten: namelijk, *praat*-architecten,
„*schrijf*-architecten, en architecten die *kunnen bouwen*;—
„wacht u voor de beide eersten, want hoezeer niet zelden
„kranige en onverbiddelijke critici ten aanzien van het werk
„van anderen, zijn zij veelal niet in staat om zelven
„iets goeds te kunnen leveren.”— Er ligt veel waarheid

in die opmerking; *Rose* en *Vogel* althans, hebben dat te
onzen bewezen, en *Street*, hoe hoog ook boven hem
staande, wist toch van den raad dien hij anderen gaf, evenmi-
als zij, in de eerste plaats zijn eigen werk te doen profiteeren

Street had bij dien bouw *boven*, of althans *naast* zich
moeten hebben een vriend die hem aanvulde, een vriend, die
hem zijn eigen boek, die hem Cremona en Milaan en
Verona in herinnering bracht, een vriend ook, om hem
te waarschuwen voor zelfmisleiding; want zelfs de prach-
tigste uitgevoerde perspectievische teekeningen, en voora-
vogelvlucht-perspectieven, zij kunnen niet verhinderen
dat uw gebouw in totaal-effect geheel mislukt, als e-
bij het maken dier teekeningen geen rekening is ge-
houden met de standplaats, de omgeving en met de ge-
zichtspunten waaruit, niet de zwaluw, maar de gewone
voorbijganger het straks zal zien; een vriend ook, om hem
te herinneren, dat zelfs het mooiste profiel, de beste sculp-
tuur niet tot haar recht komt noch kan komen, als de
kleur der materie verkeerd gekozen is; een vriend eindelijk
om hem, die zoo vol liefde voor zijn werk was, dat hij
niets, 't geringste detail zelfs niet uit handen kon geven
maar alles zelf meende te moeten doen, — om hem te
bewegen, al het kleine over te laten ten einde zich zelf de-
te meer aan de hoofdzaak, aan het plan, aan het silhouet, aan
de groepeerings, en aan het ordenen en het doen spreken
der partijen te kunnen wijden.

Doch *Street* was geen man om zelfs van een vriend raad
aan te nemen, of om iemand, wien dan ook, boven of naas-
zich te dulden, „he was of a sterling solidity, he stood
„fours-square to the world, he was english to the backbone
„rather ill-tempered than communicative;” aldus getuigen
zijn tijdgenooten. En toch zoo groot was altijd zijn
liefde voor zijn werk, dat zijn mededinger voor deze
prijsvraag, dat *Burges*, toen hij hoorde, dat *Street* de over-
winning had behaald, getuigde: „this work will kill him
en inderdaad, dit werk, het heeft hem gedood; zoo mini-
tius als hij zijn taak opvatte, was en werd het hem te veel
en een jaar vóór de voltooiing, in 1881, stierf hij. Zijn
zoon Arthur Edmund Street, die met Arthur W. Blom-
field hem als architect van het werk opvolgde, getuigt
van zijn vader:

„I think, I might say without exaggeration, that there
„is not a single feature in the building which he did not
„accurately draw, not a piece of carving, which he did
„not sketch or touch in the clay, not a single moulding
„of which he did not give the full size, perhaps hardly
„a chamfer or splay, the angle or depth of which he did
„not decide.”

Hij was een van die mannen, die inderdaad niets kon
overlaten en was van oordeel, dat een goed architect, ook
althans, even als in de dagen van Michel Angelo, zelf het pen-
seel en zelf den beitel moest kunnen hanteeren, en soms nam
hij dan ook het penseel ter hand om zelf decoratieve vullin-
gen aan te brengen, ontleend aan Overbeck of aan Fra-
Angelico. Juist die overgrootte zorg en liefde voor zijn werk
eene zorg zóó groot, dat zij hem ontijdig, nog slechts 57
jaar oud, het leven kostte, juist die zorg heeft Engeland
zóó gewaardeerd, dat het over zijn te kort zwijgt en dat te
kort blijkbaar niet gaarne wil erkennen, en dat het hem
die, hoe goed en hoe rijk detaillist hij ook moge geweest
zijn, toch als gebouw-groepeerder en in de keuze van
materiaal en kleur onvergefelijks gefaald heeft, een prachtig
marmere monument heeft gewijd, eene eer, *Christopher*
Wren, die misschien tien maal grooter architect was dan
hij, tot heden toe nog niet bewezen.

Welke zijn de oorzaken, dat het succes van dit gebouw niet dat is van zijne teekeningen en van zijn ontwerp? Omtrent die vraag, reeds boven gesteld en reeds ten deele, hoezeer meer indirect beantwoord, zal ik trachten u de verklaring te geven, waartoe ik voor mijzelf ben gekomen.

Om mij echter goed te kunnen begrijpen, moet gij u bedenken uit uw Oostwold, en u verplaatsen midden in Londen tegenover de Law-Courts op het trottoir van eene harer drukste straten, en dáár staande te midden der drukte en omgeving moet gij u afvragen, welken indruk maakt dat gebouw, waarin Englands voornaamste rechtshoven zetelen?

Stond dat gebouw te midden van het twee dozijn huizen van uw Oostwold, of zelfs in een onzer Hollandsche steden, uw antwoord zou dan een geheel ander zijn, dan het nu moet zijn, evenals dat antwoord weder zou verschillen van den indruk, alleen bij 't zien der ontwerp-teekeningen verkregen.

Trouwens, gij weet het bij ervaring, meesttijds toch is de indruk, dien het uitgevoerde ontwerp ons geeft, een geheel andere dan die van het geteekende ontwerp — en veeltijds minder, want het effect *in* de teekening gelegd, het is en blijft een pen- of een penseel-effect dat bij de uitvoering verdwijnt, tenzij de bouwmeester in zijn profielen en vormen, heusche schaduwen en heusche wijkingen, heusche tegenstellingen en contrasten en blijvende kleur-effecten weet te leggen; weet hij dit *niet*, is hij meer teekenaar dan architect, dan kunnen al zijn aquarellen en al zijn pitoreske teekeningen zijn gebouw niet redden.

Tegen u gezegd, ligt de eerste fout van de *Law-Courts* in het plan; dat plan bestaat volgens bijgaand krabbel-tje, zooals gezegd, uit een hoofd-gebouw van gemid-

CAREY-STREET.

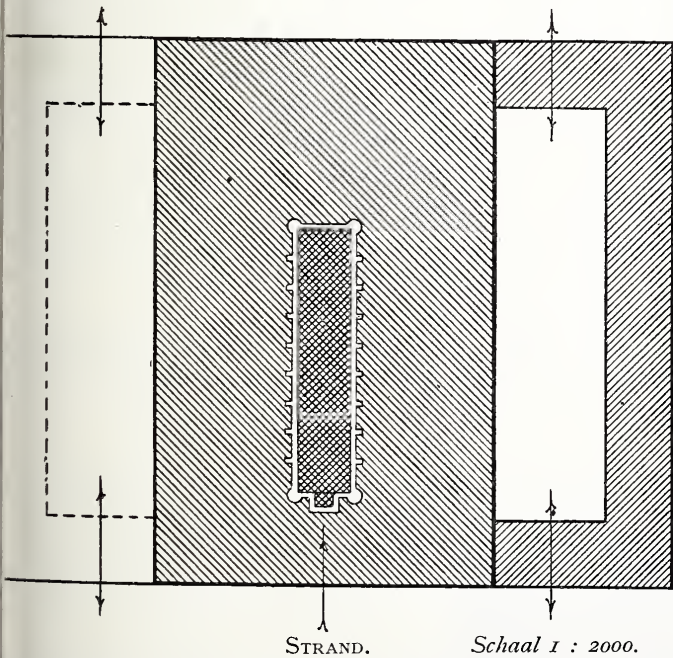

BELL YARD.

eld 92 M. breedte bij 146 M. diepte, aan de oost-zijde begrensd door eene groote binnen-plaats van 30 M. breedte bij 92 M. lengte, waarlangs zich de oost-vleugel breed ± 18 M. bevindt, die tot bureaux is ingericht; eene dergelijke binnen-plaats met west-vleugel moet nog langs de west-zijde van het hoofd-gebouw gebouwd worden, het daarvoor bestemde terrein is nu een omsloten gazon.

Dat hoofd- of midden-gebouw, dat in zich een grondvlak van 13.400 M² of van ruim $1\frac{1}{3}$ hectare beslaat, het had om goed te *kunnen* zijn, het geheele bouw-terrein van drie hect. voor zich alléén moeten innemen; nu zijn binnen die daarvoor te kleine ruimte een 700tal zalen en vertrekken zóó opeengebouwd, dat er niet alleen overal betrekkelijk

gebrek aan ruimte en aan licht is, maar dat ook het plan daardoor voor een openbaar gebouw van deze beteekenis het noodige cachet mist, en zelfs ondoelmatig mag worden genoemd, want behalve de midden-hal met den daarachter gelegen breeden dwarsgang gelijkstraats, is de ruimte-indeeling en zijn de zalen, vertrekken, trappen en gangen, allen wel groot in getale, maar veel te bekrompen van afmeting en ook voor een groot deel onvoldoende verlicht.

De midden- of de „Central-Hall” van 14,60 M. breedte bij 70 M. lengte binnenwerks, die, gelijkstraats gelegen, meer tot vestibule dan wel tot „Salle des pas perdus” dient of kan dienen, is inderdaad de eenigste localiteit van eenige afmeting, en de daarachter gelegen dwarsgang de eenigste gang van werkelijk voldoende breedte; en dat in een gebouw als dit, waarin niet zelden te gelijkertijd zitting is in alle, of althans in het meerendeel der gerechts-zalen, en zich dus een talrijk publiek, en een groot aantal rechtsgeleerden, rechters, getuigen, enz., hetzij vrij moet kunnen bewegen, hetzij de gelegenheid moet vinden, om, zonder elkander te hinderen, te kunnen wachten tot de zaak voorkomt, die hen interesseert of waarvoor zij opgeroepen zijn.

In een gerechts-gebouw als dit, moet men bovendien den weg niet behoeven te zoeken, in zoodanig gebouw moet overal ruimte en licht zijn; voor de vaak scherpe pen van een Charles Dickens ware hier menig juiste opmerking te maken, want in plaats van door ruime binnen-plaatsen, wordt dit 92 M. breede en 146 M. diepe hoofd-gebouw, met uitzondering van de langs de buitengevels gelegen vertrekken, verlicht door een 40- of een 50-tal kleine binnen-plaatsjes, van nauwelijks 7 M. breedte, allen ten bate van het ontbrekende licht van witten glazuur-steen opgemetseld, binnen-plaatsjes voor een hoog gebouw als dit en in eene stad als Londen ten eenemale onvoldoende.

In plaats ook van niet te veel, doch van breede en ruime corridors met veel licht en met uitzicht naar buiten hier en daar, en in plaats van enkele, doch inderdaad monumentale hoofd-trappen, vindt men hier enorm lange, smalle, sombere gangen, met weinig licht en zonder eenig uitzicht, geheel besloten, en meer dan een 20-tal smalle trappen, en deze meerendeels spil-trappen, nog vernauwd en verdonkerd, doordien *Street* heeft goedgevonden het ronde binnengat van het meerendeel dier trappen tot eene gesloten dienst-trap nog te benutten.

Zoodanig plan *kon* geen gelukkig geheel vormen, het is te veel in één gebouw, zoodat er overal, alléén in de Hal uitgezonderd, en ruimte en licht en lucht ontbreekt; de zalen; zij zijn vaak tot op de laatste plaats toe bezet, de gangen en trappen op het midden van den dag dikwerf door kunstlicht verlicht; architectonische binnen-effecten, doorzichten, vergezichten, treffende lichtpartijen, dit alles mist men er, trots alle zorg door *Street* aan de details besteed; en die vaak charmante details, men gaat ze daardoor meest ongezien voorbij, hetgeen dubbel te betreuren is, want wat ware er hier, bij een dergelijk breed program en waar zóó in allen deele onbekrompen mocht worden gebouwd, niet te maken geweest.

Street, hij heeft zijn effect gezocht in het vele, en in het kleine, en in het gevarieerde, en in angstige detail-studiën, en in zorgvuldige profileeringen, in plaats van zijn effect te zoeken in het breede en in het groote, in het ruime en in het lichte, en in eene eenvoudige, voor allen genietbare en voor een ieder begrijpelijke indeeling, zooals *Duc* dat gedaan heeft in zijn Palais de Justice te Parijs.

Bij een zoodanig ineengedrongen plan is het dubbel moeielijk om een imposante opstand te erlangen, om aan een gebouw van die afmeting, vorm, cachet en silhouet te geven; de midden-Hal o. a., die ten taak had, om de midden-as van het gebouw te doen spreken, en om de hoofd- of midden-partij te zijn, zij kon dat niet, zij was zóó omsloten en zóó van alle zijden ingesloten, dat zij er niet flink boven uit *kon* komen. Ware die Hal geplaatst op de eerste verdieping, waar zij als „Salle des pas perdus” inderdaad van groot nut ware geweest, dan had zij tegelijkertijd het gebouw kunnen domineeren; te vergeefs heeft *Street* nog op het dak dier Hal eene elegante flèche van hout, met lood bekleed, geplaatst, die doet denken aan de flèche van de Ste.-Chapelle te Parijs, doch dit torentje van 5.40 M. diameter bij 30 M. hoogte, het is te klein van afmeting en te elegant van vorm en van détails om de Hal te kunnen accentueeren, die te laag en te ingesloten ligt, om eene sprekende, effectvolle midden-partij te kunnen vormen.

En aan den voorgevel in het *Strand*, (zie nevensgaande plaat) waar juist de behoefte aan eene zoodanige krachtige midden-partij, het allergrootste was, heeft *Street* de Hal, die aan dien gevel haar hoofd-ingang heeft, als 't ware achter een groot voorportaal verscholen en boven dat portaal, om die fout nog te vergrooten, eene doellooze à jour galerij aangebracht tusschen de beide „Witness staircases” en zodoende aan dien gevel, die bovendien door al zijn in- en uitsprongen en verspringende cordons tevens onrustig is, alle totaal-effect ontnomen.

Wel komt de geheele gebouw-groep tot haar recht op zijn keurig in kleuren geteekende vogelvlucht-perspectieven; doch het genot om het gebouw zóó te mogen zien, dit is alleen voor de zwaluwen en voor de latere ballonreizigers, maar niet voor alledaagsche straat-wandelaars weggelegd.

Bleek de gekozen plan-vorm niet gunstig voor de ontwikkeling van een werkelijk monument, ook de ligging van het gebouw bevorderde dit niet. Eene hoofd-façade toch van 200 M. lengte (zijnde de afmeting na den bouw van den nog ontbrekenden west-vleugel) vraagt om, gezien te *kunnen* worden, een plein vóór zich, of althans eene breede hoofdstraat in 't verlengde harer midden-as; welnu, zoodanig plein of zoodanige boulevard ontbreekt hier, want het gebouw staat met zijn voorgevel in eene straat van gewone breedte en met zijn zij- en achter-gevels zelfs in smalle straten en daarin omzet met hooge gebouwen met imposante gevels, zooals het Court's Restaurant, zooals het bijgebouw van de Engelsche Bank, zooals de New-Courts van *Waterhouse*, zooals de St.-Clements-Church van *Wren* met een toren van *Gibbs*, zoodat de breede en veel te lage gebouw-groep der Law-Courts, in plaats van zijn omgeving te domineeren, door die omgeving geheel gedomineerd wordt, en dat te meer, daar de architect mede geen partij heeft getrokken van het verschil in straat-niveau tusschen den voor- en den achter-gevel, een verschil van ± 5 M. welke de achter-straat hooger ligt.

Adio.

Totus Tuus

H.

(Wordt vervolgd.)

HET ORIËNTALISME IN DE WESTERSCHE ARCHITECTUUR (IV).

DOOR HENRI EVERS.

In hoeverre het Oosten zijn invloed op de meest marquante perioden van de architectuur in Europa, nl. tot de middeneeuwen, heeft doen gevoelen, heb ik getracht in groote lijnen te schetsen.

Trekken wij nu allereerst een parallel tusschen Egypte en Griekenland!

De Egyptische tempel is van absoluut autocratisch karakter; want als men bedenkt, dat deze ontzaglijke steen-gevaarten, die alle monumenten van lateren tijd in afmetingen overtreffen, en die ondanks hun hoogen ouderdom nog bij machte zijn de eeuwen te trotseeren; als men bedenkt, dat, die zuilenwanden (soms 23 M. hoog, waarop steenen balken van 70000 kilo's zwaarte rusten), bij gebrek aan stoom- of electriche drijfkracht, enkel door handenarbeid zijn gewrocht, — dan is dit zeker niet gebeurd in een tijd, toen men zich bezighield om den werkdag van acht uren vast te stellen, of om het leven van den werkman bij stads- of staatscontract te verzekeren. Door hun aantal, hun aanzien en hun samenstelling worden de Egyptische tempels gestempeld tot uiting van een grooten en machtigen staat, — een staat waarin het despotisme triomfeerde en waar de wil van één man wet was. Dóór en vóór den koning, den Pharao, den zoon der zon opgericht, verkondigen zij in hun ontzagwekkende afmetingen, hun verheven vormentaal en hun onverwoestbare samenstelling, diens oppermacht en onvergankelijkheid.

Daarentegen is de Grieksche tempel, zoowel om zijn ligging, zijn bescheiden afmetingen en zijn aanzien, het monument, dat bij uitstek het godsdienstige en artistieke gevoel van het Grieksche volk vertolkt, van een volk zooals Lucien Magne zoo juist zegt, dat aan de goden de ideale schoonheid van den menschelijken vorm toekent, welks behoefte aan schoone ordonnantiën, bij godsdienstige ceremoniën voorrang heeft, aldus het edelste en meest afwisselend thema voor de beeldhouwkunst en de schilderkunst verschaffende.

Twee scherpe contrasten dus! En toch huldigen beide perioden één methode van bouwen, al toonde ook hun vormentaal menig punt van overeenkomst aan.

Zoo werd ook het gewelf, eerst de beschutting der Babylonische en Assyrische despoten, later met ongekend succes ten dienste van het Romeinsche volk benuttigd. Want de oprichting der Thermen in Rome was een slimme politieke daad der Romeinsche overheerschers: de Thermen, als ontspanningsplaats voor het volk, waren een tegenwicht tot de zware offers in bloed en geld aan den oorlog gebracht. Het oogmerk der stichters werd er door bereikt: het volk verkreeg afeiding en de keizer werd populair. De kunst was er zeker niet het minst meê gebaat.

Is het niet merkwaardig, dat de koepel op pendentief, ontsproten uit de paleizen der wereldsche Perzen-koningen, tien eeuwen daarna tot het machtig artistiek symbool van het Christendom in Byzantium werd bestemd!

En zoo ook het lot van den spitsboog — de Alpha in de kunst van den Mahomedaan — door het genie van den christenbouwmeester, zijn doodvijand, hervormd,

ROYAL COURTS OF JUSTICE

STRAND FAÇADE

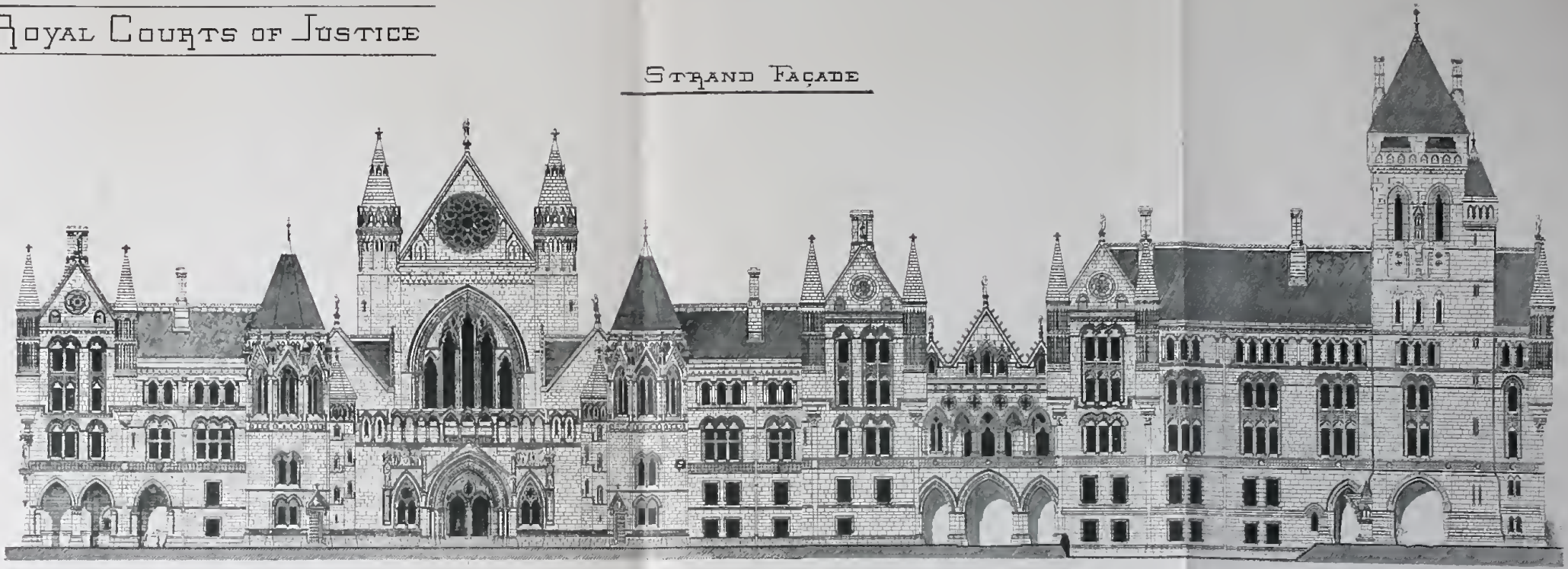

GEVEL - AS

WEST FAÇADE



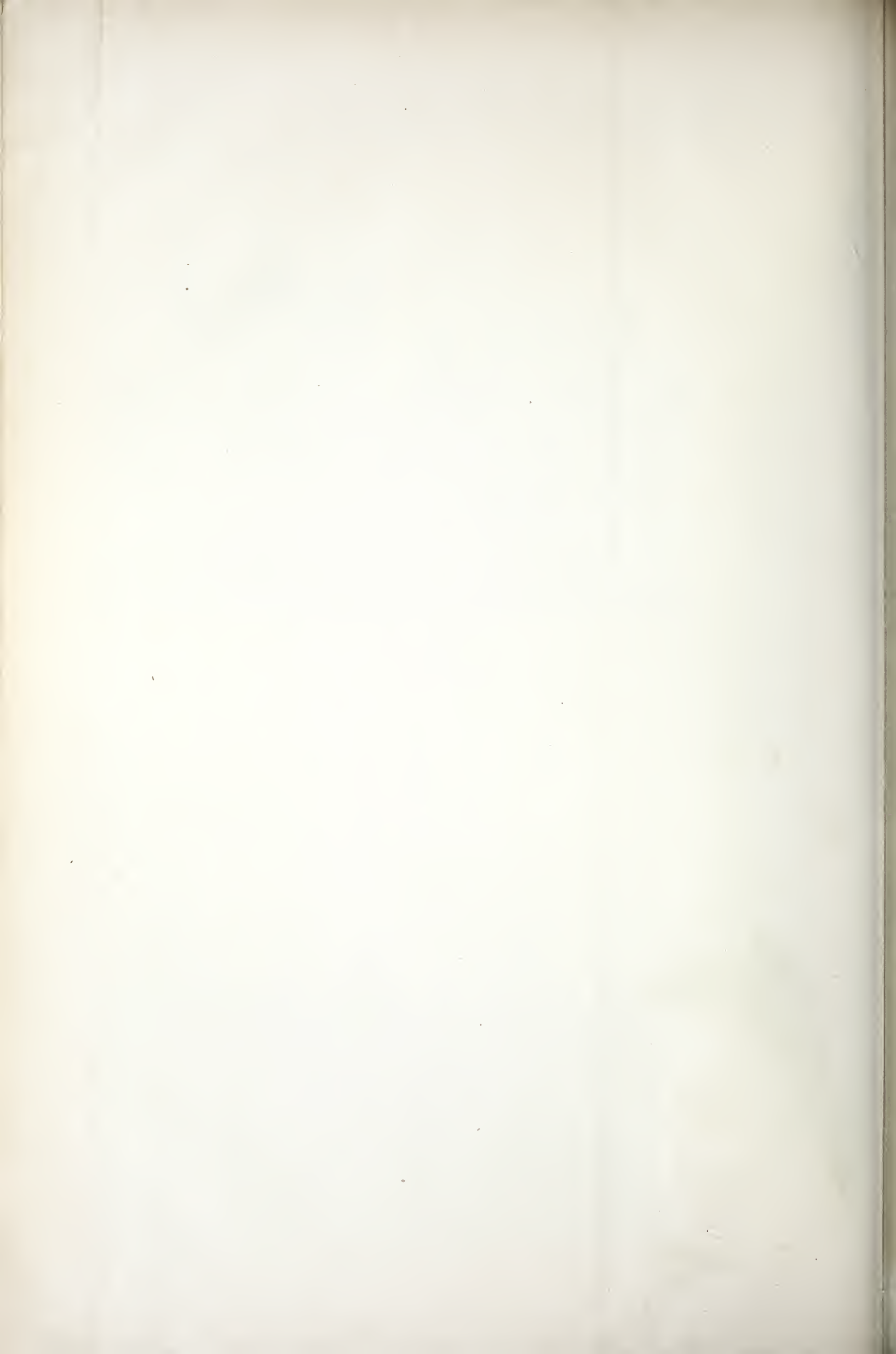

tot uitgangspunt gemaakt van een constructief systeem in de Westersche kathedraal
 De moraal uit dit alles ligt voor de hand! Uit al die onstrijdigheden, uit al die lotswisselingen der architectuur-perioden, beurtelings van een zelfden vorm afgeleid, toch zoo geheel verschillend in aanzien en uitdrukking, dringt zich ééns te meer de groote waarheid op de voorgrond: dat in de kunst dezelfde middelen tot verschillende doeleinden kunnen voeren, al naar mate de artistieke gedachte is, die het geheel beheerscht, — de onderdeelen in een bouwwerk op zich zelf zonder beteekenis zijn, doch dat hun uitdrukking wordt bepaald door het scheppend genie of talent, dat ze tot een harmonisch geheel vereenigt.

Duidelijk spreekt uit de aangehaalde perioden, dat het verleden der kunst, zonder onderscheid van land, volk, ras of secte, de bouwstof voor het heden en de toekomst leveren kan en zal, indien de eigen geest het met tact en oordeel weet te benuttigen.

Onnoodig te zeggen, dat het zeer moeielijk is den rechten weg daartoe te vinden en, zoo al gevonden, hem ook te behouden. De 19e eeuw heeft momenten aan te wijzen, waarin ontwikkelde talenten, meêgesleept door de passie tot de studie van het verleden, hun eigen inzichten hebben prijsgegeven, hun persoonlijkheid hebben ingewoet en slechts bleeke schijn gestalten van vroeger tijden hebben voortgebracht. Het was, toen een archeomanie die de kunstwereld hield gekluisterd, en eigen kunstleven werd verstikt door de onoordeelkundige studie van vroegere kunstvormen.

Niet om vormen na te bootsen, maar om gedachten op te wekken, — daartoe is de studie van het verleden noodig.

Prétendre créer un art de toutes pièces, sans profiter de l'enseignement des arts du passé, serait pure chimère; mais il faut bien comprendre les oeuvres anciennes et leur demander que ce qu'elles peuvent nous enseigner, c'est-à-dire l'appropriation des dispositions et des formes aux institutions et aux moeurs de chaque peuple et à la destination de l'édifice. *)

Terugkomende op mijn vroegere bewering, getuigt evenzoo de architectuur van den laatsten tijd hoe de Oud-Oostersche kunst in menig opzicht de bron van nieuwe denkbeelden is geweest. Monument en woonhuis doen ons zien, dat haar bestudeering bij verschillende kunstenaars oorspronkelijke scheppingen heeft voortgebracht. Ik heb hier natuurlijk niet het oog op gebouwen, die vernoemd in Moorschen of Egyptischen stijl zijn ontworpen, omdat de aard hunner bestemming van Oostersche origine is, of zoo heet te zijn. Deze categorie, daartoe behooren badinrichtingen, Loge-gebouwen, Eden-eaters en andere, in verschillende landen verspreid, en liefhebberijen, die niet in het kader der moderne architectuur vallen, al is hun oprichting van recenten datum.

Neen! het zijn de gebouwen, welke in aanzien en samenstelling hun westersche afkomst verraden, doch in elk modern kleed, een pointe d'Orientalisme — als ik het zoo noemen mag — is opgelost.

Verscheidend is dit geschied. Het temperament des ontwerpers, het artistiek karakter van het gebouw in verband met zijn bestemming, zijn situatie, zijn afme-

tingen, zijn omgeving, — alle deze factoren hebben tot een steeds afwisselend aanzien, aanleiding gegeven. Doch steeds is die invloed merkbaar, hetzij de samenstellende hoofdlijnen van den gevel, hetzij de wijze van groepeerings der hoofdmotieven, hetzij de reliefbehandeling der détails, of wel de kleurverdeeling zulks doet zien.

Laat mij dit door enkele typen mogen toelichten.

De bekende voorgevel van het Gerechtshof te Parijs, door Louis Duc gebouwd, is zeker een meesterstuk der moderne architectuur. Hij résumeert de practische en moreele beteekenis van het gebouw, duidelijk en volkomen. Rationeel is zijn conceptie. Klein van bestek, — één enkele rechthoekige ruimte, — vestibule of voorhal nauwkeurig tot uiting brengend, is deze practische kern, het skelet waarop het imposante beeld der gerechtigheid door Duc is gemodelleerd. En het is den meester gelukt op dit sobere grondthema een compositie te scheppen van aangrijpende schoonheid en van juist karakter. Heel die architectuur is ontsproten uit de verheven gedachte, die den ontwerper bij het scheppen bezield. Zij geeft een stemming weêr, met ontzag en onwrikbaar vertrouwen als grondtoon, en die zoowel in de sobere hoofdlijnen van den gevel als in de volmaakte architectuur-détails en de plastiek, harmonisch zijn doorgevoerd.

Ook hier, evenals in alle groote monumenten der architectuur, is een sterk sprekende indruk verkregen, door het prédomineeren van één afmeting in de compositie van het geheel. Grootsch is de ononderbroken horizontale bekroning die den gevel in zijn volle breedte markeert; de uiteinden zijn nader geaccentueerd door keizerlijke adelaars, de bekroning tot de pijler- of antenvormige afsluitingen der stoere colonnade. Krachtig en duidelijk is het geheel afgesloten.

De gevel reflecteert in hoofdlijnen en verhoudingen het majestueuse en het mysterieuse karakter der Egyptische tempels. Vooral met den tempel van Edfu heeft deze essentieel moderne schepping verschillende punten van overeenkomst.

Allereerst in de algeheele verhouding van breedte tot hoogte; in beide gevels wordt het inwendige op gelijke wijze, door een hooge borstwering, aan den blik onttrokken. De verwijding der middentravée en de dominerende middendeur toonen verdere trekken van overeenkomst met deze Egyptische architectuur.

In de plastiek wordt die overeenkomst eveneens doorgevoerd: aldus de eigenaardige plaatsing der symbolische figuren en rondebosse tegen de borstwering geplaatst, die de Osiris-pijlers voor den geest roepen, terwijl de twee strak gebeitelde liggende leeuwen, de symbolische wachters van den hoofdingang, van de statige sphynxrijen vóór den Egyptischen tempel geplaatst een afleiding zijn.

Zoo was de Egyptische tempel hier het thema waaruit deze moderne Nemesis-tempel werd ontwikkeld. Duc begreep het grootsch karakter dezer eenvoudige samenstelling, en haar leidende gedachte kon het uitgangspunt zijner compositie worden, omdat de afmetingen en het karakter van het gebouw er zich toevallig toe leenden. Doch hij bepaalde zich niet tot de oppervlakte, bleef niet aan den vorm hangen, maar drong tot de kern door, haalde er de essense, het geestig bestanddeel uit, doortrok er zijn gevel van, zonder eigen inzicht prijs te geven, zonder verwaarloozing der eischen van zijn tijd.

Dergelijke Oostersche invloed bij moderne monumenten is waar te nemen in het Palais du Trocadéro te Parijs

*) L. Magne. Cours d'histoire générale de l'architecture. 1892. Leçon d'ouverture.

en het Palais de Justice te Brussel, dat in zijn statigen bouw, op grootsche terrassen verheven, en in zijn machtige colonnaden, de Assyrische en Egyptische perioden voor den geest roept.

(Wordt vervolgd).

INGEZONDEN.

ANTWOORD AAN DEN HEER HUIJGEN.

De heer Huijgen schijnt, volgens zijn antwoord, mijn ingezonden stuk aan mijner toe te schrijven. Doch mijner dreef mij niet; ik wilde alleen zoo beknopt mogelijk er op wijzen, dat het stuk niet als reclame mocht dienen voor de firma, welke hij vertegenwoordigt.

Hoe de heer Huygen nu durft beweren, dat zijn stuk *objectief* is, verbaast mij en zeker ieder, die het gelezen heeft. Het ware *objectief* geweest als de heer Huygen alléén het systeem beschreven had zonder er bij te vermelden, dat het *van E. K.* was.

Toch had ik dan hetzelfde geschreven wat ik nu schreef, want het was mijn doel alleen aan te toonen, dat dat *van* onwaar is.

Mijne uitspraak, dat „Präcisionsventile” onnoodig zijn, motiveerde ik niet, omdat de toelichting te lang zou worden. En ook, zou men mij gelooven? De juistheid mijner bewering kan toch alleen door proeven worden aangetoond.

Ik dank den heer Huygen voor zijn raad, dat ik de zaak nog eens moet bestudeeren, doch ik kan hem verzekeren, dat ik de zaak bestudeerd heb; ik ben bereid dit den heer Huygen in mijne werkplaats proefondervindelijk te bewijzen.

Zoolang hij zich hiervan niet overtuigd heeft, mag hij mij niet verwijten, dat ik iets schreef zonder voldoende studie.

H. J. WOLTER.

AMERSFOORT, 24 Juni 1894.

DE WARE BEDOELING.

ANTWOORD AAN DEN HEER WOLTER.

Gedwongen, en (omdat de lezers van dit blad er zoo weinig aan hebben) met weêrzin, schrijf ik mijn laatste antwoord aan den heer Wolter.

In het Bouwkundig Weekblad van 14 Juli gaf ik eene zakelijke beschrijving, *zonder meer*, van een nieuw systeem lagedrukstoomverwarming.

Sedert heeft de heer Wolter een gekibbel aangevangen over de prioriteit van de vinding, zonder belang voor onze lezers, maar ten doel hebbend: mijne beschrijving den schijn van reclame te geven. Dit pogen te verijdelen maakte mij het opnemen van de pen tot plicht.

Volgens de heer Wolter zelf ware mijn stuk *objectief* geweest als er niet in vermeld was, dat het systeem *van* het Eisenwerk Kaisersläutern is. Op het door mij beschreven Präcisionsventiel is evenwel (altijd volgens den heer Wolter zelf, zie zijn stuk van 16 Juli) aan het Eisenwerk Kaisersläutern het Deutsche Rijkspatent verleend. Van *dat* Präcisionsventiel nu, en van de wijze waarop het Eisenwerk Kaisersläutern het toepast, gaf ik eene beschrijving; ik gaf *geene* beschrijving van ventielen of afsluiters, volgens den heer Wolter naar het zelfde denkbeeld vervaardigd, in zijn bezit en mij onbekend; *noch* van eene vinding van Frederick Tudor, in Amerika toegepast, hier niet bekend, en volgens den heer Wolter, een twaalfal jaren geleden in de „Sanitary Engineer” beschreven.

Met *recht* en *waarheid* dus schreef ik het woordje *van* neder waarover de heer Wolter zich zoozeer ergert.

Te vergeefs zoekt men in de stukken van den heer Wolter naar iets zakelijks; met uitzondering van eene *ongemotiveerde* (ook wederom volgens den heer Wolter zelf) uitspraak, geen spoor van het voor of tegen van het nieuwe systeem. Die stukken hebben ten doel, en dit staat duidelijk in het N^o. 22 te lezen, mijn beschrijving tot eene reclame te verlagen, en het daartoe gebruikte middel, dat ik liever niet kwalificeer, is *de verdachtmaking*. Van daar zijne niets ter zake dienende mededeeling dat het Eisenwerk Kaisersläutern door mij wordt vertegenwoordigd.

Zoodra ik wederom kennis maak met iets nieuws, dat de lezers van dit blad belang kan inboezemen dan schrijf ik het wederom neer, onbevreesd voor verdachtmaking.

C. A. HUIJGEN,
Civiel Ingenieur

ROTTERDAM, 27 Juli 1894.

BERICHTEN.

Aan den Gemeenteraad van Amsterdam zijn door den Particulieren Arbeidsraad door de bouwvakken te Amsterdam gericht, de volgende adressen verzonden.

AMSTERDAM, 23 Juli 1894.

Aan den Gemeenteraad.

Met belangstelling en instemming, werd door den Particulieren Arbeidsraad door de Bouwvakken te Amsterdam opgericht, kennis genomen van het besluit Uwer Vergadering d. 4 Juli 1894, waarbij tot de oprichting van een Gemeentelijk statistisch bureau werd besloten.

Aangezien echter bij de behandeling dezer zaak in Uwer Vergadering niet bepaald gebleken is, of het ook in de bedoeling ligt onder meer aan het op te richten statistisch bureau op te dragen het verzamelen, verwerken en publiceren van de statistische gegevens betreffende de arbeidende klasse en de arbeiderstoestanden in deze Gemeente, heeft de Particuliere Arbeidsraad voornoemd, de eer U er beleefd op te wijzen, te zeer zich voortdurend het gebrek aan kennis der bovengenoemde statistische gegevens doet gevoelen. Door dit gebrek toch is het in de meeste gevallen onmogelijk een juist overzicht der heerschende, zoo voor patroons als arbeiders slechte toestanden te verkrijgen, en afdoende maatregelen ter verbetering daarvan in te voeren.

De Particuliere Arbeidsraad voormeld wenscht Uwe Vergadering derhalve in ernstige overweging te geven bij het vaststellen van de taak van het Gemeentelijk Statistisch Bureau daaronder het verzamelen, verwerken en publiceren der statistische gegevens, betreffende de arbeidende klasse en de arbeiderstoestanden in deze Gemeente, uitdrukkelijk te begrijpen.

De Particuliere Arbeidsraad voord.

C. MUYSKEN,
Voorzitter.
ELIAS,
Secretaris.

AMSTERDAM, 23 Juli 1894.

Aan den Gemeenteraad.

In aansluiting aan de reeds bij Uwe Vergadering ingediende adressen, houdende verzoek de bepalingen betreffende loon en maximum arbeidsduur, vastgesteld in Uwe vergadering dd. 1 Januari j.l., na 1 Augustus a. s. in alle bestekken der Gemeente op te nemen, heeft de Particuliere Arbeidsraad door de bouwvakken te Amsterdam opgericht, de eer mede beleefd aan te dringen op een besluit van Uwe Vergadering in den zin als de adressanten gewenscht wordt.

De toezegging door de patroons in de bouwvakken althans gedaan in hunne vergadering van 14 Februari j.l., waarbij zich bereid verklaren bovenbedoelde bepalingen ook bij werken voor andere werkgevers of geefsters dan de Gemeente of hunne werklieden te zullen invoeren, mits vóór of op 1 Augustus 1894 door de Gemeente werd besloten ze steeds in hare bestekken op te nemen, zou, indien aan deze voorwaarde niet werd voldaan, haar bindende kracht voor alle patroons verliezen, wanneer niet door allen aan dat besluit wordt gevolg gegeven zal het, door de concurrentie er toe gedwongen, ook voor welgezinden onder hen onmogelijk zijn deze zoo goede bepalingen behalve bij werken voor de Gemeente, in toepassing te brengen.

Het zal wel geen nader betoog behoeven om aan te toonen welk groot nadeel de arbeiders hierdoor zouden lijden. Met het oog dan ook op dat groote belang, hetwelk aan eene beslissing te dezer zake voor hen verbonden is, meent de Particuliere Arbeidsraad voornoemd niet te mogen nalaten Uwe aandacht daarop te vestigen, en U in ernstige overweging te geven, besluiten, dat meergemelde bepalingen omtrent loon en arbeidsduur met ingang van 8 Augustus a. s., steeds in alle bestekken der Gemeente zullen worden opgenomen.

De Particuliere Arbeidsraad vnd.,
C. MUYSKEN,
Voorzitter.
ELIAS,
Secretaris.



No. 23.

4 AUGUSTUS 1894.

14de JAARGANG.

Redactie voor de verschillende groepen:

EDUARD CUYPERS. — F. C. DUFOUR. — A. C. M. VAN ETTEN. — HENRI EVERS. —
 J. J. GUGEL. — C. A. HUYGEN. — D. E. C. KNUTTTEL. — JURKIAAN KOK. — J. R. DE KRUYFF.
 F. H. VAN MALSEN. — C. B. POSTHUMUS MEIJES. — C. MUYSKEN. — J. J. VAN
 OUDERKERKEN. — R. P. J. TUTEIN NOLTHENIUS. — C. H. PETERS. — C. T. J. LOUIS
 VERBER. — P. DU RIEU FZ.N. — J. VERHEUL DZN.

BUREAU VAN REDACTIE: Marnixstraat 402, Amsterdam.

ABONNEMENTSPRIJS voor Nederland, fr. p. p. f 15.— 'sjaars, voor Indië en
 het Buitenland (bij vooruitbetaling) fr. p. p. f 17.—
 PRIJS DER ADVERTENTIËN: van 1—5 regels f 1.— elke regel meer 20 cts.
 Groote letters naar plaatsruimte.
 AANKONDIGINGEN v. AANBESTEDINGEN 15 cts. per regel met premie 1/2 maal.
 ABONNEMENT VOOR ADVERTENTIËN tegen belangrijk verminderde prijzen.

Uitgevers: MOUTON & Co., — 's-Gravenhage.

BUREAU VAN ADMINISTRATIE: Herderstraat 5. 's Gravenhage.

INHOUD: Mededeelingen betreffende de Maatschappij (ver-
 volg). — Derde brief uit Londen aan Arie Geert's te Oostwolde
 (volg). — De kunstzin der Protestanten, door A. Le Comte. —
 Richten. — Personalía. — Lijst van Fabrikanten, Leveranciers,
 z. Advertentiën.

MEDEDEELINGEN BETREFFENDE DE MAATSCHAPPIJ.

VERSLAG van de 69ste Algemeene Ver-
 gadering op Woensdag 30 Mei 1894
 te Amsterdam.

(Vervolg.)

De heer N. M. Koning wenschte te constateeren, dat de biblio-
 theek der Maatschappij de eenige op technisch gebied was, die
 in Amsterdam bestond. Hij betreurde het daarom, dat zoo
 weinig geld daarvoor op de begrooting was uitgetrokken.

Naar aanleiding hiervan merkte de heer van Malsen op, dat
 de bibliotheek, ondanks de weinige daarvoor uitgetrokken gelden,
 toch steeds belangrijk toeneemt, daar vele tijdschriften in ruil
 tegen het Weekblad worden ontvangen, en bovendien door vele
 personen worden geschenken. Al is het cijfer op de begrooting geringer dan voor-
 eeu, er is daarom niet bezuinigd geworden.

Het verheugde den heer Koning dit te vernemen; hij stelde
 voor het vrijkomende geld der afdeelsverslagen toch voor
 de breiding der boekerij te bestemmen.

De heer de Kruyff deelde in antwoord daarop mede, dat al
 het op de honoraria bezuinigd kan worden, wederom ten goede
 aan de uitgaven der Maatschappij komt, waarvoor dan ook vol-
 gens de begrooting een afzonderlijke post was aangewezen.

De heer Koning deed vervolgens nog het verzoek, om de
 boeken die de redactie zou ontvangen, ook ter lezing voor de
 leden op de bibliotheek neer te leggen; de heer de Kruyff zeide
 toe.

Door den heer Leliman werd, met het oog op de boekerij, nog
 de aandacht gevestigd op verkooppingen; o. a. al de beschrijvingen
 van steden, in het bezit der bibliotheek, waren indertijd op zulke
 manieren gekocht.

Naar aanleiding van deze besprekingen merkte de Voorzitter

op, dat in elk geval naar versterking van middelen moest
 worden omgezien. Wel was door de nieuwe regeling van de
 schuldenlast de financieele toestand verbeterd geworden, maar
 het aantal gewone leden die f 15 contribueeren heeft uitbreiding
 noodig. Men kon echter waarnemen, dat het aantal dier leden
 verminderde, terwijl de afdeelsleden, die van f 1, in aantal
 toenamen. Daarom spoorde de Voorzitter de leden aan, in eigen
 kring meer leden te werven.

Ten slotte werd de begrooting voor 1895 goedgekeurd.

Omtrent het volgende punt der agenda, de bepaling van de
 plaats der September-vergadering, deelde de Voorzitter mede,
 dat reeds in de vergadering met de Voorzitters en Secre-
 tarissen der afdeelingen besproken was geworden om het voor-
 stel te doen in September naar Middelburg te gaan; de heer
 A. A. Bekaar, dan oud-Bestuurslid, zou de komst der leden aldaar
 voorbereiden en hen ontvangen. Middelburg is een zeer merk-
 waardige stad, die een bezoek overwaard is; daarom vertrouwde
 de Voorzitter op de instemming van de leden met dit plan.

De vergadering besloot daarop in September te Middelburg
 te vergaderen.

Na eene pauze bracht de Voorzitter in behandeling de præ-
 adviezen van het Hoofdbestuur over de antwoorden, door de
 afdeelingen gegeven op de in 1893 gestelde vragen.

Het Bestuur had zich onthouden van het geven van een præ-
 advies wat de antwoorden op vraag 1 betreft (Bouwk. Weekbl.
 n^o. 10 van 5 Mei 1894), en daarover werd ook niet verder
 gediscussieerd.

Omtrent het præadvies II (Bouwk. Weekbl. n^o 10 van 5 Mei
 1894) werd het aan de prudentie van het Bestuur overgelaten
 om, ingevolge de conclusie van het præadvies, zoowel bij de
 Regeering als particulieren — te gelegener tijd — de aandacht
 te vestigen op de voordeelen die aan partieele aanbestedingen
 zijn verbonden, met verzoek die bij voorkomende gelegenheid
 alleen bij een groot werk voorloopig als proef eens in toepas-
 sing te brengen.

Bij de behandeling van het derde præadvies (B. Weekbl. n^o.
 11 van 12 Mei 1894) werd aan den heer H. Moen G. Pzn. naar
 aanleiding van diens opmerking, dat volgens een der dagbladen
 zulk een belangrijk antwoord over de vraag door de afdeeling
 's-Gravenhage was ingediend, door het Bestuur toegezegd, dat
 dit antwoord in het Weekblad zal verschijnen.

De heer van Malsen deelde er reeds 't een en ander uit

mede, waarna de heer Moen de opmerking maakte, dat men zorg moet dragen het verstikken van bewoners te voorkomen bij den aanvang van een brand.

Door den heer Kok werd het voorstel gedaan, om het Bestuur te verzoeken bij de Gemeentebesturen aan te dringen op de invoering van de meest praktische voorschriften betreffende deze zaak.

De heer Verheul wees er den heer Kok op, dat zijn voorstel hetzelfde was als het voorstel gedaan in de conclusie van het praëadvies; dit laatste werd daarop aangenomen.

Het Bestuur had zich onthouden van het geven van een praëadvies over de antwoorden op vraag IV over Morleysteen (B. Weekbl. n^o. 12 van 19 Mei 1894). Dit bevreemde den heer W. B. van Liefland, daar men toch ook rekening behoorde te houden met de ondervinding omtrent dit materiaal in het buitenland opgedaan, en deze bleek goed te zijn. Spreker kon uit eigen ondervinding de steensoort aanbevelen.

De heer Bekaar verklaarde het praëadvies nader; men moest met aanbeveling of afkeuring zeer omzichtig zijn, wanneer men niet wijzen kon op langere ondervinding, hier te lande opgedaan. Omtrent den invloed dien het klimaat hier te lande, op Morleysteen kon uitoefenen, waren nog geen genoegzame gegevens voorhanden; dat die invloed in verschillende streken van ons land soms verschillend was, toonde spreker door een voorbeeld aan: de Savonnière-steen had zich in 't Noorden, zooals bij het monument te Heiligerlee, niet tegen het klimaat bestand getoond, terwijl er talrijke voorbeelden zijn, dat de steen zich goed houdt in de zuidelijke provinciën.

Daar de heer van Liefland zich door deze mededeeling nog niet voldaan toonde, vroeg de Voorzitter hem zijne ondervinding ten beste te willen geven; waarop de heer van Liefland o. a. opmerkte, dat het klimaat van weinig invloed op de steen was, maar dat het er op aankwam een goede steensoort te gebruiken. daar deze de eigenschappen van duurzaamheid in zich zelve bevat.

De heer Leliman vroeg, hoe de rapporten der proefstations over Morleysteen luiden, daar deze de noodige inlichtingen kunnen geven.

De heer L. Bienfait antwoordde daarop, dat in het proefstation van de heeren Koning en Bienfait de steen aan strenge proeven onderworpen was geworden en de uitkomsten zijn neêrgelegd in het door de Afd. Amsterdam ingezonden antwoord op de vraag.

Door den heer van Liefland werd Morley in hoedanigheid gelijk gesteld met St. Joiresteen, dus met een deugdelijke soort; hij gaf als zijn wensch te kennen, dat het praëadvies uitgebreid en daarin o. a. vermeld zou worden, dat Morley beter en deugdzamer is dan Savonniëresteen.

De heer H. J. de Groot liet zich niet gunstig uit over de Morleysteen, en wel naar aanleiding van de toepassing daarvan aan het gebouw der ambachtsschool te Alkmaar, waar de steen geheel bedekt was met kleine bruine vlekken.

Wijzen op de tegenstrijdige oordeelvellingen door verschillende leden, zeide de heer Bekaar, dat het Bestuur zich te recht voorzichtigheidshalve had onthouden van het geven van praëadvies, omdat een juist oordeel over de steensoort, na eene slechts zesjarige ondervinding hier te lande, niet wel mogelijk was.

De heer Roem deelde nog mede, dat de steen met goed gevolg gebruikt was geworden aan het archiefgebouw te Leiden, en wees er op, dat de Morleysteen al sinds jaren in het buitenland gebruikt is en men dus van de daar opgedane ondervinding wel nota had kunnen nemen.

De praëadviezen V en VI (Bouwkw. Weekblad n^o. 12 van 19 Mei 1894) werden goedgekeurd, waarna dat over de antwoorden op vraag VII (Bouwkw. Weekbl. n^o. 13 van 26 Mei 1894) in behandeling kwam.

In theorie, zeide de heer Koning, kon het mengen van verf met levertraan niet worden aangeraden, daar deze olie niet droogt; daarom wenschte de heer Ed. Cuypers, dat eerst betere proeven op grooter schaal zouden genomen kunnen worden.

De heer Frowein deelde mede, dat in 's-Gravenhage niet ongunstige resultaten verkregen waren met levertraanverf, — de heer Roem, dat in Leiden niet het gerinste goede resultaat was gezien; en de heer Kleiweg Dyscrinck, dat de afdeling Haarlem naar Noorwegen had geschreven om inlichtingen, waarop ten antwoord was ontvangen, dat daar hoogst zelden gebruik wordt gemaakt van levertraan in plaats van olie bij verfwerk.

Het praëadvies VIII (even als de nog volgende opgenomen

in het Bouwk. Weekbl. No. 13 van 26 Mei 1894) werd goedgekeurd; met de conclusie van den heer Knuttel over de antwoorden op vraag IX verklaarde de heer van Liefland zich te kunnen vereenigen, maar hij zou tevens gaarne zien, dat de vraag nog eens, en in zoo mogelijk duidelijker, gesteld werd, en de loonkwestie bovendien aan werd toegevoegd.

De Voorzitter zeide toe, dat het Bestuur de vraag anders zou stellen, met inachtneming van de opmerking des heer van Liefland.

Bij het in behandeling nemen van het X^e praëadvies, was de heer van Liefland op eenige gegevens in bouwverordening die als voorschriften op hygiënisch gebied zijn te beschouwen hij achtte het gewenscht door middel van gemeentelijke verordeningen de hygiënische toestanden vooral bij arbeiderswoningen te bevorderen; spreker richtte de vraag tot den heer van Malsen, of het praëadvies in dien zin niet kon worden uitgebreid.

De heer van Malsen verklaarde bezwaar te zien in de bepalingen zooals de heer van Liefland die wenschte, en wees er op dat de met de beste bedoelingen en scherp opgemaakte verordeningen door allerlei spitsvondigheden toch ontdoken worden men bouwt ruimten, die de bevoegde macht als bergplaatsen het in oogenschouw genomen, en goedgekeurd maar daarna als woelruimten of slaapvertrekken worden gebruikt. Zoo worden de voorschriften bespottelijk, daar men er zich feitelijk niet aan behoef te onderwerpen. Het is verkeerd om zoo op wetten aan te dringen, die ons weer dwingen moeten; laat ons zelf maar wat goeds gaan doen. De wetgever mag zich alleen met openbaar belang bemoeien, en het inwendige van de woning is een particuliere zaak.

De heer W. J. de Groot verdedigde de gemeentelijke verordeningen, die noodig zijn al ware 't alleen voor arbeiderswoning. In Nieuwer-Amstel was de verordening herzien geworden, wel met succes; wordt aan de daarin gestelde eischen door den bouwer niet voldaan, dan wordt het gebouw eenvoudig niet aangesloten aan de gemeentelijke waterleiding enz.

Er is hier kwestie van woningen in het algemeen, zeide de heer van Malsen, die van oordeel was, dat men de zaak nog ernstiger maakte door dat niet aansluiten, waardoor men verstoken blijft van aanvoer van goed drinkwater, afvoer van faeces enz. Zulk een bepalingen druischen in tegen elk begrip van vrijheid; men kan verordening niemand verbieden te wonen of te slapen in vochtloze kelders of tochtige uitbouwsels.

Wat het niet aansluiten betrof, zeide de heer de Groot den heer van Malsen te kunnen gerust stellen, daar Gedeputeerde Staten herziene verordening voor Nieuwer-Amstel reeds hadden goedgekeurd.

De heer J. A. Mulock Houwer toonde aan, dat er bepalingen kunnen gemaakt worden die nuttig zijn, en zulks vooral wat zij den arbeider kunnen beschermen tegen de huisjesmelke.

De Amsterdamsche bouwverordening nagaande, weet de heer Leliman de daarin voorkomende bepalingen aan den speculatiebouw, wees op den werkring van de bouwpolitie, en beval een lezing aan van een der boekjes, bij gelegenheid van het Congres voor Bouwkunst door hem aan de boekerij der Maatschappij vereerd, dat getiteld is: „Wenken en regels voor het bouwen van gezonde woningen, voornamelijk in de landelijke gemeente een geschrift van de doctoren J. Penn, J. F. van Hengel G. A. N. Allebé.

Men behoorde, zoo verzocht de heer van Malsen, wel onderscheid te maken tusschen algemeene en speciale belangen. Er was ten opzichte van de hygiënische toestanden stellig reeds gewonnen, maar het zou, zijns inziens, onmogelijk zijn de zorg daarvoor ook uit te breiden tot in de woning.

De heer Verheul haalde nu als voorbeeld aan, dat in de Rotterdamsche verordening voorschriften voorkomen omtrent grootte van vertrekken, waartegen niemand zich verzette; heer Ed. G. A. Fol deed dit insgelijks, er de aandacht op vestigende, dat de minimum grootte van een vertrek daar op 50 l. was bepaald.

De heer van Liefland zeide niet te kunnen begrijpen, waarom geen verordening zou kunnen gemaakt worden om tot toestanden te komen die gunstig zijn met het oog op de hygiëne; andermaal gaf hij den wensch te kennen, dat het praëadvies zou worden uitgebreid, in den zin als hij reeds aangegeven had.

De secretaris las de vraag, analyseerde de bedoeling er van, die, zijns inziens, hoewel zeer duidelijk, niet door de afdeling is begrepen te zijn. Het gold immers het verkrijgen van gegevens uit verschillende groote steden van Nederland, die daaruit op te maken wat reeds gedaan wordt, en wat nog verbeterd kan worden.

Op voorstel van den Voorzitter werd nu besloten de vraag dermaal te stellen, en op verzoek van den heer Moen, om een conclusie te nemen naar aanleiding van het onlangs door hem aan de boekerij der Maatschappij geschonken boek, getiteld: „Verslag van een onderzoek naar den toestand der arbeiderswoningen te Amsterdam (oude stad), gehouden door de Leening Amsterdam van den Volksbond.”

Ten slotte kwam het praeadvies omtrent vraag XI in behandeling. Omtrent de werkloosheid deelde de heer van Malsen mede, dat men in 's Gravenhage de proef had genomen met het zo veel mogelijk uitvoeren in den winter van werken die daartoe geschikt waren, en dat men daardoor dan ook geen optochten had gehad. Hij wees er ook op, dat zijns inziens de zaak anders zou worden, indien de werklieden wat minder behoeften te werken b.v. zooals ambtenaren, en ook een tijd van vacantie hadden, waarbij wijzende op de onderwijzers.

Die vergelijking van werklieden met onderwijzers ging volgens den heer Posthumus Meijjes niet op; ook de heer Joling verbaarde er zich tegen, en daarna de heer Mulock Houwer, die den afmattenden arbeid der onderwijzers wees, waardoor meer rust vereischt werd.

De heer Berlage verzocht sluiting van het debat.

De heer van Malsen bracht een pluimpje in herinnering, dat de afdeeling Amsterdam zich zelve heeft toegekend omdat zij de taak eenvoudig ter zijde had gelegd, daar deze te veel omvattend was; spreker achtte die goedkeuring alles behalve verdiend naar het een kwaad gold dat meer en meer de aandacht trok. De heer Leliman gaf nog een raad, om werkloosheid te vermindern in Amsterdam, door het werk te verdeelen alleen onder werklieden die er tot de ingezetenen behooren, waarna de Voorzitter de discussie over deze zaak sloot.

Van de gelegenheid om voorstellen of vragen te doen, maakte de heer H. J. de Groot gebruik, om mede te deelen dat hij met de benoeming van eene commissie voor den aankomenden prijskamp in de schoone bouwkunst had gelezen; hij wenschte het Hoofdbestuur van de Maatschappij geluk met het behaalde succes, zoodat nu eindelijk ook eens een prijskamp voor bouwkunstenars was uitgeschreven. Spreker stelde voor, dat de Regeering den dank der Maatschappij te betuigen.

Nadat de heer Fol betwijfeld had, of dit wel op den weg der Maatschappij lag, verklaarde de heer Leliman alles behalve tevreden te zijn over de benoeming der commissie; deze had moeten uitgaan van het Rijk en had dan meer vertrouwen gewekt dan nu zij uitging van de Commissie van Toezicht op de Akademie te Amsterdam. Men had daarbij de Maatschappij moeten kennen; er had minstens een lid van het Hoofdbestuur in de examen-commissie moeten benoemd zijn; hij betreurt ten eerste dat dit niet het geval is.

Ook de heer Posthumus Meijjes achtte het zeer te betreuren, dat een der leden van het Hoofdbestuur in de examencommissie benoemd geworden, en vindt daarom geen enkele reden om dank te betuigen aan de Regeering.

Daar uit deze mededeelingen bleek, dat er bij de benoeming in de besproken commissie geen contact door de Regeering was gezocht met het Hoofdbestuur, verklaarde de heer de Groot zijn voorstel in te trekken.

De heer Posthumus Meijjes vroeg vervolgens hoe het stond met de voorgenomen wijziging der honorarium tabel.

Door den heer Ed. Cuypers werd hierop geantwoord; verschillende redenen waren oorzaak geweest, dat de zaak niet in deze vergadering had behandeld kunnen worden.

De heer Posthumus Meijjes betreurde het, dat de commissie de zaak slepende had gehouden, hopende dat dit haar nu een voorslag zou zijn om spoedig met haar werk voor den dag te komen.

De heer Fol stelde voor, alleen de jaarverslagen der afdelingen te publiceeren, en geen verslagen van elk harer vergaderingen. De Voorzitter achtte het intusschen zeer wenschelijk dat telkens een kort verslag der vergaderingen in het Weekblad werd genomen; een gevoel dat door den heer van Liefeland werd ondersteund, daar door die verslagen eene onderlinge voeling moest onderhouden worden.

Door den Voorzitter werd daarna dank betuigd aan den heer L. Stal, voor zijne tentoonstelling, waarmede hij het vergaderingslokaal had opgeluisterd, en hij hoopte dat deze nog eenigen tijd openend zou mogen blijven.

De heer du Rieu gaf daarvan de verzekering.

Hierna verkreeg de heer F. C. Dufour het woord over: Electrische inrichtingen voor verschillende doeleinden in huizen. Deze

belangrijke voordracht werd met onverdeelde aandacht gevolgd.

Door den Voorzitter werd den spreker dank gebracht, ook voor de moeite, besteed om het onderwerp zoo geheel voor bouwkundigen in te richten, en hem uitgenoodigd deze voordracht met illustraties als bijdrage in het Weekblad openbaar te maken. De heer Dufour verzekerde dit gaarne te zullen doen.

Nadat de Voorzitter had medegedeeld, dat door de welwillendheid van den heer Berlage de gelegenheid bestond om het gebouw der Algemeene Maatschappij van Levensverzekering enz. op het Damrak, te bezichtigen, bedankte hij nog de leden voor hunne belangstellende tegenwoordigheid, de verschillende comités voor hunne werkzaamheden en de vertegenwoordigers van de pers.

Ten slotte bedankte de heer Leliman nog eens, namens de leden, den heer Dufour voor zijne belangrijke mededeelingen, en het Bestuur voor de goede zorgen in het laatste jaar aan de Maatschappij betoond.

Hierna sloot de Voorzitter de vergadering.

De Secretaris,
C. T. J. LOUIS RIEBER.

DERDE BRIEF UIT LONDEN AAN ARIE GEERT'S TE OOSTWOLDE.

(Vervolg.)

Had de architect dat verschil van 5 M. benut om zijn vloer gelijkstraats, die nu slechts 0.90 M. boven de benedenstraat ligt, zooveel of nog meer zelfs te doen rijzen, dan had zijn façade, die nu als verzonken schijnt, een geheel anderen indruk gemaakt; doch blijkbaar heeft *Street* bij den invloed der situatie en dien der omgeving op zijn gebouw niet stilgestaan, en heeft hij zich zijn gebouw niet anders voorgesteld, dan zooals hij het had geteekend, namelijk van uit de hoogte en van uit de ruimte gezien, zonder straten en zonder storende neven-gebouwen.

Trots den plan-vorm en trots de situatie ware het door zorgvolle studie evenwel nog mogelijk geweest om den gevel in het *Strand*, den minst geréussende, schijnbaar meer hoogte, en althans meer eenheid, meer rust, meer monumentaliteit te geven, door daarin in plaats van al die in hoogte-ligging verschillende horizontale lijsten en banden, de verticale lijnen meer te doen spreken, door de uitgebouwde trapjes en erkers wat minder en de gebouweelen waarvoor zij dienen, wat meer important te behandelen, en door wat minder variëteit en wat meer rust te brengen in de raamvormen, en tevens nog wat meerdere hoogte te geven aan de verdiepingen.

Ook de voorgevel van de Hal, nu in drie hoogtedeeelen verdeeld en daardoor noodeloos verlaagd, en bovendien door zijn ter weerszijden te veel ingebouwde traptorens beklemd, had veel rijziger behandeld kunnen worden.

Doch het grootste gebrek van dit enorm gebouw ligt in zijn kleur, ligt in de voor de gevels gekozen materie, den Portland-steen. Die steen, hij moge deugdzaam zijn, doch hij neemt in den Londenschen dampkring reeds zeer spoedig eene zwarte, vuil-grijze kleur aan, en krijgt dan iets kils, iets koude en akeligs, terwijl alle gedeelten die veel aan regen, wind, sneeuw en vorst zijn blootgesteld, wit-grijsig gevlekt en gestreept worden.

Dit moge bij een zóó monumentaal, een zóó imposant gebouw als de St.-Paul een charme te meer zijn en aan dat gebouw zelfs een eerwaardig cachet geven, doch aan de Law-Courts geeft het iets onrustigs, iets arms en storends, te meer, daar de meeste gebouwen in de omgeving grootendeels van eene kleurvollere materie, van graniet of van terra-cotta zijn opgetrokken.

Met deze eigenschap van den Portland-steen heeft de architect echter hoegenaamd geene rekening gehouden,

en zelfs alle traptoren- en erker-spitsen steenen helmen gegeven, in plaats van ze met leien of met lood af te dekken, zoodat die spitsen er nu uitzien, als sneeuwkegels, in welken besneeuwden toestand mede de vele voorspringende frontalen, borstweringen en gevel-afdekkingen deelen, waardoor het gebouw het voorkomen heeft, alsof het bepleisterd en gesausd ware en ten deele afgeregend is.

Daar deze brief reeds langer is geworden, dan ik gedacht had, zult gij het mij wel ten goede willen houden, dat ik u niet in detail de verschillende gevels beschrijf; het beste gedeelte van den voorgevel is de Bell-Tower op den hoek van de Bell-Yard. Deze toren met zijn prachtig slag-uurwerk, bezit ten minste monumentaliteit. De zijgevel in die straat heeft baksteen-vullingen tusschen het berggesteente en is daardoor beter van kleur; doch ook hier treft u diezelfde onrustige groepeerings, het al te spelende en het al te gevarieerde der details en gemis in totaal-effect.

De achtergevel in de Carey-street is rustiger, beter en profiteert buitendien van de omgeving, die hier uit lagere huizen bestaat; hier schijnt het gebouw dan ook het grootst, hier alleen domineert het werkelijk zijn omgeving; onder die kleine huisjes der Carey-street is er een, een hoek-huisje in terra-cotta gebouwd in 1888, met afgeschuinden hoek tot ingang, waarboven in eene nis, het beeld van Sir Thomas More; alles is hier zóó flink, zóó kranig, zóó artistiek behandeld met renaissance cartels en guirlandes en verdere versieringen in helder-keurige terra-cotta, dat het een genot is dit huisje te zien en dat de Portland-steen van de Law-Courts er werkelijk naar bij wordt.

De zijgevel langs Clement's Inn, (zie de plaat in het voorgaande N^o.) die, dank zij het daarlangs aanwezige gazon met zijn hyacinten-bedden, in zijn geheel te overzien is, mist het onrustige der overige gevels; en ware het niet, dat de twee trap-torens de gevel-eenheid althans de daklijn storend onderbraken, dan zou men dien gevel zelfs uitnemend geslaagd mogen noemen.

Blijkbaar heeft de gothische architectuur van Venetië een diepen indruk op *Street* gemaakt, althans aan dezen zijgevel vinden wij niet minder dan een zevental uitgekraagde Venetiaansche balkons, rustend op niet-Italiaansche contreforten; ook de vele à jour galerijen en de raam- en de traptoren-vormen, die aan het gebouw voorkomen, wijzen op Italiaanschen invloed; had *Street* behalve deze detail-vormen, ook het gevoel van kleur en ook de gave van groepeerings en mede de zeldzame elegance, die de Venetiaansche architectuur kenmerkt, overgenomen of liever kunnen overnemen ten bate zijner Law-Courts, dan zeer zeker had dit gebouw bij een man, zóó doordrongen van zijn taak als architect en bij iemand overigens zóó begaafd als hij, een meesterstuk kunnen worden.

Binnen is de „Central Hall” het voornaamste architectonische gedeelte; die Hal, die bij de inwijding van het gebouw door Koningin Victoria op den 4^{en} December 1882 tot feest- en tot eet-zaal was ingericht, dient meer tot vestibule en gang dan wel tot wacht-zaal; omsloten door een tiental kleine binnen-plaatsen, en voorzien met zware contreforten, heeft zij bijna vijfmaal hare binnen-breedte tot lengte (14.60 breedte bij 70 M. lengte) en is verdeeld in negen travées, die met gemetselde kruisgewelven zijn overdekt, wier graten zich ineensluiten op 24,30 M. †-vloer, en

aldaar rusten op een bundel muur-colonnetten. Zoowel de rechtgesloten eindmuren als in alle travées zijn breed maaswerk-ramen aangebracht, die te zamen de Hal voldoende belichten; tusschen de muur-colonnetten of muraal-zuilen, die op twee doorgaande steenen treden rusten bevindt zich langs de zijwanden eene steenen bank, en boven deze eene spitsbogige arcature. In aansluiting met den vloer der eerste verdieping zijn de voor- en achterwanden der Hal voorzien met uitgekraagde breede balkons met Venetiaansche à jour borstweringen.

Goed van proportie en goed van lijnen, met alle zorg gedetailleerd, uitstekend gebeeldhouwd en uitgevoerd, heeft toch de Hal, die geheel van grijzen bergsteen is opgetrokken, iets kouds en onaangenaams, dat in *Street's* teekening ontbreekt, doch aan dit zijn bouwwerk in hooge mate eigen is. Onder de Hal is de crypt, zijnde een lage, overwelfde gang door tusschenkolommen in drie beuken verdeeld. Van af het *Strand* de Hal binnenkomende, bevindt zich rechts onder het raam der tweede travée, het marmere „Memorial” van *Street*. Op een zwart-marmeren voetstuk waarin wit-marmeren basreliefs de verschillende bouwvakken voorstellen, staat een stoel, en op dien stoel zit de architect van het gebouw; de linkerhand steunt den intelligenten, ombarbaren kop met het hooge voorhoofd, die geheel in gedachten verdiept is bij het werk van de rechterhand, die met een passer aan 't meten is op een over de knieën uitgerolde teekening.

Het opschrift luidt:

GEORGE. EDMUND. STREET. R. A.
Bn. June. XX. MDCCCXXIV.
Dd. Dec. XIX. MDCCCLXXX

en iets lager staat in klein schrift:

H. M. Armsteadt-Sculpt. 1886.

Street heeft dit zijn gebouw niet voltooid gezien; hij stierf een jaar vóór dien; niet het ontzaglijk vele eigen werk aan dit gebouw, denk ik, heeft hem gedood, maar wel de vele moeielijkheden van allerlei aard, die hij daarboven ondervond, en misschien nog meer, de hevige critiek waaraan het van lieverlede niet begon te ontbreken. Had hij was de man niet om dit alles kalm te ondergaan, had hij zal daarbinnen in hem menigmaal gekookt hebben en wellicht ook begon hij zelf eenigermate het tekoort van zijn werk te gevoelen en te zien; hoe 't zij, dit werk kostte hem zijn leven, zooals *Burges* reeds voorspeld had.

Een tijdgenoot, Mr. *Page*, die veel met hem gewerkt heeft, zegt: *Street* slaagde als artieste het beste in zijn kleine werken, in zijn dorpskerken, in zijn klooster t East Grinstead, enz.; en dit kon niet anders, want hij had de onmogelijke methode: „as to treat a design „almost invariably in sections or parts, and each detail „seemed to be regarded as a separate work, rather than „as a portion of the entire scheme”, — en hij eindigde met de verklaring: „voor een minder begaafde, was het bij die methode onmogelijk geweest, om ook maar iets draaglijks zelfs, tot stand te brengen.”

Deze mededeeling van Mr. *Page*, zij lost menige vraag op, die men bij 't zien, bij het om- en bij het doorwandelen van dit gebouw onwillekeurig in zich voel opkomen, en zij bevestigt mijne overtuiging, dat *Street* bij dit groote werk een vriend tot leider had moeten hebben, om zijn groote gaven, zijn enorme werkkracht zijn zorg en zijn liefde voor zijn werk, volkomen tot hun recht te brengen, en om zijn onwillekeurig te voorkomen.

„L'art est difficile, mais la critique est aisée”, vooral in bouwkunst is dit waar — want dit is een zeer moeielijk nstvak — en naarmate uw werk in grootte en in afmeting neemt, gevoelt en ondervindt gij dat des te meer. lukkig daarom hij, die als gij, van uit uwe kamer te stwolde, kalm de wereld kunt zien werken, kalm het stand gebrachte kunt beoordeelen en, zelf niet meer architect optredend, ook geen te korten meer begaat, 1 misschien alleen dit, dat gij nog niet toegevend 10og zijt voor het „te kort” in anderen.

Adio.

Totus Tuus
H.

DE KUNSTZIN DER PROTESTANTEN.

Er heerscht vrij algemeen het dwaalbegrip, dat de protestant per se afkeerig is van kunst, wanneer het den - en inwendigen bouw en de stoffeering der kerk beft. (*)

Ik wil trachten in de volgende regels het onjuiste van de opvatting aan te toonen.

Daarvoor behooren wij al dadelijk in het oog te houden, dat de protestant uit de dagen der kerkhervorming kunstopvoeding heel wat voor had op den nu levenden protestant uit de XVIe eeuw verkeerde te midden de hoogste kunstontwikkeling; niet alleen bloeiden bouwkunst en hare twee zusterkunsten in vollen luister, ar het kunstambacht, waar de architect zijne denkelden belichaamd van terug ontvangt, kon, dank zij gildewezen, aan de hoogste eischen voldoen.

Daarbij gaf de herleving der Antieke kunst, in een lperk waarin na drie eeuwen de Gothische stijl dreigde der te gaan in technische overbedrevenheid, nieuwe cht aan 't scheppend genie der kunstenaars.

Bedenkt men nu ook, dat het hoofdzakelijk de geestjk meer bedeeden zijn geweest, die de Hervorming stand brachten, dan ligt de gevolgtrekking voor de ad, dat een kunst-oordeel uit dergelijke elementen k mend, onmogelijk alle *artistieke eischen* ter zijde kan gteeld hebben.

Hiervan getuigen dan ook en de bouwwerken en het vrendige der XVI en XVIIde eeuwsche kerkelijke kunst in hooge mate.

Zeker zijn er verschillende voorbeelden op te noemen va eene calvinistische angst om beelden in de kerk te patsen, zooals bij voorbeeld te Hoorn, waar de toe- p sing van het menscheeld bij een monument, ont- v rpen door den grooten protestantschen bouwmeester d Keyser, bij de strenge Calvinisten zoozeer afkeuring v id, dat slechts de verwijdering dier beelden het tot oer geraakte volk kon bevredigen. Maar men houde w in 't oog, dat deze angst voor plastiek in den afkeer v or beeldendienst hare verklaring vindt, geenszins in a eer van kunst. Voor een groot deel is de achterstand d beeldhouwkunst ten opzichte der schilderkunst in ons l ad, uit die nog geenszins in kracht verminderde op- v ting te verklaren.

Het sprak van zelf, dat de protestantsche kerk uit da aard harer overtuiging een ander aanzien moest

krijgen, dan aan de gepolychromeerde, met de rijke al- taren, beelden en symbolen getooide kerken der vaderen eigen was, en in de plaats van overweldigende pracht, deftige en stichtelijke eenvoud moest optreden. En dat doel is waarlijk door den protestantschen bouwmeester bereikt. Roepen wij voor onzen geest het kerkgebouw uit die dagen, dan treft ons de heerlijke bouw van den in eikenhout fraai gebeeldhouwden kansel, 't hoofdmotief, dat alles beheerscht, omgeven door de meer of minder rijk behandelde banken, 't geheel verlevendigd door den fraaien koperglans van kerkkroon en lezenaar. 't Wit der muren, afgewisseld door den grijzen toon van natuurlijken steen en gedempt door 't blonde eikenhout der zoldering, krijgt kleur en leven door het lichtspel der gebrande glazen, gedeeltelijk nog van ouderen datum, gedeeltelijk ter wille van het „*divae amicitiae*” daar op nieuw in geplaatst.

Tegenover ons de rijke orgelkast, waarbij *functie* en *artistieke vorm* zoo stijlvol tot een schoon geheel zijn saamgesmolten, en de conceptie van den architect door de drievoudige medewerking van beeldhouwer, schilder en ornamentist in tastbare vormen is weergegeven; hier en daar verspreid staan de graftomben in 't kostbare marmer of brons uitgevoerd, even zooveel onvergankelijke bladzijden uit ons roemrijk verleden vermeldende; voor onze voeten de hardsteenen zerken, die de graven der overledenen aanwijzen, en op de bovenzijde een schat van ornamentale motieven bevatten. Dan de in zilver gedreven avondmaalbekers, de koperen doopvonten, de fraai geborduurde kussens tot de stoven toe met het koperen handvat, het zijn al uitingen van protestantschen kunstzin.

Dat de protestant de muurbeschilderingen der kerk overgewit heeft, is toe te schrijven aan den aard dier beschilderingen, symbolen voorstellende, strijdig met zijne godsdienstige opvatting. En dat daarmede ook menig kunstwerk verloren ging, kan de best geëarde protestant nu mede betreuren; hoe jammer trouwens, dat al datgene, wat in die dagen aan langbedwongen hartstochten ten offer viel, niet tijdig in het eene of andere museum kon worden opgeborgen!

Getuigt overigens Bosboom's geest niet overredend, welke fijne harmonieën het enkel wit der muren en kolommen in al zijne schakeeringen weet te tooveren, — 't nu zoo gesmade wit! Is de bron van dien afkeer, van protestantsche zijde bezien, wel zuiver? Zoude het eene of andere crême kleurtje of een bruin of een grijs, desnoods met een biesje of een randje afgezet, of het kale metselwerk beter *kunst* zijn?

Of wordt het den protestant wellicht als grief aangerekend, dat hij de onvoltooid gebleven torens, 't werk van eigen voorouders, niet af-restaureerde, zooals Rotterdam, Dordt en zooveel meer plaatsen? Laten wij eerder zijn piëteit bewonderen, om ze wel voor verval te behoeden, natuurlijk, maar ze geen nieuwmodische muts te hebben willen opzetten. Wie adviseert er nu nog de Notre-Dame op zijn Keulsch te behandelen? Restauratiën, die eene schrede verder gaan dan het bestaande voor verval te behoeden, ontnemen voor goed aan het oorspronkelijke zijn stempel en worden, zooals wij om ons heen zien, evenmin van den kant van den kunst-criticus als van dien van den archeoloog gewaardeerd.

Dus ook op dat gebied is het bewijs van *gemis* aan kunstzin niet te leveren.

Hoe zou dat ook mogelijk zijn, waar mannen als de Keyser, Dankerts de Ry, Vinckenbrink, Lieven de Key,

*) Zoo beweert b. v. de heer Berlage ter loops in zijn over- riens zeer behartigenswaardig artikel in ARCHITECTURA van 2 Ju 1894 getiteld: *Bouwkunst en Impressionisme*, dat de pro- anten geen *artistieke eischen* hoegenaamd hebben; hun gods- d st wijst alle uiterlijk vertoon met afschuw van de hand.

Quellinus, Uytewaal, Swanenburg, de Vianen's, om slechts eenigen van de meest bekenden te noemen, bij den bouw van protestantsche kerken, preekgestoelten, monumenten, gebrande glazen of drijfwerk zooveel onvergankelijks schiepen, op origineele wijze in eenen nieuwen stijl! En zouden wij den grootsten van allen, Rembrandt, hier niet gedenken, die door zoo vele van zijne schilderijen en etsen glorievol bewezen heeft, dat naast de katholieke opvatting van aan den bijbel ontleende onderwerpen (door de Italianen en Vlamingen), de protestantsche wijze van denken de hoogste uitingen van kunst allerm minst belemmerend in den weg hoeft te staan.

Waar de protestant niet schroomde bij den inwendigen tooi van stadhuizen, paleizen en burgerwoonhuizen het meest rijke kleurenspeel van gouldleër, gobelijns en wand- en zolderschilderingen toe te passen, daar blijkt, dunkt mij, overtuigend, dat het ingehouden karakter der kerkstof-feering niet aan kunstarmoede, maar aan opzettelijk zoo gewilden eenvoud is toe te schrijven.

De protestant uit onze dagen is in minder gunstige omstandigheden.

Het geheel wegzinken van bouwkundige traditie, dat zich nu eerst gaandeweg begint te herstellen, het veldwinnend indifferentisme op godsdienstig gebied sedert de helft dezer eeuw, waardoor de protestantsche Kerk talrijke leden zoo goed als verloor, de scheiding onderling in verschillende secten, die ieder weer een eigen kerkgebouw behoefden, en door dat alles het gemis aan fondsen, die enkel uit vrije gaven moeten samenvloeien, alle deze oorzaken hebben de kerkgebouwen, met hetgeen er zich in bevond, in een zeker verval doen geraken. En moest er in die dagen van wansmaak en bouwkundige armoede gebouwd of gerestaureerd worden, dan werd dit aan de *genie* of aan den een of anderen stadstimmerman opgedragen, beiden voor die taak niet berekend.

Heeft de architectuur der katholieke Kerk, na het tijdperk van verval, dat ook zij moest doorleven, zich spoediger opgericht en haren weg gevonden, dan is dit juist het gevolg van de strenge organisatie dier kerk, eene organisatie, welke strijdig is met het protestantsche begrip.

Maar de teekenen van herleving ontbreken ook in de protestantsche kerkelijke kunst volstrekt niet. Zoowel kerkbesturen als architecten hebben reeds de bewijzen geleverd, dat hun de artistieke zijde van den kerkbouw met alles wat daartoe behoort, wel degelijk ter harte gaat, en door menig feit staat het vast, dat de eerbied voor het grootsche tijdperk der kerkhervorming weer ontwaakt is, wat de werken van kerkelijke kunst betreft.

Moet de protestantsche architect zich angstvallig houden aan den Renaissance stijl en de Gothiek vermijden?

Mij dunkt in geen deele; de Gothische stijl noch de Renaissance staan in rechtstreeksch verband met welken Godsdienst ook. De St. Pieter te Rome is geen Gothisch gebouw en werd toch voor een Paus gebouwd en het meerendeel der kerken waar de protestanten te zamen komen, zijn hun eigen Gothische gebouwen uit het tijdperk voor de scheuring.

Zeer zeker zal de hedendaagsche bouwmeester er zijn voordeel mede doen, die gothische kunst, welke zich op eigen bodem ontwikkeld heeft, te bestudeeren en zijn werk daaraan te toetsen. De Renaissance alleen zal op den duur blijken eene te ver afgelegene bron voor onze meer Noordelijke kunst te zijn; en vooral voor de buiten-

architectuur zal de door drie eeuwen beproefde ontvinding der Gothiek niet kunnen gemist worden. Vande bouwkunst niet als in een cirkel blijven rondloeven als de schroef die geen hout meer pakt, dan schroeven niet nieuwe combinaties toe te laten en te steunen die van het eenmaal bekende type afwijken.

Hierbij voegt het den wensch te uiten, dat het onder regeering behagen moge de restauraties van protestantsche kerken ook aan protestantsche architecten opgedragen of door dezen te doen beoordeelen, ingeval zulks wenschelijk is, daar het anders te vreezen is, dat het bijzondere karakter, hetwelk der protestantsche kerk eigen was, te loor zal raken.

En hiermede meen ik in 't kort te hebben aangegeven hoe de protestant van vroeger eeuwen af tot op den huidige dag toe het vraagstuk van kunst *in de kerk* beschouwd heeft, de gedetailleerde geschiedenis daarvan aan diepere studie van dat belangrijke onderwerp overlatende. Ik hoop de overtuiging te hebben doen verwinnen, dat de kunstzin der protestanten van vroeger eeuwen in hooge mate ontwikkeld was, en dat tegenwoordig eene herleving daarvan blijkt ingetreden te zijn.

Tegenover de velen, die meer uit onnadenkendheid dan wel uit godsdienstige overwegingen, nog weinig aandacht aan den uiterlijken en inwendigen toestand van hun Godshuis schonken, staan er anderen, ook naar kerkgezinden, die de waarde der nationale kunstschatting daar vereend, ten volle beseffen, en ter wille van het groot verleden, niet anders wenschen dan mede te helpen, om ze zooveel mogelijk ongeschonden aan het nageslacht over te dragen.

A. LE COMTE.

BERICHTEN.

In de zitting van den gemeenteraad van Amsterdam, op 5 Juli j. l., is de voordracht van B. en W. in behandeling gekomen om: 1^o den aanhef van het besluit *a* van 11 Jan. 1894 te wijzigen; en 2^o het besluit *b*. van 11 Jan. 1894 in te trekken, met nadere bepaling van den inhoud der inschrijvingsbiljetten voor de aanbestedingen.

De strekking van deze voordracht is, om de bepalingen omtrent loon en arbeidsduur in bestekken — welke tot nog toe bij wijze van proef golden — in zooverre definitief te maken, dat B. en W. *in den regel* zullen gunnen volgens de inschrijving *met toepassing* der bedoelde bepalingen. In bijzondere gevallen kan echter, met toestemming van den Gemeenteraad, de gunning plaats hebben volgens eene inschrijving *zonder* die bepalingen.

Na een korte discussie werd 1^o punt zonder hoofdelijke stemming goedgekeurd en het 2^o verworpen, zoodat de *proef* is opgeheven en de bepalingen omtrent loon en arbeidsduur in bestekken definitief in de bestekken zullen worden opgenomen.

In dezelfde zitting werd een voordracht van B. en W. goedgekeurd omtrent den aan het Museum Suasso te verwerken kunstzandsteen.

De strekking van deze voordracht is, om machtiging te verleenen den reeds vervaardigden kunstzandsteen in het gebouw aan te brengen. Het proefstation voor bouwmaterialen het den steen goedgekeurd, en bovendien acht de Gemeente-advokaat de gemeente tegenover den aannemer gebonden door de bepaling van den Gemeente-architect.

PERSONALIA.

Te Schiedam is aan den Gemeenteraad de volgende aanvraag aangeboden ter benoeming van een directeur der gemeentewerken aldaar; de heeren: 1^o. J. M. A. Zoetmulder, civiel-ingenieur te Maastricht; — 2^o. J. W. van Marle, civiel-ingenieur te 's Gravenhage; — 3^o. J. C. van der Muelen, civiel-ingenieur te 's Hertogenbosch.

Voor deze betrekking hadden zich 31 sollicitanten aangemeld.



No. 24.

11 AUGUSTUS 1894.

14de JAARGANG.

Redactie voor de verschillende groepen:

EDUARD CUYPERS. — F. C. DUFOUR. — A. C. M. VAN ETTEN. — HENRI EVERS. — GUGEL. — C. A. HUYGEN. — D. E. C. KNUITEL. — JURRIAN KOK. — J. R. DE KRUYFF. — F. H. VAN MALSEN. — C. B. POSTHUMUS MEIJES. — C. MUYSKEN. — J. J. VAN UKERKEN. — R. P. J. TUTEIN NOLTHENIUS. — C. H. PETERS. — C. T. J. LOUIS BER. — P. DU RIEU FZ.N. — J. VERHEUL DZN.

BUREAU VAN REDACTIE: Marnixstraat 402, Amsterdam.

ABONNEMENTSPRIJS voor Nederland, fr. p. p. f 15.— 's jaars, voor Indië en het Buitenland (bij vooruitbetaling) fr. p. p. f 17.—

PRIJS DER ADVERTENTIEN: van 1—5 regels f 1.— elke regel meer 20 cts. Groote letters naar plaatsruimte.

AANKONDIGINGEN v. AANBESTEDINGEN 15 cts. per regel met premie 3/2 maal. ABONNEMENT VOOR ADVERTENTIEN tegen belangrijk verminderde prijzen.

Uitgevers: MOUTON & Co., — 's-Gravenhage.

BUREAU VAN ADMINISTRATIE: Herderstraat 5. 's Gravenhage.

INHOUD: Vierde brief uit Londen aan Arie Geert's te Oostwolde. — Berichten. — Personalialia. — Uit vreemde tijdschriften. — Bericht van Fabrikanten, Leveranciers, enz. — Advertentiën.

VIJFDE BRIEF UIT LONDEN AAN ARIE GEERT'S TE OOSTWOLDE.

Amice!

Ik moet erkennen, soms wel wat veel van uw voorstellingsvermogen te vergen, en het bevreedt mij niet, dat gij de „Royal Courts of Justice” alleen in teekening innende, bij 't lezen van mijnen vorigen brief de vraag in voeldet opkomen: „maar is dat waar? — is het werkelijk waar, dat „Street zoo geheel en al opging in de details van zijn werk, dat hij, te veel hechtend aan het kleine en aan het ondergeschikte, geen oog had voor plan-vorming, voor groepeerings of voor silhouet, en bij zijn materialen-keuze zelfs niet lette op kleur?” Het speet mij, u met dien brief eene illusie te hebben beten ontnemen; maar eilieve! ook mij heeft het zien der gebouwen eene illusie gekost; trouwens, hoe dikwijls dit, helaas, niet het geval, hoe dikwijls gaan wij niet vol verwachting naar het nieuwe, naar het zóó hoog geprezen werk van dezen of genen, om niet dan met een gevoel van teleurstelling weder heen te mogen gaan.

In plaats van tot een bezoek aan een nieuw gebouw, nodig ik u daarom thans uit tot een bezoek aan een oud gebouw, en wel aan een der oudste nog bestaande gebouwen van Londen, aan de „Westminster-Hall.”

Reeds tijdens de Angel-Saksische Koningen was buiten de muren der toenmalige stad Londen te Westminster een paleis gebouwd en tot koninklijk verblijf ingericht, en

tegenover dat paleis, door Eduard III, den Belijder, eene abdij gesticht, die ten jare 1065 werd ingewijd en sedert als de „Westminster Abbey” bekend is, en tot Mausoleum voor Englands koningen en groote mannen dient.

Bij dit paleis liet Willem II, de zoon van den Veroveraar, in 1097—98 eene groote Hall bouwen, die nog bestaat, doch toen door eene rei middenkolommen, die de bekapping moesten helpen dragen, in twee schepen verdeeld was.

Die Hal, zij was feest- en zij was gerechtszaal tevens, en op het eenige treden hoogere zuidelijke einde zat op gezette tijden de Koning, in eigen persoon, om recht te spreken, tot later „the High Court of Justice” die taak aldaar vervulde.

Evenals binnen onze oude Hofzaal te 's Gravenhage, is binnen de muren dier aloude Hal menig kroningsfeest gevierd, menig belangrijk staatsbesluit genomen, menig doodvonnis uitgesproken, en tot in het jaar 1882 toe was het hier, dat de nieuwe Lord-Mayor van Londen zijn eed kwam afleggen.

In deze aloude Halle was het, dat Koning Karel I den 27^{en} Januari 1649 ter dood veroordeeld werd; hier ook was het, dat *Olivier Cromwell* met den gouden scepter in de eene en met den Bijbel in de andere hand tot Lord-Protector werd uitgeroepen, in December van 1653.

Cromwell stierf in September van 1658 en werd begraven in de Abbey naast Englands koningen, doch geen drie jaar later, in 1661, werd dat graf weder opengebroken, de lijkstaf ontsloten, 't lijk onthoofd en dat hoofd buiten op een der zij-pinakels van de Hal geplaatst, alwaar het een dertig jaren aaneen ongestoord bleef wachten op wreake, op de roemrijke omwenteling; en toen deze in 1688 had plaats gevonden, en onze *Willem III* Englands troon had beklommen, toen verzocht dat hoofd aan

een storm om hem nu eene rustplaats te geven, en de storm wierp het van dien pinakel en het verdween, om door de familie Cromwell als eene reliquie verder bewaard te worden. —

Ge ziet het, de geschiedenis dezer Halle en die onzer Hofzaal, zij zijn bijna gelijklopend, zij zijn beiden even stout; werd *daar* een Karel de Eerste vervallen verklaard van zijnen troon, *hier* een 68 jaren vroeger een Filips II, die wellicht evenzeer ter dood zou zijn veroordeeld en gebracht, had men toen of later de hand op hem kunnen leggen; diende *daar* de Hal, als tot schavot voor een Cromwell, *hier* een 42 jaar vroeger tot schavot voor een Oldenbarneveld; en in beide die Hallen, versierd als zij waren met de op slagvelden veroverde vanen of banieren, vonden plaats tal van stormachtige vergaderingen en tal van festijnen, en beiden, grootsch van afmeting, én overdekt met in hare soort eenige overkappingen, waren zij monumentaal, en de piëteit van een volk, dat zijn geschiedenis eert, overwaard.

Welnu, is die piëteit haar *beiden* betoond? — aan de *Westminster-Hall*, ja, aan onze *Hofzaal*, neen! — Engeland heeft meer eerbied voor zijn verleden, meer eerbied voor zijn groote mannen, meer eerbied voor zijn historische monumenten, meer kunstgevoel ook, en staat aldus in allen deele als volk boven ons.

Vergeef mij, die u over architectuur zou schrijven, deze afdwaling op historisch terrein; zij was evenwel noodig, om u te doen begrijpen, *waarom* Engeland zijn *Westminster-Hall* als historisch monument eert, en wel zóó eert, dat de ligging en de plan-indeeling van het nieuwe Parlementsgebouw, daaraan zelfs geheel ondergeschikt is gemaakt.

Tot in het midden der XVIe eeuw was het Westminster-Palace, na in 1291 verbrand en herbouwd te zijn, het verblijf der Engelsche Koningen; toen echter werd het voor de vergaderingen van het Parlement bestemd, dat vóórdien al eens enkele malen in de Hal had vergaderd. Die Hal, in 1272 vergroot, deelde in den brand van 1291 en werd in de jaren 1397—99 tijdens Koning Richard II verhoogd en met de nog bestaande eiken overkapping gedekt.

Tot in het jaar 1834 was zij, die Halle, onder de gebouwen-groep beoosten de „Westminster Abbey” het dominerend, het boven alles uitkomend hoofdgebouw, dank zij de beide hooge en breede topgevels, de vierkante hoektorens van den voorgevel, de zijtoren en de open dakruiter die ten taak had om tot schoorsteen te dienen.

Op den avond van den 16^{en} October van dat jaar evenwel, ontstond er, wegens het op onvoorzichtige wijze verbranden van papieren zonder waarde, brand in een der zijgebouwen, en binnen weinige uren was het geheele Parlementsgebouw met ameublement en al verbrand, de Koninklijke troon, de prachtige gobelijns, welke de overwinning over de Spaansche Armada voorstelden, de boekerij van het huis der Commons, dat alles, het werd eene prooi der vlammen, en de boekerij en het archief van het huis der Peers ontkwam dit lot alleen, wijl zij, wegens restauratie der localiteit, elders geborgen waren.

Het eenigste, hoezeer kortstondige, nut dat de vlammen stichtten, was, dat zij, door in de zaal der Commons de boiseriën te verbranden, waarmede de wanden ter volle hoogte bekleed waren, achter die boiseriën de voor-

malige St. Stephen's Kapel deden terugvinden met hare met rijk maaswerk overdekte muren, welke kapel drie eeuwen vroeger, tijdens Eduard II, tot vergaderzaal der Commons afgestaan, sedert geheel was betimmerd.

De zware muren van de Westminster-Hall boonden gelukkig weerstand aan de vlammen, evenals hare met 4 cm. dikke lei-platen bekleedde bekapping, en hoezeer de bovenruiten der ramen reeds begonnen te springen, en het raamllood reeds begon door te zetten, toch slaagde men er in de zaal ongedeerd te behouden.

Bij de prijsvraag, daarop onder Engelsche architecten uitgeschreven voor een nieuw Parlementsgebouw, haalde Sir *Charles Barry* in 1836 de overwinning, volgens zijn ontwerp werd den 27sten April 1840 de eerste steen gelegd van „the Houses of Parliament” welke den 3^{en} Februari 1852 door Koningin Victoria werden ingewijd, en dien avond schitterender en nader angstwekkend verlicht hun wijdingsfeest vierde dan het oude gebouw ruim 17 jaren vroeger zijn einde had gevierd.

Vroeger, zelfs van over de Theems gezien, het hoofdgebouw, is de Hal uitwendig thans een schikbaar onbeduidend, laag en vrij eenvoudig behandeld nevengeedeelte van het 270 M. lange, en, bezijden het Parliament-Square, 100 M. breede Parlementsgebouw met zijn drie sierlijke en hooge torens. Behalve het voorgevel met zijn breeden ingang geheel ombouwd, merkt men buiten ter nauwernood zelfs de Hal op, verhoofdingang en bevoering bovendien ten opzichte van de omliggende bestrating geheel in de diepte zijn gelegd.

En toch ligt de tegenwoordige bevoering reeds 60 cm. hooger dan de oorspronkelijke, die bij de laatste restauratie ten deele is teruggevonden, welke 90 cm. meerdere diepte de hoogteverhouding der zaal zeer nadeelige zoude komen, doch niet alleen eene nog ongunstigere ligging ten opzichte van het omliggende terrein zou veroorzaken, maar ook bij hoogen Theems-waerstand bezwaren zoude opleveren.

De Theems-bedding wordt geacht elke eeuw een halve Engelsche voet te rijzen, hetgeen in de acht eeuwen sedert den bouw der Hal verlopen eene hoogteverschil oplevert van ruim 2.40 M.; dit is de reden, waarom de Hal thans zóó in de diepte verzonken ligt, en die lage ligging, zij leverde inderdaad voor *Charles Barry*, die uit piëteit de Hal moest of wilde behouden, een der allermoeielijkste problemen op. Weinig architecten zeer bekwaam, en misschien geen ander dan een Engelsch of een Oostersch architect, zouden die Halle, die bijna de derde gedeelte van den hoofdgevel van het nieuwe gebouw dekt en op grond harer ligging, zoo voor een terrein-aanleg als voor de aansluiting, tal van overwegende bezwaren opleverde, hebben gemeend te *kunnen* behouden.

De architect *Barry*, hij heeft dat gedaan, hij heeft haar behouden en heeft haar niet alleen behouden, maar zijn plan zelfs zóó weten in te richten, dat hij haar, de Hal, kon benutten tot hoofdingang en tot vestibule tevens voor zijn Parlementsgebouw; en door de wijze waarop hij zijn „St. Stephen's-Porch” bij de Hal heeft aangesloten en deze daarmede nog heeft verlengd, heeft het Engelsche Parlementsgebouw gekregen eene vestibule, monumentaler en indrukwekkender dan eenig gebouw in Europa bezit.

Het is waar, het uitwendige, de geheele aanleg en groepeerings van het Parlementsgebouw, het had zonder

Hal, anders en beter kunnen zijn, doch grootscher rée ware niet te maken geweest, en met deze entrée oft Engeland tevens een zijner waardevolste historische monumenten niet alleen behouden, maar ook waardig uit.

Moge nu ook al uitwendig die Hal schijnbaar hare eegere afmeting en inderdaad haar importance vermen hebben, en ombouwd en laag-gelegen en zwaar en nogst eenvoudig van vorm en profileering als zij is, nu met haar leien dak zonder eenig dakvenster, met hare breede kanteelingen, onnoodige schoorbogen en weinig gracieuse contrefort-pinakels (schoorbogen pinakels dagteekenende van de restauratie van het jaar 1399, doch later vernieuwd) vergeleken bij de als stille-werk behandelde gevels en torens van *Barry*, weinig monumentaal en weinig interessant uitzien, des opvallend grootscher en des te indrukwekkender inderdaad is zij, die Hal, van binnen.

Door den hoofdingang van den voor- of noordgevel inkomende, staat men verrast en verbaasd tevens bij te zien dier enorm groote zaal, eene zaal van gemiddeld 20.60 M. breedte (bij den noord-gevel breed 20.40 M., bij den zuid-gevel 20.92 M.) wier achterwand of eind-gevel op een afstand van 73.30 M. van u, boven eene eene blede bordestrap, ter hoogte van 24 treden en ter volle breedte, zich door middel van een 7.20 M. breed trap en tot in de bekapping oplopenden spitsboog opent en aansluit aan de „St. Stephen's-Porch” en „Hall,” en niet alleen een inzicht biedt in dien Porch, maar tegelijkertijd de zaal daardoor nog 11.50 M. verlengt. Door het hooge, juist in de as der zaal gelegen, venster in die Porch of galerij, een venster, door acht steenen schenstijlen in negen vakken verdeeld, die, boven met maaswerk gesloten op drie hoogten door tusschenbogen versterkt, door dat venster met geschilderd glas dicht, stroomt het zonnelicht in rijk gekleurde stralen in de zaal binnen.

Het is inderdaad een treffend gezicht, die stemmige, rustige, niet al te zeer verlichte zaal, met haar grijs-el muurwerk van gehouwen steen, met hare donker verduine in demi-jour gehulde overkapping en dáár op het einde, op dien 24 treden hooger achtergrond, dat uitzicht in die zoo rijk en zoo veelkleurig belichte galerij, welke aan haar westelijk uiteinde een met breede treden voorzienen uitgang heeft, en aan de tegenovergestelde zijde toegang geeft tot de „St. Stephen's Hall”, waarin gij de wit marmeren standbeelden vindt van Engeland's beroemdste staatsmannen.

Werkelijk, *Charles Barry*, hij heeft de oude Westminster-Hall niet alleen intact weten te behouden, maar haar voor dien galerij-aanbouw nog in waarde en indruk verhoogd; hare afmetingen onveranderd latend, heeft hij deze daardoor toch vergroot, haar stemmig karakter nog sterker doen uitkomen en nog in charme verhoogd, en hare voor vloer-verhooging voorheen reeds 90 cm. ingekorte hoogte aanvaardend, heeft hij toch met behulp van dien statigen spitsboog in den eindgevel en door het uitzicht op het daarachter zijnde hooge, in smalle velden verdeelde glasvenster, de zaal, althans schijnbaar, veel verhoogd.

De hoegrootheid der zaal-afmetingen, zij blijkt u eerst duidelijk, als gij let op de rei levensgroote marmeren koningsbeelden, staande langs den oostelijken zijmuur, en onder deze William en Mary, of als er bezoek, of de afmeting van het Parlement is, en vooral als er bezoekers

zijn in die achtergalerij, en gij aan het tegenovergestelde zaaleinde staande; deze als zoo vele kleine figuurtjes, daar in de verte, de groote achtertrap ziet afdalen; — dáár staande ook, treft u in hooge mate de ziende overkapping dezer Hal, die zonder trekbalken, zonder trekijzers, zoo stout en zoo krachtig uit de zijmuren oprijst, zich splitsend in eene serie van dertien spanten, welke een twaalfstal travées van 5.75 M. breedte en twee smallere eind-travées vormen, spanten, die elk voor zich kalm en rustig van uit hun steunpunt op de gebeeldhouwde steenen kraagstukken, van af 10.40 M. + vloer, hun trotsche spitsbogen doen opklimmen en deze eerst 10 M. hooger zich boven doen sluiten, om aldaar den eersten bintbalk te dragen, waarop het verdere kappedeelte rust, dat in een stil halfduister gehuld is.

Statig en rustig rijzen al die gebruide en al die zwaar geprofileerde eiken spitsbogen op uit de muurstijlen, waarin zij zich vergaaren, zóó statig, als waren zij het zich bewust, dat zij inzonderheid de kracht en tevens de elegance aan die grootsche overkapping geven, althans hen ziende, schijnen de doorhangende draagstijlen, de voor-springende steunliggers en de schoorbogen, welke bij elk spantbeen boven eene wapenschild-houdende engel-figuur samenkomen, schijnen deze met hun maaswerk-vullingen weinig meer dan de à jour redents dier groote spitsbogen te zijn.

Men moet inderdaad én als technicus én als artiste, hetzij voor het vraagstuk gestaan hebben, om eene zaal van 20.65 M. binnenwerksche breedte zonder trekbalken, zonder behulp van ijzer zelts, op 14 M. + vloer met eene ziende overkapping, in Engelsch laat-Gothischen, z. g. n. perpendiculair stijl, te overdekken, hetzij zich dat vraagstuk eerst in vollen omvang, in al zijn moeielijkheden en bezwaren geheel indenken, om die sierlijke kap der Westminster-Hall naar eisch te *kunnen* waardeeren.

De ons onbekende bouwmeester van Richard II, hij heeft dat vraagstuk zóó meesterlijk, zóó elegant, als 't ware zóó spelend en zóó ongezoekt tevens opgelost, dat werkelijk niets eenvoudiger schijnt. Zijne oplossing, zij is zóó logisch, zóó natuurlijk, zóó eenvoudig-grootsch, dat ons daardoor juist, én hare moeielijkheid, én hare waarde bijna zou ontgaan.

Die redents der spitsbogen o. a., die groote kracht-punten zijner bekapping, wat heeft hij ze, geniaal mag ik wel zeggen, weten te behandelen; zij zijn niet gemaskeerd, ze zijn niet bestopt, integendeel zij zijn dáár in hun volle afmeting, in hun vollen sprong, in de volle zwaarte die de kap vroeg, aanwezig, maar zóó behandeld, zóó geprofileerd, zóó gedetailleerd en zóó van vorm, dat zij aan de kapdeelen, die zij moeten schoren en steunen, sierlijkheid en élégance en aan de zaal zelve, hoogte én diepte én speling van lijnen geven, en met hun engel-figuren met half ontplooid vleugelen, eene hoogere symboliek, als ge wilt, vertegenwoordigen, dan die, welke men ons thans als eene uiting der aller-hoogste kunst tracht diets te maken.

En beteekenisvoller nog werd zij, die ongezochte symboliek, de avonden, dat Engeland's Koningen in deze Halle hun feesten gaven, en aan die zelfde Engelfiguren, als zoovele licht-brengsters, de zes en twintig groote koperen kronen, elke kroon met zes en dertig lichten, waren afgehangen, en de bekapping, gehuld in een gloed van goud-geel kaarslicht er met haar à jour maaswerk en met haar diepe profillen, deels helder belicht, deels zwart geschaduw, er zóó treffend grootsch, zóó indrukwekkend en zóó stout en krachtig belijnd kon uitzien.

En toch, *die* ziende kap, de merkwaardigste die Engeland en zelfs Europa nog bezit, wat was en wat is zij eenvoudig van constructie, wat was en wat is zij ongezoekt van versiering; haar eenigste versiering immers, het zijn die Engelfiguren der redents, overigens is er in die geheele overkapping geen enkel gebeeldhouwd lid of deel, of kraag- of verbindingsstuk; 't is alles slechts eenvoudig en ongezoekt geprofileerd, doch zóó geprofileerd, dat elk lid, elk deel, elke schoor of elk boogstuk daardoor in zijn volle beteekenis, in zijn geheele actie en functie tot uiting komt, en daaraan juist dankt zij, die kap, haar waarde, haar schoonheid.

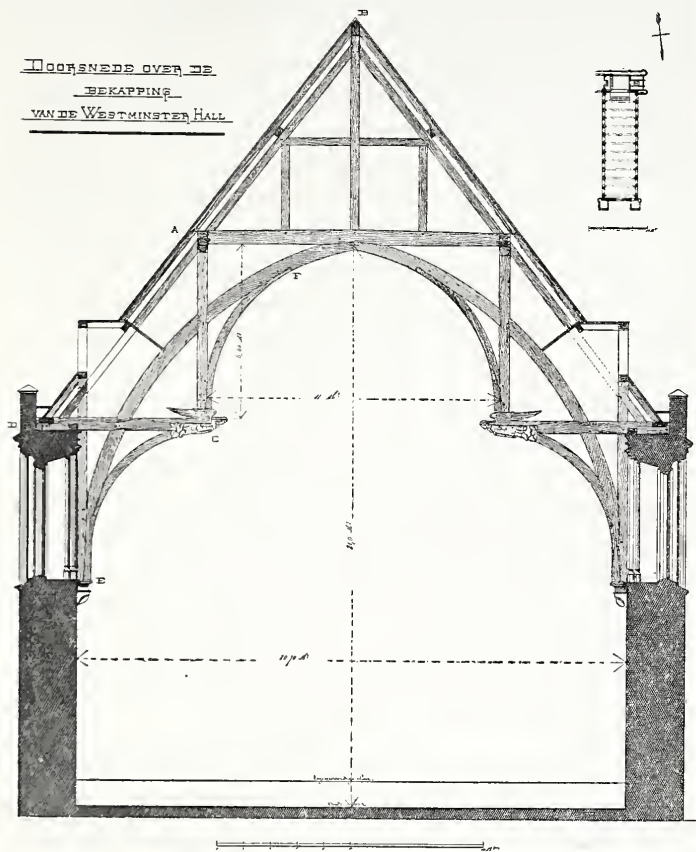

Onder eene helling van nagenoeg 52° oplopend, sluiten de beide dakvelden zich op 29.50 M. boven den vroegeren vloer en op 19 M. boven de zijmuren in de nok, die, met de zes gordingen (drie aan elke zijde) en met de zware oplangers, op welke de dakbedekking genageld is, rusten op een dertien-tal spanten. Elk dier spanten (zie bovenstaande schets) bestaat uit twee hoofdgedeelten, namelijk uit een bovenspant en uit een voet, waarop dat bovenspant rust. Het bovenspant A. B., hoog 8 M., heeft den vorm van een gewoon driehoekig dakspant, welks beenen, onder vergaard in een zwaren bintbalk lang 11 M., zijn gekoppeld en versterkt door middel van een hanebalk, makelaar en twee tusschenstijlen.

Die bintbalk en daarmede het geheele bovenspant rust op den kapvoet, namelijk op twee driehoekig samengestelde spantbeenen A. D. C. wier schuin staande beenen in het verlengde liggen van de bovenspantbeenen A. B., terwijl de onderligger D. C. met het eene uiteinde onder de muurplaat rust op het muurwerk en met het andere uiteinde vergaard is in den stijl A. C., welke op dien onderligger een groot deel van den last van de bovenkap overbrengt.

Ten einde aan dien kapvoet de kracht en samenhang te geven, noodig, zoowel voor het dragen van den eigen last als van dien van de bovenkap, en ten einde tevens de zijdelingsche druk der geheele bekapping zoo laag mogelijk op het muurwerk en over een zoo groot mo-

gelijk muur-oppervlak over te brengen, heeft de bouwmeester op 5,60 M. onder de liggers D. C. kraagsteen E geplaatst, en daarop zware muurstijlen, welke de liggers en de kapbeenen D. A. ondervangen, terwijl te zelfder tijd de van de muurstijlen uitgaande groote spitsbogen, de liggers C. D. en de stijlen C. A. met de bintbalk A. tot een onwrikbaar geheel verbindt, dat nog versterkt wordt door de schoorstukken C. en C. E. —

Elk dier groote spitsbogen, bestaat uit boogstukken van twee dikten met verspringende naden, elke dikte zwaar 38 bij 50 cm., terwijl de schoor- of redentstukken eene zwaarte hebben van 25 bij 35 cM.; bovendien zijn alle velden of tusschenruimten der verschillende kapdeelen gesloten met een eenvoudig verticaal maaswerk, dat niet alleen dient om alles nog te stijven, maar tevens aan de spanten schijnbaar hun zwaarte ontnemt, en een elegant én luchtig én toch een doorzichtig blijvend aanzien geeft.

Tot versterking der gordingen die bij de groote travee breedte van gemiddeld 5.75 M. anders te zwak zouden zijn, zijn tegen de onder- en bovengording in elk der beide dakschilden evenwijdig met en tegen het dakvlak schoorbogen aangebracht; de middelste gording evenwel, zij zijn gesteund door verticale schoorbogen, die zich vergaaren in de stijlen A. C. en zoodoende tevens de geheele bekapping in de lengterichting versterken, terwijl die halfronde bogen met hun maaswerk-vulling tegelijkertijd het groote dakvlak spelend onderbreken.

Oorspronkelijk met lood gedekt, is dit in lateren tijden door 4 cm. dikke, groote leiplaten, die zich naar boven toe iets verdunnen, vervangen; het meerdere gewicht der bedekking evenwel bracht werking in de kap en in haar vergaaringen, zoodat men zich verplicht zag deze toen met ijzer te versterken; thans is het dak weder met gewonen leien gedekt.

Het muurwerk is ten deele vernieuwd en daarbij afgeweken van de oorspronkelijke hoogte der lagen. In de westelijke zijmuur, in lagen ter afwisselende hoogte van 19 tot 26 cM. van een warmkleurigen gelen steen met zware voegen, dagteekent nog grootendeels uit den stichtingstijl en op tal van steenen vindt men nog de steenhouwermerken; de oostelijke zaalmuur echter, is aan de binnenzijde geheel vernieuwd, en zulks in dun gevoegde lagen van 41 cm. hoogte; ter hoogte der kraagsteenen is het muurwerk afgesloten met een cordon, in wiens holligheden op regelmatige afstanden wapens zijn gebeiteld; dit cordon dient tevens tot dorpel voor de in alle traveeën aanwezige lage spitsbogig gesloten ramen, door een middenstijl in twee vakken verdeeld, en met redents en een quatre-feuille voorzien.

Alles is even rustig als stemmig in deze grootsche Halle, alles even eenvoudig als rijk van toon in zijn natuurlijke kleur, de steen met zijn eigenaardig gevlamde tinten, het eiken- en het kastanjehout der kap met zijn verscheidenheid van licht- tot zwart-bruine nuanceeringen; niets is er geschilderd; de ramen, zij zijn gedicht met wit glas, gevat in lood, en de bevoering, deze bestaat uit grooten platen van een zacht grijs-geel-kleurig gesteente, evenals de groote trap naar de achtergalerij. Niets stoort of trekt in bijzondere mate uw oog, dat zich geheel kan wijden aan het meten dier imposante ruimte en aan het zien dier prachtige overkapping, wier bogen én lijnen én bintstijlen én belichting én eigenaardige doorzichten schijnbaar wisselen en veranderen met elk stand- of gezichtspunt.

Staat ge b.v.b. bij de galerijtrap met het gezicht naar

in voorgevel, welnu dan valt het volle noordelijke licht
 door het groote breede raam van dien gevel op de eerste
 kapitelen en binnen de eerste kapvelden aan die zijde, en
 in dit licht gezien, zijn dan de onderkanten der bogen,
 de schoren en der redents licht havanna-kleurig, doch al
 overige bruin-zwart, en door het licht dat er dan doorheen
 komt spelen, zijn alsdan de maaswerk-vullingen scherper
 en fijner én eleganter dan ooit, en is het alsof die door-
 schijnende vullingen de groote, helder belichte, spitsbogen
 heel en al isoleeren van de bovenkap die zij dragen,
 die zich in een wazig demi-jour verliest.

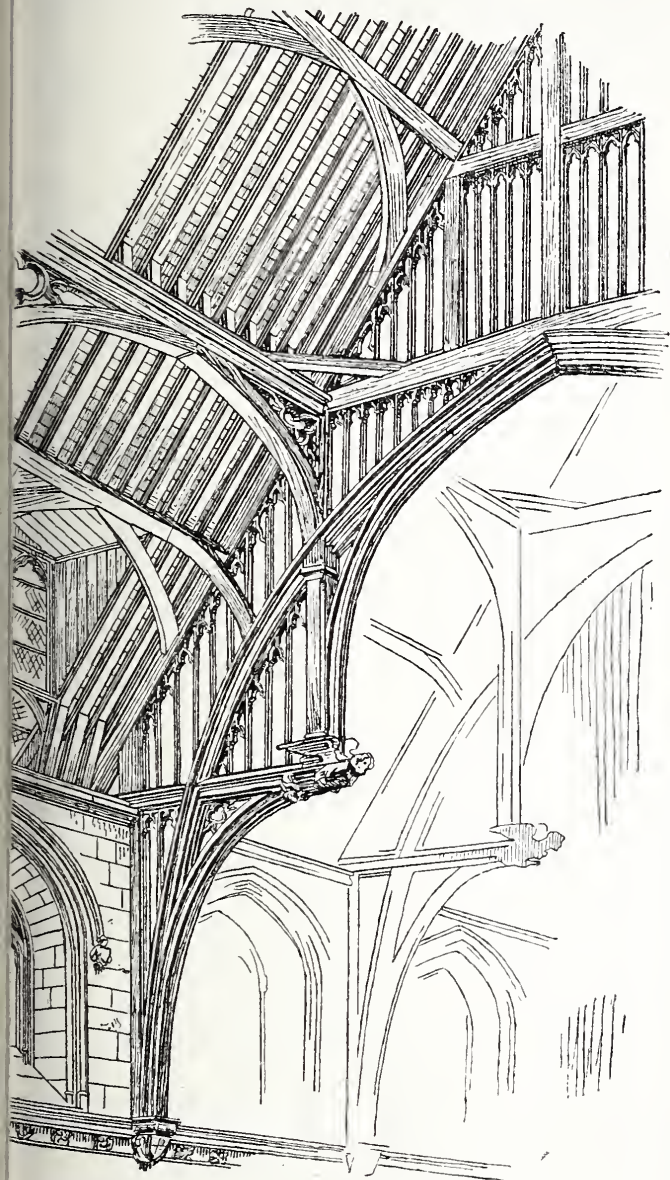

Westminster-Hall.
 Kap-travée in perspectief.

Inderdaad, zóó gezien, is het alsof die spitsbogen met
 hun redents daar in de verte, alleen zich zelven ten doel
 hebben, alsof er voor hen geen bovenkap en geen boven-
 steun en geen taak meer bestaat, en naarmate die spitsbogen
 elkaar voor het gezicht meer dekken, komen de redents met
 hun nobele engelfiguren meer uit, en schijnt het wer-
 elijk, alsof deze, op hun uitgeslagen vleugelen zwevend,
 de stijlen en de liggers en dat alles dragen.

En treffender nog is die bekapping, als gij leunende
 tegen een der zijmuren en wel zoo, dat gij de lichtbron zelf,
 namelijk het groote noordelijke raam, niet kunt zien, den
 aan daar invallenden lichtstroom door de vier of vijf eerste
 kapspanten heen ziet golven, die zich dan zóó rijk van
 kleur, zóó doorzichtig, zóó lucht, zóó stout en toch zóó
 elegant tevens voordoen, dat het u niet verwondert, dat
 deze eenvoudige kap een door allen erkend meesterstuk
 is, „a master-piece of timber architecture, both in point
 of beauty and of constructive skill.”

Bij de laatste restauratie, ik meen na de dynamiet-
 ontploffing in de Hal in het jaar 1884, zijn de vroeger
 aanwezige dakvensters verwijderd en zijn de zijmuren
 met kanteelingen voorzien, een en ander op grond van
 nog voorhanden oude afbeeldingen; sedert die ontploffing
 ook, is het zonder schriftelijke vergunning niet mogelijk
 om de Hal naar eisch te bezien, want op den z.g.n. be-
 zichtigingsdag van „the Houses of Parliament”, des Zater-
 dags, is het alléén geoorloofd, om van uit de „St. Stephen's
 Porch” door de Hal heengaande, het Parlementsgebouw
 te verlaten; blijft gij echter ook maar even stilstaan, of
 mocht ge zelfs, al wandelend, aantekeningen willen maken,
 dadelijk is er dan een policeman, om u dat beslist te
 verbieden.

Ik eindig met den wensch, dat het ook de stad's Graven-
 hage moge gelukken, om haar Hofzaal, die in allen deele
 minstens even belangrijk is als deze Westminster-Hall,
 weder in eere hersteld te zien, opdat ook van haar gezegd
 kan worden, wat Ferdinand de Guilhermy in 1844 van
 deze aloude zaal van Londen schreef:

„Salle immense, imposante d'aspect, merveilleuse de
 „solidité, empreinte d'une majesté mâle et sévère. De
 „semblables monuments se mesurent plutôt qu'ils ne se
 „décrivent; ils tirent toute leur beauté du grandiose des
 „proportions, de la régularité de leur appareil et de l'im-
 „portance de leurs dimensions. Quelque nue et dépouil-
 „lée qu'elle puisse être, cette salle, sur laquelle ont passé
 „tant de siècles, commande l'admiration et le respect.”

Adio, omnia fausta!

Totus Tuus.

Heylco van Aduard.

BERICHTEN.

De firma Jan Hamer en Co. te Amsterdam brengt, volgens de
 bij dit blad verzonden circulaire, twee soorten normaal-spijzen-
 liften in den handel, wier afmetingen zijn gekozen in overleg met
 velen van hen, die reeds vroeger liften van de firma hebben
 geplaatst. Die afmetingen kunnen dan ook doelmatig worden
 genoemd. Daar het normaal-typen zijn, worden de kosten
 geringer en kan de levering spoediger geschieden.

De circulaire of prijscourant geeft verder volledige inlichtingen.

Door den Minister van Binnenlandsehe Zaken is ter kennis
 gebracht van hen, die het examen van geëxamineerd en beëdigd
 landmeter wenschen af te leggen, dat zij zich daartoe vóór
 25 Aug. e. k. schriftelijk moeten aanmelden bij het Departement
 van Binnenlandsche Zaken.

Zij die in het bezit zijn van de getuigschriften of diploma's
 bedoeld in art. 4 van het Koninklijk besluit van 28 Juli 1865
 (Stbl. No. 87), zooals het is gewijzigd bij dat van 30 Juni 1882
 (Stbl. No. 68), behooren die stukken bij hun verzoekschrift om
 toelating over te leggen.

In het blad van 21 Juli j.l. deelden wij mede, dat de Gemeente-
 raad van Breda besloten had eene commissie van drie deskun-
 digen te benoemen om een oordeel te vellen over de ingekomen
 antwoorden op de door den Gemeenteraad uitgeschreven prijs-
 vraag voor een winkelhuis aan den hoek Tolbrugstraat en
 Nieuwe weg.

Tot leden dier commissie zijn daarna benoemd geworden de
 heeren: J. J. van Langelaar, architect te Princenhage, W. C.
 Koomans, civ. en bouwk. ingenieur en leeraar aan de Kon. Mil.
 Academie, en P. van de Erve, architect, de beide laatsten te Breda.

Deze commissie diende haar verslag in, dat in de zitting van
 den Gemeenteraad op 4 Aug. jl. werd gelezen, en waaruit is
 gebleken, dat zij de voorkeur heeft gegeven aan het ontwerp,
 gemerkt „passer-driehoek,” waarvan bleek, dat het was ont-
 worpen door den heer J. M. Marijnen, architect te Breda. De
 commissie merkte alleen op, dat volgens haar oordeel wat te
 veel gebruik van witten steen was gemaakt.

De Raad besloot daarop den bouwgrond te verkoopen aan den
 inzender der goedgekeurde tekening, en tegen den door hem
 geboden prijs, daarbij de wenken der commissie als opmerkingen
 gevende.

De inzender bleek te zijn de heer J. H. Cousijn te Amsterdam,
 die het perceel bouwgrond koopt voor f300.—

PROVENIERSHUIS TE HAARLEM. Bij den Gemeenteraad van Haarlem bestaat het voornemen om het terrein waarop het Proveniershuis staat, te bestemmen tot terrein voor den bouw van eene Hoogere Burgerschool. Een aantal bewoners van dat huis en daarbij behoorende woningen hebben nu een adres aan den Gemeenteraad gericht, met verzoek niet daartoe over te gaan, o. a. omdat het Proveniershuis is een der oudste en, door zijn mooie binnenplaats, fraaiste gebouwen.

UNIVERSITEITSPOORTJE TE NIJMEGEN. Het kerkbestuur der Waalsche Gemeente te Nijmegen heeft thans het historisch voormalig Universiteitspoortje aan de Fransche plaats, over welks eigendomsrecht Nijmegen tegen de Waalsche gemeente een kostbaar proces tot in twee instanties heeft gevoerd en verloren, tot amovering aangeboden aan de gemeentelijke commissie voor de verzameling en bewaring van gedenkstukken van geschiedenis en kunst, om dit laatste overblijfsel der Hoogeschool weer op te bouwen op een binnenplaats bij het stadhuis, alwaar meer dergelijke historische voorwerpen eene veilige plaats vinden.

De Gemeenteraad heeft tot bekostiging van deze verplaatsing f 250 toegestaan.

Het Palais de l'Industrie in de Champs Elysées te Parijs, waar in 1855 de groote wereldtentoonstelling werd gehouden, verkeert in een zoo vervallen toestand, dat enorme herstellingen noodig zullen zijn. Het gebouw werd, zooals bekend is, veel gebruikt voor groote feesten of tijdelijke tentoonstellingen. Het Parijsche lid van den gemeenteraad Beauchard beweert nu, dat de groote feestzaal in den tegenwoordigen tijd een slechten indruk met het oog op hare kunstgehalte maakt, doordat de kunst van ijzerconstructiën een groote vlucht heeft genomen na een dier eerste proeven. De heer Beauchard heeft daarom in overweging gegeven een prijsvraag onder de Fransche architecten uit te schrijven om een verbouwing voor te bereiden, waarbij evenwel met bestaande toestanden zooveel mogelijk rekening kan worden gehouden.

PERSONALIA.

Bij den dienst van tractie en materieel der Staatsspoorwegen is benoemd tot adspirant-adjunct-ingenieur de heer W. H. v. Druten, te Delft.

Lijst van Fabrikanten, Leveranciers, enz.

Prijs per regel voor niet geabonneerden op advertentiën f 5.— per jaar bij vooruitbetaling. Abonnés op advertentiën 1 regel gratis voor iedere advertentie.

Ameublementen. — H. F. JANSSEN & ZOON, Amsterdam.
 Bouwstoffen. — MARTIN & Co., Amsterdam.
 Badinrichtingen. — TH. A. DE KOSTER, Amsterdam.
 Boeken over Bouwkunde. — P. NOORDHOFF, Groningen.
 Brandkasten. — Wed. P. A. SCHROOT & ZOON, den Haag.
 " — LANDRE & GLINDERMAN, Amsterdam.
 " (Amerik.) — FRED. STIELTJES & Co., Amsterdam.
 Brandkluisdeuren. — Wed. P. A. SCHROOT & ZN, den Haag.
 " — LANDRE & GLINDERMAN Amsterdam.
 Carbolineum Avenarius. — GUST. BRIEGLER, Amsterdam.
 " Cevenarius. — PELT & Co. Rotterdam.
 Cement-IJzerwerken. — AMSTERD. FABRIEK, Amsterdam.
 Electriche insallatiën. — SIEMENS & HALSKE, den Haag.
 Electriche Verlichting. — C. A. HUIJGEN. — Rotterdam.
 Gasmotoren (Crossley Otto) — G. BARGER, den Haag.
 Gebrand Glas. — J. SCHOUTEN, Delft.
 Glas. — P. DOLK & ZN., Rotterdam.
 Hardsteen, Zandsteen. — DE BEER & LEHREN, Amsterdam.
 Hollandsch Loodwit. — G. GREVE, Utrecht.
 Houthandel. — LINDNER & Co., Wittenburgerstraat 22—24, Amst.
 Houtbewerkingswerktuigen. — FRED. STIELTJES & Co., Amst.
 " — G. BARGER, den Haag.
 " — LANDRE & GLINDERMAN, Amst.
 Houtcement. — G. P. KORF, Amsterdam.
 " — J. G. KORSTEN, Amsterdam.
 Houtcement enz. — A. G. AIKEMA en Co. Rotterdam.
 Hauslersche Houtcementen Dakbedekking. — J. A. SMITS, Ruijschstraat 5, Amsterdam.
 Hydraul. Electr. en handliften. — FRED. STIELTJES & Co., Amst.
 Hydro Zandsteenwerken. — VAN DE POL & WICKOP, Utrecht.
 Hypotheken. — Mij. v. HYPOTHECAIR CREDIET, den Haag.
 Huis-en Décoratieschilder. — Jos. AMIABEL, Luth. Burgwal 29, den Haag. Breedstraat 9, Utrecht.
 Ingolien. — D. FRENI, Amsterdam.
 Jalousiën. — S. BRUIGOM, Arnhem.
 Kranen. — JAN HAMER & Co., Amsterdam.
 Levensverzekering-Maatschappij „KOSMOS”, Den Haag.
 " — Eerste Nederlandsche, den Haag.
 Lichtdrukken. — RITSCHER & LANDSMAN, den Haag.

Door den Minister van Koloniën is de heer R. van Rees gesteld ter beschikking van den Gouverneur-Generaal van Nederlandsch-Indië, om te worden benoemd tot adspirant-ingenieur bij den waterstaat en 's lands burgerlijke openbare werken daar te lande.

UIT VREEMDE TIJDSCHRIFTEN.

SPOORBANEN MET ÉÉN RAIL. Van Feurs naar Panissière in het departement van de Loire zal spoedig de eerste Fransche spoorweg met één rail geopend worden. Deze soort van spoorwegen werd, zooals bekend is, uitgedacht door den Franschen ingenieur Latigue, en een eerste voorbeeld daarvan voor eenige jaren aangelegd in Ierland, tusschen Listowel en Ballygunion; deze weg geeft bevredigende uitkomsten. De baan is 17 K. M. lang; daarover worden regelmatig en veilig zoowel goederen als personen vervoerd.

Het was in dit zelfde departement van de Loire, dat indertijd de eerste gewone spoorweg met twee rails in Frankrijk werd aangelegd.

Journal du Transport.

HET DIEPSTE BOORGAT. Kort geleden is in Paruschowitz in Opper-Silezië geboord tot een diepte van ruim 2000 M. De kleinste wijde van het gat, dat met Mannesmann'sche buizen is geboord, is 7 c. M. Men is voornemens nu op verschillende diepten in dit gat de temperaturen met de meest mogelijke juistheid te meten.

Tot nu toe was een boorgat te Schladebach het diepste.

Railroad Gazette.

METSELEN BIJ FORST. Door de „cement-commissie uit de Oostenrijksche ingenieursvereniging” zijn in den afgelopen winter zeer uitvoerige proeven genomen over het metselen bij vriezende weder. Deze onderzoekingen hebben, in het kort, aan het licht gebracht, dat van alle bindmiddelen waarmede proeven werden genomen, zijnde luchtkalk, slakken-, romeinsche- en portlandcement-mortel, alsook de zoogenaamde vorstvrije cementmortel van Hausleitner, de portlandcement-mortel van 1 deel cement en 3 deelen zand het best heeft voldaan, en daarbij nog in het bijzonder die mortel, welke met pekel van 7 pCt. zout was beslagen.

(Zeitschr. d. Oesterr. Ing. u. Arch. Vereines.)

Liften. — C. A. HUYGEN, Rotterdam.
 " — JAN HAMER & Co., Amsterdam.
 Liften. — LANDRE & GLINDERMAN, Amsterdam.
 Loodwit. — GREVE, Utrecht.
 Marshall's Stoommachines. — LANDRE & GLINDERMAN, Amst.
 Marmer. — DE BEER & LEHREN, Amsterdam.
 Marmer. — G. & J. COOL, Amsterdam.
 Morleysteen. — ARMAND VAN WYLICK, Brussel.
 Onbrandbare Slakkenwol. — E. GOMPERSZ, Rotterdam.
 Ovens — W. A. V. DESMONS, Heer—Maastricht.
 Overkappingen. — T. G. TISSOT, Jr. Amsterdam.
 Parketvloeren. — GEBR. v. MALSEN, 's Gravenhage.
 " — DE BEER & LEHREN, Amsterdam.
 Papierstuc. — BENNEWITZ & Co., Damrak 85, Amsterdam.
 Photolithografie. — WEGNER & MOTTU, Amsterdam.
 " Steendrukkerij v/h AMAND, Warmoesstr. 147, Amst.
 Proefstation Bouwmat. — KONING & BIENFAIT, Amsterdam.
 Portland-Cement. — DYCKERHOFF & SÖHNE, Amönebegr.
 Portland-Cement. — ROTH & PFEIFFER, Rotterdam.
 " — DE BEER & LEHREN, Amsterdam.
 " — E. GOMPERSZ, Rotterdam.
 " — PELT & Co. Rotterdam.
 " — H. G. AIKEMA & Co., Rotterdam.
 Rolluiken. — T. G. TISSOT Jr., Amsterdam.
 " — W. H. M. SCHOLTE, Amsterdam.
 Schoolborden. — J. M. KIPPEL, den Haag.
 Stalen Balken. — H. E. OVING Jr. Rotterdam.
 Staaldraadtouw. — HOOGERWERFF & Co., Kinderdijk.
 Sgraffito. — G. H. BAUER & ZOON, den Haag.
 Stalenrichtingen. — STAAL & HAALMEIJER, Amsterdam.
 " — D. M. S. KALKER, Amsterdam.
 Steenhouwwerken. — D. J. BREEDVELD, Dordrecht.
 Stoompompen. — LANDRE & GLINDERMAN, Amsterdam.
 Stoomwerktuigen. — W. SMIT & Co., Slikkerveer.
 Stukadoors en Ornamentisten. — M. ELFRING & Zn., Z.O. Buitencingel 194—195, Den Haag.
 Tegels in soorten. — A. N. DE LINT, den Haag-Delft.
 " — DE LINT & Co., Rotterdam.
 Toeschuifbare hekken. — FRED. STIELTJES & Co., Amsterdam.
 Tufsteen. — F. ENGERS, Amsterdam.
 Verwarming en Ventilatie. — FRED. STIELTJES & Co., Amst.
 Verwarmingtoestellen. — D. S. M. KALKER, Amsterdam.
 " — W. ZIMMERSTADT, Amsterdam.
 Ventilators. — JAN HAMER & Co., Amsterdam.
 " — D. P. H. HASSELMAN, Amsterdam.
 Werk v. Stoomwascherijen. — FRED. STIELTJES & Co. Amst.
 Worthington. Stoompomperkt. — FRED. STIELTJES & Co. Amst.
 IJzerwerken. — G. J. VINCENT & Co., Schiedam.
 Zandsteen — VAN DE POLL & WICKOP, Utrecht.
 Zinkwerken. — F. W. BRAAT, Delft.

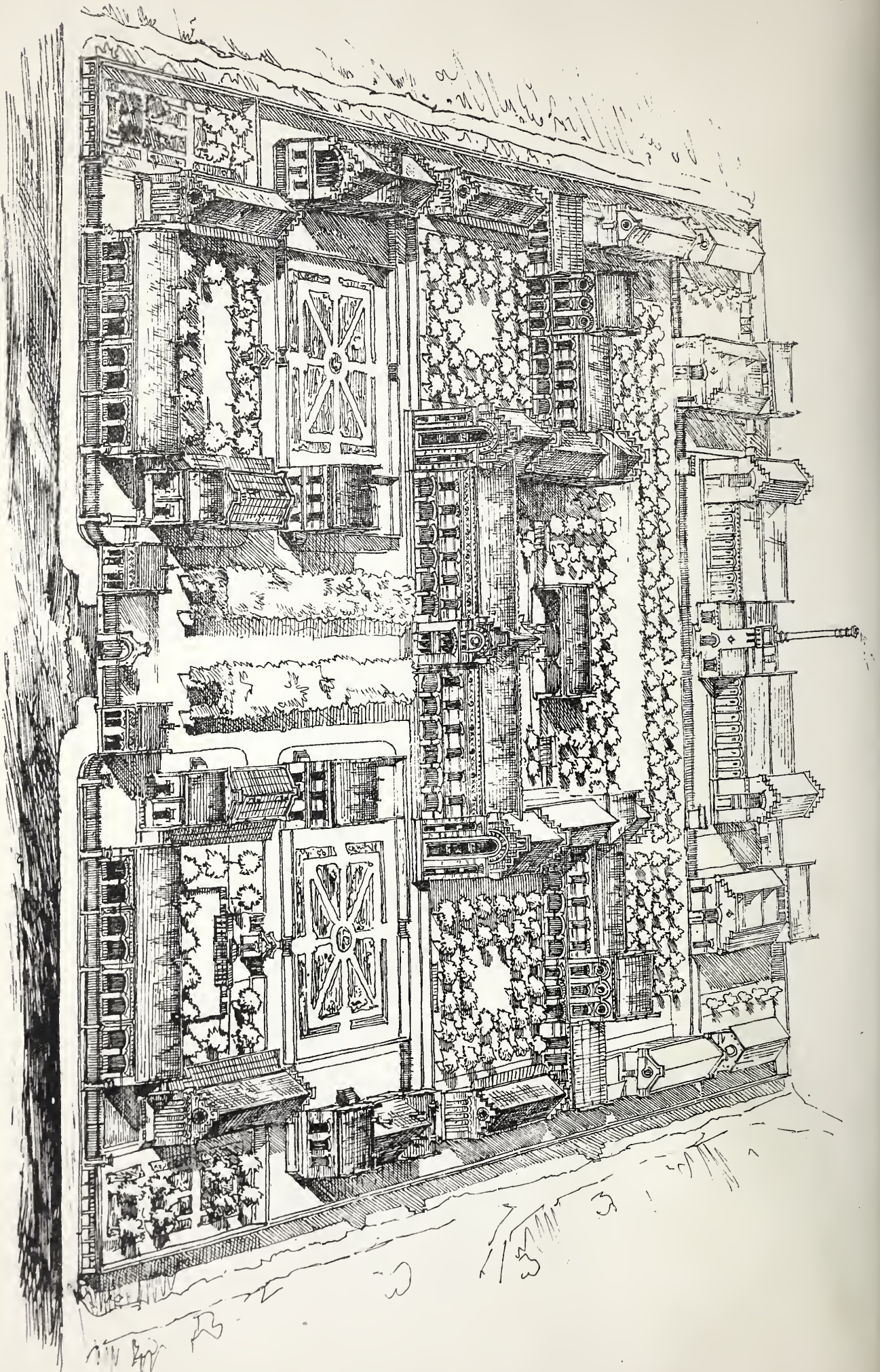



No. 25.

18 AUGUSTUS 1894.

14de JAARGANG.

Redactie voor de verschillende groepen:

EDUARD CUYPERS. — F. C. DUFOUR. — A. C. M. VAN ETTEN. — HENRI EVERS. — E. GUGEL. — C. A. HUYGEN. — D. E. C. KNUTTTEL. — JURKIAAN KOK. — J. R. DE KRUYFF. — F. H. VAN MALSEN. — C. B. POSTHUMUS MEIJES. — C. MUYSKEN. — J. J. VAN NIEUKERKEN. — R. P. J. TUTEIN NOLTHENIUS. — C. H. PETERS. — C. T. J. LOUIS RIEBER. — P. DU RIEU FZM. — J. VERHEUL DZN.

BUREAU VAN REDACTIE: Marnixstraat 402, Amsterdam.

ABONNEMENTSPRIJS voor Nederland, fr. p. p. f 15.— 's jaars, voor Indië en het Buitenland (bij vooruitbetaling) fr. p. p. f 17.—
PRIJS DER ADVERTENTIEN: van 1—5 regels f 1.— elke regel meer 20 cts. Groote letters naar plaatsruimte.
AANKONDINGEN v. AANBESTEDINGEN 15 cts. per regel met premie ½ maal.
ABONNEMENT VOOR ADVERTENTIEN tegen belangrijk verminderde prijzen.

Uitgevers: MOUTON & Co., — 's-Gravenhage.

BUREAU VAN ADMINISTRATIE: Herderstraat 5. 's Gravenhage.

INHOUD: Mededeelingen betreffende de Maatschappij. — Het Oriëntalisme in de Westersche architectuur, door Henri Evers. — Wereldtentoonstelling van Antwerpen, door Nico C. Kloot. — Amsterdam voorheen en thans, door C. T. J. Louis Rieber. — Prijsvragen. — Berichten. — Personalía. — Uit vreemde tijdschriften. — Agenda. — Lijst van Fabrikanten, Leveranciers, enz. — Advertentiën. (Met 2 platen.)

MEDEDEELINGEN BETREFFENDE DE
MAATSCHAPPIJ.

Door het Hoofdbestuur der Maatschappij wordt voorloopig ter kennis van de leden gebracht, dat de 70ste Algemeene Vergadering zal gehouden worden op Dinsdag 18 September 1894, te Middelburg.

De vergadering zal des morgens ten 10 ure een aanvang nemen.

Door den heer J. A. Frederiks, architect te Middelburg, zullen in de vergadering mededeelingen worden gedaan omtrent merkwaardige gebouwen in Middelburg.

Na afloop der vergadering zal gemeenschappelijk een bezoek worden gebracht aan: 1^o. de Abdij-gebouwen, 2^o. het Stadhuis, 3^o. het Zeeuwsch Genootschap der Wetenschappen.

Voor de leden zal de gelegenheid worden opengesteld om deel te nemen aan een gemeenschappelijken maaltijd.

In het Bouwkundig Weekblad van 1 September a. s. zal de volledige agenda der vergadering openbaar worden gemaakt.

HET ORIËNTALISME IN DE WESTERSCHE
ARCHITECTUUR (V).

DOOR HENRI EVERS.

Afdalende tot gebouwen van meer bescheiden rang, noem ik een der werken van den Franschen architect Charles Chipiez, den éminenten kenner der oudheid.

Meesterlijk toont hij o. a. aan, in een groep school-

gebouwen te Armentières in het Noorden van Frankrijk, hoe deze kennis tot bruikbaar materiaal kan worden omgezet.

Bewuste inrichting is een Staatsschool en beslaat een oppervlakte van 4 H. A. Haar bestemming is een vak-school te zijn voor een industrieele omgeving; daartoe bevat zij, behoudens de lokalen voor het theoretisch onderwijs, ook verschillende werkplaatsen, als daar zijn voor smeden en timmerlieden, verder spinnerijen en weverijen. Daar zelfs een afdeeling voor bewaarschool is ingericht, worden er kinderen van af tweejarigen leeftijd opgenomen en kunnen zij onafgebroken, tot op zestienjarigen leeftijd, hun studie voortzetten, en wel tot een aantal van 500 externes en 150 internes.

Slechts drie zulke typen zijn in Frankrijk aanwezig.

Stelselmatig, overeenkomstig hun bestemming, zijn de verschillende gebouwen op een nagenoeg vierkant terrein van 200 M. zijde gegroepeerd, en ter diepte in driestrooken verdeeld. (Zie pl. I).

De administratiegebouwen en de bewaarschool zijn op het eerste plan, de schoolgebouwen in het midden, en de werkplaatsen achteraan geplaatst. (1).

Alvorens tot een analyse der architectuur over te gaan, kan niemand beter dan de ontwerper zelf de opvatting hiervan uiteenzetten

Ik laat deze even hier volgen:

„Allereerst, en als contrast tot de vrij vervelende omgeving, zal de school een vriendelijk uiterlijk hebben, „en voor zooverre de middelen van uitvoering het „veroorloven, zoo aantrekkelijk mogelijk zijn.

„Dit aanzien zal gedeeltelijk verkregen worden door

1) Zeer goede afbeeldingen van dit omvangrijke gebouw bestaan in de Revue générale de l'architecture van César Daly, jaargang 1886.

„de verhoudingen, de gevarieerde tegenstellingen, tus-
 „schen de massa's der verschillende lokalen, de muur-
 „dammen en openingen, maar zij zal vooral het gevolg
 „wezen van het polychroom karakter der architectuur: van
 „af het plint tot den nok zullen de aangewende materialen
 „een volkomen kleurschakeering vormen.

„Met verwerping der plastische versieringen — der
 „gemodelleerde ornamenten — zullen de muren in de
 „zon schitteren, door ze te overdekken als met een borduur-
 „werk van geëmailleerden baksteen. De vervaardiging van
 „dat materiaal in de omgeving is nooit geheel opgehouden;
 „nieuwe ontwikkeling zal haar worden verschaft.

„De kleuren door den ceramist op het gewoon aarde-
 „werk toegepast, zullen ruimschoots voldoen ter versiering;
 „ze zijn, het rood-bruin, het geel en het groen, in verschil-
 „lende tinten. Ook de gewone baksteen zal zijn rol ver-
 „vullen; gele en licht roode, ter verzachting van het donker
 „rood van den gewonen baksteen, zullen aanwending
 „vinden.

„Aldus zal ook het dak worden behandeld. De dak-
 „pannen der lokaliteit, veelkleurig, geglazuurd, en van
 „kleine afmetingen, leenen zich tot een sierlijke teekening:
 „op rooden grond zullen motieven in geel worden ge-
 „teekend.

„Doch niet de baksteen alleen zal veelkleurig zijn; ter
 „bevordering van de eenheid in het karakteristiek aanzien
 „dat wij ons voorstellen te bereiken, zal ook het ijzer
 „afwisselend versierd zijn, en er zal veel ijzer worden
 „toegepast. Niet dat ik wil wedijveren met de industriele
 „bouwwerken en spoorwegstations; integendeel.

„Juist om niet in het industrieel karakter der zichtbare
 „kapspanten te vervallen, zal ik mij wachten het gewone
 „systeem toe te passen, daar het niet moeielijk zal zijn
 „kapspanten te ontwerpen zonder trekankers of steunijzers.

„Sommige gebouwen, zooals de gymnastiekzaal en de
 „overdekte speelplaatsen, zullen op die wijze behan-
 „deld in aanzien winnen; vooral deze laatste zullen
 „dan door het ijzer worden, hetgeen ze immers moeten
 „zijn: — geen banale schuilplaatsen voor den regen,
 „maar werkelijke ontspanningsplaatsen, aantrekkelijk,
 „open, en des te aangener voor het oog, naarmate ze
 „een scherper contrast met de schoolzalen of woningen
 „zullen bieden.

„Ziedaar het ideaal dat ik mij heb voorgesteld; ik
 „meen dat het niet overdreven is. Want het komt mij
 „voor, dat de wensch, om het kind reeds vanaf zijn prille
 „jeugd in aanraking met de kunst te brengen, zeer ver-
 „klaarbaar bij een architect is.”

Een blik op dit omvangrijk geheel overtuigt hoe het
 den bouwmeester gelukt is, om door een symmetrische
 schikking, een stelselmatige groepeerings- en indeeling, een
 gemakkelijk overzicht te verkrijgen van de verschillende
 gebouwen-massa's, zoo afwisselend in vorm, afmetingen
 en bestemming, zonder toch een oogenblik den bescheiden
 rang, het eigenaardig karakter van een school, uit
 het oog verloren te hebben. Integendeel. De morele
 strekking van het gebouw is juist gevoeld en met talent
 in de architectuur er van uitgesproken. Zij toch spreekt
 uit den ernstigen grondtoon, die als leidende gedachte
 de compositie der vele paviljoens, middenpartijen, hoek-
 afsluitingen, eindgevels, groot en klein, in hun sober
 silhouet, in hun breede grootsche opvatting, in hun
 forsche hoofdlijnen heeft beheerscht. De zoo moeielijk te
 verkrijgen eenheid in al deze onderscheidene motieven,
 — varianten op één zelfde thema — eenheid zoowel in

het karakter der vormen als in hun schaal, dat groote
 struikelblok bij dergelijke opgaven, — ze is volkomen
 bereikt. Eerlijk brengen die muurvlakken de praktische
 bestemming der lokalen tot uiting; zonder moeite leest
 men in de meerdere of mindere importantie der raam-
 vormen de beteekenis der verdiepingen, hetzij school-
 lokalen, slaapzalen, gangen of bergplaatsen bevattende.
 Alle spreken ze hun bestemming uit, en ze doen dit op
 artistieke wijze.

Dit ernstig geheel is juist in overeenstemming met
 het karakter eener instelling van onderwijs, en toch door
 eene gelukkig volgehouden polychromie in hooge
 mate aantrekkelijk gemaakt. De afbeelding der mid-
 den-travée (pl. II) geeft een denkbeeld hiervan. De aange-
 name indruk door de vriendelijke kleurschakeering
 der gebouwen verkregen, ze wordt versterkt door be-
 planting met boomen en grasperken, gelijk de lom-
 merrijke loovergangen in het midden, en de aanleg der
 verdere binnenplaatsen doen zien.

En toch zijn de middelen waardoor het gunstig
 architectonisch aanzien is bereikt, bescheiden.

Getrouw aan zijn belofte heeft de ontwerper bijna
 uitsluitend baksteen aangewend, en alleen de con-
 structieve onderdeelen, als de smalle muurpijlers der
 schoollokalen, verder topgevel-afluitingen, cordons, dor-
 pels en plinten van bergsteen aangebracht, terwijl het
 ijzer, waar de noodzakelijkheid het eischte, nl. bij over-
 overhuivingen, is gebruikt.

De reden waarom mij deze moderne utiliteitsbouw
 zoo zeer aantrekt, en ik hem als hedendaagsch kunst-
 werk hoog stel, in onderscheiding van zooveel andere
 banale uitingen op het gebied van den scholenbouw —
 een genre dat om de vele belemmerende voorschriften van
 hoogerhand nog al eens ondankbaar voor den artist-
 bouwmeester is geweest — ligt niet alleen in het per-
 soonlijk cachet er van dat den ontwerper tot een man
 van veel talent en fijne beschaving stempelt; vooral is
 het gebouw als meesterlijke uiting, speciaal van baksteen
 architectuur, voor ons belangrijk en aanleiding tot een
 meer uitvoerige analyse alhier.

In Nederland als land van den baksteen, leert de
 de dagelijksche ondervinding, dat artistiek bouwen in
 dit materiaal, vooral bij bouwwerken van monumentaal
 karakter, een zeer moeilijke taak is.

Produkt der machine, éénvormig, en wars van groote
 vormverscheidenheid, verkrijgen de baksteengevels in
 aanzien spoedig iets fabriekmatigs en gekunstelds, veel
 eerder dan dit het geval is bij natuursteen, die zich
 gewillig naar de fantaisie des kunstenaars voegt, en in
 sprekende vormen laat herscheppen.

Daarbij is nog het kleine formaat van den baksteen
 een factor van belemmerenden aard in vrije uiting. Klein-
 geestige of dorre architectuur is bij middelmatige talenten
 een veelvuldig gevolg er van. Gezochte geveloplossingen,
 welker muurmassa's verdwijnen onder een wirwar van
 dunne strepen; welker profileeringen, omljstingen, gor-
 del- of kroonlijsten moeiteloos uit talloze profilsteenen
 zijn saamgesteld, in beginsel practisch en esthetisch
 te veroordeelen: practisch, omdat door de vele voegen
 de gelegenheid tot inwatering wordt bevorderd; esthe-
 tisch, omdat de baksteen, van nature nooit de strakheid
 kan verkrijgen, die elke sprekende lijst, zal haar
 schoone werking niet te loor gaan, beoogt.

Al deze architectuur-détails, ze komen menigvuldig
 voor in verschillende publieke en bijzondere bouwwerken
 van onzen tijd, vormen het a, b, c hunner kerkelijk



BEHOORENDE BIJ HET BOUWKUNDIG WEEKBLAD VAN 18 AUGUSTUS 1894. No. 25.

MIDDEN-TRAVÉE DER SCHOOL TE ARMENTIÈRES.

CH. CHIPIEZ. Architect.

PLAAT II.



historische vormtaal, trots hun modern-profane bestemming.

In ons land geven verschillende Rijksgebouwen hiervan een denkbeeld, en waarvan onlangs eenige waren tentoongesteld, in de smaakvol ingerichte zalen van het genootschap Pulchri Studio te 's Gravenhage. Hun gedetailleerde bespreking valt buiten dit kader. Slechts wil ik aanstippen hoe de meeste der gebouwen tot die richting behoorende, in een atmosfeer zijn gehuld, eeuwen van den modernen tijd verwijderd. En al kan men niet dan waardeering gevoelen voor de oprechtheid in de wijze van samenstelling — de materialen logisch tot uiting brengend, en voor de nauwgezette studie die van alle onderdeelen is gemaakt, daarentegen strekt afwezigheid van architectuur-opvatting in verband met de moreele bestemming van het bouwwerk, onverleete afkeuring. Er is één aangenomen systeem van vormen, zonder discussie, toegepast; vandaar dat de architectuur noch een persoonlijk cachet, noch een karakteristieke uitdrukking heeft, en de eigenaardige bekoring der „Empfindung” mist. Daardoor wordt bij de beschouwing dezer bouwwerken trots hun uiteenlopende bestemming geen afwisselende émotie opgewekt; telkens dringt zich de idee: materie, op den voorgrond, en de wijze waarop hier de baksteen is bewerkt brengt mijns inziens vaak een onrustigen en vermoeienden indruk te weeg. Het resultaat is zeker niet in verhouding tot de groote moeite en inspanning bij de samenstelling aangewend.

Kleingeestigheid en onbeduidendheid, — deze gevaarlijke klip in de baksteen-architectuur, ze is door den heer Chipiez in zijn schoolgebouw te Armentières gelukkig omzeild. Dank zijn rijp talent, is een indruk van grootsheid en bekoring tevens, verkregen, ondanks het kleinmateriaal waarin zijn schepping is verwezenlijkt. Nergens dringt het détail op den voorgrond, maar het lost zich op, als onderdeel, in de groote samenstellende lijnen van het geheel.

De verschillende avant-corps als dominanten, in de massen en aan de uiteinden der gebouwen-massa's aangebracht, ze vormen én door hun juiste plaatsing én door hun rijke behandeling in vorm en kleur, weldadige rustpunten voor het oog, — concentreeren de attentie van den aanschouwer, en equilibreeren het geheele beeld. In details doordringende, verraaft de bewerking van den baksteen de meesterhand.

Groot van teekening, vlak, rustig, — decoratief, aldus de behandeling van de verschillende motieven. Profielsteenen zijn a priori vermeden; overal is de baksteen toegepast in den rechthoekigen vorm, zooals hij van oudsher is bekend. Als een veelkleurige mozaiek is hij over de gevels uitgespreid, beurtelings als constructie of als décor dienst doende. Hetzij hij de groote rondbogen van de midden- en hoek-avant-corps, als grootsche, vlakgehouden archivolten omlijst, ter breedte van ± 1.00 M. (fig 1) en als ontlastingsboog de toogrammen van verschillende afmetingen, dienst doet, of wel in fraaie, door menigvuldig afgewisselde friezen (pl 2), topgevelvelden, als vlak ornament, de verschillende gevels, versiert.

Wat al moeilijkheden zijn hier overwonnen, wat al talent is hier tentoongespreid.

Hoe weldoordacht en juist gevoeld is dat geheele baksteen-spel van teekening en kleur, juist gereleveerd, door spaarzaam aangebrachte, vlak geteekende cordons, imposten of borstweringslijsten*), alle in gehouwen steen.

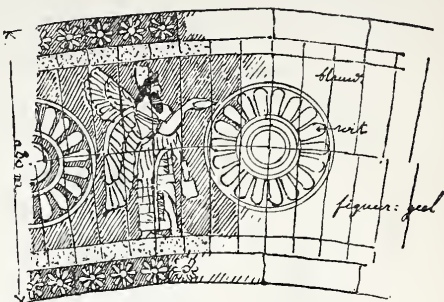

Ook de architectuur van dezen schoonen modernen

baksteenbouw heeft met de oud-Oostersche kunst verschillende trekken gemeen. In massa en détail, beide. Zoo is de opvatting der hoekpaviljoens, in de teekening der opgaande midden motieven, op de statige Assyrische paleizen geïnspireerd. De Oostersche galerij, die in deze zoo contrastvol den gevel bekroont, vindt in de dwerggalerij der bovenverdieping een herinnering. Nog is in de teekening der breede baksteen-archivolten en het rond raamfries aan soortgelijke Assyrische motieven gedacht (fig. 2), en heeft de topgevel-afsluiting bij wijze van omlijsting, met de tinnen

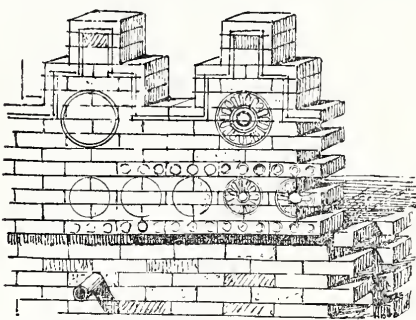

dier paleizen (fig. 3) overeenkomst. Echter is de techniek van den baksteen geheel verschillend. Strikt genomen zijn de Assyrische baksteengevels slechts van een oppervlakkig décor voorzien, daar het ornament geen rekening houdt met de techniek van het materiaal. Onafhankelijk van het voegverband zijn de motieven op den steen geteekend, geschilderd en geglazuurd.

Chipiez daarentegen heeft de techniek van den baksteen wel gerespecteerd; zijn décor is geconstrueerd zonder toch het décoratief aanzien te verliezen, daar de gedachte aan materie wordt buitengesloten. Zijn décor doet denken aan een schilderij dat uit de verf is, en dit acht ik een bijzondere verdienste.

Ten slotte geven de ijzer-motieven, zooals de gegoten ijzeren zuilen der overdekte speelplaatsen, de gaslantaarns de trappalen, schoone varianten op de karakteristieke Perzische zuil-kapiteelen en bazementen te zien. De Oostersche steenvormen zijn hier tot oorspronkelijke moderne scheppingen in metaal-karakter omgewerkt.

*) Merkwaardig is de compositie van de infirmerie, de gymnastiekzaal, en de overdekte speelplaatsen, welke in het straks genoemde deel der Revue-générale en in het werk van Chabat: „La brique et la terre cuite,” 2e Serie, zijn te vinden.

(Slot volgt.)

WERELDTENTOONSTELLING VAN ANTWERPEN.

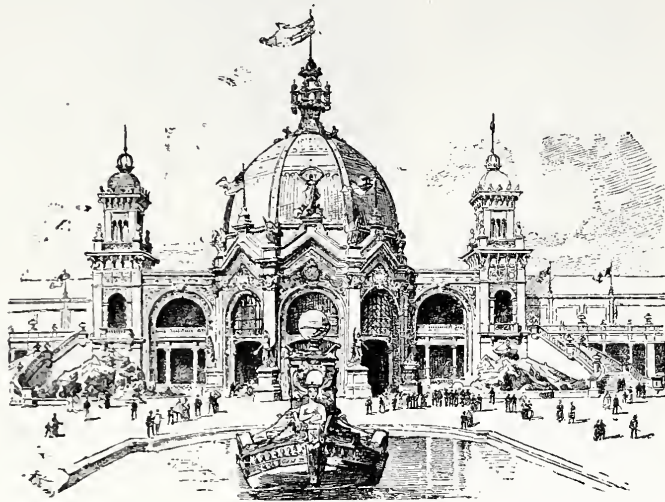

Hoofdingang van het Tentoonstellingsgebouw.

De werelttentoonstelling van Antwerpen, den 5den Mei 1894 door koning Leopold II in persoon geopend, is de belangrijkste welke ooit in België heeft plaats gehad en staat daar als een hulde aan het zaakrijk, kunstminnend en energiek karakter der Antwerpenaars. —

Gevolg gevende aan de vereerende uitnoodiging der redactie van het Bouwkundig Weekblad, wil ik trachten een beknopt verslag van deze tentoonstelling ten beste te geven, mij daarbij voornamelijk tot het bouwkundig gedeelte bepalende.

Het zal ongeveer in Mei van het vorige jaar geweest zijn, dat er een nationale prijsvraag werd uitgeschreven ter verkrijging van een gevel-ontwerp voor den hoofdingang van de tentoonstelling, welk gebouw zou gelegen zijn in de as van de avenue du Sud. De kosten mochten 140.000 francs bedragen en de tijd van inlevering was gesteld op 15 Juni. Door eenige zonderlinge bepalingen in het programma voorkomende, en de eigenaardige handelingen der jury, besloten de leden van de Société d'Architectes de Belgique, in overeenstemming met de Vereniging van Antwerpensche architecten, aan deze prijsvraag niet mee te dingen, en werd dit besluit per circulaire aan alle Belgische architecten medegedeeld.

Het resultaat hiervan was, dat de deelneming uiterst gering werd en bij vroegere bekendmaking der circulaire, 't was maar enkele dagen voor den inleveringstermijn, nog minder zou zijn geweest.

Na veel knoeierijen werd er eindelijk een ontwerp bekrond waarvan de heer Truyma de schepper was en dat thans is uitgevoerd.

Een achtkante dom, door twee vierkante torens geflankeerd, geeft langs drie der acht vakken toegang tot het inwendige. Naast deze toegangen zijn geplaatst de voorstellingen van wetenschap, nijverheid, handel en kunst, terwijl boven het front en den midden-ingang het „welkom” prijkt. Ter weerszijden van deze torens, die door trappen, van buiten aangebracht, toegankelijk zijn, strekken zich galerijen uit, waaronder restaurants, cafés, patisseries enz. hun plaats vinden; deze galerijen zijn weder door twee opgaande gedeelten, die toegang geven tot het inwendige, afgesloten.

Het gebouw, een ijzer-constructie met vakken van gebakken tegels gevuld, is van aangenaam silhouet.

Door overvloedige toepassing van kleuren en vooral goud, maakt het op den beschouwer den vroolijken indruk van een tentoonstelling-kermisgebouw, wat het hier ook wezen moet. Bij meer aandachtige beschouwing zal het moeilijk zijn er veel nieuws in te ontdekken. — Blijkbaar heeft de Parijsche tentoonstelling als bron van inspiratie gediend.

Het is met dit werk evenals met zooveel andere van eenigen omvang; 't vindt berechters en vereerders en is daardoor ook al éttelijke malen afgebroken en opgebouwd. Mijns inziens is het resultaat, wanneer men de eischen niet al te hoog stelt, voldoende te noemen.

Voor den ingang van het hoofgebouw is de symbolische voorstelling van handel en scheepvaart aangebracht, een op zich zelve eenvoudige, duidelijke gedachte.

Het inwendige van het voorgebouw is, wat architectuur betreft, eenvoudig. Acht kolommen dragen het hoofgestel waarboven de koepel zich verheft, die gedeeltelijk met gekleurd glas is bezet.

In het midden onder dezen koepel is de beeldengroep „le tombeau des lutteurs” geplaatst, een werk van der beeldhouwer Ch. van der Stappe te Brussel en uitgevoerd door de Compagnie des Bronzes.

Treden wij thans de eigenlijke tentoonstelling binnen waarvan de indeeling als volgt is: een hoofdgalerij in 't verlengde van den ingang wordt door een tweede hoofdgalerij rechthoekig gesneden, waaruit zich verder zijgalerijen ontwikkelen.

De verlichting geschiedt door zij- en gedeeltelijk door bovenlicht en is voldoende en met zorg aangebracht.

De eerste afdeling die wij betreden, en uit den aard der zaak de grootste, is de Belgische. Links omgaande de hoofdgalerij volgende, zijn die van Duitschland en Engeland gelegen, terwijl we rechts omslaande Frankrijk, Rusland, Italië, Oostenrijk, Hongarije, Portugal, Spanje, Turkije, Zweden, Noorwegen, Bulgarije, Rumenië, Perzië, Japan, China, een gedeelte Frankrijk en België, en eindelijk Nederland krijgen.

Het ligt niet in mijn bedoeling al deze afdelingen en détail te bespreken, doch ik wil enkel uit het meest belangrijke op bouwkundig gebied of daaraan verwant, een en ander even aanstippen.

Laat ik dan met België beginnen.

Bij het binnenkomen trekt aanstonds de schoone étalage cristalwerken van Val St. Lambert, links omgaande het aardewerk van La Louvière onze aandacht. Voortgaande, komt men aan het paviljoen waar de naamlooze Bouwmaatschappij „Oost-kwartier van Antwerpen” die in 12 jaar tijd 919 huizen bouwde, een zestigtal photographiën van uitgevoerde werken, waaronder zeer belangrijke, heeft tentoongesteld. Verder zien we een eetkamer van J. de Roy, een salon in rococo-stijl van Leytens Barthels, beide te Antwerpen, en een salon van Louis XVI van Bogaerts te Brussel, voorts schoone houtwerken van Louis de Waele te Brussel, tapijten van het magasin de la Bourse, enz. enz.

Als zeer bezienswaardig dienen in deze afdeling nog vermeld de inzendingen van de écoles industrielles van Antwerpen, Gent en Kortrijk, waarvan mijns inziens die van Gent heel belangrijk is. Deze inzending bestaat voor het grootste gedeelte uit teekeningen op bouwkundig en decoratief gebied, en enkele naar de teekeningen gemaakte werken. Er zijn ook kunstig gesmeed ijzerwerk (een druiven wijngaard) van een smid Arendonck en enkele welgeslaagde etalages van dist-

ies enz. Vergeten wij ook niet de schoone kerksieraden noemen.

De Fransche afdeeling, die na de Belgische de grootste geeft ons een prachtige verzameling brons- en zilverwerken, vazen van Sèvres, schoone meubelen, tapijten weefsels te zien. Als welgeslaagde etalage komt o. m. uit verschillende metalen saamgestelde tempel van de Compagnie Française des métaux in aanmerking. We nemen hier nog verder de inzendingen van de ingénieurs constructeurs Moisant, Laurent, Savey & Co., Société des ponts et travaux en fer te Parijs, projet pour un pont de Bordeaux, enz. enz.

Zijn het in de Russische afdeeling als veelal hoofdzakelijk de pelterijen, in Italië is het een prachtige verzameling marmerfiguren en vazen die al onze aandacht aantrekt.

Deze afdeeling is naast de Oostenrijksche onder de meest decoratieve te rangschikken. Bijzonder schoon zijn in de Oostenrijksche afdeeling de cristalwerken van de Wiener Kunstgewerbe Verein, de majolika en andere vazen van Ernst Wahlliss te Weenen en andere fabrikanten.

De zoete geur die ons nu tegemoet komt, kondigt ons de sectie Ottomann aan. Onzen weg vervolgende, komen we in de zeer belangrijke Section maritime, waar zich bij den ingang het prachtige paviljoen der Norddeutschen Lloyd bevindt en we bijzonder opmerken de „Kaiser Wilhelm II” en het sierlijke keizerlijke jacht „Hohenlullen”; verder de „Red Star Line” met hare kolossale stoomschepen „Westernland” en „Friesland”, en vele andere.

Deze sectie is òf door hare rijk uitstalling òf door haar volledigheid een der schoonste van de Antwerpsche tentoonstelling.

Richten wij thans onze schreden naar de Nederlandsche afdeeling. Brengen wij daar een bezoek aan de koloniale tentoonstelling, de Deventer tapijtfabriek, het z. g. n. Nederlandsche aardewerk van Gebr. Tichelaar te Makkum enz., en spioezen wat bij de flinke inzending teekeningen van de Teknische school voor teekenonderwijzers te Amsterdam, vaders eens in de portefeuilles van de Pol. school, zien de inzending der Kunstnijverheidsschool van Haarlem en de tentoonstelling van werken der Nederlandsche architecten, waar ons vooral treft de handige en dikwijls artistieke wijze van voorstellen, den Hollandschen architecten, om daarna de trap te beklimmen die naar de „Halle des machines” leidt, waar we op de gaanderij een oogenblik verwijlen om van het werkelijk grootsche spel te genieten dat zich daar aan ons oog ontrolt. Dès qu'on pénètre dans cet atelier en mouvement, dans cet enfer du travail ou tant de machines diaboliques qui sicutent furieusement et font tapage ensemble, l'impression est saisissante.

Laat ik er U eens binnen mogen leiden:

De machinehal is een ijzerconstructie en vertoont een wat gerekt rechthoekig grondvlak, wat in perspectief heel goed voldoet.

Links de trap afdalende, komt men in de Engelsche afdeeling, waar we o. m. de reinigingsmachines van Eward & Son te Manchester vinden.

In de Belgische afdeeling, die hieraan grenst, staan de elektrische en hydraulische machines van de Société Anonyme Charleroi en die der Soc. Internationale d'Electricité Belge. De société Phoenix te Gent exposeert gasmotoren en ventilatoren. Verder de groote papiermachines van de Naeyer & Co. te Willebroeck, waar men het papier in alle bewerkingen ziet ondergaan; hieraan grenzen de

ijsmachines die 1200 kilo ijs per minuut kunnen produceren. Vervolgens bewonderen wij de locomotieven en locomobilen der Société Anonyme Marcinelle en Couillet en de groote stoomketels der Société Cockerill, enz. In de Fransche sectie trekken in de eerste plaats de schoone locomotieven en salonwagens die op de lijn Parijs-Lyon rijden onze aandacht.

Ook de Duitsche afdeeling is heel belangrijk. We vinden er locomobilen, landbouw-gereedschappen, ijsmachines, petroleum-motoren, drukkerij-machines, weverijen, enz., enz.

De machinehal uitkomende, bevinden we ons in de onmiddellijke nabijheid der Congo-afdeeling die, bestaande uit een museum en een kamp, een zeer duidelijke voorstelling geeft van het leven en de gewoonten der bewoners, en waar het zich daarbij tevens bevindende diorama ons een blik in dit, zoo 't mij toeschijnt, bij uitstek schilderachtig land gunt. Eigenaardig vooral zijn in hun museum, de vele uit ivoor en hout gesneden voorwerpen.

En nu „den hof”; het is een wellust na een zoo vermoeiend en zenuwschokkend werk als tentoonstelling bezoeken, hier wat uit te rusten en langs de sierlijke paviljoenen, kiosken enz. wat voort te slenteren of nog beter zich met een lekker glas bier of wijn te verkwikken. Het ontbreekt hier niet aan allerlei kiosken, café's, pavillons, enz. die om 't zeerst in sierlijkheid wedijveren en waarvan de bewoners als om strijd het beste uit het beste aanbieden.

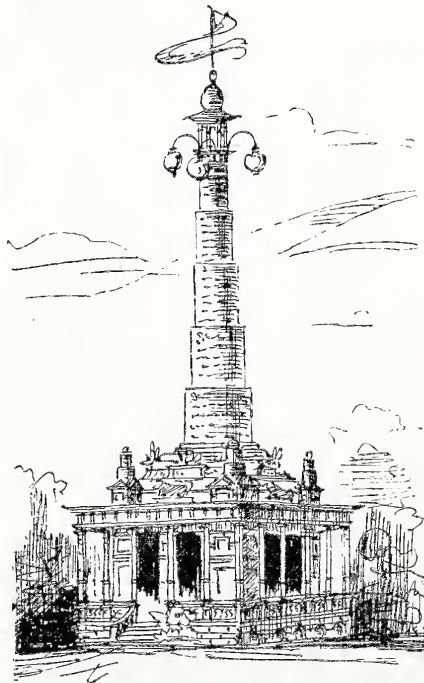

Kiosk Kemmerich.

In de eerste plaats trekt de practische, echt karakteristiek tentoonstelling-achtige kiosk van Kemmerich, die met den 65 meter hoogen toren van overal te zien is, onze aandacht.

Als eigenaardige typische gebouwtjes noemen wij verder het paviljoen „den Soeten inval,” waar men een overheerlijk potje trappistenbier schenkt, de Augustiner Brauerei Zur Stadt Frankfurt, het bierhuis van Wielmans Geupens, van

Brussel, om van andere niet te gewagen.

Brengen we thans, na nog even „tot later” gezegd te hebben aan de Exposition des Beaux-Arts, een bezoek aan de „Zoulous,” de „Rue d'Alexandrie,” „Rue du Caïre” en het „Quartier Algérien”; doch daar dit alles nog onlangs in Parijs te zien was en het dus niets nieuws aanbiedt, gaan we er maar weder vlug weg, bekijken echter en passant even „le continent mystérieux”, een hoogst verdienstelijk geschilderd panorama, voorstellende de ontmoeting van Stanley en Emin Pacha, om daarna bij de section „Art militaire,” het hoofdgebouw, weder binnen te treden. De afdeelingen die hierna volgen, zijn de Duitsche en Engelsche. In de Duitsche afdeeling zien we o. m. mooi geschilderde kerkransen van de Hofglasmalerei, kunstige deursluitingen, sloten en sleutels, eigenaardige kachels en haarden en vele schoone étalages van wijnhandelaars enz., terwijl in de Engelsche sectie

een paar salons en een fraaie inzending rijtuigen vooral onze aandacht tot zich trekken.

Doch gaan we thans het hoofdgebouw, door den dom, weder uit, onze schreden richtende naar Oud Antwerpen: door iedereen en zoo terecht „le clou” van de tentoonstelling genoemd.

Vergun mij dan, dat ik hier van mijn vluchtige en veel te veel overspringende beschouwingwijze afwijk, om deze interessante wijk wat meer in détail te bespreken.

NICO C. KLOOT.

Cappelen-lez-Anvers, 6 Juli '94.

(Wordt vervolgd.)

AMSTERDAM VOORHEEN EN THANS.

Er moge geweeklaagd, gejammerd, verzocht, gesmeekt of wel berispt worden waar het pas heeft, niets kan beletten, dat de tijdgeest, die een stad verandert, kalm zijn gang blijft gaan, zonder meewaren, alles omverwerpend wat in den weg staat. In den laatsten tijd moge al eens een enkele maal een gevoel van eerbied het „van voorheen” beschermen en redden, — er zal voor dat oude toch eenmaal een tijd moeten komen, waarin de aanvaller, in verband met de dringendste noodzakelijkheid, te machtig zal zijn geworden en het nieuwe zonder mededoogen moet zegevieren.

Oude steden, heel onwillekeurig — en juist daarom — schilderachtige plekken geworden, hebben zich uitgebreid en gewijzigd door toeneming van bevolking en handel, ook door tijden heen, waarin verschillende invloeden nadeelig werkten op het kunstgevoel en de ontwikkeling der kunsten, en daardoor toestanden schiepen, waarover een later geslacht weer heeft gebloed of zich vroolijk gemaakt.

De wallen van oude steden zijn gevallen; een nieuwe minder knellende gordel van straten en woningen vormde zich in de plaats er van en om haar henen. Voor nieuwe en grootere eischen van het verkeer moesten, in het hart, de mooiste punten en karaktervolste gebouwen vallen. Maatregelen van orde en voor verbetering der hygiënische toestanden deden vele lievelingsplekjes van den schilder verdwijnen. De nuchterste eischen van den mensch aan de eene zijde, en een nog slechts ten halve ontwikkelde wetenschap aan den anderen kant redeneerden zoo lang, totdat die eentoonigheid zegevierde, waaronder de meeste onzer oude vernieuwde en gheel nieuwe stadsdeelen nu zuchten.

Hoe 't met Amsterdam in dit opzicht is gesteld?

Eene weinig uitgebreide tentoonstelling in de kunstzaal van het Panorama aldaar kan er al een klein denkbeeld van geven. Er zijn daar voor velen bekende zaken; maar er zijn ook onbekende, en hierbij vele die men gaarne zal zien: van af toestanden zooals die waren in het begin der zeventiende eeuw, tot die van onzen tijd, — onder deze niet de slechtste, want daarop valt de keuze van den schilder niet.

Er zijn pentteekeningen, aquarellen en gewasschen teekeningen van Jan Wildens, P. Sænrødam, H. Berkheijden, J. van der Ulft, Jan Beerstraaten uit de 17de eeuw;

van J. van Leeuwen, Pronk. S. Fokke, J. den Beyert. F. Verriijk, J. Cats, H. P. Schouten, R. Vinkels uit de 18de eeuw;

er zijn schilderijen, aquarellen en teekeningen van C. Springer, J. C. Greive Jr., J. H. Wijsmuller, Jan van Essen, J. M. A. Riek, E. Alex. Hilverdinck, A. N. Godsfroy, A. Oltmans, Wilm Steelink, G. Lambert enz., allen van dubbele waarde voor den architect die zoowel het schilderachtige effect waardeert als de juistheid en duidelijkheid van teekening.

In het geheel telt de tentoonstelling bijna 400 stuks, afgestaan door eenige verzamelende oprechte Amsterdammers, en geschiedkundigen, en door het Oudheidkundig Genootschap en de Gemeente. Tusschen de vele goede exemplaren zijn enkele zoetsappige die, niettegenstaande het peuterachtige toch belangrijk blijven, maar ook een paar flodderige schilderijen die het in deze historische omgeving natuurlijk totaal afleggen, omdat ze, als tekenwerk, onaf zijn.

Hoewel natuurlijk veel ontbreekt — echter juist genoeg om de tentoonstelling niet uit overmaat van stof onaantrekkelijk te maken —, zal men toch al treurig gestemd worden over al het geen van oud-Amsterdam anders is geworden of in 't gheel

niet meer is. Er is bovendien meer van „Amsterdam voorheen” te zien, dan goeds uit „Amsterdam thans.”

Dankbaar zij men echter, dat hier en daar nog een enkele getuige opduikt om van vroegere grootheid en liefde voor kunst te spreken. Voor hoe lang echter?

Eén zaak geeft troost, daar, wat waardig is bezongere worden, door den schilder voor het nageslacht zal worden bewaard.

C. T. J. LOUIS RIEBEN

PRIJSVRAGEN.

Op de prijsvraag uitgeschreven door de Societeit „Tot Nut en Vermaak” te Almelo zijn 49 antwoorden ingekomen. De werken zullen tentoongesteld worden en de niet bekroonde v. r. 1 October a. s. aan de correspondentie-adressen worden teruggezonden.

Door het Ministerie van Nijverheid, enz. in Frankrijk is een nationale prijsvraag uitgeschreven geworden voor het emplacement en de constructie der gebouwen voor de in 1900 te Parijs te houden wereldtentoonstelling.

Door de Egyptische regeering is een internationale prijsvraag uitgeschreven voor een nieuw Museum voor Egyptische oudheden te Caïro.

Voor het beste ontwerp wordt uitgelooft een prijs van f 700, bij eventueele uitvoering van dat plan te verrekenen met het bedrag waarvoor overeengekomen zal worden voor de uitvoering; de jury heeft bovendien de bevoegdheid onder verdienste te plannen een bedrag van f 4800 te verdeelen.

De ontwerpen worden ingewacht vóór 1 Maart 1895 aan het adres: S. E. le Ministre des Travaux publics, au Caire, Egypte.

Bij het Ministère des Travaux publics aldaar worden openbaar beschikbaar gesteld exemplaren van: 1^o. de gedetailleerde prijzen van de bouwwerken in Caïro, tegen overmaking van $\frac{2}{10}$ Egypt. Pond, ongeveer f 2,40, en 2^o. de catalogus van het museum van oudheden, tegen overmaking van $\frac{5}{100}$ E. P. of ongeveer f 0,60.

Eene situatie is bij het programma gevoegd.

Op de prijsvraag voor een nieuw societeitsgebouw der societeit Tot Nut en Vermaak te Almelo, zijn 47 antwoorden ingekomen, onder de navolgende motto's:

1 Corry, 2 Ketting (geteekend), 3 L. L., 4 Rajut, 5 Simplex, 6 Een postzegel van 1 cent, 7 H. B. III, 8 D. B. D. W., 9 C., 10 Wapen der Bouwkunst, 11 Tot nut, 12 Letter N in cirkel, 13 Old Highland, 14 Beproeven, 15 Nut en vermaak, 16 17 Societas, 18 Letters A. Z. in een cirkel, 19 Eenvoud, 20 Tot être, 21 „P. E. Ter”, 22 Wimpie, 23 Tot nut en vermaak, 24 Wapen van Almelo, 25 Prosit, 26 Vereeniging, 27 Vier knien in een cirkel, 28 Glück Auf 1894, 29 Een cirkel, 30 Eenvoud, 31 Oog in al, 32 Ubi bene ibi Patria, 33 Soos, 34 Snoek, 35 Je maintiendrai, 36 Clubhouse, 37 Jum, 38 Eenvoud, 39 Letter A in een cirkel, 40 Bloempje op zwarten grond, 41 Plan A 42 Passer in een cirkel, 43 Die spint wint, 44 Drie cirkels, 45... 3 94, 46 Tubal Kaïn, 47 Tweemaal twee blijft vier.

BERICHTEN.

Tusschen de heeren P. H. ter Meulen, commissaris te Amsterdam, wonende te Heemstede, en F. C. Dufour, elektro-technisch ingenieur, wonende te Amsterdam, is eene vennootschap aangegaan onder de firma P. H. ter Meulen & Co., tot het drijven van een ingenieursbureau, hoofdzakelijk voor de elektro-techniek.

PERSONALIA.

Met algemeene stemmen op één na heeft de Gemeenteraad van Schiedam benoemd tot Directeur der gemeentewerken den heer J. M. A. Zoetmulder, civiel-ingenieur, adjunct-directeur der gemeentewerken te Maastricht.

UIT VREEMDE TIJDSCHRIFTEN.

om het gerezen verschil over de vraag, of de ontwerpen van de K. K. Hofmusea te Weenen, zooals die werden gevoerd, werkelijk die van Prof. C. von Hasenauer zijn — zal zich herinneren hoe in dit blad reeds vroeger werd getoond, dat von Hasenauer's bebroond plan ook werd uitgeroerd — tot klaarheid te brengen, is het *Zeitschr. der Oesterr. Ing. und Arch. Vereines* uitgenoodigd geworden om twee belangrijke documenten openbaar te maken. Het blad heeft daarvoor gevolg gegeven in zijn nummer van 1 Juni, waarin zijn genomen:

1. Een gedeelte, over algemeene zaken handelende, van het geschrift van von Hasenauer over zijn omgewerkt prijsvraagwerk uit den jare 1868.

2. Eene verklaring, gedateerd 28 Maart 1882, der jury die in jaren 1867 en 1868 de prijsvraag-ontwerpen beoordeelde.

Deze laatste, uit zeven personen bestaande, waaronder ook Fr. Schmidt, toont aan, dat aanleg, indeeling en architectonische opvatting van het gebouw geheel en al ontleend zijn aan het eerste plan; dat hoofdzakelijk nieuw is, de tweede lagere verdieping, die door de commissie in 1868 verlangd werd voor verlichting van het kunst-historisch museum, waarvan het ontwerp werd, dat de zuilen der eerste verdieping langer moesten worden; dat eenige wijzigingen in het bebroonde plan van generelen tekenen zijn geweest voor de opvatting van het geheel.

Von Hasenauer, zegt deze jury, mag er daarom met volle aanspraak op maken, te worden genoemd als de geestelijke verwerper van de bouwwerken, zowel wat betreft den geheelen bouw als den artistieken vorm.

METAAL-CONSTRUCTIES. De Compagnie des Mines te Lens (Nord-de-Calais) heeft te Haumont (Dép. du Nord) een proef van tekenen genomen met metaal-constructies, bij den bouw van een kerk, geheel uit staalplaten geconstrueerd.

Men heeft daarbij gebruik gemaakt van caissons, op zoodanige wijze vereenigd, dat zich tusschen de tegenovergestelde wanden van den luchtschacht bevindt van 15 tot 50 c. M. dikte. Stijlen van ijzer en dwarsijzers doorkruisen de wanden en geven daaraan noodige sterkte.

De lucht kan tusschen de wanden in rust blijven of circuleeren, zoodoende een bescherming tegen invloeden van buiten te nemen of eene goede ventilatie bevorderen. De binnenwanden zijn gealvaniseerd, de buitenwanden worden geschilderd met witte verf. Op de platen worden in het gebouw houten strooken vastgesteld, teneinde ook voorwerpen aan de wanden te kunnen vaststellen.

Dezelfde samenstellingen zijn buitengewoon sterk; men heeft daarbij niet te vreezen voor aardbevingen, scheuren, verkrakingen, brand, noch nadeelige gevolgen van het inslaan van bliksem; reiniging en desinfectie geschiedt zeer gemakkelijk. Het woonhuis wordt in enkele weken gesteld en is terstond openbaar.

(*La Constr. moderne.*)

NIJWE TELEPHONISCHE VERBINDINGEN. Indien de kosten van een telefoonverbinding geringer waren, zouden zich ongetwijfeld meerdere personen doen aansluiten. Zonder den prijs van het abonnement te verlagen, bestaat daarvoor echter nu reeds de mogelijkheid, indien een aantal personen een gemeenschappelijk abonnement nemen, alzoo zich vereeningen als gezamenlijke verbruikers. Daaraan zijn echter vele bezwaren verbonden, en het is een aantal personen verstoken blijven van het gemak van de aansluiting.

Men heeft reeds talrijke proeven genomen om het gemeenschappelijk gebruik van een telefoonleiding, aan een centraal punt aansluitende, voor meerdere personen mogelijk te maken, door van een bepaald verdeelpunt der leiding verschillende takkingen te doen uitgaan als zoovele stralen, waarin de afzekerstellingen zijn ingeschakeld, en wel zoodanig, dat de eene verbodene geen gesprek van een ander, niet met hem aansluitend, behoeft te hooren. De uitslag van deze proeven heeft echter tot nu toe niet voldaan.

Alerst onlangs is het een ingenieur Franz Nissl te Weenen gelukt eene inrichting te maken, hoofdzakelijk bestaande uit een voortdurend in gang zijnd uurwerk, waardoor elke abonnent zijne beurt gedurende een kwartier met het hoofdbureau

in verbinding kan worden gebracht, welk tijdstip daar een hoorbaar teeken wordt aangegeven. Hierdoor is het vraagstuk, om een aantal personen aan ééne leiding aan te sluiten zonder dat zij onderling elkander storen of over en weer gesprekken kunnen afluisteren, op afdoende wijze opgelost.

De inrichting, door den uitvinder „Selbstthätiger Central-Telephonumschalter" genoemd, wordt in het kort beschreven in het nummer van 1 Juni 1894 van het

Zeitschr. der Oesterr. Ing. und Arch. Vereines.

SCHOMMELEN VAN HOOG GEBOUWEN. Tijdens het woeden van een storm te Chicago, waarbij een snelheid van 135 K. M. per uur werd waargenomen, zijn bij het Monadnock- en Pontiacgebouw, beiden gebouwd door den ingenieur W. L. Stebins, proeven genomen om de schommelingen van deze bouwwerken te bepalen.

Een uiterst gevoelige libel, waarvan elke deelstreep met een hoek van 5 sec. overeenkwam, werd geplaatst op de 11e verdieping van eerstgenoemd gebouw; men las daarop schommelingen van meer dan 2 sec. af. Een zwaar schietlood werd daarna in den noordelijken luchtkoker van het gebouw zoodanig opgehangen, dat het bevestigingspunt in de 16e verdieping lag, terwijl de punt van het gewicht hare verplaatsing kon aantekenen op een teekenbord, op de 2e verdieping staande. De verplaatsing werd daar waargenomen een cirkel te zijn van ongeveer 13 m. M. middellijn. Het schietlood werd daarna op de 17e verdieping opgehangen in den zuidelijken luchtkoker, en reikte wederom tot de 2e verdieping; de waargenomen lijn op het teekenbord was nu eene ellips, waarvan de groote as in de richting van het noorden naar het zuiden lag, en ongeveer 11 m. M. lang was, terwijl de korte as 10 m. M. lang was. In het Pontiacgebouw werd hetzelfde schietlood op de 14e verdieping opgehangen in de schacht van eene lift; het beschreef gelijkstraats eene ellips waarvan de groote as, van oost naar west gericht, 6 m. M. lang was, terwijl de kleine as 5 m. M. lengte had.

Het Monadnockgebouw is 122 M. lang, 20 M. breed en 55,47 M. hoog; het heeft zijn grootste afmeting van het zuiden naar het noorden. De noordelijke helft bestaat uit zwaar muurwerk, terwijl de zuidelijke helft, die van jongeren datum is, een vakwerkbouw is van stalen stijlen en liggers met dunne vullingen van metselwerk.

De grootste schommelingen van het zuidelijk gedeelte waren merkbaar in de lengte-richting.

Het Pontiacgebouw is insgelijks een stalen vakwerkbouw, van 30 M. lengte, 21 M. breedte en 53,34 M. hoogte; de grootste afmeting is van het zuiden naar het noorden gericht.

Gedurende de proefneming was de windrichting noord-oostelijk.

Railr. Gaz.

CARBON-NATRON KACHELS. R. J. Petri had de ondervinding opgedaan, dat de carbon-natron kachels van Nieske bij het branden belangrijke hoeveelheden kooloxyde afgeven, hetgeen door Nieske betwijfeld werd. Proskauer heeft nu in tegenwoordigheid van Nieske hetzelfde aangetoond. Ook Camillo Terni vond bij zijn onderzoek van kamerlucht kooloxyde, en besluit daaruit, dat de kachel als een houtskolenvuur werkt en zeer gevaarlijk is als zij gebruikt wordt voor het verwarmen van afgesloten of bewoonde vertrekken.

Gesundheits Ingenieur.

AGENDA.

GEBOUW DER MAATSCH. T. BEVORDERING D. BOUWKUNST. Marnixstraat 402 te Amsterdam. Permanente Tentoonstelling van Bouwartikelken. Dagelijks, behalve des Zondags, van 10 tot 4 uur. Toegang vrij.

MUSEUM VAN VOORWERPEN TER VOORKOMING VAN ONGELUKKEN EN ZIEKTEN IN FABRIEKEN EN WERKPLAATSEN, Groeneburgwal 44, Amsterdam. Geopend Maandag, Dinsdag, Woensdag en Donderdag van 10 tot 4 uur. Toegang vrij.

KUNSTZAAL PANORAMA, Amsterdam. Tentoonstelling: „Amsterdam voorheen en thans." Dagelijks van 10 uur tot donker. Toegangsprijs f0.25.

Lijst van Fabrikanten, Leveranciers, enz.

Prijs per regel voor niet geabonneerden op advertentiën
f 5.— per jaar bij vooruitbetaling. Abonnés op advertentiën 1 regel gratis voor iedere advertentie.

Ameublementen. — H. F. JANSEN & ZOON, Amsterdam.
Bouwstoffen. — MARTIN & Co., Amsterdam.
Badinrichtingen. — Th. A. DE KOSTER, Amsterdam.
Boeken over Bouwkunde. — P. NOORDHOFF, Groningen.
Brandkasten. — Wed. P. A. SCHROOT & ZOON, den Haag.
" — LANDRE & GLINDERMAN, Amsterdam.
" (Amerik.) — FRED. STIELTJES & Co., Amsterdam.
Brandkluisdeuren. — Wed. P. A. SCHROOT & ZN, den Haag.
" — LANDRE & GLINDERMAN Amsterdam.
Carbolineum Avenarius. — GUST. BRIEGLER, Amsterdam.
" Cevenarius. — PELT & Co. Rotterdam.
Cement-IJzerwerken. — AMSTERD. FABRIEK, Amsterdam.
Electrische installatiën. — SIEMENS & HALSKE, den Haag.
Electrische Verlichting. — C. A. HUIJGEN. — Rotterdam.
Gasmotoren. (Crossley Otto) — G. BARGER, den Haag.
Gebrand Glas. — J. SCHOUTEN, Delft.
Glas. — P. DOLK & ZN., Rotterdam.
Hardsteen, Zandsteen. — DE BEER & LEHREN, Amsterdam.
Hollandsch Loodwit. — G. GREVE, Utrecht.
Houthandel. — LINDNER & Co., Wittenburgerstraat 22—24, Amst.
Houtbewerkingswerktuigen. — FRED. STIELTJES & Co., Amsterd.
" — G. BARGER, den Haag.
" — LANDRE & GLINDERMAN, Amst.
Houtcement. — G. P. KORF, Amsterdam.
" — J. G. KORSTEN, Amsterdam.
Houtcement enz. — A. G. AIKEMA en Co. Rotterdam.
Haeuslersche Houtcementen Dakbedekking. — J. A. SMITS, Ruijschstraat 5, Amsterdam.
Hydraul. Electr. en handliften. — FRED. STIELTJES & Co., Amsterd.
Hydro Zandsteenwerken. — VAN DE POL & WICKOP, Utrecht.
Hypotheken. — Mij. v. HYPOTHECAIR CREDIET, den Haag.
Huis- en Décoratieschilder. — Jos. AMIABEL, Luth. Burgwal 29, den Haag. Breedstraat 9, Utrecht.
Ingolin. — D. FRENI, Amsterdam.
Jalousiën. — S. BRUIGOM, Arnhem.
Kranen. — JAN HAMER & Co., Amsterdam.
Levensverzekering-Maatschappij „KOSMOS”, Den Haag.
" — Eerste Nederlandsche, den Haag.
Lichtdrukken. — RITSCHER & LANDSMAN, den Haag.
Liften. — C. A. HUYGEN, Rotterdam.
" — JAN HAMER & Co., Amsterdam.

Liften. — LANDRE & GLINDERMAN, Amsterdam.
Loodwit. — GREVE, Utrecht.
Marshall's Stoommachines. — LANDRE & GLINDERMAN, Amsterdam.
Marmer. — DE BEER & LEHREN, Amsterdam.
Marmer. — G. & J. COOL, Amsterdam.
Morleysteen. — ARMAND VAN WYLICK, Brussel.
Onbrandbare Slakkenwol. — E. GOMPERSZ, Rotterdam.
Ovens. — W. A. V. DESMONS, Heer—Maastricht.
Overkappingen. — T. G. TISSOT, Jr. Amsterdam.
Parketvloeren. — GEBR. v. MALSEN, 's Gravenhage.
" — DE BEER & LEHREN, Amsterdam.
Papierstuc. — BENNEWITZ & Co., Damrak 85, Amsterdam.
Photolithografie. — WEGNER & MOTTU, Amsterdam.
" Steendrukkerij v. h AMAND, Warmoesstr. 147, Amst.
Proefstation Bouwmat. — KONING & BIENFAIT, Amsterdam.
Portland-Cement. — DYCKERHOFF & SÖHNE, Amönebogr.
Portland-Cement. — ROTH & PFEIFFER, Rotterdam.
" — DE BEER & LEHREN, Amsterdam.
" — E. GOMPERTZ, Rotterdam.
" — PELT & Co. Rotterdam.
" — H. G. AIKEMA & Co., Rotterdam.
Rolluiken. — T. G. TISSOT Jr., Amsterdam.
" — W. H. M. SCHOLTE, Amsterdam.
Schoolborden. — J. M. KIPPEL, den Haag.
Stalen Balken. — H. E. OVING Jr. Rotterdam.
Staaldraadtouw. — HOOGERWERFF & Co., Kinderdijk.
Sgraffito. — G. H. BAUER & ZOON, den Haag.
Stalinrichtingen. — STAAL & HAALMEIJER, Amsterdam.
" — D. M. S. KALKER, Amsterdam.
Steenhouwwerken. — D. J. BREEDVELD, Dordrecht.
Stoompompen. — LANDRE & GLINDERMAN, Amsterdam.
Stoomwerktuigen. — W. SMIT & Co., Slikkerveer.
Stukadoors en Ornamentisten. — M. ELFRING & Zn., Z.O. Buit-
cingel 194—195, Den Haag.
Tegels in soorten. — A. N. DE LINT, den Haag-Delft.
" — DE LINT & Co., Rotterdam.
Teekenpapieren, etc. — A. L. LAND, Heerenveen. Verteg-
woordiger der Firma REISS te Liebenwer.
Toeschuifbare hekken. — FRED. STIELTJES & Co., Amsterd.
Tufsteen. — F. ENGERS, Amsterdam.
Verwarming en Ventilatie. — FRED. STIELTJES & Co., Amsterd.
Verwarmingtoestellen. — D. S. M. KALKER, Amsterdam.
" — W. ZIMMERSTÄDT, Amsterdam.
Ventilators. — JAN HAMER & Co., Amsterdam.
" — D. P. H. HASSELMAN, Amsterdam.
Werkt. v. Stoomwascherijen. — FRED. STIELTJES & Co. Amst.
Worthington. Stoompompwerkt. — FRED. STIELTJES & Co. Ar.
IJzerwerken. — G. J. VINCENT & Co., Schiedam.
Zandsteen — VAN DE POLL & WICKOP, Utrecht.
Zinkwerken. — F. W. BRAAT, Delft.

ADVERTENTIE.

STAAL & HAALMEIJER,
AMSTERDAM.

Engelsche Stalinrichtingen.

IJZEREN TRAPPEN, VLOER- EN KELDERLICHTEN enz.

uit de beroemde Fabrieken van

The St. Pancras Ironwork Company, LONDON.



BENNEWITZ & CO.

Papierstuc-fabrikanten.

DAMRAK 85, AMSTERDAM, bevelen hun reeds zoo gunstig bekend fabrikaat aan tot decoratie van plafonds en wanden, zooals Kroon-, Koof-, Perk- en andere lijsten, Rosetten, Deurbekroningen enz. ter geheele vervanging van stukadoorwerk; het laat zich zeer gemakkelijk en tegenalles bevestigen, is zeer licht, tegen vocht en vuur bestand, draagt te beschilderen, eigent zich zoowel voor nieuwe als te moderniseeren gebouwen. Het lastige witten vervalt en ongelukken, door afvallen, zooals bij gips dikwijls voorkomt, zijn totaal onmogelijk. Geïllustreerd monsterboek a. f. 1.— verkrijgbaar.

Voor verdere inlichtingen verwijzen zij naar hunne circulaire van 13 Juni 1894.

Naaml. Venn. De Nederlandsche
Cementsteenfabriek
te Vrijenban bij Delft.

Oppericht in 1866.

Heeft steeds in voorraad en vervaart op bestelling eivormige Riolen, Buizen, Putten, gevelwerk enz.

ZINK.

Van de Société anonyme
des Mines et Fonderies de Zinc
de la Vieille Montagne.

H.H. Aannemers, Architecten, Zinkverwerkers enz. worden er beleefd op aangedrukt, dat bovengenoemd ZINK steeds in alle gebruikelijke afmetingen, als de „LOSANGES” volgens de verschillende systemen in het Depot van Ondergeteekten voorradig is; terwijl bestellingen op Cementen enz., in den kortst mogelijken tijd worden uitgevoerd.

W. VAN HOUTEN EN ZONNEN,
ROTTERDAM.

WERELDTENTOONSTELLING TE ANTWERPEN 1894.



STADHUIS.

LAKENHAL.

SCHEPENHUIS.

DE MARKT. WEST- EN NOORDZIJDE.



BEHOORENDE BIJ HET BOUWKUNDIG WEEKBLAD VAN 25 AUGUSTUS 1894 No. 26.

DE BORSE-STRAAT.

OUDT-ANTWERPEN.



No. 26.

25 AUGUSTUS 1894.

14de JAARGANG.

Redactie voor de verschillende groepen:

EDUARD CUYPERS. — F. C. DUFOUR. — A. C. M. VAN ETTEN. — HENRI EVERS. — GUGEL. — C. A. HUYGEN. — D. E. C. KNUTTTEL. — JURRIAN KOK. — J. R. DE KRUYFF. — F. H. VAN MALSEN. — C. B. POSTHUMUS MEIJES. — C. MUYSKEN. — J. J. VAN MEUKERKEN. — R. P. J. TUTEIN NOLTHENIUS. — C. H. PETERS. — C. T. J. LOUIS RIEBER. — P. DU RIEU FZN. — J. VERHEUL DZN.
BUREAU VAN REDACTIE: Marnixstraat 402, Amsterdam.

ABONNEMENTSPRIJS voor Nederland, fr. p. p. f 15.— 's jaars, voor Indië en het Buitenland (bij vooruitbetaling) fr. p. p. f 17.—
PRIJS DER ADVERTENTIEN: van 1—5 regels f 1.— elke regel meer 20 cts. Grootte letters naar plaatsruimte.
AANKONDIGINGEN v. AANBESTEDINGEN 15 cts. per regel met premie 2/3 maal.
ABONNEMENT VOOR ADVERTENTIEN tegen belangrijk verminderde prijzen.

Uitgevers: MOUTON & Co., — 's-Gravenhage.

BUREAU VAN ADMINISTRATIE: Herderstraat 5. 's Gravenhage.

INHOUD: Wereldtentoonstelling van Antwerpen, door Nico Klood (vervolg en slot). — Ingolin, door C. T. J. Louis Rieber. — Prijsvragen. — Berichten. — Personalialia. — Lijst van Fabrikanten, Leveranciers, enz. — Advertentiën. — (Met een plaat).

WERELDTENTOONSTELLING VAN ANTWERPEN.

(Vervolg.)

Ongeveer een twaalfstal jaren geleden begon men oude gebouwen, straten of markten uit een roemrijk tijdvak op te richten, met het doel om het artistieke en schilderachtige er van te doen uitkomen en tevens als aantrekkelijkheid van een tentoonstelling dienstig te maken. De eerste poging in dit genre was, als ik me wel herinner, op de tentoonstelling van Turin in 1884 te zien. Deze constructie was echter, in afwijking van tegenwoordig, in natuurlijke materialen gemaakt en bestaat thans nog. Het kasteel is in een museum herschapen en de huizen zijn voor verschillende doeleinden verhuurd.

In het zelfde jaar gaf de Voedingstentoonstelling te Amsterdam een sierlijk marktplein te zien. Daarna kwam de straat van „Oud-Londen,” de „Bastille” te Parijs, „Oud-Weenen” en eindelijk „Oudt-Antwerpen”, dat in belangrijkheid alle voorgangers overtreft, ten eerste door de uitgestrektheid, en ten tweede door de artistieke conceptie en de archeologische nauwkeurigheid waarmee alles tot in de kleinste details is weergegeven. Het is niet onaardig de wording van dit zoo belangrijk werk eens even na te gaan.

In Augustus 1893 werd het comité „Oudt Antwerpen”, bestaande uit de heeren Adriaenssens, Frans van Kuyck, Flor Donners, Alph. De Wolf, Possemiers, en Max Rooses, onder voorzitterschap van den Vicomte A. de

Nieulant de Pottelsberge, door het uitvoerend comité der tentoonstelling de gevraagde financiële steun toegestaan tot het oprichten van deze oude wijk. De kosten voor de constructie zouden moeten gedekt worden door het verhuren der woningen, het mogelijk te kort door een toegangsgeld van 10 centimes per persoon.

Den 1sten Augustus verbond zich Frans van Kuyck, artiste peintre en auteur van het plan, met den architect Eug. Geefs (prix de Rome 1879) tot het verder gereedmaken der verschillende teekeningen, bestekken enz. voor de aanbesteding; een werk dat drie maanden arbeid vergde en twee en veertig teekeningen op 2 cM. telde. De begrooting bedroeg 256.000 francs.

De aannemers hadden 15 dagen voor het gereedmaken hunner berekening.

De aanbesteding was in vier loten. Er kwamen in, twee biljetten voor 't geheel en een voor één lot. Den heer Merckx-Verellen, wiens inschrijving 254.000 francs bedroeg, werd het werk gegund na overeenkomst voor de som van 242.000 francs.

Het is zeker ook voor een goed deel aan de ijver en bekwaamheid van dezen aannemer te danken, dat het werk, den 11 Dec. 1893 begonnen, alzoo midden in het ongunstige jaargetijde, den 10 April, dus na vier maanden, gereed was.

Zijn werk bestond in het gereedmaken der gebouwen, schilder- en beeldhouwwerken. De riooleering, verlichting, bestrating enz. werden er later bijgevoegd en aangenomen voor de som van 58.000 francs, waardoor het geheel de som van rond 300.000 francs bereikte. De verhuring der verschillende gebouwen bracht op 320.000 francs, zoodat er bij de opening reeds een boni van 20.000 francs was.

Oudt Antwerpen beslaat een oppervlakte van een en een halve hectare.

Het aantal gebouwen die alle rondom de „merckt”

en langs de straten zijn geplaatst, bedraagt negentig. Ze zijn in verschillend genre doch allen van voor 1600.

Alle gebouwen zijn in hout, en hier en daar van metselwerk en ijzeren binten voorzien, zooals voor een gedeelte bij de fundamenteën. Het weergegeven metsel- en steenhouwwerk is in staff en met afgietsels van bestaand metsel- en steenhouwwerk gemaakt. Na deze in platen op de houten wanden te hebben bevestigd, bleef er niets meer te doen dan er de kleuren op te brengen om het volkomen effect van oud te krijgen. De bedekking der daken is voor een groot gedeelte leien. De wanden der gebouwen inwendig zijn voor het grootste gedeelte gestucadoord; de meerdere versiering dier wanden, de meubelen en kleederen welke vormen alle uit hetzelfde tijdvak dateeren, kwamen voor rekening van den huurder; zoo ook zijn de verschillende uithangborden het eigendom van deze.

Van sommige gebouwen is de eerste verdieping toegankelijk voor het publiek.

De ramen zijn met glas in lood gevuld en van verschillend dessin.

Voorzichtigheidshalve is de verlichting elektrisch; om aan den historischen indruk niet te schaden, zijn de gloeilampjes in lantaarns van gekleurd glas geplaatst.

Het rioelstelsel is er zeer voldoende toegepast en behalve dit bevatten de meeste huizen een gasleiding voor de bediening van keukens enz. enz.

De opnoeming van al deze details zal een denkbeeld kunnen geven van de belangrijkheid voor dit werk, dat in vier wintermaanden werd gereed gemaakt. Elk rechtgeaard Antwerpenaar is er fier op en ik durf zeggen elk bezoeker er ingenomen mee. Het is dan ook volkomen verdiend een woord van hulde te brengen aan de heeren Frans van Kuyck en Eug. Geefs voor hun hoogst talentvol werk.

„Oudt Antwerpen” telt de volgende markten en straten: De „Groote Merckt”, „Cappellestraete”, „Hofstraete”, „Borsestraete”, „Merktstraetken”, „De Ryuyt” voor de ommegangen, en de „Kipdorppoorte”.

Gaan we de „tolhuyzen” voorbij na eerst tien centimes geofferd te hebben, de ophaalbrug over, dan bevinden wij ons voor de „Kipdorppoorte”, den hoofdingang van Oudt-Antwerpen, die bekend is door de bloedige aanvallen van den hertog van Alençon en destijds gelegen was aan de Sint Jacobsmarkt te Antwerpen. Langs de buitenzijde vertoont deze poort een gevel van 14,50 M. bij eene hoogte van 16 Meter. Vier dorische kolommen dragen het hoofdgestel; in het midden is een halfronde ingang, waarboven het wapen van Keizer Karel door twee leeuwen gedragen, prijkt; ter weerszijden is een nis aangebracht.

Van de binnenzijde (stadszijde) gezien, dragen twee dorische pilasters een hoofdgestel, waarboven het wapen van het markgraafschap van Antwerpen, met het jaarschrift: AVXILIVM SVIS DEVS. Het geheel is



KIPDORP-POORTE. (Binnenzijde).

bekroond door een kroonlijst, waarboven zich een gebogen kap met torentje verheft.

De poort doorgaande, komt men in de „Cappellestraete”, waar zich aan den rechterkant een ree winkelhuizen vertoonen, die gedeeltelijk van steen, gedeeltelijk van hout zijn. In de vensters zijn uitstalplanken aangebracht, waarboven de luifels en de verdiepingen springen zooals dat in dien tijd gebruikelijk was, vaak voor elkaar heen; sierlijke windvanen en niet minder sierlijke uithangborden verhoogden er het schoon van. De huizen aan deze zijde gelegen, dragen de volgende typische benamingen als: „In de Zaeg” (van den aannemer Merck Verellen, waar we de timmerlieden in hun sierlijke kleedij zien arbeiden); „In den druiventros” (een drukkerij uit dien tijd); „In Sint Lucas” (kunsthandel); „

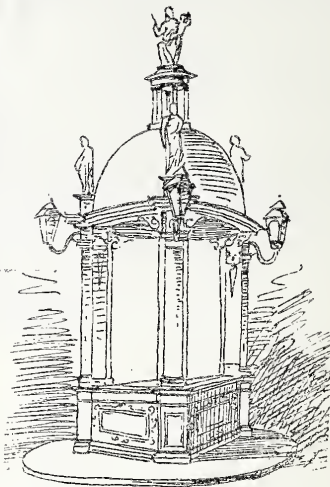

Waterput in de Borsestraete. Gasthuisstraat stond.

Eenige stappen verder is het Godshuis (hospitaal) opgericht.

In een der kleine huisjes welke nu volgen, is een smederij gevestigd met een travail voor de deur. Hieraan is de ingang der gothische kapel gemaakt naar het voorbeeld der Sint-Nikolaas-kapel in de Lang Nieuwstraat. De huizen aan dezen kant gelegen, hebben als overal, hunne eigenaardige benamingen, en spreken op uithangborden aangegeven. Zooals ik reeds vroeger heb gezegd, zijn deze uithangborden voor rekening van den huurder gemaakt. Om een bewijs te geven hoe ernstig het ook bij hen gemeend was vóór alles iets schoons te hebben, laat ik hierbij eenige schetsen volgen.

De „Cappellestraete” ten einde, komt men in de „Hofstraete”, die haar naam ontleent aan de herberg „den Aenghenaemen Hof”, welke er de geheele rechterzijde van beslaat.

De voorzijde van deze herberg bestaat eigenlijk uit drie deelen, t. w. een houten puntgevel, een groote ingangspoort met balustrade en een hardsteene puntgevel die met het beeld van een boogschutter bekroond is.

Om een denkbeeld te geven welke prijzen men hier voor huur durft besteden, diene dat dit gebouw verhuurd is aan een syndicat Anversoos voor de fabelachtigen prijs van 35.000 francs. Het bevat een groote koffiekamer en een tuin met een twintigtal boomstruiken waar o. m. gelegenheid bestaat de destijds in zwañg zijn

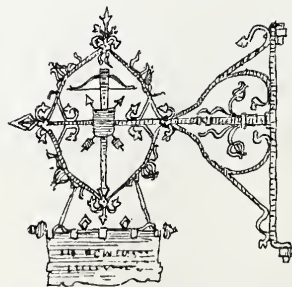

In den Aenghenaemen Hof.



In den Horen van Overvloed.

len, als b.v. „het Haagspel”, uit te voeren. De boven-
dieping is tot gildekamer ingericht. Een tweede huis van
portance in deze straat is „De zwarte Leeuw,” ook een
aminet, dat verhuurd is voor de som van 10.800 francs.
De „Hofstraete” doorgaande komt men op de „Groote
rckt”. De photographiën welke deze beschrijving ver-
ellen, zullen er een voldoende voorstelling van kun-
a geven, zoodat ik, om niet te uitgebreid te worden, er
ar niet verder over uitwijden zal dan hoog noodig is.

wijs dan even op het
arkgravenhuis”, in na-
rsteen opgetrokken,
dateerende uit de
eede helft der XVI^e
w; op het huis daar-
ast, bekroond met het
eld van Brabo die de
nd van den reus Anti-
n (de bekende legende)
eft afgehouden; op het
k versierde „Schepen-
is,” het niet minder
achtige stadhuis, XII^e
w, met zijne vier acht-
ntige hoektorentjes, elk
kroond met een ver-
lden arend, en einde-
k op de oude Beurs. Nog terloops haal ik de Borsestraete
n, waarvan de photographie mede een duidelijke voor-
lling geeft, om vervolgens te eindigen, na even stil te

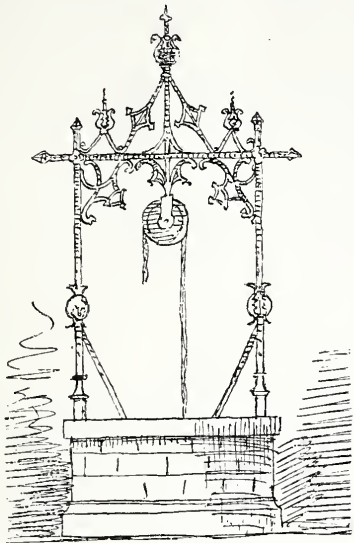

Waterput op de Groote Merckt.

houden bij de waterput die
op de binnenplaats van het
Godshuis is opgericht, en
waarvan ik hier een schets
laat volgen.

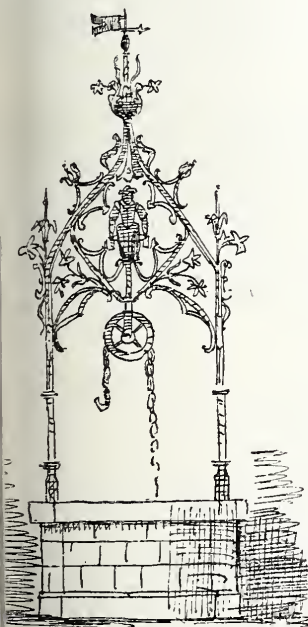

Waterput bij het Godshuis.

de heer Raes, hoofdman van de „kollec-
teit der beenhouwers,” die van „binnen-
ghemeester,” postjes die hun elk een
art tonneke bier gekost hebben.

Het spreekt van zelf, dat het
r niet aan feesten in historisch
akter ontbreekt. Amusant is
bezoek aan den „poesjenellen
der,” „Wijs is hij niet Die
niet siet,” of den sierlijken
ouwburg bij de opvoering van
e Vroolicke Cluyte van de
ade Schoonmoedere,” of „Die
ele Jonckvrouwe van de Vischmarkt,” „dramatisch-
endend” blijspel in drie „schuyven.”



In het Moleken.

In welke mate de „waardighe burghemeester” een man
van orde is, blijkt hieruit, dat hij in navolging van onze
voorouders precies ten tien ure de tap-toe laat slaan en
de poorten sluiten.

Eenige weken geleden is er de eerste dochter geboren ;
zij zal den naam dragen van Emilia, Delphina, Ant-
werpia, Rechia, en mevrouw de Beuckelaer zal, naar ik
hoor, meter zijn. Het doopfeest, waarop alle „poorters”
en „poorteressen” genoodigd zijn, zal plaats hebben
in „den Aenghenaemen Hof” of in „de Borse” en belooft

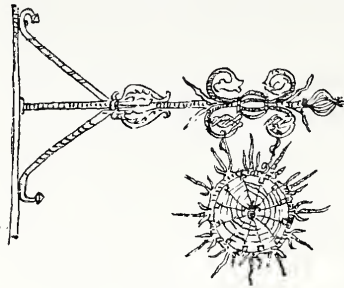

schitterend te zullen wezen. Ik zal er helaas niet bij
tegenwoordig zijn, doch ik kan me zoo voorstellen, dat
er menig „pintje garsten” zal gedronken worden, me-
nige heildronk zal gebracht worden aan de jonggeborene,
en dat de heer de Beucke-
laer in 't besef zijner „bur-
ghemeesterlyke waardigheid” wel een heildronk aan
Oudt Antwerpen zal wijden, waarvan de laatste woorden
zullen zijn :

„Leve Antwerpen!” „Leve de tentoonstelling!” en
vooral „Leve Oudt Antwerpen!”

NICO C. KLOOT.

Cappelen-lez-Anvers, 6 Juli '94.

INGOLIN.

Het alreeds veel besproken ingolin, van de Hamburger
Ingolin-fabriek, is een middel om de gevolgen te keeren
van de in muren trekkende vocht.

Dit is een korte definitie van ingolin, dat de muren
niet droog maakt, noch voorkomt dat de vocht er in
trekt, maar wel belet dat die vochtige gedeelten zich
vertoonen waar het niet gewenscht is, en kwaad stichten
ook uit een hygiënisch standpunt.

Voor al oude gebouwen hier te lande, dikwijls in steden
maar meer nog daarbuiten, hebben vochtige muren, die
een gevolg zijn van onzorgvuldig of onvoldoend gekozen
constructie of soort van materialen. Voor die talrijk
voorkomende gevallen is het gebruik van ingolin aange-
wezen, ook omdat het weinig kostbaar is tegenover
andere middelen, waaronder het meest afdoende maar
ook duurste, namelijk algeheele vernieuwing. Terloops
zij opgemerkt, dat men, in ons land daartoe meermalen
genoodzaakt, een groot aantal proeven met allerlei
middelen heeft genomen, maar dat deze na korter of
langer tijd meerendeels onvoldoende zijn gebleken. Gesteld,
dat men een te licht geconstrueerde muur op de regenzijde
heeft, die telkens doorslaat, dan zal het gebruik van
ingolin veel minder kostbaar zijn dan het zwaarder en met
beter materiaal opmetselen van dien muur.

Ingolin wordt onder drie vormen in den handel gebracht :
in dikken toestand (veel overeenkomst hebbende met
vast, taai brieflak), in vloeibaren (stroopachtigen) toestand,
en als platen.

Het vaste ingolin moet door sterke verhitting vloeibaar
gemaakt worden om het op den muur te kunnen brengen ;
deze muur moet vooraf zoo effen mogelijk afgebikt worden,
waarna ook de losse en uitgevallen voegen hersteld
moeten worden. De heete ingolin wordt dan met een

zachte kwast op het muurvlak gestreken, zorgvuldig en volmaakt dekkend, alzoo de lucht afsluitend. De spoedig hard geworden laag kan met kalk gewit of met olieverf beschilderd worden. In het laatste geval moet de laag ingolin eerst met viltpapier, door middel van pap, beplakt worden, iets wat ook noodig is wanneer de muur, zonder betengeling, behangen zal worden.

Vloikbaar ingolin wordt, sterk verhit, alleen gebruikt om houtwerk tegen bederf te vrijwaren.

Ingolin-platen worden toegepast in gevallen van optrekkend vocht in muren, waartegen zij met verzinkte spijkers bevestigd worden; zij zijn ter grootte van 90 bij 70 c. M. vervaardigd van dubbel geperst viltpapier dat aan de achterzijde met een laag ingolin bedekt, en voorzien is van houten lijsten van 1 c. M. dikte en 5 c. M. breedte, zoodanig aangebracht, dat de lucht achter de platen vrij kan circuleeren. De platen zijn aan de voorzijde glad, zoodat zij terstond na plaatsing beschilderd of behangen kunnen worden.

Om aan te toonen, dat ingolin onaantastbaar is voor zuren, en ondoordringbaar voor vocht heeft de heer D. Freni te Amsterdam, contractant voor Nederland en de Koloniën, bij zijne expositie in de Permanente Tentoonstelling van de Maatschappij tot Bevordering der Bouwkunst, op 23 Juli j. l., een cartonnen doosje gevoegd, inwendig bestreken met ingolin en daarna gevuld met onverdund salpeterzuur; de laag ingolin is tot heden onaangetast gebleven, evenals een dergelijke in een doosje met water gevuld.

Dit nu mag niet beschouwd worden als een bewijs, dat het bestand is tegen het zoogenaamde muursalpeter, maar daar de tot nu toe genomen proeven met salpeter en zouten eveneens met gunstigen uitslag bekroond werden, blijkt ingolin wel te voldoen aan de gestelde eischen.

Behalve deze proeven bewijst ook de ondervinding de deugdelijkheid der stof; ondervinding wel is waar van korten duur hier te lande, maar over langer tijdperk in Duitschland.

Den 12^{en} September 1893 werd te Amsterdam door den heer J. B. Logemann, stucadoor, de eerste proef genomen, en daarna meerdere, allen met goed gevolg. Den 2^{en} Januari j. l. werd door de firma Wed. Schumacher en Zonen, te Amsterdam, een proef genomen die nog zichtbaar is: een vochtige plaats op een muur werd afgebikt, voor de helft met ingolin bestreken, het overige gedeelte niet, en daarna de geheele plek weer bepleisterd. Na een paar weken sloeg het onbeschermde gedeelte door de vocht wederom uit, terwijl het met ingolin behandelde tot op heden volkomen droog is gebleven.

Dit zijn uitkomsten na betrekkelijk korten tijd. In Duitschland echter werd ingolin reeds langer aangewend. Op de Permanente Tentoonstelling kan men o. a. kennis nemen van eenige notarieel opgemaakte en gelegaliseerde verklaringen omtrent voortreffelijke ondervindingen na toepassingen van ruim twee jaren geleden.

C. T. J. LOUIS RIEBER.

PRIJSVRAGEN.

RAPPORT der *Jury* over de Prijsvraag uitgeschreven door het Bestuur der Societeit „Tot Nut en Vermaak” te Almelo.

Aan het Bestuur der Societeit „Tot Nut en Vermaak” te Almelo.

Als toelichting van het voorstel, U gedaan op 16 Augustus l.l., betreffende de bekroning der plannen, ingekomen op de

prijsvraag voor een nieuw societeitsgebouw, heeft de *Jury* daartoe door U benoemd, de eer U het volgend verslag a te bieden:

Ontving de *Jury* reeds bij een eerste algemeen overzicht een gunstigen indruk over het gehalte der ingekomen plannen, en in zoo grooten getale uit alle oorden des lands waren toegesonden, zoo werd deze impressie nog versterkt bij eenen nader bestudeering.

De overgrootte meerderheid der plannen geeft blijk, dat de bewerkers zich met groote ernst en bekwaamheid er op hebben toegelegd om het moeilijke vraagstuk, dat in de prijsvraag was gesteld, op bevredigende wijze op te lossen. Maar met erkenning der goede eigenschappen, die in den aangeboden arbeid op te merken vielen, mogen ook niet verzwegen worden de gebreken. Ook bij de plannen, die haar het best toeschouwde stuitte de *Jury* nu eens op dit, dan weer op dat bezwaar. Het kon trouwens wel niet anders of de ontwerpers moesten de samenstelling hunner plannen, waarbij op zoo vele verschillende behoeften te letten viel, telkens te kampen hebben met schier onoverkomenlijke bezwaren, vooral waar de betrekkelijk geringe bouwsom hun dwong tot den meest compacten grootvorm en tot de meest sobere vormspraak.

Waar de *Jury*, bij de verschillende plannen, naast veel goede telkens in andere onderdeelen weer minder gelukkige oplossingen moest aantreffen, waar zij nu eens begrotingen aantreedt die het beschikbare bedrag aanmerkelijk te boven gingen, dan weer zoodanige, waarvan het eindcijfer wel niet te hoog, maar ook niet volkomen betrouwbaar toescheen, heeft zij niet kunnen besluiten om eenig plan wegens eenige afwijking van het programma terstond buiten beschouwing te stellen. De licht- en schaduwzijde van alle plannen zijn ernstig overwogen en de vraag der al- of niet vatbaarheid voor bekroning is het laatst uitgesteld.

Het komt der *Jury* overbodig voor alle op- en aanmerkingen die zij op de verschillende plannen had, te vermelden. Het voldoende hier haar inzicht mede te deelen over de meest wenschte oplossing der verschillende onderdeelen en daarin enkele opmerkingen in te vlechten over hetgeen daartegenover in verschillende plannen te vinden was.

Situatie.

Wegens het gemak, verbonden aan een vrijen toegang naar den tuin, werden in het algemeen die oplossingen het meest verkieselijk geacht, waarbij het voorterrein niet over zijne heele breedte is volgebouwd, waarbij tusschen het gebouw en de zijgracht eenige ruimte is overgelaten. Wordt het gebouw onmiddellijk aan den oever der gracht gebouwd, zoo zullen de bouwkosten niet onbelangrijk verhoogd worden, terwijl ook de bouwwijze voor het gewoon onderhoud hare bezwaren medebrengt.

Ingang.

De ingang moet gemakkelijk per rijtuig bereikbaar zijn. Bij vele oplossingen is hierop niet gelet.

Conversatiezaal.

Wanneer deze aan één zijde licht ontvangt, mag ze niet te diep zijn om nog behoorlijk verlicht te kunnen worden.

Biljartzaal.

Deze moet zoo mogelijk niet smaller zijn dan 6 Meter; voor hare verlichting moet de grootste zorg in acht genomen worden.

Concert- en Comediezaal.

Hoewel een vierkante grondvorm der zaal zijne voordeelen heeft bij tooneelvoorstellingen, wordt toch de voorkeur gegeven aan den langwerpigen vorm, waardoor de zaal beter voor de doeleinden geschikt is.

De entree moet zoo mogelijk aan de achterzijde gelegen zijn. Toegang aan de zijde van het tooneel wordt verwerpelijk geacht.

De zaal moet met de daarvoor geplaatste veranda's aansluiten bij dat gedeelte van den tuin, hetgeen voor de buitencertien bestemd is.

Bij sommige projecten is deze aansluiting zeer gebrekkig en sluit de tooneelruimte met accessoires het gebouw van de achterzijde bijna geheel af.

Galerijen.

Galerijen, die de zaal van 3 zijden omringen, worden prijzenswaardig geacht boven die aan één zijkant en den achterkant alleen van achteren aangebracht.

De trappen, die naar deze galerijen leiden, moeten zoodanig geplaatst zijn, dat de bezoekers het publiek, dat zich van de vestiaire naar de zaal begeeft, niet behoeven te kruisen.

Koffiekamer.

Van de vrijheid in het programma vermeld, deze „desnoods” oven te mogen ontwerpen, hebben verschillende inzenders gebruik gemaakt. Daarbij zijn intusschen niet steeds de belangen ener gemakkelijke bediening in het oog gehouden.

Vestiaire.

De vestiaire moet dicht bij de groote zaal gelegen zijn. Om aan de ééne in de andere localiteit te komen, moet het niet oodig zijn eene koude of tochtige ruimte te passeeren.

Buffetten.

Van uit de buffetten moet op gemakkelijke wijze bedienden kunnen worden in de conversatiezaal, de biljartzaal, de concertzaal en de koffiekamer.

Privaten en urinoirs.

Privaten en urinoirs moeten zoo mogelijk aan de buitenmuren gelegen zijn. Zij moeten gemakkelijk te vinden zijn, maar ook weder niet te voorname plaats in het gebouw innemen.

Kegelbaan.

De kegelbaan moet van uit het gebouw gemakkelijk bereikbaar zijn; hare ligging moet voor het opvatten van het spel eenigzins animeerend werken. Zij mag het gebouw niet zóó dicht begrenzen, dat het kegelen hinderlijk kan zijn voor het gebruik van één der lokaliteiten.

Façaden.

Hoe eenvoudig de gevels ook ontworpen zijn, moeten zij het karakter uitdrukken van het gebouw, waarvan zij deel uitmaken. Verschillende ontwerpers hebben het doel voorbij gestreefd, door eenne façaden in te rijken tooi te kleeden. Bewondering verlienden verschillende gevels; behoorlijk o. a. was de Renaissance gevel van het plan, tot motto dragende het wapen van Almelo. Doch hoe kan bij toepassing van zulke vormen, de bouwsom binnen het beschikbaar gestelde bedrag beperkt blijven?

Hoewel de eischen voor den achtergevel lager gesteld kunnen worden dan voor den voorgevel, moet er naar gestreeft worden ook dezen een aangenaam silhouet te verleenen. Bij verschillende plannen is deze gevel verwaarloosd, zoodat zijn vormlooze massa later een misstand zou geven aan den hof, die zeker meermalen als feestterrein zal dienst doen.

Kastelijns woning.

De kastelijns woning moet gemakkelijk bereikbaar zijn van af de openbare straat, terwijl zij, evenals de keuken en de kelder, niet te ver van de buffetten mag zijn verwijderd.

Na de plannen getoetst te hebben aan de beschreven eischen, bleven ten slotte 9 plannen ter nadere vergelijking over.

Het zijn de volgende:

- N^o. 22 Motto: „Wimpie”
 „ 33. „ : „Soos.”
 „ 42. „ : Een passer in een ring.
 „ 26. „ : „Vereeniging.”
 „ 29. „ : O.
 „ 19. „ : „Eenvoud.”
 „ 36. „ : „Clubhouse.”
 „ 5. „ : „Simplex.”
 „ 7. „ : „H. B.” III.

De beoordeeling der Jury over deze plannen moge hier volgen.

N^o. 22. „Motto: Wimpie.”

De distributie van dit plan is, over 't geheel genomen, niet ongunstig. Van de ruimte aan het voorplein is te veel in de breedte opgeofferd voor de woning van den kastelein. De ligging van den kegelbaan langs de concertzaal is niet goed te keuren. De keuken is van het buffet gescheiden door den hoofdcorridor. De trappen naar de galerijen komen uit in de vestiaire. De gevels zijn verdienstelijk; de voorgevel is met recht een sociëteitsfacade. Ook de binnen behandeling der zaal verdient lof.

N^o. 33. Motto: „Soos.”

Ook bij dit plan is de distributie niet onverdienstelijk. Intusschen was een meer langwerpige vorm voor de concertzaal preferabel. De vestiaire is niet ondoelmatig geplaatst, doch zou voorzien moeten worden van een zij-ingang in verbinding met de zaal, teneinde het publiek een lange wandeling door den corridor te besparen. De buffetten zijn doelmatig geplaatst; ook het aanbrengen van een buffet voor den tuin is een goede gedachte. De travée der zaal toont aangename vormen; het is een goed begrepen hout-architectuur. Te betwijfelen is het echter, of de zaal wel uitvoerbaar zal zijn, zonder trekstangen, die op de teekening niet aangegeven staan en trouwens aan den indruk van de zaal afbreuk zullen doen. De bezwaren tegen de bebouwing tot aan de zijgracht zijn vroeger gemeld.

N^o. 42. Motto: Een passer in een ring.

Op de algemeene planverdeeling valt niet veel aan te merken, ware het niet, dat de ontwerper zich eenige vrijheden veroorloofd had ten aanzien der juiste eigendomsgrens. Sommige closets komen niet uit aan buitenmuren of op open plaatsen. Het denkbeeld om de gang aan de Zuidzijde als galerij met zijramen uit te voeren, komt der Jury voor eer te leiden tot moeilijkheden met de bureu, dan tot een goede oplossing. Het plan is door een artistieke hand bewerkt. Een behoorlijke begroting van kosten wordt gemist.

N^o. 26. Motto: „Vereeniging.”

De ingang zou bij dit ontwerp per rijtuig moeilijk bereikbaar zijn. Ook voor voetgangers levert die ingang, zoo onmiddellijk bij de zijgracht, bezwaar op. Het valt te betwijfelen of de verlichting van de conversatiezaal en de biljartzaal bevredigend zal zijn. Ook mist men van uit deze zalen, door dat de gang aan de Noordzijde gelegd is, een niet onaangenaam uitzicht. Overigens is veel goeds in de distributie te vinden. De groote vestibule is zeer doelmatig. De toegang tot de galerijen is zeer juist aangebracht. Ook de plaatsing van buffetten en keuken is goed opgelost. De veranda is goed afgesloten voor tocht. De ontwerper heeft zijne zorgen gewijd zoowel aan den voor- als aan den achtergevel. De voorgevel is door te veel verdeeling en door den gerekten vorm der ramen minder geslaagd.

N^o. 29. Motto: O.

Bij dit plan vindt men twee oplossingen voor den plattegrond. Bij de eerste bestaat een hoofdingang tot het gebouw en een afzonderlijke entree speciaal voor de conversatiezaal en biljartzaal, welke distributie wel eenig voordeel aanbiedt. Bij den variant is een gemeenschappelijke ingang ontworpen. De ruimte, beschikbaar voor het buffet in de conversatiezaal, is bij de eerste oplossing zeer klein. Bij beiden is de conversatiezaal en de biljartzaal niet zeer gunstig verlicht. De vestiaire is doelmatig. De galerijen, allen aan de achterzijde der concertzaal geplaatst, zouden door een uitbreiding langs de zijkanten beter aan haar doel beantwoorden. De gevel heeft een aangenaam silhouet. Het plan behoort tot die, waarbij de geheele breedte van het voorterrein is in beslag genomen.

N^o. 19. Motto: „Eenvoud.”

De distributie is verdienstelijk. Alleen ten aanzien der buffetten zijn aanmerkingen te maken. De bediening in de buffetkamer zal zonder afzonderlijk buffet niet wel doenbaar zijn. De conversatiezaal is te diep voor verlichting van ééne zijde. De plaatsing van de trap naar de galerij kan aanleiding geven tot stoornis in het verkeer tusschen vestiaire en concertzaal. Als bergplaats voor schermen is alleen een ruimte onder het tooneel gereserveerd, hetgeen zeker niet voldoende zal zijn.

De verhoudingen van den voorgevel zoowel als die van de zaal, zijn aangenaam.

De Jury meende de juistheid van sommige begrotingsposten te mogen betwijfelen, o. a. van die voor het grondwerk, terwijl het lage cijfer uitgetrokken voor metselwerken wees op de toepassing van muurwerken die, om daarmede evenredig te zijn, geene overvloedige zwaarte konden hebben.

N^o. 36. Motto: Clubhouse.

Origineel is de kruisvorm der zaal, die ongetwijfeld vele gezellige hoekjes zou aanbieden, en eenig de aaneenkoppeling van alle zalen tot één geheel. Het ontbrekend verband tusschen buffet en koffiekamer zou kunnen verkregen worden, wanneer de ruimte voor het verwarmingstoestel ergens anders gezocht werd. De entree is per rijtuig niet goed te bereiken. Sommige closets zijn niet aan buitenmuren geplaatst. In de concertzaal zijn de kolommen, die de galerijen ondersteunen, te ver van de wanden geplaatst, waardoor zij eenigszins hinderlijk kunnen zijn bij het gebruik dezer zaal als danszaal. De veranda aan de tuinzijde zijn te klein.

De gevels zijn te schetsmatig behandeld om behoorlijk beoordeeld te kunnen worden, al geeft ook het detail een blijk van des ontwerpers talent.

N^o. 5. Motto „Simplex.”

De distributie van dit plan is zeer doelmatig. Vorm en ligging van de conversatiezaal en biljartzaal zijn voortreffelijk. De gedachte om de kegelbaan in een afzonderlijken tuin te leggen, aansluitend bij de biljartzaal, is zeer der overweging waard; de lengte van deze kegelbaan is niet geheel naar den eisch genomen.

De aanleg van de trappen naar de galerijen en de koffiekamer vertoont enige onnoodige complicatie. Hoewel eene koffiekamer op den beganegrond meer gerieven aanbiedt, dan eene op de verdieping, moet erkend worden, dat voor het gebruik der zaal

bij buitengewone gelegenheden de hier aangenomen ligging van deze kamer en der vestiaire daaronder, groote waarde kan hebben. De toegang naar het tooneel behoorde overdekt en afgesloten te zijn. De keuken is van het buffet gescheiden door een gang. De veranda's sluiten goed aan bij de zaal en het terrein voor de buitenconcerten. De voorgevel is eenvoudig en goed; het geheele plan maakt een zeer degelijken indruk.

No. 7. Motto *H. B. III.*

Door zijne vrije ligging, door zijne weldoordachte distributie munt dit plan boven alle voorgaande uit. Bijzondere zorg is gedragen voor de buffetten; in aansluiting met de overige vertrekken voor dezen dienst, is in de koffiekamer ook nog een groote buffetruimte afgescheiden. De ligging der zaal met veranda's en de kegelbaan, die te zamen het terrein omsluiten voor de buitenconcerten, is zeer gunstig. Het minst geslaagd is de aanleg der galerijen in de zaal, die te smal zijn, terwijl de trap daarheen ook te bekrompen is ontworpen. De bergplaats voor schermen wordt niet voldoende geacht.

De silhouet van den voorgevel is zeer aangenaam, zij het ook, dat de vormen en détail beschouwd, niet zeer interessant zijn.

De armelijke behandeling van de zaal is niet in harmonie met het vormschema, dat is toegepast en meer tehuis behoort bij luxe-bouw.

Na de deugden en gebreken der plannen op de boven beschreven wijze overwogen te hebben, is de Jury geneigd geweest de plannen No. 7 en 5, niettegenstaande hunne gebreken, aan te bevelen voor prijs en premie, doch overwegende bezwaren over de wijze waarop het begrootingscijfer is verkregen, hebben hen daarvan terughouden.

Het is den ontwerper van plan 7 alleen gelukt zijne begroting tot het beschikbare bedrag te beperken, door bedekking van alle vlakke daken met asphalt. Voor het smidswerk en voor de muzikant zijn de aangenomen cijfers moeielijk verdedigbaar.

In de begroting van het plan No. 5 zoekt men te vergeefs naar een post voor de kegelbaan en voor de muzikant.

Het scheen der Jury niet rationeel toe om de beide plannen, nu niet geheel was voldaan aan de artikels 3 en 5 van het programma, eenvoudig ter zijde te leggen. Bij de plannen toch die, wat de waarde betrof, niet veel voor de genoemden onderdoen, stuitte zij op overeenkomstige bezwaren.

De Jury meende dus geen enkel plan voor volledige bekroning te mogen aanbevelen. Zij achtte het de beste oplossing, wanneer het bedrag voor prijzen bestemd, verdeeld werd, naar evenredigheid van de waarde der 4 projecten, die haar het best voorkwamen, en wel zoodanig, dat de ontwerper van het plan No. 7, Motto „H. B. III” beloond werd met een premie, groot f225; de ontwerper van plan No. 5, Motto „Simplex” met f125 en de ontwerpers der plannen No. 36, Motto „Clubhouse” en No. 19, Motto „Eenvoud,” ieder met f75.—

De Jury vertrouwt, dat op die wijze het meest billijke standpunt wordt ingenomen tegenover de medewerkers der prijsvraag.

De Jury acht zich verzekerd, dat welk der door haar voorgedragen vier superieure plannen gekozen wordt door U voor uitvoering, dit door eenige omwerking kan hervormd worden tot model-societeitsgebouw, en zij eindigt met U de belangen van hen, die kunnen beschouwd worden als de overwinnaars in den strijd, warm aan te bevelen.

De Jury voornoemd,

(w. g.) H. LEDEBOER, *President.*

J. A. MULOCK HOUWER, *Rapporteur.*

De Commissie van Beoordeeling van de vijf ontwerpen ingezonden op de tweede, besloten, prijsvraag voor een diploma aan bekroonde inzenders ter Internationale Bakkerij Tentoonstelling heeft, in hoofdzaak, het navolgende rapport uitgebracht aan het Comité van die Tentoonstelling.

Voorop stelt de Commissie, dat zij deze prijsvraag niet als geslaagd kan beschouwen. Was het bij de eerste beoordeeling slechts na herhaalde vergelijking dat de vijf ontwerpen: *ABC*, *Bij*, *Koek*, *Korenbloem*, en *Kriek* tot de tweede prijsvraag werden toegelaten, thans verklaart zij het zeer moeielijk om volgens programma het beste ontwerp aan te wijzen, terwijl een ter bekroning *waardig* te keuren ontwerp zeker niet aanwezig is. De meeste kwaliteiten zijn naar hare meening nog in de ontwerpen: *ABC* en *Bij* te vinden. Maar de ontwerper van *ABC* heeft niet voldaan aan art. 1 van het programma. waarbij een teekening in zwart gevraagd werd, weshalve de Commissie in over-

weging geeft, om aan den inzender van het ontwerp „*Bij*” een tegemoetkoming van f50 te verstrekken; het aan het Comité overlatende, desgewenscht, het overblijvende bedrag nog onder de vijf inzenders te verdeelen.

Dit rapport is ondertekend door de heeren Carel L. Dake W. Kromhout Czn. en J. R. de Kruffy; de heer van Marken was uitlandig en de heer Boudewijnse mede verhinderd tegenwoordig te zijn.

Als vervaardigers der vier tot aankoop bestemde antwoorden op de prijsvraag, uitgeschreven door de Societeit „Tot Nut en Vermaak” te Almelo, hebben zich bekend gemaakt de heeren Van der Goot en Kruisweg, architecten te Hengelo (plan „HB.III”); A. Maurisse, architect te Rotterdam (plan „Simplex”); A. van Driessum Lzn., architect te Apeldoorn (plan „Eenvoud”); N. van den Arend, architect te 's-Gravenhage (plan „Clubhouse.”)

De directie der Societeit heeft zich vereenigd met de uitspraak der Jury.

BERICHTEN.

RAADHUIS TE BOLSWARD. Bij het wegbreken van de zoldering der raadzaal in het Raadhuis te Bolsward, waarvan de restauratiewerken nog niet voltooid zijn, is op een der balken de volgende inscriptie gevonden:

„Abraham Jacobs. Stadt timmerman ende meester van dit werk. Anno 1614. 12. 30.”

Tot nu toe was niets bekend omtrent den bouwmeester van dit Raadhuis; alleen is er uit de stadsrekeningen van 1610 tot 1620 nu en dan iets gebleken, dat er aan gewerkt werd.

In het blad van 28 April maakten wij melding van het vinden van een koperen plaatje, waarop te lezen staat, dat de eerste steen is gelegd in 1618.

Hoewel men zeer voorzichtig moet zijn met terstond aan te nemen, dat bovengenoemde Jacobs de bouwmeester is van het tegenwoordige Raadhuis, schijnt uit het jaartal 1614 daarvoor veel te pleiten, in aanmerking genomen, dat de eerste steen eerst vier jaren later is gelegd.

In 1614 toch, kan hij reeds de plannen daarvoor onderhanden gehad hebben, of is hem wellicht opgedragen deze te maken. De stadsrekeningen kunnen dit misschien ophelderen.

Ware Jacobs alleen de „meester” van het timmerwerk geweest dan zou hij, hiervan melding makende, een jaartal hebben moeten gebruiken, jonger dan dat van de eerste steenlegging.

L.

Voor den cursus 1894—95 der burgeravondschool te Alkmaar lieten zich 222 leerlingen inschrijven, hiervan zijn 206 tot het volgen der lessen toegelaten.

Het voorbeeld door de gemeente Alkmaar gegeven, zou voor vele gemeenten, die eene burgeravondschool hebben in stand te houden, navolgenswaard genoemd kunnen worden.

De school, die voor de reorganisatie door 33 leerlingen werd bezocht, heeft het bewijs geleverd, dat onze burgeravondscholen geen afgeleefde inrichtingen behoeven te zijn, maar dat er van die scholen wel degelijk wat te maken is voor onzen Ambachtsstand.

Het is te hopen, dat de gemeenteraad ook nu weer de gelden voor uitbreiding der school zal toestaan.

Nadat kort geleden de directeur van het Technicum te Lingen overleden was, de man, die tot dien tijd en sedert 1879 deze zijne particuliere inrichting leidde, is van stadswege eene stedelijke technische school gesticht geworden. Deze omvat het onderwijs, zoowel in de hoogere werktuigbouwkunde, en de bouwkunst, als eene school voor opzichters en werkbazen van het machine- en bouwvak. Tot directeur van de inrichting is benoemd geworden de ingenieur Nowak, tot nu toe leeraar in de werktuigbouwkunde aan het Technicum te Mittweida; voor de overige vakken zijn verschillende nieuwe leeraren benoemd geworden.

De school verheugt zich, in uitgebreide kringen, reeds in een levendige belangstelling, en vele leerlingen deden zich reeds inschrijven. Hiertoe dragen voorzeker bij, de gunstige ligging van Lingen te midden van het terrein van den kanaalbouw Dortmund-Emshäfen, en de billijke prijzen van het wonen en leven aldaar.

Het Wintersemester vangt aan op 15 October a. s.

Lingen, 16 Augustus 1894.

PERSONALIA.

H. M. de Koningin heeft benoemd tot Ridder der Oranje-Nassau-orde, de heer J. A. Frederiks, architect te Middelburg, belast met de restauratie der Abdy-gebouwen.



No. 27.

1 SEPTEMBER 1894.

14de JAARGANG.

Redactie voor de verschillende groepen:

EDUARD CUYPERS. — F. C. DUFOUR. — A. C. M. VAN ETTEN. — HENRI EVERS. — GUGEL. — C. A. HUYGEN. — D. E. C. KNUTTEL. — JURKIAAN KOK. — J. R. DE KRUYFF. — F. H. VAN MALSSEN. — C. B. POSTHUMUS MEIJES. — C. MUYSEN. — J. J. VAN IEUKERKEN. — R. P. J. TUTEIN NOLTHENIUS. — C. H. PETERS. — C. T. J. LOUIS IEBER. — P. DU RIEU FZN. — J. VERHEUL DEN.
BUREAU VAN REDACTIE: Marnixstraat 402, Amsterdam.

ABONNEMENTSPRIJS voor Nederland, fr. p. p. f 15.— 's jaars, voor Indië en het Buitenland (bij vooruitbetaling) fr. p. p. f 17.—
PRIJS DER ADVERTENTIEN: van 1—5 regels f 1.— elke regel meer 20 cts. Grootte letters naar plaatsruimte.
AANKONDIGINGEN v. AANBESTEDINGEN 15 cts. per regel met premie 3/2 maal.
ABONNEMENT VOOR ADVERTENTIEN tegen belangrijk verminderde prijzen.

Uitgevers: MOUTON & Co., — 's-GRAVENHAGE.

BUREAU VAN ADMINISTRATIE: Herderstraat 5. 's Gravenhage.

INHOUD: Vijfde brief uit Londen aan Arie Geert's te Oostwolde. — Tooneel-bouw, Tooneel-inrichting, enz., door J. J. 'outsma. — Ingezonden. — Prijsvraag. — Berichten. — Personalia. — Uit vreemde tijdschriften. — Lijst van Fabrikanten, Leveanciers, enz. — Advertentiën. — (Met een plaat).

VIJFDE BRIEF UIT LONDEN AAN ARIE GEERT'S TE OOSTWOLDE.

Amice!

Lastiger vraag hadt gij bezwaarlijk in uw laatsten brief kunnen doen, dan die, waarmede gij dat schrijven ook leukweg beëindigt, met de vraag namenlijk: „Welken indruk geeft u Londen's Classieke Architectuur?”

Hoe eenvoudig en ongezoekt die vraag mij aanvankelijk ook toescheen, zoo is eene afdoende beantwoording toch verre van eenvoudig, maar integendeel vrij roeielijk, vooral ook, omdat ik weet, dat gij niet voldaan zijt met een kluitjen in 't riet, en hoogdravende woorden en geleerde betoogen slechts beschouwd als een symbool van leegte en altijd een duidelijk en met redenen omkleed antwoord verlangt.

Was ik eerst dan ook half geneigd u te antwoorden: „Kom hier, en oordeel zelf,” bij nadere overweging bereep ik evenwel u toch niet zoo te mogen afschepen, en begon de vraag zelve ook mij belang in te boezemen, eene vraag, waartoe ik in de zoo eindeloos vermoeiende straten van Londen's straten en bij het vele, dat men daar als architect vindt en ziet, zelf nog niet was gekomen.

Het antwoord in dezen brief vervat, ik geef het echter onder alle reserve, wijl ik alles nog niet veelzijdig en nog niet rijp genoeg heb kunnen overwegen, om beslist te mogen spreken; beschouw dus hetgeen volgt slechts als een voorloopig antwoord, als een voorloopige indruk,

dien ik wellicht later zal wijzigen of aanvullen, vooral zoo gij mij mocht kunnen aantoonen en overtuigen, dat ik onjuist heb gedacht of heb geoordeeld.

Ik zeg dit laatste, omdat het mij meermalen is gebleken, dat gij in uwe werkkamer te Oostwolde, waarin ge elken morgen, zoo de wolken dat althans gedoogen, de zon kunt zien opkomen, dat gij aldaar zittend buiten het gedrang en buiten het geduw en het gehaast en het geschetter, een breeder en dieper kijk op de dingen hebt, en de kunst van het heden en hare geschiedenis beter kunt overzien, dan zij, die te midden der vaak tegenstrijdige stroomingen zich bewegend, niet zelden onbewust en trots hen zelve, meer of min worden meêgevoerd, en van daar, dat ik vooral bij een onderwerp als dit, uw kalm en ruimer inzicht op hoogen prijs stel, en daaraan mijn voorloopig antwoord gaarne zal toetsen.

Met de benaming „*Classic Architecture*” bedoelt Londen de Renaissance; welnu, hoe was deze in Londen, hoe in Engeland gekomen? Hadden de *Grieken* er reeds koloniën gesticht, en daar, evenals in Zuid-Italië hun beschaving en hun kunst gebracht? — Mocht er al een enkel Grieksch vaartuig vóór Christus in Engeland en ter plaatse van Londen zijn geland, Griekse koloniën en Griekse bouwwerken heeft het er niet achtergelaten; de bemanning, evenals die van latere Phoenicische vaartuigen, was maar al te blij, weder goed en wel t'huis te zijn, en dat land van mist en van regen en van noordewind, naar er met voordeel eenigen ruilhandel gedreven te hebben, op 't spoedigst weder te hebben kunnen verlaten.

Eerst de *Romsinen* hebben zich tijdens Julius Cesar in Britannia gevestigd, en de Theems opzeilend, te Londinium, zooals Tacitus het noemt, eene kolonie gesticht, en deze ommuurd, en met tal van gebouwen voorzien. Doch met uitzondering van nog eenige brokken muur in den „London Wall”, was en is er aldaar van die

Romeinsche stichting niets overgebleven, althans niets van voldoende importance en in voldoende hoeveelheid en variëteit; om in de XVIde eeuw tot inspiratie voor een nieuwen stijl te hebben kunnen dienen.

De *Britten*, die vóór de komst der Romeinen hoofdzakelijk in en van hout bouwden, zij hebben toen wellicht voor het eerst met een constructieven steenbouw kennis gemaakt, doch zij waren te achterlijk in ontwikkeling om die Romeinsche bouwwerken tot uitgangspunt voor een eigen bouwstijl te kunnen benutten, en zij hebben deze slechts benut, of als verdedigings- en beschermingsmiddelen of, bij wijze van steengroeve, vandaar dat alles verdwenen is, en die bouwwerken zonder invloed zijn gebleven op de ontwikkeling hunner bouwkunst.

Eerst tijdens de *Angel-Saksen* is de steenbouw eenigermate in praktijk gekomen, en wel hoofdzakelijk uit nood, ten einde althans eenige veiligheid te erlangen tegen de overvallen der brandschattende Noormannen of Denen, en niet vóór Willem de Veroveraar, alzo eerst ná het jaar 1066, kan er, blijkens het nog aanwezige, van eene werkelijk Engelsche bouwkunst, van „*the Anglo-Norman-Style*” sprake zijn, welke kunst, eene variëteit was van het *Romaansch*, dat van uit Lombardije zich via Frankrijk, door tusschenkomst der Noormannen, daar had gevestigd.

Uit dat *Normandisch-Romaansch*, waarvan Londen in zijn „*White Tower*”, met muren van 4 tot 4.50 M. dikte, ten jare 1078 door Willem de Veroveraar gesticht, met de daarin aanwezige imposante „*Chapel of St. John*” nog een waardige vertegenwoordiger bezit, ontwikkelde zich van lieverlede de steeds eleganter wordende en de op het laatst bijna op goudsmids-arbeid gelijkende *Gothick*, die ten jare 1519 met de inwijding van de Kapel van Hendrik VII in de Westminster-Abbeij haar rijkst geleedde en sierlijkste gewelfvorm ontwikkelde, die der „*fan tracerij vaults*”, of van de „*voûtage à pendentifs*”, zooals men ze in Frankrijk noemt, en waarvan genoemde Westminster-kerk, de Koninklijke kapel te Windsor, en de Christ-Church te Oxford thans nog de rijkste vertegenwoordigsters zijn.

Een tijdvak van bijna vijf eeuwen alzo, heeft de Middeleeuwsche kunst hier besteed, om al de vormen van den „*Norman Style*”, van het „*Early English*”, van den „*Decorated Style*” en van den „*Perpendicular Style*” te doorloopen, toen van lieverlede invloeden van buiten eene verdere ontwikkeling of wel eene nieuwe en krachtvollere uiting dier Middeleeuwsche kunst kwamen storen, hare ontwikkeling eindelijk geheel stuitten en ten slotte over haar den banvloek deden uitspreken.

Welke waren die invloeden? Was er plots een genie opgetreden, met nieuwe, gezondere en bredere constructieve oplossingen, met waardevollere solutiën, met grooter en rationeeler meesterschap over de bouw-materie, zoodat hij, dat genie, al wat er tot dus verre gemaakt was, tot kinderwerk wist te stempelen en een volk van zóó practischen zin als het Engelsche, dat ziende, zijn kunstschool van vijf eeuwen wel *moest* verlaten?

Ware dat het geval geweest, dan ware er in 't begin der XVIde eeuw de kiem, de grondslag voor eene nieuwe, voor eene bredere kunst van op nieuw vijf of meer eeuwen duur gelegd, doch zulks, was helaas niet het geval. De boekdruk-kunst was gekomen, de plaatdruk-kunst was gekomen, en de studie der Oud-Grieksche en der Oud-Romeinsche schrijvers, zij deed de oudheid herleven. Vitru-

vius' werk over de Bouwkunst, het ging toen van hand tot hand; eerst de schilders en toen de graveurs, en toen de meubelmakers en toen de beeldhouwers en eindelijk ook de architecten, zij trokken ter studie op naar Italië, om de oudheid te gaan bewonderen, te gaan bestudeeren en te doen herleven; en de Hervorming kwam, en de zucht naar het nieuwe kwam en al die invloeden samen, zij verstoorden den verderen, d. w. z. een nieuwen ontwikkelings-gang der Middeleeuwsche kunst. Te vergeefs geeft zij, die kunst, eerst aan haar bladwerk, en toen aan haar rankwerk, en toen aan hare profileering, in stede van het lokale, een steeds meer antiek karakter; te vergeefs ook vervangt zij haar contreforten door kolommen, haar cordons door kroonlijsten, haar spitsbogen door rondbogen, te vergeefs ontleent zij eindelijk zelfs haar hoofddeurmotieven aan oude tempelvormen; dat alles, het mocht haar helaas niet baten, zij moest sterven en zij stierf. —

Welnu, wat is er voor haar in de plaats gekomen?

De Classieke Architectuur — Engeland, het heeft zijn eigen architectuur afgedankt en aan eene vreemde architectuur van lieverlede het burgerschap gegeven; — het was tijdens Koningin Elizabeth (1558—1603) dat haar architect *John Shute* die in Italië gestudeerd had, voor het eerst classieke elementen in zijn composities opnam en den grondslag legde tot den „*Elizabethan Style*”, een zonderling mixtum van Gothiek met Italiaansche details, een stijl zich eerst hoofdzakelijk, bepalende tot buitenverblijven.

Met *Inigo Jones*, de zoon van een Londen's kleermaker, die op kosten, 't zij van den Graaf van Pembroke, 't zij van den Graaf van Arundel, naar Italië werd gezonden om aldaar zijn studiën als architect te voltooien, eerst met Inigo Jones, na zijn terugkeer te Londen benoemd tot Inspecteur-Generaal der Koninklijke gebouwen, deed de Classieke Architectuur voor goed haar intrede in Engeland, en wel tijdens Karel I in de jaren 1625—30 door den bouw van het Koninklijk paleis „*White Hall*”, waarvan de nog aanwezige „*Banqueting Hall*” geheel in den stijl van Palladio is opgetrokken. Doch ook toen nog bleef Engeland in zijn kerkelijke architectuur, de oude kunst getrouw, waaraan eerst de groote brand van Londen ten jare 1666 het ontrouw zou doen worden.

Die September-brand, waarbij behalve de Cathedraal een 89 kerken geheel verwoest werden, die brand is het groote keerpunt in de geschiedenis van Londen's architectuur. *Sir Christopher Wren*, de geniale architect van de St. Paul, treedt thans op, en met hem de Classieke kerkelijke architectuur; want gedurende eene halve eeuw bijna, was hij de leider en de bezieler van alles wat er in Engeland gebouwd werd, en behalve van de St. Paul de ontwerper en de uitvoerder van een 51tal nieuwe kerken en van onderscheidene paleizen, hospitalen, monumenten, enz.

Waren *Inigo Jones* en *Christopher Wren* beiden minder bekwame, en *Wren* vooral een minder geniaal bouwmeester geweest, wellicht, dat dan de Classieke Architectuur nimmer vasten voet in Engeland zou hebben gekregen en Engeland nimmer zijn Middeleeuwsche kunst zou hebben vaarwel gezegd, die het, trouwens bijna eene volle eeuw langer dan eenig ander land van Europa bleef volgen, en die, zij het dan ook kwijnend, niet meer begrepen en slecht uitgevoerd, daar toch, trots de Renaissance, is blijven voortbestaan, tot met en door *Charles Barry* en *Auguste Welby Pugin* tegen het midden dezer eeuw haar herleving, haar „*Revival*” begon.

Zoo hier, als elders, dankt de Renaissance haar entrée aan slechts enkele, doch juist buitengewoon talentvolle architecten — *Italië* had zijn Filippo Brunellesco, zijn Donato Bramante, zijn Jacopo Sansovino; *Frankrijk* had zijn Charles Viart, zijn Pierre Chambiges, zijn Pierre Lescot en zijn Androuet du Cerceau; *België* zijn Cornelis de Vriendt; *Holland* zijn Jacob van Campen en zijn Hendrik de Keijzer; *Duitschland* liet, 't zij bij hem, en 't zij uit voorliefde, meest kunstenaars uit den vreemde overkomen, en *Engeland* het had zijn Inigo Jones en zijn Christopher Wren.

Van dit twaalftal architectuur-hervormers, van dit twaalftal Renaissance-apostelen kwamen toevalligerwijze de eerste, Brunellesco (1377—1446) en de laatste, Wren (1632—1723), door eene tijdruimte van twee en een halve eeuw gescheiden, tot de antië, tot Rome, omdat zij beiden, voor hun grootsche koepel-studiën, alléén in Oud-Rome de technische oplossing en het esthetisch resultaat meenden te kunnen vinden. Voor Brunellesco is dit waar, voor Wren niet. Brunellesco stond slechts voor de technische vraag om Florence's Cathedraal, door Arnolpho di Lapo gebouwd, te overkoepelen, en ter oplossing dier vraag kon hem inderdaad in zijn tijd, alléén Oud-Rome dienen.

Wren evenwel, hij werd niet geroepen om het ontwerp van een' voorganger te voltooien, hij werd geroepen om voor Londen eene nieuwe Cathedraal te bouwen, en het is in hooge mate te betreuren, dat hij voor zijn koepel-ontwerp, hoe grootsch dit ook zijn moge, Italië en niet Byzantium tot uitgangspunt heeft gekozen. Had Wren dit gedaan, had hij Byzantium, had hij de Agia Sofia tot uitgangspunt gekozen, had hij in zijn genialen kop, die Byzantijsche kunst opgenomen, die veel hooger staat dan de Grieksche en dan de oud-Romeinsche kunst, en had hij in die richting niet reproduceerend, maar creëerend, de Engelsche kunst pad en weg gebaad, dan is het zeker ware hij, die gedurende meer dan 40 jaren de grootmeester der Engelsche architectuur is geweest, en dan ware hij de vader van een nieuwen stijl geworden.

De Middeleeuwsche kunst, zij had den centraal-koepelbouw eigenlijk nooit goed willen of nooit goed kunnen begrijpen, althans niet voor haar groote monumenten; 't is maar, met haar kruisband-koepels en kruisband-torens voor een inwendig effect nooit ernst geweest, want ware het dát geweest, dan had zij oneindig veel betere én grootschere en indrukwekkender solutiën kunnen vinden, dan zij goedvond toe te passen, en dát verzuim, het is inderdaad eene der hoofdoorzaken geworden, van haar m. i. ontijdig einde.

Italië's koepel-architectuur vooral, bracht de geestelijkheid er toe om de Middeleeuwsche kunst te verlaten, evenals Italië's paleisbouw de Vorsten en de Adel in de XVIde eeuw er toe bracht, om die kunst vaarwel te zeggen. Waarom? Wel, die Middeleeuwsche kasteelen, geheel uit een oogpunt van verdediging gebouwd en verdeeld, zij misten de charme, het ruime, het elegante, het vroolijke, het vriendelijke, het gezellige en opene en de eenvoudige, symmetrische planvorm van Italië's paleisen; en in plaats van nu aan die Middeleeuwsche kunst een nieuw, een ander program van eischen voor den koepel- en voor den kasteelbouw voor te leggen, meende men, dat de charme lag, niet zoozeer in het program als hoofdzakelijk in de architectonische vormen, en van daar dat men die vormen van Italië overnam, daartoe mede nog aangespoord door de studiosi in de oude letteren, die naïf genoeg waren om te meenen, dat met de denkbeelden uit het verleden,

ook de vormen van het verleden moesten herleven, en dat men Plato en Cicero alléén naar waarde kon genieten en waardeeren, zittend in de schaduw eener Grieksch-Romeinsche colonnade.

Daarbij trof die Renaissance bijna overal dezelfde ramp, deze namelijk, dat zij haar beste architecten bezat in het begin, en dat op deze, geen supérieure maar wel inferieure krachten volgden. — Ware er in Italië op Brunellesco gevolgd eenzelfde, een nog grooter en stouter constructief talent, in plaats van al die zoo veelzijdige geniën, dat men niet weet of zij grooter waren als bouwmeester dan als schilder, als schilder dan als beeldhouwer, doch die juist daardoor op architectonisch gebied zoo in wetenschap als in ervaring meerendeels zóóveel te kort kwamen, — ware er op Brunellesco eene serie begaafde constructieve denkers als architecten gevolgd, of wel had Wren, eene zoodanige school kunnen stichten, dan had zij de Renaissance, 't zij reeds in de XVde of althans in de XVIIIde eeuw, zich tot iets geheel anders *kunnen* ontwikkelen, dan wat zij geworden is, en had *moeten* worden en had *kunnen* zijn. — Maar die mannen, zij volgden niet, zij waren er niet en zij kwamen niet. De Renaissance eens daar zijnde, zij had overal eene opvolgende reeks van bouwmeesters moeten hebben, die uit de groote kunst der oudheid, de ziel, het fonds, het waarde hebbende, het waarde houdende én het leven gevende én het leven wekkende wisten te ontdekken én te ontleenen én over te storten in hun werk. Doch op de groote baanbrekers der nieuwe kunstrichting volgden wel kleinere, geen grootere mannen, en al heel spoedig werd dus het kleed voor het fonds der zaak zelve aangezien en de uiterlijke vorm met de kern, met het wezen der zaak verward en dat kleed, dien vorm voor het individu zelf aangezien.

Zoo kwam het, zoo moest het er wel toe komen, dat zij, die Renaissance, in hoofdzaak een decoratie-stijl is geworden en is gebleven, en zich tot geen nieuwen, tot geen zelfstandigen stijl, met de oudheid tot uitgangspunt, heeft *kunnen* ontwikkelen; en mede is dit de reden, waarom hare geschiedenis, in tegenstelling met dien van alle andere kunsttijdperken een in kunstwaarde afdalend, in plaats van een in kunstwaarde opklimmend verloop aantoot. De Renaissance, zij was inderdaad het waardevolste, in elk opzicht, in hare jeugd; doch in die jeugd reeds, en dat lang vóór dat zij nog den volwassen leeftijd had bereikt, kreeg zij de toring, die zij nog heeft, met al de eigenaardige verschijnselen aan die kwaal eigen, met dat onbewuste van eigen ziekte-toestand, met die vleugjes van tijdelijk opleven als weder een beter bouwmeester, dan ze gewoon was, haar een oogenblik wat nieuw voedsel had gereikt, en ook met datzelfde hoopvolle vertrouwen op een toekomst, die niet voor haar is weggelegd.

Waag het niet, om haar kwaal te noemen, want van alle zijden komen dan haar beoefenaren, haar doctoren als ge wilt, op u af met een: „vermete!e, wie of wat zijt ge, „dat gij haar, het edelste, wat ooit gedacht en geweest „is, durft noemen zelfs, en dat gij ons, dat gij haar trouwe „dienaren, misschien wel met kwakzalvers gelijk stelt, . . . „gij kent noch haar, noch ons, . . . zwijg, opdat wij u „niet verpletten.”

En de zwakke zielen, zij zwijgen en zij volgen en zij architecturen mede, altijd weer nieuwe lapjes en windsels uitdenkend, om der zieke toch maar het air van een gezonde te geven. Arme bouwkunst, wat wordt er met haar niet gesold!

Is de studie, is de beoefening der bouwkunst dan soms een geloofsleer geworden? — Inderdaad, het heeft er bij menigeeen veel van!

Het is te hopen, dat het spiritisme binnenkort in staat moge zijn, om, ware het slechts voor één enkelen avond, maar voor ééne z.g.n. algemeene vergadering, eens den geest van Ictinus, van den bouwmeester van Athene's Parthenon op te roepen, en dezen te doen spreken tot de ter vergadering aanwezige bouwmeesters, en hem te doen zeggen wat *hij* denkt van onze Renaissance, wat hij denkt van onze Classieke Architectuur, die de oudheid tot uitgangspunt meent te hebben. Ik vrees, dat de Secretaris dan wel verlot zou verzoeken, om van het door Ictinus gesprokene maar geen notulen te houden, en maar niets in het verslag op te nemen, en zou aan Ictinusgeest daarom in overweging geven, om zijn woorden maar in blijvend schrift, langs en in de zaal-wanden te griffen.

En voor hen, voor wien een Ictinus, omdat hij het gewelf misschien wel kende, maar niet benutte, nog te bekrompen mocht zijn, zou het ter séance aanwezig medium verzocht kunnen worden om den bouwmeester van Rome's Panthéon, om Valerius van Ostia op te roepen, en voor hen voor wien ook deze, omdat hij het Grieksche genie niet bezat, weder te weinig artist mogt zijn, zou datzelfde medium dan verzocht kunnen worden om de geesten van een Isideros en van een Antémios, van de bouwmeesters van Byzantium's Agia Sofia op te roepen, opdat, 't zij een dezer, 't zij zij allen, gehoord konden worden over de vraag, wat zij, de voornaamste magisters der oudheid, denken over de kunst, die eene hergeboorte, die eene herleving van de kunst dier oudheid meende en nog meent te zijn.

Even als het in menige Christelijke kerk goed zoude zijn, zoo de Christus zelf eens weder het woord konde nemen en weder iets van zijn geest wilde mededeelen, zoo ware het menige Bouwkundige Vereeniging nut en goed, zoo in haar vergaderingen of bijeenkomsten één van die magisters der oudheid af en toe eens het woord kon nemen en iets van de geest van zijn tijdvak en van hem zelven, blijvend kon over- en kon ingieten in de ter vergadering aanwezigen.

Helaas, onze *Roze*, hij is veel te vroeg gestorven, hij toch, die als spiritist reeds herhaaldelijk met Raffaele Sanzio confereerde, hij had allicht het medium kunnen zijn om een Ictinus, of om een Valerius, of om een Isidorus, of om een Antémios tot ons te doen spreken en, dat doende, aan velen, die oprecht genoeg zijn om te erkennen, dat zij voor zich een weg, of een stijl zoeken, een licht te ontsteken en dezen een blijvend, een zeker tot het doel leidend baken te wijzen.

Amice, gij hebt mij verzocht u den indruk mede te deelen, welke ik van Londen's Classieke Architectuur mocht ontvangen. Welnu, met bovenstaand indirect antwoord zoude ik eigenlijk kunnen volstaan, want daaruit blijkt, als ge wilt, die indruk reeds voldoende; doch ik begrijp, dat een meer direct antwoord u tevens welkom is, en vandaar, dat ik dit nog kortelijk zal trachten te geven.

Christopher Wren's genialiteit, die behalve uit den grootschen koepelbouw der St. Paul ook spreekt uit de beide halfronde portieken, van bescheiden afmeting, die met hare Corinthische kolommen, kroonlijst, half-koepel-

gewelf en apostelbeelden de hooge bordessen vóór de transept-ingangen dier kerk omsluiten, *Wren's* genialiteit die bovenal spreekt uit zijn zoo in-eenvoudige en zoo charmant doordachte kleine St. Stephen's koepelkerk (in Walbrook te Londen), zijn constructieve genialiteit was het deel, noch van *Nicholson Hawksmoor*, noch van *James Gibbs*, zijn leerlingen en opvolgers.

De kerk „St. Martin in the Fields” door *Gibbs* in de jaren 1721—1726 gebouwd, zij is trots hare imposante pronaos, ter breedte van zes en ter diepte van twee kolommen een duidelijk beeld, dat men, wel is waar de antiek tempelvormen benutte, doch er eigenlijk meê zat te tobben; want die pronaos, met haar 10 M. hooge kolommen en met haar fronton, in welks tympanon het Engelsche wapen is gebeiteld, *Gibbs* wist haar niet te marieeren met het dak dier drieschepige kerk, en daarom maakte hij dat dak zoo laag mogelijk en verborg het achter eene omgaande balustrade, als ware er daarboven een terras en geen dak, en plaatste vervolgens op dat onzichtbare dak en wel juist achter het Grieksche portiek fronton eenen toren die, daar staande, er uitziet als een verdwaalde, als een toren die zijn voet heeft verlorer en nu ergens in de buurt een boven-op heeft gezocht.

Het „Mansion House” of het Lord-Majorshuis, in 1739—53 door George Dance gebouwd, is een Corinthisch pilasterbouw op een hoog sousbasement, met eene zeer kolommen breede portiek ter volle gevelhoogte, met kroonlijst en met een fronton, waartegen de attiek en de balustrade die het dak verbergen, vrij onbeholpen dood loopen.

Een eigen karakter bezit dit gebouw niet, het behoort tot die deftige passe-partout en tot die statige passe-partout type die wij kennen, en die de XVIIIe en mede nog de eerste helft der XIXe eeuw met een merkwaardigen met een onverstoortbaar geduld heeft gereproduceerd, in alle steden, in alle materialen, in alle landen en in alle klimaten.

Beter is *Dance's* façade van de gevangenis „*Newgate*” „the old Bailey”, een gevel van 100 M. lengte, merkwaaardig door haar zoo gepast somber aspect, haar zwart steenlagen, haar diepe voegen, haar bijna volslagen gemis aan raamopeningen; het geslotene, het opgeslotene het duistere daarbinnen, dat die gevel u doet veronderstellen, dat zwaar gelaagde, zwart grijze gesteente, dat elk denkbeeld van uitbreking uitsluit, — dat alles samen, het drukt volkomen de bestemming van dat gebouw uit, dat uit dien hoofde werkelijk een geslaagd karakter-type is.

Doch het breedst en best behandelde classieke gebouw van Londen is m. i. „*Somerset-House*” door Sir William Chambers van 1776—86 gebouwd, en later vergroot zoodat het nu aan de Theems-zijde eene gevallengte van 235 M. heeft; geheel in Italiaanschen paleis-stijl met een imposant groot binnenhof met verdiept gedeelte en een doorrij-vestibule met drie halfrond gesloten ingangen in den gevel aan het *Strand* uitkomend, is het in alle deelen een treffend monumentaal gebouw. Daarmede vergeleken, is „*the Bank of England*” in 1788 door Sir John Soane gebouwd, inderdaad het treurigste stukje classieke architectuur, dat Londen behalve in zijn „*National Gallery*” bezit. Die Bank, het is een enorm groot gebouw een oppervlak van ruim 1½ hect. beslaande, met blinde gevels van 127 M. lengte, ter hoogte van slechts één verdieping, versierd met dichtgemetselde raam- en deuren, voor welke laatste, zelfs de meest sierlijke halfronde portieken, ontleend aan den tempel van Tivoli, dat wanstaltige gebouw niet kunnen redden, welks da-

borgers is achter eene balustrade, met vazen en
 Copenhagen voorzien, die zekerlijk blijkbaar bestemd zijn,
 na de invoering der crematie, de asch der toekomstige
 recteuren op te nemen. Met „de Bank” kwam het
 Ellenisme meer op den voorgrond, dat hoofdzakelijk
 tegenwoordig is door de façade van het „*British*
Museum”, eene façade van 112 M. lengte, met hare
 opzigtelijke Ionische colonnade van 44 kolommen, in de
 jaren 1823—45 door Sir Robert Smirke gebouwd, eene
 colonnade, die zoo weinig logisch verband met het ge-
 bouw zelf heeft, dat zij gerust als een theater-décor
 beschouwd kan worden.

Het „*General Post-Office*”, mede in 1825—29 door
 Smirke gebouwd, vormt met zijn drie avant-corps met
 Ionische colonnaden en frontons en met zijn twee verdie-
 gingen hooge tusschenvleugels een veel beter geheel dan
 het *British-Museum*, en eene imposanter façade dan die
 van de „*National-Gallery*”, in de jaren 1831—1838 door
 Wilkins gebouwd, welke trots hare lengte van 140 M.
 trots hare prachtige ligging aan het Trafalgar-Square
 trots hare acht kolommen breedte, hooge portiek, niet
 een alle karakter mist, maar inderdaad tot de classieke
 onquichotterie mag gerekend worden.

De „*Royal Exchange*”, de Beurs, in 1842—44 door
 W. Tite gebouwd, verraadt, behalve in haar diepe
 nisportiek, die bijna de geheele voorgevel-breedte
 neemt, in haar zij- en achtergevels reeds eene vrijere
 vattning, hoezeer ook hier het dak nog achter eene
 balustrade is verstopt, op welk onzichtbaar dak boven
 de „*Entrance to Lloyd's*” weder een van die telescopi-
 sche torens geplaatst is, rijker aan opeengestapelde
 kolommen en aan kroonlijsten, dan aan werkelijk goede
 vormen.

Sir George Peabody zit dan ook sedert 1871 van uit
 een leuningstoel op het pleintje achter de Exchange,
 gestoord dien vreemden achtergevel, waarboven schijn-
 ar toevallig die toren uitkomt, aan te staren, en be-
 lijft, volop praktisch en redegevend man als hij was,
 blijkbaar niets van die hooge kunst.

De Hal binnen de beurs, zij vormt met haar zeven
 alle en twee halve travées, met haar omgaande galerij en
 haar koepelvormige glaslantaarns het beste gedeelte van
 het gebouw, waaraan geen kosten hoegenaamd gespaard
 zijn, en dat kranig uitgevoerde gesmeede ijzeren hek-
 werken bezit.

Het is werkelijk niet mogelijk u de bijna eindeloze serie
 van Londen's classieke gebouwen op te noemen, die
 men wandelend of rijdend in Waterloo-Place, Pall-Mall,
 Oxford-Street, Cavendish-Square, Piccadilly, enz. ziet,
 onnoodig ook om u op poorten of monumentale
 organgen te wijzen, zooals „*Hyde-Park-Corner*”, in 1828
 door Burton gebouwd, of zooals de „*Marble-Arch*” die
 George IV in 1820—30 voor 80.000 pd. st. liet op-
 richten voor het Buckingham Palace, doch die sedert
 verplaatst, in de groote ruimte tegenover Hyde-Park-
 Corner zijn afmeting schijnbaar verloren heeft, en thans
 niet weinig meer dan een Museum-voorwerp is verlaagd.

Zoo ergens ter wereld, dan voorzeker in Londen heeft
 de Classieke Architectuur „fair play” gehad, gedurende
 meer dan eene volle eeuw.

Gebouwen van enorme afmetingen en in elk genre,
 werden haar opgedragen: kerken, torens, paleizen,
 musea, theaters, poorten, societeiten, club- en particuliere
 huizen, alle gebouwen, waarbij hoegenaamd geen geld be-
 oefde ontzien te worden, waarbij de keuze der materialen

geheel en al aan den architect werd overgelaten, en waarbij
 deze den beeldhouwer of schilder kon opdragen, al wat
 hij maar gewenscht of dienstig oordeelde.

Zoo ergens dus die „Revival” der Classieke Architectuur
 succes had kunnen, succes had moeten hebben, dan
 voorzeker hier.

Welnu, volgens mij, doch ik schrijf u dit onder alle reserve,
 volgens mij, is die overbrenging der Classieke Architectuur
 op Englands bodem, beschouwd in haar geheel, een
 „failure”, is zij voor het totstandbrengen van een nieuwen
 stijl inderdaad ten eenemale mislukt, en daarmee bedoel
 ik, dat uit hetgeen die architectuur aldáár in verloop van
 ongeveer anderhalve eeuw tot stand heeft gebracht,
 is gebleken, dat de naar daar overgebrachte Grieksche,
 Romeinsche en Italiaansche-Renaissance vormen en
 deelen, in Engeland gebleven zijn precies zooals en wat
 zij waren, toen zij, ik mag wel zeggen, daar als vreemde
 mode-waar werden geïmporteerd.

Zij hebben geen wortel geschoten in dien bodem, zij
 zijn niet tot een eigen, zelfstandig, niet tot een nieuw
 leven dáár ontwikkeld en bijna medelijden-wekkend staren
 zij u aan, die colonnaden, gewoon aan een ander klimaat,
 aan een anderen atmosfeer, aan eene andere zon en aan
 andere menschen; zij voelen zich daar blijkbaar niet
 t'huis, want hem, die onder hare portieken schaduw komt
 zoeken, weten zij dien niet te bieden, en hem, die daaronder
 een oogeblik, 't zij den wind, 't zij den regen, 't zij die
 beiden wil ontvluchten, weten zij evenmin eene schuilplaats
 te bieden; geen wonder dan ook, dat zij, dit blijkbaar
 voelend, er in haar zwart grijze steen-kleur, die alle détail-
 finesse inslikt, er zoo unheimisch, er zoo treurig en er
 meerendeels zoo aangeplakt uitzien.

Englands architecten, werkelijk, zij hebben die Griek-
 sche en die Romeinsche en die Italiaansch-Renaissance
 motieven en denkbeelden niet tot eene typisch Engelsche
 architectuur weten om te zetten, zij hebben er geen *eigen*
 stijl van weten te maken, zij hebben die vormen, motieven
 en denkbeelden niet tot uitgangspunt van een inderdaad
nieuwen stijl weten te verwerken, zij hebben het artistiek-
 geniale der Grieken, plus het constructief-geniale der
 Romeinen, noch ook het kleurvolle én elegante én impo-
 sante der Italiaansche Renaissance in zich op weten te
 nemen, en daardoor is die Classieke Architectuur eene
 vreemdelinge gebleven in Engeland, eene vreemdelinge,
 die er haar vereerders, er haar aanbidders misschien
 heeft, maar Englands architectuur niet op nieuwe banen
 met een breed verschiet heeft weten te leiden.

Die Classieke Architectuur, aldaar blijkbaar alle inspi-
 reerend vermogen missend, is al zeer spoedig geëindigd met
 te zijn, imitatie-architectuur, en van dat oogeblik af
 was haar vonnis geteekend; de kunst vraagt inspiratie,
 geen imitatie: inspiratie alleen doet haar leven, doch
 imitatie doodt haar.

Het was Lord Chesterfield, die zei, toen een vriend
 hem zijn nieuwe classieke villa had laten zien:

„Mijn waarde, om uw villa *werkelijk* te kunnen ge-
 nieten, moet ge er niet in, maar moet ge er tegenover
 gaan wonen.”

In dat gezegde ligt zooveel opgesloten, dat ik daarmee
 mijn brief besluit.

Adio.

Totus Tuus

HEIJLCO.

TOONEEL-BOUW, TOONEEL-INRICHTING ENZ.

DOOR J. J. POUTSMA,

tooneelmeester en decorateur van den grooten schouwburg te Rotterdam.

I.

Bij den bezoeker van een naar de eischen des tijds ingerichten schouwburg rijst meermalen de vraag: „Hoe moet wel het tooneel zijn ingericht, dat de mogelijkheid biedt den toeschouwer in korten tijd op eene betrekkelijk kleine ruimte zeer veel te laten zien?”

Het verlangen naar een antwoord op deze vraag spoort hem aan gelegenheid te zoeken om op het tooneel te worden toegelaten en ter plaatse zelf te worden ingelicht. Meestal zal hij zich onbevredigd gevoelen, wanneer hij zijn onderzoek geëindigd heeft, omdat het „waarom”, het verband waarin de onderdeelen van de inrichting tot elkander staan, hem niet duidelijk is geworden, wegens het betrekkelijk ingewikkelde der samenstelling.

Is deze te waardeeren belangstelling (ook somtijds eenvoudig nieuwsgierigheid) bij den bezoeker in het algemeen waar te nemen, voor den technisch ontwikkelde moet deze inrichting nog meer interessant zijn.

In deze veronderstelling vinden volgende regelen in dit blad wellicht eene passende plaats. Steller daarvan neemt zich voor in eenige opstellen het onderwerp „tooneelbouw” te behandelen, daarbij bedoelende, dat het de volgende onderdeelen omvat: *tooneel-indeeling, tooneel-machineriën, tooneel-décors, en tooneel-verlichting.* Zonder te trachten een historisch volledig verslag samen te stellen van den toestand van het tooneel, zooals die in den beginne hier te lande en elders was, stelt hij zich voor, langs geleidelijken weg, door aanhalingen en vergelijkingen, de ontwikkeling van de technische inrichting van het tooneel aan te toonen.

Men weet, dat er van stichting van een schouwburg in ons land pas sprake was in het jaar 1617 met den bouw van „Kosters academie” te Amsterdam, en in 1628 bij den eersten schouwburg gebouwd voor rekening van regenten van het Burgerweeshuis, te Rotterdam.

Voor ons onderwerp kunnen wij evenwel deze feiten ongemerkt voorbijgaan. —

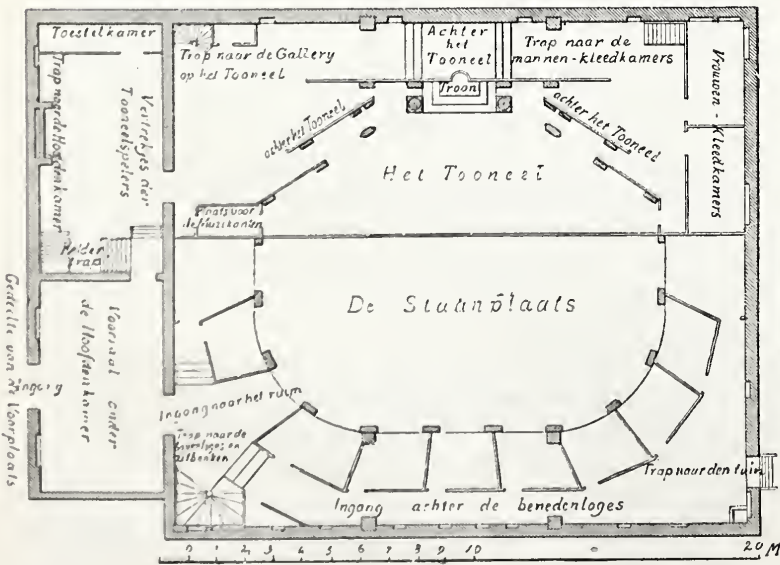

PLATTEGROND van den Schouwburg op de Keizergracht te Amsterdam. Gesticht in 1637.

Bij den bouw van den tweeden schouwburg te Amsterdam in het jaar 1637, geopend op 3 Januari 1638,

was er zelfs van een eigenlijke tooneel-inrichting nagenoeg geen kwestie. Decoratiën waren zoodanig geplaatst, dat zij steeds in denzelfden stand bleven; alleen werd de voorgrond door middel van een lap vlaggedoek van den achtergrond gescheiden.

De ruimte voor de toeschouwers en het tooneel waren onder één zoldering of plafond, zonder eenige scheiding.

Eerst later begon men de tooneelruimte meer stelselmatig in te deelen in z.g. plans.

Daartoe bepaalde men in de zaal een punt, waaraan op het grondvlak der tooneelruimte cirkellijnen getrokken werden, die den stand der zijschermen of coulissen vaststelden. (Zie de plaat.) Dit systeem bleef lang tijd behouden en bestaat in vele oude schouwburg en tooneellokalen nog.

Door gebrek aan hoogte van de tooneelkap is het altijd eene groote moeilijkheid geweest de achterdoeken te verwisselen; van beweegbare z.g. friezen werden in den beginne geen werk gemaakt.

De oudste mij bekende in toepassing gebrachte wijze van oprollen van achterdoeken, is die door middel van zware cilinders of rollen over de breedte van het tooneel in den kap aangebracht, waaraan het doek boven bevestigd was; zie fig. I.

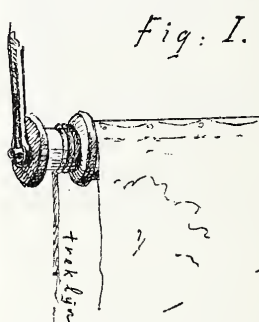

Met een stevige lijn om de kraag of klos gewikkeld, werd dergelijke cilinder in beweging gebracht, zonder hulp van contra-gewicht. Dat dit systeem voor de praktijk al heel weinig geschikt is, blijkt uit het feit, dat drie of vier man noodig waren voor de bediening.

In het Rijks-museum is nu tentoongesteld een soort modeltooneel op schaal, waaraan de toepassing van dit systeem te zien is.

Met den bouw van den nieuwen schouwburg te Amsterdam, naar de plannen van Jacob van Campen, in het jaar 1664 aangevangen en in 1665 voltooid, trad een tijdperk van beduidende verbetering in. Het aantal en de verscheidenheid van de decoratiën werden belangrijk grooter, en in verband daarmee werd de inrichting der toestellen verbeterd.

De doeken werden niet meer op rollen doch op een vaste plaats in de tooneelkap bevestigd, om ze op te kunnen trekken, zóó dat zij, geen dienst behoevende te doen, boven de zichtbare tooneelruimte in de kap konden hangen; de bovenlat werd daartoe in de kap bevestigd, terwijl in het doek op 1/3 der hoogte een zoom werd aangebracht; aan een lat, in dezen zoom geschoven, werden de z.g. treklijnen bevestigd, waardoor men het doek, in drieën gevouwen, op kon hijschen. (zie fig. II A en B.)

Deze inrichting had ten doel een grooter aantal doeken te gelijker tijd in de tooneelkap te kunnen plaatsen, en is ook in de bediening gemakkelijker dan die der rollen; zij bleef

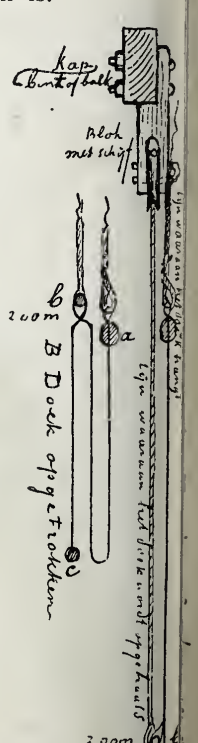
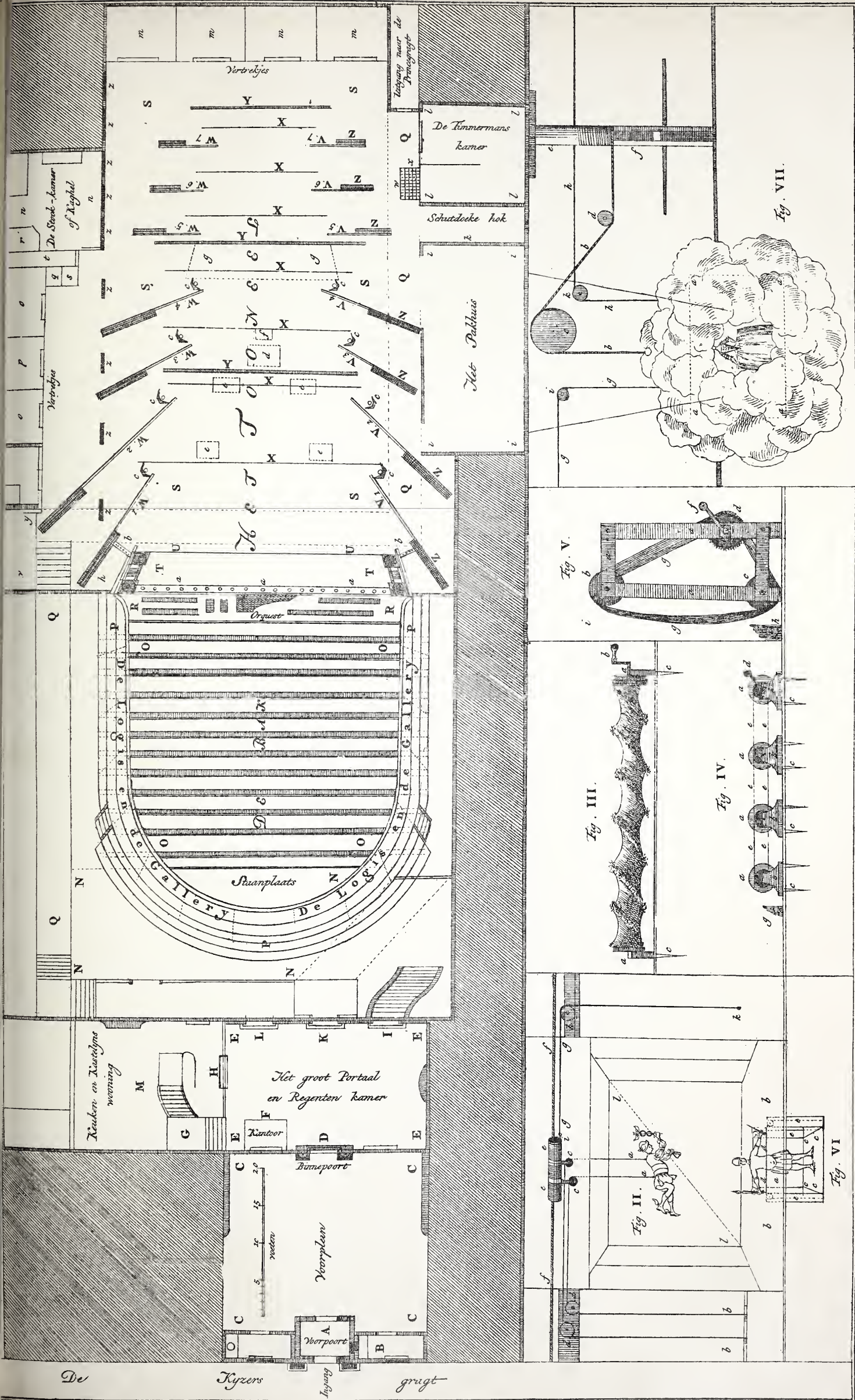

Fig. II A en B.



Platte Grond van den gewezenen Schouburg te Amsterdam, zoo als dezelve geweest is voor den Brand van den 11 May 1772, Benevens de Abeelding van eenige Konstwerken.



ter nog gebrekkig, doordien alles uitsluitend uit de
nd geschiedde, zonder hulp van contragewichten.

Door het aanbrengen van een paar z.g. zinkluiken
(e afbeelding) begon er nu ook eenige belangstelling
ontstaan voor de tooneelmachinerie. In een paar
beeldingen zullen deze zinkluiken, in hunne constructie,
er behandeld worden, in vergelijking met de nieuwere
stellen van dien aard.

Bleef de tooneel machinerie langen tijd zeer onvol-
men, nog meer was dit het geval met de tooneel-
lichting. Wij kunnen ons al heel moeielijk voorstellen
e eene decoratie er wel moet hebben uitgezien, alleen
licht door kaarslicht. Eene rij kaarsen langs de
orzijde van den voorgrond geplaatst, en een paar
ngende kronen, aan de voorzijde van het portiek,
ren de eenige verlichtingsmiddelen. Later werden ook
schen de coullissen kaarsen aangebracht, en wel in
rtikaal geplaatste houten kokers met kleppen ter
luiting.

Hierdoor reeds werd de decoratie beter en meer alge-
en verlicht, en eenigszins tegemoet gekomen aan het
zwaar der groote slagschaduw op het achterdoek,
oorzaakt door de tooneelspelers, zoolang die uitsluitend
uit den voorgrond werden verlicht; zoolang echter
t van uit de tooneelkap, d. i. op ieder plan tusschen
friezen, licht werd aangebracht, kon het juiste effect
heel moeilijk worden verkregen. De invoering van
systeem heeft zeer lang op zich laten wachten, zelfs
de inrichting door middel van olielampen was men
dezen nog bijna niets gevorderd. Eenige tooneel-
ders herinneren zich den tijd nog, dat aan de eerste
ouwburgen deze bovenlichten nog niet bestonden.
n geleidelijk temperen of versterken der verlichting
s nog geen sprake.

Ook ten opzichte van de veiligheid scheen men bij
inrichting van de verlichting al heel weinig bedacht
zijn. (De voorlaatste schouwburg te Amsterdam
ndde, ten gevolge van het in brand geraken van af-
dropen kaarsvet, op 11 Mei 1772 geheel af.)

Frouwens over het algemeen heeft men zich bij den
uw en de indeeling van de schouwburgen vroeger al
al weinig om de eischen der veiligheid bekreund.
k nu is de toestand in vele schouwburgen en
neelocalen hier en elders nog hoogst treurig. Bij
behandeling van de theatres van den nieuweren tijd,
als hier te lande de groote schouwburg te Rotter-
n, de schouwburg te Groningen, en vooral ook de
z juist voltooid zijnde stadsschouwburg te Amster-
n, zal ik gelegenheid vinden den grooten vooruit-
ig ten opzichte der veiligheid, in vergelijking met
egere en nog bestaande toestanden, aan te toonen.
Deze inleiding besluitende, hoop ik in een volgend
tel te beginnen met de behandeling van het mo-
ne gemachineerd tooneel," en daarbij gelegenheid te
den om de thans gegeven afbeeldingen nu en dan
vergelijking aan te halen.

INGEZONDEN.

Aan de Redactie van het weekblad der Maatschappij tot
bevordering der Bouwkunst.

leefd verzoek ik U het volgende in het weekblad op te nemen.
het weekblad n^o. 53 komt betreffende het verslag van de
de Algemeene Vergadering van 30 Mei 1894 op bladzijde 150
: „Wijzen (de) op de tegenstrijdige oordeelvellingen door
schillende leden, zeide de Heer Bekaar, dat het Bestuur

„zich terecht voorzichtigheidshalve had onthouden van het geven
„van pæadvies, omdat een juist oordeel over de steensoort na
„eene slechts zesjarige ondervinding hier te lande niet wel
„mogelijk was.”

„De Heer Roem deelde nog mede, dat de steen met goed
„gevolg gebruikt was aan het Archiefgebouw te Leiden, en wees
„er op, dat de Morleysteen al sinds jaren in het buitenland
„gebruikt is, en men dus van de daar opgedane ondervinding
„wel nota had kunnen nemen”.

Ik ben zoo vrij op te merken, dat ik omtrent het archiefge-
gebouw te Leiden *niets* heb mededeeld, omdat ik hiervan nage-
noeg *niets* weet, vooral niet omtrent de gunstige of minder
gunstige gevolgen en ik juist het tegenovergestelde heb gezegd
dan het verslag vermeldt dat ik zou gezegd hebben.

Toen de Heer Liefland van zijne ondervinding sprak en op
de gunstige resultaten wees, welke men in het buitenland had
opgedaan, heb ik, zooals de Heer Bekaar reeds deed, nog eens
opgemerkt, dat men niet spreekt over Morleysteen in het buiten-
land maar omtrent de ondervinding opgedaan in *ons* land, met
ons klimaat; verder heb ik gezegd, dat het antwoord van den
Heer Bekaar bewijs gaf, dat hij de zaak met ernst had opgevat,
daar het erg gewaagd is om na eene zesjarige ondervinding
de bedoelde steen voor ons klimaat zonder eenig voorbehoud
aan te bevelen, omdat voor deze soort materiaal, waarvan de
goede kwaliteit getoond heeft 200 à 300 jaren, zelfs langer, tegen
de invloeden van ons, vrij vochtig, klimaat bestand te zijn, mij
een langere proeftijd gewenscht voorkomt.

Met de opname dezer rectificatie in het verslag zult U zeer
verplichten

Uw dw.

J. ROEM.

Prijsvraag, Societeitsgebouw te Almelo.

In de vakbladen van 26 Augustus jl. werd het Juryrapport
der Almelosche prijsvraag medegedeeld, en tegelijk vermeld dat
de ontwerpen waren tentoongesteld tot en met dien datum
(26 Augustus).

Hieruit volgt dat voor hem, die niet te Almelo woonachtig is,
het onmogelijk was die tentoonstelling te bezoeken, waarom
steller dezès meent dat eene tweede tentoonstelling, maar dan
tijdig bekend gemaakt door de verschillende vakbladen, billijk
en wenschelijk is.

Daar nu het Bestuur der Maatschappij tot bevordering der
Bouwkunst, aan de Directie der Societeit „tot Nut en Vermaak”
inlichtingen bij het uitschrijven der prijsvraag verstrekke (*), is mijn
verzoek, dat zij haren invloed zal willen aanwenden, om het
verzuim dat plaats vond alsnog te herstellen.

De tweede tentoonstelling dan te houden in één der steden
meer in het centrum van ons land gelegen, zoude zeker ook
aanbeveling verdienen.

J.

BERICHTEN.

STADSSCHOUWBURG TE AMSTERDAM. Door velen werd getwijfeld
of de nieuwe Stadsschouwburg te Amsterdam wel op den vast-
gestelden tijd, namelijk 1 September, gereed zou kunnen worden
opgeleverd; het zou dan ook waarlijk te verontschuldigen zijn
geweest, indien de bouw van dit omvangrijke werk, dat vooral
inwendig zoo veel zorgen geëischt heeft, vertraagd zou zijn ge-
worden. Maar dank de ijver en wilskracht der architecten en
uitvoerders is het mogelijk geworden het geheel voltooide ge-
bouw op heden in te wijden.

Des morgens ten 11 uur heeft in de vestibule van het gebouw
de plechtige aanbidding van den nieuwen Schouwburg aan de
gemeente Amsterdam plaats gehad, en heden avond wordt de
openingsvoorstelling gegeven, door de Koninklijke Vereeniging
„Het Nederlandsch Tooneel.” Dit is eene invitatievoorstelling,
aangeboden door de Stadsschouwburg-Maatschappij.

Op Dinsdag 11 September a.s. vergadert te 's-Gravenhage het
Kon. Instituut van Ingenieurs.

Door den heer P. Th. L. Grinwis Plaat zal een voordracht
worden gehouden over irrigatiën in Italië en Spanje, waarna
discussie zal worden gevoerd over de voordracht van den heer
A. Heut over landaanwinning in de Zuiderzee, gehouden in de
Instituutvergadering van 14 Juli j.l.

(* Deze bewering is, voor zooverre ons bekend, onjuist. [RED].

Door den Arbeidsraad te 's-Gravenhage is aan de architecten aldaar de navolgende circulaire gezonden:

In den laatsten tijd zijn herhaaldelijk den Arbeidsraad voor de bouwvakken te 's-Gravenhage klachten ter oore gekomen, die, naar het hem voorkomt, niet ongegrond kunnen genoemd worden.

In de meeste bestekken toch is het de gewoonte voor allereerst hand werk te verwijzen naar detailteekeningen. Op het oogenblik echter der aanbestedingen komt het dikwijls voor, dat die detailteekeningen ontbreken en de aannemer bij zijne aannemingsom voor dat onderdeel van het werk alleen moet afgaan op de eenheidsprijzen in het tarief genoemd, wanneer hij althans door vroegere ervaring niet met de speciale eischen van den architect bekend is. De beloofde details zijn daarenboven dikwijls ook niet gereed, wanneer de aannemer daaraan met het oog op zijne bestellingen behoefte heeft. Het is waar, de haast der principalen is dikwijls voor een niet gering deel daaraan de schuld. Dat uit deze omstandigheid groote nadeelen voor den aannemer voortvloeien, behoeft volgens het oordeel van den Raad nauwelijks betoog. Zij kan o. a. aanleiding geven tot te late oplevering, waarvan de gevolgen veelal door den aannemer worden gedragen. Doch nog grooter komen den Raad die bezwaren voor, wanneer hij bedenkt, dat bij ontstentenis der detailteekeningen bij de aanneming, de aannemer gedwongen wordt in te schrijven voor een werk, waarvan hij de kosten niet wel kan bepalen. Door het aannemingscontract gebonden, zal de aannemer genoodzaakt zijn volgens later geleverde details werken uit te voeren, waarvan hij de kosten bij zijne begroting alleen door gebrek aan gegevens heeft onderschat.

Dit, Mijne Heeren, leidt tot eene ongewenschte verhouding tusschen architect en aannemer, zoowel als tusschen den architect en den principaal.

Met het oog nu op bovenstaande omstandigheden meent de Arbeidsraad voor de bouwvakken te 's-Gravenhage gerechtigd te zijn om de heeren Architecten op de nadeelige gevolgen van ontstentenis van de noodige detailteekeningen bij aanbestedingen te mogen wijzen en hen dringend uit te noodigen zooveel mogelijk te helpen bevorderen, dat bij elke aanbesteding, die onder hun toezicht plaats heeft, de gegadigden kunnen beschikken of over voldoende details, waaruit zij met kans op genoegzame zekerheid alle kosten van het werk kunnen begroeten, of over zoodanige beschrijvingen of prijsbepalingen, waardoor de uitvoering van het werk geen grooter onkosten zal vorderen, dan uit het bestek te voren was op te maken.

De Arbeidsraad te 's-Gravenhage:

F. H. VAN MALSEN, Voorzitter.
W. B. VAN LIEFDAND, Onder-Voorzitter.
K. STOFFELS, Secretaris.
E. F. EHNLE, Penningmeester.
Mr. PH. FALKENBURG, Adviseur.

Dezer dagen is er melding gemaakt van Noorsch marmer, voorkomende in de herdoopte „Marmerkerk” te Kopenhagen. Men zou hieruit allicht afleiden, dat Noorwegen een marmer producerend land is. Feitelijk is dit nog niet zoo. Wel heeft men zich in den laatsten tijd meer toegelegd op het ontginnen van steengroeven — voornamelijk graniet — maar de marmer-exploitatie heeft zich tot niet veel meer dan proefnemingen bepaald, en het Noorsche publiek heeft zich tot nu toe nog niet zeer warm gemaakt over den schat, die voornamelijk in een gedeelte van het Amt-Nordland begraven ligt.

Het is voornamelijk te danken aan den heer Kr. Ankers, dat die onverschilligheid plaats heeft gemaakt voor meer belangstelling. Geld noch moeite heeft hij gespaard om de gegevens te verzamelen en de noodige proeven bijeen te brengen (hieronder blokken van kolossale afmetingen) om aan zijne beweringen de noodige kracht bij te zetten. De professoren Brögger en Vogt stelden een onderzoek in loco in, en legden de gunstigste getuigenissen af, terwijl het publiek eene groote menigte voorwerpen, gemaakt van Noorsch marmer, op eene tentoonstelling in Karl Johan's Gade kon bewonderen. Wat nuances en sterkte betreft, kan het Noorsch marmer zich ten volle met de overige Europeesche soorten meten. Het Nordlandsche marmer bestaat uit kalkspath-marmer en dolomiet-marmer. Vooral het witte dolomiet-marmer munt uit door zeer groote soliditeit, en is dus voor architectonische doeleinden uitermate geschikt.

Tot nu toe zijn slechts uitgravingen gedaan in de nabijheid van Saltdalen (oostelijk van Bodö) en Ranen, ca. 130 KM. in vogelvlucht ZZW. van eerstgenoemde plaats gelegen. Beide plaatsen liggen aan fjords — dus aan zee, wat voor den afscheep van het product van zeer groot belang is. Daar zijn marmerlagen geconstateerd van verscheidene KM. (15 à 20 KM.) lengte en honderden meters dikte. Hoeveel marmer het Amt Nordland wel in zijn schoot verbergt, is natuurlijk niet te begroeten, maar, dat de marmerindustrie en uitvoer erlang in Skandinavië van veel betekenis zullen worden, behoeft wel geen betoog, mits voor de exploitatie der marmergroeven het benodigde geld te vinden is. De heer Ankers is concessionaris over eene groote uitgestrektheid „berggrond”, maar de concessie zal waarschijnlijk worden overgedragen aan een Noorsch consortium en naamlooze vennootschap (waarin de heer A., die zeer bemiddeld is, voor een belangrijk bedrag deelgenoot zal zijn).

Men berekent dat de kubieke meter marmer op circa 60 kronen te staan zal komen. Dat het Noorsche marmer, ook door

de buitengewone faciliteiten bij afscheep, een groote concurrentie van het Zuid-Europeesche op de Noord-Europeesche en Amerikaanse markten dreigt te worden, behoeft wel geen nadere toelichting.

(Rott. Courant.)

De nieuwe ingang voor de Rotterdamsche Diergaarde, welke voor indertijd een prijsvraag werd uitgeschreven en waar het uitgevoerde ontwerp is opgenomen in het Bouwkundig Weekblad n^o. 43 van 28 October 1893, wordt a. s. Zondag het publiek verkeer opengesteld.

PERSONALIA.

Bij kon. besl. is aan den hoofd-inspecteur van den Rijkswaterstaat G. van Diesen, op zijn verzoek, eervol ontslag uit betrekking als zoodanig verleend, behoudens aanspraak op sioen en met dankbetuiging voor de door hem, gedurende reeks van jaren, aan den lande bewezen gewichtige dienst; en zijn voorts benoemd: tot hoofd-inspecteur van den Rijkswaterstaat J. M. F. Wellan, thans inspecteur; tot inspecteur van den Rijkswaterstaat A. M. K. W. van Ittersum, thans hoofd-ingenieur der 1^e klasse.

UIT VREEMDE TIJDSCHRIFTEN.

BETON-BRUG. In het vorige jaar werd in Philadelphia de eerste brug van beton in de Vereenigde Staten gebouwd. Zij heeft twee openingen, van 7.7 M. spanning, met zeer zware gewoel. De breedte van de brug is 10.30 M., waarvan 7.80 bestraat door voertuigen. De pijlers zijn van beton.

Al het betonwerk is van ingesnedene voegen voorzien, en daardoor het voorkomen van natuurlijke steen.

Engin. News.

VORMSTEENEN. Bij het afbreken van den Dom te Eindhoven zijn vormsteenen gevonden van goed bewerkte, mooi vlerend rood gekleurde klei, en voorzien van scherpe en rijk georneerde hoeken en kanten. Als zeer waarschijnlijk wordt aangenomen, dat deze steenen afkomstig zijn van de Sint Paulskerk, waaraan in 1297 werd gebouwd.

Andermaal zullen deze steenen benut worden, thans worden ze gebruikt tot uitbreiding van de Maria-kerk te Berlijn.

Centralbl. d. Bauverw.

BALKEN-STEENEN. De balken-steenen (Balkensteine) van Jan van Goyen voor het ommetselen van de koppen van vloerbalken, zijn zoodanig gemaakt, dat voortdurend de lucht tot die koppen kan toetreden, en deze daardoor niet kunnen verrotten. Tot dat doel zijn de vlakken der steenen die in aanraking met de balken komen, van diepe groeven voorzien; zij worden zoodanig gepast, dat de lucht door die uitsparingen om de kopeinden der balken kan strijken.

Annalen f. Gew. und Bauwesen.

MUURSALPETER. De witte uitslag van metselwerk, onderzocht in het chemisch laboratorium van Seger en Cramer te Eindhoven, is gebleken hoofdzakelijk te bestaan uit kali- en natronsubsulfaat.

Daar de uitslag kort bij de voegen veel sterker is dan in het midden van de vlakken der steenen, ligt het voor de hand, dat de oorzaak in den mortel gezocht moet worden. Het oordeel daarom noodzakelijk geacht om den mortel te onderzoeken op de aanwezigheid van zwavelzure zouten, te meer daar muursalpetere den steen aantast, blijkende uit het afsplinteren der steenen.

Thonindustrie Zeitung.

IJZEREN SCHOORSTEEN IJZER MET BEMETSELING. Een schoorsteen van plaatijzer met bemetseling van baksteen, hoog 84 M. werd in 't begin van 1893 gebouwd voor de Darwen en Nystrom IJzerwerken in Darwen.

Het wijde benedengedeelte is 8.5 M. hoog, het kegelvormige gedeelte daarboven 79.4 M. De bovenste doorsnede is 35 M. de doorsnede van de grondplaat 8.38 M.; de vernauwing van het wijde benedengedeelte bedraagt 3.30 M., en die van de kegelvormige zuil of pijp, 1.829 M.

Inwendig is deze ijzeren schoorsteen met baksteen bekleed aan het onderste gedeelte dik 0.460, aan het bovenste 0.6 M. zoodat de vrije wijdte ongeveer 3.10 M. bedraagt.

Het ijzerwerk weegt 116 ton, de geheele schoorsteen, met inbegrip van de grondmuren en binnen bekleeding, met daarin 1100 ton. Een schoorsteen, even hoog als de genoemde en vervaardigd uit metselwerk bestaand, zou een gewicht hebben van meer dan 3000 ton.

Mith. a. d. Praxis d. Dampfkessel- und Dampfmaschinen-Betriebes.

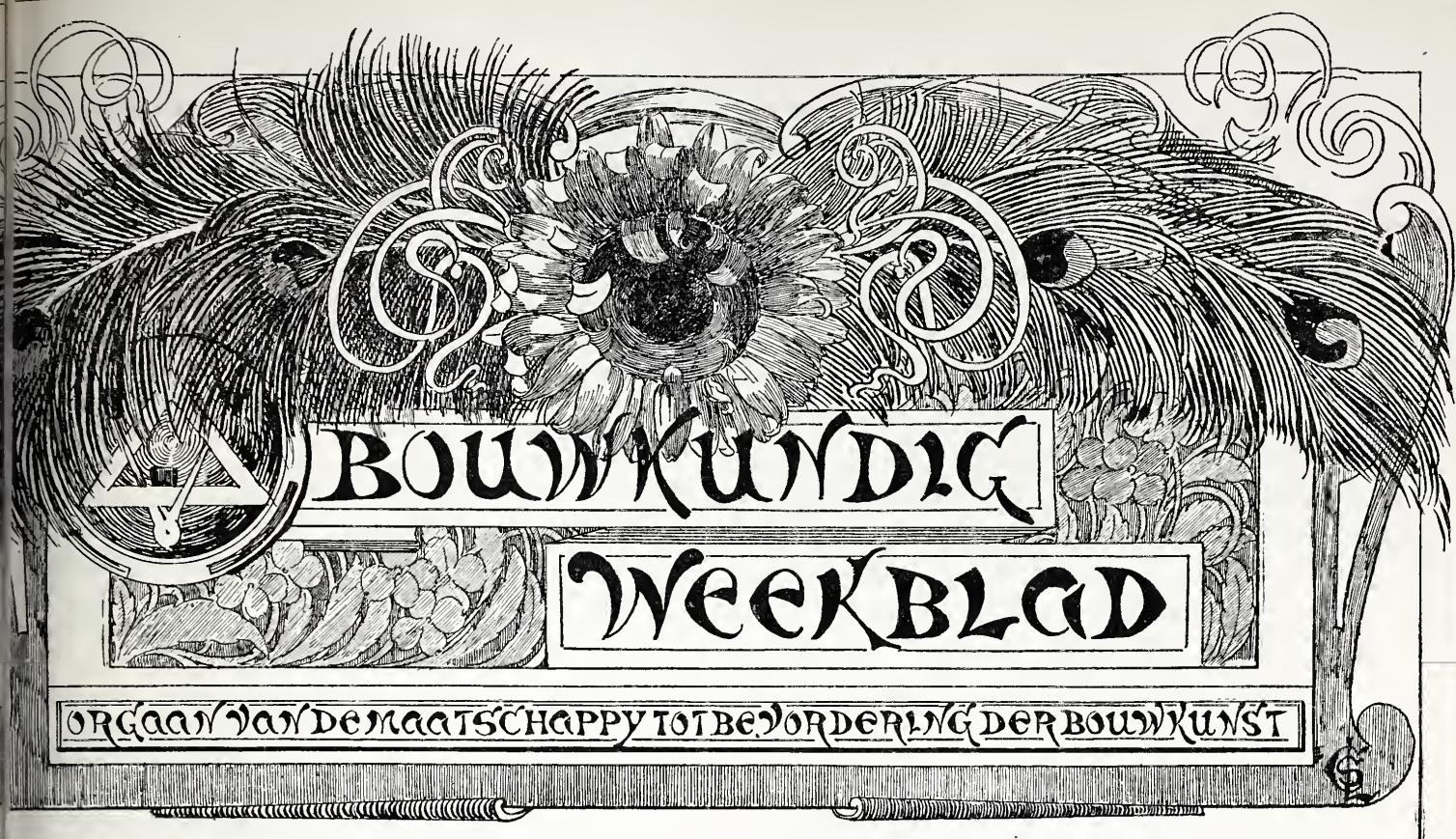

No. 28.

8 SEPTEMBER 1894.

14de JAARGANG.

Redactie voor de verschillende groepen:

GUARD CUYPERS. — F. C. DUFOUR. — A. C. M. VAN ETTEN. — HENRI EVERS. —
 UGEL. — C. A. HUYGEN. — D. E. C. KNUTTEL. — JURRIAN KOK. — J. R. DE KRUYFF
 H. VAN MALSEN. — C. B. POSTHUMUS MEIJES. — C. MUYSKEN. — J. J. VAN
 KENKEN. — R. P. J. TUTEIN NOLTHENIUS. — C. H. PETERS. — C. T. J. LOUIS
 ER. — P. DU RIEU FZM. — J. VERHEUL DZN.

BUREAU VAN REDACTIE: Marnixstraat 402, Amsterdam.

ABONNEMENTSPRIJS voor Nederland, fr. p. p. f 15.— 's jaars, voor Indië en
 het Buitenland (bij vooruitbetaling) fr. p. p. f 17.—

PRIJS DER ADVERTENTIEN: van 1—5 regels f 1.— elke regel meer 20 cts.
 Groote letters naar plaatsruimte.

AANKONDIGINGEN v. AANBESTEDINGEN 15 cts. per regel met premie 3/2 maal.
 ABONNEMENT VOOR ADVERTENTIEN tegen belangrijk verminderde prijzen.

Uitgevers: MOUTON & Co., — 's-Gravenhage.

BUREAU VAN ADMINISTRATIE: Herderstraat 5. 's Gravenhage.

HOUD: Mededeelingen betreffende de Maatschappij. —
 chrijving van de verwarmings- en ventilatie-inrichting in
 Stadsschouwburg te Amsterdam. — Afdeling Amsterdam
 de Maatschappij tot Bevordering der Bouwkunst. — De
 chiedenis van het Nederlandsch Tooneel te Amsterdam, door
 F. J. Louis Rieber. — Champignons, door A. R. Freem. —
 ichten. — Personalía. — Lijst van Fabrikanten, Leveranciers,
 — Advertentiën. — (Met een plaat).

MEDEDEELINGEN BETREFFENDE DE MAATSCHAPPIJ.

70ste Algemeene Vergadering.

houden op Dinsdag 18 September a. s. te Middelburg.

AGENDA.

Dinsdag 18 September.

Bijeenkomst van de Leden der Maatschappij, des
 gens ten half 10 ure in een der lokalen van de
 cieteit St. Joris, te Middelburg.

Mededeelingen van den heer J. A. Frederiks, archi-
 t te Middelburg, over „Middelburgsche monumenten.”
 bezichtiging van oude daarop betrekking hebbende
 nten en opmetingen.

Ten 12 ure, dejeuneren à f 1 per couvert.

Ten 1 ure, bezichtiging, onder geleide van den heer
 A. Frederiks, van: de Abdij-gebouwen, het museum
 het Zeeuwsch Genootschap der Wetenschappen,
 Raadhuis met de stedelijke oudheidkundige verza-
 ling; wandeling door de stad.

Ten 5 1/2 ure, gemeenschappelijke maaltijd in de
 cieteit St. Joris, tegen betaling van f 2.50 per per-
 n, wijn niet daaronder begrepen.

Voor de leden die daartoe lust gevoelen, wordt de
 egenheid aangeboden om, onder geleide van den heer
 A. Frederiks, op Woensdag 19 September, aan de
 gende uitstapjes deel te nemen.

Ten 8 3/4 ure, vertrek per stoomtram naar Vlissingen.
 Bezoek aan het Raadhuis met de oudheidkamer; wan-
 deling door de stad; bezichtiging van het standbeeld
 van de Ruyter; wandeling langs den Zee-boulevard en
 den gerestaureerden Gevangentoren naar het Grootte
 Bad-Hotel, alwaar gelegenheid bestaat om te dejeuneren.

Ten 1.15 uur, terugkeer per stoomtram naar Middel-
 burg.

Ten 2 uur, tocht naar Veere per rijtuig (afstand 1/2
 uur). Bezoek aldaar aan de Grootte Kerk met de cis-
 terne (de eenige in Noord-Nederland); het Raadhuis
 met oudheidkamer, en beker van Maximiliaan; het huis
 het Lammetje; den Kamperveerschen toren.

Ten 4 uur, terugkeer naar Middelburg, alwaar ge-
 legenheid bestaat ten 5 ure het middagmaal te gebruiken.

Ten 6 1/2 ure kunnen de leden per sneltrein naar
 Holland of België vertrekken.

De aan deze uitstapjes op 19 September verbonden
 kosten zijn als volgt: voor de reis van Middelburg naar
 Vlissingen en terug, per stoomtram f 0.35; voor den
 rijtoer naar Veere en terug naar Middelburg, ongeveer f 1.

Heeren leden die wenschen deel te nemen aan het
 dejeuner en aan den gemeenschappelijken maaltijd, of
 aan één van beiden, op 18 September te Middelburg,
 worden *dringend* uitgenoodigd daarvan kennis te geven
 aan den Secretaris der Maatschappij, uiterlijk *vóór*
Zaterdag 15 September a. s.

Door de welwillendheid van het Bestuur der Societeit
 St. Joris zijn de lokalen van die Societeit voor de leden
 der Maatschappij geopend.

De leden die reeds Maandag 17 September te Mid-
 delburg aanwezig zijn, worden uitgenoodigd des avonds
 zich te vereenigen in genoemde Societeit.

Het Bestuur der Maatschappij vertrouwt, dat een groot aantal leden deze September-vergadering zal bijwonen, en gaarne gebruik zal maken van de zeer te waardeeren gelegenheid om onder het geleide, bereidwillig door den heer J. A. Frederiks aangeboden, de belangrijke bezienswaardigheden, waaraan Middelburg en omstreken zoo rijk zijn, te bezichtigen. Vlissingen en Veere, plaatsen waar menigeen niet of slechts ter loops is geweest, bevatten bovendien zoovele merkwaardigheden, dat ongetwijfeld vele leden ook aan een tocht daarheen zullen deelnemen.

De Maatschappij heeft voor hare boekerij de volgende geschenken ontvangen:

1. Van Z. Exc. den Minister van Waterstaat, enz. Verslagen van de Inspecteurs van den arbeid in het Kon. d. Nederlanden over 1893.
2. Van den uitgever, Algemeene Voorschriften voor de levering en keuring van bouwstoffen en voor de uitvoering en het onderhoud van bouwwerken, opgesteld voor en met medewerking van het Genootschap Architectura et Amicitia, door J. A. van der Kloes, Leiden. E. J. Brill.
3. Van de Vereinigung Berliner Architekten, Erster Kongress für den Kirchenbau des Protestantismus, abgehalten am 24 und 25 Mai 1894 in der Neuen Kirche zu Berlin.
4. Van den heer W. B. G. Molkenboer, Ecole Normale de l'Etat pour professeurs de dessins à Amsterdam.
5. Van den heer Hubert Joly, Technisches Auskunfts-buch für das Jahr 1894, von Hubert Joly, ingenieur.
6. Van den heer C. T. J. Louis Rieber,
 - a. Hygiène et salubrité de l'habitation, maison récemment construite à Paris par H. Pucey, Architecte.
 - b. Notice sur les maisons ouvrières du bureau de bienfaisance d'Anvers.
 - c. Le béton de ciment armé, procédé Hennebique, par S. de Mollins.
 - d. Notice sur les appareils électriques employés à la construction de jetées du port extérieur de Bilbao par L. Coiseau, A. Couvreur fils et F. Allard.
 - e. Notice sur le pont à transbordeur, système F. Arnodin et A. de Palacio, pour la traversée des passes maritimes.
 - f. Les murs de quai du port de Bordeaux, par H. Hersent.
 - g. Notice sur le canal de Terneuzen et le port de Gand, par Emile Braun.
 - h. A bibliography of geodesy by J. Howard Gore.

BESCHRIJVING VAN DE VERWARMINGS- EN VENTILATIE-INRICHTING IN DEN STADS-SCHOUWBURG TE AMSTERDAM.

De stoomverwarming van den schouwburg werkt met een overdruk van 0.2 atmosfeer, en is zoodanig aangelegd, dat zoowel directe stoom als afgewerkte stoom, atkomstig van de drijfmachines voor de dynamo's, kan worden gebruikt.

Het is dus eene lage-druk stoomverwarming, die geen of slechts ten deele brandstof kost, wanneer de stoommachines voor de elektrische verlichting loopen. Een automatisch werkend toestel regelt den toevoer van directen stoom naar de verwarmingsleidingen, en houdt de drukking van den stoom in deze leidingen steeds op 0.2 atmosfeer.

De directe stoom wordt ontwikkeld door 3 Cornwall-ketels, elk van 27 M². verwarmingsoppervlak, welke in het ketelvertrek naast elkander zijn opgesteld.

Boven de ketels ligt een gemeenschappelijke stoomverzamelaar. Van daar uit gaat een buis naar bovengenoemden regelingstoestel, die dicht bij de ketels is aangebracht.

Achter dit toestel verdeelt deze buis zich in twee

hoofd-stoomleidingen, waarvan de eene langs de gewelven van den kelder naar het tooneel en aangrenzende vertrekken loopt, en de andere, langs het gewelf van het kanaal voor versche lucht, naar de schouwburgzaal en de overige vertrekken voor het publiek.

In deze hoofd-stoomleidingen zijn afsluiters zoodanig aangebracht, dat naar verkiezing alleen het tooneel, alleen de vertrekken voor de medewerkers, garderobe enz., alleen de vleugel voor het publiek (schouwburgzaal met gangen, foyer enz.), of ook het geheele gebouw verwarmd kunnen worden.

De schouwburgzaal, met aangrenzende gangen, en de foyer worden verwarmd door warme lucht, voortkomende uit 8 verwarmingskamers, welke onder den vloer van het parterre zijn aangebracht. In deze verwarmingskamers zijn stoomkachels geplaatst, welke de koude versche lucht of de afgekoelde circuleerende lucht verwarmen voor dat zij de zaal binnenstroomt.

De stoom-luchtverwarming in gangen en foyer is enkel ingericht voor ventilatie, die van de schouwburgzaal echter tevens voor circulatie. Daardoor kan de zaal met circuleerende lucht, dat wil zeggen lucht die steeds tusschen zaal en verwarmingskamers circuleert, verwarmd worden vóór het begin der voorstelling, wanneer er nog geen publiek aanwezig, en er dus ook geen behoefte aan versche lucht is, terwijl eerst daarna, wanneer door de aanwezigheid van het publiek de lucht gedeeltelijk wordt bedorven, met ventilatie verwarmd wordt. In de kanalen zijn schuiven aangebracht, waardoor men van circulatie tot ventilatie kan overgaan en omgekeerd.

Om de warmte te kunnen regelen, zijn de stoomkachels in de verwarmingskamers zoo ingericht, dat men naar verkiezing door middel van afsluiters $\frac{1}{3}$ of $\frac{2}{3}$ van het verwarmingsoppervlak buiten werking kan stellen.

De bevochtiging der lucht in de verwarmingskamers geschiedt door opzettelijk daarvoor aangebrachte toestellen, waarin stoomspiraalen liggen. Naar gelang der behoefte kan men daarin stoom inlaten om daardoor de verdamping sterker te maken.

De afsluiters voor verwarming, waterverdamping enz. bevinden zich buiten de verwarmingskamers, zoodat zij gemakkelijk te bereiken zijn.

In alle vertrekken, welke niet op de stoom-luchtverwarming zijn aangesloten, staan kraagbuizen, kachel van gegoten ijzer. De regeling der warmte van deze kachels geschiedt in de tooneelruimte door afsluiters en in de overige vertrekken door isoleermantels.

De lucht ontwijkt uit de kachels door zelfwerkende luchtkraantjes.

Van de twee hoofd-stoomleidingen in den kelder gaan stijgbuizen omhoog naar de kachels in de verwarmingskamers en naar die in de vertrekken van den tooneelvleugel.

Het condensatiewater, dat zich in de kachels vormt loopt door afzonderlijke valpijpen naar verzamelleidingen voor het condensatiewater, die in den kelder onder de hoofd-stoomleidingen liggen. Deze leidingen voeren het condensatiewater naar het ketelvertrek terug, waar zij uitloopen in verscheidene condensatiewater-potten. Van deze condensatiewater-potten komt het water in een gemetselden, overwelfden put en wordt weder tot voeding der ketels gebezigd.

Wanneer er met afgewerkten stoom verwarmd wordt dan doen de condensatiewater-potten geen dienst. Het condensatiewater van den afgewerkten stoom, dat steeds olie bevat, wordt naar buiten gevoerd en loopt weg



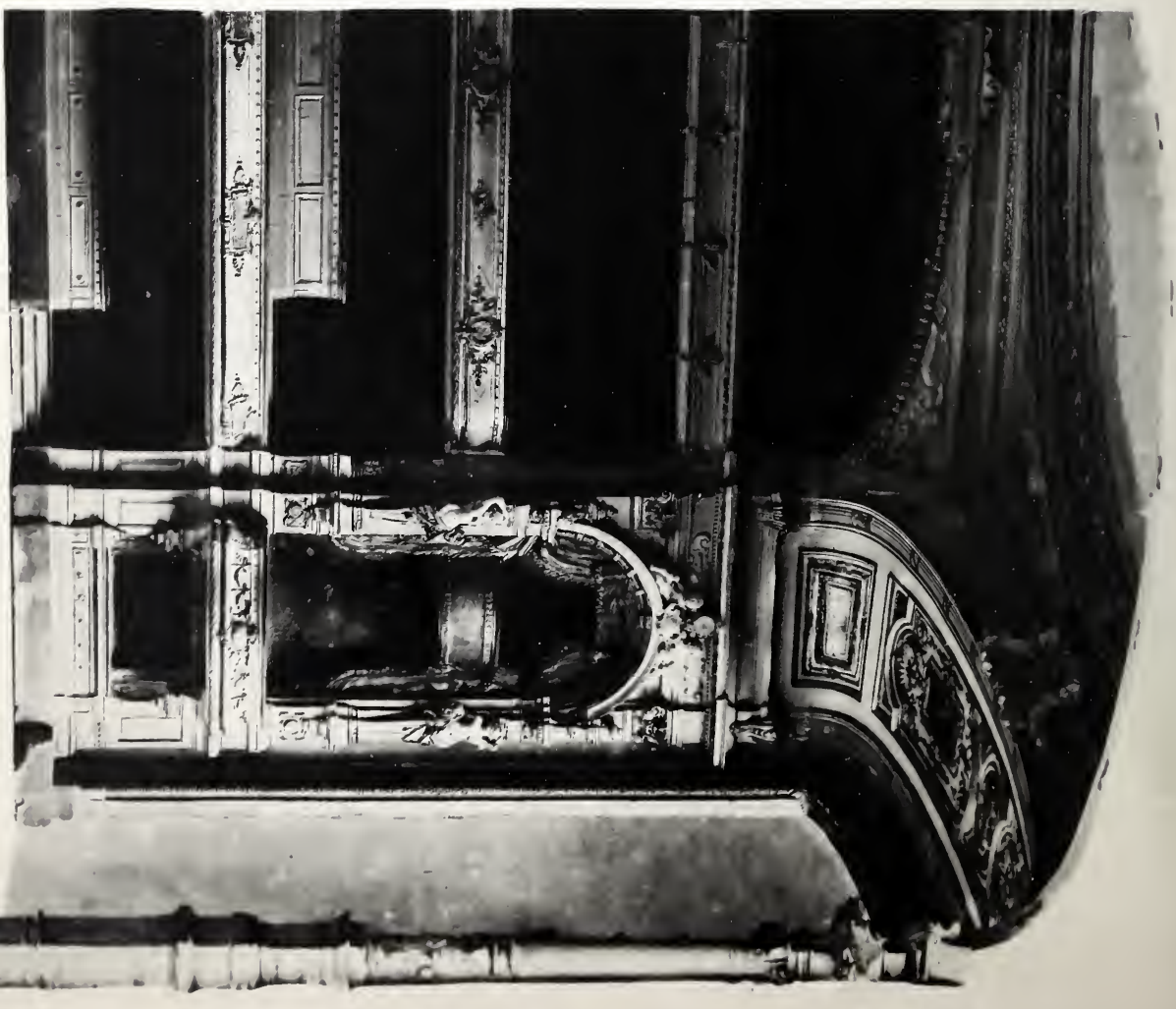
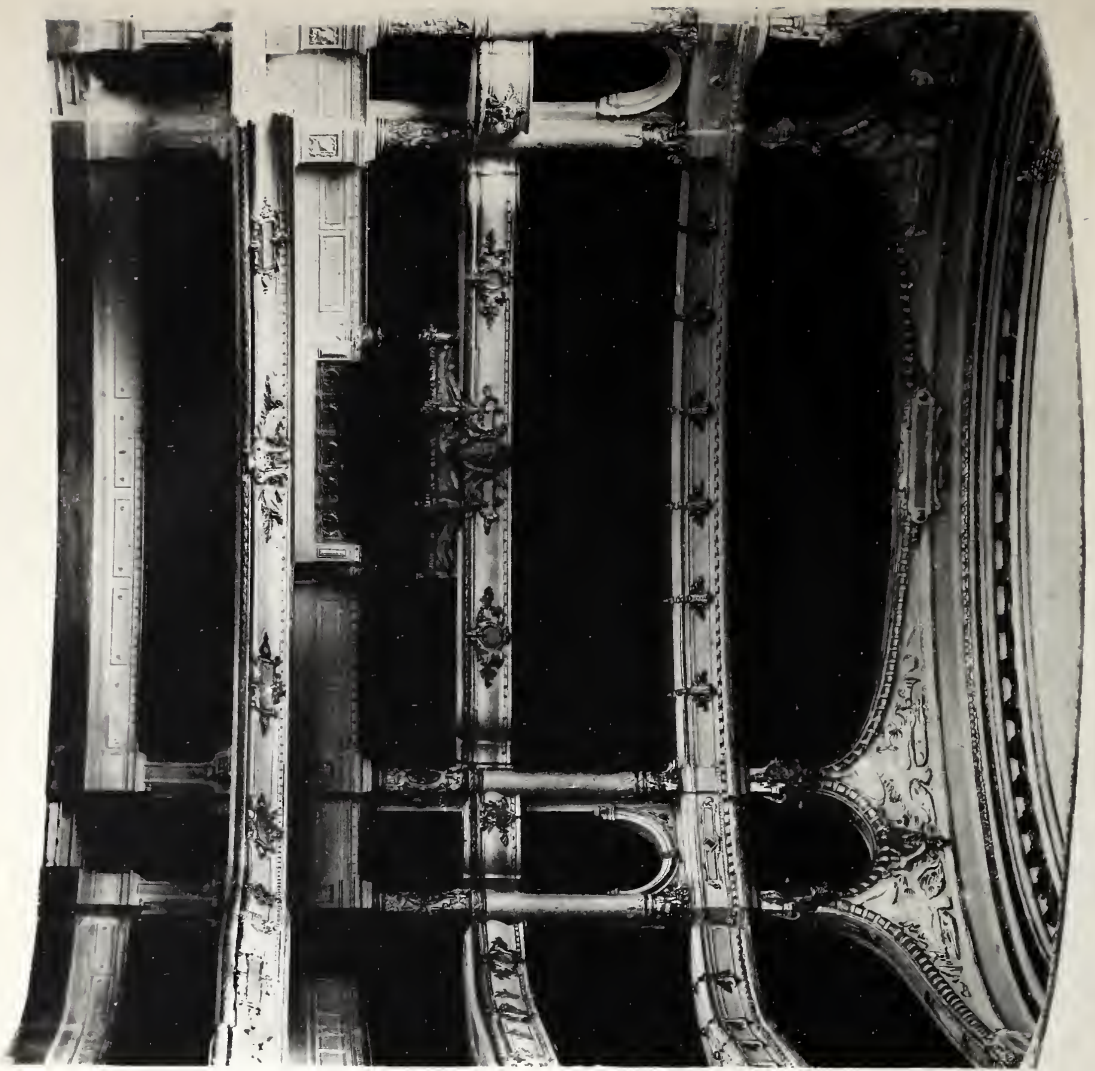

SCHOUWBURGZAAL.

GEZICHT OP DE KONINGSLOC OVER HET TOONEEL.

GEZICHT OP DE LOGES D'AVANT SCENE.

Bijna alle vertrekken worden geventileerd, en wel door orgewarmde lucht uit de gangen of door koude versche itenlucht onder de kachels te voeren en daaraan te rwarmen.

De verbruikte lucht wordt naar buiten afgevoerd door nalen, die boven het dak uitkomen.

In elk vertrek kan de toevoer van versche lucht gegend worden door middel van schuiven met inrichting or het stellen.

De openingen der afvoerkanalen zijn met smaakvolle osters bekleed, waarachter draaibare jalousies zijn ngebracht, om den luchtafvoer te kunnen regelen.

In de schouwburgzaal wordt de verbruikte lucht afgeerd door een grooten koker, waarvan de onderste ening in het plafond van de zaal ligt en met een oster is bekleed.* Ook deze koker is van een klep vooren, waarmede men den afvoer kan regelen. Aanvankelijk as in den afvoerkoker een spiraal ontworpen van stoomaagpijpen voor de aspiratie; toen besloten was het bouw electrisch te verlichten, is in plaats van dezen iraal een ventilator, bewogen door een electromotor, ngebracht.

De benoodigde versche lucht voor de verwarmingsumers en voor eenige vertrekken, zooals de rookzaal enz., den vleugel voor het publiek, wordt langs den hoofgang direct van buiten ingevoerd, en stroomt langs ime luchtwegen naar de verwarmingskamers en van ar door verticale kanalen naar de verschillende vertrekken. In den keldergang heeft men op twee punten toegang t het kanaal voor versche lucht; deze toegangen zijn et ijzeren deuren afgesloten.

In de leidingen zijn op bepaalde afstanden koperen ogen ingelascht om de uitzettingen dezer leidingen mogek te maken.

Met uitzondering van eenige leidingen, die tevens voor e verwarming dienen, zijn alle stoom- en condensatieidingen zorgvuldig bekleed met een isoleerende stof, n verlies van warmte tegen te gaan. De verwarmingsn ventilatie-inrichtingen zijn ontworpen en uitgevoerd oor het Eisenwerk Kaiserslautern.

AFDEELING AMSTERDAM VAN DE MAAT- SCHAPPIJ TOT BEVORDERING DER BOUWKUNST.

Buitengewone bijeenkomst op Vrijdag 7 September 1894, es namiddag ten 2½ ure, tot bezichtiging van den **Nieuwen Stadsschouwburg** op het *Leidsche plein* te Amsterdam.

Met algemeene belangstelling werd in Amsterdam de ordering van den in aanbouw zijnden Nieuwen Stadschouwburg door vakman en leek gadegeslagen en reeds nmiddelrijk bij de opening verschenen in enkele vakladden en in alle Amsterdamsche dagbladen uitvoerige eschrijvingen over dit bouwwerk en zal ook in dit blad ver het uit- en inwendige eene beschouwing worden geeven. (*) Reeds bij de opening had menig Amsterdamsch architect zich eene plaats veroverd om ook het inwendige van het gebouw te zien.

Uit den aard der zaak heeft men echter bij een ergelijk bezoek geen toegang tot die deelen van het eebouw die juist door hunne buitengewone constructie an zoo groot belang zijn voor bouwkundigen, zooals

het tooneel met al zijne machineriën, de ruimten voor verwarming, verlichting, etc. etc.

Dit gaf het bestuur van de afdeeling Amsterdam aanleiding om te trachten voor de leden toegang te verkrijgen, teneinde alles nauwkeurig te kunnen bezichtigen.

Door welwillende tusschenkomst van den heer H. Gompertz, lid van den Raad van Beheer van de Kon. Vereeniging „Het Ned. Tooneel,” werden de leden van de afdeeling in de gelegenheid gesteld gisteren een gezamenlijk bezoek te brengen aan den Nieuwen Stadsschouwburg; zij werden daarbij rondgevoerd door den architect Jan L. Springer en door den heer H. Gompertz. Door ruim een 100tal leden en geïntroduceerden werd aan dit bezoek deelgenomen, wel een bewijs dat de belangstelling in deze nieuwe schepping zeer groot was.

Reeds spoedig valt het den bezoeker op, dat de geheele distributie, dank zij den meesterlijken plattegrond, groote eenvoudigheid bezit, hetwelk zekerlijk als geen geringe verdienste mag worden beschouwd bij een dergelijk groot en ingewikkeld gebouw op zulk een betrekkelijk klein bouwterrein opgericht. Hierdoor reeds kan het bouwwerk als zeer geslaagd worden genoemd.

De schouwburgzaal, die natuurlijk als het centrum van den bouw moet worden aangemerkt, en waarom alle andere lokalen zijn gegroepeerd, is hoogst aantrekkelijk, zoowel door de fraaie verhoudingen als door de rijke vormenschat en beschildering; zij maakt een voornamen, weelderigen indruk, die nog versterkt wordt door de buitengewoon schoone lichtkroon, die op zichzelf reeds met volle overtuiging een meesterstuk mag worden genoemd.

De overige lokalen, waaronder de foyer en rookkamer in de eerste plaats in aanmerking komen, munten alle uit door zeer goede verhoudingen, doch zijn eenvoudig van behandeling. Vooral bij de beschouwing van den foyer en de traplokalen wordt het duidelijk, dat de middelen waarover konden worden beschikt zeer gering waren, zoodat deze witte, bijna armelijke ruimten in hooge mate eene, zij het ook eenvoudige, beschildering eischen.

Bijzonder origineel van opvatting en aantrekkelijk zijn de balustrades langs de hoofdtrappen.

Een eigenaardigen, verrassenden indruk maakt de plaats waar nooit het publiek komt, n. m. het tooneel, met al zijn inrichtingen voor de bediening van de decoratiën, de verlichting, etc., etc. Het moet een betooverend schouwspel zijn, het tooneel bij de uitvoering van een tooneelstuk te bezoeken, wanneer deze kolossale ruimte, waarvan slechts een klein gedeelte van uit de zaal zichtbaar is, met zijne hoog in de lucht zwevende decoraties en fantastische verlichting, bevolkt wordt door bont gekleede menschen. De bezoekers konden zich daarvan nu reeds een voorstelling maken, daar er juist repetitie werd gehouden, en generaals uit den tijd van Napoleon I en tooneelpersoneel dooreen liepen.

Dank zij het uitstekend geleide van den architect Jan L. Springer en van den heer H. Gompertz bezochten de aanwezigen vervolgens nog andere voor den dienst bestemde lokalen, de inrichtingen voor de centrale verwarming en electrische verlichting en de ruimten onder het tooneel.

Wanneer men aldus eene wandeling heeft gemaakt door het geheele gebouw, dan moet men onbewust het talent en de werkkraft bewonderen van hen die op zulk een uitstekende wijze dergelijk moeilijk vraagstuk

(*) In afwachting daarvan wordt bij dit blad reeds de afbeelding toevoegd van eenige gedeelten van de Schouwburgzaal. [RED.]

tot oplossing hebben gebracht; want legio is het aantal eischen waarmede rekening moest worden gehouden en die vooral met het oog op de betrekkelijk geringe bouwsom en den korten tijd waarin dit gebouw is opgericht, op een uitstekende wijze zijn opgelost.

Aan het einde van den tocht gekomen, bracht de voorzitter, de heer C. B. Posthumus Meijjes, dan ook namens alle aanwezigen een woord van dank aan onzen geleider, de heer Jan L. Springer, en wenschte hem openlijk hulde te brengen voor deze geniale schepping en ook hartelijk geluk te wenschen met de hooge onderscheiding, waarmede H. M. onze Koningin hem heeft vereerd, eene onderscheiding, die blijkens het applaus van alle aanwezigen, ten volle verdiend werd geacht.

Den heer H. Gompertz bracht de voorzitter eveneens dank voor zijn geleide, en voor de welwillendheid waardoor dit bezoek was mogelijk gemaakt, en sprak den wensch uit, dat de heer Gompertz nog vele jaren zitting mocht hebben in den Raad van beheer van de Kon. Vereeniging „Het Ned. Tooneel.”

DE GESCHIEDENIS VAN HET NEDERLANDSCH TOONEEL TE AMSTERDAM.

Tegelijkertijd met de opening van den nieuwen Amsterdamschen Stadsschouwburg, heeft de heer A. Th. Hartkamp, een bekend Amsterdamsch verzamelaar, een zeer bezienswaardige tentoonstelling in de zalen van Arti et Amicitia geopend, die betrekking heeft op de geschiedenis van het Nederlandsch tooneel, hoofdzakelijk in Amsterdam.

De historicus heeft daar in twee zalen een schat van gegevens in druk- en plaatwerk neergelegd, die, van af Costers Academie, tot op den dag dat de eerste photographische afbeelding van den herbouwen schouwburg is genomen, ja zelfs tot op den dag van de verschijning van dit nummer van het Bouwkundig Weekblad is bijgehouden, en die daardoor voor onze tooneelgeschiedenis een onuitputtelijke bron van kennis is geworden.

In de eene zaal is bijeengebracht alles wat betrekking heeft op gebouwen en inrichtingen; in de andere troont de artistenwereld. Een bezoek aan de eerste wordt den lezer van dit blad voornamelijk aanbevolen. Zij toch bevat een schat van zeldzame en mooie gravures en platen uit vroegeren tijd, of photo's van later, die in alle opzichten merkwaardig zijn. Men vindt er schier alles wat betrekking heeft op den eersten Schouwburg te Amsterdam, bekend als Coster's Nederduitsche Academie, verbouwd in 1637 onder het opzicht van Nicolaas van Campen, en geopend op 3 Januari 1638, herbouwd in 1764 naar het ontwerp van niemand minder dan Jacob van Campen, op 26 Mei 1665 ingewijd, maar den 1 ten Mei 1772 verbrand; men vindt er de geschiedenis van den Hollandschen Schouwburg op het Leidsche Plein, gebouwd naar de plannen van den directeur der stedelijke werken J. E. de Witte, op 15 September 1774 ingewijd, later verbouwd naar de plannen der Stads-architecten de heeren B. de Greef Jzn. en W. Springer en ingewijd op 2 Februari 1874, afgebrand op 20 Februari 1890. Maar — en dit bewijst, dat de heer Hartkamp ook een oog voor het tegenwoordige heeft — ook alles wat den tegenwoordigen Schouwburg betreft, van af het bestek, is door den verzamelaar bijeengebracht.

Merkwaardig vooral zijn de afbeeldingen der vertrekken

in Costers Academie, de mooie gravures, uit 1766 en 1774, meestal in dubbeltallen — gekleurde en ongekleurd — van de vroeger in gebruik zijnde tooneeldecoraties ernstig en deftig zijn ze, die „Berg Parnas”, de „Aloud Hofgalerij”, het „Nieuwe Hofportaal”, de „Nieuwe Hofzaal”; de „Italiaansche straat”; mooi ook moeten geweest zijn de „Hel”, de „Zonnehof”, de „Gestoffeerd kamer”, de „Gemeene buurt”, de „Abdijkerk”, de „Straat van Londen”, of de „Hollandsche straat”, enz.; terwijl decoraties als de „Legertenten en de stille zee”, de „Rotsen en de woelende zee”, een denkbeeld kunnen geven van de machineering die voor enkele voorstellingen noodig was. Zij zijn allen nog voorbeelden te bestudeering.

Van het Vorstelijk bezoek, op 1 Juni 1768 aan de Schouwburg gebracht, schijnt men bijzonder veel wer gemaakt te hebben; een prent, die daarop betrekking heeft, doet ons de vorstelijke loge zien, die de geheel breedte der zaal tegenover het tooneel innam en, allee voor deze gelegenheid, met buitengewone pracht was opgesteld.

Uiterst bezienswaardig, daar zij niet in druk bestaan zijn de goed geteekende en geaquarelleerde afbeeldingen van de blazoenen van den ouden schouwburg op de Kezersgracht, dat is die van Jacob van Campen.

Dan zijn er nog cents-kinderprenten, geïllustreerd nieuwjaarswenschen, en een aantal andere zaken in schrieven en prenten, die bij hunne verschijning geen waarde hadden maar later voor de geschiedenis van groot belang zijn geworden, omdat ze soms de eenige gegevens of afbeeldingen van een gebouw bevatten die aan het nageslacht worden overgeleverd; maar *alles* wat betrekking heeft op den Amsterdamschen Stadsschouwburg en het belangwekkendste deel uitmaakt van deze tentoonstelling, is te uitgebreid om hier te worden opgesomd.

In de andere zaal van Arti staat men voor onze bekende en beroemde tooneelstukken; de waardeering van die uitgebreide verzameling behoort echter niet in het kader van dit blad.

Toch geeft die collectie mij aanleiding een opmerking te maken die velen met mij zullen deelen.

Ik trof bij die collectie ook het welgelijkt portret van den heer Jan Springer, die dus niet vergeten is door den heer Hartkamp.

Hoe anders, bij de openingsvoorstelling: de Compagnie van Jolanthe, het orkest, de voornaamste medevertooners ten tooneele, werden gehuldigd met bloemen en fanfares, maar er werd niet één poging gedaan om in 't openbaar hulde te brengen aan het talent van den bouwmeester der waarlijk artistieke schouwburgzaal. Dit is elders, in 't buitenland, anders; daar weet men het wer ook van den bouwkunstenaar beter te waardeeren. Toen had bij die eerste uitnodigingsvoorstelling het publiek geloof ik vast, afgeleid als het was door de voorstelling slechts een klein officieel sein noodig gehad, om aan de talenten van den artist-bouwmeester een meer luide en algemeene hulde te brengen, dan die welke overigens meer intieme gesprekken kon gehoord worden. Het uitspreken blijven van die waardeering heeft velen te-recht geërgerd.

C. T. J. LOUIS RIEBER

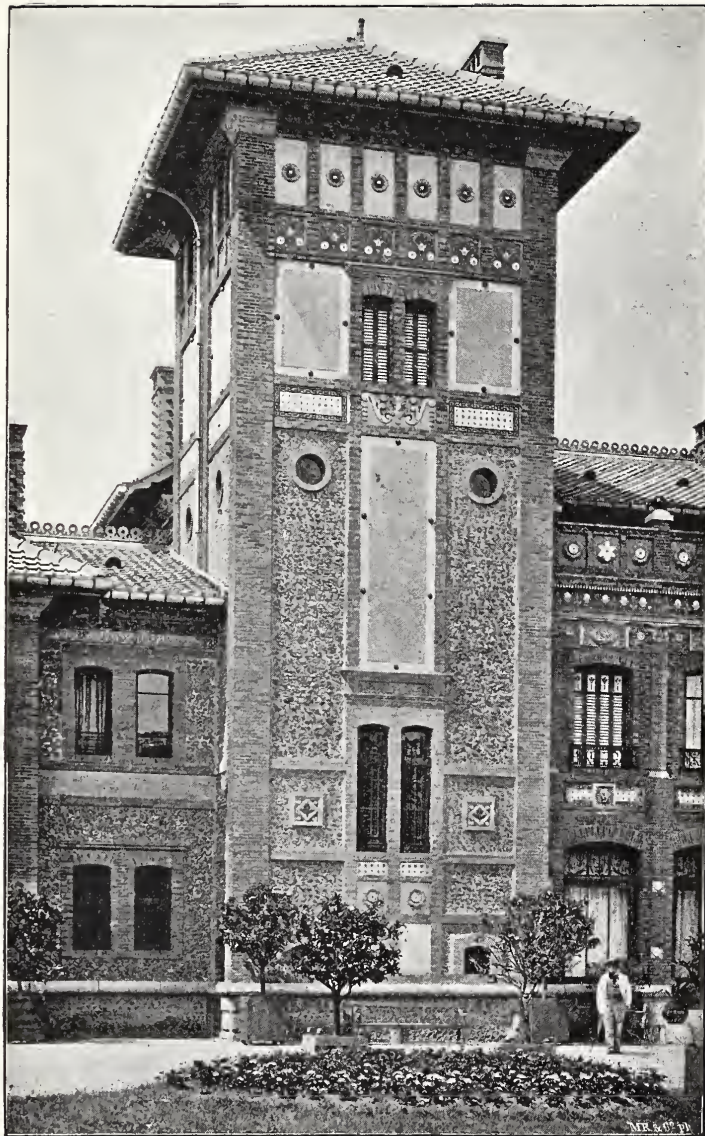

TRAVÉE VAN EENE VILLA.

P. SÉDILLE, ARCHITECT.



CHAMPIGNONS.

ANTWOORDEN INGEZONDEN DOOR DE AFDEELING
ARNHEM OP DE VRAAG:

Welke zijn de beste voorbehoedmiddelen tegen het ontstaan van champignons enz., bij den bouw van woonhuizen?

Welke zijn de beste middelen om ze uit de woning te verdrijven?

I.

Is het hout in een vochtige ruimte zoo opgesloten, dat noch licht binnen dringt, noch de oppervlakte met vocht in aanraking komt, dan ontstaat, met of zonder voeding, de huiszwam. Deze huiszwam, *merulius lacrimans*, ook genoemd hout-, muur- en kuilzwam, behoort tot de paddenstoelen, en heeft een eigenaardigen, onaangename smaak, die voor de gezondheid zeer schadelijk is. Eenmaal aanwezig, bederft het hout zeer spoedig; de zwam breidt zich ontzettend snel uit, dringt in alle muren en spleten en zet op de vochtige plaatsen van het metselwerk haar vernielingswerk voort.

De voornaamste voedingsstoffen trekt de champignon uit het hout zelve, uit het eiwit en de lijmstoffen in de cellen aanwezig. Bij het vellen van het hout in den zomer zijn de cellen meer saprijk en geven dus meer gelegenheid tot vorming van champignon.

Niet gemakkelijk is het een antwoord te geven op de eerste vraag, „welke zijn de voorbehoedmiddelen tegen het ontstaan van champignon;” want de middelen zijn vele, en bijna in elke courant kraait de een of ander zijn universeel middel uit. Maar ook hier geldt de regel: „velen zijn geroepen, doch weinigen uitvoeren.” Is op de eerste vraag het antwoord gegeven, dan is de tweede vraag tegelijk voor een groot deel opgelost.

In het algemeen kan als antwoord op de gestelde eerste vraag gelden: dat men de gebouwen, wat hunne funderingsmuren en houtenvloeren op den begane grond aangaat, zoodanig moet isoleeren, dat het vocht van den bodem daarop geen invloed kan uitoefenen. De praktijk nu geeft voor deze algemeene theoretische beschouwing tal van oplossingen, die al naarmate men meer ruimer of bekrompener beurs te beschikken heeft, hoe te passen zijn en voor het meerendeel hebben beproeven doeltreffend te zijn.

Om dan met het zeer zeker meest afdoende maar ook duurste middel te beginnen, wordt gewezen op de *arquets hydrofuges*.

Deze vloeren bestaan uit twee lagen; de steenen vloer (plavuizen), en de houten bekleeding. De steenen vloer wordt gelegd van tegels, met zwaluwstaartsche groeven voorzien. Naarmate de gesteldheid van den bodem aan men deze in het zand, op een paar platte lagen, of op ijzeren balken, met kluizen daartusschen, leggen. Op deze steenen vloer wordt kokende asphalt gegoten en hierin worden strooken hout (Amerik. grenen, eiken enz.) gedrukt, welke aan de onderzijde eveneens van zwaluwstaartsche groeven voorzien zijn, zoodat de houtenvloer zich als het ware aan den steenen vastklinkt.

Insecten kunnen onder deze vloeren niet komen. Deze ideale oplossing is echter voor de meeste woonhuizen te kostbaar. In België en Frankrijk wordt zij veel toegepast.

De grondmuren dienen bij elk woonhuis van uitstekend materiaal in specie van portl. cement en zand (zonder kalk) te worden gemetseld; daar zij meestal aan drie zijden met den grond in aanraking komen en

daardoor de gelegenheid hebben om zwammen te tellen en door te laten. Verder dient de grondslag tot op ongeveer 0,60 M. à 0,80 M. buiten de muren van het gebouw geheel van zwarten grond gezuiverd en daarna opgevuld met zuiver droog rivierzand. Wanneer men dit zand tot 0,40 M. onder de vloeren brengt, en hierop een betonlaag van 0,15 à 0,20 M. gemaakt van het bij elk bouwwerk overblijvend puin van klinkerstukken, vermengd met 1 deel P. C. en 5 à 6 deelen rivierzand, isoleert men den ondergrond volkomen. Indien men hierop de vloerribben aanbrengt, dragende op klinkers op afstanden van 0,50 M. van elkaar, zoodat de ligger geheel vrij ligt, en men zorgt voor ventilatie daartusschen, door op afstanden in de muurdikte stukken gasbuis in te metselen met een stukje gaas er voor, met het oog op muizen, dan kan de daarop te leggen vloer jaren lang dienst doen zonder in het minst vocht te vertoonen.

De vloerribben mogen niet gelegd worden alvorens de ondervloer geheel hard is.

Dit middel is door schrijver dezes meerenmalen toegepast. Op deze wijze kan zelfs een vloer met linoleum gedekt, niet verstikken, en toch zijn over het algemeen de ondervindingen van vloeren, hiermede gedekt, zeer treurig. Een zeer algemeen bekend middel om champignon te keeren, is zoogenaamde kyaniseeren van het hout, eene drenking met kwikzilver sublimaat, dat door de plantaardige eiwitstof in het hout vervormd wordt tot kwikzilverchlorure, hetwelk vast en onoplosbaar is, en waarin de plantensappen niet meer door vocht kunnen worden aangetast. Het sluit de porieën van het hout en verhindert de toetreding van lucht en vochtigheid. In sterke oplossing is dit middel echter schadelijk voor de gezondheid.

Arsenicum, in water opgelost, wordt eveneens doeltreffend aangewend, doch het is, wegens het gevaar van vergiftiging, in woonhuizen niet toe te passen.

Minerale zouten, zoutzuur, zwavelzuur, salpeterzuur, — hoe ook menigmaal aan bevelen, zijn niet aan te bevelen, als nadeelig voor het metselwerk; zoo ook chloorcalcium, zink- en ijzerchlorid, welke vochtigheid veroorzaken, en ook het metselwerk aantasten.

Aetherische olieën, teer, kreosoot, gasoline en petroleum zijn, hoe doeltreffend soms, niet aan te raden wegens brandgevaar.

In het advertentieblad van 18 Oct. 1893, wordt als proefondervindelijk aanbevolen, om de ruimten onder de vloerliggers aan te vullen met een laag droog, zuiver, wit zand, ter dikte van 25 à 30 c. M., en onder dit zand legt men in vochtige bodems nog eenige goed aangebrachte draineerbuisjes. Vooral moet er dan op gelet worden, dat er geen vuil of houtzaagsel onder de vloeren blijft liggen. Van 1879 af was een vloer, op deze wijze behandeld, gaaf gebleven, waar vóór dien tijd om het andere jaar de vloeren vernieuwd moesten worden. In het No. van 11 Oct. 93. wordt een ander middel aan de hand gedaan, hetwelk mij beter voorkomt, maar alleen uitvoerbaar is, wanneer in de buurt eene zoutziederij is. Dit is als volgt: den grond weggraven tot 0,15 M. onder den onderkant der liggers en daarop brengen 0,10 M. keetslijk, hetwelk door zijn sterk zout gehalte, van 12 tot 16 graden, elken plantengroei belet. Dit keetslijk is het overblijfsel van klip- of andere ruwe zoutsoorten, nadat deze in de zoutziederijen bewerkt zijn voor de zoutbereiding. Na 2 of 3 dagen vormt dit keetslijk eene harde korst,

waarop de vloerribben kunnen gelegd worden. Sommigen meenen dat eikenhouten liggers niet aangetast worden. Natuurlijk duurt het proces daarbij langer, doordat het hout harder en vaster is, doch de champignon vericht ook hierop zijn sloopingswerk.

Is men in de gelegenheid eene goede ventilatie onder de vloeren aan te brengen, dan kan men in vele gevallen (op zandbodems) volstaan met een flinke laag coaks-sintels en daarop 0,12 à 0,13 M. gaskalk. Men moet echter niet vergeten, dat in ons klimaat het aanbrengen van ventilatie onder de vloeren tengevolge heeft, dat deze vloeren in den winter zeer koud zijn, en de bewoners meestal op eigen gezag de roosters, zoogenaamd tijdelijk, doen sluiten, dat wil zeggen om ze nooit weder te doen openen. Dan is de kans groot, dat op een betrekkelijk vochtigen ondergrond de champignon, trots coaks en gaskalk, zich opwerkt en ontwikkelt, en de liggers, ook al zijn die bestreken met het hopen bitter onzer dagen, de soorten carbolineum van verschillende „ariussen”, op den duur aangetast worden.

In het Bouwkundig Weekblad van 6 Jan. '94 wordt aangeraden steenkolensintels, maar die welke niet in de buitenlucht hebben gelegen; maar deze laatste conditie is moeielijk te vervullen.

Is eenmaal de gevreesde vijand binnen de muren, dan moeten alle aangetaste deelen met de meeste zorgvuldigheid worden uitgebroken en verbrand. De grond moet uitgegraven worden, en de muren geheel afgebikt, ter hoogte van 1 à 1,5 Meter, en uitgewasschen met sublimaat of zwavelzuur, nagespoeld met water, en na gedroogd te hebben, geheel geportland worden, waarna men eene der bovengenoemde middelen kan toepassen. Op dit punt is zuinigheid eene zeer gevaarlijke factor.

ARNHEM, Januari 1894.

A. R. FREEM.

Lijst van Fabrikanten, Leveranciers, enz.

Prijs per regel voor niet geabonneerden op advertentiën f 5.— per jaar bij vooruitbetaling. Abonnés op advertentiën 1 regel gratis voor iedere advertentie.

Ameublementen. — H. F. JANSEN & ZOON, Amsterdam.
 Bouwstoffen. — MARTIN & Co., Amsterdam.
 Badinrichtingen. — TH. A. DE KOSTER, Amsterdam.
 Bocken over Bouwkunde. — P. NOORDHOFF, Groningen.
 Brandkasten. — Wed. P. A. SCHROOT & ZOON, den Haag.
 " — LANDRE & GLINDERMAN, Amsterdam.
 " (Amerik.) — FRED. STIELTJES & Co., Amsterdam.
 Brandkluisdeuren. — Wed. P. A. SCHROOT & ZN., den Haag.
 " — LANDRE & GLINDERMAN, Amsterdam.
 Carbolineum Avenarius. — GUST. BRIEGLEB, Amsterdam.
 " Cevenarius. — PELT & Co., Rotterdam.
 Cement-IJzerwerken. — AMSTERD. FABRIEK, Amsterdam.
 Electriche installatiën. — SIEMENS & HALSKE, den Haag.
 " — W. SMIT & Co., Slikkerveer.
 Electriche Verlichting. — C. A. HUIJGEN. — Rotterdam.
 Gasmotoren. (Crossley Otto) — G. BARGER, den Haag.
 Gebrand Glas. — J. SCHOUTEN, Delft.
 Glas. — P. DOLK & ZN., Rotterdam.
 Hardsteen, Zandsteen. — DE BEER & LEHREN, Amsterdam.
 Hollandsch Loodwit. — G. GREVE, Utrecht.
 Houthandel. — LINDNER & Co., Wittenburgerstraat 22—24, Amst.
 Houtbewerkingswerktuigen. — FRED. STIELTJES & Co., Amst.
 " — G. BARGER, den Haag.
 " — LANDRE & GLINDERMAN, Amst.
 Houtcement. — G. P. KORF, Amsterdam.
 " — J. G. KORSTEN, Amsterdam.
 Houtcement enz. — A. G. AIKEMA en Co., Rotterdam.
 Haeuslersche Houtcementen Dakbedekking. — J. A. SMITS, Ruijschstraat 5, Amsterdam.

BERICHTEN.

ARBEIDSCONTRACT. In de vergadering van de Nederlandsch Juristenvereeniging die den 1^{en} September j.l. werd gehouden heeft deze vereeniging zich met een overgrootte meerderheid verklaard voor eene wettelijke regeling van „overeenkomst betreffende *huur van arbeid*”, als een onafwijsbaren eisch de tijds. Daaronder is te verstaan, dat zij de zeer onvolledige bepalingen die tot nu toe daarover bestaan, onvoldoende beschouwen en eene wettelijke regeling van de verschillende wederzijdsche rechten en verplichtingen, uit het arbeids-contract voortvloeiende, en van al wat daarmee samenhangt (b. v. het leerling-contract, de fabrieksfondsen enz.), dringend noodig acht.

Met eene dergelijke meerderheid is het gevoelen uitgesproken dat de vrijheid van overeenkomst bij huur van arbeid ook voor mannelijke volwassen arbeiders, niet onbeperkt behoort te blijven.

De Koninklijke Vlaamsche Academie voor Taal en Letterkunde heeft behalve de vier letterkundige wedstrijden van 1896 nog twee buitengewone prijskampen uitgeschreven, als volgt:

A. Men vraagt eene volledige kunst- en vakwoordenlijst over het ambacht van den „timmerman”. Zooveel mogelijk met bijvoeging van de afbeelding der opgegeven voorwerpen. In het antwoord zullen de mededingers zooveel mogelijk de Fransch Hoogduitsche en Engelsche benamingen mededeelen. Prijs: 30 frank of een gouden gedenkpenning.

B. Men vraagt eene volledige kunst- en vakwoordenlijst over het ambacht van den „metselaar”. Zooveel mogelijk met bijvoeging van de afbeelding der opgegeven voorwerpen en werken. In het antwoord zullen de mededingers ook zooveel mogelijk de Fransche, Hoogduitsche en Engelsche benamingen mededeelen. Prijs: 300 frank of een gouden gedenkpenning.

De mededingende handschriften moeten ten huize van de secretaris, den heer Fr. de Potter, Godshuizendreef 29, te Antwerpen, vrachtvrij ingezonden zijn vóór den 1^{en} Februari 1896.

Tot onze verwondering vernemen wij, dat de eenige kansdaat, die zich had opgegeven voor den prijskamp in de bouwkunst, heeft afgezien van het verder deelnemen aan dien wedstrijd.

De boekerij van het Museum van Kunstnijverheid te Haarlem is sedert 1 September weder geopend. Wij herinneren er aan dat uit genoemde boekerij boek- en plaatwerken kunnen worden aangevraagd, welke gratis door het geheele land worden verzonden.

Voor al de beoefenaars van de verschillende kunstambachten beeldhouwers, meubelmakers, kunstsmeden, goud- en zilversmeden, graveurs en decoratieschilders, enz. vinden hier een ruime keuze van goede modellen en leerzame lectuur.

De Catalogus wordt tegen toezending van 15 cents in postzegels franco toegezonden aan allen die er de aanvraag te doen aan den heer E. von Saher, Conservator van bovengenoemd Museum.

PERSONALIA.

Door H. M. de Koningin is tot Ridder in de orde van Oranje Nassau benoemd geworden de heer J. L. Springer, architect te Amsterdam.

Hydraul. Electr. en handliften. — FRED. STIELTJES & Co., Amsterdam.
 Hydro Zandsteenwerken. — VAN DE POL & WICKOP, Utrecht.
 Hypotheken. — Mij. v. HYPOTHECAIR CREDIET, den Haag.
 Huis- en Décoratieschilder. — Jos. AMIABEL, Luth. Burgwal, den Haag. Breedstraat 9, Utrecht.
 Ingolin. — D. FRENI, Amsterdam.
 Jalousiën. — S. BRUIGOM, Arnhem.
 Kranen. — JAN HAMER & Co., Amsterdam.
 Levensverzekering-Maatschappij „KOSMOS”, Den Haag.
 " — Eerste Nederlandsche, den Haag.
 Lichtdrukken. — RITSCHER & LANDSMAN, den Haag.
 Liften. — C. A. HUYGEN, Rotterdam.
 " — JAN HAMER & Co., Amsterdam.
 Liften. — LANDRE & GLINDERMAN, Amsterdam.
 Loodwit. — GREVE, Utrecht.
 Marshall's Stoommachines. — LANDRE & GLINDERMAN, Amsterdam.
 Marmer. — DE BEER & LEHREN, Amsterdam.
 Marmer. — G. & J. COOL, Amsterdam.
 Morleysteen. — ARMAND VAN WYLUCK, Brussel.
 Onbrandbare Slakkenwol. — E. GOMPERSZ, Rotterdam.
 Ovens. — W. A. V. DESMONS, Heer-Maastricht.
 Overkappingen. — T. G. TISSOT, Jr., Amsterdam.
 Parketvloeren. — GEBR. v. MALSEN, 's Gravenhage.
 " — DE BEER & LEHREN, Amsterdam.
 Papierstuc. — BENNEWITZ & Co., Damrak 85, Amsterdam.
 Photolithografie. — WEGNER & MOTTU, Amsterdam.
 " Steendrukkerij v/h AMAND, Warmoesstr. 147, Amsterdam.
 Proefstation Bouwmat. — KONING & BIENFAIT, Amsterdam.
 Portland-Cement. — DYCKERHOFF & SÖHNE, Amönebuck.
 Portland-Cement. — ROTH & PFEIFFER, Rotterdam.
 " — DE BEER & LEHREN, Amsterdam.
 " — E. GOMPERSZ, Rotterdam.
 " — PELT & Co., Rotterdam.
 " — H. G. AIKEMA & Co., Rotterdam.
 Rolluiken. — T. G. TISSOT, Jr., Amsterdam.
 " — W. H. M. SCHOLTE, Amsterdam.
 Schoolborden. — J. M. KIPPEL, den Haag.
 Stalen Balken. — H. E. OVIING, Jr., Rotterdam.
 Staalraadtouw. — HOOGERWERFF & Co., Kinderdijk.



No. 29.

15 SEPTEMBER 1894.

14de JAARGANG.

Redactie voor de verschillende groepen:

EDUARD CUYPERS. — F. C. DUFOUR. — A. C. M. VAN ETTEN. — HENRI EVERS. — GUGEL. — C. A. HUYGEN. — D. E. C. KNUTTEL. — JURRIAN KOK. — J. R. DE KRUYFF. — F. H. VAN MALSEN. — C. B. POSTHUMUS MEIJES. — C. MUYSKEN. — J. J. VAN UKERKEN. — R. P. J. TUTEIN NOLTHENIUS. — C. H. PETERS. — C. T. J. LOUIS BER. — P. DU RIEU FZM. — J. VERHEUL DZN.

BUREAU VAN REDACTIE: Marnixstraat 402, Amsterdam.

ABONNEMENTSPRIJS voor Nederland, fr. p. p. f 15.— 's jaars, voor Indië en het Buitenland (bij vooruitbetaling) fr. p. p. f 17.—
PRIJS DER ADVERTENTIEN: van 1—5 regels f 1.— elke regel meer 20 cts. Groote letters naar plaatsruimte.
AANKONDIGINGEN v. AANBESTEDINGEN 15 cts. per regel met premie 3/4 maal.
ABONNEMENT VOOR ADVERTENTIEN tegen belangrijk verminderde prijzen.

Uitgevers: MOUTON & Co., — 's-GRAVENHAGE.

BUREAU VAN ADMINISTRATIE: Herderstraat 5. 's Gravenhage.

INHOUD: Mededeelingen betreffende de Maatschappij. — Algemeene voorschriften voor de levering en keuring van bouwstoffen voor de uitvoering en het onderhoud van bouwwerken, door A. van der Kloes. Leiden, E. J. Brill. — Het orientalisme in Westersche architectuur (VI), door Henri Evers. — Verslagen en vergaderingen. — Berichten. — Lijst van Fabrikanten, Leveleiers, enz. — Advertentiën. — (Met een plaat).

MEDEDEELINGEN BETREFFENDE DE MAATSCHAPPIJ.

ste *Algemeene Vergadering op Dinsdag 18 September te Middelburg.*

Heeren leden der Maatschappij die wenschen deel te nemen aan het déjeuner en aan den gemeenschappelijken aaltijd, of aan één van beiden, op 18 September te Middelburg, en zich daartoe nog niet hebben opgegeven en den Secretaris der Maatschappij, worden *dringend* genoodigd van hun voornemen kennis te geven aan den heer J. A. Frederiks, architect te Middelburg, die ze opgaven inwacht vóór Maandagmorgen ten 12 ure. De volledige agenda der vergadering is opgenomen in het Bouwkundig Weekblad van 8 September j.l.

Algemeene voorschriften voor de levering en keuring van bouwstoffen en voor de uitvoering en het onderhoud van bouwwerken, door J. A. van der Kloes.

Leiden. E. J. Brill.

Verscheidene lezers van dit weekblad zullen met de voorschriften, welke de heer v. d. Kloes thans vermeld in het licht geeft, reeds in „de Ambachtsman” kennis hebben gemaakt, waarin zij achtereenvolgens verschenen. Gelijk de schrijver in de voorrede van zijn eekste mededeelt, had hij aanvankelijk eene verzameling teekeningen aangelegd ten grieve van de Rijks-

commissie, die in 1890 met de herziening der Waterstaats A. V. werd belast. De moeielijke hergeboorte der administratieve A. V. deed hem echter wanhopen ooit die der technische A. V. te aanschouwen, en daar hij jammer vond „dat zijn arbeid in de (Rijks)archieven zoude verzinken,” zoo gaf hij een afgeronden vorm aan zijne aantekeningen en maakte die in genoemd vakblad openbaar.

Een dertigtal vakmannen gaven aan de roepstem van den schrijver gehoor en zonden hem op- en aanmerkingen, waarvan hij echter — blijkens zijne getuigenis — slechts ten deele gebruik maakte, ten einde (het argument klinkt eenigszins zonderling) het individueele karakter van den arbeid niet te loor te doen gaan.

Aldus ontstonden de herzieningen van de Waterstaats A. V., afdelingen Bouwstoffen en Wijze van Uitvoering. Om er echter een geheel van te maken, zijn er bij gevoegd de 3e afdeling van de Waterstaats A. V. van 1882: Jaarlijksch onderhoud, en de 4e afdeling: de administratieve Waterstaats A. V. van 1892—.

Aan een zoo doorwrochten arbeid als „deze” — (daarbij doelende op die administratieve A. V.) „viel voor mij niets te verbeteren”, zegt de schrijver; van daar de woordelijke overname dier bepalingen.

De poging van den heer v. d. Kloes, om, waar de Staat achterlijk blijft, zelf de hand aan het werk te slaan, kan niet anders dan hoogst loffelijk genoemd worden, en ik wil gulweg erkennen de artikelen van „de Ambachtsman” indertijd met belangstelling en niet zelden zonder profijt te hebben gelezen. Die artikelen thans verzameld uit te geven, is eveneens een verdienstelijk werk, want de vorm is zodoende handiger en de inhoud meer in het bereik van een iedereen..

Maar aan dat werk den vorm te geven van — om

met den schrijver te spreken — een nieuw Evangelie van den Nederlanschen Bouwkundige — is, naar mijne bescheiden meening, den moed wat ver gedreven, en ik zoude niet gaarne de aan de voorrede voorafgaande aanbeveling onderschrijven van het Bestuur van het Genootschap „Architectura et Amicitia”, hetwelk allen, die belast zijn met de uitvoering van werken, uitnodigt deze voorschriften in hunne bestekken in te lasschen.

Wie zulks zoude doen, neemt tegenover zijn bouwheer eene verantwoordelijkheid op zich, die waarlijk niet gering is te achten, en de heer v. d. Kloes, het zij met alle vrijmoedigheid gezegd, is niet een zoodanige autoriteit dat men zich daarachter blindelings kan verschuilen.

Het herzien der A. V. is eene zeer moeielijke taak, en de ondergeteekende, die deel uitmaakt van de Commissie uit de Vereeniging van Burgerlijke Ingenieurs, belast met het ontwerpen eener A. V., meent hierbij met alle bescheidenheid zijne eigen ervaring te mogen inroepen. Het heeft van Augustus 1887 tot Juli 1891 geduurd alvorens die Commissie definitief vaststelde „Algemeene Administratieve voorschriften voor het uitvoeren en onderhouden van werken ten behoeve van besturen en particulieren.” En de *technische* afdeeling van dat werk verkeert ten huidigen dage nog in dien staat van wording, waarin de steenhouwer voor het blok marmer staande zich de vraag stelde: „*Sera-t-il Dieu, table ou cuvette?*”

In tegenstelling met den heer van der Kloes, waren wij niets naijverig op onze individualiteit en hebben integendeel deze geheel afgelegd. Zijn wij geslaagd in onzen arbeid? Niet enkel bescheidenheid verbiedt mij zulks te beweerden, al steekt ook het feit dat de Waterstaats A. V. van 1892 op vele plaatsen woordelijk onze bepalingen heeft overgenomen — zoodat des heeren van der Kloes lof over doorwrochten arbeid eigenlijk ons ten goede komt — ons een riem onder 't hart.

Doch wat ik, zonder het geheim onzer beraadslagingen te schenden, gerust durf te openbaren, is dit: dat de groote moeielijkheid niet gelegen is in het *maken* van bepalingen, maar *in het niet over het hoofd zien* van bepalingen.

Helaas, in den regel helpt eerst de toepassing den ontwerper van bepalingen uit den zoeten waan, dat hij niets over het hoofd heeft gezien. Bij het toepassen der Waterstaats A. V. van 1882 stuit men zeer dikwijls op onvolledigheid; ook de administratieve van 1892 is in dit opzicht ver van volmaakt, en ik vrees dat de A. V. van den heer van der Kloes, niet het minst omdat het een individueele arbeid is, in dit opzicht den toepasser vele onaangename verrassingen zal brengen.

Het kan natuurlijk niet van een recensent gevegd worden dat hij elken regel van het boekje wikke en wege, alvorens in dezen een oordeel uit te spreken, maar — daargelaten dat mijne meening berust op overwegingen van algemeen, of (wil men) van zielkundigen aard — kunnen enkele weglatingen van den schrijver, in dezen terecht wantrouwen doen ontstaan.

Reeds in art. 2, waarin het hout in het algemeen behandeld wordt, treft de afwezigheid van cenige bepaling betreffende het „spint.” Blijkens een noot van den schrijver geschiedt zulks omdat „het niet doenlijk is met eenige juistheid grenzen aan te geven waar spint nadeelig wordt.”

Hoewel deze meening beaamd mag worden, staat

daartegenover dat wanneer in de A. V. geheel over spint gezwegen wordt, men allicht moeite zal hebben om hout met nadeelig spint te weren. Ik voor mij we althans niet, hoe ik hout met nadeelig spint, met de A. V. van den heer van der Kloes in de hand, zoude kunnen afkeuren. Er staat wel dat het hout moet zijn zonder schadelijke gebreken, maar aangezien de schadelijke gebreken met name genoemd worden, zoo kan het vezwegene spint daaronder niet begrepen zijn. Want het woordje „enz.” dat achter: „zwamvorming, worm” staat kan niet in dezen als algemeene stoplap dienst doen. De Waterstaats A. V., die in § 332 voor het eikenhout voorschrijft „zonder nadeelig spint”, en in § 333 hetzelfde voor alle andere houtsoorten, is in dezen voor den bouwmeester veiliger.

Trouwens een A. V. samen te stellen met allerwege zulke scherpe grenzen, dat van willekeur — of klin dit woord te barsch — van *appréciation* geen sprake behoeft te zijn, is een ijdel werk, en de A. V. van den heer van der Kloes is niet minder dan de Waterstaats A. V. vol van algemeenheden, zoodat de algemeenheid „zonder nadeelig spint” geen wanklant zoude gevormd hebben. Wellicht heeft juist het „individualisme” waaraan de heer van der Kloes zich beroemt, hem hier parten gespeeld; had hij met meerderen samen gearbeid, zoude hij bemerkt hebben, dat wat de een als een nuttelooze algemeenheid bestempelt, den andere noodzakelijk voorkomt en omgekeerd, totdat men eindelijk na lange beraadslaging het nog het veiligste acht alles laten staan en niets nieuws toe te voegen.

Is bijv. de bepaling, welke de heer van der Kloes in § 4 heeft ingelascht: dat het eikenhout *in den regel* afkomstig moet zijn van den zomereik of den winterdik, doch dat andere eikensoorten *niet* zijn uitgesloten, niet eene dergelijke nieuwe algemeenheid, die bij commissieaal onderzoek zoude zijn weggevallen? Want wat voor waarde heeft dat „in den regel”?

Het boekje verder doorbladerende, trof mij o. a. de noot onderaan bladzijde 62, de luchthartige wijze waarop de schrijver § 1 der Waterstaats A. V. (atbakning en aanleg) heeft laten vervallen. Door deze Waterstaats paragraaf wordt de aannemer verplicht gebreken of misslagen door onjuiste uitbakning of verplaatsing van bakens ontstaan, te zijnen koste te herstellen; misschatting van de klink, toch het werk volgens opgaven van het bestek op te leveren; en bij den aanleg van grondwerken, de overgang tusschen de verschillende dwarsproffilen geleidelijk volgens aanwijzing der Directie te doen plaats hebben.

Ongetwijfeld, oppervlakkig beschouwd, zijn deze bepalingen niet van hardheid ontbloot; doch wie grondwerken van eenig belang heeft uitgevoerd, moet kennen dat deze voorschriften onvermijdelijk zijn. De aannemer (bij eenigszins grootere werken natuurlijk de onderbaas of de ploegbaas) is den geheelen dag op dezelfde plek werkzaam; hij heeft dus veel meer tijd en gelegenheid om de uitbakning te verifieeren, dan de opzichter, die in den regel verschillende plaatsen moet bezoeken; alléén zijn personeel verplaatst wilens onwillens de bakens, hij kan dus zeer gemakkelijk voor waken, dat uit verplaatsing van bakens nadat ontstaat. De inklinking is zóózeer van de omstandigheden en van de wijze van uitvoering afhankelijk (afvoer per kruiwagen, per kar, per spoor, snelle uitvoering, langzame; jaargetijde, enz.) dat zij van te voren slecht

osso modo is vast te stellen, en eerst onder de be-
kerking de ervaring leert, welke klink te verwachten is.
Een overleg met de Directie kan dus geenszins tot
n vast besluit leiden; ook in dezen geldt het dat de
derbaas of de ploegbaas, die als het ware elken krui-
gen specie ziet aanvoeren, een veel scherper inzicht
de kwestie verkrijgt dan de opzichter.

Vreemd is het trouwens dat de heer van der Kloes
§ 3 der tweede afdeling, dus enkele regelen vóór
in afkeurend oordeel, de navolgende bepaling inlascht:
De aannemer zal in overleg met de Directie zooveel
boven het voorgeschreven profiel werken, als er inklin-
ging te verwachten is, met dien verstande dat bij de
indopneming het werk minstens tot het voorgeschreven
profiel moet opgeleverd worden."

Mij dunkt dat zodoende de gewraakte risico weder
voor den schrijver zelf in eere hersteld is!

Wat de uitspraak van den heer Kloes betreft „dat hij
niet een bestek kan voorstellen dat niet door tekst-
afteekening voorzie in de bepaling van overgang tusschen
de verschillende dwarsprofillen", moet ik gulweg als
zijn meening uitspreken dat dit oordeel vermoedelijk
meer op gebrek aan ervaring dan op praktijk berust;
voor mij zie althans geen mogelijkheid om bij eenigs-
zins uitgebreide grondwerken alle overgangen in bestek
afteekening aan te wijzen. In den regel worden zij —
dit is ook in vele gevallen de eenige mogelijke wijze
— (tenzij ieder opzichter door een Professor in de
beschrijvende Meetkunde worde gedoubleerd) al tastende,
niet het stellen der profielpaaltjes, gevormd.

Nog slechts enkele punten wil ik aanstippen. Waarom
wordt bijv. in de paragraaf over het walsen van grint-
wegen (§ 9, bladz. 64) de Waterstaatsbepaling omtrent de
minimum-zwaarte van de wals geschrap? Voor zoover
kan nagaan, is volgens de A. V. van den heer van
der Kloes de aannemer geheel vrij in de bepaling der
zwaarte en kan dus het bewalsen geheel illusoir maken.
Evenmin is mij duidelijk de noot o. a. bladz. 105 be-
treffende het heien van palen. De heer van der Kloes
deelt daarin als zijne meening mede, dat indien aan
de eischen in zijne paragraaf aan het heien gesteld, wordt
voldaan, de wijze waarop plaats en richting der hei-
den wordt uitgezet, de inrichting der heitoestellen en
andere hulpmiddelen van het standpunt der directie uit,
welke in de Waterstaats A. V. voorkomen, niets ter zake
doen.

Voor zoover ik kan nagaan, zijn echter de voorschriften
in dezen door den heer van der Kloes gegeven eerder
nógst onvolledig te noemen.

Zoo ontbreekt de hoogst gewichtige Waterstaatsbepa-
ling: „de keuring der palen geschiedt niet dan in bijzijn
van den opzichter, en in de volgorde door hem aan te
wijzen; eene bepaling zóó gewichtig, dat althans de eerste
zelft evenmin in de Waterstaats paragraaf over „damplan-
nen" mocht ontbreken, en dan ook door steller dezes
reeds in zijne bestekken wordt opgenomen.

Zoo begrijp ik evenmin waarom de bepaling omtrent
de bevoegdheid der Directie betreffende de zwaarte van
het blok, de valhoogte en den stuit door den heer van
der Kloes uit de Waterstaats A. V. is geschrap?

Deze zaak toch is van het grootste gewicht.

Moet dan soms volgens de meening van den heer van
der Kloes de aannemer gedwongen worden alle palen
tot op de bepaalde diepte in te slaan? In dat geval zijn
niet recht alle bepalingen omtrent de soort der heistelling,

de blokzwaarte, valhoogte en stuit door den heer van
der Kloes geschrap, maar komt het mij voor dat de
aannemer in vrij wat grooter moeielijkheid is gebracht.

Volgens mijne ervaring is de keuze van de heistel-
ling voor de Directie van veel belang. Er zijn bijv.
soorten stoomheien, welke zooveel lekwater op den kop
van den heipaal laten vallen, dat bij eenigszins zwaar
heien die kop doornat en zóó murw wordt, dat de
paal niet verder zakt. Is de aannemer vrij in de keuze
zijner heistelling, dan kan hij in dat geval tegen de
Directie zeggen: U ziet, er is geen sprake van den paal
dieper in te heien; en hij zaagt af. Kan men den
aannemer daarentegen noodzaken een meer passend
heitoestel aan te wenden, dan kan wel degelijk betere
zakking worden verkregen.

Iets dergelijks is mij nog onlangs overkomen, en ik
zoude dus niet gaarne de Waterstaatsbepaling prijs geven.

Met het bovenstaande zijn geenszins mijne bedenkin-
gen uitgeput, doch zij zijn voldoende om te doen zien
dat bedachtzame onthouding in dezen zeer geraden is.

Trouwens al had de heer van der Kloes in de beide
door hem bewerkte afdelingen het volmaakte geleverd,
zoude ik nog den raad geven, deze A. V. niet in de
bestekken op te nemen. En wel omdat daarin als vierde
afdeeling de nieuwe administratieve Waterstaatsbepalingen
zijn opgenomen.

In hoeverre die administratieve bepalingen bij toe-
passing op Staatswerken als eene verbetering zijn aan
te merken, laat ik hier in het midden, doch ik wensch
mijne collega's uitdrukkelijk te herinneren aan de in
de bouwwereld welbekende gezegden: „dat men voor
't zelfde geld tweemaal moest kunnen bouwen," en dat
„men 't best profiteert van een andermans dwaasheid." Men
wachte dus eerst eenige jaren — bijv. een tien-
tal — om te zien in hoeverre de nieuwe administratieve
Waterstaatsbepalingen moeielijkheden doen ontstaan, al-
vorens die den bouwheer aan te bevelen, en houde zich
tot zoo lang aan de Waterstaats A. V. van 1882.

Wil men tevens, alvorens een bestek in zee te sturen,
de bepalingen van den heer van der Kloes raadplegen,
om te zien of sommige *technische* voorschriften aan-
vulling of wijziging behoeven, ik zal dit geenszins ver-
keerd achten, integendeel zal ik zulks, waar het pas
geeft, zelf doen. Dit, doch ook dit alléén, acht ik de
verdienste van het boekje. Dat overal de Waterstaats-
paragrafen achter de doorlopende parafeering tusschen
haakjes geplaatst zijn, maakt die raadpleging trouwens
gemakkelijk.

R. T. N.

HET ORIËNTALISME IN DE WESTERSCHE ARCHITECTUUR (VI).

DOOR HENRI EVERS.

Eindelijk heeft ook het moderne woonhuis merkwaar-
dige scheppingen, onder Oosterschen invloed ontstaan,
aan te wijzen.

Een der meest talentvolle hedendaagsche architecten
te Parijs, de heer Paul Sédille, getuigt hiervan.

Sédille is een bekende figuur in de kunstwereld. Veel-
zijdig begaafd, behoort hij tot de uitgelezen mannen,
die niet alleen als scheppend kunstenaar, maar ook als
schrijver en spreker een goeden naam bezitten.

Als architect en décorateur heeft hij zoowel door zijn talrijke heerenhuizen en villa's in en óm Parijs, door mercantiele bouwwerken, zooals de bekende Magasins du Printemps, en door zijn werkzaam aandeel in den bouw en de versiering der groote internationale tentoonstellingen in 1878 en 1889, ruimschoots zijn sporen verdiend. De oorspronkelijkheid en de fijne smaak, die in zijn werken kenbaar zijn; de schoone en praktische plattegronden, waarin aan alle eischen van comfort in hooge mate is voldaan; de eenvoud en de duidelijkheid die zijn architectuur kenmerken, — al deze kwaliteiten hebben hem in de opinie van collega's een eigen gemarkeerde plaats doen innemen.

Wie verder zijn belangrijke studiën kent over verschillende onderwerpen de architectuur en de versieringskunst betreffende, zooals de uitvoerige opstellen over de Weener en de Engelsche architectuur, over de ceramiek, en verder de jaarlijksche rapporten in de Société Centrale te Parijs, om slechts enkele te noemen, zal door zijn uitgebreide kennis, zijn diepe studie, zijn opmerkingsgave, zijn hoog geestelijk niveau zijn getroffen.

Hetzij architect of schrijver, steeds is hij fraai stijlist, en wat meer nog zegt, *progressist* in den volsten zin, steeds er op bedacht de nieuwe procédés die de wetenschap of de industrie den architect ter beschikking stelt, ten bate der kunst aan te wenden.

Bij dezen geraffineerden Parijzenaar is een bijzondere neiging tot de Moorsche kunst gemakkelijk waar te nemen. Meer dan eens komt zij in verschillende karakteristieke villa's tot uiting.

Laat mij slechts mogen wijzen op de Villa te Boisrond (département Yonne), waarvan bijgaande plaat een fragment weêrgeeft.

Hoe juist geeft de compositie van dit trappenhuis en aansluitend paviljoen, het karakter eener buitenwoning weêr. De muurvlakken, in hun rustieke bewerking, afgesloten door forsche vlakke pijlers in baksteen, deze heel de hoogte tekenende en onderling verbonden door horizontale banden waarin de lichtramen zijn vervat, — bekroond door een véroverstekend, beschuttend, vlak pannendak van krachtige schaduwwerking, — ze hebben een ongemeen aantrekkelijk aanzien. Trots de imposante afmetingen van het domineerende paviljoen is de gedachte aan monument verre. Het juiste karakter van een vriendelijk, deftig woonhuis, is in uiterlijk behouden door de gelukkige compositie, de juiste schaal der verschillende motieven, de juiste tegenstelling van lichtopeningen en muurdammen, van décoratieve vullingen en pijlers. Daarbij verhoogt een vroolijke kleurwisseling, teweeggebracht door verschillende materialen — baksteen, rustiek bewerkt pleister (*crépis*), terra-cotta's en fayences — voorzeker het landelijk karakter van het geheel.

De bewerking van den baksteen is hier hoogst eenvoudig door de vlakke tekening der pilasters. Ook hier is de gewone vorm bij voorkeur aangewend; alleen de zware afsluitende lijst onder het overstekend dak is in profielsteen gemetseld, wat om den halven toon waarin zij is gehuld, aan den indruk minder schaadt.

Sédille nu, is bij de compositie van dit interessant gebouw, naar mijne meening, onder den indruk der Moorsche monumenten in Spanje geweest, waarvan hij in zijn reishervindingen de eigenaardige bekoring weêrgeeft, o. a. in de fraaie schets met beschrijving van de moskée te Cordova in den 13^{en} jaargang van het werk *l'Intime Club*, Paris.

Voor al heeft de schoone gevel van het Alcazar te Sévilla hem voor den geest gezweefd, wat nl. de algeheele conceptie daarvan betreft. In beide gebouwen toch is het gevelvlak, door een zelfde systeem van verticale en horizontale lijnen, onderling rechthoekige vullingen onsluitende, beheerscht; verder is in beide gevallen het sterk overkragende vlakke pannendak met effectvolle schaduwwerking aanwezig; ook de constructie, met spanten-ondersteuning is dezelfde. Bekend is, hoe de toepassing van tegels, majolica, mozaiek, marmer en terracotta, waarvan de heer Sédille bij voorkeur gebruik maakt, en die aan zijn architectuur zulk een eigenaardig polychroom en decoratief karakter verleent, tevens een kenmerkende eigenschap der Arabische kunst is.

Bij deze algemeene karaktertrekken houdt echter overeenkomst op. Zoowel de tekening der onderdeelen als het systeem van constructie, als het koloriet verraden

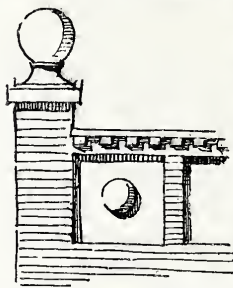

Fig. 1. Muurbekroning naar P. Sédille.

bij dezen architect een geheel eigen geest. Hoe weinig aan plagiaat mag worden gedacht, kan met een enkel voorbeeld worden aangetoond. Meermalen vindt men in de werken van Sédille, nevensgaans eigenaardige vlakke muurbekroning (fig. 1) terug. Op bijgaande plaat is zij aan den middenbouw toegepast, en doet als borstwering bij horizontale afdekking dienen. Haar samenstelling bestaat uit ingediepte vakken, met majolica versierd, en door vlakke baksteenpijlers van afwisselende breedte gescheiden; de bredere, op de hoeken en op bepaalde afstanden ingedeeld, zijn verhoogd en van een zonderlijke bekroning in steen, voorzien. De muur zelf is met een steenen plaat, ondersteund door een eenvoudige uitmetseling van baksteentanden, afgedekt. Met kleine wijzigingen in den vorm is deze muurbekroning in verschillende villa's toegepast, daar waar vlakke daken of terrassen hare aanwending rechtvaardigden.

Ofschoon zeer eenvoudig van tekening, kan haar een zekere oorspronkelijkheid niet worden ontzegd, daar met het beginsel der algemeen overstekende kroonlijst is gebroken. Deze wordt nl. door den heer Sédille de kroonlijst weggelaten 1) en door een eenvoudige vlakke band of vlak profiel vervangen. Ook maakt zij een zekeren indruk van rijkdom, door de rhytmische tekening der versierde vakken, vestigt daardoor de aandacht op de opperste afsluiting, gelijk een kroonlijst dit ook door haar rijke profileering en schaduwwerking doet, en vormt dus een behoorlijke bekroning van het gevelvlak.

Een blik op de muurbekroning der moskée van Hassan (fig. 2) in Kairo (11^e eeuw) doet het prototype van dit modern motief herkennen. Met takt is deze oud-Arabische bekroning door den heer Sédille benuttigd en tot een eigen vorm omgewerkt.

Mij dunkt dat deze soort van gevelbekroningen met succes bij den woonhuisbouw in onze steden kan worden

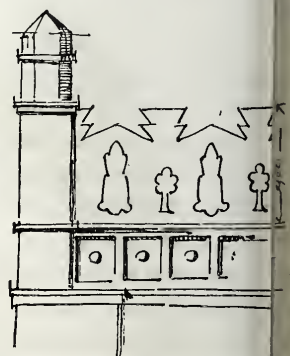

Fig. 2. Muurbekroning der Moskée van Hassan in Kairo.

1) Villa, rue Erlanger te Auteuil (Chabat, La brique et la terre cuite).

gepast. Wegens den geringen voorsprong wordt het waar door de onmiddellijke nabijheid der grenslijn reeg gebracht, van zelf ontgaan. Legio is het aantal rekkige architectonische afsluitingen der kroonlijst, ter wille van haren grooten voorsprong, ter zijde niet voorlijk kan worden omgewerkt, zonder de grenslijn overschrijden. Daar nu de welwillendheid der huisnaren gewoonlijk niet groot is, en er bovendien omndigheden zijn waarin de architect verplicht is strikt grenslijn te eerbiedigen, wat mijns inziens *altijd* moet rden gedaan, zoo wordt gemakshalve de kroonlijst k afgezaagd, en de goot met zink of ander materiaal htgemaakt.

Zelfs verdienstelijke architecten hebben zich aan dit euvel bezondigd, zonder te spreken van de talloze winkelpuifabriekanten die met hun spektakel-stukken dagelijks de straten onzer steden ontsieren.

Menigmaal zal de aanwending van genoemde bekroning tot een bevredigende afsluiting in zulk geval kunnen leiden. Bijgaande schets (fig. 3) toont aan hoe het thema gemakkelijk kan worden afgewisseld, en men niet in kopie behoeft te vervallen.

Vooraf bij de steeds meer in zwang gerakende vlakke ken met afdekking in houtcement, waar de goot ertollig wordt, kan dergelijke muurafsluiting met toetsing van baksteen, tegels, verglaasde pannen en akels, niettegenstaande haar gering relief toch een tekende bekroning vormen.

Met de analyse der aangehaalde moderne bouwwerken, b ik getracht den gunstigen invloed aan te toonen, or de Oud-Oostersche kunst in sommige gevallen uitofend, een invloed, die zich tot de meest uiteenloonde categoriën van gebouwen heeft uitgestrekt en arvan monument, utiliteitsbouw en woonhuis, elk op n beurt en op geheel verschillende wijze blijken gaven. e genoemde typen met nog andere te vermeerderen, voorzeker niet moeielijk. Tal van belangrijke gebouwen ngen zich op en vragen attentie. Elke groote architonische gebeurtenis in Frankrijk heeft bovendien haar ttingent geleverd. Noemde ik reeds het Palais du cadèro, als artistieke herinnering aan de tentoonstelg van 1878, ook de tentoonstelling van 1889, liet vjvende monumenten na, waarin deze invloed zich krachopenbaart. Laat mij slechts wijzen op den sierlijken en spronkelijken koepel van het Palais des beaux arts, ontopen door den architect Formigé, en waarin zowel de ke vorm, de afdekking in tegels, alsmede het fijne koet, de fraaie Perzische koepels voor den geest roepen. k in andere werken verraadt deze verdienstelijke archit deze neiging, gelijk o. a. zijn karakteristiek Crémium op Père Lachaise getuigt. (1) En zoo meer.

De bespreking er van zoude mij echter te ver voeren zoude overigens van den geduldigen lezer, die mij hiertoe moge zijn gevolgd, te veel gevegd zijn. Ik mij dus beperken en vergun mij slechts te herinneren

aan het bekende Engelsche werk: *The Building News*, waar zoo menig publiek gebouw, hetzij van religieuzen of profanen aard, en ook het woonhuis in Engeland of Amerika, dezen invloed bij herhaling doet zien.

Ten slotte geeft ook het interessante jaarboekje van Alex. Koch (2), eenige eigenaardige gevel-oplossingen in deze richting, van Engelschman, Italiaan, Franschman of Duitscher te aanschouwen.

Alles nu sâamvattend, verleden en heden in één blik overziende, blijkt hoe in verschillende gevallen de bouwkunst in Europa den invloed der oud-Oostersche kunst heeft ondergaan. Op haar ontwikkeling heeft deze meermalen ten goede gewerkt. Door de aanraking met de Oostersche volkeren, die onder verschillende omstandigheden in den loop der eeuwen heeft plaats gevonden, is de kunst in ons werelddeel op nieuwe banen geleid en heeft zij een hooge vlucht genomen.

Het Oosten heeft bij afwisseling op de constructie en ook op den kunstvorm der perioden in kwestie, zijn sporen nagelaten. Griekenland, Rome, Byzantium en verder de twee zoo karakteristieke uitingen der Christelijke architectuur: de Romaansche kunst en de Gothiek, ze getuigen het in meerdere of mindere mate.

De zuil en de architraaf der Hellenen, de boog en het gewelf der Romeinen, de koepel op pendentief in Byzantium, de spitsboog der kathedraal, als alles beheerschende constructieve elementen der Westersche architectuur, ze zijn alle van Oosterschen oorsprong en hebben Egypte, Assyrië, Perzië of Arabië tot bakermat. Door het Westersch genie overgenomen, hervormd en ontwikkeld, zijn ze het uitgangspunt geweest tot de conceptie onzer grootsche historische monumenten, die aan de sociale eischen, de artistieke aspiratiën van hun tijd zoo glansrijk hebben voldaan.

Verschiedene éminente bouwmeesters van den hedendaagschen tijd hebben bovendien in de opgenoemde werken aangetoond, hoezeer de studie dier kunst van groot belang is.

Als kunstwerk toch, staan die oud-Oostersche monumenten hoog, omdat er schoone verheven gedachten in zijn uitgesproken, gedachten die rationeel in tastbaren vorm zijn verwezenlijkt. Want alle brengen op hun beurt een stemming te weeg: hetzij men wordt aangegrepen door het grootsch aanzien der ontzaglijke Egyptische tempels, mystiek-religieuze symbolen in steen; hetzij men wordt getroffen door de statige massa's der trotsche Assyrische paleizen, als uiting van den baksteen in al zijn schakeeringen; hetzij men de bekoring ondervindt der pronkende Perzische koningszalen, eigenaardige synthesis van natuursteen, baksteen en hout, of van de geestige woonhuizen der Phéniciërs als karakteristieke uiting van de houtarchitectuur, of wel van de schilderachtige Arabische moskeën in hun elegante verhoudingen, hun effectvolle kleurwisselingen, hun verfijnd detail, schitterende proeven van stuc-bewerking. Hoe verschillend ook hun vormentaal zij, in welk materiaal ze ook mogen zijn uitgevoerd, alle doen ze een snaar trillen in het gemoed, alle grijpen ze aan, alle stemmen ze tot nadenken, alle zijn ze een opwekking voor hem die weet ze te verstaan.

En opwekking, vanwaar ze komen moge, ze is wel eens noodig in onzen tijd!

Er is bij de ontzaglijke productie, om niet te zeg-

(1) Zie: *La semaine des Constructeurs*.

(2) *Academy Architecture*.

gen *overproductie*, in onze kunst zooveel bij het Westersch verleden te gast gegaan, dat (men vergun mij de uitdrukking) de geur er voor velen af gaat. Onverbiddelijk wordt soms veroordeeld al wat zich bij vroegere perioden aansluit, hoe verdienstelijk op zich zelf, en een nieuwe kunst wordt op hoogen toon geëischt. Verwijzende naar den aanhef dezer studie, kan ik volstaan met te zeggen dat, naar mijn bescheiden meening, een algemeene beoefening der oud-Oostersche monumenten, dezen lang verwachten stijl zeker *niet* brengen zal.

Doch mijn overtuiging is wel, dat deze studie ieder die zich harer voelt aangetrokken, een stimulatie bij het compezeeren zijn zal. Hem die eigen pad wenschte te bewandelen, en ook kan bewandelen, zal zij nooit tot slaafsch navolgen van oude vormen verleiden. Hun wording is onder te zeer verschillende omstandigheden geschied om thans nog, gelijk dit bij onze historische perioden het geval is, als pasklaar, te *kunnen* worden overgenomen.

Juist in onzen tijd, waarin de *économie* dikwijls een belangrijke factor bij het ontwerpen is, heeft de studie der oud-Oostersche monumenten groot belang, omdat deze in hun eenvoudige omlijning, hun vlakke behandeling, hun sober silhouet, hun breeden opzet en hun rationeele samenstelling aantoonen, hoe met betrekkelijk weinig middelen *tóch* een groote indruk kan worden verkregen, indien de kunstenaar zich de moreele betekenis van zijn opgaaf bewust is.

ROTTERDAM, Dec. '93.

N. B. Daar dit artikel niet in het daarvoor bestemde nummer van het blad kon verschijnen maar de bijgaande plaat reeds was afgedrukt, draagt deze eene onjuiste aanwijzing, die de lezer gelieve in acht te nemen.

VERSLAGEN VAN VERGADERINGEN.

Kon. Instituut van Ingenieurs, 11 Sept. 1894. Na in hartelijke bewoordingen de afgestorven leden, de heeren Mr. Ch. Mirandolle, te Rotterdam, en H. P. J. de Vries, Ing. van den Provincialen Waterstaat in Friesland, te hebben herdacht, deed de Voorzitter eenige mededeelingen omtrent het 6e Congres voor Binnenscheepvaart, van 23 tot 28 Juni jl. te 's Gravenhage gehouden. Daartoe waren 980 personen als lid toegetreden, waarvan 525 in de zittingen aanwezig zijn geweest. De Voorzitter bedankte allen die aan de voorbereiding en het congres zelve hadden deelgenomen, en er toe bijgedragen hadden, dat het congres zulk een uitstekenden indruk, ook op de vele buitenlanders, had gemaakt.

Op het 3e congres, te Londen gehouden, had de heer Conrad reeds eene fusie ter sprake gebracht, tusschen het congres voor zeewerken en dat voor binnenscheepvaart; diezelfde zaak werd daarna besproken op 't congres in Den Haag, waar die fusie werd goedgekeurd. De beide congressen zullen nu, vereenigd zijnde, Congres de Navigation heeten.

Voorts werd medegedeeld, dat de heer Westerouen van Mecteren zal optreden als vertegenwoordiger van het Instituut bij het in October a.s. te Milaan te houden internationaal congres over ongelukken bij den arbeid en sociale verzekeringen; dat de voorzitter-zelf, de heer Lecmans, door de Kamer van Koophandel en Fabrieken, te Amsterdam, was uitgenoodigd om deel uit te maken van eene commissie tot onderzoek naar verbetering van het Noordzeekanaal, maar dat hij gemeend had daarvoor te moeten bedanken, als zijnde in zijn betrekking de adviseur van den Staat; de Delftsche hoogleraar Telders, lid van den Raad van het Instituut, had daarna de uitnoodiging om lid der commissie te worden, aangenomen.

Betreffende het in 't voorjaar van 1895 binnen Amsterdam te houden Nederlandsche Natuur- en Geneeskundig Congres werden eenige voor den ingenieur belangrijke mededeelingen gedaan door den heer R. A. van Sandick, lid van het hoofdbestuur van het congres. Dit 3e congres zal namelijk daarin verschillen van

zijn voorgangers, dat men er gaarne de ingenieurs zal vertegenwoordigd zien; dat het, althans gedeeltelijk, niet louter theoretisch zal zijn, en er een voordacht door een ingenieur op het gebied van zijn werkzaamheid zal worden gehouden. Om aan te toonen dat de ingenieur in elk geval kan deelnemen aan zulke congressen deelde de heer Van Sandick eenige onderwerpen mede, die o. a. de vorige behandeld werden.

Door den heer P. Th. L. Grinswis Plaat werd een voordracht gehouden over irrigatiën in Spanje en Italië, daaraan beschouwd gen vastknoopende over dergelijke werken in Ned. Indië. Onder het vorige ministerie werd hij, als Indisch ingenieur, in staatsgesteld studiën in de genoemde landen te maken; deze nu heeft hij in een uitvoerig rapport neergelegd dat in druk zal verschijnen, en waarvan de lezing, te oordeelen naar de voordacht zeer belangrijk zal zijn.

Uit deze laatste bleek het volgende. In Indië heeft men ondervinding opgedaan, dat de opbrengst van gronden door irrigatie met 55% kan vermeerderen. Vooral bij rijstcultuur zijn de voordeelen van bevoeiing in Indië grooter dan in Europa waar meestal ook nog bemesting noodig is. De in Europa opgedane ondervinding is, dat irrigatiewerken het best van Rijksweggeeringswege worden aangelegd, en dat over het aanlegkapitaal geen directe winsten behaald behoeven te worden, daar indirecte winsten, door de irrigatie ontstaan, al voldoende zijn.

De vergadering eindigde met de discussie over de op 14 Juni jl. gehouden voordacht van den heer A. Huet over de landaanwinning in de Zuiderzee. Daaruit bleek, dat de heer Huet het niet in alle deelen eens was met de planinen der Staatcommissie voor de droogmaking van de Zuiderzee, waarvoor terloops de volgens den heer Huet daarin aanwezige gebreken werden aangetoond.

Vereeniging van Burgerlijke Ingenieurs. Zaterdag Sept. vergaderde te 's-Gravenhage de Vereeniging van Burgerlijke Ingenieurs.

Nadat andere huishoudelijke werkzaamheden waren afgelopen werden in de plaats der aftredende bestuursleden, de heeren J. v. d. Vegt en D. E. C. Knuttel, gekozen de heeren P. H. Keiper en jhr. O. Repelaer van Driel. Uit de verschillende mededeelingen bleek, dat de financieele toestand der Vereeniging zeer gunstig is, dat de commissiën voor de samenstelling van Algemeene Voorschriften en voor de herziening van het technisch onderwijs, hoewel nog niet geheel met hun arbeid gereed zijverig werkzaam zijn; het bestuur bleek zich tot den nieuwen opgetreden Minister van Koloniën gewend te hebben in zake de benoeming van ingenieurs bij den Indischen Waterstaat en de Minister wees in zijn antwoord o. a. op het feit dat de laagst aangestelde ingenieurs op aanbeveling van de professoren der P. S. zijn benoemd.

Van verschillende corporatiën uit Amerika waren mededeelingen of boekgeschenken ontvangen; ook een uitnoodiging van Elmer L. Corthell, pres. van het te Chicago gehouden ingenieurcongres om mede te werken tot oprichting van een „Internationale Ingenieurs- en Architecten-Vereeniging”, met een nationaal bestuur in de verschillende landen en een uitvoerend centraal bestuur in Amerika, dat ook de gelden (f25 contributie per lid) zou beheeren. Het bestuur meende, dat het niet op de weg der Vereeniging ligt tot dat plan mede te werken, doch de heer Huet vond een internationale band tusschen de ingenieurs zeer wenschelijk; achtte ook hij de voorgestelde wijze om het doel te bereiken niet aannemelijk, het denkbeeld verdiende een nadere overweging. Besloten werd de brief en de concestatuten in de Ingenieur te publiceeren en zoo noodig later op de zaak terug te komen.

Op een vorige vergadering had de heer Symons aangevraagd gemaakt de onvoldoende behandeling van technische kwesties door de Rechtbanken, over welke zaak door de A. V. commissie advies werd uitgebracht. Deze meende, dat de heer S. eigen twee zaken behandelde: 1e. *arbitrage*, 2e. de onvoldoende voorlichting der rechtbanken. Wat het eerste aangaat, verwijst zij naar de door de Vereeniging uitgegeven Alg. Adm. voorschriften, en voor het andere achtte zij een adres aan den Min. van Justitie aan te bevelen met daarbij een behoorlijk, met feiten toegelichte, eenzetting der bezwaren. Hoewel van vele zijden op leemte werd gewezen, achtte men toch de zaak nog niet rijp voor stappen bij de Regeering, en wenschte men deze eerst uitvoeren in een vergadering of in het Weekblad De Ingenieur besproken te zien; het bestuur werd gemachtigd om, zoo daaruit voldoende gegevens verzameld konden worden, handelend op te treden.

De hoofdschotel van den dag werd gevormd door de rede van dr. Th. Mouton ter inleiding van het debat over maximum-werk-tijd en minimum-loon. In een 14tal stellingen had de spreker zijn gedachten uitdrukking gegeven.

Deze stellingen luiden:

De meening, dat lage loonen goeden invloed op de arbeidsprestatie hebben, behoort te worden verlaten, voor zoover zij nog bestaat.

Er is veel grond voor de tegenovergestelde meening, nl. dat hooger loon beter werk geeft dan lager loon.

De tweede stelling zal des te algemeener gelden, naarmate de werkmans hooger staat in ontwikkeling.

Te lange arbeidsduur is schadelijk voor den werkmans en het werk beide.

Verkorting van arbeidsduur gaat, binnen zekere grenzen en onder gunstige omstandigheden, gepaard met vermeerdering van productie, niet alleen bij de industrie, die met werktuigen werkt, maar ook zonder deze.

De vijfde stelling zal des te algemeener gelden, naarmate de werkmans hooger staat in ontwikkeling.

Bepalingen tot beperking van arbeidsduur en tot beperking van loonsverlaging kunnen gunstigen invloed hebben op den arbeider en den arbeid beide.

Als zij met beleid en zonder overdrijving ingevoerd en onder behoorlijk toezicht worden toegepast, zal bedoelde gunstige invloed niet uitblijven.

Op aanbestedingen kunnen dergelijke bepalingen te gereeder worden toegepast, omdat de ervaring, bij elk werk opgedaan, ten nutte van elk volgend werk moet komen.

Het karakter der aanbesteding zal daardoor niet verloren gaan; de aanbesteding zelve zal hare economische plaats en beteekenis daardoor niet verliezen.

De aanbesteding, als economisch moment, zal door de toepassing dezer bepalingen in beteekenis winnen; werkte zij vroeger in het finantiëel belang van den aanbesteder, en als opvoedend, leerend element voor den aannemer, met deze bepalingen zal zij ook opvoedend werken voor den werkmans.

De beste werklieden zullen 't eerst verkozen worden; de goede zullen daardoor een prikkel ontvangen, om tot de rijen der beste te behooren.

De finale invloed van dergelijke bepalingen zal zijn ten bate van de ontwikkeling der werklieden.

Economisch kan die ontwikkeling niet anders dan nuttig werken. Politisch waarschijnlijk ook, als zij lang genoeg zal hebben gewerkt.

Het is de plicht der ingenieurs en bouwkundigen, de invoering dezer bepalingen te bevorderen, de toepassing zorgvuldig na te gaan en den invloed daarvan te bestudeeren. De toelichting was uitvoerig en keurig. Het is niet wel mogelijk in enkele regelen verslag te geven van een redevoering met zoovele details doorspekt. Er zij slechts medegedeeld, dat dr. Mouton in zeer aandachtig gehoor vond en zooals uit het debat bleek niet over gebrek aan sympathie voor zijn denkbeelden in zijn kring van ingenieurs behoefde te beklagen. Vrij wel algemeen stemde men toe, dat te lange arbeidstijd nadeelig is voor het werk; oppositie tegen het vaststellen van een maximum-werk-tijd werd dan ook niet vernomen. Meer debat was er over de vestiging van het minimum-loon, waarbij het participatie-stelsel in het werken in eigen beheer werden ter sprake gebracht; als algemeene indruk mag echter worden verklaard, dat uit een historisch oogpunt het nut van een minimum-loon werd erkend, als bevorderlijk voor het verkrijgen van goede werkkrachten.

De voorzitter moest echter aan het eind der lange vergadering constateeren, dat het debat nog lang niet was uitgeput, doch de tijd drong tot scheiden, waarom hij voorstelde het verslag van het gesprokene in handen te stellen der A. V. commissie, ten einde na te gaan of aanvulling der vastgestelde alg. administratieve voorschriften met bepalingen over minimum-loon of (en) een maximum-werk-tijd aanbeveling verdient. Aldus werd besloten en den heer Mouton de welverdiende dank der vergadering gebracht.

BERICHTEN.

Door de „Vereening van Nederlandsche steenfabrikanten” werd te Arnhem op den 7den September eene vergadering gehouden. Daarin werden o. a. de volgende mededeelingen gedaan.

In 1894, tenolge van het aanhoudend natte weder, werden ongeveer 31% minder steenen vervaardigd dan in 1893, en 41% minder dan in 1892. Van den voorraad gebakken steenen is reeds een belangrijke hoeveelheid verkocht.

Algemeen was men van gevoelen, dat de reeds ingetreden rijzing van prijzen zou doorgaan, niet slechts wegens de mindere productie, maar ook wegens de rijzing der prijzen, zoowel van de buitenlandsche steenen als van de brandstoffen. De vergadering was eindelijk van meening, dat de prijzen der steenen opvolgend zouden moeten zijn: voor miskleurige klinker f 12, miskleurige hardgraauw f 11, miskleurige boerengraauw f 10, rood f 9, alles per duizend stuks scheepsboord, welke prijzen noodzakelijk moeten worden bedongen, wil de industrie niet langer met verlies worden gedreven.

Eenige leerlingen van Rijks normaalschool voor teekenonderwijzers en der Rijksschool voor Kunstnijverheid, te Amsterdam, hebben zich als commissie gevormd om aan den heer Dr. P. J. H. Cuijpers, die op 1 Febr. j.l. zijn ontslag nam als leeraar aan die scholen, een huldeblijk aan te bieden.

De tentoonstelling van gekleurde houtgravuren, vervaardigd door Japansche kunstenaars, die thans op het Museum van Kunstnijverheid te Haarlem gehouden wordt, is zeer merkwaardig en wekt levendige belangstelling bij artisten en liefhebbers.

Deze rijke verzameling stamt uit het derde tijdperk der school van Oukiyo-jé, en de verschillende exemplaren zijn vervaardigd door Toyokouni 1769—1825, Kounisada 1785—1864, Kouniyoshi 1796—1861 te samen vormde de school van Outugawa, die zich geheel van vreemde invloeden heeft ontdaan en de Japansche kunst tot eigen oorspronkelijkheid heeft weten te ontwikkelen.

De voorstellingen zijn aan het volks- en theaterleven en het landschap ontleend en munten vooral uit door realistische opvatting en groote uitdrukingskracht.

Komen ons op een eerste blik de voorstellingen wat overdreven en de kleuren te sterk voor, bij eene nadere beschouwing zullen wij ons rekenschap geven, hoe juist standen en bewegingen zijn weergegeven en hoe harmonisch de verschillende kleuren zijn samengesteld, waardoor een geheel van groote artistieke waarde verkregen werd. Het valt dan ook niet te ontkennen, dat de Japansche kunst op de moderne van het westen eenen sterken invloed heeft uitgeoefend, en dat er van deze hoogbegaafde kunstenaars nog veel te leeren is.



No. 30.

22 SEPTEMBER 1894.

14de JAARGANG.

Redactie voor de verschillende groepen:

EDUARD CUYPERS. — F. C. DUFOUR. — A. C. M. VAN ETTEN. — HENRI EVERS. — GUGEL. — C. A. HUYGEN. — D. E. C. KNUTTTEL. — JURRIAN KOK. — J. R. DE KRUYFF. — F. H. VAN MALSEN. — C. B. POSTHUMUS MEIJES. — C. MUYSKEN. — J. J. VAN HEUKERKEN. — R. P. J. TUTEIN NOLTHENIUS. — C. H. PETERS. — C. T. J. LOUIS RIEBER. — P. DU RIEU FZN. — J. VERHEUL DZN.
BUREAU VAN REDACTIE: Marnixstraat 402, Amsterdam.

ABONNEMENTSPRIJS voor Nederland, fr. p. p. f 15.— 's jaars, voor Indië en het Buitenland (bij vooruitbetaling) fr. p. p. f 17.—
PRIJS DER ADVERTENTIËN: van 1—5 regels f 1.— elke regel meer 20 cts. Grootte letters naar plaatsruimte.
AANKONDIGINGEN v. AANBESTEDINGEN 15 cts. per regel met premie 3/2 maal.
ABONNEMENT VOOR ADVERTENTIËN tegen belangrijk verminderde prijzen.

Uitgevers: MOUTON & Co., — 's-Gravenhage.

BUREAU VAN ADMINISTRATIE: Herderstraat 5. 's Gravenhage.

INHOUD: Mededeelingen over Middeldburgsche Monumenten, door J. A. Frederiks. — De Septembervergadering te Middeldburg, door C. T. J. Louis Rieber. — Proeven van bekwaamheid in het ambacht. — Prijsvragen. — Berichten. — Personalía. — Verbetering. — Lijst van Fabrikanten, Leveranciers enz. — Advertentiën.

MEDEDEELINGEN OVER
MIDDELBURGSCHE MONUMENTEN.

door J. A. FREDERIKS.

De oorsprong van Middeldburg ligt geheel in het duister; wat men bij de stichting zou moeten denken aan zekeren Metel, „een Konink van het westen,” zooals de dichter op een der oudste afbeeldingen van de stad zegt, is veinig aanneembaar: — veeleer schijnt de naam afgeleid van een burcht die, gelegen in het midden van het eiland Walcheren, opgebouwd werd om de bewoners te beschermen tegen de invallen der Noormannen.

De eigenlijke geschiedenis der stad vangt eerst aan met het jaar 1217, waarbij zij haar eerste *keure* verkreeg van Johanna van Constantinopel, gravin van Vlaanderen, en van graaf Willem I van Holland.

Een enkel muntstukje en eenige voorwerpen, bij ontgravingen gevonden, duiden op een vroeger bestaan.

Nauw verwant met de geschiedenis der stad is de O.-L. Vrouwe- en St.-Nicolaas-abdij. Omtrent het jaar van de stichting der Abdij bestaat ook geen overeenstemming. Volgens sommigen vond deze plaats in 1106, en ging zij aan de Norbertijnen reeds over in 1125 of 1128. Volgens anderen zou zij gesticht zijn in 1123 door den prior van Wormezeele, Albaldus, die als eerste abt optrad en er in 1130 werd begraven.

De eerste gebouwen hebben weinig weerstand aan den tijd des tijds kunnen bieden, want men vindt aange-

teekend, dat zij in 1256 sterk beschadigd waren en herstel dringend noodig was.

Het was Willem II, graaf van Holland en Roomsche Koning, die der Abdij bijzondere rechten en gunsten verleende en voor den nieuwen bouw in laatstgenoemd jaar rijke giften toestond, waardoor deze met veel pracht kon worden tot stand gebracht.

Deze instelling is langen tijd van groote beteekenis geweest en de abten oefenden een verbazenden invloed, ook in de regeering van het gewest, uit.

Na Willem II werd de Abdij in 1323 door graaf Willem III van Holland mede zeer bevoorrecht. Haar bezittingen waren van grooten omvang en strekten zich over verschillende landstrekken uit.

Den 12n Mei 1559 werd de Abdij opgeheven door de instelling van het bisdom Middeldburg, door Paus Paulus III.

De bisschop zetelde in de Abdijgebouwen. De toenmalige abt Nicolaas de Castro werd de eerste bisschop van Middeldburg; hij stierf tijdens het beleg der stad, den 16n Mei 1573. Zijne opvolgers konden hun zetel niet meer innemen, doordien alles aan de hervormden was overgegaan.

Bestaat er omtrent de stichtingsjaren van de Abdij en van de verschillende gebouwengroepen, waaruit zij is samengesteld, weinig zekerheid, zoo vindt men daarentegen de ongevallen die haar zijn overkomen met nauwkeurigheid geboekstaafd.

In 1476 brandde de spits van den toren af.

Op den 22en October 1492 werd een derde gedeelte van de stad in de asch gelegd en werd ook de Abdij geducht geteisterd; bij die gelegenheid werd de rijke bibliotheek een prooi der vlammen.

Den 24en Januari 1568 werd de houten bekapping van het koor der kerk vernield en ging de beroemde schilderij van Jan van Maubeuge, eene kruisafneming voor-

stellende, waarover Albert Durer bij zijne reis door Nederland zijne hooge bewondering uitsprak, te grondé.

De torenspits werd eerst in 1590 hersteld, brandde op 1 Augustus 1712 opnieuw af en was in 1720 herbouwd.

De Abdijgebouwen vormen nog een merkwaardig geheel, hoewel zij overal de sporen dragen van vernielzucht en onkunde, die hebben voorgestaan bij alle werkzaamheden, welke sedert de XVIIe eeuw daaraan zijn verricht. Om daarvan slechts een paar voorbeelden te noemen: in 1827 werden zonder eenige noodzaak de drie rijke kruisgangen die het kleine binnenhof — Muntplein — versierden, eenvoudig weggebroken, en om het rooken van een schoorsteen bij 's Konings Commissaris tegen te gaan, werd een der sierlijke torentjes bij wijze van proef gelijkdaks gerazeerd.

Van den oorspronkelijken bouw is slechts weinig meer overgebleven. Van de grootsche stichting bestaan thans nog:

1^o. de Oostmunster- of Nieuwe kerk, waarvan de bouw vermoedelijk dagteekent uit het laatst der XVe eeuw; het ellendig geknoei in 1852 maakt het bepalen van een juist tijdstip onmogelijk. In 1820 werden daarin gedenkstenen geplaatst voor Willem II en Floris de Voogd, voor wien in 1546 een prachtige graftombe was opgericht; brokstukken daarvan zijn in het museum van het Zeeuwsch Genootschap te vinden. De kerk bevat verder het fraaie praalgraf van Johan en Cornelis Evertsen, in 1680—1682 op last der Staten van Zeeland door Rombout Verhulst vervaardigd en op kosten van het Rijk uit de in 1834 afgebroken Noord- Munster- of Oude Kerk naar hier overgebracht.

2^o. de *Koorkerk*, die na den brand van 24 Januari 1568 door bisschop Nicolaas de Castro van nieuwe steenen gewelven werd voorzien, welk werk onder leiding van Antheunis Sexon en Jan Borremans van Antwerpen werd uitgevoerd. De aanzetten der gewelfribben zijn versierd met het bisschoppelijk wapen. Van den ouden toestand uit de XIIIe eeuw vindt men nog de sporen in eene, boven de overkluizing, opgaande borstwering in den vorm van muraalbogen en wandpijlers. De tegenwoordige houten kap dagteekent van 1638.

Het gebouw was achtereenvolgens gasthuis (1575), Engelskhe kerk, kazerne en sedert 1597 kerk voor de Ned. Hervormden.

Tusschen de beide kerken is de bijna 86 meter hooge toren aangebouwd, die onder de bevolking algemeen bekend is als de *lange Jan*. Deze toren, van achthoekigen vorm, dagteekent uit het eind der XVe eeuw; de houten spits is van 1713—1720. Een gele verflaag; die regelmatig wordt onderhouden, ontsiert den fraaien toren.

Aan de noordzijde der beide kerken bevindt zich het kleine binnenhof — het zoogenaamde Muntplein — vroeger met kruisgangen versierd, die in 1827 noodeloos werden afgebroken, doch waarvan de restes gelukkig bijna geheel zijn teruggevonden. Een gedeelte dezer kruisgangen is nog aanwezig, doch als woning ingericht.

Een treurigen aanblik geeft thans dit eertijds rijke gedeelte der Abdij, waarvan in 1809 een Engelsch bezoeker nog kon getuigen, dat het prachtige gebouwen waren, bewaard met de zorg, die zij verdienden. Plannen tot herstelling der bouwvallige muren zijn opgemaakt en de daarvoor benoodigde gelden door de kamers gevoteerd, zoodat binnenkort ook hier verbete-

ring van den toestand kan verwacht worden. Door een overwelfde gang, afgesloten met een tweetal deuren met fraaie smeedijzeren vullingen, bereikt men het eigenlijke Abdij-plein — het groote binnenhof — met zijn gebouwen-complex.

Thans zijn de verschillende deelen van de Abdij in gebruik voor provinciaal gouvernement, woning van den Commissaris der Koningin, het Rijks-archief, de provinciale bibliotheek, het polderbestuur van Walcheren, het Hotel „de Abdij” en woning van particulieren.

De gebouwen, die daarvan nog hun eigenaardig karakter hebben kunnen bewaren, bevinden zich ten noorden en ten zuiden van het plein; ten oosten en ten westen zijn de oorspronkelijke gevels veranderd in onooglijke bouwwerken.

De noordelijke kant wordt geheel door de archieven en de bibliotheek ingenomen.

Door het wegbreken van een reeks parasiet-achtige bijgebouwtjes uit de vorige eeuw, het herstel der oude muurwerken en de vervanging der latere lichtkozijnen door kruiskozijnen, heeft dit gedeelte belangrijk aanzien gewonnen. Van de dubbele poort, uitgang gevende naar de Balans, was tot voor een paar jaar slechts een doorgang in gebruik; de andere, voor voetgangers, was sedert drie eeuwen weggemetseld door dikke muren; de daardoor ontstane ruimte diende tot wachtlokaal en bergplaats.

Deze poort, een der weinige oorspronkelijke overblijfselen van de Abdij der XIIIe eeuw, is een merkwaardig monument; de beide bogen worden op het punt van samenkomst gedragen door een arduinsteenen kolom met kapiteel in vroeg-Gotischen stijl. De arduinen bekleeding aan de Balanszijde dagteekent uit het begin der XVe eeuw. Daartoe behoort ook de geheele bovenbouw; dit gedeelte is waarschijnlijk na den brand van 1492 opgebouwd.

De vier torentjes, van verschillend grondplan, geven aan dit gedeelte een schilderachtig aanzien; slechts een daarvan heeft zijn oorspronkelijke hoogte kunnen behouden.

Aan de overzijde strekt zich een groot gebouw uit dat vroeger tot woning van de abten en den bisschop diende, en geheel in witte zandsteen is opgetrokken. Voor weinige weken droeg deze gevel nog al de sporen van het wandelisme, dat gedurende meer dan drie eeuwen hier den teugel had gevierd. Groote lichtkozijnen waren ter vervanging der vroegere kruiskozijnen door de waterlijsten heengebroken. De kruizen uit de nog overgebleven steenen kozijnen waren door houten stijlen vervangen; de zandsteenen lijst onder de goot was aangewerkt met hout. De goot zelve bestond uit een moderne geprofileerde neuslijst.

Drie onooglijke dakvenster hadden de plaats ingenomen van de rijke steenen vensters, die uit den gevel opkwamen en met kruisbloemen en hogels waren versierd. Een dikke kalk- en verflaag bedekte de geheele oppervlakte.

Dit alles is thans verdwenen en aan de hand van de oude prenten de oorspronkelijke toestand weder in 't leven geroepen.

De vullingen in de hoogopeningen zijn mede later aangebracht; eertijds was dit een open gang: *de galderie van 't witte Steenwerck*, zooals zij in een stuk van 't jaar 1581 wordt genoemd. Eene herstelling daarvan kon, met het oog op het gebruik dat van het gebouw gemaakt wordt, niet plaats vinden.

Aan dezen gevel grenst het gebouw, waarin de zittinglokalen van Gedeputeerde en Provinciale Staten. De gevel daarvan is in baksteen uitgevoerd; de reusachtige kozijnen zijn in de vorige eeuw aangebracht en passen weinig bij het overige.

Onder dit gebouw strekken zich merkwaardige kelders uit de XIIIe eeuw uit, die mede in de laatste jaren zijn hersteld; enkele deelen werden met ondergang bedreigd. De geprofileerde baksteen, waarvan de gewelfribben zijn opgetrokken, verdienen door hun vorm en afmetingen de aandacht.

Vermoedelijk waren deze met den naam van kelders bestempelde ruimten, voorheen vertrekken van de Abdij; door latere ophoogingen zijn zij onder den grond geraakt en hebben toen hare nieuwe benaming verkregen.

Tusschen beide gebouwen bevindt zich een vierkante toren, waardoor de verbinding loopt van de beide binnenpleinen. De toren, van witte zandsteen opgetrokken, is versierd met beeldhouwde draagsteen, waarop eertijds beelden waren geplaatst en waarboven baldaquins. De toren schijnt te dagteekenen uit het midden der XVe eeuw en is dus iets ouder dan de aangrenzende gebouwen. Hij vertoont in den laatsten tijd eene verzakking naar den westkant, vermoedelijk veroorzaakt door onvoldoende fundeering.

De vergaderzaal van Gedeputeerde Staten bevat boven den Gothischen schoorsteen, die onoordeelkundig is hersteld, het portret van Willem III, koning van Engeland, door Brandon; de vergaderzaal der Provinciale Staten bevat de merkwaardige tapijtbehangsels, waarop zijn afgebeeld de overwinningen der Zeeuwen op de Spanjaarden; zij werden in de laatste jaren der XVIIe eeuw vervaardigd door Frans Spierinck, van Delft, en Jan de Maeght, van Middelburg.

Omtrent de Abdij kan nog worden vermeld, dat het gebouw, waar vroeger de groote eetzaal was, thans is ingericht voor gemeente- en rijks-gymnastieklokaal, nadat het in de XVIIe en XVIIIe eeuw geschutzgieterij was. Een dikke cementlaag, door den toenmaligen gemeentebouwmeester Krijger, bij de verandering tot gymnastieklokaal daarop aangebracht, heeft al het karakter weggenomen; de lichtopeningen vertoonen nog haren oorspronkelijken vorm, de vulling met moderne raamroeden is daarbij weinig passend.

Aan den ingang van het Muntplein bevindt zich een arduinsteenen poort van het jaar 1580 met twee cartouchen, waarop latijnsche opschriften, betrekking hebbende op den aard der stichting.

Een mede zeer merkwaardig gebouw, doch van geheel anderen aard, is het Raadhuis. Door zijn bouw herinnert het aan de rijkste voortbrengselen van het Bourgondische tijdperk. Het is opgetrokken ter vervanging van het oude stadhuis, dat bij den brand van 1492 werd vernield, na slechts 24 jaar te hebben bestaan. De plannen ervoor zijn gemaakt en uitgevoerd door verschillende leden van het kunstenaarsgeslacht der Keldermans, en wel van den voor- en westelijken zijgevel in 1512 en 1513, van den toren in 1507 — 1513, van de vleeschhal in 1513 — 1518.

Het stadhuis werd vergroot in 1670, terwijl in 1780 — 1784 door Coenraad Kayser het geheele achtergedeelte werd aangebouwd.

De voorgevel is versierd met 25 beelden van de graven van Zeeland, vervaardigd door Michiel Ywijns uit Mechelen in 1514 — 1518. Van de oude beelden is weinig meer over; achtereenvolgens werden zij vernieuwd of

zoodanig hersteld, dat men van een oorspronkelijk beeld niet meer kan spreken. Van de rijk beeldhouwde baldaquins zijn de sierlijke pinakels vervangen door vlakke cement-afdekkingen.

De fraaie vierschaar is nog in haar geheel bewaard gebleven en is als zoodanig een voor ons land zeldzame verschijning. De toren werd in 1881 — 1885 gerestaureerd onder leiding van den architect Hezenmans te 's-Hertogenbosch; in de kosten daarvan, ruim 30,000 gulden, werd door het Rijk voor $\frac{2}{3}$ bijgedragen.

In het raadhuis bevindt zich eene merkwaardige verzameling oudheden, betrekking hebbende op de gemeente Middelburg, waaronder uit een architectonisch oogpunt vooral genoemd moet worden het rijk beeldhouwde portaal, afkomstig uit het huis van den rentmeester bewesten Schelde, Adolf Hardinck, wiens initialen voorkomen op de sierlijk gesmeede hengsels. Dit portaal dagteekent uit het begin der XVIe eeuw. Voorts 13 beeldhouwde balksleutels met engelfiguren, dragende de zinnebeelden van den lijdensweg, afkomstig uit de St.-Barbarakapel, later het gasthuis, en belangrijke geschilderde glazen uit het Kuipersgildehuis en tal van andere merkwaardigheden.

Onder de verdere bezienswaardige gebouwen en overblijfselen daarvan kan ik vermelden:

I. Den hoofdingang van de voormalige St.-Barbarakapel, thans de kerk der afgescheiden gemeente, dagteekende uit de XIVe eeuw. Een fraai beeldhouwde naald op de deuren en de goed geprofileerde omlijsting zijn nog tamelijk goed bewaard gebleven. Inwendig vertoont de kerk weinig merkwaardigs.

II. De Fransche kerk, vroeger kapel der Bogarden, waarvan het grondplan herinnert aan de St. Jacobs-kerk van den Haag, heeft ontzettend veel geleden. De met fijne koolbladeren versierde kapiteelen der kolommen zijn voor omstreeks 30 of 40 jaar eenvoudig gelijk gehakt, om in Dorische kapiteelen te kunnen worden gemetamorphoseerd.

Kolommen, kapiteelen, muren, houten tongewelf, alles is daarop hagelwit gepleisterd en wordt met groote zorg in die lijkkleur steeds onderhouden.

III. De Engelsche kerk, vroeger kapel der Celdebrouwers, werd gesticht in 1471, was van 1592—1627 tapijtfabriek van de familie De Maeght, en kwam in 1620 aan de Engelsche gemeente. De overblijfsels vormen thans nog een schilderachtig stukje architectuur.

IV. De Oostkerk, een koepelconstructie, gebouwd naar het model der Luthersche kerk te Amsterdam en de Nieuwe kerk te Maaslandsburg, door Bartholomeus Frans Drijfhout van 's-Gravenhage, onder bijstand van Pieter Post en Arend Gravesant van Leiden. De stadsfabrieken Willem Tesink en Louis Jolijt waren met het toezicht belast. De bouw werd volbracht van 1647—1667.

V. De Luthersche kerk, door den stadsarchitect Jan de Munck van 1740—1742 gebouwd.

Onder de woonhuizen vermelden wij:

Het *Huis de Steenrots*, van 1950, gebouwd door den steenhouwer Andries de Valckenare. De gevel is versierd met bas-reliefs, ontleend aan het steenhoudersbedrijf, en met medaillons, waarin de bustes van Julius Cesar en Octavianus Augustus en van heiligen, vermoedelijk de patroons van het gilde. De top is vervangen door een Louis XIV-kroonlijst.

Het huis *de Gouden Zon* aan de Langedelft, in 1635 gebouwd door Willem Quirijnsen, wiens wapen erin

voorkomt, alsmede dat zijner echtgenoot Margaretha de la Vainquière. Men treft er ook in aan de beeltenissen van een architect en een beeldhouwer.

Het *huis de Globe* aan de Rotterdamsche kade, met fraai gebeeldhouwde gangbetimmering van de laatste helft der XVIIe eeuw.

De eenige houten gevel die Middelburg bezat, en die uit het begin der XVIe eeuw dagteekent, is thans overgebracht naar het Zeeuwsch Genootschap.

Het gebouw der Arrondissements-Rechtbank, in Louis XV-stijl gebouwd door J. A. van de Perre, bevat drie fraaie tapijtbehangsels van Brusselsch fabrikaat, vervaardigd door C. Leijniers aldaar.

Van de drie Doelengebouwen die Middelburg eertijds bezat, is thans door de zorgen van het tegenwoordige sociëteitsbestuur een daarvan — de St. Joris Doelen — in de laatste maanden in zijn oorspronkelijken toestand hersteld. Een niet minder merkwaardig gebouw — de Edele Busse — is thans bij de genie in gebruik voor militair hospitaal; het is veel verknoeid, doch zou met betrekkelijk weinig kosten hersteld kunnen worden en een sieraad voor de stad kunnen uitmaken. Inwendig bevat het een merkwaardigen schoorsteen, fraai gebeeldhouwde balksleutels en corbeaux.

Het St. Sebastiaans-doelen bezit nog enkele bouwfragmenten, die aan den goeden ouden tijd herinneren.

Vele gebouwen in Middelburg bezitten nog fraaie onderdeelen, zooals gevelankers, cartouches, slotplaten, gebeeldhouwde draagstukken onder de goten, deuren, poortjes enz., terwijl nog menig aardig topgeveltje gunstig afsteekt tegen de platte, vormlooze lijsten van lateren tijd.

Dit alles op te noemen zou den omvang dezer mededeelingen ver overschrijden; bij een wandeling door de stad zal men vele details kunnen waarnemen.

DE SEPTEMBER-VERGADERING TE MIDDELBURG.

Toen Maandag jl. de laatste trein uit „het Noorden” te Middelburg aankwam, liet het zich reeds aanzien, dat de September-vergadering niet slecht zoude bezocht worden, en toen men in St. Joris nog gedurende eenige oogenblikken bijeenkwam, werd men er zeker van. Er waren al leden gekomen met vroegere treinen.

Den volgenden morgen werd de vergadering ten ruim half 10 ure door den Voorzitter geopend in een der zalen van de Sociëteit St. Joris, welke zetel, de vroegere St. Joris Doelen op de Balans, thans geheel in oorspronkelijken toestand is hersteld, door de goede zorgen voornamelijk van de heeren J. A. Frederiks, als architect, en W. Polman Kruseman.

Er waren ruim veertig leden aanwezig. Aan de wanden van de vergaderzaal prijken afbeeldingen van grafsteenten en van verschillende bouwwerken of fragmenten daarvan, uit Middelburg, Vlissingen, Domburg, Veere, Gapinge en Sluis, terwijl photographiën van monumenten van oude kunst waren neergelegd op tafels.

De Voorzitter heette de leden hartelijk welkom; met genoegen zag hij, dat velen waren opgekomen, dank zij het goed gekozen programma, dat door de welwillende medewerking van de heeren Bekaar en Frederiks was opgesteld, aan wie spreker dank betuigde. Met genoegen zag de vergadering zeker het oud-Bestuurslid, den heer

Bekaar terug, die door zijne tegenwoordigheid wederom blijk gaf van zijne onverflauwde belangstelling in de Maatschappij. Maar ook was de vergadering dank verschuldigd aan den heer J. A. Frederiks, die aan de leden een paar belangrijke dagen bereidt. Spreker toonde aan, hoe de heer Frederiks zoo bijzonder goed op zijne plaats was te Middelburg, en de leden hem moester waardeeren als de beste leidsman bij hun bezoek aan de vele merkwaardigheden in een gedeelte van Zeeland. De heer Frederiks heeft getoond, door verschillende restauratie-werken die onder hem zijn tot stand gebracht de rechte man op de rechte plaats te zijn, en het deeden Voorzitter genoeg, dat hem daarvoor onlangs een Koninklijke onderscheiding was ten deel gevallen, waarvoor hij hem, ook namens de gezamenlijke leden de Maatschappij, hulde bracht.

Nadat de leden hunne instemming hadden getoond met deze laatste woorden, voldeed de heer Frederiks gaarne aan het verzoek van den Voorzitter, om eenige mededeelingen te doen over „Middelburgsche Monumenten.” Deze losse aantekeningen — zooals de heer Frederiks ze zelve noemde — werden na de mededeeling daarvan, op verzoek van den Voorzitter, bereidwillig voor dit blad afgestaan. De lezer zal ze vinden afgedrukt vóór dit verslag, dat later door een meer uitgebreid en officieel zal worden vervangen.

Voor de belangrijke voordracht, waardoor de leden uitstekend op de hoogte gesteld werden, bracht de Voorzitter den spreker dank, ook namens de leden die luide blijken van instemming gaven.

Toen de Voorzitter daarop vroeg, of iemand nog een of ander in het belang der Maatschappij had mededeelingen of wenschte uit te spreken, vroeg de heer J. J. van Nieukerken of het Bestuur het voornemen had iets te doen met betrekking tot het Congres, dat door de Maatsch. van Nijverheid over vakonderwijs zal worden gehouden.

Hierop antwoordde de Voorzitter, dat het Bestuur zooals meer dan eens gebleken is, zich zeer voor het vakonderwijs interesseert, maar dat hij het betreurt, dat zij die het initiatief voor dit Congres genomen hebben het Bestuur der Maatschappij hebben geïgnoreerd. Al dit een misverstand is geweest, dan zal de heer van Nieukerken dit wellicht uit den weg kunnen ruimen; het Bestuur wenscht echter in de gegeven omstandigheden eene afwachtende houding aan te nemen.

De heer van Nieukerken bleef echter wenschen, dat de Maatschappij zich met de zaak zal gaan bemoeien, welk gevoelen zoowel door den Voorzitter als door de heer van Malsen wordt tegengesproken. De eerste toonde daarbij o. a. aan, welke de resultaten waren van het rapport over het ambachtsonderwijs, door eene Commissie uit de Maatschappij geleverd; de heer van Nieukerken had namelijk gezegd, dat men die resultaten niet kon aantonen. De heer van Malsen was onder de gegeven omstandigheden geenszins geneigd den weg op te gaan die de heer van Nieukerken bedoelde; de Maatsch. van Nijverheid had examens uitgeschreven voor niet onderwezenen, en zegt nu, naar aanleiding van de opgedane ondervinding, dat het onderwijs verbeterd moet worden. De Maatsch. tot Bevordering der Bouwkunst had evenwel het eerst en lang voor dat examen aangetoond, dat het vakonderwijs verbeterd moest worden. De weg is voor „Nijverheid” aangewezen, zij behoort „Bouwkunst” te noodigen mede te werken.

Uit de verdere discussie bleek o. a. dat de Maatsch.

PROEVEN VAN BEKWAAMHEID IN HET AMBACHT.

Nijverheid alleen hare leden uitnodigt om deel te nemen aan het Congres, waarom de heer H. J. Jesse den d gaf, dat de Maatsch. van Bouwkunst lid zoude rden. De heer F. H. van Etteger was daarentegen 1 gevoelen, dat men zich bij het inzicht van het stuur moest neerleggen; men kon zich niet opdringen, de heer van Nieukerken was wellicht in de gelegen- d de zaak in een goede richting te leiden, in de ating die medewerking aannemelijk maakte.

De heer E. G. A. Fol bleek het geheel eens te zijn t den heer van Etteger, en achtte den heer van eukerken de aangewezen man om eene toenadering or te bereiden.

De discussie over deze zaak werd door den Voorzitter sloten, zonder dat een bepaald besluit was genomen, geen voor dit geval ook niet wel mogelijk was.

Door den heer J. F. L. Frowein werd eene vraag icht tot het Bestuur, betreffende de prijsvraag voor een iteitsgebouw te Almelo. Uit de discussie daarover ek evenwel, dat den heer Frowein onjuiste inlichtingen ren gegeven omtrent invloed, die het Bestuur der atschappij zou hebben gehad op deze prijsvraag; de er van Etteger en de Voorzitter — deze aan het einde vergadering toen de zaak andermaal even ter sprake am — toonden omstandig aan, dat van dezen vermeen- i invloed niet de minste sprake was, waardoor nadere andeling van deze zaak overbodig werd. De heer owein toonde zich later dankbaar voor de ontvangen elderingen.

Op eene vraag van den heer Jesse, of er voortaan g gelegenheid zou bestaan, om in het Bouwkundig eekblad, waarin nu ook het Tijdschrift is opgenomen, e merkwaardig bouwwerk met zijne details in plaat t geven, antwoordde de heer de Kruyff bevestigend.

Door den heer Fol werd de aandacht gevestigd op a kwijnenden toestand der afdeeling Rotterdam; hij opte dat het Bestuur der Maatschappij de oorzaken arvan zou willen opsporen en pogingen aanwenden e die afdeeling weër op te beuren, nu gebleken was, e een samengaan met de Vereeniging Bouwkunst en iendenschap niet mogelijk was.

De Voorzitter zeide, dat het Bestuur zeker met leed- ven — nu voor het eerst — vernam, dat de fusie t was tot stand gekomen, maar beloofde, dat het e zaak in zijne eerstvolgendē vergadering zal andelen.

Intusschen was door den heer H. Evers medegedeeld, e het alleen financieele bezwaren zijn die de besproken ensmelting niet hadden tot stand gebracht.

Naar aanleiding van de discussie over het congres d de heer van Nieukerken de vraag, welken termijn l Bestuur noodig acht om onderwerpen die een lid t algemeene vergadering wil behandelen, aan het Be- sur bekend te maken, antwoordde de Voorzitter, dat onderwerpen die een maand te voren aan het Bestuur z medegedeeld, op de agenda geplaatst kunnen wor- e; in zulk geval kan de behandeling daarvan ook er worden voorbereid

Na een woord van dank aan de leden voor hunne komst, sloot de Voorzitter de vergadering.

Wegens gebrek aan plaatsruimte wordt het slot van dit vslag in het volgende nummer opgenomen.)

Zaterdag-avond 15 September had de uitreiking plaats van de diploma's, die verworven waren door meesters en gezellen in de 5 ambachten, waarin de proefaflegging in Januari van dit jaar had plaats gehad.

Het departement der Maatschappij van Nijverheid en de Vereeniging „Arti et Industriae” hadden zich vereenigd, om in eene gecombineerde Vergadering de de uitreiking te doen plaats hebben.

De Voorzitter der Commissie, tevens Voorzitter van het Departement, de heer Conrad, leidde de Vergadering.

In zijn openingsrede blikte hij in het kort terug op de geschiedenis van deze poging om den toestand der ambachten te verbeteren. Warme en welverdiende hulde bracht hij hierbij aan de deskundigen, die hun tijd en bekwaamheden ten beste hadden gegeven, om een moeilijke en in vele opzichten ondankbare taak te aanvaarden. Grooten dank aan de sub-commissiën, die in andere plaatsen waren werkzaam geweest, om kandidaten de gelegenheid te geven in die plaatsen hunne werkstukken te maken, hetgeen in zoo ruime mate had bijgedragen om de poging te doen slagen. De Academie van beeldende kunsten, de ambachtsschool, de pers, kortom allen, die een werkzaam aandeel in deze zaak hadden, werden door den Voorzitter herdacht, en tevens werd gewezen op de bijdragen, die door particulieren geschonken waren, om de proefaflegging tot uitvoering te brengen en zonder wier financieele hulp de Commissie haar doel niet had kunnen bereiken.

En nu de toekomst van deze zaak. — Het speet den spreker thans geen toezegging te kunnen doen, omdat de Maatschappij van Nijverheid gemeend had in een congres over de vakopleiding, dat in 't laatst van dit jaar zal gehouden worden, de uitspraak over dit middel om de ambachten te verbeteren, te moeten afwachten.

Hij noodigde alle meesters en gezellen en alle belangstellenden uit, op dat congres tegenwoordig te zijn, om hun gevoelen aldaar over deze zaak kenbaar te maken, om aldus er toe te geraken, dat in 1895 deze proefaflegging weder worde ter hand genomen en dan op vaste grondslagen in de toekomst kunne worden voortgezet.

Na een woord van waardeering en een hartelijken gelukwensch aan de geslaagde meesters en gezellen, werden door den Voorzitter de diploma's uitgereikt aan de geslaagden, wier namen reeds vroeger in dit blad werden opgenomen.

Na de uitreiking brengt de geslaagde meester-meubelmaker L. Gerritsen, uit Zwolle, dank aan de Commissie voor deze poging om het ambacht te verbeteren. Er is reeds veel gepraat over de verbetering der ambachten, zegt spreker, maar deze Commissie heeft gehandeld, en dat geeft effect; met praten is men nooit verder gekomen. Ook de meester-schilder J. E. van Leeuwen, uit den Haag, spreekt in dien geest: hij constateert dat deze proef geslaagd is, ofschoon hij liever meer algemeene medewerking zou gezien hebben. Ook hiermede, zegt spreker, geloof ik, dat langzaam, zeker zal gaan.

De diploma's bezitten waarde, maar moeten in de practijk nog meer waarde krijgen. Elk meester en gezel moet nu gaan toonen dat hij uitmunt, dan zal het geheele stelsel het bewijs leveren ingrijpend tot de verbetering der ambachten te hebben bijgedragen.

De Voorzitter sloot daarop de vergadering.

Aan alle aanwezigen werd een verslag, waarin breedvoerig de geheele loop der proefaflegging omschreven wordt, uitgereikt.

In een der volgende nummers hopen wij op deze zaak terug te komen.

PRIJSVRAGEN.

Op de prijsvraag, door de Vereeniging Bouwkunst en Vriendschap te Rotterdam uitgeschreven, voor een Vereenigingsgebouw op een terrein hoek Baan en Van Hogendorpsplein, zijn 7 antwoorden ingekomen, te weten:

Motto: Arbeid Adelt, 8 teekeningen, met memorie.			
" Cambrinus.	10	"	
" Hogendorp.	4	"	
" M. & J.	6	"	
" Rotterdam.	7	"	
" Rex.	9	"	" "
" Schets.	5	"	" "

De uitslag van de overwegingen der Jury van beoordeeling zal bekend worden gemaakt in de vergadering van Bouwkunst en Vriendschap te houden op 8 October a. s.

BERICHTEN.

HAMPOORT TE GRAVE. Er is nu een begin gemaakt met de restauratie van de oude Hampoort te Grave, het zoogenaamde Coehoorn-monument. De bekakte muren zullen worden afgebikt, en het leien dak zal vervallen.

Vooral de achtergevel, die erg verwaarloosd is, behoeft een grondige restauratie, ook wijl dit architectonisch het meest belangrijkste gedeelte van het bouwwerk is.

Op 10 October a. s. zal het eerste nummer verschijnen van een Tijdschrift voor Versieringskunst, onder redactie van den heer F. Boersma. Als medewerkers daarvan worden genoemd: W. Bauer, K. de Bazel, H. P. Berlage, H. L. Boersma, Lion Cachet, dr. P. J. H. Cuypers, T. Colenbrander, J. J. Isaácson, C. Koppenol, J. A. Koopmans, J. Lauweriks, J. Mendes da Costa, W. B. G. Molkenboer, Antoon Molkenboer, A. Pit, Ary Prins, J. L. v. d. Pek, dr. L. Serrurier, E. von Saher, Jhr. Victor de Stuers, J. Thorn Prikker, C. W. H. Verster, Phil. Zilcken en L. Zijl.

De Minister van Waterstaat, Handel en Nijverheid brengt ter kennis, dat in den loop der maand November a. s. voor het vervullen der betrekking van aspirant-ingenieur van 's Rijks Waterstaat een vergelijkend onderzoek zal plaats hebben.

Tot dit onderzoek worden toegelaten Nederlanders, die een voldoende examen als civiel ingenieur hebben afgelegd aan de

Lijst van Fabrikanten, Leveranciers, enz.

Prijs per regel voor niet geabonneerden op advertentiën f 5.— per jaar bij vooruitbetaling. Abonnés op advertentiën 1 regel gratis voor iedere advertentie.

Ameublementen. — H. F. JANSEN & ZON, Amsterdam.
 Bouwstoffen. — MARTIN & Co., Amsterdam.
 Badinrichtingen. — Th. A. DE KOSTER, Amsterdam.
 Boeken over Bouwkunde. — P. NOORDHOFF, Groningen.
 Brandkasten. — Wed. P. A. SCHROOT & ZON, den Haag.
 " — LANDRE & GLINDERMAN, Amsterdam.
 " (Amerik.) — FRED. STIELTJES & Co., Amsterdam.
 Brandkluisdeuren. — Wed. P. A. SCHROOT & ZN, den Haag.
 " — LANDRE & GLINDERMAN Amsterdam.
 Carbolineum Avenarius. — GUST. BRIEGLEB, Amsterdam.
 " Cevenarius. — PELT & Co. Rotterdam.
 Cement-IJzerwerken. — AMSTERD. FABRIEK. Amsterdam.
 Electriche installatiën. — SIEMENS & HALSKE. den Haag.
 " — W. SMIT & Co., Slikkerveer.
 " — C. A. HUIJGEN. — Rotterdam.
 Electriche Verlichting. — C. A. HUIJGEN. — Rotterdam.
 Gasmotoren. (Crossley Otto) — G. BARGER, den Haag.
 Gebrand Glas. — J. SCHOUTEN. Delft.
 Glas. — P. DOLK & ZN., Rotterdam.
 Hardsteen, Zandsteen. — DE BEER & LEHREN, Amsterdam.
 Hollandsch Loodwit. — G. GREVE, Utrecht.
 Houthandel. — LINDNER & Co., Wittenburgerstraat 22—24, Amst.
 Houtbewerkingswerktuigen. — FRED. STIELTJES & Co., Amst.
 " — G. BARGER, den Haag.
 " — LANDRE & GLINDERMAN, Amst.
 Houtcement. — G. P. KORF, Amsterdam.
 " — J. G. KORSTEN, Amsterdam.
 Houtcement enz. — A. G. AIKEMA en Co. Rotterdam.
 Houetn Riemschijven. — HERCKENRATH & VAN RADEN, Nieuwe Haven 120, Rotterdam.
 Haeslersche Houtcementen Dakbedekking. — J. A. SMITS, Ruijschstraat 5, Amsterdam.
 Hydraul. Electr. en handliften. — FRED. STIELTJES & Co., Amst.
 Hydro Zandsteenwerken. — VAN DE POL & WICKOP, Utrecht.
 Hypotheken. — Mij. v. HYPOTHECAIR CREDIET, den Haag.
 Huis- en Décoratieschilder. — Jos. AMIABEL, Luth. Burgwal 29, den Haag. Breedstraat 9, Utrecht.
 Ingolin. — D. FRENI, Amsterdam.
 Jalusiën. — S. BRUIGOM, Arnhem.
 Kranen. — JAN HAMER & Co., Amsterdam.
 Levensverzekering-Maatschappij „KOSMOS”, Den Haag.
 " — Eerste Nederlandsche, den Haag.
 Lichtdrukken. — RITSCHER & LANDSMAN, den Haag.
 Liften. — C. A. HUYGEN, Rotterdam.
 " — JAN HAMER & Co., Amsterdam.

Polytechnische school te Delft, mits zij op 1 Januari a. s. 18 jaar ouder zijn dan 28 jaar.

Nadere bijzonderheden bevat de Staats-Courant no. 220.

TOREN TE BRIELLE. Aan het „Nieuws v. d. Dag” wordt Brielle geschreven, dat het advies van Dr. P. J. H. Cuypers die den Brielschen toren aan een nauwkeurig onderzoek heeft onderworpen, zeer gunstig was; hij vond het een der merkwaardigste kerkgebouwen uit de vijftiende eeuw, en stelde aan den minister van Binnenlandsche Zaken voor, om tot eene restauratie over te gaan.

Het gevolg hiervan is geweest, dat van den Minister schrijven inkam bij het gemeentebestuur van Brielle, waar hij aanbod om, indien de gemeente $\frac{2}{5}$ van de onkosten restauratie wilde betalen, het overige $\frac{3}{5}$ deel dier kosten op aanstaande Staatsbegroting te plaatsen.

De raming van de restauratiekosten is f 30,000.

PERSONALIA.

Bij Kon. besl. zijn, met 1 November a. s., benoemd tot hoofd-ingenieur van den Rijkswaterstaat 1^e kl. de heer R. O. van Maan, thans hoofd-ingenieur 2^e kl.; tot hoofd-ingenieur 2^e kl. de heer A. A. Bekaar, thans ingenieur 1^e kl.; tot ingenieur 1^e kl. de heeren R. P. J. Tutein Nolthenius, J. C. Ramaer en C. A. Jolles, thans ingenieurs 2^e kl.; en tot ingenieur 3^e kl. de heer W. Druyvesteyn, thans adspirant-ingenieur.

Door den heer J. E. G. Noordendorp is een eervol ontzorging aangevraagd uit zijne betrekking van Directeur der Gemeentewerken te Leeuwarden.

VERBETERING.

De deskundige lezer zal wel begrepen hebben dat in het vorige Bouwkundig Weekblad, op bladzijde 18, eerste kolom, regel 15 van onderen, door een drukfout de gewichtige bepaling betreffende de „heijning” is vervallen, in bijzijn van den opzichter en in de door hem aangegeven wijzen volgorde, in een tamelijk potsierlijke wijze betreffende de *keuring* is gemetamorfoseerd. Blijkbaar hebben zetter en corrector niet aan dat door de Waterstaats A. V. aan de Nederlandsche taal ontleend zelfstandig naamwoord „heijning” geloofd. R. T. J.

Liften. — LANDRE & GLINDERMAN, Amsterdam.
 Loodwit. — GREVE, Utrecht.
 Marshall's Stoommachines. — LANDRE & GLINDERMAN, Amsterdam.
 Marmer. — DE BEER & LEHREN, Amsterdam.
 Marmers. — G. & J. COOL, Amsterdam.
 Morleysteen. — ARMAND VAN WYLUCK, Brussel.
 Onbrandbare Slakkenwol. — E. GOMPERSZ, Rotterdam.
 Ovens — W. A. V. DESMONS, Heer—Maastricht.
 Overkappingen. — T. G. TISSOT, Jr. Amsterdam.
 Parketvloeren. — GEBR. v. MALSEN, 's Gravenhage.
 " — DE BEER & LEHREN, Amsterdam.
 Papierstic. — BENNEWITZ & Co., Damrak 85, Amsterdam.
 Photolithografie. — WEGNER & MOTTU, Amsterdam.
 " Steendrukkerij v/h AMAND, Warmoesstr. 147, Amsterdam.
 Proefstation Bouwmat. — KONING & BIENFAIT, Amsterdam.
 Portland-Cement. — DYCKERHOFF & SÖHNE, Amöneburg.
 Portland-Cement. — ROTH & PFEIFFER, Rotterdam.
 " — DE BEER & LEHREN, Amsterdam.
 " — E. GOMPERSZ, Rotterdam.
 " — PELT & Co. Rotterdam.
 " — H. G. AIKEMA & Co., Rotterdam.
 Rolluiken. — T. G. TISSOT Jr., Amsterdam.
 " — W. H. M. SCHOLTE, Amsterdam.
 Schoolborden. — J. M. KIPPEL, den Haag.
 Stalen Balken. — H. E. Oving Jr. Rotterdam.
 Staalraadtouw. — HOOGERWERFF & Co., Kinderdijk.
 Sgraffito. — G. H. BAUER & ZON, den Haag.
 Stalinrichtingen. — STAAL & HAALMEIJER, Amsterdam.
 " — D. M. S. KALKER, Amsterdam.
 Steenhouwwerken. — D. J. BREEDVELD, Dordrecht.
 Stoompompen. — LANDRE & GLINDERMAN, Amsterdam.
 Stukadoors en Ornamentisten. — M. ELFRING & Zn., Z.O. Breda.
 " cingel 194—195, Den Haag.
 Tegels in soorten. — A. N. DE LINT, den Haag-Delft.
 " — DE LINT & Co., Rotterdam.
 Teekenpapier, etc. — A. L. LAND, Heerenveen. Vertegenwoordiger der Firma REISS te Liebenow, den Haag.
 Toeschuifbare hekken. — FRED. STIELTJES & Co., Amst.
 Tufsteen. — F. ENGERS, Amsterdam.
 Verwarming en Ventilatie. — FRED. STIELTJES & Co., Amst.
 Verwarmingtoestellen. — D. S. M. KALKER, Amsterdam.
 " — W. ZIMMERSTADT, Amsterdam.
 Ventilators. — JAN HAMER & Co., Amsterdam.
 " — D. P. H. HASSELMAN, Amsterdam.
 Verticale Mortel-Molens. — JULIUS LÜCHAU, Damrak 71, Amsterdam.
 Werkt. v. Stoomwaschijzen. — FRED. STIELTJES & Co., Amsterdam.
 Worthington. Stoompomperwerk. — FRED. STIELTJES & Co., Amsterdam.
 IJzerwerken. — G. J. VINCENT & Co., Schiedam.
 Zandsteen. — VAN DE POLL & WICKOP, Utrecht.
 Zinkwerken. — F. W. BRAAT, Delft.



No. 31.

29 SEPTEMBER 1894.

14de JAARGANG.

Redactie voor de verschillende groepen :

DUARD CUYPERS. — F. C. DUFOUR. — A. C. M. VAN ETTEN. — HENRI EVERS. — UGEL. — C. A. HUYGEN. — D. E. C. KNUTTTEL. — JURRIAN KOK. — J. R. DE KRUYFF. — H. VAN MALSEN. — C. B. POSTHUMUS MEIJES. — C. MUYSKEN. — J. J. VAN KERKEN. — R. P. J. TUTEIN NOLTHENIUS. — C. H. PETERS. — C. T. J. LOUIS ER. — P. DU RIEU FZN. — J. VERHEUL DZN.

BUREAU VAN REDACTIE: Marnixstraat 402, Amsterdam.

ABONNEMENTSPRIJS voor Nederland, fr. p. p. f 15.— 'sjaars, voor Indië en het Buitenland (bij vooruitbetaling) fr. p. p. f 17.—
PRIJS DER ADVERTENTIEN: van 1—5 regels f 1.— elke regel meer 20 cts. Grootte letters naar plaatsruimte.
AANKONDIGINGEN v. AANBESTEDINGEN 15 cts. per regel met premie $\frac{2}{3}$ maal.
ABONNEMENT VOOR ADVERTENTIEN tegen belangrijk verminderde prijzen.

Uitgevers: MOUTON & Co., — 's-Gravenhage.

BUREAU VAN ADMINISTRATIE: Herderstraat 5, 's Gravenhage.

INHOUD: Mededeelingen betreffende de Maatschappij. — Vakonderwijs van den werkmán, door Jurriaan Kok. — de Brief uit Londen aan Arie Geert's te Oostwolde. (*Wordt volgd.*) — Tegelvorsingen. — De Septembervergadering Middelburg, door C. T. J. Louis Rieber. (*Vervolg.*) — Charles Hussien. — Heraldische modellen, door Verheul. — Berichten. Personalía. — Uit vreemde tijdschriften. — Agenda. — Lijst Fabrikanten, Leveranciers, enz. — Advertentiën. — (Met plaat).

MEDEDEELINGEN BETREFFENDE DE MAATSCHAPPIJ.

De eerstvolgende vergadering van het Hoofdbestuur der Maatschappij zal gehouden worden op Donderdag 10 October a. s. te Amsterdam.

Door het Hoofdbestuur der Maatschappij is de heer W. Westerouen van Meeteren benoemd geworden als vertegenwoordiger der Maatschappij op te treden het van 1 tot en met 6 October te Milaan te houden Internationaal Congres over ongelukken bij den arbeid sociale verzekeringen.

HET VAKONDERWIJS VAN DEN WERKMÁN.

Uitgaande beschouwingen naar aanleiding van het verslag der Commissie tot veredeling van het ambacht, door proeven van bekwaamheid.

In onze tegenwoordige maatschappij is er een drang om het oplossen van sociale vraagstukken, die niemand een dertigtal jaren geleden had kunnen vermoeden. De tijdsomstandigheden werken mede om verandering te brengen in maatschappelijke kwalen, die misschien wel bestaan, zonder bij de meergegoeden der

maatschappij aanleiding te hebben gegeven tot verbetering.

En thans, nu de negentiende eeuw haar einde nadert, een honderdtal jaren na de Fransche Revolutie, nu is men ten volle overtuigd, dat veel veranderd moet worden, wat door gewoonte een zeker burgerrecht heeft verkregen. Billijke rechten van den vierden stand zijn meer op den voorgrond getreden en het ontwikkelde gedeelte der Maatschappij heeft zelf de handen aan de ploeg geslagen, om daar waar het noodig was en geëischt wordt nieuwe en verbeterde toestanden in het leven te roepen, langs geleidelijken weg.

Reeds kan men wijzen op vele verbeteringen, die allengs hebben plaats gevonden. Verzekering tegen invaliditeit en ongelukken is in bestekken van rijkswege reeds verplichtend gesteld, ook in die van de provinciale besturen, terwijl de particuliere werkgevers voor het meerendeel volgen.

Pensioenregelingen worden voorbereid, terwijl de Troonrede, nu voor eenige dagen uitgesproken, spreekt van de eventueele indiening bij de Tweede kamer der Staten-Generaal van een wet, regerende de instelling van rijkswege van arbeidsraden.

Dat de arbeidsraden van wege het rijk, meer zullen uitoefenen dan die welke door particuliere vereenigingen zijn ingesteld of door particulier initatief, is zonder kwestie; echter zal ook hier eerst in de toekomst blijken, of deze, indien zij zullen zijn ingesteld, ten goede komen zoowel aan den patroon als aan den werkmán.

Veel is er wat nog in de toekomst kan worden verbeterd, — maar wat volgens mijne persoonlijke zienswijze het meest de verschillende toestanden ten goede zal doen komen, is ongetwijfeld de verbetering van het vakonder-

wijs voor den werkman, de veredeling van het ambacht; het is noodig dit meer op vaste grondslagen in te richten.

Het is van groot belang den werkman in zijn vak te bekwaamen, hem geschikt te maken voor het vak zijner keuze, en zijne positie door zijne meerdere vakkennis te verbeteren, waardoor hij op meer waardeering kan rekenen van de zijde zijner medeburgers. Het is, wij behoeven het niet te herhalen, eene groote behoefte van onzen tijd.

De vakken in het algemeen verkeerden in een soort van verval en worden niet naar behooren gerespecteerd. Hieraan heeft de grootste schuld, gemis van den werkman aan de noodige bekwaamheid in het vak dat hij beoefent.

In den toestand der verschillende ambachten moet verbetering komen, en is dit eenmaal geschiedt, dan wordt de positie van den knappen werkman beter. De gebreken die bestaan, moeten hoe eer hoe liever worden weggenomen.

Van Staatswege is het onderwijs in de ambachten, mijns inziens, nog niet voldoende geregeld. Wel zijn de ambachtsscholen daar, door particulieren gesticht, en nu sinds enkele jaren van rijkswege gesubsidieerd. Maar in het algemeen is men er toch van overtuigd, dat dit onderwijs nog veel te weinig ten goede komt aan den werkman. De ambachtsscholen hebben, en dit mag niet worden ontkend, reeds veel gedaan in de goede richting. Zij hebben echter te veel den patroon of opzichter opgeleid en te weinig den werkman, en waar in Nederland vele duizenden zijn aan wie dit onderwijs ten goede moest komen, zijn er maar betrekkelijk weinigen die hiervan hebben kunnen profiteren. Voldoende zijn deze toestanden reeds door verschillenden aangetoond. De geldkwestie bij den vader van den toekomstigen werkman speelt de hoofdrol; de jongens die op hun 12^e jaar van de school komen, moeten iets gaan verdienen, wanneer, hetgeen meestal het geval is, de vader door betrekkelijk weinig verdienste, en maar al te dikwijls een groot huishouden te zijnen laste hebbende, niet in staat is een dergelijken jongen te onderhouden. Den jongen van van het platteland is het natuurlijk onmogelijk te profiteren, zoo zijn vader niet minstens een welgesteld man is. En heeft zelfs de jongen het geluk gehad, de ambachtsschool af te loopen, dan zijn er maar al te veel gevallen, dat hij geen werkman blijft maar hooger op wil, hetgeen zeer natuurlijk is. Dat dit alles door onze maatschappij wordt erkend, bewijst wel de drang die er bestaat om verbetering aan te brengen.

Vele middelen zijn reeds aangewezen tot verbetering dier toestanden; avondscholen en cursussen voor volwassenen, teekenscholen en dergelijke zijn opgericht, en ten laatste is ook een proef genomen met de toepassing van het leerlingstelsel, voor een gedeelte overgenomen uit het gildenstelsel in vroegere eeuwen, en dat moet dienen om de verhouding tusschen de patroons en de leerlingen te verbeteren en het peil van den werkman te verhoogen.

Is deze proef geslaagd te noemen?

Mijne persoonlijke zienswijze wil ik ontvouwen in een volgend artikel. Dit is echter buiten kijf, dat deze proefneming, die geheel door particuliere zorg, zonder staatshulp is tot stand gekomen, zoo kolossaal veel arbeid heeft gekost, met zoo ontzettend veel moeilijkheden heeft te kampen gehad, en met zoo weinig geldmiddelen was gesteund, voor de middelen tot verbetering van het vakonderwijs en de veredeling van het ambacht dit resultaat heeft, dat zij niet een steentje, maar een „steen“

heeft bijgedragen voor de middelen tot verbetering en dat tenminste nu reeds eenigszins een oordeel kan worden geveld over eene proefneming, die gelukt niet gelukt, moest plaats vinden, vóór de definitieve middelen tot verbetering zijn vastgesteld.

En daarom moet allereerst dank worden gebracht aan de Maatschappij van Nijverheid die het groots gedeelte der geldmiddelen verschafte, maar vooral aan de zoogenaamde Hoofdcommissie, de Heeren J. F. V. Conrad, Voorzitter, H. L. Boersma, vice-Voorzitter, J. van Houten, Penningmeester, en J. J. van Nieuwerkerke Secretaris.

Maar voornamelijk komt eene gepaste hulde toe aan den heer van Nieuwerkerke, die in 1888, als Voorzitter van de vereeniging „Arti et Industriæ“ het denkbeeld heeft eerst opperde, in verschillende lezingen in ons land gehouden, en met den heer Boersma als het ware de vormde van de geheele proefneming.

JURRIAAN KOK.

(Wordt vervolgd.)

ZESDE BRIEF UIT LONDEN AAN ARIE GEERT'S TE OOSTWOLDE.

Amice!

Wat bij een bezoek aan Londen uw aandacht bij onmiddelijk in hooge mate zou trekken, dat is de eigenaardige baksteen- en de rijk gedetailleerde terra-cotta architectuur, welke, nu eens elk voor zich, dan weder in vriendschappelijk samenzijn en samenwerking, zij beiden in weinige jaren aldaar zóo hebben ontwikkeld, zoowel in fabriek als in smaak- en stijlvolle toepassing, dat thans wellicht het drie vierde gedeelte van Londen nieuwe gebouwen, 't zij geheel van baksteen, 't zij geheel van terra-cotta, 't zij in baksteen en terra-cotta zamen, 't zij van deze materialen, doch met bergsteen of graniet voor de dragende of sluitende gedeelten, gebouwd worden.

Eene baksteen-architectuur trouwens, bezat Londen reeds voorlang, reeds na den grooten brand van 6 September 1666, welke al hare kerken en 13.000 haal meerendeels houten huizen vernielde, was de stad grootendeels in baksteen herbouwd, doch het toen en het sedert aldus gebouwde, kan bezwaarlijk tot het kunst-domein gerekend worden te behooren; want de gevels dier huizen, het zijn weinig meer dan vlakke muren met eenige, door ramen en deuren gedichte gaten en met eene houten kroonlijst van boven afgedekt, huizen vuil-zwart en onoogelukkig van kleur, waarvan men er nog vele vindt, hoezeer minder in de City, tenzij in enkele stille gedeelten als in Finsbury-Circus, Finsbury-Square, Christopher-Street, enz. als veel in de buitenwijken, zooals in de buurt van Queens-Gate, Cromwell-Road, enz. en aldaar meest voorzien met een Dorische portiek voor elken hoofdingang, portieken die zelden in tweeën gedeeld ten behoeve van twee aangrenzende hoofdingangen, die dan vaak voor de eene het bruin en voor de andere helft grijs-geel zijn geschilderd.

Van gelijke of van eene eenigszins latere dagteekening dan laatstbedoelde huizen, zijn de quasi Classieke baksteengevels op Waterloo-Place, en in Oxford-street, Pall Mall, enz. huizen meest alle met een midden-avant-corps met sous-basement ter hoogte der onder-

rdieping, waarop dan een vier-, vijf- of zeven-
l aangeplakte Jonische pilasters in bergsteen, of pleis-
r rusten, die ongebroken doorlopend voor de hoogere
rdiepingen, de officieele kroonlijst dragen met haar
nton, frontons, meestal met een ledig tympanum
enkel met een rond lichtgat er in, terwijl de fronton-
dekking zelve, van achteren zoo goed mogelijk tegen
et pannendak doodloopt, daarbij veelal door eene mede-
jdende balustrade geholpen, die ten taak heeft om die
mogelijke poging, althans van de straat af, eenigermate
zichtbaar te maken.

Straten als Portland-Place en zoo vele andere, zij
oeten er vroeger Classiek vervelend hebben uitgezien,
ecies geschikt, om u in een mistig voorjaar het spleen
bezorgen; misschien, dat die ziekte aan dat soort van
lassieke kunst dan ook wel haar oorsprong te danken
eeft, hoe 't zij, Londen is die kunst-periode thans
elukkig te boven en heeft weder in studie genomen
ngelands *eigen* baksteen- en Engelslands *eigen* terra-cotta-
chitectuur.

Engeland toch, het bezat eertijds eene zeer interes-
nte architectuur op dat gebied, zoowel voor en uit
en tijd van Koning Hendrik VIII, als uit dien van
lisabeth (the Elisabethan Style), en uit dien van
oningin Anna (the Queen Anne Style).

Pugin heeft in zijn „Examples of Gothic Architecture”
kele dier hoogst merkwaardige gebouwen afgebeeld, o. a.
et geheel van baksteen ten jare 1440 gebouwde kasteel
Erstmonceau in het Graafschap Sussex, welk kasteel
mmuurd en met torens en grachten als het nog is
porzien, een vrij goed denkbeeld geeft van een versterkt
delijk huis dier dagen, en dat, behalve in de woonver-
ekken, ook binnen geheel afgevoegd, den baksteen de
olle eer heeft gelaten.

In de kasteelen *Wolterton* en *Thorpland* in het Graaf-
chap Norfolk, beiden dagteekenende uit het laatst der
Vde eeuw, vinden wij behalve den baksteen mede de
rra-cotta, en zulks voor alle ornamentale gedeelten, voor
e gotische friezen, voor de redents der bogen, voor de
urons en voor de rijk behandelde schoorsteenen; ook
in het Presbyterium te *Greath-Snoring*, bij East-Bars-
um, ten jare 1509 gebouwd is het ornamentale gedeelte,
at hoezeer Gothisch, reeds eenigermate den invloed der
naissance verraadt, geheel in terra-cotta, en mede is
t het geval in het kasteel *Layer-Marney*, in het Graaf-
chap Essex, ten jare 1530 gesticht, en in *Hampton-Court-
alace*, bij Londen, 't welk kardinaal Wolsey omstreeks
520 liet bouwen en alwaar Koning Willem III, onze
adhouder, bij voorkeur zijn verblijf hield.

Het zal nu ongeveer een vijftig of hoogstens een zestig
ar geleden zijn, dat die oude baksteen- en die oude
rra-cotta-architectuur, zoo in als buiten Londen, begon
herleven. In 1839 toch werd opgericht „the Oxford
rchitectural Society”, spoedig op tal van plaatsen door
ortgelijke Vereenigingen gevolgd, welke de studie en de
rleving der oude kunst-tijdvakken ten doel hadden, en
n daar men weder oog en weder gevoel kreeg voor
e vroegere kunst, en voor hetgeen én in den baksteen
n in de terra-cotta gemaakt en te maken was.

Voor Londen was dit vooral daarom van beteekenis,
ijl de gehouwen steen, alleen het gepolijste graniet uit-
zonderd, daar al zeer spoedig eene vuile, zwart-grijze
eur aanneemt, waarbij alle détailwaarde verdwijnt, en die
n de straten een naargeestig en een somber aanzien zelfs

geeft. De man, die den voornaamsten stoot aan de herleving
der terra-cotta-architectuur in Londen gaf, was de Ingenieur
„Captain Francis Fowke” (gestorven September 1865)
die, bijgestaan door een staf van bekwame architecten,
van Londen's belangrijkste bouwwerken in de jaren
1850 en 1865 't zij al of niet tot stand gekomen, of
de plannen maakte, of de bekroonde, hoezeer niet
altijd uitgevoerde, ontwerpen leverde.

Fowke leefde in dat voor de Engelsche kunst zoo merk-
waardige tijdvak van en nà 1851, toen de tentoonstelling
door *Henry Cole*, dank zij den steun en den invloed van
den „*Prince Consort*,” den Prins-Gemaal, tot stand
gebracht, zoowel voor de bouwkunst als voor de aan-
verwante kunsten, nieuwe gezichtspunten, nieuwe wegen
en misschien wel, ook het begin eener nieuwe toekomst
opende.

Het was aan die tentoonstelling, dat het nu zoo beroemde
South-Kensington-Museum zijn ontstaan te danken had.
Dat Museum, het werd den 22n Juni van het jaar 1857
geopend in een tijdelijk gebouw van hout en ijzer, volgens
het ontwerp van *William Cubbitt*, doch al spoedig daarna
began men met de stichting van de blijvende, monu-
mentale gebouwen volgens de plannen van *Fowke*. In
die nieuwe South-Kensington-Buildings nu, uitgevoerd
in Noord-Italiaanschen Renaissance-Paleis-stijl, werd aan
de terra-cotta de eereplaats gegeven, en alle kolommen
en colonnetten met hare kapiteelen, alle bogen en tym-
pans, alle lijstwerken en paneelen, alle balustrades en
borstweringen in die materie uitgevoerd, — ja, men komt
onwillekeurig tot de veronderstelling, dat de gevels der
drie tuinvleugels, alleen ter wille dier materie zoo zijn
ontworpen en zoo zijn opgetrokken, om eens te toonen,
wat er in en van terra-cotta gemaakt kan worden.

Ditzelfde, het kan ook gezegd worden van het terzelfder
tijd bewesten het Museum aan den Exhibition-Road ge-
bouwde „*Royal College of Science*,” welks voorgevel, met
zijn tusschen zij-avant-corps besloten beneden-colonnade,
door eene serie sierlijke tongewelven van witte en gele
glazuursteen (majolica) overdekt, en met zijn open dak-
galerij boven de kroonlijst, eene galerij door een achttal
ver voorspringende kraagstukken gedragen, meer doet
denken aan een paleis in een zacht klimaat, dan aan een
schoolgebouw.

Men was toen evenwel nog zoekende, althans die kroon-
lijst met hare kraagstukken, zij herinnert u *Agnolo's*
„Singing Gallerij” van het jaar 1500 in de kerk Santa
Maria te Florence; en dat men toen nog zocht, dat ge-
tuigt trouwens de achtergevel van dat \pm 45 M. lange
en vijf etages hooge gebouw zelf, alwaar tusschen de
baksteen-geledingen verschillende manieren van versie-
ringen in pleister, deels in relief, deels in lijn-ornament
op meerendeels bruin-roode fonds zijn aangebracht, onder
bijvoeging van dit opschrift: „this façade shows some expe-
riments to reviving various modes of the use of plaster
for the decoration of brickwork, which were practised in
the ancient and middle ages. By F. W. Moody and the
Students of the Art Schools.”

Terwijl *George Edmund Street* reeds in 1861, uitsluitend
in baksteen, zijne kerk „St. James-the-Less” in Westminster
bouwde en Sir *Charles Barry* een uur buiten Londen,
te Dulwich, het nieuwe College aldaar van terra-cotta
optrok, werd in de jaren 1867—1871 door Generaal *Scott*,
de door *Fowke* ontworpen, „*Royal Albert Hall*” gebouwd.

Dit eigenaardig concertgebouw, eenig in Europa, is
ovaal van vorm, de lange as meet, uitwendig gemeten,

82 M., de korte as 73 M. en de binnen-hoogte 41.34 M.; het is uitgevoerd in Italiaanschen Renaissance-stijl.

Van binnen bevat het eene arena met orchestra en daaromheen de amphitheatersgewijze gerangschikte zitplaatsen, terwijl eene bijna 7 M. diepe galerij, de „Picture-Gallerij”, dit interieur van boven rondgaande afsluit en bekroond. Die galerij, met hare suite van 30 arcades, vormt tegen den donker groenen achtergrond, de binnencharme van dit eenvoudig, grootsch en in allen deele rustig gehouden gebouw; in elke arcade zijn de beide vrijstaande marmeren kolommen, welke de halfronde bogen dragen, besloten tusschen pilastervormige pijlers, waarop de omgaande kroonlijst, de geprofileerde koof en de koepelvormige glaslantaarn rust, welke het geheel belicht, terwijl een, in meloenvormige schubben opgenomen en met smaak behandeld, grijskleurig velum, den directen licht-inval voorkomt en tempert. Ingericht voor een 8000 hoorders, een 1000 zangers en een 200 instrumentalisten is het eene architectonisch uitstekend opgevatte zaal, als zoodanig verre de „Salle des fêtes” van 1878 in het Trocadéro-Paleis te Parijs overtreffend. — Uitwendig is de Albert-Hall mede ovaal van vorm en heeft een drietal uitgebouwde ruime inrij-portieken, onderling verbonden door eene omgaande elegante veranda, bestaande uit eene sierlijke colonnade van gegoten ijzeren Jonische dubbel-colonnetten, welke een kroonlijstje met glazen afdekking dragen; het muurwerk is opgetrokken van helder bruin-rooden baksteen en van geelkleurige terracotta. De voet van het gebouw is ter volle veranda-hoogte, geheel van terra-cotta, goed geprofileerd en rijk geornamenteerd, zoomede alle raam-omlijstingen met hare bogen, in wier sluitsteen van onderen een versierde initiaal, de V. is aangebracht. Ook zijn van geprofileerde en van georneerde terra-cotta de pilasters, de drie kroonlijsten en mede de balustrade van den buitenomgang, de „Outer Gallerij,” die ter hoogte van de tweede kroonlijst op gelijke hoogte met de binnengalerij en van deze uit toegankelijk is gelegen, en dit alles, het is op het smaakvolst uitgevoerd.

Het fries der bovenste kroonlijst, waarin de verschillende volkeren figuurlijk zijn voorgesteld, is afkomstig uit de fabriek van Minton & Co.; de inrij-portieken met hare rijk versierde pijlers, bogen en afdekkingen, zijn mede geheel van terra-cotta.

Met dit gebouw, met de *Albert-Hall*, die een 24 miljoen guiden gekost heeft, was de terra-cotta nu voor goed geïntroduceerd, en sedert 1871 breidde hare toepassing zich van lieverlede in Londen en over geheel Engeland uit, zoodat zij nu in bijna twee derde van al wat er gebouwd wordt, in meerdere of in mindere mate voorkomt, en in tal van gebouwen het decoratieve gedeelte vormt.

Eene beschrijving in detail van de geleidelijke ontwikkeling zoowel dier terra-cotta-architectuur, als van de verbeteringen gaandeweg in de materie zelve, verkregen, namelijk in hardheid, in kleur, in zuiverheid, in scherpte van profileering, en in het ornamentaal karakter, dit zou inderdaad de ruimte van een boekdeel vragen, zoodat ik mij korthedshalve zal bepalen tot de beschrijving van een enkel, van het belangrijkste gebouw, nà de Albert-Hall, in Londen in die materie uitgevoerd.

Was *Captain Fowke* de man, die haar had geïntroduceerd, in *Alfred Waterhouse* vond zij den architect, die haar populair, die haar gebruik algemeen zou maken, en die, artist als hij was, ook vooral zou toonen, welk eene prachtige, welk eene hoogst dankbare materie zij op

nieuw in onze dagen kan zijn, zou toonen ook, dat w de artisten eeuwen geleden in deze materie in Lombardije o. a. vermochten, ook thans nog kan worden bereikt zoodat zij misschien het uitgangspunt is voor eene nieuwe architectuur, voor een nieuwen stijl, waarin én architect én beeldhouwer, én ook de schilder kunnen saamwerken om het eentoonige, het koude en het kille onzer tegevoordige straat-architectuur door iets beters en door iets aangenamers te vervangen.

Het was in Januari 1864 dat de „Commissioners Her Majesty's Works” eene prijsvraag uitschreven voor het ontwerp van een te Londen te stichten „Museum van Natuurlijke Historie” en voor een „Patent-Museum”. Van de ingezonden ontwerpen werden er een drietal bekroond en aan dat van *Captain Francis Fowke* de voorkeur gegeven. De indeeling van dit plan ontmoette echter bezwaar bij de „Trustees of the British Museum”, van welk Museum de collectie Natuurlijke Historie toen noch een onderdeel vormde, zoodat *Fowke* verzocht werd zijn ontwerp te wijzigen, waarmede hij bezig was, toen de dood hem overviel en hem dit werk uit handen nam (September 1865). In het begin van 1868 werd daarop *Mr. Alfred Waterhouse* uitgenoodigd om de taak van *Fowke* over te nemen; doch in den Italiaanschen stijl, waarin dien plan ontworpen was, wist *Waterhouse* geene oplossing te vinden, die hem zelve kon bevredigen, en van daar, dat hij verlof verzocht en verkreeg om een nieuw ontwerp te mogen indienen, dat in April 1868 in schets ingediend, aller goedkeuring wegdroeg.

Dat schetsontwerp, het werd nu uitgewerkt tot een definitief ontwerp en dit in Februari 1871 door de betrokken autoriteiten goedgekeurd en vastgesteld en in het voorjaar van 1873 aanbesteed en gegund voor £ 352.000 aan *George Baker and Sons* te Lambeth, onder welke aanbesteding echter de zijtorens nog niet waren ingegrepen, evenmin als het meubilair, of de zgn. „fittings”. In Juni 1880 werd het gebouw opgeleverd en de 10den April 1881 ten deele en in Maart 1886 in zijn geheel geopend.

Dit gebouw, een der belangrijkste bouwwerken in de laatste helft dezer eeuw in Londen gesticht, zal ik u kortelijk trachten te beschrijven, hoezeer het een dier werken is, die men bezwaarlijk naar waarde kan beschrijven, maar die men moet gezien, en in zijn hoofd moet geprent hebben, en wel zoo, dat men het zich telkens weder opnieuw geheel of ten deele kan voorstellen, om er de volle waarde van te kunnen bespreken.

Waterhouse volgde ook in zijn ontwerp het denkbeeld van *Fowke*, om uitsluitend terra-cotta te gebruiken; alleen koos hij daartoe kleinere blokafmetingen, te einde minder last van kromtrekking en krimpingszoodoende zuiverder lijnen te hebben.

(Wordt vervolgd)

TEGELVERSIERINGEN.

De bij dit Weekblad behoorende plaat geeft de beelding van eene tegelversiering, aangebracht in het trappenhuis van het nieuwe gebouw der Algemeene Maatschappij van Levensverzekering en Lijfrente op het Damrak te Amsterdam.

Die tegelversiering is ontworpen door den heer H. I.

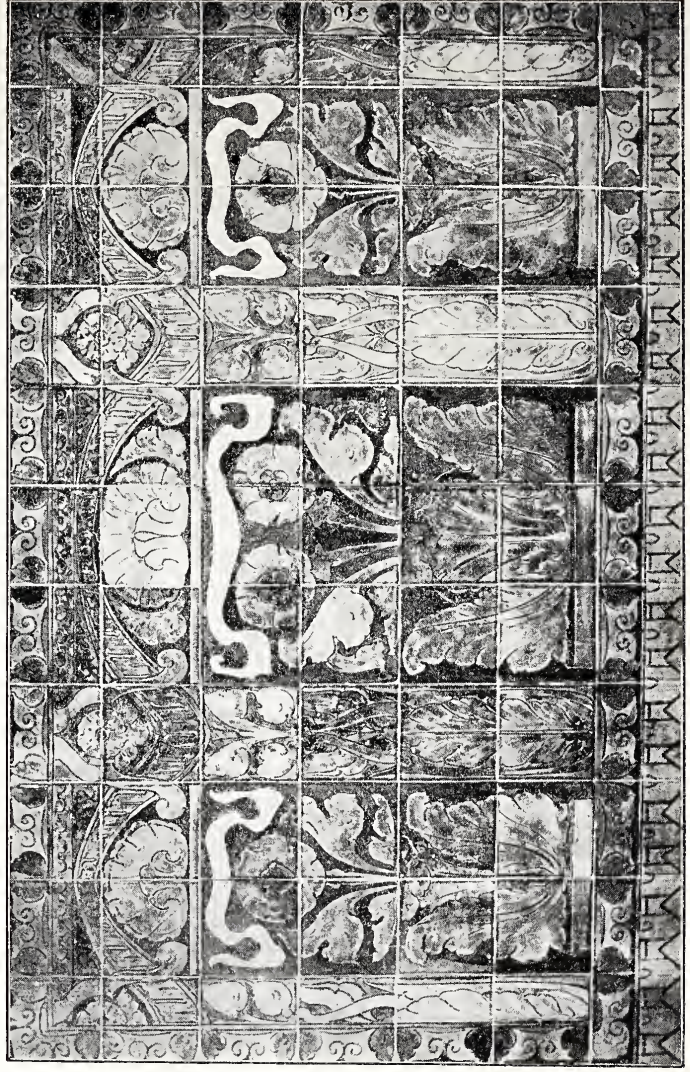
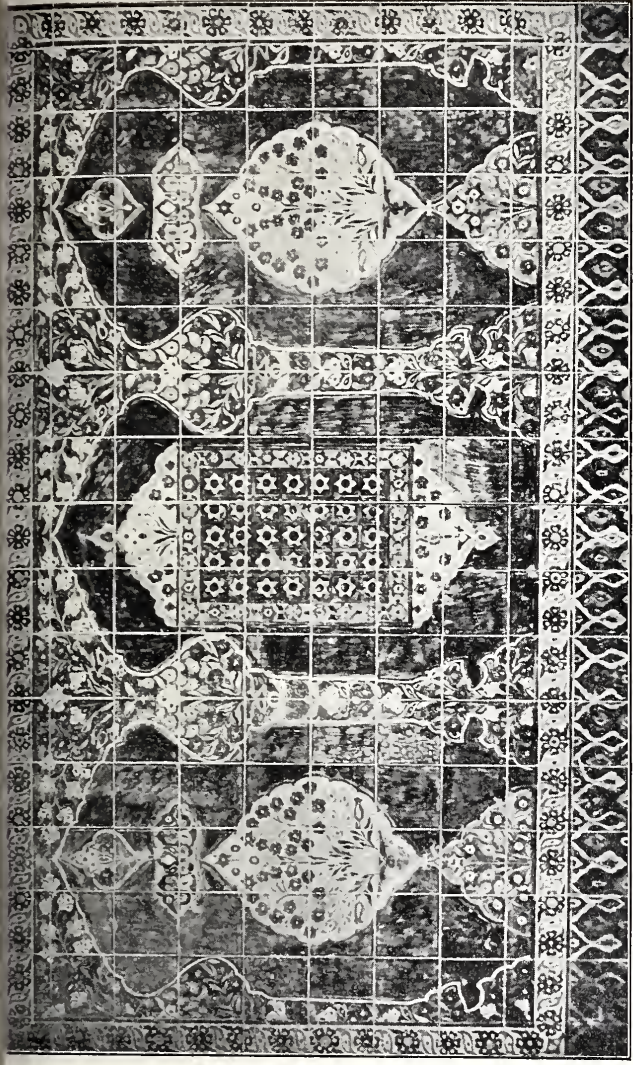

TEGELVERSIERINGEN, VERVAARDIGD DOOR DE HAAGSCHE PLATEELBAKKERIJ „ROZENBURG.“

erlage Nz., de architect van het gebouw, en uitge-
erd door de Haagsche Plateelbakkerij „Rozenburg”
s-Gravenhage; zij heeft een hoogte van 2.10 M. en
n breedte van 1.20 M.

De gedeelten van twee borstweringen in tegels, die
ede op deze plaat zijn afgebeeld, en waarvan eene in
rabischen stijl, werden eveneens in bovengenoemde
briek vervaardigd.

DE SEPTEMBER-VERGADERING TE MIDDELBURG.

(*Vervolg.*)

Toen na de vergadering de tentoongestelde teekenin-
n andermaal, nu naar aanleiding van de belangrijke
ededeelingen van den heer Frederiks, waren bezichtigd,
reenigden de leden zich aan een déjeuner, waarna
der het geleide van den heer J. A. Frederiks de
cht aanving die ten doel had de bezichtiging van de
ornaamste monumenten en oudheden van Middelburg.
chtereenvolgens werden bezocht de Abdij-gebouwen,
araan belangrijke herstellingen zijn verricht en nog
gevoerd moeten worden onder de leiding van den
er Frederiks, de beide zich bij de Abdij aansluitende
rken met den Lange Jan-toren in haar midden, het
ke en hoogst interessante museum van het Zeeuwsch
enootschap van Wetenschappen, het gebouw van het
rechtshof, waarin een mooie zaal, met tapijtbehangsels
n de wanden, in Louis XV stijl, en verder de Hal
het Raadhuis, dit gebouw zelve en de zeer belangrijke
thans goed geordende stedelijke oudheidkundige ver-
meling, daarin aanwezig.

Na een korten rusttijd, door meerdere leden nog ge-
eltelijk gebruikt om mooie oude geveltjes voor 't
rst of terug te zien, vereenigden ruim dertig leden zich
n een gemeenschappelijken maaltijd, die bij hen die
aan deelnamen ongetwijfeld de aangenaamste herin-
ringen zullen achterlaten.

Hoewel reeds enkele leden van deze gelegenheid had-
n gebruik gemaakt om den dag na de eigenlijke
vergadering, dus op den 19den, een bezoek aan Ant-
werpen te brengen, bleven er bijna dertig over om op
den dag naar Vlissingen te gaan. Daar werd allereerst
n wandeling gemaakt naar het Badhotel; na een korte
st werd over den zeedijk gewandeld naar den ge-
taureerden Gevangentoren, waarvan een der ruimten
stemd is om te worden ingericht tot oudheidkamer,
der naar het Raadhuis met de oudheidkamer, en
n daar naar het nieuwe eerst sedert enkele dagen ge-
ende station aan de haven, gebouwd volgens de plannen
n de heeren Schill en Haverkamp. In dat station werd
déjeuneerd, en met schuimende bekera den heer Bekaar
telijk geluk gewenscht met zijne bevordering tot
oofd-ingenieur van den Waterstaat, eene benoeming
den heer Bekaar zoo juist ontvangen had en geluk-
toevallig ter oore van een der leden was gekomen.
heer van Malsen was daarbij de tolk van alle tegen-
vordigen, die door den heer Bekaar in de hartelijkste
voordingen werden bedankt.

Na het déjeuner ging men naar Middelburg terug,
waar rijtuigen gereed stonden voor een bezoek aan
ere. Enkele leden waren naar Domburg vertrokken,

het grootste deel bleef echter onder hun aanvoerder,
den heer Frederiks. Onder begunstiging van het heer-
lijkste weder reed men door een der schoonste deelen
van Walcheren, tot Veere. Daar werd een bezoek ge-
bracht aan de Grootte Kerk, waaruit reeds onder de
leiding van den heer Frederiks de balken en vloeren
gebroken worden, die dit groote gebouw, op bevel van
Napoleon, in eene Kazerne hadden veranderd, terwijl
daarbij nog eenige maatregelen worden genomen tot behoud
van het monument. Ook werd de bij de kerk behorende
cisterne of waterput met belangstelling bezichtigd. Vervol-
gens kwam de beurt aan het mooie Raadhuis met zijn oud-
heidkamer, waarin de beroemde beker van Maximiliaan.

Met belangstelling werd ook kennis gemaakt met het
huis „het Lammetje,” waarschijnlijk echter beter genoemd
„de Distel,” dat thans, nu men helaas in Veere voor
ongeveer een honderd gulden een vrij aanzienlijk huis kan
koop, voor ondergang bewaard is, daar het in eigen-
dom toebehoort aan Jhr. Mr. V. de Stuers.

Nog even werd aangelegd in den tot Societeit inge-
richten en bijna onkenbaar geworden Kampverversch
toren, om met een gevoel van weemoed afscheid te
nemen van deze ville morte, die eenmaal een stad met
levendigen handel was, waar welgestelde lieden woon-
den, waarvan in 't begin dezer eeuw nog een 25-tal
eigen rijtuig hadden; en thans is die eenmaal sterke
vesting met bijna 15.000 inwoners, een arme verlaten
nederzetting, voor ongeveer 700 inwoners.

Per rijtuig werd langs een anderen weg, die niet
minder dan de eerste gelegenheid bood om van het
natuurschoon van het eiland te genieten, de terugtocht
naar Middelburg ondernomen, waar men hartelijk afscheid
nam van zijn vriendelijken en onvermoeiden geleider,
wiens groote bereidwilligheid zeker bij allen zeer aan-
gename herinneringen zal achterlaten.

Het heerlijkste zomerveder had medegewerkt, en
uiterst voldaan stapten de leden in den trein, die hen
naar het Noorden zou terugbrengen.

C. T. J. LOUIS RIEBER.

CHARLES ROCHUSSEN.

Nog kort geleden, den 1^{en} Augustes, vierde Ch. Rochussen
onder algemeene deelneming zijn tachtigsten verjaardag; men
schatte den krachtigen grijsaard toen nog op vele levensjaren,
maar de natuur heeft anders gewild. Den 24^{sten} dezer ging met
Rochussen de laatste onzer historieschilders, onze meest talent-
volle en nauwgezette illustrateur heen.

Hij werd in 1814 te Kralingen geboren en genoot reeds op
jeugdigen leeftijd het onderwijs in de schilderkunst, van Wal-
dorp en Nuyen. Als zoon van een vermogend handelsman,
werkte hij wel gedurende zes jaren op een kantoor, maar ver-
koos ten slotte de kunst boven den handel, hetgeen zijn vader,
zelf een man die de kunst lief had, ten slotte niet zonder wel-
gevallen zag.

Hij was een der eersten die het teekenen op steen ging be-
oefenen; de Kunstkroniek leert hem dan ook als uitstekend
teekenaar, tevens hoog begaafd illustrateur kennen Rochussen.
had een scherp en zeer geoefend oog, zelfs voor de geringste
onderdeelen; in geen zijner teekeningen zal men dan ook kun-
nen wijzen op wanverhoudingen, onjuiste perspectief of gebrek
aan vormenkennis. Men behoeft, om overtuigd te worden van
zijn talent als moeilijk te overtreffen teekenaar, slechts de wer-
ken onzer gevierde schrijvers, b. v. Van Lennep, op te slaan,
wier tolk hij was in zijn illustraties. Zijn kunst zal men dan
hoogschatten; want uit alles wat hij deed, spreekt de vernuftige
volbloed kunstenaar die, vol geest en opgeruimdheid, met groote

kennis van menschen en tijdperken, altijd met het grootste gemak werkte.

Zijn veelzijdigheid, maar ook zijn manier van werken, doen ons dadelijk denken aan zijn landgenooten en kunstbroeders der 17^e eeuw; vooral in uitgebreide kennis van figuren en hare bewegingen, van vinding en van compositie, komt hij met hen overeen.

Rochussen woonde van 1842 tot 1849 te 's Gravenhage, waar hij de vroolijke kameraad was van Sam Vermeer, Vertin, Leickert, Hoppenbrouwers en anderen; van 1849 tot 1869 vertoefde hij te Amsterdam, waar hij een der krachtigste ondersteuners van Arti werd. Sinds 1869 woonde hij te Rotterdam, en stierf er als de laatste van een vroeger geslacht van hoog gewaardeerde kunstenaars, die een werkkraft en frischheid had behouden, waarop jongeren dan hij niet kunnen wijzen.

L.

HERALDISCHE MODELLEN.

Van de hand des heeren J. M. Lion, wapenschilder van den Hoogen Raad van Adel en calligraaf te 's-Gravenhage, verscheen de vorige maand bij de firma Mouton & Co. te 's-Gravenhage een werk, tot titel voerende „Heraldieke Modellen,” ten dienste van decoratieschilders, graveurs, zegelsnijders, beeldhouwers, bouwkundigen, teekenaars, borduurders enz.

De samensteller van dit werk zegt in zijn voorrede, dat ondanks de herleving der „edele conste van blazoene” in de laatste jaren en geheel westelijk Europa, er bij ons te lande weinig valt te bespeuren van eene goede navolging der oud-Hollandsche Heraldiek. Hij wijst er op, dat dit zijn oorzaak heeft in het gemis aan modellen, goede oude modellen, die als voorbeelden te beschouwen zijn.

Hij merkt verder op, dat de werkelijk goede modellen van echte Hollandsche heraldiek, de oude zegels, zóóveel overeenkomst hebben met de Duitsche uit dezelfde tijdvakken, dat slechts uit het randschrift de nationaliteit te kennen is.

Op het verwijt, dat in den tegenwoordigen tijd bij ons zoo veel op heraldisch gebied uit moderne Duitsche werken wordt gecopieerd, zonder de oud-Hollandsche heraldiek geraadpleegd te hebben, om daaruit de nieuwe ontwerpen te scheppen, geeft hij de volgende opheldering:

„als er ergens eene speciaal Nederlandsche Wapenkunst aan te wijzen ware, zoude ik het zonder twijfel met den raad eens zijn, om de klassieke voorbeelden uit het verleden op te sporen; in het onderhavige geval kunnen slechts de goede oude en nieuwere Duitsche werken als juiste modellen voor Holland gelden.”

De heer Lion, die reeds eene reeks van voordrachten over heraldiek in verschillende vereenigingen in ons land heeft gehouden, eindigt zijne voorrede dan ook met de mededeeling, dat dit werk zijn ontstaan te danken heeft aan de toezegging die hij bij die voordrachten deed, dat weldra een Hollandsch werk over heraldiek zou verschijnen.

De inhoud van het werk bestaat uit 9 platen in kleurendruk en 10 platen in zwartdruk, benevens eenige korte doch duidelijke gegevens over de praktijk der wapenkunde, eenige algemeene regelen en opmerkingen benevens heraldische, genealogische en historische ophelderingen over de voorstellingen op de diverse platen.

De uitvoering van het werk is zeer smaakvol; ook het streven om op het gebied der Hollandsche Heraldiek meer licht te ontsteken, verdient alle waardering.

VERHEUL.

BERICHTEN.

NEDERLANDSHE MONUMENTEN IN DE STAATSBEGROTING 1895. Op de begroting voor Binnenlandsche Zaken is een subsidie van f 3000 uitgetrokken voor de restauratie van den toren te Bricelle; de kosten worden geraamd op f 30,000, waarin het rijk voor f 18,000 in verschillende termijnen zal bijdragen.

Voor de herstelling van de Kerk te Hattem is uitgetrokken f 2500; de geheele herstelling is begroot op f 40,000, waarvan het rijk in 8 termijnen de helft zal betalen.

Voor de restauratie van de kerk te Meerssen is f 2500 uitgetrokken; zij is in het geheel geraamd op f 30,000; het rijk zou de helft daarvan betalen in termijnen.

Voor de restauratie der Plechelskerk te Oldenzaal worden eveneens f 2500 aangevraagd; de geheele kosten zijn geraamd op f 31.480; het rijk zou in verschillende termijnen daarin bijdragen voor f 12,500.

Indien de commissie tot verzameling van giften voor restauratie der kerk te Schermerhorn slaagt, zal het rijk f 3000 bijdragen.

Voor voortgezette subsidie aan reeds ondersteunde bouwwerken wordt f 49,000 uitgetrokken (f 14,500 meer dan voor 1894). Daarmede worden voortgezet de restauratie der Groote Kerk te Arnhem, van die te Haarlem, van de St. Janskerk in Dordrecht, de Hooglandsche kerk te Leiden, de St. Servaaskerk O. L. Vrouwekerk te Maastricht, de abdijkerk te Rolduc, het Raadhuis te Sluis, de Groote Kerk te Zutphen en de kerk te Zwolle.

STAATSBEGROTING 1895. Aan de Staatsbegroting voor 1895 is ontleenen wij o. a. het volgende.

In afwachting dat het archiefgebouw te 's-Gravenhage eventueel beschikbaar kome voor de verplaatsing van de bureau's wordt op de begroting voor Waterstaat enz. nog niet gekend op kosten gedurende 1895 voor de verbouwing van het departement van Binnenlandsche Zaken.

Op dezelfde begroting is f 6000 uitgetrokken voor de verbouwing van het gebouw der Rekenkamer. Voorts is het voornemen den tegenover het Mauritshuis liggenden vleugel van het departement van koloniën ongeveer ter lengte van 13 M. te verlengen.

Op de begroting van Binnenlandsche Zaken is f 500 uitgetrokken voor het provinciaal Groningsche museum voor kunstaardnijverheid.

Het gebouw ten behoeve van de astro-photographie bij de sterrenwacht zou niet f 10,000 kosten, maar f 25,000. De Minister van Binnenl. Zaken onderwerpt dezen post daaronder opnieuw aan de wetgevende macht.

Een eerste termijn van f 26,000 is door denzelfden Minister uitgetrokken voor den bouw van een pharmaceutisch laboratorium, dat f 125,000 zal kosten.

Naar wij vernemen zijn o. a. de volgende bekroningen toegekend in de Nederlandsche afdeeling ingenieurswetenschappen en burgerlijke bouwkunst van de Wereldtentoonstelling te Antwerpen.

Wat de burgerlijke bouwkunst betreft, werden toegekend diploma's voor een gouden medaille, aan de Maatschappij tot Bevordering der Bouwkunst te Amsterdam, en aan de heer I. Gosschalk te Amsterdam, Jacob F. Klinkhamer te Amsterdam, en J. Verheul Dzn. te Rotterdam; diploma's voor zilveren medailles aan de heeren H. P. Berlage Nz. te Amsterdam en H. Evers te Rotterdam; diploma's voor bronzen medailles aan de heeren P. du Rieu Fzn. te 's-Gravenhage, J. F. L. Frowin te 's-Gravenhage en Paul de Jongh te Amsterdam.

Wat de ingenieurswetenschappen betreft, werd een Eerediploma toegekend aan den heer A. F. Smulders te Utrecht, en een diploma voor een gouden medaille aan den heer A. Huet te Delft (tevens voor zijn inzending op het gebied der burgerlijke bouwkunst), en een aan den heer J. W. van Marle te 's-Gravenhage.

Een diploma voor een zilveren medaille is toegekend aan den heer G. J. Morre te Delft, als medewerker van den heer A. Huet, en een aan den heer C. T. J. Louis Rieber, als medewerker van de Maatschappij tot Bevordering der Bouwkunst te Amsterdam.

HAAGSCHE KUNSTKRING. Den 15den dezer werd onder Voorzitterschap van den heer Th. de Bock de jaarlijksche algemeene vergadering gehouden van den Haagschen Kunstkring, en daarin

t jaarverslag uitgebracht door den heer Jurriaan Kok, secretaris-ningmeester van de vereeniging.

Aan dit verslag ontleenen wij, dat het jaar van 1 Aug. 1893 : 31 Juli 1894, niet ongunstig is geweest wat betreft den werking en het streven van den Kring. Er werden eenige hoogst langrijke tentoonstellingen gehouden, die in 't geheel door 57 betalende bezoekers werden bezocht.

Tot zijn leedwezen is het Hoofdbestuur evenwel noodzaak wijzen op eene vermindering van de belangstelling der leden, t betreft den Kring zelve en ook op de groote financieele ten, die belangrijk grooter zijn dan het bedrag der inkomsten; aom was in het afgelopen jaar het opnemen van gelden odig. Het ledental is achteruit gegaan tot 331, tegen 343 in e vorige jaar. Wegens financieele redenen zal dan ook niet rden overgegaan tot het benoemen van een administrateur. Omtrent de tentoonstelling der afdeeling „Architectuur”, over monumenten der provincie Noord-Holland, wordt in het verg de opmerking gemaakt, dat de geschiedenis onzer nationale uwkunst, hoe belangrijk die ook zijn moge, slechts weinig angstelling schijnt te wekken, daar die tentoonstelling slechts tig werd bezocht.

Op 1 Januari jl. werd een leesvereeniging opgericht; de othotheek van den Kunstkring zal daardoor na verloop van 1 jaar worden verrijkt met de volledige jaargangen van 32 schriften over kunst, kunstnijverheid en kunstgeschiedenis, enkele werken over tooneel, en muziek. Dit heeft plaats ten de geldmiddelen van den Kring.

PERSONALIA.

Door den minister van koloniën is de heer H. W. van Rosn gesteld ter beschikking van den gouverneur-generaal van derlandsch-Indië, om te worden benoemd tot adspirant-ingeur bij den waterstaat en 's lands burgerlijke openbare wer- 1 daar te lande.

Bij Min. beschikking is bepaald:

1. dat de benoemde inspecteur van den Rijks-waterstaat de er A. M. K. W. Baron van Ittersum, met ingang van 1 vember a. s., zal belast zijn met den dienst in de re inspectie.
2. dat met 1 November a. s. zullen dienst doen: de hoofd- pteur der re kl. de heer A. van Hooff, thans te Middel- g, als hoofdingenieur in het 10^e district, ter standplaats ravenhage; — de benoemde hoofdingenieur 2^e kl. de heer A. Bekaar, thans te Vlissingen, als hoofdingenieur in het district. ter standplaats Middelburg; — de ingenieur 2^e kl. heer J. G. Ermerins, thans te Heusden, als arrondissements- enieur in het arrondissement Middelburg, ter standplaats ssingen; — de ingenieur 2^e kl. de heer M. Caland, op zijne enwoordige standplaats 's-Hertogenbosch, voor den bouw rug over de Maas te Heusden.

De Minister van Koloniën heeft den heer R. J. Boers gesteld t beschikking van den Gouverneur-Generaal van Nederlandsch- ië, om te worden benoemd tot ingenieur bij het mijnwezen r te lande.

UIT VREEMDE TIJDSCHRIFTEN.

MIDDEL TOT BEHOUD VAN NATUURLIJKE STEENSOORTEN. Volgens even. door Prof. Glinzer genomen, is het bestrijken van een ossing van zeep en azijnzure kleiarte een uitmuntend

middel tot verhooging van de duurzaamheid van natuurlijken steen, voornamelijk zandsteen. De kleiarte-zeep maakt de opper- vlakte der steenen ondoordringbaar voor water.

Proeven met cement en baksteen zijn nog niet genoegzaam genomen; voor kalksteen schijnt het middel geen voldoende zekerheid aan te bieden.

Deutsche Bauzeitung.

RIETPLANKEN. De Koninkl. Regeeringsbouwmeester Teichmann deelt hieromtrent het volgende mede. In een luchtige loods, waarvan de vloer echter niet voldoende tegen vochtigheid van den grond was beschut, werden gedurende circa anderhalf jaar eene groote partij rietplanken opgeslagen. Toen men deze planken wilde omleggen, waren de onderste lagen geheel door zwammen (zoogenaamde Hausschwamm) aangetast, zelfs daar- door geheel vermolmd. De inlagen van riet waren tot stof vervallen en de gipsmassa was zoo bros geworden, dat een geringe druk met de hand uitgeoefend, voldoende was om de 7 centimeter dikke planken te breken. Het houtwerk van de loods was tot nog toe zwamvrij, en ligt dus het vermoeden, dat in dit geval het riet der planken vóór het gebruik reeds zwamsporen bevatte, voor de hand. Het gebruik van dit materiaal is dus in vochtige, bedompte ruimten af te raden, te meer daar het bijna niet mogelijk is, tengevolge van de samenstelling der rietplanken, schade, door zwammen daaraan veroorzaakt, vroeg genoeg te ontdekken.
(Thon. Industrie Zeit.)

NIEUWE SCHOORSTEENEN. Omtrent de pogingen der vakmannen, om schoorsteenen te bouwen, die aan alle eischen voldoen, bericht het „*Wochenschrift des Nieder-österreichischen Gewerbevereins*” het volgende:

De groote ijzeren schoorsteenen schijnen niet aan alle eischen te kunnen voldoen; de uit beton gebouwde schoorsteen der spinnerij Goodbooy, in Ierland, heeft echter zeer de aandacht getrokken en is men in den laatsten tijd in Frankrijk, te Courrières en Ostricourt, er weder toe overgegaan schoorsteenen te bouwen van gegoten ijzerslakken, welke laatste in vormen gegoten en door een bijzonder soort cement verbonden worden. Alhoewel de hoogovenslakken slechts in beperkte mate de eigenschappen van glas bezitten, zoo zijn het toch in zekeren zin schoorsteenen van glas, die men volgens dit procédé bouwt.

Als bijzondere voordeelen dezer constructie worden opgegeven het in verhouding zeer geringe gewicht; de mogelijkheid het boveneinde van den schoorsteen grooteren diameter te geven, zonder gebruik van ijzeren banden, en eindelijk de zekerheid tegen inslaan van den bliksem (bij dit laatste staat een vraagteeken.) In de nieuwe fabrieken van Arbel te Douai wordt zulk een slakken-schoorsteen gebouwd, die bij een hoogte van 50 M., slechts 385 ton zal wegen. Een uit metselsteenen gebouwd schoorsteen van dezelfde hoogte zoude een gewicht van 3500 ton hebben.

AGENDA.

GEBOUW DER MAATSCH. T. BEVORDERING D. BOUWKUNST, Marnixstraat 402 te Amsterdam. Permanente Tentoonstelling van Bouwartikelken. Dagelijks, behalve des Zondags, van 10 tot 4 uur. Toegang vrij.

MUSEUM VAN VOORWERPEN TER VOORKOMING VAN ONGELUKKEN EN ZIEKTEN IN FABRIEKEN EN WERKPLAATSEN, Groeneburgwal 44, Amsterdam. Geopend Maandag, Dinsdag, Woensdag en Donderdag van 10 tot 4 uur. Toegang vrij.

HAAGSCHE KUNSTKRING, Tentoonstelling van aquarellen, teekeningen enz. der werkende leden.

Lijst van Fabrikanten, Leveranciers, enz.

Prijs per regel voor niet geabonneerden op advertentiën
 5.— per jaar bij vooruitbetaling. Abonnés op advertentiën
 1 regel gratis voor iedere advertentie.

Ameublementen. — H. F. JANSEN & ZOON, Amsterdam.
 Bouwstoffen. — MARTIN & Co., Amsterdam.
 Badinrichtingen. — Th. A. DE KOSTER, Amsterdam.
 Boeken over Bouwkunde. — P. NOORDHOFF, Groningen.
 Brandkasten. — Wed. P. A. SCHROOT & ZOON, den Haag.
 " — LANDRE & GLINDERMAN, Amsterdam.
 " (Amerik.) — FRED. STIELTJES & Co., Amsterdam.
 Brandkluisdeuren. — Wed. P. A. SCHROOT & ZN, den Haag.
 " — LANDRE & GLINDERMAN Amsterdam.
 Carbolineum Avenarius. — GUST. BRIEGLEB, Amsterdam.
 " Cevenarius. — PELT & Co. Rotterdam.
 Cement-IJzerwerken. — AMSTERD. FABRIEK, Amsterdam.
 Electriche installatiën. — SIEMENS & HALSKE, den Haag.
 " — W. SMIT & Co., Slikkerveer.
 Electriche Verlichting. — C. A. HUIJGEN, — Rotterdam.
 Gasmotoren. (Crossley Otto) — G. BARGER, den Haag.
 Gebrand Glas. — J. SCHOUTEN, Delft.
 Glas. — P. DOLK & ZN., Rotterdam.
 Hardsteen, Zandsteen. — DE BEER & LEHREN, Amsterdam.
 Hollandsch Loodwit. — G. GREVE, Utrecht.
 Houthandel. — LINDNER & Co., Wittenburgerstraat 22—24, Amst.
 Houtbewerkingswerktuigen. — FRED. STIELTJES & Co., Amsterd.
 " — G. BARGER, den Haag.
 " — LANDRE & GLINDERMAN, Amst.
 Houtcement. — G. P. KORF, Amsterdam.
 " — J. G. KORSTEN, Amsterdam.
 Houtcement enz. — A. G. AIKEMA en Co. Rotterdam.
 Houetn Riemschijven. — HERCKENRATH & VAN RADEN,
 Nieuwe Haven 120, Rotterdam.
 Haeslersche Houtcementen Dakbedekking. — J. A. SMITS,
 Ruijschstraat 5, Amsterdam.
 Hydraul. Electr. en handliften. — FRED. STIELTJES & Co., Amsterd.
 Hydro Zandsteenwerken. — VAN DE POL & WICKOP, Utrecht.
 Hypotheken. — Mij. v. HYPOTHECAIR CREDIET, den Haag.
 Huis- en Décoratieschilder. — Jos. AMIABEL, Luth. Burgwal 29,
 den Haag. Breedstraat 9, Utrecht.
 Ingolin. — D. FREN. Amsterdam.
 Jalousiën. — S. BRUIGOM, Arnhem.
 Kranen. — JAN HAMER & Co., Amsterdam.
 Levensverzekering-Maatschappij „KOSMOS”, Den Haag.
 " — Eerste Nederlandsche, den Haag.
 Lichtdrukken. — RITSCHER & LANDSMAN, den Haag.
 Liften. — C. A. HUYGEN, Rotterdam.
 " — JAN HAMER & Co., Amsterdam.

Liften. — LANDRE & GLINDERMAN, Amsterdam.
 Loodwit. — GREVE, Utrecht.
 Marshall's Stoommachines. — LANDRE & GLINDERMAN, A.
 Marmer. — DE BEER & LEHREN, Amsterdam.
 Marmer. — G. & J. COOL, Amsterdam.
 Morleysteen. — ARMAND VAN WYLICK, Brussel.
 Onbrandbare Slakkenwol. — E. GOMPERSZ, Rotterdam.
 Ovens — W. A. V. DESMONS, Heer—Maastricht.
 Overkappingen. — T. G. TISSOT, Jr. Amsterdam.
 Parketvloeren. — GEER. v. MALSEN, 's Gravenhage.
 " — DE BEER & LEHREN, Amsterdam.
 Papierstuc. — BENNEWITZ & Co., Damrak 85, Amsterdam.
 Photolithografie. — WEGNER & MOTTU, Amsterdam.
 " Steendrukkerij v/h AMAND, Warmoesstr. 147, A.
 Proefstation Bouwmat. — KONING & BIENFAIT, Amsterdam.
 Portland-Cement. — DYCKERHOFF & SOHNE, Amöneburg.
 Portland-Cement. — ROTH & PFEIFFER, Rotterdam.
 " — DE BEER & LEHREN, Amsterdam.
 " — E. GOMPERTZ, Rotterdam.
 " — PELT & Co. Rotterdam.
 " — H. G. AIKEMA & Co., Rotterdam.
 Rolluiken. — T. G. TISSOT Jr., Amsterdam.
 " — W. H. M. SCHOLTE, Amsterdam.
 Schoolborden. — J. M. KIPPEL, den Haag.
 Stalen Balken. — H. E. OVIING Jr. Rotterdam.
 Staalraadtouw. — HOOGERWERFF & Co., Kinderdijk.
 Sgraffito. — G. H. BAUER & ZOON, den Haag.
 Stalinrichtingen. — STAAL & HAALMEIJER, Amsterdam.
 " — D. M. S. KALKER, Amsterdam.
 Steenhouwwerken. — D. J. BREEDVELD, Dordrecht.
 Stoompompen. — LANDRE & GLINDERMAN, Amsterdam.
 Stukadoors en Ornamentisten. — M. ELFRING & Zn., Z.O. Bu-
 cingel 194—195, Den Haag.
 Tegels in soorten. — A. N. DE LINT, den Haag-Delft.
 " — DE LINT & Co., Rotterdam.
 Teekenpapieren, etc. — A. L. LAND, Heerenveen. Verte-
 woordiger der Firma REISS te Liebenw.
 Toeschuifbare hekken. — FRED. STIELTJES & Co., Amsterd.
 Tufsteen. — F. ENGERS, Amsterdam.
 Verwarming en Ventilatie. — FRED. STIELTJES & Co., Amsterd.
 Verwarmingtoestellen. — D. S. M. KALKER, Amsterdam.
 " — W. ZIMMERSTÄDT, Amsterdam.
 Ventilators. — JAN HAMER & Co., Amsterdam.
 " — D. P. H. HASSELMAN, Amsterdam.
 Verticale Mortel-Molens. — JULIUS LÜCHAU, Damrak 71, A. st.
 Werkt. v. Stoomwascherijen. — FRED. STIELTJES & Co. Amsterd.
 Worthington. Stoompomperkt. — FRED. STIELTJES & Co. A. st.
 IJzerwerken. — G. J. VINCENT & Co., Schiedam.
 Zandsteen — VAN DE POLL & WICKOP, Utrecht.
 Zinkwerken. — F. W. BRAAT, Delft.

ADVERTENTIEN.

G. & J. COOL, Bloemgracht 77,

Fabrikanten van MARMEREN SCHOORSTEENMANTELS,

ZEER GROOTE MAGAZIJNEN. — Ruime sorteering. — Concurrerende prijzen.

Specialiteiten in GRAFZERKEN en MONUMENTEN

in E scaussijnsche, Fransche en Duitsche Bergsteen etc. — Exemplaren aanwezig in de
 Magazijnen. — Handel in VLOER-, WANDTEGELS.

Bloemgracht 77. AMSTERDAM. Leeuwenstraat 14. ROTTERDAM.

Bekroond op de Wereld-Tentoonstellingen te PARIJS, PHILADELPHIA, AMSTERDAM etc.



Verkrijgbaar bij

E. GOMPERTZ,

Wijnstraat 72,
 ROTTERDAM.

ONBRANDBARE SLAKKENWOL

tot het bekleeden van Stoomketels, van
 Buizen voor Stoom- en Waterleiding,
 tot het opvullen van Separatiemuren,
 Vloeren enz. verkrijgbaar bij

E. GOMPERTZ,
 te Rotterdam.

Monsters en Prijscouranten gratis.

ROLLUIKEN

van hout en staal, in verschillende constructien,
 solide bewerking, concurrerende prijzen.
 Prijscurantten, omschrijvingen en inlichtingen op aan-
 vrage bij

W. H. M. SCHOLTE.

Stoomfabriek, Prinsengracht 516, Amsterdam

BENNEWITZ & CO.
 Papierstic-fabrikanten.
 DAMRAK 85, AMSTERDAM,
 bevelen hun reeds zoo gunstig be-
 kend fabriekant aan tot decoratie van
 Plafonds en Wandten, zooals Kroon-, Koof-, Perk- en
 andere lijsten, Rosetten, Deurbekroningen enz. ter ge-
 heele vervanging van stukadoerwerk: het laat zich zeer ge-
 makkelijk en tegen alles bevestigen is zeer licht, tegen vocht
 en vuur bestand, direct te beschilderen, eigent zich zooval
 voor nieuwe als te moderniseren gebouwen. Het laatste
 witten vervalt en ongelukken, door afvallen, zooals bij gips
 diervijls voorkomt, zijn totaal onmogelijk. Geelustreed
 monsterboek n. 1. — verkrijgbaar.
 Voor verdere inlichtingen verwijzen zij naar
 hunne circulaire van 13 Juni 1894.



No. 32.

6 OCTOBER 1894.

14de JAARGANG.

Redactie voor de verschillende groepen:

EDUARD CUYPERS. — F. C. DUFOUR. — A. C. M. VAN ETEN. — HENRI EVERS. — GUGEL. — C. A. HUYGEN. — D. E. C. KNUTTTEL. — JURRIAN KOK. — J. R. DE KRUYFF. — F. H. VAN MALSEN. — C. B. POSTHUMUS MEIJES. — C. MUYSKEN. — J. J. VAN UKERKEN. — R. P. J. TUTEIN NOLTHENIUS. — C. H. PETERS. — C. T. J. LOUIS RIEBER. — P. DU'RIEU FZ.N. — J. VERHEUL DZ.N.

BUREAU VAN REDACTIE: Marnixstraat 402, Amsterdam.

ABONNEMENTSPRIJS voor Nederland, fr. p. p. / 15.— 's jaars, voor Indië en het Buitenland (bij vooruitbetaling) fr. p. p. / 17.—
PRIJS DER ADVERTENTIEN: van 1—5 regels / 1.— elke regel meer 20 cts. Groote letters naar plaatsruimte.
AANKONDIGINGEN v. AANBESTEDINGEN 15 cts. per regel met premie 2/3 maal.
ABONNEMENT VOOR ADVERTENTIEN tegen belangrijk verminderde prijzen.

Uitgevers: MOUTON & Co., — 's-GRAVENHAGE.

BUREAU VAN ADMINISTRATIE: Herderstraat 5. 's Gravenhage.

INHOUD: Mededeelingen betreffende de Maatschappij, door T. J. Louis Rieber. — Zesde brief uit Londen aan Arie Geert's Oostwolde, door Heijlco van Aduard. (*Vervolg en Slot.*) — Vere. — Prijsvragen. — Verslagen van Vergaderingen. — Berichten. — Ingezonden. — Lijst van Fabrikanten, Leveranciers, enz. — Advertentiën.

MEDEDEELINGEN BETREFFENDE DE MAATSCHAPPIJ.

UITTREKSEL uit de notulen van de vergadering van het Hoofdbestuur der Maatschappij, gehouden op 4 October 1894.

In de vergadering door het Hoofdbestuur der Maatschappij tot Bevordering der Bouwkunst gehouden op onderdag 4 October jl., waarin alle leden tegenwoordig waren, werd o. a. besproken het Congres omtrent Vakonderwijs en Vakopleiding, te houden in het volgende jaar op initiatief van de Nederlandsche Maatschappij tot bevordering van Nijverheid; dit geschiedde naar aanleiding van het verwijs, door een der leden van de Maatschappij tot Bev. d. Bouwkunst op de Algemeene Vergadering te Middelburg tot het Hoofdbestuur voorgelegd zeer onverwacht gericht, als zou dit in zake het Congres eene lijdelijke houding aannemen.

Het Hoofdbestuur, thans in het bezit van het vijftiende verslag van beschrijving van de Algemeene Vergadering van Nederl. Maatsch. t. bev. v. Nijverheid, op 10 en 11 Juli 1894 gehouden, hetwelk openbaar gemaakt is in het weekblad „De Nijverheid” van 4 Juli jl., bracht dit in de volgende vergadering ter tafel. Daaruit bleek, dat de Commissie door Heeren Directeuren der Ned. Maatsch. t. bev. v. Nijverheid benoemd om een plan te beramen voor het houden van een Congres omtrent Vakopleiding

voor toekomstige werklieden in Nederland, o. a. het volgende rapporteert:

„Intusschen zou de Commissie. in de ruimste „mate uitnoodigingen wenschen te richten aan Maatschappijen, Vereenigingen en personen, welke belangstelling in het onderwerp getoond hebben.”

Waarop later volgt:

„De Commissie stelt daarom een gang van zaken „voor, verdeeld in de navolgende fasen:

- „1^o. het verzenden der circulaires, bevattende de „uitnoodiging tot deelneming aan het Congres, ver„gezeld van het hieronder uitgewerkte programma „en gepaard gaande aan de gebruikelijke publiciteit;
- „2^o. het doen drukken en aan de deelnemers doen „toekomen der inleidingen tot de verschillende punten, „geleverd door de uit te noodigen sprekers;
- „3^o. het houden van sectie-vergaderingen, ter be„handeling van de gedrukte inleidingen;
- „4^o. het doen drukken en aan de deelnemers doen „toekomen der sectie-verslagen;
- „5^o. het houden der Algemeene Vergadering.

Door dezen voorgestelden gang van zaken is het Hoofdbestuur weder versterkt geworden in zijn beweren, dat het volkomen correct heeft gehandeld, door af te wachten, wat verder omtrent dit Congres zou worden openbaar gemaakt, en welken weg Heeren Directeuren der Nederl. Maatsch. t. bev. v. Nijverheid zullen inslaan. Verder werd algemeen erkend, dat thans volkomen gebleken is, dat het verwijs, tot het Hoofdbestuur gericht, geheel onverdiend was, en de interpellant zelve niet voldoende op de hoogte bleek te zijn.

Immers, sinds het door de Maatsch. t. bev. v. Nijverheid genomen besluit tot het houden van dit Congres, bleken geen nadere stukken daaromtrent door die Maatschappij te zijn gepubliceerd.

Door een der leden van het Hoofdbestuur werd daarna gewezen op een paar zinsneden, naar aanleiding van het verhandelde in de Algemeene Vergadering te Middelburg, in „De Kunstwereld” geplaatst. Het verslag over die vergadering vangt aan met de woorden:

„Hoe kwesties van waardigheid en voorrang zelfs „grootte corporaties kunnen bezig houden, op eene wijze, „die niet bevorderlijk is voor de zaak die gediend moet „worden, kan wederom blijken uit het verslag der Algemeene Vergadering van de Maatschappij van Bouw- „kunst, onlangs te Middelburg gehouden, voorkomende „in „De Opmerker” van 22 dezer.

Na dit verslag, wat betreft de interpellatie over het Congres, te hebben overgenomen, zegt de verslaggever:

„Tot zoover dit verslag, waaruit blijken kan, dat „waardigheid” wel eens de kwaal is, waaraan groote „lichamen spoedig lijden, gemeenlijk gevolgd door geheel- „onthouding en dieet.

Het Hoofdbestuur was geheel eenstemmig met zijn medelid, dat uit deze gepubliceerde woorden weer blijkt, hoe onvoorzichtig en onbillijk het is, in publieke vergaderingen gewichtige zaken, in een verkeerd daglicht gesteld geheel onvoorbereid ter sprake te brengen, waarvan het gevolg is, dat door anderen daaruit onzuivere conclusiën worden getrokken.

De Secretaris v. d. Maatsch.
t. Bev. d. Bouwkunst,

C. T. J. LOUIS RIEBER.

ZESDE BRIEF UIT LONDEN AAN ARIE GEERT'S TE OOSTWOLDE.

(*Vervolg.*)

In het South-Kensington gedeelte van Londen, op een stuk van het terrein, alwaar zoowel in 1851 als in 1862 de wereld-tentoonstellingen plaats vonden, staat, begrensd door de breede straten Cromwell-Road, Queens-Gate en Exhibition-Road, dit „Natural-History-Museum”, aan de drie straatzijden omtuind en met zijn zuid- of voorgevel de volle lengte van Cromwell-Road beslaande, en een 30 M. uit die straat terugliggende, teneinde het sousterrein, op dit voor de expositie van 1862 uitgegraven terrein, onbelemmerd te houden en volop licht en lucht te doen genieten. Het gebouw ligt alzoo in de diepte, doch dit juist, dat bij gebrek aan voorterrein zeer zeker eene fout ware geweest, is hier, waar het gebouw, zóóveel terugliggend, omsloten kon worden door een tuin met sierlijk aangelegde fluweelen grasperken, eene verdienste, want daardoor juist is het mogelijk het geheel te overzien, en is dit door het nu vrij gebleven sousterrein, tevens als 't ware met eene verdieping verhoogd.

Een breede dubbele oprijd, als hellend vlak door bogen gedragen, en de helft van een 100 M. lang ovaal vormend, met bloeiende heesters en met eene rei veelkleurige tulpen omzet, geeft van af Cromwell-Road zoo voor rijtuigen als voor voetgangers, toegang tot den monumentalen hoofdingang door twee zijtorens besloten en geaccentueerd (zie nevensgaande plaat), tot welken ingang eene 12.50 M. breede bordestrap van uit den voortuin tevens toegang geeft. Die imposante hoofdingang vormt het centraal gedeelte van het midden-avant-corps van den 205 M. langen voorgevel, welk avant-corps bij eene breedte van 30.50 M. ongeveer 7.60 M. voorspringt en

met zijn beide sierlijke, in Romaanschen stijl behandelde torens van 50 M. hoogte, eene grootsche entrée vormt.

Aan elk der beide voorgevel-einden dient een toren van langwerpig grondvlak, namenlijk van 15 M. breedte bij 23 M. diepte, zoowel ter gevel-afsluiting als ter aansluiting voor de nog ongebouwde zijvleugels.

Tusschen dien midden- en die zijtorens besloten, bevinden zich de beide tusschenvleugels van den voorgevel, tusschenvleugels, die bij eene diepte van 17.30 M., elk eene lengte hebben van 72 M. verdeeld in elf raam-travées met tweelingvensters, en bestaan, behalve uit het sousterrein, uit twee boven- en uit ééne zolderverdieping, welke laatste, door uit het gevelvlak opgaande gemetselde dakvensters en bovendien door lantaarns belicht, mede tot tentoonstellingszalen is ingericht.

Het geheele gebouw is zoo uit- als inwendig opgetrokken van eene bruinachtig-geelkleurige terra-cotta, door de Engelschen „buff-terra-cotta” genoemd, met banden en sluitsteen van eene donkergrijze kleur; de steen is afkomstig uit de fabriek van Cibbs en Canning te Tamworth (Staffordshire) en laat, wat zuiverheid van bewerking betreft, werkelijk niets te wenschen over; alles is donker gevoegd en rijk geprofileerd en gemodelleerd en vormt een imposant geheel, uitgevoerd in een vrij opgevatten Romaanschen stijl, althans *Waterhouse* zegt: „it is in the earlier „Romanesque style, which prevailed largely in Lombardy and the Rhineland from the tenth to the end „of the twelfth century.” — De beide middentorens blijven ter hoogte van zes verdiepingen vierkant, en eindigen dan in een omgang met vier zich uit de hoekpilasters ontwikkelende hoektorentjes, en in een twee verdiepingen hoogen, achtkanten, eleganten bovenbouw met hoekpinakels, en eene niet al te hooge leispits; de beide zijtorens blijven ter hoogte van vier verdiepingen langwerpig, met twee raam-travées in de smalle en met drie in de breede zijden, en hebben boven de vierde étage een uitgekraagden omgang met hoektorentjes, zijn verder achzijdig en door middel van met topgevels gesloten avant-corps, wier lagere daken zich tegen de leispits aansluiten, zeer eigenaardig afgedekt.

De slechts uit een sousterrein en uit eene begane grond-verdieping bestaande dwarsgalerijen, welke ter weerszijden van de „Central Hall” zich loodrecht aansluiten aan de achter de tusschenvleugels gelegen binnenplaatsen (zie nevensgaand schetsplan), zijn van baksteen opgetrokken, niet als in 't gezicht blijvend werk behandeld en na den bouw der west- en oost-vleugels geheel aan het oog onttrokken.

De hoofdingang, tusschen zijn torens besloten, vormt een zgn. perspectivisch portaal, een portaal ter weerszijden bezet met eene dubbele reeks colonnetten, wier rijk georneerde schaften en kapiteelen de halfronde bogen dragen, waarin de dogtand en andere versieringen aan het Normandisch-Romaansch herinneren. Een tiental treden geven toegang tot het bordes vóór de beide dubbele deuren, door een terra-cotta-pijler gescheiden en met halfronde, getande bogen overdekt; hetgeen dien hoofd-ingang vooral importance geeft, dat is zijn hoogte. *Waterhouse* toch, heeft aan dien ingang, in navolging der Perzische architectuur, bijna de volle hoogte der tusschenvleugels gegeven, en dit, volkomen gemotiveerd, want aan dien hoofdingang met vestibule sluit zich de groote „Central Hall” aan, die met haar bovenverlichting de volle gebouwhoogte inneemt; — in de beide torens echter zijn, ten einde de hoogte van den daar tusschen besloten ingang des te sprekender te doen



HOOFDINGANG VAN HET MUSEUM VAN NATUURLIJKE HISTORIE
TE LONDEN.



tkomen, entresols aangebracht, in overeenstemming en aansluiting met de bovenverdieping der tusschenvleugels. Binnentredende en de vestibule doorgaande, bevindt en zich in de „Central Hall”, die met inbegrip harer zijgalerijen eene breedte heeft (uitwendig gemeten) van 17.70 M. bij eene lengte van 29.50 M. en eene hoogte van 21.90 M., met een open middengedeelte tusschen de galerijen van 17.40 M. breedte.

Die Hal, verdeeld in een 9-tal travées, waarvan een aantal met bovenlicht, vormt met de groote halfronde bogen onder en met de driedelige arcades harer bovenverdieping, een inderdaad trotsch en grootsch effect, vooral bij het binnenkomen uit de lage vestibule; dan toch overtuigt men die Hal in hare volle lengte, met hare zoo gevarieerde, rijk geprofileerde en rijk gemodelleerde bogen, kolommen, colonnetten en ballustrades, alles van warm-kleurige, geel-bruine terra-cotta, in lagen ter afwisselende hoogte van 15 tot 30 cM., door donkere grijs-geurige banden en donker-kleurige sluit- en ornament-eenen verlevendigd.

De bovengalerijen der Hal, zij dienen zoowel voor de circulatie als voor het plaatsen en tentoonstellen

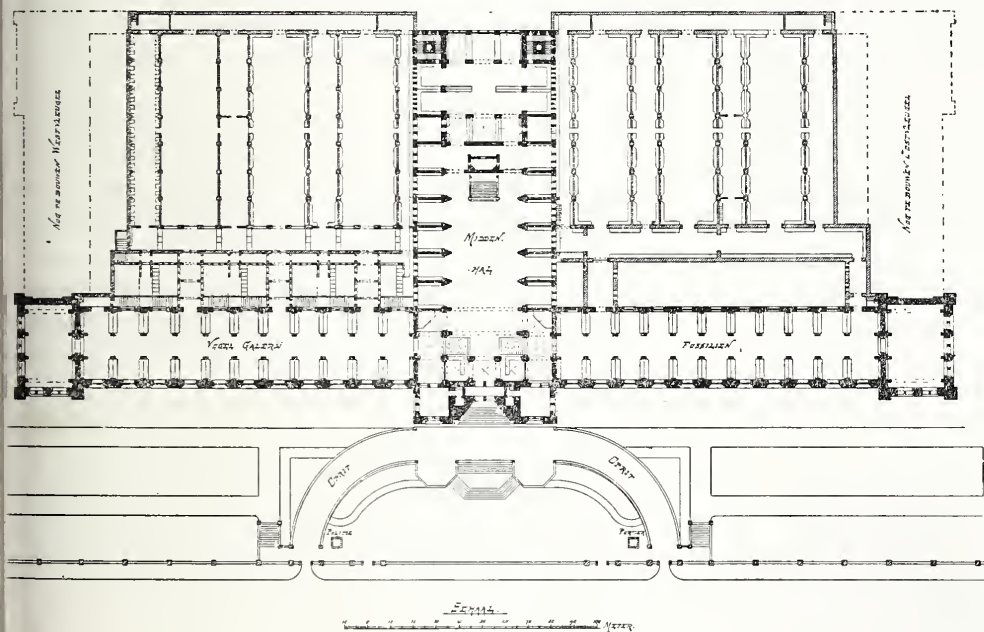

Schetsplan.

aan voorwerpen, en vormen, beneden door tusschenwanden wederling gescheiden, die met kasten bezet zijn, zooveel zonderlinge aan de voorzijde open vertrekken, die tot tegendruk dienen voor de ijzeren à jour bogen en voor de steenen bogen van 17.40 M. spanning, waarop de bekapping der hal rust. Het is boven de trappen aan beide einden der hal, dat zich die groote steenen bogen van 92 c.M. breedte bij 96 c.M. hoogte bevinden, doch juist door die bogen en door die breede trappen heeft *Waterhouse*, strevend naar het imposante en naar het grootsche, meer kwaad dan goed gedaan, want de buitengewone afmeting dier onderdeelen, zij schaadt den indruk van de totaal-afmetingen dezer Hal, die veel grootscher, rustiger en veel monumentaler ware geweest, zoo niet weglating dier beide trappen, de galerijen met hare arcades ook langs de einden der Hal waren aangebracht deze daardoor een meer eenvoudig en gesloten geheel gevormd.

Doch niet alleen, dat de trappen door hare overgrooten afmetingen de proportie schaden, maar zij hebben ook een onverklaarbaar te veel zichzelf ten doel, als behoorden zij, in plaats van tot de hulpmiddelen, mede tot datgene, wat men in dit gebouw wilde exposeeren.

Binnenkomende, ziet men op het middeneinde der Hal eene diep liggende oogen en breed voorspringend, hoog gewelfd voorhoofd den kop van eendenker verraadt. — Wie het is? — tot eenig opschrift leest men op het voetstuk:

„Charles Darwin. Born 12th Februarij 1809.

Died 19th April 1882”.

Hoezeer deze trap, onder wier steunbogen de toegang is tot de achter de Hal gelegen „Galery of British Zoology”, bijna twee travées gelijkvloers inneemt, zoo stoort zij toch niet in die mate het totaal effect der Hal, als de tegenover haar, achter de vestibule gelegen trap, welke tot monumentale opgang moet dienen van de bovengalerijen naar de hooger gelegen verdieping. Tot steun dier boventrap heeft *Waterhouse* tusschen twee tegenover elkander staande pijlers half ronde bogen geslagen

van 16,50 M. spanning en 92 c.M. dikte, daarop borstweringen met à jour leuningen van terra-cotta gemetseld en in die borstweringen de ijzeren balken gelegd, welke de klimmende gewelven dragen, waarop de 6.10 M. breede traptreden rusten, die van uit de galerijen in een midden-bordes samenkomen, van welk bordes twee andere bogen, het hooger opgaande middengedeelte der trap dragend, tegen de pijlers van de eindgalerij zijn aangebracht. Hoe ingenieus deze trap in zich ook moge ontworpen, geplaatst en saamgesteld zijn, zoo valt het toch niet te ontkennen, dat zij aldaar misplaatst is en de Hal onderbreekt, van wier negen travées, daardoor feitelijk slechts vijf in plaats van zeven een geheel vrij en ongehinderd

aan- en doorzicht aanbieden. Ook de uit de pijlers opgaande, half ronde, en veel te zware terra-cotta-bogen, welke boven de trap de bekapping dragen, vormen eene te groote tegenstelling met de paraboolvormige lichte ijzeren à jour bogen, waarop het overige gedeelte dier zelfde ziende bekapping rust, wier gebroken vorm, onder met glas gedicht en van boven met beschilderde paneelen bezet, mede niet gelukkig is.

Behoudens dit, is het gebouw in elk opzicht een meesterstuk van zorgvol uitgevoerde terra-cotta architectuur, en tot in zijn geringste details bestudeerd en met liefde, zorg en toewijding behandeld. Om een gebouw, zóó groot als dit, zoo in- als uitwendig geheel van terra-cotta op te trekken, met overal gevarieerde profillen, met overal gevarieerd ornamentwerk, en het dan zóó afgewerkt te kunnen opleveren als dit, dat vereischt én van den bouwmeester, én van den fabrikant, én van het toezicht houdend personeel, én van den aannemer, een enormen arbeid en eene toewijding, die alleen hij naar waarde kan beoordeelen, die bij ervaring de moeilijkheden kent, om een klein werk zelfs, in allen deele naar eisch uitgevoerd te kunnen opleveren.

Er zijn zelfs charmantvolle gedeelten in dit gebouw, o. a.

het kruisvormige Zoölogische zaaltje achter de Grootte Hal, een zaaltje breed 26.75 M., diep 23.40 M., met een opgaand middengedeelte met open zij-, en met glas gesloten eindgalerijen; grootsch, o. a. ook, zijn de zalen in de tusschen de torens besloten tusschenvleugels, zalen van 70.50 M. lengte bij 15 M. breedte, elk door twintig terra-cotta pijlers in elf travées verdeeld; de kern der pijlers bestaat uit getrokken ijzeren stijlen, welke de ijzeren elkaar kruisende balken dragen, waartusschen de gestucadoorde plafondvelden zijn aangebracht; met breede halfronde bogen openen zich deze zalen in de eindtorens en in de Hal, zoodat men, staande in het midden van een der eindtorens, van daar door die vóorzalen heën een binnen-vergezicht heeft van meer dan 200 M. lengte.

Alles is even breed als groot en even keurig als smaakvol en doordacht uitgevoerd; alle muren en bogen en pijlers, zij zijn van geel-kleurige, ietwat bruin-rood getinte, en gevlamde terra-cotta opgemetseld met donker grijs-kleurige banden, sluitsteen en deklijsten; de lagen zijn gemiddeld 23 cM. hoog, en die der boogsteen 30 cM., alle met flinke portland-cementvoegen. — Het ornament, dat met kwistige hand in de boogprofielingen, in de raam- en galerij-dagkanten, op de pijlers en muurpilasters, op de colonnetten, plintlijsten, basementen, kapiteelen, borstweringen en balustrades is aangebracht, dit ornament, het varieert overal met de bestemming der vertrekken en bestaat in deze zaal uit zeeplanten, typische zeevisschen en andere karaktervol behandelde zeedieren, in gene zaal uit motieven ontleend aan de zoogdieren, elders weder aan de insecten of aan de vogels, of aan de koraal- en schelpdieren, of aan de zoetwatervisschen, en die alle, met de planten of bloemen of vruchten, waarvan of waarop zij leven, of te midden waarvan zij zich in de natuur bewegen. (Zie o. a. de volgende detail-schetsen).

De zorg hier aan duizende details besteed, en de zorg waarmede de terra-cotta-fabrikant dit alles heeft doen boetscheren en heeft doen bakken, is eenig; — trouwens ook het timmerwerk der deuren en toonkasten en toontafels, alles van mahonie- of noten- of ebbenhout gemaakt, getuigt van hetgeen Engeland voor de kunst over heeft; alleen aan de z.g.n. „fittings”, zijnde de verschillende toonkasten en toontafels, en de voet- en steunstukken ter plaatsing der dieren of van hunne geraamten, is hier voor een bedrag van £ 130,000 besteed.

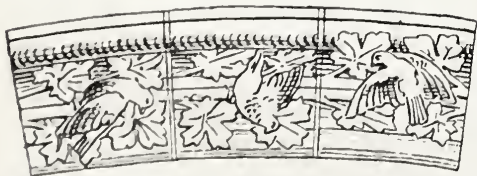
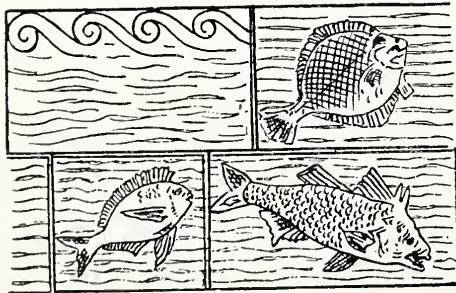

Gaarne zoude ik u nog meer in detail dit gebouw beschrijven, doch zonder volledige afbeeldingen heeft men aan eene beschrijving zoo betrekkelijk weinig; vooral een gebouw als dit, moet men zien, om het te kunnen beoordeelen, waardeeren en genieten, en daar het inderdaad eene reis naar Londen overwaard is, zoo raad ik u, kom en zie en oordeel zelf, of ik te veel heb gezegd. — Gij kunt dan tevens nog eene reeks andere gebouwen van *Waterhouse* gaan bezien,

o. m. de *New-Courts*, tegenover de Royal-Law-Court gelegen, of wel in Prince Gate, het door hem in de jaren 1884—85 gestichte „*Central Institution of the City and Guilds of London Institute*”, een schoolgebouw in helder bruin-roode terra-cotta, hoog vier verdiepingen vrij eenvoudig in profielsteen en met betrekkelijk weinig

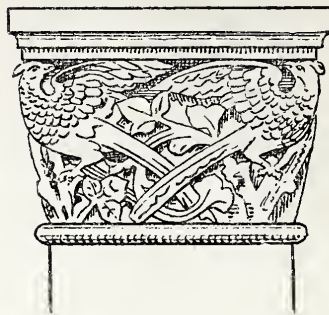

ornamentsteen behandeld en aangenaam van kleur. Hoever intusschen de terra-cotta-fabricatie weder gevorderd is, kan blijken uit de voor de wolfskuilen die school geplaatste balustrades, wier balusters bij een hoogte van 70 cm. en een diam. van 22½ cm., deel vierkant, deels rond, allen uit één stuk zijn gevormd en gebakken. Een ander interessant werk van *Waterhouse* is in Holborn, het gebouw van de „*Prudential Assurance Co.*”, mede in roode terra-cotta, gebakken door Mr. *J. C. Edwards* te Ruabon; — en een, eerst kort geleden door hem voltooid gebouw, is dat van de „*Refuge Assurance Co.*” in Oxford-street te *Manchester*, deels in „plum coloured plain terra-cotta”, deels in „glazed ware”, afkomstig uit de fabriek van *Doulton & Co.* te Londen *Lambeth*.

De geglazuurde en in kleur bewerkte ornamentsteen *the enamelled terra-cotta* of de *faïence*, zij heeft mede in Londen reeds hare toepassing gevonden; ook in deze heeft, vermeen ik, het South-Kensington-Museum, weder het voorbeeld gegeven, en wel met de prachtige trap welke op het einde van den „*Sculpture Corridor*” toegaat geeft tot de hooger gelegen „*Keramic Gallery*”. Deze trap in 1868 volgens het ontwerp van Mr. F. W. Moodij uitgevoerd, is eene bordes-trap breed 7.50 M. met massieve binnenboom met pilasters, die met de overstaande muur pilasters de bogen dragen, op welke o. a. boven het bordes de kleine koepelgewelven met hun pendentieven rusten. Die gewelven en bogen, alsook de buitenwanden en de geheele binnenboom, zij zijn gemetseld van geglazuurde en rijk gekleurde ornamentsteen, van porselein zou men haast geneigd zijn te zeggen. In het midden staat het opschrift „*Honor Salus*” en in de pilasters zijn kinderfiguren aangebracht, welke de in sierlijk cartels omsloten namen van Phidias, Raphaël, Titiaan, Rembrandt en Turner vasthouden, terwijl zich in een der zijwanden boven het bordes „*the enamelled terra-cotta portrait*” bevindt van wijlen Sir Henry Cole, R. C. B. als zijnde de stichter en eerste directeur van het Museum. En op de „*Ceramic Gallery*” zelve, daar wordt het plafond gedragen door een tiental rijk georneerde faïence kolommen, merkwaardig vooral, door de in de faïence aanwezige kleurschakeeringen, eigen aan het Celadon Sèvres-porselein. Eigenaardig ook is de toepassing der faïence in de „*Refreshment Rooms*” van het Museum, welke in 1869 zijn ingericht volgens het ontwerp van de aan het Museum verbonden artisten, vertrekken, welke met hunne tegelkolommen, lambrizeeringen, muurbekleedingen, raam- en deuroplijstingen, alles in zorgvuldig uitgewerkte faïence, en met hunne tegelplafonds in Pompejaanschen stijl een keurig en smaakvol geheel vormen.

Ook de dubbele bordes-trap door *Waterhouse* in boven genoemd Guilds-Institute ontworpen in Renaissance-stijl is van prachtig goudgele faïence, met veelkleurige arbesken in de pilasterpaneelen, uitgevoerd.

Vond vóór het jaar 1885 deze „enamelled terra-cotta”

og slechts bij den binnenbouw eenige toepassing, van den af treedt zij ook in den gevelbouw te voorschijn, voezeer nog steeds bij uitzondering en bij voorkeur aan kleine, sierlijke winkelhuizen, zooals op het *Strand* o.m. de winkels No. 134 en No. 326, deze laatste hoog vijf verlevingen in crême kleur met zacht blauw-kleurige omlijstingen en met à jour bladerranken in de hollijsten om te ramen.

Ontegenzegglijk heeft de terra-cotta-architectuur in Nederland en zelfs in geheel Engeland in de laatste jaren groote vorderingen gemaakt, en is voor haar wellicht de eigenaardige toekomst weggelegd, vooral, zoo men er toe mocht slagen, om van lieverlede aan de vormen, nu nog meestal ontleend aan vroegere stijlperioden en aan bouwwerken in natuursteen, een werkelijk *eigen* terra-cotta-karakter te geven en daardoor iets oorspronkelijks, daardoor een zelfstandigen terra-cotta-stijl te ontwikkelen.

Buitendien, hoe meer de details en hoe meer de vormen rekening houden met de eischen dier materie en met de opeelikheden aan het vormen, het drogen en het afmaken verbonden, hoe beter fabrikaat men ook kan en ook zal erlangen, en hoe grooter succes de bouwmeester ook in die materie kan en zal bereiken.

In Nederland, éér nog dan in Engeland dat berg- en in voldoende hoeveelheid en van uitstekende hoedanigheid bezit, ware eene terra-cotta- en daarnevens ook eene faïence-architectuur te ontwikkelen tot eene derdaad typische nationaal-architectuur, zoo slechts gerekende eene halve eeuw, of laat het zijn eene eeuw, zoudt de Nederlandsche bouwmeesters konden goedvinden, die richting hoofdzakelijk, hun talent met allen ernst onder volle toewijding te besteden.

Doch ik moet eindigen, adio.

Omnia fausta.

Totus Tuus

HEIJLCO VAN ADUARD.

De bij dit nummer behoorende plaat zal bij het eerstvolgend nummer verzonden worden.

VEERE.

Een belangstellend lid der Maatschappij, die de Septembervergadering en den tocht naar Veere medemaakte, zond ons ter name in het Weekblad eenige geschiedkundige aantekeningen, a. betreffende Veere, waarvan wij het volgende overnemen.

Veere werd ook Campveere geheeten, wijl er een veer was te Campen, een dorp dat in 1532 door overstroming werd vernield. (Van daar ook de naam Kampveersche toren, voor den toren aan de haven gelegen.)

In 1280 kwam de plaats in het bezit van Wolfert van Borsselen; ontwikkelde zich spoedig, zoodat zij in de 16e eeuw eene bloeiende stad was van ruim 14.000 inwoners. In het laatst der 17e eeuw en het begin van deze eeuw is zij echter meer en meer in verval geraakt.

De Prinsen van Oranje, Markgraven van Veere, vonden alar aan steeds trouwe aanhankelijkheid; men zeide dan ook: „drie verenaars, twee Nassau-luy.”

In 1672 was Veere de eerste plaats die Willem III tot Stads-voerder uitriep.

De kerk bevatte een gedenkteeken voor Joh. van Miggrode, geboren in 1531.

Veere was o. a. de geboorteplaats van de zeehelden Jan van dieven en Sebastiaan de Lange, en van Maria van Reigersberch (geb. 1589), wier huwelijk met Hugo de Groot er den 2^{en} Juli 1608 werd ingezegend.

Ook Frans Narebout was uit Veere geboortig.

PRIJSVRAGEN.

Op de prijsvraag voor een Model-Diploma, door de Nederlandsche Maatschappij ter bevordering van Nijverheid uitgegescreeven in 1892, zijn ingekomen zes teekeningen, die volgens het rapport der Jury geen bekroning zijn waardig gekeurd.

De Algemeene Vergadering der Maatschappij, gehouden te Arnhem den 10^{den} Juli 1894, zich vereenigende met deze uitspraak, heeft besloten de prijsvraag opnieuw uit te schrijven.

PROGRAMMA.

De Nederlandsche Maatschappij ter bevordering van Nijverheid looft uit hare **2de Gouden Medaille** voor een **Model-Diploma ter begeleiding van de Medailles of Certificaten**, die door of van wege de Maatschappij worden uitgereikt; onder de volgende voorwaarden:

1^o. De teekening moet geschikt zijn voor reproductie. De beantwoorders moeten opgeven welke soort van reproductie, lichtdruk, steendruk, enz. zij voor hunne ontwerpen wenschelijk achten.

2^o. De grootte van het blad moet zijn tot den buitenrand: lengte 53 cM., breedte 44 cM. De smalte zijden moeten den boven- en benedenrand vormen, de breedste zijden de zijranden. Bovenaan de woorden „Nederlandsche Maatschappij ter bevordering van Nijverheid”, en daaronder genoeg ruimte blijven om den verderen tekst te bevatten.

Als tweede prijs zal een **Zilveren Medaille** worden toegekend.

De antwoorden moeten worden ingezonden vóór 1 Juni 1895, en vergezeld zijn van een verzegeld briefje, waarin de naam des inzenders is geschreven, en dat op de buitenzijde dezelfde zinspreuk of hetzelfde kenmerk als het ingezonden antwoord voert.

Hij die zich voor de toewijzing van den prijs op eenige wijze bekend gemaakt heeft, verliest aanspraak op bekroning.

Omtrent de verdere bepaling voor de beantwoording gesteld, wordt verwezen naar het Reglement voor het uitschrijven der prijsvragen, waarvan belanghebbenden des verlangd inzage kunnen bekomen.

De inzendingen zullen worden beoordeeld door een Jury, bestaande uit de Heeren:

Jhr. Mr. Victor de Stuers, te 's-Gravenhage; A. Le Comte, te Delft en Ed. von Saher, te Haarlem.

Directeuren der Maatschappij:

J. F. W. CONRAD, *President*.

F. W. VAN EEDEN, *Secretaris*.

VERSLAGEN VAN VERGADERINGEN.

Afdeeling Groningen, 28 Sept. 1894. De Voorzitter opent deze eerste vergadering van dit afdeelingsjaar met een hartelijk welkom aan de leden, tevens den wensch uitsprekende, dat de leden voort mochten gaan, met ijver en opgewektheid den bloei der afdeeling te helpen bevorderen.

Ingekomen was een schrijver van het Hoofdbestuur, met het verzoek om vragen in te zenden, die later aan de verschillende afdeelingen ter beantwoording zouden worden voorgelegd. Omtrent dit bericht werd besloten, de niet aanwezige leden hiermede in kennis te stellen.

Daarna werden de leden uitgenoodigd om voor de volgende vergaderingen lezingen of bijdragen te leveren. Daaraan gaven eenige heeren gehoor. Vervolgens kwam de gewone maandelijksche kunstbeschuwing ter sprake; werd besloten die alleen dan te doen doorgaan, wanneer er een belangrijke collectie plaatwerken voorhanden was, daar anders de moeite niet werd beloofd. De leden verbonden zich om zooveel mogelijk moeite te doen, en te trachten voor dat doel een mooie verzameling bij elkaar te brengen.

Eene teekening van het bekende gebouw der familie Cardinaal te Groningen, vervaardigd door de heeren Oortgijsen en Bach was ter vergadering aanwezig. Deze teekening zal aan het Hoofdbestuur worden opgezonden.

De heer Kramer had voor een mooie collectie fotografieën gezorgd. Bij monde van den Voorz. werd dezen heeren dank gebracht voor hunne moeite en welwillendheid.

BERICHTEN.

Den 1^{en} October j.l. is op 56-jarigen leeftijd te Scheveningen overleden de heer A. N. de Lint, industrieel te Delft en als zoodanig in de bouwkundige wereld bekend en geacht.

De stad zijner inwoning verliest in hem een ernstig, zeer gezien werkzaam burger, die een steun was in vele commissiën. Sedert 1832 was de overledene lid van den Gemeenteraad, en geruimen tijd ook lid van de Kamer van Koophandel.

Den 30^{sten} September j.l. vergaderde de Haagsche Kunstkring, ten einde te beslissen of deze Vereeniging, om financiële redenen, zou worden ontbonden, of dat er mogelijkheid bestond haar staande te houden. Het bestuur was vóór de liquidatie; de aanwezige leden stemden ter vergadering echter meerendeels voor de voortzetting.

Het gevolg is geweest, dat het geheele bestuur afgetreden en een nieuw bestuur gekozen is, dat echter op den steun van het oude, zooals dit verklaard heeft, kan rekenen.

INGEZONDEN.

Aan het
Bureau van Redactie van het
Bouwkundig Weekblad te Amsterdam.

Mijne Heeren!

Beleefd verzoek ik plaatsing van het volgende:

Onder dankzegging voor het door den heer Verheul gezegde betreffende mijne „Heraldieke modellen” zij het mij vergund U mede

Lijst van Fabrikanten, Leveranciers, enz.

Prijs per regel voor niet geabonneerden op advertentiën
f 5.— per jaar bij vooruitbetaling. Abonnés op advertentiën 1 regel gratis voor iedere advertentie.

Ameublementen. — H. F. JANSSEN & ZOON, Amsterdam.
Bouwstoffen. — MARTIN & Co., Amsterdam.
Badinrichtingen. — TH. A. DE KOSTER, Amsterdam.
Boeken over Bouwkunde. — P. NOORDHOFF, Groningen.
Brandkasten. — Wed. P. A. SCHROOT & ZOON, den Haag.
" — LANDRE & GLINDERMAN, Amsterdam.
" (Amerik.) — FRED. STIELTJES & Co., Amsterdam.
Brandkluisdeuren. — Wed. P. A. SCHROOT & ZN, den Haag.
" — LANDRE & GLINDERMAN, Amsterdam.
Carbolineum Avenarius. — GUST. BRIEGLER, Amsterdam.
" Cevenarius. — PELT & Co., Rotterdam.
Cement-IJzerwerken. — AMSTERD. FABRIEK, Amsterdam.
Dowson gas. — HERCKENRATH & VAN RADEN, Nieuwe Haven 120, Rotterdam.
Electrische installatiën. — SIEMENS & HALSKE, den Haag.
" — W. SMIT & Co., Slikkerveer.
Electrische Verlichting. — C. A. HUIJGEN. — Rotterdam.
Gasmotoren. (Crossley Otto) — G. BARGER, den Haag.
" (Otto-Cycle.) — HERCKENRATH & VAN RADEN, Nieuwe Haven 120, Rotterdam.
Gebrand Glas. — J. SCHOUTEN, Delft.
Glas. — P. DOLK & ZN., Rotterdam.
Gritzner Stoompompen. — HERCKENRATH & VAN RADEN, Nieuwe Haven 120, Rotterdam.
Hardsteen, Zandsteen. — DE BEER & LEHREN, Amsterdam.
Hollandsch Loodwit. — G. GREVE, Utrecht.
Houthandel. — LINDNER & Co., Wittenburgerstraat 22—24, Amst.
Houtbewerkingswerktuigen. — FRED. STIELTJES & Co., Amst.
" — G. BARGER, den Haag.
" — LANDRE & GLINDERMAN, Amst.
Houtcement. — G. P. KORF, Amsterdam.
" — J. G. KORSTEN, Amsterdam.
Houtcement enz. — A. G. AIKEMA en Co., Rotterdam.
Houten Riemschijven. — HERCKENRATH & VAN RADEN, Nieuwe Haven 120, Rotterdam.
Haeuslersche Houtcementen Dakbedekking. — J. A. SMITS, Ruijschstraat 5, Amsterdam.
Hydraul. Electr. en handliften. — FRED. STIELTJES & Co., Amst.
Hydro Zandsteenwerken. — VAN DE POL & WICKOP, Utrecht.
Hypotheeken. — Mij. v. HYPOTHECAIR CREDIET, den Haag.
Huis- en Décoratieschilder. — Jos. AMIABEL, Luth. Burgwal 29, den Haag. Breedstraat 9, Utrecht.
Ingolin. — D. FRENI, Amsterdam.
Jalouziën. — S. BRUIGOM, Arnhem.
Kranen. — JAN HAMER & Co., Amsterdam.

te deelen, dat door gemis aan goede *oud-hollandsche* heraldiek voorbeelden mijn werk tot stand is gekomen; zooveel mogelijk heb ik getracht *onze* wapenkunst te huldigen, omdat wij evengoe als alle landen in westelijk Europa een *eigen* heraldiek hebben.

Hoewel er ten onzent zeer veel vernietigd is, hebben wij toch enkele specimen uit den bloeitijd van de „edele conste va blazoene” over, en van enkele daarvan gaf ik in mijn werk reproducties. —

Thans voeg ik er den wensch bij, dat door bestudeering van die specimen het karakter *onzer* heraldiek meer en meer wordt gevolgd, om daardoor het Duitsche karakter te doen verdwijnen.

Ten slotte nog de mededeeling, dat het werk door mij uitgegeven en verkrijgbaar gesteld is ad f 10. —

Hoogachtend

Uw UEd. dw. dienaar

J. M. LION.

3a BIERKADE, DEN HAAG.

MEDEDEELINGEN BETREFFENDE DE MAATSCHAPPIJ.

Afdeeling: AMSTERDAM.

522^{ste} Vergadering, op *Vrijdag* 12 October 1894, des avonds ten 8 ure in het Gebouw der Maatschappij, Marnixstraat 402.

Agenda:

1. Mededeelingen van het bestuur.
2. Ballottage van den heer J. P. F. van Rossem, architect, voorgesteld door de heeren C. B. Posthumus Meijjes en F. W. M. Poggenbeeck.
3. Lezing van den heer H. P. Berlage Nzn., architect te Amsterdam. Onderwerp: „Iets over theaters en theaterinrichtingen.”

Namens het bestuur:

B. J. OUEINDAG, Secretaris

Levensverzekering-Maatschappij „KOSMOS”, Den Haag.
" — Eerste Nederlandsche, den Haag.
Lichtdrukken. — RITSCHER & LANDSMAN, den Haag.
Liften. — C. A. HUYGEN, Rotterdam.
" — JAN HAMER & Co., Amsterdam.
Liften. — LANDRE & GLINDERMAN, Amsterdam.
Loodwit. — GREVE, Utrecht.
Marshall's Stoommachines. — LANDRE & GLINDERMAN, Am.
Marmer. — DE BEER & LEHREN, Amsterdam.
Marmer. — G. & J. COOL, Amsterdam.
Morleysteen. — ARMAND VAN WYLICK, Brussel.
Onbrandbare Slakkenwol. — E. GOMPERSZ, Rotterdam.
Ovens — W. A. V. DESMONS, Heer—Maastricht.
Overkappingen. — T. G. TISSOT, Jr., Amsterdam.
Parketvloeren. — GEER. v. MALSEN, 's Gravenhage.
" — DE BEER & LEHREN, Amsterdam.
Papierstuc. — BENNEWITZ & Co., Damrak 85, Amsterdam.
Photolithografie. — WEGNER & MOTTU, Amsterdam.
" Steendrukkerij v/h AMAND, Warmoesstr. 147, Am.
Proefstation Bouwmat. — KONING & BIENFAIT, Amsterdam.
Portland-Cement. — DYCKERHOFF & SÖHNE, Amönebuck.
Portland-Cement. — ROTH & PFEIFFER, Rotterdam.
" — DE BEER & LEHREN, Amsterdam.
" — E. GOMPERSZ, Rotterdam.
" — PELT & Co., Rotterdam.
" — H. G. AIKEMA & Co., Rotterdam.
Rolluiken. — T. G. TISSOT Jr., Amsterdam.
" — W. H. M. SCHOLTE, Amsterdam.
Schoolborden. — J. M. KIPPEL, den Haag.
Stalen Balken. — H. E. OVIJNG Jr., Rotterdam.
Staaldraadtouw. — HOOGERWERFF & Co., Kinderdijk.
Sgraffito. — G. H. BAUER & ZOON, den Haag.
Stalinrichtingen. — STAAL & HAALMEIJER, Amsterdam.
" — D. M. S. KALKER, Amsterdam.
Steenhouwwerken. — D. J. BREEDVELD, Dordrecht.
Stoompompen. — LANDRE & GLINDERMAN, Amsterdam.
Stukadoors en Ornamentisten. — M. ELFRING & Zn., Z.O. Buitc
cingel 194—195, Den Haag.
Tegels in soorten. — A. N. DE LINT, den Haag-Delft.
" — DE LINT & Co., Rotterdam.
Teeknapapieren, etc. — A. L. LAND, Heerenveen. Verteg
woordiger der Firma REISS te Liebenwer
Toeschuifbare hekken. — FRED. STIELTJES & Co., Amst.
Tufsteen. — F. ENGERS, Amsterdam.
Verwarming en Ventilatie. — FRED. STIELTJES & Co., Amst.
" — TH. A. DE KOSTER, Amst.
Verwarmingtoestellen. — D. S. M. KALKER, Amsterdam.
" — W. ZIMMERSTADT, Amsterdam.
Ventilators. — JAN HAMER & Co., Amsterdam.
" — D. P. H. HASSELMAN, Amsterdam.
Verticale Mortel-Molens. — JULIUS LÜCHAU, Damrak 71, Am.
Werkt. v. Stoomwascherijen. — FRED. STIELTJES & Co., Amst.
Worthington. Stoompomperkt. — FRED. STIELTJES & Co., Am.
IJzerwerken. — G. J. VINCENT & Co., Schiedam.
Zandsteen — VAN DE POLL & WICKOP, Utrecht.
Zinkwerken. — F. W. BRAAT, Delft.



No. 33.

13 OCTOBER 1894.

14de JAARGANG.

Redactie voor de verschillende groepen:

EDUARD CUYPERS. — F. C. DUFOUR. — A. C. M. VAN ETEN. — HENRI EVERS. — GUGEL. — C. A. HUYGEN. — D. E. C. KNUTTTEL. — JURRIAN KOK. — J. R. DE KRUYFF. — F. H. VAN MALSEN. — C. B. POSTHUMUS MEIJES. — C. MUYSKEN. — J. J. VAN BUKERKEN. — R. P. J. TUTEIN NOLTHENIUS. — C. H. PETERS. — C. T. J. LOUIS EBER. — P. DU RIEU FZ. — J. VERHEUL DZ.

BUREAU VAN REDACTIE: Marnixstraat 402, Amsterdam.

ABONNEMENTSPRIJS voor Nederland, fr. p. p. f 15.— 's jaars, voor Indië en het Buitenland (bij vooruitbetaling) fr. p. p. f 17.—
PRIJS DER ADVERTENTIE: van 1—5 regels f 1.— elke regel meer 20 cts. Groote letters naar plaatsruimte.
AANKONDIGINGEN v. AANBESTEDINGEN 15 cts. per regel met premie 3/4 maal.
ABONNEMENT VOOR ADVERTENTIE tegen belangrijk verminderde prijzen.

Uitgevers: MOUTON & Co., — 's-Gravenhage.

BUREAU VAN ADMINISTRATIE: Herderstraat 5. 's Gravenhage.

INHOUD: Mededeelingen betreffende de Maatschappij. — et congres „des Arts décoratifs,” door J. R. de Kruyff. — ooneelbouw, tooneelinrichting, enz., door J. J. Poutsma. — Het onderwijs van den werkman, (vervolg) door Jurriaan Kok. — j de plâat. — Congres te Milaan. — — Prijsvragen. — Vergaderingen van Vergaderingen. — Berichten. — Lijst van Fabrieken, Leveranciers, enz. — Advertentiën. — (Met een plâat.)

MEDEDEELINGEN BETREFFENDE DE MAATSCHAPPIJ.

VRAGEN.

gesteld door het Hoofdbestuur der Maatschappij.

Het Hoofdbestuur der Maatschappij heeft de volgende vragen aan de Afdeelingen gezonden, ter behandeling in are vergaderingen.

De vragen 8 en 9, reeds in 1893 gesteld, zijn ingevolge besluit van de Algemeene Vergadering van 30 Mei 1894 dermaal gedaan, met inachtneming der in die vergadering voorgestelde wijziging van vraag 8.

1. Is het niet van het grootste belang voor de Maatschappij tot Bevordering der Bouwkunst, dat de band tusschen haar en de Afdeelingen zoo nauw mogelijk zij? Wat kan gedaan worden om dien hechter en beter te maken?

2. Welke waarde heeft het symbolisme voor de moderne bouwkunst?

3. Indien aan een oud kerkgebouw, opgetrokken in romaanschen of Gothischen stijl, een nieuw gedeelte moet worden aangebouwd, is het dan wenschelijk dit in dienzelfden stijl te bouwen, of is de bouwmeester vrij om het nieuwe gedeelte te bouwen in de vormen die hij wenschent?

Zouden, indien het een bepaald vereischte is om het nieuwe gedeelte op te trekken in de stijlvormen van het bestaande, ooit de geestige Renaissance aanbouwen zijn ontstaan, die nu zoo menig kerkgebouw uit vorige eeuwen sieren?

4. Wanneer moet bij burgerlijke bouwkunde tras, en wanneer cement gebruikt worden?

5. Wat is er bekend over het gebruik van geglazuurde steenen en tegels aan buitengevels, en wat zijn de voor- en nadelen er van?

6. Is de meening juist, dat zandsteen aan oude gebouwen niet mag worden opgehakt, daar deze steen dan spoediger zal vergaan door het verwijderen van een opperhuid van gekristalliseerd groefwater?

Is het bestaan van een den zandsteen beschermende huid van gekristalliseerd groefwater niet een illusie?

7. Wat wordt er in den kring uwer Afdeeling gedaan voor het ambachtsonderwijs?

8. Welke maatregelen worden in den zetel uwer Afdeeling genomen in het belang van den bouw van arbeiderswoningen die aan de eischen der hygiëne voldoen?

Bestaat er ten uwent eene commissie tot behartiging van de hygiënische belangen, en wat werd door haar in hoofdzaak reeds verricht op het gebied van bestaande en den bouw van nieuwe arbeiderswoningen?

9. Welke maatregelen worden, met het oog op de toestanden in den zetel uwer Afdeeling, door u doeltreffend geacht om eene wettelijke regeling van den arbeid voor te bereiden?

Wat is in dit opzicht wellicht reeds ten uwent verricht? (Zie: Motie, Congres voor Bouwkunst 1892).

HET CONGRES „DES ARTS DÉCORATIFS”

DOOR

J. R. DE KRUYFF.

Vóór ruim vier maanden, en wel van 18—30 Mei j.l. werd te Parijs in de „Ecole nationale des Beaux-arts” het eerste Congres voor décoratieve kunst gehouden op initiatief en onder leiding van de „Union Centrale des arts décoratifs”; een particuliere vereeniging die nu dertig jaren bestaat, die op zeer bescheiden voet haar werkkring heeft aangevangen met een kleine bibliotheek aan de „Place des Vosges”, daarna jaarlijksche tentoonstellingen van décoratieve kunst organiseerde in het „Palais de l’Industrie” en in ditzelfde gebouw bezig is een muséum voor décoratieve kunst aan te leggen.

Voor dit muséum wenscht de Union Centrale thans eene ruimere en meer geschikte lokaliteit, en om die in het door haar gewenschte „Paviljoen de Marsan”, onlangs door de Rekenkamer verlaten, te eerder van de Fransche Regeering te verkrijgen, heeft zij — de Union Centrale — op touw gezet het genoemde Congres, waarop zij zich verzekerd heeft van den moreelen steun van de voornaamste vertegenwoordigers der Fransche kunstnijverheid.

Dit streven schijnt inderdaad „des Pudels Kern” van hare onderneming te zijn; al is het ook niet het eenige doel wat zij met het Congres beoogde; hetgeen duidelijk blijkt uit het „Compte rendu”: een voorloopig verslag, dat van zijn handelingen is verschenen en bij de vóórlaatste aflevering van het tijdschrift: de „Revue des arts décoratifs” aan de intekenaars werd aangeboden.

Dit Verslag — (*voorloopig*: omdat de stenografen nog niet met hun volledigen arbeid gereed zijn, en men in Frankrijk en ook daarbuiten, bijzonder benieuwd is om iets officieels van het Congres te vernemen) — is in vijf gedeelten gesplitst:

de openingsredevoeringen van den President der Union Centrale, den Minister van Onderwijs en schoone Kunsten en den President van het Congres;

de notulen der gecombineerde zittingen van de drie secties waarin het Congres verdeeld was: ontwikkeling der décoratieve kunst in Frankrijk, Wetgeving, Teekenen- en Kunstgeschiedenis;

het rapport over den arbeid van het Congres, uitgebracht door zijn president: M. Eugène Guillaume, lid van het Instituut en Directeur van de Fransche academie te Rome — met nog andere redevoeringen;

een lijst van de wenschen en besluiten die door het Congres zijn aangenomen;

en eindelijk de officiële toosten uitgebracht aan het diner.

„Last not least”: want juist aan het diner vroeg de President der „Union” — de Gedeputeerde Georges Berger — aan den mede-aanzittenden Minister vierkant om den afstand van het Paviljoen Marsan voor het muséum der Union. De minister kon niets beloven, maar was zeker zoowel de *tolk* der aanwezigen, toen hij de Fransche Kunstnijverheid complimenteerde, als de *echo* van het Congres toen hij waarschuwde tegen de buitenlandsche concurrentie; in deze bewoordingen:

„de industrieelen en kunstambachtslieden van ons land, die alles, wat uit hun handen komt, doen uitmunten door sierlijkheid en oorspronkelijkheid, oefenen een soort meesterschap uit op de buitenlandsche markt. Onze meubels, ons goudsmee- en juwelierswerk,

„onze meubelstoffen, ons aardewerk . . . het is alle onovertroffen. Want die voortbrengselen worden gestempeld door den smaak, door dat iets wat men niet kan omschrijven, doch wat iedereen voelt, en dat waarlijk *Fransch* is”. (Levendige toejuiching.)

„Maar men moet zich geen illusies maken. Sin eenige jaren hebben we concurrenten op dit gebied vol ijver en ambitie. Zij doen ons een hardnekkige oorlog aan. We hebben nog wel een aanzienlijke vóórsprong, doch als we rustig en welvoldaan in sliepen met een soort van filosofische minachting, dan wellicht spoedig — zouden ze ons inhalen. Het zekers middel om de wereldmarkt te blijven beheerschen een toenadering van de kunstambachtslieden tot de eigenlijk gezegde artisten, is een innige samenwerking van beiden.”

Aan het Congres werd deelgenomen door 330 leden en 72 gasten, zijnde: afgevaardigden van de Kamer van Koophandel en van de Vakvereenigingen (waaronder de „Chambres Syndicales”), architecten, schilders, beeldhouwers, teekenaars, fotografen; vertegenwoordigers van academies en maatschappijen, directeuren van musea en kunstscholen; gedeputeerden, schrijvers, fabrikanten, ingenieurs, werkbazen, enz., enz.

Bij de opening werden, als reeds vermeld, redevoeringen gehouden. Daar is veel moois in gezegd: almeest van het beste dat tijdens het congres werd gesproken; en verleidelijk is het, er heele passages van over te schrijven.

De President der Union sprak over het wezen van de décoratieve kunst als de meest volkomen en algemeen uitdrukking van het *schoone* in zijne toepassing op het *nuttige*, over haar recht van bestaan: *niet* op *lagere*, maar op *gelijke* rang met de vrije beeldende kunst en daarmee één geheel vormend, en over haar *démocratisch* karakter.

Toen wijdde hij uit over den werkkring der Union Centrale, en eindigde met te vertrouwen dat die organisatie tot uitgangspunt mocht dienen, om na te gaan wat men nog *beter* zou kunnen doen; zich hierbij te inspireeren op het Buitenland, en het Pogramma van een nieuwe regeling op te maken, in staat om de Fransche *instellingen* voor décoratieve kunst op te voeren tot het standpunt dat zij in andere landen reeds hebben ingenomen.

De Minister Spuller herinnerde aan de studie die de Graaf de Laborde maakte ter eerste Wereldtentoonstelling van ’51 te Londen, aan het werk dat hij daarover uitbracht en waaraan men *alles* verplicht is. Z. Exc. is overtuigd dat er geen kwesties zijn, rakende kunst en kunstnijverheid, vrije of décoratieve kunst, die door den Graaf de Laborde niet werden onder de oogen gezien, besproken en opgelost op een wijze, dat er — om zoo te zeggen — niet op terug te komen valt.

Ook hij sprak over het streven der Union Centrale en van haar leden in het bijzonder. Ook sprak hij over zijn *eigen* werkkring:

„De Minister van Openbaar Onderwijs is belast met de opvoeding van de Fransche *démocratie*. In mijne oog is dit de hoogste betrekking die een man van vooruitgang kan begeeren . . . Welnu Mijne Heeren, Gij kunt verdoen om den Minister in die moeilijke taak te steunen. Ik spreek hier *niet* van de *materiële* belangen — waarvoor ik wel verre ben de waarde te miskennen — maar om te gaan anderen aan, die naast mij arbeiden. De Minister van Openbaar Onderwijs moet — in een *démocratie* — heel andere bedoelingen hebben: hij moet in de z

van de groote menigte het Ideaal onderhouden, en dit Ideaal is niet alleen te vinden in een hoogere zedeleer, maar ook in een hoogere schoonheidsleer."

De Minister wijdt daarna uit over 't geen hiervoor oodig is te doen en komt dan zelf ook op het chapiter van e éénheid der kunst:

"Gij bedoelt — het is niet twijfelachtig, en ik zal er mij wel voor wachten u daarvan af te brengen — gij bedoelt uit te wisschen elk onderscheid tusschen de vrije kunsten en de décoratieve kunst. Wij protesteeren tegen deze onderscheiding die geen reden van bestaan heeft. Allen gelooven wij hier aan de éénheid der kunst. Het was het leidend denkbeeld in het groote boek van den Graaf Léon de Laborde. Het moet het denkbeeld wezen van *wie* ook belangeloos deze vragen bestudeert . . . Ik kan u maar één ding zeggen en dat is: dat gij in deze richting — hetzij ik u volg of zelfs vóórga — kunt rekenen op den tegenwoordigen Minister van Openbaar Onderwijs."

De heer *Eng. Guillaume President van het Congres*, prak over den arbeid die den Congresleden te wachten stond en over de verdeeling van dien arbeid in de drie sectiën; en ging aldus voort:

"Onder de vragen van uwe agenda zijn er zeer ernstigen, en die — geloof ik — voor het eerst in openbare behandeling komen. Daaronder behoort ook deze: over de rol en het belang van *de nabootsing in de kunst*." Geen is er die actuëler en meer levensvatbaar is: zij is urgent en omvat een belangrijk gebied. Zelfs voor zoover zij *ons* betreft is zij onze aandacht vóór alles waardig.

"Het is bekend, welke invloed de studie van het verledene in de XIXde Eeuw geoeffend heeft op den gang van de kunst. Onze tijd, in schijn geneigd om met alle traditie te breken, heeft geijverd voor de werken van vervlogen tijden. Men neemt 'ze in bescherming en bootst ze na, verliefd als men is op hun uiterlijke bijzonderheden, doch maar al te zeer ongevoelig voor het beginsel dat hun waarde geeft, en wat voor 't minst, aan onze voorliefde ten gids moest strekken.

"Het komt er maar op aan, te weten, of wij zullen volharden in deze afgoderij, of wij zullen blijven opgaan in wijlen een aesthetisch leven, en met gelatenheid ons slechts *herinneren* zullen waar wij konden *scheppen*? Mijne Heeren, ik wil Uwe beraadslagingen niet vooruitloopen. Maar, wat mij betreft en zeer in het algemeen beschouwd, wil het mij toeschijnen dat het onze plicht is: *de gebiedende plicht van het einde deser Eeuw*, om uit den enormen ballast, waarmee wij ons omringd hebben, alles te verwijderen wat suspect of middelmatig is, en er niets anders van te behouden dan wat — in enigerlei opzicht — werkelijk een karakter van schoonheid bezit.

"Men moet de dingen niet verwarren. De kunst en de geschiedenis hebben een verschillende opgaaf. De historie is een wetenschap, de kunst is een verdichtsel. Voor ons kan een werk geen waarde hebben dan wanneer het, door alle tijden heen, een deel bewaart van een duurzaam Idéaal, eenige overeenkomst heeft met wat onveranderlijk is. In de collecties, en vooral in de verzamelingen die bestemd zijn om geraadpleegd te worden, moet men dus een strenge scheiding maken. Zij moeten kleurcollecties zijn. Theoretisch, en in zijn verschijning, moet ieder voorwerp, ieder stuk, een les bevatten. En daarom houd ik zooveel van het muséum der „Union des

„arts décoratifs" en prefereer ik het boven veel aanzienlijker collecties. Dáár, voor 't minst, is geen voorwerp dat „niet leerrijk is, 't zij om den vorm, 't zij om de kleur, „om de bewerking of om de beking die er van uitgaat. „Het spreekt minder van zichzelf dan van den geest „waaraan het zijn aanzijn dankt en van het Beginsel, „waarop het steunt. Men kan er door beziel worden „zonder het te copiëeren. Het kan van belang zijn te „weten, wanneer het gemaakt is, doch dit is van minder „belang dan zijn voortreffelijkheid."

„En ook *deze* spreker komt neer op het één-zijn van „alle kunst:

„In deze omstandigheden dringt zich een belangrijk „feit op den voorgrond: dit feit is het één-zijn van alle „kunst. De bestemming der voorwerpen is niet voldoende „om de artistieke voortbrengselen te rangschikken. *Niet*, „omdat zij aan een behoefte voldoen, zijn de werken „min of meer artistiek, maar de *gedachte*, die de maker „er in gelegd, heeft, maakt er de waarde van uit. Een „schilderij, overigens van geenerlei nut, kan geschilderd „zijn met een spéculatieve bedoeling. En een beker daaren „tegen, een gewone aarden pot voor dagelijksch gebruik, „door een pottebakker van Athene of Corinthe gevormd, „vindt zijn plaats in onze musea naast de wonderen der „kunst. Hij doet het met eere, en leert ons wantrouwen: „zoowel die aristokratische classificaties als ook de in „blazingen van een bedriegelijke nederigheid."

„Een weinig verder besluit de spreker aldus:

„Mijne Heeren, ik eindig. Deze beginselen zijn die „van de Union geweest van af den eersten dag van haar „bestaan En nieuwe kracht zal van haar uitgaan, „ontleend aan dit Congres, om daarmee de belangen te „verdedigen die haar lief zijn en er te vaster mee den „stempel te drukken op onze instellingen van onderwijs. „Zij zal zich sterken in het vertrouwen, dat zij het betere „deel van het Ideaal verdedigt; wel wetende: *dat de hoogste „uitingen der kunst de décoratieve uitingen zijn*, en wèl „overtuigd, dat, als de nabootsing der vormen — be „schouwd als doel van het kunstwerk — de gedachte „verwaarloost ter wille van de réaliteit, die nabootsing — „van wàr ook zij kome — een gevaar is voor de kunst „en haar ondergang voorbereidt."

(*Wordt vervolgd*).

TOONEELBOUW, TOONEELINRICHTING ENZ.

DOOR J. J. POUTSMA

*tooneelmeester en decorateur van den Grooten
Schouwburg te Rotterdam.*

II.

Waar het contragewicht bij alle manoeuvres met decors en tooneeltoestellen een voorname rol speelt, willen wij de toepassing er van eenigszins uitvoerig nagaan. Ik herinner hierbij aan Fig. II, voorkomende in No. 27 van dit blad; in vooraanzicht was de constructie als in Fig. III, hieronder, is aangegeven. Om het ophalen van het doek te vergemakkelijken, werd aan de lijnen *a*, *b*, *c*, bij *d* een gewicht verbonden, waaraan de treklijn bevestigd was. Dit gewicht was door niets bedekt, doch hing vrij in de lucht zonder eenige geleiding, niet zonder gevaar voor het personeel. Hoewel dus eene beduidende verbetering, bleef de inrichting voor z. g. changements à vue nog gebrekkig; het op-

halen kon meestal niet anders dan ongeregeld geschieden, vooral waar de doeken dicht bij elkander hingen, waardoor een gewicht meermalen op een ander stootte, of wel dit geheel of gedeeltelijk medevoerde; daardoor

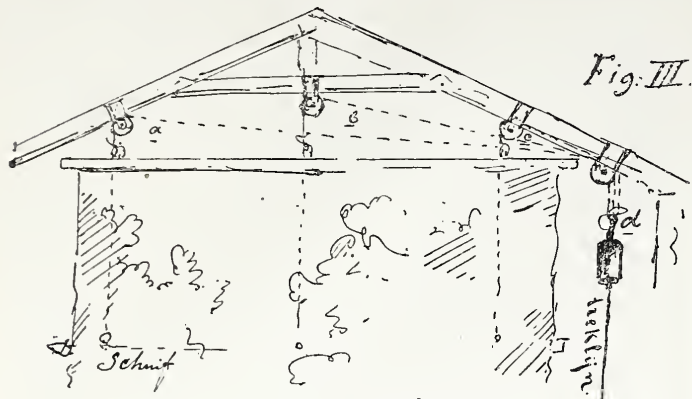

werden somtijds verrassende, doch ongewenschte effecten verkregen. De gevallen zijn niet zeldzaam, dat door deze oorzaak b. v. een gedeelte van een paleis of straat in een Indisch bosch terecht kwam. Aan vele

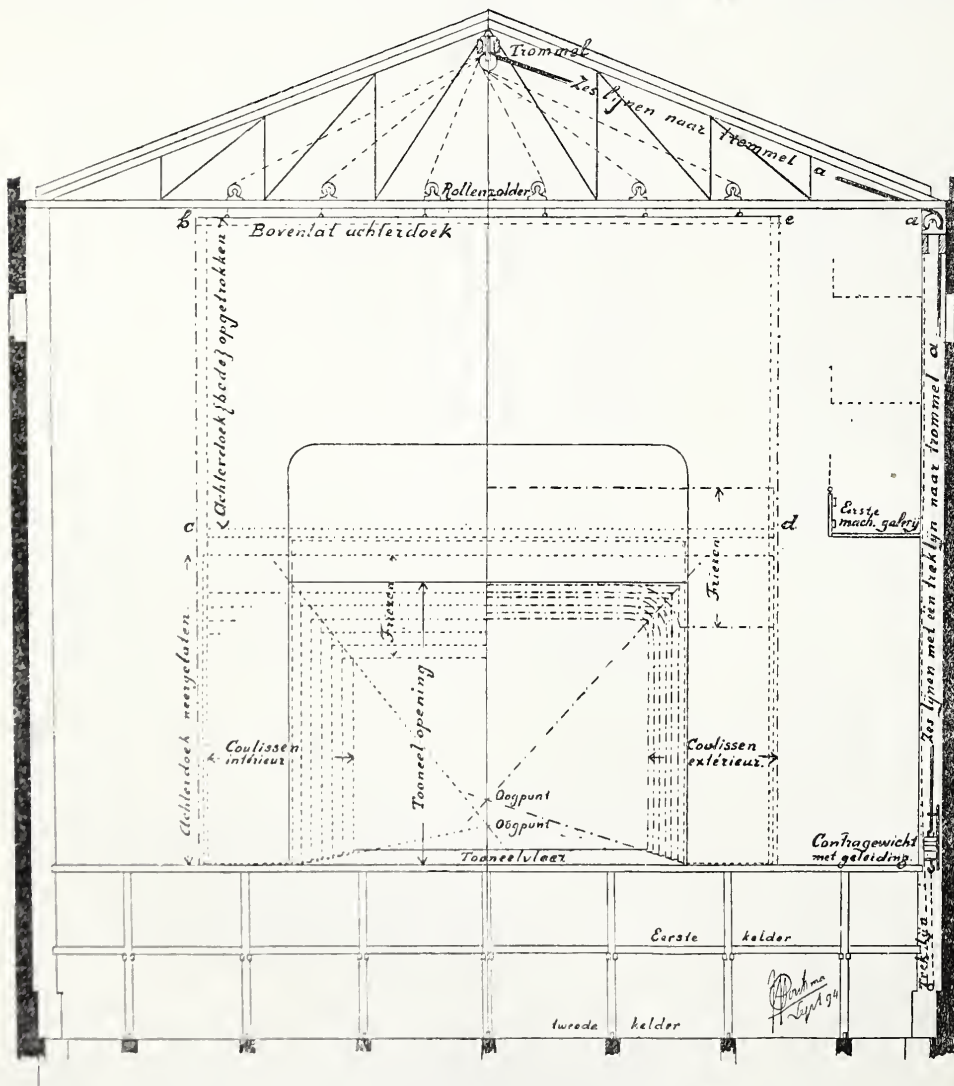

Fig. VI.

tooneelen in ons land bestaat deze toestand nog geheel of gedeeltelijk; van de grootste noem ik het Paleis voor Volksvlijt te Amsterdam en het gebouw van Kunsten en Wetenschappen te 's-Gravenhage; trouwens, beide gebouwen zijn oorspronkelijk niet bestemd en ingericht voor het geven van tooneelvertooningen.

't Licht voor de hand, dat men er op bedacht was hierin verbetering te brengen. De Fransche theaters zijn voorgegaan; o. a. het théâtre du Chatelet en de Groote Opéra te Parijs beschikken reeds vele jaren over een systeem van contra-gewichten in geleidingen, hetwelk later tame-

lijk algemeen werd ingevoerd bij schouwburgen van eenige beteekenis. De contragewichten werden samengesteld uit kleine stukken verschillend van gewicht, die aan een stang op elkander werden gestapeld, zie Fig. IV. Langs de zijwanden van het tooneel, waar zich de gewichten op en neer bewogen,

werden verticaal geplaatste houten kokers aangebracht, aan de voorzijde open, waarin de gewichten waren opgesloten, en deze dus niet meer op elkander konden vastloopen. Het ongerief van het vastzetten der treklijnen bleef evenwel bestaan, doordien het doek, bij het systeem der schuiven of vouwen, steeds zwaarder werd naarmate het hooger werd opgetrokken en men daardoor niet nauwkeurig kon balanceeren, doch het doek door eigen overwicht moest zakken. Het losgeraken van een treklijn bleef steeds aanleiding geven tot kleine gevaren en onregelmatigheden, omdat in dit geval het doek tot op den tooneelvloer doorzakt.

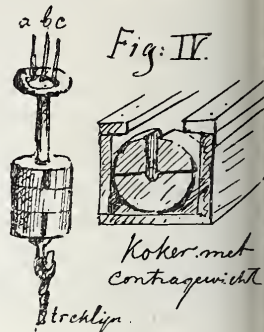

In alle schouwburgen hier te lande, uitgezonderd in eenige in de laatste jaren gebouwde, bestaat dit systeem van contra-gewichten nog.

Weinige jaren geleden is in den tooneelbouw in 't algemeen, wat het buitenland betreft vooral in Duitschland en Amerika, belangrijke vooruitgang gekomen, door als grondslag aan te nemen, dat een goed ingericht tooneel in de allereerste plaats moet beschikken over toestellen die het volkomen regelmatig manoeuvreeren en het gemakkelijk verwisselen van de doeken waarborgen.

Op afdoende wijze is aan alle vroegere bezwaren als: scheefhangen, hinderlijke plooiën, slijten op de schuiven, enz. tegemoet gekomen, door de uitvinding van een nieuw systeem, dat rechtstreeks betrekking heeft op den bouw van de tooneelruimte, doordien aan de toepassing de eisch is verbonden: „de tooneelhoogte, van den vloer tot de z. g. rollenzolder, moet minstens het dubbele zijn van de hoogte der tooneelopening.” In plaats over drie of vier schijven, loopen nu de lijnen waaraan de doeken hangen over vier of meestal zes schijven en twee trommels. De contra-gewichten loopen niet meer

in kokers, doch zijn bevestigd op een geleiding die in een groef zich gemakkelijk beweegt. Zie Fig. V. De treklijn behoeft, nadat het doek gebalanceerd is, niet meer vastgezet te worden; rollen of vouwen is niet meer noodig, het doek vindt voldoende ruimte in de kap om, wanneer het geen dienst doet, voluit te blijven hangen; het is gemakkelijk te verwisselen tegen een ander, doordien het contra-gewicht op elke verlangde hoogte kan worden vastgezet en

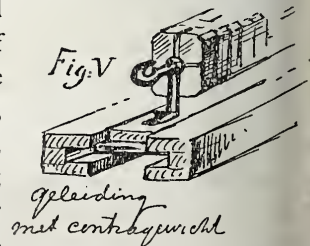

diend, of op de z. g. machine-galerijen. Zie Fig. VI. Dit systeem kan ook in kleinere schouwburgen worden toegepast, wanneer slechts bij den bouw op de eerste voorwaarde: „*voldoende hoogte*,” worde gelet.

In nauw verband met deze groote verbetering betreffende het manoeuvreeren, staat het systeem der zijhermen of coulissen, in hun stand, beweging en afelingen. Er werd vroeger voornamelijk naar gestreefd in eene decoratie, door middel der lijnperspectief strenger symmetrie, vooral in zalen of straten, een goede wijking uit te drukken. De coulissen werden daartoe in sterk wijkenden stand op het grondvlak gemaakt, zooals te zien is bij V en W op de plaat, genoemd bij No. 27 van dit blad.

Dit grondvlak was ingedeeld in acht à tien plans, waarbij de achterste somtijds parallel met de lijn van het voorhangsel liepen. Door het sterk vernauwen der speelruimte bij ieder plan, hadden de achterdoeken, voor de laatste plans bestemd, geene beduidende oppervlakte meer. Hoe goed ook de decoraties waren gehilderd, werd door deze methode in de practijk meestal een belachelijk effect verkregen zoodra er personen op het tooneel verschenen; want op het 3e en op de hogere plans werden de tooneelspelers reuzen. Nog zittingen verschillende onzer schouwburgen o.a. straatdecoratiën, waarbij het, gelijkvloers staande, een doodwone zaak is met de hand aan de vensters der 1e en 2e verdieping te kunnen reiken. Bij de behandeling van de tooneeldecoratiën komen wij hierop weder uitvoering terug.

Maakte men dus vroeger in hoofdzaak werk van de coulissen die als onhandelbare, zwaar getimmerde gebouwen, met ettelijke meters hoog in gleuven geplaatst waren, op ieder plan 6 tot zelfs 8 stuks, op het modern ingerichte tooneel is het op raamwerk gespannen decoratief tot bescheidener afmetingen teruggebracht.

Op de eerste plans wordt op het moderne tooneel eveneens het z. g. toogensysteem toegepast, in Duitschland vooral de opera veelal uitsluitend, althans voor landschapen, boschgezichten en dergelijke.

Een z. g. toogdoek is een achterdoek, waarin de opening, vroeger begrensd door twee zijschermen en een raamwerk, is uitgesneden, in welke contour dan ook, die door de teekening mocht zijn voorgeschreven. De methode om het uitgesneden en opengewerkte gedeelte van het raamwerk te hechten, maakt het mogelijk de teekening met juistheid te volgen, in alle grillige of sterk gebogen en hoekige lijnen, hetgeen vroeger bij toepassing van raamwerk niet zoo volkomen het geval kon zijn. De beroemde *décors* van „de Meiningers” waren, zoozeer als slechts eenigszins mogelijk was, volgens dit systeem ingedeeld en ingericht.

Waar coulissen en op raamwerk gespannen z. g. zetstukken onmisbaar bleven, was het noodig, voor geregelde en vlugge uitvoering van changementen, een andere inrichting voor de plaatsing en het manoeuvreeren te bedenken.

In verband met de machineriën ten behoeve van de schouwburgen en z. g. cassettes was het in de eerste plaats voorgeschreven, de coulissen op het grondvlak te plaatsen, parallel met den voorhang. Was voor het manoeuvreeren der doeken een groote hoogte-afmeting noodig, dan werd den tooneelvloer, voor het nieuwere systeem der coulissen is een beduidende diepte onder den tooneelvloer onmisbaar. Aan de Fransche schouwburgen is de toepassing van een nieuw stelsel het eerst ingevoerd.

Omdat fundeering en bouw in 't algemeen met deze inrichting in nauw verband staan, willen wij in een volgend opstel de groote wijziging en vooruitgang in het stelsel der coulissen als eerste onderwerp behandelen.

(*Wordt vervolgd.*)

HET VAKONDERWIJS VAN DEN WERKMAN.

Eenige beschouwingen naar aanleiding van het verslag der Commissie tot veredeling van het ambacht, door proeven van bekwaamheid.

(*Vervolg.*)

Het rapport door de Hoofdcommissie uitgebracht, is hoogst uitvoerig, en men kan er den geheelen loop die de zaak genomen heeft, gemakkelijk uit nagaan.

Beginnen wij met het te betreuren, dat de vereeniging „*Arti et Industriae*” die de zaak zoo krachtig heeft aangevat, mijns inziens, in den aanvang, waar zij steun noodig had van groote vereenigingen in ons land, slechts heeft aangeklopt (ten minste volgens het verslag) bij de Nederlandsche Maatschappij ter Bevordering van Nijverheid.

De commissie zegt, wij stelden ons daarmede in verbanding, „als zijnde eene der groote vereenigingen in ons land, die het denkbeeld met sympathie had begroet.”

Het is mij niet bekend, of de Maatschappij tot Bevordering van Bouwkunst „het denkbeeld met sympathie begroet heeft”, maar dit weet ik wel, dat het mijns inziens beter ware geweest voor het slagen van de proefneming, indien *Arti et Industriae*, de Nederlandsche Maatschappij ter Bevordering van Nijverheid en de Maatschappij tot Bevordering der Bouwkunst hadden samengewerkt.

Na de lezing van het rapport ben ik in deze meening nog versterkt, want behoudens eenige subsidie, die in dat geval ook door de Maatschappij wel zoude zijn toegestaan, en waardoor de commissie minder financieele moeilijkheden zou hebben doorworsteld, had ook de Maatschappij van Bouwkunst op de vorming van sub-commissies in de verschillende steden een grooten invloed hebben kunnen uitoefenen.

Immers de Afdelingen zouden hunne hulp hebben kunnen verleen, en sub-commissies hebben kunnen vormen. En behalve dit was het toch aangewezen, dat de Maatschappij v. Bouwkunst, waar het gold proeven van bekwaamheid in verschillende vakken die de onderdeelen uitmaken van de bouwkunst, mede haar grooten steun verleende; dan kon aan de later uit te reiken diploma's als van zelf meer gewicht worden gehecht, en voor den gezet of meester zouden ze ook van meerdere waarde zijn.

Bij de keuze der vakken heeft de Hoofdcommissie die ambachten gekozen welke het meest in de groote plaatsen worden beoefend, nl. het timmeren, het meubelmaken, het smeden, het koperwerken en het huisschilderen. Bij deze eerste proefneming acht ik dit juist gezien, daar allicht te veel hooi op de vork kon schaden aan de uitvoering: en de Commissie verwachtte, dat het onderwijs in die vakken aan verschillende inrichtingen, zowel in de groote plaatsen als in de kleinere provin-

ciesteden gegeven, eenigszins zou hebben bijgedragen om niet alleen technisch bekwame werklieden te vormen, maar dat deze ook met de theorie van hun vak eenigszins bekend zouden zijn.

Maar wat bleek nu, en deze conclusie van de Commissie is zonder twijfel hoogst opmerkelijk, dat zij zich in zooverre vergist had, dat juist de werklieden uit groote plaatsen, dus zij van wie men de meeste verwachting mocht koesteren, 't meest achterwege zijn gebleven. Tevens werd het bewijs geleverd, dat zij die uit de groote steden afkomstig waren, daarom volstrekt niet hunne vakgenooten uit kleinere plaatsen vooruit waren.

Dit is eene belangrijke conclusie der Commissie, en zal voor de verdere regeling van het vakonderwijs niet zonder nut zijn.

Eene groote, zoo al niet de grootste moeilijkheid was wel het maken van ontwerp-programma's van de vereischten.

Wat moet geëischt worden van den meester en wat van den gezel?

De Commissie ontveinst zich niet, dat juist dit punt een struikelblok kon worden, en dit was niet zonder reden; immers waar toch een programma van eischen wordt voorgesteld tot verkrijging van een diploma, daar moeten de kandidaten ook de gelegenheid hebben gehad zich in dien geest te ontwikkelen. Daarbij komt natuurlijk, dat, werden de eischen te hoog gesteld met het oog op de bestaande vakopleiding, dan zoude dit den kandidaten te veel afschrikken, en was het te gemakkelijk te verkrijgen, alsdan had het diploma geen waarde en de geheele zaak zou dus schipbreuk lijden.

Aangaande de voorafgaande ontwikkeling of opleiding der kandidaten zij medegedeeld, dat aanvankelijk vele instellingen, nadat de programma's van eischen waren bekend geworden, bereid waren het onderwijs voor de vakken te regelen in den geest van de programma's; echter schijnt deze medewerking voor een groot deel te zijn vervallen, doordat de Hoofdc commissie wegens financiële redenen genoodzaakt was in plaats van in 1892, de proefneming in 1893 te doen plaats vinden.

Het schijnt, dat dit uitstel nadeelig heeft gewerkt, behalve op het eventueel voorafgaande onderwijs ook op den uitslag, althans de Commissie verklaart, dat het aantal kandidaten dat zich later voor de proef heeft aangemeld, hoogstens de helft bedroeg van het aantal dat in 1892 te verwachten was.

Te betreuren is het, dat de Commissie niet in de mogelijkheid verkeerde in 1892 de proefneming te doen geschieden.

Voorop moet toch gesteld worden, dat, zoo een programma wordt opgemaakt, ook de gelegenheid moet worden gegeven, zich vooraf te bekwamen. En al zoude dit onderwijs thans onvolledig geweest zijn met het oog op de weinige voorbereiding, toch ware het beter geweest als directeuren van Kunstnijverheidsscholen, Ambachts- en Teekenscholen het onderwijs voor de eventuele kandidaten hadden geleid in den geest van de programma's; de proef zoude meer volledig geweest zijn.

Maar dit is mijns inziens hoogst gewichtig, dat eerst dan kan worden verder gegaan met de proefafneming, wanneer het onderwijs in het algemeen zoowel praktisch als theoretisch op goeden grondslag wordt voorbereid. Is dit eenmaal geschied, dan kan men verdere plannen beramen, maar eerder niet.

Wil men aan het diploma van meester en aan dat van gezel waarde hechten, dan moeten ook geen licht eischen worden gesteld, dan moeten de meester en de gezel bekwame mannen zijn in hun vak, die door hunne capaciteiten zich boven anderen verheffen, en hierdoor langzamerhand de overrige vakgenooten van zelf verplichten zich in hun vak te bekwamen, en ook werklieken „meesters” te worden in hun ambacht.

Dit zal de vakken doen ontwikkelen, verhoogen en veredelen.

Dan moet ook het onderwijs en de praktische inleiding definitief geregeld zijn, alsdan tegelijkertijd de proeven van bekwaamheid met zorg samengesteld en mijns inziens verder gaande dan die van de Commissie der gehouden proefneming.

Het is volkomen te begrijpen, dat de Commissies hooft oneens waren, waar het de eischen gold die moesten gesteld worden; het was dan ook een punt waarover noch weinig van gedachte was gewisseld, en wat niet gemakkelijk was saam te stellen, waar zoovele deskundigen waren voor het onderzoek der kandidaten in de verschillende vakken.

Sommige leden meenden, dat de eischen van theoretische vakkennis en teekenen niet hoog genoeg waren gesteld; anderen beweerden, dat men noch van a. s. meesters noch van a. s. gezellen zooveel vergen mocht o. a. omdat die kennis hen in hun vak te weinig pas kwam, en waar de toestand van verschillende vakken volgens sommigen ook zoo achteruit was gegaan, dat niet dadelijk het beoogde standpunt kon ingenomen worden.

Mijne persoonlijke meening hieromtrent is deze, dat het laatste bezwaar geen steek houdt, vooral niet, waar het geldt de eischen voor het diploma van „meester

JURRIAN KOK.

(Wordt vervolgd.)

BIJ DE PLAAT.

Bij dit nummer van het blad wordt de plaat gevoegd waarop de afbeelding voorkomt van den hoofdingang van het „Natural-History-Museum” te Londen.

Deze plaat, behoorende bij den „Zesden brief van Londen,” opgenomen in het blad van 6 October j. l., kon door buitengewone omstandigheden niet bij dit blad verzonden worden.

Bij het afdrukken van dien brief is op bladzijde 205, eerste

kolom, eene cliché met eene der aldaar genoemde

detailschetsen achterwege gebleven, waarvan nu hierboven een afdruk wordt gegeven.

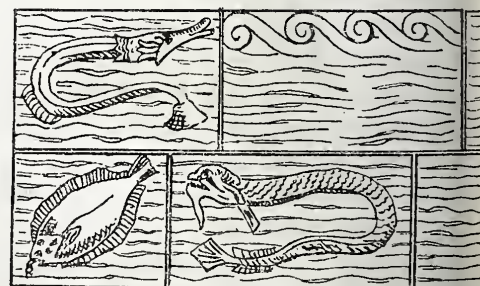

CONGRES TE MILAAN.

Op het Congres over Ongelukken bij den arbeid en Sociale verzekeringen te Milaan, gehouden van 1 tot 10 October jl., en dat door den heer F. W. Westerman van Meeteren als afgevaardigde van de Maatschappij tot Bevordering der Bouwkunst werd bijgewoond, zijn de volgende besluiten genomen.

I. Voorkoming van Ongelukken.

1^o. Het congres spreekt den wensch uit, dat de staat, neinde de voorkoming van ongelukken van den arbeid n de gezondheid in fabrieken en werkplaatsen op de est mogelijke wijze te verwezenlijken, de ontwikkeling er Vereenigingen, welke tot dit doel tot stand zijn ge- omen, zal bevorderen en zijn eigen bemoeiingen ten zichte van dit onderwerp zal verbinden aan die der je vereenigingen.

2^o. Het congres spreekt den wensch uit, dat de, in e verschillende landen opgerichte vereenigingen tot orkoming van ongelukken hunnen werkkring tot den ndbouwarbeid uitbreiden.

3^o. Het congres spreekt den wensch uit, dat in de ver- hillende landen sociale museums worden opgericht, e gegevens en modellen, betrekking hebbende op de ociale verzekeringen en voornamelijk op de voorko- ing van ongelukken, tentoonstellen voor het publiek.

II. Verzachting der gevolgen van ongelukken.

4^o. Het congres spreekt den wensch uit, dat tusschen : *voorkoming* en de *herstelling der gevolgen* van on- lukken de aandacht der regeeringen en der instellin- n tot verzekering gevestigd worde op de *verzachting* r gevolgen van de ongelukken, d. w. z. op de maat- gelen die genomen moeten worden om de verwon- ngen te genezen.

III. Herstelling der gevolgen van ongelukken.

5^o. Het congres ziet voor het oogenblik geen aanlei- ng om terug te komen op de besluiten van het congres Bern en sluit zich bij dezen aan.

IV. Statistiek.

6^o. Het congres spreekt den wensch uit:
I^o. dat eene jaarlijksche en volledige statistiek worde gemaakt van de omstandigheden en de gevolgen der gelukken bij den arbeid, in het bijzonder ten opzichte n den aard der verwondingen en den duur der onge- riktheid tot arbeiden, terwijl daarbij de telling en schif- ig der gegevens zooveel mogelijk gecentraliseerd worde;
II^o. dat deze statistiek worde uitgebreid tot de be- epsziekten;

III^o. dat de verschillende landen voor deze statistieken bruik maken van het model (der telkaart) opemaakt or het (Duitsche) Rijksverzekeringsbureau (Reichsver- herungsamt) overgenomen door het permanente comité door dit in zijn Bulletin gepubliceerd.

V. Volgend congres.

7^o. Het volgend congres over ongelukken bij den eid en sociale verzekeringen zal ten vroegste over 2 ten laatste over 4 jaar plaats hebben.

De bepaling van het juiste tijdstip en der plaats van eenkomst wordt overgelaten aan het permanent comité.

(Ten opzichte van dit besluit kan reeds wor- den medegedeeld, dat de heeren Lagasse, Mahielan en Morisseau, referendarissen aan de Ministeries van nijverheid, handel en openbare werken aan het congres telegrafisch den wensch van België te kennen hebben gegeven om het volgend con- gres in 1897 te Brussel te zien houden.)

Het permanent comité zal de onderhandelingen over dit voorloopig voorstel voortzetten, terwijl het congres reeds thans zijn warmen dank uit- spreekt aan de vertegenwoordigers van België.)

PRIJSVRAGEN.

In de vergadering der Vereeniging Bouwkunst en Vriendschap Rotterdam op 9 October j.l. gehouden, is de uitslag bekend naakt van de algemeene prijsvraag voor een „Vereenigings- bouw,” door die Vereeniging uitgeschreven.

De Jury heeft geen eersten prijs toegekend, maar aan twee beste ontwerpen, die met de motto's „Rotterdam” en „Arbeid elt,” een bronzen medaille en f 75 toegekend, terwijl aan het werp met het motto „Cambrinus” eene eervolle vermelding toegewezen.

Van het correspondentie-adres der eerstgenoemde ontwer- s is verzocht hunne namen bekend te mogen maken; aan i ontwerper van motto „Cambrinus” wordt verzocht schrif- tik zijn naam te willen melden aan den heer B. Th. Kraaij- ger, te Secretaris van de vereeniging Bouwkunst en Vriend- ap, te Rotterdam, aangezien bij genoemd ontwerp geen rrespondentie-adres was gevoegd.

Wij deden in het Bouwkundig Weekblad van 25 Augustus j.l. mededeeling van het resultaat van de prijsvraag voor een diploma aan bekroonde inzenders ter Internationale Bakkerij- Tentoonstelling te Amsterdam.

In herinnering wordt gebracht, dat de ontwerpen A B C, *Bij*, *Koek*, *Korenbloem*, en *Kriek* tot een tweeden wedstrijd werden toegelaten. Slechts drie daarvan voldeden aan de hierbij ge- stelde voorwaarden.

Bij opening van de verzegelde naambriefjes der vijf ontwer- pen, is gebleken, dat A.B.C. is ontworpen door den heer Th. Molkenboer; *Bij* door den heer J. B. Heukelom Jr.; *Koek* en *Kriek* door de h.h. J. L. van Ishoven en M. C. F. Vermeulen, allen alhier, en *Korenbloem*, door den heer F. Engel Jbszn., te Koog aan de Zaan.

Daar de Jury geen der ingezonden ontwerpen voor de uit- voering heeft voorgedragen, heeft het Comité der Tentoonstel- ling een diploma doen ontwerpen door den heer L. W. R. Wenckebach, te Amsterdam, waarvan de reproducties aan de bekroonden zullen worden uitgereikt.

Op de prijsvraag „Windmolen-electriciteit.” uitgeschreven door de Ned. Maatsch. t. bev. van Nijverheid zijn 15 antwoor- den ingekomen.

VERSLAGEN VAN VERGADERINGEN.

Bouwkunst en Vriendschap 9 Oct. 1894. De voorzitter opent de vergadering, de eerste van deze serie, met eene korte her- innering aan wat gedurende dezen zomer door de Vereeniging is gewerkt.

Allereerst de uitgeschreven prijsvraag voor een Vereenigings- gebouw; dan de werkzaamheden der commissie, benoemd naar aanleiding van de door den heer Peters gehouden lezing, tot onderzoek naar Hollandschen baksteenbouw in het tijdperk vóór de gothiek, welke werkzaamheden echter nog niet tot gun- stige resultaten hebben geleid. Tevens deelt hij mede, dat de vergadering, gehouden door een zestal bestuursleden van B. en V. en van de Afdeeling Rotterdam der Maatschappij tot Bev. d. Bouwkunst, ter vereeniging van eerstgenoemde met die Afdeeling, voorloopig is gestuit op financiële bezwaren. Ver- volgens brengt hij zijn dank aan de heeren Pelt en Krijgsman voor de goede leiding der zomerexcursie naar Nijmegen; ook de rooster van vergaderingen en sprekers wordt door den voorzitter genoemd.

Vervolgens worden de notulen gelezen en onveranderd goedgekeurd.

Alsnu deed de Secretaris mededeeling van eenige ingekomen stukken, waarna de voorzitter weder het woord nam, om me- dedeeling te doen van het Jury-rapport over de algemeene prijsvraag.

Zeven ontwerpen waren ingekomen; ze waren echter van zulk gehalte, dat de zilveren medaille niet kon worden toege- kend en de Jury dus voorstelde, aan de ontwerpers van de motto's „arbeid adelt” en „Rotterdam” elk een bronzen medaille en f 75 toe te kennen, en aan motto „Cambrinus” een eervolle vermelding.

Aangezien de verdeling der bekroningen dus niet zóó was geschikt, als op het programma vermeld, werd voorloopig niet overgegaan tot opening der naambrieven.

Aan de orde was nu de verkiezing van een lid der socie- teitscommissie, waartoe de heer P. Hooijkaas Jr. met meerder- heid van stemmen werd gekozen, en welke heer de benoeming aannam.

De ballotage van eenige heeren had tot uitkomst, dat allen met algemeene stemmen werden aangenomen.

Na nog eenige besprekingen over Jury-rapport en over de veeniging met de Rotterdamsche Afdeeling der Maatschappij, werd de vergadering gesloten.

In de zaal waren de verschillende ontwerpen voor de prijs- vraag tentoongesteld.

BERICHTEN.

In het verslag der vergadering van Directeuren van de Ned. Maatsch. ter bevordering van Nijverheid, gehouden op 6 Sept. 1894, openbaar gemaakt in de wekelijksche Courant „De Nijver- heid” van 10 October j.l., lezen wij het volgende.

„De eerste bijeenkomst van het Congres der Maatschappij „voor vakopleiding van den ambachtsstand is bepaald in Decem- „ber dezes jaars. In deze bijeenkomst zullen de verschillende „onderwerpen worden ingeleid en besproken en zal tevens „nader worden bepaald wanneer de tweede bijeenkomst zal „worden gehouden.

„Directeuren hebben op het programma nog een nieuw artikel „geplaatst: de Slöjd (onderwijs in handenarbeid als opvoedings- „middel).

In de jaarvergadering van Pulchri Studio, te 's-Gravenhage, zijn de aftredende bestuurders allen herkozen geworden, behalve den heer W. van Konijnenburg, die verzocht had niet meer in aanmerking te komen. In de plaats van wijlen J. Vrolijk werd verkozen de heer L. Apol.

Het bestuur is nu als volgt samengesteld: H. W. Mesdag voorzitter; W. Oppenoorth, penningmeester; Willy Martens, secretaris; F. du Chattel en L. Apol, commissarissen van kunst- beschouwingen; A. Boudewijnse, commissaris der teeken- en etszaal, en Tony Offermans, commissaris van gezellige bijeen- komsten.

Lijst van Fabrikanten, Leveranciers, enz.

Prijs per regel voor niet geabonneerden op advertentiën
f 5.— per jaar bij vooruitbetaling. Abonnés op advertentiën
1 regel gratis voor iedere advertentie.

Ameublementen. — H. F. JANSSEN & ZOON, Amsterdam.
Badinrichtingen. — TH. A. DE KOSTER, Amsterdam.
Behangspapieren. — H. & A. ROOSEBOOM. Den Haag en
Amsterdam, Koningsplein 1.
Boeken over Bouwkunde. — P. NOORDHOFF, Groningen.
Bouwstoffen. — MARTIN & Co., Amsterdam.
Brandkasten. — Wed. P. A. SCHROOT & ZOON, den Haag.
— LANDRE & GLINDERMAN, Amsterdam.
— (Amerik.) — FRED. STIELTJES & Co., Amsterdam.
Brandkluisdeuren. — Wed. P. A. SCHROOT & ZN, den Haag.
— LANDRE & GLINDERMAN Amsterdam.
Carbolineum Avenarius. — GUST. BRIEGLEB, Amsterdam.
— Cevenarius. — PELT & Co. Rotterdam.
Cement-IJzerwerken. — AMSTERD. FABRIEK. Amsterdam.
Dowson gas. — HERCKENRATH & VAN RADEN, Nieuwe
Haven 120, Rotterdam.
Electrische installatiën. — SIEMENS & HALSKE, den Haag.
— W. SMIT & Co., Slikerveer.
Electrische Verlichting. — C. A. HUYGEN. — Rotterdam.
Gasmotoren. (Crossley Otto) — G. BARGER, den Haag.
— (Otto-Cycle.) — HERCKENRATH & VAN RADEN,
Nieuwe Haven 120, Rotterdam.
Gebrand Glas. — J. SCHOUTEN. Delft.
Glas. — P. DOLK & ZN., Rotterdam.
Gritzner Stoompompen. — HERCKENRATH & VAN RADEN,
Nieuwe Haven 120, Rotterdam.
Hardsteen, Zandsteen. — DE BEER & LEHREN, Amsterdam.
Hollandsch Loodwit. — G. GREVE, Utrecht.
Houthandel. — LINDNER & Co., Wittenburgerstraat 22—24, Amst.
Houtbewerkingswerktuigen. — FRED. STIELTJES & Co., Amsterd.
— G. BARGER, den Haag.
— LANDRE & GLINDERMAN, Amst.
Houtcement. — G. P. KORF, Amsterdam.
— J. G. KORSTEN, Amsterdam.
Houtcement enz. — A. G. AIKEMA en Co. Rotterdam.
Houten Riemschijven. — HERCKENRATH & VAN RADEN,
Nieuwe Haven 120, Rotterdam.
Haeuslersche Houtcementen Dakbedekking. — J. A. SMITS,
Ruijschstraat 5, Amsterdam.
Hydraul. Electr. en handliften. — FRED. STIELTJES & Co., Amsterd.
Hydro Zandsteenwerken. — VAN DE POL & WICKOP, Utrecht.
Hypotheeken. — Mij. v. HYPOTHECAIR CREDIET, den Haag.
Huis- en Décoratieschilder. — Jos. AMIABEL, Luth. Burgwal 29,
den Haag. Breedstraat 9, Utrecht.
Ingolien. — D. FRENJ. Amsterdam.
Jalouziën. — S. BRUIGOM, Arnhem.
Kranen. — JAN HAMER & Co., Amsterdam.

Levensverzekering-Maatschappij „KOSMOS”, Den Haag.
— Eerste Nederlandsche, den Haag.
Lichtdrukken. — RITSCHER & LANDSMAN, den Haag.
Liften. — C. A. HUYGEN, Rotterdam.
— JAN HAMER & Co., Amsterdam.
Liften. — LANDRE & GLINDERMAN, Amsterdam.
Loodwit. — GREVE, Utrecht.
Marshall's Stoommachines. — LANDRE & GLINDERMAN, Ar
Marmar. — DE BEER & LEHREN, Amsterdam.
Marmar. — G. & J. COOL, Amsterdam.
Morleysteen. — ARMAND VAN WYLUCK, Brussel.
Onbrandbare Slakkenwol. — E. GOMPERSZ, Rotterdam
Ovens — W. A. V. DESMONS, Heer—Maastricht.
Overkappingen. — T. G. TISSOT, Jr. Amsterdam.
Parketvloeren. — GEBR. v. MALSEN, 's Gravenhage.
— DE BEER & LEHREN, Amsterdam.
Papierstuc. — BENNEWITZ & Co., Damrak 85, Amsterdam.
Photolithografie. — WEGNER & MOTTU, Amsterdam.
— Steendrukkerij v/h AMAND, Warmoesstr. 147, Ar
Proefstation Bouwmat. — KONING & BIENFAIT, Amsterdam
Portland-Cement. — DYCKERHOFF & SÖHNE, Amönebugt
Portland-Cement. — ROTH & PFEIFFER, Rotterdam.
— DE BEER & LEHREN, Amsterdam.
— E. GOMPERSZ, Rotterdam.
— PELT & Co. Rotterdam.
— H. G. AIKEMA & Co., Rotterdam.
Rolluiken. — T. G. TISSOT Jr., Amsterdam.
— W. H. M. SCHOLTE, Amsterdam.
Schoolborden. — J. M. KIPPEL, den Haag.
Stalen Balken. — H. E. OVING Jr. Rotterdam.
Staaldraadtouw. — HOOGERWERFF & Co., Kinderdijk.
Sgraffito. — G. H. BAUER & ZOON, den Haag.
Stalinrichtingen. — STAAL & HAALMEIJER, Amsterdam.
— D. M. S. KALKER, Amsterdam.
Steenhouwwerken. — D. J. BREEDVELD, Dordrecht.
Stoompompen. — LANDRE & GLINDERMAN, Amsterdam.
Stukadoors en Ornamentisten. — M. ELFRING & Zn., Z.O. Buit
cingel 194—195, Den Haag.
Tegels in soorten. — A. N. DE LINT, den Haag-Delft.
— DE LINT & Co., Rotterdam.
Teeknapapieren, etc. — A. L. LAND, Heerenveen. Verteg
woordiger der Firma REISS te Liebenwer
Toeschuifbare hekken. — FRED. STIELTJES & Co., Amsterd.
Tufsteen. — F. ENGERS, Amsterdam.
Verwarming en Ventilatie. — FRED. STIELTJES & Co., Amsterd
— Th. A. DE KOSTER, Amst.
Verwarmingtoestellen. — D. S. M. KALKER, Amsterdam.
— W. ZIMMERSTADT, Amsterdam.
Ventilators. — JAN HAMER & Co., Amsterdam.
— D. P. H. HASSELMAN, Amsterdam.
Verticale Mortel-Molens. — JULIUS LÜCHAU, Damrak 71, An
Werkt. v. Stoomwascherijen. — FRED. STIELTJES & Co. Amster
Worthington. Stoompomperkt. — FRED. STIELTJES & Co. An
IJzerwerken. — G. J. VINCENT & Co., Schiedam.
Zandsteen — VAN DE POLL & WICKOP, Utrecht.
Zinkwerken. — F. W. BRAAT, Delft.

ADVERTENTIEN.

ROLLUIKEN

van **hout** en **staal**, in verschillende **constructien**.
solide bewerking, concurrerende prijzen.
Prijscouranten, omschrijvingen en inlichtingen op aan-
vraag bij
W. H. M. SCHOLTE.
Stoomfabriek, Prinsengracht 516, Amsterdam.

Proefstation
voor bouwmaterialen.
KONING & BIENFAIT

mechanisch en chemisch
onderzoek van metalen
bouwmaterialen, verf
machineolien, enz.

TARIEVEN op AANVRAAG, VERKRYGBAAR
amsterdam

Bij MOUTON & Co., te 's-Gravenhage
verscheen:

Scheepsgezondheidslee.

Handleiding tot het bewaren en
vorderen van de Gezondheid van de
Nederlandschen zeeman, in 't bijzonder
van den Marine-schepeling,

DOOR

G. H. KLOSSER,

Officier van Gezondheid 1e kl. bij de K. N. M.

2 DEELEN

met uitslaande Platen.

Uitgegeven door de zorg van het
Departement van Marine.



No. 34.

20 OCTOBER 1894.

14de JAARGANG.

Redactie voor de verschillende groepen:

EDUARD CUYPERS. — F. C. DUFOUR. — A. C. M. VAN ETTEN. — HENRI EVERS. — GUGEL. — C. A. HUYGEN. — D. E. C. KNUTTEL. — JURRIAN KOK. — J. R. DE KRUYFF. — F. H. VAN MALSEN. — C. B. POSTHUMUS MEIJES. — C. MUYSEN. — J. J. VAN IJCKERKEN. — R. P. J. TUTEIN NOLTHENIUS. — C. H. PETERS. — C. T. J. LOUIS IEBER. — P. DU RIEU FZN. — J. VERHEUL DZN.

BUREAU VAN REDACTIE: Marnixstraat 402, Amsterdam.

ABONNEMENTSPRIJS voor Nederland, fr. p. p. / 15.— 's jaars, voor Indië en het Buitenland (bij vooruitbetaling) fr. p. p. / 17.—

PRIJS DER ADVERTENTIE: van 1—5 regels / 1.— elke regel meer 20 cts. Groote letters naar plaatsruimte.

AANKONDIGINGEN v. AANBESTEDINGEN 15 cts. per regel met premie 1/2 maal.

ABONNEMENT VOOR ADVERTENTIE tegen belangrijk verminderde prijzen.

Uitgevers: MOUTON & Co., — 's-Gravenhage.

BUREAU VAN ADMINISTRATIE: Herderstraat 5. 's Gravenhage.

INHOUD: Champignons (II), door J. Persijn. — Bij de laat. — Adres aan de Tweede Kamer der Staten-Generaal. — rijsvragen. — Verslagen van Vergaderingen. — Berichten. — Lijst van Fabrikanten, Leveranciers, enz. — Advertentiën. — (Met een plaat.)

CHAMPIGNONS.

ANTWOORDEN, INGEZONDEN DOOR DE AFDEELING ARNHEM OP DE VRAAG:

Welke zijn de beste voorbehoedmiddelen tegen het ontstaan van champignons enz., bij den bouw van woonhuizen?

Welke zijn de beste middelen om ze uit de woning te verdrijven?

II

Al dadelijk valt hier de bedenking te maken, dat de vraag, zoo scherp gesteld, niet wel voor beantwoording vatbaar is; want waar het een zoo dikwerf voorkomende plaag betreft, zijn ook verschillende middelen toegepast en zullen de meeningen omtrent *het beste* middel wel zeer uiteenloopen.

Het materiaal dat het meeste van de aanwezigheid van champignons in woonhuizen te lijden heeft, is het hout en met name de vloerribben, balken, vloerdeelen en plinten in de vertrekken van sousterrein en gelijkvloers.

Omdat der champignon in vochtige aarde eene gunstige gelegenheid tot ontwikkeling wordt geboden, is en der eerste voorbehoedmiddelen te zorgen, dat zich onder de vertrekken der woonhuizen een grond bevindt, die voor de groei en ontwikkeling van champignons de minst mogelijke kansen biedt, en de mogelijkheid hiertoe ooveel mogelijk uitsluit.

Ook zorgte men door de toepassing van een goed

trasraam het optrekken van vocht in de muren te weren. Verder trachte men op de een of andere hier nader te noemen wijze het hout voor bederf en aantasting door champignons te bewaren.

Wij willen eerst zien, welke grond onder onze vertrekken het meest geschikt is, en de meeste waarborgen aanbiedt, tegen deze zoo zeer gevreesde woekerplant.

Noodig is, ook op hygiënische gronden, alle zwarte grond onder woonhuizen uit te graven en, zoo doenlijk, ook alle grond die met aarde of plantaardige bestanddeelen vermengd is. De uitkomende grond worde vervangen door rivierzand en grind. Veelal worden ter verkrijging van een goeden drogen bodem ook sintels toegepast. Ook brengt men wel eenige lagen gaskalk onder de vloeren aan (n.l. de kalk, die gediend heeft om het gas van zwavelwaterstof en koolzuurgas te zuiveren). Dit middel bleek meermalen voortreffelijk te zijn.

Een ander middel, met zeer veel succes toe te passen, is, om de bovenste lagen grind of rivierzand te vermengen met zout of, wanneer men het bekomen kan, zoutslik uit de ziederijen. Deze toepassing van zout of zoutslik wordt hier ter stede met de beste resultaten zeer veel toegepast.

Bovenstaande middelen dienen te worden aangewend in verband met een onder de houten vloeren aan te brengen ventilatie, al naar dat deze kan worden toegepast met of zonder gemeenschap met de buitenlucht.

Een middel dat ook veel toepassing vindt, is om onder de houten vloeren een steenen vloer aan te brengen. Wil dit eenigszins doeltreffend zijn, dan dient zoo'n vloer uit klinkers in portland cement te zijn samengesteld, anders werkt de champignon er zich toch door heen. Ook bij toepassing van dit middel blijft het noodzakelijk door ventilatie voor toetreding van versche lucht te zorgen.

Gaan we nu over tot de middelen, die aangewend worden om het hout op de een of andere wijze te prepareren en zodoende voor bederf te bewaren. Zelfs bij toepassing hiervan blijft een goede ondergrond gewenscht zijn, maar voor sommige steden behoort dit tot de onbereikbare idealen. Men zorgt echter toch steeds voor een zuiveren bodem van minstens 60 à 70 cM.

Hout, op een warme vochtige plaats, gaat, wanneer daarbij geringe toetreding of doorstraling van lucht komt, spoedig tot bederf over. Het zeer dekkend verwen en het gebruik van linoleum voor vloerbedekking, sluiten alle toetreding van lucht langs ééne zijde af, en werken dus, wanneer niet voor ventilatie onder den vloer gezorgd wordt, bepaald nadeelig. Zoodra het bederf is ingetreden, verliest het hout langzamerhand zijn samenhang en valt tot eene losse massa uiteen.

Waarschijnlijk zijn het voornamelijk de stikstofhoudende sappen, die in bederf overgaan en door aansteking de houtvezel aantasten. Bij dit ontbindingsproces komt niet zelden de champignon het vernielingswerk voltooiën. Dit stikstofhoudend lichaam groeit, en ontwikkelt zich ten koste van de stikstofhoudende sappen; het breidt zich dan gewoonlijk zeer snel uit.

Ter bewaring van het hout past men sedert lang middelen toe, om aan deze vernielende invloeden weerstand te bieden. Deze middelen zijn in drie klassen te verdeelen:

- 1^o. verwijdering van de sappen uit het hout;
- 2^o. verhinderen van het bederf door antiseptische middelen;
- 3^o. aanwending van metaalzouten, die de kiemen der champignons doodden.

De verwijdering van de sappen uit het hout verkrijgt men door het uitloogen. Het hout wordt hiertoe in groote kisten zoolang aan de inwerking van stoom blootgesteld, tot men door het afloopen van nagenoeg helder water ziet, dat alle oplosbare zelfstandigheden verwijderd zijn.

Het uitstoomen moet ongeveer van 50—80 uur onafgebroken worden voortgezet. Wanneer het hout daarna in een droog vertrek volkomen gedroogd is, heeft men een prima materiaal, wat duurzaamheid en krimprijtheid betreft.

Zoodanig uitgeloogd hout wordt b. v. in de piano-fabrieken steeds gebruikt.

Voor den gewonen woningbouw valt deze bewerking, hoe aanbevelenswaardig ook, als te omslachtig en te kostbaar verder buiten deze beschouwing.

Als antiseptische of rottingwerende middelen dienen voornamelijk carbolineum, teerolie, teer en creosot. Van deze middelen wordt waarschijnlijk carbolineum tegenwoordig het meeste gebruikt. Het hout, met deze vloeistoffen bestreken, slorpt ze tot eene zekere diepte op. Teer verdient om zijne dikvloeibaarheid de minste aanbeveling. Bij aanwending van carbolineum verdient aanbevelen te worden, de vloeistof matig verwarmd aan te brengen.

Een nadeel is, dat deze vloeistoffen, vooral rondom

de kwasten, het hout geheel doortrekken. Het is daar bijna onmogelijk om de niet bestreken zijde van het hout, wanneer men die wenscht te verwen, goed te dekken zonder dat de carbolineum of teerolie doordringt.

Een uitstekend middel tot behoud is de oppervlakkige verkoling van het hout. Dit wordt voor verschillende buiten-houtwerken dagelijks en algemeen toegepast. Hoewel de toepassing voor vloerdeelen bezwaarlijk zou gaan, kan het toch voor balken en vloerribben geen beletsel zijn; vooral voor de laatste niet, waar deze in het zand komen te liggen.

Van alle middelen zijn die onder no. 3 verreweg de beste, n.l. de drenking van het hout met metaalzouten. De zachtere houtsoorten, als greenen en vuren, leenen zich hiertoe beter dan b. v. eiken, daar het moeielijk zoo niet onmogelijk is, eene volkomen drenking te verkrijgen, en de losvezelige houtsoorten de sublimaten dieper doorlaten.

Men gebruikt hiertoe zink-, koper- en kwikzouten. De koperzouten, n.l. kopervitriool en salpeterzure koperoxyde zijn wel zeer doeltreffend, doch veel te kostbaar voor

aanwending in het groot. Kwiksublimaat werd het eerst door den Engelschman Kyan toegepast, en de behandeling er meê naar hem kyaniseeren genoemd. Het wordt thans nog veel toegepast, doch bijna uitsluitend voor buiten-houtwerken. Onder de zinkzouten zijn het chloorzink en zinkvitriool die toepassing vinden.

De tot nog toe onoverwonnen zwarigheid bestaat in de behoorlijke doordringing van het hout met de metaalzouten. Daar deze slechts tot op geringe diepte indringen en het hout in daartoe ingerichte fabrieken moet geprepareerd worden, is het noodig dat dit vooraf zuiver pasklaar gemaakt is. Dit is voor rasters, posten, spoorleggers en palen enz. geen bezwaar, maar wel bij den gewonen huisbouw. Hierdoor zal ook de toepassing van de onder n^o. 3 genoemde middelen we nooit uitgebreid worden; des

meer echter die onder n^o. 2 genoemd, n.l. die waarbij het hout met antiseptische vloeistof bestreken wordt daar dit op het werk zelve kan geschieden.

Resumeerende kan m. i. de beantwoording van het 1^e gedeelte der vraag zijn:

- 1^o. Zorg voor goeden ondergrond en een goed trasraam. Is aan deze beide voorwaarden voldaan, dan zal het dikwijls voldoende zijn te zorgen, dat onder de vertrekken intreding van lucht kan plaats hebben.
- 2^o. Kan slechts onvoldoende voor goeden ondergrond gezorgd worden en kan ventilatie niet worden aan gebracht, dan bestrijke men het hout met carbolineum, creosot of teerolie.

Door de beantwoording van het 1^e gedeelte der vraag is het 2^e gedeelte met weinig woorden te behandelen.

Komen in eene woning champignons voor, dan breken men alle aangetaste houtwerken uit en verwijdere ze.

De grond onder aangetaste vertrekken grave men

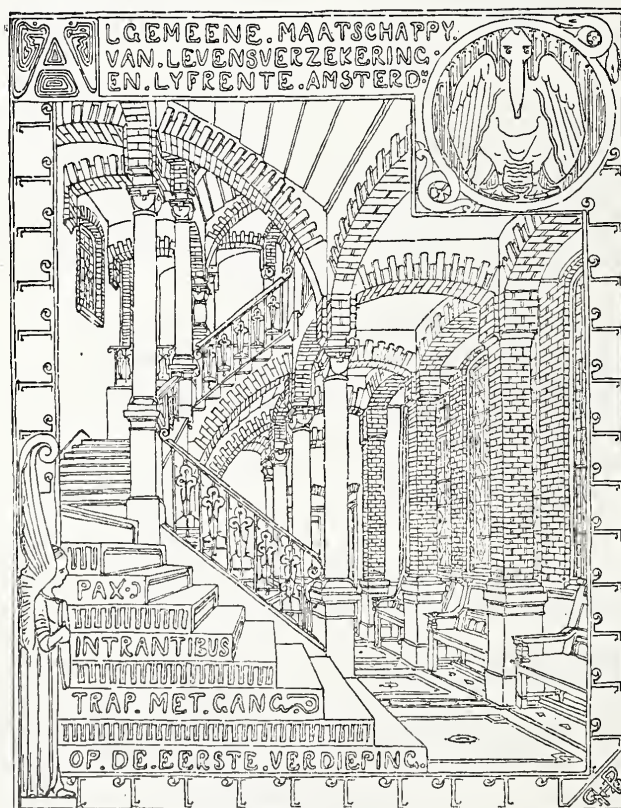



KANTOORGEBOUW DER ALGEMEENE MAATSCHAPPIJ VOOR
LEVENSVZERZEKERING EN LIJFRENTTE, TE AMSTERDAM.

Architect H. P. BERLAGE Nz.



t, zoo diep als noodig blijkt. Gewoonlijk kan men et 60 à 70 c.M. volstaan, maar wanneer de champignons ch zeer ontwikkeld hebben, is het natuurlijk noodig eper te graven. Men vervange dezen grond door grind rivierzand of ook sintels. De bovenste lagen vermengen met zout, of brenge er een laag zoutslak over.

De muren waartegen champignons zich gehecht hebben, te wasschen met carbolineum, creosot of dergelijke loeistoffen. Met succes kan hiervoor ook verdund wavelzuur worden genomen.

Het nieuw aan te brengen houtwerk behandelde men met ene der boven omschreven middelen. Het eenvoudigste n door zijne veelvuldige toepassing blijkbaar doeltreffende middel is het besmeren met carbolineum of creosot. Wat venwel nog beter is, is de oppervlakkige verkoling an het hout. De vloerribben kunnen dus aan alle ijden, de vloerdeelen aan den onderkant, en de plinten an den achterkant oppervlakkig verkoold worden.

Deze bewerking, hoewel omslachtiger dan het behan- telen met antiseptische vloeistof, verdient wel de meeste anbeveling.

J. PERSIJN, *Rapporteur.*

ARNHEM, December 1893.

BIJ DE PLAAT.

Kantoorgebouw der Algemeene Maatschappij voor Levensverzekering en Lijfrente, te Amsterdam.

In het voorjaar van 1894 werd door de Algemeene Maatschappij voor Levensverzekering en Lijfrente haar nieuwe Kantoorgebouw op het Damrak te Amsterdam betrokken, dat daar volgens de plannen en onder leiding van den heer H. P. Berlage Nz. werd

gebouwd op een terrein, breed 14.50 M. en diep 36 M.

Dit gebouw bevat, behalve de eigen kantoorvertrekken der Maatschappij, op de eerste verdieping een winkel gelijkstraats, en op de 2e en 3e verdiepingen verschillende lokalen als kantoren verhuurd, die op de bovenste verdieping, desnoods als monsterkamers te gebruiken.

De ingang van het gebouw bestaat uit een portiek, die van de straat afgesloten kan worden door een wegschuifbaar hek; de portiek geeft toegang tot een vestibule waarin links een portiersloge, rechts de toegang tot den winkel; twee tochtdeuren scheiden deze portiek van het trappenhuis af.

Een woning gelijkstraats, bij den winkel behoorende, ontvangt licht van een open ruimte, door een muur gescheiden van de steeg rechts van het gebouw; boven deze woning is een insteekverdieping tot conciërgewoning ingericht, die uit het trappenhuis bereikbaar is.

De Maatschappij beschikt over: drie chefskamers, waarvan twee aan 't Damrak, een kamer voor de commissarissen, met een raam aan 't balcon, en drie bediendenkamers, met spreekkamertje, enz. Bij deze ver-

trekken behoort ook 't archief, aan het achterste gedeelte van 't gebouw gelegen en slechts één toegang hebbende van uit een der bediendenvertrekken. Dit archief, dat ook een kluis bevat, is geheel brandvrij gebouwd, heeft de volle hoogte van het gebouw en is voorzien van ijzeren galerijen met verbindende spiltrap; het ontvangt geen daglicht maar wordt electrisch verlicht zoodra de deur geopend wordt.

Het gebouw is van centrale verwarming en electrische verlichting voorzien.

De plaat bij dit nummer van het blad geeft den voorgevel te zien; op de in den tekst afgedrukte clichés zijn voorgesteld de trap met gang op de eerte verdieping, en de kamer voor commissarissen.

De voorgevel, en de zijgevel voor zoover deze van 't Damrak nog is te zien, zijn opgetrokken van Oberkirchner zandsteen, en hardsteen voor de constructie-deelen.

Het gebouw is gedekt met een vlak dak van hout-cement, behalve het gedeelte met den topgevel dat een pannendak heeft, waarop als nokversiering een annoncebord; een dergelijk bord bekroont het rechte voorge-deelte van den gevel.

Alle beeldhouwwerken, alsook de mozaïekvulling in

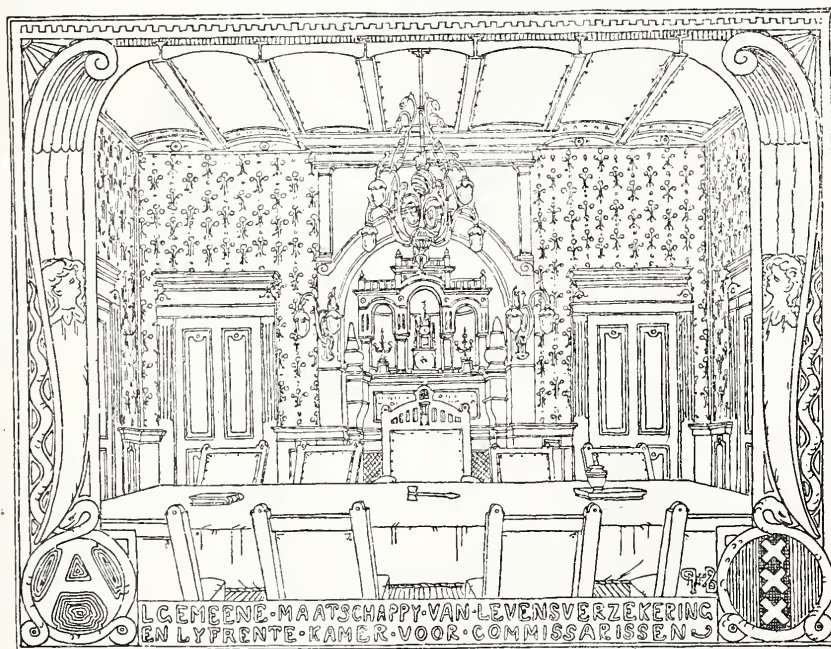

den boog boven het tweelichtraam der 3e verdieping, vormen toepasselijke versieringen, symbolen, die betrekking hebben op de levensverzekering. De lijst om de schildjes van het huisnummer, naast de ingangsportiek, is met een ornament van slangen, het symbool der gezondheid, samengesteld, een motief dat meermalen is herhaald; de bizonskoppen in het kapiteel der kolom tusschen die ramen wijzen op de kracht; de muurpilasters der bovenste

verdieping worden gesteund door culs-de-lampe, in 't geheel vier, met een duif, een valk, een haan, een uil, voorstellende vrede, scherpzinnigheid, waakzaamheid en wijsheid. De pelicaan op den topgevel symboliseert de ouderlijke zorg. Terzijde van de muurpilasters zijn zes portretkoppen uitgehakt van bekende mannen op het terrein van de levensverzekering. Het ijzeren hek om 't balcon ontwikkelt zich uit of vindt steun in het menschenpaar, een mannen- en een vrouwenfiguur.

Verder zijn boven de ramen van de 1e en 2e verdiepingen de wapens in beschilderd relief aangebracht van Nederland en de elf provinciën.

Deze genoemde decoratieve beeldhouwwerken zijn uitgevoerd door den heer Zijl.

De heer Bart van Hove is de maker van het nisbeeld, op den hoek van het gebouw, voorstellende Jan de Wit, die de stichter is van de levensverzekering hier te lande.

R.

Adres aan de Tweede Kamer der Staten Generaal betreffende het Wetsontwerp over de beveiliging van fabrieksarbeiders, enz.

Aan de Tweede Kamer der Staten Generaal geeft eerbiedig te kennen de Nederlandsche Maatschappij ter bevordering van Nijverheid, gevestigd te Haarlem,

dat requestante met groote belangstelling heeft kennis genomen van het ontwerp van wet houdende bepalingen van personen, die in fabrieken en werkplaatsen arbeid verrichten, tegen ziekten en ongevallen, hetwelk door een Koninklijke Boodschap van 29 Mei 1894 bij Uwe Hooge Vergadering opnieuw is ahangig gemaakt in de zitting 1894, No. 32 der bijlagen;

dat een onderzoek, zoowel door een bijzondere commissie als in hare departementen, alsmede in hare algemeene vergadering van 10 en 11 Juli 1894 aan de adressante de overtuiging heeft gegeven, dat een Wet als thans bij de Staten Generaal in onderzoek is, in het belang kan en waarschijnlijk zal zijn van de arbeiders eenerzijds en de ondernemers van nijverheid anderzijds, weshalve zij heeft besloten, de aanneming van die wet, zij het met enkele noodige amendementen, eerbiedig te verzoeken;

dat de groote ruimte, bij art. 3, 4 en 6 van het wetsontwerp aan de uitvoerende Macht verleend om de daarin genoemde onderwerpen bij algemeenen maatregel van bestuur te regelen aan adressante noodzakelijk en onvermijdelijk voorkomt, omdat de wetgever niet kan treden in alle bijzonderheden van een zeer groot getal bedrijven van nijverheid: ook omdat, bij eventuele altijd mogelijke dwaling omtrent eenig bijzonder punt, daarop gemakkelijker kan worden teruggekomen door een nieuw koninklijk besluit dan door een herziening der wet.

Wat betreft de ambtenaren bedoeld bij art. 8 van het wetsontwerp en bij art. 19 daarvan, in verband met de aldaar aangehaalde artikelen der Wet van 5 Mei 1885 (Staatsblad No. 48), zal van een goede keuze der personen met die belangrijke ambten belast, de goede werking der voorgestelde wet in groote mate afhangen; omtrent de keuze van die ambtenaren regelen aan de Regeering te stellen, schijnt niet wel mogelijk. Adressante betwijfelt echter of het voornemen van den Minister van Waterstaat, Handel en Nijverheid, om de inspecteurs van den arbeid van de werkplaatsen en van de stoomketels in één corps samen te vatten (Memorie van Toelichting bl. 5 ad. art. 8 en 19) wel doelmatig mag heeten, omdat de stoomtoestellen een andere studie en oefening vereischen, dan het onderzoek van den arbeid en van de werkplaatsen, en omdat vele inspectiën van stoomketels voor schepen en voor tractie bestemd, buiten de eigenlijke werkplaatsen moeten plaats hebben.

Nog veroorlooft adressante zich, twee algemeene aanmerkingen, die h. i. tot verbetering van het wetsontwerp zouden kunnen strekken, aan de aandacht Uwer Hooge Vergadering te onderwerpen.

Ten eerste zou de bepaling in de Wet worden gewenscht, dat algemeene maatregelen van bestuur, strekkende de voorschriften voor de lokalen, de werktuigen en de wijze van werken in één of meer bedrijven of takken van nijverheid vast te stellen, eerst werden uitgevaardigd zes maanden nadat het ontwerp daarvan van Regeeringswege zou zijn publiek gemaakt.

Belanghebbenden zullen alsdan voldoende tijd hebben om bezwaren te doen kennen of verbeteringen aan de hand te doen; dit kan noodig zijn, omdat, al heeft de Regeering deskundige voorlichting, zelfs bekwame technologen toch niet altijd bekend zijn met de bijzonderheden van ieder bedrijf.

Ten andere is adressante overtuigd, dat door preventieve of voorzorgsmaatregelen het belang van den nijvere, zoowel als van den arbeider nog beter kan worden bereikt, dan door repressieve bevelen en verbodsbepalingen, door straffen gesanctionneerd. Wanneer bij het oprichten van een fabriek of andere werkplaats, een zekere inrichting of wijze van bouwen of zekere ruimte voor het gebouw of de machines wordt voorgeschreven van Overheidswege, dan is de ondernemer vrij om of de gestelde voorwaarden aan te nemen en met in achtning daarvan de werkplaats te laten maken, of, zoo hij de voorwaarden te bezwaren vindt, daarvan af te zien en de gronden en erven voor iets anders te gebruiken.

Hij is dus van veel betere condities dan de nijvere, wien, ingevolge art. 3, 4 of 13 van het wetsontwerp, veranderingen

worden opgelegd in een reeds bestaande werkplaats of in bestaande machines. Adressante zou dus wenschen, dat, hetzij de thans te maken wet, hetzij bij wijze van herziening van de Wet van 2 Juni 1875 (staatsblad no. 95) wierd bepaald, dat ook de veiligheid en de gezondheid der arbeiders worde in aanmerking genomen bij het verlenen, het weigeren en het voorwaardelijk verlenen van verlof, tot oprichting van fabrieken en werkplaatsen, op welke die wet toepasselijk is.

Wel is waar, kan er geen sprake zijn van een geschil zooals uit art. 8, 12, 14 en 15 van de Wet van 2 Juni 1875 voortvloeit tusschen den ondernemer eener nieuwe werkplaats of fabriek en de onbekenden, die later daarin wellicht zullen werken; maar de wet kan voorschrijven, dat de ambtenaren, bedoeld in art. 8 van het wetsontwerp, worden gehoord over de aanvragen tot oprichting en ambtshalve kunnen optreden voor de belangen der toekomstige arbeiders in de gevallen van hooger beroep.

Buitendien zijn bij het onderzoek der artikelen van het wetsontwerp de volgende bedenkingen bij adressante gerezen

In artikel I, alinea 1. en art. II, al. 1, schijnt het de bedoeling te zijn, onder het regime dezer wet te brengen en tot de werkplaatsen te rekenen de steengroeven en de mijnen tot het uitgraven van delfstoffen, hetzij opene of onderaardsche gesloten. Te wegneming van elken twijfel ware het echter nuttig, die mijnen en steengroeven uitdrukkelijk te vermelden, daar zij uit het oogpunt van veiligheid en van gezondheid der arbeiders bijzonder aandacht verdienen.

De veenderijen worden in artikel I alinea 2 uitdrukkelijk niet gesloten; de adressante kan niet anders dan deze uitsluiting betreuren omdat een deel van den arbeid in de venen ongevoerd is.

Indien aan de tweede algemeene opmerking hierboven genoemd mocht worden gevolg gegeven, zou in art. III, alinea I, te vermelden zijn, dat de voorwaarden ten aanzien van de onderwerpen sub a tot e genoemd, kunnen worden opgelegd, of voor het bouwen en inrichten van fabrieken en werkplaatsen of voor het gebruik van reeds „bestaande”. Door nadere bepalingen mocht alsdan het verlenen en weigeren van verlof en het stellen van voorwaarden aan de inrichtingen bedoeld bij de Wet van 2 Juni 1875 worden geregeld, voor zoover het voorkomen van ziekte en ongevallen betreft.

Art. III, alinea 2, en art. IV, alinea 3. De woorden: door of vanwege den Minister laten de mogelijkheid open, dat door een ondergeschikt ambtenaar de hier bedoelde dispensatiën worden verleend of geweigerd.

Het schijnt verkieselijk dat de Koningin aan zichzelf voorbehoudt, dispensatie van de algemeene maatregelen van bestuur te verlenen, hetwelk ook beter strookt met de woorden van art. 69 Grondwet, alinea 3.

Art. IV en VI. Op het voetspoor van de Deutsche en Fransche wetgeving over het ontwerp van dit ontwerp van wet, warde te bepalen, hetzij dat de Kamer van Koophandel, of dat andere vereenigingen van nijveren over ontworpen algemeene maatregelen van bestuur worden gehoord, hetzij dat de ontwerpen van zoodanige Koninklijke besluiten alleen maar eenige maanden te voren worden gepubliceerd en belanghebbenden een bepaalden tijd hebben om daartegen bezwaren in te dienen.

Art. V sub b. Bij deze categorie van gevaarlijken arbeid schijnt ook te moeten worden gevoegd arbeid, die „door of met behulp van een electrischen stroom wordt verricht.”

Art. VII, alinea 2. De ambtenaar wordt terecht belast met de vaststelling van het reglement of uittreksel: het is echter noodig te bepalen, dat hij daartoe niet overga dan na overleg met het hoofd of den bestuurder in alinea 1 van dit artikel bedoeld; des noodig achtende kan hij ook nog andere belanghebbenden, b.v. werklieden of opzichters, hooren.

Art. XII, alinea 2. Misschien zijn niet al die verslagen of de daarin vermelde verrichtingen belangrijk genoeg om aan de Staten Generaal mede te deelen.

Er schijnt ook tegen de verplichte publiciteit daarvan eenig bezwaar; de Minister zal waarschijnlijk beter worden ingelicht zoo de ambtenaar de bevoegdheid heeft, over sommige zaken vertrouwelijk verslag te doen.

Art. XIV, alinea 2. De woorden: gelijke overtreding van deze Wet of (enz.) zijn niet duidelijk; zij zullen althans aanleiding tot rechtsvragen geven over het al of niet bestaan van recidive. Zelden zijn twee strafbare feiten geheel aan elkander gelijk. De bedoeling zal waarschijnlijk zijn overtreding van hetzelfde artikel hetzij van de wet, hetzij van een algemeenen maatregel van bestuur. Deze uitdrukking ware dan te bezigen.

Art. XVII, alinea 1. De verplichting tot geheimhouding van teegen de ambtenaren, vermeld in art. 15 van het wetsontwerp, moeten hebben gezien of vernomen. omtrent de uitoefening van het bedrijf, zal ook tot de burgemeesters, de waarnemende burgemeesters en de aan hen ondergeschikte gemeentelijke ambtenaren moeten worden uitgestrekt. Wel is waar zijn een aantal burgemeesters begrepen onder de ambtenaren, opgenoemd in art. 8 van het Wetboek van Strafvordering, waarop artikel 15 van het wetsontwerp verwijst. Maar niet alle burgemeesters hooren daartoe; terwijl art. 10 van het wetsontwerp wel aan de burgemeesters zekere ambtsverrichtingen in betrekking tot ondernemers van nijverheid oplegt.

Redenen waarom de Nederlandsche Maatschappij ter bevordering van Nijverheid, onder eerbiedige verwijzing naar hare venstaande opmerkingen, zich wendt tot de Tweede Kamer in de Staten Generaal, met het verzoek om het voorgedragen ontwerp van wet, houdende bepalingen tot beveiliging van personen die in fabrieken en werkplaatsen arbeid verrichten, tegen ziekte of ongevallen, aan te nemen.

't Welk doende enz.

*Directeuren der Nederlandsche Maatschappij
ter bevordering van Nijverheid:*

HAARLEM,
September 1894.

J. F. W. GONRAD, *President.*
F. W. VAN EEDEN, *Secretaris.*

PRIJSVRAGEN.

*Aan het Bestuur
der Vereeniging „Bouwkunst en Vriendschap”
Rotterdam.*

WelEdele Heeren!

Ondergeteekenden, door Uwe Vergadering uitgenoodigd de uitspraken te beoordeelen, ingezonden als antwoorden op de algemeene prijsvraag voor een Vereenigingsgebouw te Rotterdam Maart 1.1. door bovengenoemde Vereeniging uitgeschreven, en nu door dezen de eer u onderstaand rapport aan te bieden.

Er zijn ingekomen zijn 7 ontwerpen, alphabetisch gerangschikt, onder navolgende motto's:

Arbeid adelt	—	8	teekeningen.
Cambrinus	—	10	„
Hoogendorp	—	4	„
M. en J.	—	6	„
Rex	—	9	„
Rotterdam	—	7	„
Schets	—	5	„

Arbeid adelt. De algemeene indruk die dit plan teweegbrengt, is gunstig. In het sousterrain mocht de corridor beter verlicht zijn. Een dienstprivaat is wel wat weinig, de overige ruimten zijn voldoende; een aanlegplaats aan de waterzijde tot het inbrengen van diversen kan haar nut hebben.

De ruimte door hoofdtrap en vestibule ingenomen, is voldoende om eene doelmatiger en fraaiere trap in te plaatsen; de billardzaal te isoleeren van de koffiezaal is niet gewenscht, terwijl de restauratiezaal ook op zichzelf ligt; het gebruik dier zalen wordt hierdoor zeer belemmerd.

De twee vergaderzalen zijn afgelegen, wenschelijk ware het dat men de vergaderzalen aan elkander grensden; daarom verdient de beveling, zooals de memorie van toelichting het aangeeft, de restauratiezaal en vergaderzaal om te wisselen.

De plaatsen van privaten, enz: tegenover den hoofdingang en de ontraden. Met M. en J. heeft dit plan alleen de gevraagde afzonderlijke toegangen.

Op de 1^{re} verdieping liggen de groote en kleine zalen goed. Het aantal jassenkamers is te gering en de privaten en toiletten aan de pleinzijde liggen ongunstig.

De zolderindeeling is zeer goed, de scheiding tusschen dienstzalen en ateliers is goed in het oog gehouden.

De hoofdtrap behoefde echter niet als zoodanig door te loopen. Dit plan geeft in zijn geheel genomen de beste oplossing, is goed doordacht en goed gegroepeerd.

De gevels zijn vrij verdienstelijk van conceptie; door de afwezigheid tot overlading, die in hoofdzaak hier hare uiting vindt

in het toepassen van te veel en minder harmonieërende bekroningen, mist men in deze gevels de noodige eenheid en samenhang, voornamelijk in den gevel „Baanzijde”, waarin ook het trappenhuis te veel domineert en een afzonderlijk geheel vormt.

De bijgevoegde zijgevel is belangrijk beter.

De doorsneden zijn met zorg behandeld, doch was meer afwisseling van vormen in de langsdoorsnede gewenscht; de dwarsdoorsnede is beter, vooral de behandeling van het trappenhuis is goed.

Het detail geeft sommige verhoudingen minder goed weer dan de gevels op de kleine schaal. Overigens zijn de gebruikte motieven op zich zelve goed en flink van vorm.

Het geheele ontwerp is goed geteekend.

Cambrinus maakt den indruk van een bestudeerd plan, geen der onderdeelen is verwaarloosd, jammer dat de uitkomst niet evenredig is aan de bestede moeite.

De indeeling van het sousterrain is goed, alleen is de kelder-toegang aan het van Hoogendorpsplein ongewenscht.

Afmeting van entree met vestibule en trap zijn goed, de hoofdtrap heeft echter een minder goeden vorm, de gang moest in de as der hoofdtrap liggen.

Een afzonderlijke toegang tot de koffiezaal ontbreekt; afscheiding van koffie- en billardzaal is niet bevorderlijk tot het juiste gebruik dier zalen; het buffetkamertje neemt een te fraaie plaats in, de billardzaal is ongunstig van vorm, de jassenkamer ligt afgelegen voor het gebruik der zalen beneden, en voor het gebruik der zaal boven te dicht bij den uitgang, en de privaten tegenover den ingang zijn slecht geplaatst.

De woning van den kastelein is niet fraai.

1^{re} Verdieping; de vestibule met gang zijn bekrompen; de toegang tot de kleine zaal is gebrekkig. De onderlinge verbinding der zalen is overigens zeer verdienstelijk, de trap naar de ateliers is te ruim.

De logeerkamers voor personeel moesten op zolder geheel geïsoleerd van de ateliers zijn; de bergplaatsen strijk-, en mangelkamer ontbreken geheel, zelfs heeft ontwerper de privaten over het hoofd gezien.

De gangen zijn in dit plan vrij donker. De gevels zijn met talent ontworpen doch zijn naar meening van beoordeelaars wat klein van detail, vooral de bekapping met hare afwisselende dakvenstertjes, topgouls etc.

Het denkbeeld van één gebouw gaat hierdoor verloren.

De doorsneden zijn niet zonder verdienste; vooral de dwarsdoorsnede met de versiering van de groote zaal is goed van gedachte.

Het detail vertoont goede vormen. Het teekenwerk is flink en goed.

Hoogendorp. De lokalen van het sousterrain zijn met het oog op het inbrengen van consumabel direct van buiten, moeilijker te bereiken.

De vorm der trappen aan den hoofdingang is ongeschikt; de gang is donker en de bijkeuken slecht verlicht.

Toegangen voor den kastelein en voor de koffiezaal ontbreken, het buffet is wat klein en de jassenkamer, toiletten en privaten zijn ongeriefelijk gelegen.

De verdeeling der zalen op de 1^{re} Verdieping is zeer goed, hoewel de rechte vestibule weinig tot fraaie, architectonische oplossingen aanleiding geeft; die van den zolder kon beter zijn, daar ontwerper te weinig rekening heeft gehouden met afscheiding der schildersateliers van de dienstvertrekken; ook ontbreken hier de toiletten en privaten.

De gevels zijn goed van karakter, doch eentonig van compositie, de topgevel boven op de kroonlijst heeft weinig overeenkomst en geen verband met het gevelvlak.

De doorsneden vertoonen weinig afwisseling van vorm en van behandeling.

Het detail geeft goede motieven te zien en is wel bestudeerd.

Het teekenwerk van het geheel is verdienstelijk.

M. en J. Het sousterrain-plan is bekrompen, de bijkeuken is zeer slecht verlicht, de kelders en ruimten voor verwarming onvoldoende; de toegang naar de provisiekelders, bergplaatsen en bierkelders moet door de keuken plaats hebben, wat zeer onpractisch is.

Op den beganegrond is de onderlinge ligging der zalen ongunstig, de entree te bekrompen, evenals de kasteleinswoning; toiletten en privaten zijn ook niet gelukkig geplaatst.

De 1^e Verdieping is geheel verkeerd van indeeling; veel ruimte is versnipperd aan portalen etc. waardoor men slechte toegangen tot de zalen krijgt. De societeitslokalen zijn hier als vergaderzalen aangegeven; de toegang tot de 2^e zaal geschiedt langs groote omwegen; de vorm der zalen met de korte zijde aan de straat is niet goed; jassenkamers ontbreken, de privaat-inrichtingen zijn gebrekkig; de bergplaats voor stoelen ligt in volslagen duisternis.

De zolderindeeling laat iets minder te wenschen over; de afscheiding van ateliers en dienstvertrekken kon beter zijn; bergplaatsen en privaten voor de ateliers ontbreken.

De wijze waarop deze plattegronden zijn geteekend, doen aan de duidelijkheid van dit plan veel te kort.

Gevels en doorsneden vertoonen gebrek aan vormenkennis en compositieversieringen; het detail heeft dezelfde gebreken.

Rev. In het sousterrain liggen de keukens te ver van de restauratiezaal en van het buffet der koffiezaal; de toegang van de waterzijde is goed gedacht.

De planoplossing van den beganegrond is door misplaatsing van vestibule, trap en privaten geheel verkeerd, daar zij met het oog op het uitzicht, de mooiste plaatsen innemen; een privaat zonder licht of lucht, zooals in de kasteleinswoning voorkomt, is ongewenscht.

De 1^e verdieping, hoewel in mindere mate, heeft dezelfde gebreken als de beganegrond.

De zolderindeeling is goed.

Gevels en doorsneden zouden veel winnen wanneer het teekenwerk door ervaren hand gedaan ware; zij vertoonen wel eenigen aanleg, doch zijn door nog onvoldoende studie en zucht tot overlading niet geslaagd.

Het teekenwerk laat nog veel te wenschen over.

Rotterdam. Een afzonderlijke toegang van af de straatweg naar de kelderverdieping, hoewel niet direct gevraagd, is gewettigd; daardoor zijn de kelders voor het inbrengen van goederen vrij goed te bereiken; de gang is bijna geheel donker, en de privaten voor het personeel ontbreken. Wenschelijk ware het indien de keukens meer in de nabijheid der lift van de restauratie en koffiezaal geplaatst waren.

De hoofdingang is te bekrompen van opvatting, evenals de corridor, die naar de te ver afgelegen trap leidt; zooals in haast alle projecten, ontbreekt een afzonderlijke, directe toegang van buiten tot de koffiezaal.

Het buffet met kamertje is wat klein, de vorm der billardzaal kon gunstiger zijn; de privaten zijn afgelegen, dat van den kastelein is geheel donker.

Op de 1^e verdieping is de onderlinge ligging der zalen over het algemeen goed, doch de ligging van trap en vestibule niet gelukkig; de tooneelzaal behoort ook afzonderlijk bereikt te kunnen worden; de toegangen der groote zaal zijn niet goed gerangschikt.

Eene garde-robe uitkomende aan een doorgang als is ontworpen, is zeer af te keuren en stremt bij gebruik de goede circulatie van het publiek.

De verlichting der corridor op de 1^e verdieping zal onvoldoende zijn.

Op de zolderverdieping is een scheiding van ateliers en slaapvertrekken geheel uit het oog verloren, hetgeen zeer is af te keuren.

De gevels, bij dit ontwerp behoorende, zijn zeker het beste van het ingezonden werk te noemen. Zij verdienen allen lof. Verdienstelijk van compositie en aangenaam van groepeerings, hebben zij een eigenaardig en goed cachet; vooral de gevel aan de Schiedamsche Vest is buitengewoon goed geslaagd. Verschillende detailvormen, die met smaak tot een geheel zijn omgewerkt, zijn goed en juist van verhouding.

Op de detailteekening valt het torentje, dat hier meer gedetailleerd is weergegeven, iets buiten het zoo goed volgehouden cachet der overige detailvormen. Wat stiller behandeld, zou zeker ten goede komen.

Slechts ééne doorsnede is aanwezig, die zeer scherp en droog, volstrekt geen gelijken tred houdt met de gevels.

Het teekenwerk van het geheel is zeer goed.

Schets. De sousterrain-indeeling is, behalve een donkere provisiekelder en dito gang met contrôle, vrij goed.

De ingang met vestibule is ruim, de hoofdtrap niet gelukkig van vorm en plaatsing.

De toegang voor den kastelein met aangrenzende keuken is niet goed geplaatst, de afzonderlijke toegang tot de koffiezaal ontbreekt. Het verband tusschen koffiezaal en restauratie en tusschen de twee zalen, voor andere doeleinden, is wel gewenscht doch de verbindingsgangen zijn te nauw en te slecht verlicht. De plaatsing van privaten en urinoirs aan deze gangen is zeer slecht en onpractisch.

De jassenkamer is ongunstig gelegen, evenals de trap; de ligging van de privaten en urinoirs is zeer ongunstig.

De kasteleinswoning is onpractisch ingedeeld en niet genoeg geïsoleerd.

De indeeling der 1^e verdieping is minder ongunstig, een scheiding der twee societeitslokalen is niet gewenscht en de privaten zijn slecht geplaatst.

De zolderindeeling is te verward en daardoor onbruikbaar.

De gevels zijn zwak van conceptie, vervelend en droog; de topgevel met koepel van den grooten zijgevel zijn misplaatst en onaangenaam van vorm; de gevel aan het plein is iets beter dan de zijgevel.

De doorsneden zijn eveneens weinig beteekenend en toonen in het trappenhuis eenige goede details.

Er is weinig waarde gehecht om goede zaalversieringen te ontwerpen.

De gevraagde detailteekening ontbreekt.

Het teekenwerk is niet aantrekkelijk.

De Commissie van beoordeeling is eenparig van oordeel, dat de zilveren médaille niet kan worden toegekend, daar geen der ontwerpen daarvoor de noodige waarde bezit.

Zij stelt u derhalve voor aan ieder der ontwerpen, onder de motto's „Arbeid adelt" en „Rotterdam," een bronzen médaille of f 75 toe te kennen als waardeering der verdiensten in deze ontwerpen gelegen, en meent te moeten releveeren, dat „Rotterdam" zeker den 1^e prijs zou hebben gekregen, wanneer de indeeling beter ware geweest en de gevraagde doorsnedeteekening was bijgevoegd.

Het ontwerp onder motto „Cambrinus" ingezonden, stelt u voor eene eervolle vermelding toe te kennen, voor de verdiensten van de compositie van gevels en doorsneden.

Aldus opgemaakt en onderteekend te Rotterdam
October 1894.

De Commissie van beoordeeling

w. g. J. VERHEUL DZN.
„ „ C. N. VAN GOOR.
„ „ PAUL DU RIEU.
„ „ J. J. VAN NIEUKERKE.
„ „ J. P. STOK WZN. RA.

De heer Anton J. Sanders te 's Gravenhage heeft zich bevestigd gemaakt als vervaardiger van het ontwerp, motto „Rotterdam".

VERSLAGEN VAN VERGADERINGEN.

AEDEELING AMSTERDAM. 12 OCTOBER 1894. De voorzitter, de heer C. B. Posthumes Meyjes, opent de vergadering en welkomte de leden op deze eerste winterbijeenkomst, en welkomte alle op om met het bestuur samen te werken om den bloei van de Afdeeling te bevorderen.

Nadat verder de notulen waren gelezen en goedgekeurd mededeeling was gedaan van verschillende ingekomen stukken en de heer J. P. F. van Rossem, architect, tot lid van de Afdeeling was aangenomen, werd het woord verleend aan de heer H. P. Berlage Nzn. tot het houden van zijne aangekondigde voordracht: „Iets over theaters en theaterinrichtingen". Spreker geeft in de eerste plaats een overzicht van het tooneel bij de Grieken, dat zijn oorsprong had in de feestelijke optochten van Dionysos. Het gebouw bestond in hoofdzaak uit drie deelen, de orchestra, het tooneel en de halfcirkelvormige toeschouwersruimte, die bij sommige theaters van 25—30000 personen kon bevatten. Het eigenlijke tooneel had een zeer geringe diepte van 5—8 Meter, doch was zeer breed, 40—60 Meter, maar een naar de toeschouwersruimte stijgend dak. De achtergrond van het tooneel was door een daarvoor geplaatsten gedecoreerde wand bedekt, overeenkomende met ons achterdoek, en aan beide zijden stonden om een as draaiende driezijdige prisma's waaraan de veranderlijke coulissen waren bevestigd en die bestonden uit houten ramen met linnen bespannen.

Het zwaartepunt van het oud Grieksche treurspel was in het koor gelegen, hetwelk op het religieuze gemoed der Grieken veel indruk maakte.

Een ander soort van gebouwen waren de zogenaamde odeons, kleine theaters die meestal door een aan masten bevestigd

gd linnen dak waren gedekt en bestemd waren voor muzikale
1 dichterlijke wedstrijden.

In de middeleeuwen was de stof voor de tooneelspelen ont-
de aan het Oude en Nieuwe Testament, de z. g. mijsteriën,
e nog heden ten dage zijn blijven bestaan in enkele afgelegen
eden van Italië en die overeenkomen met de passiespelen in
berammergau. Met de Renaissance viert ook het antieke drama,
1 wel het eerst in Italië, zijne opstanding; de voorstellingen in
e tijden werden meestal gegeven in de paleizen van Vorste-
ke personen op speciaal daarvoor ingerichte tooneelen.

In Engeland begint de groote tijd voor het tooneel met
akespeare en in Frankrijk met de geestige samenspraken
n Molière.

De theaters in de 17e en 18e eeuw in Duitschland wareu
eestal hoftheaters, gebouwd in navolging van het theater
ernese van Parma, met dit onderscheid echter, dat de zijwan-
n niet evenwijdig liepen, zooals daar, maar naar het tooneel
e elkander naderden, dus in den hoefjervorm zooals nog
den ten dage bijna alle theaters zijn ingericht.

Deze zaalvorm heeft echter het groote gebrek, dat slechts de
rste rij van de bezoekers aan de zijden iets kunnen waarne-
van hetgeen op het tooneel geschiedt.

In den laatsten tijd worden in Italië groote halfcirkelvormige
eaters gebouwd met een klein ondiep tooneel, ongeveer als
: groote rotonde van het Trocadero te Parijs, die echter voor
ncertzaal is gebouwd.

Dergelijke theaters kunnen wel veel menschen bevatten, maar
bben wat het zien op het tooneel betreft dezelfde gebreken
s de hoefjervormige theaters.

Een betere zaalvorm is gevolgd door den architect Otto
rick in 1874, bij den bouw van het Wagner theater te Bay-
uth. Deze zaal heeft den vorm van een ringvormig segment
et een zeer diep tooneel.

De architect Sturmhoefel heeft een plan voor een theater
itworpen waarin de zaal ongeveer gelijken grondvorm heeft
s het Wagner theater, doch in verbinding staat met een
eede tooneelopening (19. m.) bij matige diepte, welk plan als
n model voor theaters kan worden heshouwd en waarbij
reikt is, dat de zaal veel personen (4250) kan bevatten, die
le goed kunnen zien en hooren.

Hierna besprak de heer Berlage de constractie van de zaal,
trappen, deuren en gaderobes met het oog op de veiligheid
n het publiek, de orchestruimte, de tooneelruimte, de recreatie-
len, de verlichting, de acoustiek, om daarna over te gaan tot
inrichting van het tooneel met al de machineriën, de toestel-
n om verschillende effecten te weeg te brengen zooals wind,
gen, donder, etc., verder de verlichting, waarbij ook de nood-
rlichting, de waterverzorging, etc., etc.

Spreker had ter verklaring zijner voordracht een aantal flink
tgevoerde schetsen vervaardigd van verschillende theaterge-
uwen en tooneelinrichtingen, die aan de wanden van de
al waren geëxposeerd, zoodat de hoorders alles gemakkelijk
nden volgen.

Vervolgens behandelde spreker het tooneeldecoratief, dat in
en loop der tijden niet veel verandering heeft ondergaan en
el gebreken bezit. Zoo zijn de open gaten tusschen de coulissen
er onaangenaam, de luchtculissen, die schijnbaar in de plaats
n het plafond komen en die naar gelang van hunne bestemming
als draperiën, balken, boomtakken, slingerplanten of als
olken zijn geschilderd, maker, zelden een bevredigenden indruk
ndat de onderste randen spoedig vuil worden of stuk gaan.
e gesloten decoratiën, die voor vertrekken gebezigd worden
e waarboven een vlak plafond is aangebracht, voldoen beter.
en heeft getracht dergelijke gesloten decoraties aan te wenden

voor landschappen, waardoor de z. g. panorama- of wandel-
decoratiën ontstonden, die echter niet voldeden.

In München heeft men, niet lang geleden, bij de opvoeringen
van Shakespeare's drama's eene andere tooneeldecoratie bedacht,
die bestaat uit een voor- en achtertooneel en waarbij de coulissen
voorzien zijn van draaibare gedeelten.

In aansluiting aan deze vinding heeft de heer Berlage ontwerpen
vervaardigd van tooneeldecoratief, die gereproduceerd zijn in het
bekende bij de firma Bohn te Haarlem uitgegeven, prachtwerk
van Vondel's treurspel „Gijsbrecht van Amstel". Dank zij den
meesterlijke teekeningen van dit decoratief en met behulp van
een plattegrond waarop de geheele rangschikking was aange-
geven, konden de aanwezigen zich gemakkelijk een denkbeeld
vormen van het grootsch en waardig effect, hetwelk met een
op die manier uitgevoerde schildering te verkrijgen zoude zijn,
en waarbij in de eerste plaats genoemd mag worden, een fraai
gesloten tooneel, zonder luchtcoulissen of andere gebrekkige
hulpmiddelen, en in de tweede plaats, dat de afmetingen van het
geschilderde meer in overeenstemming zouden komen met het
menschelijke lichaam.

De opvoering van een tooneelstuk, vooral van Vondel's
treurspel, met een dergelijk decoratief, zou de illusie versterken
en voorkomen dat men, zooals nu, stuit op vele hindernissen,
zooals huisjes zoo klein dat de daarvoor staande acteur bijna aan
den nok kan reiken en zich sterk bukken moet om binnen te treden,
of ophaalbruggetjes waarbij de manschappen die er over gaan
eerst hunne wapenen moeten laten zakken om die niet in aan-
raking te laten komen met het bovengedeelte van de brug, en
dergelijke onzinnigheden.

De Voorzitter kon er verzekerd van zijn, dat hij uit aller naam
sprak, toen hij den heer Berlage dank betuigde voor deze hoogst
belangrijke voordracht en hem toewenschte, dat het den heer
Berlage nog eens gegeven mocht zijn, de ontworpen decoraties
voor Gijsbrecht van Amstel tot uitvoering te zien brengen.

Op verzoek van den heer J. H. Leliman verklaarde de heer
Berlage zich welwillend bereid de lezing in zijn geheel af te
staan voor het Bouwkundig Weekblad.

Nadat nog eenige besprekingen werden gevoerd over de jaar-
lijksche vragen van de Maatschappij en over andere afdeulings-
zaken werd de vergadering gesloten.

BERICHTEN.

In het Museum van Kunstnijverheid te Haarlem worden thans
twee tentoonstellingen van zeer verschillenden aard gehouden.
De eerste bevat photographiën, detailteekeningen, cartons en
gipsmodellen, zijnde onderdeelen van bouwkundige werken,
uitgevoerd onder leiding van den Rijks bouwkundige den heer
J. van Lokhorst, als: Physisch Laboratorium te Groningen,
Hotel van den Commissaris der Koningin te Utrecht, Labora-
torium te Utrecht, Gouvernementsgebouw te Assen en Rijks
Hoogere burgerschool te Venloo.

De tweede verzameling, in de rotonde van het Museum, be-
vat de zeer fraaie reproductiën in heliogravure en taille-douce
van kunstmeubelen behoorende tot het nationaal ameublement
van Frankrijk, bestaande uit de beste stukken uit de paleizen:
het Louvre, het Elysée, Fontainebleau, Trianon, Compiègne
enz. Zij omvat de meest artistieke voorwerpen der Fransche
kunstnijverheid uit de tijdperken der Renaissance van Lodewijk
XIV, XV en XVI, als pendules, candelabers, klokken, tafels,
kabinetten, stoelen, rustbanken en andere meubelen, met inleg-
werk en brons versierd.

Lijst van Fabrikanten, Leveranciers, enz.

Prijs per regel voor niet geabonneerden op advertentiën
/ 5.— per jaar bij vooruitbetaling. Abonnés op adverten-
tiën 1 regel gratis voor iedere advertentie.

meublementen. — H. F. JANSEN & ZON, Amsterdam.
inrichtingen. — Th. A. DE KOSTER, Amsterdam.
hangselpapieren. — H. & A. ROOSEBOOM. Den Haag en
Amsterdam, Koningsplein 1.
eken over Bouwkunde. — P. NOORDHOFF, Groningen.
uwstoffen. — MARTIN & Co., Amsterdam.
andkasten. — Wed. P. A. SCHROOT & ZON, den Haag.
" — LANDRE & GLINDERMAN, Amsterdam.
" (Amerik.) — FRED. STIELTJES & Co., Amsterdam.
andkluisdeuren. — Wed. P. A. SCHROOT & ZN, den Haag.
" — LANDRE & GLINDERMAN Amsterdam.
rbolineum Avenarius. — GUST. BRIEGLER, Amsterdam.
" Cevenarius. — PELT & Co. Rotterdam.
ment-IJzerwerken. — AMSTERD. FABRIEK, Amsterdam.
wson gas. — HERCKENRATH & VAN RADEN, Nieuwe
Haven 120, Rotterdam.
ctrische installatiën. — SIEMENS & HALSKE, den Haag.
" — W. SMIT & Co., Slikkerveer.
ctrische Verlichting. — C. A. HUIJGEN. — Rotterdam.
smotoren. (Crossley Otto) — G. BARGER, den Haag.
" (Otto-Cycle.) — HERCKENRATH & VAN RADEN,
Nieuwe Haven 120, Rotterdam.
brand Glas. — J. SCHOUTEN, Delft.
as. — P. DOLK & ZN., Rotterdam.

Gritzner Stoompompen. — HERCKENRATH & VAN RADEN,
Nieuwe Haven 120, Rotterdam.
Hardsteen, Zandsteen. — DE BEER & LEHREN, Amsterdam.
Hollandsch Loodwit. — G. GREVE, Utrecht.
Houthandel. — LINDNER & Co., Wittenburgerstraat 22—24, Amst.
Houtbewerkingswerktuigen. — FRED. STIELTJES & Co., Amsterd.
" — G. BARGER, den Haag.
" — LANDRE & GLINDERMAN, Amst.
Houtcement. — G. P. KORF, Amsterdam.
" — J. G. KORSTEN, Amsterdam.
Houtcement enz. — A. G. AIKEMA en Co. Rotterdam.
Houten Riemschijven. — HERCKENRATH & VAN RADEN,
Nieuwe Haven 120, Rotterdam.
Haeuslersche Houtcementen Dakbedekking. — J. A. SMITS,
Ruijschstraat 5, Amsterdam.
Hydraul. Electr. en handliften. — FRED. STIELTJES & Co., Amsterd.
Hydro Zandsteenwerken. — VAN DE POL & WICKOP, Utrecht.
Hypotheken. — Mij. v. HYPOTHECAIR CREDIET, den Haag.
Huis- en Décoratieschilder. — Jos. AMIABEL, Luth. Burgwal 29,
den Haag. Breedstraat 9, Utrecht.
Ingolin. — D. FRENI, Amsterdam.
Jalouziën. — S. BRUIGOM, Arnhem.
Kranen. — JAN HAMER & Co., Amsterdam.
Levensverzekering-Maatschappij „KOSMOS", Den Haag.
" — Eerste Nederlandsche, den Haag.
Lichtdrukken. — RITSCHER & LANDSMAN, den Haag.
Liften. — C. A. HUYGEN, Rotterdam.
" — JAN HAMER & Co., Amsterdam.
Liften. — LANDRE & GLINDERMAN, Amsterdam.
Loodwit. — GREVE, Utrecht.
Marshall's Stoommachines. — LANDRE & GLINDERMAN, Amst.
Marmer. — DE BEER & LEHREN, Amsterdam.
Marmer. — G. & J. COOL, Amsterdam.

Morleysteen. — ARMAND VAN WYLICK. Brussel.
 Onbrandbare Slakkenwol. — E. GOMPERSZ, Rotterdam
 Ovens — W. A. V. DESMONS. Heer—Maastricht.
 Overkappingen. — T. G. TISSOT. Jr. Amsterdam.
 Parketvloeren. — GEBR. v. MALSEN, 's Gravenhage.
 " — DE BEER & LEHREN, Amsterdam.
 Papierstuc. — BENNEWITZ & Co., Damrak 85, Amsterdam.
 Photolithografie. — WEGNER & MOTTU, Amsterdam.
 " Steendrukkerij v/h AMAND, Warmoesstr. 147, Amst.
 Proefstation Bouwmat. — KONING & BIENFAIT, Amsterdam.
 Portland-Cement. — DYCKERHOFF & SÖHNE, Amönebegr.
 Portland-Cement. — ROTH & PFEIFFER. Rotterdam.
 " — DE BEER & LEHREN. Amsterdam.
 " — E. GOMPERSZ, Rotterdam.
 " — PELT & Co. Rotterdam.
 " — H. G. AIKEMA & Co., Rotterdam.
 Rolluiken. — T. G. TISSOT Jr., Amsterdam.
 " — W. H. M. SCHOLTE, Amsterdam.
 Schoorborden. — J. M. KIPPEL, den Haag.
 Stalen Balken. — H. E. OVIING Jr. Rotterdam.
 Staaldraadtouw. — HOOGERWERFF & Co., Kinderdijk.
 Sgraffito. — G. H. BAUER & ZOON, den Haag.
 Stalinrichtingen. — STAAL & HAALMEIJER, Amsterdam.

Stalinrichtingen. — D. M. S. KALKER. Amsterdam.
 Steenhouwwerken. — D. J. BREEDVELD, Dordrecht.
 Stoompompen. — LANDRE & GLINDERMAN, Amsterdam.
 Stukadoors en Ornamentisten. — M. ELFRING & Zn., Z.O. Buit
 cingel 194—195, Den Haag.
 Tegels in soorten. — A. N. DE LINT, den Haag-Delft.
 " — DE LINT & Co., Rotterdam.
 Teekenpapieren, etc. — A. L. LAND, Heerenveen. Verteg
 woordiger der Firma REISS te Liebenwer
 Toeschuifbare hekken. — FRED. STIELTJES & Co., Amsterda
 Tufsteen. — F. ENGERS. Amsterdam.
 Verwarming en Ventilatie. — FRED. STIELTJES & Co., Amsterd
 " — TH. A. DE KÖSTER, Amst.
 Verwarmingtoestellen. — D. S. M. KALKER, Amsterdam.
 " — W. ZIMMERSTÄDT, Amsterdam.
 Ventilators. — JAN HAMER & Co., Amsterdam.
 " — D. P. H. HASSELMAN, Amsterdam.
 Verticale Mortel-Molens. — JULIUS LÜCHAU, Damrak 71, An
 Werkt. v. Stoomwascherijen. — FRED. STIELTJES & Co. Amster
 Worthington. Stoompomperkt. — FRED. STIELTJES & Co. An
 IJzerwerken. — G. J. VINCENT & Co., Schiedam.
 Zandsteen — VAN DE POLL & WICKOP, Utrecht.
 Zinkwerken. — F. W. BRAAT, Delft.

ADVERTENTIEN.

G. & J. COOL, Bloemgracht 77,

Fabrikanten van **MARMEREN SCHOORSTEENMANTELS,**

ZEER GROOTE MAGAZIJNEN. — Ruime sorteerling. — Concurrerende prijzen.

Specialiteiten in **GRAFZERKEN** en **MONUMENTEN**

in Escaussijnsche, Fransche en Duitsche Bergsteen etc. — Exemplaren aanwezig in de
 Magazijnen. — **Handel in VLOER-, WANDTEGELS.**

Bloemgracht 77. AMSTERDAM. Leeuwenstraat 14. ROTTERDAM.

Bekroond op de Wereld-Tentoonstellingen te PARIJS, PHILADELPHIA, AMSTERDAM etc.

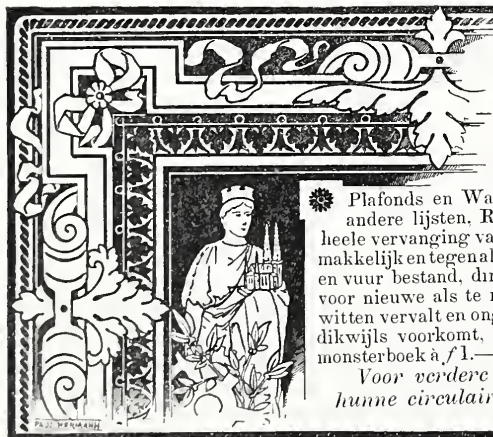

BENNEWITZ & CO.

Papierstuc-fabrikanten.

DAMRAK 85, AMSTERDAM,
 bevelen hun reeds zoo gunstig be-
 kend fabrikaat aan tot decoratie van
 plafonds en Wanden, zooals Kroon-, Koof- en
 andere lijsten, Rosetten, Deurbekroningen enz. ter ge-
 heele vervanging van stukadoorwerk; het laat zich zeer ge-
 makkelijk en tegen alles bevestigen, is zeer licht, tegen vocht
 en vuur bestand, direct te beschilderen, eigent zich zoowel
 voor nieuwe als te moderniseren gebouwen. Het lastige
 witten vervalt en ongelukken, door afvallen, zooals bij gips
 dikwijls voorkomt, zijn totaal onmogelijk. Geïllustreerd
 monsterboek à f 1.— verkrijgbaar.

Voor verdere inlichtingen verwijzen zij naar
 hunne circulaire van 13 Juni 1894.

Kunstgranie

in alle Kleuren

vervangt met succes Natuurlijke Steen

is schooner,

even duurzaam en veel

lager in prijs.

MONSTERS en TEEKENINGEN
 op aanvraag.

E. K. OSINGA

APELDOORN.

TERREIN.

WORDT GEVRAAGD te
 'sGravenhage in het oude
 gedeelte van de stad een
 terrein breed tien à elf
 Meter, diep 18 Meter of
 meer.

Brieven met opgaven on-
 der motto: **Terrein**, aan het
 bureau van dit blad.

H. SCHMIDT & ZOON,

Handel in Wagenschot, Rondklossen en eiken Bestekho-

Voorhanden gezaagde en ongezaagde

SLAVONISCHE RONDKLOSSSEN

Groote voorraad gezaagd en ongezaagd

WAGENSCHOT.

Kantoor: Nieuwmarkt Nr. 21, AMSTERDAM.

AANBESTEDING.

Op **Vrijdag 26 October 1894**, des na-
 middags te 2½ uren, zal, voor rekening van
 den Heer O. W. G. BRIEGLEB, in het
 Café „De Roode Lecuw.” Vijgendam, te
 Amsterdam, worden Aanbesteed:

Het vergrooten van de Repolin-
 Fabriek, aan den Laarderweg No.
 40a, te Hilversum.

Bestek en Teekening zijn, à f 2.— per stel,
 verkrijgbaar bij den Architect W. HAMER,
 Singel 290.

Amsterdam, 18 Oct. 1894.

BOEK-, STEEN en PLAATDRUKKERIJ

MOUTON & Co.

HERDERSTRAAT 4

Telefoon No. 33.

'S-GRAVENHAGE.



No. 35.

27 OCTOBER 1894.

14de JAARGANG.

Redactie voor de verschillende groepen :

EDUARD CUYPERS. — F. C. DUFOUR. — A. C. M. VAN ETEN. — HENRI EVERS. —
 GUGEL. — C. A. HUYGEN. — D. E. C. KNUTTEL. — JURKIAAN KOK. — J. R. DE KRUYFF
 F. H. VAN MALSEN. — C. B. POSTHUMUS MEIJES. — C. MUYSEN. — J. J. VAN
 JERKEN. — R. P. J. TUTEIN NOLTHENIUS. — C. H. PETERS. — C. T. J. LOUIS
 BER. — P. DU RIEU FZM. — J. VERHEUL DZM.

BUREAU VAN REDACTIE: Marnixstraat 402, Amsterdam.

ABONNEMENTSPRIJS voor Nederland, fr. p. p. f 15.— 'sjaars, voor Indië en
 het Buitenland (bij vooruitbetaling) fr. p. p. f 17.—
 PRIJS DER ADVERTENTIEN: van 1—5 regels f 1.— elke regel meer 20 cts.
 Groote letters naar plaatsruimte.
 AANKONDIGINGEN v. AANBESTEDINGEN 15 cts. per regel met premie 2/3 maal.
 ABONNEMENT VOOR ADVERTENTIEN tegen belangrijk verminderde prijzen.

Uitgevers: MOUTON & Co., — 's-Gravenhage.

BUREAU VAN ADMINISTRATIE: Herderstraat 5. 's Gravenhage.

INHOUD: Mededeelingen betreffende de Maatschappij. —
 Het Congres „des Arts Décoratifs”, door J. R. de Kruyff, (*Verg.*)
 — Kan er vooruitgang in zake bouwkunst zijn?, door
 J. van Wuyckhuise. — Verslagen van Vergaderingen. —
 berichten. — Personalía. — Lijst van Fabrikanten, Leveran-
 rs, enz. — Advertentiën.

MEDEDEELINGEN BETREFFENDE DE MAATSCHAPPIJ.

Het Hoofdbestuur der Maatschappij zal vergaderen
 Donderdag 1 November aanstaande.

HET CONGRES „DES ARTS DÉCORATIFS”

DOOR J. R. DE KRUYFF.

Na de openingsredevoeringen bevat het „Compte
 rendu” de notulen der gecombineerde zittingen van de
 secties, waarin het Congres verdeeld was. Maar
 het verslag van de sectie-vergaderingen zelve: het heet
 de stenografen nog niet daarmee gereed zijn. Ik
 kan mij vergissen, maar 't zou mij verwonderen als dit
 volledige verslag ooit openlijk in druk verschijnen zal.
 Het zou het intéressant zijn, want sommige wenschen,
 welke in die gecombineerde zittingen gevoteerd zijn, zou
 gaarne wat nader zien toegelicht.

Daar werden er zes gehouden, van 21 tot 28 Mei;
 maar niet van allen kunnen we hier een omstandig relaas
 geven.

Ik wil beginnen met de zitting van 24 Mei, waarin
 stemd werd over de voorstellen, die vooraf niet minder
 dan vier sectie-vergaderingen in beslag hadden genomen
 die zich onmiddellijk aansluiten aan de rede van den
 president van het Congres, waarmede ik het eerste
 artikel in het nummer van 13 October besloten heb:

Over den rol en den invloed van *de nabootsing in kunst
 en nijverheid*.

Hierover rapporteert de heer Larroumet (lid van het
 Instituut).

Als er een kunst is — dus zegt hij in hoofdzaak —
 die niet van nabootsing leeft, dan is het de décoratieve
 kunst. Toch beklagt men zich, dat het onze eeuw
 hapert aan een eigen stijl. Dit komt, omdat men zoo
 lang de stijlen copiëerde ter wille van de clientèle. Van
 daar een onvruchtbaarheid in de productie, een verval
 van den smaak, een gevaar voor de kunst. En wat zal
 men er aan doen? Wat de uitingen van onzen tijd be-
 heerschte — is de eerbied voor de historie. En de
 artisten hebben die beweging meëgemaakt. Zóó ontstond
 een overdreven voorliefde voor de oudheidkunde, voor
 het „bibelot;” die evenwel haar goede zijde heeft, in
 zooverre, als men zoowat overal de kunstschaten heeft
 opgespoord die nu onze collecties verrijken.

En moet men nu die voorliefde geheel prijsgeven?
 Zeer zeker niet. Wanneer men thans niet meer doen
 kan wat men deed ten tijde van Lebrun, van David,
 van Percier en Fontaine, die het vertrouwen genoten
 van hun Souverein, kan men nu toch wat anders doen.
 De souverein van heden is „iedereen” gepersonnifiëerd
 in *den Staat*. De Staat, gesteund door het particulier
 initiatief, waaronder bijvoorbeeld: de Union Centrale.

Doch wàar nu te vinden het aanknoopingspunt tus-
 schen de studie van het verledene en de behoefte aan
 vrije schepping? Uit de discussies in de 1ste sectie blijkt,
 dat de smaak geen onderscheid gemaakt heeft tusschen
 de publiek tentoongestelde voorwerpen in de Muséa.
 Niet allen hebben ze kunstwaarde, al zijn er intéressante
 documenten bij; trouwens, dit is maar een kwestie van
 regeling, die niet moeielijk is.

„Een der Leden: M. Foucart (afgevaardigde van de

Academie voor Beeldende Kunsten te Valenciennes), „heeft gemeend, dat men weêr de denkbeelden moest „opvatten van Viollet-le-Duc, dat de Bouwkunst moest „hernemen de leiding die zij verloren heeft, en dat men „voor de studie van de Romeinsche oudheid die van „de Fransche kunst in de plaats moest stellen. Ofschoon „nu de Middeleeuwen bewonderingswaardige monumen- „ten kunnen aanwijzen, gelooven wij niettemin, dat de „Renaissance heel aardig gezegd heeft wat zij heeft „willen zeggen. Wij wenschen niet te veroordeelen: „nòch de XVIde, nòch de XVIIde, nòch de XVIIIde „eeuw. Wij hebben dus het voorstel van onzen collega „Foucart niet kunnen overnemen, maar gelooven met „hem, dat de Bouwkunst de leiding moet hernemen.

„En dit zijn de overwegingen die de 1ste sectie be- „wogen hebben om aan het Congres te onderwerpen „dezen *wensch*:

„1^o. De vereenigingen voor décoratieve kunst moeten „trachten op te wekken de origineele inventie en tegen „te gaan de Copie en het Plagiaat:

„2^o. In het Programma van Onderwijs aan de scholen „voor décoratieve kunst moet aan de Bouwkunst de „leiding over de andere kunsten verzekerd worden, op- „dat hersteld worde hun onderlinge solidariteit, die de „hoofdoorzaak is van de artistieke inventie.

„3^o. In de openbare en particuliere verzamelingen „moeten slechts typische werken worden opgenomen „die een erkende waarde hebben voor de Kunst en het „Onderwijs; en vroeg of laat moeten er alle curiositei- „ten uit geweerd worden.”

Eenigszins vreemd is het, dat in de discussie, welke over dit rapport geopend werd, heelemaal geen voet bij stuk werd gehouden. Vooral over de leiding van de Bouwkunst over de andere kunsten had ik gaarne wat naders vernomen. Men scheen het er vrij wel over ééns te zijn.

Ook de considérans, die aan den wensch van de 1ste sectie voorafgaat bij de opsomming van al de wenschen door het Congres gevoteerd (in de 4de afdeeling van het „Compte rendu”) geeft weinig licht. Daar lezen wij:

„Overwegende, dat de décoratieve kunst zich vóór „alles moet voorstellen de créatie van oorspronkelijke „werken die een beeld geven van den geest, den smaak „en de zeden van elk tijdperk; dat bijgevolg de navol- „ging van de oude stijlen slechts een hulpmiddel van „studie zij, en uitgesloten worde elk denkbeeld van „copie en plagiaat; dat de décoratieve kunst niet oor- „spronkelijk nòch rationeel kan zijn dan wanneer ze „gelcid wordt door de Bouwkunst, waardoor alle takken „van versieringskunst worden onderworpen aan dezelfde „beginselen; dat de verzamelingen van décoratieve kunst „meerendeels niet zijn ingericht volgens een redegevend „plan en òf groote leemten, òf hoopen voorwerpen van „pure curiositeit bevatten, van geenerlei nut voor de „kunst en voor het onderwijs — spreekt den volgen- „den wensch uit:”

En dan komt wat ik daareven neerschreef.

In één opzicht kan ik mij daar *niet* meê vereenigen: aan de *Bouwkunst* de universeele leiding: dit is voor mij persoonlijk een voorwaarde van zeer twijfelachtige noodzakelijkheid. Want waar de rapporteur der 1ste sectie het goed recht verdedigde van de Renaissance en de Lodewijk stijlen, om een woordje meê te spreken in het kunstonderwijs, wensch ik te réclameeren *voor't minst* dit zelfde goede recht voor de *Oostersche* décora-

tieve kunst. En *in heel de Oostersche Kunstnijverheid* wil het mij niet gelukken den invloed der Bouwkunst te vinden in zulk een mate dat zij mag aanspraak maken op de algemeene leiding. Ik denk aan het Perzische Turksche aardewerk van de XIIIde tot de XVIIde eeuw, aan de Oostersche Tapijten, aan het Chineesche por- lein, aan het Japansche lakwerk, het Hindoesche dam- ceerwerk en heel hun Textiele kunst, en zal nu de autoriteiten genoeg bijéén hebben om mijn beweren te staven. Of wil men de overal aanwezige en on- anderlijke schoonheidsbeginselen: van rythmus, contr- evenwicht en éénheid, uitsluitend aan de Bouwkunst verschuldigd zijn?

Dan geef ik mij gewonnen. Doch niet zonder bew-

En ook het „Compte rendu” van ons Congres be- hiertoe in gebreke.

In afwijking met den wensch van het Congres, wil het mij voorkomen, dat men — juist ten aanzien van het zoo gewenschte oorspronkelijke en rationeele — zal doen om *vooral* den kunstambachtsman *zoo* mogelijk over Bouwkunst te spreken. Wat men er niet *behoeft* te doen. Omdat dezelfde beginselen aan de beeldende kunsten ten grondslag liggen, en hun onder- linge solidariteit dus genoegzaam gewaarborgd is, *en* *zonder* de suprématie van één hunner: in casu de Bouwkunst.

Maar het is hier de plaats niet om dit thema ver- uit te pluizen, en dus kom ik tot de congres-zitting van 24 Mei terug; en wel in het bijzonder op hetge door den heer *Rotij* in het midden werd gebracht van de lezing van het rapport-Larroumet; al had het daarmee slechts indirect te maken.

De heer *Rotij* (waarschijnlijk de vermaarde médi- leur) wil een wensch uiten.

„Hij is getroffen door de *désidérata* die men van alle „zijden verneemt, door den overvloed van denkbeelden „die verwarring brengen in de beraadslaging, door de „verschillende gezichtspunten die men inneemt, door de „tegenstellingen in de Kritiek over het onderwijs. Hij „zou, zoo mogelijk, tot meerderen eenvoud willen kom-

„Eertijds was het de traditie, die het individu „schermde tegen alle deze bemoeiingen, die het krac- „dadig effect van zijn arbeid voor afdwaling behoede: „het was de weldaad eener opleiding, die gegrond is „de overlevering van meester op leerling.

„In plaats van een overvloedig onderwijs in de *schul-* „te genieten, zou hij willen, dat vóór alles de jongeling „*het ambacht leerde van zijn patroon*. Hij wil den jong- „man eerst het a. b. c. van zijn vak leeren.

„Zoodoende zou men hem *opleiden voor het beroep*, „*alvorens* hem te onderwijzen. En daartoe is er maar een „middel — *als er een is*. *De Staat n. l. moest de kunstenaars en de patrons aanmoedigen om leerlingen te* „*nemen*. Wij hebben groote décoratieve kunstenaars „*détenteurs des traditions*” — dus eindigde de heer „*Rotij* — zij moesten de jongelieden kunnen ontvangen „om ze in te wijden in de geheimen hunner kunst.”

Mr. *Vimont* is van een andere opinie: hij verdedigt het tegenwoordige professioneele onderwijs dat alle behoeften bevredigt; terwijl Mr. *Pillet* doet opmerken, dat de bedoelingen van de vorige sprekers wel heel intéressant zijn, maar toch niet dadelijk tot een oplossing kunnen gebracht worden; zoodat hij voorstelt over te gaan tot de orde van den dag, waarop de President drie straks genoemde paragrafen in stemming brengt.

En zóó werd — jammer inderdaad — op het Congres es arts décoratifs” het *Leerlingstelsel* . . . in zijn wieg smoord!

Maar de heer *Rotij* heeft nog andere pezen op zijn boog. In de eerste sectie was een wensch van hem overnomen, die thans aan de orde komt en luidt als volgt: „*Het Congres, overwegende*, dat een van de redenen, die de décoratieve kunstenaars verhinderen nieuwe werken te produceeren, gelegen is in de onmogelijkheid om — ten aanzien van den heerschenden publieken smaak — omvangrijke décoratieve ensembles te onderemen; dat *de Staat* hun hiertoe wél de middelen zou kunnen verschaffen; dat anderzijds de Nationale Geouwen zijn volgepropt met stijl- en waardelooze meubels en kunstvoorwerpen, die deels ook te prétentieus zijn voor hun bestemming, of slechts eén onsamenhangend geheel vormen,

„*Spreekt den wensch uit* :

„1^o. dat een bepaalde som op het Budget van Schoone Kunsten worde uitgetrokken voor de versiering of de meubilering van een of meer zalen in de Nationale gebouwen;

„2^o. dat al naarmate van deze bestellingen, de meubels die niet overeenkomen met den stijl van deze monumenten, worden verwijderd (voor zoover zij waardeloos zijn), of anders worden overgebracht naar den „Garde-meuble” van den Staat;

„3^o. dat deze „Garde-Meuble” een muséum worde voor het Publiek of tot studie van den ambachtsman;

„4^o. dat een inventaris worde opgemaakt van al de voorwerpen van décoratieve kunst, die thans voorhanden zijn in de nationale gebouwen in Frankrijk en in het buitenland.”

De heer *Maijeux* (schrijver van het bekende en zeer bevelenswaardige werk „*La Composition décorative*,” Paris, Quantin) vreest — en mijns inziens terecht — dat deze wensch in tegenspraak zij met den straks aangenomen wensch over de nabootsing der stijlen: want als men gaat aanmoedigen de productie van meubels in den stijl van bestaande gebouwen, dan raakt men in conflict.

Maar de heer *Larroumet* betoogt met voorbeelden van de ervaring ontleend (in het „Compte rendu” niet genoemd) het hooge belang van den wensch des heeren *Rotij*; en het *Congres stemt* over de vier paragrafen en neemt aan.

Vervolgens is de heer *Deslignières* (afgevaardigde van den Bond van Architecten die van Rijkswege gediplomeerd zijn) aan het woord.

„Hij geeft een exposé van den toestand in Frankrijk. Rapporten van den heer *Didron* toonen aan, dat er tusschen '78 en '89 geen vooruitgang was; andere rapporten van *Marius Vachon* en *Victor Champier* komen tot het zelfde resultaat. In het *Buitenland* daarentegen maakt men ontzachelijke vorderingen: zij dateeren van het jaar '51 (eerste wereldtentoonstelling te Londen) en sints dien tijd berooft men ons van onze werklui en van onze modellen. Niets blijft ons over dan ons eigen talent, waarmee wij moeten woekeren.”

Mr. *Coupré* beweert dat er wél veel gedaan is voor het Onderwijs — maar voor de artisten der toekomst te weinig echter voor onze tijdgenooten.

Nog andere sprekers voeren het woord;

waarna de heer *Deslignières* — (namens zijn Bondgenooten, de gediplomeerde architecten) — den volgenden wensch uit:

„*Het Congres, overwegende*:

„dat sints de groote wereldtentoonstellingen alle naties „de uiterste pogingen in het werk stellen om hun kunst- „smaak en hun kunstvaardigheid te ontwikkelen en de „kunstnijverheid aan te moedigen;

„dat die pogingen met succès gekroond worden, en „dat Frankrijk — men moet het durven erkennen — „ongelukkigerwijze zijn aloude suprématie op artistiek „terrein verloren heeft;

„dat de *uitvoer* van kunstindustriële voortbrengselen „belangrijk vermindert, terwijl de *invoer* — vóór veertig jaren haast nul — voortdurend toeneemt;

„dat de blinde voorliefde en de eeuwige nabootsing „van al wat oud is — dat het tyrannieke ding, wat „men de Mode noemt, die ons overal te zien geeft de „zelfde irrationeele en leelijke arrangementen, dezelfde „malle costumes die maar iedereen moeten passen, „dezelfde ongemakkelijke meubels; — dat de dorst naar „weelde, de zucht tot aanstellerij in alle klassen der „samenleving, het succès van het klatergoud en het „misbruik van het *ouware* dat er uit voortvloeit — dat „eindelijk, de overweldiging der méchanieke procédés „. . . een waarachtig gevaar opleveren voor de artistieke toekomst van de Natie;

„*spreekt den wensch uit*:

„dat alle middelen, die strekken kunnen om het verloren „terrein te herwinnen en aan Frankrijk zijn aloud over- „wicht in zake van kunst te hergeven, onverwijld zullen „worden toegepast.”

Als zoodanig vraagt hij o. a: *de stichting van een périodiek Salon, die uitsluitend ten doel heeft de ontwikkeling van de Kunstnijverheid*; georganiseerd door de „Union Centrale;” min of meer in den geest van de tentoonstellingen voor schoone kunsten; die de artisten in relatie brengt met de industriëelen en het publiek, uitsluitend van opvoedkundigen aard is en *vrij van elk direct handelsbelang*; waar natuurlijk niet worden aangenomen werken der vrije beeldende kunsten; met een *Fury van toelating*, gekozen uit mannen van onmiskenbare kunde en smaak, meerendeels artisten en zeer gestreng in hun keuze; verbonden met *prijsvragen*, uitgeschreven door de „Union,” en met *voordrachten* voor het publiek, den werkmans en de leerlingen van kunstnijverheidsscholen.

Naast dezen wensch stelt de *President* het Congres in kennis van een wensch, die in de zitting der 1ste sectie van 23 Mei was overgenomen:

„De Union Centrale wordt uitgenoodigd om te stichten „een périodiek salon, die uitsluitend ten doel heeft „de ontwikkeling der kunstnijverheid, en waarin ge- „waarborgd wordt het auteursrecht van de tentoongestelde werken.”

Gelijk men ziet: een voorstel van beperkter strekking en niet voorafgaand door eenigen considérans.

De heer *Berger*, President van de Union Centrale beantwoordt de voorgaande sprekers, en hieronder ook den heer *Deslignières*: „Het is een dwaling, te zeggen „dat onze betrekkelijke minderheid in zake décoratieve „kunsten geconstateerd is. De conclusies van mijnheer „*Deslignières* zijn gebaseerd op de vergelijkende cijfers „van uit- en invoer. Maar men moet rekening houden „met de économische stoornissen, die in de verhouding der

„volkeren gebracht is door de ontwikkeling der middelen „van vervoer. Het zij mij veroorloofd, zegt de heer „Berger verder, hier te spreken als tolbeambte. De ar- „tiekelen van groote weelde: onze borduurwerken, onze „mode-artiekelen betalen tot 68 percent van hun „waarde bij den invoer in sommige landen. En toch „zijn ze zeer gezocht. Daar zijn weelde-artiekelen die „100 en 120 percent betalen om in de Vereenigde „Staten te komen; en nimmer zijn ze meer gevraagd „dan nu.”

Alvorens tot stemming over te gaan, wordt de heer Deslignières er aan herinnerd, dat over zijn wensch in de 1ste sectie gestemd is, en dat toen de redactie later gewijzigd is geworden.

Daar kan de heer D. zich niet meê vereenigen, en vraagt dat men toch rekening houde met zijn voorstellen.

De heer *Berger* stuurt hem met een kluitje in 't riet, en zegt, dat al het gesprokene in de imprimés van het Congres wordt opgenomen.

Eindelijk wordt het beperkte voorstel der eerste sectie (zitting van 23 Mei) in stemming gebracht en met groote meerderheid aangenomen.

Doch het muisje heeft nog een staartje.

Want in de Congres-zitting van den *volgenden dag* protesteert de heer *Deslignières* tegen de, zijns inziens, onjuiste redactie van de notulen, daar men den considérans van zijn voorstel heeft weggelaten, en zijn voorstel, aldus verminkt, zijn karakter verliest; waarop de heer *Berger* répliqueert, dat het Congres vrij is om de wenschen te voteeren, op de wijze als hij dit verkiest. Het Congres heeft de voorkeur gegeven aan het *beperkte* voorstel, *zonder* de overwegingen van den heer *D.* en daar is niet op terug te komen.

„Moet men het betreuren? Neen, zeker niet. Want „het oordeel van den heer *D.*, in zijn considérans vervat, „zou het Buitenland hebben doen gelooven — en zeker „zou het zich daarop laten vóórstaan — dat Frankrijk „zich op kunstgebied geslagen verklaarde, hetgeen *ouwaar* „is. In naam van de décoratieve kunsten en van de kennis „die hij daarvan heeft, verklaart hij — onder toejuiching „van de Vergadering — dat het artistieke Frankrijk „*niet* *ontuurd* is. Het heeft méér concurrenten, de wor- „steling is veel zwaarder, maar het blijft overwinnen en „heeft er te meer verdienste om.”

De heer *Deslignières* zegt, dat men zijn wensch eenvoudig op zij heeft gelegd en handhaaft zijn protest.

En de *President* eindigt met de meening uit te spreken, „dat alle verklaringen, die strekken om te doen gelooven „aan een verval van Frankrijk, op 't stuk van kunst, „terzijde *moeten* gelegd worden; hij leeft in 't buiten- „land (*) en kan beter dan iemand anders oordeelen „over de neiging, die men er heeft om de cliëntèle af- „keerig te maken van de Fransche producten.

„Men moet geen argumenten leveren aan zijn tegen- „standers, te minder als die *ouwaar* zijn.”

Hij brengt de notulen in stemming: ze worden goedgekeurd. *(Wordt vervolgd.)*

KAN ER VOORUITGANG IN ZAKE BOUWKUNST ZIJN?

Vrij vertaald naar het Engelsch van PROF. AITCHISON.

Naar aanleiding van de herhaaldelijk in vakbladen uitgedrukte hoop, dat een nieuwe bouwkunst, een

(*) Directeur van de Fransche Academie te Rome.

nieuwe stijl mocht ontkiemen, kwam het mij voor, dat een artikel in een der Engelsche bladen daar wel een antwoord op gaf.

Niemand kan gevoel hebben, zij het slechts voor de silhouetten van goede bouwwerken, zonder eenigszins opgevoed te zijn in — of eenig natuurlijk aangeboren gevoel te hebben voor wat schoon is.

Ofschoon het nauwelijks te gelooven is, zijn er menschen die zich nooit geroerd gevoelen door de schoonheid der onbezielde natuur, en we kunnen nauwelijks eischen dat zulke lieden iets voelen voor architectuur, ofschoon dit niet altijd het geval zal zijn, daar velen, hetzij beschaafd, ontwikkeld of niet, meer geroerd zullen worden door de pogingen der menschen, dan door de hoogste werken der natuur; want de eerste zijn de uiting van genie, kennis, macht, rijkdom, iets dat van den mensch is en waaraan de mensch zich verwant voelt, de andere zijn slechts de spontane uiting der noodzaak. Zij die de schoonheid opmerken en bewonderen in de vormen der rotsen en bergen, in de zee en hare kusten, in boomen, plantegroei, bloemen, zullen natuurlijk de schoone vormen van gebouwen bewonderen. Voorzeker verhalen architectuur voortbrengenselen op de aangenaamste, verhevenste wijze van hun verwantschap tot den mensch, zooals natuurlijk zaken niet doen, hoe overweldigend schoon zij ook zijn mogen.

Wanneer ge een mooi gebouw ziet te midden der natuur, dan is het alsof ge in een vreemd land u moedertaal hoort spreken. Wandel door bosch en veld en zie dat aardige paviljoen, dan treft u dit diepe omdat dit werk van menschen is.

Een vergelijking makende tusschen den indruk dien een alleenstaande rots of heuvel op ons maakt, met dieneen kerk; een klokketoren vrijstaande tusschen zijne kleinere gebouwen, dan valt die uit ten voordeele van die kerk, die toren. Ofschoon de natuur door hare imponeerende massa de onbeduidenheid der menschelijke werken kan doet uitkomen, is ze, met al de te harer beschikking staande krachten, wind, regen, vorst, niet in staat die vormen aan hare rotsen, bergen te geven, die het genie van de mensch tot onze bewondering heeft uitgevonden. Blind kracht kan nooit dezelfde bewondering opwekken als het intelligente werk, geschapen tot vreugde der menschen.

Denkbeelden voor alle soorten van vormen worden door het genie aan de natuur ontleend, maar de ondervinding alleen leert ons met die denkbeelden den gewenschte indruk voort te brengen, zoodat we van de natuur, die hevigste indrukken ontvangende, van de werken der menschen diezelfde indrukken op kleiner schaal kunnen krijgen, en ze daaruit heden ten dage leeren toepassen.

Hoogte, grootte, plotselinge overgang van licht in duister, treffen ons, hetzij ze door de natuur of door den mensch worden voortgebracht, en evenwel doet de gedachte aan de kleinheid en zwakte der menschen ons hun werk hooger schatten.

Verschillend en treffend zijn de indrukken, en ontelbaar zijn de schoonheden in de natuur, die door het menschelijk genie in der menschen werk kunnen worden toegepast.

Hoe overweldigend is niet de aanblik van een veld door de zon beschenen veld in de mystieke duisternis van een bosch, van een rotshol; motieven die beide zijn toegepast b. v. bij de portieken der Grieksche tempels de laatste bij portalen van kerken.

In de architectuur wekken herhaling, symmetrie, ryth-

us, eene bepaalde verdeling van licht en schaduw, goede verhoudingen, een behaaglijk gevoel van kalmte bij ons op, ariërende en contrasteerende vormen die het aesthetisch eel bijzonder pakkend maken, en die alle een vaag, onbepaald genoegen geven, als muziek zonder woorden. Weilige schrijvers hebben, voor zoover ons bekend, nog meling gemaakt van deze bijzondere aesthetische bekooring. Iad. de Staël is eene der weinigen die dit in „Corinne” eed, in een passage, waarbij Corinne de bekooring, uitaaande van de St. Pieterskerk te Rome, vergelijkt met e aandoening, opgewekt door het geluid van het water, bringende uit de zich daarbij bevindende fontein; dit eluid, even gelijkmatig als het gebouw regelmatig is, raakte op haar ontvankelijk gemoed denzelfden diepen, nbepaalden indruk.

Wat zegt niet Victor Hugo in zijn „Notre Dame de aris”, waar hij deze noemt: „vaste symphonie en pierre, euvre colossale d’un homme et d’un peuple, tout ensemble ne et complexe comme les Iliades et les romanceros ont elle est soeur, sorte de création humaine, en un mot uissante et féconde comme la création divine dont elle emble avoir dérobé le double caractère: variété, éternité”.

De bouwkunst verhaalt ons naast de vage aandoeningen an vreugd, ook nog van andere dingen. Ze verhaalt ons van het verlangen eener natie om oor monumenten haar gevoel van aanbidding, van ewondering uit te drukken voor den roem dien zij verkreeg f de grootheid die zij bereikte. Deze verlangens deden roeger het genie van den architect ontwakken en verenigden duizende zwoegenden, om zijne gedachte te elichamen in hard en weerbarstig materiaal. Ieder groot ouwwerk drukt den wensch uit eener natie, om iets arer verdiensten te wijden aan het belichamen van een lieaal, of geeft ten minste te kennen, dat die natie hare bestemming gaf aan dezen arbeid; want geen tyran eeft bestaan of zal optreden, dan omdat degenen over ie hij regeerde of zal regeeren, hem dulden.

De monumenten der bouwkunst dienen naast den inruk van grootte een idee te geven van den smaak, et gevoel en de beschaving der natie, op het tijdstip, at zij, de monumenten, ontstonden.

Hoe bewonderenswaardig de bouwkunst van vroegere van vreemde volken ook was, gelooven wij niet, dat en oprecht architect of volk verlangt, dat monumenten orden gesticht die eene vroegere beschaving aanduiden, ene beschaving die we nu licht minder hoog zouden hatten. Bovendien is een dichter, een schrijver eerst an goed begrepen en gevoeld, als hij personen ten oneele kan voeren die spreken als de lieden van onze agen. Zoolang gevoel voor schoonheid en goede eigenhappen een kenmerk van een volk zijn, zoo lang zal e dichter, de artiest er van gewagen; zij het dat de ijze van uitdrukking ontleend is aan het verledene, o wordt niettemin de artiest bezield door den geest n het heden.

Bestaat er echter bij het volk geen gevoel voor schoonid, bij den architect geen oorspronkelijke bekwaamheid, n is het eerlijker een dooden muur met gaten te maken n het meest schitterende bruidskleed in navolging van dere tijden en zeden.

Eerst als de ontleding van bouwkunst en beeldhouwinst naar hare kenteekenen bekend is, zullen hare ortbrengselen even helder de ontwikkeling van een volk en blijken, als de vorm van een voorwereldlijk dier or den anatoom uit het skelet blijkt. Gebouwen zijn et als boeken, schilderijen, muziekinstrumenten; hoe

klein ze zijn, toch zijn ze aan hun plaats vastgeklonken.

De indruk dien groote gebouwen op ons maken, reeds opgewekt bij den aanvang hunner oprichting door hunne steigers, hun vele arbeiders, doet ons ook denken aan de sterfelijkheid en grootte der natie die ze bouwde. Veelal vormen ze een school voor de barbaren die zich rond de ruïne vestigen, ter vorming van een nieuwen stijl.

Ieder bouwwerk is zoo nauw verbonden met den mensch, dat er notitie van genomen moet worden door den dichter, schrijver, schilder.

Als alle architectuur eens werd weggevaagd uit beeldhouwwerken, schilderwerken, litteratuur —, welke gapingen zouden in die werken komen, in die bas-reliefs, die boeken. Daaruit volgt, dat de bouwkunst eene grootte plaats inneemt in de verrichtingen der menschen.

Is nu het streven en de toewijding der architecten niet waard, dat hunne kunst den weg opga van verbetering, volmaking en vooruitgang?

Indien eenige kunst ooit tot volmaaktheid ware gekomen, wanneer ze aan alle eischen van den tijd voldeed, dan was het met die kunst gedaan, dan viel er slechts te stereotypeeren. Gelukkig is dit nooit zoo geweest en zal het nooit zoo zijn; want de behoeften, kennis, ontwikkeling, smaak, zij wisselen. We hebben duizend nieuwe behoeften, we hebben een nieuw geloof, een nieuwe hoop, maar ook nieuwe materialen die nieuwe vormen, nieuwe proportieën en constructie-wijzen moeten hebben. Uit de geschiedenis blijkt echter, dat jaren noodig waren eer een nieuwe stijl zich ontwikkelde. Ieder archeoloog, ieder architect weet dat, en toch wil men in dezen tijd van snelheid vóór het eind dezer eeuw nog een nieuwen stijl zien geboren worden.

Een gevolg van den zin tot behouden en restaureeren van oude monumenten door architecten, van imitaties, ontwerpen uit het verledene is, dat een architect zich vaak bezig houdt met parodiëeren, van af het Grieksch tot het Chineesch; zoo’n man is als een tooneelspeler die, door den tijd waarin hij leeft, door zijne opvoeding, onmogelijk zoo kan zijn of denken als wie of wat hij van zijne voorouders nabootst. Immers, de tijden veranderen onophoudelijk, en wij met hen. Archaeologie is een zeer mooie wetenschap, en van belang voor iedereen, van het hoogste belang echter voor den geschiedschrijver. Als vervangster van eigen karakter is ze fataal voor den architect. Vooruit is diens wachtwoord, voor den archaeoloog een onvergeeflijke zonde. Het voegt den architect te leeren van het verledene; de archaeoloog bootst dit na, met al de fouten, gebreken en leelijkheden, en is dan voldaan.

Het is eene ernstige zaak, het eischt een ernstig, levendig streven, een volkomen verloochenen van aangeleerdheden, om de architectuur weer vooruit te krijgen. Is de wetenschap een heel eind vóór, dan diene dit nog niet te ontmoedigen. Bloeiden eertijds in Griekenand ook niet kunst en wetenschap te zamen? We weten niet waarom er reden zou zijn te beweren, dat dit niet zou kunnen, al is dat in later tijd het geval niet meer geweest. Wie zal een nachtpitje nog verdedigen nu wij petroleum-, gas-, en electricisch licht hebben, terwijl in de bouwkunst nog velen gedoemd zijn tevreden te moeten wezen met een nachtpitje en de pofetie, dat het nooit anders kan worden.

Een ingeworteld idee, dat geen vooruitgang „kan” plaats hebben, is reeds de dood voor dien vooruitgang.

Zoolang de stelling van Ptolemeus als de hoogste waarheid gold, maakte de astronomie geene vorderingen;

maar toen Keppler en Galileï bewezen, dat de aarde een om eigen as en zon draaiende spheroidé was, maakte de astronomie vorderingen.

Zoo ook in de architectuur. Zoo lang Grieksch „je” Grieksch was, bleef het Grieksch. Eerst met de Renaissance wijzigde zich dat denkbeeld.

De kwestie is: hoe kunnen we genie, bekwaamheid, kennis, smaak (als er smaak bestaat), van onze dagen doen afspiegelen in onze bouwkunst? Het is waar, we hebben beeldhouw- en schilderkunst, maar die geven ons niets dan dieren en planten; want kleedij, standen en groepeerings der hedendaagsche menschen geven weinige onderwerpen.

Wat de bouwkunst aangaat, moeten we onderzoeken wat we missen, en dan zien we, dat die gebreken tweevoudig zijn, stoffelijk en intellectueel.

Hebben we een steil dak noodig, opdat de sneeuw er af glijde, of een plat dak? Hebben we 't laatste, dan kunnen we een topgevel missen en misschien een kroonlijst. Ieder onderdeel dat onredelijk in een gebouw is, is eene fout. We kunnen zorg dragen, dat door nauwlettendheid en kennis, in constructie, in vorm en indeeling, niets voorkomt dat slecht is; maar dan leveren we een gebouw dat geene hooge aandoeningen wekt. Aan den anderen kant weten we welke aandoeningen het gebruik der gebouwen dient op te wekken, en dat is iets. De natuur geeft hare voortbrengselen meest of liever altijd welgemaakt, ook al zijn ze voor een nuttig doel; maar wij hebben in dit opzicht niet de gaven der natuur. Als we, gelijk meestal, ijzer, staal bezigen voor deelen die over groote spanningen groote gewichten dragen, en we maken dit ijzerwerk ziende, dan komen we niet alleen tot nieuwe vormen, maar ook tot nieuwe ordonnantiën. Een amphiprostylos van ijzer zal heel anders gevormd zijn dan eenzelfde van marmer. Horizontale liggers, de meest geschikte vorm voor ijzer, zullen aanleiding geven tot vlakke overdekkingen, en platte daken zullen in plaats treden voor steile, hellende. Wel is in ijzer nog niet zoo heel veel schoons geleverd, daar vele der stichtingen van tijdelijken aard waren; deze dienden niet altijd voor het hoogste doel waarvoor gebouwen gevraagd werden. Loodsen ter bescherming van menschen en dieren, goederen en planten, kunnen geene hooge verwachtingen doen geboren worden.

Dit is het geval met een menigte andere materialen wier toepassing nog niet altijd nieuwe verhoudingen en vormen deden vinden, die echter gevonden moeten en zullen worden. Wanneer de volkeren meer beschaving, meer zedelijkheid zullen toonen, kunnen we hopen op blijvende constructiën die hooge aandoeningen bij den beschouwer opwekken, constructiën zooals we ze nog niet kennen, ze ons nog niet denken: omvangrijk, schoon van vorm, volmaakt van compositie en details, gedecoreerd met schilder- en beeldhouwwerk.

We hebben het grootste vertrouwen in de aankomende architecten van den huidigen dag, als ze niet geleid worden door valsch onderricht, of gedemoraliseerd zijn door het verlangen om rijk te worden. Ze hebben door reizen, photo's, platen, bijna alle bestaande gebouwen gezien. Zij hebben in sommige opzichten zich boven de leerlingen in andere vakken onderscheiden, zij hebben getracht iedere kennis op te doen, — die diepe kennis die zoo noodig is voor het meest eischend beroep dat bestaat.

Als het geoorloofd is den tegenwoordigen stand der architectuur te vergelijken met eene vroegere met andere

eischen en verlangens, dan kunnen we zeggen, dat Italië in de 13e eeuw een tijd doorleefde als wij nu; want in dien tijd trachtte door geheel Italië ieder dichter de voortbrengselen van zijn land te bestudeeren, om dan in een nieuwe taal zijne gedachten, zijne voelsels uit te drukken; toen werden de humanisten geboren.

Wanneer alle deugden, maatschappelijke en zedelijke, worden aangekweekt, dan zal spoedig gebrek komen aan gebouwen voor edele doeleinden; en als dan de architecten nog even ijverig, energisch en volhardend zijn als nu, dan zal de groote Deus ex machina verschijnen, om den architect zijn pad te wijzen; dan zal de natie het hooge belang dat er is in bouwkunst, om hare grootheid, hare deugd, hare beschaving af te spiegelen, begrijpen, zoodat de architect in staat zal zijn gebouwen te scheppen. zijnen genius waardig, — gebouwen die alle architectonische triomfen van het verleden in de schaduw zullen stellen.

J. I. VAN WUYCKHUISE.

VERSLAGEN VAN VERGADERINGEN.

Fabriek- en Handwerksnijverheid. Rotterdam. In de eerste maandvergadering trad als spreker op de heer J. A. van der Kloes uit Delft, die tot onderwerp had gekozen: „Glas als bonwmateriaal.”

Aan het verslag over deze voordracht, in de nieuwe Rotterdamse Courant gegeven, ontleenen wij het volgende.

Spreker toonde aan, dat het glas een zeer belangrijke plaats in de bouwkunde inneemt. De tijd is nog niet daar, waterpijper van glas te maken; maar reeds worden pogingen aangewend en zoo zijn reeds glazen buizen met asphaltbekleding in den handel, die als rioolbuizen een grooten druk kunnen weerstaan en voldoen aan de vereischten van afsluiting der buitenlucht met doordringing van licht. Geen ander materiaal komt in de eerste verte het glas nabij en het is dan ook moeielijk te vervangen.

Daarom kan men zich moeielijk voorstellen hoe onze voorouders het zonder glas gemaakt hebben. In oude tijden behielden men zich met traliewerk, gipssteen of ramen van geolied papier.

Nochtans dateert de fabricage van glas reeds van oude tijden en bereikte zelfs de glasschilderkunst een grooten bloei in de 12e, en' waren in de 13e eeuw de Venetiaansche spiegels wereldberoemd. In 1665 was een Fransman de uitvinder van het spiegelglas, waarvan de fabricage van leverlede vereenvoudigd en bijgevolg in prijs goedkooper werd.

Spr. stelde na deze uitweiding de vraag: wat is glas? Glas is gesmolten zand, door toevoeging van chemische stoffen. In hare verscheidene onderdeelen ging hij de glasfabricage na. Het voornaamste gereedschap is de blaaspijp, een trompetvormig instrument, waarvan de glasblazer zich bedient evenals de knaap de zeepbellen blaast. Door draaijen, zwaaijen, krijgt de peer der vereischten vorm. Deze methode is vooral in Eugeland het langst in gebruik genomen, ook voor het vensterglas.

De tweede wijze van vervaardiging welke algemeen in gebruik is, wordt verkregen door den cilinder. Daarna wordt het glas doorgesneden, op een steenen plaat uitgerekt, afgekoeld en in 4 soorten verdeeld.

In 1688 was het reeds mogelijk, ruiten te krijgen van groote afmeting, welke evenwel zeer duur waren. Zoo kostten de ruiten van het Louvre te Parijs niet minder dan fr. 634,500.

Ruiten van 20 □ M. zouden in 1845 24,000 fr. kosten en in 1861 slechts 2800 fr.

De derde methode, vooral spiegelglas, bestaat daarin, het mengsel te gieten op platen, door een zware rol te persen, te glanzen, en vervolgens door middel van wagens op koelovens te brengen.

Hardglas, thans in onbruik geraakt en waarvan hier te lande een fabriek te Leerdam bestond, heeft nooit zijn volkomenheid bereikt en berust op het afkoelingssysteem.

Na deze drie methoden der glasfabricatie te hebben verklaard, sprak spr. over het slijpen en polijsten van het spiegelglas en toonde verscheidene monsters van glas, geribd en geruit glas, mousseline, mozaiek, enz. De fabricatie van al die soorten glas werd door hem achtereenvolgens beschreven.

De zandblaasmachine wordt bij mat en gekleurd glas vooral gebezigd. Gewoonlijk wordt het laatste overtrokken door ander glas dat niet doorzichtbaar is, zoogenaamd email.

Dit emailleeren was het begin der glasschilderkunst, waarvan wederom het etsen meerdere kunst vereischt en in oude tijden geschilderde kerkramen eenig maakte. Zonder etswerk blijft het altijd fabriekmatig.

Voorts toonde spreker monsters van katgedraal glas, wit en zwart marmerglass.

Ten slotte sprak hij over de vervaardiging van spiegels. De oude methode is, dat het glas gevoeld wordt en met een laag kwik overgoten. De nieuwe methode, welke vlugger gaat, is het verzilveren, door het glas te overdekken met zilverzout en vervolgens te vernissen. Ook kan men op dezelfde wijze spiegels vergulden.

Het gecannelleerd glas voor reflectors, geslepen deurplaten, et geperforeerd glas voor ventilatie, glazen dakpannen, glazen metselsteenen voor gewelven, het marmerglas, zooals gebezigd in de operatiezaal in het ziekenhuis alhier, ruiten voor souster-ains en zinken roeden werden alle kortelijk beschreven.

Na deze hoogst belangrijke voordracht gaf spr. gelegenheid ragen tot hem te richten en gaf hij nog menige inlichting ten este, bij de beschouwing der monsters.

De voorzitter, de heer J. Verheul Dz., betuigde onder warme bejuiching der vergadering den spreker dank voor zijne belangrijke voordracht, die hij zeide dat zoo helder als glas was. Daarna werd de vergadering gesloten.

Afdeeling Utrecht. Dinsdag 23 October. De Voorzitter eet de leden hartelijk welkom op de eerste vergadering in het winterseizoen, daarbij den wensch uitende, dat deze vergaderingen steeds goed mogen worden bezocht, en de afdeeling in loei moge toenemen.

Na voorlezing en goedkeuring der notulen en na mededeeling an enkele ingekomen stukken, werd door den Penningmeester nancieel verslag uitgebracht van de gehouden kunstreis naar Alkmaar, waaruit bleek, dat men beneden het bedrag gebleven was, dat daarvoor uit de kas was toegestaan.

Aan de orde was nu het verslag van de afgevaardigden van de algemeene vergadering der Maatschappij.

Door den heer Alb. Nijland werd een kort verslag uitgebracht an de Mei-vergadering, terwijl, wat de September-vergadering betrof, de daarvoor aangewezen afgevaardigde verhandeld was eeweest deze bij te wonen; evenwel werden door den Voorzitter eenige mededeelingen gedaan betreffende die vergadering, waarbij zijn leedwezen uitdrukkende, dat door onze afdeeling ijna geen gebruik was gemaakt van het bijwonen dier vergadering.

Daarna ging men over tot bespreking der door het Hoofdestuur der Maatschappij gestelde vragen.

De voorzitter achtte het zeer wenschelijk en nuttig te trachten zo veel mogelijk deze vragen te beantwoorden; na eenige bespreking werden daartoe uitgenoodigd voor vraag I. de heeren

H. J. van Lunteren, Alb. Nijland en A. J. Vreeswijk; voor vraag II. de heer P. J. Houtzagers; voor vraag III. de heer J. Nieuwenhuis; voor vraag IV. de heeren J. T. Kok, H. Vermeer, en C. van Straaten; voor vraag V. de heeren W. A. Gansen, G. J. van Vloten en R. Diks; voor vraag VI. de heeren

Wickkop en W. de Jong; voor vraag VII. de heeren P. J. Houtzagers en L. van Essen en voor vraag VIII. de heeren J. N. reebaart en J. van Lunteren; de heeren die tegenwoordig waren namen de uitnoodiging aan, terwijl men hoopte, dat ook de overige de taak willen op zich nemen.

Door den heer A. J. Vreeswijk werd de aandacht der leden gevestigd op de voorlaatste alinea van art. 23 der bouwverordening van de gemeente Utrecht, luidende: „Geen privaat dat

mondt in een put of vergaarbak, mag tot watercloset worden ingericht zonder schriftelijke vergunning van Burgemeester en Wethouders.” „Deze vergunning wordt alleen dan gegeven, wanneer gebleken is, dat het afvoerriool naar den put of vergaarbak van de put of vergaarbak zelf waterdicht zijn.” Spreker wenschte

aan te merken, dat getracht zoude worden in deze bepaling eenige wijziging te verkrijgen; in den laatsten tijd worden voor de priaatinrichtingen veelal toegepast de zoogenaamde Amstelclosets; bij elke gebruikmaking heeft eene doorspoeling plaats van ongeveer 9 Liter water. Het behoef dus zelfs geen betoog, dat

aanneer aan deze bepaling wordt voldaan, de meeste privaattutten zeker wel om de 2 of 3 maanden zullen moeten worden ontruimd; wel geschiedt de ontruiming van beerputten in gevolge besluit van Burgemeester en Wethouders van 31 December 1891 posteloos. doch heeft men putten, waarbij van waterclosets gebruik wordt gemaakt, dan moet daarvan in den regel een bedrag

van pl. m. 12 à 15 gld worden betaald; dit wordt dus, indien men een privaatput per jaar 5 maal doet ontruimen, eene jaarlijksche uitgave van f 60 à f 75.

Spreker acht dit hoogst onbillijk; terwijl men door het aanbrengen van bovenbedoelde closets de zindelijkheid en de hygiënische belangen in de hand werkt, lijdt men daardoor financiële schade. Verder zou de spreker gaarne willen weten, waar, wanneer merkbaar aan de voorgeschreven bepaling wordt voldaan, in dat geval het water blijft dat de gemeente-reiniging moet uithalen; wordt dit, al mag men dat ook niet veronderstellen, en al is het ook buiten de kom der gemeente, in het water gestort, dan heeft natuurlijk de bepaling in de verordening geen zin.

In de Gemeente Rotterdam worden in den regel geene priaatputten gemaakt, doch de faecaliën direct geloosd in de gemeente-riolen of grachten; in de gemeente 's-Gravenhage is het toegestaan, dat men bij privaatputten overstorten eeft, mits deze worden ingericht overeenkomstig de voorschriften door B. en W. te bepalen.

Het zoude volgens spreker ook wenschelijk zijn, dat in deze gemeente werd toegestaan, evenals te 's-Hage, dat men bij privaatputten, waarbij van closets werd gebruik gemaakt, overstorten

mocht hebben op het stadsriool, welke overstorten zoodanig konden worden ingericht, dat daardoor alleen water wordt afgevoerd; daardoor zoude men niet meer de bovenaangehaalde schade hebben, doch zoude ook de gemeente-reiniging veel gebaat zijn, dewijl zij in dat geval geen water, doch de faecaliën zelf in ontvangst kon nemen.

De voorzitter was evenwel van meening niet te mogen medewerken tot de bedoelde wijziging in bovenbedoelde bepaling der bouwverordening, en was van oordeel, dat het hebben van een overstort in strijd was met de hygiënische belangen; doch daarentegen wilde hij gaarne medewerken om te verkrijgen, dat de ontruiming van de beerputten, waarop closets uitmonden, kosteloos zoude plaats hebben, daar hij het volkomen met den inleider eens was omtrent het onbillijke van betaling.

Nadat over deze kwestie verschillende beschouwingen waren gehouden, werd op voorstel van den voorzitter besloten, dat door het bestuur een concept-schrijven zal worden opgemaakt aan B. en W. der gemeente, en dit schrijven op eene volgende vergadering zal worden ter tafel gebracht.

Nadat vervolgens was overgegaan tot bezichtiging der ingekomen teekeningen als antwoord op de door de Maatschappij uitgeschreven prijsvragen 1893, werd de vergadering door den voorzitter gesloten.

BERICHTEN.

KERK TE HIPOLYTUSHOEF. In het oude koor der Ned. Herv. Kerk te Hipolytushoef op Wieringen, dat, zooals wij vroeger mededeelden, is ingestort wegens bouwvalligheid, zijn opgravingen gedaan.

Daarbij zijn verscheidene brokstukken van beelden en gedeelten van ornamenten gevonden, die bij nader onderzoek wellicht iets meer aan het daglicht kunnen brengen omtrent den tijd van stichting van dit koor, dat in tufsteen is opgetrokken.

Op ongeveer 1 M. diepte heeft men een ledige, onbeschadigde doodkist van rooden zandsteen uit één stuk gevonden. Aan de binnenzijden vindt men *en relief* drie kruizen en drie eenvoudige figuren, die waarschijnlijk treurwilgen voorstellen.

ST. CATHARINA TOREN TE BRIELLE. In 't begin van dit jaar heeft zich te Brielle een comité gevormd, om pogingen in het werk te stellen ten einde te helpen dit monument voor verderen ondergang te behoeden, en gelden bijeen te brengen voor de volledige restauratie.

In ons blad van 22 Sept. j.l. deelden wij een en ander mede omtrent de toezegging van den Minister van Binnenlandsche Zaken, met betrekking tot tegemoetkoming in de kosten der restauratie.

Het comité is nu druk aan 't werk om dit bedrag à f 12,000, dat is $\frac{2}{5}$ der totale kosten, bijeen te brengen.

Voor dit doel heeft reeds de heer Joh. H. Been een boekje geschreven, „*Een Baken in Nood*,” dat door genoemd comité ten voordeele van de restauratie van den ouden Brielschen toren wordt uitgegeven bij J. K. Overbeeke te Brielle.

Van harte wenschen wij het comité toe, dat zowel de leden der Tweede Kamer de f 18,000 door den Minister toegezegd, zullen toestaan, en dat de f 12,000 door de gemeente bijeen te brengen, spoedig zullen gevonden zijn, in het belang van de Nederlandsche historie en bouwkunst.

De Delftsche Courant heeft medegedeeld, dat de heer A. Le Comte, leeraar aan de Polytechnische school te Delft; tegen 10 December a. s. zijn ontslag uit die betrekking heeft genomen.

Als dit bericht juist is, dan zal zijn aftreden ongetwijfeld een groot verlies voor die inrichting zijn.

PERSONALIA.

Bij beschikking van den Minister van Waterstaat is bepaald dat met ingang van 1 Mei 1895 zullen dienst doen:

de ingenieur van den rijkswaterstaat der 1ste klasse *J. A. E. Musquetier*, thans te Maastricht, als arrondissements-ingenieur in het zuidelijk arrondissement van het 5de district, ter standplaats Arnhem;

de ingenieur der 2de klasse *H. F. Beijerman*, thans te 's-Gravenhage, als arrondissements-ingenieur in het zuidelijk arrondissement van het 7de district, ter standplaats Maastricht;

de ingenieur der 2de klasse *A. E. Kempees*, thans te Alkmaar, als arrondissements-ingenieur in het noordelijk arrondissement van het 10de district, ter standplaats Gorinchem;

de ingenieur der 2de klasse *M. Caland*, thans te 's-Hertogenbosch, als arrondissements-ingenieur in het 9de district, ter standplaats Alkmaar;

de ingenieur der 3de klasse *H. van Oordt*, thans te Arnhem bij den bouw van de brug te Heusden.

Lijst van Fabrikanten, Leveranciers, enz.

Prijs per regel voor niet geabonneerden op advertentiën f. 5.— per jaar bij vooruitbetaling. Abonnés op advertentiën 1 regel gratis voor iedere advertentie.

Reclamelementen. — H. F. JANSEN & ZOON, Amsterdam.
 Inrichtingen. — TH. A. DE KOSTER, Amsterdam.
 Hangselpapieren. — H. & A. ROOSEBOOM. Den Haag en Amsterdam, Koningsplein 1.
 Reken over Bouwkunde. — P. NOORDHOFF, Groningen.
 Stofstoffen. — MARTIN & Co., Amsterdam.

Brandkasten. — Wed. P. A. SCHROOT & ZOON, den Haag.
 „ — LANDRE & GLINDERMAN, Amsterdam.
 „ (Amerik.) — FRED. STIELT JES & Co., Amsterdam.
 Brandkluisdeuren. — Wed. P. A. SCHROOT & ZN, den Haag.
 „ — LANDRE & GLINDERMAN Amsterdam.
 Carbolineum Avenarius. — GUST. BRIEGLER. Amsterdam.
 „ Cevenarius. — PELT & Co. Rotterdam.
 Cement-IJzerwerken. — AMSTERD. FABRIEK. Amsterdam.
 Dowson gas. — HERCKENRATH & VAN RADEN. Nieuwe Haven 120, Rotterdam.
 Electriche installatiën. — SIEMENS & HALSKE. den Haag.
 „ „ — W. SMIT & Co., Slikkerveer.

Electrische Verlichting. — C. A. HUIJGEN. — Rotterdam.
 Gasmotoren. (Crossley Otto) — G. BARGER. den Haag.
 " (Otto-Cycle.) — HERCKENRATH & VAN RADEN,
 Nieuwe Haven 120, Rotterdam.
 Gebrand Glas. — J. SCHOUTEN. Delft.
 Glas. — P. DOLK & ZN., Rotterdam.
 Gritzner Stoompompen. — HERCKENRATH & VAN RADEN,
 Nieuwe Haven 120, Rotterdam.
 Hardsteen, Zandsteen. — DE BEER & LEHREN, Amsterdam.
 Hollandsch Loodwit. — G. GREVE, Utrecht.
 Houthandel. — LINDNER & Co., Wittenburgerstraat 22—24, Amst.
 " — H. SCHMIDT & ZN., Nieuwmarkt No. 21, Amst.
 Houtbewerkingswerktuigen. — FRED. STIELTJES & Co., Amst.
 " — G. BARGER. den Haag.
 " — LANDRE & GLINDERMAN, Amst.
 Houtcement. — G. P. KORF, Amsterdam.
 " — J. G. KORSTEN, Amsterdam.
 Houtcement enz. — A. G. AIKEMA en Co. Rotterdam.
 Houten Riemschijven. — HERCKENRATH & VAN RADEN,
 Nieuwe Haven 120, Rotterdam.
 Haeuslersche Houtcementen Dakbedekking. — J. A. SMITS,
 Ruijschstraat 5, Amsterdam.
 Hydraul. Electr. en handliften. — FRED. STIELTJES & Co., Amst.
 Hydro Zandsteenwerken. — VAN DE POL & WICKOP, Utrecht.
 Hypotheken. — Mij. v. HYPOTHECAIR CREDIET, den Haag.
 Huis- en Décoratieschilder. — Jos. AMIABEL. Luth. Burgwal 29,
 den Haag. Breedstraat 9, Utrecht.
 Ingolin. — D. FRENJ. Amsterdam.
 Jalousiën. — S. BRUIGOM, Arnhem.
 Kranen. — JAN HAMER & Co., Amsterdam.
 Levensverzekering-Maatschappij „KOSMOS”, Den Haag.
 Levensverzek.-Maatschappij. — Eerste Nederlandsche, den Haag.
 Lichtdrukken. — RITSCHER & LANDSMAN, den Haag.
 Liften. — C. A. HUYGEN, Rotterdam.
 " — JAN HAMER & Co., Amsterdam.
 Liften. — LANDRE & GLINDERMAN, Amsterdam.
 Loodwit. — GREVE, Utrecht.
 Marshall's Stoommachines. — LANDRE & GLINDERMAN, Amst.
 Marmer. — DE BEER & LEHREN, Amsterdam.
 Marmer. — G. & J. COOL. Amsterdam.
 Morleysteen. — ARMAND VAN WYLUCK. Brussel.
 Onbrandbare Slakkenwol. — E. GOMPERSZ, Rotterdam.
 Ovens — W. A. V. DESMONS, Heer-Maastricht.

Overkappingen. — T. G. TISSOT. Jr. Amsterdam.
 Parketvloeren. — GEBR. v. MALSEN, 's Gravenhage.
 " — DE BEER & LEHREN, Amsterdam.
 Papierstuc. — BENNEWITZ & Co., Damrak 85, Amsterdam.
 Photolithografie. — WEGNER & MOTTU, Amsterdam.
 " Steendrukkerij v/h AMAND, Warmoesstr. 147, Am
 Proefstation Bouwmat. — KONING & BIENFAIT, Amsterdam
 Portland-Cement. — DYCKERHOFF & SÖHNE, Amönebegr.
 Portland-Cement. — ROTH & PFEIFFER. Rotterdam.
 " — DE BEER & LEHREN. Amsterdam.
 " — E. GOMPERTZ, Rotterdam.
 " — PELT & Co. Rotterdam.
 " — H. G. AIKEMA & Co., Rotterdam.
 Rolluiken. — T. G. TISSOT Jr., Amsterdam.
 " — W. H. M. SCHOLTE, Amsterdam.
 Schoolborden. — J. M. KIPPEL, den Haag.
 Stalen Balken. — H. E. OVING Jr. Rotterdam.
 Staaldraadtouw. — HOOGERWERFF & Co., Kinderdijk.
 Sgraffito. — G. H. BAUER & ZON, den Haag.
 Stalinrichtingen. — STAAL & HAALMEIJER, Amsterdam.
 Stalinrichtingen. — D. M. S. KALKER. Amsterdam.
 Steenhouwwerken. — D. J. BREEDVELD, Dordrecht.
 Stoompompen. — LANDRE & GLINDERMAN, Amsterdam.
 Stukadoors en Ornamentisten. — M. ELFRING & Zn., Z.O. Buit
 cingel 194—195, Den Haag.
 Tegels in soorten. — A. N. DE LINT, den Haag-Delft.
 " — DE LINT & Co., Rotterdam.
 Teekenpapieren, etc. — A. L. LAND, Heerenveen. Verteg
 woordiger der Firma REISS te Liebenwer
 Toeschuifbare hekken. — FRED. STIELTJES & Co., Amsterda
 Tufsteen. — F. ENGERS. Amsterdam.
 Verwarming en Ventilatie. — FRED. STIELTJES & Co., Amst.
 " — TH. A. DE KOSTER, Amst.
 Verwarmingtoestellen. — D. S. M. KALKER, Amsterdam.
 " — W. ZIMMERSTÄDT, Amsterdam.
 Ventilators. — JAN HAMER & Co., Amsterdam.
 " — D. P. H. HASSELMAN, Amsterdam.
 Verticale Mortel-Molens. — JULIUS LÜCHAU, Damrak 71, Am
 Werk v. Stoomwascherijen. — FRED. STIELTJES & Co. Amster
 Worthington. Stoompomperkt. — FRED. STIELTJES & Co. Am
 IJzerwerken. — G. J. VINCENT & Co., Schiedam.
 Zandsteen — VAN DE POLL & WICKOP, Utrecht.
 Zinkwerken. — F. W. BRAAT, Delft.

ADVERTENTIEN.

STAAL & HAALMEIJER, AMSTERDAM.

Engelsche Stalinrichtingen.

IJZEREN TRAPPEN, VLOER- EN KELDERLICHTEN enz.

uit de beroemde Fabrieken van

The St. Pancras Ironwork Company, LONDON.



ROLLUIKEN

van hout en staal, in verschillende constructien.
 solide bewerking. concurrerende prijzen.
 Prijscouranten, omschrijvingen en inlichtingen op aan-
 vrage bij

W. H. M. SCHOLTE.

Stoomfabriek, Prinsengracht 516, Amsterdam.

Maatschappij tot Exploitatie van
Staatsspoorwegen.

AANBESTEDING

(Voor rekening van den Staat).

Op DINSDAG den 20^{sten} November 1894
 des namiddags ten 2 ure (locale tijd), aan
 het Centraalbureau der Maatschappij tot
 Exploitatie van Staatsspoorwegen bij
 Moreelse Laan te Utrecht, van:

Bestek No. 670.

Het maken van een
overkapping op het sta-
tion 's-HERTOGEN
BOSCH.

Begrooting f 315.000.—

De besteding geschiedt volgens § 43 van
het bestek.

Het bestek ligt van den 24^{sten} October 1894 tot
lezing aan het Centraal-bureau bij de Moreel-
Laan en aan het bureau van den Heer
Ingenieur H. J. VAN HOORN te 's-Bosch
en is op franco aanvraag (per brief) aan
genoemd Centraalbureau (Dienst van We-
sen en Werken) te bekomen, tegen betaling
van f 2.50.

Inlichtingen worden gegeven aan het
Centraalbureau (Dienst van Weg en Werken)
en door den Ingenieur voornoemd.

Aanwijzing op het terrein zal geschieden
den 6^{den} November 1894, ten 1 uur namiddag
(West Europeesche tijd).

Utrecht, den 22^{sten} October 1894.



No. 36.

3 NOVEMBER 1894.

14de JAARGANG.

Redactie voor de verschillende groepen :

EDUARD CUYPERS. — F. C. DUFOUR. — A. C. M. VAN ETEN. — HENRI EVERS. — GUGEL. — C. A. HUYGEN. — D. E. C. KNUTTEL. — JURKIAAN KOK. — J. R. DE KRUYFF. — F. H. VAN MALSEN. — C. B. POSTHUMUS MEIJES. — C. MUYSKEN. — J. J. VAN EUKERKEN. — R. P. J. TUTEIN NOLTHENIUS. — C. H. PETERS. — C. T. J. LOUIS EBER. — P. DU RIEU FZ.N. — J. VERHEUL DZ.N.

BUREAU VAN REDACTIE: Marnixstraat 402, Amsterdam.

ABONNEMENTSPRIJS voor Nederland, fr. p. p. f 15.— 'sjaars, voor Indië en het Buitenland (bij vooruitbetaling) fr. p. p. f 17.—

PRIJS DER ADVERTENTIE: van 1—5 regels f 1.— elke regel meer 20 cts. Grootte letters naar plaatsruimte.

AANKONDIGINGEN v. AANBESTEDINGEN 15 cts. per regel met premie ½ maal. ABONNEMENT VOOR ADVERTENTIE tegen belangrijk verminderde prijzen.

Uitgevers: MOUTON & Co., — 's-Gravenhage.

BUREAU VAN ADMINISTRATIE: Herderstraat 5. 's Gravenhage.

INHOUD: Mededeelingen betreffende de Maatschappij. — ij de plaat. — Verslagen van Vergaderingen. — Berichten. — Personalialia. — Vraagbaak. — Lijst van Fabrikanten, Leveranciers, enz. — Advertentiën. (Met een plaat).

MEDEDEELINGEN BETREFFENDE DE MAATSCHAPPIJ.

PROGRAMMA VAN EISCHEN

VOOR HET EXAMEN TOT HET VERKRIJGEN VAN HET

Diploma van Bouwkundig Opzichter,

gesteld door de Maatschappij tot bevordering der Bouwkunst volgens besluit der Algemeene Vergadering, gehouden op 28 Mei 1891.

Het examen zal omvatten:

1. Het maken van een opstel over een bouwkundig onderwerp.
Op het schrijven van duidelijk en goed leesbaar Hollandsch zal gelet worden.
2. Het rekenen, toegepast op de bouwkunde. De vierkants- en derdemachts-worteltrekking.
De kennis van het Nederlandsche stelsel van maten en gewichten, benevens van die oude en buitenlandsche maten, welke in het bouwvak nog gebruikelijk zijn.
3. De vlakke meetkunde tot en met den cirkel, en oppervlakken en inhouden van de gewone in de stereometrie voorkomende lichamen, met het oog op het maken van begrootingen.
4. De stekunde tot en met de vierkantsvergelijkingen.
5. De beschrijvende meetkunde (Projectie-leer, ontwikkeling van de oppervlakken van eenvoudige lichamen, metrische perspectief.)

6. Bedrevenheid in het gebruik van een Vademecum.
7. De kennis en het gebruik van meet- en waterpas-instrumenten.

Het uitbakenen van rechte en gebogen richtingen op het terrein.

Het in teekening brengen van opgemeten terreinen en gebouwen.

8. Het opmeten en in teekening brengen van bouwkundige details.

Het handteekenen, in het bijzonder van bouwkundige ornamenten.

Kennis van de meest voorkomende bouwstijlen.

9. Het maken van duidelijke detailteekeningen betreffende:

- houtconstructie,
- steenconstructie,
- ijzerconstructie.

Kennis van dakbedekkingen.

10. Kennis der in de burgerlijke bouwkunde gebruikt wordende bouwstoffen met hare voornaamste eigenschappen en gebreken.

11. Kennis der gereedschappen en werktuigen, stellingen en formeelen.

Gereedschappen voor timmeren, metselen, smeden, steenhouwen, enz.

Werktuigen, zooals bokken, schalken, ladders, vliegende steigers, hefboom, katrol, windas, enz.

12. Kennis van het maken van bestekken, begrootingen, materialenstaten, en het houden van week- en werkstaten.

De hiertoe eventueel over te leggen bewijzen van bekwaamheid moeten door meesters of patroons gewaarmerkt zijn.

(Bij de beoordeeling van de bekwaamheid en bedrevenheid der kandidaten in de onder de rubrieken 8, 9

en 12 genoemde vlakken kunnen ook in aanmerking genomen worden de door hen over te leggen teekeningen of stukken, mits uit eene daarop gestelde verklaring van hun leermeester of chef blijke, dat de teekeningen door de kandidaten zelve zijn vervaardigd. Deze stukken moeten acht dagen vóór den aanvang van het examen vrachtvrij zijn ingezonden aan het adres van den Secretaris der Maatschappij tot Bevordering der Bouwkunst, Marnixstraat 402 te Amsterdam).

13. Kennis van de bouwwetgeving, volgens de bepalingen van het Burgerlijk Wetboek en van die, voorkomende in de Administratieve Bepalingen vastgesteld door den Minister van Waterstaat, Handel en Nijverheid, bij besluit van 3 September 1892.

14. Bekwaamheid in een der voornaamste bouwambachten, bij voorkeur het timmervak.

(De door de kandidaten hierbij over te leggen bewijzen van hunne bekwaamheid moeten door hunne meesters of patroons gewaarmerkt zijn.)

15. De kandidaat moet de bewijzen leveren, dat hij gedurende minstens twee jaren met vrucht op bouwwerken praktisch werkzaam is geweest; hij moet den leeftijd van 21 jaren bereikt hebben, om tot het examen te worden toegelaten.

TOELICHTINGEN.

Het examen zal worden afgenomen in de laatste dagen van Februari 1895, in het Gebouw der Maatschappij tot Bevordering der Bouwkunst, Marnixstraat 402 te Amsterdam.

De datum van het examen zal minstens een maand te voren in het Bouwkundig Weekblad worden bekend gemaakt.

Het onderzoek duurt vier dagen voor iederen kandidaat, en is verdeeld in schriftelijk en mondeling examen, en teekenen.

De Commissie voor het examen in 1895 zal bestaan uit minstens vijf leden, aan te wijzen door het Bestuur der Maatschappij tot Bevordering der Bouwkunst; de samenstelling der Commissie zal een maand vóór het examen worden bekend gemaakt.

Iedere kandidaat moet, alvorens tot het examen toegelaten te worden, bij den Secretaris der Maatschappij eene som van f 15 storten; bij mogelijke niet uitreiking van het Diploma zal hem f 5.— worden teruggegeven.

AMSTERDAM, *Het Bestuur der Maatschappij*
October 1894. *tot Bevordering der Bouwkunst:*

C. MUYSKEN, *Voorzitter.*

C. T. J. LOUIS RIEBER, *Secretaris.*

VERSLAG van de 70ste Algemeene Vergadering op Dinsdag 18 September 1894 in de Sociëteit St. Joris te Middelburg.

Het Hoofdbestuur was vertegenwoordigd door de heeren: C. Muysken, Voorzitter, J. R. de Kruijff, Vice-Voorzitter, Ed. Cuypers, F. H. Van Malsen, D. E. C. Knuttel, J. Verbeul Dzn., Henri Evers en I. H. J. Van Lunteren.

De presentielijst was geteekend door de heeren: J. E. van den Arend, G. H. Bauer Jr., A. A. Bekaar, A. E. Braat, P. Kleiweg Dijserinck, F. H. Van Etteger, H. J. P. F. Van Ewijk, E. G. A. Fol, J. A. Frederiks, J. F. L. Frowein, F. W. Van Gendt, H. J. Geijl Jr., H. Gompertz, J. N. Hendrix, H. J. Jesse, W. J. Klerk de Reus, Juriaan Kok, W. B. Van Liefland, D. A. N. Margadant, W. C. Mulder, J. J. Van Nieukerken, L. J. Nijenhuis, P. S. Rijnerse, A. Salm G. Bzn., G. B. Salm, A. Van der Steur Jr., en P. Van der Weiden.

De Voorzitter, de heer C. Muysken, opende ten half tien uur de Vergadering. Namens het Bestuur riep hij den aanwezigen het welkom toe; met genoegen wees spreker er op, dat een groot aantal leden was opgekomen, dank zij ongetwijfeld de werking van de heeren Bekaar en Frederiks was opgesteld namens de leden betuigde de Voorzitter in de eerste plaats zijne erkentelijkheid aan deze heeren. Met evenveel genoegen als het Bestuur zouden zeker ook de leden het oud-Bestuurs lid, den heer Bekaar, terugzien, die door zijne tegenwoordigheid wederom een blijk gaf van zijne onverflauwde belangstelling in de Maatschappij.

Ook aan de goede zorgen van den heer J. A. Frederiks waren het verschuldigd, dat aan de leden een paar belangrijke dagen zouden bereid worden.

Wij zijn u, zeide de Voorzitter, daarvoor onzen welgemeenden dank schuldig. De heer Frederiks heeft in Middelburg getoond zeer bijzonder de rechte man op de rechte plaats te zijn en wij allen waardeeren het dan ook ten zeerste, dat hij onze leidsman wil zijn bij het bezoek aan zoovele Zeeuwsche monumenten. Ik geloof, dat wij geen beteren gids zouden kunnen hebben. De heer Frederiks toch, heeft met groot succes verschillende belangrijke restauratiewerken in Zeeland uitgevoerd, en, zeide de Voorzitter, het heeft ons genoegen gedaan te vernemen, dat u daarvoor onlangs eene Koninklijke onderscheiding is ten deel gevallen, waarvoor wij u hier gezamenlijk onze hulde brengen.

Nadat de leden hunne instemming hadden betoond met deze laatste woorden, voldeed de heer Frederiks aan het verzoek van den Voorzitter, om de mededeelingen te doen over „Middelburgsche monumenten”, waartoe hij zich bereid had verklaard. (Deze mededeelingen zijn in haar geheel opgenomen in het *Bouwkundig Weekblad No. 30 van 22 September 1894*).

Deze losse aantekeningen, zooals de heer Frederiks ze noemde opgehelderd door een aantal teekeningen en photographiën van bouw- en kunstwerken die aan de wanden der zaal of op tafelprijkten, — bleken met veel belangstelling te zijn ontvangen. Namens de Vergadering bracht de Voorzitter dan ook dank aan den spreker.

De Voorzitter stelde vervolgens de leden in de gelegenheid om mededeelingen of vragen te doen in het belang der Maatschappij.

De heer J. J. Van Nieukerken vroeg en verkreeg daarop het woord, en vestigde de aandacht op het Congres, dat de Maatschappij ter bevordering van Nijverheid binnen kort zou uit schrijven, ten doel hebbende het vakonderwijs te bespreken. Hij wenschte van het Bestuur te vernemen, of dit reeds een voornemen had omtrent de houding die de Maatschappij inzake dit congres zal aannemen.

De Voorzitter antwoordde hierop, dat het Bestuur, zooals meermalen is gebleken zich voortdurend interesseert voor het ambachtsonderwijs, en het plan tot het houden van dit congres met belangstelling had vernomen, maar dat het betreunde, dat zij die het initiatief voor dit congres genomen hebben, het Bestuur der Maatschappij geïgnoreerd hebben. Wanneer dit een misverstand is, dan zou de heer Van Nieukerken wellich de aangewezen man zijn om het uit den weg te ruimen. In de gegeven omstandigheden wenschte het Bestuur evenwel eene afwachende houding aan te nemen.

De heer Van Nieukerken was van meening, dat het geheel op den weg der Maatschappij lag om in dit geval werkzaam op te treden; de vragen immers, die op het Congres behandeld zouden worden, hebben betrekking op het onderwijs van werklieden, en dit moet der Maatschappij van Bouwkunst ten harte gaan. Deze was wel is waar in het bezit van een rapport over het leerlingstelsel — „over ambachtsonderwijs” werd der spreker van de bestuursafel ter verbetering toegeroepen, — en andere zaken, maar dat heeft geen nut gehad en alles is in de doofpot gedaan; de Maatsch. van Nijverheid, minder bij de zaak betrokken, heeft daarentegen gehandeld, en de pogingen van anderen. b. v. die van Arti et Industriae, gesteund. De Maatschappij van Bouwkunst was in de eerste plaats geroepen om, waar het geldt vakonderwijs en vakopleiding, zich daarmee te bemoeien; daarom verklaarde spreker zich niet met het denkbeeld van het Bestuur te kunnen vereenigen, en vroeg of het niet raadzaam was de afwachende houding te verlaten en gevraagd of ongevraagd, handelend op te treden.

De Voorzitter meende, dat de heer Van Nieukerken te veel generaliseert, door aldus te spreken, en wenscht slechts te wijzen

het rapport over het ambachtsonderwijs in Nederland, ondertijd door eene commissie uit de Maatschappij van Bouwkunst opgemaakt, en de resultaten die dit gehad heeft. Dit bevestigt o. a. dat de Maatschappij, wat deze zaak betreft, niet onverschillig is. Over vak-onderwijs had zij zich nog niet uitgelaten. Verder heeft de heer Van Nieukerken gezegd, dat de Maatschappij nu eens moest meêgaan; maar de Voorzitter verklaarde niet te weten, wat het middel was om dit te doen. De Maatschappij van Nijverheid had zich niet in contact gesteld met die van Bouwkunst, en nu bracht de waardigheid van de Maatschappij niet mede, om bij de eerste aan te kloppen en zich aan haar op te ringen. De Maatschappij van Nijverheid was, volgens spreker al te ver gegaan, door de Maatschappij van Bouwkunst niet naar in te kennen, die ruimschoots getoond had belang te stellen in het onderwijs van den werkmán.

De heer Van Nieukerken verklaarde andere denkbeelden van waardigheid te hebben dan het Hoofdbestuur; dit zou juist zijn waardigheid toonen, door mede te werken. Spreker verklaarde het af, dat het Hoofdbestuur bleef stilstaan, en was van meening, dat men de resultaten van het rapport niet zou kunnen aantonen; trouwens volgens spreker, doen rapporten reinig ter zake, maar er moet gehandeld worden.

De Voorzitter wees er den heer van Nieukerken op, dat het rapport over ambachtsonderwijs wel degelijk nut had gesticht, al ware het alleen, dat de aandacht der Regeering weder meer op dat onderwijs was gevestigd geworden, en dat er thans subsidies aan de ambachtsscholen worden verstrekt.

De heer Van Nieukerken preciseerde nu, dat zijn vraag het vakonderwijs gold. Hij wilde aannemen, dat het Congres in 1892 misschien een stoot had gegeven aan de verstrekte subsidies, maar van het rapport geloofde hij dit niet. Hij vroeg vervolgens, of het Hoofdbestuur genegen was, om de vragen, die op het Congres van Nijverheid zullen behandeld worden, te voren te overwegen. Mocht het daaromtrent nog geen plannen hebben, dan meende hij in overweging te moeten geven de vragen ter behandeling aan de Afdelingen te zenden, die aan hare zienswijze daarover aan het Hoofdbestuur zullen mededeelen.

De Voorzitter verklaarde daarop, dat het Hoofdbestuur nog eene stukken van de Maatschappij van Nijverheid had ontvangen, maar dat het slechts in het weekblad „De Nijverheid” de gewuste vragen had gelezen; het denkbeeld om de vragen aan de Afdelingen te zenden, lachte spreker niet toe. Dat het Hoofdbestuur zich op eenigerlei wijze aan verzuim had schuldig gemaakt, was door den heer Van Nieukerken nog niet ongetoond; kon hij dit dan zou het Hoofdbestuur overwegen op welke wijze dit was te verhelpen.

De heer F. H. Van Malsen verklaarde daarop, dat het Hoofdbestuur den weg niet op wilde, dien de heer van Nieukerken wilde voorschrijven. Hij bracht in herinnering, dat de Maatschappij van Bouwkunst met andere corporaties heeft medegewerkt aan het leerlingstelsel, en dat het ambachtsonderwijs een voortdurend onderwerp van hare zorg is geweest, en nog is, getuige hetgeen zij daarvoor heeft gedaan, terwijl nu de Maatschappij van Nijverheid het spoor heeft gevolgd, door de Maatschappij van Bouwkunst aangegeven. Nijverheid heeft onlangs een examen geschreven voor werklieden die nog geen voldoende onderwijs hebben kunnen genieten; het resultaat van dat examen is, dat Nijverheid nu zegt: het onderwijs voor den werkmán moet verbeterd worden. Zie, dat heeft de Maatschappij van Bouwkunst al zoo lang gewild. En thans zou aan die Maatschappij worden voorgeschreven, dat zij naar die van Nijverheid zou moeten gaan om te vragen met haar mede te mogen werken in een verbetering waarvoor zij reeds zoo veel gedaan heeft? Nu, de Maatschappij van Bouwkunst heeft het eerst aangevraagd, dat het ambachtsonderwijs moet worden verbeterd; en moge die Maatschappij van een lid van Nijverheid een bevel van afkeuring ontvangen, het blijft de weg dat deze laatste Vereeniging de Maatschappij van Bouwkunst uitnodige om mede te werken. Dat had zij al reeds vroeger moeten doen, en zij met haar proeven van bekwaamheid begon.

De heer Van Nieukerken zeide daarop, dat er ongetwijfeld veel gepraat is en rapporten geschreven zijn over ambachtsonderwijs, maar dat daarna de proeven van bekwaamheid zijn niet tot leven geroepen, door Arti et Industriae, in combinatie met de Maatschappij van Nijverheid. Deze proeven zijn nu afgeloopen, en tengevolge daarvan zal een Congres worden gehouden, waarop alle kwesties van het vakonderwijs zullen worden behandeld. Daarvoor is door de Maatschappij van Nijverheid

niemand uitgenoodigd geworden; het ligt echter voor de hand, dat elke corporatie die belang stelt in het vakonderwijs, zich moet doen vertegenwoordigen om het goede doel te bevorderen.

Misschien, zeide de heer Van Malsen, dat wij er toe zullen overgaan de Maatschappij te doen vertegenwoordigen, maar dan behooren wij vooraf te weten wat de plannen van Nijverheid zijn; van die plannen weten we evenwel nog niets. Intusschen zal het Hoofdbestuur, dat zulk een savonnade van den heer Van Nieukerken onvoorbereid en onverdiend ontving, ondanks die, zeker gaarne alle waardige plannen steunen, maar vóór dat zij de toestanden kent, is dit niet mogelijk. Er zijn van Nijverheid zelfs nog geen circulaire voor het Congres verschenen.

Door den heer H. J. Jesse werd in overweging gegeven, dat de Maatschappij als lid van het congres zal toetreden.

De Voorzitter merkte echter op, dat nog niets omtrent het Congres officieel bekend was, dat men zelfs nog niet kon weten of het mogelijk was of gewenscht werd, zich als lid aan te geven.

De heer F. H. Van Etteger gaf den raad zich bij het gevoelen van het Hoofdbestuur neer te leggen, nu men diens verklaring had gehoord. Volgens spreker ging het toch werkelijk niet aan, zich op te dringen aan de Maatschappij van Nijverheid, waarvan eene uitnodiging aan de Maatschappij van Bouwkunst behoorde uit te gaan.

De heer Van Nieukerken zeide, dat de zaak hem evenwel gewichtig genoeg voorkwam om mede te werken. Hij wilde volstrekt niet, dat de Maatschappij van Bouwkunst met hangende pootjes zou gaan naar die van Nijverheid, maar eerstgenoemde heeft groot belang bij het onderwijs van den werkmán; er zal nu een Congres zijn waarop de belangen van dat onderwijs zullen besproken worden, en daarop moet Bouwkunst vertegenwoordigd zijn, om op de hoogte te komen van 't geen er verhandeld zal worden. Men moet, zeide de heer Van Nieukerken, geen voorgewende onwetendheid gebruiken om niet aan dat Congres mede te werken.

Er is hier geen sprake van voorgewende onwetendheid, antwoordde de heer Van Malsen; niemand heeft nog een circulaire omtrent het Congres ontvangen, waaromtrent nog niet eens bepaald is wanneer het gehouden zal worden. Het komt van den heer Van Nieukerken niet te pas om zich op een dussdanige wijze over het Hoofdbestuur uit te laten.

De heer Van Nieukerken antwoordde hierop, dat hij al meermalen terechtwijzingen van den heer Van Malsen heeft moeten aanhooren, en in die gevallen gaarne om verschooning vraagt, wanneer hij op een of andere wijze iemand heeft beleedigd.

Het is echter zijn doel niet geweest om het Hoofdbestuur onaangenaam te zijn; hij heeft alleen willen vragen: „hoe denken de heeren over vertegenwoordiging van de Maatschappij op het Congres?” Die vraag, meende hij, kon toch niet onaangenaam aandoen.

De Voorzitter antwoordde daarop, dat het Hoofdbestuur zal overwegen wat het in deze zal doen; maar zij die een plan ontwerpen, moeten zich vooraf verzekeren van hun succes. De Maatschappij van Nijverheid zal zich waarschijnlijk wel wenden tot verschillende lichamen en personen die invloed op het vakonderwijs kunnen oefenen, om met hen mede te werken; maar wij mogen ons bij haar niet opdringen. Nijverheid is de zaak begonnen; dit heeft onze Maatschappij niet meer te doen.

De heer E. G. A. Fol vroeg, of het hier, niet enkel een kwestie van vorm gold. Nu men gehoord had van een der vorige sprekers dat bij de Maatschappij van Nijverheid het plan bestond om belangstellenden uit te noodigen aan het Congres deel te nemen was het de vraag of de Maatschappij van Bouwkunst, wanneer zij uitgenoodigd werd, wilde medewerken. Spreker meende, dat de heer Van Nieukerken nu de aangewezen man was, om voor die uitnodiging te zorgen.

De heer Van Nieukerken was van oordeel, dat de kwestie van vorm hier niets ter zake doet; de gestelde vragen voor het Congres zijn zeer belangrijk, dat is de hoofdzak. Men kan als donateur of lid tot elk Congres toetreden, en de Maatschappij van Bouwkunst moet lid worden van het Congres over vakopleiding.

De heer Van Malsen vroeg daarop: stel, dat we bij Nijverheid aankloppen, en dat zij „neen” zegt; wat dan? De Maatschappij is met de zaak van het ambachtsonderwijs aangevangen en zij heeft op het terrein daarvan meer gepresteerd dan de Maatschappij van Nijverheid; zou zij zich mogen blootstellen aan een zoodanige weigering? Spreker was van het tegendeel zeer degelijk overtuigd.

Nogmaals drong de heer Jesse er op aan, dat de Maatschappij als lid van het Congres zoude toetreden.

Andermaal deelde de Voorzitter mede, dat dit niet mogelijk was, daar er nog geen circulaires waren verzonden, en sloot daarop de discussie over dit onderwerp, daarna vragende of een der leden nog iets over andere zaken in 't midden had te brengen.

De heer J. F. L. Frowein bracht daarop in herinnering, dat in het Bouwkundig Weekblad van 1 September j. l. een ingezonden stuk over de prijsvraag voor een Sociëteitsgebouw te Almelo had gestaan, waarin er over geklaagd werd, dat eerst in de vakbladen van 26 Augustus j. l. vermeld werd, dat de ontwerpen dien dag voor 't laatst te zien waren en de medewerkers buiten Almelo dus niet in staat waren geweest die tentoonstelling te bezoeken. In het stuk werd voorts gevraagd of het Hoofdbestuur der Maatschappij niet zou kunnen bewerken, dat een tweede tentoonstelling zou worden gehouden meer in het centrum van het land. Er was evenwel geen antwoord op de vraag gekomen.

Een der leden van de Jury voor deze prijsvraag, ter vergadering aanwezig zijnde, vroeg de Voorzitter of deze wellicht eenige inlichtingen kon verschaffen.

De heer Van Etteger, het bedoelde lid der Jury, deelde mede, dat het verwijt, door den heer Frowein tot het Hoofdbestuur gericht, geheel onverdiend was; noch dat Hoofdbestuur, noch de Jury had iets aan de zaak kunnen doen. Spreker bracht in herinnering, dat het Bestuur der Sociëteit bij advertentie een programma voor de prijsvraag had openbaar gemaakt, dat er toen op geweest is, dat dit een onvoldoend programma was, en dat het Bestuur der Sociëteit daarna met behulp van de toen uitgenoodigde Jury-leden een nieuw programma had openbaar gemaakt. De prijsvraag had haar gewoon verloop, maar de antwoorden konden niet langer worden tentoongesteld, daar de Sociëteit hare zalen voor andere doeleinden noodig had.

De heer Frowein verzocht, wijl het Hoofdbestuur in deze zaak gekend was geworden, dat dit rekening zou houden met de belangen der leden; de tentoonstelling was te laat bekend gemaakt, en de meeste medewerkers hadden haar niet kunnen bezoeken. Het verdiende daarom aanbeveling, dat de bekoonde ontwerpen in het Bouwkundig Weekblad werden opgenomen. Verder verzocht spreker, dat het Hoofdbestuur in 't vervolg er op zou aandringen, dat door de prijsuitschrijvers de voorschriften voor 't uitschrijven enz. van prijsvragen behoorlijk werden nagekomen; zoo moesten bijvoorbeeld de leden der Jury door de medewerkers worden gekozen enz.

De Voorzitter merkte daartegen op, dat er hoe langer hoe meer op- en aanmerkingen over de prijsvragen worden gehoord, en de eischen der mededingers zoo hoog worden, dat hij voorziet dat er geen prijsvragen meer uitgeschreven zullen worden, en men er weer toe over zal gaan een bepaald architect uit te noodigen. Al die eischen van de tegenwoordige architecten gaan het publiek eindelijk vervelen.

De heer Frowein herhaalde zijne grieven en verklaarde dit te doen, omdat hij van zekere zijde, die welingelicht kon zijn, vernomen had, dat het Hoofdbestuur bij het uitschrijven van de prijsvraag was gekend geworden.

De heer Van Malsen verklaarde, naar Middelburg te zijn gekomen in de verwachting eene aangename vergadering te zullen bijwonen; hij heeft daar blijkbaar in gedwaald, want er wordt niets gedaan dan te trachten op het Hoofdbestuur te hakken. Nu weer de heer Frowein, die zegt, van zekere zijde vernomen te hebben, dat het Hoofdbestuur in iets gekend zou zijn; dat kon spreker intusschen pertinent tegenspreken. Het gaat niet aan op zulk een wijze te beweren, dat het Hoofdbestuur zijn plicht zou verzaakt hebben. Al dat gepraat houdt onnoodig op, nu wij nog zoo vele zaken hebben te zien; spreker vroeg daarom sluiting der discussie, wanneer de heer Frowein geen zegsman wilde noemen.

De heer Frowein wees er op, dat de heer Van Malsen ter vergadering scheen gekomen te zijn om iedereen op zijn plaats te zetten, en vroeg of men hem daartoe de bevoegdheid toekende.

De Voorzitter sloot daarop de discussie over deze zaak.

Door den heer H. J. Jesse werd de vraag tot het Hoofdbestuur gericht, of nu Bouwkundig Tijdschrift en Weekblad tot één uitgaaf vereenigd waren, nog gelegenheid bestond om een bouwwerk volledig, met zijn details, uit te geven, zooals vroeger in het Tijdschrift.

De Voorzitter zeide dergelijke volledige reproducties van bouwwerken ook tot zijn leedwezen te missen, en hoopte dat de redactie van het Weekblad aan de opmerking van den heer Jesse hare aandacht zou schenken.

De heer J. R. de Kruijff, Voorzitter der redactie, beloofde

zulks en verklaarde, dat de mogelijkheid om dergelijke details te geven niet was buitengesloten.

Door den heer Fol werd gewezen op den kwijnenden toestand der Afdeeling Rotterdam; nu in het Hoofdbestuur twee leden uit Rotterdam zitting hadden, wenschte hij wel, dat de oorzaken van die kwijning werden opgespoord, en er verbetering in den toestand werd gebracht; de Afdeeling moest door het Hoofdbestuur zoo mogelijk worden opgebeurd, nu het gebleken was, dat haar samengaan met Bouwkunst en Vriendschap niet mogelijk was.

Volgens den heer J. Verheul Dzn. was het niet doenbaar de oorzaken van het kwijnen op te geven; het kwam hem raadzaam voor, de Afdeeling zelve daarnaar te vragen.

De heer Fol zeide daarop, dat het niet zijne bedoeling was om in deze vergadering uit te maken welke die oorzaken waren of wat daartegenover gedaan moest worden; hij had de zaak alleen ter sprake gebracht om de aandacht van het Hoofdbestuur er op te vestigen, met verzoek de reden van het kwijnen op te sporen.

De Voorzitter verklaarde, dat het Hoofdbestuur gaarne aan dit verzoek zal voldoen; maar ook, dat het Hoofdbestuur hier voor het eerst, en zeker met leedwezen vernam, dat de fusie van de Afdeeling met de Vereeniging Bouwkunst en Vriendschap niet was tot stand gekomen.

Door den heer Henri Evers werd daarna de mededeeling gedaan, dat het slechts bezwaren van financieelen aard waren, die de besproken fusie niet hadden kunnen tot stand brengen.

Nog vroeg de Voorzitter, of er dan geen middel was om die bezwaren op te heffen; de heeren Verheul en Evers gaven echter als hun meening te kennen, dat dit onmogelijk was.

De Voorzitter zeide den heer Fol andermaal toe deze zaak té zullen behandelen in een bestuursvergadering, en wel in de eerstvolgende, die zeer spoedig zal plaats hebben.

Door den heer Van Nieukerken werd daarop de vraag gedaan, welk de termijn is voor het indienen van voorstellen door de leden, ter behandeling in een Algemeene Vergadering.

De Voorzitter antwoordde daarop, dat het altijd zaak was zorg te dragen, dergelijke voorstellen een maand of zes weken te voren bij het Hoofdbestuur in te dienen; zij konden dan, behoorlijk voorbereid, met meer vrucht behandeld worden.

Hierna volgde nog eene korte discussie over de prijsvraag te Almelo; de heer Frowein noemde den naam van zijn zegsman die hem medegedeeld had, dat het Hoofdbestuur in die prijsvraag betrokken was geweest, waarop de heer C. Muysken nu ook verklaarde, zeer toevallig een bestuurslid der Sociëteit te Almelo te hebben ontmoet, en aan deze zijnen meening, echter geenszins als Voorzitter der Maatschappij, te hebben medegedeeld over de in den vorm eener advertentie uitgeschreven prijsvraag, waarvan later een behoorlijk programma was verschenen. Uit de uitvoerige toelichting bleek duidelijk, dat het Hoofdbestuur niets met deze zaak te maken gehad.

De heer Frowein betuigde daarop zijn dank voor de ontvangen inlichtingen.

Hierop sloot de Voorzitter de vergadering.

De Secretaris

8 October 1894.

C. T. J. LOUIS RIEBER.

AFDEELING AMSTERDAM.

523ste Vergadering, op *Vrijdag 9 November 1894*, des avonds ten 8 ure, in het *Gebouw der Maatschappij*, Marnixstraat 402.

Agenda:

1. Mededeelingen van het bestuur.
2. „ „ betreffende de vragen door het Hoofdbestuur der Maatsch. gesteld.
3. Lezing van den heer Ch. J. Schuyer, Directeur van de Naamlooze Vennootschap: Steendrukkerij voorheen Amand, te Amsterdam. Onderwerp: „Over reproductie van teekeningen.”

Namens het bestuur:

B. J. OUËNDAG, *Secretaris*

BIJ DE PLAAT.

De bij dit Weekblad behoorende plaat geeft eene afbeelding van het winkelhuis, voor rekening van den heer





WINKELHUIS VAN DEN HEER ANTON HUF JR.

AMSTERDAM, KALVERSTRAAT N^o. 200.

Architect G. VAN ARKEL.

Anton Huf Jr. gebouwd volgens de plannen en onder de leiding van den heer G. van Arkel.

Het huis staat te Amsterdam, aan de Kalverstraat n^o. 200.

De indeeling gelijkstraats blijkt uit den bijgaanden plattegrond.

De onderpui is van rood Zweedsch graniet en teakhout; de gevel is opgetrokken van Utrechtsche drielingen (appelbloesem), met banden, lijsten en versieringen van Oberkirchner zandsteen.

De beeldhouwwerken werden door de heeren van Bossche en Crevels, te Amsterdam, de winkelbetimmering door de heeren H. F. Jansen en Zonen, te Amsterdam, gemaakt.

De beelden op de pui, zijn gegoten in de werkplaatsen der Compagnie des Bronzes te Brussel.

Het werk werd uitgevoerd door den aannemer R. Cruijff, te Amsterdam, voor de som van 22,800, onder welk bedrag de kosten der binnenbetimmering niet zijn begrepen.

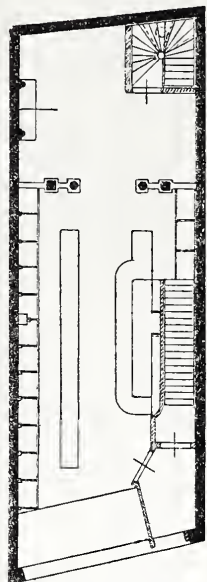

BEGANE GROND.

VERSLAGEN VAN VERGADERINGEN.

Afdeeling Haarlem, 18 October 1894. Met een opwekkend woord aan de talrijk opgekomen leden, om de belangen der Afdeeling te behartigen, haren bloei te bevorderen en de veranderingen zoo nuttig en aangenaam mogelijk te doen zijn, wordt de eerste vergadering in dit seizoen door den Voorzitter, den heer Jacques Leijh, geopend.

Verder wijdt de Voorzitter een waardeerend woord aan de gedachtenis van den heer Jhr. J. W. M. van de Poll, voorheen der Afdeeling, en zegt vervolgens: „Waar wij dit verlies door de Afdeeling betreuen, stemt het ons evenwel aangenaam op te mogen wijzen, dat aan onzen vice-Voorzitter, den heer L. van Lennep, de onderscheiding is te beurt gevallen om door den dood van den heer van de Poll ontstane vacature den gemeenteraad aan te vullen; wij verheugen ons daarin, daarom, mijnheer van Lennep, feliciteeren wij u van harte en die benoeming.”

De notulen worden onveranderd goedgekeurd en daarna mededeeling en voorlezing gedaan van eenige ingekomen stukken; voor deze stukken geene aanleiding tot discussie of bijzondere merkingen geven, wordt overgegaan tot de bespreking der voor het Hoofdbestuur gestelde vragen. Na eenige opmerkingen wordt op voorstel van den heer J. W. G. Droste besloten, om de beantwoording of wel het benoemen van commissiën ter beantwoording dier vragen tot eene volgende vergadering uit te stellen.

Tot afgevaardigden voor de a.s. algemeene vergaderingen van de Particulieren Arbeidsraad, werden gekozen de heeren J. G. Michielse, J. W. G. Droste en P. Kleiweg Dyscrinck.

Door den Voorzitter wordt medegedeeld, dat het bestuur ingingen doet om in de maand November met de Afdeeling een bezoek te brengen aan de fabriek van de heeren van Kempen Voorschoten, en dat hij voorstelt om gezamenlijk naar het museum van Kunstnijverheid te gaan ter bezichtiging van de belangrijke tentoonstelling van detailteekeningen, cartons, gipsmodellen en photographiën naar onderdeelen van bouwkundige werken, uitgevoerd onder leiding van den rijksbouwmeester van Lokhorst; dit voorstel wordt aangenomen.

De Voorzitter vraagt nu of we dezen winter ook nog sprekers noodigen; waarop de heer van den Ban antwoordt, dat hij voorstelt, daartoe den heer Michielse uit te noodigen. De stemming der leden met dit voorstel deed den heer Michielse luiten, om eene spreekbeurt op zich te nemen.

De heer Geijl wil de vragenbus weder ingevoerd zien, en daar de leden daarmede instemmen, wordt, na eenige discussie over de wijze van plaatsing, daartoe besloten.

Daarna wordt de vraag geopend, of het niet mogelijk zou zijn om de architecten Roog en van den Ban, om de leden der Afdeeling in de gelegenheid te stellen de nieuwe gebouwen der „Vereeniging” te bezichtigen. De heer van den Ban is van meening, dat daartegen wel geene bezwaren zullen bestaan, maar dat zijne firma daartoe de toestemming van het bestuur der sociëteit zal moeten vragen. Er wordt besloten, om te verzoeken, dat deze bezichtiging na de opening zal mogen plaats hebben. Op voorstel van den heer Geijl zal door de Afdeeling worden verzocht om ook de villa van mevrouw H. de Petit te bezichtigen.

Afdeeling „Alkmaar en Omstreken” 27 October 1894. De Voorzitter opent deze eerste bijeenkomst van een nieuw

seizoen met een opwekkend woord, heet de leden welkom en drukt den wensch uit, dat evenals voorheen ieder lid tot den bloei der afdeeling zal medewerken.

Verder deelt de Voorzitter mede, dat zich alle bouwkundigen voor de 2 cents per uur verhooging van de timmerlieden hebben verklaard. Twee meester-timmerlieden hebben evenwel geweigerd de lijst te onderteekenen. Het Bestuur stelt zich voor alsnog met die heeren over de verhooging te onderhandelen.

De vragen door het Hoofdbestuur der Maatschappij gesteld, worden ter beantwoording opgedragen aan het Bestuur, de heeren Looman, de Wild, van Schuijlenburg, Bakker, Ringers en de Groot. In de volgende vergadering zal de heer Zaager, meubelfabrikant, eenige mededeelingen doen en de rooster van werkzaamheden worden vastgesteld.

Na eene breedvoerige bespreking werd het voorstel van het Bestuur, om f 25,00 voor het garantiefonds der in April 1895 te houden vakwedstrijd tusschen handwerkslieden af te staan — eenigszins gewijzigd — met op één na algemeene stemmen aangenomen, en wel onder de navolgende bepaling: De Afdeeling Alkmaar stelt f 25,00 beschikbaar voor aankoop van materialen, teneinde minvermogene werklieden in de gelegenheid te stellen aan den vakwedstrijd tusschen handwerkslieden uit Alkmaar en omliggende Gemeenten deel te nemen.

Van dit besluit en de voorwaarden zal aan de hoofdcommissie voor den wedstrijd worden kennis gegeven.

Met belangstelling werden eenige platen van het werk „Architektonisch Rundschau” gezien.

Afdeeling Leiden 25 October. Door den heer C. W. H. Verster werd eene bijdrage gehouden over heraldiek, tot toelichting waarvan, naast eenige platen uit bekende Duitse werken, het Hollandsche werk van den heraldicus Lion ter bezichtiging was gesteld, wat spreker een aangenaam verschijnsel noemde, na het verval waarin die studie in den laatsten tijd geraakt was. Na over verschillende stijlen in de heraldiek gesproken te hebben, wijst de heer Verster er op, dat men de wapens steeds moet aanbrenge in den stijl van het bouwwerk of het decoratief, ook al dagteekent de oorsprong van het wapen uit een vroeger tijdperk.

Als een der meest bekwame graveurs en stempelsnijders uit den laatsten tijd noemt spreker Thomas Bernbeck die, niettegenstaande eenvoudig dagloonerszoon, het zoover bracht, dat hem nog in zijn laatste levensdagen werd opgedragen de stempels te maken voor de keizerlijke Russische zegels, welke inspannende arbeid waarschijnlijk zijnen dood verhaastte. Een keurige verzameling stempelaafdrukken van dezen bekwamen meester werd aan de leden ter bezichtiging gegeven, benevens tal van afgietsels naar stempels uit de middeleeuwen, die bewezen, dat de graveerkunst reeds toen in bekwame handen was.

Tal van bijzonderheden over deze studie worden nog medegedeeld, waarna de heer Verster een hartelijke dankzegging ontving voor zijne belangrijke bijdrage.

De vragen door het Hoofdbestuur der Maatschappij gesteld, worden voorgelezen en eenige leden voor de beantwoording daarvan uitgenoodigd.

Voor de kunstbeschouwing was afgestaan het plaatwerk „Vorlagen für Kunstschlösser und Zierschmiede” en eenige kunstindustriele voorwerpen. Ook waren monsters van mozaïektegels uit de fabriek van Gelardi en Co. te Milaan ingezonden.

Afdeeling 's-Gravenhage. 26 October 1894. Met een opwekkend woord aan de leden, tot medewerking, om de aanstaande wintervergaderingen belangrijk en vruchtbaar te doen zijn, opent de Voorzitter, de heer Peters, deze eerste bijeenkomst in het seizoen.

Lezing en goedkeuring van notulen had plaats, gevolgd door het uitbrengen der verslagen van de alg. Vergaderingen door de Maatschappij in de maanden Mei en September j.l. gehouden.

Aan de leden werd voorgesteld een schrijven te richten tot het Bestuur der Kon. Bibliotheek, met verzoek, om de boekery der Afdeeling in bruikleen te willen nemen, waardoor aan de leden de gelegenheid geboden wordt een lokaal te bezitten, alwaar zij deze kan raadplegen. Dit voorstel wordt aangenomen, waarna bij ballotage als lid werd aangenomen de heer A. R. Rutgers.

Het woord werd nu verleend aan den heer G. A. F. Bourgonjon over „de Beeldhouwkunst en hare toepassing,” waarvan de strekking in hoofdzaak was, aan te toonen hoe hoog noodig samenwerking van architect en beeldhouwer is, om iets goeds tot stand te brengen. Als gelukkige voorbeelden van dergelijke samenwerking werd op sommige gebouwen gewezen, en het gesprokene toegelicht met photographiën en geboetseerde modellen van beeldhouwwerken, reeds aan gebouwen door den heer Bourgonjon uitgevoerd of alsnog uit te voeren.

Afdeeling Groningen 26 October 1894. Onder de ingekomen stukken behoorden o. m. de vragen, gesteld door het Hoofdbestuur, om door de Afdeelingen te worden beantwoord; werd besloten deze in de volgende vergadering te bespreken en tot de beantwoording hiervan commissiën te benoemen.

De heer Eisses hield eene causerie over Indische bouwwerken. Spreker begon met mededeelingen omtrent de uitbarsting die onlangs op Java had plaats gehad, van den Galoengoeng nabij Garoet, waarbij dorpen bij Singaparna zouden verwoest zijn. Door de uitbarsting in 1822 werden groote verwoestingen aangericht. Het aantal der toen vernielde campongs werd op 114, dat der omgekomen menschen op 4011 geschat. Met zulke uitbarstingen gaan gewoonlijk aardbevingen vergezeld.

Daarna werden de kraters besproken, die door den heer Eisses waren bezocht.

Na pauseering behandelde spreker den aanleg van bruggen die over snelstroomende rivieren worden gelegd. Over 't algemeen zijn beweegbare bruggen onnoodig. Waar de rivieren eene groote diepte hebben en de oevers flauw oploopen, worden gemetselde landhoofden, meestal van rivier- of bergsteen, aangewend; loopen daarentegen de oevers stijf op, dan laat men, ter plaatse waar de brug komt te liggen, den oever onafgebroken doorgaan en in het talud een of meer ijzeren jukken stellen. De brug wordt wel iets langer, doch men heeft het voordeel verkregen, dat het doorstroombingsprofiel niet vernauwd wordt. De jukken worden gedragen door ijzeren schroefpalen, verbonden met ijzeren dwars- en kruisverbindingen.

Ter bevestiging van de liggers wordt bij aansluiting van een weg een ligger op zijn kant geplaatst op eene fundeering van metselwerk. Voor bruggen met tusschenjukken wordt van een houten dek met zijvloer gebruik gemaakt. Kunnen geene jukken worden toegepast, dan maakt men gebruik van bruggen van traliewerk, Eiffelbruggen, zoo genoemd naar den Ingenieur ontwerper van den Eiffeltoren te Parijs. Deze zijn door hun vorm, hunne constructie en lichtheid voor bergstreken de meest aanbevelingswaardige, en daarmede kan men van 6 tot 60 M. overspannen, zonder ingrijpende wijzigingen in de constructie. De draagwanden zijn gevormd uit driehoeken die gelijk en gelijkvormig zijn, zoodat men deze wanden in voorraad er op na kan houden. De lengte verspringt drie M., zoodat men lengten moet bepalen van 6-9-12-15. M. enz.

Onder directie van spreker werd in den laatsten tijd van zijn verblijf in Indië een nieuw stelsel toegepast, n. l. het aanbrengen van betongewelven tusschen ijzeren liggers en daarover eene laag grint. De liggers dezer bruggen rusten op gemetselde landhoofden en worden over de breedte aan elkander gekoppeld, waardoor een raamwerk verkregen wordt. De beton bestaat uit stukken hard graniet, overeenkomende met macadam, verbonden met portland-cement en scherp zand, in verhouding van 3 op 1.

De Voorzitter bracht, als tolk der vergadering, den heer Eisses dank voor zijne nuttige bedrage.

BERICHTEN.

Bij Kon. besl. is eene commissie ingesteld tot het in den loop der maand November a. s. houden van een vergelijkend onderzoek naar de bekwaamheid van candidaten voor de betrekking van adspirant-ingenieur van den Rijkswaterstaat, bestaande uit de heeren J. M. F. Wellan, benoemd hoofdinspecteur van den Rijkswaterstaat, als voorzitter; — H. E. de Bruyn, hoofd-ingenieur, belast met den algemeenen dienst van den Rijkswaterst.; J. W. Welcker hoofd-ingenieur van den Rijkswaterst.

Lijst van Fabrikanten, Leveranciers, enz.

Prijs per regel voor niet geabonneerden op advertentiën f 5.— per jaar bij vooruitbetaling. Abonnés op advertentiën 1 regel gratis voor iedere advertentie.

Ameublementen. — H. F. JANSEN & ZOON, Amsterdam.
 Badinrichtingen. — TH. A. DE KOSTER, Amsterdam.
 Behangspapieren. — H. & A. ROOSEBOOM. Den Haag en Amsterdam, Koningsplein 1.
 Boeken over Bouwkunde. — P. NOORDHOFF, Groningen.
 Bouwstoffen. — MARTIN & Co., Amsterdam.
 Brandkasten. — Wed. P. A. SCHROOT & ZOON, den Haag.
 " — LANDRE & GLINDERMAN, Amsterdam.
 " (Amerik.) — FRED. STIELTJES & Co., Amsterdam.
 Brandkluisdeuren. — Wed. P. A. SCHROOT & ZN, den Haag.
 " — LANDRE & GLINDERMAN Amsterdam.
 Carbolineum Avenarius. — GUST. BRIEGLEB, Amsterdam.
 " Cevenarius. — PELT & Co. Rotterdam.
 Cement-IJzerwerken. — AMSTERD. FABRIEK. Amsterdam.
 Dowson gas. — HERCKENRATH & VAN RADEN, Nieuwe Haven 120, Rotterdam.
 Electriche installatiën. — SIEMENS & HALSKE. den Haag.
 " — W. SMIT & Co., Slikkerveer.
 Electriche Verlichting. — C. A. HUIJGEN. — Rotterdam.
 Gasmotoren. (Crossley Otto) — G. BARGER. den Haag.
 " (Otto-Cycle.) — HERCKENRATH & VAN RADEN, Nieuwe Haven 120, Rotterdam.
 Gebrand Glas. — J. L. SCHOOTEN, Delft.
 Glas. — P. DOLK & Zn., Rotterdam.
 Gritzner Stoompompen. — HERCKENRATH & VAN RADEN, Nieuwe Haven 120, Rotterdam.
 Hardsteen, Zandsteen. — DE BEER & LEHREN, Amsterdam.
 Hollandsch Loodwit. — G. GREVE, Utrecht.
 Houthandel. — LINDNER & Co., Wittenburgerstraat 22-24, Amst.
 " — H. SCHMIDT & Zn., Nieuwmarkt No. 21, Amst.
 Houtbewerkingswerktuigen. — FRED. STIELTJES & Co., Amst.
 " — G. BARGER. den Haag.
 " — LANDRE & GLINDERMAN, Amst.
 Houtcement. — G. P. KORF, Amsterdam.
 " — J. G. KORSTEN, Amsterdam.
 Houtcement enz. — A. G. AIKEMA en Co. Rotterdam.
 Houten Riemschijven. — HERCKENRATH & VAN RADEN, Nieuwe Haven 120, Rotterdam.
 Haaslersche Houtcementen Dakbedekking. — J. A. SMITS, Ruijschstraat 5, Amsterdam.
 Hydraul. Electr. en handliften. — FRED. STIELTJES & Co., Amst.
 Hydro Zandsteenwerken. — VAN DE POL & WICKOP. Utrecht.
 Hypotheken. — Mij. v. HYPOTHECAIR CREDIET, den Haag.
 Huis- en Décoratieschilder. — Jos. AMIABEL. Luth. Burgwal 29, den Haag. Breedstraat 9, Utrecht.
 Ingolien. — D. FRENI. Amsterdam.
 Jalouziën. — S. BRUIGOM, Arnhem.
 Kranen. — JAN HAMER & Co., Amsterdam.
 Levensverzekering-Maatschappij „KOSMOS”, Den Haag.

waterst. in het 3de en 4de district: Dr. C. A. Scheltem hoogleeraar aan de Polytechnische School; Dr. P. Zeeman, id. Mr. A. H. Hoof, hoofdcommissie bij het Departement van Waterstaat enz.; J. C. Ramaer, ingenieur van den Rijkswaterst. 's-Gravenhage, en H. F. Beijerman, id. id. tevens als secretari

Ingevolge besluit van de vergadering, op 4 October j. l. g. houden door de Vereeniging „Architecture” te 's-Gravenhage is die Vereeniging ontbonden.

KAROLINGISCHE KAPEL TE NIJMEGEN. Naar aanleiding der mededeelingen van Dr. Konrad Plath, archeoloog te Berlijn, omtrent de onder zijne leiding plaats hebbende ontgravingen in en om de Karolingische Kapel op het Valkhof te Nijmegen, wordt het volgende bericht.

In hoofdzaak is het resultaat der bevindingen het volgende. Nadat de Karolingische fundeeringen over nagenoeg den geheelen buitenomtrek en in het binnenste der kapel zijn bloot gelegd zijn tevens de bevoeringen ten getale van vier, in verschillende tijdperken aangelegd, van de Karolingische bevoering af, weldaer aan het licht gekomen.

Uit het laat-Middeneeuwsch tijdperk dateert het grootste gedeelte van den buitenomtrek, bestaande uit baksteenbouw. De metselspecie (door baksteenpoeder roodgekleurde mortel), die men overal buiten en binnen den bouw aantreft, kenmerkt het Karolingische tijdperk.

Tengevolge van de ophooging der vloeren is de gewijzigde verhouding, die in verloop van jaren daardoor aan de boogopeningen gegeven is, zeer belangrijk te noemen. Door zich de boogopeningen in oorspronkelijken vorm hersteld te denken zooals bij wijze van proef reeds gedeeltelijk is geschied, verkrijgt het geheel een grootsch voorkomen. Dr. Plath is voornemens een wetenschappelijk plaatwerk uit te geven over deze kapel, die hij als de voornaamste der overgebleven Karolingische bouwwerken beschouwt.

PERSONALIA.

Voor de betrekking van directeur der gemeentewerken te Leeuwarden zijn voorgedragen de heeren W. C. A. Hofman architect te Nijmegen, en L. van Krimpen, civiel-ingenieur tijdelijk te Leeuwarden. Deze rangorde is vastgesteld bij het lo

VRAAGBAAK.

ANTWOORD 126. Als de meest geschikte steensoort voor het metselen van een kap in een bakkersoven, waarin roggebrood moet worden gebakken, wordt vuurvaste steen aanbevolen.

Levensverzek.-Maatschappij. — Eerste Nederlandsche, den Haag.
 Lichtdrukken. — RITSCHER & LANDSMAN, den Haag.
 Liften. — C. A. HUYGEN, Rotterdam.
 " — JAN HAMER & Co., Amsterdam.
 Liften. — LANDRE & GLINDERMAN, Amsterdam.
 Loodwit. — GREVE, Utrecht.
 Marshall's Stoommachines. — LANDRE & GLINDERMAN, Amsterdam.
 Marmer. — DE BEER & LEHREN, Amsterdam.
 Marmer. — G. & J. COOL, Amsterdam.
 Morleysteen. — ARMAND VAN WYLIK. Brussel.
 Onbrandbare Slakkenwol. — E. GOMPERSZ, Rotterdam.
 Ovens — W. A. V. DESMONS. Heer-Maastricht.
 Overkappingen. — T. G. TISSOT, Jr. Amsterdam.
 Parketvloeren. — GEBR. v. MALSEN, 's Gravenhage.
 " — DE BEER & LEHREN, Amsterdam.
 Papierstuc. — BENNEWITZ & Co., Damrak 85, Amsterdam.
 Photolithografie. — WEGNER & MOTTU, Amsterdam.
 " Steendrukkerij v/h AMAND, Warmoesstr. 147, Amsterdam.
 Proefstation Bouwmat. — KONING & BIENFAIT, Amsterdam.
 Portland-Cement. — DYCKERHOFF & SÖHNE, Amönebuegr.
 Portland-Cement. — ROTH & PFEIFFER, Rotterdam.
 " — DE BEER & LEHREN, Amsterdam.
 " — E. GOMPERTZ, Rotterdam.
 " — PELT & Co. Rotterdam.
 " — H. G. AIKEMA & Co., Rotterdam.
 Rolluiken. — T. G. TISSOT Jr., Amsterdam.
 " — W. H. M. SCHOLTE, Amsterdam.
 Schoolborden. — J. M. KIPPEL, den Haag.
 Stalen Balken. — H. E. OVING Jr. Rotterdam.
 Staaldraadtouw. — HOOGERWERFF & Co., Kinderdijk.
 Sgraffito. — G. H. BAUER & ZOON, den Haag.
 Stalnrictingen. — STAAL & HAALMEIJER, Amsterdam.
 Stalnrictingen. — D. M. S. KALKER, Amsterdam.
 Steenhouwwerken. — D. J. BREEDVELD, Dordrecht.
 Stoompompen. — LANDRE & GLINDERMAN, Amsterdam.
 Stukadoors en Ornamentisten. — M. ELFRING & Zn., Z.O. Buitensingel 194-195, Den Haag.
 Tegels in soorten. — A. N. DE LINT, den Haag-Delft.
 " — DE LINT & Co., Rotterdam.
 Teckenpapiercn, etc. — A. L. LAND, Heerenveen. Vertegenwoordiger der Firma REISS te Liebenwerd.
 Tocschuifbare hekken. — FRED. STIELTJES & Co., Amsterdam.
 Tufsteen. — F. ENGERS, Amsterdam.
 Verwarming en Ventilatie. — FRED. STIELTJES & Co., Amsterdam.
 " — TH. A. DE KOSTER, Amst.
 Verwarmingtoestellen. — D. S. M. KALKER, Amsterdam.
 " — W. ZIMMERSTÄDT, Amsterdam.
 Ventilators. — JAN HAMER & Co., Amsterdam.
 " — D. P. H. HASSELMAN, Amsterdam.
 Verticale Mortel-Molens. — JULIUS LÜCHAU, Damrak 71, Amsterdam.
 Werkt. v. Stoomwascherijen. — FRED. STIELTJES & Co. Amsterdam.
 IJzerwerken. — G. J. VINCENT & Co., Schiedam.
 Zandsteen — VAN DE POLL & WICKOP, Utrecht.
 Zinkwerken. — F. W. BRAAT, Delft.



No. 37.

10 NOVEMBER 1894.

14de JAARGANG.

Redactie voor de verschillende groepen :

EDUARD CUYPERS. — F. C. DUFOUR. — A. C. M. VAN ETEN. — HENRI EVERS. — GUGEL. — C. A. HUYGEN. — D. E. C. KNUTTEL. — JURRIAN KOK. — J. R. DE KRUYFF. — F. H. VAN MALSEN. — C. B. POSTHUMUS MEIJES. — C. MUYSEN. — J. J. VAN BUKERKEN. — R. P. J. TUTEIN NOLTHENIUS. — C. H. PETERS. — C. T. J. LOUIS EBER. — P. DU RIEU FZM. — J. VERHEUL DZN.

BUREAU VAN REDACTIE: Marnixstraat 402, Amsterdam.

ABONNEMENTSPRIJS voor Nederland, fr. p. p. f 15.— 's jaars, voor Indië en het Buitenland (bij vooruitbetaling) fr. p. p. f 17.—

PRIJS DER ADVERTENTIEN: van 1—5 regels f 1.— elke regel meer 20 cts. Groote letters naar plaatsruimte.

AANKONDIGINGEN v. AANBESTEDINGEN 15 cts. per regel met premie ½ maal. ABONNEMENT VOOR ADVERTENTIEN tegen belangrijk verminderde prijzen.

Uitgevers: MOUTON & Co., — 's-Gravenhage.

BUREAU VAN ADMINISTRATIE: Herderstraat 5. 's Gravenhage.

INHOUD: — Bouwpolitie, door H. J. van Malsen. — Het konderwijs van den werkman, door Jurriaan Kok. — Midde tegen brandgevaar voor bovenhuizen. — Bij de plaat. — ooneelbouw, Tooneelinrichting enz., door J. J. Poutsma. III. — erslagen van vergaderingen. — Berichten. — Personalia. — jst van Fabrikanten, leveranciers, enz. — Advertentiën. — let een plaat). —

BOUWPOLITIE.

De gemeentelijke bouwpolitie is eene inrichting van en lateren tijd; het zal de ouderen onder ons nog wel eugen, dat de eerste „inspecteurs” op het bouwen werden ungesteld en daarmee de „rooimeesters” vervangen.

Zooals bij alle nieuwe wetten en verordeningen is ook or de bouwpolitie eenigen tijd van practische toepas- ng noodig, eer men zich een juist denkbeeld van de erkning vormen kan; doch het komt mij voor, dat het el wat lang duurt en dat onze besturen, onze rechts- leerden en de bouwkundigen tot een duidelijk begrip in de bedoeling en de noodzakelijkheid van dat toezicht omen. Herhaalde malen zien wij verschil van opvatting sschen het publiek en de wetgevende macht niet alleen, aar ook *tusschen de verschillende takken van bestuur.*

Ik acht het nuttig om die zaak in ons blad te be- reken, niet omdat ik meen daaromtrent zooveel nieuws kunnen mededeelen, maar om mijne opvatting aan de oordeeling van vakgenooten te onderwerpen en be- reking uit te lokken.

De redactie heeft mijnentwēge volkomen vrijheid, om n meer belangrijke stukken den voorrang te geven. Bouwpolitie heeft naar mijne opvatting alleen recht n bestaan als zij waakt voor *algemeene* belangen zooals andgevaar, besmetting, goede orde, algemeen dien, oleering, verlichting, bestrating, hinder en gevaar voor deren enz. — Maar zij moet zoo weinig mogelijk grijpen in bijzondere belangen die met den publieken enst niet te maken hebben.

Hoe prijzenswaardig overigens de bezorgdheid van een gemeentebestuur voor de gezondheid en de veilig- heid van hare inwoners ook zijn moge, ik acht het noodeloos en in strijd met ons gevoel van vrijheid en eigendom als men mij *bij politemaatregelen wil voor- schrijven* b.v. hoe hoog of hoe groot mijne slaapkamer wezen zal, hoe ik mijn huis verdeelen wil, of dat men bepalingen maakt omtrent het materiaal dat ik gebruiken zal, of ik een trasraam maken wil of niet. Met al die zaken heeft de regeering evenmin te maken, als dat ik zou willen gaan varen in een leuke schuit, des zomers in een pels wil wandelen en 's winters in een dun jasje, of *mij zelve* op een andere wijs in gevaar of last bren- gen wil.

De verordeningen regelende de bouwpolitie gelijken mij te veel op een bestek en te weinig op eene Rijkswet; al wat in een bestek behoort, kan uit de verordening ge- mist worden, maar wat de regeering noodig oordeelt in het *algemeen belang*, behoort in die verordening te worden vermeld.

Breedte, hoogte en richting van de straten in verband met het verkeer, de goede orde en brandgevaar, voorzie- ningen ten behoeve van den algemeen reinigingsdienst, de riolen, waterbezorging en verlichting in het algemeen zijn onderwerpen van zorg voor de regeering, en in ieder geval zaken van publiek belang die behoorlijk dienen ge- regeld te worden en niet overgelaten aan de opvatting van ieder belanghebbende.

Nu komt het mij voor, dat in tegenstelling met de bijzondere belangen die te veel beschermd worden, het algemeen belang in de bouwverordeningen veel te weinig tot zijn recht komt; ik zou denken, dat gemeentebesturen het recht moesten hebben b.v. om de uitbreiding der gemeente te regelen opdat die met de eischen van het algemeen belang overeenkomt, en dat zij uitbreidings-

plannen die daarmee geen rekening houden, moeten kunnen afkeuren of tegengaan.

Oppervlakkig zou men zeggen, die eisch is redelijk: maar in de praktijk komt het recht van eigendom maar al te vaak in conflict met het algemeen belang.

De eisch omtrent straten-aanleg vindt nog al tegenkanting, en rechtsgeleerden van naam schijnen het nog zeer oneens te zijn te dien opzichte.

Ik was tenminste onlangs in de gelegenheid eene voordacht te hooren van een rechtsgeleerde die pas een proces over dergelijke zaak gevoerd had tegen een van onze groote gemeenten, en die van de leer was, dat een eigenaar van eene openbare straat niet mocht verplicht worden om die aan de gemeente over te doen. Nu is daar wel iets voor te zeggen, maar hij ging nog veel verder en meende, dat die eigenaar nog de volle en vrije beschikking over die straat moest behouden en niet verplicht kon worden die te onderhouden en te verlichten, ja was van meening, dat de eigenaar van die straat het recht moest hebben de bestrating op te breken en de straat af te sluiten, dus de huizen onbewoonbaar te maken.

De eigenaar die een dergelijke straat voor den publieken dienst beschikbaar stelt, bewijst aan het publiek een onverplichte goedheid, waarvan hij ieder oogenblik weer kan terug komen.

Nu mag ik, en met mij zoo ik hoop nog wel enkelen, die redeneering erg vreemd vinden, maar als een rechtsgeleerde zulks in een openbare vergadering meedeelt, dan zal er toch wil iets van waar moeten zijn?

Gelukkig, dat de eigenaren van straten dat nog niet gesnapt hebben, anders zouden we vreemde zaken zien gebeuren.

Daarom zou ik wel eens willen vragen of het vooral met het oog op de uitbreiding van onze steden niet noodig is, dat eene Rijkswet in al die dingen voorziet, en of we dan de gemeente-bouwverordeningen niet zouden kunnen missen of misschien inkrimpen.

F. H. VAN MALSEN.

's Gravenhage, November 1894.

HET VAKONDERWIJS VAN DEN WERKMAN.

Eenige beschouwingen naar aanleiding van het verslag der Commissie tot veredeling van het ambacht, door proeven van bekwaamheid.

(Vervolg.)

Gaat men de gestelde eischen na, die verlangd werden voor het meesterdiploma, dan krijgt men den indruk, dat toch zooveel mogelijk is getracht aan hen het certificaat uit te reiken, die practisch ontwikkeld zijn in hun vak. De eisch, dat men vier jaren in een werkplaats practisch gewerkt heeft, is eene zeer billijke.

Voor het ontwerpen van werkstukken moeten mijns inziens de eischen langzamerhand nog verhoogd worden, al zijn de programma's, thans door de Commissie saamgesteld, voor de bestaande toestanden verregaand genoeg.

De commissie heeft goed ingezien, dat deze eischen op den duur de vakken zullen ontwikkelen. Men struikelt tegenwoordig bij den patroon te veel over zijn gebrek aan studie, opleiding en dikwijls ook aan praktische bekwaamheid.

De patroon copieert nog te veel waar hij een werkstuk moet vervaardigen. Buitenlandsche boek- en plaatwerken

zijn nog te veel staalboeken voor zijne werkstukken, en zijne cliënten zijn dikwijls genoodzaakt uit deze voor gelegde prenten eene keuze te doen, waar zij b.v. meubel of dergelijke zaken wenschen te bestellen. En nu is de al of niet ontwikkelde smaak nog een groote factor waar hij eene keuze doet.

Het werk van den meester moet eigen werk zijn of onder zijne leiding zijn uitgevoerd. Hij moet de bekwaamheid hebben aan zijne werkstukken een eigen karakter te schenken.

Ook is dit van het hoogste belang voor de opleiding van den gezel, die mijns inziens ook in de toekomst zijn meeste kennis zal moeten putten in de werkplaats en van zelf veel zal kunnen leeren van den meester.

De industrie en de ambachten zullen zich op deze wijze verbeteren, wansmaak zal zooveel mogelijk vermederd worden, terwijl de eisch van het materiaal bij het maken van de ontwerpen, in rekening zal worden gebracht.

Wanneer b.v. een schoorsteenbekleding van hout moet worden daargesteld, dan moet ò met de bewerking ò met de beschildering rekening worden gehouden met het materiaal dat verwerkt wordt, en niet de bewerking en de beschildering een ander materiaal, als marmer of dergelijke willen voorstellen.

De architect zal alsdan ook met minder moeilijkheden te kampen hebben. Een schets van den bouwmeester zal voldoende zijn voor de uitvoering van het werkstuk dat bedoeld wordt, en zal de meester ook het karakter begrijpen dat de architect in zijn werk wenscht neer te leggen.

De vakmeesters moeten niet zijn de slaafsche uitvoerders van de ontwerpen van den bouwmeester; neen, zij moeten zijn de zelfdenkende meesters, die zelfs, zoo noodig, de schetsen van den bouwmeester verbeteren.

De gedetailleerde resultaten, zijn in het verslag van de Commissie opgenomen.

Geslaagd moge de proefneming misschien nog niet geheel zijn; zeker heeft zij ons veel geleerd en heeft ten minste den weg gebaad voor eene betere regeling.

Te bepalen is het nog niet, of in de toekomst het meester- en leerlingstelsel burgerrecht verkrijgen zal. — Veel is er nog, wat, alvorens eene definitieve invoering zal plaats vinden, moet worden voorbereid; en het vakonderwijs zal alsdan allereerst ter hand genomen moeten worden.

Het vakonderwijs moet samengaan met het afleggen van proeven van bekwaamheid als meester en als gezel. — Het een moet een gevolg wezen van het andere, en de Commissie zegt daarom als laatste punt van hare conclusie:

dat het haar voortdurend gebleken is van het grootste belang te zijn, dat alle middelen worden aangewend om het onderwijs in de vakken te verbeteren;

dat het daarom in de eerste plaats noodig is, dat aan de hand van de ontwerpen en thans toegepaste programma's van eischen in de vakken, die thans aan proefaflegging werden onderworpen, onderwijs worde gegeven aan alle inrichtingen voor vakonderwijs;

dat het daarbij van het grootste belang is, dat op eene wijze als dit in Frankrijk, Duitschland, België en andere landen geschiedt, boeken worden samengesteld, waaruit de a. s. vakman althans de grondbeginselen kan leeren, die hij voor zijn vak noodig heeft.

Zal deze wensch van de Commissie werkelijkheid worden?

Is het aan te nemen, dat alle inrichtingen van vakonderwijs in Nederland zich zullen regelen naar de ont-

worpen en thans toegepaste programma's van eischen door de commissie van proefaflegging gesteld?

Is dit resultaat nog niet in het verre verschiet?

Het congres voor het vakonderwijs door de Maatschappij van Nijverheid te houden (helaas niet in samenwerking met de Maatschappij tot Bevordering van Bouwkunst, welke tot het welslagen veel kon medewerken), zal misschien de middelen weten aan te geven om dit resultaat te bereiken. En zal alsdan, wanneer met ambacht-, industrie- en teekenscholen samenwerking verkregen is, het onderwijs aan den gezelschap of werkmans ten goede komen? Dit allen zijn vragen in het duister, die nog moeilijk zijn op te lossen en die zonder medewerking van de Regeering, zoowel op financieele als op andere moeilijkheden zullen tuiten.

Omtrent de proefneming zelve zouden ook nog bezwaren moeten worden overwonnen, indien het onderwijs geregeld was. Immers, het is van den aspirant-gezelschap niet te verwachten eenige dagen de werkplaats te verlaten en een meer of minder verre reis te maken naar den Haag, om zijn bewijzen van bekwaamheid af te leggen. Ook zouden de meesters zelve moeten oordeelen wie als gezelschap en wie als meester wordt aangenomen.

Deze en nog meerdere vragen zijn er, waarop men thans nog het antwoord moet schuldig blijven.

Maar is dit te verwonderen, waar het geldt eene der belangrijkste vragen van den tegenwoordigen tijd. Is dit te verwonderen, waar zoo langen tijd weinig voor het vakonderwijs van den werkmans is gedaan, en nu zoo langzamerhand deze hoogst belangrijke zaak voor de volkswelvaart en de volksofvoeding aan de orde komt.

De commissie voor de proefaflegging heeft een goed werk gedaan; zij heeft geen moeite en zorg ontzien om de zaak tot stand te brengen en zoo goed mogelijk te doen slagen. Moge het haar ook verder gelukken, de vele hinderpalen die den weg nog versperren, te overwinnen, dan zal zij een goed werk hebben verricht.

JURRIAAN KOK.

MIDDELEN TEGEN BRANDGEVAAR VOOR BOVENHUIZEN.

ANTWOORD, INGEZONDEN DOOR DE AFDEELING 'S GRAVENHAGE OP DE VRAAG:

Welke zijn de middelen door den bouwmeester tot dusverre toegepast om bewoners van bovenhuizen eene veilige ontkoming te verzekeren in geval van brand?

En wat zou men in dit opzicht nog meer en beter kunnen doen?

Noch in de bouwverordening van Amsterdam, noch die van Rotterdam, 's-Gravenhage of Groningen, komen voorschriften voor betreffende aan te wenden middelen, om bewoners van bovenhuizen eene veilige ontkoming te verzekeren ingeval van brand, zoodat men naar onze meening vrij zeker mag aannemen, dat tot dusverre, een enkele uitzondering wellicht daargelaten, zodanige middelen hier te lande niet zijn of worden toegepast.

Op het tweede gedeelte der boven aangehaalde vraag wordt door ons het volgende geantwoord.

De middelen, die ons gewenscht voorkomen en waarvan de voorschriften door gemeentebesturen in hunne bouwverordeningen zouden dienen te worden opgenomen, zijn de volgende.

Bij aaneengeschakelde bovenhuizen waarvan de zolder-

verdiepingen op gelijke of nagenoeg gelijke hoogte liggen, zou voorgeschreven dienen te worden, wanneer deze huizen door brandmuren van elkander gescheiden zijn, in de dikte van elk dezer muren op de zolderverdieping twee voor elkander staande ijzeren branddeuren te maken. Deze deuren zouden in een steensponning of in een ijzeren kozijn kunnen draaien en aan de zijde van elk perceel met twee koperen schuiven of koperen grendels gesloten moeten worden en van drangveeren behoeven voorzien te worden, opdat zij zich zelve sluiten. Eveneens zou aan elke zijde van den muur een brandschel behoeven te worden aangebracht. De schel van het eene perceel zou door de bewoners van het nevenliggende perceel geluid moeten kunnen worden.

Wanneer dan in geval van brand het ontkomen langs de trap niet meer mogelijk is, luidt de bewoner wien het gevaar dreigt de brandschel, opent de beide schuiven of grendels en daarmee de deur aan de zijde van zijn perceel, wacht de komst af van zijn buurman die, door de schel verwittigd van wat er gaande is, daarop de deur aan de zijde van zijn perceel ontsluit en aldus de in gevaar zijnde personen eene veilige ontkoming biedt. Wanneer de vloeren der zolderverdiepingen van twee aan elkander grenzende perceelen onderling eenig verschil in niveau bezitten, is een op de laagst gelegen zolderverdieping voor de branddeur aangebracht ijzeren trapje voldoende om den toegang te verzekeren.

Ook verdient het aanbeveling, wanneer om bijzondere redenen bovenstaande middelen niet zijn toe te passen, indien brandmuren de perceelen scheiden, om een gedeelte van b. v. 1 bij 2 meter, slechts ter dikte van een steen op zijn kant te metselen, waarop aan beide zijden in duidelijke letters te schilderen: „*Dit gedeelte muur in geval van nood bij brand door te slaan.*” Het nadeel van dezen kantsteen-muur boven de vermelde branddeuren is echter, dat, wanneer hij is doorgeslagen, de scheidingsmuur ophoudt brandmuur te zijn, wijl de brand zich gemakkelijk door de gemaakte opening aan het belendende perceel kan mededeelen; daarentegen sluiten de ijzeren branddeuren, wanneer zij van drangveeren zijn voorzien, onmiddellijk na het gebruik zich zelve. Het aanbrengen van dezen muur van steenen op hun kant biedt evenwel het voordeel, dat men, door dezen te verbrijzelen, zonder de hulp der burens ontkomen kan.

Wanneer de perceelen niet door brandmuren van elkander gescheiden zijn, doch door dakschilden met tusschenliggende goot, zou een tusschen de beide dakschilden overdekte doorgang noodig zijn, over de goot heen gebouwd, aan de zijde van elk perceel met een ijzeren dakblind voorzien, eveneens aan weerszijden met koperen grendels te sluiten, en aan weerszijden van den doorgang een brandschel dienen te worden aangebracht. Ook hiervoor kan, zoo noodig, een trapje den toe- of doorgang vergemakkelijken. In dien overdekten doorgang ook zijdelings twee luiken te maken om in de dakgoten en daarmee dadelijk in de buitenlucht te kunnen komen, verdient aanbeveling. De schuiven of grendels zouden bovendien door den bewoner in ieder perceel veiligheidsshalve nog verzegeld moeten worden, ten einde zich ten allen tijde te kunnen overtuigen, dat geen onwettig gebruik van den doorgang, hetzij door zijn perceel of zijne onderhoorigen in overleg met die van zijn buurman is gemaakt. Op elk der deuren en bij iedere schel is het woord „*branddeur*” en „*brandschel*” in duidelijke letters te schilderen. Vooral met het oog op het veilig

ontkomen van bejaarde, zieke menschen en kinderen komen bovenbedoelde middelen, waar de toepassing daarvan mogelijk is, ons de meest practische, de eenvoudigste en minst kostbare voor.

Voor veiligheid tegen inklimming heeft de bewoner van elk perceel zekerheid, doordat hij meester is van de afsluiting met grendels aan de zijde van zijne perceel, en die van het perceel zijns buurmans niet bereiken kan zonder de hulp van deze.

In gevallen, wanneer door aanmerkelijk verschil in het hoogte-peil der zolderverdiepingen, de boven omschreven middelen niet zijn aan te wenden, zou onzes inziens zijn voor te schrijven, het aanbrengen van een eenvoudige klimladder aan den achtergevel van elk perceel, met bordessen op elke verdiepingshoogte, en van uit de ramen te bereiken. Elk raam, aan deze bordessen uitkomende, is van eene sluiting te voorzien, om het inklimmen van buiten af te beletten. Het beneden-gedeelte van de ladder zou over zekere hoogte, van 3 of 4 meter b.v., aan haken en oogen, als scharnieren ingericht, zijn op te slaan en neêr te laten; in opgeslagen toestand wordt dan voorkomen, dat personen van buiten af, pogingen doen tot inklimming.

Het aanbrengen van op gelijke hoogte doorlopende balcon aan de voorgevels, op de wijze als te Parijs de huizen te aanschouwen geven, wenschen wij niet aan te bevelen, omdat bij dergelijke reglementaire bepalingen, door de lange eentoonige reiën, het schilderachtig aspect van een wijk of stad geheel te loor gaat.

Het aanbrengen van balcon aan de achtergevels ontmoet minder bezwaren en kan in vele gevallen ook doeltreffend zijn. Nog verdient het aanbeveling voor te schrijven, dat bij huizen van meer dan 2 verdiepingen de trappen van steen of ander brandvrij materiaal gebouwd worden, en in het dak boven het trapgat van elk bovenhuis een draaibaar luik met tegenwicht te maken, zoodanig, dat bij het doorsnijden van het koord of het losmaken van het tegenwicht het luik in geopenden stand komt, waardoor de rook, die gewoonlijk het eerste en natuurlijkerwijze in het trapgat omhoog stijgt, ontsnappen kan en daardoor dikwijls voorkomen zal worden, dat personen onmiddellijk aan bedwelming of verstikking blootstaan. Wij hebben gemeend ons tot het aangeven van de aan elk perceel *vaste* of verbonden middelen te moeten bepalen, als behoorende de voorziening daarin onmiddellijk tot de taak van den bouwmeester, en als vatbaar om bij nieuwen bouw te worden voorgeschreven.

Het aanschaffen van *losse* reddingsmiddelen toch behoort meer tot de zorg van de bewoners en van de brandweer.

Elk geval voor het aanbrengen van de bovenbedoelde middelen zou ter beoordeeling moeten zijn van de bouwpolitie.

De goede instandhouding der aangebrachte veiligheidsmiddelen zou onder geregeld toezicht moeten staan, met strafbepaling bij niet voldoening aan de gegeven voorschriften van de gemeentelijke brandweer of bouwpolitie.

De groote gemeenten, als Amsterdam, Rotterdam, 's-Gravenhage, Groningen en andere, waar, voornamelijk in de beide eerstgenoemde, het verlies van reeds zoovele menschenlevens door branden te betreuren is geweest, zouden het voorbeeld tot doeltreffende veiligheidsmaatregelen aan de andere gemeenten behooren te geven.

Het is daarom, dat wij nog meenen te moeten wijzen

op de hooge noodzakelijkheid om de voorziening in bovenbedoelde middelen bij verordeningen of wettelijke bepalingen in 't leven te roepen.

Wij uiten ten slotte dan ook den wensch, dat de gestelde *vraag* en de daarop ingekomen antwoorden, niet enkel in de bouwkundige bladen als verhandelingen zullen worden opgenomen, doch dat het Hoofdbestuur der Maatschappij de noodige stappen zal doen om bij de besturen der voornaamste gemeenten in ons land op de invoering van de hier bedoelde wettelijke voorschriften met klem aan te dringen.

Eerst wanneer daarmee succes behaald wordt, kunnen het stellen en beantwoorden der vraag niet beschouwen als onnut werk te zijn geweest.

'sGRAVENHAGE, 19 Januari 1894.

M. A. VAN WADENOIJEN.
J. MUTTERS, Jr.
L. FABER.

BIJ DE PLAAT.

Voor den heer Jhr. W. H. Teding van Berkhout, te 's-Gravenhage, werd in den loop van dit jaar op het schoone buitengoed Groot Hoenlo, bij Deventer, een stal, koetshuis en woning gebouwd volgens de schets die hierbij gaat.

Voorloopig is de woning op den rechterkant der schets voorkomende, weggelaten.

Het gebouw werd aangenoemen door den aannemer H. Mulder Az., te Terwolde, voor f 8950.—

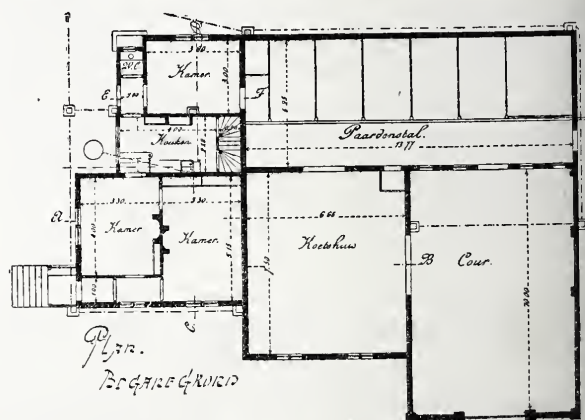

Het werk werd later aanzienlijk vermeerderd, o. a. door het bouwen van twee bruggen over de oude slotgrachten, het maken van een kaaimuur, en door het uitvoeren van verschillende werkzaamheden aan het Heerenhuis.

De uitvoering geschiedde met zeer veel zorg; de leiding en het toezicht waren opgedragen aan den heer H. J. Kockx.

VAN NIEUKERKEN,
Architect.

TOONEELBOUW, TOONEELINRICHTING ENZ.

DOOR J. J. POUTSMA
tooneelmeester en decorateur van den Grooten
Schouwburg te Rotterdam.

III.

De stand der coulissen is dus op het moderne tooneel parallel met den voorhang; zij zijn bevestigd aan masten die op hun beurt geplaatst zijn in kokers, welke aangebracht zijn aan de *coulissenwagens*. De coulissenwagen is een stevig vierkant raam in verticalen stand, en parallel met den voorhang geplaatst in den eersten kelder onder den tooneelvloer. Dit raam heeft de

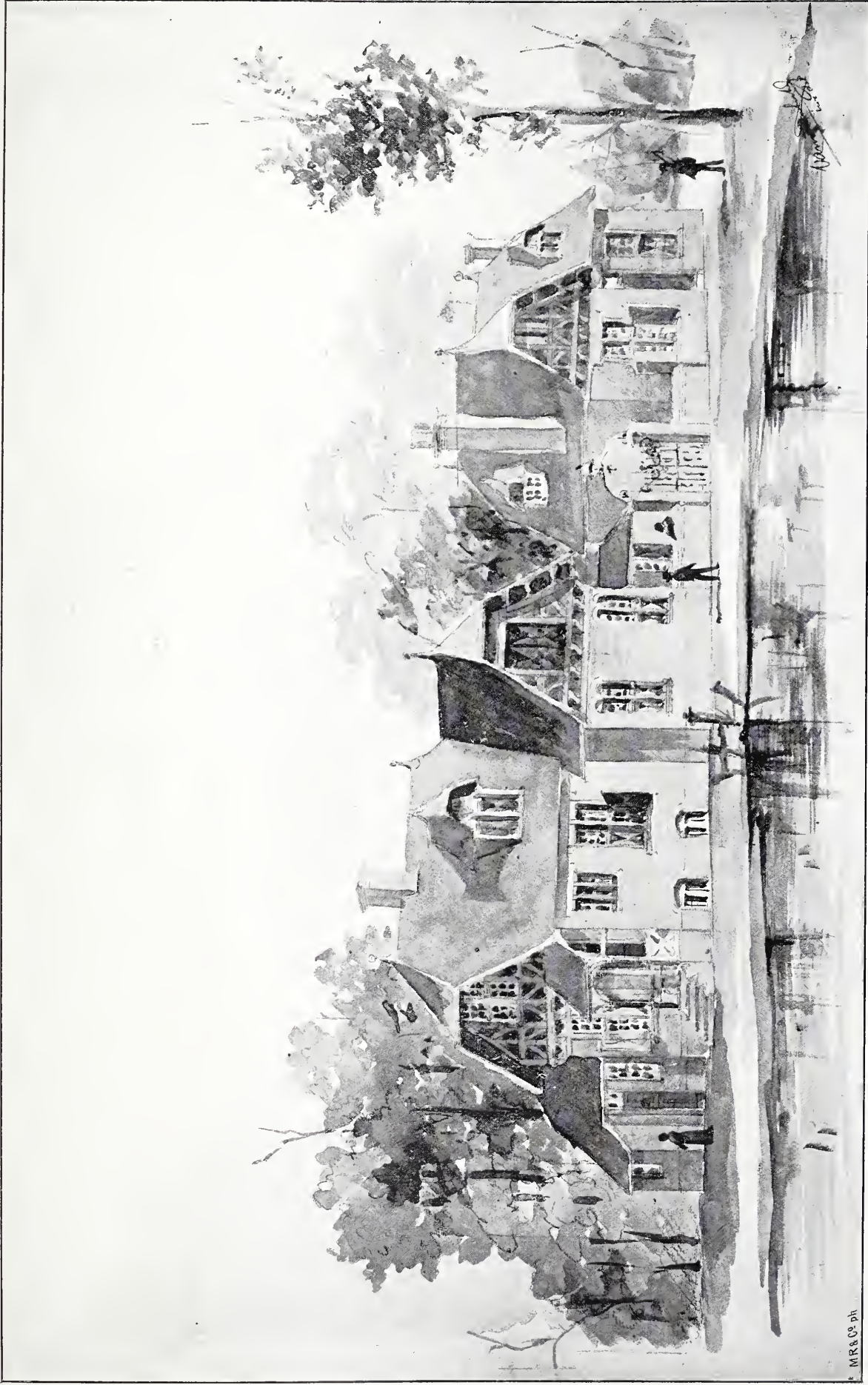

STAL, KOETSHUIS EN KOETSERSWONING
OP HET BUITENGOED GROOT HOENLO, BIJ DEVENTER.

ARCHITECT J. J. VAN NIEUKERKEN.



noogte van bedoelde kelderverdieping; aan de onderzijde zijn twee diep ingegroefde wielen aangebracht, door middel waarvan de wagen, op een rail loopende van links naar rechts over de geheele breedte van het tooneel, 't zij voorzien van twee masten of wel van één, op elk verlangd punt in het grondvlak van den tooneelvloer kan worden geplaatst. Voor het snel en goed plaats en verwisselen van hooge op raamwerk gespannen décors, als boomen, huizen, rotsen, en dergelijke, is deze inrichting een groot gemak. Omdat de ruimtes tusschen de plans, d. i. van coulisse tot coulisse, geheel wordt ingenomen door de zinkluiken met toebehooren, als schuiven, cassetten enz., kunnen alleen op ieder plan, in de lijn door de coulissenrails aangegeven, stijlen worden aangebracht, waarop de tooneelvloer rust. Deze stijlen hebben alleen in de breedtedoorsnede van het tooneel onderling verband, terwijl in de doorsnede van de diepte van het tooneel alles vrij moet blijven, en slechts tijdelijk door middel van haken de stijlen onderling aan elkander verbonden kunnen worden.

Geheel in nauw verband met deze voorwaarde behoort de fundeering voor den tooneelvloer te worden vastgesteld volgens de planinndeeling der coulissen op het grondvlak.

Menig gebouw, met bestemming voor tooneeluitvoeringen opgericht, is door onbekendheid met deze eerste wet voor den tooneel bouwmeester, ongeschikt gemaakt om er successievelijk een systematische tooneelmachine-richting aan te brengen.

Bij een volgend nummer hoop ik die volledige inrichting in tekening te geven. Opmerkingen en vergelijkingen met den ouden toestand (waarvan reeds eenige afbeeldingen zijn gegeven) zullen het technische geveel van ons onderwerp kunnen besluiten. Intusschen kunnen wij een en ander aanstippen over *Tooneeldecoratief*.

De kunst van den tooneelschilder staat bij ons niet bijzonder aanzien; vroeger was dit beter. Velen, ook ontwikkelde mannen, hebben eene eigenaardige voorstelling van de manier van schilderen voor het tooneel; de meening, dat bij den tooneelschilder bij wijze van een onafscheidelijk een luiwagen behoort, is tamelijk algemeen; men geeft zich blijkbaar geen rekenschap van die meening, immers een tooneeldecoratie met eenige eigenschappen, door den omgekeerden tooneelkijker terug gebracht tot de afmetingen van een gewoon aquarel of olieschilderij, blijkt steeds veel uitvoeriger behandeld te zijn dan de laatste. Al heeft dus deze kunst een zeer goede manier van bewerking noodig, oppervlakkig, ondoordacht en ruw mag zij nooit zijn.

In een zeker opzicht is de positie van den tooneelschilder hier te lande er niet op verbeterd. Was het regel, aan elk groot tooneel een goed ontwikkeld decoratieschilder op goede voorwaarden duurzaam te verbinden, thans is dit bijna uitzondering. Om niet te spreken van het groot aantal goed geschilderde décors waarover de vorige Amsterdamsche Stadsschouwburg beschikte, en die helaas thans slechts nog in herinnering en afbeelding bestaan, is er later nog een tijdvak geweest waarin de tooneeltoestanden toelieten nu en dan eenig groot werk onbekrompen te monteeren. Ik herinner slechts aan de vele schoone decoratiën van het grootveld en Maandag, aan het Paleis voor Volksvlijt te Amsterdam, in den bloeitijd der balletten omstreeks vijftien jaar geleden; aan Roskams' monteering van „Michael Strogoff,” „Zwarte Venus” en andere onder regie van Moor aan den Stadsschouwburg te Amsterdam,

omstreeks denzelfden tijd; aan den consciencieuzen arbeid van den decoratieschilder Plaat, aan den Rotterdamschen schouwburg onder regie van Le Gras; aan de prachtige achterdoeken van den ouden Van Hove, aan den Kon. Franschen Schouwburg in Den Haag, enz. Verschillende omstandigheden hebben er toe geleid, dat thans voor artisten van capaciteiten, als bovengenoemden bewezen hebben te bezitten, in ons land geen terrein van eenige beteekenis is overgebleven. De juiste oorzaken op te sporen en aan te geven is hier minder ter plaatse.

Laat ons liever trachten duidelijk te maken, waarmede de tooneelschilder zijn succes moet bereiken; het antwoord kan niet twijfelachtig zijn: door juistheid, *grootte juistheid* in de teekening, en *rust* in den toon van *zijn arbeid*. Waar deze twee eerste voorwaarden ontbreken of gebrekkig zijn uitgedrukt, zal de toeschouwer nooit onder den gewenschten indruk komen. Dan behoort het decoratief niet behandeld te worden als iets wat op zich zelf staat; met pretencieus uitgevoerde en op effect bedoelde details, doch altijd ondergeschikt te blijven aan het geheel, in overeenstemming met karakter en stijl van het vertoonde.

Naar mate men het er tamelijk wel over eens is, dat de lijst die de tooneelopening begrenst dezelfde taak heeft als de lijst van een schilderij, n. l. afsluiting, dan is daarmee als van zelf de taak van den decorateur streng aangegeven, n. l. te zorgen voor een passenden, rustigen achtergrond, die de plaats der handeling voorstelt, ik zou liever zeggen aangeeft.

Voor feeëries, apotheosen, waar het decoratief hoofdzaak wordt, bestaat er voor hem gelegenheid tot losbandige sprongen; overigens zij zelfbeheersching zijn eerste plicht.

Men heeft wel eens aangevoerd, dat bij de Meiningers het decoratief hoofdzaak was; ik ben het daarmee volstrekt niet eens. Er zijn nog een groot aantal tafereelen duidelijk bij mij in herinnering gebleven, waarvan het *decoratief op zich zelf* heel sober was behandeld, doch juist daardoor meêwerkte tot het groot en fraai geheel dat bijna altijd werd verkregen; overeenstemming, karakter in alles, in lijnen, in kleur, in verdeling van licht en bruin. Ik herinner in 't bijzonder aan den intocht van „die Jungfrau von Orleans” in de kathedraal te Reims; de aftocht van het leger in „Wallenstein,” het banket der generaals in „Coriolanus” de hofzaal in „Maria Stuart.”

Talent, kennis, toewijding, doch ook vooral: tijd en middelen, en last not least samenwerking, hebben dit vele schoons gesticht. Voor ons tooneel met zijn eeuwigdurende wisseling van repertoire zal dergelijke toestand wel altijd tot het ideale rijk der vrome wenschen blijven behooren; doch er is toch veel meer in de goede richting te doen dan thans geschiedt.

Ten tijde dat Faassen's drama's gemonteerd werden, zijn door den auteur, den regisseur Le Gras, en den decoratieschilder Plaat, door samenwerking zeer te waardeeren uitkomsten verkregen. In typische nauwkeurige uitdrukking van de intieme toon van ons Hollandsch en Zeeuwsch interieur staat m. i. Plaat's arbeid *minstens niet* ten achter bij het zoo terecht geprezen decoratief van de Müncheneren onder Oscar Hoffbauer. 't Was te wenschen, dat men op onze kamers en salons in 't algemeen wat meer oog kreeg. De tooneelsalons zijn zoo dikwijls opvallende, storende ondingen. Waar ter wereld toch bouwt men salons met vier à vijf, som-

tijds zes deuren, waar zijn de huizen waar men door elken wand van zijn kamer in een ander vertrek komt. Heeren schrijvers hebben in dit opzicht al heel wat op hun geweten; doch er is meer, onze tooneelsalons en tooneelkamers zijn eerder behandeld als tooneelgereedschap, dan als schilderwerk of teekening.

De indeeling is uniform, alle onderdeelen zijn even groot, waardoor men in elke verlangde volgorde vensters, deuren, wandvakken enz. kan rangschikken. Noodzakelijk hiermee in verband mist de decoratie partijen in licht en bruin, en alles is hetzelfde; immers waar heden een gesloten wand geplaatst is, staat morgen een venster, en omgekeerd; van speling van een invalend licht kan derhalve nooit sprake zijn. 't Is alles valsch, dikwijls afschuwelijk valsch, wanneer het toeval nog een handje mee helpt; b. v. een hel roode japon in een blauwen salon, glimmende meubelen, een schrille verlichting van links, van rechts, van onder, van boven van voor, van achter; geen enkele schaduw, en nog niet mooi, hoe is 't mogelijk! Gelukkig zijn er uitzonderingen, doch over 't algemeen is er in dit opzicht nog veel te doen voor den tooneelman van invloed, gewapend met kennis en vooral een artistiek ontwikkeld oog. Doch dan dient eerst gebroken te worden met het thans gevolgde, voor de practijk, ik erken het, zeer geriefelijke, doch voor den goeden smaak storende systeem van uniforme inrichting onzer kamers. Voor-schriften en onderling overleg ten opzichte van het kiezen der eeuwig nieuwe mooi kleurig opgesmukte pakjes, zouden ook voor het doel weldadig kunnen werken. Laat ons hopen, dat onze tooneelartisten het „ieder voor zich mooi zijn,” voor het goede doel een weinig willen prijs geven, en er nu en dan wat meer aandacht aan het ensemble, ook in dit opzicht, gewijd wordt, dan nu nog dikwijls het geval is.

(Wordt vervolgd).

VERSLAGEN VAN VERGADERINGEN.

Afdeeling Arnhem 31 October 1894. De Voorzitter opent de eerste vergadering in dit seizoen met een woord van welkom en drukt den wensch uit, dat de vergaderingen even als het vorige jaar zich zouden kenmerken door aangename verstandhouding onder de leden en in vruchtbaarheid mogen toenemen.

Hij wijst op het succes dat onze afdeeling heeft gehad met de beantwoording der door het Hoofdbestuur gestelde vragen door twee der rapporten over hetzelfde onderwerp, die van de heeren Freem en Persyn over het voorbehoedmiddel tegen het ontstaan van champignons enz: bij den bouw van woonhuizen, in extenso in het Bouwkundig Weekblad zijn opgenomen.

De heer Tellegen, voor het eerst ter vergadering als lid aanwezig, wordt welkom geheeten en de belangen der Afdeeling bij hem aanbevolen.

De Voorzitter deelt mede, dat tot zijne bevreemding geen uitvoering is gegeven aan het besluit van het Hoofdbestuur om met de Voorzitter en Secretarissen der Afdeelingen dezer zomer te Amsterdam te vergaderen.

Nu het seizoen zoo ver is gevorderd, dat wij minder in staat zijn de heeren een waardige ontvangst te bereiden, werd de hoop uitgesproken dat die vergadering zou worden verdaagd tot een volgende zomer.

Na afdoening van enige huishoudelijke zaken werd overgegaan tot het bezichtigen van de ingekomen antwoorden op de door de Maatschappij in 1893 uitgeschreven prijsvragen welke plannen met zeer veel belangstelling werden besproken.

De Secretaris brengt daarna verslag uit van de in den afgelopen zomer gehouden excursie naar Maastricht en Luik. De Voorzitter zegt hem daarvoor dank en merkt op, dat deze excursie als een van de best geslaagden kan worden beschouwd, brengt nogmaals hulde aan de voorbereiders daarvan, de heeren Porthcine en Crollaer, en spoort de leden aan, zoo veel mogelijk aan de excursies deel te nemen, daar zij strekken tot meerdere erkenning en waardeering van de leden onderling.

De door het Hoofdbestuur gestelde vragen worden in voorloopige behandeling genomen. De Voorzitter deelt mede, dat het Hoofdbestuur zich tot onze, en vermoedelijk ook tot de andere Afdeelingen heeft gewend om eenige vragen op te geven die men zou wenschen behandeld te zien in de vergaderingen der Afdeelingen. Naar aanleiding daarvan heeft het

bestuur dezer Afdeeling vijf vragen opgegeven waarvan de Hoofdbestuur drie zijn overgenomen. De verschillende vragen worden kortelings besproken terwijl de Voorzitter de heeren V. G. A. Bosch en de leden Charles Roskam, H. Porthcine, Persyn Jr. en J. W. C. Tellegen op zich nemen eenige daarvan schriftelijk te beantwoorden.

Betreffende dit jaar door de Afdeeling uit te schrijven prijsvraag heeft het bestuur gemeend zich niet te moeten laten overmoedigen door het betrekkelijk geringe succes van het vorig jaar, en wenscht nu in verband met het advies van de commissie van beoordeeling de gelegenheid tot mededinging open te stellen niet alleen voor stadgenooten, maar voor alle beoefenaars der bouwkunst in deze provincie; met welk voorstel de vergadering zich vereenigt. Omtrent het onderwerp wordt uitvoerig van gedachten gewisseld, waarvan het resultaat is, dat zij worden uitgeschreven het maken van een type van een arbeiderswoning voor een blok van minstens tien woningen op een vrij terrein nabij eene stad, met begroting van kosten die evenwel het bedrag van f1000.— niet mag te boven gaan.

Vereeniging Bouwkunst en Vriendschap te Amsterdam 30 Oct. 1894. Dezen avond waren geëxposeerd de ontwerpen voor den Prijsvraag „Voorgevel van een Winkelhuis van de Vereeniging tot bev. der Bouwkunst te Groningen.

Vervolgens eene lezing van den heer Jan de Quack, architect te 's-Gravenhage, over „Handteekenen,” *Heraldiek, Polychromie en Beeldhouwkunst*, in verband met het vereenigingsgebouw der Bouwkunst.

Geenszins een abstracte studie, maar een beschouwen, daár waar ze optreden als elementen voor decoratie en zoo mogelijk in verband met het individu, dat hen toepast.

Hoewel, merkte spr. op, het individu tegenwoordig bijna gezocht moet worden, het bijna is opgegaan of beter te groen gegaan in de massa, in het bestudeeren van anderen, in plaats van zichzelf, toch zijn er nog hier en daar zelfstandige denkers. Wel is waar noemt men zulk een wezen dan eigenaardig, pedant. Men kan zoo iets alleen dulden van hoog in ontwikkeling en beschaving boven anderen uitstekende mannen; zij alleen mogen eene *opinie* hebben. Waagt een jongere het, hij wordt doozuizenden ouderen teruggehouden; er wordt hem gezegd, gij zijt te jong, volg dien of dien meester na — en zoodoend doodt men het individu. Had zóó iemand het geluk gehad een goed docent te bezitten, die de kunst in algemeenen vorm behandelde, met eerbiediging van 'sleerlings gevoelens, er zou een oorspronkelijk denker, misschien een artiest meer zijn.

Voor al in de Bouwkunst dient persoonlijkheid een eerste, een *eeveplaats* in te nemen. *Vorm en bezieling* van materiaal en constructie, ze gaan uit van den denker, den artiest, die lijnen en kleuren tooverf, als een komponist zijne klanken.

Handteekenen, Heraldiek, Polychromie en Beeldhouwkunst zij zijn de elementen der Bouwkunst. Voorzeker ook heraldiek zij toch oefende, zoowel in de middeleeuwen, als later in de 17e en 18e eeuw, wel degelijk invloed uit op den aard der geveldecoratie.

Wanneer men zich voor een onderwerp interesseert, dan kruisen zich aantallen van vragen, allen even hard roepend van beantwoording.

Steeds geldt de wetenschappelijke regel: „Om een kunst te leeren kennen, is het noodig haar te zien ontstaan.” Zij moet voorzien in eene behoefte. De alleroudste volken, de Indiërs, zij hadden behoefte aan kunst.

Een eerste vereishte om onze kunst te bereiken is het *teekenen*. Zonder teekenen zijn heraldiek, polychromie en beeldhouwkunst ondenkbaar.

Teekenen is hoogstwaarschijnlijk het eerste middel geweest waardoor de mensch zijne gedachten aan anderen heeft doen kennen. Op duizenden manieren kan men daartoe komen; door een enkele silhouet, het invullen van details, het aanbrengen van licht en schaduw enz. enz.

Op den voorgrond staat: te teekenen wat men ziet, 't zij in werkelijkheid, 't zij in verbeelding. Dit laatste is het gebied der heraldiek en polychromie; zij bewegen zich bijna uitsluitend in het rijk der fantagie; vooral waar zij en ook de beeldhouwkunst optreden als elementen ter decoratie der bouwkunst.

De heraldiek, ontstaan uit het zuiver practische, ontwikkelde zich in den bloeitijd der middeleeuwen tot eene hooge kunst. De emblemen trekken aan door het stoute vormenspel, rijl gedragen door een tegenstellend ondergrond.

't Was kleur op kleur, kleur op metaal, alles frisch, flink afstekende, decoratief en ten hoogste pittoresk. Tevens heeft zij een practisch nut, is zij een opengeslagen geschiedboek voor dengene, die met de toenmalige zeden en gebruiken bekend is.

Van zelf kwam spr. toen tot de polychromie, zoo nauw verbonden met de heraldiek. Zij treedt in deze dagen weer meer op den voorgrond. Ze toont zich weer, nauw verbonden met de Bouwkunst, deel er van uitmakende en ze versierende.

Zij kan zoowel een bouwwerk versieren als teniet doen, hoe schoon ook van teekening en plaatsing, — zoo de kleur hinderlijk is, het kranigste wordt afschuwelijk. Alleen een artiest kan zich deze kunst eigen maken. Daartoe is noodig een *beschaving*, niet zoals de hof-étiquette, maar eene waarachtige hooge beschaving, eene beschaving, als die Michel Angelo bezat, toen hij de Sixtijnse kapel beschilderde.

Een beschaving, die voert tot het *indrukwekkende*, het *verhevene*, die eenen Rafaël dwong, zijne meerderheid te erkennen en haar na te streven.

Dit zelfde is ook noodig voor de beeldhouwkunst. Zij heeft het voordeel boven het teekenen, dat de uitgebreidheden en het volle effect gemakkelijker worden verkregen door dit teekenen in de ruimte, dan op een plat vlak.

Daartegenover staat, dat bij een anderen stand van den beoefenaar, eene andere perspectief zal te voorschijn komen en dat dus de beeldhouwer goed rekening te houden met de plaats die zijn werk in het bouwwerk zal innemen; zoo ook met de windstreek, in verband met het licht, dat zijn werk zal ontvangen.

Welk eene voorname plaats neemt de beeldhouwkunst in de kunst. Een gebouw zonder polychromie, zonder gebrande kleuren, kan men zich zeer goed denken, maar een monument zonder beeldhouwkunst bijna niet. Zij inners geeft er de beleving aan.

Hoe jammer, zeide spr., die groote talenten, de Michel Ange's en de Rafaëls, de Quellinussen en de Jacob van Campen's, zijn niet meer. Hoe diep zijn wij doordrongen van hunne daden, hoe beseffen wij onze nictigheid!

Maar toch, zoo wij „onszelf" trachten te zijn, kunnen wenog el wat presteeren. Bestudeeren wij de vier zusterkunsten als „individuen!" Dat allen beoefenaren der „schoone Bouwkunst" zich oover aansluiten, niet om in elkaar op te gaan, maar ter verheffing van het individueele, ter bereiking van één groot doel. Dat elkéén, elk individu, na zelfstudie, zijne ideeën blootlegge voor een vriendenkring, die ze toetst aan eigen opvattingen. Hierdoor wordt de kunst verheven, dat ligt op den weg eener reënering.

Het worde den architect eene behoefte, kunst te verstaan en te beoefenen.

Dat ideaal worde eene werkelijkheid: constructie en schoone kunst, één in de Bouwkunst, en alle architecten: *practici* en *artisten!* Hiermede besloot spreker zijne rede. Het flink applaus en de warme dank van den Voorzitter hebben hem voorzeker overtuigd van de belangstelling, waarmede zijne interessante causerie was gevolgd.

Afdeeling Leeuwarden. 25 October 1894. — De heer J. E. G. Noordendorp, opende deze eerste vergadering in dit seizoen met een woord van welkom en den wensch, dat de vergaderingen in het aanstaande winter-halfjaar voor de Afdeeling vruchtbaar tot bevordering van haren bloei zouden strekken.

Was ingekomen o. a. een verslag van de Commissie tot verlening van het ambacht door proeven van bekwaamheid. Dit werd bij de leden ter kennisneming circuleeren.

Voorts wordt het programma van werkzaamheden voor de volgende vergaderingen besproken en opgemaakt. Als een der belangrijkste punten komt daarop voor het uitschrijven van een prijsvraag voor een ontwerp van een stalgebouw met koetsiersriem; voor de Jury van beoordeeling daarvan zal de Afdeeling hem worden uitgenoodigd drie leden uit haar midden aan te welen. — Voor het vervullen van spreekbeurten en het leveren van bijdragen stellen zich bereid, de heeren: Z. S. Teddeman, W. Finke, H. v. d. Hey, S. Baron, J. Kroes en W. C. de Goot, terwijl van de door het Hoofdbestuur gestelde vragen vóórtial commissariaal zullen worden behandeld en beantwoord. De heer A. J. de Laet, die op zich genomen had voor deze vergadering een spreekbeurt te vervullen doch daarin werd verhinderd, zal worden uitgenoodigd in de volgende vergadering te voorgenomen lezing over dynamiet te houden.

Wat de huishoudelijke zaken waren afgedaan, nam de Voorzitter het woord, om, met het oog op zijn aanstaand vertrek van deze gemeente, afscheid van de Afdeeling te nemen. Spreker uitte zijn leed, dat hij aan de uitvoering van het zoo pas opgemaakte programma van werkzaamheden geen deel zal kunnen nemen. Eene reeks van jaren was hij met zeer veel moeite en de meest mogelijke medewerking lid en Voorzitter der Afdeeling geweest; gedurende al dezen tijd had hij veel dankbaarheid in dezen kring ondervonden. Aan den welwillenden raad, door Bestuur en leden hem als Voorzitter steeds betoond, de ontwikkeling en bloei der Afdeeling te danken, waaruit de band onder de leden is ontstaan.

Spreker bracht in herinnering de nuttige werking der Afdeeling in haren kring, en wat door haar daar buiten was gedaan, inderheid het uitschrijven van prijsvragen, die steeds met zulk goed succes waren bekroond. Met leedwezen nam hij afscheid van de Afdeeling en hare werkzaamheden, die zoovele aangename herinneringen bij hem zullen achterlaten, doch gaat heen met de hoop en verwachting, dat de Afdeeling in bloei zal toenemen en wekt allen op, daartoe krachtig mede te werken.

Spreker eindigt met den wensch, dat de vriendschap en wellevendheid, hier steeds ondervonden, hem naar elders mogen vergezellen en de band, hier gelegd, mogen blijken van langen duur te zijn.

De heer Baron bekwam hierop het woord, om, namens het Bestuur en de Afdeeling, den heer Noordendorp dank te zeggen voor alles wat hij voor de Afdeeling heeft gedaan. Hij verzekerde hem, dat viel het hem zwaar, afscheid te nemen van een man, die door allen zoo hoog wordt gewaardeerd. Als Directeur der Gemeentewerken had de heer Noordendorp getoond een waarm architect te zijn, niet alleen in de burgerlijke bouwde, maar ook op het gebied der waterbouwkunde en der reconstructie. Bovenal deed spreker uitkomen de bereidwilligheid, waarmede de heer N. steeds ieder van dienst was geweest. Dit had zich iemand, die eenige raad of steun noodig had, te

vergeefs tot hem gewend. Hij was veler vraagbaak geweest. Het heengaan van den heer N. wordt dan ook diep betreurd. Vele vereenigingen en colleges verliezen in hem een Voorzitter, mede-bestuurder of, in ieder geval, een der meest energieke leden; maar wij, zegt spreker, de Afd. Leeuwarden van Bouwkunst, verliezen de spil waarom zich alles draaide. Ruim 13 jaar geleden werd door den heer Noordendorp het initiatief genomen voor de oprichting der Afdeeling, en van dat oogenblik af was hij niet slechts haar Voorzitter, maar nam ook een krachtig aandeel in de werkzaamheden, getuigen zoovele belangrijke voordrachten door hem gehouden. Hij wist steeds de vergaderingen zoodanig te leiden en te bezielen, dat nog stagnatie, nog verflauwing ooit was waar te nemen. De leden hadden Spr. opgedragen hem daarvoor hun hartelijken dank te betuigen en hem als blijk van erkentelijkheid een aandenken aan te bieden.

Het was voor spreker eene aangename taak aan deze opdracht te voldoen. Hij voegde daaraan toe den wensch, dat de beschouwing van het aangeboden kunstwerk hem menig oogenblik van aangename verpoozing in den familiekring verschaffan en het aandenken aan deze Afdeeling levendig houden mocht, waar vele harten warm voor hem zouden blijven kloppen.

Een levendig applaus van de zeer druk bezochte vergadering was het bewijs van hartelijke instemming met het gesprokene.

De Voorzitter betuigde zijn hartelijken dank aan de leden voor dit bewijs van hulde en waardeering, dat door hem in hooge waarde zou worden gehouden. Het zou voor hem niet alleen een aangenaam aandenken zijn, maar ook tot herinnering strekken aan de vriendschapsbanden in dezen kring gelegd. In de vergaderingen dezer Afdeeling zal hij nog dikwijls in zijne gedachten aanwezig zijn. Met de beste wenschen voor de Afdeeling en voor ieder der leden persoonlijk werd de vergadering door de Voorzitter gesloten.

BERICHTEN.

DE KANSELARIJ TE LEEUWARDEN. Aan het Nieuws van den Dag (blad van 5 Nov. 1894.) wordt uit Leeuwarden gemeld, dat het voornemen bestaat om de beelden, die geplaatst geweest zijn op den gevel van de Kanselarij aldaar, niet weder daarop te brengen. In de plaats daarvan zullen komen pinakels. De beelden zouden, zoo als beweerde wordt, niet passen bij den stijl van den gevel, waarom vermoed wordt, dat zij niet bij den bouw, maar eerst later op den gevel zonden geplaatst zijn.

Bij de verbouwing en de restauratie, welke de Kanselarij thans ondergaat, welk werk voor f 41.989 is aangenomen, zijn die beelden tijdelijk verwijderd, om ook te worden gerestaureerd. Velen vreezen, dat, wanneer die beelden door torentjes of iets anders zouden worden vervangen, het uiterlijk monumentaal karakter van het gebouw zeer zou geschaad worden. Ook de Vereeniging „Nijverheid" heeft zich de zaak aangetrokken en zal in hare eerstvolgende vergadering de vraag behandelen: „Bestaat er aanleiding om maatregelen te beramen, ten einde te verhinderen, dat de beelden op den trapgevel der Kanselarij blijvend worden weggenomen?"

Naar men beweerd, staat het beeld van Karel V, dat op de spits van den gevel was gesteld, thans in een der gangen van het Departement van Binnenlandsche Zaken, te 's-Gravenhage.

In de vergadering der Vereeniging „Nijverheid", te Leeuwarden, is aan het bestuur opgedragen bij de Regeering er op gaan te dringen, dat die beelden gerestaureerd terugkomen. Afschrift van dat adres zal gezonden worden aan de Staten-Generaal en aan het Gewestelijk- en het Gemeente-bestuur, alsmede het Friesch Genootschap te verzoeken dat adres te steunen.

De heer J. E. G. Noordendorp, die re dezer op zijn verzoek is afgetreden, als Directeur der Gemeentewerken te Leeuwarden, heeft daarbij van vele zijden zeer hartelijke bewijzen van belangstelling ontvangen. Daar de Afdeeling Leeuwarden van de Maatsch. t. Bev. d. Bouwkunst, waarvan hij steeds Voorzitter was, werd hem, zooals hierboven is vermeld, een kunstwerk aangeboden; de brandmeesters gaven hem tot afscheid een maaltijd, waarop hem als blijvend aandenken en waardeering van zijn groote en langdurige diensten een photographische afbeelding van het college van brandmeesters, benevens een verguld zilveren gedenkpenning werd aangeboden, die geopend kan worden en dan de namen van al de brandmeesters vertoont; de Leeuwarder Brandassurantie-Maatsch., waarvan de heer Noordendorp voorzitter was, vereerde hem met een bronzen beeld, Hermes voorstellende, op ebbenhouten voetstuk.

De heer Noordendorp, die elders gaat wonen, laat te Leeuwarden zeer vele vrienden achter; door velen wordt zijn aftreden zeer betreurd.

PERSONALIA.

Voor de betrekking van ingenieur bij den provincialen waterstaat van Friesland — in de plaats van wijlen den heer H. P. J. de Vries — zijn door Ged. Staten der provincie voorgedragen de heeren K. Pringle, ingenieur bij de verbetering van de kanalen Elzas-Lotharingen, te Mülhausen, L. van Krimpen, civiel-ingenieur te Leeuwarden, en J. W. van Marle, ingenieur zeder klasse bij den waterstaat in Ned.-Indië, thans met verlof in Nederland.

Woensdag a. s. zal de benoeming plaats hebben.

Lijst van Fabrikanten, Leveranciers, enz.

Prijs per regel voor niet geabonneerden op advertentiën
 f 5.— per jaar bij vooruitbetaling. Abonnés op advertentiën
 1 regel gratis voor iedere advertentie.

Ameublementen. — H. F. JANSEN & ZOON, Amsterdam.
 Badinrichtingen. — Th. A. DE KOSTER, Amsterdam.
 " — W. J. STOKVIS, Arnhem.
 Behangselpapieren. — H. & A. ROOSEBOOM. Den Haag en
 Amsterdam, Koningsplein 1.
 Boeken over Bouwkunde. — P. NOORDHOFF, Groningen.
 Bouwstoffen. — MARTIN & Co., Amsterdam.
 Brandkasten. — Wed. P. A. SCHROOT & ZOON, den Haag.
 " — LANDRE & GLINDERMAN, Amsterdam.
 " (Amerik.) — FRED. STIELTJES & Co., Amsterdam.
 Brandkluisdeuren. — Wed. P. A. SCHROOT & ZN. den Haag.
 " — LANDRE & GLINDERMAN Amsterdam.
 Carbolineum Avenarius. — GUST. BRIEGLEB, Amsterdam.
 " Cevenarius. — PELT & Co. Rotterdam.
 Cement-Ijzerwerken. — AMSTERD. FABRIEK, Amsterdam.
 Dowson gas. — HERCKENRATH & VAN RADEN, Nieuwe
 Haven 120, Rotterdam.
 Electriche installatiën. — SIEMENS & HALSKE, den Haag.
 " — W. SMIT & Co., Slikkerveer.
 Electriche Verlichting. — C. A. HUIJGEN. — Rotterdam.
 Gasmotoren. (Crossley Otto) — G. BARGER, den Haag.
 " (Otto-Cycle.) — HERCKENRATH & VAN RADEN,
 Nieuwe Haven 120, Rotterdam.
 Gebrand Glas. — J. L. SCHOUTEN, Delft.
 Glas. — P. DOLK & ZN., Rotterdam.
 Gritzner Stoompompen. — HERCKENRATH & VAN RADEN,
 Nieuwe Haven 120, Rotterdam.
 Hardsteen, Zandsteen. — DE BEER & LEHREN, Amsterdam.
 Hollandsch Loodwit. — G. GREVE, Utrecht.
 Houthandel. — LINDNER & Co., Wittenburgerstraat 22—24, Amst.
 " — H. SCHMIDT & ZN., Nieuwmarkt No. 21, Amst.
 Houtbewerkingswerktuigen. — FRED. STIELTJES & Co., Amsterd.
 " — G. BARGER, den Haag.
 " — LANDRE & GLINDERMAN, Amst.
 Houtcement. — G. P. KORF, Amsterdam.
 " — J. G. KORSTEN, Amsterdam.
 Houtcement enz. — A. G. AIKEMA en Co. Rotterdam.
 Houten Riemschijven. — HERCKENRATH & VAN RADEN,
 Nieuwe Haven 120, Rotterdam.
 Haeuslersche Houtcementen Dakbedekking. — J. A. SMITS,
 Ruijschstraat 5, Amsterdam.
 Hydraul. Electr. en handliften. — FRED. STIELTJES & Co., Amsterd.
 Hydro Zandsteenwerken. — VAN DE POL & WICKOP, Utrecht.
 Hypotheken. — Mij. v. HYPOTHECAIR CREDIET, den Haag.
 Huis- en Décoratieschilder. — Jos. AMIABEL, Luth. Burgwal 29,
 den Haag. Breedstraat 9, Utrecht.
 Ingolin. — D. FRENI, Amsterdam.
 Jalousiën. — S. BRUIGOM, Arnhem.
 Jossou-Cement. — A. E. BRAAT, Rotterdam en Amsterdam.
 Kranen. — JAN HAMER & Co., Amsterdam.

Levensverzekering-Maatschappij „KOSMOS”, Den Haag.
 Levensverzek.-Maatschappij. — Eerste Nederlandsche, den Haag.
 Lichtdrukken. — RITSCHER & LANDSMAN, den Haag.
 Liften. — C. A. HUYGEN, Rotterdam.
 " — JAN HAMER & Co., Amsterdam.
 Liften. — LANDRE & GLINDERMAN, Amsterdam.
 Loodwit. — GREVE, Utrecht.
 Marshall's Stoommachines. — LANDRE & GLINDERMAN, Amst.
 Marmer. — DE BEER & LEHREN, Amsterdam.
 Marmer. — G. & J. COOL, Amsterdam.
 Morleysteen. — ARMAND VAN WYLUCK, Brussel.
 Onbrandbare Slakkenwol. — E. GOMPERSZ, Rotterdam
 Ovens. — W. A. V. DESMONS. Heer—Maastricht.
 Overkappingen. — T. G. TISSOT, Jr. Amsterdam.
 Parketvloeren. — GEBR. v. MALSEN, 's Gravenhage.
 " — DE BEER & LEHREN, Amsterdam.
 Papierstuc. — BENNEWITZ & Co., Damrak 85, Amsterdam.
 Photolithografie. — WEGNER & MOTTU, Amsterdam.
 " Steendrukkerij v/h AMAND, Warmoesstr. 147, Amst.
 Proefstation Bouwmat. — KONING & BIENFAIT, Amsterdam.
 Portland-Cement. — DYCKERHOFF & SÖHNE, Amönebugr.
 Portland-Cement. — ROTH & PFEIFFER, Rotterdam.
 " — DE BEER & LEHREN, Amsterdam.
 " — E. GOMPERTZ, Rotterdam.
 " — PELT & Co. Rotterdam.
 " — H. G. AIKEMA & Co., Rotterdam.
 Rolluiken. — T. G. TISSOT Jr., Amsterdam.
 " — W. H. M. SCHOLTE, Amsterdam.
 Schoorborden. — J. M. KIPPEL, den Haag.
 Stalen Balken. — H. E. OVING Jr. Rotterdam.
 Staaldraadtuw. — HOOGERWERFF & Co., Kinderdijk.
 Sgraffito. — G. H. BAUER & ZOON, den Haag.
 Stalinrichtingen. — STAAL & HAALMEIJER, Amsterdam.
 Stalinrichtingen. — D. M. S. KALKER, Amsterdam.
 Steenhouwwerken. — D. J. BREEDVELD, Dordrecht.
 Stoompompen. — LANDRE & GLINDERMAN, Amsterdam.
 Stukadoors en Ornamentisten. — M. ELFRING & Zn., Z.O. Buiten
 cingel 194—195, Den Haag.
 Tegels in soorten. — A. N. DE LINT, den Haag-Delft.
 " — DE LINT & Co., Rotterdam.
 Teekenpapieren, etc. — A. L. LAND, Heerenveen. Verteger
 woordiger der Firma REISS te Liebenwerda
 Toeschuifbare hekken. — FRED. STIELTJES & Co., Amsterdam.
 Tufsteen. — F. ENGERS, Amsterdam.
 Verwarming en Ventilatie. — FRED. STIELTJES & Co., Amsterd.
 " — Th. A. DE KOSTER, Amst.
 Verwarmingtoestellen. — D. S. M. KALKER, Amsterdam.
 " — W. ZIMMERSTADT, Amsterdam.
 Ventilators. — JAN HAMER & Co., Amsterdam.
 " — D. P. H. HASSELMAN, Amsterdam.
 Verticale Mortel-Molens. — JULIUS LÜCHAU, Damrak 71, Amst.
 Werkt. v. Stoomwascherijen. — FRED. STIELTJES & Co. Amsterd.
 Worthington. Stoompomperwerk. — FRED. STIELTJES & Co. Amst.
 Ijzerwerken. — G. J. VINCENT & Co., Schiedam.
 Zandsteen. — VAN DE POLL & WICKOP, Utrecht.
 Zinkwerken. — F. W. BRAAT, Delft.

ADVERTENTIEN.

W. J. STOKVIS Centrale Verwarming.
 Badkamers.
ARNHEM. Water-Closets.

Maatschappij tot Exploitatie van
 Staatsspoorwegen.

AANBESTEDING.

Op DINSdag den 27sten November
 1894, des namiddags ten 2 ure (locale tijd),
 aan het Centraalbureau der Maatschappij tot
 Exploitatie van Staatsspoorwegen bij de
 Moreelse laan te UTRECHT, van:

Bestek No. 675.

Het maken van lokalen voor
 den goederdienst en van
 een slaaplokaal voor machi-
 nisten in den loods voor den
 afzonderlijken dienst H. I. J. S.
 op het gemeenschappelijk
 station VENLOO.

Begrooting f 2000.—.

De besteding geschiedt volgens § 43 van
 het bestek.

Het bestek ligt van den 8sten November
 1894 ter lezing aan het Centraal-bureau bij
 de Moreelse Laan en aan het bureau van
 den Heer Sectie-Ingenieur A. VAN LIEBER-
 GEN te Venloo en is op franco aanvraag (per
 brief) aan genoemd Centraalbureau (Dienst
 van Weg en Werken) te bekomen, tegen
 betaling van f 1.—.

Inlichtingen worden gegeven aan het
 Centraalbureau (Dienst van Weg en Werken)
 en door den Sectie-Ingenieur voornoemd.

Aanwijzing op het terrein zal geschieden
 den 19den November 1894 ten 10 uren voor-
 middag (West Europeesche tijd).

Utrecht, den 5den November 1894.

PROEFSTATION
 voor bouwmaterialen.
KONING & BIENFAIT
 mechanisch en chemisch
 onderzoek van metalen
 bouwmaterialen, verf
 machineolien, enz.
 TARIEVEN OP AANVRAAG VERKRYGBAAR
 amsterd am

ROLLUIKEN

van hout en staal, in verschillende constructien,
 solide bewerking, concurrerende prijzen.
 Prijscouranten, omschrijvingen en inlichtingen op aan-
 vrage bij

W. H. M. SCHOLTE.

Stoomfabriek, Prinsengracht 516, Amsterdam.



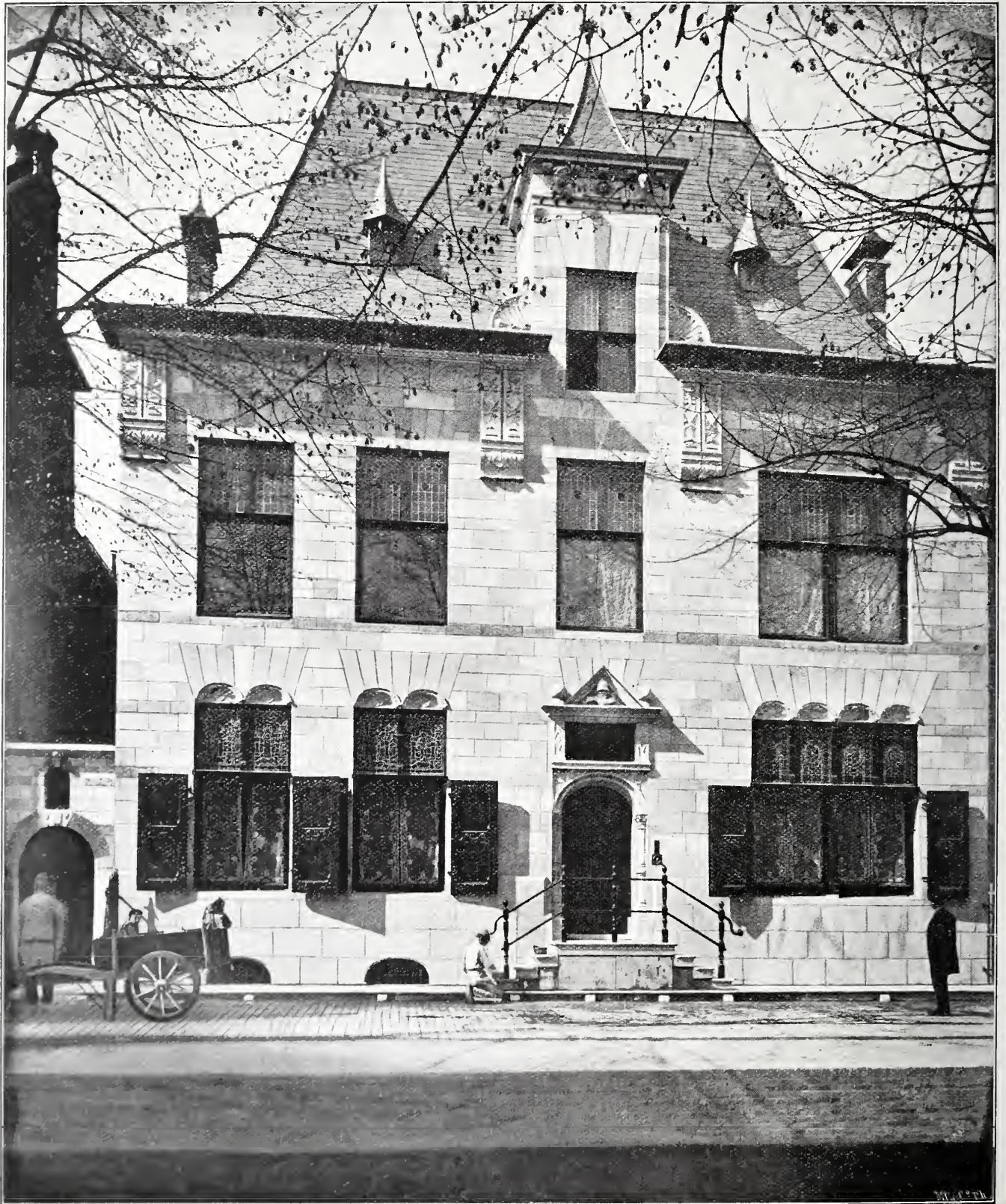

WOONHUIS VAN DEN HEER L. A. VAN MEERTEN, TE DELFT.

VOORGEVEL.

ARCHITECTEN A. LE COMTE EN J. L. SCHOUTEN.



No. 38.

17 NOVEMBER 1894.

14de JAARGANG.

Redactie voor de verschillende groepen:

EDUARD CUYPERS. — F. C. DUFOUR. — A. C. M. VAN ETEN. — HENRI EVERS. — JUGEL. — C. A. HUYGEN. — D. E. C. KNUTTTEL. — JURRIAN KOK. — J. R. DE KRUYFF. — F. H. VAN MALSEN. — C. B. POSTHUMUS MEIJES. — C. MUYSEN. — J. J. VAN UKERKEN. — R. P. J. TUTEIN NOLTHENIUS. — C. H. PETERS. — C. T. J. LOUIS BER. — P. DU RIEU FZ. — J. VERHEUL DZ.

BUREAU VAN REDACTIE: Marnixstraat 402, Amsterdam.

ABONNEMENTSPRIJS voor Nederland, fr. p. p. 15.— 'sjaars, voor Indië en het Buitenland (bij vooruitbetaling) fr. p. p. 17.—
PRIJS DER ADVERTENTIE: van 1—5 regels f 1.— elke regel meer 20 cts. Groote letters naar plaatsruimte.
AANKONDIGINGEN v. AANBESTEDINGEN 15 cts. per regel met premie 2/3 maal.
ABONNEMENT VOOR ADVERTENTIE tegen belangrijk verminderde prijzen.

Uitgevers: MOUTON & Co., — 's-Gravenhage.

BUREAU VAN ADMINISTRATIE: Herderstraat 5. 's Gravenhage.

NHOUD. — Mededeelingen betreffende de Maatschappij. — Bij de plaat. — Hollandsche Ingenieurs, in dienst van de organgers van den Grooten Keurvorst. — Nationaal Congres trent het vakonderwijs en de vakopleiding voor toekomstige rkliden in Nederland, te houden in Amsterdam op 17 April en uni 1895. — Verslagen van Vergaderingen. — Prijsvragen. — richten. — Personalia. — (Met een plaat.)

MEDEDEELINGEN BETREFFENDE DE MAATSCHAPPIJ.

Bij het Hoofdbestuur der Maatschappij is een schrijven gekomen van de Commissie van voorbereiding van het nationaal Congres omtrent het vakonderwijs en de kopleiding voor toekomstige werkliden in Nederland, arin het Hoofdbestuur wordt uitgenoodigd:

- 1^o. tot het lidmaatschap van het Congres namens de Maatschappij te willen toetreden;
- 2^o. uit zijn midden een Lid van het te vormen Congres-comité te willen aanwijzen;
- 3^o. de deelneming aan het Congres bij de individueele Leden te willen bevorderen en aanmoedigen.

BIJ DE PLAAT.

Er is wellicht nooit een bouwwerk tot stand gekomen, arbij van zulk eene groote mate van collegialiteit, derlinge vriendschap, samenwerking en waardeering jk is gegeven, als het woonhuis van den heer L. A. Van erten te Delft.

De wordingsgeschiedenis, in slechts korte trekken edegedeeld, kan het aantonen.

De heer Van Meerten droeg zijn vriend, den heer J. Schouten te Delft, het bouwen van een woonhuis op, verzocht — toen deze aan de plannen werkte — el vriendschappelijk den heer A. Le Comte om een rabbeltje" voor den gevel.

Niet wetende, dat zijn vriend Schouten al bezig was, akte de heer Le Comte de gevraagde schets, die or den heer Schouten zoo mooi werd gevonden, dat met vriendschappelijke offervaardigheid zijn eigen

gevel-ontwerp ter zijde lag. Want, zooals het krabbeltje het zeide, was het beider intentie, die gemeenschappelijk kon worden uitgewerkt.

De heer Schouten werkte zijn plattegronden verder uit, zorgde voor alle constructieve details en de uitvoering van het geheel; de heer Le Comte detailleerde zijn gevel, ontwierp den binnenbonw, maakte de belangrijke details daarvan zelve, ontwierp ook het plan voor den tuinaanleg, en ... zoo kwam in alle eensgezindheid en ten genoegte van allen die er bij betrokken waren, dit werk tot stand.

De gevel van het woonhuis, dat aan het Oude Delft ligt, is op de plaat bij dit Weekblad voorgesteld, en de planverdeeling ter verduidelijking tusschen den tekst op bladz. 245 afgedrukt.

Van het inwendige volgen nog een tweetal platen. R.

HOLLANDSCHE INGENIEURS

IN DIENST VAN DE VOORGANGERS VAN DEN GROOTEN KEURVORST.
(Vertaald uit de National Zeitung van 16 September 1894, naar DR. GEORG GALLAND.)

Een der gedenkwaardige handelingen van Keurvorst Friedrich Wilhelm is, hetgeen als bekend mag worden aangenomen, ook het aanknoopen van betrekkingen met de Nederlandsche kunst en techniek van het bouwen. Naar de in zwang zijnde meening is hij de eerste geweest, die deze betrekkingen voorbereid en zoo krachtig onderhouden heeft, dat de hogere ontwikkeling van Holland tijdelijk de geestelijke voorraadschuur werd van den nog jeugdigen Brandenburgsch-Pruisischen staat. Onder de bekwame architecten en ingenieurs die hij naar zijn rijk opriep, wordt in de eerste plaats gerekend de Hollander Johan Gregor Memhardt. Juist de keuze van deze persoonlijkheid, van dezen man wiens verdiensten ten opzichte van Berlijn niet gering zijn geweest, geldt als eene wijze handeling, als een bewijs, dat

Friedrich Wilhelm, in tegenoverstelling met zijn voorgangers, ook voor de hooger geworden taak van den Staat op technisch terrein, bruikbare menschen wist op te sporen en tot zich te trekken. In verband hiermede pleegt men ook den wijden blik van den monarch naar waarde op den voorgrond te stellen, door er op te wijzen, hoe hij, om tijdig te voorzien in elk gebrek aan krachten op kunstgebied, jongelieden op zijne kosten de gelegenheid verschafte om zich te bekwamen in verschillende kunsten en technische wetenschappen.

Eene wijze om geschiedenis te boek te stellen, hand aan hand gaande met de neiging om beroemde mannen uit het verledene nog grooter te doen schijnen door hun voorgangers en vaders zoo mogelijk voor te stellen als klein en onbeduidend, is gelukkigerwijze heden ten dage niet meer gebruikelijk. Wanneer ik ten bewijze van zulke vroegere neiging twee voorbeelden uit de kunstgeschiedenis aanhaal, omtrent Rafaël en Hans Holbein, dan ben ik overtuigd, dat ieder beschaafd mensch zich dadelijk zal herinneren, hoe men vroeger beider vaders en leermeesters als zeer eenvoudige handwerkslieden geringschatte, terwijl de tegenwoordige kunstgeschiedenis hen hoogschat als achtbare kunstenaars en ware voorgangers hunner kinderen. Of men mettertijd tot iets dergelijks zal mogen besluiten omtrent Keurvorst Georg Wilhelm en zijn grooten zoon, is eene vraag die niet kan worden beantwoord alvorens de op den eersten betrekking hebbende stukken, die nu nog in het geheimarchief van den Staat bewaard worden, bekend zijn gemaakt. Toch kan men reeds uit de jongste openbaarmakingen van de Staats-archivarissen in Pruisen opmaken, dat men den ouderen monarch niet slechts naar de uiterlijke gevolgen zijner regeering moet beoordeelen, doch dat het van grooter nut is om tevens kennis te nemen van zijne onvervuld gebleven voornemens, en dat het niet slagen van regeeringsdaden meestal niet is toe te schrijven aan zwakheid van karakter en geestelijke onbekwaamheid, maar dat het een gevolg is van de meest betreurenswaardige ongunstige omstandigheden en zwaar lichamelijk lijden.

De volgende mededeelingen omtrent de belangstelling van Georg Wilhelm in den vestingbouw en de beoefenaars van dit met de mathematische wetenschappen en de bouwkunst verwante ingenieursvak, moge de lezer beschouwen als eene kleine bijdrage tot de kennis van het streven van den Keurvorst; daarbij komen wij op een terrein van diens niet de loochenen verdiensten.

Het inroepen van meereendeels buitenlandsche technische krachten bij den bouw van vestingen, was van groot gewicht. In de Mark stelde de Keurvorst zijn leenman Rüdiger von Waldow uit Bernstein aan het werk, en daarna den kapitein der genie Jacob Holst, — die zich eens op een niet zeer onderdanige wijze noemde „een vreemdeling die geen onderzaat is” — en verder Hydde Hoerenken; in oostelijk Pruisen ontmoeten wij zelfs reeds Hollanders, die hieronder ter sprake komen.

Deze Holst had ook ondersteuning van den Keurvorst voor zijne studiën genoten, en hield zich voor zijn verdere ontwikkeling op diens kosten geruimen tijd in Holland en Frankrijk op.

Den 12den Maart 1632 ondertekende hij te 's-Gravenhage een kwijtbrief voor de ontvangst van een bedrag van 100 R. Thlr., of f 250. Zijne aanstelling tot Kur-Brandenburgsch ingenieur verzekerde hem, een jaar daarna, het voor dien tijd zeker buitengewoon belangrijke maandgeld van 120 R. Thlr.; hoewel hem

dit maandgeld nimmer volledig is uitbetaald geworden, mag men daaruit toch besluiten, dat zijne dienste door den Keurvorst hoog werden geschat. Later rechtevaardigde Holst deze groote verwachtingen, want hij werd onder Friedrich Wilhelm benoemd tot Oppewachtmeester en Generaal-Kwartiermeester.

Van de overige pensionnaires van den Keurvorst kan echter niet met evenveel lof gewaagd worden; C. Bläsendorff en Nering uitgezonderd, waren zij alle twijfelachtige middelmatigheden, van af Wolfgrübe leeraar in het teekenen van de Prinsen, tot — afdalende — de Moorsche lijfknecht der Keurvorstin.

Het benoemen van Hollandsche ingenieurs nam evenwel reeds veel vroeger een aanvang; het ging zoo van hand aan hand met de politieke toestanden. Kur-Brandenburg heeft zich vóór de regeering van Friedrich Wilhelm tot driemaal toe kennelijk naar de zegevierende Republiek aan de Zuiderzee gewend: het eerst toen in het begin der eeuw de Nederrijnsche erfopvolging een actueele vraag begon te worden en tegelijkertijd Holland's doodvijand de Pruisische belangen van de Keurvorst bedreigde, het voornemen koesterende om de Oostzee-handel der Amsterdamsche kooplieden te fnuiken; de tweede maal werden de vorstenhuizen van Oranje en Hohenzollern nader tot elkander gebracht door het huwelijk van Georg Wilhelm, de eerste Brandenburgsch Keurvorst die den voornaam Wilhelm droeg, met de Keurvorstelijke Prinses Elisabeth Charlotte van de Pfalz; de derde keer bood de studiereis van den jongen erf-Keurvorst prins naar Holland eene natuurlijke gelegenheid voor nieuwe relatien met een aantal bekende persoonlijkheden in dat vooruitstrevende land. Er zetelde toen reeds, o. a. te Amsterdam, een Keurvorstelijke „factor”, de koopman Hans Bonen aldaar werd in 1636 tot vervulling van dit ambt op handelsterrein aangewezen.

De eerste Nederlander die als ingenieur naar Pruisen kwam, was een zekere Nicolaes De Kemp. Hij schreef daar eene verhandeling in zijn moedertaal over de versterking van de vesting Pillau en teekende daarvoor een bontgekleurde, fijn behandelde kaart der betreffende streek. Het bleek dus, dat de Nederlandsche technici in het verder gelegen Oosten eerder optreden dan in het Brandenburgsche en Kleefsche. Politieke overwegingen zullen mede tot deze keuze hebben bijgedragen, want het zal wel aan bedenking onderhevig zijn geweest om de geheimen van grensvestingen als Pillau en Memel toe te vertrouwen aan Polen of Zweden, zelfs indien de benoemden zich onder eede verplicht hadden — iets wat in hunne aanstelling geëischt werd — om alle geheimen „in ihre irdische Grube” mede te nemen. Wegens de toenmaals herhaalde wisseling van dienst bij deze ingenieurs, viel op trouw en eerlijkheid niet al te vast te rekenen

De verhandeling of het rapport van De Kemp, gedateerd 19 Mei 1602, ging niet lang vooraf aan een gewichtig besluit van Keurvorst Joachim Friedrich, namelijk de stichtingsoorkonde van den Brandenburgschen geheimen raad, in 1604. De geschiedkundige waarde van het rapport bestaat dus ook daarin, dat het met een bepaald voorbeeld aantoonde, wat alzoo behoorde tot de zeer gewichtige zaken die den Keurvorst toenmaals met zorgen vervulden, en tevens dat deze, als Agnat van den nog levenden Hertog van Pruisen, zich alreeds ijverig bemoeide met de inwendige aangelegenheden van het Hertogdom.

Onder Johann Sigismund vielen vervolgens gewich-

ige gebeurtenissen voor: de dood van den Hertog van Gulik, de overgang van het huis der Keurvorsten tot de gereformeerde kerk, en eindelijk het reeds lang verwachte afsterven van den zielszieken Hertog in Pruisen. En wederom waren er, zooals gezegd is, verschillende redenen om een vriendschappelijken band met de Republiek der Nederlanden te onderhouden.

In April 1618 bestond het voornemen, om ook de vesting Memel te versterken; de archieven bewaren een rapport daarover aan den Keurvorst, geschreven door Wilhelm von Kalkum, genaamd Lohausen, waaruit blijkt, dat men met den Hollander Heinrich von den Busch (waarschijnlijk uit 's Hertogenbosch) een contract over een vestingplan wilde sluiten. Dit plan werd verkijkelijk daarna ter goedkeuring gezonden aan Prins Maurits van Oranje, de grootste strateeg van dien tijd. De overwinnaar van Nieuwpoort schreef daarop den 5den November 1618 uit 's-Gravenhage:

Doorluchtigheid, enz:

„Von Lohausen heeft ons het schrijven van Uw Hoog Welgeboren ter hand gesteld, uit hetwelk wij opmaken, dat U H. W. G. het voornemen heeft een vesting in Uw gebied te doen bouwen, zooals wij deze uit plan en ontwerp die hij — von Lohausen — ons daarbij getoond heeft, hebben gezien. En daar nu U H. W. G. onze goedkeuring en aanmerkingen daarop begeert te vernemen, mogen wij U deze niet onthouden, hoewel wij de ligging van niet gezien hebben en er daarom eigenlijk gezegd niet over kunnen oordeelen. Voor zooveel wij uit het ontwerp hebben kunnen zien, zouden wij het niet onraadzaam achten, dat U H. W. G. haar zoodanig als het plan aangeeft, late bouwen, zooals U H. W. G. het met raad en volgens goedkeuring van den bouwmeester het gevoeglijkst en het best zult oordeelen. Daar wij overigens wenschen U H. W. G. meermalen goede diensten te mogen betuigen en welgevallig te zijn, zal U H. W. G. ons ten allen tijde daartoe volkomen bereid vinden

„Van U H. W. G. de geheel dienstwillige dienaar Maurice de Nassou.

Uit de archiefstukken leeren wij ook Hollandsche ansthandwerkslieden, juweliërs, van ongeveer denzelfden tijd kennen.

Toen Georg Wilhelm niet zonder vreugde en hoop de regeering aanvaardde en de plechtige beleëning van het Pruisische Hertogdom verwachtte, liet hij tot meerderster bij de opwachting allerlei sieraden en juweelen voor zich en de Keurvorstin aankopen. Hij zond zijn agent Adolf Henigke naar 's-Gravenhage en, wijl hij niet genoegzaam van het gewenschte in voorraad was, ook naar Amsterdam en Utrecht. De teruggevonden stenen der toen aangekochte kleinoodiën dragen de jaartallen 1620 en 1622; het zijn kwijtingen van Hollandsche veranciers, de goudsmiden Marcus de Feyt en Jakob Arovu uit 's-Gravenhage, die tot op die jaren nog slechts kleine afbetalingen hadden ontvangen; een bevel van den Keurvorst tot betaling van de Hollandsche juweliërs Philips Milchman en Daniel de Hofe is gedagteend 27 Augustus 1623. Deze bijzonderheden zijn slechts zooverre belangrijk voor ons, dat wij er uit zien, hoe de betrekkingen van den Keurvorst tot den naburigen staat voortdurend inniger werden.

Tot meerdere opheldering omtrent deze betrekkingen

kan ook een uitgebreid rapport van Burggraaf Fabian zu Dohna bijdragen, een man die de Oranjes eenmaal even nabij stond als de Hohenzollerns. Dit stuk, Schlobitten, 26 Maart 1626, behandelt de nieuwe versterking van Memel met zeven bolwerken enz. Tot slot deelt hij den Keurvorst mede, op welke wijze men in Holland bij het aanleggen van verdedigingsmiddelen, b. v. van grachten, tevens de bevordering van nijverheid betrachtte, — hoe men daar te lande er op uit was om in nieuw aangelegde vestingen, werkzame burgers zich te doen vestigen. Dit nu moest de Keurvorst ook doen; de vestinggrachten van Memel konden namelijk met gemak ook door de stad geleid worden, iets wat voor de brouwerijen en andere industriën veel voordeel zou opleveren:

„in het bijzonder indien het Uwe Keurvorstelijke Doorluchtigheid wilde behagen den lederhandel in het land te behouden en te dien einde goede werkmesters uit Nederland hierheen te ontbieden.”

Zijne voorstellen betreffende de versterking der stad zijn door de volgende verklaringen bijzonder belangrijk.

Hij zegt namelijk:

„Deze raad evenwel, om zulk een belangrijke haven- en grensplaats op dergelijke wijze te versterken, is oorspronkelijk niet uit mijn brein opgekomen, maar een gevolg van hetgeen ik geleerd heb van Prins Maurits van Oranje zaliger, van wien ik, tijdens mijn diensttijd bij Uwe Vorstelike Hoogheid, drie merkwaardige voorbeelden heb gezien, die zeer veel betrekking hebben op uwe vesting Mümmel . . . De eerste dezer plaatsen, de haven Delfzijl in Friesland, bij welke een kleine schans met vier bolwerken is gelegen, is echter door Zijne Vorst. Hoogh. uitgebreid geworden met zeven groote bolwerken. De andere plaats is Koevorden, in Drenthe, met eene kleine onaanzienlijke schans van vijf bolwerken; deze werd in 1605 met zeven groote bolwerken uitgebreid en daarbinnen een fraaie stad gebouwd. De derde plaats is de haven IJsendijck in Vlaanderen, waar ook in 1604 een schansje voor vier kleine bolwerken op den vijand veroverd werd; tot meerdere zekerheid voor deze aanzienlijke haven werd de plaats echter versterkt met zes fraaie bolwerken en twee ravelijnen, waarbinnen men thans ook een mooie stad ziet, gelijk de teekening litt. A. aantoon; ik acht het noodig Uwe Keurv. Hoogh. deze laatste bijgaand te zenden. Wanneer het Uwe Hoogh. moge behagen deze in oogenschouw te nemen, zoo moge U, als God 't wil, oordeelen, dat deze (stad) met Uwer Keurv. Hoogh. vesting Mümmel eene groote overeenkomst heeft.”

In 1634 reisde de jonge Keurvorst naar de Nederlanden om aldaar zijne wetenschappelijke en krijgskundige kennis te vermeerderen. Kort voor en na zijn terugkeer in het vaderland treffen wij niet minder dan drie Hollandsche bouw-ingenieurs in oostelijk Pruisen aan; het zijn, ten eerste een zekere Like de Grot (de Groot?), als ingenieur werkzaam bij de vesting Pillau, wiens jaargeld in Juli 1637 door den Keurvorst werd verhoogd, omdat deze hem, „een goede en bekwame meester zijnde,” in zijn dienst wenschte te bevestigen. De Grot was intusschen met de hem aangeboden toelage volstrekt niet tevreden en verlangde minstens 600 R. Thlr. jaarwedde. De Keurvorst, die den Hollander in geen geval wenschte te verliezen, moest dezen eisch inwilligen. Maar de Grot stierf na eene langdurige ziekte reeds in het begin van 1640. En nu komen twee belangrijke persoonlijkheden in Pillau op den voorgrond, omtrent

wie meer valt te zeggen; het zijn Johan Corneliszoon van Doesborg en Johan Gregor Memhardt.

De aanstelling van eerstgenoemde als opvolger van de Grot vinden wij in de akten; zij had plaats op aanbeveling van den commandant van Pillau, die den Keurvorst op 24 Januari 1640 bij dienstschriften in kennis stelde met den dood van den ouden ingenieur, onder bijvoeging, dat de dringende tijdsomstandigheden eischen, onmiddellijke bezetting van de opengevallen plaats door een ervaren meester. Zulk een man was een zekere Johan Cornelius, een Nederlander, aan wiens vader de Keurvorst reeds vroeger de uitvoering van vestingwerken had opgedragen. Ook de zoon had in Nederland ondervinding opgedaan; hij stond zijn vader met raad en daad bij. Den 28sten Januari 1640 antwoordde Georg Wilhelm van uit Justerburg op genoemd schrijven, dat de bevelhebber dien Hollander dadelijk in dienst kon nemen.

Wij kunnen echter nog niet met zekerheid melden, op welk tijdstip Memhardt in dienst van den Keurvorst trad, en onder welke bijzondere omstandigheden of op wiens aanbeveling. Voor 't eerst ontmoeten wij zijn naam in twee schriftelijke bevelen van den Keurvorst, gegeven te Königsberg op 17 Juli 1640. De Keurvorst had den Kleefsch rentmeester Lucas Blaspiel door Holst doen bevelen om in Holland verschillende werktuigen voor fortificatie te bestellen (+). Aan Memhardt werd nu opgedragen om de gereed zijnde stukken persoonlijk in ontvangst te nemen, waarvoor hij 20 R. Thlr. voorschot op zijn reisgeld ontving. De ernstig zieke Vorst was reeds overleden toen het antwoord van Blaspiel volgde; de jonge troonopvolger behandelde de zaak dus verder. Op deze wijze ving de loopbaan van dezen buitenlander aan, over wiens geboorteplaats en levensomstandigheden wij gelukkig eenige bijzonderheden ontmoeten in een verzoekschrift van later dagteekening, einde 1647, tot Friedrich Wilhelm gericht. Memhardt schreef: „Ik, die door het drukkende krijgs- en hervormingswezen uit mijn vaderland verdreven ben, geniet in 't geheel geen accidentia of bijstand, behalve het door de genadige mildheid van Uwe Keurv. Hoogheid toegekende jaargeld.” Gedurende vijf en twintig jaren heeft hij, zooals blijkt, na 't verlies van zijn vaderland, gereisd, geen ander en hooger verlangen koesterende, dan eenmaal in een vaste standplaats te worden benoemd, „waar ik mijn gheele wezen kan vormen en Uwe Keurv. Hoogheid met meer nut kan dienen dan tot nu toe.”

(+) Men vergelijke hieromtrent ook: Dr. Galland. Studien zur brandenburgischen und holländischen Kunstgeschichte. Frankfurt am Main. 1892. Bladz. 73 en 74.

WOONHUIS VAN DEN HEER L. A. VAN MEERTEN TE DELFT.

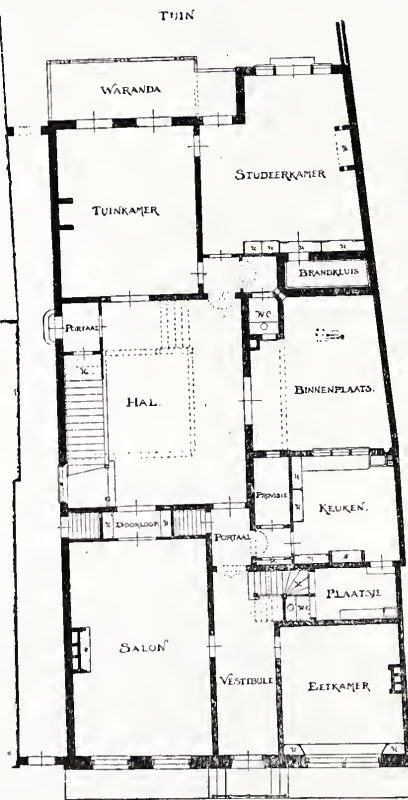

Begane grond.

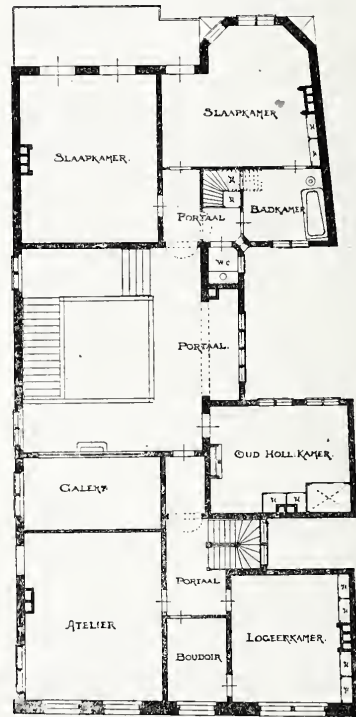

Eerste verdieping.

Een eigenlijke Hollander was Memhardt echter niet, maar waarschijnlijk een onderdaan van Pfalzgraaf Wolfgang Wilhelm die, zooals bekend is, zijne hervormingen onderdanen en voormalige geloofsgenooten in Gulik en Berg hard verdruchte. Wellicht ook stamde hij uit het zuidelijk deel van Gelderland, toen nog in Spaansche handen. In elk geval kan men aannemen, dat hij een kunstenaar tot de Nederlanden behoorde, zooals de schilders Govert Flinck uit Kleef, en Netscher uit Heideberg. Oorspronkelijk was zijne betrekking blijkbaar die van reizend ingenieur, eenigszins overeenkomende — wat natuurlijk alleen dit reizen betreft — met de betrekking van een zijner zoons, die reizend Keurvorstelijk apotheker was.

Toen Friedrich Wilhelm den troon besteed, nam hem drie Pruisische ingenieurs van zijn vader over, namelijk Johan Bates, in Memel, J. C. van Doesborg, in Pillau en Memhardt, die zijn 300 R. Thlr. jaarwedde en overig verdiensten eveneens van het garnizoen van Pillau ontving. Van Doesborg kreeg toen dubbel zooveel als zijn reizend ambtgenoot wiens werkring voornamelijk daarin bestond, dat hij bemiddelaar was tusschen den Keurvorst en de vestingcommandante betreffende vragen over vestingbouwwerken, en dat hij persoonlijk plannen en mededeelingen overbracht, die men of niet aan het papier wilde toevertrouwen, of bij den spoeder oorlogsaangelegenheden niet snel en duidelijk genoeg op andere wijze vastgesteld konden worden. Dit was een uiterst verantwoordelijke, zwaar en afmattende bezigheid. Dank echter zijn degelijkheid, inzicht en scherpe verstand wist hij tot aan zijn dood de tevredenheid te blijven verwerven ook van zijn tweeden vorst. Intusschen had Friedrich

Wilhelm zijne benoeming tweemaal, in 1641 en 1645 hernieuwd, en hem later voor den bouw van het slot en de vesting naar Berlijn geroepen, waar, zooals hij reeds lang verwacht had, hij „aan 't einddoel van zijn vurig verlangen” den 12den Maart 1650 aankwam.

Een uitgebreide monographie, waarvoor ik de vele bouwstof met moeite heb verzameld, is bestemd om het leven en werken van dezen voortreffelijken bouwmeester en eersten burgemeester van Berlijn-Friedrichswerder naar verdienste te huldigen.

Het doel van deze regelen was uitsluitend, om uit de oorspronkelijke bescheiden aan te toonen, dat de drie voorgangers van den grooten Keurvorst reeds den weg gebaad hadden tot het aanknoopen van betrekkingen met de Nederlandsche bouw-techniek, en dat aan zijner door de geschiedenis zoo onheusch behandelde vader de verdienste toekomt, de reeds van vroeger onderhouden betrekkingen als traditie te bevestigen, en het talent van

een ingenieur van den rang eens Memhardt's erkend en, al is 't slechts kort, nuttig aangewend te hebben. Zijn zoon heeft dus enkel de traditie gevolgd, doordien hij zijn blikken vast op het bloeiende land der Oranjes vestigde, ter wille van de beschaving van zijnen in wanorde verkeerenden staat. Zelfs kan hem, de groote Keurvorst, niet eens de prioriteit worden toegekend waar hij jonge lieden uit eigen middelen onderwijs in de bouwkunst deed geven. Dit heeft ons reeds het voorbeeld van Jakob Holst, de pensionnaire van Georg Wilhelm, aangetoond, en dat bewijzen ons de eveneens op diens kosten door Holst gevormde leerlingen Antonius Schmeltzeysen en Wolff Sigmund von Schweinitz. Friedrich Wilhelm wijdde zich als knaap al ijverig aan het lezen van kunstliteratuur; deze voorliefde echter vloeide voort uitgeërfde esthetische neigingen, die hij in gelukkiger dagen, voor hem weggelegd aan de zijde van de aan geest zoo rijke Elisabeth Charlotte, naar vele zijden tot uiting kon brengen. R.

NATIONAAL CONGRES omtrent het vakonderwijs en de vakopleiding voor toekomstige werklieden in Nederland, te houden in Amsterdam op 17 April en 4 Juni 1895.

Voorloopig Programma.

Het Congres zal de eerste maal vergaderen op Woensdag 7 April 1895 en zoo noodig op den volgenden dag:

In Algemeene Vergadering tot het verkiezen van een bureau en het aanhooren der Openingsrede, en daarna in Sectiën, tot het behandelen der navolgende punten:

A. Het lager onderwijs in verband met vak-opleiding en vakonderwijs.

Vraag 1. Beantwoordt het Lager Onderwijs (de Volksschool) aan de eischen eener voorbereiding voor den aanstaanden werkring van leerlingen, die geene andere school meer zullen bezoeken? Zoo neen, welke wijzigingen zijn noodig ten aanzien der verschillende leervakken en de wijze waarop zij behandeld worden?

Vraag 2. Is de invoering van handenarbeid, als opvoedingsmiddel, op de lagere school wenschelijk?

B. Het Middelbaar onderwijs en voortgezet lager onderwijs in verband tot vak-opleiding en vakonderwijs.

Vraag 3. Zijn de burger-avondscholen de meest gewenschte instellingen voor de voorbereidende opleiding van den ambachtsman? Zoo ja, welk programma voldoet daarvoor het best?

Vraag 4. Is het wenschelijk dat op de ambachtsscholen heralingsonderwijs en voortgezet lager onderwijs gegeven wordt? Zoo ja, hoe moet dit onderwijs, onder meer, met het oog op te teekenen, worden ingericht?

Vraag 5. Tot hoever moet het voortgezet lager onderwijs en het middelbaar onderwijs voor alle leerlingen gelijk zijn? en waar moet het verschillend worden voor afzonderlijke ambachten, vakken en beroepen?

Vraag 6. Op welke wijze kan het best voorzien worden in het lager onderwijs voor die beroepen en ambachten, welke thans niet op de ambachtsscholen onderwezen worden?

a. Voor den tuinbouw.

b. Voor het schoenmaken, kleermaken, enz. enz.

c. De opleiding tot gewone- en kunstambachten.

Vraag 7. Verdient in het algemeen de opleiding in de werkliaats of die in de ambachtsschool de voorkeur?

Voor welke ambachten in het bijzonder is het eene of het andere stelsel het meest aanbevelenswaardig?

Is combinatie van beide stelsels mogelijk en wenschelijk?

Vraag 8. Waar moet de grens getrokken worden tusschen het lager onderwijs en de opleiding voor het gewone en voor het kunstambacht?

Vraag 9. Welke argumenten pleiten voor en tegen het volgende voorstel:

„In het algemeen bepale de wet:

1o. de verplichte oprichting van beroepsscholen, wier leerplan voor elk afzonderlijk in overeenstemming met locale behoeften worden opgemaakt.

2o. de krachtige financiële medewerking van den Staat op voorwaarde, afhankelijk van leerplan en van draagkracht der gemeente.

3o. de verdeling van gemeenten in klassen, naar bevolkingssterkte, bijv. in 3: beneden 25000, van 25000 tot 80000, boven 80000 inwoners.

4o. de overeenkomstige verdeling van het leerplan in a. beperkt, b. uitgebreid, c. volledig.

5o. het onderwijs in de bouwvakken, overal verplichtend; daarnaast locale behoeften te bevredigen.

6o. de verplichting om leerjongens de gelegenheid te geven de school te bezoeken, door zoo mogelijk een uur te bepalen, waarop zij vrij moeten zijn; de bepaling van den duur van den arbeidsdag is niet genoeg. Voor sommige bedrijven moet echter ruimte van beweging gelaten worden en in het algemeen is dit in hooge mate wenschelijk, daar het ambachtsonderwijs nog jong is en voor een zelfstandige ontwikkeling veel vrijheid van beweging behoeft.

7o. de verplichting der school, om zich naar de omstandigheden zooveel te schikken, als met het belang van den leerjongen verenigbaar is.

8o. de beperking van het theoretisch onderwijs tot een minimum.

D. De opleiding voor de fabriek (de groote industrie).

Vraag 10. Op welke wijze zijn de bezwaren van de steeds toenemende verdeling van arbeid in de fabrieksnijverheid, voor den toekomstigen werkmans door betere vakopleiding te beperken?

E. Tentoonstellingen van werkstukken van leerlingen, wedstrijden voor leerlingen, proeven van bekwaamheid en andere middelen om de belangstelling en den ijver der direct belanghebbenden op te wekken.

Vraag 11. Op welke wijze moeten tentoonstellingen en wedstrijden van leerlingen worden ingericht om tevens aan de veredeling van het ambacht ten goede te komen?

Vraag 12. In hoeverre kan het afleggen van proeven van bekwaamheid strekken tot veredeling van het ambacht?

Welke waarde moet in de praktijk aan de daaruit voortvloeiende diploma's en titels worden toegekend?

F. Vraag 13. Het leerlingwezen; de rol van het particulier initiatief en van den wetgever.

Deze punten zullen behandeld worden in drie sectiën en wel:

In de *Eerste Sectie* (Sectie: Onderwijs) Punt A. en B. (Vragen 1, 2, 3, 4, 5, 6.)

In de *Tweede Sectie* (Sectie: Opleiding voor het ambacht) Punt C, E en F. (Vragen 7, 8, 9, 11, 12).

In de *Derde Sectie* (Sectie: Opleiding voor de fabriek) punt D. en F. (Vraag 10, 12).

Voor de tweede maal zal het Congres bijeenkomen op Dinsdag, 4 Juni 1895, en zoo noodig op den volgenden dag:

In Algemeene Vergadering, tot het behandelen der verschillende gestelde vraagpunten in hun onderling verband, naar aanleiding der gedrukte inleidingen en der gedrukte sectie-verslagen, en tot het stemmen over de daaruit voortvloeiende conclusiën.

VERSLAGEN VAN VERGADERINGEN.

Afdeling Amsterdam. 9 November 1894. De Voorzitter, de heer C. B. Posthumus Meijjes, opent deze Vergadering en verwelkomt den heer A. C. Bleijs, die voor het eerst ter vergadering aanwezig is, en wien met warmte de belangen van de afdeling worden aanbevolen.

Hierna deelt de Voorzitter mede, dat op uitnodiging van het bestuur eenige heeren welwillend op zich genomen hebben, de door het Hoofdbestuur der Maatschappij gestelde vragen in de vergaderingen in te leiden. In afwijking van vroeger heeft het bestuur gemeend de behandeling van de vragen niet op een vergadering te doen geschieden, maar die over eenige vergaderingen te verdeelen, zoodat de besprekingen daardoor uitvoeriger kunnen zijn en dus zekerlijk aan belangrijkheid kunnen winnen.

Nadat vervolgens de heer Arn. A. M. Brüning rapport uitgebracht had over de Mei- en Septembervergaderingen van de Maatschappij, werd het woord verleend aan den heer Ch. J. Schuver, directeur van de Naamlooze Vennootschap Steendrukkerij „Amand” te Amsterdam, tot het houden van zijne aangekondigde lezing „Over reproductie van teekeningen.”

De heer Schuver had zijn onderwerp volgens de verschillende methodes gesplitst, en gaf achtereenvolgens een korte omschrijving van elk procédé.

De eenvoudigste wijze om reproducties van teekeningen te vervaardigen was calqueeren, doch daarentegen omslachtig en kostbaar waar een groot aantal copiën benodigd waren.

De autographie of chemigraphie kon, wat de eenvoudigheid van behandeling betreft, hier op volgen. Het teekenen geschiedt hier met autographische inkt op papier waarop een zeer dun laagje stijfsel is aangebracht. De stijfsel voorkomt het inzuigen van de inkt in het papier, zoodat wanneer een aldus vervaardigde teekening op steen wordt gebracht, de inkt zich aan den steen hecht, zoodat deze na afwassing van de stijfsel voor afdrucken gereed is.

De groote vooruitgang, waarin de kunst van reproductie zich sedert de laatste jaren mag verheugen, is geheel te danken aan de photographie die, zooals, bekend is, berust op de werking van het licht.

Spreeker gaf nu een overzicht van de photolithographie en deed daarbij vooral uitkomende de groote verdiensten van onzen overleden stadgenoot Mr. E. J. Asser, die deze methode heeft uitgevonden.

Bij deze methode wordt de photographische opname, die op de gewone wijze is geschied, overgebracht op een blad papier, waarop een laagje stijfsel is aangebracht en daarna met een chemisch preparaat is bestreken. Dit aldus behandelde papier wordt wederom afgedrukt op den steen, die dan voor reproductie gereed is.

Om afdrucken te vervaardigen van teekeningen met tinten

wordt de steen door schuren voorzien van een grijn, waardoor de tinten als het ware verdeeld worden in kleine vakjes, die meer of minder dicht bij elkaar liggen naar gelang van de kracht van de tint.

De photolithographie kan echter slechts toegepast worden voor afzonderlijke platen, zoodat wanneer men afbeeldingen tusschen den tekst wensch, men gebruik moet maken van de zincographie of autotypie, welke methode daarin bestaat, dat de photographische opname wordt overgebracht op gepolijst zink, hetwelk door middel van zuren wordt bewerkt om alleen de lijnen verheven te doen uitkomen.

Worden van gewasschen teekeningen zincographische clichés verlangd, dan wordt bij de photographische opname tusschen het beeld en het toestel, een op een glasplaat aangebracht netwerk geplaatst, waardoor dus wederom de tinten in vakjes worden verdeeld.

Eene andere methode, doch uitsluitend voor afzonderlijke platen bestemd, is de lichtdruk, niet te verwarren met blauwdruk, waarbij het netwerk geheel vermeden is en dus tinten ongebrouwen worden overgebracht.

De photogravure of heliogravure is analoog aan de zincographie, doch vindt weinig toepassing.

Hierna behandelde spreker de kleurendruk.

Elke kleur wordt eerst afzonderlijk op een steen geteekend, en daarna worden de verschillende kleurensteenen over elkaar afgedrukt om de gewenschte werking te weeg te brengen.

In gewone gevallen zijn van 4 tot 6 steenen voldoende, doch bij uitvoerige kleurenafdrukken komt het voor, dat 10 à 12 steenen benodigd zijn.

Door eene groote verzameling van verschillende reproducties, die in de zaal geëxposeerd waren, werd deze voordracht die met groote gemakkelijheid behandeld was, toegelicht: Verder liet spreker circuleeren afdrukken van plaatwerken in verschillende stadia, glasplaten, clichés, enz. en gaf antwoord op tal van vragen die hem, naar aanleiding dezer voordracht, werden gedaan.

De Voorzitter bracht bijzonderen dank aan den spreker voor den leerrijken avond dien hij aan de leden had verschaft, en ook voor de expositie van de fraaie plaatafdrukken, die aantoonde, dat de inrichting waaraan spreker verbonden is, hoogst verdienstelijk werk tot stand heeft gebracht.

PRIJSVRAGEN.

De ontwerper van het plan met het motto „Cambrinus,” ingezonden op de door de Vereeniging „Bouwkunst en Vriendschap” te Rotterdam uitgeschreven prijsvraag voor een Vereenigingsgebouw, wordt uitgenoodigd zijn naam of een correspondentie-adres op te geven aan den 1^{em} Secretaris der Vereeniging, den heer B. Th. Kraayvanger te Rotterdam.

Aan gemeld ontwerp werd eene eervolle vermelding toegekend.

BERICHTEN.

EUSEBIUS-KERK TE ARNHEM. Door Mr. Staats Evers, onlangs overleden, is een legaat, groot f 60,000.— vermaakt, ten behoeve der restauratie van dit kerkgebouw. Door deze ruime gift daartoe in staat gesteld, heeft de commissie voor de restauratie besloten om een gedeelte der werken tot herstelling van het koor zoo mogelijk nog in dit jaar aan te besteden.

De inzending van de fabriek der heeren van Diesen en Kerrebijn te Haarlem, is op de jaarlijksche Tentoonstelling 1894 in het Palais de l'Industrie te Parijs met de hoogste onderscheiding bekroond geworden.

Deze inzending bestaat uit Vitrum Marmor (zwart of wit marmerglass) op verschillende wijzen bewerkt; gegraveerd voor reclameplaten, gevelversieringen enz.; geschilderd-gebrand voor wandbekleding en tegels; geslepen voor waschtafels, toonbankladen enz.

Lijst van Fabrikanten, Leveranciers, enz.

Prijs per regel voor niet geabonneerden op advertentiën f 5.— per jaar bij vooruitbetaling. Abonnés op advertentiën 1 regel gratis voor iedere advertentie.

- Ameublementen. — H. F. JANSEN & ZOON, Amsterdam.
 Badinrichtingen. — TH. A. DE KOSTER, Amsterdam.
 Behangselpapier. — H. & A. ROOSEBOOM, Den Haag en Amsterdam, Koningsplein 1.
 Boeken over Bouwkunde. — P. NOORDHOFF, Groningen.
 Bouwstoffen. — MARTIN & Co., Amsterdam.
 Brandkasten. — Wed. P. A. SCHROOT & ZOON, den Haag.
 — LANDRE & GLINDERMAN, Amsterdam.
 (Amerik.) — FRED. STIELTJES & Co., Amsterdam.
 Brandkluisdeuren. — Wed. P. A. SCHROOT & ZN, den Haag.
 — LANDRE & GLINDERMAN Amsterdam.
 Carbolineum Avenarius. — GUST. BRIEGLEB, Amsterdam.
 Cevenarius. — PELT & Co. Rotterdam.
 Cement-IJzerwerken. — AMSTERD. FABRIEK, Amsterdam.
 Deurdrangers. — PECK & Co. Amsterdam.
 Dowson gas. — HERCKENRATH & VAN RADEN, Nieuwe Haven 120, Rotterdam.
 Electriche installatiën. — SIEMENS & HALSKE, den Haag.
 — W. SMIT & Co., Slikkerveer.
 Electriche Verlichting. — C. A. HUIJGEN, — Rotterdam.
 Gasmotoren. (Crossley Otto) — G. BARGER, den Haag.
 (Otto-Cycle.) — HERCKENRATH & VAN RADEN, Nieuwe Haven 120, Rotterdam.

Dit Vitrum Marmor is door de firma met gedeponceerd fabrieksmerk mede in Frankrijk geotrojeerd.

BEURS TE AMSTERDAM. Men zal zich herinneren, dat in 1891 velen, zelfs ook de Kamer van Koophandel te Amsterdam, geloofden dat de beurskwesatie, al jarenlang op 't tapijt, eindelijk tot een oplossing was gekomen. Maar in 1892 werd ondervonden, dat de Tweede Kamer de tot den bouw der nieuwe beurs strekkende ontegeningswet verwierp.

In 1893 kwamen weer twee plannen te berde; dat van Dr. P. J. H. Cuypers, en dat van de Vereeniging „het Damrak”. De Kamer van Koophandel keurde het eerste af, wegens de gekozen plaats; het tweede durfde zij niet te steunen, hoewel de plaats overeenkwam met een vroeger door de Kamer goedgekeurde, wegens voor de uitvoering te duchten gevolgen.

Nu is ten stadhuize weer een nieuw plan ontworpen, volgens hetwelk de bestaande beurs 30 M. zal worden verlengd op het Damrak, terwijl de uitbouw, gewoonlijk puist genoemd, aan den zijgevel van het Damrak zal verdwijnen.

De effectenhoek zal achter in het gebouw komen, nabij de graanmarkt, en de goederenhandel in 't voorgedcelte. De lokalen voor post, telegraaf en telefoon worden beter. De totale kosten zullen 5 ton bedragen.

Zou dit nu de oplossing zijn, na zooveel getob?

Het schijnt, dat in zake den bouw van het nieuwe Post- en telegraafkantoor te Amsterdam door den Minister van Waterstaat eene beslissing is genomen; volgens deze zal het gebouw daarvoor toch op de plaats van het oude, uitgebreid met de alreeds aangekochte perceelen, gebouwd worden.

DE KANSELARY TE LEEUWARDEN. De Vereeniging „Nijverheid” te Leeuwarden heeft, zooals in ons vorige blad werd aangekondigd, het adres aan den Minister van Binnenlandsche Zaken ingediend, waarbij om teruggave wordt verzocht van de beelden, die tijdens de restauratie van de Kanselarij verwijderd zijn geworden.

Boven op den hoogen spitsen gevel stond het beeld van Keizer Karel V, houdende als teeken zijner waardigheid, een rijksappel; op de lager gelegen trappen van den gevel stonden acht steenen vrouwenfiguren, voorstellende: het geloof, de hoop, met een anker, de liefde, de gerechtigheid, met een zwaard in de rechterhand, de wijsheid, de voorzichtigheid, met twee spiegels in de handen, de standvastigheid, aan de oppermacht der goede bestiering den versterkenden wijn schenkende, de overvloed, met een hoorn des overvloeds, ten zinnebeeld van de zegeningen van een goed inwendig bestuur, van vrede en ruste.

SASSENPOORT TE ZWOLLE. Dezer dagen is een begin gemaakt met de uitwendige restauratie van de Sassenpoort. Het eerste is de middelste toren met koepelvormige spits, welk deel der overkapping het verst boven de andere uitsteekt, onderhanden genomen.

PERSONALIA.

Tot directeur der gemeentewerken te Leeuwarden is in de zitting van den Gemeenteraad, gehouden op 13 dezer, benoemd geworden de heer W. C. A. Hofkamp, architect te Nijmegen.

Tot ingenieur van den provincialen waterstaat van Friesland is door de Staten dier provincie, in de plaats van wijlen den heer H. P. J. de Vries, benoemd de heer K. Pringle, ingenieur bij de verbeteringen van de kanalen in Elzas-Lotharingen, te Mühlhausen.

Bij Kon. besl. is benoemd tot ridder in de orde van Oranje-Nassau, de heer L. E. Asser, civiel-ingenieur, algemeene secretaris van het in Juli 1894 te 's-Gravenhage gehouden Vde Internationale Congres voor binnenlandsche scheepvaart.

- Gebrand Glas. — J. L. SCHOUTEN, Delft.
 Glas. — P. DOLK & ZN, Rotterdam.
 Gritzer Stoompompen. — HERCKENRATH & VAN RADEN, Nieuwe Haven 120, Rotterdam.
 Hardsteen, Zandsteen. — DE BEER & LEHREN, Amsterdam.
 Hollandsch Loodwit. — G. GREVE, Utrecht.
 Houtheadel. — LINDNER & Co., Wittenburgerstraat 22—24, Amst.
 — H. SCHMIDT & ZN., Nieuwmarkt No. 21, Amst.
 Houtbewerkingswerktuigen. — FRED. STIELTJES & Co., Amsterd.
 — G. BARGER, den Haag.
 — LANDRE & GLINDERMAN, Amst.
 Houtcement. — G. P. KORF, Amsterdam.
 — J. G. KORSTEN, Amsterd.
 Houtcement enz. — A. G. AIKEMA en Co. Rotterdam.
 Houten Riemschijven. — HERCKENRATH & VAN RADEN, Nieuwe Haven 120, Rotterdam.
 Haeuslersche Houtcements Dakbedekking. — J. A. SMITS, Ruijschstraat 5, Amsterdam.
 Huis- en Décoratieschilder. — Jos. AMIABEL, Luth. Burgwal 29, den Haag. Breedstraat 9, Utrecht.
 Hydraul. Electr. en handliften. — FRED. STIELTJES & Co., Amsterd.
 Hydro Zandsteenwerken. — VAN DE POL & WICKOP, Utrecht.
 Hypotheken. — Mij. v. HYPOTHECAIR CREDIET, den Haag.
 Ingolien. — D. FRÉNI, Amsterdam.
 Jalousiën. — S. BRUIGOM, Arnhem.
 Jossen-Cement. — A. E. BRAAT, Rotterdam en Amsterdam.
 Kranen. — JAN HAMER & Co., Amsterdam.
 Levensverzekering-Maatschappij „KOSMOS”, Den Haag.



No. 39.

24 NOVEMBER 1894.

14de JAARGANG.

Redactie voor de verschillende groepen:

EDUARD CUYPERS. — F. C. DUFOUR. — A. C. M. VAN ETTEN. — HENRI EVERS. —
 HUGEL. — C. A. HUYGEN. — D. E. C. KNUTTTEL. — JURRIAN KOK. — J. R. DE KRUYFF
 F. H. VAN MALSEN. — C. B. POSTHUMUS MEIJES. — C. MUYSKEN. — J. J. VAN
 NERKEN. — R. P. J. TUTEIN NOLTHENIUS. — C. H. PETERS. — C. T. J. LOUIS
 BER. — P. DU RIEU FZN. — J. VERHEUL DEN.
 BUREAU VAN REDACTIE: Marnixstraat 402, Amsterdam.

ABONNEMENTSPRIJS voor Nederland, fr. p. p. 15.— 's jaars, voor Indië en
 het Buitenland (bij vooruitbetaling) fr. p. p. 17.—
 PRIJS DER ADVERTENTIEN: van 1—5 regels / 1.— elke regel meer 20 cts.
 Grootte letters naar plaatsruimte.
 AANKONDIGINGEN v. AANBESTEDINGEN 15 cts. per regel met premie 3/2 maal.
 ABONNEMENT VOOR ADVERTENTIEN tegen belangrijk verminderde prijzen.

Uitgevers: MOUTON & Co., — 's-Gravenhage.

BUREAU VAN ADMINISTRATIE: Herderstraat 5. 's Gravenhage.

INHOUD: — Mededeelingen betreffende de Maatschappij. —
 Olof Le Comte, door Jurriaan Kok. — Bij de plaat. — Plecht-
 feestviering van het 10-jarig bestaan der Vereeniging „Arti-
 industrieae” te 's-Gravenhage, door J. I. van Wuyckhuise. —
 Nationaal Congres omtrent het vakonderwijs enz, te houden
 Amsterdam op 17 April en 4 Juni 1895. — Verslagen van Ver-
 deringen. — Berichten. — Personalía. — Agenda. — Lijst van
 orikanten, Leveranciers, enz.—Advertentiën. — (Met een plaat.)

MEDEDEELINGEN BETREFFENDE DE MAATSCHAPPIJ.

Het Hoofdbestuur heeft het volgende schrijven ont-
 vangen van de Commissie van voorbereiding van het
 Nationaal Congres omtrent het vakonderwijs en de vak-
 opleiding voor toekomstige werklieden in Nederland.

AMSTERDAM, November 1894.

Aan het Hoofdbestuur,
 der Maatschappij tot Bevordering der Bouwkunst,
 Amsterdam.

WelEdelGeboren Heeren,

de Nederlandsche Maatschappij ter bevordering van Nijverheid
 is, gelijk U ongetwijfeld niet onbekend is, gedurende haar
 117-jarig bestaan, bijna voortdurend blijken gegeven van
 grote belangstelling in de vraagstukken, welke verband houden
 met de opleiding en het onderwijs der jeugd, en wel in het
 bijzonder van hen, welke op lateren leeftijd met handenarbeid
 hun onderhoud zullen moeten voorzien.

Alle vroegere werkzaamheden en pogingen te samen vattende,
 heeft in 1893/94 een onderzoek ingesteld naar den toestand
 van het vakonderwijs en de vakopleiding in ons vaderland en
 heeft geleid tot het plan om een Nationaal Congres over
 deze aangelegenheid samen te roepen.

Het hooge waardeering voor hetgeen Uwerzijds reeds op dit
 gebied verricht is en prijs stellende op het licht dat van Uwe
 zijde omtrent dit veel omvattende vraagstuk ontstoken kan
 worden, hebben wij de eer en het voordeel U, onder aanbidding
 van het voorloopig programma van het Congres, uit te noodigen:
 tot het lidmaatschap van het congres namens Uwe Vereeni-
 ging te willen toetreden;

2º. uit Uw midden een Lid van het te vormen Congres-comité
 te willen aanwijzen;

3º. de deelneming aan het Congres bij Uwe individueële leden
 te willen bevorderen en aanmoedigen.

In het vertrouwen, dat „de vermeerdering van volkswelvaart
 door de bevordering der nijverheid in alle hare onderdeelen”
 (art. 1 der Wet onzer Maatschappij) dank zij onze samenwerking
 ter oplossing van het gestelde vraagstuk, eene belangrijke stap
 vooruit gebracht kan worden, vleien wij ons, dat ons driedelig
 verzoek een gunstig onthaal bij U zal moge vinden en verklaren
 wij ons gaarne bereid tot het verstrekken der nadere inlichtingen,
 welke noodig mochten zijn.

Met de meeste hoogachting hebben wij de eer te zijn,

de Commissie van voorbereiding,

(w. g.) J. F. W. CONRAD,

Voorzitter.

„ „ WESTEROUEN VAN MEETEREN,
 Secretaris.

Op bovengenoemde missive is door het Hoofdbestuur
 als volgt geantwoord geworden:

AMSTERDAM, 22 November 1894.

Aan de Commissie
 van voorbereiding van het Nationaal Congres
 omtrent het vakonderwijs en de vakopleiding van toe-
 komstige werklieden in Nederland.

WelEdelGeboren Heeren,

Het Hoofdbestuur van de Maatschappij tot Bevordering der
 Bouwkunst heeft de eer U, in antwoord op Uw schrijven d.d. No-
 vember 1894, n^o. 3, te berichten, dat het bereid is mede te werken om
 nader tot eene oplossing te komen van het belangrijke vraagstuk.
 dat het onderwerp van behandeling uitmaakt van het aanstaande
 Congres omtrent het vakonderwijs en de vakopleiding voor
 toekomstige werklieden in Nederland.

Gaarne aan Uwe gedane uitnoodiging voldoende, verzoekt het
 Hoofdbestuur U, de Maatschappij te willen opnemen als lid van
 het Congres.

De heer C. Muysken, Voorzitter der Maatschappij, zal op
 verzoek van het Hoofdbestuur en naar aanleiding Uwer uitnoodi-

ging, genoemd Bestuur vertegenwoordigen in het Congres-comité.

Het goede doel van dit Congres erkennende en toejuichende, zal het Hoofdbestuur de leden der Maatschappij tot deelneming aansporen, en ook de Besturen van de Afdelingen der Maatschappij uitnoodigen in dienzelfden zin werkzaam te zijn.

Met de meeste hoogachting heeft het Hoofdbestuur de eer te zijn,

C. MUYSKEN, *Voorzitter.*

C. T. J. LOUIS RIEBER, *Secretaris.*

Naar aanleiding van de uitnoodiging, ontvangen van de Commissie van voorbereiding van het Congres, heeft het Hoofdbestuur het onderstaande schrijven verzonden aan de Besturen der Afdelingen.

AMSTERDAM, 22 November 1894.

Aan het Bestuur der Afdeling

van de Maatsch. t. Bev. d. Bouwkunst.

WelEdelGeboren Heeren,

Het Hoofdbestuur van de Maatschappij tot Bevordering der Bouwkunst werd door de Commissie van voorbereiding van het Nationaal Congres omtrent het vakonderwijs en de vakopleiding voor toekomstige werklieden in Nederland, uitgenoodigd tot deelneming, namens de Maatschappij, aan genoemd Congres. Het heeft gaarne aan deze uitnoodiging gevolg gegeven, en naar aanleiding van een verzoek der Commissie om een lid in het te vormen Congres-comité te benoemen, daartoe aangewezen den heer C. Muysken, Voorzitter der Maatschappij.

Door middel van het Bouwkundig Weekblad, waarin het voorloopig programma van het Congres reeds werd opgenomen, zal het Hoofdbestuur de leden der Maatschappij die belangstellen in de te behandelen gewichtige vraagstukken, aansporen om als lid van het Congres toe te treden; bovendien echter noodigt het U dringend uit, om ook in den kring Uwer Afdeling Uwen persoonlijken invloed te doen gelden, ten einde die toetreding in het belang der goede voornemens krachtig te bevorderen.

Vertrouwende op Uwe zeer gewaardeerde medewerking in deze, heeft het Hoofdbestuur de eer met hoogachting te zijn,

C. MUYSKEN, *Voorzitter.*

C. T. J. LOUIS RIEBER, *Secretaris.*

Het Hoofdbestuur noodigt alle leden van de Maatschappij tot Bevordering der Bouwkunst die belangstellen in de vraagstukken welke in behandeling zullen komen in het te houden Nationaal Congres, dringend uit tot deelneming daaraan.

Het brengt daarbij in herinnering, dat de opleiding van den toekomstigen werkman sedert de stichting der Maatschappij tot Bevordering der Bouwkunst een onderwerp van hare voortdurende belangstelling is gebleven; elke poging om nader tot de oplossing te komen, begroet het met ingenomenheid, en vertrouwt dat de leden der Maatschappij door ruime toetreding tot het Congres zullen bewijzen, dat zij hierover één van gevoelen zijn met het Hoofdbestuur.

De voorwaarden van toetreding zijn opgenomen in de circulaire behorende bij het voorloopig programma van het Congres, welke in dit nummer van het Bouwkundig Weekblad is afgedrukt.

Het Hoofdbestuur,

C. MUYSKEN, *Voorzitter.*

C. T. J. LOUIS RIEBER, *Secretaris.*

HOOFD- OF TITELVIGNET VOOR HET BOUWKUNDIG WEEKBLAD,

De redactie van het Bouwkundig Weekblad schrijft een prijsvraag uit voor een:

„Hoofd- of Titelvignet voor het Bouwkundig Weekblad.”

Voor deze prijsvraag gelden de volgende voorwaarden.

1. De mededinging is voor iedereen opengesteld.

2. De ontwerpers zijn vrij in hunne compositie, mits deze van toepasselijken aard zij.

De woorden: *Bouwkundig Weekblad. Orgaan van de Maatschappij tot Bevordering der Bouwkunst* moeten in het hoofd voorkomen en duidelijk spreken.

3. Ten behoeve der reproductie zijn de volgende voorwaarden streng bindend.

De ontwerpen moeten op glad en wit papier, geen calqueerpapier, geteekend zijn, en alle onderdeelen der teekening met zwarte inkt van een en dezelfde kracht.

Het hoofd of titelvignet mag geen grooter oppervlak beslaan dan besloten is in een rechthoek van 20 c.M. breedte en 10 c.M. hoogte (zijnde de grootte van het tegenwoordige hoofd) maar de teekening wordt liefst op ongeveer de dubbele grootte (40 bij 20 c.M.) gewenscht, om later verkleind gereproduceerd te kunnen worden.

De teekening moet zonder gewassen tinten, in dier voege behandeld worden, dat daarnaar een zincographische cliché kan worden vervaardigd; dus op dezelfde wijze als een teekening bestemd voor photolithographische reproductie.

4. De ontwerpen worden beoordeeld door de redactie.

5. Voor het beste, tevens voor bovengenoemde reproductie geschikte, ontwerp, en waardig gekeurd om voor het doel te worden gebruikt, wordt uitgelooft een prijs van f 40.

Voor de twee beste daarop volgende ontwerpen worden premien uitgelooft, de eerste van f 20, de tweede van f 10.

Het met den prijs bekroonde ontwerp wordt het eigendom der redactie, en als titelvignet gebruikt.

De inzender van het ontwerp dat de 1ste premie heeft behaald, verplicht zich dit — des gewenscht — aan de redactie in eigendom af te staan voor f 15 boven het bedrag der premie.

De ontwerpen die volgens beoordeelaars het verdienstelijkst en daartoe geschikt geoordeeld worden, zullen op verkleinde schaal op een plaat van het Bouwkundig Weekblad gereproduceerd worden, zoo mogelijk met vermelding van de namen der ontwerpers.

6. De ontwerpen moeten uiterlijk zijn ingeleverd op 3 Januari 1895 des voormiddags ten twaalf ure, aan het adres van de Maatschappij tot Bevordering der Bouwkunst, Marnixstraat 402 te Amsterdam.

Zij moeten van een motto zijn voorzien, en begeleid van een verzegeld couvert waarin opgaf van naam en woonplaats van den ontwerper. Buiten op het couvert moet hetzelfde motto der teekening geplaatst zijn, benevens een correspondentie-adres.

7. Alle ontwerpen zullen na de beoordeeling worden tentoongesteld; de niet met den prijs bekroonden zullen aan de correspondentie-adressen worden teruggezonden.

De redactie van het Bouwkundig Weekblad,

J. R. DE KRUYFF, *Voorzitter.*

C. T. J. LOUIS RIEBER, *Secretaris.*

ADOLF LE COMTE.

Wanneer het volgend nummer van dit weekblad verschijnt, zal de heer Adolf Le Comte, leeraar aan de Polytechnische School te Delft, opgehouden hebben als zoodanig werkzaam te zijn.

Het is nog slechts eenige weken geleden, dat de couranten meldden, dat de heer Le Comte zijn eervol ontslag uit die betrekking had aangevraagd.

In de kunstwereld niet alleen, maar ook daarbuiten, werd dit ontslag met een gevoel van leedwezen vernomen; vooral was dit het geval bij hen die gedurende korter of langer tijd zijne leerlingen waren en zijne lessen hebben genoten.

En is dit niet natuurlijk? Zijne oud-leerlingen, zij die hunne kunstopyoeding en kunstontwikkeling voor een groot deel van hem verkregen, — dat juist zij het vooral zijn, die met leedwezen hem zien afscheid nemen van de plaats, waar hij gedurende 4 jaren als assistent en 16 jaren lang als leeraar met groote liefde en ijver voor de opleiding van den bouwmeester is werkzaam geweest.



WOONHUIS VAN DEN HEER L. A. VAN MEERTEN, TE DELFT.

H A L.

ARCHITECTEN A. LE COMTE EN J. L. SCHOUTEN.



Maar niet alléén voor den aanstaanden bouwmeester was zijn onderwijs van gewicht, het was, dit ook gelurende eenige jaren voor hem die de acte van middelbaar onderwijs wenschte te verkrijgen in het hand- of echtlijnijg teekenen. Toen de Commissie voor het afnemen van deze examens niet meer te Delft maar te Amsterdam vergaderde, en de Rijks Normalschool voor teekenen- en onderwijzers voor het onderwijs werd aangewezen, hield hij te Delft van zelf op.

De leerstoel die Le Comte innam aan de Polytechnische school te Delft is én voor de Nederlandsche bouwmeesters en voor de ontwikkeling der Nederlandsche kunst- en industrie van groot belang geweest.

Toen hij in 1874 als assistent zijn onderwijs aan de Polytechnische school te Delft aanving, geschiedde dit in een tijdperk dat de kunst- en aanverwante kunsten zich begonnen te ontwikkelen en was het dan ook een gelukkige gebeurtenis, dat voor dit zoo belangrijke vak een docent benoemd werd.

Men zal niet kunnen ontkennen de groote verdiensten van Le Comte gedurende al deze jaren aan dit onderwijs bewezen. Hij, de kunstenaar bij intuïtie, parende roote kennis en studie aan eene geheel individueele kunstuiting, tevens fijn en pikant opmerker, zijne leerlingen op geheel eigenaardige wijze fouten aangevend en verbeterende, hen leerende, hoe de natuur de grondslag moet zijn voor de decoratieve compositie, hen wijzend op de klassieke oudheid, de kunst der middel- en in hooge mate respecteerende de zeer intieme en diep gevoelde kunst van onze 16 en 17de eeuwsche voorvaders, daarbij met groote intimiteit en met gevoelige leerlingen ontwikkelende, en in hun werk opgaande.

Men moge de kunstopvatting van Le Comte niet overzeelen, toch zal men moeten erkennen dat hij bij zijne leerlingen een goeden grondslag legde, waarop zij later konden voortbouwen en zelf zich verder konden ontwikkelen. Er zijn vele van zijne leerlingen die zich niet konden loswerken van zijne eigene kunstuiting; dit mogen wij, ja, ik geloof gerust te kunnen zeggen, dat zal hij zelf betreuren, omdat hij voorzeker niets liever wenschte dan dat ook zijne leerlingen zich geheel individueel zouden ontwikkelen. Dit echter is zeker, dat het pleit voor zijne artistieke talenten en bekwaamheden, dat hij een zoodanigen invloed heeft kunnen uitoefenen.

En dat Le Comte thans, ongetwijfeld niet dan na lang aarzelen en getwijfeld te hebben, zijn ontslag neemt, — zijne leerlingen en zijne oud-leerlingen, zij zullen dit zoo goed kunnen begrijpen. Hij, die zulk een grooten invloed heeft uitgeoefend op de ontwikkeling der Nederlandschen kunstnijverheid, hij, ik geloof wij kunnen niet mogen het hier gerust zeggen, de vader als 't ware van de Delftsche aardewerk-fabriek van Joost 't Hooft & Fabouchère en van de fabriek van gebrand glas van J. L. Schouten, hij was de man niet om iets ten halve te doen.

Wij kunnen ons zoo goed denken hoe Le Comte, zoo geheel opgaande in zijne kunst, zich bezwaard gevoelde wanneer hij zich niet geheel daaraan kon wijden, hoe hij zich moest voorbereiden voor zijne colleges en hoe hij zich met hart en ziel moest geven aan het onderwijs. Het was goed te doen, dat was voor hem eene onmogelijkheid; en voor halfheid was bij Le Comte geen plaats. Het een moest opgeofferd worden aan het andere, en dat zijn gevoel hem ingaf dat heeft hij nu gedaan; hij wist zich van het eene los, al was het met groot leed-gevoelen, om zich geheel aan het andere te kunnen wijden.

Met zulk een daad, zoo geheel Le Comte waardig, kunnen wij hem niet anders dan gelukwenschen, al moeten wij het betreuren voor het onderwijs.

Zeker is het, dat Le Comte als leeraar door het tegenwoordige geslacht nimmer zal worden vergeten, en dat wij allen hem toewenschen, dat hij met kracht en liefde zich aan zijn kunst wijdende, nog veel moge voortbrengen wat aan de Nederlandsche kunst en kunst-industrie ten goede komt.

JURRIAAN KOK.

's-Gravenhage, 21 Nov. 94.

WOONHUIS VAN DEN HEER L. A. VAN MEERTEN TE DELFT.

Bij het vorige nummer van het Bouwkundig Weekblad werd eene plaat verzonden waarop de voorgevel van het woonhuis van den heer L. A. van Meerten, gebouwd door de heeren A. Le Comte en J. L. Schouten, is voorgesteld.

De plaat, die bij het nummer van heden is gevoegd, geeft een kijkje in de traphal van genoemd huis.

PLECHTIGE FEESTVIERING VAN HET 10JARIG
BESTAAN DER VEREENIGING „ARTI ET
INDUSTRIAE” TE 'S-GRAVENHAGE.

Woensdag 14 Nov. l.l. had de opening plaats der kunstbeschouwing die door de leden der Vereeniging gegeven werd ter herdenking van het 10jarig bestaan.

De Voorzitter, de heer van Nieukerken, riep den met hunne dames opgekomen leden en den genoodigden, waaronder vertegenwoordigers van zusterverenigingen, eenige leden van den gemeenteraad en anderen een hartelijk welkom toe en nam deze gelegenheid te baat om een kort overzicht te geven van de geschiedenis der vereeniging gedurende haar 10jarig bestaan; hij herdacht daarbij hoe reeds twee jaar na de oprichting groote kracht werd ontwikkeld, te groot zelfs met het oog op hare financiën, door het geven van eene tentoonstelling; hoe zij verder haar doel: bevordering der kunstnijverheid had trachten te bereiken door, getrouw aan hare statuten, te geven kunstbeschouwingen, lezingen en openbare voordrachten om daardoor ontwikkeling van goeden smaak te bevorderen; hoe zij verder door alle middelen die haar ten dienste stonden, had getracht mede te werken tot het stichten van alle inrichtingen die helpen kunnen tot ontwikkeling van den kunstzin van het publiek en hoe in dit jaar de uitvoering der proeven van bekwaamheid door patroons en door werklieden het resultaat was geweest van eene lezing in 1887 gehouden.

Den toestand der kunstnijverheid hier ter stede en in den lande meer algemeen beschouwend, merkte spreker op, dat in de laatste 10 jaar op het gebied der kunstnijverheid ingrijpende veranderingen hebben plaats gehad. Beidhouwer en decorateur zijn meer algemeen geworden. Zelfs is het aantal buitenlanders die vroeger aan enkele gevels stonden te hakken of huizen inwendig polychromeerden, belangrijk verdrongen door Hollandsche werklieden; stucadoor, smid, meubelmaker, zilversmid, stoffeerder enz., allen hebben eene groote wijziging moeten brengen in de producten van hun vak — en tegelijkertijd heeft het publiek, wat zijne eischen op kunstnijverheidsgebied betreft, geheel verschillende begrippen opgedaan, eischen die nog steeds klimmen.

Die veranderingen zijn niet gekomen in den overgang van een geslacht, zijn niet gemaakt door een nieuw geslacht van jongeren, maar grootendeels dezelfde personen die het ambacht beoefenden 10, 20 jaar geleden; — zij zijn het dus die groote moeilijkheden hebben te overwinnen gehad, moeilijkheden geschapen in dezen tijd van vluchtige overgangen, van rusteloos zoeken en streven naar een eigen uiting die een weerklank zou moeten wezen van de 2e helft der 19e eeuw. Laat hiervan getuigen het optreden van de gothiek en de renaissance (waarbij zoo terecht gewezen werd op het logisch begrip in de samenstelling der werken op het gebied der Bouwkunst en Kunstnijverheid). De gothieke begrippen vonden weinig genade in de oogen van het publiek en van de beoefenaars der kunstnijverheid wat betreft de toepassing van dien stijl op de inrichting der woningen; maar korten tijd scheen het alsof de Renaissance zou aanwijzen welken weg op het gebied der kunstnijverheid in het vervolg zou worden gevolgd, doch ook dit bleek niet het geval te zijn; want spoedig daarop werden alle richtingen en stijlen gevolgd die bestaan hebben tot het begin dezer eeuw.

Is het nu te verwonderen, dat geen eenheid van gedachte, geen rust, geen stijl eigen aan het werk van dezen tijd aanwezig is.

Duidelijk blijkt echter het streven naar iets beters, naar klaarheid, helderheid in den chaos, en met trots kunnen we reeds wijzen op enkele fabrieken en werkplaatsen in ons land, in onze stad, die eene zekere vermaardheid hebben verkregen.

Al mag men dus constateeren, dat in vele opzichten groote verandering, zelfs verbetering heeft plaats gehad, zoo zoude het toch van verblindheid getuigen indien men de vele gebreken die dezen tijd aankleven, waar het de beoefening der ambachten betreft, over het hoofd ziet — ik noem de lauwheid, de weinige kunstzin die gevonden wordt bij vele beoefenaars der kunstnijverheid. Men leze tot staving hiervan slechts het verslag dat eenigen tijd geleden verscheen over den toestand en de opleiding der ambachten; doch buiten dit verslag is het genoeg bekend, dat patroons zich niets bekommeren over de opleiding der aan hunne zorgen toevertrouwde leerlingen, terwijl er daarbij zoogenaamde kunstnijveren voorkomen bij wie geldverdiene hoofdzak is en de kunst van hun vak in 't geheel niet begrijpen. Telkens ontmoet men, door gemis aan studie en liefde tot het vak, mannen in de magazijnen, die geen stijlkennis bezitten of in staat zijn hunne ideeën door middel van potlood of klei uit te drukken. Laat hen toch copieeren als middel om te studeeren, niet als doel. Eene goede kopie is immers beter dan een mislukt origineel.

Het publiek waarbij in 't algemeen niet veel kunstzin gevonden wordt, steunt vaak handige scharrelaars die dit begrijpen, want dat publiek betaalt meer voor oude of nieuw gemaakte oude voorwerpen, dan voor origineelen.

Daar waar nu zooveel leemten zijn in den toestand van het kunstambacht, waar zooveel gebrek aan goeden smaak bestaat, waar opleiding alles te wenschen overlaat, is het noodig een centraal punt te hebben waaromheen allen zich kunnen verzamelen die van goeden wil zijn: daar is het noodig eene vereniging samengesteld uit mannen en vrouwen van velerlei vak en stand te hebben, die gezamenlijk strijden voor de belangen van het kunstambacht en het welzijn zijner beoefenaars.

Arti et Industriae heeft op zijne samenkomsten, lezingen en kunstbeschouwingen getracht zich zelf en anderen te

leeren en tegelijkertijd getracht duidelijk te maken, de aansluiting van allen die hart hebben voor de ontwikkeling der kunstnijverheid hoogst wenschelijk zou wezen; maar daarmee heeft men zijn plicht nog niet gedaan. Een onontgonnen veld ligt voor haar ter bebouwing wat betreft opleiding, geschriften, vak-handboeken, regeling van sociale kwesties het vak betreffende, en talrijk onderwerpen meer. Ook in de toekomst moet Arti et Industriae er zich met alle hare krachten aan wijden om leemten te doen verdwijnen en verbeteringen aan te brengen, die van directen of indirecten invloed zijn op de kunstindustrie en tengevolge daarvan op het welzijn harer beoefenaars.

Na een woord van dank aan de aanwezige leden van den Raad, afgevaardigden van zusterverenigingen, hie tegenwoordig, richtte de voorzitter nog een opwekkend woord tot de dames-leden.

Ten slotte maakte de spreker nog de opmerking, dat de nu te openen kunstbeschuwing niet te zien geeft wat Arti et Industriae kan, — maar slechts die werker die in werkplaatsen en magazijnen op 't oogenblik voorhanden zijn. De kunstbeschuwing is dus niet geëffend. Ze geeft te zien wat Arti is, niet wat het kan.

Daarna opende de voorzitter de kunstbeschuwing met een uitnodiging aan de aanwezigen om de ingezonden voorwerpen te bezichtigen, in de fraai versierde zaal zeer tot hun recht komende.

Na de bezichtiging werd deze feestelijke opening met een gezellig samenzijn besloten.

J. I. VAN WUYCKHUISE.

NATIONAAL CONGRES omtrent het vakonderwijs en te houden in Amsterdam op 17 April en 4 Juni 1894.

In het vorig nummer van het Bouwkundig Weekblad werd het voorloopig programma voor dit Congres opgenomen. Daarbij behoort de hier volgende circulaire, gedateerd Nov. 1894:

Het Hoofdbestuur der Nederlandsche Maatschappij ter bevordering van Nijverheid heeft naar aanleiding van een ingesteld onderzoek omtrent den toestand van het vakonderwijs en de vakopleiding in Nederland, besloten tot het uitschrijven van een Congres, waartoe het behalve de Departementen, Donateurs en Leden der Maatschappij zelve, uitnodigt alle Maatschappijen, Vereenigingen en personen in den lande, welke belangstellen in dit voor de Volkswelvaart zoo hoogst gewichtige vraagstuk.

De voorbereiding van het Congres is opgedragen aan de ondergeteekende Commissie, welke het voorloopig programma heeft ontworpen.

De namen der uitgenoodigde inleiders, de plaats en het uur der eerste bijeenkomst, zoodat de verdere bijzonderheden, zullen zoo spoedig mogelijk aan de deelnemers worden medegedeeld.

Hoewel het streven der Commissie is en zal zijn om de deelneming aan het Congres zoo algemeen als mogelijk te maken, ziet zij geen kans om tot alle belangstellenden eene persoonlijk uitnodiging te richten en heeft zij zich daarom bepaald dezelve aan de groote en haar bekende Vereenigingen te adresseeren in het vertrouwen, dat niemand zich hierdoor zal laten weerhouden om zich onder inzending van f 2.50, als Congreslid aan te melden bij den ondergeteekenden Secretaris; F. W. Westeroouwen van Meeteren, P. C. Hoofdstraat 139, te Amsterdam.

Ieder ingeschreven lid van het Congres ontvangt eene congresskaart, die als kwitantie voor het gestorte bedrag dient en tevens recht geeft op het ontvangen van alle gedrukte stukken, op het Congresbetrekking hebbende, als de inleidingen tot de verschillende punten, geleverd door de uitgenoodigde sprekers, de sectieverslagen, het algemeen verslag, enz.

Eene tijdige en zeer algemeene aanmelding zal op bijzondere hooften prijs worden gesteld.

De Commissie van Voorbereiding.

J. F. W. CONRAD, Hoofdingspect. v. d. Waterstaat, Lid der 2e K. St. Gen. Pres. der N. M. t. b. v. N. *President*.

Dr. D. DE LOOS, Directeur der H. B. S. te Leiden, Dir. der N. M. t. b. v. N. *Vice-President*.

F. W. VAN EEDEN, Alg. Secretaris der N. M. t. b. v. N.

W. B. G. MOLKENBOER, Directeur der Rijks-normaalschool voor teekenenonderwijzers.

E. VON SAHER, Directeur der school voor Kunstnijverheid der N. M. t. b. v. N.

F. W. WESTEROUEN VAN MEETEREN, Technoloog, Redacteur van „De Nijverheid.” *Secretaris*. P. C. Hoofdstraat 139 te Amsterdam.

VERSLAGEN VAN VERGADERINGEN.

Afdeeling Groningen. 16 November 1894. Na kennisneming van ingekomen stukken, werden commissiën benoemd tot beantwoording der vragen door het Hoofdbestuur gesteld.

De heer Sips vervulde eene spreekbeurt en had tot onderwerp gekozen de telegrafie. Spreker vervulde deze beurt naar aanleiding van eene voordracht, vroeger door een telegrafist gehouden. Wegens de uitgebreidheid bestond de voordracht uit twee gedeelten en wel de telegrafie in de oudheid, en die in den tegenwoordigen tijd.

De telegrafie, wier toepassing zich in de grijze oudheid verliest, werd besproken, zooals zij werd aangewend bij verschillende volkeren, door middel van teekentafels, vuursignalen, rook, enz. Het gebruik dat in den Peloponnesischen oorlog, omstreeks 400 j. v. Chr., van vuursignalen werd gemaakt, alsmede van seimethoden die bij de Grieken, Romeinen, Arabieren en Chineezers bekend waren, werden aangehaald, terwijl ten slotte werd stilgestaan bij de allengs aangewende alphabetische telegraafstelsels, waaraan groote verbeteringen werden aangebracht door de uitvinding van den verrekijker.

De heer Sips verklaarde zich bereid het tweede gedeelte bij gelegenheid te vervolgen.

De kunstbeschuwing bestond uit de bekroonde antwoorden op de prijsvragen, in 1893 door de Maatschappij uitgeschreven.

Afdeeling 's-Gravenhage. 16 November 1894. Na lezing en goedkeuring van Notulen wordt kennis gegeven, dat door vrijgeve tusschenkomst van twee Bestuursleden, dezen winter de twee historische architectonische tentoonstellingen in Pulchri te houden, voor de leden der Afdeeling, kosteloos te zien zullen zijn.

De vragen 1 en 3 door het Hoofdbestuur gesteld en respectievelijk door de heeren Jurriaan Kok en Berden ingeleid, lokten verschillende discussiën uit. De behandeling van beide vragen leidde tot geen resultaat, waarom besloten werd vraag 3 later weder aan de orde te stellen en dat de heeren v. Malsen en Berden, met het Bestuur der Afdeeling tot Commissie vereenigd, vraag 1 nader zouden onderzoeken.

Eene zeldzame kunstbeschuwing bestaande uit 42 orginee teekeningen van Pieter Post, den leden door Jhr. Mr. Victor de Stuers aangeboden, vroeg zeer de belangstelling der aanwezigen.

Onder dankzegging sloot de Voorzitter de vergadering.

Koninklijk Instituut van Ingenieurs, 13 November 1894. Als Voorzitter van het in den afgelopen zomer te 's Gravenhage gehouden Int. Congres van Binnenscheepvaart, bood de heer Conrad in deze vergadering aan het Instituut het compte-rendu van dit Congres aan. Ten eerste bracht hij daarbij dank aan H. M. de Koningin-Regentes, en daarna aan de Congres-secretarissen, de heeren L. E. Asser en D. H. Havelaar, wier ijver en toewijding hij schetste; aan den Alg. Secr., den heer Asser, was intusschen de orde van Oranje Nassau verleend geworden. Uit des sprekers verdere mededeelingen bleek, dat voor het Congres 1042 leden werden ingeschreven, en f 35,500 werd ontvangen; er was een tekort van ongeveer f 400, dat echter door een belangstellend lid zal worden aangezuiverd.

De Voorzitter van het Instituut, de heer Leemans, bracht daarna hulde aan den heer Conrad, aan wiens persoonlijkheid, ijver en tact een groot deel van het welslagen van dit omvangrijke congres verschuldigd was.

Nadat de Voorzitter had medegedeeld, dat het verslag der Buitenlandsche reis van de ingenieurs Bekaar, Du Croix en Druyvesteyn ter bezichtiging van visschershavens en van hydraulische en elektrische bewegingsinrichtingen binnenkort in de werken van het Instituut zal verschijnen, en dat het Instituut als lid zal toetreden van het in 't voorjaar te houden Congres over vakopleiding, wees hij op de verbetering die het jaarboekje voor 1895 had ondergaan, welks opgaven omtrent het post- en telegraafwezen in 't vervolg achterwege zullen blijven, daar deze voor f 0.15 in den handel zijn.

De Kapitein-ingenieur J. Z. Stuten hield eene belangrijk voordracht over de ontwikkeling van den vestingbouw gedurende de laatste 25 jaren, die in zoodanigen vorm was gegoten, dat het gehoor — bijna alleen burger-ingenieurs — toch een overzicht kreeg over het gebied der werkzaamheid van den militairen ingenieur. Uit de voordracht bleek, dat de wijzigingen in de kanonnen grooten invloed hebben gehad op den lateren vestingbouw, met name de in 1885 in zwang gekomen vulling der granaten met brisante lading, in plaats van vulling met kruit, waartegen dus weer nieuwe en buitengewone verdediging der werken noodig was. De voortdurend opdagende moeilijkheden uit steeds verbeterde kanonnen en projectielen voortvloeiende, ook uit de invoering van snelvurende geweren, rookloos kruit, enz. zijn echter door den militairen ingenieur opgelost, zoodat men kan zeggen, dat men er tegen gewapend is.

De heer Stuten besprak het tegenwoordige standpunt van het verdedigingsstelsel en der bevestigingswijzen, en trad in uitvoerige beschouwingen, door teekeningen toegelicht, over de bevestiging met pantsersforten, over die met batterijen, en over verdediging der opstelling over verschillende punten, bestaande uit kleine gepantserde koepels.

Van dit laatste stelsel, verdediging der opstelling, werden duidelijk de gebreken aangetoond.

Ten slotte werden voorbeelden aangehaald van de toepassing der drie bovengenoemde wijzen van bevestiging in verschillende Europeesche Staten, waaruit bleek, dat de Staat die na 1885 met de werken daarvoor begonnen is, het beste er aan toe is, omdat deze heeft kunnen rekenen op de geweldige uitwerking van de brisante granaten. Bij het reëut onzer verdediging van

Amsterdam, met haar 30 verdedigingsmiddelen tot op 14 K. M. afstand, is dit nog niet het geval; er zal nog veel daaraan gewijzigd moeten worden, om het genoegzaam bestand te doen zijn tegen het meest nieuwerwetsche geschut en het daardoor te doen voldoen aan de eischen des tijds.

Na deze voordracht behandeld de heer H. A. Van Ysselsteijn, aan de hand van een onlangs verschenen rapport, de watervoorziening van Londen. De Hollanders waren eenmaal de pioniers der ingenieurswetenschap; zoo was het reeds in 1582 Moorees, aan wien concessie werd verleend om Londen gedeeltelijk van drinkwater te voorzien van uit de Theems, een concessie die nog loopt, hoewel zij in andere handen is overgegaan en de middelen der waterverzorging, het eerst schep-raderen die het water uit de rivier opvoerden, thans geheel anders zijn geworden; die concessie werpt nog belangrijke voordeelen af aan de nabestaanden en rechthebbenden. Thans wordt Londen, met de omliggende uitbreiding der stad, een oppervlakte beslaande van 24 K. M. straal, en met 11¹/₄ miljoen inwoners (in de eerste helft der vorige eeuw) — dus het dubbel aantal inwoners van Nederland op een gebied als dat van de provinciën Groningen of Limburg — door acht maatschappijen van water voorzien, en wel van 250 miljoen liter per jaar, ontnomen aan de Theems, aan de Lee en aan kalkbronnen.

Het rivierwater wordt gefiltreerd, waartegen volgens spreker geen bezwaar bestaat — niettegenstaande men leest, dat doctoren soms rivieren in cholera-tijd besmet verklaren — daar nog nimmer cholera bacillen in gefiltreerd besmet rivierwater zijn gevonden. Te Londen is men daarvan insgelijks overtuigd, en dit verklaart waarom er reservoirs van 650 H. A. oppervlakte, met een inhoud van 79 miljoen M³ worden aangelegd, om bij gunstige waterstanden te vullen als voorraad, maar ook om bij lage standen van de Theems tegemoet te komen aan de scheepvaart, daar door aftapping in die tijden de rivier onbevaarbaar zou kunnen worden.

In Londen worden gemiddeld 140 liters per hoofd per dag verbruikt; dit is betrekkelijk weinig tegenover b. v. Rotterdam en Zürich, waar onderscheidenlijk 200 en 250 à 300 liter worden verbruikt. Voor de toekomst rekent men te Londen op 160 liter per hoofd, per dag; invoering van kostbare watermeters, een ontzaglijk vastgelegd kapitaal vertegenwoordigende, acht men daar niet gewenscht, maar beter om door controleurs de water-verspilling te voorkomen.

Beide lezingen waren zeer belangwekkend.

BERICHTEN.

Voor de leden van den Amsterdamsche Gemeenteraad is ter lezing gelegd een rapport, van de commissie in zake loon en arbeidsduur, naar aanleiding van een adres van het bestuur der Aannemers-Sociëit „Eenheid” te Amsterdam, bevattende mededeeling van het door genoemd bestuur aan den Minister van W., H. en N. ingezonden adres in zake de opneming in de bestekken, van dat departement uitgaande, der door Amsterdam vastgestelde bepalingen omtrent minimum-loon en maximum-arbeidsduur, met uitnodiging dat de Raad dat verzoek steune, alsmede dat spoedig worde overgegaan tot de regeling van arbeidsloon en arbeidsduur voor de werklieden in directen dienst der gemeente.

Omtrent het arbeidsloon van de werklieden in directen dienst der gemeente deelt de commissie mede, dat zij, overeenkomstig hare opdracht, een afzonderlijk voorstel zal indienen.

De hoofdzaak van het adres is gelegen in het verzoek tot ondersteuning van het door adressante aan den Minister ingezonden verzoekschrift.

Met de grondgedachte welke daarin ligt, dat het Rijk bij het uitbesteden van werken rekening behoort te houden met de plaatselijke toestanden ten aanzien van loon en arbeidsduur, vereenigt de meerderheid der commissie zich geheel.

Daarentegen schijnt haar de vraag, waartoe adressante, uitgaande van die gedachte, is gekomen, voor inwilliging door de Regeering moeilijk vatbaar. Het Rijk toch kan bezwaarlijk voor werken binnen Amsterdam speciale voorschriften geven die voor werken op andere plaatsen niet gelden. Het betreft hier een zaak van algemeen en niet van speciaal Amsterdamsch belang.

De Raad zal daarom het verzoek van de Aannemers-Sociëit, zooals het daar ligt, niet kunnen ondersteunen. Doch wel meent de meerderheid der commissie, dat de belangen der gemeente, bij de zaak, welke door genoemde vereeniging is ter sprake gebracht, in bijzondere mate zijn betrokken, en dat het derhalve op den weg der gemeente ligt, naar aanleiding van het verzoekschrift dier vereeniging en in aansluiting aan de daarin neergelegde motieven, aan de Regeering te verzoeken:

1^o, dat in de bestekken voor Rijkswerken bepalingen worden opgenomen om te voorkomen;

a. dat door de aannemers aan hunne werklieden loonen worden uitbetaald beneden den loonstandaard van de plaats, waar het werk uitgevoerd; en

b. dat, buiten strikte noodzakelijkheid en zonder vergunning van de directie, van de werklieden een langere arbeidstijd wordt gevorderd dan in de plaats gebruikelijk is;

2^o, dat daar waar het plaatselijk bestuur voor de bestekken van gemeentewerken regelen ten aanzien van arbeidsloon en arbeidstijd zijn gesteld, deze regelen, bij te toepassing der 1^o, bedoelde bepalingen, zooveel mogelijk tot maatstaf zullen worden genomen.

De heer A. W. Weissman heeft het volgende adres, gedagteekend 20 November 1894, tot den gemeenteraad van Amsterdam gericht.

Geeft met verschuldigten eerbied te kennen A. W. Weissman, oud-gemeente-architect;

dat reeds sedert geruimen tijd geruchten tot hem doordrongen, als zou zijn ontslag in verband staan met de overschrijding der bouwkosten van het Wilhelmina-gasthuis;

dat thans, nu de pers zich tot tolk dezer geruchten gemaakt heeft, hij uwen Raad eerbiedig, doch met gepasten aandrang verzoekt, naar deze overschrijding en de oorzaken, die daartoe geleid hebben, een commissoriaal onderzoek te willen doen instellen, opdat hij ontheven moge worden van eene verdenking, die ten onrechte op hem rust en die alleen weggenomen kan worden door de openbaarmaking van den uitslag van zoodanig onderzoek;

't welk doende
A. W. WEISSMAN.

Dit verzoek is in behandeling gekomen in de zitting van den Gemeenteraad op 21 November j.l. De Voorzitter zeide daarbij, dat de Raad weet, dat deze zaak absoluut niets te maken heeft met het ontslag van den heer Weissman, en stelde daarom voor het verzoek te wijzen van de hand.

Een der raadsleden vroeg daarop, of de Voorzitter dit aan den heer Weissman wil mededeelen, op de wijze als hij in den Raad gedaan heeft, opdat de heer Weissman dit antwoord dan zal kunnen bekend maken.

De Voorzitter heeft deze toezegging gedaan.

Lijst van Fabrikanten, Leveranciers, enz.

Prijs per regel voor niet geabonneerden op advertentiën 7 5.— per jaar bij vooruitbetaling. Abonnés op advertentiën 1 regel gratis voor iedere advertentie.

- Ameublementen. — H. F. JANSEN & ZOOM, Amsterdam.
Badinrichtingen. — Th. A. DE KOSTER, Amsterdam.
Behangselpapier. — H. & A. ROOSEBOOM, Den Haag en Amsterdam, Koningsplein 1.
Bouwstoffen. — MARTIN & Co., Amsterdam.
Brandkasten. — Wed. P. A. SCHROOT & ZOOM, den Haag.
" — LANDRE & GLINDERMAN, Amsterdam.
" (Amerik.) — FRED. STIELTJES & Co., Amsterdam.
Brandkluisdeuren. — Wed. P. A. SCHROOT & ZN, den Haag.
" — LANDRE & GLINDERMAN Amsterdam.
Carbolineum Avenarius. — GUST. BRIEGLEB, Amsterdam.
" Cevenarius. — PELT & Co. Rotterdam.
Cement-IJzerwerken. — AMSTERD. FABRIEK, Amsterdam.
Deurdrangers. — PECK & Co. Amsterdam.
Dowson gas. — HERCKENRATH & VAN RADEN, Nieuwe Haven 120, Rotterdam.
Electrische installatiën. — SIEMENS & HALSKE, den Haag.
" — W. SMIT & Co., Slikkerveer.
Electrische Verlichting. — C. A. HUIJGEN, Rotterdam.
Gasmotoren. (Crossley Otto) — G. BARGER, den Haag.
" (Otto-Cycle.) — HERCKENRATH & VAN RADEN, Nieuwe Haven 120, Rotterdam.
Gebrand Glas. — J. L. SCHOUTEN, Delft.
Gritzner Stoompompen. — HERCKENRATH & VAN RADEN, Nieuwe Haven 120, Rotterdam.
Hardsteen, Zandsteen. — DE BEER & LEHREN, Amsterdam.
Hollandsch Loodwit. — G. GREVE, Utrecht.
Houthandel. — LINDNER & Co., Wittenburgerstraat 22-24, Amst.
" — H. SCHMIDT & Zn., Nieuwmarkt No. 21, Amst.
Houtbewerkingswerktuigen. — FRED. STIELTJES & Co., Amst.
" — G. BARGER, den Haag.
" — LANDRE & GLINDERMAN, Amst.
Houtcement. — G. P. KORF, Amsterdam.
" — J. G. KORSTEN, Amsterdam.
Houtcement enz. — A. G. AIKEMA en Co. Rotterdam.
Houten Riemschijven. — HERCKENRATH & VAN RADEN, Nieuwe Haven 120, Rotterdam.
Huis- en Décoratieschilder. — Jos. AMIABEL, Luth. Burgwal 29, den Haag, Breedstraat 9, Utrecht.
Hydraul. Electr. en handliften. — FRED. STIELTJES & Co., Amst.
Hydro Zandsteenwerken. — VAN DE POL & WICKOP, Utrecht.
Hypotheeken. — Mij. v. HYPOTHECAIR CREDIET, den Haag.
Ingolin. — D. FRENJ, Amsterdam.
Jalousiën. — S. BRUIGOM, Arnhem.
Josson-Cement. — A. E. BRAAT, Rotterdam en Amsterdam.

PERSONALIA.

Aan de Ambachtsschool en de Burger-avondschool te Alkmaar wordt gevraagd een leeraar in het lijn- en vaktekenen, in het bezit van de akte M² of met bevoegdheid in gevolge art. 82 M. O. Jaarwedde f1800. Inzending van stukken vóór 6 Dec. a. s. aan den heer H. J. De Groot, Directeur dier scholen.

Bij Min. beschikking is, met 1 December a. s., aan den heer J. W. Th. van Oyen, op zijn verzoek, eervol ontslag verleend als assistent voor de waterbouwkunde aan de Polytechnische School te Delft.

Genoemde civiel-ingenieur is benoemd tot ingenieur bij den aanleg van kanalen in Elzas-Lotharingen.

AGENDA.

GEBOUW DER MAATSCH. T. BEVORDERING D. BOUWKUNST, Marnixstraat 402 te Amsterdam. Permanente Tentoonstelling van Bouwartikelen. Dagelijks, behalve des Zondags, van 10 tot 4 uur. Toegang vrij.

MUSEUM VAN VOORWERPEN TER VOORKOMING VAN ONGELUKKEN EN ZIEKTEN IN FABRIEKEN EN WERKPLAATSEN, Groeneburgwal 44, Amsterdam. Geopend Maandag, Dinsdag, Woensdag en Donderdag van 10 tot 4 uur. Toegang vrij.

AFDEELING ARNHEM DER MAATSCH. T. BEV. D. BOUWKUNST. Vergadering op Woensdag 28 November, des avonds ten 8 ure in Musis Sacrum.

- Kranen. — JAN HAMER & Co., Amsterdam.
Levensverzekering-Maatschappij „KOSMOS”, Den Haag.
Lichtdrukken. — RITSCHER & LANDSMAN, den Haag.
" — JAN HAMER & Co., Amsterdam.
Liften. — LANDRE & GLINDERMAN, Amsterdam.
Marshall's Stoommachines. — LANDRE & GLINDERMAN, Amst.
Marmer. — DE BEER & LEHREN, Amsterdam.
Marmer. — G. & J. COOL, Amsterdam.
Onbrandbare Slakkenwol. — E. GOMPERSZ, Rotterdam
Ovens. — W. A. V. DESMONS, Heer-Maastricht.
Overkappingen. — T. G. TISSOT, Jr. Amsterdam.
Parketvloeren. — GEFR. v. MALSEN, 's Gravenhage.
" — DE BEER & LEHREN, Amsterdam.
Papierstuc. — BENNEWITZ & Co., Damrak 85, Amsterdam.
Photolithografie. — WEGNER & MOTTU, Amsterdam.
" Steendrukkerij v/h AMAND, Warmoesstr. 147, Amst.
Proefstation Bouwmat. — KONING & BIENFAIT, Amsterdam.
Portland-Cement. — DYCKERHOFF & SÖHNE, Amönebegr.
" — DE BEER & LEHREN, Amsterdam.
" — E. GOMPERSZ, Rotterdam.
" — PELT & Co. Rotterdam.
" — H. G. AIKEMA & Co., Rotterdam.
Rolluiken. — T. G. TISSOT Jr., Amsterdam.
" — W. H. M. SCHOLTE, Amsterdam.
Schoolborden. — J. M. KIPPEL, den Haag.
Stalen Balken. — H. E. OVIING Jr. Rotterdam.
Staaldraadtoew. — HOOGERWERFF & Co., Kinderdijk.
Sgraffito. — G. H. BAUER & ZOOM, den Haag.
Stalinrichtingen. — STAAL & HAALMEIJER, Amsterdam.
Stalinrichtingen. — D. M. S. KALKER, Amsterdam.
Steenhouwwerken. — D. J. BREEDVELD, Dordrecht.
Stoompompen. — LANDRE & GLINDERMAN, Amsterdam.
Stukadoors en Ornamentisten. — M. ELFRING & Zn., Z.O. Buiten cingel 194-195, Den Haag.
Tegels in soorten. — A. N. DE LINT, den Haag-Delft.
" — DE LINT & Co., Rotterdam.
Toeschuifbare hekken. — FRED. STIELTJES & Co., Amsterdam.
Tufsteen. — F. ENGERS, Amsterdam.
Verwarming en Ventilatie. — FRED. STIELTJES & Co., Amst.
" — Th. A. DE KOSTER, Amst.
Verwarmingtoestellen. — D. S. M. KALKER, Amsterdam.
" — W. J. STOKVIS, Arnhem.
Ventilators. — JAN HAMER & Co., Amsterdam.
" — D. P. H. HASSELMAN, Amsterdam.
Verticale Mortel-Molens. — JULIUS LÜCHAU, Damrak 71, Amst.
Werkt. v. Stoomwascherijen. — FRED. STIELTJES & Co. Amst.
Worthington. Stoompomppwerkt. — FRED. STIELTJES & Co. Amst.
IJzerwerken. — G. J. VINCENT & Co., Schiedam.
Zandsteen. — VAN DE POLL & WICKOP, Utrecht.
Zinkwerken. — F. W. BRAAT, Delft.

ADVERTENTIEN.

W. J. STOKVIS

ARNHEM.

Centrale Verwarming.

Badkamers.

Water-Closets.

ROLLUIKEN

van hout en staal, in verschillende constructiën, solide bewerking, concurrerende prijzen. Prijscouranten, omschrijvingen en inlichtingen op aanvraag bij

W. H. M. SCHOLTE.

Stoomfabriek, Prinsengracht 516, Amsterdam.

UTRECHTSCH
HYDRO-ZANDSTEENWERKEN
VAN DE POL & WICKOP,
UTRECHT.

leveren Hydraulische ZANDSTEEN, volkomen gelijk aan natuursteen, uitsluitend door steenhouwers bewerkt, geen vorm- of gietwerk. Prijsopgave volgens tekening of schets.

Groot aantal werken in 't jaar 1893 in Nederland uitgevoerd.

Fabriek en Kantoor: KROEZELAAN-MERWEDEKANAAL

Telegramadres: WICKOP Utrecht.



No. 40.

3 DECEMBER 1894.

14de JAARGANG.

Redactie voor de verschillende groepen :

EDUARD CUYPERS. — F. C. DUFOUR. — A. C. M. VAN ETTEN. — HENRI EVERS. — E. GUGEL. — C. A. HUYGEN. — D. E. C. KNUTTTEL. — JURRIAN KOK. — J. R. DE KRUYFF — F. H. VAN MALSEN. — C. B. POSTHUMUS MEIJERS. — C. MUYSEN. — J. J. VAN NIEUKERKEN. — R. P. J. TUTEIN NOLTHENIUS. — C. H. PETERS. — C. T. J. LOUIS RIEBER. — P. DU RIEU FZM. — J. VERHEUL DZN.

BUREAU VAN REDACTIE: Marnixstraat 402, Amsterdam.

ABONNEMENTSPRIJS voor Nederland, fr. p. p. 15.— 's jaars, voor Indië en het Buitenland (bij vooruitbetaling) fr. p. p. 17.—
PRIJS DER ADVERTENTIEN: van 1—5 regels f 1.— elke regel meer 20 cts. Grootte letters naar plaatsruimte.
AANKONDIGINGEN v. AANBESTEDINGEN 15 cts. per regel met premie 1/2 maal.
ABONNEMENT VOOR ADVERTENTIEN tegen belangrijk verminderde prijzen.

Uitgevers: MOUTON & Co., — 's-GRAVENHAGE.

BUREAU VAN ADMINISTRATIE: Herderstraat 5. 's Gravenhage.

INHOUD: Mededeelingen betreffende de Maatschappij. — Het afscheid van den heer Le Comte. — Algemeene voorschriften voor de uitvoering en het onderhoud van werken onder beheer van het Departement van Justitie. — De bouwmaterialen op de Wereldtentoonstelling te Antwerpen, door Nico C. Kloot. — Woonhuis van den heer L. A. van Meerten te Delft. — Prijsvragen. — Verslagen van vergaderingen. — Berichten. — Agenda. — Lijst van Fabrikanten, Leveranciers, enz. — Advertentiën. — (Met een plaat).

MEDEDEELINGEN BETREFFENDE DE MAATSCHAPPIJ.

De eerstvolgende vergadering van het Hoofdbestuur der Maatschappij wordt gehouden op Donderdag 6 December a. s.

HET AFSCHEID VAN DEN HEER LE COMTE.

Heden, 30 November, begonnen tegen 3 uren de zalen (gewoonlijk zaaltjes genoemd), zich te vullen met eene talrijke schare van leerlingen en oud-leerlingen (ongeveer 150), benevens, op twee na, alle professoren en leeraren aan de Polytechnische school, om tegenwoordig te zijn bij het afscheid van den heer Adolf Le Comte als leeraar aan genoemde School.

Het was voor hen die van Le Comte onderwijs hebben gehad of nog hebben een weemoedig oogenblik, want behalve dat zij begrepen, wat de Pol. School in hem ging verliezen, voelden zij ook den ongetwijfeld grooten indruk dien Le Comte bij hen als leeraar achterliet. Le Comte was een man, die in hooge mate geliefd was bij zijne leerlingen. En dit bleek wel, waar zulk een groot aantal tegenwoordig waren in deze zoo artistiek ingerichte zalen, en welke door de donkere najaarsdag, een

ernstigen en weemoedigen indruk gaven. Elk voorwerp, door Le Comte met dikwijls zooveel moeite hier bijeengegaard, gaf de getuigenis van zijne liefde voor de kunst en voor de kunstontwikkeling van zijne leerlingen.

Het was dan ook een treffend oogenblik toen Le Comte, met zijn vrouw aan den arm binnenkwam; en nadat beide plaats hadden genomen, sprak de heer du Rieu te midden van een diepe stilte namens leerlingen en oud-leerlingen het navolgende :

Hooggeachte Heer Le Comte!

Eenige weken geleden treft ons de mededeeling dat door U ontslag was gevraagd als docent aan de Pol. School.

Ik kan U niet zeggen met hoeveel leedwezen dit bericht door ons Uw oud-leerlingen en leerlingen wordt opgenomen.

Het plan rijpt om een poging te wagen U als docent aan de Pol. School te behouden. Maar enkele onzer die in intiemer omgang met U meeleven, begrijpen aanstonds dat een dergelijke poging met geen gunstigen uitslag zou kunnen worden bekrond en dat Uw besluit niet dan door vaste overtuiging kan zijn genomen

Een groot gevoel van erkentelijkheid en vereering maakt zich van ons allen meester. Beter en helderder dan ooit te voren zien wij in welken invloed door U werd uitgeoefend op onze artistieke ontwikkeling, op onze vorming tot bouwmeester, decorateur, teekenaar of kunst-industrieel.

Wij voelen ons gedrongen om op dezen dag ons om U heen te scharen en van die gevoelens getuigenis af te leggen. Aan mij werd toevertrouwd uit aller naam te spreken en hoewel ik de moeielijkheden daaraan verbonden niet ontveins, zou ik ongaarne weigeren de tolk te wezen van een talrijk aantal oud-leerlingen en leer-

lingen, waar geen van allen bij anderen zou willen achterstaan in sympathie voor de zaak die ons tot U doet komen.

Wij hebben gemeend dat wij U mochten begroeten in dit zaaltje dat Uwe schepping is en waar ieder voorwerp tot ons spreekt van liefde voor kunst en kunstzin, die een zoo belangrijke plaats inneemt in Uw eigen leven en die gij bij ons tracht aan te kweken als een kostbare plant, waarvan de bloei vreugde geeft en geluk aanbrengt.

Hier in deze omgeving werd door U in verschillende tijdperken er ons op gewezen wat onze voorvaders op het gebied van kunst hebben tot stand gebracht; hier werd ons geleerd dat door slechts een grondige studie van het artistiek verleden naar een beter heden voor de kunst en kunstindustrie moest worden gezocht en dat wij in de toekomst zouden zijn geroepen om daartoe mede te werken; hier hebben wij zoo vaak Uw talent en fijne opmerkingsgaven bewonderd, hier is bij ons de liefde geboren voor het schoone, hier hebben wij ook wel eens besproken dat een rijker programma voor de artistieke opleiding van den aanstaanden bouwmeester moest worden ontwikkeld. —

Hier is een samenzijn een teeken, — een herinnering; hier begrijpen wij beter dan elders, wat gij voor ons zijt geweest.

Van een deel van Uwe beste levensjaren hebt gij iets voor ons opgeofferd en hebben wij bij het einde van onze studietijd iets mogen medenemen voor ons volgend leven.

Door Uw besluit is thans de kring van Uwe oud-leerlingen gesloten.

Maar wij hopen en vertrouwen dat gij het middelpunt van dien kring zult willen en mogen blijven.

Wij wenschen niets liever dan dat het verbond tusschen U en ons gesloten blijft voortbestaan, ook nu Uw loopbaan als docent is geëindigd.

Wij zullen trachten Uw onderwijs waardig te zijn en te blijven en daarvan in, wat wij tot stand brengen het bewijs te leveren. Voor wat wij maken of zullen maken roepen wij Uwe milde beoordeeling in en wachten in het bewustzijn ons best gedaan te hebben, het oordeel van anderen af.

Laat als bewijs van ons verbond een stoffelijk blijk van onze sympathie Uw nieuw atelier versieren.

Wij geven U de verzekering dat al wat daar door U wordt gedacht en gewerkt, door ons met levendige belangstelling zal worden begroet.

Moge in de toekomst door Uw artistieke gaven nog menige weldaad worden bewezen aan onze Nederlandsche kunst en kunstindustrie.

Leve onze le Comte.

Het cadeau bestaat uit een oud gothische kast, een oude tafel met oostersch tapijt voor de inrichting van zijn nieuw atelier.

Zeer getroffen nam de heer Le Comte nu het woord.

Zijne rede werd nu en dan door toejuichingen onderbroken en toen de heer Le Comte had geëindigd, volgde een daverend applaussement.

De Champagne werd rondgedeeld, en ieder der aanwezigen bracht hem toen persoonlijk zijn afscheidsgroet.

Geheel vervuld met hetgeen had plaats gevonden, verliet men de zalen, de meesten moesten zich gereedmaken voor het diner dat in Restaurant Royal in den Haag

aan den heer Le Comte werd aangeboden door leerlingen en oud-leerlingen.

De Pol. School was vertegenwoordigd door Prof. dr. Oudemans, directeur, terwijl mede aanzaten Prof. dr. Bosscha, oud-Directeur, Prof. v. d. Burg en Prof. Rahusen.

Het was een diner vol gezelligheid, dat tot in den nacht duurde, waar de heer Le Comte menig woord van waardeering en dankbaarheid heeft moeten hooren, en menigen dronk werd gewijd aan zijne groote liefde voor de kunst, waarvoor hij zijn leeraarschap heeft geofferd.

De menu's waren door eenige zijner oud-discipelen, dikwijls op meesterlijke wijze, met teekeningen versierd.

De dag van heden, zij was er eene die ons allen, en niet het minst voor Le Comte zelf, onvergetelijk zal blijven.

K.

ALGEMEENE VOORSCHRIFTEN VOOR DE UITVOERING EN HET ONDERHOUD VAN WERKEN ONDER BEHEER VAN HET DEPARTEMENT VAN JUSTITIE.

De herziening der A. V. zit in de lucht. Op die des heeren van der Kloes volgt thans die van het Departement van Justitie. Tot nu toe behielp dat Departement zich met de Waterstaats A. V., laatste overblijfsel uit den tijd dat alle landsgebouwen onder het beheer der Waterstaatsmannen stonden. (Vandaar misschien hunne vochtigheid!)

De voorschriften, vastgesteld bij beschikking van 25 October jl., n^o. 143, zijn door Gebrs. van Langenhuisen in handig formaat en smakelijk gedrukt. Ook is het boekje maar 155 bladzijden groot, terwijl de Waterstaats A. V. er bijna de helft meer telt; allemaal redenen om aan den jonggeborene de voorkeur te geven. Doch daarenhoven — en dit is voor architecten van veel belang — zijn niet enkel vele voor bouwkundigen onnoodige bepalingen geschrapt: (zinkstukken en andere rijswerken), doch zijn de materialen — voornamelijk het ijzer en de verfstoffen — uitvoeriger behandeld, terwijl, wat het administratieve gedeelte betreft, wèl de goede gedeelten van de nieuwe Waterstaatsbepalingen zijn overgenomen, doch niet de in mijn oog vooral voor particuliere werkgevers zoo bedenkelijke paragrafen over de beslechting van sommige geschillen door deskundigen.

Om al deze redenen geloof ik dan ook, dat de architecten verstandig zullen doen, het voorbeeld van Vrouwe Justitia te volgen, en den laatsten band die hen aan den Waterstaat bindt, te verbreken, door in het vervolg deze nieuwe A. V. in hunne bestekken in te lasschen.

Opdat zij zonder aarzeling dezen raad kunnen opvolgen, zijn in het onderstaande kortelijk aangegeven de verschillen, welke tusschen de A. V. van het Departement van Justitie en die van het Departement van Waterstaat zijn op te merken, wanneer men beide naast elkander legt. Dit is niet zeer tijdroovend, want eerstgenoemde zijn blijkbaar door schrapping en toevoeging uit laatstgenoemde gevormd. De indeeling in drie afdeelingen is dan ook dezelfde, en — op eenige kleine uitzonderingen na — volgen ook de onderwerpen elkander in dezelfde volgorde op. Zelfs is — hoewel in den regel de doorschrappende van den samensteller der Justitieële A. V. zorgvuldig te werk ging — hier en daar eene bepaling blijven staan, die alleen voor Waterstaatsmannen van belang kan zijn. Doch die bepalingen doen in alle geval geen kwaad.

Het 1^e artikel der Eerste Onderafdeeling: Gronden baggerwerken, is geheel eensluidend met dat der Waterstaats A. V., alleen is in § 13 de bepaling betreffende het beproeven der sluisdeuren geschrapt. Art. 2, bezodding en bezaaiing, is onveranderd gebleven. Daarentegen zijn de artt. 3 tot en met 30 (rijswerk, steenglooiing en andere waterwerken) ingekrompen tot één onnoozel klein artikeltje over rijbeslag met vlechttuinen, tuinen, ballaststeen en rietbeslag. Art. 31 Wat., duinbeplantingen, is geheel geschrapt, daarentegen is art. 32 Wat., (beplantingen) geheel overgenomen en draagt dus nu het artikelnummer 4.

Op deze wijze zijn de 62 eerste bladzijden der Wat. A. V. tot 19 ingekrompen. Sic transit gloria mundi!

Art. 5 der Just. A. V., heipalen; art. 6, Just. A. V., kespen en slikhouten; art. 7 Just. A. V., dam-, baarden en schermplanken; art. 8 Just. A. V., kloosterhouten, zandstrooken of schuifhouten; art. 9 Just. A. V., aanvulling en vloer, zijn geheel eensluidend met de gelijk betitelde artikelen der Waterstaats A. V. (art. 33, 34, 35, 36 en 37). Waarom of art. 38 Wat. A. V. (zwalpen) geschrapt is, — een artikel trouwens van slechts één paragraaf — verklaar ik niet te kunnen bevroeden, en is misschien alleen uit een psychologisch oogpunt verklaarbaar: de pen, op schrappen tuk, werd het moede zoolang onwerkzaam over de regels te glijden, en ontlastte een inktbui over dit overigens zeer onschuldig artikel.

Het volgende Waterstaatsartikel (n^o. 39), beschoeiingen, is daarentegen ongerept in art. 10 Just. A. V. overgegaan.

En nu vangen de artikelen aan, welke meer bepaald den bouwkundige belang inboezemen.

Art. 40 Wat. A. V., uitvoering van timmerwerken, is in hoofdzaak onveranderd als art. 11 overgenomen.

In § 55 J. A. V. is weggelaten de 2^e alinea van § 218 W. A. V. „voor binnenwerk, de samenvoegingen en vergaderingen tweemaal met ongekookte lijnolie over te strijken.” (In het vervolg zullen gemakshalve de beide A. V. enkel door de letters J. en W. worden onderscheiden.)

In § 58 J. is, in afwijking van § 221 W., zeer terecht bepaald, dat de delen voor nieuwe vloeren, die trouwens gelijk moeten zijn, niet breeder dan 0,13 M. mogen wezen, en verkregen worden door schulping van delen van dubbele breedte, terwijl bij beschotwerken de delen 0,20 M. à 0,24 M. breed mogen zijn. (In de W. wordt voor vloeren en beschotten beide als minimummaat 0,20 M. en als maximummaat 0,28 M. gesteld.)

In § 59 J. is § 222 W. aangevuld door de bepaling, dat ook de muurzijde van houten wandbekledingen en balken, die minder dan 0,04 M. van het metselwerk verwijderd blijven, tweemaal met lijvige menie te bestrijken zijn.

§ 223 W. (breeuwen, met mos beleggen), is geschrapt. Art. 12 J., ijzerwerk, verschilt zeer van het uit de ijzerindschheid dagtekenende art. 41 W., en is — voor zooveel werd nagegaan — een weerklank der bepalingen, welke in den regel in de nieuwere ijzerbestekken worden aangevoerd. Zij zijn voor een gewoon huizenbouwer eigenlijk wat al te mooi en uitvoerig, doch dat schaadt niet.

Art. 13 J., koper- en geelgieterswerk, is nog korter dan het gelijksoortige art. 42 W., want de § betreffende reuspotten en taatsen is geschrapt. De heer van der Kloes had hier met vrucht geraadpleegd kunnen worden, evenals bij de samenstelling der artikelen betreffende

lood en zink, daar hij eenige proeven opgeeft, waaraan deze materialen moeten voldoen.

Art. 14 J., loodgieterswerk, bestaat, evenals art. 43 W., uit slechts één kort artikel. Als laatste alinea is er aan toegevoegd, dat looden en tinnen buizen overal even dik moeten zijn, en dat bij aansoldeeringen de doorstroomingsopening niet vernauwd mag worden, bepalingen welke vermoedelijk wel een doode letter zullen blijven.

Art. 15 J., werken van zink, is geheel eensluidend met art. 44 W.; behalve dat tevens bepaald is, dat aanéengesoldeerde zinken bladen elkander minstens 0,04 M. moeten bedekken.

Thans zijn wij de metselwerken, art. 16 J., gevorderd. Ook hier is, op enkele uitzonderingen na, de W. A. V. nageschreven.

§ 87 J. Voegen van nieuw en oud metselwerk is echter iets uitvoeriger dan § 249 W., en samengevoegd met § 250 W. In afwijking der W. A. V., waarbij bepaald is dat de dagelijks afgewerkte lagen met de uitpuilende metselspecie, voor dat deze is opgedroogd, opgevoegd moet worden, zonder of met zeer weinig toevoeging van voegspecie, bepaalt de J. A. V. dat de dagelijks afgewerkte lagen volledig ter diepte van 1½ à 2 cM. uitgekrabd en gezuiverd moeten worden, en het voegen eerst aanvangt als het gebouw op hoogte is gebracht. De muren zijn alsdan, van boven te beginnen, te voegen in een specie van gelijke deelen schelpkalk, scherp zand en langzaam bindende portland-cement, behalve het trasraam, dat gevoegd moet worden in de metselspecie.

Ik hoop van harte, dat deze voegspecie beter houdt dan die van het Waterstaatsrecept, doch heb, wat eigen ondervinding betreft, op het punt van voegen geen illusien meer. Zij vallen uit of vallen niet uit, al naar mate wind en weder dienende is.

§ 90 J., berapen en bepleisteren, onderscheidt drie gevallen: muren die betengeld worden, die welke onmiddelijk op den muur behangen worden en de overige; de Waterstaats-paragraaf 253 kende de 2^e soort niet.

Nieuw is § 92 J., Portland-cement-vloeren, en § 94 J., vloeren van hardgebakken tegels.

Het artikel betreffende het metselwerk in zuilenbasalt (art. 17) is gelijkkluidend met art. 46 W., behalve dat de „straf” geschrapt is. Die bijzondere straf heeft trouwens geen zin, daar de administratieve bepalingen al straf genoeg bedreigen.

Art. 18, metselwerk in gehouwen steen, is gelijk aan art. 47 W.; behalve dat vervallen is de bepaling van § 261 W., welke de ijzeren verankering, en het giet- en deklood onder den prijs van den gehouwen steen begrijpt.

De voorschriften betreffende de pannen-, rieten- en leien daken (art. 19, 20 en 21), zijn geheel gelijk aan die der W. A. V. Zonderling dat geen artikel over zinken daken is toegevoegd. Ook hiervoor blijft dus het werkje van den heer van der Kloes te raadplegen.

Thans zijn wij tot het verf- en teerwerk (art. 22) genaderd. Gelijk te begrijpen is, wordt het verven van houtwerk hierin uitvoeriger behandeld dan in de W. A. V. Onderscheiden worden, *a.* houtwerk dat aan de buitenlucht wordt blootgesteld, *b.* houtwerk in kasten, *c.* houten vloeren, *d.* verder houtwerk binnenshuis, *d.* blank hout, dat te vernissen is.

Zeer terecht is de — voor den bouwheer zoo ge-

vaarlijke bepaling der W. A. V. (laatste alinea van § 268), waarbij het bestek bepaalt, welke houtwerken geveerd moeten worden, vervangen door het negatieve „alle houtwerken welke ongeveerd blijven volgens de opgaven van het bestek.”

Het is jammer, dat niet in § 114 J. „teren van houtwerk”, op soortgelijke wijze bepaald is, dat „alle houtwerken welke aan de buitenlucht zijn blootgesteld, en niet geveerd worden, te teren zijn.” — Ook in de W. A. V. is dit vergeten. De samenstellers van besteken dienen hierop aandachtig te zijn.

Daarentegen is in § 106 J. verving van metalen, het *driemaal* meniën van in gezicht komend werk voorgeschreven, terwijl de gelijksoortige Waterstaats paragraaf zich met *tweemaal* meniën tevreden stelt. Toegevoegd is daarenboven eene bepaling betreffende het verven van oud ijzerwerk.

Geheel nieuw toegevoegd is § 110, verving van pleisterwerken. Eenigszins uitgebreid is de Waterstaats paragraaf betreffende de proef der verven (§ 271 W.), waarmede eigenlijk bedoeld wordt „de duurzaamheid van het geveerde.” In deze paragraaf is tevens verdwald gebleven en daarenboven uitgebreid de bepaling, dat de kleuren door de Directie worden gekozen. Want deze kiest thans ook de *kleurstoffen*.

Geheel vervallen is § 279 W., Asphaltbedekking; — waarom? Ook hierbij is dus het werkje des heeren v. d. Kloes tot aanvulling noodig. Doch zelfs dit put de materie niet uit, en bij gelegenheid zal de ondergeteekende nog eenige bepalingen mededeelen, welke hij omtrent de waterdichte afdekking van gewelven van viaducten vond in een niet lang geleden te Antwerpen aanbesteed bestek.

De eenige § waaruit art. 23, glazenmakerswerk, bestaat, is een klein weinig uitvoeriger dan het gelijksoortige art. 52 W.

Daarentegen zijn in art. 24 „stukadoorwerk” de schrooten teruggebracht tot de dikte van 7 cM., maar hun tusschenruimte tot 7 cM. vermeerderd; en bij stukadoorwerk zonder riet is de dikte zelfs tot 4 cM. verminderd. De bepaling van § 281 W. betreffende de plafondhangers is in § 119 J. niet overgenomen.

In § 124 J. „cementbepleistering”, is bepaald, dat voor kelderwerk de cementmortel moet bestaan uit gelijke deelen gezeit scherp rivierzand en portlandcement, voor alle overige werken uit 2 deelen van dat zand en 1 deel cement; § 286 W. noemde geene verhoudingen.

In art. 25 „behangerswerk” zijn eveneens kleine wijzigingen aangebracht. De schrooten ter hoogte van de stoelleuning zijn bepaald op de afmetingen van 13 cM. bij 22 mM., terwijl het doek moet zijn best Engelberger linnen no. 3 of daarmee overeenkomend. Behalve de reserve-rol behangscpapier moeten alle overschietende cinden der rollen, langer dan 0.50 M., in handen der Directie geleverd worden. Deze laatste bepaling is tegenover chicaneurige aannemers eene zeer veilige aanvulling te noemen; maar waarom de eindjes rol bepaald in „handen” der Directie geleverd moeten worden, is niet recht duidelijk.

Voor ditmaal geëindigd met het daarop volgend artikel: Kunstwegen. Dit is geheel van de W. A. V. nageschreven, behalve dat in § 133 J. weggelaten is de bepaling, dat de grond met breede velgen is aan te voeren,

en dat daarentegen in § 142 J. is bepaald, dat bij klinikerwegen de zandsleuf minstens 0.10 M. moet zijn.

In het algemeen trouwens (en de A. V. zijn op dit punt niet altijd zeer volledig) is het veilig, met het oog op de vergeetachtigheid van samenstellers van besteken, in de A. V. steeds eene minimum maat voor te schrijven, welke is aan te houden in geval het bestek zwijgt.

R. T. N.

DE BOUWMATERIALEN OP DE WERELDTENTONSTELLING VAN ANTWERPEN.

Het is misschien niet onbelangrijk, nu de tentoonstelling haar einde nadert, een vergelijkend overzicht te geven van de verschillende geëxposeerde materialen, hun toepassing en vooruitgang, meer speciaal met betrekking tot het gebouw.

Het betrekkelijk weinig nieuwe maakt deze taak niet moeilijker. Wel is waar hebben de belangrijkste fabrieken en werkplaatsen, vooral van België, hun ouden naam door de inzending van hunne producten gehandhaafd, maar toch, het is alles of bijna alles reeds eerder gezien, en hoewel belangrijk, is het niet nieuw. Geen enkel nieuw gebruik, geen enkel nieuw materiaal, waardig te worden genoemd, is hier ter hulpe gekomen aan den moeilijken, langzamen maar toch voortdurenden vooruitgang der bouwkunde.

Dit feit is te meer te betreuren daar in de overige takken van industrie dit zoo buitengewoon is waar te nemen,

Dank echter aan de economische begrippen, in een land van ter nauwernood drie millioen hectaren, met een dichte bevolking, dank ook aan het „nonproctionisme,” aan den rijkdom van den bodem en aan de gemakkelijheid om zich de beste materialen voor den minsten prijs aan te schaffen, heeft de industrie in 't algemeen en bijzonder die der metallurgie niet opgehouden met succes aan hare verschillende buitenlandsche concurrenten het hoofd te bieden.

Onlangs nog werd door de „Ironmonger” van Londen geconstateerd (niet zonder spijt), dat de Belgische metallurgie op de buitenlandsche markten voornamelijk van Java, Japan, Rusland en Egypte het meeste succes heeft. Het Londensch blad besluit zijn artikel met de mededeeling van een Engelsch ijzerkoopman, die dit resultaat enkel toeschrijft aan het feit, dat in België, althans in vele fabrieken, de werkman niet veel meer dan een pover betaalde slaaf is. Dit nu was koren op den molen van enkele Duitsche bladen, die aanstonds de Belgen beschuldigden, dat zij hun werklieden bijna van honger deden omkomen, en dat dit de reden was waarom zij op de buitenlandsche markten triompheerden.

Het zou den Belgen niet moeilijk zijn met cijfers en op statistieke gronden te bewijzen, dat, hoewel het salaris van den ouvrier hier minder is dan elders, deze toch in geen deele ongelukkiger is.

België levert jaarlijks ruim een millioen ton ijzer, waarvoor werkzaam zijn circa 60.000 ouvriers, en ter waarde van 300 millioen francs.

Er valt op te merken, dat tegenwoordig de aanwending van staal bij de constructie van gebouwen enz. meer op den voorgrond treedt, hetgeen natuurlijk aan de grootere kwaliteiten van dit materiaal te wijten is.

De architecten en bijzonder de ingenieurs leggen er

zich bij hunne constructies op toe om van deze voordeelen partij te trekken; jammer dat men ook hier niet altijd de juiste grens in acht neemt.

De heer Jul. R. zegt hieromtrent in zijn verhandeling over de toepassing van het ijzer bij de gebouwen ongeveer het volgende: „Pourtant, qu'ils y prennent bien garde, car aujourd'hui ils abusent étrangement des métaux au point d'édifier de véritables contresens architecturaux. Avec du fer, de la fonte et de l'acier seulement, on ne fait pas de l'architecture! Les métaux combinés et agencés avec des matériaux durs, pierreux ou ligneux, tel que le sol de notre pays en offre sous des variétés très nombreuses, voilà ce qu'il faut pour changer l'aspect du fer et enlever cette impression de roideur que lui est toute particulière.”

Onder de belangrijkste steensoorten waarvan de exploitatie een niet onbeteekenende plaats in de industrie van België inneemt, behoort in de eerste plaats de hardsteen, z. g. n. „petit graniet,” met zekeren trots door de Belgen „notre pierre nationale” genoemd. Een steen die hoofdzakelijk te Soignies en Ecaussines en in mindere mate in de provinciën Namen, Luik en Henegouwen wordt aangetroffen.

Verscheidene monsters van deze steensoort zijn hier geëxposeerd. Onder die welke door bewerking en kwaliteit uitmunten, behooren de inzendingen van de carrières du Hainaut, de Soignies, le petit graniet de Tharmont d'Ecaussines (die een blok van 12 meter engte bij 2 meter hoogte exposeert), de carrières de Sirault et Cie, en Blondeau Soignies en Ecaussines. De reusachtige blokken doen onwillekeurig denken, dat het enkel de verplaatsing is die de grens der afmetingen aangeeft.

Hoewel het van algemeene bekendheid kan beschouwd worden, dat de blauwe steen meer bepaald bekend onder den naam van petit granit, de beste steensoort is die België oplevert, en zoowel bij de constructie van gebouwen als anderszins, hier als elders, een belangrijke rol speelt, is er nog een andere soort die om haar hardheid en weerstandsvermogen tegen vocht en koude eveneens waardig is genoemd te worden, namelijk de pierre de „Gobertange”, een grijsachtig witte steen die voornamelijk te Jodoigne wordt aangetroffen. Een inconvenient en tegelijk de reden waarom deze steen niet meer algemeen wordt toegepast, is, dat zij maar in zeer kleine afmetingen kan worden afgeleverd. De inzendingen uit de carrières van Victor Paul te Jodoigne zijn goede voorbeelden, met succes wedijverende tegen de Fransche witte steen waarvan de ondervinding leert, dat zeer vele soorten niet tegen plotselinge weersverandering bestand zijn; reden waarom ze in België bij werken van beteekenis weinig toepassing vindt.

Naar het mij voorkomt kunnen we onder de beste Fransche steensoorten rangschikken de z. g. n. Morleysteen, die in drie kwaliteiten, zachte, halfharde en harde wordt afgeleverd en het voordeel heeft van goedkoop te zijn.

Er rest ons nog te wijzen op de witte steen van Montourdon-Laclaireau (Belg. Lux), die een weerstand van 550 Kgr. per cm^2 . heeft (de blauwe steen heeft 844 Kgr.) en waaraan het gewicht 2700 Kgr. per M^3 bedraagt; het is ook een soort die de eigenschap bezit van niet te bevriezen.

Vervolgens rangschikken wij onder deze afdeeling de pierre à batir van Nieuport, zoogenaamd „grès hydraulique”, die tot heden de beste resultaten opleverde.

Onder de hier geëxposeerde natuurlijke steensoorten noemen wij verder de pierres schisteuses, bekend onder den naam van Leien. Eenige monsters, enkel dienende voor dakbedekking, door de Société anonyme des ardoisières réunies de Vielsalm en die van de ardoisières de Saint-Médard en Warmifontaine ingezonden, munten bijzonder uit door hardheid, gelijke tint en helderen klank.

Is Italië het land der marmers bij uitnemendheid, ook België bezit, al is het dan ook in veel geringer mate, groeven van marmer waarvan de kwaliteit voldoende genoemd kan worden; we wijzen hier voornamelijk op het z. g. Rouge royal, St. Anna, het grijsachtig marmer uit de carrières van Montigny, Saint-Christophe enz. Op de tentoonstelling vinden wij gepolijste en ruwe blokken geëxposeerd.

Van de natuurlijke komen we aan de kunststeensoorten en noemen in de eerste plaats de metselsteen, waarvan de productie in België een buitengewone vlucht genomen heeft. Behalve de z. g. „briques de la localité” die in afmeting en kwaliteit verschilt naar gelang de plaats waar ze gemaakt worden, leveren eenige fabrieken thans metselsteenen van de meest uiteenlopende vormen en kleuren. De voornaamste steenovens zijn die van Lobbes, Tubize, Sirault, Boom, Rijckevorsel enz.

Hoewel de kwaliteit lang niet kan wedijveren met de uitmuntende steen van Waal- en Rijnstreek, mogen we haar toch niet onvoldoende noemen.

De grootste fout die haar aankleeft is voornamelijk de vele vlakke steen die men er onder aantreft, een gebrek dat hoofdzakelijk aan de grondstof, doch ook voor een deel aan de weinige zorg die aan de fabricatie besteed wordt, te wijten is. De sorteering laat veelal te wenschen over, terwijl het een niet te miskennen inconvenient is, dat elke streek, om niet te zeggen elke fabriek, hare eigen afmetingen heeft, iets wat de toepassing van verschillende steen in eenzelfde gevel uiterst moeilijk maakt.

Meer orde is er bij de pannenfabrikanten; vooral de inzendingen van Pottelberg, du Progrès, Hennuyères, Saint-Joseph de Turnhout enz. munten uit zoowel door kwaliteit als door het zoeken naar schoone en practische vormen.

De fabriek van Echt handhaaft hare oude reputatie.

De pottenbakkerskunst die reeds van zeer vroege tijden dateert, begint thans na langen tijd van stilstand een betere periode in te treden; er blijkt ons althans, afgaande op 't geen we te Antwerpen zien, een streven te zijn naar meer harmonieuse kleuren terwijl de techniek een hooger trap van ontwikkeling bereikt heeft. Belangrijke inzendingen van vaatwerk, decoratieve paneelen, motieven en émail, tegels enz. zijn hier geëxposeerd. Wanneer we echter deze inzendingen, waarvan de voornaamste zijn die van Bock-frères te La Louvière, Parentani en Baudoux et Cie te Brussel, vergelijken met die welke we gewoon zijn van Thoof en Labouchère te Delft of de fabriek Rozenburg te zien, kunnen wij deze laatsten een eerste plaats niet ontkennen. De inzending van de fabriek van Sèvres, hoewel een ander genre, is uiterst belangrijk, terwijl wij de Engelsche op dat gebied niet mogen uitsluiten. Jammer dat de hooge prijs de meer algemeene toepassing van deze bij uitstek decoratieve faiences niet wel mogelijk maakt. Op de Parijsche tentoonstelling hebben wij het eerst en duidelijkst kunnen constateeren, hoeveel partij hieruit voor den architect te trekken is.

Onder de fabrikanten van tegels uit gebakken klei of cement, die hoewel van korter duur dan de z. g. Bock-

tegels maar veel minder in prijs, vinden we hier de firma Louis Escoyer te Tertre, de Société des carreaux de Jurbise en de firma Trévé et Cie te Gent (carreaux en ciment comprimé et à incrustations).

Voor verdere cementwerken als riolen, putten, gewelven enz. van verschillend systeem noemen wij o. m. die der Société anonyme Blaton-Aubert te Brussel, Compagnie Norths Portland Cement Works d'Anvers, die de brug in cement welke in den tuin der tentoonstelling is opgericht, heeft uitgevoerd enz.

De zink-industrie, die feitelijk nog maar kort dateert (vorige eeuw), heeft vooral in den laatsten tijd een buitengewone vlucht genomen. Zoo vóór 1806 het zink werd ingevoerd, heeft de abbé Daniel Dony omstreeks dezen tijd in zijn bescheiden ateliers van de voorstad St. Léonard te Luik daaromtrent belangrijke ontdekkingen gedaan, en is hierdoor feitelijk de grondlegger geworden van een der grootste moderne industriën. Een tweede belangrijke plaats in deze industrie, en aan wie tevens de eer toekomt het zink voor dakbedekking (système à tasseaux) het eerst te hebben toegepast, wordt ingenomen door de Société des mines et fonderies de zinc de la Vielle-Montagne, opgericht in 1837 te Angleur bij Luik.

De vele inzendingen te Antwerpen van deze en andere sociétés zoowel uit Duitschland, Frankrijk als België, geven een duidelijk bewijs tot welke belangrijke rol het zink bij de constructie van gebouwen als anderszins, vooral nadat het in bladen van verschillende dikte werd afgeleverd, geroepen is.

Het is misschien ietwat onrustbarend als we nagaan tot welk doel het al wordt aangewend. Geheele statuën en ornamenten, die we ons vroeger niet anders dan in steen dachten, worden thans van dit materiaal gemaakt dat dan, als ware het een misdad den aard van het materiaal te doen uitkomen, heel bedriegelijk, dank zij het verlaagje, brons, steen of hout nabootst.

Onder de artikelen tot het gebouw behoorende, noteeren wij o. m. het zeer afdoend gebreveteerd ventilatie-systeem z. g. à lames de verre (reepen glas) van de firma Moyano-Lhoest te Luik, wat aan elk genre van raam kan worden toegepast. — Verder noemen wij de z. „plaques Schweitzer” die ons voorkomen zeer voordeelig alle andere soorten van schotwerk enz. te vervangen. Deze platen, samengesteld uit Gips en carton en waarvan een geheel pavillon, de verschillende gebruiken aangevende, te Antwerpen is opgericht, hebben het voordeel goedkoop, licht en onbrandbaar te zijn.

Wanneer we onze beschouwingen omtrent de bouwmaterialen saamvatten, komen we tot de gevolgtrekking, dat de vooruitgang ook op industrieel gebied niet het eigendom is van één land, doch zonder onderscheid en in gelijke mate aan vele toebehoort.

Ik eindig dit verslag zooals ik het begon, geen enkel bepaald nieuw gebruik, geen enkel nieuw materiaal waardig te worden genoemd, is hier de bouwkunde ter hulpe gekomen; doch ik voeg er bij, vele materialen zijn meer geperfectionneerd, waardoor de tentoonstelling van Antwerpen ook voor de bouwkunde een niet te ontkennen hooge waarde heeft gehad. Van welke waarde zij voor de bouwkunst was, hebben wij getracht in ons vorig artikel te doen uitkomen.

NICO C. KLOOT.

Cappellen-les-Anvers 2 Nov. '94.

De plaat, die bij dit Weekblad behoort, geeft eene afbeelding van het salon in het woonhuis van den heer L. A. van Meerten te Delft, waarvan in de vorige nummers afbeeldingen voorkomen van de traphal en den voorgevel.

De eigenaar is langzamerhand in het bezit gekomen eener uitgebreide verzameling van met smaak uitgekozen oudheden, en daaraan is voor een gedeelte de inrichting van het huis te danken; dit is een gezellig museum geworden, zooals voldoende kan worden opgemaakt uit de in dit blad verschenen interieurs.

PRIJSVRAGEN.

De Commissie voor den bouw der zevende Kerk voor de Nederduitsch-Hervormde Gemeente te 's-Gravenhage, van welke Commissie de heeren Ds. C. J. G. van Hoogstraten president, en Mr. J. C. de Marez Oyens secretaris zijn, heeft een besloten prijsvraag uitgeschreven voor het maken van een schetsontwerp met raming van kosten, voor een kerkgebouw met kosterswoning.

De Commissie heeft acht bouwmeesters, in Nederland woonachtig, tot medewerking aan deze prijsvraag uitgenoodigd, aan elk van wie eene som van f 200 zal worden uitbetaald, tenzij, volgens het oordeel der Jury, geen voldoende rekening mocht zijn gehouden met het programma der eischen.

De inzender van het best geoordeelde ontwerp wordt met de uitvoering belast, tegen een honorarium van 5 % van de aannemingsom, onder aftrek van f 200. Mocht met hem geen overeenstemming getroffen kunnen worden, zoo zal hem, behalve de f 200, nog f 500 als schadeloosstelling uitgekeerd worden.

Het ontwerp mag de som van f 68,000 niet te boven gaan.

De ontwerpen worden ingewacht uiterlijk op 1 April 1894.

De Jury voor de beoordeeling zal bestaan uit de heeren architecten C. Muysken, F. J. Nieuwenhuis en C. H. Peters, en de leden der Commissie voor den bouw der zevende kerk, de heeren Mr. J. C. de Marez Oyens, Jhr. O. J. A. Repelaer van Drielen J. E. M. Baron Schimmelpennick van der Oye.

VERSLAGEN VAN VERGADERINGEN.

Bouwkunst en Vriendschap, 20 Nov. 1894. Wegens afwezigheid van den Voorzitter werd de Vergadering gepresideerd door den Vice-Voorzitter, den heer J. Verheul Dzn. Na lezing der notulen en installatie der nieuwe leden gaf de Voorzitter het woord aan den heer Paul J. de Jong, Architect te Amsterdam, die tot onderwerp had: „de geschiedenis van het woonhuis in verband met het hedendaagsch begrip van wonen.”

In het eerste gedeelte zijner rede behandelde Spr. de geschiedenis; achtereenvolgens de woning in verband met de zeden en gewoonten der verschillende tijdperken, naar den aard van het klimaat.

In het tweede gedeelte beschouwde hij meer de hedendaagsche woning. Daartoe verdeelde hij ze in 4 typen:

1o. de *arbeiderswoningen*, waarvoor men nog altijd zoekt naar een oplossing om ze bewoonbaar te maken; hoe weinig bevredigend zijn de uitkomsten der commissies van onderzoek o. a. te Amsterdam!

2o. De *blokoningen*, gebouwd naar een soort kazernesysteem, waarin één huis verscheidene woningen bevat, met één ingang, één trap, deze laatste de verzamelplaats der bewoonsters en de speelplaats der kinderen bij slecht weer. Bijna alle zijn ze zeer ongeriefelijk.

3o. De *huurwoningen*, in twee gedeelten verhuurd, elk met vrijen ingang, steeds hetzelfde type vertoonend van voor- en achterkamer, en suite of gescheiden door één of meer alcoven, daarnaast gang en trap, keukentje achter, en kamertje voor, en zóó zooveel verdiepingen als er maar noodig zijn, altijd door dezelfde ongezellige indeeling.



WOONHUIS VAN DEN HEER L. A. VAN MEERTEN, TE DELFT.

SALON.

ARCHITECTEN A. LE COMTE EN J. L. SCHOUTEN.



40. *Enkele woonhuizen*, het geheele huis door één familie bewoond. Dit type bestaat in de groote steden van 't buitenland zeer zelden; door heeft men de bekende „hotels”, waar rijk en arm, de hoogste beschaving en de absolute onbeschaafdheid onder één dak wonen. Vooral echter in Engeland vindt men de „Vrije woonhuizen, het echte „home.”

Het zijn de woningen van den gegoeden middenstand, welke echt *huiselijk* zijn, dit eerste vereischte voor een tehuis; niet die der hoogste standen, die meer bestemd schijnen voor bezoekers dan voor de bewoners.

„Woning en persoon moeten één zijn” zegt Vosmaer. Het bijna volmaakte type van echt gezellige huizen vindt men in Engeland. Men denke slechts aan Dickens beschrijving in „het Verlaten Huis”; die gezellig-onregelmatige indeeling van kamers en gangen en portalen, die verrassende uitwerking van een plotseling aardig uit- of doorkijkje, die schijnbaar willekeurige aanbrenging van uitbouwen en onregelmatige hoeken, die echter elkens een nieuw uitzicht bieden! Zulk een huis, met smaak gemeubileerd, *moet* gezellig zijn.

En dan geen ongezellig witte vestibules, die ons een huiving op 't lijf jagen als we er door *moeten*, of een trap, zoo reed alsof we naar een vergaderzaal gaan, of ook een salon, een pronkkamer, die als pakhuis wordt gebruikt van mooie meubelen! Dat alles maakt, dat men zich in zijn eigen huis niet *ehuis* gevoeldt. Hoe heerlijk kan het niet zijn in een gezellige kamer, bij een heerlijk knappend haardvuur, waaruit de mooiste visioenen en illusies als van zelf opdoemen. Hoe prettig zien we dit opgelost in de Engelsche woningen. Daar vinden we gelukkig nog maar zelden een centraal-verwarming, met akelig nauwkeurige berekening van het aantal vereischte warmtecaloriën, die wel is waar die warmte geeft, maar ons toch niet prettig doet; we willen zoo graag zien, waar die warmte, die ons verwikt, uit voortkomt.

De ten onzent gebruikelijke witte plafonds houden ons ook, ehalve het linderlijk witte, in voortdurenden angst voor het erbijnselen van glaswerk, door de aangeplakte lijsten en verieringen.

Spr. wees ook, op het onpractische van meubelen, die zooveel onderhoud noodig hebben, of van stoelen, die dengene, die er op zit, kramp in de beenen bezorgen, daar zij te hoog of te laag zijn en dan nog voorzien van zittingen, zóó besmettelijk, dat men zelfs bang is te gaan zitten.

De versiering moet in verband zijn met het materiaal, de meubelen vóór alles *practisch*. Zoo zij sober van behandeling zijn, zullen ze het best voldoen; ze zullen ook moeten voldoen aan de tegenwoordige behoeften; kamers z.g.n. „in stijl” zijn daarom zoo dikwijls ongezellig, omdat die „stijl” meestal er een uit verleden tijden en dus niet geschikt voor onzen tijd.

Wel is waar dienen de meubelen *stijl* te bezitten, waar dan en stijl, geboren uit *oorspronkelijkheid*, gevormd door studie en rijjkennis. Daartoe moet meer worden gewerkt en gezocht dan gesproken.

In alles zoeken men meer en meer de *kunst*, ook in zijn *huis*, zijne meubelen en niet meer alleen in muziek en litteratuur! Hiermede eindigde Spr. zijne interessante voordracht. Het applaus van de Vergadering en de dank van den Voorzitter waren zeker de beste bewijzen van de belangstelling, waarmede men ze had gevolgd.

Aan de orde was toen de ballotage van den heer H. Lageraard Azn., die met meerderheid van stemmen werd aangenomen.

In de Vragenbus waren 5 Vragen gevonden;

10. Ligt 't op den weg van Bouwkunst en Vriendschap, zich te wenden tot het Bestuur of de oprichters van publieke monumenten, ten einde daarvoor prijsvragen uit te schrijven?

Hierop werd geantwoord, dat dit steeds gebeurd was, o. a. voor het museum te Leiden.

Vraag 2 was niet voor behandeling vatbaar.

30. Hoe komt het, dat de Verslagen in de couranten over Beeldende Kunst hier in Rotterdam, blijkbaar door onkundigen zijn opgesteld, terwijl men uit Amsterdam of den Haag daarover degelijker artikelen leest?

Als antwoord luidde: Waarschijnlijk zijn er geen goede verslaggevers; toch komen er in de N. R. Ct. soms wel degelijk goede verslagen voor o. a. over het gebouw der levensverzekering-maatschappij op het Damrak, de Universiteit te Utrecht, het venster van Der Kinderen e. a.

40. In welk blad vindt men *goede* Verslagen over de behandelde zaken op de Vergaderingen van Bouwkunst en Vriendschap, wanneer men geen tijd heeft deze bij te wonen?

Antwoord: Deze komen voor in de N. R. Ct., in het Bouwkundig Weekblad en in de Opmerker.

50. Wat is er aan te doen, om de revolutiebouw van Rotterdam naar Delftshaven tegen te gaan, met de groote uitbreiding, die daar beginnende is?

Hierop werd steller in overweging gegeven, al die grond maar te koopen en er zoo voor te zorgen, ofwel den notarissen gaan verzoeken niet zulke hooge hypotheeken te geven. Ten slotte werd er op gewezen, dat het meerendeel van het daar gebouwde geen revolutie- maar meer speculatie-bouw is, en er van gemeentewege zooveel mogelijk wordt gedaan om de revolutiebouw tegen te gaan.

Nadat nog den wensch was geuit, dat, zoo vragen gedaan worden, deze en beter doordacht en vooral beter en duidelijker gesteld mogen zijn, werd de vergadering gesloten.

BERICHTEN.

De werkzaamheden aan de nieuwe sluisen te IJmuiden zijn thans zoover gevorderd, dat den 28sten jl. het uitmalen van het opkomend water in de sluiscolken is gestaakt; het water zal nu in de kolken stijgen, en later zullen door duikers de afvoerbuizen worden verwijderd die op de wel-monden werden geschroefd.

De rede, door den heer Le Comte uitgesproken bij zijn afscheid aan de Polyt. School is in druk verschenen, in een welverzorgd uiterlijk, en met den fieren titel: Het goed recht der kunst aan de Polytechnische School.

In de volgende week wordt in het Gebouw van de Maatsch. t. Bev. d. Bouwkunst eene tentoonstelling gehouden van teekeningen en studiën van den heer G. Henkes, kunstschilder te Voorburg.

AGENDA.

GEBOUW DER MAATSCH. T. BEVORDERING D. BOUWKUNST, Marnixstraat 402 te Amsterdam. Permanente Tentoonstelling van Bouwartikelen. Dagelijks, behalve des Zondags, van 10 tot 4 uur. Toegang vrij.

MUSEUM VAN VOORWERPEN TER VOORKOMING VAN ONGELUKKEN EN ZIEKTEN IN FABRIEKEN EN WERKPLAATSEN, Groeneburgwal 44, Amsterdam. Geopend Maandag, Dinsdag, Woensdag en Donderdag van 10 tot 4 uur. Toegang vrij.

Lijst van Fabrikanten, Leveranciers, enz.

Prijs per regel voor niet geabonneerden op advertentiën
/ 5.— per jaar bij vooruitbetaling. Abonnés op advertentiën 1 regel gratis voor iedere advertentie.

Ameublementen. — H. F. JANSEN & ZOON, Amsterdam.
Badinrichtingen. — TH. A. DE KOSTER, Amsterdam.
Behangspapieren. — H. & A. ROOSEBOOM, Den Haag en Amsterdam, Koningsplein 1.
Bouwstoffen. — MARTIN & Co., Amsterdam.
Brandkasten. — Wed. P. A. SCHROOT & ZOON, den Haag.
" — LANDRE & GLINDERMAN, Amsterdam.
" (Amerik.) — FRED. STIELTJES & Co., Amsterdam.
Brandkluisdeuren. — Wed. P. A. SCHROOT & ZN, den Haag.
" — LANDRE & GLINDERMAN Amsterdam.
Carbolineum Avenarius. — GUST. BRIEGLEB, Amsterdam.
" Cevenarius. — PELT & Co. Rotterdam.
Cement-IJzerwerken. — AMSTERD. FABRIEK, Amsterdam.
Deurdrangers. — PECK & Co. Amsterdam.
Dowson gas. — HERCKENRATH & VAN RADEN, Nieuwe Haven 120, Rotterdam.
Electrische installatiën. — SIEMENS & HALSKE, den Haag.
" — W. SMIT & Co., Slikkerveer.
Electrische Verlichting. — C. A. HUIJGEN. — Rotterdam.
Gasmotoren. (Crossley Otto) — G. BARGER, den Haag.
" (Otto-Cycle.) — HERCKENRATH & VAN RADEN, Nieuwe Haven 120, Rotterdam.
Gebrand Glas. — J. L. SCHOUTEN, Delft.
Gritzner Stoompompen. — HERCKENRATH & VAN RADEN, Nieuwe Haven 120, Rotterdam.
Hardsteen, Zandsteen. — DE BEER & LEHREN, Amsterdam.
Hollandsch Loodwit. — G. GREVE, Utrecht.
Houthandel. — LINDNER & Co., Wittenburgerstraat 22-24, Amst.
" — H. SCHMIDT & Zn., Nieuwmarkt No. 21, Amst.
Houtbewerkingswerktuigen. — FRED. STIELTJES & Co., Amsterd.
" — G. BARGER, den Haag.
" — LANDRE & GLINDERMAN, Amst.
Houtcement. — G. P. KORF, Amsterdam.
" — J. G. KORSTEN, Amsterdam.
Houtcement enz. — A. G. AIKEMA en Co. Rotterdam.
Houten Riemschijven. — HERCKENRATH & VAN RADEN, Nieuwe Haven 120, Rotterdam.
Huis- en Décoratieschilder. — Jos. AMIABEL, Luth. Burgwal 29, den Haag. Breedstraat 9, Utrecht.
Hydraul. Electr. en handliften. — FRED. STIELTJES & Co., Amsterd.
Hydro Zandsteenwerken. — VAN DE POL & WICKOP, Utrecht.
Hypotheeken. — Mij. v. HYPOTHECAIR CREDIET, den Haag.
Ingolin. — D. FRENI, Amsterdam.

Jalouisiën. — S. BRUIGOM, Arnhem.
Jossen-Cement. — A. E. BRAAT, Rotterdam en Amsterdam.
Kranen. — JAN HAMER & Co., Amsterdam.
Levensverzekering-Maatschappij „KOSMOS”, Den Haag.
Lichtdrukken. — RITSCHER & LANDSMAN, den Haag.
Liften. — LANDRE & GLINDERMAN, Amsterdam.
" — JAN HAMER & Co., Amsterdam.
" — C. A. HUIJGEN, Rotterdam.
Marshall's Stoommachines. — LANDRE & GLINDERMAN, Amsterdam.
Marmar. — DE BEER & LEHREN, Amsterdam.
Marmar. — G. & J. COOL, Amsterdam.
Onbrandbare Slakkenwol. — E. GOMPERSZ, Rotterdam.
Ovens — W. A. V. DESMONS, Heer—Maastricht.
Overkappingen. — T. G. TISSOT, Jr. Amsterdam.
Parketvloeren. — GEBR. v. MALSEN, 's Gravenhage.
" — DE BEER & LEHREN, Amsterdam.
Papierstuc. — BENNEWITZ & Co., Damrak 85, Amsterdam.
Photolithografie. — WEGNER & MOTTU, Amsterdam.
" Steendrukkerij v/h AMAND, Warmoesstr. 147, Amsterdam.
Proefstation Bouwmat. — KONING & BIENFAIT, Amsterdam.
Portland-Cement. — DYCKERHOFF & SöHNE, Amönebugr.
" — DE BEER & LEHREN, Amsterdam.
" — E. GOMPERTZ, Rotterdam.
" — PELT & Co. Rotterdam.
" — H. G. AIKEMA & Co., Rotterdam.
Rolluiken. — T. G. TISSOT Jr., Amsterdam.
" — W. H. M. SCHOLTE, Amsterdam.
Schoolborden. — J. M. KIPPEL, den Haag.
Stalen Balken. — H. E. OVING Jr. Rotterdam.
Staaldraadtoew. — HOOGERWERFF & Co., Kinderdijk.
Sgraffito. — G. H. BAUER & ZOON, den Haag.
Stalinrichtingen. — STAAL & HAALMEIJER, Amsterdam.
Stalinrichtingen. — D. M. S. KALKER, Amsterdam.
Steenhouwwerken. — D. J. BREEDVELD, Dordrecht.
Stoompompen. — LANDRE & GLINDERMAN, Amsterdam.
Stukadoors en Ornamentisten. — M. ELFRING & Zn., Z.O. Buitencingel 194-195, Den Haag.
Tegels in soorten. — A. N. DE LINT, den Haag-Delft.
" — DE LINT & Co., Rotterdam.
Toeschuifbare hekken. — FRED. STIELTJES & Co., Amsterdam.
Tufsteen. — F. ENGERS, Amsterdam.
Verwarming en Ventilatie. — FRED. STIELTJES & Co., Amsterd.
" — TH. A. DE KOSTER, Amst.
Verwarmingtoestellen. — D. S. M. KALKER, Amsterdam.
" — W. J. STOKVIS, Arnhem.
Ventilators. — JAN HAMER & Co., Amsterdam.
" — D. P. H. HASSELMAN, Amsterdam.
Verticale Mortel-Molens. — JULIUS LÜCHAU, Damrak 71, Amsterdam.
Werkt. v. Stoomwascherijen. — FRED. STIELTJES & Co. Amsterd.
Worthington. Stoompomperkt. — FRED. STIELTJES & Co. Amst.
IJzerwerken. — G. J. VINCENT & Co., Schiedam.
Zandsteen — VAN DE POLL & WICKOP, Utrecht.
Zinkwerken. — F. W. BRAAT, Delft.

ADVERTENTIE.

HYDRAULISCHE ELECTRISCHE en andere LIFTEN

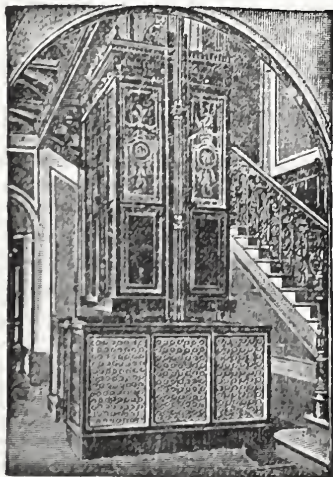

voor **Personen, Goederen, Spijzen**,
van Ingenieur **AUGUSTO STIGLER**, Machinenfabrikant te MILAAN.

Diploma van Verdienste Milaan 1887. Eere dipl. Palermo 1891-92.

Toegepast in alle paleizen van het Italiaansche Koningshuis; in het Vaticaan; in het Italiaansche Parlement en alle ministeriën; 1000 installaties in Europa. Toepassingen in Nederland: „Huis ter Geul” te Valkenburg; Diaconessenhuis te Rotterdam; Psychiatrische Inrichting te 's-Gravenhage, Kasteel „De Haar” bij Utrecht, 3 liften; Papierfabriek 's-Hage enz.

C. A. HUIJGEN

Civiel-Ingenieur, Rotterdam.

TECHNISCH-BUREAU.

Vertegenwoordiger voor Nederland, Koloniën en België.

INGOLIN

Radicaal middel tegen uitslaande
vochtige en salpeterachtige
muren.

AMSTERDAM, Marnixstraat 399

D. FRENI,

Contractant voor Nederland
en de Koloniën en België.

Voor Zuid-Holland verkrijgbaar bij

H. G. AIKEMA & Co.,
Rotterdam.

W. J. STOKVIS

ARNHEM.

Centrale Verwarming.

Badkamers.

Water-Closets.

Hollandsche Leiborden

zijn de eenige onverbetterlijke

SCHOOLBORDEN

FABRIKANT

J. M. KIPPEL, DEN HAAG.

BOUWKUNDIG



WEEKBLAD

ORGGAAN VAN DE MAATSCHAPPIJ TOT
BEVORDERING DER BOUWKUNST.

14de JAARGANG.
8 DECEMBER 1894. No. 41.

Redactie voor de verschillende groepen:

EDUARD CUYPERS. — F. C. DUFOUR. — A. C. M. VAN ETTEN. — HENRI EVERS. —
E. GUGEL. — C. A. HUYGEN. — D. E. C. KNUITTEL. — JURRIAN KOK. — J. R. DE KRUVFF
— F. H. VAN MALSEN. — C. B. POSTHUMUS MEIJES. — C. MUYSKEN. — J. J. VAN
NIEUKERKEN. — R. P. J. TUTEIN NOLTHENIUS. — C. H. PETERS. — C. T. J. LOUIS
RIEBER. — P. DU RIEU FZ.N. — J. VERHEUL DZN.

BUREAU VAN REDACTIE: Marnixstraat 402, Amsterdam.

INHOUD: Mededeelingen betreffende de Maatschappij. —
Algemeene voorschriften voor de uitvoering en het onderhoud
van werken onder beheer van het Departement van Justitie. —
Bouwpolitie. — Prijsvragen. — Berichten. — Verslagen van
vergaderingen. — Agenda. — Verbetering. — Lijst van Fabri-
kanten, Leveranciers, enz. — Advertentiën.

MEDEDEELINGEN BETREFFENDE DE MAATSCHAPPIJ.

In het Gebouw der Maatschappij, Marnixstraat 402
te Amsterdam, wordt een tentoonstelling gehouden van:
Teekeningen, Studies en Schetsen in waterverf, van den
Kunst schilder G. Henkes.

De tentoonstelling is dagelijks geopend van des morgens
10 tot des namiddags 3½ uur.

De toegangsprijs is 25 cent; leden van de Maatschappij
hebben vrijen toegang.

ALGEMEENE VOORSCHRIFTEN VOOR DE UIT- VOERING EN HET ONDERHOUD VAN WERKEN ONDER BEHEER VAN HET DEPARTEMENT VAN JUSTITIE.

(Vervolg en Slot.) (*)

Thans zijn wij genaderd tot het laatste artikel (no. 27)
van de Eerste Afdeeling. In een vijftiental bladzijden
wordt het „Onderhoud” behandeld.

Gelijk begrijpelijk is, zijn sommige onderwerpen,

(*) De deskundige lezer zal wel begrepen hebben, dat steller
ezes zich heeft verschreven toen hij mededeelde, dat de *dikte*
er schrooten (art. 24. J. Stukadoorwerk) tot 7 c. M. en 4 c. M.
was teruggebracht. In de J. A. V. staat *breedte*.

ABONNEMENTSPRIJS voor Nederland, fr. p. p. 15.— 's jaars, voor Indië en
het Buitenland (bij vooruitbetaling) fr. p. p. 17.—

PRIJS DER ADVERTENTIEN: van 1—5 regels f 1.— elke regel meer 20 cts.
Grootte letters naar plaatsruimte.

AANKONDIGINGEN v. AANBESTEDINGEN 15 cts. per regel met premie ½ maal.
ABONNEMENT VOOR ADVERTENTIEN tegen belangrijk verminderde prijzen.

Uitgevers: MOUTON & Co., — 's-Gravenhage.

BUREAU VAN ADMINISTRATIE: Herderstraat 5. 's Gravenhage.

voornamelijk het onderhoud van gebouwen, uitgebreid
en gemoderniseerd; geheel geschrapt is de afzonderlijke
paragraaf betreffende het onderhoud van sluizen, duikers
en overlaten (§ 314 W.); welke werken thans bij een
korte paragraaf betreffende kaai- en bekleedingsmuren zijn
gevoegd (§ 316 W.). Ook de paragrafen betreffende
de havens en de peilschalen zijn vervallen, terwijl die
betreffende het onderhoud van wegen en van rijswerken
zeer verkort zijn. De bepalingen betreffende het per-
soneel bij wegen en kanalen zijn geschrapt.

Voor den architect, die meer bouwt dan onderhoudt,
zijn deze bepalingen van weinig belang, zoodat ik de
verschillen tusschen de W. A. V. en die van het Depar-
tement van Justitie niet paragraaf na paragraaf zal aan-
wijzen.

Slechts wil ik aanstippen, dat in de J. A. V. een goed
beginsel is ingevoerd, nl. het zooveel mogelijk *verreke-
nen* van het onderhoud, en zelfs had men m. i. hierin
nog veel verder mogen gaan. Het is waar, dat de pape-
rassen er door toenemen, en bij omvangrijke dienst-
kringen ook meer personeel noodig wordt om al die
verreken-postjes na te cijferen; doch dit is eene betrek-
kelijk voordeelige uitgave. Geen aannemer ter wereld
toch kan de uitgaven begrooten, welke het gewone
onderhoud vordert, want dit is eene zaak, welke zoowel
van den toestand van het gebouw als van dien van den
opzichthebbende afhangt; hij rekent dus of te veel of
te weinig, en zoekt in 't laatste geval, als hij het werk
krijgt, het hart van den opzichter te vermurwen, en zoo
min mogelijk uit te voeren. In beide gevallen is de pa-
troon de dupe, en de bezuiniging op personeel betaalt

hij feitelijk dubbel en dwars. Verrekening van *alles* is eene eerste voorwaarde voor zuinigheid, en hoezeer dan ook de pogingen in dezen geest van den samensteller der J. A. V. zijn toe te juichen, hij had nog veel verder kunnen gaan, en de uitdrukking „voorts alles wat in de „verste strekking gezegd kan worden tot de gebouwen „en erven of terreinen te behooren, zoowel onder als „boven den grond en nagel- of spijkervast verbonden, „en niet uitdrukkelijk uitgesloten”, had beter op hare plaats gestaan in de paragraaf „verrekening” dan in de paragraaf „onderhoud”, waar ze nu prijkt.

De laatste paragraaf van dit artikel handelt over den tijd van uitvoering der onderhoudswerken; eene zaak welke in de W. A. V. niet ter sprake werd gebracht.

En thans vangt de schicht rose papier aan, waarop onderafdeeling B. „Bouwstoffen” is gedrukt. — Mij dunkt eene uitvoerige alphabetische woordenlijst (want deze ontbreekt) ware van meer praktisch nut geweest. — Gelukkig dat het verschil in type, van opschrift en inhoud der paragrafen duidelijker in 't oog springt dan bij de W. A. V., en dus het doorbladeren spoediger tot het gewenschte doel voert.

De artikelen „hout” en „heesters” zijn van de W. A. V. nageschreven; en grootendeels is dit ook het geval met het artikel „steen.” Slechts zijn daarin vermeld de afmetingen waaraan de steenen van den Waalvorm moeten voldoen (de gewone, welke men in alle waterstaatsbestekken vindt opgegeven); en onder keien zijn ook bazaltkeien genoemd.

Geeft de W. A. V. (§ 353) aan, dat de hardsteen van geen mindere hoedanigheid mag zijn dan de zoogenaamde „Petit Granit de l'Ourthe,” de J. A. V. bepaalt daarentegen (§ 173), dat de hardsteen moet geleverd worden uit de beste groeven van Escausines of uit groeven, die steen leveren van dezelfde hoedanigheid en kleur, zonder zwarte plekken en kringen. De glooiingsteenen zijn geschrapt.

De drie daaropvolgende artikelen: „pannen,” „leien,” „vloertegels en potbuizen” zijn onveranderd behouden, op eene zeer kleine uitbreiding na wat het eerste artikel, en eene cenigszins grootere, wat het laatste artikel betreft.

Thans komen wij tot een artikel dat in de W. A. V. nog al stiefmoederlijk is bedeed, en kalk, tras en cement enz. behandelt. (art. 34 J.) De zeef- en andere proeven worden opgesomd, waaraan waterkalk, tras en portland-cement moeten voldoen. De samenstelling der mortels is eenigszins anders dan die der W. A. V. en daarenboven wordt de samenstelling van „waterkalkmortels” niet aan het bestek overgelaten, doch aangegeven, hetgeen den architect schrijfwerk uitspaart.

Zie hier een tabel, welke het onderscheid doet zien. (k. beteekent: kalk; t.: tras; z.: zand.)

De paragraaf betreffende het beton is onvoldoende; alles wordt daarin aan het bestek overgelaten. Bij de W. A. V. worden daarentegen, en terecht, de verschillende mengsels opgenoemd, welke te bezigen zijn als het bestek zwijgt (§ 378 W.). Blijkbaar heeft de steller, die overigens juist zooveel mogelijk de onbepaalde bepalingen der W. A. V. door meer bruikbare heeft vervangen, in dit geval een oog toegeedaan.

Het volgend artikel is gewijd aan de „Metalen”. Het ijzer is zeer uitvoerig behandeld en — wat m. i. bij huizenbouw ook zonder bezwaar is toe te laten — de aannemer mag zoowel vloeijzer als smeedijzer gebruiken. Alleen mogen beide soorten zonder uitdrukkelijke toestemming der directie niet in eenzelfde constructie gebezigd worden.

Aangezien het wellicht niet algemeen bekend is, dat vloeijzer verraderlijker roest dan smeedijzer — er vallen nl. putjes in — waarschuwt echter ondergeteekende om het niet te bezigen waar ijzer met water in aanraking komt. Geheel nieuw is § 206 J. „gegalvaniseerd ijzer.” De W. A. V. kent dit product nog niet.

Het glas is iets uitvoeriger behandeld, daarentegen is het artikel rijshout tot ongeveer niets ingekrompen. Het artikel „kleigrond, enz.” is onveranderd behouden, doch daarentegen zijn de verwen veel uitvoeriger geworden. Trouwens in dit opzicht valt de W. A. V. licht te verbeteren. Achtereenvolgens behandelt de J. A. V. de oliën; loodmenie; ijzermenie; zinkwit; loodwit; krijt; Berlijnsch blauw; gele oker; chromaatgeel; chromaatgroen; zinkgroen; Spaansch groen; tonnetjes zwartsel en doodekop. De scheikundige en andere proeven waaraan deze verfstoffen moeten voldoen, worden opgesomd. Ook eeuwige andere stoffen, zooals loog, parafinlak enz., worden behandeld.

Het laatste rose-artikel (no. 39) behandelt de keuring. Het is gelijk aan het gelijknamige (no 68) der W. A. V., behalve dat ook „monsters” worden genomen. De keuring blijft ook bij dit artikel geheel „ten koste” van den aannemer.

Thans zijn wij tot de laatste of tweede witte schicht genaderd, welke geheel aan de Tweede Afdeeling „Administratieve bepalingen” is gewijd.

Grootendeels zijn de nieuwe administratieve bepalingen der W. A. V. nageschreven, doch sommige afwijkingen zijn principieel, en wegens het groote gewicht der zaak komt het mij wenschelijk voor de verschillen paragraaf na paragraaf mede te deelen.

De eerste paragraaf „aanwijzing vóór de besteding” is in zooverre gewijzigd, dat de bevoegdheid om het proces-verbaal te onderteekenen, niet uitdrukkelijk wordt gegeven, en de monsters niet in het proces-verbaal worden vermeld.

SOORT.	STEENKALK.		SCHULPKALK.		WATERKALK.	
	WAT.	JUST.	WAT.	JUST.	WAT.	JUST.
Kalkmortel.	1 k.; 1 z.	5 k.; 6 z.	3 k.; 2 z.	5 k.; 4 z.	Zwijgt.	5 k.; 5 z.
Slappe basterd	3 k.; 1 t.; 2 z.	5 k.; 2 t.; 4 z.	6 k.; 2 t.; 3½ z.	5 k.; 1 t.; 3 z.	„	5 k.; 4 z.
Basterd	2 k.; 1 t.; 2 z.	5 k.; 3 t.; 3 z.	4 k.; 2 t.; 1 z.	5 k.; 2 t.; 2 z.	„	5 k.; 2 t.; 3 z.
Sterke tras.	3 k.; 2 t.	5 k.; 5 t.	1 k.; 1 t.	5 k.; 5 t.	„	5 k.; 3 t.

Dit komt mij voor geen verbetering te zijn, doch de zaak is in de praktijk m. i. van weinig waarde.

In § 253 J. „vereischten van den aannemer” is als laatste zinsnede eene bepaling toegevoegd, welke de W. A. V. — denkkelijk uit achteloosheid. — enkel op de borgen toepast. De aannemers worden nl. door de onder-teekening van het proces-verbaal geacht te verklaren, dat zij niet vallen in de termen van uitsluiting, welke het artikel stelt.

In zooverre is de zaak van geen gewicht, daar ik mij niet goed kan voorstellen, dat het den werkgever veel baat, te weten, dat hij iemand als aannemer heeft aangenomen, die het eigenlijk niet had mogen zijn. Gewoonlijk toch zal hij dat eerst zóó laat merken, dat hij hem toch niet meer het werk kan afnemen, of wèl wanneer er reeds zoovele andere geldige redenen daartoe zijn, dat deze reden overbodig wordt. Voor de keuze van aannemer en borgen geven bepalingen van welken aard ook geen zier garantie.

In § 262 J. is bepaald, dat de privaten voor de arbeiders, „geschikte” privaten moeten zijn.

De opgave van hetgeen de verbandkist moet inhouden, indien deze door het bestek wordt voorgeschreven, is in overeenstemming gebracht met de jongste Waterstaatsbeschikking en luidt dus anders dan in de gedrukte W. A. V.

In § 264 zijn in extenso opgenomen de bepalingen betreffende de verzekering tegen ongelukken, welke voor het Departement v. Waterstaat gelden, doch niet in de gedrukte W. A. V. voorkomen.

Eene zeer gewaardeerde toevoeging is echter deze, dat de *tijdelijke* opzichters door den aanbesteder bij het werk in dienst gesteld, insgelijks verzekerd worden, behoudens, dat geen verzekering plaats heeft tegen ongelukken waarvan tijdelijke onbekwaamheid tot werken het gevolg is, en dat ingeval binnen 360 dagen na het ongeluk de verzekerde als rechtstreeks gevolg van dat ongeluk levenslang onbekwaam is geworden voor de betrekking van opzichter, hem de helft van de verzekerde som is uit te keeren.

Het Departement van Justitie stelt dus den opzichter van den Staat gelijk met een halven opzichter van den aannemer; dit is al veel gewonnen, want het Departement van Waterstaat — laat ze geheel voor oud vuil liggen.

In § 265 „aanvang” is terecht voorgeschreven, dat „tenzij in het bestek anders is bepaald,” dadelijk na de gunning met het werk kan worden aangevangen. Hierdoor wordt onnoodig geschrijf uitgespaard.

De Waterstaatsparagraaf betreffende schade, is uitgebreid tot „schending en ontvreemding”, voor zooveel onderhoudswerken betreft.

De wijzigingen in de paragraaf betreffende de wijze van betaling hebben voor particulieren geen belang. Ook het weglaten der laatste alinea kan hen koud laten.

In § 281, „Orde bij de werkzaamheden”, is behalve een voorschrift, dat alleen van belang is bij het werken aan of nabij gevangenissen en dergelijke, tevens eene bepaling opgenomen betreffende het dagelijks opruimen van alle puin, krullen enz., die in theorie in alle geval zeer praktisch is.

In § 283 J., „aanduiding”, wordt bepaald, dat onder Directie is te verstaan, de Ingenieur-architect, en waar die niet aanwezig is, „de opzichter met de leiding van het werk belast, of onder wiens toezicht het werk wordt uitgevoerd.”

De Waterstaatsparagraaf spreekt enkel van den „eerst-
anwezenden Rijksambtenaar.” Voor particulieren — en

trouwens in 't algemeen — is de uitvoeriger omschrijving der J. A. V. verkieslijk.

In de § „verkortingen” zijn de zee- en rivierletters verdwenen. — Natuurlijk niet de andere peilen: P.A.P. N.A.P en KP.

De § 285 J., „Afmetingen,” is uitvoeriger en voor den aannemer billijker dan de gelijksoortige Waterstaatsparagraaf, gelijk uit het volgend extract blijkt: „Waar geen „hoeveelheden van materialen zijn genoemd in het bestek, „blijft alle berekening daarvan geheel aan den aannemer „en heeft slechts bij wijziging in details van het werk, „verrekening plaats van die materialen voor zoover zij „zich over de gewijzigde deelen uitstrekken.” (de vraag is echter hoe zal de aannemer weten of details, waarvan hij geen hoeveelheden kent, gewijzigd zijn geworden).

„Voor alle in het bestek opgegeven maten, hoeveelheden en geldelijke bedragen is echter de Directie „verantwoordelijk en zal voor die maten, hoeveelheden „en bijdragen verrekening plaats hebben, indien zij wijzigingen hebben ondergaan. Bij onverhoopt verschil „tusschen deze maten, hoeveelheden en bedragen en de „besteksteekeningen, wordt het bestek gehouden als „geldend bij de verrekening.

De uitdrukking „de Directie is verantwoordelijk” is niet gelukkig gekozen, want de bedoeling kan geen andere zijn dan de verantwoording te doen dragen door den persoon die eigenlijk besteedt; dus in dit geval door den Staat. De „Directie” toch is slechts een tusschenpersoon, die vanwege en namens den besteder handelt; die naam is zelfs niet aan een bepaalde persoonlijkheid gebonden, zooals ook o. a. uit § 296 J. blijkt, want daarin wordt geschreven, dat door Directie wordt verstaan de Ingenieur-Architect, en waar die niet aanwezig is, de opzichter.

Trouwens ook uit de reeds vroeger aangehaalde paragraaf betreffende de rollen behangselpapier, blijkt die onpersoonlijkheid der Directie; want zoo die rollen in handen van die Directie worden gesteld, kan dat enkel zijn omdat stilzwijgend wordt aangenomen, dat deze den besteder vertegenwoordigt. Maar voor een zenuwachtig architect is het toch geraden bij inlassching der J. A. V. in eenig bestek, deze alinea niet onveranderd over te nemen, en dus te doen lezen, voor de op drie na laatste alinea dier paragraaf: „Voor zooveel in het bestek maten, hoeveelheden en geldelijke bijdragen zijn opgegeven, zal verrekening plaats hebben, indien zij wijzigingen hebben ondergaan.

In art. 287, „tijdsbepaling”, is een bescheiden stap tot den achturigen werkdag gedaan. Er staat namelijk: „Er „mag niet langer gewerkt worden dan 11 uren per etmaal, „de schafttijden niet als werktijden mede rekenende. Van „deze bepaling kan in zeer bijzondere gevallen door de „Directie in het belang van het werk worden afgeweken, en „gedurende ten hoogste 15 werkdagen langer werktijd „worden toegestaan en geeischt.”

De bepaling is echter m. i. onvolledig, daar bij werken welke over jaren loopen, het cijfer van 15 wel wat gering is te achten. Er had een percentage moeten zijn voorgeschreven.

In § 292, „afbakening”, is eene bepaling voor onderhoudswerken toegevoegd. In § 293, „eigendom der bouwstoffen,” is de lange tweede alinea der gelijknamige Waterstaatsparagraaf weggelaten, die trouwens volslagen waardeloos is. (Men moet hierbij in 't oog houden, dat in de W. A. V. een drukfout is ingeslopen; het woord „Integendeel” is zonder hoofdletter bedoeld, en vooraf-

gegaan door het woordje „en”. Zodoende verbindt dus theoretisch de aannemer den leverancier, wat echter rechtens niet kan).

In § 294, „oude bouwstoffen,” is toegevoegd, dat bij werken aan bestaande gebouwen de directie het gebruik van afkomende materialen kan toestaan en zelfs gelasten.

In § 296, „directie,” duidt de laatste alinea juist de bedoeling der gelijknamige Waterstaatsparagraaf uit.

De laatste paragraaf der Just. A. V. is gelijkkluidend met de eerste alinea § 50, „geschillen,” der nieuwe W.A.V. Geheel geschrapt zijn echter de volgende alinea, alsmede de paragrafen „Commissie van deskundigen” en „kosten der deskundigen.” Vrouwe Justitia verdient een pluimpje, omdat zij niet aan den volksdrang heeft toegegeven, en zoowel om deze reden als om de vele verbeteringen, welke hierboven uitvoerig zijn medegedeeld, is met vol vertrouwen aan te bevelen voortaan in de bestekken te vermelden „dat de Algemeene Voorschriften „voor de uitvoering en het onderhoud van werken onder „het beheer van het Departement van Justitie, vastgesteld „25 Oct 1894 n^o. 143, beschouwd worden als letterlijk „in het bestek te zijn ingelascht, met deze wijziging, „dat onder den Minister v. Justitie wordt verstaan den „werkgever, en onder Ingenieur-architect voor de ge- „vangenissen en rechtsgebouwen: de architect van het „werk.”

R. T. N.

BOUWPOLITIE.

Onder bovenstaanden titel schreef de heer van Malsen in N^o. 37 een artikel, dat, naar hij verklaarde, ten doel had bespreking uit te lokken. Het onderwerp is zeker de bespreking waard en waar ik mij op een der hoofdpunten volstrekt niet vereenigen kan met het gevoelen van den geachten schrijver, zal ik maar dadelijk de handschoen opvatten.

Hoever mag een wetgever gaan, waar hij in het belang der gemeenschap, de rechten der burgers grenzen moet stellen? De heer v. Malsen geeft hierop een antwoord voor zoover de bouwpolitie betreft, doch wanneer hij verklaart dat *deze* slechts mag waken voor de *algemeene* belangen, en dat *de regering* er niet mede te maken heeft of hij zijn huis slecht wil inrichten, zoo het maar geen gevaar oplevert voor derden, daar heeft hij blijkbaar de wetgevende macht in het algemeen op het oog.

Nu zal tegen die stelling op zich zelf wel geen bezwaar bestaan, doch de groote moeielijkheid zal wel altijd blijven, uit te maken wat *algemeen* belang is — wat zuiver persoonlijk. De heer van Malsen acht zich gerechtigd desverlangd in een lekke schuit te gaan varen, doch vermoedelijk zal hij ook wel beperking in de vrijheid wenschen voor reeders om onzeewaardige schepen uit te rusten, al blijven de matrozen vrij al of niet op die lekke schuiten zich in te schepen.

De heer van Malsen gevoelt zich vrij zich zelve in gevaar te brengen, doch al kunnen wij hem het recht niet ontzeggen varkensvleesch met trichinen of vleesch van tuberculeuse koeien te eten, ontkennen zal hij toch niet, dat keuring van levensmiddelen tot de taak der overheid behoort.

Hetzelfde geldt m. i. voor bouwwerken; 't is iets anders iemand te verbieden een te kleine slaapkamer te betrekken of wel te verbieden huizen met onvoldoende vertrekken te verluken; iets anders, toe te laten dat de

heer van Malsen van zijn vochtigen kelder zijn hoofdverblijf maakt, dan wel, te tolereeren dat ellendige kelders als woningen worden aan de markt gebracht.

Wanneer de heer van Malsen goedkeurt (en daar twijfel ik niet aan), dat hoe langer hoe meer ellendige woningen door de gemeentebesturen onbewoonbaar worden verklaard, dan moet hij zijn betoog omtrent het ingrijpen in zake den bouw van woningen, laten vallen; immers dan wordt het slechts een kwestie van meer of minder en loopt de strijd slechts over de vraag wanneer een woning al of niet bewoonbaar is. Ik zou nog het betoog van den heer van Malsen kunnen begrijpen, wanneer het alleen betrof huizen, uitsluitend bestemd als woning te dienen voor hen, die ze bouwen; daarop zouden nog *eenigszins* de voorbeelden van de lekke schuit en het trichineuse varkensvleesch van toepassing zijn, doch waar huizen worden verhuurd en verkocht, daar acht ik het wenschelijk dat de overheid bepale aan welke regelen zoo'n huis moet voldoen, om als woning te worden gepresenteerd. Evenmin als een particulier zich steeds voldoende op de hoogte kan stellen van de zuiverheid der levensmiddelen, evenmin kan ieder huurder zich overtuigen van de gebruikte materialen of beoordeelen in hoever zijn gezondheid door den bouw kan benadeeld worden. En wij weten dan ook allen, dat de ellendigste krotten nog steeds bewoners vinden en vinden zullen, zoolang er menschen bestaan wier onvoldoende ontwikkeling gepaard aan armoede alle kieskeurigheid buitensluit.

Terwijl ik dit schrijf, heb ik zoo onwillekeurig het gevoel van tegen windmolens te vechten; het wil er bij mij niet in, dat de heer van Malsen het zoo kwaad bedoelt, hij, de wakkere strijder voor de belangen van den werkman. Kan het den voorvechter van bepalingen omtrent minimum loon en maximum werktijd onverschillig zijn in wat soort woning de veroverde rusturen worden doorgebracht en of de door die rust versterkte werkkraft weder wordt ondermijnd door de ongezonde woning? Doch daarover niet verder; ik zou vreezen, dat ook in deze vraag de werkmanswoning te veel op den voorgrond trad, en bij alle belangstelling voor de hem betreffende vraagstukken, de werkman is voor mij nog niet het middelpunt van het heelal. En ook menigeen, niet tot den werkmansstand behoorend, komt in een moeielijk geval zoo de zorg voor de gezondheid der zijnen in botsing komt met zijn beurs. De vraag die hier den doorslag moet geven is m. i. die, of het voor de gemeenschap van belang is, dat de leden zooveel mogelijk gezond zijn, gevolgd door deze, of de menschen in het algemeen in staat zijn — niet in theorie maar feitelijk — zich woningen te kiezen, welke niet in volkomen strijd zijn met de beginselen der bouwhygiëne. Voor mij is het niet twijfelachtig of de eerste vraag moet toestemmend, de tweede ontkennend beantwoord, waaruit volgt, dat de plicht der overheid van op het bouwen toe te zien, ook daar waar de openbare veiligheid niet wordt bedreigd, voor mij vast staat.

Het zij verre van mij daarom alle bouwverordeningen in bescherming te nemen of te ontkennen dat vele gemeentebesturen meer ingrijpen dan noodig is, doch wanneer zij binnen hun wettelijke bevoegdheid blijven en te goeder trouw de bepalingen in het belang der gemeenschap noodig achten, zoo kan ik hun recht, hun plicht daartoe, niet ontkennen.

Ik voor mij heb een ander bezwaar tegen vele bouwverordeningen, dat nauw samenhangt met het gemopper

er tegen en met de klacht van andere zijde, dat zij niet zijn te handhaven. Het is, dat zoo vaak, de samenstelling veel te wenschen overlaat. De arbeid van gemeenteraden is dikwijls een bron van gegronde kritiek, vooral daar, waar te vele leden konden aanbevolen worden als: „veel tijd beschikbaar te hebben voor de publieke zaak” en zich dikwijls geroepen gevoelen zich met details en kwesties van uitvoering te bemoeien; maar bovenal is er kans op min gelukkige uitkomsten waar zooveel met elkander eene verordening moeten vaststellen; hoe dikwijls krijgt men dan aanleiding het recht van amendement te betreuren, als plotseling opkomende denkbeelden, losse invallen vorm ontvangen, en een wel bestudeerd ontwerp kreupel maken. Doch zijn de concept-bouwverordeningen altijd producten van ernstige studie? Zijn zij altijd geboren uit samenwerking van jurist en technicus; een technicus, wel te verstaan, op de hoogte van bouwhygiëne, constructie en de eischen der praktijk, tevens kunnende beoordeelen welke bepalingen de architectonische oplossing van een gevel kunnen belemmeren?

In sommige gemeenten maakt de commissie voor de strafverordeningen, bij anderen de secretaris of ander administratief ambtenaar, het concept — zoo zij bijzonder verlicht zijn na aan dien tweede-rangsmensch, den technicus, eenige inlichtingen gevraagd te hebben, welke zij buiten hem om behandelen, benutten of verknoeien; en de resultaten van dien arbeid zijn ons allen bekend, de voorbeelden van onvoldoende, overdreven, niet te handhaven of verkeerde bepalingen kan ieder architect uit zijn praktijk mededeelen.

En de redactie van elk artikel is toch reeds zoo'n teedere zaak. Of een verordening ver ingrijpt dan wel slechts enkele punten regelt, alles moet zoo scherp en duidelijk mogelijk geredigeerd zijn, niet alleen om willekeur buiten te sluiten, doch ook om meer te zijn dan een handleiding voor goedwilligen — een dwangmiddel voor de onwilligen.

Onze strafrechter is geen Salomo, geen aartsvaderlijke beoordeelaar van goed en kwaad, maar een wrekende handhaver der wet, die slechts veroordeelt, wanneer gehandeld is in strijd met artikel zooveel.

In een mij wel bekende gemeente was het bij politie-verordening verboden, zijne kippen zonder toestemming van B. en W. op de openbare straat te laten loopen. Tegen den eigenaar van zich hieraan niet storende kippen werd door een agent van politie proces-verbaal opgemaakt. De rechterlijke ambtenaar vroeg den agent of hij wel zeker was, dat de man zijn kippen op straat had laten gaan. Zeker, was het antwoord, ik heb gezien dat een schuifje in de schutting werd opgetrokken en de kippen uit de opening kwamen. „Maar hebt gij gezien dat de man zelf het schuifje optrok?” De agent moest erkennen niet door de schutting te kunnen kijken en de cippeneigenaar ontliep zijn straf.

Dergelijke ondervindingen zullen reeds menig politieambtenaar (hetzij der gewone of der bouwpolitie) ontmoet hebben bij de handhaving van strafverordeningen. Doch waar te recht of te onrecht (wat ik niet beoordeelen kan) zooveel waarde aan de bewoordingen wordt gehecht aan proces-verbaal en verordening, daar mag toch zeker de wettig isch worden gesteld, dat een gemeente, zoo zij een verordening op het bouwen noodig acht, met de meest mogelijke zorg de verordening samenstelt en daartoe den weg inslaat welke alleen kans geeft op succes: samenwerking van bouwkundige en jurist.

Nadat een goede, practische verordening verkregen is, moet deze natuurlijk ook goed en practisch worden

uitgevoerd. Soms prikkelt de wijze van handhaving der verordening, met een onoordeelkundig vasthouden aan de letter, tot verzet, terwijl op schijnbare kleinigheden, doch van hygiënisch groot belang, niet voldoende wordt gelet.

't Volmaakte is bij bouwverordeningen natuurlijk evenmin te verkrijgen als bij andere menschelijke zaken, doch laten wij ons hoeden een nuttige instelling te verwerpen om de gebreken welke de toepassing aankleven.

D. E. C. K.

PRIJSVRAGEN.

GASTHUIS DER R. C. ZIEKENVERPLEGING.

In het begin van 1893 schreven hh. regenten der R. C. Ziekenverpleging te Amsterdam eene prijsvraag uit voor den bouw van een ziekenhuis tot verpleging van zes honderd niet betalende zieken.

Ter mededinging werden uitgenoodigd zeven architecten te Amsterdam.

De uitslag van den gehouden prijskamp is, dat HH. Regenten, geheel in overeenstemming met de jury, de bekroning hebben toegewezen aan het ontwerp, onder het motto: „Liefdadigheid,” waarvan bleek ontwerper te zijn de bouwmeester A. C. Bleijs: eene tweede bekroning verwierf het ontwerp „S. M. in een cirkel”, waarvan bleek ontwerper te zijn de heer Joseph Cuypers, architect en civiel-ingenieur te Amsterdam; de derde bekroning is niet toegekend. Er zal denkelijk eene openbare tentoonstelling der ontwerpen enz. plaats hebben; in het geheel waren zeven ontwerpen ingekomen.

De uitgenoodigde architecten waren:

A. C. Bleijs, A. A. M. Bruning, Eduard Cuypers, Jos. Th. J. Cuypers, Jacot en Oldewelt, W. G. Welsing, Wenekers en Boerma, allen te Amsterdam.

De Jury bestond uit de heeren geneeskundigen:

Prof. Dr. Th. Place, pres., Dr. J. G. M. Hanlo, Dr. E. H. G. Thijssen, oud geneesheer-directeur van het binnengasthuis, Dr. J. Kuiper, directeur van het Wilhelmina gasthuis te Amsterdam, en uit de heeren H. P. Berlage Nz., architect, H. Leguit, assistent gemeente architect te Amsterdam en J. W. Boerbooms, architect te Arnhem.

Regenten van de R. C. Ziekenverpleging zijn: de heeren Mr. W. S. J. van Waterschoot van der Gracht, pres., H. P. van Cranenburgh, penningmeester, L. M. Bonnike, P. Th. Everard, H. J. L. Schmedding, Secretaris en de Zeer Eerw. Heer A. G. Schweitzer, geestelijk adviseur.

BERICHTEN.

Op 12 December a. s. worden bij de firma Martinus Nijhoff te 's Gravenhage de bibliotheken verkocht, nagelaten door de heeren Mr. L. W. C. Keuchenius, G. H. Emants, een bekend bouwkundige en anderen. De verzameling bevat vele werken over schoone kunsten, waarbij vooral ornament. kunstnijverheid en bouwkunst.

Het leggen van den sluitsteen voor het nieuwe Duitsche Rijksdaggebouw te Berlijn, heeft op plechtige wijze plaats gehad, in den namiddag van den 5den dezer, door den Keizer, den Keizerin en verdere vorstelijke familieleden.

Het bericht heeft de aandacht getrokken, ten zeerste ook hier en zeker in andere landen, dat bij de feestelijke inwijding van het gebouw, door den Keizer niet met één woord is gewaagd van den bouwmeester Paul Wallot, en dat Z.M. dien kunstenaar niet eens aan zich zou hebben doen voorstellen.

Dit alles is overdeven. Wallot zelve heeft den Keizer in 't gebouw rondgeleid, en hij werd reeds benoemd tot Geheim-Baurath.

Van elders en uit de kunstwereld ontving Wallot ook vele bewijzen van waardeering, o. a. het eere-doctoraat in de wijsbegeerte van de Universiteit zijner geboortestad.

Den 7en December is op 80-jarigen leeftijd na een kortstondige ziekte plotseling overleden de heer Ferdinand de Lesseps, de „grand Français”, de man het Suez-kanaal, en het Panama-kanaal. Reeds sedert eenige jaren verkeerde hij in een staat van verdooving.

VERSLAGEN VAN VERGADERINGEN.

Afdeling „Alkmaar en Omstreken.” Na afdoening van de gewone zaken, gaf de Voorzitter het woord aan den heer Zanger, meubelfabrikant, om eenige beschouwingen te geven over „zaken doen.”

Spreker staat uitvoerig stil bij de onedele concurrenten die alle middelen aangrijpen om den man van zaken, die een eerlijke concurrentie wil, te ondermijnen. De invoer van meubelen doet veel schade aan eene goede prijsnotering, spreker betreurt, dat de onkunde der koopers hen menigmaal parten speelt. De buitenlandsche voorwerpen mogen dikwijls door hun behaaglijken vorm uitmunten, wat degelijkheid betreft staan zij in den regel achter bij het Hollandsch fabriekaas.

De Rijkswerkinrichtingen werden mede door spreker streng beoordeeld; het is niet mogelijk, dat een patroon die aan zijn werklieden een flink loon betaalt, kan concurreren tegen de grossiers die hun producten tegen lage prijzen uit de gevangenissen en Rijkswerkinrichtingen ontvangen. Spreker staaft dit door feiten en vergelijkingen.

Hij die zaken wil doen, moet zich niet verlagen tot de aller ondergeschikte dienstwillige dienaar; dit heeft meer van ongepaste vleierij dan van een flinke houding die eerbied afdwingt. Een eerlijk concurrent mag goed optreden; zonder in grofheden te vervallen mag hij een zakelijke weerlegging leveren, vooral wanneer men bij een ander zooveel goedkoop zaken kan doen.

Nog tal van kruidige opmerkingen voerde spreker aan, om te bewijzen langs welke wegen men alzoo een vuile concurrentie in het leven roept, doch bleef ook niet achterwege de middelen aan te geven om als eerlijk concurrent staande te blijven.

De prijsnoteering moet op een goede basis rusten: een zuivere berekening der grondstoffen en het aankopen daarvan, benevens het kiezen der werkrachten zijn op zich zelf eigenschappen die verdienstelijk zijn; voor alles dient evenwel de patroon een uitmuntende vakkennis te bezitten.

Spreker eindigde met den wensch, dat door het weinige wat hij over „zaken doen” heeft gezegd, anderen opgewekt mogen worden over dit belangrijk onderwerp eens na te denken.

De Voorzitter bedankte den spreker voor de onderhoudende wijze waarop hij zijn onderwerp heeft behandeld. De heer Zaager heeft getoond, niettegenstaande de eigenaardige titel van zijn onderwerp, ons nuttig bezig te kunnen houden. Er werden nog enkele inlichtingen gevraagd, vooral wat het werken in de gevangenissen enz. betreft, die door den heer Zaager werden beantwoordt.

Voorts werd eene Commissie van drie leden benoemd, bestaande uit de heeren G. Looman, W. F. Stoel en K. Bakker Dzn., die een onderzoek zullen instellen naar de oude gebouwen om daarover rapport uit te brengen aan het Hoofdbestuur.

Een lijst, om deelnemers voor het te houden Nationaal Congres te krijgen werd door twee leden geteekend.

De Voorzitter sloot daarna de vergadering, die door 17 leden werd bezocht.

Afdeeling Leiden en Omstreken 29 November. Voor den aanvang der vergadering wordt het plaatwerk „L'Art Monumental en Belgique (Province d'Anvers), afgestaan door den heer F. Ludewig, met belangstelling bezichtigd.

Ingezonden waren, modellen van profielijzerwerk, welke zeer de aandacht trokken; wordt dit bouwartikel op redegevende wijze bij ijzerconstructie toegepast, dan kan het er veel toe bijdragen om die constructie gunstiger te doen uitkomen.

Na het lezen en goedkeuren der notulen bracht de heer N. de Zwart verslag uit over de vraag, in een der vorige vergaderingen in de bus gevonden: Verdient het aanbeveling voor groote bouwwerken, met het oog op de spoedige voltooiing, voor raam- en deurkozijnen, *droog buitenlandsch vurenhout* in plaats van *incourant grenenhout* te gebruiken.

De conclusie van het rapport, dat door de vergadering werd goedgekeurd, was, dat de voorkeur wordt gegeven aan grenenhout, omdat bij deze houtsoort niet zoovele gebreken voorkomen als bij buitenlandsch vurenhout.

Is grenenhout zooals gewoonlijk bij het gebruik niet droog, dan verve men het hout niet dadelijk aan alle zijden, opdat de poriën niet worden afgesloten en het hout gelegenheid hebbe tot droog worden.

Daarna volgde de bespreking der vragen, gesteld door het Hoofdbestuur.

Vraag 1 wordt ingeleverd door den heer van Ruijven, die hulde bracht aan het Hoofdbestuur voor het stellen van die vraag; want onwillekeurig vraagt men zich af na lezing daarvan: voelt het Hoofdbestuur zelf, dat er wat hapert aan de verhouding tusschen de Maatschappij en hare Afdeelingen?

Breedvoerig werd deze vraag van verschillende zijden besproken, zonder tot eenig resultaat te leiden. De oorzaak van de ontevredenheid der leden is, dat de contributie veel te hoog is, voor het weinige dat met ontvangt.

Wenschelijk zou het zijn, als de contributie veel verminderd werd en alle afdeelingsleden verplicht waren, leden van de Maatschappij te zijn, zooals bij de Maatschappij tot bevordering van Nijverheid. In deze afdeeling zijn $\frac{1}{6}$ der leden gewone leden van de Maatschappij, wat men moeijlijk een band kan noemen die deze aan de Maatschappij hecht, terwijl de overige leden het bestaan der Maatschappij vrij onverschillig laat.

Hoe wenschelijk echter bovengenoemde wijziging ook zijn moge, zou zij toch voor de Afdeeling schadelijke gevolgen hebben, daar de verhooging der contributie van de afdeelingsleden, vermeerderd met contributie aan de Maatschappij, het ledental sterk zou doen verminderen, terwijl ook de Maatschappij daarbij niet gehaat zou zijn, daar haar ledental onder de tegenwoordige omstandigheden, om tot een zelfde bedrag contributien te geraken, driemaal grooter zou moeten worden, wat zeker nimmer gebeuren zal. Deze wijziging zou dus het voortbestaan der Maatschappij om financiële redenen onmogelijk maken.

Wie zal op deze vraag het juiste antwoord geven? Daarom werd besloten, aangezien het reeds laat was geworden, verdere besprekingen tot eene der volgende vergaderingen uit te stellen.

Het voorstel van een der leden, om den Secretaris der Maatschappij uit te noodigen hierover met de Afdeeling van gedachten te komen wisselen, zal door het Bestuur in overweging worden genomen.

Het verzoek van het Hoofdbestuur om hulp te verleen bij het opmaken van een inventaris van de thans nog aanwezige oude bouwwerken, wordt goedgekeurd en de heeren Jesse, van Oerle en Verster uitgenoodigd, die taak op zich te nemen, waarvoor zij natuurlijk ook de hulp van andere leden kunnen inroepen. Deze heeren hebben bereids de opdracht aanvaard."

Afdeeling Arnhem, 28 November 1894. Na goedkeuring der notulen werd mededeeling gedaan van de volgende ingekomen stukken:

10. Een schrijven van de Afdeeling Leeuwarden met verzoek om voor de beoordeeling van een door haar uitgeschreven prijsvraag eene commissie van drie leden uit de Afdeeling Arnhem te benoemen. Daar in bedoeld schrijven omgaand antwoord werd verzocht, deelt de Voorzitter mede, dat hij en de bestuursleden de heeren Freem en Lensink, zich daartoe bereid hebben verklaard.

20. Een schrijven van het Hoofdbestuur, voorstellende om op 22 December a. s. te Arnhem een vergadering te houden met de Voorzitters en Secretarissen der andere Afdeelingen. Of schoon men algemeen van gevoelen was, dat het wenschelijker zou zijn die vergadering hier in het zomerseizoen te beleggen met het oog op een aan te bieden ontspanning aan het Hoofdbestuur en Afdeelingsbesturen, was evenwel het resultaat der bespreking, dat zou worden voorgesteld die vergadering te houden op 23 Januari a. s., terwijl het Bestuur werd opgedragen in de volgende vergadering de regeling ter tafel te brengen.

30. Een schrijven van het Hoofdbestuur, dat de Maatschappij voornemens is een inventaris op te maken van de thans nog aanwezige belangrijke Nederlandsche bouwwerken ontstaan van af de vroegste tijden tot in de laatste jaren van de vorige eeuw met verzoek uit deze Afdeeling eene commissie te benoemen om vóór September 1895 van Arnhem en Omstreken de opgaven te verschaffen. De heeren Bosch, Tellegen en Portheine werden door de vergadering daarvoor aangewezen en lieter zich die benoeming welgevalen.

De Commissie voor de samenstelling van een programma voor de uit te schrijven prijsvraag bracht hierover verslag uit dit werd na eenige bespreking vastgesteld. Tot leden der Jury werden benoemd de heeren Bosch, Tellegen en D. A. Roskam.

De Voorzitter deelde mede, dat door de sub-commissie tot veredeling van het Ambacht eerstdaags bij advertentie zal worden kennis gegeven, dat zij die wenschen gebruik te maken van het onderwijs in bouwstijlen en schoone vormen, tegen betaling van f. r.— den wintercursus kunnen bijwonen.

Daarna verkreeg de heer Tellegen, Directeur der Gemeentewerken alhier het woord tot het doen van eenige mededeelingen over het stadhuis te Arnhem.

Het oorspronkelijke stadhuis stond eertijds midden op de Grootte Markt vóór het Paleis van Justitie. In 1828 werd voor f 13871, het huis van Maarten van Rossum aangekocht en tot raadhuis ingericht, waarvan de kosten ongeveer f 20,000 beliepen.

In 1884 werd het bouwen van een nieuw stadhuis ter sprake gebracht in verband met het oprichten van een gebouw voor de Spaarbank, waardoor de bij deze inrichting in gebruik zijnde lokalen in het gemeentehuis vrij kwamen. Er werd het volgende jaar een crediet aangevraagd tot nader onderzoek, doch er werd daarop niet ingegaan.

Onder den vorigen directeur der gemeentewerken kwam in het laatst van zijn beheer de stadhuiskwestie weer aan de orde, en werd door hem een plan ontworpen voor een Stadhuis op het Willemsplein tegenover de Hoogere Burgerschool, hetwelk was geraamd op f 600.000.

Daarna zijn nog door spreker verschillende plaatsen voor het stichten van een nieuw raadhuis aangewezen en allerlei plannen gemaakt. o. a. ter plaatse van de Singelstraat bij de Parkstraat, op den hoek van den Boulevard en den Eusebiussingel, op den hoek van het Velperplein en de Roggestraat met doortrekking van het Willemsplein naar het Velperplein, welke plannen echter allen zijn afgestuit op de te groote kosten. Daarom werd op de verbouwing van het bestaande gemeentehuis teruggekomen. Thans is na aankoop van het aangrenzende perceel een plan aangenomen waarbij een geheel nieuwe raadzaal, een ruime trouwzaal en een betere lokaliteit voor de diverse takken van dienst zal worden verkregen.

Spreker, die een en ander met duidelijke plattegrond- en situatietekeningen toelichte, werd bij monde van den Voorzitter dank gezegd voor zijne belangrijke bijdrage, die hij, op een der volgende vergaderingen nader beloofde aan te vullen.

Wegens gebrek aan ruimte, kunnen de verslagen van de Afdeelingen Haarlem en Leeuwarden eerst in een volgend blad worden opgenomen.

AGENDA.

MAATSCHAPPIJ TOT BEVORDERING DER BOUWKUNST. AFDEELING AMSTERDAM.

524ste Vergadering, op *Vrijdag 14 December 1894*, des avonds ten 8 ure, in het *Gebouw der Maatschappij*, Marnixstraat 402.

1. Mededeelingen van het bestuur.
2. Bespreking van de vragen door het Hoofdbestuur der Maatschappij gesteld. Vraag No. 5. in te leiden door den heer W. J. de Groot.
3. Toelichting te geven door den heer A. N. Godefroy, architect te Amsterdam bij de plaatwerken van: de Drievaldigheidskerk en de Ambrosiuskerk (architect Théodore Ballu) en van het Nieuwe Postkantoor (architect Julien Guadet) te Parijs. Namens het bestuur: B. J. OÜENDAG, *Secretaris*

VERBETERING.

In het artikel „De bouwmaterialen op de Wereldtentoonstelling van Antwerpen”, voorkomende in het Bouwkundig Weekblad No. 40 van 3 December j.l. zijn de volgende fouten geslopen: Bladz. 257. 2^e kolom, 21^{ste} regel (van het stuk) van boven, staat: nonproctionnisme; dit moet zijn: „non protectionnisme”.

Bladz. 258. 1^e kolom, 9^e regel van boven, staat „de la forte,” moet zijn „de la fonte.”

Op dezelfde bladz., 1^e kolom, 19^e regel van boven staat „petit graniet”; dit moet zijn „petit granit”; 13^e regel van onderen staat „steensoorsen,” hetgeen „steensoorten” moet zijn.

AFBEELDINGEN VAN OUDE NEDERLANDSCHE GEBOUWEN.

verschenen in de verschillende werken uitgegeven door de Maatschappij tot Bev. der Bouwkunst, van 1842 tot 1894.

Alkmaar.									
1. Huis-, gracht Luttk-Oudorp. Gevel.	Oude Best. Geb. Plaat 61.	Afl. 13.			20. Huis Nieuwendijk L. no. 304. Gevel.	Oude Best. Geb. Plaat 92.	Afl. 19.		
2. Waag. Gevel. Stadsgezicht met toren.	Bouwk. Weekblad. Plaat, bladz. 209. Bk. Wkbl. blz. 10.	Jaarg. 4. 1884. Jg. 14. 1894.			21. Woonhuizen; drie st. Topgevels.	Oude Best. Geb. Plaat 94.	" 19.		
3. Huis met den Kogel. Gevel. Luttk-Oudorp.	Bouwk. Weekblad. Cliché, bladz. 10.	Jaarg. 14. 1894.			22. Wijnkoopersgildehuis. Ingang.	Oude Best. Geb. Plaat 95.	" 19.		
4. Douanenkantoor. Perspectief.	Bouwk. Weekblad. Cliché, bladz. 11.	Jaarg. 14. 1894.			23. Huis Damrak H. 72. Schoorsteenmantel en kastbe- timmering.	Oude Best. Geb. Plaat 96.	" 19.		
5. Koning Willemshuis. Gevel. Pieterstraat.	Bouwk. Weekblad. Cliché, bladz. 12.	Jaarg. 14. 1894.			24. Westerkerk. Toren, Horizontale doorsneden " Opstand en verticale doorsneden.	Oude Best. Geb. Plaat 107. Plaat 108, 109.	" 21.		
Amersfoort.					25. Zuiderkerk. Toren, Horizontale doorsneden. " Opstand en verticale doorsnede.	Oude Best. Geb. Plaat 110. Plaat 111, 112.	" 22.		
1. St. Joriskerk. Portaal. Aanzicht " Details.	Oude Best. Geb. Plaat 100. Plaat 101, 102, 103.	Afl. 20.			26. Oude Kerk. Toren, Horizontale doorsnede, " Opstand en verticale doorsnede.	Oude Best. Geb. Plaat 113. " 114, 115.	" 22.		
2. Onze L. Vr. Kerk. Toren, aanzicht en doorsneden.	Oude Best. Geb. Plaat 145.	" 28.			27. Muiderpoort. Plattegrond. Gevel Stadszijde. " buitenzijde. Zijgevel. Verticale doorsnede. Hek.	Oude Best. Geb. Plaat 116. " 117. " 118. " 119. " 120. " 121.	" 23.	Plaat 118 is Verkeerd ge- nummerd met CXX.	
Amsterdam.					28. Nieuwe Kerk. Koorhek.	Oude Best. Geb. Plaat 165.	" 32.	Zie No. 29 en 31.	
1. Huis Nieuwe-Zijds Voorburgwal. G. 113. Voorgevel. Details.	Oude best. Geb. Plaat 18. " 19.	Afl. 6.			29. Nieuwe Kerk. Kerkraam.	Bouwk. Weekblad. Plaat, bladz. 217.	Jaarg. 2. 1882.		
2. Huis Oude-Zijds Voor- burgwal. K. n ^o . 592. Voorgevel. Details.	Oude Best. Geb. Plaat 20. " 21.	" 6.			30. Munttoren. Opstand.	Bouwk. Weekblad. Plaat, bladz. 244.	Jaarg. 6. 1886.		
3. Huis Heerengracht. L.L. 150—151. Voorgevel.	Oude Best. Geb. Plaat 22.	" 6.			31. Nieuwe Kerk. Noordergevel (Restaur.)	Bouwk. Weekblad. Platen, bladz. 17, 32.	Jaarg. 14. 1894.		
4. Atheneum Illustre. Ingang.	Oude Best. Geb. Plaat 31.	" 9.	Zie No. 18.		32. Schouwburg. (Keizers- gracht.) Plattegrond.	Bouwk. Weekblad. Plaat, bladz. 179.	Jaarg. 14. 1894.		
5. Burger Weeshuis. Ingang St. Luciensteeg.	Oude Best. Geb. Plaat 32.	" 9.	Gesloopt 1862.		33. Huis met de Hoofden. Gevel.	Bouwk. Bijdragen. Plaat, bladz. 182.	Deel VI.		
6. Binnen Gasthuis. Ingang.	Oude Best. Geb. Plaat 33.	" 9.			Bemmel.				
7. St. Antonies Waag. Toegang St. Lucas gilde. " Barbara's gilde.	Oude Best. Geb. Plaat 33. " 33.	" 9.			1. Kerktoren. Spits en detail.	Bouwk. Weekblad. Plaat, bladz. 274.	Jaarg. 6. 1886.		
8. Leprozen huis. Ingang Muiderplein.	Oude Best. Geb. Plaat 34.	" 9.			Beusichem.				
9. Spinhuis. Ingang.	Oude Best. Geb. Plaat 34.	" 9.			1. Toren. Gevel en detail.	Bouwk. Weekblad. Plaat, bladz. 178.	Jaarg. 6. 1886.		
10. Huis Barndesteeg K240 Ingang	Oude Best. Geb. Plaat 35.	" 9.			Bolsward.				
11. Bank van Leening. Ingang.	Oude Best. Geb. Plaat 35.	" 9.			1. Raadhuis. Voorgevel. Zijgevel. Detail. Deur in de Raadzaal.	Oude Best. Geb. Plaat 140. " 141. " 142. " 143.	Afl. 27.		
12. Oude-Zijds Heeren- logement. Ingang.	Oude Best. Geb. Plaat 35.	" 9.			2. Sint-Martini-Kerk. Choorbanken.	Bouwk. Weekblad. Cliché, Bladz. 297.	Jaarg. 4. 1884.		
13. Oost-Indische Huis. Gevel Hoogstraat. Zuid-Gevel, binnenplaats. West " " Detail.	Oude Best. Geb. Plaat 38 " 39. " 40. " 41.	" 10.			Breda.				
14. Hoekhuis Warmoesstr. Ouden brugsteeg. Gevel. Details.	Oude Best. Geb. Plaat 46. " 47.	" 11.			1. Lieve-Vrouwe-Kerk. Toren.	Bouwk. Bijdragen. Pl. 1 en 2. Bldz. 56.	Deel V.	Herstellings- werken.	
15. Huis Damrak L. 124. Gevel.	Oude Best. Geb. Plaat 59.	" 13.			Brielle.				
16. Huis Haarlemmer- Houttuinen. UU. 163. Gevel.	Oude Best. Geb. Plaat 60.	" 13.	Gesloopt 1865.		1. Huis. Gevelsteen.	Bouwk. Tijdschrift. Plaat X en XI.	Deel V.		
17. Huis Heerengracht. Gevel.	Oude Best. Geb. Plaat 79.	" 17.			2. Draagsteen en ankers.	Bouwk. Tijdschrift. Plaat XIII.	Deel V.		
18. Burger weeshuis. Jongenspoort.	Oude Best. Geb. Plaat 82.	" 17.	Zie No. 5.		Brouwershaven.				
19. Westerhal. Voorgevel. Zijgevel. Details.	Oude Best. Geb. Plaat 89. " 90. " 91.	" 18.			1. Raadhuis. Binnendeur.	Oude Best. Geb. Plaat 152.	Afl. 29.		
					Buuren.				
					1. Weeshuis. Voorgevel. Details van den gevel, enz.	Oude Best. Geb. Plaat 150. " 151.	" 29.		

Lijst van Fabrikanten, Leveranciers, enz.

Prijs per regel voor niet geabonneerden op advertentiën f 5.— per jaar bij vooruitbetaling. Abonnés op advertentiën 1 regel gratis voor iedere advertentie.

Ameublementen. — H. F. JANSSEN & ZOON, Amsterdam.
 Badinrichtingen. — TH. A. DE KOSTER, Amsterdam.
 " — TH. VAN HEEMSTEDÉ OBELT, Amsterdam,
 150 de Ruyterkade. Filiaal 36 Rokin.
 Behangselpapieren. — H. & A. ROOSEBOOM. Den Haag en
 Amsterdam, Koningsplein 1.
 Bouwstoffen. — MARTIN & Co., Amsterdam.
 Brandkasten. — Wed. P. A. SCHROOT & ZOON, den Haag.
 " — LANDRE & GLINDERMAN, Amsterdam.
 " (Amerik.) — FRED. STIELTJES & Co., Amsterdam.
 Brandkluisdeuren. — Wed. P. A. SCHROOT & ZN, den Haag.
 " — LANDRE & GLINDERMAN Amsterdam.
 Carbolineum Avenarius. — GUST. BRIEGLEB, Amsterdam.
 Cevenarius. — PELT & Co. Rotterdam.
 Cement-IJzerwerken. — AMSTERD. FABRIEK, Amsterdam.
 Deurdrangers. — PECK & Co. Amsterdam.
 Dowson gas. — HERCKENRATH & VAN RADEN, Nieuwe
 Haven 120, Rotterdam.
 Electriche installatiën. — SIEMENS & HALSKE, den Haag.
 " — W. SMIT & Co., Slikkerveer.
 Electriche Verlichting. — C. A. HUIJGEN. — Rotterdam.
 Gasmotoren. (Crossley Otto) — G. BARGER, den Haag.
 " (Otto-Cycle.) — HERCKENRATH & VAN RADEN,
 Nieuwe Haven 120, Rotterdam.
 Gebrand Glas. — J. L. SCHOUTEN. Delft.
 Gritzner Stoompompen. — HERCKENRATH & VAN RADEN,
 Nieuwe Haven 120, Rotterdam.
 Hardsteen, Zandsteen. — DE BEER & LEHREN, Amsterdam.
 Hollandsch Loodwit. — G. GREVE, Utrecht.
 Houthandel. — LINDNER & Co., Wittenburgerstraat 22—24, Amst.
 " — H. SCHMIDT & Zn., Nieuwmarkt No. 21, Amst.
 Houtbewerkingswerktuigen. — FRED. STIELTJES & Co., Amsterd.
 " — G. BARGER, den Haag.
 " — LANDRE & GLINDERMAN, Amst.
 Houtcement. — G. P. KORF, Amsterdam.
 " — J. G. KORSTEN, Amsterdam.
 Houtcement enz. — A. G. AIKEMA en Co. Rotterdam.
 Houten Riemschijven. — HERCKENRATH & VAN RADEN,
 Nieuwe Haven 120, Rotterdam.
 Huis- en Décoratieschilder. — Jos. AMIABEL, Luth. Burgwal 29,
 den Haag. Breedstraat 9, Utrecht.
 Hydraul. Electr. en handliften. — FRED. STIELTJES & Co., Amsterd.
 Hydro Zandsteenwerken. — VAN DE POL & WICKOP, Utrecht.
 Hypotheken. — Mij. v. HYPOTHECAIR CREDIET, den Haag.
 Ingolin. — D. FRENI, Amsterdam.

Jalouziën. — S. BRUIGOM, Arnhem.
 Josson-Cement. — A. E. BRAAT, Rotterdam en Amsterdam.
 Kranen. — JAN HAMER & Co., Amsterdam.
 Levensverzekering-Maatschappij „KOSMOS”, Den Haag.
 Lichtdrukken. — RITSCHER & LANDSMAN, den Haag.
 Liften. — LANDRE & GLINDERMAN, Amsterdam.
 " — JAN HAMER & Co., Amsterdam.
 " — C. A. HUIJGEN, Rotterdam.
 Marshall's Stoommachines. — LANDRE & GLINDERMAN, Amst.
 Marmer. — DE BEER & LEHREN, Amsterdam.
 Marmer. — G. & J. COOL, Amsterdam.
 Onbrandbare Slakkenwol. — E. GOMPERSZ, Rotterdam
 Ovens — W. A. V. DESMONS. Heer—Maastricht.
 Overkappingen. — T. G. TISSOT, Jr. Amsterdam.
 Parketvloeren. — GEBR. v. MALSEN, 's Gravenhage.
 " — DE BEER & LEHREN, Amsterdam.
 Papierstuc. — BENNEWITZ & Co., Damrak 85, Amsterdam.
 Photolithografie. — WEGNER & MOTTU, Amsterdam.
 " Steendrukkerij v/h AMAND, Warmoesstr. 147, Amst.
 Proefstation Bouwmat. — KONING & BIENFAIT, Amsterdam.
 Portland-Cement. — DYCKERHOFF & SöhNE, Amönebugr.
 " — DE BEER & LEHREN, Amsterdam.
 " — E. GOMPERSZ, Rotterdam.
 " — PELT & Co. Rotterdam.
 " — H. G. AIKEMA & Co., Rotterdam.
 Rolluiken. — T. G. TISSOT Jr., Amsterdam.
 " — W. H. M. SCHOLTE, Amsterdam.
 Schoolborden. — J. M. KIPPEL, den Haag.
 Stalen Balken. — H. E. OVIING Jr. Rotterdam.
 Staalraadtouw. — HOOGERWERFF & Co., Kinderdijk.
 Sgraffito. — G. H. BAUER & ZOON, den Haag.
 Stalnrictingen. — STAAL & HAALMEIJER, Amsterdam.
 Stalinrichtingen. — D. M. S. KALKER, Amsterdam.
 Steenhouwwerken. — D. J. BREEDVELD, Dordrecht.
 Stoompompen. — LANDRE & GLINDERMAN, Amsterdam.
 Stukadoors en Ornamentisten. — M. ELFRING & Zn., Z.O. Buiten
 cingel 194—195, Den Haag.
 Tegels in soorten. — A. N. DE LINT, den Haag-Delft.
 " — DE LINT & Co., Rotterdam.
 Toeschuifbare hekken. — FRED. STIELTJES & Co., Amsterdam
 Tuifteen. — F. ENGERS, Amsterdam.
 Verwarming en Ventilatie. — FRED. STIELTJES & Co., Amsterd.
 " — TH. A. DE KOSTER, Amst.
 Verwarmingtoestellen. — D. S. M. KALKER, Amsterdam.
 " — W. J. STOKVIS, Arnhem.
 Ventilators. — JAN HAMER & Co., Amsterdam.
 " — D. P. H. HASSELMAN, Amsterdam.
 Verticale Mortel-Molens. — JULIUS LÜCHAU, Damrak 71, Amst
 Werkt. v. Stoomwascherijen. — FRED. STIELTJES & Co. Amsterd.
 Worthington. Stoompomperkt. — FRED. STIELTJES & Co. Amst
 IJzerwerken. — G. J. VINCENT & Co., Schiedam.
 Zandsteen — VAN DE POLL & WICKOP, Utrecht.
 Zinkwerken. — F. W. BRAAT, Delft.

ADVERTENTIEN.

TH. VAN HEEMSTEDÉ OBELT,

Sanitary Engineer,

150 de Ruytérkade. — AMSTERDAM. — Filiaal 36 Rokin

HOOFDAGENT voor Nederland, België en Koloniën van SHANKS & Co. te Barrhead.

CLOSETS, LAVATORIES, WASCHTAFELS, URINOIRS, enz.

BADKUIPEN (GEIJSERS), geheel van rood koper, van binnen vertind, worden met garantie geleverd

TURFSTROOISEL-CLOSETS.

zoals in gebruik in stations en Hospitalen te Berlijn, Hamburg, Bremen, enz.

Volks- en Schoolbaden. — Porceleinen Badkuipen. — Verwarming en Ventilatie.

Agent van CRANS & Co. voor de Chamberland filters, System Pasteur.

<p>W. J. STOKVIS ARNHEM.</p>	<p>Centrale Verwarming. Badkamers. Water-Closets.</p>
-----------------------------------------------------	-------------------------------------------------------------------------

UTRECHTSCHÉ
HYDRO-ZANDSTEENWERKEN
 VAN DE POL & WICKOP,
 UTRECHT.

leveren Hydraulische ZANDSTEEN, vo
 komen gelijk aan natuursteen, uitsluitend
 door steenhouwers bewerkt, geen vorm
 of gietwerk. Prijsopgave volgens teekening
 of schets.

Groot aantal werken in 't jaar 1893 i
 Nederland uitgevoerd.
 Fabriek en Kantoor: KROEZELAAN-
 MERWEDEKANAAL

Telegramadres: WICKOP Utrecht.

ROLLUIKEN

van hout en staal, in verschillende constructien
 solide bewerking, concurreerende prijzen.
 Prijscouranten, omschrijvingen en inlichtingen op aan-
 vrage bij

W. H. M. SCHOLTE.

Stoomfabriek, Prinsengracht 516, Amsterdam.

BOUWKUNDIG



WEEKBLAD

ORGAAN VAN DE MAATSCHAPPIJ TOT
BEVORDERING DER BOUWKUNST.

14de JAARGANG.
15 DECEMBER 1894. No. 42.

Redactie voor de verschillende groepen:

EDUARD CUYPERS. — F. C. DUFOUR. — A. C. M. VAN ETTEN. — HENRI EVERS. — E. GUGEL. — C. A. HUYGEN. — D. E. C. KNUTTTEL. — JURRIAN KOK. — J. R. DE KRUYFF. — F. H. VAN MALSEN. — C. B. POSTHUMUS MEIJES. — C. MUYSKEN. — J. J. VAN NIEUKERKEN. — R. P. J. TUTEIN NOLTHENIUS. — C. H. PETERS. — C. T. J. LOUIS RIEBER. — P. DU RIEU FZM. — J. VERHEUL DZN.

BUREAU VAN REDACTIE: Marnixstraat 402, Amsterdam.

INHOUD: M. J. Schadde, door A. W. Meyneken. — Electriche installaties in huizen, door F. C. Dufour. — Het congres des arts décoratifs, door J. R. de Kruyff (Slot). — Verslagen van vergaderingen. — Berichten. — Personalía. — Uit vreemde tijdschriften. — Agenda. — Lijst van Fabrikanten, Leveranciers, enz. — Advertentiën.

M. J. SCHADDE.

Henri Martin Josef Schadde, architect te Antwerpen, overleed aldaar den 3en December op 76-jarigen leeftijd plotseling, en werd 7 December d. a. v., als Commandeur der Leopoldsorde, met militaire eer begraven.

Gedurende 39 jaar was hij professor in de bouwkunde aan de Koninklijke Academie te Antwerpen, waar hij tot op den dag vóór zijn overlijden zijne lessen gegeven heeft. Weinige uren vóór hij zijne laatste lessen gaf, ontving Schadde de tijding dat hij door Z. M. den Koning van België tot Commandeur der Leopoldsorde benoemd was.

Buitendien waren hem zeer vele en hooge onderscheidingen te beurt gevallen. Gedurende vele jaren was hij architect der provincie Antwerpen, terwijl hij verder vereerd was met het Burgerlijk kruis 1^e klasse, Commandeur der Orde van Isabella de Katholieke, Ridder der orde van den H. Gregorius den Grooten, Lid der Koninklijke Academie van België, Lid van het Academisch Corps, Lid der Koninklijke Commissie van monumenten, Effectief Lid der Academie van Oudheidkunde enz. enz. Sedert 1875 was hij ook Eerlid der Maatschappij tot Bevordering der Bouwkunst.

Als particulier architect was Schadde zeer gezien en

ABONNEMENTSPRIJS voor Nederland, fr. p. p. 15.— 's jaars, voor Indië en het Buitenland (bij vooruitbetaling) fr. p. p. 17.—
PRIJS DER ADVERTENTIEN: van 1—5 regels / 1.— elke regel meer 20 cts. Groote letters naar plaatsruimte.
AANKONDIGINGEN v. AANBESTEDINGEN 15 cts. per regel met premie 3/2 maal.
ABONNEMENT VOOR ADVERTENTIEN tegen belangrijk verminderde prijzen.

Uitgevers: MOUTON & Co., — 's-Gravenhage.

BUREAU VAN ADMINISTRATIE: Herderstraat 5. 's Gravenhage.

bouwde hij, behalve een zestigtal kasteelen, door geheel België verspreid, de Beurs van Antwerpen, de zaal Leys in het Stadhuis te Antwerpen, het station te Brugge, enz.; terwijl het in aanbouw zijnde gebouw voor de douanen te Antwerpen ook zijn ontwerp is.

In 1889 werd hij op de Parijsche tentoonstelling met het eere-diploma bekroond.

A. W. MEYNEKEN.

Rotterdam, December, 1894.

ELECTRISCHE INSTALLATIES IN HUIZEN.

VOORDRACHT *gehouden door den heer*

F. C. DUFOUR, *op de 69e Algemeene Vergadering der Maatschappij tot Bevordering der Bouwkunst op 30 Mei 1894.*

Mijne Heeren,

Voor en alear ik tot mijn eigenlijk onderwerp overga, wensch ik eenige algemeene opmerkingen te maken. Tot nu toe beschouwde men dikwijls de electrotechniek als een geheel op zich zelf staand vak, over welks toepassingen alleen door den specialen electrotechniker geoordeeld kon worden. Niets is minder juist dan dit: er bestaat geen electrotechnisch vak als zoodanig, maar de electrotechniek is een hulpvak voor alle wetenschappen. De toekomst van dit vak is dan ook niet uitsluitend in handen van den electrotechniker, maar veel meer in handen van den architect, ingenieur of fabrikant, die het weet toe te passen. Het is aan hen om in zooveel gevallen, waar zij machines en transmissies aanbrengen,

zich af te vragen: „kan ik misschien met voordeel van den electrischen stroom gebruik maken?” In vele gevallen zullen zij dan vinden, dat lange transmissies of afzonderlijke stoommachines met voordeel zijn te vervangen door eenvoudige electromotoren. Gaat men b.v. voor een groote fabriek de verliezen na, die ontstaan door riemen en transmissies, noodig voor machines, die slechts enkele malen per dag gebruikt worden, dan zal het blijken, dat een electrische krachtoverbrenging, die slechts op het oogenblik dat men de kracht noodig heeft, ingeschakeld wordt, in vele gevallen economischer is. Bovendien heeft men het voordeel, dat zware aan de muren opgehangen transmissies vermeden kunnen worden.

Maar ook buiten fabrieken en werkplaatsen kan de electromotor een groote rol spelen, en wil ik hier op enkele voorbeelden bij de uitvoering van groote bouwwerken wijzen. In de eerste plaats heb ik hierbij het oog op het drooghouden van fundeeringputten. Tot nu worden daarvoor op verschillende punten locomobiels opgesteld, die elk een centrifugaalpomp drijven. Elk dezer machines heeft minstens één man voor de bediening noodig en bovendien zijn zij gewoonlijk ten opzichte van het kolenverbruik zeer weinig economisch. Vervangt men echter de locomobiels door electromotoren, direct met de centrifugaalpomp gekoppeld, en welke uit een enkele economisch werkende centrale machine stroom ontvangen, dan kan men, daar deze machines zonder bediening werken, groote besparingen verkrijgen. Aan de werken voor de nieuwe sluizen te IJmuiden waren b.v. niet minder dan 18 verschillende locomobiels en stoommachines, voor het grootste gedeelte voor het drooghouden der putten, opgesteld; ware hier een electrische krachtoverbrenging toegepast, dan zou alleen aan loonen per jaar een besparing van f 5000,— zijn verkregen. Bovendien is ook het verplaatsen dezer werktuigen veel gemakkelijker en wordt, tenminste bij het nieuw aanschaffen, een groot voordeel verkregen. Een centrifugaalpomp met motor, in staat om 6 M.³ per min. 6 M. hoog op te voeren, weegt circa 2500 KG. en kost circa f 1700.—, terwijl een locomobiel met pomp 5000 KG. weegt en f 3000,— kost.

Ook voor heimachines kan de electromotor uitstekende diensten bewijzen, en zal een winde met motor veel eenvoudiger te bedienen en te vervoeren zijn, dan de thans in zwang zijnde zware stoomheien.

Nu zal men opmerken, dat dergelijke inrichtingen slechts daar reden van bestaan hebben, waar verschillende machines uit een enkel centraalpunt kunnen bediend worden en zal hiervan dikwijls de mogelijkheid van het gebruik van den electrischen stroom afhangen. In groote steden echter, waar de kabelnetten van de centraalstations steeds uitgebreider worden, zal men vaak de door die stations geleverde stroom voor bouwwerken kunnen bezigen. *) Men heeft daarvoor slechts op afstanden in de straten, aan de gaslantaarns of tegen de huizen, afsluitbare contactstukken aan te brengen, evenals dit bij de waterleidingen geschiedt. Het is waar, de kosten van het stroomverbruik zullen, zelfs bij de gereduceerde prijzen der centraalstations, voor krachtoverbrenging hooger zijn dan die van de brandstof bij een locomobiel; maar wanneer men in aanmerking neemt de geringe transport- en bedieningskosten en tevens in het oog houdt, dat de electromotor slechts stroom verbruikt als hij werk verricht en dat

*) In Aken is zulks dikwijls voorgekomen en werden bij groote bouwwerken electromotoren voor het hijschen van lasten gebruikt.

dit dan altijd evenredig is met den verrichten arbeid, dan zal men per slot van rekening nog goedkooper uitkomen. Dergelijke aansluitcontacten kunnen eveneens dienen voor het verbinden van electromotoren voor brandspuiten. Een electrische brandspuit, die onmiddellijk, zoodra zij verbonden is, werken kan, biedt zeer veel voordeelen boven stoomspuiten. Ook voor liften, kleine transportbanen, ventilators enz. is het gebruik van electromotoren bij uitstek geschikt.

Komen wij thans op mijn eigenlijk onderwerp: de electrische installatie in huizen, dan moet ik vooreerst opmerken, dat het niet in mijn bedoeling ligt te spreken over telephonen, electrische bellen enz., in het algemeen over dat genre, wat men onder zwak-stroomtechniek verstaat, maar zal ik mij in hoofdzaak bepalen tot de licht-installatie in de huizen.

Zoals U allen bekend is, onderscheidt men bij het electrisch licht twee soorten, en wel boog- en gloeilicht: het booglicht, waarbij werkelijke verbranding van kool in de lucht plaats heeft, het gloeilicht waarbij slechts een dunne verkoolde vezel in het luchtledige aan het gloeien gebracht wordt.

De omzetting van electrische energie heeft bij booglicht op veel voordeeler wijze plaats dan bij gloeilicht, maar desniettegenstaande vond tot nu toe het booglicht slechts toepassing voor verlichting van straten, open ruimten, groote fabriekslokalen enz., in den regel slechts gevallen, waarbij een hooge ophanging der lampen mogelijk was. In lagere ruimten moest men zijn toevlucht tot het gloeilicht nemen. De invoering van het booglicht werd tegengehouden in de eerste plaats door de voor het oog schadelijke en verblindende werking, en vervolgens door de scherpe slagschaduw, veroorzaakt door de geringe afmetingen van het lichtende gedeelte. Om het licht te verzachten, gebruikt men verschillende ballons; men beproefde alle soorten van het doorzichtige glas, tot het melkglas, maar geen der glassoorten kon aan alle eischen voldoen. Het glas mocht weinig lichtverlies veroorzaken en moest tevens beletten, dat de stralen onverzwakt in het oog vallen; twee voorwaarden, die moeilijk te vereenigen zijn. Dikwijls wordt aan het booglicht eene onaangename kleur verweten, zeer ten onrechte evenwel, want de kleur van het booglicht wijkt van alle bekende lichtbronnen, het minst van die van het zonlicht af.

Daglicht en booglicht zijn samengesteld uit:

1^o. directe bestraling door een uiterst kleine lichtbron (zon, gloeiende koolspits.)

2^o. het op anderen weg door breking of terugkaatsing tot ons komende gedeelte van het licht van dezelfde lichtbron.

Bij het daglicht beschutten wij ons voor de directe bestraling door den bouw onzer woningen en door de inrichting onzer vensters; hoofdzakelijk echter is het de brekende en weerkaatsende werking van den dampkring, waardoor ons het licht van alle zijden, als verstrooid licht, toestroomt.

Bij de tot nu gebruikte booglicht-verlichting is het echter heel anders. **) De kunstmatige lichtbron kost ons te veel, dan dat wij genoeg zouden kunnen nemen met het gedeelte van het licht, dat van den, de lichtbron omgevenden ballon, uitgaat; wij kunnen de directe

**) Deze beschouwingen omtrent booglicht zijn in hoofdzaak ontleend aan een artikel „Ueber die Beleuchtung von Räumen mittelst Bogenlicht” von F. Nerz, voorkomend in *Electrotechnische Zeitschrift*, 30 Aug. 1894.

stralen niet ontberen, niettegenstaande het juist deze zijn, die ons oog zoo onaangenaam aandoen en die het booglicht die hardheid geven, welke veroorzaakt, dat de kleur ons onaangenaam toeschijnt. Het geheele streven om deze verlichtingswijze te verbeteren, moet daarop gericht zijn, de elke hoeveelheid licht, die wij als het ware door afsluiting (door ondoorzichtig glas, enz.) verliezen, zoo veel mogelijk bij dat gedeelte te voegen, dat door breking en terugkaatsing tot ons komt. Voor terreinverlichtingen zullen de constructies, die wij thans gaan bespreken, van weinig belang zijn, daar hierbij in de meeste gevallen gewone booglampen, aan hooge masten opgehangen, voldoende zijn, zoodat wij hoofdzakelijk de verlichting van gebouwen door booglampen zullen nagaan.

Voor woonkamers, die met één, hoogstens twee petroleumlampen of 2—3 gasvlammen verlicht werden, komt booglicht maar ternauwernood in aanmerking. Waar meer licht gevraagd wordt, kan men het reeds met voordeel aanwenden en al gaat daarmee geen besparing gepaard, zoo zal men toch meer licht en een gelijkmatiger verlichting verkrijgen dan met gas of petroleum. Om nu de kleinere booglampen, van 2—4 Ampere, voor binnenverlichting een warmeren toon te geven, moet men, voor alles, daarvoor zorgen, dat de

door directe uitstraling veroorzaakte licht-massa zooveel mogelijk verminderd, de als verstrooid tot ons komende daarentegen vermeerderd wordt. Dit doel kan op verschillende wijzen bereikt worden :

1^o. door de verhooging van de ondoordringbaarheid van den omhullenden ballon ;

2^o. door vergroting van den diameter van den ballon ;

3^o. door aanbrenging van een tweede lichtverdeelend lichaam.

De verhooging van de ondoordringbaarheid van den ballon heeft niet altijd die nadeelige gevolgen, die daarvan nu opgegeven worden. Wendt men het zoo algemeen gebruikte ballonglas (z. g. Ueberfang-glas) aan, dan wordt door een grootere glasdikte het doorlatingsvermogen w. i. w. zeer verminderd, maar wordt tegelijkertijd de verstrooiende werking verhoogd. Meten wij de lichtsterkte in het vertrek met en zonder ballons, zoo vinden wij in het laatste geval eene groote afname voor de zône van de grootste lichtsterkte, een toename daarentegen in alle overige punten van het vertrek, en heeft ook bovenal het gedeelte boven de lamp aan verlichting gewonnen. Bevindt zich daar een helder, weinig licht absorberend plafond, zoo wordt ook dit licht teruggekaatst en komt aan het onderste gedeelte ten goede, en de totale lichtsterkte staat slechts weinig ten achter bij die met een zeer dunnen ballon verkregen. De verlichting is echter veel aangenamer, rustiger en gelijkmatiger geworden.

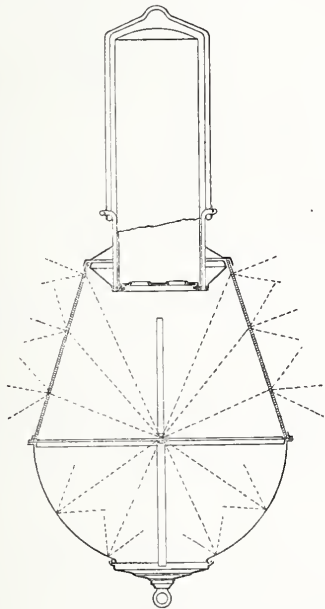

(Fig. 1.) Model voor fabrieken.

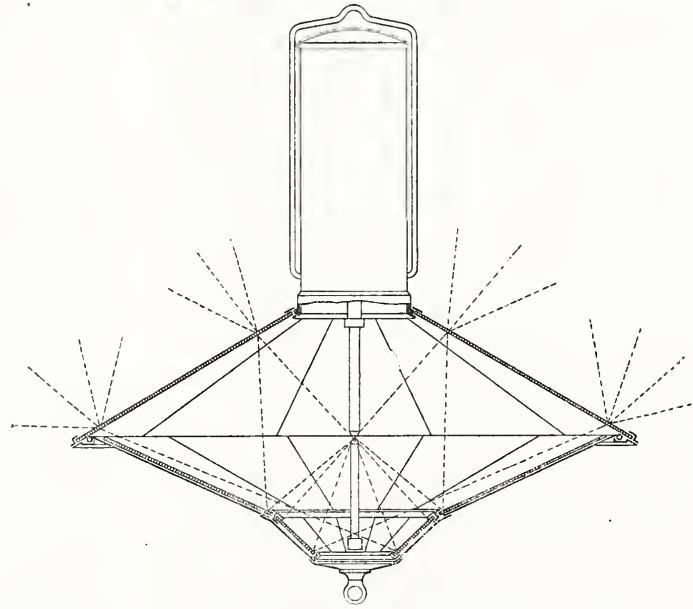

(Fig. 2.) Model voor zalen.

BOOGLAMPEN VOOR INDIRECTE VERLICHTING. (systeem SCHUCKERT).

In plaats van een dikkeren of minder doorzichtigen ballon te nemen, kan men den ballon ook vergrooten en zal men daarmee hetzelfde resultaat bereiken. Hier wordt echter door de eischen der schoonheid spoedig een grens bereikt.

Veel spoediger bereikt men het doel, wanneer men tusschen ballon en lichtbron nog een lichtverdelende tussenlaag van een bepaalden vorm inschakelt. De firma Schuckert & Co. te Nürnberg, brengt daartoe in de booglampen een matglazen conus om de lichtbron aan, waardoor het licht reeds verspreid is voor het den ballon bereikt. Ook hierbij moeten plafonds en wanden zooveel mogelijk in lichte tint gehouden worden.

De tot nu aangegeven middelen maken de verlichting van binnenruimten mogelijk, zoolang zij klein zijn of slechts betrekkelijk weinig licht noodig hebben ; zoodra echter meer licht vereischt wordt, moet men lampen van grootere stroomsterkte nemen en voldoen de aangegeven middelen niet meer.

Wij hebben reeds eenige malen op het voordeel van heldere plafonds en wanden gewezen om het booglicht meer economisch te gebruiken. Gaan wij op dezen weg verder en kleuren wij de plafonds geheel wit en geven wij de muren een heldere tint, dan zijn deze vlakken

bij uitstek geëigend het licht der lampen zonder groote verliezen te reflecteren. Alleen moet men nu nog middelen zoeken om al het licht van de lampen op deze vlakken te werpen, zoodat de verlichting van den vloer door directe bestraling geheel buitengesloten is.

De Fransche electrotechnicus Jaspar was de

eerste, die dit vraagstuk oploste. Zooals bekend is, zijn de koolspitsen van de gelijkstroom-booglamp ongelijk van dikte en vormt de positieve kool, die gewoonlijk boven wordt aangebracht, een krater, terwijl de negatieve in een punt brandt. Deze krater nu werkt als een soort reflector en werpt het licht in hoofdzaak naar beneden. Jaspar keerde de inrichting om, zoodat de positieve kool met haar krater beneden kwam en dus het grootste gedeelte van het licht naar het plafond geworpen werd. Van deze inrichting hoorde men echter langen tijd niets meer, tot zij eindelijk weer door de firma Schuckert & Co. werd opgenomen, die haar bovendien nog meer volkomen maakte door onder de lamp een kegelvormigen metalen reflector aan te brengen, waardoor al het licht naar boven geworpen wordt, Fig. 1. Deze lampen hebben echter het nadeel, dat de asch, die van de negatieve kool afvalt, in den krater terecht komt en daardoor onrustig branden kan veroorzaken. De voordeelen echter van deze lampen zijn boven gasverlichting toch reeds zoo groot, dat zij niettegenstaande dit bezwaar reeds in veel fabrieken worden toegepast.

Een veel betere maar duurdere constructie, waarbij al

deze bezwaren zijn vermeden, is die, waarbij de koolspitsen hun normalen stand behouden, maar waarbij door eigenaardig gevormde glasreflectoren al het licht opgevangen en tegen de plafonds gereflecteerd wordt, Fig. 2. Deze laatste constructie is vooral voor teekenzalen, tentoonstellingen, ateliers enz. van het grootste belang en zijn o. a. de geheele academie te München met 52 zulke lampen voor indirecte verlichting en de school te Elbing met 16 zulke lampen verlicht. De voordeelen zulk eener indirecte verlichting zijn in het kort de volgende:

Een groote besparing aan bedrijfskosten voor lokalen waar veel personen vereenigd zijn, waarbij het onschatbare voordeel komt, dat een verontreiniging der lucht door de booglampen uitgesloten, is. De verlichting der lokalen is een zeer gelijkmatige; scherpe slagschaduwen zijn vermeden. De lichtbron is aan het oog onttrokken en verblindt niet.

Wat het stroomverbruik aangaat, kan men aannemen, dat bij een ophanghoogte van 4.4 M. een lamp voor indirecte verlichting van 8 Amp. voldoende is, voor een oppervlakte van 64 M²; van 15 Amp. voor 154 M²; en zijn juiste tabellen voor verschillende lampen en daardoor te verlichten oppervlakten samengesteld.

Het spreekt van zelf, dat men niet steeds volgens deze tabellen voor een bepaalde ruimte een lamp van bepaalde sterkte kan nemen. Dikwijls zal men door den vorm der ruimte of om meer gelijkmatige verlichting te verkrijgen twee kleine lampen moeten nemen, in plaats van eene groote. In gehoorzalen zal men er op dienen te letten, dat geen voor de toehoorders hinderlijken weerschijs op de muurvlakten ontstaat; om dit euvel te ontgaan, zal men vaak de lampen in plaats van in het midden der zaal meer naar de zijde der ramen links van den toehoorder moeten ophangen. De keus der ophangpunten naar de verhouding 38 : 100 tot 40 : 100 is bij de tegenwoordige gebruikswijze goed bevallen. Aanbeveling verdient het aan de vensters, aan de binnenzijde, witte gordijnen te hangen; deze dragen aanmerkelijk bij tot versterking van het van de zijden invallende licht.

Voor zeer hooge ruimten kan de in het vorige beschrevene wijze van verlichting met lampen voor indirect licht, niet meer met voordeel aangewend worden. Omdat alsdan de lichtbron veel hooger dan de hoogte der oogen ligt, kunnen daar zeer goed gewone booglampen voor directe verlichting gebruikt worden, in het bijzonder wanneer de ballons voor binnenverlichting gekozen zijn. Toch is het noodig, dat de architect zich bij het oprichten van nieuwe gebouwen voor de verlichting in verbinding stelt met firma's, die ondervinding op dat gebied hebben; in vele gevallen kan alsdan een betere verlichting aangebracht worden, dan wanneer een nieuwe tot stand gebracht moet worden in gebouwen, waar men door afmetingen enz. in de wijze van verlichting beperkt is.

(Wordt vervolgd.)

HET CONGRES „DES ARTS DÉCORATIFS”

DOOR J. R. DE KRUYFF.

(Slot.)

Enkele vragen van het Congres raken het *Teekenonderwijs*. Dus werd bijv. de wensch uitgesproken:

om in de Lagere school het *gehengenteekenen* in te voeren. Een der leden (*Mayeux*) vindt het van zooveel gewicht, dat hij het niet slechts in de *Lagere School*, maar in *alle* scholen zou willen zien ingevoerd. En de *President*, die den heer *Mayeux* hierin ondersteunt, herinnert er aan

dat vele artisten daar reeds lang over denken: een oude methode van Lecoq de Boisbaudran heeft uitmuntend resultaten gegeven. Hij voegt er aan toe: dat de herinnering aan een beeld, wat te voren door den artist is gezien, er dezen *eerder* toe brengen zal, iets oorspronkelijks, iets individueels, in zijn werk te leggen, dat wanneer hij zorgvuldig een voorwerp reproduceert da hij voortdurend onder de oogen houdt.

De wensch wordt dan ook met algemeene stemmen — en in toepassing op *heel* het teekenonderwijs — aangenomen.

Een andere wensch betrof de verplichte invoering van teekenonderwijs in sommige lagere scholen. Men bleef er zoozeer mee ingenomen, dat vele leden het teekenonderwijs verplichtend wilden gesteld hebben in *alle* lagere scholen; vooral: omdat het publiek, de koopers zij die de bestellingen doen, behooren ontwikkeld te worden. Doch het Congres vreesde, door *te* veel te vragen niets te bereiken, en vereenigde zich met den *beperkten* wensch.

In verband met de hier vooropgestelde ontwikkeling van het groote publiek werden in een andere zitting nog de navolgende wenschen éénstemmig aangenomen:

10. In de *Algemeene* Geschiedenis een zoo groot mogelijk plaats te geven aan de *Kunst*geschiedenis;

20. aan het algemeen onderwijs de kroon op te zetten door voordrachten over kunstgeschiedenis, met behulp van lichtbeelden;

30. de teekenonderwijzers te verzoeken om nooit na een model te laten teekenen zonder te voren den leerlingen verklaard te hebben, waarin het mooie van dat voorbeeld bestaat;

40. aan te moedigen het bezoek aan monumenten en muséa onder leiding van de onderwijzers in geschiedenis en teekenen;

50. te vragen, dat men bij de wandplaten in de scholen en de illustraties van schoolboeken nimmer uit het oog verlieze, dat ze moeten bijdragen tot de aesthetische opvoeding van het kind.

Weer een andere wensch beoogde om reeds bij de beginselen van het *rechtlijnig teekenen* bedacht te zijn op décoratieve samenstelling, door — bij dit lijntekenen — op te nemen eenvoudige elementen aan de Natuur ontleend, d. w. z. door motieven aan de natuur ontleend geometrisch om te zetten in décoratieve elementen. Op deze wijze zou men de kinderen een denkbeeld kunnen geven van de allereerste beginselen der versieringskunst om die denkbeelden dan later des te gemakkelijker bij hen te kunnen ontwikkelen.

Ook werd gesproken over de beste methode bij het onderwijs in de *perspectief*. De volgende paragrafen werden aan de orde gesteld:

1. De constructies moeten binnen de grenzen der teekening blijven.

2. De teekeningen moeten onderwerpen van dagelijksche omgeving voorstellen.

3. De onderwezen methode moet in staat stellen recht streeks uit een projectie-teekening op willekeurige schaal een perspectivische teekening te maken, evenzeer op willekeurige schaal.

4. Het onderwijs in de perspectief moet omvatten:

- a. een methode om de hoofdlijnen te bepalen,
- b. andere handelingen om, uitgaande van die hoofdlijnen, in de perspectivische teekening zelve de détail te teekenen.

En in de *discussie* die hierop volgde is bizonder intéressant de meening uitgesproken door den heer EMILE TRÉLAT: *hoe noodzakelijk het is om — bij het onderwijs in de perspectief — den leerling te bevrijden van de tyrannie der meetkunde, „pour le mettre en face du phénomène saillant, du monde vu.”*

Een gedeelte van een der gecombineerde zittingen is gewijd aan de quaestie van *den artistieken eigendom*. De heer Maillard wordt uitgenoodigd om te rapporteeren over „bescherming van teekeningen en modellen in de kunstindustrie”. Hij zegt:

„De thans heerschende wet is tweëerlei: de wet van „Juli 1793 heeft betrekking op het eigendomsrecht van „schrijvers, componisten, schilders en teekenaars; de wet „van Maart 1806 op de instelling van raden die regelen „den eigendom van fabrieks-teekeningen.”

Artikel 1 van de wet van 1793 geeft aan de schrijvers, componisten, schilders, teekenaars die gravures laten maken van schilderijen of teekeningen, het uitsluitend recht om te verkoopen, te laten verkoopen, of hun werken te verspreiden binnen het grondgebied van de Republiek en er den eigendom geheel of gedeeltelijk van af te staan.

In art. 7 wordt die bescherming uitgestrekt tot al de voortbrengselen van geest of talent in de schoone kunsten.

De wet van Maart 1806 die alleen op het oog had de fabrieksteekening, door de rechtspraak uitgebreid op modellen, is slechts van toepassing op het geval dat de teekeningen en modellen gedeponereerd worden vóór den verkoop.

Na een grondige studie van de vraag, onderwerpt de rapporteur o. a. de navolgende *voorstellingen* aan het Congres:

10. het Congres is van oordeel, dat de wet van 1793 worde opgevat als van toepassing op al de kunstwerken van den teekenaar (schilder, graveur of architect), van den modelleur (beeldhouwer of ornamentist) en van den fotograaf, welke ook van het werk moge zijn de verdienste, de belangrijkheid, het gebruik, en de bestemming, zelfs industrieel, en zonder dat hij, die afstand doet, gehouden zij tot eenige andere formaliteit, dan aan de auteurs (de schrijvers?) enz. is opgelegd.

20. Aan de Union Centrale en aan de andere vereenigingen die op het Congres vertegenwoordigd zijn, wordt opgedragen de noodige stappen te doen, om deze opvatting van de wet van 1793 van het Parlement te verkrijgen.

Naar aanleiding van dit voorstel ontspint zich een vrij curieus *débat* over de vraag of de fotograaf wel een kunstenaar is?

Mr. ROTY betwijfelt dit. Andere leden zijn van een tegenovergestelde meening. De *Rapporteur* verbaast zich over de wending die de discussie neemt in een vergadering die de eenheid van alle kunst geproclameerd heeft. M. ROTY houdt vol dat de fotografie geen kuust is, maar vooral vreest hij dat men door bescherming van fotografische werken de artisten zal bemoeielijken die bij toeval van fotografiën gebruik maken.

Mr. BOUILHET, op zijne beurt, antwoordt dat de fotograaf een persoonlijk en artistiek werk verricht wanneer hij *kies*t of *arrangeert*, en als hij dit tooneel of dat motief op een treffende wijze zoekt te *verlichten*. Dat is een intellectueele daad van artistieken aard, die hem brengt tot eigendom en hem rechten geeft.

De kunstenaar behoeft niet bang te zijn voor een

proces, als hij aan de fotografie een document ontleent dat hij voor een persoonlijk werk kan gebruiken, maar wat *niet* mag, is: dat iemand het werk van een fotograaf namaakt, hetzij door de fotografie zelve of met behulp van een ander grafisch procédé, en aldus zich meester maakt van het werk van den eersten uitvinder.

En Mr. FALISE zegt, dat, *welk* ook het gebezigde middel zij: een crayon, een penseel, een beitel, of de fotografie, waarmede men *een gevoelden indruk vasthoudt*, als men dit doet, dan maakt men een kunstwerk, en dit werk heeft recht op bescherming door de wet.

Trouwens, eenige dagen later: in de Congres-zitting van 28 Mei wordt de fotografie als *décoratieve kunst* gehonoreerd door het aannemen van den wensch:

dat de Union Centrale zich in betrekking stelle tot de verschillende Fransche fotografische vereenigingen, liefhebbers en mannen van het vak, om haar collecties te vermeerderen met fotografische werken die een *décoratief* karakter hebben.

Nog vele andere zaken worden door het Congres behandeld.

Zoo werd er gesproken over den *invloed van de vrouw* op de artistieke beweging in Frankrijk, en de wensch geuit:

dat het kunstonderwijs dermate worde geregeld dat ook vrouwen daarvan op gelijken rang kunnen genieten;

dat de Union Centrale een Vereeniging in 't leven roepe tot bescherming en bevordering van kunstnaaldwerk en alle anderen vrouwen-arbeid; en dat zij een Commissie samenstelle, waarin zitting hebben: kunstenaars, industrieëlen, amateurs en afgevaardigden van allerlei soort vereenigingen, om zich bezig te houden met alle vragen rakende de *décoratieve kunsten*; een Commissie, waarvan ook vrouwen deel uitmaken;

en dat bij de beoordeeling van prijsvragen of tentoonstellingen, waar vrouwelijke kunstwerken mededingen, ook vrouwen zullen worden opgenomen in de Jury.

Uit het verhandelde van een andere zitting blijkt, dat jongelieden, werkzaam in bepaalde vakken van kunstnijverheid, gedurende twee jaren kunnen worden vrijgesteld van den militairen dienst. En de wensch wordt uitgesproken, regelende het vergelijkend examen dat tot zoodanige vrijstelling kan leiden.

Allerlei zaken dus, die deels weinig nieuws bevatten, anderdeels ons geheel vreemd zijn.

In hoofdzak was het Congres gewijd aan het streven om de „Union Centrale des arts décoratifs” tot het middelpunt te maken van een Nationaal Verbond, ter bestrijding van de Buitenlandsche Concurrentie; en hiertoe zich ook te verzekeren van den steun der Fransche Regeering.

Dit streven blijkt uit bijna alle discussies, en uit het meerendeel van de aangenomen wenschen en conclusies.

Het *middel* — de Vereeniging — heeft veel kans te zullen slagen.

Voor de Fransche Kunstnijverheid wil ik hopen, dat ook het *doel* bereikt worde — mits in bescheiden mate.

VERSLAGEN VAN VERGADERINGEN.

Afdeeling Leeuwarden, 29 November 1894. De Vice-Voorzitter, de heer J. R. Nijdam, deelde na opening der vergadering mede, dat voor Juryleden ter beoordeeling van de antwoorden op de uitgeschreven prijsvraag zijn benoemd de heeren V. G. A. Bosch, A. R. Freem en W. G. Lansink, leden der Afdeeling Arnhem.

Is ingekomen een schrijven van het Hoofdbestuur der Maatschappij betreffende eene op te maken inventaris van de thans nog aanwezige belangrijke Nederlandsche bouwwerken, met verzoek, dat de Afdeeling daarvoor haren steun zal verleen. Wordt besloten den gevraagden steun te verleen en deze zaak op te dragen aan de commissie voor opnemings en tekening brengen van oude gebouwen, en aan deze commissie toe te voegen de heeren S. Baron en J. Beerents.

Voorts een schrijven van genoemd bestuur, waarbij op medewerking aan het te houden congres voor vakonderwijs enz. voor toekomstige werklieden wordt aangedrongen. De vergadering besluit, dat de Afdeeling als lid tot dat congres zal toetreden.

Hierna ontving de heer A. J. de Laet het woord tot het houden van eene bijdrage over „het dynamiet.” Spreker behandelde achtereenvolgens de samenstelling, het gebruik van, en de krachtsontwikkeling dezer ontploffingsstof. Den Zweedschen Ingenieur Nobel, zoekende naar een springmiddel, zeer sterk in uitwerking doch minder gevaarlijk in behandeling en vervoer dan nitro glycerine, komt de eer toe. Dit middel, bekend onder den naam „dynamiet”, te hebben gevonden.

Het bestaat uit 75 pCt. nitro glycerine en 25 pCt. kiezelzand, waarvan eerstgenoemde is samengesteld uit glycerine (een geheel onschadelijke stof) en salpeterzuur, waaraan toegevoegd eenig zwavelzuur, tot opslorping van het daarbij ontstane water. De verhouding van deze samenstelling is evenwel een geheim. De kiezelzand is eene grondstof die hoofdzakelijk in Duitschland wordt gevonden en bestaat uit kalkaardige deelen, die door een vergrootglas gezien, veel overeenkomst hebben met pijpenstelen, reden waarom deze stof zich zoo goed eigent tot opslorping.

Het vervoer van nitro glycerine is, vooral per spoor, zeer gevaarlijk, waarom de meest mogelijke voorzorgen in acht moeten worden genomen.

Bij 60° C. ontleedt de nitro glycerine zich uit dynamiet, wat tot ontploffing aanleiding kan geven, waarom koude bewaarplaatsen daarvoor zijn aan te bevelen. Het is ongevoelig voor een verblijf van enkele minuten in water, bij langer verblijf daarin wordt de nitro glycerine door het water uit de kiezel afgedreven. Niet ingesloten of in een omhulsel van papier brandt dynamiet met een levendige vlam langzaam op; in een omhulsel van eenig weerstandsvermogen ontstaat daarbij eene hevige ontploffing, zoo ook wanneer het snel tot 180° C. wordt verhit. Bij het doen ontploffen van dynamietpatronen wordt gewoonlijk gebruik gemaakt van een met slagkwik gevuld slaghoedje dat in de lading wordt aangebracht. De kleur van dynamiet is als die van chocolade; boven 8° C. is het kneedbaar, bij lagere temperatuur bevriest het en is dan wit en steenhard.

Schietkatoen dynamiet is grauw van kleur, vet op het gevoel, ziet er uit als eene draderige kneedbare massa, en bestaat uit 75 pCt. nitro glycerine, opgeslorpt door 25 pCt. schietkatoen. De uitwerking bij ontploffing verhoudt zich tot dynamiet als 5 tot 3. Het wordt bij het korps genietroepen gebruikt tot het maken van z.g. ontploffingspatronen.

Voorts gaf spreker eene uitvoerige verklaring van de samenstelling en het gebruik van het vuurkoord, de z.g. gezwinde lont, het aanleggen van de mijnen voor het doen springen van spoorrails, bruggen, enz.

Ofschoon deze onderwerpen niet direct tot het gebied der bouwkunst behoorden, werd de bijdrage met onverdeelde belangstelling gevolgd, zoodat de leden dan ook hunne hartelijke instemming betuigden met den dank door den Voorzitter aan den heer de Laet gebracht.

Met veel belangstelling werden de teekeningen bezichtigd, ingezonden op de door de Maatschappij uitgeschreven prijsvragen voor een gebouw voor wilde dieren in — en een toegang tot een zoölogischen tuin.

Afdeeling Haarlem, 29 November. De vergadering in de groote Restauratiezaal der Sociëteit „Vereeniging” is zeer talrijk bezocht en wordt door den Voorzitter, den heer Jacques Leijh, geopend met een woord van dank aan het Bestuur der Sociëteit voor de welwillendheid, waarmee het den leden der Afdeeling toestond om de nieuw gebouwde zalen te bezichtigen en tevens in eene daarvan te mogen vergaderen.

Hierna worden de notulen gelezen en goedgekeurd.

Naar aanleiding der goedgegunstige beschikking van de heeren J. M. van Kempen en Zonen op het verzoek van het Bestuur der Afdeeling om met hare leden hunne fabriek te Voorschoten te mogen bezichtigen, wordt besloten het bezoek vast te stellen op Vrijdag den 14^{en} December a. s.; den leden zal vooruit mededeeling worden verzocht van hun al of niet meegaan en de reiskosten uit de kas der Afdeeling worden betaald.

De brief van het Hoofdbestuur betreffende het maken van eene inventaris van de thans nog aanwezige belangrijke Nederlandsche bouwwerken, ontstaan vanaf de vroegste tijden tot in de laatste jaren der vorige eeuw, en het verzoek om steun en medewerking van de Afdeeling door uit hare leden eene commissie te benoemen met de opdracht om voor den zetel der Afdeeling en hare omgeving die inventaris op te maken, doet den heer Geijl vragen of voor de vervulling dier opdracht door het Hoofdbestuur een crediet geopend wordt, want anders acht hij 't ondoenlijk om alles in bijzonderheden na te gaan.

De Voorzitter stelt voor den brief ter beantwoording te zenden aan den adjunct Gemeente-archivaris.

De heer Von Saher kan zich met dat voorstel niet vereenigen en is van meening, dat het niet alleen om het historische te doen is, maar vooral om de eigenaardige bouwkundige waarde op te merken, en daarvoor zijn bouwkundigen meer geschikt dan archivariissen.

De Voorzitter meent, dat we in de eerste plaats bij onzen archivaris zullen moeten zijn om de Gemeente-atlas te raadplegen en dat dan de leden der Afdeeling ter beoordeeling der bouwkundige waarde eerst in de tweede plaats in aanmerking komen.

De heer Von Saher vraagt, wat ons belet, al volgen we de laatste regeling, om toch nu eene commissie te benoemen.

De Voorzitter zou die commissie eerst later willen benoemen.

De heer Michielse wil de beide denkbeelden van den Voorzitter en den heer Von Saher vereenigen, waarna tot commissieleden worden benoemd de heeren: von Saher, van Lennep, Michielse, Veth en Leijh.

Verder was ingekomen een brief van het Hoofdbestuur, waarin het de leden aanspoort om als lid van het Nationaal Congres omtrent vakonderwijs enz. toe te treden.

De Voorzitter deelt mee, dat bij het Bestuur der Ambachtsschool alhier eene dergelijke brief is ingekomen en dat het Bestuur toen zich als lid van het Congres heeft doen inschrijven. Het voorstel om insgelijks te handelen, wordt zonder stemming aangenomen, nadat was meegedeeld, dat de kosten aan dat lidmaatschap verbonden f 2,50 bedragen.

Hierna worden de volgende commissies benoemd ter beantwoording der door het Hoofdbestuur gestelde vragen:

Voor vraag I, de heeren Geijl, Leijh en van Lennep.

Voor vraag II, de heeren Von Saher, Veth en Van den Ban.

Voor vraag III, de heeren Droste, Michielse, Geijl en Welsenaar.

Voor vraag IV, de heeren Kleiweg Dyserinck, Stoel en Lashuit.

Voor vraag V, de heeren Wolbers, Maeltijt, Beccari en Rijnierse.

Vraag VI, zal niet beantwoord worden.

Voor vraag VII, het Bestuur der Ambachtsschool en de heer Roog.

Voor vraag VIII, de heeren Leijh, Michielse, Salm en Kerrebijn.

Voor vraag IX de heeren Kleiweg Dyserinck, Leijh, Geijl en Van den Ban.

Alle heeren, aanwezig zijnde, nemen de benoeming aan.

Bij de bespreking der verkiezing voor leden van den particulieren Arbeidsraad te dezer stede wordt besloten, alle aftredende leden te herkiezen, terwijl in de plaats van den heer Van den Arend, die bedankte als lid van dien Raad, door de Afdeeling den heer J. W. G. Droste zal worden gekozen.

De heer Welsenaar brengt twee monsters kunstzandsteen (het eene gegotene en het andere gestampt) en een monster namaak carrariet ter tafel. De heer Stoel vraagt of de verhouding der samenstelling van de beide monsters kunstzandsteen dezelfde is, want in dezelfde verhouding samengesteld is het gestampte sterker dan het gegotene. De heer Welsenaar zegt de verhouding der samenstelling niet te kennen, maar hij weet wel, dat de prijs dezelfde is als die der andere kunstzandsteen. Beide monsters werden vervaardigd te Leiden. Bij het monster namaak Carrariet wordt meedegedeeld, dat het te Haarlem vervaardigd is en met bijlevering van lood voor het doorslaan f 5 de M² zal kosten, doch nóg niet is toegepast. Den heer Van den Ban is 't niet duidelijk, hoe men ter voorkoming van doorslag kan voorstellen om achter dit carrariet lood te plaatsen, en hoe men dan nog een goede verbinding aan den muren zal krijgen; hier in de gangen en entree der „Vereeniging” werd het carrariet gebruikt en over zijn geheele oppervlakte door portland en gips aan de muren verbonden; dit carrariet is wel duurder in prijs, maar men zal straks kunnen zien, dat er van doorslag niets te bespeuren is; intusschen vond men de kleur van het ter tafel gebrachte mooi nagemaakt, en als Haarlemsch fabrikaat en om den geringen prijs, wenschte men dat het in de praktijk zou mogen blijken te voldoen.

De heer Kerrebijn deelt mede, dat zijne firma in de volgende vergadering eenige der nieuwste artikelen van glas vervaardigd, zal ter tafel brengen, en stelt voor, dat de Afdeeling het verzoek zal doen om met hare leden de werkplaatsen alhier van de Hollandsche Spoorwegmaatschappij eens te mogen bezichtigen; dit voorstel wordt aangenomen.

De heer Michielse deelt mee, dat hij in de tweede helft van Januari zijne toegezegde spreekbeurt zal vervullen.

Na de gebruikelijke rondvraag sluit de Voorzitter de vergadering en geleidt met de architecten Roog en Van den Ban den leden rond ter bezichtiging der nieuwe Sociëteitslokalen, waarin daarna nog een gezellig uurtje wordt doorgebracht.

Afdeeling Utrecht. Dinsdag 11 December 1894. De Voorzitter opent de vergadering. Na lezing en goedkeuring der notulen werd mededeeling gedaan van eenige ingekomen stukken, o. a. van een schrijven van de Maatschappij tot Bevordering der Nijverheid, Departement Utrecht, inhoudende het verzoek, om medewerking tot het oprichten van eene Kamer van Arbeid; besloten werd hierop een gunstig antwoord te geven. Verder een schrijven van het Hoofdbestuur der Maatschappij, inhoudende een verzoek tot medewerking voor het opmaken van eenen inventaris enz. van oude belangrijke Nederlandsche bouwwerken; ook hiervoor werd besloten de gevraagde medewerking te verleen.

Omtrent een van genoemd bestuur ingekomen schrijven, betreffende het Nationaal Congres aangaande het Vakonderwijs en Vakopleiding voor toekomstige werklieden, werd besloten, dat de Afdeeling zich als lid van bedoeld Congres zal opgeven; de Voorzitter noodigde bovendien de leden uit zooveel mogelijk medewerking te verleen door als lid toe te treden.

De rekening en verantwoording van den Penningmeester werd nagezien door de heeren Janssen en Van Leeuwen en accoord bevonden; aan den Penningmeester werd daarna dank gebracht voor zijn uitstekend behêer.

De begroting voor 1895 werd nu ter tafel gebracht; nadat hierover eenige besprekingen hadden plaats gehad, werd deze goedgekeurd.

Volgens rooster moesten de bestuursleden, de heeren I. H. J. Van Lunteren en C. Van Straaten aftreden; na stemming werd de eerste herkozen, terwijl in plaats van den tweede werd benoemd de heer W. de Jong. Op de daartoe gedane vraag van den Voorzitter verklaarde laatstgenoemde zich bereid zijn benoeming te aanvaarden, terwijl de Voorzitter, mededeelde zich ook zijne herbenoeming te laten welgevalen. Vervolgens werd overgegaan tot benoeming van een Voorzitter, een Secretaris en een Penningmeester; hiertoe worden herbenoemd de heeren I. H. J. van Lunteren, A. J. Vreeswijk en J. T. Kok, welke, onder dankzegging van het in hun gestelde vertrouwen, verklaarden hunne functiën weder te blijven waarnemen.

Aan de orde was nu het concept schrijven aan Burgemeester en Wethouders, betreffende het ledigen van privaattputten enz.; dit schrijven gaf aanleiding tot zeer vele en gewichtige besprekingen, en werd ten slotte besloten om op eene volgende vergadering een gewijzigd concept ter goedkeuring voor te leggen.

BERICHTEN.

Vanwege de Maatschappij „Arti et Amicitiae” te Amsterdam is aan den Minister van Binnenlandsche Zaken een adres gericht met verzoek eene verandering in de wijze van verlichting en plaatsing der schilderijen van Rembrandt in het Rijksmuseum wel in overweging te willen nemen. Adressanten wijzen er op, dat alle pogingen, tot nu toe in het werk gesteld om de „Nachtwacht” en ook de „Staalmeesters” goed ten toon te stellen, formeel schipbreuk hebben geleden, en dat vooral de zoogenaamde „Rembrandt-zaal” in geen enkel opzicht beantwoord heeft aan het doel, bij bouw en inrichting vooropgesteld.

Reeds vóór de indiening van dit adres werd j.l. Zaterdag, in verband met mogelijke maatregelen ten opzichte van de plaatsing der genoemde schilderijen, door den Minister van Binnenlandsche Zaken een bezoek aan het Rijksmuseum gebracht. Z. Ex. was daarbij vergezeld van de heeren Dr. P. J. H. Cuypers, en Jhr. Mr. Victor de Stuers.

STATENZAAL TE ZWOLLE. In de zitting van de Tweede Kamer op 12 December werd de bouw van de Statenzaal te Zwolle bestreden door den heer Van Gijn; deze stelde voor, om zuinigheidsredenen en omdat de bouw van een nieuwe zaal niet volstrekt noodig was, den post te verminderen met f 15,000 voor den aanbouw der zaal.

De bouw werd evenwel verdedigd door den Minister van Binnenl. Zaken, den heer Meesters en de meerderheid der Commissie van Rapporteurs, waarna de heer Van Gijn zijn amendement wijzigde en voorstelde tot een vermindering met f 10,000 over te gaan, om de Regeering te bewegen een zuiniger plan voor te stellen, dat namelijk niet f 95,000 zou kosten.

Dit amendement, wederom door den Minister bestreden, werd verworpen met 75 tegen 10 stemmen.

Jongstleden Zondag werd in de rue Blanche te Parijs ingewijd een nieuw kerkgebouw, het derde voor de Duitsch Evangelische gemeente aldaar. Het is gebouwd in Romaanschen trant, en bevat tevens de predikantswoning. Het middenschip is omgeven door eene galerij; tegenover het koor is het orgel aangebracht, rechts van het koor staat de preekstoel. Het hout van de galerij-leuning, het orgel, den preekstoel, en de zitplaatsen is dofbruin; de glazen in de vensters boven langs de galerij en om het koor waarin het altaar staat, zijn zacht gekleurd. In het midden-gewelf hangen verguld koperen luchters.

Dit gebouw, dat met den grond 400,000 frs. heeft gekost, werd gebouwd naar de plannen en onder de leiding van den architect E. J. Niermans.

PHARMACEUTISCH LABORATORIUM. Door den heer Tydeman is bij de Tweede Kamer een amendement voorgesteld, om den eersten termijn voor den bouw van een pharmaceutisch laboratorium te Leiden — à f 26,000.— te verminderen tot f 1000, ten einde plannen te doen ontwerpen, waardoor op mindere kostbare wijze in de bestaande behoefte zal worden voorzien.

PERSONALIA.

Bij beschikking van den Minister van Waterstaat, H. en N. is aan den civiel-ingenieur D. Wisboom, tijdelijk adjunct-ingenieur bij de werken tot verlegging van den Maasmond, een eervol ontslag verleend uit zijn betrekking.

Bij Min. beschikking is bepaald, dat de met 15 December a. s. benoemde adspirant-ingenieur van den Rijkswaterstaat P. Hoogboom wordt toegevoegd aan den inspecteur in de 1ste inspectie, ter standplaats 's-Gravenhage.

UIT VREEMDE TIJDSCHRIFTEN.

BAUER'S KAMERKACHEL. Dit is een kachel van gewone constructie, maar voorzien van warmte-verzamelinrichting. De verbrandingsgassen komen van uit den haard in een opgaande pijp en stroomden daarin door slechte warmtegeleiders, zooals steengruis, zand enz., om vervolgens door een naar beneden gerichte pijp in den schoorsteen afgevoerd te worden.

(Bair. Industrie u. Gewerbebl.)

ROET EN ASCH-VANGERS. Lutzner in Berlijn heeft eene inrichting bedacht, waardoor de verbrandingsproducten van vuurhaarden in woonhuizen, door middel van waterstralen gezogen worden in een waschruimte, in den kelder aangebracht. Daar ter plaatse worden de roet- en aschdeeltjes bevochtigd; de gasvormige producten ontwijken, gezuiverd, door een afvoerkanal in de lucht, terwijl de asch en het roet, in het verbruikte water opgenomen, daarmede door een riool wegvloeien.

Zeitschr. d. Vereins. Deutsch. Ing.

SLAKKENCEMENT. Volgens onderzoeken van Mahon kan slakken cement met voordeel vervaardigd worden uit slakken met minstens 47.5% kalk en 17% klei-aarde, en hoogstens 30% kiezelzuur. De toevoeging van gebluschte kalk moet dan 25 tot 30% bedragen. De goede eigenschappen van deze cementsoort worden verhoogd door eene hooge temperatuur der vloeibare slakken bij het granuleeren, fijne maling, het blusschen van de kalk onder druk, en innige menging van het slakkenmeel met de gebluschte kalk.

Journ. of the Franklin Institute.

VERWARMING VAN SPOORWEGWAGENS. Op een der Noord-Engelsche spoorbanen wordt een systeem, van Dr. Bell in Glasgow, voor verwarming der wagens beproefd. De uitkomsten zijn echter nog niet bekend.

Volgens dit stelsel zijn onder de wagens metalen buizen aangebracht, die in een houten omkleeding of koker zijn geplaatst. Deze koker is, bij elken wagen, aan het kop-einde open. Bij de beweging van den trein wordt het achterste kop-einde gesloten; door het voorste treedt lucht binnen, die door de buizen, waardoor stoom uit de locomotief stroomt, verwarmd wordt en dan door zijvertakkingen van den koker, onder de zitbanken in den wagen gevoerd wordt.

Deze verwarming heeft het groote voordeel, tevens luchtversching te geven.

Engineer.

UITSLAAN VAN BAKSTEENMUREN. Volgens Moormann heeft dit uitslaan plaats, wanneer het uitgeslagen zout vooraf in het muurwerk aanwezig was, of zich in het metselwerk kan vormen, en wanneer het doorlatingsvermogen van dit metselwerk van dien aard is, dat er zoogenaamde poriënstromen kunnen plaats hebben, daarentegen geen verdamping kan tot stand komen, en wanneer de voor de genoemde stroomingen noodige vochtigheid wordt toegevoerd. Bij goed gebakken steenen kan dus geen uitslag voorkomen; bij mindere soorten wordt zij beperkt door goede isolering van het vocht, in den grond aanwezig, en van ammoniak houdende en tot ontbinding geneigde stoffen.

Centrbl. d. Bauverw.

Helm vond bij chemische onderzoeking van 9 proeven, als hoofdbestanddeelen van de uitslag: glauberzout, zwavelzure kalkaarde, chloornatrium, koolzure kalkaarde, en salpeterzuur aan alkaliën en kalkaarde gebonden. De beide eerste ontstaan uit de bestanddeelen der klei, van den mortel en van de brandstof voor het bakken; het chloornatrium ontstaat gedeeltelijk uit het water van den mortel, en deels uit de steenen; 4 koolzure kalkaarde ontstaat uit de in het water opgeloste kalkaarde van den mortel. Het salpeterzuur, het gevaarlijkste bestanddeel van de uitslag, wordt uit de lucht aan 't metselwerk afgestaan in den vorm van ammoniak, welk door de inwerking van spijlzwammen tot salpeterzuur geoxideerd wordt.

Deutsche Bauz.

AGENDA.

GEBOUW DER MAATSCH. T. BEVORDERING D. BOUWKUNST. Marnixstraat 402 te Amsterdam. Permanente Tentoonstelling van Bouwarkitekelen. Dagelijks behalve des Zondags, van 10 tot 4 uur. Toegang vrij.

TENTOONSTELLING VAN TEEKENINGEN, STUDIES EN SCHETSEN IN WATERVERF, van den Kunstschilder G. Henkes. Geopend dagelijks van 10 tot 3½ uur. Toegangsprijs. 25 cent. Leden vrij.

MUSEUM VAN VOORWERPEN TER VOORKOMING VAN ONGELUKKEN EN ZIEKTEN IN FABRIEKEN EN WERKPLAATSEN. Groeneburgwal 44. Amsterdam. Geopend Maandag, Dinsdag, Woensdag en Donderdag van 10 tot 4 uur. Toegang vrij.

Lijst van Fabrikanten, Leveranciers, enz.

Prijs per regel voor niet geabonneerden op advertentiën f 5.— per jaar bij vooruitbetaling. Abonnés op advertentiën 1 regel gratis voor iedere advertentie.

Ameublementen. — H. F. JANSEN & ZOOM, Amsterdam.
 Badinrichtingen. — TH. A. DE KOSTER, Amsterdam.
 " — TH. VAN HEEMSTEDÉ OBELT, Amsterdam, 150 de Ruyterkade. Fillaal 36 Rokin.
 " — PECK & Co. Amsterdam.
 Behangselpapieren. — H. & A. ROOSEBOOM. Den Haag en Amsterdam, Koningsplein 1.
 Bouwstoffen. — MARTIN & Co., Amsterdam.
 Brandkasten. — Wed. P. A. SCHROOT & ZOOM, den Haag.
 " — LANDRE & GLINDERMAN, Amsterdam.
 (Amerik.) — FRED. STIELTJES & Co., Amsterdam.
 Brandkluisdeuren. — Wed. P. A. SCHROOT & ZN, den Haag.
 " — LANDRE & GLINDERMAN Amsterdam.
 Carbolineum Avenarius. — GUST. BRIEGLER, Amsterdam.
 Cevenarius. — PELT & Co. Rotterdam.
 Cement-IJzerwerken. — AMSTERD. FABRIEK, Amsterdam.
 Dowson gas. — HERCKENRATH & VAN RADEN, Nieuwe Haven 120, Rotterdam.
 Electriche installatiën. — SIEMENS & HALSKE, den Haag.
 " — W. SMIT & Co., Slikkerveer.
 Electriche Verlichting. — C. A. HUIJGEN. — Rotterdam.
 Gasmotoren. (Crossley Otto) — G. BARGER, den Haag.
 " (Otto-Cycle.) — HERCKENRATH & VAN RADEN, Nieuwe Haven 120, Rotterdam.
 Gebrand Glas. — J. L. SCHOUTEN, Delft.
 Gritzner Stoompompen. — HERCKENRATH & VAN RADEN, Nieuwe Haven 120, Rotterdam.
 Hollandsch Loodwit. — G. GREVE, Utrecht.
 Houthandel. — LINDNER & Co., Wittenburgerstraat 22—24, Amst.
 " — H. SCHMIDT & Zn., Nieuwmarkt No. 21, Amst.
 Houtbewerkingswerktuigen. — FRED. STIELTJES & Co., Amsterd.
 " — G. BARGER, den Haag.
 " — LANDRE & GLINDERMAN, Amst.
 Houtcement. — G. P. KORF, Amsterdam.
 " — J. G. KORSTEN, Amsterd.
 Houtcement enz. — A. G. AIKEMA en Co. Rotterdam.
 Houten Riemschijven. — HERCKENRATH & VAN RADEN, Nieuwe Haven 120, Rotterdam.
 Huis- en Décoratieschilder. — Jos. AMIABEL, Luth. Burgwal 29, den Haag, Breedstraat 9, Utrecht.
 Hydraul. Electr. en handliften. — FRED. STIELTJES & Co., Amsterd.
 Hydro Zandsteenwerken. — VAN DE POL & WICKOP, Utrecht.
 Hypotheken. — Mij. v. HYPOTHECAIR CREDIET, den Haag.
 Ingolin. — D. FREN. Amsterdam.
 Jalouisiën. — S. BRUIGOM, Arnhem.
 Josson-Cement. — A. E. BRAAT, Rotterdam en Amsterdam.

Kranen. — JAN HAMER & Co., Amsterdam.
 Levensverzekering-Maatschappij „KOSMOS”, Den Haag.
 Lichtdrukken. — RITSCHER & LANDSMAN, den Haag.
 Liften. — LANDRE & GLINDERMAN, Amsterdam.
 " — JAN HAMER & Co., Amsterdam.
 " — C. A. HUIJGEN, Rotterdam.
 Marshall's Stoommachines. — LANDRE & GLINDERMAN, Amst.
 Marmer. — DE BEER & LEHREN, Amsterdam.
 Marmer. — G. & J. COOL, Amsterdam.
 Onbrandbare Slakkenwol. — E. GOMPERSZ, Rotterdam
 Ovens. — W. A. V. DESMONS, Heer—Maastricht.
 Overkappingen. — T. G. TISSOT, Jr. Amsterdam.
 Parketvloeren. — GEER. v. MALSEN, 's Gravenhage.
 " — DE BEER & LEHREN, Amsterdam.
 Papierstic. — BENNEWITZ & Co., Damrak 85, Amsterdam.
 Photolithografie. — WEGNER & MOTTU, Amsterdam.
 Steendrukkerij v/h AMAND, Warmoesstr. 147, Amst.
 Proefstation Bouwmat. — KONING & BIENFAIT, Amsterdam.
 Portland-Cement. — DYCKERHOFF & SÖHNE, Amönebugr.
 " — DE BEER & LEHREN, Amsterdam.
 " — E. GOMPERSZ, Rotterdam.
 " — PELT & Co. Rotterdam.
 " — H. G. AIKEMA & Co., Rotterdam.
 Rolluiken. — T. G. TISSOT Jr., Amsterdam.
 " — W. H. M. SCHOLTE, Amsterdam.
 Schoorborden. — J. M. KIPPEL, den Haag.
 Stalen Balken. — H. E. OVING Jr. Rotterdam.
 Staaldraadtouw. — HOOGERWERFF & Co., Kinderdijk.
 Sgraffito. — G. H. BAUER & ZOOM, den Haag.
 Stalinrichtingen. — STAAL & HAALMEIJER, Amsterdam.
 Stalinrichtingen. — D. M. S. KALKER, Amsterdam.
 Steenhouwwerken. — D. J. BREEDVELD, Dordrecht.
 Stoompompen. — LANDRE & GLINDERMAN, Amsterdam.
 Stukadoors en Ornamentisten. — M. ELFRING & Zn., Z.O. Buiten cingel 194—195, Den Haag.
 Tegels in soorten. — A. N. DE LINT, den Haag-Delft.
 " — DE LINT & Co., Rotterdam.
 Toeschuifbare hekken. — FRED. STIELTJES & Co., Amsterdam.
 Tufsteen. — F. ENGERS, Amsterdam.
 Verwarming en Ventilatie. — FRED. STIELTJES & Co., Amsterd.
 " — TH. A. DE KOSTER, Amst.
 Verwarmingtoestellen. — D. S. M. KALKER, Amsterdam.
 " — W. J. STOKVIS, Arnhem.
 Ventilators. — JAN HAMER & Co., Amsterdam.
 " — D. P. H. HASSELMAN, Amsterdam.
 Verticale Mortel-Molens. — JULIUS LÜCHAU, Damrak 71, Amst.
 Werk. v. Stoomwascherijen. — FRED. STIELTJES & Co. Amsterd.
 Worthington. Stoompomperkt. — FRED. STIELTJES & Co. Amst.
 IJzerwerken. — G. J. VINCENT & Co., Schiedam.
 Zandsteen — VAN DE POLL & WICKOP, Utrecht.
 Zinkwerken. — F. W. BRAAT, Delft.

ADVERTENTIEN.

**Ministerie van Waterstaat,
 Handel en Nijverheid.
 LANDSGEBOUWEN.**



AANBESTEDING.

Op **Maandag, 31 December 1894**, des voormiddags ten elf ure, zal, onder goedkeuring van den Minister van Waterstaat, Handel en Nijverheid, en in bijzijn van den Rijksbouwmeester in het 2de district, aan het gebouw van het Departement van Waterstaat, Handel en Nijverheid worden aanbesteed:

De verbouwing van het Departement van Marine te 's-Gravenhage.
 (Raming f 35,900.)

Het bestek, No. 37, ligt van heden af ter lezing aan het Departement van Waterstaat, Handel en Nijverheid; aan het bureel van den Rijksbouwmeester in het 2de district, Fluweelen Burgwal n^o. 16 te 's-Gravenhage; aan dat van het Provinciaal Bestuur van Zuid-Holland en is voorts op franco aanvraag, tegen betaling der kosten, te bekomen bij de boekhandelaars Gebroeders VAN CLEEF, Spui n^o. 28a te 's-Gravenhage, en, door hunne tusschenkomst, in de voornaamste gemeenten des Rijks.

Inlichtingen zijn te bekomen bij voornoemden Rijksbouwmeester en bij den Hoofd-Opzichter voor de Landsgebouwen WEINBERG, te 's-Gravenhage.

Aanwijzing zal worden gedaan op Maandag 24 December 1894, des middags te 12 uren.

De prijs waarvoor het bestek te verkrijgen is, wordt aan den voet daarvan vermeld.

's-GRAVENHAGE. 11 December 1894.

**Maatschappij tot Exploitatie
 van Staatsspoorwegen.**

AANBESTEDING.

Op **WOENSDAG** den 2den Januari 1895, des namiddags ten 2 ure (*locale tijd*), aan het Centraalbureau der Maatschappij tot Exploitatie van Staatsspoorwegen bij de Moreelse Laan te *Utrecht*, van:

Bestek No. 674.

Het maken van gebouwen en inrichtingen en eenige diverse werken ten behoeve van de uitbreiding van het station Sittard en de aansluiting van den locaal spoorweg Sittard—Herzogenrath aan den Staatspoorweg MAASTRICHT—VENLO.

Begrooting f 29000.—.

De besteding geschiedt volgens § 108 van het bestek.

Het bestek ligt van den 8sten December 1894 ter lezing aan het Centraal-bureau bij de Moreelse Laan en aan het bureau van den Heer Sectie-Ingenieur A. VAN LIEBERGEN te *Venlo* en is op franco aanvraag (per brief) aan genoemd Centraalbureau (Dienst van Weg en Werken) te bekomen, tegen betaling van f 2.50.

Inlichtingen worden gegeven aan het Centraalbureau (Dienst van Weg en Werken) en door den Sectie-Ingenieur voornoemd.

Aanwijzing op het terrein zal geschieden den 21sten December 1894 te 11 uren voormiddag (*West Europeesche tijd*).

Utrecht, den 5den December 1894.

**Maatschappij tot Exploitatie
 van Staatsspoorwegen.**

AANBESTEDING.

Op **DINSDAG** den 8sten Januari 1895, des namiddags ten 2 ure (*locale tijd*), aan het Centraalbureau der Maatschappij tot Exploitatie van Staatsspoorwegen bij de Moreelse Laan te *Utrecht*, van:

Bestek No. 676.

Het maken van eene berg-plaats voor steenkolen en eene loods voor takkenbossen op het station GRONINGEN.

Begrooting f 2600.—.

De besteding geschiedt volgens § 30 van het bestek.

Het bestek ligt van den 11den December 1894 ter lezing aan het Centraal-bureau bij de Moreelse Laan en aan het bureau van den Heer Sectie-Ingenieur A. J. BUIS te *Groningen* en is op franco aanvraag (per brief) aan genoemd Centraalbureau (Dienst van Weg en Werken) te bekomen, tegen betaling van f 1.00.

Inlichtingen worden gegeven aan het Centraalbureau (Dienst van Weg en Werken) en door den Sectie-Ingenieur voornoemd.

Aanwijzing op het terrein zal geschieden den 29sten December 1894, ten 1.15 uur namiddag (*West Europeesche tijd*).

Utrecht, den 8sten December 1894.

BOUWKUNDIG WEEKBLAD

ORGaan VAN DE MAATSCHAPPIJ TOT
BEVORDERING DER BOUWKUNST.

14de JAARGANG.
22 DECEMBER 1894. No. 43.

Redactie voor de verschillende groepen:

EDUARD CUYPERS. — F. C. DUFOUR. — A. C. M. VAN ETEN. — HENRI EVERS. — E. GUGEL. — C. A. HUYGEN. — D. E. C. KNUTTTEL. — JURRIAN KOK. — J. R. DE KRUYFF. — F. H. VAN MALSEN. — C. B. POSTHUMUS MEIJES. — C. MUYSKEN. — J. J. VAN NIEUKERKEN. — R. P. J. TUTEIN NOLTHENIUS. — C. H. PETERS. — C. T. J. LOUIS RIEBER. — P. DU RIEU FZ.N. — J. VERHEUL DZN.

BUREAU VAN REDACTIE: Marnixstraat 402, Amsterdam.

INHOUD: Algemeene voorwaarden voor de uitvoering en het onderhoud van werken onder beheer van het Departement van Justitie, Naschrift. — Winkelpui te Kaapstad. — Electriche Installaties in huizen, door F. C. Dufour (Slot). — Verzekering tegen ongelukken. — Prijsvragen. — Ingezonden. — Verslagen van Vergaderingen. — Berichten. — Personalialia. — Lijst van fabrikanten, Leveranciers, enz. — Advertentiën.

ALGEMEENE VOORSCHRIFTEN VOOR DE
UITVOERING EN HET ONDERHOUD VAN WERKEN
ONDER BEHEER VAN HET DEPARTEMENT VAN JUSTITIE.

NASCHRIFT.

Het blijkt dat het Departement van Justitie grooter rechtvaardigheid tegenover de tijdelijke opzichters van den aanbesteder betrachten wil, dan ik uit § 264 der J. A. V. meende te moeten afleiden.

Het woord „behoudens,” dat in de door mij aangehaalde zinsnede voorkomt, en waaraan ik (wanneer het zonder toevoeging gebezigd wordt, eene *beperkende* kracht toeschrijf) was enkel wat de *tijdelijke* onbekwaamheid betreft, als zoodanig bedoeld. Met het voorschrift, dat dien opzichter de helft der verzekerde som is uit te keeren, ingeval hij levenslang onbekwaam is geworden voor de betrekking van *opzichter*, was eene *uitbreiding* van het sub. IIa., dier paragraaf bepaalde bedoeld.

Gelijk men zich herinneren zal, wordt in de W. A. V. de *geheele* som enkel uitgekeerd in die bepaalde gevallen van verminking, welke de bewuste paragraaf opsomt, en de 50 pCt. enkel bij geheel verlies van één oog, één hand of één voet, binnen 300 dagen na het ongeluk.

Er zijn echter vele gevallen denkbaar, waarin de opzichter, ook zonder van zoovele lichaamsdeelen bevrijd

ABONNEMENTSPRIJS voor Nederland, fr. p. p. 15.— 's jaars, voor Indië en het Buitenland (bij vooruitbetaling) fr. p. p. 17.—
PRIJS DER ADVERTENTIEN: van 1—5 regels f 1.— elke regel meer 20 cts. Groote letters naar plaatsruimte.
AANKONDIGINGEN v. AANBESTEDINGEN 15 cts. per regel met premie ½ maal.
ABONNEMENT VOOR ADVERTENTIEN tegen belangrijk verminderde prijzen.

Uitgevers: MOUTON & Co., — 's-GRAVENHAGE.

BUREAU VAN ADMINISTRATIE: Herderstraat 5. 's Gravenhage.

te zijn als het Waterstaatkundig menu aangeeft, min of meer gebrekkig, althans als *opzichter* op een werk onbruikbaar wordt. In dit geval wenscht de J. A. V. hem de helft der verzekerde som uit te keeren, zoodat de tijdelijke opzichter van den aanbesteder, wel verre van achter gesteld te zijn bij de anderen, thans gunstiger behandeld wordt.

Het ware wenschelijk geweest zulks te verduidelijken door toevoeging, op bladz. 187 der J. A. V., 10e regel v. o., van de woorden: „in die omstandigheden waarin het bepaalde sub. IIa., niet toepasselijk is.”

Het komt mij voor dat er, althans voor particuliere werkgevers, geen reden is de tijdelijke toezichthebbenden anders te behandelen dan het aannemers-personeel, en dat zelfs, voor zooveel het niet-keeren bij tijdelijke onbekwaamheid betreft, eene andere behandeling bepaald af te raden is. Het Rijk kan wel bij tijdelijke onbekwaamheid van een opzichter, dien tijdelijk door een ander van elders vervangen, en laat in dit geval, gelijk van zelf spreekt, het traktement van den getroffen door-gaan, doch een particulier werkgever zal alsdan extra-uitgaven hebben, daar hij een ander in de plaats van den tijdelijk verhinderden opzichter moet stellen, en het is derhalve geraden dat hij zich hiertegen verzekerd.

Het verdient dus aanbeveling voor te schrijven, dat de „acht laatste regels van de op één na laatste alinea „van § 264, van af het woord *behoudens*, niet van toe- „passing zijn op het bestek.”

R. T. N.

WINKELPUI TE KAAPSTAD.

De op deze bladzijde voorkomende afbeelding stelt een nieuwe pui voor van een tweetal winkels, eigendom der Nederlandsch Gereformeerde Gemeente te Kaapstad; deze pui is in het begin van dit jaar voltooid naar het ontwerp en onder de leiding van den heer J. E. Vixseboxe, architect te Kaapstad, (Alleen de pui is nieuw.)

De totale lengte is ongeveer 70 Engelsche voeten, bij een hoogte van 14 voeten.

De bouwkosten bedroegen £ 1100 of f 13200 Hollandsch.

De aannemers waren de heeren Mills Brothers, een der eerste firma's te Kaapstad. Het geheele werk maakt een vrij goeden indruk, hoewel het niet zoo is afgewerkt als men dit in Holland gewoon is.

De materialen voor den bouw gebruikt, waren: Saldanha-Baai zandsteen voor borstwering, pilasters, bogen en penanten, en teakhout voor raam- en deurkozijnen enz. De genoemde zandsteen is een mooi materiaal, dat eenigszins overeenkomst heeft met Savonniëresteen, en is gelijkmatig van structuur, blijkens een door de wellendheid van den heer Vixseboxe ontvangen monster.

De pilasters hebben marmere kussens in de paneelen.

De gesmeed ijzeren consoles, welke de marquise dragen, zijn vervaardigd in de fabriek van den heer Braat te Delft, waardoor ook de koperen basementen, banden en kapiteelen werden geleverd, een en ander door tusschenkomst van haren agent te Kaapstad, den heer J. G. Kraan. Volgens mededeeling van den architect zien deze ijzer- en koperwerken, zooals gewoonlijk alles wat door deze firma vervaardigd wordt, er goed uit, en trekken zeer de aandacht, wat te meer begrijpelijk is, aangezien dit de eerste maal is dat dergelijk werk te Kaapstad is toegepast.

R.

ELECTRISCHE INSTALLATIES IN HUIZEN.

VOORDRACHT *gehouden door den heer*

F. C. DUFOUR, *op de 69e Algemeene Vergadering der Maatschappij tot Bevordering der Bontekunst op 30 Mei 1894.*

(*Vervolg.*)

Niettegenstaande de grootere economie en de bovengenoemde verbeteringen in de booglicht-verlichtingen, zullen er toch nog altijd een aantal gevallen zijn, waarin

uitsluitend een verlichting door gloeilicht kan aangebracht worden. De gloeilamp bestaat uit een luchtledige glazen ballon, waarin een draad van gecartonneerd papier, verkoolde bamboes of ijzervezel aan ingesmolten platina-draden bevestigd is. Zij worden vervaardigd voor lichtsterkten van 1 - 300 normaal kaarsen. De grootere gloeilampen vinden echter, als zeer kostbaar en niet voordelig in exploitatie, slechts weinig toepassing.

De platinadraden der lampen worden met de hulzen, waarin de voet der lamp bevestigd is, verbonden. Deze hulzen dienen voor de bevestiging der lampen in de vattingen, die, of door een schroef (systeem Edison) of door een bajonet-constructie (systeem Siemens of Swann) daarin vastgehouden worden. Deze vattingen kunnen voorzien worden van een sleutel, die veroorlooft elke lamp voor zich af te sluiten.

Bij de elektrische installaties in huizen is de goede werking van het geheel in de eerste plaats afhankelijk van de daarbij gebruikte toestellen, leidingen, afsluiters enz, en is het daarom wenschelijk, dat men zich niet door misplaatste zuinigheid late bedwingen, maar goed geconstrueerde toestellen en goed geïsoleerde draden

eischt, ook al wordt hierdoor de prijs der installatie hoger. Bij geen vak ter wereld worden zooveel minderwaardige materialen gebruikt als bij de electrotechniek: de niet-deskundige kan er niet over oordeelen en de gebreken komen eerst later aan het licht. Verschillende gemeenten en vereenigingen hebben dan ook, in navolging van het buitenland, voorwaarden in het licht gegeven, waaraan de

electrische installaties moeten voldoen en het ware te wenschen, dat zij, die zulke installaties laten aanleggen, eischten dat deze aan zulke voorwaarden voldeden. (*)

In de eerste plaats komen de afsluiters, welke dienen om den stroom voor groepen van lampen of enkele lampen af te sluiten. Zij moeten ingericht zijn voor het plotseling geheel onderbreken van den stroom, zoodat de mogelijkheid uitgesloten is, dat bij het gebruik een slecht of slechts ten deele plaats vindend contact, bestaat. Om het uitschakelen snel en volledig te doen geschieden wordt gebruik gemaakt van veeren, — spiraal- of bladveeren, — of van het gewicht van den hefboom.

(*) Dergelijke voorschriften werden gegeven door de gemeente Rotterdam voor installaties in aansluiting aan het stedelijk leidingnet, en door het Koninklijk Instituut van Ingenieurs, Bijlage R., Electrotechniek.

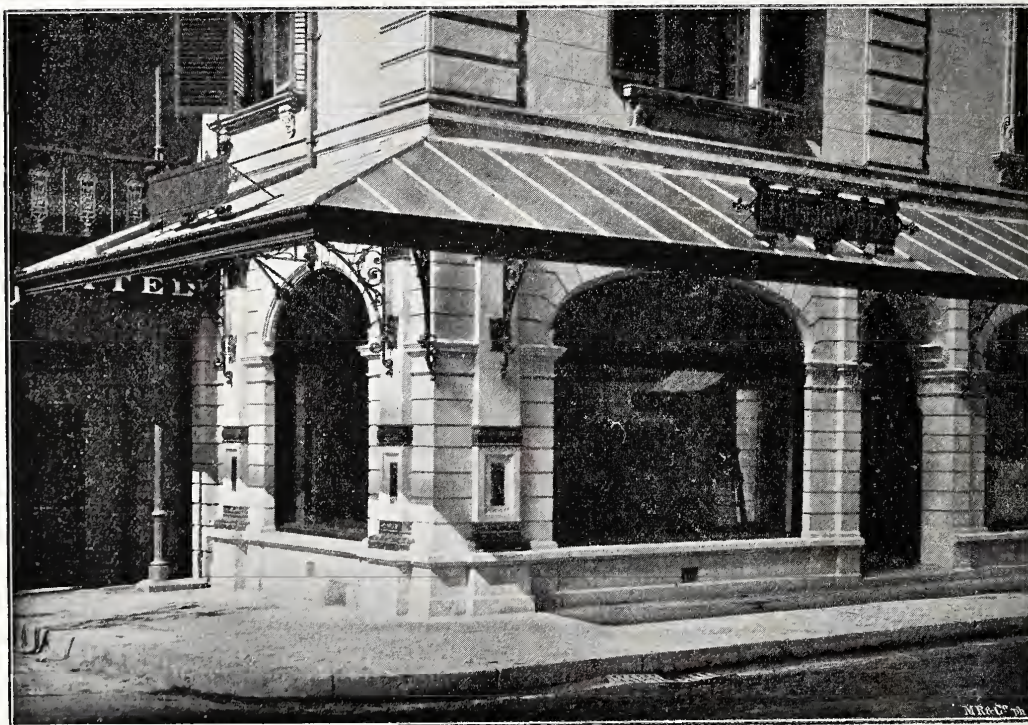

WINKELPUI TE KAAPSTAD.

ARCHITECT J. E. VIXSEBOXE.

Wanneer deze toestellen voor vochtige ruimten bestemd zijn, worden zij afgesloten, voor zeer vochtige ruimten of bij plaatsing in de open lucht worden zij zelfs in gietijzeren dozen geplaatst.

Fig. 3 en 4 geven een afbeelding van een kleinen af-

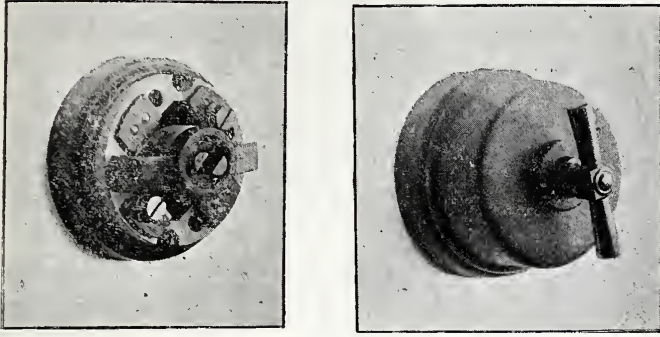

(Fig. 3.) Kleine afsluiter. (open). (Fig. 4. Kleine afsluiter (gesloten.)

sluiter (systeem Schuckert), waarbij de onderbreking van den stroom geschiedt door bladveeren, die zelf den stroom geleiden. Fig. 5 toont een afsluiter voor sterke stroomen terwijl fig. 6 een automatische afsluiter voorstelt, die gebruikt wordt in gevallen, dat stroomen van tegenovergestelde richting kunnen optreden, zooals bij het gebruik van accumulatoren of van meerdere dynamo's plaats vindt.

Naast de afsluiters vindt men in de electrisch-licht-installaties de veiligheids-sluitingen. Dit zijn strooken of draden van lood of een ander licht smeltbaar metaal, die, zodra de stroomsterkte in de leiding grooter wordt, dan die, waarvoor de draad bestemd is, afsmelten en den stroom den doorgang beletten. Door het ter goede plaatse aanbrengen van dergelijke toestellen is alle gevaar voor brand bij electrische installaties verdwenen.

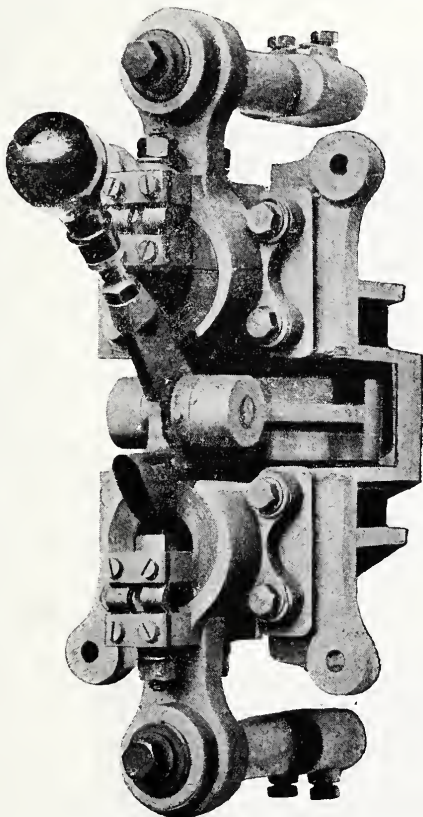

(Fig. 5.) Grootte afsluiter.

De fig. 7, 8 en 9 geven een beeld van deze toestellen, zooals zij in zeer vochtige ruimten gebruikt worden.

Fig. 7 en 8 geven ons een zekering van twee leidingen, fig. 7 van 3 leidingen. De loodstrooken worden geklemd tusschen 2 contactplaten. Daar nu echter gewone loodstrepen voor grootere stroomsterkten zeer licht warm worden en wanneer zij smelten dit plotseling en met een harden slag doen, zijn door de firma Schuckert en Co. loodsluitingen vervaardigd, die uit een groot aantal lamellen van brittaniametaal bestaan (fig 9.), welke een groot oppervlak aan de lucht blootstellen, dus gemakkelijker afkoelen en daarenboven één voor één afsmelten. Natuurlijk worden voor droge ruimten deze

toestellen niet in de aangegeven zware ijzeren kasten gesloten, maar eenvoudig op steen gemonteerd. Voor kleinere stroomsterkten, voor groepen van 1—20 lampen gebruikt men in plaats van loodstrepen kartonnen lamellen met staniool papier beplakt of enkele looddraden.

Wat nu de leidingen aangaat, zoo moet men ook hierbij rekening houden met den vochtigheidsstoestand der lokalen, daar hiervan de soort van isolatie afhankelijk is.

De leidingen worden op verschillende wijzen langs de wanden bevestigd en wel in de eerste plaats door ze direct vast te krammen. Dit systeem verdient echter absoluut afgekeurd te worden, daar hierbij gewoonlijk de isolatie beschadigd wordt en contact kan ontstaan tusschen de kram en het koper van de geleiding. Bovendien wordt de isolatie aangetast door de roest, die zich na eenigen tijd op de krammen vertoont. Directe aanraking van de isolatie der draad door metalen moeten zorgvuldig vermeden worden.

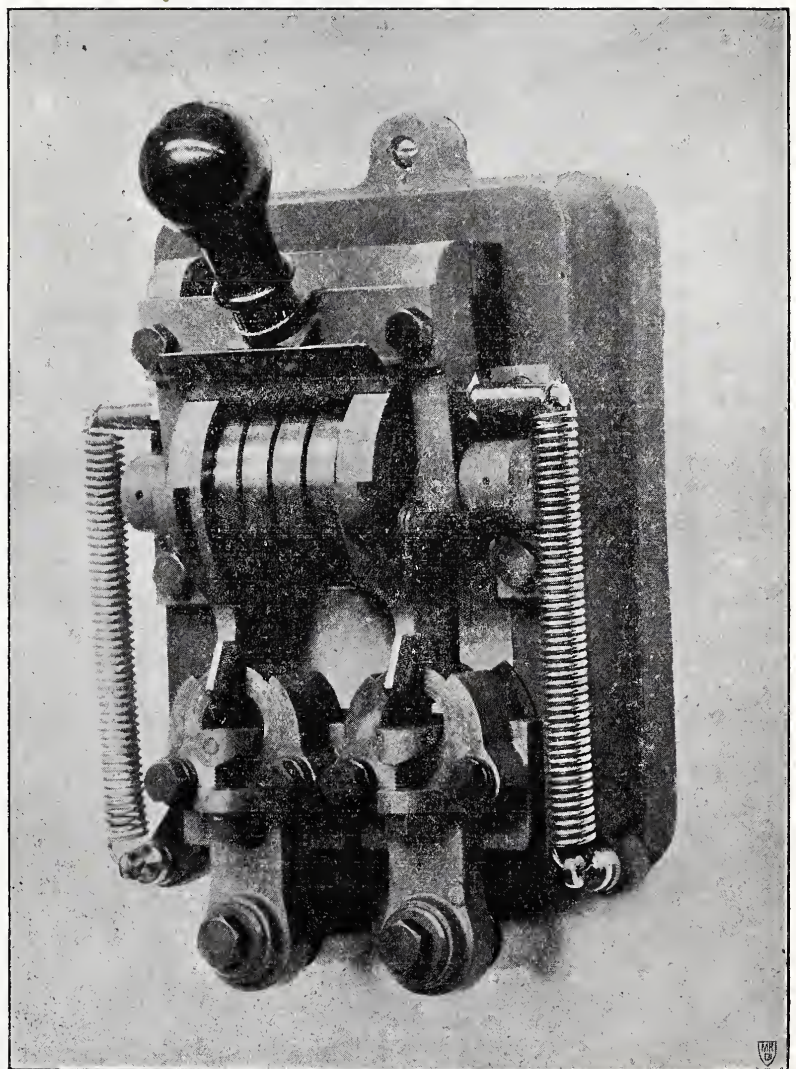

(Fig. 6.) Automatische afsluiter.

Een tweede methode, die meer aanbeveling verdient, is die, waarbij de draden in geprofileerde groefflatten gelegd worden. Dit systeem vindt veel toepassing en biedt het voordeel aan, dat hierbij de draad tegen mechanische beschadiging gevrijwaard is. Men heeft echter te zorgen, dat het hout goed droog en liefst aan de binnenzijde nog gevernist is en dat de latten, vooral wanneer zij aan buitenmuren bevestigd worden, niet onmiddellijk tegen den muur worden geplaatst, maar daarvan worden verwijderd gehouden door porceleinen schijven, zoodat zich een luchtlaag tusschen de latten en den muur bevindt.

In bestaande gebouwen is het installatie-systeem met

groeflatten vaak het eenig mogelijke. Een nadeel dezer methode is echter, dat de latten, hoe goed ook ingericht, toch altijd vocht opnemen en dit aan de draden, waarmee zij over hare geheele lengte in aanraking komen, mededeelen, waardoor de isolatie wordt aangetast.

Een installatie, die vooral in fabrieken en hooge lokalen is aan te bevelen, is die, waarbij de draden bevestigd worden, door middel van binddraad, aan porceleinen isoleerknoppen, welke op ongeveer 1 M. afstand van elkander worden aangebracht. Zoo bevestigd, komen de draden slechts op enkele punten in aanraking met het porcelein, maar zijn overigens door de lucht, onze beste insulator, omgeven. De draden zijn dan steeds gemakkelijk te bereiken, hetgeen bij eventuele herstelling van voordeel kan zijn, maar ook het gevaar voor uitwendige beschadiging grooter maakt.

Ik kom thans tot het laatste en nieuwste systeem voor het plaatsen van elektrische leidingen en wel dat der z. g. Bergmannsche buizen. Bij dit systeem maakt men gebruik van papieren kokers, welke vervaardigd zijn van strooken geïmpregneerd papier, die spiraalvormig over elkander gerold worden. Deze kokers worden met een isoleerende, slecht brandbare massa bestreken, welke zeer hard wordt. Deze buizen zijn bestand tegen chemische invloeden en kunnen dus zonder bezwaar in het stuc van de wanden op den muur gelegd worden, mits zij slechts daar, waar zij aan beschadiging zijn blootgesteld, b. v. tegen buitenmuren, beschermd worden door een overtrokken stalen of koperen mantel.

Daar de buizen geen vocht doorlaten, bieden zij een zeer goede isolatie en tevens een bescherming aan voor de leidingen, die er later ingebracht worden.

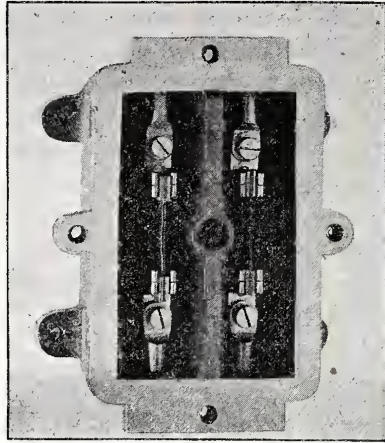

(Fig. 7.) Dubbele loodsluiting voor zeer vochtige ruimten (open).

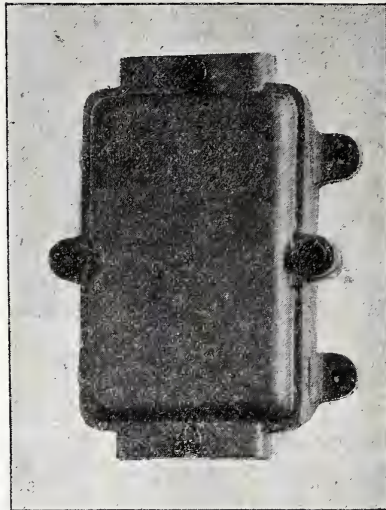

(Fig. 8.) Dubbelpolige loodsluiting voor zeer vochtige ruimten (gesloten).

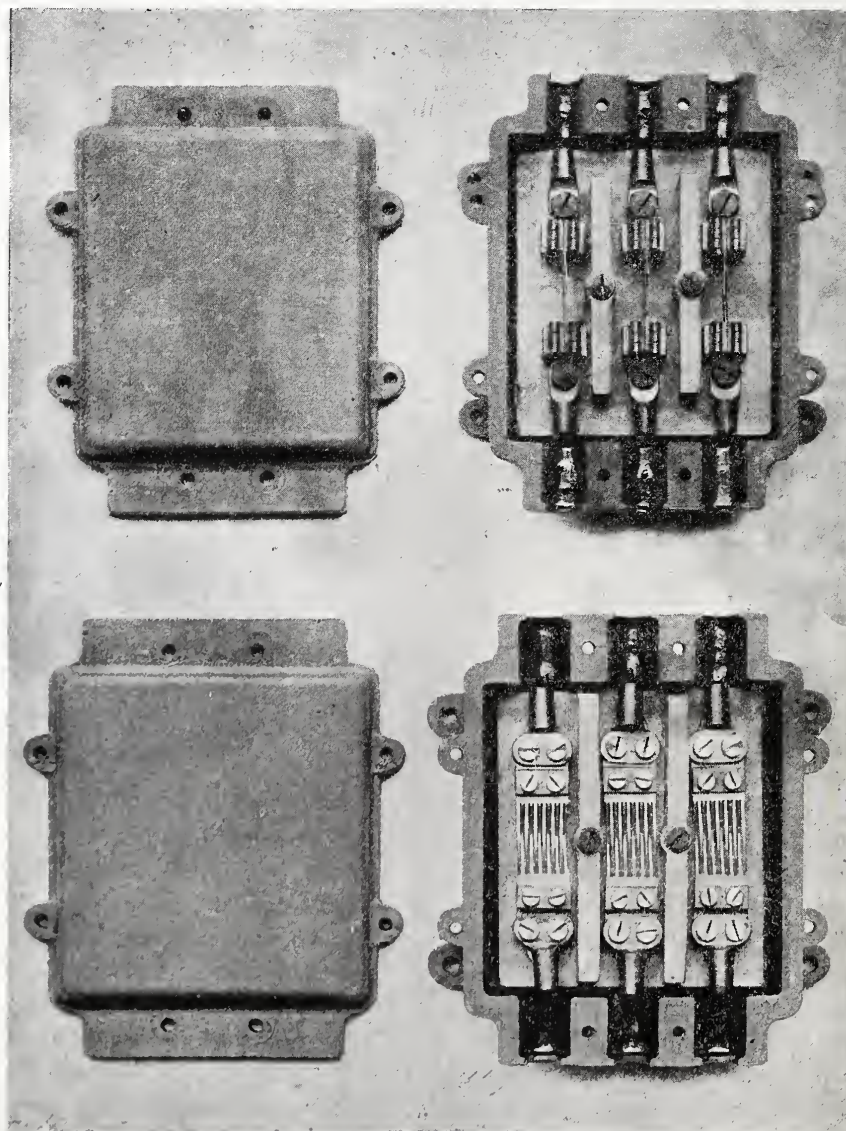

(Fig 9.) Driepolige loodsluitingen voor zeer vochtige ruimten.

Deze buizen worden voor de verschillende soorten van draad, waarvoor zij bestemd zijn, van verschillende diameter vervaardigd en wel van 17 tot 48 mM. Zij worden in den handel gebracht in stukken van 3 M. lengte, welke door koperen muffen aan elkander ver-

bonden worden. Om deze muffen te bevestigen worden de buizen zacht verwarmd, waardoor de massa, die over het papier gestreken is, week wordt en men de huls er over schuiven kan. Met een tang, zooals afgebeeld in fig. 11, waaraan twee scherpe kanten zijn, worden dan indrukken in den hals gemaakt, zooals fig. 10 die aangeeft, zoodat deze na het afkoelen van de buis niet meer weggetrokken kan

worden. Voor de hoeken en bochten in de buizen maakt men gebruik van gebogen stukken (fig. 12 en 13.)

De bevestiging dezer buizen geschiedde vroeger door binddraad of ijzeren krammen; thans maakt men echter van koperen beugels (fig. 15 en 16) gebruik.

Bij toepassing van dit systeem legt men eerst het geheele buizenet aan, evenals de gasleidingen in de muren en plafonds, om later door deze buizen de leidingen te brengen. Om deze draden in te brengen alsook om aftakkingen te maken of afsluiters en loodsluitingen en ornamenten te bevestigen worden overal waar zulks noodig is, dozen geplaatst, die, of eveneens uit papier of nog beter uit gietijzer vervaardigd zijn.

Fig. 16 geeft een schema van de verbindingen van verschillende ornamenten enz. over kamerverdiepingen van een huis.

Afbeeldingen van dergelijke dozen voor aansluitingen aan een of meer buizen geven

de figuren 17 en 18.

Om de verbindingen in de dozen te maken kunnen de draden hetzij aan elkander gesoldeerd worden, hetzij

door verbindingstukken, zooals fig. 29 aangeeft, door middel van schroeven verbonden worden.

De deksels van deze doozen (fig. 20 en 21) zijn van een bajonetsluiting voorzien en komen wanneer de buizen



(Fig. 10.) Verbinding van Bergmannsche buizen.



(Fig. 11.) Tang voor verbinding van Bergmannsche buizen.

(Fig. 13.) Bocht Bergmannsche buis.



(Fig. 14.) Koperen beugel voor Bergmannsche buis.



(Fig. 15.) Koperen beugel voor Bergmannsche buis

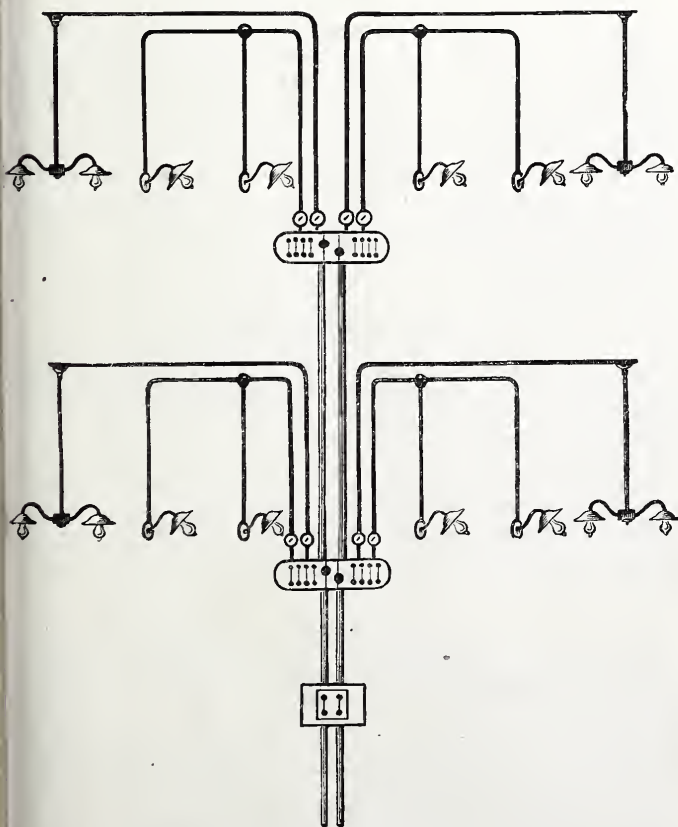

(Fig. 16.) Schema van verbindingen door middel van Bergmannsche buizen.

(Fig. 12.) Bocht Bergmannsche buis

in het stuc van den muur gelegd zijn, gelijk met het behangsel, zoodat men door het afnemen van den deksel ten allen tijde de leidingen bereiken kan.

De reden, waarom vooral in het begin dit systeem betrekkelijk slechts weinig toepassing vond, was, dat de door de firma Bergmann oorspronkelijk voor afsluiters en

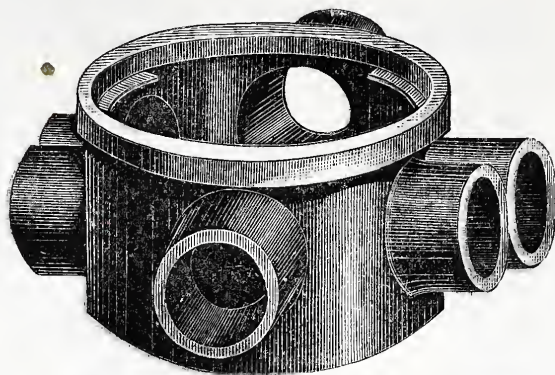

(Fig. 17.) Aansluitdoos voor Bergmannsche buizen.

loodsluitingen toegepaste constructies, uiterst zwak waren, en men toch, om het geheele systeem aan te nemen, gedwongen was deze te gebruiken. Eerst later, toen

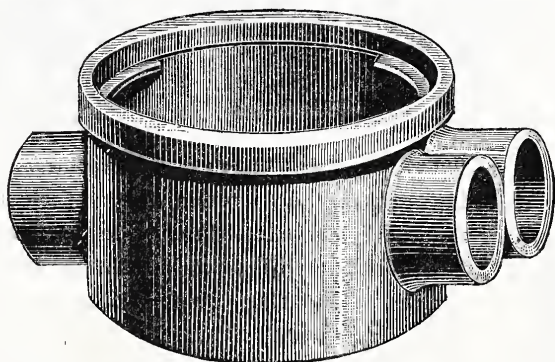

(Fig. 18.) Aansluitdoos voor Bergmannsche buizen.

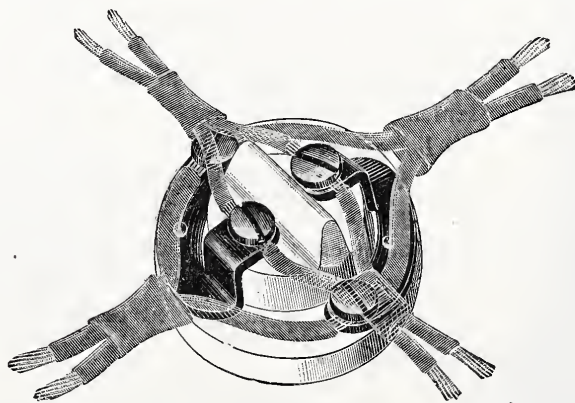

(Fig. 19.) Verbindingsstukken voor Bergmannsche buizen.

de groote fabrieken afsluiters en loodsluitingen in giet-ijzeren kastjes construeerden, die aan het Bergmannsche systeem aangesloten konden worden, is dit euvel ver-

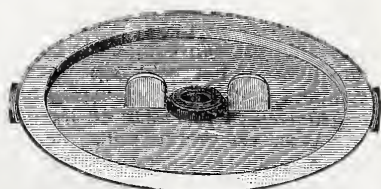

(Fig. 20.) Deksel voor Bergmannsche doozen.

holpen. Fig. 22 geeft eenige afsluiters en loodsluitingen van deze constructie.



(Fig. 21.) Deksel voor Bergmannsche doozen.

Voor de leidingen in deze buizen moeten, daar zij door alle leidingen getrokken moeten worden, zeer slappe



(Fig. 22.) Afsluiters en loodsluitingen in Bergmannsche kast. draden worden gebruikt en worden voor enkele aftakkingen van zwakkere stroomen dubbele kabels (fig. 23.) gebruikt, terwijl voor zwaardere hoofdleidingen door elke buis slechts een kabel getrokken wordt.



(Fig. 23.) Dubbele Bergmannsche draad.

Resumeerende, geloof ik, dat voor nieuwe gebouwen het Bergmannsche systeem, mits men zich niet te zeer door zuinigheid laat beheerschen, uitstekend is, dat echter voor bestaande gebouwen een der andere systemen wenschelijker is.

Ik geloof M. H., U hierdoor een overzicht van de verschillende methodes en systemen van installaties in huizen gegeven te hebben en vooral, U heeren Architecten, die zoo dikwijls hiermede te doen hebt, eenig nieuws op dit gebied te hebben medegedeeld.

VERZEKERING TEGEN ONGELUKKEN.

Op 11 Maart 1893 werden te Amsterdam in een vergadering van afgevaardigden van Maatschappijen en Vereenigingen, in betrekking staande tot de bouwvakken, de heeren prof. mr. P. W. A. Cort van der Linden, mr. M. W. F. Treub, H. P. Berlage Nz. en E. W. Westrouen van Meeteren benoemd tot een commissie om advies uit te brengen omtrent het volgende onderdeel van het programma der *Ned. Vereeniging tot voorkoming van ongelukken in fabrieken en werkplaatsen*:

„Wanneer verzekering der werklieden tegen de geldelijke gevolgen van ongelukken beschouwd wordt als plicht der werkgevers, welke middelen kunnen dan worden aangewezen:

„om te bevorderen, dat zij zooveel mogelijk worde toegepast?

„om te beletten, dat zij leide tot veronachtzaming door den werkgever van maatregelen tot voorkoming van ongelukken?

„dat zij leide tot achteloosheid en veronachtzaming van voorschriften door den werkman?

„dat zij leide tot het onnoodig rekken van den verplegingstijd door den getroffen verzekerde of tot voorwenden van gebreken?”

Het advies is thans door het Bestuur der Ned. Vereeniging verzonden aan die Maatschappijen enz., die de commissie benoemden, en het hoopt spoedig in de gelegenheid gesteld te worden om de rapporten der beide andere aangewezen commissiën te doen volgen. Het houdt zich aanbevolen op en aanmerkingen te mogen ontvangen van die Maatschappijen enz. en zal wederkeerig ook dezen mededeeling doen van het advies der te raadplegen Werklieden-vereenigingen.

In zeer korte trekken ontleenen wij het volgende aan dit advies. De commissie is van oordeel, dat uit een oeconomisch oogpunt de algemeene verzekering gewenscht is, omdat daardoor aan de nijverheid een gezonde richting zal worden gegeven en de toestand der arbeiders zal verbeteren.

De ervaring leert echter, dat noch het eene, noch het andere belang behoorlijk wordt behartigd door het vrij initiatief der betrokkenen en het derhalve de onafwijsbare roeping is der overheid om in deze voor te gaan niet alleen, maar te regelen en te leiden.

De commissie adviseert, als gevolg harer overwegingen, tot Staats-verzekeringdwang.

Aan het einde van haar rapport geeft zij nog een overzicht van de thans gevolgde praktijk om daaruit te bewijzen, dat deze niet alleen veel te wenschen overlaat, maar in den gebrekkigen toestand alleen van Staatswege verbetering is te brengen.

PRIJSVRAGEN.

PRIJSVRAGEN, uitgeschreven in het jaar 1894, door de *Afdeeling Amsterdam van de Maatschappij tot Bevordering der Bouwkunst*.

1ste PRIJSVRAAG.

Het ontwerp van eene notenhouten kast voor een salon.

Het ondergedeelte van de kast moet worden ingericht voor berging van boek- en plaatwerken, het bovengedeelte van de kast moet ook gelegenheid aanbieden voor het plaatsen van kunst-industriele voorwerpen.

De versiering en afmetingen van de kast worden vrijgelaten, doch bepaald, dat de kast eenvoudig van vormen en zonder overlading van beeldhouwwerk moet zijn ontworpen.

Verlangd worden:

1°. het voor- en zij aanzicht met de noodige verticale en horizontale doorsneden op 1/10 der ware grootte.

2°. eenige details op ware grootte.

De behandeling der teekeningen wordt vrijgelaten.

Voor de ter bekroning waardig gekeurde ontwerpen wordt uitgelooft: als 1e prijs het getuigschrift der Afdeeling en f 30.—, en als 2e prijs het getuigschrift en f 10.—.

2de PRIJSVRAAG.

Het ontwerp van een petroleum hanglamp boven eene tafel.

De lamp moet eenvoudig van vormen zijn en ontworpen voor eene uitvoering in gesmeed ijzer, met versiering van rood- of geelkoper, en gedacht voor een vertrek groot ongeveer 5 x 6 Mr., bij eene hoogte van 3.70 Mr.

Verlangd worden schetsen in potlood met kleur opgewerkt van:

1°. het aanzicht en den plattegrond op 1/5 der ware grootte.

2°. eene perspectivische schets.

Voor het ter bekroning waardig gekeurd ontwerp wordt uitgelooft: het getuigschrift der Afdeeling en f 20.—.

3de PRIJSVRAAG.

Het ontwerp van den eikenhouten mantel van eene hangklok, tevens wandtagere.

De diameter van de wijzerplaat is ongeveer 0.15 M., de vorige afmetingen worden vrijgelaten, doch bepaald, dat de mantel zoodanig wordt ingericht dat er gelegenheid bestaat kleine kunst-industriele voorwerpen te plaatsen.

Verlangd worden:

de noodige teekeningen op 1/10 der ware grootte, waaruit de samenstelling duidelijk blijkt.

De behandeling der teekeningen wordt vrijgelaten.

Voor het ter bekroning waardig gekeurd ontwerp wordt uitgelooft: het getuigschrift der Afdeeling en f 15.—.

ALGEMEENE BEPALINGEN.

ART. 1. De mededinging aan deze prijsvragen is uitsluitend opengesteld, voor de leden van alle Afdeelingen van de Maatschappij tot Bevordering der Bouwkunst.

ART. 2. Alle ontwerpen moeten vóór of op 31 Maart 1895 vrachtvrij worden ingezonden aan het Bureau der Maatschappij (402 Marnixstraat, Amsterdam.)

ART. 3. Het gewone schrift of de teekeningen en van de daarbij te voegen toelichtende beschrijvingen, mag niet door den ontwerper geschreven zijn.

ART. 4. Alle ontwerpen moeten voorzien zijn van een motto dat

herhaald is op een bij te voegen verzegelden brief, bevattende den naam en de woonplaats van den vervaardiger, Buiten op den brief moet een kenbaar teeken tot terugvordering gesteld zijn, en tevens een correspondentie adres worden bijgevoegd, om zoo noodig indirect met den inzender in briefwisseling te kunnen treden.

ART. 5. De ingekomen ontwerpen worden ter beoordeeling in handen gesteld van een commissie, bestaande uit de heeren: A. C. Bleijs, Jacob F. Klinkhamer, en C. T. J. Louis Rieber.

ART. 6. Het verslag zal vóór de Algemeene Mei-Vergadering van de Maatschappij worden opgemaakt en daar ter kennisneming gelegd worden, waarbij de ontwerpen zullen worden tentoongesteld.

ART. 7. Alle ontwerpen blijven het eigendom der vervaardigers. De bekroonde en ook andere daarvoor geschikte ontwerpen worden door de Afdeeling aan de Maatschappij ter uitgave aangeboden, zonder dat daarvoor eenige vergoeding aan de vervaardigers wordt gegeven. De niet bekroonde ontwerpen zullen voor 1 Juli 1895 aan de correspondentieadressen worden teruggezonden.

Het Bestuur van de Afdeeling Amsterdam,
C. B. POSTHUMUS MEIJJES, *Voorzitter.*
B. J. OUËNDAG, *Secretaris.*

AMSTERDAM, December 1894.

INGEZONDEN.

M. J. SCHADDE.

Waarde Heer Meijneken.

Uwe mededeeling in het vorig nummer van dit blad, betreffende het overlijden van den architect Schadde te Antwerpen, trof mij. Ik had het voorrecht in de jaren 1869 en 1870 tot zijne leerlingen aan de Koninklijke Academie van Beeldende Kunsten, te Antwerpen, te behooren, en uit Uwe mededeeling meen ik te kunnen afleiden, dat U eveneens oud-leerling van Professor Schadde zijt.

Wat een bedrijvigheid op bouwkundig gebied heerschte er in de dagen van '70 te Antwerpen; wat een praktische leerschool: de eerste steen was gelegd van den fraaïen Vlaamschen Schouwburg, volgens de plannen van den Stadsbouwmeester Dens; architect Schadde was bezig met de uitvoering van zijn geniaal ontwerp voor den herbouw van de afgebrande Beurs en langs de in aanleg zijnde boulevards en dokken verzeen openbare en particuliere bouwwerken, de aandacht overwaard.

Het is bekend, dat de Nederlandsche Academie ten allen tijde door Nederlanders, voornamelijk uit de zuidelijke Provinciën des lands, is bezocht en met het oog op de geschiedenis van ons bouwkundig onderwijs in de laatste 30 jaren, zou het niet van belang ontbloot zijn, eens na te gaan wat er zoolang geworden is van de vele Hollanders uit de klasse van Prof. Schadde.

Met achting,
J. K. M. LINDHOUT.

's-Gravenhage, 1894.

VERSLAGEN VAN VERGADERINGEN.

Afdeeling Amsterdam, 14 Dec. 1894. Na lezing en goedkeuring van de notulen, werd door den Voorzitter, den heer C. B. Posthumus Meijjes, mededeeling gedaan van de volgende ingekomen stukken:

1. Een schrijven van het Hoofdbestuur betreffende het verzoek om medewerking van de Afdeeling voor het opmaken van eene inventaris van de thans nog aanwezige belangrijke Nederlandsche bouwwerken.

Door het bestuur was de medewerking van de Afdeeling reeds toegezegd en eenige leden uitgenoodigd zich tot eene commissie te vormen om deze zaak verder te behandelen.

Eenige dezer heeren hadden zich reeds bereid verklaard die benoeming aan te nemen.

2. Een schrijven van genoemd bestuur waarin het de leden opwekt tot deelneming aan het aanstaande jaar te houden Nationaal Congres omtrent het vakonderwijs en de vakopleiding van toekomstige werklieden in Nederland.

Op voorstel van het bestuur werd besloten, deze Afdeeling als lid van bedoeld Congres te doen inschrijven en later een afgevaardigde te benoemen tot bijwoning van de Vergaderingen van het Congres.

3. Een antwoord van het Hoofdbestuur, naar aanleiding van een schrijven van het bestuur van de Afdeeling, met verzoek om honorariumtabel voor bouwkundige werkzaamheden spoedig n behandeling te nemen, waarin werd medegedeeld, dat genoemde tabel zal worden behandeld in de a. s. Mei-vergadering van de Maatschappij.

Vervolgens werden de onderwerpen voor de uit te schrijven prijsvragen volgens een door het bestuur opgemaakt programma aan de goedkeuring van de vergadering onderworpen en aangenomen.

Tot leden van de Jury van beoordeeling waren uitgenoodigd de heeren A. C. Bleijs, Jacob F. Klinkhamer en C. T. J. Louis Rieber, welke heeren de uitnoodiging aannamen.

Hierna had de inleiding plaats van vraag 5, door den heer V. J. de Groot, die zeer uitvoerig behandelde de toepassing van glazuurde baksteen en tegels aan buitengevels en eenige venken gaf voor het gebruik van deze materialen. In verband met deze inleiding deden de heeren Gosschalk en Godefroy enige belangrijke mededeelingen over verglaasde baksteenen

gevonden aan oude Nederlandsche bouwwerken, die door den heer de Groot in het rapport zullen worden opgenomen.

Daarna werd het woord verleend aan den heer A. N. Godefroy tot het houden van zijne aangekondigde toelichting bij de plaatwerken van: de Drievuldigheidskerk en de Ambrosiuskerk (architect Théodore Bailu) en van het nieuwe Postkantoor (architect Julien Guadet) te Parijs.

De heer Godefroy, die deze bouwwerken ernstig had bestudeerd, behandelde achtereenvolgens de in- en uitwendige versieringen, de afmetingen, de gebezigde materialen, etc., etc., en gaf ten slotte eenige behartenswaardige wenken over de opvatting waarnaar bij bouwkundige werken in het algemeen moet worden gestreefd.

Deze bijdrage werd met groote belangstelling gevolgd en hartelijk ingestemd met de dankbetuiging door den Voorzitter aan den heer Godefroy gebracht, die op verzoek van den Voorzitter de bijdrage welwillend afstond voor opname in het Bouwkundig weekblad.

Door den heer N. M. Koning werd ten slotte rapport uitgebracht over vraag 6.

De behandeling dezer vraag gaf aanleiding tot eene opgewekte discussie over groefwater, vastheid en deugzaamheid van verschillende natuurlijke steenen.

Daarna werd de vergadering onder dankzegging aan de heeren Godefroy, de Groot en Koning gesloten.

Bouwkunst en Vriendschap. 14 Dec. 1894. Na lezing der notulen en installatie van een nieuw lid, gaf de Voorzitter het woord aan den heer C. H. Peters, Rijks-Bouwmeester te 's-Gravenhage, welke heer een toelichtende inleiding hield tot een kunstbeschouwing over *Hans-Vredeman de Vriese*.

Na te hebben aangehouden, welk een hoog kunstleven er bestond in Italië, tijdens het begin der Renaissance, wees spr. er op, dat allen, die het konden doen, destijds van hier naar Italië gingen om daar die nieuwe kunst te bestudeeren. Ook onze Vredeman ging er heen; hij bestudeerde de Italiaansche kunst en inspireerde zich.

Maar hij was schilder en geen architect; hij bezag alles met zijn schildersoog en teekende met bijzondere vaardigheid. Hij gaf zijn teekeningen in plaatwerk uit; daardoor werd hij een factotum voor alle zwakken; daardoor vormde hij zooveel copïisten, dat men in verscheidene bouwwerken, zoowel in ons land als in Frankrijk, Duitschland, Denemarken enz., zijn invloed direct of indirect bespeurt.

Ware hij architect geweest, hoe veel beter ware dan nog zijn invloed geweest; hij toch was een der grootste meesters van zijn tijd, getuige zijn invloed op de renaissance, zoo hier als elders.

Hij dacht vormen voor allen, en juist daarin lag de groote fout, dat de anderen het vormen-denken, toen niet meer noodig oordeelden.

De expositie bestond uit platen van zijne verschillende werken, zoals: architectuur, tuinen, putten, waterbronnen, caryatiden enz., allen meesterlijk geteekend en uit allen sprekend de invloed der Italiaansche kunst, omgewerkt door Hans Vredeman de Vriese.

De Voorzitter bracht namens de vergadering dank aan spr. voor zijne interessante voordracht, waarop spr. weder het woord verkreeg tot het doen van een voorstel, bedoelende het uitspreken der wenschelijkheid van het uitgeven van critisch-historische monographiën onzer groote meesters, en, hiermede in verband, het besluiten tot:

1^o. Om ter erlanging van eene zoodanige studie over Hans Vredeman de Vriese, toegelicht door minstens een 50 tal platen, voor 1895 eene bijdrage beschikbaar te stellen; en

2^o. ook andere genootschappen en maatschappijen hiertoe uit te noodigen, ten einde, een voldoende subsidie bijeen zijnde, over te gaan tot de samenstelling en vervolgens tot de uitgave van dit werk.

Dit voostel zal worden behandeld.

Vervolgens werd mededeeling gedaan over de werkzaamheden der commissie tot het onderzoeken naar baksteenbouw in onze provincie, welke commissie gevormd was naar aanleiding van een door den heer Peters in 't vorige jaar gehouden lezing.

Na benoeming van eene commissie tot nazien der rekening en verantwoording van den penningmeester, werd de vergadering gesloten.

BERICHTEN.

PHARMACEUTISCH LABORATORIUM. De heer Tijdeman heeft zijn amendement — in het vorige Weekblad vermeld — ingetrokken, na verzekering van den Minister van Binnenlandsche Zaken, dat het ontwerp voor den bouw van het pharmaceutisch Laboratorium te Leiden nader zou worden overwogen en zoo mogelijk bezuinigd.

De post van f 26.000 als eerste termijn voor den bouw, is daarna door den Tweede Kamer aangenomen.

NIEUW GEBOUW VOOR HET RIJKS-ARCHIEF. De aangevraagde som van f 100.000 voor den bouw van een Rijks-archief in den tuin van het bestaande Archief op het Plein te 's-Gravenhage, is door de Tweede Kamer bewilligd geworden.

Nadat een der leden, de heer Van Alphen, den Minister verzocht had dezen post terug te nemen, wees de Minister er op, dat de kwestie verleden jaar principieel werd uitgemaakt en de post nu eenvoudig van Waterstaat naar Binnenlandsche Zaken was overgebracht.

De heer Van Alphen beweerde, dan ten vorige jare bij de verwerping van het plan om aan den Bezuidenhout een gebouw

te stichten, alleen was beslist, dat men aan het bestaande gebouw op het Plein in den tuin, door bijbouwing nieuwe lokalen zou toevoegen.

De Minister echter verklaarde, dat het op den duur beter en goedkooper was een geheel nieuw brandvrij gebouw in den bedoelden tuin te stichten, en het bestaande gebouw zelve te bestemmen voor een tijdelijk verblijf van het Ministerie van Binnenlandsche Zaken, tijdens de voorgenomen verbouwing, van het tegenwoordige verblijf, om er dan later een andere bestemming aan te geven.

Aan de heeren Van Bijlandt en Conrad, die twijfel opperden of het nieuwe gebouw voldoende zou zijn voor de behoeften, verzekerde de Minister, dat zij daaraan niet behoeften te twijfelen, mits men de toekomst opvatte als van een duur, waarvoor billijkerwijze gebouwen als deze worden gesticht.

Met een woord over het Rijks-Museum te Amsterdam werd de behandeling van het hoofdstuk Binnenlandsche Zaken besloten. De heer de Beaufort, van Wijk bij Duurstede, drong op schifting van de kunstwerken aan, ter verwijdering van die, welke in het Museum niet op hunne plaats zijn; daarvoor zou eene talrijke commissie benoemd behooren te worden. Ook drong de spreker er op aan, om zoo mogelijk te gemoet te komen aan het herhaaldelijk van vele zijden vernomen verlangen om het schoonste werk van onze nationale kunst, Rembrandt's zoogenaamde Nachtwacht, in een daarvoor gunstiger omgeving te doen plaatsen.

De Minister verzerkerde, dat hij na een ernstig onderzoek aan beide wenken gevolg zou geven, en dit te eerder, nu toch binnen korten tijd daartoe de gelegenheid zou bestaan, omdat een deel der moderne schilderijen uit het Rijks-Museum een plaats zal gaan innemen in het bijna voltooide museum voor moderne kunst te Amsterdam.

Door het bestuur van de vereeniging „Die Haghe” te 's Gravenhage is het volgende adres gericht aan de Tweede Kamer der Staten Generaal.

„Geeft met verschuldigde eerbied te kennen, het bestuur der vereeniging „Die Haghe”;

„dat het met leedwezen heeft gezien, dat het voornemen bestaat om aan het Ministerie van Koloniën een vleugel aan te bouwen, reikende tot aan de Grenadierspoort en zulks in overeenstemming met de vormen van het bestaande Ministeriegebouw:

„dat het genoegzaam erkend is, dat dit gebouw behoort tot de minst gelukkige welke ooit door eenig openbaar gezag gesticht zijn geworden, en dat het steeds een oorzaak van ergernis en schaamtegevoel is, dat dit gebouw een der fraaiste plekken der residentie ontsierd; en geplaatst tegenover het wereldberoemd Mauritshuis, alwaar de vreemdeling onze kunstschatten komt bewonderen, een voortdurenden blaam werpt op den goeden naam der Nederlandsche kunst.

„dat het mitsdien te hopen en te verwachten is, dat dit onogelijk gebouw eenmaal zal worden verbouwd en verbeterd, en dat het daarom van groot belang is, dat met hierop nu reeds bedacht zij, en niet door uitbreiding van dat gebouw in denzelfden vorm, een eventueele latere verbetering onmogelijk, of althans veel kostbaarder en bezwarender make;

„dat het daarom, naar het oordeel van voornoemd bestuur, zaak is, den nieuwen vleugel, indien die onvermijdelijk door de belangen van den dienst gevorderd wordt, te bouwen, hetzij aan de zijde van het gebouw van den Hoogen Raad, waar hij minder in het gezicht zal komen, hetzij in een beteren stijl, welke door een gepast gebruik van baksteen en zandsteen in harmonie zij met de op die plek terecht bewonderde gebouwen van het Mauritsplein en van de Grenadierspoort welk laatste gebouw, schoon van geringe afmetingen, algemeen de aandacht trekt door zijn sierlijke vormen en zijn schilderachtig aanzien;

„t welk doende” enz.

Een afschrift van dit adres is aan den Minister van Waterstaat verzonden, en tevens aan eenige vereenigen te 's Gravenhage, ter ondersteuning.

Wij kunnen hieraan toevoegen, dat door de heeren Bahlman, W. de Beaufort, Cremer, Guyot, en T. Mackay als amendement op de begrooting van Waterstaat hebben voorgesteld, om den post voor de uitbreiding van het bovenbedoelde gebouw, uit te trekken voor memorie.

Dit amendement werd ingetrokken, na verzekering van den Minister, het plan voor den bouw nader te zullen onderzoeken.

oud-DORTRECHT'S MUSEUM. Naar aanleiding van de in 1892 te Dordrecht gehouden tentoonstelling, meer in 't bijzonder van de 14e groep, historie van Dordrecht, werd de Vereeniging Oud-drecht gesticht, zich ten doel stellende: de bevordering van de kennis van geschiedenis en oudheidkunde, inzonderheid van Dordrecht en omgeving, en in de eerste plaats door middel van een Museum.

Reeds nu is dit Museum er, ingericht in de Groothoofdspoort, die door den gemeenteraad daartoe werd afgestaan; hoe dat alles in zijn werk ging, is reeds vroeger uitvoerig in dit blad medegedeeld.

Oud-Dordrecht's Museum is den 17den dezer officieel in het geboorteregister ingeschreven; het is een nieuveling die met vreugde wordt begroet en ongetwijfeld zal behandeld worden als een troetelkind, aan welks ontwikkeling ieder recht geard ingezetene zal medewerken.

Het tot stand komen van de reeds belangrijke verzameling is hoofdzakelijk te danken aan de doortastende werkracht van

de heeren mr. S. Van Gijn, Voorzitter, en Bas Veth, conservator van Oud-Dordrecht.

Van vele zijden werd de inrichting gesteund, in de eerste plaats door de Gemeente zelve, die in bruikleen afstand alle op Dordrecht's Museum aanwezige oudheden, een vijftal schilderijen uit het Raadhuis en de omvangrijke verzameling munten, enz. die in 1893 aan de Gemeente werd gelegateerd door den heer P. M. Beelaerts. Ook andere instellingen en vele particulieren stonden velerlei zaken in bruikleen of ten geschenke af.

In de vestibule zijn een aantal gevelsteenen van oude Dortsche gebouwen ingemetseld; nabij de trap staat een zandsteen schouw afkomstig uit Mijnsheeren Herberg, een werkstuk uit de 15e eeuw.

De wanden van de zaal op de eerste verdieping zijn bezet met verschillende soorten oude tegeltjes uit Dortsche huizen, de ramen met een zestal gebrande glazen uit de Groote Kerk. Het vertrek huisvest een aantal merkwaardige oudheden, o. a. een gebeeldhouwde schoorsteenkap van eikenhout, die waarschijnlijk afkomstig is van den maker der wereldberoemde Koorbanken, Jan Terwen; een uit de Wijnkooperskapel afkomstige met fraai snijwerk voorziene lijst met de attributen van den in Dordrecht zoo uitgebreiden wijnhandel; een in 1660 te Amsterdam door Franciscus Hemony gegoten scheepsbel, met randschrijf en fraai geornamenteerde banden; zeer mooi gewerkte kussens van gobelin, met wapens; voorts velerlei curiositeiten en een groot aantal portretten van beroemde en minder bekende Dordtenaars, daaronder een paar zwartekunst prenten van de De Witten, door Blooteling.

Op de tweede verdieping worden bewaard de wapens van schepenen en raden, vaandels, verschillende zaken die op de schutterij betrekking hebben, en teekeningen van gezichten uit Dordrecht en de omstreken. In den koepel is de verzameling Beelaerts ondergebracht, waarvan voornamelijk te vermelden is een collectie munten, met zeldzame exemplaren van Holland geslagen in de munt te Dordrecht, met de overige exemplaren, van het Koninkrijk der Nederlanden en de Koloniën, eene verzameling uitmakende van 1500 stuks. Verder zijn er 232 legpenningen, insgelijks te Dordrecht geslagen tusschen de jaren 1430 en 1647, en vele gedenkpenningen en draagteekens betreffende Dordrecht, waarbij 223 stuks penningen over de gebroeders De Witt. Het oudste muntje uit deze verzameling Beelaerts is van Dirk VI, dus uit den tijd van 1122 tot 1157.

Uit deze korte opsomming kan reeds eenigszins de belangrijkheid der jonge stichting worden opgehaakt.

KERK TE SCHERMERHORN. Op 15 December werd in de Tweede Kamer het amendement behandeld van de commissie van rapporteurs, om namelijk de f3000, voor onvoorziene uitgaven op het onderdeel historische monumenten van de begrooting van Binnenlandsche Zaken aangevraagd, te schrappen. De heer Mees deelde mede, dat er onderhandelingen gevoerd worden over eene restauratie van de kerk te Schermerhorn, die op f3000 geschat was, althans wat de bijdrage van het Rijk daarvoor betrof; nu wilde hij het amendement terugtrekken, alleen onder deze voorwaarde, dat de Minister verklaarde of het geld voor de kerk te Schermerhorn te gebruiken, of in het geheel niet.

De Minister echter wees deze voorwaarde af, herinnerende aan hetgeen hij reeds vroeger had aangetoond met betrekking tot deze subsidiën. Om de Regeering te binden had men vroeger eene overschrijving uit de onvoorziene uitgaven in het algemeen op deze posten uitgesloten, maar er moest een speling zijn voor nieuwe aanvragen en daarvoor was een bijzonder sommetje van f1500 tot hiertoe aangewezen en behouden. De f3000 voor Schermerhorn zullen geheel of gedeeltelijk noodig zijn. De Minister behoorde echter nog voor nieuwe aanvragen de steeds toegestane f1500 te behouden.

Volgens den heer Mees was er dan toch geen grond voor verdubbeling van die f1500; daarom vroeg hij van den Minister de verzekering, dat in geen geval, behalve voor de bedoelde kerk, meer dan f1500 uit den post genomen zou worden.

De Minister zeide aan dit verzoek te zullen voldoen, voor zoveel dit kon, en daarop trok de commissie haar amendement in.

Uit hetgeen de heer Ferf in de Kamer mededeelde, bij de bespreking van deze som, vernemen wij, dat de restauratie der kerk te Schermerhorn als zeker mag beschouwd worden. De middelen daartoe werden verstrekt door de Synode, die f4000 had toegestaan en door een Amerikaan, uit New-York, wiens voorouders te Schermerhorn woonden, en die ook den naam dier gemeente draagt; deze had eene bijdrage toegezegd, mits het Rijk f3000, die nu nog ontbraken, wilde toezeggen.

De restauratie is dus verzekerd, wanneer overeenstemming met den Minister zal zijn verkregen over de wijze van uitvoering.

PERSONALIA.

De heer J. W. Post, ingenieur, is benoemd tot afdeelingsschef van den centralen dienst der Staatsspoorwegen.

Bij beschikking van den Minister van Binnenl. Zaken zijn voor het tijdvak van 1 Jan. tot en met 31 Aug. '95, benoemd tot assistenten bij de Polytechnische school de heeren: F. I. Vaes, voor de natuurkunde, J. Arends en de Wolff, voor de scheikunde, en P. A. Schroot, voor de burgerlijke bouwkunde en A. T. De Groot, civiel-ingenieur te Ouder-Amstel, voor de waterbouwkunde.

AFBEELDINGEN VAN OUDE NEDERLANDSCHE GEBOUWEN.

verschenen in de verschillende werken uitgegeven door de Maatschappij tot Bev. der Bouwkunst, van 1842 tot 1895.

(VERVOLG VAN BLADZ. 267.)

Delft.											
1. Gemeenlandshuis. Voorgevel.	Oude Best. Geb. Plaat 15.	Afl. 5.			Voorgevel. Doorsnede over de breedte. " " " lengte.	Plaat 24. " 25. " 26.					
2. Het Schaik. Voorgevel. Details.	Oude Best. Geb. Plaat 16. " 17.	" 5.			2. Stadhuis. Gevel. Vierschaar. Schoorsteenmantel Trouwzaal.	Oude Best. Geb. Plaat 137. " 138. " 139.	Afl. 26.				
3. Pakhuis Koornmarkt. Voorgevel Details.	Oude Best. Geb. Plaat 16. " 17.	" 5.	Zie No. 6.		3. Koninkl. Bibliotheek. Hek.	Oude Best. Geb. Plaat 174.	" 34.			Straathekjes van andere gebouwen. Zie No. 9.	
4. Waterslootsche poort. Gevel buitenzijde.	Oude Best. Geb. Plaat 45.	" 11.	Gesloopt 1847.		4. Huis ten Bosch. Vazen bij den hoofdingang.	Oude Best. Geb. Plaat 174.	" 34.				
5. Huis. Markt no. 1. Gevel.	Oude Best. Geb. Plaat 122.	" 24.			5. Huis Korte Vijverberg. (Arrond. Rechtbank). Plafond- en wandversieringen.	Oude Best. Geb. Plaat 173.	" 34.				
6. Huis Koornmarkt. Middenpartij van den gevel.	Oude Best. Geb. Plaat 123.	" 24.	Details van de gevels op de platen 122, 123, 124 en 125 komen voor op plaat 129. Voor No. 6 zie ond. No. 3.		6. Stadhoud. Kwartier. Plattegronden. Gevels. Plattegrond (Binnenhof) in 1878.	Bouwk. Tijdschrift. Plaat III. " IV en V. " VI en VII.	Deel VI. blz. 2.				
7. Huis Wijnhaven. Gevel.	Oude Best. Geb. Plaat 124.	" 24.				Gevel aan de Vijver. Trevesaal.	Bouwk. Weekblad. Plaat, bladz. 274. " " 274.	Jaarg. 2. 1882.		Zie ook plaat, bladz. 284.	
8. Huis Wijnhaven. Gevel, detail en vensterversie- ring.	Oude Best. Geb. Plaat 125.	" 24.				7. St. Jacobskerk. Plan (en Restauratie-ontwerp voor den toren).	Bouwk. Weekblad. Plaat, bladz. 7.	Jaarg. 11. 1891.			
9. Hammenpoortje.	Oude Best. Geb. Plaat 127.	" 24.			8. Huis Westeinde No. 4. Schoorsteenbetimmering.	Bouwk. Weekblad. Plaat, bladz. 250.	Jaarg. 13. 1893.		Afgebroken.		
10. Stadhuis. Plattegronden. Voorgevel " " Zijgevel. Voorgevel. Oorspronkelijke toestand.	Oude Best. Geb. Plaat 130 " 131. " 132. " 133. " 134.	" 25.			9. Koninkl. Bibliotheek. Bordes en trap.	Oude Best. Geb. Plaat 179.	Afl. 35.		Zie No. 3.		
11. Oud-Holl. Schouw. Aanzicht en details.	Oude Best. Geb. Plaat 149.	" 29.	In de Polyt. School.		Groningen.						
12. De Camaretten. Stadsgezicht.	Bouwk. Weekblad. Plaat, bladz. 157.	Jaarg. 9. 1889.			1. A.-toren. Voorzijde.	Oude Best. Geb. Plaat 48.	Afl. 11.				
Deventer.					2. Martini toren Voorzijde.	Oude Best. Geb. Plaat 48.	" 11.				
1. Waag. Voor- en achtergevel. Linker-zijgevel. Details.	Oude Best. Geb. Plaat 27. " 28. " 29.	Afl. 8.			3. Corps-de-Garde. Gevel en details.	Oude Best. Geb. Plaat 171.	" 34.		Mineralo- gisch labora- torium.		
2. Woongebouw op den Brink. Plattegrond, voorgevel, details en schouw.	Oude Best. Geb. Plaat 30.	" 9.			4. Anthony Gasthuis. Poortje.	Oude Best. Geb. Plaat 172.	" 34.				
3. Bureau van Politie. Ingang.	Oude Best. Geb. Plaat 172.	" 34.			5. Roode Weeshuis. Poortje. " "	Oude Best. Geb. Plaat 172. Bk. Wbl. Pl. blz. 25.	" 34. Jrg. 10. 1890.				
Doornenburg (bij Gent.)					6. Anthony Gasthuis. Poortje.	Bouwk. Weekblad. Plaat, bladz. 25.	Jaarg. 10. 1890.				
1. Kasteel. Details.	Bouwk. Weekblad. Plaat, bladz. 274.	Jaarg. 6.			7. Geertruits Gasthuis. Poortje.	Bouwk. Weekblad. Plaat, bladz. 25.	Jaarg. 10. 1890.				
Dordrecht.					8. Poortje op de Markt. Poortje.	Bouwk. Weekblad. Plaat, bladz. 25.	Jaarg. 10. 1890.				
1. Kamerbetimmering. Wand. Details.	Oude Best. Geb. Plaat 80. Plaat 81.	Afl. 17.			9. Militair Hospitaal. Poortje.	Bouwk. Weekblad. Plaat, bladz. 25.	Jaarg. 10. 1890.				
2. Spuiport. Gevels.	Oude Best. Geb. Plaat 146.	" 28.			Haarlem.						
3. Stadhuis. Reproductie van oude gravure.	Bouwk. Weekblad. Plaat, bladz. 94.	1892. Jaarg. 12.			1. Vleeschhal. Zijgevel. Voorgevel. Details.	Oude Best. Geb. Plaat 1. " 2. " 3.	Afl. 1.		Zie No. 4.		
4. Groote Kerk. Reproductie van oude gravure.	Bouwk. Weekblad. Plaat, bladz. 94.	1892. Jaarg. 12.			2. Kleine Houtpoort. Plattegronden. Gevel en doorsneden.	Oude Best. Geb. Plaat 36. " 37.	" 10.				
Gorinchem.					3. Stads-teekenschool. Gevel.	Oude Best. Geb. Plaat 93.	" 19.				
I. Woonhuizen: Straat naar 't Station. Gevel. Hoogstraat. Gevel. " " " Burgstraat " " " " " Kalkhaven. "	Oude Best. Geb. Plaat 163.	Afl. 32.	Met details, ankers, enz. " " " " " "		4. Vleeschhal. Inwendige details.	Bouwk. Weekblad. Plaat, bladz. 236.	Jaarg. 6. 1886.		Zie No. 1.		
Gouda.					5. Groote Houtpoort. Reproductie oude gravure.	Bouwk. Weekblad. Plaat, bladz. 103.	Jaarg. 13. 1893.		Gesloopt.		
I. Stadhuis. Bestaande voorgevel. Details. Vermeedelijk oorspr. voorgevel.	Oude Best. Geb. Plaat 4. " 5. " 6.	Afl. 2.			6. Kleine Houtpoort. Reproductie oude gravure.	Bouwk. Weekblad. Plaat, bladz. 145.	Jaarg. 13. 1893.		Gesloopt		
's-Gravenhage.					7. Schalkwijkpoort. Reproductie oude gravure.					Gesloopt	
I. Ridderzaal op het Binnenhof. Plattegrond.	Oude Best. Geb. Plaat 23.	Afl. 7.			8. Sparenwouder poort. Reproductie oude gravure.	Bouwk. Weekblad. Plaat, bladz. 175.	Jaarg. 13. 1893.		Gesloopt.		
					9. Catrijntoren. Reproductie oude gravure.					Gesloopt.	
					10. Waterpoort (met Zijlpoort). Reproductie oude gravure.				Gesloopt.		
					11. Groote Kerk. Orgel.	Bouwk. Weekblad. Plaat, bladz. 4.	Jaarg. 14. 1894.				

Lijst van Fabrikanten, Leveranciers, enz.

Prijs per regel voor niet geabonneerden op advertentiën f. 5.— per jaar bij vooruitbetaling. Abonnés op advertentiën 1 regel gratis voor iedere advertentie.

Ameublementen. — H. F. JANSSEN & ZOON, Amsterdam.
 Badinrichtingen. — TH. A. DE KOSTER, Amsterdam.
 " — TH. VAN HEEMSTEDÉ OBELT, Amsterdam, 150 de Ruyterkade. Fillaal 36 Rokin.
 " — PECK & Co. Amsterdam.
 Behangselpapieren. — H. & A. ROOSEBOOM. Den Haag en Amsterdam, Koningsplein 1.
 Bouwstoffen. — MARTIN & Co., Amsterdam.
 Brandkasten. — Wed. P. A. SCHROOT & ZOON, den Haag.
 " — LANDRE & GLINDERMAN, Amsterdam.
 " (Amerik.) — FRED. STIELTJES & Co., Amsterdam.
 Brandkluisdeuren. — Wed. P. A. SCHROOT & ZN, den Haag.
 " — LANDRE & GLINDERMAN Amsterdam.
 Carbolineum Avenarius. — GUST. BRIEGLEB. Amsterdam.
 " Cevenarius. — PELT & Co. Rotterdam.
 Cement-IJzerwerken. — AMSTERD. FABRIEK. Amsterdam.
 Dowson gas. — HERCKENRATH & VAN RADEN, Nieuwe Haven 120, Rotterdam.
 Electrische installatiën. — SIEMENS & HALSKE, den Haag.
 " — W. SMIT & Co., Slikkerveer.
 Electrische Verlichting. — C. A. HUIJGEN. — Rotterdam.
 Gasmotoren. (Crossley Otto) — G. BARGER. den Haag.
 " (Otto-Cycle.) — HERCKENRATH & VAN RADEN, Nieuwe Haven 120, Rotterdam.
 Gebrand Glas. — J. L. SCHOUTEN. Delft.
 Gritzner Stoompompen. — HERCKENRATH & VAN RADEN, Nieuwe Haven 120, Rotterdam.
 Hardsteen, Zandsteen. — DE BEER & LEHREN. Amsterdam.
 Hollandsch Loodwit. — G. GREVE, Utrecht.
 Houthandel. — LINDNER & Co., Wittenburgerstraat 22—24, Amst.
 " — H. SCHMIDT & Zn., Nieuwmarkt No. 21, Amst.
 Houtbewerkingswerktuigen. — FRED. STIELTJES & Co., Amsterd.
 " — G. BARGER. den Haag.
 " — LANDRE & GLINDERMAN, Amst.
 Houtcement. — G. P. KORF, Amsterdam.
 " — J. G. KORSTEN, Amsterdam.
 Houtcement enz. — A. G. AIKEMA en Co. Rotterdam.
 Houten Riemschijven. — HERCKENRATH & VAN RADEN, Nieuwe Haven 120, Rotterdam.
 Huis- en Décoratieschilder. — Jos. AMIABEL. Luth. Burgwal 29, den Haag. Breedstraat 9, Utrecht.
 Hydraul. Electr. en handliften. — FRED. STIELTJES & Co., Amsterd.
 Hydro Zandsteenwerken. — VAN DE POL & WICKOP. Utrecht.
 Hypotheken. — Mij. v. HYPOTHECAIR CREDIET, den Haag.
 Ingolin. — D. FRENI. Amsterdam.
 Jalousiën. — S. BRUIGOM, Arnhem.
 Jossen-Cement. — A. E. BRAAT, Rotterdam en Amsterdam.
 Kranen. — JAN HAMER & Co., Amsterdam.

Levensverzekering-Maatschappij „KOSMOS”, Den Haag.
 Lichtdrukken. — RITSCHER & LANDSMAN, den Haag.
 Liften. — LANDRE & GLINDERMAN, Amsterdam.
 " — JAN HAMER & Co., Amsterdam.
 " — C. A. HUIJGEN, Rotterdam.
 Marshall's Stoommachines. — LANDRE & GLINDERMAN, Amst.
 Marmar. — DE BEER & LEHREN, Amsterdam.
 Marmer. — G. & J. COOL, Amsterdam.
 Onbrandbare Slakkenwol. — E. GOMPERSZ, Rotterdam
 Ovens — W. A. V. DESMONS. Heer—Maastricht.
 Overkappingen. — T. G. TISSOT. Jr. Amsterdam.
 Parketvloeren. — GEBR. v. MALSEN, 's Gravenhage.
 " — DE BEER & LEHREN, Amsterdam.
 " — DE BEER & LEHREN, Amsterdam.
 Papierstuc. — BENNEWITZ & Co., Damrak 85, Amsterdam.
 Photolithografie. — WEGNER & MOTTU, Amsterdam.
 " Steendrukkerij v/h AMAND, Warmoesstr. 147, Amst.
 Proefstation Bouwmat. — KONING & BIENFAIT, Amsterdam.
 Portland-Cement. — DYCKERHOFF & SÖHNE, Amönebugr.
 " — DE BEER & LEHREN. Amsterdam.
 " — E. GOMPERSZ, Rotterdam.
 " — PELT & Co. Rotterdam.
 " — H. G. AIKEMA & Co., Rotterdam.
 Rolluiken. — T. G. TISSOT Jr., Amsterdam.
 " — W. H. M. SCHOLTE, Amsterdam.
 Schooldborden. — J. M. KIPPEL. den Haag.
 Stalen Balken. — H. E. OVIING Jr. Rotterdam.
 Staaldraadtouw. — HOOGERWERFF & Co., Kinderdijk.
 Sgraffito. — G. H. BAUER & ZOON. den Haag.
 Stalinrichtingen. — STAAL & HAALMEIJER, Amsterdam.
 Stalinrichtingen. — D. M. S. KALKER. Amsterdam.
 Steenhoutwerken. — D. J. BREDVELD, Dordrecht.
 Stoompompen. — LANDRE & GLINDERMAN, Amsterdam.
 Stukadoors en Ornamentisten. — M. ELFRING & Zn., Z.O. Buiten cingel 194—195, Den Haag.
 Tegels in soorten. — A. N. DE LINT, den Haag-Delft.
 " — DE LINT & Co., Rotterdam.
 Toeschuifbare hekken. — FRED. STIELTJES & Co., Amsterdam
 Tufsteen. — F. ENGERS. Amsterdam.
 Verwarming en Ventilatie. — FRED. STIELTJES & Co., Amsterd.
 " — TH. A. DE KOSTER, Amst.
 Verwarmingtoestellen. — D. S. M. KALKER, Amsterdam.
 " — W. J. STOKVIS, Arnhem.
 Ventilators. — JAN HAMER & Co., Amsterdam.
 " — D. P. H. HASSELMAN, Amsterdam.
 Verticale Mortel-Molens. — JULIUS LÜCHAU, Damrak 71, Amst.
 Vuurvaste Steen. JOSTEN & Co. te Königswinter a/Rh. Fabrikanten van zeer vuurvaste Chamotte- en Dinas-steener vuurvaste Cement, Karolinklei enz.
 Werkt. v. Stoomwascherijen. — FRED. STIELTJES & Co. Amsterd.
 Worthington. Stoompompwerkt. — FRED. STIELTJES & Co. Amst.
 IJzerwerken. — G. J. VINCENT & Co., Schiedam.
 Zandsteen — VAN DE POLL & WICKOP, Utrecht.
 Zinkwerken. — F. W. BRAAT, Delft.

ADVERTENTIE.

TH. VAN HEEMSTEDÉ OBELT,

Sanitary Engineer,

150 de Ruyterkade. — AMSTERDAM. — Fillaal 36 Rokin

Hoofdagent voor Nederland, België en Koloniën van SHANKS & Co., te Barrhead.

SPECIALITEIT VOOR DE LEVERING VAN COMPLETE BADINRICHTINGEN.

PRIVAAT-INRICHTINGEN. — Shanks Closets zijn nog niet overtroffen.

Porseleinen Badkuipen, IJzeren Badkuipen.

Geijsers geheel van rood koper, van binnen vertind. Zij bederven het water niet. overtreffen al de tot nu toe bestaande en kosten niet meer. Attesten ter inzage.

CLOSETS, WASHTAFELS, UNINOIRS enz. — VERWARMING EN VENTILATIE.

Agent voor de Chamberland filters, Systeem Pasteur.

Belast zich met de plaatsing en inrichting in geheel Nederland. Zeer concurrerende prijzen. Teekeningen en prijsopgaven gratis. Wederverkoopters genieten het gebruikelijke rabat.

W. J. STOKVIS Centrale Verwarming.
ARNHEM. Badkamers.
 Water-Closets.

ROLLUIKEN van hout en staal, in verschillende constructien.
 solide bewerking, concurrerende prijzen.
 Prijscouranten, omschrijvingen en inlichtingen op aanvraag bij
W. H. M. SCHOLTE.
 Stoomfabriek, Prinsengracht 516, Amsterdam

1^a Bouw-Tufsteen.

uit de beste groeven van Weibern verweerd niet, wordt niet zwart. GOEDKOOPSTE van alle goede natuurlijke bouwsteen.

Uitstekende getuigschriften van voornamelijk Nederlandsche bouwmeesters.

C. Grod. BROHL

Vertegenwoordigd door Ferd. ENGERS.

AMSTERDAM.

BOUWKUNDIG



WEEKBLAD

ORGaan VAN DE MAATSCHAPPIJ TOT
BEVORDERING DER BOUWKUNST.

14de JAARGANG.
29 DECEMBER 1894. No. 44.

Redactie voor de verschillende groepen:

EDUARD CUYPERS. — F. C. DUFOUR. — A. C. M. VAN ETTEN. — HENRI EVERS. —
E. GUGEL. — C. A. HUYGEN. — D. E. C. KNUTTEL. — JURRIAN KOK. — J. R. DE KRUYFF
— F. H. VAN MALSEN. — C. B. POSTHUMUS MEIJES. — C. MUYSKEN. — J. J. VAN
NIEUKERKEN. — R. P. J. TUTEIN NOLTHENIUS. — C. H. PETERS. — C. T. J. LOUIS
RIEBER. — P. DU RIEU FZn. — J. VERHEUL Dzn.

BUREAU VAN REDACTIE: Marnixstraat 402, Amsterdam.

INHOUD. — Het „Reichshaus” te Berlijn. — Verslagen van
Vergaderingen. — Berichten. — Inhoud van het Bouwkundig
Weekblad, jaargang 1894. — Lijst van Fabrikanten, Leveran-
ciers, enz. — Advertentiën.

HET „REICHSHAUS” TE BERLIJN.

Op den 15den November van dit jaar werd de kunst-
geschiedenis verrijkt met eene gebeurtenis van groot
belang en bijzondere waarde voor Duitschlands architectuur
en hare beoefenaren. Door de vertegenwoordigers van
de Deutsche Staten werd op dien dag, nadat door Z. M.
den Keizer de laatste steen aan de grootsche schepping
van Professor Dr. Paul Wallot was gelegd, het „Reichshaus”
te Berlijn ingewijd, en namens het Deutsche volk in
bezit genomen.

Gewichtig is deze gebeurtenis, niet alleen omdat geheel
Duitschland daarin de schitterende monumentale uiting
aanschouwt van zijne, met zoo groote inspanning, her-
wonnen nationale eenheid, maar ook omdat de machtige
lijnen en indrukwekkende vormen en groepeeringsen van
dit majestueuse gebouw voor het nageslacht het onver-
gankelijk bewijs levert, welke hoogte de technische
wetenschap, de kunstvaardigheid der ambachten en de
genialiteit van de kunstenaars, die dit bouwgewrocht
tot stand brachten, op 't laatst der negentiende eeuw
hadden bereikt.

Eene vluchtige schets te geven van dit monument en
in korte trekken een denkbeeld van het geheel, met de
wijze waarop de wording daarvan is voorbereid, kan
ook voor onze bouwkunst en hare beoefenaren nuttig
zijn, en zeker tot navolging strekken voor den bouw
van onze groote Rijksbouwwerken.

In het jaar van de totstandkoming van het Deutsche
Rijk gingen er al ras stemmen op voor de stichting
van een waardig gebouw, dat als zetel zou dienen voor

ABONNEMENTSPRIJS voor Nederland, fr. p. p. 7 15.— 'sjaars, voor Indië en
het Buitenland (bij vooruitbetaling) fr. p. p. 7 17.—
PRIJS DER ADVERTENTIEN: van 1—5 regels 7 1.— elke regel meer 20 cts.
Groote letters naar plaatsruimte.
AANKONDIGINGEN v. AANBESTEDINGEN 15 cts. per regel met premie 3/5 maal.
ABONNEMENT VOOR ADVERTENTIEN tegen belangrijk verminderde prijzen.

Uitgevers: MOUTON & Co., — 's-Gravenhage.

BUREAU VAN ADMINISTRATIE: Herderstraat 5. 's Gravenhage.

het Deutsche Parlement, en werd tot het verkrijgen van
de daarvoor noodige ontwerpen een internationale prijs-
vraag uitgeschreven, die echter schipbreuk leed door
een niet genoegzaam voorbereid programma en het
groot verschil van gevoelen dat er bestond over de
plaats waar het in de stad, waar de Rijksregeering zetelde,
zou verrijzen.

Een tiental jaren was noodig om daarin eenige eenheid
te brengen, en zeker behoeft dit geen verwondering te
baren, wanneer men bedenkt, welk belangrijk tijdsver-
loop in ons land in den regel wordt vereischt voor de
stichting van gebouwen van publiek nut.

De opiniën waren in den aanvang over niet minder
dan 64 verschillende plaatsen verdeeld, die eindelijk, na
dat decennium, zich beperkten tot een tweetal, beiden in
de nabijheid van den Königsplatz te Berlijn gelegen.

De regeering gaf de voorkeur aan de westzijde van
dit plein, bij het Krollsche établissement; de Rijksdag
verwierp echter met groote meerderheid van stemmen
het daartoe gedaan voorstel. Een groot aantal deskun-
digen wenschte, dat de noordzijde van den Königsplatz,
aansluitende aan den Alsenplatz, voor het beoogde doel
werd aangewezen.

Het mocht echter niet gelukken daarvoor de goed-
keuring van keizer Wilhelm I te verkrijgen, die eene
dusdanig ingrijpende verandering in de door zijnen
broeder en voorganger aldaar aangelegde beplantingen,
niet wenschte.

Deze teleurstelling deed echter den aandrang om tot
eene definitieve keuze te komen, derwijze vermeerderen,
dat men, niettegenstaande de vele moeilijkheden die de
ligging van het terrein opleverde, het spoedig eens werd
om de voor den internationalen prijskamp reedsaange-
wezen plaats aan de Oostzijde van den Königsplatz
te bestemmen voor de plaatsing van het gebouw. Op
dien grondslag werd in 't begin van het jaar 1882 een
tweede prijsvraag uitgeschreven; ditmaal echter werd de

mededinging alleen opengesteld voor Duitsche architecten. Het resultaat daarvan was, dat op den 24en Juni van hetzelfde jaar, aan het ingezonden ontwerp van den architect Professor Dr. Paul Wallot te Frankfort a/M. de palm der overwinning werd toegekend.

Spoedig werd eene commissie voor de uitvoering, bestaande uit leden van den Bondsraad en den Rijksdag, bijgestaan door de deskundigen Geh. Oberbaurath Adler, en Geh. Regierungsrath Persius benoemd, die den bekroonden architect opdroegen, met in achtneming van de in het rapport van beoordeeling gemaakte bemerkingen zijn ontwerp uit te werken. Met deze handeling eindigt de voorbereiding en begint de wording van het Reichshaus een meer vaste richting te verkrijgen.

Alle moeilijkheden op te sommen, die zich in de periode van het uitwerken van het bekroonde ontwerp voor hebben gedaan, zou tot onnoodige wijdloopigheid leiden; daarom zij verder vermeld, dat het bekroonde ontwerp van Prof. Wallot een „geniale greep” was, — daarover waren en zijn nog de meerderheid van alle beproefde zaakkundigen het volkomen eens. Onmogelijk echter was het, dat het in een tijdsverloop van eenige weken tot stand gekomen ontwerp beantwoordde aan alle eischen, die voor een dergelijk omvangrijk bouwwerk moesten gesteld worden; meer dan een „schets” was, tegenover die eischen, het bekroonde ontwerp niet, en dat tal van ingrijpende wijzigingen, in die schets moesten worden aangebracht, daarvan was wel niemand meer overtuigd dan de ontwerper zelf.

Moeilijk was echter zijn positie; waar hij aan de eene zijde zelf overtuigd was van de noodzakelijkheid der door de commissie gewenschte wijzigingen, moest hij anderzijds talrijke klippen ontzeilen, ter voorkoming van opmerkingen van het groot aantal zijner mededingers, die hem krachtens de hem gedane opdracht, en niet ten onrechte, gebonden achtten aan zijn primitief bekroond ontwerp.

Nog in 't jaar 1882 kwam het gewijzigd ontwerp gereed, waarbij zonder ingrijpende verandering het karakter, in 't oorspronkelijk plan gelegd, was behouden; alleen waren tot verbetering van den inwendigen dienst enkele hoofdvertrekken verlegd, de hoogte van den onderbouw eenigszins gewijzigd, en door het aanbrengen van een doorgaande attika het uiterlijk aanzien der gevelfronten belangrijk verbeterd.

Het oordeel van de Akademie des Bauwesens was over dit gewijzigd projekt, behoudens enkele bedenkingen, niet ongunstig, en er bestond aanleiding tot de gedachte, dat de wording van dit hoogst belangrijke bouwwerk eene schrede nader tot de uitvoering was gebracht, ware het niet, dat de Bondsraad den wensch had kenbaar gemaakt, dat bij de verdere uitwerking van het plan naar de nieuwe schetsen, men er in slagen mocht de hoogteligging van de groote vergaderzaal te wijzigen. Een groote hinderpaal werd daardoor de vaststelling van het voorgedragen ontwerp in den weg gelegd, want waar zoowel aan Prof. Wallot als zijne mededingers bij het programma voor de prijsvraag de voorwaarde was opgelegd, om de groote vergaderzaal op de verdieping aan te brengen, kon aan het verlangen van den Bondsraad alleen worden voldaan door het aanbrengen van deze zaal op den begane grond, en maakte deze wijziging eene zoo belangrijke inbreuk op den vroeger gestelden eisch, dat de moeilijkheid voor den ontwerper om van zijne oorspronkelijke conceptie niet af te wijken, bijna onoverkomelijk werd.

De geniale bouwmeester voldeed echter ook aan dien eisch, en leverde in April van 't jaar 1883 een omgewerkt plan in, dat met een daarbij gevoegd model aan het oordeel der Rijkscommissie en verdere corporatiën werd onderworpen. Mede naar hunne meening was het den ontwerper gelukt ook bij dit plan, niet op belangrijke wijze van zijn oorspronkelijk bekroond ontwerp af te wijken. Door het behoud van de groepeerings der inwendige verdeling naar de oorspronkelijke breedte-as was het hoofddenkenbeeld niet prijs gegeven, en daaraan toegevoegd een Wandelhalle, waardoor een grootsch voorportaal langs de Vergaderzaal was verkregen, waaraan zich de restauratiezaal, evenals de leessalons en

bureaux op harmonische wijze aansloten. Ook de facade had in 't algemeen weinig wijziging ondergaan, al had ook de ingrijpende verandering in de hoogteligging van de Vergaderzaal, de keuze van een geheel gewijzigd systeem van groepeerings van het front noodig gemaakt.

Toch vond de „Akademie des Bauwesens” geen aanleiding het als grondslag voor de uitvoering aan te bevelen; afgekeurd werden de te weinig sprekende toegangen voor het keizerlijk Hof, evenals die voor de leden van den Bondsraad, en voor den Rijksdag, en werd mede op het onvoldoende van de verlichting van de groote Vergaderzaal gewezen, wyl onder het beglaasde koepeldak een van glas voorzien plafond was aangebracht; terwijl eindelijk ook de geringe oppervlakte der binnenplaatsen ongenoegzaam werd bevonden.

Naar het oordeel van de Akademie was de oorzaak van deze feilen gelegen in de te groote vasthoudendheid van den ontwerper aan den algemeenen uiterlijken vorm van zijn bekroond projekt, en beval dit lichaam daarom aan, den kundigen bouwmeester op grond van de zoo belangrijk gewijzigde voorwaarde, op te dragen een geheel nieuw plan in te dienen, zonder zich daarbij te binden aan den uiterlijken vorm van zijn oorspronkelijk ontwerp. Dit in den ontwerper zoo volledig gesteld vertrouwen vond levendige ondersteuning bij de Rijkscommissie en bij den Rijksdag, die in de zitting van 9 Juni 1883 bijna eenstemmig den wensch uitsprak, dat de bouw van het Reichshaus aan Prof. Wallot zou worden opgedragen, en daarbij de voorwaarde van de lagere ligging van de groote vergaderzaal zou worden nageleefd.

Met dit besluit vereenigden zich zoowel de Bondsraad als de Rijkskanselier, en reeds op den 18 Juni d. a. v. verkreeg Prof. Wallot, onder de meest eervolle voorwaarden, opdracht tot het opmaken van de projekten op de bovenvermelde grondslagen, en werd hem de hoofdleiding voor de uitvoering van dit grootsche bouwwerk toevertrouwd.

Voor de technische leiding werd de toenmalige Bauinspector Haegen benoemd, en nog in den herfst van hetzelfde jaar, nadat de beide afdelingen van de Reichstags Bauverwaltung, gesteund door de noodige ambtenaren, hunne werkzaamheid hadden aangevangen, werd reeds overgegaan tot het amoveeren van de gebouwen die tot dat tijdstip het aangewezen bouwterrein hadden ingenomen. *(Wordt vervolgd).*

VERSLAGEN VAN VERGADERINGEN.

Afdeeling Groningen 21 December 1894. Na goedkeuring der notulen werd overgegaan tot behandeling van de ingekomen stukken, als:

a. een schrijven van het Hoofdbestuur der Maatschappij, inhoudende een verzoek tot medewerking voor het opmaken van een inventaris van de thans nog aanwezige belangrijke Nederlandsche bouwwerken. De heer Eisses, hoewel ingenomen met het denkbeeld van 't Hoofdbestuur om een standaardwerk te verkrijgen, wijst op de moeite en kosten die zoodanige werkzaamheden te weeg brengen. De heer Riepma is van meening, dat zulk een omvangrijke arbeid niet anders kan ten uitvoer gebracht worden dan door personen met voldoende archeologische en bouwkundige kennis en met voorlichting van gemeente-autoriteiten. De heer Sips is van oordeel, dat deze Afdeeling met haar gering aantal leden niet bij machte is aan de eischen der vraag behoorlijk te kunnen voldoen. Na breedvoerige discussie werd door den Voorz. voorgesteld, om den secretaris te verzoeken een conceptbrief op te stellen en na goedkeuring van het Bestuur de missive aan 't Hoofdbestuur te zenden. Aldus werd besloten.

b. Eene missive van 't Hoofdbestuur, betreffende het Nationaal congres omtrent vakonderwijs en vakopleiding voor toekomstige werklieden. De vergadering besloot, dat de Afdeeling tot lid van 't congres zal toetreden; bovendien werden de vraagpunten zoo belangrijk geacht, dat deze zooveel doenlijk in eene daarvoor belegde vergadering zullen worden behandeld.

Volgens art. 14 van het huish. reglement waren de Voorzitter en de Secretaris aan de beurt van aftreding. De Secretaris wenschte niet gaarne weer in aanmerking te komen. Na stemming werd de Voorzitter, de heer Raammaker, met algemeene stemmen herkozen, en tot Secretaris gekozen de heer M. F. Oortgijsen. De Penningmeester deed rekening en verantwoording over het afgelopen dienstjaar; door zijn zuinig beheer was er een batig saldo. De begrooting van inkomsten en uitgaven over het dienstjaar '95 bedroeg f 53,60. Een aandeel renteloos voorschot werd uitgeloot, het lot viel op den eigenaar

van No. 7. De heer Sips stelde ter bezichtiging een deurveer, die met belangstelling in oogenschouw werd genomen.

De kunstbeschuwing bestond uit photographiën van den heer Heinen, voorstellende gezichten van Amsterdam.

Afdeeling Leeuwarden. 22 Dec. Onder presidium van den heer J. R. Nijdam. Voor het vertrokken bestuurslid, den heer J. E. G. Noordendorp, werd benoemd de heer K. Faber, en na periodieke aftreding herbenoemd, de heer W. C. de Groot. — De benoeming van een Voorzitter werd, nadat de heer S. Baron, daarvoor gekozen, had bedankt, voorloopig aangehouden.

Voorts werden tot leden van de commissie tot opening en in teekening brengen van oude bestaande gebouwen herbenoemd de heeren K. Faber en H. v. d. Heij en daaraan toegevoegd, voor het vertrokken lid de heer Schouten, de heer J. U. Schröder.

Na afdoening van deze huishoudelijke zaken wordt aan de orde gesteld de behandeling van n^o. 1 der door het Hoofdbestuur gestelde vragen. „Is het niet van het grootste belang voor de Maatschappij tot Bevordering der Bouwkunst, dat de band tusschen haar en de afdeelingen zoo nauw mogelijk zij?” „Wat kan gedaan worden om die hechter er beter te maken?”

Bij eene zeer uitvoerige bespreking bleek, dat de afdeelingen-leden met de verhouding waarin zij tot de Maatschappij staan, niet zeer waren ingenomen en de band gaarne wat nauwer zouden zien aangehaald. Er werd gewezen op de moeielijkheid van sommige afdeelingen, met weinig gewone leden der Maatschappij, bij de keuze van die bestuursleden, welke tevens lid van de Maatschappij moeten zijn. Voorts werd in het licht gesteld, de groote voordeelen die de leden in de omgeving van den zetel der Maatschappij genoten boven de verder afwonenden, terwijl de bijdragen in de financiële lasten gelijk stonden.

Werd besloten deze vraag commissoraal te behandelen, en daartoe opgedragen aan de heeren S. Baron. C. van Duijsen en W. C. de Groot, om in de vergadering te houden in April, daarover rapport uit te brengen.

Nadat nog de heer C. W. A. Hofkamp, Directeur der Gemeentewerken, als lid der Afdeeling was aangenomen, sloot de Voorzitter de vergadering.

Afd. 's-Gravenhage. 21 Dec. '94. Na notulenlezing wordt besloten tot benoeming van een afgevaardigde naar het Nat. Congres voor vakonderwijs, enz., en mededeeling gedaan van een adres van adhaesie, op uitnodiging der Vereeniging „die Haghe” aan de Tweede Kamer verzonden, waarvan de strekking was, te verzoeken de voorgestelde uitbreiding van het gebouw van het Ministerie van Koloniën niet of gewijzigd aan te nemen.

De ballotage van negen leden volgde, waarop de jaarlijksche bestuursverkiezing de heeren H. J. Mondt en P. du Rieu aanwees, de aftredende heeren W. B. v. Liefland en Jurriaan Kok te vervangen.

De Commissie tot opname van Oude gebouwen trad niet af, doch aan deze zal een lid worden toegevoegd, waartoe uit te noodigen de heer Jhr. Mr. Victor de Stuers, en haar het inventariseeren van oude bouwwerken worden opgedragen.

De wijziging der opdracht aan die Commissie te doen, deed den heer Jur. Kok klagen over den weinigen steun door het Hoofdbestuur aan de vorige commissies, verstrekt in het uitgeven harer opnamen.

De heer v. Malsen merkt op, dat het Hoofdbestuur werk in portefeuille voorradig heeft doch geen gelden aanwezig zijn alles te publicceeren.

Naar aanleiding dezer mededeeling dringen de heeren van Nieukerken, du Rieu en Frowein aan op opgave van hetgeen in portefeuille is, waarna de heer Frowein voorstelt het Hoofdbestuur te verzoeken deze portefeuille ter kunstbeschuwing bij de Afdeelingen te doen circuleeren. De heer Peters hield nu zijne belangrijke bijdragen, over H. Vredeman de Vries, met eene zeer schoone kunstbeschuwing toegelicht. Aan 't einde werd den heer Peters den dank der vergadering gebracht.

De rekening en verantwoording van den Penningmeester kwam thans aan de orde, als laatste punt op de agenda der vergadering.

BERICHTEN.

In de zitting van de Tweede Kamer der Staten Generaal, op Vrijdag avond 21 Dec. j.l., bij de behandeling van de begrooting van het hoofdstuk Waterstaat, bracht de heer Rutgers van Rozenburg de aanbesteding van het post- en telegraafkantoor te Amsterdam ter sprake, die vóór 1 Januari 1895 zou plaats gehad hebben, maar weder moet zijn uitgesteld. Hij vroeg of dit waar en of er sprake van was, om het kantoor op eene andere dan de oude plaats te bouwen, en zoo ja, of het Damrak weder in aanmerking zou komen. Dit laatste zou spreker het aangenaamst zijn, omdat de post- en de pakketdienst dan niet gescheiden behoeften te worden.

De heer Lely, de vorige Minister van Waterstaat, gevoelde zich genoopt op te merken, dat het een onmogelijke eisch is, nu weer gesteld, om een postkantoor te bouwen dat minstens 30 à 60 jaren zou moeten bestaan. Het is immers verkeerd, overdreven en trouwens onmogelijk, om bij de uitbreiding welke de posterij vooral door den pakketdienst voortdurend neemt, zoo lang te voren reeds te bepalen hoe groot die zal zijn. Daarbij moet men wel overwegen, dat die zeer groote toeneming zal moeten leiden tot een splitsing van dien dienst zooals te Londen, Parijs, Weenen en Berlijn, of wel tot decentralisatie; en dit laatste zal zeker door velen gewenscht worden. Voor het geval, dat er toe wordt overgegaan, moet er een kantoor

van ontvangst en een voor verzending zijn, en beiden zouden elk wederom gesplitst kunnen worden. Daarbij kan de stad ook in kwartieren verdeeld en in elke wijk een kantoor gevestigd worden. De heer Lely toonde duidelijk aan, dat het volkomen onmogelijk is, om nu aan den eisch te voldoen van den bouw van een postkantoor voor een zeer groot aantal jaren. Hij zou ook wenschen, dat het nieuwe gebouw gesticht werd op de plaats van 't oude.

De Minister van Waterstaat enz. zeide tot den heer Rutgers, dat het woord uitstel niet juist is; de noodige stukken waren nog niet gereed, maar hij hoopte, dat dit spoedig het geval zou zijn, om dan weldra tot aanbesteding te kunnen overgegaan. Het terrein op het Damrak was niet beschikbaar, voor zoover hem bekend was.

Wat de plaats betreft, toonde de Minister het volkomen eens te zijn met den heer Lely. Ook hij is van meening, dat met de toekomst rekening moét worden gehouden en dat het niet wenschelijk is om een kostbaar gebouw te stichten, dat in de behoeften van een groot aantal jaren zou moeten voorzien. Hij wilde den dienst zoo inrichten, dat men telkens met veranderende behoeften rekening kon houden, hetzij door latere uitbreiding van 't nieuwe, of door stichting van een of meerdere andere gebouwen; de vrijheid moet blijven bestaan, om ook in andere stadsdeelen kantoren te vestigen.

De heer Rutgers verklaarde nu het stelsel van decentralisatie, als men het noodig achtte, ook goed te vinden; de Minister wilde het echter verminkt toepassen door stichting van een gebouw voor 't stelsel van centralisatie, door een gebouw dat al dadelijk onvoldoende zou zijn. Het Damrak was volgens den Minister niet beschikbaar; maar de Minister kon op den Amsterdamschen Raad appeleeren en desnoods de onteigeningswet toepassen. Het terrein op het Damrak lag even gunstig als het oude en is goedkooper dan het gekozen terrein, dat bebouwd is.

De Minister ging niet verder in op deze discussie.

De post van f 120 000 voor den bouw van het nieuwe postkantoor, in 1895 te verwerken, is onaangeroerd, en dus met de geheele begrooting van Waterstaat enz. goedgekeurd.

Sedert 1888 zijn in drie campagnes door de universiteit van Pennsylvanië te Philadelphia opgravingen ondernomen van de enorme ruïnen van Niffer in Mesopotamië, telkens met 200 tot 400 Arabieren. De ziel van deze onderneming is de Duitsche geleerde, Dr. H. B. Hilprecht, die thans met de vierde expeditie aan 't werk getogen is.

De tot heden verkregen uitkomsten zijn met het oog op taal, geschiedenis en oudheidkundé van het grootst belang. Een Babylonische tempel is bijna geheel bloot gelegd. Dit 154 voet hooge bouwwerk, gesticht ongeveer 4000 jaren vóór Christus, waarvan de grondslagen op 50 voet diepte liggen in een alluviale grond, bevat 135 vertrekken, met altaren, offerplaatsen en schatkamers, die allen nauwkeurig onderzocht zijn. Daarbij zijn een groot aantal opschriften in spijkerschrift gevonden, die veel licht verspreiden over de periode tusschen de jaren 3000 en 1000 vóór Chr. Ook duizenden voorwerpen van kunst, smaak en weelde zijn bij deze onderzoekingen gevonden.

Een 200-tal lange opschriften van eenige vazen en deuren leveren thans belangrijke gegevens omtrent de oude Semitische heerschers, wier geschiedenis tot nu toe slechts uit een 20-tal kon worden opgemaakt. Hierdoor wordt ook licht verspreid over de regeering van Sargon I, den oer-ouden koning van Babylonië, en diens zoon Narâm-Sin. Deze Sargon was het, die zijn rijk tot aan Cyprië vergrootte, ongeveer 3800 jaren vóór Chr.

Omtrent den stand der opgravingen te Delphi wordt bericht, dat de in den loop der laatste campagne gevonden voorwerpen zoo talrijk zijn, dat de daarvoor bestemde bewaarplaats te klein is geworden en er een gebouw zal moeten worden opgericht, een Museum van Delphi, waarin uitsluitend de door de Ecole française gevonden voorwerpen worden geplaatst.

Onder de merkwaardigste zaken behooren drie beelden uit het tijdperk van Alexander, die gelukkig goed bewaard zijn gebleven. Het zijn: een groot beeld van een Macedonischen krijger, een van eene in bevallige houding staande vrouw, en eene mannelijke figuur.

De werkzaamheden der opgraving zijn met het invallen van den winter gestaakt; er wordt intusschen een Décauville-baan voor het betere vervoer aangelegd. Zoodra het gunstige jaargetijde invalt, worden de opgravingen met kracht voortgezet.

KERK TE ZWOLLE. In de zitting van de Tweede Kamer op 15 December j.l. kwamen de historische monumenten ter sprake.

Het eerst, en in 't bijzonder, was door de commissie van rapporteurs als amendement voorgesteld, de f 2500 als eerste termijn aangevraagd voor de f 14000 ten behoeve der restauratie van het inwendige der kerk te Zwolle, voorloopig van de begrooting af te voeren.

De heer Mees deed uitkomen, dat voor de uitgaven voor historische monumenten een grens moest bestaan, die verband hield met de beschikbare financiën. Hoewel de Minister de volle verantwoordelijkheid voor al zijn voorstellen op zich had genomen, meende de heer Mees toch, dat er bij alle Ministers zich te dezer zake een onweerstaanbare invloed deed gelden. Verleden jaar waren drie nieuwe subsidies foegestaan door het vrijkomen van de gelden voor de restauratie dezer kerk bestemd, en nu kwam de Minister dadelijk met de restauratie van het inwendige; die moest nu evenwel, onder deze omstandigheden, maar worden uitgesteld.

Het amendement werd bestreden door den heer Vos de Wael, omdat het zeer te betreuren zou zijn dat na de restauratie van het uitwendige, die van het inwendige zou worden gestaakt tengevolge van een misverstand en een verzuim bij de eerste aanvraag.

De Minister, ontkennde dat hij onder eenigen magischen invloed stond, verklaarde dat de aanvraag op zijn eigen initiatief was geschied, op aandringen van den President der Rechtbank te Zwolle, die de zaak bepleit had, en ook omdat de restauratie van het inwendige van dit schoone gebouw even noodzakelijk was als die van het uitwendige, en nu of later daartoe toch moest worden overgegaan. Het was alzoo een nieuwe subsidie, maar tevens een additioneele aanvraag na een principieel toegestane van vroeger datum.

De commissie van rapporteurs handhaafde wel is waar haar amendement, maar de Kamer verwierp het met 50 tegen 20 stemmen.

INHOUD.

HANDELINGEN ENZ. VAN DE MAATSCHAPPIJ EN HARE AFDEELINGEN.

Handelingen, Verslagen enz. der Maatschappij.	Bldz.
Inleiding. (Nieuwe vorm van het Weekblad)	I
Adres van het Bestuur der Maatschappij aan den Minister van Koloniën, over architectonische kunstwerken in Nederlandsch Indië	59
Praeadviezen van het Hoofdbestuur over de antwoorden der Afdeelingen op de in 1893 gestelde vragen 66. 73. 81. 86 Buitengewone Bestuursvergadering van 5 April 1894.	81. 86
Uittreksel uit de notulen daarvan	69
69ste Algemeene Vergadering. Agenda.	71, 78
Begrooting 1895	72
Prijsvragen uitgeschreven in 1894	72
Jaarverslag over 1893—1894	78
Geschenken aan de boekerij der Maatschappij.	85. 124. 183
Stemming voor Bestuursleden. Uitslag	91
Jury-rapport. Prijsvragen 1893	97
Verslag van het Examen voor het Diploma voor bouwkundig Opzichter, in 1894	103
69ste Algemeene Vergadering 30 Mei 1894. Verslag.	136. 149
70ste Algemeene Vergadering. Agenda	182 ¹⁾
Uittreksel uit de notulen van de vergadering van het Hoofdbestuur der Maatschappij, op 4 October 1894	202
Vragen gesteld door het Hoofdbestuur der Maatschappij. Programma van Eischen voor het examen tot het verkrijgen van het Diploma van Bouwkundig Opzichter	208
70ste Algemeene Vergadering, 18 September 1894. Verslag	229
Brief van de Commissie van voorbereiding van het Nationaal Congres omtrent het vakonderwijs en de vakopleiding voor toekomstige werklieden in Nederland, aan het Hoofdbestuur der Maatschappij	230
Antwoord van het Hoofdbestuur op bovengenoemd schrijven	248
Schrijven van het Hoofdbestuur aan de Besturen der Afdeelingen, omtrent bovengenoemd Congres	248
Uitnoodiging omtrent bovengenoemd Congres, door het Hoofdbestuur tot de leden der Maatschappij gericht	249

Verslagen van Vergaderingen.

AFDEELING ALKMAAR.	Februarie 1894	15
" " " "	7 April "	49
" " " "	28 " "	69
" " " "	November "	265
" ARNHEM.	21 Februari "	14
" " " "	4 April "	48
" " " "	2 Mei "	77
" " " "	31 October "	240
" " " "	28 November "	266
" AMSTERDAM.	9 Maart "	30
" " " "	13 April "	63
" " " "	4 Mei "	77
" " " "	7 September " ²⁾	184 ¹⁾
" " " "	12 October "	220
" " " "	9 November "	246
" " " "	14 December "	281
" 'S-GRAVENHAGE.	9 Maart "	23. 28
" " " "	20 April "	63
" " " "	1 Mei " ³⁾	69
" " " "	26 October "	233
" " " "	16 November "	252
" " " "	21 December "	286
" GRONINGEN.	23 Februari "	15
" " " "	23 Maart "	35
" " " "	27 April "	69
" " " "	28 September "	206
" " " "	26 October "	233

1) Bldz. 182 in No. 28 van 8 Sept. 1894.
 2) Bezoek aan den nieuwen Stads- Schouwburg.
 3) Bezoek aan de Plateelbakkerij Rozenburg.
 4) Bldz. 84 in No. 28 van 8 Sept. 1894.

AFDEELING GRONINGEN	16 November "	252
" " " "	21 December "	285
" HAARLEM	26 Februari "	15
" " " "	2 April "	62
" " " "	4 Mei "	77
" " " "	18 October "	233
" " " "	29 November "	273
" LEEUWARDEN.	22 Februari "	23
" " " "	22 Maart "	48
" " " "	26 April "	83
" " " "	25 October "	241
" " " "	29 November "	272
" " " "	22 December "	286
" LEIDEN.	23 Februari "	14
" " " "	29 Maart "	42
" " " "	9 Mei "	83
" " " "	25 October "	233
" " " "	29 November "	266
" UTRECHT.	13 Maart "	30
" " " "	19 Juni "	115
" " " "	13 Juli " Kunstreis.	141
" " " "	23 October "	228
" " " "	11 December "	273

BOUWKUNDE.

Uitgevoerde en voorgenomen bouwwerken. Inrichting van gebouwen.

Het Vereenigings-gebouw te Hengelo, door C. B. Posthumus Meijjes	4
Ontwerp voor een villa, door A. van de Sande.	17
Nieuwe Stadsschouwburg te Amsterdam	27
Het nieuwe gebouw voor de „Algemeene” te Amsterdam, door Jurriaan Kok.	59
Het nieuwe Universiteitsgebouw te Utrecht	138
Tooneel- bouw, tooneel-inrichting enz., door J. J. Poutsma	179, 210, 238
Kantoorgebouw der Algemeene Maatschappij voor Levensverzekering en Lijfrente, te Amsterdam, architect H. P. Berlage Nz.	217
Winkelhuis van den heer Anton Huf Jr. te Amsterdam, architect G. van Arkel. (Bij de plaat.)	232
Middelen tegen brandgevaar voor bovenhuizen.	237
Stal, koetshuis en koetsierswoning op Groot Hoenlo bij Deventer, architect J. J. van Nieukerken. (Bij de plaat.)	238
Woonhuis van den heer L. A. van Meerden, te Delft, architecten A. Le Comte en J. L. Schouten. (Bij de plaat.)	250, 259, 242.
Winkelpui te Kaapstad, architect J. E. Vixseboxse.	276
Het „Reichshaus” te Berlijn	284

Bouwmaterialen.

Monier-constructies, door R. T. N. ¹⁾	5
Eene voorgestelde wijziging in de zoogenaamde Deutsche normen voor het keuren van Portl. Cement	39
Djatihout	110
Maison's patent unwearable non slipping stair treads	113
De heetwaterproef ter bepaling van de volumebestendigheid (het werken) van Portland-Cement door Koning en Bienfait	122, 126
Ingolin, door C. T. J. Louis Rieber	170
Champignons. (Voorbehoedmiddelen enz.)	186 ²⁾ , 215.
De bouwmaterialen op de Wereldtentoonstelling van Antwerpen, door Nico C. Kloot	257

GESCHIEDENIS DER BOUWKUNST. DECORATIEVE KUNST. NIJVERHEID. ONDERWIJS.

Oude monumenten. Archeologie. Aesthetica. Kunstgeschiedenis.

Het orgel in de Groote Kerk te Haarlem, door C. T. J. Louis Rieber	2
Alkmaar, door J. J. van Nieukerken	9
Noordergevel der Nieuwe Kerk te Amsterdam. (Bij de plaat) Door C. B. Posthumus Meijjes	17, 31
Dordrechts oude gebouwen	22
Wat is mooi, wat is leelijk? Door J. R. de Kruyff.	25, 45, 106
De herstelling van den Noordergevel der Nieuwe Kerk te Amsterdam, door C. B. Posthumus Meijjes	31
Convey, the wise it call	37
Verscheidenheden. Archeologisch onderzoek in het Oosten	49
Subjectiviteit en objectiviteit van het schoone. Door J. J. Weve	53
Our masters	54
De Kritiek in de kunst	89, 91
Het oriëntalisme in de Westersche kunst, door Henri Evers	93, 107, 124, 146, 161, 184. ³⁾

1) Zie ook de rubriek: Ingezonden stukken.
 2) Bldz. 186 in n^o. 28 van 8 September 1894.
 3) Bldzijde 184 in No. 29 van 15 Sept. 1894.

	Bldz.
Het Congres over den kerkbouw voor het protestantisme te Berlijn	99
Het Pantheon te Athene. (Ber.)	102
Eerste brief uit Londen. <i>St. Paul</i>	111
Tweede " " " "	118
Derde " " " " <i>De Royal Courts of Justice</i>	143, 151
Vierde " " " " <i>Westminster-Hall</i>	155
Vijfde " " " " <i>Londen's Classieke architectuur</i>	174
Zesde " " " " <i>Londensche baksteen architectuur</i>	196, 203
De schatten uit de pyramide van Daschur	127
De Kunstzin der Protestanten, door A. Le Comte	153
Mededeelingen over de Middelburgsche monumenten, door J. A. Frederiks	189
Veere	206
Kan er vooruitgang in zake bouwkunst zijn?	225
Atbeeldingen van oude Nederlandsche gebouwen, verschenen in de verschillende werken uitgegeven door de Maatsch. tot Bev. der Bouwkunst, van 1892 tot 1894. 267, 283.	

Korte berichten over Nederlandsche monumenten.

(Onder de rubriek „Berichten.”)

Raadhuis te Bolsward	16, 64, 173
Kruithuisje te Leiden.	24, 43
Eusebius-Kerk te Arnhem	30, 247
Hampoort te Grave	30, 194
Kerk te Hippolytushoef.	50, 228
Kerk te Kloetingen	50
Nieuwe Kerk te Amsterdam. Restauratie	70, 77.
Groote Kerk te Geertruidenberg	77, 96
Kerk te Schermerhorn	8, 84, 142, 282.
Raadhuis te Sluis	135
Kapel van het St. Annahofje te Leiden.	142
Proveniershuis te Haarlem	160
Universiteitspoortje te Nijmegen	160
Toren te Brielle	194, 228
Nederlandsche Monumenten in de Staatsbegroting 1895	200
Karolingische Kapel te Nijmegen	234
Kanselarij te Leeuwarden	241, 247
Sassenpoort te Zwolle	247
Kerk te Zwolle.	286

Decoratieve Kunst en Kunstnijverheid.

Bezoek aan de Haagsche Plateelbakkerij „Rozenburg” door de leden der Afdeling 's Gravenhage	69
Tegelversieringen	198
Het Congrès „des arts décoratifs,” door J. R. Kruyff	209, 222, 271

Onderwijs.

Rapport omtrent vakonderwijs in Nederland.	33
Vereeniging „de Ambachtsschool” te Rotterdam	33
Veredeling van het ambacht door proeven van bekwaamheid.	61
Studie Beurzen, reglement van orde.	68, 75.
Prijskamp in de schoone bouwkunst.	90
Proeven van bekwaamheid in het ambacht	193
Het vakonderwijs van den werkman, door Jurriaan Kok. 195, 212, 236	
Het afscheid van den heer Le Comte	254

INGENIEURSWETENSCHAPPEN.

Hygiëne. Verlichting. Verwarming. Ventilatie. Geleidingen tot aan- en afvoer.

Over licht, lucht en warmte, door C. A. Huygen	4
Gas- en electrisch licht, door F. C. D.	18
De hygiëne der trappen en van het trappenhuis	41
Electrische liften	46
Ammoniakbereiding uit faecaalstoffen. (Ber.)	102
Beschrijving van de verwarmings- en ventilatie-inrichting in den Stadsschouwburg te Amsterdam.	183 ¹⁾
Hollandsch Ingenieurs in dienst van de voorgangers van den grooten Keurvorst	242
Electrische installaties in huizen, door F. C. Dufour. 268, 276.	

ONDERWERPEN VAN ADMINISTRATIEVEN EN SOCIALEN AARD.

De bouwkundigen en de sociale hervorming, door D. E. C. Knuttel	6
Maximum-werktijd en minimum-loon in de bestekken der gemeente Amsterdam.	12
Maximum-werktijd en minimum-loon (2 Ber.)	16
Loontabel van den particulieren arbeidsraad te Amsterdam.	27
Arbeidsraden.	60
De octrooiwet	87
Verzoek aan heeren schilders patroons te Amsterdam (Ing.)	110
Toelichting tot de loontabel van den Part. Arbeidsraad te Amsterdam, door Mr. C. A. Elias. (Ing.)	115
Vergadering (Juni 1894) van den arbeidsraad te 's-Gravenhage	116

¹⁾ Bladz. 183 in n^o. 28 van 8 Sept. 1894.

	Bldz.
Adres van de arbeidsraden in Nederland aan den Minister van Waterstaat, Handel en Nijverheid. (Ber.)	116
Loon en arbeidsduur (Ber.)	141
Adressen van den Gemeenteraad van Amsterdam, door den Particulieren Arbeidsraad te Amsterdam. (Ber.)	148
Circulaire aan de architecten te 's-Gravenhage.	181
Algemeene Voorschriften voor de levering en keuring van bouwstoffen en voor de uitvoering en het onderhoud van bouwwerken, door J. A. van der Kloes.	182 ¹⁾
Adres aan de Tweede Kamer der Staten Generaal, betreffende het Wetsontwerp over de beveiliging van fabrieksarbeiders, enz., door Directeuren der Ned. M. t. B. van Nijverheid	218
Bouwpolitie, door F. H. van Malsen.	235
Algemeene voorschriften voor de uitvoering en het onderhoud van werken onder beheer van het Departement van Justitie.	255, 261, 275
Bouwpolitie	264
Verzekering tegen ongelukken	280

UITTREKSELS UIT VREEMDE TIJDSCHRIFTEN.

De electrische ondergrondse trams te Budapest	7
Proefnemingen met electrische locomotieven	7
Nadeelen van kamertemperatuur boven 15° R	7
Koolzuur motoren	117
Kerssler's fluaten	117
K. K. Hofmusea te Weenen	167
Metaal constructies	167
Nieuwe Telephonische verbindingen	167
Schommelen van hooge gebouwen	167
Carbon-natron kachels	167
Beton brug	181
Vormsteenen	181
Balken-steenen	181
Muursalpeter	181
Ijzeren schoorsteen met bemetseling	181
Middel tot behoud van natuurlijke steensoorten	201
Rietplanken	201
Nieuwe schoorsteenen.	201
Bauer's kamerkachel	274
Roet- en aschvangers	274
Slakkencement	274
Verwarming van spoorwagens	274
Uitslaan van baksteenmuren	274

BEOORDEELING EN AANKONDIGING VAN BOEKWERKEN.

Dictionnaire de la Céramique, par E. Garnier	20
Algemeene voorschriften voor de levering en keuring van bouwstoffen en voor de uitvoering en het onderhoud van bouwwerken, door J. A. van der Kloes	182 ²⁾
Heraldische modellen, J. M. Lion. Door Verheul (zie ook Ingezonden)	200
Algemeene voorschriften voor de uitvoering en het onderhoud van werken onder het beheer van het Departement van Justitie	255, 241

LEVENSBSCHRIJVINGEN ENZ.

Oskar Sommer. (Ber.)	7
Charles Rochussen	199
Adolf Le Comte, door Jurriaan Kok.	249
M. J. Schadde	268

PRIJSVRAGEN.

Gevels voor een hoekhuis. Afd. Leiden. Programma	43
Gevels voor een boekwinkel, en een tolgaarderswoning. Afd. Amsterdam. Ingekomen antwoorden	43
Als boven. Rapport der Jury	95
Als boven. Bekroningen	102, 115
Vereenigingsgebouw. Bouwk. en Vriendschap. Programma.	51
Als boven. Ingekomen antwoorden	194
Als boven. Bekroningen	214, 220
Als boven. Jury rapport	219
Vorstelijk verblijf in de nabijheid eener groote stad. Eereprijsvraag van de Maatsch. t. Bev. d. Bouwkunst. 52, 66 ³⁾ , 83 ³⁾	
Societetslokalen. R. K. Leesvereeniging te Rotterdam. Uitslag der beoordeeling	61
Prijsvraag der R. K. Leesvereeniging te Rotterdam.	66
Societeit te Almelo. Programma. (Eerste)	61
" " " " Programma. (Tweede) en Jury	76
" " " " Ingekomen antwoorden	166
" " " " Rapport der Jury	171

¹⁾ Bladz. 182 in N^o. 29 van 15 Sept. 1894.

²⁾ Bladz. 182 in N^o. 29 van 15 Sept. 1894.

³⁾ Bij de Plaats.



GETTY CENTER LIBRARY



3 3125 00692 1965

