

17 JUN 1935

中華郵政特准掛號認爲新聞紙類

第一卷 第廿三廿四期合刊 (民國二十四年六月十一日出版)

小季与社会

山東省立民衆教育館編印

每星期二發行,每期一分,全年五角,郵費在內。

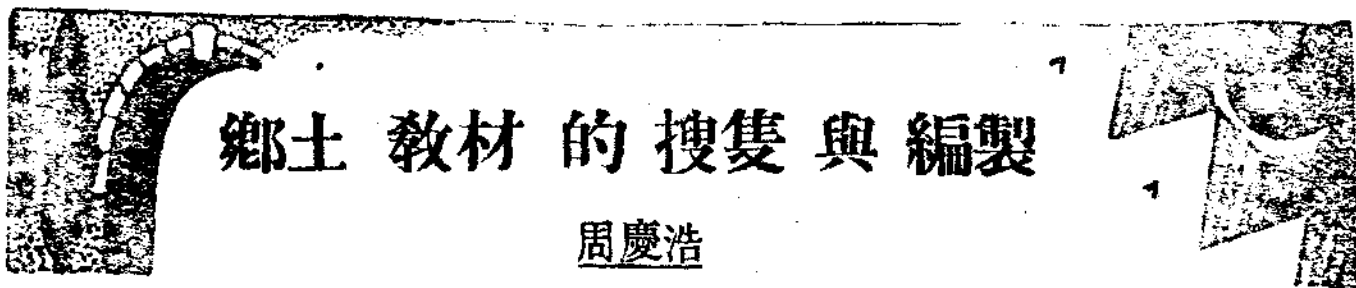

鄉土教材的搜隻與編製

周慶浩

導言——朱智賢先生謂選擇教材要“適合普通社會需要；適合時代要求；適合本地需要；適合特別團體之需要；適合個人需要；必須比較有價值者。”但自來一般小學的教材大多採用坊間出售的教科書，原原本本的教授給兒童。所以對於教材本來就談不到一個選字。以我國面積之大，各地情形的複雜，任何教育家也編不出能以適合全國各地情形的教科書。即如目下通行的教科書，因為大多是南方人編的，所以只能適合南方都市的小學；對於我們北方的鄉村小學一點也不適合。因此教授起學生來，常有許多困難，弄得一般兒童常莫明其妙。縱使教師講解得好，能使學生明瞭，但學生於過後常多不能記憶。所以要想教材適合本地的需要，非自編教材不可。但自編教材又發生困難了，不但時間上不經濟，並且也不是一般小學教師所能辦得到的。所以要想使教材能以適合各方

面，不如仍採用坊間的課本，而把其中的不適合本地需要的舍去，換以鄉土教材，這樣更比完全自編教材經濟得多了。教材的標準既已決定，今再進而研究關於鄉土教材的一切於下：

A) 鄉土教材教學方法的

一般的研究

1. 改組課文——

現在通行的小學課本，不適合本地需要者極多，例如：中華書局的新課程標準第三冊常識第十六課“種小麥”，體的課文是“選取粗大的種子，用冷水或溫湯浸過，一面耕地，築畦，加肥料，在畦上開小溝，把種子播在溝內，用土蓋好。這純粹是南方人種小麥的方法，和北方的方法完全不同。我們遇到這等課文時，不妨將體改爲“選取粗大的小麥種子，用簸箕簸過，把耕過的地再用耙將大培粒（泥塊）耙碎，加上肥料，用耩把種子耩在地裡，再用轆子耪過。”，這樣才能適合我們東平的

鄉土教材專號

鄉土教材的搜隻與編製	凌浩
鄉土教材的幾種重要教學法	賈君
怎樣編製鄉土教材要目	守愚
公民訓練鄉土教材實例	李鳳
國語科鄉土教材實例	曹
常識科鄉土教材實例	趙
勞作科鄉土教材實例	趙
音樂科鄉土教材實例	趙
本刊第一卷上册分類目錄	趙

種子播在溝內，用土蓋好。這純粹是南方人種小麥的方法，和北方的方法完全不同。我們遇到這等課文時，不妨將體改爲“選取粗大的小麥種子，用簸箕簸過，把耕過的地再用耙將大培粒（泥塊）耙碎，加上肥料，用耩把種子耩在地裡，再用轆子耪過。”，這樣才能適合我們東平的

(2)

情形。我們東平種小麥的時候，何嘗用水浸過種？除了種園外，何嘗築過畦？何嘗開了小溝後才把種子播在溝內？又何嘗再費過用土蓋的工夫？像這樣的課文，如若不把牠改一下，便原原本本的教給學生，一定要弄得學生莫明其妙了！所以遇著這等課文時，最好是把課文改組成適合本地需要的鄉土教材。

2. 直觀教學——空講課文，誰都知道已不適宜於現代的學校，誰也都知道直觀教學的重要了。但直觀教學常要經濟充裕，設備完善，才能做得到。我們貧困的鄉村小學辦不到完善的設備，要想增加教學的效率，便不可不多利用鄉土，譬如：利用遠足，到各處去實地觀察，採集標本，遇着本地沒有的標本，也可採集類似的以備參考。又如講到湖，海，而兒童一向沒有見過湖海的時候，無論教師怎樣的形容湖是怎樣的汪洋數十里，海是怎樣的浩瀚無垠，結果兒童們仍是莫明其妙。我們遇到這等情形時，就可用我們東平的積水窪地來比喻，因為我們東平的所謂積水窪地，已是汪洋數十里，實際上已和湖差不多了；並且我們還可再進而令學生想像海的廣大，告訴他們以海不過比這更大就是了。講到本地的工業時，我們便可令學生去參觀編席和編蒲包……的；或上勞作班時，也令學生編席編蒲包……他如令兒童鳥瞰山川村鎮的形勢，令兒童繪本縣地圖，令兒童參加修路築堤挖河的一切活動，令兒童練習記賬算賬使用秤斗尺，……總而言之，從一切活動和實地觀察裡得到實際的知識，這樣去教學，兒童一定能感到濃厚的興趣吧！

3. 聯絡教材——教育是適應生活的，一切課程本是適應生活的工具，無論那科都有互相連帶的關係。所以我們教學兒童要儘量使各科教材互相聯絡，譬如講到咸豐十一年，東平大亂，縣城被圍攻數次，便可因此教給學生

以東平大亂，被圍攻的原因，而追溯到太平天國和捻匪的興亡史上，成一單元，或由講授太平天國和捻匪的興亡史而演繹到本縣的被圍亦可。因講授本縣的屢被黃水之害，因而研究到黃河的整個問題，也可成一單元。因講授本縣的魚業，再演繹到本國和世界的魚業，也可成一魚業單元。因講授本縣的南大橋——本縣的第一大石橋——再演繹到黃河三大鐵橋，也可成一橋梁單元。……照這樣去教學，不但教材有了聯絡，並且兒童也得到具體的知識，一定優於片斷割裂的教學多多。不過如要教材有聯絡，最好是運用設計教學法。

(B) 東平的鄉土擇要

(甲)積水窪地——本縣素有“東平州，十年九不收；一收吃九秋”的諺語。這是因為本縣每年不淹即旱，而以淹的時候更多，常弄得莊稼不得收成。但偶而遭逢好年景，那些常被水淹的地水涸了，每畝便能收三百餘斤至四百餘斤的小麥，凡有地的人家便頓時富裕起來。至於本縣常被水災的原因，是因為有大清河，小清河，黃河，運河，交錯於縣境內，不但黃河時有決口之虞，即不決，也常由清河門將黃水倒灌到縣境來。因黃水的噴溢，又常把清河門淤塞住，致清河的水和夏秋間的雨水流不出去，便在縣境內淤積起來，因此本縣便常被水災的賜顧了。因此本縣的第九區的十之九的面積和第六七兩區的一部分都成了汪洋數十里的積水窪地，實際上已是一個湖了。去年雖然花了兩萬餘元挑挖清河門，希望把水放出去，但仍沒有見成效。現在清河門仍被黃水淤塞，所謂積水窪地裡的水仍是流不出去，逼得這一帶的居民困苦得不堪，於是就不得不相率而遠離家鄉以逃荒了！但這一帶雖然被了水的害處，同時也得了很大的益處，因為這一帶水裡出產了不少魚，菱，蒲草，凡家庭中人少而能幹者，

因捕魚，撈菱獲利的也不在少數。

(乙)幾種特產

1. 魚——東平境內因有大小清河、運河，積水窪地，城內的周圍又有廣大的池，每年能產得大量的魚，因此東平便以產魚出名了。所產的除供給本縣外，並能大宗的銷售到外縣去，銷售最多的地方是濟南，趙州，泰安等處。運銷到濟南的大多是鯉魚，鯽魚，鯽花魚；並且運銷濟南的還大多是活魚。運活魚的方法，是由魚商買了活魚，放在船中的一個艙裡，艙底鑽一個小孔，讓水從孔中出入；由大清河出清河門，再由黃河運到濟南銷售。這些魚運到濟南後，被吃戶買去的還在少數，大多是被一般慈善家買去，過了秤後，便立刻放在黃河裡，以實行其放生之德。聽說：這些放的魚，仍慢慢的從黃河裡回到這積水窪地來。運銷趙州的都是乾魚乾蝦，常有些魚商收買了乾魚乾蝦，用船或車運往趙州，再由趙州分銷到各處去。運銷於泰安的都是割去五臟的鯽魚，白魚，常有許多魚販肩挑著，晝夜兼行的挑到泰安去賣。至於大蝦，大多用船運往濟寧去賣。鯊鱸，鮎魚，鱖魚……大多由魚販挑往梁山西南，鄆城一帶去賣，運往其他各處的也不少。至於本縣最大的魚市為城西北的橋口和城西的安山鎮，運銷到各處的魚大多從這兩處集散。不過每年貿易額向無統計，這未免是一件很大的缺憾！

2. 葦子——葦子也是本縣重要物產之一，牠的產地是城內的周圍，舊城裡幾乎完全被牠佔據。但這些地方所產的大多細弱無竹性，除供燒柴和蓋屋外，能做工業原料的很少。至於粗大堅韌能做工業原料的葦子，要算是稻屯（在城東）蘆泉屯，焦家鋪，鐵板橋，卞家莊，（均在城北）等處所產的了。這些地方所產的葦子，一半銷售到外縣，一半供本地編席，編蓆，編草帽之用。每到冬春農隙的時候，這幾個莊

上便有許多人編席，編蓆，編草帽到集上會上去賣。席是舊歷年賣的多；草帽當然要到夏季賣了；蓆子大多是秋末和舊歷年底賣。草帽和蓆不但供給本縣之用，還大多被外縣人販去到各處去銷售。這幾個莊上凡小家庭而能勤於編席編草帽編蓆的，大多有寬裕的生活，因此就有“打蓆編蓆，撐死兩口”的諺語。去年因為葦子的產量減少，葦子的價值便較往年貴了一倍，冬季存下蓆，到舊歷年底賣的都獲得很厚的利，成本一角一二分銀的每領蓆，竟賣到二角八分至三角，可算是一種極好的家庭副業了。

3. 蒲草——牠也是本縣特產之一。牠有兩種：一是蒲草，一是蒲葦，蒲草可做蒲扇，蒲包，蒲墊，蒲草上的蒲棒可做引火的火絨，可做造草紙，三合店紙的原料；牠的花叫蒲黃，可做藥材和顏料；蒲筍是筵席中的美味。蒲葦可做牛馬的飼料，又可做燒柴。蒲草大多產在城內的東南隅，東北隅和舊城裡；蒲葦大多產於城西的倉上埠子和安山鎮的北窪。蒲葦裡並能隱藏大量的魚，每年到秋末的時候，用籬圍繞起來，把蒲葦割了，常能捕得數百元或千餘元的魚，（以面積的大小而定）因此倉上埠子稱富饒之區。不過本縣雖產有很多的蒲草，却一向不知利用牠，每年都被外縣的人買去。蒲棒大多運往濟南去賣，自從去年張志熙縣長極力提倡後，於是平民工廠，民教館，才都相率招收貧家孩子去學編蒲包，這不能不說是一個好現象。不過規模還嫌太小，如能普及到民間去就更好了，——去年曾有教給各區農民編蓆編蒲包的計劃，只可惜到現在還沒有實現！

4. 硝和硝鹽——硝有火硝皮硝兩種，牠和硝鹽也都是本縣特產之一。城裡，城南，城東的稻屯，城西安民山的周圍，和劉家堂，李家橋，周家樓……都是牠的產地，這些地方常

(4)

見牠們現露在地面上。凡出產牠們的地方，便不生蔬穀，並且弄得牆也不堅固了。但牠們也有很大的用處：火硝可做養化劑，製造玻璃，硝酸，火藥等東西常用牠。皮硝可供柔牛馬皮之用，又可做消化劑，因為牠的性涼能助消化，所以夏季的時候，常用牠飼養牛馬。硝鹽可供食用和醃鹹菜之用，因為硝鹽比海鹽賤一半，用牠醃的鹹菜又脆，所以鹹菜舖裡都歡喜用牠。別處的硝鹽都有一種苦味，惟有城內和劉家堂出產的不大苦，所以人都歡喜買這幾處的。不過淋硝是違禁的，所以一向不許淋，自從這幾年有了硝磺局收買硝以來，才許人淋硝。從前本縣只有一家鹽店，他為壟斷利權起見，也不許人淋硝鹽。凡偷淋硝鹽的一被他們探知了，不是把硝鍋給抬了去，便是把淋缸給打壞了。忍令貨棄於地，這究竟是甚麼道理呢！從前淋硝鹽的也常被捉到衙裡去。被捉去的人便向縣長道：“縣長，我們的地因為出硝，弄得不生五穀，但我們每年却仍要完糧，如再不許我們淋點鹽，我們完糧的錢從那裡出呢？我們一家的老少幾口人怎樣維持生活呢？……”縣長聽了這番話也弄得沒有辦法，只得馬虎了事。自從這幾年本縣的鹽店分為四家後，大家都不願意多事，便也不禁止他們淋了。因此近二年來各處淋硝鹽的特別旺盛。因淋硝鹽獲得厚利的也很多。至於硝鹽的價格向來是比海鹽賤一半，火硝每斤能賣一角多，去年每斤還賣過二三角呢，皮硝每斤不過只能賣二三分洋。

(C) 東平鄉土教材分科

分年應用課文舉例

(一) 國語科

1. 第三學年

冉子

冉子名耕，字伯牛，春秋時魯國人，是孔

子的學生。孔子的學生分做四科，伯牛以危言正行，列在德行科。孔子做魯國的司寇時，就舉他做中都宰。到了宋朝大中祥符二年贈他做東平公。現今城西北二十里有他的祠。

武之大(一)

武之大是明朝萬曆年間的進士。相傳他小的時候，家境很貧，他天天出外拾柴。靠着他父親賣豆腐度日。有一年的冬季，因他父親將豆腐漿潑在路上，結了冰。恰巧縣官坐着轎，威勢嚇嚇的從這裡經過，轎夫走在豆腐漿結的冰上，摸索！滑倒了，把縣官從轎裡倒栽出來。縣官惱極了，立刻把武之大的父親叫來打了四十大板。武之大拾柴回來，見父親很不高興，便問：“父親為甚麼不快樂？”父親不耐煩的說：“孩子家，問甚麼？一邊子去吧。”但武之大再三的問，後來他的父親才把原委告訴給他。武之大又問道：“官為甚麼能打人呢？他怎麼會做官呢？”父親說：“讀了書，科了舉，會了試，便能做官。”武之大說：“那麼我也讀書不行嗎？”父告以家貧不能讀，但他再三請求，非上學不可，後來他的父親終於允許了他。

武之大(二)

武之大自從上了學，讀書是異常刻苦努力的，後來終能中了進士，被委到山西去做官。恰巧打武之大父親的那個縣官，正在那裡。那個縣官的父親因倚勢殺死人，被控到武之大的衙裡，被武之大一頓嚴刑審死，因此得罪於上司，革了職。但武之大並不灰心，於是變了姓名，努力讀書，重行會試，終於又得了官，做到貴州戶部郎中。至今還有一座巍大的石坊，立在縣城西門外，一面大書着“龍門躍躍”，一面大書“鳳詔重頒”，令人稱道不置。你看，武之大是一個多麼有志氣的人呢！

2. 第四學年

梁灝

假如你一進了縣城北門，便有一座大書着“父子狀元”，莊嚴巍峩的不能映入你的眼中，這便是宋朝梁灝，梁固父子倆的石坊。

梁灝字太素，是雍熙二年的進士第一，累官至翰林學士。他的風姿粹美，身體強健，一向不大生疾病。他和人交結，是越久了越能敬，因此人都很佩服他。他很有吏才，每進對皇帝的時候，言詞簡捷，很是明敏，所以真宗很愛他。世傳梁灝八十二歲中狀元，至今傳為佳話，就是三字經上也有“若梁灝，八十二，對大廷，魁多士；彼既成，衆稱異”的話，不過正史上是沒有這條事的。

蘆泉(一)

蘆泉在本縣東北三十里，發源於蘆山山陽，偏於西南面，是本縣八景之一，所謂“蘆泉噴珠”者便指這裡，

這裡的泉水是許多像大人眼一般大的水珠兒，明幌幌的破泥而出，飄飄搖搖的升到水面，一直升到水面才消沒了，真是好看有趣得很！

因為泉水極清冽，所以能一直望到水底，河裡的小魚兒和小蝦兒自由自在的遊着，水草兒被河沖得偃仰着，……在岸上都能把牠們看得清清楚楚。

在這附近的居民，常在水邊間挖一個小池子，讓水進來，用兩人牽着一個槓條編的斗子，往岸上汲水澆園，因此這一帶的田園很得這個泉水的利。

蘆泉(二)

到冬季清早的時候，水面上總發出很大的水蒸氣，好像起了霧似的，直到太陽高高掛在天空才不見了。假如你的手凍得痛了，你便可

跑到水邊上，將手伸到水裡，便能立刻覺得不冷，而感到一種異常的溫暖愉快。但到了夏天，無論你怎的苦熱，你一跳到水裡，不但不再覺得熱，還要冷得你立刻打一個寒戰。一般人不知道是外面空氣冷熱所致，却說是水泉冬暖夏涼呢。

不但附近的居民每天要在這泉水裡洗菜洗衣服，就是距離三四里遠的婦女，也常抬着衣服來洗。老遠便看着許多老婦，少婦，大姑娘，小姑娘們在河涯上，兩手按着衣服，在一塊板石上，身子往前一栽一栽的搓，吃吃的搓衣聲，碰碰的捶衣聲，夾着談笑聲，再加上浸在水裡的衣服，一不留心便被急流的水沖走了的衣服追撈的呼叫聲，真好熱鬧呀！

張遷碑

張遷碑是漢靈帝中平三年的碑：是明朝末年掘地掘出來的，現在縣立初級中學的碑亭裏保存着。

張遷曾做穀城長，很多惠政，後來又遷他去做蕩陰令。他離了穀城後，穀城的吏民很追念他的惠政，因此給他立碑以誌紀念。

這個碑是漢碑中最好的一幢碑，自出土後，很得一般書法家的稱贊，臨寫牠的很多。碑中文辭翩翩，有東京的文風，書法也很豐茂質實，和萬壽碑差不多，金石索上說他“詞旨淳古，隸法樸茂”，碑額字在篆隸之間，筆力勁健，神采極其飛動。歷來常有很遠的人，跑來搨印，現下縣中為慎保古蹟起見，已不許搨印了。

(附記)為時間所限，僅僅舉了上面幾個國語課文，常識課文已來不及再舉例，只好以後再寫吧！

2, 5, 5, 晨寫完於東平程家海小學。

米	米	米	米	米	米	米	米
米	米	米	米	米	米	米	米



鄉土教材的幾種重要教學法

異君

一. 引言

各科鄉土教材較詳細的教學法，留待各專篇去加以論列；這裏只想談談鄉土教材幾種重要的教學法。

鄉土教育的目的在了解過去鄉土情形，認識現在鄉土狀況，以增進愛好鄉土的感情，增加改良鄉土的觀念同能力。若想真正的達到這種預期的目的而獲得一種實效時，單憑參閱與鄉土有關的材料或誦讀編好了的教科書還是不成；因為要想把握鄉土各方面活的動的情形，只有實際的加以觀察和參加活動。所以我們必須於誦習閱讀之外，別尋其他重要的途徑。

依筆者的見解，以下要簡單敘述的幾種教學法也許不失為重要的方法吧。

二. 觀察法

環繞在我們周圍的事事物物，有許多是可供我們研究的很好材料。我們假如要對之有一個清楚確實的認識，首先我們必須對它有一種細密的觀察。

不過，我們周圍的事物太多了，到底那一種是適當的材料，值得我們觀察呢？這在事前應有一番考慮。

我們所要找的材料應是有意義有生命而且是此時此地大眾所需要的。

同時這種材料對於現狀的說明，應該抓着現象的中心問題，使學習的知道眼前事事物物相互的關係，才能對鄉土有整個的認識。譬如要對歷城縣城市一度的觀察，政治上的公安，組織，教育等，交通上的縮殺南北的津浦鐵路，連絡青濟的膠濟鐵路對山東幾成恩物對歷城有特殊好處的小清河，以及本地工商業情況，重要產業，人民生活和職業狀況，本地日常生活各種需要物品等都須計算時日，擇其更為重要者，依次加以觀察。此外對於自己一鄉一村的社會狀況，經濟情形更應予以深切的認識。

在觀察前後及觀察時須注意以下各項：

1. 招集學生開會討論下事：

甲. 我們為什麼要去觀察？

乙. 都看什麼，那幾點最重要？

丙. 看過的要點要不要記下來？

丁. 分組有什麼好處，組長負什麼責任？

戊. 對人的態度應該怎樣？

等學生有一個清楚的認識，一致的結論時，便可令學生準備鉛筆筆記本；先記一下此行觀察的要點，然後加以組織，說明方法。

x. 在觀察時注意學生是否守紀律，隨時指導其對人的禮貌。

o. 指示學生應注意的要點，隨時令其記在筆記本上。

p. 隨時鼓勵學生發問並集中精力於觀察。

q. 觀察後應使學生自由討論，再由教師加以補充。

r. 討論後加以歸納，使學生記在筆記本上。

三. 調查法

較觀察法為細緻精密的是調查法。觀察法總免不掉走馬看花之弊，調查法則可使學生對某一件事業或某一種情況作深入的研究，得一個更清楚更概括的印象。要調查的事項最好由近及遠，先對本地地方的人口數目，家庭狀況，農業情形以及人民生活，職業概況，地方風俗習慣本地日常生活上各種需-要品特產等作較詳細的調查，然後再計其他。

即以本地社會調查一項來說便可計劃成一個單元，各科盡量聯絡進行。譬如在國文課上便可以和學生討論表格的編製要調查的項目；在圖畫課上便可以使學生繪出調查表格的形式；在勞作課上就可以讓學生裁紙製成表格；在公民課上讓學生去調查，訓練其問話，應對，禮貌，紀律等；在算術課上令學生把調查數字算出。當然這須要看程度的高低適宜的運用。

進行調查時要注意以下各項：

1. 教師調查的事項應先有一較

清楚的認識，如果是作簡單事項，像集市上消售物品的種類與數量的調查，教師便先應到集市上去巡視一回，作指導的準備。

2. 在出發調查前應使學生了解調查的意義與重要，同時和學生討論調查方法及應守的規則，應有的禮貌。

3. 討論調查表格的編製，共同規定調查項目及應用表格。（如以普通農村調查為例，可先製好篇末附錄的表格）

4. 調查後應共同報告結果，自由討論，然後求得一個要點，製成報告。

四. 實習法

鄉土教材主要的一面是本地方的農業和園藝。為培養兒童愛好本地特產的觀念，為增進兒童對增加農業生產力與國計民生有如何好處這一意思有透澈的認識起見，最好是讓學生親身參加到各種農業生產工作裡面，使他們在生產過程中，培養優良觀念，增進確切認識。關於實習事物之選擇，應由教師根據實際需要與地方情形，選擇材料，和兒童共同活動，實行做學教的方法，最為適當。其活動材料不外本地主要農作物及本地菓木的栽培灌溉，家禽牲畜的畜養，本地合作社的經營等。在實習前後應加以注意者為

1. 實習前應喚起其要求並述說實習的重要。

2. 講解方法及進行步驟。

3. 實習時應分組，一方養成互助合作的精神，一方可使組長監督進行。

4. 實習時應令學生記錄工作情形及困難所在。

(8)

7. 實習時要顧及方法時間及所用材料是否經濟。

8. 教師要隨時視察，但要給兒童以充分工作的自由。

9. 實習後要報告，討論，批評；等學生自由發表意見後，教師再加以比較取捨而歸納數點，使學生整理。

五. 討論法

討論法是比較簡單的方法，最好在觀察，調查，實習之後舉行。討論的好處，一方可使兒童深入的研究自己觀察調查，實習的事項；另一方面可以養成兒童自由發表意見的能力。附帶的作用可使兒童思想細密而有條理。

討論的次第如下：

7. 事前使學生將觀察，調查或實習的筆記仔細看過，摘記其要點；並提出若干問題。

8. 詳細報告此行的所得。

9. 報告後便可依次提出問題，加以討論。

10. 提出問題後可使學生有幾分鐘考慮的時間，經過思索後再加討論。

11. 在討論時千萬不要阻礙兒童的思路，應使其自由發展；非萬不得已時不加批評暗示和校正。

12. 如須加以暗示或補充，最好就改良本地農產物及菓木栽植的方法上多加敘述或討論。

13. 爲使兒童有一清楚觀念及喚起對另一地方之記憶，可將本地情形與已學習的他地情形加以比較。

14. 討論以後，教師要說出在討論中會犯了的錯誤及應注意的地方；同時說出自己的意見，或將討論結果製成要點，使學生記錄。

六. 結語

上面已經把鄉土教材的幾種重要的教學法粗粗的說了一下。觀察，調查，實習三種方法可以說是一步比一步深入，一種比一種會使學生更感覺興味，樂意學習的方法。討論法又是這前三種方法必然的歸結，如果不經這階段，哪一種也不會有更好的結果。所以必須依學生的程度，學習能力適宜的運用。

不過，上面只舉了四種方法，並不是說儘此已足夠用了。筆者認爲在開始採集或教授鄉土教材時，總應當由近及遠，由現在的觀察再進到過去的研究。由活的動的現象事態之觀察與把握進到靜的凝的材料之整理與講授。這樣，一方面可使學生感覺濃厚的興趣，同時就現在的淺近的材料及對象加以視察探討，看的時候既可細密，得到的印象也會深刻。

當然，我們也認爲以後要對鄉土靜的材料過去的事象多加講解同表演，使兒童對古代優良的文物制度，有思想有勇氣的文人學者加以追慕，因之啓發了他們的民族意識；不過這應在已對現在的鄉土環境有了相當認識之後再進行，不是此時的急務。他日得暇，對這方面當再爲文詳論，請求讀者的指正。

(附) 農村社會調查表

第 號

調查人

莊名	廟宇種類
命名的意思	每種數目
戶數 人口數	所供神佛
莊正副數目 如何產生	現在狀況
距鄉公所遠近	四 名 稱
店舖性質	周 戶 數
每種店數	村 方 向
趕集日期 時間	莊 距 離
何處趕集 離本莊多遠	青苗會有無
民團人數	農民協會有無 會員數
是否加入聯莊會	醫生數 產婆數
學校性質 數目	道路
教員數 學生數	舟車
功課性質	郵局
每種鐘點	備
天主教友有多少	
教會小學人數	考



怎樣編製鄉土教材要目

(舉歷城縣作例)

守 愚



(一)編要目的準備工作

1. 搜集材料。鄉土教材本來是“俯拾即是”的，拿眼前的事物，就可以把

它當做鄉土教材來教。不過小學有一定的課程標準，雖然各科都能容納鄉土教材，可是容納的分量是很有限的。所以對於“俯拾即是”的鄉土教材，

需要根據教育目標，加以選擇的搜集。搜集的方法自然是由第五科發表格到各鄉村小學去調查填寫為最好，不過有些材料，如關於工業，商業等，不是小學教師的能力辦得到的，就要有負責調查的人。這種調查人可以與縣政府各科聯絡，或利用已有的材料，或請分別注意搜集教育上需要的材料。除實地搜集材料外，還要從歷史，文集，文學作品，族譜等裏去找，鄉土教材才能完全。

2. 整理材料。搜集來的材料都是散亂的，沒有系統，不分深淺；是否合作教材，一切不能定。這個時候，(a)要把全部材料仔細審查一遍，把不合教育目標，兒童心理的東西剔除。(b)合用的材料，又要按照材料的性質，分別歸入各科。有的材料可以適合兩科以上，要用“見片”註明，以便編纂成教材的時候聯絡參考。(c)同一科的材料，有的適合低級，有的適合高級，要按年級再細分一遍。

(d)材料分別歸類好了，就要開始課目標題的工作。因為搜集來的材料，標題多是很簡單的，表示不出靈活的意思，不合兒童的心理。必須把課目標得很靈活，使兒童看了題目就能發生濃厚的研究興趣。例如光標作“龍洞”意義非常呆板，而且是靜的，兒童一定不很注意。要是標題是“進龍洞去罷！”就很容易引起兒童的興趣。

(二)編要目的方法

1. 要目的功用。要目的是鄉土教材的標題，不是鄉土教材的本身，不過在編製鄉土教材以前，要有要目來作綱領；

在運用鄉土教材的時候，也要有要目來作指導。所以鄉土教材要目好像圖的目錄一樣，能夠給編者用者許多便利。

2. 要目卡片。在編製要目的時候，要是用搜集的材料來排列應用，就會感覺不靈便。因為教材的分類，或按年級分，或按科目分，或按時令分，常常要顛倒錯亂；有的材料可以適用於幾方面，又要彼此互見；這個用材料底稿都不方便。要是把材料的標題寫在卡片上，一個標題一張，好像目錄卡片一樣，就可以自由使用。卡片的寫法，除掉標題以外，還要把各題的內容所屬科目，應該用什麼體裁編成課文最合適，適合哪一年級，都要註明。

3. 排列卡片。排列卡片的方法，依照用法的不同，可以有幾種次序。以年級科目為標準，可以排成分年分科的鄉土教材要目。這樣排列的要目，是供有固定時間教學鄉土教材用的。再就是以年級為標準，排成分年的鄉土教材要目；至於各個題材適用於什麼科目，只在每個標題下註明。這種鄉土教材要目是供各小學自由採用，隨機加入各科教材裏，作補充或抽換教材。鄉土教材要和各科聯絡應用，自以後面的排列方法便利。

(三)鄉土教材分年的標準

哪種鄉土教材適合哪年級的學生，要是只憑臨時的主觀判斷，往往會發生錯誤。所以在分年編要目以前，應該有一個比較客觀的標準。要想定這種標準，就要注意兒童的心理和經驗了。現在把小學分低中高三級，擬定三種選材標準如下：

(II)

1. 低級選材標準。這級是滿六歲到七歲的兒童。這個時期的兒童心理和適當的鄉土教材，分別說明如下：

(a) 手足喜歡運動，凡關於跳跑等的遊戲都要編在這個時期。

(b) 好奇心最發達，凡需要觀察和吟咏的東西，多要編在這個時期。

(c) 機械的記憶力很強，凡要記憶的材料，如詩歌等，宜編在這個時期。

2. 中級選材標準。中級是滿七歲到九歲的兒童。這個時期的兒童心理和適當的鄉土教材，分別說明如下：

(a) 好奇心仍旺盛低級第二類的教材也可以選入，故事傳說是這時期的好教材。

(b) 理解力增加，對於自己的一切事情，開始表示要得到別人的承認和贊成的傾向。所以這時期的思考成爲合理的、客觀的了。鄉土教材，可以選擇需要思考理解的東西。

(c) 讀書的慾望非常旺盛，愛讀傳記和冒險故事一類的東西；鄉土教材裏的人物誌，可以在這個時期開始研究。

(d) 社交性漸漸發達，關於本地人的生活 and 職業狀況觀察，調查和研究等，都可以編在這個時期。

3. 高級選材標準。高級是滿九歲到十二歲的兒童。這個時期的兒童心理和選材的標準如下：

(a) 讀書的慾望旺盛，注意力強，繼續選本縣名人傳記。

(b) 社交性更發達，地方自治，建設等材料最爲適宜。

(c) 英雄崇拜是這個時期兒童的

特徵的一種，指導研究名人的生活 and 事業。

(d) 對於性的意識很明瞭，要有正常合理的指導，農事上的牲畜交配是性教育的好材料。

(四) 歷城縣的鄉土教材要目舉例

我這個舉例，只舉本縣特有的鄉土教材。像“我們的學校”，“我們的家庭”，……“歷城的縣政府”等，這是隨便什麼縣都可以用的，我就不列舉了。我搜集的材料很少，又因限於篇幅，特有的鄉土教材，也不能列舉詳盡，希望讀者原諒！我爲節省篇幅，只把標題依照音符次序排列，在每題後註明適合的年級，所屬的科目，以便分別和各科聯絡。

白雲湖的蒲葦 (自然——中,高)

北園的菜畦 (自然——初,中,高)

趵突泉 (社會, 自然, 國語——中,高)

麥子怎樣碾成麵粉? (自然——中,)

閔孝子現蘆花 (公民——初,中)

大明湖的蒲菜, 茭白 (自然——中)

大明湖遊記 (國語——中,高)

大舜耕田 (社會, 公民——中)

甜菜製糖 (自然——高)

老僧口 (社會——高)

歷下此亭古 (國語, 社會, 美術高)

魯豐紗廠 (自然——高)

漢口醋 (自然——高)

疙疸菜 (自然——高)

(12)

廣智院的…… (社會, 自然——
初, 中, 高)
公看義坡 (社會——中)
華興造紙公司 (自然——高)
黃河上的鉄橋 (自然, 社會——
中, 高)
黃河打冰 (國語——高)
救濟院許多孩子 (社會 公民——
中, 高)
千佛山有名無實 (社會, 國語
——中)
秦瓊賣馬 (社會, 公民, 音樂——
中, 高)
取白菜入宮 (自然——中)
鵝華烟雨 (國語, 美術——高)
小清河的小汽船 (自然 社會
中, 高)
鮮美的黃河鯉魚 (自然——中)
行到龍山馬足輕 (社會, 國語
——中, 高)

終軍請纓 (社會, 公民——中)
中山公園 (社會, 自然——中)
實驗區 (社會——高)
石灰石 (自然——高)
商埠爲什麼有外國人? (社會
——高)
商埠有幾條大馬路? (社會——
高)
三周華不注 (社會, 國語——高)
三川公園 (自然, 社會——中, 高)
玉函山房 (社會——高)
遠香齋的醬油 (自然——高)
湧泉庵的菊圃 (自然——中)

要是能把這個要目表編製完備, 就
好像有了一部鄉土教材詞典, 應用起來
非常便利。願小學教育同志大家來完成
這個工作! 至於根據要目編成教材的
方法, 因爲說來話長, 而且不是本文
的範圍, 暫且不去說它了。



公民訓練 鄉土教材實例

春風

在本文開始之前, 我們要首先明瞭
甚麼是公民訓練? 按“公民”有兩種解
釋, 一是法定公民資格的公民, 或有
國籍的國民的狹義的解說; 二是由小
團體進而至於世界性的公民的廣義
解釋。 “訓練”要按字義來解釋, 那
就是訓育, 要依部頒標準來研究, 訓
練就是教育, 這樣看來, 公民訓練,
就是公民教育, 要同小學教育總目
標來對照

下, 也就是要養成健全的公民啊!

我們辦教育, 不應當忘了時代, 也
不應當忘了社會, 我們應當努力去
研究使教育能適應社會生活, 使
造就出來的人材都能在社會生活
裡自由活動。

兒童雖然沒有社會生活的經驗,
可是我們不能不把社會生活的情
形去誘導他們認識。

從練習自治上引導他們認識社會

生活的情形，就是一條很好的捷徑。

兒童對於日常習見的事務，因為對於生活有密切的關係，所以就發生濃厚的興趣；因此，我們根據由近及遠的原則，公民訓練要採用鄉土教材，使他們先認識了鄉村，參加了地方活動，明瞭了家鄉的情形，發生了愛鄉觀念，這才是救國的根本要圖。

公民訓練不重在直接教學，而重在間接誘導；不在呆板的訓練，而在行為的實踐。我們要把握住最好的機會，使兒童在潛移默化中，得到訓練的實效。

a. 公民訓練的實施要點：

γ. 酌量各年級兒童的能力，隨時使兒童參加社會活動，以幫助社會事業的進行。

x. 較高年級，要隨時訓練兒童調查并判斷自己各種團體的組織和社會環境中各種事業的優點及劣點，更計劃如何改進。

b. 團體組織

按着自治鄉的組織，把全校學生組織起來，以隣為單位，鄰上為閭，閭上為鄉。

每日記載鄉務日誌，填寫各鄰出席人數，鄉公所進行事項，老師指導事項等。

每週舉行鄉公所會議，討論一切興革及進行事項，議決事項記載在會議紀錄。

c. 集團活動的事業，可以由鄉公所負責策劃，根據需要，隨時進行，項目如下：

γ. 公民活動

- (1) 巡察團
- (2) 秩序比賽
- (3) 勤勉比賽
- (4) 好學生選舉
- (5) 小法庭
- (6) 歡迎會
- (7) 本鄉人事登記
- (8) 調查本鄉名勝古蹟
- (9) 舉行本鄉社會調查
- (10) 參加愛國運動
- (11) 參加本鄉社會活動
- (12) 紀念會
- (13) 各種集會
- (14) 儲蓄會
- (15) 農作實習

x. 學術活動

- (1) 圖書館
- (2) 報社
- (3) 讀書會
- (4) 講演會
- (5) 辯論會
- (6) 各科展覽會
- (7) 各科比賽會
- (8) 採集本鄉產物比賽
- (9) 各科研究會

n. 健康活動

- (1) 姿勢比賽
- (2) 本鄉大掃除
- (3) 清潔檢查
- (4) 本鄉清潔服務
- (5) 清潔比賽
- (6) 小醫院
- (7) 運動會
- (8) 體格檢查
- (9) 舉行本鄉捕捉蚊蠅運動

c. 休閒活動

- (1) 奕棋比賽
- (2) 遠足
- (3) 球類比賽
- (4) 遊藝會
- (5) 音樂團
- (6) 話劇團
- (7) 游泳

這些活動事業，差不多把公民訓練裡的體格，德性，政治經濟四種訓練下的集團活動，都包括在內了。至於事業的提議，議決和進行，統要由鄉公所主持，鄉公所可以分為公民，學術，健康和休閒四部分別負責推進。這樣，集團活動隸屬於自治組織之下，純由

(14)

兒童自動自理，正是最有效的公民訓練。

在舉行這些活動的時候，要儘量請鄉村農民參加，使學校與社會與家庭打成一片，以發揮公民訓練的效能。

以上各種活動要多多採用鄉土教材，如本鄉社會調查，本鄉名勝古蹟調查，本鄉大掃除，本鄉捕捉蚊蠅運動等。這樣一方面使他們明瞭本鄉情形，一方面又養成服務桑梓的精神。

d. 訓練實例。

(1) 勤勉比賽的辦法

1. 每日由級任教員，統計各級出席人數的百分比，排列名次。

2. 一週終了，統計其名次，其優勝之學級或年級，即為本週名次總數最少的學級或年級。

3. 優勝學級或年級，即與以勤勉錦標，此錦標永久陳列教室，每週只更換優勝之學級或年級名即可。

c. 勤勉比賽表

日 級 別	一	二	三	四	五	六	合計	名次
×級								

×級								
×級								
×級								

訓練的實例很多，恕不多舉了。

最後，吳研因先生說：

“……中國只有數千年宛轉於帝政之下的臣奴，沒有力能自治的公民。要臣奴擔負公民的責任，所以不免左支右絀，治絲愈紊了。為今之計，要救國，只有竭力造就公民；要造就公民，只有在教育上設法，要在教育上設法，只有注意學校自治，要注意學校自治，則小學校的訓練自治為尤要……”

吳先生的話是很對的，可是，要知道想激發青年愛國救國的志願，必先喚其愛鄉救鄉的觀念。要想喚起青年的愛鄉觀念，非先使其明了家鄉的情形不可。換句話說，就是要在小學校裡注重鄉土教材，多參加地方活動，養成為公服務的精神，使一般青年有濃厚的鄉土觀念。如果空喊救國，實在是捨本逐末的事情啊！



國語科 鄉土教材實例

小 叢

(一) 鄉土材料在

國語科上的價值

根據課程標準國語科教學目標的第二項是：指導兒童學習平易的語體文，並欣賞兒童文學，以培養其閱讀的能力和興趣。其作業要項中各學年

讀書項下，都定有歌，曲，謎語，寓言，故事，笑話，傳說，遊記，雜記等文的欣賞。這些材料，可以說各地都有現成的，這些現成的材料，加以整理，編輯，就是絕好的教材；這就是鄉土材料的運用。鄉土材料，值得教者注意，已經

為一般人所公認，牠在國語科上，究竟有什麼價值呢？牠特具的優點有這幾項：

(1)既是本地材料，當然能適應環境。

(2)既是本地材料，當為兒童經驗中所已有的事物。

(3)已有印象的事物，容易了解，容易引起興趣。

(4)減去他方面的阻碍，可以專意于文字的學習和欣賞。

(5)學習容易，了解容易，在教學上可以收到更大的效果。

(二)國語科可選的

鄉土材料

鄉土材料可以選作教材的幾乎在在都是，就是國語科的選材也很廣泛，像歌謠，謎語，故事，傳說，古蹟，名勝，名人傳記軼事，前人對本地的遊記，雜記，以至舊小說上對本地的描寫，當地流行的各種帖，片，契約，字據等等，都是很好的國語科教材。而且各種材料，在各學年都可以運用，只要在編製上加以注意就成了。必需注意的有下面幾點。

(1)要適合各級兒童的心理和興趣

(2)要有文學意味；

(3)要激發兒童前進，不含消極意味的；

(4)含有迷信或對兒童有不良影響的，不取；

(5)思想不合于現代的，不取。

(三)國語科鄉土教材舉例

國語科可選的鄉土材料，既然像

上面說的那麼廣泛，究竟選些什麼是合適的呢？現在就個人的意見舉幾個例在下面：

(1)適合于低年級的。

(1) 貓喜歡 (章邱兒歌原名“羊喜歡”)

貓喜歡：一(兩)隻老鼠在(到)嘴裡；

狗喜歡：兩根骨頭丟在地

雞喜歡：三條小虫一把米；

羊喜歡：四面都是青草地；(本為第一句)

人喜歡：幾個朋友在一起。

x x x x x x

(2) 齊努力 (陵縣兒歌原名齊奮鬥)

小哥哥，小弟弟，

聯合(快快)起來齊(去)努力

齊努力，(奮鬥)齊努力，

打倒貪官和汚吏！

貪官汚吏都打倒，

土豪劣紳沒處跑！

賣國軍閥全(死)掃個淨

帝國主義沒了命！

x x x x x x

(3)適合于中年級的

(1) 三個糊塗虫 (定陶傳說)：

從前定陶遇着了，一個糊塗縣長，就有人做了一首詩罵他：

“黑漆皮燈籠，中天螢火虫，粉牆畫白虎，青紙寫烏龍，茄子敲泥糝，冬瓜撞木鐘，天昏與地暗，那管是非公。”

這詩傳到縣長耳內，縣長說：“哪來的這些糊塗虫！”立刻升堂吩咐差役：“快去把三個糊塗虫逮來！立刻要

人。”

(二)

差役出去找了半天，實在沒有糊塗虫可逮。正想回縣交差，看見一個人騎着馬，身上可背着一個三四十斤重的大包袱，累的滿身大汗。差役問他怎麼不把包袱放在馬上。他說：“馬駝着我還不够受，還能再駝包袱嗎？”差役想這人夠糊塗的，就把他逮住了。

又一個抗着竹竿進城，把竹竿直豎着拿着，怎麼也進不去，累了一身大汗。差役心裡說：“這個也夠格兒。”就帶了兩個進城去稟縣長。

縣長聽差役說完，看了看騎馬的沒說什麼，罵着抗竹竿的說：“你真糊塗！不會比着城門把竹竿鋸斷嗎？”又問：“還有一個糊塗虫呢？”差役說：“已經調查清楚，只等下任縣長一來就逮他了！”

(*) 黑旋風沂嶺殺四虎 (節自水滸)

(一)

李逵洗淨香爐，取了水，跑到松樹下石頭上，不見了娘，連叫兩聲，無人答應。李逵心慌，丟了香爐，四下裡張望，哪有娘的踪影。走不到三十多步，只見地上團團血跡，李逵越慌了，趁着血跡找了去，找到一個大洞口，兩隻小老虎正在舐一條人腿。李逵禁不住發抖道：“我從梁山泊歸來，特為搬取老娘。千辛萬苦，背到這裡，倒叫虎吃了。這條人腿，不是我娘的是誰的！”他登時心頭火起，赤黃的鬚鬚倒豎起來，拿着朴刀去攔那兩個小虎。小虎見有人來，就張牙舞爪的去抵抗，被

李逵先攔死了一個；那一個吓的跑進洞去，李逵趕進去也攔死了。他伏在洞裡向外面張看時，只見一個母大蟲張牙舞爪望窩裡走來。李逵說：“就是你這業畜吃了我娘！”說着放下朴刀從胯下抽出腰刀來。

黑旋風沂嶺殺四虎 (二)

那母大蟲走到洞口，先把尾去窩裡一翹，就把後半截身子坐了進去。李逵在裡面看得清楚，把刀朝着母大蟲尾巴底下用盡平生的氣力，掙命一戳，正中那母大蟲的糞門。因為用力過猛，連刀靶也直送到虎肚裡去了。那母大蟲吼了一聲，帶着刀連鼠帶跳，直過澗那邊去了。李逵拿了朴刀，從洞裡趕了出來。那老虎忍着疼直搶下山石岩下去了。李逵正待要趕，只見樹邊捲起一陣狂風，吹得樹上敗葉好像雨一樣打了下來。接着一聲大吼，星月光輝之下，忽地跳出一隻吊睛白額虎來。那大蟲望着李逵猛勢一撲。李逵不慌不忙，趁着大蟲的來勢，手起一刀，正中那大蟲的額下。大蟲受傷過重，退不了五七步，只聽得一聲響，如倒了半邊山似的，登時死在岩下。

李逵一時間殺了母子四虎也困乏了，走向泗州大聖廟裡，直睡到天明。

(三) 適合于高年級的：

(*) 興國禪寺的門前 (歷下雜記之一 容若)

從西路登千佛山，在興國禪寺的門前，可以看見似屨的鵝山，像未開芙蓉的華不注山，金碧輝映綠樹紅牆的全市建築，如帶的黃河縈繞在後邊。美麗的世界，一幕一幕地擴大到無邊。回

轉頭來，山壁上大的白字寫着：“看見這破碎的山河，應想一想我們的國家我們的仇敵！”寺門上是：“江山依舊，外侮頻來！”八個大字；門旁是：“秋水一湖貯五三烈士血；佛山萬仞，作國恥紀念碑。”一付聯語，這些都使我們聳然動容，再看石刻舊聯語，橫幅是：“一花一葉一如來。”立着是：“暮鼓晨鐘警醒世間名利客；經聲佛號喚回若海夢中人，在紛亂的思潮裡，看見了坐山橋上來的

幾個搖搖擺擺的紳士，我不由得自己問自己：“我們和他們（二十丈石路需要兩人抬的他們）集合成的團體，動容不動容有什麼關係呢？”無怪乎我們的古人，早為留下知己知彼，與人無爭的哲理。

上邊這些例，都不是好例，因為手頭沒有材料，而且，對於鄉土又不熟習，這只是舉其大概罷了。所謂各年級適宜，也並不是固定，因為教者要是善于設計運用，各種教材都是可以變換的。



常識科鄉土教材實例

楚材

常識和環境是有關係的，一個孩子在家庭小天地裡從認識了父母兄弟姊妹鄰兒童伴，以及運用物品參加遊戲活動，都是漸進的，不是驟進的，年滿六週歲童子就外傳，進到學校小天地裡，認識了一鄉一莊的小朋友，參加團體生活，公共規律活動，亦是漸進的，不是驟進的，到了小學校以後，知識的貫輸，往往從國家天下，上下古來今怎麼一套，這其間常識的介紹和環境之關連，就容易脫了節，因此兒童所獲得的知識往往與實際生活無多關係，則鄉土教材之需要為不可緩的工作。筆者不敏，敢擬歷城縣常識科鄉土教材要目，並舉實例以就正於教育界同志。

一、取材

1. 歷城縣是山東省首縣，縣轄境雖在濟南市外一帶的農村，而縣政府仍在濟南城內，因此取材方面，如古蹟名勝……不能和濟南市分野的。

2. 本縣政行交通……各方面，雖有和別的縣分相同之點，但其環境形勢，亦有其特殊

處，在理亦應當介紹一個概念給兒童，以啓發其具體的，系統的鄉土認識

3. 鄉土勝蹟，自有其悠久的史實，運用時宜着眼於教育觀點，引起兒童的想像力，才有意義

二、要目

- | | |
|-------------|-------------|
| 1 我們的家。 | 2 我們的學校。 |
| 3 歷城縣 | 4 縣政府 |
| 5 第四科(建設) | 6 第五科(教育) |
| 7 公安局 | 8 縣黨部 |
| 9 民衆團體 | 10 鄉公所 |
| 11 津浦鐵路 | 12 膠濟鐵路 |
| 13 本縣汽車路 | 14 長途電話 |
| 12 電報。 | 16 郵政。 |
| 17 歷城氣候風雨 | 18 歷城地勢土質。 |
| 19 歷城實業土產 | 20 歷城錢糧賦稅。 |
| 21 歷城行政區沿革。 | 22 歷城與國防。 |
| 23 歷城勝蹟。 | 24 大明湖 |
| 25 千佛山 | 27 龍潭佛峪 |
| 27 閔子墓 | 28 華不注山、鵝山。 |

- | | |
|------------|-------------|
| 29小清河 | 30黃河 |
| 31濮口醋 | 32明湖脆藕茭白.蒲菜 |
| 33北園香稻 | 34九里山糖廠 |
| 35魯豐紗廠 | 36舍坊針場 |
| 37新城兵工廠 | 38辛莊飛機場 |
| 39殘廢院 | 40救濟院 |
| 41體育場 | 42圖書館 |
| 43教育館 | 44鐵公祠 |
| 45五三慘案 | 46趵突泉 |
| 47游泳池 | 48歷城鄉村娛樂 |
| 49歷城喜禮 | 50歷城喪禮 |
| 51歷城聯莊會 | 52惡習(早婚) |
| 53惡習(纏足) | 54本縣公衆衛生 |
| 55僧巫迷信 | 56錢會與合作社 |
| 57本縣礦產(石灰) | 58客籍僑旅 |
| 59外國僑民 | 60本縣與青島 |
| 61本縣與華北 | 62本縣與首都 |
| 63本縣與全省 | 64本縣與全國 |
| 65本縣與世界 | |

三. 運用

1. 運用此項教材時，要根據部頒課程標準，酌量補充教學，並須與各科取得聯絡。
2. 運用此項教材時，按照兒童年級之高低，程度之深淺用圓周法，每週教學幾課，半年或一年結束各單元。
3. 高級可用中心周法，定出幾周為鄉土

周，系統的應用本項教材，作整個的研究。

4. 佈置鄉土環境，如在校院或廣場設計製作鄉土地圖，或採集鄉土物產編輯本縣各種事業概況圖鄉土展覽室，有助於教學之便利。

5. 五本項教材要目，事實比較深刻一些，低級除頭幾課外，恐怕不甚合用，中級高級應用較為相宜，是在編課時酌定深淺先後次序。

四. 舉例

歷城縣

歷城縣，是山東的首縣
城市附近，屬濟南市：
環市的農村，是歷城縣地。

縣政府 第五科

縣政府第五科就是從前教育局。
專管發展地方教育，提高人民知識。
內分：兩課，分辦學校教育和社會教育的事情。
縣督學，各區教育委員，時常到四鄉督察學校。

五. 結語

鄉土教材的編輯要有整個的計劃，否則容易流於瑣碎無系統。運用時要適應時令與環境需要，文字以用童話或遊記體為生動有趣。筆者非本縣人，草此篇以引起教育同志研究鄉土教材之興趣，則幸甚矣。

鄉土教材在自然課程裡的地位

小學課程標準自然科教學要點說：

(一).....

1. 須以鄉土材料為出發點。 2. 須適合時令節氣。 須切合兒童切身的需要和了解的能力。

(二) 因為各地各校材料可以不同的緣故，所以自然一科，在教學時應充分利用本地環境，不要呆版依教科書，關於本科的參考書須充分的採用。過細的指導兒童閱讀.....

(三) 在都市的學校最好有一個學校園，培養動植物.....以為活的教室和教科書，并應常往野外採集，或至工廠，商店，醫院參觀充分利用活的教科書和教室。鄉村小學更應利用田野，山林為做學教的場所，別拘束于死教室。



勞作科鄉土教材實例

仁心

勞作科應該就地取材施教，這已經被認為選擇勞作教材的重要原則之一了。可是現在一般小學校裡所取的勞作材料，遠則來自外國，近則採自各省，真能夠利用鄉土產物，加以研究造作的，為數尚係很少。推究其所以致此，大概有下列的幾種原故：

1. 隨地都是很好的勞作材料，却不知從何處選起。
2. 有了相當的勞作材料，而又不知從何處教起。

因此，我便想在這部分工作上來下一些工夫，把作者本縣（蒲台）的土產中選二三種做內容，編成簡短的勞作教材，介紹給諸位讀者作一個參証。

一. 穿鍋簾 低年級用

1. 材料：zīz 竿，細綫繩。
2. 用具：針，剪刀，尺，鉛筆，圓規
3. 時間：40 分鐘。
4. 做法：

1. 選 zīz 竿——選取好秫糧截下其上砂，剝去外皮；

2. 穿 zīz 竿——用針引線先穿 zīz 竿四周再橫穿中央，穿完綫頭要留長些預備做成繫，

3. 砌邊——穿好之後，要根據鍋口直徑的大小，量出尺寸來，再用這個尺寸的二分之一長做半徑，使圓規畫圓。圓外的部份，都要剪去，鍋簾即成，其成功後模樣如下：

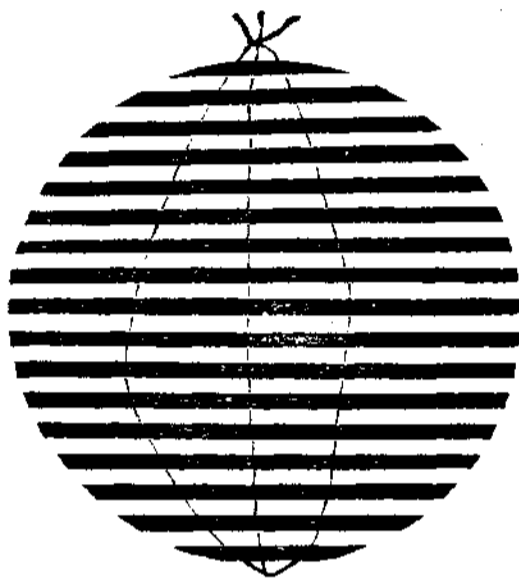

2. 說明：

【zīz 竿】即秫糧砂，蒲台土話叫 zīz 竿。按蒲台縣農作物以高粱為大宗，所以出產秫糧很多，品質也好。

二. 織帶子——中年級用

1. 材料：竹片，綫。
2. 用具：刀，鑽，砂皮。
3. 時間：60分鐘。
4. 做法：

1. 製扣——A. 將竹片削成較粗的做榫；B. 再削十六根較細的做中柱，並于每柱中間各鑽一孔，以便穿綫。（每柱長約四寸）。 C. 用砂皮磨擦光滑如圖。

2. 製梭——用一塊厚竹片，削成如圖繞綫之梭狀，削好用砂皮磨光。

3. 經綫——A. 用三十根棉綫，十五根穿在扣的中柱的孔中，十五根穿在

(20)

中柱和中柱之間。B. 將綫的乙端，繫于固在物上。或用手拉平，甲端繞于木竿上。

4. 緯線——A. 用棉綫一根繞于梭上；B. 左手執扣，右手執梭，扣一上一下，梭一來一往，即織成帶子如圖。

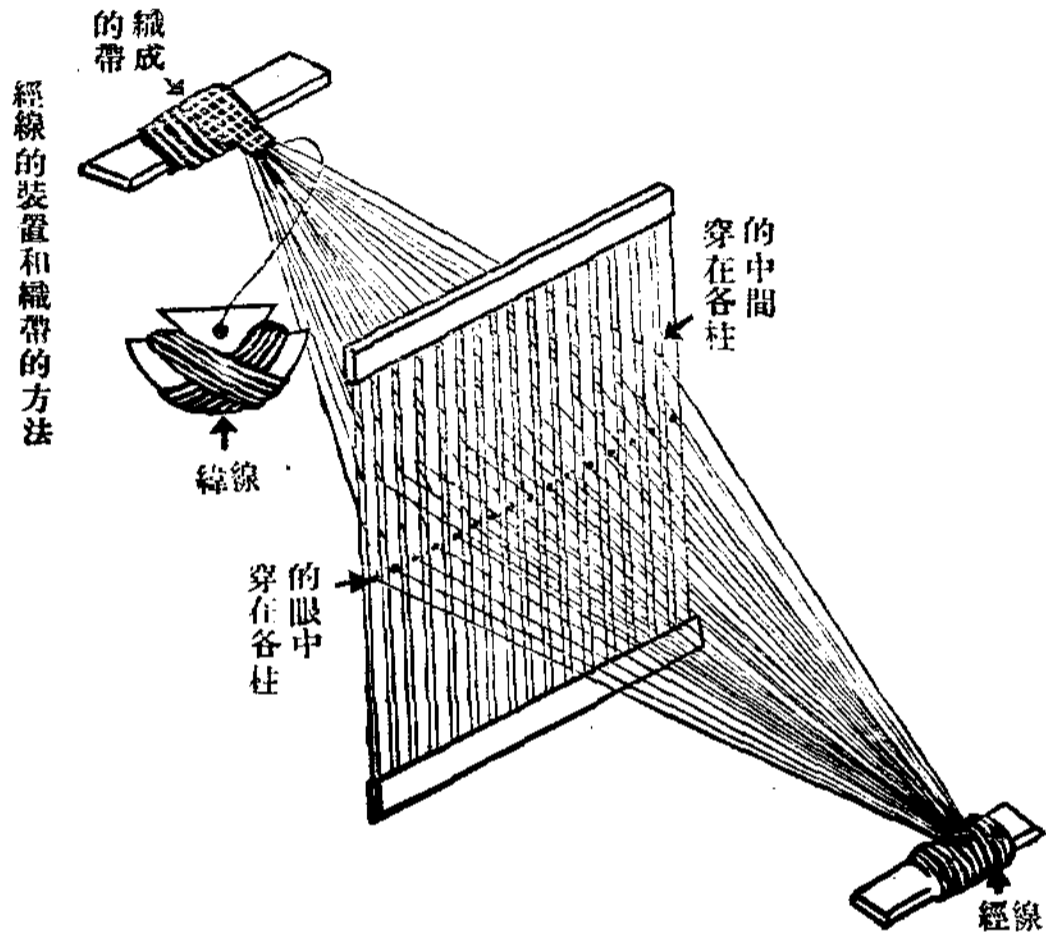

三. 打葦薄——高年級用

- 7. 材料：葦子，麻。
- 8. 用具：杉篙，繩子，尺，刀，磚塊。
- 9. 時間：120 分鐘（分三節教學）
- 10. 做法：

1. 做葦桿——A. 用手剝去葦子的外皮；B. 用刀砌去葦杪葦根。

2. 做麻經子——A. 將麻縷梳好，B. 分股搓好，C. 兩股合搓，麻經子就成功了。

3. 繫架子——用杉篙四條繫成兩架，再用一條橫枕兩架上，然後，用繩縛好即成。

4. 打薄——用麻經子若干根，每根兩端各繫以磚塊，先繞中樑，而後把葦子一根一根的順排于中梁上，同時更用手拿磚一輪一輪的前後交換，就可打成葦薄。打薄時之裝置如下圖：

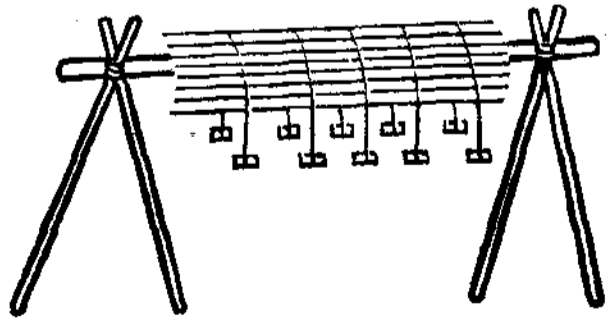

5. 說明：

【麻經子】即細麻繩，蒲台土語

叫蘇經子。蒲台城東一帶，低濕之處，多植蘇蘇，土人常用蘇蘇搓蘇經子。

【葦子】蒲台境內出產很多，若用葦子打成葦薄，可供蓋屋時鋪房頂之用，近年以來土人常利用之。

上述的三種實例，只是根據了作者

自己的經驗寫出的。究竟是否合於兒童作業，尚待大家去研究實驗。作者之所以要寫本文，不過是一種“拋磚引玉”的意思，希望一般選取勞作教材者注意利用鄉土產物罷了。



音樂科鄉土教料實例

巨矢

馬賽革命曲助長了法國革命軍的勇氣，使他們完成革命；楊漢道兒歌，鼓舞起了美人獨立的雄心；拿破倫曾將雄壯活潑的音樂激勵軍士冒險的爬過了終年積雪的阿爾比斯山去攻義大利；巴哈的風琴一彈，使薩克索尼，波蘭的王子，大臣，民衆們，心靈上受了無上的安慰；張良的洞簫，吹敗了楚兵的雄心；禹王之樂感服了苗民；誰能否認音樂力量的偉大呢！

音樂陶冶人的力量這樣大，其在小學課目之中，又誰能對他不加以重視呢！那麼，音樂教材之擇選宜乎其“慎重，慎重！”了。

吾國小學擇選音樂教材不外讚美詩，黎錦暉歌曲及新編歌曲之三大領域。從這三大領域中選教材，我們不一定完全反對，但是我們認為用某一種的教材是有更大的效果，其效果不只是在學生的本身上，而且還可以擴大到社會上。所謂這某一種的教材，便是“鄉土教材”！

所謂鄉土教材便是地方上流行的曲調，採了來，在曲譜加以修正，在詞曲上加以改填。此後，我們再讓小學生帶他回到地方上去。這樣，好像是拿外國的麪包，黃油給民衆，他們不見得願意或敢吃；但是把他們自己蒸好的棗粽子，給他加上些白糖玫瑰，你想他們是拒絕呢，還是歡迎呢？馬賽革命曲伏爾加船夫曲都是粽子加白糖玫瑰類的曲子。

好，現在我們就談鄉土教材選擇的實際！

A. 聲樂：

(1) 採取材料：

a. 曲譜——修正地方上流行的曲調或按地方上的歌詞譜曲。

b. 曲詞——修改原來的曲詞，或改填之。

鋤頭舞歌，便是修正了地方上的曲調，又改填了詞兒是一個好例子。（見曉莊歌曲集）又如打基也是。

(獨唱)

3 3 5 | 1̇ 1̇ | 6 1̇ 3 | 5 5 |
0 0 0 0

(一)日出 東方 亮 又 高XY,
(二)日到 正午 像 火 燒XY,
(三)一日 辛苦 掙 錢 少XY,
(四)一年 一年 苦 苦 熬XY,

(合唱)

5 5 | 5 6 1̇ | 6 5 | 1̇ 1̇ |
5 5 | 5 4 5 | 4 5 | 1 1 |
5 7 5 5 7 5 1 2 5 7 5 1 2 XY

(獨唱)

3 2 | 5 5 | 2 3 6 | 1̇ 1̇ |
0 0 0 0

(一)咱們 出 來 到 3 XY
(二)咱們 汗 似 瓢 澆 XY
(三)不管 肚 子 飽 Y
(四)高樓 被 咱 蓋 遍 了 XY

(合唱)

5 5 | 5 6 1̇ | 6 5 | 1̇ 1̇ |
5 5 | 4 5 | 4 5 | 1 1 |
5 7 5 5 7 5 1 2 5 7 5 1 2 XY

6 6 | 1 3 5 | 6 5 | 7 5 |
0 0 0 0

(一)基脚 還要咱 打 7 XY
(二)咱們 不要嫌 苦 裏 住 XY
(三)闊少 穩坐在 高樓
(四)蓋遍 了高樓 給人

(合唱)

6 5 | 5 6 1̇ | 6 5 | 6 6 |
0 5 | 5 4 5 | 4 3 | 6 6 |
1 Y 7 5 5 7 5 1 2 5 7 5 1 2 XY
XY
1 Y

(獨唱)

2 2 6 | 1̇ 1̇ 2 | 3 2 5 3 | 2 3 2 1̇ |
0 0 5 6 | 1̇ 7 2 1̇ | 7 1̇ 7 5 |

(一)高樓高 XY 高樓堅固 全靠咱們
(二) ,, ,, ,, ,, ,, ,, ,, ,, ,,
(三) ,, ,, ,, ,, ,, ,, ,, ,, ,,
(四) ,, ,, ,, ,, ,, ,, ,, ,, ,,

(合唱)

1̇ 1̇ 2 | 1̇ | ———— 0 |
5 5 2 | 1̇ | ———— 0 |
5 7 5 5 7 5 1 2

註：上面的曲子的原調流行在濟南一帶，幾段合唱是原來的調子，幾段獨唱是我改作的。

(x)教學。——這裏只講如何引起學生對這種教材的興趣，其他畧而不談。

a. 從事情上說起如打基歌一類的東西，便可這樣做。先敘述那種

事情的始末以引起兒童的興趣，再藉演譯法灌注以正確的意識。然後他們唱的時候發想才有着落，唱出來才有感情，才能動人。能動人才能擴大到社會上去。

b. 從鑑賞，批評原有的東西（指未加修改的）做起。如由插秧歌（未加修改的）到鋤頭舞歌（已修改成功的）。（可參考曉莊歌曲集）。

B. 器樂——多數的小學中沒有較完善的設備：所以器樂也多談不到。如果說真要以音樂最高的形式陶冶性情，那麼“鄉土”的樂器：可勝任的也不多樂器的採用或改良上，還有問題，再說這種技術也遠非短時間可以養成的！總之，在鄉土的教材中找器樂的演奏

材料，是不易的事。我認為在現在環境之中，聲樂比器樂來的效力大，所以就側重了它。如果讀者喜歡對器樂有興趣，我們再另作研究。

我站在非藝術的立場上，我不贊成“月光曲”“英雄交響曲”“米西亞”；而喜歡馬賽革命曲，我希望能從大眾的產物裏化出中國的馬賽革命曲使大眾受它的浸滋，不願意專為少數人作曲供欣賞或專為唯美藝術史上添些史料。



本刊第一卷上册分類目錄

(1期—24期)

1 論述

鄉村教育是整個兒的 (1).....	凡均
農學團教育的理論與實際 (2).....	沈光第
現代小學之社會的使命 (8).....	葉島
對於中小學教育研究會的希望 (16).....	百川
蘇聯掃除文盲成功的主因 (21).....	渭川
對留級問題的一點意見 (22).....	凡均
兒童的幸福事業是些什麼 (13-4).....	由之
鄉村兒童的健康問題 (13-4).....	異君
定義與文法的重要 (3).....	伏園
努力實現三化生活精神 (8).....	中正
新生活運動的意義 (9).....	精衛
中國的國際地位與前途 (16).....	希聖
立國精神 (21).....	君武

2. 各科教學法

教鞭和戒尺 (2).....	君子
國語科說話教學綱要 (7).....	凡均
幾種有效的自動工作 (11).....	慶浩
怎樣訓練小學一年級生綴文 (12).....	慶浩
兒童課外閱讀的指導 (21).....	書丹
指導劣等生閱書的一點實驗 (22).....	振聲
鄉土教材的幾種重要教學法 (23-4).....	異君

3. 各科教材

鄉土教材的搜集與編製 (22-4).....	周慶浩
怎樣編製鄉土教材要目 (23-4).....	宁恩
公民訓練鄉土教材實例 (23-4).....	春風
國語科鄉土教材實例 (23-4).....	小霞
常識科鄉土教材實例 (3-4).....	楚材
勞作科鄉土教材實例 (23-4).....	仁心
音樂科鄉土教材實例 (23-4).....	百矢

(24)

4. 導生和小先生

- 小先生教學的態度與方法 (4)..... 異君
- 小先生教學瑣記 (4)..... 可言
- 介紹導生制的實驗(6)(7)..... 超然
- 怎樣輔導小先生 (6)..... 異君

5. 成績考查

- 新舊考試方法的比較 (5)..... 巨驛
- 小學各科成績考查辦法 (5)..... 君子
- 小學記分的方法 (5)..... 沈塵
- 測驗方式舉例 (5)..... 由之
- 成績考查感受的困難 (6)..... 慶浩
- 用S記分的方法 (8)..... 由之

6. 勞作教育

- 勞作成績展覽會參觀記 (1)..... 渭川
- 勞作教育述要(15)..... 駿如
- 鄉小勞作教學的研究(15)..... 中佛
- 談談勞作教育(15)..... 志遠
- 勞展中的中小學成績的評判(15)..... 教育部
- 最近歐洲勞作教育一瞥(15)..... 渭川

7. 家庭聯絡

- 鄉小家庭聯絡的新使命(10)..... 凡均
- 聯絡家庭指導兒童作業(10)..... 沈塵
- 怎樣作家庭訪問(10)..... 中佛
- 親師協進會的工作(10)..... 異君
- 怎樣輔導學生家庭的生活(10)..... 憲松

鄉村小學的家長談話會(11)..... 由之

8. 各地教育

- 一個不知名的鄉村小學(2)..... 敬民
- 漕河澗農學團概況(3)..... 光第
- 談談高唐全縣校長會議 (9)..... 成和
- 廣西民團的真相(16)..... 冷觀
- 廣西的教育事業(17)..... 冷觀
- 德國的兒童訓練(16)..... 達譯
- 日本新興的全村學校(18)(19)(20)..... 叔青
- 少年蘇俄的學校生活(18)(19)..... 子魚
- 蘇聯掃除文盲的計劃與方法(20)..... 渭川
- 波蘭民衆教育的青年訓練(22)..... 渭川
- 幾個首創的嬰兒院(13-4)..... 承訓

9. 通信研究

- 給鄉村小學教師的第四封信 (1)..... 月培
- 給鄉村小學教師的第五封信 (2)..... 月培
- 給鄉村小學教師的第六封信(4)..... 月培
- 給鄉村小學教師的第七封信 (5)..... 月培
- 給鄉村小學教師的第八封信 (9)..... 月培
- 給鄉村小學教師的第九封信(10)..... 月培
- 給鄉村小學教師的第十封信(11)..... 月培
- 給鄉村小學教師的第十一封信(12)..... 月培
- 給鄉村小學教師的第十二封信(13-4)..... 月培

10. 教具

- 怎樣解除油印測驗的困難 (6)..... 由之
- 介紹兩種省錢的校具 (7)..... 松子

- 幾件可以自製的運動遊戲器械(17)..... 松子
- 簡易的木球(19)..... 松子
- 膠印機簡單的製法(20)..... 資固

11. G.R. 講座

- 開講的話(2)..... 趙忱
- 字母和發音(3, 4)..... 趙凡
- 基本韻的結構(6)..... 趙凡
- 聲調的分類(7)..... 趙凡
- 聲調的拚法和認識 3)(9)(11)(12)..... 趙凡
- 輕聲和捲舌韻 17)..... 趙凡
- 字的寫法(18)..... 趙凡
- 大寫字母的用法(19)..... 趙凡
- 句子的主要成分(21)..... 趙凡
- 述語的連帶成分(21)..... 趙凡
- 句子的附加成分(22)..... 趙凡

12. 歐遊印象

- 法國的一所無名小學(9)..... 文川
- 蒙台梭利及其小學(15)..... 文川
- 倫敦的動植物園和水族館(17)..... 文川
- 倫敦的博物館(18)..... 文川
- 巴黎的兩大博物館(19)..... 文川
- 兩個大蠟人館(20)..... 文川

13. 常識

- 關於麻疹應注意的事項(4)..... 蔭初
- 人造汽油試用成功(11).....
- 豆精乳的標準製法(17)..... 雲
- 醬油釀造法(21)..... 文維
- 矮子可以變為常人(世界小聞)(21).....
- 德國之兒童農民(世界小聞)(21).....

14. 書報介紹

- 蘇俄的青年(3)..... 異君
- 朱智賢著教育研究法(3)..... 編者
- 普及現代生活教育之路(12)..... 異君
- 修正山東農民讀本(21)..... 編者
- 願與小學教師們共讀文心(22)..... 翼化

15. 民衆顧問

- 石筆石產于何地及銷售地址?(16)..... 白蘋
- 白堊是什麼?(16)..... 白蘋
- 青色圓石筆之原料為何(16)..... 白蘋
- 用煨膏做石筆以何法為宜(16)..... 白蘋
- 食物在食道中停留如何治法(20)..... 勻
- 虫入耳內如何治療(20)..... 勻

(26)

16. **計 劃**

國府明令規定的兒童年(1)..... 凡均
 鄉教通研會第二年的作法(1)..... 迪忱
 本省初等教育的三年進度計劃(11)(12)
 初等教育輔導研究辦法(12)..... 教育部

17. **雜 件**

民衆週刊改名的由來(1)..... 編者
 怎樣解決這些問題(11).....
 怎樣解決小學教員的自修問題(11)..... 景東
 力的教育(17).....
 小統計(18).....
 爲小學兒童請命(13-4)..... 駿如
 兒童幸福的新提議(13-4)..... 中佛
 兒童之年不可不知也(13-4)..... 洗凡
 發明家(13-4)..... 成城
 愛力(13-4)..... 爲容
 鄉土教材在自然科裡的地位(23-4).....

18. **消 息**

本刊專號預告(1)
 成績考查徵文(1)

本刊兩個專號徵文(3)
 成績考查習作要項(6)
 家庭聯絡習作要項(10)
 鄉土教材專號徵文(10)

19. **時 事 撮 要**

23年2月21日—24年1月1日(1)..... 汰生
 1月4日—10日(2)..... 汰生
 1月11日—17日(4)..... 汰生
 1月18日—31日(6)..... 汰生
 2月1日—11日(7)..... 汰生
 3月13日—19日(12)..... 汰生
 4月10日—20日(17)..... 汰生
 4月21日—27日(18)..... 汰生
 4月28日—5月6日(19)..... 汰生
 5月7日—12日(20)..... 汰生
 5月12日—18日(21)..... 汰生
 5月19日—26日(22)..... 汰生
 時事講話(8)(9)(11)..... 異君

本 刊 啟 事

本館因輪流休假，本刊要停刊三期，到七月十六日繼續出第25期，希讀者原諒！