

版 五

支那帝國史

冊 上

東京 博文館藏版

樞密院顧問官從二位勝海舟先生題詞

向山黃村先生題詩

東京學士會院員栗本鋤雲先生評並閱

米峯小山正式先生評並跋

鼎軒田口卯吉先生序文鈴木天眼子評

紫山北村三郎君著

144

144

3.38

222.01

Ki298p

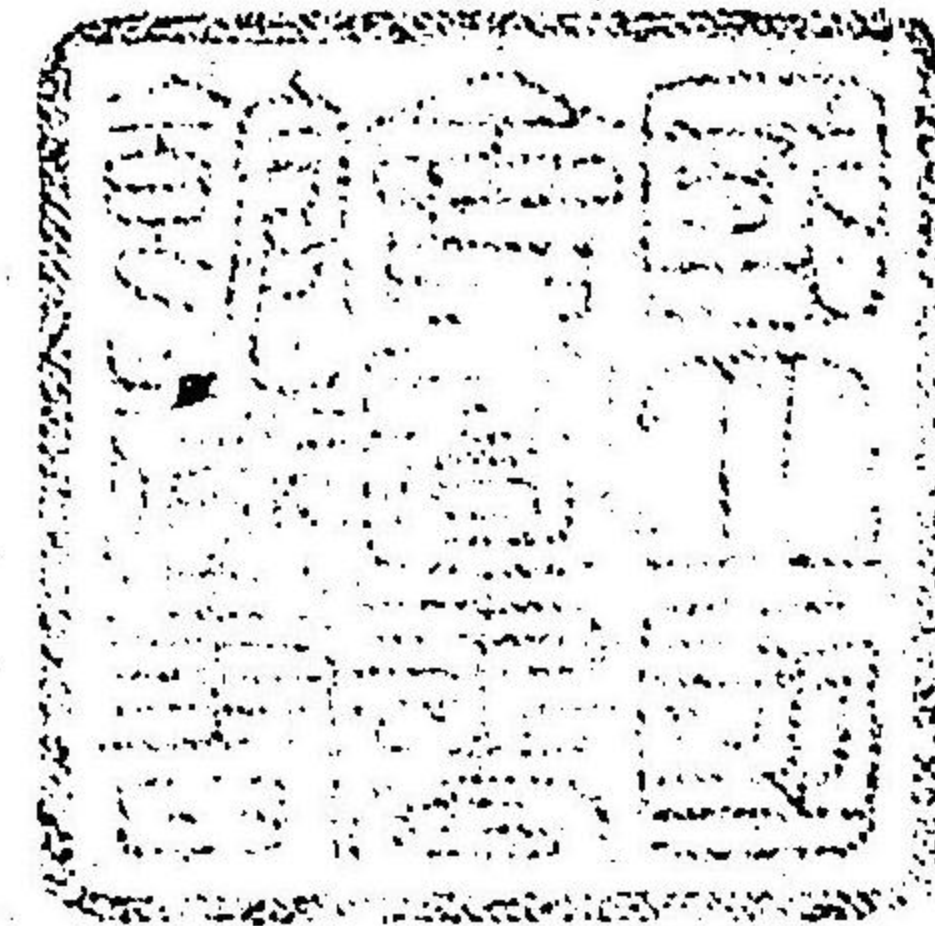

30778

一
馬
家
山
文

華
海
切
名
棋



2278

1004

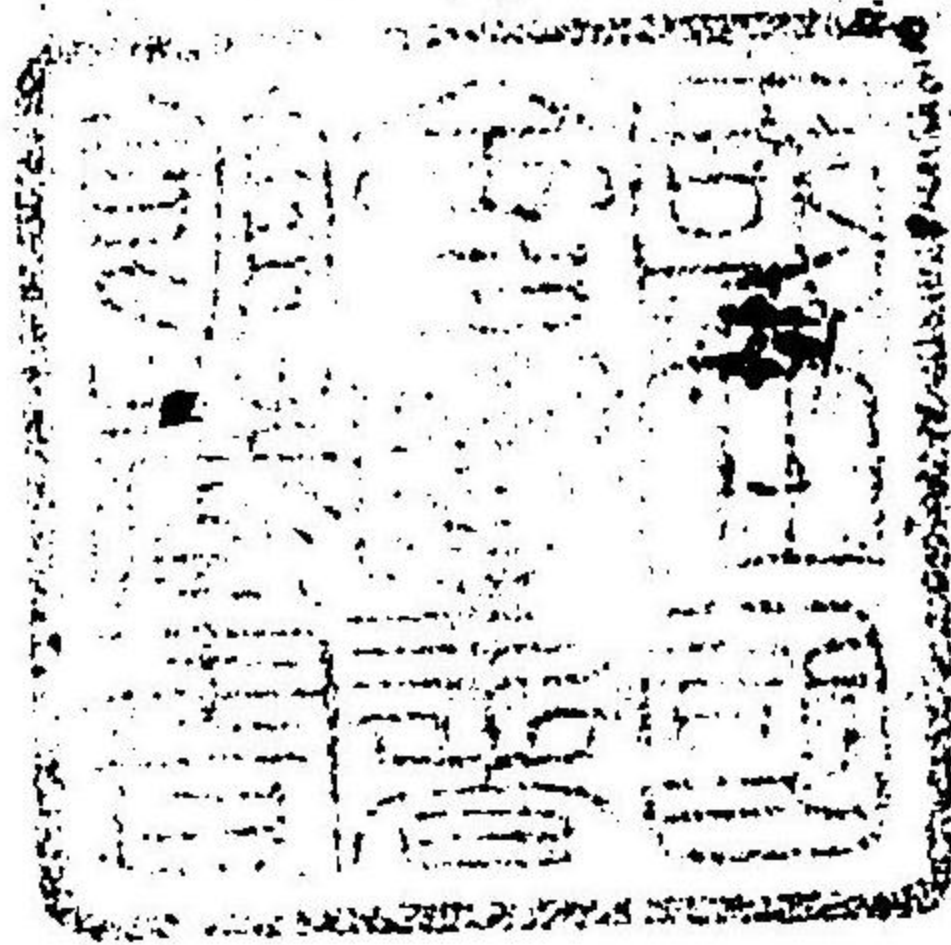

10778

孔子神而化

袁世凱

少



支那帝國史序

試舉古今有名歷史觀之莫不多出於
為政家遊世之餘余因私為之說曰為
史家者有三要親參政事意見不合而
辭職一也好古讀今探究成弊二也議
論正確是非於後人三也近日北村
君著支那帝國史雖一併徵余一言相
駁讀之考證精確氣方動人可謂一

支那帝國史序

支那帝國史序

支那帝國史序



支那帝國史序

試舉古今有名歷史觀之。莫不多出於
爲政家。遯世之餘。余因私爲之說曰。爲
史家者有三要。親參政事。意見不合。而
辭職。一也。好古證今。探究成癖。二也。議
論正確。期是非於後人。三也。近日北村
君著支那帝國史。馳一价徵余一言。把
而讀之。考證精確。氣力動人。可謂一種

好歷史也。乃問使人曰：君年齒幾何？曰：二十五六。曰：嘗從政乎？曰：否。曰：無乃奔走國事而不如意乎？曰：然。嘗屬一政黨，大欲有爲，及其首領入內閣，決然退以修此史。余曰：嗚呼！是所以有此史也。昔者孔子削春秋，因道之不行，司馬遷作史記，出刑餘之憤，卮憎修文明史，在退政海之日，政黨而如意。君何修此史之

爲。唯其不如意，是以議論雄快，考證精確，意氣足以動人如此。今君弱冠有此著，若他日使大任國事而不如意之事乎？其書可觀，豈今日之比乎？天果使君如意乎？將否乎？非余所豫知，而吾國得一良史，與不得亦將決于此。

二十二年八月

鼎軒 田口卯吉識

田口君、經濟自任、決非修文之士、而意志所趣、呵成此文、全篇鏗爾、有金玉聲、我輩當愧死也。又曰、結尾一段、最颯、有扶搖羊角之妙。

已丑八月大盡

匏菴病夫僭評

捫蝨劇談披鬱襟 感君當世杞憂深
縱橫萬里經時畧 著述千秋報國心
胸裏已兼才學識 眼中無復去來今
誰能一字敢增損 不用市門懸幾金

北村君過寓齋出新著相示快讀

一過題其尾還之

榴夏

黃道人

支那帝國史 凡例

一著者、幼時郷塾ニアリ、専ラ支那ノ歴史ヲ讀ミ、廿三史ニ涉獵シ、傍ラ諸子百家ノ書ヲ究ム、而シテ其最モ企慕措カザルモノハ、秦ノ孝公、漢ノ武帝、晉書劉淵、南北史北周ノ宇文泰、五代史周ノ世宗、元史成吉思可汗、忽必烈、清史太祖等ノ事蹟ニ過キザリキ、是レ著者十五歳以前ノ事ナリ、其後歐學ニ志シ、支那史ノ如キハ、更ニ之ヲ省ミズ、此頃閑散病ヲ養フノ餘、支那史ヲ著述スルニ當テ、昔時ノ記憶、恍惚トシテ心頭ニ上ルモノ少ナカラスト雖モ、其忘却シタルモノ亦多ク、憊然タルモノ良ヤ之ヲ久クセリ、

一著者、曾テ杜氏通典、文献通考、大唐六典、大清會典、及大平御覽、淵函類鑑、書文類聚等ヲ閱シ、制度風俗ノ沿革ヲ調査セシマアリ、此頃再々ヒ之ヲ繕キ、其要ヲ摘ミ、以テ小史ノ材料ト爲セリ、又左傳、國語、戰國策、南北史職小錄、世說新語等ノ如キ、皆材料ノ一ナリ、工藝美術ノ事ニ關シ

テハ、佩文齋書譜、圖繪寶鑑等ニ頼リ、佛教哲學ノ書ニ關シテハ、楞嚴經、維摩經、繡門寶藏、禪家龜鑑、大惠武庫、傳心法要等ニ頼リ、人種及外交ノ材料ハ、歐米人ノ著述ニ頼レ、又其文學ニ關シタル材料ハ、浩瀚ニシテ、
 ナ掲クベカラズ、

一支那史ハ、獨リ東洋ニ關シタル歴史ノミナラズ、世界ニ關シタル歴史ナリ、故ニ參考ノ爲ニ、歐洲ノ歴史、殊ニ希臘、羅馬、及露國ノ歴史等ヲ引用シテ以テ其疑ヲ質セリ、又中央亞細亞ノ歴史及紀行ニシテ、西人ノ著述ニ係ルモノハ、亦其參考ニ供シタルモノ甚タ多シ、——又近世清國ノ俊傑、曾國藩、胡林翼、李鴻章、左宗棠、曾紀澤諸人ノ傳紀ノ如キ、皆之ヲ精査セシモ、紙數限リアルヲ以テ、其記載セシ者、十分ノ一ニ過キズ、

一著者、支那史ヲ編述スルニ當テ、心竊ニ東洋ノ爲ニスルノ志ヲ抱キ、其評論ノ如キ、往々平素ノ持論ヲ露ハシ、毫モ之ヲ忌避セザリキ、蓋シ近世歐洲ニ於テ、史學一變シ、ニール、ランケ、ペルツ等ノ大家出テ、考

證ノ法、其精微周緻ヲ極メ、ヒストリカレンツトコロ進歩シ、徒ニ政治思想ヲ挾ミテ事實ノ蒐輯ヲ爲シ、之ヲ推斷シ下セル者、所謂ヒユーム、マコーレー、ハルラム諸家ノ歴史ノ如キハ、識者之ヲ取ラザルニ至レリ、然レモ著者ノ支那史ハ、別ニ見ル所アリ、純然タル史學ノ原則ニ由ラザルモ亦此ニ由ル、讀者閱覽ノ際幸ニ著者ノ心事ヲ察セラルレハ、則チ誠ニ幸也

一支那舊來ノ歴史ハ、獨リ文章議論ノ雋靈卓越ナルノミナラズ、亦暗ニ歐洲近世修史學ノ原則ト相符合スルモノアリ、事實推斷兼チ到ルモノハ、春秋ノ類是レナリ、紀事評論相合シタルモノハ、資治通鑑ノ類是レナリ、紀事ノ排叙ニ止マルモノハ、戰國策ノ類是レナリ、紀事本末ノ史ニハ、明朝紀事本末ノ類アリ、批評的ノ史ニハ、二十二史劄記ノ類アリ、傳記ノ史ニハ、史記ノ類アリ、編年ノ史ニハ、春秋通鑑ノ類アリ、故ニ支那史ヲ編述スルニ當リ、著者ハ、其紀事ハ、接續チ主トシタルヲ固ヨリナレド、最モ統括チ主トシタルヲ以テ、一面ニハ、紀事本末ノ体裁

ニ仍リ、一面ハ批評的ノ体裁ニ仍レリ、中ニハ記事ノ排叙ニ止ル所アリ、議論ノ推斷ニ止ル所アリ、其体裁亦一ナラス、昔シ頼裏、日本外史ヲ著ハシ、其叙論ニ於テ——我國有宇宙未曾有之國體、叙之當用宇宙未曾有之文体——ト云ヘリ、著者ノ支那史ニ於ケル、其文体亦然リ、

一若シ夫レ著者ガ敢テ獨自一箇ノ識見ヲ以テ、東西史家ノ史體ノ舊實ヲ踏襲セズ、亦前賢ノ說ニ拘泥セズ、赤手單刀古今ヲ論斷シ、秦ノ孝公ヲ以テ中世紀ノ初頭ニ掲ケ、司馬仲達ヲ以テ、晉史ノ初頭ニ掲ケ、成吉思可汗ヲ以テ、近世紀ノ初頭ニ掲ケタルカ如キノ類、一ニシテ足ラス、其ノ他人物ノ批評ト云ヒ、形勢ノ觀察ト云ヒ、往々前人ト異ナル所アリ、是レ必ズシモ著者ノ異ヲ求ムルカ爲ニ非ズ、皆聊カ一定ノ持論定見アリテ然ルノミ、唯教ヲ活眼ナル識者ニ俟ツト云フ、

明治二十二年五月細雨霏々杜鵑叫時

蘆中雪客 北村紫山識

支那帝國史上册目次

卷之一

首篇

- 第一章 總叙 支那ノ國勢ヲ論ズ
- 第二章 總叙 地勢畧說
- 第三章 總叙 人種畧說
- 第四章 總叙 歷代ノ興亡盛衰ヲ論ズ

上世紀

第一篇 太古史

- 第五章 人種ノ蕃殖
- 第六章 唐虞ノ國勢
- 第七章 堯舜ノ治世
- 第八章 政治及風俗

第九章 文學及美術

第十章 夏ノ興亡

第十一章 殷ノ興亡

第十二章 政治

第十三章 文學及美術

第二篇上 周史

第十四章 文王ノ德政

第十五章 武王ノ統一

第十六章 周公ノ攝政

第十七章 周ノ盛衰

第二篇下 春秋史

第十八章 列國ノ起源及位置

第十九章 齊桓ノ霸業

第二十章 晉文ノ霸業

第二十一章 秦穆ノ霸業

第二十二章 楚莊ノ霸業

第二十三章 吳越ノ興亡

第二十四章 鄆子産ノ政

第二十五章 魯孔子ノ政

第二十六章 三晋及田齊

第二十七章 封建ノ制度ヲ論ス

第二十八章 郡縣ノ制度ヲ論ス

第二十九章 政治

第三十章 風俗

第三十一章 美術及産業

第三十二章 文學(其一)

孔子畧傳——老子畧傳——列禦冠及莊周畧傳——楊朱
 及墨翟畧傳——孟軻及荀卿畧傳——韓非子畧傳
 第三十三章 文學(其二)典籍及文章

卷之二

中世紀上

第三篇 秦史

- 第一章 孝公ノ雄圖——商鞅ノ政變
- 第二章 蘇秦及張儀
- 第三章 樂毅及田單
- 第四章 藺相如及廉頗
- 第五章 秦三晉ヲ攻ム
- 第六章 四公子ノ事蹟

- 第七章 始皇六國ヲ併吞ス
- 第八章 李斯ノ政略(其一)李斯ノ政畧(其二)
- 第九章 秦末ノ乱
- 第十章 秦ノ變政ヲ論ス

第四篇 西漢史

- 第十一章 高祖ノ洪謨
 - 一、高祖ノ氣象——二、鴻門ノ會——三、韓信大將ニ拜ス——
 - 四、陳平漢ニ歸ス——五、弔伐ノ師——六、韓信背水ノ謀——
 - 七、楚軍漢王ヲ圍ム——八、韓信濰水ノ役——九、垓下ノ役
- 第十二章 十、高祖ノ諸政——十一、白登ノ圍
- 第十三章 漢初ノ制度
- 第十四章 呂氏ノ乱
- 第十五章 文帝ノ仁政

第十六章 七國ノ反

第十七章 武帝ノ遠畧

一、匈奴ヲ征ス——二、西域ニ通ス

第十八章 霍光ノ畧傳

第十九章 名宰及良將

第二十章 一、宦官ノ擅權——二、外戚ノ擅權

第二十一章 新史

一、王莽ノ篡奪——二、王莽ノ政畧

第五篇 東漢史

第二十二章 光武帝ノ中興

一、昆陽ノ戰——二、王郎ヲ征ス——三、赤眉ヲ平ム

四、隴右及蜀ヲ平ム——五、光武ノ器略

第二十三章 西域復々通ス

第二十四章 虞翻ノ畧傳

第二十五章 外戚及宦官

第二十六章 黨人ノ獄(其一)黨人ノ獄(其二)

第二十七章 文學(其一)

第二十八章 文學(其二)

第二十九章 發明及貿易

第三十章 政治

卷之三

中世紀中

第六篇 三國史

第一章 魏、武帝

一、其性質及風儀——二、黃巾ノ乱——董卓ノ乱——

四、袁紹ヲ破ル

第二章 吳ノ孫策及孫權

一、孫策ノ氣象及事功——孫權代テ江東ヲ領ス——

二、周瑜曹操ヲ破ル

第三章 蜀ノ劉備

一、劉備ノ氣象——二、劉備諸葛亮ヲ訪フ——三、劉

備益州ヲ領ス

第四章 曹操及劉備ノ卒去

第五章 諸葛亮魏ヲ代ツ

第七篇 晋 史

第六章 一、司馬懿——二、司馬師及司馬昭——

三、蜀及魏ヲ滅ス——四、吳ヲ滅ス

第七章 晋ノ失政

第八章 群雄中原ニ據ル

一、劉淵ノ傳——二、慕容氏及拓跋氏——三、漢軍洛

陽及長安ヲ陷ル

第九章 東晋

元帝江東ヲ保ツ

第十章 王敦及蘇峻ノ叛

第十一章 趙成、燕代、秦ノ事蹟

一、石勒帝ト稱ス——二、什翼健ノ勃興——三、慕容皝

ノ英畧——四、蒲洪及姚弋仲

第十二章 桓温ノ北伐

一、蜀ヲ滅ス——二、秦ヲ攻ム——三、燕ヲ伐ツ——四、桓

温ノ異謀

第十三章 苻堅ノ勝敗

一、王猛ノ政畧——二、諸國ヲ征服ス——三、氐水ノ敗——謝安ノ德量

第十四章 中原大ニ乱ル

一、後燕、後秦、及西燕——二、後凉、西秦、南凉、北凉、及西凉——

三、後魏ノ道武帝

第十五章 人種ヲ論ス

第十六章 政治

第八篇 南北史

第十七章 宋ノ武帝

第十八章 魏ノ大武帝

第十九章 宋齊ノ篡弒

第二十章 孝文ノ改進

第二十一章 魏東西ニ分ル

一、胡太后政ヲ乱ス——二、爾朱榮兵ヲ起ス——三、

高歡晋陽ニ據ル

第二十二章 侯景梁ヲ乱ス

第二十三章 宇文泰ノ英明

一、其文勳——二、其武畧——周ノ武帝

第二十四章 陳及隋

一、武帝梁ニ代ル——二、文帝南北ヲ混一ス

第二十五章 煬帝

一、土木ヲ興ス——二、外征ヲ窮ム

第二十六章 文學

第二十七章 宗教

第二十八章 政治

歷朝興亡禪代圖

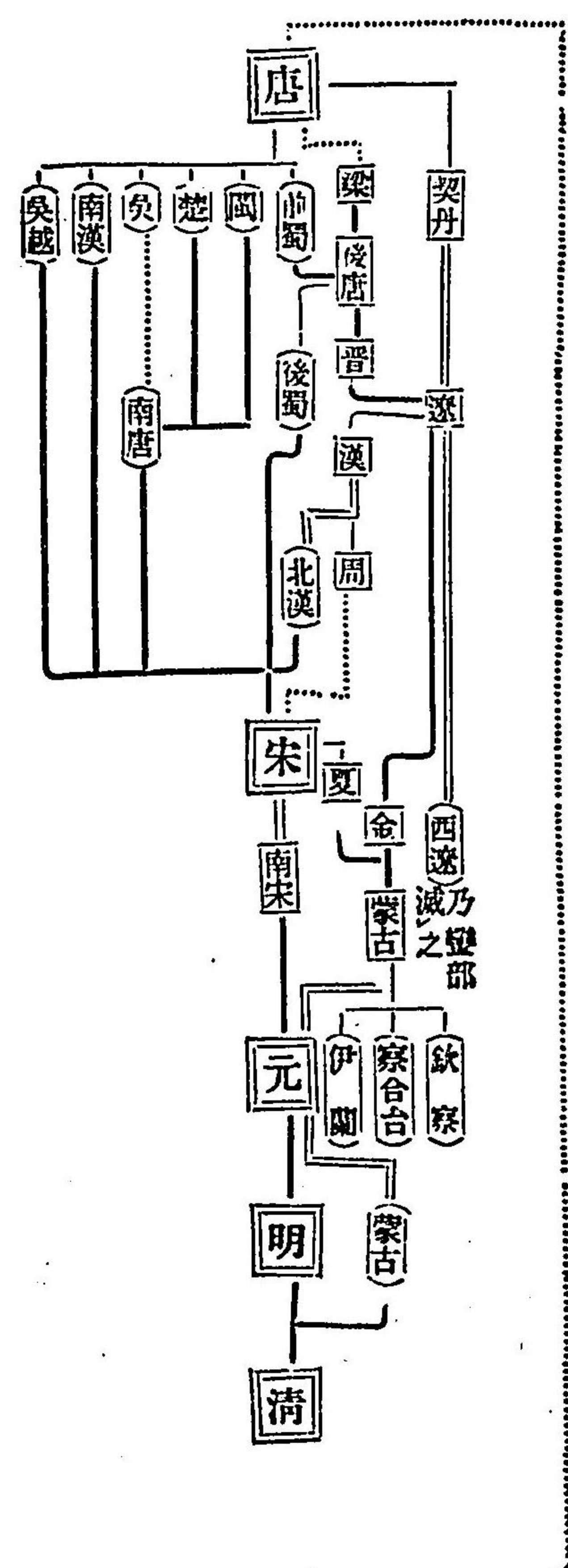
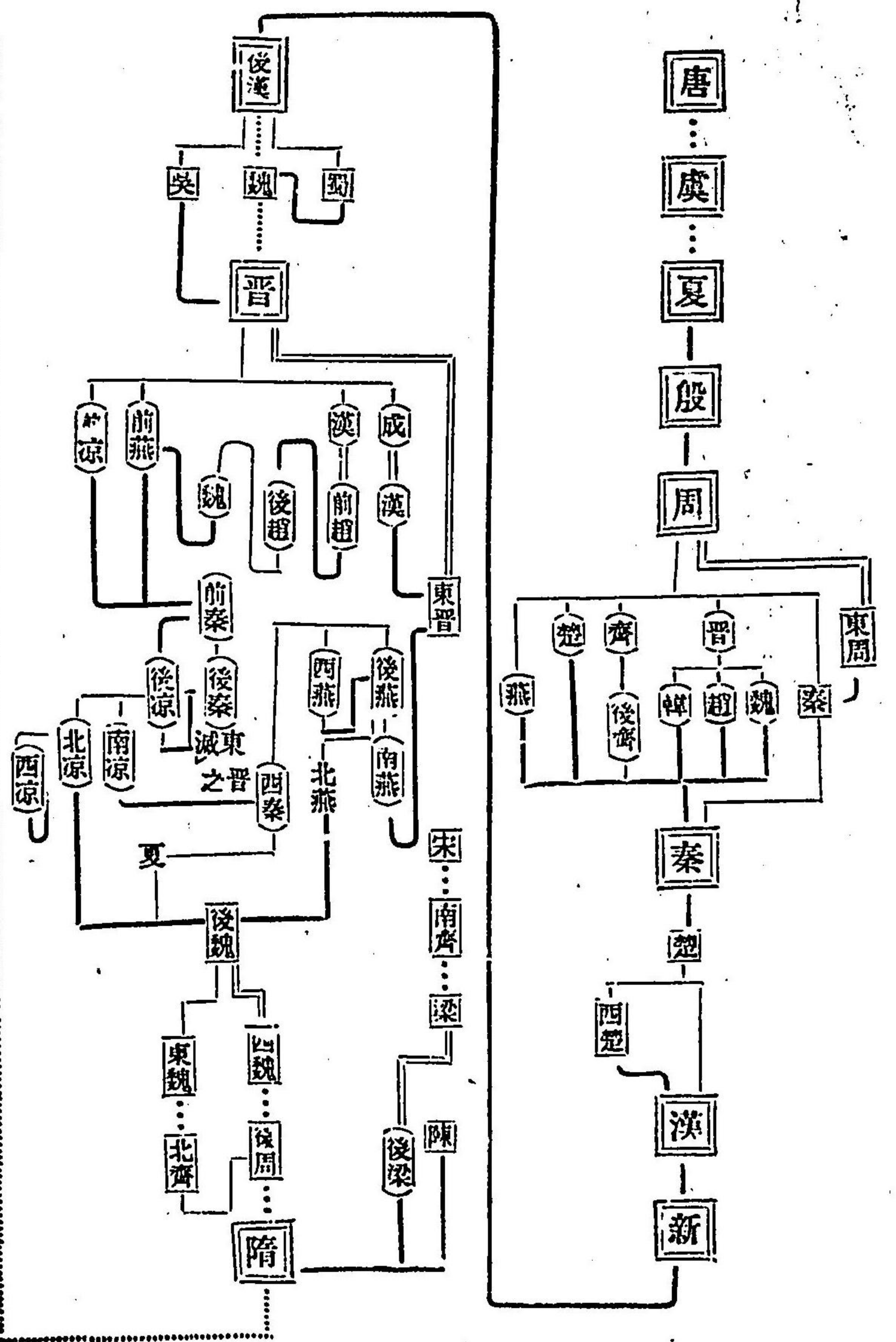

支那帝國史卷之一

日本 北村 三郎 著



首篇

第一章

總叙 其一 支那ノ國勢ヲ論ズ

米舉曰非曾紀
澤馬建忠吳翰
濤以上未足與
爾此段活眼觀
念焉

今ノ歐洲ハ露英獨佛ノ四強國ヲ以テ米洲ハ北米合衆國ノ一強國ヲ以テ字内ニ對峙シ皆其特殊持スル所ノ主義氣象ヲ喚發シテ雄ヲ争フノ時代ニ當テ亞細亞モ亦一大強國アルヲ世界ニ示スノ氣運ニ及ベリ昔時鎖國孤立ノ時代ニアリテハ支那帝國ハ自ラ稱シテ中華ナリト云ヒタリシモ其國勢未ダ字内識者ノ看破スル所ト爲ラザレハ恰モ大陽系ニ浮游セル海王星ノ渺茫トシテ觀測スベカラザルカ如クナリキ併シナカラ今日ハ己ニ此朦朧ナル舊境界ヲ脱シテ字内強國ト其雄ヲ

争トスルニ至レリ是レ豈活限ナル政事家ノ最モ注意スベキ問題ニ非ズヤ

米峯曰距今數年前吳淞海即吳淞浦氏在米國者米國支那人來住排斥歐陸其著眼卓絕蓋遠亦足以推知支那國者地步如何

抑モ支那ハ宇内ノ舊邦ナリ其氣候ノ温和ナル其土地ノ豊饒ニシテ礦山ノ富チ兼ヌル其水陸物産ノ富盛ナル其人口ノ夥多ニシテ之ニ加フルニ智育ノ素アルヲ誠ニ世界中傑出ノ大國ナリ東洋ノ文物典章皆其淵源ナリ此ニ發スルモノ亦宜ナラズヤ而シテ其歴史ハ政事社會ノ歴史ナリ文學社會ノ歴史ナリ發明社會ノ歴史ナリ貿易社會ノ歴史ナリ支那一國ノ歴史ニ非ズ東洋諸國ノ歴史ナリ今日東洋諸國文明ノ精神ヲ誘導セル原因ニ溯レハ吾人ハ支那民族ノ運動ニ關繫セザルモノナキヲ見ル蓋シ其建國己ニ久ク根深ク蒂固ク早ク文化ノ力ヲ以テ四表ヲ光被シシニ由ル然ラハ則チ今日東洋諸國ノ中ニ屹立ノ巍然其最高ノ地步ヲ占メ歐米各國ニ對シテ特殊ノ優待ヲ受クル者豈偶然ナランヤ支那ハ政事社會ニ於テハ人傑ノ輩出シタル歴史ヲ有セリ歐洲ノ史家

米峯曰酒々世間幾多醉洋歐之徒不知東洋人傑與泰西英雄之比較如何今快刀殺破其感活眼活論筆底有神

動モスレハ曰ク、希臘ニ歴山王アリ羅馬ニ該撒アリ歐洲ヲ席捲シ、亞洲ニ及ホシ功業チ宇内ニ建テタルニ非ズヤ、殊ニ知ラズ支那ニ於テハ漢ノ武帝ノ如キ元ノ成吉思可汗ノ如キ皆聰明神武ノ姿ヲ以テ遠畧チ事トシ鴻功偉烈萬邦ヲ震撼シタルモノアリ、露人曰ク、我ニ伯得大帝アリ、佛人曰ク、我ニ拿破崙帝アリ、曼人曰ク、我ニ維廉大帝アリ、伊人曰、我ニ維克杜爾威馬紐爾帝アリ、米人曰ク、我ニ華盛遜其人アリ、ト殊ニ知ラズ支那ニ於テハ秦ノ孝公始皇帝ノ如キ其英邁雄武ナル何ソ曾テ伯得大帝ニ讓ランヤ、忽必烈ハ雄略智謀亦未ダ拿破崙帝ニ讓ラザル也、其學識ニ至テハ拿破崙帝ノ下ニアリト雖モ其規模ノ宏大ナル實カニ彼レハ上ニ出ツト云フベシ、愛親覺羅氏ノ太祖識量智德一世ニ超エ之ニ加フルニ宏遠ノ畧ヲ以テ四百州ヲ經營セリ、豈維廉大帝ニ劣ランヤ、若シ太祖ナシテ佛國ニ主ト爲リ大帝ト共ニ其力ヲ争ハシメハセザンノ戰、其勝敗何レニ期スルカヲ知ラ

ザルベシ、唐ノ太宗、識畧蓋世、文武絶倫、殆ント維克杜爾威馬紐爾帝ニ過
 クル者アリ、若シ夫レ華盛遜其人ノ如キニ至リテハ、漢ノ光武、金ノ世宗、以
 テ之ニ比スベシ、將ヲ漢ノ高祖、魏ノ武帝、周ノ世宗、明ノ太祖、宋ノ太祖、或ハ
 劉元海、石世龍、慕容皝、拓跋珪、宇文泰等ノ功業、運動ヲ問ハ、歐洲列國其
 人アリト雖、凡、恐クハ之ニ比スルノ人傑ナカルベシ、
 支那ニ於テハ、帝王ニ斯ル英雄ヲ生シタルト同時ニ、將相ニモ亦非常人
 傑ノ輩出セシ、歴史ヲ有セリ、英人曰ク、我ニ巴米爾斯頓アリ、我ニ
 怪士禮立アリ、佛人曰ク、我ニ利式劉アリ、我ニ監必得アリ、曼
 人曰ク、我ニ斯丁アリ、我ニ哈典堡アリ、又曰ク、我ニ俾士麥
 アリ、我ニ木杜傑アリ、伊人曰ク、我ニ加布爾アリ、我ニ加厘波爾
 地アリ、露人曰ク、我ニ伍爾查格布アリ、我ニ須格別查布アリ、
 英人又曰ク、我ニ納爾遜アリ、我ニ空林敦アリ、佛人又曰ク、
 我ニ馬麥韓アリ、我ニ布蘭塞アリ、ト、支那ノ人傑之レコ讓ラザル

者アリ、管仲、藺相如ノ才辯智略、之レチ巴米爾斯頓若クハ、怪士禮立ニ比ス
 ルニ豈遠ニ其下ニ出デシヤ、商鞅、李斯ノ術略識見、利式劉ニ優ル、凡、劣ル
 所ヲ見ズ、監必得ニ至テハ、孟軻之ト肩ヲ比スベシ、耶律楚材、廉希憲ノ奇
 才ハ、斯丁、哈典堡ノ英才遠識ト、顔頰スルニ足ル、俾士麥、木杜傑ノ大畧英
 武ハ、近世曾國藩、胡林翼ノ宏量老識ト相似タリ、加布爾、加厘波爾地、伍爾
 查格布、須格別查布ノ如キ、敢テ之ニ比較スルコト非ズト雖、凡、韓琦、范仲淹、
 王猛、周瑜等ノ徒以上ノ人傑ニ讓ラサル文武兼備ノ將相タリ、納爾遜、空
 林敦ノ如キ、岳飛、韓信ノ輩ト、伯仲ハ間ニアリ、馬麥韓、布蘭塞ハ、伯顏、史天
 澤ノ右ニ出デス、又孔明、張良、蘇綽、房玄齡、杜如晦、王杜、王安石、劉基若ク
 ハ、郭子儀、李光弼、裴度、李克用等ノ人物ハ、皆歐洲列國ノ政事家將帥ト、其
 智勇ヲ角スルニ足ル、蓋シ天下ノ大勢也者ハ、固ヨリ一二英雄豪傑ノ得
 テ制スベキコト非ズ、然レモ支那ノ政事社會ニ於テハ、英雄豪傑ノ帝王將
 相ハ一國ノ木鐸ト爲リ、一國ノ父母ト爲リ、一國ノ師表ト爲リテ、人民ノ

元氣ヲ鼓舞シ、國家ノ主義精神ヲ發泄シ、併セテ福祉ヲ増進シ、文明ヲ誘導シ、由テ以テ功業ヲ建テ、光威ヲ後世ニ輝カセリ、是レ支那ニ於テ帝王將相ノ事迹ハ、最モ政事家ノ着眼スヘキ緊要ナル歴史ナリ、又支那ハ文學社會ニ於テハ、哲學家文人ノ輩出セシ歴史ヲ有セリ、歐州ノ史家曰ク、支那ニ耶蘇基督其人ナシ、ト殊ニ知ラズ、東洋ノ聖人孔子其人アルコトヲ、若シ基督ヲシテ東洋ニ生レシメハ、彼レ必ズ支那ハ孔子ヲラシノミ、希臘人曰ク、我ニ瑣格底アリ、我ニ亞利私特德アリ、我ニ獨人曰ク、我ニ韓圖アリ、我ニ歌傑爾アリ、我ニ印度人曰ク、我ニ釋迦牟尼佛アリ、我ニ阿刺比人曰ク、我ニ馬哈麥アリ、佛人曰ク、我ニ埜加爾特アリ、英人曰ク、我ニ倍根アリ、我ニ斯邊撒アリ、ト、嗚呼支那ニ於テハ、敎家、哲學家、甚タ少ナシト爲ス、然レモ老子、孟子、莊子、程子、朱子、陸象山、王陽明等ノ輩、亦是レ一世ノ大儒ナリ、一代ノ哲學家ナリ、佛教ニ於テハ、鳩摩羅什、達磨、黃蘗等ノ高僧、皆偉傑ノ敎家

ナリ、若シ夫レ文人詩人ニ至テハ、支那其人甚ダ多シ、和馬及ビテヨ一サ、作ハ、李太白及ヒ杜子美ノ作ニ孰レツ、セツキスビヤ及ヒ美爾頓ノ文才ハ、施耐庵、及金聖歎ノ文才ニ孰レツ、マコレ一諸人ノ史才ハ、司馬遷、班固諸家ニ孰レツ、其他韓退之、柳宗元、歐陽修、蘇老泉、蘇東坡、王半山諸儒ノ文學ハ、皆歐州ノ大家ト肩ヲ比スルニ足ル者アリ、誰レカ支那ヲ以テ文學社會ニ於テ獨得ノ長技ナシト謂フ乎、

蓋シ支那ノ文學ハ其政事ト相表裏シテ、一國ノ主義精神ニ高尙ナル道義的ノ觀念、優悠ナル美術的ノ觀念ヲ與ヘ、立國ノ地盤ヲ固クセシモノナリ、故ニ支那ノ帝王及ヒ政事家ハ、一國ノ獨立ヲ維持スルニ付テ、其經學、文章、言語、宗敎、及ヒ詩學ヲ維持シ、之ト同時ニ一國ノ光威ヲ發揚スルカ爲ニ其文學ノ發達ヲ謀ラサルハナシ、之ヲ切言スレハ、支那ノ文學ハ間接ニ支那ノ命脈根柢ト爲ルモノニシテ、政事社會ノ外ニ於テ一種特殊ノ色澤ヲ發揮シタルモノナリト謂ハサルヲ得ス、而シテ此ノ文學ハ、

此曰評語極妙
可謂前人未發

他ノ人種ノ爲ニ侵蝕セラレズシテ益々光彩ヲ添ヘ、支那特殊ノ氣象精神ヲ喚發セリ、吾人ノ支那ニ文學社會ノ歴史ヲ有セリト云フハ即チ是レナリ。

支那己ニ政事社會ノ歴史アリ、文學社會ノ歴史アリ、然ラハ則チ發明社會ノ歴史ナキ乎ト云フニ、未ク必ズシモ然ラサルモノアリ、磁石ノ如キ火藥ノ如キ、印刷術ノ如キハ、己ニ歐洲人ヨリモ早ク發明セラレタリ、牛董其人、豈必ズシモ歐洲人ニ限ランヤ、グーテンベルグ其人、豈必ズシモ歐洲人ニ限ンヤ、フラウヰオ、ジュイオ其人、豈必ズシモ歐洲人ニ限ンヤ、然ラハ則チハ、ス、コデ、ガマ其人、閩龍其人アリヤト云フニ、是レ眞ニ其人ナシ、然レハ印度ニ通シ西域ニ往キ其他ノ異邦ニ至リシモノ、未ク必ズシモ歐洲人ニ讓ラサルモノアリ、張竊ノ如キ、班超ノ如キ、何等ノ冒險的ノ探究、何等ノ進取的ノ運動、這流ノ人物其人ヲ求ムレハ、支那ニハ、ス、コデ、ガマ其人ナシト云フベカラズ、閩龍其人ナシト云フベカラズ、

况ンヤカボット其人チヤ、况ンヤカアラル其人チヤ、况ンヤマセラン其人チヤ、左レハ支那ニ於テ優美妙ノ文學社會アルト同時ニ活潑勇悍ナル發明社會アリト云フモ、誰レカ之ヲ不可ナリト謂フモ、ハアラハヤ、將々貿易社會ノ歴史ノ如キハ、亦古來ヨリ練磨シタル支那特有ノ歴史ニシテ、近世外國トノ交通日ニ開ケ、活動力應用ノ範圍既ニ廣ク、天然ノ長技チ字内ニ示スニ至レリ。

希臘羅馬ハ字内ノ舊邦ニシテ、文學社會及ヒ政事社會ニ於テハ、優等ナル歴史ヲ有セリ、然レハ隆盛ノ極、一敗シテ復々振ハス、一時獨立ノ体面ヲ失シタリ、然ルニ支那ハ、古來ヨリ文學ノ美觀ヲ東洋ノ上ニ顯ハシ、政府ノ興亡一ナラズ、人種ノ混淆幾回ナルヲ知ラス、且ツ戰爭攘奪最モ慘烈ナルカ中ニ屹立シテ、文學社會ノ精神ハ毫モ他ノ爲ニ壓倒セラレズシテ、益々其ノ悠美妙ノ觀念ヲ喚發セリ、是レ希臘今日ノ衰況トハ固ヨリ日チ同シクシテ、語ルベカラズ、又政事社會ノ主義精神ハ、支那天然ノ

長技トスル、奇警ナル智略ヲ以テ勝チ四面ノ隣邦ニ制シ、異種ノ人民或ハ能ク其武ヲ以テ支那ニ勝ツト雖、其文ヲ以テスレハ、皆之ニ服セサルハナク、其人種及ヒ政治、習慣ハ他ノ爲ニ毫モ驅逐セラレヌシテ、益々其深沈、着實ノ思想ヲ振作セリ、是レ亦羅馬ノ一敗シテ振ハサルモノトハ固ヨリ日ヲ同レクシテ語ルベカラズ、近世紀ニ至テ、印度ハ大邦ヲ以テ歐洲ノ勢力ニ壓セラレ、其獨立ヲ維持スルヲ能ハスセテ、遂ニ英國ノ奴隸ニ歸セリ、然ルニ支那ハ亦歐洲文明ノ利器ニ抗シ、能ク其獨立ヲ保チテ東洋ニ峙立セリ、是レ其政事社會ノ特殊ノ精神、文學社會ノ特殊ノ思想ハ、由テ以テ歐洲人ニ抗爭スルニ足ルモノアレハナリ、歐洲ノ強國兵力ヲ以テ支那ニ當レハ之ニ克ツベシト雖、若シ智略ヲ以テ論スレハ未タ必ズシモ之ニ若カサルモノアリ、支那ノ東洋ニ雄視シテ歐洲強國ト肩ヲ比スルモノ實ニ此ニアリ、

歐洲ノ人士、動モスレハ支那ノ衰頹ヲ論ベテ曰ク、——其原因ハ人種ノ

米峯曰、是等滑勢是等深處能慮及者果有幾人

米峯曰、距今十年前、海東先生之到法郎西也、其國政事家、列溫齊氏、法禮士寧氏、克朗都氏等諸名士、俊傑皆評支那曰、其地殷富、其民耐忍、字內無比焉、字內商權、歸支那、悉不出五十年也云々、蓋支那實是特殊之地勢、特殊之人種、混同特殊之風俗、混同特殊之政治、數國混同以成一六國、雖何等

同一ナルニアリ、政治ノ同一ナルニアリ、風俗ノ同一ナルニアリ、——ト是レ皮相認見ノ殊ニ甚シキノミ、支那ノ人種ハ何ゾ會テ同一ナランヤ、其政治ハ何ゾ會テ同一ナランヤ、其風俗ハ何ゾ會テ同一ナランヤ、若シ吾人ニシテ支那ノ衰頹因循ヲ論スレハ、支那人土ノ文弱ノ極、徒ニ虛文ヲ講シ、徒ニ虛器ヲ弄シ、徒ニ虛法ヲ事トスルニアリト云ハンノミ、世界各國虛文ヲ講シ、虛器ヲ弄シ、虛法ヲ事トスルモノ、何レノ國カ衰頹セザラン、何レノ國カ因循ナラザラン、豈啻ニ支那ノミナランヤ、

野史氏曰ク、支那ハ東亞細亞ノ正帶ニ位スル天府ノ饒地ニシテ、今日己ニ閉鎖ノ舊世界ヲ脱シ、新世界ノ十字街頭ニ立テリ、其地歩ハ高尚ニ、其國力ハ強大ニ、其士大夫、何レモ字內ノ大勢ニ注目シテ、國際政畧ヲ講シ、政事上ニ策略ヲ用フルヲ重ンゼザルハナシ、蓋シ其長スル所ハ將タルニ非ズシテ、相タルニアリ、彼ノ狡智最モ憎ムヘキ英國ト其智ヲ闘ハシ、雄鷲最モ恐ルヘキ露國ト其勇ヲ爭ヒ、字內ノ賭場ニ上リテ、勝チ全局

突厥攻而取之、
繼其髮變其服、
至於其特殊之
要素、則不可得
全變、全華滿是
支那之所以爲
支那也、
又曰、勃耶日將
軍、普佛佛戰、
史以鼓舞佛國壯
士之敵、今蒙
山著支那小史、
以警醒東洋人士
之迷夢、雖其述
各異、其史記不
同、至其忠誠精
神、則一也、抑亦
唯有意識之士、普
知之而已矣、

ニ制セン。佛人ノ如キ、獨人ノ如キ、未ダ能ク之ニ加フル。能
ハズ、然ラハ則チ歐洲ノ政事家及ヒ兵略家ガ支那ノ沿革ヲ審ニシ、其國
力ヲ察スル。以テ急務ト爲スモ、亦宜ナル哉、
嗚呼、廬山ノ真面目ハ、唯山水ノ外ニアルモノ、其全面ヲ見ル。得ベシ、
東洋ノ小國或ハ支那ノ國力如何ヲ察セサルモノナキニ非ズ、支那人已
ニ已チ知リ、彼レヲ知ルノ眼識ヲ具シ、歐洲各國ノ眼光皆支那ニ集マル、
是時ニ當テ、東洋ノ政事家タルモノ、亦兵略家タルモノ、豈之ヲ知ラズシ
テ、可ナシヤ、野史氏曰ク、余ノ支那歴史ヲ著ハスモノ、其微意聊カ此ニ
アリ、願フニ之ヲ讀ムモノ、一心如何ニアルノミ、

第二章

總叙 其二 地勢畧説

支那ハ亞細亞ノ大國ナリ、其國屢々政府ノ興亡ヲ經テ、國號ニ一定ノ稱
ナシ、國人自ラ稱シテ中國ト云フ、是レ國名ニ非ズ、昔時外蕃ニ對スルノ
稱ナリ、露國人ハ之ヲ「キタイ」ト云ヒ、西北亞細亞人ハ之ヲ「チン」ト云ヒ、歐
米人ハ之ヲ「チヤイナ」ト云フ、

支那ハ、亞細亞ノ東部ニアリ、東ハ東海ヲ隔テ、朝鮮及ヒ日本ト相望ミ、南
ハ南海ニ臨ミテ、安南、暹羅及ヒ緬甸ニ接シ、西南ハ喜馬拉山ヲ以テ印度
ト界チ分チ、東北ニ烏蘇里江、黑龍江アリ、北ニ阿爾泰山アリ、西ニ天山、葱
嶺アリテ皆露西亞ト壤ヲ接セリ、東經七十三度ヨリ起リ、百三十四度ニ
盡キ、北緯十八度二十二分ニ起リ、五十度十六分ニ至リテ止マル、東西千
三百餘里、南北八百餘里、面積大約八十五萬三千四百方里アリ、幾ント亞
細亞大陸三分ノ一ヲ占ム、(歐洲人ノ說ニハ、支那全部ノ面積、少クハ五百

學上ノ智識ニテハ未ダ此項大ナル版圖ノ面積ヲ精算スルヲ能ハスト
雖也ハルビ氏ノ説ニ據レハ其面積五百二十万六千平方英里ナリト云
ヘリ又ベルゴリス氏ノ説ニ據レハ殆ント五百六十万平方英里ニシテ
即チ全地球ノ十分ノ一ヲ占ムト云ヘリ未ダ孰レカ真ナリシチ詳ニセ
ス

國內ヲ大別シテ五ト爲ス第一ハ支那本部第二ハ滿洲第三ハ蒙古第四
ハ伊犁第五ハ西藏即チ是レナリ支那本部ハ面積大約三十七万四千方
里ニシテ我日本ヨリ大ナルヲ凡ソ十五倍ナリ清朝十九省ヲ置キテ之
ヲ管轄セリ北帶ニアルモノヲ直隸——異名ハ即チ燕ナリ——ト曰フ、
清朝ノ畿輔ナリ京城其北ニ居ル山東——即チ齊——山西——即チ晉——河
南——即チ豫——陝西——即チ秦——甘肅——即チ隴——皆北帶ニアリ、七
省中帶ニアルモノ江蘇——即チ吳——安徽——即チ皖——浙江江西——
即チ兩江——四川——即チ蜀——湖北湖南——即チ湖廣又楚——是レナリ、
但シ江蘇安徽ノ北境淮チ越エテ北帶ニ入ル、四省南帶ニアルモノ福建
——即チ閩——廣東廣西——即チ兩廣又粵——雲南是レナリ、一省中南ニ

帶ニ跨ルモノハ貴州ナリ南帶ノ南ニ一大嶋アリ之ヲ臺灣省ト稱ス北
帶ノ地ハ支那人種ノ帝國ヲ建立セシ所ニシテ歷代ノ帝都多クハ此中
ニアリ黄河ノ左右古ヨリ中原ト稱シ治世ニハ常ニ文物ノ會ト爲リ乱
世ニハ必ズ干戈ノ衢ト爲ル、中帶ノ人民ハ武力常ニ北人ニ壓セラルレ
ル土地ノ沃饒水運ノ便利却テ北帶ニ勝ル支那ノ富源實ニ此ニアリ、南
帶ハ昔時荒裔ノ地クリシモ歐洲各國ト通商セシヨリ埠頭並ヒ設ケ買
舶雲集シ貿易隆盛ノ地ト爲ル、

滿洲ハ支那本部ノ東北ニ位シ三省ヲ置リ盛京吉林黑龍江是レナリ面
積大約六万三千六百万方里ニシテ中古ノ肅慎靺鞨渤海及ヒ遼金等ノ起
リシ地ナリ近古清朝ノ眞リシモ亦此地ニアリ歴史上ニ緊要ナル關係
ヲ有セリ、

蒙古ハ支那本部ノ西北ニアリ域内ヲ分チテ二ト爲セリ沙漠以南長城
ニ至ルマテハ所謂蒙古ニシテ沙漠以北阿爾泰山ニ至ルマテハ所謂

ル外蒙古ナリ、其面積大約廿四万八千四百方里アリ、元朝ノ勃興セシハ即チ此地ニシテ、歴史上ニ亦緊要ナル關繫ヲ有セリ、

伊犁ハ、一名チ支那土耳其機斯坦ト曰フ、支那本部ノ西ニアリ、域内チ分チテ二ト爲ス、北部ハ天山北路、南部ハ天山南路ナリ、其面積大約六万六千四百方里ニシテ、阿刺比人、土耳其人ノ支那ト交通セシハ、即チ此地方ナリ、是レモ亦歴史上ニ緊要ナル關繫ヲ有セリ、

西藏ハ、伊犁ノ南ニアリ、域内チ分チテ二ト爲ス、東ハ前藏、西ハ後藏ナリ、其面積大約十万方里アリ、此地ハ中古吐蕃、烏斯藏等ノ國ニテ、是レモ亦歴史上ニ緊要ナル關繫ヲ有セリ、

國中、山ノ最モ大ナルモノチ崑崙トス、崑崙ハ天山ノ南、喜馬拉山ノ北ニアリ、其本脈ハ西藏ト伊犁トノ境チ劃シ、東ニ走リテ支那本部ト蒙古トノ間チ過キ、祈連山ト爲リ、賀蘭山ト爲リ、遂ニ興安長白ノ諸山ト爲ル、其支脈ノ支那本部ニ入ルモノニアリ、其一ハ黄河ト揚子江トノ水源ノ間

チ過キテ、四川、甘肅、兩省ノ界ヨリ河南、湖北、安徽諸省ノ間ニ逶亘シ、分レテ數支ト爲ル、岷山、秦嶺等、是レナリ、其一ハ揚子江ト珠江トノ水域チ劃シテ、雲南、貴州兩省ヨリ廣西省内チ經テ、湖南、廣東、江西、福建諸省ノ間ニ起伏シ、遂ニ海ニ詣ル、苗嶺、大庾嶺、仙霞嶺等、是レナリ、

國中ニ二大川アリ、黄河及ヒ揚子江、是レナリ、黄河ハ其源チ崑崙山下ノ星宿海ニ發シ、東流ノ甘肅省ニ至リ、北折シテ蒙古ノ地チ過キ、更ニ南折シテ山西、陝西二省ノ間チ貫キ、再ヒ東流ノ山東省ニ至リテ海ニ入ル、揚子江ハ其源チ星宿海ノ西ニ發シ、東流ノ支那本部ニ入り、雲南、四川、湖北、安徽ノ諸省チ過キ、江蘇省ニ至テ海ニ入ル、黄河ハ一千餘里、歐州人ハ其長サ二千七百英里アリノ間、乾燥シタル樹木ナキ地方チ屈曲シテ流ル、カ故ニ乾渴ノ時、及ヒ一年ノ三分ノ二ハ其水量之チ揚子江ニ比スルハ、甚々寡ナシ、又其河流ノ長サ及ヒ廣サ等ハ勿論、其深サニ至テモ遠ク揚子江ニ及ハス、其水流、水量及ヒ性質形狀、米國ノ「ミソリ」河ニ髣髴タリト云フ、揚

子江ハ其長サ一千二百餘里(歐州人ハ其長サト云フ)東西ニ支那ノ本部ヲ横過スルカ故ニ種々ノ地方ヲ經過シ其經過スル所ニ從テ其名稱モ亦相異ナレリ其水利四通八達運輸ノ便灌溉ノ利實ニ國中ニ冠タリ之ニ反シテ黄河ハ水流湍激汎濫常ナク連年潰決ノ禍ヲ蒙ル其堤防ノ建築修繕太古ヨリ今日ニ至ルマテ省廳及ヒ帝室ノ管理スヘキ大事業ノ一ニ居ルト云フ然レモ此二大川ハ支那ノ文明ニ緊要ナル關係ヲ有セリ

支那物産ノ富盛ナルヲ亞細亞諸邦ニ冠タリ支那本部ニ於テ物産ノ重要ナルモノハ就中米穀及ヒ蠶茶是レナリ米穀ハ中帶諸省ニ産シ茶ハ中帶諸省及ヒ南帶諸省ニ産シ蠶絲ハ中帶諸省ニ産ス其ニ歐米各國ニ輸出スル所ノ價額ハ甚タ多シト云フ石炭ハ大原中ノ諸省ヲ除キテ各省中之テ産セサルノ地ナシ直隸山西四川臺灣等ノ諸省最モ之ヲ産ス(チツチゾフエソ氏ノ説ニ據レハ此等各省ノ石炭鐵ノ廣ク又滿洲及ヒト其分是トハ世界各國ノ石炭鐵ヨリモ稍々大ナリト云フ)又滿洲及ヒ蒙古地方ハ牛馬騾驢駱駝等ヲ産シ伊犁地方ハ銅鉄玉石ヲ産シ西藏地

方ハ金銀及ヒ毛布等ヲ産スト云フ實ニ天府ノ富國ナリ

野史氏曰ク嗚呼是レ支那地勢ノ大畧ナリ今ヤ我國人僭文ヲ購スルモノハ其眼光一邊ニ偏シテ東洋ノ近勢ニ暗ク漢學ヲ事トスルモノハ空詩浮文自ラ喜ビ絶テ現今ノ事情ヲ研究スルヲ務メス其見亦疎ナラズヤ余故ニ支那歴史ノ忽ニスベカラサルヲ書シテ以テ我國人ニ告グト云フ

第三章

總叙其三 人種畧説

支那ハ建國ヨリ以來數千年異姓更々帝タリ興亡相踵キ人種ノ混淆セ

ルヲ世界各國ノ歴史ニ於テ吾人ハ未ダ曾テ之ヲ見ザル所ナリ其境内

米峯曰、使醉歌
 偏理偏窟如某博
 士者設之則應喫
 一大驚阿々

ノ人民ハ、概テ黄色人種ナリト云フト雖モ、黄色人種中、幾多ノ人種アリ、一概ニ黄色人種ト看過シ去リテ、之ヲ細別セザルハ、史家ノ事ニ非ズ、吾人ハ之ヲ研究シテ精細ナル區別ヲ立ルハ、後日ニ譲リ、其重要ナルモノヲ區別シテ六種ト爲ス、

第一支那人種ハ、純一無雜ナル黄色人種ニシテ、其顔色、容貌、皮膚ハ孰レモ同一ナリ、身長ケ歐洲人種ト等シ、支那帝國ヲ擧開セシモノハ、此人種ニシテ、初メハ北嶺ノ北ニ居リ、夙ニ文化ヲ河濱ニ敷キシカ、其後ナ江淮ニ繁衍シ、遂ニ南海ニ達シ、十九省皆其占據スル所ト爲レリ、其人口大約三億六千餘アリ、支那人種ハ、他ノ人種ヨリモ最モ優等ニシテ、夙ニ政理ヲ講シ、道德ヲ重シ、野蠻ノ域ヲ脱スルヲ甚々早ク、農ヲ務メ、工ニ敏ニ、開化最モ著ルシ、上世紀ノ際支那國中民種互ニ分レテ國ヲ爲シ、秦、夷、徐、夷ノ東方ニ團結シ、荆、舒、吳、越ノ南方ニ占據シ、陸渾、首陽ノ京畿附近ノ地ニマテ雜處シタル時ニ當テ、支那人種ハ、文治ノ力ヲ以テ之ヲ燦然シ、遂

ニ之ヲシテ變化セシメタリ、歷代ノ帝王、多ク此人種ヨリ出ツ、中世紀以降、秦、晋、隋ノ如キ帝業長カラサリント雖モ、漢、唐、宋、明ノ如キ、運祚最モ長ク、政俗亦觀ルベシ、此人種ハ、獨リ支那ニ於テ優等ナルノミナラズ、世界ニ於テモ、亦優等人種ノ中ニアリ、

第二匈奴突厥人種ハ、數種アリ、露國東西北利亞ノ土人亦此人種ナリ、此人種ハ、容貌、体格、皮膚及ヒ眼目、殆ント支那人種ニ等シク、顔色稍白ク性質活潑ナリ、此人種ハ周漢ノ時代ヨリ盛ナリシカ、晋ノ時ニ至テ始メテ漢土ニ入り、五胡十六國(成、前趙、後趙、前秦、後秦、西秦、前燕、後燕、南燕、北燕、北涼、南涼、北涼、西涼、夏是レナリ)帝王ト爲ル、後魏遂ニ東胡人ヲ以テ大國ヲ建立シ、北齊、後周其種類ヲ以テ之ニ繼キタリ、宋ノ時ニ至テ、遂金亦起テ久ク北邊ニ雄視セリ、近來清朝ノ祖宗、此人種ヨリ興リ、帝室、宗戚及ヒ諸旗人、遷テ漢土ニ入ルモノ、己ニ漢人ト混和シ、儀容風俗等孰レモ同一ナラザルハナシ、其人口大約千餘萬アリ、國字アリ、漢文ト同シカラズ、(阿多受、帝ハ突厥ノ一族ヨリ起リテ建ラセシ、帝國ヲ亡ボシ、阿多受帝國ヲ建)

立セリ、是ヲ土耳其ノ大祖ト爲ス

第三種鞏人種ハ分レテ二種ト爲ル、其一ヲ蒙古種ト曰フ、内外蒙古及ヒ青海ニ居リ、牧畜ヲ以テ業ト爲シ、屢々水草ヲ逐テ轉徙セリ、此人種ハ、体格偉大ニシテ肩聳ニ、鼻低ク、唇出テ、齒疎ナリ、性質勇悍ニシテ戰鬥ヲ好ム、其風俗多クハ佛教ヲ信奉スト云フ、其一ヲ回々種ト曰フ、土耳其人亦此人種ナリ、其人種皆馬哈麥教ヲ奉シ、甘肅、陝西、山西諸省ニ散在スルモノ頗ル多シ、蒙回兩種ノ人口大約四百餘万アリ、言語文字、他ノ人種ト同シカラズ、此兩種ハ勇武ニシテ善ク闘ヒ、功烈ヲ歴史ニ輝カセリ、元ノ太祖成吉思可汗ハ蒙古人種ヨリ興リ、歐亞ノ諸洲ヲ經略シ、遂ニ漢土ニ入リテ金ヲ滅シ、忽必烈ニ至テ宋ヲ併セテ天下ヲ混一ニセリ、

第四圖伯特人種ハ、前藏、後藏ニ居リ、自ラ印度刹帝利種ノ裔ナリト稱ス、遊シ韃靼、印度兩種ノ混滑セルモノナリ、此人種ハ多ク耕織ヲ事トシ、又工藝ヲ善クシ、佛教ヲ信スルヲ甚タ厚シ、教王アリ、喇嘛ト謂フ、國人、國字ヲ以テ佛經ヲ譯シ、卷帙甚タ多シト云フ、

第五高麗人種ハ、即チ朝鮮人種ナリ、周ノ武王ノ時、箕子チ朝鮮ニ封ノ之チ臣トセス、子孫箕氏ト爲リ、國チ有ツテ九百餘年、當時ノ所謂ル朝鮮ナルモノハ、今ノ朝鮮ノ西北境ナリ、箕子教ヲ施シ、朝鮮ノ開化、是時ヨリ始マル、今日ハ韓人外國ニ對シテ空シク獨立國ト稱スト雖モ、其實ハ徒ニ虛名ヲ保ツニ過キズ、且ツ屢々支那ニ屬シ、純然タル獨立帝國ニ非ズ、

第六、江南諸種ハ其人種甚タ衆ク枚擧スルニ遑アラズ、其稍々著ハル、モノチ三種ト爲ス、其一チ苗人種ト曰フ、湖南、貴州ニ居ル、其二チ猿人種ト曰フ、湖南、兩廣ニ居ル、其三チ獠人種ト曰フ、雲南ニ居ル、此諸人種、風俗鄙陋ニシテ他ノ人種ニアリテハ最モ劣等ト爲ス、蓋シ太古土人ノ遺裔ニシテ、漢人ノ繁殖スルニ及ヒテ、驅逐セラレ、退キテ山谷ニ據ルモノナリ、清朝ニ至テ土司ヲ設ケテ其自治ニ任スト云フ、

支那ノ人口ハ、未ダ嘗テ之レカ精密ナル計算ヲ遂ケタルモノナシト雖

是千八百十二年ニ調査シタル人口ハ最モ其精確ナルモノナリト云フ
 ハ諸學士ノ同意スル所タリ即チ當時ニアリテハ支那本部十八省ニシ
 テ其人口ハ三億六千三百四十四万七千八百八十三人ニシテ之チ其面積
 ニ配當スレハ一英里平方ニ付キ凡ソ二百人ノ割合ナリト云フ(千八百
 年ニ於テ露國統計學士ウアソリウキシ氏ハ四億〇八百九十四万六千五
 百十四アリト云ヘリ何レカ是ナルヤ否ヤチ知ラスト雖モ支那ハ地球
 ノ上人口ノ五分ノ事實ナリ)今日世界ノ人口殆ソト十五億分レテ數十
 種ト爲ル獨リ支那人ハ一種ヲ以テ地球上五分ノ一乃至四分ノ一ニ居
 ル其繁殖ノ盛ナルヲ五洲ニ比ナシト云フ將來若シ能ク其未墾ノ土地
 ナ開キ且ツ本部各省ト外藩トノ間ニ鐵道ヲ敷設スルキハ殆ソト以上
 ニ三倍セル人口ヲ養フノ國力アルベシト云フハ識者ノ皆之ヲ信スル
 所ナリ

野史氏曰ク地球上ニ於テ邦國ノ分合スル所以ノモノハ蓋シ山海ノ境
 域ヲ限ルト民族ノ種類ヲ異ニスルヲ最モ緊要ナル關繫ヲ有セリ地形

ノ關繫ハ例セハ一帶ノ海峽ヲ以テ英佛ヲ限リ一脈ノ山嶺ヲ以テ佛西
 チ分ツガ如キ是レナリ併シナカラ天然ノ境界ハ人種ニ由テ變動アル
 ハ免レズ是レ實ニ人種ノ建國ニ關繫アル所以ナリ(曼、埃、崗、白、英、瑞、那、
 噠及ヒ瑞士等ハチユーロニツク人種ヲ以テ歐洲ノ中部及ヒ北部ニ蔓
 衍シ以テ西葡及ヒ瑞士西部ノ人民ハ羅馬人種ヲ以テ南部及ヒ西部ニ
 蔓衍シ露、波蘭、土ノ北部ノ人民波希米等ハ斯拉ヴオニツク人種ヲ以テ
 東部ニ蔓衍セリ併シナカラ人種ノ勢力ハ人智ニ由テ變動アルヲ免
 レズ是レ實ニ人智ノ建國ニ關繫アル所以ナリ(歐洲ノ人士支那ノ歴史
 ニ通セサルモノ動モスレハ曰ク)支那ノ衰頹ハ其原因人種ノ同一
 ナルニアリ又曰ク)支那ノ因循ハ其原因地形ニ混同ノ勢アル
 ニアリト人種ノ同一ナラズシテ其混淆一ナラザル以上開陳セシカ
 如シ又地形ノ縱橫曲折シテ同一ナラサルモノ以上ノ略説ニ由テ明カ
 ナリ其衰頹ノ原因豈必ズシモ此ニアランヤ

蓋支那ノ山脈縱横ニシテ天然ノ境界ヲ劃スルモ、列國大抵支那人種
 〇屈從シテ之レカ制馭ヲ受ケ、遂ニ混同ノ勢ヲ爲スモノハ、支那人種ノ
 優等ニシテ、智力金力他ノ人種ヲ壓倒スルニ由ル、是レ支那ニ於テハ、地
 形ノ以テ邦國ヲ限ルニ足ラサル所以ナリ、又人種ノ殊異分立、一ナラズ
 〇雖、大抵支那人種ニ混同セラレ、勢力以テ支那人ヲ驅逐スルニ足ラ
 サルモノハ、亦支那人種ノ優等ニシテ文化ノ力最モ他ノ人種ヲ矯揉ス
 ルニ由ル、是レモ亦支那ニ於テハ、人種ノ以テ邦國ヲ劃スルニ足ラザル
 所以ナリ、種雜人種武力ヲ以テ中世ヨリ近世ニ至ルマテ、支那人種ト更
 々盛衰ヲ爲シ、元朝一時漢土ニ帝ヲリト雖、其人種遂ニ衰頽シ、滿洲人
 種起リテ今代ノ業ヲ定ム、然ルニ今マ其人口ヲ以テ之ヲ支那人種ニ比
 較スルニ百分ノ三ニ過キザル、之ニ加フルニ智力金力支那人最モ
 其雄長タリ、滿洲人主權ヲ掌握スト、雖、其政權ノ運轉ハ、支那人ノ手
 中ニアリト云フ、支那人種ノ優等ナルヲ其レ亦知ルヘキハ、野史氏曰ク、

嗚呼、是レ支那人ノ常ニ他ノ人種ヲ壓倒シテ、東洋ニ雄視スル所以ナリ、
 故ニ其次第ヲ叙シ、併セ論シテ之ヲ我國人ニ告グルヤ此ノ如シニ

第四章

總叙 其四 歷代ノ興亡盛衰ヲ論ズ

茫々タル宇内、國ヲ立ルモノ何ツ限ゾ、然レ、其國ノ体制政治如何ヲ問
 へバ、立君政治ナラサレハ、則チ貴族政治ナリ、共和政治ナラサレハ、則チ
 立憲政治ナリ、或ハ專制政治アリ、或ハ聯合盟約政治アリ、或ハデスボチ
 ツシ的ノ政治アリ、或ハ「デモクラシー」的ノ政治アリ、其國勢ニ由テ各々
 相異ナル所アリト雖、其体制ノ區別、彼此判然トシテ疑フヘキ所ナシ、
 然ルニ獨リ支那ノ政治ハ、以上ノ政体中ニ包括スルヲ得ズ、是レ實ニ

天眼子曰、一路
 行文、如龍初成
 鱗甲隱々而起、
 鯤曰、認得真然、
 可謂能知東西洋
 治國大休者、

支那特有ノ政治ニシテ万国ニ於テ殆ソト其比類ヲ見ザル所以ナリ野史氏曰ク請フ歴代政府ノ盛衰帝王ノ興亡ニ就キ其所謂ル特殊政治ノ變遷セシ概要ヲ左ニ畧述セン

太古ハ遊タリ唐虞ノ世禪讓主義行ハレ堯舜ノ如キモ王位ヲ其子ニ傳ヘスシテ他人ニ讓レリ蓋シ當時氏族ノ勢力甚タ盛ニシテ堯舜ト雖トモ此氏族ノ爲ニ奉ゼラルニ非サレハ天子ト爲ルヲ得ザルカ故ニ天子ノ權未タ以テ天下ヲ制馭スルニ足ラズ是レ蓋シ禪讓主義ハ唐虞ハ世ニ行ハレタル所以ナリ當時ノ所謂ル禪讓ナル者ハ頗ル今日ノ共和政治ニ近シト云ヘ凡其實ハ族長政治ノ主義ト謂フコソ適當ナレ

〔米國及ヒ佛國ニ於テハ民權甚タ盛ナルガ故ニ帝王ノ系統ヲ以テ立君世襲ノ政府ヲ組織スルニ足ラズ共和政治ノ實地ニ行ハルハ此ニ由ル支那ノ禪讓政治ハ氏族ノ勢力強大ニシテ君主ニ「パワ」ヲ生セザルニアリ其勢東西一轍ニ出ツ〕禹湯ヨリ初メテ一統ノ政府ヲ建テ

王權少シク擴張シタルカ如クナリト雖凡未タ以テ天下ヲ制馭スルハ實權ヲ有セズ是レ禹湯ノ建設レタル世襲的ノ政府モ唯一時ノ成立ニ過ギザリシ所以ナリ

周ノ興ルヤ其德義其武力莫カニ前代ニ超ユ文王武王英邁ノ姿ヲ以テ之ヲ輔クルニ太公望周公旦等ノ政事家ヲ以テシタリケレハ王政ノ統一始メテ其緒ヲ啓キ立君政治ノ主義漸ク實際ニ行ハレタルト同時ニ封建ノ形勢ヲ成セリ其初メハ封建ノ諸侯天下ニ四周シ合シテハ會盟ト爲リ離レテハ藩屏ト爲リ其制秩然タリレモ其君王宰相ノ智徳一タヒ衰ヘ人心ヲ失フニ及ヒテ内外諸侯ノ離叛相踵キ一變シテ春秋戰國ト爲リ周政府ハ全ク天子ノ主權ヲ失セリ春秋ノ時ニ十二列國アリ齊桓晋文一世ノ英才ヲ運ラシ以テ諸侯ノ牛耳ヲ執リ楚莊秦穆卓越ノ才畧ヲ逞クシ相踵テ起レリ——此時ノ政治ハ列國各々其体制ヲ殊ニシ其風俗經濟法律區々トシテ錯雜一ナラザリキ其勢ハ恰モ今日耳曼聯

邦ノ形ヲ成セリ。——曩キニ埃太利ハ、南北日耳曼ノ盟主ナリシモ、普漏土ノ爲ニ制セラレ、今日普漏土ハ、其牛耳ヲ執リテ霸ヲ稱ス、周ノ時ニ、齊桓晋文、更々覇ト爲リシハ、亦殆ント相類スル處アリ。——今日ノ日耳曼ハ三種ノ聯邦ヨリ成立ス、北方日耳曼ハ、普漏土、薩撒、梅格稜堡等ニシテ、南方日耳曼ハ、巴威里、瓦敦堡、巴丁等ナリ、之ヲ分ツキハ、彈丸黑子ノ如クナレ、之ヲ合スレハ、土廣クシテ民衆ク、呼吸相應スベシ。——埃國日曼耳ハ、埃太利、波希米、モラビヤ等ナリ、匈加利ハ、埃國ト聯合政治ヲ成セリ。——故ニ當時ノ政治タル、一種ノ盟約聯邦政治ト謂フベシ。——戰國ニ至リテ、群雄割據、盟約聯邦政治ノ体制始メテ破壊ス。——故ニ周ノ政治タル、其初メハ、立君政体ノ封建政治ナリト雖、其中ハ盟約聯邦政治ニ移リ、其終ハ流レテ群雄割據ト爲レリ。

秦ノ孝公、神武聰明ノ姿ヲ以テ、韓魏齊楚燕趙六國ノ間ニ屹立シ、進畧ノ主義ヲ一定シ、士ヲ養ヒ、武ヲ鍊リ、一世ニ雄視ス、六國ノ人主、逡巡シテ肯

天賦子曰、疾雷激電、筆々掀舞、亦快論、亦快文、

天賦子曰、格朗空共和政治、爲歷代況二世之鑑不乎、

テ其鋒ニ擧ル、一能ハズ、孝公、是時ヨリ列國ヲ制、隱然トシテ一統ノ王室ヲ建設スルノ基ヲ開キタリ。爾來雄主明君、相繼キ、孝公ノ遺訓ヲ奉シテ土地ヲ辟キ、始皇ニ至テ、其餘力ヲ藉リテ以テ一統ノ局ヲ開ク、李斯、一世ノ政事家ヲ以テ大ニ制度ヲ更革シ、盡ク古代儒者ノ稱道セシ所ノ政治ニ反對シ、封建ノ舊習ヲ守株セシメテ、斷然始メテ郡縣政治ヲ施行セリ、支那ハ、此時ニ至テ純粹ナル立君政治ノ主義始メテ實際ニ行ハレ、其政治ノ進歩、最モ顯著ナルヲ見ル、然レ、其立君政治ノ主義ハ、其中正ヲ失シテ、專制政治及ヒ、壓制政治ノ弊ニ陥リタルヲ、蓋シ敵國外患ノ刺衝スルモノ、少ナキニ由ルトハ、雖、二世ノ酷刑峻法、以テ天下ヲ箝制シタル過ナリト謂ハザルベカラズ、當時ノ人民、秦ノ苛政ニ苦ミ、群雄其機ニ乘シテ以テ起リ、楚人ノ一炬以テ秦ノ社稷ヲ亡ボセリ、抑モ立君政治ニシテ、其中正ヲ失スル所ハ、其亡ビザルモノハ、幾ト希ナリ、」

漢ノ高祖ハ、元ト泗上ノ一亭長ヨリ起リ、項羽ト共ニ秦鹿ヲ逐ヒ、遂ニ秦

天原子、日風雲
在口、鬼神與心
通、何等筆力

チ亡ボシ、羽、西楚ノ霸王ト爲リ、天下ヲ箝制スルニ及ヒテ、之ト戰ヒ、其結局、勝利ヲ得タリ、高祖、人ヲ知テ善ク任シ、善ク馭シ、以テ一統ノ王室ヲ建テ、立君政治ノ主義ヲ行フ、帝崩シ、呂氏ノ乱アリト雖、文帝ノ仁政、海内大ニ治マル、然ルニ高祖以來、匈奴ノ勢、方ニ熾ニシテ、漢室ノ天子、皆其勇ヲ避ケ、唯其奉承ノ足ラザルヲ恐レ、甚シキハ、帝冠ヲ去リテ奉貢スルニ至レリ、既ニシテ武帝、維克杜爾威馬紐爾維廉大帝ノ雄才大畧ヲ逞シクシ、進取ノ方嚮ヲ一定シ、善ク謀リ、善ク斷シ、三ツハ、大軍ヲ發シテ匈奴ヲ破リ、其巢窟ヲ陷レ、天山ノ險ヲ奪テ、匈奴ヲ漠北ニ驅逐シタリケレバ、漢ノ威武始メテ、大ニ中央亞細亞地方ニ振フ、是レヨリシテ復タ匈奴ノ患ナカリシト雖、宣帝以後、漸ク外戚ノ禍ヲ萌シ、成帝ニ及ヒテ、外戚政治ト爲リ、王莽、漢ヲ篡ヒ、自ラ新帝ト稱スルモノ十五年ナリ、新莽、一時ノ智力ヲ以テ巧ニ學士ヲ籠絡シテ、帝位ニ即キシモ、人民其政ニ怨望シ、天下復タ乱ル、光武、英主ヲ以テ、兵ヲ起シ、群雄ヲ削平シ、恢廓大度以テ海内

米澤曰、日本文
武帝以後、外戚
日熾、文、武帝以
後、則動有立君外
戚政治之韻焉
又曰、德川氏未
路、則立君、女、
政治之萌芽、往々
見焉、未至、太甚
而德川政府亡、免
於女、禍之禍者幸
也、

ヲ鎮定ス、是ニ於テ、立君政治ノ主義復タ實際ニ行ハル、——明帝、章帝ノ間、無事ナリシカ、其後、宦官ト外戚ト相表裏ノ、一起一仆、遂ニ漢ヲ亡ボスニ至レリ、——蓋シ嘗テ之ヲ論スルニ、西漢ハ、外戚、宦官ヨリモ盛ンニ、東漢ハ、宦官、外戚ヨリモ盛ンナリ、其レ唯外戚盛ナルカ故ニ、初メハ、産祿幾ント漢祚ヲ危クシ、後チハ、王莽、遂ニ漢鼎ヲ移シタルニ非ズヤ、西漢ノ宦官、弘恭、石顯ノ輩、嘗テ權ヲ擅ニセリト雖、未タ東漢ノ甚シキカ如クナラザリキ、故ニ西漢ハ、宣帝以後ハ、立君政治ノ外戚政治ト謂フベシ、東漢ニ至テハ、外戚、宦官更々權ヲ弄シ、宦官ヲ以テ外戚ヲ制スレハ、常ニ勝チ

凡未タ其甚シキニ至ラズ、蓋シ千七百紀革命以前ノ佛國ハ、一半ハ立君政体ノ貴族政治ニシテ、一半ハ立君政体ノ僧侶政治ナリ、而シテ佛國ノ革命ヲシテ一層激烈ナラシメタルモノハ、實ニ貴族政治ト僧侶政治ト相混淆シタルニアリ、當時佛國ニテハ、僧侶ヲ以テ第一主權ト爲シ、貴族ヲ以テ第二主權ト爲シ、一般人民ヲ以テ第三主權ト爲セリ、ミラボーノ言ニ曰ク、凡ソ大族貴族ヲ指スニ固有シタル讐敵ハ、刀筆ヲ以テ干戈ト爲スノ動物ナリ、ト其弊害殆ント支那ノ外戚宦官ニ過グルカ如シ、——普國ハ、一半ハ立君政体ノ官吏政治ニシテ、一半ハ立君政体ノ貴族政治ナリ、故ニ普國ハ官吏政治ニ固着シタル百般ノ弊害ニ陥リ、舊慣ヲ墨守シテ、改進ノ方針ヲ取ルコトヲ知ラズ、其深染スル所、官吏ノ卑劣汚穢ナル行爲ハ、百方術ヲ盡スモ、竟ニ之ヲ匡正スルコト能ハザルニ至レリ、其極ストルエンゼー氏ノ如キハ、其積弊ヲ一洗スルヲ以テ、到底我カ力ノ企テ及ブベカラザル所ナリト爲シ、一事ノ改革ヲモ爲サズ、終始無

爲ヲ以テ主義ト爲セリ、其毒害、外戚宦官政治ト伯仲ノ間ニアリト謂フベシ、

東漢ノ末ヨリ、群雄交々一方ニ據リ、智勇相制シ、風雲色ヲ變シ、實ニ一代ノ奇觀ヲ極ム、曹操ハ、北魏ニ據リ、權數ヲ以テ一世ヲ箝制シ、孫權ハ、東吳ニ據リ、意氣ヲ以テ相尙ヒ、劉備ハ、西蜀ニ據リ、寬厚ヲ以テ人ヲ待テ、鼎足ノ勢ヲ成セリ、然ルニ此三國ハ、共ニ一統ノ王室ヲ建設スルコト能ハズ、皆晋ノ爲ニ亡ホサル、蓋シ當時ノ勢、智勇傑出ノ英雄、各々起テ帝王ト爲ルコトヲ得タル世ノ中ナリケレハ、帝王ノ系統ハ、以テ天下ヲ制馭スルニ足ラザリキ、是レ所謂ル割據政府ナリ、晋ハ司馬懿、權畧ヲ以テ其基ヲ開キ、司馬師、司馬昭相繼キ、其才畧智謀、固ヨリ以テ吳魏蜀ノ驚馬ト同シカラズ、武帝ニ至リテ遂ニ一統ノ王室ヲ建設セリ、然ルニ其嗣惠帝庸愚、賈后亂ヲ煽キテ、八王兵ヲ構ヘ、立君政治ノ主義、毫モ實際ニ行ハレズ、五胡ノ亂相繼キ、懷愍、廢ト爲リ、青衣酒ヲ行ルノ辱ヲ受ク、天下瓜裂シ、瑯琊王

江東ニ據リ、其後數帝立チ、僅カニ其偏安ノ局ヲ支フルヲ得タリ、幸ニシテ王導、謝安等ノ俊士、先後國ニ當リ、祖逖、陶侃、溫嶠、及ヒ謝玄、桓沖、謝元等ノ志士アリ、内ハ乱賊ヲ掃ヒ、外ハ強寇ヲ拒キシモ、劉裕位ヲ篡ヒシニ及ヒテ、晋遂ニ亡ビタリ、

晋ノ時ニ當テ、其中原ヲ割キテ河北廣南ニ縱横スルモノ凡ソ十六國、五胡ヲ最大ト爲ス、劉淵ハ、匈奴ヲ以テ晋陽ニ居リ、石勒ハ、羯ヲ以テ上黨ニ居リ、姚氏ハ、羌ヲ以テ扶風ニ居リ、符氏ハ、氐ヲ以テ臨渭ニ居リ、慕容氏ハ、鮮卑ヲ以テ昌黎ニ居ル、劉淵、英邁不群ノ才ヲ以テ、一劍袂ヲ投シテ起チ、四百州ヲ攪乱ス、石勒ハ、自ラ許スニ、確々落落々、日月皎然ヲ以テセリ、皆一時ノ傑物ト謂フベシ、慕容皝沈毅ニシテ權畧アリ、符堅、王猛ヲ用ヒテ疆土ヲ擴ム、姚興、善ク武ヲ用ヒ、文ヲ修ム、亦是レ稀世ノ英才ナリ、——之ヲ要スルニ、五胡ノ乱、晋ト相終始シ、晋ノ亡ブルニ當リテ、後魏拓跋珪興リ、四方ヲ經營シテ強國ヲ建立ス、天下遂ニ分レテ南北ト爲レリ、——南

朝ハ、宋ノ武帝、晋ヲ篡ヒ、傳ヘテ順帝ニ至リ、齊ノ太祖之ニ繼キ、傳ヘテ和帝ニ至ル、梁ノ武帝之ヲ篡ヒ、敬帝ニ至リ、陳ノ武帝之ニ繼キ、傳ヘテ長城公ニ至リ、隋ノ文帝之ヲ滅セリ、——蓋シ宋ヨリ陳ニ及ブマテ、篡弒相仍リ、君ノ臣ヲ視ルヲ草芥ノ如クナレバ、臣ノ君ヲ見ルヲ寇讎ノ如ク、百七十三年間、禍乱殆ント其一轍ニ出ツ、——北朝ハ、魏ノ道武帝、晋末ヨリ勃興シ、宋ノ元嘉ノ時ニ至テ、其國運方ニ旺盛ニシテ、其君ニハ太武ノ如キ孝文ノ如キ明君アリ、其臣ニハ高允、崔浩ノ如キ謀士アリ、皆支那ノ文明ニ倣ヒ、文教大ニ興ル、其一方ヲ經營スルヲ百四十九年ナリ、——爾朱榮、乱ヲ構ヘシヨリ、高歡、——北齊ノ祖、——宇文泰、——北周ノ祖、——一代ノ傑物ヲ以テ並ニ起テ雄ヲ争ヒ、魏分レテ東西ト爲リ、東魏亡ヒテ齊之ニ代リ、西魏亡ヒテ周之ニ代リ、周ノ武帝、北齊ヲ並有シ、後嗣幼弱ナルヲ以テ、隋ノ爲ニ亡ボサル、——隋ノ文帝、周ヲ篡ヒ、陳ヲ併セ、天下始メテ混一セリ、——抑モ晋ヨリ南北朝ハ、間、群雄割據ノ勢ヲ成シ、人種ハ人種ト相

觀曰、歷前所謂
謂無比類國体云々

競争シ、帝王ハ帝王ト相競争シ、禍乱相踵キ、一波未平ガザルニ、一波隨テ起リ、一統世襲ノ政府アルトナシ、願フニ此ノ如キ群雄割據ノ形勢ハ、支那ノ國勢ニ於テ免ル、一能ハザルベケレハ、敢テ驚クベキ奇觀トスルニ足ラサレ、凡、歐洲各國ノ如キ、同一ナル人種、同一ナル政治、同一ナル風俗ニアリテハ、決シテ此等驚クベキ怪ムヘキ錯綜シタル一大新現象ヲ作り出サントスルモ得ヘカラズ、否作り出スト能ハザルナリ、

唐ノ太宗不世出ノ英姿ヲ以テ、父高祖ヲ奉シ、隋ノ衰弊ニ乘シテ兵ヲ起シ、六年ノ間、一統ノ功ヲ奏セリ、太宗、高祖ニ繼キテ位ニ登リ、宏遠ノ量、漢高ニ類シ、英武ノ才、漢武ニ類シ、乱ヲ除キタルト湯武ノ如ク、治ヲ致セシト成康ニ過ク、房杜、王魏之レカ心管タリ、英衛之レカ指臂タリ、貞觀ノ治、千載一時、歐洲ノ立憲政治ト雖、亦殆ソト及ブヘカラサル所アリ、

太宗又歷代ノ禍乱ニ鑑ミ、四方ノ地ヲ分テ、盡ク沿邊ヲ以テ、節度使ト爲シ、内ニ府兵ヲ置キ、内外輕重ノ勢ヲ制シテ以テ、隙ノ乘スベキモノナカ

ラシム、其慮ヲ運ラヌヤ、亦周密ニシテ遠ス所ナシト謂フベシ、然レ、凡、太宗崩シテ武韋ノ禍アリ、武氏ノ雄才以テ天下ヲ箝制スルニ足ル、乃チ唐ノ宗室ヲ殺シ、國ヲ周ト號ス、幸ニシテ狄仁傑、從容天ヲ回シ、張柬之、遂ニ反正ノ功ヲ成シ、唐室再々ヒ安シ、

朱晦菴ノ詩ニ、向非狄張徒、誰辨取日功、

玄宗中興シ、其功亦偉ナリ、惜ムテ、ハ晚節完カラズ、聲色ノ爲ニ安史滔天ノ乱ヲ致セリ、是ヨリ以後、藩鎮跋扈シ、李希烈、朱泚等、前後闕ヲ犯シ、乘輿屢々播遷シ、天子ノ主權復々行ハレズ、

憲宗、英武斷アリ、良宰裴度ニ任シ、英將李愬ヲ用ヒ、強藩悍將ヲ鎮壓スルヲ得タリ、穆宗ニ及ヒテ、三鎮相繼テ叛キ、再々ヒ河朔ヲ失シ、其後内ハ宦官、

田令孜ノ後ニ繼クニ楊復恭ヲ以テシ、又繼クニ劉季述ヲ以テス、

大柄ヲ握テ國政ヲ乱シ、外ハ諸藩陸梁、命ヲ奉セズ、藩鎮ト宦官ト相表裏シテ、遂ニ唐ヲ亡ボセリ、

朱温、詐力ヲ以テ唐ヲ篡ヒ、梁ノ大祖ト爲ル、唐晋、漢、周ト五代タリ、五代ノ末世、唯一世宗ノ英雄アリシモ、不幸ニシテ天之レニ年

米峯曰、我日本
中世應仁以還至
慶長、是軍隊政
治、頗與五代相
似、

米峯曰、立君政
治之國、而無明
德英才之帝王則

チ假カズ、宋ノ趙匡胤周ニ代レリ、——五代ノ乱極ハマレリ、中原ノ戰等
未マ止マズ、江淮、楚、蜀、閩、廣ノ間ニ割據スルモノ、勝ケテ數フベカラ
ズ、——要スルニ唐ノ初代ハ、純乎タル立君政治ナリト雖、唐玄宗以後ハ、藩鎮政治ニ混スル
立君政体ノ藩鎮政治ト謂フベシ、而シテ憲宗以後ハ、藩鎮政治ニ混スル
ニ官官政治ヲ以テセリ、又唐末ヨリ五代ノ間ハ、所謂ル軍隊政治ナリ、(周
ノ世宗ハ、軍隊政治ノ弊ヲ洗滌シタル、早ク死シテ、未ク其功ヲ奏セザ
リキ)

宋興リ、天祖、前代方鎮ノ乱ニ鑒ミ、列國ヲ次第ニ削平シ、諸將ノ兵權ヲ
釋キ、人民ト共ニ休息シ、主權、天子ニ歸シ、立君政治ノ主義、復タ實際ニ行
ハル、眞宗以來契丹入寇シ、邊境寧カラスト雖、澶淵ノ役、寇準ノ恢氣以
テ契丹ノ膽ヲ挫ク、——仁宗ヨリ神宗ニ及ヒテ、政黨論頻ニ起リ、大臣宰
相ノ進退去就、一ニ政黨ノ勝敗如何ニ由リ、政府ハ常ニ政黨ノ奇貨ト爲
ル、王安石、一世ノ才零ヲ逞シシ、以テ新法ヲ實行ス、實ニ改革黨ノ首領

政府爲黨派之奇
貨、宋之覆轍歷
々可鑑戒也、彼
醉洋歐化者流、
動輒心醉洋西政
黨之說、一曰政
黨内閣、二曰政
黨内閣者抑不知
東洋時勢之如何
也耳、
又曰、每事失其
機、何邦莫之、
千古痛憾百世遺
憾何堪、

米峯曰、頼山陽
曾有言、曰王道
衰而神道興、
神道者流之與也
無他、由于王道之
晦冥焉耳、云云、
山陽評日本神道
家者流者也、今
夫趙宋政黨者不
與於太祖太宗之
日而起於眞宗仁

リ、己ニシテ安石モ亦遂ニ輿論ノ爲ニ制セラレテ退キ、哲宗ニ及ヒテ、司
馬光、德量ヲ以テ保守黨ノ首領ト爲リ、大政ヲ掌握シ、新法ヲ罷ム、司馬光
死シ、其後蔡京等事ヲ用ヒ、安石ノ黨、復タ熾ンナリキ、然ルニ當時金人ノ
勢力、方ニ振ヒ、宋廷ノ内訌ニ乘シ、長驅シテ汴京ニ入り、二帝既ニ北シ、康
王遂ニ南ス、高宗有爲ノ志ナク、李綱、宗澤、ハ、英畧、智謀ヲ用フルト知ラ
ズ、恢復中興ノ機、其第一若チ誤リタルヲ始メトシテ、每事其機ヲ失シ、秦
檜、機敏ノ才子ヲ以テ政ニ預リ、講和主義ヲ一定スルニ及ヒテ、岳飛、韓世
忠等ノ名將アリト雖、厄之ヲシテ其才零ヲ展ベシメズ、結局金牌ノ召、莫
須有ノ獄、遂ニ千古ノ至冤ヲ成セリ、——寧宗ニ至リテ、韓侂胄、權ヲ弄シ、
理宗ノ時ニ、賈似道政ヲ乱シ、宋偏安ノ業亦衰ヘ、遂ニ厓山ノ役、宋十八主
三百二十年ノ社稷ヲシテ、洪濤巨浪ノ中ニ湮沒セシム、蓋シ宋ノ政治ハ
立君政体ノ、黨派政治ニシテ、其國是主義、常ニ一定セズ、其外ニ對スルヤ、
或ハ和主義ニ出ツレ、ハ、或ハ戰主義ニ出デ、汎々トシテ決スル所ナク、内

宗廟於神宗哲宗之時者無他宋之君德衰替而失君子大同之機故其後傑之士岐分立派互相軋轢而不能相選相讓以盡力焉爲私忘公爲黨派忘國家是政黨內閣之所以亡宋室天下也

歷代ノ興亡盛衰ヲ論ス

五八

閣大臣ノ更迭アル毎ニ其政畧一反一覆變遷常ナク適ニ敵ハ侮ヲ來タスニ過キザルハミ是レ宋ノ一代常ニ外寇ノ爲ニ制セラレ終始手ヲ拱シ機會前ニアレレ之ニ乘スルヲ知ラズ敵兵江ヲ渡リテ猶ホ之ヲ拒カズ空論泛識ノ中ニ國家ヲ亡ボシタル所以ナリ蓋シ列國交渉ノ外ニ獨立シテ純然タル不干涉政策 Noninterference policy ヲ執ル所ノ國ニアリテハ政黨政治モ亦可ナリ然レレ宇内ニ強國ヲ建テ、智勇ヲ爭フ所ノ國ニシテ其交渉ヲ避クル者アラズ否避ケントスルモ亦能ハザルナリ故ニ今日政黨政治ノ祖國タル英國ニ於テモ卓見ナル政事家ハ、早ク己ニ政黨政治ノ永久ノ長計ニ非ザルヲ看破シ殊ニ其外交政畧ヲ以テ國家ノ体面ト利益トヲ全クセシニハ大臣ノ更迭頻々タル政府ニ依頼スヘカラザルヲ切論セルモノアリ、チャーレス、ダルク、氏ノ如キ是レナリ要スルニ純然タル立君政治ノ國ニアリテハ政黨政治ハ帝王ヲシテ垂拱セシムルニ過キザルハミ政權ヲシテ奇貨ヲラシムルニ過

キザルノミ

元ノ太祖成吉思汗蒙古ヨリ起リ歐亞ヲ席捲シ遂ニ支那ニ入テ金ヲ滅シ夏ヲ滅シ子孫相踵キ忽必烈大帝不世出ノ英雄ヲ以テ耶律楚材廉希憲ノ奇才ヲ用ヒ亦之ニ加フルニ伯顏史天澤張弘範ノ良將ヲ以テセリ其蔚乎トシテ興ル豈偶然ナランヤ元朝ノ一代ハ其政治簡易明白ニシテ繁苛ナラズ前代空文縟禮大平ヲ粉飾スル所ノ病ハ一切之ヲ除キタルカ故ニ漢朝ニ於ケル外戚宦官政治ノ禍モナク唐朝ニ於ケル女色藩鎮政治ノ患モナク立君政治ノ主義能ク實際ニ行ハレタリ是レ元朝ノ二十三史ノ中ニ於テ最モ内訌外患ノ少ナキ所以ナリ明ノ太祖元末ノ乱ニ乘シ群雄ヲ掃除シ大ニ制度ヲ整ヒ内政頗ル其宜キヲ得タリ然レレ太祖崩シ一坏ノ土未タ乾カザルニ忽チ藩王ノ禍アリ其後ハ宦官關黨政ト爲リ劉瑾等ノ權ヲ擅ニシタルカ如キ嚴嵩等ノ國政ヲ乱シタルカ如キ是レナリ朋黨私派政治ト爲リ東林黨等ノ傾

歷代ノ興亡盛衰ヲ論ス

五九

天壤子曰、烟露
雲捲字、欲飛
亦奇格亦奇文、

臨曰、曾紀澤亦
其一人歟、

軌及ヒ、魏忠賢ノ擅權、即チ是レナリ——前代ニ屬シタル百弊ヲ受ケ、遂ニ清ノ爲ニ滅ホサル——清ノ太祖、愛親覺羅氏、洪謨、遠猷、四百州ヲ經營スル基ヲ開キ、其後チ聖祖、英明ノ姿ヲ以テ、之ヲ運ラヌニ宏遠ノ畧ヲ以テシ、文化、武功、並ニ百王ニ超越シ、光威遠ク海外ニ及ベリ——仁宗以來、乱民相煽キ、之ニ繼クニ、歐米各國ノ侵凌ヲ以テス、道光ヨリ咸豐ニ至ルマテ、其國辱ヲ貽シタル一亦細ナラズ、然レモ胡林翼、曾國藩等ノ俊傑、其間ニ輩出シ、内ハ禍乱ヲ戡定シ、外ハ強寇ヲ禦キ、李鴻章、左宗棠等ノ英物、相踵テ起リ、遂ニ國運ヲ挽回シ、其地歩漸ク高ク、恰カモ群陰凝結、嚴冬積雪ノ中ニ一陽ヲ萌シタルカ如ク、宇内強國ノ注意ヲ惹キ起セリ、近世ニ至リテ、内ニ外交、共ニ一新シ、其政畧ノ機敏ナル、支那帝國ノ眞精神ヲ顯ハシ出シ、由テ以テ列國ト共ニ其雄ヲ争フ——左レハ其政治ノ細目等ノ如キハ、自ラ多少ノ變革ヲキニ非ザルベシト雖モ、其所謂統一主義ニ適スル所ノ立君政治ノ主義ヲ守ルニ至リテハ、一ナルベシ、否一ナラザ

ルベカラズ、

野史氏曰ク、支那ノ体制政治タル、此ノ如ク錯綜ニシテ單純ナル一種ノ立君政治ニモ非ズ、亦單純ナル一種ノ專制政治ニモ非ズ、共和政治ニモ非サレハ、立憲政治ニモ非ズ、貴顯政治ニモ非サレハ、平民政治ニモ非ズ、是レ全ク混同特殊ノ政治ニシテ、宇内各國ニ其比類ナキ所ナリ——其特ニ吾人ノ注意セザルベカラザルモノハ、支那國民ノ氣象是レナリ——フヒークテ曰ク——國民ハ獨リ邦國ト異ナルノミナラズ、遂カニ廣大ニシテ且ツ高尚ナルモノナリ——又曰ク——國民ハ不朽物ナリ、人ハ其一部ノ消滅物ニシテ、一國ノ事業ト精神トハ、地球上ニ於テ永世不朽ノ物ナリ——ト、要スルニ國民トハ、親族ノ至大ナルモノニシテ永世不朽ナルモノトス、左レハ其制度法律ハ、如何ニ他ヨリ翻譯シ、製造シ、模擬シ、布告シ來ルト雖モ、其國民ノ氣象ヲ結合セシムル機關ト爲ルニ非サレハ、其制度法律ハ、固ヨリ空文タルニ過キザルノミ、固ヨリ死法タル

鯤曰、實學者所見如是非漫然涉視之旨、

ニ過キザルノミ、故ニ其政治法律ハ必ズ其國民ノ氣象精神ト相投合セサルベカラズ、支那ノ國民タル支那特殊ノ氣象主義特殊ノ精神風俗ヲ有スル所ノ國民タリ、而シテ其特殊ノ氣象精神ハ、許多無形上ノ親和力ニ由テ自然ニ結合セシモノニシテ、固ヨリ一世一代ノ人造ニ成レルモノニ非ズ、之ヲ切言スレハ、自然ニ一体ヲ爲シ、決シテ分離スベカラザル性質ヲ有スル所ノ國民ナリト謂ハザルベカラズ、同ゾク是レ一國ナリ、特殊ノ國民タル感情ヲ有スル所ノ人民ハ、其耐忍力、其智力、其氣力、容易ニ得テ制スヘカラズト雖、特殊ノ國民タル感情ヲ有セザル人民ニ至テハ、脆弱ニシテ其國ノ獨立ヲ維持スルニ足ラズ、——支那國民ハ實ニ此特殊ノ氣象精神ヲ有スル所ノ國民ナリ、然レ其人種ハ大ニ混同シ、其風俗モ亦大ニ混同シ、隨テ其人民ノ氣象モ亦大ニ混同シテ特殊ノ氣象ヲ成セリ、是レ蓋シ支那ノ政体政治ノ特殊混同ニシテ、他ニ其比類ヲ見サル所以ナリ、

野史氏曰ク、歐米ノ學者東洋ノ体制政治如何ヲ審ニセザルモノハ、動モスレハ歐洲ノ理論ヲ以テ、漫ニ支那ノ政治ヲ議スルモノアリ、而シテ我國ノ淺薄ナル洋學者之ニ附和雷同シ、揚々トシテ得色アリ、余深ク支那ノ体制政治ノ真相ヲ看破スルモノナキヲ悲ミ、之ヲ畧論シテ以テ世ノ識者ニ質スト云フ、

上世紀

太古及び三代ヨリ、七國分争、秦ノ孝公ノ時代ニ至ルマテ、上世紀ト爲ス、此世紀ハ支那文明ノ創造シタル時代ニシテ、古代開化ノ大勢ヲ知ルヲ得ヘシ、蓋シ當時四隣皆野蠻ノ時ニ當テ、支那獨リ文明ノ邦タリ、故ニ其政治學術、文章ノ美、己ニ東洋ニ雄視スルニ足ル、

殊ニ姬周文學ノ盛ナルハ猶ホ歐洲ニ於テ希臘羅馬ノ化域ノ如シ、
是レ吾人カ周末七國分争ノ初代ヲ以テ上世紀ノ轉關ト爲シタル
所以ナリ。

第一篇上 太古史

第五章

人種ノ蕃殖

支那ノ開化其由テ來ルヤ遠シ、印度ヲ除キ、之ヲ他ノ亞細亞諸邦ニ比較
スレハ、最モ其先ニアリ、蓋シ支那ノ内地ニ人民ノ繁殖セシメ、其始メ邈ト
シテ考フベカラズト雖モ、大抵今ヲ距ルテ五千年以前、既ニ黄河、揚子江
ノ間ニ棲息セリ、(我ニ日本ノ紀元ニ先ツ一凡)
是時ニ當テ西北ヨリ來リ、黄河ノ水濱ニ浴ヒテ、最モ沃饒ナル土地ニ其
根據ヲ占メ、是ヨリ漸ク東南ニ蔓延シタルモノハ、所謂ル自ラ中國ト稱
シタル支那(漢人種)人種ナリ、又揚子江ノ河谷ニ沿ヒ來リ、自ラ村落ヲ成

シタルモノハ、苗人種等ノ人民ナリ、然ルニ此苗人種ハ、性强悍ニシテ武
ヲ好ミ、遂ニ支那人種ト鬪争セシガ、結局支那人種ノ驅逐スル所ト爲リ、
退キテ山谷ニ據リ、是ヨリ支那人種江淮ノ間ニ蔓衍シテ文化ヲ四方ニ
敷キタリ。

抑モ黄河、揚子江ノ間ニ夙ニ人民ノ繁殖セシモノハ、氣候温和、地味沃饒
ニシテ、天然ノ物産ニ富ミ、生活上ニ於テ最モ便利ヲ得タルニ由ル、
野史氏曰ク、支那人種ノ黄河ノ沿岸ニ棲息シ、苗人種ノ揚子江ノ河谷
ニ棲息シタルカ如キ、歴史上ニ於テ未ダ確乎タル證據ナシト雖モ、這
般ノ戸碑タルヤ、社會學ノ原則ニ乖カズト云フベシ、〔万国史ヲ讀ミタ
ルモノ皆之ヲ知ラン、地中海ノ沿岸ニ於テ人種蕃殖シ、一方ニハフ
ニシヤノ人民、北方ニ據リ、一方ニハエウレノ人民、南方ニ據リテ漸
ク蔓延シタルヲテ、左レハ當時支那人種、苗人種ノ南北双方ヨリ進ミ
タルハ、亦此類ナリ。〕

第六章

唐虞ノ國勢

人民既ニ各地ニ増殖スレバ、文化未タ開ケス各地ニ村落ヲ成シタレバ、人民交際スルコトヲモ知ラス、亦政府ヲモ建テザリキ、然レバ次第ニ邑ヲ成シ、村ヲ成シ、境域互ニ接スルニ及ヒテ、氏族ノ稍々智勇アルモノ之レカ首領ト爲リテ之ヲ統御スルハ、必然ノ勢ナリ、當時此氏族ノ最モ雄長タル者ハ伏犧氏ナリシカ、智勇頗ル人ニ超エタリケレハ、支那北部ノ地ニ於テ君主ノ地位ヲ占メタリキ、伏犧氏ノ後、帝王ト爲リシモノハ、神農氏ナリ、伏犧氏神農氏共ニ此野蠻ナル氏族ヲ開導シテ、牧畜農商ノ業ヲ教ヘ、人民其堵ニ安ゾズ。

此ノ如キ社會ニアリテハ、帝ト爲リ王ト爲ルモノハ、開導ノ智力アリテ政治ヲ施シタレバ、決シテ他ノ氏族ヲ制馭スルノ勢力ナカリシナリ、其土地兵馬ノ權未タ必スシモ大ニ他ノ氏族ニ超ユルモノアルニ非ザル

ナリ、然ルニ、此時ニ當テ始メテ武力ヲ以テ統一ノ企圖ヲ發シタルモノアリ、黄帝軒轅氏は是レナリ、

黄帝軒轅氏ハ、有熊國君少典ノ子ナリ、神農氏ノ末年、帝始メテ兵仗ヲ用ヒ、諸侯伯ノ參觀セサルモノヲ撃テ武威ヲ輝セリ、故ニ諸侯伯皆畏怖シテ之ニ服從セサルハナシ、帝地ヲ畧シ、東ハ海ニ抵リ、西ハ空桐ニ至リ、南ハ楊子江ニ抵リ、北ハ金山ニ至リ、遂ニ海内ヲ統一シテ、涿鹿ニ都セリ、支那ノ史家、伏犧、神農、黄帝ヲ以テ三皇ト爲シ、之ヲ尊崇セリ、

黄帝ノ後、帝顓頊、帝嚳、帝堯、帝舜、相繼キテ立ツ、支那ノ史家之ヲ五帝ト稱セリ、

第七章

堯舜ノ治

帝堯ハ帝嚳ノ子ナリ、堯、聰明神武、即位ノ初メ、首トシテ當時ノ星學ニ達セル學者ヲ撰ミ、其中最モ秀逸ナル羲和、兩氏ニ命シテ曆法ヲ作り、人民ニ授ケ、又誹謗ノ木ヲ設ケテ諫言ヲ納ル、天下ヲ治ムルヲ五十年、九族ヲ親ミ、百姓ヲ平カコシ、万邦ヲ和シ、

堯ノ時ニ舜相ト爲リ、驩兜ヲ放テ、共工ヲ流シ、鯀ヲ殛シ、又三苗ヲ竄シ、國政ヲ修メ、群后ヲ觀ス、堯其才徳人ニ絶レタルヲ以テ、遂ニ位ヲ之ニ讓ル、帝舜ハ、鼓腹ノ子ナリ、舜、父母ニ事ヘテ克ク孝道ヲ盡シ、善ヲ以テ自ラ治ム、帝ト爲ルニ及ヒテ、禹、契、皋陶、益、稷等ノ諸賢ヲ擧ゲ、頗ル紀綱ヲ整ヘテリケレハ、四海ノ内、皆舜ノ功ヲ戴カザルモノナシ、

舜、英明ノ姿ヲ以テ堯ノ志ヲ繼キ、中央集權ノ政ヲ施シ、王權ヲ擴張セン、一ヲ務メ、四方ニ巡符シテ群后ヲ會シ、之ヲ一定ノ制度ヲ奉セシメ

ントシ、猶ホ進テ更ニ王權ヲ強大コスルノ制ヲ建テ、諸侯ヲ畏服セリ、是ヨリ天下ノ權漸ク天子ノ掌中ニ歸ス、

舜ノ子商均不肖ナリ、舜乃チ位ヲ禹ニ讓ル、是チ夏后氏ノ始祖ト爲ス、野史氏曰ク、舊史、唐虞ノ事ヲ記スルモノ、多クハ荒誕不稽ノ小説ヲ雜ヘ、殆ント其眞偽ヲ辨スルニ由ナシ、其所謂ル天皇、地皇、人皇、若クハ有巢、燧人、諸氏ノ如キ、後人徒ニ其名ヲ設ケテ以テ其開始ノ序ヲ表シタルニ過キザルノミ、且ツ又堯舜ノ言行ハ、支那百代帝王ノ模範ト爲ス所ナリト雖、其事業上、後人ノ假託ニ出ルモノ多シ、故ニ吾人ハ必ズシモ字句ノ間ニ拘泥セズシテ、意義ヲ求メ、一切詭言怪說ヲ刪リ去リ、其言行ノ正確ナルモノヲ掲クルモノ此ノ如シト云フ、

第八章

政治及風俗

(政治)支那太古ノ政治ハ、聚落政治ナリ、然レモ人口ノ漸ク蕃殖スルニ及ヒテ、邑ヲ成シ村ヲ成シ、之レカ族長ヲ立テ、事細大トナク、習慣ニ從テ之ヲ行ヒタルカ如シ、黃帝ノ時ニ及ヒテ、始メテ海内ヲ統一シテ以テ政府ヲ建設シタリト雖モ、未ダ悉ク四方ノ族長ヲ剿滅スルヲ能ハス、依然トシテ之ヲ存セリ、是レ其封建制度ノ勢ヲ馴致シタル所以ナリ、堯舜ノ時ニ稍王權ヲ擴張シテ、諸侯ヲ制馭シタリト雖モ、此王室開闢ノ權力ハ尙武ノ質ナカリシヲ以テ、王位ノ相續ノ如キモ、一ニ之ヲ族長ノ議ニ聽キ、妄ニ之ヲ已レ、子ニ傳ヘサリ、事ナレハ、未ダ世襲政治ヲ建ツルヲ能ハサリキ。

舜ノ時ニ朝廷ニハ九官ヲ設ケ、地方ニハ十二牧ヲ置キ、以テ内外ノ政治ヲ分掌セシメタリ、舜又刑罰ヲ設ケテ罪惡ヲ懲ラサシムルカ爲ニ、五種ノ刑ヲ用フ、曰ク墨、劓、剕、宮、大辟、是レナリ、五刑ノ宥スヘキモノハ、流放ヲ以テ之ニ代フ、又、鞭、撻、箠、朴ヲ用フ、鞭ハ官府ノ刑タリ、朴ハ學校ノ刑タリ、或ハ金ヲ出シ其罪ヲ贖フヲ得ルモノアリ、是ヲ贖刑ト曰フ、當時天下ノ服從セシハ、全ク刑政ノ整ヒシニ由ル。

(風俗)上古ノ社會ハ、智識未ダ開ケス、其食物ノ如キモ、天然ノ產物ニ依賴シタリシカ、伏羲氏ニ至テ、網罟ヲ造リ、佃漁ヲ教ヘ、牧畜ヲ養ヒ、以テ民用ノ爲ニシ、神農氏ニ至テ、貿易ヲ興シ、耒耜ヲ製シ、臼杵ヲ作り、以テ一般ノ便利ヲ謀レリ。

又上古ハ、獸毛ヲ衣、獸皮ヲ帽ニセシカ、黃帝ノ時、布ヲ以テ冠冕ヲ作レリ、堯舜ノ時ニ至テ衣服ノ制稍整ヒタルカ如シ、當時ノ住居、甚ダ陋矮ニシテ木ヲ構ヘテ、巢ヲ結ヒタルモ、黃帝ノ頃ヨリシテ、漸ク家屋ヲ建築スルニ至レリ、婚姻ノ如キモ亦男女雜處セテ一定ノ法ナカリシカ、伏羲始メテ、儼皮ヲ以テ嫁娶ヲ定メタリ、喪祭ノ禮モ一定セサリシカ、人智ノ漸ク

進ムコ及ヒテ葬禮ヲ定メタリ」
又太古支那ニ於テハ、宗教ヲ興シタルモノナカリシト雖モ、日月、星辰、山川、河海等ヲ崇拜スルヲ、一般ノ通觀タリ、是レ所謂ル拜物教ノ濫觴ナリ、

第九章

學術及技藝

太古支那ニ於テ、天文學、最早ク開ケ、堯舜ノ時ニ、羲仲、羲叔、和仲、和叔、諸方ニ遣ハシテ、天象ノ測量ニ從事セシメタリト云フ、
曆學ハ黃帝ノ時、容成ノ作レル所ナリト云フト雖モ、堯ノ時ニ至テ、羲和兩氏ニ命シテ之ヲ作ラシメタリト云ヘハ、其進歩知ルベシ、當時已ニ三百六十六日ヲ以テ一年ト爲シ、更ニ閏月ヲ置キテ四時ヲ定メタリト云

フ、

言語ハ太古甚ク單純ニシテ、其名詞ノ如キハ事物ノ聲音形色ニ象レリ、一音ヲ以テ一義ヲ成ス、西人之ヲ稱シテ單音語ト曰フ、是レ支那特殊ノ言語ニシテ、歐米各國ト異ナル所ナリトス、又文字ノ作ハ、黃帝ノ時ニ、蒼頡ノ製スル所ナリ、當時ノ文字ハ象形ニシテ、形体ヲ模寫シテ以テ庶物ヲ表セリ、
律呂ハ黃帝ノ時ニ、伶倫ノ作ル所ニシテ、後世ノ音樂此時ヨリ始マル、
甲冑及ヒ舟車亦皆黃帝ノ時ニ始マル、又權衡度量モ黃帝ノ時ニ始マリ、民用ノ爲ニ便利ヲ與ヘタリ、
其他醫藥、貨幣、繪畫、彫刻等ノ類ハ皆太古聖智ナル人士ノ創造發明ニ係ルト云フ、

第十章

夏ノ興亡

夏后氏禹ハ、鯀ノ子ニシテ、顓頊ノ孫ナリ、堯ノ時ニ、洪水横流シテ天下ニ汎濫タリ、鯀之ヲ漚ギテ功ナカリケレハ、舜乃チ禹ヲ舉テ鯀ニ代ラシム、禹性堅忍不拔、身ヲ勞シ思ヲ焦シ、外ニ居ルコト十三年、家門ヲ過クレズ、入ラス、陸行ニハ車ニ乗り、水行ニハ船ニ乗り、泥行ニハ橇ニ乗り、山行ニハ櫂ニ乗り、九州ヲ開キ九道ヲ通シ、九澤ニ陂シ九山ヲ度リ、躬カラ苦楚ヲ嘗メ、遂ニ成功ヲ告グ、舜其功ヲ嘉ミシ、位ヲ攝セシム、舜崩シテ其位ヲ踐ム。

禹、仁慈能ク天下ノ民ヲ勞ス、出テ、罪人ヲ見レハ、車ヨリ下リ問テ曰ク、
 堯舜ノ民ハ、堯舜ノ心ヲ以テ心ト爲ス、寡人、君ト爲リテ百姓各々其心ヲ以テ心ト爲ス、寡人之ヲ痛ム。ト、是ヲ以テ万民其德ニ懷カサルモノナシ、初メ禹ノ未ダ位ニ即カサルヤ、舜ヲ助ケテ其一統ノ業ヲ翼賛

シ、其足跡天下ニ遍チシ、其天子ト爲ルヤ、益々其遺志ヲ繼キ、數々巡狩ヲ行ヒ、王權ヲ皇張セリ、故ニ禹ノ南巡シテ諸侯ヲ塗山ニ會スルヤ、玉帛ヲ執ルモノ万國ナリシト云フ、亦以テ天子ノ威力ニ服従セシモノ多キヲ知ルベシ、

禹ハ天下ヲ以テ其子啓ニ傳フルコトヲ欲セズ、益ヲ舉ケテ之ニ其位ヲ讓ル、然レ臣益ノ讓ヲ受クルヤ諸侯服セサレハ、亦天子タルコトヲ得サルカ故ニ、箕山ノ陽ニ避ク、諸侯ノ朝覲謳歌スルモノ益ニ之カス、啓ニ之キテ曰ク、
 吾君ノ子ナリト、啓遂ニ立ツ、啓ヨリ以後天子ノ位ヲ其子ニ傳ヘテ、初メテ世襲政治ノ基ヲ成セリ、啓ノ時ニ、有扈氏ノ叛アリ、遂ニ之ヲ滅ス、

啓ノ子、大康ノ時、有窮ノ后羿之ヲ河上ニ防ク、帝相ノ時ニ、后羿ノ嬖臣、寒浞ナルモノ、羿ト帝相トヲ弑シテ自立セリ、帝相ノ子、少康、田一成アリ、衆一旅アリ、之ヲ滅シ、禹ノ績ヲ復シ中興セリ、少康ヨリ以來、夏徳漸ク衰ヘ、

十餘世ヲ傳ヘテ桀ニ至ル、桀貪虐、侈靡、殺ヲ嗜ム、國人大ニ叛ク、桀殺メズ、遂ニ湯ノ滅ス所ト爲ル、夏后氏十有七世、凡テ四百三十二年ナリ、夏后氏ハ、世襲君主政治ノ基ヲ建テ、主權漸ク擴張シタルカ如クナレ、氏族割據ノ風未ダ破除セザルヲ以テ、威權政府ニ歸セント云フモ、其實ハ虛名タルノミ、左レハ夏后氏十七世ノ間、其能ク諸侯ヲ制馭シタルハ、全ク數世ニ過ギザリキ、

第十一章

殷ノ興亡(殷初メ商)

殷王湯、其先祖ヲ契ト曰フ、湯英武聰明、始メ師ヲ用ヒテ諸侯ヲ征シ、十一國ニ及ブ、莘人伊尹、讖略アリ、始メ桀ニ見エシカ用ヒラレズシテ之ヲ去

ル、湯人ヲシテ之ヲ聘セシム、乃チ湯ニ歸シ、桀ヲ伐テ之ヲ滅ボス、諸侯皆湯ノ威徳ニ服シ、之ヲ尊テ天子ト爲ス、湯伊尹ヲ號シテ阿衡ト曰フ、事我カ紀元前千九百餘年ニ當ル、

湯ノ孫、太甲湯ノ典刑ヲ壞リシカバ、伊尹之ヲ桐ニ放ツ、三年、太甲過チ悔ヒ以テ伊尹ノ訓ヲ聽ク、尹乃チ奉メ、亳ニ歸ル、太甲徳ヲ修メ、諸侯皆之ニ歸ス、太甲ヨリ四傳シテ雍己ノ時ニ至リ、綱紀振ハス、其弟大戊ニ至リ、伊陟、巫咸、臣扈等ノ諸賢ヲ用ヒ、天下大ニ治マリ、遠方重譯シテ來朝スルモノ七十六國ニ及ベリ、是ヨリ三傳シテ河亶甲ニ至リ、國政衰ヘシカ、祖乙位ニ即クニ及ヒテ復興ス、祖乙ヨリ五傳ノ陽甲ノ時ニ至リ、海内大ニ亂ル、其弟盤庚都チ殷ニ遷シ、國號ヲ殷ト改メ、諸侯復タ來朝ス、盤庚崩シテ其弟小辛立チ、再傳シテ武丁ニ至ル、

武丁初メ久シク外ニ勞シ、甘盤ニ學ヒシカ、位ニ即クニ及ヒテ、三年道ヲ思ヒ、人ヲシテ四方ノ賢才ヲ求メシム、傅說ナルモノアリ、傅巖ニ隠レ、道

ヲ築キ以テ食ニ供ス、武丁之ヲ擢シテ以テ相ト爲シ、天下大ニ治マリ、諸侯咸ク來朝セザルハナシ、武丁ヨリ四世ヲ歷テ武乙ニ至リ、河北ニ遷リ、國政大ニ乱ル、其曾孫ヲ紂ト爲ス、

紂資辨敏捷才智アリ、有蘇氏ヲ伐テ妲己ヲ獲テ之ヲ嬖ス、是ヨリ賦稅ヲ厚クシ、刑辟ヲ重クシ、淫虐益々甚シ、百姓怨望シ、諸侯離畔ス、庶兄微子、紂ヲ諫メ從ハサルヲ以テ去リ、箕子伴リ在シテ奴ト爲リ、比干諫メテ死ス、其後周ノ武王ノ爲ニ滅サル、殷成湯ヨリ紂ニ至ルマテ二十八世、六百四十四年ニシテ「卜」蓋シ殷ノ世ハ、王權振ハズ、常ニ諸侯ノ勢力ニ壓セラレ、フヲ免レヌ、紂ニ至テ、己レノ才ヲ恃テ内ハ虐政ヲ施シ民心ヲ失ヒ、外ハ諸侯ヲ侮リテ與望ニ背キケレハ、周武ノ精兵ヲ用フルニ及ヒテ、一敗地ニ塗ル、固ヨリ其所ナルベキノミ、

第十二章

政治

(封建ノ制) 封建ノ勢ハ、上古ヨリ漸マリ、——夏殷ニ至リテ始メテ其形ヲ成セリ、然レモ夏殷共ニ諸侯ノ勢力ヲ制馭スルニ足ラサリシカ如シ、蓋シ禹ノ諸侯ヲ會スルヤ、玉帛ヲ執ルモノ、万国アリ、禹由テ以テ其歡心ヲ結ビ、天下ヲ經營セリ、湯ノ時ニ、諸侯ノ歸スルモノ、三千湯由テ以テ禍乱ヲ戡定セリ、夫レ天子ノ廢立、一ニ諸侯ノ權内ニアレハ王者以テ諸侯ノ歡心ヲ買ハサルヘカラス、是レ禹ノ時代ハ、諸侯王ヲ戴クノ心ナクシテ動モスレハ之ヲ爭フノ意アルヲ免レサル所以ナリ、天子ノ廢立、一ニ諸侯ノ權内ニアラザレモ、外諸侯ヲ制スルノ制度ヲ建テサレハ、其邪心ヲ頓壓スルニ足ラズ、是レ湯ノ時代ハ、根本或ハ堅カラサルヲ免レサル所以ナリ、左レハ禹湯ノ二王、初メテ一統ノ王室ヲ建テ、世襲政治ノ基ヲ開キタレモ、諸侯ノ勢力ニ壓セラレ、到底、万世連綿ハ、世襲政治ヲ行

ハ、能ハザル所以ナリ、

官制官制ハ、夏ノ時ニ三公、九卿、二十七大夫、八十一元士ノ制アリ、殷ノ時ニ二相、六夫、五官、六府、六工ノ諸官ヲ設ケタリト云ヘハ、亦官制ノ設ケアリシコトヲ知ルニ足ル、

田制田制ハ、夏ノ時ニ田五十畝ヲ以テ一間ト爲シ、十間ヲ以テ一組ト爲シ、十人ニテ一組ノ田ヲ受ケシカ、殷ノ時ニハ井田ノ法ヲ用ヒタリト云フ、左レ其精細ナル方法ニ至テハ、今日得テ考フヘカラズ、

（税制）税法ハ堯ノ時ニ禹洪水ヲ平ケテ九等ノ別ヲ立テ、夏ノ時ハ貢法トテ五十畝ノ田ヲ一人ニ授ケテ其収入十分ノ一ヲ取レリ、殷ノ時ハ、即法トテ八家ヲシテ共ニ公田ヲ耕サシメ、其収獲ヲ以テ税ト爲シタリト云フ、

（學制）學制ハ、夏殷ノ間頗ル觀ルベキモノアリ、夏ノ時ニハ、大學ヲ東序ト爲シ、小學ヲ西序トシ、殷ノ時ニハ、大學ヲ右學トシ、小學ヲ左學トシ、射ヲ

習ヒ老ヲ養ヒ、又文藝ヲ學フ所トセリ、

第十三章

文學及美術

上古文學最モ開ケ三墳五典ノ如キハ三皇五帝ノ書ナリト云ヒ、又八索九丘ハ、是レ、八澤九丘ノ誌ナリト云フ、然レモ今日傳ハラサルヲ以テ、之ヲ知ルニ由ナシ、夏書四篇、二典ハ、堯舜ノ政治ヲ記シ、臯陶謨ハ、舜禹、臯陶、訓戒ノ言ヲ記シ、禹貢ハ、禹ノ成功ヲ記シ、甘誓ハ、啓ノ有扈ヲ征スル軍令ヲ記セリ、此四篇ハ蓋シ四千年前ニアリト云フ、其次ニ商書五篇ハ、文辭極メテ簡古、周時ノ文章ト頗ル異ナル者アリ、將タ湯誥及ヒ洪範ノ如キ、殷人ノ作ニシテ、文章渾厚、氣格極メテ高シ、亦以テ當時文學ノ隆盛ナル

題曰二典元一分
爲二者後人爲之
古人既有成說終
據今日所見或爲
二典似儘

「フナ、鯢、ル、ニ、足、レ、リ、」

又詩歌ノ如キモ、太古ヨリ行ハレ、夏殷ノ時ニ至テ頗ル進歩セリ、殊ニ歌及銘ノ如キハ、最モ當時ニ行ハル、

音樂ノ技、亦夏殷ニ至テ進歩シ、舜ノ時、藝ヲシテ音樂ヲ掌ラシム、夏ニ至リテ禹ノ大夏ノ樂アリ、殷ニ至リテ湯ノ大濩ノ樂アリ、亦其技ノ盛ナリシヲ知ルベシ、

建築及ヒ彫刻等ノ術、皆夏殷ノ時代ヨリ進歩シ、社會ノ氣風隨テ開化ニ趨キタリト云フ、

夏ノ世系



殷ノ世系

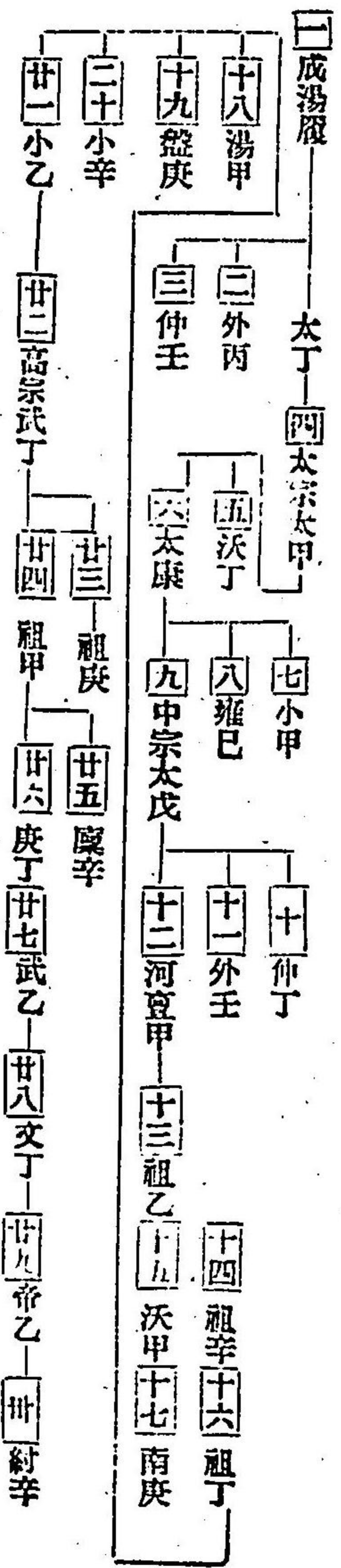

第二篇 周史 第十四章

文王ノ徳政

殷ノ衰ヘシ頃ニ當テ、古公亶父ナルモノアリ、岐山ノ下ニ居レリ、古公ノ長子大伯、次子虞仲、其妃太姜、少子季歴ヲ生ム、季歴賢婦太任ヲ娶リテ昌ヲ生ム、太伯、虞仲、古公ガ季歴ヲ立テ、以テ昌ニ傳ヘント欲スルノ意アルヲ知リ、乃チ避ケテ荆蠻ニ至リ、季歴ニ讓ル、古公卒シテ後チ王季立ツ、王季卒シテ昌立ツ、文王是レナリ、紂王ノ時ニ當リテ、昌ニ命シ西方諸侯ノ長ヲラシメ、征伐ヲ專ラニスルヲ得セシム、故ニ西伯ト稱ス、紂ノ政日ニ衰フ、西伯退テ徳ヲ修メケレハ、諸侯皆紂ニ叛キテ之ニ歸ス、時ニ虞芮田ヲ争テ決スルヲ能ハス、乃チ周ニ至リ、界ニ入テ畔者ヲ見ルニ、皆畔ヲ讓リ、民俗皆長ニ讓ル、二人慙チ相謂テ曰ク、吾人ノ争フ所ハ周人ノ耻ツル所ナリ、ト乃チ西伯ニ見スシテ還ル、漢南西伯ニ歸スルモ

文王ノ徳政

四十國皆以爲ラシ、受命ノ君ナリト、天下ヲ三分シテ其二ヲ有ツ(九州)
文王ニ歸スルモノ大州、惟タ
青、兗、冀、尙、ホ、紂ニ風スルノ
是時呂尙ト云フモノアリ、東海ノ人ナリ、窮困シテ年老ユ、漁釣シテ周ニ
至ル、西伯將ニ獵セントス、之ヲトス、曰ク、龍ニ非ス、鰲ニ非ス、熊ニ非
ス、羆ニ非ズ、虎ニ非ス、貉ニ非ズ、稷ル所ハ霸王ノ輔ナラン、ト、果シテ
呂尙ニ涓水ノ陽ニ遇フ、共ニ語り大ニ悦テ曰ク、吾先君ヨリ曰ク、當
ニ聖人アリテ周ニ適クベシ、周因テ以興ラント、子ハ眞ニ此人カ、ト
戰セテ共ニ歸ル、立テ師ト爲シ之ヲ師尙父ト謂フ、西伯益々徳政ヲ施シ、
威望自ラ一世ニ高シ、西伯卒シテ子武王遂ニ天下ヲ統一スルモノハ皆
西伯ガ徳ヲ修メ智ヲ養ヒ民心ヲ服シタル餘力ニ由ルモノニアラザル
ハナシ、然ラサレバ武王ノ武ヲ以テスト雖モ豈直ニ諸侯ヲ制馭シ兵馬
ヲ用フルヲ得ンヤ(史記ニ曰ク、西伯陰行善、諸侯來決平、又曰ク、明年伐崇、侯
天而作豊邑、下文王ヲ知ルベシ)

第十五章

武王ノ統一

武王ハ西伯ノ子ナリ、西伯己ニ卒ス、武王、東、兵威ヲ示シ孟津ニ至ル、
蓋シ孟津ハ河水ヨリ殷都ニ上ルノ地ニシテ相距ルヲ甚ク遠カラズ、今
マ武王兵ヲ此地ニ觀シ、紂少シモ警ムルヲ知ラザルヲ見レハ、殷室ノ
己ニ衰ヘタルヲ知ルニ足ル、是時ニ當テ諸侯期セシテ會スル
モノ、凡ソ八百、皆曰ク、紂伐ツヘシ、ト、王聽カスシテ引キ歸ル、紂
更ニ慢ムルヲ知ラス、王是ニ於テ意ヲ決シテ紂ヲ伐ツ、伯夷叔齊ハ孤
竹君ノ第二子ナリ、馬ヲ叩テ諫テ曰ク、父死シテ葬ラス、豈ニ干戈ニ
及ブ、其レ孝ト謂フベケンヤ、臣ヲ以テ君ヲ弑ス、豈仁ト謂ベケンヤ、
ト、左右之ヲ殺サントス、太公曰ク、義士也、扶クテ之ヲ去ラシム、
王己ニ兵ヲ進テ牧野ニ戰フ、殷ノ師潰エ、紂鹿臺ニ奔リテ自ラ燔死ス、殷
滅ヒテ武王天子ト爲リ、大ニ諸侯ヲ天下ニ封建シ、古公ヲ追尊シテ大王

ト爲シ、公季ヲ王季ト爲シ、西伯ヲ文王ト爲ス、天下周ヲ宗トス、伯夷叔齊
 苦節自ヲ守リ、首陽山ニ隱レ、周ニ事ヘズシテ死ス、
 周ノ興ルヤ、其徳ヲ積ミカヲ貯フルヲ亦一朝一夕ノ故ニ非サルナリ、故
 ニ其權力、負カニ前代ノ諸王ニ超エタリケレハ、周ノ實權ハ天下ヲ服ス
 ルニ足ルモノアリ、然レモ其殷ヲ滅ボシタルハ、諸侯ノ力ヲ籍レルモノ
 ナレハ、天下ヲ統一シタル後ニ至リテモ、未タ俄カニ諸侯ヲ剿滅シテ以
 テ郡縣ノ政ト爲スヘカラス、是レ其大ニ功臣同姓、若クハ名家ヲ羽翼ト
 シテ封建ノ政ヲ施シタル所以ナリ、

武王崩シ、太子誦立チ、是ヲ成王ト爲ス、武王ノ同母弟、周公及召公之ヲ輔
 ケテ天下ヲ平治セリ、

第十六章

周公ノ攝政

周公、成王ノ尙幼冲ナルヲ以テ太宰ト爲リ、政ヲ攝シテ國ニ當リ、召公爽
 太保ト爲リ、王ノ躬ヲ護ス、時ニ管蔡流言シテ曰ク、——周公將ニ孺子ニ
 利アラザラントス——ト、遂ニ武庚ト謀リテ乱ヲ爲シ、奄、徐、淮夷、並ニ起
 リシカ、周公之ヲ征シテ、武庚、管叔ヲ殺シ、蔡叔ヲ放チ、奄ヲ伐チ、三年其君
 ナ討テ之ヲ平ク、微子ヲ宋ニ封シ、以テ殷ノ祀ヲ紹カシム、初メ武王、鎬京
 ナ渭南ニ作り、之ヲ宗周ト謂フ、是レ後世長安ノ地ニシテ、今マ陝西ノ首
 府ト爲リ、西安ト曰フ、武王又將ニ東都ニ營セントシ、未タ果サザリシカ
 成王殷ノ民ヲ洛濱ニ遷シ、因テ洛邑ヲ作ル、周公工ヲ興シテ、王城ヲ築キ、
 是ヲ東都ト爲ス、是レ後世洛陽ノ地ニシテ、今ノ河南、河南府之ニ治ス、成
 王東都ニ至リ、諸侯ノ朝ヲ受ケ、周公ニ命シテ留リ治メシメテ、鎬京ニ還
 ル、陝ヨリ以東ハ周公之ヲ主リ、陝ヨリ以西ハ召公之ヲ主リ、徳化盛ニ行

ハル

周公、天資俊邁、才藝アリ、夏殷ノ時代、治平ト稱スト雖、臣、社會未タ開ケス、禮制未タ明カナラズ、周ノ初メニ至リテモ、風俗猶野蠻ノ氣習ヲ脱セザルヲ以テ、主トシテ、禮ヲ制シ、樂ヲ作り、制度ヲ更革セリ、所謂ル、經禮三百、曲禮三千トハ、是レナリ、是ヨリ周ノ文物典章、燦然トシテ興ル、支那人今日ニ至ルマテ、豈稱シテ以テ極盛ノ世ト爲ス、

野史氏曰ク、唐虞ノ世、支那本部ノ廣袤三百里ニ過キス、九州域内、外人其大半ニ居ル、文教ノ及ブ所、來朝セサルナキニ非ズト雖、臣、其俗勇ニシテ、性獷ナルモノ依然タリ、周ニ至リ、兩都ヲ建テ、王畿三州ニ跨リ、河濟淮漢ノ濱、皆侯國ヲ列置シ、道ヲ九夷百蠻ニ通ズ、然リ而シテ、戎國ノ冀雍ニ雜居シ、蠻夷ノ江淮ニ蟠據スルモノ未タ之ニ化セズ、獨リ是レノミナラズ、諸侯、猶殺伐ノ氣ヲ帶ビ、動モスレハ干戈ヲ弄セントスルノ虞アリ、周室已ニ天下ヲ一統セリト雖、臣、善後ノ策宜シク講セザルモ

カラズ、周公此ニ見ル所アリ、海内ヲ瓜分シ、同姓ノ宗子ヲ立テ、異姓ノ功臣ヲ封シテ、以テ外蕃ノ勢ヲ挫キ、亦之ヲ以テ天子ヲ擁護セシムルヲ謀リ、更ニ禮ヲ制シ、樂ヲ作り、勉メテ殺伐野蠻ノ俗ヲ除キ、天下ノ諸侯ヲシテ、玉帛鐘鼓ノ間ニ盤旋セシメ、由テ以テ太平ヲ致シ、内ハ人民ト共ニ休息シ、外ハ外蕃ヲシテ之ニ化セシメ、ノヲ謀リタリ、是レ其忠厚雅馴ノ禮教風俗、人心ニ感化スルト同時ニ、典章禮樂、拘束繁縟、遂ニ文弱ニ陥リタル所以ナリ、然レモ周八百年ノ基ハ、周公ノ方寸ヨリ出テ、天下ノ容易ニ動カザリシモノハ、實ニ此ニアリト謂フモ可ナリ、而シテ、其一敗シテ振ハサルモノハ、亦此ニ由ル

第十七章

周ノ盛衰

成王已ニ崩シ、子康王立ッ、召公畢公高之ヲ輔ク、成康ノ際、國內安寧、道隆ニ德行ハレ、民刑ヲ犯サス、四十餘年、刑ヲ用ヒスト云フ、當時人質撲ニシテ政寧壹ナルヲ想像スベキナリ

康王崩シ、子昭王立テ、政始メテ衰ヘ、王南狩シテ返ラス、子穆公立テ、犬戎ヲ征シテ克クサリケレハ、是ヨリ荒服ノモノ至ラスト云フ、穆王ヨリ五傳シテ厲王ニ至ル、周室益々衰ヘ、榮ノ夷公執政ト爲リ、權ヲ擅コセシカハ諸侯來朝スルモノナシ、王暴虐ニシテ、國人ノ謗ルモノヲ捕ヘテ之ヲ殺シ、喜テ曰ク、吾レ能ク謗ヲ弭ムト、召公虎曰ク、是レ之ヲ障クモノナリ、民ノ口ヲ防クハ、其害、川ヲ防クヨリモ甚シト、王聽カス、國人難ク作シ、王遂ニ北ニ出奔セリ、
ヒ子靖召公ノ宮ニアリ、國人遂ニ之ヲ圍ム、召公其子ヲ以テ靖ニ代テ死

セシカハ、靖因テ脱スルヲ得タリ、諸侯王政ニ關スルモノ十餘年、厲王ノ崩スルニ及ヒテ、靖ヲ奉ノ位ニ即カシム、是ヲ宣王ト爲ス、是時ニ四夷皆己ニ周ニ畔キ、獫狁、内侵シ、京邑ニ逼リケレハ、宣王尹吉甫ニ命シテ之ヲ伐クシメ、追テ太原ニ至ル、又方叔ニ命シテ荆蠻ヲ討シ、召公虎、出テ、淮夷ヲ夷ケ、王親テ六師ヲ率キテ徐夷ヲ征シ、樊仲山甫王ヲ輔クテ政ヲ外ニ行ヒ、王職闕アレハ、山甫之ヲ補ヒ、王化復タ行ハル、稱シテ中興ノ主ト爲ス、然ルニ晩年政稍々衰フ、魯ノ武公、二子括戲ヲ以テ、王ニ見エシム、王少子戲ニ命シテ魯ノ太子ト爲セリ、仲山甫之ヲ諫ムレバ聽カス、武公卒シ、戲立テ、是ヲ懿公ト爲ス、魯人之ヲ殺シテ括ノ子ヲ立テケレハ、宣王魯ヲ伐テ、懿公ノ弟孝公ヲ立ッ、諸侯是ヨリ服從セサルニ至レリ、
宣王崩シ、子幽王立テ、褒ヲ討テ女ヲ獲タリ、褒嬖ト曰フ、王之ヲ嬖シテ子伯服ヲ生ム、王乃テ皇后申氏ト太子宜臼トヲ廢シテ之ヲ立テケレハ、申后ノ父申侯之ヲ聞キテ大ニ怒リ、西夷犬戎ヲ誘ヒテ、王ヲ驪山ノ下ニ攻

ノ遂ニ之ヲ殺ス。晉ノ文侯、衛ノ武公、秦ノ襄公、師ヲ帥シテ周ヲ救ヒ、鄭ノ武公ト共ニ故ノ太子ヲ迎テ之ヲ立テ、是ヲ平王ト爲ス。

平王立テ、西都ノ戎ニ逼ルヲ以テ、徙テ洛邑ニ居リ、岐豊ノ地ヲ以テ秦ニ與フ。識者以テ亡國ノ兆ト爲ス。武王ヨリ幽王ニ至ルマテ、凡テ十二世、三百五十二年ニシテ、周東遷ス。是ヨリ稱シテ東周ト爲ス。時ニ諸侯各々權ヲ爭ヒ、五霸迭ニ興テ、諸侯ノ會盟ヲ主ル。之ヲ春秋ノ代ト曰フ。

平王東遷セシヨリ、周室愈々衰微シテ、振ハス。十餘世ヲ經テ、威烈王ニ至ル。其間、諸侯跋扈、周室之ヲ制スルコト能ハス。王ノ肩ヲ射ルモノアリ、鼎ノ輕重ヲ問フモノアリ、臣ヲ以テ君ヲ弑スルモノアリ、王威蕩靡、諸侯復々之ヲ宗トセス。威烈王ヨリ以下、七國雄ヲ爭フ。之ヲ戰國ノ代ト曰フ。

威烈王ヨリ數世ヲ歷テ、赧王ニ至テ全ク亡ブ。是ヲ周ノ盛衰沿革ノ大畧ト爲ス。

第二篇 春秋史

第十八章

列國ノ起源及位置

周室己ニ衰ヘ、天子ノ主權分レテ、列國ニ移リ、政府ノ威力天下ヲ制馭スルコト能ハザルニ及ヒテ、諸侯各々起テ、雄ヲ爭ヒ、土地兵馬ノ權ヲ擅シ、強ハ弱ヲ凌ギ、大ハ小ヲ併セ、英雄割據ノ世ト爲ル。是レ支那史家ノ所謂ル春秋戰國ナリ。

春秋ノ世、列國周ト同姓ナルモノ、魯、衛、晉、鄭、蔡、燕、吳、是レナリ。其周ト異姓ナルモノ、齊、宋、陳、楚、秦、是レナリ。其餘ノ小國、春秋ニ書スル所ノ如キハ、杞、許、薛、滕、邾、莒、江、黃、ノ如キ。滕ケテ數フベカラズ、戰國ノ世ハ、即チ秦、楚、燕、齊、趙、魏、韓ノ七國ニシテ、其中秦、楚、燕ハ、猶春秋ノ舊國ナリ。田齊、趙、魏、韓ハ、戰國ノ新國ナリ。

魯ハ、侯爵、周公旦ノ封セラル、所ニシテ、其子伯禽封ニ就ク、次子周ニ事

フルモノ世公卿ナリ、徐州ノ北境ニアリ、今ノ山東兗州府ナリ、衛ハ侯爵
 武王ノ弟康叔封ノ封セラル、所ニシテ冀州ノ南境ニアリ、今ノ河南衛
 輝府ナリ、晋ハ侯爵、成王ノ弟康叔虞ノ封セラル、所ナリ、文公重耳ニ至
 テ大ニ興ル、晋初メ汾水ノ上流ニ國シ、後下流ニ遷リ、文公ノ時、冀州ノ大
 半ヲ領セリ、鄭ハ伯爵、宣王ノ弟桓公友ノ封セラル、所ニシテ周ノ東ニ
 アリ、真ハ子爵、太伯ノ後ニシテ揚州ニ據ル、燕ハ伯爵、召公奭ノ封セラル
 、所ニシテ冀州ノ東北ニ據ル、召公ノ後周ニ仕フルモノ世公卿ナリ、蔡
 ハ侯爵、蔡仲ノ封セラル、所ニシテ曹ハ侯爵、武王ノ弟曹叔振鐸ノ封セ
 ラル、所ナリ、

齊ハ姜姓、侯爵、太公望ノ封セラル、所ニシテ桓公小白ニ至テ大ニ興ル、
 後ナ田氏ノ篡フ所ト爲ル、宋ハ子姓、公爵、微子啓ノ封セラル、所ナリ、豫
 州ノ東境ニアリ、楚ハ芋姓、子爵、其先ハ熊繹、周二事ヘテ荆蠻ニ封セラル、
 其後莊王ニ至テ始メテ強大ナリ、荆、揚二州及ヒ徐豫ノ南境ヲ占ム、陳ハ

媯姓、虞舜ノ後、胡公滿ノ封セラル、所ナリ、越ハ姁姓、子爵、夏后少康ノ後
 ナリ、秦ハ嬴政、伯爵、系伯益ヨリ出ツ、襄公ニ至テ諸侯ト爲リ、孝公ニ至テ
 始メテ天下ニ雄ナリ、

田齊ハ媯姓、虞舜ノ胤、陳侯ノ支族ナリ、本ト陳氏ト稱セシカ、後ナ改メテ
 田ト爲シ、齊ニ事ヘ、遂ニ之ニ代リ、青州及ヒ兗徐ノ大半ヲ占ム、大抵今ノ
 山東省ナリ、趙ハ秦ト同姓、蜚廉ヲ祖トス、趙城ニ居ルモノアリ、趙氏ト爲
 ル、子孫晋ニ事ヘ、韓魏ト同シク諸侯ナリ、冀州ノ半ヲ占メ、邯鄲ニ都ス、今
 ノ直隸、廣平府、邯鄲縣ナリ、魏ハ畢公高ノ後ナリ、畢公國絶ユ、苗裔畢萬晋
 ニ事ヘ、魏ニ邑シ、魏氏ト爲ル、後世諸侯ト爲リ、初メ冀州ノ南境及ヒ雍州
 ノ東境ヲ占メシカ、後ナ地ヲ秦ニ喪ヒ、更ニ疆ヲ東方ニ開キ、冀、兗、徐、豫ノ
 四州ニ跨リ、都ヲ大梁ニ遷ス、今ノ河南ノ首府開封ナリ、韓ハ晋ノ支族ナ
 リ、韓ニ邑シ、韓氏ト爲リ、後ナ諸侯ト爲リ、鄭ヲ取テ之ニ都ス、其地東周ヲ
 環繞シ、秦、楚、趙、魏ト相接ス、

米峯曰、秦楚與他國非獨政治法律經濟等之殊也其人種風俗亦有太相異者、微子李斯遂客陳書而可知也

蓋シ春秋ノ終始ヲ論スレハ、未タ戰國ニ及ハスシテ先ツ亡ビタル者アリ、戰國ニ及ヒテ後ヲ亡ビタル者アリ、戰國ノ時、七國皆形勝ノ地ニ據リテ天下ノ英雄ヲ網羅シ、帶甲數十萬、積粟山ノ如ク、東西ニ對峙シテ天下ヲ謀ラサルハナシ、凡ソ春秋戰國ノ間、其名ハ周ノ諸侯ニ繫ルト雖、臣國各々政治、法律、經濟等ヲ異ニシ、周室ハ制馭ヲ受ケス、楚子始メテ王號ヲ僭セシヨリ、吳越相繼テ之ニ倣ヒ、其後齊、魏、秦、燕、韓、趙、宋皆王ト稱セリ、而シテ吳ハ越ノ滅ス所ト爲リ、晉ハ韓、魏、趙ノ分ツ所ト爲リ、韓ハ鄭ヲ取リ、齊ハ宋ヲ取リ、楚ハ越ヲ取リ、魯ヲ取リ、秦遂ニ周ヲ滅スト云フ、

第十九章

齊桓ノ霸業

齊ハ桓公ニ至テ諸侯ニ霸ナリ、桓公名ハ小白、兄襄公無道甚シ、群弟皆其禍ノ及ハソフヲ恐レテ出奔ス、鮑叔牙ハ小白ヲ奉シ、莒ニ奔リ、管夷吾、召忽ハ小白ノ兄公子糾ヲ奉シテ魯ニ奔リシカ、襄公乱ニ斃ル、小白莒ヨリ入テ立ち、是ヲ桓公ト爲ス、魯ノ莊公齊ヲ伐テ子糾ヲ納レ、齊人ノ之ヲ敗ル、魯遂ニ子糾ヲ殺シ、召忽之ニ死シ、管仲囚レント請フ、鮑叔之ヲ受ケ、之ヲ桓公ニ薦ム、

管仲字ハ夷吾、才畧アリ、桓公之ヲ重用シ、號ノ仲父ト爲ス、管仲政ヲ爲シ、士、農、工、商ヲシテ其居處ヲ異ニセシメ、軍令ヲ國政ニ寄セ、士ハ義勇ヲ養ヒ、民ハ財利ヲ殖シ、國力日ニ富強ニシテ、諸侯歸伏ス、皆管仲ノ謀畧ニ由ル、

桓公、霸功ノ大ナルモノハ、戎狄ヲ攘ヒ、以テ諸夏ヲ救フニアリ、是時ニ白

狄雍州ノ東北ニ居リ、赤狄冀州ノ内部ニ居リ、白狄ノ別種其北ニ居リ、山戎ノ諸部又其東北ニ居ル、楚ノ武王、荆蠻ニ颯起セヨリ、文王息ヲ滅シ、鄆ヲ滅シ、申ヲ滅シ、豫州ノ南境楚ニ屬セシカ、成王之ヲ受リ、令尹闞穀於楚政ヲ爲シ、國益々強大ニシテ中原ニ逼ル、周ノ惠王ノ時ニ、山戎燕ヲ攻メ、燕人之ニ苦ム、狄屢々邢ヲ攻メ、又衛ヲ伐テ之ヲ滅シ、衛人出テ、曹ニ廬セシカ、邢人亦潰ニ、桓公、山戎ヲ伐テ之ヲ破リ、燕伯ニ命シテ、貢ヲ周ニ納レシメ、又師ヲ遣ハシテ狄ヲ逐ヒ、邢ヲ威儀ニ遷シ、楚丘ニ城キテ衛ヲ封シ、遂ニ宋公、魯侯、陳侯、鄭伯、許男、曹伯ヲ帥テ楚ヲ伐タシメ、諸侯ト召陵ニ盟ス、

桓公此ノ如ク諸侯ヲ威制スト雖、敢テ尊王ノ義ヲ失ハザリキ、周ノ惠后、王子帶ヲ寵シ、太子鄭ヲ廢シ、之ヲ立ントス、桓公諸侯ヲ帥テ王太子ニ首止ニ會シ、以テ周室ヲ寧メ、惠王崩シ、大子立テ、是ヲ襄王ト爲ス、宰周公諸侯ト齊侯ニ葵丘ニ會セシカ、王周公ヲ帥テ齊侯ニ胙ヲ賜ハラシ

王祖宗ヲ祭リ、其肉ヲ賜フ、蓋シ優禮ナリ、王子帶伊洛ノ戎ヲ召シ、周ヲ伐ツ、齊侯管仲ヲシテ戎ヲ王ニ平ケシム、諸侯ヲ徵シテ周ニ成シ、以テ戎ノ難ニ備フト云フ、

桓公五霸ノ首ト爲リ、九合ノ盟、葵丘ノ會、威ハ諸侯ニ加ハリ、名ハ四海ニ震ヒ、天子胙ヲ致シ、王人下リ臨ミ、環テスニ旌旄ヲ以テシ、崇フニ壇、壇ヲ以テシ、隆寵榮光、實ニ駭俗ノ觀ヲ極ム、平日跋扈颯強ニシテ少シモ控御ヲ受ケサル晋侯ノ如キスラモ、猶且ツ道路ニ奔走シテ唯其後レテ至ルヲ恐ル、何ソ其ノ壯ナルヤ、野史氏曰ク、當時ノ所謂ル公卿諸侯ナルモノ、一塊ノ氣力ナク、一副ノ才畧ナク、長袖自ラ喜ブノ徒ニ過ズ、又其所謂ル會盟ナルモノ、辭令應對ノ事ニ止マリテ、今日ヨリ之ヲ言ヘハ、兒戲ナルニ過キサリシナルベシ、左レハ諸侯ヲ九合シ、天下ヲ一匡シタリト云フモ、亦後世論者ノ鑿稱スルカ、如キモノニ非ズ、

管仲死シ、桓公小人ヲ親昵シ、侍人貂、易牙、開方權ヲ擅ニシ、公ノ内嬖六人

皆公子アリ、公薨シテ五公子立ツトナ争ヒ國大ニ乱ル。

天賦子曰管仲
經濟之才殆與
佛相コルベシ
相似

管仲ハ政事家トシテハ、春秋二百四十餘年間、屈指ノ人物ナリ、孤殘ノ齊ヲ興シテ、一匡九合、談笑之ヲ決ス、籌策ノ素定スルモノアルニ非サレハ、安ソシ能ク此ニ至ルコトヲ得ンヤ、又其富強ノ術ニ至テモ、穀帛牲畜山澤、掘鑿ノ利悉ク之ヲ收メサルハナシ、經濟ノ才亦偉ナリト云フベシ、野史氏曰ク、仲一時ノ才畧アリ、然レ凡眞成ニ天下ヲ經綸スルノ氣魄ニ至テハ、則チ吾人未ダ之ヲ知ラス、夫レ仲死シテ國政忽チ壞レ復タ振ハサルモノハ、亦以テ其才ノ一時ヲ翻纏スルニ過サルヲ知ル仲尼曰ク、管仲ノ器小ナリ——ト信ナル哉——
桓公ヨリ八世、景公ニ至ル、晏平仲、節儉力行ヲ以テ齊ニ重ンセラル、景公ノ後、五世康公ニ至テ、田和ノ徙ス所ト爲ル。

第二十章

晋文ノ霸業

宋ノ襄公諸侯ニ霸タラント欲シ、居然自ラ帝王ノ兵ヲ以テ許シ、一敗地ニ塗レ、霸業成ラヌシテ死ス、晋ノ文公驪テ興ル。
文公名ハ重耳、獻公ノ次子ナリ、獻公屈産ノ乘ト、垂棘ノ壁トテ以テ道ヲ虞ニ假リ、以テ銃ヲ伐ツ、虞公之ヲ許サントス、宮之奇之ヲ諫ムレ、凡聽カス——百里奚諫ノズ、去テ秦ニ之ク——晋銃ヲ滅シ、銃公醜周ニ奔ル、遂ニ虞ヲ襲ヒ之ヲ滅シ、晋始メテ大ナリ、獻公嘗テ驪戎ニ克チ驪姫ヲ獲テ之ヲ嬖シ、卒ニ太子申生ヲ殺シケレバ、公子重耳ハ白狄ニ、公子夷吾ハ渠ニ奔ル、獻公卒レ國大ニ亂ル、夷吾重賂ヲ以テ秦ノ穆公及ヒ晋ノ大夫ニ許シ、遂ニ立ツ是ヲ惠公ト爲ス、惠公卒シ、其子懷公立ツニ及ヒテ、秦伯重耳ヲ晋ニ納レシカ、晋人懷公ヲ殺シテ之ヲ奉シ、是ヲ文公ト爲ス、
文公狐偃、趙衰、賈佗、魏犢等ト共ニ外ニアリ、是ニ至テ精ヲ勵マシ治チ國

ル時ニ王子帶赤狄ヲ以テ襄王ヲ攻メケレハ王出テ鄭ニ居リ難キ諸侯ニ告ク狐偃曰ク――諸侯ヲ求ムルハ王事ニ勤スルニ若クハナシ――ト文公之ニ從ヒ師ヲ帥キテ王ヲ納レ子帶ヲ殺シケレハ王厚ク之ヲ饗ス文公隱ヲ請フ王許サス乃チ之ニ賜フニ南陽ノ田ヲ以テス既ニシテ楚ノ成王令尹成得臣ヲ以テ陳蔡許鄭ヲ率キテ宋ヲ圍マシメケレハ宋急テ晉ニ告ク文公乃チ齊宋晉ノ師ヲ率キテ楚人ト城濮ニ戰ヒ之ヲ破リ諸侯ヲ温ニ會シテ周ノ襄王ニ踐土ニ朝セシガ王晉侯ヲ策命シ侯伯ト爲ス諸侯王庭ニ盟ヒ要言ノ曰ク――皆王室ヲ獎ケテ相害スルコトナカラン――ト魯衛陳蔡鄭許曹邾皆晉ニ從フ是ヨリ百餘年晉世天下ニ霸タリ

野史氏曰ク初メ文公英妻ヲ以テ狄ニ陥リ衛ニ困ミ齊ニ逃レ楚ニ脱レ辛苦備サニ嘗ムルト十九年ニシテ國ニ反リ狐偃趙衰ハ徒ヲ擡ンシ之ニ國政ヲ屬シ卒厲治ヲ圖ル其能ク天子ヲ挾制シテ諸侯ニ霸タ

ルモノ固ヨリ偶然ニ非ズ土地大ニ勢力強ク後世霸業ヲ盛サシムルト齊桓ニ優レリ亦以テ期スル所ニ負カスト云フハハ

第二十一章

秦穆ノ霸業

秦ノ穆公ハ襄公八世ノ孫ニシテ穆公ノ子ナリ襄公周ノ平王ノ難ヲ救ヒシヲ以テ諸侯ト爲リ穆公ノ時ニ兵ヲ黄河ノ上ニ觀スルニ至レリ穆公位ニ即キ孟明視ヲ以テ鄭ヲ襲ハシム蹇叔諫ムレト聽カヌ孟明鄭ノ備アリト聞キ滑ヲ滅ボシテ還ル時ニ晉ノ文公卒シ其子襄公姜戎ト秦師ヲ饋ニ敗リ孟明視虜ニセシガ己ニシテ之ヲ逸ス是ヨリ秦晉兵ヲ擣フルト七十年ニ至レリ

穆公能ク賢才ヲ用ヒ、嘗テ百里奚ヲ市ニ舉ケテ以テ相ト爲ス、秦是ニ由
テ興ル、又蹇叔、公孫支ヲ信任シ、由余ヲ戎ニ得テ計ヲ問フ、孟明ハ百里奚
ノ子ナリ、穆公崎ノ敗ヲ以テ深ク自ラ罪シ、孟明ヲ用ヒテ國政ヲ修メ國
ヲ并スルコト二十、地ヲ辟クコト千里、遂ニ西戎ニ覇タリ、

野史氏曰ク、穆公、雄畧ヲ以テ天下ノ偉人ヲ收攬シ、國本ヲ固クシ、遂ニ
西戎ニ覇タリ、蓋シ百里奚、非凡ノ才ヲ以テ之ヲ輔ケ、由余、蹇叔、孟明ノ
諸賢之レ、カ謀臣ト爲リ、文ヲ修メ、武ヲ鍊リ、タルハ結果ニ由ル、他日孝
公ニ至テ、勃如トシテ興ル、亦偶然ニ非サルナリ、

米峯曰、秦風備
衣之詩其人民尙
武愛國之精神
々乎溢於紙端與
馬耳塞歐獨逸祖
國諸正相伯仲千
載之下使讀者聽
者奮起焉秦國君
臣之勵精英邁堅
忍遠畧實非一朝
一夕之故也

第二十二章

楚莊ノ霸業

楚ノ莊王ハ、成王ノ孫ナリ、即位ノ初メ放蕩ニシテ宴遊ニ耽リシカ、大夫
蘇從伍舉ノ諫ニ從テ俄ニ其行ヲ改メ才畧卓越大ニ國人ノ心ヲ得タリ、
既ニシテ庸ヲ滅ボシ、宋ヲ伐テ陸渾ノ戎ヲ伐テ洛ニ至リ兵ヲ周ノ境
上ニ觀セリ、莊王薦艾ヲ舉ゲテ令尹ト爲シ、遂ニ衆舒ヲ平ラケ吳越ト盟
ヒ、楚國始メテ富ミ且ツ強シ、時ニ陳ノ夏徵舒、其君靈公ヲ弑セシカハ、莊
王之ヲ討テ徵舒ヲ殺シ、陳ヲ縣ニシ尋テ又之ヲ封セリ、初メ鄭己ニ楚ニ
服セシカ、是ニ至テ又晋ニ事ヘンコトヲ求メタリケレハ、莊王之ヲ擊テ十
旬ニシテ之ニ克ツ、晋ノ景公、荀林父ヲシテ師ヲ帥シテ鄭ヲ救ハシメタ
レ、及ハス、莊王ト鄭ニ戰テ敗績セリ、莊王、申舟ヲシテ齊ニ聘セシカ、宋
ヲ過キテ道ヲ假ラス、宋人之ヲ殺セシカハ、王馳セテ宋ヲ圍メリ、宋急シ
晋ニ告ケレ、晋救ハス、遂ニ楚ト平キヲ爲セリ、

莊王卒シ共王立テ國政治マリシカ康王、靈王ヲ歴テ平王ニ至リ、讒ヲ信
シテ賢臣ヲ殺シ、國大ニ乱レ、昭王ノ時ニ、吳ノ爲ニ蹂躪セラル、

第二十三章

吳越ノ興亡

吳王闔廬ハ周ノ太伯ノ後ニシテ壽夢ノ孫ナリ、闔廬立テ楚ノ亡臣伍員
ヲ用ヒテ政ヲ執ラシム、伍員字ハ子胥、奢ノ子ナリ、天性明察、智勇人ニ過
ク、父ノ殺サル、ニ及ヒテ悲憤措カス走テ吳王ニ投ス、

伍員國政ヲ修メ、闔廬ニ勸メテ楚ヲ擊タシメ、自ラ兵ヲ帥キテ楚都郢
入リシカ、楚ノ昭王大ニ敗レテ隨ニ奔ル、伍員平王ノ墓ヲ發キテ其尸ヲ
鞭ツ、是時申包胥伍員ト友タリシカ、包胥楚ヲ復セシトシ、秦乃チ師ヲ出ス、

明年包胥秦ノ師ヲ以テ吳師ヲ敗リ吳王又越ヲ伐ツ、闔廬傷キテ死シ、子
夫差立ツ伍員復々之ニ事フ、

越王句踐ハ、允常ノ子ナリ、句踐己ニ闔廬ヲ敗リテ父ノ讎ヲ復セリ、是時
ニ、吳王夫差亦讎ヲ復セシテ志シ、出入毎ニ人ヲシテ呼ハシメテ曰ク
「夫差越王ノ我父ヲ殺セルヲ忘レタル乎」ト、周ノ敬王二十六
年、夫差遂ニ伍員ノ智謀ヲ用ヒテ句踐ヲ夫椒ニ敗リシガ、句踐餘兵ヲ以
テ會稽山ニ居リ、身ヲ屈シ臣妾ト爲シ、請ヒシカハ、吳之ヲ許ス、伍員
固ク之ニ不可ナリトスレ、用ヒラレス、

句踐既ニ免レ、薪ニ臥シ、膽ヲ嘗メ、范蠡大夫種ヲ用ヒテ兵備ヲ修メ、日夜
吳ヲ圖ル、是時ニ、夫差志驕リ氣盈テ、宴安ニ流レ、讒ヲ信シテ伍員ヲ殺シ
空シク上國ト衡ヲ争ント欲シ、黃池ノ會ヲ爲セシカ、句踐其虛ニ棄シ、周
ノ元王四年、夫差ヲ敗リテ之ヲ滅シ、遂ニ淮水ヲ渡リ諸侯ト徐州ニ會シ
賁ヲ周ニ致シ、淮上ノ地ヲ楚ニ與ヘ、吳ノ侵地ヲ宋ニ歸シ泗上ノ地ヲ魯

ニ與ヘ、江淮ノ間ニ横行セリ、
范蠡、智謀ヲ以テ越王ヲ輔ケテ吳ヲ滅ホシ、志遂ケ功成リ、位ヲ辞シテ、輕
舟ニ乗シ、竟ニ五湖ニ逃ル、後ヲ其終ル所ヲ知ラズ、大夫種蠡ヲ以テ殺サ
ル、

第廿四章

鄭子產ノ政

子產ハ、公族國氏、名ハ僑、鄭ノ簡公、子產ヲ以テ相ト爲シ、政ヲ屬ス、子產都
鄙章アリ、上下服アリ、田ニ封洫アリ、廬井ニ伍アリ、凡ソ政ニ從フ、一三年、
輿人之ヲ誦ス、子產人ト爲リ、恭敬、民ヲ養フニ惠ヲ以テシ、能ク擇テ之ニ
任シ、辞命ヲ作ル、神謨之ヲ草創シ、遊吉之ヲ討論シ、公孫揮之ヲ修飾シ、子

產之ヲ潤色シテ、以テ諸侯ニ應シ、敗事アルヲナシ、

鄭、晋、楚ノ間ニ挾マリ、國勢振ハス、穆公、襄公ヨリ歳トシテ、晋、楚ノ兵ヲ被
ラサルハナシ、子產相ト爲リ、之ヲ受クルニ禮ヲ以テ、自ラ固クシ、毫モ屈
セズ、故ニ子產ノ死スルマテ、晋、楚ト雖、斥之ニ加フルヲ能ハサルモノハ
鄭ニ禮アルニ由ル、

子產疾アリ、子大叔ニ謂テ曰ク、
我死セハ、子必ズ政ヲ爲サン、唯徳
アルモノハ能ク寛ヲ以テ民ヲ服ス、其次ハ猛ニ若クハナシ、夫レ火ハ
烈ナリ、民望テ之ヲ畏ル、故ニ死スルモノ鮮ナシ、之ニ反シテ水ハ懦弱
ナリ、民狎レテ之ヲ翫フ、多ク死ス、故ニ寛難シト、
野史氏曰ク、
子產ノ如キハ、爲政ノ要訣ヲ知ルモノト云フベシ、

第廿五章

魯孔子ノ政

孔子名ハ丘、字ハ仲尼、周ノ敬王十九年、魯ノ定公立チ、孔子ヲ以テ、中都ノ宰ト爲ス、一年ニシテ、人民皆其德ニ懷キ、四方之ニ則ル、中都ヨリ司空ト爲リ、更ニ進テ大司寇ト爲リ、定公ヲ相ケテ、齊ノ景公ニ夾谷ニ會セシカ、齊人魯侯ヲ劫サントス、孔子禮ヲ以テ之ヲ卻ク、將ニ盟ントス、齊人載魯ニ加ヘテ曰ク、〓齊ノ師境ヲ出テ、甲車三百乗ヲ以テ我ニ從ハサルモ、ハ此ノ盟ノ如キアリ〓ト、孔子茲無還ナシテ、揖シテ對ヘ、メテ曰ク、爾ヲ我ニ汝陽ノ田ヲ反サス、吾レ以テ命ニ共スルモノ、亦此ノ如シ〓〓汝陽ハ、齊ノ侵ス所ノ魯ノ地ナリ、齊侯魯侯ヲ享セントス、孔子又禮ヲ以テ之ヲ阻ミケレバ、乃チ享ヲ果サス、齊人魯ノ侵地ヲ歸ス、

魯ニ三家アリ、桓公ヨリ出ツ、之ヲ三桓ト謂フ、三桓國ヲ專ニシ、公室卑弱、季氏最モ僭驕ナリ、孔子門人仲由ナシテ、季氏ノ宰タラシメ、將ニ三都ヲ

樂筆曰、出處不苟、行藏合道、微頭微尾、青天白日、無一毫所礙、厥是孔子之所以血食於萬世、而師表於百代也

墮サントス、敬王二十二年、叔孫氏郈ヲ墮シ、季氏費ヲ墮サントス、是時ニ費人魯ヲ襲ヒシカ、定公季氏ノ宮ニ入ル、費人之ヲ攻メ入テ、公ノ側ニ及ブ、孔子申句須、樂欣ニ命シテ之ヲ伐クシム、費人北ケケレバ、國人之ヲ敗リ、遂ニ費ヲ墮ス、孟氏獨リ成チ墮ス、フチ肯ンセズ、孔子政ヲ爲シ、大司寇ヨリ相ノ事ヲ行ヒシカ、七日ニシテ、大夫少正卯ヲ誅シ、四海ノ内、安寧一家ノ如シ、(齊人之ヲ誅カス、孔子遂ニ魯ヲ去ルト云フ)

野史氏曰ク、孔子ハ、獨リ、哲家タルニ止ラズ、亦一世ノ政事家ト云フハ、彼ノ三都ヲ毀ツノ策、其得失姑ク置キ、少正卯ヲ誅シ、談笑ノ間ニ大事ヲ決シタルガ如キ、英明雄斷、遠ク一世ニ傑出スルモノハ、非カレハ、安ソツ能ク此ニ至ルヲ得ンヤ、蓋シ孔子、天稟聖明、事ヲ行フ、青天白日ノ如ク、毫モ詭蔽スル所ナシ、是レ其才一方ニ拘執セサルニ由ル

第廿六章

三晉及田齊

周ノ貞王、十一年、晋ノ知襄子、趙魏韓ト共ニ范中行氏ノ地ヲ分テテ以テ邑ト爲ス、出公怒リ、齊魯ニ告ケ以テ四卿ヲ伐ントセシニ、四卿反テ公ヲ攻メシカバ、公齊ニ奔リ、道ニシテ死ス、知伯懿公ヲ立テ、晋ノ政ヲ擅ニセリ、知伯性貪、地ヲ魏桓子、韓康子ニ求メシガ、皆之ニ與ヘタレ、趙襄子獨リ與ヘザリケレバ、知伯怒リ、韓魏ノ甲ヲ帥、井テ之ヲ攻ム、初メ襄子ノ父簡子、尹鐸ヲシテ晋陽ヲ攻メシム、請テ曰ク、以テ齒糸ト爲サン乎、抑モ保障ト爲サン乎、ト、簡子曰ク、保障ナル哉、ト、尹鐸乃チ其戸數ヲ損シ以テ賦稅ヲ輕クス、簡子、襄子ニ謂テ曰ク、晋國雖アラハ、必ス晋陽ヲ以テ歸ト爲セ、ト、是ニ至テ襄子出テ、晋陽ニ奔リケレバ、三家國ミテ之ニ灌ク、城浸サハルモノ、三版、沈窳、蛙ヲ産スレ、民ニ畔ク、心ナカリシカ、趙孟人ヲシテ潛カコ出テ、韓魏ニ説カシメ、韓魏

之ト約シ、共ニ知伯ノ軍ヲ敗リ、知氏ヲ滅シテ其地ヲ分ツ、是時田襄子齊ニ相タリ、其兄弟宗人ヲシテ盡ク、都邑ノ大夫ヲラシメ、趙韓魏ト使テ通ス、蓋シ三家、晋ヲ領シ、田氏ハ齊ヲ領セント欲スレハナリ、是レヲ三晉及ヒ田齊ノ興リト爲ス、

威烈王二十三年、晋ノ三卿、魏斯、趙籍、韓虔、周ノ命ヲ以テ列シテ諸侯ト爲リ、號シテ三晋ト曰フ、斯ハ桓子ノ後、是ヲ魏ノ文侯ト爲ス、籍ハ襄子ノ兄、伯魯ノ曾孫、是ヲ趙ノ列侯ト爲ス、虔ハ康子ノ孫、是ヲ韓ノ景侯ト爲ス、魏ノ文侯、ト子夏、田子方ヲ以テ師ト爲シ、段干木ノ閭ヲ過クル毎ニ必ス之ニ軾セシカバ、四方ノ賢士爭テ之ニ歸ス、管テ樂羊ヲシテ中山ヲ伐タシム、三年ニシテ之ニ克ツ、西門豹ヲシテ鄴ヲ守ラシム、河内大ニ治マル、李悝民ニ地力ヲ盡ス、テ教ヘ、平糴法ヲ作ル、衛人吳起、善ク兵ヲ用ヒ、將ト爲テ、秦ノ五城ヲ拔ク、秦兵、敢テ東嚮セス、(文侯卒、子武侯立、テシカ、之ク、楚ノ悼王以テ相ト爲ス、起法ヲ明ニシ、令ヲ審ニシ、不、急ノ官ヲ擢テ、以テ戰士ヲ養フ、貴戚大臣多ク起テ怨ミシカ、悼王卒、スルニ及ヒテ、攻

ヲメテス

趙ノ烈侯、音ヲ好ミ、相國公仲連ニ命ジ、鄒ノ歌者二人ニ、田八畝ニ、萬畝ヲ賜ハラシム、公仲諾シ、與ヘス、或人公仲ニ教ヘテ牛畜、荀欣、徐越ノ三士ヲ進メシム、畜侍スルニ仁義ヲ以テシ、明日欣侍スルニ賢ヲ舉ケ、能ク使フヲ以テシ、明日越侍スルニ財ヲ用フル、節儉ニシ、功德ヲ度リ、テ賜與スルヲ以テセシカハ、烈侯悦ビ、歌者ノ田ヲ止ム、趙是ヨリ漸ク興ル、

周ノ安王二十六年、魏ノ武侯、趙ノ敬侯、韓ノ哀侯、共ニ晉ノ靖公ヲ廢シ、其地ヲ分ナシカ、明年ニ至リ、韓、鄭ヲ滅ボシ、因テ陽翟ヨリ徙テ都ス、

田襄子ノ孫、和ニ至リ、齊ノ康公ヲ海上ニ遷シ、一城ヲ食シ、其後魏ノ文侯ニ會シテ、諸侯ヲラシ、ヲ求メシカ、文侯之レカ爲ニ、周ニ請ヒケレハ、周之ヲ許セリ、和齊侯ト爲リ、太公ト號シ、康公卒シ、子ナキニ及ヒテ、田氏遂ニ其邑ヲ併ス、ヲ得タリ、太公ノ孫、因齊、後テ王ト稱シ、是ヲ威王ト爲ス、威王初メ立テ、國政治ラス、諸侯來リ、伐ツ、周ノ烈王六年、威王、即墨ノ大

夫ヲ召シテ之ニ語テ曰ク、
 子ノ即墨ニ居リシヨリ、毀言日ニ至ル、然レトモ、吾レ人ナシテ、即墨ヲ視セシムルニ、田野闢ケ、人民給シ、官ニ留事ナク、東方以テ寧シ、是レ汝ヲ吾カ左右ニ事ヘテ、以テ譽ヲ求メサレハナリ、
 子ノ阿ヲ守リシヨリ、譽言日ニ至ル、然レモ、吾レ人ナシテ、阿ヲ視セシムルニ、田野闢ケス、人民貧餒シ、趙、甄ヲ攻ムレバ、汝之ヲ救ハス、衛、薛陵ヲ取ルモ、汝之ヲ知ラス、是レ汝ヲ吾カ左右ニ事ヘテ、以テ譽ヲ求ムルナリ、
 是日、阿ノ大夫及ヒ、左右ノ管テ譽ムルモノヲ烹ル、是ニ於テ、群臣、悚懼シ、テ敢テ非ヲ飾ルモノナク、齊國大ニ治マリ、諸侯敢テ兵ヲ致サザルモノ、二十餘年ニ至ル、

野史氏曰ク、田氏ノ悖逆、固ヨリ論ナシ、然レモ、威王ノ賢ノ如キニ至テハ、時多ク、其比ヲ親ズ、特ニ其正人ヲ賞シテ、佞人ヲ罰スルガ如キ、所謂至明人ヲ照スモノニ非サレハ、安ソシ能ク此ニ至ランヤ、王ノ舉措

ハ、實ニ人君ノ資ナリ、嗚呼賢ナル哉」
 周平王ヨリ以後ハ列國兼并ナ事トシ、皆王命ニ遵ハス、徒ニ空名ヲ強國
 ハ上ニ存スルニ過ギザレハ業ニ己ニ亡ビタリト謂フモ亦不可ナリ、然
 レド其未ダ同ニ代ルベキハ雄主明君ナキカ故ニ未ダ周ヲ以テ亡ビタ
 リト謂フヲ得サルナリ、威烈王以後、陪臣專横、自ラ王ト稱シ、列國分レテ
 七雄ト爲リ、顯王ノ時ニ秦ノ孝公、雄才ヲ以テ列國ヲ制馭シ、王業ノ基
 成セリ、周此時ヨリ亡ビタリト謂フ、最モ可ナリ、

第廿七章

封建ノ制度ヲ論ス

野史氏曰ク、夏殷ノ時代、諸侯伯ノ權力頗ル盛ニシテ一統ノ王室アレド

其實ハ徒ニ空名ヲ人民ノ上ニ存スルニ過ギザルノミ、故ニ天子廢立ノ
 權ハ一ニ諸侯伯ノ掌握ニアリテ天子ト雖、臣之ヲ奈何トスルヲ能ハサ
 ルノ勢アリ、周ノ興ルヤ、其威望、自ニ前代ヨリモ重シト雖、臣諸侯伯ノ權
 カハ前代ト異ナルヲナカリキ、周公、英聖ノ姿ヲ以テ、武王ヲ輔ケ、深ク二
 代ノ弊ニ鑑ミ、成王政ノ統一ヲ期シ、同姓若クハ異姓ヲ封ノ之ヲ羽翼
 ト爲シ、以テ永遠ノ基礎ヲ固クセリ、此等ノ諸侯ハ皆要地ニ據リテ、内ハ
 周室ヲ擁護シ、外ハ舊來ノ諸侯ニ對峙セシメタルモノナリ、是ヲ周公ガ
 天下ヲ制馭スルニ於テ施設シタル第一若ノ政界ナリト爲ス、
 其封セラレタル諸侯ニハ、五等ノ爵位ヲ定メタリ、公、侯、伯、子、男、是レナリ、
 公侯ノ國ハ百里ノ地ヲ受ケ、是ヲ大國ト爲ス、伯ハ七十里ノ地ヲ受ケ、是
 チ次國ト爲ス、子男ハ五十里ノ地ヲ受ケ、是ヲ小國ト爲ス、又五十里以下
 ノ地ヲ受ケシモノアレド、是ハ附庸ト稱シテ諸侯ノ屬國ナリ、但シ齊魯
 衛ノ如キハ、或ハ元勳ニ因リ、或ハ懿親ニ因リ、特ニ大邦ヲ賜ハリ、附庸ヲ

以テ東方ノ雄藩タリ、是レ必ズモ常例ニ拘ラサルナリ、王ニ三公、九卿、及ヒ大夫士アリ、諸侯ニ卿大夫士アリ、士ハ上中下三等ニ分ル、王ノ上士、特ニ元士ト稱ス、諸侯ノ卿ハ大夫ノ王ニ命セラレ、モノナリ、其軍ヲ制スルノ法、五人ヲ伍ト爲シ、五伍ヲ兩ト爲シ、四兩ヲ卒ト爲シ、五卒ヲ旅ト爲シ、五旅ヲ師ト爲シ、五師ヲ軍ト爲シ、軍ハ一万餘人、王六軍ヲ作り、以テ不庭ヲ征スレハ衆、諸侯ノ長タル元侯、三軍ヲ作りテ以テ王命ヲ承ク、諸侯或ハ一軍、或ハ軍ナク、教衛ヲ帥キテ以テ元侯ヲ佐ク、但子男軍ナク、教衛ナク、以テ諸侯ニ從フ、巡狩朝覲會同ノ禮アリ、以テ上下ノ交ヲ修ム、王諸侯ヲ合スレハ元侯之ヲ率キテ以テ見ニ、元侯諸侯ヲ合スレハ侯子男ヲ率キテ以テ見ニ、諸侯能ク其國ヲ治ムレハ慶アリ、慶スルニ地ヲ以テシ、其國治ラサレハ、讓アリ、爵ヲ貶シ地ヲ削リ、或ハ討伐ヲ加フ是レ皆周公ガ天下ヲ制馭スルニ於テ施設シタル政畧ナリト爲ス、野史氏曰ク此等ノ方策ハ、周公ハ最モ精神ヲ費シ、心思ヲ費シ、以テ内

外輕重ノ勢ヲ制シ、永ク治平ヲ保ンカ爲ニ設ケタル政畧ニシテ、周室建國ノ大体ナリ、當初ニ於テハ、周公ノ才、流石ニ第一流ノ政事家タケアリ、テ之ヲ實地ニ適用シテ以テ實際ニ行ヒ、封建ノ勢、復タ一定シテ容易ニ滅スヲ得ス、同姓、異姓、五等ノ官爵、恭布星羅、天下ニ四周シ、合シテハ朝覲會同ト爲リ、離レテハ守臣干城ト爲リ、王畿千里、固結シテ一大國ト爲リ、海内皆其徳ニ懷カサルハナカリキ、亦以テ周公ノ才畧、周密ニシテ遺ス所ナキヲ見ルニ足ル、

然レモ、制度ハ、元ト是レ運轉者、其人ニ由ラサレハ、固ヨリ活用ノ具ト爲ルヲ能ハス、周公死シ、天下尙ホ安寧ナリシモ、周室人ナク、君主ハ凡庸ニシテ、天下ヲ制スルノ術ヲ知ラズ、漸ク外蕃及ヒ諸侯ノ侮ル所ト爲リケレハ、内外輕重ノ權衡、始メテ壞レ、秩序守舊ノ極、進歩斯ニ失シ、英雄豪傑其才ヲ用フル所ナク、昔日我ヲ守ルノ藩屏ハ、今日我ニ仇スルノ亂臣ト爲リ、諸侯僭稱、王室ノ羽翼ハ、日ニ散シテ遂ニ戰國ノ勢ヲ馴致セリ、之ト

同時ニ封建的ノ主義實地ニ行ハレスニテ分裂割據ノ政治ト爲リタル
 一勢ノ已チ得サル所ナリト云ハシノミ今日吾人ハ固ヨリ封建制ノ可
 否ヲ論スルノ必要ヲ見ズ然レモ當時周公ノ如キ政事家ガ自在ニ政機
 ナ心手ニ運ラシ巧ニ群雄ヲ制馭シテ以テ天下ヲ經營シタル術畧ニ至
 テハ之ヲ稱贊セザラント欲スルモ其レ得ヤ若シ夫レ後世子孫ニ至
 テ尾大掉ハサルノ禍ヲ生シタルモノハ抑モ亦變通ノ道ヲ知ル政事家
 其人ナキコ由ルモ豈周公ノ罪ナランヤ

第廿八章

郡縣ノ制度ヲ論ズ

周室己ニ政府ノ實權ヲ失フニ及ヒテ諸侯益々強大ト爲リ之ト同時ニ

封建ノ制度漸ク其形ヲ失ヒ高貴國位ノ虛名ハ以テ天下ノ人心ヲ服ス
 ルヲ能ハス是ニ於テ平諸侯縣ノ處分アレハ郡ノ處分アリ郡縣ノ制度
 其基ヲ冥々ノ中ニ開ク是レ亦必至ノ勢ナリ
 春秋ノ間ヨリ大國ハ愈々威力ヲ擴張シ小國ハ愈々併呑セラレ列國互
 ニ武ヲ練リ士ヲ養ヒ皆國力ノ平均ニ注意シ諸侯ハ常ニ相會合シ卿相
 ハ常ニ相往來シ山テ以テ其權衡ヲ保ツニ汲々カリ此ノ如キ形勢ニ當
 テハ諸侯ノ人ヲ用フルヤ決シテ藩閭ニ拘泥スルヲ得サルナリ故ニ才
 識アリ策畧アルモノハ本國ノ人タルト他國ノ人タルトヲ問ズ又名門
 ノ公子タルト流浪ノ書生タルトヲ論セズ之ヲ用ヒテ以テ國政ヲ預ラ
 シム左ノハ春秋戰國ノ宰相將校ハ大抵羈旅ノ客一介ハ書生ヨリ出テ
 タルニ非サルハナカリキ列國ノ勢ハ決シテ封建的ノ制度ヲ以テ當ル
 ヘキニ非ズ故ニ列國交際ノ煩繁ナルニ隨ヒテ郡縣的ノ制度興ラサル
 ナ得サルハ勢ノ必至ナリ

封建ノ制ハ、列國併立ノ勢ト相容レズ、左レハ内治アリテ外交ノ關係少
 ナキ時ニアリテハ、封建ノ勢ヲ以テ天下ヲ制馭スルコトヲ得ベシト雖也、
 列國ノ關係日ニ頽繁ナルニ至レハ、封建ノ制、破壞セサルヲ得ズ、何トナ
 レハ、封建ノ制度ナルモノハ、鎖國孤立ノ時代ニ適スル也、列國對峙ノ時
 代ニ適セサレハナリ、當時周ノ天下裂ケテ十二ト爲リ、合シテ七國ト爲
 ル封建ノ主義、到底之ヲ維持スヘカラス、若シ之ヲ維持シ、門閥ニ非サレ
 ハ人ニ非ラズト爲シ名家ニ非サレハ之ニ位ヲ授ケズト爲シ、歷世ノ秩
 序ニ拘ハリ舊來ノ格式ニ據リ、以テ之ニ應セント欲セバ、國家存亡ノ機
 立ラニ至ルベシ、故ニ諸侯ハ王國ノ如ク、其封内ハ全ク郡縣ノ姿ヲ爲シ、
 君民ノ關係少シモ懸絶セズ、其間ノ階級ハ有名無實ニ止マリテ、絶テ封
 建主義ノ行ハル、コトナシ、此ノ如ク封建制度ノ機關ハ、以テ天下ヲ制馭
 スルノ具ト爲ルコト能ハス、郡縣制度ノ機關自然ニ發達スルニ及ヒテ、立
 君一統ノ政治ハ、其基ヲ奠ケル中ニ開クコト勢ノ必至ナリ、

然レ、封建ノ制度、漸ク消滅シテ、郡縣ノ勢ヲ生シタルハ、未ク戰國ニ至
 ラザル以前ニ於テ、其濫觴ヲ開キタリ、——左傳ヲ察スルニ、僖公ノ二十
 三年、宣公ノ十一年、及ヒ十一年、及ヒ十二年、十五年ニ皆縣ノ處分アリ、又
 成公ノ六年、襄公ノ廿六年、及ヒ三十年、昭公ノ三年、五年、及ヒ十年、廿八年、
 襄公ノ十七年ニ亦縣ノ處分アリ、又通鑑ヲ案スルニ、秦ノ商鞅諸小郷ヲ
 併セテ、聚メテ縣ト爲シ、縣ニ令亟ヲ置ク、凡ソ三十一縣ナリ、（戰國子春秋
 以脫苑、史記昔始、皇ノ以前ニ類々郡縣ノ事、歴ヲ揭ケ、是ニ由テ之ヲ觀
 レハ、封建的ノ制度、漸次ニ其力ヲ失ヒ、多年戰乱ノ間ニ其形ヲ消滅シタ
 ルモノ、コト非ズシテ、何ゾヤ、安ソ支那ノ郡縣ハ、秦皇ニ創マレリト謂フ
 コトヲ得ン乎、）

昔シ夏禹ノ諸侯ヲ會スルヤ、玉帛ヲ執ルモノ万國アリ、禹得テ之ヲ廢ス
 ルコト能ハス、殷湯ノ時ニ三千諸侯アリ、輔ケテ以テ夏ヲ滅ス、湯得テ之ヲ
 廢スルコト能ハズ、周ノ武王、八百ノ諸侯ト共ニ殷ヲ滅ス、武王得テ之ヲ廢

天賦子曰活眼

スルヲ能ハス春秋ノ時經傳ニ見ハルモノ百四十餘國又併セテ十二
 ノ諸侯ト爲リ又合シテ七國ト爲ル是レ固ヨリ勢ノ然ラシムル所ナリ
 柳宗元曰ク『封建ハ勢ナリ』ト然レモ豈獨リ封建ハミナラシヤ
 郡縣制度ノ發達モ亦是レ勢ナリ秦皇勢ニ順ハスシテ故ラ古制ヲ復
 シテ一々諸侯ヲ封セント欲スルモ亦能ハサルコト非ズヤ』
 野史氏曰ク周末戰爭亂離ノ際ニ於テ活眼ナル人士ハ此群雄割據ノ形
 勢ヲ日鑿シテ一帝國ノ分裂ナリトシ割據政治ヲ一變シテ以テ統一政
 治ヲ以テセンコトヲ望ミタリ孔子ノ如キハ即チ其人ナリキ然ラハ即チ
 郡縣畫一ノ制度其由テ來ルヤ亦久シ

第二十九章

政治

(官制)官制ハ周ニ至テ大ニ整備セリ周公國政ヲ總理シ天地春夏秋冬ノ
 六官ヲ立テ六官ノ屬又各々六十官アリ總テ三百六十官ト爲ス——天
 官ハ冢宰ヲ長トシ天下ノ行政ヲ總ヘテ内外ノ出納ト宮中ノ事務トヲ
 掌リ——地官ハ大司徒ヲ長ト爲シ農商ノ事務及ヒ教育警察ノ事務ヲ
 掌リ——春官ハ太宗伯ヲ長ト爲シ祭祀及朝聘會同ノ禮式ヲ掌リ——
 夏官ハ大司馬ヲ長ト爲シ兵馬出征ノ事務ヲ掌リ——秋官ハ大司寇ヲ
 長ト爲シ民事刑事ノ訴訟審判ヲ掌リ——冬官ハ大司空ヲ長ト爲シ勸
 工勸農土木等ノ事務ヲ掌ル其他ノ列國諸侯ノ官制ニ至テハ往々異ナ
 ル所ナキコト非ズト雖モ周ト大異ナキガ如シ』
 (田制)田制ハ周ノ時ニ一井ヲ九百畝ト爲シ一家ニテ百畝ヲ受クルモノ
 ナリ此制ニ據レハ男子年二十ニシテ百畝ノ田ヲ受ケ年六十ニ至レ

ハ之ヲ歸シ、又次子ハ餘夫ト稱シ、年十六コテ二十五畝ノ田ヲ受クルモ
 ノトス、此ノ如ク一人ノ受クル所ニ定額アリシカハ、當時ノ人民ハ甚シ
 キ貧富ノ差ヲ生ゼズ、其權衡平均ヲ得タリ、然レニ戰國ノ間ニ至テハ秦
 ノ商鞅、井田ヲ廢シ、阡陌ヲ開キ、各國亦經界ノ法ヲ異ニシ、井田ノ制ハ自
 (然ニ消滅シタルカ如シ)

税制)税法ハ周ノ時ニ、公田ノ収獲ヲ以テ税ト爲セリ、其他力役ノ征、布繒
 ノ征アリ、此ノ三者ハ後世租庸調ノ濫觴ナリ、

(兵制)兵制ニ至テハ、周ノ時ニ軍隊ノ組織、徵集ノ方法、及ヒ服役ノ期限ノ
 如キ亦皆備ハレリ、其服役ノ期限ハ、二十歳ヨリ六十歳マテノ間ニアリ
 然レニ王畿ノ民ハ半歳ニテ更替シ、大抵一代ノ中、一役ナリ、又諸侯ノ民
 ハ一歳ニテ更替シ、是レモ亦一代ノ間、兩三回ノ役ニ過キザリキ、然レニ
 戰國ノ間ニ至テハ、必ズシモ此等ノ制ヲ株守セシニ非サルベケレニ、今
 マ之ヲ知ルニ由ナシ、

(法制)刑法ハ周ニ至リ、刑、髡、桎、梏等ノ刑、又ハ徒刑、贖刑ノ類アリ、戰國ニ及
 ヒテ、列國ノ間ニハ、三族、誅夷、梟首、車裂、体解、及ヒ鬼薪、城旦等ノ酷刑ヲ施
 セリ、其他民事訴訟等ニ至テモ亦各々習慣法ニ依テ之ヲ行ヘリ、
 (貢舉)貢舉ノ制ハ、周ニ至テ頗ル備ハレリ、凡ソ卿大夫卿ノ俊秀ヲ司徒ニ
 舉クルヲ選士ト云ヒ、司徒又選士ノ俊秀ヲ學ニ舉クルヲ俊士ト云フ、既
 ニ司徒ニ舉ケラレタルモノハ、其身ニアルモ卿ノ役ヲ免レテ、社事ニ給
 シ、田賦ヲ供スルヲナシ、又學ニ舉ケラレタルモノハ、其身學ニアルモ司
 徒ノ役ヲ免シテ、軍旅ニ赴キ、祭祀ニ奉スルヲナシ、俊士既ニ學ニ舉ケラ
 レテ役ヲ免セラレタルキハ、之ヲ造士ト云フ、大樂正又造士ノ俊秀ヲ司
 馬ニ舉ク、之ヲ進士ト云フ、司馬其才ヲ論メ官ヲ授ケ、然シテ後爵ヲ賜ヒ
 祿ヲ與フ、但シ卿ヨリ進ムモノハ、卿大夫之ヲ掌リテ、大司徒之ヲ用ヒ、國
 學ヨリ進ムモノハ、大樂正之ヲ掌リテ、大司馬之ヲ用フ、又卿學ノ進ム所
 ニシテ、選士ヨリ造士ト爲ルモノハ、卿遂ノ吏ト爲レ、國學ノ進ム所ニ

シテ俊士ヨリ進ムモノハ大夫士ト爲ス。此等ノ制度ハ皆周初ニ於テ實行セラレタルモノナレバ、春秋戰國ト爲リテハ此制度ノ全ク壞レタルト固ヨリ知ルヘシ。

(學制)學制ハ周ニ至テ亦大ニ整ヒ、大學ヲ辟雍又ハ成均ト云ヒ、王ノ世子群后ノ世子、卿大夫元士ノ嫡子、及國內俊選ノ士ノ學テ所ト爲セリ、小學ハ州ニ序アリ、黨ニ庠アリ、普通人民ノ學テ所ト爲セリ、又閭ニ塾アリ、閭塾ト稱シ、閭中有德者ノ曾テ仕官セシモノヲ以テ閭民ニ教ヘシメタリ。又諸侯ノ間ニモ、大學、小學ノ設ケアリ、大學ハ泮宮ト稱セリ、又八歳ヨリ十四歳マテハ小學ニアル年限ト爲シ、十五歳ヨリ二十歳マテハ大學ニアル年限ト爲ス、大學ニ於テハ、禮樂詩書ノ類ヲ教ヘ、小學ニテハ室家長幼ノ序、又ハ洒掃應對ノ節ヲモ教ヘタリ。春秋ノ時ニ周制己ニ壞レタリト雖、學者舊風ヲ崇尚シ、專ラ詩書禮樂ヲ攻メ、文質彬々タリ。

第三十章

風俗

家族(家族ノ關係ハ、支那ニ於テ、聖智ノ人士、最モ心力ヲ此ニ注キテ、其教義ヲ定メタルモノトス、父子兄弟ノ道ヲ正シ、長幼貴賤ノ序ヲ明ニシ、男女ノ別ヲ嚴ニスルカ如キ、皆儒教ノ主義ニ由ル、蓋シ支那ノ風氣、元ト歐洲瘠土ノ諸國ト同シカラズ、其政治風俗、全ク相背馳ス、是レ支那ノ倫理的親族法ハ、歐洲諸國ノ肉体的親族法ト其趣ヲ異ニスル所ナリ。)

(婚姻)周ノ時ニ、女ヲ娶ルニハ必ス異姓タルヲ要ス、若シ同姓ヲ娶ルモノアラハ、世以テ失禮ノ大ナルモノト爲ス、故ニ同姓ノ國ハ氏族己ニ別レ、疏遠數十世ニ至ルト雖、凡相通婚セス、(魯ノ昭公吳姫ヲ娶ル、二十世ノ兄之ヲ姫氏ト謂ハス、孟子ト謂フ、異姓相通婚スルモノハ甥舅ノ親ト雖、凡必スシモ之ヲ避ケス、故ニ齊ノ周魯ニ於ケルカ如キハ、世相婚嫁シテ、常ニ重親)此等ノ俗必スモ周ニ始マルニ非スト云ス、又姻ヲ爲スニハ、納采、問名、納吉、納徵、請期、親近ノ如キ六禮アリ、此禮尙今日ニ於テモ大差

ナット云フ

風俗

二三

太古男女別ナカリシカ、嫁娶ノ禮起ルコ及ヒテ配偶始メテ定マリタレ
 凡、一夫衆婦ニ配スルノ惡習アリキ、左レテ周ノ時ニ王ノ嫡妻ヲ后ト稱
 シ、諸侯ニ夫人ト稱シ、大夫ニ内子ト稱シ、群妾敢テ共ニ之ニ匹スルコト
 得ザリキ、諸侯ノ女ヲ列國ニ嫁スルヤ、必ス其同姓ノ二國ナシテ其女ヲ
 以テ之ニ媵セシム、三女皆姪婦シ以テ相繼ヒ、姊妹、姑姪並ニ列妾タリ、故
 ニ諸侯ハ一タヒ娶リテ九女ヲ得ルト云フ、王及ヒ諸侯、皆其群妾ヲ以テ
 内官ト爲シ、王ノ内官、凡テ百餘人、夫人、嬪御、世婦等ノ號アリ、王ハ六官ヲ
 立テ諸侯ハ三官ヲ立ツ、春秋戰國ニ至リテ、女ヲ置クコト益々衆シ、
 (喪禮)支那喪禮ノ厚キ、他國ニ於テ未ダ嘗テ有ラサル所ナリ、周公法ヲ
 立テ、節目詳備、哭泣辨踊皆法アリ、又沐浴飯含、小飲大飲ノ禮アリ、衣衾棺
 槨務メテ其美ヲ盡クシ、棺ノ厚サ五寸餘、槨之ニ稱フ、王ヨリ庶人ニ至ル
 マテ皆同シ、大飲終レハ殯シ、敢テ直ナニ葬ラズ、王ハ七日ニシテ殯シ、七

月ニシテ葬ル、諸侯ハ五日ニシテ殯シ、五月ニシテ葬ル、大夫士三日ニシ
 テ殯シ、三月ニシテ葬ル、喪期甚ク長ク、父母ノ爲ニ斬衰スルコト二十五日、
 之ヲ三年ノ喪ト謂フ、其次ハ齊衰スルコト十三日、之ヲ期ノ喪ト謂フ、其次
 ハ大功小功、總麻ノ服アリ、九月ヨリ三月ニ至ル、王崩スレハ群臣諸侯皆
 喪ニ居ルコト三年、嗣王政ヲ親ラセズ、之ヲ諒闇ト謂フ、百官皆冢宰ニ聽ク、
 王ヨリ士ニ至ルマテ皆廟ヲ立ツ、歲時祭ヲ修メ以テ孝敬ヲ致ス、王ニ七
 廟アリ、二祧及ヒ四親廟三昭三廟ト爲シ、太祖ノ廟ト共ニシテ七ツ、郊祀
 シテ天ニ配ス、諸侯ハ五廟、二祧ナシ、太祖ノ廟ヲ以テ祧ト爲ス、大夫ハ三
 廟、士ハ一廟、庶人ニ廟ナク、寢ニ祭ル、
 (祭祀)祭祀ノ禮ハ太古ヨリ之ヲ重シシ、天地、星辰、名山、大川、皆其神アルモ
 ノトシテ之ヲ祭リ、周ニ至テ益々行ハレ、天子壇ヲ國都ノ南郊ニ築キ、柴
 ヲ燔キテ天神ヲ祀リ、其祖ヲ以テ配食シ、之ヲ郊祀ト云フ、其他諸侯ニモ、
 亦種々ノ祭祀アレバ、一々之ヲ録セズ、

風俗

二三

(衣服)周ノ時ニ衣服ノ制最モ改良進歩セリ天子天神ヲ祭ル時ハ羔羊ノ裘ヲ着シ先王ヲ享スル時ハ袞龍ノ衣ヲ着シ先公ヲ享スル時ハ鷩雉子ヲ畫ケル衣ヲ着シ山川ヲ祀ル時ハ虎雌子ヲ畫ケル衣ヲ着シ社稷及ヒ五祀ヲ祭ル時ハ粉米ノ模樣ヲ繙ヒタルヲ着シ群小祀ヲ祭ル時ハ玄衣ヲ着ス又公侯伯子男以下皆等差アリ——冠冕頭飾及ヒ雜佩等ノ如キ其種類一ナラズ(衣服冠冕頭飾ノ制皆後世ノ模範ト爲ル其種類カクサレズ)

其他住居家屋飲食等ニ至リテハ周ノ時ヨリ皆改良進歩シ後世ノ風俗習慣皆之ニ本クト云フ

第三十一章

美術及產業

周ノ時ニ人智ノ發達ト共ニ政治法律皆整頓シ隨テ美術ノ上ニ於テ著シキ進歩ヲ見ル今マ其要ヲ摘ミテ畧述スルモノ左ノ如シ

(音樂)周公禮樂ヲ制シテ治國ノ要具ト爲セヨリ音樂ノ技大ニ進歩セリ周ノ時ニ古代ヨリ傳ハリタル大夏大豷ノ外ニ雲門咸池——黃帝ノ樂——大韶——舜ノ樂——等ノ樂アリ又武王ノ時ニ作リタル大武ノ樂アリ其後テ州鳩師曷師曠等ノ徒輩出シテ何レモ音律ニ精シキヲ以テ稱セラレ——樂器ハ金石絲竹匏土草木ノ八音ニ分テ鐘ヲ金トシ磬ヲ石トシ絃ヲ絲トシ管ヲ竹トシ笙ヲ匏トシ埙ヲ土トシ鼓ヲ革トシ祝ヲ木トス而シテ鐘ニ頌鐘編鐘ノ類アリ絃ニ琴瑟ノ類アリ鼓ニ鼗鼓鼗鼓ノ類アリ其種類一ナラズ——樂調ハ宮商角徵羽ノ五音ヲ以テ調フ宮聲ハ重ク商聲ハ敏ク角聲ハ輕ク徵聲ハ繁ク羽聲ハ聚ル——樂

官ニハ大司樂、小司樂ノ官アリテ舞樂ノ事ヲ掌リ、又大師、小師、大胥、小胥、醫師、鐘師、笙師、籥師等ノ官アリテ皆音樂ヲ掌ル

(繪畫)繪畫ハ支那ノ美術ニ於テ最モ精彩ナル色澤、優美ナル理想ヲ發揮シタルモノナリ、周ノ時ニ司繪ノ職アリテ繪畫ノ事ヲ掌リ、大ニ之ヲ獎勵シタリケレハ、其ノ進歩亦著カリキ、——周末ニハ、堯公ノ龍ヲ畫キシコアリ、意匠妙絶、想像奇絶、一ニ之ヲ風采ニ求メテ之ヲ形似ニ求メズ、造化ト共ニ其趣ヲ同クス、實ニ支那特有ノ長技ニシテ、西洋畫ノ及ハザル所ナリ、

(彫刻)周ノ時ニ玉人ト云フモノアリ、巧ニ寶石ヲ彫琢スルヲ以テ稱セラル、又彫人ノ官アリ、彫刻ノ事ヲ掌レリ、——春秋戰國ノ間、此技盛ニ行ハル、——彫刻ノ進歩ト同時ニ、攻木、攻金、攻皮、博植等ノ諸工アリテ專ラ其業ヲ行ヒ、器物ヲ製造セリ、又陶器、漆器、織物等、漸ク進歩セシカ如シ、産業美術上ノ進歩ト同時ニ、産業一般ニ進歩シ、農業、養蠶、山林、水産等皆

政府ニ於テ之ヲ保護シ、進歩最モ著カリキ、商業ハ、農業ニ比スレハ、其進歩、稍々遅々タルカ如シ、蓋シ周公以來、干涉ノ政策ヲ以テ、農業ヲ重シ、商業ヲ賤シ、農業ハ之ヲ獎勵シタレト、商業ハ之ヲ制限シタルニ由ル、——當時商賈取引ニ設クル規則ヲ視ルニ、商賈ノ賣買取引ヲ爲スハ、大抵市場ニ於テセリ、其市ハ、日ニ三回——朝夕晚——アリ、朝市ハ、商賈最モ多ク、夕市ハ、販夫販婦最モ多ク、晚市ハ、百姓最モ多シ、商賈ノ市場ニ入ル時ハ、門番鞭度ヲ執リ、門ヲ守リ、偽詐ヲ察シ、胥師及ヒ買師ト名クル官吏ハ、賣者ノ行列ヲ正クシ、其貨物ヲ點檢シ、其價格ヲ定メ、人民ノ爲ニ其便利ヲ圖レリ、當時賣買市場ノ盛ナルヲ、此ノ如クナルヲ視レハ、其進歩發達セシヤ亦明カナリ、(又旅商アリテ各地ヲ周歴シ、賣買ニ從事セリ、——又貨物運搬ニハ、國疆ニ關門アリ、出入關節トテ印鑑ヲ携帶スルヲ要セシ)

第三十二章

文學其一

一 孔子畧傳

孔子生ナカラコシテ英明見タリシ時嬉鬪常ニ俎豆ヲ陳チテ禮容ヲ設ク魯ハ周公ノ後ナリ周ノ禮盡ク魯ニアリ士大夫皆禮ニ嫻ラ孔子其間ニ長シ見聞甚タ熟シ夙ニ禮ヲ知ルヲ以テ聞ユ孔子博學ニシテ才藝アリ詩書六藝通セザル所ナシ嘗テ魯ニ事ヘテ委吏ト爲リ又乘田ト爲ル卅餘歳ノ時魯ノ乱ヲ避ケテ齊ニ適キシカ齊ノ景公待ツニ卿ヲ以テセント欲ノ果サス魯ニ反リ詩書禮樂ヲ以テ弟子ニ教ヘシカ四方來リ學ブモノ彌々衆ク仰テ師表ト爲ス後チ魯ノ司寇ト爲ル定公之ヲ用フル一能ハス孔子列國ヲ周遊シ至ル所遇セラレズ六十八歳ニシテ魯ニ歸リ獨リ其道ヲ行ヒ書ヲ序シテ上ハ唐虞ヨリ下ハ秦穆ニ至ル古詩三千ヲ刪リテ三百五編ト爲シ皆之ヲ絃歌スベシ禮樂是レヨリ述ブルイテ

得一晚ニシテ易ヲ好ミ彖象繫辭說卦文言ヲ序シ又魯ノ史記ニ因テ春秋ヲ作り隱ヨリ哀ニ至リ筆ヲ獲麟ニ絶ツ周ノ敬王四十一年ヲ以テ卒ス年七十三魯ノ城北泗上ニ葬ル

孔子人ヲ誨フルヤ諄々トシテ倦マズ弟子三千人名ヲ知ラルモノ七十餘人顔回最モ賢ナリ蚤ク死シ後チ唯曾參其統ヲ繼リ孔子鯉ヲ生ム早ク死シ鯉仮チ生ム字ハ子思名諸侯ニ顯ハル孔子ノ裔孫學者頗ル多ク歴代ノ帝王皆孔子ヲ奉シテ先師ト爲シ其後ヲ求メ尊フニ爵秩ヲ以テシ聖廟ヲ祀リ今日ニ至ルマテ絶ヘスト云フ

孔子天資英聖其學該博哲學道義學政治學歷史學皆知ラサル所ナク歐洲大家ノ哲學ト暗契符合スルモノ多シ蓋シ其人品ヲ評スレハ希臘ノ瑣格底氏印度ノ釋迦牟尼氏猶太ノ耶蘇基督氏獨逸ノ韓圖氏ト伯仲ノ間ニアリ

野史氏曰ク孔子ハ功績ハ支那文明ハ精神ヲ体シ眞成ニ有識ナル社

會ハ爲ニ能ク文明ノ真意ヲ了スルニ足ルベキ哲學ヲ興シタルハ是レナリ蓋シ一個人ニシテ斯ル嚴肅ニシテ正大ナル勢力ヲ社會ノ發達ニ施シタルモノハ古ヨリ未ダ會テ有ラザル所ナリ又其教ハ能ク實踐躬行ハヘキ正道ヲ組織シタルヲ以テ君主宰相ハ勿論苟モ學識アル中等社會ニ齒スル者ハ皆ニ之ヲ遵奉セサルベカラサルハミナラズ亦能ク誠心誠意ヨリ之ヲ遵奉スルハ意思ヲ生シタリ故ニ文武兼備ノ社會ヲ組織シ眞成ナル畫一ノ制度ヲ立テタルモノハ孔子ノ力實ニ多キニ居ルト謂ハザルヲ得ズ是時ヨリシテ支那文明ノ進歩ハ非常ナル勢力ヲ得テ整頓シタリ然ラハ則チ孔子ヲ以テ支那ノ精神命脈ナリト謂フモ亦過言ニ非ザルナリ

二 老子畧傳

耳字ハ聃世之ヲ老聃ト謂フ楚ノ苦縣ノ人ナリ孔子ト時チ同ク周

ニ仕ヘテ藏書室ノ吏ト爲リシカ周ノ衰ヘタルヲ見テ去テ關ニ至ル關ノ令尹喜曰ク――子將ニ隱ントス我カ爲ニ書ヲ著ハセ――ト老子乃チ一書ヲ著ハシテ去リ其終フル所ヲ知ラスト云フ其書五千餘言後人之ヲ名ケテ道德經ト曰フ其文高古大抵道ノ自然ニ本クヲ述ブ曰ク――道可道非常道名可名非常名無名天地之始有名万物之母故常無欲以觀其妙常有欲以觀其徼――トスピノサー氏ノ本質論ヒザゴラス氏ノ絶對論スペンサー氏ノ不可知的論亦稍々之ニ類ス老子ノ學ハ一種ノ絶對哲學ナリト云フベシ後世老子ヲ以テ道家ノ祖ト爲ス

三 列禦寇及莊周畧傳

列禦寇ハ鄭ノ人ナリ周ノ安王ノ時ニ當ル其說老子ヲ祖トシ虛靜無爲以テ道ニ適スルヲ求ム書二十篇ヲ著ハス之ヲ列子ト曰フ莊周ハ宋ノ蒙人ナリ蒙ノ漆園ノ吏ト爲ル博學ニシテ善ク文ヲ屬ス書十餘万言

天子服曰莊子
眞成哲家決不
與歐洲諸國名家

著ハス、皆寓言ニシテ、死生ヲ齊クシ、彼我ヲ同クシ、其全体ハ懷疑派ノ
主義ニ本ツクト雖、其万物ノ元理ヲ説クヤ精微深奥、ヒザラズ、派哲
學ニ似タリ、一逍遙篇、齊物論ノ如キ、眞ニ純正哲學ナリ、

四 楊朱及墨翟傳

楊家ハ楊朱ヲ祖トス、楊朱ハ何レノ所ノ人ナルヲ知ラス、其説ハ——自
愛ヲ主トシ、身ヲ逸シ生ヲ樂ミ、名利ヲ要セス、性ニ從テ遊ヒ、萬物ニ逆ハ
ス、一毛ヲ損シテ天下ヲ利スルモ爲カス、天下ヲ悉クシテ一身ニ奉スル
モ取ラス、以謂ラシ人々一毛ヲ損セス、天下ヲ利セスハ天下治マラン、

——ト、然レモ其書傳ハラズ、
墨翟ハ宋ノ大夫ナリ、其説兼愛ヲ主トシ、世ノ侈靡ヲ嫌ヒ、儉約節用ヲ尙
ヒ、聲樂ノ弊ヲ論シ、厚葬久喪ノ害ヲ辨スルヲ甚ク、割切ナリ、墨翟禹ノ形
勞ヲ稱シ、汎愛博施、窮苦ヲ避ケス、頂ヲ摩ソ、踵ニ放ルト雖、天下ニ利セ

ハ之ヲ爲スベシト云ヘリ、其徒甚ク衆ク、生テ歌ハス、死シテ服セス、褐ヲ
衣、跣ヲ穿ナテ、四方ニ奔走セリ、墨子ノ書五十三篇ヲ存ス、

野史氏曰ク、楊子ノ説ハ爲我主義ニシテ、墨子ハ兼愛主義タリ、其弊爲
我ハ社會黨ノ主義ニ傾キ、兼愛ハ虛無黨ノ主義ニ陷ル、孟子曰ク、
楊朱、墨翟ノ言、天下ニ滿ツ、天下楊ニ歸セサレハ墨ニ歸ス、——ト、然ラ
ハ則テ當時楊墨ノ説、天下ニ蔓延シタルヲ亦知ルベシ、

五 孟軻及荀卿傳

孟軻ハ騶ノ人ナリ、孔子ニ後ル、一有餘年、莊子ト時ヲ同クシテ相知
ラスト云フ、軻幼ニシテ慈母三遷ノ教ヲ受ケ、長スルニ及ヒテ業ヲ子思
ノ門人ニ受ケ、道既ニ通シテ魏ニ適キシカ、魏ノ惠王ノヲ用フルヲ能ハ
ス、齊ノ宣王ニ事ヘ、三卿ノ中ニアリシカ、不遇ニシテ去リ、宋、魯、滕、薛ノ間
ニ往來シテ道ヲ行フノ地ヲ求ムレモ志ヲ得ズ、退テ萬章ノ徒ト問答シ、

孟子七篇ヲ作ル、孟子ハ孔子ヲ祖述シ、仁義道德ノ説ヲ擴充シ、議論雄快
人ヲ驚カス、其文辭亦當世ニ冠絶ス、而シテ經國濟民ノ要、孟子ノ書ニ盡セ
リ、軻、一世儒教ヲ明ニスルヲ以テ自ラ任シ、楊墨ヲ痛駁シテ餘力ヲ遺サ
ズ、性善ノ説ヲ唱ヘテ曰ク、人皆仁義禮智ノ端アリト、後世儒著
性理ヲ談スルモノハ孟子ヲ尊ヒテ之ヲ宗トス、

野史氏曰ク、孟子ノ孔子ヲ祖述スルハ、猶アラト一氏ノ瑣格底氏ヲ祖
述スルカ如ク、而シテ雄辯卓論亦相似タリ、然レテ西儒中、孟子ニ類ス
ルノ學ハ其レ唯リ「ド氏乎」

荀卿ハ趙ノ人ナリ、少シテ齊ニ遊學シ、齊ノ襄王ノ時ニ、荀卿最モ老師
タリ、其後楚ニ適キシカ、春申君、以テ蘭陵ノ令ト爲ス、大ニ用ヒラレヌシ
テ歿セリ、荀卿學博シ、識高シ、孔氏ヲ祖述スト雖、決シテ之ニ雷同附和
セズ、諸子ヲ排斥シテ快罵ヲ極ム、其禮ヲ論スルヤ、最モ詳カニ、性ヲ論シ
テ孟子ト相反ス、曰ク、人ノ性ハ惡ナリ、其善ナルモノハ偽ナリ、偽ト

ハ、矯飾ノ謂ナリ、人苟モ其性ニ從ヘハ乱ニ歸ス、聖人禮義ヲ起シ以テ之
ヲ矯飾シ、皆治ニ出テ道ニ合ハヌムト、遂ニ子思孟子ヲ詆ル、荀子書
三十二篇ヲ著ハス、其學英儒「ソツク氏」似タル所アリト云フ、

六 韓非子畧傳

法律家ハ李悝ヲ以テ祖ト爲ス、李悝ノ魏文侯ニ事フルヤ、能ク民ヲ治メ、
書テ諸國ノ刑書ヲ集メテ法經六篇ヲ著ハセリ、之ニ次クモノハ申不害
ナリ、申不害ハ鄭人ナリ、韓ノ昭侯ノ相ト爲リ、國治マリ兵強シ、著書アレ
ド傳ハラズ、之ニ次クモノハ商鞅ト爲ス、商鞅秦ニ事ヘテ、大ニ功アリ、著
書アリ、申商ノ後ニ出テ、識見高ク古今ニ超絶シタルモノハ韓非子ナ
リ、

韓非子ハ、韓ノ諸公子ナリ、法律ノ學ヲ善クシ、申商ニ本シト雖、決シテ之
ニ雷同セズ、嘗テ曰ク、商鞅ハ法ヲ爲シ術ナク、申子ハ術アリテ法一

ナラズ、法ハ政府ノ師トスル所ナリ、術ハ政事家ノ執ル所ナリ、両ツノモ
ノ、一ナカルベカラズ、皆帝王ノ具ナリ、
家ヲ成ス、其說斬新、奇拔、時勢ニ適シ、文章亦其精刻ヲ極ム、孤憤、五蠹、說林、
說難十餘万言ヲ作ル、筆力峭深、往々人ヲ驚カス、

野史氏曰ク、韓非、非常明察ノ才ヲ以テ、紛々タル諸子ノ中ニ立脚シ、法
律、政略ノ秘訣ヲ論ズ、其識力己ニ文學世界ノ人ニ非ズ、宛然政事社會
ノ備傑ナリ、然ルニ非ノ奇才ヲ以テ志ヲ得ズ、秦ニ使ヘテ遂ニ李斯ノ
讒ニ逢ヒ、藥ヲ吞テ自殺ス、豈惜カラズヤ、

第三十三章

文學其二

典籍及文章

野史氏曰ク、文學ハ、支那ニ於テ立國ノ地盤ト爲ルモノ、一ナリ、而シテ周
時ノ文學ハ、最モ後世ノ祖トスル所ナリ、支那ノ文學ヲ知ントスルモノ
ハ、必ズ先ツ其典籍及文章ヲ知ラザルベカラズ、

周ノ世、文學最モ開ケ、典籍文章班々トシテ考フベシ、春秋ハ魯ノ史記ナ
リ、孔子之ヲ筆削シ、名ヲ正シ、實ヲ顯ハシ、以テ僭乱ヲ誅ス、其文章謹嚴
ニシテ叙事評論兼優ナリ、儒者之ヲ重シテ第一ノ書ト爲ス、其他四書
五經、辭理精麗ニシテ、儒者ノ所謂ル聖典ト爲ス所ナリ、論語二十篇ハ、孔
子及ヒ門弟子ノ語ニシテ、言簡ニシテ意遠シ、最モ孔子ノ天品性質ヲ知
ルニ足ル、又孟子ノ俊爽ナル、荀子ノ勁拔ナル、皆一代ノ名文ナリ、
老子ハ、老聃ノ著ニシテ、玄妙深奧、掬スベシ、列子、莊子亦喜フベシ、莊子ハ

列子ニ比スレハ、其文一層靈妙變化ヲ極メ、恰モ神馬ノ空ニ翔ルカ如シ、
實ニ天下ノ妙文ナリ、將々墨子ノ如キモ亦一時ノ文章ナリ、

法律ノ書ニハ管子、商子、韓非子アリ、就中韓非子ノ書、一世ノ傑作ナリ、韓
子ノ文章、仁義道德ノ説ヲ離レテ、事情ヲ穿テ、時弊ニ切ナリ、文氣峭深ニ

シテ奇骨アリ、變化離合其絶妙ヲ極ムルモノ、恰モ大海ノ波瀾、天ヲ捲ク
カ如シ、實ニ天下ノ奇文ナリ、

兵法ノ書ニハ黃石公素書、孫子、吳子、尉繚子、司馬兵法ノ書アリ、孫子ハ孫
武ノ書ニシテ、十三篇アリ、始計、用間、作戰、謀攻、形勢、虛實等ノ如キ文辭最

モ其靈變ヲ極メ、簡切ニシテ勁拔ナル、千尺ノ斷岸、巖谷ノ如シ、實ニ字内
ノ名文ナリ、(但シ十三篇中火攻ノ一篇)吳子、司馬兵法、尉繚子ノ文、孫子ニ

及ハスト雖凡、皆雄健ニシテ氣力アリ、
縱横家ノ書ニハ、鬼谷子最モ著ハル、鬼谷子、捭闔ノ術ヲ主トシ、縱横ノ機

ヲ用ヒテ蘇張ノ師ト爲ル、故ニ其文理ヲ見ルコト明カニ、權ヲ揣ルコト審カ

ニ、精確ニシテ鹵莽ノ失ナシ、後人或ハ其假托ニ出ルコト稱スト雖凡、其
文章ニ至テハ全ク戰國間ノ文章ナルカ如シ、

其史傳ニ於テハ、左傳、國語、戰國策最モ妙ナリ、左傳ハ東周二百五十年、五
霸ノ功業、列國ノ盛衰、歴々トシテ觀ルベシ、國語ハ春秋列國ノ言説ヲ記

シ、左氏ト相表裏シ、國策ハ戰國間、人物ノ策謀ヲ主トシテ之ヲ記セリ、左
傳ノ文ハ、浮華ニ失セリト雖凡、精絶ニシテ文士最モ之ヲ愛シ、國語ノ文

亦是レ典麗ニシテ雅絶ナリ、國策ノ文章ニ至テハ、横健雄駿、奇氣滿卷、最
モ喜ブベシ、

其辭賦ニ巧ナルモノハ屈原ナリ、戰國ノ間、學士論辨ニ長スレバ、雅趣ニ

乏シ、屈原獨リ辭賦ヲ以テ著ハル、其離騷ノ辭、悽絶人ヲ動カシ、怨テ悲ヲ
ス、風雅ノ遺響ヲ紹キ、後世辭賦ノ祖ト爲ル、屈原ノ外ニ復テ雅頌ノ作ナ

シ、
此外鄒子、慎子、尹子、宋玉、鶡冠ノ諸子、皆文辭ヲ以テ一時ニ鳴ル、蓋シ支那

文學ノ英華ハ春秋戰國ノ間ニ鍾マリ、人智ノ活動亦此時ヲ以テ盛ナリト爲ス、此ノ如ク當時文運ノ勃興シタルモノハ、諸子百家、各々新見ヲ出シ、敢テ前人ニ踏襲セズ、其主義ヲ衆疑ノ間ニ争ヒ、其理論ヲ群難ノ際ニ競ヒ、一方ニ拘執セズシテ、以テ進取ノ精神ヲ振作シタルニ由ル。

當時獨リ、哲學、政治學、道德學、法律學、經濟學ノミナラズ、論理學ハ公孫龍之ヲ唱ヘ、物理學ハ亢倉子之ヲ唱ヘ、又數學ノ如キ、天文學ノ如キ、曆學ノ如キ、皆此時ニ於テ進歩シ、眞ニ其隆盛ヲ極ム、譬ヘハ艷陽ノ天ノ如シ、芳雲一抹、香霧千里、花團錦簇、紅魂紫魄、其美ヲ争フ、豈天地ノ絶觀ニ非ズヤ、古人ノ句ニ曰ク——柳暗花明又一村——ト、當時文學ノ有様即チ是レナリ。

野史氏曰ク、今日ノ歐洲各國文明ノ美、其始メ皆希臘ヲ祖トセザルハナシ、希臘文學ノ盛ナルヲ、其詩歌ノ精妙ナル、其度曲ノ優長ナルヲ論セス、其他哲學、理學、經濟、博物、算法等ノ學、皆列邦ノ則ル所ナリ、當時羅馬ノ基

改羅云ヘルコアリ、曰ク、——辭令ノ學ヲ修メント欲スルモノハ、必ズ往チ希臘ニ學ブベシ——ト、余聞ク、耶蘇降生前千二百年ヨリ二百年ニ至ル迄、(支那殷ノ末葉ヨリ楚)希臘ノ學士、前後八百六十三家アリ、其歴史上ニ著ハル、モノ今日ニ至ルマテ、猶ホ之ヲ傳誦セザルハナシ、然レモ文化ノ極、人々柔弱ニ流レ、政治ト文學ト相分離シ、遂ニ一敗シテ復タ振ハザルニ至レリ、(支那國ノ末葉)文學ハ彬々タル、頗ル希臘ニ類スルモノアリ、然リ而シテ、(支那)是ヨリ振興セシモノハ、英邁雄武ノ人傑、多ク輩出セシガ故ナリ。

周

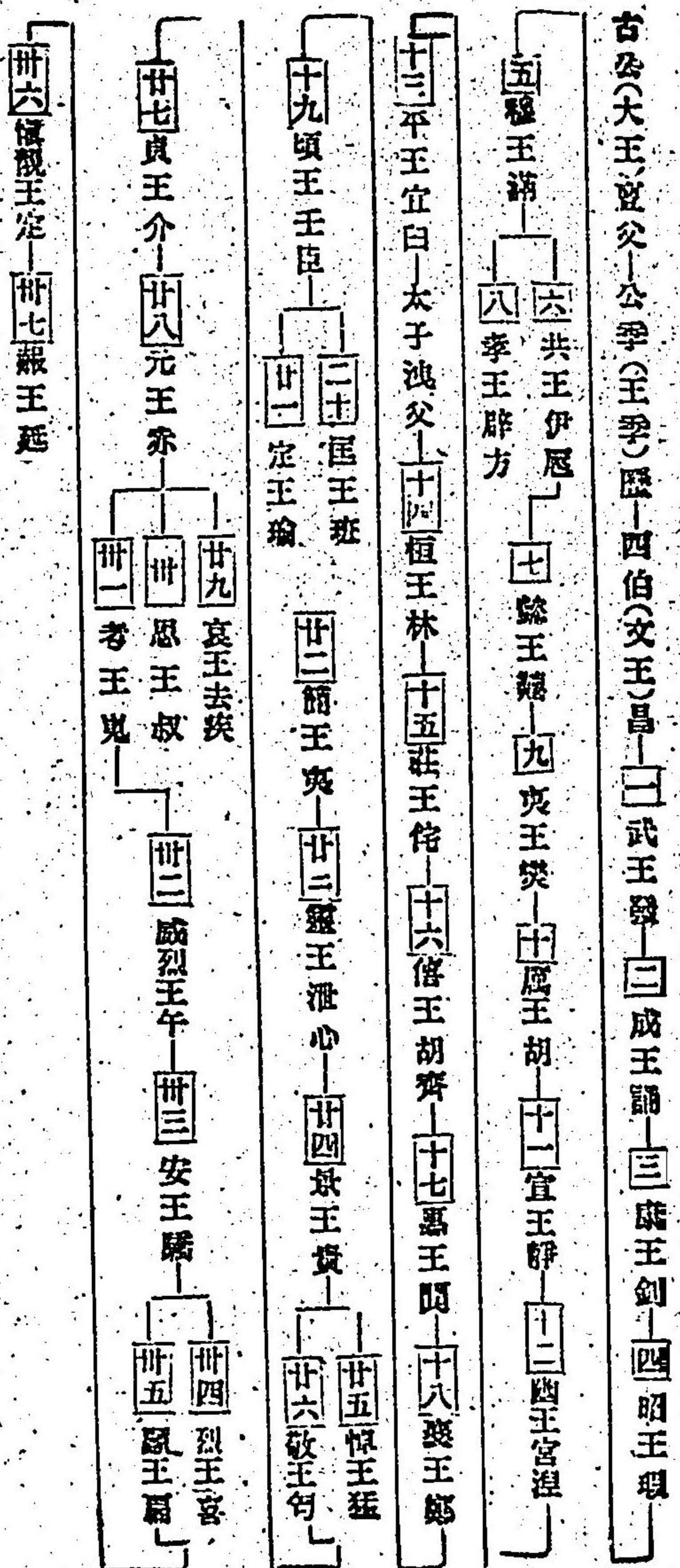

齊晉ノ世系

齊

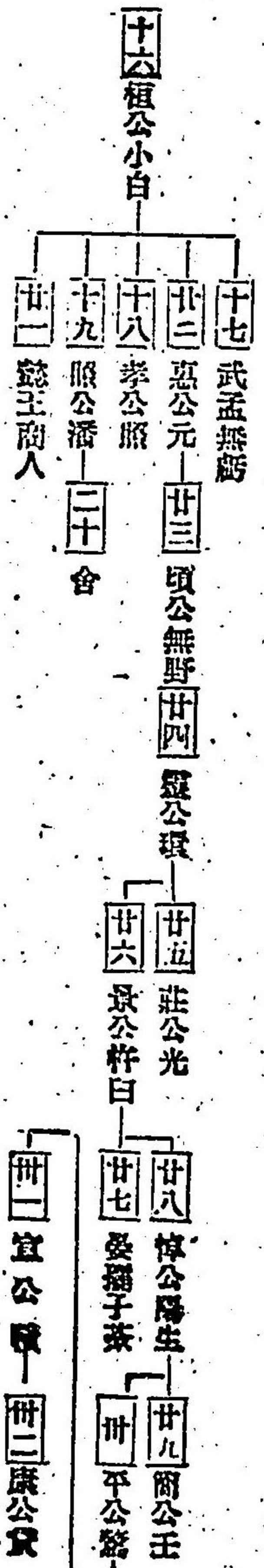

晉

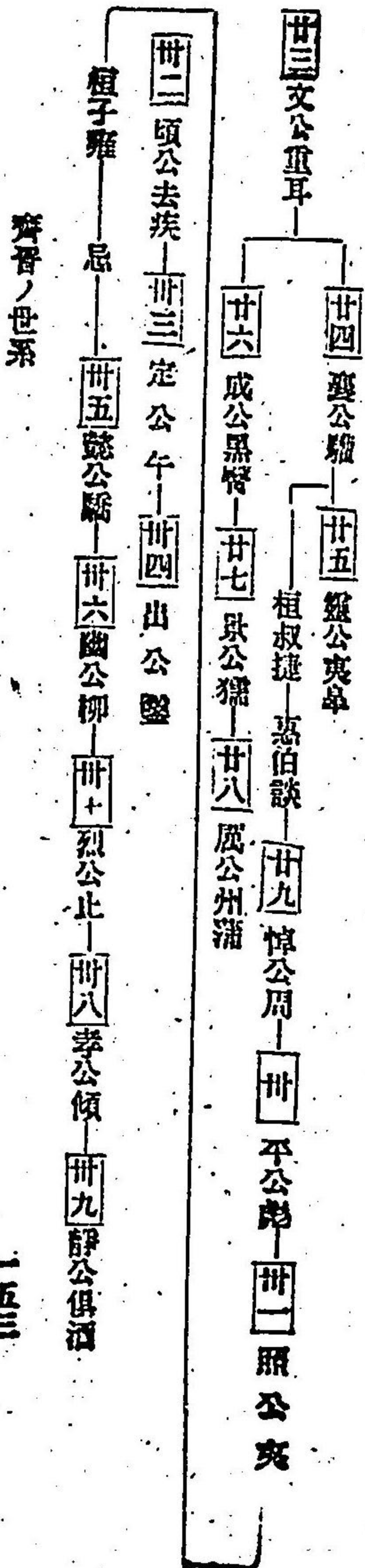

支那帝國史卷之二

中世紀上

第三編

歐洲ノ史家ハ、西羅馬帝國ノ滅亡以後ヲ指シテ、中世紀ト稱セリ、而シテ此時代ノ中間ハ、所謂ル暗黒時代ト稱セラレタル社會ナリト雖モ、歐洲近世ノ文明ハ皆其原因ヲ此ニ生セサルハナシ、史家ノ之ヲ以テ中世紀ト爲スハ、亦當然ノ理ナリ、今マ吾人ハ支那ノ歴史ヲ觀察スルニ、周末秦ノ孝公ヨリ以來政治社會ニ新革命ヲ與ヘ、君主ニ勢力ヲ生シ、分裂割據ノ政治ヲ一變シテ、王權統一ノ政府ヲ建設シタルト同時ニ、上世ノ舊事物漸ク破壊シ去リテ、新社會ノ要素人心ヲ支配セリ、且ツ此時代ハ、文學最モ開ケ、美術最モ盛ンニ、五代ノ如キ暗世アレバ、人才輩出シ、歐洲ノ中世紀ヨリモ大ニ其文明ノ光彩ヲ發揮セリ、吾人ノ

天賦子曰、筆尖
斬新如看劍

之ヲ稱シテ中世紀ト爲シタルモノ、亦此意ニ外ナラズ。

第一章 秦史

孝公ノ雄圖

天眼子曰秦史
即一部國史

周其政ヲ失ヒシヨリ、列國皆其地ヲ占メ、齊ハ山東千里ノ沃土ニ據リ、韓
 ハ河南鄭州ニ據リ、魏ハ河南開封ニ據リ、趙ハ直隸（保定、正定、須、曲、廣、平、皆其所屬）、皆其所屬タリ、東ハ河
 間ニ至リ、山東ノ東、昌ニ至リ、北ハ山西ノ大同ニ至リ、其汾州ハ前魏ニ據
 二國シ、後チ趙ニ屬ス、路安、澤州、平陽ハ前ニ韓ニ屬シ、後趙ニ屬ス、（二據
 リ、楚ハ江南ニ據リ、燕ハ亦直隸（南ハ河間ニ至リ、齊、趙ト界シ）ニ據リ、各々
 其雄ヲ爭ヒ、謀臣雲ノ如ク、猛士雨ノ如ク、勝負ノ勢相角シ、天下紛々トシ
 テ統一スル所ヲ見ズ、而シテ秦ハ陝西ノ地ヲ得タリ、韓、魏、其衝ヲ控ヘ、楚
 其肩ヲ脅カシ、燕、趙、其北ヲ窺ヒ、齊、其東ニ當ル、是時ニ當テ、其地ヲ以テ之

天眼子曰鉅力
如千鈞之弩

ヲ論スレハ、六國ノ地、秦ニ五倍シ、其衆ヲ以テ之ヲ論スレハ、六國ノ衆、秦
 ニ十倍セリ、彼ノ孟嘗君、信陵君、平原君、春申君ノ如キハ、皆天下ノ賢才ナ
 リ、而シテ秦其人ニ乏シ、又彼ノ廉頗、李牧、孫臏、田單、趙奢、樂毅ノ如キハ、皆百
 万ニ將タル良將ナリ、而シテ秦其人ニ乏シ、然ルニ結局六國ハ秦人ノ制ス
 ル所ト爲リ、今日五城ヲ割キ、明日十城ヲ割キ、智屈シ、勇窮シ、遂ニ其亡ス
 所ト爲リシ者ハ何ゾヤ、野史氏曰ク、六國ハ人士大勢ニ暗クシテ、機ヲ制ス
 ルト能ハス、秦人獨リ大勢ニ明ニシテ、機ヲ制シタルニ由ルノミ、其能ク
 大勢ニ明ニシテ、機ヲ制シ、六國ヲ併吞スルハ、甚テ成シタルモノハ、孝公
 ナリ。

初メ孝公ノ時、河山以東、強國六アリ、小國十餘アリ、皆夷狄ヲ以テ、秦ヲ擯
 ケ、諸侯ノ會盟ニ與ルヲ得ザラシム、孝公英武ノ姿ヲ以テ、國ニ立テ、形
 勢ノ雄ニ據テ、以テ六國ノ兵ヲ挫キ、進畧ノ國ニ定メテ、以テ六國ノ地
 チ攻メ、英雄ヲ網羅シ、以テ六國ノ勢ヲ制ス、是ニ於テ六國ノ士、首ヲ俯シ

秦曰洗滌
帝之積弊而接
與武健之氣象
英君之履歷施設
古今東西不期而
必合

柔服シ管テ勇氣ヲ激發シテ之レニ抗スルヲ能ハス皆其勇ヲ憚リ畏避
シテ之ヲ犯サス秦徐ロ起テ之ニ餘力ヲ示シ以テ其弊ヲ承ク是レ孝
公ノ天下ノ勢ヲ制シタル所以ノ大畧ナリ夫レ六國ノ雄將悍卒日夜銳
意シテ關ヲ叩キ秦ヲ攻ムレト秦人關ヲ開キテ之ヲ延キ從容迫ラヌ百
万ノ師逡巡シテ進ムヲ能ハス故ニ秦ニ亡矢遺鏃ナクシテ諸侯ノ勢已
ニ窮ス是レ能ク形勝ノ雄ニ據リシモノニ非ズヤ秦尙武ノ氣象ヲ發揮
シ驕奢ノ風習ヲ洗滌シ之ヲ争テ敵ニ死セシム六國ノ士未ク戰ハ
スシテ氣已ニ屈シ左支右吾進退共ニ失ス秦人其全鋒ヲ用ヒテ常ニ之
ヲ脅制スルモノハ是レ亦進畧ノ國是定マレルモノニ非ズヤ六國ニ奇
才ノ士アリト雖能ク之ヲ用フルヲ能ハス之ヲ用ヒテ終フルヲ能ハ
ス秦獨リ稀世ノ豪傑ヲ馳驅シ之ヲシテ其才畧ヲ盡サシムルモノハ是
レ亦英雄ヲ網羅スルモノニ非ズヤ孝公大勢ヲ知り謀慮周密ニシテ遺
算ナク策畧敏警ニシテ廢功ナシ六國ヲ呑ムノ基全ク此ニアリ

商鞅ノ政畧

孝公ノ紀綱ヲ振ヒ天下ヲ更革シタルモノ當時ノ法律家否政事家タル
商鞅與リテ最モ力アリトス初メ孝公憤ヲ發シ精ヲ勵マシ功賞ヲ明ニ
シ令ヲ下シテ曰ク「賓客群臣能ク奇計ヲ出シテ秦ノ強ヲ圖ルモノ
アラバ尊官ヲ付シ之ニ分土ヲ與ヘン」ト衛ノ公孫鞅秦ニ入ル鞅ハ
衛ノ庶孫ナリ法律ヲ以テ魏ニ事ヘシカ志ヲ得ズ遂ニ秦ニ走ル
鞅孝公ニ見エ之ニ説クニ帝道王道ヲ以テシ三變シテ霸道ト爲リ遂ニ
強國ノ術ニ及ベリ公大ニ悦ビ法律ヲ變革セント欲ス鞅曰「民ハ共
ニ始メテ虞ルヘカラズ共ニ成ルヲ樂ムベシト卒ニ令ヲ定メ民ヲシテ
什伍ヲ爲リ相収司シ連坐シテ罪衆家ニ及ブ茲ヲ告ケサルモノハ腰斬
セラレ茲ヲ告グルモノハ敵ヲ斬ルト賞ヲ同シクシ爵一級ヲ得レト茲
ヲ匿スモノハ敵ニ降ルト罰ヲ同クシ其身ヲ誅シ其家ヲ沒セラル軍功
アルモノハ各々率ヲ以テ爵ノ受ケ私闘ヲ爲スモノハ各々輕重ヲ以テ

刑ヲ被ル、大小カヲ戮セ、耕業ヲ本業ニシ、粟帛ヲ致ス、多キモノハ、其賦役ヲ除ク、末利ヲ事トシ、及ヒ怠ヲ賞シキモノハ、擧テ以テ収奪ト爲ス、既ニ令ヲ下セシ時ニ、太子法ヲ犯ス、鞅曰ク、——法ノ行ハレサルハ上ヨリ之ヲ犯セハナリ、君ノ嗣ハ以テ刑ヲ施スヘカラス——ト其傅公子虔ヲ刑シ、其師公孫賈ヲ黥セシカバ、秦人皆令ニ趨カザルハナシ、之ヲ行フニ十年、國內太ニ治マリ、家給リ民足リ、民公戰ニ勇ミ、私闘ニ怯シ、初メ令ノ不便ヲ言フモノ、來テ其便利ヲ言フニ至ル、又民ニ令シ、父子兄弟、同室ノ内息スルモノヲ禁ス、是ヨリ先キニ秦ノ風俗、父子室ヲ同シクシテ居止セシカ、此ニ至テ之ヲ禁セリ、孝公是ニ於テ都ヲ咸陽ニ徙シ、井田ノ法ヲ廢シ、阡陌ヲ開キ、更メテ賦税ノ法ヲ爲ス、

野史氏曰ク、商鞅明察果斷、孝公ヲ輔ケテ大ニ其綱紀ヲ振興シ、舊來ノ積弊ヲ一洗シテ以テ乾坤ヲ更造シ、遂ニ秦國ヲシテ富強ハ國ヲラシム、苟モ其術畧一也ニ超絶スルモノニ非ザルヨリハ安ソク能ク此ニ

至ルヲ得ンヤ、孝公ハ強大ナル統一政府ヲ建設シタルモノハ、鞅ハ力也、鞅ハ如キハ、管ニ泰西的ノ法律家タルノミナラズ、泰西的ノ政事家ト云フベシ、今日我が國ニ於テ法律學殿々トシテ進歩ノ勢アリ、然レモ其所謂法律家ト稱セラレトモハ、ホアソナリトナラズ、鞅ノ精神ハ、其レ亦過キス、商鞅ノ風

孝公、鞅ヲ商於十五邑ニ封シ、號シテ商君ト曰フ、鞅、惠文王ノ時、讒ヲ以テ車列ノ刑ニ所セラレ、

第二章

蘇秦及張儀

孝公、商鞅ヲ用ヒテ綱紀ヲ一振セシヨリ、秦國益々強シ、孝公歿シ、子惠文王立ツ、惠文王ノ時、益々兵ヲ東方ニ出セシカバ、六國其力ヲ戮セサレハ、

秦ニ抗スルヲ能ハス、而シテ秦ノ利、又諸侯ノ相離ル、ニアリ、是ニ於テ合從、連衡ノ説起ル。

周人蘇秦、魏人張儀ト俱ニ鬼谷先生ニ事ヘ、縱橫ノ術ヲ學ブ。蘇秦才氣アリ、惠文王ニ見ユ、諸侯ヲ併畧スルノ策ヲ陳セシカレ、用ヒラレズ、乃チ去リ、北ノ方、燕ノ文公ニ説テ曰ク、〓燕ノ秦ノ兵ヲ被ラサルモノハ、趙其南ヲ蔽ヘハナリ、苟モ趙ト從親シ、六國一ト爲ラハ、燕必ズ患ナカラント。

〓文公之ニ從ヒ、秦ニ車馬ヲ資シ、以テ趙ニ至ラシメ、肅侯ニ説キテ曰ク、〓秦ノ敢テ兵ヲ擧テ趙ヲ伐タサルモノハ、韓魏其後ヲ議センコトナシ、畏ルレハナリ、韓魏秦ニ入ラハ、趙其レ危カラシ、臣竊ニ王ノ爲ニ之ヲ計ルニ、六國合從シテ、以テ秦ヲ攻ムルニ若クハナシ。〓ト肅侯大ニ悦ビ、厚ク之ニ賜賚シ、以テ諸侯ニ約セシム。蘇秦乃チ韓ノ宣惠王、魏ノ襄王、齊ノ宣王、楚ノ威王ニ見ユ、至ル所、縱橫ノ辯ヲ逞クセシカハ、諸侯皆之ヲ聽シ、約シテ曰ク、〓秦一國ヲ攻メハ、五國之ヲ救ハシ、約ノ如クナラサル

モノアラハ、五國共ニ之ヲ伐シ。〓ト是ニ於テ蘇秦從約ノ長ト爲リ、六國ノ相印ヲ佩ヒ、北ノ方、趙ニ報ス、既ニシテ秦公孫衍ヲシテ齊魏ヲ欺キ、以テ趙ヲ伐タシム。趙王蘇秦ヲ讓メシカハ、秦恐レテ趙ヲ去リ、從約隨テ解散ス。

野史氏曰ク、蘇秦書生ヨリ起リ、一旦機ニ乗リ、雄辨以テ風雲ヲ叱咤シ、遂ニ六國ノ相印ヲ佩フ、苟モ縱橫自在ノオアルニ非サルヨリハ、安シク能ク此ニ至ンヤ、然レテ秦徒ニ説士ノオアリテ、經綸素裕ノ識ナシ、是レ其合從策ノ忽チ成リテ、忽チ敗ル、所以ナル歟。

是時張儀、秦ニ入ル、惠文王之ヲ悦ビ、以テ客卿ト爲メ、儀慧智アリ、魏ヲ伐テ、蒲陽ヲ取リ、復之ヲ魏ニ與ヘ、因テ魏ノ襄王ニ説テ曰ク、〓秦ノ魏ニ遇スル、甚タ厚シ、魏以テ禮ヲカルヘカラス。〓ト魏乃チ上郡ノ十五縣ヲ入レテ、以テ謝ス、儀歸リ、秦ノ相ト爲リ、復テ魏ヲ伐テ、陝ヲ取ル、既ニシテ相ヲ免シ、出テ、魏ニ相タリ、其實ハ秦ノ爲ニスト云フ、周ノ慎靚王三

年、楚、趙、魏、韓、燕共ニ秦ヲ伐テ函谷關ヲ攻ム、秦兵ヲ出シテ之ヲ逆ヒ、五國
 ヲ破ル、明年、秦韓、趙ト戰テ之ヲ破リ、首ヲ斬ル、數万、諸侯皆震懼セザル
 ハナシ、儀、魏ノ哀王ニ說テ從約ニ背カシム、哀王遂ニ成キテ秦ニ請フ、儀
 歸リ秦ニ相タリ、五年、惠文王、司馬、錯、ノ計、ナリ、
 巴、蜀、ヲ定メ、秦國益々富強ト爲レリ、
 惠文王、齊、楚ノ從親スルヲ患ヒ、張儀ヲシテ楚ノ懷王ニ說テ齊ヲ絶タシ
 メ、商於ノ地六百里當時支那ノ里法ヲ獻セント請フ、懷王昏庸ニシテ之ヲ信ス、
 老臣陳軫ナルモノ之ヲ諫ムレトモ聽カス、關ヲ閉チテ約ヲ齊ニ絶テケ
 レハ、齊ノ湣王大ニ怒リ、秦ト合ス、懷王使テ遣ハシテ地ヲ秦ニ受ケシム
 張儀使者ニ見テ曰ク、〓廣袤六里ナリ、〓懷王之ヲ聞キ、大ニ怒テ秦
 ヲ攻メ、大ニ敗レテ漢中ノ地ヲ失ス、周ノ赧王四年、秦、楚ノ黔中ノ地ヲ得
 シト欲シ、武關ノ外ヲ以テ之ニ易ヘント請フ、懷王曰ク、〓願クハ張儀
 ヲ得テ黔中ヲ獻セシ〓ト、儀行キ楚ノ嬖臣幸姬ニ由テ死テ免ル、
 得、因テ、懷王ニ說テ曰ク、〓今マ王秦ニ事ヘスノハ、秦韓ヲ切カシ、梁

兼舉曰、儀與蘇秦、其材略伯仲、然蘇之盛力在于六國、而儀則反之、秦之堅甲利兵足以蹂躪趙魏、而衛楚部、張儀稱知是強授以撼六國之暗主、一應一欺莫不如意、殆不異探蠶庭之物焉、亦巧之巧者、是其成功所以勝蘇秦也、

ヲ驅テ楚ヲ攻メハ、則チ楚危カラシ、王誠ニ臣ニ聽カバ、臣請フ秦楚ヲシテ長ノ兄弟ノ國タラシメン、〓ト、懷王己ニ儀ヲ得テ地ヲ出ス、好マズ、乃チ之ニ從フ、儀是ヨリ韓ニ往キ、襄王ニ說キ、秦ニ事ヘテ楚ヲ攻メシム、襄王之ヲ許ス、儀歸リ報セシカハ、惠文王、封スルニ六邑ヲ以テシ、武信君ト號ス、復タ往テ齊ノ湣王、趙ノ武靈王、燕ノ昭王ニ說カシメ、連衡シテ以テ秦ニ事ヘシム、皆之ヲ許セシカハ、儀歸リ、未ダ至ラサルニ先チテ惠文王歿シ、子悼武王立チシカ、王儀ト合ハサルヲ以テ、諸侯之ヲ聞キ、衡ニ畔キ、復タ合從ス、儀出テ、魏ニ相ト爲リ、尋テ死ス、
 野史氏曰ク、張儀變詐權謀ヲ以テ秦ニ事ヘ、六國ヲ掌中ニ愚弄シテ以テ其合從ヲ破リ、秦ヲシテ大ニ一統ノ業ヲ擴張セシム、其人稱スルニ足ラスト雖、其術亦巧ナル哉、
 武王ノ時、甘茂ヲシテ韓ヲ伐クシメ、宜陽ヲ拔ク、武王歿シ、弟昭襄王立ツ

第三章

樂毅及田單

燕三十餘世ニシテ文公ニ至リ文公卒シ易王噲立ツ噲國政ヲ以テ其相子之ニ任シケレハ子之南面シテ王事ヲ行ヒ國大ニ乱ル齊ノ宣王燕ヲ伐テ五旬ニシテ之ヲ拔キ子之ヲ醢ニシ噲ヲ殺ス燕人太子平ヲ立テ是ヲ昭王ト爲ス

昭王位ニ即キ死ヲ吊シ孤ヲ問ヒ辭ヲ卑クシ幣ヲ厚クシ以テ賢者ヲ招キ策士郭隗ノ爲ニ宮ヲ築テ之ニ師事ス是ニ於テ四方ノ士爭テ燕ニ趨キ樂毅魏ヨリ往ク昭王毅ヲ以テ亞卿ト爲シ國政ヲ任ス己ニシテ王毅ヲシテ上將軍ヲラシメ秦楚三晋ト謀ヲ合セテ齊ヲ伐テ之ヲ濟西ニ敗ル燕師長驅ノ臨淄ニ入ル潛王莒ニ奔ル(卒シ是ヨリ先キ宣王)燕毅ヲ封シテ昌國君ト爲シ留メテ齊城ノ未タ下ラサルモノヲ徇ヘシム楚將淖齒兵ヲ率キテ齊ヲ救ヒ因テ齊ノ相ト爲リ燕ト齊ノ地ヲ分ント欲シ潛

米者曰豐公征韓席卷爲林一個樂毅爲八道陸闢之功候忽烏有無他以無樂毅其人耳

又曰毅大有所待於千載之後識者知之然當時燕王之暗愚安能知之宜乎爲田單反問所誅也千古遺

王ヲ執ヘテ之ヲ殺ス樂毅素ヨリ智謀アリ軍ヲ整ヘ侵掠ヲ禁シ逸民ヲ禮シ賦歛ヲ薄クシ暴令ヲ除キ桓公管仲ヲ郊ニ祀リケレハ齊民大ニ悅ブ六月ノ間齊ノ七十餘城ヲ下シ獨リ莒即墨下ラサルノミ己ニシテ昭王卒シ子惠王立テ毅ト快カラス反間ヲ信シテ騎劫ヲシテ代リ將ヲラシム毅遂ニ趙ニ奔ル

野史氏曰ク樂毅匹夫ヨリ身ヲ起シ一旦奮起六ヶ月ノ間ニ七十餘城ヲ下ス何ソ其ノ事切ノ速カナルヤ然ルニ今マ精銳ノ師ヲ以テ兩城ノ殘寇ヲ攻メ數歲決セサルモノハ蓋シ其智勇足ラサルニ非ズ大ニ待ツ所アルナルベシ若シ昭王ヲシテ早ク死セザラシメハ其功業之ヨリ大ナル者アラハシ惠王讒言ヲ以テ良將ヲ疑フ眞ニ惜ムヘキ哉是ヨリ先キ淖齒莒人ノ殺ス所ト爲リシカ齊ノ亡臣潛王ノ子法章ヲ求メテ之ヲ立ツ是ヲ襄王ト爲ス即墨ノ人田單ヲ推シテ以テ燕ヲ拒シ單士卒ト功ヲ分チ妻妾ハ行伍ニ編シ遂ニ火牛ノ計ヲ用ヒテ大ニ燕師

ヲ敗リ騷劫ヲ殺シ、北クルヲ逐ヒテ河上ニ至ル、齊ノ七千餘城皆齊ノ復
スル所ト爲ル、是ニ於テ襄王ヲ迎ヒ臨淄ニ入ル、王單ヲ以テ相ト爲ス、單
奇計ヲ出シテ勝ヲ制シ、齊國ヲ將ニ亡ビントスルニ興ス、亦一時ノ將才
ナリ、

第四章

蘭相如及廉頗

趙ノ武靈王ハ肅侯ノ子ナリ、地ヲ北疆ニ拓ント欲シ、肥義ト謀リ胡服シ
テ騎射シ、胡地ヲ略シテ代(今ノ直隸宣
化府蔚州)雲中(今ノ內蒙古歸化)ニ至リ、西
九原ニ及ブ(明及烏喇
今ノ內蒙古毛安)國ヲ少子何ニ傳フ、是ヲ惠文王ト
爲ス、自ラ主父ト號シ、北林胡樓煩ヲ破リ、雲中九原ヨリ直チニ南、秦ヲ襲

ハント欲シ、果サス、中山ヲ攻メテ之ヲ滅ス、

惠文王ノ時、和氏ノ名璧ヲ得タリ、秦ノ昭王其ノ璧ヲ獲ント欲シ、乃チ十
五城ヲ以テ之ニ易ント請フ、惠文王之ニ從ハント欲スレハ欺カレシ
ヲ恐レ、與ヘサラント欲スレハ秦ノ強チ恐レ躊躇シテ未ク決セス、蘭相
如、璧ヲ奉シテ秦ニ往リ、王ノ遣ハス、秦王素ヨリ城ヲ償フニ
意ナカリケレハ、相如即チ璧ヲ取り返シ、從者ヲシテ璧ヲ懷キ間行シテ
先ツ趙ニ歸ラシメ、其身ハ、徐カニ命ヲ秦廷ニ待チシニ、昭王深ク相如ノ
人ト爲リニ服シ、遂ニ之ヲ歸ス、

野史氏曰ク、列國ノ交際ナルモノハ、皆權變ヨリ成ルモノニシテ我ヨ
リ一步ヲ讓ルルハ、彼レ必ス一步ヲ進ム、終ニ機ニ乗セラル、一チ免
レズ、是レ必然ノ勢ナリ、故ニ英明ノ士ハ、義ニ當リテ、一毫モ枉ケス、剛
毅ニ餘達ニ、其機ヲ制シテ以テ勝チ、全局ニ制ス、蘭相如ノ秦ニ於ケル
カ如キ、即チ是レナリ、蓋シ相如ノ意ハ、璧ヲ惜ムニ非ズ、國權ヲ惜ムカ

爲メナリ、若シ當時趙ヲシテ秦ノ威ニ恐レ彼ノ意ヲ承ケテ輕シク之ヲ諾セシメバ、趙ノ亡兆之ヨリ生ス、秦ノ望ム所ハ固ヨリ區々タル壁ニ非ズ、他ニ大ニ望ム所ノモニアリ、相如ハ活眼能ク之ヲ未然ニ洞察シ、壁ニ藉テ以テ趙ノ侮ルヘカヲサルヲ示ス、苟モ毅然タル丈夫ニ非ザルヨリハ、安ソ此ニ至ルヲ得ンヤ、

幾モナクシテ秦ノ昭王、趙王ト澠池ニ會シ、蘭相如、從テ、秦終ニ趙ニ加フルヲ能ハス、趙王歸リ、相如ヲ以テ上卿ト爲ス、

廉頗ハ趙ノ將ト爲リテ屢々軍功ヲ立ツ、是時蘭相如、秦ニ使シテ其位、頗ノ上ニアリ、頗曰ク、我趙ノ將ト爲リ、攻城野戰ノ功アリ、相如素ヨリ賤人ノミ、徒ニ口舌ヲ以テ我が上ニ居ル、吾レ之レカ下ニ居ルヲ耻ツ、我レ相如ヲ見レハ必ス之ヲ辱シメン、ト相如之ヲ聞テ朝スル毎ニ、常ニ病ト稱シテ共ニ列ヲ爭フヲ欲セス出テ、望見スレハ輒チ車ヲ引テ避ク、其舍人皆以テ耻ト爲ス、相如曰ク、秦ノ威ヲ以テスルモ、相

如之ヲ廷ニ叱シ其君臣ヲ辱シ、相如驚ナリト雖、臣豈獨リ廉將軍ヲ畏レンヤ、願フニ強秦ノ敢テ兵ヲ趙ニ加ヘサル所以ノモノハ實ニ吾カ兩人アルヲ以テスルニ非ズヤ、今マ兩虎共ニ鬪ハ、其勢俱ニ生キス、吾カ之ヲ爲ス所以ノモノハ國家ノ急ヲ先ニシテ一人ノ私ヲ後ニスルカ故ナリ、ト頗之ヲ聞キ、肉袒荆ヲ負ヒ、門ニ詣テ之ヲ謝シ、遂ニ刎頸ノ交ヲ爲スト云フ、

野史氏曰ク、相如ハ俠膽、秦ノ威ヲ樽俎ノ間ニ挫クヲ得タルモ、ハ抑モ亦廉將軍ノ兵ヲ帥シテ趙ヲ守リタルニ由ル、兩人私怨ヲ舍テ、公憤ヲ激シ、趙ノ爲ニス、眞ニ英傑ノ士ト云フベシ、而シテ其特ニ肉袒荆ヲ負ヒ、其過ヲ謝スルニ至リテハ、最モ廉將軍ノ天真爛熳ナルヲ見ル、英雄ノ氣、兒女ノ情、並ビニ行ハレテ戻ラズ、是レ蘭將軍ノ蘭相如ト其名ヲ伴クスル所以ナル歟、

第五章

秦三晉ヲ攻ム 周ヲ滅ス

秦ノ丞相魏冉、白起ヲ擧テ將ト爲ス、白起雄武善ク兵ヲ用ヒ、嘗テ韓魏ヲ伊闕ニ敗リ、首ヲ斬ルコト甚ク多シ、又魏ヲ伐テ軹ニ至リ、六十一城ヲ取リ、田單齊ヲ復スルノ歳ニ、起楚ヲ伐テ鄢郢ヲ拔キ、明年鄢郢ヲ拔キ、夷陵ヲ燒キケレハ、楚ノ頃襄王畏レテ都ヲ隙ニ徙セリ、昭王起テ封シテ武安君ト爲ス、明年巫黔中ヲ定ム、(魏王四十五年、秦人趙ヲ伐シ、閔與ヲ圍ム、趙客之ヲ破ル、惡文公齊ニ號チ馬服君ト賜フ、廉簡ト位ヲ同シ)

是時、魏人范雎秦ニ入り、昭王ニ教ユルニ遠交近攻ノ策ヲ以テス、王悅テ客卿ト爲ス、時ニ宣太后及ヒ穰侯魏冉國政ヲ擅ニセシカハ、唯王ニ説キ太后ヲ廢シ穰侯ヲ逐ヒ代テ丞相ト爲リ、應侯ニ封セラル、王既ニ唯ノ策ヲ用ヒテ連ニ三晉ヲ攻メケレハ、周人大ニ恐レ、赧王五十九年、諸侯ト從テ約シテ以テ秦ヲ伐チシカ、秦ノ攻ムル所ト爲リ、盡ク其邑三十六、口三

万ヲ獻ス、是歳赧王卒シ、周亡フ、周威烈王ヨリ以後、政權兵權、下ニ移リ、徒ニ空號ヲ擁シテ強國ノ間ニ存スルニ過キサリシノミシカ、是ニ至テ全ク亡ブ、武王殷ニ克チヨリ是ニ至テ、合セテ八百六十七年、世ヲ傳フルト三十有七、實ニ我が紀元四百五年ニ當ルト云フ、

是ヨリ先キニ、白起韓ヲ伐チ、野王ヲ拔キ、上黨路絶ニ、降リテ趙ニ請ヒシカハ、趙ノ孝成王之ヲ受ク、秦ノ王鮪、上黨ヲ攻メテ之ヲ拔ク、白起遂ニ趙ヲ伐ツ、廉頗長平ニ軍シ、壁ヲ堅クシテ進マズ、應侯反問ヲ縱ツ、趙王、馬服君ノ子趙括ヲシテ頗ニ代テ將タラシム、白起擊テ之ヲ破リシカ、卒四十万人皆降ル、起之ヲ坑殺スト云フ、(四十万人ヲ坑殺スト云フハ、理勢ニ於テ、後日ノ再考ヲ俟ツ、)其後二年、秦ノ王陵、邯鄲ヲ攻ムレ、斥利ナシ、昭王起テシテ代ラシメントセシニ、起疾ヲ辭シテ肯テ行カズ、王乃チ王鮪ヲ遣ハセシカ、勝利ヲ得ズ、昭王起テ廢シテ士伍ト爲ス、起應侯ト隙ヲ生シ、竟ニ劔ヲ賜テ死ス、是ニ至テ昭王歎ノ曰ク、武安君死シテ内ニ良

將ナク、外ニ敵國多シ。ト范雎恐レ、蔡澤ヲ薦メテ相ヲ免ス。王澤ヲ以テ相ト爲セシカ數月ニシテ之ヲ辞ス。己ニシテ昭王卒シ、太子孝文王柱立チシカ三日ニシテ卒シ、子莊襄王立ツ。陽翟ノ大賈呂不韋相國ト爲ル封スルニ河南ノ十万户ヲ以テシ、文信侯ト號ス。

野史氏曰ク、昭王、孝公ノ志ヲ繼ギ、張儀ヲ用ヒテ六國ヲ離間セシメ、白起ヲシテ武畧ヲ實行セシメ、范雎ヲシテ政機ヲ活動セシム。英主ニ非サルヨリ、安ソク此ノ如クナラシヤ、張儀權詐ニ富ミ、白起善ク兵ニ將タリ、范雎能ク策畧ニ長ズ、始皇ニ至リテ遂ニ其一統ヲ開キシモノ豈偶然ナラシヤ。

第六章

四公子ノ事蹟

孟嘗君名ハ文齊ノ田嬰ノ子ナリ、薛ニ封セラル、常ニ食客ヲ養フテ數千人、名聲天下ニ聞ユ、四方ノ士其客ヲ好ミ士ヲ愛スト聞キ、爭テ之ニ歸シ、鷄鳴狗盜ノ士ニ至ルマテ、皆客禮ヲ以テ之ヲ優待セリ、其門下中ニ於テ最モ奇偉ノ男子ヲ馮驩トス、孟嘗君一タヒ齊ノ相ト爲リ、秦ノ襄王ノ時、中立テ諸侯ト爲ル、後ヲ薛ニ終ラ。

平原君名ハ勝、趙ノ武靈王ノ子ナリ、又食客ヲ養フテ常ニ數千人、守白論ノ著者公孫龍ノ如キ亦其客ナリ、然レハ奇變英達、一世ニ超エタルモノハ毛遂ナリ、遂楚ニ使シ從テ定メテ歸ル、平原君遂ヲ以テ上客ト爲ス、趙遂ニ邯鄲ノ國ヲ解クヲ得タリ。

信陵君、無忌ハ魏ノ安釐ノ弟ナリ、賢ヲ愛シ士ニ下リ、食客常ニ三千人アリ、其門下ニ於テ著名ナルモノハ侯嬴ナリ、無忌嘗テ魯仲連ヲ封セン

天賦子曰好賈

トセシカ之ヲ受ケズ乃チ千金ヲ以テ壽ト爲ス仲連笑テ曰ク、
ハ士ニ貴ム所ノモノハ人ハ爲ニ難チ排シ紛チ解テ取ル所ナキノミ、即
チ取ルコトアラハ是レ商賈ノ事ハミ、
フ、

春申君黃歇ハ楚ノ相ト爲リ、孟嘗、信陵、平原ト名ヲ齊クス、春申君又食客
三千餘人アリ、平原君嘗テ人ヲシテ楚ニ誇ント欲シ、玳瑁ノ簪ヲ作ル、刀
劍ノ鞘飾ルニ珠玉ヲ以テス、春申君ノ上客皆珠履ヲ躡テ以テ之ヲ見ル、
趙ノ使者大ニ慙ツト云フ、

野史氏曰ク、春秋ノ末ヨリ、戰國ニ至テ、諸侯卿相皆爭テ處士ヲ養ハサ
ルハナシ、處士トハ何ゾヤ、政事上ニ志アリテ未ダ其職ニ任セス、其位
ヲ得サリシモノナリ、今日ノ政語ヲ以テ之ヲ云ヘハ、政治ノ得失ヲ論
評スル民間ノ政談家ナリ、蓋シ當時ノ勢、諸侯各々政ヲ擅ニシタレバ、
王公貴族、政治上ノ才識ニ乏シク、處士ノ力ニ藉テ政務ヲ裁決シタル

カ如シ、故ニ處士ノ力、非常ニ盛ンコシテ、天下皆之ヲ優待シ、唯其奉養
ノ足ラサランコトヲ恐レタルコト、一般ノ通觀タリ、彼ノ孟嘗君、平原君、信
陵君、春申君ノ如キ、皆一時ノ賢公子ト稱セラレタル人物コシテ、處士
ヲ養ヒタルコト此ノ如シ、左レハ當時某國ノ公子賢ナリト云フモ、必ス
シモ公子ノ賢ノミニ非ズ、處士ノ力多キニ由ルモノナルベシ、某國ノ
公子不肖ナリト云フモ、亦必スシモ公子ノ不肖ナルノミナラズ、處士
ノ力少ナキニ由ルモノナルベシ、要スルニ此處士ナルモノハ、其志ヲ
下ニ肆ニシ、暗ニ列國ノ勢ヲ制シタルモノコシテ、民間ニ於テ一種ノ
勢力ヲ有シタルモノナリ、諸公子ノ之ヲ優待シタルモノ、豈偶然ナラ
ンヤ、
皆士ヲ養フコトナルモ、食客亦千人アリ、魏ノ文侯、燕ノ昭王、太子丹
客論士、皆處士ノ名稱アリト号ス、策士、說客、劍

第七章

始皇六國ヲ併吞ス

莊襄王己ニ卒シ、太子立チ、是ヲ始皇帝ト爲ス、始メ邯鄲ニ生ル、其實ハ呂氏ナリ、政生レテ十三年、政事皆文信侯ニ決シ、號ノ仲父ト爲ス、

秦ノ宗室大臣議シテ曰ク、諸侯ノ人來リ仕フルモノハ皆其主ノ爲ニ游說スルノミ、請フ一切之ヲ逐ハシト是ニ於テ大ニ索メテ客ヲ逐フ、客卿李斯亦逐中ニアリ、上書シテ其非計ヲ論セシカ、王乃チ李斯ヲシテ其官ヲ復シ、遂客ノ令ヲ除ク、斯ハ楚人ナリ、嘗テ荀卿ニ學ヒ才氣アリ、王ニ勸メテ陰カニ謀士ヲシテ諸侯ニ游說シ、其君臣ヲ離間シ、然レテ後良將ヲシテ其後ニ隨ハシメ、遂ニ天下ヲ併ス、

十七年、内史騰韓ヲ滅ホシ、王安ヲ虜ニス、明年王翦趙ヲ伐チシカ、趙將李牧善ク之ヲ禦ク、李牧、孝成王ニ事ヘ、北邊ヲ守ル、時ニ匈奴始メ強ク去ル、王卒シ匈奴敢テ趙邊ニ近カス、考成王卒シ子悼襄王立チ、廉頗亡ケ

秦人金ヲ趙ノ嬖臣ニ與ヘ、收反ヒント欲スト言ハシム、趙遂ニ牧ヲ殺セリ、明年秦趙ヲ滅シ、幽繆王ヲ虜ニス、王ノ兄嘉蒞自立ノ代王ト爲ル、燕ノ太子丹初メ秦ニ質タリ、秦王ノ禮セサルヲ以テ怒テ亡ケ歸リ、衛人荆軻ノ勇ヲ聞キ厚ク之ヲ禮シ、奉養至ラサル所ナシ、時ニ秦ノ將樊於期罪ヲ得テ燕ニ逃レ居リシカ、軻樊將軍ノ首ト及ヒ燕ノ督亢ノ地圖ヲ得テ以テ秦ニ獻セント請フ、丹之ヲ殺スニ忍ヒス、軻私ニ意ヲ以テ之ヲ諷セシカハ於期慨然トシテ自刎ス、丹奔リ往キ之ヲ哭シ、函ヲ以テ其首ヲ盛リ、又嘗テ天下ノ利ヒ首ヲ圖中ニ置キ、裝ノ軻ヲ遣ル、軻咸陽ニ至リシカ、秦王喜テ之ヲ見ル、軻函ヲ奉シ進ミシガヒ首顯レ出ツ、乃チ王ノ袖ヲ把テ之ヲ搯シタリシガ未タ身ニ至ラズシテ王起テ劍ヲ拔キ軻ヲ斬ル、王大ニ怒リ兵ヲ發シテ燕ヲ伐チ、王喜丹ヲ斬テ以テ獻ス、明年王賁魏ヲ滅ホシ、王假ヲ殺ス、賁ハ燕ノ子ナリ、善ク兵ヲ用ニ、又明年王翦大ニ楚ヲ破リ、其將項燕ヲ殺シ、又明年楚王負芻ヲ虜ニス、楚ハ武王ヨリ以來南疆

ニ王タルコト二十五世凡テ五百餘年ニシテ亡ブ又明年王賁燕ヲ滅ボシ、
 王喜ヲ虜ニシ、遷テ王嘉ヲ虜ニス、二十六年王賁燕ヨリ齊ヲ攻メシカ王
 建降ル秦之ヲ共ニ遷ス、是ニ於テ諸侯皆亡ブ唯亡ヒサルハ衛ノミ、然レ
 且秦ノ二世元年ニ至テ衛君角ヲ虜シテ庶人ト爲ス、

野史氏曰ク六國ノ人主皆天下ノ大勢ヲ知ラス、其秦ニ滅サルモノ
 一日ニ非ズ、蓋シ六國ノ中ニ於テ趙魏ノ如キハ其君始メ有爲ノ志アリ、
 其將帥英毅ニシテ計アリ、兵強ク戰ニ熟セリ、是ヲ以テ一時ハ秦ノ
 勢ニ抗セリ、然レ且其主義氣象一定セズ、値ニ國ヲ守リテ義秦ニ略セ
 サルニ過キザルノミ、其他諸國ニ至テハ豈深ク論スルニ足ランヤ、夫
 レ六國ノ人主進取的ノ長策ニ出ルコト能ハス、是レ其國ヲ失ヒタル所
 以ナリト雖且、防守的ノ方畧ニ至テモ亦未ダ得タリト云フヘカラス、
 韓魏ハ天下ノ形勢ニ非ズヤ、諸侯ノ保障ニ非ズヤ、若シ韓魏ノ力ニシ
 テ未ダ秦ノ勢ニ當ルコト足ラスンハ、燕趙齊楚ノ諸國、心ヲ協セ力ヲ戮

セテ之ヲ援ケ以テ秦ヲ挫クニ若クハナシ、韓魏ニシテ他ノ諸國ノ力
 ニ由テ以テ其鋒ヲ制スルコトハ、秦人豈敢テ其兵ヲ東ニセンヤ、六國ノ
 人士苟安ニ慣レ姑息ニ流レ、却テ相屠滅シ、秦人ヲシテ韓ヲ越エ、魏ヲ
 過キ、以テ燕趙ヲ攻ムルニ至ラシム、是レモ亦防守ノ方畧、其道ヲ得サ
 ルコトアラズヤ、顧ンニ韓魏楚ノ三國ハ秦人ノ積威ニ壓セラレ、其歡心
 ヲ買ハンカ爲ニ之ヲ賂ヒ、折レテ秦ニ入りシモノナリ、韓魏已ニ折レ
 テ秦ニ入ラハ、天下ノ勢固リ秦ニアリテ六國ニアラズ、蘇代曰ク、
 夫レ地ヲ以テ秦ニ事フルハ、猶薪ヲ抱キテ火ヲ救フカ如シ、薪盡キズ
 ンハ、火滅セス、ト六國苟安ノ情態ヲ説キ出シテ咄々眞ニ逼ル妙ナリ
 ト謂フベシ、嗚呼六國ヲ亡ホシタルモノハ六國ナリ、豈始皇ナランヤ、
 齊人未ダ嘗テ秦ニ賂セズト雖且、秦ニ與シテ與國ヲ助ケサルヲ以テ
 五國亡ヒテ齊人隨テ亡ブ、燕趙獨リ秦ニ抗セシト雖且、智短ク計疎ニテ
 一定ノ策ナク、能ハス

第八章

李斯ノ政畧 其一始皇ノ長城防禦

夏殷周ノ世地方百里其外諸侯外藩タリシカ故ニ王權猶微弱ナリキ秦王六國ヲ併吞スルニ及ヒテ禹域悉ク王家ノ勢力ニ服セリ是ニ於テ尊號ヲ更メテ皇帝ト曰フ

是時丞相王綰等皆曰ク、燕齊荆ノ地遠シ王ヲ置カサレハ以テ之ヲ鎮スルヲ能ハス請フ諸子ヲ立ン、始皇其議ヲ下セシカ議論未タ決セズ廷尉李斯曰ク、周ノ武王ノ封スル所ノ子弟同姓甚タ衆シ後疏遠ニ屬シ相攻撃スルヲ仇讐ノ如シ今マ海内陛下ノ神靈ニ由テ一統シテ皆郡縣ト爲ル諸子功臣賦稅ヲ以テ之ヲ賞賜セハ制シ易カルベシ天下異意ナケレハ安寧ノ術ナリ諸侯ヲ置クヲ豈策ノ得タルモノナランヤ、始皇曰ク、建尉ノ議是ナリ、天下ヲ分ナテ三十六郡ト爲シ守尉監ヲ置キ民間ノ兵器ヲ収メテ之ヲ咸陽ニ聚メ銷シテ以テ鐘鐻

銅人ト爲シ諸郡ノ豪富ヲ咸陽ニ從ス、十二万戸ニ及ベリ

野史氏曰ク支那ハ太古ヨリ以來封建ノ勢ヲ以テ國ヲ建テタルカ故

ニ當時ノ人士皆郡縣ノ利害如何ヲモ察セズ拘墟ノ見ニ拘ハリ一概

ニ封建ヲ以テ善良ナル制度ト信シ封建ノ制度ハ己ニ之ヲ當時ニ行

フヘカラサルハ勢アルトチ知ラズシテ之ヲ實地ニ適用セント欲シ

李斯等ニ反對シタリ此封建論ハ獨リ朝廷ノ間ノミニ止ラス民間ニ

於テモ之ヲ主張スルモノ多カリキ然レモ李斯ノ活眼ナル封建ノ制

ヲ復スルハ天下ノ乱源ニシテ到底之ヲ行フトハ不可ナルヲ知リ始

皇毅然トシテ之ヲ斷行シテ毫モ顧慮スル所ナカリシハ獨リ始皇ハ

英斷ハミニ非ズ當時ノ勢之ヲシテ然ラシメタルノミニ

始皇北邊ヲ巡行シ蒙恬ヲシテ兵三十万人ヲ發シテ北ノ方向匈奴ヲ伐テ

長城ヲ築カシム臨洮ヨリ起テ遼東ニ至ル延袤萬餘里威匈奴ニ振フト

云フ