

Digitized by the Internet Archive
in 2018 with funding from
Getty Research Institute

ARCHITECTEN BOND VAN NEDERLANDSCHE

BOUWKUNDIG
WEEKBLAD

ORGAAN VAN DE

MAATSCHAPPIJ

TOT BEVORDERING DER BOUWKUNST.

27^e JAARGANG.

'S-GRAVENHAGE,
MOUTON & C^o.

1907.

INHOUD

VAN HET

BOUWKUNDIG WEEKBLAD, JAARGANG 1907.

HANDELINGEN, VERSLAGEN, ENZ. DER MAATSCHAPPIJ.

	Bladz.
Diploma van Bouwk. Opzichter. Examen 1907. Datum	6, 17
" " " " " " " Commissie	65
" " " " " " " Geslaagden	173
" " " " " " " Vraagstukken	406, 423, 439
" " " " " " " Teekenaar " 1908. Programma.	507
Diploma's van Bouwkundig Opzichter en van Bouwkundig Teekenaar. Examens 1908. Datums	772, 787
Geschenken voor de Bibliotheek	173, 523, 713, 803
Verkiezingen van leden van het Hoofdbestuur	239, 255
Agenda der 96 ^{ste} Algem. Vergadering op 29 Mei 1907	305, 321
Jaarverslag 1906-1907.	321, 343
Concept-begroting voor 1907	327
Verslag der 96 ^{ste} Algem. Vergadering	360, 405, 469
Agenda der 97 ^{ste} Algem. Vergadering op 27 en 28 September 1907	555, 571, 603
Verslag der 97 ^{ste} Algem. Vergadering	635, 651
Kort verslag der Bestuursvergadering van 27 November 1907	755
Adres aan de Tweede Kamer in zake Middelbaar Technisch Onderwijs.	771
Agenda der Vergadering van het Hoofdbestuur op 24 Dec. '07	803
Een woord van Protest, door de Redactie	803

AFDEELINGEN.

AFDEELING AMSTERDAM.

21 December 1906	4
18 Januari 1907	52
18 October "	685
22 November "	775

AFDEELING ARNHEM.

30 Januari 1907	84
27 Februari "	144
27 Maart "	226
24 April "	273
22 Mei "	343
18 en 19 Juni " Excursie naar Essen en Dusseldorf	441
23 October "	701
20 November "	759
18 December "	808, 820

AFDEELING 'S GRAVENHAGE.

11 Januari 1907	35
15 Februari "	115
5 April "	226
24 " "	274
18 October "	684
15 November "	745
13 December "	807

AFDEELING GRONINGEN.

21 December 1906	4
26 Januari 1907	69
16 Februari "	116
25 April "	275
2 November "	717

AFDEELING HAARLEM.

	Bladz.
Februari 1907	195
April "	343
27 November "	775
17 December "	806

AFDEELING UTRECHT.

18 December 1906	36
27 " "	36
25 Januari 1907	116
26 Februari "	161
26 Maart "	225
16 April "	241
22 October "	775
29 November "	775

BOUWKUNDE.

Uitgevoerde en onuitgevoerde bouwwerken. Inrichting en onderdeelen van gebouwen. (1)

Het gebouw der nieuwe Hoogere Burgerschool te Arnhem.	1
Bouwkunst te Batavia. Zalen in de Hôtels: der Nederlanden en des Indes; <i>P. A. J. Moojen</i> . Door C. J. A. Gokkel	18
Verbetering in de zoogenaamde Kazernewoningen, door M. P. de Clercq.	47, 65, 97
Winkelhuis A. Schröder & Co. te 's Gravenhage. <i>L. A. H. de Wolff</i>	83
Administratie-gebouw van het Old Burger Weeshuis te Sneek, met publiek Telefoongebouw. <i>Nics. Molenaar</i>	98
Badhuis voor volksbaden in een kleine gemeente, bekroonde antwoorden op de prijsvraag uitgeschreven door de Afd. 's Gravenhage	113
De verbetering der kazernewoningen, door J. H. Schaad	158
Bijbank van de Nederlandsche Bank te Rotterdam. <i>A. Salm G.Bzn. en J. Verheul Dzn.</i>	174, 805
Heerenhuis te Rotterdam. <i>J. Verheul Dzn.</i>	239, 305
Het nieuwe Burgerweeshuis te Haarlem. <i>J. A. G. van der Steur</i>	255
Dubbele arbeiderswoning, bekroonde antwoorden op de prijsvraag uitgeschreven door de Bouwvereniging Veendam.	271
De wederopbouw van het Academiegebouw te Groningen	339
Landhuis te Coblenz <i>Willy Bock</i>	391, 425
Electrische diamantslijperij van de firma I. J. Asscher te Amst.	426
De eerste-steenlegging voor het Vredespaleis	489
Electrische centrale te Arnhem, <i>G. Versteeg</i>	508
Winkelhuis te Leiden, <i>Jesse & Fontein</i>	523
Arbeiderswoningen te Hoorn, <i>M. J. E. Lippits</i>	539
Stationsgebouw te Ramos-Mejia, <i>Joh. J. Doyer</i>	556
Bankgebouw te Dordrecht, <i>Gebrs. van Gendt A.Lzn.</i>	572
Nieuwe Huishoudschool te Amsterdam, <i>J. H. W. Leliman</i>	591
De Rotterdamsche schouwburg	606
Huis Lambert van Meester te Delft.	624, 638
Woonhuis te Dordrecht, <i>Gebrs. van Gendt A.Lzn.</i>	699
De Bijbank van de Nederlandsche Bank te Rotterdam	700
Hoogere Burgerschool te Haarlem, <i>L. C. Dumont</i>	705
Amersfoortsche Industrie- en Huishoudschool, <i>E. P. J. Smith</i>	729
Landhuis te Velp, <i>A. R. Freeman</i>	758

1) De namen van de architecten der afgebeelde bouwwerken zijn cursief achter deze gedrukt.

Gebouw van de Christel. Jongelings-Vereeniging te Haarlem, *J. London* 772
 Gebouw der Vlaamsche Opera te Antwerpen, *A. van Mechelen* 774

Bouwmaterialen enz.

Lindolith en Lindolin 99
 Hydraulisch geveerd berkenhout 100
 Tegels der Plaatelbakkerij „De Distel” te Amsterdam . . 160
 Siegwartmasten. Masten van gewapend beton voor electriche geleidingen 192
 Hydrex-vilt 194
 Stalen plafonds 208
 Sirinaamsch hout 224, 257
 Patent-vouwplaten Kosmos 240
 Raamsluitingen 258
 Kalkzandsteen, rapporten uitgebracht door W. C. Metselaar, J. J. L. Bourdrez en J. Olthuis in de Afd. ’s Gravenhage 289
 Kalkzandsteen. Discusie, naar aanleiding der rapporten, in de Afd. ’s-Gravenhage van de Mij. t. B. d. Bouwkunst . . 306
 Kalkzandsteen, rapport der Afd: Utrecht van de Maatschappij tot Bevordering der Bouwkunst 374
 Bestolith 375
 Haringgraat-staal 457
 De Deutsche ^{C/V} voorschriften 1907 727, 741, 756, 772, 787, 804, 823
 Kalkzandsteen, rapport uitgebracht door L. Bienfait en P. Heijn, in de Afd. Amsterdam v. d. Mij. t. B. d. B. . . 825

Hygiëne, Drinkwater, Verlichting, Verwarming, Ventilatie, Rioleering, enz.

Loodvergiftiging 84

Technische onderwerpen, enz.

Een nieuwe boommachine 143
 De veiligheidsvuurpot, door M. E. Kuiler 357
 Zelfwerkend braad-alarm, patent Hilkie 456

KUNST IN HET ALGEMEEN, GESCHIEDENIS DER BOUWKUNST, DECORATIEVE KUNST.

Oude Gebouwen, Archeologie, Aestetica, Kunstgesch.

De Bank van leening te Amsterdam, door A. W. Weissman 34
 Het voormalige Spaansche Gouvernemen te Maastricht. . 130
 Groote- of St. Bavokerk te Haarlem 323
 Het Raadhuis van Jisp. 358
 Het huis Groenewoude te Utrecht 373
 Gerestaureerde zalen in het kasteel Marquette 455
 Oude gevel aan de Zaadmarkt te Zutphen 573
 Goch en Xanten 590
 Nijmegen 604

Korte berichten over Nederlandsche Oude Gebouwen.

(*Opgenomen onder de Berichten, enz.*)

Amsterdam. Bagijnhofpoortje 70, 242
 „ Oude Kerk. Raam 86
 „ Nieuwe Kerk 292
 „ Montelbaantoren 702
 „ Het Huis met de Hoofden 828
 Arnhem. Orgel in de Groote kerk 559
 Bolsward. Broerekerk 608
 Deventer. Bergkerk 196
 Doesburg. St. Martinikerk 345
 Gouda. St. Janskerk 395
 Graft. Raadhuis 53

’s-Gravenhage. Grafelijke Zalen 5
 „ Groote- of St. Jacobskerk 428
 Haarlem. Vischhuisje 242
 Kampen. Oud houtsnijwerk 477
 Leeuwarden. De Oldehove 345
 Leiden. St. Pieterskerk 145
 Limburg. Opgravingen. 559, 575
 Monster. Toren 101
 Montfoort. Wierookvat. 292
 Nieuw-Helvoet. Toren 145
 Nijmegen. Carolingische Kapel. 21
 Oudshoorn. Restauratie der ramen in de Ned. Herv. Kerk . 528
 Rotterdam. Beurs 53, 428
 De Rijk. Raadhuis 53
 Soest. Toren 161
 Zalt-Aommel. St. Maartenstoren 5, 21

Schilder- en Beeldhouwkunst, Decoratieve kunst en Kunstnijverheid.

Groot buffet. Uit de werkplaatsen „Onder den St. Maaarten” 50
 Hanglampen. „ ” „ ” „ ” „ ” „ ” „ ” „ ” „ ” „ ” „ ” „ ” 68
 De herstelde 16e eeuwse glazen in de Oude Kerk te Amsterdam, door A. W. Weissman 81
 Eetkamermeubelen, uit de werkplaatsen „Onder den St. Maarten” 144
 Nederlandsch beeldhouwkunst 175, 194
 Ramen van geschilderd glas voor het Administratie-gebouw der Ned. Ind. Spw. Mij. te Semarang 223
 Ingang van de tentoonstelling voor electriciteit in huis en ambacht. te Arnhem 473
 Brouwer’s bouw-beeldhouwwerk 683
 Ateliers voor gedreven koperwerk van de firma G. Dijkers en Co. 743
 Het Caland-monument te Rotterdam, door Henri Evers . . 825

UITBREIDING EN AANLEG VAN STEDEN, VERKEERSWEGEN ENZ.

Iets over den bestratingsdienst en het bestratingswerk te door W. J. de Groot 681, 697

Tuinkunst.

De tuinarchitectuur in de tentoonstelling te Mannheim 1907 713

ONDERWERPEN VAN ADMINISTRATIEVEN, EN VAN SOCIALEN AARD, RECHTSPRAAK.

Te late oplevering en meerder werk 68
 De ongevallenverzekering in 1905 209
 Een belangrijke rechterlijke beslissing. Mr. Egbert J. C. Goseling 475, 540
 Raad van Arbitrage voor de Bouwbedrijven in Nederland. 730
 De Woningwet. 826

ONDERWIJS.

Onderwijs voor Architecten. Technisch Hooger Onderwijs.

De eerste Eere-doctoraten der Technische Hoogeschool . . 20
 Redevoering uitgesproken door Prof. Jacob F. Klinkhamer, bij gelegenheid der promotie van Dr. P. J. H. Cuypers tot Doctor in de Technische Wetenschappen, eershalve. . . 31

Bladz.

Ambachtsonderwijs. Opleiding voor Opzichters, Technisch Middelbaar Onderwijs.

De regeling van het Middelbaar Technisch Onderwijs. door J. A. Mulock Houwer 127
 Ambachts- en Vakteekenscholen te Amsterdam 225
 Middelbaar Technisch Onderwijs, voordracht door H. Enno van Gelder 389
 Middelbaar Technisch Onderwijs 524, 540
 Examenvragen voor aspirant-opzichters en opzichters bij de Mij. t. E. van Sts.spw. 619
 Middelbaar Technische School 666

PRIJSVRAGEN.

Ver. Bouwkunst en Vriendschap. Prijsvragen 1906. Bekron. 4
 „ 1907. Progr. . 359
 Ingekomen antwoorden. 744
 Jury-rapport 809
 Ver. Arti et Industriae, Betimmering studeerkamer. Paal voor elektrische tractie, enz., Aankondiging 50
 Mij. v. Nijverheid, Afd. Arnhem. Reclamebiljet. Uitslag . . . 50
 Ver. voor Vak en Kunst. Diploma. Programma 50
 Jury-rapport 209
 Bouwvereniging Veendam. Dubbele arbeiderswoning. Progr. 51
 Bekroonde antwoorden 271
 Ver. van Nederl. Kalkzandsteen-fabrikanten. Arbeiders- en Woonhuizen. Programma 68
 Ingekomen antwoorden 292
 Bekroningen 408
 Jury-rapport 426
 Fabrieken van nageperste en andere Steenen, v/h. Fr. v. d. Loo Sr. Toepassing van Verblendsteen en Brirorna. Programma . . 160
 Ingekomen antwoorden 592
 Jury-rapport 716
 Bouwkundige Ver. Onderneming en Vrijheid. Blok van 6 huizen voor werkmansgezinnen. Programma 194
 Afd. 's Gravenhage v. d. Mij. t. B. d. Bouwkunst, Volksbadhuis. Bekroonde antwoorden. 113
 Afd. Haarlem v. d. Mij. t. B. d. Bouwkunst, Schuithuis. Programma 360
 Jury-rapport 607
 Afd. Arnhem v. d. Mij. t. B. d. Bouwkunst, Wachthuis voor 't publiek eener elektrische tram. Programma 789
 De Amsterdamer, Weekblad voor Nederland. Woonhuis. Jury-rapport 394
 Overijsselsche Landbouwmaatschappij, Afd. Haaksbergen. Boerenbehuizingen. Programma 476
 Architectuurboekhandel Ernst Wasmuth. Boekomslag. Progr. 655

TENTOONSTELLINGEN, WEDSTRIJDEN EN CONGRESSEN.

VIIIe Internationaal Congres voor Architecten te Weenen in 1908 176, 457
 Vierjaarlijksche Tentoonstelling van Schoone Kunsten te Amsterdam 209, 574
 8ste Internationaal Woningcongres 291
 Nationaal Congres voor de Ambachtsnijverheid 358
 4e Gevelwedstrijd te Haarlem 684, 715

LEVENSBERICHTEN.

J. C. de Groot. Overleden 9 Januari 1907 35
 W. Springer. „ 7 Maart „ 157

Bladz.

H. Leguyt. Overleden 8 April 1907 227
 J. Braanker. „ 21 Mei „ 326, 358
 Jacob van Campen, A. W. Weissman 587
 Jacob van Campen gehuldigd 603
 I. Gosschalk. Overleden 11 October 1907. 665

BEOORDEELING EN AANKONDIGING VAN BOEKWERKEN.

De nieuwe Kazerne. Beschreven, begroot en op vier platen uitgebeeld door A. E. Redelé. Kapitein der Genie 4
 Agenda 1907. Haarlemsche Machinefabriek v/h. Figeo 35
 Ahrend's Bouw-Agenda en adresboek voor het jaar 1907 . . . 35
 Congrès International des Architectes, Paris, 1900. Comptere rendu. 50
 Gedenboek der Wilhelminasluis te Zaandam 100
 Deutsche Konkurrenzen, Band XXI. 100
 Compt Rendu des travaux du Premier Congrès international de l'industrie du bâtiment et des travaux publics, 1905. 225
 Deutsche Kunst und Decoration 241
 Oude Gebouwen te Leiden 491, 525
 Landwirtschaftliche Bauten door Friedrich Wagner. 524
 Werkloosheid door A. J. Stiling. 541
 Handboek voor smeden, door R. van der Wal 558
 Letterboek voor den Teekenaar en Ambachtsman, door K. van Leeuwen 789
 Zuiderzee-vraagstuk, door L. A. Sanders. 790
 Een fraai boekwerk (Monografie der Grafelijke Zalen) door A. W. Weissman 805
 De Bouwstijlen en hunne ontwikkeling, door J. H. W. Leliman 812
 Bouwkunde. De materialen enz. voor het metselvak, door P. A. Schroot 827
 Het cement-ijzer in theorie en praktijk, door L. A. Sanders 827
 Onze Moderne Meesters, door F. M. Lurasco 828

VERSLAGEN VAN VERGADERINGEN.

Ver. tot Bev. der Vakopleiding enz. 23 December 1906. 5
 30 Maart 1907. 210
 10 September „ 592
 Ned. Ver. v. Ambachts- en Nijverheidskunst 5 Januari „ 20
 30 Maart „ 210
 Ver. Bouwkunst en Vriendschap 22 Januari „ 69
 5 Februari „ 85
 19 Maart „ 175
 26 November „ 759
 Nederl. Aannemersbond 7 en 8 Augustus „ 526
 Ver. voor Veredeling van het Ambacht. Jaarverslag „ 743
 Gen. Architectura Amicitia 16 en 18 December 1907. . 806, 827

INGEZONDEN STUKKEN.

Weeshuisprijsvraag te Haarlem 344
 Examen Bouwkundig Teekenaar door W. van Veen 670
 Verklaring door A. W. Weissman 717
 Protest door A. W. Weisman 744
 Londwit door firma G. Greve 744

ONDERWERPEN VAN VERSCHILLENDE AARD.

Het afscheid van den Directeur der Publieke-werken te Amsterdam 83

	Tegenover Bladz.
De Carnegie-stichting gedagvaard	193
Brieven uit België	556, 605, 729, 757, 774
Een goedkoop Technisch-bureau	557
Kon. Instituut van Ingenieurs	607, 623
Brandende vraagstukken	622, 684, 775, 789

PLATEN.

1. Nieuwe Hoogere Burgerschool met vijfjarigen cursus te Arnhem	2
2. Hôtel „des Indes” en hôtel „der Nederlanden”, te Batavia. Eetzalen. Architect P. A. J. Moojen	18
3. Bekroonde ontwerpen voor een badhuis voor volksbaden in een kleine gemeente	113
4. Schetsteekeningen behorende bij het programma der prijsvragen, uitgeschreven door de Fabrieken van nage-	

	Tegenover Bladz.
perste en andere Steenen, v/h Fr. v. d. Loo Sr. te Dieren.	160
5. Plafond en schoorsteen uit een 18e eeuwsch woonhuis te Rotterdam	239
6. Heerenhuis te Rotterdam, Architect J. Verheul Dz.	305
7. Examen Bouwkundig Opzichter, vraagstukken	406
8. Zalen in het kasteel Marquette	455
9. Gebouw der Electriche Centrale te Arnhem, G. Versteeg.	508
10. Arbeiderswoningen te Hoorn, M. J. E. Lippits	539
11. Stationsgebouw te Ramos-Mejia, Joh. J. Doyer	556
12. Kantoorlokalen in het bankgebouw te Dordrecht, Gebrs. van Gendt A.Lzn.	572
13. Examen aspirant-opzichters en opzichters b. d. Mij t. E. v. S.Sp.w., vraagstukken	619
14. Gebouw der Vlaamsche Opera te Antwerpen, A. van Mechelen.	774

De jaargang 1907 van het Bouwkundig Weekblad bevat 14 losse platen en
meer dan 100 afbeeldingen tusschen den tekst.

BOUWKUNDIG WEEKBLAD.

· ORGAAN VAN DE MAATSCHAPPIJ ·
· TOT BEVORDERING DER BOUWKUNST ·

BESTUUR VAN DE MAATSCHAPPIJ: A. SALM G.Bz., *Voorzitter*. F. W. M. POGGENBEEK, *Vice-Voorzitter*, — V. G. A. BOSCH, W. J. DE GROOT, G. W. VAN HEUKELOM, D. E. C. KNUTTTEL, J. A. MULOCK HOUWER, F. J. NIEUWENHUIS, B. J. OUËNDAG, J. VERHEUL Dz., P. A. WEELDENBURG.

COMMISSIE VAN REDACTIE: ED. CUYPERS,
A. SALM GBz., J. VERHEUL Dz.
REDACTEUR: C. T. J. LOUIS RIEBER.

BUREAU VAN REDACTIE: MARNIXSTR. 402 AMST.
BUREAU VAN ADMINISTR. HERDERSTR. 5 DEN HAAG
UITGEVERS: MOUTON & CO DEN HAAG

INHOUD

ABONNEMENTSPRIJS

N^o. 1. 5 JANUARI 1907. Het Gebouw der Nieuwe Hoogere Burgerschool te Arnhem, door G. Versteeg. — Boek- en plaatwerken. — Prijsvragen. — Verslagen van vergaderingen. — Inhoud van Tijdschriften. — Berichten. — Maatschappij tot Bevordering der bouwkunst. (Diploma van Bouwkundig Opzichter). — Personalía. — Bureau voor plaatsing van opzichters en teekenaars. — Aankondiging en afloop van aanbestedingen. — Lijst van Fabrikanten, Leveranciers, enz. — Advertentiën. — Bij dit nummer behoort een plaat.

voor Nederland: fr. p. p. / 15 — 's jaars, voor Indië en het Buitenland (bij vooruitbetaling) fr. p. p. / 17.— **PRIJS DER ADVERTENTIËN:** van 1—5 regels / 1.—, elke regel meer 20 cents Grootte letters naar plaatsruimte. — **AANKONDIGING VAN AANBESTEDINGEN** 15 ct. p. r. m. premie $\frac{3}{2}$ maal. — **ABONNEMENT VAN ADVERTENTIËN** tegen belangrijk verminderde prijzen en kosteloze opname der advertentiën in het Tijdschrift der Mij.

HET GEBOUW DER NIEUWE HOOGERE BURGERSCHOOL TE ARNHEM.



Gevel aan de Schoolstraat.

Sinds 1866 was de H. B. S. met 5 jarigen cursus gevestigd in het gebouw op het Willemsplein. Bij raadsbesluit van 6 Februari 1904 werd besloten tot het stichten van een nieuw gebouw voor de H. B. S. op een gemeenteterrein aan de Schoolstraat en daarvoor beschikbaar gesteld een bedrag van f 145.000

De aanbesteding vond plaats op 7 September 1904, waarbij aan de laagste inschrijvers Gebr. de Kinkelder de uitvoering werd opgedragen.

September 1905 werd het nieuwe gebouw in gebruik

genomen, terwijl naar het gebouw op het Willemsplein de H. B. S. met 3-jarigen cursus overgebracht werd.

Met het oog op de geringe breedte van de Schoolstraat werd een 8 M. breede strook van het terrein onbebouwd gelaten; de conciergewoning werd in de rooilijn geplaatst, waardoor eene goede aansluiting met de dagelijksche entree en den toegang tot de rijwielbergplaats verkregen werd.

De grondvorm van het terrein aan de achterzijde en de vele voordeelen die eene symmetrische opzet voor een onderwijsgebouw biedt, bepaalden in hoofdzaak de samenstelling van het grondplan.

Links van den hoofdingang bevindt zich de conciergekamer, rechts de spreekkamer, in aansluiting hiermede de Directeurskamer groot 7×7 M. en de bibliotheek groot $3\frac{1}{2} \times 7$ M.

De school bevat 12 klasselokalen groot 7×7 M., elk voor 24 leerlingen. Een dezer lokalen dient uitsluitend voor het onderwijs in de aardrijkskunde en is voorzien van eene bergplaats voor kaartenkasten en verzameling. Het combinatielokaal, groot $7 \times 9\frac{1}{2}$ M., bevat ruimte voor twee klassen.

Het leerlokaal en de laboratoria voor scheikunde nemen op het plan beganeground het geheele achtergedeelte van den linkervleugel in. Deze ruimte is onderkelderd teneinde steeds de verschillende buisleidingen en afvoerbuizen te kunnen bereiken.

De afdeling voor natuurkunde is boven die voor scheikunde, het doorvoeren van de verschillende afvoerkanalen der zuurkasten en het aanbrengen van verschillende aan- en afvoerbuizen werd daardoor zeer vergemakkelijkt.

De lichtwand van dit leslokaal ligt op het Zuiden.

Het lokaal voor de docenten, groot $10\frac{1}{2} \times 7$ M., dient

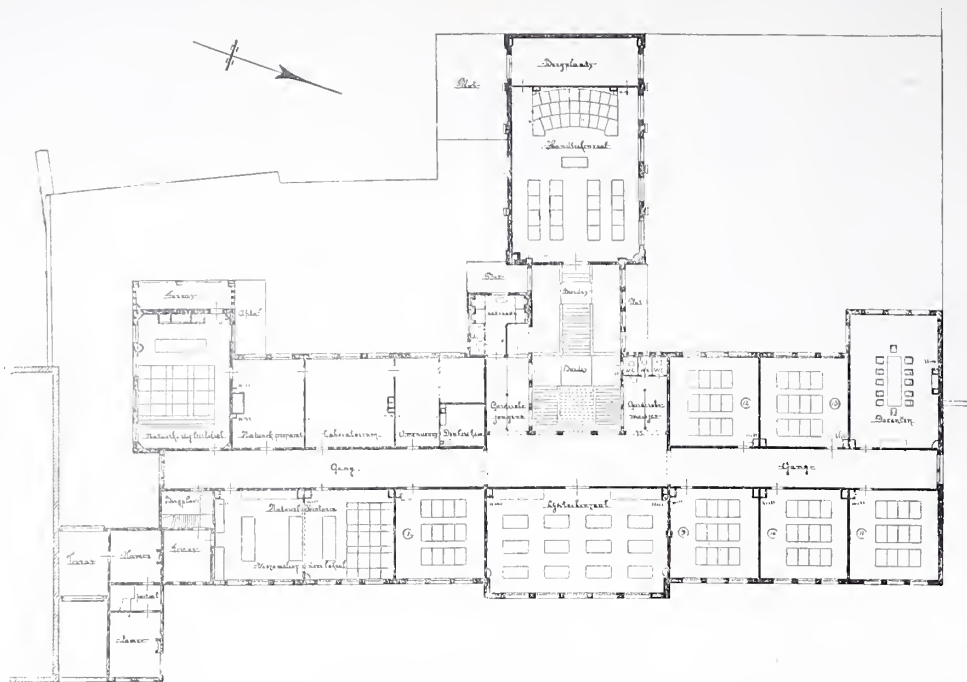

Verdieping. Schaal 1 à 600

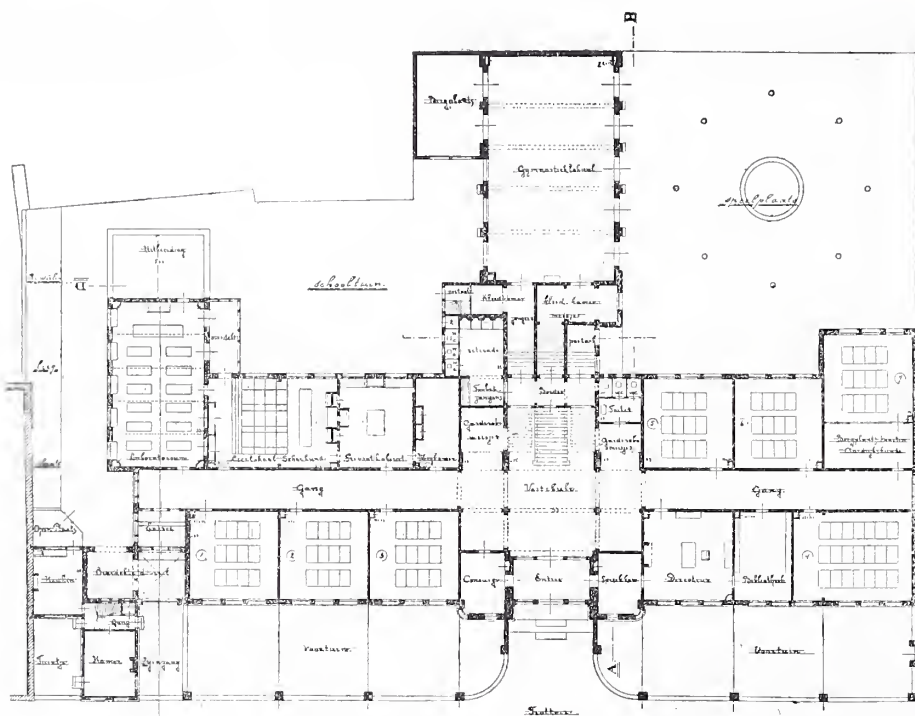
Begane grond. Schaal 1 à 600.
Hoogere Burgerschool te Arnhem.

tevens tot vergaderlokaal. Het lokaal voor natuurlijke historie, ter grootte van twee klasselokalen, ligt op de verdieping en staat in verbinding met het terras boven den overdekten doorrit.

De tot hiertoe genoemde lokalen zijn alle hoog $4\frac{1}{2}$ M. Het gymnastieklokaal, groot 10×18 M., ligt in de as van het gebouw, de toegang geschiedt door de kleedkamers; in den wand langs de open speelplaats zijn opschuivende deuren aangebracht.

Boven de gymnastiekzaal bevindt zich de handteekenzaal, met op het Noorden staand zijlicht.

De lijntekenzaal, groot 8×14 M., ligt boven den hoofdingang; genoemde drie groote zalen hebben een hoogte van ± 6 M.

Ter weerszijden van de hoofdtrap vindt men de garderobes, toiletten en retirades.

Onder de kleedkamer voor jongens en retirade ligt de kelder voor de ketels van de centrale verwarming.

In de bergplaats, boven de zij-entree, is de trap geplaatst

die toegang geeft tot het platte dak. Boven dit trappenhuis is een terras, dat dienstbaar gemaakt kan worden voor het onderwijs in de cosmographie; hiervoor is een buitentrapp aangebracht.

De fundamenteen en keldermuren, de gewelven der vloeren van den begane grond en van de verdieping en de plafondgewelven van de verdieping zijn uitgevoerd in stampbeton.

De gewelven boven de lokalen zijn tusschen I binten aangebracht, terwijl de gewelven boven de 3 M. breede gangen direct op de muren rusten.

Voor geluidwering zijn de gewelven boven de klasselokalen aangerazeerd met sintelbeton waarop een laagje stampbeton dik 0.06 M.

Op de beton ondervloeren is in alle klasselokalen, boven zoowel als beneden, een vlak afgewerkte vloer van cementmortel dik 0,02 M. aangebracht, waarop met asfalt geïmpregneerde kurkplaten dik 0,02 M. in asfalt gelegd, en hierop linoleum.

Deze kurkvloeren zijn geluidwerend en verhinderen een sterke afkoeling van den vloer, terwijl het linoleum als naadlooze afdekking zeer te verkiezen is boven de tot dusverre gebruikte houten vloeren.

De vloeren van gangen, entrees, portalen, garderobes, retirades en toiletten zijn bekleed met terrazzo, evenzoo de hierop staande plinten.

De vloeren van de schei- en natuurkundige afdeelingen zijn met torgament bekleed. De vloer van het gymnastiek-lokaal en de kleedkamers zijn van eikenhouten parkettegels, aan de onderzijde van een 2 cM. dikke asfaltlaag voorzien; deze tegels zijn in cementspecie op een zandlaag gelegd.

Daar de Schoolstraat smal en niet lang is, zoodat het gebouw niet op eenigen afstand beschouwd kan worden, is van het maken van eene bekapping afgezien. Om echter te sterke afkoeling van de bovenlokalen te voorkomen is op de plafondgewelven een houten bintlaag met vloer gelegd waarop eene mastiek bedekking is aangebracht.

Wat het inwendige van het gebouw betreft, zij vermeldt dat de binnenmuren, ter hoogte van 1,75 M. uit den vloer, opgetrokken zijn van witte verglaasde Silesische steenen, n.l. in de entrees, gangen, portalen, garderobes, kleedkamer, retirades en toiletten. In de lokalen zijn de lambrizeeringen met cement afgewerkt, teneinde later geschilderd te worden. De wanden en gewelven in de entrees met vestibule en de trapruimte zijn boven den reeds genoemden voet van verglaasde steenen geheel bekleed met roomkleurige witte verblendsteen met toepassing van Obernkirchner zandsteen voor gewelf-, aanzetsteenen en lateien.

De traptreden en bordesplaten zijn van Beiersch graniet; de treden der van het bordes naar de verdieping voerende traparmen zijn aan de muurzijde ingemetseld en door consoles ondersteund.

De aan drie zijden door boogopeningen afgesloten trapruimte geeft op de verdieping aardige doorkijkjes, terwijl de daarboven geplaatste met glas in lood gevulde, aaneengesloten rijen vensters eene aangename lichtwerking geven.

Voor het overige is de geheele inwendige afwerking van het gebouw eenvoudig; vermelding verdient, dat alle inwendige hoeken der wanden, vloeren en gewelven hol zijn bewerkt; alle uitwendige hoeken zijn rond afgewerkt.

De binnenbetimmering van ramen en deuren is geheel van vurenhout, het meubilair van Amerikaansch greenhout; alle deurpaneelen zijn van teakhout.

De buitengevels zijn met spouw bewerkt en van Waalhardgrauw; hiervan zijn ook gemetseld kruisgewelven boven den doorrit.

Het benedengedeelte van den hoofdingang is bekleed met Noorsch graniet; dit materiaal vond ook toepassing voor plinten, treden, stoeplaten, dorpels en de hekpijlers van den voorgevel.

Voor afdekking van de gevelpenanten en de torenkanteeling en verder voor de lateien van de middenpartij is gebruik gemaakt van Obernkirchnerzandsteen; in dit materiaal zijn ook uitgevoerd de hoekstukjes waarin de profileering van de penanten langs de kozijnen eindigt.

De vensters der klasselokalen zijn afgedekt door lateien van Jarrahout, eene uit Australië ingevoerde houtsoort; de kleur er van is roodbruin. Het ornamentale houtsnijwerk hiervan is van den heer Hack, beeldhouwer te Amsterdam; ook de versieringen op de lateien van de groote vensters in de middenpartij met de hoeksteenen waar zij op rusten, zijn door genoemden heer ontworpen en onder zijne leiding uitgevoerd.



Hoogere Burgerschool te Arnhem.
Zij-ingang.

Voor versiering is ook eenig gebruik gemaakt van sectiel aardewerk, n.l. voor de wapenschilden naast den hoofdingang en enkele kleine mozaïekvakjes ter hoogte van de 1e bintlaag.

De verschillende smeedwerken zijn grootendeels vervaardigd door de Firma F. W. Braat te Delft; de gesmeed ijzeren trapleuning is van de heeren Bettenhausen & Ringlever te Rotterdam.

De centrale verwarming van het gebouw is aangelegd door de Firma W. J. Stokvis te Arnhem. Het is eene lage druk stoomverwarming; de stoom stijgt door injectie in de radiatoren (z.g. Luftumwalzungsverfahren) waardoor de oppervlakte-temperatuur dezer verwarmingslichamen ingesteld kan worden op 70° C. max. Hierdoor wordt voorkomen, dat het stof dat met de radiatoren in aanraking komt, verschroeit en door droge destillatie ontleed wordt in voor de ademhalingswerktuigen nadeelige gassen.

De ventilatie geschiedt als volgt: in de gevels zijn achter de radiatoren afgesloten openingen aangebracht, waarvan de grootte van den luchttoevoer kan geregeld worden.

De lichtkozijnen van de klasselokalen zijn voorzien van dubbele bovenramen. Het buitenraam is vast; schuift men nu het binnenraam naar beneden dan moet de buitenlucht eerst opstijgen in de ruimte tusschen beide ramen, welke ongeveer 5 cM. bedraagt, en komt dan eenigszins voorgewarmd in de lokalen.

De luchtafvoer geschiedt door ventilatieopeningen in den tegenovergestelden wand aangebracht en voorzien van boven en benedenschuif voor zomer- en winterventilatie.

Het spreekt van zelf dat, waar zooals bij dit bouwwerk, verschillende onderdeelen niet tot de gewone handelsartikelen behooren, het veel inspanning heeft vereischt het gebouw met meubileering in den tijd van een jaar geheel gereed te krijgen. Een belangrijk deel van die inspanning is gevergd van de aannemers Gebr. de Kinkelder, die steeds groote toewijding voor het aan hun opgedragen werk getoond hebben.

Ten slotte zij vermeld, dat de kosten van het geheele werk bedragen hebben: f 158.100 + f 8500 voor de centrale

verwarming + f24.500 voor de meubels, te zamen:
 $\frac{f191100}{264}$ of f723 per leerling.

De inhoud van het gebouw, gerekend van den onderkant der fundamenten, bedraagt 21917,49 M³ = f8,72 per M³.

Het bebouwd oppervlak bedraagt 1797,86 M². = f106,30 per M².

Met het teekenaarwerk en met het dagelijksch toezicht op den bouw waren resp. belast de heeren J. van Gent Sr. en J. Beek.

Arnhem, December 1906

G. VERSTEEG.



Hoogere Burgerschool te Arnhem.
Hoofd-ingang.



De Nieuwe Kazerne. Beschreven, begroot en op 4 platen uitgebeeld door A. E. Redelé, Kapitein der Genie.

Waar het leger, met al wat daaraan annex is, tegenwoordig ieders belangstelling opwekt, is het niet ondienstig in het Bouwkundig Weekblad de aandacht te vestigen op een werkje, dat een onderwerp van militair-technischen aard behandelt

In bovengenoemde brochure, een welverzorgde uitgave van de firma W. Leydenroth te Utrecht, breekt de kapitein Redelé een lans voor de toepassing van het verspreide bouwstelsel, dat bij de nieuwere militaire hospitalen reeds in zwang is, ook op den kazernebouw, door het tegenwoordig gebruikelijke stelsel der bataljonskazernes te vervangen door dat der compagnieskazernes. Het doel, dat hij beoogt geeft de schrijver aan het slot aan, n.l.: „Evenwel *niet dat* (n.l. bezuiniging) is het hoofdmoment, maar dat het ontwerp de strenge kritiek der gezondheidsleer onzer dagen kan doorstaan en dat het comfort biedt zonder aan de eischen van den dienst te kort te doen. Maar ook opvoedkundig is het niet zonder beteekenis. Alles is hier toch lucht, licht en zon en de natuur zelve is tot medeopvoedster gekozen. Waar de taak van het moderne leger is, de jongelingschap lichamelijke weerbaarheid en geestelijke tucht bij te brengen, is het hier ontworpen kazernement, meer dan een der thans bestaande, in staat het kader het vervullen dezer taak te vergemakkelijken en te vereenvoudigen.”

Zeker verdient het stelsel der compagnieskazernes verre de voorkeur boven dat der bataljonskazernes, en dat het hier te lande nog niet is toegepast (in Indië wel) is hoofdzakelijk toe te schrijven aan de vrees voor te hooge kosten. In de brochure nu is een kazernement ontworpen, dat niet alleen niet duurder, maar zelfs goedkoper is dan de bestaande kazernes. Echter is wel wat al te veel gestreefd naar goedkoop zijn en zullen wijzigingen noodig zijn, die de kosten verhoogen. Bijvoorbeeld lijken de zitkamers voor de manschappen erg klein, de slaapkamers door hun afmetingen ongezellig; zoo zullen de kamers zonder plafond's zomers

zeer warm, 's winters zeer koud zijn. Vooral is dit te zeer streven naar goedkoop zijn jammer, waar volgens schrijver zelf niet bezuiniging het doel is en het dus voldoende was aan te toonen, dat zijn beter stelsel *niet duurder* is, dan het nu in zwang zijnde.

Daar de denkbeelden van den schrijver dus ernstige overweging verdienen en een onderwerp betreffen, door den persoonlijken dienstplicht voor ieder Nederlander van belang, wordt het lezen van genoemde brochure allen ten zeerste aanbevolen. De tekst is beknopt en helder en wordt door een viertal goed uitgevoerde platen aangevuld.



Prijsvragen uitgeschreven door de Vereeniging
Bouwkunst en Vriendschap te Rotterdam.

De uitslag dezer prijsvragen is als volgt:

1°. Een spoorwegstation, motto „Aller-retour”, eerste prijs, de heer J. C. van Epen, architect te Baarn; motto „Weet of rust”, tweede prijs, de heer M. J. Granpré Molière, student T. H. S. te Delft; motto „Gevleugeld wiel met bliksemstralen”, tweede prijs, de heer H. G. Krijgsman te Rotterdam; motto „1893”, derde prijs, de heer H. W. Stikkelorum, opzichter-teekenaar bij de Gemeentewerken te 's Gravenhage; motto „Holland”, eervolle vermelding, de heer A. S. Kuyjpers, bouwk. teekenaar te Rotterdam, en motto „B. en C.”, eervolle vermelding, de heer C. Abba, bouwk. teekenaar te Rotterdam.

2°. Een grafmonument, motto „R.I.P.”, tweede prijs, de heer D. van Bergen, te Rotterdam. De eerste en de derde prijs werden niet toegekend.

3°. Steenen trap, motto „Adhaesie”, tweede prijs, de heer W. Bogtman, Leeraar M. O. te Haarlem; motto „driehoek”, derde prijs, de heer J. L. Zaayer te Rotterdam. De eerste prijs werd niet toegekend.

Verbetering.

In het rapport der Jury over de ingekomen antwoorden op deze prijsvragen is een drukfout geslopen.

Op bladzijde 763 van het Bouwkundig Weekblad No. 52 van 29 Dec. 1906 staat omtrent het motto „Weet op rust” (hetgeen moet zijn: Weet of rust): „De architectuur van de gevels verminkt echter het geheele ontwerp.”

Voor „verminkt” gelieve men te lezen: vermindert.



Afdeeling Groningen van de Mij. t. Bev. d. Bouwkunst. In de vergadering gehouden op 21 Dec. hield de heer A. W. Weissman eene voordracht over: Gebakken steen in het algemeen en Bricorna in het bijzonder. Het was dezelfde voordracht, die reeds door den spreker in andere afdelingen gehouden werd; van daar dat verslag dien aangaande achterwege kan blijven. Ter vergadering waren uitgesteld verschillende monsters van sier- en blindeersteen en van bricorna, afkomstig uit de fabrieken der heeren van de Loo te Dieren. De teekeningen echter van de prijsvraag door de Maatschappij uitgeschreven voor bouwkundige ontwerpen met Bricorna-versiering, waarop gerekend was ter opluistering der vergadering, waren door een misverstand blijven liggen aan het bureau der Maatschappij te Amsterdam. Dank zij de degelijke behandeling door den heer Weissman van het ingeleide onderwerp, kwam echter het vrij talrijk opgekomen publiek zijne teleurstelling hierover gemakkelijk te boven.

Na de voordracht ontspon zich een levendige discussie omtrent de waarde van bricorna als decoratie-materiaal en over de meerdere en mindere deugzaamheid van verschillende steensoorten in vergelijking tegenover elkaar. Daarbij werden op krachtige wijze de goede eigenschappen van de Groningsche steen verdedigd.

De vergadering werd door den Voorzitter gesloten met een woord van dank aan den heer Weissman en eene uitnodiging aan de aanwezigen om weder te komen als de prijsvraagteekeningen gekomen waren.



NIEUWE HOOGERE BURGERSCHOOL MET VIJFJARIGEN CURSUS TE ARNHEM.

Vereeniging t. Bev. d. Vakopleiding voor Handwerkslieden. De 22ste vergadering werd op 28 Dec. 1906 te Utrecht gehouden, onder voorzitterschap van den heer W. de Visser, Civ. Ing., die o. a. in zijne openingsrede mededeelde, dat het Bestuur zich andermaal in een adres had gewend tot de Tweede Kamer der St. G., met het verzoek om het onderwijzend personeel der vak-scholen Rijks pensioenen en weduwen- en weezenpensioen deelachtig te doen worden.

Tot eere lid der Vereeniging werd benoemd de heer H. Maier, Regierungsrat en Mitglid des Grossherzochlichen Gewerbeschulrats, te Karlsruhe. Bepaald werd, dat de zomervergadering te Amsterdam zal worden gehouden.

Tot bestuursleden in plaats van de aftredende en niet herkiesbare heeren H. J. C. Haver en C. Roodvoets werden gekozen de heeren C. van den Berg te Amsterdam en Th. A. H. van Harderwijk te 's-Gravenhage. De heer W. de Visser werd bij acclamatie tot voorzitter herkozen. Allen lieten zich de keuze welgevallen.

Na behandeling der begrooting voor 1907 en goedkeuring der rekening en verantwoording over 1906, werden de statuten en het huishoudelijk reglement herzien. De voornaamste daarin aangebrachte wijzigingen zijn, dat thans ook plaatselijke afdelingen kunnen worden gevormd, dat niet meer dan drie bestuursleden in eenzelfde provincie mogen woonachtig zijn, en dat de contributie der leden met 50 cts is verhoogd.

De behandeling der voorgestelde wijzigingen had intusschen zooveel tijd gevorderd, dat toen de vergadering, die des morgens te 11 uur een aanvang nam, te ongeveer half 6 uur gesloten werd, eenige belangrijke punten moesten worden aangehouden, namelijk de besprekingen van een rapport der Commissie voor het ontwerpen eener salarisregeling voor Ambachtsschoolleeraren, en die van een rapport der Commissie in zake wijziging der Wet op het M. O., en voorts eene inleiding door den heer C. Zander, over: „Onze vakopleiding”. Ter behandeling dezer onderwerpen zal binnenkort een buitengewone algemeene vergadering worden uitgeschreven.

INHOUD VAN TIJDSCHRIFTEN

De Opmerker. 29 December 1906. *Hofjes.* De meeste dezer dateeren uit de 16de en 17de eeuw; hier en daar zijn er van de 14de eeuw. 's Gravenhage telt het meeste hofjes, maar het is er thans verboden meerdere te bouwen; het grootste deel ervan dagteekent uit de 19de eeuw en is niet ontstaan uit weldadigheidszin, maar uit speculatiegeest van huisjesmelkers. Verder wordt nog eens gewezen op het boekwerk „De Haarlemsche Hofjes” in 1904 bij de Erven F. Bohn verschenen als uitgave van de Vereeniging „Haerlem”. De hofjes hebben waarde met het oog op de geschiedenis der Nederlandsche burgerwoning.

Architectura. 29 December. *Verslagen* omtrent den toestand van het Genootschap A. et A., en omtrent hare bibliotheek.

Technisch gedeelte: slot van *Lucht-electrische geleidingen. Hoogteverschil.* Bepaling hiervan, en praktische toepassingen der gevolgen van het verschil in niveau van den waterstand; door E. J. Reinders. *Ijzeren kistdammen.*

De Bouwwereld. 26 December. *Ons technisch Hooger Onderwijs,* overgenomen uit het „Rapport van de Centrale Commissie voor de studiebelangen aan T. H. S. te Delft”, met beschouwingen daarover, o. a. deze, dat het door de Commissie overgelegde leerplan tot groote overlading zal leiden. De wenschen tot uitbreiding gaan te ver, zoowel uit financieel oogpunt, als met het oog op het bevattingvermogen der studeerenden. Gevreesd wordt voor te ruime uitbreiding van het officieele leerplan, groote verwarring, en het gevaar, dat de belangstelling wordt onttrokken aan de eigenlijke noodzakelijke vakstudie. De jaar-roosters zijn al veel te overvuld.

Houten huizen, met afbeeldingen ervan, in Noorsch genre van eene fabriek in Noorwegen, en van eene *villa te Twello,* architect J. D. Gantvoort te Deventer, tevens architect van de genoemde fabriek.

Het nummer bevat ook een afbeelding van het *Bankgebouw* der firma Van Oss en Co. te 's Gravenhage, architect L. A. H. de Wolff.

Technisch Weekblad. 28 December. Vervolgen van:

Over heipalen, en De waterwerken der Leidsche Duinwater Mij. te Katwijk aan Zee. Slot van: Iets over de technologie van het aluminium.

BERICHTEN

BINNENLAND.

Grafelijke Zalen. Velen hadden zeker gedacht, dat bij de behandeling der begrooting voor 1907. Hoofdstuk Waterstaat, in de Tweede Kamer iets verhandeld zou zijn geworden over het oordeel van „enkele leden,” die het verslag over die Staatsbegrooting hebben opgemaakt, en meende, dat bij de restauratie der Grafelijke Zalen „al te zeer gestreefd is naar herstel van hetgeen vroeger bestaan heeft, tot in de kleinste details.” Niet alzoo: uit het verhandelde in de zitting van 22 December 1906 blijkt, dat een der leden wilde weten wat de steigergaten in de (één der) torens beteekenden. Het lid scheen bang te zijn, dat men de torens weer eens wilde verbouwen en meende, dat er een einde aan de restauratie behoorde te komen. Zeker tot bevrediging van den vrager kon de Minister van Waterstaat verzekeren, dat er van afbreken of verbouwen der torens geen sprake was.

Timmerhout van Australië en Nieuw Zeeland. Het Bureau voor Handelsinlichtingen, Oudebrugsteeg, Amsterdam, heeft door tusschenkomst van de Nederl. regeering ontvangen een fraaie verzameling monsters timmerhout, herkomstig uit de verschillende staten van Australië en Nieuw Zeeland. Deze inzending is samengesteld door de zorgen van den consul-generaal der Nederlanden den heer W. L. Bosschart te Melbourne. Elk monster is duidelijk geëtiketteerd met de noodige bijzonderheden, terwijl verder een lijst van de voornaamste exporteurs bij de zending is overgelegd.

Ingenieurs-Bureau Huygen en Wessel. Deze te Rotterdam gevestigde firma heeft met 1 Januari 1907 een Bureau gevestigd te Amsterdam, 832 Prinsengracht. Deze maatregel beoogt een gemakkelijker verkeer te bereiken met Amsterdam, alwaar de Firma, evenals te Rotterdam, vaste monteurs heeft aangesteld ter bespoediging van bediening.

St. Maartenstoren te Zalt-Bommel. Gedeputeerde Staten van Gelderland hebben het voorstel gedaan om aan de gemeente Zalt-Bommel een subsidie uit de provinciale fondsen te verlenen ten bedrage van $\frac{1}{4}$ der kosten voor restauratie van den toren, tot een maximum van f 18 000, betaalbaar in 7 jaren.

Van verschillende zijden werd dit voorstel in de Prov. Staten toegejuicht en gewaardeerd; men meende zich niet te mogen onthouden, nu een der merkwaardigste bouwwerken in de provincie dreigde te gronde te gaan.

Bij de staatsregeling van 1 Mei 1798 werd bepaald, dat de torens, gehecht aan de kerken, benevens de klokken met derzelver huinge worden verklaard eigendommen te zijn en te blijven der burgerlijke gemeenten staande ten allen tijde onder derzelver beheer en onderhoud. Deze regeling bleef tot den huidige tijd gehandhaafd. Het behoeft nauwelijks te worden betoogd, dat het voor een burgerlijke gemeente van bescheiden omvang een ramp was, zich een toren als die van Zalt-Bommel te zien toegewezen.

Een der leden wees er op, dat men niet blind was gebleven voor het dreigende gevaar, want de gemeenteraad had reeds eenmaal f 4.000 toegestaan voor herstelling, en terstond was toen met de omsteigerig van den toren een aanvang gemaakt. Het werk bleek echter zoó omvangrijk, dat toen de stellingen gereed waren, het geld al op was.

Het voorstel vond ook bestrijding. Een der leden verwonderde zich over het thans door Ged. Staten ingenomen standpunt. In 1902 stelden zij voor afwijzend te beschikken op een verzoek om op de provinciale begrooting een bedrag beschikbaar te stellen voor het in stand houden van voorwerpen in de provincie die uit een oogpunt van geschiedenis of kunst waarde bezitten. Dit werd echter verworpen en een bedrag van f 200 was voor het beoogde doel ter beschikking van Ged. Staten gesteld. Vreemd werd het echter ook gevonden, dat in deze beslissing een vingerwijzing wordt gezien voor het thans voorgestelde.

Ook werd er op gewezen, dat in 1889 en in 1893 subsidiën werden geweigerd voor de restauratie van de St. Walburgskerk te Zutphen en de St. Eusebiuskerk te Arnhem. De bezwaren werden weerlegd door er op te drukken, dat de St. Maartenstoren zeker de mooiste in Gelderland is, misschien wel in Nederland, en het werkelijk niet te verdedigen zou zijn dat monument ten onder te doen gaan.

Ten slotte werd er nog op gewezen, dat de provincie niet mag achterblijven, waar het rijk zoo krachtig voortgaat. (Dit heeft f 35 000 toegestaan, [verdeeld over 7 jaren]) Dat men thans wellicht aan het begin van een langen weg stond, mocht allerminst een reden zijn om tot het behoud van monumenten als dat niet krachtig mede te werken. Te meer nu er te Zalt-Bommel van krachtsinspanning van den kant van gemeente en particulieren duidelijk blijk gegeven is. De restauratie-commissie, immers, heeft reeds ongeveer f 7000 verzameld.

BUITENLAND.

Londen. Bij Christy zijn twee Chineesch porceleinen vazen uit het Kang-Ile tijdperk verkocht voor 47 duizend gulden. Twee bekers uit de Yüing-chim periode brachten 39 duizend gulden op.

Londen. Blackfriars-brug wordt verbreed ten behoeve van den aanleg van tramwegen er over. Het werk, dat uitgevoerd wordt door Sir William Arrol uit Glasgow, zal twee jaren duren en 2.500.000 gulden kosten.

Londen. De plannen voor de dubbele tunnel onder het kanaal zijn nu bij het Parlement ingediend. De lengte van de tunnel onder water, is 385 KM. terwijl, om tot het lage onderwaterpijl te komen, aan beide zijden nog \pm 40 KM. weg noodig is. — Het werk wordt begroot op 200 miljoen gulden.

Londen. De schildering der zoldering van de groote feestzaal van White hall, van de hand van Rubens, wordt schoongemaakt en gedeeltelijk gerestaureerd. Dit is reeds viermaal geschied. Onder George II door Kent, in 1785 door Cipriani, in 1837 door Sir John Soane, en daarna in die zelfde eeuw nog eens.

Parijs. De oude Notre Dame-brug te Parijs, zal verdwijnen om plaats te maken voor een brug met wijdere spanningen, noodzakelijk geworden door het groote verkeer te water. Karel VI bouwde in 1413 aldaar de 1e brug, die met de daarop gebouwde huizen op 25 October 1499 instortte, wat aan vele menschen het leven kostte. De nieuwe brug werd gebouwd door pater Loconde, van 1500—1507, en zoo stevig waren de fundeeringen, dat men daarop de nieuwe tegenwoordige brug van 1853 bouwde.

Zwitserland. Binnenkort zal electriciteit de beweegkracht voor den Gothardbaan-spoorweg worden.

Olmütz. Van 15 Juni tot 15 September 1907 zal te Olmütz eene tentoonstelling van de nieuwste uitvindingen gehouden worden.

Engeland. De grootste handelstoomboot ter wereld, die op 20 September op de werf van Swan en Hunter van stapel liep, heeft eene lengte van niet minder dan 239.40 M. bij een breedte van 26.84 M., een hoogte van 18.45 en een diepgang van 11.29 M. Het aantal bruto register tonnen is 43.000, netto 32.200. — Het schip moet volgens contract 23½ knopen of 43.52 KM. per uur afleggen. Het heeft 23 dubbel ketels elk met 8 vuren, en 2 gewone ketels elk met 4 vuren. Te stoken zijn dus 192 vuren.

Het aantal passagiers kan zijn 560 1e kl., 500 2e kl. en 1200 3e kl. Hierbij een bemanning van niet minder dan 810 koppen, kan dit schip 3070 menschen herbergen

Zürich. Onderzeeboten worden tot nu toe met behulp van accumulatoren door electriciteit gedreven. Stoom of eene andere kracht onder water gebruiken, gaat niet, omdat verbrandingsgassen ontstaan die, door hun bubbelen aan de wateroppervlakte, de aanwezigheid der boot onmiddellijk verraden zouden.

De firma Escher, Wijsz en Co. te Zürich heeft nu evenwel patent genomen op een nieuwe kracht ontwikkelaar voor onderzeeboten die gestookt wordt met knalgas dat bij verbranding eenvoudig tot water overgaat en geen blazen ontwikkelt.

Londen. Het tweede Internationale Congres voor schoolhygiëne zal gehouden worden te Londen, van 5—10 Augustus 1907. Het zal gepaard gaan met eene tentoonstelling van school-gebouwen, ameublementen en benodigdheden.

Het congres wordt gehouden in het „Royal Sanitary Institute, Margaretstreet. W.

Liverpool heeft een verbrandingsoven (destructor) in werking

gesteld, die 100 ton vuil per dag vernietigt, en daarbij groote hoeveelheden electriciteit en warmwater levert.

Freiburg i. Br. heeft besloten een crematorium op te richten, waartoe 70000 Mrk. bijeen is gebracht.

Weenen. Het eerstvolgende internationale Architectencongres wordt — zooals bekend is — in 1908 te Weenen gehouden. Te gelijkertijd zal aldaar een „Kaiser-Jubiläums-Ausstellung” gehouden worden, ter eere van de 60-jarige regeering van den Keizer.

MAATSCHAPPIJ TOT BEVORDERING DER BOUWKUNST.

Diploma van Bouwkundig Opzichter.

Op Maandag 25 Februari 1907 en volgende dagen zal in het gebouw van de Maatschappij tot Bevordering der Bouwkunst, Marnixstraat 402 te Amsterdam, het examen worden afgenomen tot het verkrijgen van het Diploma van Bouwkundig Opzichter, ingesteld door de Maatschappij volgens besluit van de Algemeene Vergadering gehouden op 28 Mei 1891.

Zij die dit examen wenschen af te leggen, worden uitgenoodigd zich schriftelijk aan te melden vóór 21 Januari 1907 bij den Secretaris der Maatschappij, Marnixstraat 402 te Amsterdam.

Indien zich wederom zoo vele kandidaten aanmelden als in 1906, dan zullen zij in twee ploegen verdeeld worden, en zal voor de tweede het examen worden afgenomen op Maandag 4 Maart 1907 en volgende dagen.

Aan hen die zich aangemeld hebben, zullen tijdig alle vereischte inlichtingen worden verstrekt.

PERSONALIA

Tot gemeente-architect te Vianen (Z.-H.) is benoemd de heer S. Feikema, te Apeldoorn.

BUREAU VOOR PLAATSING VAN OPZICHTERS EN TEEKENAARS

Marnixstraat 402, Amsterdam.

Ingeschreven sollicitanten voor:		per maand
Bouwkundig Opz.-Teekenaar, ouderdom 49 jaar	salaris f 100.—	
"	"	85.—
"	"	75.—
"	"	50.—
"	"	60.—
"	"	85.—
"	"	52.—
"	"	80.—
"	"	35.—
"	"	80.—

AANKONDIGING VAN AANBESTEDINGEN



MAANDAG 7 JANUARI.

DOORNENBURG (GELD). Het bouwen van een woon- met achterhuis.

De heer T. Meeuwssen n.m. 3 u' in cafe Matthijsen. Bestek en teek. in voorn. café ter inzage. Inlicht. worden gegeven door G. F. Siepman. bouwk., Huissen.

HENXEL (GELD). Het bouwen van een huis.

De heer J. H. Boeijenk op Boeijenk te Ratum 's av. 6 u. bij Houwers in Henxel, bij wien bestek en teek. ter inzage zijn.

NOORDWIJKERHOUT. Het afbreken van de onderwijzerswoning, het bouwen van 2 lokalen enz. aan de bestaande school, het

bouwen van een onderwijzerswoning en van een waschkeuken en bergplaats voor brandstoffen en verdere werken aan de openbare school te Zilk bij Hillegom.

Het gem best v.m. 11 u. Bestek met 5 teek. à f 1,25 verkrijgb. bij A. J. Overmeer te Noordwijk. Aanw. gedaan.

ZEIST. Het bouwen van een dubb. woning op een terrein aan de nieuw aan te leggen weg in 't Wilhelminapark.

De arch. J. M. Paap 's-av. 6 u. in het cafe Havens. Bestek en teek. ad f 1 verkrijgb. bij den archit. voorn. Aanw. gedaan.

DINSDAG 8 JANUARI.

AMSTERDAM. Het bouwen van een winkelhuis e.a. aan de Keizersgracht no. 82.

De arch. A. J. Joling, v.m. 11 u. in 't American hotel.

BERGEN OP ZOOM. Het bouwen van een woonhuis met bijbehorende werken aan de Bouthershemstraat, op het perceel gemerkt Wijk M. no. 240.

De heer J. B. Nuiten-Langenberg 's av. 6 u. in 't café „de Krom” van C. Bax, alwaar bestek en teek. ter inz. zijn. Inl. geeft de bouwkn. N. Belderbos ald. Aanw. gedaan.

HUISSEN. Het bouwen van een woonwinkel-bierhuis, achterhuis en schuur, met bijlevering van al de materialen.

De heer E. Jeurissen, n.m. 2 u. in zijn café, alwaar bestek en teek. ter inzage zijn. Aanwijzing volgens bestek.

HAARLEM. Het bouwen van eene school voor m. u. l. o., aan de Jacobstraat.

Het gemeentebestuur n.m. 1¼ uur.

KEIJENBURG GEM. HENGELO (GELD.). Het bouwen van een bijzonderschool voor lager onderwijs met zes lokalen en een onderwijzerswoning, benevens het leveren en plaatsen der daartoe benodigde schoolmeubelen.

Het r.-k. kerkbestuur n.m. 2 u. in 't café van J. Helderling. Bestek en teek. verkrijgb. bij J. H. Venhoven gem. arch. 's Heerenberg ad f3 en zijn ter inzage in 't café voorn. Aanw. gedaan.

TWELLO. Het afbreken der bestaande gebouwen en stalling en het wederom opbouwen van een woonhuis met winkelenz.

De heer Jb. van Spiegel s'av. 6 u. in 't café van van Enter ald. Bestek en teek. ter inz. in 't café van mej. de wed. J. B. Palaster Aanw.

WOENSDAG 9 JANUARI.

ENSCHEDÉ. Het verbouwen van het winkelhuis staande aan de Haverstraat no. 44.

De archit. H. E. Zeggelink 's midd. 12 u. in 't café Mendelaar, alw. bestek en teek. vanaf 2 Jan. ter inz. zijn Aanw. 7 Jan. n.m. 3 u.

RAUWERD (FR.). Het bouwen eener burgerbehuizing aldaar.

De heer K. P. Hornstra. Bestek en teek. ter inz. in 't café van J. de Jorg en ald. ad 75 cents verkrijgb. Inl. geeft H. J. Gros te Rauwerd.

RIJPERKERK (FR.). Het bouwen van een woonhuis met winkel.

De heer C. Jaarsma. Bestek en teek. ter inzage bij S. v. d. Berg aldaar.

WOENSEL. Het bouwen van vier woningen met bijgebouwen.

De heer W. van de Molengraaf 's av. 8 u. in 't café van F. van Keulen aan den Boschdijk ald., alw. bestek en teek. ter inz. zijn. Inl. geeft L. Deenen. Aanw. 9 Jan. v.m. 10 u.

DONDERDAG 10 JANUARI.

HILLEGOM. Het bouwen van een woonhuis met bijbehorende werken op een terrein aan de Sixlaan.

De arch. C. Verkoren v.m. 11 u. in 't café „Gerritsen” alw. bestek en teek. ter inz. zijn, en ad f2 verkrijgb. bij den architect voorn. Stationsweg 130 G.

HUIZUM. Het bouwen van twee arbeiderswoningen te Marssum en twee dito te Jelsum.

De heer Mr. W. B. Buma, onder Huizum. Bestek en teek. ad. f1 verkrijgb. aan de drukkerij van de firma N. Miedema en Co. te Leeuwarden. Inlichtingen geeft de arch. W. C. de Groot aldaar.

VRIJDAG 11 JANUARI.

TEXEL. Het bouwen van een badhotel met woning te Koog.

De heer J. Flens Pzn., 's av. 7 u. in hotel „Texel”, alw. bestek en teek. ter inz. liggen Inl. geeft de bouwkn. M. A. te Nuijl, Aanw. 8 Jan. 's midd. 12 u.

WILDERVANK. a. het bouwen van een ambtenaarswoning op een terrein te Boven-Wildervank, onder bijlev. van al het daartoe ben.; b. de glas-, verf- en behangerswerken van gen. perceel.

Het best. der coop. aardappelmeelfabriek „Wildervank en Omstreken”, bij W. Otten in 't huis „Barneveld”, alw. bestek en teek. ter inzage zijn en ad f1,25 verkrijgbaar bij de bouwkn. J. Scheihuwer te Annervkanaal. Aanw. 11 Jan. n.m. 1 uur.

ZATERDAG 12 JANUARI.

BORGER (DR.). Het bouwen van eene boerenbehuizing te Drouwenerveen, op plaats no. 13, Zuidzijde Drouwenermund, met bijlevering van al het daartoe benodigde in een perceel.

De bouwkn. P. H. Smeenge te Borger n.m. 3 u. in 't hotel Berents ald. Bestek en teek. ad f1 verkrijgb. bij den bouwkn. voornoemd. Aanw. 9 Jan. n.m. 2 uur.

ZWOLLE. Het bouwen van een kantoorgebouw, op een terrein gelegen voor de beetwortelsuikerfabriek te Lemelerveld.

De arch. G. G. Post n.m. 3 u. in 't café van mej. wed. Nekkers, alw. bestek en teek. vanaf 2 Jan. ter inz. zijn, en ad f1 verkrijgb. bij den arch. voornoemd.

MAANDAG 14 JANUARI.

ZEIST. Het bouwen en verbouwen van div. werkplaatsen, magazijnen, schaft- en badkamers, kantoor enz., op 't terrein der gasfabriek.

De commissie voor de gasfabriek v.m. 11 u. ten kantore der fabr. alw. bestek met 2 teek. ad f2 verkrijgb. zijn. Aanw. 7 Jan. v.m. 11 u.—'s midd. 12 u.

DINSDAG 15 JANUARI.

HOOGEVEEN. Het amoveeren van een perc. gelegen op den Zuid-Westhoek van de Grootte Kerkstraat en de Streek, „de Huizen” aldaar en het daar ter plaatse wederom opbouwen van een confectiemagazijn met woning.

De heer R. Sterken n.m. 3 u. in 't hotel „Flothuis” ald. alw. bestek met teek. ter inz. zijn. Aanw. 15 Jan. v.m. 11 u.

SCHELLINKHOUT. Het bouwen van een zuivelfabriek met woning en bijkomende werken.

De aanbesteder ten huize van Spree. Bestek en teek. verkrijgb. ad f1,75 bij T. Kuin ald.

UTRECHT. Bestek no. 1088. Het maken van uitbreidingen aan de centrale werkplaatsen met bijhorende werken op het station Tilburg. Raming f211700.

De Maatij. tot expl. van Staatsspoorw. n.m. 2 u. (lok. tijd).

DONDERDAG 17 JANUARI.

HELSUM. Het bouwen van een villa op een terrein, gelegen aan den Rijksstraatweg in de gem. Doorwerth.

De arch. J. Rothuizen, n.m. 3 u. in 't café „Schoonoord”, alw. bestek. en 3 teek. ter inzage, en ad f2,50 verkrijgb. zijn. Inl. geeft de arch. voorn. Aanw. 15 Jan. n.m. 3 u. op 't terrein.

HOOGEVEEN. Het verbouwen en uitbreiden der fabriek en het bijbouwen van een gebouw van machinekamer, ketelhuis met stoomschorsteen, e.a., alles op een terrein aan de Westzijde van de streek „de sloot” te Hoogeveen.

Het best. der stoomzuivelfabriek n.m. 3 u. in 't hotel „Flothuis”, ald. alw. bestek ter inz. en ad f1,50 verkrijgb. is bij den arch. J. Carmiggelt. Aanw. 17 Jan. v.m. 11 u.

VRIJDAG 18 JANUARI.

OOSTBURG. Het afbreken van het tegenwoordig gemeentehuis met annex voormalig post- en telegraafgebouw, en den herbouw van een nieuw gemeentehuis, tevens in te richten voor kantongerecht Raming f21924.

Het gem.best. v.m. 11 u.

SOEST. Het bouwen van een R. K. Meisjes-school met vier lokalen. Het werk te split-

sen in: 1 het metselwerk, 2 het timmerwerk, 3 lood-, zink- en ijzerwerk, 4 glas- en verfwerk.

Het best. van het St. Joseph-gesticht, v.m. 11 u. in het koffiehuis „De Koophandel”. Teek. ad f1, bestek metselw. ad f0,75, bestek timmerw. ad f0,75, bestek lood-zink- en ijzerwerk ad f0,50, bestek glas- en verfwerk ad f0,50 te bek. bij den bouwkn. J. H. Ingenhaag. Aanw. gedaan.

**18 DECEMBER.**

FRANEKER. Het verbouwen der plaats „Klein Molwerd” eigenaar het Klaarkampster Weeshuis te Franeker.

Laagste inschr. T. W. Hellema, Rinsumageest, f10289.

LEERSUM. Het opbouwen van de Ridder-schapstad „Broekhuizen”, van den heer Ridder Pauw van Wildrecht.

Laagste inschr. Gebr. Appels, Driebergen, f111120. Gegund.

22 DECEMBER.

GROUW. Het bouwen van 9 werkmanswoningen, annex bestrating enz. Raming f9263. Door het best. der bouwvereniging „Oosterveld.”

Laagste inschr. D. v. d. Veer, Grouw, f8426. Gegund.

LENT. Het amoveeren en het weder opbouwen van het hotel „Lent” voor mevr. de Wed. Bianchie te Lent. Door den arch. Th. F. Span te Elst.

Laagste inschr. W. v. d. Logt, Lent, f15263. Gunning aangehouden.

24 DECEMBER.

ASSEN. Het verbouwen van het heerenhuis, Stationstraat no. 12, in 4 perc. a. timmer- en metselwerken, enz. b. stucadoorwerken, c. glas-, verf- en behangwerken d. lood- en zinkwerken. Door den arch. J. Smallembroek.

Laagste inschr. H. C. Lunshof, timmer- en metselw., f8533; L. Jalvingh, stucadoorswerk, f2106; Gebr. Iwema, glas- en verfwerk enz. f1297; G. Somer, lood en zinkwerk, f837.

Aangezien het totaal bedrag boven de raming is, is het werk niet gegund.

DOETINCHEM. a. Het bouwen van een bijz. school, met bijkomende werken, b. het leveren en plaatsen der schoolmeubelen. Door het R. K. Kerkbestuur.

a. Laagste inschr. W. v. Ree, f8199. Geg. b. Gebr. Aalbers, f888.

'tMEER (FR.). Het bouwen van een burgerwoonhuis op een vrij terrein aan den Rijksstraatweg nabij Heerenveen. Door den heer P. v. d. Gaar.

Laagste inschr. Gebr. Scheper, Bovenknijpe, f3246 Gegund.

27 DECEMBER.

APELDOORN. Het bouwen van een woonhuis in de Kastanjelaan aldaar. Door den arch. F. A. Frowijn. Cz.

Laagste inschr. M. Wijngaards, f3737. Gunning in beraad gehouden.

's-GRAVENHAGE. Het bouwen van een post- en telegraafkantoor met directeurswoning te Bolsward. Door het min. van Waterstaat.

Laagste inschr. A. Ooiman, Leeuwarden, f33787.

HELDEN (DORP) (LIMB). Het bouwen van een woonhuis met gedeeltelijke bijlev.

van materialen, op een in de kom der gemeente Helden gelegen open terrein. Door den heer I. J. Jansen.

Laagste inschr. J. de Bruin en J. Hendriks, Helden-Panningen, f 4735. Gegund.

WESTERNIELAND (GR.). a. Het bouwen van een school met 2 lokalen, privaten, waterplaatsen en bergplaats voor brandstoffen, enz., op een vrij terrein aan de straat aldaar, onder bijlev. van al het daartoe benood.; b. al het glas-, verf- en behangwerk van de onderwijzerswoning en bovengenoemde school, privaten, waterplaatsen en bergplaats. Voor het geref. schoolbest. van Westernieland.

Laagste inschr. J. Weesies, Baflou, f 3684*. Verfwerk. K. Faber, Eenrum, f 353* Geg.

28 DECEMBER.

HAARLEM. Het verbouwen van het h6tel Duin en Daal te Bloemendaal. Door den bouwkn. Ing. J. A. G. v. d. Steur.

Laagste inschr. H. van 't Wout, f 32276.

KATWIJK a. ZEE. Het verbouwen van een villa te Katwijk aan Zee. Door den arch. J. London te Haarlem.

Laagste inschr. A. v. d. Oever, f 10944.

ROTTERDAM. Het bouwen van een bewaarschool aan de Pootstraat. Door het gem. best.

Laagste inschr. Gebr. Dura, f 34375.

ROTTERDAM. Het bouwen van eene lagere school met bewaarschool op een terrein aan de Ruilstraat. Door den arch P. v. d. Meijden Az.

Laagste inschr. J. A. Grinwis en J. de Jong, f 27985 50.

29 DECEMBER.

KOOTEN (FR.). Het bouwen van een woonhuis, met afzonderlijk staand hok, aan den Rijksstraatweg. Door den arch P. T. v. Manen te Twijzel.

Laagste inschr. R. Siphema, Kooten, f 1630. Gegund.

OOSTERWOLDE (FR.). Het bouwen eener boerenbehuizing a. d. wijk in het Weperveld, onder Oosterwolde. Door de heeren K. Hekman en Co.

Laagste inschr. Tj. M. v. d. Berg, Haulerwijk, f 4293.

31 DECEMBER.

BORNE. Het bouwen van een woonhuis op een vrij terrein aan de Groote straat. Door den heer L. J. Coben.

Laagste inschr. G. Olthuis, f 3898. Gegund.

Bouwkundig Inspecteur

GEVRAAGD tot het controleeren van in uitvoering zijnde cementijzerwerken door het geheele land.

Brieven met opgave van technische bekwaamheid, practische ervaring, leeftijd en verlangd salaris onder letter B C aan het bureau van dit Blad, Herderstraat 5, Den Haag.

Assurantie Maatschappij tegen Brand- schade en op het Leven

De **NEDERLANDEN** van 1845.

's-Gravenhage, Kerkplein, hoek Prinsestraat — Amsterdam, Sophiaplein — Rotterdam, Zuidblaak 24 (Beursplein) — Breda, Prinsenkade — Haarlem, Groote Houtstraat 71^{rood}, hoek Gedempte Oude Gracht — Nijmegen, In de Betoustraat 8 — Groningen, Vischmarkt 40 hoek Haddingestraat — Zutphen IJselkade.

Hoofd-Directie te 's-Gravenhage:
CAREL HENNY, Directeur;
Mr. J. J. HENNY, Adj.-Directeur.
G. TEERINK, Alg. Procuratiewaarder.

Kapitaal f 4.000.000.00
Reservefonds ult. 1905 1.203.500.00
Betaalde Brandschaden tot
ult. 1905 29.983.000.00.

BRAND - LEVEN - INBRAAK.

Verzekering tegen vaste en zeer billijke Premien, zonder Inleggelden of Nabetalingen.

MEISENBACH RIFFARTH & Co.

PHOTOCHEMIGRAPHISCHE KUNSTINRICHTINGEN.

BERLIJN — MUNCHEN.



VERTEGENWOORDIGERS VOOR NEDERLAND:

MOUTON & Co., 's-Gravenhage.

Bij MOUTON & Co. te 's-Gravenhage zijn verkrijgbaar:

HONORARIUM- TABELLEN

VOOR

Bouwkundige Werkzaamheden
met Declaratie.

Vastgesteld in de Algemeene Vergadering van de Maatschappij tot bevordering van de Bouwkunst, gehouden te Amsterdam op 31 Mei 1888. Herzien in de Algem. Vergadering van 18 Mei 1904.

De prijzen zijn:

1 Exempl. f 0.10, franco p. post f 0.11
25 " " 1.50, " " " " 1.62 ⁵
50 " " 2.50, " " " " 2.70
100 " " 4.—, " " " " 4.20

Op naam bedrukt.

50 Exempl. f 4.—, franco p. post f 4.20
100 " " 6.—, " " " " 6.20

Toezending geschiedt alleen na ontvangst van remise.

Bij MOUTON & Co. te 's-Gravenhage zijn verschenen de

Nieuwe Algemeene Voorwaarden

BEHOORENDE BIJ DE

BESTEKKEN voor de LEVERING

VAN

IJZER en STAAL

AAN

's RIJKS MARINE.

PRIJS 25 CENT

Vastgesteld bij beschikking van den Minister van Marine van den 9 Juli 1894 D. No. 41

Tegen vochtige muren

gebruike men de „KOSMOS“ VOUWPLATEN uit de fabrieken van

A. W. ANDERNACH, te Beuel a/d Rijn, en Anvin (Frankrijk).

„KOSMOS“ PATENTVOUWPLATEN geven onmiddellijk droge wanden, eene isoleerende luchtlaag en ventilerende tusschenruimte.

„KOSMOS“ PATENTVOUWPLATEN maken den muur kurkdroog. Zij zijn een afdoend middel tegen schimmel, paddestoelen, huiszwam, aanslag van vocht, geluidvoortplanting, warmte en koude. Zij geven besparing van brandstof in den winter.

Geen vermindering der ruimte. Hechte bepleistering. In honderden gevallen sedert vele jaren een beproefd middel. Men vrage den uitvoerigen prospectus No. 547.

Met de levering der „KOSMOS“ VOUWPLATEN“ belast zich de heer

I. SNITSLAAR. — Heerengracht 125. — AMSTERDAM.

H. FUCHS & Co.
DEVENTER,
voorheen J. H. DE GEUS.

CONSTRUCTEUR van werken in
Gewapend beton.

VER-
TEGENW. **Hennebique Parijs.**



BOUWKUNDIG WEEKBLAD

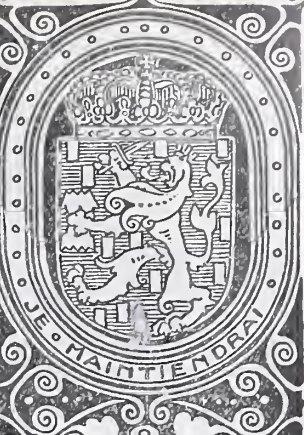

· ORGAAN VAN MAATSCHAPPY ·
· TOT BEVORDERING DER BOUWKUNST ·

BESTUUR VAN DE MAATSCHAPPY: A. SALM G.Bz., *Voorzitter*. F. W. M. POGGENBEEK, *Vice-Voorzitter*, — V. G. A. BOSCH, W. J. DE GROOT, G. W. VAN HEUKELOM, D. E. C. KNUTTEL, J. A. MULOCK HOUWER, F. J. NIEUWENHUIS, B. J. OUËNDAG, J. VERHEUL Dz., P. A. WEELDENBURG.

COMMISSIE VAN REDACTIE: ED. CUYPERS,
A. SALM G.Bz., J. VERHEUL Dz.
REDACTEUR: C. T. J. LOUIS RIEBER.

BUREAU VAN REDACTIE: MARNIXSTR. 402 AMST.
BUREAU VAN ADMINISTR. HERDERSTR. 5 DEN HAAG
UITGEVERS: MOUTON & C DEN HAAG

INHOUD

ABONNEMENTSPRIJS

N^o. 2. 12 JANUARI 1907. Maatschappij t. Bev. d. Bouwkunst. — Bouwkunst te Batavia, door C. J. A. Gokkel. — De eerste Eeredoctoraten. — Verslagen van vergaderingen. — Inhoud van Tijdschriften. — Berichten. — Personalía. — Verbetering. — Bureau voor plaatsing van opzichters en teekenaars. — Aankondiging en afloop van aanbestedingen. — Lijst van Fabrikanen, Leveranciers, enz. — Advertentiën. — Bij dit nummer behoort een plaat.

voor Nederland: fr. p. p. / 15 — 's jaars, voor Indië en het Buitenland (bij vooruitbetaling) fr. p. p. / 17.—. PRIJS DER ADVERTENTIEN: van 1—5 regels / 1.—, elke regel meer 20 cents Grootte letters naar plaatsruimte. — AANKONDIGING VAN AANBESTEDINGEN 15 ct. p. r. m. premie $\frac{3}{2}$ maal. — ABONNEMENT VAN ADVERTENTIEN tegen belangrijk verminderde prijzen en kosteloze opname der advertentiën in het Tijdschrift der Mij.

MAATSCHAPPIJ TOT BEVORDERING DER BOUWKUNST.

Diploma van Bouwkundig Opzichter.

Op Maandag 25 Februari 1907 en volgende dagen zal in het gebouw van de Maatschappij tot Bevordering der Bouwkunst, Marnixstraat 402 te Amsterdam, het examen worden afgenomen tot het verkrijgen van het Diploma van Bouwkundig Opzichter, ingesteld door de Maatschappij volgens besluit van de Algemeene Vergadering gehouden op 28 Mei 1891.

Zij die dit examen wenschen af te leggen, worden uitgenoodigd zich schriftelijk aan te melden vóór 21 Januari 1907 bij den Secretaris der Maatschappij, Marnixstraat 402 te Amsterdam.

Indien zich wederom zoo vele kandidaten aanmelden als in 1906, dan zullen zij in twee ploegen verdeeld worden, en zal voor de tweede het examen worden afgenomen op Maandag 4 Maart 1907 en volgende dagen.

Aan hen die zich aangemeld hebben, zullen tijdig alle vereischte inlichtingen worden verstrekt.

Bibliotheek.

Boekwerken, ten geschenke ontvangen voor de bibliotheek der Maatschappij.

1. Van Z. Exc. den Minister van Binnenlandsche Zaken: De St. Lebuïnuskerk te Deventer, naar onderzoekingen van W. te Riele Gz., tekst van F. A. Hofer.

2. Van den uitgever, den heer J. Waltman Jr.: Gedenkschrift van de Kon. Akademie en van de Polytechnische School, samengesteld ter gelegenheid van de oprichting der Technische Hoogeschool.

3. Van den schrijver: De Afdeling Bouwkunde, door Prof. Jacob F. Klinkhamer; overgedrukt uit het sub 2 genoemde „Gedenkschrift”.

4. Van den schrijver: De Afdelingen Handteekenen en decoratieve Kunst benevens de verzameling Kunstnijverheid, door J. H. W. Leliman; overgedrukt uit het sub 2 genoemde „Gedenkschrift”.

5. Van den heer Ae. E. Kluwer, uitgever te Deventer: a. Graphostatica, door F. J. Vaes, Werktuigk. Ingenieur.

b. Examen-opgaven voor Bouwkundig Opzichter, Opz. van den Rijks Waterstaat, Polderopz., Asp. Opz. en Opz.-teekenaar Mij. St. Spoorwegen, bijeenverzameld door J. W. Hermanie, Ambtenaar 's Rijks Waterstaat in Alg. Dienst.

6. Van den heer L. J. Veen, uitgever te Amsterdam: a. IJzerconstructies, door H. J. van der Veen, Ingenieur, 2e vermeerderde druk.

b. Graphische Statiek, de berekening van balken, vakwerken en kappebinten, door H. J. van der Veen, 2e vermeerderde druk.

7. Van den schrijver, den heer J. G. Michielse, te Haarlem: Les habitations ouvrières coöperatives de Haarlem. Discours au 1^{er} Congrès Intern. d'Assainissement et de Salubrité de l'habitation à Paris, Nov. 1904

8. Van de Société Centrale d'Architecture de Belgique: Code des droits et des obligations et Barème des Honoraires de l'Architecte.

9. Van den schrijver, den heer Ch. Buls, oud Burgemeester van Brussel, Eerelid van de Mij. t. Bev. d. Bouwkunst: De la disposition et du développement des rues et des espaces libres dans les villes.

10. Van den heer H. J. de Groot: Verslag aan Z. Exc. den Minister van Binnenlandsche Zaken, van den Inspecteur van het M. O. H. J. de Groot, omtrent een bezoek aan verschillende inrichtingen van technisch, industrieel- en handelsonderwijs in de Staten van Zuid-Duitschland, alsmede te Weenen en te Budapest.

11. Van de Vereeniging Arti et Industriae, Nederl. Vereeniging tot Bevordering van Kunstnijverheid: Jaarverslag 1903—1905.

12. Van den schrijver: Vastheidsleer van het hout, met toepassingen en eenvoudige berekeningen voor den timmerman. Met 29 afbeeldingen, door M. I. van Dijke, Directeur Dordrechtse Ambachtsschool.

BOUWKUNST TE BATAVIA.



Hotel der Nederlanden te Batavia.
Achtergevel der eetzaal.

Indien het waar is, en ik twijfel er niet aan, dat de bouwkunst eene uiting is van het openbaar volksleven, dan was het daarmee hier tot heden treurig gesteld.

Toch valt in de laatste jaren een streven naar iets beters in de architectuur waar te nemen; als voorbeelden daarvan vestig ik de aandacht op de nieuwe R.C. kerk en op het kantoorgebouw der Pakketvaart Mij. aan de Sluisbrug. De eerste is wel niet veel meer dan een slechte copie van eene Gothische cathedraal, doch ze staat daar toch als een sprekend bewijs, wat er met de hier beschikbare werkkrachten en materialen kan worden daargesteld. Het andere is wel geen eerste klas monument van schoone bouwkunst (riekt zelfs een weinig naar revolutie-bouw) maar 't maakt toch aanspraak op den naam van een goed „huis”, waarvan de architecten blijk gaven te kunnen „bouwen”.

De overige producten die in de laatste jaren hier verzezen zijn, ik denk b.v. aan de sigarenkisten naast hôtél *Wisse*, aan den „eetbak” van Versteegh (de expressie is niet van mij), aan de Heerenkeet van Onderlinge Hulp, met aan- en opgeplakte ver(ont)sieringen van omgekeerde consoles, vazen in den vorm van peperbussen en soepterrines, pinakels in den vorm van migraine stiften, onmogelijk topzware en misplaatste lijstwerken enz., doen onze verwachtingen voor de toekomst weer lager stemmen, doch thans, nu er onlangs op twee plaatsen tegelijk, niet alleen iets goeds en degelijks, maar zelfs iets fraais is verzezen, is het noodig dat daarop de aandacht van het kunstminnend publiek gevestigd wordt.

De eetzaalen van het Hôtél der *Nederlanden* en het Hôtél des *Indes* zijn pas verbouwd en geheel opnieuw gerestaureerd door den architect P. A. J. Moojen, het artistieke lid der Firma Biezeveld & Moojen. Een woord van lof mag aan de beide Directeuren dier hôtels, de heeren Merten en Gantvoort, niet ontzegd voor de keuze van den ontwerper.

Bescheiden, niet aan den grooten weg doch op het achtererf dier hôtels gelegen, zullen beide zalen het meer gegoede publiek in de gelegenheid stellen zijn maaltijden in eene behoorlijke omgeving te genieten.

Indien ge een goeden indruk wilt bekomen van wat er, rekening houdende met bestemming, klimaat en materialen, van een Indischen gevel te maken is, ga dan langs het Koningsplein het erf der „*Nederlanden*” binnen; dan hebt ge dadelijk het aardige geveltje der eetzaal als ge voorbij de nieuwe paviljoens links zijt gegaan, welke laatste gebouwtjes er uitwendig ook iets beter uitzien dan wat we hier gewoon

zijn. Alles is eenvoudig. Een sokkel van baksteen, leuke luifeltjes boven deuren en ramen, een sierlijk overstekend kapje, prettige marmeren trapjes met baksteen paaltjes (die paaltjes zijn nu buiten den heer M. om, helaas volgesmeerd met pleister) en een wit gevelvlak, hier en daar afgezet met een band of hoekstukje van gekleurden gevelsteen. Hoe aardig die sokkel en banden ook doen, zou ik natuurlijk liever gezien hebben, dat die kleurige gevelsteen ook werkelijk gevelsteen geweest was en geen met kalkverf bedekte achterwerkers. Er zijn hier echter helaas nog geen steenfabrikanten die goede harde en gladde steen afleveren, ofschoon grondstof en arbeidskracht hier in ruime mate aanwezig zijn. De beide marmeren zijtrapjes geven toegang tot de eetzaal, waartoe men eerst een aardig bordesje met balustrade (wat een prettig zitje in den avond) passeert. Over het middelste trapje zijt ge in de buffetkamer, welke als risaliet is uitgebouwd.

De houten constructie der kap is hier niet alleen zichtbaar gelaten, maar tot eene behoorlijke uit- en inwendige versiering verwerkt.

De eerste indruk bij het betreden van de 16×22 M. groote eetzaal is die van deftige eenvoud. Het groote rechthoekige zoldervlak is door zes zuilen ondersteund en dezê, met de tegen den wand aangebrachte pilasters, dragen moerbinten die het groote zoldervlak in twaalf groote caissons verdeelen.

Bij deze zuilen heeft de architect, voor zoover ik weet voor het eerst in *Batavia*, het nieuwe materiaal cement ijzer of gewapend beton toegepast: ook het dak is gemaakt van een materiaal: houtcement bedekking, dat ik hier nog niet zag. Beiden zijn om zoo te zeggen aangewezen materialen voor *Indië*, maar . . . ze stellen geheel nieuwe eischen aan den bouwmeester, ze geven aanleiding tot het ontwerpen van geheel nieuwe en oorspronkelijke vormen. Aardig is de oplossing die de heer Moojen gevonden heeft om van den ronden grondvorm der zuil over te gaan tot het vierhoekige draagvlak. Snijdt hier een kantje, daar een hoekje af, en als ge maar smaak bezit en teekenen kunt, maakt ge iets moois, ongezochts en eenvoudigs. Deze bouwmeester verlost ons dan eindelijk van onze gemetselde ronde zuilen, met boven den abacus immer aanwezige gelegenheid voor de vogelen des hemels om hunne nesten te bouwen, en van de pilasters met cannelures, beide vormen eenvoudig onbestaanbaar in gewone baksteen constructie.

Een lambrizeering van blank djatihout, hoog 1.40 M., geeft aan het geheel iets rustigs. Rationeele indeeling der paneelen dezer lambrizeering en der deuren doen den heer Moojen behalve als aestheticus ook als goed constructeur en detailteekenaar kennen. De ramen hebben losse onder-ramen om de gasten voor tocht te behoeden; de bovenramen met spiegelruit en gekleurd glas in een zeer gunstige roeverdeeling, zullen bij hevigen wind de menschen vrijwaren voor wind, stof en water.

De opgaande muurvlakken sluiten zich bij den zolder aan door eene randversiering, bestaande uit „onbenullige” lijntjes en cirkeltjes, doch vereenigd door den fijnen smaak des ontwerpers tot een bevallig geheel. De kleurenkeus is harmonisch en maakt van de zaal een gezellig interieur.

De verbinding der nieuwe eetzaal met het bestaande hoofdgebouw, altijd eene moeielijke oplossing bij restauratiewerk, is goed en practisch gevonden.

Er zal in zoo'n omgeving natuurlijk veel en meer en lekkerder gegeten en gedronken worden dan voorheen, en dus ook veel meer geld verdiend worden; dit doet ons verwachten, dat het meubilair dezer eetzaal, waaronder ook de electriche kronen, eerlang in overeenstemming zullen

komen met de omgeving. Ik zie in mijne verbeelding reeds een hoofdgebouw verrijzen, met daarbij behorende dependances, alles in den zelfden degelijken trant als nu de eetzaal.

Na de vorige vrij uitvoerige beschrijving kan ik iets korter zijn over de eetzaal van het Hôtel des Indes.

Hier is een lambrizeering van verglaasde tegels uit de fayence fabriek van *Joost Thoof & Labouchère te Delft*. Ramen met glas in lood, smaakvol ingedeeld, evenals de tochtdeuren met doordraaiende scharnieren, waarvan er twee toegang geven naar opzij gelegen bijzaaltjes. speciaal ingericht voor „rijke en hooge oomes.”

De eigenlijke eetzaal is 15 X 19 M. en heeft een geheel afzonderlijk uitgebouwde buffetkamer met prachtigen frischkleurigen cementtegel-vloer. De steenen hiervan zijn gefabriceerd door dezelfde firma; het patroon is zeer eenvoudig en toch mooi ontworpen door denzelfden architect. Op het gebied der cementtegel fabricatie valt voor den heer Moojen hier nog heel wat te verbeteren. Hetgeen ik tot heden hiervan zag, was bijna zonder uitzondering leelijk. Tusschen eetzaal en aanrechtkamer bevindt zich (wat wilt ge nog meer) een muziekbalcon.

Vier zuilen schragen in deze ruime eetzaal de moerbinten, waarop de kinderbinten van de verdieping rusten. Deze constructie heeft de heer Moojen meesterlijk als grondverdeling der zolderversiering aangehouden, zooals het in goede bouwkunst behoort.

Uitstekend opgelost is hier de vergrooing van het bovendraagvlak der zuilen naar de moerbinten, door drie slof- of sleutelstukken brutaal op elkaar te leggen. Trapsgewijze worden deze naar boven grooter; en wat ligt er nu meer voor de hand, dan de topeinden na het afzagen te voorzien van een goed profiel, van een keep, een streepje, een stip, al naar het noodig bleek, alles zoo eenvoudig mogelijk. Kom maar eens op het idee, heeren aan- en oplakkers van allerlei décor en ga hier leeren, hoe ge, logisch redeneerende en smaak bezittende, met de allereenvoudigste middelen schoone effecten kunt bereiken.

Leerlingen van de afdeling Bouwkunst der Koningin Wilhelmina School! terwijl ge, *Batavia* rondgaande, bijna overal kunt leeren hoe ge *niet* moogt bouwen, kunt ge hier zien hoe het *wel* gebeuren moet.

De zuilen zelf zijn ook hier, evenals in het Hôtel der *Nederlanden*, van gewapend beton gemaakt en naar het stalactieten idee van doorsnee veranderd, doch naar mijne meening nog fijner en smaakvoller van verhouding dan daar. De tegelversiering der zuilvoeten, opgesloten in een djatihouten omlijsting, doet me minder aangenaam aan, doch de architect had hier gebruik te maken van den reeds aanwezigen of bestelden tegelvoorraad; zeker zou de heer Moojen andere en betere patronen hier, en andere zolderdecoratie in „*de Nederlanden*” gekozen hebben, dan de geprofileerde zinken platen, indien hij in zijne keuze vrij ware geweest.

Gaan we een der zijdeuren uit en loopen we het nieuw aangebouwde gedeelte om, dan treft ons alweer hoe een architect door *goede constructie* uit- en inwendig te laten zien, een schoonen gevel kan maken.

De beide trappen naar de verdieping doen met de goede afdekking, goed versierde balusters en leuning, in verband met het omloopende galerijtje, aardige, „artistieke” hoekjes ontstaan. Boven gekomen langs een dezer zeer „gemakkelijke” trappen, komt ge op een galerij, die alle herinnering aan pakhuis of hoorschuur, waar we hier in *Indië* helaas maar al te dikwijls aan moeten gewennen, doet verdwijnen. Hierachter, boven het aanrechtgebouwtje (hetwelk met hout-cement is afgedekt, waarover een flinke grintlaag is uitgespreid), is een groot open balcon of liever een plat gelaten,

met een goede balustrade afgesloten, alweer een heerlijk „zitje” in den avond aanbiedende

Indien ge, zooals ik, eenige maanden op die hoogte hebt gewoond vóór de verbouwing, en ge ziet hoe dat daar verbeterd is, wordt ge jaloersch op hen, die daar hunne tenten opslaan.

Met opzet ben ik wat uitvoerig geweest met de bovenstaande beschrijving en ik hoop dat deze, met de daarbij gevoegde reproducties, den lezer *eenig* idee kunnen geven van deze werken van den heer Moojen. Ik zeg *eenig* idee; want te bejammeren is het, dat de foto's hem geen voorstelling kunnen geven van de, vooral in het Hôtel des Indes, toegepaste primaire kleuren, die door de juiste onderlinge verhouding veel bijdragen tot het verkrijgen van een rijk en harmonisch geheel.

De Bouwkunst is de Moeder der Beeldende kunsten.

Indien we in een goed huis wonen, komen de voorwerpen van kunst die we bezitten, daarin vanzelf tot hun recht, terwijl iedereen geneigd is zoo'n woning ook van goede meubels te voorzien.

Het nieuwe meubilair der eetzaal van het Hôtel des Indes, eenvoudig van vorm, goed van constructie en sober van versiering, is ook ontworpen door denzelfden architect. We zijn hier zóó gewoon aan tafels, stoelen, buffetten enz. met allerlei hinderlijke blaadjes, puntjes, knobbeltjes en dergelijken, terwijl aan de allereerste eischen van een meubel: goede vormen en afmetingen voor het gebruik en hechte constructie, zonder plompheid, zoowat nimmer voldaan wordt, dat het weldadig aandoet meubels te zien welke met den heerschenden wansmaak breken.

De heer Moojen is bezig *Indië* aan zich te verplichten; hij brengt hier door zijn werk andere en betere begrippen over kunst, bouw- en meubelkunst in 't bijzonder. Hij laat ons zien hoe, met geringe middelen, goede versieringen in kleur aangebracht kunnen worden en welke schilderachtige effecten, gezellige interieurs en goede buitendecoratie daarmee bereikt kunnen worden. Hij zal veel moeilijkheden, tegenwerking zelfs, ondervinden in dit land van conventie en halfheid op elk gebied. Hij is echter jong, ijverig en vol idealen, en zulke menschen hebben we hier noodig om uit de lamlendige Indische sleur te geraken.

Zoo doet zich nu reeds het gebrek aan bekwame inlandsche werkkrachten ten zeerste gevoelen: we missen hier degelijke timmerlieden, metselaars, smeden, steenhouwers, schilders, stucadoors enz. Hieraan schrijf ik toe de gebreken in de uitvoering, zoo er zijn als: niet sluiten van verstekken, het verlopen van lijstwerken en het onzuiver afwerken van regelmatig bedoelde pleistervormen.

Toen Dr. Cuypers zijn museum bouwde, werd hij door velen, waaronder zelfs ernstige menschen, uitgekreten, wijl hij brak met alle conventie en de goede beginselen van enkele historische stijlen toepaste; hij werd uitgelachen omdat hij 't durfde bestaan Gothiek op de profane bouwkunst toe te passen. Ook hij voelde het gebrek aan bekwame werklieden en nam het initiatief tot het stichten van vakscholen.

Hier moet het ook dien weg uit: vakopleiding voor inlanders is hier allernoodzakelijkst. Een begin in goede richting is nu reeds gemaakt door menschen als den heer Moojen te benoemen in de Commissie van Toezicht op den Ambachtscursus; een volgende stap zal moeten zijn die inrichting voor alle landaarden open te stellen en in de Commissie ook menschen te benoemen die studie hebben gemaakt en ondervinding hebben van *vakopleiding*. Het algemeen en gemakkelijk bekomen van vak-teekenonderwijs is een behoefte die daarbij aansluit.

Ik wensch den heer Moojen, zoowel te *Batavia* als elders, vele en groote werken toe. Onze stad, ons *Indië*, zal daarvoor mooier, gezelliger worden. Het is noodig, dat de rooi-commissies zich toevoegen menschen, die deskundig genoeg zijn en zooveel goeden smaak bezitten, dat ze ons in 't vervolg zullen weten te behoeden voor wanproducten als die, welke thans Noordwijk ontsieren; dat de menschen der B.O.W. óók eens ernstig moeite gaan doen om ons betere zaken te laten zien dan bv. het nieuwe gebouw der K.W.S. Hierbij maak ik de opmerking, dat de onlangs hier opgerichte gebouwtjes voor den Pandhuisdienst over het algemeen een beter streven verraden.

Als de groote handelsinstellingen, zooals de Factory, de Javasche Bank, de Handelsbank en dergelijke, die toch niet laten bouwen alleen voor het tegenwoordige geslacht, bij het scheppen van nieuwe gebouwen de hulp inriepen van mannen als de heer Moojen, dan zouden we ons, als we uit *Europa* kwamen, heel wat beter aanpassen bij het alhier bestaande dan thans.

Als de grooten in het goede voorgaan dan volgen de kleinen vanzelf.

C. J. A. GOKKEL.

DE EERSTE EERE-DOCTORATEN DER TECHNISCHE HOOGESCHOOL.

Op 8 December j.l. zijnde de gedenkdag der T. H. S., had een buitengewone vergadering plaats van den Senaat der T. H. S., waarin de eerste diploma's van Eere-doctor in de Technische Wetenschappen werden uitgereikt aan de heeren: Dr. J. Bosscha, Dr. P. J. H. Cuypers, G. van Diesen, J. Kraus, Dr. A. Kuyper en C. Lely.

De promotie had plaats in het kerkgebouw der Remonstrantsche Gemeente te Delft, in tegenwoordigheid van het College van Curatoren, de hoogleeraren, lectoren, assistenten en verder personeel der T. H. S., verschillende studenten enz., en vele genoodigden.

De rector magnificus, Prof. Dr. S. Hoogewerff, voerde het eerst het woord, riep de aanwezigen het welkom toe, en wees er op, dat waar anders de rector eene rede hield, betrekking hebbende op de door hem beoefende wetenschap, dit nu achterwege moest blijven. Op verzoek van de Voorzitters van twee afdelingen die bij den Senaat een voordracht indienden tot het verleenen van het doctoraat *honoris causa*, was aan spreker de vereerende taak opgedragen als promotor van de doctoren Bosscha en Kuyper te mogen optreden.

Dr. Kuyper toesprekende, merkte spreker op, dat het misschien vreemd mag schijnen dezen een Eere-doctoraat in de Technische Wetenschappen op te dragen; in hem huldigt de Senaat echter den man, die ten opzichte van die Technische Wetenschappen zooveel heeft tot stand gebracht.

Met eene uitvoerige bespreking van de wijze hoe de Wet op het H. O. tot stand kwam, besloot spreker, het zich tot eene eer rekend de eerste te mogen zijn, die Dr. Kuyper met zijne promotie mocht gelukwenschen.

Daarna richtte Prof. Hoogewerff zich tot Dr. Bosscha, in het licht stellende de groote beteekenis van diens werk voor de wetenschap, en uitvoerig uiteen zettende hoe Dr. Bosscha steeds geijverd heeft voor de ontwikkeling der wetenschap en welke vruchten zijn directeurschap der Polytechnische School heeft opgeleverd. Ook hem begroette spr. met vreugde als Eere-doctor der T. H. S.

Hierna sprak Prof. S. G. Everts, als promotor van de heeren Van Diesen, Lely en Kraus. Overwegende hoe de Wet op het H. O. de verplichting oplegt om te zorgen, dat het onderwijs aan de T. H. S. steeds aan de eischen des tijds moet voldoen, besprak Prof. Everts het verschil tusschen het ingenieurs-diploma, en dat van het Eere-doctoraat. Aan dit laatste moesten buitengewoon hooge eischen worden gesteld, die echter de waarde van het eerste niet mochten verkleinen. Na de persoonlijke verdiensten van den heer Van Diesen in 't licht te hebben gesteld, zeide spreker: „weinig ingenieurs werden bij hun leven zòd gehuldigd als de heer Van Diesen, en dit acht ik te zijn een bekroning van een arbeidsvol leven”. Nog menig jaar van rust wenschte spreker hem toe.

Zich tot den heer C. Lely wendende, herinnerde spreker hoe deze zich verdienstelijk had gemaakt door zijn werk over rivieren en rivierwerken, hoe hij zich als Minister had onderscheiden en zijne beste krachten wijdde aan het vraagstuk tot drooglegging van de Zuiderzee.

Hierna richtte Prof. Everts het woord tot dr. Kraus. In breede trekken ging hij na hoe deze van assistent aan de Polytechnische School was opgeklimmen tot Hoogleeraar, eerst in Chili, later te Delft; in herinnering werd gebracht het ontwerp voor de haven van Valparaiso.

Wordt in dr. Kuyper de stichter der T. H. S. geëerd, ook dr. Kraus heeft dienaangaande zijn verdiensten.

Het laatst voerde Prof. Jacob F. Klinkhamer het woord, als promotor van Dr. Cuypers. Was het bij gewone promoties regel, dat de promotor de leermeester was van den Candidaat, in dit geval is het omgekeerd: de candidaat is hier door zijn werk de leermeester van een groot aantal bouwkundigen in Nederland. De Bouwkundige Afdeling der T. H. S. had zich dan ook gehaast den Senaat voor te stellen Dr. Cuypers den eere-titel aan te bieden, overtuigd daarmede in den geest van zeer velen te handelen. In welgekozen bewoordingen ging spreker na, hoe groot de verdiensten van Dr. Cuypers zijn en herinnerde er aan hoe reeds de Utrechtsche universiteit deze had erkend door hem het doctoraat *honoris causa* in de letteren te verleenen.

Nadat ten slotte Prof. Klinkhamer den heer Cuypers in zijn nieuwe waardigheid had bevestigd, was de plechtigheid afgelopen.

De benoemde Eere-doctoren hielden daarna in de Prinsenkamer der T. H. S. eene receptie, waarna zij de gasten waren van den academischen Senaat aan een feestmaal.



Ned. Vereeniging van Ambachts- en Nijverheidskunst, te Amsterdam. In de vergadering van 5 Januari j.l. bracht de Commissie, indertijd uit de leden benoemd om een onderzoek in te stellen naar de wenschelijkheid van wettelijke bescherming van den artistiek en eigendom, in het bijzonder op het gebied van ambachts- en nijverheidskunst, haar rapport uit, dat samengesteld was uit gegevens, tengevolge van eene gehouden enquête verzameld. De Commissie bestond uit de heeren J. van den Bosch, W. Penaat en Mr. C. H. van Zeggelen.

De inzenders van gegevens wenschten — zooals bleek — allen eene wettelijke regeling. De bestaande bescherming wordt door de Commissie onvoldoende geacht; ook zij wenscht eene wettelijke bescherming van den artistieke eigendom. Evenals het door koop, eigen werkkraft of erfenis verkregen goed, of letterkundig werk des geestes, behoort ook het ontwerp door den kunstenaar uitgedacht diens eigendom te zijn en te blijven, mede, en vooral niet in de laatste plaats, om zich eenigermate te beschermen tegen het verknoeien en artistiek minderwaardig maken van zijn model door oogenschijnlijk kleine wijzigingen of door toevoegingen, die zijn werk verminken.

De Commissie acht zich niet bevoegd tot in onderdeelen aan te geven hoe eene wet, als gewenscht wordt, zou moeten luiden; zij wil echter wel eenige hoofdpunten aangeven — gedeeltelijk ontleend aan de ingekomen antwoorden — die bij het samenstellen der wet de aandacht zouden moeten verdienen.

Zoo zou de bescherming zoowel de technische als de toegepaste kunst moeten omvatten. Kan beiderlei bescherming niet gelijktijdig worden ingevoerd, dan komt daarvoor de technische kunst het eerst in aanmerking; hierbij toch komt de meeste namaak voor, tot groote schade van de beoefenaars dier kunst.

Een goeden stap op den weg van vooruitgang in dezen zou de Commissie het reeds achten, indien van Regeeringswege — zooals bijv. in Oostenrijk geschiedt — modelboeken werden verstrekt. De modellen zelf, door de Regeering aan te koop, zouden in een museum moeten worden tentoongesteld.

Wij zullen met dit weinige volstaan, daar het onderwerp in een binnen kort te houden openbare vergadering aan de orde zal komen, en het rapport in de „Mededeelingen der Vereeniging” zal worden openbaar gemaakt.

De Voorzitter der Vereeniging, de heer H. Ellens, bracht hulde aan de commissie voor haar uitgebreid rapport.



HOTEL DES INDES TE BATAVIA.
Architect P. A. J. MOOJEN.
EETZAAL.



HOTEL DER NEDERLANDEN TE BATAVIA.
Architect P. A. J. MOOJEN.
EETZAAL.

INHOUD VAN TJDSCHRIFTEN

De Opmerker, 5 Januari 1907. Het eerste artikel „1906“, waaraan eenige dichtregelen op „1907“ voorafgaan, is een oude-jaarsoverpeinzing. Het afgelopen jaar was merkwaardig om al hetgeen er in werd afgespeeld; het was een van groote beroering in bouwkundige kringen, waarna een zekere kalmte is te constateren, — iets dat niet vreemd is.

Het verhardingsproces van kalk en gips, door J. L. Terneden.

Architectura, 5 Januari. *Wisseling*; beschouwingen over het Genootschap A. et A. en zijn orgaan, in 1906, en een dankbetuiging aan den heer Paul J. de Jongh, afgetreden lid der redactie van het blad, voor 't geen hij als redacteur verricht heeft.

Om-zwervingen, door H. Walenkamp. Beschouwingen naar aanleiding van een bezoek aan Parijs, hoofdzakelijk gewijd aan de „Chimères“ van de Nôtre-Dame, waarvan een zestal zijn afgebeeld.

De Bouwwereld, 2 Januari. *Echo's I*. Beschouwingen over het bouwvak in 1906, welk jaar over het algemeen weinig gunstig was, en waarin het niet aan emotie heeft ontbroken.

Nederlandsche opgravingen in Griekenland onder leiding van Dr. C. W. Vollgraff; door W. A. E. van der Pluym. Beschrijving van de resultaten der opgravingen, met afbeeldingen.

Een plaat geeft de afbeelding van eene *Villa te Veendam*, architect J. Sanders te Groningen, met 2 plattegronden

Het Huis, December-aflevering 1906. *Hindelooper kunst*, door Mr. P. C. J. A. Boeles. Geïllustreerd met een aantal afbeeldingen van Hindelooper interieurs en meubelen.

Een paar nieuwe aanwinsten van het Nederlandsch Museum, door A. Pit. De eerste is een verguld bronzen figuur van een engel, toegeschreven aan Ghiberti, de tweede een portretbuste in marmer, door Antonio Rossellino. Deze aanwinsten zijn op platen afgebeeld.

Onder „Toelichting bij de platen“ worden beschreven en afgebeeld eenige *meubelen van hout en riet, voorwerpen van koper en een tegeltableau*.

Technisch Weekblad, 4 Januari. Voortzetting van *Bestraalingen*. Behandeld worden: Fransche porphier, Porphierdioriet, Porphier van Quenast, andere porphier-soorten en Dioriet.

BERICHTEN

BINNENLAND.

Carolingische Kapel te Nijmegen. In 1904 werd door den gemeenteraad van Nijmegen besloten tot het restaureeren dezer kapel. In Nov. 1906 werden de laatste herstellingswerken uitgevoerd.

In dat jaar werd de houten zoldering vernieuwd; zij werd, evenals de op hunne plaats gebleven balken, gebeitst.

In de verdieping van het N. N. Oostelijk muurvlak van den omgang werd een halfrondeboogd venster met zijn blindnisomlijsting heel in tufsteen-metselwerk vernieuwd, waarbij aan het overgebleven werk werd nagegaan welke de juiste vorm, plaats en hoogteligging van elk onderdeel eenmaal moest zijn geweest.

De beide vensteropeningen, tusschen dit nieuwe venster en de voorhal, werden in baksteen hersteld. Alle raamopeningen werden met glas-in-lood in koperen randen beglaasd. Met het oog op herstellingen of archeologische onderzoekingen zijn deze glasramen zoo ingericht, dat ze gemakkelijk worden weggenomen.

De afsluiting van den toegang werd vervangen door nieuw gesmeed ijzeren hekvleugels, waarbij rekening is gehouden met de harmonie, die tusschen dit bouwdeel en de oorspronkelijke architectuurvormen wordt vereischt. In deze afsluiting, welke eenmaal noodzakelijk is, moest worden voorzien zonder pretentie van het oude te hebben willen doen herleven, maar ook zonder aanstoot te geven door aan het hek te verlenen een te zeer modern karakter. Vandaar dat de compositie in de strenge vormen van het monument werd gehouden.

Alle dakvlakken werden, waar noodig, hersteld.

De thans aan het monument verkregen nauwkeurige gegevens hebben de gelegenheid geboden tot zeer merkwaardige beschouwingen over de verhoudingen waarin de verschillende afmetingen, zoo van het geheel als van de onderdeelen (vensteropeningen

enz.), in het oorspronkelijke bouwplan tot elkander stonden, verhoudingen, welke door haar eenvoudigheid en algemeenheid onmogelijk als de vrucht van het toeval kunnen worden aangezien.

Men koestert de hoop, dat eerlang de uitkomsten van het ingesteld onderzoek, met afbeeldingen, het licht zullen zien.

Voordrachten over bouwkunst. Te Amsterdam zullen, te beginnen in de eerste week van Februari a.s., na gebleken voldoende deelneming, een reeks van 7 populaire voordrachten worden gehouden over bouwkunst, om te trachten ook buiten vakkringen meer belangstelling te wekken voor deze oudste der kunsten, zoo nauw in betrekking staande tot het maatschappelijk leven. De voordrachten zullen door een fraaie collectie lichtbeelden van kunstwerken uit alle tijden worden toegelicht.

De volgende heeren verklaarden zich bereid voor behandeling van het achter hun namen vermelde onderwerp: J. E. v. d. Pek, over het wezen der bouwkunst; W. Kromhout Czn., Oostersche bouwkunst; J. W. H. Leliman Jr., klassieke bouwkunst; Jos. Th. J. Cuypers, middeleeuwsche bouwkunst; A. W. Weissmann, renaissance; H. J. M. Walenkamp, hedendaagsche- en toekomstige bouwkunst; H. P. Berlage Nzn., slotvoordracht, resumé.

Deze voordrachten worden gehouden op initiatief van het Genootschap Architectura et Amicitia. Aanvragen tot bijwoning daarvan moeten gericht worden tot den Secretaris der Commissie voor de voordrachten, den heer H. J. M. Walenkamp Czn., Genootschapslokaal Parkzicht, te Amsterdam.

Uitbreidingsplan voor 's-Gravenhage. Naar de „Nieuwe Courant“ meldt, zal den Gemeenteraad van 's-Gravenhage weldra het voorstel bereiken om, overeenkomstig den algemeenen wensch in 's Raads afdelingen geuit, over het uitwerken van het Uitbreidingsplan een commissie van deskundigen naast en met den Directeur der gemeentewerken te hooren.

St. Maartenstoren te Zalt-Bommel. Prov. Staten van Gelderland hebben het voorstel aangenomen om, verdeeld over 7 jaren, een subsidie van f 18.000 te verlenen voor de restauratiewerken van den toren.

Park Sonsbeek te Arnhem. Op het werkprogramma van de Vereeniging tot bevordering van de vestiging van vreemdelingen in Arnhem en tot aanmoediging van het vreemdelingenverkeer in Arnhem en omstreken staat o. a. het uitschrijven van een prijsvraag voor een monumentalen ingang van het Park Sonsbeek, in samenwerking met de Afdeling Arnhem van de Mij. t. Bev. der Bouwkunst.

BUITENLAND.

Altena. De oude burcht „Altena“ aan de Lenne zal gerestaureerd worden, waarvoor zes maal honderdduizend Mrk. is uitgetrokken.

Hamburg krijgt een nieuw stadspark van niet minder dan 140 H.A. Voor den aanleg ervan zal een prijsvraag worden uitgeschreven.

Philadelphia. Over de Wissahicon Creek nabij Philadelphia is een betonbrug van 178.3 M. gebouwd, waarbij een boog voorkomt van 71 M. spanning, op 45 M. boven het ravijn waarin de rivier stroomt. De menging van het beton is: 1 deel cement, 2 deelen grof zand en 5 deelen steenslag, voor de gewelven; en voor alle andere deelen: 1, 3, 6.

Melbourne. Ook in Australië tracht men het water van rivieren, door opstuwing, voor krachtsontwikkeling te gebruiken. Zoo wordt op eene zijrivier van de Muray een stuw gebouwd die 20 miljoen gulden zal kosten, en o. a. op een afstand van 400 K.M. gebruikt zal worden voor de verlichting van Melbourne, en enkele mijndistricten.

Engeland. Er is eene beweging op touw gezet om in alle steden van het vereenigde Koninkrijk, drinkfonteinen op te richten, als een herinnering aan den overleden Sir Wilfrid Lawson. De fonteinen zullen allen volgens één model bestaan uit ruw graniet, als blokken op elkaar gestapeld; het water zal uit een opening tusschen de blokken vloeien, en zich voor een deel in een bak, ten dienste der honden, verzamelen. Op een der blokken komt het levensgroot medaillon van Sir Wilfrid Lawson, met een opschrift

In Engeland zal de fontein bestaan uit Cornish graniet, in Schotland uit Aberdeen graniet, en in Ierland uit Castlewella graniet; doch de steen voor het medaillon zal komen uit Cumberland.

Weenen. Het nieuwe gebouw voor de Postspaarbank te Weenen, het werk van den bekenden Ob. Brt. Otto Wagner, is in dienst genomen. Het ontwerp was het gevolg van een prijsvraag, waaraan 37 architecten deelgenomen hebben. De bouwsom was gesteld op 3 miljoen Kronen. Met den bouw was aangevangen 1 Juli 1906.

Berlijn. De Schinkel prijsvraag voor 1908 zal zijn: „het ontwerp voor een dorp op eene oppervlakte van 1500 H. A. in Noordoostelijk Duitschland.”

Parijs. Het Pantheon zal versierd worden met verschillende nieuwe standbeelden. In de eerste plaats met twee groepen, waarvan een voorstelt de Generaals der Revolutie, een werk van Antonin Mercié, en de andere, de redenaars der Restauratie, een werk van Morqueste.

Rodin is ondertusschen bijna gereed met zijn Victor Hugo, waarvan het model zoo bewonderd werd op de tentoonstelling van 1900, terwijl Ingalbert de laatste hand legt aan het gedenk-teeken ter eere van Mirabeau.

Parijs. Het door de gemeente in 1896 voor 300 000 francs aangekochte Hôtel Colbert, wordt ingericht als vereenigingsgebouw voor de Parijsche studenten. De geheele nieuwe inrichting, die in 1907 gereed zal zijn, komt op ongeveer 450.000 francs te staan. Het Hôtel dateert uit het tijdperk van Lodewijk XIII.

PERSONALIA

Te Roosendaal is tot Directeur der gemeentewerken benoemd de heer M. Vergouwen, architect aldaar.

VERBETERING.

De lezer gelieve op blz. 761 van het Bouwkundig Weekblad no. 52 van 29 Dec. 1906, eerste kolom, regel 21 van onderen, in het artikel „Nogmaals drukweerstand van steen”, 120/0 te veranderen in: 120⁹/0.



Marnixstraat 402, Amsterdam.

Ingeschreven sollicitanten voor:			per maand
Bouwkundig Opz.-Teekenaar, ouderdom 40 jaar	salaris f	120.—	—
"	"	85.—	—
"	"	75.—	—
"	"	50.—	—
"	"	60.—	—
"	"	85.—	—
"	"	52.—	—
"	"	80.—	—
"	"	35.—	—
"	"	80.—	—
"	"	75.—	—
"	"	100.—	—
"	"	85.—	—
"	"	100.—	—

AANKONDIGING VAN AANBESTEDINGEN

MAANDAG 14 JANUARI.

AKMARIJP (FR.). Het bouwen van 4 werkmanswoningen aldaar.

De coöp. st. zuivelfabr. „De lege Walden”. Bestek à f 1 bij de Vries en Muurling te Joure verkrijgb. Teek. ter inz. bij H. de Vries te Akmarijp, alsmede inlicht.

AMERSFOORT. Het gedeeltelijk amoveeren en weder opbouwen van het perc. Utrechtschestraat no 10 aldaar.

De arch. W. van Schaik v.m. 11 u in 't hotel „De Vergulde Zwaan”. Bestek en teek. à f 1,50 verkrijgb. aan 't bur. v/d arch. voorn.

ENSCHEDÉ. Het bouwen van 2 woningen met bijgebouwen op een terrien gelegen aan den Losserschen weg aldaar.

De heer G. Huigen 's av. 8 u. in 't cafe

Assurantie Maatschappij tegen **Brand-**
schade en op het **Leven**
De **NEDERLANDEN** van 1845.

's-Gravenhage, Kerkplein, hoek Prinsestraat — Amsterdam, Sophiaplein — Rotterdam. Zuidblaak 24 (Beursplein) — Breda, Prinsenkade — Haarlem, Groote Houtstraat 71^{rood}, hoek Gedempte Oude Gracht — Nijmegen, In de Betoustraat 8 — Groningen, Vischmarkt 40 hoek Haddingestraat — Zutphen IJselkade.

Hoofd-Directie te 's-Gravenhage:
CAREL HENNY, Directeur;
Mr. J. J. HENNY, Adj.-Directeur.
G. TEERINK, Alg. Procuratiehouder.

Kapitaal f 4.000.000.00
Reservfonds ult. 1905 1.203.800.00
Betaalde Brandschaden tot
ult. 1905 29.983.000.00.

BRAND - LEVEN - INBRAAK.

Verzekering tegen vaste en zeer bilijke Premieën, zonder Inleggelden of Nabetalingen.

van H. Volbers, Kalendarstraat, alw bestek en teek. ter inzage zijn. Inl. geeft de bouwk. A. Walda, Brinkweg 79. Aanw. 14 Jan. v.m. 11 u.

AFLOOP VAN AANBESTEDINGEN

21 DECEMBER

DOORN. Het bouwen van een nieuw lokaal met bijbehorende werken en schoolmeublement, ten behoeve van de Christ. school Door den bouwk. J. W. Ruitenbeek
Laagste inschr. N. Veenendaal, f 3098.

Maatschappij tot Exploitatie van Staatsspoorwegen.

AANBESTEDING.

Op DINSDAG, den 29sten Januari 1907, des namiddags ten 2 ure (*locale tijd*), aan het Centraalbureau der Maatschappij tot Exploitatie van Staatsspoorwegen in het Moreelse Park te *Utrecht*, van:

Bestek No. 1090.

Het wijzigen en uitbreiden van het hoofdgebouw op het station LAN-GEWEG.

Begrooting f 2050.—.

De besteding geschiedt volgens § 46 van het bestek.

Het bestek ligt van den 10den Jan. 1907, ter lezing aan het Centraalbureau in het Moreelse Park en aan het bureau van den Sectie-Ingenieur A. J. BUIS te *Rotterdam*, en is op *franco* aanvraag (per brief) aan genoemd Centraalbureau (Dienst van Weg en Werken) te bekomen, tegen betaling van f 1.00.

Inlichtingen worden gegeven aan het Centraalbureau (Dienst van Weg en Werken) en door den Sectie-Ingenieur voornoemd.

Aanwijzing op het terrein zal geschieden den 22sten Januari 1907 ten 10.30 ure voormiddags (*West Europeesche tijd*).

Utrecht, den 2den Januari 1907.

OPROEPING.

Burgemeester en Wethouders, van *Grave*, roepen bij deze op Sollicitanten naar de betrekking van

Gemeente-Architect,

bekwaam om les te geven in de bouwkunde aan de Gemeente-Teekenschol, tevens technicus aan de Gasfabriek. Jaarwedde f 800.

De sollicitatiën, op gezegeld papier geschreven, behooren te bevatten opgaven van leeftijd en vroegere betrekkingen en moeten vóór 1 Februari a.s. zijn ingekomen.

Burgemeester en Wethouders,
W. FRIESE.
De Secretaris.
A. BODENSTAFF.

Maatschappij tot Exploitatie van Staatsspoorwegen.

AANBESTEDING.

Op DINSDAG, den 5den Februari 1907, des namiddags ten 2 ure (*locale tijd*), aan het Centraalbureau der Maatschappij tot Exploitatie van Staatsspoorwegen in het Moreelse Park te *Utrecht*, van:

Bestek 1089.

Het uitbreiden van de Douaneloods en het wijzigen van sporen en wissels met bijbehorende werken op het station VENLO.

Begrooting f 29700.—.

De besteding geschiedt volgens § 64 van het bestek.

Het bestek ligt van den 14den Januari 1907, ter lezing aan het Centraalbureau in het Moreelse Park en aan het bureau van den Sectie-Ingenieur A. VAN LIEBERGEN, te *Maastricht* en is op *franco* aanvraag (per brief) aan genoemd Centraalbureau (Dienst van Weg en Werken) te bekomen, tegen betaling van f 1.00.

Inlichtingen worden gegeven aan het Centraalbureau (Dienst van Weg en Werken) en door den Sectie-Ingenieur voornoemd.

Aanwijzing op het terrein zal geschieden den 29sten Januari 1907 ten 11.30 ure voormiddag (*West Europeesche tijd*).

Utrecht, den 9den Januari 1907.

TROCKENSTUCCPLAFONDS D.R.G.M. N. 280117.

(Systeem NETTESHEIM)

De Eerste Nederlandsche Trockenstuccfabriek
E. NETTESHEIM. - VENLO.

zijn onovertroffen doelmatig voor Winkels, Hotel- en Restauratiezalen;
zijn bepaald eenig voor imitatie van houtplafonds.
zijn bijzonder fraai bewerkt en brandvrij.
zijn uiterst licht (circa 13 Kilo per M²);
zijn zeer solied. Trockenstucc scheurt, barst of krimpt nimmer.

Monsterplafond
te bezichtigen
op de perma-
nente Tentoon-
stelling van de
Maatschappij tot
Bevordering der
Bouwkunst, Am-
sterdam Marnix-
straat 402.

LYST·VAN·LEVERANCIERS EN FABRIKANTEN

Prijs per regel voor niet geabonneerden op advertentiën
f 5.— per jaar bij vooruitbetaling. Abonnés op Advertentiën
1 regel gratis voor iedere advertentie.

Albast-Cement. — G. VAN LENT & Co. Rotterdam.
Antilood. — Gron. fabriek van Lakken en Vernissen v/h R. KRANENBURG, Groningen.
Aerogeegas. — Tj. v. d. ZEE, L. v. Meerderevoort 186, den Haag.
Asbestleien. — Cementmastiëkdakbedekking, Houtcement- en Houtcementdakleerdakbedekking, Haensler's Houtcement. — G. SMITS & Co. Weesperzijde 39 Amsterdam. Tel. 7466.
Asbest-leien, bouwmaterialen, enz. Bouwmaterialaahandel „STEEN-OORD”, 's-Gravenhage.
Asphalt, Houtcement, Dakbedekking enz. — Dordrechtsche Asphaltfabriek ROODENBURG & Co. Dordrecht.
Asphalt, Houtcement, Dakbedekking enz. — N. V. Utrechtsche Asphaltfabriek v.h. firma STEIN & TAKKEN, Utrecht.
Asphalt. — W. J. v. D. WETTERN en A. S. KEY. Rotterdam.
Asphalt dakpapier — „Bouwmaterialen” voorheen M. LUIJTEN, Lekkerkerk, Rotterdam en Dordrecht.
Asphalt, Houtcement, Dakbedekking, Amsterd. Asphaltfabriek „de Vesuvius”, Amsterdam.
Assurantie-Mij. tegen Brandschade „de Nederlanden van 1845” 's-Gravenhage, Kerkplein hoek Prinsestraat.
Atelier voor Decor. Kunst. KRUYMEL en MERCKENS. Haarlem.
Badinrichtingen. — Th. VAN HEEMSTEDÉ OBELT, Amsterdam.
Beeld- en steenhouwwerk. — v. d. MAAS & Co., den Haag-Bussum.
Behangselpapier. — H. en J. KOETS, K. Nieuwendijk 38, Amst.
Beton- en Betonijzerwerken, DE KONINK, ROTTERD. CEMENT-STEENFABRIEK v/h VAN WANING & Co Rotterdam.
Beton (Gewapend). — HOLL. MIJ. TOT HET MAKEN VAN WERKEN IN, 's-Gravenhage.
Beton (Gewapend). — F. J. STULEMEIJER & Co. Breda.
Beton (Gewapend). — P. BOURDREZ, den Haag.
Beton (Gewapend). — H. FUCHS & Co., Deventer.
Betonstenen, Machines voor holle. — EM. KOCKEN. Arnhem.
Betonijzer „Kahn Systeem”, Handelsmaatschappij van R. S. STOKVIS & ZONEN, Rotterdam.
Bouwstoffen. — MARTIN & Co., Amsterdam.
Bovenlichtsluiting „Flux”. — VAN DE POLL, Purmerend.
Brücknerplaten. — FABRIEK INDUSTRIA, Breda.
Brandkasten en Kluisdeuren. — DE LUGT & SERNE, Haarlem.
BRANDKLUISDEUREN. — Wed. P. A. SCHROOT & ZONEN, Den Haag.
Cement-Ijzerw. — NED. MIJ. VOOR MONIERW. Amsterdam.
Cementmastiëkdakbedekking. Handel in Bouwmaterialen van J. A. SMITS & ZONEN, Ruijschstraat 30 b/d Weesperzijde, Amsterdam.
Cementijzer-Constructies enz. — H. WESTENBERG, Almelo.
Centrale Verwarming. — W. J. STOKVIS, Arnhem.
Centrale Verwarming enz. — GEVEKE & Co. Amsterdam.
Centrale Verw. en Ventilatie. — Th. v. HEEMSTEDÉ OBELT, Amsterd.
Centrale Verwarming en Ventilatie-inr. de Schiedamsche Kunstmederij en Machinefabriek v.h. G. J. VINCENT & Co., Schiedam.
Centrale Verwarming, Ventilatie-, Wasch- en Droog-inrichtingen, H. ZIMMERMANN, Utrecht.
Centrale Verwarming. — JAN HAMER & Co., Amsterdam.
Centrale Verwarming. — LUIJKE & Co., Rotterdam.
Centrale Verwarming. — Wed. J. T. HUNCK & ZONEN, Amsterdam.
Closets — Th. VAN HEEMSTEDÉ OBELT, Amsterdam.
Decoratieschilders. — VAN BEUSEKOM & ELFFERICH, Schommelstraat 8, Rotterdam.
Eerste Nederl. Xvllolith-Fabriek. — A. S. KEY, Rotterdam.
Electrotechn. Install. Bureau. — CH. G. LANDRÉ, Amsterdam.
Excelsiorplaten. — GEBRS. VAN DER VIJGH, Amsterdam.

„Flux” Bovenlichtsluiting. — VAN DE POLL, Purmerend.
Gaskachels (nieuwste condensng). — OBELT, Amsterdam.
Gas-, Stoom- en Waterleiding. — R. S. STOKVIS & ZONEN Leuvehaven 74-76, Rotterdam.
Gegoten geëmailleerd ijzeren waschtafels — Th. VAN HEEMSTEDÉ OBELT, Amst., 150 de Ruyterkade. Filiaal: 36, Rokin.
Glas in lood. — J. J. B. J. BOUVY. Dordrecht.
Grondboringen. — A. J. STOEL Jr. Haarlem.
Haeslersch Houtcement. — C. F. BEER, Keulen.
HEINEKEN'S GLAZENWASSCHERIJ. Stoom Jaloezieën, en Rolluiken-fabriek. — 's GRAVENHAGE. Driehoekjes 3 voorheen Wagenstraat 39a. — AMSTERDAM. v. d. Helststraat 1.
Houtgraniet. Kalksteen. — PELT & HOOYKAAS, Rotterdam.
Houtcement- en Houtcementdakleerdakbedekking. Haensler's Houtcement. Handel in Bouwmaterialen van J. A. SMITS & ZONEN, Ruijschstraat 30 b/d Weesperzijde, Amsterdam.
Huisdeursloten — LIPS. Dordrecht.
Jalouziën. — J. F. KRONER & ZONEN, Spuistr. 246, 248, 250, Amst.
Josson-Cement. — A. E. BRAAT, Rotterdam en Amsterdam.
Keien enz. — FERD. ENGERS, Amsterdam.
„Kosmos” vouwplaten tegen vocht. — A. W. ANDERNACH, Beuel a/Rh.
Kokosgipsplaten. — H. H. DE HAAN, Nijmegen.
Kunst- en Grofmederij, v/h. Firma J. T. van Vuuren, Amsterdam.
Lengtematen. duimstokken enz. — W. J. WEISSENO, Amsterdam.
Liften. — Machinefabriek DE ZAAAN, Wormerveer.
Liften. — Th. VAN HEEMSTEDÉ OBELT, Amst. (R. WAYGOOD & Co.)
Liften, Ventil., Gesm. ijzer. trappen. J. HAMER & Co., Amsterdam.
Liften. (Hydr. en electr.). — FRED. STIELTJES & Co Amsterdam
Liften speciaal Handkracht. — J. C. VAN STRAATEN, den Haag.
Looden en lnw. glasemail privateleidingen. — OBELT, Amst.
Luminographie en Lichtdruk, Steendr. „Senefelder” Amsterdam.
Metaalwerk, meubelen. — ONDER DEN STR. MAARTEN, Haarlem.
Machinefabriek Metaal- en Ijzergieterij v/h. SPOOR, WIJNVOORD & Co. 's-Gravenhage.
Montgrafiedruk. — H. J. MONDT, den Haag.
Muschelkalksteen. — J. H. P. JANSE, Amsterdam.
Natuursteenbewerking. — G. W. HARMSEN, Amsterdam.
Plafondplaten. — GEBR. MIJNLIEFF, Nijmegen.
Portland-Cement — DYCKERHOFF & SÖHNE, Amöneburg.
Präcisionsvensters en deuren. — v. d. SCHUIJT & KUNTZE, Amst.
Prisma's Luxfer. — Wm. VAN RIJN, Amsterdam.
Proefstation Bouwmat — KONING & BIENFAIT, Amsterdam.
Raamsluiters voor bovenlichten. — HEEMSTEDÉ OBELT, Amst.
Raamsluitingen voor alle raamconstr. — LUIJKE & Co., Rotterdam.
Rolluiken. — W. H. M. SCHOLTE, Prinsengr. 516, Amsterdam.
Rolluiken, Serredekking enz. — S. BRUIGOM, Arnhem.
Rolluiken enz. J. P. SENFT, Haarlem.
Schoorsteenmantels, marmeren. — G. & J. COOL, Amsterdam.
Scoria Bricks. Ijzeren buizen enz. — W. DEURVORST, Den Haag.
SLOTEN EN VEILIGHEIDSAFSLUITINGEN — LIPS DORDRECHT.
Spiegel, Vensterglas enz. — P. DOLK & ZN., Rotterdam — Dordrecht
Stalen balken, Ijzer enz. — Gebr. VAN DER VLIET, Amsterdam
Stalen Balken, Ijzer enz. W. BERNET & Co., Amsterdam.
Stalinrichtingen. Verwarming. Jan Hamer & Co. Amsterdam.
Stalinrichtingen — STAAL & HAALMEIJER, Amsterdam
Stalen balken. — H. E. OVING Jr., Rotterdam.
Stalen balken, — DIKEMA & CHABOT, Rotterdam.
Stalen balken en U-profielen — Deutsch-Luxemburgische Bergwerks- und Hütten-Actiengesellschaft. Vertegenw. C. D. v. D. LINDEN, Singel 544, Amsterdam.
Steengas. — F. A. CLOËR, Amsterdam.
Steengoed of Engelschë buizen en kruispannen. — HOUBEN & STEEGH, Belfeld en Tegelen (Limburg.)
Stoommachines, Ketels. Zuid-Holl Machinefabriek en Constructie-werkplaats Dir ANTON KRÖNER, den Haag.
Stoomtimmerfabriek. — GEBRS. VAN MALSEN, Den Haag.
Stucsteen, Stucmarmer, The Dutch Mercantile Cy. — B. T. HAGEN Rotterdam.
Tegelversieringen enz., Plaatelbakkerij DE DISTEL, Amsterdam.
Timmer- en lijstenfabriek. — G. P. J. BECCARI, Haarlem.
Trockenstuccplafonds — De 1e Ned Trockenstuccfabriek, Venlo.
Urinoirs (Toifit). — H. HUINCK & A. IMHOFE, Rotterdam.
Ventilators. — Th. VAN HEEMSTEDÉ OBELT, Amsterdam.

Ventilators. — D. P. HASSELMAN, Amsterdam.
 Ventilatoren. — SLUIS & VRUGTMAN, Amsterdam.
 Vuurvaste steen, Tras, Aarden buizen, Straatkeien — „Bouw-
 materialen” v.h. M. LUIJTEN, Lekkerkerk, Rotterdam, en Dordrecht.
 Wandtegels, cement, kalk, graniet — „Bouwmaterialen” voorheen
 M. LUIJTEN Lekkerkerk, Rotterdam en Dordrecht.
 Wandtegels, Schoorsteenmantels enz. — A. N. DE LINT, Delft,
 Den Haag.

Vulpenhouder „Caw”. — BLIKMAN & SARTORIUS, Amsterdam
 IJzerconstructiën, Kunstsmeedwerken. Zuid-Holl. Machinefabriek
 en Constructiewerkplaats. Dir. ANTON KRÖNER, den Haag.
 IJzerconstructies. — W. J. NIERMEIJER Amsterdam.
 Zandsteen. — FERD. ENGERS, Amsterdam.
 Zandbewerkingmachines. — DREES & Co., Burgsteinfurt N.W. 71/W.
 Zechit. — I. LEHREN, Amsterdam.
 Zinkwerken. — F. W. BRAAT, Delft.

Generaal-Vertegenwoordigers voor Nederland van F. C. Weyerstall. — Centrale Verwarming. — Elberfeld.

HERCUL sluiting voor bovenlichten werkt excen-
 trisch en opent ook de meest klem-
 mende ramen. **HERCUL**
 Importeurs: **Luijke & Co.** Rotterdam.



LABORATORIUM

VOOR

Chemisch en Microscopisch Onderzoek

Dr. VAN HAMEL ROOS EN HARMENS

Adviseurs voor Scheikundige en
 Hygiënische Zaken

VAN HET HUIS VAN

H. M. DE KONINGIN.

AFSCHRIFT.

A T T E S T

BETREFFENDE DE

CONTROLE-ONDERZOEKING van

Verfstof „ANTILOOD”

van de Groninger Fabriek van Lakken en Vernissen v/h R. KRANENBURG, Groningen.



WETTIG GEDEPONEERD.

Ondergeteekenden verklaren, op grond hunner onderzoekingen, dat het artikel voornoemd vrij is van looddeelen en andere metaalverbindingen, welke aanwending, uit een hygiënisch oogpunt, aftekeuren is.

Verschillende proefnemingen bewezen, dat deze verf een groter dekkend vermogen bezit dan loodwit.

De Directeuren van het Laboratorium voornoemd:
 (w. g.) Dr. VAN HAMEL ROOS & HARMENS.

AMSTERDAM, 27 October 1906.

(Keizersgracht 291.)

De onderzoekingen voor afnemers van de Firma's, welke hunne arti-
 kelen onder voortdurende controle gesteld hebben, geschieden kosteloos.

De monsters voor Controle-Analyses worden van de fabrieken be-
 trokken en het resultaat der expertises vergeleken met dat der door afnemers
 aangeboden monsters en in de winkels of depôts verkochte waren.

De Directie van het Laboratorium is gemachtigd, krachtens
 contract, bij gebleken vervalsing, de resultaten der analyses en de
 opheffing der controle te publiceren.

N. V. Meubelfabriek „DE AMSTEL”.

Directeur: C. OVAA, Architect.

Electrische Meubel- en Timmerfabriek.

SPECIALE INRICHTING voor het vervaardigen van

Binnenbetimmeringen en fijn timmerwerk.

Kostelooze detaillering. — Concurrerende prijzen. — Speciale ontwerpen.

FABRIEK en KANTOOR

St. WILLIBRORDUSSTRAAT 45/47. **AMSTERDAM.**

Obernkirchener Sandsteinbrüche, Obernkirchen.

Erkend BESTE Zandsteen.

Geïllustreerde prospectus met opgave van drukvastheid, analyse,
 enz. op aanvraag verkrijgbaar

bij den Vertegenwoordiger voor Nederland

FERD. ENGERS, Amsterdam.

Een PRACTISCH

Bouwkundig-Teekenaar

oud 22 jaar, biedt zich aan bij Architect,
 Aannemer of bureau. Br. fr. letter T.
 Boekh. W. M. HEIJL, Utrecht.

Bij MOUTON & Co., te 's-Graven-
 hage zijn verkrijgbaar:

PORTEFEUILLES

voor de jaargangen van het „Bouw-
 kundig Weekblad”.

Deze portefeuilles zijn voorzien van
 een ingedrukt jaarcijfer.

Prijs per portefeuille f 0.50. Franco
 per post f 0.65.



BOUWKUNDIG WEEKBLAD.



· ORGAAN VAN DE MAATSCHAPPIJ ·
· TOT BEVORDERING DER BOUWKUNST ·

BESTUUR VAN DE MAATSCHAPPIJ: A. SALM G.Bz., *Voorzitter*. F. W. M. POGGENBEEK, *Vice-Voorzitter*, — V. G. A. BOSCH, W. J. DE GROOT, G. W. VAN HEUKELOM, D. E. C. KNUTTEL, J. A. MULOCK HOUWER, F. J. NIEUWENHUIS, B. J. OUËNDAG, J. VERHEUL DZ., P. A. WEELDENBURG.

COMMISSIE VAN REDACTIE: ED. CUYPERS,
A. SALM GBz., J. VERHEUL DZ.
REDACTEUR: C. T. J. LOUIS RIEBER.

BUREAU VAN REDACTIE: MARNIXSTR. 402 AMST.
BUREAU VAN ADMINISTR. HERDERSTR. 5 DEN HAAG
UITGEVERS: MOUTON & CO DEN HAAG

INHOUD

N^O. 3. 19 JANUARI 1907. Rede van Prof. Klinkhamer. — De Bank van Leening te Amsterdam, door A. W. Weissman. — J. C. de Groot. — Boek- en plaatwerken. — Verslagen van vergaderingen. — Inhoud van Tijdschriften. — Berichten. — Bureau voor plaatsing van opzichters en teekenaars. — Verbetering. — Aankondiging en afloop van aanbestedingen. — Lijst van Fabrikanten, Leveranciers, enz. — Advertentiën. —

ABONNEMENTSPRIJS
voor Nederland: fr. p. p. / 15 — 's jaars, voor Indië en het Buitenland (bij vooruitbetaling) fr. p. p. / 17.—. PRIJS DER ADVERTENTIËN: van 1—5 regels / 1.—, elke regel meer 20 cents Grootte letters naar plaatsruimte. — AANKONDIGING VAN AANBESTEDINGEN 15 ct. p. r. m. premie $\frac{3}{2}$ maal. — ABONNEMENT VAN ADVERTENTIËN tegen belangrijk verminderde prijzen en kosteloze opname der advertentiën in het Tijdschrift der Mij.

REDEVOERING

uitgesproken door Professor Jacob F. Klinkhamer, bij gelegenheid der promotie van Dr. P. J. H. Cuypers tot Doctor in de Technisch Wetenschappen eershalve op 8 Januari 1907.

Hooggeachte Heer Cuypers!

Evenals mijne voorgangers bij deze plechtigheid is ook mij de eer te beurt gevallen door den Senaat der Technische Hoogeschool als Promotor te worden aangewezen.

Die vereerende opdracht heeft voor mij echter iets zeer bijzonders.

Waar bij eene gewone promotie de promotor in de meeste gevallen de leermeester geweest is van den tot Doctor te promoveeren candidaat, daar waart gij dat, door uw werk, van mij en van nagenoeg alle bouwkundigen in Nederland.

De rollen. Hooggeachte heer Cuypers, zijn hier dus omgekeerd, maar het is ook eershalve dat u de doctorstitel wordt verleend. De bouwkundige afdeling heeft zich dan ook gehaast, zoodra het mogelijk was, den Senaat het voorstel te doen, u het Eere doctoraat toe te kennen, wetende daarmede te handelen in den geest van alle bouwkundigen van ons vaderland.

Daarin, namelijk om een groot man te eeren met de onderscheiding die alleen eene Universiteit geven kan, ligt ook voor ons de groote waarde van het recht van promotie, maar niet om het tot slot eener studie te doen worden, want hiertoe dient reeds de ingenieurstitel die tot eere is gebracht.

Zoo althans denkt de bouwkundige afdeling; want wij vooral zijn doordrongen van de waarheid, dat op een school

slechts het fundament kan gelegd worden, en de bouwkundige de groote maatschappij behoeft tot laboratorium. Daarin zal hij, zoo hij wensch te promoveeren, de stot moeten opdoen, maar alsdan nog zeer deugdelijke bewijzen moeten geven, dat de schepper niet in den zoeker is ondergegaan.

Ik ben het dan ook geheel eens met het weekblad „De Ingenieur” waarin, ter gelegenheid van de eerste aan de T. H. S. plaats gehad hebbende promotie, de wensch werd uitgesproken, dat de doctorstitel daar steeds zoo hoog gehouden zal worden als uit die eerste promotie gebleken was.

Men vergete toch niet, zoo werd daar geschreven, dat die Titel aan de Technische Hoogeschool iets anders beteekent dan de natuurlijke afsluiting eener gewone Universitaire studie, en steeds eene bijzondere onderscheiding moet zijn.

In dien zin, Hooggeachte Heer Cuypers, hoop ik dan ook dat gij het Eere doctoraat in de Technische Wetenschappen zult willen beschouwen, want bij al uwe onderscheidingen, te veel om hier op te noemen, bezit gij ook reeds den doctorstitel, u indertijd door de Utrechtsche Hoogeschool toegékend.

Hieraan deed de Senaat van die Universiteit een goed werk; doch hij vermocht u niet anders te maken dan Doctor Honoris Causa in de letteren.

Waar wij nu echter het recht van promoveeren ook bezitten, daar beschouwde de Technische Hoogeschool het als eene schuld tegenover u, zoo spoedig mogelijk van dat recht gebruik te maken, en is zij er trotsch op u onder hare Eere-doctoren te tellen.

Zoo iemand toch, dan moet gij dat zijn!

Laat mij dit hier, zij het ook zeer beknopt, in breeder kring eenigszins toelichten, al is dat ons bouwkundigen, die u als onzen grootmeester eeren, ook volkomen bekend.

Petrus Josephus Hubertus Cuypers werd geboren den 16^{den} Mei 1827, te Roermond, waar hij de Latijnsche school doorliep.

Wat hem er toe gebracht heeft de bouwkundige loopbaan te kiezen, is mij onbekend; maar aan een toeval, zooals zoo dikwijls bij beroepskeuze het geval is, valt bij hem niet te denken. Het kan wel niet anders of de drang hiertoe moet voor hem eene roeping zijn geweest.

Wat ik van die jonge jaren verder weet, is, dat hij de Academie voor Schoone Kunsten te Antwerpen bezocht en in 1849 aldaar het architectendiploma en zelfs den prix d'excellence verwierf.

In zijn vaderland toch was geen behoorlijke opleiding te vinden.

De bouwkunst verkeerde in een allertreurigsten toestand. De gelegenheid tot hare beoefening was zoo slecht, dat zij die zich tot architect wilden bekwamen wel genoodzaakt waren elders hun heil te zoeken.

Toch waren deze nog zeer weinigen, want eigenlijk bouwen deed men niet; men timmerde, en pleister en witkwast heerschten almachtig.

De Antwerpsche Academie echter heeft Cuypers allermintst gemaakt tot wat hij worden zou!

Ook daar bepaalde zich de studie in hoofdzaak tot het opmeten en nateekenen van de vijf bouwworden.

Hoe noodig en nuttig deze bestudeering nu ook is, als grondslag voor den aankomenden bouwkundige om gevoel voor schoone verhouding en de zoo noodige teekenvaardigheid te krijgen, zoo was die studie aan alle toenmalige academiën ontaard in eene dorre bouwformule. Pijnlijk nateekenen en ontelbare maten voor alle onderdeelen, drukten den zin voor het levenwekkende in de bouwkunst dood.

De opvatting van Cuypers omtrent de studie der bouwkunst was dan ook eene geheel andere, en ofschoon hij aan de academie zeker een uitmuntend leerling geweest zal zijn, zoo geven volgende kernachtige woorden, die hij later aan den wand zijner woning schreef, zijn zoo veel hogere opvatting weer.

Studeert op het oude
Opdat gij 't onthoude
En kragten meught winnen
Om 't nieuwe te ontginnen.

Ziedaar zijn opvatting en ook de eenige goede!

Deze leer toen ter tijd in praktijk te brengen, was echter zeer moeilijk.

Op de hem eigen bescheiden manier heeft hij ons hier eens een blik in doen slaan, in een geschrift van zijn hand, hetgeen echter een zeldzaamheid is; want Cuypers komt er niet spoedig toe iets te schrijven.

Het betrof den bouw van zijn eerste baksteengewelven, waar hij ongeveer het volgende van vertelde.

Toen ik omstreeks de helft der vorige eeuw mijn eerste kerk had ontworpen en gewelven van gebakken steen had voorgeschreven, werden de stukken om bericht en raad aan den provincialen Hoofd-Ingenieur gezonden. Deze verklaarde het niet oorbaar te achten, dat kerkgewelven van gebakken steen zouden worden gemaakt, daar er geen metselaars waren, die dergelijk werk naar behooren konden

uitvoeren. Hij ried aan, de gewelven van stucadoorwerk te maken met behoud van de door mij ontworpen vormen.

Hoezeer ik verlangde een kerk volgens mijn eigen ontwerp te bouwen, meende ik toch den gegeven raad niet te moeten volgen, want ik wilde in mijn bouwkunst oprecht zijn en geen vormen toepassen die niet een uitvloeisel waren van de samenstelling.

Toen ik nu weigerde mijn beginsel te verzaken en mij te voegen naar den wensch van het Provinciaal Bestuur, werd een ander architect met den bouw belast. Deze volgde den raad van den Hoofd-Ingenieur en bouwde een dorpskerk, wier gewelven uit hout, riet en pleister bestonden.

Na een jaar werd mij andermaal het maken van een ontwerp, nu voor een meer belangrijke kerk opgedragen. Ook nu behoefde het kerkbestuur de goedkeuring van het Bestuur der Provincie, eer met bouwen kon worden begonnen.

Dezelfde Hoofd-Ingenieur kreeg de stukken in handen en bleef aanvankelijk bij zijn bezwaar. —

Er zou nog meer dan een jaar verloopen eer men tot het uitvoeren der gewelven kon overgaan, en niet dan nadat Cuypers eerst aan een keldergewelf de mogelijkheid van het maken van kruisgewelven van gebakken steen, door een metselaar wien hij de werkwijze had duidelijk gemaakt, aangetoond had.

Het klinkt ons nu haast ongelooflijk dat te hooren; want kan men zich bescheidener begin denken van de grootsche beweging die daarop in de Bouwkunst kwam.

De opleving der gewelvbouwkunst toch, die zoo bescheiden begonnen was, brengt de constructieve zijde van de Bouwkunst weder op den voorgrond.

Daarin toch worden geen opeenstapeling van massa's gevonden, maar heerscht het evenwicht door druk en tegendruk en volgt iedere vorm uit de constructie.

De voorafgegane periode, waarin dorre vormenspraak had geheerscht, wordt nu verdrongen door de rationalistische strooming in de Bouwkunst. Moge daarin ook weder door volgers, missend het talent van den meester, zijn overdreven, het blijft het ware beginsel in de kunst van het bouwen.

Geheel en al stond Cuypers hierin op het standpunt van den door hem zoo hoogvereerden Viollet le Duc, die het zoo kernachtig uitspreekt in dien éenen zin, welke ons als een geloofsbeginnel in de ooren klinkt, „Toute forme, qui n'est pas indiquée pas la structure, doit être repoussée”!

Merkwaardige overeenkomst tusschen die beide groote mannen. Dezelfde bezielende ijver en geestdrift, en wat ook niet anders kon omdat het beginselen betrof, de tegenstand maakte hen strijdvaardig!

Begrijpelijk is dan ook, wat trouwens alle ijveraars voor een beginsel gemeen hebben, dat wel eens te kort geschoten werd in waardeering van hen, wie niet geheel met hen mede konden gaan en die zij dus als tegenstanders beschouwden.

Wij die dezen strijd nog voor een groot deel hebben bijgewoond, zegenen echter de hand die frisch ingreep maar tevens den goeden weg wees.

Bepaald noodig is het in den tegenwoordigen tijd hierop weder te wijzen. Want de vele goede architecten uitzonderende, zoo heeft zich in de werken van vele bouwkundigen onzer dagen, naast een gewild rationalisme, dat in kleine uiterlijkheden afdaalt, in plaats van voort te spruiten uit de groote lijnen der constructie, ook een bandeloosheid in de architectuur baan gebroken, die allerbedenklijkst is.

Indien ik thans een blik wilde slaan op de vele bouwwerken van Cuypers, waarmede zou ik dan moeten beginnen?

Weinig bouwmeesters zijn zoo vruchtbaar geweest als hij.

Na de eerste moeilijke jaren, werden de omstandigheden voor Cuypers zeer gunstig, door de zeldzame bedrijvigheid die sedert het midden der vorige eeuw op het gebied der gewijde bouwkunst ten behoeve van den Roomsch-Katholieken eeredienst viel waar te nemen. Daarin ook ligt Cuypers grootste kracht, want bij zijn kunnen als bouwmeester, voegt zich de bezieling van het maken van het huis Gods.

Het aantal door hem gebouwde kerken zal dan ook niet ver beneden de honderd zijn, en in allen, tot zelfs in het kleinste bedehuis, zal men de zoo bezielde hand van den kunstenaar terugvinden.

Evenwel zijn hieronder meer en minder geslaagden. Als een meesterstuk van vinding staat daar echter de betrekkelijk kleine, schilderachtige schoon geslaagde kerk van het Heilig Hart in de Vondelstraat te Amsterdam bovenaan.

Hoezeer Cuypers' werkzaamheid op kerkelijk bouwkundig gebied ook in den vreemde werd gewaardeerd, bleek uit zijne benoeming in 1870 tot Dombaumeister te Mainz.

Onder de gebouwen op wereldlijk gebied staat het groote Rijksmuseum te Amsterdam bovenaan, en hierna het Centraalstation ter zelfder plaatse en tal van woningen. Van af 1891 wijdt Cuypers bovendien zijn beste krachten aan het kasteel Haarzuylen, dat van ruïne, door hem naar oude gegevens herschapen is in een vorstelijk verblijf, waarvan de wedergade moeilijk is aan te wijzen.

Treffend doet het iedereen aan wien het vergund is dat overrijke bouwwerk te aanschouwen, wanneer hij op zijn rondgang door al deze weelde een blik mag slaan in de vertrekken door den schepper van al deze heerlijkheid bewoond, en die den indruk maken van een kluizenaarscel te midden van al die wereldsche pracht.

Behalve toch in Roermond heeft Cuypers in Haarzuylen een t'huis, waar de nu bijna 80jarige kunstenaar gaarne, verwijt en in dit meestal onbewoonde kasteel met prachtig park een oogenblik van rust kan genieten op zijn zwerftochten door het land ter bijwoning van commissies of vergaderingen in het belang van de aan zijne zorg toevertrouwde restauratiewerken.

Want in de restauratie van oude monumenten ligt het andere deel van Cuypers' bouwkundige werkzaamheid, dat niet minder dan zijn eigen scheppingen ons eerbied afdwingt voor dezen grooten bouwmeester.

Naast den kunstenaar vinden wij daar den wetenschappelijke navorscher en den archeoloog in één persoon vereenigd.

Bekend mag ik veronderstellen, hoe hier te lande de ommekeer in de belangstelling voor de vaderlandsche monumenten tot stand kwam, hoe na het in 1873 verschenen Gids-artikel van Jhr. Mr. Victor de Stuers, getiteld „Holland op zijn Smalts”, het volk wakker geschud was.

Hierna begon de staat te beseffen, dat hij er belang bij heeft om onze historische monumenten te onderhouden, om te beletten dat kunstvoorwerpen vernield of verkwanseld werden, om slooping van historische gebouwen zooveel doenlijk te voorkomen, en toe te zien dat bij het stichten van nieuwe rijksgebouwen ook aan de kunst eerbied worde bewezen.

Was alzoo de grond voorbereid, de mannen die uitvoerend zouden optreden, moesten nog worden gevonden.

Natuurlijk was Cuypers hierbij de eerste!

Wat in vorige jaren aan herstelling van oude monumenten gedaan was, had deze meer benadeeld, dan eeuwen van verwaarloozing. De grofste onkunde en willekeur hadden hier, bij alle gemis aan eerbied, huisgehouden op een manier, die ons nu de haren te bergen zouden doen rijzen. Nagevoeg ieder oud monument kan hiervan een lijdensgeschiedenis verhalen.

Wie zal ze thans noemen, al die oude gebouwen om wier lot Cuypers zich heeft bekommerd en die of door hem zelve of met zijne medewerking voor verder verval zijn behoed? Nu echter niet gerestaureerd gelijk vroeger, maar na diepgaande studie, niet uit boeken, maar van het gebouw zelf, al mochten oude archieven soms waardevolle aanwijzingen geven.

Voor Cuypers toch, die alle ambachten kende, wilden die oude eerwaardige overblijfselen uit het verleden hun geheimen ontsluiëren, en deden zij de steenen spreken.

Van alle monumenten door Cuypers gerestaureerd, zal echter geen hem meer ter harte zijn gegaan, dan de Munsterkerk te Roermond, waarbij hij als knaap had gespeeld.

Is de veronderstelling te gewaagd, dat mogelijk dat eerwaardigen bouwwerk reeds toen op zijn kinderlijk fantasie heeft gewerkt, dat die grijze steenen de oorzaak zijn geweest van zijn latere beroepskeus!

Het heeft U mogelijk als grootspraak toegeklonken, dat ik zoeven van Cuypers zeide, dat hij alle ambachten kende.

Maar dit is niet mogelijk! zult gij zeggen; en een aankomend architect zou de schrik om het hart slaan, indien hij meende dat dit van een bouwmeester moest worden geëischt.

Toch durf ik het volhouden, al bedoel ik het niet in letterlijken zin, maar zeker voor zoover hij den aard van het materiaal en de bewerking daarvan moet begrijpen en daarnaar zijn vormen maken.

Als vurig middeleeuwer kon Cuypers dan ook geen vrede hebben met het ambacht zooals het in die dagen uitgeoefend werd, en waarvan de voortbrengselen in het beste geval degelijk konden worden genoemd, maar zeker overal stijl misten.

In zijn gebouwen werd dit anders, en van geen bouwmeester hebben dan ook de werken zulk een grooten invloed gehad op de bevordering van het ambacht.

Het kenmerkende kunstkarakter uit de stijlperiode die wij de middeleeuwsche noemen, en van welker vormenspraak door Cuypers met voorliefde gebruik gemaakt werd, is, dat geen onderdeel daarin door den meester gering geacht wordt, maar alles met dezelfde liefde en toewijding wordt behandeld overeenkomstig de eischen die het materiaal en de bestemming van het voorwerp daaraan stellen.

Aan deze eischen van stijl voldoet alles wat tot de werken van Cuypers behoort.

Hoe goed herinner ik mij nog, hoe dit mij trof toen ik zelf als jong student in de vacantie bij hem op het werk mocht zijn. Het was bij den bouw van het Rijksmuseum, dat toen nog niet tot de eerste verdieping was gevorderd.

Wat stonden de handen mij toen scheef, en hoe gingen de oogen mij open voor hetgeen een bouwmeester wezen moet en hoe hij zijn werk moet beheerschen.

Van ieder onderdeel gaf Cuypers zich rekenschap, en steen, hout en metaal, alles kreeg in zijn handen de aan het materiaal passende vormen.

Wie is er die nu die grondwaarheden niet kent? Maar toen was dat bij lange na nog niet het geval.

Hout werd nog als steen, en ijzer als hout behandeld, terwijl verf en pleister alle gedaanteverwisselingen mogelijk maakten.

In ons land is het de ontzaglijk groote verdienste van Cuypers geweest, met alle kracht die in hem was tegen die bouwkundige leugens te hebben gestreden, en wat nog meer zegt, in zijn werken steeds te zijn voorgegaan om waar te zijn.

Den metselaar leerde hij opnieuw metselen, want dat vak was bij al het gepleister in oneer geraakt. Hij bracht het echter, zoover dat men in België en Duitschland om Hollandsche metselaars vroeg, vooral om gewelkappen uit de hand in te kluzen.

De timmerman kreeg weder blank werk te maken, waarbij de schoonheid van het hout voor zich zelf spreken bleef en hij dus wel genoodzaakt was alle zorg aan de verbindingen te besteden.

De smid wist op de werken van Cuypers niet hoe hij het had; want waar hij elders de laatste was, werd hij daar tot kunstenaar, en het kunstmeedwerk werd herboren; en zoo ging het met alle andere bouwambachten die Cuypers uit een toestand van verval wist op te beuren.

Hoe groot zijn belangstelling voor het onderwijs op dat gebied was, bleek, dat door zijn toedoen uit de directieket van het Rijksmuseum de kunstnijverheidsschool Quellinus gecroëid is.

Voorts, dat hij reeds in 1853 in verbinding met Stoltsenberg de ateliers van kerkmeubelen te Roermond had gesticht, en eindelijk, dat hij in 1881, niettegenstaande zijn drukke bezigheden, zelf de betrekking van leeraar aan de Rijksnormaalschool en Rijkschool voor Kunstnijverheid op zich nam.

Matig in alles, behalve in het werken, heeft hij met zijn sterk lichaamsgestel, door te woekeren met de vroege morgenuren, steeds geweten van een dag er twee te maken, en zoo blijft hij ons en een ieder ten voorbeeld.

Verwonderlijk is het dan ook, hoe of die nog jeugdige grijsaard soms op één dag bij twee of drie vergaderingen van commissies voorzit, bij restauratiewerken overal bij klimt of onvermoeid voorgeat, zooals gebeurde bij eene excursie met onze studenten naar Haarzuylen, waar menig jong student achterbleef.

Dat het zulk een reus, die steeds zijn eigen weg ging, niet ontbroken heeft aan scherpe aanvallen, spreekt van zelf. Dat daarvoor ook nu en dan gegronde reden bestond, willen wij aannemen; maar waar wij zien op zulk een welbesteed leven, valt alles weg en blijft slechts bewondering over voor zooveel kracht en zooveel geestesgaven.

Voor zich zelf had hij een middel om zich over aanvallen heen te zetten; en hij gaf dat middel ook aan anderen door het in volgend rijmpje ter verklaring te plaatsen onder de tegelversiering in den voorgevel van zijn huis:

Jan bedenkt 't
Piet volbrengt 't
Klaasgen laakt 't
Och, wat maakt 't

Met deze woorden, die U Cuypers ook als filosoof doen kennen, wil ik eindigen. De tijd mij toegestaan, om U een beeld te geven van den grooten man, die wij thans in ons midden hebben, is kort.

Meer was echter ook niet noodig, want hij is overbekend, niet alleen in ons land, maar tot ver buiten onze landpalen.

Ik voldeed dan ook slechts aan een vorm, door U toe te lichten, waarom wij hem het Eere doctoraat verleenen, waarmede wij tevens onze eigen jonge Technische Hoogeschool versieren.

Want!

Is hij niet onze grootste bouwmeester!

Onze groote geleerde op het gebied der archeologie, vooral van die van ons vaderland, en daarbij de veredelaar van het ambacht en bevorderaar van het onderwijs.

Het is dan ook op grond van deze drievuldigheid, dat ik

in allen ootmoed, tegenover Uwe verdiensten, maar krachtens de bevoegdheid ons bij de Wet toegekend, volgens besluit van den Senaat der Technische Hoogeschool, verklaar, U

Petrus Josephus Hubertus Cuypers, te zijn Doctor in de Technische Wetenschappen, en wel

eershalve,

met alle rechten, die door wet of gewoonte aan dat doctoraat zijn verbonden!

Ik heb gezegd!

DE BANK VAN LEENING TE AMSTERDAM.

Waar nu de Lombardsteeg is, werd tot de zestiende eeuw toe de Nes gesneden door een dwarsgracht, die van het Rokin naar de O. Z. Voorburgwal liep. Deze gracht werd toen eerst versmald, aan haar westzijde overwelfd, en omstreeks 1550 geheel gedempt.

Op het daardoor verkregen terrein bouwden de Huis-

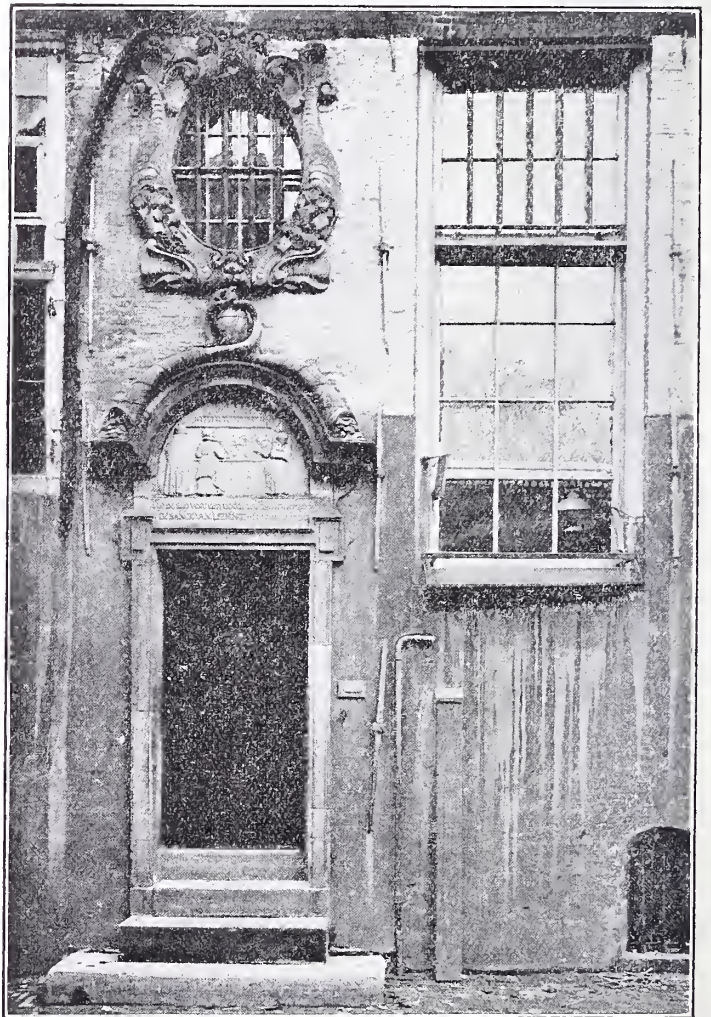

Poortje van de Bank van Leening in de Enge Lombardsteeg te Amsterdam.

zittenmeesters der Oude Zijde een huis, waar zij hun uitdeelingen konden houden. Slechts een nauwe steeg bleef over, om Nes en Burgwal te verbinden.

Aan de oostzijde van dit gebouw leest men nog op een steen, dat het „int jaer ons heren 1550” gesticht werd. En aan de westzijde zegt een steen, dat hier 29 April 1614 „de eerste beleeninghe” geschiedde.

De Huiszittenmeesters hadden toen hun huis aan de stad verkocht, die er een „Lombard” of Bank van Leening in vestigde. Voor die nieuwe bestemming werd het verbouwd, want de kroniek van Staets zegt:

„Int jaer van zestien is het *Leen-huys* gantsch voltoyt „En van de Nes tot op de Burghwal lang geroyt.”

De bedoeling van Dominus Laurentius, die deze kroniek rijmde, was, dat toen aan het oorspronkelijk pakhuis een stuk naar de zuidzijde werd aangebouwd.

Omstreeks 1650 vond andermaal een vergrooting naar de zuidzijde plaats. Bij deze vergrooting bleef een der aardige poortjes, die Hendrik de Keyser had gemaakt, behouden. Daarboven werd in de 18e eeuw het bekende gedicht geschilderd.

Het andere evenwel, dat wij thans afbeelden, nu het slopen van „De Brakke Grond” het nemen van een fotografie heeft mogelijk gemaakt, verhuisde naar de Enge Lombardsteeg.

Men ziet hier de eigenaardige Florentijnsche vormen gebruikt, die Hendrik de Keyser bij voorkeur toepaste.

Het reliëf in het tympan doet ons de Lombard van binnen aanschouwen, met het onderschrift:

„Tot behulp voor den noodt druftigen is hier gesteld
DE BANCK VAN LEENINGE voor een cleijn gelt.”

Toen het poortje verplaatst werd, bracht de toenmalige stadssteenhouwer, waarschijnlijk Hendriks zoon Willem de Keyser, daarboven de fraaie vensteromlijsting aan, die door de twee hoorens van overvloed, waaruit goudstukken te voorschijn komen, op zoo smaakvolle wijze met het fronton is verbonden.

A. W. WEISSMAN.

J. C. DE GROOT.

Den 9den Januari 1907 overleed te Enkhuizen in den ouderdom van 53 jaren de heer Jan Cornelis de Groot, een trouw lid van de Mij. tot Bev. der Bouwkunst.

Begaafd met groote practische kennis, als een braaf mensch in den vollen zin des woords, nauwgezet in alles wat hij deed, werd hij algemeen gewaardeerd.

In 1893, dus op 40 jarigen leeftijd, onderwierp De Groot zich nog met buitengewoon goed gevolg aan het examen tot het verkrijgen van het Diploma van Bouwkundig Opzichter. Van de 21 toen opgekomen candidaten kon aan 9 dezer het Diploma worden uitgereikt, en was De Groot de tweede in rangorde. Die uitkomst bewijst, hoezeer hij op zijn leeftijd nog vast in de schoenen stond om zich aan het waarlijk niet gemakkelijk examen te durven onderwerpen.

Een der vele groote werken die onder zijn toezicht werden uitgevoerd, was het Snouck van Loosen-Park, met zijn 50 woningen enz., te Enkhuizen, volgens het ontwerp van den heer C. B. Posthumus Meijjes, waarvan de afbeeldingen met beschrijving voorkomen in het „Bouwkundig Tijdschrift” van 1897. In de toelichting bij die afbeeldingen schreef de heer Posthumus Meijjes o.a.: „Alle werken werden uitgevoerd onder dagelijksche leiding van den heer J. C. de Groot, als Hoofdopzichter, die zich op de meest verdienstelijke wijze van zijne moeilijke taak heeft gekweten.

In die woorden — de omvangrijkheid van het werk mede in aanmerking genomen — ligt de grootste lofspraak op de verdiensten van den overledene.

Ook als zelfstandig architect heeft De Groot in de laatste jaren verschillende verdienstelijke kleinere werken uitgevoerd.

Maandag 11. werd het stoffelijk overschot naar zijn laatste rustplaats gebracht; de baar was geheel bedekt met bloemen en kranzen van het Snouck van Loosen Fonds, van de leerlingen en oud-leerlingen en vele vrienden van den overledene. Mede namens H. H. Beheerders van het Fonds sprak de heer C. B. Posthumus Meijjes aan de geopende groeve eenige woorden van groote waardeering voor de trouw en ijver en de groote eerlijkheid van den overledene.

De vele aanwezigen, waaronder de Burgemeester van Enkhuizen, leden van de Gezondheids commissie en andere corporaties, waren zeer onder den indruk van het verlies, hetwelk geheel Enkhuizen betreunde. Toen onder de plechtige tonen van de Marche Funèbre van Chopin, uitgevoerd door de muziek van het corps der schutterij, waarvan de overledene commandant was, in de groeve werd neergelaten, hadden alle tegenwoordigen het gevoel een braaf man de laatsten eer te hebben bewezen.

BOEK-EN PLAATWERKEN

Agenda 1907. Haarlemsche Machine-fabriek v/h Gebr. Figu, Haarlem.

Deze Agenda, uitgegeven door de Haarlemsche Machinefabriek v/h Gebr. Figuee, is in groot getal verspreid geworden. Zij die tot de gelukkigsten behoorden een exemplaar ervan te ontvangen, zullen er zeker zeer mede zijn ingenomen. De agenda is een goed en net gebonden boekdeel, bevattende behalve de gewone daarin noodzakelijke opgaven als telegraaf- en postgids, een goede ruimte voor dagelijksche aantekeningen, enz., ook een uitgebreid gedeelte in hoofdzaak op werktuigkundig gebied. Een belangrijke afdeling is die der advertentiën, welke allen betrekking hebben op de fabriek en door deze geleverde werktuigen als liften, lieren, kranen, hijschwerktuigen, electriche bewegingswerktuigen en installaties, heimachines, bagger- en graafmachines, traverseer-inrichtingen enz. Deze afdeling is met veel meer smaak ingericht dan in andere agenda's; de aankondigingen zijn op uitstekende wijze geïllustreerd met duidelijke photographische afbeeldingen van door de Fabriek uitgevoerde werktuigen en inrichtingen.

Is de inhoud van het boek degelijk, de uitvoering ervan is bijzonder keurig en doet de drukkerij van J. H. de Bussy eer aan. Beide goede eigenschappen zullen maken, dat de technicus deze agenda een volgend jaar noode op zijn lessenaar zal missen, en de — trouwens reeds genoegzaam bekende — Haarlemsche Fabriek niet over 't hoofd zal zien.

Ahrend's Bouw-Agenda en adresboek voor het jaar 1907.

Deze handige agenda is thans een uitgave van J. H. de Bussy te Amsterdam. Zij kost f 1.90, en behoort een plaats te vinden op de bureaus van Ingenieurs, Architecten, Aannemers en Opzichters, waar het boek dikwijls diensten zal kunnen bewijzen.

Het stevige boek bevat namelijk een goeden uitvoerigen kalender, telegraaf- en postgids, tabellen van allerlei aard, en een flinke kaart van Nederland. Het technisch gedeelte is, althans voor bouwkundigen, in staat op de meest voorkomende vragen een antwoord te geven; het is beknopt — met een leerboek hebben we dan ook niet te doen — samengesteld door den heer O. L. Veenstra Nz., als een wegwijzer, en om aan 't geheugen tegemoet te komen.

Voor enkelen moge het eenigszins jammer zijn, dat de agenda zulk een omvang heeft gekregen door de groote hoeveelheid advertentiën, een adresboek van leveranciers en lijst van adverteerders, — die onderdeelen zullen in het algemeen echter gewaardeerd worden. Alleen zou 't ernstige overweging verdienen geen bladen met advertentiën meer te plakken tusschen de technische gegevens, waar ze hinderlijk zijn, en de adverteerders daardoor kans loopen, dat hunne reclames in de scheurmand terecht komen.

VERSLAGEN VAN VERGADERINGEN

Afdeling 's Gravenhage van de Mij. t. B. d. Bouwkunst. 11 Januari 1907. Na eenige huishoudelijke zaken te hebben afgehandeld, die o.a. tot de installatie van een nieuw bestuurslid kunnen leiden, werd het woord gegeven aan den heer K. Sluyterman, Prof. aan de T. H. S. Hij behandelde in een welverzorgde voordracht de jongste Kunstnijverheidstentoonstelling te Dresden aan de hand van een 70 tal lantaarnplaatjes.

Na eerst op de zoogen. articles-de-luxe van het galanteriewinkel-soort te hebben gewezen, die wij hier hoofdzakelijk als Duitsch fabrikaat kennen, en na te hebben verklaard, dat ook in Duitschland zelf, de winkels zelden iets belangrijks te zien geven, constateerde hij, dat het juist de Kunstnijverheidstentoonstellingen waren, waar de meer toonaangevende richtingen en persoonlijkheden werden vertegenwoordigd. Zoo volgden na de bekende tentoonstellingen in vroeger jaren, dit jaar die in Keulen, Neurenberg en Dresden, waarvan die in Dresden wel de meest omvattende was. Inderdaad was de opsomming van een 3-tal kerken

(Katholiek, Protestantsch, Sijnagoge) en een kerkhof; — een 140 tal interieurs (als „Raumkunst“ bestempeld); — een afdeeling kajuiten, spoorwagens, — één voor volkskunst (40 boerenwoningen, 60 kunstscholen, ateliers enz. waren vertegenwoordigd) — één voor tuinen, tuinpaviljoens, parkaanleg, dorpsaanleg, — en ten slotte nog een Historische Technische afdeeling en een keurige collectie van oude kunst, — was die opsomming wel in staat ook niet-bezoekers van de tentoonstelling te overtuigen van hare uitgebreidheid. Gelukkig dat de spreker zijn lichtbeelden had gesorteerd en geschikt; waardoor het overstelpende en het verwarrende van een bezoek als aan deze tentoonstelling den bezoekers van de afdeeling werd bespaard, en hen alleen aan de hand van een zoo onderlegden en welsprekenden gids als Prof. Sluyterman een ruim aantal keuze-prenten werden vertoond.

Voordien evenwel gaf de inleider een overzicht van den stand van de Deutsche Kunstnijverheid op dit oogenblik. Wij constateerden, dat in een land van financieelen bloei, het totstandkomen van meer kostbare ontwerpen mogelijk is; maar dat het parvenu-achtige, het protzige, daardoor licht wordt in de hand gewerkt. Daarbij komt, dat een zeker soort plompheid, aan de Deutsche kunst nooit vreemd, en ook hier zelden werd gemist, en vooral een zekere tendenz, liggend in den Germaanschen aard, bij haast alle ontwerpen was op te merken. Tevens werkt een zeker zelfbewustzijn en rassentrots mede om hier en daar den rustigen bezoeker en vreemdeling, in plaats van te imponeren, te laten glimlachen. Spreker haalde daartoe eenige tekst aan van de Deutsche kritieken, waarvan de volgende als voorbeeld daarvan het overnemen wel waard zijn:

„Das Innere einer Kathedrale ist ein Raumdrama!“

„Der Raum wird nach rein geistigen Principiën der Raum-Vorstellung gestaltet. In die Harmonie dieser reinsten Formwerte greift als organisierende Macht die directe Beziehung des Menschen zum Raum ein!“

„Die Raummathematik empfängt stärkere Gefühlswerte durch die motorische und risuelle Raumdynamik, die auf den physiologischen Momenten des Raumerlebens ruht!“

„Die Bewegungs Rythmik, die der Schritt in den Raum bringt, ist das Grund-phänomen dieser räumlichen Dynamik!“

Toch was de conclusie van den spreker over de gunstige toekomst van de Deutsche kunst niet zonder belang, waar hij constateerde, dat de hoofdsteden van die beweging in Duitschland, eerst met opzet alle navolging van vroegere stijlen vermijgend, door de dolzinnigste opvattingen heen (genre van de Velde, Pankok, e.a), — nu langzaam tot rust komen (genre Schuhmacher, Bruno Paul e.a); — en dat nu blijkt hoe de jongste ontwerpen elementen vertoonen van soberheid, gepaste verfijning, harmonie, en kleurschaal, niet vreemd ook aan de zoogen: historische kunstperioden (meer speciaal Klassiek, Empire en Biedermayer stijl). Blijkt de overtuiging waarheid te bevatten, dat niet slaafsche copiën van vroeger stijlen, maar de diepere grond-condities die den bloei van alle vroegere perioden heeft bewerkt, optreden; dan is voor de Deutsche kunst een groote toekomst weggelegd, en staan wij aan den vooravond van een gedenkwaardig tijdperk.

Te ver zou het voeren voor dit blad, den spreker te volgen bij de vele lantaarnplaatjes die hij vertoonde; genoeg zij het te vermelden, dat de dank door de president aan hem gebracht, luide instemming vond bij alle aanwezigen, en de heer Knuttel terecht aan de heer Sluyterman verzocht ons bij mogelijk zich biedende volgende gelegenheden onze Afdeeling niet te onthouden van de vruchten van zijn reizen, opmerkingsgaven, en moeiten.

Afdeeling Utrecht van de Mij. t. Bev. der Bouwkunst. 18 December 1906.

In deze vergadering werd, na mededeeling van ingekomen stukken, ten 1^o rekening en verandwoording gedaan door den Penningmeester van zijn gehouden beheer over 1906. Hierbij bleek dat de rekening sluit met een batig saldo van f 134.54⁶.

Hierna werd de begroting behandeld en vastgesteld.

Het lid, de heer Kuiler, deed vervolgens eenige mededeelingen over de, door hem geconstrueerde *Veiligheids-Vuurpot* ten gebuik van lood- en zinkwerkers op daken. Bij de demonstratie van dit werktuig bleek, dat het gebruik ervan inderdaad veel zal bijdragen tot beveiliging tegen brandgevaar bij herstellingswerken van daken. Voor werkzaamheden op de gebouwen van de Ned. Herv. Gemeente is het gebruik van dezen vuurpot door het Bestuur voorgeschreven.

De Voorzitter dankte den heer Kuiler voor zijn belangrijke mededeelingen en verzocht hem eene tekening van dit werktuig ter plaatsing in het Weekblad te willen afstaan, waarvoor welwillend de toezegging werd gedaan.

Ten slotte had een voorloopige bespreking plaats over Kalkzandsteen, waarvan de Voorzitter een rapport zal opmaken, hetgeen tot grondslag zal dienen voor een meer uitvoerige behandeling in een volgende vergadering, waarbij een grootere opkomst der leden verwacht mag worden.

De Secretaris

Afdeeling Utrecht van de Mij. t. B. d. Bouwkunst, 27 December, 1906. Na opening der vergadering door den Voorzitter werd overgegaan tot het benoemen van twee volgens rooster aftredende bestuursleden, die beide werden herkozen; Ook werden de Voorzitter, de Penningmeester en de Secretaris voor het volgende jaar herbenoemd.

Na ampele bespreking werd besloten, bij wijze van proef de volgende vergaderingen in dezen winter op Vrijdag te houden, ten einde een betere opkomst van de leden te bevorderen.

Daarna gaf de Voorzitter het woord aan het lid, den heer H. Kersemaekers tot voortzetting zijner Causerie over Italië, waarbij ook eenige geïntroduceerden tegenwoordig waren. Behandelde de spreker de vorige maal het Pantheon de Pieterskerk, de mozaïkwerkplaatsen, enz., thans vergastte hij de vergadering op eene belangrijke voordracht over het Colosseum, de Triomfboog van Constantijn, het Forum Romanum en de Termen van Caracalla, ook thans toegelicht met een aantal schetsen en aquarellen door den spreker vervaardigd; voorts deed hij vele Photo's en platen tijdens en na de lezing circuleeren.

Onder instemming van de aanwezigen sprak de Voorzitter aan het einde een hartelijk woord van dank tot den heer K. voor de vele moeite die hij zich had getroost, en uitte daarbij den wensch, dat hij genegen zoude zijn in een volgende vergadering zijne Causerie te willen voortzetten; waartoe welwillende toezegging werd gedaan.

De Secretaris.

INHOUD VAN TJDSCHRIFTEN

De Opmerker. 12 Januari 1907. *Van de Technische Hoogeschool.* Dit artikel is hoofdzakelijk een verslag van de redevoering, uitgesproken door Prof. Klinkhamer, als promotor van Dr. P. J. H. Cuypers, op 8 Jan. 1907. Vooraf gaan eenige beschouwingen over den doctorstitel en het onderwijs aan de T. H. S. De titel doctor-ingenieur wordt aan niemand misgund, maar gevraagd wordt, zullen wij beter in staat zijn in de technische vakken den strijd met het buitenland vol te houden, wanneer onze leidende ingenieurs nog een titel meer kunnen verkrijgen. De vraag is: zal de mogelijkheid van het verkrijgen van een graad een aansporing tot grooteren ijver zijn voor de beoefenaars der techniek, het kan zijn, maar in den regel zullen de drijfveren andere zijn, en er staat tegenover, dat de praktijk er misschien onder lijden zal in zooverre er veel kans bestaat, dat de kloof tusschen de theoretische en de practische beoefening der techniek grooter zal worden dan zij reeds is. De hooge vlucht, die de industrie in Duitschland en Amerika in de laatste jaren genomen heeft, heeft met titels zeker weinig te maken en is zeker veel meer een onmiddellijk gevolg van het kunnen dan van het kennen der leidende technici.

De „Crisis“ aan de Publieke Werken te Amsterdam. Men zal slechts een leider der afdeeling P. W. kunnen vinden, indien zowel Wethouder als Commissie van Bijstand zich van elke technische inmenging weten te onthouden.

Architectura, 12 Jan. Officiële schilderkunst. De commissie die de regeering van advies dient inzake de toekenning der rijks-subsidie aan den winner van den z.g. Prix de Rome, moet den kunstschilder Jan Sluyters voor de hernieuwde subsidie niet hebben voorgedragen, omdat zijn werk „wel niet slecht“ is, maar de richting die hij heeft ingeslagen, niet ligt op den weg der schoone kunsten. Dit wordt een zeer eigenaardig advies genoemd, dat anders zou geluid hebben als de jonge schilder zich niet aan het mondaine Parijsche leven had gegeven. De persoonlijke artistieke vrijheid wordt weer eens door de commissie aangetast. Daartegen wordt geopponneerd. Er moet een einde komen aan de jaarlijksche beoordeelingen van het ingeleverde werk.

Technisch gedeelte: *Bepaling van het dwarsprofiel van kanalen*

volgens den diepgang der schepen. *Het verminderen van de geluidsvoortplanting in muziekscholen.* Slot van: *lets over kisten en cementen.* *Desinfecteeren en steriliseeren van afvoerwater.* *Het uitslaan van muren.*

De Bouwwereld. 9 Jan. Vervolg van: *Nederl. opgravingen in Griekenland*, onder leiding van Dr. C. W. Vollgraff, door W. A. E. van der Pluym.

Examen voor Bouwkundig Opzichter, 1906; Vraagstukken.
Technisch Weekblad. 11 Jan. *Warmtekrachtmachines.*
Kalkzandsteen, voordracht van den heer R. Roelfsema.

BERICHTEN

BINNENLAND.

Ter gelegenheid van de te houden Tentoonstelling van Kunst, Industrie en Nijverheid van Mei tot April 1907, wenscht het bestuur van Vak en Kunst te Dordrecht een prijsvraag uit te schrijven tot het verkrijgen van een Diploma. Inzending 25 Maart 1907. Programma en inlichtingen verstrekt de heer A. Schotel, Wijnstraat 92, Dordrecht.

Gezondheidstoestand in het steenhoudersbedrijf. Naar aanleiding van mededeelingen voorkomende in de laatste verslagen van Inspecteurs van den Arbeid omtrent den zeer ongunstigen gezondheidstoestand der steenhouders, tengevolge van de uitoefening van hun beroep, wendde het Bestuur der Sociaal-Technische Vereeniging zich eenigen tijd geleden tot eenige Ingenieurs- en Architecten-vereeningen, met het voorstel gezamenlijk een Commissie te benoemen om te onderzoeken op welke wijze bestrijding dezer misstanden mogelijk is (hetzij door verbetering der arbeidsvoorwaarden, hetzij door het weren van de meest schadelijke steensoorten.

Deze Commissie is thans tot stand gekomen en heeft zich geconstitueerd als volgt:

Jos. Th. J. Cuypers, C. B. I. (Architectura et Amicitia), Voorzitter.
H. A. van IJsselstein, C. I. (Vereeniging van Delftsche Ingenieurs).
D. A. V. Margadant, Architect (Maatschappij tot Bevordering der Bouwkunst).

F. M. L. Kerkhoff, C. B. I. (Vakafdeeling voor Bouw- en Waterbouwkunde v/h. Koninklijk Instituut van Ingenieurs).

P. Bakker Schut, C. I. (Sociaal-Technische Vereeniging), Secretaris
De Commissie verzoekt mededeelingen, welke bij haar onderzoek van belang kunnen zijn, te zenden aan het adres van haren Secretaris, Obrechtstraat No. 146, den Haag.

Damplein te Amsterdam. In de zitting van den Amsterdamschen Gemeenteraad van 16 Januari j. l. is een voordracht van B. en W. behandeld, om een bedrag van f 3500 beschikbaar te stellen voor het uitschrijven van een prijsvraag omtrent de indeeling en bebouwing van het Damplein en zijn omgeving.

De bedoeling van deze prijsvraag is om deskundigen de gelegenheid te geven, omtrent de indeeling en bebouwing van het Damplein hunne denkbeelden bekend te maken. De besturen van de „Maatschappij tot Bevordering der Bouwkunst” en van het Genootschap „Architectura et Amicitia” hebben zich bereid verklaard de ingekomen antwoorden te beoordeelen.

B. en W. stellen den Raad voor te besluiten, dat de Gemeente voor de prijzen een som van f 3000 zal beschikbaar stellen en daaraan zal toevoegen een bedrag van f 500 ter bestrijding van de door de beide besturen te maken onkosten.

Deze voordracht werd goedgekeurd.

Bekwaamheidsacten voor technici. Op initiatief van den Alg. Nederl. Opzichters- en Teekenaarsbond is een commissie in het leven geroepen, om de mogelijkheid te overwegen van het opmaken van bekwaamheidseischen voor technici, met het doel den abnormalen toevoer van arbeidskracht in de technische vakken wat te beperken, hetgeen ten goede zou moeten komen aan de economische positie en het intellectuele peil der Nederlandsche technici.

In eene vergadering, gehouden op 29 Sept. 1906, bijeengeroepen door het Hoofdbestuur van den Bond, en waarop verschillende vereeningen vertegenwoordigd waren, werd de zaak voorloopig besproken, en werd besloten eene Commissie voor boven genoemd doel te benoemen, waarvoor elke vertegenwoordigde vereeniging afgevaardigden zou benoemen. Dit nu is geschied; in de Commissie zullen de volgende heeren zitting hebben:

Jac. van Gils, } voor de vereeniging „Bouwkunst en Vriend-
C. N. van Goor, } schap.

B. J. Ouëndag, } voor de Maatschappij tot bevordering der
C. T. J. L. Rieber, } Bouwkunst.

F. de Herder, } voor den Nederlandschen Aannemersbond.
H. F. Boersma, }

H. E. van Gelder, } voor de Soc. Tech. Vereen. van Dem.
G. Versteeg, } Ingenieurs en Architecten.

H. Walenkamp, voor het Genootschap „Architectura et Amicitia,”
dat nog een tweede afgevaardigde zal benoemen, en

Z. Gulden, } voor den A. N. O. en T. B.
J. L. B. Keurschot, }

Deze Commissie zal op 9 Februari a.s., des avonds te 7^{1/2} uur in het Gebouw voor K. en W. te Utrecht voor 't eerst vergaderen, teneinde: een Voorzitter en een Secretaris der Commissie te kiezen, plaats dag en uur van vergaderen vast te stellen, en de financiële gevolgen en de verdere werkzaamheden te regelen.

BUREAU VOOR PLAATSING VAN OPZICHTERS EN TEEKENAARS

Marnixstraat 402, Amsterdam.

Ingeschreven sollicitanten voor:		per maand	
Bouwkundig Opz.-Teekenaar, ouderdom	40 jaar	salaris	f 120 —
"	"	22	" - 75.—
"	"	18	" - 50.—
"	"	21	" - 60.—
"	"	25	" - 85.—
"	"	28	" - 52.—
"	"	24	" - 80.—
"	"	19	" - 35.—
"	"	22	" - 80.—
"	"	23	" - 75.—
"	"	48	" - 100.—
"	"	37	" - 85.—
"	"	35	" - 100.—
"	"	49	" - 100.—

VERBETERING.

Het artikel „De eerste Eere-Doctoraten, enz.” voorkomende op bladz. 20 van het Bouwk. Weekblad van 12 Januari 1907, vangt aan met de woorden: Op 8 December j. l.

Men gelieve daarvoor te lezen: Op 8 Januari j. l.

AANKONDIGING VAN AANBESTEDINGEN

MAANDAG 21 JANUARI.

BERGSCHENHOEK. Het afbreken en weder opbouwen van een woonhuis, aan de Rotte onder de gem. Bergschenhoek, in 5 perc. en in massa.

De arch. C. Buurman v.m. 11 u. in het café „de Rozenboom” van G. C. v. d. Burg, alw. bestek en teek. ter inz. zijn. De teek.

is à f 1 verkrijgb. bij den arch. te Bergschenhoek voornoemd.

GRONINGEN. Het bouwen van een pakhuis in de Turftorenstraat, benevens het inrichten tot magazijn van het heerenhuis aan de Hooge der-A.

De architect P. v. d. Wint, bij wien ad f 1 bestek en teek. verkrijgbaar.

HAARLEM. Het bouwen van een winkelhuis met bovenwoning aan de Tempelierstr.

De arch. P. Uitterbogaard, v.m. 11 u. in het café van de firma Kuipers Bestek en teek. à f 2 te bekomen bij voorn. architect.

NIEUWE PEKELA. Het bouwen eener burgerbehuizing, alles onder bijlevering van de daartoe benodigde materialen, arbeidsloonen enz.

De heer J. Enter 's av. 5 u. in hotel de

Groot bij de Doorsnede. Bestek en teek. in bovengenoemd hotel ter inzage en zijn aldaar te bekomen à f 1. Bijl. in te leveren vóór 's midd. 12 u., bij A. H. Oldenburger, archit.

SELLINGEN. Het bouwen van een burgerwoonhuis, onder bijlev. van alle daartoe benod. materialen, arbeidsloonen, etc.

De heer T. Niks te Stadskanaal 's midd. 12 u. in het logement van J. Timmer. Bestek en teek. verkrijgb. à f 1.50 per stel bij C. Linzel, arch. Stadskanaal.

DINSDAG 22 JANUARI.

COEVORDEN. Het bouwen van een boerderij in het Moer gem. Coevorden.

De heer Gerrit Meier, n.m. 4 u. in het café van de Wed. Ballast. Bestek en teek. in bovengem. café ter inzage. Inl. geeft Joh. D. Meppelink, bouwk. Aanw. 22 Jan. n.m. 2 u.

AFLOOP VAN AANBESTEDINGEN

27 DECEMBER.

HILVERSUM (ONDERH.). Het verbouwen van villa „Witten Hull” aan den Hoo- g-n Noorderweg. Door den arch. E. Verschuij.

Gegund aan den laagsten inschrijver W. Houtman, Hilversum, voor f 7183.

2 JANUARI.

AMBT-ALMELO. Het bouwen van een kantoorgebouw bij de bestaande bierbrouwerij te Ambt-Almelo. Door de Twentsche Stoom Beijersch Bierbrouwerij Hagendoorn en Kirchmann.

Laagste inschr. Gebr. Israëls, f 12579.

Het maken der fundering werd gegund aan H. Westenberg, voor f 1560.

SANTPOORT (ONDERH.). Het bouwen van een landhuis aldaar. Door den archit. J. H. Serné te Haarlem.

Gegund aan den laagste inschrijver H. Meeuwig te Schoten.

IJTENS (FR.). Het bouwen van twee burgerwoningen. Raming f 4600. Door den arch. Ij. I. Timmenga.

Laagste inschr. D. Feenstra, Britswerd, f 4497. Gegund.

7 JANUARI.

NOORDWIJKERHOUT. Het afbreken van de onderwijzerswoning, het bouwen van 2 lokalen enz. aan de bestaande school, het bouwen van een onderwijzerswoning en van een waschkeuken en bergplaats voor brandstoffen en verdere werken aan de openbare school te Zilk bij Hillegom. Door het gem best.

Gegund aan A. v. Dijk & Zn., als zijnde inwoners der gemeente.

ATELIER VOOR DE ORNAMENTIEVE KUNST

ONTWERPEN · TEKENINGEN · UITVOERING
PLAFOND · en · WANDBESCHILDERING · ENZ.



ONTWERPEN · VOOR · GLAS · IN · LOOD
TEGELS · RECLAMES · ENZ.

KRUYMEL EN MERCKENS

LANGE-ANNASTR. 2 HAARLEM

9 JANUARI.

HOOGVEEEN. Het bouwen van een woonhuis op een terrein a. d. Oostzijde van den Stationsweg aldaar. Door den heer H. Bakker. Laagste inschr. A. Silders, f 3098.

Assurantie Maatschappij tegen Brand- schade en op het Leven

De **NEDERLANDEN** van 1845.

's-Gravenhage, Kerkplein, hoek Prinsestraat — Amsterdam, Sophiaplein — Rotterdam, Zuidblaak 24 (Beursplein) — Breda, Prinsenkade — Haarlem, Groote Houtstraat 71^{rood}, hoek Gedempte Oude Gracht — Nijmegen, In de Betoustraat 8 — Groningen, Vischmarkt 40 hoek Haddingestraat — Zutphen, IJselkade.

Hoofd-Directie te 's-Gravenhage:

CAREL HENNY, Directeur;

Mr. J. J. HENNY, Adj.-Directeur.

G. TEERINK, Alg. Procuratiehouder.

Kapitaal f 4.000.000.00

Reservefonds ult. 1905 1.203.800.00

Betaalde Brandschaden tot

ult. 1905 29.983.000.00.

BRAND - LEVEN - INBRAAK.

Verzekering tegen vaste en zeer billijke Premieën, zonder Inleggelden of Nabetalingen.

LYST VAN LEVERANCIERS EN FABRIKANTEN

Prijs per regel voor niet geabonneerden op advertentiën f 5.— per jaar bij vooruitbetaling. Abonnés op Advertentiën 1 regel gratis voor iedere advertentie.

Albast-Cement. — G. VAN LENT & Co. Rotterdam.
Antilood. — Gron. fabriek van Lakken en Vernissen v/h R. KRANENBURG, Groningen.
Aerogeengas. — Tj. v. d. ZEE, L. v. Meerdervoort 186, den Haag.
Asbestleien. — Cementmastiëkdakbedekking, Houtcement- en Houtcementdakleerdakbedekking, Haensler's Houtcement. — G. SMITS & Co. Weesperzijde 39 Amsterdam. Tel. 7466.
Asbest-leien, bouwmaterialen, enz. Bouwmaterialaandel „STEEN-OORD", 's-Gravenhage.
Asphalt, Houtcement, Dakbedekking enz. — Dordrechtsche Asphaltfabriek ROODENBURG & Co. Dordrecht.
Asphalt, Houtcement, Dakbedekking enz. — N. V. Utrechtsche Asphaltfabriek v/h firma STEIN & TAKKEN, Utrecht.
Asphalt. — W. J. v. d. WETTERN en A. S. KEY, Rotterdam.
Asphalt-dakpapier — „Bouwmaterialen” voorheen M. LUIJTEN, Lekkerkerk, Rotterdam en Dordrecht.
Asphalt, Houtcement, Dakbedekking, Amsterd. Asphaltfabriek „de Vesuvius”, Amsterdam.
Assurantie-Mij. tegen Brandschade „de Nederlanden van 1845” 's-Gravenhage, Kerkplein hoek Prinsestraat.
Atelier voor Decor. Kunst. KRUYMEL en MERCKENS. Haarlem.
Badinrichtingen. — Th. VAN HEEMSTEDÉ OBELT, Amsterdam.
Beeld- en steenhoutwerk. — v. d. MAAS & Co., den Haag-Bussum.
Behangspapieren. — H. en J. KOETS, K. Nieuwendijk 38, Amst.
Beton- en Betonijzerwerken, DE KONINK. ROTTERD. CEMENT-STEENFABRIEK v/h VAN WANING & Co. Rotterdam.
Beton (Gewapend). — HOLL. MIJ. TOT HET MAKEN VAN WERKEN IN, 's-Gravenhage.
Beton (Gewapend). — F. J. STULEMEIJER & Co. Breda.
Beton (Gewapend). — P. BOURDREZ, den Haag.
Beton (Gewapend). — H. FUCHS & Co., Deventer.
Betonstenen, Machines voor holle. — EM. KOCKEN. Arnhem.
Betonijzer „Kahn Systeem”, Handelmaatschappij van R. S. STOKVIS & ZONEN, Rotterdam.
Bouwstoffen. — MARTIN & Co. Amsterdam.
Bovenlichtsluiting „Flux”. — VAN DE POLL, Purmerend.
Brücknerplaten. — FABRIEK INDUSTRIA, Breda.
Brandkasten en Kluisdeuren. — DE LUGT & SERNE, Haarlem.
BRANDKLUISDEUREN. — Wed. P. A. SCHROOT & ZONEN, Den Haag.
Cement-IJzerw. — NED. MIJ. VOOR MONIERW. Amsterdam.
Cementmastiëkdakbedekking. Handel in Bouwmaterialen van J. A. SMITS & ZONEN, Ruijschstraat 30b/d Weesperzijde, Amsterdam.
Cementijzer-Constructies enz. — H. WESTENBERG, Almelo.
Centrale Verwarming. — W. J. STOKVIS, Arnhem
Centrale Verwarming enz. — GEVEKE & Co. Amsterdam.

Centrale Verw. en Ventilatie. — Th. v. HEEMSTEDÉ OBELT, Amsterd.
Centrale Verwarming en Ventilatie-inr. de Schiedamsche Kunst-smederij en Machinefabriek v/h G. J. VINCENT & Co., Schiedam.
Centrale Verwarming, Ventilatie-, Wasch- en Droog-inrichtingen, H. ZIMMERMANN, Utrecht.
Centrale Verwarming. — JAN HAMER & Co., Amsterdam.
Centrale Verwarming. — LUIJKE & Co., Rotterdam.
Centrale Verwarming. — Wed. J. T. HUNCK & ZONEN. Amsterdam.
Closets. — Th. VAN HEEMSTEDÉ OBELT, Amsterdam.
Decoratieschilders. — VAN BEUSEKOM & ELFFERICH, Schommelstraat 8, Rotterdam.
Eerste Nederl. Xylolith-Fabriek. — A. S. KEY, Rotterdam.
Electrotechn. Install. Bureau. — CH. G. LANDRÉ, Amsterdam.
Excelsiorplaten. — GEBRS. VAN DER VIJGH, Amsterdam.
„Flux” Bovenlichtsluiting. — VAN DE POLL, Purmerend.
Gaskachels (nieuwste condensng). — OBELT, Amsterdam.
Gas-, Stoom- en Waterleiding. — R. S. STOKVIS & ZONEN Leuvehaven 74-76, Rotterdam.
Gegoten geëmailleerd ijzeren waschafels — Th. VAN HEEMSTEDÉ OBELT, Amst., 150 de Ruyterkade. Filiaal: 36, Rokin.
Glas in lood. — J. J. B. J. BOUVY, Dordrecht.
Grondboringen. — A. J. STOEL Jr. Haarlem.
Haeuslersch Houtcement. — C. F. BEER, Keulen.
HEINEKEN'S GLAZENWASSCHERIJ. Stoom Jaloezieën, en Rolluiken-fabriek. — 's GRAVENHAGE, Driehoekjes 3 voorheen Wagenstraat 39a. — AMSTERDAM, v. d. Helststraat 1.
Houtgraniet. Kalksteen. — PELT & HOOYKAAS, Rotterdam.
Houtcement- en Houtcementdakleerdakbedekking. Haensler's Houtcement. Handel in Bouwmaterialen van J. A. SMITS & ZONEN, Ruijschstraat 30 b/d Weesperzijde, Amsterdam.
Huisdeursloten — LIPS, Dordrecht.
Jalousiën. — J. F. KRONER & ZONEN, Spuistr. 246, 248, 250, Amst.
Josson-Cement. — A. E. BRAAT, Rotterdam en Amsterdam.
Keien enz. — FERD. ENGBERS, Amsterdam.
„Kosmos” vouwplaten tegen vocht. — A. W. ANDERNACH, Beuel a/Rh.
Koksgipsplaten. — H. H. DE HAAN, Nijmegen.
Kunst- en Grofsmederij, v/h. Firma J. T. van Vuren, Amsterdam.
Lengtematen, duimstokken enz. — W. J. WEISSENO, Amsterdam.
Liften. — Machinefabriek DE ZAAAN, Wormerveer.
Liften. — Th. VAN HEEMSTEDÉ OBELT, Amst. (R. WAYGOOD & Co.)
Liften, Ventil., Gesm. ijzer. trappen. J. HAMER & Co., Amsterdam.
Liften. (Hydr. en electr.). — FRED. STIELTJES & Co. Amsterdam
Liften speciaal Handkracht. — J. C. VAN STRAATEN, den Haag.
Looden en Inw. glasemail privaateidingen. — OBELT, Amst.
Luminographie en Lichtdruk, Steendr. „Senefelder” Amsterdam.
Metaalwerk, meubelen. — ONDER DEN ST. MAARTEN, Haarlem.
Machinefabriek Metaal- en IJzergieterij v/h. SPOOR, WIJNVoord & Co. 's-Gravenhage,
Montegratedruk. — H. J. MONDT, den Haag.
Muschelkalksteen. — J. H. P. JANSE, Amsterdam
Natuursteenbewerking. — G. W. HARMSEN, Amsterdam.
Plafondplaten. — GEBR. MIJNLIEFF, Nijmegen.
Portland-Cement — DYCKERHOFF & SÖHNE, Amöneburg.
Präcisionsvensters en deuren. — v. d. SCHUIJT & KUNTZE, Amst.
Prisma's Luxfer. — Wm. VAN RIJN, Amsterdam.
Proefstation Bouwmat. — KONING & BIENFAIT, Amsterdam.
Raamsluiters voor bovenlichten. — HEEMSTEDÉ OBELT, Amst.



BOUWKUNDIG WEEKBLAD



· ORGAAN VAN DE MAATSCHAPPIJ ·
· TOT BEVORDERING DER BOUWKUNST ·

BESTUUR VAN DE MAATSCHAPPIJ: A. SALM G.Bz., *Voorzitter*. F. W. M. POGGENBEEK, *Vice-Voorzitter*, — V. G. A. BOSCH, W. J. DE GROOT, G. W. VAN HEUKELOM, D. E. C. KNUTTEL, J. A. MULOCK HOUWER, F. J. NIEUWENHUIS, B. J. OUËNDAG, J. VERHEUL Dz., P. A. WEELDENBURG.

COMMISSIE VAN REDACTIE: ED. CUYPERS,
A. SALM G.Bz., J. VERHEUL Dz.
REDACTEUR: C. T. J. LOUIS RIEBER.

BUREAU VAN REDACTIE: MARNIXSTR. 402 AMST.
BUREAU VAN ADMINISTR. HERDERSTR. 5 DEN HAAG
UITGEVERS: MOUTON & C DEN HAAG

INHOUD

ABONNEMENTSPRIJS

N^o. 4. 26 JANUARI 1907. Verbetering in de zoogenaamde Kazernewoningen, door M. P. de Clercq. — Boek- en plaatwerken. — Cliche: Groot Buffet. — Prijsvragen. — Verslagen van vergaderingen. — Inhoud van Tijdschriften. — Berichten. — Bureau voor plaatsing van opzichters en teekenaars. — Aankondiging en afloop van aanbestedingen. — Lijst van Fabrikanten, Leveranciers, enz. — Advertentiën.

voor Nederland: fr. p. p. / 15.— 's jaars, voor Indië en het Buitenland (bij vooruitbetaling) fr. p. p. / 17.— **PRIJS DER ADVERTENTIEN:** van 1—5 regels / 1.—, elke regel meer 20 cents Grootte letters naar plaatsruimte. — **AANKONDIGING VAN AANBESTEDINGEN** 15 ct. p. r. m. premie $\frac{3}{2}$ maal. — **ABONNEMENT VAN ADVERTENTIEN** tegen belangrijk verminderde prijzen en kosteloze opname der advertentiën in het Tijdschrift der Mij.

VERBETERING IN DE ZOOGENAAMDE KAZERNEWONINGEN.

door M. P. DE CLERCQ.

Iedereen kent in de groote steden het belangrijke aantal goedkope huisvestingen, onder de volksbenaming van „Kazernewoningen” te verstaan.

Welnu, dat aantal gelijk- en gelijkvormige gedeelten van een groot blok geeft iets vervelends en weemoedigs, zelfs voor degenen die er nu en dan slechts tijdelijk vertoeven, en het uiterlijke, waarvan de aan elkander gebouwde perceelen alleen in huisnummer verschillen, werkt ongunstig op de goede stemming der voorbijgangers.

Een en ander is al te eentonig, te slaafsch en geestdoodend, waardoor de echte levenslust, die zoo noodig is tot het aankweken van een degelijk weêrstandsvermogen tegen de nu eenmaal niet steeds te ontwijken stormen des levens, niet behoorlijk wordt opgewekt.

Toch worden steeds nieuwe kazernewoningen gebouwd, niet alleen voor goedkope huren, want voor beter soort huizen, hoewel niet bepaald onder die benaming te verstaan, is het systeem van inwendig onderlinge overeenkomstigheid en van buiten slechts luttel afwisseling in de verschillende gevels, ook al veel in zwang.

Waarlijk niet uit gebrek aan architectonisch gevoel der bouwkundigen aan wie de vervaardiging dezer blokken is opgedragen. Zij zijn steeds in de weer, om die akelige eentonigheid door kleine variatiën althans niet zoo verbazend in het oog te doen springen, maar hunne ijverige pogingen daartoe kunnen geen genade vinden in de oogen

der huiseigenaren. Doch ook laatstgenoemden mag daarvoor inderdaad geen verwijt treffen. Immers zij hebben rekening te houden met de huurprijzen, en mooi bouwen met daarvoor noodzakelijk te hooge huren, dat wil zeggen: hooger dan de bewoners gewoon zijn te betalen, ware toch waarlijk te dwaas om van te spreken.

Bleef het nu nog maar bij dat uiterlijke eentonige, zoo kon men vrede blijven houden met het voortdurend bijbouwen van nieuwe kazernewoningen, gedachtig aan het feit, dat men wel dient te roeien met de riemen die gebruikt moeten worden. Maar het inwendige der kazernewoningen laat nog zoo verbazend veel te wenschen over!

Te beginnen met het ergste: het groote gevaar voor het verlies van menschenlevens, in geval van brand. Er zijn helaas tal van voorbeelden te noemen, hoe juist in de zoogenaamde kazernewoningen, redding uit rook en vlammen onmogelijk bleek, al is dit eveneens in de groote steden te constateeren bij kleine woningen, die tot de hier genoemde soort niet bepaald behooren.

Echter in perceelen die voor vele jaren gebouwd zijn, is hier en daar nog wel een plat of uitbouw waardoor het ontvluchten van het vernielend element althans mogelijk is. Het voortdurend vergrooten der woonruimten in een bestaand kort bestek, benam wel veel lucht en licht, maar gaf hier en daar toch nog meer gelegenheid dan voorheen om het levensgevaar bij brand te ontsnappen, zij het somtijds ook al door een gewaagden sprong op buurman's plat.

Niet alzo bij de nieuwerwetsche kazernewoningen; daar zijn voor- en achtermuren loodrecht, of wel de keukentjes zijn allen uitgebouwd, waardoor die zijmuren elke gelegen-

heid tot ontvluchten ten eenenmale onmogelijk maken. Wel zag ik enkelen dezer soort met houten doorlopende balcon van achteren, op iedere verdieping, waardoor ontkomen, bij brand aan den voorkant, zelfs niet onwaarschijnlijk genoemd mag worden, doch een dergelijke voorzorg behoort inderdaad tot de groote zeldzaamheden.

Neen, de meergenoemde kazernewoningen, bij zeer grooten getale in de belangrijke steden voorkomende, zijn beslist ellendig ingericht tot behoud van menschenlevens in geval van brand, en het prijzenswaardig voorbeeld van het buitenland, om in dit belangrijke euvel door strenge bouwverordeningen te voorzien, is in Nederland geenszins gevolgd.

Waarlijk, met het nu bijna overal in onze groote steden nog gebruikelijke type, van den bouw n.l. der perceelen ter breedte van c^a. 5 M. ieder met een trap van het zoo brandbare inferieure vurenhout, moet afgeweken worden. Dit vordert het sociale belang, want het gaat niet aan, dat een gemeentebestuur het leven der burgers in geval van brand in de waagschaal stelt.

Of is het geen inconsequentie, dat voor schouwburgen en andere verzamelaars van menschen, alle mogelijke voorzorgen genomen worden, ter voorkoming van ongelukken bij brand, terwijl steeds nieuwe kazernewoningen gebouwd worden, waar de kans op dooden en gewonden bij het vernielend vuurelement, onrustbarend groot is?

Dit kan immers niemand ontkennen.

Van daar, dat het waarlijk meer dan tijd is, althans bij nieuwe bouwverordeningen, met het bestaande stelsel in groote steden, voor de hier bedoelde woningen, te breken en slechts bouwvergunning toe te staan voor steenen trappen, even als deze reeds in tal van buitenlandsche groote steden verplichtend zijn gesteld.

Aangezien zulks bepaald te kostbaar is voor een klein perceel, waardoor de huren voor de kleine burgers veel te hoog zouden worden, dient men met den bouw het uitheemsche voorbeeld te volgen, tot het maken van groote panden, waarin de steenen trap toegang geeft tot verdiepingen ieder met een groot aantal woningen.

Nog beter is het, die panden zoo uitgebreid te bouwen, dat er twee steenen trappen in gemaakt kunnen worden, waarvan een in het begin en een in het einde. Mocht verstikkende rook of overgroote hitte het vluchten langs de eene trap dan al moeilijk of onmogelijk maken, zoo kan de andere daartoe nog de gelegenheid geven.

Bezwaren zijn daaraan natuurlijk verbonden en zulks vooral in ons land, waar men zoozeer aan het voortdueren van bestaande toestanden gehecht is. Doch waar de feiten niet te ontkennen zijn, hoe door de treurige inrichting der trappen, vooral in onze kazernewoningen, reeds heel wat menschenlevens verloren zijn gegaan, mag een dergelijk euvel inderdaad toch niet bestendig worden.

Naar mijne meening is het volgende type in dit opzicht ook zeer aanbevelenswaard:

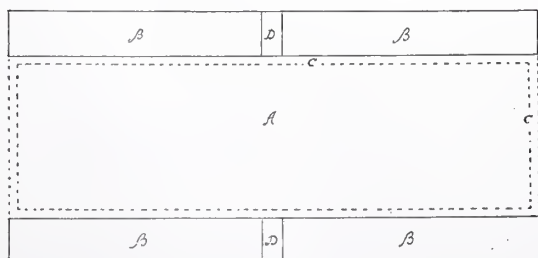

Schaal 1 à 1500.

- A. Binnenplaats.
- B. Blokken woningen van 4 verdiepingen met ingangen op het achterbalcon.
- C. IJzeren achterbalcons.
- D. Steenen trappen.

Aldus is nog meer gelegenheid tot ontkomen bij brand, dan in een blok met twee steenen trappen aan de uiteinden, terwijl één dusdanige trap in ieder der twee blokken voldoende is, aangezien de beide ijzeren verbindingen der balcon op tweeërlei wijze gelegenheid tot doelmatige ontvluchting geven.

Deze wijze van bouwen is alleen toepasselijk voor bouwterreinen aan twee evenwijdig loopende straten gelegen, bijgevolg zoo goed als uitsluitend voor nieuwe stadsgeedelten. Het veranderen van bestaande toestanden in de kazernewoningen reeds zoo menigvuldig voorkomende, zal daarom grootendeels slechts mogelijk wezen, door een groot blok aan eene straat, met huisingen van achteren door balcon (als vorenstaande inrichting) en twee steenen trappen aan de uiteinden.

Bij niet groote blokken, waar het ruimteverlies en het aanbrengen van twee trappenhuizen te bezwarend worden voor de generale bouwkosten en bijgevolg de weekhuren eene verhooging zouden moeten ondergaan, onevenredig met de draagkracht der bewoners, zal hetzelfde denkbeeld waarschijnlijk nog wel toegepast kunnen worden, met één steenen trap en ijzeren noodtrappen aan de balcon.

Zooals nu de meeste kazernewoningen in de groote Nederl. steden ingericht zijn, is het gevaar van menschenlevens ingeval van brand jammerlijk verloren te zien gaan, te groot; de kwestie is daarom nu maar, of er eerst bepaalde rampen noodig zijn, om verbetering in deze toestanden te brengen, dan wel of de bevoegde autoriteiten die hartverscheurende tooneelen in tijds willen trachten te vermijden! Dat er groote, zeer groote bezwaren aan verbonden zijn, hier het mes flink in de wonde te zetten, wie zal het ontkennen? Doch dit mag waarlijk geen reden wezen tot bestending van verkeerde toestanden; van daar dat ik iedereen die met de bouwvakken in betrekking staat, in ernstige overweging geef, mijn denkbeeld hier omschreven, ter voorkoming van groote persoonlijke rampen bij brand in kazernewoningen, met alle aandacht te willen nagaan, vooral voor nieuwen bouw in groote steden, doch ook ten opzichte van bestaande toestanden aldaar.

Verdiert het toepassing, zoo verzoek ik medewerking daartoe, en eischt het nog praktische verbeteringen, zoo make men die openbaar; want de gevaarlijke weg die nu in dit opzicht bewandeld wordt, moet verlaten worden.

Thans komt de inrichting der zoogenaamde kazernewoningen ter sprake.

Die is veelal treurig te noemen en voldoet niet aan de voorschriften der Nederl. Woning- en Gezondheidswetten, in talloze gevallen.

Iedereen zal aanstonds begrijpen, dat hier de allergeedkoopste woningen, voornamelijk in de groote steden, bedoeld worden; want de benaming „kazernewoning” sluit wel in zich eene eentonigheid die bij brand, als vorengenoemd, menschenlevens in gevaar brengt, doch daaronder zijn gelukkig nog tal van huisvestingen begrepen, wier inrichtingen niet tot de goedkoopste soort behooren en daarom hier vrij wel buiten beschouwing kunnen blijven.

Maar het belangrijkste aantal erg laag verhuurde halve verdiepingen, is hier aan de orde.

Dat zijn drie vertrekken en een deel van den zolder, met een gemeenschappelijk portaal. Aangezien elders wonenden (n.l. niet in- of dicht bij de groote steden ingezetenen zijnden) met zulke inrichtingen niet bekend zijn, behoort eene omschrijving daarvan hier vooraf te gaan.

Zulke kazernewoningen van de allergeedkoopste soort bestaan uit een aantal gelijk en gelijkvormige perceelen, elk

met een trap naar de bovenverdiepingen, welke trap, als reeds eerder gemeld, meestal van goedkoop en licht brandbaar hout is gebouwd. Bovendien is die trap zoo goed als mogelijk is met zeer weinig kosten aangebracht, bij gevolg smal en op vrij donkere portalen uitkomende, waar het licht of geen toegang heeft, of wel van de keukentjes komende, nog met vele beletselen heeft te kampen.

Het benedenhuis dient meestal tot winkel of eene zaak en wordt daarom in zijn geheel verhuurd. Het heeft een afzonderlijke deur, naast de deur der bovenwoningen, welke laatste nooit gesloten wordt, omdat er zooveel (in den regel zes) gezinnen door moeten naar hunne bovenwoningen.

Dient het benedenhuis tot winkel, zoo blijft er voor een gewoon gezin ook niet te veel woonruimte over, n.l. een groote binnenkamer, licht en lucht door den winkel krijgende, en daarachter slaapvertrek naast keukentje. Maar die ruimte is toch altijd nog grooter dan die eener halve bovenverdieping, als gemeld bestaande uit een huisvertrek van $3\frac{1}{2}$ bij 4 Meter, keukentje er naast van $1\frac{1}{2}$ bij 4 Meter en alkoof achter het huisvertrek van $2\frac{1}{2}$ bij $3\frac{1}{2}$ Meter, dienende tot slaappleaats.

In twee hoofdpunten voldoen deze zeer goedkope woningen niet aan de eischen der tegenwoordige Nederl. Woning- en Gezondheidswetten; want de andere punten, als privaten, voorkoming van vochtigheid, hechtheid van fundamenten, vloeren enz. en verwijdering van rook, water en vuil, kunnen er in de meeste dezer nieuwe kazernewoningen nog wel mēe door.

Het eerste hoofdgebrek is: onvoldoende toevoer van licht en lucht in het kleine slaapvertrek, waarvoor de alkoof bestemd is. Tevens dient die voor ziekenkamer en kraamkamer, waar juist goed daglicht en voortdurend frissche lucht zulke dringende vereischten genoemd mogen worden.

Wel laten de bewoners des nachts de deur veel open, die van het woonvertrek toegang tot de slaapkamer geeft, maar daardoor krijgt die alkoof volstrekt geen frissche lucht, aangezien de dampkring in dat woonvertrek reeds geheel bedorven is door het branden van het licht, het rooken van pijp of sigaar en het verblijf daarin van het gezin, terwijl er des winters ook veelal gekookt en gewasschen wordt, ter besparing van vuur of, beter gezegd, om één kachel tevens te doen dienen tot verwarmen en koken.

Open ramen ziet men in zulke woningen nooit zoodra het koud is, ja zelfs bij warmte nog maar hier en daar. Brandstof kost geld en met frissche lucht door open ramen komt koude binnen, even als met open deur aan het portaal en moet de kachel dus harder branden ter verkrijging van voldoende warmte in het huisvertrek, na binnenlating met de onvermijdelijk aan frissche lucht gepaard gaande koude.

Maar zelfs al is op zulk eene halverdiepingwoning iemand die dit verblijf eens naar behooren wil doorluchten, zoo kan dit niet eens geschieden.

De alkoof heeft alleen opening door een deur met matglas uit het huisvertrek, bij gevolg doorwaaien of tocht maken is aldaar onmogelijk. Alleen als de wind op de vensters van het woonvertrek staat, zou er, bij opening dier vensters, een deel van den frisschen buitenluchtstroom in kunnen waaien; doch de geheele ruimte naar behooren te laten doortochten, is ten eenenmale ondoenlijk.

Huisvertrek en keuken kunnen wel gelucht worden, terwijl daarin voldoende daglicht komt door twee vensters in het eerste en een in het tweede. Maar dat kunnen, sluit nog volstrekt niet in zich, dat een bewoner van eene dergelijke bevoegdheid gebruik mag maken. Om den drommel niet!

De geijkte term luidt: „wij wonen met zes op één trap”, dat wil zeggen de voltrappen van een perceel geven toe-

gang tot de woningen van 6 gezinnen, en nu is iedereen wel baas in zijn eigen halve verdieping der kazernewoning, maar trappen en portalen zijn ten nutte van alle gezinnen.

Probeert het nu maar eens om vensters van woonvertrek of keuken, alsook de deuren aan het portaal daarvan, open te zetten, als er wind is, waardoor tocht ontstaat die alleen de gewenschte verfrissching aan kan brengen.

Dan komt de juffrouw van daarnaast, daaronder of daarboven al heel gauw vragen die deuren toe te maken, want uitgaande of thuishkomende wordt zij op portaal en trap opgenomen door den tocht en ze bedankt er lekker voor, later te vergaan van de rheumatiek.

Durft zulk een luchtlievende bewoner of bewoonster dan nog te beweren, dat dit de eenige weg is om aan de eerste levensbehoefte, „frissche lucht in de woning”, te voldoen, zoo komen de andere buurvrouwen er ook bij te pas, des noodig wordt er de huisheer zelfs bijgehaald; ik verzeker U, waarde lezer of lezeres, dat geen bewoner of bewoonster meer lust zal hebben, in het vervolg de frissche lucht zoo geheel naar behooren te laten binnentreden!

Daarbij is het, zoowel voor die erg goedkope kazernewoningen als voor betere soort woningen „aan een trap”, verbazend onvrij de deuren van kamers of keukentjes open te laten staan, want burens zijn meestal nog al nieuwsgierig, niettegenstaande ze altijd, met de grootste hardnekkigheid, het tegendeel beweren.

Aangezien dit finaal doorluchten het best zou kunnen geschieden, indien niemand op de woning was, waardoor voor de bewoners zelf dus geen gevaar bestond voor den zoo gevreesden tocht, zoude dit zelfs zonder den tegenstand der burens als evengemeld toch ondoenlijk wezen, bij de tegenwoordige inrichting van kleine woningen en gedeelten van een gewoon huis, door de gemeenschappelijke trap en de kleine portalen, waarop de meeste deuren der vertrekken moeten uitkomen. Er is te veel passage van allerlei kooplui, venters, enz., waarbij het onbeheerd laten van inboedels, zoodat die lui dit precies door open deuren kunnen zien, juist niet gewenscht mag heeten.

Voor al de alkoven gaan mank aan dit euvel van onvoldoende gelegenheid tot het inbrengen van versche lucht, en daar die veelal tot slaapvertrekken dienen, is dit juist een ingrijpend gebrek. Afgezien nog van de betoogen der wetenschappelijk ontwikkelden, raad ik iedereen aan zelf de proef eens van te nemen, ook bij uitstekend behuisd zijn; want in eigen kring is in dit opzicht nog veel verbetering noodig.

Niemand achte het slapen in onvoldoenden dampkring van weinig belang. Immers de slaap hergeeft aan ons lichaam de krachten, noodig tot het verrichten van ons dagelijksch werk, dus voor alles dient er voor gezorgd te worden, dat zulk herwinnen van kracht op de gezondst mogelijke wijze geschiedt. Wij weten allen, dat frissche, reine, natuurlijke lucht een eerste levensbehoefte is. Als wij uit een bedompt vertrek op straat komen, herademen wij, dat wil zeggen: die overgang werkt weldadig op ons. Overdag kan nu eenmaal de atmosfeer waarin wij verblijven niet altijd zuiver volgens natuurwetten zijn, want daar is onze maatschappij niet op ingericht en met bestaande toestanden te breken, gaat nu eenmaal op te ingrijpende wijze, niet aan.

Maar voor de nachten, onze noodzakelijke geheele rusttijden, moeten wij onze volle vrijheid behouden, om zoo te handelen als ons gezond verstand dit voorschrijft. Door den nacht zeer gezond, d. i. zoo natuurlijk mogelijk, door te brengen, herstellen wij de onvermijdelijke afwijkingen tegen de gedwongen onnatuurlijke toestanden nu en dan des daags voorkomende; zijn wij dus nalatig in die goede zorgen voor ons lichaam des nachts, zoo hebben wij te verwachten, dat de natuur zich

wreekt over onze onverstandigheid, en wij kwalen, ziekten en gebreken kunnen krijgen, die anders vermeden waren.

Om aan te toonen, hoe nadeelig het slapen is in alkoven, bedsteden, woonkamers, enz., der hier bedoelde erg goedkope woningen, kan ik waarlijk niet beter doen dan den lezer of de lezeres aan te raden, als zoo even gemeld, eens de even eenvoudige als gemakkelijke proef te nemen aangaande de eigen slaapkamer. Valt die, naar ik onderstel, al ongunstig uit onder goede huisvesting, dan zal die zeker beslist slecht genoemd dienen te worden, in zake de hier bedoelde goedkope kazernewoningen.

Ga van avond als steeds ter ruste met raam of deur open of toe, zooals gij het altijd gewoon zijt. Sta morgen een kwartier eerder op en verander niets aan den toestand van Uwe slaapkamer, zoo als gij er den dan afgevoelen nacht in hebt doorgebracht. Ga daarna dadelijk naar buiten en maak eene wandeling van een kwartier liefst in den wind, keer, thuis gekomen, dadelijk naar het slaapvertrek terug en ge zult bemerken, dat de atmosfeer aldaar onzuiver was toen ge opstond. Zelfs met open raam of deur slapende, komt men tot die ervaring, omdat er wel voldoende lucht door binnenkwam, maar geen luchtstroom aanwezig was, die uitwasemingen en ongewenschte dampkringsstoffen behoorlijk kon verjagen.

Wilt ge deze proef eens herhalen in een alkoof van eene kleine- ja zelfs van eene groote woning, dan zal U de wel wat banale uitdrukking van de lippen vloeien, bij terugkeer uit de zuivere buitenlucht, dat het daar bepaald stinkt. Precies aan te geven, welke kwalen en gebreken door dit slapen in onreine en bedorven lucht ontstaan, is natuurlijk niet mogelijk; doch aangenomen hoe voor menig een in dit opzicht het spreekwoord geldt: „onze gewoonte is onze tweede natuur”, heeft de bewering toch waarlijk wel reden van bestaan, dat de zenuwachtigheid, de prikkelbaarheid, het gejaagde, ontevredene en levensmoede, helaas in toenemende mate in onze tijd op te merken, grootendeels te wijten is aan het verblijf, vooral des nachts, in onzuivere of bedorven lucht. Het is daarom op prijs te stellen dat de meergenoemde wetten hierin verbetering beoogen.

Na thans aangetoond te hebben hoezeer dit noodig is, komt het tweede punt aan de orde, nl. de overbevolking, waarin dezelfde wetten het te keer gaan bedoelen der schromelijke misstanden, nu in tal van kleine, en met name in de kazernewoningen voorkomende. *(Wordt vervolgd.)*



Congrès International des architectes.
5ième session à Paris, 1900. Organisation, compte-rendu et notices.

In de vorige week is dan eindelijk dit verslag verschenen, waaraan ongeveer zes jaren is gewerkt. Het bevat in smakelijken vorm en in flinken band de verslagen van het gesprokene en verhandelde, volgens stenografische aantekeningen daarvan.

Zooals men weet, was aan het Congres een tentoonstelling verbonden van architectuur, een verzameling van ruim 160 teekeningen die zeer de aandacht heeft getrokken; er waren dan ook keur van origineele teekeningen van de grootste Fransche architecten meest uit de 18de en het begin der 19de eeuw. Wel heeft de commissie die deze verzameling bijeen heeft weten te brengen een zware taak gehad, — maar zij is daarvoor beloond geworden door het bepaalde succes van haren arbeid.

Een hoogst belangrijk onderdeel van het boekwerk vormt een collectie van 26 platen, waarop even zoo veel der beste teekeningen zeer goed zijn gereproduceerd.

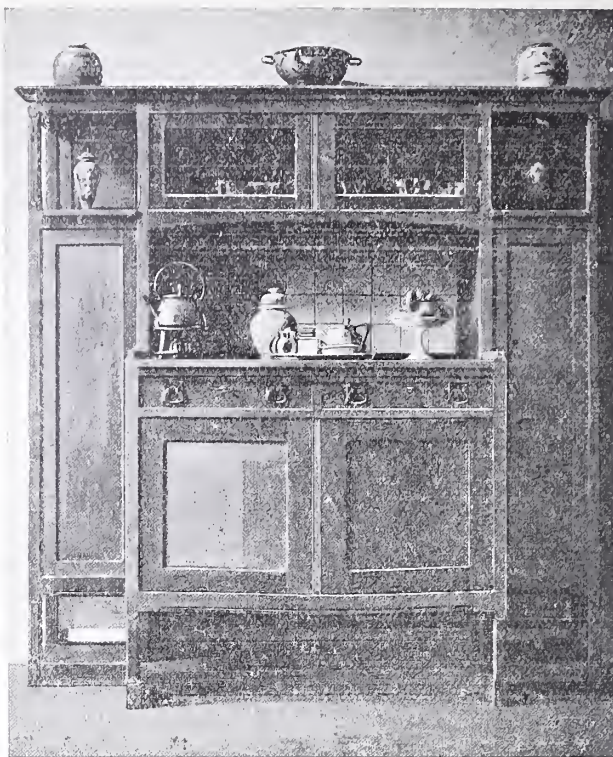

GROOT BUFFET.

Vervaardigd in de werkplaatsen „Onder den St. Maarten”, te Haarlem, van den heer POOL, Ingenieur.



Door de Vereeniging „Arti et Industriae” te 's-Gravenhage zijn twee prijsvragen uitgeschreven; tot mededinging worden alléén leden der genoemde Vereeniging uitgenoodigd.

De eerste prijsvraag is de „Godon prijsvraag voor 1907”, en heeft tot onderwerp het ontwerp voor eene betimmering van een studeerkamer. Twee prijzen zijn beschikbaar gesteld, 1e het getuigschrift van A. et I. benevens f 60; 2e het zelfde getuigschrift met eervolle vermelding.

De tweede prijsvraag heeft tot onderwerp het ontwerp voor een paal voor elektrische tractie en dito lantaarns. De twee uitgeloopte prijzen zijn: 1e het getuigschrift van A. et I. benevens f 40; 2e het zelfde getuigschrift met eervolle vermelding.

De antwoorden op deze prijsvragen moeten zijn ingekomen vóór 31 Maart 1907.

Op de prijsvraag voor ontwerp van een reclamebiljet uitgeschreven door de afd. Arnhem van de Maatschappij van Nijverheid voor de dezen zomer hier ter stede te houden tentoonstelling van „electriciteit in huis en ambacht” zijn ingekomen 39 ontwerpen.

Met den 1e prijs van f 100 is bekroond het ontwerp van den heer D. Hoeksema te Amsterdam onder het motto „electricien”.

De 2e prijs is toegewezen aan het ontwerp onder het motto „Force” van den heer N. B. v. d. Waals te Arnhem.

Zondag 27 Januari a.s. worden alle ontwerpen geëxposeerd in de zaal van het Loge-gebouw Rijnstraat alhier.

Deze prijsvraag kan als zeer geslaagd beschouwd worden daar het ontwerp van den heer Hoeksema in alle opzichten uitstekend voor reclamebiljet geschikt te achten is. Een vijftiental van de ingekomen ontwerpen geven blijk van serieuzen arbeid.

Door de Vereeniging „Voor Vak en Kunst”, te Dordrecht is een prijsvraag, onder de navolgende voorwaarden uitgeschreven, voor een

DIPLOMA,

uit te reiken aan de inzenders en medewerkers der te houden Tentoonstelling van Kunstindustrie en Nijverheid, April.-Mei 1907.

- I. De deelneming staat open voor alle in Nederland gevestigde Kunstnijveren.
- II. De teekeningen moeten worden uitgevoerd in pentekening en geschikt voor grafische reproductie. Meer dan twee kleuren mogen niet worden gebezigd.

- III. De afmetingen van het te beteekenen oppervlak is vijftig bij dertig centimeter ongeveer. Groote afwijkingen van de aangegeven maat blijven buiten beoordeeling.
- IV. De antwoorden moeten franco vlak ingepakt (niet gerold) worden ingezonden vóór den 25 Maart e. k. aan het adres van den laatst ondergeteekende.
- V. Elk ontwerp moet voorzien zijn van een kenteeken en vergezeld gaan van een verzegeld naambriefje, bevattende naam en adres van den ontwerper, met hetzelfde kenteeken op de enveloppe, zoo gewenscht correspondentie-adres.
- VI. Aan het door de Jury best geoordeelde ontwerp zal een prijs van vijftig gulden worden toegekend, terwijl als tweede en derde prijs een som van resp. vijf en twintig en tien gulden beschikbaar is gesteld.
- VII. Een Tentoonstelling van de ingekomen ontwerpen zal plaats vinden op den 31en Maart en 1 April, in het Gebouw der Vereeniging, Hof 12.
- VIII. In duidelijk goed leesbare letters zullen de ontwerpen den volgende tekst moeten bevatten:

VEREENIGING VOOR VAK EN KUNST.

DORDRECHT.

DIPLOMA uitgereikt aan
als de Tentoonstelling van
Kunstindustrie en Nijverheid, Mei 1907.

HET BESTUUR:

....., Voorzitter.
....., Secretaris.

- IX. De Jury zal bestaan uit de volgende heeren:
HIDDE NYLAND, Kunstverzamelaar te Dordrecht,
Eerlid der Vereeniging voor Vak en Kunst.
ROLAND LARY, Kunstschilder te Dordrecht.
WILLY SLUIJTER, Kunstschilder te Katwijk.
- X. Ontwerpen niet voldoende aan deze voorwaarden worden ter zijde gelegd.
Voorzitter van het Bestuur der Vereeniging is de heer A. C. Zoethout, Secretaris de heer H. E. van der Kaa.

Door de Bouwvereeniging „Veendam”, te Veendam, is een prijsvraag uitgeschreven, waarvan het programma (*) als volgt luidt.

De prijsvraag zal bestaan in het maken van een plan met begrooting voor eene dubbele arbeiderswoning.

Iedere woning zal bevatten een woonkamer met slaapgelegenheden of een woonkamer in verbinding met een slaapvertrek, een gang of portaal, een keuken met een stookplaats, een kelder, een privaat en een schuurruimte waarin een bergplaats voor brandstoffen. De zolder moet zoodanig zijn dat er slaapgelegenheden kan worden afgetimmerd.

Voor ieder plan wordt verlangd een platte grond met de, in de ruimten ingeschreven bestemming, opstanden van de verschillende gevels en een lengte en breedte doorsnede, alles op een schaal van 1 à 100.

De teekeningen zullen verder aangeven:

1. De afmetingen der ter bewoning in te richten vertrekken, van trap en portaal.
2. De inrichting van het privaat.
3. De middelen van watervoorziening (regenbak-inhoud minstens 3000 Liter voor iedere woning.)
4. Alles wat op den afvoer van rook, water, faecaliën en vuil betrekking heeft.

Alle teekeningen moeten in zwarte inkt-lijnen worden uitgevoerd zonder dat daarop schaduwen door lijnen of tinten zijn aangebracht. Kleuren mogen op de teekening niet voorkomen.

Het ontwerp moet vergezeld gaan van een verklarende omschrijving der te bezigen materialen en een gespecificeerde begrooting.

De bouwkosten voor eene dubbele woning als bovengenoemd zal \pm f 1800 mogen bedragen. Verondersteld wordt dat op hetzelfde terrein meerdere dergelijke dubbele woningen naast elkander worden gebouwd, met mandelige gangen, en dat ieder bouwterrein 15 M. breed en 36 M. diep is.

Het peil wordt aangenomen evenhoog als de straat die \pm 80 cm. boven den hoogsten waterstand ligt.

Voor de bekroonde ontwerpen worden uitgelooft:

Een eerste prijs van f 75.— een tweede prijs van f 25.— De mogelijkheid is niet uitgesloten dat de prijswinner met den bouw van een aantal dezer dubbele arbeiderswoningen wordt belast, een en ander naar het oordeel der jury en het bestuur der bouwvereeniging.

ALGEMEENE BEPALINGEN.

Art. 1. De ontwerpen moeten vóór of op 15 Maart 1907 franco worden ingezonden bij den secretaris der bouwvereeniging, den heer T. BOERMA te Veendam.

Art. 2. De stukken moeten gemerkt zijn met een motto of een herkenningsteeken en vergezeld zijn: a. Van een goed gezegeld couvert, bevattende naam en woonplaats van den vervaardiger, en waarop het motto of herkenningsteeken, overeenkomende met dat op de teekening is aangebracht. b. Van een open brief waarin een correspondentie-adres.

Art. 3. Het schrift op de teekening en van andere stukken moet van een andere hand zijn dan die van den inzender.

Art. 4. De ontwerper mag zijn naam niet bekend maken, vóór de jury uitspraak heeft gedaan.

Art. 5. Ontwerpen waarbij de bepalingen van Art. 3 en 4 niet behoorlijk zijn nageleefd blijven buiten mededinging.

Art. 6. De ingezonden ontwerpen worden beoordeeld door een jury bestaande uit de Heeren: JOH. v. SCHULENBURG, inspecteur der volksgezondheid te Zwolle, Dr. TH. Tjabbes, arts te Veendam en G. C. MICHELL, directeur der ambachtsschool te Veendam.

Art. 7. Op voordracht van de jury kan het Bestuur der bouwvereeniging de gespecificeerde prijzen op andere wijze verdeelen.

Art. 8. De bekroonde ontwerpen blijven het eigendom der bouwvereeniging. Het Bestuur behoudt zich het recht voor, n uitspraak der jury alle ontwerpen ten toon te stellen op door dit bestuur te bepalen tijd en plaats.

Art. 9. De uitslag der beoordeeling zal terstond na de uitspraak der jury worden bekend gemaakt.

Art. 10. De niet bekroonde ontwerpen kunnen worden afgehaald bij den secretaris der vereeniging op vertoon van het in art. 2 genoemde motto of herkenningsteeken of worden desverlangd franco terug gezonden.

De voornaamste voorschriften der bouwverordening van Veendam luiden als volgt:

- a. De bovenkant vloer van de beneden woonvertrekken moet gelegen zijn op 0.25 M. boven het aangegeven peil.
- b. Elke woning moet ten minste 36 M². grondvlakte binnen de muren hebben en één woonvertrek bevatten met een oppervlakte van ten minste 16 M². na aftrek van alle betimmering, terwijl geen ander woonvertrek of keuken kleiner mag zijn dan 7 M².
- c. De hoogte van het grootste woonvertrek moet zijn 2.75 M. van vloer tot onderkant der daarboven gelegen bintlaag.
- d. De trap moet binnenwerks ten minste 0.80 M. breed zijn en een portaal of gang ten minste 0.90 M.
- e. Het trasraam moet ten minste 0.50 M. hoog zijn en de keldermuren een dikte hebben van 0.22 M.
- f. Het bouwen op stiepen wordt niet gewenscht.
- g. De buitenmuren moeten 0.22 M. dik zijn evenals de scheidsmuur tusschen de woonvertrekken der twee woningen. Buitenmuren van het gedeelte bestemd voor schuurruimte en de scheidsmuur tusschen de zolders kunnen 0.11 M. dik zijn.
- h. Bij de inrichting van de privaten moet gerekend worden op het tonnenstelsel.
- i. De regenbak mag niet onder een woonvertrek zijn aangebracht en moet op ten minste 4 M. afstand liggen van riolen of rioolkolken.
- k. Onder de bedsteden mogen geen kelderruimten aanwezig zijn.
- l. De oppervlakte van de lichtramen in een woonvertrek moet ten minste het één vijfde gedeelte bedragen van de vloeroppervlakte.
- m. De opening der bedsteden moet ten minste 2.50 M. hoog en 1.30 M. breed zijn.
- n. Zoogenaamde alcoven zonder lichtramen worden niet gewenscht.

N.B. De kosten van het grondwerk zijn onder de bouwsom niet begrepen.

Namens het Bestuur der Bouwvereeniging „VEENDAM”:

MR. N. F. WILKENS, Voorz.
T. BOERMA, Secr.

(*) Het programma alsmede een exemplaar van de bouwverordening der gemeente Veendam worden tegen overmaking van 25 cents aan postzegels toegezonden door den Secretaris der Bouwvereeniging „Veendam”.



VERSLAGEN VAN VERGADERINGEN

Afdeeling Amsterdam van de Mij. tot Bev. der Bouwkunst. In eene door 43 personen bezochte vergadering der afdeeling werd 18 Jan. 1.1. door den heer Th. Delprat eene voordracht gehouden over „De geschiedenis der Taybrug”.

De geschiedenis te verhalen van een werk, dat eindigde in eene katastrofe, mag, zoo meende spreker, aanvankelijk misschien eenige verbazing wekken. Maar in den sedert verlopen tijd is het mogelijk geworden om objectief, zonder hartstocht, het werk te bespreken.

De North British Railway, die langs de kust van Edinburgh naar het Noorden voert, ontmoette op zijn weg twee fjorden, de Firth of Forth en de Tay, beide oude gletscherbeddingen. Deze waren zeer lastige belemmeringen voor het verkeer. De treinen werden op veerbooten overgezet; dit was niet alleen zeer duur, maar de overtocht over het breede, aan de golven en stormen der Noordzee blootgestelde water, was vaak uitermate bezwaarlijk. Hierin was op twee manieren te voorzien. Men had de keuze tusschen of groote omwegen te maken, of bruggen te bouwen. Het eerste zou zeer lastig zijn geweest, het tweede werd algemeen onzin en dwaasheid geoordeeld. Bovendien stuitte men daarbij op den tegenstand der steden Dundee en Perth, zoowel als van de konkureerende Caledonian-Railway. Terwijl de tegenstand van Dundee overwonnen werd door de burg te ontwerpen stroomopwaarts, zoodat de stad niet van de zee werd afgesloten, werd die van Perth afgekocht tegen eene jaarlijksche, nog te betalen som van £ 600.

Reeds in 1865 was de Ingenieur der North British Railway, Thomas Bouch begonnen brugplannen te ontwerpen en in 1870 werd ondanks allen tegenstand, door het Parlement de bouw der Taybrug goedgekeurd. Een brug over de andere fjord, de Firth of Forth, stuitte op de groote diepte van het water, 150 voet, met slechts een enkel steunpunt in het midden, in den vorm van een rotspunt, zoodat spanningen van 1500 voet noodig waren.

Voor den bouw der Taybrug werd eene Mij. opgericht met £ 350.000 kapitaal welk kapitaal belachelijk gering werd gevonden. Maar ondanks alle moeilijkheden en tegenspoeden hebben de totale kosten niet meer dan £ 379000 beloopt.

De firma Charles de Berque te Manchester nam op zich voor die som de brug te bouwen, terwijl naderhand het werk werd overgenomen door de firma Hopkins, Gilkes & Co. te Middlesbrö.

Als uitvoerend ingenieur belast met de leiding van het werk voor beide aannemers firma's was werkzaam de Heer Albert Grothe, zoon van den Heer Grothe, professor aan de Delftsche Polytechnische School. Spreker kwam in 1873 als ingenieur bij de Aannemers en heeft aldus van den aanvang af het werk bijgewoond. Hij was eerst alleen, daarna met zijn jongeren broeder, belast met den geheelen bovenbouw.

De ontwerper van de brug was Thomas Bouch, wien, als reken-ingenieur, Stewart ter zijde stond. Het oorspronkelijke denkbeeld was een brug op steenen pijlers te bouwen. Volgens de boringen zou zich onder de volle breedte der rivierbedding een ongeveer horizontale rotsgrond bevinden. Dit geloofd te hebben, was het begin der ellende, gelijk later blijken zal.

De uitvoering van het werk was met ontzettende moeilijkheden verbonden: de groote lengte 3150 M. (zijnde nog meer dan de bruggen van Rotterdam, Dordrecht, de Moerdijk en Kuilenburg aan één stuk); het ruwe klimaat met plotselinge zware stormen, het groote tijverschil van ongeveer 20 voet en de sterke strooming, de moeilijkheid om de brug juist uit te zetten, doordien in verband met de breedte van het water het moeilijk was vaste punten aan de oevers te vinden.

Het hoofdbureau van het werk en de werkplaatsen waren aan den Zuidelijken oever, waar ook het werk werd aangevangen.

De steenen pijlers werden daar pneumatisch gefundeerd. Al spoedig bleek echter, dat de rotsbodem niet doorging. Wel vond men aanvankelijk een zeer harde kleilaag, en later slappe klei. Toen het bleek, dat een der pijlers op de harde klei zich bewogen had, werd het plan geheel gewijzigd. Om te beginnen werd de verzette pijler afgebroken en zwaarder gefundeerd. Na lange deliberaties werd besloten in plaats van steenen pijlers, ijzeren pijlers te bouwen op een steenen onderpijler, welke tot 5 voet boven hoogwater werd opgetrokken.

Spreker zette nu aan de hand van groote teekeningen uiteen

hoe deze pijlers werden gefundeerd, opgebouwd en de bruggen geplaatst. De fundeering geschiedde met behulp van luchtdruk. Hoewel volgens de tegenwoordige inzichten, neergelegd in onze Caissonwet, men met de grootste roekeloosheid te werk ging en niemand ooit een enkele voorzorg van hygiënische aard nam, heeft zich een verschijnsel als caissonziekte nooit voorgedaan. Een aantal pijlers werd gebouwd door een caisson door de zandlaag te zinken tot op een zwaren grintlaag, die met beton te vullen en daarop een steenen pijler te plaatsen, die 5 voet boven laagwater uitstak. Deze gemetselde pijlers werden aan den wal gebouwd, tusschen schuiten naar het werk gevaren en daar op de fundeering geplaatst, met behulp eener hydraulische inrichting, die op de schuiten gemonteerd was. Uitvoerig werden de hierbij en bij het plaatsen der bruggen gevolgde werkwijzen beschreven, waarbij op ruimen schaal werd gebruik gemaakt van de tijdverschillen. De bruggen werden op de eerste steenen pijlers geplaatst en dan telkens eenige voeten hydraulisch opgeheven en ondermetseld, waarna de pijler op hoogte werd gebracht. Bij de ijzeren pijlers werd eene andere werkwijze gevolgd.

De spanningen, van 145 voet lengte, moesten 28 M. hoog worden opgeheschen. (brug Kuilenburg 8 M. boven hoogwater!) Eerst geschiedde dit met kettingen (men beschikte toen nog niet over staalkabels), maar toen hiermede een ongeluk gebeurd was, ging men hydraulisch werken. Ook de 245 voets spanningen werden hydraulisch opgeheven, ongeveer 20 voet in 3 uren tijd, welke inrichting uitvoerig beschreven werd en met groote teekeningen toegelicht.

Een bijzonder lastig werk was het maken van de kwartcirkel aan het einde van de burg, die noodig was voor de aansluiting bij de dokken der stad Dundee, gefundeerd in drijfzand en met 20 voet tijverschil.

De brug was 22 Sept. 1877 klaar en werd toen door den Gen. Majoor der Genie Hubchinson na uitvoerige proeven in een schitterend rapport beoordeeld. Het een was nog mooier dan het ander.

28 Sept. 1878 werd de brug overgenomen en in gebruik gesteld met groote festiviteiten. De ontwerper werd in den adelstand verheven.

Een groote reeks lichtbeelden gaf den spreker aanleiding om het gesprokene nog nader toe te lichten en gaf den aanwezigen een denkbeeld van de enorme bezwaren, die aan de uitvoering van het werk, in een open en kilometers breed water, verbonden waren.

De glasheldere wijze, waarop door den heer Delprat het werk werd uiteengezet, de schijnbaar zoo eenvoudige, uiterst vernuftig uitgedachte werkmethode, die bij dit merkwaardig ingenieurswerk waren toegepast, de sobere wijze waarop spannende oogen, blikken in den gang van het werk, als de plaatsing der laatste spanning en het, in een plotseling uitgebroken storm instorten van twee nog niet bevestigde brugoverspanningen werden verhaald, brachten de toehoorders tot spontaan applaus.

In den nacht van 28 December 1879 kwam de katastrofe. In een wilden storm reed de trein van Edinburg de brug op. Hij heeft de overzijde niet bereikt. Men vermoedde een ongeluk, maar het was niet mogelijk om in het noodweer de brug op te gaan. Eerst in den volgenden morgen bleek wat gebeurd was. De dertien 245 voetspanningen in het midden der brug waren met de pijlers, waarop zij rustten, verdwenen.

Eene geweldige beroering maakte zich van het gansche land meester en de meest fantastische verhalen deden de ronde. Onmiddellijk werd door de Board of Trade eene commissie, benoemd, bestaande uit de H. H.: Henrij Cadogen Rothery, Wreckcommissioneer; Colonel William Yolland, Chief inspector of Railways; William Henry Barlow, president of the Institute of Civil Engineers. Deze bracht een uitvoerig rapport uit. Het bleek, dat, in strijd met vele aantijgingen, de aannemers van de brug volkomen vrij uitgingen en der uitvoering geen blaam kon treffen. De oorzaak van de ramp was gelegen in eene samenloop van omstandigheden, waarbij de constructie der ijzeren pijlers de belangrijkste was.

De pijlers bestonden onder de groote spanningen uit 2 groepen van 3 gegoten ijzeren kolommen. Deze waren aan den top zoodanig verbonden, dat een der beide uiterste kolommen het tweevoud droeg van de andere zuilen. Onderling waren deze kolommen verbonden door windkruizen en een horizontaal dwarsverband, dat echter niet voldoende was om de beide groepen van zuilen tot een hecht geheel te verbinden. Ter verbinding van deze kruizen met de zuilen waren aan de laatste ooren met boutgaten gegoten. Nu zijn gegoten gaten steeds eenigszins tapsch, terwijl in dit geval moeilijk smeltbaar Clevelandijzer tot kleine, onmerkbare onvolmaaktheden kan aanleiding hebben gegeven.

De druk werd dan niet gelijkmatig verdeeld.

Op winddruk was bij de berekening van de brug niet in voldoende mate gerekend. Eene andere ongunstige omstandigheid was, dat de treinen met te groote snelheid de brug opreden, dan in het midden, op het hoogste punt gekomen, remden.

Aldus werd de levende kracht overgebracht op de pijlers. Een en ander was oorzaak, dat ten slotte de diagonalen loswerkten.

Had nu slechts het toezicht op de brug in juiste handen berust dan had het loswerken der diagonalen een reden van bezorgdheid en nader onderzoek moeten zijn. Ten slotte is in den heftigen storm van den ongeluksnacht een breuk in de te zwaar aange-grepen constructie ontstaan. De eene spanning heeft de andere medegeslept en slechts doordien er eindelijk eene van haar draagvlak afgleed, is voorkomen dat de geheele brug bezweek.

De brug is herbouwd, 40 voet van de oude, ten einde bij het fundeeren niet in konflikt te komen met de steenstortingen rondom de oude pijlers. Bij den herbouw werd echter op dubbel spoor gerekend, waardoor eene bredere en stabielere constructie ontstond.

Onnoodig te zeggen dat de voorzitter, de heer W. J. de Groot, aan het slot van de luid toegejuichte voordracht, den spreker den dank der vergadering vertolkte.

De Secretaris
J. H. W. LELIMAN.

INHOUD VAN TJDSCHRIFTEN

De Opmerker. 19 Januari 1907. *De violeering van 's Gravenhage*. Lezing van den Civ. Ing. F. C. J. van den Steen van Ommeren, in de Vakafdeeling voor Bouw- en Waterbouwkunde van het K. I. v. Ingenieurs. Overgenomen uit „de Ingenieur.”

Vervolg van: *Organisatie*.

Architectura. 19 Jan. Het *Eere-Doctoraat in de Technische Wetenschappen*. Aan de plechtigheid van den 8sten Januari j.l. mag de beteekenis gehecht worden van eene erkenning van punten van overeenstemming in kampen die voorheen elkander bestreden. Dit naar aanleiding van de benoeming van den heer Dr. P. J. H. Cuypers tot Doctor in de Technische Wetenschappen.

Het „Technisch gedeelte” bevat: *Het aanvragen en verleen van patenten in Duitschland*. *Vuurvastheid van gewapend beton*. Bij een hevigen brand in Amerika, in een groot gebouw van 4 verdiepingen, geheel van beton gebouwd, is de betonbouw in absoluut voortreffelijken toestand overgebleven, hoewel waarschijnlijk bij den brand een temperatuur boven 1200° C. heeft geheerscht.

De Bouwwereld. 16 Jan. Vervolg en slot van: de opgave der vragen, opgegeven op het *Examen voor Bouwk. Opzichter*, vanwege de Mij. t. Bev. d. Bouwkunst, afgenomen in 1906.

Vervolg van: *Nederl. Opgravingen in Griekenland* onder leiding van Dr. C. W. Volgraff, door W. A. E. van der Pluim.

Bij dit nummer zijn op platen gevoegd drie afbeeldingen uit het werk *Das deutsche Kunstgewerbe 1906*, de officieele uitgave der laatste Dresdensche kunstnijverheidstentoonstelling.

Technisch Weekblad. 18 Jan. Vervolg van het artikel „*Bestratingen*”.

BINNENLAND.

Beurs te Rotterdam. De heer Alb. Otten, architect te Rotterdam, heeft aan den Gemeenteraad aldaar een adres gezonden, waarbij een tekening, om duidelijk te maken, dat door een meerdere uitgaaf van f 920.000 de Gemeente kan verkrijgen: een nieuwe Beurs, een overdekte Groentenmarkt in het centrum der stad, een Entrépôt, de langgewenschte verbetering van den verkeersweg Delftsche Poort—Boompjes, een zeer gewenschte opruiming van slechte woningen in het centrum der stad; de oplossing van het tramverkeer op het Beursplein is gevonden en men bekomt een beursplein met een oppervlakte driemaal grooter dan de Dam te Amsterdam, met een toegang van 40 M. breedte aan de W.Z.

Geen enkel aesthetisch belang — zegt de heer Otten — wordt geschaad, integendeel het Beursplein wordt aan de Leuvehavenzijde door een monumentaal gebouw afgesloten, een gebiedende eisch uit een aesthetisch oogpunt voor elk plein, en Rotterdam bekomt een centrum, grootsch, als geen stad in Nederland nog bezit.

Voor de uitvoering van dit plan zal het o.a. noodig zijn 107 panden en pandjes te onteigenen, waarvan er minstens 52 al in zeer slechten toestand verkeerden, zelfs als onbewoonbaar zijn te beschouwen. De bestaande Vischmarkt wordt gesloopt. De nieuwe Beurs zelve is ontworpen op den hoek der Keizerstraat en krijgt een oppervlakte van 4650 M².; een nieuwe verkeersweg langs de Beurs, evenwijdig aan de Keizerstraat, dient om deze te ontlasten.

Het nieuwe Postkantoor is ontworpen tusschen Leuvehaven, Korte Wijnstraat, Luthersche kerk en de oude Vischmarkt; het bestaande Beursgebouw zou zonder eenige verandering als Groentenmarkt dienst kunnen doen. De bouw der nieuwe Beurs is, met de onteigening van terrein, begroot op f 3.200.000.

Raadhuizen te Graft en De Rijk. Het raadhuis te Graft, dateerende uit 1613, verkeert in zeer bouwvalligen toestand; de oorspronkelijke bouw is in den loop der jaren zeer gewijzigd, en zelfs schijnt een gedeelte ervan te zijn gesloopt. Eenmaal in zijn vroegeren toestand gerestaureerd, zal het een zeldzaam specimen zijn van den oud-Hollandschen bouwtrant der 17de eeuw.

Het Raadhuis te De Rijk werd in 1630 gebouwd volgens de plannen van den beroemden waterbouwkundige Jan Adriaansz. Leeghwater. Toen in 1875 diens 300 jarig geboortefeest te De Rijk, waar hij het eerste levenslicht aanschouwde, werd gevierd, is in een der gevels van het raadhuis een gedenksteen voor hem ingemetseld. Ook dit gebouw heeft eenige veranderingen ondergaan, maar is nog in vrij goeden toestand bewaard gebleven.

In de vorige week werden zoowel te Graft als te De Rijk in de zittingen van den gemeenteraad besloten, pogingen te doen om de raadhuisen aldaar te herstellen volgens de daartoe door den heer J. F. L. Frowein, architect te s Gravenhage, opgemaakte plannen.

Loodwit. Door den vorigen Minister van Binnenlandsche Zaken werd den 12den Sept. 1903 een Commissie ingesteld, die in opdracht had te onderzoeken in hoeverre hier te lande loodwitverf door zinkwitverf of op andere wijze ware te vervangen en welke bezwaren zoowel van technischen als financieëlen aard mogelijkerwijze daaraan zouden verbonden zijn.

De Commissie kreeg al aanstonds de overtuiging, dat het slechts na zorgvuldige proefnemingen op groote schaal mogelijk zou zijn de gedane vragen afdoende te beantwoorden, en dat het beëindigen van hare taak niet vóór 1908 was te verwachten.

De Minister van Landbouw, Nijverheid en Handel heeft gemeend, dat het zijn nut kan hebben reeds nu te publiceeren hetgeen de Commissie heeft verricht en zich nog voorstelt te onderzoeken. Dientengevolge is verschenen het „Voorloopig Rapport” door de Loodwit-Commissie in October 1906 uitgebracht aan genoemden Minister, uitgegeven door het Departement van Landbouw, Nijverheid en Handel. Voorzitter dezer Commissie is de heer Dr. L. Aronstein, Hoogleraar aan de T. H. S. te Delft, Secretaris de heer W. C. Metzelaar, Hoofd-Ingenieur voor de Gevangenissen en Rechtsgebouwen.

BUITENLAND.

Zwitserland. Bij Gmünden (Appenzel) wordt over den Sittertobel een brug gebouwd van ijzerbeton, die met één spanning van 79 meter den afgrond overspant. Het peil van den boog is 26.5 M. Het geheele bouwwerk komt op 385.000 frs. te staan.

Egypte. Er zijn plannen gemaakt voor eene aanzienlijke uitbreiding van de haven Port Saïd, wat noodig is door de zeer sterke toename van het verkeer.

Zoo steeg het aantal der schepen die het kanaal doorvoeren, van 1494, met 2,096.772 Reg. tonnen in 1885, tot 3434, met 8.448.383 Reg. tonnen in 1895, en tot 4116 met 13.134.105 Reg. tonnen in 1905, waarbij, zooals bij alle Europeesche havens, de tonnenmaat veel sneller toenam dan het aantal schepen, omdat de schepen, zelve veel grooter werden.

Weenen Op 2 Januari j.l. overleed te Weenen in zijn 69e levensjaar, Otto Benndorf, Oostenrijks grootste archeoloog en directeur van het „Archäologisches Institut”

De door hem geleide opgravingen te Ephesus gaven aanleiding tot de ontdekking van hoogst belangrijke kunstschaten, die nu gedeeltelijk in het „Thescion” van den „Volksgarten”, gedeeltelijk in het „Belvédère” zijn tentoongesteld.

Praag. De Deutsche Technische Hoogeschool te Praag heeft

onlangs haar honderdjarig bestaan gevierd. Reeds vroeger, in 1718, was aldaar een inrichting voor opleiding van Ingenieurs tot stand gekomen, en wel aan huis van den tot professor benoemden Ingenieur Willenberg, waar 12 ingenieurs hunne opleiding konden genieten. In 1726 ging dit over in handen van Joh. Schors en in 1774 aan Franz Hergets, onder wien de inrichting in 1786 naar het St. Wenzel-Seminarium overging, dat sinds de opheffing der Jesuitenorde leeg stond, totdat op 10 Nov. 1806 onder Gerstner de Technische Hoogeschool tot stand kwam in het gebouw, dat nu nog een deel uitmaakt van de tegenwoordige Hoogeschool.

Weenen. De toepassing van Aeroegeengas neemt hoe langer hoe meer toe. In 1903 bestonden hier 14 Aeroegeengascentralen. Nu tellen men er reeds 41 die dienen tot verlichting van stations, sanatoria, kasteelen enz., waar gewoon lichtgas te duur of moeielijk te verkrijgen was.

Glasfabricage. Er zijn proeven genomen om glas te vormen door 32 deelen Natrium silikaat en 8 deelen Borax saam te smelten, welk glas harder is dan het gewone en de electriciteit geleidt.

BUREAU VOOR PLAATSING VAN OPZICHTERS EN TEEKENAARS.

Marnixstraat 402, Amsterdam.

Ingeschreven sollicitanten voor:		per maand	
Bouwkundig Opz.-Teekenaar,	ouderdom	40 jaar	salaris f 120.—
"	"	22	" " - 75.—
"	"	18	" " - 50.—
"	"	21	" " - 60.—
"	"	25	" " - 85.—
"	"	28	" " - 52.—
"	"	24	" " - 80.—
"	"	19	" " - 35.—
"	"	22	" " - 80.—
"	"	23	" " - 75.—
"	"	48	" " - 100.—
"	"	37	" " - 85.—
"	"	35	" " - 100.—
"	"	49	" " - 100.—
"	"	22	" " - 70.—
"	"	21	" " - 70.—
"	Teekenaar	23	" " - 80.—

AANKONDIGING VAN AANBESTEDINGEN

MAANDAG 28 JANUARI.

AMSTERDAM Het bouwen van een school voor spraakgebrekkige en achterlijke kinderen, op een terrein aan de Borgerstraat.

Het gem.best. 's midd. 12 u. Voorw. te verkr. ter Stadsdrukkerij, tegen f2 met 2 teek. Inl. worden gegeven ten kantore van den dienst der publieke werken ten Stadhuize, kamer no. 148, van 2 tot 4 u. gedurende de drie laatste werkdagen voor den dag der aanbesteding.

BELTRUM. Het verbouwen der roomboterfabriek.

Het best. der „Roomboterfabriek Beltrum” n.m. 1 u. in 't café Harbers. Bijl. in te lev. aan de fabriek voor 27 Jan. Bestek en teek. vanaf 19 Jan. ter inz. aan de fabr. Aanw. gedaan.

LEENDE (N.-BR.). Het opbouwen van een woonhuis, herberg met stroohulzenfabriek, voor rekening van den heer M. Vromans—Bax.

De aanbested. n.m. 6 u. Bestek en teek. ter inz. in café van A. Smulders. Inlicht te bek. bij J. Dieles—Verbeek te Geldrop, of bij Vromans te Leende. Aanw. 28 Jan. n.m. 3 u.

MUNTENDAM. Het herbouwen van een café met woonhuis.

De heer A. Luikinga, n.m. 6 u. bij de wed. Fokkens. Bestek en teek. bij den uitbesteder à f1,25 verkrijgb. Inlicht geeft de uitbesteder en de arch. H. Muntendam te Veendam.

WOENSEL. Het bouwen van een woonhuis.

De heer L. v. Leeuwarden 's av. 8 u. Bestek ter inz. ten koffiehuize van Chr. Vroomans. Inl. geeft L. Deenen, arch. Aanw. 28 Jan. n.m. 3 uur.

DINSDAG 29 JANUARI.

's **HERTOGENBOSCH.** Het uitbreiden van kantoren en magazijnen van den heer L. J. A. Cikat aan den Koningsweg.

De ingenieur J. Dony 's midd. 12 u. in hotel „Du Commerce” Bestek en teek. ad f1,50 verkrijgb. Aanw. gedaan.

OLDENZAAL. Het bouwen van twee woonhuizen op een terrein achter de kerkhoven

De archit. W. Witting, 's av. 7½ u. in 't café van J. Harmelink, alw. bestek en teek. ter inz. zijn en à f1 verkr. bij den archit. voorn. Aanw. 29 Jan. n.m. 4 u.

WOENSDAG 30 JANUARI.

AMERSFOORT. Het bouwen van een woonhuis aan de Weijerstraat.

De arch. Herm. Kroes v.m. 11 u. in café „Het Valkje” alw. bestek en teek. ter inz. liggen terwijl zij à f1,50 te bekomen zijn bij voorn. arch.

APELDOORN. Het bouwen van een woonhuis op een terrein aan het kanaal.

De heer L. Wijma in 't café van G. de Jong, Kanaalstraat, alw. bestek en teek. ter inz. zijn.

HILLEGOM. Het bouwen van een bloembollenschuur met kantoor en bijbehorende werken, op een terrein aan den Rijksstraatweg aldaar.

De heer P. Hopman v.m. 11 u. in café Gerritsen. Bestek en teek. ter inz. in bovengenoemd café, en verkrijgb. à f1,50 bij C. Verkoren, arch. Aanw. volgens bestek.

HILLEGERSBERG. Het bouwen van een pastorie.

De kerkvoogden der Ned. Herv. gemeente v.m. 11 u. Bestek en teek. ter inz. en à f2,50 te bek. bij den arch. Oostzeedijk 229 te Rotterdam en bij den voorz. van voorn. college.

OVERSCHILD. Het wederom opbouwen van eene afgebrande boerenbehuizing op een terrein aan den grindweg, met bijlev. van al het daartoe benodigde.

De heer H. Wilboldus n.m. 4 u. in 't café van J. Boomgaard. Bestek en teek. in 't café van Nieuwenhuis ter inz. en zijn ald. à f1,50 verkr. Inl. geeft Sj. Buitenkamp, Gem.-opz. te Slochteren.

ZWEELO (HERBEST.). Het aanbouwen van een schoollokaal enz. aan de bestaande school aldaar en het bouwen van een onderwijzerswoning.

Het gem.best. n.m. 1 u.

ZUNDERT. Het bouwen van een wijnbergplaats met kantoor, paardenstal en remise en werkplaats.

De firma C. A. Pielot v.m. 11 u. in hotel „Ossenkop” alw. de voorw. ter inz. liggen. Inl. geeft de arch. F. P. Bilsen te Breda.

DONDERDAG 31 JANUARI.

BALK (Fr.) Het bouwen van een boerenhuizinge aan den Trophornsterweg nabij Harich.

Mevrouw de wed. H. B. van der Goot 's av. 6 u. Bijl. te zenden aan B. H. van der Goot, Harich. Bestek en teek. ad f1 bij architect D. v. d. Meer te Balk verkrijgb.

DAARLERVEEN (OV.). Het bouwen van een stationskoffiehuize te Vroomshoop, in 4 perc. voor rekening van den heer J. Eleveld.

De aanbested. n.m. 1 u. in café De Ruiter te Daarlerveen alw. bestek en teek. ter inz. liggen. Inl. geeft de bouwkw. J. Dijkstra Jzn. te Vroomshoop.

ENSCHEDÉ. Het bouwen van 2 woningen met bijbouwen, op een terrein gelegen aan den Heriksweg.

De heer W. Berfelo 's av. 8 u. in 't café van Volbers in de Kalandersstraat Bestek en teek. verkrijgb. bij den bouwkw. A. Wolda, Brinkweg 77. Aanw. op 't terrein 31 Jan. voormiddag 11 u.

HOEK. Het sloopen van een woning staande op de door den eigenaar bewoende hofstede in den Lovenpolder nabij Hoek, en het ter plaatse bouwen van een nieuw woonhuis met bijbehorende werken.

De bouwkw. L. de Bruijne, te Ter Neuzen n.m. 3 u. in 't café „sLands Welvaren” alw. bestek en teek. ter inz. en à f1 verkrijgb. bij den bouwkw. Aanw. 31 Jan. 's-midd. 12 u.

MARSSUM (FR.). Het bouwen van eene kleine stelphuizinge aldaar.

De bouwkw. J. Landstra, bij wien bestek en teek. à f1 verkrijgbaar.

OOSTERWOLDE (FR.). Het bouwen van een woon- en winkelhuize met magazijn, werkplaats, enz. nabij de brug, aldaar.

De heer K. D. Tasma, bij wien bijl. in te lev. Bestek en teek. in 't hotel „De Zon” ter inz.

ROTTERDAM. Het bouwen van een kantoorgebouw met pakhuispand aan de Leuvehaven W.Z. no. 229-231 en Herderstr. no. 22-24 voor de Naaml. Venn. Blauwhoedenveem.

De arch. J. J. Kanters, n.m. 2½ u. in het Poolsch koffiehuize.

VRIJDAG 1 FEBRUARI.

AVEREEST. Het bouwen van een dubbele woning met winkel.

De archit. A. Burgmans, n.m. 2 u. Bestek en teek. ter inz. in café H. L. de Munnik. Aanw. in genoemd café 1 Febr. v.m. 10 u.

HILVERSUM. Het bouwen van een rijwielmagazijn en bergplaats, beide met bovenwoningen en een remise voor automobielen en rijwielen met verdieping, benevens stal en annexe, alles op het Stationsplein.

De arch. B. C. W. Emons, in 't Hof van Holland. Bestek en teek. à f1,50 te bekomen bij voornoemden architect.

ZWOLLE. Bestek no. 32. Het maken van gebouwen en inrichtingen voor de Locaalspoorweg van Zuidbroek naar Delfzijl. Raming f 73000.

De directie der Noordoosterlocaalspoorweg maatschappij n.m. 1 u. (West Europeesche tijd) ten kantore der maatschappij.

ZATERDAG 2 FEBRUARI.

HAARLEM. Het bouwen van een weeshuis aan Olieslagerslaan.

De ingen.-arch. J. A. G. v. d. Steur n.m. 3 u. in het Geref. weeshuis, Groot Heiligland 70.

HEMRIK (FR.). Het afbreken eener oude en het weder opbouwen eener nieuwe huizinge met smederij.



BOUWKUNDIG WEEKBLAD.



· ORGAAN VAN DE MAATSCHAPPIJ ·
· TOT BEVORDERING DER BOUWKUNST ·

BESTUUR VAN DE MAATSCHAPPIJ: A. SALM G.Bz., *Voorzitter*. F. W. M. POGGENBEEK, *Vice-Voorzitter*, — V. G. A. BOSCH, W. J. DE GROOT, G. W. VAN HEUKELOM, D. E. C. KNUTTTEL, J. A. MULOCK HOUWER, F. J. NIEUWENHUIS, B. J. OUËNDAG, J. VERHEUL Dz., P. A. WEELDENBURG.

COMMISSIE VAN REDACTIE: ED. CUYPERS,
A. SALM GBz., J. VERHEUL Dz.
REDACTEUR: C. T. J. LOUIS RIEBER.

BUREAU VAN REDACTIE: MARNIXSTR. 402 AMST.
BUREAU VAN ADMINISTR. HERDERSTR. 5 DEN HAAG
UITGEVERS: MOUTON & CO DEN HAAG

INHOUD

N^O. 5. 2 FEBRUARI 1907. Maatschappij tot Bevordering der Bouwkunst. — Verbetering in de zoogenaamde Kazernewoningen, II, door M. P. de Clercq. — Cliché's: Hanglampen, enz. — Rechtspraak. — Prijsvragen. — Verslagen van vergaderingen. — Inhoud van Tijdschriften. — Berichten. — Personalía. — Bureau voor plaatsing van opzichters en teekenaars. — Aankondiging en afloop van aanbestedingen. — Lijst van Fabrikanten, Leveranciers, enz. — Advertentiën.

ABONNEMENTSPRIJS

voor Nederland: fr. p. p. / 15.— 's jaars, voor Indië en het Buitenland (bij vooruitbetaling) fr. p. p. / 17.—. **PRIJS DER ADVERTENTIEN:** van 1—5 regels / 1.—, elke regel meer 20 cents Grootte letters naar plaatsruimte. — **AANKONDIGING VAN AANBESTEDINGEN** 15 ct. p. r. m. premie $\frac{3}{2}$ maal. — **ABONNEMENT VAN ADVERTENTIEN** tegen belangrijk verminderde prijzen en kosteloze opname der advertentiën in het Tijdschrift der Mij.

MAATSCHAPPIJ TOT BEVORDERING DER BOUWKUNST.

DIPLOMA VOOR BOUWKUNDIG OPZICHTER.

De Commissie voor het op Maandag 25 Februari a.s. en volgende dagen af te nemen examen tot het verkrijgen van het Diploma van Bouwkundig Opzichter is samengesteld uit de heeren: B. J. Ouëndag, *Voorzitter*, H. van Dam, J. D. Gantvoort, W. de Jong, M. de Jongh, L. J. Rijnink, J. A. van der Sluys Veer, C. Visser, P. A. Weeldenburg, L. Zwiens en C. T. J. Louis Rieber, *Secretaris*.

Voor het deelnemen aan het examen hebben zich aangemeld 100 kandidaten.

Wegens dit groot aantal moeten de kandidaten in drie ploegen verdeeld worden, waarvan de eerste wordt opgeroepen voor 25 Februari, de tweede voor 4 Maart, en de derde voor 11 Maart a.s.

VERBETERING IN DE ZOOGENAAMDE KAZERNEWONINGEN.

door M. P. DE CLERCQ.

(*Vervolg van bladz. 50.*)

Vroeger heerschte er onbeperkte vrijheid om zooveel personen in eene beperkte ruimte te huisvesten, als er maar goedschiks geborgen konden worden. De tafel der huiskamer wordt omgekeerd en daarna als ledikant gebruikt; in de hoeken worden matrassen nedergelegd en de bedstede bevat, behalve voor vader en moeder, nog gephantaseerde slaapgelegenheden voor 2 à 3 kleine kinderen.

Reeds veel te klein behuisden nemen bovendien nog kostgangers of slapers, waarvoor in het keukentje dan maar eene slaapgelegenheid wordt geprakkezeerd, omdat het gezin daardoor wat meer inkomen krijgt, zonder extra uitgaven van beteekenis, en de commensaal het goedkoopst mogelijke onderdak gevonden heeft.

Naarmate de huishuren stegen, door waardevermeerdering der bouwgronden en hogere arbeidsloonen vooral in de bouwvakken, werd de overbevolking natuurlijk grooter en heeft nu zulke afmetingen aangenomen, dat ons landsbestuur het noodig oordeelde hierin handelend op te treden, in het belang der volksgezondheid, dus als rakende eene sociale quaestie.

§ 2, „*Aangifte omtrent het aantal bewoners*”, behelst de omschrijving der verplichte aangifte van het aantal bewoners, door verhuurders van woningen, die drie of minder ter bewoning bestemde vertrekken bevatten, zoodat de verhuurder de aansprakelijke persoon wordt in dit geval en niet de huurder, wat door den wetgever uitmuntend geregeld is; want een verhuurder, zegge eigenaar van het perceel, is iemand die met boeten tot naleving der wet te dwingen is, al is zulk een perceel ook zwaar met hypotheek belast, terwijl de huurders van die kleine woningen zulke boeten niet betalen willen (ze noemen het kunnen, maar het is meestal willen, want voor dingen die in den smaak vallen, hebben zij altijd geld, getuige o. a. het nemen van een twintigje in de Staatsloterij) en liever gaan zitten, wat den Staat geld kost in plaats van het tegendeel.

Voorts luidt § 3. „*Verbetering van woningen; overbevolking.*” Art. 11c: „waarin meer personen zijn gehuisvest dan „volgens plaatselijke verordening geoorloofd is.” Hieruit

blijkt dus al duidelijk, zonder nog iemand met de verdere lezing der meergenoemde wetten te moeten vermoeien, hoe in de gemeenteverordeningen voortaan tegen overbevolking gewaakt zal worden, terwijl de huiseigenaar of verhuurder aansprakelijk wordt gesteld voor de richtige naleving dier noodige beperking.

Ja noodig is het zeker, hier te beginnen met een stokje te steken voor het ingeslopen en voortwoekerende onkruid, om daarna, zachtkens aan, de rivier weder in hare normale bedding te voeren.

Maar die verandering in de meeste thans bestaande goedkoop woningen aan te brengen, stuit op verbazend groote bezwaren, te meer daar het niet alleen de overbevolking door het geheele aantal personen betreft, doch men het algemeen noodig acht de beide geslachten der ongehuwden, op eenen leeftijd tot hoogstens 12 à 14 jaren, in geheel afzonderlijke vertrekken, wat de sekse betreft, slaapgelegenheid te verschaffen.

Niet alleen in de groote steden, doch ook in de veel kleinere, ja zelfs ten plattelande, wordt met het nachtverblijf in de kleine woningen, niet eens tot de hier bedoelden behorende, wonderlijk omgesprongen; die de moeite wil nemen, zich daarvan eens door persoonlijk onderzoek te overtuigen, zal tot de ervaring geraken hoe tal van kleine woningen aanleiding tot overbevolking moeten geven, terwijl de behoorlijke afscheiding der seksen daar schier tot de onmogelijkheden gerekend dient te worden.

De verandering in de reeds bestaande zoogenaamde kazernewoningen, opdat zij minder gevaar voor verlies van menschenlevens en ongelukken bij brand geven en voldoen aan de eischen der thans vigeerende Woningen Gezondheidswetten, zal ik voor het oogenblik als toekomstmuziek beschouwen, want de financieele bezwaren daartoe zijn nog zoo onoverkomelijk, dat die verbetering toch schipbreuk zou moeten lijden.

Zoude zulks dan ook al met den naam van onbegonnen werk of eene dwaasheid bestempeld moeten worden, evenzeer moet het nu toch ook onverantwoordelijk heeten, op een bepaald dwaalspoor voort te gaan, waarbij gelukkig reeds het vroeger genoemde feit een beletsel is, dat vele gemeentebesturen al veel strenger zijn geworden in de voorschriften voor bouwvergunningen.

Gaarne zal ik daarom de inrichting der woningen nader omschrijven, zooals mij die het goedkoopste en doelmatigste toeschijnen overeenkomstig de reeds zoo dikwijls genoemde wetten, terwijl ik, wat het geheele complex betreft, refereer aan het schetsje met omschrijving in het begin van dit artikel voorkomende, ter vermindering van het gevaar voor menschenlevens en ongelukken bij brand.

Het eerste waarop in dit geval dient gelet te worden, is kostenbesparing van het geheel, ten einde die ten goede te kunnen brengen van de onderdeelen, zegge de woningen. Daarom moet zulk een complex vooral zoo groot mogelijk gemaakt worden en bij voorkeur staan op een bouwterrein begrensd door twee evenwijdig loopende straten, waarop twee precies gelijke blokken woningen te bouwen, geheel achter elkander, en onderling gescheiden door de dubbele ruimte van den tot tuintjes bestemden grond achter de huizen.

Want achter elkaar gelegen, kunnen de galerijen aan weerszijden door een dusdanige galerij worden verbonden, zoodat een steenen trap in een flink ruim trappenhuis in het midden van ieder blok voldoende is. Ieder bewoner heeft dan drie gelegenheden tot het komen van zijne woning op straat, n.l. door de galerij en steenen trap van zijn eigen blok en langs de twee verbindingen aan de uit-

einden, op gelijke wijze door het tegenover gelegen blok.

Dit is van zulke groote waarde bij brand, dat er al ontelbare malen de aandacht op gevestigd is; maar bovendien vermindert eene dusdanige inrichting het maken van twee steenen trappen in ieder blok, dat wel te ondervangen is door een trap met nooduitgangen van alle galerijen (als in het begin dezes, bij de behandeling van het brandgevaar, gemeld), doch minder wenschelijk genoemd moet worden, omdat in de consternatie bij brand, nooduitgangen al bijzonder doelmatig ingericht dienen te wezen, zoo daardoor geen extra ongelukken te vreezen zijn.

En nu de kostenbesparing, die op het oogenblik aan de orde is.

Stel twee achterelkaar gelegen bouwterreinen, aan de 2 evenwijdige straten, elk ter gewone diepte van 25 Meter. Daarvan wordt aan weerszijden 105 Meter gevelbreedte genomen, dus voor het complex is een vierkant terrein beschikbaar van 105×50 Meter. Hierop zouden, volgens het tegenwoordige kazernewoningstelsel, gebouwd kunnen worden, tweemaal 21 perceelen, elk met een houten trap, waarvan de bovenverdiepingen echter niet meer in twee woningen kunnen gesplitst worden, omdat de breeder omschreven verbeteringen er dan niet in toe te passen zijn.

Ieder perceel met 4 verdiepingen, inclus die gelijkstraats, bouwende, komen er dus in het geheel $2 \times 21 \times 4 = 168$ woningen met 42 houten trappen naar het tegenwoordige systeem of type.

Volgens het door mij beoogde type, kunnen de woningen $4\frac{2}{5}$ meter breed worden en dan nog veel doelmatiger zijn, omdat er geen ruimte voor trap en portaal in gemeenschappelijk gebruik afgaat.

Gevelbreedte, als gemeld . . .	105	Meter.
23 splitsingen à 4.4 Meter . . .	<u>101.20</u>	"
voor 't trappenhuis blijft derhalve	<u>3.80</u>	"

Er kunnen dus nu gebouwd worden $2 \times 23 \times 4 = 184$ woningen, dus 16 meer, terwijl de twee steenen trappen vrij wat minder kosten dan de 42 houten (een in elk der $2 \times 21 = 42$ perceelen), terwijl de houten trappen aan veel slijtage bloot staan, waardoor zij vrij wat meer aan onderhoudskosten dan steenen trappen, waarbij het „kijk af” is.

De hoofdingang voert zoowel gelijkstraats als van de portalen van elke verdieping daarboven, naar de breede achtergalerijen, waarvan de constructie aan den eigenaar of bouwmeester is overgelaten. Steenen draagpunten aan de buitenzijde en ijzeren vloeren en hekken, verdienen zeker aanbeveling als het duurzaamst. maar hout kan ook dienen, indien de uitgaaf in eens voor de duurste constructie te bezwarend mocht wezen.

Elke woning heeft een eigen voordeur, uitkomende aan zulk eene achtergalerij, wat zeer zeker door alle bewoners erg op prijs zal gesteld worden; want het maakt het wonen veel vrijer en aangener, dan met boven- en nevenburen op dezelfde trap. Vooral vele mannen zullen dit uitstekend vinden, want noodeloos gepraat van menige vrouw — dat nu nog dikwijls een groot deel van den anders zoo nuttig te besteden tijd doet verloren gaan en bovendien aanleiding geeft tot getwist en gekijf, waarvan de andere gezinsleden later maar al te vaak nog de onaangename gevolgen ondervinden — zal er door vermeden worden. Hoeveel ellende en last is er onder alle rangen en standen der maatschappij niet reeds ontstaan, door meer dan hoogst noodig in aanraking te komen met de burens?

Stelle de ruimte voor iedere woning op bruto 4.40 bij 9 Meter, netto 4.18 bij 8.56 Meter, dan wensch ik die in te deelen als volgt.



Plattegrond. Schaal 1 op 100.

- a. Woonkamer en keuken.
- b. Slaapvertrek v/d. ouders.
- c. Groote kasten.
- d. Rechtbank en gootsteen.
- e. Glazenkast.
- f. Schoorsteen.
- g. Slaapkamer v/d. jongens.
- h. " " meisjes.
- i. Kasten.
- k. Privaat.

Deze woning voldoet aan de hoofdeischen der meerge-noemde wetten, nl. voldoende licht en lucht in elk vertrek, en afscheiding der geslachten. Zij is wel is waar nog wel wat klein van afmeting voor een groot gezin, doch door de hoogte op drie meter te stellen, kan de kubieke inhoud der vertrekken toch op bewoning door een normaal gezin aanspraak maken, terwijl ik het type zoo klein mogelijk nam, omdat de bedoeling is daardoor de goedkoopste kazernewoningen te vervangen.

Al aanstonds springt in het oog, dat dit eene vrij wat betere huisvesting is dan de thans zoozeer in zwang zijnde halve verdiepingen, verminderd met de ruimte voor trappen en portalen, zoodat zij wel iets duurder mogen wezen. Immers het is geen kunst eene woning goedkoop te verhuren, wanneer zij slecht of ondoelmatig mag zijn; maar de zaak is, om daarin afdoende verbetering te brengen op de minst kostbare wijze.

En dit doel wordt hierdoor bereikt, naar mijne meening, die ik evenwel volstrekt nog niet als afdoende beschouw in deze moeilijke sociale aangelegenheid, zooals ik eerder reeds zeer uitdrukkelijk te kennen gaf.

In elk vertrek is de lucht voldoende te ververschen, als men ramen en deuren open zet terwijl iedereen uit is; het is dan de geschikte tijd om de woning goed door te luchten, en zulks kan bij dit type uitstekend geschieden, zonder de hiervoren omschreven ingrijpende bezwaren bij de kazernewoningen. Men opent dan alle ramen en binnendeuren en zet stoelen of stoven voor die deuren, ten einde het dichtslaan en kleppen te beletten. Aangezien aan de galerijzijde de bovenlichten der ramen naar beneden kunnen, doch de onderste gedeelten vast zijn, kan men die openen zonder gelegenheid tot toegang in de woning; en van tocht merkt niemand iets, door het open zijn der galerijen, waarin de wind dus aldoor al vrij spelen kan. Die galerijen zijn als straat aan te merken en het is nu eenmaal eene vaste gewoonte de merkbare verplaatsing van lucht buiten wind te noemen en als gezond aan te merken, doch het zelfde binnenshuis met den naam van tocht te bestempelen, die gevreesd wordt met groote vreeze, zelfs al loopt men daarin evenzoo gekleed als buitenshuis.

Voorts kunnen alle slaapvertrekken den geheelen dag in dadelijke verbinding met frische buitenlucht gehouden worden, wat reeds tengevolge heeft: het komen in een frisch slaapvertrek. Hoe gezond en gewenscht dit is, wat

inderdaad niemand ontkennen kan, toch zal het nog heel wat duren, alvorens juist de bewoners van kazernewoningen, en zelfs die van andere goedkope huisvestingen, met de tegenwoordige gewoonte gebroken zullen hebben, om in een warm vertrek of wel in een bedstede in de huiskamer zich ter ruste te begeven; want het spreekwoord zegt waarlijk niet ten onrechte, dat onze gewoonte onze tweede natuur wordt!

Maar de meerdere ontwikkeling door het betere onderwijs dan vroeger, zal ongetwijfeld het hare bijdragen om te erkennen, hoezeer de zuivere frissche buitenlucht, die wij als eerste levenbehoefte om niet ontvangen, altijd zooveel doenlijk in ons onmiddellijk bereik moet wezen, terwijl dit ten zeerste door ons op prijs gesteld moet worden, als bron voor lichamelijk welzijn niet alleen, maar uit het oogpunt van grooter levenslust en meer wêerstandsvormogen, daardoor ontstaande.

Want ook hiervan kan iedereen zich persoonlijk overtuigen, op doodeenvoudige wijze. Zit eens met de handen in het haar, of in gemeenschappelijke behandeling van eene lastige zaak. Het eene plan na het andere wordt verworpen, omdat er te groote schaduwzijden aan verbonden zijn, en ten slotte weet niemand uitkomst meer. Ga daarna eens eene flinke wandeling maken, ver van het drukke stadsgewoel, en ge zult ondervinden hoe dat nêerslachtige, dat drukkende, langzamerhand als het ware van u afwaait, waarna er toch nog wel een weg in het verre verschiet komt opdagen, die in zulke netelige gevallen licht in de duisternis geeft. Het type dezer woningen vermeen ik daarom gerust te kunnen aanraden ter vervanging van het tegenwoordige stelsel der kazernewoningen in de groote steden, doch wensch er bovendien nog iets aan te verbinden, dat men wel hier en daar in het buitenland vindt, maar in Nederland nog niet voorkomt, ten minste voor zoover mij dit bekend is.

De tuintjes achter de benedenhuizen in de door mij bedoelde blokken zijn wel als zoodanig bestemd, doch blijven die naam slechts zelden waardig dragen. Omsloten door hooge muren groeit er weinig en het vele verhuizen der bewoners beneemt den lust om ze aardig aan te leggen. Het gevolg hiervan is, dat ze er over het algemeen treurig uitzien. Hier bergplaats van rommel, daar een veld vol weelderig onkruid, enz. enz., zoodat het uitzicht daarin van de bovenverdiepingen allesbehalve aardig is en er eene doellooze versnippering van grond bestaat, waarvan slechts weinige bewoners nog maar een bitter beetje nut hebben.

Dit kan gemakkelijk veranderd en verbeterd worden, door al die tuintjes weg te laten vallen en de geheele vrije ruimte voor de beide achtergalerijen ten algemeenen nutte der bewoners van het geheele complex te doen strekken.

In het midden kunnen b.v. een paar eenvoudige gebouwtjes gezet worden, waarin leeszaal, gelegenheid voor vergaderingen, bewaarschool, naai- en breischool, enz. terwijl de ruimte die vrij blijft, kan dienen tot speelplaats voor de kinderen. Tal van bezwaren, juist voor de bewoners van goedkope woningen, kunnen zodoende overwonnen worden. De volwassenen zijn dan in de gelegenheid tot aangename en gewenschte verpoizing, zonder naar herbergen, café's of wijnhuizen te moeten gaan, de moeders kunnen hare kinderen gemakkelijk naar de scholen brengen, of dit, bij de kleintjes, ook geheel nalaten, terwijl de kinderen niet altijd op straat behoeven te spelen, waar het gevaar voor ongelukken steeds grooter wordt, door de uitbreiding van elektrische trams en andere vervoermiddelen.

Het gebruik der gebouwtjes zoude met luttele bijdragen per week, voor den eigenaar van het geheele complex behoorlijk rentegevend te maken zijn. (*Wordt vervolgd.*)

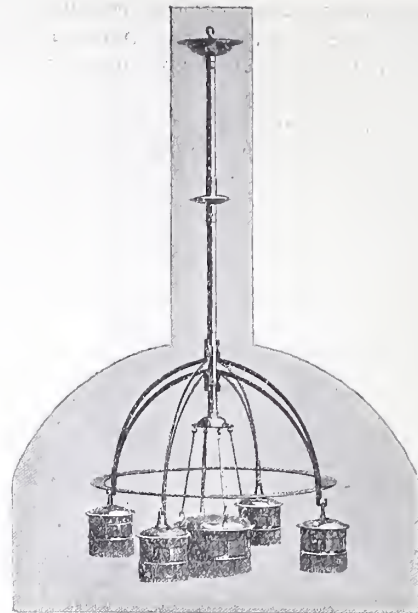
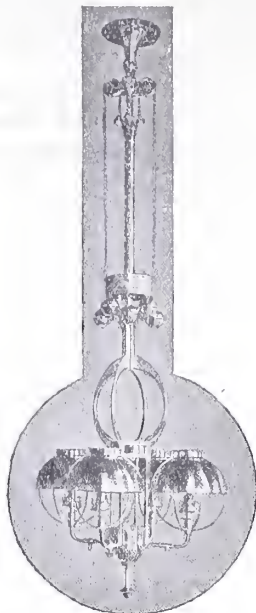
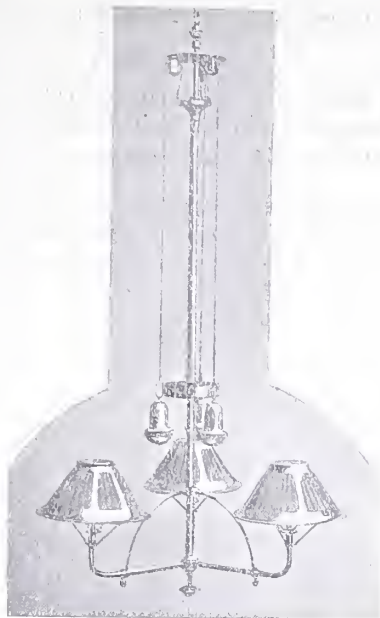

HANGLAMPEN VOOR GAS- EN ELECTRISCHE VERLICHTING.

Vervaardigd in de werkplaatsen „Onder den St. Maarten” te Haarlem, van den Heer Pool, Ingenieur.

RECHTSPRAAK.

Het Hof te Amsterdam deed op 18 Januari 1907 uitspraak in eene procedure van den aannemer J. G. te Amsterdam, tegen de Eerste Nederlandsche Wijn-Import Mij., en gaf daarbij eene beslissing die voor aannemers zeer belangrijk is.

In het aannemingscontract van den aannemer met de 1ste Nederlandsche Wijn-Import-Mij. was bepaald, dat de aannemer binnen 90 dagen na de gunning het werk geheel moest hebben opgeleverd en dat voor elken dag latere oplevering door de aanbestedster f25 op de aannemingsom zou worden gekort.

Daar tusschen partijen vast stond, dat de aannemer het werk 89 dagen later had opgeleverd dan in het bestek was bepaald, wilde de aanbestedster f2225 korten op de betalingstermijnen.

De aannemer meende, dat hier van eene korting geen sprake kon zijn, omdat deze korting eene boete is en de aanbestedster hem niet behoorlijk in gebreke had gesteld, terwijl hij bovendien niet door zijne schuld, maar door de schuld van de aanbestedster zelve en haren architect het werk niet eerder had kunnen opleveren.

De aannemer had nu de aanbestedster voor de Rechtbank te Amsterdam gedagvaard tot betaling van de volle aannemingsom en eische bovendien f602 voor door hem verricht bijwerk.

De Rechtbank te Amsterdam had echter bij vonnis van 6 April uitgemaakt, dat, blijkens het aannemingscontract, in deze zaak geen sprake was van eene boete, maar van eene korting op de aannemingsom en dat voor het in mindering brengen dezer korting geen ingebreke-stelling noodig was.

Wat de vordering tot betaling van het meerder werk betreft, verklaarde de Rechtbank den aannemer niet-ontvankelijk in zijnen eisch, daar hij in zijne dagvaarding niet had gesteld, dat de aanbestedster schriftelijk opdracht had gegeven tot dit meerder werk.

Het Hof te Amsterdam vernietigde echter bij arrest van 18 Januari 1907 het vonnis der Rechtbank te Amsterdam betreffende deze twee punten en besliste, dat de korting, die in dit aannemingscontract bedongen was, wel degelijk eene boete was, welke de aanbestedster zonder eene behoorlijke ingebreke-stelling van den aannemer niet kon eischen en dan ook niet op de betalingstermijnen mocht korten. Als gevolg van deze beslissing werd de aanbestedster veroordeeld tot betaling van de volle betalingstermijnen.

Wat de vordering tot betaling van het bijwerk betrof, verklaarde het Hof den aannemer wel-ontvankelijk in zijne vordering, daar het voorschrift van art. 1646 B. W. geen bepalingen bevat van openbare orde, maar alleen dient om te voorkomen, dat een aanbestedder door een aannemer met eene rekening voor bijwerk wordt overvallen.

Waar dus, zooals in deze zaak, de aanbestedster erkend had,

het bedrag van dit meerder werk schuldig te zijn, daar had de Rechtbank ten onrechte den aannemer niet-ontvankelijk verklaard in zijne vordering tot betaling van dat bijwerk.

Nieuws v. d. Dag.

PRYSVRAGEN

PROGRAMMA VOOR DE PRIJSVRAGEN

uitgeschreven door de Vereeniging van Nederlandsche Kalkzandsteen-Fabrikanten.

10. De wedstrijd is open voor alle bouwkundigen in Nederland en heeft ten doel het maken van ontwerpen, uitvoerbaar in witten kalkzandsteen.

20. Hij bevat de drie volgende rubrieken:

a. een vrijstaand blok van zes arbeiderswoningen gelegen op ééne rij, buiten de stad, met tuintjes zoowel aan voor- als aan achter-zijde, elk der woningen bevattende portaal, woonkamer (tevens keuken ± 20 M².) kamer ± 16 M²., in elk dier vertrekken een bedstede, niet begrepen in genoemde vlakke-maat, verder een drietal kasten, bergplaats of schuur (± 6 M².), privaat en zoldertrap.

b. een vrijstaand buitenhuis, bevattende op den *begane grond* twee kamers elk ± 25 M²., waarvan één met serre, keuken, vestibule, trap, w.c. en kelder;

op de *verdieping* twee groote en twee kleine slaapkamers, w.c. en zoldertrap; alles voorzien van de noodige kasten enz.

c. een blok van zes stadshuizen, gelegen op een rechthoekig terrein, lang 42 M., diep 35 M.

Hiervan ligt één einde op den hoek van eene straat, het andere is aangebouwd; terugspringen op de grenslijn is geoorloofd.

Het hoekhuis en één der andere huizen op te vatten als heerenhuis; de vier overige als afzonderlijk verhuurde boven- en benedenhuizen.

De heerenhuizen moeten bevatten:

begane grond, twee kamers, waarvan één met serre, keuken, vestibule, gang en trap, alsmede kelder, w. c., kasten enz.

eerste verdieping, twee slaapkamers, kabinet, badkamer, w. c. en kasten;

tweede verdieping, twee kleine slaapkamers, zolder en meidenkamer.

De andere huizen bevatten voor het benedenhuis:

demi souterrain, twee kamers, keuken, provisiekamer, w. c. en kasten;

bel étage, twee kamers, waarvan één met serre, kabinet, vestibule en trap naar het souterrain, w. c., kasten enz.

Voor het bovenhuis:

eerste verdieping, twee kamers, waarvan één met serre, keuken en provisiekamer, w. c., kasten, trap naar de tweede verdieping, enz.
tweede verdieping, twee slaapkamers, kabinet en badkamer, w. c., kasten en zoldertrap;
zolder met meidenkamer.

Voor dit blok alléén vlakke dakbedekkingen toe te passen; terwijl de keuze van de afdekkings-materialen der rubrieken *a* en *b* aan den ontwerper wordt overgelaten.

3^o. Het is de bedoeling de ontwerpen zóó op te vatten, dat de onder *a* en *b sub 2* genoemde geheel worden uitgewerkt, terwijl voor die onder *c sub 2* genoemd, de planinndeeling slechts toelichting zij op den gevel.

Voorts dat de witte kalkzandsteen het hoofdmateriaal vormt, waarbij evenwel gebruik mag worden gemaakt van andere materialen voor versiering en constructieve eischen, zooals natuursteen, hout voor vakwerk enz., zooals gebruikelijk in den baksteenbouw.

Evenwel wordt medegedeeld dat de Nederlandsche Kalkzandsteen-Fabrikanten in staat zijn te leveren, behalve den witten kalkzandsteen in waalvorm:

1^o. gekleurde kalkzandsteen en wel blauwgrijs, rood en geel¹⁾.

2^o. behalve het normale waalsteenformaat, waarvan de prijs aan de fabriek gemiddeld *f* 10.— per 1000 bedraagt, ook grotere blokjes en profielsteenen, die per M³. ± *f* 35.— besommen.

3^o. grotere blokken, voor lateien, consoles enz., waarvan de kwaliteit door den fabrikant wordt gegarandeerd „minstens te zijn in overeenstemming met natuurlijke zandsteen”.

De prijs hiervan behakt is gemiddeld ± *f* 75.— per M³., beeldhouwwerk daarin niet begrepen.

4^o. Worden verlangd de navolgende teekeningen voor de verschillende rubrieken:

a en *b*. op eene schaal 1:50, de platte gronden, de gevels en twee doorsneden, alsmede een détail 1:20 van één der gevels met doorsneden over dezen, waaruit duidelijk blijkt, de constructie der raamafdekkingen, waterdorpels, gootlijsten, enz.

c. de voor- en zijgevels 1:50, de platte gronden 1:100 en een geveldétail als voor *a* en *b* omschreven.

Behalve genoemde teekeningen, die als lijntekeningen met zwarte lijnen op witten grond, zonder gebruikmaking van kleuren worden ingewacht, worden gevraagd in elk der rubrieken:

a. het voornaamste geveldétail schaal 1:20 als kleurteekening behandeld.

b. eene beschrijving van het gedachte materiaal met kleur-opgave, enz.

Verder mogen andere teekeningen als perspectieven enz. worden toegevoegd.

De teekeningen mogen *niet opgerold, noch ook gevouwen* worden ingezonden.

5^o. Ieder inzender mag in één of meer rubrieken mededingen of wel in één rubriek met meerdere inzendingen, dan evenwel onder verschillend motto.

6^o. De inzendingen worden franco ingewacht vóór of op 1 Mei 1907, bij den heer C. T. J. Louis Rieber, Secretaris van de Maatschappij tot Bevordering der Bouwkunst, Marnixstraat 402 te Amsterdam, vergezeld van een gesloten enveloppe, inhoudende naam en woonplaats van den inzender en buiten het motto vermeldende.

7^o. Als prijzen worden uitgelooft in elk der rubrieken *a* en *b*,

één eerste prijs à	<i>f</i> 150.—
„ tweede „ „	„ 75.—
„ derde „ „	„ 50.—

in de rubriek *c*,

één eerste prijs à	<i>f</i> 200.—
„ tweede „ „	„ 150.—
„ derde „ „	„ 75.—

8^o. Alle bekroonde ontwerpen blijven het eigendom der Vereeniging en mogen door haar gereproduceerd en verspreid worden.

¹⁾ N.B. deze kleuren kunnen geleverd worden:

„blauwgrijs” van af zeer lichten tint van duifgrijs, dus ongeveer als hardsteen, tot zeer donker blauw-zwart

„rood” als kleurig hardgrauw, als appelbloesem en als helder roode nageperste verblendsteen

„geel” in nuance tusschen kanariegeel en stroogeel.

Bovendien behoudt zij zich het recht voor ook andere ontwerpen aan te koop op gelijke voorwaarden als de bekroonde, tegen eene vergoeding van *f* 30.—.

9^o. Alle ontwerpen zullen worden geëxposeerd op nader te bepalen plaats en worden daarna — behalve de bekroonde en aangekochte — den mededingers franco teruggezonden.

10^o. De Vereeniging zal zich onvoorwaardelijk onderwerpen aan de uitspraak der Jury, waarvan leden zijn de ondervolgende heeren:
Dr. P. J. H. Cuypers, Architect der Rijks Museum-Gebouwen, te Roermond.

Ed. Cuypers, Architect, te Amsterdam.

H. Evers, Hoogleeraar aan de Technische Hoogeschool, te Delft.

J. F. Klinkhamer, Civ. en Bouwk. Ingenieur, Hoogleeraar aan de Technische Hoogeschool, te Delft.

C. T. J. Louis Rieber, Bouwk. Ingenieur, Secretaris der Mij. t. B. der Bouwkunst, te Amsterdam.

's-Gravenhage, Januari 1907.

De Vereeniging van Nederlandsche Kalkzandsteen-Fabrikanten,

A. W. SEGBOER, Oud-Kolonel, *Voorzitter.*

A. H. BARON VAN HARDENBROEK VAN AMMERSTOL,
Secretaris.

R. ROELFSEMA, *Penningmeester.*

VERSLAGEN VAN VERGADERINGEN

Afdeeling Groningen van de Mij. t. B. d. Bouwkunst. 26 Januari 1907. In deze vergadering, die in hoofdzaak bestemd was voor huishoudelijke onderwerpen, werden als leden van het Bestuur herkozen de heeren J. A. Mulock Houwer en J. W. Sips, die dientengevolge in hunne functiën van Voorzitter en Secretaris bevestigd blijven. Wegens ongesteldheid van den Penningmeester moest de behandeling der rekening en verantwoording over het afgelopen jaar zoowel als de begrooting voor het reeds aangevangen jaar uitgesteld worden tot eene volgende vergadering. De verslagen van den toestand der Afdeeling en over de bibliotheek werden goedgekeurd.

Als lid der Afdeeling werd aangenomen de heer J. G. Wattjes, en eene door het Bestuur benoemde commissie in zake „kalkzandsteen” constitueerde zich.

Voorts werd een kunstbeschouwing gehouden van werken uit de boekereien van de heeren Hurman en Mulock Houwer.

Vereeniging Bouwkunst en Vriendschap te Rotterdam. Op 22 Januari heeft de heer H. C. J. Gritters, adj. Directeur der Gemeentelijke gas- en electriciteitsfabriek, een voordracht gehouden over het electricch bedrijf te Rotterdam, als inleiding tot een door de leden der Vereeniging te brengen bezoek aan de Centrale aan de Schiehaven. Spreker gaf daarbij een overzicht van het geheele bedrijf, waarvan die Centrale een der onderdeelen vormt; hij deed zulks te meer, daar veel van wat omtrent die inrichting was mede te deelen, zijn grond vindt in de eischen die het bedrijf in zijn geheel stelde.

Behalve met een aantal modellen werd het gesprokene nader opgehelderd met eene reeks teekeningen.

In aansluiting met deze zeer belangrijke voordracht werd in den namiddag van den 23sten door een groot aantal leden der Vereeniging een bezoek aan de Centrale gebracht, hetwelk door den heer Gritters zelve geleid werd, en waarbij de geheele inrichting nog in nadere onderdeelen verklaard en toegelicht werd.

INHOUD VAN TIJDSCHRIFTEN

De Opmerker. 26 Januari 1907. *Oude Raadhuzen.* Afbeeldingen van de raadhuzen in De Rijk en Graft, met kort bijschrift. Vervolg van: *De riolering van 's Gravenhage.*

Architectura. 26 Januari. *De architect voorheen en thans;*

voordracht van den heer A. W. Weissman, in de alg. vergadering van het Genootschap A. et A. op 23 Jan. 1907. Deze voordracht heeft aanleiding gegeven tot het aannemen der volgende motie: „De vergadering van A. et A. gehouden 23 Januari 1907, gehoord de voordracht van den heer A. W. Weissman, erkennende het bestaan van misbruiken in de praktijk van sommige architecten, spreekt de wenschelijkheid uit, dat in dezen toestand verbetering worde gebracht, hetzij door middel van de instelling van een raad van eer, of op andere doeltreffende wijze”.

Technisch gedeelte: *Ontginning van heide* enz. in Nederland, door kleine woningen. Door M. P. de Clercq. De herbouw van den *St. Markus klokkentoren te Venetië*, ontleend aan het gedenkschrift bij den herbouw van den toren en der Loggetta van Sansovino.

De Bouw wereld. 23 Januari. Vervolg en slot van: *Nederl. opgravingen in Griekenland* onder leiding van Dr. C. W. Vollgraff, door W. A. E. van der Pluym. Met afbeeldingen.

Architectuur-schilders. I. Jan van der Heijden, 1637-1672; met een plaat: Heerengracht tegenover de Driekoningestraat.

Het nummer bevat voorts een afbeelding van de *Hall in eene villa te Veendam*, architect Anton J. Sanders te Groningen, en een drietal afbeeldingen uit het werk: *Les origines du style Gothique en Brabant* par R. Lemaire, dat aangekondigd wordt.

Technisch Weekblad, 25 Januari. Voortzetting van: *Bestratingen*, waarin o.a. de Scoriabricks behandeld worden. Vervolg van: *Warmtekrachtmachines*.

Het Huis. Aflevering van Januari 1907. *De tafel*. Geschiedenis van de tafel, van af de Romeinsche, met talrijke afbeeldingen; door Dr. Willem Vogelsang.

Onder „Boekbespreking” wordt aangekondigd het werk *Oud-Hollandsche steden aan de Zuiderzee*, door W. O. J. Nieuwenkamp en J. G. Veldheer. Daarbij worden verkleinde proeven van de illustratie van het werk gegeven.

De aflevering bevat bovendien eenige afbeeldingen van wandbetimmeringen enz. van een *Festzaal*, ontleend aan een collectie daarvoor gemaakte schetsen.

BERICHTEN

BINNENLAND.

Maastricht. Bij Kon. besluit van 12 Jan. 1907, is aan de gemeente Maastricht een voorschot van f 140 000 verleend. teneinde haar in staat te stellen een voorschot van gelijk bedrag te verlenen aan de Vereeniging St. Servatius ten behoeve van den bouw van 40 huizen, bevattende 80 arbeiderswoningen, met bepaling, dat voor rente en aflossing van het voorschot gedurende 50 jaren een annuïteit moet worden voldaan van f 5718,50. Deze zal voor de eerste maal vervallen op den datum, nader door den Minister van Financiën te bepalen, in verband met het tijdstip of de tijdstippen waarop het voorschot geheel of in termijnen zal zijn uitbetaald.

Bagijnhofpoortje te Amsterdam. Dit poortje wordt gesloopt met de bedoeling den ingang, waarvoor een paar steenen treden, gelijk te maken met de straat, zoodanig dat handkarren het oude hof kunnen bereiken, wat tot nu toe niet het geval was. Het zal echter weder opgebouwd worden naar het ontwerp van den heer A. J. Joling, architect te Amsterdam, die daarvoor eenige gegevens ontving van Pastoor Klönne, den rector van het Begijnhof. Aanwijzingen hoe het poortje oorspronkelijk is geweest, zijn er niet meer, en het werd herhaaldelijk zoodanig veranderd, dat alleen het St. Ursula-beeldje in den boog boven den ingang en de steen met het jaartal 1574, van dien oorspronkelijken toestand zijn overgebleven. Van die fragmenten zal wederom gebruik worden gemaakt voor het Nieuwe poortje.

BUITENLAND.

Venetië. Het plan om Venetië door een brug met het vaste land te verbinden, stuit op grooten tegenstand bij de bevolking, die bevreesd is, dat daardoor een groot gedeelte van de eigenaardige aantrekkelijkheid der Lagunenstad zal verloren gaan.

Berlijn. De oude Botanische tuin in de Potsdammerstraat, ter grootte van ongeveer 6 hektaren, is door de stad Berlijn aangekocht, die er een volkspark van gaat maken. De aankoop kost twee millioen Mark, terwijl er voor 't doel drie millioen Mark aan verwerkt zal worden. Met het onderhoud medegerekend, zal dit park jaarlijks aan de gemeente 60.000 Mrk. kosten.

Weenen. Aan den Stübenring, tusschen de Radetzky- en de

Marxbrug, zal volgens de „N.Fr.Pr.” een nieuw Ministerie van Oorlog gebouwd worden, waarvan de plannen begroot zijn op 10 millioen kronen. Het Radetzky gedenkteeken wordt verplaatst, midden voor het nieuwe ministerie.

Berlijn. Aan den nieuwen Schiller-Schouwburg te Charlottenburg is alles toegepast, wat door de laatste proefnemingen en onderzendingen op het gebied van hygiëne, veiligheid, en acustiek, geleerd is.

Voor al op te merken is, dat ten behoeve der acustiek, die zeer goed schijnt te zijn, juist anders gehandeld is dan men vroeger deed. In plaats van gladde, rondhoekige wanden, met zoo weinig mogelijk uitsteeksels enz., heeft men, bij goede verhoudingen, zoowel zoldering als wandvlakten met zwaar relief-ornament bedekt en waar wandvlakken aanwezig zijn, deze zoo ruw mogelijk behandeld.

München. Het is nu vastgesteld, dat op het nieuwe tentoonstellingsterrein op de „Theresienhöhe” in 1908 een tentoonstelling gehouden zal worden, die den naam zal dragen „München 1908”. Zij zal een beeld geven van alles wat München voortbrengt op het gebied van kunst, industrie, handel, landbouw, onderwijs enz.

Rome. Het reuzenstandbeeld voor Leo XIII, niet minder wegend dan 12000 KG., een werk van den beeldhouwer Tadolini en bestemd voor het graf van den overleden Paus, is gereed en opgesteld in de kerk St. Giovanni Latherane. Terzijde van den Paus staan beelden, voorstellende „de Kerk” en „de Arbeid”.

Parijs. De „Salon d'Automne”, die voor de derde maal 1.1. October gehouden is in het „Grand Palais des Champs Elysées”, zal omgezet worden in een „Salon d'hiver”, of ophouden te bestaan.

De „Automobile Club” heeft namelijk toestemming gekregen om voortaan hare tentoonstelling te houden in het Paleis, van 1 Oct.—1 Jan. Het bestuur van den Salon zal nu moeten beslissen of het den wintertijd van de club wil overnemen, of niet meer tentoonstellen.

München. In München worden proeven genomen met zoogenaamd „Kleinpflaster”, een straatbedekking die reeds in meerdere kleine Duitse plaatsen is toegepast, en zeer goed schijnt te voldoen.

Het „Kleinpflaster” bestaat uit kleine granietsteenen, van 6 bij 10 cM. oppervlak, die met een machine tot dien vorm gebroken worden, en op de van te voren goed gelegde Macadam onderlaag op een dunne zandlaag gelegd worden, meest cirkelvormig. Het schijnt vooral een bestrating te zijn die zeer weinig stof geeft, die $\frac{1}{3}$ goedkoper dan de gewone graniet kei-bestrating is, en bovendien veel minder gedruisch veroorzaakt dan de gewone kei-bestrating.

PERSONALIA

— Door den gemeenteraad van Enschedé is benoemd tot Directeur der gemeentewerken, de 1e luitenant der Genie A. H. Op ten Noort te Utrecht.

— De heer A. Salm G. Bzn., Voorzitter van de Mij, t. Bev. d. Bouwkunst, is benoemd geworden tot Honorair Correspondend lid van het Royal Institute of British Architects.

BUREAU VOOR PLAATSING VAN OPZICHTERS EN TEKENAARS

Marnixstraat 402, Amsterdam.

Ingeschreven sollicitanten voor:		per maand
Bouwkundig Opz.-Teeenaar, ouderdom 40 jaar	salaris f 120.—	—
„ „ „ 25 „ „	—	85.—
„ „ „ 24 „ „	—	80.—
„ „ „ 19 „ „	—	35.—
„ „ „ 22 „ „	—	80.—
„ „ „ 23 „ „	—	75.—
„ „ „ 48 „ „	—	100.—
„ „ „ 37 „ „	—	85.—
„ „ „ 35 „ „	—	100.—
„ „ „ 49 „ „	—	100.—
„ „ „ 22 „ „	—	70.—
„ „ „ 21 „ „	—	70.—
„ „ „ 25 „ „	—	80.—
„ „ „ 20 „ „	—	60.—
„ Teekenaar „ 23 „ „	—	80.—

AANKONDIGING VAN AANBESTEDINGEN



MAANDAG 4 FEBRUARI.

BEETSTERZWAAG. Het bouwen van eene kleine villa aldaar.

De architect L. de Goed, 's-av. 7 u.

HAREN. Het bouwen van een moeskering op een vrij terrein, nabij Haren, met bijlevering van al het daartoe benodigde.

De heer Joh. Bok n.m. 3 u. ten huize van mej. H. v. d. Veen, bij wien bestek en teek verkrijgb. zijn à f 1.20 alsmede bij H. Evenhuis, gemeente-architect aldaar.

RAAMSDONKVEER (HERBEST.). Het bouwen van een winkelhuis met magazijn.

De firma W. J. Simonis—de Kok.

SLIKKERVEER. Het bouwen van een woonhuis.

De heer S. Advokaat. Inl. te bekomen bij den besteder en bij den arch. G. Bulsing Gzn.

STADSKANAAL. a. Het bouwen eener burgerbehuizing te Stadskanaal, onder bijlev. van al de daartoe benod. materialen, werkloonen, transporten, enz.; *b.* het glas-, verf- en behangerswerk.

De bouwkw. R. Nieboer n.m. 6 u. in hotel „de Leeuw.” Bestek en teek. ald. ter inz.

SCHOTEN. 1. Het bouwen van een raadhuis met veldwachterswoning, II het bouwen eener onderwijzerswoning aan den Rijkstraatsweg.

Het gem.best., v.m. 11 u.

DINSDAG 5 FEBRUARI.

AMBT-OMMEN. Het bouwen van een landbouwers woonhuis in de buurt van Varsen.

De heer E. A. de Groot, Ommen n.m. 2 u. Bestek en teek. vanaf 29 Jan. ter inz. in logement Erven Gerrits te Stad-Ommen. Aanw. 5 Febr. v.m. 10 u.

VALKENBURG. Het bijbouwen van 2 schoollokalen aan de Zusterschool.

Het R.K. armbest. de St. Nicolaas parochie 's m. 12 u. Aanw. ter plaatse 4 Febr. n.m. 3 u.

WOENSDAG 6 FEBRUARI.

DELFT. Het verbouwen van perc. no. 17 in de Phoenixstraat.

De arch. G. v. d. Kaaden, n.m. 4 u. in café K. Kruij Bestek en teek. à f 1 verkrijgb. ter drukkerij van C. J. van Doorne.

DE WIJK (DR.). Het bouwen van 2 woningen onder een dak aan het kruispunt van den Langendijk en den Koekangerdswaardijk.

Het gem.best. v.m. 10 u. Bestek ter lez. ter gem.-secr. en bij Joh. Holties te Koekange. Aanw. gedaan.

ELSLOO (FR.). Het bouwen eener boerenbehuizinge.

De heer J. S. Hofstee. Bestek en teek. ad f 1.25 en inlichtingen verkrijgb. bij architect O. M. Meek, te Donkerbroek.

KRUININGEN. Het afbreken dergelijken en het bouwen van een nieuw woonhuis, graanschuur en varkenshok op de hofstede bewoond door J. Rijk.

De heer A. Rijk Lzn. n.m. 3 u. in het stationskoffiehuys. Bestek en teek. ter inz. bij den arch. A. le Clercq. Aanw. 6 Febr. n.m. 2 u.

's HEERENBERG. Het bouwen van een tweeverdiepings woonhuis en bierhuis met schuur, met bijlev. van materialen.

De heer W. Diekman, n.m. 3 u. te zijnen koffiehuys. alw. bestek en teek. ter inzage, en ad f 1.50 verkrijgb. bij arch. J. H. Venhoven. Aanw. 4 Febr. n.m. 2 u.

MAASBREE. 1. Het bouwen eener muziekzaal, voor rekening van den heer A. Grubben, ald. met bijlev. van alle mater.; 2 het bouwen van een heerenhuis, voor rekening van den heer G. Vaessen, gemeente-ontvanger ald. met bijlev. van alle mater.

De bouwkw. A. v. Holten te Blerik n.m. 3 en 4 u. Bestek en teek. ter inz. bij de besteders en bij den bouwkw. die verder inl. verstrekt. Aanw. 6 Febr. n.m. resp. 2 en 3½ u.

UITHOORN. Het bouwen van een woonhuis voor den heer J. P. Engel te Mijdrecht aan de Amstel.

De aanbested. v.m. 11 u. in café Fritschy. Bestek met twee teek. te bek. à f 1.50 bij J. van der Breggen en Zn, bouwkundigen.

DONDERDAG 7 FEBRUARI.

ALMELOO. Het bouwen eener villa aan de Ootmarsumsche straatweg te Amt Almelo.

De heer D. J. v. d. Saag Jr. 's-av. 7 u. in café Ludeking. Bestek en teek. ter inz. in bovengen. café en verkrijgb. ad f 2.50 per stel, ten kantore van J. M. en Jan G. Wolff, arch. Aanw. 7 Febr. n.m. 4 u.

's-GRAVENHAGE. Het bouwen van een hogere burgerschool met 5-jarige cursus en eene woning voor den concierge, op een terrein aan de Waldeck-Pyrmontkade.

Het gem.best. n.m. 2 u. Bestekken tegen f 1.25 en teek. tegen f 1.50 verkrijgb. aan de gemeentewerf. Aanw. gedaan.

HAARLEM. Het bouwen van een landhuis te Zandvoort.

De arch. J. London v.m. 11 u. in café Neuf.

KORTEZWAAG. Het afbreken der bestaande en het wederopbouwen eener nieuwe boerenhuizinge, waarin stalling voor 40 hoornbeesten en 3 paarden.

De heer B. R. Kielstra. Bestek en teek. à f 1.10 te bekomen bij den bouwkw. R. de Roos te Langezwaag.

NEDERWEERT (LIMB.) Het verbouwen der o. l. school en het bouwen eener onderwijzerswoning.

Het gem.best. v.m. 10 u. Bestek ad f 1.75 verkrijgb. ter secret. Aanw. 4 Febr. ter plaats.

STADSKANAAL. Het bouwen van een burgerwoonhuis met al het daartoe benod.

De heer J. Naaijer, n.m. 5 u. in café H. Nijboer. Bestek en teek. ter lez. in boven genoemd café. Inl. bij A. Boezeman, bouwkw. Stadskanaal. Aanw. 2 uur vóór de aanbesteding.

WINTERSWIJK. Het bouwen van eene weverij, machinekamer en ketelhuys op een terrein aan den Parallelweg ald.

De arch. H. Reijgers n.m. 12½ u. in 't hotel „De Klok.” Bestek en teek. vanaf 30 Jan. ad f 7 verkrijgb. bij de firma J. M. Poppers en den arch. voornd. en worden ad f 5 teruggenomen bij de besteding. Aanw. 7 Febr. v.m. 10½ u.

VRIJDAG 8 FEBRUARI.

ANDIJK. Het bouwen eener zuivelfabriek. De directeur W. Jonker n.m. 1 u. in 't café van J. Groot Fz. Bestek en teek. à f 1.50 verkrijgb. bij D. Dol, timmerman.

VENLOO. Het bouwen van een grenskantoor aan de Keulse Barrière aldaar, met bijlev. van de benodigde materialen.

De arch. H. Seelen. Bestek en teek. ter inzage en verkrijgb. ten kantore van den arch. Aanw. 8 Febr. v.m. 10 u.

ZATERDAG 9 FEBRUARI.

BUSSUM. Het bouwen van een magazijn met bergplaats, op een terrein gelegen aan de Molenlaan.

Het gem.best. 's midd. 12 u. Bestek met teek. verkrijgb. ten raadhuis tegen f 1. Inl. te bekomen van 10—12 u. aan het bureau van gemeentewerken, Landstraat. Aanw. gedaan.

COEVORDEN. Het bouwen van een fabriek, wagenschuur enz. op een terrein aan spoorweg en vaarwater. Raming ± f 9000.

De bouwkw. Joh. D. Meppelink, n.m. 3 u. in 't café Abels. Bestek en teek. vanaf 30 Jan. à f 2.50 verkrijgb. bij den bouwkw. voornd. Aanw. 9 Febr. n.m. 2 u.

HEERENVEEN. Het aanbouwen van een nieuw lokaal aan de bestaande openb. lagere school te Gersloot, gem. Ængwirden.

Het gem.best. van Ængwirden v.m. 11 u. ten gem. huize te Heerenveen, alw. bestek en teek. ad f 1.25 verkrijgb. zijn. Inlicht. geeft R. Post, opzichter te Heerenveen.

DINSDAG 12 FEBRUARI.

CULEMBORG. Het bouwen eener school met verbouwing der onderwijzerswoning.

De archit. E. G. Wentink Jr. te Utrecht v.m. 11 u. in de school aan de Ridderstraat.

ROTTERDAM. Het bouwen van een barak op het terrein van het ziekenhuis aan den Bergweg.

Het gem.best. n.m. 1 u. Bestek en teek. ter kennisneming op de Centr. secretarie der gemeente en in het stadstimmerhuis te Rotterdam, en zijn ad f 1 verkrijgb. bij wed. P. v. Waesberge & Zn. ald. Inl. te bek. aan 't timmerhuis. Aanw. gedaan.

SCHALKWIJK (UTR.). Het bouwen van een blok arbeiderswoningen aan de provinciale weg te Schalkwijk.

De arch. E. G. Wentink te Utrecht, n.m. 2 u. in de melkinrichting van G. v. Ewijk. Bestek en teek. à f 1.50 te bekomen bij voorn. architect.

WOENSDAG 13 FEBRUARI.

HENGELO (OV.). Het bouwen van een winkel en woonhuis met bijbehorende werken op een terrein aan de Nieuwstraat.

De archit. T. A. Trijssenaar Jr. te Almelo, n.m. 3 u. in het stationskoffiehuys van Jan Eulderink te Hengelo, alw. bestek en teek. ter inzage zijn, zoomede in 't stationskoffiehuys van Schreuder te Almelo, en zijn ad f 3 verkrijgb. bij den architect voornoemd. Aanwijzing 13 Febr. voormiddag 11 uur.

OUDE-PEKELA. Het bouwen van een schoolgebouw met 4 lokalen, eene bestuurskamer, een bergplaats voor brandstoffen, privaten en urinoirs, onder bijlevering van al het daartoe benodigde, in 2 perc., als: *a* alle timmer-, metsel-, stucadoorwerken, etc.; *b* het glas en schilderwerk.

Het best. der chr. school 's av. 7 u. in 't hôtel „Feijen”. Bestek met neografiedrukken à f 1.75 verkrijgb. bij den archit. Y. van der Veen te Groningen en bij J. Duin te Oude Pekela.

DONDERDAG 14 JANUARI.

LISSE. Het bouwen van een gasfabriek met directeurswoning in 5 perc.

Het gem.best. n.m. 2 u.

MAANDAG 18 FEBRUARI.

MEPPEL. Het maken van verschillende gebouwen te Meppel en een hulpremisse aan de Balkbrug, met bijlev. van alle materialen.

De Stoomtramw.-Mij Meppel-Balkbrug n.m. 1 u. in de stadsherberg. Bestek en teek. na 30 Jan. verkr. bij de ingenieurs J. v. Hasselt en de Koning, Nijmegen.

DINSDAG 19 FEBRUARI.

LEIDEN. Het maken van een schoolgebouw met twee lokalen, bergplaatsen, enz. en een onderwijzerswoning op een terrein aan den Morschweg te Oegstgeest bij Leiden.

De architect L. Hooiweg te 's Hage, in café „Zomerzorg”. Bestek en teek. verkrijgb. à f 1.50. Inl. verstrekt de archit. Dunklerstraat 38. Den Haag. Aanw. 15 Febr. 's morgens half elf.



16 JANUARI.

NIJHASKE. Het bouwen van een winkelhuys. Door den heer M. Bakker.

Laagste inschrijver Kl. de Groot, Heerenveen, 12714. Gegund.

18 JANUARI.

DORDRECHT (ONDERH.). Het bouwen van een landhuisje, gelegen op een terrein

aan den krommendijk. Raming f5100. Door den arch. H. A. Reus, namens den heer S. J. Mak aldaar.

Laagste inschrijver Th. Smeulders, f 4640. Gegund.

HEEG (FR.). Het amoveeren der oude huizinge en het weder opbouwen ter plaatse van een logement en stalling enz. Door den heer Johs. H. Visser.

Laagste inschrijver C. Kaspersma, Heeg, f 4440. Gegund.

21 JANUARI.

RAAMSDONKVEER. Het bouwen van een winkelhuis met magazijn, gelegen hoek Keizersdijk—Smidseind, voor rekening van de firma W. J. Simonis—de Kok.

Laagste inschr. R. Naglé, Geertruidenberg, f 7994.

22 JANUARI.

COEVORDEN. Het bouwen van een boerderij in het Moer gem. Coevorden. Raming f2960. Door den heer Gerrit Meier.

Laagste inschr. de Boer, f 2949. Gegund.

HELDER. Het afbreken en bouwen van vier woonhuizen op Onrust aldaar. Door den heer P. Hoogenbosch Jzn

Laagste inschr. A. Nobbess, f 4888. Gegund.

't MEER (FR.). Het bouwen van een dubbel woonhuis met bergplaats. Door den heer P. v. Dieken.

Laagste inschr. U. Wieggersma, 't Meer f 4998.

UITHUIZEN. Het bouwen eener nieuwe burgerbehuizing met bijlevering van materialen, loonen enz. Door den heer A. Rubertus.

Laagste inschr. W. Prins, f 2640. Gegund.

23 JANUARI.

's-HEERENBERG. Het bouwen van een winkelhuis en herberg met bijlev. van mater. Door den heer H. van Halteren.

Laagste inschr. C. Rozie, 's Heerenberg, f 5185. Geg.

NIEUW-AMSTERDAM (DR.). Het bouwen van een boerenbehuizing met bijlever. van al het ben. Begr. f 2850. Door de heeren Gebr. J. en D. Doornbos.

Laagste inschr. J. Pranger, Erica, f 2910.

24 JANUARI.

LAALST (GELD.). Het bouwen van een lokaal aan de school voor lager onderwijs. Door het gemeentebestuur.

Laagste inschr. J. A. Kentie, Woudrichem, f 4475. Gegund.

ANGEREN. Het bouwen van een landhuis, aldaar. Door den bouw. Fresen en Wassink te Arnhem.

Laagste inschr. A. W. van 't Hullenaar, Bommel, f 4192. Gegund.

HATTEM. Het bouwen van een woonhuis te Hattem voor den heer Dr. F. Hage aldaar. Door den aanbesteder.

Laagste inschr. J. J. Rouwenhorst, Hattem, f 8300. Volgens de voorwaarde beraad.

GEVRAAGD voor een groote fabriek een

Opzichter-Teekenaar,

praktisch ervaren in het ontwerpen van gebouwen en onderdeelen; die belast is geweest met het toezicht op de uitvoering van dergelijke werken. Aanvangssalaris f 100 per maand.

Opgave van leeftijd, opleiding, dienststaat enz. in te zenden onder No. 55 aan het bureau van dit blad.

HELDER (ONDERH.). Het bouwen van een winkelhuis aan de Veldstraat, voor rekening van den heer J. Noot.

Laagste inschr. H. Riemers, f 2590. Geg.

HUMMELO (GELD.). Het bouwen vaneen woon- en winkelhuis met bijlev. der mater. Begr. f 4700. Door den heer K. Beeftink.

Massa. Laagste inschr. K. A. Schoenmaker, Steenderen, f 4872.

Metselw. B. Garritsen, Hummelo, f 2250.

Timmerw. D. de Vries, Hummelo, f 1995.

Smidsw. A. Hekkelman, Hengelo, f 203.

Verfwerk. E. Maandag en Jacobs, Hummelo, f 264. Nog niet gegund.

SMILDE. Het bouwen van een boerenbehuizing te Hooger Smilde met bijlev. van mater. Door den heer J. Hofman Jzn.

Bij MOUTON & Co. te 's-Gravenhage zijn verkrijgbaar:

HONORARIUM-TABELLEN

VOOR

Bouwkundige Werkzaamheden met Declaratie.

Vastgesteld in de Algemeene Vergadering van de Maatschappij tot bev. der Bouwkunst. gehouden te Amsterdam op 31 Mei 1888. Herzien in de Algem. Vergadering van 18 Mei 1904.

De prijzen zijn:

1 Exempl. f 0.10, franco p. post f 0.11
25 " " 1.50, " " " " 1.62 ⁵
50 " " 2.50, " " " " 2.70
100 " " 4.—, " " " " 4.20

Op naam bedrukt.

50 Exempl. f 4.—, franco p. post f 4.20
100 " " 6.—, " " " " 6.20

Toezending geschiedt alleen na ontvangst van remise.

Assurantie Maatschappij tegen Brand- schade en op het Leven
De NEDERLANDEN van 1845.

's-Gravenhage, Kerkplein, hoek Prinsestraat — Amsterdam, Sophiaplein — Rotterdam. Zuidblaak 24 (Beursplein) — Breda, Prinsenkade — Haarlem, Groote Houtstraat 71^{rood}, hoek Gedempte Oude Gracht — Nijmegen. In de Betoustraat 8 — Groningen, Vischmarkt 40 hoek Haddingestraat — Zutphen IJselkade.

Hoofd-Directie te s-Gravenhage:

CAREL HENNY, Directeur;

Mr. J. J. HENNY, Adj.-Directeur.

G. TEERINK, Alg. Procuratiehouder.

Kapitaal	f 4.000.000.00
Reservefonds uit. 1905	1.203.800.00
Betaalde Brandschaden tot ult. 1905	29.983.000.00.

BRAND - LEVEN - INBRAAK.

Verzekering tegen vaste en zeer bilijke Premiën, zonder Inleggelden of Nabetalingen.

Bij MOUTON & Co., te 's-Gravenhage zijn verkrijgbaar:

PORTEFEUILLES

voor de jaargangen van het „Bouwkundig Weekblad”.

Deze portefeuilles zijn voorzien van een ingedrukt jaarcijfer.

Prijs per portefeuille f 0.50. Franco per post f 0.65.

Tijdelijk Bouwkundig-Teekenaar.

Bij de Maatschappij tot Exploitatie van Staatsspoorwegen, Dienst van Weg en Werken, 2e Afdeling, Centraalbureau te Utrecht bestaat gelegenheid tot tijdelijke plaatsing voor een alleszins bekwaam

Bouwk. Teekenaar,

die in staat is zelfstandig plannen, begrootingen, bestekken en detailteekeningen te vervaardigen.

Salaris naar bekwaamheid.

Schriftelijke sollicitatiën met overlegging van stukken, welke ter aanbeveling kunnen dienen en met opgaaf van verlangd salaris te richten tot genoemden Dienst, Centraalbureaugebouw I te Utrecht.

Maatschappij tot Exploitatie van Staatsspoorwegen.

AANBESTEDING.

Op DINSDAG, den 26den Februari 1907, des namiddags ten 2 ure (*locale tijd*), aan het Centraalbureau der Maatschappij tot Exploitatie van Staatsspoorwegen in het Moreelse Park te Utrecht, van:

Bestek 1096.

Het verbeteren van de wachterswoningen No. 2, 8, 18, 20, 28, 30, 36, 37 en 46 op de lijn BUDEL—VLODRUP.

Begrooting f 12450.—.

De besteding geschiedt volgens § 57 van het bestek.

Het bestek ligt van den 2den Februari 1907, ter lezing aan het Centraalbureau in het Moreelse Park en aan het bureau van den Sectie-Ingénieur A. VAN LIEBERGEN, te Maastricht en is op franco aanvraag (per brief) aan genoemd Centraalbureau (Dienst van Weg en Werken) te bekomen, tegen betaling van f 1.00.

Inlichtingen worden gegeven aan het Centraalbureau (Dienst van Weg en Werken) en door den Sectie-Ingénieur voornoemd.

Aanwijzing op het terrein zal geschieden den 8sten Februari 1907 ten 11 ure voormiddag (*West Europeesche tijd*) te Roermond.

Utrecht, den 25sten Januari 1907.



BOUWKUNDIG WEEKBLAD.

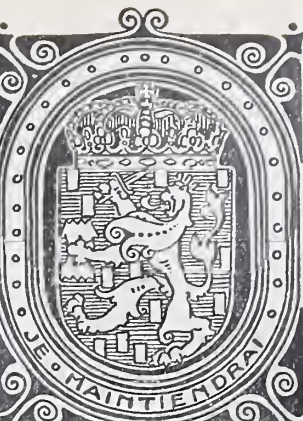

· ORGAAN VAN DE MAATSCHAPPIJ ·
· TOT BEVORDERING DER BOUWKUNST ·

BESTUUR VAN DE MAATSCHAPPIJ: A. SALM G.Bz., Voorzitter. F. W. M. POGGENBEEK, Vice-Voorzitter, — V. G. A. BOSCH, W. J. DE GROOT, G. W. VAN HEUKELOM, D. E. C. KNUTTTEL, J. A. MULOCK HOUWER, F. J. NIEUWENHUIS, B. J. OUËNDAG, J. VERHEUL Dz., P. A. WEELDENBURG.

COMMISSIE VAN REDACTIE: ED. CUYPERS,
A. SALM GBz., J. VERHEUL Dz.
REDACTEUR: C. T. J. LOUIS RIEBER.

BUREAU VAN REDACTIE: MARNIXSTR. 402 AMST.
BUREAU VAN ADMINISTR. HERDERSTR. 5 DEN HAAG
UITGEVERS: MOUTON & CO DEN HAAG

INHOUD

N^o. 6. 9 FEBRUARI 1907. De herstelde zestiende eeuwse glazen in de Oude Kerk te Amsterdam, door A. W. Weissman. — Winkelhuis A. Schröder en Co. — Het afscheid van den Directeur der Publieke Werken te Amsterdam. — Loodvergiftiging. — Verslagen van vergaderingen. — Inhoud van Tijdschriften. — Berichten. — Bureau voor plaatsing van opzichters en teekenaars. — Aankondiging en afloop van aanbestedingen. — Lijst van Fabrikanten, Leveranciers, enz. — Advertentiën.

ABONNEMENTSPRIJS
voor Nederland: fr. p. p. / 15.— 's jaars, voor Indië en het Buitenland (bij vooruitbetaling) fr. p. p. / 17.—. PRIJS DER ADVERTENTIEN: van 1—5 regels / 1.—, elke regel meer 20 cents Grootte letters naar plaatsruimte. — AANKONDIGING VAN AANBESTEDINGEN 15 ct. p. r. m. premie $\frac{3}{2}$ maal. — ABONNEMENT VAN ADVERTENTIEN tegen belangrijk verminderde prijzen en kosteloze opname der advertentiën in het Tijdschrift der Mij.

DE HERSTELDE ZESTIENDE EEUWSCHE GLAZEN IN DE OUDE KERK TE AMSTERDAM.

De glazen der Sint Janskerk te Gouda, die door de gebroeders Crabeth werden vervaardigd, zijn algemeen bekend als meesterwerken der 16e eeuwse kunst. Minder vermaard, maar niet minder mooi zijn de drie glazen, welke de Oude of St. Nicolaaskerk te Amsterdam bezit.

In de 16e eeuw waren, naar de geschiedschrijvers melden, vrijwel alle vensters dier Amsterdamsche kerk met brandschilderd glas bezet. Na de Hervorming geraakten zij echter in verval, zoodat in de 17e en 18e eeuw de meeste ramen van gewoon wit glas werden voorzien. Slechts drie der oude vensters heeft men waardig gekeurd, te worden bewaard, welke, met het in 1649 vervaardigd glas ter herinnering aan den vrede van Munster en twee glazen, met wapens uit de 17e en 18e eeuw gevuld, thans nog de aandacht trekken van ieder, die de kerk bezoekt.

Waarom die drie glazen bewaard werden? Het antwoord op deze vraag is niet te geven. De vensters werden in 1555 gemaakt, en de voorstellingen, die zij vertoonen, hebben dan ook een zuiver Roomsche karakter. Toch ging men na de Hervorming, niet tot verwijdering over, doch bepaalde zich er toe, alleen wat het meest aanstoot gaf, te vervangen. Dit waren de H. Drie-eenheid, boven den engel Gabriël, die de boodschap aan Maria brengt, de Hostie, die de apostelen Paulus en Petrus in de hand hielden en de Vlammende Hostie, door engelen aanbeden, welke, als symbool der Nieuwe Zijdskapel, in het door de stad Amsterdam gegeven glas voorkwam.

Voor de H. Drie-eenheid kwam een zon met wolken in de plaats, ook de Hostie, die de apostelen hielden, werd in een zon veranderd, en het symbool der Nieuwe Zijdskapel moest wijken voor het wapen der stad. Doch overigens bleef alles zoo als het geweest was.

Het eerste glas is geschonken door Jan Claesz. van Hoppen, lid der Vroedschap en Stads-Fabriekmeester in 1555, het jaartal dat den tijd der plaatsing aangeeft. Twee maal komt het wapen van den schenker, drie gouden hopranken in een blauw veld, op het glas voor. En in het benedendeel is Van Hoppen, met zijn gezin, afgebeeld; naar het gebruik van dien tijd knielen zij voor de heiligen Paulus en Petrus, en zijn hun patroon-heiligen achter hen geplaatst.

Reeds in de 17e eeuw ging het verhaal, dat Van Hoppen, als verdacht van ketterij, gedwongen was geworden, een pelgrimstocht naar Rome te doen, waar hem slechts vergiffenis zou zijn geschonken op voorwaarde, dat hij dit glas aan de Oude Kerk zou geven. Maar in de stukken is hieromtrent niets vermeld, en het verhaal moet dus een verzinsel zijn.

Waarschijnlijk was van Hoppen lid der broederschap van O. L. Vrouw, ter wier eere de kapel, waarin zich de glazen bevinden, omstreeks 1550 werd gebouwd. Want de onderwerpen, die de glasschilder behandelde, zijn aan het leven van Maria ontleend. Men ziet, hoe de engel haar verschijnt, en hoe zij Elizabeth ontmoet.

Het tweede glas is door de stad Amsterdam geschonken. De Vroedschap nam 17 April 1554 het besluit, het te doen maken. Den 26 November 1557 is het geld, f 226, aan de kerkmeesters betaald.

In het benedendeel kon de stad zelf, als schenkster, zich

niet laten afbeelden. Daarom kwamen daar de patroonheiligen der Amsterdamsche kerken, als de H.H. Nicolaas en Johannes voor de Oude kerk, de H. Maagd en de H. Catharina voor de Nieuwe kerk, het Mirakel voor de N. Z. kapel en de H. Ridder Olof voor de O. Z. kapel. De Hervorming verving het symbool der N. Z. kapel door het stadswapen en maakte van Olof een stadsbanierdrager.

De oorspronkelijke ontwerper had het stadswapen boven in het glas geplaatst, en, naar oud gebruik, het doen vergezeld gaan van de wapens, die Karel V als keizer van Duitschland, als koning van Spanje en als graaf van Holland voerde. En ook de Bourgondische symbolen had hij niet vergeten. Of het zegel der stad, het bekende koggeschip, ook van hem is, kan niet worden uitgemaakt, omdat dit deel van het glas in 1761 geheel vernieuwd werd.

Het eigenlijk tafereel heeft weder betrekking op de H. Maagd, daar het Christus geboorte voorstelt.

Den dood van Maria ziet men in het derde glas, dat in den oostelijken gevel der kapel geplaatst, kleiner dan de twee andere is. Beneden knielt Mr. Cornelis Brundt met zijn gezin, vergezeld door de H.H. Cornelius en Catharina. Een opschrift zegt, dat het glas in 1555 ter eere van Maria door de familie Brundt werd geschonken.

Dapper, die in de tweede helft der 17e eeuw een geschiedenis van Amsterdam schreef, noemt Pieter Aertsen, gezegd Lange Pier, als den vervaardiger dezer glazen. De 18e eeuwse stadsgeschiedschrijver Wagenaar vond in het archief der kerk, dat de glasschilder Digman had geheeten, en te Antwerpen woonde.

Hierin is schijnbaar iets tegenstrijdigs. Maar de zaak wordt verklaard, wanneer men Pieter als den ontwerper der cartons en Digman als den glasbrander aanmerkt. Zulk een samenwerking had dikwijls plaats. Zoo maakte de schilder Barend van Orley de teekening voor een glasvenster in de St. Bavokerk te Haarlem, die nu op de trap van een der bijgebouwen van het Rijksmuseum te Amsterdam is geplaatst.

Pieter Aertsen was een Amsterdammer van geboorte, die echter later naar Antwerpen verhuisde, en daar als schilder werkzaam was ten tijde, dat de glazen der Oude Kerk werden gemaakt. Naar zijn teekeningen voerde Digman te Antwerpen de glazen uit, die later naar Amsterdam werden gezonden. De teekeningen zullen wel te Antwerpen gebleven zijn, en dit verklaart, waarom men thans te Amsterdam geen cartons bezit, zooals die te Gouda.

Het gemis van cartons maakte de taak der restauratie van de vensters, die eenigen tijd geleden aan den heer J. L. Schouten te Delft werd opgedragen, buitengewoon moeilijk.

Reeds in 1761, 1762 en 1763 was een restauratie geschied door M. E. en P. J. de Angelis te Brussel, die toen tot de beste glasschilders van hun tijd behoorden. Ook zij konden niet naar oude cartons werken, en moesten hun verbeelding laten aanvullen, wat er aan de compositie ontbrak. En hun restauratie heeft daarenboven meer van een algeheele vernieuwing gehad. Dat die vernieuwing noodzakelijk is geweest, valt moeilijk aan te nemen. Er zal nog wel zeer veel van het 16e eeuwse glas bestaan hebben, toen de Brusselsche restaurateurs hun arbeid begonnen. Maar daar de schitterende kleuren van Digman in de 18e eeuw niet meer konden gemaakt worden, zouden aanvullingen zeer in het oog gevallen zijn. Om dit te vermijden verkozen de herstellende, alles zooveel mogelijk te vernieuwen.

Alleen tot het maken van rood zag men geen kans, en daarom is deze kleur, waar zij aanwezig is, uit de 16e eeuw afkomstig. Soms heeft men dit glas afgeslepen, zooals in het wapenschild van den heilige achter Van Hoppen, waar viermaal de letter B in den rooden fond is aangebracht, wat in strijd is met de regelen der heraldiek.

Er bestaat geen zekerheid, dat de kleuren, door de gebroeders De Angelis gebruikt, die van het origineel zijn. Dat door den heer Schouten in de glazen overal stukjes oud glas gevonden werden, die blijkbaar voorheen een andere plaats hadden gehad, wijst zelfs op de waarschijnlijkheid, dat de 18e eeuwse meesters zeer willekeurig te werk zijn gegaan.

Ondertusschen, hoeveel waarde die gevonden fragmenten ook hadden tot bepaling van het „palet”, door Digman gebruikt, zij konden niet dienen, om ingrijpende wijzigingen wat het coloriet betreft, aan te brengen. En daarom heeft de heer Schouten zich daarvan ook wijselijk onthouden.

Ook pogingen, om fouten, door de latere restaurateurs gemaakt, te herstellen, zijn niet gedaan. Wel werd overwogen, of, bijvoorbeeld het wapen van Amsterdam, zooals het in het tweede glas voorkomt, niet meer in overeenstemming zou kunnen worden gebracht met de eischen der 16e eeuwse heraldiek, doch ten slotte werd het veiliger geacht, het blazoën te laten, zooals het was.

Een groote moeilijkheid leverden de koppen der figuren op, waarvan er maar enkele de meesterlijke behandeling der 16e eeuw vertoonden, doch de meesten door de 18e eeuwse restaurateurs op weinig fraaie wijze waren vernieuwd, of zóó bijgewerkt en overgebakken, dat er van de oude schoonheid niets meer zichtbaar was. De dus verminkte koppen zijn door den heer Schouten in de werkwijze der 16e eeuw vernieuwd, doch aan de typen niets veranderd. Voor zulk een verandering waren geen gegevens aanwezig, en de heer Schouten begreep, als goed restaurator, dat hij zijn verbeelding niet mocht laten werken.

Wie de glazen kende vóór het herstel, zal aanstonds zien, hoezeer de gedeelten waarin de figuren voorkomen, nu gewonnen hebben. De gloed der kleuren komt thans die van het werk der gebroeders Crabeth nabij.

Gewenscht ware ook een vernieuwing der rijke Renaissance architectuur geweest, die, op een enkel stukje na, van de gebroeders De Angelis afkomstig is, en die, door haar ongevoelig zwarten toon, geen aangenamen achtergrond vormt. Maar het beschikbare bedrag liet deze vernieuwing niet toe. Het is te hopen, dat de heer Schouten er later mede zal kunnen beginnen; pas als hij dit werk verricht heeft, zal men de glazen zien zóó als Aertsen en Digman ze hebben bedoeld.

Ik heb mij er van kunnen overtuigen, met hoe groote zorg en toewijding de heer Schouten en zijn helper de heer Veldhuis dit herstellingswerk hebben verricht. Was een partij niet geheel naar wensch uitgevallen, dan werd zij vernietigd en door ander glas vervangen, dat beter voldeed. Zoo zijn verscheidene deelen verscheidene malen overgedaan, totdat de heer Schouten en de heer A. Lecomte, die zijn raadsman was, tevreden waren.

Ik houd in het algemeen niet van restaureeren. Maar konden alle restauraties gebeuren, zooals deze geschied is, — waar al het oude glas, zorgvuldig in kisten gepakt, behouden is gebleven, zoodat men ten allen tijde, dit wenschende, de glazen van de gebroeders de Angelis weer zou kunnen aanbrengen, zóó als zij waren, toen de restauratie begon, — ik zou met het herstellen vrede hebben.

Alleen het 17e eeuwse glas, ter herdenking van den Munsterschen vrede in de Oude kerk geplaatst, heeft nu



GEVEL.



WINKEL.

WINKELHUIS A. SCHRÖDER & Co. TE 'S-GRAVENHAGE.
Architect L. A. H. DE WOLF.

nog de zorg van den heer Schouten noodig, en dan is zijn werk te Amsterdam afgeloopen.

Maar te Gouda wachten nog tal van glazen op zijn arbeid, om weer in hun oude pracht te kunnen schitteren. En talrijke Nederlandsche kerken hebben nog 17e eeuwse glazen, die, ofschoon minder fraai dan de vroegere, toch de moeite van het herstellen waard zijn.

Hopen wij, dat de heer Schouten in staat gesteld zal worden, aan al die kunstwerken zijn zorgen te wijden, en wenschen wij hem leven en gezondheid toe, om ten bate zijner kunst nog lange jaren werkzaam te zijn.

A. W. WEISSMAN.

WINKELHUIS A. SCHRÖDER & Co. TE 'S-GRAVENHAGE.

De voorgevel, aan de Groenmarkt 26, is 14.50 M. breed. De sokkels en de borstwering zijn van grijs Labrador, de pilasters van Beiersch graniet, met vergulde versieringen. Boven de puibalken is de gevel opgetrokken in Obernkirchnersteen, de kozijnen en ramen zijn van teakhout, verschillende gevelversieringen alsook de lichttorentjes en topgevelafdekkingen van rood koper.

De bebouwde oppervlakte bedraagt ± 675 M².

Het geheele gebouw is onderkelderd ten dienste van de centrale warmwater-verwarming, magazijnen, kamers voor het personeel, enz.

Het geheele werk werd uitgevoerd in zeven maanden tijds.

HET AFSCHEID VAN DEN DIRECTEUR DER PUBLIEKE WERKEN TE AMSTERDAM.

Zondag 3 Februari 1907, des namiddags ten 3 ure, waren in een der lokalen van het Gebouw der Centrale Werkplaatsen van de Publieke Werken te Amsterdam een zeer groot aantal ambtenaren en werklieden van den dienst der P. W. bijeen, om afscheid te nemen van den heer J. van Hasselt, die zijn eervol ontslag als Directeur der P. W. had genomen en den 1en Febr. j.l. den dienst heeft verlaten. Reeds geruimen tijd te voren had zich een commissie gevormd met den heer W. J. de Groot, Onder-Directeur bij de Afd. P. W. aan het hoofd, om den heer Van Hasselt een huldeblijk aan te bieden.

Dadelijk nadat de heer Van Hasselt was binnengeleid in de groote ruimte van de voor deze gelegenheid met sierplanten getooide werkplaats, nam de heer De Groot het woord, in de eerste plaats zijn dank betuigende voor de welwillendheid waarmede de vertrekkende Directeur er in had toegestemd de ambtenaren en werklieden van P. W. in de gelegenheid te stellen van hem afscheid te nemen, en uiting te geven aan hetgeen daarbij in allen omgng. Recht hartelijk waren de woorden die spreker den heer Van Hasselt toevoegde, om in het licht te stellen wat deze, als humane en tactvolle Directeur, voor zijn onderhebbenden geweest was, en hoeveel sympathie zij hem toedroegen. Vervolgens werd herinnerd aan den rustloozen arbeid van den heer Van Hasselt, en de werken en andere zaken die onder zijn Directeurschap tot stand kwamen, of alles waaraan door hem aandacht moest worden geschonken.

Gewezen werd o.a. op eene in verordening tot stand gebrachte organisatie van den dienst, beter dan die van 1896, waardoor aan hooge eischen kan worden voldaan, indien daarvoor slechts de noodige gelden kunnen worden toegestaan, en de Gemeentewet op dit oogenblik niet slechts een bescheiden stap in goede richting toeliet.

Steeds onvermoeid — zoo eindigde spreker — altijd opgewekt wist gij ons aan te vuren en aan te moedigen als teleurstellingen van verschillenden aard in het leven van onzen dienst uw en ons

deel waren. Die invloed van het benijdenswaardig optimisme en idealisme, dat uw deel is, zullen wij door uw heengaan moeten derven. Dit wekt bij ons een zeer spijtig gevoel, al erbedigen en begrijpen wij ten volle het door u in deze genomen besluit. Voor zoover onze dienst mocht zijn te kort geschoten in zijn streven u de omvangrijke taak van Directeur mogelijk te maken en te verlichten, biedt hij bij deze u zijne verontschuldiging aan.

Als herinnering als het doorleefde als Directeur der P. W. met het onder hem gestaan hebbend ambtenaars- en werklieden personeel, werd den heer Van Hasselt een geschenk met oorkonde aangeboden, de laatste ontworpen en op perkament geteekend door heer Tj. B. Luyken. De oorkonde luidt als volgt:

Op den 3den Februari 1907 werd door ambtenaren en werklieden van den dienst der publieke Werken der gemeente Amsterdam aangeboden een aquarel, vervaardigd door J. H. Wijsmuller, voorstellende: „Een Hollandsch Landschap,” aan Johan van Hasselt, civiel-ingenieur, en bij gelegenheid van zijn aftreden als directeur van vorengenoemden dienst, als een herinnering aan zijn verrichten arbeid, waarbij hij hun steeds vooring in het volijverig en onverflauwd streven naar hetgeen voor Amsterdam op het gebied van Publieke Werken het beste was te achten — als blijk van vereering voor zijne uitnemende gaven van verstand en hart — en als bewijs van waardeering van het voorstaan en behartigen hunner belangen.

De commissie uit de Ambtenaren en Werklieden:

W. J. DE GROOT.	H. C. ZWART.
H. M. VAN UNEN.	H. TEGEL.
P. W. C. DE GRAAF.	P. J. DEN BAK.
TH. G. STRENGERS.	C. E. MOLIN.
J. B. SPRINGER.	

Na de op deze rede gevolgde toejuichingen nam de heer Van Hasselt het woord, om in de eerste plaats zijn groote vreugde kenbaar te maken over de ondervonden sympathie en genegenheid en zijn gevoel van groot leed om zijn werkring en den aanwezig te moeten verlaten. Blijmoedig verklaarde spreker zijne taak 7 jaren geleden te hebben aanvaard, hoewel wetende, dat hij, hetgeen hij bereiken wilde, slechts stap voor stap kon tot stand brengen. Maar groote teleurstelling had hij ook ondervonden, en hij kon die niet onderdrukken, evenmin als anderen, vooral als men gewaar wordt, dat zaken van groot belang, waaraan men het beste wat men bezit heeft ten koste gelegd, worden op zij gezet of uitgesteld, om redenen waarvan men de juistheid niet kan erkennen; als men ziet, dat ondeskundigen of personen die uit den aard van hun werkring het geheel niet kunnen overzien, komen met andere daartegen indruischende voorstellen of meeningen, waarvan 't dikwijls zoo moeilijk is het verkeerde hun duidelijk te maken.

Toch is spreker daardoor nooit geheel ontmoedigd geweest, en 't doet hem leed niet meer te kunnen medewerken aan al hetgeen nog tot uitvoering moet worden gebracht.

De heer Van Hasselt besprak daarop de verhouding die tusschen een Directeur van P. W., het Bestuur en den Raad der gemeente behoort te bestaan. Die moet gegrond zijn op onderling vertrouwen.

Ik ga heen, zeide de heer Van Hasselt, omdat 't mijn innige overtuiging is, dat aan de hoogte van het ambt, dat door mij bekleed werd, in het belang van de Gemeente, in het belang van den dienst en in uw aller belang, niet getornd mag worden. Het besluit tot heengaan is mij smartelijk geweest, maar andermaal onder dezelfde omstandigheden geplaatst zou ik opnieuw hetzelfde doen.

Op recht hartelijke wijze nam de gewezen Directeur daarop afscheid van allen, hen dankende voor de hem betoonde genegenheid, en met groote erkentelijkheid hunne bewijzen van sympathie aanvaardende, dankende ook voor de hem steeds verleende hulp bij het gezamenlijke werk, een hulp zonder welke niets zou zijn tot stand gebracht. Hun uitnodigende de belangen van Amsterdam te blijven behartigen, en hun zijn beste wenschen medegevende, voegde hij daarbij het verzoek hem niet te vergeten; en als zijn opvolger eenigen tijd in dienst zal zijn geweest, dan hoopte hij in het belang van de Gemeente en allen die aan P. W. werkzaam zijn, dat deze recht zullen hebben te verklaren: die man is beter dan Van Hasselt.

LOODVERGIFTIGING.

De Voorzitter der Gezondheidscommissie te Bolsward, de heer Fleischer, heeft ons verzocht het volgende mede te deelen omtrent een eenvoudig middel ter voorkoming van groot onheil door loodvergiftiging.

De Gezondheidscommissie, gezeteld te Bolsward, heeft in het afgelopen jaar een proef genomen, met het volgende voor eenvoudige, praktische toepassing zeer gelukkig resultaat. Zij liet 3 bakken maken van lood, en wel *a* een van nieuw lood, *b* een van nieuw lood met black-varnish bestreken, *c* een van oud ongeplet lood. Deze werden buiten geplaatst en geregeld van evenredige hoeveelheden water voorzien. Tweemaal werd dit gedaan, eerst gedurende 6 maanden, daarna gedurende 4 maanden. De eerste maal was de hoeveelheid opgelost lood in *a* 16,56 m.Gr. per liter in *c* 24 84; de tweede maal in *a* 16, in *c* 19 m.Gr. per liter. Van oud lood lost dus (in tegenstelling met de gangbare meening!) meer lood op dan van nieuw. In *b* waren bijna onmerkbaar sporen van lood. Het verven van het lood bij dakbedekking, goten, enz. met het zoo goedkoope black-varnish verdient dus aanbeveling en algemeene toepassing.

VERSLAGEN VAN VERGADERINGEN

Afdeeling Arnhem van de Mij. t. B. d. Bouwkunst. 30 Januari 1907. Nadat de notulen van de vergadering van 12 Dec. goedgekeurd waren, deelde de Voorzitter mede, dat op 12 Januari eene vergadering plaats gevonden heeft van het Afdeelingsbestuur met de plaatselijke afdeelingsbesturen van den Ned. Aannemersbond en dat van den Bond van Opzichters en Teekenaars, in welke vergadering elk der afdeelingen een lid heeft aangewezen om deel uit te maken van een commissie die een plan voor een plaatselijke school voor middelbaar technisch onderwijs zal voorbereiden. De Afdeeling Arnhem van den Bond van Technici heeft zich ook bereid verklaard zich door een lid in deze commissie te doen vertegenwoordigen.

Vervolgens hield de heer A. R. Freem een interessante causerie over: fundeeringen volgens het systeem-Dulac.

Dit systeem, genoemd naar den uitvinder, een Fransch ingenieur, is het eerst toegepast bij de fundeeringen voor de Rue des Nations op de laatste Parijsche tentoonstelling. Vooral is dit systeem aan te bevelen voor de bodems, waar de vaste, betrouwbare grond eerst op vrij groote diepte te vinden is, zoodat een andere fundeering op hooge kosten zou komen te staan.

Het systeem berust op het samenpersen van den bodem, waarbij geen schop grond uitgegraven behoeft te worden.

De heer Dulac gebruikt een soort hijmachine ter hoogte van 17 M. en drie zware blokken van respectievelijk 2200, 2000 en 1600 KG. Het eerste blok, de „perforateur”, eindigt in een scherpe stalen punt, het tweede blok de „bourreur”, is van onderen afgerond, terwijl het derde blok, „pylone d'épreuve” van onderen vlak is.

Wil men met dit toestel een fundeering maken, dan begint men met het 1^e blok van een hoogte van 10 M. te laten vallen en dit zolang tot de maagdelijke bodem bereikt is en het blok niet meer zakt. Heeft men te doen met een lossen zandbodem, waarin zich wateraderen bevinden, dan vult men het ontstane gat met klei of leem en laat het blok opnieuw vallen. Er vormt zich dan een volkomen waterdichte wand, zoodat de put zelf droog blijft. Is deze eindelijk op de gewenschte diepte, dan vult men 't gat tot een zekere hoogte met puin of hardsteen en bewerkt men dit met het tweede blok, tot een vaste bodem is gevormd. Hierop wordt daarna het beton gebracht en het gat geheel aangevuld. Ook dit beton wordt met het blok samengeperst, waardoor dit een enorme vastheid verkrijgt.

Het derde blok dient alleen om na te gaan, of de betonpijler nog eenige zetting heeft. Is dit niet het geval, dan kan men op de betonpijlers het verdere gebouw optrekken.

Met verschillende cijfers toonde spr. aan, welk een reusachtige belasting eene fundeering, systeem Dulac, kan dragen.

Door enkele der aanwezigen werden nog verschillende inlichtingen gevraagd, waarna de Voorzitter, den spr. een woord van dank bracht. Hierna kwam aan de orde de bespreking van hetgeen in de op 8 Jan. gehouden vergadering van de vereeniging V. V. V. over het bouwen hier ter stede is behandeld. De heer Schaap, Directeur van Gemeente-werken, behandelde in korte trekken hetgeen door hem op die vergadering gezegd is.

Spr. heeft hier alleen op het oog de huurwoningen van f 400 tot f 800, daar deze toch in hoofdzaak bestemd zijn, om hen die zich willen vestigen, op te nemen.

Als men nagaat wat daarin gebouwd wordt, dan is het hier, eene enkele uitzondering daargelaten, niet bemoedigend.

Spr. wil als voorbeeld daartoe alleen nemen de wijk tusschen de Amsterdamsche en Zijpendaalsche wegen. Dit terrein was door de helling als 't ware bestemd voor een vriendelijke bebouwing en wat is het geworden? De vraag die spreker dikwijls gesteld wordt: „maar kan daartegen niets gedaan worden?” is voldoende. 't Is alsof men de voordeelen door de natuur geboden met voeten wil vertreden. Iemand die zich hier wil vestigen en die nog eenigszins prijs stelt op zijn woning, wordt van dit voornemen teruggehouden.

En nu behoeft het waarlijk geen mooidoenerij te zijn, neen, hoe meer eenvoud hoe liever; maar zoolang het uiterlijk aanzien der stad, en dat wordt in hoofdzaak door de huizen gevormd, toevertrouwd blijft aan den gewezen timmermans knecht, is geen beterschap te wachten. De bouw der woningen moet aan meer bevoegden worden toevertrouwd. Hoe daartoe echter te geraken?

Spr. werd onlangs het denkbeeld aan de hand gedaan premiën uit te loven voor de beste projecten. Het lachte spr. wel toe, doch bij nadere overweging wanhoopde hij aan resultaat; hij vreest toch, dat men alleen de minst leelijke zal bekronen.

Dan ware het misschien beter de leelijkste woningen te doen aanwijzen, deze zouden misschien nog als schrikwekkend voorbeeld werken.

Om tot verbetering te geraken, kunnen verschillende oplossingen aan de hand gedaan worden:

1. het stichten van een bureau, waar voor elk die voornemens is te bouwen of te doen bouwen, de gelegenheid bestaat omtrent projecten gratis advies te krijgen. Men moet in het algemeen aannemen, dat het van den bouwer meer onkunde is dan onwil, dat hij zulke slechte woningen bouwt. Door hem hierin de behulpzame hand te bieden, is het mogelijk, dat hij die aangrijpt en dat dan betere resultaten verkregen worden. Zulk een bureau, hetwelk bestaat uit enkele bekwame architecten, voor een deel buiten de stad, zou tegen een niet al te groote renumeratie deze adviezen willen uitbrengen. Dit denkbeeld zou nog zoodanig doorgevoerd kunnen worden, dat door de vereeniging V. V. V. een bureau gesticht wordt, waar de bouwers tegen geringe vergoeding geholpen worden bij het maken van hun projecten. Daartoe zou de vereeniging een bekwaam bouwkundige in haar dienst moeten nemen, welke bouwkundige zou komen te staan onder eene commissie. Op deze wijze zullen niet altijd meesterstukken verkregen worden, doch de afzichtelijke producten van thans zouden niet meer als regel voorkomen.

De stichting van zulk een bureau zal een tijdelijk karakter dragen. Het zal, naar spr. meent, overbodig zijn, indien de ontwikkeling der bouwers door het aanstaande middelbaar-technisch onderwijs op hooger peil zal zijn gekomen.

Een ander denkbeeld is het uitschrijven van een prijsvraag voor huurwoningen van f.400—800 in den geest als dit onlangs door het weekblad „De Amsterdam” is geschied.

Opgemerkt zal worden, dat mogelijk van deze laatste prijsvraag gebruik gemaakt zal kunnen worden; spr. meent van neen. Die prijsvraag ziet uitsluitend op de stadswoning, hier zal hoofdzakelijk op de landelijke open bebouwing gelet moeten worden.

Toch zal het, naar spr. meent, niet bij die prijsvraag moeten blijven, doch wil de vereeniging daarvan werkelijk partij trekken, dan zal zij stappen moeten doen, dat de beste ontwerpen van het papier in hout en steen worden omgezet, d.w.z. dat de vereeniging tracht enkele van zulke woningen gebouwd te krijgen, om daarmee aan te toonen, dat tot een concurrerenden prijs huizen kunnen worden gebouwd, die het oog aangenaam aandoen en beantwoorden aan hedendaagsche eischen van comfort, waaruit mogelijk zou kunnen voortvloeien de stichting van een bouwmaatschappij met voldoende kapitaal, welke niet, als de onbemiddelde bouwer, hooge renten moeten betalen, dus het vrij blijvende geld kan besteden aan de woning.

Het wil spr. dan ook voorkomen, dat het uitschrijven van zulk een prijsvraag en het publiceeren van het resultaat tevens in den lande een goede reclame zal zijn voor de werking der vereeniging.

De hier genoemde middelen kunnen, naar zijn inzien, het een meer, het ander minder tot het gewenschte doel leiden. Spr. meent echter, dat op dezen avond nog geen beslissing kan worden genomen.

Voor de uitwerking er van acht hij het wenschelijk, dat het oordeel van de bouwkundige vereeniging hier ter stede, nl. de Afd. der Mij. tot bevordering der Bouwkunst, gevraagd wordt, waarom hij het bestuur verzoekt het woningvraagstuk, zooals het is uiteengezet, te doen onderzoeken door eene commissie, waarin behalve enkele leden dezer vereeniging ook genoemde Afdeeling

vertegenwoordigd is. In deze commissie zal dan tevens de quaestie der souterrainwoningen ter sprake gebracht, en de middelen overwogen kunnen worden, op welke wijze wij van deze specifiek Arnhemsche plaag verlost kunnen worden.

Na sluiting der debatten werd besloten aan het bestuur de benoeming van twee leden over te laten, in de reeds bestaande commissie van V. V. V., welke een onderzoek zal instellen naar de wijze van bebouwing hier ter stede en al wat daarmee samenhangt.

De Secretaris,
G. VERSTEEG.

Bouwkunst en Vriendschap. Rotterdam 5 Februari 1907. In deze vergadering, ter bijwoning waarvan ook waren uitgenoodigd de gemeenteraadsleden, van welke de heeren Visser, Van Beers, Verheul, Den Held en Van Gilse van der Pols aan die uitnoodiging gehoor hadden gegeven, lichtte de heer Alb. Otten zijne gepubliceerde studie toe, tot verbetering van het stadscentrum in verband met de aanhangige plannen tot uitbreiding van de Beurs.

Zowel voor- als tegenstanders deden zich hooren, die allen door den heer Otten werden beantwoord, waarna de Voorzitter, de heer Weeldenburg, mededeelde, dat in het Bestuur rijpelijk was nagedacht over de houding, die de Vereeniging ten opzichte van het beurs-vraagstuk heeft aan te nemen, en stelde voor eene motie door de vergadering te doen aannemen en ter kennis van den raad te brengen van den volgende inhoud:

„De vergadering, gehoord de toelichtende voordracht van den heer Alb. Otten, architect alhier, van zijne studie tot het verkrijgen in Rotterdam van een ruimer centrum met emplacement voor een nieuwe Beurs enz., tot welke studie hij is gekomen naar aanleiding van het voorstel van B. en W., tot uitbreiding van de tegenwoordige Beurs en de over dat onderwerp gevoerde polemiek, is van oordeel, dat door deze studie en de denkbeelden door anderen geuit, is aangetoond dat, waar particulieren moeilijk gegevens kunnen verkrijgen om over de mogelijkheid van uitvoering van eenig dergelijk plan een volledig oordeel uit te spreken, het gewenscht is, dat de gemeente zelf het verbeteren van den toestand aldaar zal in studie nemen, in dien zin, dat met behoud van het bestaande beursgebouw een plan voor radicale verbetering voor de naaste toekomst zal verkregen worden.”

De heer Fol zou de motie willen aangevuld zien met een clause, waarin wordt aangedrongen om de voorgenomen beursuitbreiding beslist van tijdelijk karakter te verklaren, om een afdoende verbetering door nieuwen beursbouw niet tot in eene onafzienbare toekomst te verschuiven. De heeren Bles en Heyink ondersteunen het denkbeeld van den heer Fol. De heer Struyk gaat met de bestuursmotie mede en wenscht bij het gebrek aan kennis omtrent de motieven, die tot het plan van B. en W. hebben geleid, zich van eenig oordeel daaromtrent te onthouden, met welke opvatting de heer Verheul zich vereenigt.

Na eenige toelichting van bestuurszijde wordt de motie bij acclamatie aangenomen en evenzoo besloten haar ter kennis van de overheid te brengen.

INHOUD VAN TJDSCHRIFTEN

De Opmerker. 2 Februari 1907. *Een rapport over de Technische Hoogeschool.* Door J. H. A. Mialaret. Bespreking van het rapport der Centrale Commissie voor de Studiebelangen enz., met welk rapport de Studenten moreel een succes behaalden.

Aan de T. H. S. moet veel geschieden; dat dit eenstemmig wordt ingezien, is door de studenten duidelijk in 't licht gesteld. Nu de inrichting eene nieuwe phase is ingetreden, zal dit een argument zijn voor hogere uitgaven: men mag aannemen, dat die zullen worden toegestaan.

De crisis aan de Afdeeling P. W. te Amsterdam. Nog steeds wordt duisterheid in het verschieft gezien. De reorganisatie van 1895 heeft niet aan de groote verwachtingen voldaan, zooals toen al voorspeld werd; de toekomst heeft den voorspeller in 't gelijk gesteld.

Opgaven van het examen 1906 voor Bouwk. Opzichter.

Architectura. 2 Februari. *Tempelruïnes op Java,* verslag van eene voordracht van den heer C. Spat.

Vervolg van *De Architect voorheen en thans*, voordracht van den heer A. W. Weissman.

Technisch gedeelte; Vervolg van *Ontginning van heide door kleine woningen enz. in Nederland*, door M. P. de Clercq.

Lessen uit Berlijn. Beschouwingen o. a. over stratenplannen, de uitbreiding der voorsteden; aesthetische beschouwingen enz.

De Bouw wereld. 30 Januari. *Bepalingen van eer voor architecten*. Gehoopt wordt, dat de motie van A. et A. om verbetering te brengen wat betreft het bestaan van misbruiken in de praktijk van sommige architecten, tot resultaten zal leiden.

Het Pennsylvania-station te New-York, met afbeeldingen.

Beschouwingen (in briefvorm) *bij het bouwen van een kerkje*, door Jan Gratama.

De Ingenieur, 2 Februari. *De vernieuwing van de Westelijke Viaduct te Amsterdam*, door C. Leemans, met afbeeldingen. Beschrijving der werken.

Technisch Weekblad. 1 Februari. *Geschiedenis der Bouwkunst*, verslag van een voordracht van den heer Van der Pluijm. Vervolg van *Warmtekrachtmachines*.

BERICHTEN

BINNENLAND.

Kunst in de school. Door „Gemeentebelangen” wordt het volgende medegeedeeld omtrent versieringen in lagere scholen in Berlijn, door bekende kunstenaars. In eene dubbele school is het plafond van de aula door den schilder Vital Schmitt versierd met vier schilderijen, de jaargetijden voorstellende; van een ander zijn de wanden der aula door prof. Max Koch met fresco's ter illustratie van Schiller's „Lied von der Glocke” beschilderd; van weer een ander is zij door Max Gärtner van friesen met voorstellingen uit het volksleven voorzien, terwijl aan den voorgevel een buste in brons van Pestalozzi door Martin Wolff is aangebracht. Zoo tracht men den kinderen gevoel voor kunst bij te brengen.

's **Gravenhage.** Het ontwerp-Vredespaleis van den heer J. F. L. Frowein was gedurende eenigen tijd tentoongesteld in de vitrine van de firma Goupil, zoodat men zich ook daardoor een duidelijke voorstelling kan maken hoe de ontwerper zich het gebouw gedacht heeft, zoowel uit- als inwendig. In „het Vaderland” wordt met lof van het ontwerp gesproken, en gewezen op de uitgevoerde werken van den heer Frowein en de onderscheidingen die hij behaalde.

De **Naamlooze Vennootschap Fabrieken van nageperste en andere Steenen**, voorheen Fr. van de Loo Sr. te Dieren, heeft een praktische prijscourant 1907 verspreid van hare verblend-nageperste-, gevel-, sier-, profiel- en decoratiesteenen (bricorna). Daarin wordt o. a. medegeedeeld, dat zeer veel succes behaald wordt met de witte verblendsteen en de bricorna.

De prijscourant geeft eenige praktische wenken omtrent het gebruik, de bestelling en de verzending van het fabricaat, en bevat tal van afbeeldingen van profielsteen.

Gebrandschilderd raam in de Oude Kerk te Amsterdam. Zaterdag 2 Febr. j.l. werd het in een artikel in dit blad beschreven glas, gerestaureerd in de ateliers „t Prinsenhof” van den heer J. L. Schouten te Delft, aan het Kerkbestuur overgedragen, in tegenwoordigheid van verschillende uitgenoodigden en belangstellenden. Het zoo uitnemend geslaagde werk in aanmerking genomen, was de hulde die den heer Schouten namens het Kerkbestuur gebracht werd voor zijn arbeid, en in het bijzonder voor de groote toewijding en zorg waarmede zij verricht was, welverdiend. Zonder trouwe helpers kan zulk een werk echter niet op die wijze tot stand komen. Daarom dan ook bracht de heer Schouten zijnerzijds bij de overdracht dank aan allen die hem hadden terzijde gestaan. Hieronder noemde hij o. a. den heer A. Le Comte, en den heer A. W. Weissman die voor het Oudheidkundig Genootschap een studie over de ramen der Oude Kerk geschreven heeft, en tevens den heer C. B. Posthumus Meijjes, den architect van het kerkgebouw. Maar in het bijzonder wees hij op het groote aandeel dat zijn trouwe medewerkers te Delft in den arbeid gehad hebben, namelijk de chef der ateliers de heer Veldhuis, de jonge en veelbelovende glasschilder Knol, en de bekwame glaszetter Stakenburg.

BUITENLAND.

Amerika zal weldra den grootsten schoorsteen ter wereld

bezitten. De firma Alphons Custodis „Chimney Construction Co.” te New York, heeft de opdracht ontvangen van een groot smeltwerk tot het bouwen van een schoorsteen van 151.8 meter hoogte, bij eene uitstroombings wijde, boven, van 15 meter. Zij is bestemd voor een smeltwerk, waar zilver, koper, en loodertsen behandeld worden, en overtreft dus den grooten schoorsteen te Freiburg in Saksen, die 140 meter hoog is.

Meran. Ter verbreding van het wandel terras en verbetering van het „Kurhaus” te Meran is een som van 800 000 kronen toegestaan. Met den bouw zal in Juni a.s. aangevangen worden.

Liverpool. Een proces, dat met eenige spanning gevolgd wordt, wordt gevoerd door den eigenaar van een houten verplaatsbaren schouwburg, tegen de gemeente, over de vraag of een dergelijken verplaatsbaren toestel is „een gebouw of niet.”

Politie-voorschriften in zake gebouwen werden n.l. door den eigenaar in zijne tent niet opgevolgd.

Engeland. Het is reeds vrijwyl een aangenomen principe, dat nu het automobielenverkeer geen rekening met de wegen kan houden, de wegen zich naar de automobielen schikken moeten, en er middelen gevonden moeten worden om gladde en stofvrije wegen te maken. In Engeland is eene koninklijke commissie gevormd, die onderzoekt welke schade door automobielen aan de groote verkeerswegen wordt toegebracht.

De commissie heeft o. a. waargenomen, dat het gras naast een landweg met sterk motorverkeer, tot op een breedte van 40 Mr. ter weerszijden ongeschikt is voor veevoeder, hetzij groen of als hooi, wegens de groote hoeveelheid fijn stof dat er in opgenomen wordt. Verder dat verscheidene kostbare huizen en villa's naast den weg, hun waarde verloren hadden en niet meer te verhuren waren. Zij kwam tot het resultaat, dat voor een motorweg met gewoon verkeer, geteerde macadam het meest aan te bevelen is, doch dat voor zwaar verkeer zeer aanbevelingswaardig is, het zoogenaamde „Kleinplaster” dat in Noord-Duitschland meer en meer gebruikt wordt.

Ook wordt een menging van teer met hoogovenslakken als zeer goed beschouwd.

Oostenrijk. Kaptein „Malenkooie” deelde onlangs op eene technische lezing eene hoogst merkwaardige ondervinding mede, op het gebied van hout-conservering, n.l. dat de microben die bij hout de verrotting veroorzaken, en door een of ander conserveermiddel aan de oppervlakte gedood worden (kyaniseering), ook daarna in het inwendige van het hout sterven, en verzwaming enz. niet meer plaats grijpt, zoodat deze uitwendige conserveermiddelen veel meer doeltreffend zijn dan men tot nu toe gedacht had.

Steenkolen en ruw ijzer. De opbrengst hiervan, in verschillende landen, is als volgt in duizend-tonnen:

LAND.	Steenkolen.			Ruw ijzer.	
	1884	1894	1904	1904	1905
Ver. Staten. . .	106.906	152.448	314.563	16.497	23 000
Engeland . . .	160.758	188 277	232.438	8.563	9.500
Duitschland. . .	57.234	76.741	120.816	10.058	11.000
Frankrijk . . .	19.527	26 961	33.838	3 000	3.200
België.	18.051	20.534	21.507	1.283	1.400
Rusland	3.919	8 633	19.318	2.978	3.500
Oostenrijk . . .	7.191	9 537	11.868	1.480	1.500
Japan	1.140	4.261	9.979		
Australië . . .	2.880	4.146	6.853		
Spanje	953	1.657	3.023		
Hongarije . . .	940	1.037	1.233		
Zweden	165	196	321	529	600

Een huis-spreuk. Ernst von Wildenbruch heeft bij de re-steenlegging van zijn huis te Weimar de volgende spreuk gedicht:

Gott lasse dieses Haus bestehn
 Und lasz es Glück und Freude seh'n,
 So lange Deutschland steht und hält,
 Wenn Deutschland aber sinkt und fällt,
 Am selber Tag, zur selben Stund',
 Schlag Gott dies Haus in Grab und Grund.

BUREAU VOOR PLAATSING G. VAN. OPZICHTERS EN TEEKENAARS

Marnixstraat 402, Amsterdam.

Ingeschreven sollicitanten voor:
Bouwkundig Opz.-Teekenaar, ouderdom 40 jaar salaris f 120.— per maand
" " " 24 " " " 80.—
" " " 19 " " " 35.—

Bouwkundig Opz.-Teekenaar, ouderdom	jaar	salaris f	
"	48	"	100.—
"	37	"	85.—
"	35	"	100.—
"	49	"	100.—
"	22	"	70.—
"	21	"	70.—
"	25	"	80.—
"	20	"	60.—
"	38	"	90.—
"	28	"	60.—
"	23	"	80.—

AANKONDIGING VAN AANBESTEDINGEN

MAANDAG 11 FEBRUARI.

ENSCHEDÉ Het bouwen van een woonhuis met bijgebouw, op een terrein gelegen aan de Javastraat.

De heer A. Kamst, 's av. 8 u. in café Rijkbroek, Zuiderbogen. Bestek en teek. in bovengenoemd café ter inzage. Inl. geeft J. G. Tónis, bouwk. Aanw. 11 Febr. n.m. 2 u. op het bouwterrein.

ULFT. Het afbreken van het bestaande en het weder opbouwen van een nieuw woonhuis met schuur voor den heer J. Bolman te Ulft, met bijlevering van een gedeelte materialen

De bouwkw. G. Rosier Czn., Gendringen, 's av. 7 u. in café van wed. Kónning alwaar bestek en teek ter inzage.

DINSDAG 12 FEBRUARI.

BORGERCOMPAGNIE. Het bouwen van een burgerbehuizing met schuur, op aan te wijzen terrein te Laude, onder bijlevering der benodigde materialen etc.

De heer A. Muller n.m. 3 u. in café Plat, alw. bestek en teek. ter inz. en zijn deze ad f 1 verkrijgb. bij arch. N. Doornbos. Aanw. 12 Febr. n.m. 2 u.

CULEMBORG. Het bouwen eener school met verbouwing der onderwijzerswoning. De archit. E. G. Wentink jr. te Utrecht v.m. 11 u. in de school aan de Ridderstraat.

ROTTERDAM. Het bouwen van een barak op het terrein van het ziekenhuis aan den Bergweg.

Het gem.best. n.m. 1 u. Bestek en teek. ter kennisneming op de Centr. secretarie der gemeente en in het stadstimmerhuis te Rotterdam, en zijn ad f 1 verkrijgb. bij wed. P. v. Waesberge & Zn. aid. Inl. te bek. aan 't timmerhuis. Aanw. gedaan.

SCHALKWIJK (UTR.). Het bouwen van een blok arbeiderswoningen aan de provinciale weg te Schalkwijk.

De arch. E. G. Wentink te Utrecht, n.m. 2 u. in de melkinrichting van G. v. Ewijk. Bestek en teek. à f 150 te bekomen bij voorn. architect.

SELLINGEN. Het bouwen van een burgerbehuizing met schuur te Lande onder bijlev. der benodigde materialen etc.

De heer A. Mulder te Borgercompagnie n.m. 3 u. in 't café Plat te Sellingen, alw. bestek en teek. ter inz. zijn en à f 1 verkrijgb. bij den arch. N. Doornbos. Aanw. 12 Febr. n.m. 2 u. op 't terrein.

WOENSDAG 13 FEBRUARI.

HENGÉLO (OV.). Het bouwen van een winkel en woonhuis met bijbehorende werken op een terrein aan de Nieuwstraat.

De archit. T. A. Trijssenaar Jr. te Almelo, n.m. 3 u. in het stationskoffiehuys van Jan Eulderink te Hengelo, alw. bestek en teek. ter inzage zijn, zoomede in 't stationskoffiehuys van Schreuder te Almelo, en zijn ad f 3 verkrijgbaar bij den architect voornoemd. Aanwijzing 13 Febr. voormiddag 11 uur.

OUDE-PEKELA. Het bouwen van een schoolgebouw met 4 lokalen, eene bestuurskamer, een bergplaats voor brandstoffen, privaten en urinoirs, onder bijlevering van

al het daartoe benooidge, in 2 perc., als: a alle timmer-, metsel-, stucadoorwerken, etc.; b het glas en schilderwerk.

Het best. der chr. school 's av. 7 u. in 't hôtél „Feijen”. Bestek met neografiedrukken à f 1.75 verkrijgb. bij den archit. Y. van der Veen te Groningen en bij J. Duin te Oude Pekela.

DONDERDAG 14 FEBRUARI.

APELDOORN. Het bouwen van een woning met venduhuis.

De heer A. Ykema v.m. 11 u. in het gebouw der N. C. G. O. V. Bestek en teek ad f 1 verkrijgb. bij arch. W. A. van der Veen.

GASSEL (N.-BR.). Het bouwen van een burgerwoning met stalling aan den molen.

De heer M. Bulkens, n.m. 6 u. te zijnen huize alwaar bestek en teek. ter inz. liggen. Aanw. 14 Febr. n.m. 2 u.

LISSE. Het bouwen van een gasfabriek met directeurswoning in 5 perc.

Het gem.best. n.m. 2 u.

MAARSSSEN. Het bouwen van 4 woningen met bijkomende werken, aan d. Parkweg.

De bouwkw. P. Leenders te Utrecht. Bestek en teek. tegen f 1 verkrijgb. bij den bouwkw. Riemstraat 56 Utrecht. Aanw. gedaan.

VALKENBURG (L.). Het verbouwen van eene villa te Valkenburg.

De ingen-arch. E. Joosten bij wien bestek en teek. à f 3 te bekomen zijn.

VENLOO. Het bouwen eener tuinierswoning op een aan Maagdenberg gelegen open terrein met bijlev. van de benood. mater.

De heer Louis Jacobs. Bestek en teek. ter inz. en verkrijgb. ten kantore van den arch. Henri Seelen. Aanw. 14 Febr. v.m. 10 u.

VRIJDAG 15 FEBRUARI.

ARNHEM. Het herbouwen van de wascherij met korenmolens en schuur, „de Gasthuismolen” te Beekbergen.

Hollandsche IJzeren Spoorweg-Maatschappij.

AANBESTEDING.

Op MAANDAG, den 25sten Februari 1907, des namiddags ten twee ure (*Greenw. tyd*), zal in het Centraal-Personenstation te Amsterdam, in het lokaal naast de wachtkamer 3de klasse (ingang Vestibule) worden aanbesteed volgens bestek No. 1080:

Het maken van een Wisselspoor, een Zijspoor en een verhardend los- en laadweg te EDAM ten behoeve van den Stoomtramweg Kwadijk — Edam — Volendam.

Begrooting f 4000.—.

Het bestek met 1 teekening is tegen betaling van f 1.— en het bestek zonder de teekening tegen betaling van f 0.50 verkrijgbaar aan het Centraal-Administratie-gebouw der Maatschappij aan het Droogbak te Amsterdam, Dienst van Weg en Werken, Kamer 150, of op franco aanvraag aan dien Dienst, met toezending van het bedrag in postwissel (postzegels worden niet in betaling genomen en aan aanvragen zonder postwissel wordt geen gevolg gegeven).

Aanwijzing geschiedt als in het bestek is vermeld.

De Raad van Administratie.
Het Gedelegeerd Lid.

Het bestuur van het St. Petrus gasthuis. Bestek en teek. ad f 1.75 verkrijgb. bij arch. H. J. Tiemens Jr. aldaar.

AFLOOP VAN AANBESTEDINGEN



11 JANUARI.

AMSTERDAM (ONDERH.). Het maken van een gebouw voor de nieuwe huishoudschool. Door den arch. J. W. H. Leliman. Laagste inschr. W. Saeijs, Haarlem, voor f 57489.

18 JANUARI.

WEESP (ONDERH.). Het bouwen van een dubbel heerenhuis aan de Oude Gracht. Door den arch. E. J. Raadsheer.

Gegund aan den laagsten inschr. C. P. Plaat, Weesp.

Tijdelijk Bouwkundig-Teekenaar.

Bij de Maatschappij tot Exploitatie van Staatsspoorwegen, Dienst van Weg en Werken, 2e Afdeling, Centraalbureau te Utrecht bestaat gelegenheid tot tijdelijke plaatsing voor een alleszins bekwaam

Bouwk. Teekenaar,

die in staat is zelfstandig plannen, begrotingen, bestekken en de ailtteekeningen te vervaardigen.

Salaris naar bekwaamheid.

Schriftelijke sollicitatiën met overlegging van stukken, welke ter aanbeveling kunnen dienen en met opgaf van verlangd salaris te richten tot genoemden Dienst, Centraalbureaugebouw I te Utrecht

ATELIER VOOR DECORatieve KUNST

ONTWERPEN · TEEKENINGEN · UITVOERING
PLAFOND - en WANDBESCHILDERING · enz.

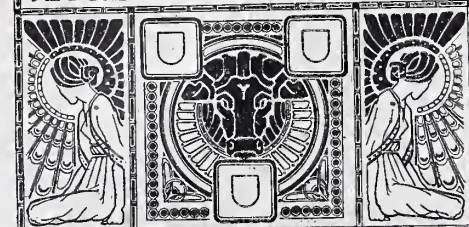

ONTWERPEN · VOOR · GLAS · IN · LOOD
TEGELS · RECLAMES · enz.

KRUYMEL EN MERCKENS LANGE-ANNASTR. 2 HAARLEM

2 FEBRUARI.

HAARLEM. Het bouwen van een weeshuis aan Olieslagerslaan. Door den ingenieur J. A. G. v. d. Steur.

Laagste inschr. J. W. Lassink, Bloemendaal, f 90203.

LEEWARDEN. Het bouwen eener kachelfabriek met woning op vrij terrein aan de Willem Lodewijkstraat voor rekening van L. Faber Jr. Door de arch. H. Feddema Az.

Laagste inschr. S. v. d. Saag, f 10580. Geg. MEPPHEL. Het bouwen van een woon-

Hollandsche IJzeren Spoorweg-Maatschappij.

AANBESTEDING.

Op Maandag, den 11 Februari 1907, des namiddags ten half 2 ure (*Greenw. tijd*), zal in het Centraal Personestation te Amsterdam, in het lokaal naast de wachtkamer 3de klasse (ingang vestibule) worden aanbesteed volgens bestek No. 1077:

Het wijzigen en vergrooten van een Perrongebouw, maken van drie Perrongebouwen en verlengen van de Overkapping op de halte AMSTERDAM-MUIDERPOORT.

Begrooting: f 35500.—

Het bestek met 2 teekeningen is tegen betaling van f 2.50 en het bestek zonder de 2 teekeningen tegen betaling van f 1.— verkrijgbaar aan het Centraal-Administratiegebouw der Maatschappij aan het Droogbak te Amsterdam, Dienst van Weg en Werken, kamer 150, of op *franco* aanvraag aan dien Dienst, met toezending van het bedrag in postwissel (postzegels worden niet in betaling genomen en aan aanvragen zonder postwissel wordt geen gevolg gegeven).

Aanwijzing geschiedt als in het bestek is vermeld.

De Raad van Administratie.
Het Gedelegeerd Lid.

huis etc. voor rekening van den heer G. J. Witvoet, alhier. Door den arch G. Otten Jzn. Laagste inschr. H. Danser Hzn., f 3023.

7 FEBRUARI.

's GRAVENHAGE. 1. Het verbouwen van de wijnpakhuizen van de firma Maison An-

Maatschappij tot Exploitatie van Staatsspoorwegen.

AANBESTEDING.

Op DINSDAG, den 26sten Februari 1907, des namiddags ten 2 ure (*locale tijd*), aan het Centraalbureau der Maatschappij tot Exploitatie van Staatsspoorwegen in het Moreelse Park te Utrecht, van:

Bestek 1098.

Het opruimen van de boven- en onderbouwen van 5 draaischijfjes en het maken van de onderbouwen voor 5 wagentraaischijven met bijkomende werken op het station VENLO.

Begrooting f 6500.—

De besteding geschiedt volgens § 39 van het bestek.

Het bestek ligt van den 11den Februari 1907, ter lezing aan het Centraalbureau in het Moreelse Park en aan het bureau van den Sectie-Ingenieur A. VAN LIEBERGEN, te Maastricht en is op *franco* aanvraag (per brief) aan genoemd Centraalbureau (Dienst van Weg en Werken) te bekomen, tegen betaling van f 1.00.

Inlichtingen worden gegeven aan het Centraalbureau (Dienst van Weg en Werken) en door den Sectie-Ingenieur voornoemd.

Aanwijzing op het terrein zal geschieden den 20sten Februari 1907 ten 11.30 ure voormiddag (*West Europeesche tijd*).

Utrecht, den 5den Februari 1907.

tonis Aquilar. Heerengracht 3 & 53, tot magazijnen, kantoren enz. 2. Het bouwen van een dubbele villa op een terrein tusschen Nieuwe Parklaan en Badhuisweg. Door de architecten Z. Hoek & J. Th. Wouters.

1. Laagste inschr. J. Tasserou voor f 14427.
2. P. de Wit, voor f 47500

Maatschappij tot Exploitatie van Staatsspoorwegen.

EXAMEN

voor aspirant opzichter bij den Dienst van Weg en Werken.

Bij den Dienst van Weg en Werken bestaat gelegenheid tot plaatsing van aspirant-Opzichters van den weg en van adspirant-Opzichters bij het seinwezen en de verlichting.

Zij die wenschen deel te nemen aan het examen, dat in de maand April a.s. te Utrecht zal worden afgenomen, moeten zich schriftelijk aanmelden vóór 15 Maart e.k. aan genoemde Maatschappij, Dienst van Weg en Werken te Utrecht, onder overlegging van de in de „Voorwaarden” genoemde bescheiden en met opgaaf waarbij plaatsing verlangd wordt.

Alléén worden tot dit examen toegelaten, kandidaten die niet jonger zijn dan 18 en niet ouder dan 24 jaar, het eind-examen eener Hoogere Burgerschool met driejarigen Cursus met goeden uitslag hebben afgelegd, of in het bezit zijn van eenig diploma, nader in de „Voorwaarden” omschreven.

Deze „Voorwaarden” zijn aan bovengenoemd adres op *franco* aanvraag verkrijgbaar.

LYST VAN LEVERANCIERS EN FABRIKANTEN

Prijs per regel voor niet geabonneerden op advertentiën f 5.— per jaar bij vooruitbetaling. Abonnés op Advertentiën 1 regel gratis voor iedere advertentie.

Albast-Cement. — G. VAN LENT & Co. Rotterdam.
Antilood. — Gron. fabriek van Lakken en Vernissen v/h R. KRANENBURG, Groningen.
Aerogeengas. — Tj. v. d. ZEE, L. v. Meerdervoort 186, den Haag.
Asbestleien. — Cementmastiëkdakbedekking, Houtcement- en Houtcementdakleerdakbedekking, Haeusler's Houtcement. — G. SMITS & Co. Weesperzijde 39 Amsterdam. Tel. 7466.
Asbestleien, bouwmaterialen, enz. Bouwmaterialaandel „STEEN-OORD”, 's-Gravenhage.
Asphalt, Houtcement, Dakbedekking enz. — Dordrechtsche Asphaltfabriek ROODENBURG & Co. Dordrecht.
Asphalt, Houtcement, Dakbedekking enz. — N. V. Utrechtsche Asphaltfabriek v.h. firma STEIN & TAKKEN, Utrecht.
Asphalt. — W. J. v. D. WETTERN en A. S. KEY, Rotterdam.
Asphalt dakpapier — „Bouwmaterialen” voorheen M. LUIJTEN, Lekkerkerk, Rotterdam en Dordrecht.
Asphalt, Houtcement, Dakbedekking, Amsterd. Asphaltfabriek „de Vesuvius”, Amsterdam.
Assurantie-Mij. tegen Brandschade „de Nederlanden van 1845” 's-Gravenhage, Kerkplein hoek Prinsestraat.
Atelier voor Decor. Kunst. KRUYMEL en MERCKENS. Haarlem.
Badinrichtingen. — Th. VAN HEEMSTEDÉ OBELT, Amsterdam.
Beeld- en steenhouwwerk. — v. d. MAAS & Co., den Haag-Bussum.
Behangselpapieren. — H. en J. KOETS, K. Nieuwendijk 38, Amst.
Beton- en Betonijzerwerken, DE KONINK ROTTERD. CEMENT-STEENFABRIEK v/h VAN WANING & Co. Rotterdam.
Beton (Gewapend). — HOLL. MIJ. TOT HET MAKEN VAN WERKEN IN-, 's-Gravenhage.
Beton (Gewapend). — F. J. STULEMEIJER & Co. Breda.
Beton, Gewapend. — P. BOURDREZ, den Haag.
Beton (Gewapend). — H. FUCHS & Co., Deventer.

Betonsteenen, Machines voor holle. — EM. KOCKEN, Arnhem.
Betonijzer „Kahn Systeem”, Handelmaatschappij van R. S. STOKVIS & ZONEN, Rotterdam.
Bouwstoffen. — MARTIN & Co., Amsterdam.
Bovenlichtsluiting „Flux”. — VAN DE POLL, Purmerend.
Brücknerplaten. — FABRIEK INDUSTRIA, Breda.
Brandkasten en Kluisdeuren. — DE LUGT & SERNE, Haarlem.
BRANDKLUISDEUREN. — Wed. P. A. SCHROOT & Zoon, Den Haag.
Cement-IJzerw. — NED. MIJ. VOOR MONIERW. Amsterdam.
Cementmastiëkdakbedekking. Handel in Bouwmaterialen van J. A. SMITS & ZONEN, Ruijschstraat 30b/d Weesperzijde, Amsterdam.
Cementijzer-Constructies enz. — H. WESTENBERG, Almelo.
Centrale Verwarming. — W. J. STOKVIS, Arnhem.
Centrale Verwarming enz. — GEVEKE & Co. Amsterdam.
Centrale Verw. en Ventilatie. — Th. v. HEEMSTEDÉ OBELT, Amsterd.
Centrale Verwarming en Ventilatie-inr. de Schiedamsche Kunstsmederij en Machinefabriek v.h. G. J. VINCENT & Co., Schiedam.
Centrale Verwarming, Ventilatie, Wasch- en Droog-inrichtingen, H. ZIMMERMANN, Utrecht.
Centrale Verwarming. — JAN HAMER & Co., Amsterdam.
Centrale Verwarming. — LUIJKE & Co., Rotterdam.
Centrale Verwarming. — Wed. J. T. HUNCK & ZONEN, Amsterdam.
Closets — Th. VAN HEEMSTEDÉ OBELT, Amsterdam.
Decoratieschilders. — VAN BEUSEKOM & ELFFERICH, Schommelstraat 8, Rotterdam.
Eerste Nederl. Xylolith-Fabriek. — A. S. KEY, Rotterdam.
Electrotechn. Install. Bureau. — Ch. G. LANDRÉ, Amsterdam.
Excelsiorplaten. — GEBRS. VAN DER VIJGH, Amsterdam.
„Flux” Bovenlichtsluiting. — VAN DE POLL, Purmerend.
Gaskachels (nieuwste condensng). — OBELT, Amsterdam.
Gas-, Stoom- en Waterleiding. — R. S. STOKVIS & ZONEN Leuvehaven 74-76, Rotterdam.
Gegoten geëmailleerd ijzeren waschafels — Th. VAN HEEMSTEDÉ OBELT, Amst., 150 de Ruyterkade. Filiaal: 36, Rokin.
Glas in lood. — J. J. B. J. BOURDREZ, Dordrecht.
Grondboringen. — A. J. STOEL Jr. Haarlem.
Haeuslersch Houtcement. — C. F. BEER, Keulen.
HEINEKEN'S GLAZENWASSCHERIJ. Stoom Jaloezieën, en Rolluiken-fabriek. — 's GRAVENHAGE. Driehoekjes 3 voorheen Wagenstraat 39a. — AMSTERDAM. v. d. Helststraat 1.
Houtgraniet. Kalksteen. — PELT & HOOYKAAS, Rotterdam.
Houtcement- en Houtcementdakleerdakbedekking. Haeusler's Houtcement. Handel in Bouwmaterialen van J. A. SMITS & ZONEN, Ruijschstraat 30 b/d Weesperzijde, Amsterdam.



BOUWKUNDIG WEEKBLAD.

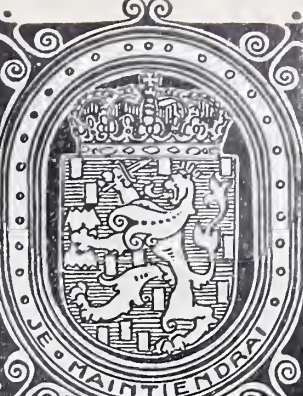

· ORGAAN VAN MAATSCHAPPY ·
· TOT BEVORDERING DER BOUWKUNST ·

BESTUUR VAN DE MAATSCHAPPY: A. SALM G.Bz., Voorzitter. F. W. M. POGGENBEEK, Vice-Voorzitter, — V. G. A. BOSCH, W. J. DE GROOT, G. W. VAN HEUKELOM, D. E. C. KNUTTTEL, J. A. MULOCK HOUWER, F. J. NIEUWENHUIS, B. J. OUËNDAG, J. VERHEUL Dz., P. A. WEELDENBURG.

COMMISSIE VAN REDACTIE: ED. CUYPERS,
A. SALM G.Bz., J. VERHEUL Dz.
REDACTEUR: C. T. J. LOUIS RIEBER.

BUREAU VAN REDACTIE: MARNIXSTR. 402 AMST.
BUREAU VAN ADMINISTR. HERDERSTR. 5 DEN HAAG
UITGEVERS: MOUTON & CO DEN HAAG

INHOUD

N^O. 7. 16 FEBRUARI 1907. Verbetering in de zoogenaamde Kazernewoningen, door M. P. de Clercq (vervolg van bladz. 67, slot). — Administratie-gebouw van het Old Burger Weeshuis te Sneek met publiek telefoonkantoor. — Lindolith en Lindolin. — Hydraulisch geperfd berkenhout. — Boek- en plaatwerken. — Inhoud van Tijdschriften. — Berichten. — Bureau voor plaatsing van opzichters en teekenaars. — Correspondentie. — Aankondiging en afloop van aanbestedingen. — Lijst van Fabrikanten, Leveranciers, enz. — Advertentiën.

ABONNEMENTSPRIJS
voor Nederland: fr. p. p. f 15.— 's jaars, voor Indië en het Buitenland (bij vooruitbetaling) fr. p. p. f 17.—. PRIJS DER ADVERTENTIEN: van 1—5 regels f 1.—, elke regel meer 20 cents Grootte letters naar plaatsruimte. — AANKONDIGING VAN AANBESTEDINGEN 15 ct. p. r. m. premie $\frac{3}{2}$ maal. — ABONNEMENT VAN ADVERTENTIEN tegen belangrijk verminderde prijzen en kosteloze opname der advertentiën in het Tijdschrift der Mij.

VERBETERING IN DE ZOOGENAAMDE KAZERNEWONINGEN.

door
M. P. DE CLERCQ.
(Vervolg van bladz. 67. Slot.)

Het hiervoren geleverde betoog in zake verbetering van de zoogenaamde kazernewoningen, kan ik niet besluiten, zonder daaraan de omschrijving te verbinden, hoezeer het nu in de groote steden nog zoo weinig toegepaste stelsel van coöperatief-wonen, juist ook voor de boven aangegeven verbetering, dienstbaar zou kunnen gemaakt worden.

Wel is te Haarlem en 's-Gravenhage, bij het groot aantal coöperatieve-bouwverenigingen aldaar sedert de laatste twintig jaren opgericht, het doel in hoofdzaak, door goed geordende samenwerking het zelf bewoonde huis of huisje geleidelijk geheel in vrijen eigendom te verkrijgen, maar zulk een bezit is in de grootere steden toch niet mogelijk. De bouwgrond is er te duur voor, weshalve aldaar het bouwen met vele verdiepingen, ten deele aan verschillende gezinnen te verhuren, een vereischte is.

Aangezien echter de ondervinding geleerd heeft, hoezeer een toekomstig eigendom van een huisje met den bijbehorenden grond, hoe mooi in theorie dan ook, in de praktijk inderdaad zeer groote bezwaren heeft leeren kennen, zoo overwegend zelfs, dat daardoor menigeen absoluut tegen coöperatief-wonen gekant is geraakt, kon de bedoelde toepassing bij een complex als hiervoren omschreven wel waarschijnlijk op algemeene instemming staat maken, omdat hier het zoozeer gewenschte blijvend gemeenschappelijk bezit, eene onomstootelijke voorwaarde moet blijven.

Immers is het eene bepaalde onmogelijkheid, dat iemand eigenaar kan zijn van een verdieping van een perceel.

Daarom verdient in dit geval coöperatief-wonen wel degelijk aanbeveling, omdat de tegeningenomenheid niet het stelsel raakt, doch alleen de wijze waarop het toegepast is, ofschoon niet te ontkennen valt, dat de goede resultaten, daarmede reeds verkregen, verreweg de slechte overschaduwden. Evenwel, het is nu eenmaal 's menschen gewoonte het ongunstige 't meest te onthouden en op den voorgrond te brengen, en hiermede dient rekening gehouden te worden.

Het is hier de plaats niet om nauwkeurig te omschrijven, hoe zulk eene coöperatieve-bouwvereniging opgericht moet worden; want alleen het zich daarvoor eigenen van de verbetering in zake het woningvraagstuk, is zoozeer in de bedoeling van het medewerken tot dit sociale belang, dat het inderdaad daarmede in verband dient gebracht te worden.

Als vrij algemeen bekend mag worden aangemerkt, dat door aaneensluiting de winst, den eigenaar van huurhuizen toekomstende, ten bate der bewoners gebracht wordt, en dit de gelegenheid tot voordeel opent, anders geheel voor die bewoners verloren gaande. Evenzeer als bij alle andere coöperatie, is het hier eene associatie van personen die met de vruchten van hun arbeidsvermogen het zelfde doel bereiken, als anderen door de associatie van kapitaal.

Juist het door mij aangegeven denkbeeld, dat het gebouwtje op de vrije ruimte voor licht en lucht, tusschen de twee blokken aan evenwijdig loopende straten, geheel bestemd is ten algemeenen nutte, maakt hier algemeene samenwerking van alle gezinnen in hetzelfde complex zoo gewenscht, dat uitbreiding dier gemeenschap tot veel ingrijpender belangen zoo gevoegelijk plaats kan vinden.

Het grootste bezwaar ter verwezenlijking van zulk een plan zal bestaan in de wemige stabiliteit bij de gehuisvesten in de goedkoope woningen der groote steden. Dicht bij het werk wonen, is er van jongs af aan zoo ingeworteld, en het transporteeren van eenen weinig omvangrijken inboedel is zoo gemakkelijk, dat om een haverklap door den zoogenaamden kleinen man verhuisd wordt.

Niet dat dit zoo noodig is; volstrekt niet. Er zijn tal van voorbeelden hoe best alles te schikken en te plooiën is, als iemand tot de stabile bevolking der zeer groote steden behoort; maar dat eeuwigdurend trekken van de eene woning naar de andere is zoo tot gewoonte aangegroeid, dat ik inderdaad alleen hierin het grootste bezwaar voorzie om tot de coöperatieve bewoning van een complex, als door mij bedoeld, te geraken.

Evenwel, dit kan veranderen en zal het ook, als men slechts met eigene oogen zien kan, hoe persoonlijk nut en voordeel door zulk een breken met gewoonten gebaat kunnen worden. Zoo is het bv. ook te Haarlem met coöperatief-wonen gegaan. Toen voor 21 jaren aldaar de eerste baanbrekers op dit gebied hun voornemen door gingen zetten en de eerste huisjes coöperatief in de Keizerstraat gebouwd werden, lachte men die lui niet alleen uit, doch achtte hen eigenlijk rijp voor een verblijf in het algemeen bekende, kort bij Haarlem gelegen, gesticht Meerenberg.

En thans?

Door de aanschouwelijke gunstige gevolgen, in zoo ruime mate met coöperatief-wonen verkregen, is daar te Haarlem zooveel liefhebberij voor, dat de Staatscourant voortdurend de oprichting van dergelijke nieuwe vereenigingen bevat, en steeds nog gewerkt wordt tot het volgen van dit voetspoor, met een lust, ijver en geduld, inderdaad prijzenswaard te noemen.

In het eigen belang dergenen die in de groote steden goed willen wonen, met zekerheid niet tot verhuizen gedwongen te kunnen worden en met het vooruitzicht van de betaalde huurpenningen ook zelf nog voordeel te kunnen genieten, zoowel als ter bevordering der voornamste sociale aangelegenheid: „het woningvraagstuk”, hoop ik dat het hiervoren gemelde aanleiding moge geven tot ernstig onderzoek, en geloof zeker, dat dit weldra ook het geval zal zijn. Immers met de thans bestaande typen der zoogenaamde kazernewoningen kan niet worden doorgedaan, als geheel in strijd met de nu officieel bij algemeene maatregelen van bestuur van kracht zijnde Nederlandsche Woning- en Gezondheidswetten, volgens vroeger in deze verhandeling duidelijk omschreven bewijzen.

En mochten er, behalve eigenbouwers, bouwmaatschappijen, bouwvereenigingen, enz., personen zijn, beslist tot de stabile, degelijke en flinke bevolking behoorende, die ook coöperatief dit zaakje eens willen aanpakken, des te beter. Kapitaal is er niet voor noodig, dit zal men wel begrepen hebben, indien men nog niet op de hoogte van coöperatie is; want wie geld genoeg heeft om te bouwen, doet zulks liever dan deel uit te maken van een gemeenschap, die nevens de lusten ook wel degelijk hare lasten heeft.

Bijzonder geëigend voor coöperatief-wonen zijn de gezinnen, waarvan het hoofd eene rijks- of gemeentebetrekking bekleedt, aangezien een der voornaamste voorwaarden is, dat de betalingen van contributie bij wijze van huur, op de eenmaal vastgestelde data prompt geschieden.

Die eenmaal in dienst van het rijk of de gemeente is, zit vast in het zadel, indien hij zijne plichten naar behooren vervult, en kan dus niet buiten betrekking geraken door omstandigheden onafhankelijk van zijn toedoen, iets waaraan degenen wel blootgesteld zijn, die bij particulieren

werkzaam zijn, of eigen zaken of zaakjes drijven, omdat likwidatiën, sterfgevallen, faillissementen, ontbindingen, enz. zoo vaak een knap en degelijk vakman eensklaps buiten werk en daardoor ook zonder verdiensten kunnen brengen.

Hoewel het daarom nog volstrekt geen axioma is, dat ambtenaren prompter betalen dan anderen, zoo is het rekening houden met het regelmatig daartoe in staat zijn, bij coöperatief-wonen zeer zeker van belang.

Ten slotte zoude er nu nog een kort woord van aanbeveling bijgevoegd moeten worden; want iemand die iets als verbetering erkent, wil natuurlijk ook gaarne tot toepassing daarvan medewerken en acht dus, na uiteenzetting van zijn denkbeeld, met de noodige toelichtingen en bewijzen, een goed woord op eene goede plaats, om daarmee te eindigen.

Maar in zake de door mij bedoelde verbetering, zoo dringend noodig in de zoogenaamde kazernewoningen, zou geen aanbeveling helpen, al ware die nog zoo overtuigend en gemotiveerd als slechts denkbaar is.

Voor al in de kleine woningen wordt de huisvesting niet beschouwd naar behooren. Immers de poëzie die er ligt in het in orde maken van het eigen nestje bij twee jonge menschen, die de ouderlijke daken gaan verlaten om in het huwelijksbootje te stappen, moet blijven, zij het dan ook niet omstraald met zooveel zonneglans als bij bruidegom en bruid is op te merken.

En die poëzie blijft alleen, wanneer het tehuis gezellig en aantrekkelijk is, zoodat de huisgenooten, met verlangen het oogenblik te ontmoet zien, waarop allen weder in hun „sweet home” bij elkaar zullen zijn. Zulk een vooruitzicht kweekt levenskracht en levensmoed en geeft menigmaal sterkte in den vaak zoo moeilijken strijd om het bestaan.

Evenwel dit zit er bij ons nog niet in, en met name niet in de bewoners hier bedoeld, terwijl dat gevoel van warmte in het vele koude van al wat ons omringt, ook nog zoo weinig gezocht wordt. Daarom zijn inderdaad eerst wettelijke voorschriften noodig, om de ingewortelde wanbegrippen er uit te krijgen, zoodat het groote waardeering verdient, nu die strenge bepalingen te zien handhaven.

En als, na eenige jaren, ook de bewoners der zoogenaamde kazernewoningen geleerd zullen hebben, hoe eene goede huisvesting tevredenheid en geluk bevordert, zal de nu bestaande onverschilligheid in dit opzicht geweken zijn. Daarna zal men eens zien hoe waar het gezegde is: Willen is kunnen!

ADMINISTRATIE-GEBOUW VAN HET OLD BURGER WEESHUIS TE SNEEK MET PUBLIEK TELEFOONKANTOOR.

Het gebouw is een stichting van het Old Burger Weeshuis te Sneek en werd gebouwd in het jaar 1904.

De benedenverdieping is geheel voor den dienst van het Weeshuis ingericht en bevat twee vergaderkamers voor Voogden en Voogdessen; de overige lokalen zijn ten behoeve der administratie.

Het hogere gedeelte van het gebouw is geheel voor een publiek telefoonkantoor met woning voor de telefoniste ingericht.

Het Old Burger Weeshuis, hetwelk reeds van het jaar 1580 dagteekent, heeft met het bouwen van de noodige lokalen voor administratie, tevens het publiek ter wille willen zijn en, zooals in andere gevallen reeds meermalen gebeurde, ook deze onderneming mogelijk gemaakt door zijne over-

ADMINISTRATIE-GEBOUW VAN HET
OLD BURGER WEESHUIS TE SNEEK
MET PUBLIEK TELEFOONKANTOOR.

Architect Nics. MOLENAAR te 's Gravenhage.

Verklaring der letters in de plattegronden.

- A. Vergaderkamer.
- B. Gang.
- C. Vestibule.
- D. Kantoor.
- E. Kast.
- F. Archief.
- G. Kamer.
- H. Kabinetje.
- I. Slaapkamer voor den nachtdienst.
- K. Centraal bureau.
- L. Spreekcel.
- M. Keuken.
- N. Directie-kamer.

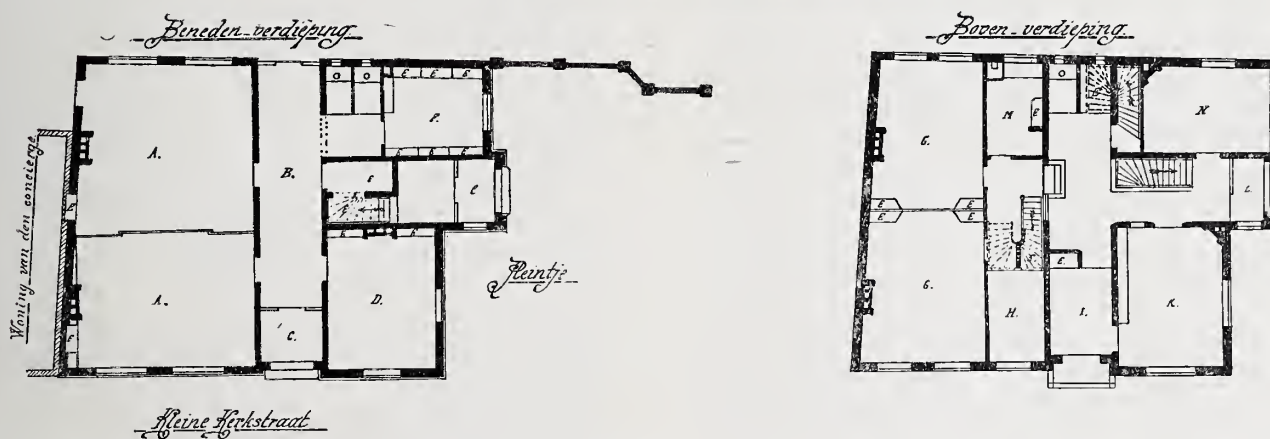

Schaal 1 à 300.

vloedige fondsen ten algemeenen nutte beschikbaar te stellen.

't Is daarom dan ook, dat boven den ingang van het telefoonkantoor is gebeiteld de inscriptie „Urbi et Orbi”, voor stad en de wereld. De boogvullingen boven de vensters van die verdieping zijn versierd met beeldhouwwerk, voorstellende kunsten, ambachten en handel.

Voorts geeft de vogel met uitgestrekte vleugels de snelheid aan, terwijl op het schild van den leeuw het electrisch symbool is aangeduid.

Het gebouw is van glatte roode Groninger steen opgetrokken met toepassing van natuursteen, waar dit noodig was.

Het geheel is ontworpen door den architect Nic^s. Molenaar en onder diens directie uitgevoerd.

LINDOLITH EN LINDOLIN.

Lindolith wordt reeds vele jaren voor dakbedekking gebruikt, niet alleen bij loodsen of tijdelijke bouwwerken, maar ook dikwijls bij woonhuizen en groote gebouwen. De bedekking bestaat dan uit 2 lagen Lindolpap, waartusschen een sterk gespannen gewezen stof, die een groote hoeveelheid der Lindolkleefstof in zich opneemt, waardoor zij voor bederf behoed wordt. Door de vezels der gewezen stof wordt een innige verbinding tot stand gebracht tusschen de beide lagen kleefstof. De bovenste daarvan wordt nog met Lindol bestreken, waarna hierop scherp zand of kiezel wordt gestrooid.

Zulk een bedekking is duurzaam en ondervindt geen nadeelige invloeden van storm, vorst, regen enz.; zij is niet gevaarlijk bij brand. De bedekking is zeer licht en niet duur; voor de duurzaamheid moet zij om de 3 à 5 jaren met Lindol bestreken worden.

Drievoudige bedekking met dubbele bescherming der spijkerskopen zijn natuurlijk duurzamer dan de tweevoudige papdaken, waarbij de spijkerskopen allicht kunnen verroesten, indien zij

niet voldoende door bestrijking der stof beschermd worden, en waardoor lekken kunnen ontstaan.

Onvoldoende dakbedekkingen kunnen weer voor geruimen tijd in goede veranderd worden, door er Lindolpap op te brengen. Oude afdekkingen van gegolfd plaatijzer, die door roesten geleden hebben en lekken, worden door Lindolin weder waterdicht gemaakt en tevens beschermd voor verder verval; het dakvlak wordt van roest gezuiverd, de gaten met blaadjes lood belegd, en het geheele vlak met Lindolin bestreken, waarop de gewezen stof geplakt wordt, die nog eens met Lindolin besmeerd wordt, waarop zand gestrooid wordt. Op deze wijze zijn o. a. hersteld de perron-overdekking van het station Maas te Rotterdam (oppervlakte 4914 M²), en die van het hoofdstation te Essen (oppervlakte 3606 M²).

Lindol is een fabrikaat der Lindolfabrieken van Louis Lindenberg te Stettin, Keulen en Posen; de agentuur ervoor heeft de heer H. Fock te Bussum.

HYDRAULISCH GEVERFD BERKENHOUT.

Voorheen werden gezaagde planken en finer gekleurd in een bad van opgeloste kleurstof. Het uiterlijk van het hout werd daardoor echter te monotoon, te levenloos. Thans wordt te Stockholm door de fabriek der Träfabriks Aktiebolag een andere methode van kleuren gevolgd, waarbij de kleurstof door hydraulische kracht van de eene zijde van een gevelden stam naar de andere wordt geperst, het plantensap er dus uit drijvende. Eerst na deze behandeling wordt de stam tot planken of finer gezaagd.

Het groote voordeel van deze nieuwe methode is, dat de kleur zich gelijkmatig in alle houtcellen verspreidt, en de mooie structuur van het gebruikte berkenhout niet alleen volkomen uitkomt, maar nog meer effect maakt.

Aldus gekleurd hout is verkrijgbaar: 1e in gezaagde planken, dik 2½, 5 of 7½ cM., 2e als gesneden of rond geschild finer, ter dikte van 0.8 mm. De breedte van planken en gesneden finer is 15 tot 30 cM. de lengte 1½ tot 3 M.; rond geschild finer is 30 tot 60 cM. breed bij 1½ tot 2½ M. lengte. De prijzen zijn: voor planken f 100 per M³. bij minstens 5 M³; voor finer f 0.50 per M³. bij minstens 200 M³. De genoemde lengten zijn oogenschijnlijk gering, maar in werkelijkheid voldoende voor de eischen van den meubelmaker. Het is intusschen mogelijk hout in andere afmetingen te leveren, indien dit gewenscht wordt.

Dit geïmpregneerde hout is tot nog toe slechts in zes kleuren verkrijgbaar, als: rose, geel, lichtgroen, blauw, lichtbruin en grijs. Deze zijn bestand tegen de inwerking van het licht; alleen is het blauwe hout in dit opzicht niet volkomen te vertrouwen, wanneer er al te sterk daglicht op valt. De kleuren worden nog mooier door het vernissen van het hout, waardoor ook het schilderachtige van het spel der vezelstructuur verhoogd wordt.

Op de tentoonstellingen van kunstnijverheid te Berlijn in 1905 en die te Brussel in dit jaar hebben meubels, betimmeringen, en onderdeelen van deze, vervaardigd van dit gekleurde berkenhout, zeer de aandacht getrokken. Hier te lande is het verkrijgbaar door bemiddeling van den heer C. J. Klamer te Haarlem.



Gedenkboek der Wilhelminasluis te Zaandam.

De heer J. G. van Niftrik, Ingenieur voor den sluisbouw te Zaandam, werd door B. en W. van die gemeente uitgenoodigd een aaneengesloten verhaal te geven van de aanleiding en de pogingen die, eerst zonder maar later met goed gevolg, zijn aangewend tot het verkrijgen van eene betere scheepvaartverbinding tusschen Voor- en Binnenzaan te Zaandam. De heer v. Niftrik heeft aan dat verzoek voldaan; zijne mededeelingen omtrent den „bouw van de uitwatering- en scheepvaartsluis te Zaandam,” aanvangende met 1853 en eindigende met de feitelijke opening van de sluis op 24 Oct. 1903, zijn „kort overzicht van de uitvoering der sluisbouwwerken,” aangevuld met eene „korte geschiedkundige voorstelling van de middelen tot afvoer van het overtollige Schermerboezemwater, van af de oprichting van het

Hoogheemraadschap van de uitwaterende sluisen in Kennemerland en Westfriesland” (17 Dec. 1544), van de hand van 's heeren van Niftriks mede-bouwmeester der sluis, den heer A. H. D. Rups te Edam, architect van het Hoogheemraadschap, vormen den inhoud van het gedenkboek. Dit bevat bovendien nog tal van afbeeldingen, de nieuwe sluiswerken betreffende, en zeer merkwaaardige reproducties o. a. van eene oude kopergravure, voorstellende een gezicht op den Hoogendam van uit de Voorzaan, en naar teekeningen uit het Gemeente-archief Zaandam; een hiervan is een kaart van den Hoogendam (1648) door den landmeter Stierp, en twee andere geven voorstellingen van den Hoogendam met de drie sluisen (1670), volgens de teekeningen van de landmeters Johan van Heijnenbergh en Olfert Franz. de Groot. Tevens is bij het werk gevoegd een flinke kaart der „landen die hun water geheel of gedeeltelijk op Schermerboezem uitslaan.”

Voor de geschiedenis van Zaandam en die van den sluisbouw zelve is dit werk van veel belang. Niet onvermeld mag blijven, dat de heer Gemeente Secretaris der stad een niet gering aandeel in de samenstelling van het gedenkboek gehad heeft, door het ter beschikking stellen zijner verzameling officieele stukken over de gewenschte betere scheepvaartverbinding te Zaandam. De uitvoering van het werk is keurig; de druk, ook van de platen, is goed verzorgd door de Boek- en Kunstdrukkerij v/h. Roeloffzen-Hübner en Van Santen te Amsterdam. B. en W. hebben een exemplaar ten geschenke aan de bibliotheek van de Mij. t. Bev. d. Bouwkunst aangeboden.

Het ware te wenschen, dat van meerdere belangrijke waterstaatswerken dergelijke afzonderlijke gedenkboeken het licht zagen.

Deutsche Konkurrenzen. Band XXI. Herausgegeben von A. Neumeister; Gr. Haurat und Professor in Karlsruhe. Uitgave van Seeman en Co. te Leipzig.

Deze interessante Deutsche uitgave, maandelijks verschijnend, is hier te lande in architectenkringen zeker genoegzaam bekend. Zij heeft trouwens twintig jaargangen achter den rug. Bij de verschijning van het 21ste deel is echter een belangrijke — sedert lang gewenschte — verbetering tot stand gekomen door de vergrooting van het formaat, die natuurlijk van invloed is op de grootte der reproducties; deze waren inderdaad wel eens te klein.

Het doel dezer uitgave blijft, om door middel van de reproducties van gevel-, plattegrond- en doorsnedeteekeningen een beeld te geven van een afgeloopen wedstrijd. Daarbij zijn dan gevoegd de programma's der prijsvragen en de Juryrapporten. De stof is zoodanig gerangschikt, dat zij gemakkelijk is te overzien. Met de steeds goede reproducties wordt een ideaal studiemateriaal aangeboden. Elke aflevering vormt een geheel en is afzonderlijk verkrijgbaar voor 1.80 Mrk. Een geheel deel van 12 afleveringen kost 15 Mrk. Onder deze prijzen is begrepen het bijblad van elke aflevering: „Konkurrenz-Nachrichten,” met mededeelingen over architectonische prijsvragen, vooral in Duitschland uitgeschreven.

De eerste aflevering in 1907 verschenen, geeft een overzicht van den wedstrijd voor het Bestehorn-haus te Aschersleben.

Het werk is alleszins aanbevelenswaard, vooral na de vergrooting van het formaat.



De Opmerker. 9 Februari 1907. *Rotterdamsche plannen*. In hoofdzaak een toelichting van het plan van den heer Alb. Otten, waarbij een verkleinde reproductie van de kaart behoorende bij het adres van genoemden architect aan den Gemeenteraad.

Vervolg van de vraagstukken opgegeven op het *Examen voor Bouwkundig Opzichter* 1906, met plaat.

Een afscheid; naar aanleiding van het afscheid van den heer J. van Hasselt, als Directeur der Publieke Werken te Amsterdam, waarbij de gewisselde toespraken — volgens het blad — in de gegeven omstandigheden een demonstratief karakter hadden. Om te doen zien hoe de technische ambtenaren over de crisis denken, worden enkele gedeelten van de rede van den heer W. J. de Groot overgenomen. Daaruit valt af te leiden, dat die technische

ambtenaren den verkeerden toestand wijten aan de Gemeentewet, aan den Raad en aan het publiek. Het zou het blad niet verwonderen als de gewisselde toespraken het laatste restje moed, dat bij de candidaten voor het Directeurschap nog aanwezig was, deden verdwijnen.

Architectura. 9 Februari. *De architect voorheen en thans*. Slot. Technisch gedeelte. Vervolg van: *Ontginning van heide* door kleine woningen enz., door M. P. de Clercq. *De Wilhelmina-sluis te Zaandam*, naar aanleiding van het verschijnen van het „Gedenkboek der Wilhelmina-sluis.”

De Bouwwereld, 6 Februari. Vervolg van: *Beschouwingen bij het bouwen van een kerkje*, door Jan Gratama.

Landhuis „Rusthoek” te Baarn, architecten Schill en Haverkamp, te Amsterdam. Afbeeldingen van plattegrond en gevels, tusschen den tekst, en van eenzaal en trapportaal op eene plaat.

De Ingenieur. 9 Febr. Slot van: *De vernieuwing van de Westelijke Viaduct te Amsterdam*, met afbeeldingen.

Technisch Weekblad. 8 Februari. Slot van: *Geschiedenis der Bouwkunst*. Vervolg van: *Bestratingen*, waarin behandeld worden de Nederlandsche gebakken steenen, en verschillende nieuwere materialen, ook voor trottoirbetegeling.

BERICHTEN

BINNENLAND.

Uitbreidingsplan voor Amsterdam. Bij Kon. besluit is het door den gemeenteraad van Amsterdam vastgestelde uitbreidingsplan volgens het ontwerp van den heer H. P. Berlage Nz., en waarvoor oteigening gevraagd werd van gronden in den Binnendijkschen en Buitenvelderschen polder, goedgekeurd.

In het Kon. besluit wordt medegedeeld, dat de tegen de oteigening ingebrachte bezwaren ongegrond zijn bevonden, zoodat thans met de voorbereiding van den bouw der toekomstige stad tusschen Amstel en Schinkel een aanvang gemaakt kan worden.

Bekwaamheidsnormen voor technici. Zaterdagavond 9 Febr. j.l. was de op initiatief van den Algem. Nederl. Opzichters- en Teekenaarsbond benoemde „Commissie tot onderzoek naar de mogelijkheid van invoering van wettelijke bekwaamheidsakten voor technici” voor de eerste maal bijeen in het hotel „La Station” te Utrecht. Aanwezig waren de heeren: H. F. Boersma, H. E. van Gelder, Jac. van Gils, C. N. van Goor, Z. Gulden, F. de Helder, J. L. B. Keurschot, B. J. Ouëndag, C. T. J. L. Rieber, G. Versteeg en H. Walenkamp. Afwezig met telegrafische kennisgeving de heer W. Kromhout.

De waarn. voorz. Z. Gulden (A. N. O. en T. B.) opent de eerste bijeenkomst en spreekt zijn vreugde uit over het feit, dat mannen, wier namen zulk een goeden klank in de technische wereld hebben, in de commissie zitting hebben. Om een leidraad te hebben in de besprekingen, worden de notulen van de constituerende vergadering van 29 September j.l. voorgelezen. Daarna worden verkozen de heeren H. E. van Gelder (Soc. Tech. Ver. v. Dem. Ingen. en Arch.) tot voorzitter, en J. L. B. Keurschot (A. N. O. en T. B.) tot secretaris der commissie. Op den 2en Zaterdag van iedere maand zal de commissie te Utrecht vergaderen.

Na langdurige besprekingen over de regeling en den aard der werkzaamheden (waarin vooral uitkwam, dat men algemeen be-treurd, dat buiten de vereenigingen der *bouwkundigen* om, geen medewerking werd verleend, ondanks herhaald verzoek van den A. N. O. en T. B.) werd besloten een sub-commissie te benoemen, om „*bekwaamheidsnormen voor technici in de bouwvakken*” te formuleeren, die in de e.v. commissie-vergadering rapport uitbrengt. In die sub-comm. werden gekozen de heeren: van Goor (Bouw- en Vriendschap), Gulden (A. N. O. en T. B.), de Herder (Aannemersbond), Rieber (Maatsch. t. b. d. Bouwk.), en Versteeg, (Soc. Tech. Ver.). Daarna verkoos de sub. comm. tot voorzitter, resp. secretaris de heeren: Gulden en Versteeg en besloot Zaterdag 16 Februari a.s. te Utrecht te vergaderen.

Toren te Monster. De voltooide restauratiewerken van dezen toren, die door brand in Juni 1901 grootendeels vernield werd, zijn onlangs van rijkswege opgenomen; zij werden onder leiding van den heer Wentink, architect te Utrecht, uitgevoerd. Behoudens enkele kleine wijzigingen heeft de „Rijkscommissie voor de Monumenten” de werken goedgekeurd.

BUITENLAND.

New-York is gesticht omstreeks 1656, en bestond toen uit ongeveer 120 huizen, allen door tuinen omringd, aan smalle gekronkelde straatjes gelegen. De voornaamste dezer straatjes was de „Heerenstraat,” tegenwoordig vervormd en vergroot tot Broadway!

Bombay. De nieuwe in aanbouw zijnde dokken te Bombay omvatten ongeveer 70 hectaren. Deze ontzettende hoeveelheid water tusschen twee dammen ingesloten wordt nu in zee gepompt, terwijl men met 2500 steenbewerkers bezig is de muren ter plaatse te brengen, van de groeve te Elephanta. In vijf jaren denkt men het werk gereed te hebben.

Londen. Eenigen tijd geleden is door Keizer Wilhelm aan de Britsche natie een standbeeld ten geschenke gegeven van Stadhouder Willem III, Koning van Engeland. Dit standbeeld zal nu opgericht worden in West-End, en is eene kopie uit de serie Prinsen van Oranje, die de Deutsche Keizer plaatsen laat op het nieuwe Slot-terras te Berlijn.

Hamburg. Onder architecten gaan stemmen op om de nieuw te stichten St. Michaëlskerk te Hamburg *niet*, zooals de bijna algemeene en zeer populaire wensch is, absoluut eender op te bouwen zooals zij was, omdat vooral de toren, technische en aestetische fouten bezat, en ook vooral omdat van het verbrande kunstwerk, geene uitvoerige opmetingen bestaan, en de herbouw zou moeten afhangen van photo's, schetsen, en enkele kleinere afzonderlijke afmetingen, wat aanleiding zou kunnen geven tot grove mistastingen.

Parijs. Een hoogst interessante herberg „l'auberge du Cheval-Blanc, hoofdzakelijk bekend aan artiesten, wordt te Parijs afgebroken. Zij werd gebouwd in 1610, het jaar waarin Hendrik IV vermoord werd, en is zeker een der oudste herbergen van Parijs. Zij is gelegen in de rue Mazet, en was het echte beeld van een ouderwetsche uitspanning, met groote Cour, stallen en remises, een echt ouderwetsche gelagkamer met de kleine in lood gevatte ramen het groote houtvuur de vreugde der schilders. Nog spanden er de burger rijtuigen van buiten Parijs uit.

Meermalen in „l'auberge du Cheval Blanc,” door romanschrijvers, in hunne geschriften opgenomen, en men zegt, dat hier Manon l'Escaut eenigen tijd leefde. Haar kamer zelfs wordt getoond.

Parijs. Te Parijs overleed de zeer bekwame architect Albert Félix Théophile Thomas.

Hij was in 1847 te Marseille geboren en behaalde den „Grand Prix de Rome” in 1870, en is vooral bekend als ontwerper van een deel van het „Grand Palais des Beaux Arts”, en wel van den gevel die op de Avenue d'Antin uitkomt, welk gedeelte hij ook uitvoerde.

Op de tentoonstelling van 1900 behaalde hij den Grand Prix voor het gezamenlijke van zijne uitgevoerde werken; verder een 2e prijs voor het Raadhuis te Rodet in 1877, den 2en prijs voor den schouwburg te Cannes, den 3en prijs voor het Raadhuis te Charleroi, en den 4en prijs voor zijn ontwerp voor de groote tentoonstelling te Parijs in 1900; bovendien den 3en prijs voor een ontwerp voor het „Grand Palais”. Het aantal kasteelen, villa's en woonhuizen dat hij bouwde, is zeer belangrijk; ook deed hij voor de regeering belangrijke archeologische onderzoekingen in Klein Azië.

Egypte. Het eerstkomend Internationaal Archeologisch-Congres zal tegen Paschen 1909 in Egypte plaats hebben. Vergaderingen zullen gehouden worden in Alexandrië, Kaïro en Thebe, terwijl de deelnemers ook Opper-Egypte zullen bereizen.

Op de heen en terugvaart naar Thebe, zullen de Tempel van Abydos, benevens de oudst bekende koningsgraven van het land bezocht worden. Misschien zullen van Thebe uit met stoombooten ook nog andere groote tempels van Opper-Egypte bezocht worden, wat van het aantal deelnemers zal afhangen, en ook van den waterstand op den Nijl.

De graven van Memphis en de groote pyramiden neemt men van Kaïro uit.

Door het Comité zal bijzonder gezorgd worden voor goede en goedkope Hotels, benevens goede contracten met Spoorweg- en andere vervoer-maatschappijen.

Innsbrück. Een der schoonste Alpenstadsgezichten loopt gevaar; door het plan voor het bouwen van een groot en hoog winkel-magazijn in de Maria Thérésiastraat.

De bevolking hoopt echter, dat de stadsregeering het gevaar zal afwenden, omdat een artikel van de Innsbrücker bouwver-ordering luidt:

„Gevels met *grove* architectonische fouten kunnen tegengegaan en hunne uitvoering verboden worden”. Over het algemeen hoopt men, dat er strengere wetten zullen gemaakt worden die het

bederven van natuurschoon verhinderen, en wel op de wijze als in Pruisen, waar in het „Herrenhaus" op 't oogenblik een wet aanhangig is, waarvan § 4 luidt: „De plaatselijke bouwpolitie is bevoegd, bouwuitvoeringen te verbieden die straten of pleinen, of den aanblik van een plaats of landschap, leelijk maken”.

Indiana. V. S. van A. Bij de uitbreiding der telefoonleiding werd gebruik gemaakt van telefoonpalen, vervaardigd van gewapend beton. De achthoekige zuilen waren 9 M. lang. De prijs was geringer dan van een dergelijke paal van geconserveerd hout, terwijl er bovendien nog hoogst belangrijke voordeelen aan verbonden waren.

Engineering record waarschuwt om toch vooral bij vorst met cement gebouwde muren, niet met mest af te dekken, daar mest de pasgebruikte cement sterk aantast, en ontbindt, zoodat deze bij dooiweder als poeder uit elkaar valt.

New-York. Om in het steeds grooter wordend gebrek aan drinkwater te voorzien, gaat men in de Cross-Rivier een sperdam bouwen. De nieuwe stuwmuur is 270 M. lang, en van af de fundering 49.2 M. hoog. Het te vormen meertje zal 31 M. diep zijn, en 34 miljoen M³. water bevatten. De muur is aan den voet 35 M. dik.

Dit nieuwe bekken is door zijkanalen verbonden met een ander bekken, dat bijna gereed is, en gevormd wordt door de Croton-rivier.

BUREAU VOOR PLAATSING VAN OPZICHTERS EN TEEKENAARS.

Marnixstraat 402, Amsterdam.

Ingeschreven sollicitanten voor:

Bouwkundig Opz.-Teekenaar, ouderdom 24 jaar salaris f 80.—

„ „ „ 19 „ „ 35.—

per maand

Bouwkundig Opz.-Teekenaar, ouderdom 23 jaar salaris f 75.—	„	„	48	„	„	100.—
„	„	„	37	„	„	85.—
„	„	„	35	„	„	100.—
„	„	„	49	„	„	100.—
„	„	„	22	„	„	70.—
„	„	„	21	„	„	70.—
„	„	„	25	„	„	80.—
„	„	„	20	„	„	60.—
„	„	„	38	„	„	90.—
„	„	„	28	„	„	60.—
„	Teekenaar	„	23	„	„	80.—

CORRESPONDENTIE.

„Een inzender", te Appingedam.

In het Bouwkundig Weekblad n^o. 43 van 27 October 1906 werd het volgende medegedeeld:

„Op de prijsvraag betreffende gebouwen voor het landbouwbedrijf, uitgeschreven door het Hoofdbestuur der Groninger Maatschappij van Landbouw en Nijverheid, zijn slechts 2 antwoorden ingekomen.

Overeenkomstig het rapport der Jury zijn de uitgeloopte prijzen niet toegekend, maar is het ontwerp „Loonsbesparing" eervol vermeld geworden, en den inzender daarvan, den heer Joh. Hoogenboom, architect te Zierikzee, eene gratificatie van f150 toegekend.”



MAANDAG 18 FEBRUARI.

CABERG (LIMB.). Het bouwen van een toren met nevengebouwen.

Het kerkbest. van de parochie van het H. hart v.m. 11 u. bij Tilly. Bestek ad f 1.50 verkrijgb. aan de pastorie en St. Hubertuslaan 13, Maastricht. Inlicht. geeft arch. W. Sprenger. Aanw. gedaan.

GRONINGEN. Het herbouwen van een boerderij met aanhoorigheden aan den Eelderweg Sectie C. 5650 no. 41 en bouwen van een stookplaats.

De heer W. Bierling n.m. 2 u. in café B. Vos, alw. bestek en teek. ter inzage en aldaar ad f 2 verkrijgb. Inl. geeft de bouwk. H. Scholtmeijer te Haren. Aanw. gedaan.

LOOSDUINEN. Het bouwen van een pakhuis met paardenstal, met bovenwoning aan de Wilhelminastraat aldaar.

De archit. W. v. d. Molen Kuipers bij wien ad f 1 bestek en teek. verkrijgb.

MEPPEL. Het maken van verschillende gebouwen te Meppel en een hulpremisse aan de Balkbrug, met bijlev. van alle materialen.

De Stoomtramw.-Mij Meppel-Balkbrug n.m. 1 u. in de stadsherberg. Bestek en teek. na 30 Jan. verkr. bij de ingenieurs J. v. Hasselt en de Koning, Nijmegen.

OENKERK (FR.). Het bouwen van een woonhuis.

De heer F. Teersma, ald. Bestek en teek. ter inz. bij F. Wiersma. Bijl. in te leveren voor 18 Febr.

ROTTERDAM. Het bouwen van een rectorwoning.

De archit. gebr. Margry en Snickers, v.m. 11 u. in gesticht Eendrachtstr. no 69. Bestek en teek. ad f 1.50 aan bureau „De Maasbode" verkrijgbaar.

WINTERSWIJK. Het bouwen van een woonhuis op een terrein op den Ooldenhuis aldaar.

De heer G. J. te Kolstee, 's av 8 uur in hotel „de Klomp", alwaar bestek en teek. ter inzage. Inlicht. geeft arch. H. v. d. Schaaf.

DINSDAG 19 FEBRUARI.

ARNHEM. Het verbouwen van de perc. 51-52 aan de Ketelstraat en 1-1a aan de Wielakkerstraat, aldaar.

De arch. C. M. G. Nieraad, v.m. 11 u. in café „Neuf", alw. bestek en teek. ter inz. en zijn deze ad f 2 verkrijgb. Apeldoornsche weg 39. alsmede inl. Aanw. 18 Febr. v.m. 11 uur.

HENGELO (GELD). Het bouwen van een boerenwoonhuis te Hengelo (G.) met bijlev. van materialen

De heer H. Pelskamp n.m. 3 u. in 't café van J. Laneeler Czn., alw. bestek en teek. ter inz. zijn. Aanw. 18 Febr. n.m. 3 u. op 't terrein.

KALKWIJK (Gr.). Het bouwen van een burgerwoonhuis, waarin winkel en slagerij, op een open terrein te Kalkwijk, gem. Hoogezand

De heer F. Simons te Hoogezand 's av. 6 1/2 u. in café Schaap te Kalkwijk. Bestek en teek. in bovengenoemd café ter inz. Aanw. 19 Febr. n.m. 4 u. Inl. geven Smit en Schaap, Hoogezand.

LEIDEN. Het maken van een schoolgebouw met twee lokalen, bergplaatsen, enz. en een onderwijzerswoning op een terrein aan den Morschweg te Oegstgeest bij Leiden.

De architect L. Hooiweg te 's Hage, in café „Zomerzorg". Bestek en teek. verkrijgb. à f 1.50. Inl. verstrekt de archit. Dunklerstraat 38. Den Haag. Aanw. gedaan.

LEIDEN. De verbouwing van het perceel Apothekersdijk no. 25.

De arch. L. van der Laan, v.m. 11 u. in 't café „Den Burcht". Bestek en teek. à 1,50 verkrijgb. Aanw. gedaan.

LEMMER. Het bouwen eener school en onderwijzerswoning te Oosterzee

Het gem.best. van Lemsterland, v.m. 11 u. Bestekken en teek. te verkrijgent secretarie à f 1 per stel. Inl te bekomen bij den gem. opzichter te Lemmer.

VROOMSHOOP. Het bouwen van 10 woningen aldaar a. metselwerk; b. timmerwerk; c. glas- en verfwerk.

De heeren Engelberts en Dood n.m. 4 u. Bestek en teek. ter inz. bij A. Mulder te Avereest.

WOENSDAG 20 FEBRUARI.

DEVENTER. Het bouwen van een blok van vier heerehuizen aan den Twelloschen weg.

De arch. J. D. Gantvoort, v.m. 11 u. in 't café „Van Eede." Bestek en teek. ad f 12,50 verkrijgb. aan 't bureau van den arch. voorn. en worden bij inlev. op de besteding voor f 10 teruggenomen. Aanw. 18 Febr. v.m. 11 u.

DORTSCHEBRUG (Dr.). Het bouwen van een burgerbehuizing met bijl. van alle ben. mater., transporten etc.

De heer W. Paulusma, n.m. 5 u. te zijnen huize. Bestek en teek. ten huize van aanbesteding ter inz. Inl. te bekomen bij den arch. H. Linzel te Klazienaveen. Aanw. 20 Febr. n.m. 4 u.

MEEDEN (Gr.). Het afbreken en weder opbouwen van een boerenhuizinge met schuur en korenschacht aldaar.

De heer J. Onnes. Bestek en teek. ad f 2,50 verkrijgb. bij den arch. J. Siccama, worden binnen 24 uur na de besteding tegen f 1,25 teruggenomen. Aanw. gedaan.

DONDERDAG 21 FEBRUARI.

BUINERVEEN (DR.). Het bouwen van eene boerenbehuizing, onder bijlev. van mater. enz. te Erica, gem. Emmen.

De heer J. J. Koopman te Nieuw-Buinen n.m. 2 u. in café Middeljans. Bestek met inschrijvingsbiljet en een teek. tegen f 150 verkrijgb. bij B. Petersen, dwarsdiep, Nieuw-buinen. Aanw. en de inlev. der biljetten overeenkomstig het bestek.

DEVENTER. Het bouwen van een vleeschwarenfabriek en een woonhuis op een terrein te Diepenveen, kadastraal bekend in sectie A. no 2151 en 2152.

De archit. M. v. Harte, n.m. 4 u. in 't café „t Wapen van Utrecht", alw. bestek en teek. ad f 2 verkrijgb. zijn Aanw. 19 Febr. v.m. 11 u.

VRIJDAG 22 FEBRUARI.

WEESP. Het vergrooten van het gesticht aan de Kabeljouwsteeg.

Het R. K. Paroch. armbestuur v.m. 11 u. in café „Het Loosje“.

WILDERVANK. Het herbouwen van een afgebrand boerenhuis met schuur aldaar.

De heer H. Doewes. Bestek en teek. ter inzage in café D. Smilde en ad f 1,75 verkrijgb. bij arch. J. Siccama. Binnen 24 uur na aanbesteding worden bestek en teek. ad f 0,75 teruggenomen. Aanw. 18 Febr. n.m. 3 u.

MAANDAG 25 FEBRUARI.

MURMERWOUDE. a. Het afbreken en weder opbouwen der Geref. kerk, b. het bouwen van eene geheel nieuwe pastorie.

De kerkvoogden der Geref. kerk. Bestek a. 60 cts. en bestek b. met teek. f 1,25 verkrijgb. bij P. Berghuis te Murmerwoude, bij wien teek. a. ter inz. is. Aanw. 21 Febr. n.m. 2 u. bij de oude kerk.

VRIJDAG 1 MAART.

REEUWIJK. Het bouwen eener openbare school in de afdeling Sluipwijk.

Het gem. best. v.m. 11 u. Bestekken met teek. te verkrijgen ter gemeente-secretarie en bij den bouw. J. Heemskerk tegenf2, terwijl inlicht. te bekomen bij den bouwkundige. Aanw. 20 Febr. v.m. 11 u.

ZATERDAG 9 MAART.

HOORN OP TERSCHELLING. Het bouwen van een pastorie, met bijkomende werken.

Het bestuur der Ned. Herv. gem. v.m. 11 u.

**21 JANUARI.**

APELDOORN. Het bouwen van een wasch- en drooginrichting en bijkomende werken, voor den heer J. H. Geerders, in de Hofstraat.

Laagste inschrijver C. Paul Lz., f1110; Gunning in beraad gehouden.

BERGEN-OP-ZOOM (ONDERH.). De verbouwing van het winkelhuis van den heer G. Jansen. Door den arch. C. P. v. Genk. Laagste inschrijver C. Penders, f3984. Niet gegund, als zijnde boven de raming.

28 JANUARI.

WIJHE. Het afbreken en weder opbouwen van een perceel in de Langstraat. Door den heer G. Krol.

Laagste inschrijver A. van Ommen, Wijhe, voor f1558.

WIJNJETERP. Het bouwen eener huizinge met schuur voor de diaconie der Herv. gem. aldaar.

Laagste inschr. J. Koopmans, f1330. Geg.

29 JANUARI.

NIEUWBUINEN (ONDERH.). Het bouwen van zes arbeiderswoningen aan 't Dwarsdiep. Door den heer A. J. Bakker.

Gegund aan den laagste inschr. B. Petersen, Nieuw-Buinen.

31 JANUARI.

OOSTERWOLDE (FR.). Het bouwen van een woon- en winkelhuis met magazijn, werkplaats, enz. nabij de brug, aldaar. Door den heer K. D. Tasma.

Laagste inschr. K. v. Es, f4680.

LEEUWARDEN (ONDERH.). Het bouwen eener Geref. Kweekschool.

Gegund aan de laagste inschrijver C. Lerk, Leeuwarden, voor f17580.

SOEST (ONDERH.). De bouw van een landhuis te Soest, voor rekening van den heer P. A. van Hengstum. Door de arch. Rigter en Van Bronkhorst te Baarn.

Gegund aan den laagsten inschrijver G. Sukkel Jr. te Soest.

VROOMSHOOP. Het bouwen van een stationskoffiehuis aldaar, voor den heer J. Eleveld, (buiten grondwerk, steen en metsel-specie). Raming f6095.

Gegund als volgt: M. Gerrits, Vroomshoop, timmerw., f3957; J. ter Halle, Vriezenveen, metselw. f975; Herm Koelman, Vroomshoop, smidswerk, f318,45; C. Snel, verfwerk en glas f338; J. Warmink, Almelo, dakbedekking f315; P. Voerknecht, Vriezenveen, loodgieters en zinkwerk f227.

2 FEBRUARI.

HEMRIK (FR.). Het afbreken eener oude en het weder opbouwen eener nieuwe huizinge met smederij. Door den heer S. Hoekstra.

Laagste inschr. G. P. Hazewindus, Tijnje onder Terwispel, f2289.

OENKERK (FR.). Het bouwen van vier woningen voor de „Vereeniging tot verbetering van Volkshuisvesting“.

Laagste inschr. F. J. v. d. Meulen, Molenend onder Oenkerk, f3394. Gegund.

3 FEBRUARI.

OOSTERWOLDE. Het bouwen eener boerenhuizinge. Door den heer L. J. v. Rozen.

Laagste inschr. R. Veldman, Oosterwolde, f2639. Gegund.

4 FEBRUARI.

ZEIST. Het bouwen van eene dubbele villa aan de heerenstraat. Door den arch. Rijk Cruiff Jr.

Laagste inschr. L. v. d. Berg en J. J. v. d. Brink, Driebergen, f12510.

5 FEBRUARI.

BARNEVELD. Het bouwen van een fitterswoning bij de gasfabriek. Door het gem.best. Metselw. Laagste inschr. G. v. d. Broek, f1579*.

Timmerw. A. S. Westerveld, f1224*.

Smidsw. J. Viets, f99,50*.

Loodgietersw. W. v. d. Kamp, f130*.

Schilderw. A. Snellenburg f219*. Gegund.

ST. JANSTEEN (ZEEL.). Het bouwen van eene landbouwschuur, met varkenskoten ald. Door den heer P. Vael-IJsebaert.

Laagste inschr. L. J. Colsen, Hontenisse-Terhole, f10980. Gegund.

VALKENBURG. Het bijbouwen van 2 schoollokalen aan de Zusterschool. Door het R.K. armbest. der St. Nicolaas parochie.

Laagste inschr. J. Donen, f3544.

6 FEBRUARI.

BARGEN (TEXEL). Het amoveeren en weder opbouwen van een woning te de Waal. Door den heer Jb. Bakker.

Laagste inschr. P. Timmer, f2090.

BIERUM. Het bouwen van een burgerbehuizing te Bierum, met al het daartoe benodigde. Door den heer H. K. Meter.

Laagste inschr. J. Dijkema, Losdorp, f1690*. Glas en verven. D. Rozenga, Wierum, f86,25*. *Gegund.

DELFT. Het verbouwen van perc. no. 17 in de Phoenixstraat. Door den arch. G. v. d. Kaaden.

Laagste inschr. J. W. Blom en J. van Rijn, f4999. Gunning aangehouden.

DE WIJK (DR.). Het bouwen van 2 woningen onder een dak aan het kruispunt van den Langendijk en den Koekangerdwardijk. Door het gem.best.

Laagste inschr. H. J. Rozeman, f3750. Gunning aangehouden.

ELSLOO (FR.). Het bouwen eener boerenhuizinge. Door den heer J. S. Hofstee.

Laagste inschr. J. Wieberdink, Oosterwolde, f3078. Gegund.

's-GRAVENHAGE Het bouwen van een post- en telegraafkantoor met directeurswoning te Nijmegen. Door het min. van Waterstaat.

Laagste inschr. K. A. van Rijswijk, Heusden, f158440.

's HEERENBERG. Het bouwen van een twee verdieping woonhuis en bierhuis met schuur met bijlevering van materialen. Door den heer W. Diekman.

Laagste inschr. A. Eggink, 's Heerenberg, f5233,40.

KRUININGEN. Het afbreken der gebouwen en het bouwen van een nieuw woonhuis, graanschuur en varkenshok op de hofstede bewoond door J. Rijk. Door den heer A. Rijk Lzn.

Laagste inschr. C. Wondergem, Krui-ningen, f6135. Gegund.

MAASBREE. 1. Het bouwen eener muziekzaal, voor rekening van den heer A. Grubben, ald. met bijlev. van alle mater.; 2 het bouwen van een heerenhuis, voor rekening van den heer G. Vaessen, gemeente-ontvanger ald. met bijlev. van alle materialen. Door den bouw. A. v. Holten te Blerik.

Muziekzaal. Laagste inschr. A. Haenen en Wanten, Maasbree, f3545*.

Heerenhuis. H. Gijssen, f2798* *Gegund.

UITHOORN. Het bouwen van een woonhuis voor den heer J. P. Engel te Mijdrecht aan den Amstel. Raming f6332. Door den aanbesteder.

Timmerwerk Laagste inschr. A. Kamp huizen. Mijdrecht a/d Amstel, f3009.

Metselw. H. S. Hendriks, Uithoorn, f2400.

Verfwerk. H. R. Kempen, Mijdrecht f350.

Massa Gebroeders Mullckhuizen Vinkenveen, f6345.

7 FEBRUARI.

ALMELOO. Het bouwen eener villa aan de Ootmarsumsche straatweg te Amt Almelo. Door den heer D. J. v. d. Saag Jr. Onder beheer van de architecten J. M. en G. Wolff. Laagste inschr. J. Fikkert Jzn., f14355. Volgens bestek 8 dagen beraad.

DEVENTER. Het verbouwen van de perc. no. 17 en no. 19 aan de Diefsteeg aldaar. Door den architect M. van Harte.

Laagste inschr. H. Lammers f2113.

's-GRAVENHAGE. Het bouwen van een hogere burgerschool met 5-jarige cursus en eene woning voor den concierge, op een terrein aan de Waldeck-Pyrmontkade. Door het gem.best.

Laagste inschr. firma J. v. d. Elshout Gzn. Scheveningen, f225,830.

KORTEZWAAG. Het afbreken der bestaande en het weder opbouwen eener nieuwe boerenhuizinge, waarin stalling voor 40 hoornbeesten en 3 paarden Door den heer B. R. Kielstra.

Laagste inschrijvers Fokstra en de Vries, Gorredijk, f7282. Niet gegund.

HAARLEM. Het bouwen van een landhuis te Zandvoort. Door den arch. J. London. Laagste inschr. J. Timman, Amsterdam, f6739; 1 biljet van onwaarde.

NEDERWEERT (LIMB.) Het verbouwen der o. l. school en het bouwen eener onderwijzerswoning. Door het gem.best.

Laagste inschr. G. J. Nijkskens, f13568.

STADSKANAAL. Het bouwen van een burgerwoonhuis met al het daartoe benod. Raming f2300. Door den heer J. Naaijer.

Laagste inschr. G. Wieldraaijer, Nieuwbuinen, f2225.

VROOMSHOOP. Het bouwen van 10 arbeiderswoningen te Sibculo, gem. Ambt Hardenberg. Door het best. der coop. vereen. van veen- en dalgronden, genaamd „t Vijf Paar“. Laagste inschr. C. Engelbert en A. Dood, Avereest, f5993*. *Gegund.

WINTERSWIJK. Het bouwen van eene weverij, machinekamer en ketelhuis op een

terrein aan den Parallelweg ald. Door den arch. H. Reijgers te Enschede.

Laagste inschr. B. ten Haken, f 9873. Geg.

8 FEBRUARI.

OLDENZAAL. Het maken van een bijgebouw, behoorende bij den huize „De Klieverik” te Losser nabij Oldenzaal. Door den archit. K. L. Croonen.

Laagste inschr. J. Heerink Bzn., f 6540. Volgens bestek 8 dagen beraad.

VENLOO. Het bouwen van een grenskantoor aan de Keulsche Barrière aldaar, met bijlev. van de benodigde materialen. Door den arch. H. Seelen.

Laagste inschr. P. J. Gerards, f 5990. Geg.

WOENSEL. Het bouwen van een woonhuis voor den heer S. Smulders. Ram. f 4750.

Laagste inschrijver A. Vermeulen, Strijp, f 3900. Gegund.

9 FEBRUARI.

BUSSUM. Het bouwen van een magazijn met bergplaats, op een terrein gelegen aan de Molenlaan. Door het gem.best.

Laagste inschr. P. Verwoest, Amsterdam, f 4714. Gunning aangehouden.

COEVORDEN. Het bouwen van een fabriek, wagenschuur enz. op een terrein aan spoorweg en vaarwater. Raming ± f 9298. Door bouwkw. Joh. D. Meppelink.

Laagste inschr. S. W. de Boer, Coevorden, f 8540. Gegund.

GORINCHEM. Het bouwen van 18 woningen, in drie perc. en in massa, op het terrein tusschen den Arkelschen dijk en Onderweg, kad. sectie A nos 1907, 1908 en 1909. Door den bouwkw. J. de Bie.

Laagste inschrijvers in massa Gebr. Blom te Hellouw, voor f 23669.

HEERENVEEN. Het aanbouwen van een nieuw lokaal aan de bestaande openb. lagere school te Gersloot, gem. Aengwirden. Door het gem best. van Aengwirden

Laagste inschrijver L. Geveke, Kortezwaag, f 3892.

11 FEBRUARI.

ULFT. Het vergrooten der rietmeubelfabr. van den heer H. Lang te Ulft, met bijlev. van alle benodigde materialen. Door den bouwkw. G. Rosier Czn. Gendringen.

Laagste inschrijvers Gebroeders Aalbers, f 3978,75. Gegund.

VEENWOUDE (FR.). Het bouwen eener nieuwe stelphuizinge. Door mej. de wed. S. F. Antonides.

Laagste inschrijver T. K. de Vries, Eestrum, f 4720. Gegund.

12 FEBRUARI.

ROTTERDAM. Het bouwen van een barak op het terrein van het ziekenhuis aan den Bergweg. Door het gem best.

Laagste inschrijver M. van der Spek en S. A. Stolk, f 34700.

Bij MOUTON & Co. te 's-Gravenhage zijn verschenen de

Nieuwe Algemeene Voorwaarden

BEHOORENDE BIJ DE

BESTEKKEN voor de LEVERING

VAN

IJZER en STAAL

AAN

's RIJKS MARINE.

PRIJS 25 CENT

Vastgesteld bij beschikking van den Minister van Marine van den 9 Juli 1894 D. No. 41.

Bij MOUTON & Co., te 's-Gravenhage zijn verkrijgbaar :

PORTEFEUILLES

voor de jaargangen van het „Bouwkundig Weekblad”.

Deze portefeuilles zijn voorzien van een ingedrukt jaareijfer.

Prijs per portefeuille f 0.50. Franco per post f 0.65.

BOEK-, STEEN en PLAATDRUKKERIJ

MOUTON & Co.

HERDERSTRAAT 5.

Telefoon No. 821.

'S-GRAVENHAGE.

Levering binnen den kortst mogelijken tijd en tegen concurrerende prijzen

van alle soorten

BOEK-, KANTOOR-

EN

HANDELSDRUKWERKEN

Illustratie- en Kleurendruk.

Aandeelen,

Obligatiën en Couponbladen

Begrotingen, Bestekken.

Plan- en Detailteekeningen.

Photolithografie en Lichtdruk.

KOPER- en STAALGRAVUREN

Etsen en Photogravuren.

AANBESTEDING.

Op Zaterdag den 9den Maart 1907, zal des morgens ten elf uur, in de Bestuurskamer der Ned. Herv. Gemeente te HOORN op Terschelling worden aanbesteed:

Het bouwen van een Pastorie, met bijbehorende werken.

Bestek en teekeningen zijn verkrijgbaar ad f 1.50 per stel, bij den Architect A. Vonk, Steijnstraat 17, Arnhem. Aanwijzing Zaterdag 2 Maart op het terrein.

J. W. GIPS.

ATELIER

VOOR BESCHILDERD EN EEN-

VOUDIG GLAS IN LOOD. † † †

DUNCKLERSTRAAT

HOEK 2DE SWEELINCKSTRAAT.

's-GRAVENHAGE.

GEBS. VAN MALSEN. DEN HAAG.

STOOMTIMMERFABRIEK.

Deuren, lijsten, betimmeringen, en parketvloeren.

AANBESTEDING.

De Vereeniging tot verbetering van den woningtoestand en de gemeente Deventer zal AANBESTEDEN den 2 Maart aanst. 's namiddags ten 4 ure en het lokaal v.d. Volksbond Polstraat No. 51 aldaar.

De werken en leverantiën tot den bouw van 92 arbeiderswoningen.

Bestek en teekeningen zijn ter visie in genoemd lokaal van af 18 Februari en verkrijgbaar zoolang den voorraad strekt à f 2.50 bij ondergeteekenden bij wie tevens vanaf dien dag dagelijks van 2 tot 3 uur inlichtingen te bekomen zijn.

De Architecten,

G. en W. TE RIELE GZ.

Hollandsche IJzeren Spoorweg-Maatschappij.

AANBESTEDING.

Op MAANDAG, den 25sten Februari 1907, des namiddags ten twee ure (*Greenw. tijd*), zal in het Centraal-Personenstation te Amsterdam, in het lokaal naast de wachtkamer 3de klasse (ingang Vestibule) worden aanbesteed volgens bestek No. 1080:

Het maken van een Wisselspoor, een Zijspoor en een verhard en los- en laadweg te EDAM ten behoeve van den Stoomtramweg Kwadijk — Edam — Volendam.

Begrooting f 4000.—.

Het bestek met 1 tekening is tegen betaling van f 1.— en het bestek zonder de tekening tegen betaling van f 0.50 verkrijgbaar aan het Centraal-Administratie-gebouw der Maatschappij aan het Droogbak te Amsterdam, Dienst van Weg en Werken, Kamer 150, of op franco aanvraag aan dien Dienst, met toezending van het bedrag in postwissel (postzegels worden niet in betaling genomen en aan aanvragen zonder postwissel wordt geen gevolg gegeven).

Aanwijzing geschiedt als in het bestek is vermeld.

De Raad van Administratie.
Het Gedelegeerd Lid.



BOUWKUNDIG WEEKBLAD.



· ORGAAN VAN DE MAATSCHAPPIJ ·
· TOT BEVORDERING DER BOUWKUNST ·

BESTUUR VAN DE MAATSCHAPPIJ: A. SALM G.Bz., Voorzitter. F. W. M. POGGENBEEK, Vice-Voorzitter, — V. G. A. BOSCH, W. J. DE GROOT, G. W. VAN HEUKELOM, D. E. C. KNUTTEL, J. A. MULOCK HOUWER, F. J. NIEUWENHUIS, B. J. OUËNDAG, J. VERHEUL Dz., P. A. WEELDENBURG.

COMMISSIE VAN REDACTIE: ED. CUYPERS,
A. SALM GBz., J. VERHEUL Dz.
REDACTEUR: C. T. J. LOUIS RIEBER.

BUREAU VAN REDACTIE: MARNIXSTR. 402 AMST.
BUREAU VAN ADMINISTR. HERDERSTR. 5 DEN HAAG
UITGEVERS: MOUTON & C DEN HAAG

INHOUD **ABONNEMENTSPRIJS**

N^o. 8. 23 FEBRUARI 1907. Maatschappij tot Bevordering der Bouwkunst. — Badhuis voor Volksbaden in eene kleine Gemeente. — Verslagen van vergaderingen. — Inhoud van Tijdschriften. — Berichten. — Bureau voor plaatsing van opzichters en teekenaars. — Aankondiging en afloop van aanbestedingen. — Lijst van Fabrikanten, Leveranciers, enz. — Advertentiën. — Bij dit nummer behoort een plaat.

voor Nederland: fr. p. p. / 15 — 's jaars, voor Indië en het Buitenland (bij vooruitbetaling) fr. p. p. / 17.— **PRIJS DER ADVERTENTIËN:** van 1—5 regels / 1.—, eike regel meer 20 cents Grootte letters naar plaatsruimte. — **AANKONDIGING VAN AANBESTEDINGEN** 15 ct. p. r. m. premie $\frac{3}{2}$ maal. — **ABONNEMENT VAN ADVERTENTIËN** tegen belangrijk verminderde prijzen en kosteloze opname der advertentiën in het Tijdschrift der Mij.

MAATSCHAPPIJ TOT BEVORDERING DER BOUWKUNST.

In den vorigen jaargang van het Bouwkundig Weekblad is een studie verschenen getiteld:

Korte verklaring van de berekening van balken, met figuren en voorbeelden toegelicht door W. van Veen, C.B.I., Utrecht.

Van deze studie, waarbij zes platen behooren, zijn afzonderlijke overdrukken verkrijgbaar, tegen toezending van 60 cents per exemplaar, aan het Bureau van de Maatschappij tot Bevordering der Bouwkunst, Marnixstraat 402 te Amsterdam.

BADHUIS VOOR VOLKSBADEN IN EENE KLEINE GEMEENTE.

In Maart 1904 werd door de Afdeeling 's Gravenhage van de Maatschappij tot Bevordering der Bouwkunst een prijsvraag uitgeschreven voor een „Badhuis voor Volksbaden in eene kleine gemeente.”

Voor het beste, aan de gestelde voorwaarden voldoende en ter bekroning waardig gekeurde ontwerp werd een prijs uitgelooft van f 100.—, terwijl de Nederlandsche Vereeniging voor Volks- en Schoolbaden een premie van f 25.— beschikbaar stelde voor het ontwerp dat in de tweede plaats voor bekroning in aanmerking kwam.

De ontwerpen moesten op 1 Januari 1905 zijn ingeleverd, en zijn daarna beoordeeld door eene jury, samengesteld als volgt, voor de Afdeeling 's Gravenhage, de Heeren: C. H.

Peters, Rijksbouwmeester; W. C. Metzelaar, Hoofd-Ingenieur voor de Gevangenissen en Rechtsgebouwen; Joh. Mutters Jr., Architect; F. J. Bremmer Hzn., Architect, allen te 's-Gravenhage. Voor de Nederlandsche Vereeniging voor Volks- en Schoolbaden zou Mevrouw W. Ter Horst-Jansen, te Amsterdam zitting in de Jury hebben; daar die echter verhinderd was de bijeenkomst der Jury, op 7 April 1905, bij te wonen, werd zij vervangen door den Heer Dr. W. P. Ruysch, Hoofdinspecteur van de Volksgezondheid.

Volgens het programma voor deze prijsvraag moest het Volksbadhuis bevatten:

- een voorportaal;
- een wachtkamer, groot 10 à 12 M²;
- een privaat;
- een badlokaal, waarin 8 à 9 badcellen, geschikt voor douchebad, met afzonderlijke, voorliggende ruimte aan elke cel tot uitenaankleeden;
- een verblijf voor den badknecht of de badvrouw, groot 8 à 9 M²;
- een bergplaats voor schoonmaakgereedschap;
- een ruime kast tot berging van handdoeken, zeep enz.;
- een ruime kast tot berging van gebruikte handdoeken;
- een brandstoffenbergsplaats voor 25 à 30 H.L. brandstof;
- een verwarmingstoestel tot verwarming van het badwater; in staat om 1 M³. water in één uur tijd 20° C. in temperatuur te verhoogen, welk toestel des winters tevens en tegelijk dienst moet doen om badlokaal, wachtkamer en verblijf van den badknecht behoorlijk te verwarmen met een warmwaterleiding onder gewonnen luchtdruk;
- twee reservoirs, elk van 1 M³. nuttigen waterinhoud tot verwarming van het badwater.

Er wordt verondersteld — zoo luidde het programma verder — dat het gebouw kan worden aangesloten aan een hoogdrukwaterleiding en dat zich in de nabijheid een gemeenteriool bevindt, waarheen het gebruikte bad- en schrobwater, de faecaliën en het hemelwater kunnen worden afgevoerd, voorts dat de bouwgrond



Zijgevel.

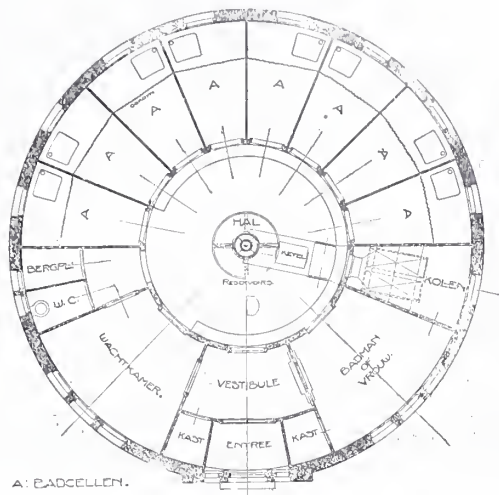

Plattegrond. Schaal 1 à 200.
Badhuis voor Volksbaden.
Ontwerper: JOH. VAN ASPEREN.



Zijgevel.

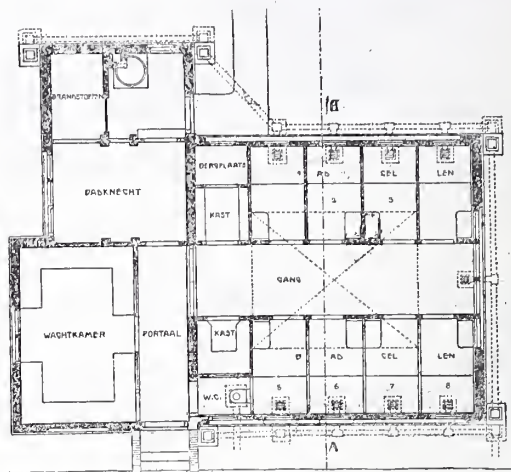

Plattegrond. Schaal 1 à 200.
Badhuis voor Volksbaden.
Ontwerpers: J. H. W. LELIMAN EN FIRMA ROBERT KALFF EN CO.

zuiver zand is en dat het terrein 1 M. boven den hoogsten waterstand ligt.

Bij het ontwerp moet een hoogst eenvoudige, praktische en meest oeconomische inrichting, zoowel in aanleg als in exploitatie, op den voorgrond staan; dit geldt dus als eerste en voornaamste eisch. Verder moet het gebouwtje uitwendig een vriendelijk, aangenaam aanzien hebben.

Op deze prijsvraag zijn 10 antwoorden ingekomen.

In hare algemeene beschouwingen daarover zegt de Jury in haar rapport het volgende:

„Bij het algemeen overzicht der ontwerpen viel het op, dat de meeste der mededingers zich geen rekenschap gegeven hadden van de vraag „naar eene hoogst eenvoudige praktische en meest oeconomische inrichting zoowel in aanleg als in exploitatie”, terwijl bij velen ook de rioleering zeer gebrekkig en niet doelmatig was aangelegd. Oogen-schijnlijk was geen studie gemaakt van bestaande voorbeelden en in alle geval niet getracht de gebreken er van op te sporen om ze in het te maken plan te vermijden.”

„Het meerendeel der ontwerpen laat toe een onbeperkt waterverbruik en op elke gewenschte temperatuur, terwijl toch eene zuinige exploitatie, noodig voor het welslagen eener volksbadinrichting, dringend eischt, dat voor elke douche slechts eene bepaalde hoeveelheid, zij die ook ruim genomen, en van eene bepaalde temperatuur wordt verschaft. Dit is te verkrijgen door het water in de badcellen vooraf in kleine reservoirs af te tappen, dit en het water in de warmwaterreservoirs op eene bepaalde temperatuur te brengen, de verwarming hierna af te sluiten en beurte-lings het eene reservoir te gebruiken, terwijl het andere weer gevuld en op temperatuur gebracht wordt.”

Aan het slot van haar rapport zegt de Jury:

„Overgaande tot het vaststellen eener conclusie moet de Jury met leedwezen bevestigen, dat geen der ontwerpen voor eene volle bekroning in aanmerking kan komen en het doel, aan de Nederlandsche Vereeniging voor Volks- en Schoolbaden een alleszins bruikbaar ontwerp te

kunnen aanbieden, met deze prijsvraag niet is bereikt”.

„Overwegende echter, dat het ontwerp „Concentrisch” het meest voldoet aan de bepalingen van het programma en met enkele wijzigingen voor het doel geschikt is te maken, terwijl het ontwerp „Water” den wensch van de Nederlandsche Vereeniging voor Volks- en Schoolbaden naar een meest oeconomische en eenvoudige inrichting het dichtst nabijkomt, zoo stelt de Jury voor aan het ontwerp „Concentrisch” een prijs van f 50 toe te kennen en aan het ontwerp „Water” de premie van f 25, welk besluit met algemeene stemmen wordt genomen.”

Overeenkomstig dit voorstel werd door het Bestuur der Afdeeling 's Gravenhage toegekend de prijs van f 50 aan den heer Joh. van Asperen te Watergraafsmeer, voor zijn ontwerp „Concentrisch”, en de premie van f 25 aan den heer J. H. W. Leliman en de Firma Robert Kalff en Co., beiden te Amsterdam, voor hun ontwerp „Water”.

In staat gesteld deze beide ontwerpen te publiceren, worden op de plaat afgebeeld de voorgevels en doorsneden daarvan, op een schaal van 1 à 100, terwijl tusschen den tekst de plattegronden en zijgevels zijn voorgesteld op de schaal van 1 à 200. Al die afbeeldingen hebben betrekking op de door de bekroonden geleverde ontwerpen, gewijzigd naar aanleiding van de hen kenbaar gemaakte bemerkingsen op de ingeleverde antwoorden op de prijsvraag.

Omtrent het ontwerp „Concentrisch” luidde het oordeel der Jury als volgt:

„Dit ontwerp is voortreffelijk begrepen, alleen is bij de celverdeling de ontkleedruimte niet in verhouding tot de badruimte. De indeeling is anders goed doordacht en de gevels zijn in overeenstemming hiermede.

Toch heeft de ontwerper te weinig gewicht gehecht aan den eisch van een hoogst eenvoudige en meest oeconomische inrichting; de zware muren, de buitensporige hoogte der hal en der bekapping en de aanwezigheid van te veel verloren ruimte waren dan vermeden. Ook het aanbrengen van een

koudwaterreservoir op een niet te bereiken plaats en volgens het programma niet gevraagd, is af te keuren mede uit het oogpunt van bevvriesbaarheid.

Veel zou dit ontwerp winnen als de constructie ten deele berekend was op cementijzer en de verwarming der cellen geschiedde van uit het middenpunt der hal, waarbij de afvoerschoorsteen regelrecht kon opstijgen; het uitwendig aanzien der gevels zou daarmee tevens verbeteren".

Over het ontwerp „Water" oordeelde de Jury als volgt:

„De planverdeeling behoort oeconomisch tot de beste, de gang langs de cellen is echter te smal. Bij het uiterlijk aanzien is naar eene landelijke opvatting gestreefd, zonder dat het gelukt is er het karakter van een badhuis aan te geven.

Het ontwerp behoort tot de weinigen waarbij de rioleering goed is doordacht en de verwarmingstoestellen benevens koud- en warmwaterreservoirs oordeelkundig zijn geplaatst. Het aangegeven stelsel om den verwarmings-toestel door zijne buizen in onmiddellijk verband te brengen met het water der reservoirs en der leidingen naar de badcellen, is echter af te keuren; daardoor komt aanhoudend versch water in den verwarmingsketel en heeft groote en zeer schadelijke afzetting van ketelsteen plaats.

Beter wordt het doel bereikt door het aanbrengen van serpentine leidingen; de warmte wordt dan indirect aan het water in de reservoirs afgestaan."

Ten slotte wordt hier nog het een en ander medegedeeld uit de beschrijvingen, door de ontwerpers gevoegd bij hunne hier voorgestelde gewijzigde plannen waarin rekening is gehouden met de opmerkingen der Jury. In te veel bijzonderheden kan daarbij echter niet worden getreden, vooral wat betreft de inrichting der leidingen voor warm en voor koud water, daar ter verklaring daarvan te uitgebreide afbeeldingen noodig zouden zijn.

Ontwerp „Concentrisch."

Ten einde aan het gebouwtje een vriendelijk en aangenaam aanzicht te geven, zijn de gevels gedacht te worden opgetrokken van crême-kleurige baksteen met eenvoudig fries van blauw verglaasde steen, en natuurlijke steen voor dorpels en lateien.

De daken af te dekken met roode leipannen en de houtwerken, als gootlijsten, kozijnen enz., in wit en gele kleur te behandelen.

Behalve de buitenmuren, zijn de halmuren, wanden, vloerconstructiën, schoorsteen en ventilatiekanaal van cementijzer gedacht.

In de hal, vestibule, entrée en badcellen, de wanden te bekleeden met eene verglaasde tegellambrizeering ter hoogte van 1.50 M.

Op de vloeren in hal, vestibule, entrée en W. C. hardgebakken tegels, en in de kolenruimte, kasten en bergplaats cementvloertjes aan te brengen.

In de wachtkamer, vertrek badman en badcellen, wat de ontkleedruimte betreft, de vloeren te maken van houtgraniet, terwijl de badruimte in de cellen met komvormige verdiepingen als cementvloertjes worden bewerkt.

De plafonds in het gebouwtje te maken van brandvrije plafondplaten aangebracht tegen de kapbalken en deze vlak af te pleisteren.

De reservoirs zijn zoowel in de hal, als boven de kolenruimte te plaatsen; in de hal, dragende op een cement-ijzer constructie, in verband met het ventilatiekanaal en door middel van een lichte losse ladder bereikbaar.

De afvoer van het badwater te doen loozen in 4 trechtervormige cement-ijzeren kanalen met stankschermpjes, welke

met de gemetselde putjes in verbinding staan, en deze weder naar het gemeenteriool loozen.

De afvoer van het closet te doen loozen in een stortkolkje en dan af te voeren naar een bij het gebouwtje gelegen beerput met overstort naar het hoofdriool.

Ontwerp „Water."

Getracht is, onder aanhouding van alle hoofdlijnen, het in het 1ste ontwerp sprekende woonhuis-type te vermijden.

Met zeer geringe wijzigingen is het thans als vrijstaand gedacht badhuisje, ook op een ingebouwd terrein te verwezelijken, terwijl bovendien de uitbreiding van het aantal badcellen gemakkelijk kan plaats vinden.

Groote zuinigheid is betracht, al leidden de Jury-eischen ook tot eenige vermeerdering van kosten, vergeleken bij het 1ste ontwerp.

De separatie's van de badcellen zijn uitgevoerd van enkel en dubbel verglaasde Silezische steenen. De ventilatie in de gang geschiedt door jalouziën, welke door schuivende luiken kunnen worden afgesloten.

In de beschrijving van het ontwerp „Water" wordt medegedeeld, dat de bouwkosten van dat plan afhangen van de prijzen in de plaats waar gebouwd wordt, maar dat in eene provinciestad het gebouwtje voor ongeveer f 5000 is te bouwen. Is het ingebouwd, dan kunnen de niet in het gezicht komende gedeelten eenvoudiger worden behandeld. Op enkele onderdeelen zou bezuinigd kunnen worden. De ontwerpers begrooten de inrichting voor waterverzorging en verwarming op f 2000.

Voor het ontwerp „Concentrisch" wordt laatstgenoemde inrichting begroot op f 2187,95.

Wat betreft waterverzorging en verwarming waren de plannen opgemaakt, voor het ontwerp „Concentrisch" door het Ingenieurs-Bureau Huygen en Wessel, te Rotterdam, en voor het ontwerp „Water", door de Firma Robert Kalff en Co. te Amsterdam.

VERSLAGEN VAN VERGADERINGEN

Afdeeling 's Gravenhage van de Mij. t. Bev. d. Bouwkunst. 15 Februari 1907. Na den gebruikelijken aanvang, waarbij evenwel aan de leden der Afdeeling tevens werd medegedeeld, hoedanig het Bestuur zich had samengesteld, werd het woord gegeven aan den Rijksbouwmeester C. H. Peters, tot het houden van zijn kunstbeschouwing met inleidingspraatje van Oud-Enkhuizen.

Spreeker gaat eerst in den breede de geschiedenis na dier stad, die niet van den Romeinschen ouderdom als Nijmegen, Maastricht e.a., noch van dien Karolingischen als Utrecht, Deventer, e.a. is, en het eerst pas wordt genoemd in een stuk van 1019 als de buurt van Enk(ele)-Huizen, naar aanleiding van een twist tusschen Graaf Floris II van Holland met een Friesch edelman, waar de Graaf gejaagd had op terreinen in de omgeving van Enkhuizen, die aan dien edelman toebehoorden.

Toch werd de plaats eerst van beteekenis door de ramp die het ontstaan van de Zuiderzee, uit het meer Flevo tengevolge had, waarbij in den loop van eenige tientallen van jaren de Noordzee weer opeischte de gronden door aanslikking der groote rivieren ontstaan. Waar in 1215 nog gelegenheid bestond om met polstok en plank gewapend van Holland af Friesland te bereiken, was in 1287 over den tegenwoordigen afstand reeds volle zee gekomen, en was ontstaan de Zuiderzee, ongeveer zooals wij die tegenwoordig kennen, zijnde een oppervlak van 15 uren gaans breed en 23 uren gaans lengte. De vooruit geschoven ligging van Enkhuizen in die zee is van de vroegste tijden af geweest haar bijzondere beteekenis, als veer, als havenplaats, als verkeersbuurt en oorlogshaven van de Graven van Holland.

Waar in den aanvang nog tusschen haar en Gommerskerspel een soort strijd om den voorrang werd gevoerd, werd hieraan

een einde gemaakt doordat in 1355 de stad Enkhuizen, Gommerspel in zich oploste. De Graaf van Holland gaf toen aan zijn „lieve en trouwe dienaren,” poortrecht, recht van jaarmarkt van 14 dagen, afgebakende grenzen, een en ander zooals te voren door hem reeds aan Medemblik was verleend. In alles bemerkte men dat er reden was tot de verheffing tot stad; niet alleen werd de buurtschap versterkt door de landdijken in zeedijken te veranderen, doch een buitenhaven wordt aangelegd (vooral oorlogshaven met 4 à 600 oorlogsbodem) tot onderwerping der Friezen, — daarop volgde het omwallen, omgrachten, de oprichting van gasthuis, waag, St. Antoniuskapel tevens Raadhuis, de bouw van de grootere St. Gomaruskerk, en van een havenverdedigings-toren voor Engelsche boogschutters, daarna Engelsche Toren, later Drommedaris genoemd, en de oprichting zoowel van een St. Ursulaklooster als een Begijnenhof. Daartegenover stonden als lasten de beden en gelden te betalen aan de Hollandsche Graven bij gelegenheid van hunne bezoeken aan 's Keizers hof, of bij het Ridder worden van hem of zijn zoon of broeder, of bij zusters huwelijken, alles: „redelijk te schatten en te ordineren met het stadsbestuur tezamen”.

In het begin der 15 eeuw begint de meerdere opkomst door de grootere zeevaart naar Engeland en de Oostzee, benevens de haringvangst, en het maken van zout uit de grondstoffen van Bretagne aangevoerd.

Waar de opbrengst van de haringvangst 30 ton gouds per jaar bedroeg, en de groote vaart een 50-tal reeders telde, behoeft het uitvoeren van grootere stadswerken nu niet meer te verwonderen. Een tweede Parochiekerk, de St. Pancras, met vele klokken verrees, daarna een Raadhuis met steenen gevel, een Heiligen Geesthuis, benevens nieuwe versterkingen, terwijl tevens 22 soldijtrekkende krijggers werden in dienst genomen ter vervanging van de mannelijke bevolking die meesttijds op zee rondzwierf. Dan volgen verdere uitingen van bloei in het bevel, dat ieder jaar de 4 hoogst aangeslagenen hun houten huizen hadden te vervangen door steenen, en de verordening tot het maken van harde daken. In 1524, verkreeg Enkhuizen opgeheven de viering van een aantal extra heiligendagen, welke Zondagen de bewoners zeer in hun bedrijf belemmerden, en maakte de stad in 1532—'70 een steenen ringmuur met omloop, torens en dubbel staketsel aan de zeezijde, en in '55 een Latijnsche school.

Nu breekt de tijd der Hervorming aan, waarvan het verloop hier kalm is, zonder beeldenstorm, — gepaard gaande met een even rustig afzweren van Spanje en aanhangen van 's Prinsen partij. Zoo nadert Enkhuizen langzaam het toppunt van bloei; de reizen naar Oost en West, jazelfs naar Nova Zembla, toonen den ondernemingsgeest der inwoners; schatten gelds worden verdiend, pakhuizen der O.I. Compagnie verrijzen, een nieuw Raadhuis wordt gebouwd, de havens worden vergroot, kunstenaars worden ingehaald, — alles duidt op een gouden tijdperk.

Dat dit niet voort zou duren bleek al spoedig, en de groote knak werd het verbranden van de vloot van Enkhuizen in de golf van Hildland in 1703; van 1795—1830 gaat de stad den ondergang al rasscher en rasscher teemoet. Bij 20-tallen worden de huizen gesloopt, en ontstaan er tuinen, en later simpel weiland in de plaats daarvan; 1600 huizen en groote gebouwen verdwijnen, het aantal inwoners slinkt tot $\frac{1}{4}$ van wat het was. Na 1870 komt een stilstand in die teruggaande beweging, en sedert kort is er zelfs een zekere opbloei te bespeuren, die wel niet te vergelijken is met de domineerende positie die Enkhuizen voorheen innam, maar die toch naar beter toekomst wijst. Jammer is het, dat evenwel in dien tusschentijd zooveel schoons is te loor gegaan, zooveel gebouwen zijn verdwenen, en de straten niet meer getuigenis geven van wat er vroeger is omgegaan. Waar men nog voor 50 jaren allerlei typische stadsgezichten kon toonen, weinig is er nu nog maar van over! Bewaard zijn de beide Parochiekerken, typische hallenkerken met houten spitsbooggewelven, waarvan de Gomaruskerk met houten klokhuis, een weeshuis waarvan de gevel opnieuw werd opgebouwd nadat de karakteristiek middeleeuwsche aanleg van de slaapzalen met contrôle galerij is weggebroken, de Waag, een mooi gebouw nog, het Raadhuis van 1688, eenigszins uit den toon vallend door zijn zandsteenen gevel, de Westpoort, eenig overgebleven van de 3 zee- en 3 landpoorten van vroeger, de Drommedaris, één huis van de O.I. Compagnie, en dan nog enkele waterpoortjes en bedrijfshuizen.

De spreker werkt aan de hand van eenige mooie kaarten, één van Jacob van Deventer (\pm 1580), een van de steden-atlas van Blauw (1648—50), zijn rede nog verder uit, en doet met de aanwezige leden de ronde langs de fraaie collectie bouwkundige opmetingen, teekeningen, schetsen (Springer, Klinkenberg en Hans

Hemke) en fotografien, waaruit veel van 't heden en verleden helder wordt voor oogen gesteld. De inleider wijst er daarbij uitdrukkelijk op, hoe wij, voortgekomen uit een voorgeslacht dat deze prachtwerken schiep, ons daaraan hebben te spiegelen, hen niet slaafs navolgende, maar, als zij, ernstig strevende om door eerlijk en degelijk werk ook onzen tijd te maken tot een tijdvak in de geschiedenis waarvoor latere generaties denzelfden eerbied kunnen koesteren.

Zoo werd deze avond een van bijzondere aantrekkelijkheid, was de dank van den Voorzitter aan den heer C. H. Peters zeer gewettigd, en werd daarmede dan ook algemeen ingestemd.

Afdeeling Groningen van de Mij. t. B. d. Bouwkunst. In combinatie met het genootschap „Pictura” werd door de Afdeeling op 16 Februari l.l. een vergadering gehouden, waarin als spreker optrad de heer W. A. E. van der Pluym, architect te Utrecht, met het onderwerp: de tegenwoordige staat der akropolis te Athene.

Een zeer fraaie verzameling lichtbeelden stond spreker ten dienste om aan de aanwezigen een indruk van dien staat te geven. Wat men zag werd door hem nader verklaard en een uitnemend gids bleek de heer van der Pluym tusschen bouwvallen en bouwvormen te zijn. Ook op historisch gebied verstrekte hij interessante mededeelingen. Nagegaan werd, hoe van af den tijd der cyclopische muren geslacht na geslacht zijn sporen op het rotsplateau heeft achtergelaten. De meesters uit den tijd van Pericles zag men bezig aan den tempelbouw; eeuwen later zijn het de Romeinen, die de Propyleën vervormen. In de middeleeuwen werden de tempels tot Christelijke kerken ingericht; de Frankische toren wordt gebouwd. Later richten de Turken een minaret bij de tempels op. Dan weer is het een Venetiaansche bom, die het tot kruithuis ingerichte Pantheon vernielt. Elgin ontrooft omstreeks 1800 de monumenten van tal van beeldhouwwerken.

Tegenwoordig staat de Grieksche regeering niet toe, dat er eenig fragment meer van de bouwvallen ontfouwd wordt. Maar men kan er niet voor instaan, dat zij voldoende gewapend is tegen den rooflust van het op curiositeiten azende reizigerspubliek.

De Voorzitter der Afdeeling dankte na afloop der voordracht den spreker voor zijne belangwekkende mededeelingen en voor de herleving welke hij de oude Grieksche kunst gegund had, en die een blijvend indruk zouden achterlaten. Hij bracht daarbij in herinnering, dat Dr. Vollgraf elders zich in het openbaar op hoogst waardeerende wijze had uitgelaten over de verdiensten van den heer Van der Pluym als medewerker bij de Nederlandsche opgravingen te Argos. In verband hiermede werd hem toegewenscht, dat het hem vergund mocht zijn spoedig dezen arbeid in het belang onzer kunst en archeologie weder te hervatten.

Afdeeling Utrecht van de Mij. t. B. d. Bouwkunst. 25 Januari 1907. Na opening der vergadering door den Voorzitter kwam ten re in behandeling het rapport over kalkzandsteen — hier te lande vervaardigd — opgemaakt naar aanleiding van de discussie gehouden in de vergadering van den 18 Dec. Na breedvoerige bespreking werd het rapport nagenoeg onveranderd vastgesteld en besloten het aan het Hoofdbestuur op te zenden.

Vervolgens werd het woord gegeven aan het lid, den heer H. Kersemaekers, voor het houden van het laatste gedeelte zijner lezing over Italië.

Thans werd de vergadering vergast op eenige mededeelingen over den Vesuvius; na terloops Napels te hebben behandeld, leidde de spreker zijn gehoor door Pompeji aan de hand van een aantal schetsen en aquarellen, om ten slotte nog te vertellen van zijn bezoek aan Capri.

De Voorzitter sprak namens de vergadering zijn bijzonderen dank uit, waarmede de leden door luid applaus hunne instemming betuigden, voor de wijze waarop de heer Kersemaekers zijne medeleden had doen genieten van zijn schoone en leerzame reis.

De Secretaris.

INHOUD VAN TJDSCHRIFTEN

De Opmerker. 16 Febr. Vervolg van: *De riolering van 's Gravenhage*, door F. C. J. Van den Steen van Ommeren.

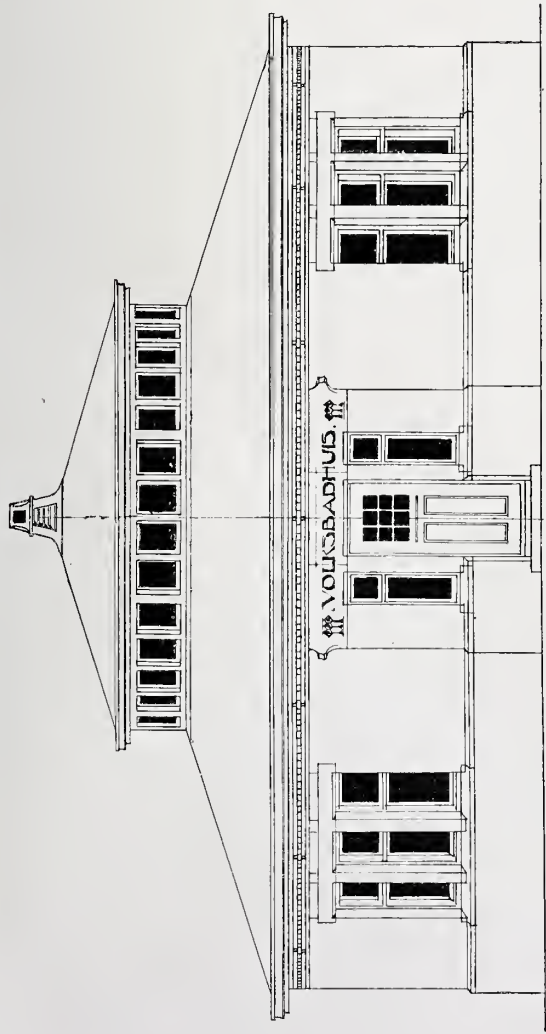

Voorgevel.
Schaal 1 à 100.

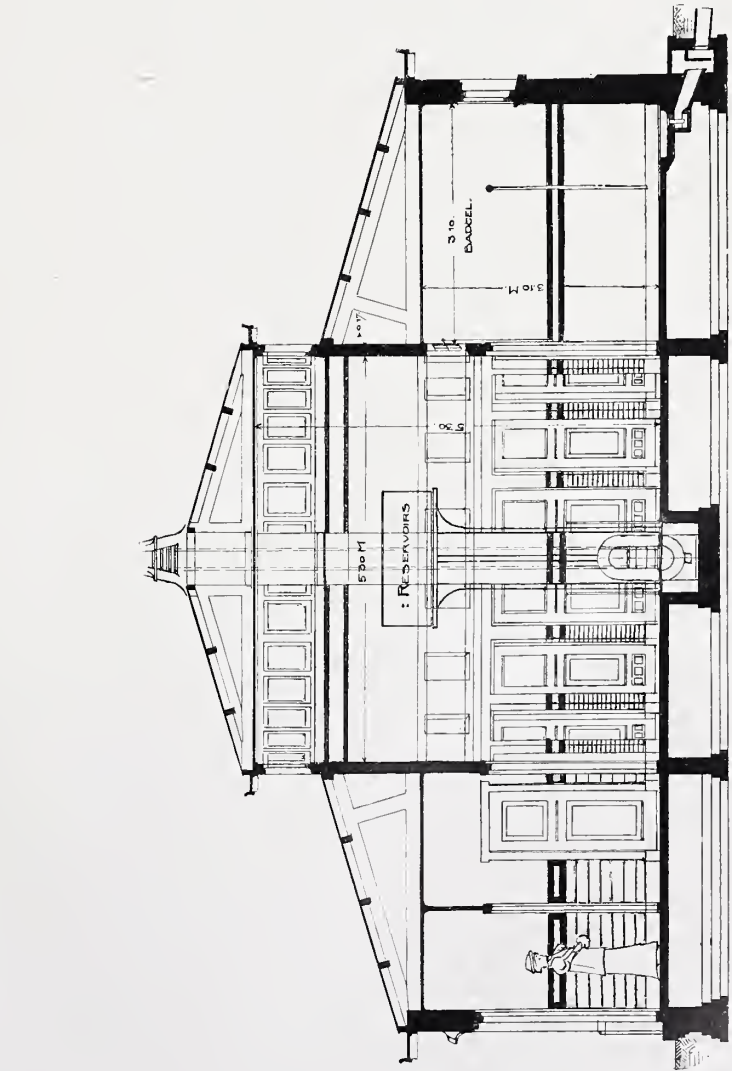

Motto: „Concentrisch”. Prijs.
Doorsnede.
Ontwerper: JOH. VAN ASPEREN.

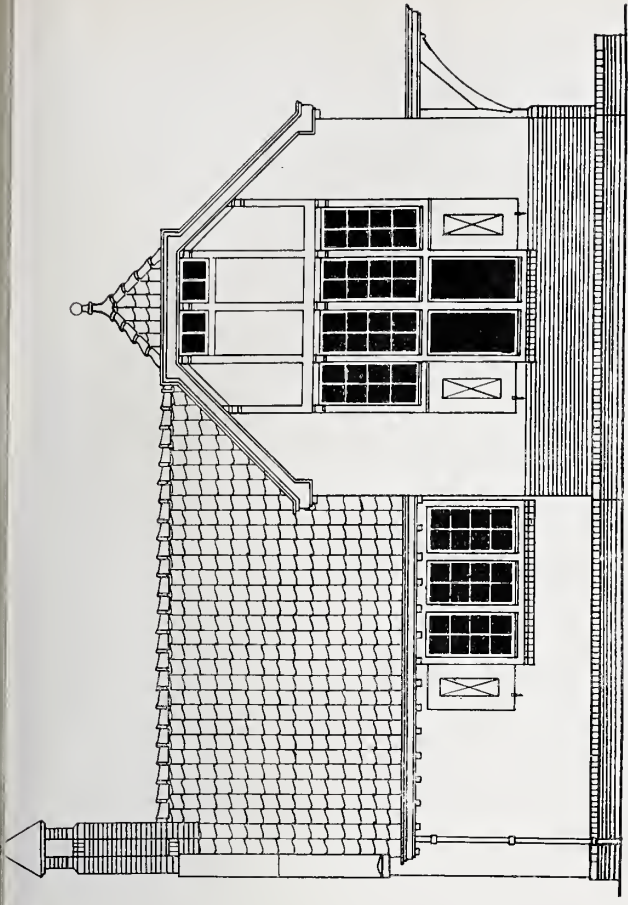

Voorgevel.
Schaal 1 à 100.

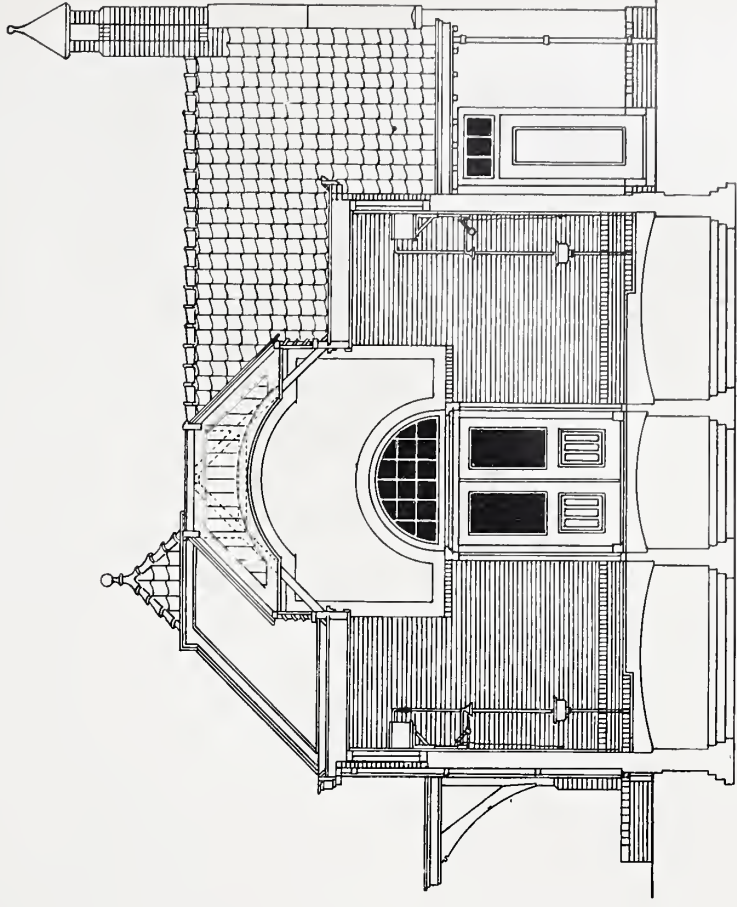

Doorsnede.
Motto: „Water”. Premie.
Ontwerpers: J. H. W. LELIMAN en de Firma ROBERT KALFF & Co.

BEKROONDE ONTWERPEN VOOR EEN BADHUIS VOOR VOLKSBADEN IN EENE KLEINE GEMEENTE.

Prijsvraag uitgeschreven door de Afdeling s Gravenhage van de Maatschappij tot Bevordering der Bouwkunst.



De verantwoordelijkheid van den bouwmeester. Vergelijking van 't geen hieromtrent is bepaald in het wetboek van Hamoerabi, Koning van Babylonië ten tijde van Mozes, en in ons Burg. Wetboek.

Architectura. 16 Febr. *Verlag* der vergadering van het Genootschap A. et A., van 6 Febr.

Technisch gedeelte. Vervolgen van: *Ontginning van heide door kleine woningen* enz. in Nederland, door M. P. de Clercq, en van *De Wilhelmina-sluis te Zaandam. Het bouwsysteem van den ingenieur Pollet.*

De Bouw wereld. 18 Febr. Slot van: *Beschouwingen bij het bouwen van een kerkje*, door Jan Gratama.

Het nummer bevat afbeeldingen van: het *Royal College of science en Gouvernementsgebouw te Dublin*, het ter uitvoering bestemd ontwerp voor het *Deutsche Museum te München* en een ontwerp voor het *Warenhuis Tietz, te Dusseldorf*, benevens van Meubilair „Onder den St. Maarten” te Haarlem.

Het Huis. Aflevering van Februari. *Iets over geweven tapijten* (gobelins) in 't bijzonder over die in het raadhuis te Maastricht, door Pauline M. Flament, met zeer geslaagde afbeeldingen der Maastrichtsche tapijten.

Slot van: *De tafel*, door Dr. W. Vogelsang, eveneens met vele afbeeldingen.

Bij de „Toelichting bij de platen” zijn afbeeldingen gevoegd van de *Villa „De Hoeve”*, te Aerdenhout, architect de heer Ed. Cuypers.

Technisch Weekblad. 16 Febr. *Zinkers voor waterleidingen.* Vervolg van *Warmtekrachtmachines.*

zoo groot. Het oude gebouw was de eerste eigen Munt die Amerika ooit bezat. Behalve te Philadelphia zijn er nog muntgebouwen te San Francisco en te New Orleans.

De nieuwe Munt is met zorg uitgevoerd volgens de goede oude klassieke vormen, en niet op de wijze die in den laatsten tijd meer en meer toegepast wordt en die men noemt, „the Go to the Desil, and mind your own Business-style”.

Mexico. Aan de bocht van Adair, niet ver van de Golf van Kalifornië, liggen in woeste zandduinen ongeveer 3000 meter van zee, eenige meertjes. De gloeiende zon doet het water verdampen, en bij zekere temperatuur scheidt het water talrijke kristallen zuiver koolzure natron af, zoodat de meertjes er dan uitzien als groote massa's sneeuw en ijs. De Mexikaansche regeering gaat nu deze meertjes zelf exploiteeren en meent, dat de staat hier even groote rijkdommen mede verkrijgen zal als Chili met zijne salpetergroeven.

Parijs. De „hoed” bij den mensch en het dak bij het huis, verichten ongeveer dezelfde functies. Indertijd zijn hierover door den heer Espérandieu zeer merkwaardige artikelen geschreven genaamd „le sentiment de l'architecture”.

Mejuffrouw Jeanne de Flandreysy heeft dit onderwerp opnieuw behandeld in eene brochure genaamd „Toitures et Chapeaux”.

Parijs. Wederom zijn de onderhandelingen over de verplaatsing van de „Galerie des machines” op het Champ de Mars afgesprongen. Er is echter vast besloten, dat zij weg moet, omdat men wil, dat de gevel van de „Ecole militaire” geheel tot zijn recht moet komen. Op 22 Juni a.s. zal zij nu publiek voor afbraak geveild worden.

De minimum prijs die zij op moet brengen, is gesteld op 400 000 francs.

BERICHTEN

BINNENLAND.

Ambachtsschool te Roermond. Naar wij vernemen is te Roermond een bijeenkomst onder leiding van Dr. P. J. H. Cuypers en den Burgemeester gehouden, waarin met belangstellenden in teeken- en ambachtsonderwijs het stichten eener ambachtsschool werd besproken. Het gevolg daarvan is geweest de benoeming van een voorloopig bestuur, waarvan Dr. Cuypers Voorzitter is, en waarin ook zitting heeft Mr. Bolsius, lid der Tweede Kamer.

Het zal ongetwijfel Dr. Cuypers zijn die het initiatief tot deze bijeenkomst heeft genomen.

Misstanden in het steenhoudersbedrijf. Te 's-Gravenhage is eene bijeenkomst gehouden van een aantal steenhouders, waarvan een twintigtal tot eene nieuwe organisatie is toegetreden, die aan Duitsche vakverenigingen en den Franschen steenhoudersbond inlichtingen zal vragen over verbeteringen in het steenhoudersbedrijf. Bij het bespreken van verschillende daarin voorkomende misstanden werd vooral gewezen op de vele onder steenhouders voorkomende gevallen van longtering.

BUITENLAND.

Philadelphia. Een van de fraaiste gebouwen die in de laatste tijden in de Vereenigde Staten van N.-Amerika zijn opgericht, is de nieuwe Munt te Philadelphia. Het is geheel opgetrokken van grijs graniet van Maine, in Renaissance-stijl, en kost ongeveer zes miljoen gulden. Het staat op de plaats van de oude Munt, gebouwd in 1792 geheel van marmer, doch is driemaal

BUREAU VOOR PLAATSING VAN OPZICHTERS EN TEEKENAARS

Marnixstraat 402, Amsterdam.

Ingeschreven sollicitanten voor:

				per maand
Bouwkundig Opz.-Teekenaar, onderdom	24 jaar	salaris f	80	—
"	"	"	19	35.—
"	"	"	23	75.—
"	"	"	46	100.—
"	"	"	37	85.—
"	"	"	35	100.—
"	"	"	49	100.—
"	"	"	22	70.—
"	"	"	21	70.—
"	"	"	25	80.—
"	"	"	20	60.—
"	"	"	38	90.—
"	"	"	28	60.—
"	"	"	40	100.—
"	"	"	21	60.—
"	Teekenaar	"	23	80.—

AANKONDIGING VAN AANBESTEDINGEN



MAANDAG 25 FEBRUARI.

DE WIJK (DR.). (HERBEST). Het bouwen van twee woningen onder één dak, te Koekange gem. de Wijk, aan het kruispunt van den Langen dijk en den Koekanger Dwarsdijk.

Het gem.best. van de Wijk v.m. 11 u.

GROENLO. Het verbouwen en gedeeltelijk vernieuwen van een perceel, gelegen aan de Beltrumschestraat te Groenlo.

De arch. Gantvoort en Streek 's av. 7 u.

in 't hotel „De Moriaan”, alw. bestek en teek ter inzage zijn. Aanw. gedaan.

HANSWEERT. Het bouwen van drie woonhuizen en verder daartoe behorende werken.

De bouwk. W. Sterk te Schore n.m. 4 u. in de herberg van A. Menheere. Bestek en teek. verkrijgb. tegen f 1,50 bij den bouwk. door wien tevens inlicht. worden verstrekt. Aanw. een uur vóór de besteding.

LEIDEN. Het verbouwen van de perc. Botermarkt no. 22 en Breestraat no. 146 tot meubelmagazijnen.

De arch. Jesse en Fontein v.m. 11 u. in 't „Zeeuwsch koffiehuis”. Bestek en teek. ad f 1 verkrijgb. ter drukkerij van Taconis, Maredijk. Inl. elken dag tusschen v.m. 9 u. en v.m. 10 u. aan „de Centrale Directie-keet”, Rijnsburgerweg. Aanw. gedaan.

LEENS. Het afbreken van het bestaand gebouw en het weder opbouwen van een burgerbehuizing.

De archit. H. Poel, n.m. 5 u. bij den heer R. Takens. Bestek en teek, ad f 1.25 verkrijgb. bij H. Poel, voorn. Aanw. 25 Febr. n.m. 3 u.

MURMERWOUDE. a. Het afbreken en weder opbouwen der Geref. kerk, b. het bouwen van eene geheel nieuwe pastorie

De kerkvoogden der Geref. kerk. Bestek a. 60 cts. en bestek b. met teek. f 1.25 verkrijgb. bij P. Berghuis te Murmerwoude, bij wien teek. a. ter inz. is. Aanw. gedaan.

DINSDAG 26 FEBRUARI.

BORNE. Het maken van een bijgebouwtje, ten dienste van het ziekenhuis.

Het gem.best. v.m. 11 u. Bestek en teek. verkrijgb. ter secret. en ten kantore der arch. v. d. Goot en Kruisweg te Hengelo à f 1 per stel. Aanw. 26 Febr. 10 u.

HAARLEM. Het bouwen van een bergplaats en kantoor met 2 afzonderl. opgaande bovenwoningen, waar achter bergplaatsen voor brandstoffen, paarden, stal enz. aan de Brouwersvaart no. 106.

De arch. J. A. Traanberg, v.m. 11 u. in h6tel de „De Leeuwerik”.

ROTTERDAM. Het bouwen van vergaderzalen, bergplaatsen en bovenwoningen aan de Oranjeboomstraat, kad. Sectie Q no. 2986. te Rotterdam. Grondvlakte pl.m. 1000 M².

De heer G. C. Mulder Sr. n.m. 2 u. in het Poolsch koffiehuis, Beursplein. Bestek en teek. te bekomen ad f 2 50 bij de firma C. Immig en Zoon, Nieuwenhaven no. 5. Inlicht. geeft H. v. Vugt, Arch. Oranjeboomstraat 186, dagelijks v.m. van 11-12 u. Bestek en teek. aldaar ter inzage.

Posterijen en Telegrafie.



AANBESTEDING.

Op Woensdag, 13 Maart 1907, des namiddags te 2 ure, zal, in een der lokalen van het Hoofdbestuur der Posterijen en Telegrafie, Parkstraat te 's-Gravenhage, worden aanbesteed:

Den verbouw van het Post- en Telegraafgebouw te Nieuwesluis-Heenvliet, en het onderhoud van dat gebouw van den dag der kennisgeving van de goedkeuring der aanbesteding tot en met 31 December 1909.

De aanbesteding geschiedt bij inschrijving, volgens § 447 der Algemeene Voorschriften, vastgesteld bij beschikking van den Minister van Waterstaat, Handel en Nijverheid, van 1 Februari 1901, L. X, afdeeling Waterstaat T

Het bestek ligt ter lezing aan het gebouw van het Hoofdbestuur der Posterijen en Telegrafie, aan het bureel van den Rijksbouwmeester in het 2de district, Fluweele Burgwal no. 16 te 's-Gravenhage; bij den Directeur van het Post- en Telegraafkantoor te Nieuwesluis-Heenvliet, en is voorts, op franco aanvraag, tegen betaling van f 0,35, verhoogd met de kosten van verzending, te bekomen bij de boekhandelaars Gebroeders VAN CLEEF, Spui no. 28a te 's-Gravenhage, en, door hunne tusschenkomst, in de voornaamste gemeenten des Rijks.

Inlichtingen worden gegeven door voornoemden Rijksbouwmeester en door den Opzichter bij de Landsgebouwen: J. G. P. ROEL te Rotterdam.

De inschrijvingsbiljetten moeten worden ingezonden aan het Hoofdbestuur der Posterijen en Telegrafie.

Aanwijzing zal worden gedaan op Woensdag, 6 Maart 1907, des v66ormiddags te 10 ure.

Inschrijvingsbiljetten, welke niet door de borgen persoonlijk zijn onderteekend, worden als ongeldig ter zijde gelegd.

's-Gravenhage, 8 Februari 1907.

VAN DER MAAS & C^o.

Den Haag — Bussum.

Architecten en Beeldhouwers.

Ateliers tot artistieke bewerking van Hout en Steen.

Vervaardigen alle beeld- en steenhouwwerken.

Beeldhouwwerk op kunstnijverheidsgebied.

ADMINISTRATIE:

Willem de Zwijgerlaan 25.
DEN HAAG.



De ondergeteekende, M. W. J. EIJS-VOGEL, in bouwmaterialen te Rotterdam, verklaart, dat de rapporten van de firma KONING & BIENFAIT. Proefstation voor Bouwmaterialen te Amsterdam, aan den ondergeteekende afgegeven over den uitslag der proefneming van twee monsters portlandcement „Aleyon” onder No. 11356 en 12934, door den ondergeteekende onjuist zijn weergegeven, als aanhangsel van een circulaire tot aanbeveling van die Portlandcement, door die rapporten te wijzigen zoodanig dat zij voor ondergeteekende gunstiger luidden dan zij waren.

M. W. J. EIJSVOGEL.

Separatie en Plafondplaten

worden door mij tegen de meest concurrerende prijzen geleverd.

Groote voorraad in verschillende maten voorradig.

Gebr. MIJNLIEFF - Nijmegen.

Assurantie Maatschappij tegen Brand-

schade en op het Leven

De NEDERLANDEN van 1845.

's-Gravenhage, Kerkplein, hoek Prinsestraat — Amsterdam, Sophiaplein — Rotterdam. Zuidblaak 24 (Beursplein) — Breda, Prinsenkade — Haarlem, Groote Houtstraat 71^{rood}, hoek Gedempte Oude Gracht — Nijmegen, In de Betoustraat 8 — Groningen, Vischmarkt 40 hoek Haddingestraat — Zutphen IJselkade.

Hoofd-Directie te 's-Gravenhage:
CAREL HENNY, Directeur;
Mr. J. J. HENNY, Adj.-Directeur.
G. TEERINK, Alg. Procuratiehouder.

Kapitaal f 4.000.000.00
Reservefonds uit. 1905 1.203.800.00
Betaalde Brandschaden tot
uit. 1905 - 29.983.000.00.

BRAND - LEVEN - INBRAAK.

Verzekering tegen vaste en zeer billijkẽ Premiën, zonder Inleggelden of Nabetalingen.

Gewapend Beton.

Constructeur-Aannemer van Beton-IJzerwerken, wenschte relatiën aan te binden met H.H. Ingenieurs, Architecten en Technische Bureaux voor de uitvoering hunner werken in bovengenoemde constructie tegen vooruit vast te stellen voorwaarden en streng concurrerende prijzen.

Ontwerpen en begrotingen gratis.

Ref. motto „Beton” bureau van dit blad, Herderstraat 5, Den Haag.

AANBESTEDING.

De Vereeniging tot verbetering van den woningtoestand en de gemeente Deventer zal AANBESTEDEN den 2 Maart aanst. 's namiddags ten 4 ure in het lokaal v.d. Volksbond Polstraat No. 51 aldaar.

De werken en leverantiën tot den bouw van 92 arbeiderswoningen.

Bestek en teekeningen zijn ter visie in genoemd lokaal van af 18 Februari en verkrijgbaar zoolang den voorraad strekt à f 2.50 bij ondergeteekenden bij wie tevens vanaf dien dag dagelijks van 2 tot 3 uur inlichtingen te bekomen zijn.

De Architecten,
G. en W. TE RIELE GZ.N.

HOOFDOPZICHTER.

GEVRAAGD voor een belangrijk bouwwerk in Gelderland, duur ongeveer anderhalf jaar, een

Hoofdopzichter

in staat zelfstandig het werk te leiden. Zonder degelijke bewijzen van bekwaamheid, zowel mondeling als schriftelijk, onnoodig zich aan te melden.

Franco brieven met afschriften van getuigschriften (welke niet worden teruggezonden) v666or primo Maart in te zenden onder No. 944 a. h. bureau v. d. blad.

AFLOOP VAN AANBESTEDINGEN



7 FEBRUARI.

AMSTERDAM. (ONDERH.). Het verbouwen van perceel no. 195 aan de Kalverstraat, aldaar. Door de archit. A. Jacot en W. Oldewelt.

Gegund aan G. Lotgering, Amsterdam.

MONNIKENDAM (ONDERH.). Het bouwen van een kaasfabriek aldaar. Door de coöp. vereen. tot bereiding van kaas en boter.

Het werk is, met inbegrip van machineriën, opgedragen aan P. Tadema, Ipendam, voor f 13000.

8 FEBRUARI.

ANDIJK. Het bouwen eener zuivelfabriek. Door den directeur W. Jonker.

Laagste inschr. Jb. Ellerbroek, f 7597.

Schilderw. D. Zwiep, f 274.

9 FEBRUARI.

ZUIDLAREN. Het bouwen van een bakkerij met bijlevering van materialen, op een open terrein achter een behuizing aan den stationstraatweg aldaar. Door den arch. O. Sietzema, namens den heer A. Gerding, banketbakker te Haarlem.

Gegund aan den heer Sietzema voor f 1250.

Glas- en verwerken gegund aan J. Hillebrands voor f 37,50.

VOORSCHOTEN. Het bouwen van twee burgerwoonhuizen voor rekening van den

heer H. S. Mens. Door den bouwkw. C. O. de Vroomen.

Laagste inschr. H. Kadde, f 5340. Gegund.

11 FEBRUARI.

JOURE. Het bouwen eener boerderij aan den straatweg bij Spanenburg.

Laagste inschr. S. Schaap, Sijbrandaburen, f 29800. Gegund.

12 FEBRUARI.

ARNHEM. Het bouwen van een woonhuis aan den Bakenbergschen weg te Schaarsbergen. Door den archit. H. J. Tiemens Jr. Laagste inschr. firma Wed. J. v. d. Kracht, Oosterbeek, f 2998.

HENGLO (OV.). Het bouwen van een winkel en woonhuis met bijbehorende werken op een terrein aan de Nieuwstraat. Door den archit. T. A. Trijssenaar Jr. te Almelo. Laagste inschr. G. Ribberink, f 17190.

LYST VAN LEVERANCIERS EN FABRIKANTEN



Prijs per regel voor niet geabonneerden op advertentiën f 5.— per jaar bij vooruitbetaling. Abonnés op Advertentiën 1 regel gratis voor iedere advertentie.

Albast-Cement. — G. VAN LENT & Co. Rotterdam.
 Antilood. — Gron. fabriek van Lakken en Vernissen v/h R. KRANENBURG, Groningen.
 Aeroeengas. — Tj. v. d. ZEE, L. v. Meerdervoort 186, den Haag.
 Asbest-leien. — Cementmastiëkdakbedekking, Houtcement- en Houtcementdakleerdakbedekking, Haensler's Houtcement. — G. SMITS & Co. Weesperzijde 39 Amsterdam. Tel. 7466.
 Asbestleien, bouwmaterialen, enz. bouwmaterialaandel, „STEEN-OORD”, 's-Gravenhage.
 Asphalt, Houtcement, Dakbedekking enz. — Dordrechtse Asphaltfabriek ROODENBURG & Co. Dordrecht.
 Asphalt, Houtcement, Dakbedekking enz. — N. V. Utrechtsche Asphaltfabriek v.h. firma STEIN & TAKKEN, Utrecht.
 Asphalt. — W. J. v. d. WETTERN en A. S. KEY, Rotterdam.
 Asphalt dakpapier, — „Bouwmaterialen” voorheen M. LUIJTEN, Lekkerkerk, Rotterdam en Dordrecht.
 Asphalt, Houtcement, Dakbedekking, Amsterd. Asphaltfabriek „de Vesuvius”, Amsterdam.
 Assurantie-Mij. tegen Brandschade „de Nederlanden van 1845” 's-Gravenhage, Kerkplein hoek Prinssestraat.
 Atelier voor Decor. Kunst. KRUYMEL en MERCKENS, Haarlem.
 Badinrichtingen. — Th. VAN HEEMSTEDEN OBELT, Amsterdam.
 Beeld- en steenhoutwerk. — v. d. MAAS & Co., den Haag-Bussum.
 Behangselpapieren. — H. en J. KOETS, K. Nieuwendijk 38, Amst.
 Beton- en Betonijzerwerken, DE KONINK, ROTTERD. CEMENT-STEENFABRIEK v/h VAN WANING & Co. Rotterdam.
 Beton (Gewapend). — HOLL. MIJ. TOT HET MAKEN VAN WERKEN IN, 's-Gravenhage.
 Beton (Gewapend). — F. J. STULEMEIJER & Co. Breda.
 Beton (Gewapend). — P. BOURDREZ, den Haag.
 Beton (Gewapend). — H. FUCHS & Co., Deventer.
 Betonsteenen, Machines voor holle. — EM. KOCKEN, Arnhem.
 Betonijzer „Kahn Systeem”, Handelsmaatschappij van R. S. STOKVIS & ZONEN, Rotterdam.
 Bouwstoffen. — MARTIN & Co., Amsterdam.
 Bovenlichtsluiting „Flux”. — VAN DE POLL, Purmerend.
 Brücknerplaten. — FABRIEK INDUSTRIA, Breda.
 Brandkasten en Kluisdeuren. — DE LUGT & SERNE, Haarlem.
 BRANDKLUISDEUREN. — Wed. P. A. SCHROOT & ZONEN, Den Haag.
 Cement-Ijzerw. — NED. MIJ. VOOR MONIERW. Amsterdam.
 Cementmastiëkdakbedekking. Handel in Bouwmaterialen van J. A. SMITS & ZONEN, Ruijschstraat 30b/d Weesperzijde, Amsterdam.
 Cementijzer-Constructies enz. — H. WESTENBERG, Almelo.
 Centrale Verwarming. — W. J. STOKVIS, Arnhem.
 Centrale Verwarming enz. — GEVEKE & Co. Amsterdam.
 Centrale Verw. en Ventilatie. — Th. v. HEEMSTEDEN OBELT, Amsterd.
 Centrale Verwarming en Ventilatie-inr. de Schiedamsche Kunstsmederij en Machinefabriek v.h. G. J. VINCENT & Co., Schiedam.
 Centrale Verwarming. — LUIJKE & Co., Rotterdam.
 Centrale Verwarming, Ventilatie, Wasch- en Droog-inrichtingen, H. ZIMMERMANN, Utrecht.
 Centrale Verwarming. — JAN HAMER & Co., Amsterdam.
 Centrale Verwarming. — Wed. J. T. HUNCK & ZONEN, Amsterdam.
 Closets — Th. VAN HEEMSTEDEN OBELT, Amsterdam.
 Decoratieschilders. — VAN BEUSEKOM & ELFFERICH, Schommelstraat 8, Rotterdam.
 Eerste Nederl. Xylolith-Fabriek. — A. S. KEY, Rotterdam.
 Electrotechn. Install. Bureau. — CH. G. LANDRÉ, Amsterdam.
 Excelsiorplaten. — GEBRS. VAN DER VIJGH, Amsterdam.
 „Flux” Bovenlichtsluiting. — VAN DE POLL, Purmerend.
 Gaskachels (nieuwste condensing). — OBELT, Amsterdam.
 Gas-, Stoom- en Waterleiding. — R. S. STOKVIS & ZONEN Leuvehaven 74-76, Rotterdam.

Gegoten geëmailleerd ijzeren waschtafels — Th. VAN HEEMSTEDEN OBELT, Amst., 150 de Ruyterkade. Filiaal: 36, Rokin.
 Glas in lood. — J. J. B. J. BOUVY, Dordrecht.
 Grondboringen. — A. J. STOEL Jr. Haarlem.
 Haenslersch Houtcement. — C. F. BEER, Keulen.
 HEINEKEN'S GLAZENWASSCHERIJ. Stoom Jaloezieën-, en Rolluiken-fabriek. — 's GRAVENHAGE. Driehoekjes 3 voorheen Wagenstraat 39a. — AMSTERDAM. v. d. Helststraat 1.
 Houtgraniet. Kalksteen. — PELT & HOOYKAAS, Rotterdam.
 Houtcement- en Houtcementdakleerdakbedekking, Haensler's Houtcement. Handel in Bouwmaterialen van J. A. SMITS & ZONEN, Ruijschstraat 30 b/d Weesperzijde, Amsterdam.
 Huisdeursloten — LIPS, Dordrecht.
 Jalousiën. — J. F. KRONER & ZONEN, Spuistr. 246, 248, 250, Amst.
 Jossou-Cement. — A. E. BRAAT, Rotterdam en Amsterdam.
 Keien enz. — FERD. ENGERS, Amsterdam.
 „Kosmos” vouwplaten tegen vocht. — A. W. ANDERNACH, Beuel a/Rh.
 Koksopgipsplaten. — H. H. DE HAAN, Nijmegen.
 Kunst- en Grofsmederij, v/h. Firma J. T. van Vuren, Amsterdam.
 Lengtematen, duimstokken enz. — W. J. WEISSENO, Amsterdam.
 Liften. — Machinefabriek DE ZAAAN, Wormerveer.
 Liften. — Th. VAN HEEMSTEDEN OBELT, Amst. (R. WAYGOOD & Co.)
 Liften, Ventil., Gesm. ijzer. trappen. J. HAMER & Co., Amsterdam.
 Liften. (Hydr. en electr.). — FRED. STIELTJES & Co. Amsterdam.
 Liften speciaal Handkracht. — J. C. VAN STRAATEN, den Haag.
 Looden en Inw. glasmail privaateleidingen. — OBELT, Amst.
 Luminographie en Lichtdruk, Steendr. „Senefelder” Amsterdam.
 Metaalwerk, meubelen. — ONDER DEN ST. MAARTEN, Haarlem.
 Machinefabriek Metaal- en IJzergieterij v/h. SPOOR, WIJNVOORD & Co. 's-Gravenhage.
 Montegrifiedruk. — H. J. MONDT, den Haag.
 Muschelkalkstein. — J. H. P. JANSE, Amsterdam.
 Natuursteenbewerking. — G. W. HARMSSEN, Amsterdam.
 Plafondplaten. — GEBR. MIJNLIEFF, Nijmegen.
 Portland-Cement — DYCKERHOFF & SÖHNE, Amöneburg.
 Präcisionsvensters en deuren. — v. d. SCHUIJT & KUNTZE, Amst.
 Prisma's Luxfer. — WM. VAN RIJN, Amsterdam.
 Proefstation Bouwmat. — KONING & BIENFAIT, Amsterdam.
 Raamsluiters voor bovenlichten. — HEEMSTEDEN OBELT, Amst.
 Raamsluitingen voor alle raamconstr. — LUIJKE & Co., Rotterdam.
 Rolluiken. — W. H. M. SCHOLTE, Prinsengr. 516, Amsterdam.
 Rolluiken, Serredekking enz. — S. BRUIGOM, Arnhem.
 Rolluiken enz. J. P. SENFT, Haarlem.
 Schoorsteenmantels, marmieren. — G. & J. COOL, Amsterdam.
 Scoriae Bricks. IJzeren buizen enz. — W. DEURVORST, Den Haag.
 SLOTEN EN VEILIGHEIDSAFSLUITINGEN — LIPS DORDRECHT.
 Spiegel-, Vensterglas enz. — P. DOLK & Zn., Rotterdam — Dordrecht.
 Stalen balken, IJzer enz. — Gebr. VAN DER VLIET, Amsterdam.
 Stalen Balken, IJzer enz. W. BERNET & Co., Amsterdam.
 Stalindirichtingen. Verwarming. Jan Hamer & Co. Amsterdam.
 Stalindirichtingen — STAAL & HAALMEIJER, Amsterdam.
 Stalen balken. — H. E. OVIING Jr., Rotterdam.
 Stalen balken, — DIKEMA & CHABOT, Rotterdam.
 Stalen balken en U-profielen — Deutsch-Luxemburgische Bergwerks- und Hütten-Actiengesellschaft. Vertegenw. C. D. v. d. LINDEN, Singel 544, Amsterdam.
 Steengaas. — F. A. CLOER, Amsterdam.
 Steengoed of Engelsche buizen en kruispannen. — HOUBEN & STEEGH, Belfeld en Tegelen (Limburg.)
 Stoommachines, Ketels. Zuid-Holl. Machinefabriek en Constructiewerkplaats. Dir. ANTON KRÖNER, den Haag.
 Stoomtunnertabriek. — GEBRS. VAN MALSEN, Den Haag.
 Stucsteen, Stucmarmor, The Dutch Mercantile Cy. — B. T. HAGEN Rotterdam.
 Tegelvseringen enz., Plateelbakkerij DE DISTEL, Amsterdam.
 Timmer- en lijstenfabriek. — G. P. J. BECCARI, Haarlem.
 Trockenstuccplafonds — De 1e Ned. Trockenstuccfabriek, Venlo.
 Urinoirs (Toifit). — H. HUINCK & A. IMHOFE, Rotterdam.
 Ventilators. — Th. VAN HEEMSTEDEN OBELT, Amsterdam.
 Ventilators. — D. P. HASSELMAN, Amsterdam.
 Ventilatoren. — SLUIS & VRUGTMAN, Amsterdam.
 Vuurvaste steen, Tras, Aarden buizen, Straatkeien — „Bouwmaterialen” v.h. M. LUIJTEN, Lekkerkerk, Rotterdam en Dordrecht.
 Wandtegels, cement, kalk, graniet — „Bouwmaterialen” voorheen M. LUIJTEN Lekkerkerk, Rotterdam en Dordrecht.

Wandtegels, Schoorsteenmantels enz. — A. N. DE LINT, Delft, Den Haag.

Vulpenhouder „Caw“. — BLIKMAN & SARTORIUS, Amsterdam
Ijzerconstructiën, Kunstsmeedwerken. Zuid-Holl. Machinefabriek en Constructiewerkplaats. Dir. ANTON KRÖNER, den Haag.

Ijzerconstructies. — W. J. NIERMEIJER, Amsterdam.

Zandsteen. — FERD. ENGERS, Amsterdam.

Zandbewerkingmachines. — DREES & Co., Burgsteinfurt N.W. 71/W.

Zechit. — I. LEHREN, Amsterdam.

Zinkwerken. — F. W. BRAAT, Delft.

Het Betonijzer der Toekomst

„KAHN SYSTEMEEM“



eenvoudig en economisch voor alle werken in

Zoals: **GEWAPEND BETON.**

**BRUGGEN
FUNDEERINGEN
KOLOMMEN
RESERVOIRS
PIJLERS
VIADUKTEN
ENZ. ENZ.**

UITGEWERKTE PLANNEN
en **TEEKENINGEN** voor uitvoeren
werken worden kosteloos verstrekt.

GEILLUSTREERDE BROCHURE
op aanvraag gratis en franco.

Handelmaatschappij van R. S. STOKVIS & ZONEN.

Afdeeling IJzer en Staal.

ROTTERDAM.

MARTIN & CO.,

AMSTERDAM.

Achter Oosteinde bij het Paleis voor Volksvlijt.

MARMEREN SCHOORSTEENMANTELS.

Vraag Album en Prijzen.

KEIEN.
Bazalt

Graniet. Asphalt.
Bazalt- Portl.-
lava. Cement.

Zandsteen.

DRAADGLAS.

FERD. ENGERS
AMSTERDAM.

LIFTEN,

voor elke beweegkracht en van elke capaciteit, met uitstekend werkenden **VALBESCHERMER**, met automatisch werkende **SCHACHTDEURSLUITINGEN** en **STOPINRICHTING** voor elke verdieping, worden vervaardigd door de

Machinefabriek „DE ZAAAN“
te **WORMERVEER.**

Prijzen en attesten, waaronder van een 4-persoons elektrische lift, welke gedurende hare tweejarige werking niet de geringste stoornis ondervond, op aanvraag.

2 bekwame

UITVOERDERS

GEVRAAGD tot het nemen der leiding van werken in gewapend beton door geheel Nederland. Loon f 25.— per week. Zonder goede getuigschriften onnodig zich aan te melden.

Brieven onder letter **S. B.** Bureau van dit blad. Herderstraat 5, den Haag.



BOUWKUNDIG WEEKBLAD.

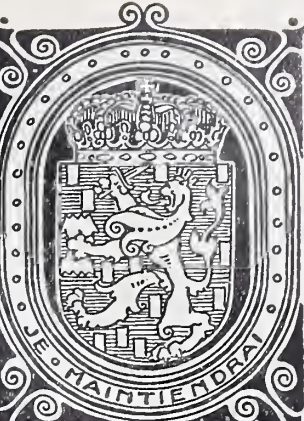

· ORGAAN VAN DE MAATSCHAPPIJ ·
· TOT BEVORDERING DER BOUWKUNST ·

BESTUUR VAN DE MAATSCHAPPIJ: A. SALM G.Bz., *Voorzitter*. F. W. M. POGGENBEEK, *Vice-Voorzitter*, — V. G. A. BOSCH, W. J. DE GROOT, G. W. VAN HEUKELOM, D. E. C. KNUTTEL, J. A. MULOCK HOUWER, F. J. NIEUWENHUIS, B. J. OUËNDAG, J. VERHEUL Dz., P. A. WEELDENBURG.

COMMISSIE VAN REDACTIE: ED. CUYPERS,
A. SALM GBz., J. VERHEUL Dz.
REDACTEUR: C. T. J. LOUIS RIEBER.

BUREAU VAN REDACTIE: MARNIXSTR. 402 AMST.
BUREAU VAN ADMINISTR. HERDERSTR. 5 DEN HAAG
UITGEVERS: MOUTON & CO DEN HAAG

INHOUD

ABONNEMENTSPRIJS

N^O. 9. 2 MAART 1907. De regeling van het Middelbaar Technisch Onderwijs, door J. A. Mulock-Houwer. — Het voormalige Spaansche Gouvernement te Maastricht. — Raad van Arbitrage voor de bouwbedrijven in Nederland. — Prijsvragen. — Inhoud van Tijdschriften. — Berichten. — Personalía. — Bureau voor plaatsing van opzichters en teekenaars. — Aankondiging en afloop van aanbestedingen. — Lijst van Fabrikanten, Leveranciers, enz. — Advertentiën.

voor Nederland: fr. p. p. / 15.— 's jaars, voor Indië en het Buitenland (bij vooruitbetaling) fr. p. p. / 17.—. PRIJS DER ADVERTENTIEN: van 1—5 regels / 1.—, elke regel meer 20 cents Grootte letters naar plaatsruimte. — AANKONDIGING VAN AANBESTEDINGEN 15 ct. p. r. m. premie $\frac{3}{2}$ maal. — ABONNEMENT VAN ADVERTENTIEN tegen belangrijk verminderde prijzen en kosteloze opname der advertentiën in het Tijdschrift der Mij.

DE REGELING VAN HET MIDDELBAAR TECHNISCH ONDERWIJS.

Door J. A. MULOCK-HOUWER.

Wanneer door mij den naam middelbaar technisch onderwijs geschreven wordt, dan krijg ik gelijktijdig den indruk, dat in het woord zelf reeds de bron verscholen ligt van de groote verscheidenheid der opinies omtrent de meest gewenschte inrichting van dat gewichtig onderwerp. Het is toch zeer moeilijk te definiëren wat men eigenlijk onder middelbaar technisch onderwijs te verstaan heeft.

In de memorie van toelichting, die het sinds dien ingetrokken wetsontwerp van 2 Mei 1904 betreffende de oprichting eener middelbare technische school begeleidde, werd omschreven hoe men in aansluiting met het voorbeeld van het Buitenland gekomen was tot de verdeeling van het technisch onderwijs in hooger-, middelbaar en lager vakonderwijs. Zij dient om in hoofdtrekken het onderwijs in drie groepen te onderscheiden: namelijk te dat voor de handwerklieden (*skilled labourers*), ze dat voor de *opzichters* (hier gebezigd als algemeene naam voor de geheele categorie voor hen die toezicht houden en met leiding belast zijn), ze dat voor de *wetenschappelijk gevormden*.

Er wordt echter bij medegedeeld, dat niet steeds die onderscheiding kan worden gehandhaafd en bij sommige vakken er zelfs maar quaestie kan zijn van één soort onderwijs. Hoe dit zij, het was zeker geheel passende in het systeem dat de Middelbare Polytechnische School verheven werd tot Technische Hoogeschool. Deze toch is bij uitstek een inrichting waarbij de wetenschappelijke basis der techniek geheel op den voorgrond treedt.

Het zou daarom steller dezès als oud leerling zeker wel betaamd hebben, deze verheffing van het instituut waaraan hij zijne technische vorming te danken heeft, met vreugde te begroeten. Heeft hij van een dergelijke gemoedsaandoening niet veel kunnen bespeuren, dan verdenke men hem niet van jalouzie tegenover de jongeren, wien onwillekeurig daardoor vergund werd voor hunne carrière hun vlucht van uit een hooger standpunt te nemen. De zaak toch is, dat de medaille eene keerzijde heeft en het hooge standpunt aan de jonge collega's verstrekt, voor hun ook groote gevaren medebrengt.

Als men eenmaal onthoudt, dat met de onderscheidingen in het technisch onderwijs geen onderscheidingen bedoeld zijn, die het onderwijs zelf betreffen, maar zij alleen een verdeeling moeten aangeven naar den aard van de personen voor wie het bestemd is — zooals het de boven aangehaalde memorie aanduidt — dan kan dit gevaar wel is waar niet veel beteekenen. Want, dan zal de student der hooge school beseffen, dat zijne studie heel laag bij den grond moet beginnen. Dan ook zal hij er toe kunnen komen om in te zien, dat nu de omstandigheden niet toelieten hem in zijn studietijd op degelijke wijze in kennis te brengen met de practijk, zijne vorming als technicus daardoor zeer onvolkomen geweest is, en het hem geraden is later door ernstigen arbeid en een scherpe oplettendheid te trachten het verzuimde zooveel mogelijk in te halen.

Hij zal kunnen begrijpen, dat wil zijn kennis bruikbare vruchten afwerpen, hij er niet niede mag blijven zweven in de ijle ruimte der hoogere wetenschap.

Als hij zoover komt, dan mag men doorgaans ook aannemen, dat zoo zijn oog niet te zeer verblind is door het

uitsluitend staren op papieren plannen, hij bij degelijke inspanning en studie het tot een waardige plaats in de technische wereld zal brengen.

Het zegt intusschen niet, dat zeer begaafden, die heel wat bescheidener opleiding hebben genoten, niet in staat zullen zijn hem nabij te komen of zelfs voorbij te streven.

In de techniek geldt niet de vraag waar men geleerd heeft of wat men geleerd heeft, maar wat men kent.

En om tot kennis te komen, staan vele wegen open.

Is dit in het algemeen het geval, zeer in het bijzonder geldt dat, als we denken aan de studie van den bouwmeester, en aan diens opleiding tot bouwkunstenaar.

Laat men nimmer er toe komen om de waarde te miskennen van een hoog wetenschappelijke opleiding voor den architect, maar ook laat men niet aannemen, dat een bouwmeester, die eenmaal de leer der oneindig kleinen in zich opgenomen heeft, daardoor in staat zou zijn werk van hooger kunstwaarde te scheppen dan zijn kunstbroeder van middelbare opleiding.

Inderdaad, zoodra het begrip „kunst” in het spel komt, dan zit men met de qualificaties „lager, middelbaar en hooger” vrijwel verlegen. De meest elementaire opgaven op het gebied der kunst vorderen even ernstige inspanning als de meer ingewikkelde vraagstukken. Zoo hoog kan daarom de vormenkunstenaar niet stijgen, dat hij het beneden zijn waardigheid zou rekenen de meest eenvoudige profileering zelf in teekening te brengen. De kunst trouwens brengt met haar geheele wezen het begrip van hoogheid mede.

Maar, men kan ze daarom nu evenmin als vroeger in haar geheel bij het Hooger Onderwijs inlijven. Vroeger trouwens was dat Hooger Onderwijs iets afzonderlijks. Het bemoeide zich in hoofdzaak met studievakken, die op geen andere wijze gedoceerd werden. En na hen toegelaten te hebben door de gymnasiale poort leverde het op klassieke grondslag aan de samenleving af de functionarissen in de kaste der magistraten en geleerden.

Thans echter, nu het begrip „hooger onderwijs” toegelaten is bij de technische studie, zijn het niet meer de afzonderlijke vakken die op het hogere schap gezet worden, maar moeten doorsnijdingen in één en hetzelfde gebied van studie worden uitgevoerd. Daarmede komen de moeilijkheden, en van een verschil in behandeling in verband met den ontwikkelingsgraad der leerlingen zal dikwerf niet veel terecht komen. Tusschen „Hooger” en „Middelbaar” zal dikwerf daarom maar een futiel verschil zijn.

Bepaalde aanleiding om aan te houden, dat het begrip „Hooger Onderwijs” uitsluitend verbonden is aan de Delftsche school, bestaat er zeker niet. Er kunnen daarnaast zeer wel inrichtingen bestaan, waar het onderwijs op hetzelfde peil staat. Er kunnen er andere zijn van min of meer hybride aard.

Richt men b. v. één of anderen technischen cursus in, dan ligt het voor de hand, dat men, daarbij het oog hebbende op de opleiding van aanstaande opzichters, rekent met een bescheiden portie vormenleer. Dat past dan redelijk wel in het kader van middelbaar onderwijs. Maar als aan den cursus een wijdere strekking verschafft wordt en als de studeerenden onderlegd worden op zoodanige wijze, dat een deel daarvan zich ten slotte den titel van bouwmeester met recht mogen toeëigenen, is het dat dan nog? Waar bijvoorbeeld behoort de Rotterdamsche Academie te huis? Nu kan men zeggen: wat doet het er eigenlijk toe af. Wat de zaak zelf betreft, is het wellicht inderdaad van niet veel beteekenis.

Maar omgekeerd zou men kunnen vragen: waartoe de verschillende termen bij het technisch onderwijs ingevoerd? Mag het begrip „hooger onderwijs” in andere sferen daarom

op zijn plaats zijn, wijl het een ongezochte gelegenheid verschafft tot bevrediging der ijdelheid, hier heeft men daarmede niet van noode. Hier is het niet wenschelijk barrières op te zetten tusschen de verschillende groepen, die gezamenlijk de techniek verzorgen.

Zoo zouden we er toe kunnen komen om de geheele indeeling van het technisch onderwijs in lager-, middelbaar- en hooger als iets verwerpelijks te veroordeelen. Toch zou zulks te ver gaan. Die indeeling heeft wel degelijk nut. De veelzijdige en ongeordende techniek kan men in het geheel niet overzien. Het is uit den aard der zaak een moeilijk werk zulks te beproeven, omdat men daarbij te letten heeft op de beide zoo sterk uiteenlopende factoren: de constructie en de kunst. Eigenaardig bestaan die beide elementen, wat het toezicht der Regeering betreft, thans zelfs vrijwel geheel onafhankelijk naast elkaar. Deze onafhankelijkheid zal wel nimmer geheel kunnen worden opgeheven. Des te meer is het noodig, dat men voor het goed in elkaar grijpen van het raderwerk het onderwijs in groepen of soorten kan onderscheiden. Men moet het in détail kunnen behandelen. Daarvoor is nu de indeeling in hooger-, middelbaar- en lager dienstig.

Over de inconsequentie die men bij die indeeling begaat, moet men maar heenstappen; de indeelingen zijn vrij willekeurig, maar het bezwaar daarvan vervalt als men weet, dat ze zoo dan ook verstaan moeten worden.

Men moet er in berusten, omdat men er niets beters voor in de plaats kan geven.

Deze verdeeling aangebracht zijnde, dient nagegaan te worden wat er in de verschillende afdelingen aanwezig is. Vervolgens kan onderzocht worden, wat er ontbreekt, en ten slotte kan een ordenende hand aan den arbeid tigen om van het oude, — zoo noodig herzien en aangevuld — en het nieuwe één groot geheel te scheppen.

Wat betreft de behoefte aan kennis omtrent hetgeen aan het vakonderwijs hier te lande ontbreekt, mag men wel getuigen, dat de heer H. J. de Groot, de Inspecteur van het middelbaar onderwijs, zijn aandeel heeft bijgebracht om daarin te voorzien. Zijn verslag toch aan de regeering uitgebracht omtrent „Vakonderwijs” in het Buitenland in verband met het onderwijs in Nederland, bevat een waren schat van gegevens.

En wanneer wij dan onder zijn geleide een langen tocht door het Buitenland hebben gevolgd en wij van de onderscheiden vormen waaronder hij het technisch onderwijs aldaar heeft aangetroffen, hebben nota genomen, dan doet het ons goed daarna te ontwaren, dat over het geheel genomen ons land op dat gebied nog zulk een slecht figuur niet maakt.

Het blijkt echter, dat dit niet gezegd kan worden van de middelste schakel in den keten van ons technisch onderwijs. Inderdaad, wat de inrichtingen betreft voor meer uitgebreid vakonderwijs schijnt het in ons land maar treurig gesteld. De heer De Groot gaat in zijn rapport na welke inrichtingen er bestaan, welke in een of andere richting aan het middelbaar technisch onderwijs zijn dienstbaar gemaakt. Achtereenvolgens worden beschouwd de Kunstnijverheidsschool in het Rijksmuseum en die te Haarlem, de Rotterdamsche Academie met eene afdeling voor opleiding tot architect en een tweede afdeling voor kunstnijverheid, de Kweekschool voor Machinisten te Amsterdam, de Nederlandsche school voor Nijverheid en Handel te Enschedé en de inrichting voor instrumentmakers te Leiden.

Zonder aan de waarde van bovengenoemde scholen te kort te doen, moet men erkennen, dat zij te zamen gerekend niet voldoende kunnen zijn voor de behoefte.

Het is dan ook betrekkelijk een exceptie als jongelieden,

na de lagere vakscholen verlaten te hebben, ter voortzetting hunner studiën een dier inrichtingen gaan bezoeken.

De meerderheid is er op aangewezen te hooi en te gras wat kennis op te doen. Merkwaaardig genoeg schijnt dat dikwerf nog vrijwel te gelukken. Althans de uitslagen der examens voor opzichter gehouden door de Maatschappij t. B. der Bouwkunst geven wel een getuigenis in die richting. Maar men moet hierbij ook in rekening brengen het gehalte van de candidaten, die zich daarvoor beschikbaar stellen. Er valt niet aan te twijfelen, dat men tot dusver voor het meerendeel te maken gehad heeft met de meest energieke voorhoede van de breede schare der jeugdige technici, met dezulken die zich onder alle omstandigheden zelf weten te helpen. Het zijn de zwakkeren, die hulpeloos staan; er zijn er echter onder dezen nog genoeg, die het waard zijn om voortgeholpen te worden. Hoe nu in dezen staat van zaken verbetering aan te brengen?

De heer De Groot beveelt daartoe in de eerste plaats aan de oprichting van een Technische School van Rijkswege. Het is blijkbaar de school welke oprichting beoogd werd bij het Wetsvoorstel ingediend onder het vorig Ministerie op 2 Mei 1904. De Inspecteur vertrouwt, dat dit technicum mede dienstbaar gemaakt zal kunnen worden aan de opleiding van het personeel hetwelk het lagere vakonderwijs te geven heeft. Voorts wordt het denkbeeld geopperd om het arbeidsveld der inrichting buiten hare schoolmuren met behulp van correspondentieonderwijs uit te breiden.

Aangezien deze school slechts van beperkten omvang zou worden en zij dus op verre na niet toereikend zou zijn voor de groote schare van jongelieden, die behoefte hebben aan middelbaar vakonderwijs, zouden te hunnen behoeve naast haar verschillende Rijks cursussen moeten worden opgericht, verbonden aan de ambachtsscholen.

In zake het onderwijs voor bijzondere industrieën en het meer uitgebreid handelonderwijs wordt de wenschelijkheid betoogd, om de baan te effenen voor het in 't leven roepen van inrichtingen op dit gebied van Gemeentewege met steun van Rijk of Provincie, of wel de mogelijkheid te verschaffen voor de oprichting van Rijkswege.

Het Kunstnijverheidsonderwijs heeft behoefte aan uitbreiding. De Inspecteur verwijst naar zijn rapport van 21 Januari 1904, waarin wordt „aangedrongen op een smelting van de Rijks-Normaalschool voor teekeningen en de Rijkskunstnijverheidsschool in één gebouw, dat dan naast de Technische School zou verrijzen.” „Op die wijze” — heet het verder — „zouden de kosten voor een bibliotheek belangrijk verminderd en de opleiding van werkelijke kunstnijveren, ook door werkplaats en onderricht en betere aansluiting bij andere inrichtingen van onderwijs, belangrijk verbeterd kunnen worden.”

Het meest ingrijpende van deze verschillende denkbeelden en voorstellen is zeker dat tot oprichting eener technische school. En het is dat plan dier „Centrale school”, hetwelk tot de bekende levendige polemiek in de Vakbladen geleid heeft.

Eenerzijds werd in die school het redmiddel gezien, vooral omdat, dank zij het beurzenstelsel, zij bereikbaar zou zijn voor minvermogenden uit het geheele land.

Anderzijds werd gevreesd, dat deze school te veel een tweede ingenieursschool zou worden en 't algemeen belang beter gediend zou worden met de oprichting van verschillende kleine scholen.

Ook het Hoofdbestuur der Maatschappij koos in dezen strijd partij. Het zal, na al wat er destijds te berde gebracht is, in 't algemeen niet meer dienstig geacht kunnen worden thans nog weder te trachten het al of niet wenschelijke

der oprichting eener centrale school te demonstreeren. Het zal trouwens bezwaarlijk zijn daarbij nog nieuwe gezichtspunten te openen. De kans om door eenige beschouwing een of anderen partijganger van zienswijze te doen veranderen moet derhalve al heel gering zijn.

Toch wil ik niet verheelen, zelf mede tot dusver behoord te hebben en ook nog steeds te behooren tot diegenen welke geen of weinig sympathie gevoelen voor de oprichting dier school als éénige of prédomineerende inrichting van middelbaar vakonderwijs in zake de burgerlijke en waterbouwkunde, zoomede de aanverwante vakken. Maar daarmee is niet gezegd, dat men persé is tegen de oprichting van een Technische School van Rijkswege. Integendeel, indien zulk een school doortrokken wordt van den practischen geest, dien de Inspecteur van het ambachtsonderwijs haar wil inblazen, dan zeker zal ze — althans naar mijne zienswijze —, zeer veel nut kunnen stichten. Het zal een ware vervulling zijn, indien op die wijze de gelegenheid verschaft wordt voor de opleiding van onderwijzers aan ambachts- en teekenscholen, en voor een groote menigte van aankomende technici zal het de zoo langgezochte gelegenheid aanbieden, om zich voor de practische uitoefening der bouwbedrijven op grondige wijze te bekwamen. Ik wil daarbij zelfs de kwade kans voor lief nemen, dat de school nog min of meer gaat leiden tot het opkweken van een soort ingenieursschap. Indien toch onder de leerlingen enkele gevonden worden die, op de grondslagen ter school gelegd, voort weten te bouwen en zij zich, dank zij de noodige energie, een plaats weten te veroveren, gelijk met gestudeerden afkomstig van de Technische Hooge School, dan steekt daar zeker niets verkeerd in. Men zou het veeleer moeten betreuren, dat er nu geen inrichting bestaat, waardoor knappe koppen de gelegenheid vinden om na met de practijk begonnen te zijn, toch van de laagste tot de hoogste sport in de techniek op te klimmen.

Mogelijk zou het zelfs voor de Hooge School geen kwaad kunnen als ze een inrichting van verwante strekking naast zich kreeg. Zulk een concurrentie zou haar tot een prikkel kunnen worden. Het daarlatende of zij daaraan ooit behoefte kan hebben, mag toch aangenomen worden, dat nu zij te gelijk met hare verheffing uit de middelbare sferen een veelhoofdige bestuur heeft moeten aanvaarden, zij althans iets van haar oude lenigheid kan hebben ingeboet.

Doch dat is niet ter zake dienende. Tot ons onderwerp terug komende, meen ik wel vast te mogen stellen, dat met eenigen goeden wil het technicum inderdaad zoo in te richten is, dat het in hoofdzaak dient voor wat men bedoeld heeft: het onderwijs bestempeld met den naam van Middelbaar Technisch Onderwijs. In den eersten tijd der Ambachtsscholen, is ook dikwerf beweerd, dat zij bijna uitsluitend kweekerijen waren voor een soort van hulpelooze amphibiën, niet voldoende practisch ontwikkeld voor ambachtsman, maar wel met de noodige inbeelding beladen en die, na ook als opzichter of teekenaar onbruikbaar gebleken te zijn, gedoemd waren het gilde van St. Lucas in den steek te laten. De uitkomst van talrijke scholen over reeksen van jaren heeft de ongegrondheid van die bewering voldoende bewezen; dat geeft goede hoop voor de resultaten van de op te richten technische school. Heeft de ambachtsschool in hoofdzaak ambachtsscholen — en wel heel degelijke — afgeleverd, zoo zal ook de middelbare school, bij uitnemendheid het instituut kunnen worden der „bouw-leiders”.

In dit opzicht geeft dus de aanbevolen oprichting dier school waarlijk geen aanleiding om er zich tegen te kanten. Ook aan een andere bedenking tegen haar, heeft de Inspecteur voor een groot deel den grond ontnomen. Het is mij niet

bekend of zulks steeds in de bedoeling gelegen heeft, doch zeker is, dat volgens het nu verstrekte programma de school niet zal worden de eenige inrichting voor middelbaar vakonderwijs. Het ligt zelfs in het plan zooals ik het boven reeds beschreven heb, aan deze school slechts een beperkten omvang te geven.

Onder zulke omstandigheden moet men van tegenstander wel bijstander worden; wat mij althans betreft, ik zal de oprichting der school thans met instemming begroeten.

(Wordt vervolgd.)

HET VOORMALIGE SPAANSCH GOUVERNEMENT TE MAASTRICHT.

In dit blad wordt een afbeelding gegeven van een drietal merkwaardige ramen, nog aanwezig in het gebouw aan het Vrijthof te Maastricht gelegen, dat thans dient voor het agentschap der Nederl. Bank, en vroeger het Spaansche

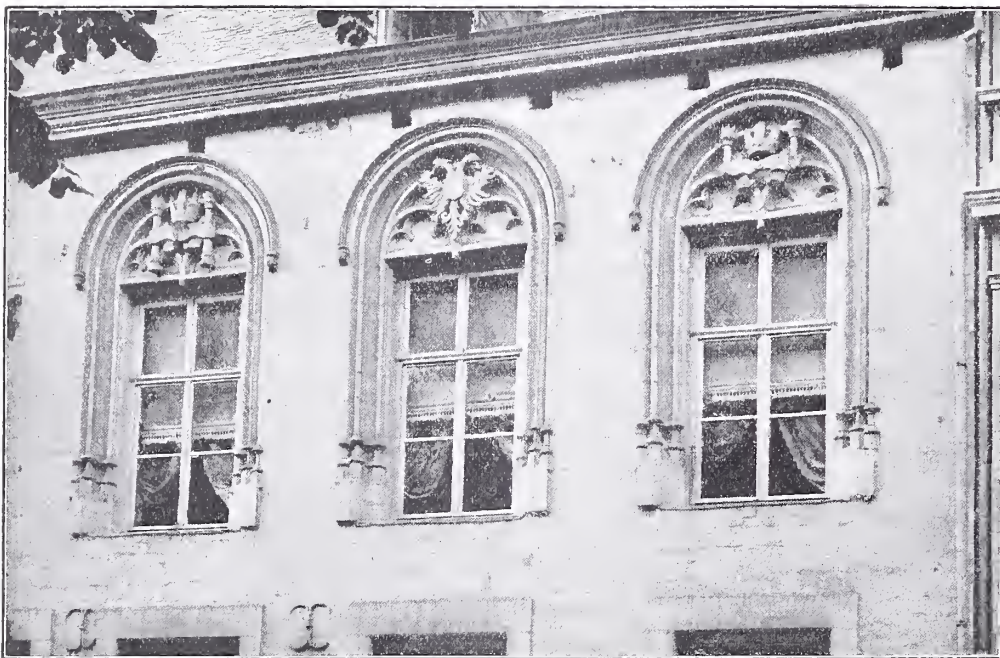

Ramen in het gebouw voormaals het Spaansche Gouvernement te Maastricht.

Gouvernement werd genoemd. Omtrent dit gebouw wordt het volgende ontleend aan de aantekeningen daarover van den heer A. J. Flament, Rijksarchivaris in Limburg, te Maastricht.

Het gebouw behoorde aan den Hertog van Brabant, sinds 13 October 1333, toen Johannes Fraybart, kanonik van St. Servaas, dit zijn claustraal huis aan Jan, Hertog van Brabant gaf; den 8sten Oct. 1351 gaf de Hertog het aan zijn rentmeester, den Heer van Withem. Het is echter later weder aan den Hertog van Brabant gekomen, of wellicht was het slechts in leen gegeven; want Johanna, Hertogin van Brabant, gaf het 20 April 1398 weder aan het kapittel, onder voorwaarde, dat zij er haar intrek kon nemen als zij in Maastricht kwam, haar leven lang. Echter schijnt het kapittel het beschikbaar te hebben gehouden om ook later de hertogen van Brabant, bij hun verblijf in de stad, te herbergen, want Karel V en Philippus II hebben er gelogeed. Achter het huis was een kapel, waarvan men nog eenige sporen kan zien. Vroeger was het gedeelte van den gevel, dat zich naast de drie bovenste ramen rechts uitstreckte, van hout.

Wij lezen in de raadsnotulen van 18 Juni 1621, dat aan de naburen omtrent het Vrijthof verlot werd gegeven om een steenen gevel te maken voor hun huis onder zekere voorwaarden, o.a. dat die gevel tot het eerste venster van

grauwen Naamschen steen zoude zijn, en verder van brikken of Sichemer steen tot boven toe gebouwd moest worden; toen kan ook dit huis veranderd zijn.

In den gevel, tusschen de drie laatste ramen rechts, ziet men nog, tusschen twee gekroonde Hercules-zuilen, de woorden „Plus oultre”, en daaronder: PHS Archid. Austrie Hispaniar. Rex, en, meer rechts, dezelfde figuren met dezelfde woorden er tusschen doch het onderschrift is daar onleesbaar; in het midden, tusschen de twee paar kolommen, het wapen van Habsburg (rechts dwarsbalk, links de poort). Eertijds zag men er ook de busten van Karel V en Philips II, die onder het Fransch bestuur zijn verdwenen. De bogen van de drie bovenste ramen rechts zijn nog in den oorspronkelijken stijl.

RAAD VAN ARBITRAGE VOOR DE BOUW- BEDRIJVEN IN NEDERLAND.

In een op Vrijdag 15 dezer te Amsterdam gehouden vergadering van vertegenwoordigers der Constitueerende vereenigingen Vereeniging van Delftsche Ingenieurs, Maatschappij tot bevordering der Bouwkunst, en Nederlandsche Aannemersbond, werden tot leden van den Raad uit de door die vereenigingen gestelde candidaten gekozen de heeren: W. K. du Croix, ingenieur van den Rijkswaterstaat te Breda; B. M. Gratama, civiel-ingenieur te 's-Gravenhage; J. van Hasselt, ingenieur, oud-directeur van P. W. te Amsterdam; J. J. 's Jacob, hoofd-ingenieur der H. I. J. S. M. te Amsterdam; P. H. Kemper, hoofd-ingenieur-directeur van den rijkswaterstaat te Haarlem, en P. J. v. Voorst Vader, ingenieur, secretaris der Vereeniging van Delftsche ingenieurs te 's-Gravenhage; J. F. Klinkhamer, hoogleeraar aan de Technische Hoogeschool te Delft, W. C. Metzelaar, hoofd-ingenieur voor de gevangnissen en rechtsgebouwen te 's-Gravenhage; C. Muysken, architect-ingenieur te Baarn; C. B. Posthumus Meyjes, architect te Amsterdam, A. Salm G. Bz., idem te Amsterdam, en J. Verheul Dzn., idem te Rotterdam; A. Weyers Wzn., aannemer van publieke werken te Tilburg; W. van Leeuwen Jr., idem te Rotterdam; J. van Noordenne, idem te Utrecht; B. Groenewegen, idem te Haarlem; J. N. Kruizinga, idem te Groningen; W. F. Hoyinck, idem te Westervoort; A. Stigter, idem te 's-Gravenhage; H. J. Geyl J. Czn., idem te Haarlem; F. de Herder, idem te Zwolle; H. Brand Lzn., idem te Gorinchem, J. N. Hendrix, idem te Amsterdam, en W. de Vlugt, idem te Amsterdam.

In verband daarmee zal binnenkort een vergadering van den Raad worden bijeengeroepen ter verkiezing van een voorzitter e. d.

PRYSVRAGEN

Den 27 Februari j.l. zijn de voorwaarden tot medewerking aan de prijsvraag voor plannen voor een nieuw paleis van den Londenschen Graafschapsraad uitgegeven.

De aanvraag voor een exemplaar daarvan moet gericht worden aan: „The Architect, London County Council, County Hall, Spring Gardens, S.W.,” en vergezeld gaan van een cheque of postwissel groot £ 3:3— betaalbaar aan „The London County Council”. en „crossed”.

Dit bedrag zal teruggezonden worden aan elken mededinger die een bona-fide ontwerp inzendt en dit daarna niet intrekt, en eveneens aan elken architect die na ontvangst van de voorwaarden besluit niet mede te dingen en deze binnen twee weken terugzendt.

INHOUD VAN TIJDSCHRIFTEN

De Opmerker. 23 Februari 1907. *In het licht der eeuwigheid.* Over de voordracht van den heer E. van der Pek, de eerste der zeven voordrachten door A. et A. te houden over bouwkunst. De spreker beschouwde de bouwkunst „in het licht der eeuwigheid”; zijn lezing heeft deze voordrachten op een zeer hoog peil gebracht.

Rotterdamsche plannen. Een gezette bestudeering vooral van de financieele zijde der Beursplannen is noodig, en alvorens eene beslissing te nemen is het gewenscht de personen die plannen gemaakt hebben, in de gelegenheid te stellen deze uitvoerig en grondig uit te werken en toe te lichten.

Vervolg van: *De riolering van 's-Gravenhage*, door F. C. J. van den Steen van Ommeren.

Hoe men de geschiedenis van onze bouwkunst schrijft. Beoordeeling van een opstel van den Luiksche Hoogleraar Fierens-Gevaert over Nederl. bouwkunst, opgenomen in de „Histoire Générale de l'Art au XIXe siècle”, onder leiding van P. L. Moreau. Schrijver stelt o.a. Dr. Cuypers gelijk met Horta en Hankar; en voorts wemelt het boek van onnauwkeurigheden.

Het nummer bevat een plaat met afbeeldingen van: een *Woonhuisgevel te Enkhuizen*, en de *Waterpoort te Sneek*.

Architectura. 23 Febr. *Het damvraagstuk*, door K. van Rijssen Jr. De groote pers moet deze voor Amsterdam belangrijke zaak meer bespreken.

Het Haagsche Uitbreidingsplan. Overzicht (aan het Handelsblad ontleend) van de voordracht van den heer J. Jurriaan Kok in de vergadering der N. Vrijz. Kiesvereniging te 's Gravenhage.

De tekst bevat eene afbeelding van den Oost-gevel der *Nieuwe Kathedraal St. Bavo te Haarlem*.

Technisch gedeelte. Slot van: *Ontginning van heide* door kleine woningen, enz. door M. P. de Clercq, en van: de *Wilhelmina-sluis te Zaandam. De schutsluizen bij Panama. Behangsels in scholen.*

De Bouwwereld. 20 Febr. *Alma Tadema's architectonische tooneeldecors voor „Coriolanus”*, met afbeeldingen. Het authentieke karakter, dat door deze decors aan de geheele voorstelling (1901) werd verleend, is zeker niet zonder invloed gebleven op den indruk dien het stuk maakte.

Technisch Weekblad. 22 Febr. Vervolg van: *Bestrappingen.* Slot van: *Zinkers voor Waterleidingen.* Vervolg van: *Warmtekrachtmachines. Hoe groot moeten lichtopeningen zijn?*

BERICHTEN

BUITENLAND.

Hamburg. De Senaat en het gemeentebestuur van Hamburg hebben nu besloten tot den wederopbouw van de Groote St. Michaëlis-kerk, geheel in haren vroegeren vorm en de oude afmetingen, en daarvoor een som van 3,529,000 mark uitgetrokken. Alleen die kleine inwendige veranderingen zullen aangebracht worden, die voor den tegenwoordigen Godsdienstvorm, branden verkeerszekerheid, noodzakelijk zijn. Voor den toren denkt men een ijzerconstructie te gebruiken. De bouwtijd is op 4½ jaar gesteld.

Berlijn. Te Berlijn zal waarschijnlijk een nieuw museum voor Deutsche rétrospective kunst gebouwd worden.

Weenen. Voor het internationale architecten Congres te Weenen in 1908 heeft Keizer Frans Jozef het Eere-beschermheerschap en Aarts Hertog Frans Ferdinand, het eere-Voorzitterschap aangenomen.

AANKONDIGING VAN AANBESTEDINGEN

MAANDAG 4 MAART.

DOESBURG. Het bouwen van een dubbel woonhuis.

De bouwkw. J. H. Hoogenkamp n.m. 2 u. in 't café van A. Starink, alw. bestek en

teek. ter inz. zijn. Aanw. 4 Maart n.m. 1 u. 's GRAVENHAGE. Het bouwen van een dubbele villa aan de Parklaan en Badhuisweg te Scheveningen.

De architecten Hoek en Wouters, n.m. 2 u. in het Zuid-Holl. Koffiehuis.

HOOGVEEEN. Het bouwen eener drogerij en zouterij van huiden en bewaarplaats van huiden, beenderen en lompen, op een terrein aan 't Leemdijkje.

Parijs. Het Seminarie St. Sulpice, oorspronkelijk door den staat gebouwd, en door het scheidingsproces tusschen kerk en staat aan dezen terug gekomen, wordt onder leiding van den architect Deruaz tot een museum verbouwd, waarin de werken van levende kunstenaars, uit het „Musée du Luxembourg” zullen opgenomen worden.

Konstantinopel. Aan de „Vereinigten Masch.-Fabrik Augsburg und Masch.-Bauges Nürnberg”, is de bouw van een nieuwe brug over den Gouden Hoorn te Konstantinopel opgedragen. De tegenwoordige brug bestaat ongeveer 35 jaren. De nieuwe brug wordt 470 M. lang, de rijweg 14 M. breed, met ter weerskanten een trottoir van 3 M. Kleinere stoombooten en schepen kunnen in het midden (5.3 M. hoogte) er onderdoor varen. Voor hooge schepen, is een electrisch beweegbaar gedeelte aanwezig.

New York. Zoodra de New Yorker tunnel gereed is, zal de Pennsylvania-Spoorweg duizend rytuigen in gebruik nemen, die geheel uit ijzer vervaardigd zijn, en die behalve tegen ontbrandbaarheid, een grooten waarborg tegen samendrukking geven.

Bückeurg. Het Raadhuis, de Schouwburg, en een groote restauratie (Casino) te Bückeurg geven een merkwaardig voorbeeld, hoe drie gebouwen met zeer verschillende eischen, tot een monumentaal gebouw kunnen vereenigd zijn.

Zelfs zijn er aan verbonden ruime stallen en koetshuizen, om de bewoners uit de omgeving, bij het bezoeken van den schouwburg gelegenheid te geven tot stalling. Het gebouw is in den stijl der Deutsche Renaissance zeer schilderachtig opgetrokken, geheel in overeenstemming met de omgeving en de eigenaardige bouwwijze van het stadje zelve.

PERSONALIA

Volgens de voordracht van B. en W. van Amsterdam is door den gemeenteraad in zijne zitting van 27 Febr. j.l. benoemd tot Directeur der Publieke Werken de heer A. W. Bos, oud-kapitein der Genie, Ingenieur bij de Mij. t. Expl. van Staatsspoorwegen, op eene jaarwedde van f 10,000, en onder toekening van eene jaarlijksche toelage van f 600 met het oog op eene door hem te sluiten levensverzekering.

De benoeming zal ingaan op een nader door B. en W. te bepalen datum.

BUREAU VOOR PLAATSING VAN OPZICHTERS EN TEEKENAARS

Marnixstraat 402, Amsterdam.

Ingescreeven sollicitanten voor:		per maand
Bouwkundig Opz.-Teekenaar, ouderdom	24 jaar	salaris f 80.—
"	"	" 19 " " - 35.—
"	"	" 23 " " - 75.—
"	"	" 48 " " - 100.—
"	"	" 37 " " - 85.—
"	"	" 35 " " - 100.—
"	"	" 49 " " - 100.—
"	"	" 22 " " - 70.—
"	"	" 21 " " - 70.—
"	"	" 25 " " - 80.—
"	"	" 20 " " - 60.—
"	"	" 38 " " - 90.—
"	"	" 28 " " - 60.—
"	"	" 40 " " - 100.—
"	"	" 21 " " - 60.—
"	Teekenaar	" 23 " " - 80.—

De arch. J. Carmiggelt n.m. 3 u. in 't café van H. Brunsting, alw. bestek ter inz. ligt. Aanw. op 't terrein 4 Maart v.m. 10 u

LUTTEN (OV.). Het bouwen van een beorenwoonhuis met bijlevering van al de daarna noodigde materialen, transporten enz

De heer G. J. Assen n.m. 4 u ten zijne huize. alw. bestek en teek. ter inzage zijn Inlicht. geeft A. van Dijk, timmerman aldaar. Aanw. 4 Maart n.m. 2 u.

OOSTWOLD (WKW.). Het bouwen van een boerderij aldaar.

Dames Gez. Jongma. Bestek en teek, ter inz. en inl. te bekomen ten kantore van den architect R. de Graaf Jr. te Leek. Briefjes moeten worden ingeleverd voor 4 Maart, ten kantore van den architect.

ULFT. Het vergrooten van een koffiehuis met aanhoorige werken met bijlev. van alle daartoe benood. materialen.

De heer J. B. Smithuis, n.m. 5 u. te zijnen huize. Bestek en teek, in het koffiehuis Smithuis ter inz. Inl. te bekomen bij G. Rosier te Gendringen. Aanw. 1/2 u. voor de besteding.

WINTERSWIJK. Het bouwen van een woonhuis op den Ooldenhuis aldaar.

De heer B. Huitink, n.m. 12,30 u. in 't café van Z. G. Nijenhuis, alw. bestek en teek, ter inz. zijn. Inl. geeft de arch. H. v. d. Schaaf.

ZEVENHUIZEN. Het bouwen van een boerenbehuizing te Diepswal, met bijlevering van alle materialen.

De heer H. Nieboer, v.m. 11 u., in café H. Reijntjes. Bestek en teek, ad f 1,25 verkrijgb. bij H. C. Hillebrands Nietap.

DINSDAG 5 MAART.

AMERSFOORT. Het bouwen van een woonhuis.

De heer Los, n.m. 2 u. te zijnen huize buiten de St. Andriespoort, aan de Heiligenbergstr. no. 23, alw. bestek en teek, ter inz. zijn.

STOPPELDIJK (VEER.). Het bouwen van een landbouwschuur voor den heer P. Des-tombes.

De bouw. J. J. Colsen, namiddag 3 uur Bestek en teek, ter inzage bij P. de Rooy. Aanwijzing 5 Maart namiddag 2 uur.

APELDOORN. Het maken van een nieuwe teekenzaal aan de H. B. S. aldaar.

Het gem. best. 's midd. 12 u. Bestek en teek, à f 1 ten kantore van den gem.-architect verkrijgb. Aanw. gedaan.

UTRECHT. Het sloopen van een school met onderwijzerswoning en bouwen van een nieuwe school met woning enz.

De regenten van de diaconiescholen n.m. 3 u. ten bureele Pieterskerkhof.

WOENSDAG 6 MAART.

DE KRIM GEM. GRAMSBERGEN (OV.). Het bouwen van vier arbeiderswoningen op het terrein bij de fabriek, onder bijlev. van alle daartoe ben. mater. en transporten enz.

Het best. der aardappelmeelfabriek, n.m. 2 u., bij R. de Lange ald. Bestek en teek, ter inz. ten kantore der fabriek. Inlicht geeft de directeur H. H. Steenhuis Bz.

HAAKSBERGEN. Het vergrooten der roomboterfabriek met ketelinstallatie enz.

Het bestuur der Coop. roomboterfabriek 's midd. 12 u. in Hotel „De Moriaan“. Bestek met teek, in genoemd hotel te Haaksbergen en in 't hotel Sonneveld te Enschede ter inz. Aanw. 5 Maart 3 1/2 u. Inl. te bek. bij den Architect H. E. Zeggelink te Enschede.

DONDERDAG 7 MAART.

DEVENTER. Het bouwen van een woonhuis aan de Beestenmarkt.

De arch. M. v. Harte, 's-av. 6 u. bij Bergman in de Voorstad. Bestek en teek, verkrijgbaar à f 1,50 ten kantore van den arch. voornoemd. Aanw. 5 Maart v.m. 11 u.

EMMER-ERFSCHIEDENVEEN (DR.). Het bouwen van drie arbeiderswoningen ald., met bijlevering der materialen.

Het best van het veenschap Het Emmer-Erfschiedenvveen, v.m. 11 u. in 't café van B. Smit, alw. bestek en teek, ter inz. zijn. Inl. geeft de arch. R. Kliphuis te Emmen.

GELDERMALSEN. Het bouwen van een steenen veulingsgebouw met bijkomende werken.

Het best van de veulings-ver. Geldermalsen en Omstreken n.m. 1 u. in 't hotel Strijland ald. Bestek en teek, à f 1 per stel verkrijgb. bij den archit. S. van Alphen ald.

's-GRAVENHAGE. Het verbouwen en vergrooten van de H. B. School aan de Raamstraat.

Het gem.-best. n.m. 2 u. Bestekken tegen f 1,25 en teek, tegen f 0,60 verkrijgb. aan de gemeentewerf. Aanw. gedaan.

HILLEGOM. Het bouwen van een dubbel woonhuis aan den Rijksstraatweg

De arch. C. Verkoren, v.m. 11 u., in café

„Het Wapen van Hillegom“. Bestek en teek, in voornoemd café ter inzage en à f 1,50 te bekomen bij voorn. bouwkw.

SUAMEER (FR.). Het bouwen van een woonhuis met bakkerij.

De heer A. Mooiweer, bij wien bestek en teek, ter inzage.

VRIJDAG 8 MAART.

ZAANDAM. Het verbouwen van de Hoo-gere Burgerschool en het bouwen van een conciergewoning.

Het gem.-best. n.m. 1 1/2 u.

ZATERDAG 9 MAART.

HOORN OP TERSCHELLING. Het bouwen van een pastorie, met bijkomende werken.

Het bestuur der Ned. Herv. gem. v.m. 11 u.

ROTTERDAM. Het bouwen van een woonhuis aan de Prins Hendriklaan.

De archit. H. J. Hoelen v.m. 11 u. in het Zuid-Holl. Koffiehuis. Bestek en teek, à f 2 te bekomen Wijnstraat 78.

WAGENINGEN. Het bouwen van 12 arbeiderswoningen op den Gravinnekamp te Wageningen.

Het best. der instelling tot verbetering van Woningtoestanden, n.m. 1 u. in het Nutsgebouw. Bestek en teek, tegen f 1 verkrijgb. bij den concierge van het Nutsgebouw Aanw. op het terrein 7 Maart, n.m. 1 u.

MAANDAG 11 MAART.

SNEEK. Het herbouwen van de afgebrande velleblooterij, zouterij en drogerij, gelegen aan de Woudvaart aldaar.

De heeren Gebroeders de Jong en M. Pino. Bestek en teek ter inz. in 't café van J. Pino, en ad f 1,50 verkrijgbaar bij den architect W. D. de Jong, te Sneek.

VRIJDAG 15 MAART.

ALTFORST. Het bouwen eener openb. school aldaar, met bijlevering van alle bouwstoffen enz.

Het gem. best. van Appeltern, n.m. 3 u. bij W. v. Gemert te Altforst. Bestek en teek, verkrijgb. ad. f 1,50, en ter inzage bij de caféhouders v. Gemert en Sanders in de kom des dorps. Inlicht. geeft de arch. Joseph Spits te Druten. Aanw. 15 Maart, n.m. 2 u.

ELBURG. Het afbreken van de gebouwen van 't instituut „Van Kingsbergen“ ald. en het daar ter plaatse weder opbouwen van een schoolgebouw, bestaande uit 10 school-localen, gangen, privaten, enz. en het vergrooten van het naast liggend woonhuis.

De archit. G. G. Post te Zwolle n.m. 3 u. ten Gem. Huize te Elburg. Bestek met 4 teek, à f 5 per stel ten kantore van den arch. voorn. verkrijgb. Aanw. te Elburg, 11 Maart n.m. 5 1/2 u. en op 15 Maart v.m. 11 u.

ROTTERDAM. Het bouwen van een nieuw Maria Catharina van Dooren's Vrouwen-gesticht van Weldadigheid aan de Coolvest te Rotterdam.

De arch. Jac. van Gils, n.m. 2 u. in het bedeellokaal der stichting. Bestek met teek, te verkrijgen bij Gebr. Canta, Hoofdsteeg, tegen f 3,50. Inl. worden verstrekt ten kantore van genoemde arch. Mathenesserlaan van v.m. 8 tot 11 u.

DONDERDAG 21 MAART.

ZUTFEN. Het bouwen van 2 paviljoenen met bijlev. van alle bouwstoffen, voor het Krankzinnig. gesticht het „Groot-Graffel“ te Warnsveld, bij Zutphen, gelegen aan de stoomtram Zutphen—Hengelo (G.).

De Provisoren van het Oude en Nieuwe Gasthuis, n.m. 2 1/2 u. Bestek en teek, vanaf 4 Maart verkrijgb.



15 FEBRUARI.

TEXEL. Het bouwen van een woning op een terrein, gelegen in het „Koogerveld“. Door den bouwkw. M. A. te Nuyl

Laagste inschr. C. Buisman, f 1315.

18 FEBRUARI.

AMSTERDAM (ONDERH.). Het amoveeren van het perc. Runstraat 23 en het daar ter plaatse bouwen van een fabriek met kantoren en bovenhuizen en het verbouwen van de perc. Runstraat 19—21, voor rekening van den heer M. v. Raalte.

Gegund aan J. H. C. Nolte, Amsterdam.

's GRAVENHAGE (ONDERH.). Het bouwen van drie heerenhuizen aan de Adelheidstraat. Door den arch. F. Nieuwerkerk Gegund aan J. H. Bezuijen, 's Hage.

HILVERSUM. De verbouw van de fabrieksgebouwen der Naaml. Vennootschap „De Hilversumsche Tapijtfabriek“, directeur W. Ham.

Laagste inschr. C. Veerman, f 1950. Geg.

Bouwkundig Opzichter.

Voor de uitvoering van een belangrijk bouwwerk wordt voor minstens zes maanden G E V R A A G D een ervaren, praktisch

OPZICHTER.

Bekendheid met gewapend beton strekt tot aanbeveling.

Salaris f 125 's maands.

Brieven enz. worden ingewacht onder No. 218 aan J. H. GROENEVELD. Boekhandel, Arnhem.

Mondtegraphiedruk.

Goedkooper dan Photolithografie.

Nette uitvoering. — Snelle levering.

Electricische Lichtdrukrichting. Groothandel in Lichtdrukpapieren.

H. J. MONDT

François Valentijnstraat 13/15, 's GRAVENHAGE.

Interc. Tel. 520.

Lichtdrukken.

Deze worden vervaardigd in alle mogelijke kleuren.

Hollandsche IJzeren Spoorweg-Maatschappij.

AANBESTEDING.

Op MAANDAG, den 18den Maart 1907, des namiddags ten half twee ure (*Greenw. tijd*), zal in het Centraal Personenstation te Amsterdam, in het lokaal naast de wachtkamer 3de klasse (ingang vestibule) worden aanbesteed volgens bestek No. 1081:

Het leveren van vloestalen Laschen Draagplaten, Schroefbouten en Houtschroeven en vloeiijzeren Haakbouten, in 12 Perceelen.

Het bestek is tegen betaling van f 0.75 verkrijgbaar aan het Centraal-Administratiegebouw der Maatschappij aan het Droogbak te Amsterdam, Dienst van Weg en Werken, kamer 150, of op franco aanvraag aan dien Dienst, met toezending van het bedrag in postwissel (postzegels worden niet in betaling genomen en aan aanvragen zonder postwissel wordt geen gevolg gegeven).

De Raad van Administratie.
Het Gedelegeerd Lid.

Burgemeester en Wethouders van ENKHUIZEN roepen Sollicitanten op als

Gemeente-Opzichter,

aan welke betrekking is verbonden eene jaarwedde van f 1500.—, bij gebleken geschiktheid met twee driejaarlijksche verhoogingen van f 100.— tot een maximum van f 1700.—.

Het is den benoemde verboden voor particulieren werkzaam te zijn.

Gegadigden worden uitgenoodigd hunne op zegel geschreven sollicitatiën, vermeldende ouderdom, tegenwoordige en vroegere werkkring in te zenden vóór 10 Maart 1907, onder overlegging van de noodige getuigschriften.

Tevens worden zij verzocht geene teekeningen in te zenden, terwijl bezoeken niet kunnen worden ontvangen.

Enkhuizen, 23 Februari 1907.

Burgemeester en Wethouders voornoemd:
HARTKAMP.

de Secretaris:
H. VLASVELD.

Posterijen en Telegrafie.



AANBESTEDING

Op Woensdag, 20 Maart 1907, des namiddags te 2 ure, zal, in een der lokalen van het Hoofdbestuur der Posterijen en Telegrafie, Parkstraat te 's Gravenhage, worden aanbesteed:

het bouwen van een Post- en Telegraafkantoor met Directeurswoning, te Vlaardingen.

De aanbesteding geschiedt bij inschrijving, volgens § 447 der Algemeene Voorschriften, vastgesteld bij beschikking van den Minister van Waterstaat, Handel en Nijverheid, van 1 Februari 1901, L^a. X, afdeling Waterstaat T.

Het bestek ligt na 5 Maart 1907 ter lezing aan het gebouw van het Hoofdbestuur der Posterijen en Telegrafie aan het bureau van den Rijksbouwmeester in het 2de district, Nassau Odijkstraat 59 te 's-Gravenhage; bij de directeuren van de Post- en Telegraafkantoren te Vlaardingen, en is na gemelden datum, op franco aanvraag, tegen betaling van f 0,35, verhoogd met de kosten van verzending, te bekomen bij de boekhandelaars Gebroeders VAN CLEEF, Spui no 28a te 's-Gravenhage, en, door hunnetusschenkomst, in de voornaamste gemeenten des Rijk.

Inlichtingen worden gegeven door voornoemden Rijksbouwmeester en door den Opzichter bij de Landsgebouwen J. G. P. ROEL te Rotterdam

De inschrijvingsbiljetten moeten worden ingezonden aan het Hoofdbestuur der Posterijen en Telegrafie.

Aanwijzing zal worden gedaan op Woensdag 13 Maart 1907, des voormiddags te 10^{1/2} ure.

Inschrijvingsbiljetten, niet door de borgen persoonlijk onderteekend, worden als ongeldig ter zijde gelegd.

's Gravenhage, 19 Februari 1907.

BOUW ORNAMENTEN

GEWAPEND GIPS KUNSTSTEEN
— CEMENT BETON —

EDUARD NETTESHEIM — VENLO

- GRANITOS - KUNST STEEN MATERIAAL

EDUARD NETTESHEIM — VENLO

TROCKENSTUCC

(GEWAPEND GIPS) PLAFONDS

EDUARD NETTESHEIM — VENLO

GRANITOS MATERIAAL D

GEEFT DE BESTE

SANITAIRE VLOER

EDUARD NETTESHEIM — VENLO

J. W. GIPS.

ATELIER

VOOR BESCHILDERD EN EEN-
VOUDIG GLAS IN LOOD. † † †

DUNCKLERSTRAAT
HOEK 2DE SWEELINCKSTRAAT.
's-GRAVENHAGE.

Firma F. W. BRAAT, Delft,

Koninklijke Stoomfabriek van

Werken in Zink en andere Metalen,

beveelt zich aan voor de levering van alle soorten van Ornamenten in Zink, Koper, Brons, Lood en gesmeed IJzer.

Eigenaar der Koninklijke Fabriek van gegoten Zink- en Bronswerken onder de firma L. SCHÜTZ & ZOON te ZEIST.

Aanleg van Centrale Verwarming naar alle systemen.

Brochures en albums op aanvraag verkrijgbaar.

Galvaniseerinrichting.

Hoofdagent der firma S. J. ARNHEIM te Berlijn, Kon. Keiz. Fabriek van Brandkasten, Kluisdeuren, Safe-Deposits. enz.

GEBS. VAN MALSEN. DEN HAAG.

STOOMTIMMERFABRIEK.

Deuren, lijsten, betimmeringen, en parketvloeren.

Gewapend Beton.

Constructeur-Aannemer van Beton-IJzerwerken, wenscht relatiën aan te binden met H.H. Ingenieurs, Architecten en Technische Bureaux voor de uitvoering hunner werken in bovengenoemde constructie tegen vooruit vast te stellen voorwaarden en streng concurrerende prijzen.

Ontwerpen en begrotingen gratis.

Refl. motto „Beton” bureau van dit blad, Herderstraat 5, Den Haag.

H. FUCHS & C^o.

DEVENTER,

voorheen J. H. DE GEUS.

CONSTRUCTEUR van werken in
Gewapend beton.

VER-
TEGENW. Hennebique Parijs.

Firma DE LOGT EN SERNÉ.

HAARLEM. — Telefoon 569.

Ons fabriekaat van PANTSER-STALEN BRANDKASTEN bleek bij proefneming gehouden vanwege het Hoofdbestuur der Posterijen en Telegrafie op 3 Juli 1900 volkomen aan de gestelde eischen te voldoen en kon na een arbeid van 8 uren met de zwaarste inbrekerswerktuigen niet worden geopend.

Assurantie Maatschappij tegen Brand-

schade en op het Leven

De NEDERLANDEN van 1845.

's-Gravenhage, Kerkplein, hoek Prinsestraat — Amsterdam, Sophiaplein — Rotterdam. Zuidblaak 24 (Beursplein) — Breda, Prinsenkade — Haarlem, Groote Houtstraat 71^{rood}, hoek Gedempte Oude Gracht — Nijmegen, In de Betoustraat 8 — Groningen, Vischmarkt 40 hoek Haddingestraat — Zutphen IJselkade.

Hoofd-Directie te 's-Gravenhage:

CAREL HENNY, Directeur;

Mr. J. J. HENNY, Adj.-Directeur.

G. TEERINK, Alg. Procuratiehouder.

Kapitaal f 4.000.000.00

Reservefonds ult. 1905 1.203.800.00

Betaalde Brandschaden tot ult. 1905 29.983.000.00.

BRAND - LEVEN - INBRAAK.

Verzekering tegen vaste en zeer billijke Premiën, zonder Inleggelden of Nabetalingen.

kunnen zij het gemis van proeven of voorbeelden voor een groot deel vergoeden.

Daarom ook kunnen middelbare technische cursussen heel eenvoudig worden ingericht. En daarom mede, zou het gemakkelijk zijn er vele plaatsen mede te begifigen. De er aan verbonden kosten toch behoeven doorgaans niet als een onverkomenlijk bezwaar geteld te worden. Daarbij kan men zeker zijn, dat zelfs in betrekkelijk kleine steden, de toeloop vrij groot zou zijn.

Inderdaad mag men verwachten, dat bij doelmatige inrichting de beteekenis van deze Rijkskursussen voor de technische jongelingschap veel grooter zou zijn, dan de ecnling: de technische school.

De alom tegenwoordige cursus is die, welke door haar gevolgd kan worden zonder, dat daaraan reis- of verblijf-kosten verbonden zijn. Dat is de school, het gemakkelijkst aansluitend bij de inrichtingen van lager technisch onderwijs, waarvan gebruik gemaakt kan worden door de leerlingen, dikwerf zonder dat ze daarom betrekking of werk in den steek behoeven te laten.

Het denkbeeld van den Inspecteur komt mij daarom bij uitstek aanbevelenswaardig voor. Alleen op één punt is de bedoeling van ZEG. ten opzichte dezer Rijkskursussen niet geheel duidelijk.

Moeten dit zijn bepaald cursussen door het Rijk in het leven geroepen en van zijnentwege beheerd en bekostigd, of kan daarbij ook het particulier initiatief te pas komen?

De laatst genoemde oplossing is door den Inspecteur zeker geenszins op den voorgrond geschoven. Trouwens daar men hier te doen heeft met het advies van den Hoofd-ambtenaar aan den Minister, ligt het in de rede, dat daarbij door hem wordt aanbevolen: de oprichting van Rijkswege. Dat is het eenige middel, wat in des Ministers hand ligt. Wordt door hem dat denkbeeld aanvaard, dan kan vrijwel de regeling in haren geheelen omvang verzekerd geacht worden. Buitendien als men van Rijkswege overgaat tot de stichting van een Centrale Technische School is het logisch het complement daarvan — de cursussen — ook van Rijkswege te stichten.

Intusschen, al wil ik gaarne aannemen, dat zonder dat het Rijk een groot deel van de lasten op zich neemt, van die bedoelde cursussen niet veel terecht zou komen, vermeen ik toch, het één en ander in 't midden te moeten brengen ten gunste van het particulier initiatief in deze.

Zeker, als het middelbaar technisch onderwijs geheel tot Rijkszaak gerekend werd, kon men er op rekenen, dat het goed verzorgd zou worden. Maar ook het particulier initiatief heeft menigmaal wat goeds tot stand gebracht. Dat spreekt al zeer duidelijk bij dit onderwijs; immers het geheele lagere vakonderwijs heeft geen anderen oorsprong. We leven in een tijd waarin zooveel mogelijk geladen wordt op de schouders van het Rijk. Maar er zijn toch nog eenige zaken waarin de burgerij belang stelt en waar zij wat voor over heeft. Daaronder valt het ambachtsonderwijs. Als dit nu zijn bloei daaraan te danken heeft, zouden we dan niet mogen vertrouwen, dat ook het middelbaar vakonderwijs in plaatselijke besturen of comités warme beschermers zou vinden? Trouwens nu reeds beleven we het, dat van tal van bijzondere inrichtingen voor vakonderwijs getracht wordt de leerstof hooger op te voeren. Als er maar eenig richtsnoer aan te grijpen was bij dit streven en er eenig uitzicht geopend werd op financieëlen steun, dan zouden de middelbare cursussen van zelf voor den dag komen.

Het is trouwens voor iedere plaats een zaak van groote waarde als aldaar de jongelui, komende van ambachts- en teekenscholen, zich ook verder kunnen bekwamen. Dit

is voor de ouders een voordeel en het animeert de jongelui tot studie.

Het personeel der leeraren bij iederen cursus benoodigd, vormt daarbij een degelijken technischen staf, welke noodwendig tot de ontwikkeling der plaatselijke techniek moet leiden en daarom voor iedere plaats ook op prijs zal worden gesteld.

Als nu zulk een cursus onder plaatselijk toezicht wordt opgericht, heeft hij iets voor boven den Rijks-cursus: hij is vrijer.

De heer De Groot beschrijft in zijn rapport o. a. de onbevredigende resultaten die de burgeravondscholen aanvankelijk gehad hebben, dank zij haar niet rationeel programma van onderwijs. Dit zal nu wel niet het lot kunnen zijn van de technische cursussen, omdat men hier het beoogde doel duidelijker voor oogen heeft. Maar alle cursussen zullen niet gelijkvormig kunnen worden ingericht. De behoeften in de verschillende plaatsen verschillen hemelsbreed, en daar moet ook het onderwijs op ingericht zijn. Zal het niet moeilijk gaan daarmede rekening te houden bij een behandeling van Rijkswege, als wanneer onwillekeurig alle inrichtingen naar één model gevormd worden?

De heer Inspecteur bespreekt in zijn rapport o. a. de oprichting van scholen voor bijzondere industrieën; hij geeft zich rekenschap van de mogelijkheid, dat zulke scholen door plaatselijke vereenigingen werden opgericht. Als in een plaats daartoe aanleiding bestaat, kunnen zulke scholen zeker gemakkelijker toegevoegd worden aan een technischen cursus onder plaatselijk beheer, dan aan een Rijkskursus.

Eindelijk in centra van bedrijvigheid kunnen de cursussen tot zoodanige mate van volledigheid ontwikkeld worden, dat voor hen de gegeven betiteling te weinig zeggend is en het inderdaad technische scholen zijn geworden, in waarde gelijkstaande met de Rijksschool.

Komt het eenmaal zoover, dan zal het inderdaad niet meer noodig zijn, dat de beste leerlingen der lagere vakscholen bepaald aangewezen zijn op laatstgenoemde inrichting; dan kunnen zij even goed elders terecht.

Zoo zou inderdaad de beste regeling tot stand gekomen zijn, die ik mij denken kan. Dat kan daarbij geen kostbare regeling zijn, want juist de omstandigheid, dat het vrij beheer van cursussen en scholen in handen zou zijn van gemeente of plaatselijke vereenigingen, verzekert, dat uitsluitend met de grootste zuinigheid het beheer over die inrichting gevoerd zou worden.

Of wij nog ver van de verwezenlijking van deze of liever van eenige regeling af zijn?

Na de lange periode van voorbereiding, die de zaak reeds gehad heeft, zouden we wel eenig recht hebben om te verwachten, dat de oplossing nabij is; maar desniettemin, we moeten voor het tegendeel vreezen.

Lezen we het verhandelde bij de voorbereiding der Staatsbegrooting voor dit jaar, dan kunnen we — zooals in een hoofdartikel van de Nieuwe Rotterdamsche Courant d. d. 6 Dec. l.l. ontvouwd wordt — moeilijk er een meer hoopvolle zienswijze over opdoen.

Zeker kan men vertrouwen, dat het tegenwoordige Ministerie de oplossing der hangende quaestie zoo veel mogelijk wenscht te bevorderen; daaromtrent toch was in de Troonrede van 1905 reeds een belofte afgelegd. Bedoelde verklaring luidde:

„Wat het onderwijs betreft, zal bevordering van den bloei en de ontwikkeling van het vakonderwijs op den voorgrond staan.”

Toen echter bij de behandeling der begrooting voor het

jaar 1906 verdere inlichtingen omtrent die woorden gevraagd werden, moest de Minister van Binnenlandsche Zaken verklaren, dat wegens den korten tijd, gedurende welke hij aan het hoofd van zijn departement stond, nog geen gelegenheid gehad te hebben om tot een gevestigde opinie omtrent het vakonderwijs te komen. Ook was hij nog niet in het bezit van het rapport van den Inspecteur, die tot bestudeering van de zaak en tot 's Ministers voorlichting naar Oostenrijk-Hongarije en Zuid-Duitschland was gezonden.

Nu een jaar later de zaak nog niet verder gekomen is, heeft zulks weder aanleiding gegeven tot vragen uit den boezem der Tweede Kamer der S. G. De Regeering heeft daarop in een antwoord aangetoond, dat zij, door hare stappen gedaan ter bevordering van uitbreiding van bestaande en oprichting van nieuwe instellingen of cursussen voor vakonderwijs, voldoende bewees, hoe zeer zij door drongen is van de noodzakelijkheid dit onderwijs op den voorgrond te plaatsen. Ook wordt medegedeeld, dat onderhandelingen worden gevoerd om te geraken tot een reorganisatie van de nijverheidsafdeeling der Nederlandsche School voor Nijverheid en Handel te Enschedé, en dat overleg wordt gepleegd met het bestuur van de Kweekschool voor Machinisten te Amsterdam, om na te gaan in hoeverre die particuliere inrichting met steun van het Rijk tot een deugdelijk technicum zou kunnen vervormd.

Maar voorts wordt verklaard:

Wettelijke regeling van het vakonderwijs werd uit den aard der zaak niet dadelijk aangekondigd, wijl bezwaarlijk bij voorbaat kon worden verklaard, dat de Regeering niet genegen was de daartoe strekkende voorstellen van de onder het vorige Kabinet benoemde Staatscommissie tot reorganisatie ook van dit onderwijs af te wachten. Intusschen mag vertrouwd worden, dat die voorstellen althans eerlang kunnen worden tegemoet gezien.

Hoedanig we dat „eerlang” hebben op te vatten kunnen we opmaken uit een schrijven van den voorzitter dier commissie (de zoogenaamde aaneenschakelings commissie) als bijlage bij de Memorie van Antwoord gevoegd en waarvan de slotzin luidt: „Voor zoover thans over den staat van zaken kan worden geoordeeld, bestaat er uitzicht, zoo er zich geen bijzondere omstandigheden voordoen, dat de Staatscommissie in het einde van het volgende jaar met haren arbeid gereed zal kunnen zijn.”

Uit een en ander komt de N. R. C. tot de conclusie, dat er weinig kans bestaat, dat een wettelijke regeling van het vakonderwijs onder dit ministerie zal tot stand komen.

Al moeten we het betreuren, dat de zaak er niet gunstiger voorstaat, we moeten zeker ten volle de reden respecteren, waarom thans de Minister een afwachtende houding aanneemt. Zoo op eenig gebied van het onderwijs, dan is het zeker bij dat gewijd aan de techniek, dat er gezorgd moet worden voor een goede aaneenschakeling, voor een juiste plaatsing tusschen de verschillende scholen van ontwikkeling. Maar met groote moeilijkheden zal men te doen krijgen, als men het zoo veelzijdig technisch onderwijs in een bepaald kader wil dringen en daarbij de vrijheidslievende kunst, die met haar samen moet gaan, in vakjes afgedeeld, op heeft te kweken.

Op enkele dier moeilijkheden heb ik bij het schrijven der inleiding tot deze beschouwingen reeds de aandacht gevestigd.

Dan, als het eigenlijke onderwijs geregeld is, staan daar buiten nog andere zaken, die daarmee in verband moeten gebracht worden. Ik denk daarbij aan de proeven van bekwaamheid in het leven roepen door de Vereeniging tot Veredeling van het Ambacht tot verkrijging van den graad van gezet of meester, aan de examens, die dank zij het

initiatief der Maatschappij t. Bev. d. Bouwkunst jaarlijks worden afgenomen ter bekoming van het Diploma als bouwkundig opzichter.

Hopen we, dat de aaneenschakelings-commissie met een en ander raad zal weten.

In afwachting van haar rapport kan het zijn nut hebben, als ieder, die iets op het hart heeft omtrent dit onderwerp, daaraan uiting geve. Laat hem de vrees niet weerhouden, dat zijne beweringen voor bestrijding vatbaar zouden kunnen blijken. Uit dien strijd toch zou nieuw licht te voorschijn kunnen treden.

Inmiddels behoeft ook gelukkig de daadwerkelijke verbetering van het middelbaar vakonderwijs niet stil te staan. Immers de mededeelingen der regeering nopens hare onderhandelingen met de besturen van een tweetal bestaande inrichtingen op dit gebied werkzaam, bewijzen, dat het haar verlangen is de hand aan den ploeg te slaan. Ik kan niet nalaten er op te wijzen, dat door die handeling de Regeering feitelijk werkt in den geest van hetgeen door mij als het meest wenschelijke betoogd werd: de bevordering van het middelbaar vakonderwijs toevertrouwd aan plaatselijke besturen.

Maar dat geeft mij nog geenszins aanleiding om daardoor reeds als onaantastbaar bewezen te beschouwen, dat daarbuiten geen heil kan bestaan. Nog wil ik de mogelijkheid erkennen, dat ten slotte zelfs blijkt: het beste is het Middelbaar vakonderwijs geheel Rijkszorg. Wat daarvan echter ook moge zijn, laat ons hopen, dat *het beste* spoedig verwezenlijkt worde.

EEN NIEUWE BOORMACHINE.

Door den heer J. Klappers, Hoofdopzichter — uitvoerder van de restauratiewerken aan den toren te Oirschot, is een steenboor uitgevonden, waarmede het mogelijk is op *onhoorbare* en *vlugge* wijze gaten in muren van verschillende dikte te boren.

Reeds heeft men bij de restauratie van den toren der kerk van de St. Petrusbanden te Leende (zie weekblad Architectura 1905 no. 18—20) belangrijke voordeelen van deze boor onderhouden, daar door muren van 2.50 M. dikte *zonder enig bezwaar* in *korten tijd* gaten werden geboord van 0.05 M. middellijn, terwijl ook bij de restauratiewerken aan den toren te Oirschot deze boor reeds uitmuntende diensten heeft bewezen, daar eveneens zonder enig bezwaar gaten van 0.06 M. tot 0.10 M. werden geboord door muren over eene lengte van 6 M. tot 10 M.

Dat deze uitvinding bij het restaureeren van oude gebouwen, waar het aanbrengen van verankeringen noodzakelijk is, van groot belang is, hebben bovengenoemde bouwwerken ten duidelijkste bewezen.

Door de heeren Klappers en Co. is reeds in België en Duitschland patent op deze uitvinding aangevraagd.



In het vorige nummer van dit weekblad werd medegedeeld, op welke wijze men zich een exemplaar kan verschaffen van het programma der prijsvraag voor de plannen voor een nieuwe County Hall te Londen.

De voorwaarden beslaan 13 folio bladz. druks; de bestudeering daarvan kost dagen tijds. Alle maten zijn in voeten gegeven, hetgeen een groot bezwaar is voor buitenlandsche mededingers, evenals de schaal van 16 voet op 1 inch, waarop de teekeningen moeten vervaardigd worden. Drie groote platen zijn tot nadere toelichting aan het programma toegevoegd.

De teekeningen der voorloopige plannen moeten worden ingediend vóór 27 Aug. 1907.



EETKAMERMEUBELN.

Vervaardigd in de werkplaatsen „Onden den St. Maarten”, te Haarlem, van den heer Pool, Ingenieur.

VERSLAGEN VAN VERGADERINGEN

Afdeeling Arnhem van de Mij. t. Bev. d. Bouwkunst, gehouden op 27 Februari 1907 in de kleine zaal van het Restaurant Noble.

De notulen van de vorige vergadering werden ongewijzigd goedgekeurd; de begroting voor 1907 werd in ontvangst en uitgaaf vastgesteld op f 252,00; de rekening en verantwoording van den penningmeester over 1906 werd accoord bevonden.

Het jaarverslag werd uitgebracht en in de plaats van den heer Mr. C. J. Baron van Tuyll van Serooskerken werd tot bestuurslid verkozen de heer W. G. Welsing, Architect.

Door den Voorzitter, den heer V. G. A. Bosch, werd een en ander medegedeeld over „ex libris”.

Ex libris op losse blaadjes papier gedrukt, geven in zeer fraaie composities of op eenvoudige wijze aan, de initialen, den naam of een zinspreuk van den eigenaar van het boek. Een ex libris moet, wil het goed zijn, een zeer persoonlijk karakter dragen; er bestaan zeer fraaie ex libris waaruit direct de stand of het ambt van den eigenaar van het boek spreekt. Evenals er verzamelingen van postzegels bestaan, worden ook van „ex libris” verzamelingen aangelegd, men vindt er zeer mooie hout-sneden onder.

Spr. wees er op, dat men „ex libris” niet moet verwarren met stempels of merkteekens van uitgevers, deze worden in het boek gedrukt. Ex libris worden gedrukt en dan door den eigenaar in het boek geplakt.

Spr. heeft met opzet eens een onderwerp van niet grooten omvang behandeld, omdat hij hoopt, dat de leden dit voorbeeld zullen volgen, velen komen er niet toe eene bijdrage te geven, waarschijnlijk omdat zij meenen, dat steeds iets belangrijks vereischt wordt. De bijval die de bijdrage van den Voorzitter vond, heeft getoond dat dit volstrekt niet noodig is.

Na eenige besprekingen van huishoudelijken aard werd de eerstvolgende excursie tot een onderwerp van voorloopige bespreking gemaakt.

Een voorstel tot het houden van eene excursie naar een hoog-oven te Oberhausen met uitstapjes in de omgeving, en een ander voorstel: een bezoek aan de arbeiderskolonies en de fabriek van Krupp te Essen, zullen in een volgende vergadering nader besproken worden.

De Secretaris
G. VERSTEEG.

INHOUD VAN TIJDSCHRIFTEN

De Opmerker. 2 Maart. 1907. *De Bouwkunst van het Oosten,*

Korte beoordeeling van de voordracht van den heer W. Kromhout Cz., de tweede van de reeks voordrachten van het Genootschap A. et A. Het waren meerendeels losse opmerkingen bij talrijke lichtbeelden, waarbij de chronologische volgorde wel eenigszins werd verstoord, wat niet-deskundigen op een dwaal-spoor kan doen geraken.

Vervolg van: *De violeering van 's Gravenhage*, door F. C. J. van den Steen van Ommeren.

Veiligheids-voorschriften voor luchtgas-inrichtingen.

Architectura, 2 Maart. *Een Wereldtentoonstelling in 1908?* door H. J. M. Walenkamp; overgenomen uit het „Alg. Handelsblad”. Naar aanleiding van de pogingen om te Amsterdam in 1908 een nijverheidstentoonstelling te houden, wordt het plan geopperd om verschillende woningtypen en nijverheidsinrichtingen op te richten, geheel volgens de nieuwste ideeën op het gebied van stedenuitbreiding en woningbouw. In deze gebouwen zou het kunstambacht en de nijverheid getoond worden op hunne ware plaats en in hunnen wezenlijken stand ten opzichte van het tegenwoordig maatschappelijk leven.

Technisch gedeelte: Slot van: *De schutsluizen bij Panama, en Natuurkundige theorieën en toepassingen*, door J. A. Romkes. *Het vervaardigen van waterdichte vloeren, zolderingen en wanden van bouwwerken, met behulp van isoleerplaten.* Een en ander over *Smeelbaar gietijzer.*

De Bouwwereld, 27 Februari. *Veiligheidsmaatregelen bij den bouw van schouwburgen.* Over de resultaten verkregen met de proeven in het te Weenen opgerichte Model-theater, ontleend aan een ten vorigen jare verschenen „Denkschrift” over de brandproeven.

Het atelier J. W. Gips, te 's Gravenhage, met afbeeldingen van dit atelier en van proeven van daarin vervaardigd beschilderd glas.

Technisch Weekblad, 1 Maart. Vervolg van: *Warmtekrachtmachines*, en: *Hoe groot moeten lichtopeningen zijn?*

BERICHTEN

BINNENLAND.

Uitbreidingsplan 's Gravenhage. De besturen der Afdeeling 's Gravenhage van de Mij. t. Bevordering der Bouwkunst en van de Verfraaiingscommissie hebben aan den Raad der gemeente 's Gravenhage een adres gericht, waarin zij het toejuichen, dat B. en W. het aanhangige uitbreidingsplan terugnemen.

Daarentegen vertrouwen zij, dat B. en W. niet zullen blijven volharden bij hun voorstel, om een nieuw ontwerp aan verschillende door den Raad te nemen besluiten te binden. In verband daarmee wijzen zij er op, dat, sedert dienaangaande voorstellen van B. en W. den Raad bereikten, twee zeer belangrijke beslissingen van de kroon inzake toepassing van de Woningwet in verband met stadsuitbreiding volgens die wet, genomen zijn — namelijk die betreffende een bouwverbod te Enschedé, en die betreffende de onteigening ten behoeve van de zuidelijke uitbreiding van Amsterdam.

Daardoor is thans beslist:

10. dat onteigening van gronden en gebouwen op ruime schaal, ten behoeve van stadsuitbreiding, zonder voorafgaande onteigningswet, gewettigd is;

20. dat niet alleen de hoofdverkeerswegen, maar alle secundaire wegen, alle straten, alle pleinen, kunnen vastgesteld worden, en bepaalde terreinen voor open- of andere aan te geven wijze van bebouwing en voor verschillende bestemming kunnen worden aangewezen;

30. dat de Woningwet toelaat in de bebouwde kom tot verbetering van de binnenstad, op bebouwde, zoowel als op onbebouwde perceelen, bouwverbod te vestigen.

Door dit alles staat thans vast, dat de wetgever van geen belemmerende bepalingen bij het opmaken van een uitbreidingsplan wil weten, maar dit zóo breed, en zóo verziend mogelijk wenscht opgemaakt te zien; en dat dus ook 's-Gravenhage de goedkeuring zal verkrijgen op een uitbreidingsplan dat van even breede opvatting getuigt als dat van Amsterdam.

Met aandrang verzoeken zij daarom vooraf geen beginselen vast te stellen omtrent het uitbreidingsplan en te willen besluiten één deskundige te benoemen, aan wien het uitwerken van een plan zal worden opgedragen.

Verder geven zij in overweging te benoemen eene commissie,

waarvan, behalve raadsleden, ook de Directeur der Gemeentewerken deel uitmaakt, — welke commissie met den genoemden deskundige in overleg treedt en hem alle noodige gegevens en inlichtingen verstrekt.

St. Pieterskerk te Leiden. De gemeenteraad van Leiden heeft overeenkomstig een voorstel van B. en W. besloten, om voor de restauratie der St. Pieterskerk een jaarlijksch subsidie van f 500 gedurende 20 jaren te verstrekken. Door de gemeente-commissie der N. H. Kerk was een subsidie van f 1000 gevraagd.

Toren te Nieuw-Helvoet. Deze toren, dateerende uit het midden ongeveer der 16e eeuw, staande op eenigen afstand van de kerk, zal hoognoedig herstelling moeten ondergaan. Nadat hij van Rijkswege verklaard is te zijn een bouwwerk van geschiedkundige en bouwkundige waarde, zal door het gemeentebestuur bij Rijk en Provincie subsidie voor de herstelling worden aangevraagd, omdat de kosten daarvan de krachten der gemeente te boven gaan.

Prijsvraag Vredespaleis. In de dagbladen wordt de volgende mededeeling gedaan.

Eenige maanden geleden werd bij deurwaarders-exploit namens eenige Nederlandsche architecten die deelgenomen hadden aan de prijsvraag voor het Vredespaleis aan het bestuur der Carnegie-stichting verbod gedaan om eenige uitvoering te geven aan de uitspraak der jury in die prijsvraag, op grond dat deze zich niet aan de voorwaarden heeft gehouden in het programma voor die prijsvraag gesteld.

Naar van wel ingelichte zijde vernomen wordt, is thans binnenkort de dagvaarding in deze zaak tegemoet te zien, waarbij de bedoelde architecten schadevergoeding vragen van het bestuur der Carnegiëstichting op grond dezer beweerde niet-naleving van de bovengenoemde voorwaarden.

Groningen. Tot teleurstelling van hen die gehoopt hadden op een wederopbouw van het verbrande Academie-gebouw in zijn ouden vorm, moet thans verwacht worden zijne vervanging door een werk in geheel gewijzigd karakter. De Provinciale Groninger Courant heeft voor hare lezers een stel teekeningen ter beschikking gesteld, aangevende het perspectiefisch buitenaanzicht en den plattegrond. Uit de daaraan toegevoegde beschrijving moet opgemaakt worden, dat bij het ontwerpen de gedachte heeft voorgezeten renaissance-vormen toe te passen zooals deze aan het raadhuys van Bremen en andere regeeringsbouwwerken voorkomen, gesticht in den zelfden tijd als waarin eertijds de Groningsche Academie werd opgericht.

Wat hiervan zij, indien voor de geheele omwerking van den plattegrond, zooals deze ingevolge de gewijzigde bestemming van het gebouw is uitgevoerd, noodzakelijkheid bestond, was het zeker wel uiterst moeilijk geworden de oude tempelvormen te handhaven. Het blijft er niet minder betreuenswaardig om, dat de omstandigheden nu moeten leiden tot de amotie van den ouden bouw, die ook nog als ruïne getuigenis aflegt van de grootsche opvatting, die den ontwerper bij zijn werk heeft beziel.

BUITENLAND.

Düsseldorf. Door den verzamelaar Hetjen is aan de stad vermaakt, zijne uitgebreide Ceramische Verzameling. De gemeenteraad heeft nu eene som van 150.000 Mark toegestaan voor het bouwen van een Hetjen-Museum.

Zürich. Te Zürich zal een nieuwe Universiteit gebouwd worden, welk gebouw 6 millioen frs. kosten moet.

Hiervan betalen de Bond 2½ millioen frs., de stad Zürich 1¼ millioen frs. en het kanton Zürich 2½ millioen frs.

Ruhrort. In het gebied van de Ruhr zijn nu 9 „Talsperren” aangebracht, die een hoeveelheid van 52 millioen M³. water geven. Zij hebben gezamenlijk gekost 21 millioen Mark, terwijl het jaarlijksche onderhoud 900.000 Marken bedraagt.

Milaan. Door de „Associazione degli Industriali d'Italia” zijn twee internationale prijsvragen uitgeschreven. a. Een eenvoudig, sterk, goedkoop en zich aan bestaande installaties gemakkelijk aansluitend systeem, tot vermindering van de gevaren die ontstaan door sluiting tusschen primaire en secundaire stroomen van Wisselstroom-Transformators en hunne geleidingen. Prijs: gouden medaile en 8000 Lire. b. de samenstelling van een dommekracht die de gevaren voorkomt welke kunnen ontstaan door het terugloopen van den zwengel. Prijs: gouden medaile en 1000 Lire.

Londen. Gedurende de maand April wordt in Guildhall eene tentoonstelling van Deensche kunst gehouden, waarvoor de fraaiste stukken uit verschillende particuliere verzamelingen en musea van Copenhagen zijn afgestaan.

Parijs. Toen indertijd de Staat aan particulieren ter bebouwing den grond verkocht, is daar op geplaatst een servituut dat maakt, dat de gebouwen nooit hooger mogen opgetrokken worden als de tegenwoordige. Toch wordt dit reeds hier en daar ontboden, 't zij door een soort tenten, groote reclameborden enz.

De heer de Castellane stelt zich voor, dat de Place de la Concorde er in 1920 aldus zal uitzien: Boven op het Hotel Crillon een schuur, nu reeds aanwezig. Iets verder, eene kleine Eiffeltoren, om de Tuileriën goedkoop te verlichten.

Op de Automobile-club een park met groote boomen om des zomers schaduw te hebben.

Op de Madeleine een garage voor luchtschepen.

Op het Ministerie van Marine, een groot bassin om de typen van nieuwerwetsche oorlogschepen in te beproeven.

Eindelijk aan de zijde van de rue Rivoli een onmetelijk reclamebord. Hij beweert dat de toepassing der moderne uitvindingen en de reclame, den varen kunstzin van de Parijzenaars vermoord.

Argentinië. In Noord-Argentinië is een zweefbaan aangelegd, hoofdzakelijk voor het vervoer van erts, van 35 M. lengte. Zij verbindt Chilecito met de groeven van Tamatina, die 5000 M. boven zee liggen.

PERSONALIA

— De gemeenteraad van 's-Hertogenbosch heeft benoemd tot adjunct-ingenieur bij de Gemeentewerken den heer R. C. H. Schüngel, op eene jaarwedde van f 2000. Met den benoemde stonden op de voordracht de heeren: P. N. Max, te Haarlem, en J. B. Onderwater, te Nijmegen.

— De heer Joh. G. Robbers, Bouwk. Ingenieur te 's Gravenhage, vertrekt in de eerste dagen van April naar Peking voor minstens twee jaren, met opdracht van de Nederlandsche Regeering aldaar een nieuw Gezantschapsgebouw te bouwen.

BUREAU VOOR PLAATSING VAN OPZICHTERS EN TEKENAARS

Marmixstraat 402, Amsterdam.

Inggeschreven sollicitanten voor:				per maand
Bouwkundig Opz.-Teekenaar, ouderdom	24 jaar	salaris f	80.—	
"	"	"	19 "	35.—
"	"	"	23 "	75.—
"	"	"	48 "	100.—
"	"	"	37 "	85.—
"	"	"	35 "	100.—
"	"	"	49 "	100.—
"	"	"	22 "	70.—
"	"	"	21 "	70.—
"	"	"	25 "	80.—
"	"	"	20 "	60.—
"	"	"	38 "	90.—
"	"	"	28 "	60.—
"	"	"	40 "	100.—
"	"	"	21 "	60.—
"	Teekenaar	"	23 "	80.—
"	"	"	19 "	30.—

AANKONDIGING VAN AANBESTEDINGEN

MAANDAG 11 MAART.

BEVERWIJK. Het bouwen van een bloembollenpakhuis enz., op een terrein gelegen aan den Houtweg te Wijk aan Zee en Duin.

De archit. N. de Wolf v.m. 11½ u. in hotel „De Zon”. Bestek en teek. à f 1 te bekomen bij voorn. architect.

BOVENKARSPHEL. Het bouwen van een bergplaats voor bloembollen, op een terrein aldaar.

De bouw. K. en R. Swagerman 's av. 7 u. Bestek en teek. ter inz. in het „Roode Hert” aldaar.

EINDHOVEN. Het bouwen van een woonhuis met sigarenfabriek.

De heer L. Teurlinckx. Bestek en teek. à f 1,50 per stel, alsook inlicht. verkrijgb. bij den arch. L. J. P. Kookan.

EINDHOVEN. Het gedeeltelijk sloopen van een bestaand woonhuis en het ter plaatse bouwen van een winkelhuis enz. aan de Rechtestraat.

De arch. G. Geenen 's av. 7 u. Bestek en teek. in het café van Hazenbosch ter inzage. Aanw. gedaan.

SNEEK. Het herbouwen van de afgebrande velleblooterij, zouterij en drogerij, gelegen aan de Woudvaart aldaar.

De heeren Gebroeders de Jong en M. Pino. Bestek en teek ter inz. in 't café van J. Pino, en ad f 1,50 verkrijgbaar bij den architect W. D. de Jong, te Sneek.

DINSDAG 12 MAART.

BATHMEN (OV.). Het bouwen van een gemetselde paardenstal op het terrein van de coop. boterfabriek aldaar.

Het best. der fabr. n.m. 2 u. ten huize van J. W. Boode. Bestek en teek. vanaf 9 Maart ter inz. Inl. geeft H. Wibbelink G. J. aldaar. Aanw. 12 Maart n.m. 1 u.

GLANERBRUG BIJ ENSCHEDÉ. Het bouwen van een woonhuis op een terrein gelegen aan den Veenweg.

De heer W. Hovestad n.m. 3 u. in café Heersche. Bestek en teek. in bovengenoemd café ter inz. inl. worden verstrekt door R. van der Woerd Hzn., arch. Enschedé. Aanw. 12 Maart n.m. 2 u.

HERWIJNEN (GELD.). Het bouwen van een school met 3 lokalen en eene onderwijzerswoning te Herwijnen.

Het best. der vereen. tot stichting en instandhouding eener school met den bijbel v.m. 10 u. Inl. te bekomen bij den heer H. Snater te Tuil bij wien tegen f 2 bestek met teek. verkrijgb. zijn. Aanw. gedaan.

LINNE (LIMB.). Het bouwen eener coop. stoommeelmolen met bijlevering van alle daartoe benodigde materialen

De arch. H. Rammers te Roermond n.m. 3 u., in het café van Fr. Engelen. Bestek en teek. in bovengen. café ter inz. en verkrijgb. bij gen. arch. tegen f 1,50. Aanw. een uur voor de aanbesteding.

WINTERSWIJK. Het bouwen van een woonhuis op 't Weurden.

De arch. Gantvoort - Streek. 's av. 8 u. in 't hotel „de Klok” alw. bestek en teek. ter inz. zijn vanaf 4 Maart.

WOENSDAG 13 MAART.

KAMPEN. Het bouwen van een veehouders- en 3 burgerwoningen aan de Groenestraat voor den heer W. van Dijk Gzn.

De bouw. A. v. d. Wetering n.m. 3 u. in „de Moriaan”, Bestek en teek. à f 1 te bek. bij den bouw. Aanw. gedaan.

OVERASSELT (N.-Br.). Het bouwen eener boterfabriek.

Het best. der coop. boterfabriek „de Onderneming” n.m. 4 u. ten herberge van J. Wintjes, alw. bestek en teek. ter inzage.

SNEEK. Het amoveeren van een bergplaats achter het perc. D. no. 608 aan de 2e Oosterhaven en het daar ter plaatse bouwen van een pakhuis voor den heer M. Blindeman.

De arch. F. de Jong Jzn. bij wien bestek en teek. à f 1,50 te bekomen zijn. Aanw. volgens het bestek.

STADSKANAAL. Het afbreken van een bestaand en het bouwen van een nieuw pakhuis, onder bijlev. van materialen.

De heer E. Mulder Ezn. n.m. 6 u. in café Altona. Bestek en teek. in genoemd café ter inzage. Inl. der bilj. ten huize van den aanbested. 12 Maart te 6 u. Inl. en aanw. worden dagelijks gegeven door J. Moolhuizen, arch.

DONDERDAG 14 MAART.

AMSTERDAM. Het bouwen van een winkelhuis met afzonderl. te verhuren bovenhuis, aan de Prinsengracht no. 568 en Spiegelgracht no. 1.

De architect P. Heijn. Bestek en teek. ad f 1,50 per stel te bekomen aan de lichtdruk-inrichting van P. Rijnja, Reguliersgracht 134. Aanwijzing gedaan.

BARCHEM. Het bouwen van een woonhuis in de kom van Barchem.

De kerkeraad der Ned. Herv. gem. aldaar n.m. 2 u. in de Kerkekamer. Bestek en teek. vanaf 4 Maart in café Bosch aldaar ter inz. Bilj. in te leveren vóór n.m. 2 u. bij Delweg, koster aldaar.

ENSCHEDÉ. Het bouwen van eene sigarenfabriek met woonhuis op een terrein gelegen aan den Kuipersdijk alhier.

De heer W. Grebel 's midd. 12 u. in hotel Zwijnenberg. Bestekken met teek. in bovengenoemd hotel ter inz. Aanw. 14 Maart v.m. 9 u. Inl. te bek. bij H. Reijgers, arch.

OOSTERHOUT (N.-BR.). Het bouwen van een kerk met toren, sacristie en pastorie.

De archit. J. Oomen Pzn. n.m. 2 u. in het koffiehuis van A. Jansen Bestek en teek. ad f 10 per stel verkrijgb. bij voorn. arch. waar tevens elken morgen van 9 tot 12 uur inlichtingen zijn te bekomen.

IJSSELSTEIN. Het afbreken van een huis aan de Benschopperpoort en het stichten van een nieuw huis daar ter plaatse.

Het gem.best. v.m. 11 u. Inl. verstrekt de gemeente-opzichter de heer Alb. Poot, bij wien bestekken en teek verkrijgb. zijn tegen f 1,50. Aanw. 12 Maart v.m. 11½ u.

VRIJDAG 15 MAART.

ALTFORST. Het bouwen eener openb. school aldaar, met bijlevering van alle bouwstoffen enz.

Het gem.best. van Appeltern, n.m. 3 u. bij W. v. Gemert te Altforst. Bestek en teek. verkrijgb. ad. f 1,50, en ter inzage bij de caféhouders v. Gemert en Sanders in de kom des dorps. Inlicht. geeft de arch. Joseph Spits te Druten. Aanw. 15 Maart, n.m. 2 u.

ELBURG. Het afbreken van de gebouwen van 't instituut „Van Kingsbergen” ald. en het daar ter plaatse weder opbouwen van een schoolgebouw, bestaande uit 10 schoollokalen, gangen, privaten, enz. en het vergrooten van het naast liggend woonhuis.

De archit. G. G. Post te Zwolle n.m. 3 u. ten Gem. Huize te Elburg. Bestek met 4 teek. à f 5 per stel ten kantore van den arch. voorn. verkrijgb. Aanw. te Elburg, 11 Maart n.m. 5½ u. en op 15 Maart v.m. 11 u.

ROTTERDAM. Het bouwen van een nieuw Maria Catharina van Dooren's Vrouwen-gesticht van Weldadigheid aan de Coolvest te Rotterdam.

De arch. Jac. van Gils, n.m. 2 u. in het bedelokaal der stichting. Bestek met teek. te verkrijgen bij Gebr. Canta, Hoofdsteeg, tegen f 3,50. Inl. worden verstrekt ten kantore van genoemd arch. Mathenesserlaan van v.m. 8 tot 11 u.

ZUTPHEN. Het bouwen van vier woningen aan de Buitensingel.

De heeren B. J. en A. Th. Evers n.m. 4 u. Bestek en teek. ter inz. in 't hotel „de Prins”. Inl. geeft J. J. Mellink, Zaadmarkt 98.

MAANDAG 18 MAART.

HELDEN-PANNINGEN. (LIMB.). Het bouwen van een nieuwen vleugel met huiskapel, sacristie enz., met bijlev. van de benood. mater. aan het Missiehuis St. Jozef aldaar.

De Paters Lazaristen. Bestek en teek ter inzage en verkrijgbaar ten kantore van den architect Henri Seelen te Venlo. Aanw. 18 Maart v.m. 11 u.

STEENBERGEN. Het bouwen eener graanen veeschuur op de bouwhoeve „Houtrust”, bewoond door Mej. de wed. A. W. van Nieuwenhuizen te Nieuw Vosmeer.

De arch. A. Elk A. Jzn. te Dordrecht n.m. 2 u. in café „Halte Stoomtram”. Bestek en teek. à f 2 te bekomen bij voorn. architect.

DINSDAG 19 MAART.

SCHIJNDEL (N.-BR.). Het bouwen van een patronaatsgebouw c. a.

De arch. Jos. Cuypers en Jan Stuyt te A'dam, v.m. 11 u. in het St. Servatiusgebouw. Bestek en teek. tegen f 2,50 per stel te verkrijgen bij Chr. van Liempt koster te Schijndel. Aanw. 11 Maart v.m. 11 uur.

DONDERDAG 21 MAART.

ZUTFEN. Het bouwen van 2 paviljoenen met bijlev. van alle bouwstoffen, voor het Krankzinnigengesticht het „Groot-Graffel” te Warnsveld, bij Zutphen, gelegen aan de stoomtram Zutphen—Hengelo (G.).

De Provisoren van het Oude en Nieuwe Gasthuis, n.m. 2½ u. Bestek en teek. vanaf 4 Maart verkrijgb.

WOENSDAG 27 MAART.

ZEIST. Het bouwen van een raadhuis met conciergewoning aan de Donkere Laan. Het gem.best 's midd. 12 u.

AFLOOP VAN AANBESTEDINGEN

LOOSDUINEN. Het bouwen der veilinggebouwen, loods en enz.

Gegund aan P. Zevenberg, Loosduinen, voor f 21900.

18 FEBRUARI.

OUDEHASKE. Het bouwen van een woning voor den heer G. L. van Eijck aldaar. Door den aanbested.

Laagste inschr. H. Buwalda, Nijhaske, f 2386. Gegund.

ROTSTERHAULE (FR.). Het bouwen van een dokterhuis. Door den bouw. W. v. Dijk te Oudehaske.

Laagste inschr. Bosma en v. d. Meulen, Nijhaske, f 6654. Gegund.

22 FEBRUARI.

OOSTWOLD (WKWT.). Het bouwen van eene boerderij, op een vrij terrein. Raming f 3700. Door gez. Jongsma.

Laagste inschrijver G. Huizing, Hoogkerk, f 3479

23 FEBRUARI.

EMMEN. Het bouwen van een logement aan de Stationsstraat. Door den heer H. Harms.

Laagste inschrijver J. Kremer, Kielwinde-weer, f 3340. Gegund.

25 FEBRUARI.

MURMERWOUDE. a. Het afbreken en weder opbouwen der Geref. kerk. b. het bouwen van eene geheel nieuwe pastorie. Door de kerkvoogden der geref. kerk.

a. Laagste inschrijver Th. Woudsma, Akkerwoude f 1613.

b. Laagste inschr. Plantinga, f 4182.

VALKENSWAARD. Het bouwen van een woonhuis met schuur en stalling. Door den heer A. v. Poppel.

Laagste inschr. Jacq. Bots, Westerhoven, f 2139. Gegund.

26 FEBRUARI.

LEMELERVELD. Het bouwen van een burgerwoonhuis te Lemelerveld. Door den heer L. C. Huitker.

Laagste inschr. H. Kremer, den Ham, f 2477.

27 FEBRUARI.

COEVORDEN. Het bouwen van twee lokalen, privaten enz. aan de Paul Kruger-school. Raming f 4500. Door het bestuur der vereen. voor Geref. onderwijs.

Laagste inschr. S. W. de Boer, f 4290.

EMMEN. Het bouwen van een stationskoffiehuis te Weerdingen, onder bijlevering van alle benodigde materialen. Door den heer D. Koning te Weerdinge.

Laagste inschr. A. Frieling, W. Stule en W. Klok f 2639.

ENSCHEDÉ. Het bouwen van een woonhuis op een terrein gelegen aan den Haaksbergerweg kadastraal bekend gem. Enschede sectie D no 5199. Door den heer J. H. ten Cate.

Laagste inschr. G. van Omme, f 4972.

ENSCHEDÉ. Het bouwen van twee burgerwoningen enz., op een terrein gelegen aan de Pyromondstraat, aldaar. Door den heer S. Westerhof te Lonneker.

Laagste inschr. G. Franke, f 5229. Gunning 8 dagen in beraad gehouden.

's HERTOGENBOSCH. Het bouwen van de 's Hertogenbossche melkinrichting „St. Jan” met directeurswoning, a. d. Koningsweg, hoek Guldenvliedsstraat te 's Hertogenbosch. Door de arch. Z. Hoek en J. T. Wouters te 's Hage.

Laagste inschr. P. Taasen, Vugt, f 34622.

WINTERSWIJK. Het bouwen van een onderwijzerswoning bij de school in de buurtschap Huppel. Door het gem.best.

Laagste inschr. J. W. Bruntink, f 4912. Geg.

28 FEBRUARI.

ANNA PAULOWNA. Het maken van een nieuwe bouwhoeve, op het afgebrande perc. Door den heer H. Kranenburg.

Laagste inschr. J. Hoep, Koegras, f 4190. Gegund.

HELPMAN. Het bouwen van eene heerenbehuizing aan den Rijksweg te Helpman. Door de arch. P. Belgraver en A. Reiziger.

Laagste inschr. M. Heeringa, f 6582.

LEEUWARDEN. Het bouwen van twee arbeiderswoningen bij de Zathe, bewoond door P. v. d. Zee te Dronrijp. Door den Hoogwelgeb. heer Mr. C. L. baron van Harinxma thoe Slooten.

Laagste inschr. F. Schiere, Rottevalle, f 2093.

MAASTRICHT. Het bouwen van acht arbeiderswoningen, in 2 perceelen, buiten de Brusselsche poort.

Laagste inschr. Gilson, f 4720 en f 4780.

WIJNBURGEN (GELD.). Het bouwen van een woonhuis met boerderij te Wijnbergen. Voor rekening van G. v. Onna te Wijnbergen. Door den aanbesteder.

Laagste inschr. H. Bos en E. Willemsen, Wijnbergen, f 7959.

1 MAART.

BEDUM (ONDERH.). Het afbreken van een achtergebouw en het weder opbouwen van een nieuw achtergebouw dienende voor bakkerij, voor den heer J. Bakker, met bijlev. van materialen (behalve glas- en verfwerk). Door den bouwkw. H. Moorman.

Laagste inschr. Gebr. Heemstra, f 2898. Gegund.

WINSCHOTEN (ONDERH.). Het bouwen van een blok, omvattende drie burgerbehuizingen aan den Steringa-Kuiperweg. Door den heer B. Sietzema.

Laagste inschr. R. v. d. Schuur, f 5425. Gunning aangehouden.

REEUWIJK. Het bouwen eener openbare school in de afdeling Sluipwijk. Begr. f 19200. Door het gem.best.

Laagste inschr. A. Mooten, Moordrecht, f 18250.

2 MAART.

PATERSWOLDE. Het afbreken van een bestaande en het bouwen van een nieuwe boerenplaats met bijschuur, stookhut enz., te Eelde. Door den heer L. Buls te Eelde.

Laagste inschr. Gebr. E. en K. Zwaving, Paterswolde, f 4360.

TINAARLOO (VRIES-ZUIDLAREN). Het bouwen van een schuur op een terrein, gelegen onder Tinaarloo, aan den Straatweg van 't station Vries-Zuidlaren naar Zuidlaren. Door den architecten H. en G. Hoekzema Kz; te Groningen.

Laagste inschrijvers Gebroeders H. en G. Sijtsma, Zuidlaren, f 3700. Gegund.

WEERT. Het afbreken van een woonhuis gelegen in de Hoogstraat en het opbouwen van een nieuw huis terzelfde plaatse. Door het R.K. Paroch. kerkbestuur van den H. Martinus.

Laagste inschr. H. Weegels, f 3700.

Burgemeester en Wethouders van ENKHUIZEN roepen Sollicitanten op als

Gemeente-Opzichter,

aan welke betrekking is verbonden eene jaarwedde van f 1500.—, bij gebleken geschiktheid met twee driejaarlijksche verhoogingen van f 100.— tot een maximum van f 1700.—.

Het is den benoemde verboden voor particulieren werkzaam te zijn.

Gegadigden worden uitgenoodigd hunne op zegel geschreven sollicitatiën, vermeldende ouderdom, tegenwoordige en vroegere werkkring in te zenden vóór 17 Maart 1907, onder overlegging van de noodige getuigschriften.

Tevens worden zij verzocht geene teekeningen in te zenden, terwijl bezoeken niet kunnen worden ontvangen.

Enkhuzen, 23 Februari 1907.

Burgemeester en Wethouders
voornoemd:
HARTKAMP.

de Secretaris:
H. VLASVELD.

Bij MOUTON & Co. te 's-Gravenhage zijn verschenen de

Nieuwe Algemeene Voorwaarden

BEHOORENDE BIJ DE

BESTEKKEN voor de LEVERING

VAN

IJZER en STAAL

AAN

's RIJKS MARINE.

PRIJS 25 CENT

Vastgesteld bij beschikking van den Minister van Marine van den 9 Juli 1894 D. No. 41.

Assurantie Maatschappij tegen Brand-

schade en op het Leven

De NEDERLANDEN van 1845.

's-Gravenhage, Kerkplein, hoek Prinsestraat — Amsterdam, Sophiaplein — Rotterdam, Zuidblaak 24 (Beursplein) — Breda, Prinsenkade — Haarlem, Grootte Houtstraat 71^{rood}, hoek Gedempte Oude Gracht — Nijmegen, In de Betoustraat 8 — Groningen, Vischmarkt 40 hoek Haddingestraat — Zutphen, IJselkade.

Hoofd-Directie te s-Gravenhage:
CAREL HENNY, Directeur;
Mr. J. J. HENNY, Adj.-Directeur.
G. TEERINK, Alg. Procuratiehouder.

Kapitaal f 4.000.000.00
Reservefonds ult. 1905 1.203.800.00
Betaalde Brandschaden tot
ult. 1905 29.983.000.00.

BRAND - LEVEN - INBRAAK.

Verzekering tegen vaste en zeer billijke Premieën, zonder Inleggelden of Nabetalingen.

Gewapend Beton.

Constructeur-Aannemer van Beton-IJzerwerken, wenscht relatien aan te binden met H.H. Ingenieurs, Architecten en Technische Bureaux voor de uitvoering hunner werken in bovengenoemde constructie tegen vooruit vast te stellen voorwaarden en streng concurreerende prijzen.

Ontwerpen en begrotingen gratis.

Refl. motto „Beton” bureau van dit blad, Herderstraat 5, Den Haag.

Maatschappij tot Exploitatie van Staatsspoorwegen.

AANBESTEDING.

Op DINSDAG, den 26sten Maart 1907, des namiddags ten 2 ure (*locale tijd*), aan het Centraalbureau der Maatschappij tot Exploitatie van Staatsspoorwegen in het Moreelse Park te Utrecht, van:

Bestek No. 1097.

Het maken van eene woning voor den stationschef en het wijzigen van het hoofdgebouw te WIJCHEM.

Begroting f 7150.—.

De besteding geschiedt volgens § 60 van het bestek.

Het bestek ligt van den 7den Maart 1907, ter lezing aan het Centraalbureau in het Moreelse Park en aan het bureau van den Sectie-Ingenieur B. J. HAITZMA MULIER, te 's Hertogenbosch en is op franco aanvraag (per brief) aan genoemd Centraalbureau (Dienst van Weg en Werken) te bekomen, tegen betaling van f 1.—.

Inlichtingen worden gegeven aan het Centraalbureau (Dienst van Weg en Werken) en door den Sectie-Ingenieur voornoemd.

Aanwijzing op het terrein zal geschieden den 11den Maart 1907 ten 1.30 ure namiddag (*West Europeesche tijd*)

Utrecht, den 1sten Maart 1907.

OLDENZAAL. Het verbouwen van een woning. Door het gem best.
Laagste inschr. B. J. Op de Weegh, f 1343.

4 MAART.

DOESBURG. Het bouwen van een dubbel woonhuis. Door den bouwkundige J. H. Hoogenkamp.

Laagste inschr. W. Keuper, f 1983

DOESBURG. Het bouwen van een woonhuis met stoomkoffiebranderij. Door de arch. H. C. Bloemendaal.

Laagste inschr. F. Wolters, Didam, f 6375.

HOOGVEEN. Het bouwen eener drogerij en zouterij van huiden en bewaarplaats van huiden, beenderen en lompen, op een terrein aan 't Leemdijkje. Door den architect J. Carmiggelt.

Laagste inschr. R. Rozendal, f 1535.

UTRECHT. Het sloopen van een school met onderwijzerswoning en bouwen van een nieuwe school met woning enz. D. or de regenten van de diaconiescholen.

Laagste inschr. B. Grootenboer, f 34900.

ZEVENHUIZEN. Het bouwen van een boerenbehuizing te Diepswal, met bijlevering van alle mater. Door den heer H. Nieboer.

Laagste inschrijver van der Meulen, Kornhorn, f 6810. Gegund.

5 MAART.

's GRAVENHAGE. Het bouwen van een dubbele villa aan de Parklaan en Badhuisweg te Scheveningen. Door den architecten Hoek en Wouters.

Laagste inschrijvers J. van Andel en A. Kerrebijn. den Haag f 41840, af 21400, bf 20440.

STOPPELDIJK (VEER). Het bouwen van een landbouwschuur voor den heer P. Desombes. Door den bouw. J. J. Colsen.

Laagste inschr. P. F. Jansen, Stoppeldijk, f 1100. Gegund.

LYST VAN LEVERANCIERS EN FABRIKANTEN

Prijs per regel voor niet geabonneerden op advertentiën f 5.— per jaar bij vooruitbetaling. Abonnés op Advertentiën 1 regel gratis voor iedere advertentie.

Albast-Cement. — G. VAN LENT & Co. Rotterdam.
Antilood. — Gron. fabriek van Lakken en Vernissen v/h R. KRANENBURG, Groningen.
Aerogegas. — Tj. v. d. ZEE, L. v. Meerdervoort 186, den Haag.
Asbest-leien. — Cementmestiekdakbedekking, Houtcement- en Houtcementdakleerdakbedekking, Haensler's Houtcement. — G. SMITS & Co. Weesperzijde 39 Amsterdam. Tel. 7466.
Asbestleien, bouwmaterialen, enz. Bouwmaterialenhandel „STEEN-OORD”, 's-Gravenhage.
Asphalt, Houtcement, Dakbedekking enz. — Dordrechtse Asphaltfabriek ROODENBURG & Co. Dordrecht.
Asphalt, Houtcement, Dakbedekking enz. — N. V. Utrechtsche Asphaltfabriek v.h. firma STEIN & TAKKEN, Utrecht.
Asphalt. — W. J. v. D. WETTERN en A. S. KEY, Rotterdam.
Asphaltdakpapier. — „Bouwmaterialen” voorheen M. LUIJTEN, Lekkerkerk, Rotterdam en Dordrecht.
Asphalt, Houtcement, Dakbedekking, Amsterd. Asphaltfabriek „de Vesuvius”, Amsterdam.
Assurantie-Mij. tegen Brandschade „de Nederlanden van 1845” 's-Gravenhage, Kerkplein hoek Prinsestraat.
Atelier voor Decor. Kunst. KRUYMEL en MERCKENS. Haarlem.
Badinrichtingen. — Th. VAN HEEMSTEDEN OBELT, Amsterdam.
Beeld- en steenhouwwerk. — v. d. MAAS & Co., den Haag-Bussum.
Beton- en Betonijzerwerken, DE KONINK. ROTTERD. CEMENT-STEENFABRIEK v/h VAN WANING & Co. Rotterdam.
Behangselpapier. — H. en J. KOETS, K. Nieuwendijk 38, Amst.
Beton (Gewapend). — HOLL. MIJ. TOT HET MAKEN VAN WERKEN IN-, 's-Gravenhage.
Beton (Gewapend). — F. J. STULEMEIJER & Co. Breda.
Beton, Gewapend. — P. BOURDREZ, den Haag.
Beton (Gewapend). — H. FUCHS & Co., Deventer.
Betonstenen, Machines voor holle. — EM. KOCKEN. Arnhem.
Betonijzer „Kahn Systeem”, Handelsmaatschappij van R. S. STOKVIS & ZONEN, Rotterdam.
Bouwstoffen. — MARTIN & Co., Amsterdam.
Bovenlichtsluiting „Flux”. — VAN DE POLL, Purmerend.
Brückenplaten. — FABRIEK INDUSTRIA, Breda.
Brandkasten en Kluisdeuren. — DE LUGT & SERNE, Haarlem.
BRANDKLUISDEUREN. — Wed. P. A. SCHROOT & ZONEN, Den Haag.
Cement-Ijzerw. — NED. MIJ. VOOR MONIERW. Amsterdam.
Cementmestiekdakbedekking. Handel in Bouwmaterialen van J. A. SMITS & ZONEN, Ruijschstraat 30b/d Weesperzijde, Amsterdam.
Cementijzer-Constructies enz. — H. WESTENBERG, Almelo.
Centrale Verwarming. — W. J. STOKVIS, Arnhem.
Centrale Verwarming enz. — GEVEKE & Co. Amsterdam.
Centrale Verw. en Ventilatie. — Th. v. HEEMSTEDEN OBELT, Amsterd.
Centrale Verwarming en Ventilatie-inr. de Schiedamsche Kunstsmederij en Machinefabriek v.h. G. J. VINCENT & Co., Schiedam.
Centrale Verwarming. — LUIJKE & Co., Rotterdam.
Centrale Verwarming, Ventilatie-, Wasch- en Droog-inrichtingen, H. ZIMMERMANN, Utrecht.
Centrale Verwarming. — JAN HAMER & Co., Amsterdam.
Centrale Verwarming. — Wed. J. T. HUNCK & ZONEN, Amsterdam.
Closets — Th. VAN HEEMSTEDEN OBELT, Amsterdam.
Decoratieschilders. — VAN BEUSEKOM & ELFFERICH, Schommelstraat 8, Rotterdam.
Eerste Nederl. Xylolith-Fabriek. — A. S. KEY, Rotterdam.
Electrotechn. Install. Bureau. — CH. G. LANDRÉ, Amsterdam.
Excelsiorplaten. — GEBRS. VAN DER VIJGH, Amsterdam.
„Flux” Bovenlichtsluiting. — VAN DE POLL, Purmerend.
Gaskachels (nieuwste condensng). — OBELT, Amsterdam.
Gas-, Stoom- en Waterleiding. — R. S. STOKVIS & ZONEN Leuvehaven 74-76, Rotterdam.
Gegoten geëmailleerd ijzeren washtafels — Th. VAN HEEMSTEDEN OBELT, Amst., 150 de Ruyterkade. Filiaal: 36, Rokin.
Glas in lood. — J. J. B. BOUVY, Dordrecht.
Grondboringen. — A. J. STOEL Jr. Haarlem.
Haeslersch Houtcement. — C. F. BEER, Keulen.

HEINEKEN'S GLAZENWASSCHERIJ. Stoom Jaloezieën-, en Rolluiken-fabriek. — 's GRAVENHAGE. Drieboekjes 3 voorheen Wagenstraat 39a. — AMSTERDAM. v. d. Helststraat 1.
Houtgraniet. Kalksteen. — PELT & HOOYKAAS, Rotterdam.
Houtcement- en Houtcementdakleerdakbedekking. Haensler's Houtcement. Handel in Bouwmaterialen van J. A. SMITS & ZONEN, Ruijschstraat 30 b/d Weesperzijde, Amsterdam.
Huisdeursloten — LIPS, Dordrecht.
Jalousiën. — J. F. KRONER & ZONEN, Spuistr. 246, 248, 250, Amst.
Josson-Cement. — A. E. BRAAT, Rotterdam en Amsterdam.
Keien enz. — FERD. ENGERS, Amsterdam.
„Kosmos” vouwplaten tegen vocht. — A. W. ANDERNACH, Beuel a/Rh.
Kokosgipsplaten. — H. H. DE HAAN, Nijmegen.
Kunst- en Grofsmederij, v/h. Firma J. T. van Vuuren, Amsterdam.
Lengtematen, duimstokken enz. — W. J. WEISSENO, Amsterdam.
Liften. — Machinefabriek DE ZAAAN, Wormerveer.
Liften. — Th. VAN HEEMSTEDEN OBELT, Amst. (R. WAYGOOD & Co.)
Liften, Ventil., Gesm. ijzer. trappen. J. HAMER & Co., Amsterdam.
Liften. (Hydr. en electr.). — FRED. STIELTJES & Co. Amsterdam.
Liften speciaal Handkracht. — J. C. VAN STRAATEN, den Haag.
Looden en Inw. glasemail privateleidingen. — OBELT, Amst.
Luminographie en Lichtdruk, Steendr., „Senefelder” Amsterdam.
Metaalwerk, meubelen. — ONDER DEN ST. MAARTEN, Haarlem.
Machinefabriek Metaal- en Ijzergieterij v/h. SPOOR, WIJNVOORD & Co. 's-Gravenhage.
Montefriedruk. — H. J. MONDT, den Haag.
Muschelkalkstein. — J. H. P. JANSE, Amsterdam.
Natuursteenbewerking. — G. W. HARMSSEN, Amsterdam.
Plafondplaten. — GEBR. MIJNLIEFF, Nijmegen.
Portland-Cement — DYCKERHOFF & SÖHNE, Amöneburg.
Präcisionsvensters en deuren. — v. d. SCHUIJT & KUNTZE, Amst.
Prisma's Luxfer. — WM. VAN RIJN, Amsterdam.
Proefstation Bouwmat. — KONING & BIENFAIT, Amsterdam.
Raamsluiters voor bovenlichten. — HEEMSTEDEN OBELT, Amst.
Raamsluitingen voor alle raamconstr. — LUIJKE & Co., Rotterdam.
Rolluiken. — W. H. M. SCHOLTE, Prinsengr. 516, Amsterdam.
Rolluiken, Serredekking enz. — S. BRUIGOM, Arnhem.
Rolluiken enz. J. P. SENFT, Haarlem.
Schoorsteenmantels, marmereen. — G. & J. COOL, Amsterdam.
Scoriae Bricks. Ijzeren buizen enz. — W. DEURVORST, Den Haag.
SLOTEN EN VEILIGHEIDSAFSLUITINGEN — LIPS DORDRECHT.
Spiegel-, Vensterglas enz. — P. DOLK & ZN., Rotterdam — Dordrecht
Stalen balken, IJzer enz. — Gebr. VAN DER VLIET, Amsterdam.
Stalen Balken, IJzer enz. W. BERNET & Co., Amsterdam.
Stalinrichtingen. Verwarming. Jan Hamer & Co. Amsterdam.
Stalinrichtingen — STAAL & HAALMEIJER, Amsterdam
Stalen balken. — H. E. OVING Jr., Rotterdam.
Stalen balken, — DIKEMA & CHABOT, Rotterdam.
Stalen balken en U-profielen — Deutsch-Luxemburgische Bergwerks- und Hütten-Actiengesellschaft. Vertegenw. C. D. v. d. LINDEN, Singel 544, Amsterdam.
Steengas. — F. A. CLOËR, Amsterdam.
Steengoed of Engelsche buizen en kruispannen. — HOUBEN & STEEGH, Belfeld en Tegelen (Limburg.)
Stoommachines, Ketels. Zuid-Holl. Machinefabriek en Constructiewerkplaats. Dir. ANTON KRÖNER, den Haag.
Stoomtimmerfabriek. — GEBRS. VAN MALSEN, Den Haag.
Stucsteen, Stucmarmor, The Dutch Mercantile Cy. — B. T. HAGEN Rotterdam.
Tegelversieringen enz., Plaatelbakkerij DE DISTEL, Amsterdam.
Timmer- en lijstenfabriek. — G. P. J. BECCARI, Haarlem.
Trockenstucplafonds — De 1e Ned. Trockenstucfabriek, Venlo.
Urinoirs (Toifit). — H. HUIJCK & A. IMHOFF, Rotterdam.
Ventilators. — Th. VAN HEEMSTEDEN OBELT, Amsterdam.
Ventilators. — D. P. HASSELMAN, Amsterdam.
Ventilatoren. — SLUIS & VRUGTMAN, Amsterdam.
Vuurvaste steen, Tras, Aarden buizen, Straatkeien — „Bouwmaterialen” v.h. M. LUIJTEN, Lekkerkerk, Rotterdam en Dordrecht.
Wandtegels, cement, kalk, graniet — „Bouwmaterialen” voorheen M. LUIJTEN Lekkerkerk, Rotterdam en Dordrecht.
Wandtegels, Schoorsteenmantels enz. — A. N. DE LINT, Delft, Den Haag.
Vulpenhouder „Caw”. — BLIKMAN & SARTORIUS, Amsterdam
IJzerconstructiën, Kunstsmeedwerken. Zuid-Holl. Machinefabriek en Constructiewerkplaats. Dir. ANTON KRÖNER, den Haag.
IJzerconstructies. — W. J. NIERMEIJER Amsterdam.
Zandsteen. — FERD. ENGERS, Amsterdam.
Zandbewerkingmachines. — DREES & Co., Burgsteinfurt N W. 71/W.
Zechit. — I. LEHREN, Amsterdam.
Zinkwerken. — F. W. BRAAT, Delft.

BOUWKUNDIG WEEKBLAD.

· ORGAAN VAN DE MAATSCHAPPIJ ·
· TOT BEVORDERING DER BOUWKUNST ·

BESTUUR VAN DE MAATSCHAPPIJ: A. SALM G.Bz., Voorzitter. F. W. M. POGGENBEEK, Vice-Voorzitter, — V. G. A. BOSCH, W. J. DE GROOT, G. W. VAN HEUKELOM, D. E. C. KNUTTEL, J. A. MULOCK HOUWER, F. J. NIEUWENHUIS, B. J. OUËNDAG, J. VERHEUL Dz., P. A. WEELDENBURG.

COMMISSIE VAN REDACTIE: ED. CUYPERS,
A. SALM GBz., J. VERHEUL Dz.
REDACTEUR: C. T. J. LOUIS RIEBER.

BUREAU VAN REDACTIE: MARNIXSTR. 402 AMST.
BUREAU VAN ADMINISTR. HERDERSTR. 5 DEN HAAG
UITGEVERS: MOUTON & C DEN HAAG

INHOUD

ABONNEMENTSPRIJS

N^O. 11. 16 MAART 1907. Willem Springer, door C. T. J. Louis Rieber. — De verbetering der kazernewoningen, door J. H. Schaad. — Tegels der Plateelbakkerij „De Distel” te Amsterdam. — Prijsvragen. — Verslagen van vergaderingen. — Inhoud van Tijdschriften. — Berichten. — Personalia. — Bureau voor plaatsing van opzichters en teekenaars. — Aankondiging en afloop van aanbestedingen. — Lijst van Fabrikanten, Leveranciers, enz. — Advertentiën. — Bij dit nummer behoort een plaat.

voor Nederland: fr. p. p. / 15.— 's jaars, voor Indië en het Buitenland (bij vooruitbetaling) fr. p. p. / 17.— **PRIJS DER ADVERTENTIEN:** van 1—5 regels / 1.—, elke regel meer 20 cents Grootte letters naar plaatsruimte. — **AANKONDIGING VAN AANBESTEDINGEN** 15 ct. p. r. m. premie $\frac{3}{2}$ maal. — **ABONNEMENT VAN ADVERTENTIEN** tegen belangrijk verminderde prijzen en kosteloze opname der advertentiën in het Tijdschrift der Mij.

WILLEM SPRINGER.

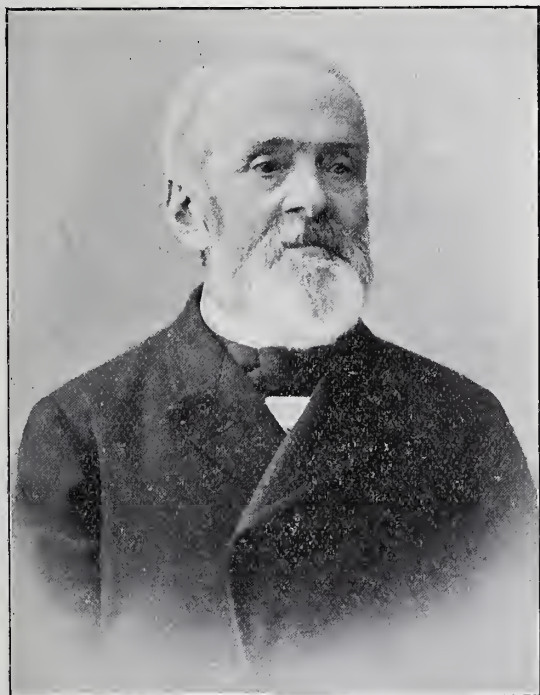

W. SPRINGER.

Den 7den Maart jl. overleed te Amsterdam in den ouderdom van ruim 92 jaren de heer Willem Springer, Gemeente-Adviseur in Bouwzaken, oud Assistent-Gemeente Architect van Amsterdam.

Springer werd 8 Mei 1815 te Amsterdam geboren en ontving zijne opleiding aan de Kon. Academie van Beel-

dende Kunsten aldaar. Zijn technische loopbaan begon hij bij den bouw van het Entrepôt-Dok, waarna hij — evenals B. de Greef en A. N. Godefroy — als opzichter-teekenaar werkzaam was bij den bouw der thans gesloopte Koopmansbeurs. Toen dit werk geëindigd was, werd hij op aanbeveling van I. Warnsinck geplaatst bij den Rijks Waterstaat, te Groningen. Bij dien tak van dienst was hij het laatst werkzaam in Brielle, van waar hij met ingang van 1 April 1858 benoemd werd bij den dienst der openbare werken te Amsterdam. In deze betrekking klom hij op tot Assistent-Gemeente Architect, staande naast De Greef, den Stads-architect, en bleef werkzaam tot 26 Augustus 1890. Tot aan zijn overlijden is hij echter als Bouwkundig Adviseur aan de Gemeente verbonden gebleven.

Springer heeft in zijn werkkring grooten ijver en bewonderenswaardige werkkraft getoond, en blijkt gegeven van groot talent. Eene opsomming van de werken door hem uitgevoerd in gemeenschap met De Greef, of geheel volgens zijn eigen ontwerpen, levert het bewijs van den grooten omvang van zijn werkkring.

Behalve verschillende particuliere gebouwen werden door hem gebouwd: de Kweekschool voor de Zeevaart (bouwkosten f 200.000); verschillende Sectie- en Afdelingsbureaux van Politie, waarvan het voornaamste Sectie-bureau dat op het Leidsche Plein was (f 50.000), hetwelk plaats heeft moeten maken voor het in 1900 voltooide American-Hotel; verschillende Kazernes en Observatie-posten voor de Brandweer, waarvan de voornaamste is geweest die aan de De Ruyterkade (f 80.000); eenige gebouwen voor de Universiteit, waaronder de opmerkelijkste en best geslaagde zijn het Chemisch Laboratorium (f 200.000) en het Fysisch

Laboratorium (f 100.000). In de jaren 1872 en 1884 werd door hem de Stadsschouwburg verbouwd (f 300.000), die in 1890 in de asch werd gelegd. Met den heer Jacob F. Klinkhamer herbouwde hij de in het jaar 1883 in de lucht gesprongen Buskruitfabriek nabij Muiden. Voor het middelbaar en het lager onderwijs leverde hij 60 gebouwen, waaronder het Gymnasium aan de Weteringschans (f 175.000) en twee Hoogere Burgerscholen (elk f 90.000), en bovendien verbouwde hij, ter voldoening aan de wet op het Openbaar Onderwijs, nog 38 bestaande schoolgebouwen; bouw- en verbouw dier scholen hebben ongeveer 4 millioen gulden gekost. Vermelding verdient ook de verbouwing van het Muntgebouw (f 30.000), liever genoemd een zeer geslaagde aanbouw bij den bestaanden Munttoren.

Van het groot aantal vaste en beweegbare bruggen die onder Publieke Werken werden gebouwd en waarvan het architectonische gedeelte onder leiding van Springer naar zijne ontwerpen werd uitgevoerd, behooren vermeld te worden de brug over de Binnen-Amstel, de zoogenaamde Hoogesluis (f 200.000), en de brug over de Binnen-Amstel bij de Amstelstraat (f 240.000), de zoogenaamde Blauwbrug.

Onder de boven — natuurlijk nog onvolledig — opgesomde werken moeten in de eerste plaats als zeer geslaagd genoemd worden de gebouwen ten dienste van het onderwijs. Springer ontving zijn eerste bouwkundige opvoeding in een tijd, toen voor werken van eenig belang de gepleisterde ordonnantie niet achterwege mocht blijven; maar in plaats van in den klassieken trant voort te gaan, verkoos hij den baksteenbouw, waarbij hij de vormen der Hollandsche renaissance toepaste. Verschillende scholen voor het lager onderwijs kunnen er van getuigen met hoeveel smaak hij deze uitvoerde; een der fraaiste is het schoolgebouw aan de Marnixstraat bij het Leidsche Plein. Voor het Gymnasium, een geheel persoonlijke schepping van Springer, koos hij te recht den klassieken stijl, in overeenstemming met het doel van het gebouw. Al moge de rijk, maar niet overdadig versierde gevel wellicht niet geheel vrij te pleiten zijn van een weinig gedruktheid, het mag niet ontkend worden, dat Springer daarmede een werk van beteekenis heeft geleverd dat zeer de aandacht trekt door smaakvolle groepeerings en indeeling, en rijkheid vrij van opgesmuktheid. Hij was een constructeur in zijn hart, en tevens een degelijk kunstenaar. Zijn werken dragen steeds een stempel van eenvoud; naar gezochte effecten streefde hij nimmer, wel naar rust en overeenstemming met de omgeving.

Springer had niet alleen een goed klinkenden naam in de hoofdstad, maar ook elders; zijn oordeel als man van groote kennis, ondervinding en fijnen smaak werd talrijke malen in andere deelen van ons land gevraagd en dan ook gaarne opgevolgd.

Als degelijk leermeester van een groot aantal jongeren stond hij hoog aangeschreven; velen van deze bleven er een eer in stellen zich zijn leerling te noemen. Algemeen trouwens was bekend hoe degelijk zijn kennis in theorie en praktijk was, hoe hij deze, en zijn fijn gevoel voor schoone vormen, ook aan anderen wist in te prenten.

Met Springer is een figuur van beteekenis in de bouwkunst ten grave gedaald, — een persoonlijkheid die niet vergeten zal worden, niet alleen door hen die hem meer van nabij gekend hebben, maar omdat zijn vele en goede werken hem overleven en van hem zullen blijven getuigen als van een hoogst bekwaam bouwmeester. Met hem is ook de laatste van de drie Amsterdamsche bouwmeesters-tijdgenooten uit de tweede helft der 19de eeuw — Godefroy, De Greef, Springer — heengegaan; mannen van werkelijke

beteekenis en groote beschaving, die getoond hebben wat eigen studie, wilskracht en ijver vermogen.

Zaterdag 9 Maart werd zijn stoffelijk overschot ter aarde besteld. Op het kerkhof waren velen samengekomen om daar de laatste eer aan den overledene te bewijzen, en talrijke kranzen van familie, vrienden en vereerders toonden hoe hoog Springer bij deze staat aangeschreven. Het Hoofdbestuur van de Maatschappij tot Bevordering der Bouwkunst was er vertegenwoordigd door zijne Vice-Voorzitter en den Secretaris; de Maatschappij Arti et Amicitia door zijn Voorzitter; tal van ambtenaren der Gemeente Amsterdam, hooger of lager in rang, waren aan de groeve vereenigd, en daarbij werd ook opgemerkt de onlangs afgetreden Directeur der Publieke Werken, de heer J. van Hasselt, die, hoewel Springer niet meer als werkzaam architect der Gemeente gekend hebbende, op zijn gevoelde wijze door zijne aanwezigheid een blijk heeft gegeven van de hooge achting die hij den overledene om zijn werken toedraagt.

Aan het graf werd niet gesproken; een der familieleden betuigde zijn dank voor de laatste eer aan den overledene bewezen, en namens den oudsten zoon, die door ziekte verhinderd was de plechtigheid bij te wonen, werd door een van diens vrienden een korte laatste groet gebracht.

C. T. J. LOUIS RIEBER.

DE VERBETERING DER KAZERNE-WONINGEN.

Naar aanleiding van het artikel des Heeren M. P. de Clercq.

Allereerst: wat verstaat men onder Kazernewoning?

Uit het te bespreken artikel blijkt mij, dat Schr. er mede bedoelt bloot een gebouw met meerdere woningen.

Ik acht het gewenscht de beteekenis nader te bepalen.

Uit het spraakgebruik te Amsterdam heb ik meenen te kunnen opmaken, dat men daar met kazernewoningen bedoelt, die woongebouwen, die wat uiterlijk, en gedeeltelijk door innerlijk voorkomen, eenige sprekende overeenkomst met kazernes (d. w. z. die uit de 1e helft van de vorige eeuw) vertoonen. Deze overeenkomst bestaat: in een, in vergelijking met andere huizen, nog al behoorlijke oppervlakte metselwerk aan den gevel; breede dubbele toegangsdeuren (voor meerdere gezinnen); betrekkelijk eenvoudige architectuur, welke niet misstaat. Dit voor het uitwendige; inwendig treft men er bij aan: vaak van voor tot achtergevel doorlopende toegangsportalen; rechte steektrappen en, ook in de woonvertrekken, geen plafonds.

Waar vindt men te Amsterdam deze woningen (te 's Hage of Rotterdam zag ik ze nooit)? Een prachtig voorbeeld bieden de huizen van de „Vereeniging ten behoeve der arbeidende klasse” in de 2-Jan van der Heydenstraat; verder in de Planciusstraat, Marnixstraat enz.

Meestentijds — ik meen wel altijd — zijn dit woningen van vereenigingen of stichtingen en, in vergelijking met wat door particuliere eigenaren voor dezelfde huurwaarden wordt aangeboden, verre van slecht te noemen.

De jeremiaden, welke de heer De Clercq aanheft, gelden dan ook blijkbaar in hoofdzaak deze typen van woningen niet.

Ik blijf bij dit misverstand stilstaan, omdat het algemeen dreigt te worden. De veel slechter ingerichte menschenpakhuizen kunnen in geen enkel opzicht met kazernes vergeleken worden en verdienen daarom dan ook dien naam volstrekt niet; integendeel in den slechten bouw zit juist een polair verschil met de ter vergelijking gekozen militaire bouwwerken. Wil men nu echter huizen, dienende tot woning

van meerdere gezinnen, kazernewoningen noemen, waar is dan de grens tusschen meer familiënhuizen en kazernewoningen.

Vergelijking met uitdrukkingen in een andere taal behoeft geen reden te zijn, zulke uitdrukkingen foutief over te nemen.

Waar vindt men de allerergste typen van de huizen, als door schr. bedoeld? Als zeer slecht kan worden aangewezen in de nieuwe wijken b.v. het eerste gedeelte Kinkerstraat en de andere gedeelten in de Oosterparkbuurt te Amsterdam.

Nu de bezwaren: die zijn van drieërlei, of liever van vierderlei aard, daar een weder in tweeën gesplitst is. Allereerst het totale gemis aan uiterlijk schoon, of liever nog bezit van juist het tegengestelde.

De opsomming is nog al „leuk” onder woorden gebracht.

Schr. noemt het *iets veevels en weemoedigs in het aantal gelijk- en gelijkvormige gedeelten van een groot blok, zelfs voor degenen, die er nu en dan slechts tijdelijk vertoeven, en eene eentonigheid alleen verbroken door het verschil in huismummers, dat ongunstig werkt op de goeden stemming der voorbijgangers.*

De lust tot verder lezen zal bij velen, als mij toen al zijn vergaan.

Wat nu echter te denken van dezen zin.

Waarlijk niet uit gebrek aan architectonisch gevoel der bouwkundigen aan wie de vervaardiging dezer blokken is opgedragen. Zij zijn steeds in de weer om die akelige eentonigheid door kleine variatiën althans niet zoo verbazend in het oog te doen springen, maar hunne ijverige pogingen daartoe kunnen geen genade vinden in de oogen der huiseigenaren. Doch ook laatstgenoemden mag daarover inderdaad geen verwijt treffen. Immers zij hebben rekening te houden met den huurprijs en mooi bouwen met daardoor noodzakelijk te hooge huren, ware toch waarlijk te dwaas om van te spreken.

Is commentaar hierop nog mogelijk? Welk vertrouwen moeten we stellen in de door schr. voor te stellen verbeteringen in den woningbouw, als hij in één zin evenveel onjuistheden zegt als er woorden in voorkomen.

Men meene niet, dat dit uitzondering is. Ik denk dat in niet geringe mate eene wrevelige onvoldaanheid er door wordt opgewekt, of hilariteit, wat wijzer is.

Ik kan er nog niet van scheiden: bouwkundigen?, met architectonisch? gevoel?, met ijverige pogingen, steeds in de weer om die a. e. niet zoo verbazend in het oog te doen springen.

En daarmee waren die barbaarsche huiseigenaren nog niet te vreden, zoo laat het zich althans lezen.

Hoe weinig moet men op de hoogte zijn met de wijze waarop de bedoelde huizen ontstonden, om dat te schrijven en nog bovendien zóó.

Had ik wijzer gedaan er niet op in te gaan, meent men; nog één zoo'n artikel en alle welwillenden zijn voor het vraagstuk der volkshuisvesting verloren.

Nu geloof ik, dat men bij het zien dezer huizen niet zoozeer onaangenaam getroffen wordt door het gebrek aan uiterlijk schoon, dan wel door de verregaande verwaarloozing en vervuiling, zoo van het huis zelf, als van datgene wat de aanwezigheid van bewoners verraadt.

In het aesthetisch onaangename van de gebouwen zelf is door voorschriften geen verbetering te brengen, maar toch is op dit gebied verbetering te bespeuren.

De sinds eenige jaren ingevoerde bepaling, dat de voorgevels van op erfpacht te bouwen huizen, uit een oogpunt van welstand goedkeuring van Burgemeester en Wethouders behoeven, heeft daarin het leeuwenandeel geleverd.

Niet alleen, waar zij direct gebiedende kracht had — de laatste gedeelten van Nassaukade, Bilderdijkstr., Bilderdijkkade, da Costakade, de Clercqstr., Fred. Hendrikstraat, enz. —

ook de invloed van het voorbeeld werkt sterker dan men oppervlakkig zou meenen.

Doorwandel de opgegeven straten, en evenals ik zult ge meer dan voldaan zijn over hetgeen daar is bereikt.

Ik weet nu wel, dat ik een betrekkelijk goed woonkwartier opnoem en de Haarlemmerpoortbuurt nog heel wat anders te aanschouwen geeft, doch ook daar is in dat opzicht verbetering te zien.

Ik wil nu niet stil blijven staan bij *de voorschriften der Nederlandsche Woning- en Gezondheidswetten*, waarmee in talloze gevallen de inrichting der woning in strijd zou zijn, dan om te herinneren dat die wetten dienaangaande geen voorschriften bevatten.

Echter rijst de vraag, heeft schr. op het oog bestaande toestanden of nieuwbouw, waar hij alle ongewenschte deelen der inrichting aan eene bespreking onderwerpt. Van de gebreken der bestaande woningen is men thans vrijwel overtuigd, in zooverre het niet noodig is, dit nog eens expresselijk op de bedoelde wijze te resumeeren.

Heeft hij er echter nieuwbouw mede op het oog, dan ligt in zijne zinsnede of de beteekenis: de verordening als uitvloeisel der Woningwet uitgevaardigd, is geheel onvoldoende, of er wordt in talloze gevallen tegen die verordening gezondigd. Begripsverwarring en anachronisme, hiermede zou alles gezegd zijn.

Toch onderwerp ik die technische bezwaren en fouten verder aan eene beschouwing: zij gelden eerst brandgevaar en verder 2 kardinale hoofdgebreken, onvoldoende toevoer van licht en lucht en overbevolking.

Brandgevaar is het grootste spook; mag ik ter schrijvers geruststelling eens verwijzen naar § 11, en in verband daarmee naar eenige artikelen van § 9 der Amsterdamsche Bouwverordening om te doen zien, dat vermindering van brandgevaar en verzekering der ontkoming bij brand geen vergeten punten op het program zijn.

Het spreekt van zelf, dat hiermede niet is bereikt wat men het meest wenschelijk acht; ieder, die zich met het onderhavige vraagstuk bezig houdt, is daarvan, ook zonder 's Heeren de Cl.'s artikel, overtuigd, doch ook tevens door drongen van zijn maxim: *men moet roeien, met de riemen die men heeft.*

Het type, dat schr. aangeeft, heeft, den volksgeest in aanmerking genomen, niet de minste kans van slagen. Laat hij zelf een proef nemen. Voor zoover ik meen daarover te kunnen oordeelen, zijn de beide andere hoofdpunten, toevoer van licht en lucht en beperking der bevolking, voor nieuwbouw alleszins voldoende geregeld. Ook ten dien aanzien is de lezing van de reeds genoemde Bouwverordening aan te bevelen.

Ieder, die gewend is een slaapkamer te bezitten, zal toestemmen, dat dit een aangener nachtverblijf aanbiedt dan een alkoof, ook zonder schr.'s realiteit dienaangaande; behoeften laten zich niet opdringen. Komt de behoefte naar meer frissche lucht bij de bewoners, dan zal vanzelf het alkooftype verdwijnen. Voor nieuwbouw te Amsterdam is het doodvonnis al voor een gedeelte geteekend.

Met het verbeteren der slaapgelegenheid moet samengaan het verdwijnen der „mooie” kamer. Zoo spoedig de inkomsten van een arbeidersgezin toelaten een woning met 2 woonvertrekken te huren, wordt er één aan de eigenlijke woonruimte onttrokken.

Zoolang hiermede niet gebroken wordt — ook in andere kringen — blijkt het zorgen voor slaapkamers een onbereikbaar ideaal. Men ziet hierin een niet onbelangrijke bijdrage tot de macht der vrouw.

Het geheele artikel verder analyseeren ligt niet in mijne bedoeling en is ook zeker onnoodig. Toch nog dit.

Als leeken zich daadwerkelijk met het vraagstuk der volkshuisvesting gaan bezig houden, hoe meer hoe liever, verdient het aanbeveling dat zij zich met de officieele colleges en personen, tot wier taak zulks behoort, om voorlichting wenden, alvorens hunne ondervindingen op schrift te stellen.

In de stemming, waarin men schrijft over *de poëzie die er ligt in het in orde maken van het eigen nestje bij twee jonge menschen, die de ouderlijke daken gaan verlaten om in het huwelijksbootje te stappen*, behandelt men geen sociaal-technische vraagstukken, en hoe schr. zich voorstelt *het blijven van die poëzie, zij het dan ook niet omstraald met zooveel zonneglans als bij bruidegom en bruid is op te merken*, maar wel met $184 \times \frac{4}{3} = 138$ gezinnen op 2 trappen, is mij voorshands raadselachtig.

Voor werkzaamheden, als bedoeld in art. 12 der Woningwet, of liever nog het stichten van toegelaten vereenigingen, ligt voor het particulier initiatief nog voldoende terrein braak.

J. H. SCHAAD.

TEGELS DER PLATEELBAKKERIJ „DE DISTEL” TE AMSTERDAM.

De Plateelbakkerij „De Distel” heeft hare tegels door het Proefstation Koning en Bienfait doen onderzoeken, om zeker te zijn, dat zij voldoen aan de voorgeschreven proeven ter bepaling der vorstbestendigheid en van den weerstand tegen zwakke zuuroplossingen. Hoewel de resultaten van het onderzoek in advertentiën van dit blad worden medegedeeld, meenen wij ze toch ook te mogen vastleggen in den redactioneelen inhoud van het blad.

Om de vorstbestendigheid te bepalen, werden 2 roomkleurige en drie groengrijze gave en scheurvrije tegels 25 malen bevroren bij een temperatuur van -13° C, en daarna telkens weder ontdooid in water van $+25^{\circ}$ C. Na afloop dezer proefneming bleek het glazuur der onderzochte tegels onaangetast te zijn.

Ter bepaling van de glazuurvastheid werden op een der roomkleurige en een der groengrijze tegels, door middel van parafine glazen cilindertjes bevestigd, die met 1% oplossingen van zwavelzuur, van ammonia, van salpeterzuur en van zoutzuur werden gevuld. Gedurende 2 dagen bleven deze cilindertjes op de tegels bevestigd en kon het vocht dus hierop blijven inwerken. Na dien tijd bleek, dat het glazuur niet was aangetast.

Uit de genomen proeven volgt dus, dat het fabricaat alleszins voldoet aan de eischen, wat betreft zijne vorstbestendigheid en den weerstand tegen zwakke zuuroplossingen.



Tweede Serie prijsvragen, uitgeschreven door de heeren
Van de Loo, Steenfabrikanten te Dieren.

PROGRAMMA.

Onderstaande drie prijsvragen hebben ten doel: het ontwerpen van toepassingen in „Verblendsteen” in verschillende hoofdtinten, in verband met siersteen, genaamd „Bricorna”. (*)

Prijsvraag No. I.

Het ontwerp van een gevel voor een dubbel woonhuis in eene straat van 15 M. breedte.

Den gevel te ontwerpen voor uitvoering in Verblendsteen met Bricorna als versiering. Spaarzame toepassing van natuursteen voor enkele onderdeelen is geoorloofd.

Bijgaande schets (zie plaat) te volgen in hoofdafmetingen van het geheel alsmede in hoofdvorm en verdeling der ramen.

(*) Monsters dezer steensoorten worden belanghebbenden op aanvraag aan de fabriek kosteloos toegezonden.

Gevraagd worden:

- 1e. de teekening van den gevel, 1 à 20.
- 2e. de voornaamste details, 1 à 5.

De teekeningen in kleur, zoo natuurgetrouw als mogelijk, te bewerken

Prijsvraag No. II.

Het ontwerp van eene vestibule met portaal voor eene villa, volgens bijgaande schets (zie plaat).

De muren en gewelven zijn bedoeld in Verblendsteen met versiering in Bricorna.

Gevraagd worden:

- 1e de aanzichten volgens AB en CD, op 1 à 20.
- 2e de plans met aanduiding van vloer en gewelf.
- 3e de voornaamste details op 1 à 5.
- 4e een perspectievische schets.

De bewerking der teekeningen als boven.

Prijsvraag No. III.

Ontwerp van eene travee eener Dorpskerk met houten tongewelf in het schip en steenen gewelf in de galerij.

De muren en gewelven zijn in Verblendsteen met versiering in Bricorna bedoeld. Spaarzame toepassing van natuursteen voor plinten en dorpels is geoorloofd.

Gevraagd worden:

- 1e. de twee aanzichten volgens de schets (zie plaat) op 1 à 20.
- 2e. de voornaamste details op 1 à 5.
- 3e. een perspectievische schets.

De bewerking der teekeningen als boven.

Bij de teekeningen, in antwoord op deze prijsvragen in te leveren, een korte opgave te voegen van de gekozen materialen en de plaats waar die in de ontwerpen aangebracht zijn.

De ingekomen antwoorden zullen beoordeeld worden door een Jury, bestaande uit de heeren:

K. P. C. DE BAZEL, Architect te Bussum.

H. P. BERLAGE, Architect te Amsterdam, Voorzitter van het Genootschap Architectura et Amicitia.

Dr. P. J. H. CUYPERS, Architect der Rijks Museum-gebouwen, te Roermond.

ED. CUYPERS, Architect te Amsterdam, oud-Voorzitter van de Maatschappij tot Bevordering der Bouwkunst.

Prof. HENRI EVERS, Architect, Hoogleeraar aan de Technische Hoogeschool te Delft.

Prof. JACOB F. KLINKHAMER, Civiel en Bouwkundig Ingenieur, Hoogleeraar aan de Technische Hoogeschool te Delft, en

C. H. PETERS. Rijks Bouwmeester te 's-Gravenhage.

De heer JOS. VAN DE LOO, Steenfabrikant te Dieren, zal de Jury bijstaan als technisch adviseur.

Voor *elk* der prijsvragen No. I, No. II en No. III, zijn door de Heeren Van de Loo de volgende prijzen ter beschikking gesteld.

Aan den vervaardiger van het beste en bovendien ter bekroning waardig gekeurde ontwerp voor *elke* prijsvraag zal worden uitgereikt de som van f 300;

voor het in de tweede plaats ter bekroning waardig gekeurde ontwerp voor *elke* prijsvraag wordt uitgelooft de som van f 150, en voor het in de derde plaats ter bekroning waardig gekeurde ontwerp voor *elke* prijsvraag de som van f 50.

Het bedrag der uitgelooftde prijzen is dus in het geheel f 1500.

De prijsuitschrijvers behouden zich het recht voor, ontwerpen welke niet door de Jury bekroond worden, aan te koop in overleg met de vervaardigers van die ontwerpen.

Algemeene Bepalingen.

1. Alle stukken in antwoord op deze prijsvragen worden vóór of op 30 Augustus 1907, des namiddags te 2 uur, vrachtvrij ingewacht aan het adres van den Secretaris van de Maatschappij tot Bevordering der Bouwkunst, den heer C. T. J. Louis Rieber, Marnixstraat 402, te Amsterdam, vergezeld van een open brief, waarin een adres, om zoo noodig met den inzender te corresponderen, zonder den naambrief te openen.

De in te zenden stukken moeten zijn gemerkt met een motto, en vergezeld van een gesloten naambrief, waarop aan de buitenzijde dat motto is herhaald, en van binnen bevattende de aanduiding van naam, betrekking en woonplaats van den inzender.

3. De teekeningen mogen niet opgerold worden ingezonden.

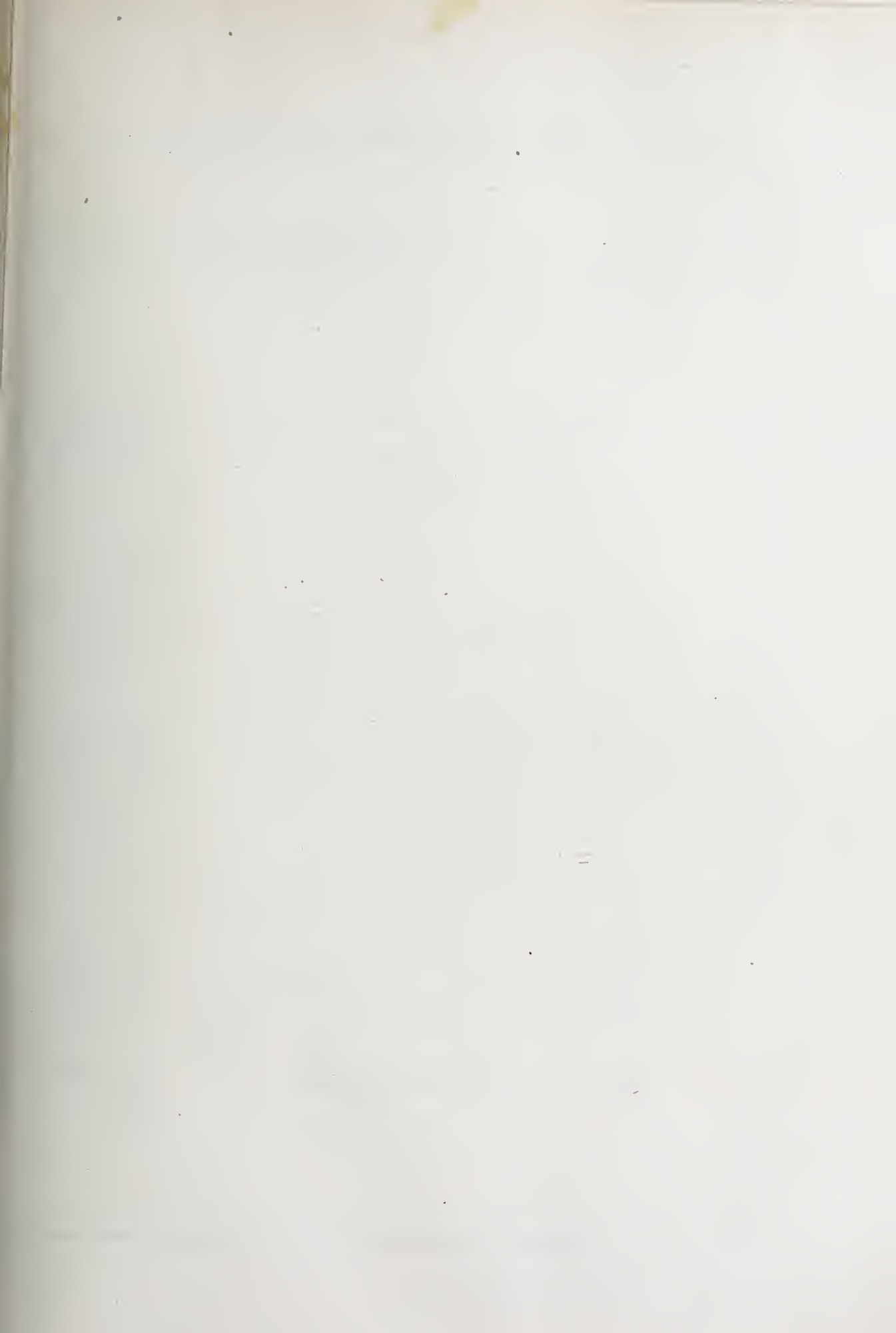

000 2^E SERIE P R Y S V R A G E N ° U I T G E S C H R E

1^E P R Y S V R A A G —————
 GEVEL 1/2 DUBBEL WOONHUIS =
 IN EEN STRAAT VAN 15 M B R E

2^E P R Y S V R A A G
 VESTIBULE MET

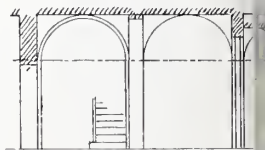
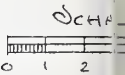
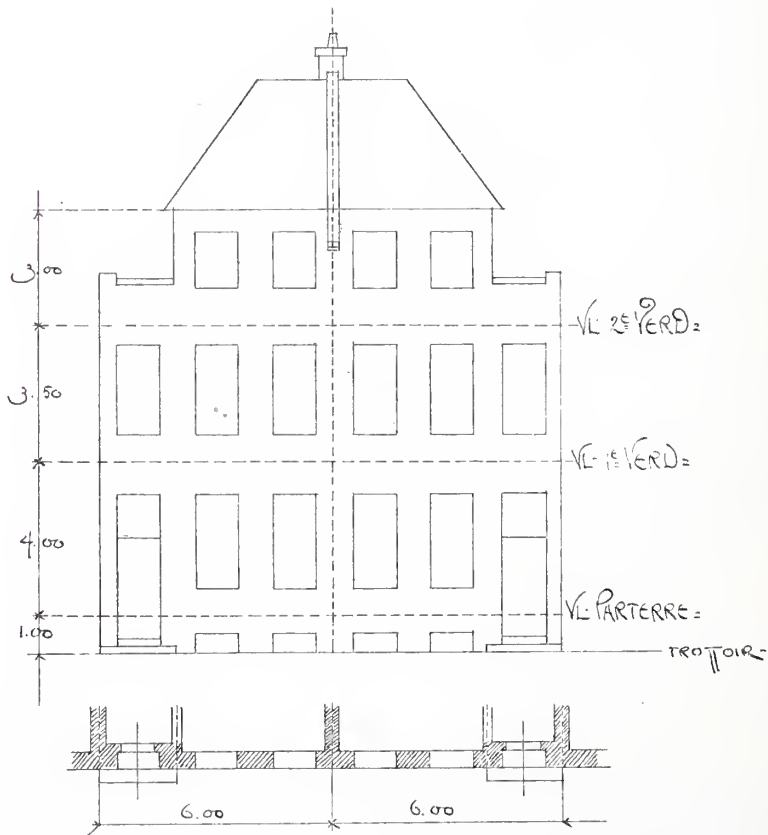

DOORDENED E F

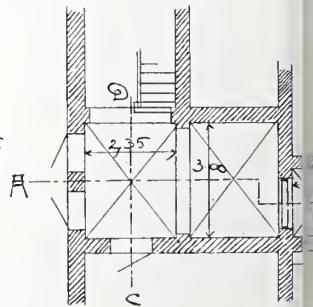

DOOR DE HEEREN V.D. Loo - ○○○○○○○○○○○○○○○○○○○

STEENFABRIKANTEN - TE - DIEREN =

3^e PLYVRAAG

TRAVEE 1/2 DORPKERK MET HOUTEN TON-

GEWELF IN HET JCHIP EN STEENENGEWELVEN 1/2 GALERYEN

VILLA =

ORDNEDE CD =

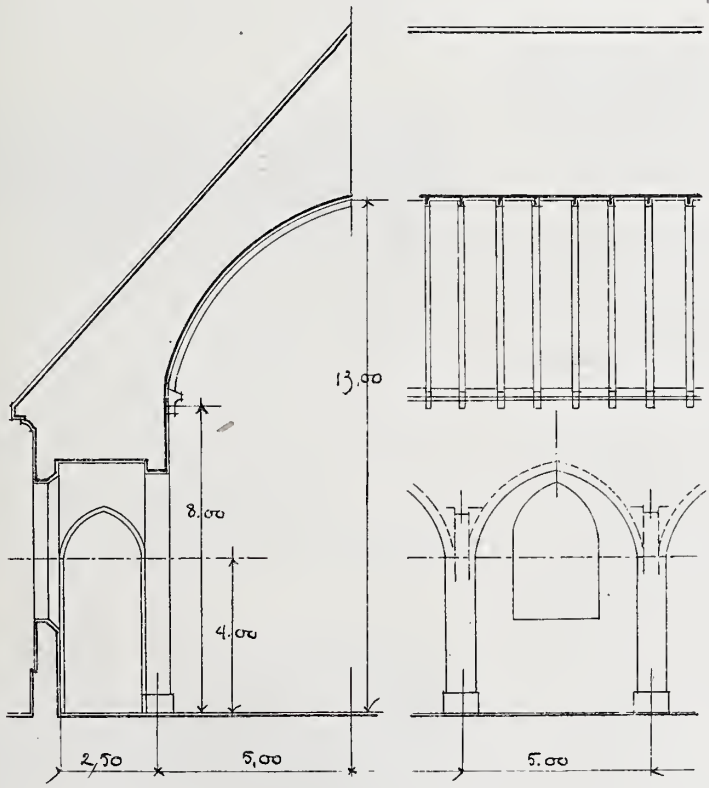

4. De Jury heeft het recht, wanneer eenig antwoord niet voor eene volle bekroning kan worden voorgedragen, de prijsuitschrijvers voor te stellen daaraan eene andere onderscheiding toe te kennen.

5. De bekroonde of gedeeltelijk bekroonde ontwerpen blijven ter beschikking van de prijsuitschrijvers, die zich het recht voorbehouden de ingezonden teekeningen in verschillende steden ten toon te stellen, en reproducties van de teekeningen uit te geven.

6. De niet bekroonde ontwerpen kunnen na 31 December 1907 afgehaald worden aan het bureau van de Maatschappij te Amsterdam; de niet bekroonde ontwerpen van mededingers buiten Amsterdam wonende, zullen na dien datum aan de correspondentie-adressen worden teruggezonden.

7. De uitslag van de beoordeeling der Jury zal vóór 1 October 1907 worden bekend gemaakt.

Na de uitspraak der Jury zullen alle ingekomen antwoorden openbaar worden tentoongesteld in het gebouw van de Maatschappij tot Bevordering der Bouwkunst, Marnixstraat 402 te Amsterdam. Het rapport der Jury zal gepubliceerd worden, en tijdens die tentoonstelling ter lezing liggen.

8. De wedstrijd is opengesteld voor alle bouwkundigen in Nederland.

AMSTERDAM,
Februari, 1907.

Het Hoofdbestuur van de Maatschappij
tot Bevordering der Bouwkunst.

A. SALM G.Bzn., *Voorzitter.*
C T. J. LOUIS RIEBER, *Secretaris.*

Genootschap „Architectura et Amicitia”. In de prijsvraag voor een gaslantaarn met 5 lichten is bekroond het ontwerp ingezonden onder motto: „In herfst 1906”, waarvan ontwerper is de heer Corn. de Graaf, architect te Utrecht (vroeger Haarlem).

In de overige prijsvragen zijn geen bekroningen toegekend. De prijsvraagantwoorden zijn in de leeszaal van A. et A. (Parkzicht) tentoongesteld.

VERSLAGEN VAN VERGADERINGEN

Afdeeling Utrecht van de Maatij. t. Bev. d. Bouwkunst. Buitengewone bijeenkomst op 26 Februari 1907. In deze bijeenkomst heeft Professor K. Sluijterman, Hoogleeraar aan de Technische Hoogeschool te Delft, een lezing gehouden over eene excursie naar Engeland, speciaal over „Buitenhuisen en hunne interieurs, parken en tuinen,” met lichtbeelden.

Prof. Sluijterman verschaft door zijne interessante voordracht, nog verhoogd door een mooie serie lichtbeelden, de aanwezigen een aangename en vooral nuttige en leerzame avond.

Dank zij vooral de ruime gelegenheid tot introductie, zoowel voor Dames als Heeren, was de opkomst buitengewoon groot.

De Secretaris.

INHOUD VAN TIJDSCHRIFTEN

De Opmerker, 9 Maart 1907. *De klassieke bouwkunst*; ontwerp van de derde spreekbeurt in A. et A. vervuld door den heer J. H. W. Leliman. Door verstandige beperking werd een duidelijke schets van de klassieke bouwkunst verkregen, die wel geschikt was voor een publiek, dat voor negen tiende uit leeken bestaat.

Het Vredespaleis. Beschouwingen over eenige plannen waarvan, volgens het oordeel der schrijvers, de ontwerpers, wat distributie en afmetingen der lokalen betreft, zich het meest aan het programma hebben vastgehouden. Daarbij is een plaat met plattegronden gevoegd.

De Ziekenhuizen te Amsterdam. Naar aanleiding van het verschenen werk: „De vernieuwing der stedelijke ziekenhuizen te Amsterdam in de 19de eeuw,” door Dr. J. W. R. Tilanus, oud-Hoogleeraar. Aankondiging van deze „Historische schets,” waarna overgenomen wordt, wat in „De Opmerker” van 24 Juni 1893 werd gepubliceerd over de overschrijding der kosten van het Wilhelmina Gasthuis.

Architectura 9 Maart. Het nummer brengt een korte maar eerbiedige hulde aan de nagedachtenis van *W. Springer*. Eerelid van A. et A.

'N stap achterwaarts. Volgens „De Telegraaf” zou er bij het Amsterdamsche Gemeentebestuur iets te bespeuren zijn van een zwenking in zake de Reguliersgracht-kwestie in verband met de verbreeding van de Vijzelgracht; er zou toch een neiging zijn om deze laatste niet te doen geschieden, en de schilderachtige gracht te dempen. Dit zou zeer betreurd worden. Het blad neemt het artikel van „De Telegraaf” over.

Gebrek aan woorden, door Dr. W. Vogelzang; overgenomen uit het laatste nummer van het Bulletin van den Oudheidkundigen Bond, en als bijlage bij het blad verzonden.

Technisch gedeelte: *Nieuwe Klapbruggen*. Beschrijving, met tekstfiguren, van twee klapbruggen onlangs gebouwd te Königsberg over de rivier de Pregel.

Vervolg van: *Een en ander over smeedbaar gietijzer*.

De Bouwwereld. 6 Maart. *Woonhuis aan de Laan van Meerdevoort* 's Gravenhage, met plaat, architect J. C. Wenting.

Technische arbeid voorheen en thans. Overzicht eener voordracht van Dr. Ing. W. von Oechelhaeuser in de Vereeniging van Deutsche Ingenieurs te Berlijn, op 11 Juni 1906. Mededeelingen over de verhouding tusschen den tegenwoordigen technischen arbeid en [die der oudheid en der toekomst. De ondernemingsgeest in de oudheid was minstens even groot als zij in den tegenwoordigen tijd is, zooals de reuzenwerken der Ouden bewijzen.

In het nummer komen nog twee afbeeldingen voor, ontleend aan „Bulletin des métiers d'art”, voorstellende: een door den architect Charels *gerestaureerden gevel te Brugge*, en *nieuwe huizen* van denzelfden architect.

Technisch Weekblad. 8 Maart. Vervolg van: *Warmtekracht-machines*, en slot van: *Hoe groot moeten lichtopeningen zijn?*

BERICHTEN

BINNENLAND.

Toren te Soest. Door den Minister van Binnenlandsche Zaken is aan het gemeentebestuur bericht gezonden, dat het Rijk voor die herstelling een laatste subsidie ad. f 2500 wil bijdragen, mits de houten beelden, die indertijd in den toren zijn gevonden, door de gemeente kosteloos aan het Rijk worden afgestaan. Besloten werd de subsidie onder deze voorwaarde te aanvaarden. Voorts besloot de Raad tot aanvaarding eener schenking, groot f 7000, tot dekking der kosten van restauratie van den toren. De Raad droeg den burgemeester op aan den gever, die onbekend wenschte te blijven, den dank der gemeente over te brengen.

BUITENLAND.

Dillingen. Te Dillingen wordt een stedelijk Museum gebouwd naar het ontwerp van Prof. Gabr. von Seidl te München. Het ontwerp is in den plaatselijken stijl.

Weenen. Voor de opvoering van Weener operetten wordt in de Favoriten-straat een nieuwe schouwburg gebouwd die men in 1908 hoopt te openen. De bouwsom is 2 miljoen kronen.

Dresden. Het gemeentebestuur van Dresden heeft een prijsvraag uitgeschreven voor een Ruitersstandbeeld van Koning George, dat 80 000 mark kosten mag. Er zijn 4 prijzen, van 3000, 2500, 1500 en 1000 mark. Inleveringstijd: 15 September a.s.

Berlijn. De afdeeling architectuur van de groote Berlijnsche kunsttentoonstelling in 1907 beloofd zeer belangrijk te zullen worden niet alleen door inzendingen van particuliere architecten maar vooral ook door hetgeen door den Staat zal tentoongesteld worden.

Valparaiso. Er is een buitengewone navraag te Valparaiso, niet alleen naar metselaars, timmerlieden enz., maar ook naar bouwmaterialen, die zeer in prijs gestegen zijn. Vele der grootere gebouwen, banken, en ook gewone huizen worden in cement-ijzer opgetrokken, dat bijzonder tegen aardbevingen schijnt bestand te zijn.

Londen. De Internationale Bouw-tentoonstelling in Olympia wordt Zaterdag 6 April geopend.

Nürnberg. Bij het nieuw te bouwen stedelijk badhuis te Nürnberg zal als warm water gebruikt worden, het koelwater van de electriche centrale die op 2 K M. van het badhuis gelegen is. Het wordt door een onderaardsche leiding toegevoerd. Dit koelwater heeft, als het de Centrale verlaat, eene temperatuur van 35°C. en is geheel gezuiverd van smeerolie enz.

Londen. Koning Eduard heeft officieel plechtig het nieuwe gebouw geopend voor crimineele terechtzittingen, dat gebouwd is op de plaats waar vroeger „Old Bailey,” de oudste gevangenis van Londen stond, en waarmede wederom, vooral op historisch gebied, een merkwaardig stuk van oud Londen verdwenen is. Gebouwd in 1350, werd het gedeeltelijk door brand vernield in de 17e eeuw. In 1770 werd dat deel weder herbouwd volgens de plannen van George Danse, dezelfde die ook Mansion-House bouwde, terwijl het in 1857 eene flinke reparatie onderging, waardoor veel van het oorspronkelijke uiterlijk verloren ging.

Engeland. In Engeland heeft men een proef genomen om zeer stoffige wegen, waarover groote lastwagens zich bewegen, te besproeien met eene oplossing van Calcium chlorid, welke proef als zeer geslaagd beschouwd wordt ten opzichte van het stof. Iets anders is, of de voetgangers er ook mede tevreden zullen zijn.

Weenen. De nieuwe publieke telephoon-sprekcellen hebben 3 dubbele houten wanden, die 3 c.M. van elkaar verwijderd zijn, en zoo weinig mogelijk met elkaar in verbinding staan. De binnenste cel is met Eternit-platen bekleed, waarover wasdoek. Ook de bodem is van den vasten grond zooveel mogelijk gescheiden, en waar dit geschieden moest, is caoutchouc aangewend. Zij schijnen volkomen geen geluid door te laten, de driedubbele deur vooral bood groote moeilijkheden in hare samenstelling.

Vereenigde Staten. De lengte der gezamenlijke telephoon- en telegraafpalen in de V.S. van Amerika bedraagt ongeveer 1.300.000 K.M. Haar aantal 32 millioen. Voor het jaarlijks onderhoud heeft men 2.650.000 palen noodig, hierin niet begrepen de aanleg van nieuwe lijnen.

PERSONALIA

Door B. en W. van Assen is de volgende voordracht opgemaakt voor de benoeming van een Opzichter bij de Gemeentewerken

aldaar. De heeren: J. Timmermans, tijdelijk Opzichter bij de Gemeentewerken te Assen; T. Baas, tijdelijk Opzichter bij de N.O. Lokaalspoor te Zwolle, en F. Wipstra, tijdelijk Opzichter bij de Dedemsvaart Tramweg Mij. te Klazienaveen.

BUREAU VOOR PLAATSING VAN OPZICHTERS EN TEEKENAARS

Marnixstraat 402, Amsterdam.

Ingeschreven sollicitanten voor:

per maand

Bouwkundig Opz.-Teekenaar, ouderdom	24 jaar	salaris f	80 —
"	"	19	" - 35.—
"	"	23	" - 75.—
"	"	48	" - 100.—
"	"	37	" - 85.—
"	"	35	" - 100.—
"	"	49	" - 100.—
"	"	22	" - 70.—
"	"	21	" - 70.—
"	"	25	" - 80.—
"	"	20	" - 60.—
"	"	38	" - 90.—
"	"	28	" - 60.—
"	"	40	" - 100.—
"	"	21	" - 60.—
"	Teekenaar	23	" - 80.—
"	"	19	" - 30.—

AANKONDIGING VAN AANBESTEDINGEN

MAANDAG 18 MAART.

DELFIJL. Het geheel afbreken en weder van een geheel nieuw dak voorzien van de winkelbehuizing in de Waterstraat, sectie C. no. 1843.

De arch. F. A. Pot 's av. 8 u. in 't café van de wed. Lodewijks. alw. bestek en teek. ter inz. zijn. Aanw. 18 Maart v.m. 11 u.

HELDEN-PANNINGEN. (LIMB.). Het bouwen van een nieuwen vleugel met huiskapel, sacristie enz., met bijlev. van de benood. mater. aan het Missiehuis St. Jozef aldaar.

De Paters Lazaristen. Bestek en teek. ter inzage en verkrijgbaar ten kantore van den architect Henri Seelen te Venlo. Aanw. 18 Maart v.m. 11 u.

STEENBERGEN. Het bouwen eener graanen veeschuur op de bouwhoeve „Houtrust”, bewoond door Mej. de wed. A. W. van Nieuwenhuizen te Nieuw Vosmeer.

De arch. A. Ek A Jzn. te Dordrecht n.m. 2 u. in cafe „Halte Stoomtram”. Bestek en teek. à f2 te bekomen bij voorn. architect.

DINSDAG 19 MAART.

BREDA. Het bouwen van een woonhuis met 2 aparte bovenhuizen op een terrein gelegen naast het pand no. 50 aan de Van Coothplein.

De architecten P. A. Oomes en L. v. d. Pas, 's av. 7 u., in het café van F. Bakkeren. alw. bestek en teek. ter inz. liggen. Aanw. gedaan.

COEVORDEN. Het bouwen van een school en onderwijzerswoning aldaar.

Het R. C. kerkbest. n.m. 3 u. in 't café Kleine Slaarman, alw. bestek en teek. ter inz. zijn zoomede in 't café D. Bruins en 't café Centraal te Coevorden. Bestek ad

f2 verkrijgb. bij den arch. H. Roozeman. Aanw. 19 Maart 's midd. 12 u.

DONKERBROEK. Het bouwen van een woonhuis met bijlevering van materialen.

De heer J. Zwering. Inl. geeft W. Hebers.

SCHIJNDEL (N.-BR.). Het bouwen van een patronaatsgebouw c. a.

De arch. Jos. Cuypers en Jan Stuyt te A'dam, v.m. 11 u. in het St. Servatiusgebouw. Bestek en teek. tegen f2,50 per stel te verkrijgen bij Chr. van Liempt, koster te Schijndel. Aanw. gedaan

WOENSDAG 20 MAART.

ANKEVEEN (N.-H.). Het afbreken van 't bestaand en het bouwen van een nieuw kerkgebouw met consistoriekamer.

De arch. J. v. Dillewijn, Hilversum, v.m. 11 u. in de consistoriekamer. Bestek en teek. ad f2 verkrijgb. bij gen. arch. Aanw. 18 Maart v.m. 11 u.

GRONINGEN. Het verbouwen van de perc. bekend onder de nummers 9, 9a, 10, 10a, 10b N. Z. Groote Markt aldaar.

De arch. G. Nijhuis, 's av. 8 u. in 't café „Prins” aan de Groote Markt. Bestek met 3 teek. ad f2,50 ten kantore van den arch. verkrijgb. Aanw. gedaan.

RILLAND (ZEEL.). Het bouwen van 10 dubb. werkmanswoningen in den eersten Bathpolder.

Commissarissen der „Landbouw-maatij. de Bathpolders n.m. 3 u., in de herberg bij J. Rottier. Inl. worden gegeven door den arch. J. W. van de Weert W. Jz. te Goes, terwijl bestek en teek. tegen f1,50 verkrijgb. zijn bij P. C. de Gelleke, boekh. te Goës. Aanwijzing gedaan.

WILHELMINADORP. Het bouwen van 3 dubb. arbeiderswoningen metbijkom. werken.

De heer directeur van den Wilhelminapolder v.m. 11 u. in het gemeentehuis. Bestek met teek verkrijgb. ad f1,50 bij den arch. J. Nieuwdorp Wz. te Goesche Sas. Aanwijzing gedaan.

ZWINDEREN. Het bouwen eener boerderij met bijlev. der noodig zijnde mater., op een terrein onmiddellijk aan tram en vaarwater aldaar.

De heer H. Dekker, n.m. 4 u. in 't hotel

Draaiers, alwaar bestek en teek. ter inzage. zijn. Aanw. 20 Maart n.m. 3 u.

DONDERDAG 21 MAART.

's GRAVENHAGE. Het bouwen van een bewaarschool met woning op een terrein hoek Zusterstraat en 's Gravenzandelaan.

Het gem.best. n.m. 2 u. Voorw. à f1,30 en teek. à f1,20 verkrijgb. aan de gem.werf aan het Groenewegje. Aanw. 18 Maart v.m. 11 u. aan de gemeentewerf, daarna ter plaatse.

VORDEN. Het bouwen van een woon- en winkelhuis met bakkerij en schuur met bijlevering van alle materialen.

De heer J. H. Wijers. Bestek en teek. ter inzage in 't café „Het Wapen van Vorden”, alw. bijl. in te leveren vóór 21 Maart. Inl. en aanw. te bekomen bij G. Meulenbrugge A 204.

WESTERWIJTWERD (Gr.). Het bouwen van een behuizing aldaar.

De heer R. Willemsen n.m. 4 u. ten huize van J. Nederhoed. Bestek en teek. vanaf 16 Maart à f1 verkrijgb. bij J. Nederhoed voorn. en bij den arch. P. Tilbusscher te Middelstum.

ZUTPHEN. Het bouwen van 2 paviljoenen met bijlev. van alle bouwstoffen, voor het Krankzinnigengesticht het „Groot-Graffel” te Warnsveld, bij Zutphen, gelegen aan de stoomtram Zutphen—Hengelo (G.).

De Provisoren van het Oude en Nieuwe Gasthuis, n.m. 2½ u. Bestek en teek. vanaf 4 Maart verkrijgb.

MAANDAG 25 MAART.

APPINGEDAM. Het aan- en verbouwen der Openb. Lagere school in de Stationstraat en maken van een nieuw schoolplein.

Het gem.best. v.m. 11 u. Bestek en teek. ad f1 verkrijgb. ter secretarie. Aanw. 20 en 23 Maart v.m. 9 u.

DORDRECHT. Het bouwen van twee blokken arbeiderswoningen (totaal 12 stuks) op terreinen gelegen aan het Geldeloozepad.

De Evang. Luthersche diaconie. Bestek en lichtdruk bij H. A. Reus, arch. verkrijgb. à f1,50.

's GRAVENHAGE. Het maken der uit-

breiding van het bestaande kantoorgebouw „Lotisico" aan de Louise de Colignystraat, aldaar.

De Eerste Nederl. Maatij. tot Verzekering van Risico in Loterijen, 's midd. 12 u. in café „Het Gouden Hoofd." Bestek en teek. ad f2 en inl. bij arch. L. A. H. Wolff verkr.

HEIJTHUIZEN (LIMB.). Het gedeeltelijk afbreken van het bestaande en het daar ter plaatse weder opbouwen van een nieuw raadhuis, met veldwachterswoning, arrestantenlokalen, privaten, bergplaatsen voor kolen, brandspuiten enz.

Het gem.best. v.m. 11 u. Bestek en teek. ter inzage in het gemeentehuis, en zijn aldaar tegen f2 per stel verkrijgb. alsmede bij den archit. H. Berbers, te Roermond. Aanw. 25 Maart voorm. 10 u.

OTERLEEK (N.-H.). Het bouwen van een docterswoning aan de stompetoren.

Het gem.best. 'smidd. 12 u. Bestek en teek. à f2, en inlicht. verkrijgb. bij K. Bakker Dz., architect, Stationsweg, Alkmaar.

DINSDAG 26 MAART.

BERGEN OP ZOOM. Het bouwen van een ambachts-, teeken- en burgeravondschool op een terrein sectie H kad. no. 91 en 92. naast de R. H. B. School.

Het bestuur der vereen. „De ambachts-school voor Bergen op Zoom en omstr." 's midd. 12 u., in café „De Draak". Bestek en teek. verkrijgb. tegen f3,50 bij de firma Mol en Key ald., alw. dagelijks inl. zijn te bekomen. Aanw. 22 Maart, v.m. 11½ u.

BLERIK. Het bouwen van 12 woonhuizen, met bijlev. van alle bouwmaterialen, op 4 verschillende terreinen.

Het bestuur der spaarbouw-vereen. Recht en Plicht, n.m. 7 u., ten huize van A. Schreurs. Bestekken en teek tegen f2 verkrijgb. bij de bouwkundigen F. J. v. d. Broek en C. v. Oirschot. Inl. worden verstrekt door den voorzitter der vereen. M. Jacobs, Heutzstraat 38 te Venlo, en voorn. bouwkundigen.

UTRECHT. Bestek no. 1097. Het maken van eene woning voor den stationschef en het wijzigen van het hoofdgebouw te Wijchen.

De Maatschappij tot Expl. van Staatsspoorwegen, n.m. 2 u. (lok. tijd).

WOENSDAG 27 MAART.

ZEIST. Het bouwen van een raadhuis met conciërgewoning aan de Donkere Laan. Het gem.best. 's midd. 12 u.

DONDERDAG 28 MAART.

ENSCHEDÉ. Het bouwen van een villa op een terrein gelegen aan de Rembrandtlaan en de De Ruyterlaan.

De arch. R. v. d. Woerd Hzn., 's midd. 12 u. in hotel „De Graaff". Bestek en teek. van af 12 Maart tegen f10 per stel verkrijgb. ten kantore van den arch. en worden op den dag der besteding tegen f7 per compl. stel weder teruggenomen. Aanw. 28 Maart v.m. 9 u.

MENALDUM. Het bouwen van een nieuwe O. L. school te Engelum.

Het gem.best. van Menaldumadeel. Bestek en teek. ad f1 verkrijgb. ten gem.huize te Menaldum.

ST.-ANNA-PAROCHIE. Het bouwen van een nieuw armhuis c.a. aan den Westerweg.

Het burg. armbestuur van Het Bildt, n.m. 4 u. Bestek met 4 teek. ad f2 verkrijgb. bij arch. J. Winters. Aanw. 23 Maart, v.m. 11 u.

WOENSDAG 3 APRIL.

's GRAVENHAGE. Het bouwen van een postkantoor met directeurswoning te Zuidhorn.

Het ministerie van Waterstaat n.m. 2 u.

VRIJDAG 5 APRIL.

ZWOLLE. Het bouwen van een bureau voor de gem.werken, met bijbehorende werkplaatsen.

Het gem.best. n.m. 2 u. Bestek en teek. ad f1,50 verkrijgb. Inl. geeft de gem.-arch. en aanw. op 27 Maart v.m. 10 u.

DINSDAG 9 APRIL.

BAARN. a. Het bouwen van een Raadhuis. b. Het gedeeltelijk meubileren enz. van dat gebouw.

Het gemeente bestuur.

AFLOOP VAN AANBESTEDINGEN



25 FEBRUARI.

's-GRAVENHAGE (ONDERH.). Het verbouwen van perceel Bierkade no. 5, voor rekening van den heer A. P. Varekamp.

Gegund aan B. Wenink en R. van der Meulen, 's-Hage, voorf 7120.

PURMEREND (ONDERH.). Het bouwen van twee woonhuizen aan de Heerengracht te Purmerend, voor rekening van den heer F. Middelhoff Bz. aldaar onder beheer van de architecten Joseph Cuypers en Jan Stuyt te Amsterdam.

Gegund aan J. Plas te Purmerend.

VINKEVEEN (ONDERH.). Het bouwen van een school voor de Zusters der Christ. Liefde.

Gegund aan Jean H. van Groenendael, te Amsterdam.

IJTENS (FR.). Het bouwen van twee arbeiderswoningen. Raming f2725. Door den architect IJ. J. Timmenga.

Laagste inschrijver J. Roorda, Welsrijp, f2398. Gegund.

ZAANDIJK (ONDERH.). Het verbouwen der cacaoafabriek „Hollandia" voor den heer M. Kamphuijs.

Laagste inschr. Gebroeders Vredenduin, Zaandijk, f14775.

26 FEBRUARI.

OUDDORP (Z.-H.). Het bouwen van een School met den bijbel te Ouddorp. Door den archit. K. Hensens te Schoonhoven.

Laagste inschrijvers: P. Boelaars, metselwerk f7012; G. Koppen en Jn. Pijl, timmerwerk f4770; G. Tanis, schilderwerk f1070; Gebroeders de Mooi, smidswerk f63034, lood- en zinkwerk f540,64.

UITHUIZEN (GR.). Het afbreken van het oude Armhuis en het bouwen eener nieuwe behuizing met bijlever. van de noodige mater. c.a. voor de Ned. Herv. Diaconie.

Laagste inschr. H. Bos, f2590. Gegund.

27 FEBRUARI.

UITHUIZERMEEDEN (ONDERH.). Het bouwen van een voorbehuizing voor mej. de Wed. M. Smit-Dijkhuizen. Raming f5508. Door den architect O. de Leeuw-Wieland te Loppersum.

Laagste inschr. H. Bos, f5200. Gegund.

5 MAART.

APELDOORN. Het maken van een nieuwe teekenzaal aan de H. B. S. aldaar. Door het gemeentebestuur.

Laagste inschr. R. Dales, f4065. Gegund

6 MAART.

DE KRIM GEM. GRAMSBERGEN (OV.). Het bouwen van vier arbeiderswoningen op het terrein bij de fabriek, onder bijlev. van alle daartoe ben. mater. en transporten enz. Door het best. der aardappelmeelfabriek

Laagste inschrijver H. Reinink, Balkbrug f2800. Gegund.

NIUWEBRUG (FR.). Het bouwen van een woon- en winkelhuis ald. Door den heer Landman.

Laagste inschr. L. Eppinga, Lippenhuizen, f2198. Gegund.

7 MAART.

ASTEN (N.-BR.). Het afbreken van den bestaanden opbouwen van een nieuwen bijbouw met twee zalen en graanschuur aan de pastorie aldaar. Door het R. K. kerkbest.

Laagste inschr. Jac. Gielissen, f7060. Geg.

DEVENTER. Het bouwen van een woonhuis aan de Beestenmarkt. Door den arch., M. v. Harte.

Timmer-, metsel-, steenh- en grondwerk. Laagste inschr. M. Woerdman, f3869.

Timmerwerk. H. W. Witteveen, f1644.

Metselwerk. W. J. v. d. Worp, f2092.

Verfwerk. D. J. Klein, Bussink, f234.

Stucadoorsw. G. H. Johannes, f138.

Smidswerk. H. Haverkamp, f211.

Loodgietersw. firma Boegborn en Oostendorp, f304.

Behangersw. Wed. G. Wagenvoorde, f43.

EMMER-ERFSCHIEDENVEEN (DR.). Het bouwen van drie arbeiderswoningen ald., met bijlevering der materialen. Door het best. van het veenschap Het Emmer-Erfschiedenveen.

Laagste inschr. J. Halm, Nieuw-Weerdinge, f1450. Gegund.

GELDERMALSEN. Het bouwen van een steenen veilingsgebouw met bijkomende werken. Door het best. van de veilings-ver. Geldermalsen en Omstreken.

Laagste inschr. W. C. Blom en F. J. Kroon, Geldermalsen, f4105.

's-GRAVENHAGE. Het verbouwen en vergrooten van de H. B. School aan de Raamstraat. Door het gem.-best.

Laagste inschr. W. Timmer, Apeldoorn, f31443.

SUAMEER (FR.). Het bouwen van een woonhuis met bakkerij. Door den heer A. Mooiweer.

Laagste inschr. R. Veldman, Oostermeer, f2317. Gegund.

ZEIST. Het bouwen van een dubbele woning op een terrein aan de Heerenstraat. Door den arch. J. M. Paap.

Laagste inschr. Jac. W. Boshuizen, Amersfoort, f8490.

8 MAART.

KAMPERVEEN. Het bouwen van een school met 3 lokalen, privaten enz. aan het Zuideinde. Door de vereen. voor Geref. schoolonderwijs.

Laagste inschr. G. van Dijk Czn., f5349 Gunning 4 dagen aangehouden.

Fabriek van Houten Parketvloeren. AUG. LACHAPPELLE, BREDA.

Beveelt zich aan voor de levering van
Houten Parketvloeren,

eenvoudig of rijk van teekening in verschillende systemen, massief, opgelegd, vochtwerend, ook systeem „tapis", op het oog gelijk aan massieve vloeren.

Houten Asphalt Tegels.

Catalogi, beschrijvingen en prijzen op aanvraag.

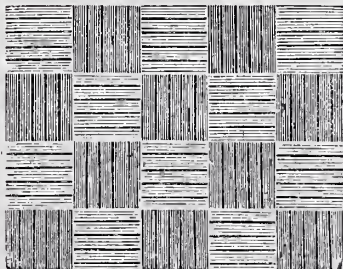

HOORN OP TERSCHELLING. Het bouwen van een pastorie, met bijkomende werken. Door het bestuur der Ned. Herv. gem.

Laagste inschrijvers Pals en de Jong, f 24900. Niet gegund.

MEPPEL. Het bouwen van twee burgerwoningen aan de Emmastraat, voor den heer J. Nahuizen. Door den arch. P. Janzen.

Laagste inschr. P. en A. Withaar, f 5943.

ROTTERDAM. Het bouwen van een woonhuis aan de Prins Hendriklaan. Door den archit. H. J. Hoelen.

Laagste inschrijver Ph. v. Hemmen. Rotterdam, f 12700, daaropvolgende J. de Vries, Rotterdam, f 13244.

WAGENINGEN. Het bouwen van 12 arbeiderswoningen op den Gravenkamp te Wageningen. Door het best. der instelling tot verbetering van Woningtoestanden.

Laagste inschrijver J. W. Lamers, Rhe-

nen, f 15250, daaropvolgende P. Verwoest, Amsterdam, f 15393.

11 MAART.

BEVERWIJK. Het bouwen van een bloembollenpakhuis enz., op een terrein gelegen aan den Houtweg te Wijk aan Zee en Duin. Door den archit. N. de Wolf.

Laagste inschrijvers C. P. Hensbergen, Beverwijk en Velsen, f 3242*. Gegund.

BOVENKARSPHEL. Het bouwen van een bergplaats voor bloembollen, op een terrein ald. Door den bouwkw. K. en R. Swagerman.

Laagste inschrijver S. de Vries Jz., Enkhuizen f 1749.

EINDHOVEN. Het bouwen van een woonhuis met sigarenfabriek. Door den heer L. Teurlinckx.

Laagste inschrijver Wed. J. Boogaerts, Woensel, f 5195.

EINDHOVEN. Het gedeeltelijk sloopen van een bestaand woonhuis en het ter plaatse bouwen van een winkelhuis enz. aan de Rechtestraat. Door den arch. G. Geenen.

Laagste inschrijver W. van der Broek, Strijp, f 3977. Gunning na 8 dagen.

SNEEK. Het herbouwen van de afgebrande velleblooterij, zouterij en drogerij, gelegen aan de Weerwaard aldaar Raming f 5560.

Door de heeren Gebr. de Jong en M. Pino. Laagste inschr. T. Beetstra, f 5146. Gegund.

12 MAART.

HERWIJNEN (GELD.). Het bouwen van een school met 3 lokalen en eene onderwijzerswoning te Herwijnen. Door het bestuur der vereen. tot stichting en instandhouding eener school met den bijbel.

Laagste inschrijver A. van Eck, Hellow, f 7550. Niet gegund.

LYST VAN LEVERANCIERS EN FABRIKANTEN

Prijs per regel voor niet geabonneerden op advertentiën f 5.— per jaar bij vooruitbetaling. Abonnés op Advertentiën 1 regel gratis voor iedere advertentie.

Albast-Cement. — G. VAN LENT & Co. Rotterdam.
 Antilood. — Gron. fabriek van Lakken en Vernissen v/h R. KRANENBURG, Groningen.
 Aeroengas. — Tj. v. d. ZEE, L. v. Meerdervoort 186, den Haag.
 Asbest-leien. — Cementmastiëkdakbedekking, Houtcement- en Houtcementdakleerdakbedekking, Haensler's Houtcement. — G. SMITS & Co. Weesperzijde 39 Amsterdam. Tel. 7466.
 Asbestleien, bouwmaterialen, enz. Bouwmaterialaandel „STEEN-OORD”, 's-Gravenhage.
 Asphalt, Houtcement, Dakbedekking enz. — Dordrechtse Asphaltfabriek ROODENBURG & Co. Dordrecht.
 Asphalt, Houtcement, Dakbedekking enz. — N. V. Utrechtsche Asphaltfabriek v.h. firma STEIN & TAKKEN, Utrecht.
 Asphalt. — W. J. v. d. WETTEREN en A. S. KEY, Rotterdam.
 Asphaltakpapier, — „Bouwmaterialen” voorheen M. LUIJTEN, Lekkerkerk, Rotterdam en Dordrecht.
 Asphalt, Houtcement, Dakbedekking, Amsterd. Asphaltfabriek „de Vesuvius”, Amsterd.
 Assurantie-Mij. tegen Brandschade „de Nederlanden van 1845” 's-Gravenhage, Kerkplein hoek Prinsestraat.
 Atelier voor Decor. Kunst. KRUYMEL en MERCKENS, Haarlem.
 Badinrichtingen. — Th. VAN HEEMSTEDER OBELT, Amsterdam.
 Beeld- en steenhouwwerk. — v. d. MAAS & Co., den Haag-Bussum.
 Beton- en Betonijzerwerken, DE KONINK. ROTTERD. CEMENT-STEENFABRIEK v/h VAN WANING & Co. Rotterdam.
 Behangselpapieren. — H. en J. KOETS, K. Nieuwendijk 38, Amst.
 Beton (Gewapend). — HOLL. MIJ. TOT HET MAKEN VAN WERKEN IN-, 's-Gravenhage.
 Beton (Gewapend). — F. J. STULEMEIJER & Co. Breda.
 Beton, Gewapend. — P. BOURDREZ, den Haag.
 Beton (Gewapend). — H. FUCHS & Co., Deventer.
 Betonsteenen, Machines voor holle. — EM. KOCKEN, Arnhem.
 Betonijzer „Kahn Systeem”, Handelmaatschappij van R. S. STOKVIS & ZONEN, Rotterdam.
 Bouwstoffen. — MARTIN & Co., Amsterdam.
 Bovenlichtsluiting „Flux”. — VAN DE POLL, Purmerend.
 Brücknerplaten. — FABRIEK INDUSTRIA, Breda.
 Brandkasten en Kluisdeuren. — DE LUGT & SERNE, Haarlem.
 BRANDKLUISDEUREN. — Wed. P. A. SCHROOT & ZONEN, Den Haag.
 Cement-IJzerw. — NED. MIJ. VOOR MONIERW. Amsterdam.
 Cementmastiëkdakbedekking. Handel in Bouwmaterialen van J. A. SMITS & ZONEN, Ruijschstraat 30b/d Weesperzijde, Amsterdam.
 Cementijzer-Constructies enz. — H. WESTENBERG, Almelo.
 Centrale Verwarming. — W. J. STOKVIS, Arnhem.
 Centrale Verwarming enz. — GEVEKE & Co. Amsterdam.
 Centrale Verw. en Ventilatie. — Th. v. HEEMSTEDER OBELT, Amsterd.
 Centrale Verwarming en Ventilatie-inr. de Schiedamsche Kunstsmederij en Machinefabriek v.h. G. J. VINCENT & Co., Schiedam.
 Centrale Verwarming. — LUIJKE & Co., Rotterdam.
 Centrale Verwarming, Ventilatie-, Wasch- en Droog-inrichtingen, H. ZIMMERMANN, Utrecht.
 Centrale Verwarming. — JAN HAMER & Co., Amsterdam.
 Centrale Verwarming. — Wed. J. T. HUNCK & ZONEN, Amsterdam.
 Closets — Th. VAN HEEMSTEDER OBELT, Amsterdam.
 Decoratieschilders. — VAN BEUSEKOM & ELFFERICH, Schommelstraat 8, Rotterdam.
 Eerste Nederl. Xylolith-Fabriek. — A. S. KEY, Rotterdam.
 Electrotechn. Install. Bureau. — CH. G. LANDRÉ, Amsterdam.
 Excelsiorplaten. — GEBRS. VAN DER VIJGH, Amsterdam.
 „Flux” Bovenlichtsluiting. — VAN DE POLL, Purmerend.
 Gaskachels (nieuwste condensig). — OBELT, Amsterdam.
 Gas-, Stoom- en Waterleiding. — R. S. STOKVIS & ZONEN Leuvehaven 74—76, Rotterdam.

Gegoten geëmailleerd ijzeren washtafels — Th. VAN HEEM-STEDE OBELT, Amst., 150 de Ruyterkade. Filiaal: 36, Rokin. Glas in lood. — J. J. B. J. BOUVY, Dordrecht.
 Grondboringen. — A. J. STOEL Jr. Haarlem.
 Haeslersch Houtcement. — C. F. BEER, Keulen.
 HEINEKEN'S GLAZENWASSCHERIJ. Stoom Jaloezieën-, en Rolluiken-fabriek. — 's GRAVENHAGE. Driehoekjes 3 voorheen Wagenstraat 39a. — AMSTERDAM. v. d. Helststraat 1.
 Houtgraniet, Kalksteen. — PELT & HOOYKAAS, Rotterdam.
 Houtcement- en Houtcementdakleerdakbedekking. Haensler's Houtcement. Handel in Bouwmaterialen van J. A. SMITS & ZONEN, Ruijschstraat 30 b/d Weesperzijde, Amsterdam.
 Huisdeursloten — LIPS, Dordrecht.
 Jalousiën. — J. F. KRONER & ZONEN, Spuistr. 246, 248, 250, Amst.
 Jossou-Cement. — A. E. BRAAT, Rotterdam en Amsterdam.
 Keien enz. — FERD. ENGERS, Amsterdam.
 „Kosmos” vouwplaten tegen vocht. — A. W. ANDERNACH, Beuel a/Rh.
 Kokosgipsplaten. — H. H. DE HAAN, Nijmegen.
 Kunst- en Grofsmederij, v/h. Firma J. T. van Vuuren, Amsterdam.
 Lengtematen, duimstokken enz. — W. J. WEISSENO, Amsterdam.
 Liften. — Machinefabriek DE ZAAAN, Wormerveer.
 Liften. — Th. VAN HEEMSTEDER OBELT, Amst. (R. WAYGOOD & Co.)
 Liften, Ventil., Gesm. ijzer. trappen. J. HAMER & Co., Amsterdam.
 Liften. (Hydr. en electr.). — FRED. STIELTJES & Co. Amsterdam.
 Liften speciaal Handkracht. — J. C. VAN STRAATEN, den Haag.
 Looden en Inw. glasemail privaataleidings. — OBELT, Amst.
 Luminographie en Lichtdruk, Steendr. „Senefelder” Amsterdam.
 Metaalwerk, meubelen. — ONDER DEN ST. MAARTEN, Haarlem.
 Machinefabriek Metaal- en IJzergieterij v/h. SPOOR, WIJNVOORD & Co. 's-Gravenhage.
 Montgrafiedruk. — H. J. MONDT, den Haag.
 Muschelkalkstein. — J. H. P. JANSE, Amsterdam.
 Natuursteenbewerking. — G. W. HARMSSEN, Amsterdam.
 Plafondplaten. — GEBR. MIJNLIEFF, Nijmegen.
 Portland-Cement — DYCKERHOFF & SÖHNE, Amöneburg.
 Präcisionsvensters en deuren. — v. d. SCHUIJT & KUNTZE, Amst.
 Prisma's Luxfer. — Wm. VAN RIJN, Amsterdam.
 Proefstation Bouwmat. — KONING & BIENFAIT, Amsterdam.
 Raamsluiters voor bovenlichten. — HEEMSTEDER OBELT, Amst.
 Raamsluitingen voor alle raamconstr. — LUIJKE & Co., Rotterdam.
 Rolluiken. — W. H. M. SCHOLTE, Prinsengr. 516, Amsterdam.
 Rolluiken, Serredekking enz. — S. BRUGOM, Arnhem.
 Rolluiken enz. J. P. SENFT, Haarlem.
 Schoorsteenmantels, marmere. — G. & J. COOL, Amsterdam.
 Scoriae Bricks, IJzeren buizen enz. — W. DEURVORST, Den Haag.
 SLOTEN EN VEILIGHEIDSAFSLUITINGEN — LIPS DORDRECHT.
 Spiegel, Vensterglas enz. — P. DOLK & Zn., Rotterdam—Dordrecht.
 Stalen balken, IJzer enz. — Gebr. VAN DER VLIET, Amsterdam.
 Stalen Balken, IJzer enz. W. BERNET & Co., Amsterdam.
 Stalijnrichtingen. Verwarming. Jan Hamer & Co. Amsterdam.
 Stalijnrichtingen — STAAL & HAALMEIJER, Amsterdam.
 Stalen balken. — H. E. OVING Jr., Rotterdam.
 Stalen balken, — DIKEMA & CHABOT, Rotterdam.
 Stalen balken en U-profielen — Deutsch-Luxemburgische Bergwerks- und Hütten-Actiengesellschaft. Vertegenw. C. D. v. d. LINDEN, Singel 544, Amsterdam.
 Steengas. — F. A. CLOËR, Amsterdam.
 Steengoed of Engelsche buizen en kruispannen. — HOUBEN & STEEGH, Belfeld en Tegelen (Limburg.)
 Stoommachines, Ketels. Zuid-Holl. Machinefabriek en Constructiewerkplaats. Dir. ANTON KRÖNER, den Haag.
 Stoomtimmerfabriek. — GEBRS. VAN MALSEN, Den Haag.
 Stucsteen, Stucmarmor, The Dutch Mercantile Cy. — B. T. HAGEN Rotterdam.
 Tegelversieringen enz., Plateelbakkerij DE DISTEL, Amsterdam.
 Timmer- en lijstenfabriek. — G. P. J. BECCARI, Haarlem.
 Trockenstuccplafonds — De re Ned. Trockenstuccfabriek, Venlo.
 Urinoirs (Torfit). — H. HUINCK & A. IMHOFE, Rotterdam.
 Ventilators. — Th. VAN HEEMSTEDER OBELT, Amsterdam.
 Ventilators. — D. P. HASSELMAN, Amsterdam.
 Ventilatoren. — SLUIS & VRUGTMAN, Amsterdam.
 Vuurvaste steen, Tras, Aarden buizen, Straatkeien — „Bouwmaterialen” v.h. M. LUIJTEN, Lekkerkerk, Rotterdam, en Dordrecht.
 Wandtegels, cement, kalk, graniet — „Bouwmaterialen” voorheen M. LUIJTEN Lekkerkerk, Rotterdam en Dordrecht.



BOUWKUNDIG WEEKBLAD.

· ORGAAN VAN DE MAATSCHAPPIJ ·
· TOT BEVORDERING DER BOUWKUNST ·

BESTUUR VAN DE MAATSCHAPPIJ: A. SALM G.Bz., Voorzitter. F. W. M. POGGENBEEK, Vice-Voorzitter, — V. G. A. BOSCH, W. J. DE GROOT, G. W. VAN HEUKELOM, D. E. C. KNUTTEL, J. A. MULOCK HOUWER, F. J. NIEUWENHUIS, B. J. OUËNDAG, J. VERHEUL Dz., P. A. WEELDENBURG.

COMMISSIE VAN REDACTIE: ED. CUYPERS,
A. SALM GBz., J. VERHEUL Dz.
REDACTEUR: C. T. J. LOUIS RIEBER.

BUREAU VAN REDACTIE: MARNIXSTR. 402 AMST.
BUREAU VAN ADMINISTR. HERDERSTR. 5 DEN HAAG
UITGEVERS: MOUTON & C DEN HAAG

INHOUD

N^O. 12. 23 MAART 1907. Maatschappij t. Bev. d. Bouwkunst. — Bijbank van de Nederlandsche Bank te Rotterdam. — Nederlandsche Beeldhouwkunst. — Verslagen van vergaderingen. — Congressen. — Inhoud van Tijdschriften. — Berichten. — Bureau voor plaatsing van opzichters en teekenaars. — Aankondiging en afloop van aanbestedingen. — Lijst van Fabrikanten, Leveranciers, enz. — Advertentiën.

ABONNEMENTSPRIJS
voor Nederland: fr. p. p. / 15.— 's jaars, voor Indië en het Buitenland (bij vooruitbetaling) fr. p. p. / 17.—. PRIJS DER ADVERTENTIEN: van 1—5 regels / 1.—, elke regel meer 20 cents Grootte letters naar plaatsruimte. — AANKONDIGING VAN AANBESTEDINGEN 15 ct. p. r. m. premie $\frac{3}{2}$ maal. — ABONNEMENT VAN ADVERTENTIEN tegen belangrijk verminderde prijzen en kosteloze opname der advertentiën in het Tijdschrift der Mij.

MAATSCHAPPIJ TOT BEVORDERING DER BOUWKUNST.

DIPLOMA VOOR BOUWKUNDIG OPZICHTER.

Voor het afleggen van het Examen ter verkrijging van het door de Maatschappij tot Bevordering der Bouwkunst ingestelde Diploma van Bouwkundig Opzichter, dat werd afgenomen voor de 1^e afdeling op 25 Februari 1907 en drie volgende dagen, voor de 2^e afdeling op 4 Maart 1907 en drie volgende dagen en voor de 3^e afdeling op 11 Maart 1907 en drie volgende dagen, hadden zich 100 kandidaten aangemeld. Van deze zijn 92 kandidaten opgekomen, waarvan zich twee bij den aanvang van het examen hebben teruggetrokken.

De Commissie voor het afnemen van het examen heeft het Diploma toegekend aan de volgende 48 heeren:

P. J. Bogaards, A. Baart, W. C. J. van Beuzekom, Hs. van Wort, Jan van Dijke, J. Jonker Hzn., G. van den Bos, G. Lodder, M. Lunshof, H. C. P. Rijven, J. A. Kramer, Th. C. van der Prijt, W. van Blitterswijk, C. M. Kranenburg, P. Lak, Jan Mühlischlegel, A. O. Schut, G. L. J. Schönbeck Jr., J. H. Bossink, B. Stegeman Lzn., P. T. Huizinga, C. van den Doel, J. Kwik Jr., B. Siebelink, Joh. J. Rooijackers, B. C. Jeursen, J. H. Beerman, Antoon Pet, G. van Es Hzn., Th. Werningh Cöster, D. Saal Czn., F. Bijl, J. Hupser, A. van der Heij, J. Hensbroek, G. Joh. van de Braak, H. W. de Kanter, J. van der Meulen, J. Parmentier Jr., K. Kooijman, J. Bottema Mzn., R. Bouma, D. van der Klip, T. Reisma, J. van der Shuis, J. van der Horst, Jac. Reijnders, E. H. Reitsma.

In het Gebouw der Maatschappij, Marnixstraat 402 te Amsterdam, wordt van af Zaterdag 23 Maart, tot en met Dinsdag 2 April, eene tentoonstelling gehouden van teekeningen en uitgevoerde werkstukken der leerlingen van de Dagteken- en Kunstambachtsschool voor Meisjes, afdeling van de Maatschappij voor den Werkenden Stand te Amsterdam, Directrice Mej. J. M. E. Kerlen.

Deze tentoonstelling is kosteloos te bezichtigen, dagelijks van 1 tot 5 uur des namiddags.

BIBLIOTHEEK DER MAATSCHAPPIJ.

Boekwerken, ten geschenke ontvangen voor de bibliotheek der Maatschappij.

1. Van den heer M. Mouton: De Groote Zaal op het Binnen-hof te 's-Gravenhage, door C. H. Peters.
2. Van de Commissie tot redactie van den Delftschen Studenten Almanak voor 1907: Delftsche Studenten Almanak voor 1907.
3. Van de Centrale Commissie voor de Studiebelangen der studeerenden aan de Technische Hoogeschool te Delft: Rapport der Centrale Commissie.
4. Van den schrijver: Middenstandskernen. Op nieuwe banen. Door R. P. J. Tutein Nolthenius. Overgedrukt uit „De Gids” 1906, n^O 12.
5. Van den schrijver: De nieuwe Kazerne. Beschreven, be groot en op vier platen uitgebeeld door A. E. Redelé, Kapitein der Genie.
6. Van Z. Ex. den Minister van Binnenlandsche Zaken: De Dom van Utrecht, dertig platen met tekst van Mr. S. Muller Fz.

BIJBANK VAN DE NEDERLANDSCHE BANK TE ROTTERDAM.

Dit nieuwe Bankgebouw, volgens ontwerp van den architect van de Nederlandsche Bank, den heer A. Salm G.Bzn., en den heer J. Verheul Dzn., architect te Rotterdam, wordt opgericht op een rechthoekig terrein dat vrij kwam door het amoveeren van een groot heerenhuis met pakhuis en kantoren aan de Boompjes, met aantrekking van den daarachter gelegen tuin uitkomende aan de Reederijkade.

De breedte is ± 19 .— M., de diepte ± 57 .— M.

De gevel aan de Boompjes is opgetrokken van Obernkirchener-zandsteen, terwijl die aan de Reederijkade gemetseld is, waarbij hardstenen constructiedelen en afdekkingen.

De ingang van het Bankgebouw is aan de Boompjes, terwijl aan de Reederijkade een afzonderlijke ingang met remise is aangebracht voor in- en uitvoer van geldtransporten. De overige gelijkstratische verdieping is hoofdzakelijk door brand- en braakvrije kluizen ingenomen, met bijbehorende knipkamers, bergplaatsen, kleedkamers, wasch- en gemakkamers, enz.

De hoofdverdieping, waarvan het plan hier gereproduceerd is, bevat de voornaamste kantoren met toegangen en „hal” voor het publiek, terwijl aan den hoofdgevel de Directie-

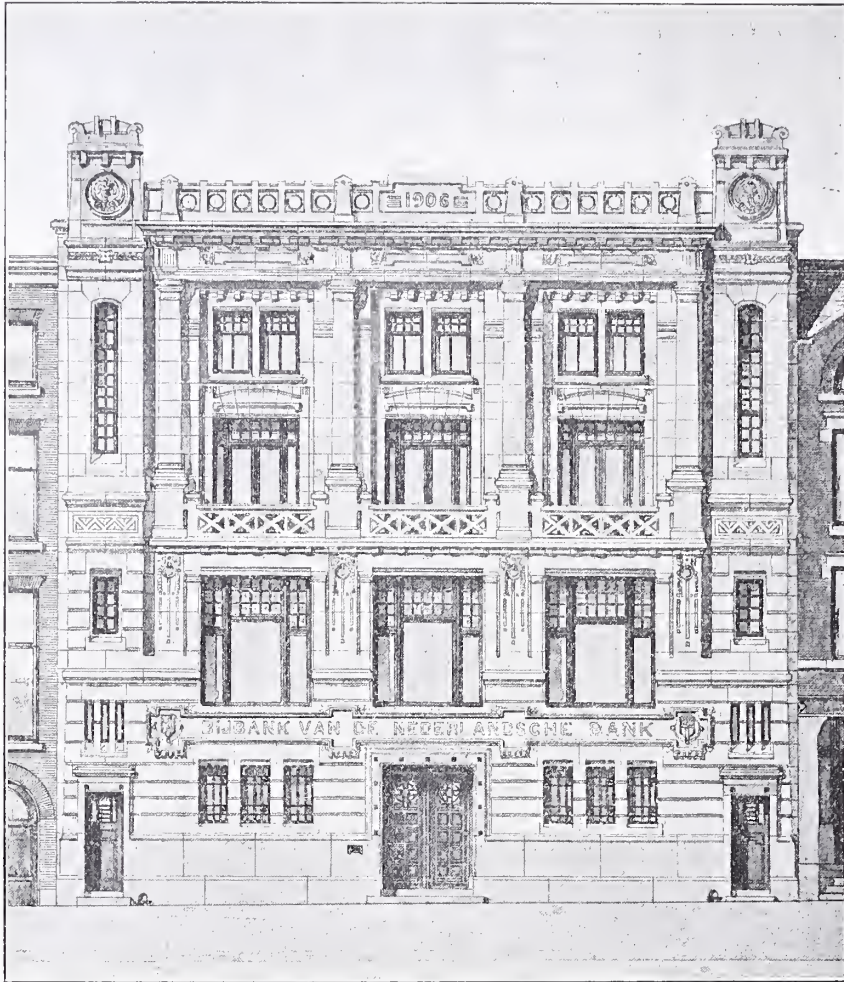

Bijbank van de Nederlandsche Bank te Rotterdam.
Vorgevel.

vertrekken gelegen zijn met bijbehorende spreekkamers.

De overige kantoren waartoe het publiek geen toegang heeft, zooals de boekhouderij, zijn op de tweede verdieping, met koffiekamers voor het personeel, archief, enz., waarboven nog verschillende bergplaatsen.

Aan de Boompjes liggen de woningen van een der beampten en van den concierge, met afzonderlijke toegangen.

Ten gerieve van den dienst zijn, zowel in vóór- als achtergebouw, elektrische liften aanwezig.

De centrale verwarming geschiedt door heet water.

De verlichting van de verschillende lokalen heeft gedeeltelijk plaats door bovenlicht, de hal o.a. door 3 koepels van gebrandglas, die in den plattegrond met stippellijnen zijn aangegeven.

De avondverlichting is electrisch.

De verbinding met de stad is verkregen door een centraal telefoon-bureau, terwijl alle lokalen ook onderling telefonisch verbonden zijn.

Verder wordt aangebracht een inrichting om in geval van nood en diefstal de deuren automatisch te sluiten, waardoor tegelijk een alarmbel luidt.

Het gebouw wordt in Augustus a. s. opgeleverd.

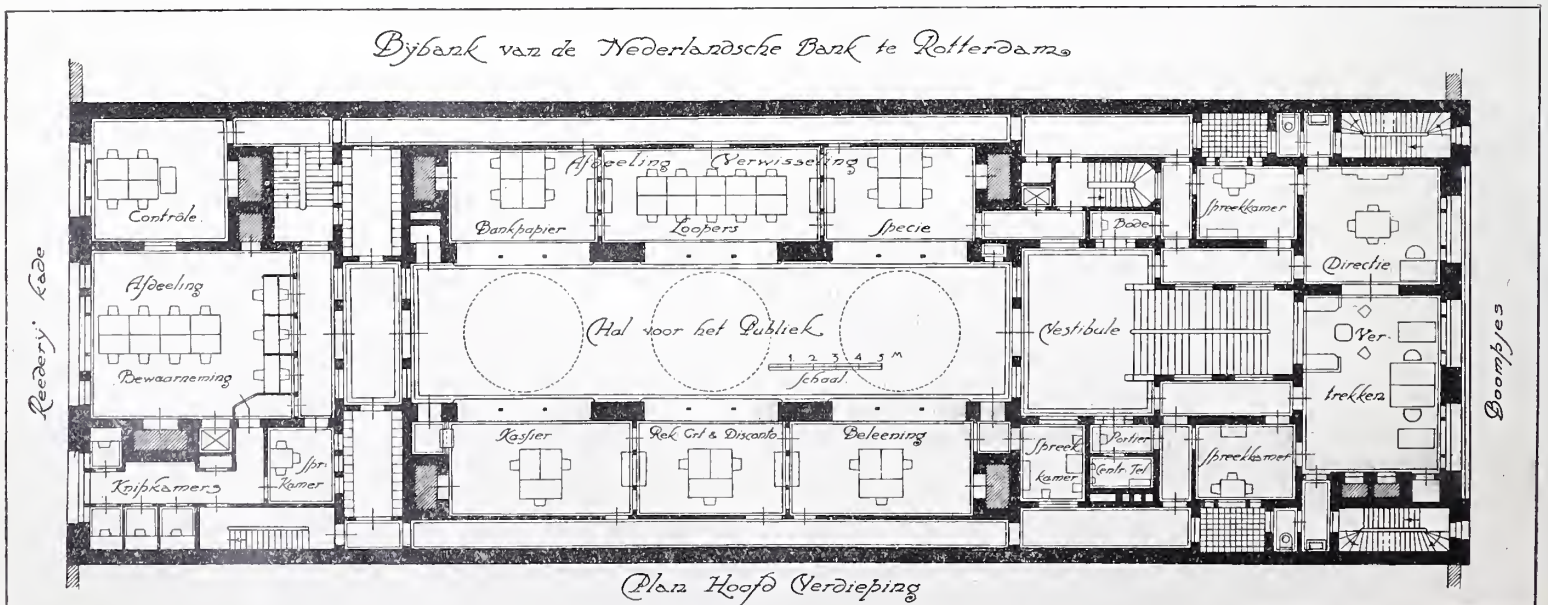

NEDERLANDSCHE BEELDHOUKUNST.

In eene op 16 Maart j. l. te Amsterdam gehouden vergadering van de „Nederlandsche Anthropologische Vereeniging” heeft de heer Dr. W. Vogelsang, onder-Directeur van het Nederlandsche Museum, eene voordracht gehouden over: „De Nederlandsche Beeldhouwkunst en hare verhouding tot de Renaissance in de 16e en 17e eeuw. Aan het verslag dier voordracht, voorkomende in het „Nieuws van den Dag” ontleenen wij het volgende.

De spreker wees er op, hoe de Nederlandsche beeldhouwkunst op het eind der 15e en in het begin der 16e eeuw, dat wil dus zeggen, de Gothische sculptuur, haar ondergang te gemoet ging, omdat zij ontaardde hetzij in steeds plomper wordende herhaling, hetzij door een al te sterk toegeven aan de schilderachtig-schetsmatige richting, zooals deze in Noord-Nederland ± 1500 was opgekomen. Wilde zij blijven bestaan, dan moest er een nieuw element verschijnen. Een nieuwe schat van motieven en een nieuwen vorm bood de Renaissance, waaronder te verstaan is de Italiaansche kunst der 15e en 16e eeuw.

Spreker schetste, hoe de invloed der Italiaansche kunst is ingevoerd door de prentteekening, schilderij of sculptuur — en door de werken der gebruikskunst — medailles en plaquettes, munten en bronsstatuetten — hoe ze, 't zij onmiddellijk uit Italië, 't zij indirect over Duitschland en Frankrijk, haar invloed heeft doen gelden op het ornament, de compositie en den inhoud — het fries — en het portret. Het eerst in het ornament, dat het Gothische geheel verdringt en zelf weer afgeleid was uit het antiek Romeinsch-Hellenistische ornament. Als vergelijkende voorbeelden haalde spreker

hierbij aan de „candelaber” — Peregrini da Cesena — en de „Gottesk” of „grotesk” — Andrea. In de beeldhouwkunst ontdekken wij dien invloed eerst ± 1535; in prent en teekening reeds omstreeks 1520, toen Dirk Vellert bekend werd. Dat hier van eene invoer uit Frankrijk sprake zou zijn, werd door spreker ontkend; de Fransche monumenten die dezelfde karakteristiek vertoonen zijn van later datum.

Wij onderscheiden omstreeks dien tijd de school van Dordrecht en die van Zalt-Bommel; in de eerstgenoemde was het de bekende J. van Terwen Aertsz, in de laatste waren het niet bij naam bekende Vlaamsche of Fransche meesters, in dienst van Maerten van Rossum. Voorbeelden van de beide scholen zijn bewaard gebleven in het koorgestoelte der Dordtsche kerk en het koorhek te Enkhuizen. De elementen van het Renaissance-ornament vinden wij, terug in de bewerking van den accanthusrank, de schalen, bекers, vazen, de vruchten enz., zooals ze uit den oervorm werden afgeleid; de cartouche vertoont in zijn bewerking het zgn. „rolwerk”, het eenige wat werkelijk Noord-Nederlandsch genoemd kan worden, en dat het ten onzent tot een zelfstandige hoogte wist te brengen.

Deze invloed der Italiaansche Renaissance vinden wij terug in de friezen van Van Terwen Aertsz, waar in de voorstellingen van bijbelsche en wereldlijke onderwerpen reeds Italiaansche elementen voorkomen, die duidelijk aan Mantegna, Duccio e. a. doen denken. Van Terwen is in het verwerken dezer hem door het buitenland geleverde voorbeelden slechts matig gelukkig geweest en gewoonlijk als scheppend — niet als uitvoerend — kunstenaar overschat. Men denkt hier aan Franschen invloed, bijv. aan werk van Germain Pilon. Directe invloed, en wel door Thom Vinc. da Bologna is aan te wijzen in de tympanen van het koorhek te Enkhuizen. Hier moet ook gewezen worden op het werk uit de tweede helft van de 16e eeuw, waaronder de uitmuntende arbeid van de familie

Colijn de Nole van Kamerijk. Uit tal van voorbeelden, waarvan het meerendeel door lichtprojecties werd vertoond, toonde spreker het verband aan tusschen dit werk en het Fransche en Italiaansche, waaraan het ontleend is, o. a. uit de kerk der Grands Augustinus te Parijs en uit de S. Pietro in Vincoli.

Hier werd als 't ware een leertijd in het formeele doorgemaakt, waarna ook het ingeboren geestelijke in een enkelen grooten meester weer veld won. Spr. wees hier op Hendrik de Keyser, als den vermoedelijken maker van de beelden „De Razernij” voorstellende, vroeger in het „Dolhuis”, thans opgesteld in het Nederlandsch Museum. Wel zijn in dit werk — evenals in het standbeeld van Erasmus te Rotterdam, dat ook van De Keyser is — Renaissance-eigenschappen aanwezig in den bouw, het gegeven en den stand; een direct voorbeeld valt echter niet aan te wijzen.

Na Hendrik de Keyser was het Arthur Quellinus, die, zooals te zien is aan het fronton van het Paleis op den Dam, vooral uiterlijk weer duidelijk den renaissance-architectuur invloed in de barokke vormtaal, waarvan hij zich bedient, laat blijken.

Spreker herinnerde nog aan Rombout Verhulst, van Mechelen, die in zijn pompeuse praalgraven in Renaissance-barok, prachtige maar al te schilderachtige portretten te zien geeft. Hij doet in enkele zijner composities aan De Keyser's „Razernij” denken.

Ten slotte wees spreker den invloed der Renaissance ook op het Hollandsche portret aan. Als karakteristieke voorbeelden worden vertoond de buste van Karel van Egmond, van diens grafmonument te Arnhem; verder portretbusten van De Keyser, Quellinus en Verhulst, die wel een naturalistischen trek laten zien, den Hollanders eigen, maar in de

behandeling toch verband houden met de busten in Romeinschen vorm op piëdestals, als bij Leone Leoni en Benvenuto Cellini.

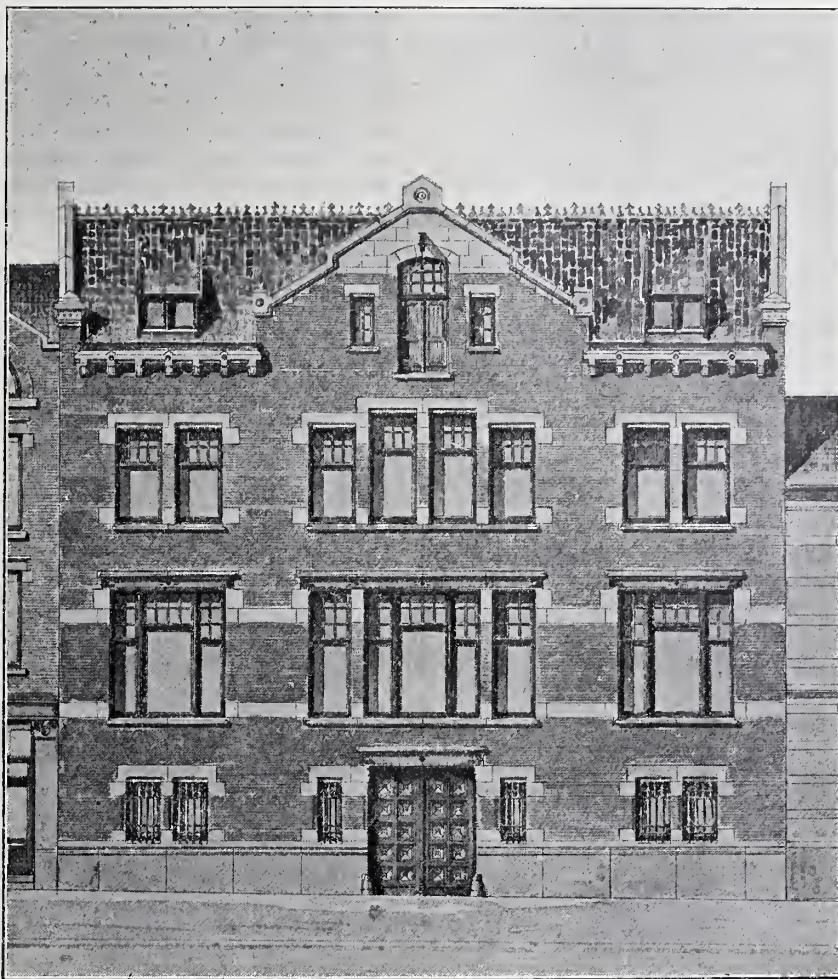

Bijbank van de Nederlandsche Bank te Rotterdam.
Achtergevel.

VERSLAGEN VAN VERGADERINGEN.

Vereeniging Bouwkunst en Vriendschap. 19 Maart 1907. In deze bijeenkomst hield de heer K. Sluyterman, Hoogleraar aan de Technische Hoogeschool, eene voordracht over **Engelsche buitenhuizen**.

In 1905 — zoo begon spreker — hebben prof. Evers en ik met een aantal studenten der T. H. S. een achtdaagsche excursie gemaakt naar Londen en eenige in de nabijheid daarvan gelegen plaatsen, ter bestudeering der voornaamste architectonische monumenten, en vooral om met de typische buitenhuizen kennis te maken.

Het bezoek gold hoofdzakelijk de buitenhuizen te Halsemere en Goodalning; twee plaatsen op ongeveer anderhalf uur sporens van Londen gelegen in het prachtige land van Surrey het Engelsche Gelderland. Door bemiddeling der architecten Harrison Townsend en Voysey, werden wij in staat gesteld daár enkele landhuizen te zien, door hen beiden gebouwd, en ook door de welbekende architecten Newton, Thackeray Turner en Lutgens; allen voor mannen der moderne school. Met groote bereidwilligheid stelden de eigenaars der huizen ze voor ons open en met ongekende gastvrijheid werden we ontvangen en rondgeleid, en mochten we ons ook uit afbeeldingen eene voorstelling van die buitenhuizen hebben gevormd, ons bezoek onder de bovengenoemde omstandigheden, was ons het bewijs, dat onze voorstelling onvolledig

was, dat alleen het zien der huizen en het ondergaan der handelingen der bewoners, van welke de inrichting der huizen een reflex te noemen is, in staat zijn ze op hun juiste waarde te schatten, ze op de juiste wijze te belichten, zoodat huis en bewoner als 't ware tot éénheid worden, en om te kunnen begrijpen wat voor een Engelschman zijn: „Home” is. Maar bovenal hebben we levendig gevoeld, hoe hier een kunst aan 't woord is, zéér lokaal, zeer persoonlijk, van een hoogstaande ontwikkeling, doch die ook nergens anders ter wereld een bodem ter ontwikkeling zou kunnen vinden, saamgeweven als ze is met de karakteristieke levenswijze, levensopvatting en levensbeschouwing van den Engelschman.

Het uitwendige dier huizen zou meestal niet doen vermoeden welk heerlijk interieur er achter die doodeenvoudige gevels verborgen zit, en niet zelden in het inwendige van uiterlijk zelfs armelijk uitzienende huizen een juweel van den meest beschaafden smaak. In het binnenhuis, is al het karakteristieke van den bewoner die zich vér van zijn zaken, vér van den rook der groote stad pas recht vrij gevoelt, tot uiting gekomen. Hygiëne en praktische inrichting zijn bij den bouw de leidende gedachte geweest, en het uitwendige komt eerst in de tweede plaats. De inwendige planverdeling komt consequent naar buiten, veelal door een schilderachtige groepeerings der gevels en nimmer wordt het geringste onderdeel van den plattegrond ter wille van de gevelverdeling opgeofferd in tegenstelling met de opvatting der vroegere klassieke school waarbij in de eerste plaats naar symetrie in de gevels werd getracht „Houses are built to live in not to look at,” is een woord voor 300 jaar uitgesproken en nu weer van principieele kracht, en naast hygiëne en comfort is ook de gezelligheid een factor van belang die bij den bouw van het huis den architect gelegenheid geeft, door goede groepeerings, betimmering enz. tot een artistiek geheel te komen. En het zijn niet de gegoeden alléén die zich dagelijks een lange spoorreis getroosten om in hun home te komen, ook de minder bemiddelden zoeken na den arbeid hun rustig gelegen hutje in de buitenwijken der groote stad op. En in tegenstelling met den bekenden trek naar de stad openbaart zich in Engeland een trek die met „Back to the land” betiteld wordt, en oorzaak is dat verscheidene industrieën eveneens naar het platteland verhuizen en door het stichten van zoogenaamde tuinsteden, het den onbemiddelde mogelijk maken onder hygiënsch gunstiger omstandigheden dan de stad aanbiedt te leven en te wonen. Een voorbeeld van die tuinsteden is Bourneville bij Birmingham door den cacao-fabrikant Cadbury in 't leven geroepen. Het is dan ook geen wonder dat de voorsteden der groote steden steeds dieper in het land dringen en door hun ruimen bouw er een overgang toe vormen. Niet weinig werkt tot die liefde voor het land mede de schoonheid van het Engelsche landschap, en meesterlijk wordt daarvan partij getrokken bij het bouwen der grootere landhuizen, van welke er ontelbaar vele zijn. Het erficht waarbij het goed der familie immer op een erfgenaam overgaat werkt het bestaan blijven dier groote bezittingen in de hand. Hier worden ook de kostbare familieverzamelingen gevonden ook al bewoont de eigenaar van zulk een huis in den winter een paleis in de stad. Hier is het eigenlijke domicilie van den bewoner. Bij het bouwen der moderne buitenhuizen wordt allereerst op eene goede plaatsing ten opzichte der windstreken gelet en alle hoofdvertrekken op het zuiden en oosten geprojecteerd. Of het huis dan met den achtergrond naar den hoofdweg komt te staan deert den eigenaar niet. Meestal wordt het dan ook door een muur of haag langs den weg aan het gezicht onttrokken. En aan de woning sluit zich als 't ware als een voortzetting van het gezellige interieur de tuin aan; de bloementuin in onmiddellijk verband met de woonvertrekken, moestuin en boomgaard aan de keuken en andere dienstvertrekken grenzende. Met duiventil, tuinbank en prieel, tennisveld en den nooit ontbrekende zonnewijzer, vormt alles met het huis een onafscheidelijk geheel. Meestal sluit zich de architectuur aan aan de streek waar het huis verrijst en zoo vinden we muren van breaksteen, waar deze in de buurt gevonden wordt, of baksteen muren, waar een kleigrond het maken van dat materiaal veroorlooft of vakwerkbouw waar hout in overvloed aanwezig is, en immer is eenvoudig het kenmerk van den bouw uitwendig en het type der boerenhut in het gebouw terug te vinden.

Een opmerkenswaardig onderdeel van het landhuis is de „hall”, waarvan drie typen gevonden worden n. l. 1°. de representatieruimte, waar feesten worden gehouden en de familiebijeenkomsten plaats hebben; 2°. de centrale ruimte die de trap naar de verdiepingen bevat en 3°. de met de entree verbonden ruimte die eigenlijk niet anders dan een woonvertrek is waaruit de andere aertrekken te bereiken zijn en waarvan de trap afgezonderd is

gelegen. Spreker geeft een historisch overzicht over dit belangrijk onderdeel van het landhuis, dat zich van de 13de eeuw tot heden heeft gehandhaafd. Oorspronkelijk was het eene groote ruimte met zichtbaren kap overdekt, bevatte het aan een der zijden een gedeeltelijk door een houten schotwerk: „de screen” afgescheiden gedeelte waarachter zich de ingang en de trap naar de hooger gelegen vertrekken bevond en waarboven de zoogenaamde „minstrels gallery” was aangebracht, waar de minstrels en later de muzikanten van ander karakter een plaats vonden.

Tegenover deze screen was een verhoogd podium aangebracht waar de landheer met zijn huisgezin den maaltijd gebruikte terwijl in het lagere gedeelte de onderhoorigen aanzaten. In het midden van de hal staat het blokkenvuur welks rook door eene opening in het dak verdwijnt. Hooge vensters in den zijwand en boven de minstrels' gallery verlichten de ruimte. Een kap uit de 15de eeuw van een der college's te Cambridge vertoont nog deze dakopening en is tot 1860 als rookafvoer uit traditie in gebruik geweest en eerst daarna met een lantaarn afgedekt. In de 16e eeuw wordt de open kap door een lager gelegen plafond vervangen en komen de trappen naast de screen direct in de hall uit, terwijl nog later de screen geheel vervalt en de minstrels gallery soms als balkon in de zaal wordt uitgebouwd, zooals in Hartfield house het buitenhuis der familie Salisbury en langzamerhand wordt de hall zoodanig vervormd dat hij in de 18e eeuw bijna niet meer te herkennen is. Omstreeks 1860 zijn de moderne Engelsche architecten weder begonnen met de reconstructie van de oude Hall, natuurlijk naar moderne eischen vervormd, waaruit de bovengenoemde 3 typen ontstaan zijn.

Na hiermede het landhuis als zoodanig afgehandeld te hebben, geeft spreker nog een overzicht van den daarmede verband houdende tuin- en parkaanleg en gaat de geschiedenis daarvan na. De eerste tuinen van beteekenis in Engeland aangelegd waren geïnspireerd op de Italiaansche voorbeelden die zich weer grondde op die der Romeinsche tuinen. In de 17e eeuw werd door Willem III van Oranje de toenmalige tuinkunst van de Nôtre ingevoerd, met het gevolg dat de oorspronkelijk Fransche aanleg in Engeland als „Dutch garden” werd betiteld, terwijl een zoodanige tuin hier te lande een Engelsche tuin werd genoemd. In de 18e eeuw bracht William Kent eene omwenteling in de tuinkunst door het invoeren van den landschapsstijl. De moderne Engelsche architecten maken voor den tuinaanleg in de onmiddellijke nabijheid van het huis gebruik van den regelmatigen rechtlijnigen aanleg en verder van het gebouw af van den landschapsstijl. Waar het terrein glooiend is, kunnen met eerstgenoemden aanleg door het aanbrengen van trappen, terrassen enz. verrassende effecten teweeg gebracht worden, zooals spreker met een aantal lichtbeelden verduidelijkt, terwijl ook het water een niet te versmaden factor bij den tuinaanleg is.

Het gesprokene werd toegelicht met een uitgebreide reeks lichtbeelden van landhuizen zoowel uit- en inwendig, wat ruimten en meubeleering betreft.

CONGRESSEN

VIIIe Internationaal Congres voor Architecten. Dit Congres zal, ingevolge besluit van het laatste Congres te Londen, in Mei 1908 te Weenen worden gehouden. Z. M. de Keizer van Oostenrijk heeft reeds het beschermheerschap er van aanvaard.

Eere-Voorzitters zullen o. a. zijn: H. K. Hoogheden de Prinsen van Lichtenstein, van Saxen-Coburg en Gotha, Schwartzenberg, en Windisch-Groetz de Montenuovo, Kardinaal Gruscha, verschillende Hofdignitarissen, de President-Minister, de Ministers van Financiën, van Binnenl. Zaken, van Eeredienst en Justitie, van Handel en van Spoorwegen, bisschop Godfried Marschall, de Burgemeester van Weenen, de Voorzitters der Kamers.

Reeds in de eerste dagen van Juni a. s. komen de Oostenrijksche gedelegeerden te Parijs om met het bureau van het Permanente Comité voor de Congressen de te behandelen vraagpunten voor het Congres 1908 vast te stellen.

Een Sub-Commissie bereid reeds voor: de plechtige opening in den Hofburg; een raout in de zalen van het paleis voor de Schoone Kunsten; een tocht op den Donau en naar den Kahlenberg, en een feest te geven door de Vereeniging van Oostenrijksche Ingenieurs en Architecten. Waarschijnlijk wordt ook een tocht gemaakt naar den Semmering, zal een receptie op het Stadhuis gehouden worden, en een feest plaats hebben aan het Keizerlijk Hof.

INHOUD VAN TJDSCHRIFTEN

De Opmerker, 16 Maart 1907. *De bouwkunst der middel-eeuwen*; onderwerp waarmede de heer Jos. Th. J. Cuypers als spreker optrad in de vierde der door A. et A. georganiseerde voordracht-avonden. Het gesprokene stond op een hoog peil.

Willem Springer, door A. W. Weissman. Een levensschets.

Vervolg en slot van: *De riolering van 's Gravenhage*, door F. C. J. van der Steen van Ommeren.

Architectura, 16 Maart. *Over den dienst van Publieke Werken te Amsterdam*. Beschouwingen waarin beweerd wordt, dat de onderlinge verhouding der ambtenaren niet was zooals zij behoorde te zijn. Daarin en in de vereischte samenwerking tusschen Directeur en Afdeulings-chefs moet, wil alles goed worden, nog veel verbetering komen. Het is noodig, dat de nieuwe Directeur zijne aandacht daaraan schenkt.

In het „Technisch gedeelte”, vervolg van: *Een en ander over smeedbaar gietijzer. Gewapend beton-constructie*. Hierin zullen achtereenvolgens de verschillende systemen en berekeningsmethoden behandeld worden van gewapend beton, dat als bouw-materiaal talrijke voordeelen heeft.

De Bouwwereld, 13 Maart. Vervolg van: *Technische arbeid voorheen en thans*, naar eene voordracht van Dr. Ing. W. von Oechelhaeser.

Het nieuwe Universiteitsgebouw te Groningen, door L. M. Mooleenaar; met eene afbeelding van den gevel, en twee plattegronden. De schrijver noemt het ontwerp een misbaksel, kwajongenswerk, een samenraapsel van allerlei afgekloven kluijfsjes, een voorbeeld van dogmatieke leugen en pedanterie, een lor, een ding van niks, een prul, een groote nul, een geestelijk uitwerpsel dat vergiftig stinkt voor elken geest die maar een sprankje gevoel heeft voor vrijheid en eigenwaarde.

Technisch Weekblad, 15 Maart. *Bestratingen*. Mededeelingen over cementtegels, glastegels, Oldenburger klinkers, en hardgebakken gele tegels; prijslijst der, ook in vorige artikels behandelde materialen voor bestrating; de techniek van het straatmaken. Vervolg van; *Warmtekrachtmachines*.

Het Huis. Maart-nummer. *Twee portret-bustes* door Jacopo della Quercia, door A. Pit. *Tuinkunst*, door D. F. Tersteeg. *De schouw in 't Haagsche Gemeentemuseum*, door A. J. Servaas van Rooyen. Artikelen met belangrijke illustraties.

Toelichting bij de platen: vervolg van *Villa „de Hoeve”* te Aerdenhout; afbeeldingen van ontwerp-schetsen voor *meubeleerings-onderdeelen* vervaardigd door het atelier „Het Huis”, en van uitgevoerde eenvoudige, rood met geel koperen, *staande klokken*.

BERICHTEN

BINNENLAND.

Ned. Vereeniging voor Teekenonderwijs. Op Dinsdag 2 April a.s., zal des voormiddags te 10 uur in de Oefenschool der Rijksnormaalschool voor Teekenonderwijzers te Amsterdam, de 27ste Alg. Vergadering worden gehouden.

Na de huishoudelijke werkzaamheden en na toelichting door een der Bestuursleden bij eene collectie teekeningen, vervaardigd door leerlingen van een of meer Deutsche lagere scholen, zullen de volgende onderwerpen worden ingeleid:

„Iets over geheugenteekenen en iets over teekenen op de lagere school”. (In te leiden door den heer G. J. H. Kerkhoff te Haarlem, met expositie van teekeningen).

„Toegepast pleisterteekenen”. (Inleider: de heer F. Th. Grabijn, met expositie eener verzameling teekeningen van leerlingen van de school voor Kunstnijverheid te Haarlem).

„Zou het niet wenschelijk zijn, dat het Teekenen op het Eindexamen der H. B. Scholen met 5 j. c. verplaatst werd van het schriftelijk naar het mondeling gedeelte?” (Inleider de heer P. J. den Hertog te 's Gravenhage).

Uitbreidingsplan voor 's Gravenhage. Na een langdurig debat zijn de verschillende voorstellen van B. en W. en van raadsleden over de oplossing van het vraagstuk van het uitbreidingsplan, in

de raadsvergadering van 18 Maart j.l., allen achtereenvolgens met ongeveer gelijke stemmenverhouding verworpen geworden. Deze voorstellen waren als volgt: 1e. van B. en W. tot toevoeging van twee door hen te benoemen deskundigen aan den Directeur van P. W. voor het uitwerken van een plan; 2e. van de heeren Van Liefland en van Sandick (commissie van drie door den Raad uit te noodigen deskundigen); 3e. van de heeren Edersheim c.s. (commissie van vier Raadsleden en den Directeur van P. W.); en 4e. van den heer Ter Laan (één deskundige, zonder commissie).

Bovendien werd nog ingediend een amendement van den heer Lisman, op het voorstel Van Liefland—Van Sandick, om door de deskundigen een nieuw plan te doen ontwerpen, welk amendement eveneens verworpen werd.

Toen eenmaal B. en W. de sessie hadden gedaan om het plan Lindo aan een deskundig onderzoek te willen onderwerpen, teneinde tot eene goede oplossing der kwestie te komen, dacht men de zaak beklonken te zijn. B. en W. zijn thans voor een moeielijk vraagstuk gesteld, daar uit de beraadslagingen en stemmingen van den Raad niet is op te maken wat deze wil. Voor het vinden eener oplossing zullen B. en W. heel wat tijd en zeemanschap noodig moeten hebben.

Verwarming en ventilering. De heeren Wolter en Dros, te Amersfoort, hebben eene brochure verspreid, waarin een korte beschrijving van de verschillende verwarmings-systemen gegeven wordt, en wenken gegeven worden voor de luchtverversching. Ook wordt een praktisch overzicht gegeven van de voor- en nadeelen der verschillende verwarmingssystemen, en een opsomming der uitgevoerde werken, sedert meer dan 30 jaren door het eerstgenoemde lid der firma volgens alle systemen uitgevoerd.

Het kasteel Oud-Wassenaer is, zooals „Het Leven” schrijft, aangekocht door Erfprins Eberwijn van Bentheim en Steinfurt, die er zich binnen kort zal vestigen. De Prins is in het huwelijk getreden met mej. Lilly Langenfeld, dochter van den gewezen burgemeester van Huckeswagen, na afstand te hebben gedaan van al zijne majoraatsrechten.

Voor slooping van het kasteel behoeft dus voorshands geen vrees meer te bestaan. Het daarbij nog behoorende park is niet zoo groot meer als het oorspronkelijke, daar een gedeelte ervan reeds voor bouwterrein in andere handen is overgegaan.

Enkhuizen. Voor de betrekking van Opzichter bij de gemeentewerken hebben zich 152 sollicitanten aangemeld.

Dr. P. J. H. Cuypers zal op 16 Mei a.s. den leeftijd van 80 jaren hebben bereikt. In een vergadering van het genootschap Architectura et Amecitia werd door het bestuur medegedeeld, dat met goedkeuring van Dr. Cuypers, als een bewijs van hulde, een zoo volledig mogelijke tentoonstelling van de werken van deze bouwmeester zal worden gehouden in het Stedelijk-museum te Amsterdam, waarschijnlijk in Juni of Juli a.s. De tentoonstelling zal drie groepen omvatten: eigen werk, restauratiewerk en decoratief werk.

BUITENLAND.

Berlijn. In de Deutsche Bauzeitung van 16 Maart j.l. komt een hoogst belangrijk artikel voor van de hand van „Landgerichtsrat Dr. Boethke” te Berlijn, naar aanleiding van de prijsvraag voor een vredespaleis vooral inzake het toekennen van bekroningen aan ontwerpen die niet uit te voeren zijn voor de aangewezen bouwsom, terwijl ook andere vastgestelde voorwaarden, zooals bijv. de afmetingen niet inachtgenomen zijn. Hij komt tot het resultaat, dat de uitspraak der Jury in Nederland zoo goed als onaantastbaar is, doch dat ook de regelingswet der prijsvragen van het „Verband Deutscher Architekten und Ingenieur-Vereine” voor dit geval geheel onvoldoende is.

Berlijn. Het „Architekten Verein” te Berlijn, tellende in 1907 2463 leden tegen 2357 in 1906, vierde 13 Maart j.l. op den geboortedag van Schinkel, zijn jaarlijks „Schinkelfest”.

Cambridge. Op 92 jarigen leeftijd overleed te Cambridge de dierenschilder J. F. Herring, welbekend door zijne schilderijen van boerenwerven. Hij was de oudste zoon van J. F. Herring, wiens schilderijen van racépaarden en coaches indertijd grooten naam hadden.

Caïro. Fabricius Phacha, architect van den Khedive, overleed te Caïro op negenentwintig jarigen leeftijd.

Hij was de ontwerper van het Montaza paleis, restaureerde het Abdin Paleis, en bouwde de Nationale bank en andere belangrijke gebouwen.

Athene. De zeer beschadigde frontons van het Parthenon hebben alle archeologen van naam bezig gehouden om uit de resten op

te maken wat de bedoeling van Phidias geweest is. Men neemt nu aan, vooral na den arbeid van Prof. Fürtwängler, dat de groep die het oostelijke Fronton sierde, de geboorte voorstelde van de gewapende Athene uit de hersens van Jupiter, terwijl de versiering van het westelijk Fronton, den twist tusschen Athene en Poseïdon over Attica te zien gaf.

Deze voorstelling wordt vooral bevestigd door tot nog toe ongeordende stukken van beeldhouwwerken, die tot deze Frontons zouden behoord hebben, en bewaard worden in het museum van den Akropolis.

Smyrna. De beroemde schat der Atheners, de schoonste der archeologische ontdekkingen van de Fransche commissie te Delphi, is op kosten van het Atheensche bestuur grestaureerd. Men heeft de verschillende stukken van dit merkwaardig juweel der Helleensche kunst, die eeuwen lang onder de aarde begraven waren en bijna niets geleden hadden, zorgvuldig in elkaar gezet, zoodat de „schat der Atheners” nu in al zijn pracht prijkt.

Het herstellingswerk is geschiedt onder toezicht van den Franschen architect, de heer Réplat.



Marnixstraat 402, Amsterdam.

Ingeschreven sollicitanten voor:

Bouwkundig Opz.-Teekenaar, ouderdom	35 jaar	salaris	f 100.—	per maand
"	"	"	49	" " - 100.—
"	"	"	22	" " - 70.—
"	"	"	21	" " - 70.—
"	"	"	20	" " - 60.—
"	"	"	28	" " - 60.—
"	"	"	40	" " - 100.—
"	"	"	21	" " - 60.—
"	"	"	29	" " - 115.—
"	"	"	22	" " - 80.—
"	Teekenaar	"	23	" " - 80.—

AANKONDIGING VAN AANBESTEDINGEN

MAANDAG 25 MAART.

APPINGEDAM. Het aan- en verbouwen der Openb. Lagere school in de Stationstraat en maken van een nieuw schoolplein.

Het gem.best. v.m. 11 u. Bestek en teek. ad f 1 verkrijgb. ter secretarie. Aanw. ged.

ARNHEM. Het bouwen van een heerenhuis op een terrein aan den Sonsbeekweg te Arnhem.

De arch. W. Honig, Velp, n.m. 3 u. in café „Neuf” Bestek en teek. ad f 2 verkrijgb. bij gen. arch. Aanw. gedaan.

DORDRECHT. Het bouwen van twee blokken arbeiderswoningen (totaal 12 stuks) op terreinen gelegen aan het Geldeloze pad.

De Evang. Luthersche diaconie. Bestek en lichtdruk bij H. A. Reus, arch. verkrijgb. à f 1,50.

GELDERMALSEN. Het bouwen van een woonhuis met bijkom. werken.

De heer J. Stam, v.m. 10 u. in café A. v. Buuren. Bestek en teek. ad f 1 verkrijgb. bij H. A. van Erkom. Aanw. gedaan.

's GRAVENHAGE. Het maken der uitbreiding van het bestaande kantoorgebouw „Lotisico” aan de Louise de Colignystraat, aldaar.

De Eerste Nederl. Maatij. tot Verzekering van Risico in Loterijen, 's midd. 12 u. in café „Het Gouden Hoofd.” Bestek en teek. ad f 2 en inl. bij arch. L. A. H. de Wolff verkr.

HANSWEERT. Het bouwen van een woonhuis en bergplaats.

Mevr. de wed. J. H. v. d. Brink, n.m. 4 u. in de herberg van M. Lindhout. Inl. worden gegeven door den bouwmeester C. P. Elsmann, terwijl bestek en 2 teek. tegen f 1,50 verkrijgb. zijn bij G. den Toonder. Aanw. wordt gegeven een uur voor de besteding.

HEIJTHUIZEN (LIMB.). Het gedeeltelijk afbreken van het bestaande en het daar ter plaatse weder opbouwen van een nieuw raadhuis, met veldwachterswoning, arrestantenlokalen, privaten, bergplaatsen voor kolen, brandspuiten enz.

Het gem.best. v.m. 11 u. Bestek en teek. ter inzage in het gemeentehuis, en zijn aldaar tegen f 2 per stel verkrijgb. alsmede bij den archit. H. Berbers, te Roermond. Aanw. 25 Maart voorm. 10 u.

OTERLEEK (N.-H.). Het bouwen van een docterswoning aan de stompetoren.

Het gem.best. 'smidd. 12 u. Bestek en teek.

à f 2, en inlicht. verkrijgb. bij K. Bakker Dz., architect, Stationsweg, Alkmaar.

VAASSEN (GELD.). Het bouwen van een woonhuis aldaar.

De bouwk. P. H. Versteijne, in 't hotel „De Cannenburgh”. Bestek en teek. ter inz. vanaf 21 Maart in 't hotel voord. en in 't café Vloot te Apeldoorn.

WINTERSWIJK. Het bouwen van een woonhuis met schuur en stalling op een terrein gelegen tegenover de stoommolen aan den Rijksweg.

De heer E. Nijweide, 's av. 7 u. in „den Lindeboom” alw. bestek en teek. ter inz. Inl. geeft J. W. ten Haken.

DINSDAG 26 MAART.

ANDIJK. Het bouwen van een woonhuis, en verder bijbehorende werken, op een terrein aan den Oosterdijk.

De heer D. Klapper, v.m. 10 u. te zijnen huize aan den Oosterdijk. Bestek en teek. verkrijgb. ad f 1,25 bij K. Kooiman Pz. timmerman aldaar. Aanw. gedaan.

BERGEN OP ZOOM. Het bouwen van een ambachts-, teeken- en burgeravondschool op een terrein sectie H kad. no. 91 en 92. naast de R. H. B. School.

Het bestuur der vereen. „De ambachts-school voor Bergen op Zoom en omstr.” 's midd. 12 u., in café „De Draak”. Bestek en teek. verkrijgb. tegen f 3,50 bij de firma Mol en Key ald., alw. dagelijks inl. zijn te bekomen. Aanw. gedaan.

BLERIK. Het bouwen van 12 woonhuizen. met bijlev. van alle bouwmaterialen, op 4 verschillende terreinen.

Het bestuur der spaarbouw-vereen. Recht en Plicht, n.m. 7 u., ten huize van A. Schreurs. Bestekken en teek. tegen f 2 verkrijgb. bij de bouwkundigen F. J. v. d. Broek en C. v. Oirschot. Inl. worden verstrekt door den voorzitter der vereen. M. Jacobs, Heutzstraat 38 te Venlo, en voorn. bouwkundigen.

BREDA. Het bouwen van een woonhuis met 2 aparte bovenhuizen op een terrein gelegen naast het pand no. 50 aan het Van Coothplein.

De arch. P. A. Oomes en L. v. d. Pas, 's av. 7 u. in het café van F. Bakkeren alw. bestek en teek. ter inzage liggen. Aanw. gedaan.

CUIJK. Het bouwen van een dubbel woonhuis, met bijlevering van alle materialen.

De heer H. J. Smits Gzn., n.m. 5 u. in café „Veerhuis”. Bestek en teek. aldaar ter inzage en ad f 1 verkrijgbaar bij gen. Smits. Aanw. 26 Maart n.m. 2 uur.

UTRECHT. Bestek no. 1097. Het maken van eene woning voor den stationschef en het wijzigen van het hoofdgebouw te Wijchen.

De Maatschappij tot Expl. van Staatsspoorwegen, n.m. 2 u. (lok. tijd).

WASSENAAR (Z.-H.). Het bouwen van een vereenigingsgebouw met kosterswoning en stalling.

Het R. K. Parochiaal kerkbest. van den H. Willebrordus te Wassenaar. n.m. 1 u. in het koffiehuis A. W. Beijers Bergen. Bestek en teek. à f 3 verkrijgb. ten kantore van den arch. Nic. Molenaar, Willem de Zwijgerlaan. no 3 te 's-Gravenhage, alwaar tevens inlicht. zijn te bekomen. Aanw. 26 Maart v.m. 11¹/₂ u.

WOENSDAG 27 MAART.

ZEIST. Het bouwen van een raadhuis met conciërgewoning aan de Donkere Laan. Het gem.best. 's midd. 12 u.

DONDERDAG 28 MAART.

ENSCHEDÉ. Het bouwen van een villa op een terrein gelegen aan de Rembrandtlaan en de De Ruyterlaan.

De arch. R. v. d. Woerd Hzn., 's midd. 12 u. in hotel „De Graaff”. Bestek en teek. van af 12 Maart tegen f 10 per stel verkrijgb. ten kantore van den arch. en worden op den dag der besteding tegen f 7 per compl. stel weder teruggenomen. Aanw. 28 Maart v.m. 9 u.

EXLOO (DR.). Het bouwen van eene hulpschool te Valthermond (Zuidervooraf no. 80) met bijlevering van alle materialen.

Het gem.best. van Odoorn, 's-midd. 12 u.

GROENLOO. Het bouwen eener boerderij. De eigenaren der bouwplaats Wiegerink bij Groenlo, n.m. 1 u. bij Buve in „de Pelikaan,” alw. bestek en teek. ter inz. Inl. geeft D. te Sla, Mr. Timmerman te Miste, Winterswijk.

MENALDUM. Het bouwen van een nieuwe O. L. school te Engelum.

Het gem.best. van Menaldumadeel. Bestek en teek. ad f 1 verkrijgb. ten gem.huize te Menaldum.

ST.-ANNA-PAROCHE. Het bouwen van een nieuw armhuis c.a. aan den Westerweg.

Het burg. armbestuur van Het Bildt, n.m. 4 u. Bestek met 4 teek. ad f 2 verkrijgb. bij arch. J. Winters. Aanw. gedaan.

DINSDAG 2 APRIL.

DONGEN. a. Het bouwen eener gasfabr. en gasmeesterswoning met bijlev. der daarvoor benodigde materialen. b. Het graafwerk ten behoeve der aan te leggen buisleidingen waarvan bestekken verkrijgb. zijn à 25 ct. per ex. Vanaf 20 Maart e. k.

Het gem.best. 's-midd. 12 u. Bestek met 5 teek. ten gem.huize verkrijgb. à f 4 Aanw. 26 Maart n.m. 2 u. op het terrein der te bouwen fabriek. Inlicht. te bekomen bij den bouwk. P. C. Schellekens Cz.

LANGBROEK (UTR.). Het bouwen van eene gem.school te Over-Langbroek.

Het gem.best. v.m. 11 u. in het logement van J. Kranenburg. Bestek en teek. verkrijgb. ter secr. en ten kantore van den arch. H. E. van Amerongen, te Zeist à f 1 Aanw. op het terrein 27 Maart v.m. 12 u.

VEENDAM. Het amoveeren eener oude en bouwen eener nieuwe openb. lagere school met 5 lokalen te Borgercompagnie.

Het gem.best. 's av. 6 u. bestek en teek. ter inz. ter secret. en ad f 1 verkr. Aanw. 27 Maart n.m. 3 u. op het terrein.

VLAARDINGEN. Het bouwen eener kerk. De kerkvoogden der Ned. Herv. gemeente n.m. 2 u. in de consistorie der Grootte Kerk. Bestek en teek. à f 5 te bekomen bij de architecten Vixeboxse en v. Schaik, Asterstraat, Hilversum. Geen aanw. op het terrein.

WOENSDAG 3 APRIL.

's GRAVENHAGE. Het bouwen van een postkantoor met directeurswoning te Zuidhorn.

Het ministerie van Waterstaat n.m. 2 u.

DONDERDAG 4 APRIL.

IJSSELSTEIN. Het bouwen van een woonhuis aan de kerkstraat.

De heer M. den Bleker, Notaris, 's-midd. 12 uur te zijnen kantore. Bestek en teek. verkrijgb. bij Alb. Poot, bouwk. tegen f 1,60. Aanw. 30 Maart v.m. 11¹/₂ uur.

VRIJDAG 5 APRIL.

ZWOLLE. Het bouwen van een bureau voor de gem.werken, met bijbehorende werkplaatsen.

Het gem.best. n.m. 2 u. Bestek en teek. ad f 1,50 verkrijgb. Inl. geeft de gem.-arch. en aanw. op 27 Maart v.m. 10 u.

DINSDAG 9 APRIL.

BAARN. a. Het bouwen van een Raadhuis. b. Het gedeeltelijk meubileren enz. van dat gebouw.

Het gemeente bestuur.



27 FEBRUARI.

ENSCHEDÉ (ONDERH.). Het bouwen van een wagenhuis, paardenstal, kantoor enz. Door den heer H. ter Kuile Jz.

Laagste inschr. H. Robers en H. Westendorp, Enschedé, f 7086. Gegund.

11 MAART.

AMBT-DOETINCHEM. Het herbouwen van een woonhuis voor den heer H. J. Let tink. Door den aanbesteder.

Laagste inschr. J. W. Kleinholte, f 1450.

MUNNEKEZIJL. Het bouwen van een woonhuis. Door den heer A. Sikkens.

Laagste inschr. J. Pol, Munnekezijs, f 1796. Gegund.

12 MAART.

BATHMEN (OV.). Het bouwen van een gemetselde paardenstal op het terrein van de coop. boterfabriek ald. Door het bestuur der fabriek.

Laagste inschr. timmerwerk J. Koopman, f 310; metselwerk, E. Roerink, Deventer, f 459; smidsw. J. Woordes, f 31.80 schilder-

werk, J. H. Bielderman, f 39; massa J. Poters, Deventer, f 866. Gegund.

GELDROP (ONDERH.). Het bouwen van een stroohulzenfabriek met strooloods.

Laagste inschr. J. Huibregts, Mierlo, f 9290.

GLANERBRUG BIJENSCHEDÉ. Het bouwen van een woonhuis op een terrein gelegen aan den Veenweg. Door den heer W. Hovestad.

Laagste inschr. G. Tijman, f 1780. Geg.

LINNE (LIMB). Het bouwen eener coöp. stoommeelmolen met bijlevering van alle daartoe benood. materialen. Door den arch. H. Rammers te Roermond.

Laagste inschr. Ger. Verstraelen, f 3315. Nog niet gegund.

WINTERSWIJK. Het bouwen van een woonhuis op 't Weurden. Door den archit. Gantvoort - Streek.

Laagste inschr. H. J. ten Haken, f 5179.

13 MAART.

OVERASSELT (N.-Br.). Het bouwen eener boterfabriek. Door het bestuur der coop. boterfabriek „de Onderneming”.

Laagste inschr. J. Wintjes, Overasselt, f 1359.

STADSKANAAL. Het afbreken van een bestaand en het bouwen van een nieuw pakhuis, onder bijlev. van materialen. Door den heer E. Mulder Ezn.

Laagste inschr. B. J. Meijering, f 747. Geg.

14 MAART.

AMSTERDAM. Het bouwen van een winkelhuis met afzonderl. te verhuren bovenhuis, aan de Prinsengracht no. 568 en Spiegelgracht no. 1. Door den arch. P. Heijn.

Laagste inschr. A. Kuritz, f 11956.

BARCHEM. Het bouwen van een woonhuis in de kom van Barchem. Door den kerkeraad der Ned. Herv. gemeente.

Laagste inschr. G. J. Bel, Barchem, f 1543. Gegund.

ENSCHEDÉ. Het bouwen van eene sigarenfabriek met woonhuis op een terrein gelegen aan den Kuipersdijk alhier. Door den heer W. Grebel.

Laagste inschr. J. v. d. Grave en G. Bulter, f 5058.

KAMPEN. Het bouwen van een veehouders- en 3 burgerwoningen aan de Groenestraat voor den heer W. van Dijk Gzn. Door den bouwkw. A. v. Wetering

Laagste inschr. Gebr. Hoksbergen, f 5550. 4 dagen beraad.

NORG (DR.). Het bouwen van een burgerwoonhuis, onder bijlev. van alle daartoe benoodigde materialen, transporten etc. etc. Raming f 1300. Door den heer C. Lamberts,

Eenige inschr. H. Draaijer, Norg, voor f 1666. Niet Gegund.

IJSSELSTEIN. Het afbreken van een huis aan de Benschopperpoort en het stichten van een nieuw huis daar ter plaatse. Door het gem.best.

Laagste inschr. J. Kranenburg & Co., f 2035. Gegund.

15 MAART.

ALTFORST. Het bouwen eener openb. school aldaar, met bijlevering van alle bouwstoffen enz. Door het gem.best. van Appeltern

Laagste inschr. Joh. Witsiers, Maasbommel, f 5996. Gegund.

ELBURG. Het afbreken van de gebouwen van 't instituut „Van KINGSBERGEN” ald. en het daar ter plaatse weder opbouwen van een schoolgebouw, bestaande uit 10 schoollokalen, gangen, privaten, enz. en het vergrooten van het naast liggend woonhuis.

Door den architect G. G. Post te Zwolle.

Laagste inschrijvers J. Grolleman & H. v. d. Sluis, Zwolle, f 25900. Gegund.

HAARLEM. Het uitbreiden van het gebouw der school voor kunstnijverheid aldaar. Door de commissie van het Museum voor kunstnijverheid.

Laagste inschrijvers. H. Schiphorst en J. Philips, f 17497.

ROTTERDAM. Het bouwen van een nieuw Maria, Catharina van Doorn's Vrouwengesticht van Weldadigheid aan de Coolvest te Rotterdam. Door den arch. Jac. van Gils.

Laagste inschr. A. G. Sondermeijer, f 70746.

ROTTERDAM (ONDERH.). Het bouwen van een blok huizen bevattende 72 woonvertrekken met regentenkamer, ziekenzaal en zusterverblijf zoomede opzichter- en knechts-woning op een terrein gelegen aan den Goudschesingel en Hoveniersstraat. Door de architecten Krijgsman en Cramer namens hunne principalen, regenten van het gesticht „Gerrit de Koker”.

Laagste inschr. A. Kos Kolohaalder, f 146664.

16 MAART.

BERGAMBACHT. Het afbreken en weder nieuw opbouwen van de woning bewoond door P. Kool te Haastrecht, in drie perc. en in massa. Door het best. van den polder „Bergambacht”.

Perc. 1. Metselwerk. Laagste inschr. C. Bontebal, Polsbroek, f 2450*.

Perc. 2. Timmerwerk J. v. d. Berg, Ammerstol, f 2631*.

Perc. 3. M. A. Buitelaar, Reeuwijk, f 188*.
Massa. C. Bontebal, Reeuwijk, f 5309.
*Gegund.

18 MAART.

APELDOORN (ONDERH.). Het bouwen van eene houtvesterij te Apeldoorn, voor rekening van H. M. de Koningin. Door den arch. H. J. Tiemens te Arnhem.

Laagste inschr. P. Oldenhof, f 12838. Geg.

HELDEN-PANNINGEN (LIMB.). Het bouwen van een nieuwe vleugel met huis-kapel, sacristie enz., met bijlev. van de benoodigde materialen aan het Missiehuis St. Jozef aldaar. Door de Paters Lazaristen.

Laagste inschr. J. W. Gooden, Meijel, f 34987.

LEIDEN. Een verbouwen aan de perceelen Haarlemmerstraat 39 en 41. Door den arch. W. A. v. Lith.

Laagste inschr. P. J. Gijsman, f 1580.

OLDENZAAL. Het vergrooten eener weverij onder beheer van den arch G. Beltman Azn. Enschede. Door de firma W. Kan.

Laagste inschr. E. Gebben, f 7360. Volgens bestek 8 dagen beraad.

19 MAART.

COEVORDEN. Het bouwen van een school en onderwijzerswoning aldaar. Door het R.C. kerkbestuur.

Laagste inschr. A. Eppink, f 9939.

SCHIJNDEL (N.-BR.). Het bouwen van een patronaatsgebouw c.a. Door den arch. Jos. Cuypers en Jan Stuyt te A'dam.

Laagste inschr. H. P. v. Eindhoven, Tilburg, f 22460. Nog niet gegund.

STEENBERGEN. Het bouwen eener graanen veeschuur op de bouwhoeve „Houtrust”, bewoond door Mej. de wed. A. W. van Nieuwenhuizen te Nieuw Vosmeer. Door den arch. A. Ek A. Jzn. te Dordrecht.

Laagste inschr. R. B. v. d. Berg, Nieuw-Beijerland, f 9422.

's-GRAVENHAGE. Het bouwen van een post- en telegraafkantoor met directeurswoning te Vlaarding. Door het min. v. W.

Laagste inschr. G. B. v. d. Berg, Nieuw-Beijerland, f 41780.

LIJST VAN LEVERANCIERS EN FABRIKANTEN.

Prijs per regel voor niet geabonneerden op advertentiën f 5.— per jaar bij vooruitbetaling. Abonnés op Advertentiën 1 regel gratis voor iedere advertentie.

Albast-Cement. — G. VAN LENT & Co. Rotterdam.

Antilood. — Gron. fabriek van Lakken en Vernissen v/h R. KRANENBURG, Groningen.

Aerogeengas. — Tj. v. d. ZEE, L. v. Meerdervoort 186, den Haag.

Asbest-leien. — Cementmastiëkdakbedekking, Houtcement- en Houtcementdakleerdakbedekking, Haesler's Houtcement. — G. SMITS & Co. Weespe. zijde 39 Amsterdam. Tel. 7466.

Asbestleien, bouwmaterialen, enz. Bouwmaterialhandel „STEEN-OORD”, 's-Gravenhage.

Asphalt, Houtcement, Dakbedekking enz. — Dordrechtsche Asphaltfabriek ROODENBURG & Co. Dordrecht.
 Asphalt, Houtcement, Dakbedekking enz. — N. V. Utrechtsche Asphaltfabriek v.h. firma STEIN & TAKKEN, Utrecht.
 Asphalt. — W. J. v. d. WETTEREN en A. S. KEY, Rotterdam.
 Asphaltdakpapier. — „Bouwmaterialen” voorheen M. LUIJTEN, Lekkerkerk, Rotterdam en Dordrecht.
 Asphalt, Houtcement, Dakbedekking, Amsterd. Asphaltfabriek „de Vesuvius”, Amsterdam.
 Assurantie-Mij. tegen Brandschade „de Nederlanden van 1845” 's-Gravenhage, Kerkplein hoek Prinsestraat.
 Atelier voor Decor. Kunst. KRUYMEL en MERCKENS. Haarlem.
 Badinrichtingen. — Th. VAN HEEMSTEDER OBELT, Amsterdam.
 Beeld- en steenhoutwerk. — v. d. MAAS & Co., den Haag-Bussum.
 Beton- en Betonijzerwerken, DE KONINK. ROTTERD. CEMENT-STEENFABRIEK v/h VAN WANING & Co. Rotterdam.
 Behangselpapieren. — H. en J. KOETS. K. Nieuwendijk 38, Amst.
 Beton (Gewapend). — HOLL. MIJ. TOT HET MAKEN VAN WERKEN IN, 's-Gravenhage.
 Beton (Gewapend). — F. J. STULEMEIJER & Co. Breda.
 Beton (Gewapend). — P. BOURDREZ, den Haag.
 Beton (Gewapend). — H. FUCHS & Co., Deventer.
 Betonstenen, Machines voor holle. — EM. KOCKEN. Arnhem.
 Betonijzer „Kahn Systeem”, Handelsmaatschappij van R. S. STOKVIS & ZONEN, Rotterdam.
 Bouwstoffen. — MARTIN & Co., Amsterdam.
 Bovenlichtsluiting „Flux”. — VAN DE POLL, Purmerend.
 Brücknerplaten. — FABRIEK INDUSTRIA, Breda.
 Brandkasten en Kluisdeuren. — DE LUGT & SERNE, Haarlem.
 BRANDKLUISDEUREN. — Wed. P. A. SCHROOT & Zoon, Den Haag.
 Cement-IJzerw. — NED. MIJ. VOOR MONIERW. Amsterdam.
 Cementmastiëkdakbedekking. Handel in Bouwmaterialen van J. A. SMITS & Zoon, Ruijschstraat 30b/d Weesperzijde, Amsterdam.
 Cementijzer-Constructies enz. — H. WESTENBERG, Almelo.
 Centrale Verwarming. — W. J. STOKVIS, Arnhem.
 Centrale Verwarming enz. — GEVEKE & Co. Amsterdam.
 Centrale Verw. en Ventilatie. — Th. v. HEEMSTEDER OBELT, Amsterd.
 Centrale Verwarming en Ventilatie-inr. de *Schiedamsche Kunstsmederij en Machinefabriek* v.h. G. J. VINCENT & Co., Schiedam.
 Centrale Verwarming. — LUIJKE & Co., Rotterdam.
 Centrale Verwarming, Ventilatie, Wasch- en Droog-inrichtingen, H. ZIMMERMANN, Utrecht.
 Centrale Verwarming. — JAN HAMER & Co., Amsterdam.
 Centrale Verwarming. — Wed. J. T. HUNCK & Zoon, Amsterdam.
 Closets — Th. VAN HEEMSTEDER OBELT, Amsterdam.
 Decoratieschilders. — VAN BEUSEKOM & ELFFERICH, Schommelstraat 8, Rotterdam.
 Eerste Nederl. Xylolith-Fabriek. — A. S. KEY, Rotterdam.
 Electrotechn. Install. Bureau. — CH. G. LANDRÉ, Amsterdam.
 Excelsiorplaten. — GEBRS. VAN DER VIJGH, Amsterdam.
 „Flux” Bovenlichtsluiting. — VAN DE POLL, Purmerend.
 Gaskachels (nieuwste condensing). — OBELT, Amsterdam.
 Gas-, Stoom- en Waterleiding. — R. S. STOKVIS & ZONEN Leuvehaven 74-76, Rotterdam.
 Gegoten geëmailleerd ijzeren waschafels — Th. VAN HEEMSTEDER OBELT, Amst., 150 de Ruyterkade. Filiaal: 36, Rokin.
 Glas in lood. — J. J. B. J. BOUVY, Dordrecht.
 Grondboringen. — A. J. STOEL Jr. Haarlem.
 Haeslersch Houtcement. — C. F. BEER, Keulen.
 HEINEKEN'S GLAZENWASSCHERIJ. Stoom Jaloëzieën, en Rolluiken-fabriek. — 's GRAVENHAGE. Driehoekjes 3 voorheen Wagenstraat 39a. — AMSTERDAM. v. d. Helststraat 1.
 Houtgraniet. Kalksteen. — PELT & HOOYKAAS, Rotterdam.
 Houtcement- en Houtcementdakbedekking. Haesler's Houtcement. Handel in Bouwmaterialen van J. A. SMITS & Zoon, Ruijschstraat 30 b/d Weesperzijde, Amsterdam.
 Huisdeursloten — LIPS. Dordrecht.
 Jalouziën. — J. F. KRÖNER & ZONEN, Spuistr. 246, 248, 250, Amst.
 Josson-Cement. — A. E. BRAAT, Rotterdam en Amsterdam.
 Keien enz. — FERD. ENGERS, Amsterdam.

„Kosmos” vouwplaten tegen vocht. — A. W. ANDERNACH, Beuel a/Rh.
 Kokosgipsplaten. — H. H. DE HAAN, Nijmegen.
 Kunst- en Grofsmederij, v/h. Firma J. T. van Vuren, Amsterdam.
 Lengtematen, duimstokken enz. — W. J. WEISSENO, Amsterdam.
 Liften. — Machinefabriek DE ZAAAN, Wormerveer.
 Liften. — Th. VAN HEEMSTEDER OBELT, Amst. (R. WAYGOOD & Co.)
 Liften, Ventil., Gesm. ijzer. trappen. J. HAMER & Co., Amsterdam.
 Liften. (Hydr. en electr.). — FRED. STIELTJES & Co. Amsterdam
 Liften speciaal Handkracht. — J. C. VAN STRAATEN, den Haag.
 Looden en Inw. glasemaill privaataleidingen. — OBELT, Amst.
 Luminographie en Lichtdruk, Steendr. „Senefelder” Amsterdam.
 Metaalwerk, meubelen. — ONDER DEN STR. MAARTEN, Haarlem.
 Machinefabriek Metaal- en IJzergieterij v/h. SPOOR, WIJNVOORD & Co. 's-Gravenhage.
 Montgrafiedruk. — H. J. MONDT, den Haag.
 Muschelkalkstein. — J. H. P. JANSE, Amsterdam.
 Natuursteenbewerking. — G. W. HARMSSEN, Amsterdam.
 Plafondplaten. — GEBR. MIJNLIEFF, Nijmegen.
 Portland-Cement — DYCKERHOFF & SÖHNE, Amöneburg.
 Präcisionsvensters en deuren. — v. d. SCHUIJT & KUNTZE, Amst.
 Prisma's Luxfer. — WM. VAN RIJN, Amsterdam.
 Proefstation Bouwmat. — KONING & BIENFAIT, Amsterdam.
 Raamsluiters voor bovenlichten. — HEEMSTEDER OBELT, Amst.
 Raamsluitingen voor alle raamconstr. — LUIJKE & Co., Rotterdam.
 Rolluiken. — W. H. M. SCHOLTE, Prinsengr. 516, Amsterdam.
 Rolluiken, Serredekking enz. — S. BRUIGOM, Arnhem.
 Rolluiken enz. J. P. SENFT, Haarlem.
 Schoorsteenmantels, marmere. — G. & J. COOL, Amsterdam.
 Scoriae Bricks. IJzeren buizen enz. — W. DEURVORST, Den Haag.
 SLOTEN EN VEILIGHEIDSAFSLUITINGEN — LIPS DORDRECHT.
 Spiegel, Vensterglas enz. — P. DOLK & ZN., Rotterdam — Dordrecht
 Stalen balken, IJzer enz. — Gebr. VAN DER VLIET, Amsterdam
 Stalen balken, IJzer enz. W. BERNET & Co., Amsterdam.
 Stalenrichtingen. Verwarming. Jan Hamer & Co. Amsterdam.
 Stalenrichtingen — STAAL & HAALMEIJER, Amsterdam
 Stalen balken. — H. E. OVIING Jr., Rotterdam.
 Stalen balken, — DIKEMA & CHABOT, Rotterdam.
 Stalen balken en U-profielen — Deutsch-Luxemburgische Bergwerks- und Hütten-Actiengesellschaft. Vertegenw. C. D. v. d. LINDEN, Singel 544, Amsterdam.
 Steengaas. — F. A. CLOËR, Amsterdam.
 Steengoed of Engelsche buizen en kruispannen. — HOUBEN & STEEGH, Belfeld en Tegelen (Limburg.)
 Stoommachines, Ketels. Zuid-Holl Machinefabriek en Constructiewerkplaats. Dir. ANTON KRÖNER, den Haag.
 Stoommummertabriek. — GEBRS. VAN MALSEN, Den Haag.
 Stucsteen, Stucmarmor, The Dutch Mercantile Cy. — B. T. HAGEN Rotterdam.
 Tegelversieringen enz., Plateelbakkerij DE DISTEL, Amsterdam.
 Timmer- en lijstenfabriek. — G. P. J. BECCARI, Haarlem.
 Trockenstuccplafonds — De 1e Ned. Trockenstuccfabriek, Venlo.
 Urinoirs (Toifit). — H. HUINCK & A. IMHOFE, Rotterdam.
 Ventilators. — Th. VAN HEEMSTEDER OBELT, Amsterdam.
 Ventilators. — D. P. HASSELMAN, Amsterdam.
 Ventilatoren. — SLUIS & VRUGTMAN, Amsterdam.
 Vuurvaste steen, Tras, Aarden buizen, Straatkeien — „Bouwmaterialen” v.h. M. LUIJTEN, Lekkerkerk, Rotterdam en Dordrecht.
 Wandtegels, cement, kalk, graniet — „Bouwmaterialen” voorheen M. LUIJTEN Lekkerkerk, Rotterdam en Dordrecht.
 Wandtegels, Schoorsteenmantels enz. — A. N. DE LINT, Delft. Den Haag.
 Vulpenhouder „Caw”. — BLIKMAN & SARTORIUS, Amsterdam
 IJzerconstructiën, Kunstsmeedwerken. Zuid-Holl. Machinefabriek en Constructiewerkplaats. Dir. ANTON KRÖNER, den Haag
 IJzerconstructies. — W. J. NIERMEIJER Amsterdam.
 Zandsteen. — FERD. ENGERS, Amsterdam.
 Zandbewerkingmachines. — DREES & Co., Burgsteinfurt N W. 71/W. Zechit. — I. LEHREN, Amsterdam.
 Zinkwerken. — F. W. BRAAT, Delft.



SPROSSEN-
VERBINDING.

J. L. Holtzschneider, Düsseldorf

Schmiedeeiserne Fenster

Bei Bedarf bitte Masse u. Stückzahl aufzugeben.

AANBESTEDING.

Op den 4den April 1907 zal door den architect Ed. CUYPERS te Amsterdam, namens zijne principalen, in het Café Nationaal te Venlo, 's middags te 2 1/2 uur, worden AANBESTEED:

HET BOUWEN VAN EEN RETRAITENHUIS OP DEN MAAGDENBERG, ALDAAR.

Bestek en teekeningen zijn vanaf 23 Maart te verkrijgen tegen f 5.— per stel, op het bureau van genoemden architect, alwaar ook inlichtingen te bekomen zijn. Aanwijzing Donderdag 28 Maart a. s. op het bouwterrein.

Vertegenwoordiger: **P. DELOSIE-MOONEN, NIJMEGEN.**

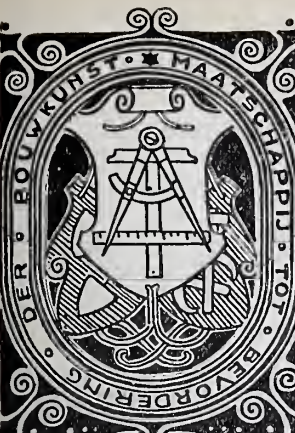

BOUWKUNDIG WEEKBLAD.

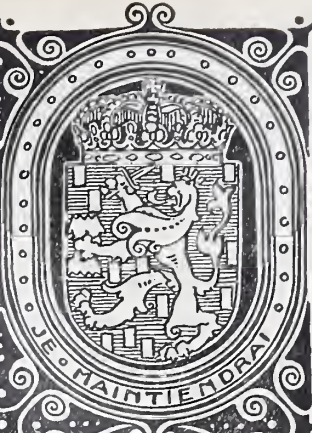

• ORGAAN VAN DE MAATSCHAPPIJ
• TOT BEVORDERING DER BOUWKUNST.

BESTUUR VAN DE MAATSCHAPPIJ: A. SALM G.Bz., *Voorzitter*. F. W. M. POGGENBEEK, *Vice-Voorzitter*, — V. G. A. BOSCH, W. J. DE GROOT, G. W. VAN HEUKELOM, D. E. C. KNUTTEL, J. A. MULOCK HOUWER, F. J. NIEUWENHUIS, B. J. OUËNDAG, J. VERHEUL Dz., P. A. WEELDENBURG.

COMMISSIE VAN REDACTIE: ED. CUYPERS,
A. SALM G.Bz., J. VERHEUL Dz.
REDACTEUR: C. T. J. LOUIS RIEBER.

BUREAU VAN REDACTIE: MARNIXSTR. 402 AMST.
BUREAU VAN ADMINISTR. HERDERSTR. 5 DEN HAAG
UITGEVERS: MOUTON & CO DEN HAAG.

INHOUD

N^o. 13. 30 MAART 1907. Siegwart-masten. — De Carnegie-stichting gedagvaard. — Nederlandsche beeldhouwkunst. — Hydrexviilt. — Prijsvragen. — Verslagen van vergaderingen. — Inhoud van Tijdschriften. — Berichten. — Personalía. — Bureau voor plaatsing van opzichters en teekenaars. — Aankondiging en afloop van aanbestedingen. — Lijst van Fabrikanten, Leveranciers, enz. — Advertentiën.

ABONNEMENTSPRIJS
voor Nederland: fr. p. p. / 15.— 's jaars, voor Indië en het Buitenland (bij vooruitbetaling) fr. p. p. / 17.—. **PRIJS DER ADVERTENTIEN:** van 1—5 regels / 1.—, elke regel meer 20 cents Grootte letters naar plaatsruimte. — **AANKONDIGING VAN AANBESTEDINGEN** 15 ct. p. r. m. premie $\frac{3}{2}$ maal. — **ABONNEMENT VAN ADVERTENTIEN** tegen belangrijk verminderde prijzen en kosteloze opname der advertentiën in het Tijdschrift der Mij.

SIEGWART-MASTEN.

MASTEN VAN GEWAPEND BETON VOOR ELECTRISCHE GELEIDINGEN.

Overal is een streven merkbaar om de aanleg- en de bedrijfskosten van elektrische ondernemingen zooveel mogelijk te verminderen.

Voor zoover het werktuigen en inrichtingen betreft, noodig ter opwekking van elektrischen stroom, zullen de laagst bereikbare grenzen dier kosten nagenoeg bereikt zijn.

Eene aanmerkelijke vermindering van kosten zal slechts nog mogelijk zijn voor zeer groote krachtstations door aanschaffing van groote eenheden en centralisatie van alle voor de bediening noodige toestellen. Op de leidingen kan geene besparing meer verkregen worden, want de koperdoorsnede is eene vaststaande grootheid. ¹⁾

Zoo blijven de masten dus nog slechts over, waarop aanleg- en bedrijfskosten kunnen worden bespaard.

Houten masten moeten na bepaalden tijd door nieuwe worden vervangen, ook al zijn zij nog zoo zorgvuldig van bederfwerende middelen doortrokken.

Daarom is reeds toevlucht genomen tot ijzeren masten, zoowel tot cilinder-(plaat- en mannesmann-ijzeren) als tot rechthoekvormige (vakwerk).

Zonder twijfel zijn ijzeren masten te verkiezen boven houten; zij hebben evenwel het nadeel veel duurder te zijn, zoodat zij de aanlegkosten verhoogen, terwijl ook de bedrijfskosten in hun nadeel uitvallen, wegens grooter onderhoud (verven, enz.).

¹⁾ Tenzij materiaal, goedkoper dan koper, wordt gevonden.

Men heeft getracht masten van gewapend beton toe te passen met een houten paal als kern. Deze poging bleef echter zonder tastbaar gevolg. Daarna is men op de gedachte gekomen den levensduur van het hout te verlengen, door het toepassen van middelen tegen het doordringen van vocht van den bodem in het binnenste van de masten. Verschillende isoleerbandagas zijn daartoe aangebracht, tot men eindelijk de lucht zelf als isolering tegen de vochtigheid van den bodem gebruikte, door den mast boven den grond op een voetstuk te plaatsen en eene luchtlaag tusschen voetstuk en mast te laten bestaan.

Gewapend beton en ijzeren buizen waren het materiaal voor zulke voetstukken. Ofschoon hiermede reeds eene zeer groote schrede voorwaarts was gedaan, was de kwaal nog niet geheel verholpen; immers de weinig tegen invloeden van buiten weerstandbiedende houten mast bleef, ofschoon zijn levensduur was verdubbeld.

Het lag voor de hand tot gewapend beton terug te keeren, om daarvan ook de masten te vervaardigen.

De daartoe aangewende pogingen zijn dan ook in zooverre geslaagd, dat het gelukt is zeer bruikbare masten van gewapend beton te maken. De stad Zürich o.a. gebruikt voor hare buitenste ringleiding reeds sedert geruimen tijd, met het beste resultaat, masten van beton. Deze worden naar mallen vervaardigd. Dit nu heeft, zoowel uit een technisch als uit een geldelijk oogpunt, eene zwakke zijde, aangezien zulke masten uit de hand worden gemaakt.

Voor sommige typen dezer masten bestaat het gevaar, dat de inwendige houten mal, die niet verwijderd kan worden, gaat zwellen en dan den mast doet barsten. De vervaardiging uit de hand maakt het evenwel bijna onmogelijk het

beton onder steeds gelijkblijvenden druk, zóó op een kern te stampen, als mogelijk zoude zijn met eene machine.

Het beton, dat met de hand moet worden opgebracht, heeft eene vastheid liggende tusschen brei en deeg. Het is als het ware een levende massa, welke onder het opbrengen tracht uit te wijken.

Eigenlijk dient beton slechts te worden gestampt, en zulks kan machinaal op de meest gelijkmatige wijze geschieden. Het versche beton moet vochtig, niet nat zijn, aangezien dit materiaal zich dan het best laat samendrukken.

Bij de meeste tot nog toe gevolgde vervaardigings-methoden wordt de meerdere stevigheid verkregen door meerder gewicht. Meerder gewicht brengt echter groote aanmaakkosten en hogere transportkosten mede. Al te zware masten kunnen dikwerf, wegens moeilijkheden bij het transport, in het geheel niet worden gebruikt.

Van een oeconomisch en constructief standpunt bezien, ligt de zwakke zijde van de tot nog toe gevolgde wijze van vervaardiging uitsluitend in het handwerk, waardoor een aanmaak in het groot, met een gering aantal werklieden, niet mogelijk is. Alleen machinaal bedrijf kan met succes worden bekrond.

Het is nu een Zwitser, den door zijne holle balken van gewapend beton reeds bekenden architect Hans Siegart uit Luzern, gelukt eene constructie voor betonmasten te vinden, die het mogelijk maakt deze masten machinaal en geheel fabriekmatig te vervaardigen.

Evenals zulks voor de Siegartbalken (holle balken van gewapend beton) het geval was, schijnt het ook voor de Siegart-masten weggelegd te zijn een ommekeer op hun gebied te weeg te brengen.

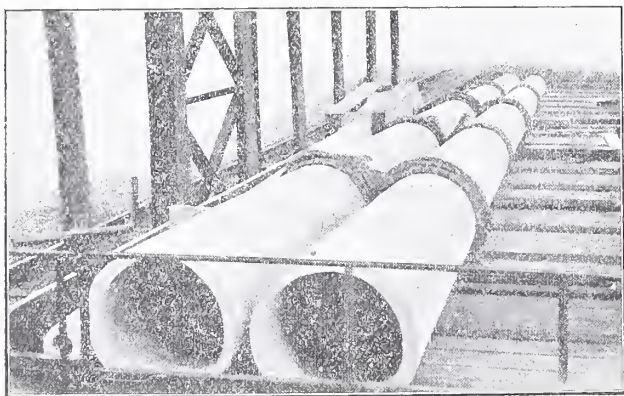

Fig. 1. Siegart-masten.

De Siegart-Cementmast (zie Fig. 1), is een holle mast, waaraan elke willekeurige coniciteit kan worden gegeven, zonder dat het noodig is verandering te brengen in de machine waarmede de mast wordt vervaardigd.

Bij het vervaardigen van zulke masten heeft men het dus in de hand daaraan de bekende, van den zuilvorm stammende, Enthesis te geven, waardoor een fraaiër uiterlijk wordt verkregen.

De Siegart-cementmasten kunnen in elke gewenschte lengte worden vervaardigd. Hunne lengte is slechts begrensd door die, welke voor het transport kan worden toegelaten.

De wanddikte der masten richt zich naar de belasting, die de masten zullen te verduren hebben en naar hunne lengte; deze wanddikte ligt tusschen 2,5 tot 5 cM.

De masten hebben eene ringvormige doorsnede en worden geconstrueerd volgens de bekende regelen voor werken in gewapend beton.

Door de machinale bewerking in eene fabriek worden bovendien de onvermijdelijke gebreken geheel vermeden, die het gevolg zijn van het werken op open bouwplaatsen.

Het geraamte (de bewapening, zie Fig. 2 en 3) van den

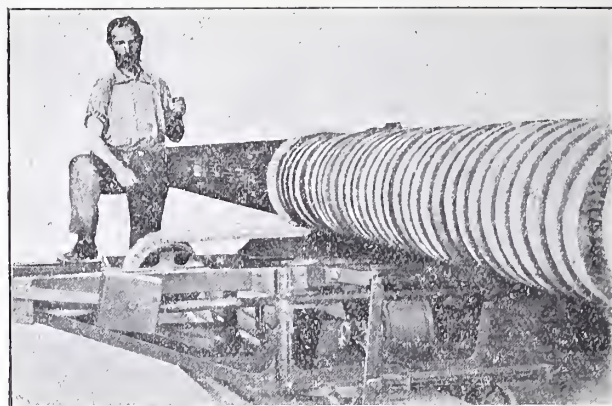

Fig. 2. Bewapenen der masten.

mast bestaat, naar gelang van de voorgeschreven belasting, uit vloeiijzer of uit vloeistaal. De lengtebewapening bestaat

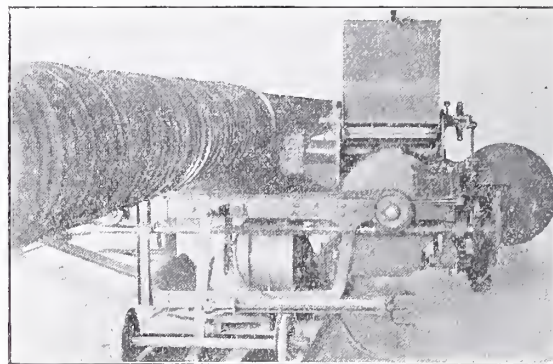

Fig. 3. Bewapenen der masten.

uit ronde staven, die op gelijken afstand van elkander liggen en die, ter verkrijging van eene goede dwarsverbinding, door doorgaande spiraalverbindingen, op de wijze van de hoepels van een vat, worden bijeen gehouden. Hierdoor krijgt de geheele constructie een innigen samenhang.

Door op bepaalde afstanden aangebrachte dwarsverbindingen wordt verkregen, dat de voor de belasting noodig gebleken onderlinge afstand der staven van de lengtebewapening, op den duur behouden blijft. Deze dwarsverbindingen zijn in den vorm van vlechtwerk uitgevoerd.

Naast het nauwkeurig machinaal aanbrengen van de ijzeren bewapening staat het op te brengen materiaal. Dit bestaat uit grofkorrelig zand dat, volgens vaste, empirisch gevonden regelen met portland cement vermengd is, en van de voor de binding noodige hoeveelheid water wordt voorzien. Deze cement-beton-massa wordt in den vorm van een eindloozen band op de bewapening gebracht. Het opbrengen in bandvorm werd gekozen, om de machinale vervaardiging mogelijk te maken en omdat dit opbrengen dan onder zeer grooten druk kan plaats vinden.

De machine voor de vervaardiging van de cementmasten (zie fig. 2 en 3) bestaat in hoofdzaak uit een *vul- en scheptoestel*, uit een *opbreng-orgaan*, dat tevens voor den noodigen *druk* zorgt; uit eene *gladstrijk-inrichting* die tevens als tweede *drukorgaan* werkt, en uit een tot *kern* dienende wals, welke op twee verstelbare draagstukken gesteund is.

Het vul- en scheptoestel bevat het beton en brengt dit door middel van eene trommel, voorzien van groeven, op het opbreng-orgaan. Dit toestel bestaat uit een trechtervormige kast, met een voortdurend schuddend binnenwerk dat voorkomt, dat het beton zich aan den binnenwand van den vultrechter vasthecht. Het beton wordt uit den vultrechter door de groeven in de trommel medegevoerd. Zijdelings is eene schakelinrichting aangebracht om den toevoer

van beton te kunnen regelen in overeenstemming met de gewenschte wanddikte.

Het opbreng-orgaan bestaat uit een goot, welke uit geleidingen bestaat en die geconstrueerd is, en voortbewogen wordt, als eene Gall'sche ketting. De bodem van deze goot wordt gevormd door een z.g. transportband zonder einde.

Bedoelde band loopt van de goot over een daarachter liggende spanrol en van daar weer terug op de goot. Door eene schroef met hefboomen en tegengewicht kan men met de spanrol een trek van 1000 K.G. en meer op den transportband uitoefenen. Deze trek kan nagenoeg constant worden gehouden. De transportband bestaat uit een vlechtwerk van groot weerstandsvermogen.

De gladstrijk-inrichting is eigenlijk een verstelbare drukwals. Deze drukwals is zoo aangebracht, dat zij de zwiepingen, die zich bij de vervaardiging van lange masten voordoen, geheel kan volgen, zoodat de eenmaal ingestelde druk constant blijft.

Het geheel wordt, door middel van tandwielen en van eene worm-overbrenging, gedreven door een onder de machine liggenden electromotor, waaraan de noodige stroom door een buigzamen kabel wordt toegevoerd.

De kern bestaat uit eene ijzeren conische buis, met eene sleuf over de lengte. Deze kern wordt door eene over de geheele lengte zich uitstrekkende veer op de vereischte middellijn gehouden. Genoemde veer kan door eene in de conische buis liggende spaninrichting ontspannen worden, zoodat aan de kern eene kleinere middellijn kan worden gegeven, om haar gemakkelijk uit den mast te kunnen verwijderen als deze gereed is.

Op deze kern wordt nu de hiervoren genoemde bewapening aangebracht, en wel zoo, dat tusschen de bewapening en de kern nog ruimte overblijft.

De kern wordt, volgens de noodige schuinte die de mast moet hebben, tusschen de beide draagbokken gespannen. De eene bok staat vast en de andere kan, naar gelang van de lengte van den mast, over een spoor worden verschoven. De machine zelf staat op een wagen, welke over onder de kern liggende rails, mechanisch wordt voortbewogen naar gelang het opbrengen van het beton vordert. De voorwaartsche beweging van den wagen gaat uit van de draaiende kern, door middel van een meenemer en van eene tandwieloverbrenging met ketting. Bij eene omdraaiing van de kern schuift de wagen eene bandbreedte vooruit.

Daar het beton bij wijze van eene spiraal op de kern wordt gebracht, moet de transportband, die het beton aanvoert en opbrengt, onder een zekeren hoek met de kern loopen, afhankelijk van de middellijn van den te vervaardigen mast. Om zulks te bereiken is de machine op den wagen draaibaar aangebracht en kan op een willekeurigen hoek daarop worden ingesteld.

De bewerking verloopt nu als volgt:

Het vooraf gereed gemaakte beton wordt door een luchtspoor naar den vultrechter van de machine gebracht en daaruit door een schepwerk, in eene vooraf bepaalde en veranderlijke hoeveelheid naar het opbreng-orgaan gevoerd. Door den gespannen transportband wordt het beton op de kern geperst, resp. op de daarom gelegde bewapening. Daar deze bewerking geschiedt onder gelijktijdig voortbewegen van den wagen, heeft het opbrengen van het beton plaats in den vorm van eene spiraal. De oorspronkelijke rechtehoekige doorsnede van de gevormde betonstrook wordt, door een zijdelings aan de machine bevestigd vormtoestel op de zijkanten afgeschuind, en wel zoodanig, dat de nauwe zijde van de omstaande groeven naar de kern is gekeerd. Deze

afschuining is noodig om eene goede aaneenhechting met de volgende op te brengen laag te verkrijgen.

Tegelijk met het beton wordt eene draadwikkeling eveneens spiraalsgewijze aangebracht. Deze draadwikkeling, die van boven den transportband geplaatste stoelen afloopt, vormt als het ware de buitenste bewapening.

Vlak achter het beton wordt nog een vezelachtig weefsel eveneens opgewikkeld, dat tot na de verharding van den mast daarop blijft.

Zooals bekend, wordt het beton beter, naarmate het gedurende het verhardingsproces nat wordt gehouden. Dit langer vochtig houden nu wordt bereikt door de hygroscopische eigenschap van bovengenoemd weefsel.

Door den zich voorwaarts bewegenden wagen werkt de drukwals op het beton, dat bij de opbrenging in de langsricting werd geperst. De drukwals veroorzaakt nu eene persing in de dwarsrichting, zoodat in werkelijkheid het beton naar alle kanten wordt saamgeperst en als het ware gekneed.

Bovendien zorgt de drukwals er voor, dat het materiaal uitwendig volkomen glad wordt opgebracht, zoodat de mast, na de bewerking, een glad oppervlak vertoont.

(Wordt vervolgd.)

DE CARNEGIE-STICHTING GEDAGVAARD.

Op verzoek van eenige Nederlandsche architecten, die deelgenomen hebben aan de prijsvraag voor het Vredespaleis, is een dagvaarding uitgebracht tegen de Carnegie-Stichting. Eenigen tijd geleden is door de zelfde architecten een protest gedaan aan die Stichting, dat echter door het bestuur der Stichting onbeantwoord is gelaten, tengevolge waarvan nu de bedoelde dagvaarding is geschied. Hierbij wordt gevorderd, ontbinding van de overeenkomsten, welke volgens de bepalingen van het programma der prijsvraag door de inzending bij het bestuur der Carnegie-Stichting hunner bouwplannen en teekeningen, tusschen de Carnegie-Stichting en de eischende architecten zijn tot stand gekomen, en veroordeeling der Carnegie-Stichting om aan deze heeren alle schaden te vergoeden, die een gevolg zijn van de wanprestatie der Carnegie-Stichting ten hunnen opzichte, welke schade echter in de dagvaarding uitdrukkelijk beperkt wordt tot de werkelijk voor het vervaardigen hunner bouwplannen en teekeningen gemaakte onkosten. Bovendien wordt gevraagd veroordeeling van de „Carnegie-Stichting" in de proceskosten.

Deze eischen zijn gegrond op eenige, breedvoerig in de dagvaarding omschreven overtredingen door het bestuur der Stichting en door de Jury, van harentwege aangesteld; deze overtredingen betreffen de bepalingen van het programma der prijsvraag en bestaan hoofdzakelijk in het volgende.

I: dat de bij het met den eersten prijs bekroonde ontwerp bij het programma voorgeschreven bouwsom van f 1,600,000 zooverre overschreden is, dat de geheele door den heer Carnegie geschonken som zelfs niet voldoende zou zijn om den bouw op de basis van dat ontwerp tot uitvoering te brengen, terwijl ook bij andere bekroonde ontwerpen de bouwsom belangrijk overschreden is.

II: dat meerdere der bekroonde ontwerpen verre buiten de grenzen gaan van het op de — bij het programma behorende — terreinteekeningen aangegeven bouwterrein, waaromtrent in het programma een stellige beperking is gesteld.

III: dat bij sommige der bekroonde ontwerpen een belangrijke afwijking voorkomt in de door het programma voorgeschreven afmetingen en ligging der lokalen.

IV: dat bij sommige der ontwerpen een behandeling der teekeningen is gevolgd, afwijkende van de voorschriften van het programma, en

V: dat de Carnegie-Stichting ten onrechte en in afwijking van het programma den tijd der competitie (mededinging of inlevering der plannen Red.) met een maand verlengd heeft.

Deze zaak diende 26 Maart j.l. in de burgerlijke zitting der Rechtbank, te 's Gravenhage. Als procureur voor de eischers trad

op mr. J. W. de Kanter, terwijl voor de Carnegie-stichting gesteld werd ijr. mr. W. M. de Brauw.

De procureur van eischers concludeerde conform de dagvaarding waarna gedaagde een uitstel vroeg en verkreeg van vier weken voor zijn conclusie van antwoord.

NEDERLANDSCHE BEELDHOEWKUNST.

In het vorige nummer van dit blad werd een verslag gegeven van eene voordracht van den heer Dr. W. Vogelsang, over: „De Nederlandsche Beeldhouwkunst en hare verhouding tot de Renaissance in de 16de en de 17de eeuw”, en daarin werd ook melding gemaakt van Colyn de Nol van Kamerijk, den vervaardiger van den beroemden schoorsteen in het Stadhuis te Kampen. Het Utrechtsche Dagblad noemde, in mededeelingen over werken van Colyn, eenige andere, en zegt:

„Een vierde werk, dat mogelijk ook van zijne hand is, zijn de beelden van ridder Coert van Reede, heer van Amerongen († 1585) en zijn gemalin Geertruyd van Nijenrode († 1605), op een graf-tombe in de Herv. kerk te Amerongen. In stukken betreffende een proces, waarin de erfgenamen betrokken waren, wordt als de vervaardiger genoemd Mr. Colyn de Nole. Het schijnt evenwel nog niet vast te staan, dat hij dezelfde is als Mr. Colyn van Kamerijk.

„Van de tombe zijn alleen de beelden overgebleven, en deze zijn — na een tijd van verwaarloozing te hebben doorgemaakt — (in 1672 gebruikten de Fransche soldaten de kerk voor paardenstal) op 7 Maart j.l. door de zorgen der provinciale Commissie van toezicht op de bewaring en instandhouding van voorwerpen van geschiedenis en kunst, weer op hun vroegere plaats in het koor der kerk boven den familiegrafkelder der van Reede's hersteld. De kosten werden gedragen door de provincie Utrecht. De overdracht van het monument aan de Herv. Gemeente had in tegenwoordigheid der commissie plaats. Zij bestaat uit de heeren Mr. S. Muller Fz., voorzitter, te Utrecht; Mgr. G. W. Heukelom, te Jutphaas; en W. Croockewit W. Azn., secretaris-penningmeester, te Amersfoort.

„Het opschrift van het monument luidt:

Deze beelden van
Coert van Reede heer van Amerongen
overleden 19 April 1585
en van zijne echtgenoot
Geertruyd van Nyenrode vrouwe van
Zuylesteyn
overleden 6 April 1605
zijn vervaardigd door den Utrechtschen
beeldhouwer Jacob Colyn de Nole
en opnieuw geplaatst
op kosten der Staten van Utrecht in 1907.

HYDREX VILT.

Het Hydrex vilt is een afdoend middel voor het waterdicht maken van vloeren, kelders, reservoirs, droogdokken, tunnels en dergelijke ondergrondse werken, en voorts tegen het optrekken van vocht in metselwerken enz. In het bijzonder is het vervaardigd voor het drooghouden van ondergrondse werken; thans wordt het ook gebruikt bij dakbedekkingen van lei, pannen, zink of ijzer, tegen inwatering. Het wordt geleverd in rollen van ongeveer 19.50 M. lengte en 0.94 M. breedte, tegen f 9 per rol.

Voor toepassing als onderlaag bij dakbedekkingen is voorzichtigheid aan te bevelen. Het vilt is namelijk brandbaar; het zal geen vlam vatten door daarop vallend vuur, maar wel aan vrije einden. Het zal dus zaak zijn deze zorgvuldig met onbrandbare stof te dekken.

De meest gebruikelijke wijze van aanbrengen is, het vilt te leggen met overlappen van ongeveer 7.5 c.M., deze op te plakken met Hydrex compound, en daarna overlap en vilt vast te spijkeren. Hierdoor wordt een lucht- en waterdichte afdekking of bekleding verkregen. Het genoemde Hydrex compound lijkt veel op asphalt; het wordt in ketels gesmolten en warm uitgesmeerd tusschen de lagen Hydrex vilt, indien meer dan één laag toegepast wordt, zowel om deze onderling te verbinden als om de overlappen te bedekken. Het wordt niet hard of broos in koude, noch week bij groote hitte. Het kost f 27 per H.L.

Een derde materiaal is het Hydrex cement, dat gebruikt wordt voor het afdekken van steenen- of cementmuren, voor het schilderen van ijzerconstructies, het inwendig beschermen van ijzeren buizen, enz.

Voor Nederland worden deze fabricaten van de Hydrex Filt and Engineering Co. te New York geleverd door het Technisch Bureau Moens en Beck te Bloemendaal.

Het waterdichte vilt heeft in het buitenland reeds uitgebreide toepassing gevonden. Het werd gebruikt bij de tunnels der Pennsylvania Railroad, onder New York, echter eerst nadat door zeer strenge proefnemingen de deugdelijkheid voor het doel was aangetoond, wat betreft sterkte, buigzaamheid, elasticiteit, duurzaamheid en — natuurlijk — waterdichtheid. Ook werd het gebruikt bij den bouw van het Centraal Station der P. R. te New York, voor het waterdicht houden der souterrains. Voor gelijk doel is het toegepast bij den „Keijser Building,” een bekende skyscraper in Baltimore; het moest daarbij in het diepste gedeelte der fundeering bestand zijn tegen een waterdruk van ongeveer 3500 K.Gr. per M². De vloeren der nieuwe pieren van gewapend beton voor de North German Lloyd stoomvaartmaatschappij zijn eveneens waterdicht gemaakt door middel van dit vilt, gelegd volgens de zoogenaamde membraan-methode.

Gewoonlijk worden bij dergelijk twee lagen vilt gebruikt, waarvan de onderste met Hydrex compound aan de onderbevoering wordt verbonden. Wanneer de bovenste bevoering moet worden gelegd, worden de planken daarvan aan de onderzijde met warme compound bestreken, en bovendien het reeds gelegde vilt zoodanig, dat de spijkers goed bedekt zijn.

Het vilt heeft tal van toepassingen gevonden bij brugdekken en tunnelbekledingen. Te Chicago is de overbrugging eener straat, ter breedte van 33 spoorbanen met vier lagen vilt bedekt onder de steenen bestrating en daardoor volkomen waterdicht. „The Engineering Record” van 16 Juni 1906 geeft een uitgebreide beschrijving met afbeeldingen van dit belangrijke werk. In de „Engineering News” van 12 April 1906 wordt o.a. beschreven de toepassing van het vilt voor het waterdicht opbouwen van een ondergrondsch tunnel onder een spoorbaan te Jamaica, Long Island.

PRYSVRAGEN

Door de Bouwkundige Vereeniging „Ondernemingen Vrijheid” te 's-Gravenhage is een prijsvraag uitgeschreven die zal bestaan in het maken van een plan met begroting voor een blok van zes huizen, bevattende woningen voor werkmansgezinnen met minstens vier kinderen; de huurprijs per woning zal mogen zijn van f 2.75 tot f 3.50 per week. De kosten der waterleiding gerekend voor rekening van den verhuurder.

De teekeningen moeten zoodanig zijn, dat het plan geheel voldoet aan de eischen van het Bouw- en Woningtoezicht en de goedkeuring voor uitvoering van dit Bureau daarop kan worden verkregen.

Het plan wordt gedacht op een stuk grond van 20 M. diep, aan één straat van 12 à 14 M. breed te 's-Gravenhage, de prijs van den grond wordt berekend op f 17.— per M²; hieronder zijn alle kosten begrepen van transport, rente, enz.

De woningen moeten zoodanig zijn, dat met bovengenoemde huurprijzen en kosten van den grond een bruto opbrengst van 7 pCt. wordt verkregen.

Servituten ten laste van naastliggende erven worden (al mocht het eigen grond zijn) zoo mogelijk vermeden.

Alle teekeningen moeten in zwarte inktlijnen worden uitgevoerd, zonder dat daardoor schaduwen door lijnen of tinten zijn aangebracht. Kleuren mogen op de teekeningen niet voorkomen.

Het plan moet vergezeld gaan van een verklarende omschrijving der te bezigen materialen en een gespecificeerde begroting, waarbij als eenheidsprijzen worden aangehouden de vermelde in Van Gendts Bouwkalender van 1907.

Het peil wordt aangegeven in de Bouwverordening.

De aanleg der fundeering wordt gedacht 1.80 M. beneden de kruin der straat, en gerekend op zandplaat; het maaiveld 1 M. beneden de straat.

Voor de bekroonde ontwerpen worden uitgelooft:

een eerste prijs van f 125.—
een tweede prijs van f 75.—
een derde prijs van f 50.—

De Bouw- en Woningverordening is verkrijgbaar tegen betaling van f 0.50 ter Secretarie der Gemeente 's-Gravenhage.

ALGEMEENE BEPALINGEN.

Art. 1. De prijsvraag wordt opengesteld voor alle Bouwkundigen in Nederland.

Art. 2. De ontwerpen worden niet opgerold, uiterlijk 31 Mei, franco ingewacht aan het adres van den Secretaris der Bouwkundige Vereeniging „Onderneming en Vrijheid” den Heer J. van Rij, Schenkweg 112/114, Den Haag.

Art. 3. De stukken moeten gemerk zijn met een motto of herkenningsteeken en vergezeld zijn:

a. Van een goed verzegeld couvert bevattende naam en woonplaats van den vervaardiger, en waarop aan de buitenzijde het motto of herkenningsteeken, overeenkomende met dat op de tekening, is aangebracht.

b. Van een open brief waarin een correspondentie-adres.

Art. 4. Het schrift op de tekening en van andere stukken moet van een andere hand zijn, dan die van den afzender.

Art. 5. De ontwerper mag zijn naam niet bekend maken, voor de Jury uitspraak heeft gedaan.

Art. 6. Ontwerpen, waarbij de bepalingen van art. 4 en 5 niet behoorlijk zijn nageleefd, blijven buiten mededinging.

Art. 7. De ingezonden ontwerpen worden beoordeeld door een Jury bestaande uit de heeren:

J. J. van Nieuwkerken, architect; A. J. M. Stoffels, Directeur van het Gemeentelijk Bouw- en Woningtoezicht; K. Stoffels, architect; J. van der Loo en A. P. Blok, bouwkundigen.

Art. 8. Op voordracht van de Jury kan het Bestuur der Bouwkundige Vereeniging de prijzen op andere wijze verdeelen.

Art. 9. De bekroonde ontwerpen blijven het eigendom der Bouwkundige Vereeniging, en mogen door haar gereproduceerd worden.

Het Bestuur behoudt zich het recht voor, na uitspraak der Jury, alle ontwerpen ten toon te stellen op door het Bestuur te bepalen tijd en plaats. Bovendien behoudt het Bestuur zich het recht voor, andere ontwerpen, met toestemming van den vervaardiger aan te koopen, op gelijke voorwaarden als de bekroonden, tegen een vergoeding van f 25.—

Art. 10. De uitslag der beoordeeling zal terstond na de uitspraak der Jury worden bekend gemaakt.

Art. 11. De niet-bekroonde ontwerpen, voor zoover door de Vereeniging niet aangekocht, kunnen worden afgehaald bij den Secretaris der Vereeniging op vertoon van het in art. 3 genoemde motto of herkenningsteeken, of worden desverlangd franco teruggezonden.

Toelichting.

Sedert de inwerkingstelling van de nieuwe Bouw- en Woningverordening, is het gebleken, dat enkele bepalingen dier Verordening — maar hoofdzakelijk die omtrent toetreding van licht en lucht — van dien aard zijn, dat het bouwen van woningen voor werklieden en daarmede financieel gelijk gestelden, zeer bezwaarlijk is geworden.

Het maken van alcoven of tusschenkamertjes, zoozeer door de bedoelde bewoners gewenscht en dan ook vrij algemeen in toepassing gebracht, worden onder de nieuwe Verordening — hoewel blijkens art. 89 § 5 niet geheel verboden — niet meer of slechts bij hooge uitzondering toegestaan.

Uitbouwen achter en aan het hoofdgebouw, zooals die vroeger voor boven- en benedenwoningen algemeen gebouwd werden, zijn door het bepaalde in art. 89 § 3 alleen dan mogelijk, indien de bebouwing van den nevenliggenden grond zoodanig zij, dat de toetreding van licht en lucht onbelemmerd volgens de Verordening kan plaats hebben.

Hoewel eene zoodanige bebouwing zeer wel mogelijk is, eischen Burgemeester en Wethouders van 's-Gravenhage, ter verzekering dat de bebouwing of verbouwing altijd in overeenstemming met de Bouwverordening zal zijn, een servituut ten laste van de betrokken perceelen.

Het spreekt van zelf, dat een servituut voor den eigenaar belemmerend en lastig kan zijn en het pand in waarde kan doen verminderen, daarom wordt dan ook in het programma gezegd, dat servituten zoo mogelijk vermeden moeten worden.

J. VAN RIJ.

Op de prijsvraag voor het maken van een plan met begrooting voor eene dubbele arbeiderswoning, uitgeschreven door de Bouwvereniging „Veendam”, te Veendam, zijn vóór of op 15 Maart ingekomen de ontwerpen van 85 deelnemers. De Jury kwam op 18 Maart bijeen, en de toen aangevangen beoordeeling heeft zij voortgezet op 19, 25 en 26 Maart. Het bleek haar, dat door zeer veel ontwerpers met ernst en bekwame hand is gewerkt aan de oplossing van dit moeilijke vraagstuk; sommigen hebben zelfs van 2 tot 4 ontwerpen ingezonden.

Toch kon de Jury slechts adviseeren tot het toekennen van premie's, en wel als volgt:

Een premie van f 40.— a/h. ontwerp motto „Welvaart”, volgnummer 35a.

Een premie van f 20.— aan het ontwerp motto „twee cirkels en driehoek door elkander geteekend”, volgnummer 9.

Een premie van f 20.— aan het ontwerp motto „voor het volk”, volgnummer 79.

Een premie van f 20.— aan het ontwerp „Arbeiterheim”, volgnummer 72.

Het Bestuur der Bouwvereniging heeft zich met dit advies verenigd en zal den inzenders door tusschenkomst van de correspondentie-adressen vragen, of zij bereid worden bevonden deze uitspraak te aanvaarden, en hunne namen bekend willen maken, zij 't ook onder eenige reserve.

Voorts kan medegedeeld worden, dat alle ingekomen ontwerpen aan een nauwkeurig onderzoek zijn onderworpen en het uitvoerig rapport der Jury zoo spoedig mogelijk in druk zal toegezonden worden aan alle inzenders.

Evenzoo zal de inleiding en de conclusie van dit rapport aan de bouwkundige bladen ter opname worden aangeboden.

De tentoonstelling van alle ontwerpen heeft plaats in het gebouw der ambachtsschool te Veendam, van af Zaterdag 30 Maart tot en met Dinsdag 2 April van 10—12 uur v.m. en 2—4 uur n.m.

Op de prijsvraag voor een Diploma, uit te reiken aan de inzenders en medewerkers der in April—Mei 1907 te Dordrecht te houden Tentoonstelling van Kunstindustrie en Nijverheid, welke prijsvraag is uitgeschreven door de Vereeniging „Voor Vak en Kunst” te Dordrecht, zijn 105 antwoorden ingekomen.

Bekroond werden, met: den eersten prijs, f 50, motto „Modern”, van den heer Joh. B. Schneider te Amsterdam; den tweeden prijs, f 25, motto „Semper”, van den heer Gerard Kiljan, te Amsterdam; den derden prijs, f 10, kenteeken C met drie kleine driehoekjes, van den heer E. Baschij te Hilversum.



Afdeeling Haarlem van de Mij. t. Bev. d. Bouwkunst. In de laatst gehouden vergadering bracht de heer L. C. Dumont, onlangs tot Voorzitter gekozen, een woord van dank aan den afgetreden Voorzitter, den heer J. W. G. Droste, voor hetgeen deze in 't belang van de Afdeeling heeft gedaan en bracht in herinnering het overlijden van den heer W. Springer, in leven gemeente-adviseur in bouwzaken, vroeger assistent-gemeente-architect van Amsterdam, en schetste de groote verdiensten van den overledene als bouwkundige.

In die vergadering, waarin door den Secretaris het jaarverslag werd uitgebracht en door den Penningmeester rekening en verantwoording werd gedaan, had een bespreking plaats over het 25-jarig bestaan der Afdeeling, waarvan de viering dit jaar zal plaats hebben.

Met het oog op de jongere leden werd bepaald een eenvoudige prijsvraag uit te schrijven over een nader te bepalen ontwerp.

Ook werd besloten dit jaar weder een gevelwedstrijd te houden van gevels sedert den laatsten wedstrijd te Haarlem gebouwd, terwijl dat ook voor de aangrenzende gemeenten op nader te bepalen tijd zal plaats hebben, vertrouwend dat verschillende particulieren in die plaatsen dat voornemen op prijs zullen stellen

en de gemeentebesturen waarschijnlijk niet ongenegen zullen zijn om het goede voorbeeld van Haarlem's gemeentebestuur te volgen door de uitvoering daarvan te steunen.

Tot leden van de commissie tot regeling van den gevelwedstrijd, die tevens een program voor de prijsvraag zal opstellen, werden benoemd de heeren: L. C. Dumont, J. van den Ban, J. W. G. Droste, J. G. Michielse en J. B. Lasschuit.

Ten slotte zij nog vermeld, dat aan de Ambachtsschool een subsidie van f 20 zal worden verleend.

INHOUD VAN TIJDSCHRIFTEN

De Opmerker, 23 Maart 1907. In het nummer van 9 Maart werd een artikel aangevangen, handelende over het *Vredespaleis*, beschouwingen bevattende over de plannen van ontwerpers die zich het meest aan het programma gehouden hebben. In dit nummer werden de ontwerpen Cordonnier en Belcher aan kritiek onderworpen en de gebreken vooral van het eerste opgesomd. Van het laatste maken de vele gangen het plan omslachtig, maar Cordonnier heeft, om zijn plattegrond regelmatig te maken, willekeurig de afmetingen der meeste lokalen gewijzigd. In het nummer van 23 Maart wordt de kritiek besloten met beschouwingen over de ontwerpen Hare, Russel en Cooper, Bauer, Van Boven, en Frowein. Dit laatste ontwerp is — volgens het blad — wellicht van alle ingezonden plannen het kleinst van oppervlak, en toch monumentaal van opvatting, zoowel in plan als in uit- en inwendige samenstelling, en zou daarbij hoogstwaarschijnlijk voor de gestelde bouwsom ongewijzigd uit te voeren zijn, waar, naar berekening, f 2750 p. M³. beschikbaar is; en het is gebleken, dat het ontwerp behoort tot die, welke bij nadere bestudeering winnen. Ook de architectuur er van staat boven die van 't plan Cordonnier; de eene is Hollandsch gevoelde —, de andere pseudo-Nederlandsche Renaissance. Hierbij behoort een plaat met perspectievische afbeeldingen van de ontwerpen Cordonnier en Frowein.

Architectura, 23 Maart. *Genootschapsprijsvragen* van Architectura et Amicitia voor 1907. 1e prijsvraag: een dorpschool met woning; 2e. een afsluiting van een voorplein; 3e. een omslag voor het plaatwerk „de Architect”; 4e. een stempel voor het Genootschap. Het nummer bevat de volledige programma's.

Technisch gedeelte: Vervolgen van: *Gewapend beton-constructie* en van: Een en ander over *smeedbaar gietijzer*.

De Bouwwereld, 20 Maart. *Verplaatsbare ziekenbarakken*, door M. J. C. van Eyck, Gem. Arch. te Bussum, met schetsen van typen.

Nog eens het nieuwe Universiteitsgebouw te Groningen, door L. M. Molenaar. Daar zijn optreden in „de Bouwwereld” van 13 Maart, ook buiten de kringen van de bouwwereld, de aandacht heeft getrokken en daarin is beoordeeld als te heftig en ongemotiveerd, wordt teruggekomen op het plan, het overlatende aan den lezer, of des schrijvers uitspraak „kwajongenswerk” voor zulk een project wel of niet juist is. Het behoeft niet betoogd te worden, dat een „toepassing” van de kunstwerken uit vroeger eeuwen een grove miskennis is van den tijdgeest en een schandelijke ont-eering van vroegere kunstwerken, zegt de schrijver.

Het nummer bevat in den tekst afbeeldingen van de *villa „Krimhilda”* te Driehuizen-Velzen, en van het *landhuis „Mariahoeve”* te Overveen, beiden van de architecten Jos. Th. J. Cuypers en Jan Stuyt.

Technisch Weekblad. 22 Maart. *Het remmen op spoor- en tramwegen*. Vervolg van: *Warmtekrachtmachines*.

BERICHTEN

BINNENLAND.

Vredespaleis. Het Bestuur der Carnegie-Stichting heeft thans den bouw van het Vredespaleis definitief opgedragen aan den heer L. M. Cordonnier te Rijssel, volgens een gewijzigd plan, onder medewerking van den heer J. A. G. van der Steur, Bouw-

kundig Ingenieur te Haarlem, en onder toezicht van een bouwcommissie, bestaande uit drie leden van het Bestuur, benevens de heeren C. Muysken, Architect Ingenieur, voorzitter der commissie voor de Grafelijke Zalen, en D. E. C. Knuttel, Civ. en Bouwkundig Ingenieur, rijksbouwmeester.

Vacantie voor Opzichters en Teekenaars. Het hoofdbestuur van den Alg. Nederl. Opzichters- en Teekenaarsbond verspreidt in 10.000 exemplaren een manifest, met het beleefd, doch dringend verzoek aan Nederlandsche werkgevers, om aan Opzichters en Teekenaars een jaarlijksch verlof toe te kennen van acht achter-eenvolgende dagen, met behoud van salaris.

Reeds hebben wij vorige jaren op dergelijk verzoek gewezen, en heeren architecten met aandrang verzocht het gevraagde verlof toe te staan. Het verzoek toch heeft onze volle sympathie; en andermaal wijzen wij er daarom op, in 't vertrouwen, dat ieder de billijkheid zal erkennen van een vacantie, om kracht en opgewektheid op te doen door fysieke en geestelijke ontspanning, ten einde nieuwe werkkracht te verkrijgen.

Aan het manifest is een sympathie-verklaring ter invulling en opzending gehecht.

Bergkerk te Deventer. Wijlen de heer H. H. Beltman, te Deventer, heeft verschillende legaten vermaakt, waaronder een van f 20.000 aan de Ned. Herv. Gemeente te Deventer, voor restauratie der Bergkerk door het aanbrengen van nieuwe ramen. Aan het legaat zijn eenige voorwaarden verbonden.

Uitbreidingsplan voor 's Gravenhage. Door B. en W. was een nader voorstel ingediend met betrekking tot de verdere wijze van behandeling van het uitbreidingsplan der gemeente. Dit voorstel, behandeld in de zitting van den Raad op 25 Maart j.l., luidde: „De Raad besluit over te gaan tot de benoeming van één deskundige met den Directeur der gemeentewerken, aan wien zal worden opgedragen in overleg met den Directeur der gemeentewerken een plan van uitbreiding voor de gemeente te ontwerpen; „en noodigt B. en W. uit hem een daartoe strekkende aanbeveling van twee personen te doen.”

Een voorstel om aan de eerste alinea toe te voegen: „dat aan hogere aesthetische eischen voldoet”, werd niet ondersteund.

De Voorzitter verklaarde, uit eene nadere mededeeling van twee raadsleden, waarvan er een bij de eindstemming in de vorige raadsvergadering afwezig was en de andere zich voor het voorstel van B. en W. had verklaard, op te mogen maken, dat dit voorstel ook met een kleine meerderheid aangenomen had kunnen zijn. B. en W. hebben uit de verschillende stemmingen afgeleid, met welke oplossing de Raad zich thans het best zou kunnen vereenigen.

Nadat ten slotte door een der raadsleden de meening was geuit, dat aan B. en W. een woord van dank toekwam voor de wijze waarop zij deze netelige zaak weer in het rechte spoor hebben trachten te brengen, en het nu 't best zou zijn het voorstel met algemeene stemmen aan te nemen, werd het goedgekeurd met algemeene stemmen op één na.

BUITENLAND.

Knoxville. Te Knoxville, U. S. A., wordt een hôtél gebouwd geheel van staal en cementbeton, dat niet minder dan twee milioenen gulden aan bouwen kost.

Keulen. Er waren plannen in bewerking tot verbredening van de Rijnbrug nabij den Dom te Keulen, zoowel ten behoeve van het spoorweg- als rijtuig- en personenverkeer. Hiervoor wilde men de pijlers aan beide zijden verbreed en daarop nieuwe spanningen plaatsen. Uit een schoonheidsoogpunt heeft men dit plan verlaten, en er zal nu een geheel nieuwe brug gebouwd worden, die tien millioenen mark zal kosten.

New-York. De nieuwe openbare bibliotheek nadert hare voltooiing. Zij is geheel uit marmer en ijzer gebouwd in den klassieken 18en eeuwischen stijl en kost niet minder dan 16,5 millioenen gulden. Vier millioenen boekdeelen kunnen er een plaats in vinden. Er is een groote leeszaal met 800 plaatsen, waarin het licht van boven valt. Voorts heeft men er in leeszalen voor kinderen en blinden, benevens 60 afzonderlijke studeerkamers. Het gebouw staat aan vier zijden geheel vrij.

München. Ook te München worden straten in z.g.n. Kleinpflaster aangelegd om stof en kostbaar onderhoud der Macadambestrating te ontgaan.

Parijs. De artesische bron van de „Butte-aux-Cailles” te Parijs is in gebruik genomen. Zij geeft 2500 M³. water per dag. Met de boring werd in 1863 begonnen, en na vele onderbrekingen in 1904 geëindigd. De put is 582,4 M. diep en reikt 16 M. in de wateraanvoerende zandlaag.

Avignon. In het voormalige pauselijke paleis zal door de ge-

meente een tentoonstelling gehouden worden van hedendaagsche en retrospective kunst. Het paleis, dat door den heer Nodel Hoofd-architect der historische monumenten, gerestaureerd wordt, zal dan een waardige omlijsting van deze tentoonstelling zijn.

Hamburg. Van het nieuwe Hamburger station, een der machtigste gebouwen in zijne soort ter wereld, wordt nog het volgende gemeld. De bouw heeft niet minder dan 85 miljoen mark gekost, en is van de architecten Reinhardt en Süszengut, die hiermede den professoren-titel verwierven. De uitwendige indruk dien het reuzengebouw geeft, is eerder elegant dan geweldig.

De hoofdvestibule is 73 M. breed, 175 M. lang en 36 M. hoog, en in het bovenlicht is niet minder dan 11.400 M². glas. Een der merkwaardigste inrichtingen van het station is het pakketten-vervoer, dat door een electrisch gedreven band zonder eind geschiedt.

München. In München worden de hoeken van openbare gebouwen waarlangs veel verkeer gaat, en die, hoewel van de hardste materialen gemaakt, snel afslijten, voorzien van hardgietijzeren bekleeding.

PERSONALIA

— Tot adj. Inspecteur 2de kl. bij het gemeentelijk Bouw- en Woningtoezicht te Amsterdam is benoemd de heer L. N. Holsboer, Civ. Ing., thans assistent aan de T. H. S.

— Aan de T. H. S. is het doctoraat in de Technische Wetenschappen verleend, met lof, aan den heer F. C. Huygen, Werk-

tuigkundig Ingenieur, op een proefschrift: „Over de exhaustwerking bij locomotieven”, en na verdediging van stellingen.

— De heer A. W. Bos, benoemd Directeur der P. W. te Amsterdam, zal op 2 April a.s. in functie treden.

— De heer F. H. Coblijn, wethouder van P. W. te Utrecht, heeft wegens gezondheidsredenen ontslag als zoodanig genomen.

— Tot Gemeente-architect van Moerkapelle is benoemd de heer W. Dogterom, van Zevenhuizen

— Tot gemeente architect te Aarlanderveen is benoemd de heer B. Snel, aldaar.



Marmxstraat 402, Amsterdam.

Ingeschreven sollicitanten voor:			per maand
Bouwkundig Opz.-Teekenaar, ouderdom	22 jaar	salaris f	70 —
"	"	"	60. —
"	"	"	60. —
"	"	"	100. —
"	"	"	60. —
"	"	"	115. —
"	"	"	80. —
"	Teekenaar	"	80. —
"	"	"	80. —

WOENSDAG 3 APRIL.

EINDHOVEN 1e. Het verbouwen van een remise aan de Keizersgracht; 2e. Het bouwen van een zomerverblijf, tuinmanswoning, remise met paardenstal te Stratum.

De heer J. J. Fens, n.m. 5 u. in café Hub. Gooissens. Bestek en teek. sub. 1 ad f 1 sub. 2 ad f 2,50 bij arch. G. Geenen, almede inl.

'sGRAVENHAGE. Het bouwen van een postkantoor met directeurswoning te Zuidhorn.

Het ministerie van Waterstaat n.m. 2 u.

HELDER. Het maken van een machinekamer met werkplaats, een watertoren, ontijzeringsinrichting enz. op het terrein der duinwaterleiding.

Het gem.best. n.m. 2 uur.

HOLTEN (OV.). Het bouwen van een directeurswoning bij de stoomzuivelfabriek „de Vrijheid”.

Het bestuur van gen. fabriek n.m. 3 u. in café H. J. Kalfsterman, alw. bestek en teek. ter inzage. Inlicht. geeft T. Eggink G. Jzn. te Laren. Aanw. 3 April v.m. 11 u.

GRONINGEN. Het bouwen van een villa op een vrij terrein aan den Rijksweg te Helpman bij Groningen.

De arch. P. A. M. Huurman, 's av. 7 u. in 't café „Krasnapolsky,” Heereweg, alw. bestek en teek. ter inz. zijn en ad f 2 verkr. bij gen. arch.

HENGELO (GELD.) Het gedeeltelijk verbouwen van een bestaand woonhuis, onder den huize Kervel in bekveld no. 446.

De bouw. A. van der Linde n.m. 2 u. in hotel „De Karper”, alwaar bestek en teek. ter inzage. Aanw. gedaan.

HERBAYUM (FR.). Het bouwen van eene nieuwe boerenbehuizinge, eigen aan en bevoond door J. Hiemstra, landbouwer aldaar.

De heer A. Melles, aannemer, bij wien bilj in te leveren voor 3 April, en bestek en teek. ad f 1,25 verkrijgb. zijn.

DONDERDAG 4 APRIL.

ALMELO. Het sloopen van het bestaande en het ter plaatse bouwen van een woonwinkelhuis aan de Grootte Straat F. No. 57 en het verbouwen van het daaraanbelevend winkelhuis.

De archit. J. M. en J. G. Wolff, 's av. 7 u. in 't hotel Vastert, alw. bestek en teek. vanaf 29 Maart ter inz. en zijn vanaf dien datum ad f 2 per stel verkrijgb. ten kantore der archit. voorn. Aanw. 4 April, v.m. 10 u.

BERGEN OP ZOOM. Het bouwen van een heerenhuis aan den Noordelijken Zoomweg.

De archit. Q. J. Horsten Pz. n.m. 2 u. in 't Nederlandsch koffiehuis” van J. J. van IJzerlooy. Bestek en teek. ad f 1 verkrijgb. bij gen arch. Aanw. gedaan.

DEURNE. Het verbouwen van een woonhuis en aanhoorende werken.

De heer Jac. Goossens n.m. 4 u. Bestek en teek. te bekomen tegen f 1,50. Inl. worden gegeven door J. A. v. d. Putten, arch., Helmond. Aanw. 4 April v.m. 10 uur.

HENGELO (OV.). Het afbreken van een perceel aan de Markt te Hengelo en het daar ter plaatse bouwen van een woon- en winkelhuis.

De firma N. Pool, n.m. 2 u. in café G. J. Franke. Bestek en teek. ad f 2,50 van af 27 Maart verkrijgb. bij archit. v. d. Groot en Kruisweg.

UITHUIZEN. Het bouwen eener behuizing met bijlevering van materialen enz.

De heer K. Hekkema n.m. 4 u. in café „de Gouden Star”, alw. ad f 1,25 bestek en teek. verkrijgbaar zijn. Inlicht. geeft A. Rubertus. Aanw. 4 April n.m. 3 u.

VELO Het bouwen van een retraitswoning op den Maagdenberg aldaar.

De arch. Ed. Cuijpers te Amsterdam n.m. 2 1/2 u. in 't café Nationaal. Bestek en teek. verkrijgbaar ad f 5 op bureau van den arch. voornoemd. Aanw. gedaan.

IJSSELSTEIN. Het bouwen van een woonhuis aan de kerkstraat.

De heer M. den Bleker, Notaris, 's-midd. 12 uur te zijnen kantore. Bestek en teek. verkrijgb. bij Alb. Poot, bouw. tegen f 1,60. Aanw. gedaan.

ZATERDAG 6 APRIL.

TIEL. Het bouwen van een heerenhuis. De heer P. v. d. Meulen, v.m. 11 u. Bestek

Bij Gemeentewerken kan spoedigst worden geplaatst voor 8 maanden een ervaren en bekwaam

Opzichter-Teekenaar

bekend met ijzer en beton-ijzerconstructien en zeer net teekenend.

Salaris f 125.— per maand.

Adres franco met omschrijving van levensloop en toezending van eventueele diploma's onder de letters F. K. vóór 10 April e. k. aan het bureau van dit blad.

AANKONDIGING VAN AANBESTEDINGEN



DINSDAG 2 APRIL.

DONGEN. a. Het bouwen eener gasfabr. en gasmeesterswoning met bijlev. der daarvoor benodigde materialen. b. Het graafwerk ten behoeve der aan te leggen buisleidingen waarvan bestekken verkrijgb. zijn à 25 ct. per ex. Vanaf 20 Maart e. k.

Het gem.best. 's-midd. 12 u. Bestek met 5 teek. ten gem.huize verkrijgb. à f 4. Aanw. 26 Maart n.m. 2 u. op het terrein der te bouwen fabriek. Inlicht. te bekomen bij den bouw. P. C. Schellekens Cz.

HEINO. Het verbouwen en vergrooten van eene boerderij voor A. Korstee in den Veldhoek, gemeente Heino.

De aanbested. n.m. 3 u. in 't café de Koekoek, alwaar bestek en teek. ter inzage zijn. Aanw. 2 April v.m. 10 u.

LANGBROEK (UTR.). Het bouwen van eene gem.school te Over-Langbroek.

Het gem.best. v.m. 11 u. in het logement van J. Kranenburg. Bestek en teek. verkrijgb. ter secr. en ten kantore van den arch. H. E. van Amerongen, te Zeist à f 1. Aanw. ged.

TIEL. Het bouwen van een bouwschuur met landbouwerswoning (oppervlakte 716 M²) nabij de Grootte brug onder Tiel.

De architect N. Lodder te Kesteren n.m. 1 1/2 u. in hotel „de Roos”.

VEENDAM. Het amoveeren eener oude en bouwen eener nieuwe openb. lagere school met 5 lokalen te Borgercompagnie.

Het gem.best. 's av. 6 u. bestek en teek. ter inz. ter secret. en ad f 1 verkr. Aanw. ged.

VLAARDINGEN. Het bouwen eener kerk.

De kerkvoogden der Ned. Herv. gemeente n.m. 2 u. in de consistorie der Grootte Kerk. Bestek en 10 teek. à f 5 te bekomen bij de architecten Vixeboxse en v. Schaik, Asterstraat, Hilversum. Geen aanw. op het terrein.

WINSUM (GR.). Het bouwen van een directeurswoning, met loopbrug en schuurtje en het bestaande woonhuis in terichten tot kaaspakhuis. onder bijlev. van mater. enz.

Het best. der stoomzuivelfabriek Winsum-Obergum. Bestek en teek. ad f 1,50 verkr. bij arch B. Reinders.

en teek. ter inzage te bekomen bij G. Formijne, architect Tiel.

ZEVENHUIZEN (GR.). Het bouwen eener boerenbehuizing.

De heer A. E. van Wijk, n.m. 4 u. in café H. Reintjes, alw. bestek en teek. ter inz. en à f 1 ald. verkr. Inl. geeft arch. K. H. Holt-huis. Groningen. Aanw. 6 April n.m. 2 u

MAANDAG 8 APRIL.

ALMELO. Het vergrooten eener spinnerij, weverij en annexe gebouwen.

De firma J. ten Bos, 's-av. 7 u., in hotel „Centraal”, alwaar bestek en teek. ter inz. en ad f 2 verkrijgbaar bij arch. B. Vixseboxse Bzn. Aanw. 8 April n.m. 3 u.

's-GRAVENHAGE. Het maken van een schoolgebouw, directeurs- en conciërgewoning aan de Nieuwe Haven.

Het best. der vereen. „de Ambachtsschool” 's-midd. 12 uur in het schoolgebouw Z. O. Binnensingel No. 32. bestek en teek. verkrijgbaar aan de school tegen f 3 per stel. Inlichtingen te bekomen ten kantore van den architect A. Mondt Jr., De Ruyterstraat 44. dagel. van 1-2 u. n.m. Aanw. gedaan.

HAELLEN (LIMB.). Het bouwen van een burgerwoonhuis en aanhoorige werken, met bijlev. van alle bouwmat., voor rekening van mejuffr. de wed. J. J. Schreurs te Haelen.

De aanbestedster n.m. 4 u. in het koffiehuis van E. Schreurs, bestek en teek. te bekomen tegen f 1,25 bij Leon Waegemans, bouwkr. Roggel. Aanw. 8 April ten 1 uur n.m.

DINSDAG 9 APRIL.

BAARN. a. Het bouwen van een Raadhuis. b. Het gedeeltelijk meubileren enz. van dat gebouw.

Het gemeente bestuur.

ROERMOND. Het bouwen van 2 huizen nabij de veelading, met bijlevering van alle hiertoe benodigde bouwmaterialen.

De heer H. Drijkoningen, n.m. 7 u. te zijnen huize. Plan en bestek à f 1,80 bij Hub. Bertrams, archit. Roermond. Aanw. op het terrein een uur voor de aanbesteding.

SIJBECARSPHEL Het bouwen van een kaasfabriek.

De heer K. de Leeuw v.m. 10¹/₂ u.



10 MAART.

EPE. Het verbouwen der zuivelfabr. Door het bestuur der coop. stoomzuivelfabriek.

Laagste inschrijver Johs. Kwakkel, Epe, f 2890. Gegund.

Bouwkundig Opzichter.

WORDT GEVRAAGD, om direct in dienst te treden, een practisch

Bouwkundig Opzichter,

bekwaam in het detailleeren.

Brieven onder No. 930 aan het bureau van dit blad, Herderstraat 5, Den Haag.

TE KOOP:

eene Metselaarszaak

met flinke inventaris en ruime Werkplaats, waarboven Kantoor, op een der beste standen van Zaandam.

Te bevragen bij G. SOL, Dampad 7, Zaandam.

Assurantie Maatschappij tegen Brand-

schade en op het **Leven**

De NEDERLANDEN

van 1845.

's-Gravenhage, Kerkplein, hoek Prinsestraat — Amsterdam, Sophiaplein — Rotterdam, Zuidblaak 24 (Beursplein) — Breda, Prinsenkade — Haarlem, Groote Houtstraat 71^{rood}, hoek Gedempte Oude Gracht — Nijmegen, In de Betoustraat 8 — Groningen, Vischmarkt 40 hoek Haddingestraat — Zutphen, IJselkade.

Hoofd-Directie te s-Gravenhage:

CAREL HENNY, Directeur;

Mr. J. J. HENNY, Adj.-Directeur.

G. TEERINK, Alg. Procuratiehouder.

Kapitaal f 4.000.000.00

Reservefonds ult. 1905 1.203.800.00

Betaalde Brandschaden tot

ult. 1905 29.983.000.00.

BRAND - LEVEN - INBRAAK.

Verzekering tegen vaste en zeer billijke Premieën, zonder Inleggelden of Nabetalingen.

Aanbesteding Retraitenhuis.

De AANBESTEDING van het te bouwen Retraitenhuis op den Maagdenberg te Venlo, waarvan bestek en teekeningen ad f 5. — per stel bij den ondergeteekende verkrijgbaar zijn, zal inplaats van 4 APRIL op

8 April a. s.

des namiddags te 2¹/₂ uur in het Café „Nationaal” te Venlo plaats hebben.

Ed. CUYPERS, Architect.

Jan Luykenstraat 2, AMSTERDAM.

Noord-Brabantsch-Duitsche
Spoorweg-Maatschappij.

AANBESTEDING.

Op Maandag 15 April 1907 des voormiddags ten 11¹/₂ ure (plaatselijke tijd) zal in het Directiegebouw te Gennep worden aanbesteed:

Het maken van een Hoofdgebouw en eene Douaneloods met dienstwoningen enz. op het station HAS-SUM (nabij Gennep).

Begrooting f 52.900. —.

Bestek en teekeningen liggen ter inzage in het Directiegebouw afdeling Weg en Werken te Gennep, en zijn aldaar op franco aanvraag te bekomen tegen betaling van f 2.

Inlichtingen zijn dagelijks aan bovengenoemd adres te bekomen, terwijl aanwijzing op het terrein zal plaats hebben op Zaterdag 6 en Woensdag 10 April, telkens na aankomst van den trein die 9 uur 25 min. v.m. uit Boxtel en 10 uur 44 min. uit Beugen vertrekt.

De Directie.

Nederlandsche Instrumentenfabriek.

UTRECHT.

Oude Gracht W. Z. 54.

Dr. N. G. VAN HUFFEL.

Kooi Bliksemafleiders

(NIEUW SYSTEEM).

Veel GOEDKOOPER en BETER dan de oudere.

„FLUX” Bovenlichtsluiting



DRP 152008.

DRP 157566.

Gepatenteerd in alle landen.

„FLUX” kan door een kind behandeld worden.
„FLUX” wordt met één koord geopend en gesloten.

Vertegenwoordiger voor Nederland en Koloniën:

VAN DE POLL, Purmerend.

Vraagt prijzen en inlichtingen.

Redding bij brand.

Automatische Vluichtluikladder

„Salus”

(systeem VAN ELDEN)

is te bezichtigen bij en wordt geleverd door
W. J. VAN ELDEN Hzn.,

in Lood- en Zinkwerken, aanleg van
Gas- en Waterleidingen, enz.

AMSTERDAM, Singel 229 b/d. Paleisstr

Tel. 3712. — Prospectus op aanvraag.

Gewapend Beton.

Constructeur-Aannemer van Beton-IJzerwerken, wenscht relatien aan te binden met H.H. Ingenieurs, Architecten en Technische Bureaux voor de uitvoering hunner werken in bovengenoemde constructie tegen vooruit vast te stellen voorwaarden en streng concurreerende prijzen.

Ontwerpen en begrotingen gratis.

Refl. motto „Beton” bureau van dit blad, Herderstraat 5, Den Haag.

BOUWKUNDIG WEEKBLAD.

· ORGAAN VAN MAATSCHAPPY ·
· TOT BEVORDERING DER BOUWKUNST ·

BESTUUR VAN DE MAATSCHAPPY: A. SALM G.Bz., Voorzitter. F. W. M. POGGENBEEK, Vice-Voorzitter, — V. G. A. BOSCH, W. J. DE GROOT, G. W. VAN HEUKELOM, D. E. C. KNUTTEL, J. A. MULOCK HOUWER, F. J. NIEUWENHUIS, B. J. OUËNDAG, J. VERHEUL Dz., P. A. WEELDENBURG.

COMMISSIE VAN REDACTIE: ED. CUYPERS,
A. SALM GBz., J. VERHEUL Dz.
REDACTEUR: C. T. J. LOUIS RIEBER.

BUREAU VAN REDACTIE: MARNIXSTR. 402 AMST.
BUREAU VAN ADMINISTR. HERDERSTR. 5 DEN HAAG
UITGEVERS: MOUTON & C DEN HAAG

INHOUD

ABONNEMENTSPRIJS

N^o. 14. 6 APRIL 1907. Maatschappij t. Bev. d. Bouwkunst. — Siegwart-masten. (Vervolg van biz. 193, slot). — Stalen plafonds. — De ongevallenverzekering in 1905. — Tentoonstellingen. — Prijsvragen. — Verslagen van vergaderingen. — Inhoud van Tijdschriften. — Berichten. — Bureau voor plaatsing van opzichters en teekenaars. — Aankondiging en afloop van aanbestedingen. — Lijst van Fabrikanten, Leveranciers, enz. — Advertentiën.

voor Nederland: fr. p. p. / 15 — 'sjaars, voor Indië en het Buitenland (bij vooruitbetaling) fr. p. p. / 17.—. PRIJS DER ADVERTENTIEN: van 1—5 regels / 1.—, elke regel meer 20 cents Grootte letters naar plaatsruimte. — AANKONDIGING VAN AANBESTEDINGEN 15 ct. p. r. m. premie $\frac{3}{2}$ maal. — ABONNEMENT VAN ADVERTENTIEN tegen belangrijk verminderde prijzen en kosteloze opname der advertentiën in het Tijdschrift der Mij.

MAATSCHAPPIJ TOT BEVORDERING DER BOUWKUNST.

Het Hoofdbestuur der Maatschappij heeft bepaald, dat de 96ste Algemeene Vergadering der Maatschappij zal worden gehouden op Woensdag 29 en Donderdag 30 Mei 1907, en dat de daaraan voorafgaande vergadering van Voorzitters en Secretarissen der Afdelingen met het Hoofdbestuur zal plaats hebben op Donderdag 25 April 1907.

SIEGWART-MASTEN.

MASTEN VAN GEWAPEND BETON VOOR ELECTRISCHE GELEIDINGEN.

(Vervolg van bladz. 193. Slot).

Na de bewerking op de machine transporteert men den mast met de kern er in naar de stapelplaats. Daar wordt de veer in de lengte van de kern ontspannen en de laatste uit den mast verwijderd.

Masten die geplaatst moeten worden in bebouwde kommen, zoals b.v. masten voor elektrische trams, kan men uiterlijk verfraaien door het aanbrengen van stijlvolle versierselen op den voet, zoals fig. 4 aantoont.

Onderstaand volgen nog de resultaten, die bij eene beproeving van een dezer masten zijn verkregen.

De voet van den te beproeven mast (zie fig. 5 tot 8)

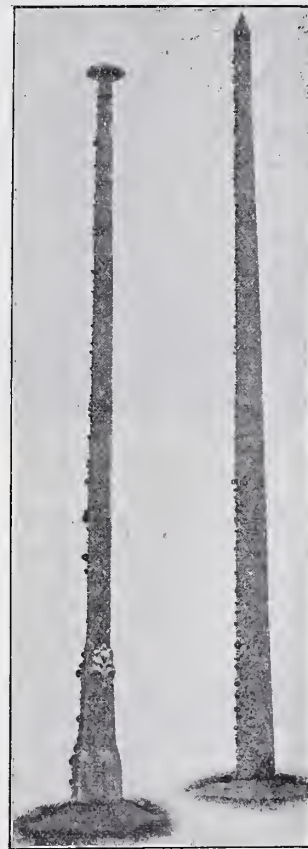

Fig. 4. Masten voor elektrische trams en geleidingen.

was vastgegoten tusschen twee zware cementblokken. Aan

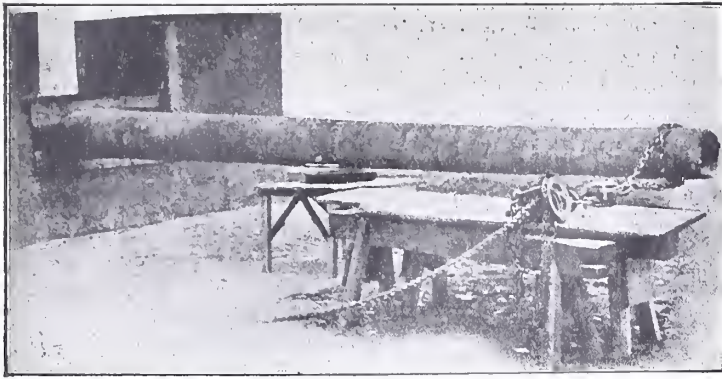

Fig. 5. Bevestigde mast vóór de beproeving.

den kop van den mast werd, loodrecht op zijne as, eene trekkende kracht uitgeoefend.

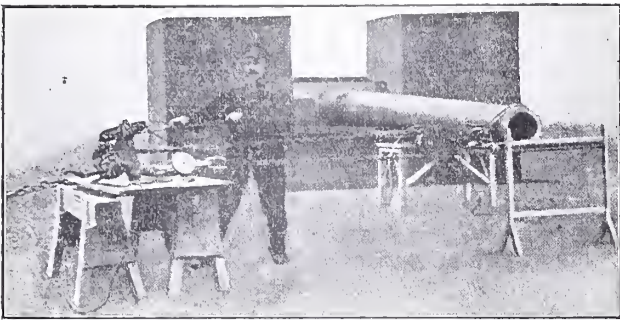

Fig. 6. Beproeving van den mast.

Beproeving.

Geheele lengte van den mast = 7,25 M.

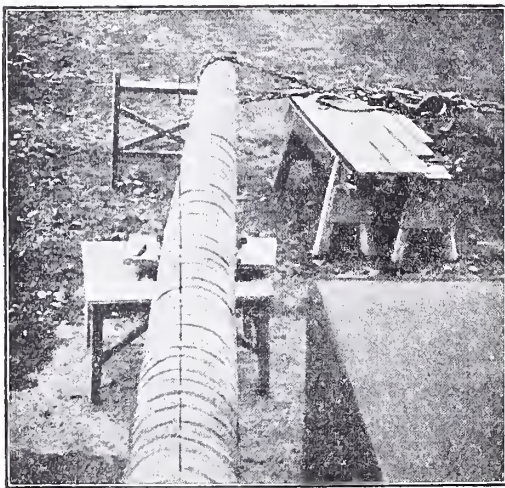

Fig. 7. Buiging van den mast tijdens de proefneming.

Middellijn van den mast aan de inklemming = 430 m.M.
Middellijn van den mast aan den kop = 270 m.M.

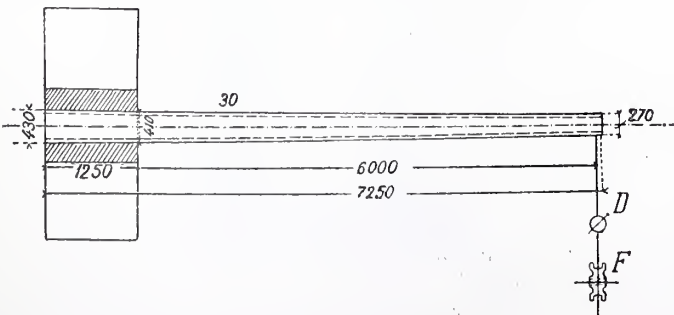

Fig. 8. Bevestigde mast voor de proefneming.

D. Dynamometer.
F. Katrol.

Vrije lengte van den mast, resp. hefboomsarm van de trekkraft = 6 M.

Bewapening = 33 ronde staven van vloeijzer, elk met eene middellijn van 7 m.M,
(totale ijzerdoorsnede = 122 m.M²).

Toe te laten trekkraft = 236 K.G.

Volgens de hierbij afgedrukte diagram (zie fig. 9) brak de mast, toen aan den kop eene trekkende kracht werd uitgeoefend van 1300 K.G.

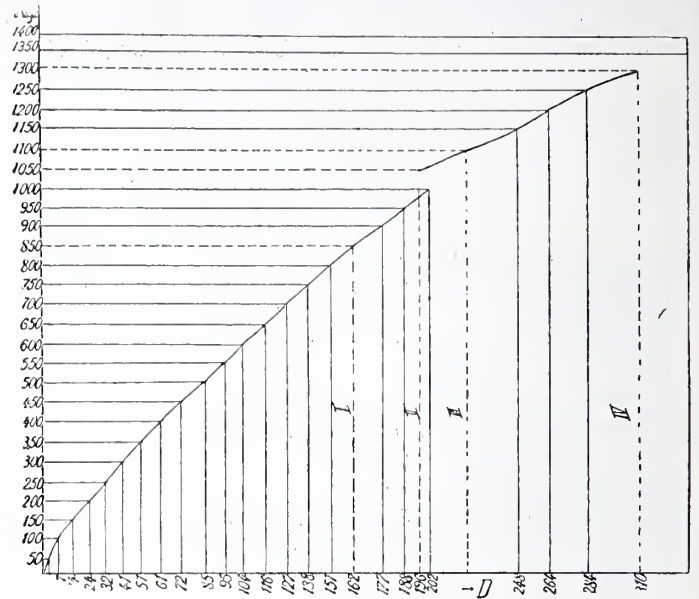

Fig. 9. Diagram.

- I. = Scheuren in de druk-zone.
- II. = Achterwaartsche beweging tot bij 60 m.M. doorbuiging.
- III. Tegenbeweging aan de bevestigingsplaats.
- IV. Breuk, bij 1300 K.Gr. trekkraft.

Zoals fig. 10 duidelijk aangeeft, barstte daarbij het beton en boog de bewapening naar buiten uit.

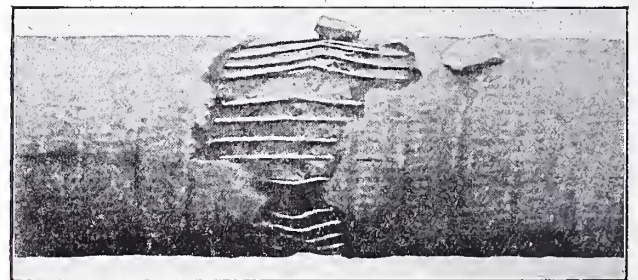

Fig. 10.

Onder aanname van eene drukspanning van 30 K.G. per c.M². voor het beton, en van eene trekspanning van 1200 K.G. per c.M². voor het ijzer, werd dus ongeveer eene 5.5—voudige zekerheid bereikt.

STALEN PLAFONDS.

Door de Handelmaatschappij R. S. Stokvis en Zonen, Rotterdam, worden stalen platen geleverd voor de samenstelling van plafonds; volgens eenen door haar verspreiden catalogus van prachtige uitvoering, bevattende in reliefdruk eenige verkleinde modellen van de stalen platen, zijn deze op velerlei wijzen en relief, werkelijk smaakvol versierd.

Het fabricaat heet Steleonite, wordt vervaardigd door de British Stamped Metal Ceiling Co., Ltd., Bethnal Green, Londen, en geleverd in platen, voor 't grootte meerendeel van 8 bij 2 Eng. vt.; sommige patronen zijn tevens verkrijgbaar in lengten van 6, 4, 2 voet, bij een breedte van 2 voet, andere in één dezer lengtematen en 2 voet breedte. De prijzen wisselen af van f 1.40 tot f 1.60 per M².

De platen kunnen onmiddellijk tegen de vloerbalken of tegen een gepleisterd plafond bevestigd worden. Bij aanvragen van kostenberekeningen moeten nauwkeurige teekeningen met inge-

vulde maten van het plafond worden ingeleverd, bovendien alles aangevende wat daarbij valt op te merken betreffende wijze van aansluiting aan de wanden, de openingen in het plafond bijv. voor trappen, de voor- of terugsprongen der wanden, enz.

Reeds geruimen tijd hebben deze platen toepassing gevonden in het buitenland, vooral in winkels, restaurants, koffiehúzen, hotels, groote zalen enz. Zij zijn o. a. toegepast bij de laatste verbouwing welke het Savoye-Hotel te Londen onderging. Een voorbeeld van toepassing kan men hier te lande zien in de kantoorlokalen der bovengenoemde Handelsmaatschappij, die van een stalen plafond zijn voorzien.

DE ONGEVALLENVERZEKERING IN 1905.

Het „Verslag omtrent den staat der Rijksverzekeringsbank en hare werkzaamheden in het jaar 1905” was toegevoegd aan de Staatscourant van 28 December j.l. Het is een rapport van 84 bladzijden, waarbij nog 30 aan bijlagen. Wij willen daaraan enkele mededeelingen ontleenen.

Het is ook in bouwkundige kringen niet onbekend hoe omslachtig de dure ongevallenverzekering werkt; ontzettende massa's papier zijn daarvoor gebruikt. In 1905 waren noodig bijna 2 miljoen imprimés, lijsten, enz., ruim 1½ miljoen bedrukte enveloppen, enz.; alles te zamen 7½ miljoen stuks. Per dag bedraagt het aantal ingekomen en uitgegane stukken onderscheidenlijk ongeveer 2000 en 4000 gemiddeld. Het aantal declaraties aan de afdeling comptabiliteit was in 1904 81.000, maar steeg in 1905 tot 103.000; hiervan waren op 1 Jan. 1906 nog 23.000 onafgedaan. Geen wonder dus, dat het personeel hetwelk onder het bestuur werkzaam is, in 1905 van 588 tot 702 personen steeg.

Op 1 Jan. 1906 waren niet minder dan 9 gebouwen in gebruik, en in een ander perceel nog een kamer voor een wiskundigen adviseur. De behoefte aan een eigen gebouw, ingericht naar de eischen des tijds, doet zich in het belang van den dienst en de ambtenaren meer en meer gevoelen. De Rijksbouwkundige en de Secretaris-generaal der Bank hebben reeds Duitschland, België, Frankrijk en Engeland bezocht, en het vraagstuk van een Bankgebouw in studie genomen.

Het jaarrapport geeft geen eigenlijke ongevallenstatistiek. Uit de openbaar gemaakte cijfers kan echter toch het feit aangetoond worden, dat het aantal ongelukken op bedenkelijke wijze nog steeds aan het stijgen is. Zij die aan het hoofd van industrieele ondernemingen staan, of die op andere wijze werklieden onder zich hebben, beseffen maar al te zeer die toeneming van het aantal aangiften.

Het totale aantal ongevallen dat ter kennis van het Bestuur kwam, bedroeg in 1905: 55422; op 2851 daarvan werd de Ongevallenwet niet van toepassing verklaard. Het aantal werkelijke ongevallen bedroeg dus 52571, namelijk voor zoover zij op 1 Maart 1906 bekend waren.

De aangiften waren in 1903 (over 11 maanden): 38194, in 1904: 49542, en in 1905: 55523. Per maand is, op enkele uitzonderingen na, een voortdurende stijging waar te nemen, en wel van 2241 in Februari 1903, tot 4667 in December 1905; cijfers die te denken geven.

Dat de schadeloosstellingen insgelijks stijgen, ligt voor de hand. Zij bedroegen voor 1903 (11 maanden), 1904 en 1905 onderscheidenlijk: f 910.685, f 1.679.673 en f 2.085.899.

In die bedragen zijn o. a. begrepen de invaliditeitsrenten; dat deze van f 113.699 zijn gestegen tot f 587.344 behoeft geen verwondering te wekken. Beschouwt men echter de steeds toenemende bedragen voor genees- en heelkundige behandeling, van f 277.395 in 1903 tot f 556.246 in 1905, voor tijdelijke uitkeeringen, van f 485.301 tot f 799.081 in dezelfde jaren, daartegenover het feit, dat de begrafeniskosten, in 1903 bedragende f 13.065, in 1905 slechts f 681 hooger waren, dan spreekt het duidelijk, hoe het aantal kleine ongevallen voortdurend is vermeerderd.

Opmerkelijk is het ook, dat de aangiften aan het einde van elk jaar grooter werden. In Februari 1903 was het aantal 2241, in December van dat jaar 3715; in Januari 1904: 3630 en in December van dat jaar 749 meer, of 4379; in Januari 1905 verminderde het weer tot 4195, om in December te stijgen tot 4667.

De weinige hier gegeven cijfers zijn reeds in staat om tot de conclusie te leiden, dat onze Ongevallenverzekering tot dezelfde klachten aanleiding geeft als uit het buitenland vernomen worden; klachten die vermoedens inhouden omtrent misbruiken tegenover welke de werkgevers machteloos staan. Het rapport klaagt over deze aldus:

„Al zijn er onder de werkgevers velen, wier begrip van sociale eischen genoeg ontwikkeld is om in te zien, dat hun taak tegenover hun in hun bedrijf gekwetste werklieden niet alleen een financieele, maar ook een ethische zijde heeft, vele anderen zijn de meening toegedaan, dat, waar zij aan de hun door de wet opgelegde verplichting behoorlijk voldoen, zij niet verder behoeven te worden lastig gevallen”.

Over de medici wordt thans niet geklaagd, wat betreft hunne medewerking bij de uitvoering der wet; alleen wordt er op gewezen, dat slechts in uiterste gevallen werd overgegaan tot repressief optreden tegen medici die fraudeerden.

Omtrent de door een ongeval getroffen en zegt het verslag, dat, evenals ten vorigen jare, hunne medewerking om te herstellen gering is; zij is veel geringer bij hen die wel, dan bij hen die niet verzekerd zijn.

Nog beter dan het bestuur der Bank, zullen de werkgevers begrijpen wat in vele gevallen de oorzaak is van die weinige medewerking. 't Is immers voorgekomen — en vele zullen van dergelijke gevallen wel eens gehoord hebben — dat de getroffen gedurende zijn gedwongen rust, meer geniet dan hij als werkmán verdient.

TENTOONSTELLINGEN.

Den 30sten Maart j.l. werd ten Stadhuisse te Amsterdam eene vergadering van kunstenaars en kunstvrienden gehouden, ter bespreking van de aanstaande Vierjaarlijksche Tentoonstelling van Schoone Kunsten, dit jaar in Amsterdam te houden.

In deze vergadering, welke geleid werd door den Burgemeester, werden in algemeene trekken de bepalingen van het programma vastgesteld, en werd voorts besloten, dat de tentoonstelling geopend zal worden op 7 September in het Stedelijk Museum, en duren zal tot 20 October.

De commissie werd daarop samengesteld. Zij bestaat uit de volgende heeren: Mr. W. F. van Leeuwen, voorzitter; L. Serrurier, onder-voorzitter; N. Bastert, H. P. Berlage, G. H. Breitner, Jan Brom, Ed. Cuypers, Prof. J. A. Derkinderen, Prof. D. Dupont, J. H. van Eeghen, Jan Eisenlöffel, A. M. Gorter, E. Heldring, A. Hesselink, Prof. Bart van Hove, C. G. 't Hooft, John F. Hulk, H. W. Jansen, J. A. Langerhuizen, H. J. de Maré, Oyens, J. Mendes da Costa, E. W. Moes, A. Pit, Prof. Mr. H. P. G. Quack, Jhr. B. W. F. van Riemsdijk, A. Salm G. Bzn, Mr. J. A. Sillem, Prof. Jhr. Dr. J. Six, J. F. M. Sterck, Dr. W. Vogelsang, Prof. A. van der Waay, Swolloo, en A. Baard, secretaris.

Uit het midden dezer groote commissie werd een commissie van uitvoering gekozen.



Jury-rapport.

De heeren H. Nijland, R. Lärý en Willy Sluiter, leden van de jury inzake Prijsvraag-Diploma Tentoonstelling van Vak en Kunst, stelden, dateerend 27 Maart, het volgende rapport op:

„De ondergeteekenden, op vereerende uitnodiging der Vereen. voor Vak en Kunst, uitmakende de Jury voor de prijsvraag voor een Diploma voor de a. s. Tentoonstelling, door Vak en Kunst dit jaar te houden, bijeengekomen Dinsdag 26 Mrt., deelen als resultaat van hunnen arbeid het volgende mede: dat, van de zeer talrijke inzendingen, te samen bedragende 105 ontwerpen, het geheel blijk gaf van ernstigen arbeid en de geheele inzending een uitstekenden indruk maakte.

Zonder de overigen in het minst te willen geringschatten, werden bij eerste keuze door de Jury niet minder dan zestien ontwerpen, die naar haar oordeel, op den voorgrond traden, ter nadere vergelijking uit de massa afgezonderd. Uit dit zestiental bleken de scherpste concurrenten te zijn een achttal inzendingen, de volgende motto's dragende; Semper, Darling, Drie driehoekjes in gebroken cirkel, Kunst (met pauwmotief), Hoop doet leven, Looie pijpen en 1881.

waaruit na zeer nauwgezette beoordeeling werden gekozen: Als 1e prijs de inzending onder motto „Modern”, als 2e prijs de inzending onder motto „Semper”.

Voor den 3e prijs bleven over de inzendingen onder de motto's Darling, 1881, en Drie driehoekjes in gebroken cirkel.

Bij eindbeslissing werd de 3e prijs aan de inzending „Drie driehoekjes in gebroken cirkel” toegekend, ofschoon de Jury ook gaarne aan die onder motto's „Darling” en „1881” een onderscheiding had toegekend.

De Jury meent de Vereeniging Vak en Kunst te mogen gelukwenschen met deze welgeslaagde prijsvraag.

VERSLAGEN VAN VERGADERINGEN

Vereeniging t. Bev. v. d. Vakopleiding v. Handwerkslieden in Nederland. Op 30 Maart j.l. werd te Utrecht, onder Voorzitterschap van den heer W. de Visser, civ. ing., de 23ste algemeene vergadering — een buitengewone — gehouden. Na opening van de bijeenkomst werd door den heer C. Zander een hoogst belangrijke voordracht gehouden, tot onderwerp hebbende: „onze vakopleiding”. Spreker wees op de belangstelling die overal in ons land voor het vakonderwijs aan den dag wordt gelegd, in de eerste plaats door de Regeering. Ook verschillende leden onzer volksvertegenwoordiging trachten naar uitbreiding van vak- en ambachtsonderwijs. De Mij. van Nijverheid heeft de vakopleiding aan de orde gesteld, en groote belangstelling wordt er voor getoont in de literatuur. Die toestand, vooral in de laatste jaren, is zeer begrijpelijk.

Uitvoerig behandelde spreker de geschiedenis van het ambachts- en vakonderwijs hier te lande, en maande aan om eenzijdigheid te vermijden, maar allen te hooren die bij dat onderwijs belang hadden. Ook omtrent het vakonderwijs in het buitenland, vooral in Frankrijk, deed hij wetenswaardige mededeelingen, waaruit mede kon blijken, hoe wij op vakonderwijsgebied zeker niet ten achter zijn, en het buitenland in den laatsten tijd meer dan ooit zijn licht op dat gebied bij ons tracht op te steken.

De boeiende voordracht werd met groote aandacht gevolgd, en aan het einde luide toegejuicht. Het is te hopen, dat zij zal worden opgenomen in het Maandblad der Vereeniging, opdat meerderen dan de aanwezigen ter vergadering er kennis van kunnen dragen. De hoogst belangrijke studie behoort in druk te verschijnen en door velen gelezen te worden.

Hierna zou de bespreking plaats hebben van het Rapport der Commissie voor het ontwerpen eener salarisregeling van Ambachtsschoolleeraren. Door de Afd. Amsterdam was echter het voorstel gedaan om het rapport thans niet te behandelen, doch de zaak vooraf nader in de afdelingen te onderzoeken; zij had daartoe reeds eene Commissie benoemd. Dit voorstel werd, gesteund door het Hoofdbestuur der Vereeniging, aangenomen, waarna, met 23 tegen 19 stemmen werd besloten, aan de besturen der Ambachtsscholen nu reeds te vragen, ten minste een regeling voor de salarissen te treffen.

Ten slotte werd besproken een rapport der Commissie, benoemd naar aanleiding van een schrijven van een lid der Vereeniging, in zake wijziging der Wet op het M. O. Het voorstel dier Commissie werd met algemeene stemmen op één na goedgekeurd.

Ned. Vereeniging voor Ambachts- en Nijverheidskunst. Deze Vereeniging had reeds in een vorige vergadering naar aanleiding van het rapport eener tot onderzoek benoemde commissie, het vraagstuk van den artistieken eigendom besproken. Bij die gelegenheid had de Heer Mr. P. Tjeenk Willink meêgedeeld, dat door hem als secretaris van een combinatie van kunstindustrielen een verzameling was bijeengebracht van kunstnijverheidsprodukten met de bijbehorende namaaksels, en had deze heer toegezegd deze collectie ook voor de leden der Ned. Vereen. v. Amb. en Nijverh. kunst ter bezichtiging te zullen stellen. In de vergadering van 30 Maart in Parkzicht was die verzameling aanwezig en was tevens de heer Tjeenk Willink zoo welwillend een causerie te houden om nog eens met nadruk er op te wijzen hoe diep het euvel der namaak is ingekankerd en hoe noodzakelijk bescherming daartegen blijkt.

Spr. deelt mede hoe de collectie indertijd is bijeengebracht om daaraan in regeeringskringen het euvel te demonstreeren. Voor het eerst werd de aandacht van de regeering op het kwaad gevestigd bij de begrotingsdebatten in 1904. Bij de begroting van Justitie wezen de afgevaardigden van der Vlucht en Bos de regeering

op den deplorabelen staat van onbeschermd zijn van den industrielen, — vooral kunst-industrielen eigendom. Spr. leest uit de „Handelingen” voor met hoeveel vuur de zaak der bescherming toen door beide afgevaardigden werd bepleit, en deelt mede, dat de Min. van Justitie, Mr. Loeff, beloofde de zaak in studie te zullen nemen, en ook inderdaad aan zijne ambtenaren opdroeg belanghebbenden te hooren en een ontwerp van wet in gereedheid te brengen.

Door aftreding echter van het toenmalige Kabinet geraakte de zaak van de baan en is sedert niet meer aan de orde gekomen. Hoezeer dit te betreuren is, wordt door den Heer Tjeenk Willink met vele en velerlei voorbeelden aangetoond. De namaak berokkent schade aan de oorspronkelijke ontwerpers of bedenkers, niet alleen, maar ook aan de algemeene handel en ontwikkeling.

Spr. noemt voorbeelden, als het produkt „Sodex”, een zeepoeder waarvoor door den oorspronkelijken fabrikant aan reclame groote kosten zijn besteed. Toen het produkt „er in” was, kwamen andere fabrikanten die aan een soortgelijk produkt gelijk klinkende namen gaven, het in den handel brachten in een gelijksoortige verpakking om daardoor het publiek iets anders te laten koopen dan het bedoelde te koopen: „Sodex”. Hier werd dus door namaak aan den fabrikant nadeel toegebracht. Het zelfde gebeurde met fotografieën van de Koningin. De oorspronkelijke fotograaf moest aan proeven, enz. uit den aard der zaak veel ten koste leggen. Zoodra de foto's in den handel waren, kwam er een ander die ze namaakte en ze voor veel minder kon verkoopen. Dit als voorbeelden van persoonlijke schade.

Algemeene schade ontstaat op de volgende wijze. Een reiziger van een namakende fabriek komt bij een winkelier zijn waren aanbieden. Deze wensch echter de produkten te betrekken van den oorspronkelijken ontwerper. De reiziger wijst hem er echter op, dat hij veel goedkooper kan leveren, dat hij aan andere winkeliers geleverd heeft die dus ook goedkooper kunnen verkoopen en hij dwingt daardoor ook dezen winkelier bij hem te koopen. Want inderdaad kan de namakende fabriek goedkooper leveren, omdat zij geen kosten heeft behoeven te maken voor proeven, modellen, enz. en veelal ook omdat zij mindere kwaliteit maakt. De ontwerper kan door de boven geschetste concurrentie onder de winkeliers, waardoor hij dus met zijn produkten blijft zitten, nooit tot produktie van grootere hoeveelheden overgaan, waardoor ook hij zijn produkt goedkooper zou kunnen maken.

In het buitenland bestaan beschermingswetten op den artistieken en industrielen eigendom. Daar echter ons land door gebrek aan dergelijke wetten het buitenlandsche produkt niet beschermt, weigert het buitenland ook onze produkten te beschermen. De namaak onzer produkten is daar dus geoorloofd; een willekeurige fabrikant kan een Hollandsch ding gaan maken, het registreeren, en dan is invoer der *oorspronkelijke* modellen verboden. Het buitenland is dus door *ons* gebrek aan beschermingsrecht, vrijwel voor onze produkten afgesloten.

Men heeft gemeend een beschermingsmiddel te vinden in de wet op fabrieks- en handelsmerken. Deze wet echter stelt strafbaar namaak van een *merk*, niet van het model. Als de namakers dus maar zorgen dat zij niet het *geregistreerde* merk overnemen, gaan zij vrij uit.

Alles wijst dus op de noodzakelijkheid van een wettelijke bescherming, waarbij ook namaak van het model strafbaar wordt gesteld. Spr. meent, dat zulk een bescherming verder zal moeten gaan dan die van den letterkundigen eigendom, zooals deze thans nog geregeld is. De fout toch van het huidige auteursrecht is, dat een letterkundig werk het eigendom is van den auteur, niet uit hoofde van dat auteurschap, maar door registratie. Dit is volgens Spr. een onzuivere toestand, die bij een regeling van den industrieelen en artistieken eigendom vermeden dient te worden. Elk ontwerp behoort te zijn eigendom van den ontwerper, omdat hij de ontwerper er van is, dus — met of zonder registratie.

Andere dan wettelijke bescherming is niet afdoende. Juist door het ontbreken van een wettelijke regeling is mogelijk geworden een zekere bestaande zedelijke verstomping, waardoor in het algemeen het immoreele van namaak niet meer wordt ingezien, waardoor de namaak als iets van zelfsprekends, als iets gewoons wordt beschouwd. Spr. haalt aan, een voorbeeld van een vakblad „Onze gids”, waarin werd gevraagd: Wie levert koperwerk volgens ontwerp, „de Woning”? — waarop in het volgend nummer als antwoord kwam: Dit koperwerk wordt geleverd door de N. V. W. Hibbeln's Verlichtingsartikelen, — een voorbeeld zoo sprekend, dat commentaar achterwege kan blijven.

De Voorzitter, de Heer Ellens, dankt den Heer Tjeenk Willink

voor zijn belangrijke voordracht en deelt mede, dat het Bestuur in overleg met de commissie voor den artistieken eigendom een voorstel doet om een adres te richten aan de Tweede Kamer, waarin om bescherming zal worden gevraagd, waarop adhaesiebetuigingen zullen worden gevraagd van andere belanghebbende vereenigingen, als: de Maatpij. t. bev. d. Bouwkunst. „Architectura et Amicitia”, enz., en waaraan een memorie van toelichting zal worden toegevoegd door de commissie, bestaande uit de Heeren Jac. van den Bosch, W. Penaat en Mr. C. H. van Zeggelen.

De Heer Penaat wenscht omtrent enkele punten die in het adres gestipuleerd zouden moeten worden, nog in het bijzonder het oordeel der vergadering te vernemen. In verband met een deel van het door de comm. opgemaakte rapport, vraagt spr. hoe moet de bescherming geregeld worden ten opzichte van technische en toegepaste kunsten? Moeten voor beiden verschillende regelingen gevraagd, of acht men één regeling voor beide categorieën voldoende? Spr. is met zijne mede-commissieleden voor twee verschillende regelingen. De Heer Nijhoff vraagt, hoe 't dan moet gaan met voorwerpen die voor een deel tot technische, voor een deel tot toegepaste kunst behooren, waarop de Heer Penaat antwoordt, dat in het rapport reeds is bepleit de mogelijkheid van een dubbele bescherming. Verder vraagt de Heer Penaat of een regeling voor technische kunst niet moet samenvallen met die van den algemeenen industrielen eigendom, althans daaraan gepaard gaan. Spr. en de commissie zijn hiervoor, en spr. meent, dat de wenschelijkheid hiervan ook gebleken is uit de bespreking van den Heer Tjeenk Willink.

De Vergadering is het met de inzichten van de commissie eens en neemt met algemeene stemmen het bestuurs voorstel aan zoodat een adres zal gezonden worden aan de Tweede Kamer.

T. L.

INHOUD VAN TJDSCHRIFTEN

De Opmerker, 30 Maart 1907. *De Renaissance*, vijfde lezing der reeks, georganiseerd door het Genootschap A. et A., behandeld door den heer A. W. Weissman. Aan het slot, na een overzicht te hebben gegeven van de Renaissance, vooral ook en op uitgebreide wijze van de Nederlandsche Renaissance, de bouwkunst der 18e en der 19e eeuw, oordeelt de heer Weissman als volgt: Zullen wij het weder tot een oorspronkelijke bouwkunst brengen, dan dienen wij den draad die bij het einde der Renaissance ter kwader ure werd losgelaten, weder op te vatten; hij wees er bovendien op, hoe men daarnaar in alle beschaafde landen thans zoekende is, en hoopte, dat deze pogingen ten slotte zouden slagen.

Hoewel uit het verslag dier lezing niet blijkt op welk peil deze voordracht stond, kan uit verschillende bronnen worden medegedeeld, dat zij hoogst belangrijk was, en ook den toevoorders-architecten uitnemend heeft voldaan.

Bouwkunsteritiek. Omtrent een, volgens „Architectura” heel nijdig, stukje in de Bouwwereld no. 11, en een nadere motiveering daarvan in het volgende nummer van dat blad, zegt de schrijver (Luctor): Wanneer men de toestanden en personen kent, zal men met „Architectura” volkomen begrijpen, dat iemand die zijn stad lief heeft, maar vooral onze kunst, hevige slaat naar den auteur van zoo'n ontwerp, maar of hij iets raakt, dat is een andere vraag; en ik voel mij geneigd die te beantwoorden met de meening van „de Opmerker”, dat met dergelijke heftige uitvallen (van den heer L. M. Molenaar) niets bereikt wordt.

Architectura. 30 Maart. *Restaureeren of herstellen?* Veroordeeld worden: 1^o. de kleur waarmede een gedeelte van het Paleis van Volksvliet te Amsterdam is opgeverfd; 2^o het verwijderen van eenige — waarschijnlijk gevaarlijk geworden — minaretten. Die schenking van een monument is een raadsel, en te hopen is het, dat de gemakkelijk te maken gietijzeren minaretten gereproduceerd zullen worden.

Technisch gedeelte. Slot van: *Een en ander over Smeedbaar gietijzer*. Vervolg van: *Gewapend beton-construcie. Het plan voor een onderzeesche verbinding tusschen Frankrijk en Engeland. Watervoorziening van steden. Meubelkunst. Stoomheimachine* met een als stoomcylinder fungerend heiblok. *Verlichting van het Noordzee-kanaal. Toestel tot het grootendeels afscheiden van het water uit*

de baggerspecie door toepassing der middenpuntvliedende kracht. De Bouwwereld, 27 Maart.

Vervolg en slot van: *Verplaatsbare ziekenbarakken*, door M. J. C. van Eijck, Gem. Arch. te Bussum.

Architectuur-schilders. II. Gerard Berkheyden. De Dam te Amsterdam; bij een plaat met eene reproductie van een schilderij in het Rijksmuseum, voorstellende den Dam in de 2e helft der 17e eeuw.

Aankondiging van de verschijning van het boek: *Gartengestaltung der Neuzeit* von Willy Lange und Otto Spahn. Leipzig 1907. Met 269 afbeeldingen in den tekst en 8 platen in kleurendruk. 12 Mark. Kennismaking met dit goedkoope boek wordt met overtuiging aanbevolen. Bij deze aankondiging is gevoegd een vijftal aan het boek ontleende afbeeldingen.

Technisch Weekblad. 29 Maart. Vervolg van: *Bestratingen* en van: *Warmtekrachtmachines*.

BERICHTEN

BINNENLAND.

Verbreding der Vijzelstraat te Amsterdam. In verband met het plan om hiertoe werkelijk over te gaan, langs geleidelijken weg, wordt door B. en W. aan den Gemeenteraad voorgesteld eene verordening vast te stellen tot het verplichtend stellen van een rooilijn voor de bebouwing aan de westzijde der Vijzelstraat. Deze verordening luidt: De voorgevelrooilijn voor de bebouwing aan de westzijde der Vijzelstraat is gelegen op een afstand van 25 M. van de voorgevelrooilijn voor de bebouwing aan de oostzijde dier straat.

BUITENLAND.

Weenen. Te Weenen is besloten tot het oprichten van een museum van „Geschiedenis van Oostenrijksche Techniek en Industrie,” in navolging van het „Deutsche Museum” te München.

Lübeck. De bouw van een nieuwen schouwburg met concertzaal is opgedragen aan den architect Prof. Martin Dülfer uit Dresden als prijswinner van een besloten Prijsvraag.

Triëst. Voor de vergrooting van de haven van Triëst is door de regeering een som toegestaan van 41 millioen Kronen.

Berlijn. Voor een stadsaanleg om den „Brandenburger Tor” was een prijsvraag uitgeschreven waarop 66 antwoorden ingekomen zijn. De heeren architecten Reim & Körte, benevens Prof. Bruno Möhring, uit Berlijn, hebben ieder een prijs van 1000 mark in den wedstrijd behaald.

Rome. Twee en twintig jaren arbeid men reeds aan het groote gedenkteeken voor Victor Emanuel te Rome. Waar men zich ook in Rome bevinden moge, overal valt de machtige bouw in het oog, waaraan reeds meer dan 30.000 kub. M. marmer verwerkt zijn. Van af het bovenste terras heeft men een blik op de oude stad, zoo schoon als waarop geen enkel punt of monument, zij het de Pincio, of de koepel van den St. Peter, zich beroemen kan. Het gedenkteeken, dat het grootste der aarde is en door zijn reuzen afmetingen alles wat het oude Rome biedt in de schaduw stelt, hoopt men in 1911 gereed te krijgen, op den 50en jaardag, waarop Rome tot hoofdstad van Italië verklaard werd.

Er zijn echter deskundigen die van oordeel zijn, dat er geen sprake is, dat het monument tegen dien tijd gereed zijn kan.

BUREAU VOOR PLAATSING VAN OPZICHTERS EN TEEKENAARS

Marnixstraat 402, Amsterdam.

Ingeschreven sollicitanten voor:				per maand
Bouwkundig Opz.-Teekenaar, ouderdom	28 jaar	salaris	f	60.—
"	"	"	"	60.—
"	"	"	"	115.—
"	"	"	"	80.—
"	"	"	"	125.—
"	"	"	"	25.—
"	Teekenaar	"	"	80.—
"	"	"	"	25.—

AANKONDIGING VAN AANBESTEDINGEN



MAANDAG 8 APRIL.

ALMELO. Het vergrooten eener spinnerij, weverij en annexe gebouwen.

De firma J. ten Bos, 's-av. 7 u., in hotel „Centraal”, alwaar bestek en teek. ter lez. en ad f 2 verkrijgbaar bij arch. B. Vixseboxe Bzn. Aanw. 8 April n.m. 3 u.

DEN BURG (TEXEL). Het bouwen van een Aërogeen gasfabriek te Den Burg (Texel).

De bouwk. C. Smit te Zuid-Scharwoude n.m. 1 1/2 u. in hotel „de Lindeboom” bestek en 2 teek. verkrijgb. bij Langeveld en de Rooij ald. tegen f 1.50. Inl. verstrekt de bouwk. welke daartoe op 8 April vanaf 's-morgens 11 uur aanwezig zal zijn in bovengenoemd hotel. Aanw. op het terrein een uur vóór de besteding.

's-GRAVENHAGE. Het maken van een schoolgebouw, directeurs- en conciërgewoning aan de Nieuwe Haven.

Het best. der vereen. „de Ambachtsschool” 's-midd. 12 uur in het schoolgebouw Z. O. Binnensingel No. 32, bestek en teek. verkrijgbaar aan de school tegen f 3 per stel. Inlichtingen te bekomen ten kantore van den architect A. Mondt Jr., De Ruyterstraat 44, dagel. van 1-2 u. n.m. Aanw. gedaan.

HAELN (LIMB.). Het bouwen van een burgerwoonhuis en aanhoorige werken, met bijlev. van alle bouwmat., voor rekening van mejuffr. de wed. J. J. Schreurs te Haelen.

De aanbesteding n.m. 4 u. in het koffiehuis van E. Schreurs, bestek en teek. te bekomen tegen f 1,25 bij Leon Waegemans, bouwk. Roggel. Aanw. 8 April ten 1 uur n.m.

HOOGVEEN. Het bouwen van een woonhuis, naast het tramstation te Noord-schenschut.

De heer H. Rozeman, 's-av. 6 u., in café L. Brunsting. Bestek en teek. ter inz. in café Harkema te Noordscheschut. Inl. geeft arch. J. Carmiggelt. Aanw. 8 April v.m. 9 1/2 uur.

SCHERPENZEEL (GELD.). Het bouwen van een weverij, motor- en generatorkamer.

De arch. A. Bernsen v.m. 11 u. Bestek en teek. bij voorn. architect verkrijgbaar.

DINSDAG 9 APRIL.

BAARN. a. Het bouwen van een Raadhuis. b. Het gedeeltelijk meubileren enz. van dat gebouw.

Het gemeente bestuur.

DUIVEN (GELD.). Het bouwen van een villa, met bijlev. van alle arbeidsloonen en materialen.

De heer C. C. G. Otten n.m. 2 1/2 u. in het café van H. J. Hugen. Bestek en teek. in genoemd café verkrijgb. ad f 1.50. Inlicht. te verkrijgen bij de bouwmeesters Mulder en van Wessem, Jansstraat 23 te Arnhem. Aanw. gedaan.

HEERDE. Het bouwen van een directeurswoning bij de stoomzuivelfabriek aldaar.

Het best. der Stoomzuivelfabriek „Heerde” n.m. 2 u. in 't hotel Boeve. Bestek en teek. à f 1.10 verkrijgbaar bij den bouwkundige J. Dekker. Bilj. in te leveren vóór 9 April, 's-midd. 12 u. ten kantore der fabriek.

SIJBECARSPHEL. Het bouwen van een kaasfabriek.

De heer K. de Leeuw v.m. 10 1/2 u.

WESTERHOVEN. Het bouwen van een paardenstal, remise, loods voor takkenbossen, waschhuis en eenige veranderingen aan een woonhuis.

De heer Hr. Jag. Schellens n.m. 3 u. Bestek en teek. ter inz. in 't café van H. Schellens ald. Inl. geeft J. Otten-v. Dinther te Eindhoven. Aanw. 9 April v.m. 11 1/2 u.

WOENSDAG 10 APRIL.

's-GRAVENHAGE. Het bouwen van een postkantoor met directeurswoning te Zuid-laren.

Het Ministerie van Waterstaat, n.m. 2 u.

ROERMOND. Het bouwen van 2 huizen nabij de veelading, met bijlevering van alle hiertoe benodigde bouwmaterialen.

De heer H. Drijkoningen, n.m. 7 u. te zijnen huize. Plan en bestek à f 1,80 bij Hub. Bertrams, archit. Roermond. Aanw. op het terrein een uur voor de aanbesteding.

ZEVENAAR. Het aanbouwen van twee lokalen, gangen enz., enz., aan de school te Babberich, alsmede eenige schoolmeubelen.

Het gem.best. n.m. 3 u. Bestek met de teek. vanaf 26 Maart, ad f 1.05, verkrijgbaar ten gem.huize te Zevenaar en bij de arch. Ovink en Zoon te Doetinchem. Aanw. 10 April op het terrein, des voorn. 11 u.

DONDERDAG 11 APRIL.

EXLOO (DR.). Het bouwen van eene veldwachterswoning met bijl. van alle mater. Het gem.best. van Odoorn 's midd. 12 u.

RUURLO. Het verbouwen en vergrooten van een woonhuis c.a. met bijlev. van mater.

De heer B. J. Besseling 's av. 7 u. in café H. ter Vrugt, alw. bestek en teek. ter inz. Bilj. vóór 11 April te zenden aan arch. H. Enklaar. Aanw. 8 April n.m. 5 u.

STAD ALMELO. Het bijbouwen van een fabriekslokaal.

De arch. H. A. Witzand Bz. 's av. 6 u. in 't café van Dolfin, alw. bestek en teek. ter inz. zijn. Teek. à f 1 verkrijgb. bij gen. arch.

WEERT. Het bouwen van een woonhuis met herberg en stalling, te bouwen naast exportslachterij van Meewis.

Mej. de wed. Jean Meewis, n.m. 5 u. in 't café van J. Broens, Kanaal ald. Bestek en teek. verkrijgb. bij Stals te Stamproy ad f 2,50.

VRIJDAG 12 APRIL.

SASSENHEIM. Het bouwen van een gasfitterswoning, met meterkamer, werkplaats, magazijn en cokesbergplaats, benevens het maken van de fundeering (betonwerk) voor den gashouder, met annexe werken in een perc. Het gem.best. v.m. 11 u.

STAD ALMELO. Het verbouwen van het heerenhuis naast 't gerechts-gebouw te Almelo voor den weled. gestr. heer F. O. Gorter ald.

De arch. H. A. Witzand Bzn. 's av. 6 u. in café Schreuder, Stationsplein. Bestek en teek. à f 2,50 verkrijgb. bij den gen. arch.

ZATERDAG 13 APRIL.

ROTTERDAM. Den bouw van een winkelhuys met kantoren en magazijnen, aan den Coolsingel no. 50 ald. ter bebouwde oppervlakte van 400 M2.

De arch. De Roos en Overijnder v.m. 11 u. in 't Poolsch koffiehuis aan 't Beursplein. Bestek en 3 teek. ten kantore van gen. arch. à f 3 verkrijgb.

ZEVENBERGEN. Het bouwen van een ziekenhuis met bijlev. der benood. mater.

Het gem.best. v.m. 11 u. Bestek met teek. ter secretarie verkrijgb. tegen f 1 25. Inlicht. verstrekt de gem.arch. Aanw. gedaan.

MAANDAG 15 APRIL.

GENNEP. Het maken van een hoofdgebouw en eene douaneloods met dienstwoningen enz. op het station Hassum, nabij Gennep. Raming f 52900.

De directie der Noord-Brab. Deutsche spoorwegmaatij. v.m. 11 1/2 u. (lok. tijd).

NIUW-AMSTERDAM (DR.). a. Het bouwen van een burgerwoonhuis met bijlev. der mater. etc., op een terrein aan tram en Hoofd kanaal; b. het glas- en verfv. daarvan.

De heer G. Bokking n.m. 3 u. in café Kooiker. Bestek en teek. ter inz. in bovengenoemd café. Aanw. 15 April v.m. 11 u., terwijl inl. zijn te bekomen bij A. Koelma.

ZUIDSCHARWOUE. Het sloopen van een huis en het ter plaatse opbouwen van een winkel- en woonhuis met slagerij ald.

De arch. G. Smit 's-av. 7 u. in 't lokaal van A. Kist ald. aan den Langendijk. Bestek en teek. verkrijgbaar à f 1.50 bij gen. archit.

DONDERDAG 18 APRIL.

DOESBURG. Het bouwen van een schoolgebouw met 5 lokalen voor Christelijk Nat. Onderwijs aldaar.

De arch. H. C. Bloemendaal v.m. 11 1/2 u. in hotel „Schuijtemaker”. Bestek en teek. ad f 1.60 van af 5 April bij gen. arch. verkrijgb. Aanw. 11 en 15 April v.m. 10-12 u.

Assurantie Maatschappij tegen Brand-

schade en op het Leven

De NEDERLANDEN van 1845.

's-Gravenhage, Kerkplein, hoek Prinsestraat - Amsterdam, Sophiaplein - Rotterdam. Zuidblaak 24 (Beursplein) - Breda, Prinsenkade - Haarlem, Groote Houtstraat 71^{rood}, hoek Gedempte Oude Gracht - Nijmegen, In de Betoustraat 8 - Groningen, Vischmarkt 40 hoek Haddingestraat - Zutphen, IJselkade.

Hoofd-Directie te s-Gravenhage:

CAREL HENNY, Directeur;

Mr. J. J. HENNY, Adj.-Directeur.

G. TEERINK, Alg. Procuratiehouder.

Kapitaal f 4.000.000.00

Reservefonds ult. 1905 1.203.800.00

Betaalde Brandschaden tot

ult. 1905 29.983.000.00.

BRAND - LEVEN - INBRAAK.

Verzekering tegen vaste en zeer billijke Premien, zonder Inleggelden of Nabetalingen.

Gewapend Beton.

Constructeur-Aannemer van Beton-IJzerwerken, wenscht relatien aan te binden met H.H. Ingenieurs, Architecten en Technische Bureaux voor de uitvoering hunner werken in bovengenoemde constructie tegen vooruit vast te stellen voorwaarden en streng concurrerende prijzen.

Ontwerpen en begrotingen gratis.

Ref. motto „Beton” bureau van dit blad, Herderstraat 5, Den Haag.

AFLOOP VAN AANBESTEDINGEN



14 MAART.

OOSTERBIERUM. Het gedeeltelijk afbreken der bestaande huizinge en het bouwen eener nieuwe stelhuizinge op Koehoel onder Oosterbierum, voor den heer S. Andringa te Oosterbierum.

Laagste inschrijver Lublink, Berlikum, f 7240. Gegund.

16 MAART.

RENSWOUE. Het verbouwen en vergrooten van de boerderij „de Groote Melm” ald. Door den arch. W. Salomons.

Gegund aan den laagsten inschr. A. v. d. Vliest Jr., Barneveld, voor f 4997.

21 MAART.

WESTERWIJTWERD (Gr.). Het bouwen van een behuizing aldaar. Door den heer R. Willemsen.

Laagste inschrijver T. Bijmolt, Westermenden, f 1976. Gegund.

23 MAART.

WEERSELO. Het bouwen van een roomboterfabriek op het Stifst aldaar. Door het best. der roomboterfabriek „de Goede Verwachting.

Laagste inschr. H. Kemering, f 1350. Geg.

26 MAART.

ANDIJK. Het bouwen van een woonhuis, en verder bijbehorende werken, op een terrein aan den Oosterdijk. Door den heer D. Klapper.

Laagste inschr. A. Visser, f 2863. Gegund.

BERGEN OP ZOOM. Het bouwen van een ambachts-, teeken- en burgeravondschool op één terrein sectie H kad. no. 91 en 92. naast de R. H. B. School. Door het bestuur der vereen. „De ambachtsschool voor Bergen op Zoom en omstreken”.

Laagste inschr. A. Havermans, f 31999.

BLERIK. Het bouwen van 12 woonhuizen. met bijlev. van alle bouwmaterialen, op 4 verschillende terreinen. Door het bestuur der spaarbouw-vereen. Recht en plicht.

Laagste inschr. M. Simons, plan A f 1605; Smeets en Peeters. plan A & B f 3290; Pouwels, plan A en B f 3259.

Massa. F. v. Gerven, f 18536. Niet gegund.

CUIJK. Het bouwen van een dubbel woonhuis, met bijlevering van alle materialen. Door den heer H. J. Smits Gzn.

Laagste inschr. H. v. d. Eiken. f 3175. Geg.

Bij Gemeentewerken kan spoedigst worden geplaatst voor 8 maanden een ervaren en bekwaam

Opzichter-Teekenaar

bekend met ijzer en beton-ijzerconstructien en zeer net teekenend.

Salaris f 125.— per maand.

Adres franco met omschrijving van levensloop en toezending van eventueele diploma's onder de letters F. K. vóór 10 April e. k. aan het bureau van dit blad.



Vraagt uwen leverancier bij behoefte aan **CEMENT** steeds nevendaand merk. **Prima** kwaliteit, levering op keur, lage prijzen.

Waar nog niet vertegenwoordigd, worden depot-houders gevraagd tegen zeer voordeelige condities.

M. W. J. EIJSVOGEL, Rotterdam.

BOUW ORNAMENTEN

IN

GEWAPEND GIPS KUNSTSTEEN

— CEMENT BETON —

EDUARD NETTESHEIM — VENLO

TROCKENSTUCC □

(GEWAPEND GIPS) **PLAFONDS**

EDUARD NETTESHEIM — VENLO

PIXOL | LAK ——— | **EENIG**

VEZELVERFMASSA

VEZELPIK ———

VOOR ASPHALTDAKEN

EDUARD NETTESHEIM — VENLO

KLEURIG = =

= **KARBOLINEUM**

EDUARD NETTESHEIM — VENLO

SIEGWART-BALKEN

zijn holle balken van gewapend beton, doen alle formules, bij gewapend beton noodig, wegvallen, geven een solide werk-vloer, onmiddellijk na het leggen, bezitten groot draagvermogen bij klein eigen-gewicht, geven de hoogste zekerheid tegen brandgevaar, isoleeren tegen warmte en gehoorigheid, worden mannetje aan man-netje in den bouw gelegd, komen geheel gereed en verhard op de bouwplaats.

**zijn goedkooper dan andere
cementijzer-vloeren.**

VEROVEREN DE WERELD.

Fabrikanten: HUYGEN & WESSEL, } Rotterdam.
Amsterdam.
KLOOS & VAN LIMBURGH, Rotterdam.

Brochure op aanvraag
gratis verkrijgbaar.

30 MAART.

OOSTERHOUT (GELD.) Het afbreken en weder opbouwen van een huis genaamd „de Malokof.” Door den bouwkw. K. Alwicher te Lent.

Laagste inschr. G. Th. Meurs, Oosterhout, f 1660.

OUDEPEKELA. Het amoveeren van een bestaande en het bouwen van een nieuwe machinesmederij te Oudepekela, onder bijlev. der benoedigde materialen. Door den heer W. J. Zwolve.

Laagste inschrijver L. K. Hensema, f 2073. Niet gegund als zijnde boven de begrooting.

TILBURG. Het bouwen van een woonhuis en ijzermagazijn aan de Heuvelstraat aldaar. Door den heer Joh. Bressers.

Laagste inschr. Janssen-Waijers, f 16654.

2 APRIL.

LANGBROEK (UTR.). Het bouwen van eene gem.school te Over-Langbroek. Door het gemeentebestuur.

Laagste inschrijver K. N. Odinet, Wijk bij Duurstede, f 6160. Gegund.

LEIDEN. Het afbreken en weder opbouwen van perc. Lammermarkt 25 en veranderen van perc. Lammermarkt no. 27, in massa en in vakken. Door den architect P. J. Perquin.

Laagste inschrijver. Timmerwerk W. J. Vorst, f 1683.

Verf- en glaswerk. L. S. Verhoeven, f 284.

Lood- en zinkw. J. v. d. Heijden, f 170.

Smidswerk. H. M. Gijbels, f 110.

Stucadoorswerk. L. J. Boekwilt, f 328.

Gas- en waterleiding. J. v. d. Heiden, f 88. Steenhouwwerk. P. W. Loeber, f 48. De metselwerken bleven buiten de besteding.

TIEL. Het bouwen van een bouwschuur met landbouwerswoning (oppervlakte 716 M²) nabij de Grootte brug onder Tiel, zonder bijlevering van de benood. steen, het riet en het water. Raming f 11333 Door den architect N. Lodder te Kesteren.

Laagste inschr. P. van Alphen, Erichem, f 11625. Gunning aangehouden.

3 APRIL.

's GRAVENHAGE. Het bouwen van een postkantoor met directeurswoning te Zuidhorn. Door het ministerie van Waterstaat. Laagste inschr. J. Wolrich, Hoogeveen, f 35430; daarop volgende W. Smit, id., f 25539.

LYST VAN LEVERANCIERS EN FABRIKANTEN

Prijs per regel voor niet geabonneerden op advertentiën f 5.— per jaar bij vooruitbetaling. Abonnés op Advertentiën 1 regel gratis voor iedere advertentie.

Albast-Cement. — G. VAN LENT & Co. Rotterdam.

Antilood. — Gron. fabriek van Lakken en Vernissen v/h R. KRANENBURG, Groningen.

Aerogeengas. — Tj. v. d. ZEE, L. v. Meerdervoort 186, den Haag.

Asbest-leien. — Cementmestiekdakbedekking, Houtcement- en Houtcementdakbedekking, Haensler's Houtcement. — G. SMITS & Co. Weesperzijde 39 Amsterdam. Tel. 7466.

Asbestleien, bouwmaterialen, enz. Bouwmaterialaandel „STEEN-OORD”, 's-Gravenhage.

Asphaat, Houtcement, Dakbedekking enz. — Dordrechtsche Asphaldfabriek ROODENBURG & Co. Dordrecht.

Asphalt, Houtcement, Dakbedekking enz. — N. V. Utrechtsche Asphaldfabriek v.h. firma STEIN & TAKKEN, Utrecht.

Asphalt. — W. J. v. d. WETTERN en A. S. KEY, Rotterdam.

Asphaltdakpapier. — „Bouwmaterialen” voorheen M. LUIJTEN, Lekkerkerk, Rotterdam en Dordrecht.

Asphalt, Houtcement, Dakbedekking, Amsterd. Asphaldfabriek „de Vesuvius”, Amsterdam.

Assurantie-Mij. tegen Brandschade „de Nederlanden van 1845” 's-Gravenhage, Kerkplein hoek Prinsestraat.

Atelier voor Decor. Kunst. KRUYMEL en MERCKENS. Haarlem.

Badinrichtingen. — Th. VAN HEEMSTEDEN OBELT, Amsterdam.

Beeld- en steenhouwwerk. — v. d. MAAS & Co., den Haag-Bussum.

Beton- en Betonijzerwerken, DE KONINK. ROTTERD. CEMENT-STEENFABRIEK v/h VAN WANING & Co. Rotterdam.

Behangselpapier. — H. en J. KOETS, K. Nieuwendijk 38, Amst.

Beton (Gewapend). — HOLL. MIJ. TOT HET MAKEN VAN WERKEN IN, 's-Gravenhage.

Beton (Gewapend). — F. J. STULEMEIJER & Co. Breda.

Beton (Gewapend). — P. BOURDREZ, den Haag.

Beton (Gewapend). — H. FUCHS & Co., Deventer.

Betonstenen, Machines voor holle. — EM. KOCKEN. Arnhem.

Betonijzer „Kahn Systeem”, Handelmaatschappij van R. S. STOKVIS & ZONEN, Rotterdam.

Bouwstoffen. — MARTIN & Co., Amsterdam.

Bovenlichtsluiting „Flux”. — VAN DE POLL, Purmerend.

Brandkasten en Kluisdeuren. — DE LUGT & SERNE, Haarlem.

Brandkasten, Kluisdeuren en Brandkluisdeuren. J. Lips Bzn.' Dordrecht.

BRANDKLUISDEUREN. — Wed. P. A. SCHROOT & ZONEN, Den Haag.

Brücknerplaten. — FABRIEK INDUSTRIA, Breda.

Cement-Ijzerw. — NED. MIJ. VOOR MONIERW. Amsterdam.

Cementmestiekdakbedekking. Handel in Bouwmaterialen van J. A. SMITS & ZONEN, Ruijschstraat 30b/d Weesperzijde, Amsterdam.

Cementijzer-Constructies enz. — H. WESTENBERG, Almelo.

Centrale Verwarming. — W. J. STOKVIS, Arnhem.

Centrale Verwarming enz. — GEVEKE & Co. Amsterdam.

Centrale Verw. en Ventilatie. — Th. v. HEEMSTEDEN OBELT, Amsterd.

Centrale Verwarming en Ventilatie-inr. de Schiedamsche Kunstmederij en Machinefabriek v.h. G. J. VINCENT & Co., Schiedam.

Centrale Verwarming. — LUIJKE & Co., Rotterdam.

Centrale Verwarming, Ventilatie-, Wasch- en Droog-inrichtingen, H. ZIMMERMANN, Utrecht.

Centrale Verwarming. — JAN HAMER & Co., Amsterdam.

Centrale Verwarming. — Wed. J. T. HUNCK & ZONEN, Amsterdam.

Closets — Th. VAN HEEMSTEDEN OBELT, Amsterdam.

Decoratieschilders. — VAN BEUSEKOM & ELFFERICH, Schommelstraat 8, Rotterdam.

Eerste Nederl. Xylolith-Fabriek. — A. S. KEY, Rotterdam.

Electrotechn. Install. Bureau. — CH. G. LANDRE, Amsterdam.

Excelsiorplaten. — GEBRS. VAN DER VIJGH, Amsterdam.

„Flux” Bovenlichtsluiting. — VAN DE POLL, Purmerend.

Gaskachels (nieuwste condensng). — OBELT, Amsterdam.

Gas-, Stoom- en Waterleiding. — R. S. STOKVIS & ZONEN Leuvehaven 74-76, Rotterdam.

Glas in lood. — J. J. B. J. BOUVY, Dordrecht.

Gegoten geëmailleerd ijzeren waschtafels — Th. VAN HEEMSTEDEN OBELT, Amst., 150 de Ruiterkade. Filiaal: 36, Rokin.

Grondboringen. — A. J. STOEL Jr. Haarlem.

Haeuslersch Houtcement. — C. F. BEER, Keulen.

HEINEKEN'S GLAZENWASSCHERIJ. Stoom Jaloezieën- en Rolluiken-fabriek. — 's GRAVENHAGE. Driehoekjes 3 voorheen

Wagenstraat 39a. — AMSTERDAM. v. d. Helststraat 1.

Houtgraniet. Kalksteen. — PELT & HOOYKAAS, Rotterdam.

Houtcement- en Houtcementdakbedekking. Haensler's Houtcement. Handel in Bouwmaterialen van J. A. SMITS & ZONEN, Ruijschstraat 30 b/d Weesperzijde, Amsterdam.

Huisdeursloten — LIPS. Dordrecht.

Jaloesiën. — J. F. KRONER & ZONEN, Spuistr. 246, 248, 250, Amst.

Josson-Cement. — A. E. BRAAT, Rotterdam en Amsterdam.

Keien enz. — FERD. ENGERS, Amsterdam.

„Kosmos” vouwplaten tegen vocht. — A. W. ANDERNACH, Beuel a/Rh.

Kokogspijplaten. — H. H. DE HAAN, Nijmegen.

Kunst- en Grofsmederij, v/h. Firma J. T. van Vuuren, Amsterdam.

Lengtematen, duimstokken enz. — W. J. WEISSENO, Amsterdam

Liften. — Machinefabriek DE ZAAAN, Wormerveer.

Liften. — Th. VAN HEEMSTEDEN OBELT, Amst. (R. WAYGOOD & Co.)

Liften, Ventil., Gesm. ijzer. trappen. J. HAMER & Co., Amsterdam.

Liften. (Hydr. en electr.). — FRED. STIELTJES & Co. Amsterdam

Liften speciaal handkracht. — J. C. VAN STRAATEN, den Haag.

Looden en Inw. glasmail privaatluidingen. — OBELT, Amst.

Luminographie en Lichtdruk, Steendr. „Senefelder” Amsterdam.

Metaalwerk, meubelen. — ONDER DEN ST. MAARTEN, Haarlem.

Machinefabriek Metaal- en IJzergieterij v/h. SPOOR, WIJNVOORD & Co. 's-Gravenhage.

Montegrifiedruk. — H. J. MONDT, den Haag.

Muschelkalksteen. — J. H. P. JANSE, Amsterdam.

Natuursteenbewerking. — G. W. HARMSEN, Amsterdam.

Plafondplaten. — GEBR. MIJNLIEFF, Nijmegen.

Portland-Cement — DYCKERHOFF & SOHNE, Amöneburg.

Präcisionsvensters en deuren. — v. d. SCHUIJT & KUNTZE, Amst.

Prisma's Luxfer. — Wm. VAN RIJN, Amsterdam.

Proefstation Bouwmat. — KONING & BIENFAIT, Amsterdam.

Raamsluiters voor bovenlichten. — HEEMSTEDEN OBELT, Amst.

Raamsluitingen voor alle raamconstr. — LUIJKE & Co., Rotterdam.

Rolluiken. — W. H. M. SCHOLTE, Prinsengr. 516, Amsterdam.

Rolluiken, Serredekking enz. — S. BRUIGOM, Arnhem.

Rolluiken enz. J. P. SENFT, Haarlem.

Schoorsteenmantels, marmieren. — G. & J. COOL, Amsterdam.

Scoriae Bricks. IJzeren buizen enz. — W. DEURVORST, Den Haag.

SLOTEN EN VEILIGHEIDSAFSLUITINGEN — LIPS DORDRECHT.

Spiegel-, Vensterglas enz. — P. DOLK & ZN., Rotterdam — Dordrecht

Stalen balken, IJzer enz. — Gebr. VAN DER VLIET, Amsterdam.

Stalen Balken, IJzer enz. W. BERNET & Co., Amsterdam.

Stalinrichtingen. Verwarming. Jan Hamer & Co. Amsterdam.

Stalinrichtingen — STAAL & HAALMEIJER, Amsterdam

Stalen balken. — H. E. OVING Jr., Rotterdam.

Stalen balken, — DIKEMA & CHABOT, Rotterdam.

Stalen balken en U-profielen — Deutsch-Luxemburgische Bergwerks- und Hütten-Actiengesellschaft. Vertegenw. C. D. v. d. LINDEN, Singel 544, Amsterdam.

Steengas. — F. A. CLOËR, Amsterdam.

Steengoed of Engelsche buizen en kruispannen. — HOUBEN & STEEGH, Belfeld en Tegelen (Limburg.)

Stoommachines, Ketels. Zuid-Holl. Machinefabriek en Constructiewerkplaats. Dir. ANTON KRÖNER, den Haag.

Stoomtimmerfabriek. — GEBRS. VAN MALSEN, Den Haag.

Stucsteen, Stucmarmor, The Dutch Mercantile Cy. — B. T. HAGEN Rotterdam.

Tegelversieringen enz., Plateelbakkerij DE DISTEL, Amsterdam.

Timmer- en lijstenfabriek. — G. P. J. BECCARI, Haarlem.

Trockenstuccplafonds — De 1e Ned. Trockenstuccfabriek, Venlo.

Urinoirs (Torfit). — H. HUINCK & A. IMHOFF, Rotterdam.

Ventilators. — Th. VAN HEEMSTEDEN OBELT, Amsterdam.

Ventilators. — D. P. HASSELMAN, Amsterdam.

Ventilatoren. — SLUIS & VRUGTMAN, Amsterdam.

Vuurvaste steen, Tras, Aarden buizen, Straatkeien — „Bouwmaterialen” v.h. M. LUIJTEN, Lekkerkerk, Rotterdam en Dordrecht.

Vulpenhouder „Caw”. — BLIKMAN & SARTORIUS, Amsterdam

Wandtegels, cement, kalk, graniet — „Bouwmaterialen” voorheen M. LUIJTEN Lekkerkerk, Rotterdam en Dordrecht.

Wandtegels, Schoorsteenmantels enz. — A. N. DE LINT, Delft, Den Haag.



BOUWKUNDIG WEEKBLAD.



• ORGAAN VAN DE MAATSCHAPPIJ •
• TOT BEVORDERING DER BOUWKUNST •

BESTUUR VAN DE MAATSCHAPPIJ: A. SALM G.Bz., *Voorzitter*. F. W. M. POGGENBEEK, *Vice-Voorzitter*, — V. G. A. BOSCH, W. J. DE GROOT, G. W. VAN HEUKELOM, D. E. C. KNUTTEL, J. A. MULOCK HOUWER, F. J. NIEUWENHUIS, B. J. OUËNDAG, J. VERHEUL Dz., P. A. WEELDENBURG.

COMMISSIE VAN REDACTIE: ED. CUYPERS,
A. SALM GBz., J. VERHEUL Dz.
REDACTEUR: C. T. J. LOUIS RIEBER.

BUREAU VAN REDACTIE: MARNIXSTR. 402 AMST.
BUREAU VAN ADMINISTR. HERDERSTR. 5 DEN HAAG
UITGEVERS: MOUTON & CO DEN HAAG

INHOUD

N^O. 15. 13 APRIL 1907. Ramen van geschilderd glas. — Suri-naamsch hout. — Ambachts- en vakteekenscholen. — Boek-en plaatwerken. — Verslagen van vergaderingen. — Inhoud van Tijdschriften. — Berichten. — Personalía. — Bureau voor plaatsing van opzichters en teekenaars. — Aankondiging en afloop van aanbestedingen. — Lijst van Fabrikanten, Leveran-ciers, enz. — Advertentiën.

ABONNEMENTSPRIJS
voor Nederland: fr. p. p. / 15 — 's jaars, voor Indië en het Buitenland (bij vooruitbetaling) fr. p. p. / 17.—. **PRIJS DER ADVERTENTIEN:** van 1—5 regels / 1.—, elke regel meer 20 cents Grootte letters naar plaatsruimte. — **AANKONDIGING VAN AANBESTEDINGEN** 15 ct. p. r. m. premie $\frac{3}{2}$ maal. — **ABONNEMENT VAN ADVERTENTIEN** tegen belangrijk verminderde prijzen en kosteloze opname der advertentiën in het Tijdschrift der Mij.

RAMEN VAN GESCHILDERD GLAS VOOR HET ADMINISTRATIE-GEBOUW DER NED. IND. SPOORWEG MIJ. TE SEMARING.

De oude Vleeschhal te Delft, een gebouw van omstreeks 1660, thans Korenbeurs, leent zich op bijzondere wijze voor de tentoonstellingen door het Comité van St. Lucas georganiseerd, hetzij van schilderijen, aquarellen, prenten en beeldhouwwerken, of, zooals onlangs, van geschilderd glas. Van 17 tot en met 19 Maart jl. werden er door het Comité de geschilderde trapramen tentoongesteld, vervaardigd in de werkplaatsen voor glasschilderkunst „'t Princenhof" van den heer Jan L. Schouten te Delft, die bestemd zijn voor het Administratie-gebouw der Ned. Ind. Spoorweg Mij. te Semarang.

De vier kolommen in de middenas van deze hal, die 12 bij 20 M. groot is, werkten zeer gunstig mede om de glasramen, die langs de lange westzijde waren opgesteld, goed te doen uitkomen. De warme kleuren kwamen door het mooie zonnetje heerlijk uit. De drie overige zijden van de ruimte waren sober versierd met Oostersche karpetten en oude tegeltableaux, die bij het overigens getemperde licht een recht stemmigen indruk teweeg brachten. Bovendien was tentoongesteld een van de drie glazen deuren met bovenlichten, toegang gevende tot de bestuurskamer in het administratie-gebouw.

Het gebouw, waarvoor de trapramen bestemd zijn, werd reeds eenige jaren geleden ontworpen door de heeren Prof. Jacob F. Klinkhamer, Hoogleraar aan de T. H. S. te Delft, en B. J. Ouëndag, architect te Amsterdam, en zal binnen

kort in gebruik worden genomen. De ramen zijn uitgevoerd naar het ontwerp van den heer H. Veldhuis, chef der werkplaatsen van 't Princenhof.

Het hoofdraam (*) heeft eene lengte van 6 M. en is 2.10 M. breed. In de uiterste ondervakken daarvan wordt door twee figuren, voorstellende het vuur (links) en het water (rechts) de beweegkracht, de stoom, gesymboliseerd; in het middenste ondervak is het gevleugeld wiel voorgesteld, waarboven de adelaar, als symbolen der snelheid en der kracht. In de bovenvakken zijn geplaatst, in het midden het wapen van Nederland, links dat van Batavia, rechts dat van Semarang; vervolgens in het middenste ondervak de haan als symbool der waakzaamheid. Het wapen van Nederland ligt op een fond versierd met den Oranje-appel; de andere wapens hebben een achtergrond met Indische motieven versierd.

De beide andere trapramen, die onder een hoek van 135° ten opzichte van het midden- of hoofdraam geplaatst zullen worden, zijn elk 3 M. hoog en 2.10 M. breed. Deze ramen zijn op dezelfde wijze in vakken verdeeld als de bovenste helft van het hoofdraam. In de buitenste ondervakken daarvan zijn de vier elementen voorgesteld; in het eene zijraam, het vuur, door een draak, de lucht door een vogel, en in het middenvak daartusschen het verkeer te water; in de zijvakken daarboven het gezag en de wijsheid; in het bovenste vak is het wapen van 's Gravenhage geplaatst. In het andere zijraam worden voorgesteld het land door een steenbok, en het water door visschen, waartusschen het verkeer te land; in de zijvakken daar-

(*) Dit raam is afgebeeld op de volgende bladzijde.

boven de symbolen van den handel en van de fortuin; in het bovenste vak is het wapen van Amsterdam geplaatst.

Het mooie effect der ramen is een gevolg van de goede keuze der kleuren en de harmonieuse verdeeling daarvan,

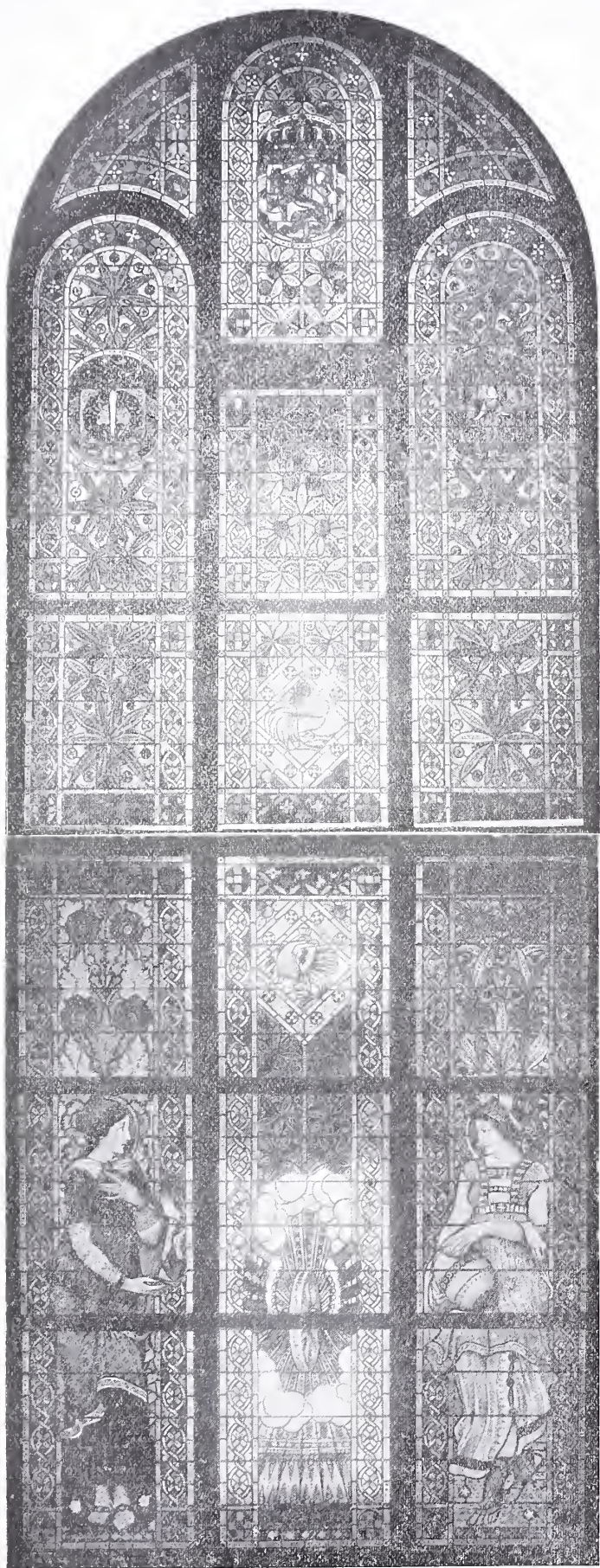

Trapraam van geschilderd glas voor het Administratie-Gebouw der Ned. Ind. Spoorweg Mij. te Semarang.

naast en tegenover elkander. Het samenstel is als 't ware een symphonie, een symbool van kleur en warmte, dat onder belichting van een tropischen hemel een nog schitterender indruk zal maken dan het reeds op de tentoonstelling deed.

SURINAAMSCH HOUT.

In „De Ingenieur” van 9 Maart j. l. komt een artikel voor waarin mededeelingen worden gedaan over toepassing van Surinaamsche houtsoorten te Brussel bij den bouw van het departementsgebouw van Marine, van het postkantoor, en van het gemeentehuis te Saint-Gilles (Brussel).

De bedoelde houtsoorten uit een onzer koloniën schijnen hier te lande weinig bekend te zijn. Wel zijn er enkele proeven mede genomen, maar toepassingen op eenigszins belangrijke schaal hebben er niet mede plaats gehad. De vraag ligt dan ook voor de hand, waarom van die houtsoorten, die als uitstekend bekend staan, niet meerder gebruik hier te lande gemaakt wordt. Waar de proeven in België genomen zoo zeer voldaan hebben, en enkele bescheiden toepassingen in ons land zeker geen ander resultaat hebben opgeleverd, mag voor de zooveelste maal wel eens de aandacht op de houtsoorten, die uitmunten door goede kwaliteiten en prachtig van kleur zijn, gevestigd worden.

Na de mededeelingen in „De Ingenieur” heeft „De Nieuwe Courant” van 23 Maart reeds een middel aan de hand gedaan om de bekendheid van het Surinaamsche hout te helpen verbreiden, — een denkbeeld dat wel voor ernstige overweging in aanmerking komt. Het dagblad wijst er namelijk op, dat spoedig een aanvang zal worden gemaakt met den bouw van het Vredespaleis, waarbij ongetwijfeld tal van luxe betimmeringen zullen te pas komen. Het vraagt daarom: Zou het nu niet mogelijk zijn, dat het Bestuur van de Carnegie-stichting, indachtig aan het succes te Brussel daarmede verkregen, de aandacht van den architect op de voor luxe-werken zoo uitnemend geschikte Surinaamsche houtsoorten vestigde?

Sedert die vraag gedaan werd, is bekend geworden, dat een ontwerp van den heer Cordonnier voor het Vredespaleis zal worden uitgevoerd, onder medewerking van den heer J. A. G. Van der Steur, en onder toezicht van eene bouwcommissie waarin o. a. twee Nederlandsche architecten zitting hebben. Het denkbeeld in de vraag neergelegd, had onze volle sympathie, en wij meenen er in dit blad dan ook de aandacht op te moeten vestigen, niet het minst van hen die bij de uitvoering van het Vredespaleis betrokken zijn.

Aan „De Ingenieur” ontleenen wij de volgende mededeelingen omtrent de bovengenoemde aanbevelenswaardige houtsoorten. Zij zijn afkomstig van den heer A. H. Berkhout, een man van erkende bekwaamheid, schrijver van: Rapport over de Surinaamsche bosschen, 's Gravenhage Mouton & Co., 1903, en van: Het hout als bouw materiaal, Amsterdam, F. van Rossen, 1905.

De Brusselsche hoofd-architect, de heer Benoit, werkte met locus (Surinaamsch teak), bruinhart, pisi, bolletrie en purperhart, en wendde die aan bij den bouw van het departementsgebouw van Marine en van het postkantoor te Brussel.

Locus, zoo heet het in diens verslag, moet het beste hout worden genoemd. Zoo het slechts tegen niet te hooge prijzen wordt aangeboden, bestaat er veel kans, dat het bij schrijnwerk en voor parketvloeren het eikenhout verdringt. Het maakte „een oneindig nobeler indruk dan eikenhout”, kan op één lijn worden geplaatst met mahoniehout en kostte niet veel meer dan eikenhout. Locus is roodachtig, grof, zeer hard en taai; het laat zich uitstekend politoeren en wordt na verloop van tijd donkerrood.

Bruinhart werd gebruikt voor de deur van het postkantoor en van het departement van Marine te Brussel. Hoewel die deuren geplaatst zijn aan den zuidkant en aan weer en wind zijn blootgesteld, houdt het bruinhart zich

uitstekend. Het is zoo hard als eikenhout, grof, grijs geaderd en buitengemeen duurzaam.

Pisi komt in verschillende kleuren voor, lichtgeel, violet enz.; het bleek zich te eigenen voor paneelen, lambrizeeringen en meubels.

Bolletrie is roodachtig, vleeschkleurig, zeer hard, zwaar en duurzaam; het wordt een fraaie houtsoort genoemd, die zich betrekkelijk goed laat bewerken. Het moet echter voor het gebruik goed gedroogd worden. Geklaagd wordt, dat de importeurs niet zorgden voor een voldoende voorraad droog hout.

Purperhart is zeer taai en neemt bij het bewerken een violette kleur aan, welke met den tijd donkerder wordt; dit hout wordt door den Brusselschen architect te waardevol voor parketvloeren genoemd; vooral verdient het aanbeveling voor luxe-werk en meubels.

Bij den bouw van het gemeentehuis te Saint-Gilles (Brussel) werden tot groote tevredenheid de soorten locus en purperhart gebruikt.

AMBACHTS- EN VAKTEEKENSCHOLEN TE AMSTERDAM.

Verleden Zondag en drie volgende dagen waren belangstellenden in het vakonderwijs in de gelegenheid tot het bezichtigen van werkstukken en teekeningen, vervaardigd door de leerlingen der beide Amsterdamsche Ambachtsscholen en de winteravond Vakteekenscholen met aan die inrichting verbonden Hulpteekenscholen. In langen tijd was in 't openbaar niets te zien geweest van het resultaat van het onderwijs aan die scholen. In 1900 was dit 't laatst, voor de Amsterdammers; in 1901 exposeerden de scholen te 's Gravenhage, met ambachtsscholen uit andere steden, en na dien tijd bleef men verstoken van de kennismaking met den vooruitgang van 't onderwijs. Van „vooruitgang” mag hier gesproken worden na eene bezichtiging van de nu pas gehouden tentoonstelling.

Waarom zoo lang gewacht: 6 jaren? Wellicht om de eenvoudige reden, dat in het vooruitzicht zijnde tentoonstellingen, spoedig op elkander volgend, niet bevorderlijk zijn voor een rustig werken, en den leergang schaden. Met zoo'n expositie in 't vooruitzicht wordt allicht iets daarvoor gemaakt, een werkstuk dat wellicht wat te veel vordert van den tijd die practischer besteed had kunnen worden. Hiermede is niet bedoeld, dat werkstukken zullen gemaakt worden die boven de krachten der leerlingen gaan, of alleen moeten dienen om te pronken, maar begrijpelijk is het, dat soms meer tijd dan noodig is aan afwerken van teekeningen en werkstukken besteed wordt. Dat enkele uitstekende leerlingen mogen toonen wat zij meer en beter kunnen voortbrengen dan het gros hunner kameraden, is te verontschuldigen. Op deze tentoonstellingen werd het niet verheeld aan hen, die bijzonder belang daarin schenen te stellen, welk uitblinkend werk van een enkele der beste leerlingen was, en of de leeraar er een handje aan geholpen had.

In 't algemeen trof de strakke en nette afwerking der werkstukken, van af de eenvoudigste oefeningen tot de moeielijkste voortbrengselen der leerlingen. Dat daarop vooral gelet wordt, is een groote deugd van het onderwijs. In het betrachten van zulk een netheid en correctheid, al kost het tijd en moeite, ligt een groote opvoedende kracht; het maant aan tot ernst en nadenken, tot de overtuiging om goed te moeten doen, wat men verplicht is te doen. Met genoegen zal men dan ook hebben kunnen waarnemen, hoe zelfs de teekeningen die alleen in potlood bewerkt zijn, en die vooral aan de Ilde Ambachtsschool gemaakt worden om nutteloos opwerken te vermijden en dus tijd te winnen, toch keurig worden afgeleverd. Ook was het een genot de nette schetsboeken der leerlingen van die School in te zien. Men moge er zich over verwonderen hoe goed die schetsen, zonder opmetingen te zijn, in proportie zijn gemaakt, alleen uit de vrije hand, — het blijkt mogelijk te zijn de jongelieden goed te leeren schetsen. Dit is zeker mede een resultaat van het handteekenen toegepast op het beoefende vak, en het goed leeren zien tevens.

Wanneer men nu, na de leergangen op de tentoonstellingen met aandacht te hebben gevolgd, het werk der hoogste klassen aan

een strenge kritiek onderwerpt, dan moet het toch verwondering wekken, dat men nog zoo vaak, maar in 't bijzonder te Amsterdam, verneemt, dat een jongen van de Ambachtsschool op den winkel niet goed te gebruiken is. Men moet wel tot de overtuiging komen, dat die meening uit „oud zeer” voortspruit, uit toestanden van vele jaren geleden. Zulk een oordeel, toen gegrond, is het nu in 't algemeen niet meer. Het maken van modelletjes in plaats van werkstukken is er uit; kantig werk is vereischte; teekeningen en werkstukken worden op ware grootte gemaakt. Het handteekenen naar willekeurige voorwerpen is thans uit den boeze en nutteloos verklaard, maar wordt in de grootste eenvoud practisch op het te beoefenen vak toegepast. Dat voor schilders en decorateurs, dat andere bedoelingen heeft, is natuurlijk voor hunne behoeften in 't bijzonder ingericht.

Men zal aan menig werkstuk nog waarnemen, dat het door geen „meester in het vak” is gemaakt; te recht, want zulke meesters kunnen op een school met zulk een leergang niet gevormd worden. Geen enkele inrichting van onderwijs, met welk doel ook, kan een zoo jeugdig volmaakt vakman afleveren; wel iemand dien den weg gewezen is, waarin de gronden zijn gelegd om een man te worden die door ijverig voortwerken het tot groote bekwaamheid in zijn vak kan brengen. Dat dunkt ons, doen de scholen thans.

Aan de scholen zonder onderscheid, wier werk ter bezichtiging was gesteld, mag dan ook den lof niet onthouden worden, dat met grooten ernst getracht wordt het onderwijs dat er gegeven wordt, een hoog standpunt te doen innemen. Daarvoor zijn er de resultaten van dat onderwijs, die ook toonen dat streng op goede vormen acht wordt gegeven. Wat dit oordeel betreft heeft geen enkel vak te worden uitgezonderd. Het is een waardeering van den blijkbaar met groot overleg samengestellten leergang, en een hulde aan Directeuren en leeraren voor hunne toewijding en hun goede inzichten.

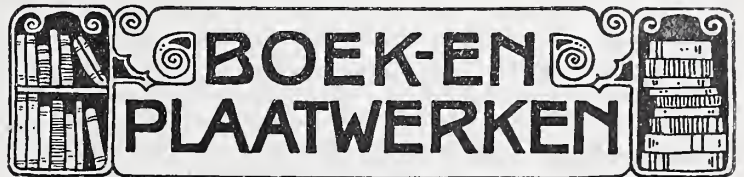

Compte Rendu des travaux du Premier Congrès international de l'industrie du bâtiment et des Travaux publics. 1905.

Dit Congres, uitgegaan van de Fédération des associations d'entrepreneurs de travaux publics et privés de Belgique had plaats, tijdens de Luiksche Wereldtentoonstelling van 1905, en is — naar de berichten van destijds — zeer geslaagd. Thans is het omvangrijke verslag van dit Congres aan de leden daarvan toegezonden; een zwaar boekdeel van meer dan 700 bladzijden druks, waarin, als gewoonlijk, de behandelde vraagpunten en rapporten daarover zijn afgedrukt.

Deze rapporten behandelen op uitgebreide wijze zeer belangrijke en actueele onderwerpen, zijn voor het meerendeel afkomstig van vereenigingen, en vertegenwoordigen dus de inzichten van velen, althans van een meerderheid. Daarom zijn die rapporten zeer behartigswaardig.



Afdeeling Utrecht, van de Mij. t. B. d. Bouwkunst, 26 Maart 1907. In deze bijeenkomst trad als spreker op den heer W. C. van Manen, Ingenieur bij de Holl. Maatschappij tot het maken van werken in gewapend beton, ter behandeling van de constructiewijze en de toepassing van gewapend beton.

Tot inleiding werd in het kort de geschiedenis van dit materiaal in herinnering gebracht, daarna de algemeene voordeelen behandeld, en ook de door sommigen aangevoerde bezwaren besproken. Vervolgens trad de spreker in uitvoerige beschouwingen over de toepassingen er van als voor:

Fundamenten, vloeren, muren en gevels, trappen, waterdichte kelders, reservoirs (voor biologische reiniging, hoogreservoirs, daken, waterdichte, dus ook zonder bijzondere afdekking, bruggen,

(rechte-, balk-, gewelf-,) waterbouwkundige werken, als kademuren, sluizen, steigers, golfbrekers, enz., schoorsteenen, safe's, tunnels, diversen als: afdekplaten voor grondkabels, goten, putten, riolen en andere handelsproducten.

Deze interessante voordracht toegelicht door een groot aantal schoone lichtbeelden naar uitgevoerde werken, vond een aandachtig gehoor.

De Voorzitter sprak den heer Van Manen een hartelijk woord van dank toe voor zijn nuttige en boeiende lezing, en uitte den wensch, dat de spreker in den volgenden winter weer in de gelegenheid mocht zijn voor de Afdeling op te treden.

De vergadering stemde door applaus hiermede in.

De Secretaris.

Afdeling Arnhem van de Mij. t. B. d. Bouwkunst. 27 Maart 1907. In deze vergadering, die door vele leden en geïntroduceerden, ook dames, bezocht was, heeft de heer J. W. Hanrath, Bouwmeester te Hilversum, eene kunstbeschuwing gegeven over Venetië en Florence.

Zoowel, door mededeeling van talrijke historische bijzonderheden als door het maken van opmerkingen over hetgeen hem had getroffen bij het bezichtigen van deze steden, wist de heer Hanrath, terwijl hij een groot aantal lichtbeelden van de voornaamste gebouwen vertoonde, zijn gehoor te boeien.

De lichtbeelden waren meerendeels reproducties van door spr. gemaakte opnamen en gaven daardoor aan hen die deze gebouwen alleen kenden van afbeeldingen dikwijls een nieuwen kijk er op. Voor de leden die ook deze steden bezocht hadden, was het een genot zich weer te verlustigen in de beschouwing van deze meesterwerken der architectuur.

De heer Van Tuyll van Serooskerken vertoonde daarna een serie lichtbeelden naar eigen opnamen van paleizen uit deze steden.

Daar de heer Hanrath meer de kerken en publieke gebouwen behandeld had, was dit een zeer te waardeeren aanvulling op de kunstbeschuwing.

Op verzoek van den heer Van Tuyll, gaf de heer Hanrath bij de lichtbeelden der paleizen eenige toelichtingen.

De heer Hanrath heeft de Afdeling door een en ander zeer aan zich verplicht, hij heeft bij velen den lust opgewekt tot een bezoek aan deze twee zeer merkwaardige steden. Daar de vergadering voor een goed deel uit niet bouwkundigen bestond, heeft deze avond er ook vooral toe bijgedragen bij het publiek belangstelling te wekken voor de bouwkunst.

In de zaal waren teekeningen en fotografien tentoongesteld van de voornaamste door den heer Hanrath uitgevoerde bouwwerken. De afbeeldingen van deze, zooals bekend is, allen zich zoo bijzonder goed aan hunne landelijke omgeving aanpassende gebouwen, werden met belangstelling bezichtigd. *)

Nadat de voorzitter den spr. had bedankt, werd na een korte pauze nog eenigen tijd vergaderd tot het afdoen van de agenda.

De heer P. van de Burgh B. I., Architect te Renkum, werd als lid van de Afdeling aangenomen. Daar de heer W. G. Welsing, in de vorige vergadering tot bestuurslid verkozen, bericht had dat hij zeer tot zijn spijt de benoeming om gezondheidsredenen niet kon aanvaarden, moest opnieuw een bestuursverkiezing plaats vinden. Gekozen werd de heer W. A. Lensink.

In rondvraag werd gebracht, of voor de April-vergadering van Voorzitters en Secretarissen van de afdelingen met het Hoofdbestuur, door de leden behandeling van onderwerpen de belangen der Afdeling rakende, gewenscht werd. Geen der leden gaf een zoodanigen wensch te kennen.

Daar ook van het Hoofdbestuur nog geen kennisgeving van de te behandelen onderwerpen ontvangen was, bleef dit punt van de agenda onbesproken.

DE SECRETARIS.

Afdeling 's Gravenhage van de Mij. t. B. d. Bouwkunst. 5 April 1907. De president opent de vergadering, de secretaris leest de notulen; daarna wordt aan de orde gesteld de behandeling van de rapporten wellicht nader te publiceeren door het Hoofdbestuur, in verband met de uitkomsten van andere afdelingen der Mij. t. B. d. B. verkregen der kalkzandsteen commissie in deze afdeling

*) Noot van den Secretaris.

De omgeving van Arnhem is niet rijk aan dergelijke buitenhuizen. Het bouwend publiek, jonkers en baronnen inclus, laten zich liever voorlichten, bedienen zou een juister woord zijn, door den timmerman-architect. Moge exposities als deze er toe bijdragen bouwheeren in spe de oogen te openen, opdat zij leeren inzien, dat het maken an mooie landhuizen niet het werk van Jan en alleman is, maar dat dit zeer veel talent vereischt en alleen in goede handen kan zijn bij de aesthetisch ontwikkelde architecten,

benoemd (de heeren W. C. Metzelaar, J. I. L. Bourdrez en J. Olthuis). Na voorlezing van het rapport der meerderheid door den heer Bourdrez, gevolgd door die van het rapport van den heer J. Olthuis, door zijn zoon G. Olthuis (wegens ongesteldheid van den vader), vroeg het eerst het woord de heer Van Hardenbroek, vertegenwoordigende de Vereenigde Kalkzandsteenfabrieken; in den breede lichte hij de fabrikage van den kalkzandsteen nog eens toe, daar hij meende dat de rapporten nog niet geheel volledig waren, wellicht bij de publicatie bovengenoemd tevens op te nemen? Daarna betoogde Spreker met klem, ook gezien de fabrieken in 't buitenland, en gehoord de rapporten van Rijkskeurstations van bouwmaterialen aldaar, dat van dit materiaal niets anders was te zeggen, dan dat het was (kon zijn?) goed, goed en nog eens goed. Gebruikt werd het voor alle doeleinden, schoorsteenen, kaaimuren, behalve reeds bij den gewonnen huizenbouw, en hij weet het alleen aan onbekendheid met het materiaal, dat vele bouwmeesters daartegen zoo gekant waren. Edoch was er niemand die op de vergadering niet zou toegeven, dat er inderdaad langs den weg der hoogdrukstoom-methode goede voorbeelden waren te maken. Maar hoofdzaak was het de keuring te bespreken, want hoe of ook de fouten ontstonden bij fabrikage, moest het mogelijk zijn op eenvoudige wijze uit te maken, ook door den dagelijkschen opzichter bij den bouw, niet alleen of de steen goed was, — maar ook of hij geschikt was voor kelderwerk, binnenwerk, enz. Aan deze zijde waren vooral de heeren Bourdrez en Metzelaar de woordvoerders, terwijl de heer Knuttel als president trachtte de min of meer afdwalende debatten bij deze kern te bepalen.

Aan de andere zijde stond naast de kalkzandsteen geïnteresseerden, de heeren Hardenbroek, Duynker, Segboer, — de heer Olthuis Jr. Van die zijde werd op niet ontalentvolle wijze gerepliceerd dat het even moeilijk is, staande de vergadering zonder een voldoende aantal steenen van betere of mindere kwaliteit in verband met hun bestemming, te omschrijven hoe bovengenoemde keuring zou moeten geschieden, — als het zou zijn om aan een leek ter vergadering in woorden duidelijk te maken het verschil tusschen hardgrauw en boerengrauw van kleisteenen. Maar vastgehouden werd daarbij, dat wel degelijk dezelfde gemakkelijke keuringswijzen bij kalkzandsteen waren toe te passen als bij kleisteen, met name de klank, de breuk, het gezicht, en het water-opsloppingsvermogen. Alleen zonderde deze partij daarvan uit stukken voor consoles, enz. die op geheel andere en minder systematische wijze werden gemaakt.

Nadat nu de partijen elkaar wederzijds zachtelijks, de afwezigheid van proefsteenen hadden verweten, — kwam toch nog de, overde-kop, diagonaalsgewijze, door-en-door, gespleten steen voor den dag die, voor de Remise der Haagsche Stads Electriche dan toch maar op het werk was aangevoerd — doch daar om „zichtbare” gebreken was afgekeurd geworden; gebreken die niet aan bevriezen doch aan een onachtzaamheid in de fabrikage moesten worden geweten. De president drong wegens het vergevorderd uur aan op beperking der discussies, wees er op hoe de kalkzandsteenfabrikanten open kaart wenschten te spelen tegenover iedereen, en beval de leden dus zeer aan eens naar de fabrieken te gaan zien, — en spreekt daarbij de overtuiging uit, dat de meerdere appreciatie niet zal uitblijven zoo er werkelijk voor die appreciatie termen zullen blijken te zijn. Ten slotte brengt de heer Knuttel dank aan de rapporteurs en aan de fabrikanten, om dezen avond van indrukken en gedachten te wisselen, — en gelooft ten slotte, dat er geen termen bestaan nu een beslissing van de vergadering uit te lokken, en deze te berichten aan het Hoofdbestuur — maar liever aan dit Hoofdbestuur zoowel de rapporten als een uittreksel uit de notulen der vergadering toe te zenden.

Daarna werd wegens tijdgebrek de pauze overgeslagen, en in de plaats daarvan gesteld de inleiding van den heer Jurriaan Kok. Deze gaf zich de moeite aan de vergadering de geschiedenis van het album 's Gravenhage-Seheveningen te verhalen, er op wijzende hoe een gepaste reclame, in 't buitenland veel meer benut dan hier, toch het middel is om tot grooter bekendheid te geraken, — een bekendheid die weer allerlei voor de inwoners aangename gevolgen na zich zou slepen. Dit heeft de Vereeniging tot Bevordering van 't Haagsch Vreemdelingen Verkeer terecht ingezien en de hand doen slaan aan de vervaardiging van een album dat van keurige uitvoering en inhoud is, en o. a. reeds in meer dan 1500 exemplaren over de Hotels van de geheele wereld was verspreid. De origineele opname die voor deze kostbare onderneming hadden gediend, versierden in een 200-tal de wanden.

Nadat de president ook den heer Jurriaan Kok had bedankt, en het woord had gegeven aan de heeren Metzelaar en Kippel, in-

leiders van het loodwitrapport, bleek het, dat deze heeren het beter achtten om hun toelichting eerst in een volgende vergadering ten beste te geven, want hoe spijtig dit ook was voor hen die alleen voor dit onderwerp ter vergadering waren gekomen, op 't oogenblik zou er geen tijd geroeg resten om het onderwerp anders dan zeer vluchtig te behandelen, hetgeen geenszins in de bedoeling kon liggen.

De president sloot hierop de vergadering; maar nog eenigen tijd bleven de bezoekers bijeen, hetzij in geanimeerd debat over den kalkzandsteen, of in bewondering van de afbeeldingen van die mooie plekjes in den Haag en Scheveningen, waarvan hen de schoonheid wellicht tot nu toe niet zoo duidelijk was in 't oog gevallen.

INHOUD VAN TJDSCHRIFTEN

De Opmerker. 6 April 1907. *Gebouwen van het electriche tramwagennet te 's-Gravenhage*. Beschrijving, toegelicht met verschillende afbeeldingen, door A. Schadee.

Het Vredespaleis. Men moet afwachten, hoe het „gewijzigd” plan zich vertoont; het zal wel een vereenvoudiging van het oorspronkelijke zijn. Het zou mooi geweest zijn, indien de Nederlandsche architecten als èèn man geweigerd hadden, zelfs tegen het verlokkelijkste loon, zich in dienst der Carnegie-stichting te stellen! Het buitenland zou ontzag gehad hebben voor zóóveel vastheid van karakter, en Nederland bij het oude Rome vergeleken hebben. De totstandkoming van het Vredespaleis is, menschelijkerwijze gesproken, verzekerd; maar men kan met den besten wil niet zeggen, dat de geboorte onder gunstige voortekenen plaats vond.

Architectura. 6 April. *Omszwervingen over dak-tuinen*, met afbeeldingen op welke wijze de daken der Amerikaansche wolkenkrabbers gebruikt worden voor uitspanning. De beschouwingen, daaraan toegevoegd, gelden de verdediging van 't nut der platte daken, niet echter van de wolkenbrekers.

Technisch gedeelte. *Gewapend beton-constructie*. Vervolg, en slot van *Meubelkunst*.

De Bouwwereld 3 April. *De baksteen-trust*. Eenige bedenkingen door een ongevraagd kritikus. Is de trust er, dan kan invoer van bijv. Belgische steen geweerd worden, en de prijzen van onze baksteen kunnen opgevoerd worden. Maar de ontwerpers van een trust moeten wel bedenken, dat een trust als middel waarschijnlijk erger zou zijn dan de kwaal. De steenbakkers zouden in de kaart spelen hunner ergste concurrenten: de kalksteen-fabrikanten. Ook zullen hier te lande nieuwe baksteen-fabrieken op coöperatieven grondslag gesticht kunnen worden, die buiten een trust gehouden kunnen worden.

Geschilderde trapramen van het Adm. gebouw der N. I. Spoorwegmij. te Semarang; met afbeeldingen.

Bespreking van het bij J. J. Weber te Leipzig verschenen werk: *Das Einzelwohnhaus der Neuzeit*, door E. Haenel und H. Tscharmann; met drie aan dat werk ontleende afbeeldingen van woningen.

Technisch Weekblad. 5 April. *De beteekenis van kwik-silverdamp-lampen*. Vervolg van: *Warmtekrachtmachines*.

BERICHTEN

BINNENLAND.

H. Leguyt. † Den 8sten April j.l. is te Baarn in den ouderdom van 67 jaren plotseling overleden de heer H. Leguyt, in leven Architect 1e klasse bij de afdeeling Publieke Werken te Amsterdam. Wegens gezondheidsredenen had de heer Leguyt reeds den 1en Februari 1905 die betrekking moeten neerleggen, bij welke gelegenheid hem op de meest eervolle wijze ontslag uit den dienst der Gemeente werd verleend, nadat hij daarbij ruim 32 jaren was werkzaam geweest.

Tijdens hij hoofd van de afdeeling gebouwen was, werden o.a. de volgende werken van beteekenis door hem voorbereid en uitgevoerd: het Wilhelmina-Gasthuis en daarbij behorende ge-

bouwen voor de vrouwenkliniek, de oogheelkundige kliniek, het zusterhuis, de waschrichtingen, barakken enz., de Handelsschool, de uitbreiding van het Raadhuis, de Hoogere Burgerschool aan de Mauritskade, het gebouw voor het Bevolkingsregister enz. Tal van scholen voor het L. O., politiebureaux, brandweerkazernes en kleinere bouwwerken zijn onder hem tot stand gekomen. Verschillende van die werken zijn indertijd in het Bouwk. Weekblad afgebeeld geworden.

Leguyt was iemand van zeer groote werkkracht, van buitengewone werklust en plichtsbetrachting; hoewel hij in de verschillende betrekkingen die hij heeft waargenomen moeielijke, onaangename oogenblikken heeft doorgemaakt, kon men daarvan nooit iets bemerken. Hoewel hij vaak redenen had bitter gestemd te zijn, bleef hij steeds de welwillende man, die altijd bereid was behulpzaam te zijn. Zijn edel karakter zal bij hen die hem meer van nabij gekend hebben, niet vergeten worden.

Firma F. W. Braat. Deze bekende Delftsche Firma heeft hare zaken omgezet in de Naamlooze Vennootschap F. W. Braat's Koninklijke Stoomfabriek van Werken in Zink en andere Metalen, waarvan de Directie is opgedragen aan de heeren F. W. Braat Jr. en W. C. Braat, tot heden eenige vennoten der firma. Procuratie is verleend aan de heeren K. Cramer, Is. van der Spek, en Dirk Braat.

Reguliersgracht te Amsterdam. In de vergadering van het Oudheidkundig Genootschap, gehouden op 8 April j.l. werd besloten een adres aan B. en W. van Amsterdam te zenden, waarin het Genootschap instemming betuigt met de gebleken gezindheid van B. en W. om de schoone Reguliersgracht te behouden, en met de ijverige pogingen door B. en W. ingesteld om, door geleidelijke voorbereiding, een later allicht noodigen verkeersweg naar de nieuwe stad mogelijk te maken, zonder daardoor een oud stadsdeel te bederven.

Alg. Nederl. Opzichters en Teekenaarsbond. Het 4de jaarlijksche Congres van dezen Bond zal op 9 Mei a.s., des voormiddags te 10¹/₂ uur gehouden worden in het Gebouw Tivoli aan den Coolsingel te Rotterdam. Op voorstel van het Hoofdbestuur wordt het Congres uitgenoodigd zich uit te spreken over het volgende door het Hoofdbestuur ontworpen strijdprogramma:

- Art. 1. De Alg. Nederl. Opzichters- en Teekenaarsbond strijdt voor:
- de invoering van wettelijke bekwaamheidsacten voor opzichters en teekenaars;
 - de verhooging van den algemeenen loonstandaard van — en gelijke bezoldiging voor opzichters en teekenaars;
 - een wettelijk geregeld arbeidsdag van zeven uren voor teekenaars en van eenzelfde aantal uren als de werklieden in hetzelfde vak voor de opzichters;
 - het verleen van viertien dagen verlof per jaar met behoud van salaris aan alle opzichters en teekenaars;
 - bestrijding van de oorzaken der werkloosheid;
 - de invoering van staatspensionering voor ouderdom en invaliditeit;
 - de stichting van middelbare technische scholen.

Art. 2. Hij tracht deze verbeteringen te verwezenlijken door de in art. 2 der statuten genoemde middelen.

Raad van Arbitrage voor de bouwvakken. In eene vergadering van de gekozen leden van den Raad van Arbitrage voor de bouwvakken in Nederland, met afgevaardigden van de drie constituerende vereenigingen: de Vereeniging van Delftsche Ingenieurs, de Mij. tot Bevordering der Bouwkunst en de Nederl. Aannemersbond, werden de leden van den Raad geïnstalleerd door den heer J. N. Hendriks, Voorzitter van de Voorbereidende Commissie.

De Raad ging daarna over tot de benoeming van een Voorzitter. Gekozen werd de heer A. Déking Dura, Civ. Ing., oud Hoofd-ingenieur van den Provinciaal Waterstaat in Overijssel, te Zwolle.

De vergadering had plaats op 11 April j.l., in het Gebouw van de Mij. tot Bev. der Bouwkunst te Amsterdam.

BUITENLAND.

Weenen. Voor een tentoonstellingsgebouw ten behoeve der internationale Bouwkunst-tentoonstelling, bij gelegenheid van het VIII internationale bouwkunst-Congres in 1908 te Weenen, is een prijsvraag uitgeschreven, doch alleen voor Weenske kunstenaars.

De opening van deze tentoonstelling zal samenvallen met de opening van het Congres, dus op 18 Mei 1908.

Rome. Met betrekking tot het Victor-Emanuel II-gedenkteken, kan nog worden medegedeeld, dat het benedenste platform waartoe een vrijliggende trap van 40 M. breedte toegang geeft. 9 M. boven de Piazza Venezia ligt.

Eenige treden boven dit platform begint het voetstuk van het ruitersandbeeld. Andere vrijstaande trappen voeren van daar naar

de groote zalen die voor historische verzamelingen dienen zullen, en een reusachtig monumentalen achtergrond aan het standbeeld geven. De bovenbouw begint op 36.95 M. boven de Piazza Venezia. Zij heeft 32 machtige gecanelleerde zuilen van wit marmer uit Carrara, en zal als Vanenhal dienst doen. Het bovenste platform ligt op 64 M. boven de straathoogte.

Londen. Twaalf notenhouten „Queen Anne” stoelen brachten j.l. Vrijdag bij Christie niet minder dan 1050 guinees of 13.230 gulden op.

Algiers. Tot bevordering der Oostersche kunst wil de Gouverneur van Algiers aldaar een soort van Villa Médicis stichten, en daarvoor aankopen eene fraaie Moorsche villa uit het einde der 17e eeuw, gelegen op een der schilderachtigste punten van Algiers.

Brussel. Wederom zullen twee huizen op de markt gerestaureerd worden en wel „au pigeon” en „au Roi de Bavière.” Au pigeon is een der oudste gebouwen van Brussel, en behoorde in 1510 aan het schilders gilde. In 1595 werd de houten voorgevel afgebroken en door een steenen vervangen, waaraan de stad ± 2000 gulden betaalde (200 Hollandsche goudgulden).

Eenige jaren daarna werd het verkocht aan het boogschutters-gilde. Victor Hugo bewoonde de bovenverdieping van dit huis in 1852.

Het huis „au Roi de Bavière, werd in 1695 gebouwd, na het bombardement van Brussel.

Alsfeld. De beroemde Walpurgiskerk, van 1240, te Alsfeld, zal worden gerestaureerd door prof. Hoffman.

New-York. Op Coney-eiland, nabij New-York wordt een stalen toren gebouwd van 250 M. hoogte, en 100 M. doorsnede aan de basis. Op 50 M. hoogte zal een hangende tuin zijn, met Schouwborg, restaurant en schaatsenbaan; op 80 M. hoogte een hippodrome, en op verschillende hoogten andere cafe's met tuinen. De top zal gebruikt worden voor wetenschappelijke waarnemingen. De toren zal bekroond worden door een draaiend licht.

PERSONALIA

Tot Hoofdopzichter der Koninklijke Paleizen, standplaats 's Gravenhage, is, naar vernomen wordt, benoemd de heer P.H. Scheltema, architect te 's Gravenhage, redacteur van het weekblad „De Opmerker”.

BUREAU VOOR PLAATSING VAN OPZICHTERS EN TEEKENAARS

Marnixstraat 402, Amsterdām.

Ingeschreven sollicitanten voor:

per maand

Bouwkundig Opz.-Teekenaar, ouderdom	28 jaar	salaris f	60.—
”	”	21	” - 60.—
”	”	29	” - 115.—
”	”	22	” - 80.—
”	”	36	” - 125.—
”	”	18	” - 25.—
”	”	25	” - 100.—
”	”	18	” - 30.—
”	”	21	” - 40.—
”	”	23	” - 70.—
”	Teekenaar	23	” - 80.—
”	”	17	” - 25.—

AANKONDIGING VAN AANBESTEDINGEN



MAANDAG 15 APRIL.

ALKMAAR. Het amoveeren van de bestaande en daar ter plaatse wederom opbouwen van een boekdrukkerij aan de Kapelsteeg, aldaar.

De architect C. J. Ooms 's av. 7 u. in café Suidema. Bestek en teek. ad. f 1.50 verkrijgb. bij genoemd arch. gedaan.

DORDRECHT. Het amoveeren van een oud pand en wederom bouwen van een nieuw pand bestaande uit benedenwoning met winkel en een bovenwoning aan de Steenstraat.

De aanbesteder, 's av. 8 u. Bestek en teek. ter inzage in 't café van Hendriks Vriesestraat ald. Inlicht. verkrijgb. bij H. v. d. Esch, archit. te Zwijndrecht. Aanw. gedaan.

GENNEP. Het maken van een hoofdgebouw en eene douaneloods met dienstwoningen enz. op het station Hassum, nabij Gennep. Raming f 52900.

De directie der Noord-Brab. Deutsche spoorwegmaatsj. v.m. 11¹/₂ u. (lok. tijd).

NIEUW-AMSTERDAM (DR.). a. Het bouwen van een burgerwoonhuis met bijlev. der mater. etc., op een terrein aan tram en Hoofd kanaal; *b.* het glas- en verfw. daarvan.

De heer G. Bokking n.m. 3 u. in café Kooiker. Bestek en teek. ter inz. in bovengenoemd café. Aanw. 15 April v.m. 11 u., terwijl inl. zijn te bekomen bij A. Koelma.

UTRECHT. Het bouwen van een fabriek voor melkproducten met woon- en winkel-huis en verdere werken op een terrein aan de Balkstraat bij de Biltstraat.

De archit. J. H. Slot te Hilversum. Bestek en 4 teek. ter inz. in hotel „de Oorsprong” Biltstraat te Utrecht, en zijn verkrijgb. à f 2 per stel ten kantore van den arch. Aanw. gedaan.

VOORSCHOTEN. Het bouwen van een fitterswoning, enz., en het maken van een

fundeering met kelder, enz., voor een gas-houder.

Het gem.best. v.m. 11 u. Bestek en teek. ad. f 1.50 verkrijgb. ten raadhuize. Aanw. ged.

ZUIDSCHARWOUDE. Het sloopen van een huis en het ter plaatse opbouwen van een winkel- en woonhuis met slagerij ald.

De arch. C. Smit 's-av. 7 u. in 't lokaal van A. Kist ald. aan den Langendijk Bestek en teek. verkrijgbaar à f 1.50 bij gen. archit.

DINSDAG 16 APRIL.

EIBERGEN. Het bouwen van een woonhuis met stoomkoren-molen.

De arch. T. Broekhuizen te Neede 's av. 7 u. in café Ebelink alw. bestek en teek. ter inz. Aanw. 16 April 's av. 6 u.

MEPPEL. Het afbreken van het oude pand en het bouwen van een nieuw magazijn en bijkomende werken aan de Tweede Hoofdstr.

De arch. P. Janzen, 's av. 8 u., ten huize

Assurantie Maatschappij tegen Brand-

schade en op het **Leven**

De NEDERLANDEN van 1845.

's-Gravenhage, Kerkplein, hoek Prinsestraat — Amsterdam, Sophiaplein — Rotterdam, Zuidblaak 24 (Beursplein) — Breda, Prinsenkade — Haarlem, Groote Houtstraat 71^{rood}, hoek Gedempte Oude Gracht — Nijmegen, In de Betoustraat 8 — Groningen, Vischmarkt 40 hoek Haddingestraat — Zutphen IJselkade.

Hoofd-Directie te s-Gravenhage:

CAREL HENNY, Directeur;

Mr. J. J. HENNY, Adj.-Directeur.

G. TEERINK, Alg. Procuratiehouder.

Kapitaal f 4.000.000.00

Reservfonds ult. 1906 1.235.400.00

Betaalde Brandschaden tot

ult. 1906 - 31.495.000.00.

BRAND - LEVEN - INBRAAK.

Verzekering tegen vaste en zeer billijke Premiën, zonder Inleggelden of Nabetalingen.

van A. Kreuze, Brouwerstraat, alw. bestek en teek ad f 1.50 op 12 April verkrijgb. zijn, zoomede bij Fred. Ogterop, stationskoffiehuize.

NETTERDEN (GELD.). Het afbreken van de bestaande en het weder opbouwen eener nieuwe boerderij.

De arch. G. Rosier Czn. n.m. 4 u. in 't café „De Ploeg” van B. Meijer ald. alwaar bestek en teek. ter inz. zijn, en ad f 1 verkr. bij gen. arch. te Gendringen. Aanw. 16 April n.m. 3 u.

WOENSDAG 17 APRIL.

HERPT. Het bouwen eener stoomzuivelfabriek met bijlev. van hiertoe ben. mater.

Het best. der coöp. stoomzuivelfabr., n.m. 2 u., in 't café van Jan Buis. Teek ter inz. en bestek verkrijgbaar ad f 2 bij A. J. van Horen, bij wien tevens inl. verkrijgb. zijn. Verdere inlicht. geeft J. Cleven bouwk. te Nieuwstadt. (L.). Aanw. 17 April v.m. 11 u.

Gewapend Beton.

Constructeur-Aannemer van Beton-IJzerwerken, wenscht relatiën aan te binden met H.H. Ingenieurs, Architecten en Technische Bureaux voor de uitvoering hunner werken in bovengenoemde constructie tegen vooruit vast te stellen voorwaarden en streng concurreerende prijzen.

Ontwerpen en begrotingen *gratis*.

Refl. motto „Beton” bureau van dit blad, Herderstraat 5, Den Haag.

OPZICHTER.

Direct gevraagd een Opzichter of Landmeter om terreinmetingen te verrichten en in kaart te brengen. Duur der werkzaamheden ongeveer 5 weken. Gevraagde bezoldiging en referentiën bij de sollicitatie op te geven. Brieven onder het No. dezer adv. aan het Bureau v. d. Blad.



„HERKUL” Bovenlichtsluiting werkt excentrisch.

Opent ook de meest klemmende ramen.

In overleg met eenige Heeren Architecten speciaal voor Hollandsche bovenlichten geconstrueerd.

Model wordt op aanvraag franco ter proefname gezonden.

Importeurs: **LUIJKE & Co.**, Proveniersstraat 72, Rotterdam.

BOUW ORNAMENTEN

IN
GEWAPEND GIPS KUNSTSTEEN
— CEMENT BETON —

EDUARD NETTESHEIM — VENLO

TROCKENSTUCC

(GEWAPEND GIPS) PLAFONDS

EDUARD NETTESHEIM — VENLO

GRANITOS

— METAAL CEMENT —

EDUARD NETTESHEIM — VENLO

FERRULIN

DE BESTE WATERVERF

EDUARD NETTESHEIM — VENLO

Maatschappij tot Exploitatie
van Staatsspoorwegen.

AANBESTEDING.

Op DINSdag, den 30sten April 1907, des namiddags ten 2 ure (*locale tijd*), aan het Centraalbureau der Maatschappij tot Exploitatie van Staatsspoorwegen in het Moreelse Park te *Utrecht*, van:

Bestek 1107.

Het vervangen van de gegoten ijzeren draaibrug over de Ringvaart van den Zuidplaspolder in den lijn **GOUDA—ROTTERDAM**, nabij Moordrecht-Aansluiting door een draaibrug van vloeiijzer met bijkomende werken.

Begrooting f 15600.—.

De besteding geschiedt volgens § 54 van het bestek.

Het bestek ligt van den 11den April 1907, ter lezing aan het Centraalbureau in het Moreelse Park en aan het bureau van den Brug-Ingenieur P. JOOSTING (Mariaplaats) te *Utrecht* en is op *franco* aanvraag (per brief) aan genoemd Centraalbureau (Dienst van Weg en Werken) te bekomen, tegen betaling van f 1.00.

Inlichtingen worden gegeven aan het Centraalbureau (Dienst van Weg en Werken) en door den Brug-Ingenieur voornoemd.

Aanwijzing op het terrein zal geschieden den 18den April 1907 ten 2 ure namiddag (*West Europeesche tijd*).

Utrecht, den 5den April 1907.

Ministerie van Justitie.

Openbare Aanbesteding.

Op ZATERdag 27 APRIL 1907, des namiddags ten 2 ure, zal in een der lokalen van het Departement van Justitie te 's-Gravenhage, in het openbaar worden aanbesteed:

den bouw eener kerk in de bijzondere Strafgevangenis te Leenwarden.

Raming f 12.145.—.

Het bestek No. 241 met daarbij behorende teekeningen ligt met de detailteekeningen van af 16 April 1907 van des voormiddags 9 uur tot des namiddags 5 uur, ter inzage in een der lokalen van de Strafgevangenis te Leeuwarden en is op aanvraag tegen betaling van f 1.60 franco verkrijgbaar bij GEBROEDERS VAN CLEEF, Boekhandelaars, Spui No. 28a te 's-Gravenhage.

Aanwijzing zal worden gehouden op Zaterdag 20 April 1907 des namiddags ten 2½ ure in het lokaal waar de stukken ter inzage liggen.

Inlichtingen zijn te bekomen op het bureau van den Hoofd-Ingenieur voor de Gevangnissen en Rechtsgebouwen, Departement van Justitie, te 's-Gravenhage.

's-Gravenhage, 41 April 1907.

De Minister van Justitie.
Voor den Minister,
De Secretaris-Generaal,
A. D. W. DE VRJES.

Hollandsche IJzeren Spoorweg-Maatschappij.

AANBESTEDING.

Op Maandag, den 29sten April 1907, des namiddags ten half 2 ure (*Greenw. tijd*), zal in het Centraal Personenstation te Amsterdam, in het lokaal naast de wachtkamer 3de klasse (ingang vestibule) worden aanbesteed volgens:

Bestek No. 1082:

Het maken van een Aanbouw voor Tractielokalen aan de locomotievenloods met bijbehorende werken en het vergrooten van zes wachthuisjes voor rangeerders op het stationsempacement Amsterdam (C.S.).

In twee perceelen.

Begrooting: { Perceel I f 4140.—
Perceel II „ 2200.—

Bestek No. 1083:

Het vergrooten van de Goederenloods in het stationsgebouw te Alpeidoorn.

Begrooting f 6820.—

Bestek No. 1085:

Het verlengen van den los- en laadweg, het uitvoeren van Gronden spoorwerken en het verbouwen van de locomotief- en Rijtuigloods met bijkomende werken op het stationsempacement Beverwijk.

Begrooting f 6500.—

Het bestek No. 1082 met 2 teekeningen is tegen betaling van f 1.50, het bestek No. 1083 met 1 tekening tegen betaling van f 1.25, terwijl deze bestekken zonder teekeningen evenals het bestek No. 1085 zonder tekening tegen betaling van f 0.50 verkrijgbaar is aan het Centraal-Administratie-gebouw der Maatschappij aan het Droogbak te Amsterdam, Dienst van Weg en Werken, kamer 150, of op *franco* aanvraag aan dien Dienst, met toezending van het bedrag in postwissel (postzegels worden niet in betaling genomen en aan aanvragen zonder postwissel wordt geen gevolg gegeven).

Aanwijzing geschiedt als in het bestek is vermeld.

De Raad van Administratie.
Het Gedelegeerd Lid.

ZEIST. Het bouwen van een heerenhuis. De arch. Rijk Cruijff Jr. in 't hotel Parkoord. Bestek en teek, ad. f 1.50 verkrijgbaar aan 't kantoor Stationsplein hoek Stationslaan.

DONDERDAG 18 APRIL.

DOESBURG. Het bouwen van een schoolgebouw met 5 lokalen voor Christelijk Nat. Onderwijs aldaar.

De arch. H. C. Bloemendaal v.m. 11 1/2 u. in hotel „Schuitemaker”. Bestek en teek, ad f 1.60 van af 5 April bij gen. arch. verkrijgb. Aanw. 11 en 15 April v.m. 10-12 u.

's-GRAVENHAGE. Het verbouwen en vergrooten van een school aan de Messtraat.

Het gem.best. n.m. 2 u. Voorw. tegen f 1 en teek, tegen fo.30 verkrijgb. aan de gem-

werf. Aanw. 15 April om 2 u. in de directie-keet bij de in aanbouw zijnde school aan de Rotterdamschestraat, daarna ter plaatse.



19 MAART.

BOLSWARD. Het verbouwen van de

huizing staande aan de Marktstraat, sectie A. no. 997. Door den aanbestede. Laagste inschr. Anholt, f 3636. Gegund.

SCHEVENINGEN. Den bouw van een woonhuis, een winkelhuis en twee afzonderlijke bovenwoningen, te stichten op een terrein, gelegen aan de Badhuisstraat. Door den heer Jac. J. van der Zwan. Laagste inschrijver A. C. van der Zwan en Co., 's-Hage, f 15645.

30 MAART.

HENGELO (OV.). Het bouwen van drie woonhuizen aan één blok aan de Hulsboschweg. Door den arch. K. L. Croonen. Laagste inschr. H. C. Wermers, f 4439.

LYST VAN LEVERANCIERS EN FABRIKANTEN

Prijs per regel voor niet geabonneerden op advertentiën f 5.— per jaar bij vooruitbetaling. Abonnés op Advertentiën 1 regel gratis voor iedere advertentie.

Albast-Cement. — G. VAN LENT & Co. Rotterdam.
Aerogeegas. — Tj. v. d. ZEE. Bezuidenhout. - Rijklof van Goensstraat 18, den Haag.
Asbest-leien. — Cementmastiëkdakbedekking, Houtcement- en Houtcementdakleerdakbedekking, Haesler's Houtcement. — G. SMITS & Co. Weesperzijde 39 Amsterdam. Tel. 7466.
Asbestleien, bouwmaterialen, enz. Bouwmaterialaahandel „STEEN-OORD”, 's-Gravenhage.
Asphalt, Houtcement, Dakbedekking enz. — Dordrechtse Asphaltfabriek ROODENBURG & Co. Dordrecht.
Asphalt, Houtcement, Dakbedekking enz. — N. V. Utrechtsche Asphaltfabriek v.h. firma STEIN & TAKKEN, Utrecht.
Asphalt. — W. J. v. D. WETTERN en A. S. KEY. Rotterdam.
Asphalt, 1e NED. ASPHALTFABRIEK, Utrecht.
Asphalt, Houtcement, Dakbedekking, Amsterd. Asphaltfabriek „de Vesuvius”, Amsterdam.
Assurantie-Mij. tegen Brandschade „de Nederlanden van 1845” 's-Gravenhage, Kerkplein hoek Prinsestraat.
Atelier voor Decor. Kunst. KRUYMEL en MERCKENS. Haarlem.
Badinrichtingen. — Th. VAN HEEMSTEDÉ OBELT, Amsterdam.
Beeld- en steenhouwwerk. — v. d. MAAS & Co., den Haag-Bussum.
Beton- en Betonijzerwerken, DE KONINK. ROTTERD. CEMENT-STEENFABRIEK v/h VAN WANING & Co. Rotterdam.
Behangspapieren. — H. en J. KOETS, K. Nieuwendijk 38, Amst.
Beton (Gewapend). — HOLL. MIJ. TOT HET MAKEN VAN WERKEN IN, 's-Gravenhage.
Beton (Gewapend). — F. J. STULEMEIJER & Co. Breda.
Beton (Gewapend). — P. BOURDREZ, den Haag.
Beton (Gewapend). — H. FUCHS & Co., Deventer.
Betonstenen, Machines voor holle. — EM. KOCKEN. Arnhem.
Betonijzer „Kahn Systeem”, Handelsmaatschappij van R. S. STOKVIS & ZONEN, Rotterdam.
Bliksemafleiders, NEDERL. INSTRUM. FABRIEK, Utrecht.
Bouwstoffen. — MARTIN & Co., Amsterdam.
Bovenlichtsluiting „Flux”. — VAN DE POLL, Purmerend.
Bovenlichtsluitingen in div. systemen. LUYKE & Co., Rotterdam.
Brandkasten en Kluisdeuren. — DE LUGT & SERNE, Haarlem.
Brandkasten, Kluisdeuren en Brandkluisdeuren. J. LIPS Bzn., Dordrecht.
BRANDKLUISDEUREN. — Wed. P. A. SCHROOT & ZONEN, Den Haag.
Brücknerplaten. — FABRIEK INDUSTRIA. Breda.
Cement-Ijzerw. — NED. MIJ. VOOR MONIERW. Amsterdam.
Cementmastiëkdakbedekking. Handel in Bouwmaterialen van J. A. SMITS & ZONEN, Ruijschstraat 30b/d Weesperzijde, Amsterdam.
Cementijzer-Constructies enz. — H. WESTENBERG, Almelo.
Centrale Verwarming. — W. J. STOKVIS, Arnhem.
Centrale Verwarming enz. — GEVEKE & Co. Amsterdam.
Centrale Verw. en Ventilatie. — Th. v. HEEMSTEDÉ OBELT, Amsterd.
Centrale Verwarming en Ventilatie-inr. de Schiedamsche Kunstmederij en Machinefabriek v.h. G. J. VINCENT & Co., Schiedam.
Centrale Verwarming. — LUIJKE & Co., Rotterdam.
Centrale Verwarming, Ventilatie-, Wasch- en Droog-inrichtingen, H. ZIMMERMANN, Utrecht.
Centrale Verwarming. — JAN HAMER & Co., Amsterdam.
Centrale Verwarming. — Wed. J. T. HUNCK & ZONEN, Amsterdam.
Closets. — Th. VAN HEEMSTEDÉ OBELT, Amsterdam.
Decoratieschilders. — VAN BEUSEKOM & ELFFERICH, Schommelstraat 8, Rotterdam.
Eerste Nederl. Xylolith-Fabriek. — A. S. KEY, Rotterdam.
Electrotechn. Install. Bureau. — CH. G. LANDRÉ, Amsterdam.
Excelsiorplaten. — GEBRS. VAN DER VIJGH, Amsterdam.
„Flux” Bovenlichtsluiting. — VAN DE POLL, Purmerend.
Gaskachels (nieuwste condensng). — OBELT, Amsterdam.
Gas-, Stoom- en Waterleiding. — R. S. STOKVIS & ZONEN Leuvehaven 74-76, Rotterdam.
Glas in lood. — J. J. B. J. BOUVY. Dordrecht.

Gegoten geëmailleerd ijzeren waschtafels — Th. VAN HEEMSTEDÉ OBELT, Amst., 150 de Ruyterkade. Filiaal: 36, Rokin. Grondboringen. — A. J. STOEL JR. Haarlem.
Haeslers Houtcement. — C. F. BEER, Keulen.
HEINEKEN'S GLAZENWASSCHERIJ. Stoom Jaloezieën, en Rolluiken-fabriek. — 's GRAVENHAGE. Driehoekjes 3 voorheen Wagenstraat 39a. — AMSTERDAM. v. d. Helststraat 1.
Houtgraniet. Kalksteen. — PELT & HOOYKAAS, Rotterdam.
Houtcement- en Houtcementdakleerdakbedekking. Haesler's Houtcement. Handel in Bouwmaterialen van J. A. SMITS & ZONEN, Ruijschstraat 30 b/d Weesperzijde, Amsterdam.
Huisdeursloten — LIPS. Dordrecht.
Jaloesiën. — J. F. KRONER & ZONEN, Spuistr. 246, 248, 250, Amst.
Josson-Cement. — A. E. BRAAT, Rotterdam en Amsterdam.
Keien enz. — FERD. ENGERS, Amsterdam.
Koksgipsplaten. — H. H. DE HAAN, Nijmegen.
Kunst- en Grofmederij, v/h. Firma J. T. van Vuuren, Amsterdam.
Lengtematen, duimstokken enz. — W. J. WEISSENO, Amsterdam.
Liften. — Machinefabriek DE ZAAAN, Wormerveer.
Liften. — Th. VAN HEEMSTEDÉ OBELT, Amst. (R. WAYGOOD & Co.)
Liften, Ventil., Gesm. ijzer. trappen. J. HAMER & Co., Amsterdam.
Liften (Hydr. en electr.). — FRED. STIELTJES & Co. Amsterdam
Liften speciaal Handkracht. — J. C. VAN STRAATEN, den Haag.
Looden en Inw. glasemail privaatreidingen. — OBELT, Amst.
Luminographie en Lichtdruk, Steendr. „Senefelder” Amsterdam.
Metaalwerk, meubelen. — ONDER DEN STR. MAARTEN, Haarlem.
Machinefabriek Metaal- en IJzergieterij v/h. SPOOR, WIJNVOORD & Co. 's-Gravenhage,
Montegratedruk. — H. J. MONDT, den Haag.
Muschelkalkstein. — J. H. P. JANSE, Amsterdam.
Natuursteenbewerking. — G. W. HARMSEN, Amsterdam.
Parketvloeren, AUG. LACHAPPELLE, Breda.
Plafondplaten. — GEBR. MIJNLIEFF, Nijmegen.
Portland-Cement — DYCKERHOFF & SÖHNE, Amöneburg.
Präcisionsvensters en deuren. — v. d. SCHUIJT & KUNTZE, Amst.
Prisma's Luxfer. — Wm. VAN RIJN, Amsterdam.
Proefstation Bouwmat — KONING & BIENFAIT, Amsterdam.
Raamsluiters voor bovenlichten. — HEEMSTEDÉ OBELT, Amst.
Rolluiken. — W. H. M. SCHOLTE, Prinsengr. 516, Amsterdam.
Rolluiken, Serredekking enz. — S. BRUIGOM, Arnhem.
Rolluiken enz. J. P. SÉNFT, Haarlem.
Rolluiken enz., W. C. J. VAN DER MEYDEN, den Haag.
Schoorsteenmantels, marmeren. — G. & J. COOL, Amsterdam.
Scoria Bricks. IJzeren buizen enz. — W. DEURVORST, Den Haag.
Siegwart balken, HUYGEN & WESSEL, Rotterdam.
SLOTEN EN VEILIGHEIDSAFSLUITINGEN — LIPS DORDRECHT.
Spiegel-, Vensterglas enz. — P. DOLK & Zn., Rotterdam — Dordrecht
Stalen balken, IJzer enz. — Gebr. VAN DER VLIET, Amsterdam.
Stalen Balken, IJzer enz. W. BERNET & Co., Amsterdam.
Stalinrichtingen. Verwarming. Jan Hamer & Co. Amsterdam.
Stalinrichtingen — STAAL & HAALMEIJER, Amsterdam
Stalen balken. — H. E. OVING JR., Rotterdam.
Stalen balken, — DIKEMA & CHABOT, Rotterdam.
Stalen balken en U-profielen — Deutsch-Luxemburgische Bergwerks- und Hütten-Actiengesellschaft. Vertegenw. C. D. v. d. LINDEN, Singel 544, Amsterdam.
Steengas. — F. A. CLOËR, Amsterdam.
Steengoed of Engelsche buizen en kruispannen. — HOUBEN & STEEGH, Belfeld en Tegelen (Limburg.)
Stoommachines, Ketels. Zuid-Holl. Machinefabriek en Constructiewerkplaats. Dir. ANTON KRÖNER, den Haag.
Stoomtunnierfabriek. — GEBRS. VAN MALSEN. Den Haag.
Stueteen, Stucmarmer, The Dutch Mercantile Cy. — B. T. HAGEN Rotterdam.
Tegelversieringen enz., Plaatelbakkerij DE DISTEL, Amsterdam.
Timmer- en lijstenfabriek. — G. P. J. BECCARI, Haarlem.
Trockenstuccplafonds — De re Ned. Trockenstuccfabriek, Venlo.
Urinoirs (Toifit). — H. HUINCK & A. IMHOFE, Rotterdam.
Ventilators. — Th. VAN HEEMSTEDÉ OBELT, Amsterdam.
Ventilators. — D. P. HASSELMAN, Amsterdam.
Ventilatoren. — SLUIS & VRUGTMAN, Amsterdam.
Vluchtluikladder, W. J. VAN ELDEN, Amsterdam.
Vuurvaste steen, Tras, Aarden buizen, Straatkeien — „Bouwmaterialen” v.h. M. LUIJTEN, Lekkerkerk, Rotterdam en Dordrecht.
Vulpenhouder „Caw”. — BLIKMAN & SARTORIUS, Amsterdam
Wandtegels, cement, kalk, graniet — „Bouwmaterialen” voorheen M. LUIJTEN Lekkerkerk, Rotterdam en Dordrecht.
Wandtegels, Schoorsteenmantels enz. — A. N. DE LINT, Delft, Den Haag.

BOUWKUNDIG WEEKBLAD.

· ORGAAN VAN MAATSCHAPPY ·
· TOT BEVORDERING DER BOUWKUNST ·

BESTUUR VAN DE MAATSCHAPPY: A. SALM G.Bz., Voorzitter. F. W. M. POGGENBEEK, Vice-Voorzitter, — V. G. A. BOSCH, W. J. DE GROOT, G. W. VAN HEUKELOM, D. E. C. KNUTTTEL, J. A. MULOCK HOUWER, F. J. NIEUWENHUIS, B. J. OUËNDAG, J. VERHEUL Dz., P. A. WEELDENBURG.

COMMISSIE VAN REDACTIE: ED. CUYPERS,
A. SALM G.Bz., J. VERHEUL Dz.
REDACTEUR: C. T. J. LOUIS RIEBER.

BUREAU VAN REDACTIE: MARNIXSTR. 402 AMST.
BUREAU VAN ADMINISTR. HERDERSTR. 5 DEN HAAG
UITGEVERS: MOUTON & CO DEN HAAG

INHOUD

N^O. 16. 20 APRIL 1907. Maatschappij t. Bev. d. Bouwkunst. — Heerenhuis te Rotterdam. — Patent-vouwplaten Kosmos. — Boek- en plaatwerken. — Verslagen van vergaderingen. — Inhoud van Tijdschriften. — Berichten. — Personalia. — Bureau voor plaatsing van opzichters en teekenaars. — Aankondiging en afloop van aanbestedingen. — Lijst van Fabrikanten, Leveranciers, enz. — Advertentiën. — Bij dit nummer behoort een plaat.

ABONNEMENTSPRIJS
voor Nederland: fr. p. p. / 15 — 's jaars, voor Indië en het Buitenland (bij vooruitbetaling) fr. p. p. / 17.— **PRIJS DER ADVERTENTIE:** van 1—5 regels / 1.—, elke regel meer 20 cents Grootte letters naar plaatsruimte. — **AANKONDIGING VAN AANBESTEDINGEN** 15 ct. p. r. m. premie $\frac{3}{2}$ maal. — **ABONNEMENT VAN ADVERTENTIE** tegen belangrijk verminderde prijzen en kosteloze opname der advertentiën in het Tijdschrift der Mij.

MAATSCHAPPIJ TOT BEVORDERING DER BOUWKUNST.

Verkiezing van leden van het Hoofdbestuur.

Aan de Gewone Leden der Maatschappij wordt een stembiljet toegezonden voor de verkiezing van drie leden van het Hoofdbestuur.

De in 1907 aftredende leden van het Hoofdbestuur zijn de heeren: F. J. Nieuwenhuis en B. J. Ouëndag, die herkiesbaar zijn, en F. W. M. Poggenbeek, die niet herkiesbaar is.

Door de Afdeeling wordt de heer F. J. Nieuwenhuis, die gemeend heeft zich niet herkiesbaar te moeten stellen, toch aanbevolen voor eene herkiesing.

Als candidaat voor de verkiezing van een lid van het Hoofdbestuur in de plaats van den heer F. W. M. Poggenbeek, waarvoor volgens rooster gekozen moet worden een lid van het Bestuur der Afdeeling Haarlem, wordt door deze Afdeeling aanbevolen de heer L. C. Dumont, Bouwk. Ingenieur, Voorzitter der Afdeeling Haarlem.

Het aftredend lid de heer B. J. Ouëndag, te Amsterdam, is herkiesbaar.

Algemeene Vergadering.

Het Hoofdbestuur der Maatschappij heeft bepaald, dat de 96ste Algemeene Vergadering der Maatschappij zal worden gehouden op Woensdag 29 en Donderdag 30 Mei 1907. en dat de daaraan voorafgaande vergadering van Voorzitters en Secretarissen der Afdeelingen met het Hoofdbestuur zal plaats hebben op Donderdag 25 April 1907.

HEERENHUIS TE ROTTERDAM.

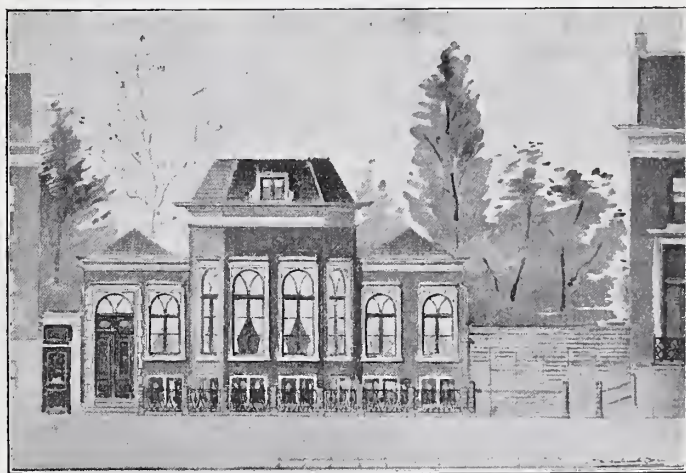

Gesloopt woonhuis aan de Schiekade.

Het Heerenhuis, waarvan afbeeldingen in dit nummer van het Bouwkundig Weekblad voorkomen, is in aanbouw op een perceel gelegen aan de Schiekade W. Z., no. 59, te Rotterdam, volgens de plannen en onder directie van den heer J. Verheul Dz., architect te Rotterdam.

Op de plaats, waar nu dit huis gebouwd wordt, stond nog kort geleden een typisch 18e eeuwsch woonhuis, een zoogenaamd „Schiehuis”, dat vermoedelijk dateerde van omstreeks 1770.

De meeste dezer Schiehuizen, die ook eenigszins het type van buitenhuizen in zich opgenomen hebben, waren breed aan den weg gebouwd, doch hadden over 't algemeen

weinig diepte, en grensden aan de achterzijde aan fraaie tuinen.

Zoals de hierboven geplaatste afbeelding van het nu gesloopte huis doet zien, bestond het uit een hoog opgaand, koepelvormig uitgebouwd mid-dengedeelte, met twee lagere aansluitende zijvleugels. Het geheel was in Utrechtsche appelbloesem gemetseld, terwijl de raamomlijstingen en kroonlijsten van hout geconstrueerd waren. Inwendig was slechts de groote koepelkamer met haar plafond en schoorsteen, welke de vormen van een vroegere periode vertoonden, van eenig artistiek belang. De afbeeldingen van deze onder-deelen komen op bijgaande plaat voor.

Vroeger jaren waren er op de beide Schiekaden meer dergelijke „deftige” woonhuizen, doch geleidelijk verdween het eene na het andere door de kracht van sloopershanden. In deel XXII van het Bouwk. Tijdschrift, uitgave onzer Maatschappij, komt o.m. een afbeelding met beschrijving voor van een dergelijk, doch iets vroeger type, dat reeds eenige jaren geleden afgebroken werd, en waarvan enkele belangrijke details in het Rijksmuseum zijn opgeborgen. Eigenaardig bestaat er eenige gelijkenis tusschen beide gebouwen, hoewel deze in verschillende perioden gebouwd zijn.

Al heeft nu de Schie,

zoals gewoonlijk kortweg de beide Schiekaden genoemd worden, niet meer dat volkomen 18e eeuwse cachet, wat zij omstreeks 20 à 25 jaar geleden nog had, toch is zij een stadsgeedeelte, dat door zijn aanleg met een breede vaart in het midden, zijn boomrijen, en zijn bouw, nog bijzonder aantrekkelijk is.

Het is ook daarom, dat voor het nieuw te bouwen Heerenhuis wederom het 18e eeuwse woonhuistype werd aangenomen, om zodoende in overeenstemming te blijven met de omgeving, waar nog een tal van statige Heerenhuizen uit vroegeren en lateren tijd zijn aan te wijzen.

De hierbij gevoegde plattegronden geven een overzicht hoe de indeeling is gedacht. Aan de linkerzijde is het huis aangebouwd, terwijl aan de rechterzijde een open doorgang is gelaten, om van de straat af verbinding met den achtergelegen tuin te hebben.

De voorgevel wordt gemetseld in Rijnsteen, appelbloesem klein formaat; de lijsten, pilasters, consoles, balconplaten enz. worden in Obernkirchner zandsteen uitgevoerd. De buitenstoep, die door hardstenen palen en gesmeed ijzeren kettingen afgesloten zal worden, is van hardsteen, terwijl de bedekking van het dakvlak aan de voorzijde met verglaasde donkerblauwe Rijnpannen zal plaats hebben.



Voorgevel.

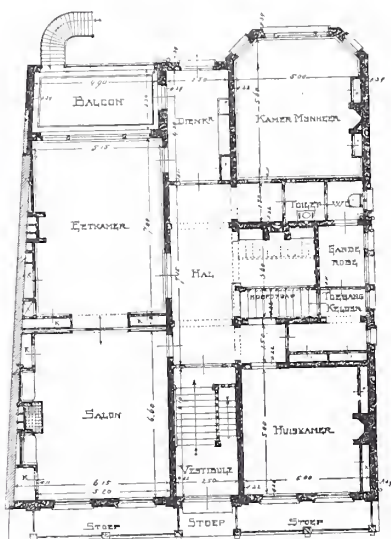

Bel-étage.

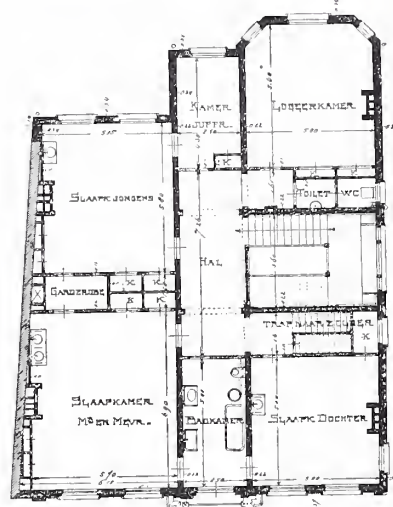

Eerste verdieping.
schaal 1 à 300.

In aanbouw zijnd Heerenhuis te Rotterdam, Architect J. Verheul Dz.

PATENT-VOUWPLATEN KOSMOS.

Vochtige muren kunnen inderdaad niet droog worden gemaakt door het bespijken of beplakken met waterdichte materialen, als theelood, zinken platen, verflagen enz. Immers, het kwaad blijft voortwoekeren en wordt slechts bedekt, aan 't oog onttrokken, daar bij toepassing van die zoogenaamde afdoende middelen het water, dat uit den bodem in de muren optrekt of door regen in de poreuse steenen wordt gezogen, steeds hooger optrekt. De verdamping van het opgenomen vocht wordt aan de bedekte zijde onmogelijk gemaakt. Niettegenstaande het vocht andere uitwegen zoekt, worden de isoleermiddelen spoedig aangestast, zoodanig dat zij niet meer in staat zijn hun diensten te bewijzen en dan toch weder vocht doorlaten. Feitelijk is dan ook het eenige middel om in een gebouw de schadelijke werking van vochtige muren tegen te gaan, deze zoodanig te bedekken, te isoleeren, aan zich zelf over te laten, dat langs een groot gedeelte van hun oppervlak lucht kan strijken die het verdampte vocht uit de muren kan opnemen om door luchtkanalen verwijderd te worden, zonder in aanraking te komen met de lucht in de ruimten die door de muren omsloten wordt. Door het optrekken

van een niet hygroscopisch muurtje op geringen afstand van den vochtigen muur, waardoor een spouw gevormd wordt, zou men geholpen zijn. Dit middel is echter in de meeste gevallen te duur, en zou soms te veel ruimte verloren doen gaan.

Met het oog op die gevallen wordt door de firma A. W. Andernach, te Beuel a. d. Rijn, en Anvin, in Frankrijk, een middel geleverd, dat aanbeveling verdient, en zoowel in oude als in nieuwe gebouwen kan worden toegepast. Het zijn de Patent-vouwplaten Kosmos. Het goede resultaat dezer platen berust hierop, dat zij, aangebracht tegen vochtige muren, door de vertikaal geplaatste holle vouwen een strooming van lucht bevorderen.



die het water spoedig doet verdampen; de holten der vouwen staan in verbinding met eene ruimte onder de vloeren, van waar uit de lucht stroomt door de kanaaltjes naar de boveninden daarvan, en dan gelegenheid heeft om door openingen in den muur in de buitenlucht te ontsnappen. Zulk een luchtstroom kan ook bevorderd worden door de holten in verbinding te stellen met de lucht in een vertrek zelve, bijv. door middel van een geperforeerd plint.

De platen worden geleverd in banen van 1 M. breedte en 3 M. lengte; zij kunnen in alle mogelijkerwijze noodige gedeelten ver-

smeden worden. Er zijn drie soorten: Hercules, tegen zeer groote vochtigheid, kostende f 1.10 per M²; Extra Stark, tegen groote vochtigheid, à f 0.95 per M²; Normal, tegen geringe vochtigheid, à f 0.70 per M².

Voor Nederland zijn de vouwplaten verkrijgbaar gesteld bij den heer J. Snitslaar, te Amsterdam, bij wien men zich ook kan voorzien van alle benodigdheden die voor de bevestiging der platen vereischt worden, als: de verzinkte spijkers of stalen schroefpennen, verzinkt pleisterdraad, strooken asfaltpapier om horizontaal gelegen kanalen voor lucht-circulatie te maken tusschen de op een afstand van elkander tegen den muur gespijkerde bladen der platen, en strooken verzinkt geperforeerd blik om voor de openingen der verticale luchtkanalen, in verband met de holten der platen, aan te brengen.

De platen kunnen onmiddellijk na de plaatsing van eene bepleistering worden voorzien, die zich zeer vast zal hechten in de zwaluwstaartvormige gleuven.

Omtrent deze bouwplaten Kosmos is in Duitschland sedert lange jaren zulk een goede ondervinding opgedaan, getuige de attesten daarover van bevoegde personen, dat de toepassing er van kan worden aanbevolen. Ook hier te lande zijn zij reeds met goed gevolg gebruikt.



Deutsche Kunst und Decoration. Band XX. April 1907. Herausgegeben und redigiert von Hofrat Alexander Koch.

Deze aflevering, de 7de van den ioden jaargang, of de 1e van den zosten halfjaarlijkschen band, van het zeer belangrijke, goed geredigeerde en verzorgde tijdschrift verdient een bijzondere vermelding. Zij is namelijk geheel gewijd aan het Wijnhuis Reingold van de firma Aschinger te Berlijn, gebouwd naar de plannen van Prof. Bruno Schmitz, en bevat een 60-tal illustraties en 3 platen voorstellende: de, plattegronden en gevels van dat gebouw, den monumentaal ontworpen binnenbouw, details der beeldhouwwerken, van de geschilderde ramen, binnenbetimmeringen en meubels, verlichtingstoestellen enz. De daarbij behorende tekst is van Hans Schliepman.

Bruno Schmitz zal in 't vervolg te beschouwen zijn als de grondlegger van eene nieuwe Deutsche monumentale kunst, wellicht van eene moderne monumentale knnst. Het onlangs voltooide meesterwerk van dien grootmeester in de bouwkunst, dat getuigt van de omvangrijkheid en oorspronkelijkheid van zijn scheppingskracht, wordt in zijne voornaamste onderdeelen beschreven en afgebeeld, op eene wijze, dat men zich eene voorstelling vermag te vormen van de grootsche en imposante werkelijkheid. De afbeeldingen van de plastische werken van Prof. Metzner, die de symbolische beeldhouwwerken uitgevoerd heeft, geven een beeld van diens kunst, die geweldig van uitdrukking en pakkend is. Prof. Metzner is voornamelijk een meester in de decoratieve kunst in hare hoogste beteekenis, een kunstenaar die met vasten tred zijn eigen weg gaat, geleid door een groote fantasie.

Zowel voor architecten als voor beeldhouwers en kunstnijveren is deze aflevering van het hoogste belang; zij is afzonderlijk verkrijgbaar voor slechts 2½ Mark. Niemand zal berouw hebben zich die aflevering te hebben aangeschaft. Een geheele jaargang van „Deutsche Kunst und Decoration” kost — voor het buitenland — 26 Mark, een prijs dien de 12 afleveringen met haar uitmuntende en goed afgedrukte talrijke illustraties en platen meer dan waard zijn. Want deze geven veel te overdenken, doen vooral het zoeken en streven eener nieuwe Deutsche richting zien, en zijn daarom voor elke kunstenaar van groot belang.



Afdeeling Utrecht van de Mij. tot Bev. der Bouwkunst. 16 April 1907. In de eerste plaats werd aan de orde gesteld de benoeming van een lid in het Bestuur; waarvoor met groote meerderheid werd gekozen de heer J. Krap.

Hierne volgde de candidaatstelling voor een lid van het Hoofdbestuur, wegens aftreden van den heer F. J. Nieuwenhuis, die, alhoewel zich niet herkiesbaar stellende, toch met op één na algemeene stemmen opnieuw tot candidaat werd gesteld.

Als punt 3 van de agenda werd daarna behandeld een dezen zomer te houden kunstreis en besloten tot doel der reis: Haarlem en omstreken.

Ten slotte was aan leden en geïntroduceerden een kunstbeschuwing aangeboden, waartoe de heer J. P. C. Grolman zijne portefeuille had beschikbaar gesteld. Een schoone collectie aquarellen van interieurs van kerken, raadhuisen en ook verschillende stadsgezichten waren tentoongesteld, en verschaften den aanwezigen blijkbaar een groot genot.

De vergadering werd door den Voorzitter gesloten met een hartelijk woord van dank aan den heer Grolman voor zijne welwillendheid, waarmede de vergadering door luid applaus instemde.

De Secretaris.

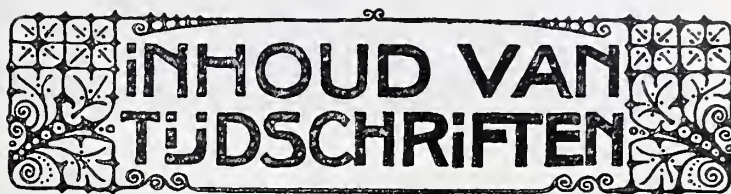

De Opmerker. 13 April 1907. *Engelsche Kathedralen*. Aankondiging van het verschijnen van het boekwerk „The Cathedrals of England en Wales”, met tal van fraai uitgevoerde platen, bij de firma Cassell and Co. te Londen. Voor de vele bouwmeesters van het vasteland, die onbekend zijn met de Engelsche Kathedralen, maar zich nu eene goede voorstelling daarvan kunnen maken, is dit boek een aangename verrassing. Verschillende kathedralen worden in het artikel in korte trekken beschreven.

H. Leguyt. door A. W. Weismann. De verdiensten van den bekwamen en betrouwbaren man worden hoogelijk geprezen. Het Wilhelmina-Gasthuis, geheel en alleen door hem ontworpen, is het monument dat Leguyt's naam bij het nageslacht zal doen leven.

Bij dit nummer is een plaat gevoegd met afbeeldingen van drie *Wachthuizen voor de elektrische tram te 's-Gravenhage*.

Architectura. 13 April. *Schoonheid en Onderwijs*. Ter kennismaking wordt afgedrukt het eerste artikel — Aan de lezers — uit aflevering I van den eersten jaargang van het tijdschrift „Schoonheid en Onderwijs”, orgaan van de Nederl. Vereeniging tot Bevordering van het Schoonheidsbeginsel in het Onderwijs. Dit artikel is geschreven door Ida Heijermans.

Het technisch gedeelte bevat een vervolg van: *Gewapend Betonconstructies. Het te verwachten verkeer op de grootscheepvaartkanalen*; en *Analyse van een oude gipspleistermortel*, afkomstig uit de Burcht Regenstien in het Hartsgebergte, uit de iode eeuw ongeveer. De mortel was nog steenhard.

De Bouwwereld. 10 April. *De verbreding van de Vijzelstraat te Amsterdam*, door J. H. W. Leliman. De schrijver voert bezwaren aan tegen deze verbreding, die o. a. lang zal duren en in dien tijd tot groote misstanden aanleiding zal geven; zijns inziens zijn aangewezen om de door B. en W. aangeduide verbindingen van de beide verkeers-centra der nieuwe Zuidelijke stadswijken met het centrum der oude stad op de goedkoopste en meest afdoende wijze te verwezenlijken: 1e. voor de verbinding van het Zuid Oostelyk gedeelte met het centrum: demping Reguliersgracht, al dan niet gecombineerd met enerzijds doortrekking der Sweelinkstraat, anderzijds verbreding der Halve-mansteeg; 2e. verbinding van het Zuidelyk en Zuidwestelyk deel met het centrum: doortrekking der Van Baerlestraat tot de Constantijn-Huygensstraat, demping der Leidschegracht, verbreding Beulingstraat, verruiming doorgang Spui-Singel.

Internationale belangen van architecten, door John W. Simpson, overgenomen uit de Revue voor Internationalisme, jaargang I, aflev. 1. Het „Comité permanent” voor de internationale congressen van architecten, bestaande uit 80 à 90 vertegenwoordigers van meer dan 20 natiën, zetelende te Parijs, zal, naar des schrijvers meening, zich spoedig ontwikkelen tot een zeer invloedrijk lichaam. en een Centraal Bouwkundig Bureau worden, ter behartiging der belangen van de bouwkundigen.

Het nummer bevat afbeeldingen van meubels, uitgevoerd door de meubelfabriek „Nederland” te Groningen. naar ontwerpen van de heeren Anton J. Sanders en A. W. Kort.

Technisch Weekblad. 12 April. *De draadloze telegraphie en hare toepassingen*, voordracht van den Kap. Luit. ter Zee H. T. Hoven, in de Afd. Amsterdam van den B. v. T.; hierbij een plaat. Vervolg van: *Bestratingen*, en slot van: *De beteekenis van Kwikzilverdampplampen voor de praktijk*. Vervolg van; *warmtekrachtmachines*.

BERICHTEN

BINNENLAND.

Uitbreidingsplan voor Leiden. De gemeenteraad heeft het plan tot uitbreiding der gemeente vastgesteld, waarin thans de wijzigingen zijn aangebracht, die wenschelijk zijn geacht door den Inspecteur van de Volksgezondheid voor Zuid-Holland en Zeeland en van den Hoofdingenieur van den Provinciaal Waterstaat. Voorts werd besloten: te verbieden, dat gebouwen worden gebouwd of herbouwd op de in het plan voor straat gracht of plein bestemde gedeelten der in eene bijlage vermelde perceelen, en afwijzend te beschikken op de door eigenaren en bewoners van perceelen in de Gasthuislaan tegen het plan ingebrachte bezwaren. Het ligt in de bedoeling later te beslissen, of een billijke schadevergoeding zal worden toegekend voor een mogelijke verbreding dier Laan, waardoor de perceelen aldaar in waarde zouden verminderen en het in orde brengen der nieuwe straat ten laste zou komen van de eigenaren der perceelen.

Vischhuisje te Haarlem. Dit typische gebouwtje aan de Grootte Markt, tusschen de Vleeschhal en het sociëteitsgebouw „Trouw moet Blijken”, wordt van een nieuwen oud-Hollandschen gevel voorzien. Het blijft bestemd voor gemeentelijken vischafslag en voor de stuiversspaarbank van den Volksbond tegen drankmisbruik.

Begijnhofpoortje te Amsterdam. In no. 5 van dezen jaargang van het blad werd medegedeeld, dat dit poortje werd gesloopt, en weder zou worden opgebouwd door den heer A. J. Joling, architect te Amsterdam, die daartoe eenige gegevens had ontvangen van Pastoor Klönne, Rector van het Begijnhof. Het nieuwe poortje is thans gereed; bij den bouw daarvan is gebruik gemaakt van de twee eenig overgebleven fragmenten van het oorspronkelijke poortje van 1574, namelijk het St. Ursulabeeldje en den steen met genoemd jaartal.

De toegang tot het hofje aan het Spui, midden door een der huisjes gaande, zal mede veranderd worden. Dit huisje is zoo bouwvallig geworden, dat het moet worden vernieuwd. Bij den wederopbouw komt de toegang op ongeveer dezelfde plaats, evenwel niet meer in het midden, maar aan den rechter zijkant van het perceel, waardoor dit beter kan worden ingedeeld.

Het Vredespaleis. De Directie van den bouw van het Vredespaleis heeft in de afgelopen week een aanvang gemaakt met hare werkzaamheden. Zij heeft zich gevestigd: Scheveningsche Weg 16, te 's Gravenhage.

Zwolle. Sedert het jaar 1896 stond op de agenda van het Gemeentebestuur van Zwolle een zeer moeilijk vraagstuk, namelijk dat van den verbouw van het bestaande stadhuis, dat niet meer aan de eischen voldoet, of het bouwen van een nieuw gebouw.

Thans is in de raadsvergadering van 15 April met 17 tegen 7 stemmen besloten tot den bouw van een nieuw stadhuis, op de plaats van het oude, volgens de daarvoor gemaakte plannen van den heer L. Krook, Gemeente-Architect. De kosten daarvan zijn begroot op ruim f 180.000.

Rotterdam. De heer H. A. van IJsselstein, Civ. Ingenieur., Adj. Directeur van Gemeentewerken te Rotterdam, herdacht den 15 April j.l. den dag waarop hij 25 jaren geleden in dienst der Gemeente trad. Zijne aanstelling was van dien datum; hij trad echter eerst met 1 Mei d. a. v. in werkelijk dienst.

Het was te verwachten, dat het jubileum van dezen bekwamen, ijverigen man, niet zou voorbijgaan zonder de blijken van de algemeene waardeering en achting die men hem toedraagt. Ontvangen te midden van ambtenaren en werklieden, werd hij in de eerste plaats toegesproken door den heer A. Held, oudste lid van de Commissie voor P.W. die hem tevens een sierlijk bloemstuk overhandigde. Daarna werd hij toegesproken door den heer G. J. de Jongh, Directeur der gemeentewerken, die daarbij herdacht wat de heer Van IJsselstein steeds voor hem is geweest. Als bewijs van waardeering bood hij hem, ook namens de beide andere adj. Directeuren, een volledig Brockhaus-Lexicon aan. Ten slotte deed hij hem de mededeeling, dat de Hooge Regeering hem, ter erkenning zijner verdiensten, bij Kon. besluit van 15 April benoemd had tot Ridder in de Orde van den Nederl. Leeuw.

Namens de Ingenieurs en onder-Ingenieurs werden den jubilaris drie porceleinen wandborden aangeboden, met afbeeldingen van de Delftsche Poort, de Drinkwaterleiding en het Drijvend Droogdok. Hoofd- en verdere opzichters boden als feestgeschenk aan een schilderij van Van der Voorde, een gezicht op de Leuvehaven voorstellende. Namens de bazen en onderbazen werd een tegeltableau aangeboden en namens de werklieden een eikenhouten boekenkast.

De jubilaris betuigde zeer getroffen zijn diepgevoelden dank voor al deze bewijzen van waardeering.

Uitbreidingsplan voor 's Gravenhage. B. en W. van 's Gravenhage bevelen den heer H. P. Berlage Nz., te Amsterdam, aan, om met den Directeur der Gemeentewerken een nieuw plan voor de uitbreiding te ontwerpen, en stellen voor hem als honorarium en voor onkosten uit te keeren een bedrag van f 12.500.—

BUITENLAND.

Weenen. Professor Ernest Sellin heeft toestemming van den Sultan verkregen om de plaats waar het oude Jericho gestaan heeft, te ontgraven. Prof. Sellin hoopt aldaar vele overblijfselen van de vóór Israëlitische tijden te vinden, vóór dat de stad door Josua werd ingenomen en geplunderd. De verwoeste stad wordt aangewezen door zeven heuvels, en de eerste taak van de ontgravers is om te onderzoeken, welke heuvel de belangrijkste zal zijn, waarvoor door het geheele terrein dezen zomer een loopgraaf gegraven zal worden. De architect, de heer Theo Niemann, zoon van den bekenden Professor Niemann, werkt aan deze expeditie mede.

V. S. van N. Amerika. De productie van koper in de Vereenigde Staten heeft gedurende 1905 de enorme hoeveelheid van ruim 400 miljoen kilo bedragen.

Lille. De „Construction Moderne” vermeldt, dat het plan van Cordonnier, voor het Vredespaleis te 's Gravenhage, „legèremment Modifié par un Ingénieur Hollandais, Van der Steur”, eindelijk tot uitvoering komt.

Creta. De Engelsche archeoloog, de heer Evans, die o.a. te Caassas het beroemde paleis van Minas aan het licht gebracht heeft, deelt de vondst mede van een beeldje dat van 2500 V. Ch. dateert, dus van voor het Mycenéaansche tijdperk, en gelijktijdig met koning Hammouri van Babilonië.

Het merkwaardigste van dit beeldje is, dat het een kleed draagt geheel volgens de tegenwoordige mode. Plooien in den rok verschillende malen herhaald tot het middel toe, de vorm der rok, het snit der mouwen, en andere bijzonderheden, geven eene bijna volmaakte gelijkenis met een damescostuum van den laatsten tijd; wel een merkwaardig voorbeeld van de ontwikkeling der vroegere bewoners, en van den absoluten cirkelgang der mode.

PERSONALIA

— Bij Kon. besluit is benoemd tot gewoon Hoogleeraar in de faculteit der letteren en wijsbegeerte aan de Rijks Universiteit te Utrecht, om onderwijs te geven in de aesthetiek en de kunstgeschiedenis, Dr. W. Vogelsang, Onder-Directeur van het Ned. museum van geschiedenis en kunst en privaattoecent aan de Gem. Universiteit te Amsterdam.

BUREAU VOOR PLAATSING VAN OPZICHTERS EN TEEKENAARS.

Marnixstraat 402, Amsterdam.

Ingeschreven sollicitanten voor:		per maand
Bouwkundig Opz.-Teekenaar, ouderdom	29 jaar	salaris f 115.—
"	"	" 80.—
"	"	" 125.—
"	"	" 25.—
"	"	" 100.—
"	"	" 30.—
"	"	" 40.—
"	"	" 70.—
"	"	" 80.—
"	"	" 80.—
"	"	" 100.—
"	Teekenaar	" 80.—
"	"	" 25.—
"	"	" 30.—

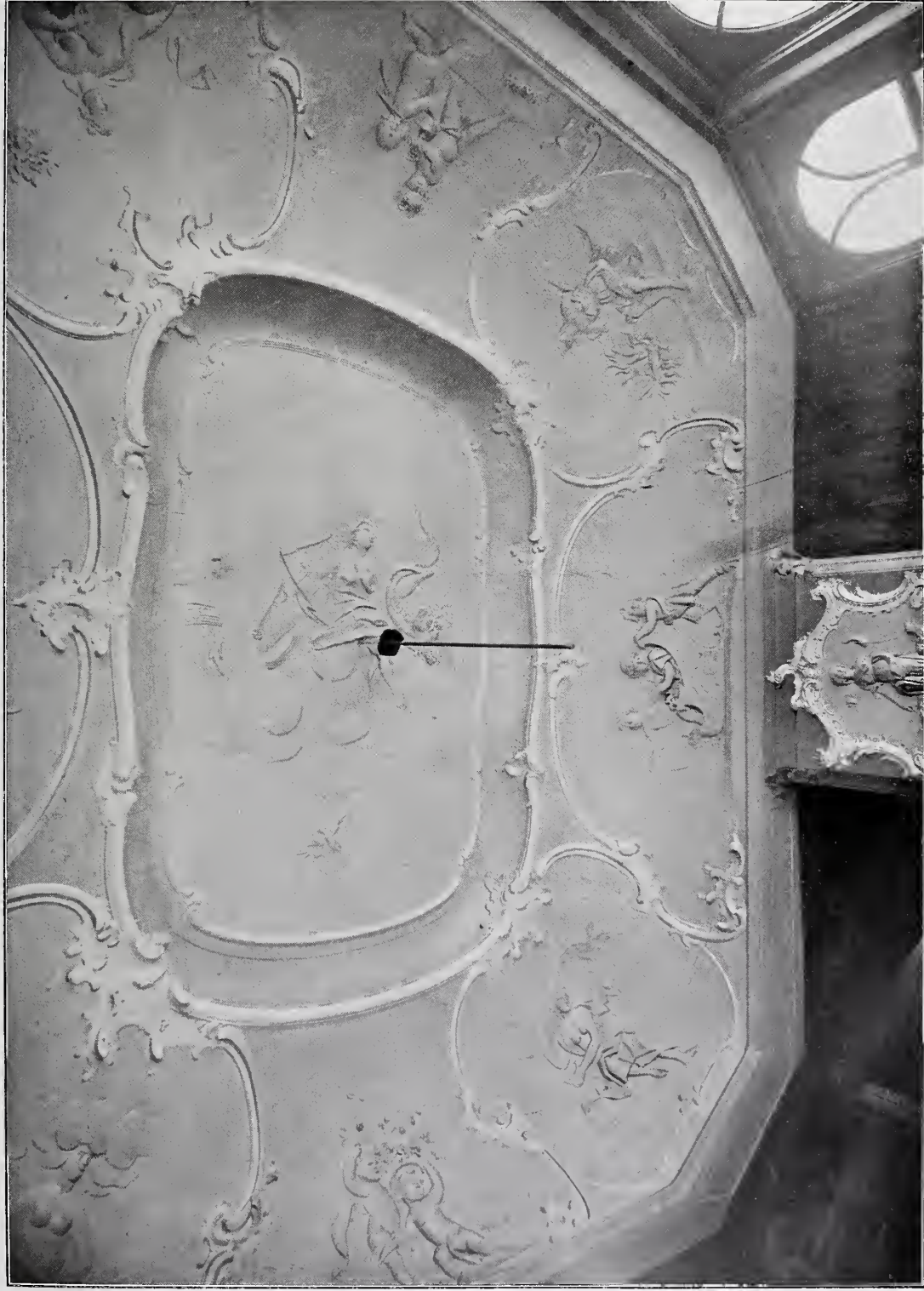

DETAILS UIT DE KOEPELKAMER

VAN EEN

XVIII^{DE} EEUWSCH WOONHUIS TE ROTTERDAM AAN DE SCHIEKADE W. Z.

GESLOOPT IN 1906.



PLAFOND.

SCHOORSTEEN.



AANKONDIGING VAN AANBESTEDINGEN



MAANDAG 22 APRIL.

GRAMSBERGEN. Het bouwen van een Stationskoffiehuis in de nabijheid van het station te Gramsbergen, met bijlev. van alle materialen, transporten en arbeidsloon.

De heer G. Bolte n.m. 4 u. bij H. J. Kamp-huis. Bestek en teek. ter inz. bij N. W. v. d. Hulst te Ane, waar tevens inl. zijn te verkrijgen Aanw. op het terrein n.m. 3¹/₂ u.

RAUWERD. Het bouwen van een nieuwe schuur met stalling.

De arch. P. de Graaf te Irnsum Bestek en teek. ad f 1.25 verkrijgb. ter stoomdrukkerij van de firma van der Spoel en Co. te Grouw. Aanw. volgens bestek.

WOENSDAG 24 APRIL.

's-HERTOGENBOSCH. Het bouwen van een woonhuis aan de Brugstraat.

De bouwkw. W. Th. Claessen bij wien bestek en teek. à f 1,50 te bekomen zijn.

NIEUW-WEERDINGE. a. Het bouwen van een kerk met toren voor de ger.gem. ald. met bijlev. van het benood. b. de verf- en glaswerken van de te bouwen kerk.

De bouwkw. J. A. Mulder n.m. 2 u. in café van P. Klomp alw. bestek en teek. ter inz. zijn vanaf 17 April, terwijl van dien datum bij den gen. bouwkw. ex. à f 1 verkrijgb. zijn Per post geschiedt toezending na ontvangst van f 1,05. Aanw. en inlicht. elken dag, van v.m. 7 u. — v.m. 10 u. door gen. bouwkw.

UTRECHT. Het sloopen van een winkel-huis en het bouwen van een winkel-huis (slagerij), met twee afzonderlijke bovenwoningen a/d Kleine Singel no. 43, hoek Kapelstraat.

De bouwkw. A. H. de Koff n.m. 2 u. in het Zuid-Hollandsch koffiehuis no. 45, a/d Biltstraat te Utrecht. Bestek en teek à f 1,50 verkrijgb. bij Moermans en J. A. Burgerhout, Biltstraat no. 68 Aanw. 22 April v.m. 11 u. aan voorn. winkel-huis Kleine Singel.

DONDERDAG 25 APRIL.

CAPELLE (N.-BR.) Het afbreken van een gebouw en het bouwen van een woonhuis op een terrien nabij het stat. Capelle-Nieuwevaart.

De heer W. C. Vermeulen L. Jzn. 's midd. 12 u. Bestek en teek. à f 1,50 verkrijgb. Aanw. ter plaatse 25 April v.m. 11 u.

GOES. Het afbreken van een zomerhuis en 't bouwen van een woonhuis op 't perc. wijk G. no 241 aan den Oostwal.

De heer C. Laban v.m. 11 u. in 't café „De Prins van Oranje” Bestek en teek. à f 1,50 verkrijgb. bij de drukkers F. Kleeuwens en Zoon, Aanw. op 't bouwterrein 22 April v.m. 11 u.

HAARLEM. Het bouwen van een woning voor den geneesheer-directeur, van 2 woningen voor geneesheeren, van een woning voor den adj. directeur en van een tuinbaaswoning op de terreinen van het geneesk. gesticht voor krankzinnigen „Duin en Bosch” te Castricum.

Het prov. bestuur, v.m. 11 u.

NIEUW LEUSEN. Het bouwen van een stoomzuivelfabriek c.a. aan de Ommerdijkerweg.

De coöp. vereen. „Onderling Belang” v.m. 11 u. Bestek en teek. ter inz. in café Gebr. Stolte en ad f 1,50 ald. verkrijgb. Inl. geeft arch. H. Burgmans, Avereest. Aanw. 22 April v.m. 11 u.

NIEUWE NIEDORP. Het bouwen van een kaasfabriek.

De coöp. vereeniging der te stichten kaasfabriek „de Moerbeek”. Bestek en teek. à f 1,50 per stel verkrijgb. bij D. D. P. Westenberg te Haringhuizen alw. nadere inl. zijn te bekomen.

OERLE (N.-BR.) Het bouwen van een raadhuis.

Het gem.best. n.m. 4 u. Bestek en teek. tegen f 1,50 en inlicht. te bekomen bij den Burgemeester van Oerle en bij den archit. Th. C. van Vroonhoven te Strijp.

VRIJDAG 26 APRIL.

HENGELO (OV.) Het bouwen van kleedkamers met toebeh. en een opzichterswoning, achter de steenfabriek van S. ten Cate.

De Directie der Hengelosche Zwemrichting n.m. 2 u. in café der Beurs, alw. bestek en teek. ter inzage. Inl. geven de arch. van der Goot en Kruisweg. Aanw. 26 April v.m. 9¹/₂ u.

NIEUWE PEKELA. Het amoveeren eener oude en het bouwen eener nieuwe boerenbehuizing, alles onder bijlev. van de daartoe benood. materialen, transporten, enz.

De heer J. J. Eerkens, n.m. 5 u. in hotel de Groot. Bestek en teek. in bovengem. hotel ter inz. en aldaar te bekomen à f 1,25. Inl. te bekomen bij A. H. Oldenburger, arch.

PAPENDRECHT. Het bouwen van een pastorie voor de Nederd. Herv. gem. op het terrein achter de oude pastorie aan de Papendrechtsche Dijk. De inschrijvingen kunnen vaksgewijze en in massa geschieden, overeenkomstig het bestek.

De kerkvoorden der Nederd. Herv. gem. Bestek en teek. ter inz. in de consistorie der Kerk en zijn à f 2 per stel verkrijgb. ten kantore van den arch. H. Moulijn, Toulonsche Laan 10a rood Dordrecht. Aanw. 19 April 3 u.

Gewapend-Beton.

Uitvoering van alle werken.

L. H. KURPERSHOEK,
ROTTERDAM
(Zwaanshals).

De N. V. 's Gravenhaagsche Machinefabriek, Metaal- en IJzergieterij v/h SPOOR, WIJNVOORD & Co., Zuidwest Buitensingel 39

bericht aan belanghebbenden, dat zij heeft gekocht van de N. V. Pletterij v/h. ENTHOVEN & Co. eene groote collectie houten en koperen modellen waaronder van

Kolommen, Lantaarnpalen, Straatkolken, Ramen, enz.

voor de levering waarvan zij zich beleefd aanbeveelt. Levering in kortst mogelijken tijd tegen uiterst concurrerende prijzen.

BOUW ORNAMENTEN
IN
GEWAPEND GIPS KUNSTSTEEN
— CEMENT BETON —
EDUARD NETTESHEIM — VENLO

TROCKENSTUCC □
(GEWAPEND GIPS) **PLAFONDS**
EDUARD NETTESHEIM — VENLO

- GRANITOS -
KUNST STEEN MATERIAAL
EDUARD NETTESHEIM — VENLO

GRANITOS MATERIAAL D
GEEFT DE BESTE
SANITAIRE VLOER
EDUARD NETTESHEIM — VENLO



27 MAART.

HEIJTHUIZEN. Het bouwen van een nieuw raadhuis aldaar. Door het gem.best. Laagste inschr. H. Aben-Janssen, Roermond, f 5397. Gegund.

RENKUM. Het bouwen van een woonhuis voor den heer H. Dreuning. Door den arch. J. F. Hageman te 's-Hage.

Assurantie Maatschappij tegen **Brand-**
schade en op het **Leven**

De **NEDERLANDEN** van 1845.

's-Gravenhage, Kerkplein, hoek Prinsestraat — Amsterdam, Sophiaplein — Rotterdam, Zuidblaak 24 (Beursplein) — Breda, Prinsenkade — Haarlem, Grootte Houtstraat 71^{rood}, hoek Gedempte Oude Gracht — Nijmegen, In de Betoustraat 8 — Groningen, Vischmarkt 40 hoek Haddingestraat — Zutphen, IJselkade.

Hoofd-Directie te 's-Gravenhage:

CAREL HENNY, Directeur;

Mr. J. J. HENNY, Adj.-Directeur.

G. TEERINK, Alg. Procuratiehouder.

Kapitaal	f 4.000.000.00
Reservefonds ult. 1906	1.235.400.00
Betaalde Brandschaden tot ult. 1906	- 31.495.000.00.

BRAND - LEVEN - INBRAAK.

Verzekering tegen vaste en zeer billijke Premiën, zonder Inleggelden of Nabetalingen.

Laagste inschr. F. en J. v. Scherrenburg, f 2648. Gegund.

5 APRIL.

BERGEN (N.-H.). Het bouwen van een café-restaurant. Door den architect J. C. v. Epen te Baarn.

Laagste inschr. W. Swager, Alkmaar f 11850, gegund.

BUSSUM (Onderh.). Het bouwen van een smederij met magazijn in de Kapelstraat. Door den arch. G. J. Vos.

Laagste inschrijver W. Schipper, Bussum, voor f 4118.

8 APRIL.

HOOGVEEEN. Het bouwen van een woonhuis naast het tramstation te Noordscheschut. Door den heer H. Rozeman.

Laagste inschr. A. Sieders, f 1158. Gegund.

9 APRIL.

BAARN. a. Het bouwen van een Raadhuis. b. Het gedeeltelijk meubileren enz.

van dat gebouw. Door het gemeente bestuur. a. Laagste inschrijver M. C. Koning, Nijmegen, f 50196.

b. H. C. van Thienen, Nijmegen, f 2200. Nog niet gegund.

HEERDE. Het bouwen van een directeurswoning bij de stoomzuivelfabriek ald. Door het best. der Stoomzuivelfabriek „Heerde”. Timmer- en metselw. enz. Laagste inschr. G. v. Urk, f 2585*.

Schilder-, glas- en behangwerk, raming f 239,03. B. L. Zimmerman, f 205*. * Gegund.



Prijs per regel voor niet geabonneerden op advertentiën f 5.— per jaar bij vooruitbetaling. Abonnés op Advertentiën 1 regel gratis voor iedere advertentie.

Albast-Cement. — G. VAN LENT & Co. Rotterdam.
 Aeroeengas. — Tj. v. d. ZEE, Bezuidenhout. - Rijklof van Goens straat 18, den Haag.
 Asbest-leien. — Cementmastiëkdakbedekking, Houtcement- en Houtcementdakbedekking, Haensler's Houtcement. — G. SMITS & Co. Weesperzijde 39 Amsterdam. Tel. 7466.
 Asbestleien, bouwmaterialen, enz. Bouwmaterialhandel „STEEN-OORD”, 's-Gravenhage.
 Asphalt, Houtcement, Dakbedekking enz. — Dordrechtsche Asphaltfabriek ROODENBURG & Co. Dordrecht.
 Asphalt, Houtcement, Dakbedekking enz. — N V Utrechtsche Asphaltfabriek v.h. firma STEIN & TAKKEN, Utrecht.
 Asphalt. — W. J. v. d. WETTERN en A. S. KEY. Rotterdam.
 Asphalt, 1e NED. ASPHALTFABRIEK, Utrecht.
 Asphalt, Houtcement, Dakbedekking, Amsterd. Asphaltfabriek „de Vesuvius”, Amsterdam.
 Assurantie-Mij. tegen Brandschade „de Nederlanden van 1845” 's-Gravenhage, Kerkplein hoek Prinsesstraat.
 Atelier voor Decor. Kunst. KRUYMEL en MERCKENS. Haarlem.
 Badinrichtingen. — Th. VAN HEEMSTEDEN OBELT, Amsterdam.
 Beeld- en steenhouwwerk. — v. d. MAAS & Co., den Haag-Bussum.
 Beton- en Betonijzerwerken, DE KONINK. ROTTERD. CEMENT-STEENFABRIEK v/h VAN WANING & Co Rotterdam.
 Behangspapieren. — H. en J. KOETS, K. Nieuwendijk 38, Amst.
 Beton (Gewapend). — HOLL. MIJ. TOT HET MAKEN VAN WERKEN IN, 's-Gravenhage.
 Beton (Gewapend). — F. J. STULEMEIJER & Co. Breda.
 Beton, Gewapend. — P. BOURDREZ, den Haag.
 Beton (Gewapend). — H. FUCHS & Co., Deventer.
 Betonstenen, Machines voor holle. — EM. KOCKEN. Arnhem.
 Betonijzer „Kahn Systeem”, Handelsmaatschappij van R. S. STOKVIS & ZONEN, Rotterdam.
 Bliksemfleiders, NEDERL. INSTRUM. FABRIEK, Utrecht.
 Bouwstoffen. — MARTIN & Co., Amsterdam.
 Bovenlichtsluiting „Flux”. — VAN DE POLL, Purmerend.
 Bovenlichtsluitingen in div. systemen. LUYKE & Co., Rotterdam.
 Brandkasten en Kluisdeuren. — DE LUGT & SERNE, Haarlem.
 Brandkasten, Kluisdeuren en Brandkluisdeuren. J. LIPS Bzn., Dordrecht.
 BRANDBLUISDEUREN. — Wed. P. A. SCHROOT & Zoon, Den Haag.
 Brúcknerplaten. — FABRIEK INDUSTRIJA, Breda.
 Cement-Ijzerw. — NED. MIJ. VOOR MONIERW. Amsterdam.
 Cementmastiëkdakbedekking. Handel in Bouwmaterialen van J. A. SMITS & ZONEN, Ruijschstraat 30b/d Weesperzijde, Amsterdam.
 Cementijzer-Constructies enz. — H. WESTENBERG, Almelo.
 Centrale Verwarming. — W. J. STOKVIS, Arnhem.
 Centrale Verwarming enz. — GEVEKE & Co. Amsterdam.
 Centrale Verw. en Ventilatie. — Th. v. HEEMSTEDEN OBELT, Amsterd.
 Centrale Verwarming en Ventilatie-inr. de *Schiedamsche Kunstsmederij en Machinefabriek* v/h G. J. VINCENT & Co., Schiedam.
 Centrale Verwarming. — LUIJKE & Co., Rotterdam.
 Centrale Verwarming, Ventilatie, Wasch- en Droog-inrichtingen, H. ZIMMERMANN, Utrecht.
 Centrale Verwarming. — JAN HAMER & Co., Amsterdam.
 Centrale Verwarming. — Wed. J. T. HUNCK & ZONEN. Amsterdam.
 Closets — Th. VAN HEEMSTEDEN OBELT, Amsterdam.
 Decoratieschilders. — VAN BEUSEKOM & ELFFERICH, Schommelstraat 8, Rotterdam.
 Eerste Nederl. Xvolith-Fabriek. — A. S. KEY, Rotterdam.
 Electrotechn. Install. Bureau — CH. G. LANDRÉ, Amsterdam.
 Excelsiorplaten. — GEBR. VAN DER VIJGH, Amsterdam.
 „Flux” Bovenlichtsluiting. — VAN DE POLL, Purmerend.
 Gaskachels (nieuwste condensng). — OBELT, Amsterdam.
 Gas-, Stoom- en Waterleiding. — R. S. STOKVIS & ZONEN Leuvehaven 74-76, Rotterdam.
 Glas in lood — J. J. B. J. BOUVY. Dordrecht.
 Gegoten geëmailleerd ijzeren waschtafels — Th. VAN HEEMSTEDEN OBELT, Amst., 150 de Ruyterkade. Filiaal: 36, Rokin.
 Grondboringen. — A. J. STOEL Jr. Haarlem.
 Haenslersch Houtcement. — C. F. BEER, Keulen.
 Houtgraniet. Kalksteen. — PELT & HOOYKAAS, Rotterdam.

HEINEKEN'S GLAZENWASSCHERIJ. Stoom Jaloezieën, en Rolluiken-fabriek. — 's GRAVENHAGE. Driehoekjes 3 voorheen Wagenstraat 39a. — AMSTERDAM. v. d. Helststraat 1.
 Houtcement- en Houtcementdakbedekking. Haensler's Houtcement. Handel in Bouwmaterialen van J. A. SMITS & ZONEN, Ruijschstraat 30 b/d Weesperzijde, Amsterdam.
 Huisdeursloten — LIPS. Dordrecht.
 Jalousiën. — J. F. KRONER & ZONEN, Spuistr. 246. 248, 250, Amst.
 Jossou-Cement. — A. E. BRAAT, Rotterdam en Amsterdam.
 Keien enz. — FERD. ENGERS, Amsterdam.
 Kokogipsplaten. — H. H. DE HAAN, Nijmegen.
 Kunst- en Grofsmederij, v/h. Firma J. T. van Vuren, Amsterdam.
 Lengtematen, duimstokken enz. — W. J. WEISSENO, Amsterdam.
 Liften. — Machinefabriek DE ZAAAN, Wormerveer.
 Litten. — Th. VAN HEEMSTEDEN OBELT, Amst. (R. WAYGOOD & Co.)
 Liften, Ventil., Gesm. ijzer. trappen. J. HAMER & Co., Amsterdam.
 Liften. (Hydr. en electr.). — FRED. STIELTJES & Co Amsterdam
 Liften speciaal Handkracht. — J. C. VAN STRAATEN, den Haag.
 Looden en Inw. glasemail privaatlleidingen. — OBELT, Amst.
 Luminographie en Lichtdruk, Steendr. „Senefelder” Amsterdam.
 Metaalwerk, meubelen. — ONDER DEN ST. MAARTEN, Haariem.
 Machinefabriek Metaal- en IJzergieterij v/h. SPOOR, WIJNVOORD & Co. 's-Gravenhage.
 Montgrafiedruk. — H. J. MONDT, den Haag.
 Muschelkalkstein. — J. H. P. JANSE, Amsterdam.
 Natuursteenbewerking — G. W. HARMSSEN, Amsterdam.
 Parketvloeren, AUG. LACHAPPELLE, Breda.
 Plafondplaten. — GEER. MIJNLIEFF, Nijmegen.
 Portland-Cement — DYCKERHOFF & SÖHNE, Amöneburg.
 Präcisionsvensters en deuren. — v. d. SCHUIJT & KUNTZE, Amst.
 Prisma's Luxfer. — Wm. VAN RIJN, Amsterdam.
 Proefstation Bouwmat — KONING & BIENFAIT, Amsterdam.
 Raamsluiters voor bovenlichten. — HEEMSTEDEN OBELT, Amst.
 Rolluiken. — W. H. M. SCHOLTE, Prinsengr. 516, Amsterdam.
 Rolluiken, Serredekking enz. — S. BRUIGOM, Arnhem.
 Rolluiken enz. J. P. SENFT, Haarlem.
 Rolluiken enz., W. C. J. VAN DER MEYDEN, den Haag.
 Schoorsteenmantels, marmere. — G. & J. COOL, Amsterdam.
 Scoriae Bricks. IJzeren buizen enz. — W. DEURVORST, Den Haag.
 Siegart balken, HUYGEN & WESSEL, Rotterdam.
 SLOTEN EN VEILIGHEIDSAFSLUITINGEN — LIPS DORDRECHT.
 Spiegel-, Vensterglas enz. — P. DOLK & ZN., Rotterdam — Dordrecht
 Stalen balken, IJzer enz. — Gebr. VAN DER VLIET, Amsterdam.
 Stalen Balken, IJzer enz. W. BERNET & Co., Amsterdam.
 Stalnrictingen. Verwarming. Jan Hamer & Co. Amsterdam.
 Stalnrictingen — STAAL & HAALMEIJER, Amsterdam
 Stalen balken. — H. E. OVIJNG Jr., Rotterdam.
 Stalen balken, — DIKEMA & CHABOT, Rotterdam.
 Stalen balken en U-profielen — Deutsch-Luxemburgische Bergwerks- und Hütten-Actiengesellschaft. Vertegenw. C. D. v. d. LINDEN, Singel 544, Amsterdam.
 Steengaas. — F. A. CLOËR, Amsterdam.
 Steengoed of Engelsche buizen en kruispannen. — HOUBEN & STEEGH, Belfeld en Tegelen (Limburg.)
 Stoommachines, Ketels. Zuid-Holl. Machinefabriek en Constructiewerkplaats Dir. ANTON KRÖNER, den Haag.
 Stoomtunnelfabriek. — GEBR. VAN MALSEN. Den Haag.
 Stucstenen, Stucmarmor, The Dutch Mercantile Cy. — B. T. HÄGEN Rotterdam.
 Tegelvorsieringen enz., Plateelbakkerij DE DISTEL, Amsterdam
 Timmer- en lijstenfabriek. — G. P. J. BECCARI, Haarlem.
 Trockenstuccplafonds — De 1e Ned. Trockenstuccfabriek, Venlo
 Urinoirs (Toifit). — H. HUINCK & A. IMHOFF, Rotterdam.
 Ventilators. — Th. VAN HEEMSTEDEN OBELT, Amsterdam.
 Ventilators. — D. P. HASSELMAN, Amsterdam.
 Ventilatoren. — SLUIS & VRUGTMAN, Amsterdam.
 Vluchtluikladder, W. J. VAN ELDEN, Amsterdam.
 Vuurvaste steen, Tras, Aarden buizen, Straatkeien — „Bouwmaterialen” v.h. M. LUIJTEN, Lekkerkerk, Rotterdam en Dordrecht.
 Vulpenhouder „Caw”. — BLIKMAN & SARTORIUS, Amsterdam
 Wandtegels, cement, kalk, graniet — „Bouwmaterialen” voorheen M. LUIJTEN Lekkerkerk, Rotterdam en Dordrecht.
 Wandtegels, Schoorsteenmantels enz. — A. N. DE LINT, Delft, Den Haag.
 IJzeren ramen, P. DELOSIE—MOONEN, Nijmegen.
 IJzerconstructies, Techn. Bureau W. G. A. BIJL, Utrecht.
 IJzerconstructiën, Kunstsmeedwerken. Zuid-Holl. Machinefabriek en Constructiewerkplaats. Dir. ANTON KRÖNER, den Haag.
 IJzerconstructies. — W. J. NIERMEIJER Amsterdam.
 IJzerconstructies (Ontwerpen van). — W. G. A. BIJL, Utrecht.
 Zandsteen. — FERD. ENGERS. Amsterdam.
 Zandbewerkingmachines — DREES & Co., Burgsteinfurt N W. 71/W.
 Zechit. — I. LEHREN, Amsterdam.
 Zinkwerken. — F. W. BRAAT, Delft.

„BOUWMATERIALEN”

VOORHEEN **M. LUIJTEN,**
LEKKERKERK (Hoofdkantoor)
ROTTERDAM en DORDRECHT.

Vuurvaste steen

merk „BOUWM”, goedkooper dan andere goede merken.

LEVERING OP KEUR.

Ook steeds in voorraad het merk COWEN en prima VUURKLEI.

Amsterdamsche Asphaltfabriek.

== DE VESUVIUS. ==

VAN DEN BERG en VIËTOR.

Houtcement. - Cementmastiëkdaken.

Asfaltvloeren en Straten.



TELEFOON INT. 3208.

Nederlandsche Asphaltfabriek,

W. J. VAN DER WETTERN. — A. S. KEY.
ROTTERDAM.

Gevestigd: KEULEN, LONDON, ROTTERDAM.

Voert Bestratingen uit; legt Vloeren; levert Materialen. Adres: LEUVEHAVEN 28

Hollandsche IJzeren Spoorweg-Maatschappij.

AANBESTEDING.

Op MAANDAG, den 29sten April 1907, des namiddags ten half twee ure (*Greenw. tijd*), zal in het Centraal Personenstation te Amsterdam, in het lokaal naast de wachtkamer 3de klasse (ingang vestibule) worden aanbesteed volgens bestek No. 1078:

Het vergrooten en verbeteren van van het hoofdgebouw op het station SCHAGEN.

Begrooting f 12050.—

Het bestek met teekening is tegen betaling van f 1.50 en het bestek zonder de teekening tegen betaling van f 0.50 verkrijgbaar aan het Centraal-Administratie-gebouw der Maatschappij aan het Droogbak te Amsterdam, Dienst van Weg en Werken, kamer 150, of op franco aanvraag aan dien Dienst, met toezending van het bedrag in postwissel (postzegels worden niet in betaling genomen en aan aanvragen zonder postwissel wordt geen gevolg gegeven).

Aanwijzing geschiedt als in het bestek is vermeld.

De Raad van Administratie.
Het Gedelegeerd Lid.

Hollandsche IJzeren Spoorweg-Maatschappij.

AANBESTEDING.

Op MAANDAG, den 29sten April 1907, des namiddags ten half twee ure (*Greenw. tijd*), zal in het Centraal-Personenstation te Amsterdam, in het lokaal naast de wachtkamer 3de klasse (ingang Vestibule) worden aanbesteed volgens bestek No. 1084:

Het maken van een Gebouwtje voor arbeidersverblijf en lampisterie en eene brandstoffenloods te VELSEN.

Begrooting f 2250.—

Het bestek met 1 teekening is tegen betaling van f 1.— en het bestek zonder de teekening tegen betaling van f 0.50 verkrijgbaar aan het Centraal-Administratie-gebouw der Maatschappij aan het Droogbak te Amsterdam, Dienst van Weg en Werken, Kamer 150, of op franco aanvraag aan dien Dienst, met toezending van het bedrag in postwissel (postzegels worden niet in betaling genomen en aan aanvragen zonder postwissel wordt geen gevolg gegeven).

Aanwijzing geschiedt als in het bestek is vermeld.

De Raad van Administratie.
Het Gedelegeerd Lid.

Hollandsche IJzeren Spoorweg-Maatschappij.

AANBESTEDING.

Op Maandag, den 29sten April 1907, des namiddags ten half 2 ure (*Greenw. tijd*), zal in het Centraal Personenstation te Amsterdam, in het lokaal naast de wachtkamer 3de klasse (ingang vestibule) worden aanbesteed volgens:

Bestek No. 1082:

Het maken van een Aanbouw voor Tractielokalen aan de locomotievenloods met bijbehorende werken en het vergrooten van zes wachthuisjes voor rangeerders op het stationsemplacement Amsterdam (C.S.).

In twee perceelen.

Begrooting: { Perceel I f 4140.—
Perceel II „ 2200.—

Bestek No. 1083:

Het vergrooten van de Goederenloods in het stationsgebouw te Apeldoorn.

Begrooting f 6820.—

Bestek No. 1085:

Het verlengen van den los- en laadweg, het uitvoeren van Grond- en spoorwerken en het verbouwen van de locomotief- en Rijtuigenloods met bijkomende werken op het stationsemplacem. Beverwijk.

Begrooting f 6500.—

Het bestek No. 1082 met 2 teekeningen is tegen betaling van f 1.50, het bestek No. 1083 met 1 teekening tegen betaling van f 1.25, terwijl deze bestekken zonder teekeningen evenals het bestek No. 1085 zonder teekening tegen betaling van f 0.50 verkrijgbaar is aan het Centraal-Administratie-gebouw der Maatschappij aan het Droogbak te Amsterdam, Dienst van Weg en Werken, kamer 150, of op franco aanvraag aan dien Dienst, met toezending van het bedrag in postwissel (postzegels worden niet in betaling genomen en aan aanvragen zonder postwissel wordt geen gevolg gegeven).

Aanwijzing geschiedt als in het bestek is vermeld.

De Raad van Administratie.
Het Gedelegeerd Lid.

HYDREX

Waterdicht Vilt.

Voor het bekleeden van **BETONWERKEN** als:
RESERVOIRS. PUTTEN, FUNDEERINGEN enz.

Duurzamer en meer afdoend dan asfalt.
Betonwerken bekleed met **HYDREX VILT** zijn
absoluut waterdicht, zelfs bij den grootsten waterdruk.

Inlichtingen verstrekt het Technisch Bureau

MOENS & BECK,

te BLOEMENDAAL.

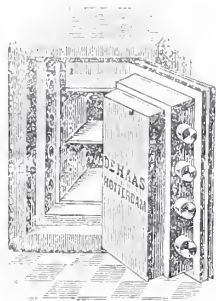

DE HAAS.

N. V. Rotterdamsche Brandkastenfabriek voorheen
Jb. de Haas & Zoon.

ROTTERDAM.

SPECIAAL FABRIEK VAN

Pantserkasten. — Kluisdeuren. — Pantserkelders. — Safe-inrichtingen, enz.

OPGERICHT 1840.

Magazijn: Wijnhaven 63. Fabriek: Elisabethstraat.

Prijscourant franco op aanvraag.

PLATEELBAKKERIJ

DE DISTEL

AMSTERDAM

WANDTEGELS

ALLEENVERKOOP VOOR NEDERLAND
M^J BOUWSTOFFEN A.E. BRAAT
AMSTERDAM ROTTERDAM

MARTIN & C^o.

AMSTERDAM

Achter Oostende bij het Paleis voor Volksvlijt.

HOUTEN PARQUETVLOEREN in Asphalt-Massive en Parquet-Tapis.

Worden door ons uitsluitend gelegd door werklieden van de fabriek.

HOUTEN HOOFD- EN TUSSCHENBALUSTERS.

Posterijen en Telegrafie.



AANBESTEDING

Op Woensdag, 8 Mei 1907, des namiddags te 2 ure, (*1.40 Greenwichtijd*), zal in een der lokalen van het Hoofdbestuur der Posterijen en Telegrafie, Parkstraat te 's Gravenhage, worden aanbesteed:

het bouwen van een Post- en Telegraafkantoor met Directeurswoning, te Apeldoorn.

De aanbesteding geschiedt bij inschrijving, volgens § 447 der Algemeene Voorschriften, vastgesteld bij beschikking van den Minister van Waterstaat, Handel en Nijverheid, van 1 Februari 1901, L. X, afdeling Waterstaat T.

Het bestek ligt na 23 April 1907 ter lezing aan het gebouw van het Hoofdbestuur der Posterijen en Telegrafie te 's-Gravenhage aan het bureel van den Rijksbouwmeester in het 1ste district, Binnenhof te 's-Gravenhage; aan het Post- en Telegraafkantoor te Apeldoorn, en is na genoemde datum, op franco aanvraag, tegen betaling der kosten ad f 0,55, benevens de kosten van verzending, te bekomen bij de boekhandelaren Gebroeders van CLEEF, Spui no. 28a te 's-Gravenhage, en, door hunne tusschenkomst, in de voornaamste gemeenten des Rijks.

Inlichtingen worden gegeven voor voornemen Rijksbouwmeester te 's-Gravenhage.

De inschrijvingsbiljetten moeten worden ingezonden aan het Hoofdbestuur der Posterijen en Telegrafie.

Aanwijzing zal worden gedaan op Woensdag 1 Mei 1907, des middags te 12 ure.

Inschrijvingsbiljetten, niet door de borgen persoonlijk ondertekend, worden als ongeldig ter zijde gelegd.

's Gravenhage, 9 April 1907.

Maatschappij tot Exploitatie van Staatsspoorwegen.

AANBESTEDING.

Op DINS DAG, den 7den Mei 1907, des namiddags ten 2 ure (*locale tijd*), aan het Centraalbureau der Maatschappij tot Exploitatie van Staatsspoorwegen in het Moreelse Park te Utrecht, van:

Bestek 1109.

Het wijzigen van zeven dubbele wachterswoningen en het maken van veertien bergplaatsen op de lijn ARNHEM-EMMERIK.

'Begrooting f 24750.—

De besteding geschiedt volgens § 51 van het bestek.

Het bestek ligt van den 18den April 1907, ter lezing aan het Centraalbureau in het Moreelse Park en aan het bureau van den Sectie-Ingenieur D. MOLENAAR te Zutphen en is op franco aanvraag (per brief) aan genoemd Centraalbureau (Dienst van Weg en Werken) te bekomen, tegen betaling van f 1.00

Inlichtingen worden gegeven aan het Centraalbureau (Dienst van Weg en Werken) en door den Sectie-Ingenieur voornoemd.

Aanwijzing op het terrein zal geschieden den 30sten April 1907 ten 12 30 ure namiddag (*West Europeesche tijd*), wachtkamer 1e en 2e klasse station Zevenaar.

Utrecht, den 13den April 1907.



BOUWKUNDIG WEEKBLAD.



· ORGAAN VAN DE MAATSCHAPPIJ ·
· TOT BEVORDERING DER BOUWKUNST ·

BESTUUR VAN DE MAATSCHAPPIJ: A. SALM G.Bz., *Voorzitter*. F. W. M. POGGENBEEK, *Vice-Voorzitter*, — V. G. A. BOSCH, W. J. DE GROOT, G. W. VAN HEUKELOM, D. E. C. KNUTTEL, J. A. MULOCK HOUWER, F. J. NIEUWENHUIS, B. J. OUËNDAG, J. VERHEUL Dz., P. A. WEELDENBURG.

COMMISSIE VAN REDACTIE: ED. CUYPERS,
A. SALM GBz., J. VERHEUL Dz.
REDACTEUR: C. T. J. LOUIS RIEBER.

BUREAU VAN REDACTIE: MARNIXSTR. 402 AMST.
BUREAU VAN ADMINISTR. HERDERSTR. 5 DEN HAAG
UITGEVERS: MOUTON & CO DEN HAAG

INHOUD

ABONNEMENTSPRIJS

N^O. 17. 27 APRIL 1907. Maatschappij t. Bev. d. Bouwkunst —
Het nieuwe burgerweeshuis te Haarlem. — Surinaamsch hout. —
Raamsluitingen. — Inhoud van Tijdschriften. — Berichten. —
Bureau voor plaatsing van opzichters en teekenaars. — Aan-
kondiging en afloop van aanbestedingen. — Lijst van Fabrikan-
ten, Leveranciers, enz. — Advertentiën.

voor Nederland: fr. p. p. / 15 — 's jaars, voor Indië en het
Buitenland (bij vooruitbetaling) fr. p. p. / 17.— PRIJS DER
ADVERTENTIEN: van 1—5 regels / 1.—, elke regel meer 20 cents
Grootte letters naar plaatsruimte. — AANKONDIGING VAN
AANBESTEDINGEN 15 ct. p. r. m. premie $\frac{3}{2}$ maal. — ABONNEMENT
VAN ADVERTENTIEN tegen belangrijk verminderde prijzen en
kosteloze opname der advertentiën in het Tijdschrift der Mij.

MAATSCHAPPIJ TOT BEVORDERING DER BOUWKUNST.

Verkiezing van leden van het Hoofdbestuur.

Aan de Gewone Leden der Maatschappij is een stem-
biljet toegezonden voor de verkiezing van drie leden van
het Hoofdbestuur.

De in 1907 aftredende leden van het Hoofdbestuur zijn
de heeren: F. J. Nieuwenhuis en B. J. Ouëndag, die
herkiesbaar zijn, en F. W. M. Poggenbeek, die niet
herkiesbaar is.

Door de Afdeeling wordt de heer F. J. Nieuwenhuis,
die gemeend heeft zich niet herkiesbaar te moeten stellen,
toch aanbevolen voor eene herkiezing.

Als candidaat voor de verkiezing van een lid van het
Hoofdbestuur in de plaats van den heer F. W. M. Poggenbeek,
waarvoor volgens rooster gekozen moet worden een lid
van het Bestuur der Afdeeling Haarlem, wordt door deze
Afdeeling aanbevolen de heer L. C. Dumont, Bouwk.
Ingenieur, Voorzitter der Afdeeling Haarlem.

Het aftredend lid de heer B. J. Ouëndag, te Amster-
dam, is herkiesbaar.

De stembiljetten moeten, met inachtneming van de daarop
gegeven toelichtingen, vóór 27 Mei 1907 vrachtvrij
worden opgezonden aan het bij het biljet gevoegde adres.

HET NIEUWE BURGERWEESHUIS TE HAARLEM.

In Juni van het vorige jaar werd door Heeren Regenten
I van het Gereformeerd of Burger Weeshuis te Haarlem
een prijsvraag uitgeschreven voor het maken van een ont-
werp met begrooting van kosten voor een nieuw te bouwen
Weeshuis aan de Olieslagerslaan aldaar. De mededinging
aan dien wedstrijd werd opengesteld voor bouwkundigen
gevestigd te Haarlem of in de onmiddellijk aangrenzende
gemeenten Schoten, Spaarndam, Haarlemmerliede en Spaarn-
woude, Heemstede en Bloemendaal.

De begrooting van kosten mocht de som van f 90.000
niet te boven gaan.

De plannen moesten vóór 15 September 1906 zijn in-
gekomen; op dat tijdstip waren 22 ontwerpen ingediend.

De Jury, bestaande uit de heeren Prof. H. Evers,
C. Muysken en C. B. Posthumus Meijjes, had te beschikken
over: een eersten prijs, waaronder gerekend werd te
behooren de opdracht voor het werk, mits de prijswinner
behoorlijke bewijzen van practische bekwaamheid kon geven;
zoo niet, dan zou hij eene som van f 500 ontvangen waar-
voor hij zijn ontwerp aan het Gereformeerd Weeshuis moest
afstaan. Verder werd voor premiën beschikbaar gesteld een
bedrag van f 1000 ter verdeling onder ontwerpen die
daarvoor in aanmerking kwamen.

In het begin van October leverde de Jury haar uitvoerig
rapport in. Daaruit bleek, dat geen 1e prijs was toe-
gekend, maar 5 premiën, en wel de eerste van f 500 aan
het ontwerp onder het motto „Weeshuis” ingezonden door

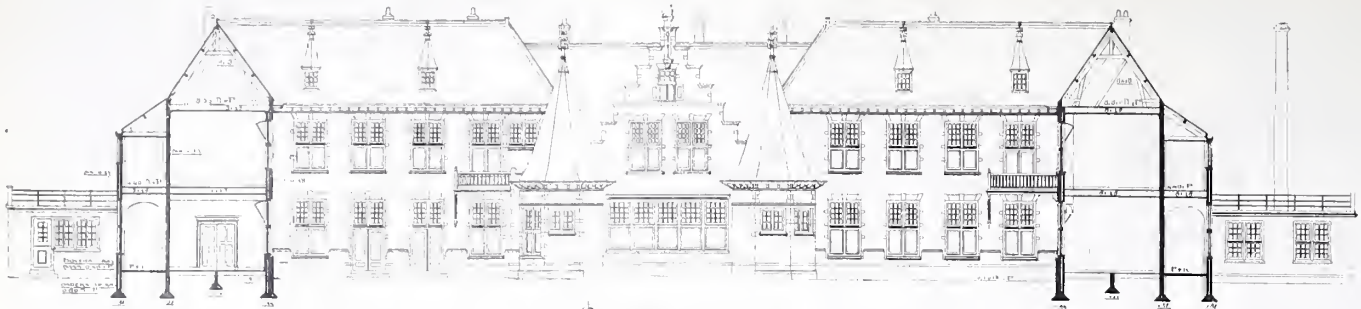

OSINERF vzw, met
BOUW van een BURGER
VLEESDRIEF te HAARLEM

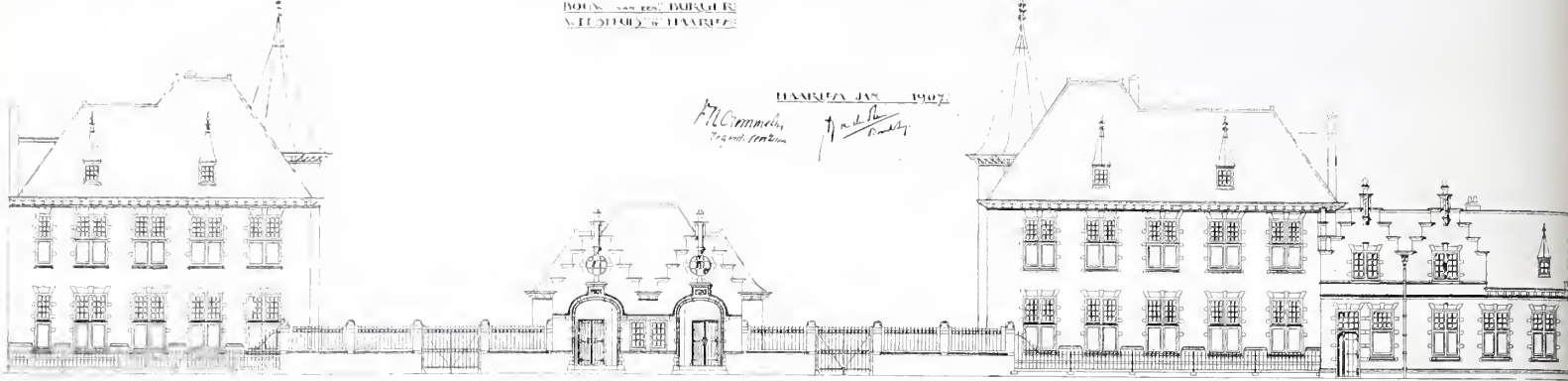

HAARLEM JAN 1907

*W. C. M. van der
Vogt*

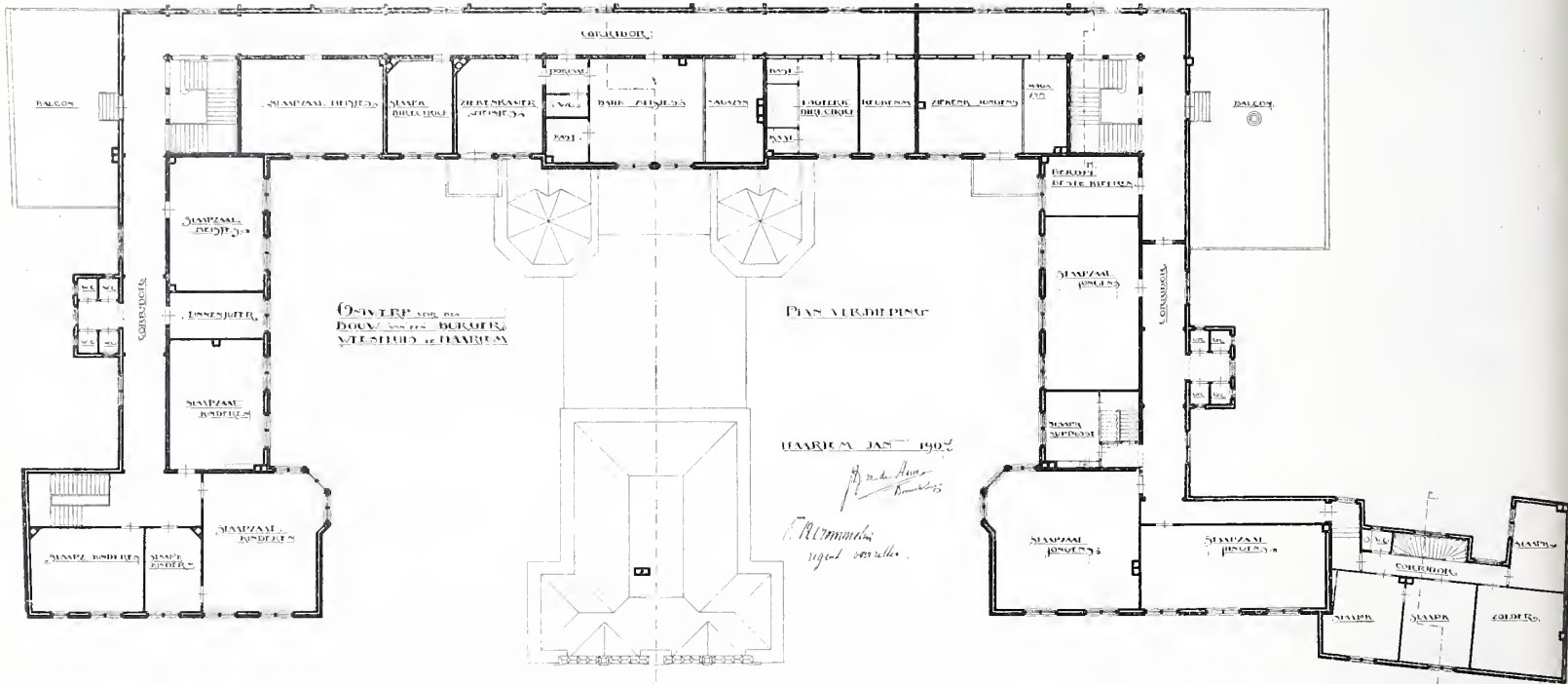

OSINERF vzw, met
BOUW van een BURGER
VLEESDRIEF te HAARLEM

PAS AERDEPISG

HAARLEM JAN 1907

*W. C. M. van der
Vogt*

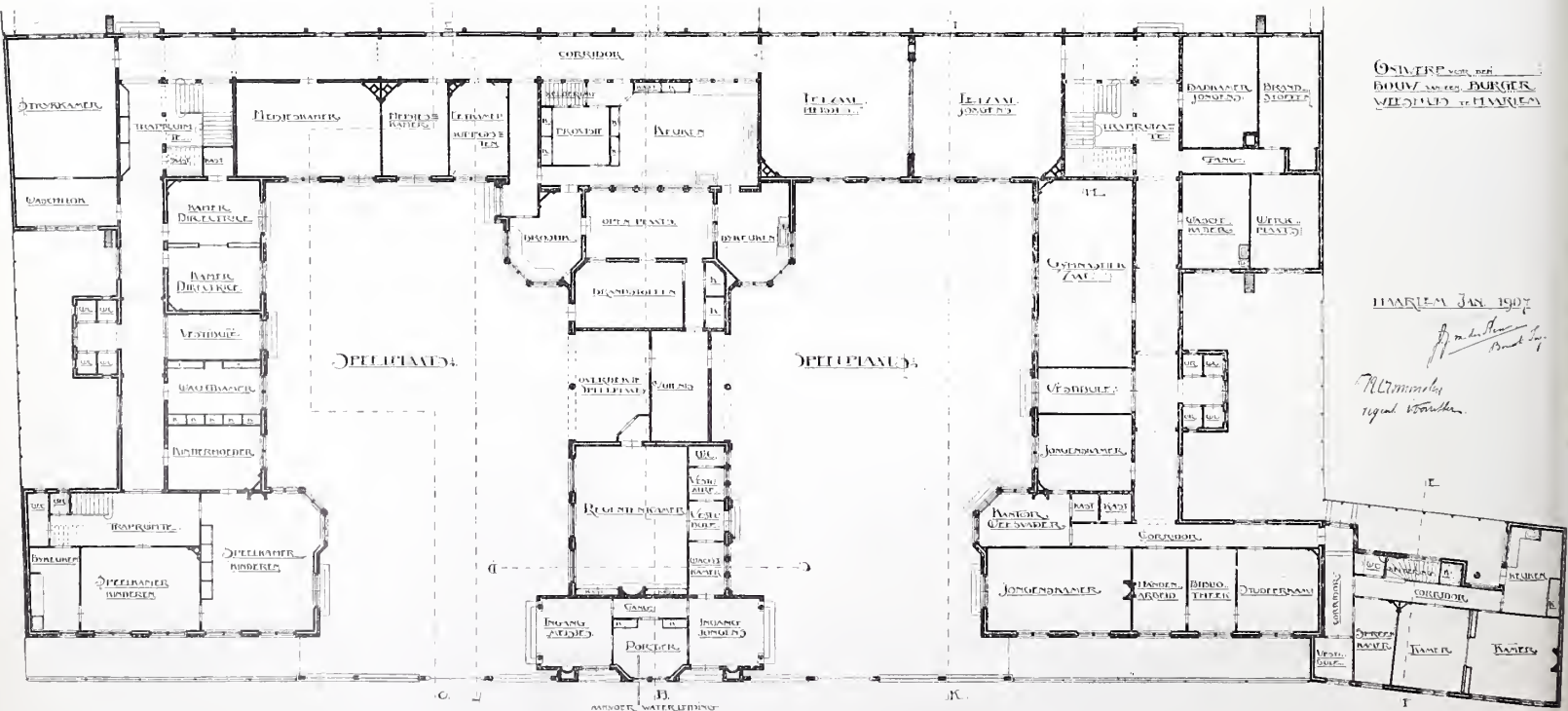

OSINERF vzw, met
BOUW van een BURGER
VLEESDRIEF te HAARLEM

HAARLEM JAN 1907

*W. C. M. van der
Vogt*

ANSOET WATERLEIDING

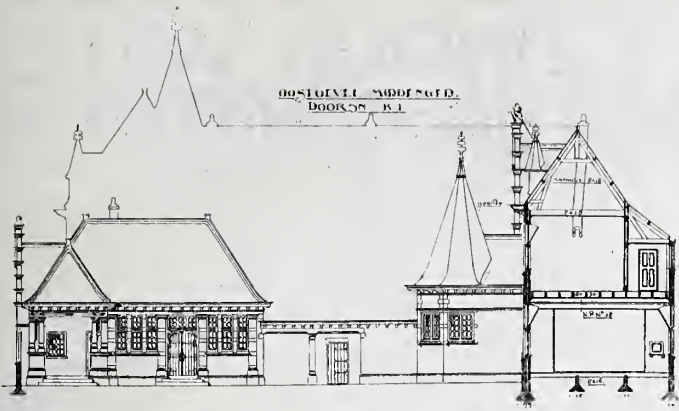

den heer J. A. G. van der Steur, Bouwk. Ingenieur te Haarlem. De Jury wees er echter in haar rapport op, dat hoewel dit ontwerp — haars inziens — niet voor f 90.000 kon worden uitgevoerd, dit toch mogelijk zou worden door het aanbrengen van eenige wijzigingen.

Op 2 Februari 1907 had vervolgens de aanbesteding plaats van het eenigszins gewijzigde ontwerp van den heer Van der Steur. Het resultaat daarvan was, dat 17 biljetten werden ingeleverd, waarvan dat van den heer J. W. Lassing, aannemer te Bloemendaal, een bedrag van f 90.203 voor de uitvoering van het werk aanwees.

In dit nummer van het Bouwk. Weekblad worden op de schaal van 1 à 400 afgebeeld de plattegronden gelijkstraats en der verdieping, de voorgevel aan de Olieslagerslaan, die aan de speelplaats, en twee doorsneden die mede den Oostgevel van het middengedeelte en den Oostgevel der Meisjesafdeeling doen zien. Het zijn de plannen volgens welke de aanbesteding heeft plaats gehad en waaruit blijkt, dat de wijzigingen in het geprimeerde plan aangebracht, wat de indeeling betreft, zeer gering zijn geweest; in de gevels zijn geen noemenswaardige veranderingen gebracht.

SURINAAMSCH HOUT.

In een aan de redactie van het Bouwk. Weekblad gericht schrijven vestigen de heeren C. Alberts en Zoon, aannemers van het Stationsgebouw te Roosendaal, de aandacht op een paar niet juiste mededeelingen in het artikel „Surinaamsch hout”, voorkomende in het Bouwk. Weekblad no. 15 van 13 April 1907. Daarin werd gezegd, dat hier te lande het Surinaamsch hout weinig bekend schijnt te zijn, dat er wel enkele proeven mede genomen zijn, maar dat er toepassingen op eenigszins belangrijke schaal niet mede hebben plaats gehad.

De heeren Alberts en Zoon nu, merken in hun schrijven op, dat het Surinaamsch hout door hen al sedert 1894 wordt toegepast; het eerste was dit het geval voor ongeveer 4000 M². parketvloer in het Suasso-Museum aan de Van Baerlestraat te Amsterdam. Men kan zich daar overtuigen van de groote soliditeit van het hout; hoewel er veel geloopt wordt en er zeer druk bezochte tentoonstellingen hebben plaats gehad — o.a. de Rembrandt-tentoonstelling, — kan men van het slijten der parketvloeren weinig of niets bespeuren. Ook de buitendeuren van dat gebouw zijn van Surinaamsch hout.

Nog steeds zijn de heeren Alberts en Zoon belangrijke verbruikers van de Surinaamsche houtsoorten. Daar zij de in bovengenoemd artikel besproken soorten als: Surinaamsch teak (locus), bruinhart, bolletrie, purperhart, in voorraad hebben, zijn zij bereid monsterplankjes

van die soorten op aanvraag kosteloos te verstrekken aan Architecten en Ingenieurs, ter kennismaking; daarmede hopen zij mede te werken tot bevordering van meerdere bekendheid met. en toepassing van dat hout. Het adres der heeren Alberts en Zoon is: Amsterdam, Ringkade 11 en 13.

De redactie is de schrijvers dankbaar voor hunne mededeelingen, en hoopt, dat ook deze zullen bijdragen, de aandacht nog meer op de uitstekende houtsoorten te vestigen; want zij meent de toepassingen door de heeren A. en Zoon genoemd, toch nog te moeten blijven rangschikken onder bescheiden proefnemingen. Afgezien van het verbruik bij waterstaatswerken, behoort het hout veel meer dan tot nu toe in de burgerlijke bouwkunst te worden toegepast.

In „De Ingenieur” van 20 April j.l. geeft de heer A. H. Berkhout een antwoord op de vragen, gesteld in „De Nieuwe Courant” van 23 Maart, waarop ook gewezen werd in het nummer van het „Bouwk. Weekblad” van 13 April. In „De N. Ct.” werd gevraagd: Wordt in ons eigen land bij publieke bouwwerken geen gebruik gemaakt van Surinaamsch hout, en waarom niet? Dat men te Brussel er over tevreden was, behoeft niet eens als een eerste vingerwijzing te worden beschouwd, zegt het blad, want reeds in 1839 werden te 's Hertogenbosch bij de vestingwerken vergelijkende proeven genomen tusschen eikenhout en Surinaamsch hout, welke geheel ten voordeele van laatstgenoemd uitvielen. Waar eikenhouten artillerie-beddingen na een 12-jarig tijdvak geheel vergaan bleken, kon worden geconstateerd, dat de van Surinaamsch bijlhout aangelegde, nog geheel gaaf en hard waren gebleven. Ook proeven bij de Marine genomen, hebben aangetoond, dat zoowel bij het ophouden der veerkrachtigheid als bij het breken meest al de Surinaamsche houtsoorten het gewone, hier te lande in gebruik zijnde eikenhout overtreffen en dus ook het grenen, terwijl dit ook voor eenige soorten ten opzichte van het Afrikaansche eiken het geval is.

Daarna wordt gevraagd: Heeft men nooit getracht van deze geslaagde proeven de praktische vruchten te plukken?

Op die vraag laat „De N. Ct.” dan volgen:

Teekenend is wel, dat, hoewel de onmetelijke Surinaamsche bosschen vol staan van het uitnemendste timmerhout, er ook plaatselijk, schier geen gebruik van wordt gemaakt, het meeste timmerhout uit Noord-Amerika wordt ingevoerd!

Overigens werd aan hout in 1905 uit Suriname uitgevoerd voor een waarde van f 43,000 en ingevoerd voor f 51,000.

Het antwoord van den heer Berkhout in „De Ingenieur” luidt als volgt:

Er wordt in ons land helaas nog weinig gebruik gemaakt van Surinaamsch hout, hoewel reeds vele proeven genomen

zijn en het daarbij bleek, dat meerdere soorten voor diverse doeleinden zeer geschikt zijn.

Voor een deel is het weinig gebruik toe te schrijven aan den hoogen prijs, dien men voor het Surinaamsche hout hier vraagt, voor een deel aan de ongeregelde aanvoeren waardoor men de zekerheid mist, steeds over een voldoende hoeveelheid van een bepaalde soort te kunnen beschikken en last not least aan de onbekendheid der eigenschappen van de diverse soorten.

Eerst wanneer bosschen met flinke hoeveelheden bruikbaar hout (naast prachtig hout groeit in Suriname in dezelfde bosschen ook veel middelmatig en slecht hout) door den in aanleg zijnden spoorweg exploiteabel worden, zal het op den duur mogelijk zijn Surinaamsch hout hier tegen matigen prijs aan te voeren.

Inmiddels verdient het zeker aanbeveling reeds thans pogingen aan te wenden, het hout hier bekend te maken.

In 1906 is bij wijze van proef een vrij groote partij manbarklakhout van Gouvernementswege uit Suriname in Nederland voor waterwerken aangevoerd. Genoemd hout is bestand tegen den paalworm en bovendien zeer duurzaam en stevig. Het hout kwam te Vlissingen op f 60 de M³. (bekapte palen) te staan, dat is dus heel wat minder dan de prijs, dien de Waterstaat te betalen heeft voor het groenharthout uit Engelsch-Guiana, dat voor hetzelfde doel gebezigd wordt.

RAAMSLUITINGEN.

Verschillende soorten goed werkende raamsluitingen hebben onder allerlei namen, naar gelang van hunne toepassing, hunne intrede hier te lande gedaan, na in Duitschland en elders reeds langdurig bewijzen te hebben gegeven van soliditeit en gemakkelijke hanteering. Eenige dezer bijzonder praktische inrichtingen worden verkrijgbaar gesteld door de firma Luyke en Co. te Rotterdam.

In de eerste plaats het merk Augusta. Bij het gebruik daarvan is rukken aan het koord onnoodig; het venster kan niet met zoodanig geweld toeslaan, dat er gevaar is voor het breken van ruiten, integendeel: door langzaam trekken, zonder krachtsinspanning, wordt het raam geopend of gesloten. Het toestel vereischt weinig plaats, is goed van vorm, en bestaat uit gelakt of verzinkt ijzer, brons, enz. Dit sluitmiddel is in verschillende grootten verkrijgbaar, naarmate de omstandigheden, voor naar binnen openslaande, vertikaal of horizontaal draaiende ramen, of ook voor dubbele ramen.

Een catalogus der firma geeft behalve inlichtingen en afbeeldingen, ook de prijzen, naar gelang van de grootte of de metalen.

Een ander merk, Hercules, is bestemd voor zwaardere ramen, als in school- en administratie-gebouwen, museums en concertgebouwen, winkels, hotels, hospitalen, enz. Het geeft ook modellen van toepassing bij dubbele ramen, waarvan het binnenste naar binnen openslaat om de onderzijde van het raam, het buitenste naar buiten, om de bovenzijde.

Het derde merk, „Victoria”, is wel het meest solide, hoewel toch weinig plaats vereischende. Het is vooral aanbevelingswaard om gebruikt te worden voor scholen, gerechtsgebouwen, hospitalen, kazernen, krankzinnigen-gestichten, fabrieksgebouwen, enz. Voor het openen dezer naar binnen of naar buiten openslaande zwaardere ramen behoeft, bij toepassing van deze sluiting, toch slechts weinig krachtsinspanning ontwikkeld te worden. Dit laatste systeem kan ook met goed gevolg toegepast worden bij ramen met halfeirkelvormige bovenlichten.

Bovendien worden door dezelfde firma geleverd zeer soliede inrichtingen om een venster op een willekeurige wijdte open te zetten, zoo dat dichtslaan onmogelijk is; voor deuren, zelfs zeer zware, insgelijks.

INHOUD VAN TIJDSCHRIFTEN

De Opmerker, 20 April 1907. *De bouwkunst der 19de eeuw en der toekomst.* Verslag van de lezing van den heer Walenkamp in A. et A.

De Raad van Arbitrage voor de Bouwbedrijven. Verslag van de installatie der leden en verkiezing van een Voorzitter; welkomstrede van den heer J. N. Hendrix.

De architect van thans. Ook in Engeland wordt geklaagd over reclame door architecten gemaakt. Het schijnt, dat daar het bouwen van een huis, liefst een landhuis, het hoogste is wat een architect bereiken kan. Vele tijdschriften nemen alle foto's daarvan op, mits de ontwerper de kosten betaalt.

De productiekosten van Kalkzandsteen. In Duitschland worden per jaar ongeveer 1000 millioen kalkzandsteen gemaakt in ruim 200 fabrieken. Onbevooroordeelde proefnemingen van het proefstation te Gross-Lichterfelde hebben vastgesteld, dat die steenen in elk opzicht, en in 't bijzonder wat betreft vuurvastheid en bestendigheid tegen weersinvloeden, met de beste gebakken steenen gelijk te stellen zijn. Zij worden voor Rijksbouwwerken overal toegelaten. Vele steenfabrikanten maken met voordeel zowel baksteen als kalkzandsteen, o.a. Schäkel te Minden in Westfalen, over wiens fabriek mededeelingen worden gedaan.

Architectura, 20 April. *Haus „Rheingold”.* Mededeelingen over dit bouwwerk van Bruno Schmitz, ontleend aan „Deutsche Kunst und Decoration”.

Kunstgeschiedenis aan de Rijks-Universiteiten, door Jos. Th. J. Cuypers naar aanleiding der benoeming van den heer Dr. W. Vogelsang tot hoogleeraar in de kunstgeschiedenis te Utrecht. Er is vraag naar krachtiger voedsel voor het meer en meer sprekende schoonheidsgevoel, en dit kan bevorderd worden door de opwekkende colleges in kunstgeschiedenis. Dr. Vogelsang zal — zooals kan blijken uit zijne talrijke opstellen en voordrachten — zijne belangstelling niet tot de schilderkunst beperken; hij heeft ook veelzijdige studie gemaakt van beeldhouwkunst en kunstnijverheid, en 't is een ijedele hoop, dat hij zijne aandacht ook aan de bouwkunst zal wijden, die thans meer belangstelling wekt.

De prijsvraag voor de New County Hall. De heele opzet daarvan doet hopen op een bevredigende oplossing; de zaak is overwegend practisch aangepakt. Het is voor een buitenlander wel moeilijk uit het programma wijs te worden, maar waar aan alle nationaliteiten de gelegenheid is gegeven te toonen op welk peil hun architectuur staat, en waar de onze in Engeland kans van slagen heeft, moeten wij trachten, dat een van de 10 inzenders die toegelaten worden tot den eindkamp, een Hollander is.

Technisch gedeelte: Vervolg van: *Gewapend Beton-Constructie.* en slot van: *Het te verwachten verkeer op de grootscheepvaartkanalen.* Verder: *Fabrieksschoorsteenen en ketelhuizen,* en: *Schoorsteentrekking en zonlicht.*

De Bouwwereld, 17 April. C. B. Posthumus Meijjes, het *Kantoorgebouw van de firma R. Mees en Zoonen te Rotterdam,* met een plaat waarop gevel, plattegronden en twee interieurs

De verwarming van kerken, overgenomen uit het Zentralblatt der Bauverwaltung.

Technisch Weekblad 19 April. Vervolgen van: *De draadloze telegraphie en hare toepassingen,* en van: *Warmtekracht machines.*

BERICHTEN

BINNENLAND.

Uitbreidingsplan voor 's-Gravenhage. In de vergadering van den gemeenteraad van 's-Gravenhage van 22 April j.l. was aan de orde de benoeming van een deskundige aan wien zal worden opgedragen het in overleg met den Directeur van Gemeentewerken ontwerpen van een plan van uitbreiding der gemeente.

Een voorstel van den heer Van Malsen, om B. en W. uit te noodigen de aanbeveling van den heer Berlage aan te vullen met een tweede Nederlandschen architect, werd met 19 tegen 15 stemmen verworpen. Daarna werd tot benoeming overgegaan en de heer

H. P. Berlage Nz. benoemd met 19 stemmen; de heer Ed. Cuypers verkreeg 7 stemmen, de heer Jan Springer 2 stemmen, de heer Stübben 1 stem, terwijl 4 blanco biljetten inkwamen.

Tentoonstelling van geschilderde glazen. Tot 2 Mei a.s. zijn (van af 25 April) vanwege de Afdeling 's Gravenhage der Maatschappij tot Bevordering der Bouwkunst in de Gothische zaal tentoongesteld de geschilderde glazen (zie Bouwk Weekblad n^o. 15 van 13 April 1907) bestemd voor het Administratiegebouw der Ned. Ind. Spoorweg-Mij. te Semarang, vervaardigd in de werkplaatsen voor glasschilderkunst „t Prinsenhof" van J. L. Schouten te Delft, naar een ontwerp van H. Velthuis.

De Beschermvrouw van de Maatschappij, H. M. de Koningin, heeft goedgunstig beschikt op het verzoek om voor deze tentoonstelling de Gothische zaal af te staan, de eenige in de Residentie die door haar hoogte-afmeting en hoog zijlicht voor dit doel bij uitstek geschikt is.

• **Het Vredespaleis** In „Het Vaderland" van 20 April komt wederom een artikel voor over twee Vredespaleis-ontwerpen, die van de heeren Cordonnier en Frowein, met afbeeldingen daarvan. Hierin wordt nog eens aangetoond, dat het plan-Frowein zich streng binnen de aangewezen ruimte heeft gehouden en voor het beschikbare bedrag schijnt uitgevoerd te kunnen worden, terwijl dat van den heer Cordonnier te grootsch en te duur is opgevat.

Het artikel eindigt als volgt:

Wat er van de actie der architecten tegen de Carnegie-stichting ten slotte nog terecht zal komen, is natuurlijk niet vooruit te zeggen.

Maar dit is zeker, dat, als men Cordonnier's plan wil gaan uitvoeren, aan een besnoeiing of een terugvoering binnen kleiner proportiën niet te ontkomen zal wezen. Daaronder zal het uitwendige ongetwijfeld lijden. Maar er zal toch altijd nog genoeg goeds van over kunnen blijven. De groote vraag is evenwel of de binnen-ordonnantie dan nog wel bruikbaar zal blijken.

Kon men Cordonnier's buiten-ordonnantie vereenigen met de binnen-ordonnantie van Frowein, dan zou daaruit mogelijk een geheel geboren kunnen worden, dat zoowel uit- als inwendig voldeed.

De uitvoerbaarheid van dit denkbeeld kunnen wij niet nader onderzoeken, omdat ons daartoe de gegevens ontbreken.

Wij opperen het denkbeeld slechts en geven het in overweging.

Raad van Arbitrage. Door den Voorzitter van den Raad van Arbitrage voor de Bouwbedrijven in Nederland den heer A. Deking Dura, worden sollicitanten opgeroepen voor de vervulling der betrekking van Secretaris-Penningmeester bij genoemden Raad. Voor deze betrekking komen alléén in aanmerking Meesters in de Rechten, woonachtig te Amsterdam of te 's-Gravenhage. Aan de vervulling der betrekking zijn verbonden: 1^o een vaste jaarlijksche toelage; 2^o honorarium voor elk bij den Raad aanhangig gemaakt geschil. Sollicitatiën worden vóór 15 Mei e.k. ingewacht bij den Voorzitter, Stadhouderslaan 53, te 's-Gravenhage.

Museum van Kunstnijverheid te Haarlem. Op 25 April is in dit museum geopend een tentoonstelling van oude weefsels en bewerkte stoffen, die op 15 Juni gesloten zal worden.

BUITENLAND.

Weenen. Aan den Stübenring is het nieuwe gebouw voor de Weener Kamer van Koophandel gereed gekomen en in gebruik genomen. Het is een fraai gebouw in den stijl der Laat Renaissance. De bouwkosten bedroegen 3,6 millioen kronen. Het ontwerp is van den Oberbaurat Ludwig Bäemann te Weenen.

Münster. Het Westfaalsche Museum dat in den aanvang van 1908 zal geopend worden, is een werk van den Architect Hermann Schädler te Hannover. Het Oostfront draagt het Ruitersandbeeld van St. George, een kunstwerk van Hugo Lederer.

Parijs. Het gebouw der Morgue, reeds gedurende eenigen tijd voor nieuwsgierigen gesloten, zal nu ook afgebroken worden. De inrichting zal waarschijnlijk overgebracht worden naar het entrepôt St. Bernard.

Amerika. Op de diamantrotsen, ongeveer 18 zeemijlen van kaap Hatteras, aan de Noordkust van Carolina, in den Atlantischen Oceaan, zal door Kapitein Ells uit Boston een lichttoren gebouwd worden, iets wat tot nog toe voor niet wel mogelijk werd gehouden, en toch met het oog op de scheepvaart zeer noodzakelijk is. Deze bouw geschiedt op de volgende merkwaardige voorwaarden.

Ells bouwt den toren, geheel voor eigen rekening. Staat ze na een jaar nog, dan neemt de Regeering der Vereenigde Staten het onderhoud voor 4 jaar op zich. Is de toren dan nog aanwezig, dan wordt zij het eigendom der Vereenigde Staten en ontvangt Ells, 2,2 millioen gulden.



Marnixstraat 402, Amsterdam.

Ingeschreven sollicitanten voor:		per maand
Bouwkundig Opz.-Teekenaar, ouderdom 29 jaar	salaris f 115.-	
"	"	80.-
"	"	125.-
"	"	25.-
"	"	100.-
"	"	30.-
"	"	40.-
"	"	70.-
"	"	80.-
"	"	80.-
"	"	100.-
"	"	75.-
"	Teekenaar	80.-
"	"	25.-
"	"	30.-

AANKONDIGING VAN AANBESTEDINGEN

MAANDAG 29 APRIL.

EGMOND AAN ZEE. Het bouwen van een gasfabriek met directeurswoning. Het gem.best. n m. 2 u.

EXLOO (HERBEST). Het bouwen van eene veldwachterswoning te Odoorn. Het gem.best. van Odoorn's midd. 12 uur.

SWALMEN. Het bouwen van een woonhuis met café en remise, met bijlev. van alle materialen, voor den heer H. Vriessen, op een terrein tegenover het station te Swalmen.

De aanbesteder 's av. 7 u. in het café van F. Vriessen. Bestek en teek. ter inzage in bovengenoemd café. Aanw. 1 uur vóór de aanbesteding. Inl. worden verstrekt door H. Sillen bouwkw.

DINSDAG 30 APRIL.

GENDRINGEN. Het bouwen eener openbare school van 6 lokalen te Ulft, met bijlev. van alle materialen.

Het gemeentebestuur n.m. 1 u.

's HEERENBERG. Het bouwen van vier woningen, met bijlevering van materialen.

De heeren J. Rozie en J. Blom n.m. 2 u. Bestek en teek. ter inzage in het koffiehuis van J. Rozie, aanw. 29 April nam. 1 1/2 uur en voor de besteding door den Gemeente-Architect J. H. Venhoven te 's Heerenberg.

LEEUWEN (Geld.) Het uitbreiden van het gasthuis en zusterhuis aan het bestaande klooster te Leeuwen (boven).

De arch. W. v. Aalst te 's Bosch, n.m. 3 u. in het café van mej. van Elk Roelfs Bestek en teek. à f 250 te bekomen bij voorn. arch. Aanwijzing gedaan.

LEIDEN. Het maken van een gebouwtje voor de gasvoorziening ten behoeve van Sassenheim, Voorschoten enz.

Commissarissen der stedelijke fabrieken van gas en electriciteit ald. n.m. 3 1/2 u. ten kantore der stedelijke Gasfabriek. alw. bestek en teek. ad. f 1 verkrijgb. zijn Aanw. gedaan.

MUSSELKANAAL. Het afbreken eener

oude en het bouwen van een winkelbehuizing met bijlev. der benodigde materialen.

De heer H. Buur. Bestek en teek ter inz. in 't café van H. Slasser. Aanw. 's av. 6 u.

ZAANDAM. Het bouwen van een zusterhuis met toebehooren aan de Oostzijde.

Het best. der vereen. „Weldadigheid" v.m. 11 1/2 u in het gesticht aan de Blomgracht. Teek. en bestek verkrijgb. tegen f 550 per stel ten kantore van den arch. S. B. van Sante Gedempte Gracht 46b. Inl. te bekomen ten kantore van den arch. dagelijks van 1-2 u.

WOENSDAG 1 MEI.

MEPPEL. Het verbouwen van het woonhuis van J. de Vries.

De archit. G. Otten Janz. 's av 8 u. in 't café van gen. J. de Vries, Kerkplein alwaar bestek en teek. vanaf 26 April ter inz. zijn en ald. ad f 1 verkrijgb. zijn. Aanw. gedaan.

DONDERDAG 2 MEI.

DEVENTER. Bestek no 2. a. Het bouwen van een bewaarschool, b. het bouwen van een conciergewoning beiden aan den Rijsweerdsweg.

Het gem. best. v.m. 11 u.

's-GRAVENHAGE. Het bouwen van een

post- en telegraafkantoor met directeurswoning te Groningen.

Het min. van waterstaat n.m. 2 uur, in 't gebouw Parkstraat aldaar.

OENKERK. Het verbouwen van het kerkgebouw, het maken van een toren en een conistorie etc, onder bijlev. van al het daar toe benodigde.

De kerkeraad der geref. gemeente in het café van H. R. Sneijer. Bestek en teek. à f 150 te verkrijgen bij I. J. v. d. Veen, architect te Groningen, waar ook nadere inl. zijn te bekomen.

UTRECHT. Het bouwen van een woonhuis aan de Maliebaan.

De arch. P. J. Houtzagers n.m. 1 1/2 uur in café „Het Metalen Kruis” Bestekken met teek. tegen f 1 verkrijgb. bij den architect voornoemd Wilhelminapark 24. bij wien ook inlichtingen te bekomen zijn.

VRIJDAG 3 MEI.

GRONINGEN. Den bouw van een behuizing met bovenwoning en een smederij met twee bovenwoningen aan den Westerbinnensingel aldaar.

De arch. K. H. Holthuis, Brugstraat 29a. 's av. 7 u. in 't café „De Slingerij” van M. v. Hemmen aan 't Hoendiep alw. bestek en teek. ter inz. zijn, en ad f 1,50 verkrijgb. bij gen. arch. Inl. ten kantore van gen. archit. van 11-12 u. Aanw. 30 April v.m. 11 u.

KROPSWOLDE. Het bouwen van een stoomwatergemaal met annex werken op een terrein gemerkt K. no. 48, met bijlev. van materialen.

De arch. G. Wieringa, te Groningen n.m. 5 u. in café Wed. T. Aeilkema, bestek en teek. ad f 1,50 verkrijgbaar bij genoemde architect. Aanw. 3 Mei n.m. 3 u.

STAD-DOETINCHEM. Het bouwen van een ambachtsschool op een terrein gelegen aan den Houtkamp ald.

De archit. W. P. Nederkoorn 's midd. 12 u. in 't café Wolsink op de Markt, alw. bestek en vier teek. ter inz. zijn en ad f 2,50 verkrijgbaar ten kantore van gen. architect in de Waterstraat.

MAANDAG 6 MEI.

LEEK (GRON.). Het bouwen van een woon- en winkelhuis met magazijn c.a.

De heer S. Apraat, 's av. 6 u. bestek en teek. af 1,50 en inlicht. bij R. de Groot verkrijgbaar.

MILL (N.-BR.). Het bouwen van een stoomzuivelfabriek met directeurswoning met bijlev. van alle materialen.

De arch. H. M. van Strijp, n.m. 3 u. in 't café van J. H. Heijs, alw. bestek en teek. ter inz. Aanw. 8 Mei n.m. 2 u. op 't terrein.

VRIJDAG 10 MEI.

WILLEMBOORD. Het bouwen van het bureau voor scheepsbouw op 's Rijkswerf De directie der Marine v.m. 11 u.

MAANDAG 13 MEI.

AMSTERDAM. Het bouwen van a. een ontleedkundig laboratorium, b. een injectiegebouwtje. c. een woning voor den concierge d. een gebouw voor hersenonderzoek. Alle op een terrein aan de Mauritskade.

Het gem.best. 's midd. 12 u. Voorw. te verkrijgen ter stadsdrukkerij, tegen f 6,50 (met 9 teek. en een bijlage). Inl worden gegeven ten kantore van den arch. te klasse van den dienst der publieke werken ten stadhuize kamer no. 148, van 2-4 u., gedur. de laatste 6 werkdagen voor den dag der aanbesteding.

VRIJDAG 17 MEI.

WILLEMBOORD. Het bouwen van drie steenkolenloodsen tegen de bestaande en het uitvoeren van daarmede in verband staande werken.

De directie der marine v.m. 11 u.



7 APRIL.

EGMOND. Het verbouwen van hotel „De drie Egmondten”.

Laagste inschr. W. Dekker, Rinnegom, f 3645. Gunning aangehouden.

ST.-JANSTEEN (ONDERH.). Het bouwen van een vierklassige school met onderwijzerswoning, voor rekening van het R. K. kerkbestuur te St. Jansteen, onder leiding van den archit. F. B. Sturm te Roosendaal.

Minste inschrijvers Jos. Bleijenberg, en C. Everaard, St.-Jansteen, voor f 15213. Gegund. IJzerhek, aan dezelfde school Minste inschrijver C. Bleijenberg, St.-Jansteen, voor f 673. Gunning aangehouden.

11 APRIL.

RUURLO. Het verbouwen en vergrooten van een woonhuis c.a. met bijlev. van mater. Door den heer B. J. Besseling.

Timmerwerk. Laagste inschrijver G. J. Bel, Barchem, f 517.

Metselw. J. Wevers, f 765. Glas- en verfw. H. J. Kruijselbrink, Borculo, f 61.

IJzerw. W. Huitink, f 48,90.

12 APRIL

TJUCHEM (GRON.) a. Het bouwen van een renteniersbehuizing, met bijlev. van materialen. b. de glas- verf en behangwerken. Door den heer P. Luursema Sr.

Timmerwerk. Laagste inschr. R. Boerma, Siddeburen, f 2630. Gegund.

Glas-, verf- en behangwerk. J. Wilkens, Meedhuizen, f 284. Niet gegund.

13 APRIL.

SNEEK (ONDERH.). Het vertimmeren van het café „De nieuwe Doelen”.

Laagste inschr. A. Bronsema, f 2292. Geg.

WINSCHOTEN (ONDERH.). Het verbouwen van een winkelbehuizing in de Blijhamsterst. Door den heer H. Polter Pz. Laagste inschr. C. M. Plus, f 2925.

ZOETERMEER (ONDERH.). Het bouwen van een fabrieksgebouw met kantoorlokaal voor de Naaml Venn „Centrale Fabriek van Melkproducten en Melkhandel” te Zegwaard. Door den arch. A. J. Hekker te Zegwaard.

Timmerwerk. Laagste inschrijver W. van Os, Zegwaard, f 3278.

Metselwerk. J. Pluimer, Zegwaard, f 4980. Massa. L. Lengkeek, f 6890.

15 APRIL.

ALKMAAR. Het amoveeren van de bestaande en daar ter plaatse wederom opbouwen van een boekdrukkerij aan de Kapelsteeg, aldaar. Raming f 4800. Door den architect C. J. Ooms.

Laagste inschr. A. Zuurbuur, f 4060* *Geg.

REUSEL (ONDERH.). Het uitbreiden der sigarenfabriek van de firma Willekens en Co. aldaar. Door den arch. L. J. P. Kookken.

Laagste inschrijver J. J. de Beer, Eindhoven, f 5695. Gegund.

TILBURG. Het bouwen van 3 woningen in den Besterd, voor den heer B. de Poorter. Door den architect J. Haarselhorst.

Massa. Laagste inschr. E. Wayers, f 1978.

Timmerwerk. R. Boerma, Siddeburen, f 2630. Gegund.

Glas-, verf- en behangerswerk. J. Wilkens, Meedhuizen, f 284. Niet gegund.

ZUIDSCHARWOUDE. Het sloopen van een huis en het ter plaatse opbouwen van een winkel- en woonhuis met slagerij ald. Door den arch. C. Smit.

Timmerwerk. Laagste inschrijver P. Zuid-scharwoud, f 2166* en f 107*.

Metselwerk. A. Henselman, f 2726* en f 25*.

Schilderw. C. Kok, Oudkarspel, f 320* *Geg.

17 APRIL.

APELDOORN. Het bouwen van een boerderij a/d. Zutphenschen straatweg gemeente Apeldoorn. Door den aanbesteder.

Laagste inschrijver H. Rijks, f 3198.

FAARN (ONDERH.). Het bouwen van een magazijn. Door de arch. Richter en van Bronkhorst.

Gegund aan T. Stein, Baarn, voor f 11333.

's GRAVENHAGE (ONDERH.) Den bovenbouw der uitbreiding van den „Grand Bazar de la Paix”, in de Spuistraat en op de Voldersgracht aldaar, met daarbij behoorende werken, voor rekening van de Naamlooze Vennootschap „Grand Bazar de la Paix”.

Gegund aan S. A. Stolk, Rotterdam en H. J. Nederhorst Jr., Gouda, voor f 176.650.

HERPT. Het bouwen eener stoomzuivelfabriek met bijlevering van alle hiertoe benodigde materialen. Door het best. der coöp. stoomzuivelfabriek.

Laagste inschr. Blankers, Vlijmen, f 7568.

HAARLEM (ONDERH.). Het verbouwen der fabriek van Gebr. Merens, aan het Zuider Buitenspaarne. Door den arch. J. van der Ban.

Gegund aan Martens en Zn. Haarlem.

MEPPEL. Het afbreken van het oude pand en het bouwen van een nieuw magazijn aan de Tweede Hoofdstraat. Raming f 8500, voor rekening van mej. J. Lahke. Door den arch. P. Janzen.

Laagste inschr. D. v. Dijk, f 8943. Gunning aangehouden.

WEEBOSCH (ONDERH.). De bouw van een kerk met torens en pastorie te Weebosch, onder beheer van de architecten Joseph Cuijpers en Jan Stuijt te Amsterdam.

Gegund aan Jac. v. Groenendaal te Hilversum, voor f 33950.

ZEIST. Het bouwen van een heerenhuis. Door den arch. Rijk Cruijff Jr.

Laagste inschr. J. Bijleveld, f 9070.

18 APRIL.

DOESBURG. Het bouwen van een schoolgebouw met 5 lokalen voor Christ. Nat. Onderwijs ald. Door den arch. H. C. Bloemendaal. Ingeleverd 8 biljetten Hoogste inschr. Vreeze en Wassing, Arnhem, voor f 15580; laagste G. J. P. Zuiderhoek, Oosterbeek, voor f 12080.

EINDHOVEN. Het bouwen van een villa voor den heer W. Thijssen. Door den arch. L. Kookken te Eindhoven.

Laagste inschr. J. A. Beeks, Valkenswaard, f 7924. Gegund.

's-GRAVENHAGE. Het verbouwen en vergrooten van de school aan de Messtraat. Door het gem. best.

Laagste inschr. J. v. d. Wal, f 19620.

HENGELO (OV.). Het bouwen van een winkel- en woonhuis met bijkomende werken aan de Nieuwstraat te Hengelo (O.). Door den arch. T. A. Trijssenaar Jr., Almelo. Laagste inschr. J. H. Reef. Oldenzaal, f 11436.

LEIDEN. Het bouwen van een drukkerij enz. op perc. Doezastraat nos 1, 2 en 3.

Door de directie der N. V. A. W. Sijthoff's Uitgevers Maatij.

Laagste inschr. H. Vorst f 17.250.

MARTENSHOEK. Het verbouwen van de behuizing, staande aan het Winschoterdiep te Martenshoek, gem A. no. 63. Door den archit. A. Th. van Elmpt te Groningen.

Laagste inschr. W. Tijms, f 3285.

VALKENSWAARD. Het bouwen van een villa. Door den heer W. Thijssen.

Laagste inschr. J. A. Beeks, f 7924 gegund.

VORDEN. Het bouwen van een woonhuis met bijlev. van materialen. Door den heer J. Bennink.

Laagste inschr. J. W. Ter Mul, Eefde bij Zutphen, f 1853 gegund.

WIJHE. Het afbreken en vernieuwen van het boerenwoonhuis met stalling, schuur enz. behoorende bij het erve Vos, gelegen in de gemeente Wijhe, Sectie D. no. 685 en 687. Door den arch. W. Schutte te Zwolle.

Laagste inschr. H. J. Koedijk, Epe, f 10394.

SELLINGEN. Het bouwen van een armhuis onder bijlev. der benood. materialen enz. Door den archit. N. Doornbos.

Laagste inschr. B. Hazelhof, Vlagtwedde, f 1269, gegund.

20 APRIL.

BERGEN OP ZOOM. Het bouwen van een landhuisje op een terrein Sectie D, Kadastraal no. 214 te Halsteren. Door de firma de Mol en Key.

Laagste inschr. C. M. Penders f 2828.

MEISENBACH RIFFARTH & Co.

PHOTOHEMIGRAPHISCHE KUNSTINRICHTINGEN.

BERLIJN — MUNCHEN.



VERTEGENWOORDIGERS VOOR NEDERLAND:

MOUTON & Co., 's-Gravenhage.

Gewapend-Beton.

Uitvoering van alle werken.

L. H. Kurpershoek,

ROTTERDAM.

(ZWAANSHALS).

GOIRLE. Het bouwen van een gasfabriek en gasmeesterswoning met bijlev. van mater.

Door het gem.best.

Laagste inschr. Joh. Appels, f 16090.

Assurantie Maatschappij tegen Brand-

schade en op het Leven

De NEDERLANDEN van 1845.

's-Gravenhage, Kerkplein, hoek Prinsestraat — Amsterdam, Sophiaplein — Rotterdam. Zuidblaak 24 (Beursplein) — Breda, Prinsenkade — Haarlem, Grootte Houtstraat 71^{rood}, hoek Gedempte Oude Gracht — Nijmegen, In de Betoustraat 8 — Groningen, Vischmarkt 40 hoek Haddingestraat — Zutphen, IJselkade.

Hoofd-Directie te 's-Gravenhage:

CAREL HENNY, Directeur;

Mr. J. J. HENNY, Adj.-Directeur.

G. TEERINK, Alg. Procuratiehouder.

Kapitaal f 4.000.000.00

Reservefonds ult. 1906 1.235.400.00

Betaalde Brandschaden tot

ult. 1906 - 31.495.000.00.

BRAND - LEVEN - INBRAAK.

Verzekering tegen vaste en zeer billijke Premiën, zonder Inleggelden of Nabetalingen.

Hollandsche IJzeren Spoorweg-Maatschappij.

AANBESTEDING.

Op DINSDAG, den 21sten Mei 1907, des namiddags ten half twee ure (*Greenw. tijd*), zal in het Centraal Personenstation te Amsterdam, in het lokaal naast de wachtkamer 3de klasse (ingang vestibule) worden aanbesteed volgens bestek No. 1087:

Het verbouwen van een slaapkamer aan 9 wachterswoningen, langs den spoorweg ZUTPHEN—WINTERSWIJK met bijbehorende werken.

Begrooting f 6500.—

Het bestek is, tegen betaling van f 0.75 verkrijgbaar aan het Centraal-Administratiegebouw der Maatschappij aan het Droogbak te Amsterdam, Dienst van Weg en Werken, kamer 150, of op franco aanvraag aan dien Dienst, met toezending van het bedrag in postwissel (postzegels worden niet in betaling genomen en aan aanvragen zonder postwissel wordt geen gevolg gegeven).

Aanwijzing geschiedt als in het bestek is vermeld.

De Raad van Administratie.

Het Gedelegeerd Lid.

Gemeente 's GRAVENHAGE. Architect en Adjunct-Architect bij de Gemeentewerken.

BURGEMEESTER en WETHOUDERS van 's-Gravenhage, brengen ter kennis van belanghebbenden, dat in hunne Gemeente vaceert de betrekking van

Architect

bij de Gemeentewerken,

waaraan verbonden is eene aanvangswedde van f 2500.— welke kan klimmen tot f 4000.— en die van

Adjunct-Architect

bij de Gemeentewerken,

waaraan verbonden is eene aanvangswedde van f 1500.— welke kan klimmen tot f 2400.—.

Gegadigden worden uitgenoodigd hunne op zegel gestelde verzoekschriften vrachtfrij aan Burgemeester en Wethouders in te zenden vóór den 1sten Juni 1907.

Inlichtingen verstrekt de Directeur der Gemeentewerken, Groenewegje 26.

Burgemeester en Wethouders voornoemd
SWEERTS.

De Secretaris.

E. EVERS.

Hollandsche IJzeren Spoorweg-Maatschappij.

AANBESTEDING.

Op DINSDAG, den 21sten Mei 1907, des namiddags ten half twee ure (*Greenw. tijd*), zal in het Centraal-Personenstation te Amsterdam, in het lokaal naast de wachtkamer 3de klasse (ingang Vestibule) worden aanbesteed volgens bestek No. 1089:

Het maken van Grond- en Spoorwerken, eene Goederenloods met verhoogde los- en laadplaats, een Privaatgebouwtje en bijkomende werken ter uitbreiding van het stationsemplacement PIET GIJZENBURG.

Begrooting f 23400.—.

Het bestek met 2 teekeningen is tegen betaling van f 2.— en het bestek zonder de teekeningen tegen betaling van f 0.50 verkrijgbaar aan het Centraal-Administratiegebouw der Maatschappij aan het Droogbak te Amsterdam, Dienst van Weg en Werken, Kamer 150, of op franco aanvraag aan dien Dienst, met toezending van het bedrag in postwissel (postzegels worden niet in betaling genomen en aan aanvragen zonder postwissel wordt geen gevolg gegeven).

Aanwijzing geschiedt als in het bestek is vermeld.

De Raad van Administratie.

Het Gedelegeerd Lid.

BOEK-, STEEN en PLAATDRUKKERIJ

MOUTON & Co.

HERDERSTRAAT 5.

Telefoon No. 821.

'S-GRAVENHAGE.

BOUW ORNAMENTEN

GEWAPEND GIPS KUNSTSTEEN

CEMENT BETON

EDUARD NETTESHEIM — VENLO

TROCKENSTUCC

(GEWAPEND GIPS) PLAFONDS

EDUARD NETTESHEIM — VENLO

PIXOL

LAK
VEZELVERFMAS
VEZELPIK
VOOR ASPHALTDAKEN

EENIG

EDUARD NETTESHEIM — VENLO

KLEURIG

KARBOLINEUM

EDUARD NETTESHEIM — VENLO

GRONINGEN (Onderh.). De herbouw van het afgebrande Academie-gebouw. Door het prov. bestuur.

Laagste inschrijver R. Jansen; Groningen, f 219720.

VLAARDINGEN. Het afbreken van de perceelen Schoolstraat 12 en 14 en het ter plaatse opbouwen van een keurlokaal voor vee en vleesch. Door het gem.best.

Laagste inschrijver J. Weerheim en A. Koster, f 3274. Gegund.

ZWAAGDIJK (Onderh.). Het bouwen van

een school met woning en koetshuis. Door den arch. C. L. M. Robbers te Haarlem.

Gegund aan den laagsten inschrijver P. Bot te Zwaagdijk.

ZWOLLE. Het bouwen van een stoom-houtzagerij met machinegebouw en ketelhuis. Door den heer Roelof Kuipers, Ingenieur-arch., 's Hage.

Laagste inschr. T. H. Jansen, f 38690;

22 APRIL.

GRAMSBERGEN. Het bouwen van een

Stationskoffiehuis in de nabijheid van het station te Gramsbergen, met bijlev van alle materialen, transporten en arbeidsloonen. Door den heer G. Bolte.

Laagste inschr. R. Mandema, Avereest, f 3680.

24 APRIL

's-HERTOGENBOSCH. Het bouwen van een drukkerij met bovenwoning. Door den arch. B. de Bazel te Bussum.

Laagste inschr. A. Sanders, 's-Bosch, f 15857.

LYST VAN LEVERANCIERS EN FABRIKANTEN

Prijs per regel voor niet geabonneerden op advertentiën f 5.— per jaar bij vooruitbetaling. Abonnés op Advertentiën 1 regel gratis voor iedere advertentie.

Albast-Cement. — G. VAN LENT & Co. Rotterdam.
Aerogeengas. — Tj. v. d. ZEE, Bezuidenhout. - Rijklof van Goensstraat 18, den Haag.
Asbest-leien. — Cementmestiekdakbedekking, Houtcement- en Houtcementdakleerdakbedekking, Haensler's Houtcement. — G. SMITS & Co. Weespe.zijde 39 Amsterdam. Tel. 7466.
Asbestleien, bouwmaterialen, enz. Bouwmaterialaahandel „STEEN-OORD”, 's-Gravenhage.
Asphat, Houtcement, Dakbedekking enz. — Dordrechtsche Asphatfabriek ROODENBURG & Co. Dordrecht.
Asphat, Houtcement, Dakbedekking enz. — N V Utrechtsche Asphatfabriek v.h. firma STEIN & TAKKEN, Utrecht.
Asphat. — W. J. v. d. WETTERN en A. S. KEY. Rotterdam.
Asphat, 1e NED. ASPHALTFABRIEK, Utrecht.
Asphat, Houtcement, Dakbedekking, Amsterd. Asphatfabriek „de Vesuvius”, Amsterdam.
Assurantie-Mij. tegen Brandschade „de Nederlanden van 1845” 's-Gravenhage, Kerkplein hoek Prinsestraat.
Atelier voor Decor. Kunst. KRUYMEL en MERCKENS. Haarlem.
Badinrichtingen. — Th. VAN HEEMSTEDÉ OBELT, Amsterdam.
Beeld- en steenhouwwerk. — v. d. MAAS & Co., den Haag-Bussum.
Beton- en Betonijzerwerken, DE KONINK. ROTTERD. CEMENT-STEENFABRIEK v/h VAN WANING & Co. Rotterdam.
Behangselpapieren. — H. en J. KOETS, K. Nieuwendijk 38, Amst.
Beton (Gewapend). — HOLL. MIJ. TOT HET MAKEN VAN WERKEN IN-, 's-Gravenhage.
Beton (Gewapend). — F. J. STULEMEIJER & Co. Breda.
Beton, Gewapend. — P. BOURDREZ, den Haag.
Beton (Gewapend). — H. FUCHS & Co., Deventer.
Betonsteenen, Machines voor holle. — EM. KOCKEN. Arnhem.
Betonijzer „Kahn Systeem”, Handelmaatschappij van R. S. STOKVIS & ZONEN, Rotterdam.
Bliksemafleiders, NEDERL. INSTRUM. FABRIEK, Utrecht.
Bouwstoffen. — MARTIN & Co., Amsterdam.
Bovenlichtsluiting „Flux”. — VAN DE POLL, Purmerend.
Bovenlichtsluitingen in div. systemen, LUYKE & Co., Rotterdam.
Brandkasten en Kluisdeuren. — DE LUGT & SERNE, Haarlem.
Brandkasten, Kluisdeuren en Brandkluisdeuren. J. LIPS Bzn., Dordrecht.
BRANDKLUISDEUREN. — Wed. P. A. SCHROOT & ZONEN, Den Haag.
Brücknerplaten. — FABRIEK INDUSTRIA. Breda.
Cement-Ijzerw. — NED. MIJ. VOOR MONIERW. Amsterdam.
Cementmestiekdakbedekking. Handel in Bouwmaterialen van J. A. SMITS & ZONEN, Ruijschstraat 30b/d Weesperzijde, Amsterdam.
Cementijzer-Constructies enz. — H. WESTENBERG, Almelo.
Centrale Verwarming. — W. J. STOKVIS, Arnhem.
Centrale Verwarming enz. — GEVEKE & Co. Amsterdam.
Centrale Verw. en Ventilatie. — Th. v. HEEMSTEDÉ OBELT, Amsterd.
Centrale Verwarming en Ventilatie-inr. de Schiedamsche Kunstsmederij en Machinefabriek v.h. G. J. VINCENT & Co., Schiedam.
Centrale Verwarming. — LUIJKE & Co., Rotterdam.
Centrale Verwarming, Ventilatie, Wasch- en Droog-inrichtingen, H. ZIMMERMANN, Utrecht.
Centrale Verwarming. — JAN HAMER & Co., Amsterdam.
Centrale Verwarming. — Wed. J. T. HUNCK & ZONEN, Amsterdam.
Closets. — Th. VAN HEEMSTEDÉ OBELT, Amsterdam.
Decoratieschilders. — VAN BEUSEKOM & ELFFERICH, Schommelstraat 8, Rotterdam.
Eerste Nederl. Xylolith-Fabriek. — A. S. KEY, Rotterdam.
Electrotechn. Install. Bureau. — CH. G. LANDRÉ, Amsterdam.
Excelsiorplaten. — GEBRS. VAN DER VIJGH, Amsterdam.
„Flux” Bovenlichtsluiting. — VAN DE POLL, Purmerend.
Gaskachels (nieuwste condensng). — OBELT, Amsterdam.
Gas, Stoom- en Waterleiding. — R. S. STOKVIS & ZONEN Leuvehaven 74-76, Rotterdam.
Glas in lood. — J. J. B. J. BOUVY, Dordrecht.
Gegoten geëmailleerd ijzeren washtafels — Th. VAN HEEMSTEDÉ OBELT, Amst., 150 de Ruiterkade. Filiaal: 36, Rokin.
Grondbooringen. — A. J. STOEL Jr. Haarlem.
Haeslersch Houtcement. — C. F. BEER, Keulen.
Houtgraniet. Kalksteen. — PELT & HOOYKAAS, Rotterdam.

HEINEKEN'S GLAZENWASSCHERIJ. Stoom Jaloezieën-, en Rolluiken-fabriek. — 's GRAVENHAGE. Driehoekjes 3 voorheen Wagenstraat 39a. — AMSTERDAM. v. d. Helststraat 1.
Houtcement- en Houtcementdakleerdakbedekking. Haensler's Houtcement. Handel in Bouwmaterialen van J. A. SMITS & ZONEN, Ruijschstraat 30 b/d Weesperzijde, Amsterdam.
Huisdeursloten — LIPS. Dordrecht.
Jalouziën. — J. F. KRÖNER & ZONEN, Spuistr. 246, 248, 250, Amst.
Josson-Cement. — A. E. BRAAT, Rotterdam en Amsterdam.
Keien enz. — FERD. ENGERS, Amsterdam.
Kokosgipsplaten. — H. H. DE HAAN, Nijmegen.
Kunst- en Grofsmederij, v/h. Firma J. T. van Vuuren, Amsterdam.
Lengtematen, duimstokken enz. — W. J. WEISSENO, Amsterdam.
Liften. — Machinefabriek DE ZAAAN, Wormerveer.
Liften. — Th. VAN HEEMSTEDÉ OBELT, Amst. (R. WAYGOOD & Co.)
Liften, Ventil., Gesm. ijzer. trappen. J. HAMER & Co., Amsterdam.
Liften. (Hydr. en electr.). — FRED. STIELTJES & Co. Amsterdam
Liften speciaal Handkracht. — J. C. VAN STRAATEN, den Haag.
Looden en Inw. glasemail privaateleidingen. — OBELT, Amst.
Luminographie en Lichtdruk, Steendr. „Senefelder” Amsterdam.
Metaalwerk, meubelen. — ONDER DEN STR. MAARTEN, Haarlem.
Machinefabriek Metaal- en Ijzergieterij v/h. SPOOR, WIJN-VOORD & Co. 's-Gravenhage.
Montegratedruk. — H. J. MONDT, den Haag.
Muschelkalkstein. — J. H. P. JANSE, Amsterdam
Natuursteenbewerking. — G. W. HARMSSEN, Amsterdam.
Parketvloeren, AUG. LACHAPPELLE, Breda.
Plafondplaten. — GEBR. MIJNLIEFF, Nijmegen.
Portland-Cement — DYCKERHOFF & SÖHNE, Amöneburg.
Précisionsvensters en deuren. — v. d. SCHUIJT & KUNTZE, Amst.
Prisma's Luxfer. — WM. VAN RIJN, Amsterdam.
Proefstation Bouwmat. — KONING & BIENFAIT, Amsterdam.
Raamsluiters voor bovenlichten. — HEEMSTEDÉ OBELT, Amst.
Rolluiken. — W. H. M. SCHOLTE, Prinsengr. 516, Amsterdam.
Rolluiken, Serredekking enz. — S. BRUIGOM, Arnhem.
Rolluiken enz. J. P. SENFT, Haarlem.
Rolluiken enz., W. C. J. VAN DER MEYDEN, den Haag.
Schoorsteenmantels, marmere. — G. & J. COOL, Amsterdam.
Scoriae Bricks. Ijzeren buizen enz. — W. DEURVORST, Den Haag.
Siegwart balken, HUYGEN & WESSEL, Rotterdam.
SLOTEN EN VEILIGHEIDSAFSLUITINGEN — LIPS DORDRECHT.
Spiegel, Vensterglas enz. — P. DOLK & ZN., Rotterdam — Dordrecht
Stalen balken, IJzer enz. — Gebr. VAN DER VLIET, Amsterdam.
Stalen Balken, IJzer enz. W. BERNET & Co., Amsterdam.
Stalinrichtingen. Verwarming. Jan Hamer & Co. Amsterdam.
Stalinrichtingen — STAAL & HAALMEIJER, Amsterdam
Stalen balken. — H. E. OVIING Jr., Rotterdam.
Stalen balken, — DIKEMA & CHABOT, Rotterdam.
Stalen balken en U-profielen — Deutsch-Luxemburgische Bergwerks- und Hütten-Actiengesellschaft. Vertegenw. C. D. v. d. LINDEN, Singel 544, Amsterdam.
Steengas. — F. A. CLOËR, Amsterdam.
Steengoed of Engelsche buizen en kruispannen. — HOUBEN & STEEGH, Belfeld en Tegelen (Limburg.)
Stoommachines, Ketels. Zuid-Holl. Machinefabriek en Constructiewerkplaats. Dir. ANTON KRÖNER, den Haag.
Stoomtimmerfabriek. — GEBRS. VAN MALSEN. Den Haag.
Stucsteen, Stucmarmor, The Dutch Mercantile Cy. — B. T. HAGEN Rotterdam.
Tegelversteringen enz., Plateelbakkerij DE DISTEL, Amsterdam
Timmer- en lijstenfabriek. — G. P. J. BECCARI, Haarlem.
Trockenstuccplafonds — De 1e Ned. Trockenstuccfabriek, Venlo
Urinoirs (Torfit). — H. HUINCK & A. IMHOFE, Rotterdam.
Ventilators. — Th. VAN HEEMSTEDÉ OBELT, Amsterdam.
Ventilators. — D. P. HASSELMAN, Amsterdam.
Ventilatoren. — SLUIS & VRUGTMAN, Amsterdam.
Vluchtluikladder, W. J. VAN ELDEN, Amsterdam.
Vuurvaste steen, Tras, Aarden buizen, Straatkeien — „Bouwmaterialen” v.h. M. LUIJTEN, Lekkerkerk, Rotterdam en Dordrecht.
Vulpenhouder „Caw”. — BLIKMAN & SARTORIUS, Amsterdam
Wandtegels, cement, kalk, graniet — „Bouwmaterialen” voorheen M. LUIJTEN Lekkerkerk, Rotterdam en Dordrecht.
Wandtegels. Schoorsteenmantels enz. — A. N. DE LINT, Delft. Den Haag.
Ijzeren ramen, P. DELOSIE-MOONEN, Nijmegen.
IJzerconstructiën, Kunstsmeedwerken. Zuid-Holl. Machinefabriek en Constructiewerkplaats. Dir. ANTON KRÖNER, den Haag.
IJzerconstructies. — W. J. NIERMEIJER Amsterdam.
IJzerconstructies (Ontwerpen van). — W. G. A. BIJL, Utrecht.
Zandsteen. — FERD. ENGERS, Amsterdam.
Zandbewerkingmachines. — DREES & Co., Burgsteinfurt N W. 71/W. Zehit. — I. LEHREN, Amsterdam.
Zinkwerken. — Naaml. Venn. F. W. BRAAT's Kon. Stoomfabriek van — Delft.



BOUWKUNDIG WEEKBLAD

· ORGAAN VAN DE MAATSCHAPPIJ ·
· TOT BEVORDERING DER BOUWKUNST ·

BESTUUR VAN DE MAATSCHAPPIJ: A. SALM G.Bz., *Voorzitter*. F. W. M. POGGENBEEK, *Vice-Voorzitter*, — V. G. A. BOSCH, W. J. DE GROOT, G. W. VAN HEUKELOM, D. E. C. KNUTTEL, J. A. MULOCK HOUWER, F. J. NIEUWENHUIS, B. J. OUËNDAG, J. VERHEUL Dz., P. A. WEELDENBURG.

COMMISSIE VAN REDACTIE: ED. CUYPERS,
A. SALM G.Bz., J. VERHEUL Dz.
REDACTEUR: C. T. J. LOUIS RIEBER.

BUREAU VAN REDACTIE: MARNIXSTR. 402 AMST.
BUREAU VAN ADMINISTR. HERDERSTR. 5 DEN HAAG
UITGEVERS: MOUTON & CO DEN HAAG

INHOUD

ABONNEMENTSPRIJS

N^O. 18. 4 MEI 1907. Dubbele arbeiderswoning. — Verslagen van vergaderingen. — Inhoud van Tijdschriften. — Berichten. — Bureau voor plaatsing van opzichters en teekenaars. — Aankondiging en afloop van aanbestedingen. — Lijst van Fabrikanten, Leveranciers, enz. — Advertentiën.

voor Nederland: fr. p. p. / 15 — 's jaars, voor Indië en het Buitenland (bij vooruitbetaling) fr. p. p. / 17.— **PRIJS DER ADVERTENTIEN:** van 1—5 regels / 1.—, elke regel meer 20 cents Grootte letters naar plaatsruimte. — **AANKONDIGING VAN AANBESTEDINGEN** 15 ct. p. r. m. premie $\frac{1}{2}$ maal. — **ABONNEMENT VAN ADVERTENTIEN** tegen belangrijk verminderde prijzen en kosteloze opname der advertentiën in het Tijdschrift der Mij.

DUBBELE ARBEIDERSWONING.

In Januari 1907 werd door de Bouwvereniging „Veendam,” te Veendam, een prijsvraag uitgeschreven voor het maken van een plan met begrooting voor eene dubbele arbeiderswoning.

Welwillend in staat gesteld zijnde de plannen die een premie verwierven te reproduceeren, achten wij het dienstig zoowel uit het programma voor de prijsvraag als uit het rapport van de Jury hier het een en ander ter toelichting mede te deelen.

Aan het programma worden de volgende bepalingen ontleend:

Iedere woning zal bevatten een woonkamer met slaapgelegenheden of een woonkamer in verbinding met een slaapvertrek, een gang of portaal, een keuken met een stookplaats, een kelder, een privaat en een schuurruimte waarin een bergplaats voor brandstoffen. De zolder moet zoodanig zijn, dat er slaapgelegenheden kan worden afgetimmerd.

De teekeningen zullen aangeven:

1. De afmetingen der ter bewoning in te richten vertrekken, van trap en portaal.
2. De inrichting van het privaat.
3. De middelen van watervoorziening (regenbak-inhoud minstens 3000 Liter voor iedere woning.)
4. Alles wat op den afvoer van rook, water, faecaliën en vuil betrekking heeft.

De bouwkosten voor eene dubbele woning als bovengenoemd zal \pm f1800 mogen bedragen. Verondersteld wordt, dat op hetzelfde terrein meerdere dergelijke dubbele woningen naast elkander worden gebouwd, met mandeelige gangen, en dat ieder bouwterrein 15 M. breed en 36 M. diep is.

Het peil wordt aangenomen even hoog als de straat die \pm 80 cM. boven den hoogsten waterstand ligt.

De uitgeloofde prijzen waren: een eerste van f75, en een tweede van f25; de mogelijkheid was niet uitgesloten, dat de prijswinner zou worden belast met den bouw van een aantal dezer dubbele arbeiderswoningen.

Op den 15den Maart, den gestelden termijn, waren 83 ontwerpen ingekomen, die daarna door de Jury werden beoordeeld; uit haar rapport blijkt:

dat door zeer veel ontwerpers met ernst is gewerkt aan de oplossing van het moeilijke vraagstuk, zelfs door het indienen van twee tot vier diverse ontwerpen, doch dat de meesten niet zijn geslaagd in het leveren van een plan voor een doelmatig ingedeelde, weinig kostbare en goed geconstrueerde woning.

Bij de meeste ontwerpen is zelfs, zonderling genoeg, geen gebruik gemaakt van de gelegenheid om ook in de zijgevels ramen of toegangen aan te brengen.

Ook zijn, door te grootsche opvatting en door allerlei soms zeer zonderling geplaatste uitbouwen en schuurtjes, de bouwkosten te hoog geworden, ook blijkende uit tal van begrotingen. Men heeft derhalve niet voldoende rekening gehouden met de gestelde bouwsom, groot plm. f 1800.

Indien een bouwsom van f2500.— à f2800.— ware gesteld, dan zou van menig ontwerp de plattegrond of indeeling voortreffelijk geschikt geacht zijn geworden voor een eventuele uitvoering, doch hetzelfde te verklaren aangaande de gevels en bekappingen zoude niet wel mogelijk zijn.

Slechts aan enkele ontwerpers is het gelukt om eenvoudige doch passende gevels en bekappingen te leveren. De overigen hebben niet voldoende rekening gehouden met de hoge kosten, verbonden aan de uitvoering van ingewikkelde kapconstructies, en met de daaruit voortvloeiende hoge onderhoudskosten.

Dat er nog ontwerpers gevonden worden, die de reeds sedert lang veroordeelde zakgoten wenschen toe te passen, wekt vreemding, evenals de niet te verdedigen afdekking van topgevels met rollagen, waardoor voortdurende lekkage en inwatering ontstaan.

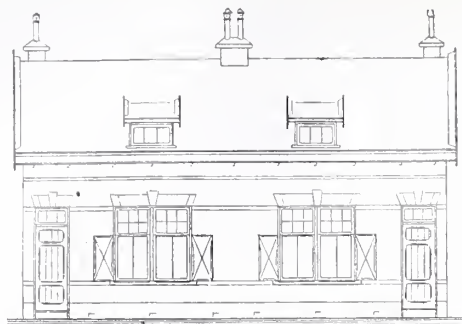

Voorgevel.

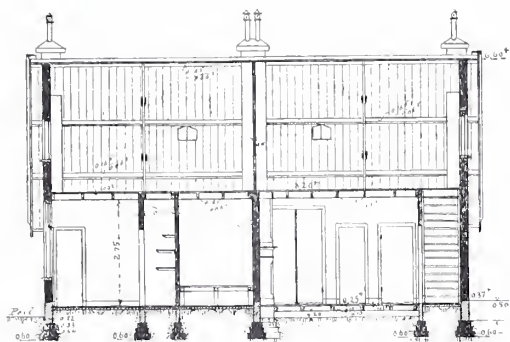

Doorsnede C-D.

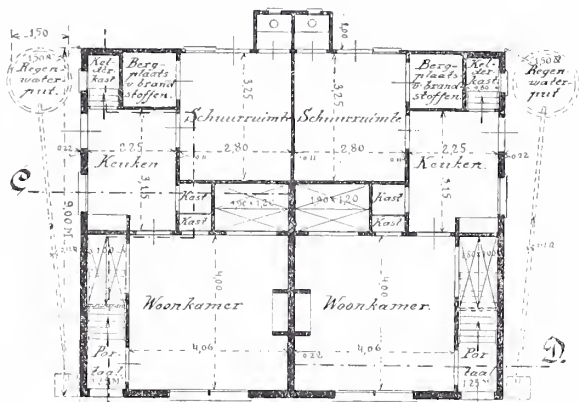
Plattegrond.
„Ontwerp „Welvaart.”

Voorts zijn in veel ontwerpen de schoorsteenen zóó zonderling geplaatst, dat het grootste gedeelte buiten de dakbedekking in het gezicht komt.

Waar nu echter door ons wel geconstateerd kan worden, dat door de meeste inzenders met zeer te waardeeren ambitie is gewerkt aan deze prijsvraag, en daaraan blijkbaar door bekwame ontwerpers en tekenaars is deelgenomen, daar doet het ons leed, niet te kunnen adviseeren tot toekenning van de uitgeloopte prijzen, maar tot het beschikbaar stellen van eenige premies op nader aan te geven wijze.

Na een eerste onderzoek der Jury werden 28 ontwerpen — in haar rapport genoemd — op nieuw onderzocht, waarna van die ontwerpen een tiental nader met elkander werden vergeleken, namelijk die met de motto's:

Rust Roest, Piepie, Thuis 't Best, Twee conc. cirkels en gelijkzijdige driehoek door elkaar geteekend, Eenvoud, Welvaart, Ster in cirkel, Betsy, Arbeiterheim, en Voor het Volk.

Waar nu het ontwerp motto „Welvaart” (volgnummer 35 A) het meest voldoet aan de bepalingen van het programma en in alle opzichten aanbeveling verdient, zoodat zelfs met enkele wijzigingen dit ontwerp voor uitvoering geschikt geacht kan worden, daar meenen wij, dat aan den ontwerper een premie van f 40.— toegekend kan worden.

Vervolgens komt om dezelfde reden het ontwerp motto: Twee cirkels en gelijkzijdige driehoek door elkaar geteekend, doch met minder gelukkige geveloplossing, in aanmerking voor een premie van f 20.—

Ook zou een premie van f 20.— beschikbaar gesteld kunnen worden voor het ontwerp motto: Voor het Volk, omdat door

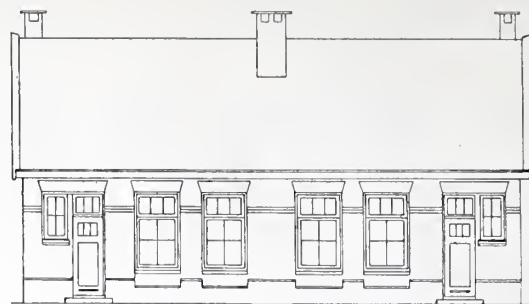

Voorgevel.

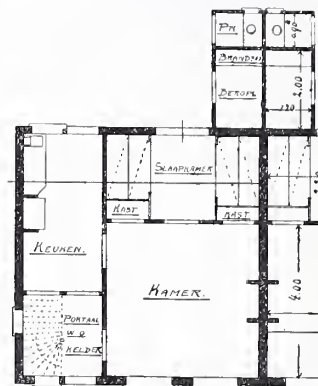

Plattegrond.

Ontwerp: „Twee conc. cirkels en gelijkzijdige driehoek.”

den ontwerper op bijzondere wijze is gestreefd naar een aesthetisch aanzien.

En ten slotte achten wij het ontwerp motto: Arbeiterheim, een premie van f 20.— waardig, omdat de ontwerper in zijn streven tot het verkrijgen van een eenvoudigen goed verdeelden plattegrond is geslaagd.

Omtrent laatstgenoemde ontwerpen wordt in korte woorden het volgende in het Rapport der Jury gezegd: (1)

Ontwerp „Welvaart.” Portaalruimte moet verbreed worden, aangezien muurwerk naast het buitendeurkozijn te zwak is. Kelder-kast te klein; privaat kan in de schuurruimte worden ondergebracht; keukenbuitendeurkozijn kan vervallen. Overigens is dit ontwerp van al de ingekomenen het best voor uitvoering geschikt.

Ontwerp „Twee conc. cirkels en driehoek (dooreen.)” In dit ontwerp zijn de portaalruimte en de daaronder gelegen kelder goed aangebracht, het afzonderlijk slaapvertrek is gunstig gelegen en verdient aanbeveling. Door de keukenruimte te verkleinen zou de schuurruimte onder de verlengde bekapping te brengen zijn en daardoor het ontwerp vereenvoudigd worden. De gevels zijn minder goed opgevat dan bij het motto „Welvaart.”

Ontwerp „Voor 't Volk.” De plattegrond is niet zonder verdiensten, hoewel een kelder, onder de schuurruimte geprojecteerd, niet aan te bevelen is, aangezien een houten vloer daar niet op zijn plaats is. Hoewel de inzender het aesthetisch aanzien niet heeft verwaarloosd, had het de voorkeur verdiend, geen zakkoot toe te passen. De schoorsteenen buitendaks zijn ongunstig geplaatst. Het tekenwerk, vooral de perspect. schets, is zeer goed uitgevoerd.

Ontwerp „Arbeiterheim.” Uitstekende planin-deeling. Indien van de gevels hetzelfde getuigd kon worden, zou deze inzending waarschijnlijk door de Jury voor eene hoogere onderscheiding zijn voorgedragen.

Van deze plannen zijn hier op de schaal van 1 à 200 gereproduceerd, wat betreft het ontwerp „Welvaart”, dat de hoogste onderscheiding verwierf, de volledige plattegrond, de voorgevel en een doorsnede, van de drie overige ontwerpen de helft der plattegronden, die voldoende denkbeeld geven van de inrichting der dubbele woning, en de voorgevels.

(1) De Jury bestond uit de heeren: Joh. v. Schuilenberg, Inspecteur der volksgezondheid te Zwolle, Dr. Th. Tjabbes, arts te Veendam en G. C. Michell, Directeur der Ambachtsschool te Veendam.

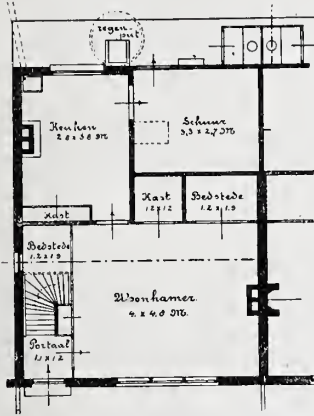
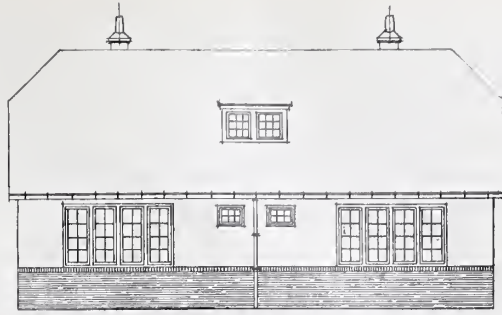

Voorgevel.

Plattegrond.
Ontwerp: „Voor 't Volk.”

Voorgevel.

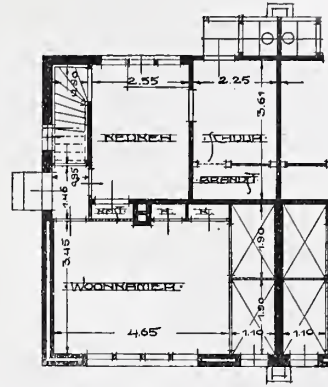
Plattegrond.
Ontwerp: „Arbeiterheim.”

VERSLAGEN VAN VERGADERINGEN

Afdeeling Arnhem van de Mij. t. Bev. d. Bouwkunst, 24 April 1907. Nadat de notulen waren voorgelezen en goedgekeurd en het nieuw benoemd bestuurslid de heer W. A. Lensink was geïnstalleerd, verkreeg de heer H. P. Berlage, architect te Amsterdam, het woord voor het houden eener beschouwing van de oorzaken, waardoor de hedendaagsche architectuur zoover achterstaat bij die van vorige eeuwen.

Op welsprekende en zeer duidelijke wijze gaf spr. een overzicht van den ontwikkelingsgang die de Bouwkunst heeft afgelegd. Na den empire stijl kan van een eigenlijken bouwstijl geen sprake meer zijn. Spr. schetst het neo-classicisme, de richting waarvan Schinkel de geniale voorstander was. Het onnatuurlijke dat gelegen was in de overbrenging van de kunst der Hellenen op Duitschen bodem maakte een gezond voortleven onmogelijk; niet beter wedervoer de moderne Gothiek, die als tegenvoeter van de klassieke richting op deze voor had, dat zij tenminste op denzelfden bodem opbloede. Maar ook deze herleving der middeleeuwsche kunst bleek, met hoeveel talent Viollet le Duc deze richting ook voorgestaan heeft, eene utopie. Daarna, na de 70er jaren, zag men alom in Europa een opbloeij van de nationale renaissance-stijlen. Hierin is zeer veel goeds gemaakt; vele knappe architecten maakten in de moderne renaissance verdienstelijk werk. Maar het groote leger van onbevoegden heeft, den schijn niet kunnende onderscheiden van het wezen, de toepassing dezer vormen tot groote ergenis gemaakt van hen, die oordeelen dat *bouwen voor alles moet zijn logisch samenstellen*.

De huizenbouwers met moderne bouwstijlopvattingen geven ons het ergste te zien wat mogelijk is; het ontwikkeld publiek keert zich er van af, en verlangt terug de gebouwen die zonder pretentie, niet reclameachtig opgedirkt zijn. De bouwkunst is thans geworden eene kunst die ergernis geeft, erger kan het niet. Houdt men hierbij het oog op het feit, dat het meerendeel van de groote stadsuitbreidingen na 1870 zonder wel overdacht plan tot stand kwamen, dan wordt het duidelijk, dat grooter ramp op bouwkundig gebied ondenkbaar is.

Spr. schetst vervolgens van hoe groot nadeel het totstandkomen van deze, van geestelijke verwording getuigende, moderne stadswijken is, en noemt het een verblijdend verschijnsel, dat hier eene strooming in het publiek ontstaat, die wil doen wat mogelijk is om het kwaad te keeren. Het uitbreidingsplan heeft de overheid nu in de hand; kan men er dan in slagen de gebouwen, is het niet met een fraai uiterlijk, dan ten minste in een niet opvallende

vormenspraak gebouwd te krijgen, dan gaan we betere tijden tegemoet.

Vervolgens besprak de heer Berlage de oplossingen die door den heer W. T. E. Schaap in de vergadering van V. V. V., gehouden op 8 Januari l.l., aan de hand gedaan zijn om tot verbetering in het bouwen hier ter stede te geraken.

1°. Het stichten van een bureau, waar voor elk die voornemens is te bouwen de gelegenheid bestaat omtrent projecten gratis advies te krijgen.

Spr. vond dit een zeer toe te juichen denkbeeld, waarvan hij de proefneming zeer aanbeval. Slaagt het niet, dan zal dit te wijten zijn aan het gebrek aan zelfkennis bij de bouwers, maar indien men de adviezen geeft tegen een zeer kleine vergoeding en men zorgt voor een zeer tactvol optreden, dan kunnen wellicht op deze wijze goede resultaten verkregen worden. Spr. wijst in dit verband op het werken van de gemeentelijke „Schoonheidscommissie” te Amsterdam, die samengesteld is uit leden afgevaardigden van elk der bouwkundige vereenigingen, en een gemeente ambtenaar. Klachten over deze commissie komen niet voor en het resultaat er door bereikt, is zeer bevredigend. Men moet zorgen, dat zoodanige commissies niet eenzijdig worden samengesteld en dat dezelfde personen niet te lang er zitting in hebben. Spr. vernam met genoegen, dat de gemeente bouwgrond in eigendom heeft, die binnen niet te langen tijd in exploitatie zal komen, en beval voor het bouwen op deze gronden vooral, instelling van een z.g. „Schoonheidscommissie” ten zeerste aan.

2°. Het uitschrijven van een prijsvraag voor huurwoningen van f 400—f 800 was ook als middel ter verbetering aan de hand gedaan.

Spr. heeft in de resultaten van prijsvragen, als het blijft bij plannen op papier, niet veel fedutie. Wil men langs dezen weg verbetering brengen, dan zou de Vereeniging V. V. V. moeten trachten een voldoende kapitaal bijeen te krijgen, tegen een niet te hoog percentage, en daarmede de gebouwen stichten zooals de bekroonde teekeningen van de prijsvragen aangeven.

3°. En niet het minst belovende van de drie middelen acht spr. de hier ter stede in voorbereiding zijnde plannen tot oprichting van een cursus van middelbaar technisch onderwijs voor bouwkundigen.

De wijze waarop dit onderwijs gegeven worden zal, is van zeer veel gewicht voor de resultaten die men er van verwachten kan.

Spr. hoopt zeer, dat een zoodanige onderwijsinrichting hier ter stede zal opgericht worden.

Op deze inleiding volgde een zeer geanimeerde bespreking, waaraan deelnamen de heeren Schaap, Wisboom, van Tuyll, Freem, Lamsveld en Roskam, terwijl ook van af de bestuurtafel aan de gedachtenwisseling werd deelgenomen.

De heer Schaap verwachtte veel verbetering indien de dagbladen er toe konden overgaan de gebeurtenissen op bouwkundig gebied door bevoegde recensenten te doen behandelen, zooals dit geschiedt met muziek en literatuur. Thans is het meer dan ergerlijk de opgeschroefde beoordeelingen te lezen, die geschreven worden ter gelegenheid van de opening van een winkel of magazijn. Verder verwacht de heer Schaap veel verbetering, indien op de middelbare scholen de jeugd, door het zien van afbeeldingen van kunstproducten, van jongs-af opgeleid wordt in het inzicht, wat mooi en wat leelijk is.

De heer Van Tuyll vroeg spreker's meening over de gevolgen van het uitloven van premies voor de schoonste gevels. De heer Berlage wist niet of dit heel veel verbetering beloofde, maar vond het denkbeeld wel de overweging waard. Het zou te ver voeren een zelfs benaderend verslag te geven van de zeer geanimeerde discussie. De talrijk opgekomenen zullen zich den gang niet beklagen hebben; avonden als deze kunnen veel tot begripsverheldering bijdragen en de belangstelling in bouwkundige onderwerpen is, zooals het dezen avond bleek, zeer vooruitgaande.

Den dank door den Voorzitter aan den heer Berlage gebracht, vond weerklank in de vergadering; we hopen dezen spr. later nog eens bereid te vinden in onze Afdeeling op te treden.

Afdeeling 's Gravenhage van de Mij. tot Bevordering der Bouwkunst. Gewone vergadering op Woensdag 24 April 1907. Na opening van de vergadering en lezing der notulen wijst de voorzitter erop hoe de tentoonstelling van gebrand glas, bestemd voor het Administratie Gebouw der Ned.-Ind.-Spoorweg Mij. te Semarang (vervaardigd door het atelier 't Prinsenhof van den heer J. L. Schouten te Delft), gehouden door middel van de bemoeiing ook van het Bestuur der Afdeeling en mogelijk gemaakt door het welwillend afstaan der „Gothische Zaal” voor dit doel door H. M. de Koningin, de Beschermvrouwe der Mij., welzeker waard is door leden der Afdeeling zoowel als door belangstellenden in Kunstnijverheid druk te worden bezocht en bestudeerd. Daarna geeft de voorzitter het woord aan „de Loodwit commissie.”

De heer W. C. Metzelaar protesteerde tegen deze benaming en legde de nadruk op het feit, geheel als particulier, toevallig lid dier commissie, doch niet als officieel vertegenwoordiger op te treden. Hij schetst allereerst de ellenden van de loodwitfabrikage, die, onder het vorige Ministerie, den Minister van Binnenlandsche Zaken deed instellen de loodwitcommissie (besluit d.d. 12 Sept. 1903.) Daarbij constateerde hij, om eenige cijfers te noemen, hoe in Berlijn 10% der huisschilders in ernstigen of lichten graad aan loodvergiftiging lijden; — hoe in de Parijsche stedelijke hospitalen alleen in '94: 265, in '95: 218, '96: 216, in '97: 257 gevallen van loodwitvergiftiging werden behandeld; — hoe in Rotterdam in 1899, 1900 en 1901 niet minder dan 61 huisschilders deswegen in het stedelijk ziekenhuis te Rotterdam werden opgenomen; — bij welke opgaven dan nog niet geteld zijn de verpleegden in andere hospitalen, benevens de gevallen van minder hevigen aard die geen verpleging buitenshuis eischen en toch den lijdor ongeschikt maakten voor huisgezin, werkring en maatschappij. Sedert het Internationaal Congres te Bazil (1903) werd dan ook algemeen de wensch uitgesproken, dat van regeeringswege het loodwitgebruik zou moeten worden beperkt of verboden, aan welke roepstem, met vele andere regeeringen, ook de onze gehoor gaf.

Zij stelde de opdracht aan de Loodwitcommissie als volgt:

„In hoeverre is hier te lande loodwitverf door zinkwitverf of op andere wijze te vervangen, en welke bezwaren zoowel van technischen als financieëlen aard zijn daaraan verbonden.” De Nederlandsche Regeering wil zich dus eerst volledig omtrent dit vraagstuk laten inlichten, alvorens met bepaalde voorstellen bij de Wetgevende Macht, regelende deze zaak, aan te komen.

In deze commissie werden benoemd als deskundige: schilderspatroons, ingenieurs, architecten, scheikundigen, die tezamen geacht kunnen worden dit vraagstuk van alle zijden grondig te kunnen bestudeeren.

De commissie, zegt het rapport, meende bij het begin harer werkzaamheden het navolgende reeds te kunnen vaststellen.

1e. dat voor verfwerken binnenshuis het zinkwit reeds vrij algemeen gebruikt wordt, zij het ook met een of meer grondlagen van loodwit en met gebruik van loodwitplamuur.

2e. dat voor verfwerken buitenshuis het zinkwit reeds nu en dan in bijzondere gevallen het loodwit vervangt (b.v. langs stinkende grachten).

3e. dat bijna algemeen aangenomen wordt, dat loodwit beter

dekt dan zinkwit, maar dat dit aldus te verstaan is, dat men om dezelfde dekking met zinkwit te verkrijgen als met loodwit, meer zinkwitverflagen opbrengen moet dan loodwitverflagen.

Zoodat allereerst te onderzoeken ware:

a. op de grondlagen van loodwit bij binnenwerk en de loodwitplamuur door zinkwitlagen en loodvrije plamuur te vervangen zou zijn.

b. of zinkwit of een andere verfstof het loodwit bij buitenverfwerken in alle gevallen zou kunnen vervangen.

c. of zinkwitverf te bereiden zou zijn, even dekkend als loodwitverf, zoodat met hetzelfde aantal verflagen zou kunnen worden volstaan.

Voorts besloot de commissie dat haar proeven, betreffende de invloeden van grootstads lucht, vochtige zeelucht, zout- en brak water op verfstoffen met en zonder loodwit, *op groote schaal* moesten geschieden, en zij kreeg daarvoor de beschikking over:

1e. de binnenplaatsgevels van het Paleis van Justitie te A'dam.

2e. de vaste spanning van de spoorwegbrug over de Westerdoksluis te A'dam

3e. twee woningen aan den Hoek van Holland.

4e. de binnenverschansing van het politie-vaartuig op de Noordzee „de Argus”

5e. eenige deuren (versch hout), van de Technische Hoogeschool te Delft.

Daarna stelde spreker de proeven in 't licht, ten doel hebbende een vergelijking tusschen de dekkraft van loodwit en het door de commissie gevonden en zeer aanbevolen geconcentreerd zinkwit, (waarover later) — waarbij ook op proefborden, ter vergadering aanwezig, bleek dat dit zinkwit eer beter dan minder dekte dan 't loodwit; terwijl de grootste zorg was besteed om beide verfstoffen aan volmaakt gelijke condities te onderwerpen.

Spreker eindigde met te betogen, dat vóór 1908 (als wanneer zonder vernieuwing alle proeven een, voor gewoon verfwerk als normaal aangenomen tijd, zijn blootgesteld aan de invloeden van de omgeving waarin zij werden geplaatst) geen zuivere eindconclusie mocht worden getrokken; doch dat nu reeds is mede te deelen dat, met uitzondering van de Westerdoksluisbrug, de zinkproeven zich in minstens even goeden staat bevinden als de loodproeven. Lithophoon echter blijkt verre achter te staan bij de beide voornoemde verfsoorten. Waar voorts is gebleken, dat zinkwit niet duurder is, en in een even goed dekkende laag als het loodwit is op te brengen, kan spreker gerust op grond van deze bemoedigende verschijnselen de verzekering geven, dat men waarschijnlijk in verreweg de meeste gevallen het loodwit in de toekomst door zinkwit zal kunnen vervangen.

Daarna trad de heer Kippel op het spreekgestoelte, bezag de meer technische zijde van de kwestie, en lichtte het standpunt toe waarop de Commissie zich gesteld had. Zoo was zij op geen enkele aanbieding van eenig fabrikaat van buiten af ingegaan, omdat een schilder, zelf verf moet kunnen aanmaken en weten met welke grondstoffen hij te doen krijgt. De proeven werden in hoofdzaak genomen met de bekende witverfstoffen: loodwit, zinkwit en lithophoon, en wel zonder eenige voorkeur voor een der drie te betoonen. Voor loodwit nam de commissie de bekende soorten Oud Hollandsch en Duitsch loodwit, — voor zinkwit het Silezisch zinkwit (geen lood) Rocour of Maastrichts zinkwit (eenig lood), voor het lithophoon alleen de beste soort n.l. bevattende 40% zwavelzink en 60% zwaarspath.

Dan moest er een zuivere gekookte olie gebruikt worden, waarin geen lood mocht voorkomen.

Dadelijk kwam de commissie tot de overtuiging, dat zinkwit meer moest dekken, wilde het niet de mindere van loodwit worden, en dat het dan wellicht ook beter stand zou houden in de buitenlucht dan tot nu toe het geval bleek, (de Genie schreef na slechte ondervindingen met zinkwit het loodwit van vroeger weer voor). Daartoe werd het zinkwit meermalen gemalen onder bijvoeging van droog zinkwit, liefst in een walsmolen (die tegenwoordig binnen het bereik van ieders beurs ligt) en geen kneusmolen. Zoo werd een zinkwit verkregen dikker dan het gewone, even strijkbaar als loodwit, dat eenigszins geleek op het Japanlak (Ripolin enz.) dat voor oorlogschepen wordt gebezigd (ook zinkwitsoorten). De eenmaal zoo bereide verfstoffen werden in verzegelde bussen vervoerd naar de plaatsen door den heer Metzelaar genoemd, en bij 't opbrengen alle voorzorgen van gelijke behandeling genomen. Ook de menie werd door de commissie als loodverf beschouwd en onderzocht. Daarbij bleek, dat boven water en droog, ijzermenie de loodmenie kon vervangen, maar onder water helaas niet. Binnenshuis was er tusschen beide geen verschil te bespeuren.

Wanneer de commissie ter inspectie ging, werden de verfproeven afgewassen en afgeborsteld. Na 6 maanden wuschen zowel lood- als zinkwit af, want de borstel maakte, uitgeslagen in een emmer schoon water, dit troebel — doch na 2 jaar het loodwit minder dan het zinkwit; later was geen verschil meer merkbaar. Het lithophoon bleek ongeschikt voor alle buitenwerk, en zeer afwasbaar. Alleen daar waar bijzondere slechte condities voor de verfsorten optraden, bleek loodwit de kroon te spannen, b.v. bij de westerdoksuisbrug onder invloed van rook van 't rangeerterrein voor treinen aldaar, of op 't dak van 't Paleis van Justitie onder invloed van de verbrandingsstoffen eener naburige suiker raffinerij. De moreele vraag blijft evenwel, of dan zelfs niet het sparen van zooveel gezondheid en geluk in ververskingen opweegt tegen den korteren termijn van standhouden der verven. — waar toch in alle andere gevallen het zinkwit geenszins de mindere van het loodwit is.

Een kleine discussie ontspon zich tusschen den heer van Rijn en de leden der loodwitcommissie naar aanleiding van gewichts- en volumedeelen, en naar aanleiding van de 3 jaar oude brochure van den heer Kippel, waarin deze nog bij 't loodwit zwoer. De heer Metzelaar antwoordde, dat zeer zeker in de commissie langdurig was besproken of men van gewichts- of volumedeelen uit moest gaan: en dat de gewichtsdeelen waren gekozen; hij verklaarde juist als een bijzonder te waardeeren kwaliteit van den heer Kippel, dat deze, die een besliste voorkeur voor loodwit had getoond, zich objectief tegenover het vraagstuk had weten te stellen, en niet had geschroomd van opinie te veranderen nu de onderzoekingen zulks uitwezen, wetende daardoor bloot te staan aan opmerkingen als die van den heer van Rijn. De heer Kippel legt er overigens den nadruk op, dat het rapport van de commissie ten gunste van het zinkwit alleen slaat op dat zinkwit, dat op bovenvermelde wijze is geconcentreerd, en niet op het gewone gebruik van gewoon zinkwit. In het eerste geval zal de zwaarte ook veel minder van het loodwit verschillen dan bij het tweede het geval is. De heer P. Bakker Schut vraagt nog inlichtingen over afbladderende proefborden die hij had gezien, waarop de heer Metzelaar in 't midden brengt, dat dit borden waren die voor een tweede proef waren gebruikt, terwijl de eerste door zoutzuur was verwijderd, en blijkbaar niet voldoende nagewassen; het bladderen had dus niets uit te staan met het doel waarmede de commissie had rekening te houden, maar was te wijten aan bijkomstige omstandigheden.

De president dankt de heeren inleiders voor hun belangwekkende opmerkingen, en constateert, dat de leden der commissie reeds nu den dank waardig zijn van allen wien dit onderwerp interesseert, omdat zij zich, hoe ook in 1908 de uitslag van hun beëindigd onderzoek moge zijn, aan de menschheid verdienstelijk hebben gemaakt door hunne krachten beschikbaar te stellen tot het onderzoek der mogelijkheid de loodwitvergiftigen zooveel doenlijk te beperken.

Een pauze wordt ingesteld.

Na de pauze werd het woord verleend aan den heer Jan Gratama B. I., assistent aan de Technische Hoogeschool te Delft, voor zijn voorlezing met lichtbeelden, getiteld: Het Raam en zijne esthetische beteekenis. Na in den aanvang te hebben aangemerkt, dat een goed raam alles redden, een slecht raam alles bederven kan in 't inwendige zoowel als 't uitwendige van een woning, betoogt de inleider hoe de vorm van het raam ontstaat uit den strijd tusschen het idee beschutten, dat in de eerste plaats aan iedere woning ten grondslag ligt, en de zucht naar licht en lucht, die ook een grondprincipe vormt, waarnaar de mensch zich onwillekeurig richt, zoodat tusschen de omslotenheid der cel en de glazen wanden der serre alle raamvormen gelegen zijn.

De onzekere en meestal onaangename indruk van het bovenlicht verklaart spreker uit de tegenstrijdigheid die het eerste principe van afgedekt-zijn, ondervindt door de openheid die een glaszoldering als licht doorstralend oppervlak nu eenmaal eigen is. Daarop staat hij stil bij de functie die het raam kan verrichten als uitsluitend gat voor praktische doeleinden, niet grooter dan noodig, en, indien versierd, dan alleen in de dagzijden (Gothiek) en het raam als versieringselement in den gevel, geheel tot decoratief ornament geworden, waarbij niet de dagzijden van 't raam, doch de gevelmuur zelf de versiering ondergaat van pilaster-ordonnanties enz. (Renaissance.)

Daarna teekent hij het raam van binnen gezien, zooals het zich voordoet in oud-Hollandsche, nieuw-Engelsche, en andere interieurs — nu eens zeer hoog, als het geldt het weinige licht in binnenplaatsen zooveel mogelijk op te vangen, dan weer zeer laag, alleen op oogshoogte, als het er om gaat aan buitenhuizen geheel door at-

mosfeer omgeven, de geslotenheid en beschuttings-intimiteit te geven, die dan weer als hoofdeischen optreden.

In 't bijzonder toont de spreker hoe in moderne wijken de vensters geheel voor de straat zelf zijn ontworpen en meestal veel te groot, welk teveel dan weer door vele overgordijnen en draperiën wordt gemaskeerd, — en constateert tevens, dat de voorschriften voor de bouwpolitie hier en daar zoo overdreven zijn in de eischen van lichtoppervlak, dat zij de bouwmeesters zekere kunstuitingen bepaald verbieden en niet zonder invloed zullen blijken op den bouwstijl van dezen tijd

Waar de avond reeds ver was gevorderd, moest de heer Gratama zijn rede hinderlijk inkrimpen, terwijl de schat van lantaarnplaatjes die in- en exterieurs van alle tijdperken voorstelden, ook slechts gedeeltelijk en zeer vluchtig kon worden vertoond. Zeer terecht hoopte dan ook de president, den heer Gratama dankende, hem nog eens een volgende keer in onze Afdeling te zien optreden, temeer waar zijne denkbeelden hier en daar tot een belangwekkend debat aanleiding zouden kunnen geven, iets waarvoor dien avond geen tijd meer restte.

Daarna roept hij den leden een weerziens toe tot het volgend seizoen en sluit de vergadering, die volgens de telling der presentielijst door minstens 65 personen werd bijgewoond!

Afdeling Groningen van de Mij. t. Bev. d. Bouwkunst. In eene goed bezochte vergadering der Afdeling, gehouden 26 April, werd door den heer J. M. W. van Elzelingen eene beschouwing gegeven omtrent het Panama-kanaal.

Spreker, die van dit onderwerp een zeer ernstige studie gemaakt heeft, moest wegens den geringen tijd, waarover men op eene avondvergadering te beschikken heeft, zich beperken tot het schetsen in hoofdtrekken van de geschiedenis en de technische bijzonderheden van dit reuzenwerk.

Na vermelding van de oudste plannen, opdoemende in den loop der tijden, ter verkrijging eener doorgraving van de landengte, bleef de heer van Elzelingen eenigen tijd stilstaan bij het werk van De Lesseps.

Het punt door de Franschen uitgezocht voor hun kanaal was goed gekozen. Toch levert de uitvoering ter plaatse nog groote bezwaren op. Het kanaal kruist het 100 M. hooge Culebra-gebergte en passeert over een groot gedeelte van zijn weg moeilijk verwerkbaaren harden grond of steen. Het valt gedeeltelijk samen met de valei van de Chagres-rivier, die zeer veranderlijk is wat betreft waterafvoer. Het minimum hiervan is te Bohio geconstateerd als 10 M³, het maximum als 3850 M³. per seconde. Het gaat niet aan zulk een quantum gewoon door het kanaal af te doen voeren; de snelle stroom zou het onbevaarbaar maken

De Franschen waren aan het werk getogen zonder behoorlijke voorbereiding. Zij hadden zich nog geen denkbeeld gevormd hoe ze aan dit bezwaar te gemoet zouden komen, toen ze de doorgraving aanpakten. Hun aanvankelijk plan was het graven van een kanaal à niveau. Later, toen de financiële toestand der maatschappij tot de meest mogelijke bezuiniging dwong, is men gekomen tot een sluizenkanaal. De gedeeltelijke verhooging van den kanaalbodem maakte het dan mogelijk het grondwerk belangrijk in te krimpen.

Zooals bekend is, heeft de Maatschappij haar taak niet ten einde kunnen brengen. Dank zij de tusschenkomst der Fransche regeering is het echter mogelijk geweest de concessie te redden. De „Compagnie nouvelle” werd opgericht. Hare ingenieurs hebben voor de uitvoering van het werk zeer ernstige studies gemaakt. Ook nu kan men in verband met de vereischte millioenen er alleen aan denken een sluizenkanaal te bouwen. Bij zulk een kanaal moet men in den regenloozen tijd groote moeite hebben om het hoogst gelegen kanaalpand te voeden. Men vond hier echter een oplossing voor, die tegelijk tegemoet kwam aan het waterbezwaar van de Chagres. Het bestond in het maken van een hoogen stuwdam, waardoor men het bed van de rivier veranderde in een omvangrijk meer. Dit meer was het waterreservoir voor de voeding van het bovenpand in den droogen tijd, en in den regentijd behoefde men niet meer water te loozen als veroorloofd kon worden met het oog op de maximum stroomsnelheid in het kanaal.

De Spaansche oorlog deed in Noord-Amerika de oogen bijzonder vestigen op het kanaal door de landengte. In de groote republiek begreep men, dat het kanaal voor dat land een levensquaestie was. In snelle reeks volgen nu de gebeurtenissen elkaar op: de aanneming van het Nicaragua havenplan, de overneming van de werken der tweede Fransche maatschappij voor 40 millioen dollar, de verwerping van het contract betreffende het kanaal met

de Vereenigde Staten door Columbia, de vestiging van de nieuwe republiek Panama, de overneming van de strook grond van het te graven kanaal door Amerika.

Toen de Amerikanen aan den arbeid gingen, hadden zij het voordeel te kunnen profiteeren van al het werk door de Franschen verricht. In de eerste plaats was er reeds een zeer belangrijk quantum grond uit het tracé door het Culebragebergte afgevoerd, en voorts viel er te beschikken over de gegevens door de Fransche ingenieurs verzameld. De Isthmian Canal Commission heeft daarop voortgebouwd. Zij heeft wel is waar het Fransche kanaalproject niet geheel aangehouden, maar toch vindt men in het hare de zelfde grondgestalten verwezenlijkt. Alvorens verder met de uitvoering te gaan heeft echter de regeering der Vereenigde Staten de hulp ingeroepen van een internationale commissie van ingenieurs, ter bestudeering van de beste oplossing voor het kanaal. Ons land werd in die Commissie vertegenwoordigd door den ingenieur Welcker. De onderzoekingen en beraadslagingen dezer Commissie, waarvan een zeer lijvig rapport is verschenen, hebben niet tot één met eenstemmigheid genomen conclusie geleid. De meerderheid, bestaande in het bijzonder uit Europeesche ingenieurs, beval den aanleg van een kanaal op zeepeil aan. De minderheid daarentegen bleef, vooral met het oog op de tijdsbesparing in den aanleg, voor een sluizenkanaal. Zooals bekend is, besloot de Amerikaanse regeering tot het plan der minderheid. Nu heeft men in Amerika het voorbeeld van een sluizenkanaal, waardoor een zeer druk verkeer plaats vindt. Toch wordt betwijfeld of men de bezwaren tegen het sluizenkanaal niet te licht geteld heeft. Om het niveau verschil van 26 M. te keeren, heeft men een gekoppelde drieledige sluis. Elk stel deuren heeft bijna 9 M. water te keeren. Het worden daardoor zeer zware logge lichamen. En een enkele verkeerde manoeuvre van een schip in de sluis kan tot ongevallen aanleiding geven van ver strekkende gevolgen.

Intusschen, volgens het plan der meerderheid bleef het kanaal ook niet geheel open. Om geen hinder te hebben van het verschil tusschen eb en vloed is het kanaal aan de zijde van de Stille Zuidzee door een schutsluis afgesloten

Reeds De Lesseps had aan de Fransche Academie van Wetenschappen de vraag gesteld te willen berekenen welke stroom-snelheden in het kanaal zouden voorkomen indien het open bleef. De uitkomst waartoe de Academie kwam, leidde tot de conclusie, dat een sluis inderdaad niet gemist kan worden. Hieraan heeft men sinds dien vast gehouden.

Het is zeer merkwaardig, dat de ingenieur C. Lely, de oud-Minister, dezer dagen met een studie over ditzelfde onderwerp is gereed gekomen, waarin hij tot een tegenovergestelde conclusie komt. Hij toont aan, dat de Fransche rekenwijze op een verkeerde premisse berust. Hij vergelijkt den toestand bij dien in het Suezkanaal. Daar heeft men ook verschil in eb en vloed aan de zijde van de Rode zee. Dit verschil moet in het kanaal te niet loopen in de Bittermeeren, waarvan het niveau steeds nagenoeg constant blijft. Er is nu groote overeenkomst met het Panamakanaal, omdat ook hier — aan de zijde van de Caraïbische zee — het zeepeil constant blijft. Hij vindt echter door berekening zoo groote snelheden, dat deze de vaart op het kanaal onmogelijk zouden maken, tenzij door aanneming van een veel verruimd kanaalprofiel de beweging der schepen voldoende vergemakkelijkt werd.

Dat zou, voor zoover het betreft de doorgraving van het Culebra-gebergte, tot reusachtige kosten leiden. Hij stelt daarom voor alleen het eind van uit zee tot aan dit gebergte een verwijd profiel te geven, zoodat dat gedeelte als het ware het karakter van een riviermond krijgt. Tusschen den overgang van het wijde tot het nauwe profiel wordt het kanaal door hem verbonden met een aan te leggen vele honderden hectaren omvattende kom. Dank zij dit tusschengevoegde element moet de beweging op het overige gedeelte van het kanaal tusschen nauwere grenzen beperkt worden. En op die wijze kan verkregen worden, dat nergens op het kanaal stroomsnelheden werken boven het toelaatbaar maximum.

De belangwekkende voordracht van den heer van Elzelingen werd opgehelderd door tal van fraai afgewerkte plannen, kaarten en staten.

Na afloop verschaft de spreker nog meerder licht omtrent verschillende quaesties van dit groote werk, naar aanleiding van vragen hem door verschillende toehoorders gedaan.

Aan het slot trad de Voorzitter der Afdeling op, om als tolk der vergadering aan den spreker dank te betuigen voor den schat van wetenswaardigheden door hem medegedeeld. Daaraan verbond hij de hoop, dat de heer Lely succes met zijn plan zal mogen verwerven en dat, als eenmaal het kanaal voltooid zal zijn, het

vaderland zijn aandeel in het wereldverkeer langs de nieuwe route zal weten machtig te worden.

INHOUD VAN TIJDSCHRIFTEN

De Opmerker. 27 April 1907. *Het Vredespaleis*. Beschouwingen naar aanleiding van het artikel opgenomen in „Het Vaderland” van 20 April j.l., waarvan het slot is medegedeeld in het Bouwk. Weekblad van 27 April 1907. Daarin werd gewezen op eene mogelijke oplossing der quaestie, bestaande in eene samenwerking der heeren Cordonnier en Frowein; met de indeeling van het plan van den laatste en de architectuur van dat van den eerste zou een goed geheel verkregen kunnen worden. Hoewel de schrijver in „Het Vaderland” de door Cordonnier gekozen architectuur uit het oorlogzuchtige tijdperk (16e eeuw) niet geschikt vindt voor toepassing bij een gebouw aan den vrede gewijd, geeft hij toch in overweging Cordonnier's buiten-ordonnantie te vereenigen met Frowein's binnen-ordonnantie. Den heer Frowein moet, volgens „De Opmerker”, het denkbeeld hebben doen glimlachen, daar hij met de door hem gevoerde actie iets anders bedoelde. Het was hem te doen om aan te toonen, in welke mate de jury haar plicht heeft verzaakt. Het verwijt, dat „De Opmerker” medegewerkt zou hebben om reclame voor een plan te maken, wijst het blad met beslistheid af; het was alleen te doen om satisfactie.

Een Nederlandsch architect te Londen. Mededeeling omtrent de lezing van den heer A. W. Weissman, over „het bouwen van kunstmusea”, gehouden op 22 April voor het „Royal Institute of British Architects”. De lezer oogste veel bijval; de avond was voor de Nederlandsche bouwkunst een groot succes.

Plagiaat. De heer Frowein maakte in 1901 een ontwerp tot restauratie van de bouwvallige kerk te Ankeveen. Thans zal een nieuwe kerk gebouwd worden volgens het plan van den heer J. van Dillewijn, architect te Hilversum. Beide plannen zijn afgebeeld, en uit de teekeningen moet het plagiaat blijken. Tot zekere hoogte kan men zich voorstellen, dat de kerkvoogdij ter goeder trouw heeft gehandeld, maar van een architect mag men verwachten, dat hij beter weet hoe het behoort.

Architectura. 27 April. Het Vredespaleis en de eerste steenlegging. Zotte beschrijving van een kunstmatig terras op de plaats waar het Vredespaleis moet verrijzen, en de eerste steen zal worden gelegd.

Het Dam-vraagstuk, door K. van Rijssen jr.; vervolg. Na korte behandeling der vraag, wat onder het Damvraagstuk moet worden verstaan, worden beschouwingen gegeven over: de capaciteit der toegangen tot den Dam. Deze zullen nog vervolgd worden.

Het „Technisch gedeelte” bevat een vervolg van: *Gewapend beton-constructie*, en een artikel: *Gedenkteekenen van oude bouwkunst te Axum*, in Abessynië. Tusschen den tekst worden afgebeeld een steenen troon uit Axum, uit de teruggevonden brokstukken ineengezet, en een monoliet aldaar, met gebeeldhouwde verdieping-architectuur.

De Bouwwereld. 24 April. Vervolg van: *De verwarming van kerken*.

Het nummer bevat een bespreking van het onlangs verschenen werk: *Landhaus und Garten*, Beispiele neuzeitlicher Landhäuser nebst Grundrissen, Innenräumen und Gärten, mit einleitendem Text von Hermann Muthesius. München. Verlagsanstalt F. Bruckmann A. G. 1907. Dit werk, met 500 afbeeldingen, is een voortzetting van het bij denzelfden uitgever verschenen werk: *Das moderne Landhaus und seine innere Ausstattung*. Aan het vervolg is eene Nederlandsche afdeeling toegevoegd, die geen slecht figuur maakt. Ook daarom wordt gehoopt, dat het werk ten onzent de verdiende belangstelling zal vinden. De aanbeveling gaat vergezeld van een vijftal afbeeldingen van villa's te Elberfeld, Boston, Londen, Berlijn en Helsingfors, aan genoemd werk ontleend.

Het nummer bevat tevens een afbeelding van het *Nieuwe Post- en Telegraafkantoor te Groningen*, architect de heer C. H. Peters.

Technisch Weekblad. 26 April. Vervolg en slot van: *De draadloze telegraphie en hare toepassing*, en vervolgen van: *Bestratingen*, en van: *Warmtekrachtmachines*.

BERICHTEN

BINNENLAND.

's-Gravenhage. Den 29sten April j.l. bezocht Z. K. H. Prins Hendrik der Nederlanden de tentoonstelling van gebrande glazen, bestemd voor hal en vergaderzaal van het Administratiegebouw der Ned.-Ind. Spoorweg-Mij. te Semarang, vervaardigd in het atelier voor gebrand glas van den heer J. L. Schouten, te Delft (ontwerp: H. Veldhuis), en geëxposeerd door de Afdeeling 's-Gravenhage van de Maatschappij tot Bevordering der Bouwkunst, in de door H. M. de Koningin welwillend beschikbaar gestelde Gothische zaal.

Z. K. H. werd rondgeleid door den Secretaris der Afdeeling, den heer S. De Clercq, en door den heer Jan Schouten, en nam met groote belangstelling kennis zoowel van de plannen, gevels en photographie van het gebouw, tijdelijk afgestaan door de architecten daarvan, prof. J. F. Klinkhamer, te Delft, en B. J. Ouëndag, te Amsterdam, als van de ramen zelve, en de stalen van glas en van lood, die aanwezig waren om de techniek daarvan te verklaren.

Z. K. H. roemde zeer de verkregen resultaten en toonde groote belangstelling in de opstelling (pl. m. 9 M. hoog), waarin de ramen zijn gevat en die een getrouw beeld geeft van den stand der vensters in den werkelijken bouw.

Den 1sten Mei heeft ook H. M. de Koningin Moeder een bezoek aan de tentoonstelling gebracht, en eveneens met groote belangstelling kennis genomen van het geëxposeerde.

Deze hooge bezoeken en de bijzondere aandacht over het algemeen aan de tentoonstelling geschonken, zijnd voor hen die haar hebben georganiseerd en die er toe hebben medegewerkt, eene groote voldoening en tevens een teeken, dat hunne bemoeiingen niet te vergeefs zijn geweest.

Den 2den Mei moest de tentoonstelling, wegens verzending der vensters naar Semarang, gesloten worden. In het Bouwk. Weekblad van 13 April j.l. komt een afbeelding voor van het groote trapvensters.

BUITENLAND.

Hamburg. De wederopbouw van de St. Michaëlskerk te Hamburg die, zooals men weet, zooveel mogelijk nauwkeurig de afgebrande zal moeten gelijk zijn, is opgedragen aan de architecten Jul. Faulwasser, H. Geiszler en E. Meerwein, benevens aan den ingenieur B. Hennicke, allen Hamburgenaars. De onkosten, groot 3,529.000 Mark, zullen in hoofdzaak door den staat gedragen worden; slechts 416.000 Mark hiervan komen ten laste der Assurantie Maatschappij en vrijwillige bijdragen. Wel te begrijpen zullen alleen de vormen der kerk aan de oude gelijk zijn; het te gebruiken materieel zal in veel opzicht verschillen. Zoo zullen de houten zolderingen in hoofdzaak plaatsmaken voor Monier-constructiën en de trappen van stampbeton gemaakt worden. Bovendien zullen afzonderlijke trappen en nooduitgangen aangebracht worden. De nieuwe kerk zal beneden 1000, en op de galerijen 1200 zitplaatsen hebben.

Altaar, preekstoel en orgel, geschenken eener stichting en dus niet in den bouw prijs opgenomen, komen op hun oude plaatsen.

Een laagdruk stoomverwarming wordt aangebracht, terwijl de verlichting zal plaats hebben door 500 elektrische gloeilampen.

In den toren wordt een elektrische personenlift aangebracht, die de bezoekers tot de 84 M. boven den bodem gelegen zuilenhal brengen zal, vanwaar men een schitterend uitzicht heeft over stad en water.

Voor den bouw tijd is 3½ jaar vastgesteld, benevens 1 jaar voor de inwendige inrichting.

Düsseldorf. Op den middenpijler van de Düsseldorf Rijnbrug zal een Bismarck-zuil aangebracht worden, waarop, 43 M. boven den gemiddelden Rijnwaterspiegel, een vuurbekken aangebracht wordt. Het ontwerp is van Prof. Schill, aan wien ook de geheele architectuur der brug te danken is.

Egypte. Niettegenstaande alle protesten wordt de stuw dam op den Nijl bij Assuan, 6 M. verhoogd, waardoor het eiland Philaë, met zijne merkwaardige monumenten geheel overstroomd wordt en deze zullen dreigen te gronde te gaan.

De voordeelen in het belang van den landbouw, door de waterverhooging verkregen, zullen echter zoo groot zijn, dat de regeering gemeend heeft tot dezen maatregel te moeten overgaan.

Herrenchiemsee. Het onafgewerkte gedeelte van het slot te Herrenchiemsee zal worden afgebroken, aangezien het door den invloed van het weder zoodanig geleden heeft, dat afwerking onmogelijk geworden is, en een geheel nieuw gebouw gemaakt zou moeten worden, waartoe om de kostbaarheid geen plannen bestaan.

Herculanum. De Italiaansche regeering heeft het voorstel gedaan, om de ontgraving van Herculanum op rijkskosten te laten geschieden.

Arlon. Op den 7en April j.l. overleed te Arlon, een der best bekende Belgiesche architecten van den laatsten tijd, Jean Louis van de Wijngaert, geboren te Lierre, in 1828. In 1860 werd hij bekroond met den 1en prijs voor zijn ontwerp voor de welbekende gevangenis te Termonde. Hij was de ontwerper en uitvoerder van vele belangrijke gebouwen in België.



BUREAU VOOR PLAATSING

. VAN .

OPZICHTERS EN TEEKENAARS



Marnixstraat 402, Amsterdam.

Ingeschreven sollicitanten voor:		per maand
Bouwkundig Opz.-Teekenaar, ouderdom 29 jaar	salaris f 115.—	
" " " " 22 " "	" " " 80.—	
" " " " 36 " "	" " " 125.—	
" " " " 18 " "	" " " 25.—	
" " " " 25 " "	" " " 100.—	
" " " " 18 " "	" " " 30.—	
" " " " 21 " "	" " " 40.—	
" " " " 23 " "	" " " 70.—	
" " " " 33 " "	" " " 80.—	
" " " " 24 " "	" " " 80.—	
" " " " 37 " "	" " " 80.—	
" " " " 23 " "	" " " 100.—	
" " Teekenaar " " 23 " "	" " " 80.—	
" " " " 17 " "	" " " 25.—	
" " " " 16 " "	" " " 30.—	
" " " " 22 " "	" " " 75.—	

AANKONDIGING VAN

AANBESTEDINGEN



MAANDAG 6 MEI.

ARNHEM. Het moveeren en weder opbouwen van het hotel café-Restaurant „De Korenbeurs” aan de Korenmarkt

De archit. G. Peters, 's-midd. 12 u. in café „Riche”, alwaar bestek en teek. ter inzage en zijn ad 1.50 bij genoemde architecten verkrijgbaar. Aanw. gedaan.

ACHTEVELD (UTR.) Het bouwen van een schuur tot berging van voederartikelen.

Het bestuur der coöp. boerenleenbank 's-av. 7 uur in „de Roskam” alwaar bestek en teek ter inzage liggen.

EINDHOVEN. Het bouwen van een woonhuis met hoedenfabriek.

De heer H. Thijs 's-av. 7 u. in het koffiehuis van Jos. Vial. Bestek en teek. tegen f 1.50 alsook inlichtingen te bekomen bij L. Deenen, architect Woensel.

LEEK (GRON.). Het bouwen van een woon- en winkelhuis met magazijn c.a.

De heer S. Aptraat, 's-av. 6 u. bestek en teek. f 1.50 en inlicht. bij R. de Groot verkrijgbaar.

STEGGERDA (FR.). Het verbouwen eener zuivelfabriek.

Het best. van de coöp. vereeniging voor zuivelbereiding. Bestek en teek. ad f 1.75 verkrijgbaar bij den bouwk. Jan Pen Jr. te Blesse. Bilj. aan K. M. Heida. Aanw. gedaan.

AFLOOP VAN

AANBESTEDINGEN



12 APRIL.

STAD ALMELO. Het verbouwen van het heerenhuis naast 't gerechts-gebouw te Almelo voor den wed. gestr. heer F. O. Gorter ald. Door den arch. H. A. Witzand Bz. Laagste inschrijver G. Hatten, Almelo, voor f 13750.

15 APRIL.

ROOZENDAAL (N.-BR.) (ONDERH.). Het bouwen van een woonhuis aan de Emmastraat aldaar, voor rekening van den heer

L. Bominaar. Door den bouwkw. F. B. Sturm.
Laagste inschr. A. v. Esch, f 2192. Gegund.
16 APRIL.

EIBERGEN. Het bouwen van een woonhuis met stoomkorenmolen. Door den arch. T. Broekhuizen te Neede.
Laagste inschrijver J. G. Blankvoort, Eibergen, f 5573.

18 APRIL.

APELDOORN. (ONDERH.). Het verbouwen der machinale nettenfabriek en weverij. Gegund aan J. W. Wassink, Apeldoorn. voor f 33216.

BERGUM. Het bouwen eener veeschuur met hooiberging voor den heer S. Terpstra, Laagste inschr. Joh. Veenstra, Suameer. f 2845;

Assurantie Maatschappij tegen **Brand-**

schade en op het **Leven**

De **NEDERLANDEN** van 1845.

's-Gravenhage, Kerkplein, hoek Prinsestraat — Amsterdam, Sophia-plein — Rotterdam. Zuidblaak 24 (Beursplein) — Breda, Prinsenkade — Haarlem, Grootte Houtstraat 71^{rood}, hoek Gedempte Oude Gracht — Nijmegen, In de Betoustraat 8 — Groningen, Vischmarkt 40 hoek Haddingestraat — Zutphen IJselkade.

Hoofd-Directie te 's-Gravenhage:
CAREL HENNY, Directeur;
Mr. J. J. HENNY, Adj.-Directeur.
G. TEERINK, Alg. Procuratiehouder.

Kapitaal f 4.000.000.00
Reservefonds ult. 1906 1.235.400.00
Betaalde Brandschaden tot
ult. 1906 - 31.495.000.00.

BRAND - LEVEN - INBRAAK.

Verzekering tegen vaste en zeer billijke Premieën, zonder Inleggelden of Nabetalingen.

GIETHOORN. Het bouwen van een woonhuis met bijlev. der materialen, behalve dekriet, voor den heer Hendrik Broer Wz. Gegund aan den laagsten inschrijver A. Bekker, Giethoorn, voor f 798

RAUWERD. Het verbouwen der boeren-

Maatschappij tot Exploitatie van Staatsspoorwegen.

AANBESTEDING.

Op DINSdag, den 14den Mei 1907, des namiddags ten 2 ure (*locale tijd*), aan het Centraalbureau der Maatschappij tot Exploitatie van Staatsspoorwegen in het Moreelse Park te *Utrecht*, van:

Bestek No. 1108.

Het vergrooten en verbeteren van de wachterswoningen No. 19, 35, 36, 39, 45, 48, 56, 59, 60 en 64 op de lijn NIJMEGEN-VENLO.

Begrooing f 12800.—.

De besteding geschiedt volgens § 43 van het bestek.

Het bestek ligt van den 27sten April 1907, ter lezing aan het Centraalbureau in het Moreelse Park en aan het bureau van den Sectie-Ingenieur D. MOLENAAR te *Zutphen* en is op *franco* aanvraag (per brief) aan genoemd Centraalbureau (Dienst van Weg en Werken) te bekomen, tegen betaling van f 1.00.

Inlichtingen worden gegeven aan het Centraalbureau (Dienst van Weg en Werken) en door den Sectie-Ingenieur voornoemd.

Aanwijzing op het terrein zal geschieden den 7den Mei 1907 ten 10.15 ure voormiddag (*West Europeesche tijd*) station VENRAIJ.

Utrecht, den 25sten April 1907.

huizinge van den heer I. K. de Haan, onder Rauwerd. Raming f 8500.

Laagste inschr. S. Kuindersma, Joure f 1427, gegund.

Gewapend-Beton.

Uitvoering van alle werken.

L. H. Kurpershoek,

ROTTERDAM.

(ZWAANSHALS).

**Directeur
Ambachtsschool.**

Het bestuur der Ambachtsschool te *Doetinchem* vraagt een

DIRECTEUR,

practisch en theoretisch goed ontwikkeld.

Bij voorkeur tevens in staat het handvakteekenen ook aan schilders goed te kunnen onderwijzen.

Ervaring verkregen bij het ambachtsonderwijs strekt tot groote aanbeveling.

Inzending van stukken voor den 15den Mei e. k. bij den voorzitter van het Bestuur, den Heer DE GROOT VAN EMBDEN, Burgemeester van en te Stad-*Doetinchem*.



Prijs per regel voor niet geabonneerden op advertentiën f 5.— per jaar bij vooruitbetaling. Abonnés op Advertentiën 1 regel gratis voor iedere advertentie.

Albast-Cement. — G. VAN LENT & Co. Rotterdam.

Aeroeengas. — Tj. v. d. ZEE, Bezuidenhout. - Rijklof van Goensstraat 18, den Haag.

Asbest-leien. — Cementmastiëkdakbedekking, Houtcement- en Houtcementdakleerdakbedekking, Haensler's Houtcement. — G. SMITS & Co. Weesperzijde 39 Amsterdam. Tel. 7466.

Asbestleien, bouwmaterialen, enz. Bouwmaterialaandel „STEEN-OORD”, 's-Gravenhage.

Asphalt, Houtcement, Dakbedekking enz. — Dordrechtse Asphaltfabriek ROODENBURG & Co. Dordrecht.

Asphalt, Houtcement, Dakbedekking enz. — N. V. Utrechtse Asphaltfabriek v.h. firma STEIN & TAKKEN, Utrecht.

Asphalt. — W. J. v. d. WETTERN en A. S. KEY. Rotterdam.

Asphalt, te NED. ASPHALTFABRIEK, Utrecht.

Asphalt, Houtcement, Dakbedekking, Amsterd. Asphaltfabriek „de Vesuvius”, Amsterdam.

Assurantie-Mij. tegen Brandschade „de Nederlanden van 1845” 's-Gravenhage, Kerkplein hoek Prinsestraat.

Atelier voor Decor. Kunst. KRUYMEL en MERCKENS. Haarlem.

Badinrichtingen. — Th. VAN HEEMSTEDÉ OBELT, Amsterdam.

Beeld- en steenhouwwerk. — v. d. MAAS & Co., den Haag-Bussum.

Beton- en Betonijzerwerken, DE KONINK. ROTTERD. CEMENT-STEENFABRIEK v/h VAN WANING & Co. Rotterdam.

Behangspapieren. — H. en J. KOETS, K. Nieuwendijk 38, Amst.

Beton (Gewapend). — HOLL. MIJ. TOT HET MAKEN VAN WERKEN IN-, 's-Gravenhage.

Beton (Gewapend). — F. J. STULEMEIJER & Co. Breda.

Beton, Gewapend. — P. BOURDREZ, den Haag.

Beton (Gewapend). — H. FUCHS & Co., Deventer.

Betonstenen, Machines voor holle. — EM. KOCKEN. Arnhem.

Betonijzer „Kahn Systeem”, Handelmaatschappij van R. S. STOKVIS & ZONEN, Rotterdam.

Bliksemalleiders, NEDERL. INSTRUM. FABRIEK, Utrecht.

Bouwstoffen. — MARTIN & Co., Amsterdam.

Bovenlichtsluiting „Flux”. — VAN DE POLL, Purmerend.

Bovenlichtsluitingen in div. systemen, LUYKE & Co., Rotterdam.

Brandkasten en Kluisdeuren. — DE LUGT & SERNE, Haarlem.

Brandkasten, Kluisdeuren en Brandkluisdeuren. J. LIPS Bzn., Dordrecht.

BRANDKLUISDEUREN. — Wed. P. A. SCHROOT & Zoon, Den Haag.

Brücknerplaten. — FABRIEK INDUSTRIA, Breda.

Cement-Ijzerw. — NED. MIJ. VOOR MONIERW. Amsterdam.

Cementmastiëkdakbedekking. Handel in Bouwmaterialen van J. A. SMITS & Zoon, Ruijschstraat 30b/d Weesperzijde, Amsterdam.

Cementijzer-Constructies enz. — H. WESTENBERG, Almelo.

Centrale Verwarming. — W. J. STOKVIS, Arnhem

Centrale Verwarming enz. — GEVEKE & Co. Amsterdam.

Centrale Verw. en Ventilatie. — Th. v. HEEMSTEDÉ OBELT, Amsterd.

Centrale Verwarming en Ventilatie-inr. de *Schiedamsche Kunstsmederij en Machinefabriek* v.h. G. J. VINCENT & Co., Schiedam.

Centrale Verwarming. — LUIJKE & Co., Rotterdam.

Centrale Verwarming, Ventilatie-, Wasch- en Droog-inrichtingen, H. ZIMMERMANN, Utrecht.

Centrale Verwarming. — JAN HAMER & Co., Amsterdam.

Centrale Verwarming. — Wed. J. T. HUNCK & Zoon, Amsterdam.

Closets — Th. VAN HEEMSTEDÉ OBELT, Amsterdam.

Decoratieschilders. — VAN BEUSEKOM & ELFFERICH, Schommelstraat 8, Rotterdam.

Eerste Nederl. Xylolith-Fabriek. — A. S. KEY, Rotterdam.

Electrotechn. Install. Bureau. — Ch. G. LANDRÉ, Amsterdam.

Excelsiorplaten. — GEBR. VAN DER VIJGH, Amsterdam.

„Flux” Bovenlichtsluiting. — VAN DE POLL, Purmerend.

Gaskachels (nieuwste condensng). — OBELT, Amsterdam.

Gas-, Stoom- en Waterleiding. — R. S. STOKVIS & ZONEN

Leuvehaven 74-76, Rotterdam.

Glas in lood. — J. J. B. J. BOUVY. Dordrecht.

Gegoten geëmailleerd ijzeren waschtafels — Th. VAN HEEMSTEDÉ OBELT, Amst., 150 de Ruyterkade. Filiaal: 36, Rokin.

Grondboringen. — A. J. STOEL Jr. Haarlem.

Haeslersch Houtcement. — C. F. BEER, Keulen.

Houtgraniet. Kalksteen. — PELT & HOOYKAAS, Rotterdam.

HEINEKEN'S GLAZENWASSCHERIJ. Stoom Jaloecieën, en Rolluiken-fabriek. — 's GRAVENHAGE. Driehoekjes 3 voorheen

Wagenstraat 39a. — AMSTERDAM. v. d. Helststraat 1.

Houtcement- en Houtcementdakleerdakbedekking. Haesler's Houtcement. Handel in Bouwmaterialen van J. A. SMITS & Zoon,

Ruijschstraat 30 b/d Weesperzijde, Amsterdam.



BOUWKUNDIG WEEKBLAD

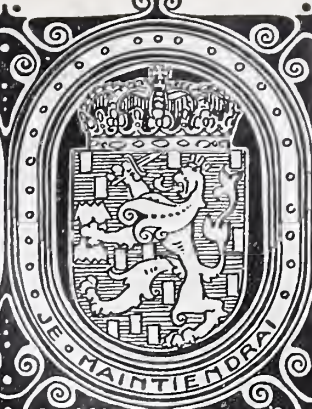

· ORGAAN VAN DE MAATSCHAPPIJ ·
· TOT BEVORDERING DER BOUWKUNST ·

BESTUUR VAN DE MAATSCHAPPIJ: A. SALM G.Bz., *Voorzitter*. F. W. M. POGGENBEEK, *Vice-Voorzitter*, — V. G. A. BOSCH, W. J. DE GROOT, G. W. VAN HEUKELOM, D. E. C. KNUTTEL, J. A. MULOCK HOUWER, F. J. NIEUWENHUIS, B. J. OUËNDAG, J. VERHEUL Dz., P. A. WEELDENBURG.

COMMISSIE VAN REDACTIE: ED. CUYPERS,
A. SALM GBz., J. VERHEUL Dz.
REDACTEUR: C. T. J. LOUIS RIEBER.

BUREAU VAN REDACTIE: MARNIXSTR. 402 AMST.
BUREAU VAN ADMINISTR. HERDERSTR. 5 DEN HAAG
UITGEVERS: MOUTON & CO DEN HAAG

INHOUD

ABONNEMENTSPRIJS

N^O. 19. 11 MEI 1907. Kalkzandsteen. — Congressen. — Prijsvragen. — Inhoud van Tijdschriften. — Berichten. — Personalía. — Bureau voor plaatsing van opzichters en teekenaars. — Aankondiging en afloop van aanbestedingen. — Lijst van Fabrikanten, Leveranciers, enz. — Advertentiën.

voor Nederland: fr. p. p. / 15 — 's jaars, voor Indië en het Buitenland (bij vooruitbetaling) fr. p. p. / 17.—. PRIJS DER ADVERTENTIEN: van 1—5 regels / 1.—, elke regel meer 20 cents Grootte letters naar plaatsruimte. — AANKONDIGING VAN AANBESTEDINGEN 15 ct. p. r. m. premie $\frac{3}{2}$ maal. — ABONNEMENT VAN ADVERTENTIEN tegen belangrijk verminderde prijzen en kosteloze opname der advertentiën in het Tijdschrift der Mij.

KALKZANDSTEEN.

Aan het Bestuur der Afdeeling 's-Gravenhage van de Maatschappij tot Bevordering der Bouwkunst hebben ondergeteekenden, uitmakend de meerderheid der Commissie, benoemd in de vergadering van 3 November 1906 dier Afdeeling, om rapport uit te brengen over de onderstaande vraag van het Hoofdbestuur der Maatschappij, de eer het volgende te berichten. Zij teekenen daarbij aan, dat het derde lid der Commissie, de heer J. Olthuis, bezwaar maakte om het rapport der meerderheid te onderschrijven en er de voorkeur aan gaf op zijne wijze van zijne inzichten in deze aangelegenheid te doen blijken. (*)

De vraag van het Hoofdbestuur luidt:

„Welke bevindingen kunnen worden medegedeeld omtrent „de deugdelijkheid als bouw materiaal van hier te lande „vervaardigde kalkzandsteen, met het oog op de bestemming „van dit materiaal, de toe te laten belasting, enz.”

Ondergeteekenden meenen goed te doen door in korte trekken te beschrijven hoe kalkzandsteen gemaakt wordt. Duinzand en poedervormige gebluschte steenkalk worden in zekere verhouding in luchtdroogen toestand innig door elkaar gemengd, daarna onder grooten druk in steenvormen geperst, en de aldus ontstane steenen ten slotte in gesloten ijzeren ketels onder druk gebracht van oververhitten stoom van ongeveer 8 atmosfeeren.

Het chemisch proces dat zich hierbij afspeelt, is niet het-

(*) De inzichten van den heer J. Olthuis volgen op dit rapport, in dit blad. RED.

zelfde als bij in dampkringslucht verhardende kalkmortel, m. a. w. vorming van een huidje koolzure kalk om de zandkorreltjes. Het bestaat hier in een verbinding van kalk en zand tot calciumsilicaten, een product van waarlijk groote hardheid.

Het werd noodig geoordeeld deze korte uiteenzetting te geven, eensdeels omdat dikwijls van misverstand omtrent den aard van dit materiaal is gebleken, wanneer het met gewone kalkmortel op eene lijn werd gesteld, terwijl integendeel een reeds lang bekende wetenschappelijke formule aan zijn wezen ten grondslag ligt, — anderszins ook om in helder licht te stellen, dat zonder een deugdelijke behandeling in den persketel dit materiaal werkelijk niets anders zou zijn dan een kalkmortel van de slechtste soort, meel van duinzand.

Teneinde nu een op hechter grondslag berustend oordeel over de deugdelijkheid van deze steen als bouw materieel te kunnen vellen, dient een maatstaf van beoordeeling te bestaan, zoo algemeen mogelijk toepasselijk.

Al valt niet te ontkennen, dat èn in de praktijk bewezen is dat kalkzandsteen voldoende weerstand in het metselwerk bezit, èn in het proefstation cijfers worden bereikt die met soortgelijke uitkomsten voor gebakken steen kunnen wedijveren, al zijn ondergeteekenden tot heden geen ongevallen bekend aan het gebruik van deze steen te wijten, toch wil het hun voorkomen, dat een maatstaf van beoordeeling zoo algemeen, zoo practisch en afdoende als door gebakken steen wordt geboden, niet is aangegeven voor dit materiaal.

De kunstzandsteen moet verschillende bewerkingen ondergaan; van elk dier bewerkingen hangt de deugdelijkheid van de steen als bouw materiaal af.

re. van de verhouding van kalk en zand.

Stel er is proportioneel wat veel zand, dan zal zulk een steen toch niet zoo in hardheid kunnen toenemen als met betere verhouding mogelijk was. Is dit te keuren?

2e. de menging van kalk en zand. Deze is niet innig genoeg geweest, is ongelijk, hetgeen aan de kwaliteit van het fabrikaat afbreuk moet doen. Is dit te keuren?

3e. De persing geschiedt met meer of minder druk: de fabrikant kan dit natuurlijk regelen. Is het te keuren of de persing wezenlijk goed is geweest?

Men vergete niet, dat te hevige persing een beletsel kan zijn voor het goed doordringen van den stoom, dat het geleidelijk opvoeren van den druk daaraan ten goede kan komen. Een en ander moet toch invloed op de steen hebben. Alweder, is dit te keuren aan het afgeleverd fabrikaat?

4e. Het duurt door eene of andere oorzaak te lang vóórdat de steenen, na hunne vorming, naar de ketels gaan. Is dit aan de steenen te bespeuren?

5e. Het stoomproces is onvolledig geweest. Is dit aan de steenen te zien? Wanneer is dat proces volledig te noemen, wanneer onvolledig?

Hieruit blijkt, dat minstens op vijf manieren slechte bewerking, of minder volledige procédés van grooten invloed op de kwaliteit van de steen kunnen zijn.

Hebben zij allen denzelfden invloed? Is voor allen het keurresultaat hetzelfde? Of wel, zal de eene steen van de *eene* minder goede bewerking zich kenmerkend onderscheiden van de andere steen die een *andere* minder goede bewerking heeft ondergaan?

Het kan door geen deskundige worden tegengesproken, dat gebakken steen, welke ook, in kleur en klank gegevens aanbiedt, die bij eenige oefening reeds in staat stellen te oordeelen over hare hardheid, dus over haar draagvermogen, zegge over de op haar toe te laten belasting, dus ook over de bestemming die men aan het materiaal mag geven.

Maatgevend is tevens dit zoo gemakkelijk onderzoek voor opslorplingsvermogen, weerstand tegen vorst en verweeringsprocessen. Niet de veelvuldige toepassing ijkt een materiaal met het merk der deugdelijkheid en betrouwbaarheid: de eischen van een hoogst eenvoudige keuring komen eerst, dan volgt daaruit het algemeen gebruik.

Nu staat tegenover de uitkomsten van het onderzoek van monsters, die door fabrikanten werden opgezonden, vooreerst nog niet de kennis van talrijke bevindingen van meer wetenschappelijk experimenteelen aard van verbruikers, die uit den tas voor de hand weg hun monsters namen en deze of opzonden, of zelf onderzochten. Integendeel zijn aan ondergeteekenden gevallen bekend waarin het materiaal bedenkelijk weinig samenhang vertoonde, zelfs een geval van levering van versche steen, nog zeer warm bij aankomst op het werk, waarin deze na een nachtvorst tot schilfers uit elkaar bleek gevoren te zijn. Dat men tegenover een materiaal, waarmede zóó iets gebeuren kan, hoogst voorzichtig, ja achterdochtig wordt, is niet dan natuurlijk. Er blijkt daaruit toch, dat er fabrikanten zijn, die zich niet ontzien onbruikbaar materiaal te leveren.

Op grond van deze beschouwingen komt het ondergeteekenden voor dat, terwijl theoretisch de deugdelijkheid en dus bruikbaarheid van dit materiaal als metselsteen niet valt te ontkennen, praktische redenen bestaan om buiten gevallen, waarin groote weerstand tegen uitwendige krachten is uitgesloten, zooals bij vullingen, niet-balkdragende scheidingsmuren enz., een onvoorwaardelijke gelijkstelling met de voor muurwerk geijkte materialen als b.v. gebakken

steen en beton, niet, althans zeker niet voldoende gemotiveerd zou zijn te noemen.

Wat aan die motiveering ontbreekt: het vaststellen van een vorm in het bereik van het bevattingsvermogen van dezelfde categorie van menschen die thans met goed gevolg gebakken steen keuren of waken voor de goede samenstelling van beton — het ligt, naar ondergeteekenden meenen, op den weg der kalkzandsteen-fabrikanten zelve om daarin te voorzien.

De Vereeniging van Nederlandsche Kalkzandsteen-fabrikanten heeft zich en tegenover het Hoofdbestuur der Maatschappij en tegenover het Bestuur der Afdeeling 's Gravenhage bereid verklaard op de meest afdoende wijze de bruikbaarheid van hun materiaal — ondergeteekende mogen aannemen voor alle omstandigheden waarin baksteen of beton tot heden de aangewezen materialen waren — te demonstreeren.

Ondergeteekenden houden zich overtuigd, dat zij haar fabrikaat eerst dan burgerrecht verschaft voor de praktijk, indien zij er in slaagt hen, die geroepen zijn over het uitvoeren van bouwwerken toezicht uit te oefenen, de middelen aan de hand te doen om, zonder tijdroovende en kostbare laboratorium-proeven, de meerdere of mindere voortreffelijkheid van dit bouw materiaal met juistheid te beoordeelen.

's Gravenhage, Maart 1907.

W. C. METZELAAR

J. J. L. BOURDREZ, *Rapp.*

Aan het Bestuur der Afdeeling 's Gravenhage van de Maatschappij tot bevordering der Bouwkunst, heeft de ondergeteekende, benoemd in de vergadering der Afdeeling van 9 November 1906, de eer het navolgende rapport uit te brengen in zake onderstaande vraag van het Hoofdbestuur:

„Welke bevindingen kunnen worden medegedeeld omtrent de deugdzaamheid als bouw materiaal van hier te lande vervaardigde *kalkzandsteen*, met het oog op de bestemming van dit materiaal, de toe te laten belasting enz.”

De ondergeteekende meent deze vraag slechts dan volgens zijne ervaring voldoende te kunnen beantwoorden, wanneer hij de volgende punten in beschouwing neemt:

1e. De fabricatie.

De vervaardiging van K. Z. S., zooals die in de meeste gevallen plaats heeft, laat zich splitsen in de navolgende hoofdbewerkingen:

a. De benodigde kalk wordt gebluscht door deze in aanraking te brengen met water of stoom.

b. De gebluschte kalk wordt gemengd met zand.

c. Het mengsel van zand en kalk wordt geperst tot de vereischte vormen door machine-persen of door uit de hand aanstampen.

d. De aldus gevormde stukken worden na langens of korteren tijd vervoerd naar ketels tot het ondergaan van:

e. Een verhardingsproces onder stoomdruk.

f. Ten slotte worden de stukken (nu steenen) opgetast in de open lucht, al of niet onder afdak.

2e. Invloeden bij de fabricatie.

De eigenschappen van de aldus vervaardigde K. Z. S. hangen ten nauwste samen met de bewerkingen a—f en de daarbij gebezigde materialen.

a. Het is van het hoogste belang, dat alle kalk volkomen gebluscht wordt. Ongebluschte deelen kunnen een breuk van de steenen tengevolge hebben.

b. Opdat de menging een innige zij, verdient het gebruik van een kollergang aanbeveling.

c. Machinepersen leveren een voldoende waarborg voor een gelijkmatige verdeeling van hoogen druk. Voor grootere stukken doet de stampmethode veelal dienst. De goede eigenschappen van het latere steenblok zijn hier zeer afhankelijk van de ervaring en den goeden wil van den werkmans.

d. De geperste stukken hebben voldoende samenhang om vervoerd te kunnen worden; blijven zij langeren tijd aan de lucht blootgesteld, dan zou een verhardingsproces optreden, waarbij het zand onveranderd blijft en de kalk overgaat in koolzure kalk, m. a. w. het mortelverhardingsproces, hetgeen ongewenscht is.

e. Onder bepaalden stoomdruk (bijv. 8 atmosfeeren 175° C) treedt een verharding in door de verbinding van kalk en zand tot kiezelzure kalk met een samenhang, die o. a. afhankelijk is van de bewerkingen b en c (sub 2e). De diepte, waarop de verbinding in den zandkorrel doordringt, bepaalt minder de vastheid van den steen, dan wel de afmetingen der zandkorrels en het al of niet aanwezig blijven van een zekere hoeveelheid ongebonden kalk. Juiste mengverhouding en kleine zandkorrels (die relatief grooter oppervlak hebben) bevorderen de vastheid van den steen, kenbaar aan de drukvastheid, kantigen vorm, geringe poreusheid en gladde oppervlakte en breuk. De duur van het verblijf in de ketels en de daar heerschende temperatuur en druk zijn in nog grootere mate van invloed op de deugdelijkheid van de steen.

f. Worden de steenen in de lucht geplaatst dan is in het algemeen een met den tijd toenemende hardheid te constateeren, die waarschijnlijk aan den overgang van ongebonden kalk tot koolzure kalk moet worden toegeschreven.

Resumeerende komt ondergeteekende tot de conclusie: dat K. Z. S. theoretisch een materiaal van groote hardheid kan zijn, dat zich evenwel voornamelijk tengevolge van fabricatie — en materiaalfouten, kunnen voordoen de navolgende:

3e. Gebreken.

a. *Het voorkomen van ongebluschte deelen*, die gedurende of na het ketelproces nog kunnen nablussen en door volumevermeerdering het boven zich bevindende materiaal wegdrücken. Afhankelijk van de plaats van de „pit” wordt slechts een scherp afgeperst of is belangrijker breuk het gevolg.

b. Slordige menging maken de steenen inhomogeen: *waardoor de hardheid zeer sterk lijdt*. Onjuiste mengverhoudingen benadeelen de vastheid evenzeer.

c. Haken of kleven van het mengsel in de pers geeft aanleiding tot *langs-scheuren*.

Uit de hand geperste (stamp) blokken vertoonen soms inhomogeniteiten, die zelfs breuk tengevolge kunnen hebben.

d. Bij het vervoer naar den ketel of te snel toelaten van stoom kunnen *scheurtjes* ontstaan, die zich later *als breuk* openbaren.

e. Fouten in het verhardingsproces wreken zich als *geringe vastheid* van de steenen.

f. De steen neemt in hardheid toe, door het blootstellen aan de lucht, zoodat te versche steen in hardheid bij oudere ten achter staat.

Dit toenemen der hardheid bewijst echter de aanwezigheid van ongebonden kalk en is dus als een gebrek aan te merken, dat waarschijnlijk door wijziging in de mengverhouding en van het stoomproces zal zijn te voorkomen.

4e. Keur.

In verband met de onder 3e genoemde invloeden ver-

eischt K. Z. S. voor belangrijke werken een keuring die echter op eenvoudige wijze zoodanig kan uitgevoerd worden, dat onwaardig materiaal kan worden geweerd.

a. Het schadelijk *aanwezig zijn van pitten* verraadt zich onmiddellijk door uitgedreven bladders.

b. *Inhomogene steen is zeer breekbaar*.

c. d. *Scheuren* zijn door *kloppen*, *haarscheurtjes* bij *bevochtiging* gemakkelijk te constateeren.

e. f. De *hardheid (drukvastheid)* wordt beoordeeld naar den *klunk*, evenals bij baksteen. Dit onderdeel der keuring eischt eenige *ervaring*.

5e. Bestemming.

Het gebruik van K. Z. S. wordt hoofdzakelijk beheerscht door drukvastheid en weerbestendigheid.

De goede K. Z. S. heeft voldoende drukvastheid voor alle normale bouwdoeleinden.

Wat de weerbestendigheid van *Ned. K. Z. S.* betreft, is het ondergeteekende gebleken, dat het materiaal geleverd door één fabriek onmiddellijk na haar in gebruik stelling gedurende een tijdvak van zes jaren binnenshuis (op velerlei wijzen toegepast) onveranderd is gebleven.

Buitenshuis doen zich op sommige plaatsen geringe teekenen van verweering voor. Zijn ervaring in dit opzicht met het materiaal van andere fabrieken is nog te jong om zich over verweering daarvan uit te spreken.

In verband met 3e f. wil het ondergeteekende voorkomen, dat het materiaal K. Z. S. praktisch volkomen weerbestendig is te fabriceren.

De zuivere witheid van de steenen maakt dat *onvoldoende waterkeuring* zich eerder verraadt dan dat bij donkerkleurige steen het geval is, een eigenschap, die K. Z. S. met natuurzandsteen gemeen heeft.

Echter leent de K. Z. S. zich door kleur en kantigheid in 't bijzonder voor heldere goedkoope interieurs.

Overigens is K. Z. S. met succes bezigd voor kelders, trasramen, zwaar belaste muren, schoorsteenen enz.

Volgens het oordeel van ondergeteekende ligt het op den weg der Mij. t. b. d. B. om de kennis van K. Z. S. in haar examen voor opzichters op te nemen en op dien der K. Z. S. fabrikanten om hun fabriekaat op zoodanige wijze ter algemeene kennis te brengen, dat ónbekendheid met het materiaal worde opgeheven.

's Gravenhage, Maart 1907.

J. OLTHUIS, *architect*.



8ste Internationaal Woningcongres.

Dit congres, georganiseerd door het permanente Comité voor de Woningcongressen en door den National Housing Reform Council, zal den 5den Augustus 1907 te Londen worden geopend.

Drie dagen zijn bestemd voor de behandeling van vraagpunten. Daarna kunnen de leden deelnemen aan excursies ter bezichtiging der beste typen van hygiënische woningen gesticht door gemeentelijke bouwmaatschappijen, model-koloniën, van tentoonstellingen van goedkoope woningen, enz.

Tevens zal een tentoonstelling gehouden worden van nieuwe en hygiënische doelmatige bouwmaterialen en de wijze van hunne aanwending.

Secretaris van het Comité voor dit International Housing Congress is Mr. Henry R. Adridge, 432, West Strand, London.

PRYSVRAGEN

uitgeschreven door de Vereeniging van Nederlandsche Kalkzandsteen-Fabrikanten.

Op de prijsvragen, uitgeschreven door bovengenoemde Vereeniging, ten doel hebbende het ontwerpen van toepassingen van „Kalkzandsteen”, zijn de navolgende antwoorden ingekomen:

A, een vrijstaand blok van zes arbeiderswoningen.

1. Motto: Houw en trouw XXX	4 teekeningen		
2. „ Glück auf	5	„	met memorie
3. „ H M.	3	„	„
4. „ Arbeider	4	„	„
5. „ Leo	5	„	„
6. „ Mabon	3	„	„
7. „ A. A. A.	4	„	„
8. „ Debuut	4	„	„
9. „ Labora	5	„	„
10. „ Licht en Lucht (I)	2	„	„
11. „ Rosa	6	„	„
12. „ Mimosa	4	„	„
13. „ I. S. (monogram)	4	„	„
14. „ Een halve maan (get.)	5	„	„
15. „ Drie niet concentrische cirkels (get.)	4	„	„
16. „ Oost-West, Thuis Best.	3	„	„
17. „ Licht en Lucht (in een cirkel)	5	„	„
18. „ Een onregelm. zeshoek (get.)	4	„	„
19. „ Johanna	4	„	„
20. „ Ouvrier	3	„	„
21. „ Arbeiderswoning	5	„	„
22. „ Licht en Lucht (II)	2	„	„

B, een vrijstaand buitenhuis.

23. Motto: Een driehoek en cirkel (get.)	4 teekeningen met memorie		
24. „ Een verdeelde driehoek (get.)	4	„	„
25. „ Mei	6	„	„
26. „ Cirkel waarin vierkant en cirkel (get.)	4	„	„
27. „ Geduld	3	„	„
28. „ Casa	11	„	„
29. „ Cirkel waarin 3 kleine cirkels (get.)	4	„	„
30. „ Marie	5	„	„
31. „ T. A. T.	2	„	„
32. „ Goedkoop	2	„	„
33. „ Industrie	6	„	„
34. „ Labore Nihil	3	„	„
35. „ April	8	„	„
36. „ Rust	8	„	„

C, een blok van zes stadshuizen.

Geen antwoorden.

INHOUD VAN TIJDSCHRIFTEN

De Opmerker, 4 Mei 1907. *Middelbaar Technisch Onderwijs*. Na eene herinnering aan den strijd over dit onderwerp tusschen de heeren H. J. de Groot en R. P. J. Tutein Nolthenius, wordt het onlangs verschenen vlugschrift: „Het Middelbaar Technisch Onderwijs, een verwaarloosd volksbelang”, door G. Homan van der Heide, aangekondigd, door uittreksels uit het voorbericht, en overneming van het slotwoord.

Carthago delenda. De ruïnen van Carthago, reeds duchtig — wat steenen betreft — geplunderd, worden bedreigd door een voornemen om op een gedeelte daarvan een badplaats te stichten. Monniken hebben ook reeds genoeg belangrijke voorwerpen uit de schatkamers dezer Punische metropolis ten eigen bate opgedolven. Om te behouden wat nog te redden valt, zal de Staat tusschen beide moeten komen.

Architectura 4 Mei. Vervolg van: *Het dam-vraagstuk*, door K. van Rijssen Jr. Hierin worden behandeld: de grootte van den Dam als verkeers-centrum, en de verhouding van den Dam tot het hoofdgebouw (het Paleis).

Van een reizend Vredespaleis-ontwerp, naar aanleiding van een artikel in „Het Vaderland”, waarin op de bijzondere verdiensten van het ontwerp Frowein wordt gewezen, en van een later door dat blad ontvangen omgewerkten plattegrond van dien architect, waarin getracht wordt het ontwerp Cordonnier met de bijzondere verdiensten van het zijne te combineeren. Die combinatie getuigt van bitter weinig begrip van bouwkunst, zelfs in ontwikkelde kringen. Het oorspronkelijk ontwerp Frowein wordt niet gunstig beoordeeld. De heer Frowein beproefde echter iets, en had dus meer recht te behooren tot hen onder wier leiding het Vredespaleis zal worden gesticht, dan iemand die niet aan den wedstrijd heeft deelgenomen. Hij zou nog aan de leiders kunnen worden toegevoegd.

Het „Technisch gedeelte” bevat: slot van *Gewapend betonconstructie*, en een artikel: *Nieuwe wijze van houtbewerking* volgens Hetzer's systeem.

De Bouwwereld 1 Mei. Vervolg van: *De verwarming van Kerken*, naar R. Uber, in het Zentrabl. d. Bauverwaltung.

Het nieuwe „Quadrant” te Londen, met afbeeldingen van het Piccadilly-Hotel en de nieuwe gebouwen aan Piccadilly en het Quadrant, ontworpen voor H. M. Office of works, door R. Norman Shaw. Zijn plannen voor the Quadrant vertoonen uitermate zware vormen, die vooral in hunne herhaling een zeer eentonigen indruk achterlaten; ondanks die zwaarte is het geheel van eenigszins armelijk effect. Piccadilly-gevel vertoont meer afwisseling en speling, maar heeft ook vreemde motieven.

Het Huis. April-aflevering. *Verbouwing der R. K. Kerk te Bovenkarspel*, door Ed. Cuypers, met 15 afbeeldingen. De groote moeilijkheid bij deze verbouwing bestond hierin, om het nieuw aangebouwde gedeelte, dat aanmerkelijk grooter is dan het oude (een werk van ongeveer 40 jaren geleden van den architect Asseler), hiermede zoowel in- als uitwendig in overeenstemming en in aansluiting op te trekken.

Stuc, door W. Retera. Naar aanleiding van het restaureeren — door den schrijver — van de plafonds, stijl Lodewijk XV, in het gebouw van Pulchri Studio te 's Gravenhage. Met afbeeldingen van dit plafond en een schoorsteen.

Het model van de „Prins Willem”, een schip uit de Ruyter's vloot, met vele reproducties naar oude teekeningen van schepen, door C. G. 't Hooft.

De aflevering bevat ook een portret van, met waardeerdend woord over den heer *Dr. W. Vogelsang*, medewerker aan „Het Huis”, benoemd hoogleraar in de Kunstgeschiedenis aan de Universiteit te Utrecht.

Technisch Weekblad. 3 Mei. *De kunst in verband met beschaving*. Vervolgen van: *Warmtekrachtmachines*, en van: *'s Rijks Muntgebouw te Utrecht*.

BERICHTEN

BINNENLAND.

Nieuwe Kerk te Amsterdam. Omdat de kerkelijke fondsen geen afstand konden doen van de opbrengst der huren van de huisjes die tegen de kerk zijn aangebouwd, kon van eene ontmanteling van het Gothische gebouw geen sprake zijn. Dank zij der vrijgevigheid van een kunstlievend Amsterdammer is aan het bezwaar thans ten minste gedeeltelijk tegemoet gekomen. Deze heeft namelijk toegezegd eene som van ongeveer f100 000 ter beschikking te stellen, om door de rente daarvan de derving van huur te dekken, tot nu toe opgebracht door eenige der aangebouwde perceeltjes, namelijk die aan de Mozes- en Aärensstraat. Door slooping van deze zal de geheele zijde van de kerk tusschen de ingangen op de N. Z. Voorburgwal en den Dam vrij komen. De Kerkeraad heeft deze zaak in handen gesteld van de Commissie van Toezicht voor de kerkgebouwen, die nu wel geen reden zal hebben niet tot de ontmanteling te adviseeren.

Wierookvat in de R. K. kerk te Montfoort. De heeren Jos. Th. J. Cuypers en Mr. J. C. Overvoorde, archivaris van Leiden, leden der Rijks Commissie tot inventarisatie van kunstvoorwerpen, zijn bij bezichtiging van het zilveren wierookvat in de R. K. kerk te Montfoort tot de overtuiging gekomen, dat de kap daar-

dieping op eene drukkerij aan de Brinkstr.
De arch. W. Elzinga, 's-av. 8 u. in 't café van Franke, in de Brinkstr., alw. bestek en teek. ter inz. zijn. Aanw. 16 Mei v.m. 9¹/₂ u.

VRIJDAG 17 MEI.

ENSCHEDÉ. Het bouwen van een heerenhuis op een terrein gelegen aan de Rembrandtlaan.

De arch. R. van der Woerd Hzn. 's midd. 12 uur in 't hotel „de Graat”. Bestek en teek. ad f 10 per stel verkrijgbaar ten kantore van genoemde architect en worden 17 Mei ad f 7 per compleet stel weder teruggenomen. Aanw. 17 Mei v.m. 9 u.

KRUININGEN. Het bouwen van een nieuwen paardenstal en het restaureeren van id.
De bouw. W. Sterk te Schore, n.m. 2 u. in café „de Korenbears”. Bestek en teek. verkrijgb. bij den bouw. voorn tegen f 1. Aanw. 13 Mei n.m. 2 u.

WILLEMSoORD. Het bouwen van drie steenkolenloodsen tegen de bestaande en het uitvoeren van daarmede in verband staande werken.

De directie der marine v.m. 11 u



23 APRIL.

ALKMAAR (ONDERH.). Het bouwen van een woonhuis aan den Nieuwlander Singel hoek Emmastraat. voor den heer Dr. A. Tuyl. Door den arch. J. A. G. v. d. Steur te Haarlem. Laagste inschr. B. Hagen, Haarlem, f 14980.

BUSSUM (ONDERH.). Het bouwen eener drukkerij aan de Veldweg.
Gegund aan den laagsten inschrijver J. van 't Klooster, Bussum, voor f 5150.

LEEUWARDEN Het bouwen van een woonhuis, aan de Wijbrand de Geeststraat Door den arch. H. H. Kramer. Laagste inschr. M. Meijer, f 6732. Gegund.

SITTARD. Het bouwen van een stedelijk slachthuis. Door het gemeentebestuur. Ingekomen 3 biljetten Laagste inschrijver N. Ramakers, Sittard, voor f 18349.

26 APRIL.

WILLEMSTAD. Het afbreken eener hofstede en het bouwen van een woonhuis en landbouwschuur. Door mej. de wed. G. Dane—Biert. Laagste inschr. R. J. Ledder, Willemstad, f 21818, gegund.

28 APRIL.

HOOGKERK. Het gedeeltelijk afbreken eener oude en het weder opbouwen van een nieuwe schuur, onder architectuur van den heer C. H. Eldering, aldaar, namens den heer R. Geertsema te Ezinge. Laagste inschrijver G. Oldhoff, Dorkwerd, f 3513. Gegund.

30 APRIL.

LEEUWEN (Geld.) Het uitbreiden van het gasthuis en zusterhuis aan het bestaande klooster te Leeuwen (boven). Door den arch. W. v. Aalst te 's Bosch. Laagste inschr. Mart. van Heck, Leeuwen, f 20300.

LEIDEN. Het maken van een gebouwtje voor de gasvoorziening ter behoeve van

Sassenheim, Voorschoten enz. Door Commissarissen der stedelijke fabrieken van gas en electriciteit.

Laagste inschr. A. Verhoog Jz., f 7846.

ZAANDAM. Het bouwen van een zusterhuis met toebehooren aan de Oostzijde. Raming f 31500. Door het bestuur der vereniging „Weldadigheid”. Laagste inschrijver J. Overtoom, Zaandam, f 33660. Gunning aangehouden

1 MEI.

MEPPEL. Het verbouwen van het woonhuis van J. de Vries. Door den archit. G. Otten Janz. Laagste inschr. Bokkers en Doosjen, f 5854, gegund.

SLOCHTEREN. Het afbreken der oude en het bouwen eener nieuwe boerenbehuizing voor den heer F. Janssens, onder architectuur van den heer S. Buitenkamp. Laagste inschr. J. K. v. Timmeren, Slochteren, f 5833. Voorwaardelijk gegund.

2 MEI.

DEVENTER. Bestek no 2. a. Het bouwen van een bewaarschool, b. het bouwen van een conciergewoning beiden aan den Rijsweerdsweg. Door het gem. best. Laagste inschr. J. Potters f 29999.

's-GRAVENHAGE. Het bouwen van een post- en telegraafkantoor met directeurswoning te Groningen.

Door het min. van waterstaat. Laagste inschr. G. Heikens en J. Yzer, Winschoten, f 184600.

OENKERK. Het verbouwen van het kerkgebouw, het maken van een toren en een consistorie etc, onder bijlev. van al het daartoe benoodigde. Door de kerkeraad der geref. gemeente.

Laagste inschr. N. Bulthuis, Buitenpost, f 8234, gegund.

PATERSWOLDE Het verbouwen van een villa. Door den heer D. van Lessen, onder architectuur van den heer P. v. d. Wint. Laagste inschr. H. Meersma, Groningen, f 7200. Gunning in beraad gehouden.

RHENEN. Het bouwen van een pension hotel aan de rijksstraatweg te Elst gem. Rhenen, voor rekening van den heer G. Heinekamp te Zeist. Door den aanbested. Laagste inschr. J. W. Lammers, f 4550. Nog niet gegund.

UTRECHT. Het bouwen van een woonhuis aan de Maliebaan. Door den arch. P. J. Houtzagers. Laagste inschr. D. J. Reeskamp, f 20330.



Bij MOUTON & Co. te 's-Gravenhage zijn verschenen de

Nieuwe Algemeene Voorwaarden

BEHOORENDE BIJ DE

BESTEKKEN voor de LEVERING

VAN

IJZER en STAAL

AAN

's RIJKS MARINE.

PRIJS 25 CENT

Vastgesteld bij beschikking van den Minister van Marine van den 9 Juli 1894 D. No. 41.



BOEK-, STEEN en PLAATDRUKKERIJ

MOUTON & Co.

HERDERSTRAAT 5.

Telefoon No. 821.

'S-GRAVENHAGE.

Levering binnen den kortst mogelijken tijd en tegen concurreerende prijzen van alle soorten

BOEK-, KANTOOR-

EN

HANDELSDRUKWERKEN

Illustratie- en Kleurendruk.

Aandeelen,

Obligatiën en Couponbladen

Begrootingen, Bestekken.

Plan- en Detailteekeningen.

Photolithografie en Lichtdruk.

KOPER- en STAALGRAVUREN
Etsen en Photogravuren.

Bij MOUTON & Co. te 's-Gravenhage zijn verkrijgbaar:

HONORARIUM-TABELLEN

VOOR

Bouwkundige Werkzaamheden met Declaratie.

Vastgesteld in de Algemeene Vergadering van de Maatschappij tot bev. der Bouwkunst, gehouden te Amsterdam op 31 Mei 1888. Herzien in de Algem. Vergadering van 18 Mei 1904.

De prijzen zijn:

1 Exempl.	f 0.10,	franco p. post	f 0.11
25 "	" 1.50,	" " " "	" 1.62
50 "	" 2.50,	" " " "	" 2.70
100 "	" 4.—,	" " " "	" 4.20

Op naam bedrukt.

50 Exempl.	f 4.—,	franco p. post	f 4.20
100 "	" 6.—,	" " " "	" 6.20

Toezending geschiedt alleen na ontvangst van remise.

WILDERVANK. a. Het afbreken van een bestaand woonhuis en het bouwen van een nieuwe veldwachterswoning met arrestantenlokaal en brandspuithuisje aan het Westerdiep te Wildervank bij de 24e laan b. De glas-, verf- en behangerswerken van bovengenoemde perceelen, alles met bijlevering van alle daartoe benood. mater. transporten, arbeidsloon, enz. Door het gem.best.

a. Laagste inschr. E. Venema, Veendam. f 2950.

b. D. Ruiter, f 168. Gegund.



MEISENBACH RIFFARTH & Co.

PHOTOCHEMIGRAPHISCHE KUNSTINRICHTINGEN.

BERLIJN — MUNCHEN.



VERTEGENWOORDIGERS VOOR NEDERLAND:

MOUTON & Co., 's-Gravenhage.



3 MEI.

ALMELO. Het bouwen van 2 heerenhuizen aan den Wierdenschen straatweg. Door den architect H. A. Witzand Bzn.

Laagste inschrijver J. Fikkert Jzn. Almelo, voor f 9437.

STAD-DOETINCHEM. Het bouwen van een ambachtsschool op een terrein, gelegen aan den Houtkamp aldaar. Door den archit. W. P. Nederkoorn.

a. Laagste inschr. D. Jansen, Aalten, f 26542.

b. H. Onstenk, Terborg, f 26176

c. D. Jansen, Aalten, f 28523. 2 bijeten van onwaarde. Niet gegund.

TILBURG. Het bouwen van een uitbreiding Wolmagazijn voor de firma Pieter van Dooren, te Broekhoven. Door den architect F. C. de Beer.

Laagste inschr. Joh. de Waal, f 3700. Geg.

VLAARDINGEN. a. Het sloopen van het pand aan de breede Havenstraat No. 7 b. Het ter plaatse bouwen van een pakhuispand met bovenwoning De best geschiedt in massa en in perceelen. Door de heer Andr. Hoogerwerf.

Timmerw. Laagste inschr. D. Luiendijk, f 3380.

Metselw. J. Roetman, f 3450.

Massa. Kerseboom en Spuijbroek, f 6745.

Voor het ontwerpen en detailleeren, houden van toezicht op de uitvoering van alle in de **BOUWKUNDE** voorkomende

IJzerconstructies

beveelt zich aan:

W. G. A. BIJL, Ingenieur. Utrecht.
OUDE GRACHT T. Z. 85. Telefoon 182.



Fabrieksmerk.

Wettig gedeponeerd.

Gebreveteerd in 't Buitenland.

ER BIEDT ZICH AAN, wegens afgelopen werkzaamheden, een praktisch en theoretisch ontwikkeld

Bouwk. Opz. Teekenaar,

in het bezit van het Diploma der Maatschappij en goede getuigschriften.

Brieven letter **B** aan het Bureau van dit blad, Herderstraat 5, Den Haag.

Maakt doorslaande of vochtige muren dicht, isoleert zinken en gegalvaniseerde ijzeren daken en maakt dezelve roestvrij.

Kan op asfaltpapier toegepast worden in wit en verschillende kleuren.

Prijsaanvraag en inlichtingen bij de

Bredasche Asfaltfabriek,

Nijverheidsingel 26.

LYST VAN LEVERANCIERS



Prijs per regel voor niet geabonneerden op advertentiën f 5.— per jaar bij vooruitbetaling. Abonnés op Advertentiën 1 regel gratis voor iedere advertentie.

Albast-Cement. — G. VAN LENT & Co. Rotterdam.
Aerogeengas. — Tj. v. d. ZEE, Bezuidenhout. - Rijklof van Goensstraat 18, den Haag.
Asbest-leien. — Cementmestiekdakbedekking, Houtcement- en Houtcementdakleerdakbedekking, Haeusler's Houtcement. — G. SMITS & Co. Weesperzijde 39 Amsterdam. Tel. 7466.
Asbestleien, bouwmaterialen, enz. Bouwmaterialaahandel „STEEN-OORD”, 's-Gravenhage.
Asphalt, Houtcement, Dakbedekking enz. — Dordrechtsche Asfaltfabriek ROODENBURG & Co. Dordrecht.
Asphalt, Houtcement, Dakbedekking enz. — N. V. Utrechtsche Asfaltfabriek v.h. firma STEIN & TAKKEN, Utrecht.
Asphalt. — W. J. v. d. WETTERN en A. S. KEY. Rotterdam.
Asphalt, re NED. ASPHALTFABRIEK, Utrecht.
Asphalt, Houtcement, Dakbedekking, Amsterd. Asfaltfabriek „de Vesuvius”, Amsterdam.
Assurantie-Mij. tegen Brandschade „de Nederlanden van 1845” 's-Gravenhage, Kerkplein hoek Prinsestraat.
Atelier voor Decor. Kunst. KRUYMEL en MERCKENS. Haarlem.
Badinrichtingen. — Th. VAN HEEMSTEDÉ OBELT, Amsterdam.
Beeld- en steenhouwwerk. — v. d. MAAS & Co., den Haag-Bussum.
Beton- en Betonijzerwerken, DE KONINK. ROTTERD. CEMENT-STEENFABRIEK v/h VAN WANING & Co. Rotterdam.
Behangselpapieren. — H. en J. KOETS, K. Nieuwendijk 38, Amst.
Beton (Gewapend). — HOLL. MIJ. TOT HET MAKEN VAN WERKEN IN-, 's-Gravenhage.
Beton (Gewapend). — F. J. STULEMEIJER & Co. Breda.
Beton, Gewapend. — P. BOURDREZ, den Haag.
Beton (Gewapend). — H. FUCHS & Co, Deventer.
Betonsteenen, Machines voor holle. — EM. KOCKEN. Arnhem.
Betonijzer „Kahn Systeem”, Handelmaatschappij van R. S. STOKVIS & ZONEN, Rotterdam.

Bliksemafleiders, NEDERL. INSTRUM. FABRIEK, Utrecht.
Bouwstoffen. — MARTIN & Co.. Amsterdam.
Bovenlichtsluiting „Flux”. — VAN DE POLL, Purmerend.
Bovenlichtsluitingen in div. systemen, LUYKE & Co., Rotterdam.
Brandkasten en Kluisdeuren. — DE LUGT & SERNE, Haarlem.
Brandkasten, Kluisdeuren en Brandkluisdeuren. J. LIPS Bzn., Dordrecht.
BRANDKLUISDEUREN. — Wed. P. A. SCHROOT & Zoon, Den Haag.
Brücknerplaten. — FABRIEK INDUSTRIA. Breda.
Cement-IJzerw — NED. MIJ. VOOR MONIERW. Amsterdam.
Cementmestiekdakbedekking. Handel in Bouwmaterialen van J. A. SMITS & ZON, Ruijschstraat 30b/d Weesperzijde, Amsterdam.
Cementijzer-Constructies enz. — H. WESTENBERG, Almelo.
Centrale Verwarming. — W. J. STOKVIS, Arnhem
Centrale Verwarming enz. — GEVEKE & Co. Amsterdam.
Centrale Verw. en Ventilatie. — Th. v. HEEMSTEDÉ OBELT, Amsterd.
Centrale Verwarming en Ventilatie-inr. de *Schiedamsche Kunstsmederij en Machinefabriek* v.h. G. J. VINCENT & Co., Schiedam.
Centrale Verwarming. — LUIJKE & Co., Rotterdam.
Centrale Verwarming, Ventilatie-, Wasch- en Droog-inrichtingen, H. ZIMMERMANN, Utrecht.
Centrale Verwarming. — JAN HAMER & Co.. Amsterdam.
Centrale Verwarming. — Wed. J. T. HUNCK & ZON. Amsterdam.
Closets — Th. VAN HEEMSTEDÉ OBELT, Amsterdam.
Decoratieschilders. — VAN BEUSEKOM & ELFFERICH, Schommelstraat 8, Rotterdam.
Eerste Nederl. Xylolith-Fabriek. — A. S. KEY, Rotterdam.
Electrotechn. Install. Bureau. — CH. G. LANDRÉ, Amsterdam.
Excelsiorplaten. — GEBRS. VAN DER VIJGH, Amsterdam.
„Flux” Bovenlichtsluiting. — VAN DE POLL, Purmerend.
Gaskachels (nieuwste condensng). — OBELT, Amsterdam.
Gas-, Stoom- en Waterleiding. — R. S. STOKVIS & ZONEN
Leuvehaven 74-76, Rotterdam.
Glas in lood. — J. J. B. J. BOUVY. Dordrecht.
Gegoten geëmailleerd ijzeren waschtafels — Th. VAN HEEMSTEDÉ OBELT, Amst., 150 de Ruyterkade. Filiaal: 36, Rokin.
Grondboringen. — A. J. STOEL Jr. Haarlem.
Haeuslersch Houtcement. — C. F. BEER, Keulen.
Houtgraniet. Kalksteen. — PELT & HOOYKAAS, Rotterdam.
HEINEKEN'S GLAZENWASSCHERIJ. Stoom Jaloezieën-, en **Rolluiken-fabriek.** — 's GRAVENHAGE. Driehoekjes 3 voorheen Wagenstraat 39a. — AMSTERDAM, v. d. Helststraat 1.
Houtcement- en Houtcementdakleerdakbedekking. Haeusler's Houtcement. Handel in Bouwmaterialen van J. A. SMITS & ZON, Ruijschstraat 30 b/d Weesperzijde, Amsterdam.

Huisdeursloten — LIPS, Dordrecht.
 Jalouziën. — J. F. KRONER & ZONEN, Spuistr. 246, 248, 250, Amst.
 Jossou-Cement. — A. E. BRAAT, Rotterdam en Amsterdam.
 Keien enz. — FERD. ENGERS, Amsterdam.
 Kokosgipsplaten. — H. H. DE HAAN, Nijmegen.
 Kunst- en Grofmederij, v/h. Firma J. T. van Vuuren, Amsterdam.
 Lengtematen, duimstokken enz. — W. J. WEISSENO, Amsterdam
 Liften. — Machinefabriek DE ZAAAN, Wormerveer.
 Liften. — TH. VAN HEEMSTEDÉ OBELT, Amst. (R. WAYGOOD & Co.)
 Liften, Ventil., Gesm. ijzer. trappen. J. HAMER & Co., Amsterdam.
 Liften. (Hydr. en electr.). — FRED. STIELTJES & Co. Amsterdam
 Liften speciaal Handkracht. — J. C. VAN STRAATEN, den Haag.
 Looden en Inw. glasemail privaataleidingen. — OBELT, Amst.
 Luminographie en Lichtdruk, Steendr. „Senefelder” Amsterdam.
 Metaalwerk, meubelen. — ONDER DEN SR. MAARTEN, Haarlem.
 Machinefabriek Metaal- en IJzergieterij v/h. SPOOR, WIJN-
 VOORD & Co. 's-Gravenhage,
 Montefriedruk. — H. J. MONDT, den Haag.
 Muschelkalkstein. — J. H. P. JANSE, Amsterdam.
 Natuursteenbewerking. — G. W. HARMSSEN, Amsterdam.
 Parketvloeren, AUG. LACHAPPELLE, Breda.
 Plafondplaten. — GEBR. MIJNLIEFF, Nijmegen.
 Portland-Cement — DYCKERHOFF & SÖHNE, Amöneburg.
 Präcisionsvensters en deuren. — v. d. SCHUIJT & KUNTZE, Amst.
 Prisma's Luxfer. — WM. VAN RIJN, Amsterdam.
 Proefstation Bouwmat — KONING & BIENFAIT, Amsterdam.
 Raamsluiters voor bovenlichten. — HEEMSTEDÉ OBELT, Amst.
 Rolluiken. — W. H. M. SCHOLTE, Prinsengr. 516, Amsterdam.
 Rolluiken, Serredekking enz. — S. BRUIGOM, Arnhem.
 Rolluiken enz. J. P. SENFT, Haarlem.
 Rolluiken enz., W. C. J. VAN DER MEYDEN, den Haag.
 Schoorsteenmantels, marmeren. — G. & J. COOL, Amsterdam.
 Scoriae Bricks, IJzeren buizen enz. — W. DEURVORST, Den Haag.
 Siegwart balken, HUYGEN & WESSEL, Rotterdam.
 SLOTEN EN VEILIGHEIDSAFSLUITINGEN — LIPS DORDRECHT.
 Spiegel, Vensterglas enz. — P. DOLK & ZN., Rotterdam — Dordrecht
 Stalen balken, IJzer enz. — Gebr. VAN DER VLIET, Amsterdam
 Stalen Balken, IJzer enz. W. BERNET & Co., Amsterdam.
 Stalnrictingen. Verwarming. Jan Hamer & Co. Amsterdam.

Stalnrictingen — STAAL & HAALMEIJER, Amsterdam
 Stalen balken. — H. E. OVIING Jr., Rotterdam.
 Stalen balken, — DIKEMA & CHABOT, Rotterdam.
 Stalen balken en U-profielen — Deutsch-Luxemburgische Berg-
 werks- und Hütten-Actiengesellschaft. Verlegenw. C. D. v. D.
 LINDEN, Singel 544, Amsterdam.
 Steengaas. — F. A. CLOËR, Amsterdam.
 Steengoed of Engelsche buizen en kruispannen. — HOUBEN &
 STEEGH, Belfeld en Tegelen (Limburg.)
 Stoommachines, Ketels, Zuid-Holl. Machinefabriek en Constructie-
 werkplaats. Dir. ANTON KRÖNER, den Haag.
 Stoomtimmerfabriek. — GEBS. VAN MALSEN, Den Haag.
 Stucsteen, Stucmarmer, The Dutch Mercantile Cy. — B. T. HAGEN
 Rotterdam.
 Tegelversieringen enz., Plaatbakkerij DE DISTEL, Amsterdam
 Timmer- en lijstenfabriek. — G. P. J. BECCARI, Haarlem.
 Trockenstucplafonds — De 1e Ned. Trockenstucfabriek, Venlo
 Urinoirs (Torfit). — H. HUINCK & A. IMHOFE, Rotterdam.
 Ventilators. — TH. VAN HEEMSTEDÉ OBELT, Amsterdam.
 Ventilators. — D. P. HASSELMAN, Amsterdam.
 Ventilatoren. — SLUIS & VRUGTMAN, Amsterdam.
 Vluchtluikladder, W. J. VAN ELDEN, Amsterdam.
 Vuurvaste steen, Tras, Aarden buizen, Straatkeien — „Bouw-
 materialen” v/h. M. LUIJTEN, Lekkerkerk, Rotterdam en Dordrecht.
 Vulpenhouder „Caw”. — BLIKMAN & SARTORIUS, Amsterdam
 Wandtegels, cement, kalk, graniet — „Bouwmaterialen” voorheen
 M. LUIJTEN Lekkerkerk, Rotterdam en Dordrecht.
 Wandtegels, Schoorsteenmantels enz. — A. N. DE LINT, Delft,
 Den Haag.
 IJzeren ramen, P. DELOSIE—MOONEN, Nijmegen.
 IJzerconstructiën, Kunstsmeedwerken, Zuid-Holl. Machinefabriek
 en Constructiewerkplaats. Dir. ANTON KRÖNER, den Haag.
 IJzerconstructies. — W. J. NIERMEIJER Amsterdam.
 IJzerconstructies (Ontwerpen van). — W. G. A. BIJL, Utrecht.
 Zandsteen. — FERD. ENGERS, Amsterdam.
 Zandbewerkingmachines. — DREES & Co., Burgsteinfurt N W. 71/W.
 Zechit. — I. LEHREN, Amsterdam.
 Zinkwerken. — Naaml. Venn. F. W. BRAAT's Kon. Stoomfabriek
 van — Delft.

„HERKUL” Bovenlichtsluiting

werkt excentrisch.

Opent ook de meest klemmende ramen.

In overleg met eenige Heeren Architecten speciaal voor
 Hollandsche bovenlichten geconstrueerd.

Model wordt op aanvraag franco ter proefname gezonden.

Importeurs: LUIJKE & Co., Proveniersstraat 72, Rotterdam.



Linzer

BAZALTIENE TEGELS

van de Basalt Actien Gesellschaft te Linz a/ Rhein

ONOVERTROFFEN!

Alleenverkoopers voor Nederland:

„BOUWMATERIALEN”

VOORHEEN M. LUIJTEN,

LEKKERKERK (Hoofdkantoor)
 ROTTERDAM en DORDRECHT.



BOUWKUNDIG WEEKBLAD.

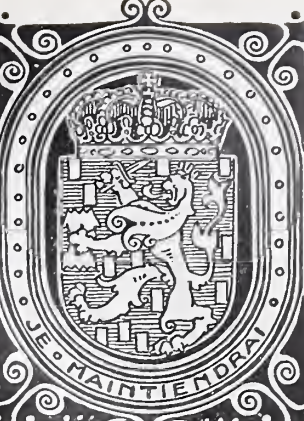

· ORGAAN VAN MAATSCHAPPY ·
· TOT BEVORDERING DER BOUWKUNST ·

BESTUUR VAN DE MAATSCHAPPY: A. SALM G.Bz., *Voorzitter*. F. W. M. POGGENBEEK, *Vice-Voorzitter*, — V. G. A. BOSCH, W. J. DE GROOT, G. W. VAN HEUKELOM, D. E. C. KNUTTEL, J. A. MULOCK HOUWER, F. J. NIEUWENHUIS, B. J. OUËNDAG, J. VERHEUL Dz., P. A. WEELDENBURG.

COMMISSIE VAN REDACTIE: ED. CUYPERS,
A. SALM GBz., J. VERHEUL Dz.
REDACTEUR: C. T. J. LOUIS RIEBER.

BUREAU VAN REDACTIE: MARNIXSTR. 402 AMST.
BUREAU VAN ADMINISTR. HERDERSTR. 5 DEN HAAG
UITGEVERS: MOUTON & C DEN HAAG

INHOUD

ABONNEMENTSPRIJS

N^o. 20. 18 MEI 1907. Maatschappij t. Bev. d. Bouwkunst. — Heerenhuis te Rotterdam. — Kalkzandsteen. — Inhoud van Tijdschriften. — Berichten. — Bureau voor plaatsing van opzichters en teekenaars. — Aankondiging en afloop van aanbestedingen. — Lijst van Fabrikanten, Leveranciers, enz. — Advertentiën. — Bij dit nummer behoort een plaat.

voor Nederland: fr. p. p. / 15.— 's jaars, voor Indië en het Buitenland (bij vooruitbetaling) fr. p. p. / 17.— **PRIJS DER ADVERTENTIEN:** van 1—5 regels / 1.—, elke regel meer 20 cents Grootte letters naar plaatsruimte. — **AANKONDIGING VAN AANBESTEDINGEN** 15 ct. p. r. m. premie $\frac{3}{2}$ maal. — **ABONNEMENT VAN ADVERTENTIEN** tegen belangrijk verminderde prijzen en kosteloze opname der advertentiën in het Tijdschrift der Mij.

MAATSCHAPPIJ TOT BEVORDERING DER BOUWKUNST.

96ste ALGEMEENE VERGADERING.

De 96ste Algemeene Vergadering zal gehouden worden op Woensdag 29 Mei, des avonds ten half acht ure, en op Donderdag 30 Mei 1907, des voormiddags ten tien ure, in het Maatschappelijk Gebouw, Marnixstraat 402 te Amsterdam.

Agenda voor de vergadering op 29 Mei.

1. Opening der vergadering.
2. Verslag van het Hoofdbestuur, met betrekking tot zijne bemoeiingen en van hetgeen in het afgelopen jaar in en met de Maatschappij is voorgevallen, benevens van de vergadering van Voorzitters en Secretarissen der Afdelingen met het Hoofdbestuur, gehouden op 25 April 1907.
3. Verslag van de Commissie van Financiën over haar gehouden beheer.
4. Rapport der Commissie tot het nazien der rekening en verantwoording over het afgelopen jaar, door de Commissie van Financiën.
Uitloting van 5 aandeelen in de geldleening groot f 63.000.
5. Mededeeling van den uitslag der verkiezing van Hoofdbestuursleden.
6. Benoeming door den Voorzitter eener commissie van drie leden tot stemopneming.
7. Verkiezing van een Voorzitter.
8. Behandeling der begroting voor het loopende jaar 1907.
9. Bepaling van de plaats der September-vergadering.

Agenda voor de vergadering op 30 Mei.

Mededeelingen van het Hoofdbestuur over de Wetsherziening.
Bespreking van het onderwerp:

Middelbaar Technisch Onderwijs,
in te leiden door den heer H. Enno van Gelder, Werktuigkundig Ingenieur te Rotterdam.

Verkiezing van leden van het Hoofdbestuur.

Aan de Gewone Leden der Maatschappij wordt in herinnering gebracht:

1. de stembiljetten moeten, met inachtneming van de daarop gegeven toelichtingen, vóór 27 Mei 1907 vrachtvrij worden opgezonden aan het bij het biljet gevoegde adres;
2. omtrent deze verkiezing en de aanbevolen kandidaten werden inlichtingen verschaft in het Bouwkundig Weekblad No. 17 van 27 April 1907;
3. voor verloren geraakte stembiljetten worden nieuwe verstrekt op aanvragen gericht tot het Bureau der Maatschappij.

HEERENHUIS TE ROTTERDAM.

In het Bouwkundig Weekblad n^o. 16 van 20 April 1907 werden de afbeeldingen met toelichting opgenomen van een 18de eeuwsch woonhuis aan de Schiekade te Rotterdam, dat onlangs gesloopt werd, en van het nieuwe heerenhuis dat op de plaats van het oude gebouwd wordt naar de plannen van den heer J. Verheul Dzn., architect te Rotterdam.

Thans wordt een plaat aan dit nummer van het blad toegevoegd, waarop een detail van den gevel van het nieuwe gebouw is afgebeeld, gereproduceerd naar eene groote teekening van den geheelen gevel.

KALKZANDSTEEN.

Bij de rapporten over de door het Hoofdbestuur der Maatschappij gestelde vraag betreffende „kalkzandsteen”, ingezonden door het Bestuur der Afdeeling 's Gravenhage en opgenomen in het Bouwkundig Weekblad no. 19 van 11 April 1907, was gevoegd een „uittreksel uit de notulen” van de gewone vergadering der Afdeeling, gehouden op 5 April 1907.

Dit uittreksel, bevattende een verslag van de discussie over de bedoelde rapporten, volgt hieronder.

Het woord wordt daarna gegeven aan den heer Bourdrez, ter lezing van het rapport van hem en dat van den heer Metzelaar als meerderheid van de commissie ter beantwoording van de vraag van het Hoofdbestuur inzake kalkzandsteen; in dit rapport, waarin de fabricage van den steen slechts werd besproken voor zoover dit noodig bleek, werd de nadruk gelegd op het feit, dat de keuring van den steen niet gemakkelijk was te verrichten, dus dat, toegegeven dat er goede kwaliteiten kalkzandsteen te maken zouden zijn, het aan twijfel onderhevig was, of de meerdere of mindere kwaliteit op zoo eenvoudige wijze als dit met kleisteen het geval was, zou zijn te keuren door hen, die in het bouwvak met keuring gewoonlijk belast waren.

Daarna leest de heer G. Olthuis, namens zijn wegens ongesteldheid afwezigen vader, het rapport voor, dat deze laatste, in afwijking met het reeds voorgedragene, dacht te moeten opstellen. Meer in details meende genoemde rapporteur zoowel fabricage, als invloeden van fabricage, gebreken, keur en bestemming te moeten bespreken. Onder het hoofdstuk „keur,” vernamen de aanwezigen dus een keuring, die op eenvoudige wijze zoodanig kan uitgevoerd worden, dat onwaardig materiaal kan worden geweerd.

Meer nog steeg de voortreffelijkheid van het materiaal in de rede die de heer Van Hardenbroek, leider der vereenigde Kalkzandsteenfabrieken, hield ten bate van zijn materiaal. Ook hij achtte het wenschelijk in den breedte op de fabricage van kalkzandsteen in te gaan, zich verdedigende met de opmerking, dat zijns inziens de rapporten, wat dit punt aanging, niet volledig genoeg waren. Eerst evenwel werd Michaëlis, als de vader van den door hoogstoomdruk verkregen kalkzandsteen genoemd, — daarna op de cementzandsteen gewezen. Deze laatste steensoort toch, zijnde een soort beton, kon natuurlijk ook goed zijn, mits het proces der mortelverharding goed uitwerkte; maar deze steen werd zeer duur en het gebruik ervan was alleen gewettigd op geïsoleerde plaatsen waarheen zakken cement, gemakkelijker dan steenen zelf waren te vervoeren.

Nu onderscheidt spreker bij het vervaardigen van kalkzandsteen twee methoden:

- 1^o. a) Kalk blusschen op de droge manier, machinaal met water of water onder stoomdruk in een trommel van 8 tot 16 atmosferen, waarbij na ± 1 uur de blussching is voltrokken.
- b) Menging met zand (1 op 4 volumedeelen = $\pm 10\%$ gewichtsdeelen) en wel in een zoogen. „Misscher”, lange troggen met 2 assen waaraan naar elkaar toe draaiende schoepen, — en welke assen bovendien nog met verschillende snelheid draaien.
- c) Kneiding van het materiaal in ronde roerbakken waar walsen, en stangen met schoepen, die de bewerking volbrengen.
- d) Automatische overbrenging naar de pers met ronddraaiende tafel, waar de steen geperst wordt onder

stempeldruk. Dit kan ook hydraulisch geschieden, waarbij manometers de grootte van den druk aanwijzen. Deze druk is ± 75000 KG. per steen. De persing moet zoo zwaar zijn, omdat anders het samenpakken niet zou lukken, waar slechts 7% vocht bij het zand is, n.l. zooveel als er in 't zand in de natuur aanwezig is, als het bij normale weersgesteldheid wordt opgegraven.

- e) De steen wordt vervoerd naar den verhardingsketel, en wel 10 stuks hoog op karretjes. Deze manipulatie zou slechte steen reeds niet uithouden, zoodat volgens den heer Van Hardenbroek geen slechte steen *kan* ontstaan.

- 2^o. a) Vermalen van harde kalkkluiten tot poederkalk.
- b) Menging met zand (1 à 9 of 1 à 10) onder toevoeging van eenig water.
- c) Mengsel in elevators naar silo's waar het mengsel 12 à 20 uur ligt, om daarna dezelfde bewerkingen als boven te ondergaan.

Beide methoden geven goede resultaten, en alleen van nevenbedoelingen hangt de keuze der bewerking af (aldus de heer V. Hardenbroek.)

Daar de hoofdbestanddeelen zijn kalk en zand, ligt spreker toe welke kalk en welk zand. Hij verklaart, dat hydraulische kalk overbodig is, en vetkalk goed en oeconomisch. De werking van de kalk zou zijn, dat ze de zandkorrel aantast, een deel kiezelzuur oplossende, waardoor dus niet als bij de mortel, kalk en zand gescheiden blijven.

Wat het zand aangaat, geeft grof zand wel een harde steen doch geen dichte, fijn zand wel een dichte doch geen harde steen, zoodat voor normale steen het ideaal zou zijn grof en fijn zand tezamen, of een zandsoort met middelmatig groote korrel. Rivierzand als zoodanig, hoewel gemakkelijk te verwerken, biedt geen bijzondere voordeelen.

Achtereenvolgens behandelt spreker nu:

Vorm. Deze is kantig en precies; van krimpen of uitzetten voor of na de bewerking is geen sprake, en hij biedt het voordeel van weinig specieverbruik bij het opmetselen en weinig bepleistering.

Drukvastheid. Hieraan wordt tegenwoordig te veel waarde gehecht. Waarom echter in de practijk juist voor balkdragende binnenmuren rood gebruiken en voor niet dragende gevelmuren hardgraauw? Maar toch, nemen wij de normen aan van

12 tot 14 K.G. druk p. cm^2 . voor moerbinten
 2 „ 7 „ - „ „ „ gewoon metselwerk en
 6 „ 12 „ - „ „ „ kalkmortel;

— dan voldoet ook kalkzandsteen aan deze eischen.

Spreker *zou* cijfers kunnen noemen uit het Berlijnsch congres en van Hollandsche ervaringen, doch is daartoe voorloopig niet gerechtigd, hoewel hij binnenkort daarover een en ander het licht zal doen zien.

Trekvastheid. Het gemiddeld resultaat uit een 6-tal proefblokjes (van denzelfden vorm als die voor cement) gaven aan 24.65 K.G. per cm^2 . doorsnede, dus alleszins voldoende.

Weer- en vorstbestendigheid. De slotsom van alle buitenlandsche laboratoria (Nederlandsche bestaan er te weinig) was, dat er eenvoudig geen kalkzandsteen bestond, die daaraan niet voldeed. Alle andere verhalen dateeren van vóór 30 jaar, toen een andere wijze van fabricceeren werd toegepast, bijv. onder toevoeging van koolzuur, of onder stoom zonder druk enz. enz.

Hechten van de specie. Zeer gunstig is bij de kalkzandsteen het resultaat, zoo zelfs, dat metselaars een hekel hebben gaten in eenmaal vervaardigd metselwerk van kalkzandsteen te hakken; een voorwaarde is echter, dat de steen zeer nat verwerkt moet worden. Spreker stelt zijn huis tot het hakken van gaten disponibel.

Wateropname en poreusheid. In verband met de soort zand is er verschil in deze eigenschap naar believen op te wekken; doch kalkzandsteen maakt naast andere baksteen een zeer goed figuur. Gemakkelijk is dit te beproeven door soorten steen tezamen gedeeltelijk in een waterbak te zetten en de opstijging van het water te beoordeelen. Van het Duitsche Rijksproefstation zijn goede resultaten over te leggen.

Vuurvastheid. Terecht merkte spreker op, dat dit geen eigenschap was die in 't bijzonder aan gewone steen voor huizenbouw te stellen is. In het vuur doet kalkzandsteen eenvoudig anders dan kleisteen, doch niet minder. De kalkzandsteen wordt over 1 tot 3 cm. onder 't oppervlak murw, de kleisteen bladdert af. Het proefstation in Gross. Lichterfelde rapporteerde: „Kein wesentlicher Unterschied!”

Ten slotte zich tot een overzicht bepalende, verhaalt de heer Van H. hoe in Amerika één fabriek bestond in 1901, en nu 20 stuks,

in Nederland	19	fabrieken.
„ Duitschland	204	„
„ Frankrijk	9	„ bestaan.

Hij zegt, dat het beter ware de Belgische steen te weren, dan de kalkzandsteen; dat de laatste voor allerlei werk, tot kaaimuren en schoorsteenen toe, gebruikt is, — en eindigt met de opmerking, dat hij niet voor zijn eigen parochie predikt, daar hij persoonlijk niet staat of valt met het succes of den val van dezen steen, — doch dat hij niet anders kan herhalen, dan wat nu eenmaal het resultaat van alle ernstige onderzoekingen en proefnemingen is geweest: „Het materiaal is goed, goed en nog eens goed!”

Deze rede nu, wel eenigszins te uitgebreid na 't geen aan de vergadering reeds door de rapporten was voorgelegd, gaf aanleiding tot discussie.

1°. De heer *G. Olthuis* zeide, dat hij het verslag zijns vaders niet als onvolledig bestempeld wenschte te zien, en geen waarde hechtte aan meerderheid of minderheid, maar alleen aan meerdere of mindere ervaring.

2°. De heer *Metzelaar*, die gaarne aannam dat slechts ideaal steenen de fabrieken konden verlaten, doch beleefd aandrong de keuringswijze te mogen vernemen.

3°. De heer *Hoek*, die naar hydro-zandsteen informeerde, die hem in de praktijk goed was bevallen.

De repliek van de heer *van Hardenbroek* verklaarde nog eens aan de hand van het rapport Metzelaar—Bourdrez, dat de 5 gevallen daarin genoemd, fouten zouden opleveren die direct in de fabriek zouden moeten in 't oog vallen, daar de steenen of niet heel zouden blijven, of niet te persen zouden zijn, — en voorts, dat de keuring geschiedde juist als bij baksteen, doch dat een nieuw soort ervaring door nog onkundigen op dit gebied moest worden opgedaan (zooals dit bij elk nieuw materiaal het geval is).

Voor de kenmerken van keuring noemde spreker de breuk, den klank, het gezicht en de opslorping van water in den bak. Voorts zag de heer v. H. gaarne tenminste één Rijks-proefstation voor bouwmaterialen opgericht, waar op Rijkskosten proeven konden worden genomen, attesten worden afgegeven, en onderzoekingen in 't buitenland konden worden gedaan; hij verzocht H.H. Architecten daartoe bij Minister Veegens te willen medewerken.

De heer *Metzelaar*, voet bij stuk houdend, constateert, dat wij een eind verder zijn, nu wij weten hoe de steenen te keuren zijn; hij acht het in het belang der nieuwe industrie, dat de autoriteiten zullen worden opgezocht die dit uit ervaring kunnen bevestigen, — dan zijn wij een materiaal rijker dat wij met gerustheid kunnen gebruiken.

De heer *Bourdrez* deelde als zijn ervaring mede, dat een aannemer verzocht verschoond te mogen blijven van de levering van 600.000 kalkzandsteenen voor fundeering en binnenmuren, terwijl hem dat geen financieel voordeel opleverde, — omdat genoemde aannemer 1.300.000 steenen had moeten leveren die warm uit de schuit en kapot op het werk kwamen. Hij spreekt verder de verwondering uit, dat de kalkzandsteenfabrikanten in hun eigen belang dan geen demonstratie van proefkeuringen hier ter vergadering hadden kunnen voorbereiden en ondernemen.

De heer *Duinker*, Directeur eener kalkzandsteenfabriek, vraagt of natuurlijke zandsteen dan ook zoo nauwkeurig te keuren is, en doet de Comm. van onderzoek lichtelijk het verwijt niet te voren een ernstig pogen te hebben gedaan, tot het leeren kennen en keuren van dit soort steen (uitgezonderd de heer Bourdrez).

De heer *Knuttel* gaf den raad de discussies te beperken, een voor een of gezamenlijk eens een tocht naar de steentassen te maken, om zodoende meer en meer het materiaal te leeren kennen. Hij wenscht dezen avond te beschouwen als een eerste lesje, en adviseert nog geen vaste opinie te vormen, en zeker als vergadering geen conclusie op te zenden naar het Hoofdbestuur, doch wel de rapporten en een uittreksel uit de notulen.

De heer *van Hardenbroek* kan het hierbij echter niet laten; hij dupliceert nog eenige heeren. Speciaal wordt het afleveren van minderwaardige steen aan de Haagsche Tram Remise, (voorbeeld door de heer Bourdrez aangehaald), nader onder oogen gezien, aan de hand van het monster van deze partij medegebracht. Hij verklaart, dat niet de vorst, doch een fout in de machine aanleiding had gegeven tot deze mislukking, — dat dit door aannemers en opzichters was erkend, — en dat de autoriteiten hadden verklaard nog veel van deze steensoort bij 't te bouwen abattoir te zullen bezigen. Hij herhaalt een officieel onderzoek te zullen toejuichen, hoe moeilijk het ook is dit in Nederland gedaan te krijgen, — en weet dat zijn fabricage door ieder mag worden onderzocht, geen geheimen heeft, — maar alleen ten doel heeft een nieuw en deugdelijk materiaal af te leveren tegen prijzen onder dien van de kleisteen.

Not: De bouwpolitie van 's-Gravenhage, hoewel geïnviteerd en wellicht aanwezig, heeft zich niet in de discussies gemengd.

INHOUD VAN TJDSCHRIFTEN

De Opmerker, 11 Mei 1907. *Amsterdamsche belangen.* Dat men den stroom van den tijd niet keeren kan, mogen zij bedenken, die nu de Reguliersgracht behouden willen. Deze is trouwens niet om 't schilderachtige aangelegd, want Stalpaert wist niet wat schilderachtigheid was.

Verwijding der Oosterdoksluizen te Amsterdam; ontleend aan „de Ingenieur”.

Architectura, 11 Mei. *Het bouwen in Amerika.* Het bespottelijke van het hoog bouwen, beginnen de Amerikanen nu zelf in te zien.

In het „Technisch gedeelte”: slot van *Gedenkteekenen van oude*

bouwkunst te Axum, in Abessynië. Cementzandsteen. De dame-architect, aan de „British Architect” ontleend. Over een hoofdstuk: een pleidooi voor vrouwelijke architecten, uit een boekje van Mrs. John Lane.

De Bouw wereld, 8 Mei. Vervolgen en slot van: *De verwarming van kerken*, naar R. Uber.

Jaarvergadering der Keramische en aanverwante vereenigingen te Berlijn In de Vereeniging der kalkzandsteenfabrikanten werd o.a. behandeld de kwestie der wateropname der steenen.

Het boekwerk *Alt Schweizerische Baukunst*, van Dr. R. Anheisser. Architect, Bern, Verlag von A. Francke, wordt aanbevolen niet alleen als een overzicht van de oude Zwitsersche bouwkunst, maar ook als een pleidooi voor de stelling, dat zelfs met de eenvoudigste architectuur, de dankbaarste effecten zijn te verkrijgen. Hierbij zijn gevoegd een drietal verkleinde afbeeldingen naar teekeningen uit het boek.

Technisch Weekblad, 10 Mei. Vervolgen van: *Bestratingen*; van: *De kunst in verband met beschaving*, en van: *Warmtekracht-machines. Stalen plafonds*.

BERICHTEN

BINNENLAND.

Technische Hoogeschool. Bij beschikking van den Minister van Binnenlandsche Zaken is bepaald, dat de verschillende afdelingen der T. H. S. te Delft, voor het afnemen van examens, vóór de zomervacantie van het jaar 1907, zullen worden aangevuld met de na te noemen deskundigen buiten die Hoogeschool: a. de afdeling der algemeene wetenschappen met: G. Brouwer Jr., architect, te 's Gravenhage; G. van Egmond, ingenieur, chef der centrale werkplaatsen van de Mij. tot Expl. van Staatsspoorwegen, te Zwolle; N. C. Grotendorst, hoogleeraar aan de Koninklijke Militaire Academie te Breda; J. Grundel, oud-hoogleeraar aan de Polytechnische School, te 's Gravenhage; dr. H. Hulshof, leeraar aan de hogere burgerschool te Delft; dr. J. C. Kluyver, hoogleeraar aan de Rijksuniversiteit te Leiden; dr. W. Stortenbeker, leeraar aan de Hogere Krijgsschool te 's Gravenhage; N. C. H. Verdam, ingenieur der Laval-Maatschappij, te Amsterdam, en dr. J. de Vries, hoogleeraar aan de Rijks-universiteit te Utrecht; b. de afdeling der weg- en waterbouwkunde met: G. van Egmond, voornoemd; W. C. Metzelaar, hoofdingenieur voor de gevangenis- en rechtsgebouwen, te 's Gravenhage; E. A. J. H. Modderman, civiel-ingenieur, ingenieur bij de Rijkscommissie voor graadmeting en waterpassing, te Delft; N. C. H. Verdam, voornoemd; J. Verheul Dzn., architect, te Rotterdam, en dr. P. Zeeman Gzn., hoogleeraar aan de Rijksuniversiteit te Leiden; c. de afdeling der bouwkunde met: W. C. Metzelaar, voornoemd, en J. Verheul Dzn., voornoemd; d. de afdeling der werktuigbouwkunde, scheepsbouwkunde en electro-techniek, met: W. E. Cramer, civiel-ingenieur, te 's Gravenhage; G. van Egmond, voornoemd; T. E. van Erkel, hoofdopzichter der gemeentewerken, te Rotterdam; J. Grundel, voornoemd; E. A. J. H. Modderman, voornoemd; C. F. Stoel, ingenieur der burgerlijke en openbare werken in Ned.-Indië, met verlof, te Amsterdam; N. C. H. Verdam, voornoemd, en dr. P. Zeeman Gzn., voornoemd; e. de afdeling der scheikundige technologie en mijn-bouwkunde met: G. van Egmond, voornoemd; J. Grundel, voornoemd; E. A. J. H. Modderman, voornoemd, en N. C. H. Verdam, voornoemd.

Ambachtsschool te Utrecht. Deze inrichting zal in den loop van dezen zomer het 30-jarig bestaan herdenken door het houden van eene tentoonstelling van het in hoofdzaak gedurende den cursus 1906—1907 vervaardigde schoolwerk der leerlingen. Deze tentoonstelling, waaraan eene verloting van een gedeelte der vervaardigde voorwerpen zal worden verbonden, duurt van 7 tot en met 24 Juni, en zal, evenals in 1902, een juist denkbeeld geven van het onderwijs in zijn geheel omvang.

Hendrick de Keijzerschool te Amsterdam. In het gebouw van de Maatschappij tot Bevordering der Bouwkunst is den 15den Meijl. eene tentoonstelling geopend van teekeningen van de dag- en avondteekenschool Hendrik de Keijzer, gevestigd in het gebouw van de Maatschappij „Tot Nut van 't algemeen”. Zij is tot en met 20 Mei a.s. geopend, dagelijks, van een tot vijf uur des namiddags.

Een bezoek aan deze tentoonstelling is alleszins aan te bevelen. Blijkbaar wordt op deze school degelijk onderwijs gegeven en

tevens met groote ambitie gewerkt. Daarvan getuigen de verkregen resultaten. Interessant zijn de toepassingen van het geleerde tot rationeële versiering van verschillende voorwerpen; zelfs de meest eenvoudige hebben daardoor een rijk uiterlijk gekregen.

Avond-Ambachtsschool voor timmerlieden „Concordia Inter Nos.” De teekeningen, werkstukken, enz., vervaardigd in het afgelopen schooljaar aan deze Amsterdamsche school, stichting van het Departement Amsterdam der Maatschappij van Nijverheid, zijn te bezichtigen tot en met 20 Mei, dagelijks van 10 tot 4 uur, (bovendien 's avonds van 7 tot 10 uur op Zaterdag 18 Mei) in het schoolgebouw Frederik Hendrikstraat 115, te Amsterdam. Deze tentoonstelling geeft een beeld van den gevolgden leergang.

De prijsuitdeeling aan deze school heeft plaats gehad op 16 Mei j.l.

Dr. P. J. H. Cuypers heeft, volgens „De Tijd” een paar weken doorgebracht op Sicilië. In gezelschap van Nederlandsche vrienden en Italiaansche vakgenooten bezocht hij de monumenten van Palermo en Girgenti, en middeleeuwsche bouwwerken in het binnenland.

De heer Cuypers vierde den 16en Mei zijn tachtigsten verjaardag te Rome, waar het den krachtigen en nog zoo levenslustigen bouwmeester zeker niet aan blijken van belangstelling heeft ontbroken.

Van Regeeringswege is de heer Cuypers gehuldigd door zijne benoeming tot Ridder Grootkruis in de orde van Oranje-Nassau.

Het bestuur der stad Roermond, de geboorteplaats van den jubilaris en zijn tegenwoordige woonplaats, heeft den naam der straat waarin zijne bekende ateliers gevestigd zijn, herdoopt in dien van Pieter Cuypers-straat, terwijl het besloot zijn naam in de raadzaal te plaatsen, bij dien van andere beroemde Roermondnaars.

Eene tentoonstelling van teekeningen van den heer Cuypers zal den 4den Juni a. s. geopend worden in het Gemeente Museum te Amsterdam.

Reguliersgracht en Vijzelstraat te Amsterdam. Door het genootschap „Architectura et Amicitia” is een schrijven tot den Gemeenteraad gericht, waarin het mededeelt met de grootste voldoening kennis te hebben genomen van de voorstellen om over te gaan tot de verbreding van de Vijzelstraat, waardoor de absoluut noodzakelijke groote verkeersweg van het hart der stad naar het Zuidelijk deel der gemeente zal worden tot stand gebracht; dat naar oordeel van het genootschap de demping van de Reguliersgracht, afgescheiden nog van de aesthetische bezwaren, nimmer tot dat doel zal kunnen leiden en dat het daarom de verwachting meent te mogen uitspreken, dat door den Raad op het voorstel van de heeren Sutorius en Spakler, die demping beoogende, niet zal worden ingegaan.

Zooewel de verbreding van de Vijzelstraat als de vernieuwing van de bruggen vóór de Reguliersgracht werden behandeld in de vergadering van den gemeenteraad op 15 Mei j.l. B. en W. hadden voorgesteld de Vijzelstraat te verbreden tot 25 M., door bij nieuwbouw der perceelen aan de zijde der even nummers de gevels daarvan naar achter te schuiven.

Door de heeren Hendrix, Scheltema en Posthumus Meijjes was voorgesteld:

1°. B. en W. uit te noodigen den Raad een voorstel te doen, om bij Hooger Bestuur aan te vragen de indiening eener wet, houdende verklaring, dat de verbreding van het gedeelte der Vijzelstraat tusschen den Singel en de Heerengracht is een werk van algemeen nut, ten einde met behulp dier wet over te gaan tot de onteigening, voor zooveel noodig, van de bij het voorstel nader aan te duiden perceelen aan de Westzijde van gemeld gedeelte dier Straat, aan den Singel, de Reguliersdwaarsstraat en de Heerengracht;

2°. in de voordracht van B. en W. tot vaststelling van eene voorveelrooilijn voor de bebouwing aan de Westzijde der Vijzelstraat te lezen 20 M. in plaats van 25 M.

De heeren Sutorius en Spakler stellen voor niet in te gaan op de voordracht van B. en W. tot vaststelling eener nieuwe rooilijn voor de bebouwing aan de Westzijde der Vijzelstraat.

Vooraf verdedigden de heeren Hendrix, Scheltema en Posthumus Meijjes hun voorstel op krachtige wijze. Zij konden zich ten slotte vereenigen met eene breedte van 22 M. voor de Vijzelstraat, waarmede B. en W. geen bezwaar bleken te hebben, nadat de Directeur van P. W. die breedte voldoende had geacht.

B. en W. achten het evenwel niet noodig reeds dadelijk over te gaan tot verbreding van het eerste gedeelte der Vijzelstraat, gelijk de heeren Hendrix c. s. wenschten.

De gewijzigde voordracht van B. en W. werd aangenomen met



DETAIL VAN DEN GEVEL VAN EEN HEERENHUIS AAN DE SCHIEKADE TE ROTTERDAM.
Architect J. VERHEUL Dz., Rotterdam.

32 tegen 3 stemmen, zoodat voor de Vijzelstraat is vastgesteld een nieuwe voorgevelrooilijn voor de bebouwing van de Westzijde en wel zoodanig, dat in de toekomst de straat eene breedte van 22 M. zal hebben.

In verband daarmee werd, na verwerping van het voorstel Sutorius-Spakler met 32 tegen 3 stemmen, zonder hoofdelijke stemming besloten, de bruggen voor de Reguliersgracht te vernieuwen, met behoud van haar tegenwoordig karakter. De kosten hiervan waren geraamd op f 100.000.

Vooral het behoud der Reguliersgracht zal met vreugde vernomen worden door allen die gevoel hebben voor stedenschoon; deze zullen den heeren Hendrix, Scheltema en Posthumus Meijjes dank weten voor hun optreden, dat ongetwijfeld heeft bijgedragen tot het verkrijgen van het heuglijk resultaat.

Het Vredespaleis. Door de architecten de heeren: K. de Bazel, Bussum, H. P. Berlage, Amsterdam, C. N. van Goor, Rotterdam, J. Ingenohl, A. J. Joling, Paul J. de Jongh, W. Kromhout, Foeke Kuipers, en J. H. W. Leliman, allen Amsterdam, Alb. Otten, Rotterdam, W. F. Overijnder, Rotterdam, J. E. van der Pek, Amsterdam, H. Walenkamp, Amsterdam, P. A. Weeldenburg, Rotterdam, en A. W. Weissman, Haarlem, zal een adres aan de Tweede Kamer der Staten-Generaal worden gezonden, van den volgenden inhoud:

a. dat zij met leedwezen en op de in bijgaande toelichting nader uiteengezette gronden, hebben gevolgd het verloop der voorbereiding tot het bouwen van het Vredespaleis en zulks meer in het bijzonder ten aanzien van:

- 1°. de keuze van het terrein;
- 2°. de voorwaarden waaronder de prijsvraag werd uitgeschreven;
- 3°. de uitspraak der Jury;

b. dat adressanten zich ervan bewust zijn, dat het onzeker is in hoever Uwe Kamer bevoegd is zich met deze quaestie in te laten, omdat verschil van meening mogelijk is over de rechtsverhouding welke bestaat tusschen de Nederlandsche Regeering en het bestuur der Carnegie-Stichting;

c. dat, nu het besluit aangaande den bouw van het Vredespaleis aanstaande blijkt, zij, ondanks het sub. b. gemaakte voorbehoud, meenen zich ten slotte tot Uwe Kamer te mogen wenden in het vertrouwen dat door haar kennis zal worden genomen van de grieven, welke ten aanzien van de sub. a. genoemde punten 1°, 2° en 3°. bestaan.

Redenen waarom adressanten, terwijl zij den vorm aan de prudentie van Uwe Kamer overlaten, aan Uwe Kamer eerbiediglijk verzoeken haar invloed aan te willen wenden, opdat:

- 1°. het mogelijk worde dat het Vredespaleis worde opgericht in een omgeving zijner waardig, maar dat bovendien dat monument de uiting zij van de grootsche idee waaraan het is gewijd;
- 2°. alsnog, voor zooveel mogelijk, moreele voldoening worde gegeven aan den architectenstand, wiens rechten, door het verloop der prijsvraag, zijn gekort."

Aan dit adres is toegevoegd een uitvoerige toelichting der bezwaren van de adressanten.

Betuigingen van instemming met toezegging van mede-onderteekening worden door adressanten bovengenoemd alsnog gaarne ingewacht vóór 22 Mei 1907, aan het adres van den heer F. van Rossen, uitgever, Amsterdam, Heerengracht 281.

BUITENLAND.

Stuttgart. Einde April is het 14e Crematorium van Duitschland te Stuttgart ingewijd. Architect is prof. W. Scholter aldaar.

Bremen. Te Bremen wil de vereeniging voor Neder Saksische Volkskunst, op 't voorbeeld van Stockholm en Kopenhagen, een openluchtmuseum oprichten, en wel op een 16 Hectaren groot terrein gelegen aan den linker oever van de Weser nabij de stad, dat waarschijnlijk onder zeer gunstige omstandigheden te krijgen is.

Het plan is, om in de eerste plaats aldaar een zestal karakteristieke oude boerenhuizen op te richten, en deze aan te kleeden met alles wat in die huizen thuis behoort.

Salzburg. Het slot Mirabell, dat tegenwoordig in verschillende stukken ingedeeld en als woningen verhuurd is, zal waarschijnlijk gerestaureerd en als Museum voor Salzburg ingericht worden.

Zweden. Op het Zuidelijk gedeelte der Zweedsche Staatsspoorwegen, ter lengte van ongeveer 2000 K.M., zal electriciteit als drijfkracht gebruikt worden.

Hiervoor zullen 5 elektrische centrales opgericht worden, gedreven door de watervallen te Tralhötta, die van de Motalarivier, de Karse waterval, de Hammar waterval en de Aelfkarle waterval. De aanlegkosten bedragen 61 miljoen kronen, met jaarlijksche

bedrijfskosten van 5.843 miljoen kronen, wat evenwel toch nog eene jaarlijksche besparing van 450.000 kronen geeft.

Berlijn. De groote staatsprijs voor architectuur van de „Klg. Academie der Künste" te Berlijn, groot 3300 Mark, is dit jaar wegens de gelijkwaardigheid van de ontwerpen van drie deelnemers, de heeren Körner en Krause te Berlijn en Adam te Malinö, in drie gelijke deelen van 1100 Mark verdeeld.

Oostenrijk. Tot het verkrijgen van een gedenkteecken voor den ontwerper der Oostenrijksche Alpenspoorwegen, Dr. Karl Wurmb, heeft de Oostenrijksche Architecten- en Ingenieurs-Vereeniging een internationale prijsvraag uitgeschreven. Het monument moet komen te Badgastein.

Leipzig. Het grootsche gedenkteecken dat men opricht ter herinnering aan den Volkenslag in 1813, rust op een doorgaande betonplaat van 70 M. lengte, 80 M. breedte en 2 M. dikte, een stuk dus van 11200 kub. M. beton. Dit rust op een grintlaag van meerdere meters dikte, waaronder vaste witte leem. De geheele bouw wordt van stampbeton gemaakt en met edeler materiaal bekleed, Diorit-porphyr, een granietachtige buitengewoon vaste steen, met rood en blauwachtige schakeeringen, die in Beucha, niet ver van Leipzig, gevonden wordt. Het bouwwerk wordt 90 M. hoog, en is van de hand van Prof. Bruno Schmitz te Charlottenburg.

Galveston. Na de groote katastrofe te Galveston in 1900, waarbij de groote dam doorbrak, ongeveer 8000 menschen verdronken en een schade van meer dan 60 miljoen gulden aangericht werd, heeft men naar middelen gezocht, om de stad afdoend tegen het hoogwater van de Golf van Mexico te beschermen, en daarvoor een muur aangelegd van 7240 M. lengte en 5,2 M. hoogte, en het niveau der stad zelve verhoogd tot bovenkruin van den dijk. De kosten van dien muur bedroegen 12 miljoen gulden. Met het werk werd aangevangen in 1902, het was geëindigd in 1905. De muur werd gebouwd van beton, uit graniet en cement bestaande, is aan de basis 4.88 M. breed en aan den top 1.53 M., en natuurlijk voldoende diep gefundeerd om onderspoelingen te voorkomen. De verhooging van het stadsniveau zal dit jaar gereedkomen. Hiervoor moeten niet minder dan 2156 huizen geheel nieuw hoger aangelegd worden.

Londen. Naast Waterloo-station wordt met groote pracht een zeer groot hôtel gebouwd, dat 4½ miljoen gulden kosten zal.

Afbeitsen van verf. Om geverfde vlakken wederom schoon te maken beitsst men deze met natron loog, waardoor dikwijls de kleur aangetast wordt. Dit kan men voorkomen door de natronloog te vermengen met chloorcalcium en een weinig kamfer.

Stofvrije wegen. Om stof van verkeerswegen te verwijderen wordt een wateraantrekkend zout bijv. Chlorcalcium, zeer aanbevolen. Het bezit tegenover teer en petroleum de voordeelen, dat het 1° zeer goedkoop is, 2° de wegen niet glad maakt en 3° geen voorafgaande reiniging noodzakelijk is.



Marnixstraat 402, Amsterdam.

Ingeschreven sollicitanten voor:		per maand
Bouwkundig Opz.-Teekenaar, ouderdom 22 jaar	salaris f	80.—
"	"	36 " " - 125.—
"	"	18 " " - 25.—
"	"	25 " " - 100.—
"	"	18 " " - 30.—
"	"	21 " " - 40.—
"	"	23 " " - 70.—
"	"	33 " " - 80.—
"	"	24 " " - 80.—
"	"	37 " " - 80.—
"	"	23 " " - 100.—
"	"	22 " " - 75.—
"	"	27 " " - 80.—
"	"	38 " " - 60.—
"	"	21 " " - 65.—
"	Teekenaar	17 " " - 25.—
"	"	16 " " - 30.—
"	"	19 " " , volontair.

AANKONDIGING VAN AANBESTEDINGEN

DINSDAG 21 MEI.

AMSTERDAM. Het bouwen van werkplaatsen enz. voor den gemeentelijken telephoondienst, op een terrein aan de Roggeveestraat.

Het gem. best. 'smidd. 12 u. Voorw. te verkrijgen ter stadsdrukkerij, tegen f 4,50 (met 6 teek.) Inl. worden gegeven ten kantore van den arch. te klasse van den dienst der publieke werken ten stadhuze, kamer

no. 148, van 2-4 u., gedurende de laatste drie werkdagen voor den dag der aanbesteding.

AFLOOP VAN AANBESTEDINGEN

24 APRIL.

AALST (ONDERH.) Het bouwen een villa voor den heer L. Koster te Aalst. Door den arch. L. J. P. Kocken te Eindhoven.

Laagste inschrijver W. Broens, Tilburg, f 14340. Gegund.

LUINJEBERD. Het afbreken der bestaande en het weder opbouwen van eene huizinge met schuurtje. Door mej. de Wed. T. Hoekstra Laagste inschr. H. Popkema, Luinjeberd, f 2995.

25 APRIL.

SLUIS (ZEEL.). Het bouwen van een woonhuis ten behoeve van den hr. v. d. Putte in 3 perc, metsel-, schilder- en timmerwerk ieder afzonderlijk. Door den aanbesteder.

Gegund als volgt: I. Sanders, Cadzand, timmer- en smidswerk; P. Verhage, Sluis, metselwerk; J. Wage, id., schilderwerk.

3 MEI.

APELDOORN. Het bouwen van een dubbel woon- en winkelhuus aan den Eendracht-schen grindweg, gemeente Apeldoorn. Door den opzichter L. Nijenhuis.

Laagste inschrijver H. van Apeldoorn, f 3987. Nog niet gegund.

LYST VAN LEVERANCIERS EN FABRIKANTEN

Prijs per regel voor niet geabonneerden op advertentiën f 5.— per jaar bij vooruitbetaling. Abonnés op Advertentiën 1 regel gratis voor iedere advertentie.

Albast-Cement. — G. VAN LENT & Co. Rotterdam.
Aerogeengas. — Tj. v. d. ZEE. Bezuidenhout. - Rijklof van Goens straat 18, den Haag.
Asbest-leien. — Cementmestiekdakbedekking, Houtcement- en Houtcementdakleerdakbedekking, Haensler's Houtcement. — G. SMITS & Co. Weespe.zijde 39 Amsterdam. Tel. 7466.
Asbestleien, bouwmaterialen, enz. Bouwmaterialaahandel „STEEN-OORD”, 's-Gravenhage.
Asphalt, Houtcement, Dakbedekking enz. — Dordrechtse Asphaltfabriek ROODENBURG & Co. Dordrecht.
Asphalt, Houtcement, Dakbedekking enz. — N V Utrechtsche Asphaltfabriek v.h. firma STEIN & TAKKEN, Utrecht.
Asphalt. — W. J. v. d. WETTERN en A. S. KEY. Rotterdam.
Asphalt, 1e NED. ASPHALTFABRIEK, Utrecht.
Asphalt, Houtcement, Dakbedekking, Amsterd. Asphaltfabriek „de Vesuvius”, Amsterdam.
Assurantie-Mij. tegen Brandschade „de Nederlanden van 1845” 's-Gravenhage, Kerkplein hoek Prinssestraat.
Atelier voor Decor. Kunst. KRUYMEL en MERCKENS. Haarlem.
Badinrichtingen. — Th. VAN HEEMSTEDER OBELT, Amsterdam.
Beeld- en steenhouwwerk. — v. d. MAAS & Co., den Haag-Bussum.
Beton- en Betonijzerwerken, DE KONINK. ROTTERD. CEMENT-STEENFABRIEK v.h. VAN WANING & Co Rotterdam.
Behangselpapieren. — H. en J. KOETS. K. Nieuwendijk 38, Amst.
Beton (Gewapend). — HOLL. MIJ. TOT HET MAKEN VAN WERKEN IN-, 's-Gravenhage.
Beton (Gewapend). — F. J. STULEMEIJER & Co. Breda.
Beton (Gewapend). — P. BOURDREZ, den Haag.
Beton (Gewapend). — H. FUCHS & Co., Deventer.
Betonsteenen, Machines voor holle. — EM. KOCKEN. Arnhem.
Betonijzer „Kahn Systeem”, Handelsmaatschappij van R. S. STOKVIS & ZONEN, Rotterdam.
Bliksemafleiders, NEDERL. INSTRUM. FABRIEK, Utrecht.
Bouwstoffen. — MARTIN & Co., Amsterdam.
Bovenlichtsluiting „Flux”. — VAN DE POLL, Purmerend.
Bovenlichtsluitingen in div. systemen. LUYKE & Co., Rotterdam.
Brandkasten en Kluisdeuren. — DE LUGT & SERNE, Haarlem.
Brandkasten, Kluisdeuren en Brandkluisdeuren. J. LIPS Bzn., Dordrecht.
BRANDKLUISDEUREN. — Wed. P. A. SCHROOT & Zoon, Den Haag.
Brücknerplaten. — FABRIEK INDUSTRIA. Breda.
Cement-Ijzerw. — NED. MIJ. VOOR MONIERW. Amsterdam.
Cementmestiekdakbedekking. Handel in Bouwmaterialen van J. A. SMITS & ZONEN, Ruijschstraat 30b/d Weesperzijde, Amsterdam.
Cementijzer-Constructies enz. — H. WESTENBERG, Almelo.
Centrale Verwarming. — W. J. STOKVIS, Arnhem.
Centrale Verwarming enz. — GEVEKE & Co. Amsterdam.
Centrale Verw. en Ventilatie. — Th. v. HEEMSTEDER OBELT, Amsterd.
Centrale Verwarming en Ventilatie-inr. de Schiedamsche Kunstsmederij en Machinefabriek v.h. G. J. VINCENT & Co., Schiedam.
Centrale Verwarming. — LUIJKE & Co., Rotterdam.
Centrale Verwarming, Ventilatie, Wasch- en Droog-inrichtingen, H. ZIMMERMANN, Utrecht.
Centrale Verwarming. — JAN HAMER & Co., Amsterdam.
Centrale Verwarming. — Wed. J. T. HUNCK & ZONEN, Amsterdam.
Closets — Th. VAN HEEMSTEDER OBELT, Amsterdam.
Decoratieschilders. — VAN BEUSEKOM & ELFFERICH, Schommelstraat 8, Rotterdam.
Eerste Nederl. Xylolith-Fabriek. — A. S. KEY, Rotterdam.
Electrotechn. Install. Bureau. — CH. G. LANDRE, Amsterdam.
Excelsiorplaten. — GEBRS. VAN DER VIJGH, Amsterdam.
„Flux” Bovenlichtsluiting. — VAN DE POLL, Purmerend.

Gaskachels (nieuwste condensng). — OBELT, Amsterdam.
Gas-, Stoom- en Waterleiding. — R. S. STOKVIS & ZONEN Leuvehaven 74-76, Rotterdam.
Glas in lood. — J. J. B. J. BOUVY, Dordrecht.
Gegoten geëmailleerd ijzeren waschafels — Th. VAN HEEM-STEDE OBELT, Amst., 150 de Ruyterkade. Filiaal: 36, Rokin.
Grondboringen. — A. J. STOEL Jr. Haarlem.
Haeuslersch Houtcement. — C. F. BEER, Keulen.
Houtgraniet. Kalksteen. — PELT & HOOYKAAS, Rotterdam.
HEINEKEN'S GLAZENWASSCHERIJ. Stoom Jaloezieën-, en Rolluiken-fabriek. — 's GRAVENHAGE. Driehoekjes 3 voorheen Wagenstraat 39a. — AMSTERDAM, v. d. Helststraat 1.
Houtcement- en Houtcementdakleerdakbedekking. Haensler's Houtcement. Handel in Bouwmaterialen van J. A. SMITS & ZONEN, Ruijschstraat 30 b/d Weesperzijde, Amsterdam.
Huisdeursloten — LIPS. Dordrecht.
Jalouziën. — J. F. KRONER & ZONEN, Spuistr. 246, 248, 250, Amst.
Jossou-Cement. — A. E. BRAAT, Rotterdam en Amsterdam.
Keien enz. — FERD ENGERS, Amsterdam.
Koksgipsplaten. — H. H. DE HAAN, Nijmegen.
Kunst- en Grofsmederij, v/h. Firma J. T. van Vuren, Amsterdam.
Lengtematen, duimstokken enz. — W. J. WELSEN, Amsterdam.
Liften. — Machinefabriek DE ZAAAN, Wormerveer.
Liften. — Th. VAN HEEMSTEDER OBELT, Amst. (R. WAYGOOD & Co.)
Liften, Ventil., Gesm. ijzer. trappen. J. HAMER & Co., Amsterdam.
Liften. (Hydr. en electr.). — FRED. STIELTJES & Co Amsterdam
Liften speciaal Handkracht. — J. C. VAN STRAATEN, den Haag.
Looden en Inw. glasemail privaataleidingen. — OBELT, Amst.
Luminographie en Lichtdruk, Steendr. „Senefelder” Amsterdam.
Metaalwerk, meubelen. — ONDER DEN ST. MAARTEN, Haarlem.
Machinefabriek Metaal- en Ijzergieterij v/h. SPOOR, WIJN-VOORD & Co. 's-Gravenhage.
Montgrafiedruk. — H. J. MONDT, den Haag.
Muschelkalkstein. — J. H. P. JANSE, Amsterdam
Natuursteenbewerking — G. W. HARMSSEN, Amsterdam.
Parketvloeren, AUG. LACHAPPELLE, Breda.
Plafondplaten. — GEBR. MIJNLIEFF, Nijmegen.
Portland-Cement — DYCKERHOFF & SOHNE, Amöneburg.
Präcisionsvensters en deuren. — v. d. SCHUIJT & KUNTZE, Amst.
Prisma's Luxfer. — Wm. VAN RIJN, Amsterdam.
Proefstation Bouwmat — KONING & BIENFAIT, Amsterdam.
Raamsluiters voor bovenlichten. — HEEMSTEDER OBELT, Amst.
Rolluiken. — W. H. M. SCHOLTE, Prinsengr. 516, Amsterdam.
Rolluiken, Serredekking enz. — S. BRUIGOM, Arnhem.
Rolluiken enz. J. P. SENFT, Haarlem.
Rolluiken enz. W. C. J. VAN DER MEYDEN, den Haag.
Schoorsteenmantels, marmere. — G. & J. COOL, Amsterdam.
Scoriae Bricks. Ijzeren buizen enz. — W. DEURVORST, Den Haag.
Siegwart balken, HUYGEN & WESSEL, Rotterdam.
SLOTEN EN VEILIGHEIDSAFSLUITINGEN — LIPS DORDRECHT.
Spiegel, Vensterglas enz. — P. TOLK & ZN., Rotterdam — Dordrecht
Stalen balken, IJzer enz. — Gebr. VAN DER VLIET, Amsterdam
Stalen Balken, IJzer enz. W. BERNET & Co., Amsterdam.
Stalinrichtingen. Verwarming. Jan Hamer & Co. Amsterdam.
Stalinrichtingen — STAAL & HAALMEIJER, Amsterdam
Stalen baiken. — H. E. OVING Jr., Rotterdam.
Stalen balken, — DIKEMA & CHABOT, Rotterdam.
Stalen balken en U-profielen — Deutsch-Luxemburgische Bergwerks- und Hütten-Aktiengesellschaft. Vertegenw. C. D. v. d. LINDEN, Singel 544, Amsterdam.
Steengas. — F. A. CLOËR, Amsterdam.
Steengoed of Engelsche buizen en kruispannen. — HOUBEN & STEEGH, Belfeld en Tegelen (Limburg.)
Stoommachines, Ketels. Zuid-Holl. Machinefabriek en Constructie-werkplaats. Dir. ANTON KRÖNER, den Haag.
Stoommuntabriek. — GEBRS. VAN MALSEN, Den Haag.
Stucsteen, Stucmarmor, The Dutch Mercantile Cy. — B. T. HAGEN Rotterdam.
Tegelversieringen enz., Plateelbakkerij DE DISTEL, Amsterdam
Timmer- en lijstenfabriek. — G. P. J. BECCARI, Haarlem.
Trockenstuccplafonds — De 1e Ned. Trockenstuccfabriek, Venlo
Urinoirs (Toifit). — H. HUINCK & A. IMHOFE, Rotterdam.
Ventilators. — Th. VAN HEEMSTEDER OBELT, Amsterdam.
Ventilators. — D. P. HASSELMAN, Amsterdam.
Ventilatoren. — SLUIS & VRUGTMAN, Amsterdam.

Vluchtluikladder, W. J. VAN ELDEN, Amsterdam.
 Vuurvaste steen, Tras, Aarden buizen, Straatkeien — „Bouw-
 materialen” v.h. M. LUIJTEN, Lekkerkerk, Rotterd. en Dordrecht.
 Vulpenhouder „Caw”. — BLIKMAN & SARTORIUS, Amsterdam
 Wandtegels, cement, kalk, graniet — „Bouwmateriaal” voorheen
 M. LUIJTEN Lekkerkerk, Rotterdam en Dordrecht.
 Wandtegels. Schoorsteenmantels enz. — A. N. DE LINT, Delft,
 Den Haag.
 IJzeren ramen, P. DELOSIE—MOONEN, Nijmegen.

IJzerconstructiën, Kunstsmeedwerken, Zuid-Holl. Machinefabriek
 en Constructiewerkplaats, Dir. ANTON KRÖNER, den Haag.
 IJzerconstructies. — W. J. NIERMEIJER Amsterdam.
 IJzerconstructies (Ontwerpen van). — W. G. A. BIJL, Utrecht.
 Zandsteen. — FERD. ENGERS, Amsterdam.
 Zandbewerkingmachines — DREES & Co., Burgsteinfurt N W 71/W.
 Zehit. — I. LEHREN, Amsterdam.
 Zinkwerken. — Naaml. Venn. F. W. BRAAT's Kon. Stoomfabriek
 van — Delft.

„BOUWMATERIALEN”

VOORHEEN **M. LUIJTEN,**
 LEKKERKERK (Hoofdkantoor)
 ROTTERDAM en DORDRECHT.

Fabriek van Machinale Doorniksche en Luiksche

POEDERKALK.

Gegarandeerde fijnheid:

Restant op een zeef van 900 mazen per cm^2 . hoogstens 15 procent.

Voor speciale doeleinden wordt de kalk desgewenscht nog fijner geleverd.

Vraagt proefstaten en inlichtingen omtrent mortelverhoudingen.



Amsterdamsche Asphaltfabriek.

— DE VESUVIUS. —

VAN DEN BERG en VIËTOR.

Houtcement. - Cementmastiëkdaken.

Asfaltvloeren en Straten.

Kloos en van Limburg R'DAM.

Siegwart-Balken.

Huygen en Wessel R'DAM.
 A'DAM.

Patent Exhaust Ventilator,

Schoorsteenkappen — Luchtinjectors enz.

voor het ventileren van lokalen, het bevorderen der trekking
 en het tegengaan van valwinden in schoorsteenen.

PRIJZEN LAGER.

CAPACITEIT HOOGER

dan elk bekend systeem.

Vraagt de prijscourant van November 1905.

D. P. H. HASSELMAN,
 AMSTERDAM, Spaarndammerstraat 52-60.
 Telefoon No. 857



Posterijen en Telegrafie.



AANBESTEDING.

Op Woensdag, 5 Juni 1907, des na-
 middags te 2 ure, zal, in een der lokalen van
 het Hoofdbestuur der Posterijen en Tele-
 grafie, Parkstraat te 's-Gravenhage, worden
 aanbesteed:

het bouwen van een Postkantoor
 met Directeurswoning te Noord-
 wolde.

De aanbesteding geschiedt bij inschrijving,
 volgens § 447 der Algemeene Voorschriften,
 vastgesteld bij beschikking van den Minister
 van Waterstaat, Handel en Nijverheid, van
 1 Februari 1901, L. a. X, afdeling Waterstaat T

Het bestek ligt na 22 Mei 1907 ter lezing
 aan het gebouw van het Hoofdbestuur der
 Posterijen en Telegrafie, aan het bureel
 van den Rijksbouwmeester in het 1ste
 district, Binnenhof te 's-Gravenhage; aan
 het Hulppostkantoor te Noordwolde, en is
 na genoemden datum, op franco aanvraag,
 tegen betaling der kosten ad f 0,35, benevens
 de kosten van verzending, te bekomen bij
 de boekhandelaars Gebroeders VAN CLEEF,
 Spui no. 28a te 's-Gravenhage, en, door
 hunne tusschenkomst, in de voornaamste
 gemeenten des Rijks.

Inlichtingen worden gegeven door voor-
 noemden Rijksbouwmeester te 's-Gravenhage
 en den Opzichter S. KOLDIJK te Leeuwarden.

De inschrijvingsbiljetten moeten worden
 ingezonden aan het Hoofdbestuur der Pos-
 terijen en Telegrafie.

Aanwijzing zal worden gedaan op Woens-
 dag, 29 Mei 1907, des vóormiddags te 11 ure.

Inschrijvingsbiljetten, niet door de borgen
 persoonlijk onderteekend, worden als on-
 geldig ter zijde gelegd.

's-Gravenhage, 4 Mei 1907.

Te Kampen wordt gevraagd aan de
Burgeravondschool een

Directeur-Leeraar

jaarwedde f 1200.— — f 1400.— of een

Directeur-Alleen

jaarwedde f 600.—

Stukken voor of op 8 Juni a.s. aan
den Burgemeester.

Gevraagd een

CHEF DE BUREAU

en een bekwaam

BOUWK. OPZICHTER TEEKENAAR.

Brieven met vermelding van vroegeren en
tegenwoordigen werkkring, opleiding, leeftijd
en verlangd salaris onder letters T.V. aan de
Dordrechtse Drukkerij en Uit-
gevers Maatschappij, te Dordrecht.

Een BEKWAAM

Meubelteekenaar

zoekt als zoodanig plaatsing.

Brieven letter MS bureau van dit blad,
Herderstraat 5, Den Haag.

Gewapend-Beton.

Uitvoering van alle werken.

L. H. Kurpershoek,

ROTTERDAM.

(ZWAANSHALS).

Assurantie Maatschappij tegen Brand-
schade en op het Leven

De **NEDERLANDEN** van 1845.

's-Gravenhage, Kerkplein, hoek Prinsestraat
— Amsterdam, Sophiaplein — Rotterdam,
Zuidblaak 24 (Beursplein) — Breda, Prinsen-
kade — Haarlem, Grootte Houtstraat 71^{rood},
hoek Gedempte Oude Gracht — Nijmegen,
In de Betoustraat 8 — Groningen, Visch-
markt 40 hoek Haddingestraat — Zutphen,
Ijselkade.

Hoofd-Directie te 's-Gravenhage:
CAREL HENNY, Directeur;
Mr. J. J. HENNY, Adj.-Directeur.
G. TEERINK, Alg. Procuratiehouder.

Kapitaal f 4.000.000.00
Reservfonds ult. 1906 1.235.400.00
Betaalde Brandschaden tot
ult. 1906 - 31.495.000.00.

BRAND - LEVEN - INBRAAK.

Verzekering tegen vaste en zeer bil-
lijke Premien, zonder Inleggelden of
Nabetalingen.

Ministerie van Justitie.

Openbare Aanbesteding.

Op ZATERDAG 1 JUNI 1907, des namiddags
ten 2 ure, zal in een der lokalen van het
Departement van Justitie te 's-Gravenhage, in
het openbaar worden aanbesteed:

den bouw van een Kantongerecht
te GROENLO en daarmede in ver-
band staande werken.

Raming f 18495.—.

Het bestek met daarbij behorende teek-
ningen ligt voor gegadigden ter inzage in het
Hotel „de Moriaan” (voorheen STOTTELAAR)
te Groenlo, en is op aanvraag tegen betaling
van f 0.95 franco verkrijgbaar bij GEBROEDERS
VAN CLEEF, Boekhandelaars, Spui No. 28a te
's-Gravenhage.

Aanwijzing zal worden gehouden te Groenlo
op Woensdag 29 Mei 1907 des namiddags ten
2 ure in het Hotel „de Moriaan” (voorheen
STOTTELAAR) terwijl inlichtingen zijn te bekomen
aan het bureau van den Hoofd-Ingenieur voor
de Gevangenissen en Rechtsgebouwen, te
's-Gravenhage, Departement van Justitie.

's-Gravenhage, 15 Mei 1907.

De Minister van Justitie,
Voor den Minister,
De Secretaris-Generaal,
A. D. W. DE VRIES.

BOUW ORNAMENTEN
IN
GEWAPEND GIPS — KUNSTSTEEN
— CEMENT BETON —
EDUARD NETTESHEIM — VENLO

TROCKENSTUCC □
(GEWAPEND GIPS) **PLAFONDS**
EDUARD NETTESHEIM — VENLO

PIXOL LAK — VEZELVERFMASSA — VEZELPIJK — VOOR ASPHALTDAKEN **EENIG**
EDUARD NETTESHEIM — VENLO

KLEURIG — — —
— — — **KARBOLINEUM**
EDUARD NETTESHEIM — VENLO

D R P 157566

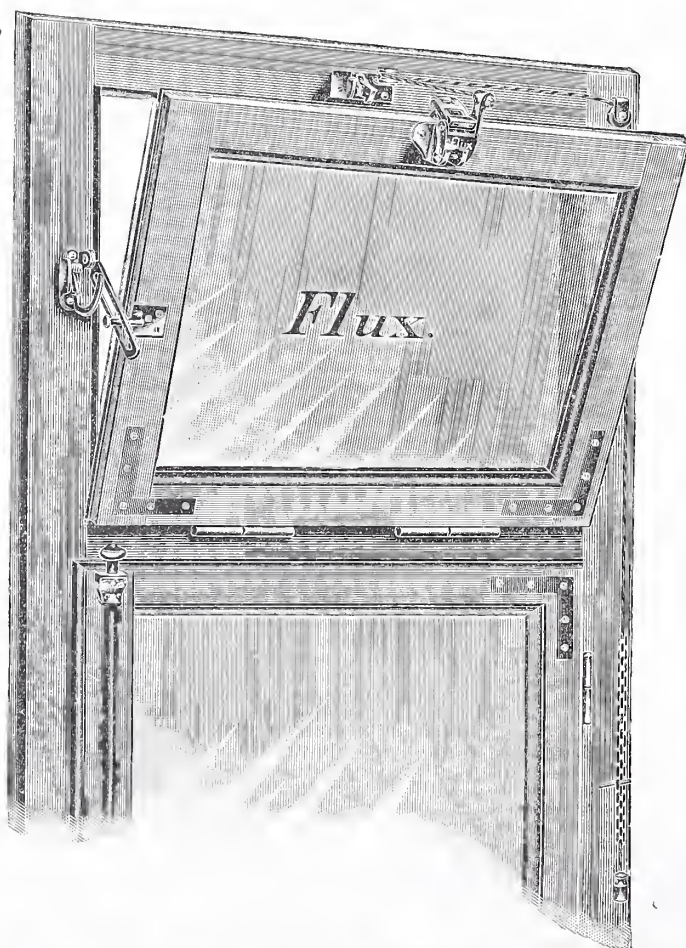

D R P 152008

„FLUX” Bovenlichtsluiting.

„FLUX” wordt met één koord geopend en gesloten.

Vraagt inlichtingen en prijzen.

Vertegenwoordiger voor Nederland en Koloniën:

VAN DE POLL, Purmerend.

Te bezichtigen op de Permanente Tentoonstelling van de Mij. tot Bev. der Bouwkunst.



BOUWKUNDIG WEEKBLAD.



· ORGAAN VAN DE MAATSCHAPPIJ ·
· TOT BEVORDERING DER BOUWKUNST ·

BESTUUR VAN DE MAATSCHAPPIJ: A. SALM G.Bz., *Voorzitter*. F. W. M. POGGENBEEK, *Vice-Voorzitter*, — V. G. A. BOSCH, W. J. DE GROOT, G. W. VAN HEUKELOM, D. E. C. KNUTTEL, J. A. MULOCK HOUWER, F. J. NIEUWENHUIS, B. J. OUËNDAG, J. VERHEUL Dz., P. A. WEELDENBURG.

COMMISSIE VAN REDACTIE: ED. CUYPERS,
A. SALM GBz., J. VERHEUL Dz.
REDACTEUR: C. T. J. LOUIS RIEBER.

BUREAU VAN REDACTIE: MARNIXSTR. 402 AMST.
BUREAU VAN ADMINISTR. HERDERSTR. 5 DEN HAAG
UITGEVERS: MOUTON & C DEN HAAG

INHOUD

ABONNEMENTSPRIJS

N^O. 21. 25 MEI 1907. Maatschappij t. Bev. d. Bouwkunst.
a. 96ste Algemeene Vergadering. b. Jaarverslag 1906—1907. —
Inhoud van Tijdschriften. — Berichten. — Bureau voor plaat-
sing van opzichters en teekenaars. — Concept-begrooting. —
Aankondiging en afloop van aanbestedingen. — Lijst van
Fabrikanten, Leveranciers, enz. — Advertentiën.

voor Nederland: fr. p. p. / 15.— 's jaars, voor Indië en het
Buitenland (bij vooruitbetaling) fr. p. p. / 17.— **PRIJS DER**
ADVERTENTIËN: van 1—5 regels / 1.—, elke regel meer 20 cents
Grootte letters naar plaatsruimte. — **AANKONDIGING VAN**
AANBESTEDINGEN 15 ct. p. r. m. premie $\frac{3}{2}$ maal. — **ABONNEMENT**
VAN ADVERTENTIËN tegen belangrijk verminderde prijzen en
kostelooze opname der advertentiën in het Tijdschrift der Mij.

MAATSCHAPPIJ TOT BEVORDERING DER BOUWKUNST.

96ste ALGEMEENE VERGADERING.

De 96ste Algemeene Vergadering zal gehouden worden op
Woensdag 29 Mei, des avonds ten half acht ure, en op Donderdag
30 Mei 1907, des voormiddags ten tien ure, in het Maatschappelijk
Gebouw, Marnixstraat 402 te Amsterdam.

Agenda voor de vergadering op 29 Mei.

1. Opening der vergadering.
2. Verslag van het Hoofdbestuur, met betrekking tot zijne bemoeiingen en van hetgeen in het afgelopen jaar in en met de Maatschappij is voorgevallen, benevens van de vergadering van Voorzitters en Secretarissen der Afdelingen met het Hoofdbestuur, gehouden op 25 April 1907.
3. Verslag van de Commissie van Financiën over haar gehouden beheer.
4. Rapport der Commissie tot het nazien der rekening en verantwoording over het afgelopen jaar, door de Commissie van Financiën.
Uitloting van 5 aandelen in de geldleening groot f 63.000.
5. Mededeeling van den uitslag der verkiezing van Hoofdbestuursleden.
6. Benoeming door den Voorzitter eener commissie van drie leden tot stemopneming.
7. Verkiezing van een Voorzitter.
8. Behandeling der begrooting voor het loopende jaar 1907.
9. Bepaling van de plaats der September-vergadering.

Agenda voor de vergadering op 30 Mei.

Mededeelingen van het Hoofdbestuur over de Wetsherziening.
Bespreking van het onderwerp:

Middelbaar Technisch Onderwijs,
in te leiden door den heer H. Enno van Gelder, Werktuigkundig-
Ingenieur te Rotterdam.

In dit nummer van het blad is opgenomen de concept
begrooting voor het jaar 1907.

De rekening en verantwoording van de Commissie van
Financiën over het jaar 1906, met alle daarbij behorende be-
scheiden, ligt voor belangstellende leden der Maatschappij ter
inzage in het gebouw der Maatschappij.

JAARVERSLAG 1906—1907.

Het Hoofdbestuur der Maatschappij heeft de eer het
volgende jaarverslag 1906—1907 aan de leden der Maat-
schappij aan te bieden.

Leden. Ditmaal kan niet, zooals in vele der laatste jaren, op
eene vermeerdering van het aantal leden gewezen worden. Be-
droeg het in Mei van het vorige jaar 675, zijnde 531 Gewone-,
79 Buitengewone- en 65 Kunstlievende leden, op dit oogenblik
is het aantal als volgt: 523 Gewone-, 71 Buitengewone- en 58
Kunstlievende leden, in het geheel dus 652 leden. In den loop
van elk jaar treden echter nog leden toe, zoodat te verwachten
is, dat nog een hooger cijfer wordt bereikt.

Van de verliezen door de Maatschappij na Mei 1906 geleden,
zij het overlijden op 30 Sept. van dat jaar in herinnering gebracht,
van den heer G. L. van Lennep, die jaren lang zitting had in het
Bestuur der Afdeling Haarlem, en groote, oprechte belangstelling
in haar streven heeft getoond.

Tot Eere-leden der Maatschappij werden benoemd de heeren:
John Belcher, Voorzitter van het Royal Institute of British
Architects, Voorzitter van het 7de Int. Architecten-Congres, in

1906 te Londen gehouden; W. J. Locke, Algemeen Secretaris van dat Congres, en Guillaume Fatio, te Genève, President der Société pour l'Amélioration du Logement, Vice-president van het 2^e Congrès de l'Assainissement et de la Salubrité de l'Habitation, gehouden te Genève in 1906.

Hoofdbestuur. In Mei 1906 moesten volgens rooster aftreden de heeren Jb. van den Ban Pz., zitting hebbende voor de Afdeeling Haarlem, die niet herkiesbaar was, D. E. C. Knuttel, zitting hebbende voor de Afdeeling 's-Gravenhage, die herkiesbaar was; een derde lid moest gekozen worden in de plaats van den heer Ed. Cuypers, Voorzitter, die bedankte als lid van het Hoofdbestuur. De heer Cuypers had reeds bij de aanvaarding van het voorzitterschap in 1905 den wensch geuit om den toen aftredenden Voorzitter, den heer A. Salm G.Bz., zoo kort mogelijk in het Hoofdbestuur te missen, en door zijn aftreden gelegenheid te geven den heer Salm wederom te kiezen.

In de plaats van den heer Van den Ban werd gekozen, volgens rooster ter vertegenwoordiging der Afdeeling Rotterdam, de heer J. Verheul Dzn. De heer Knuttel werd herkozen, en in de plaats van den heer Ed. Cuypers werd de heer A. Salm G.Bz. gekozen, die in de Meivergadering van 1906 door de leden ook tot Voorzitter werd benoemd.

In de Meivergadering van 1907 is aan de beurt van aftreden de heer F. J. Nieuwenhuis, zitting hebbende voor de Afdeeling Utrecht. Wel heeft de heer Nieuwenhuis den wensch te kennen gegeven niet weer herkozen te worden, hoewel herkiesbaar zijnde, maar de Afdeeling Utrecht heeft hem toch candidaat gesteld. Verder zijn aan de beurt van aftreden de heeren: B. J. Ouëndag, die herkiesbaar is, en F. W. M. Poggenbeek, die niet herkiesbaar is. Voor dit laatste aftredend lid, Vice-Voorzitter van het Hoofdbestuur, moet volgens rooster gekozen worden een lid van het Bestuur der Afdeeling Haarlem; deze Afdeeling heeft als candidaat aanbevolen haren Voorzitter, den heer L. C. Dumont.

Boek- en plaatwerken. De redactie van het Bouwkundig Weekblad betuigt haar erkentelijkheid voor de ondervonden medewerking; deze was echter niet groot. Gegevens ter reproductie voor platen en voor afbeeldingen in den tekst zijn voldoende te verkrijgen; maar de lust artikelen te schrijven of mededeelingen omtrent een of ander in te zenden schijnt bijzonder gering te zijn. Een woord van oprechten dank behoort gebracht te worden aan heeren Secretarissen der Afdeelingen en van de Vereeniging Bouwkunst en Vriendschap voor de belangelooze samenstelling der getrouw toegezonden verslagen van de vergaderingen hunner vereenigingen.

Het Bouwkundig Tijdschrift, waarin in 1906 een aanvang werd gemaakt met de beschrijving van oud-Groningen, zal in 1907 het vervolg en einde van die belangrijke bijdrage van den heer C. H. Peters bevatten.

Bijeenkomsten. In het afgelopen jaar had behalve de twee gewone algemeene vergaderingen nog een buitengewone plaats.

De 93ste Algemeene Vergadering werd op 29 Mei, des avonds te half 8 uur, te Amsterdam geopend. De werkzaamheden van die avond-bijeenkomst bepaalden zich tot het afdoen der huishoudelijke aangelegenheden. De vergadering werd voortgezet op 30 Mei, des voormiddags ten 10 ure, met de bespreking der concept-statuten voor een in te stellen Raad van Arbitrage voor de Bouwbedrijven in Nederland. Deze belangrijke besprekingen hadden tengevolge, dat het Hoofdbestuur gemachtigd werd, de wijzigingen in het concept aangebracht en door de vergadering goedgekeurd, ter kennis te brengen van het Hoofdbestuur van den Nederlandschen Aannemersbond, met verzoek ze te bespreken in eene bijeenkomst van de gedelegeerden uit de constitueerende vereenigingen, waartoe ook de Maatschappij behoort, en die daartoe werd bijeengeroepen.

In deze vergadering kwam ook ter sprake een voorstel van de heeren J. J. van Nieukerken, P. A. Weeldenburg en C. B. Posthumus Meijjes, om in de Maatschappij Afdeelingen in te stellen voor Architecten, voor Teekenaars, voor Opzichters enz. Besloten werd, dat de voorstellers een meer uitgewerkt voorstel zouden indienen.

De 94ste Algemeene Vergadering is gehouden op 14 September 1906, des morgens te 10½ ure te Tilburg, waarin het Bestuurslid de heer G. W. van Heukelom mededeelingen deed over de werken die onder zijne directie werden uitgevoerd te Baarle-Nassau, en die na de vergadering werden bezocht. Na terugkomst van deze hoogst

belangrijke werken, werd te Ginneken gemiddagmaald, nadat te Breda een bezoek was gebracht aan de Groote of Lieve Vrouwe Kerk. Den 15den September werden des morgens te 9 ure de mededeelingen van den heer v. Heukelom te Roosendaal vervolgd over de aldaar, insgelijks onder zijne directie, in uitvoering zijnde belangrijke werken, die des namiddags werden bezocht. Daarna ging nog een aantal leden naar Antwerpen, waar de heer Nico van der Kloot Meijburg, lid der Maatschappij, bij wien zich de Voorzitter van de Société Royale des Architectes d'Anvers en eenige leden van dit Genootschap hadden aangesloten, zich beijverd heeft om het bezoek in alle opzichten aangenaam en nuttig te doen zijn. Jammer, dat het weêr te Antwerpen niet gunstig was; maar de opgewekte geest bleef toch in het gezelschap, niet het minst aan den maaltijd in den Dierentuin te Antwerpen. Deze tocht, aan de 94ste Algemeene Vergadering verbonden, zal door de deelnemers daaraan niet spoedig vergeten worden; zeer leerzaam en aangenaam was het uitstapje, dat te Antwerpen nog vele leden op 16 September, den derden dag der reis, bijeen hield. Er waren oude banden vernieuwd, nieuwe door collega's aangeknoopt; wel een bewijs hoe juist die September-vergaderingen geschikt zijn om de collegialiteit te bevorderen.

De 95ste Algemeene Vergadering, eene buitengewone, werd op 29 November 1906 te Amsterdam gehouden, hoofdzakelijk om de kandidaten te kiezen voor het lidmaatschap van den Raad van Arbitrage voor de Bouwbedrijven in Nederland, waarvan de Statuten, met de wijzigingen in het concept daarvan, in de 94ste Algemeene Vergadering voorgesteld waren goedgekeurd. Voor het lidmaatschap konden door de Maatschappij als constitueerende Vereeniging worden voorgesteld zes leden, te kiezen uit dubbel tallen. Door de vergadering werd een twaalf tal voor de verkiezing aanbevolen, waaruit in eene vergadering der afgevaardigden van de constitueerende Vereenigingen op 15 Maart 1907 werden gekozen de heeren: Prof. J. F. Klinkhamer, W. C. Metzelaar, C. Muysken, C. B. Posthumus Meijjes, A. Salm G.Bz. en J. Verheul Dz.

Prijsvragen. Door het Hoofdbestuur werden, op verzoek van de heeren Van de Loo, steenfabrikanten te Dieren, die daartoe f 1500 voor prijzen beschikbaar stelden, in Maart 1906 drie prijsvragen uitgeschreven, ten doel hebbende: het ontwerpen van toepassingen van Verblendsteen in verband met Bricorna. Op deze prijsvragen kwamen 17 antwoorden in. De Jury meende geen der uitgeloopte prijzen te kunnen toekennen, maar keurde, in overleg met de heeren Van de Loo, verschillende belooningen toe tot een bedrag van f 700.

Door de heeren Van de Loo werd daarop andermaal een bedrag van f 1500 voor het uitschrijven van drie nieuwe prijsvragen, met het zelfde doel, ter beschikking gesteld. Het programma van deze verscheen in Maart 1907.

Handelingen en vertegenwoordiging der Maatschappij. Op uitnodiging van het bestuur der gemeente Saandam, is door eene Commissie uit het Hoofdbestuur een plan samengesteld voor de uitbreiding dier gemeente, waartoe ook de heer L. J. Springer te Haarlem zijn medewerking verleende. Dit plan wordt thans door een daartoe door het Gemeentebestuur aangesteld ambtenaar nader uitgewerkt.

Tusschen Z. Exc. den Minister van Waterstaat en het Hoofdbestuur is eene overeenkomst gesloten over eene uitgave van eene monographie der Grafelijke Zalen te 's-Gravenhage, die met vele afbeeldingen in en buiten den tekst zal worden verlucht. Waarschijnlijk zal dit werk nog in de loop van 1907 gereed kunnen komen; het zal voor de leden der Maatschappij verkrijgbaar worden gesteld tegen een minderen prijs dan voor het publiek.

Door de bemoeiingen van het Hoofdbestuur werd o.a. te Amsterdam in het Stedelijk Museum eene tentoonstelling gehouden van de meeste ontwerpen van Nederlandsche inzenders op de prijsvraag voor het Vredespaleis. Deze tentoonstelling had plaats van 14 tot en met 22 October 1906, was kosteloos te bezichtigen en mocht een zeer groot aantal bezoekers trekken.

In November 1906 had te Delft eene zeer geslaagde nationale tentoonstelling plaats van 't werk van amateur-fotografen, op het gebied o.a. van industrie en kunst. Zij ging uit van de Studenten-amateur-fotografen-vereeniging. Door het Hoofdbestuur werd de zilveren medaille der Maatschappij ter beschikking der Jury gesteld, om te worden toegekend aan de beste en meest artistieke fotografien op bouwkundig gebied; zij verleende haar aan den heer G. S. de Veer Jr., Ingenieur te 's-Gravenhage, die de beleefd-



De Noord- of Kerstkapel.



Het Portaal. Noordzijde.

Naar fotografiën van den Heer G. S. DE VEER JR. (*)

heid had een stel zijner bekroonde foto's, prachtig uitgevoerde kerk-interieurs, aan de Maatschappij ten geschenke te zenden.

Op initiatief van het lid van het Hoofdbestuur, den heer J. A. Mulock Houwer, werd aan de afdelingen ter behandeling voorgelegd eene vraag, omtrent de ondervinding in hare kringen opgedaan met hier te lande vervaardigde kunst-zandsteen, wat betreft deugzaamheid als bouw materiaal. Van een tweetal Afdelingen zijn antwoorden ingekomen, die in het Bouwk. Weekblad worden opgenomen.

Het Hoofdbestuur der Maatschappij, en het Bestuur van het Genootschap Architectura et Amicitia ontvingen eene uitnodiging van Burgemeester en Wethouders van Amsterdam om met deze in overleg te treden over het uitschrijven van een prijsvraag ter oplossing van het vraagstuk omtrent de indeeling van den Dam en omgeving. Aan die uitnodiging is voldaan, en de beide Besturen hebben uit hun midden hun Voorzitter en Secretaris aangewezen als leden eener Commissie, die de bestudeering ter hand heeft genomen van de voorwaarden waarop een prijsvraag voor de oplossing der quaestie kan worden uitgeschreven, en die de noodige gegevens daartoe verzamelt.

Door den Alg. Ned. Bond van Opzichters en Teekenaars werd het Hoofdbestuur uitgenoodigd om twee afgevaardigden te benoemen in de Commissie voor de door den Bond gewenschte bekwaamheids-acten voor opzichters en teekenaars. Aan den wensch werd voldaan en tot afgevaardigden benoemd de heeren B. J. Ouëndag en C. T. J. Louis Rieber.

Als constitueerende vereeniging van den Raad van Arbitrage voor de bouwbedrijven in Nederland, heeft de Maatschappij haren invloed kunnen uitoefenen op de benoeming der 24 leden van den Raad en zijnen Voorzitter; meer in 't bijzonder is dit het geval geweest met de keuze der 6 leden-architecten, waartoe dubbeltallen werden gekozen in de Buitengewone Algemeene Vergadering gehouden op 29 November 1906.

Van B. en W. van Amsterdam kwam bij het Hoofdbestuur een verzoek in om een advies te geven over de wijze van herstellen van het „Huis met de Hoofden” aldaar. Aanleiding tot dit ver-

zoek was een advies over die herstelling uitgebracht door het bureau der Gemeentewerken, en de bestrijding die dat advies in den Gemeenteraad heeft ondergaan. Het Hoofdbestuur heeft aan het verzoek voldaan en eene Commissie benoemd, bestaande uit drie leden.

Van the American Institute of Architects ontving het Hoofdbestuur eene uitnodiging, om zich te doen vertegenwoordigen bij de feestelijke viering van het 50-jarig bestaan dezer vereeniging op 7 Januari 1907, te Washington. De Voorzitter der Maatschappij heeft die feesten bijgewoond en aan het machtige Instituut, waarmede de Maatschappij sedert vele jaren in verbinding staat, de medaille der Maatschappij met eene oorkonde aangeboden, welk geschenk met enthousiasme en groote dankbaarheid is ontvangen. De medaille prijkt onder glas in de vestibule van het verenigingsgebouw, „the Octagon” te Washington.

In December 1906 was de heer A. Salm G. Bz. aan de beurt van aftreden als lid der Schoonheidscommissie te Amsterdam, gekozen uit het Hoofdbestuur der Maatschappij. In zijne plaats werd benoemd de heer B. J. Ouëndag, lid van het Hoofdbestuur.

Van de Sociaal Technische Vereeniging van Democratische Ingenieurs en Architecten kwam bij het Hoofdbestuur een schrijven in, met verzoek een lid te benoemen in eene Commissie die in opdracht had een onderzoek in te stellen naar de hygiënische toestanden in het steenhoudersbedrijf. Door het Hoofdbestuur werd als lid benoemd de heer D. A. N. Margadant, die deze benoeming heeft aanvaard.

Den 7den December 1906 werd door het Hoofdbestuur een adres gezonden aan den Gemeenteraad van Rotterdam, naar aanleiding van eene strooming te Rotterdam ontstaan ten gunste van de slooping van het Beursgebouw aldaar, om zijn stem tegen het afbreken van het gebouw te doen hooren. Het ontvouwde in dat verzoekschrift de redenen waarom het de slooping van het voor de geschiedenis der Nederlandsche bouwkunst merkwaardige monumentale bouwwerk ten zeerste zou betreuren.

Den 7den Maart 1907 overleed te Amsterdam op ruim 92 jarigen leeftijd de heer W. Springer, Gemeente-Adviseur in Bouwzaken der stad Amsterdam. Bij de begrafenis werd het Hoofdbestuur der Maatschappij vertegenwoordigd door den Vice-voorzitter, den heer F. W. M. Poggenbeek, en den Secretaris.

(*) Zie het in dit blad voorkomende „Jaarverslag 1906—1907”, onder het hoofd „Handelingen en vertegenwoordiging der Maatschappij”.

Gebouw. De betere en meer smaakvolle inrichting van de zalen der Permanente Tentoonstelling, die tijdens de Mei-vergadering in 1906 nog niet geheel gereed was, is kort daarop voltooid geworden.

In het gebouw hadden verschillende aanbestedingen plaats, en werden de vergaderingen gehouden o.a. van de Afdeling Amsterdam der Maatschappij, van de Amsterdamsche Patroonsvereniging, van de afgevaardigden der constituerende verenigingen van den Raad van Arbitrage, van de Loodwit-Commissie, als deze te Amsterdam bijeen kwam, enz.

Bibliotheek. De boekerij is dagelijks, uitgezonderd Zon- en feestdagen, geopend van des morgens 9 tot des namiddags 4 uur, gedurende welke tijden ook boeken ter leen kunnen worden afgegeven. Bovendien is zij geopend, behalve op Zon- en feestdagen, des avonds van 7 tot 10 ure, en des Zondags, uitgezonderd van 15 Juli tot 15 September, van des voormiddags 10 tot des namiddags 1 ure. Op de dagen waarop geen boekwerken worden afgegeven, kunnen de aanvragen daarvoor worden achtergelaten, en wordt zoo mogelijk den volgenden dag daaraan voldaan.

Ook in het afgeloopen jaar is de verzameling boek- en plaatwerken zeer uitgebreid geworden, meest door geschenken en door ter recensie aan de redactie van het Bouwkundig Weekblad toegezonden exemplaren; de aanwinsten worden nu en dan in dat blad bekend gemaakt.

Het bezoek aan de leeszaal is over het algemeen niet groot; vele werken worden echter ter raadpleging opgevraagd.

Bijzondere tentoonstellingen. Behalve de Tentoonstelling van de meeste der inzendingen van Nederlandsche medewerkers aan de prijsvraag voor het Vredespaleis, hadden in het Gebouw der Maatschappij o. a. de tentoonstellingen plaats van de inzendingen op de prijsvragen uitgeschreven door de heeren Van de Loo, steenfabrikanten te Dieren, van het werk der leerlingen van de Industrieschool van de Mij. voor den Werkenden Stand te Amsterdam, van de teekeningen en werkstukken van de leerlingen der Dag-, Teeken- en Kunstambachtsschool voor Meisjes, van dezelfde Maatschappij, en van het werk der leerlingen van de Hendrik de Keyzerschool te Amsterdam.

Examen voor Bouwkundig Opzichter. De Commissie voor het afnemen van dit examen bestond dit jaar uit de heeren: B. J. Ouëndag, *Voorzitter*, H. van Dam, J. D. Gantvoort, W. de Jong, M. de Jongh, L. J. Rijnink, J. A. van der Sluys Veer, C. Visser, P. Weeldenburg, L. Zwiers en C. T. J. Louis Rieber, *Secretaris*. Deze Commissie had eene zware taak te vervullen: er hadden zich namelijk 100 candidaten — tegen 73 in 1906 — aangemeld, waarvan ten slotte 90 het volledige examen hebben afgelegd, en aan 48 het diploma kon worden uitgereikt. Het groot aantal heeft het noodzakelijk gemaakt, dit in drie groepen te verdeelen, hetgeen door loting is geschied.

Een woord van oprechten dank aan heeren examinatoren voor al de moeite die zij zich getroost hebben, is hier waarlijk niet misplaatst.

De Commissie is van plan dit jaar een verslag van hare bevindingen in het Bouwk. Weekblad openbaar te maken, waaruit candidaten voor volgende jaren zullen kunnen opmaken, dat het gewenscht is goed voorbereid aan dit examen deel te nemen.

Een programma van eischen voor een in te stellen examen voor Bouwkundig Teekenaar ligt gereed, zoodat zulk een examen in 1908 zal kunnen worden afgenomen. Bij het opmaken van dit programma door eene Commissie bestaande uit de heeren K. P. C. de Bazel, W. C. Nijhoff, C. J. Ouëndag en A. Salm G. Bz., waaraan later de Secretaris der Maatschappij is toegevoegd, is tevens het programma van eischen voor het examen van Bouwkundig Opzichter gewijzigd geworden, hoewel in zeer geringe mate.

Permanente Commissie voor geschillen. In de Algemeene Vergadering van 18 Mei 1904 werd de herziene Honorarium-tabel voor bouwkundige werkzaamheden vastgesteld, en daardoor tevens ingesteld eene Permanente Commissie ter voorkoming van geschillen over die Honorarium tabel, zetelende te Amsterdam. In de Commissie werden benoemd tot leden de heeren C. B. Posthumus Meijjes, J. Verheul Dz. en C. T. J. Louis Rieber, en tot plaatsvervangende leden de heeren Ed. Cuyper en Jb. van den Ban Pz. In de eerste jaren was te voorzien, dat de Commissie niet spoedig zou worden geraadpleegd, aangezien de meening heerschte, dat van hare diensten slechts gebruik kon worden gemaakt, ingeval geschillen gerezen waren over honoraria voor werken, waartoe na Juni 1904 opdracht was verleend.

Het eerste geschil, eigenlijk slechts een verschil van opvatting over het aan een architect verschuldigd honorarium zijnde, werd in het laatst van 1906 aan hare uitspraak onderworpen. Kort daarna werden de stukken omtrent een tweede geschil aan haar voorgelegd, terwijl omtrent een derde nog niet beslist is of de Commissie gerechtigd is het in behandeling te nemen.

Bureau voor plaatsing. Hoewel sedert de oprichting van dit Bureau gelijksoortige zijn ontstaan, die niet uitsluitend bestemd zijn voor *bouwkundige* opzichters en teekenaars, kan niet gezegd worden, dat er thans door geringer aantal personen gebruik van gemaakt wordt, noch ook, dat zij dit met minder goed gevolg doen. Het Bureau heeft onder de architecten die personeel wenschen, verschillende vaste klanten.

Wetsherziening. Volgens de bepalingen der van kracht zijnde wet, moet in de Mei-vergadering eene herziening der Wet plaats hebben. Ter behandeling der ingekomen voorstellen werden als leden eener Commissie daarvoor benoemd, de heeren:

J. H. W. Leliman,	voor de Afdeling Amsterdam;
G. Versteeg,	" " " Arnhem;
M. A. C. Hartman,	" " " Delft;
S. de Clercq,	" " " 's Gravenhage;
J. A. Mulock Houwer,	" " " Groningen;
L. C. Dumont,	" " " Haarlem;
G. Vuyk,	" " " Rotterdam;
I. H. J. van Lunteren,	" " " Utrecht, en
P. A. Weeldenburg	te Rotterdam.

De Afdelingen der Maatschappij. Amsterdam. In den loop van 1906 verloor de Afdeling 1 lid door overlijden, en 2 leden door vertrek of bedanken, zoodat het totaal aantal leden, op 1 Januari 1907, 128 bedroeg, waaronder 6 honoraire leden.

Het Bestuur is thans samengesteld als volgt:

W. J. de Groot,	Voorzitter.
W. A. E. van Geuns,	Vice-Voorzitter.
J. H. W. Leliman,	Secretaris.
J. N. Landré	Penningmeester.
E. M. Rood,	Commissaris.

Het aantal bijeenkomsten bedroeg zes. Eene buitengewone bijeenkomst in den geest als de excursies in 1904 en 1905, de eerste naar Marken, enz., de tweede naar de Vecht, had niet plaats. De opkomst op deze vergaderingen leidde wederom tot de oude opmerking, dat de aanwezigen voor een groot deel bestaan uit geïntroduceerde en belangstellende niet-leden, die gebruik maken van de ruime introductie welke de Afdeling openstelt. Zelfs bij de behandeling van belangrijke aangelegenheden wordt van de zijde der leden zóó weinig steun en medewerking ondervonden, dat men, afgaande op die omstandigheid, geneigd zou zijn zich af te vragen of de Afdeling wel reden van bestaan heeft.

Het verslag geeft een kort overzicht van de vergaderingen waaruit blijkt, dat de volgende onderwerpen werden behandeld: Eenige beschouwingen over Vereenigingen, Vennootschappen en Stichtingen, uitsluitend werkzaam in het belang van verbetering der Volkshuisvesting, ingeleid door den heer J. J. Roovers Jr.; het voornemen om in den tuin van het Rijksmuseum een nieuw gebouw te plaatsen voor de Drucker-verzameling, door den heer J. H. W. Leliman, waaromtrent besloten werd een adres aan den Raad van Amsterdam te richten met het verzoek zulk een voornemen niet goed te keuren; stellingen omtrent verbeteringen in het bouwvak, de vakopleiding en beroepsregeling, door den heer J. W. C. Tellegen; demping der Reguliersgracht, en stedenschenis?, door den heer J. H. W. Leliman; en vaststelling eener uniforme arbeids- en salarisregeling voor bouwkundige opzichters en teekenaars. Uitvoerige verslagen over deze voordrachten en besprekingen komen in het Bouwk. Weekblad voor.

In de Gemeentelijke Commissie van advies ter beoordeeling van bouwplannen bij aanvragen voor gemeenteterrein in koop of erfpacht wordt de Afdeling vertegenwoordigd door den heer A. D. N. van Gendt. In de Commissie voor de wetsherziening der Maatschappij heeft de secretaris der Afdeling zitting. De heeren L. Bienfait en P. Heijn zullen een prae-advies uitbrengen over de door het Hoofdbestuur gestelde vraag in zake hier te lande vervaardigde kalkzandsteen.

De stand der geldmiddelen is bevredigend. Versterking van het ledental is inmiddels, naast toename van de belangstelling, in hooge mate wenschelijk, wil de Afdeling hare taak eenigermate ruim kunnen opvatten.

Arnhem. Het Bestuur bleef samengesteld als volgt:

V. G. A. Bosch,	Voorzitter.
A. R. Freem,	Vice-Voorzitter.
W. G. Lensink,	Penningmeester.
Mr. C. J. Baron van Tuyll van Serooskerken,	Commissaris.
G. Versteeg.	Secretaris.

Op 1 Januari 1906 bestond de Afdeeling uit 17 leden, tevens Gewoon lid en 2 leden tevens Kunstlievend lid der Maatschappij, benevens 30 Afdeelingsleden, totaal 49 leden. Twee Afdeelingsleden bedankten en 6 nieuwe traden toe, zoodat het ledental thans 53 bedraagt.

Zes vergaderingen werden gehouden, waarop het bezoek zeer afwisselend was en waarin o.a. de volgende onderwerpen werden behandeld: de voordeelen van ijzeren balken met breede flenzen (Grey-balken) speciaal in de gewone bouwkunde, door den heer W. J. Niermeijer, C.I.; portretkunst, door den heer J. Gratama, B.I.; gewapend beton, door den heer H. G. Mos, C.I.; electriche installaties en electricch bedrijf in de kleinindustrie, door den heer K. de Bruin, E.I.; middelbaar technisch onderwijs, door den heer F. M. L. Kerkhoff, C. en B.I., en gebakken steen in het algemeen en Bricorna in het bijzonder, door den heer A. W. Weissman, waarbij een tentoonstelling der teekeningen ingekomen op de prijsvragen door de heeren Van de Loo uitgeschreven. In twee der andere vergaderingen waren tentoongesteld: de teekeningen ingekomen op de prijsvragen uitgeschreven door de Vereeniging Bouwkunst en Vriendschap te Rotterdam, en de teekeningen der Electriche Centrale en de Openbare Lagere School III te Arnhem. Een aanvankelijk voorgenomen excursie naar Kampen en Zwolle met boottocht naar Enkhuizen kon, wegens gebrek aan deelneming, niet doorgaan.

Aan den Gemeenteraad werd een adres gezonden, waarin werd verzocht niet in te willigen het verzoek van de Vereeniging V.V.V. betreffende de plaatsing van een kiosk op 't Stationsplein.

Volgens het verslag van den Penningmeester was er in den aanvang van 1907 een voordeelig saldo in kas van f 56,36, tegenover een nadeelig van f 5,05.

's Gravenhage. Het Bestuur is thans samengesteld als volgt:

D. E. C. Knuttel,	Voorzitter.
J. Limburg,	Onder-Voorzitter.
S. de Clercq,	Secretaris.
W. G. Eberson,	Onder-Secretaris.
J. P. J. Lorrie,	Penningmeester.
W. C. M. tzelaar,	Bibliothecharis.
J. Olthuis,	Commissaris.

Omtrent het jaar 1906, dat voor de Afdeeling geen bijzonderheden heeft gebracht, mag intusschen worden geconstateerd, dat er eenige nieuwe leden, speciaal jongere krachten zijn toegetreden, waardoor het ledental tot 108 krom.

Er werden 7 gewone vergaderingen gehouden, waarop de volgende onderwerpen werden behandeld: electriche huisinstallaties, door den heer A. J. Roelofs, ingenieur der firma Siemens en Halske; breedflenzige ijzeren balken, door den heer W. J. Niermeijer, C. I.; de tegel, door den heer J. Jurriaan Kok; pneumatische fundeeringen, door den heer C. Leemans, C. I.; de gebakken steen en de Bricorna, door den heer A. W. Weissman; torenhuizen, door den heer Wouter Cool, C. I., en de bruggen-architectuur, door den heer W. A. C. Dwars, C. en B. I. Deze avonden werden veelal met een toepasselijke tentoonstelling, kunstbeschouwingen, en door projectie van lantaarnplaatjes opgeluisterd.

De opkomst ter vergaderingen was volgens het presentie-boek — een niet geflatteerde opgave dus — nooit minder dan 25 personen, en steeg tot in de 30, waaruit een kleine toename van belangstelling, bij vorige jaren vergeleken, mag worden geconstateerd, — eene belangstelling die evenwel nog zeer kan vermeerderen. Dan toch zou de wisselwerking worden versterkt, die van goede sprekers op belangstellend gehoor uitgaat; en een talrijk opkomend ledental beïnvloedt de animo van den inleider.

Den leden werden bovendien een 3-tal excursies aangeboden, en wel ter bezichtiging van het restaurant „de Twee Steden”, gebouwd door den heer J. Mutters Jr., die dit bezoek had aangeboden, een rijtoer naar het kasteel en park Oud-Wassenaer, aangeboden door de heeren Z. Hoek en J. N. Wouters, en ter bezichtiging van het Ministerie van Oorlog en zijn nieuwen vleugel, door goedgunstige beschikking van den heer D. E. C. Knuttel, Rijksbouwmeester. Deze tochtjes, niet te veel tijd in beslag nemend, doch daarom niet minder doeltreffend, mochten zich in veler belangstelling verheugen; zij bleken te recht door de leden op prijs te zijn gesteld.

In verschillende Commissies werden benoemd: als afgevaardigden naar de Algemeene vergaderingen der Mij., de heeren S. de Clercq en K. Stoffels, en als plaatsvervangende afgevaardigden de heeren J. Limburg en A. Mondt Jr.; als leden voor het nazien van de rekening en verantwoording van den Penningmeester der Afdeeling, de heeren G. Brouwer, S. de Clercq en M. Nooyen, en als lid der Commissie voor de wetsherziening der Maatschappij, de heer S. de Clercq, Secretaris der Afdeeling.

Een tweetal Bestuursvergaderingen had plaats in combinatie met de Verfraaiings Commissie, naar aanleiding van de geschiedenis van den Hofvijver, en ter behandeling van het uitbreidingsplan der Gemeente. Deze bijeenkomsten hadden eene actie tengevolge, die door de pers voldoende werd bekend gemaakt.

Ter beantwoording der vraag door het Hoofdbestuur gesteld over ten onzent vervaardigde kalkzandsteen, werd eene Commissie benoemd bestaande uit de heeren J. J. L. Bourdrez, W. C. Metzelaar en J. Olthuis, die hare rapporten heeft uitgebracht.

De financieele toestand is niet rooskleurig, zoodat daarom alleen reeds een grooter ledental gewenscht zou zijn. In de daartoe bestemde December-vergadering werd door het Bestuur in 't licht gesteld, hoe kostbare lezingen, veelal met lichtbeelden, door goede sprekers ook van buiten de stad, de vroegere voordrachten uit het ledental zelf der Afdeeling vervangen. Dat zulk een verandering, waar de kosten van het lidmaatschap niet worden verhoogd, niet medewerkt om den stand der geldmiddelen te verbeteren, behoeft geen betoog.

Het verslag eindigt met den wensch, dat het volgend jaar moge aantoonen, dat nog opgewekter en grooter vereenigingsleven aan de Afdeeling moge ten goede komen, en de kiemen die daarvan in 1906 waren te bespeuren nog tot meerderen wasdom geraken.

Groningen. Deze Afdeeling telde bij den aanvang van het jaar 1907, 15 leden, waarvan 8 Gewoon- en 7 Kunstlievend lid der Maatschappij zijn.

Haar bestuur is als volgt samengesteld:

J. A. Mulock Houwer,	Voorzitter.
H. Reijenga Tzn.,	Bibliothecharis.
L. de Vogel,	Penningmeester.
J. W. Sips,	1e Secretaris.
W. Jacobs,	2e „

Gehouden werden 5 gewone vergaderingen, die door gemiddeld 7 leden werden bijgewoond. In 3 dezer bijeenkomsten werden voordrachten gehouden, n.l. door den heer D. E. C. Knuttel, over de Grafelijke Zalen op het Binnenhof te 's-Gravenhage; door den heer J. J. van Schuylenburg, over de Woningwet enz., en door den heer A. W. Weissman over gebakken steen in het algemeen en Bricorna in het bijzonder. In deze vergaderingen waren tal van genoodigden geïntroduceerd; in de overige gingen de werkzaamheden gepaard met het houden van kunstbeschouwingen.

Een buitengewone bijeenkomst had in Juni plaats, ter bespreking van eene zomerreis, waarin besloten werd Den Haag te bezoeken ter bezichtiging van de tentoonstelling der ontwerpen voor het Vredespaleis, van de Grafelijke Zalen, en van de Haven te Scheveningen. Aan deze excursie werd door 8 leden deelgenomen.

Over het algemeen genomen, gaf de Afdeeling over 1906 blijken van toenemenden bloei.

Haarlem en Omstreken. Op 31 December bestond de Afdeeling uit 33 leden, tegen 35 een jaar geleden. Zij verloor door den dood een harer meest belangstellende leden, den heer G. L. van Lennep, tweede Voorzitter.

Het Bestuur is thans aldus samengesteld:

L. C. Dumont,	Voorzitter.
J. G. Michielse,	Onder-Voorzitter.
Jb. van den Ban, Pzn.,	Penningmeester.
J. B. Lasschuit,	1e Secretaris.
L. J. Vreugde,	2e Secretaris.

In 1906 werden 7 ledenvergaderingen gehouden. In de vergadering van 4 Januari werd het Juryrapport over den Gevelwedstrijd uitgebracht, dat door de heeren J. Verheul Dzn., C. T. J. Louis Rieber en Jos. Th. J. Cuypers was uitgebracht, aan wie in het verslag een woord van dank wordt gewijd voor de vele moeite die zij zich als leden der Jury hebben getroost. Op 6 April had daarna de plechtige uitreiking plaats der medailles voor de be kroonde geveld, door het Eerlid der Afdeeling, Jhr. Mr. J. W. G. Boreel van Hogelanden, Burgemeester van Haarlem. Tevens werd een Kunstbeschouwing gehouden voor 't meerendeel van uitgevoerde bouwwerken van enkele leden der Afdeeling. Uit de

rede die de Burgemeester bij het uitreiken der prijzen hield, is weder gebleken, dat hij een warm voorstander is van al wat de Bouwkunst kan bevorderen, in 't bijzonder van den Gevelwedstrijd. In deze vergadering was ook aanwezig de toenmalige Voorzitter van het Hoofdbestuur der Maatschappij, de heer Ed. Cuypers; het woord verkregen hebbende, prees hij den Burgemeester voor het voorbeeld door dezen gegeven en sprak hij den wensch uit, dat het elders navolging mocht vinden. De bijeenkomst werd ook bijgewoond, behalve door eenige genoodigden, door den heer Johs. de Breuk, Wethouder van Openbare Werken, en eenige raadsleden.

Op een der andere vergaderingen werd een voordracht gehouden voor leden en genoodigden, door den heer A. W. Weissman, over Bricorna.

De Afdeeling nam deel aan de Mei-vergadering 1906 der Maatschappij, en de daaraan verbonden excursie naar de nieuwe Cathedraal „St. Bavo”, te Haarlem.

Het verslag eindigt met eene opwekking tot de leden gericht, om hunne krachten en talenten ten dienste der Afdeeling beschikbaar te willen stellen, en met de beste wenschen voor het toemenen van haren bloei.

Rotterdam. Het Bestuur der Afdeeling is samengesteld als volgt:

H. Cramer,	Voorzitter.
G. Vuijk,	Secretaris.
B. H. Beijderwellen,	
J. Verheul Dz.	

Het verslag dezer Afdeeling luidt als volgt.

Mocht ons vorig verslag enkel kunnen getuigen van de rust waarin onze Afdeeling is verzonken, voor dit jaar is tot ons leedwezen nog minder te zeggen. De loopende zaken werden enkel nog in stand gehouden door eene kleine jaarlijksche bijdrage van eenige der leden, die zich daartoe bereid verklaarden.

Geen enkele vergadering werd in het afgelopen jaar gehouden. Het Bestuur der Afdeeling bleef intact en wacht op betere tijden en gunstiger omstandigheden om de Afdeeling tot een verhoogd leven op bouwkundig gebied op te wekken.

Mochten de vele Afdeelingsleden in Rotterdam zich door kennismaking van dit verslag weder opgewekt gevoelen om het Bestuur in zijn pogen hiertoe te steunen, dan zoude dit zeer zeker zoowel voor de Maatschappij zelve als voor het Bestuur der Afdeeling een reden tot groote vreugde zijn.

Utrecht. Het tegenwoordige Bestuur is als volgt samengesteld:

W. van Veen,	Voorzitter.
Alb. Nijland,	Onder-Voorzitter.
I. Krap,	Commissaris.
J. T. Kok,	Penningmeester.
H. van Hilten J. Pzn.,	Secretaris.

Het aantal leden bleef vrij wel gelijk aan dat van het voorgaande jaar.

De toestand der geldmiddelen was bevredigend te noemen, dank zij een zuinig beheer; evenwel wordt de behoefte aan meerdere middelen door het Bestuur gevoeld, ten einde de bijeenkomsten voor de leden meer aantrekkelijk te maken.

Er hadden acht vergaderingen plaats, waarin lezingen werden gehouden onderscheidenlijk over Differdinger balken, en over Bricorna, terwijl een van de leden der Afdeeling in een tweetal dezer bijeenkomsten een causerie gaf over een reis door Italië.

De opkomst der leden was slechts matig in gewone vergaderingen; bij lezingen evenwel kwam wel een ruimer ledental op.

Het Bestuur onderging eene wijziging door het tusschentijds bedanken van den Voorzitter, den heer Van Lunteren, in wiens plaats als bestuurslid werd gekozen de heer H. van Hilten. Tot Voorzitter werd benoemd de heer W. van Veen, terwijl, ter zijner vervanging, de functie van Secretaris werd aanvaard door het nieuw benoemde lid.

Vergadering volgens art. 36, 1^o, der Wet. Deze vergadering, die minstens een maand vóór de Algemeene Vergadering welke in Mei samenkomt moet plaats hebben, werd op 25 April 1907 in het Maatschappelijk Gebouw gehouden. Alle Afdeelingen, met uitzondering van die te Delft, waren vertegenwoordigd. In deze bijeenkomst werden de Afdeelingen Amsterdam, Groningen en Utrecht aangewezen om elk een afgevaardigde te benoemen in de Commissie voor het nazien der rekening en verantwoording

over 1906 van de Financieele Commissie, en werd de door deze opgemaakte concept-begroting voor 1907 vrij uitvoerig besproken, maar na toelichting goedgekeurd.

Het grootste gedeelte van den tijd werd ingenomen door bespreking van voorstellen omtrent zeer uitgebreide wijzigingen der Wet, opgemaakt door de Commissie tot Wetsherziening zelve.

INHOUD VAN TJDSCHRIFTEN

De Opmerker. 18 Mei 1907. *Stucwerk*. Kort geschiedkundig overzicht van het pleisterwerk.

De Ambachtsschool te Utrecht 1877—1907. Uittreksel uit het laatste jaarverslag der school, die dezen zomer haar 30-jarig bestaan zal vieren door het organiseeren van eene tentoonstelling van schoolwerk, hoofdzakelijk van den cursus 1906—1907.

Architectura. 18 Mei. *Adres* aan den Raad der Gemeente Amsterdam betreffende de verbreding der *Vijzelstraat* en demping der *Reguliersgracht*, en adres met toelichting aan de Tweede Kamer der Staten-Generaal, in zake het *Vredespaleis*.

Inhoud „Technisch gedeelte”: *Nieuwe woonhuizen te Charlottenburg*, met verschillende afbeeldingen tusschen den tekst. *IJzerbeton-onderlagen*.

De Bouwwereld. 15 Mei. Het nummer geeft aan het hoofd van den tekst het portret van *Dr. P. J. H. Cuypers*, met het oog op diens 80^{sten} verjaardag op 16 Mei j.l.

Het conservatoire des arts et métiers te Parijs. Eenige bijzonderheden over de gebouwen daarvan, met de afbeeldingen van hun plattegrond, aanzicht en rectorium.

Vervolg en slot van het verslag van de *Jaarvergadering der Keramische en aanverwante vereenigingen* te Berlijn.

Technisch Weekblad. 17 Mei. Vervolgen van: *De kunst in verband met beschaving*, en van: *Warmtekrachtmachines*.

BERICHTEN

BINNENLAND.

J. den Braanker. Te Delft is den 21sten Mei j.l. op 85jarigen leeftijd overleden de heer J. den Braanker, aannemer daar ter stede, — een man die om zijn kunde en zijn karakter algemeen werd geëerd. Sedert vele jaren was hij Voorzitter van de Kamer van Koophandel en Fabrieken.

Nieuw Raadhuis te Hilversum. Door de architecten E. Verschuyl en C. de Groot Jzn. is, mede namens verschillende hunner Hilversumsche collega's een adres aan den Raad der gemeente Hilversum gezonden, waaruit blijkt, dat zij met leedwezen hebben kennis genomen van een voorstel van B. en W. om een algemeene prijsvraag uit te schrijven voor ontwerpen voor een nieuw Raadhuis, en waarbij zij verzoeken bedoelde prijsvraag alléén uit te schrijven onder architecten die minstens één jaar binnen de gemeente gevestigd zijn.

Naar wij vernemen, is door het bestuur van het Genootschap Architectura et Amicitia reeds een contra-adres aan den Raad toegezonden.

BUITENLAND.

Hamburg. Te Hamburg zal volgens het systeem van Lange een „zweefspoorweg” aangelegd worden (Schwebebahn) die het station met de havens en het eiland Steinwerder verbinden zal. De lengte zal ongeveer 9 K.M. zijn.

New-York. Door de architecten Clinton en Russell wordt te New-York in Churchstreet het grootste handelsgebouw opgericht dat tot nu toe gebouwd is. Het heeft 22 verdiepingen en 82.8 M. hoogte, en bestaat uit twee deelen, waarvan het eene een front heeft van 64.5 M. bij 56 M. diepte, het andere een front van 46.8 M.

van 4 woningen en het daar ter plaatse bouwen van een burgerwoonhuis, met bijlev. van alle daartoe noodige materialen, enz.

De heeren C. Arts en J. Henckens n.m. 4 u. Bestek en teek. vanaf 22 Mei ter inz. in het café van mejuffr. wed. Olieslagers. Aanw. 2 u. voor de besteding. Inl. geeft de bouwkw. C. G. Elbers.

BERGEN OP ZOOM. Het amoveeren van perc. Dubbelstraat D. 194 te Bergen op Zoom en het daar ter plaatse bouwen van een woonhuis, remise en stalling. Voor rekening van den heer H. Janvier aldaar.

De aanbesteding 'smidd. 12 u. in café „de Gouden Leeuw”. Bestek en teek. tegen f 2. — bij den arch. verkrijgb. Inl. geeft de arch. Q. J. Horsten Pzn. Aanw. gedaan

DINTELOORD. Het bouwen van een woonhuis.

De heer J. Blommerde-Koenraad. Teek. en bestek ter inzage ter herberge van L. Vrolijk. Teek. en bestek à f 2,50 verkrijgb. ten kantore van den arch. Joseph de Lepper te Roosendaal. Aanw. 22 Mei n.m. 3 u.

's-GRAVENHAGE. De opbouw van een dienstlokaal aan het gebouw ten dienste der posterijen aan de D. P. te Rotterdam, en de uitvoering van de daarmede in verband staande werken.

Het ministerie van Waterstaat n.m. 2 u.

's-GRAVENHAGE. Het bouwen van een woning nabij de Noorderveerhaven te Keizersveer, gemeente Raamsdonk, prov. Noordbrabant, behoorende tot de werken voor de verlegging van de uitmonding der rivier de Maas. Raming f 3000.

Het min. van Waterstaat, v.m. 11 u. Bestek no. 114 na 15 Mei ter lezing aan het gebouw van het min. van Waterstaat, aan de lokalen der prov. best. en is voorts te bekomen bij Gebr. van Cleef, te 's-Hage. Inlicht. zijn te bekomen aan het bureau van de werken tot verlegging van den Maasmond te 's-Bosch, en bij den ingenieur W. K. du Croix te Breda, Nassausingel 1. Het proces-verbaal van inl. op 22 Mei ter teek bij gen. ingenieur.

NEER (LIMB.). Het bouwen van een woonhuis, stalling en schuur, met bijlev. van alle materialen.

Mej. P. Geenen n.m. 4 u. in café J. Schooren. Bestek en teek. ad f 1,25 en inl. verkrijgb. bij L. Waegemans te Roggel.

OLDENZAAL. Het verbouwen van een winkelhuis aan de Bisschopstraat aldaar.

De firma H. B. Haltel, n.m. 5 u. in hotel „De Ster”. Bestek en teek. ad f 1,50 en inl. verkrijgb. bij arch. K. L. Croonen.

PATERSWOLDE. Het bouwen van een villa aldaar.

De arch. G. Nijhuis n.m. 3¹/₂ u. in hotel

Swama. Bestek en teek. ad f 2 verkrijgbaar bij gen. arch., alsmede inlichtingen.

DONDERDAG 30 MEI.

AMSTERDAM. Het verbouwen van perc. Keizersgracht no. 357 hoek Huidenstraat.

De archit. J. F. Nijman, Ceintuurbaan 193.

HUMMELO EN KEPPEL. De verbouwing der onderwijzerswoning te Hummelo.

Het gem best. v.m. 11 u. Bestek en teek. ten gem. huize telkens van v.m. 9—n.m. 2 u. ter inz.

IDSKENHUIZEN. (FR.). Het bouwen van een burgerwoonhuis op nieuw terrein ald.

De heer J. S. Hoogland, aan wien bilj. in te zenden gemerkt A. Bestek en teek. ter inzage bij B. v. d. Meer.



10 MEI.

LEEUWARDEN. Het bouwen van een woonhuis aan de Wijbrand de Geeststraat. Door den architect H. H. Kramer.

Laagste inschr. M. Meijer, f 7553. Gegund.

13 MEI.

ELST (BETUWE.). Het bouwen van een villa op Brinushof. Door den architect C. M. G. Nieraad, Arnhem

Laagste inschrijvers Gebroeders Goossens, Oosterbeek, f 20929.

GORREDIJK. Het vergrooten van een Maalderij met pakhuis, staande achter hunne woning a/d Brouwerswal te Gorredijk. Door de heeren Veldman en v. d. Bosch.

Laagste inschrijver J. van der Draai, Gorredijk, f 2697. Gegund.

SURHUISTERVEEN. (FR.). Het bouwen van een directeurswoning. Raming f 2544. Door den heer J. Schuilenga.

Laagste inschr. Joh. Kuipers, Surhuisterveen, voor f 2537.

14 MEI.

ALMELO. Het sloopen van Perc. K. 31 en het ter plaatse bouwen van een slagerij. Door den arch. J. M. en Jan S. Wolf.

Ingekomen 19 inschrijvingen. Laagste inschr. Barneveld en Nijhof, Almelo, voor f 4486.

ALPHEN (Z.-H.). Het afbreken en bouwen van een bouwmanwoning in wijk G. Laagste inschr. Ph. Stapper, f 10187.

BAARN. Het bouwen van een school voor M. U. L. O. van 8 lokalen. Door het gem. best.

Laagste inschr. G. C. Blanken en J. Bunnik, Amersfoort, f 28390, gegund.

FINSTERWOLDE. Het bouwen eener opene landbouwschuur in den Reiderwolder polder, 2e afd. Door den arch. B. Hommes.

Laagste inschr. A. Doornkamp, Nieuwolda. f 2096, gegund.

LAREN (GELD.). Het bouwen van een burgerwoonhuis bij het dorp. Door den heer M. Eggink.

Timmerwerk. Laagste inschr. F. Harkink. Lochem, f 1049.

Metselwerk J. W. Warnshuis, Barchem, f 2110.

Smidswerk. G. H. Dijkerman, f 86.

Loodgieterswerk. D. Wiltink, f 249.

Verfwerk. A. J. Brinkgreve, f 199,99.

LIEMPDE (N.-BR.). Het bouwen van twee schoollokalen, gang, overdekte speelplaats, privaten, enz. bij het liefdegesticht met bijlev. van alle materialen enz. Door het R.K. kerkbest.

Laagste inschr. J. Lamers, Zeeland f 5846. Gegund.

OUDSHOORN. Het afbreken en ter zelfder plaatse bouwen van een bouwmanwoning gelegen te Alphen a/d Rijn, wijk G. no. 132. Door den Bouwk. C. Pannevis.

Laagste inschr. Ph. Stapper, Alphen a/d Rijn, f 10187.

STEENWIJK. Het verbouwen van de varkenswaag c.a. in 2 perc. als timmerwerken, verfwerken. Door het gem. best.

Timmerwerk. Laagste inschr. P. Havenman, Steenwijkerwold. f 2115.

Verfwerk A. Abersson, f 227.

VENHUIZEN. Het afbreken van een gebouw en het ter plaatse bouwen van een bouwmanwoning. Door den bouwkw. K. en R. Swagerman te Bovenkarspel.

Laagste inschr. R. Ruiter, Venhuizen, f 3090. gegund.

15 MEI.

BRUMMEN. Het bouwen van een gebouw voor wijkverpleging op een vrij terrein aldaar, onder bijlev. van alle daartoe benod. materialen, arbeidsloon, transporten, enz. Door den arch. W. A. van der Veen

Laagste inschr. A. Sluiter, f 7895. Apeldoorn.

PRINSENHAGE. Het maken van een fabrieksgebouw met bijkomende werken, op een perc. gelegen aan de Dreef no. 311a. Door den architecten P. A. Oomes en L. van der Pas te Breda.

Metselwerk. Laagste inschrijver Th. de Krom, f 1800*.



Timmerwerk. C. Grauwen, f 1134*. *Geg.

LYST VAN LEVERANCIERS EN FABRIKANTEN

Prijs per regel voor niet geabonneerden op advertentiën f 5.— per jaar bij vooruitbetaling. Abonnés op Advertentiën 1 regel gratis voor iedere advertentie.

Albast-Cement. — G. VAN LENT & Co. Rotterdam.
Aerogeegas. — Tj. v. d. ZEE. Bezuidenhout. - Rijklof van Goensstraat 18, den Haag.
Asbest-leien. — **Cementmastiëkdakbedekking, Houtcement- en Houtcementdakleerdakbedekking, Haesler's Houtcement.** — G. SMITS & Co. Weesperzijde 39 Amsterdam. Tel. 7466.
Asbestleien, bouwmaterialen, enz. Bouwmaterialhandel „STEEN-OORD”, 's-Gravenhage.
Asphalt, Houtcement, Dakbedekking enz. — Dordrechtse Asphaltfabriek ROODENBURG & Co. Dordrecht.
Asphalt, Houtcement, Dakbedekking enz. — N V. Utrechtsche Asphaltfabriek v.h. firma STEIN & TAKKEN, Utrecht.
Asphalt. — W. J. v. d. WETTERN en A. S. KEY. Rotterdam.
Asphalt, te NED. ASPHALTFABRIEK, Utrecht.
Asphalt, Houtcement, Dakbedekking, Amsterd. Asphaltfabriek „de Vesuvius”, Amsterdam.
Assurantie-Mij. tegen Brandschade „de Nederlanden van 1845” 's-Gravenhage, Kerkplein hoek Prinsstraat.
Atelier voor Decor. Kunst. KRUYMEL en MERCKENS. Haarlem.
Badinrichtingen. — Th. VAN HEEMSTEDÉ OBELT, Amsterdam.

Beeld- en steenhouwwerk. — v. d. MAAS & Co., den Haag-Bussum.
Beton- en Betonijzerwerken, DE KONINK. ROTTERD. CEMENT-STEENFABRIEK v/h VAN WANING & Co. Rotterdam.
Behangselpapier. — H. en J. KOETS, K. Nieuwendijk 38, Amst.
Beton (Gewapend). — HOLL. MIJ. TOT HET MAKEN VAN WERKEN IN, 's-Gravenhage.
Beton (Gewapend). — F. J. STULEMEIJER & Co. Breda.
Beton, Gewapend. — P. BOURDREZ, den Haag.
Beton (Gewapend). — H. FUCHS & Co., Deventer.
Betonsteenen, Machines voor holle. — EM. KOCKEN. Arnhem.
Betonijzer „Kahn Systeem”, Handelmaatschappij van R. S. STOKVIS & ZONEN, Rotterdam.
Bliksemafleiders, NEDERL. INSTRUM. FABRIEK, Utrecht.
Bouwstoffen. — MARTIN & Co., Amsterdam.
Bovenlichtsluiting „Flux”. — VAN DE POLL, Purmerend.
Bovenlichtsluitingen in div. systemen. LUYKE & Co., Rotterdam.
Brandkasten en Kluisdeuren. — DE LUGT & SERNE, Haarlem.
Brandkasten, Kluisdeuren en Brandkluisdeuren. J. LIPS Bzn., Dordrecht.
BRANDKLUISDEUREN. — Wed. P. A. SCHROOT & ZON, Den Haag.
Bückerplaten. — FABRIEK INDUSTRIJA, Breda.
Cement-Ijzerw. — NED. MIJ. VOOR MONIERW. Amsterdam.
Cementmastiëkdakbedekking. Handel in Bouwmaterialen van J. A. SMITS & ZON, Ruijschstraat 30b/d Weesperzijde, Amsterdam.
Cementijzer-Constructies enz. — H. WESTENBERG, Almelo.
Centrale Verwarming. — W. J. STOKVIS, Arnhem.
Centrale Verwarming enz. — GEVEKE & Co. Amsterdam.
Centrale Verw. en Ventilatie. — Th. v. HEEMSTEDÉ OBELT, Amsterd.
Centrale Verwarming en Ventilatie-inr. de *Schiedamsche Kunstsmederij en Machinefabriek* v.h. G. J. VINCENT & Co., Schiedam.
Centrale Verwarming. — LUIJKE & Co., Rotterdam.
Centrale Verwarming, Ventilatie-, Wasch- en Droog-inrichtingen, H. ZIMMERMANN, Utrecht.

BOUWKUNDIG WEEKBLAD.

· ORGAAN VAN DE MAATSCHAPPIJ ·
· TOT BEVORDERING DER BOUWKUNST ·

BESTUUR VAN DE MAATSCHAPPIJ: A. SALM G.Bz., *Voorzitter*. F. W. M. POGGENBEEK, *Vice-Voorzitter*, — V. G. A. BOSCH, W. J. DE GROOT, G. W. VAN HEUKELOM, D. E. C. KNUTTEL, J. A. MULOCK HOUWER, F. J. NIEUWENHUIS, B. J. OUËNDAG, J. VERHEUL Dz., P. A. WEELDENBURG.

COMMISSIE VAN REDACTIE: ED. CUYPERS,
A. SALM GBz., J. VERHEUL Dz.
REDACTEUR: C. T. J. LOUIS RIEBER.

BUREAU VAN REDACTIE: MARNIXSTR. 402 AMST.
BUREAU VAN ADMINISTR. HERDERSTR. 5 DEN HAAG
UITGEVERS: MOUTON & CO DEN HAAG

INHOUD

ABONNEMENTSPRIJS

N^O. 22. 1 JUNI 1907. De wederopbouw van het Academiegebouw te Groningen, door M. H. — Jaarverslag 1906—1907. — Verslagen van vergaderingen. — Ingezonden. — Inhoud van Tijdschriften. — Berichten. — Bureau voor plaatsing van opzichters en teekenaars. — Aankondiging en afloop van aanbestedingen. — Lijst van Fabrikanten, Leveranciers, enz. — Advertentiën.

voor Nederland: fr. p. p. / 15.— 's jaars, voor Indië en het Buitenland (bij vooruitbetaling) fr. p. p. / 17.— **PRIJS DER ADVERTENTIËN:** van 1—5 regels / 1.—, elke regel meer 20 cents Grootte letters naar plaatsruimte. — **AANKONDIGING VAN AANBESTEDINGEN** 15 ct. p. r. m. premie $\frac{3}{2}$ maal. — **ABONNEMENT VAN ADVERTENTIËN** tegen belangrijk verminderde prijzen en kosteloze opname der advertentiën in het Tijdschrift der Mij.

DE WEDEROPBOUW VAN HET ACADEMIEGEBOUW TE GRONINGEN.

De ramp, die op 30 Augustus van het vorig jaar het hoofdgebouw der Groningsche Hoogeschool trof, heeft de techniek voor een zeer belangrijk vraagstuk gesteld: de restauratie van den bouw.

Het was eene opgave, die zeer zeker vele moeilijkheden medebracht, maar waarvan de oplossing beloofde een dankbare taak te zullen zijn. Het goldt toch den wederopbouw van een bepaald monumentaal gebouw, aan welks bestaan ter plaatse een hooge waarde werd gehecht. Met gespannen verwachting werd dan ook in Groningen uitgezien naar de beslissing in dezen.

Het heeft er naar uitgezien, dat eene eenvoudige slooping der ruïne niet tot de onmogelijkheden scheen te behooren. Immers er zijn stemmen opgegaan om de geheele Groningsche Universiteit op te heffen. Intusschen men mag aannemen, dat een dergelijke oplossing door de Regeering nooit ernstig in overweging is genomen. Bij de begroting voor het tegenwoordig dienstjaar werden door haar bij de Staten-Generaal de noodige gelden aangevraagd om tot een herbouw te kunnen komen. Tot verduidelijking harer bedoeling werd daarbij door de Regeering het plan overgelegd, volgens welke die herbouw zou worden uitgevoerd.

Kwam alzoo dit plan reeds onder de oogen der Wetgevende Macht voor het eind van het vorig jaar, het publiek maakte er eerst kennis mede toen de uitgever van de Provinciale Groninger Courant er een afbeelding van bij zijn blad deed verschijnen. Deze publicatie heeft voor velen een verrassing medegebracht.

Onwillekeurig verwacht men bij de restauratie van een gebouw, waarvan de meest monumentale deelen nog vrijwel ongeschonden zijn gebleven, dat daarna het één en ander zal behouden blijven en het bouwwerk althans nagenoeg weer in denzelfden geest zal worden opgetrokken, waarin het eens geweest is. Daarvan liet echter dit plan niets blijken. Integendeel, het vertoonde zich als de grootst mogelijke tegenstelling tot den ouden bouw. Van klassieke eenvoud en rust was men gekomen tot de fantastische vormen der Renaissance.

De vraag deed zich nu voor of een dergelijke behandeling van het monument werkelijk aan het bouwkundig ontwikkeld gemoed vrede kan geven.

Het is de opwelling dezer vraag die aanleiding gegeven heeft aan de Afdeeling Groningen van de Mij. t. Bev. d. Bouwkunst om den academiebouw in hare vergadering van Maart tot een punt van bespreking te maken.

Na eene inleiding van het onderwerp door den voorzitter volgde een levendige discussie. Het is overbodig stil te staan bij de daarbij gegeven beschouwingen, omdat de strekking daarvan voldoende tot haar recht komt in hetgeen hieronder vermeld zal worden. Het moge daarom volstaan met aan te stippen, dat ter vergadering zich niemand met de gekozen oplossing kon vereenigen.

Eene Commissie werd benoemd, ten einde te overleggen of alsnog een poging nut kon hebben, en zoo ja op welke wijze deze dan zou kunnen worden gewaagd, ten einde de bevoegde macht te bewegen den academiebouw niet volgens het gepubliceerde plan te doen uitvoeren.

Na voorgelicht te zijn door deze Commissie besloot het Bestuur der Afdeeling, overeenkomstig het verstrekte advies,

zich te wenden tot het college van Curatoren. Het volgend adres werd opgesteld:

AFDEELING „GRONINGEN”
VAN DE MAATSCHAPPIJ
T/B. DER BOUWKUNST.

Groningen, 15 April 1907.

Hoog Edel Gestrenge Heeren!

Naar aanleiding van de publicatie eener afbeelding van het plan tot herbouwing onzer academie door een der plaatselijke dagbladen, heeft het Bestuur van de Afdeeling „Groningen” der Maatschappij tot Bevordering der Bouwkunst gemeend, dit uit een architectonisch oogpunt zoo belangrijk werk in eene afzonderlijk daartoe belegde vergadering tot een punt van bespreking uit te moeten maken.

Deze vergadering wordt bijgewoond, behalve door de leden der Afdeeling, door vertegenwoordigers van verschillende andere bouwkundige en kunstlievende genootschappen, daartoe door ons uitgenoodigd.

Overtuigd als wij zijn, dat Uw college vervuld is van het meest ernstige streven om te verkrijgen, dat die herbouw zoo goed mogelijk zal slagen, vertrouwen wij, dat het ons vergund zal mogen zijn, U bekend te maken met de denkbeelden, die bij die gelegenheid zijn geopenbaard om daarna U uit te noodigen het verzoek in ontvangst te willen nemen, dat het gevolg dier overwegingen is geweest.

Wij moeten daarbij voorop stellen, dat wij ons geheel incompetent geacht hebben ter beoordeeling der praktische zijde van het vraagstuk. Wij hebben, als zijnde onbekende met den toestand van de ruïne, de behoeften der Universiteit en den omvang der geldmiddelen, welke voor het werk beschikbaar gesteld zouden kunnen worden, aangenomen ons geheel te moeten beperken tot algemeene bespiegelingen.

Wij hebben dan in dier voege als eerste vraag behandeld: waaraan moet uit een bouwkundig oogpunt de voorkeur gegeven worden: aan herbouw in den ouden vorm, dan wel aan de schepping van een geheel nieuw werk?

Het bleek na ernstige bespreking, dat eene groote meerderheid onzer vergadering de eerste oplossing het liefst zou zien.

Wel was men er van overtuigd, dat op het oude Academiegebouw ernstige aanmerkingen te maken waren geweest.

Het gebouw toch is afkomstig uit een tijd, waarin het kunstleven niet veel te beteekenen heeft. Het classicisme dier dagen is droog en berust voor een groot deel op een misvatting van het kunstbegrip der oude Hellenen en Romeinen. Bij den eersten oogopslag kon men de Academie herkennen als een vrucht van dien tijd. Hinderlijk doet daarbij aan de wanverhouding tusschen de zware massieve zuilen van den porticus en de lichte houtconstructie, die daarop rustte.

Maar met al hare gebreken moet toch diezelfde Academie erkend worden als een degelijk en waardig monument. De sobere architectonische vormenschat, waartoe men zich beperkte in het midden der vorige eeuw en die daarbij geheel vreemd was aan de inheemsche bouwconstructiën, heeft meermalen aanleiding gegeven tot zeer weinig bevredigende kunstproducten.

Hoog boven de middelmaat van de werken uit dien tijd, verhief zich echter onze Academie. Hier is blijkbaar een geniaal meester aan den arbeid geweest, wien een grootsch denkbeeld voor den geest stond. Zijn gebouw moest zijn een tempel der wetenschap. Dit is het geworden en met al zijn eenvoud en strengheid was er op uitnemende wijze in gesymboliseerd de ernst en de hoogheid van de wetenschap, die daarbinnen gediend wordt.

Wij vragen ons tevergeefs af hoe op meer passende wijze de bestemming van het gebouw in zijn uiterlijk verzinneelikt had kunnen worden. Zeker, dat gebouw past niet geheel bij zijne omgeving, de vormenspraak, die men er in uitgedrukt vindt, is van geheel anderen aard dan de stijl van de kerk er tegenover of de overige aangrenzende gebouwen. Maar zulks schijnt ons geen ernstig gebrek, immers zijn bestemming is ook een geheel afzonderlijke. Het mag zich daarom wel als 't ware eenigermate vrij maken uit zijne omgeving. En dus is het zeker zeer correct als het door zijn klassieke vormen ons in gedachten terugvoert naar de bakermat der tegenwoordige beschaving.

In het oog der Groningsche burgerij was zeker het Academiegebouw niets vreemds. Integendeel men was er aan gehecht. Trouwens een eigenaardige band bestond tusschen burgerij en Academie. Immers het gebouw is een geschenk geweest van de gemeente Groningen en ook dank zij deze omstandigheid zou het wel het eigenaardigst zijn, wanneer het gebouw weer in zijn origineelen vorm herrees.

Oudere bouwkundigen uit de practijk, die zich de stichting van het gebouw herinneren, weten daarbij een en ander mede te deelen van de bijzondere zorg, waarmede het gebouw destijds is uitgevoerd; zij betwijfelen of het gelukken zal bij een geheel nieuw werk de oude soliditeit en degelijkheid te evenaarden.

Al deze omstandigheden pleiten dus voor een herbouw van het bestaande. Wij meenen trouwens te mogen aannemen, dat zoowel door den Minister als door Uw college ons respect voor den ouden bouw gedeeld wordt en dat niet dan noode het denkbeeld eener restauratie opgegeven is.

Zooals wij boven reeds schreven, kunnen wij niet oordeelen over de redenen, die daartoe aanleiding hebben gegeven. Wij twijfelen niet of deze zullen van zeer ernstigen aard geweest zijn. Toch rees bij ons het vermoeden op, dat daaronder een reden schuilt, wellicht de voornaamste, die zeer wel voor ontzenuwing vatbaar kan zijn.

De volgende overweging gaf daartoe aanleiding: Indien de restauratie geheel in massiefbouw werd uitgevoerd en de houten bekroningswerken door zandsteen vervangen moesten worden, zou zulks zeer wel tot hoge kosten kunnen leiden, wellicht tot hoogere kosten dan voor het werk kunnen worden ingewilligd.

De architect moet in dat geval gekomen zijn voor de vraag of hij al of niet surrogaten zou toelaten. Wij zouden het zeer verdedigbaar geacht hebben, indien hij dan gemeend heeft zulks niet te mogen doen. Inderdaad behoort aan zulk een gebouw alles echt te zijn. Daarbij past geen opgepleisterde theaterdecoratie. En indien wij thans weer getimmerde tempelfrontons gingen maken, zouden wij den indruk geven, alsof de bouwkunst in de laatste 50 jaar niets vooruitgegaan was.

Doch daartegen valt op te merken, dat wij niet aansprakelijk zijn voor de opvatting gehuldigd bij den ouden bouw. Als wij dezen thans herstellen, behoeven wij onze eigen denkbeelden niet op den voorgrond te schuiven. Het is het werk onzer voorgangers, waaraan wij arbeiden, niet het onze. Daarom mogen wij ook wel degelijk surrogaten gebruiken. En als een gevorderde techniek ons in de gelegenheid stelt om beter en fraaier surrogaten toe te passen, des te beter.

Wij hebben daarbij niet eens het recht om ons wegens onze zienswijze zoo hoog verheven te achten boven den bouwmeester uit de vorige eeuw. Immers moeten wij wel aannemen, dat door hem niet minder dan door ons beseft werd, hoe alleen eene massieve tempelbekroning bij zijn gebouw paste. Hij heeft deze achterwege moeten laten,

HET VOORMALIGE ACADEMIEGEBOUW TE GRONINGEN.



Voorgevel.

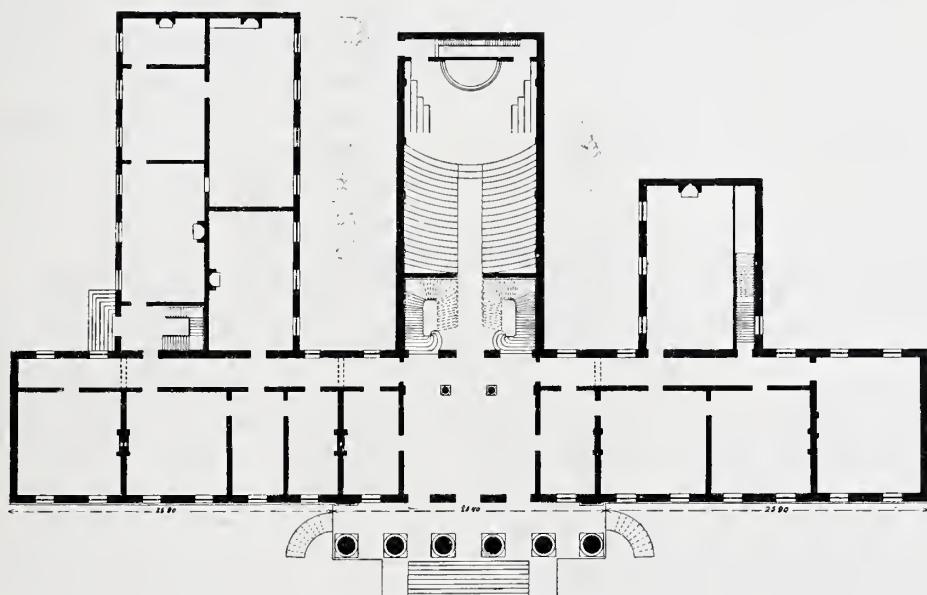

Plattegrond.

omdat voor het oogenblik de middelen daartoe niet beschikbaar waren. Maar hij moet het vertrouwen gehad hebben, dat als eenmaal de als tijdelijk werk opgevatte houtconstructie vergaan was, het nageslacht zijn werk zou voltooien.

Is het dan niet aangewezen, dat wij handelen als hij, en dat wij den bouw herstellen met de middelen, die ons ten dienste staan? Wij meenen van wel. Wij houden evenals hij onze hoop op de toekomst. Wij vertrouwen, dat als wij de Academie herstellen zoo goed als dat in ons vermogen is, het nageslacht dat werk zal eerbiedigen. En als men dan later onze surrogaten verwijderd en het fronton niet alleen in massiefbouw uitvoert, maar tegelijk den bouw bekroont met fraaie acroteriën en den tympan vult met een beelden-groep zal onze oude Academie een eenig schoon geheel geworden zijn. Maar dat zelfde nageslacht, op wiens schou- ders wij die zware taak gelegd hebben, zal ons dankbaarder gestemd zijn, dan wanneer wij de geheele Academie, vanwege onze principieele bezwaren tegen surrogaten, aan den sloopers- hamer prijs gegeven hebben.

Moge het gebouw daarvoor gespaard blijven.

Intusschen, doordrongen als wij zijn van de groote waarde van het behoud der Academie voor onze stad en onze kunst, rees bij ons twijfel op of een bede of betoog te haren bate door ons tot den Minister gericht, kans op succes zou hebben. Wij missen toch de gelegenheid om bij de Regeering voldoende duidelijk den grooten ernst onzer wenschen te doen spreken.

Het is daarom, dat wij gemeend hebben Uw college daar-

mede te moeten lastig vallen; aan Uw college, wiens advies door de Regeering zeer zeker niet ter zijde zal gelegd worden, vertrouwen wij onze pleitrede ter bescherming van het eerwaardig monument toe.

Met verschuldigden eerbied verzoeken wij U daaraan de noodige aandacht te willen schenken en bemiddelend bij den Minister te willen optreden. Vurig hopen wij, dat Uw college daarbij succes moge hebben. Wij zijn er echter van bewust, dat eene vervulling onzer wenschen zeer wel onbereikbaar kan blijken te zijn. En mochten inderdaad de omstandigheden van dien aard zijn, dat eene restauratie bepaald opgegeven moet worden, dan is men genoopt, om zooals nu het voornemen aanligt, de Academie in eene nieuwe gedaante te doen herrijzen.

Wij hebben dus aan te nemen, dat dan het nu gepubliceerde plan zal worden uitgevoerd.

Het zij ons vergund echter voor dat geval ook eenige opmerkingen te mogen maken.

Wij moeten daarbij voorop stellen, teneinde de opwekking van verkeerde opvattingen bij voorbaat te vermijden, dat wij groot respect hebben voor het talent, dat regelmatig tentoongespreid wordt bij de stichting van Rijkswegen van gebouwen voor Onderwijs. In 't bijzonder onze stad heeft aanleiding tot erkentelijkheid jegens de Regeering wegens den schat van monumentale bouwwerken haar in den laatsten tijd geschonken. Wij vertrouwen voorts, dat naast de verschillende laboratoria het nieuwe hoofdgebouw der Academie ook een goed figuur zou maken.

Het is natuurlijk uitgesloten, dat een simpele perspectivische schets gelegenheid zou geven om een ontwerp volledig te beoordeelen. Maar in zooverre was de schets toch wel voldoende om te kunnen zien, dat het nieuwe bouwwerk zou uitmunten door goede verhoudingen, door levendige détails, door een bevallige stilhouet. Maar toch, moeten wij bekennen, heeft die schets ons niet kunnen bevredigen. Zoekende naar eene ontleding van den ontvanger indruk, zijn wij tot de volgende conclusie gekomen:

De keuze van den stijl is op zich zelf zeker zeer verdedigbaar; het is de bouwstijl uit onzen besten tijd, tevens de tijd, waarin onze Academie gesticht werd.

De ontwerper heeft het zich daardoor echter wel zeer moeilijk gemaakt. In de eerste plaats komt in het nadeel van een gebouw in dien geest, dat de Hollandsche Renaissance zoozeer geëxploiteerd is in de laatste tientallen van jaren voor allerhande bouwwerken. Men komt daarbij zoo licht tot min of meer stereotiepe vormen, die men met kleine variaties telkens weer aantreft. En daar bij den modernen bouw enkele soorten van bouwwerken door hun omvang en behandeling doorgaans het meest op den voorgrond treden, is het onwillekeurig de herinnering aan zulk een type welke opgewekt wordt, als wij weder een nieuw werk in Oud-Hollandschen trant aanschouwen.

Evenzoo zal de nieuwe Academie aanleiding geven tot de vraag: is het een station, een postkantoor, of iets dergelijks? Eerst van naderbij beschouwd zal men op het denkbeeld komen, dat men met een gebouw, ten dienste van het onderwijs bestemd, te maken heeft.

Wat in de eerste plaats bedoeld werd bij het opnieuw beoefenen van den Oud-Hollandschen stijl: het komen tot een ontwerp, waarin werkelijk die stijl als herboren werd, dat is iets, wat slechts zeer zelden bereikt mocht worden. Zeker zijn er wel enkele malen kleine gebouwtjes gesticht, die, met bevallige naïviteit behandeld, de oude voorbeelden vrij nabij komen, maar doorgaans dwingen de behoeften, die zich in velerlei richtingen hebben uitgezet, tot zoodanige wijzigingen en tot zoo geheel andere verhoudingen, dat het uitgevoerde werk niet veel verwantschap meer vertoonen kan met eenige kunstschepping uit het verleden.

Het moet zeker al een buitengewoon kunstenaar zijn, die er in slaagt, bij zoodanige omwerking toch nog iets van de oude pittigheid van den stijl te kunnen bewaren. Zeer zwaar vooral wordt zijn taak, als het groote bouwwerken geldt. Dan toch is de ontwerper bij de concipieering van het geheel volledig op zijn eigen fantasie aangewezen. Het gemis aan groote versieringsmotieven belemmert hem daarbij in zijne pogingen om ware monumentaliteit te bereiken. In den laatsten tijd vond de Renaissance minder algemeene navolging. Men kan dit voor een deel toeschrijven aan het veldwinnen van andere denkbeelden in de bouwkunst of wellicht ook min of meer aan eenige onwillekeurige verplaatsing van den kunstsmaak, — noem het mode. Maar daarnaast is zulks ongetwijfeld tevens het gevolg van een besef van onvermogen bij den hedendaagschen architect om op werkelijk waardige wijze de oude kunst te doen herleven.

Het behoeft dus waarlijk geen verwondering te baren, indien de ontwerper van het Academiegebouw er niet in geslaagd is, een project te maken, dat in alle opzichten naar de tegenwoordige begrippen aan de eischen van kunst en smaak voldoet.

Maar nu zouden wij, en dit maakt de zaak nog moeilijker, zoo gaarne nog meer verlangen.

Wij Groningers kunnen bij onze oordeelvelling het beeld onzer oude Academie niet buitensluiten. En in de herinnering

van dien waarlijk imposanten bouw vragen wij, als er wat nieuws moet komen, naar een werk, wat dien ouden tempel van Minerva in ernst en degelijkheid nabij komt. Dan zijn wij niet bevredigd met een aardige silhouet. Dan zijn wij zelfs eenigszins verwonderd te zien, dat een element, waaraan bij den bouw slechts een zeer ondergeschikte beteekenis toekomt, — een traptoren —, tot hoofdmotief der versiering is verheven. Wij willen gaarne aannemen, dat bij een nieuwen bouw de verhoudingen minder kolossaal zouden kunnen worden aangenomen, dan bij de oude Academie. Het monument zou daardoor toch zelfs beter bij de locale verhoudingen passen. Maar wat onzes inziens niet mag ontbreken is dit: het nieuwe gebouw moet zijn en blijven het hoofdgebouw der Universiteit. Het moet doen gevoelen wat het is: de hooge hal der wetenschap.

Wij vragen geen bouwwerk met keur van versieringen. De grootste eenvoud zou ons lief zijn, indien zij gepaard ging met degelijkheid. Er moet karakter uit den bouw spreken. Met niet minderen ernst dan wij onze eerste vraag gedaan hebben noodigen wij dus Uw college uit om, voor het geval dat niet teruggekeerd kan worden tot restauratie van de bestaande Academie, bemiddelend te willen optreden, opdat het nieuw gemaakte project zoodanig omgewerkt worde, dat het aan de door ons als wenschelijk gestelde eischen voldoet.

Wij beseffen dat, hoe het ook loopt, onze wenschen moeilijk voor bevrediging vatbaar zullen zijn. Wij schatten de bezwaren niet gering, die overwonnen zouden moeten worden om de oude Academie voor een geheel gewijzigde bestemming dienstbaar te maken. Wij vragen zelfs of het wel mogelijk is. Maar even overtuigd zijn wij van de buitengewone moeilijkheid, die er verbonden zou zijn aan het ontwerpen van een nieuw plan in den geest, dien wij op het oog hebben. Dat zou een studie zijn, die den meest genialen ontwerper tot moedeloosheid kon brengen, voor hij de oplossing gevonden had.

En welke der beide bedoelde wegen ook ingeslagen worden, het zal tengevolge hebben, dat er veel van nu reeds verrichten arbeid tevergeefs is geschied en dat er opnieuw heel wat tijd moet worden besteed alvorens er aan gedacht zou kunnen worden met den bouw zelf een begin te maken. Een dergelijk uitstel moet in de tegenwoordige omstandigheden voor de Universiteit zeer nadeelig zijn.

Toch mag zulk een bedenking onzes inziens geen gewicht in de schaal leggen. Immers het werk, wat nu gesticht wordt, is bestemd om de eeuwen te trotseeren. Wat is daarbij vergeleken een uitstel, dat toch hoogstens zich over enkele maanden behoeft uit te strekken?

Het is een eerste gebiedend grondbeginsel der techniek, dat geen werk mag worden ondernomen vóór de voorbereiding volledig haar recht gekregen heeft.

Wij durven, naast den vereischten technischen arbeid, den omvang en den aard niet te schatten van de vele administratieve bezwaren, die zich tegen eene hernieuwde bewerking van den academiebouw zouden verzetten. Maar het zal zeker de moeite loonen deze te overwinnen als slechts dat ééne bereikt worde: dat hetgeen, wat ten slotte gemaakt wordt, goed is.

Moge het Uw college gegeven zijn dat te bereiken!

Namens het Bestuur:

J. A. MULOCK HOUWER, Voorzitter.

J. W. J. SIPS, Secretaris.

Op dat request hebben Curatoren geantwoord in een uitvoerig schrijven. Zij deelen daarin mede, dat ook door hen een herbouw in den ouden vorm zou geprefereerd zijn, dat

echter de omstandigheden gedwongen hebben daarvan af te zien.

Zij trachten geenszins de kritiek op het nieuwe plan te weerleggen, maar zij achten zich niet verantwoord bij den Minister een omwerking van dat plan te bepleiten, onder meer redenen omdat dit plan na de meest ernstige overwegingen is aanvaard door Regeering en de Staten Generaal, zoodat een loslating daarvan de geheele restauratie — zeer ten nadeele der Universiteit — op losse schroeven zou zetten.

Het Bestuur der Afdeeling heeft daaruit moeten concluderen, dat de zaak waarvoor zij haar pleidooi gehouden had, verloren was. Trouwens de tijdsomstandigheden waren van dien aard, dat men zich bezwaarlijk had kunnen vleien met een gunstiger resultaat. Nog voor van Curatoren het antwoord was ingekomen, had de onderhandsche aanbesteding plaats en eenige dagen later werd het werk aan den laagsten inschrijver gegund.

Thans is reeds sinds eenigen tijd het gebouw omsteigerd en is men aan het sloopen van alles wat verdwijnen moet om de metamorphose van het Academieggebouw mogelijk te maken. Aan den ouden vorm zal weldra niets meer herinneren.

Wil men zich dien weder voor oogen stellen, dan kunnen alleen oude afbeeldingen daartoe hulp verleen. Nu zijn er photographiën genoeg in omloop van het gebouw, zoowel van den toestand vóór als van dien na den brand.

Wat echter — voor zoover bekend — nimmer gepubliceerd is, het is de projectietekening van den gevel. Het is daarom dat deze bij deze mededeelingen gevoegd wordt ¹⁾. Zij kan den lezer tevens in de gelegenheid stellen om voor zich zelf de vraag uit te maken of het bouwwerk in quaestie werkelijk waard was om in bescherming genomen te worden.

M. H.

JAARVERSLAG 1906—1907.

van de Mij. tot Bevordering der Bouwkunst.

Onder de rubriek „Afdeelingen der Maatschappij” wordt omtrent de Afdeeling Utrecht, voorkomende in het Bouwkundig Weekblad no. 21 van 25 Mei 1907, o.a. het volgende medegedeeld:

„Het Bestuur onderging eene wijziging door het tusschentijds „bedanken van den Voorzitter, den heer Van Lunteren, in wiens „plaats als bestuurslid werd gekozen de heer H. Van Hilten. Tot „Voorzitter werd benoemd de heer W. van Veen, terwijl, ter zijner „vervanging, de functie van Secretaris werd aanvaard door het „nieuw benoemde lid”.

Het eerste gedeelte dezer mededeeling is gebleken niet geheel juist te zijn, waarom wij hier laten volgen den inhoud van het schrijven van den heer Van Lunteren, waarin deze den wensch te kennen gaf niet meer voor eene herkiezing in aanmerking te komen.

Utrecht, 1 October 1906.

*Aan het Bestuur der Afd. Utrecht
van de Mij. t. Bev. der Bouwkunst.*

Weledelg. Heeren,

Nu ik met December a.s. volgens rooster en dus ook als voorzitter der Afdeeling moet aftreden, heb ik besloten om — voor mij overwegende redenen — mij niet herkiesbaar te stellen.

Ik wensch mijn ontslag op heden te doen ingaan, omdat het mij regelmatig voorkomt, dat de nieuw te benoemen voorzitter reeds vanaf de 1e vergadering in dit seizoen, de leiding der zaken

¹⁾ De hier gegeven afbeelding van den voorgevel is eene reproductie op de helft van de ware grootte der bedoelde projectietekening.

De plattegrond is op een derde van de ware grootte der oorspronkelijke tekening gereproduceerd.

De maten hierop aangegeven zijn: wat het middengedeelte betreft 25.40 M., wat elk der beide vleugels betreft 25.90 M. De geheele breedte van den gevel tusschen de einden van het plint is dus 77.20 M. (Red.)

heeft, wat dan ook — in verband met art. 18 van het reglement — kan geschieden.

Met mijn dank voor den steun en de aangename samenwerking die ik steeds van U heb mogen ondervinden, heb ik de eer met hoogachting mij te noemen

Uw dw. dnr.

I. H. J. VAN LUNTEREN,



Afdeeling Haarlem van de Mij. t. B. d. Bouwkunst. In de laatst gehouden vergadering werd ter voorziening van een lid van 't Hoofdbestuur, candidaat gesteld de heer L. C. Dumont, Directeur van Openbare werken.

Als afgevaardigden voor de Algemeene vergadering der Maatschappij werden benoemd de heeren L. C. Dumont en J. B. Laschuit, als plaatsvervangers de heeren P. Kleiweg Dyserinck en J. G. Michielse.

Tevens werd besloten ter gelegenheid van het 25 jarig bestaan der Afdeeling een prijsvraag uit te schrijven voor een ontwerp van een Schuithuis voor een Roei- en Zeilvereeniging met Bewaarderswoning. Voor deze prijsvraag zullen worden uitgelooft:

als eerste prijs: een zilveren medaille der Afdeeling met getuigschrift;

als tweede prijs: een Bronzen medaille der Afdeeling met getuigschrift;

als derde prijs: het getuigschrift der Afdeeling.

De heer Dumont deed vervolgens eenige mededeelingen betreffende het openbaar slachthuis.

Aan de hand van de geschiedenis vertelt de heer Dumont hoe het slachthuis is tot stand gekomen. In 1878 werd voor 't eerst een voorstel door B. en W. aan den Raad gedaan tot oprichting van een abattoir (later met den Hollandschen naam „Openbaar slachthuis” genoemd), met welk voorstel de Raad zich echter niet kon vereenigen en waarom in 1879 een nieuw voorstel werd ingediend met een ontwerp van f 70.000, dat bij den Raad een beter onthaal mocht vinden; er werd althans in beginsel tot oprichting besloten, evenwel om het op nader te bepalen tijd uit te voeren. De tijd van aanvang is geruimen tijd later vastgesteld.

Spreker geeft nu een overzicht van het terrein en de verschillende gebouwen, toegelicht door een aantal teekeningen.

Achtereenvolgens werd van de verschillende gebouwen de aard en de bestemming verklaard. Spreker schetste op duidelijke wijze het bedrijf, de inrichting en de reiniging, en vestigde in 't bijzonder de aandacht op de koelhuizen, waarin het vleesch geruimen tijd kan worden bewaard.

De gebouwen zijn voorzien van centrale verwarming en worden electrisch verlicht.

De geheele inrichting is berekend voor een gemeente van 100.000 inwoners.

Ten slotte deelde spreker mede, dat hij zich voorstelde de leden tot een bezoek aan 't slachthuis uit te noodigen.

De heer Michielse bedankt den heer Dumont voor zijn belangrijke mededeelingen en de duidelijke wijze waarop alles is aange-toond, wat door de vergadering met een krachtig applaus wordt bevestigd.

Van de uitnoodiging tot het bezichtigen van het slachthuis, waartoe op Zondag 5 Mei gelegenheid werd gegeven, hebben een groot aantal leden gebruik gemaakt.

De algemeene indruk zal ongetwijfeld gunstig zijn.

De gebouwen zijn naar de eischen des tijds ingericht en van de nieuwste vindingen voorzien.

Het geheel kan een modelinrichting genoemd worden, waarvoor de Directeur van openbare werken, de heer Dumont, alle lof heeft verdiend, terwijl zeker ook een woord van hulde toekomt aan den Directeur van 't slachthuis, den heer J. H. van Ooijen, voor het groote aandeel, dat hij bij het ontwerpen en uitvoeren heeft gehad.

Afdeeling Arnhem van de Mij. t. Bev. d. Bouwkunst, op Woensdag 22 Mei, 's avonds te 8 uur, in de Paviljoenkamer van Muis Sacrum.

Nadat de notulen van de vorige vergadering waren goedgekeurd, werd overgegaan tot ballotage van een vijftal nieuwe leden. Had het ledental door vertrek eenigszins geleden, het wordt door

toetreding weer goedge maakt. Thans telt de Afdeeling 57 leden. De Voorzitter deelde mede, dat de Algemeene Vergadering van de Maatschappij gehouden zal worden op Woensdag 29 en Donderdag 30 Mei. De heer Enno van Gelder zal daarin het onderwerp „Middelbaar Technisch Onderwijs” inleiden. Hij wakte de leden van de Maatschappij op, deze vergadering te bezoeken. Verder werd mededeeling gedaan van den stand der werkzaamheden van de commissie welke hier ter stede aan den arbeid is tot het instellen van een school voor M. T. O. De heer Schaap, Voorzitter dier commissie, beantwoordde eenige vragen die over dit onderwerp gesteld werden.

De zomer-excursie, vervolgens aan de orde komend, vond veel bijval; een tiental leden gaven zich er voor op. Aan den Secretaris werd opgedragen, in overleg met den heer W. G. Lensink, een plan hiervoor op te maken en aan de leden te zenden met aangehecht formulier van opgave tot deelneming. Behalve naar Essen zal de excursie uitgestrekt worden tot Dusseldorf, met het oog op de kunsttentoonstelling die daar gehouden wordt.

Vervolgens werd door den heer A. J. Dingemans, kunstsmid te Amsterdam, een en ander medegedeeld over de praktijk van het kunstsmeedwerk. De leden waren allen ten zeerste ingenomen met deze van groote vakkennis getuigende voordracht. Met tal van werkstukken toonde spreker aan, hoe of goed smeedwerk behoort gemaakt te worden; uit vele er van bleek, dat de kunstvaardigheid van den hedendaagschen smid niet achter behoort te staan bij de smeden die de vervaardigers waren van de fraaie smeedwerken uit vorige eeuwen.

Uitvoerig toonde de heer Dingemans aan, het verschil dat in de techniek van het smidsvak noodwendig ontstaan moest, doordat het ijzer thans op bijna in alle gewenschte doorsneden in den handel gebracht wordt. Ook de kwestie van lasschen of kloven werd langdurig besproken; conclusie: dat beide manieren goed waren en dat elk geval voor zich behandeld moet worden.

Nadat de Voorzitter den spreker bedankt had werd de vergadering gesloten.

De Secretaris,
G. VERSTEEG.

INGEZONDEN STUKKEN

Aan de Redactie van het „Bouwkundig Weekblad.”

In het nummer van 6 Februari l.l. van „de Bouwwereld” komt onder „Gemengde berichten” een epistel voor, waarin op een toon van onbepert gezag getracht wordt de zoo juiste en duidelijke bezwaren tegen de uitspraak der Jury in de weeshuis-prijsvraag te vernietigen.

De aanhalingen in dit berichtje doen voor ieder, die de zaak volgde, zóó duidelijk de partijdigheid, of wel onwetendheid van die Redactie proeven, dat het ons nutteloos toescheen voornoemde aanhalingen te weerleggen.

Nu echter in het „Bouwkundig Weekblad” van 27 April l.l. aan het einde van de toelichtende beschrijving, behoorende bij de bestekteekeningen van het weeshuis, ook weer kortweg beweerd wordt, dat de bekrimpingen op het geprimeerde plan zeer gering zijn, moeten wij om der waarheid wille hiertegen nogmaals krachtig opkomen.

Dat gezegd beweerden wel den schijn geeft, maar niet de waarheid is, willen wij toelichten in de beschrijving van de navolgende voornaamste verminderingen, en in indeeling, en in constructie van muren, trappen, enz.

Zoo merken wij op, dat:

- 1°. De in het programma gevraagde portierswoning geheel is weggelaten.
- 2°. De eveneens gevraagde waschkamers met douche op de verdieping zijn vervallen.
- 3°. De keuken tot op $\frac{2}{3}$ en de gymnastiekzaal tot op bijna de helft der grootte zijn verminderd.
- 4°. De gevraagde brandvrije trappen, zoomede gangen, van vuren hout worden gemaakt.
- 5°. Vele buitenmuren in plaats van op 0,33 M. en spouw, op eene dikte van 0,22 M. of twee halve steenen met spouw zullen worden gemaakt.

De bouwkosten van f 90.000.— zijn nu zelfs niettegenstaande bovenstaande verminderingen met f 3.400.— overschreden, daar het werk voor f 93.400.— is opgedragen. Het door U genoemde cijfer van f 90.200.— was blijkbaar onvoldoende.

Voeg nu hierbij, dat de extra post van f 2.500.— op 1⁰/₀ is teruggebracht, dan is het bewijs geleverd, dat de Jury een ontwerp, dat zóóveel de bouwsom overschreed, evenzeer buiten beschouwing had moeten laten, als een ander plan dat door haar als niet voldoende aan de bepalingen van het programma werd ter zijde gelegd.

U, Redactie, dankend voor de plaatsing, heb ik de eer te zijn

Hoogachtend

Eenige medewerkers.

Haarlem, 22 Mei 1907.

INHOUD VAN TIJDSCHRIFTEN

De Opmerker, 25 Mei 1907. *Middelbaar Technisch Onderwijs*. Het wordt een gelukkige gedachte genoemd van het Hoofdbestuur van de Mij. tot Bev. d. Bouwkunst, om het M. T. O. aan de orde te brengen in de Algemeene Vergadering der Mij. Er bestaat zóó groote behoefte aan, dat elke poging om de Regeering daarvan te overtuigen, waardeering verdient.

Dempen. Bestrijding van de meening uitgesproken in het „Nieuws van den Dag”, dat het besluit van den Gemeenteraad van Amsterdam in zake de Reguliersgracht toejuicht. De Redactie van de „Opmerker” vindt het een ziekelijke sentimentaliteit wanneer men een gracht als de Reguliersgracht laat bestaan en groote kosten gaat maken om de Vijzelstraat te verbreden.

Oudheidkundig museum te Nijmegen. Met de stichting van zulk een museum wordt ingenomenheid betuigd.

Architectura, 25 Mei. *Provincialisme*. Mededeeling van het adres der Hilversumsche architecten de heeren E. Verschuyl en C. de Groot, met verzoek de prijsvraag voor het Raadhuis alleen voor Hilversumsche architecten open te stellen; gevolgd door de mededeeling van het tegen-adres van het Genootschap A. et A., met verdediging van het standpunt van dat Genootschap.

Het Damvraagstuk, door K. van Rijse Jr. Vervolg. Als het gemeenteplan voor inrichting van den Dam te Amsterdam, met verbreding der toegangen naast het Paleis, tot stand komt, zal er reden tot tevredenheid bestaan, maar dan is men er nog niet. Want het zal een leelijk plan blijven.

Reclame-modellen, door Jac. van Gils.

In het „Technisch gedeelte”: Slot van „*Nieuwe Woonhuizen te Charlottenburg*”, met een aantal illustraties; *Ontwerp van een tuinstad*, door M. P. de Clercq.

De Bouwwereld, 22 Mei. *De Restauratie van Heringa-State te Marssum*, door J. F. L. Frowein; met afbeeldingen op een plaat.

Adres aan de Tweede Kamer der Staten-Generaal, inzake het Vredes-Paleis; benevens de uitvoerige toelichting daarvan.

Technisch Weekblad, 24 Mei: Vervolgen van: *De Kunst in verband met beschaving*, tevens slot, en *Warmtekrachtmachines. Kennis van materialen welke in de electrotechniek gebruikt worden*.

BERICHTEN

BINNENLAND.

Hoofdbestuur van de Mij. t. Bev. d. Bouwkunst. In de op 29 Mei te Amsterdam gehouden Algemeene Vergadering der Maatschappij tot Bev. d. Bouwkunst werd medegedeeld, dat tot leden van het Hoofdbestuur der Maatschappij zijn herkozen de heeren F. J. Nieuwenhuis en B. J. Ouëndag, en gekozen de heer L. C. Dumont, deze in de plaats van den heer F. W. M. Poggenbeek, die volgens de wet moest aftreden en niet herkiesbaar was. Deze verkiezingen hadden plaats met bijna algemeene stemmen.

De gekozenen hebben hunne benoeming aanvaard.

De Oldehove te Leeuwarden. Aangezien deze zware toren, een onvoltooid gebleven oud-Friesch bouwwerk uit de jaren 1529-1532, dringende voorzieningen eischt, hebben B. en W. van Leeuwarden het voornemen deze te doen uitvoeren door de gemeente. De kosten zullen naar schatting bijna f 25000 bedragen. Zij stellen den Raad voor hen te machtigen om met de Regeering onderhandelingen aan te knopen, ten einde te verkrijgen, dat door het Rijk worde tegemoet gekomen in de helft der herstellingskosten door het toekennen van een subsidie.

Vroegste Nederlandsche schilderkunst. In het Museum van Kunstnijverheid te Haarlem wordt nog tot 5 Juni a.s. eene tentoonstelling gehouden van 25 facsimile-reproducties der Uitgevers-Maatschappij „Elsevier”, naar meesterwerken der vroegste Nederlandsche schilderkunst.

De heer G. F. Gunning heeft zich bereid verklaard bezoekers van deze expositie, wien zulks aangenaam mocht zijn, alle gewenschte inlichtingen te verschaffen omtrent deze facsimile's, en zal zich te dien einde dagelijks van 2 tot 4 uur in het Museum bevinden.

St. Martinikerk te Doesburg. B. en W. van Doesburg hebben den Gemeenteraad voorgesteld den toren dezer kerk te herstellen, door een tweeden omgang aan te brengen en de spits te vernieuwen. Het maken van het ontwerp voor deze restauratie werd opgedragen aan den heer Te Riele, architect te Deventer. Dit is thans gereed. De kosten van uitvoering der aanbevolen werken zullen f 53.000 bedragen.

BUITENLAND.

Baden-Baden. Het kurhaus wordt aanzienlijk uitgebreid. Volgens de plannen van Prof. Theod. Tischer, architect te Stuttgart worden er bij gebouwd, een schouwburgzaal, nieuwe eet- en restauratie-zalen, benevens verschillende ontvang-, toilet-, en garderobe-kamers en uitgebreide terrassen.

Parijs. Op de plaats van het vroegere Hypodrome, wordt een derde opera gebouwd in den geest van den Richard-Wagner schouwburg te Bayreuth. Er zal plaats zijn voor 3800 bezoekers terwijl zij den naam zal dragen van: „Le Lyrique-International”.

Görlitz. De rijk versierde „Schönhof” op de Untermarkt te Görlitz, het oudst bekende Renaissance woonhuis van Duitschland (1526) loopt gevaar afgebroken, of ten minste verbouwd te worden. Het is het bekende huis beschreven in „Lübke” bladz.: 205.

De stad die reeds meerdere oude huizen om ze voor de kunst te behouden aankocht, heeft evenwel de 160,000 marken die de eigenaar van den „Schönhof” vroeg geweigerd.

Londen. Alhier overleed den 20 Mei Sir Benjamin Baker, een der bekwaamste Engelsche Ingenieurs, op 67 jarigen leeftijd. Hij

ontwierp o.a. met Sir John Fowler de geweldige Forth Brug met hare beide reuzen spanningen van 522 M.

Van hem is ook het plan voor den reusachtigen stuwdam in opper Egypte in den Nijl te Assuan.

Londen. Het VIII Internationale wonings-Congres wordt dit jaar te Londen op 5, 6 en 7 Augustus gehouden. Er worden tochten gemaakt naar de nieuw gebouwde etage huizen en Cottage koloniën van Londen, Richmond, Sheffield en Liverpool (voor de armste bevolking). Verder naar de woningkoloniën Bournville (Birmingham), Port Sunlight (Birkenhead), Earswick (York) en de tuinstad te Letchworth. Verder een bezoek aan de „Cottage” tentoonstellingen te Sheffield en Newcastle-on-Tijne.

Amerika. In 1890 werd de eerste „Wolkenkrabber” gebouwd, 17 verdiepingen hoog. In 1898 had het hoogste gebouw 29 verdiepingen bij 107 meter hoogte.

In 1906 bouwde de Singer Maatschappij een huis te New-York van 43 verdiepingen bij 122 meter hoogte, terwijl nu een torenhuis in aanbouw is dat 48 verdiepingen tellen zal en 200,5 meter hoog wordt, de z. g. n. „metropolitan Life Building in New-York City”.

Keizer Wilhelm kanaal. Er worden door de Duitsche regeering wederom plannen gemaakt om het Noord-Oostzee kanaal te verbreden wat 223 miljoen Mark kosten moet, en waarvan nog in 1907 voor 15 miljoen zal uitgevoerd worden.

BUREAU VOOR PLAATSING VAN OPZICHTERS EN TEEKENAARS.

Marnixstraat 402, Amsterdam.

Ingeschreven sollicitanten voor:		per maand
Bouwkundig Opz.-Teekenaar, ouderdom	36 jaar	salaris f 125.-
”	”	” 18 ” - 25.-
”	”	” 25 ” - 100.-
”	”	” 18 ” - 30.-
”	”	” 21 ” - 40.-
”	”	” 23 ” - 70.-
”	”	” 33 ” - 80.-
”	”	” 24 ” - 80.-
”	”	” 23 ” - 100.-
”	”	” 22 ” - 75.-
”	”	” 27 ” - 80.-
”	”	” 38 ” - 60.-
”	”	” 21 ” - 65.-
”	”	” 40 ” - 100.-
”	”	” 46 ” - 90.-
”	Teekenaar	” 17 ” - 25.-
”	”	” 16 ” - 30.-
”	”	” 19 ” - „volontair.

AANKONDIGING VAN AANBESTEDINGEN

MAANDAG 3 JUNI.

AMSTERDAM. Het maken van den onderbouw met bijbehorende werken, ten behoeve van de uitbreiding van het Centraal-station der gemeente electriciteitswerken.

Het gem.best. 's midd. 12 u. Voorw. te verkrijgen ter stadsdrukkerij, tegen f 2,50 (met 3 teek.) Inlicht. worden gegeven ten kantore der gem.-electriciteitswerken gedurende de laatste drie werkdagen voor den dag der aanbesteding van 2 tot 4 u.

BOURTANGE. Het afbreken der bestaande en het bouwen van een nieuw logement met winkel, woonhuis en schuur, onder bijlevering der benodigde materialen, arbeidsloonen, etc.

De heer H. J. Bik n.m. 3 u. in zijn cafe. Bestek en teek. ter inz. in gen. cafe en zijn à f 1. per stel verkrijgb. bij den aanbesteder en bij den arch. N. Doornbos te Sellingen. Aanw. 3 Juni n.m. 2 u.

ENSCHDEDE. Het verbouwen van een winkelhuis, aan de Markt no. 20 aldaar.

De arch. H. E. Zeggelink 'smidd. 12 u. in cafe J. Barske, alw. bestek en teek. ter inzage. Inlicht. geeft gen. arch. Aanw. 3 Juni v.m. 9 u.

LIESSEL (N.B.). Het bouwen eener stoomzuivelfabriek met woning en aanhoorigheden.

Het best. der coop. vereeniging stoomzuivelfabriek „St. Hubertus” n.m. 4 u. Bestek en teek. ter inz. bij den heer L. Wellens, secret. te Liessel, en bij den arch. H. Rammers, te Roermond en zijn te verkrijgen tegen f 3. Aanw. en inl. ter plaatse twee uren voor de aanbesteding.

LEEK. Het bouwen van een burgerbehuizing met bijgebouw.

De heer J. Pol 'sav. 6 u. in cafe J. Akkerman. Bestek en teek. ad f 1. en inlicht. verkrijgb. bij R. de Groot.

SCHAGEN. Het amoveeren van een wagenmakerswerkplaats met twee woningen en den bouw van een magazijn voor ijzerwaren, in de Heerenstraat.

De heeren Koster & Wiglama n.m. 1 uur Bestek en teek. tegen f 1 te bekomen bij J. R. Vlaming, bouwkw. Aanw. gedaan.

SLIEDRECHT. Het bouwen van een woonwinkelhuis, aan 't Boveneinde aldaar.

De arch. J. H. B. Veenbos 's-av. 7 u. in 't cafe van G. Blom van der Vlies aan 't Middenveer. Bestek en teek. verkrijgbaar ad f 1.50 bij genoemde architect.

ST. ANNA PAROCHIE. Het verbouwen van de bewaarschool aldaar.

Het gem.best. van Het Bildt n.m. 3 u. Bestek en teek. ter inz. ter secr. der gem. alw. bijl. in te leveren. Aanw. gedaan.

DONDERDAG 6 JUNI.

HARMELEN. Het bouwen van een machinengebouw met schoorsteen, en van eene woning voor den machinist, op de molenwerf van waterschap Gerverscop nabij Harmelen.

Het best. van het waterschap Gerverscop n.m. 1 1/2 u. in het stations koffiehuis bij Thijhaar nabij het station Harmelen. Aanw. op het terrein 6 Juni v.m. 11 u. Bestek met teek. ad f 2. verkrijgb. ten kantore van den arch. E. G. Wentink te Schalkwijk.

USQUERT. Het bouwen eener nieuwe houten zaadschuur, groot 12 x 41 M. op een open terrein op den Noordpolder, met bijlev. van alle daartoe benodigde mater. arbeidsloonen, transporten, enz.

De heer Jacob Bruins, landbouwer op de Zuidpool ald. in het café van H. Boerema, alw. bestek en teek. à f 1,25 verkrijgb. zijn. Inl. geeft A. Rubertus te Uithuizen. Aanw. 6 Juni n.m. 1 1/2 u. op 't terrein.

AFLOOP VAN AANBESTEDINGEN

14 MEI.

BENNEKOM. Het bouwen van een huis voor rekening van de diaconie.

Metselw. Laagste inschr. Alb. Heitink, f 560* Timmerwerk. C. Kleinrensink, f 385*.

Schilderwerk. M. Moerdijk, f 75*.

Smidswerk. M. Schneiders, f 36*.*Gegund.

GRONINGEN (ONDERH.). Het verbouwen van het perceel no. 31 in de Carolieweg, onder architectuur van den heer W.P. Ros te Groningen, voor de firma J. Hiddema, Jr.

Hoogste inschr. G. Hendriks, Groningen, voor f6666; laagste J. Versteegh, id, voor f5828. Gegund

28 MEI.

EINDHOVEN Het bouwen van een magazijn met bijbehorende werken. Door den arch. L. J. P. Kooken

Laagste inschr. Th. v. d. Hurk, Strijp, f7620. 's-GRAVENHAGE. Het bouwen van een villa, op het terrein gelegen aan de Stadhouderslaan nabij Prins Mauritslaan. Door de architecten Z. Hoek en J. Th. Wouters.

Laagste inschrijver H. van Bergen Hene-gouwen, f51468. Gegund.

Een groote partij toppen van

HEIPALEN,

lang 2 tot 4 Meter, alsmede heipalen lang 8 tot 12 Meter en langer, tot zeer aanmemelijke prijzen, voorradig bij L. VAN DER WEIDEN te *Krimpen a. d. Lek.*

Obernkirchener Sandsteinbrüche, Obernkirchen.

Erkend **BESTE** Zandsteen.

Geïllustreerde prospectus met opgave van drukvastheid, analyse, enz. op aanvraag verkrijgbaar

bij den Vertegenwoordiger voor Nederland

FERD. ENGERS, Amsterdam.

BOUW ORNAMENTEN
IN
GEWAPEND GIPS KUNSTSTEEN
CEMENT BETON
EDUARD NETTESHEIM — VENLO

TROCKENSTUCC □
(GEWAPEND GIPS) **PLAFONDS**
EDUARD NETTESHEIM — VENLO

GRANITOS MATERIAAL D
GEEFT DE BESTE
SANITAIRE VLOER
EDUARD NETTESHEIM — VENLO

- GRANITOS -
KUNST STEEN MATERIAAL
EDUARD NETTESHEIM — VENLO

Gewapend-Beton.

Uitvoering van alle werken.

L. H. Kurpershoek, ROTTERDAM.

(ZWAANSHALS).

Assurantie Maatschappij tegen Brand-
schade en op het **Leven**

De **NEDERLANDEN** van 1845.

's-Gravenhage, Kerkplein, hoek Prinsestraat — Amsterdam, Sophiaplein — Rotterdam, Zuidblaak 24 (Beursplein) — Breda, Prinsenkade — Haarlem, Groote Houtstraat 71^{rood}, hoek Gedempte Oude Gracht — Nijmegen, In de Betoustraat 8 — Groningen, Vischmarkt 40 hoek Haddingestraat — Zutphen, IJselkade.

Hoofd-Directie te 's-Gravenhage:
CAREL HENNY, Directeur;
Mr. J. J. HENNY, Adj.-Directeur.
G. TEERINK, Alg. Procuratiehouder.

Kapitaal f 4.000.000.00
Reservefonds ult. 1906 1.235.400.00
Betaalde Brandschaden tot
nlt. 1906 - 31.495.000.00.

BRAND - LEVEN - INBRAAK.

Verzekering tegen vaste en zeer bil-
lijke Premiën, zonder Inleggelden of
Nabetalingen.

LYST VAN LEVERANCIERS EN FABRIKANTEN

Prijs per regel voor niet geabonneerden op advertentiën
f 5.— per jaar bij vooruitbetaling. Abonnés op Advertentiën
1 regel gratis voor iedere advertentie.

Albast-Cement. — G. VAN LENT & Co. Rotterdam.
Aerogeengas. — Tj. v. d. ZEE, Bezuidenhout. Rijklof van Goens-
straat 18, den Haag.
Asbest-leien. — **Cementmastiëkdakbedekking, Houtcement- en
Houtcementdakleerdakbedekking, Haesler's Houtcement.** —
G. SMITS & Co. Weesperzijde 39 Amsterdam. Tel. 7466.
Asbestleien, bouwmaterialen, enz. Bouwmaterialaandel „STEEN-
OORD”, 's-Gravenhage.
Asphalt, Houtcement, Dakbedekking enz. — Dordrechtsche
Asphaltfabriek ROODENBURG & Co. Dordrecht.
Asphalt, Houtcement, Dakbedekking enz. — N V Utrechtsche
Asphaltfabriek v.h. firma STEIN & TAKKEN, Utrecht.
Asphalt. — W. J. v. d. WETTERN en A. S. KEY. Rotterdam.
Asphalt, te NED. ASPHALTFABRIEK, Utrecht.
Asphalt, Houtcement, Dakbedekking, Amsterd. Asphaltfabriek
„de Vesuvius”, Amsterdam.
Assurantie-Mij. tegen Brandschade „de Nederlanden van 1845”
's-Gravenhage, Kerkplein hoek Prinsestraat.
Atelier voor Decor. Kunst. KRUYMEL en MERCKENS. Haarlem.
Badinrichtingen. — TH. VAN HEEMSTEDÉ OBELT, Amsterdam.
Beeld- en steenhouwwerk. — v. d. MAAS & Co., den Haag-Bussum.
Beton- en Betonijzerwerken, DE KONINK. ROTTERD. CEMENT-
STEENFABRIEK v/h VAN WANING & Co. Rotterdam.
Behangselpapieren. — H. en J. KOETS, K. Nieuwendijk 38, Amst.
Beton (Gewapend). — HOLL. MIJ. TOT HET MAKEN VAN
WERKEN IN-, 's-Gravenhage.
Beton (Gewapend). — F. J. STULEMEIJER & Co. Breda.
Beton, Gewapend. — P. BOURDREZ, den Haag.
Beton (Gewapend). — H. FUCHS & Co., Deventer.
Betonstenen, Machines voor holle. — EM. KOCKEN. Arnhem.
Betonijzer „Kahn Systeem”, Handelmaatschappij van R. S.
STOKVIS & ZONEN, Rotterdam.
Bliksemafleiders, NEDERL. INSTRUM. FABRIEK, Utrecht.

Bouwstoffen. — MARTIN & Co., Amsterdam.
Bovenlichtsluiting „Flux”. — VAN DE POLL, Purmerend.
Bovenlichtsluitingen in div. systemen, LUYKE & Co., Rotterdam.
Brandkasten en Kluisdeuren. — DE LUGT & SERNE, Haarlem.
Brandkasten, Kluisdeuren en Brandkluisdeuren. J. LIPS Bzn.,
Dordrecht.
Brandkasten, Kluisdeuren, „Syst. Ostertag”, G. L. Schultz, Rott.
BRANDKLUISDEUREN. — Wed. P. A. SCHROOT & Zoon, Den Haag.
Brücknerplaten. — FABRIEK INDUSTRIJA, Breda.
Cement-Ijzerw. — NED. MIJ. VOOR MONIERW. Amsterdam.
Cementmastiëkdakbedekking. Handel in Bouwmaterialen van J. A.
SMITS & ZONEN, Ruijschstraat 30b/d Weesperzijde, Amsterdam.
Cementijzer-Constructies enz. — H. WESTENBERG, Almelo.
Centrale Verwarming. — W. J. STOKVIS, Arnhem.
Centrale Verwarming enz. — GEVEKE & Co. Amsterdam.
Centrale Verw. en Ventilatie. — TH. v. HEEMSTEDÉ OBELT, Amsterd.
Centrale Verwarming en Ventilatie-inr. de *Schiedamsche Kunst-
smederij en Machinefabriek* v.h. G. J. VINCENT & Co., Schiedam.
Centrale Verwarming. — LUIJKE & Co., Rotterdam.
Centrale Verwarming, Ventilatie-, Wasch- en Droog-inrichtingen,
H. ZIMMERMANN, Utrecht.
Centrale Verwarming. — JAN HAMER & Co., Amsterdam.
Centrale Verwarming. — Wed. J. T. HUNCK & ZONEN, Amsterdam.
Closets — TH. VAN HEEMSTEDÉ OBELT, Amsterdam.
Decoratieschilders. — VAN BEUSEKOM & ELFFERICH, Schom-
melstraat 8, Rotterdam.
Eerste Nederl. Xylolith-Fabriek. — A. S. KEY, Rotterdam.
Electrotechn. Install. Bureau. — CH. G. LANDRÉ, Amsterdam.
Excelsiorplaten. — GEBR. VAN DER VIJGH, Amsterdam.
„Flux” Bovenlichtsluiting. — VAN DE POLL, Purmerend.
Gaskachels (nieuwste condensng). — OBELT, Amsterdam.
Gas-, Stoom- en Waterleiding. — R. S. STOKVIS & ZONEN
Leuvehaven 74-76, Rotterdam.
Glas in lood. — J. J. B. J. BOUVY, Dordrecht.
Gegoten geëmailleerd ijzeren waschtafels — TH. VAN HEEM-
STEDÉ OBELT, Amst., 150 de Ruyterkade. Filiaal: 36, Rokin.
Grondboringen. — A. J. STOEL Jr. Haarlem.
Haeslersch Houtcement. — C. F. BEER, Keulen.
Houtgraniet. Kalksteen. — PELT & HOOYKAAS, Rotterdam.
HEINEKEN'S GLAZENWASSCHERIJ. **Stoom Jaloeziën-, en
Rolluiken-fabriek.** — 's GRAVENHAGE. Driehoekjes 3 voorheen
Wagenstraat 39a. — AMSTERDAM. v. d. Helststraat 1.
Houtcement- en Houtcementdakleerdakbedekking. Haesler's Hout-
cement. Handel in Bouwmaterialen van J. A. SMITS & ZONEN,
Ruijschstraat 30 b/d Weesperzijde, Amsterdam.
Huisdeursloten — LIPS, Dordrecht.
Jalouziën. — J. F. KRONER & ZONEN, Spuistr. 246, 248, 250, Amst.



BOUWKUNDIG WEEKBLAD.

· ORGAAN VAN DE MAATSCHAPPIJ ·
· TOT BEVORDERING DER BOUWKUNST ·

BESTUUR VAN DE MAATSCHAPPIJ: A. SALM G.Bz., *Voorzitter*. F. W. M. POGGENBEEK, *Vice-Voorzitter*, — V. G. A. BOSCH, W. J. DE GROOT, G. W. VAN HEUKELOM, D. E. C. KNUTTTEL, J. A. MULOCK HOUWER, F. J. NIEUWENHUIS, B. J. OUËNDAG, J. VERHEUL Dz., P. A. WEELDENBURG.

COMMISSIE VAN REDACTIE: ED. CUYPERS,
A. SALM GBz., J. VERHEUL Dz.
REDACTEUR: C. T. J. LOUIS RIEBER.

BUREAU VAN REDACTIE: MARNIXSTR. 402 AMST.
BUREAU VAN ADMINISTR. HERDERSTR. 5 DEN HAAG
UITGEVERS: MOUTON & CO DEN HAAG

INHOUD

ABONNEMENTSPRIJS

N^O. 23. 8 JUNI 1907. De Veiligheidsvuurpot, door E. Kuiler. — Het Raadhuis van Jisp, door J. H. S. — J. den Braanker. — Congressen. — Prijsvragen. — Verslagen van vergaderingen. — Inhoud van Tijdschriften. — Berichten. — Personalía. — Bureau voor plaatsing van opzichters en teekenaars. — Aankondiging en afloop van aanbestedingen. — Lijst van Fabrikanen, Leveranciers, enz. — Advertentiën.

voor Nederland: fr. p. p. / 15.— 's jaars, voor Indië en het Buitenland (bij vooruitbetaling) fr. p. p. / 17.— **PRIJS DER ADVERTENTIEN:** van 1—5 regels / 1.—, elke regel meer 20 cents Grootte letters naar plaatsruimte. — **AANKONDIGING VAN AANBESTEDINGEN** 15 ct. p. r. m. premie $\frac{3}{2}$ maal. — **ABONNEMENT VAN ADVERTENTIEN** tegen belangrijk verminderde prijzen en kosteloze opname der advertentiën in het Tijdschrift der Mij.

DE VEILIGHEIDSVUURPOT.

Een welbekend spreekwoord zegt: Kleine oorzaken hebben dikwerf groote gevolgen. Aan dit spreekwoord dient men zeker wel te denken bij het herstellen van daken en goten, wanneer lood- en zinkwerkers den vuurpot gebruiken, ten einde hunne soldeerbouten te doen gloeien.

Het uitspatten of wegvliegen van enkele vonken veroorzaakt meermalen brand; en welke kunstschaten zijn daardoor al niet vernield?

Het onbedacht gebruikmaken van den vuurpot zou mij wellicht niet zoo zijn opgevallen, ware het niet, dat ik sedert 1899 het bouwkundig onderhoud van de Kerkgebouwen der Ned. Herv. Gemeente te Utrecht onder mijne leiding had. Hierdoor leerde ik daarbij spoedig de misbruiken kennen, die werklieden maken van het gebruik van den vuurpot, vooral bij strenge koude; niet alleen werd de pot voor verwarming gebruikt op het dak, maar zelfs daaronder, op zolders en kluisen. En hoewel een en ander wel eens aanleiding gaf tot verwijderen van werklieden, bleek deze maatregel niet afdoende.

Het is vaak moeilijk, wanneer op hooge daken of in goten wordt gewerkt, de arbeiders te bereiken; dat weten ze. Daardoor wordt het misbruik niet minder, en zij, die met werklieden van nabij bekend zijn, weten, welke trucs zij weten te gebruiken, om niet te worden overvallen.

Mijns inziens is de groote fout bij het gebruiken van den algemeen bekenden vuurpot deze, dat men bij het verhitten der bouten het deksel telkenmale moet oplichten, waardoor gelegenheid bestaat, dat vonken zich verspreiden

en dat niet altijd iemand aanwezig is, die kan zien waar de vonken blijven, aangezien de helper de bout meermalen den loodgieter moet aangeven.

Minder practische menschen beweren, dat dit bezwaar is op te lossen door den pot in de onmiddellijke nabijheid van den werkman te plaatsen, wat bijv. bij smalle goten onmogelijk is.

Sommige plaatselijke verordeningen gaan verder en verbieden het gebruik van vuurpotten op daken en in goten, wat weder zijn bezwaren heeft, daar, wanneer de pot op den beganegrond staat, de bouten dikwerf zijn afgekoeld vóór zij den werkman bereiken; vandaar het noodzakelijke ontduiken der voorschriften.

Ten einde de omschreven bezwaren te voorkomen, is door mij een veiligheidsvuurpot in gebruik gesteld, die reeds twee jaar zijn goede diensten bewijst en meer gerustheid geeft aan hen, die verantwoording dragen.

Het verkregen resultaat noopte mij in de vergadering der Afd. Utrecht van de Maatschappij tot Bevordering der Bouwkunst van 18 December 1906, het onderwerp in te leiden, en het gebruik van den pot aanschouwelijk voor te stellen.

De schoorsteen van den vuurpot werd in verbinding gebracht met de opening voor de kacheldeur, terwijl het aanjagen van wind door middel van een blaasbalg plaats vond. De proef slaagde volkomen.

Ik wensch thans den veiligheidsvuurpot bekend te maken bij vakbroeders, bij hen die krachtens hun ambt toezicht hebben bij het onderhoud van monumentale en groote bouwwerken, en vooral bij hen die voorschriften maken in 't belang der openbare veiligheid.

VEILIGHEIDSVUURPOT.

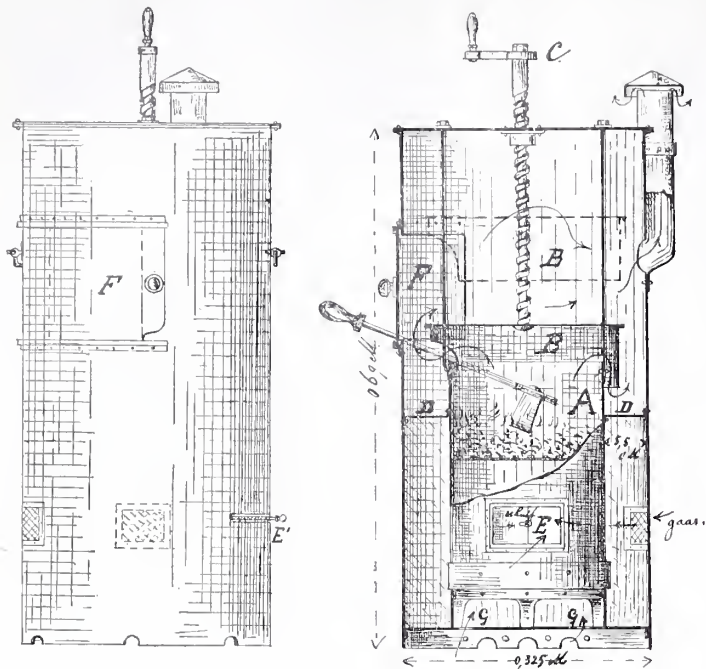

Aanzicht.

Doorsnede.

Overgaande tot de beschrijving, zie bijgaande schets, stel ik voorop, dat het mijn hoofdgedachte geweest is, de gewone pot (A) te omkassen, het deksel met breeden rand (B) zoodanig te bevestigen, dat deze niet willekeurig kan worden verwijderd of terzijde gezet, maar, loopende tusschen twee geleidingen, door middel van een schroefstang met kruk (C) kan worden opgedraaid, echter niet hooger dan noodig is, om de bouten te plaatsen. Spatten vonken af, dan komen die tegen den rand en vinden een weg in de omkasting om neer te vallen op den middenbodem (D); rook en damp verwijderen zich door het schoorsteentje aan de omkasting aangebracht. Opmerkelijk is het, dat ook hieruit geen vonken komen zoodat ik mag aannemen, dat het resultaat bevredigend is. De luchtaanvoer heeft plaats door het schuifje E naar E¹ te verplaatsen.

Het vuur op den rooster blijft opgesloten in den binnenpot; vallende vonken komen weer in de ommanteling.

De buitenmantel met vasten onder- en tusschenbodem heeft bij de (F) de schuif, groot 12 bij 10 c.M., die het geheel kan afsluiten, terwijl in het ondergedeelte aanwezig zijn twee luchtgaten aan de binnenzijde, met gaasdraad bekleed (G); ook in den bodem zijn enkele gaten aangebracht, als voren behandeld.

Vraagt men mij: is uwe vuurpot volmaakt en zijn daaraan geen gebreken voor den gebruiker, dan antwoord ik: „Niets is volmaakt, ik heb slechts naar verbetering getracht en die verkregen”.

Wanneer men het gewicht van het gebruikte materiaal en de afmeting zou aanhouden van den pot die als eerste proef werd gemaakt, dan zou blijken, deze wel wat zwaar en minder geschikt was bij herstelling van een smalle goot. Dit kan echter in 't vervolg worden verholpen, zoodat de werkmans hem zonder bezwaar kan mededragen.

Voor het geven van nadere toelichtingen houdt zich gaarne bereid:

Utrecht, Februari '07.

M. E. KUIJER, Architect.

HET RAADHUIS VAN JISP.

Ter volledigheid der berichten over de restauratie van dit schoone gebouw door den Architect J. F. L. Frowein, zij hier het volgende aangestipt.

In den loop van 1906 is de laatste hand aan dit werk gelegd, en wel door het opbouwen en gedeeltelijk herstellen van het vertrek, dat nu de kamer voor den Burgemeester is en waarin de raadsvergaderingen worden gehouden. Deze kamer, ongeveer 3,5 M. in het vierkant, die in de laatste vijftig jaren tot berging van zand werd gebruikt, had eene stookplaats; het doel van deze ruimte voordien, welke door de ontwerpen van den heer Frowein nu een aantrekkelijk karakter heeft, is onbekend. Ook in de restauratie van deze kamer spreekt het talent van den bouwmeester, niet minder de artistieke zin van Burgemeester en Wethouders. Twee geornamenteerde pilasters steunen de schouw, wier mantel van eenen ouden schoorsteenmantel uit Volendam is vervaardigd; ook de tegels zijn van daar; de vuurplaat ontnam men uit een oud huis uit Wormer.

De nieuw ontworpen stoelen en tafel, lambriseering en archiefkast zijn in harmonie met het reeds vroeger omschreven deels antieke hoekje der stookplaats, zoodat ook dit vertrek even als die waarover voorheen reeds mededeelingen werden gedaan, goed en waardig past bij het uitwendige van dit kleine, maar sierlijke Raadhuis, dat ten allen tijde getuigen zal van de grootheid van Nederland.

J. H. S.

J. DEN BRAANKER.

In het Bouwkundig Weekblad van 25 Mei j. werd medegedeeld, dat J. den Braanker, aannemer te Delft, den 21sten dier maand op 85 jarigen leeftijd aldaar overleed. Dit behoort nog eenigszins te worden aangevuld.

Op ongeveer 20 jarigen leeftijd begon Jasper den Braanker zijn practische loopbaan te Delft op den timmermanswinkel van zijn vader. In dien tijd heerschte er om en in de stad groote bedrijvigheid: de aanleg der werken voor de Holl. Spoorwegmaatschappij waren in vollen gang, de oude Waterslootsche poort werd afgebroken, de toegang tot de stad aan die zijde, waar ook het station zou komen, onderging eene geheele verandering. Kort daarna openbaarde zich de vrees, dat de scheefstaande toren der Oude Kerk dreigde om te storten, en was er zelfs een oogenblik sprake van dat gevaarte voor afbraak te verkoopen. Dit gevaar werd echter afgewend, en er werd tot herstelling overgegaan. Dit alles interesseerde hem zeer; hij wist er in later jaren nog alle bijzonderheden van te vertellen.

De restauratie van den Oudekerkstoren bleek echter later op zulk eene wijze te zijn geschied, dat nu tien jaren geleden omvangrijke herstellingswerken noodig waren en toen ook zijn uitgevoerd. Hieronder was de herstelling van de hoektorens begrepen. Den Braanker had deze zeer moeilijke werkzaamheden aangenomen.

Van 1860 tot 1868 voerde hij belangrijke restauratiewerken aan den toren der Nieuwe Kerk uit, waaronder de vernieuwing van de vier zuilen aan de Westzijde bij het carillon. Na den brand die op 29 September 1872 de torenspits dezer Kerk geheel vernielde, bouwde hij van 1872—1877 de nieuwe spits. De belangrijke steigerwerken die daarvoor noodig waren, werden door hem ontworpen, en mogen als uitnemend voorbeeld genoemd blijven.

Als hoofd van het brandbluschwezen te Delft betoonde Den Braanker bij den genoemden brand een moed en beleid, waarvoor de Geldersche Alg. Brandassurantie Mij, die den toren verzekerd had, hem in een vereerend schrijven, dat vergezeld ging van een geschenk, haar dank. Nadat de wederopbouw van de spits onder zijne leiding was voltooid, werd hem op voorstel van B. en W. door den Gemeenteraad een blijvend aandenken aan dat gewichtige werk vereerd.

In 1903 vierde hij onder groote belangstelling van zijne stadgenooten den dag waarop hij 60 jaren in dienst van de gemeentelijke brandweer, en tevens 30 jaren opperbrandmeester was. Toen hij kort daarna wegens hoogen leeftijd zijn ontslag uit die betrekking aanvraagde, werd hem dit op de meest eervolle wijze verleend. Het was ook toen der Gemeente eene behoefte hem een stoffelijk bewijs te vereeren harer hooge waardeering voor de gewichtige diensten aan de stad gedurende een menschenleeftijd bewezen.

Sedert 1860 — wellicht reeds langer — was hij tot voor twee jaren, elk jaar aannemer van de onderhoudswerken voor het Raadhuis met den toren. De drie of vier aannemers die mede daarvoor inschreven, bleken die werken nimmer voor zijne cijfers te kunnen uitvoeren.

Den Braanker was bekend en bemind bij allen; de krachtige grijsaard werd hoog geacht om zijn vriendelijk karakter, zijn behulpzaamheid, zijn groote kunde en helder inzicht op velerlei gebied. Hij stelde in alles belang; zijn kennis van leven en maatschappelijke toestanden en zijn groote ervaring zijn velen ten zegen geweest. Van deze nobele weldenkende, arbeidzame persoonlijkheid, ging leerrijke en weldadig werkende kracht en invloed uit. Dat zullen o. a. kunnen getuigen zij, die met hem samenwerkten in de Kamer van Koophandel en fabrieken, waarvan hij dertig jaren lang lid — daaronder zeven als Voorzitter — was, en in de Gezondheidscommissie.

Behalve dat de overledene een belangrijke plaats innam in het openbare leven van Delft, en daar niet vergeten zal worden, heeft hij zich ook buiten die stad, als uitvoerder van vele werken, een blijvenden naam verworven.

CONGRESSEN

NATIONAAL CONGRES VOOR DE AMBACHTSNIJVERHEID.

Ter gelegenheid van de Internationale Tentoonstelling van Ambachtswerktuigen, welke in Augustus en September dezes jaars plaats vindt in het Paleis voor Volksvlijt te Amsterdam, zal op 11 en 12 September a.s. een tweedaagsch Nationaal Congres voor de Ambachtsnijverheid worden gehouden. Op dit Congres zullen de volgende vraagpunten worden behandeld.

I. Credietwezen.

1. Verdient voor de ambachtsnijveren het stelsel Raiffeisen of het stelsel Schulze-Delitz de voorkeur?
2. Moeten de ambachtsnijveren zich vaksgewijze vereenigen, of hebben de voorkeur meer uitgebreide vereenigingen; en wel vereenigingen, waarin behalve ambachtsnijveren ook winkeliers, landbouwers, enz. worden opgenomen?
3. Wat leert de ervaring hier te lande en elders, omtrent de inrichting en werking van coöperatieve vereenigingen:
 - a. tot aankoop van grondstoffen?
 - b. tot aanschaffen van werktuigen?
 - c. tot bewerken van grondstoffen?
 - d. tot verkoop van producten?
4. Zijn wijzigingen en aanvullingen noodig in de wet op de coöperatieve vereenigingen?
5. Door welke andere maatregelen kan het credietwezen van de ambachtsnijveren bevorderd worden?

II. Vertegenwoordiging van de ambachtsnijveren.

1. Vinden de belangen der ambachtsnijveren eene voldoende vertegenwoordiging in de Kamers van Koophandel?
2. Zoo niet, is het gewenscht om aan de ambachtsnijveren eene afzonderlijke vertegenwoordiging te geven, of verdient het de voorkeur dat zij met den handeldrijvenden middenstand eene gezamenlijke vertegenwoordiging verkrijgen?
3. Hoe is de vertegenwoordiging in te richten? Welke moeten hare bevoegdheden zijn?

III. Leerlingwezen.

1. Is het wenschelijk het leerlingwezen te regelen bij de wet?
2. Zoo ja, wat moet het leerlingcontract inhouden en hoe is het toezicht te regelen op het nakomen der bepalingen?
3. Is een gezellen-examen in te stellen?
Zoo ja, hoe is dit te regelen, en wie moet het afnemen?
4. Dient op het gezellen-examen te volgen een meesters-examen?
Zoo ja, zijn aan het met goed gevolg afleggen van dergelijke examens voorrechten te verbinden?

1. Hoe is de leerling de kennis bij te brengen, welke hij niet in de werkplaats kan verwerven?
 2. Dient het aanvullend schoolonderwijs te zijn avond-onderwijs of dag-onderwijs?
 3. Dient het schoolbezoek verplichtend te worden gesteld? Zoo ja, tot welken leeftijd?
 4. In hoeverre kunnen patroonsleergangen bevorderlijk zijn aan de betere ontwikkeling van het leerlingwezen?
- C. Bij sommige bedrijven doet zich het verschijnsel voor, dat leerlingen geweerd worden, of slechts in beperkt getal worden toegelaten.
Zijn hiertegen maatregelen te nemen? Zoo ja, welke?

IV. Aanbestedingen.

1. Is het wenschelijk en mogelijk om meer dan tot nu toe hier te lande het geval is, de aanbestedingen te splitsen naar de verschillende vakken?
 1. Is het aan te bevelen om werken welke aard zulks toelaat, bij toerbeurt toe te kennen aan de verschillende patroons volgens een vast te stellen tarief?
 2. Op welke andere wijzen zijn de bezwaren tegen eene algemeene mededinging te ondervangen, voor zooveel deze tot misstanden aanleiding geeft?
2. Op welke wijze kan de rechtspositie der onder-aannemers verbeterd worden?

Zij die genegen zijn een of meer der bovenstaande vraagpunten in te leiden, of nota's omtrent die vraagpunten wenschen in te leveren, worden uitgenoodigd zich te wenden tot den Algemeenen Secretaris.

De contributie voor het lidmaatschap van het Congres is bepaald op f 2.50. De leden verkrijgen daarvoor, behalve het recht van debatteeren en stemmen: de gedrukte inleidingen die vóór het Congres worden rondgezonden, en het officiële verslag van het Congres. Zij hebben vrijen toegang, tijdens het Congres, tot de Tentoonstelling, en zullen in de gelegenheid zijn de verschillende werktuigen in werking te bezichtigen, en de daarbij vereischte inlichtingen te ontvangen.

Van de Commissie tot voorbereiding van het Congres is Voorzitter de heer R. P. J. Tutein Nolthenius, onder-Voorzitter de heer H. van der Masch Spakler, en Secretaris de heer Mr. Th. Muller Massis, wiens adres is: Heerengracht No. 244, Amsterdam. Deze Commissie bestaat uit 31 leden.

De heer Mr. N. C. Pierson, oud-Minister van Financiën, lid van de Tweede Kamer der Staten Generaal, heeft zich bereid verklaard het voorzitterschap van het Congres op zich te nemen.

PRYSVRAGEN

Door de Vereeniging „Bouwkunst en Vriendschap” te Rotterdam zijn voor 1907 de volgende prijsvragen uitgeschreven:

I. Een café-restaurant. Uitgeloofd worden: als eerste prijs, de zilveren medaille met getuigschrift der Vereeniging, benevens f 70; als tweede prijs, de bronzen medaille met getuigschrift benevens f 30; als derde prijs het getuigschrift.

II. Een Vereenigingsgebouw op een Sportterrein. Uitgeloofd worden: als eerste prijs, de zilveren medaille met getuigschrift, benevens f 35; als tweede prijs, de bronzen medaille met getuigschrift en f 15; als derde prijs het getuigschrift.

III. Fotografische opnamen van achttiende-eeuwsche Rotterdamsche gevels, gedeelten daarvan of interieurs. De uitgeloofde prijzen zijn: eerste prijs, de zilveren medaille met getuigschrift; tweede, de bronzen medaille met getuigschrift; derde het getuigschrift.

De antwoorden worden vóór of op 15 November 1907 ingewacht aan het adres van den 1sten Secretaris der Vereeniging, den heer C. N. van Goor, Jonkerfransstraat 126, Rotterdam.

De jury voor de prijsvragen I en II bestaat uit de heeren: Prof. Henri Evers, te Delft, Jan Stuyt, te Amsterdam; W. J. Hanrath, te Hilversum; C. B. van der Tak, en H. van der Kloot Meijburg, te Rotterdam. Voor de prijsvraag III zal deze Jury nog worden uitgebreid met twee fotografen, aan te wijzen door de Amateur Fotografen-Vereeniging „Rotterdam.”

Het deelnemen aan de beantwoording der prijsvragen is voor ieder opengesteld.

Officieel programma's zijn verkrijgbaar bij den 1^{en} Secretaris der Vereeniging, bovengenoemd.

Door de Afdeling „Haarlem en Omstreken” van de Maatschappij tot Bevordering der Bouwkunst werd een prijsvraag uitgeschreven voor een: Schuithuis met Bewaarderswoning voor een Roei- en Zeilvereeniging.

De terreinen, voor *schuithuis en woning* bestemd, waaruit de mededingers eene keuze kunnen doen, worden verondersteld te zijn gelegen langs het Spaarne aan de Friesche Varkenmarkt bij de Spoorwegviaduct, en langs de Schotergracht aan de Oostzijde van het Buitenhuis. De ligging der terreinen is aangegeven op twee bij het programma behorende situatietekeningen.

Het deelnemen aan de beantwoording dezer prijsvraag is opengesteld voor alle in Haarlem en Omstreken woonachtige bouwkundigen.

Alle antwoorden worden vóór of op 1 September 1907 vrachtvrij ingewacht aan het adres van den Secretaris der Afdeling, den heer J. B. Lasschuit, Emmastraat 36 te Haarlem.

Uitgelooft worden: als eerste prijs, de zilveren medaille der Afdeling met getuigschrift; als tweede prijs, de bronzen medaille met getuigschrift, en als derde prijs, het getuigschrift der Afdeling.

De Jury bestaat uit de heeren: J. van den Ban, architect; J. W. G. Droste, architect; L. C. Dumont, Bouwk. Ing., Directeur van Openbare Werken; J. B. Lasschuit, architect, en J. G. Michielse, Hoofdopzichter van het Bouw- en Woningtoezicht, allen te Haarlem.

Het programma is op franco aanvraag te verkrijgen bij den Secretaris der Afdeling, bovengenoemd.

VERSLAGEN VAN VERGADERINGEN

Maatschappij tot Bevordering der Bouwkunst, Amsterdam, 29 Mei 1907. Wegens afwezigheid van den Voorzitter, die buitenslands vertoeft, werd de 96ste Algemeene Vergadering, welke aanvang met de behandeling der huishoudelijke zaken op Woensdag 29 Mei des avonds ten 7^{1/2} ure, geopend door den Vice-Voorzitter, den heer F. W. M. Poggenbeek, die de aanwezige leden hartelijk welkom heette.

Achtereenvolgens werd het jaarverslag over de Mij. goedgekeurd, werd verslag uitgebracht door de Commissie van Financiën over haar gehouden beheer, en deed de Commissie tot het nazien der rekening en verantwoording van de Commissie van Financiën over 1906, rapport over hare bevindingen. Wat deze betroffen, bleek bij monde van den heer W. van Veen, dat de boeken in de beste orde waren bevonden en laatstgenoemde Commissie van haar beheer kon worden gedechargeerd.

Nadat de aandelen no. 188, 257, 487, 500 en 620 van de geldleening groot f 65.000 waren uitgeloot, deed de heer P. A. Timmers, namens de Stemcommissie, verslag van den uitslag der stemming voor drie leden van het Hoofdbestuur. Hieruit bleek, dat ingekomen waren 116 stembiljetten, waaronder 2 van onwaarde, en één in blanco, zoodat 114 geldige stemmen waren ingeleverd. Van deze verkregen de heer F. J. Nieuwenhuis 112 en de heer B. J. Ouëndag 110 stemmen, zoodat beide aftredende leden van het Hoofdbestuur zijn herkozen. In de plaats van den heer F. W. M. Poggenbeek, die af moest treden maar niet herkiesbaar was, werd met 106 stemmen gekozen de heer L. C. Dumont. Bovendien waren op 5 leden één stem en op één lid twee stemmen uitgebracht. De heeren Nieuwenhuis en Ouëndag waren ter vergadering aanwezig en verklaarden zich bereid wederom in het Hoofdbestuur zitting te willen nemen; ook de heer Dumont heeft later verklaard de benoeming te aanvaarden.

Toen de verkiezing van een Voorzitter aan de orde was, stelde de heer C. B. Posthumus Meijjes voor, den heer A. Salm G. Bz. bij acclamatie te herkiezen, hetgeen ook geschied is.

De begroting voor 1907, zoodals die in concept reeds in het Bouwk. Weekblad werd bekend gemaakt, werd goedgekeurd, en daarna bepaald, dat de gewone vergadering in de maand September zal worden gehouden te Nijmegen, en zoo mogelijk daaraan verbonden zal worden een uitstapje naar Goch en Xanten.

De vergadering werd voortgezet op Donderdag 30 Mei, des morgens te 10 uur. Vooraf bezichtigden de leden de voor deze bijeen-

komst ingerichte tentoonstelling — waarop de Vice-Voorzitter ook reeds den vorigen dag gewezen had — bestaande uit de antwoorden ingezonden op de prijsvragen uitgeschreven door de Vereeniging van Kalkzandsteenfabrikanten hier te lande, en uit gedeelten van eene kamerbetimmering benevens meubels. uitgevoerd naar de ontwerpen van den heer K. van Leeuwen door de firma H. F. Jansen en Zonen, hier ter stede.

In de eerste plaats werd betreffende de wetsherziening, die aan de orde was, besloten, dat ter vervanging van de wet, statuten zullen worden ontworpen, benevens een huishoudelijk reglement; door het Hoofdbestuur werd toegezegd, dat de concepten daarvan voor September a. s. in eene buitengewone Algemeene vergadering ter tafel zullen worden gebracht.

Hierna werd door den heer H. Enno van Gelder, Werktuigkundig Ingenieur te Rotterdam, de bespreking van het onderwerp Middelbaar Technisch Onderwijs, ingeleid, waarop een zeer levendige discussie volgde. Zoowel de voordracht van den heer Van Gelder als de besprekingen daarover waren hoogst belangrijk en opgewekt, en werden dan ook tot aan de sluiting der vergadering, te ongeveer 4 uur des namiddags, met groote aandacht gevolgd.

Het verhandelde over het M. T. O., dat bijna vier uren in beslag nam, is te belangrijk om er niet een uitvoerig verslag over te geven. Dit zal later in dit blad verschijnen.

INHOUD VAN TIJDSCHRIFTEN

De Opmerker, 1 Juni 1907. *Middelbaar Technisch Onderwijs.* Ingezonden stuk van Corn. L. de Koning, Architect, uit de N. Rott. Courant van 30 Mei j.l.

Eene nieuwe methode voor het maken van gestucadoorde plafonds, door J. L. Ferneden.

Een ongelijke strijd. Over de meening van het „Nieuws van den Dag” in zake de demping van de Reguliersgracht, en de schilderachtigheid van die gracht, tegenover het oordeel van „de Opmerker”. Het eerste blad meent, dat Daniël Stalpaert reeds aan schilderachtigheid heeft kunnen denken, — het tweede, dat deze eigenschap een vinding is der romantiek, die begon te ontluiken toen Stalpaert meer dan anderhalve eeuw dood was.

In een artikel: *Adres in zake het Vredespaleis,* wordt aan de Red. van „de Opmerker” gevraagd, of zij kan aangeven hoe de transformatie der architectuur van kunst tot nijverheid — want de architectuur wordt meer en meer industrie — kan worden tegengegaan. Daarbij wordt betreurd, dat bij de architecten evenzeer de gereguleerde organisatie, als de stilzwijgende, welke op traditie en usance berust, ontbreken. Of in zulk een organisatie tevens het middel gevonden kan worden om de transformatie bovenbedoeld tegen te gaan, zou de Red. niet à priori durven beweren.

Architectura, 1 Juni. *Het nieuwe Hoofdbureau van Politie.* Een poging om het z.g. Oude Spinhuis te Amsterdam te behouden in plaats van het af te breken. Het gevaar van amotie is echter niet zoó groot als men zou denken. Moet er een uitbreiding komen op de plaats der aangekochte perceelen, dan moet zij vooral niet gebouwd worden in den stijl van het oude, juist niet, om door verkeerd begrepen eenheid het oude niet te schaden en het nieuwe niet te benadeelen.

„Technisch gedeelte”. Vervolg van: *Ontwerp van een tuinstad,* door M. P. de Clercq. *Het nieuwe slachthuis te Haarlem. Iets over bestratingen.*

De Bouwwereld, 29 Mei. *Bouwkundige tentoonstellingen en de a. s. „Vierjaarlijksche” te Amsterdam.* Aansporing tot de architecten gericht, om flink op die tentoonstelling voor den dag te komen. liefst collectief, onder toezicht eener bouwkundige vereeniging. De architecten moeten er waardig en praktisch tegenwoordig zijn, in 't belang der reputatie van hun beroep.

Het Augustahuis te Hilversum; architect J. W. Hanrath. Met de afbeelding van het gebouw naar een photographie, en twee plattegronden. Dit „huis” is een kostschool voor jongens. Zonder overdreven luxe is de architectuur van solieden eenvoud. De gevels maken een flinken, degelijken indruk.

Tusschen den tekst is nog opgenomen een afbeelding van het

ontwerp voor een *Lantaarnpaal*, eerste prijs in de prijsvraag van „Architectura et Amicitia” 1906, behaald door Corn. de Graaf, arch. te Utrecht.

Het Huis, Oud en Nieuw, aflevering Mei 1907. *De St. Pieterskerk te Leiden*, door mr. J. C. Overvoorde, met talrijke afbeeldingen, waaronder ook van muurschilderingen, details, en van het altaarstuk van Lucas van Leyden.

Het Huis Groenenwoude, te Utrecht, door mr. S. Muller Fz., met een afbeelding, een en ander als verbetering der afbeelding voorkomende in „Oude huizen te Utrecht,” Bouwkundig Tijdschrift 1902.

Villa's in strandplaatsen, met tal van afbeeldingen.

Technisch Weekblad, 30 Mei. Vervolgen van: *Kennis van materialen welke in de Electrotechniek gebruikt worden. Warmtekrachtmachines.*

BERICHTEN

BINNENLAND.

Gevelwedstrijd te Haarlem. Door de Afdeling Haarlem van de Maatschappij t. Bev. d. Bouwkunst was wederom een verzoek tot den gemeenteraad van Haarlem gericht om een bijdrage van f 100 voor het bekronen van de fraaiste gevels in den laatsten tijd aldaar gebouwd. Een der raadsleden, de heer Rinkema, betoogde, dat het Bestuur der Afdeling beter zou handelen prijzen uit te loven voor mooie arbeiders- of ambtenaarswoningen, en verklaarde zich daarom tegen het verzoek, dat daarna met 16 tegen 10 stemmen werd verworpen.

Dit besluit werd genomen in de raadsvergadering van 29 Mei, waarin de Burgemeester die — zooals de lezers kunnen weten — een groot voorstander der gevelwedstrijden is, afwezig was.

Middelbaar Technische School. Te Arnhem heeft zich uit de plaatselijke Afdelingen van: den Aannemersbond, de Maatschappij t. Bev. d. Bouwkunst en den Bond van Technici een Commissie gevormd, die een plan ontworpen heeft dat op 't volgende neerkomt. Er zullen twee cursussen gevormd worden, elk van drie jaren; de eerste leidt op tot het opzichters-examen, en de tweede brengt de leerlingen verder, dat is tot de geschiktheid om als patroon op te treden. Deze nieuwe inrichting zal aansluiten aan het eind-examen van de Ambachtsschool. De benodigde gelden hoopt men te verkrijgen door subsidies van Gemeente, Rijk en Provincie.

Bestratingen van asphalt. Het asphalteeren van eenige straten te Arnhem, met geperste tegels en met graniet-asphalt, is na gehouden aanbesteding door B. en W. aldaar opgedragen aan de Nederl. Asphaltfabriek W. J. van der Wettern en A. S. Key te Rotterdam.

Dr. P. J. H. Cuypers. Den 6den Juni, des namiddags ten 3 ure, had in het Stedelijk Museum te Amsterdam de opening plaats van de Eere-tentoonstelling der werken van Dr. P. J. H. Cuypers, ingericht door het Genootschap Architectura et Amicitia, bij gelegenheid van zijn 80sten verjaardag

Deze tentoonstelling, die tot 2 Juli a. s. geopend blijft, is door de veelzijdigheid der inzendingen op het gebied van bouwkunst, kunstnijverheid, ambachtskunst en beeldhouwkunst, niet alleen voor bouwkundigen, maar ook voor den leek van groot belang. Zij geeft een overzicht van den grooten omvang van het werken en streven van den bouwmeester sedert 1850. Uit den overvloed van ontwerpen en modellen, vooral wat kerkelijke kunst betreft, heeft het Genootschap A. et A. een geheel weten bijeen te brengen, dat een beeld vormt van het leven van den kunstenaar die, zooals men weet, zich niet alleen bepaalde tot de beoefening der zuivere bouwkunst, maar van den aanvang van zijn werkzaam optreden af zich tevens de opheffing der ambachten ten doel stelde. Hoe klein ook de schaal is waarop dat beeld kon gegeven worden, het is nog meer dan voldoende om zich de ontzettende werkkraft en ambitie en de veelzijdigheid van het talent van den kunstenaar te kunnen voorstellen, — een werkkraft die hem tot in hoogen ouderdom is bijgebleven. Zoo was zijn laatste reis naar Italië niet alléén aan ontspanning gewijd. Steeds nog naar hooger en beter strevende, is hij van daar niet zonder een aantal schetsen en aanteekeningen teruggekomen.

Reeds meermalen zijn op tentoonstellingen werken van Dr. Cuypers te zien geweest; maar deze, in drie zalen ingericht, is wel de meest bezienswaardige. Zij is leerrijk in hooge mate, en de beste levensgeschiedenis van den nestor der Nederlandsche

bouwmeesters. „Teekenen is schrijven en spreken tegelijk”: deze tentoonstelling teekent den kunstenaar en zijn werken.

Alvorens de tentoonstelling werd geopend, werd de heer Cuypers toegesproken en gehuldigd door den voorzitter van A. et A., den heer H. P. Berlage, die met eerbiedigen gelukwensch hem een lauwerkrans aanbood. De heer F. A. Hofer, lid van de Rijkscommissie voor de instandhouding der monumenten, sprak daarna den jubilaris uit naam der Commissie toe, en overhandigde hem als blijk van hooge waardeering een prachtige oorkonde. Prof. Henri Evers bracht hem namens de Afdeling Bouwkunst warme hulde; de Vice-Voorzitter van de Mij. tot Bev. d. Bouwkunst, de heer F. W. M. Poggenbeek, insgelijks namens die Maatschappij; de heer H. Ellens, Voorzitter der Nederl. Vereeniging voor Ambachts- en Nijverheidskunst bracht den heer Cuypers warmen dank en waardeering voor hetgeen hij gedaan had voor de herleving der ambachtskunst, en bood hem namens de Vereeniging het Eerelidmaatschap daarvan aan; de heer Anton Averkamp sprak ten slotte den jubilaris toe namens de R. K. Vereeniging „De Violier”.

De heer Cuypers dankte in korte woorden voor de veelzijdige hulde. Deze had hij aanvankelijk niet gewenscht; maar hij was er mede verzoend geraakt omdat zijn kunstbroeders hem hebben willen eeren. Daarom wenschte hij den titel van meester niet te aanvaarden; hij wenschte alleen te zijn een van de broeders die gezamenlijk, niettegenstaande verschillen, allen streven naar het ware, schoone en goede.

Hierna waren de uitgenoodigde aanwezigen in de gelegenheid den heer Cuypers persoonlijk hunne hulde en gelukwensen aan te bieden.

BUITENLAND.

E. J. Niermans. Op den Salon des Artistes Français, in de afdeling architectuur, werd aan onzen vroegeren landgenoot E. J. Niermans een eervolle vermelding toegekend.

Auckland. Van de ingekomen antwoorden op de prijsvraag voor een nieuw stadhuis te Auckland, heeft de Jury als het beste ontwerp aangewezen, dat van J. J. en E. Clark, architecten te Melbourne, aan wie de uitgeloopte eerste prijs groot f 4800 werd toegekend. De tweede prijs van f 2400 werd toegekend aan de architecten-firma William and Herbert Black, Camberwell, te Melbourne, en de derde van f 1200 aan de architecten Clegg and Miller, architecten te Ballarat. De groote feestzaal heeft gelijkvloers 1700 zitplaatsen; voorts zijn op het balkon 950 plaatsen, op de galerij 350, in het geheel 3000. Op de verhooging voor het koor is ruimte voor 300, op het orkest voor 50 personen. Een kleinere „hall” is ingericht voor 950 personen.

Sir Benjamin Baker, een der meest bekende en bekwaamste Engelsche ingenieurs, is op 66 jarigen leeftijd plotseling te Pangbourne overleden. Zijn meest bekende werk is de Forth Bridge, in 1890 voltooid, onder medewerking van den reeds overleden Sir John Fowler. Zeer bekend is ook zijn Nijl-dam te Assouan. In 1895—96 was hij voorzitter van het Britsch Instituut van Ingenieurs, en in 1897 werd hij benoemd tot eerelid van het Royal Institute of British Architects.

Edinburg. Een groote depressie is in het bouwvak ingetreden. Verleden jaar reeds stonden 4000 huizen ledig, die ongeveer 1½ miljoen aan huur opbrachten. Thans zijn 6000 huizen onbewoond, door vertrek van vele inwoners naar elders.

Woningnood te Zürich. In den aanvang van December 1900 stonden in Zürich 1752 woningen leeg. Het aantal leegstaande woningen is daarna sterk afgenomen, en was aan het einde van 1905 nog slechts 0.03% van het totaal aantal woningen. Daar het normale percentage 3% gerekend wordt, en wanneer dit lager wordt de woningmarkt in zeer abnormalen toestand verkeert, bestaat er te Zürich woningnood. De raad dezer stad heeft dan ook besloten op stadskosten een complex van woningen te bouwen, en daarvoor een krediet van 2½ miljoen francs aangevraagd.

PERSONALIA

Door den Gemeenteraad van 's-Gravenhage is benoemd tot Hoofdinspecteur van het gemeentelijk Bouw- en Woningtoezicht de heer W. de Vrind, Inspecteur der Bouwpolitie.

BUREAU VOOR PLAATSING VAN. OPZICHTERS EN TEEKENAARS

Marnixstraat 402, Amsterdam.

Ingeschreven sollicitanten voor:		per maand
Bouwkundig Opz.-Teekenaar, ouderdom 36 jaar salaris f	125.—	
" " " "	18 " "	25.—
" " " "	25 " "	100.—
" " " "	18 " "	30.—
" " " "	21 " "	40.—
" " " "	23 " "	70.—

Bouwkundig Opz.-Teekenaar, ouderdom	33 jaar salaris f	80.—
" " " "	24 " "	80.—
" " " "	23 " "	100.—
" " " "	38 " "	60.—
" " " "	21 " "	65.—
" " " "	40 " "	100.—
" " " "	46 " "	90.—
" " " "	22 " "	70.—
" " " "	23 " "	90.—
" " " "	21 " "	60.—
" " " "	35 " "	90.—
" " " "	17 " "	25.—
" " " "	16 " "	30.—
" " " "	19 " "	volontair.
" " " "	23 " "	80.—

AANKONDIGING VAN AANBESTEDINGEN



MAANDAG 10 JUNI.

DOORN. Het bouwen van een klein ziekenhuis met woning aldaar.

Het gem.best. v.m. 11 u

ENSCHEDÉ Het bouwen van twee woonhuizen op een terrein, gelegen aan de Kleine Houtstraat.

De bouwk. J. H. Bunik, Dierstraet no. 34 ald. 's midd 12 u in 't cafe van B. Loohuis, Oldenzaalsche no. 92, alw. bestek en teek. ter inz. zijn. Aanw. 10 Juni v.m. 9¹/₂ u.

EMMEN. Het bouwen van een winkelbehuizing te Emmen, met bijlev. der materialen.

De heer W. Thies 'sav. 7 u. in cafe van Veenen. Bestek en teek. liggen ter inzage in voorn. cafe. Aanw. 1 uur voor de besteding Inlicht geeft R. Kliphuis, arch.

HENGÉLO (OV). Het verbouwen van perc. aan de Nieuwstraat

De archit. J. W. Janssen 'sav. 7 u. in 't hotel Falkmann, alw. bestek en teek. vanaf 1 Juni ter inzage zijn. Aanw. gedaan.

OOSTEREND (FR.) Het bouwen van een burgerwoonhuis te Wommels.

De heer M. K. Zijlstra. bij wien ad fr bestek en teek. verkrijgb.

LEIDEN. Het bouwen van een winkel, magazijn en bovenwoning, Morschstraat 2 - 4 - 6.

De architecten Jesse en Fontein v.m. 11 u. in hotel Bellevue. Aanw. gedaan.

DINSDAG 11 JUNI.

APELDOORN. Het bouwen van een klompfabriek aan 't kanaal aldaar.

De arch. Andr. van Driessum Szn Bas Backerlaan, v.m. 11 u. in 't hotel v. d. Burg. Bestek en teek. van af 6 Juni verkrijgb. ad f 5. ten kantore van gen. arch.

STEENWIJK. Het uitbreiden van de gasfabriek door uitbouwingen en het plaatsen van gebouwtjes voor een ammoniaksulfaatfabriek en een ketelhuis c.a.

Het gem.best. Bestek en teek. ad f 2 en inl. ten kantore der gasfabriek.

UTRECHT. De bouw van een zusterhuis, aan de Kanaalstraat.

De architecten Joseph Cuijpers en Jan Stuijt, namens de E. E. Zusters Franciscanessen van Heijthuis v.m. 11¹/₂ u in het cafe van de wed. Tiddens, Stationsplein. Bestek en teek. à f 7,50 per stel verkrijgb. bij P. Rijnja, Reguliersgracht 134, Amsterdam. Aanw. gedaan.

WOENSDAG 12 JUNI.

BATHMEN. Het bouwen van een burgerwoonhuis in 't dorp voor B. J. Wissink, met bijlev. van alle materialen. Het schilderwerk is uitgesloten.

De aanbestede n.m. 3 u. bij J. Mulder ald. Bestek en teek. van af 10 Juni ter inz. Inl. geeft H. Wibbelink G. Jzn. Aanw. 12 Juni n.m. 2 u.

BLADEL. De verbouwing der school met bijgebouwtje te Netersel,

Het gem.best. van Bladel n.m. 4 u. Inlicht. geeft Juds. Lodewijks, bouwkw. te Stratum.

DORDRECHT. Het bouwen van een woonhuis, koetshuis, stal en brug, aan de Korte Nieuwe weg ald.

De heer P. Herwegen n.m. 2 u. in 't cafe „Koophandel en Zeevaart” Bestek en teek. à f 1,50 verkrijgb. bij G van Herwijnen. bouwk. opzichter, Louis Bothastraat 2, alwaar na 7 Juni inl. verkrijgb. zijn van 10-12 u. 'smidd.

's-**GRAVENHAGE.** De bouw van een post- en telegraafkantoor te Roermond.

Het ministerie van waterstaat n.m. 2 u.

MIDDELBERT. Eene belangrijke verbouwing der pastorie.

De kerkvoogden der Ned. Herv. gemeente n.m. 5 u. ten huize van de wed. Kruijer. Bestek en teek. à f 1,25 te bekomen bij den archit. G. Wieringa te Groningen. Aanw. 12 Juni n.m. 2 u.

TER NEUZEN. Het bouwen van een woonhuis aan 't marktplein aldaar.

De bouwk. J. Scheele n.m. 2 u. in 't cafe „'s Lands-Welvaren”, alwaar bestek en teek. ter inzage zijn. Aanw. gedaan.

DONDERDAG 13 JUNI.

HOEK. Het bouwen van een pakhuis met bijbehorende werken adaar.

De bouwk. L. de Bruine te Ter Neuzen, n.m. 5 u. in 't cafe van C. Bakker te Hoek, alwaar bestek en teek. ter inzage en à 75 cts. bij genoemde bouwk. verkrijgbaar zijn. Aanw. op 13 Juni n.m. 3¹/₂ u.

VRIJDAG 14 JUNI.

NIEUWE-PEKELA. (DOORSNEDE). Het bouwen eener boerenbehuizing met voorgebouw en los schuurtje alles met bijlev. van de daartoe benodigde materialen, transporten, werkloonen, enz.

De archit. A. H. Oldenburger n.m. 4 u. in 't hotel de Groot, alwaar bestek en teek. ter inzage en aldaar à f 1,50 verkrijgb. zijn.

LAREN (GELD.) Het bouwen van een dagloonerswoning met bijlevering der mater. De heer T. Schoneveld 'sav. 6 u. in 't cafe van J. A. Eggink alwaar bestek en teek. ter inzage zijn. Aanw. 14 Juni n.m. 4 u.

LOOSDUINEN. Het bouwen eener baaswoning en het afbreken der bestaande op het terrein van de kalkbranderij.

De directie der kalkbranderij „De Hoop” v.m. 11 u. in cafe „De vergulde Roskam” Bestek en teek. ten kantore van den arch. J. J. Kanters, Westersingel 117, Rotterdam, verkrijgb. à f 2.

SITTARD. Het bouwen van een slachthuis.

Het gemeentebestuur v.m. 11 u.

ZATERDAG 15 JUNI.

ROTTERDAM. Het bouwen van een kantoorgebouw aan de Wijnhaven N.Z. 101, aldaar.

De arch. Roos en Overeinden v.m. 11 u. in het Poolsch Koffiehuis. Bestek met 3 teek. ter inz. en verkrijgb. à f 2. ten kantore van den arch. Oost-Zeedijk 229.

WOENSDAG 19 JUNI.

KAMPERLAND (ZEEL.) Het bouwen van een nieuw woonhuis, groot 108,3 M², een schuurtje, groot 21,2 M², en de verder daartoe behorende werken.

De archit. W. Sterk te Schore. Bestek en teek. verkrijgb. bij genoemde archit. à f 2 fr. post f 2,25. Aanw. 14 Juni voor perc. 1 v.m. 10 u. en voor perc. 2 v.m. 11 u.

KAMPERLAND (ZEEL.) Het bouwen van een school met drie lokalen en onderwijzerswoning en verder daartoe behorende werken.

De archit. W. Sterk te Schore n.m. 3 u. in de consistoriekamer der Ger. kerk ald.

URK. Het bouwen eener woning voor de vroedvrouw.

Het gem.best. v.m. 11 u. Bestek en teek. ad fr ter secretarie verkrijgbaar.

MAANDAG 24 JUNI.

APELDOORN. Het bouwen van een gesticht aan den straatweg van Apeldoorn naar Zutphen.

Het best. der vereen. centraal Israëlitisch krankzinnigengesticht in Nederland. Bestek met 21 teek. ad fr verkrijgb. bij de archit. aan het bouwureau „Apeldoorn”) Sarphatistraat 84 te Amsterdam.

AFLOOP VAN AANBESTEDINGEN



19 MEI.

LEEUWARDEN. Het bouwen van eene restauratie aan 't winkelhuis op de Kelders, gekw. L. 181. Raming f 3010. Door den heer J. S. Bouman.

Laagste inschrijvers Riemersma en v. d. Zee, f 2738. Gegund.

23 MEI.

BEUNINGEN. Het bouwen van een tweeklassige school en onderwijzerswoning op een terrein aan de tramhalte „Kruisstraat” te Beuningen Door het gem.best.

Gegund aan J. Pouwels en D. J. Ricken, Nijmegen, voor f 8677.

24 MEI.

BRUCHEM (N.-BR.) (ONDERH.) Het afbreken van een bestaand en het bouwen van een nieuw woonhuis aldaar. Door den arch. G. G. Lodder te Zaltbommel, namens den heer D. Dingemans te Bruchem.

Laagste inschr. M. van Ooijen, Gameren, f 10490. Gegund.

27 MEI.

HARKSTEDÉ Het amoveeren van een huis, verbouwen van een cafe, winkel, enz. met bijlev. van materialen enz. Raming f 3538. Door den arch. G. Wieringa.

Laagste inschr. J. v. Delden, Harkstede, f 3950.

VEENDAM. Het afbreken van een oud woonhuis en het bouwen van een winkelwoonhuis met slachtplaats Noordzijde Kerkstraat. Door den heer B. G. Sissingh.

Laagste inschr. J. Overeinder, f 6113. Geg.

28 MEI.

ALMELO. Het sloopen van het perceel aan de Grootestraat (O. E.) K. 34 ald. en het ter plaatse bouwen van een woon- en winkelhuis met bakkerij. Door den arch. J. M. en Jan G. Wolff.

Ingekomen 16 biljetten. Laagste inschr. H. S. Wiegers, Albergen, f 6611. Nog niet geg.

BREDA. Het bouwen van een 4 klassige school bij de bestaande aan de St. Janstraat aldaar. Door den archit. F. P. Bilsen.

Laagste inschr. W. Dielissen, f 14953.

LIESSEL (N.B.). Het bouwen eener stoomzuivelfabriek met woning en aanhoorigheden. Door het best. der coop. vereeniging stoomzuivelfabriek „St Hubertus“.

Laagste insch. Wilh. Smeets, Schijndel, f 6175. Alle zonder levering van steen, kalk cement en zand.

SCHIEDAM. Het bouwen van een school-ebouw met concierge-woning enz. op een terrein gelegen aan de Prins Mauritsstraat. Door het best. der vereen. „Huishoud- en Industrieschool voor Schiedam en Omstr.“

Laagste inschr. C. Bal en Zn. Rotterdam, f 43875.

ST. ANNA PAROCHIE. Het verbouwen van de bewaarschool aldaar. Door het gem. best. van Het Bildt.

Laagste inschr. J. v. Kammen, f 2734. Geg. SLIEDRECHT. Het bouwen van een woon- en winkelhuis, aan 't Bovenende aldaar. Door den arch. J. H. B. Veenbos.

Grond-, metsel-, steenhouders- en stucadoorswerk. Laagste inschr. A. Pols, f 3437. Timmer- smids- en loodgieterswerk. P. de Jong, f 3780.

Glas-, verf- en behangwerk. K. de Wit, f 39750.

Maatschappij tot Exploitatie van Staatsspoorwegen.

AANBESTEDING.

Op DINSDAG, den 25sten Juni 1907, des namiddags ten 2 ure (*locale tijd*), aan het Centraalbureau der Maatschappij tot Exploitatie van Staatsspoorwegen in het Moreelse Park te Utrecht, van:

Bestek No. III4.

Het wijzigen en uitbreiden der los- en laadplaatsen, het afbreken en het maken van een perron en het wijzigen en uitbreiden van sporen en wissels met daarmede in verband staande werken op het emplacement SCHEEMDA.

Begrooting f 8750.—.

De besteding geschiedt volgens § 45 van het bestek.

Het bestek ligt van den 8sten Juni 1907, ter lezing aan het Centraalbureau in het Moreelse Park en aan het bureau van den Sectie-Ingenieur F. M. VAN PANTHALEON baron VAN ECK te Groningen en is op franco aanvraag (per brief) aan genoemd Centraalbureau (Dienst van Weg en Werken) te bekomen, tegen betaling van f 1.00.

Inlichtingen worden gegeven aan het Centraalbureau (Dienst van Weg en Werken) en door den Sectie-Ingenieur voornoemd.

Aanwijzing op het terrein zal geschieden den 18den Juni 1907 ten 9.40 ure voormiddag (*West Europeesche tijd*).

Utrecht, den 4den Juni 1907.

4 JUNI.

HUIZUM (FR.). Het afbreken van het bestaande en den bouw van een nieuw weeshuis aldaar. Door de regenten van het Tjallinga-Weeshuis.

Laagste insch. D. Woudstra, Koudum, f 12474.

ROTTERDAM. Het bouwen van het krankzinnigengesticht „Maasoord” onder de gemeente Poortugaal (bovenbouw). Door het gemeentebestuur.

Laagste inschr. J. J. Hornstra, 's-Gravenhage, f 577.500.

5 JUNI

HAARLEM. Door den architect P. Kleiweg Dyserinck is onderhands aanbesteed, namens het Fonds tot den Predikdienst der Vereenigde Doopsgezinde Gemeente: het verbouwen van perceel 39 in de Groote Houtstr. tot winkelhuis, en het vernieuwen van het pakhuis no. 2 tot boekbinderij, in de Peute-laarsteeg.

Minste inschr. is H. London, voor f 13572.

GEVRAAGD Opzichter-Teekenaar

voor Noord-Brabant. Bekendheid met kerk- en kloosterbouw strekt tot aanbeveling, is echter geen vereischte. Brieven onder letter P. aan 't bureau van dit blad, Herderstraat 5, Den Haag.

Hollandsche IJzeren Spoorweg-Maatschappij.

AANBESTEDING.

Op MAANDAG, den 24sten Juni 1907, des namiddags ten half twee ure (*Greenw. tijd*), zal in het Centraal-Personenstation te Amsterdam, in het lokaal naast de wachtkamer 3de klasse (ingang Vestibule) worden aanbesteed volgens bestek No. 1090:

Voor het maken van een aanbouw aan het Stationsgebouw te KOU-DUM—MOLKWERUM.

Begrooting f 6080.—.

Het bestek met 1 teekening is tegen betaling van f 1.50 en het bestek zonder de teekening tegen betaling van f 0.75 verkrijgbaar aan het Centraal-Administratiegebouw der Maatschappij aan het Droogbak te Amsterdam, Dienst van Weg en Werken, Kamer 150, of op franco aanvraag aan dien Dienst, met toezending van het bedrag in postwissel (postzegels worden niet in betaling genomen en aan aanvragen zonder postwissel wordt geen gevolg gegeven).

Aanwijzing geschiedt als in het bestek is vermeld.

De Raad van Administratie.

Het Gedelegeerd Lid.

's-GRAVENHAGE. Het bouwen van een postkantoor met directeurswoning te Noordwolve. Door het min. van Waterstaat.

Laagste inschrijver G. West, Enkhuizen, f 25760, daaropvolgende O. Offringa, Donkerbroek, f 26740.

's-GRAVENHAGE. Het bouwen van een postkantoor met directeurswoning te Beilen. Door het min. van Waterstaat.

Laagste inschrijver G. West, Enkhuizen, f 25640, daaropvolgende R. F. Noorman, Assen, f 25885.

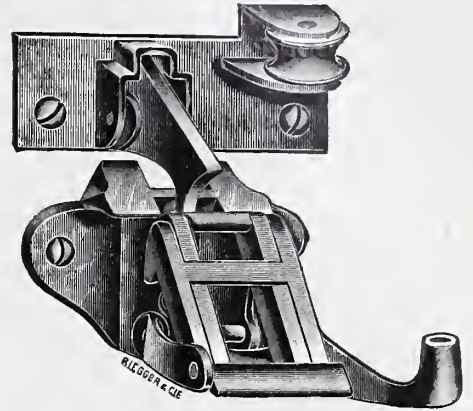

„FLUX” Bovenlichtsluiting D.R.P. 157566 — D. R. P. 152008.

„FLUX” is natuurlijk geschikt voor de Hollandsche bovenlichten.

„FLUX” heeft het voordeel dat het met één koord wordt geopend en gesloten.

„FLUX” wordt reeds door Heeren Architecten aanbevolen.

„FLUX” wordt door ons direct aan Heeren Architecten en Aannemers geleverd.

Vraagt prijzen en conditie.

Modelramen met „Flux”

op franco aanvraag ter bezichtiging gezonden.

Vertegenwoordiger voor Nederland en Koloniën

VAN DE POLL,

PURMEREND.

Te bezichtigen op de Permanente Tentoonstelling v. d. Mij tot Bev. der Bouwkunst.

LYST VAN LEVERANCIERS EN FABRIKANTEN

Prijs per regel voor niet geabonneerden op advertentiën f 5.— per jaar bij vooruitbetaling. Abonnés op Advertentiën 1 regel gratis voor iedere advertentie.

Albast-Cement. — G. VAN LENT & Co. Rotterdam.
Aerogeengas. — Tj. v. d. ZEE, Bezuidenhout. - Rijklof van Goensstraat 18, den Haag.
Asbest-leien. — Cementmestiekdakbedekking, Houtcement- en Houtcementdakleerdakbedekking, Haesler's Houtcement. — G. SMITS & Co. Weesperzijde 39 Amsterdam. Tel. 7466.
Asbestleien, bouwmaterialen, enz. Bouwmaterialhandel „STEEN-OORD”, 's-Gravenhage.

Asphalt, Houtcement, Dakbedekking enz. — Dordrechtsche Asphaltfabriek ROODENBURG & Co. Dordrecht.

Asphalt, Houtcement, Dakbedekking enz. — N V Utrechtsche Asphaltfabriek v.h. firma STEIN & TAKKEN, Utrecht.

Asphalt. — W. J. v. d. WETTERN en A. S. KEY. Rotterdam.

Asphalt, te NED. ASPHALTFABRIEK, Utrecht.

Asphalt, Houtcement, Dakbedekking, Amsterd. Asphaltfabriek „de Vesuvius”, Amsterdam.

Assurantie-Mij. tegen Brandschade „de Nederlanden van 1845” 's-Gravenhage, Kerkplein hoek Prinssestraat.

Atelier voor Decor. Kunst. KRUYMEL en MERCKENS. Haarlem.

Badinrichtingen. — Th. VAN HEEMSTEDÉ OBELT, Amsterdam.

Beeld- en steenhoudwerk. — v. d. MAAS & Co., den Haag-Bussum.

Beton- en Betonijzerwerken, DE KONINK. ROTTERD. CEMENT-STEENFABRIEK v/h VAN WANING & Co. Rotterdam.

Behangselpapieren. — H. en J. KOETS, K. Nieuwendijk 38, Amst.

Beton (Gewapend). — HOLL. MIJ. TOT HET MAKEN VAN WERKEN IN-, 's-Gravenhage.

Beton (Gewapend). — F. J. STULEMEIJER & Co. Breda.

Beton, Gewapend. — P. BOURDREZ, den Haag.

Beton (Gewapend). — Koninklijke Rotterdamsche Cementsteenfabriek voorheen VAN WANING & Co. Rotterdam.

- Beton (Gewapend). — H. FUCHS & Co., Deventer.
 Betonstenen, Machines voor holle. — EM. KOCKEN, Arnhem.
 Betonijzer „Kahn System”, Handelmaatschappij van R. S. STOKVIS & ZONEN, Rotterdam.
 Bliksemafleiders, NEDERL. INSTRUM. FABRIEK, Utrecht.
 Bouwstoffen. — MARTIN & Co., Amsterdam.
 Bovenlichtsluiting „Flux”. — VAN DE POLL, Purmerend.
 Bovenlichtsluitingen in div. systemen. LUYKE & Co., Rotterdam.
 Brandkasten en Kluisdeuren. — DE LUGT & SERNE, Haarlem.
 Brandkasten, Kluisdeuren en Brandkluisdeuren. J. LIPS Bzn., Dordrecht.
 Brandkasten, Kluisdeuren, „Syst. Ostertag”, G. L. Schultz, Rott.
BRANDKLUISDEUREN. — Wed. P. A. SCHROOT & ZON, Den Haag.
 Brücknerplaten. — FABRIEK INDUSTRIA, Breda.
 Cement-Ijzerw. — NED. MIJ. VOOR MONIERW. Amsterdam.
Cementmasteekdakbedekking. Handel in Bouwmaterialen van J. A. SMITS & ZON, Ruijschstraat 30b/d Weesperzijde, Amsterdam.
 Cementijzer-Constructies enz. — H. WESTENBERG, Almelo.
 Centrale Verwarming. — W. J. STOKVIS, Arnhem
 Centrale Verwarming enz. — GEVEKE & Co. Amsterdam.
 Centrale Verw. en Ventilatie. — TH. v. HEEMSTED E OBELT, Amsterd.
 Centrale Verwarming en Ventilatie-inr. de *Schiedamsche Kunstsmederij en Machinefabriek* v.h. G. J. VINCENT & Co., Schiedam.
 Centrale Verwarming. — LUIJKE & Co., Rotterdam.
 Centrale Verwarming, Ventilatie, Wasch- en Droog-inrichtingen, H. ZIMMERMANN, Utrecht.
 Centrale Verwarming. — JAN HAMER & Co., Amsterdam.
 Centrale Verwarming. — Wed. J. T. HUNCK & ZON, Amsterdam.
 Closets — TH. VAN HEEMSTED E OBELT, Amsterdam.
 Decoratieschilders. — VAN BEUSEKOM & ELFFERICH, Schommelstraat 8, Rotterdam.
 Eerste Nederl. Xylolith-Fabriek. — A. S. KEY, Rotterdam.
 Electrotechn. Install. Bureau. — CH. G. LANDRÉ, Amsterdam.
 Excelsiorplaten. — GEBRS. VAN DER VIJGH, Amsterdam.
 „Flux” Bovenlichtsluiting. — VAN DE POLL, Purmerend.
 Gaskachels (nieuwste condensng). — OBELT, Amsterdam.
 Gas-, Stoom- en Waterleiding. — R. S. STOKVIS & ZONEN
 Leuvehaven 74—76, Rotterdam.
 Glas in lood. — J. J. B. J. BOUVY, Dordrecht.
 Gegoten geëmailleerd ijzeren waschtafels — TH. VAN HEEMSTED E OBELT, Amst., 150 de Ruyterkade. Filiaal: 36, Rokin.
 Grondboringen. — A. J. STOEL Jr. Haarlem.
 Haeuslersch Houtcement. — C. F. BEER, Keulen.
 Houtgraniet, Kalksteen. — PELT & HOOYKAAS, Rotterdam.
HEINEKEN'S GLAZENWASSCHERIJ. Stoom Jaloezieën-, en Rolluiken-fabriek. — 's GRAVENHAGE. Driehoekjes 3 voorheen Wagenstraat 39a. — AMSTERDAM. v. d. Helststraat 1.
Houtcement- en Houtcementdakleerbedekking. Haeusler's Houtcement. Handel in Bouwmaterialen van J. A. SMITS & ZON, Ruijschstraat 30 b/d Weesperzijde, Amsterdam.
 Huisdeursloten — LIPS, Dordrecht.
 Jalousiën. — J. F. KRONER & ZONEN, Spuistr. 246, 248, 250, Amst.
 Josson-Cement. — A. E. BRAAT, Rotterdam en Amsterdam.
 Keien enz. — FERD. ENGERS, Amsterdam.
 Kokosgipsplaten. — H. H. DE HAAN, Nijmegen.
Kunst- en Grofsmederij, v/h. Firma J. T. van Vuuren, Amsterdam.
 Lengtematen, duimstokken enz. — W. J. WEISSENO, Amsterdam
 Liften. — Machinefabriek DE ZAN, Wormerveer.
 Liften. — TH. VAN HEEMSTED E OBELT, Amst. (R. WAYGOOD & Co.)
 Liften, Ventil., Gesm. ijzer. trappen. J. HAMER & Co., Amsterdam.
 Liften. (Hydr. en electr.). — FRED. STIELTJES & Co. Amsterdam
 Liften speciaal Handkracht. — J. C. VAN STRAATEN, den Haag.
 Looden en Inw. glasemail privaitleidingen. — OBELT, Amst.
 Luminographie en Lichtdruk, Steendr. „Senefelder” Amsterdam.
 Metaalwerk, meubelen. — ONDER DEN Sr. MAARTEN, Haarlem.
 Machinefabriek Metaal- en IJzergieterij v/h. SPOOR, WIJN-VOORD & Co. 's-Gravenhage,
 Montegrifiedruk. — H. J. MONDT, den Haag.
 Muschelkalkstein. — J. H. P. JANSE, Amsterdam.
 Natuursteenbewerking. — G. W. HARMSEN, Amsterdam.
 Parketvloeren, AUG. LACHAPPELLE, Breda.
 Plafondplaten. — GEBR. MIJNLIEFF, Nijmegen.
 Portland-Cement — DYCKERHOFF & SÖHNE, Amöneburg.
 Präcisionsvensters en deuren. — v. d. SCHUIJT & KUNTZE, Amst.
 Prisma's Luxfer. — Wm. VAN RIJN, Amsterdam.
 Proefstation Bouwmat. — KONING & BIENFAIT, Amsterdam.
 Raamsluiters voor bovenlichten. — HEEMSTED E OBELT, Amst.
 Rolluiken. — W. H. M. SCHOLTE, Prinsengr. 516, Amsterdam.
 Rolluiken, Serredekking enz. — S. BRUGOM, Arnhem.
 Rolluiken enz. J. P. SENFT, Haarlem.
 Rolluiken enz., W. C. J. VAN DER MEYDEN, den Haag.
 Schoorsteenmantels, marmeren. — G. & J. COOL, Amsterdam.
 Scoriae Bricks, IJzeren buizen enz. — W. DEURVORST, Den Haag.
 Siegwart balken, HUYGEN & WESSEL, Rotterdam.
SLOTEN EN VEILIGHEIDSAFSLUITINGEN — LIPS DORDRECHT.
 Spiegel-, Vensterglas enz. — P. DOLK & ZN., Rotterdam — Dordrecht
 Stalen balken, IJzer enz. — Gebr. VAN DER VLIET, Amsterdam.
 Stalen Balken, IJzer enz. W. BERNET & Co., Amsterdam.
Stalinrichtingen. Verwarming. Jan Hamer & Co. Amsterdam.
 Stalinrichtingen — STAAL & HAALMEIJER, Amsterdam
 Stalen balken. — H. E. OVIING Jr., Rotterdam.
 Stalen balken, — DIKEMA & CHABOT, Rotterdam.
 Stalen balken en U-profielen — Deutsch-Luxemburgische Bergwerks- und Hütten-Actiengesellschaft. Vertegenw. C. D. v. d. LINDEN, Singel 544, Amsterdam.
 Steengas. — F. A. CLOER, Amsterdam.
 Steengoed of Engelsche buizen en kruispannen. — HOUBEN & STEEGH, Belfeld en Tegelen (Limburg.)
 Stoommachines, Ketels, Zuid-Holl. Machinefabriek en Constructiewerkplaats. Dir. ANTON KRÖNER, den Haag.
 Stoomtimmerfabriek. — GEBRS. VAN MALSEN, Den Haag.
 Stucsteen, Stucmarmer, The Dutch Mercantile Cy. — B. T. HAGEN Rotterdam.
 Tegelversieringen enz., Plateelbakkerij DE DISTEL, Amsterdam
 Timmer- en lijstenfabriek. — G. P. J. BECCARI, Haarlem.
 Trockenstuccplafonds — De re Ned. Trockenstuccfabriek. Venlo
 Urinoirs (Toifit). — H. HUINCK & A. IMHOFE, Rotterdam.
 Ventilators. — TH. VAN HEEMSTED E OBELT, Amsterdam.
 Ventilators. — D. P. HASSELMAN, Amsterdam.
 Ventilatoren. — SLUIS & VRUGTMAN, Amsterdam.
 Vluchtluikladder, W. J. VAN ELDEN, Amsterdam.
 Vuurvaste steen, Tras, Aarden buizen, Straatkeien — „Bouwmaterialen” v.h. M. LUIJTEN, Lekkerkerk, Rotterdam en Dordrecht.
 Vulpenhouder „Caw”. — BLIKMAN & SARTORIUS, Amsterdam
 Wandtegels, cement, kalk, graniet — „Bouwmaterialen” voorheen M. LUIJTEN Lekkerkerk, Rotterdam en Dordrecht.
 Wandtegels, Schoorsteenmantels enz. — A. N. DE LINT, Delft, Den Haag.
 IJzeren ramen, P. DELOSIE—MOONEN, Nijmegen.
 IJzerconstructiën, Kunstsmeedwerken, Zuid-Holl. Machinefabriek en Constructiewerkplaats. Dir. ANTON KRÖNER, den Haag.
 IJzerconstructies. — W. J. NIERMEIJER Amsterdam.
 IJzerconstructies (Ontwerpen van). — W. G. A. BIJL, Utrecht.
 Zandsteen. — FERD. ENGERS, Amsterdam.
 Zandbewerkingmachines. — DREES & Co., Burgsteinfurt N W. 71/W.
 Zehit. — I. LEHREN, Amsterdam.
 Zinkwerken. — Naaml. Venn. F. W. BRAAT's Kon. Stoomfabriek van — Delft.

BESTRATING

MATERIAAL

„BOUWMATERIALEN”

VOORHEEN M. LUIJTEN,

LEKKERKERK (Hoofdkantoor)
 ROTTERDAM en DORDRECHT.



BOUWKUNDIG WEEKBLAD.

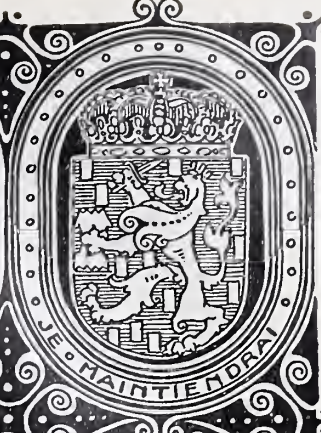

· ORGAAN VAN DE MAATSCHAPPIJ ·
· TOT BEVORDERING DER BOUWKUNST ·

BESTUUR VAN DE MAATSCHAPPIJ: A. SALM G.Bz., *Voorzitter*. F. W. M. POGGENBEEK, *Vice-Voorzitter*, — V. G. A. BOSCH, W. J. DE GROOT, G. W. VAN HEUKELOM, D. E. C. KNUTTEL, J. A. MULOCK HOUWER, F. J. NIEUWENHUIS, B. J. OUËNDAG, J. VERHEUL Dz., P. A. WEELDENBURG.

COMMISSIE VAN REDACTIE: ED. CUYPERS,
A. SALM GBz., J. VERHEUL Dz.
REDACTEUR: C. T. J. LOUIS RIEBER.

BUREAU VAN REDACTIE: MARNIXSTR. 402 AMST.
BUREAU VAN ADMINISTR. HERDERSTR. 5 DEN HAAG
UITGEVERS: MOUTON & CO DEN HAAG

INHOUD

N^O. 24. 15 JUNI 1907. Het Huis Groenewoude te Utrecht, door S. Muller Fz. — Kalkzandsteen, door H. van Hilten J. Pzn. — Bestolith. — Inhoud van Tijdschriften. — Berichten. — Bureau voor plaatsing van opzichters en tekenaars. — Aankondiging en afloop van aanbestedingen. — Lijst van Fabrikanten, Leveranciers, enz. — Advertentiën.

ABONNEMENTSPRIJS

voor Nederland: fr. p. p. / 15.— 's jaars, voor Indië en het Buitenland (bij vooruitbetaling) fr. p. p. / 17.—. PRIJS DER ADVERTENTIEN: van 1—5 regels / 1.—, elke regel meer 20 cents Grootte letters naar plaatsruimte. — AANKONDIGING VAN AANBESTEDINGEN 15 ct. p. r. m. premie $\frac{3}{2}$ maal. — ABONNEMENT VAN ADVERTENTIEN tegen belangrijk verminderde prijzen en kosteloze opname der advertentiën in het Tijdschrift der Mij.

HET HUIS GROENEWOUDE TE UTRECHT.

Een gedeelte van het 20ste deel, jaargang 1902, van het Bouwkundig Tijdschrift, uitgegeven door de Maatschappij tot Bevordering der Bouwkunst, wordt ingenomen door de hoogst belangrijke studie over „Oude huizen te Utrecht”, door Mr. S. Muller Fz. te Utrecht. Tal van afbeeldingen, op een twintigtal platen en tusschen de tekst, geteekend door den heer G. de Hoog Hz., uitgezonderd enkele naar oude afbeeldingen, geven een beeld van de voornaamste oude huizen, gerestaureerd naar nog bestaande brokstukken dier bouwwerken, oude teekeningen en andere gegevens.

Daaronder komt ook voor een afbeelding van het huis Groenewoude, met geschiedkundige aantekeningen.

De aflevering Mei 1907 van het tijdschrift „Het Huis,” Oud en Nieuw, van den heer Ed. Cuypers, bevat een bijdrage van den heer Mr. S. Muller Fz. over hetzelfde huis, met gewijzigde voorstelling daarvan, de laatste gemaakt naar eene onlangs gevonden meer betrouwbare oude afbeelding dan die, waarover de heer Muller kon beschikken toen hij zijn „Oude Huizen” schreef.

Wij meenden deze nieuwe mededeelingen door middel van het Bouwkundig Weekblad ook onder de oogen te moeten brengen van de bezitters van bovengenoemd Bouwkundig Tijdschrift, als aanvulling of verbetering van het daarin reeds over het huis Groenewoude medegedeelde. Met de meeste welwillendheid zijn wij daartoe door den heer Ed. Cuypers, die ons ook het toelichtende cliché ten ge-

bruike afstond, in staat gesteld, waarvoor wij hem vriendelijk dank betuigen.

De bijdrage van den heer Muller, uit „Het Huis”, volgt hieronder.

In mijne *Oude Huize te Utrecht* heb ik o.a. ook afgebeeld den merkwaardigen gevel van het huis Groenewoude, — zoo merkwaardig, dat ik het bezwaar, dat mij voor de reconstructie de noodige betrouwbare gegevens eigenlijk ontbraken, in dit geval bij uitzondering en noode heb over het hoofd gezien. Wij hebben den gevel (zoo goed mogelijk) geteekend, in hoofdzak volgens de kopie eener (sedert verloren) 17e eeuwse tekening die Victor de Stuers aan de stad Utrecht geschonken heeft. Maar er was een en ander, dat onzeker bleef en zelfs verwondering baarde, met name de zonderlinge verdeeling der verdiepingen.

Thans beschik ik over beter materiaal.

Vooreerst is het gelukt, het orgineel van De Stuers' schetsje ten vorigen jare op eene Amsterdamsche auctie te veroveren; het bracht ons evenwel niet veel verder, daar het alleen (zooals trouwens te verwachten was) in allen deele de juistheid van De Stuers' kopie bevestigde.

Belangrijker was een tweede aanwinst, onlangs verkregen: eene kapitale tekening van den bekenden J. de Beijer uit het jaar 1753, voorstellende een gezicht op de Oude gracht, op de bekende heldere manier geteekend. Op het blad kwam ook voor het huis Groenewoude, helaas iets in het verkort gezien, maar toch volkomen duidelijk en ten voeten uit. Deze laatste aanwinst geeft mij aanleiding, nu het een zoo belangrijken, nagenoeg unieken gevel betreft, om hierbij een verbeterblad te geven, dat een betrouwbaarder

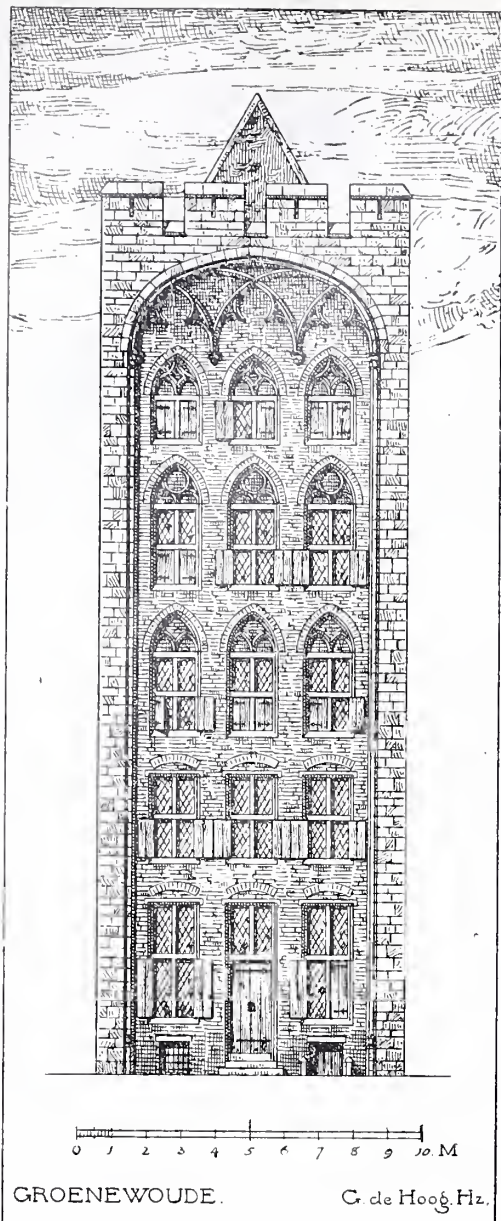

beeld geeft van het curieuse monument. Ter toelichting daarvan nog eenige opmerkingen.

Wij hebben de traceering boven in den boog behouden. Maar de verwarde trillen der oude teekening waren op De Beijer's teekening verdwenen, op eenige totaal onbegrijpelijke stukken na, die boven in den gevel waren blijven steken; de traceering is dus ook nu nog willekeurig geteekend. De vorm van den boog vertoonde ook op de nieuwe teekening hetzelfde gedrukte beloop, dat wij gewoon zijn te plaatsen in de late middeleeuwen. De beide kapiteeltjes in het profiel van den boog waren op de nieuwe teekening zéér duidelijk; wij hebben gemeend, er dus ook bazementjes aan te moeten toevoegen, te meer omdat een dergelijk stukje zandsteen gevonden is bij het afbreken van het bovengedeelte van den gekanteelden zijgevel van het huis. Dit stukje is steeds beschouwd als afkomstig van een gothieken schoorsteenmantel, doch kan ook zeer goed tot dit profiel behooren. De vorm der kanteelen is (zooals ik vroeger mededeelde) volkomen gedocumenteerd door de opmeting van die aan de zijgevels vóór de afbraak daarvan.

Voor de juistheid der traceeringen boven de vensters wil ik geheel niet instaan, daar de teekening op dit punt onduidelijk was. Het feit, dat de onderste twee rijen vensters geene versierde nissen bezaten, wordt echter door de herkenning bevestigd. De teekening van 1753 plaatst de voordeur in het midden van den gevel; de onderpui was toen echter veranderd en ingenomen door eene moderne winkelpui met doorlopende rij hooge vensters. De 17e eeuwse teekening plaatst de deur echter ter linkerzijde. Toch hebben

wij ze in het midden geplaatst; omdat de middeleeuwsche huizen den toegang tot de ruime voorhal altijd, zooals het natuurlijkst was, in het midden plaatsten; eerst de inrichting der benedenverdiepingen tot winkels schijnt aanleiding gegeven te hebben tot het verplaatsen der deuren naar de zijden, om zodoende meer plaats te laten voor de toonbank.

Evenals de vorige maal hebben wij den gevel opgemetseld van baksteen met een boog van natuursteen. Deze laatste omstandigheid wordt op De Beijer's teekening met stelligheid bevestigd; daar zij, den gevel op zijde vertoonend, duidelijk de daarin gemetselde blokken zandsteen afbeeldt. Het materiaal, waaruit de gevel zelf was opgemetseld, blijft echter onzeker. De 17e eeuwse teekening, die gekleurd is, vertoont geen kleurverschil tusschen gevel en boog; wij meenden echter zonder afdoend bewijs niet te mogen aannemen, dat een zoo oude gevel geheel van natuursteen zou zijn opgemetseld, te minder daar de zijgevels van het gebouw zéer beslist van baksteen waren.

Omtrent den ouderdom van den gevel zijn mij geene nieuwe gegevens bekend geworden. Ik zeide reeds vroeger, dat het huis het eerst vermeld wordt in 1351, terwijl reeds in 1336 een ander huis wordt genoemd als gelegen *naast* Groenewoude. Natuurlijk levert dit alles geen afdoend bewijs, dat ook de gevel van Groenewoude zoo oud is; immers zij kan zeer goed vernieuwd zijn: branden waren destijds zéér gewoon. Maar dergelijke vernieuwing is toch niet zeer waarschijnlijk, daar de zeer soliede gevels destijds altijd de eeuwen verduurden. Met stelligheid wensch ik mij echter hierover niet uit te spreken; want de vorm van den boog (die trouwens strijdt met dien van de nissen boven de vensters) schijnt op een vrij wat lateren tijd te wijzen.

S. MULLER FZ.

KALKZANDSTEEN.

Antwoord der Afdeling Utrecht van de Maatschappij t. B. d. Bouwkunst op de door het Hoofdbestuur der Mij. gestelde vraag betreffende „Kalkzandsteen.“

Overeenkomstig Uw verzoek werd de door U gestelde vraag (1) betreffende „Kalkzandsteen“, na voorafgaande kennisgeving aan de leden, in onze jongstleden Novembervergadering ter sprake gebracht. Overtuigd van het grootte belang eener grondige en uitvoerige behandeling heeft het onderwerp in onze vergadering van heden (2) nogmaals een punt van bespreking uitgemaakt; het résumé van het besprokene is het volgende:

1°. Hier te lande vervaardigde kalkzandsteen van goede kwaliteit kan o. i. in 't algemeen zonder eenig voorbehoud voor binnenmuren gebezigd worden.

Waar niet gepleisterd, doch gevoegd wordt, is met dit materiaal bovendien een zeer goed effect te bereiken.

2°. Hetzelfde kan gezegd worden voor het gebruik aan buitenmuren, die afdoende tegen vocht zijn beschermd; b. v. door een verre overstekend dak; waar deze evenwel aan slagregen zijn bloot gesteld, mag, naar onze meening, kalkzandsteen niet worden aanbevolen.

Waar vocht (in geringe mate) en vorst te zamen hunnen invloed kunnen doen gelden, mag o. i. het materiaal slechts bij wijze van proef worden toegepast, omdat het tijdsverloop,

(1) Deze vraag luidt: „Welke bevindingen kunnen worden medegedeeld omtrent de deugdelijkheid als bouw materiaal van hier te lande vervaardigde kalkzandsteen, met het oog op de bestemming van dit materiaal, de toe te laten belasting, enz.“

(2) (25 Januari 1907.)

waarover de ervaring zich uitstrekt, niet voldoende is om aangaande de weerbestendigheid eene conclusie te nemen. Eene veeljarige ondervinding is gewenscht en er dient op gewezen te worden, dat eene beantwoording van de vraag niet met de noodige zekerheid door laboratoriumproeven kan worden gegeven.

3°. De normale drukvastheid is o.i. voor de praktijk veelal voldoende; bij voorkomende groote belastingen is het geen bezwaar, door toepassing van onderlegplaten, den druk over een voldoende groot oppervlak te verdeelen.

4°. Wij zijn van meening, dat de vraag of het materiaal in kwestie — ingeval van brand — tegen hitte bestand is, bij de toepassing in den regel van ondergeschikt belang is. Ondervinding daaromtrent bestaat bij ons niet.

Hoewel de leden onzer Afdeeling geene mindere ervaring omtrent het materiaal bezitten dan zulks bij bouwkundigen elders het geval is, hebben wij toch op goede gronden gemeend niet de voorbeelden te moeten aanhalen, waarop bovenstaand résumé berust.

De Secretaris.
H. VAN HILTEN J.PZN.

BESTOLLITH.

Dit is een isoleer- en dichtingsmateriaal dat een middel aan de hand doet voor het droog houden van vochtige lokalen, kelders enz., en om fundamentmuren tegen opstijgend vocht te beschermen. Eenig fabrikant van dit middel is de heer A. G. van Beest, 14 Proveniërsingel te Rotterdam.

Vooraf kan dit middel nuttig zijn bij nieuwe bouwwerken, die men op afdoende wijze wil vrijwaren tegen vocht dat door de muren uit den grond wordt opgezogen, of wel door andere oorzaken daarin dringt. Zijmuren, binnenmuren, vloeren van kelders enz. kunnen met een laag bestollith behoorlijk van het lager of zijdelings gelegen vochtig wordend metselwerk en van de kelder-ruimte geïsoleerd worden. Muren op de regenstreek kunnen eerst met een laagje bestollith bestreken, en daarna gewoon bepleisterd worden.

Vochtig muurwerk moet eerst van de oude bepleistering gezuiverd worden, tot 70 à 100 cM. boven de vochtgrenzen, en daarna met een dunne laag kalk en cement gelijk gemaakt worden. Is deze laag droog, dan moet het bestollith er hoogstens 1 à 2 mM. dik, vast opgebracht worden, na eerst de kalklaag even bevochtigd te hebben. Deze laag zal na ongeveer 5 dagen hard zijn, waarna zij bepleisterd kan worden. Bij opstijgend vocht in kelders moet een bestollithlaag van 2 à 3 mM. op het ondergelegen metselwerk aangewend worden, waartoe het grondwater gedurende 4 à 5 dagen ongeveer 10 cM. beneden de laag gehouden moet worden, om deze gelegenheid te geven goed te kunnen drogen.

Een prospectus met gebruiksaanwijzing, ook om ingemetselde balkeinden te beschermen, geeft eenige voorbeelden van toepassing met afbeeldingen daarvan, en gunstige attesten.

Om de ondoordringbaarheid der stof aanschouwelijk te doen zien, is o.a. op de Permanente Tentoonstelling van bouwmaterialen in het gebouw van de Mij. t. Bev. d. Bouwkunst reeds sedert eenige maanden een bak geëxposeerd, vervaardigd van den zeer poreuzen Limburgschen mergelsteen, inwendig van een laagje bestollith voorzien. Het water in het bakje blijkt volkomen van den steen geïsoleerd te zijn, daar deze geheel droog is gebleven. Dergelijke proef is ook ten kantore van den fabrikant te zien.

Bestollith tegen de binnenzijde van een vochtigen muur die aan de buitenzijde gelegenheid heeft tot behoorlijke verdamping van vocht, kan zoodanig glad worden opgebracht, dat het muurvlak behangen of geschilderd kan worden.

Het bestollith, kostende f 4. — bij minstens 10 Kilo, wordt in bussen geleverd, waarin eenig water tot afsluiting, dat vóór het gebruik moet verwijderd worden. De stof moet eerst goed worden omgeroerd, totdat eene gummi-achtige massa ontstaat. Bestollith moet steeds onder een laagje water bewaard worden.

INHOUD VAN TIJDSCHRIFTEN

De Opmerker. 8 Juni 1907. *Middelbaar Technisch Onderwijs*. Kort verslag van het verhandelde over dit ontwerp op de laatste Alg. Vergadering van de Mij. t. Bev. der Bouwkunst.

De tentoonstelling van Dr. Cuypers' werk. Beoordeeling van dat werk en van het streven van den ontwerper.

Bij dit nummer is een plaat gevoegd, voorstellende een *Stadsgezicht te Neurenberg*: Henkerthurm en Weinstadel.

Architectura. 8 Juni. *Jubileum-tentoonstelling Dr. P. J. H. Cuypers*. Verslag van de openingsplechtigheid. Tusschen den tekst van dit nummer zijn verschillende afbeeldingen van Dr. Cuypers' werk opgenomen.

Prijsvraag Raadhuis Hilversum. De heeren E. Verschuyt en C. de Groot Jzn. verdedigen hun optreden in zake deze prijsvraag, en hun bekend adres aan den Raad van Hilversum, door een artikeltje uit een Duitsch tijdschrift, waarin betoogd wordt, dat sommige prijsvragen zich niet voor „algemeene” eigenen. De Redactie verklaart daardoor niet tot een ander oordeel te zijn gebracht, en vindt het optreden der beide architecten hoe langer hoe bekrompener.

Het Damvraagstuk, door K. van Rijsse Jr. Behandeling van de bebouwing (ombouwing en stoffeering) van den Dam.

In het Technisch gedeelte: vervolg van: *Ontwerp van een tuinstad*, door M. P. de Clerq. *Over de nadeelen van waterdicht pleisterwerk*.

Aan dit nummer is toegevoegd een dubbele plaat, waarop zijn afgebeeld: de *Poort in de Spinhuissteeg te Amsterdam*, naar eene teekening van den heer W. Kromhout Czn., en de gevel van het *Voormalige Spinhuis te Amsterdam*, naar eene photographische opname.

De Bouwwereld, 5 Juni. *Echo's. Het Vredespaleis-adres*. Dit adres kan — volgens oordeel der Redactie — misschien de aanleiding worden de keuze van het Zorgvliet-terrein nog eens goed onder de oogen te zien en haar ongedaan te maken; zij hoopt, dat aan den laatsten aandrang der architecten toch nog gevolg zal worden gegeven, maar vraagt tegelijk: Zou het werkelijk zoo naïef zijn te meenen, dat onze politici voor eene bouwkundige kwestie konden warm loopen?

De tentoonstelling van de Balkan-staten te Londen.

Het waterdicht maken van beton, door J. L. Teneden. Verklaring van het begrip „waterdicht”, en van eenige methoden om waterdichtheid te verkrijgen

Dit nummer bevat de afbeelding van een *Landhuis te Bentfeld*, architect J. London, en van een *Decoratief paneel*, ontworpen door J. de Wilde, leerling der Kunstnijverheidsschool te Haarlem, onder leiding van den leeraar J. J. C. Lebau.

Het Huis, Oud en Nieuw, Aflevering Juni 1907. Toelichting bij de platen. *Heerenhuis aan den Walenburgerweg te Rotterdam*, ontworpen in 18e eeuwischen trant. Ontwerpen voor een *Landhuis te Vilsteren*, bij Zwolle, die vooraf gingen aan het ontwerp ter uitvoering.

Slot van: *De St. Pieterskerk te Leiden*, door Mr. J. C. Overvoorde. Dit vervolg op de mededeelingen in de Mei-aflevering is wederom rijk geïllustreerd.

Het Stadhuis te Naarden, door F. W. Drijver. De beschrijving wordt toegelicht door fraaie afbeeldingen van het uit- en inwendige van het gebouw, en van verschillende meubels; zij wordt gegeven met het oog op de in Juli en Augustus a.s. te houden tentoonstelling van „Gooische oudheden”, in genoemd Raadhuis.

Bespreking van het boekwerk: *Houses and Gardens*, van Th. Baillie Scott; met eenige afbeeldingen van het landhuis „The Garth”.

Technisch Weekblad 7 Juni. Vervolgen van: *Kennis van materialen, welke in de electrotechniek gebruikt worden*, van *Bestratingen*, met tekstfiguren, en van *Warmtekrachtmachines*.

BERICHTEN

BINNENLAND.

Congres voor Openbare Gezondheidsregeling. Op dit Congres, dat te 's Hertogenbosch zal gehouden worden op 5 en 6 Juli 1907, zal o.a. discussie gevoerd worden over de volgende punten:

De toepassing der Woningwet ten behoeve van eene stelselmatige en zoo snel mogelijke vermindering van het aantal bewoonde krotten, zoowel in de steden als op het platteland. Inleiders de heeren J. W. C. Tellegen en J. H. Faber.

De uitvoering der bouwverordeningen ten plattelande en het toezicht daarop. Rapporteurs de heeren Jhr. Mr. Ch. J. M. Ruys de Beerenbrouck en Jhr. G. de Graeff.

Internationaal Woning-Congres. In Augustus 1907 wordt te Londen het achtste Int. Woning-congres gehouden. Teneinde het deelnemen aan dit congres te bevorderen en daarover nadere inlichtingen te verschaffen, heeft zich hier te lande een comité gevormd, bestaande uit de heeren W. de Man, J. W. C. Tellegen en J. H. Faber.

Nederl. Monumenten. Het vierde jaarverslag, dat over 1906, van de Rijkscommissie tot het opmaken en uitgeven van een inventaris en eene beschrijving van de Nederlandsche monumenten van geschiedenis en kunst, is in druk verschenen. Omtrent de werkzaamheden der Commissie wordt o.a. medegedeeld, dat de voorloopige inventaris der prov. Utrecht in drukproef werd gebracht, maar eerst gepubliceerd zal worden na eene herziening; dat die van Zuidholland hare voltooiing nadert, en met die van Zeeland wordt voortgegaan. Geheel of gedeeltelijk bewerkt zijn: 50 gemeenten in Gelderland; 30 in Overijssel; 42 in Limburg; 65 in Noordbrabant, en de gemeente Groningen; onder deze gemeenten behooren: de meeste steden in Gelderland; Deventer, Kampen, Ootmarsum, Zwolle; Maastricht, Roermond, Sittard; Breda, 's-Hertogenbosch.

Een aanvang is gemaakt met de beschrijving en afbeelding der monumenten van Breda en omstreken.

Aan het verslag over „verdere werkzaamheden” wordt het volgende ontleend.

Een bericht in de dagbladen, meldende de voorgenomen slooping van een huis te Bristol, dat daar als „het Hollandsche huis” (the Dutch house) bekend staat, gaf der Commissie aanleiding zich te vergewissen, of dit huis wellicht om zijnen bouwtrant dien naam droeg. Door de zeer gewaardeerde bemiddeling van den Nederlandschen gezant te Londen ontving de Commissie van den Vice-Consul te Bristol eenige inlichtingen en afbeeldingen. Daaruit bleek, dat het huis — volgens een op een gebeeldhouwden balksleutel voorkomend jaartal, vermoedelijk uit 1676 dagteekenend — inderdaad ter plaatse doorgaat voor een werk van Nederlandsche herkomst. Een van de kroniekschrijvers der stad verhaalt althans, dat de eigenaar van het bewuste huis en de twee ernaast staande woningen, toen hij in Holland was, „took a fancy to as many different styles of front, and brought over the woodwork of all three in one ship from Amsterdam”.

Van deze drie huizen was alleen het thans bedreigde nog over en door de belangrijkste oudheidkundige vereenigingen in Engeland werd moeite gedaan om het behouden te doen blijven. Het in vakwerkbouw opgetrokken huis heeft, blijkens de ontvangen foto, althans uitwendig volstrekt geen eigenaardig Nederlandsch karakter, zoodat de Commissie geen reden zag te trachten zich andere gegevens erover te verschaffen.

Uit het verslag blijkt voorts, dat de bemoeiingen der Commissie in het belang van talrijke monumenten hier te lande met goeden uitslag zijn bekroond.

BUITENLAND.

Huurtuintjes. De stedelijke overheid van München heeft een aan de gemeente toebehoorend terrein benoorden de stad verkaveld in 180 perceelen, elk groot 120 tot 270 M.², en deze bestemd voor tuinen, die tegen 16 à 18 pfenning per M.² aan liefhebbers verhuurd worden. Ten gerieve der huurders heeft zij flinke wegen naar en om de tuinen aangelegd, een naar de vermoedelijke behoeften groote kinderspeelplaats ingericht, voorts waterleidingsbuizen gelegd, en gezorgd, dat al die zaken aanwezig zijn welke voor zulk eene kolonie noodig kunnen zijn.

Indien de vraag naar deze huurtuintjes blijft zooals zij tot nu toe is, zullen op andere plaatsen aan den rand der stad gemeenteterreinen voor het zelfde doel worden ingericht.

Sofia. Op de internationale prijsvraag voor een Paleis van Justitie in de Bulgaarsche hoofdstad zijn 35 antwoorden ingekomen. De intern. Jury, onder voorzitterschap van den heer Panayodof, Minister van Justitie, heeft de volgende bekroningen toegekend: 1e prijs, 5000 frs., F. Balley, architect te Saintes; 2e prijs, 3500 frs., Girette, architect te Parijs; 3e prijs, 2000 frs., Lazaroff, architect te Sofia; 4e prijs, 1000 frs., Théophile Bourgeois, architect te

Poissy. De uitslag is wel een groot succes voor de Fransche collega's.

Parijs. In den 17den wedstrijd voor Décoratieve Composities, uitgeschreven door de Vereeniging tot bevordering van Kunst en Nijverheid, onder de leerlingen van de Ecoles de dessin, des Beaux-Arts, d'art décoratif et d'art industriel de France, werden o.a. de 8e en 10e prijzen en de eerste eervolle vermelding behaald door jongedames uit Parijs, Rouen en Nantes, alle drie teekenaarsters.

Londen. John Belcher, wien dit jaar de gouden medaille van het Royal Institute of British Architects zal worden aangeboden, zal binnen kort een boekwerkje doen verschijnen getiteld „Essentials in Architecture: an Analysis of the Principles and Qualities to be looked for in Buildings.” Het is een eenigszins populair geschreven werkje, bestemd voor allen die belang in de kunst stellen, en geeft vele afbeeldingen op bouwkunstig gebied met groot oordeel gekozen.

* * Crosby Hall, in Bishopsgate-Street, een van de belangrijkste geschiedkundige gebouwen in de City van Londen, is verkocht. Of het zal worden ingericht tot restaurant of gesloopt, is nog niet zeker. Het gebouw werd in 1466 gesticht door Alderman Sir John Crosby. Het werd later eigendom van Richard, Hertog van Gloucester, later Koning Richard III, wien er in 1483 de koningskroon werd aangeboden. Nog later werd het de residentie der hooge magistratuur. Bij het leggen der fundamenten werd een gedeelte van een Romeinschen mozaïekvloer gevonden, waarschijnlijk uit het jaar 275 n. Chr., die tot op heden tegen een der wanden in het gebouw bewaard is gebleven.

Weenen. De plannen tot herstelling van den toren der St. Stephanskerk schijnen eindelijk kans te hebben verwezenlijkt te worden. Door den brand van de kathedraal in 1254 werd de toren erg beschadigd. Reeds heeft de dombouwmeester Friedrich, Baron von Schmidt, meer dan een kwart eeuw geleden, al het mogelijke aangewend om tot eene herstelling over te gaan; zijn plan was toen, de oude ingangspoort in haar oorspronkelijken Romaanschen vorm te restaureeren.

Buenos Aires. Op 1 Sept. a.s. wordt een internationale prijsvraag uitgeschreven voor een gedenkteeken ter herinnering aan het 100 jarig bestaan der Argentijnsche Republiek, en dus aan de Mei-revolutie in 1810. Prijzen zullen uitgelooft worden tot een bedrag van 10.000 Pesos of ongeveer f 24.000.



Marnixstraat 402, Amsterdam.

Ingeschreven sollicitanten voor:

per maand

Bouwkundig Opz.-Teekenaar, ouderdom	36 jaar	salaris	f	125.—
"	"	"	18	" " - 25.—
"	"	"	25	" " - 100.—
"	"	"	18	" " - 30.—
"	"	"	21	" " - 40.—
"	"	"	23	" " - 70.—
"	"	"	33	" " - 80.—
"	"	"	23	" " - 100.—
"	"	"	38	" " - 60.—
"	"	"	21	" " - 65.—
"	"	"	40	" " - 100.—
"	"	"	46	" " - 90.—
"	"	"	22	" " - 70.—
"	"	"	23	" " - 90.—
"	"	"	21	" " - 60.—
"	"	"	35	" " - 90.—
"	"	"	24	" " - 100.—
"	"	"	18	" " - 40.—
"	Teekenaar	"	17	" " - 25.—
"	"	"	16	" " - 30.—
"	"	"	19	" " - 80.—
"	"	"	23	" " - 80.—
"	"	"	18	" " - 40.—
"	"	"		volontair.

AANKONDIGING VAN AANBESTEDINGEN



MAANDAG 17 JUNI.

EINDHOVEN. Het bouwen van een woonhuis aan het Eindhovensch kanaal gem. Stratum.

De archit. K. de Bazel v.m. 11 u. in hotel Stoot. Bestek en teek. à f 3 te bekomen bij W. van Dissel te Stratum. Aanw. gedaan.

STADSKANAAL. Het bouwen van een burgerbehuizing onder bijlev. van materialen.

De heer J. Luikens 's av. 7 u. in het logement P. Poppema. Bestek en teek. ter inzage in gen. logement. Inl. door den arch. J. Moolhuizen.

DINSDAG 18 JUNI.

APELDOORN. Het bouwen van een woonhuis aan de Sluisweg.

De opzichter L. Nijenhuis 's av. 8 u. in „Het Wapen van Gelderland”. Bestek en teek. ter inzage in genoemd cafe.

DELSTRAHUIZEN. Het afbreken van de schuur met woning, genaamd „Noordwegen” te Lemmer, en 't weder opbouwen van een huizinge voor twee gezinnen, en een nieuwe schuur of bergplaats.

De heer Hans Poepjes te Delfstrahuizen bij wien bilj. in te lev. Bestek ter inz. in 't hotel Eilers te Lemmer.

's-**GRAVENHAGE.** Het bouwen van eene gasfabriek voor oliegas te Vlissingen op het zoogenaamde „Eiland”.

Het min. van Marine v.m. 11 u. Bestek met voorw. ter lezing bij het departement van Marine (Bureau Loodswezen) te 's-Hage, ter griffie van de provinc. gouvernem. en ten kantore van den inspecteur van het loodswezen enz. te Vlissingen en te Rotterdam en den commissaris der loodsden te Dordrecht, Zierikzee, Hellevoetsluis, Hoek van Holland en Terneuzen en zijn tegen f 1.50 te verkrijgen bij het departement van Marine (bureau A2) te 's-Gravenhage. Aanw. gedaan.

WASSENAAR. Het maken van een fabriek enz. voor graanmalerij, met woonhuis en paardenstalling enz.

Het best. der coop. vereen. „Samenwerking” 's av. 7 u. in café A. W. Beijersbergen. Bestek en teek. à f 26 in bovengen. café. verkrijgb. Aanw. 18 Juni n.m. 1¹/₂—2¹/₂ u. op het terrein aan de haven.

WOENSDAG 19 JUNI.

COEVORDEN. Het bouwen van een winkelhuis en schuur aan de Sallandschestrataat aldaar. Raming f 5000.

De bouwkw. D. Meppelink, ald. n.m. 2 u. in 't café van wed. Ballast, a/d Markt, alwaar bestek en teek. ter inz. Aanw. 19 Juni v.m. 11 u.

ENSCHEDÉ. Het bouwen van twee woon- en winkelhuizen, alle vier onder één bekapping, met bijgebouwen enz. op een terrein gelegen aan den waterboerweg, op Tubantia, gemeente Enschede.

De archit. J. G. Tönis, bouwkw. 's av. 7 u. in 't café Rijbroek Zuiderhagen. Bestek en teek. à f 2.50 verkrijgb. bij gen. bouwkw. Haaksbergerweg 27 en worden à f 1 teruggenomen. Aanw. 19 Juni n.m. 3 u. op 't terrein.

EMMEN. 1e. Het bouwen eener school met 3 lokalen te Nieuw-Weerdinge en het leveren en plaatsen van schoolmeubelen en leermiddelen daarin, 2e het bouwen eener onderwijzerswoning daarbij, 3e. het aanbouwen van 2 lokalen aan de school no. 3 aldaar en het lev. en plaatsen daarin van schoolmeubelen, 4e id. te Barger-Oosterveen, tegen 't Zwartemeer.

Het gem.best. v.m. 11 u. Bestek en teek. verkrijgb. bij E. Kliphuis sub 1—4 elk ad f 1.50. Aanw. gedaan.

GORINCHEM. Het bouwen van woningen, kantoor met woning, magazijn- en privaatgebouwen, ten behoeve van de scheepsbouw- werf „Fortuna” op een perc. aan de westzijde van de Voorhaven aldaar.

De bouwkw. J. van Embden n.m. 6 u. in hotel Hol. Bestek en teek. à f 1,50 te bek. bij den Bouwkw.

KAMPERLAND (ZEEL.). Het bouwen van een nieuw woonhuis, groot 108,3 M²., een schuurtje, groot 21,2 M². en de verder daartoe behoorende werken.

De archit. W. Sterk te Schore. Bestek en teek. verkrijgb. bij genoemde archit. à f 2 fr. post f 2,25. Aanw. 14 Juni voor perc. 1 v.m. 10 u. en voor perc. 2 v.m. 11 u.

KAMPERLAND (ZEEL.) Het bouwen van een school met drie lokalen en onderwijzerswoning en verder daartoe behoorende werken.

De archit. W. Sterk te Schore n.m. 3 u. in de consistoriekamer der Ger. kerk ald.

LEMELE (Ov.). Het herbouwen van een woonhuis met stallen voor den heer B. Immik te Lemele (Ambt Ommen).

De aanbesteder bij wien teek. en bestek ter inzage liggen. Inlicht. te bekomen bij J. van den Berg. Mr. Timmerman te Hellen- doorn.

URK. Het bouwen eener woning voor de vroedvrouw.

Het gem.best. v.m. 11 u. Bestek en teek. ad f 1 ter secretarie verkrijgbaar.

DONDERDAG 20 JUNI.

EDE. 1 Het verbouwen van de gebouwen der gem.-gasfabriek. 2 Het bouwen van een gashouder-fundament, reguleatourgebouwtje en eene woning op een terrein te Bennekom.

Het gem.best. v.m. 11 u. Bestek en 2 teek. à f 1.50 te bekomen bij den gem. archit.

's-**HERTOGENBOSCH.** Het vergrooten van de fabriek der firma Goulmy en Baar.

De architecten W. G. Welsing, Arnhem, en W. te Riele Gzn. Deventer, v.m. 11 u. in Hotel du Commerce.

ROERMOND. Het afbreken eener bestaande woning, alsmede het weder opbouwen van een winkelhuis met bakkerij, gelegen in de Neerstraat, met bijlev. van alle daartoe benodigde bouwmaterialen.

De archit. H. Bertrams n.m. 6 u. in hotel Staatman. Plan en bestek verkrijgb. bij H. Bertrams tegen f 1.80.

TEN BOER. Het afbreken van een bestaande en het bouwen van een armhuis met vier woningen met bijlev. van al het daartoe benodigde.

De diakenen der geref. kerk n.m. 5 u. in café Mulder alwaar bestek en teek. ter inzage liggen en verkrijgb. zijn bij den gem. opzichter S. Blokzijl à f 1.25. Aanw. 20 Juni n.m. 3 u.

VRIJDAG 21 JUNI.

HOOGVEEN. Het bouwen van een winkelhuis met beneden- en bovenwoning c.a. werken op een terrein aan de Oostzijde van de Streek „De Huizen” ald. met bijlev. ering van alle materialen.

De heer S. Polak te Schoonoord n.m. 3 u. in 't café A. Balk te Hoogeveen, alw. bestek en teek. ter inz. en à f 1 verkrijgb. bij den archit. J. Garmiggel. Aanw. 21 Juni v.m. 11 u.

TERBORG. Het bouwen van een woonhuis. De heer G. J. Lubbers n.m. 3 u. in café, J. B. Weenink, alw. bestek en teek. ter inz. Inlicht. geeft de bouwkw. J. H. Hogenkamp. Doesburg. Aanw. 18 Juni n.m. 3 u.

ZATERDAG 22 JUNI.

OVERVEEN. Het bouwen van een landhuis aan den Zijlweg te Overveen.

De arch. C. L. M. Robbers te Haarlem n.m. 1 u. in café „van ouds het Raadhuis”. Bestek en teek. à f 1.50 te bek. bij voorn. arch.

PRINSENHAGE. Het verbouwen van het postkantoor met daarbij behoorende werken.

Het gem.best. v.m. 10 u. Bestek en teek. ter secret. verkrijgb. tegen f 1.50. Inl. geeft de gem. arch. Aanwijzing 17 Juni namiddag 4 uur op het terrein.

MAANDAG 24 JUNI.

APELDOORN. Het bouwen van een ge- sichtig aan den straatweg van Apeldoorn naar Zutphen.

Het best. der vereen. centraal Israëlitisch krankzinnigengesticht in Nederland. Bestek met 21 teek. ad f 10 verkrijgb. bij de archit. aan het bouwureau „Apeldoorn”) Sarphatistraat 84 te Amsterdam.

HAARLEM. Het amoveeren en weder op- bouwen van perc. no. 35 aan het Houtplein

De arch. C. L. M. Robbers n.m. 3 u. in cafe Neuf. Bestek met teek. verkrijgb. bij den archit. à f 1,50. Aanw. 18 Juni n.m. 3 u.

DINSDAG 25 JUNI.

ELST (O.B.). Het bouwen van locomotief- en wagenremisen, werkplaats, admini- strategiegebouw met woning, kolenloodsen enz. op een terrein in de gemeente Bemmell.

De Betuwsche stoomtramweg maatij. in cafe „de Vereeniging”.

WOENSDAG 26 JUNI.

ROTTERDAM. Het bouwen van een kantoorgebouw aan de Vischsteeg no. 13 en Wijnstraat no. 58 aldaar.

De arch. Muller en Drooglever Fortuin en v. d. Tak 's middags 12 u. in het Poolsch koffiehuis. Bestekken en teek. verkrijgbaar à f 2.50 per stel bij Corn. Immig en Zn. Nieuwe Haven no. 25.

VRIJDAG 5 JULI.

ZWOLLE. Het bouwen van een nieuw passantenhuis

Het gem.best. n.m. 2 u. Bestek en teek. verkrijgb. ter secret. à f 1,50. Inlicht. door den gem.-arch. Aanw. 25 Juni v.m. 10 u.



AFLOOP VAN AANBESTEDINGEN

26 MEI.

HEEMSTEDÉ (ONDERH.). Het bouwen van een landhuis voor Jhr. H. Dentz van Lennep, op „Meer- en Berg” aldaar. Door den arch. F. Kuipers te Amsterdam.

Gegund aan Bijland en Creemers te Haar- lem.

ROOSENDAAL (N.-BR.). Het bouwen van twee woonhuizen aan de Brugstraat nabij het nieuwe station. voor rekening van Mar. Maas, bakker, onder leiding van den bouwkw. P. v. Overveld

Laagste inschr. W. Brandt, f 6581.

31 MEI.

NIEUWERKERK A/D. IJ. Het bouwen van een huis met schuur voor den heer W. Verboom.

Timmerwerk. Laagste inschr. C. v. Leeu- wen, f 1442*.

Metselwerk. J. Looije, Capelle a/d IJ., f 849*. * Gegund.

3 JUNI.

BERGEN OP ZOOM. Het bouwen van een sociteitsgebouw aldaar in 4 perc.: 1e. metsel-, stukadoor- en steenhouwerswerk; 2e. timmerw.; 3e. ijzer-, lood- en zinkwerken; 4e. glas- en verfwerk. Door het bestuur der Naaml. Venn. Expl. van een gebouw voor de groote Societeit.

Timmerwerk. Laagste inschr. W. Somers, f 3189*.

Smidswerk. H. J. Heins f 903*.

Verfwerk. F. v. d. Kreek, f 1500*.

Massa. H. M. v. Bezooien, Scherpenisse, f 12100.

*Gegund, metselwerk bij onderhandsche aanbesteding aan C. Videler.

4 JUNI.

DORDRECHT. Het maken van een win- kelhuis met bovenwoning a. d. Varkenmarkt no. 30 voor den heer P. J. van Hemert. Door den arch. A. Schmidt Az.

Timmerwerk. Laagste inschrijver G. de Haan f 1710.

Metselwerk. G. de Bruin en J. v. Heeren, f 1070.

Stukadoorwerk. Jurgens, f 154.

Steenhouwerswerk. A. de Leeuw, f 176.

Verfwerk. D. Ek, f 357.

Behangersw. P. J. v. Schaardenburg, f 48.

Smidswerk. B. Jonkers, f 78,58.

Gasleiding. H. Plazier, f 60.

ROOSENDAAL (N.-Br.). Het verbouwen van een winkelhuis op de Varkensmarkt,

aldaar, voor rekening van G. J. v. d. Bemd onder leiding van den bouwkr. F. B. Sturm. Laagste inschr. B. M. Lanooy, f4840. Gunning 8 dagen voorbehouden.

ZWOLLE. Het bouwen eener bakkerij achter den winkel der coop. Zwolsche winkelvereniging aan de Nieuwstraat. Door den archit. H. van Dijk.

Laagste inschr. W. F. J. Bollen, f 8360.

5 JUNI

BERKUM. (OV.). Het bouwen eener school met 2 lokalen en onderwijzerswoning op een terrein te Berkumbruggenhoek. Door het best. der vereen. voor Christelijk schoolonderwijs te Berkum, gem. Zwollerkerispel. Laagste inschr. J. Gerrits, Zwolle, voor f6930 en f6800.

EMMEN. I. Het bouwen van een burgerwoonhuis aan den Stationsweg met bijlevering der materialen. II. Het verf-, glas- en behangerswerk daarvan. Door den heer H. Wieiens.

Perc. I. Laagste inschr. J. Kremer en B. Venema, Kielwindwee, f2441*.

Perc. II. H. v. d. Veen. Az. f215*. *Gegund.

Een groote partij toppen van

HEIPALEN,

lang 2 tot 4 Meter, alsmede heipalen lang 8 tot 12 Meter en langer, tot zeer aannemelijke prijzen, voorradig bij L. VAN DER WEIDEN te *Krimpen a. d. Lek.*

Nederlandsch Congres voor Openbare Gezondheidsregeling.

Verkrijgbaar voor Leden van het Congres tegen inzending van f0.75 (met f0.10 voor porto etc.) en voor niet-leden tegen inzending van f1.50 (met f0.10 voor porto etc.)

Het RAPPORT betreffende vuilafvoer ten platten lande.

Het rapport bevat tal van fraai uitgevoerde plattegronden, situatietekeningen en foto's, voorts hoogst-belangrijke beschouwingen, rapporten en bijlagen, welke de nauwgezette overweging verdienen van de betrokken autoriteiten.

Aanvragen in te zenden bij het *Technisch Reproductie-Bureau BROEK EN VAN GHEEL GILDEMEESTER.* Te RIJSWIJK Z.-H. - Haagweg 40.

Assurantie Maatschappij tegen Brand- schade en op het Leven

De NEDERLANDEN van 1845.

's-Gravenhage, Kerkplein, hoek Prinsestraat — Amsterdam, Sophiaplein — Rotterdam, Zuidblaak 24 (Beursplein) — Breda, Prinsenkade — Haarlem, Grootte Houtstraat 71^{rood}, hoek Gedempte Oude Gracht — Nijmegen, In de Betoustraat 8 — Groningen, Vischmarkt 40 hoek Haddingestraat — Zutphen, IJselkade.

Hoofd-Directie te 's-Gravenhage:

CAREL HENNY, Directeur;

Mr. J. J. HENNY, Adj.-Directeur.

G. TEERINK, Alg. Procuratiehouder.

Kapitaal f 4.000.000.00

Reservfonds ult. 1906 1.235.400.00

Betaalde Brandschaden tot

ult. 1906 31.495.000.00.

BRAND - LEVEN - INBRAAK.

Verzekering tegen vaste en zeer billijke Premieën, zonder Inleggelden of Nabetalingen.

Maatschappij tot Exploitatie van Staatsspoorwegen.

AANBESTEDING.

Op DINSDAG den 2den Juli 1907, des namiddags ten 2 ure (*locale tijd*), aan het Centraalbureau der Maatschappij tot Exploitatie van Staatsspoorwegen in het Moreelse Park te *Utrecht*, van:

Bestek No. III5.

Het maken van een Seinhuis A met fundeering voor het juk van een seinbrug op het emplacement LEEUWARDEN.

Begrooting f12.000.—.

De besteding geschiedt volgens §38 van het bestek.

Het bestek ligt van den 14den Juni 1907, ter lezing aan het Centraalbureau in het Moreelse Park en aan het bureau van den Sectie-Ingenieur F. M. VAN PANTHALEON Baron VAN ECK te *Groningen*, en is op *franco* aanvraag (per brief) aan genoemd Centraalbureau (Dienst van Weg en Werken) te bekomen, tegen betaling van f1.00.

Inlichtingen worden gegeven aan het Centraalbureau (Dienst van Weg en Werken) en door den Sectie-Ingenieur voornoemd.

Aanwijzing op het terrein zal geschieden den 25sten Juni 1907 ten 10.45 ure voormiddag (*West Europeesche tijd*).

Utrecht, den 12den Juni 1907.

Hollandsche IJzeren Spoorweg-Maatschappij.

AANBESTEDING.

Op MAANDAG, den 24sten Juni 1907, des namiddags ten half twee ure (*Greenw. tijd*), zal in het Centraal-Personenstation te Amsterdam, in het lokaal naast de wachtkamer 3de klasse (ingang Vestibule) worden aanbesteed volgens bestek No. 1090:

Voor het maken van een aanbouw aan het Stationsgebouw te KOU-DUM—MOLKWERUM.

Begrooting f 6080.—.

Het bestek met 1 tekening is tegen betaling van f1.50 en het bestek zonder de tekening tegen betaling van f0.75 verkrijgbaar aan het Centraal-Administratiegebouw der Maatschappij aan het Droogbak te Amsterdam, Dienst van Weg en Werken, Kamer 150, of op *franco* aanvraag aan dien Dienst, met toezending van het bedrag in postwissel (postzegels worden niet in betaling genomen en aan aanvragen zonder postwissel wordt geen gevolg gegeven).

Aanwijzing geschiedt als in het bestek is vermeld.

De Raad van Administratie.
Het Gedelegeerd Lid.

Hollandsche IJzeren Spoorweg-Maatschappij.

AANBESTEDING.

Op Maandag, den 8sten Juli 1907, des namiddags ten half 2 ure (*Greenw. tijd*), zal in het Centraal Personenstation te Amsterdam, in het lokaal naast de wachtkamer 3de klasse (ingang vestibule) worden aanbesteed volgens bestek no. 1091:

Het maken van Perron, Dienstgebouw, Privaatgebouw en Chefs-woning met bijkomende werken op de Halte, Schiedamsche Dijk van den spoorweg SCHIEDAM—HOEK VAN HOLLAND.

Begrooting f23.800.—.

Het bestek met 2 tekeningen is tegen betaling van f2.50, en het bestek zonder de tekeningen tegen betaling van f1.— verkrijgbaar aan het Centraal-Administratiegebouw der Maatschappij aan het Droogbak te Amsterdam, Dienst van Weg en Werken, kamer 150, of op *franco* aanvraag aan dien Dienst, met toezending van het bedrag in postwissel (postzegels worden niet in betaling genomen en aan aanvragen zonder postwissel wordt geen gevolg gegeven).

Aanwijzing geschiedt als in het bestek is vermeld.

De Raad van Administratie.
Het Gedelegeerd Lid.

GRANITOS

METAAL CEMENT

EDUARD NETTESHEIM — VENLO

FERRULIN

DE BESTE WATERVERF

EDUARD NETTESHEIM — VENLO

PIXOL

LAK
VEZELVERFMASSA
VEZELPIJK
VOOR ASPHALTDAKEN

EENIG

EDUARD NETTESHEIM — VENLO

KLEURIG

KARBOLINEUM

EDUARD NETTESHEIM — VENLO

Gewapend-Beton.

Uitvoering van alle werken.

L. H. Kurpershoek,
ROTTERDAM.

(ZWAANSHALS).

ENUMATIL. Een belangrijke verbouwing van het kerkgebouw met bijlev. van al het daartoe benoedigde. Door de kerkeraad van de Ger. kerk.

Laagste inschr. T. Glastra, Marum, f 3772. Gegund.

's-GRAVENHAGE. Het bouwen van 8 heerenhuizen aan het Fred. Hendrikplein. Door den arch. S. Wijn.

Laagste inschr. W. en G. v. d. Raad, Scheveningen, f 61593.

GORINCHEM. Het bouwen van een R.-K. school, op een terrein aan de Oude Lombardstr. Door den bouwkw. J. v. Embden.

Metsel- en hardsteenwerk. Laagste inschr. T. G. Sterkenburg, f 4123*.

Stucadoorswerk. J. J. de Leeuw, f 284*.

Timmerwerk. L. J. Schaap, f 2499*.

Lood- en zink- en gasleiding. H. Bartol, f 401*.

Glas en verfwerk. A. van Altena, f 347*.

Massa. K. Buitenman, f 9019 *Gegund

HAARLEM. (ONDERH.). Het gedeeltelijk uitsloopen en verbouwen tot winkelhuis van perceel 39, Grootte Houtstraat, en van het sloopen van een pakhuis no. 2 in de Peuzelaarsteeg en dit te verbouwen tot een werkplaats. Door den arch. P. Kleiweg Dyserinck.

perceel no. 39. Laagste inschr. H. London, f 8416. Gegund.

pakhuis no. 2. Gegund aan H. London.

HILVERSUM. Het bouwen van een dubbel woonhuis aan de Koningstraat. Door den arch. B. H. Bakker.

Laagste inschr. M. Verhage en J. von Felde, f 14365, alles zonder verf en glaswerk. Gunning aangehouden.

6 JUNI.

's-GRAVENHAGE. Het verbouwen en vergrooten van de burgerschool aan de Koningin-Emmakade. Door het gem. best. Laagste inschr. H. J. Paardekooper en Zonen, f 6479.

LYST VAN LEVERANCIERS EN FABRIKANTEN

Prijs per regel voor niet geabonneerden op advertentiën f 5.— per jaar bij vooruitbetaling. Abonnés op Advertentiën 1 regel gratis voor iedere advertentie.

Albast-Cement. — G. VAN LENT & Co. Rotterdam.
Aerogeengas. — Tj. v. d. ZEE, Bezuidenhout. - Rijklof van Goensstraat 18, den Haag.
Asbest-leien. — Cementmestiekdakbedekking, Houtcement- en Houtcementdakleerdakbedekking, Haensler's Houtcement. — G. SMITS & Co. Weesperzijde 39 Amsterdam. Tel. 7466.
Asbestleien, bouwmaterialen, enz. Bouwmaterialenhandel „STEEN-OORD”, 's-Gravenhage.
Asphalt, Houtcement, Dakbedekking enz. — Dordrechtse Asphaltfabriek ROODENBURG & Co. Dordrecht.
Asphalt, Houtcement, Dakbedekking enz. — N. V. Utrechtsche Asphaltfabriek v.h. firma STEIN & TAKKEN, Utrecht.
Asphalt. — W. J. v. d. WETTEREN en A. S. KEY. Rotterdam.
Asphalt, 1e NED. ASPHALTFABRIEK, Utrecht.
Asphalt, Houtcement, Dakbedekking, Amsterd. Asphaltfabriek „de Vesuvius”, Amsterdam.
Assurantie-Mij. tegen Brandschade „de Nederlanden van 1845” 's-Gravenhage, Kerkplein hoek Prinsstraat.
Atelier voor Decor. Kunst. KRUYMEL en MERCKENS. Haarlem.
Badinrichtingen. — Th. VAN HEEMSTEDÉ OBELT, Amsterdam.
Beeld- en steenhouwwerk. — v. d. MAAS & Co., den Haag-Bussum.
Beton- en Betonijzerwerken, DE KONINK. ROTTERD. CEMENT-STEENFABRIEK v/h VAN WANING & Co. Rotterdam.
Behangselpapieren. — H. en J. KOETS, K. Nieuwendijk 38, Amst.
Beton (Gewapend). — HOLL. MIJ. TOT HET MAKEN VAN WERKEN IN-, 's-Gravenhage.
Beton (Gewapend). — F. J. STULEMEIJER & Co. Breda.
Beton, Gewapend. — P. BOURDREZ, den Haag.
Beton (Gewapend). — Koninklijke Rotterdamsche Cementsteenfabriek voorheen VAN WANING & Co. Rotterdam.
Beton (Gewapend). — H. FUCHS & Co., Deventer.
Betonstenen, Machines voor holle. — EM. KOCKEN. Arnhem.
Betonijzer „Kahn Systeem”, Handelsmaatschappij van R. S. STOKVIS & ZONEN, Rotterdam.
Bliksemafleiders, NEDERL. INSTRUM. FABRIEK, Utrecht.
Bouwstoffen. — MARTIN & Co., Amsterdam.
Bovenlichtsluiting „Flux”. — VAN DE POLL, Purmerend.
Bovenlichtsluitingen in div. systemen, LUYKÉ & Co., Rotterdam.
Brandkasten en Kluisdeuren. — DE LUGT & SERNE, Haarlem.
Brandkasten, Kluisdeuren en Brandkluisdeuren. J. LIPS Bzn., Dordrecht.
Brandkasten, Kluisdeuren, „Syst. Ostertag”, G. L. Schultz, Rott.
BRANDKLUISDEUREN. — Wed. P. A. SCHROOT & Zoon, Den Haag.
Brücknerplaten. — FABRIEK INDUSTRIA, Breda.
Cement-Ijzerw. — NED. MIJ. VOOR MONIERW. Amsterdam.
Cementmestiekdakbedekking. Handel in Bouwmaterialen van J. A. SMITS & ZONEN, Ruijschstraat 30b/d Weesperzijde, Amsterdam.
Cementijzer-Constructies enz. — H. WESTENBERG, Almelo.
Centrale Verwarming. — W. J. STOKVIS, Arnhem.
Centrale Verwarming enz. — GEVEKE & Co. Amsterdam.
Centrale Verw. en Ventilatie. — Th. v. HEEMSTEDÉ OBELT, Amsterd.
Centrale Verwarming en Ventilatie-inr. de *Schiedamsche Kunstsmederij* en *Machinefabriek* v.h. G. J. VINCENT & Co., Schiedam.
Centrale Verwarming. — LUIJKE & Co., Rotterdam.
Centrale Verwarming, Ventilatie-, Wasch- en Droog-inrichtingen, H. ZIMMERMANN, Utrecht.
Centrale Verwarming. — JAN HAMER & Co., Amsterdam.
Centrale Verwarming. — Wed. J. T. HUNCK & ZONEN, Amsterdam.
Closets — Th. VAN HEEMSTEDÉ OBELT, Amsterdam.
Decoratieschilders. — VAN BEUSEKOM & ELFFERICH, Schommelstraat 8, Rotterdam.
Eerste Nederl. Xylolith-Fabriek. — A. S. KEY, Rotterdam.
Electrotechn. Install. Bureau. — Ch. G. LANDRÉ, Amsterdam.
Excelsiorplaten. — GEBRS. VAN DER VIJGH, Amsterdam.
„Flux” Bovenlichtsluiting. — VAN DE POLL, Purmerend.

Gaskachels (nieuwste condensngl.) — OBELT, Amsterdam.
Gas-, Stoom- en Waterleiding. — R. S. STOKVIS & ZONEN Leuvehaven 74-76, Rotterdam.
Glas in lood. — J. J. B. J. BOUVY, Dordrecht.
Gewapend beton, HUYGEN & WESSEL, Siegwartbalken, R'dam.
Gegoten geëmailleerd ijzeren waschtafels — Th. VAN HEEMSTEDÉ OBELT, Amst., 150 de Ruyterkade. Filiaal: 36, Rokin.
Grondboringen. — A. J. STOEL Jr. Haarlem.
Haeslersch Houtcement. — C. F. BEER, Keulen.
Houtgraniet. Kalksteen. — PELT & HOOYKAAS, Rotterdam.
HEINEKEN'S GLAZENWASSCHERIJ. Stoom Jaloezieën. en Rolluiken-fabriek. — 's GRAVENHAGE. Driehoekjes 3 voorheen Wagenstraat 39a. — AMSTERDAM. v. d. Helststraat 1.
Houtcement- en Houtcementdakleerdakbedekking. Haensler's Houtcement. Handel in Bouwmaterialen van J. A. SMITS & ZONEN, Ruijschstraat 30 b/d Weesperzijde, Amsterdam.
Huisdeursloten — LIPS. Dordrecht.
Jalouziën. — J. F. KRONER & ZONEN, Spuistr. 246. 248, 250, Amst.
Jossion-Cement. — A. E. BRAAT, Rotterdam en Amsterdam.
Keien enz. — FERD. ENGERS, Amsterdam.
Kokosgipsplaten. — H. H. DE HAAN, Nijmegen.
Kunst- en Grofmederij, v/h. Firma J. T. van Vuuren, Amsterdam.
Lengtematen. duimstokken enz. — W. J. WEISSENO, Amsterdam.
Liften. — Machinefabriek DE ZAAAN, Wormerveer.
Liften. — Th. VAN HEEMSTEDÉ OBELT, Amst. (R. WAYGOOD & Co.)
Liften, Ventil., Gesm. ijzer. trappen. J. HAMER & Co., Amsterdam.
Liften. (Hydr. en electr.). — FRED. STIELTJES & Co. Amsterdam.
Liften speciaal Handkracht. — J. C. VAN STRAATEN, den Haag.
Looden en Inw. glasemail privaitleidingen. — OBELT. Amst.
Luminographie en Lichtdruk, Steendr. „Senefelder” Amsterdam.
Metaalwerk, meubelen. — ONDER DEN ST. MAARTEN, Haarlem.
Machinefabriek Metaal- en Ijzergieterij v/h. SPOOR, WIJNVOORD & Co. 's-Gravenhage.
Montegraviedruk. — H. J. MONDT, den Haag.
Muschelkalkstein. — J. H. P. JANSE, Amsterdam.
Natuursteenbewerking. — G. W. HARMSEN, Amsterdam.
Parketvloeren, AUG. LACHAPPELLE, Breda.
Plafondplaten. — GEBR. MIJNLIEFF, Nijmegen.
Portland-Cement — DYCKERHOFF & SÖHNE, Amöneburg.
Präcisionsvensters en deuren. — v. d. SCHUIJT & KUNTZE, Amst.
Prisma's Luxfer. — Wm. VAN RIJN, Amsterdam.
Proefstation Bouwmat. — KONING & BIENFAIT, Amsterdam.
Raamsluiters voor bovenlichten. — HEEMSTEDÉ OBELT, Amst.
Rolluiken. — W. H. M. SCHOLTE, Prinsengr. 516, Amsterdam.
Rolluiken, Serredekking enz. — S. BRUIGOM, Arnhem.
Rolluiken enz. J. P. SENFT, Haarlem.
Rolluiken enz., W. C. J. VAN DER MEYDEN, den Haag.
Schoorsteenmantels, marmeren. — G. & J. COOL, Amsterdam.
Scoriae Bricks. Ijzeren buizen enz. — W. DEURVORST, Den Haag.
SLOTEN EN VEILIGHEIDSAFSLUITINGEN — LIPS DORDRECHT.
Spiegel-, Vensterglas enz. — P. DOLK & ZN., Rotterdam — Dordrecht.
Stalen balken, IJzer enz. — Gebr. VAN DER VLIET, Amsterdam.
Stalen Balken, IJzer enz. W. BERNET & Co., Amsterdam.
Stalinrichtingen. Verwarming. Jan Hamer & Co. Amsterdam.
Stalinrichtingen — STAAL & HAALMEIJER, Amsterdam
Stalen balken. — H. E. OVIJNG Jr., Rotterdam.
Stalen balken, — DIKEMA & CHABOT, Rotterdam.
Stalen balken en U-profielen — Deutsch-Luxemburgische Bergwerks- und Hütten-Aktiengesellschaft. Vertegenw. C. D. v. d. LINDEN, Singel 544, Amsterdam.
Steengas. — F. A. CLOËR, Amsterdam.
Steengoed of Engelsche buizen en kruispannen. — HOUBEN & STEEGH, Belfeld en Tegelen (Limburg.)
Stoommachines, Ketels. Zuid-Holl. Machinefabriek en Constructiewerkplaats. Dir. ANTON KRÖNER, den Haag.
Stoomtimmerfabriek. — GEBRS. VAN MALSEN. Den Haag.
Stucsteen, Stucmarmer, The Dutch Mercantile Cy. — B. T. HAGEN Rotterdam.
Tegelversieringen enz., Plateelbakkerij DE DISTEL, Amsterdam
Timmer- en lijstenfabriek. — G. P. J. BECCARI, Haarlem.
Trockenstucplafonds — De 1e Ned. Trockenstucfabriek, Venlo
Urinoirs (Torfit). — H. HUINCK & A. IMHOFE, Rotterdam.
Ventilators. — Th. VAN HEEMSTEDÉ OBELT, Amsterdam.
Ventilators. — D. P. HASSELMAN, Amsterdam.
Ventilatoren. — SLUIS & VRUGTMAN, Amsterdam.
Vluchtluikladder, W. J. VAN ELDEN, Amsterdam.
Vuurvaste steen, Tras, Aarden buizen, Straatkeien — „Bouwmaterialen” v.h. M. LUIJTEN, Lekkerkerk, Rotterdam en Dordrecht.
Vulpenhouder „Caw”. — BLIKMAN & SARTORIUS, Amsterdam
Wandtegels, cement, kalk, graniet — „Bouwmaterialen” voorheen M. LUIJTEN Lekkerkerk, Rotterdam en Dordrecht.

Wandtegels. Schoorsteenmantels enz. — A. N. DE LINT, Delft, Den Haag.

Ijzeren ramen, P. DELOSIE—MOONEN, Nijmegen.

Ijzerconstructiën, Kunstsmeedwerken. Zuid-Holl. Machinefabriek

en Constructiewerkplaats. Dir. ANTON KRÖNER, den Haag.

Ijzerconstructies. — W. J. NIERMEIJER Amsterdam.

Ijzerconstructies (Ontwerpen van). — W. G. A. BIJL, Utrecht.

Zandsteen. — FERD. ENGERS, Amsterdam.

Zandbewerkingmachines. — DREES & Co., Burgsteinfurt N.W. 71/W.

Zehit. — I. LEHREN, Amsterdam.

Zinkwerken. — Naaml. Venn. F. W. BRAAT's Kon. Stoomfabriek van — Delft.

„BOUWMATERIALEN”

VOORHEEN M. LUIJTEN,

LEKKERKERK (Hoofdkantoor)
ROTTERDAM en DORDRECHT.

DRIJFSTEEN

Geregelde aanvoer, en daardoor voordeelige prijzen.

HYDREX Waterdicht Vilt.

Voor het bekleeden van **BETONWERKEN** als:
RESERVOIRS, PUTTEN, FUNDEERINGEN enz.

Duurzamer en meer afdoend dan asfalt.
Betonwerken bekleed met **HYDREX VILT** zijn
absoluut waterdicht, zelfs bij den grootsten waterdruk.

Inlichtingen verstrekt het Technisch Bureau

MOENS & BECK,
te BLOEMENDAAL.

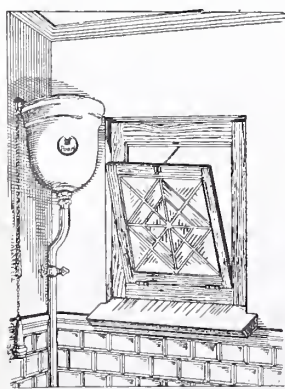

„PAARL”.

Geheel NIEUW model

Spoel-Reservoir

voor CLOSET-Inrichtingen.

Roestvrij-Zweetvrij-licht.
vervaardigd van Fibronit of Densitas ware, met Koperen binnen constructie.

Vraagt prijzen, beschrijving en catalogus aan

VALKENIER & DE HAAS,

Leuvehaven 17. — SANITAIRE ARTIKELN. — Rotterdam.

Maatschappij tot Exploitatie
van Staatsspoorwegen.

AANBESTEDING.

Op DINSdag, den 25sten Juni 1907,
des namiddags ten 2 ure (*locale tijd*), aan het
Centraalbureau der Maatschappij tot Exploita-
tie van Staatsspoorwegen in het Moreelse
Park te Utrecht, van:

Bestek No. III2.

Het wijzigen van het hoofdge-
bouw, het maken van een gebouw
voor privaten en magazijnen, het
maken van bureaulokalen bij de
goederenloods en het uitvoeren van
daarmede in verband staande wer-
ken op het Station ASSEN.

Begrooting f 11050.—.

De besteding geschiedt volgens § 74 van
het bestek.

Het bestek ligt van den 8sten Juni 1907,
ter lezing aan het Centraalbureau in het
Moreelse Park en aan het bureau van den
Sectie-Ingenieur F. M. VAN PANTHALEON
baron VAN ECK te Groningen en is op
franco aanvraag (per brief) aan genoemd
Centraalbureau (Dienst van Weg en Wer-
ken) te bekomen, tegen betaling van f 1.00.

Inlichtingen worden gegeven aan het Cen-
traalbureau (Dienst van Weg en Werken)
en door den Sectie-Ingenieur voornoemd.

Aanwijzing op het terrein zal geschieden
den 19den Juni 1907 ten 9.45 ure voormiddag
(*West Europeesche tijd*).

Utrecht, den 4den Juni 1907.

ASSOCIATIE.

Voor een artistiek aangelegd jong
ARCHITECT of BOUWK.-ING. bestaat
gelegenheid DEELGENOOT te worden
in een bestaand bureau.

Brieven franco No. 25 bureau van dit
blad. Herderstraat 5 DEN HAAG.



BOUWKUNDIG WEEKBLAD

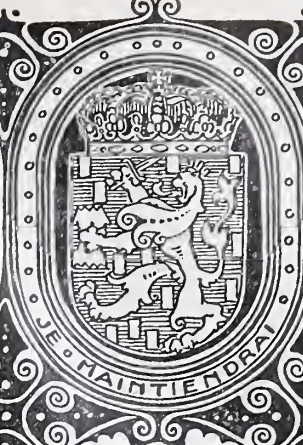

· ORGAAN · VAN · DE · MAATSCHAPPIJ ·
· TOT · BEVORDERING · DER · BOUWKUNST ·

BESTUUR VAN DE MAATSCHAPPIJ: A. SALM G.Bz., Voorzitter. F. W. M. POGGENBEEK, Vice-Voorzitter, — V. G. A. BOSCH, W. J. DE GROOT, G. W. VAN HEUKELOM, D. E. C. KNUTTTEL, J. A. MULOCK HOUWER, F. J. NIEUWENHUIS, B. J. OÜËNDAG, J. VERHEUL Dz., P. A. WEELDENBURG.

COMMISSIE VAN REDACTIE: ED. CUYPERS, A. SALM GBz., J. VERHEUL Dz.
REDACTEUR: C. T. J. LOUIS RIEBER.

BUREAU VAN REDACTIE: MARNIXSTR. 402 AMST.
BUREAU VAN ADMINISTR. HERDERSTR. 5 DEN HAAG
UITGEVERS: MOUTON & CO DEN HAAG

INHOUD

ABONNEMENTSPRIJS

N^O. 25. 22 JUNI 1907. Middelbaar Technisch Onderwijs, door H. Enno van Gelder. — Prijsvragen. — Inhoud van Tijdschriften. — Berichten. — Personalía. — Bureau voor plaatsing van opzichters en teekenaars. — Aankondiging en afloop van aanbestedingen. — Lijst van Fabrikanten, Leveranciers, enz. — Advertentiën.

voor Nederland: fr. p. p. / 15 — 's jaars, voor Indië en het Buitenland (bij vooruitbetaling) fr. p. p. / 17.—. PRIJS DER ADVERTENTIEN: van 1—5 regels / 1.—, elke regel meer 20 cents Grootte letters naar plaatsruimte. — AANKONDIGING VAN AANBESTEDINGEN 15 ct. p. r. m. premie $\frac{3}{2}$ maal. — ABONNEMENT VAN ADVERTENTIEN tegen belangrijk verminderde prijzen en kosteloze opname der advertentiën in het Tijdschrift der Mij.

MIDDELBAAR TECHNISCH ONDERWIJS.

VOORDRACHT

gehouden in de Vergadering van de Maatschappij tot Bevordering der Bouwkunst, op 30 Mei 1907, door den Heer H. ENNO VAN GELDER, Werktuigkundig Ingenieur te Rotterdam.

Mijne Heeren,

Door Uw Bestuur uitgenoodigd om het onderwerp Middelbaar Technisch onderwijs in te leiden, wensch ik allereerst mijn dank te betuigen voor die uitnoodiging, die ik met graagte heb aangenomen. Het Middelbaar Technisch Onderwijs toch heeft altijd mijne warme belangstelling gehad; het kon mij dus niet anders dan aangenaam zijn om dit onderwerp in een zoo deskundigen kring als deze te bespreken. Ik vrees echter, dat ik U niet veel nieuws zal vertellen.

Toen ik ongeveer tien jaren geleden in de Nederlandsche Vereniging van Werktuig- en Scheepsbouwkundigen voor het eerst dit onderwerp ter sprake bracht en op de leemte wees, die er bestaat in de opleiding voor opzichters, teekenaars en technici in het algemeen, heb ik denkbeelden ontwikkeld, die ik nog steeds koester. Ik ben, niettegenstaande de vele gesprekken die ik over dit punt heb gehouden met menschen van allerlei richting en werkring, in de eerste plaats met mijn studiegenoot J. de Koning, niettegenstaande alles wat ik daarover heb gelezen, ook zelfs de uitgewerkte Memorie van Toelichting van het Wetsontwerp

Kuyper voor de Centr. M. T. S., niettegenstaande dat alles ben ik nog steeds dezelfde denkbeelden toegedaan, die ik toentertijd heb geuit en die ik ook te Groningen in de vergadering der Maatschappij van Nijverheid in 1903 heb verdedigd.

Men moge dit, zooals in het Maandblad voor Vakopleiding gezegd is, daaraan wijten, dat het moeilijk valt een eenmaal vastgegroeid denkbeeld te wijzigen, maar ik stel er prijs op te verklaren, dat dit hier zeker het geval niet is, maar, dat alles wat ik in die tien jaren heb ervaren mij heeft doen zien, dat ik toen de goede richting heb aangegeven. Het doet mij daarom genoeg de alleszins gegronde verwachting te mogen koesteren, dat eerlang een M. T. S. zal tot stand komen in den geest als ik die het liefst zag ingericht.

De eischen aan zulk een school te stellen, zoude ik als volgt willen formuleeren:

1^e De leerling kome op die school met eene kennis ongeveer gelijk aan die welke kan verkregen worden op een goed ingerichte H. B. S. met driejarigen cursus, hetzij die kennis daar verkregen is, of op een school voor M. U. L. O., of op andere wijze. De leeftijd van toelating moge daarom niet lager dan 15 jaar zijn en de leerling hebbe bovendien bewijs gegeven voor de wis- en natuurkundige vakken aanleg te hebben.

2^e Op de school worden in een driejarigen cursus de beginselen der wis- en werktuigkunde, de natuur- en scheikunde, talen, boekhouden en handteekenen onderwezen, terwijl het technisch onderwijs in hoofdzaak zich bepale tot vakstudie, respectievelijk: werktuigbouw en kennis van werktuigen, bouwkunde en waterbouwkunde, electrotechniek,

scheepsbouw, scheikundige en mechanische technologie met lijntekenen, uitslaan op ware grootte en oefening in het laboratorium.

3^e De studie worde op doelmatige wijze afgewisseld met handenarbeid in smederij, bankwerkerij, timmerwinkel, instrumentmakerij, ketelhuis en machinekamer, praktische oefening in landmeten en waterpassen en in het laboratorium, zoodanig, dat de leerling daardoor op eene hoogte komt, dat hij in werkplaats, op bouwwerk, fabriek en laboratorium dadelijk aan leerzaam werk kan worden gezet, doordat hij de eenvoudigste bewerkingen heeft leeren uitvoeren en het waarom dier bewerkingen heeft leeren kennen.

4^e Een diploma als technicus worde den leerling niet uitgereikt alvorens hij, na behoorlijk afgelegd eindexamen der school, een of twee jaren in de praktijk met vrucht is werkzaam geweest.

Alvorens deze punten nog uitvoeriger te bespreken, wil ik eerst nog eens nagaan voor wie het M. T. O. moet dienen en wat er mede wordt beoogd.

In de Memorie van Toelichting van het wetsontwerp Kuyper wordt een uitgewerkte peroratie gehouden over technisch, industrieel en vakonderwijs, waaruit men echter niet veel wijzer wordt. De „materieele indeeling van het vakonderwijs” en de „nadere indeeling van het Nijverheids-onderwijs” zijn mij ten minste uit dat stuk niet duidelijker geworden. En toch is de bedoeling goed, want werkelijk heeft de Nijverheid, zoowel als Handel en Landbouw, behoefte aan twee soorten onderwijs op technisch gebied, n.l. het algemeen ontwikkelend technisch onderwijs en het meer speciale vakonderwijs. Dit laatste is echter mijns inziens niet te splitsen in lager, middelbaar en hooger, maar hangt zoo af van de eischen van vak en leerling, dat dit geheel naar de omstandigheden moet worden ingericht en niet anders kan uitgaan dan van het particulier initiatief, hoewel het zeker in alle opzichten dient gesteund te worden door ruime subsidies van Rijk, Provincie en Gemeente.

Zoo kan ik mij voorstellen, dat in een buurt als de Langstraat een vakschool voor lederbereiding gewenscht wordt, en ik zoude het toejuichen als die er kwam. Maar een dergelijke school zou zeker in dat geval in hoofdzaak moeten dienen voor de werklieden en bazen in dat vak, zoude ook een avondschool moeten zijn en als hoofdzaak het vak onderwijzen, zonder zich voor de verdere algemeene ontwikkeling van den leerling te veel in te spannen. Zoo bestaat te Enschedé een cursus voor spinnen en weven, in Amsterdam een school voor het schoenmakersvak, de vakschool voor electrotechniek te Leiden, en kunnen daartoe ook gerekend worden de winter-tuinbouwcursussen en zuivel-scholen.

De hoogte, waarop de leerlingen op deze vakscholen kunnen worden gebracht, hangt af van de verlangde kennis en zal ook de voorwaarden voor de toelating moeten regelen. Dat zelfs die scholen soms aan zeer hoge eischen moeten voldoen, leert ons het buitenland, zoowel Frankrijk als Duitschland, bijv. op het gebied van textiel-industrie. De suikerschool te Amsterdam geeft daar ook een voorbeeld van en, zooals de dagbladen ons hebben medegedeeld, zal de Nederlandsche School voor Handel en Nijverheid te Enschedé in een hogere vakschool voor de textiel-industrie worden ingericht, die aansluit op de H. B. S. vijfjarigen cursus, omdat dit vak zoo uitgebreid is, dat een algemeene opleiding als te Delft wordt genoten, niet genoeg in de details van het vak kan specialiseeren. Deze school zal dan

ook niet door het Rijk worden overgenomen, maar wel op ruime wijze worden gesubsidieerd, evenals door Provincie en Gemeente.

Wat ik echter versta onder technisch onderwijs is een meer algemeen onderwijs, en dit is wel degelijk te splitsen in drie verschillende categoriën, in lager, middelbaar en hooger. Het eerste wordt belichaamd in de ambachtsscholen en zal ten zeerste worden gebaat, wanneer het herhalings-onderwijs en dat op de burgeravondscholen meer in de richting van vakonderwijs wordt gestuurd, waardoor het ook veel aantrekkelijker wordt en wanneer zooveel mogelijk avondteekenscholen worden opgericht.

Het hooger technisch onderwijs is vertegenwoordigd in de Technische Hoogeschool en in de hogere Land-, Bosch- en Tuinbouwschool te Wageningen. Het hooger onderwijs aan de Universiteiten, waarvan bijv. de geneeskundige faculteit eerder te rekenen zoude zijn onder vakonderwijs, heeft ook in het algemeen een meer algemeene strekking, waartoe een breede algemeene ontwikkeling moet voorbereiden, evenals voor het technisch hooger onderwijs. Dat die algemeene voorbereidende ontwikkeling noch op het Gymnasium, noch op de H. B. S. voldoende wordt verkregen, waar de eerste te veel de humaniora en klassieken, de tweede te veel de exacte wetenschappen op den voorgrond plaatst, waardoor geen dezer beide opleidingen tot haar recht komt, wat alleen kan ondervangen worden door beide opleidingen zoolang mogelijk samen te doen gaan en de scheiding zoo laat mogelijk te doen plaats hebben, is een punt, dat ik hier niet verder ter sprake wil brengen; men kent mijne opinie hierover.

Maar dit zal men mij toegeven, dat voor deze studiën een ruime algemeene ontwikkeling noodig is.

En ook dit zal men mij toegeven, dat het M. T. O. in ons land nog stiefmoederlijk is bedeed, dat dit onderwijs, evenals het lagere en hogere technisch onderwijs een regeeringszaak is, en dat het tijd wordt, dat van die zijde het onderwerp ter hand worde genomen en niet overgelaten aan particulieren; tenzij dat de Regeering meene, dat nog niet genoeg is gebleken wat de eischen van dat onderwijs zijn, een twijfel, die ook wordt uitgesproken in de Memorie van Toelichting tot het wetsontwerp Kuyper. Mijns inziens is echter die twijfel ongemotiveerd, waar hier te lande uit particulier initiatief reeds de afdeling Technische School der Kweekschool voor Machinisten te Amsterdam en de Nederlandsche School voor Handel en Industrie te Enschedé door bestaande behoeften zijn opgericht en gevormd naar de eischen, die bleken te bestaan, en verder in niet geringe mate door wat ons in het buitenland ten voorbeeld wordt gesteld. Ik meen, dat de tijd van proefneming voorbij is en tot handelend optreden der Regeering kan worden overgegaan.

Voor wie dient het M. T. O.

In de reeds meermalen genoemde Memorie van Toelichting wordt de splitsing gemaakt tusschen lager, middelbaar en hooger technisch onderwijs, en het middelbare omschreven als volgt: „Allen, die, tusschen de werklieden en de hogere leiders instaaende, zelfstandig met uitvoering en met leiding van werklieden zullen belast zijn, moeten de voor hen noodige opleiding kunnen vinden op de M. T. S.” Deze omschrijving, die, meer dan wenschelijk is, als de juiste wordt aangenomen, heeft mijns inziens verwarring gesticht en onjuiste denkbeelden omtrent de roeping van het M. T. O. geschapen. Zij toch, die tusschen werkmans en ingenieur staan, zijn niet allen over één kam te scheren. Men moet



LANDHUIS VAN BARON ARTHUR VON OSTERROTH, TE COBLENZ.

Architect WILLY BOCK, te Coblenz.

onder hen wel degelijk schifting maken en ze, zooals reeds door de Commissie uit de Nederl. Vereeniging van Werktuig- en Scheepsbouwkundigen van 1896, in welke ik de eer had zitting te hebben met de Heeren Cop, Figée, Haitink, Lichtenbelt, van Rossum, Stork en Visser, geschiedde, in twee categoriën splitsen. Men heeft nl. te doen: re met bazen en voorlieden, die in hun speciaal vak een groote kunde en bedrevenheid moeten bezitten en daarbij de gave hebben moeten om werklieden te leiden (iets wat men op een school niet leert) en zij die, als directe hulp hunner chefs, op doelmatige wijze uitvoering moeten kunnen geven aan de projecten der chefs, die in details moeten kunnen uitwerken, zelfs zoo noodig eenvoudige projecten zelfstandig moeten kunnen ontwerpen en de daarvoor noodige berekeningen of onderzoekingen moeten kunnen uitvoeren.

Deze moeten het vervaardigde naar den eisch van goed werk kunnen beoordeelen, zoodanig, dat zij toezicht op geheele werken kunnen houden. Zij moeten technisch zoodanig ontwikkeld zijn, dat zij weten waarom een werk zoo en niet anders verricht moet worden; dat zij kunnen aantoonen, dat de door hen gevolgde weg de beste is; dat zij den minst kostbaren weg kunnen kiezen zonder aan de deugdelijkheid afbreuk te doen. Zij moeten op beschaafde, van goede opvoeding getuigende wijze, hunne chefs kunnen vertegenwoordigen.

Onder deze reken ik de afdeulingschefs, ook wel werkmeesters of opzichters genoemd, in groote inrichtingen, die het toezicht houden op werkplaatsen van verschillenden aard; de opzichters bij bouwwerken in het algemeen, de teekenaars, constructeurs en zelfs de werkgevers van inrichtingen van kleineren omvang, waarbij nog gevoegd kunnen worden de personen, wier werkkring een algemeene technische opleiding eischt. Een volkomen afscheiding tusschen beide categoriën is wel niet zuiver te maken, maar het zal toch ieder duidelijk zijn, dat die categoriën verschillend zijn en een verschillende opleiding vereischen.

Wanneer wij dit in het oog houden en de ambachtsscholen, de fabrieksscholen, de avondteekenscholen en de bepaalde vakscholen meer speciaal bestemmen voor de eerste categorie, de M. T. S. voor de tweede, dan kunnen wij de verwarring, die heerscht over de opleiding en de voorbereiding tot die opleiding uit de wereld helpen. Waar bij de eerste categorie vakkennis hoofdzaak is en het

ook juist om die vakkennis, het handwerk, te doen is, is daar ook de opleiding in het vak, het handwerk, noodig, en niet die meer algemeene voorafgaande ontwikkeling, die bij de tweede categorie beslist noodzakelijk is. Wij kunnen hierbij geheel onderschrijven de woorden uit de meer genoemde Memorie van Toelichting: „Het is dan ook deze opvatting van de M. T. S. (n.l. dat bij deze scholen niet de opleiding voor een bepaald bedrijf, maar het onderwijs in de meer algemeene kundigheden, die een geheele groep bedrijven ten goede komen, den toon aangeeft), die zich het gereedst aansluit aan de gangbare namen van de polytechnische en technische hoogeschool. Ook bij deze scholen van hogere orde toch is geen oogenblik sprake van de speciale opleiding voor één bepaald vak, maar integendeel, van de bevordering van de kennis dier algemeene kundigheden, die 's menschen gebruik van de stoffen en krachten der natuur in den meest uitgebreiden zin toelichten en bevorderen. De technische hoogeschool doet dit in volstrekt algemeenen zin, het polytechnicum krachtens zijn naam voor een veelheid van vakken, en beide doen dit door het geven van de hoogste vorming aan hen, die aan het hoofd zullen treden van de uitnemendste inrichtingen, en door hun studie 's menschen kennis op dit terrein hebben te verrijken.

De M. T. S., die de leiders van den tweeden rang heeft te vormen, doet ditzelfde alleen in beperkten vorm en voor meer beperkt terrein, maar toch altoos, evenals de hogere technische school, in dien zin, dat zij opleiden wil in de *algemeene kennis en kunde*, die een geheele groep van verwante bedrijven ten goede komen”.

Wij zijn hiermede van zelf gekomen op de eischen van toelating, die ik onder re noemde, en tot het groote strijdpunt tusschen de twee richtingen, die op dit gebied in ons land op den voorgrond zijn getreden.

Is voor de eerste categorie van personen de opleiding langs de ambachtsschool of langs de werkplaats met daarmede gepaard gaand bezoek aan burgeravondscholen en avondteekenschool (wanneer de eersten zich tenminste meer dan tot dusver op vakteekenen toeleggen), en de kunde, verkregen op de gewone lagere school, voldoende, — voor de personen van de tweede categorie is een bredere grondslag noodig, een meer algemeene ontwikkeling en daardoor verkregen beschaving een allereerste vereischte, niet alleen met het oog op de positie die zij later zullen innemen, maar ook

om het noodige, meer theoretische onderwijs met vrucht te kunnen volgen. De minister Kuyper heeft dit ook wel gevoeld, waar hij op blz. 29--30 van de Memorie van Toelichting de eischen aangeeft, die gesteld moeten worden aan hen, die de M. T. S. willen bezoeken; maar volgens dat ontwerp moet de leerling zich die kennis eigen maken door vijf jaren lang een avondschool te bezoeken, waar hem algebra, meetkunde, natuurkunde, Fransch, Duitsch en Engelsch, kennis van onderdeelen van bouwconstructies of werktuigen moet worden onderwezen. Leert hij dit niet, dan is hij niet rijp voor de M. T. S., dat ben ik eens; maar waarom hem dat niet geleerd op de dagschool? Hij zal daar die kennis in 3 jaren kunnen opdoen. Maar kan hij alleen zijn krachten daaraan wijden in de avonduren, na 8 tot 10 uur gewerkt te hebben in de werkplaats, dan vrees ik, dat hij in geen vijf jaren er komt. En als hij al die vijf jaren heeft doorgemaakt, dan zal hij waarschijnlijk van verder schoolwerk den brui geven. hij zal dan gaan verdienen, want hij is dan op een goede hoogte om te verdienen. Zij die in de techniek willen, voelen dit gewoonlijk eerst als zij wat ouder zijn, en niet op hun 12de jaar, en hunne ouders zenden die kinderen dan niet naar de ambachtsschool.

Wat voor leerlingen zal men dan wel krijgen? Zij die hier of daar mislukt zijn, de driejarige H. B. S. niet kunnen volgen of door allerlei omstandigheden het nu eens langs dezen weg willen probeeren? Neen, de leerlingen, die mijns inziens de geschikte personen zijn voor bedoelde categorie, zijn zij, die korter of minder diepgaande studie wenschen, maar, helder van hoofd en met practischen blik begaafd, de technische wereld later tot sieraad kunnen strekken; zij, die langs den weg van geheel practische vorming thans hun opleiding zoeken en daardoor niet, of op omslachtige en ondoelmatige wijze, leeren kunnen wat zij later zoo slecht kunnen missen.

Deze meening n.l., dat de leerlingen eerst op lateren leeftijd en na goede opleiding in de praktijk moeten gaan en de practische opleiding in de werkplaats eerst later moeten beginnen na goed theoretisch onderlegd te zijn, wordt gesteund door het volgende, dat ik van belang vind hier mede te deelen.

In een der laatste nummers van „Engineering”, waar sprake is van een nieuw leerlingstelsel bij de firma Clayton and Shuttleworth Lim. te Lincoln, waarbij een afwisselend werken in de fabriek en leeren op de school, aan die fabriek verbonden, wordt ingevoerd, wordt het volgende gezegd:

„Apprentices will be taken at any age between 15 and „22, but it is hoped that there will be a considerable „number entering between 16 and 18 years of age and „who have received a thoroughly good school education”.

Waar in het practische Engeland (waar men echter hoe langer hoe meer begint te gevoelen, dat de nijverheid overvleugeld wordt door die van Duitschland, waar schoolopleiding sinds jaren is ingevoerd, — terwijl Engeland is blijven staan op den grond van opleiding alleen in de werkplaats), waar, zeg ik, in Engeland zelfs voor de werklieden (aan wie trouwens tegenwoordig hogere eischen moeten worden gesteld), gehoopt wordt, dat zij eerst in de fabriek zullen komen op lateren leeftijd, waarop zij een „thoroughly good school education” hebben genoten, kan het toch niet verkeerd genoemd worden wanneer geëischt wordt, dat de toekomstige leerlingen der M. T. S. eerst op 15 jarigen leeftijd beginnen, ook zonder voorafgaande praktijk, maar met een *school education*, een wel onderlegde algemeene kennis, die hun in staat stelt te begrijpen wat zij later moeten leeren, om ook theoretisch in hun vak voldoende bekwaam te worden.

En waar wis- en natuurkunde de grondslagen zijn voor die theoretische vakkennis, is het een gegronde eisch om te vergen, dat die toekomstige leerlingen voor die vakken de noodige aanleg bezitten.

En wat betreft punt 2e diene te worden aangehouden, dat de studie op die M. T. S. ook weder zoo moet zijn ingericht, dat die een algemeen vormend karakter moet dragen en ontwikkeling en beschaving in de hand werken. En daarvoor is noodig, dat de vreemde talen worden bijgehouden, wat voor een groot gedeelte technische taalstudie kan zijn, waarvoor onder leiding bestudeeren van technische tijdschriften en boeken in vreemde talen een uitstekende leerschool is. Elementaire kennis van werktuigkunde, natuur- en scheikunde, waar noodig iets dieper gaande om te kunnen begrijpen, waarom de verschillende handelingen en bewerkingen in het vak moeten geschieden, om eenvoudige constructieve berekeningen te kunnen maken, scheikundige analyses en electrotechnische metingen te kunnen uitvoeren enz. Om daarbij een voldoende eigenlijke vakkennis te verzamelen, is een driejarige cursus noodig, te meer, omdat een groot gedeelte van den beschikbaren tijd moet gebruikt worden voor vakteekenen en practisch werken. Ik stel mij voor, dat aan theorie enz., met inbegrip der talen, in de eerste twee jaren ongeveer 18 uren per week zal besteed worden, aan vakstudie 4, aan teekenen 10 en aan praktijk 12 uur. In het derde jaar zal aan het eerste niet meer dan 6 à 8 uren besteed moeten worden, waardoor voor teekenen en praktijk elk 2 of 3 uur meer zal kunnen worden gegeven en aan eigenlijke vakstudie 10 à 12 uur.

Het practische werken aan de school sub 3 genoemd, dus onder goede leiding — wij zien het in Amerika reeds lang toegepast —, is mijns inziens een der voornaamste voordeelen van schoolopleiding en doet mij dit verkiezen boven de opleiding in de werkplaats. Juist in die werkplaats laat de leiding zoo oneindig veel te wenschen over. Uit ditzelfde principe ben ik ook voorstander van ambachtsscholen en gelukkig wordt de strooming steeds sterker, die het ambachtsonderwijs tracht uit te breiden en te volmaken. Want juist voor de leerlingen is de rationeele afwisseling van werken met hoofd en hand, zelfs afgescheiden van de betere leiding, op dezen leeftijd zoo goed voor eene harmonische ontwikkeling, waardoor, zonder te veel van de krachten te vergen, de maximum leerstof kan worden opgenomen in den minimum tijd. De leerlingen, die niet de ambachtsscholen bezoeken, hebben in hun eigenlijk vak geen voldoende leiding; de eerste jaren worden zij voor allerlei gebruikt, wat niet bij hun vak behoort; dit is echter in zoover gelukkig, omdat zij op dien leeftijd nog niet lichamelijk genoeg ontwikkeld zijn om gedurende den geheelen dag het eigenlijke vak uit te oefenen. De Directeur der Rotterdamsche Ambachtsschool verklaarde mij, dat hij zoo mogelijk altijd de leerlingen eerst op minstens 13, liefst 14 jarigen leeftijd aanneemt, tenzij zij lichamelijk bijzonder ontwikkeld zijn, omdat zij anders reeds last hebben van te groote vermoeidheid in die betrekkelijk korte uren, dat zij op de ambachtsschool handenarbeid verrichten en daardoor het theoretisch gedeelte minder goed kunnen volgen. En wat moet er dan van het avondonderwijs terecht komen, wanneer de leerlingen op 12 en 13 jarigen leeftijd reeds van 's morgen 6 uur af gedurende 10 of meer uren in de werkplaatst zijn geweest; vraag het maar eens aan de leeraren der herhalingsscholen. Gelukkig wordt dit, zooals ik reeds zeide, geneutraliseerd doordat de leerlingen met allerlei werkzaamheden worden belast, die lichter zijn dan die welke tot het eigenlijke vak behooren. Maar is het dan geen zonde van den tijd? De statistieken die opgemaakt worden door verschillende Direc-

teuren van Ambachtsscholen omtrent de loonen gedurende de eerste jaren na het verlaten van de scholen door de leerlingen verdiend, in vergelijking met die op gelijken leeftijd door hen verdiend die geen ambachtsschool hebben bezocht, wijzen aan in gulden en centen wat de voordeelen van het ambachtsonderwijs zijn.

Men moet echter niet uit het oog verliezen, dat het ambachtsonderwijs een *voorbereidend* onderwijs is, eene *opleiding tot het aanleeren van het ambacht*, en dan is die opleiding, die voorbereiding beter en doelmatiger dan die in de werkplaats, waar de leerling op een leeftijd komt, dat hij den ernst van het leven nog niet begrijpt.

Zoo is voor mij het practisch werken aan de M. T. S. een onafscheidelijk deel der opleiding, der algemeene technische voorbereiding voor den aanstaanden technicus. Ook nog op dien leeftijd, 15 tot 18 jaar, is rationeele verdeling tusschen theoretisch en practisch onderwijs en goede leiding noodig, en is ook daarom practisch werken, gedurende het bezoek der school en niet vooraf, mijns inziens het meest gewenscht. En daarom moeten die scholen van goed ingerichte werkplaatsen zijn voorzien, waar de leerlingen onder goede leiding het waarom der verschillende bewerkingen zelf leeren uitvoeren. En daardoor kan hij in zijn vak reeds een heel eind komen, juist doordat hij zich rekenschap heeft leeren geven van wat hij doet en waarom hij dat doet, zonder de slaafsche navolging die de werkplaats, zonder goede leiding, leert. Bijzonder trof mij wat ik dezer dagen las in een Amerikaansch Tijdschrift over „The eye and the mind”, uit „the Relation between Technical Education and Industrial Progress”, door R. H. Richards in „Technology Quarterly”. „The effect of the practical school training upon an engineer is well shown in the following instance: The engineer referred to sent a drawing of an intricate forging to a firm in one of the Southern States. The manager sent it back, saying: „The piece cannot be made”. The engineer, thinking that the other had misonderstood the drawing, made a wooden model of the exact shape he wished the finished piece to have. This he carried over to the works in person. The manager said: „Not only are we unable to make this piece, but the man does not live who can make it”. The engineer said: „May I have the use of a forge?” This was granted and all the expert blacksmiths of the place gathered around him to see this greenhorn of an amateur make a fool of himself. He worked through his task logically step by step and brought out the finished piece just like the wooden model.

He was then asked by the manager: „Did you ever see one made?” „No”. „Did you ever see one like it?” „No”. „How did you know one could be made, and where were you taught to make it?” „I was taught the principles on which everything is made at the Massachusetts Institute of Technology in Boston.” At this reply the manager said: „I don't believe a word of it”.

The above is a very good illustration of the different ways in which the two classes of minds look at things. The trained scientific mind is ready to undertake anything. The rule of thumb man will go as far as he sees, but his imagination fails him. The former can mentally analyze and reconstruct, while the latter can do only what he has been taught.”

Wanneer iets dergelijks in een toongevend Amerikaansch technisch blad, dat zijn abbonné's bij duizenden telt, gezegd en niet weersproken wordt, mag daaraan toch wel eenige beteekenis worden gehecht.

En voor den aanstaanden technicus, die, wanneer hij zijn volle aandacht alleen aan een enkel vak wijdt, wel in dat

vak kan uitmunten, maar dan ten koste van alle andere vakken, die ook onder zijne leiding komen, is algemeene opleiding noodig. Een bouwkundig opzichter of teekenaar kan toch niet een goed timmerman, metselaar, stucadoor, loodgieter, smid, schilder enz. tegelijk zijn. Neen, hij moet die werkzaamheden kunnen leiden, begrijpen, verdeelen, hij moet er de eigenaardigheden van leeren kennen. En wanneer hij dan op de school op practische wijze met de eigenaardigheden dier verschillende vakken heeft kennis gemaakt, waarbij vooral hem niet onthouden zijn de redenen waarom dit of dat gebeurt, daarbij zijn oogen en zijn handen heeft leeren gebruiken door teekenen, timmeren, smeden, uitslaan op ware grootte enz., dan zal hij meer waard zijn, dan wanneer hij op een timmerwinkel enkel het timmeren heeft geleerd en de andere vakken hem vreemd zijn gebleven.

Daarom moet ook de practische opleiding aan de M. T. S. van anderen aard zijn dan die aan de ambachtsschool en is het verbinden van een ambachtsschool aan de M. T. S., zooals door sommigen wordt verlangd, onpractisch. Het onderwijs in handenarbeid aan de ambachtsschool is vakonderwijs, dat op de M. T. S. dient voor algemeene ontwikkeling. Zelfs de heer H. van Aarst, bestuurslid van den Bond van Technici en warm voorstander van de C. M. T. S. van Dr. Kuyper, zegt van de ambachtsscholen: „Moet het M. T. O. aansluiten bij of aan een ambachtsschool?” In geen geval, want deze scholen missen hunne beteekenis, wanneer zij iets anders kweeken dan werklieden. Wil men ze gaan transformeeren, zoodanig dat ze ook dienen voor de opleiding van opzichters en teekenaars, dan worden het schapen met vijf pooten”.

En nu komen wij van zelf tot punt 4e: het koppelen van verblijf in de praktijk, aan de opleiding. De leerling der M. T. S. moet, evenals die van de ambachtsschool en evenals de ingenieur, die de T. H. S. heeft doorlopen, begrijpen, dat hij slechts eene opleiding heeft genoten, die hem geschikt maakt om in de praktijk van het vak, in de praktijk van het leven, in korten tijd datgene te leeren wat hem geschikt maakt om de diensten te vervullen, die hij later te vervullen zal hebben. Hij zal in korten tijd meer van die praktijk in zich opnemen *na* een goede voorbereiding, dan wanneer hij die praktijk heeft op te doen vóór dat hij de school bezoekt; maar hij moet niet denken, dat hij klaar is voordat hij eenigen tijd in die praktijk heeft doorgebracht. Ik kan daarom zeker instemmen met hen, die een diploma van technicus eerst willen uitreiken aan dengene, die het eind-examen der M. T. S. heeft afgelegd, nadat deze minstens een jaar na afloop dezer studie in de praktijk, in werkplaats of op bouwwerk is werkzaam geweest, en met vrucht, wat bijv. uit een certificaat zal moeten blijken. De opleiding ga vooraf, de praktijk volge. Ik haalde reeds boven aan uit Engineering wat daaromtrent wordt gezegd, maar wil daar nog bijvoegen, wat mij ter lezing werd gegeven uit een brief van een Amerikaan aan iemand, die hem raadpleegde over de opleiding van zijn zoon: „Your remark about the theoretical nature of the course at Delft reminds me of a letter that recently came to us from a manufacturer of transformers who wanted to employ a man „who knew the subject from the top down” for he said: „I have all the men I want who know it from the bottom up”. This illustrates, I think, a rather general tendency on the part of many of our manufacturers to give more and more recognition to a man of a sound and thorough theoretical training. I am myself of the opinion, that the English have a tendency to overestimate the value of shop work in relation to their technical schools”.

Dit klopt volkomen met wat de ondervinding heeft geleerd inzake de overvleugeling der Engelsche industrie door de Duitsche. En waar wij ons niet blind moeten turen op de dikwijls overdreven schoolwijsheid van onze oostelijke bureu, moeten wij even min onze westelijke bureu slaafsch navolgen, maar, door de ondervinding in beide landen en in de Nieuwe Wereld geleerd, trachten ons middelbaar technisch onderwijs, dat hier te lande nog niet geregeld is, in de goede richting te leiden en scholen opgericht te krijgen, waar die technici eene opleiding zullen ontvangen, die hen zoowel practisch als theoretisch ontwikkelt. En dat kan mijns inziens alleen op eene school tot welke een goede, eenigszins breede opleiding voorbereidt; waarop theorie en praktijk in goede verhouding worden onderwezen, waar hand, oog en verstand harmonisch worden ontwikkeld, en van waar af de leerling, behoorlijk toegerust, de praktijk des levens kan ingaan om na korten tijd, juist door de uitstekende en doelmatige opleiding, een bruikbaar element te worden in de technische wereld.

Moge in de plaatsen en streken waar een bloeiende nijverheid heerscht, goed ingerichte vakscholen worden opgericht. Ik zal dat ten zeerste toejuichen. Maar het is een eisch destijds, dat daarnaast in de grootere steden des lands, te beginnen met de hoofdstad, door de zorg der Regeering of door haren krachtigen steun, M. T. scholen worden opgericht, niet te monumentaal en niet te grootsch, maar toch ingericht op breede schaal, met goede leerkrachten, uitstekende werkplaatsen en laboratoria, tot vruchtbare opleiding van die honderden personen, waaraan de nijverheid behoefte heeft en voor wien een goede werkkring niet zal ontbreken als zij goed onderlegd en goed voorbereid de technische wereld zullen ingaan.

PRYSVRAGEN

Op de prijsvraag voor een „Woonhuis,” uitgeschreven door de Redactie en de Uitgevers van „De Amsterdammer, Weekblad voor Nederland”, zijn 63 antwoorden ingekomen, die van 17 tot 24 Juni, dagelijks tentoongesteld zijn in de vergaderzaal van het Genootschap Architectura et Amicitia, gebouw Parkzicht te Amsterdam.

In haar rapport begint de Jury vast te stellen, dat bij de ingekomen ontwerpen veel verdienstelijk werk is, dat den inzenders alle eer aandoet. Enkele der ontwerpen waren echter zeker in portefeuille gehouden, wanneer de inzenders over eenige zelfcritiek beschikten. Met instemming nam de Jury waar, dat verschillende ontwerpers ernstig gestreefd hadden in hunne indeeling iets anders te leveren dan huizen van het banale suite-stelsel. Zij heeft echter gemeend geen ontwerpen voor eene bekroning te kunnen voordragen. De uit artistiek oogpunt beste ontwerpen immers waren niet voor de beschikbare bouwsom uit te voeren, ondanks de bijgevoegde begrotingen het tegendeel zouden willen uitwijzen, of wel boden zij geen geriefelijke indeeling, terwijl de meest economische plannen niet aan gepaste aesthetische eischen beantwoorden. Ook voldeden meerdere ontwerpen niet aan de eischen der Amsterdamsche bouwverordening.

Toch mag deze prijsvraag geenszins mislukt genoemd worden. Verschillende der ontwerpen immers waren door eenige omwerking aanmerkelijk te verbeteren en aan het programma beantwoordend te maken.

Na twee schiftingen bleven de ontwerpen 16, 20, 23, 38, 47 en 63 over, welke ontwerpen, zonder een volledige oplossing van de in het programma gestelde eischen te brengen, beschouwd mogen worden als de zes beste der ingekomen antwoorden, die het meest het programma nabij komen.

Gebruik makende van haar recht de voor prijzen beschikbare gelden naar goedvinden te verdeelen, besloot de Jury aan ieder dezer ontwerpen eene premie als blijk van waardeering toe te kennen.

Zij heeft daarbij aan elk dezer ontwerpen toegekend f 40.— en deze som verhoogd al naar gelang een dezer ontwerpen zich bovendien onderscheidde door 1^o. bijzondere aesthetische hoedanigheden, 2^o. economischen opzet in verband met de beschikbare geldsom, of 3^o. geriefelijke indeeling. Voor elk dezer punten werd de premie met f 20.— verhoogd. De eindconclusie luidde, dat ondanks elk der ontwerpen der Jury ook tot op- en aanmerkingen aanleiding gaf, zou worden toegekend aan:

- No. 16. D. O. R. en No. 23, Salome: wegens den economischen opzet en geriefelijke indeeling, elk eene premie van f 80.—
 No. 47. Grasmaand: wegens de geriefelijke indeeling en de bijzondere aesthetische hoedanigheden. f 80.—
 No. 63. Het hart der aarde is van goud: met het oog op de aesthetische verdienste f 60.—
 No. 20. Alpha: wegens den economischen opzet f 60.—
 No. 38. E. N. U. F. f 40.—

De inzenders dezer zes ontwerpen worden verzocht aan de firma Holkema & Warendorf, uitgevers van *De Amsterdammer* vergunning te geven tot het openen hunner naambrieven.

De Jury was samengesteld uit de heeren: H. P. Berlage Nzn., W. Kromhout Czn., J. H. W. Leliman, J. W. C. Tellegen en J. Verheul Dz.

INHOUD VAN TIJDSCHRIFTEN

De Opmerker. 15 Juni 1907. Vervolg der beschouwingen over: *De tentoonstelling van Dr. Cuypers' werk*. Deze tentoonstelling zal waarschijnlijk een teleurstelling zijn voor de hedendaagsche jongeren, omvat te veel kerkelijke kunst, figuren en groepen in gips, maar doet verbaasd staan over een werkkraft als die van dezen bouwmeester, wiens invloed op de Nederlandsche bouwkunst groot is geweest, wiens loffelijk voorbeeld om alle bouwstoffen naar haren aard te gebruiken en overal de samenstelling te laten zien, hem tot in lengte van dagen aanspraak geeft op de waardeering van allen.

Het voormalig Spinhuis te Amsterdam. Eenige geschiedkundige bijzonderheden, en opsomming van het weinige dat, behalve de gevel, nog van het oude Spinhuis over is.

Nieuw stucwerk voor muurdecoraties. (Stuccoline), door J. L. Terneden.

Architectura. 15 Juni. Rapport der Jury over de 9 antwoorden op de prijsvraag voor een *Genootschapsstempel*. Bekroond is geen der ontwerpen; echter is een der ontwerpers uitgenoodigd zijn project om te werken.

Herbouw Groningsche Hoogeschool. Schrijver hiervan is het niet eens met al de motieven, die de Afd. Groningen van de Mij. t. Bev. d. Bouwkunst bewogen hebben tot haar advies in het adres aan Heeren Curatoren der Hoogeschool, wat betreft den wederopbouw van het door brand vernielde gebouw (zie B. Weekbl. No. 22 van 1 Juni 1907).

Hij is tegen herbouw of restauratie met surrogaten, al zijn die vroeger gebruikt, en gelooft niet aan dankbaarheid van het nageslacht voor een restauratie van een gebouw zonder karakteristiek nationaal stijl-eigen; hij vraagt zich af: waarom gesproken wordt van „onvermogen bij den hedendaagschen architect om op werkelijk waardige wijze de oude kunst te doen herleven”, als men tegelijkertijd dien architecten de gelegenheid stelselmatig ontnemt om langs eigen weg tot volle ontwikkeling te komen.

Inhoud „Technisch gedeelte”: *Een interessante brug*; verbindende de Beiersche dorpen Grünenbach en Maierhöfen, over het dal van de Argen. *Organisme bouwkunde*, ontleend aan de „Deutsche Bauhütte”. *Reparatie van vloeren* (houten), door J. L. Terneden. Slot van: *Ontwerp van een tuinstad*, door M. P. de Clercq.

De Bouwwereld. 12 Juni. *Proeven op drukkastheid van natuur- en kunststeenen*, door Prof. J. A. van der Kloes.

Het nummer bevat de volgende afbeeldingen: van een *Buithuis te Hulst*, architecten H. en O. Leeuw, te Nijmegen, van een *Engelschen en een Windsor haard*, van Gebr. Ravesteyn te Utrecht.

Technisch Weekblad. 14 Juni: Vervolg van: *Bestratingen*, met afbeeldingen, en van: *Warmtekrachtmachines*.

BERICHTEN

BINNENLAND.

Middelbaar Technisch Onderwijs. Door de besturen der Afdeelingen Arnhem van de Nederlandschen Aannemersbond, de Mij. tot Bevordering der Bouwkunst, den Bond van Opzichters en Teekenaars en den Bond van Technici is een adres bij den Raad der Gemeente Arnhem ingediend, waarin dit College verzocht wordt over te gaan tot de stichting van eene school voor M. T. O. te Arnhem.

Dit adres is vergezeld van eene uitvoerige memorie van toelichting, waaruit blijkt, dat de inrichting de opleiding bedoelt van: uitvoerders (onderbazen), eigenbouwers, bouwkundige opzichters en teekenaars. Het onderwijs zal gegeven worden van half September tot half April. Aan het adres zijn als bijlagen toegevoegd, de roosters der lessen voor de beide ontworpen cursussen, de omschrijving van de vakken van onderwijs in die cursussen, en de raming der kosten van dat onderwijs. Deze zijn begroot op totaal f 4330 jaarlijks, welke som, in verband met de kosten voor de noodige leermiddelen en de onvoorziene uitgaven zal moeten gebracht worden op f 5000. Hierbij dient te worden in aanmerking genomen, dat het onderwijs kan worden gegeven in een bestaand schoolgebouw der gemeente, zoodat geene uitgaven voor huur van lokalen noodig zijn. Van dit adres met bijlagen zijn afdrucken op aanvraag verkrijgbaar, zoolang de voorraad strekt, bij den Secretaris der Afdeeling van de Mij. tot Bevordering der Bouwkunst, te Arnhem, den heer G. Versteeg, Adj.-Directeur der Gemeentewerken.

St. Janskerk te Gouda. Door Ged. Staten van Zuid-Holland is voorgesteld, aan de Commissie voor de restauratie van de St. Janskerk te Gouda opnieuw een jaarlijksch subsidie van f 1000 te verleenen over 10 jaren, telkens nadat zal gebleken zijn, dat een termijn ad f 8000 van het gewone rijkssubsidie zal zijn uitgekeerd.

Kon. stallen op Het Loo. In de vergadering van de Tweede Kamer der Staten Generaal op 18 Juni 1907 is een suppletoire begroting voor 1907 ten aanzien van het hoofdstuk „Huis der Koningin” aan de orde gekomen. Aangenomen werd het voorstel om f 233 750 uit te trekken als eerste termijn voor de stichting van nieuwe gebouwen dienende tot stallen, koetshuis, woningen voor den onderstalmeester en het intern personeel op het Loo. Het geheele werk zal f 425.000 kosten.

Nieuwezijds Kapel. Aan het Handelsblad word het volgende ontleend.

Zooals wij reeds onlangs meldden, wachtte het gemeentebestuur van Amsterdam op de uitspraak van den Hoogen Raad in het geschil tusschen de gemeente Rotterdam en de Waalsche gemeente aldaar, om daarna een beslissing te nemen in de vraag of door Amsterdam hooger beroep zou worden aangeteekend tegen het vonnis der arrondissementen rechtbank alhier, waarbij de Nieuwezijds Kapel in vollen eigendom werd toegewezen aan de Nederlandsch Hervormde gemeente hier ter stede.

De dezer dagen gevallen beslissing van den Hoogen Raad is geheel ten gunste van de kerkelijke gemeente geweest en, naar wij uit goede bron vernemen, zal het bestuur onzer stad in deze uitspraak aanleiding vinden om zich harerzijds bij het vonnis der rechtbank inzake de Nieuwezijds Kapel neer te leggen.

Wordt hiertoe inderdaad door den gemeenteraad besloten — de geheele quaestie is steeds in geheime zitting behandeld — dan zal het bestuur der Nederd. Herv. Gemeente eerlang kunnen overgaan tot uitvoering der verbouwingsplannen, welke reeds, vóór het langdurige proces aanvang, bestonden, ontworpen als die waren door den bouwkundigen adviseur van den kerkeraad, den architect C. B. Posthumes Meyjes.

Uit wat wij betreffende die plannen te weten konden komen, bleek ons dat de verbouwing der Nieuwezijds Kapel eventueel

hoofdzakelijk zal neerkomen op een verkleining van het eigenlijke kerkgebouw, met bewaring — om redenen van piëteit en verdraagzaamheid tegenover andersdenkenden — van de plaats, die in verband met het „Mirakel van Amsterdam” bij katholieken in hooge eere staat. De, ook na amotie der thans aangrenzende en haast alle aan de kerkelijke gemeente in eigendom toebehoorende perceelen, vrijkomende ruimte om de kapel zal dienen deels om het kerkgebouw een vrijer front te verschaffen, anderdeels voor den bouw van een op dat terrein ontworpen winkelgalerij.

BUITENLAND.

Parijs. Op 62 jarigen leeftijd is overleden de architect P. Fr. L. Labrouste, die in 1865 zijn studies aanving op de Ecole des Beaux-Arts. Hij arbeidde eerst met zijn vader Henri Labrouste, die toen een uitgebreide praktijk had, werd later architect der tot een kerspel behorende kerken, en restaureerde als zoodanig o.a. de cathedraal van Nice, Fréjus en Aix.

* * Het Comité Permanent van de Int. Architecten-Congressen heeft op 1 Juni j.l. te Parijs vergaderd, onder voorzitterschap van den heer Daumet. Reeds spoedig worden de uitnodigingen verwacht tot het bijwonen van het a. s. congres te Weenen; het lidmaatschap kost 25 Kronen (f 15). Dameskaarten 15 Kr. (f 9).

Caïro. Aan den Franschen architect Raoul Brandon, die den eersten prijs (4.500 frs.) won in den wedstrijd voor een koopmansbeurs te Caïro, is de uitvoering van zijn ontwerp opgedragen. De tweede prijs (3.500 frs.) werd toegekend aan den Belgischen architect Jaspas, de derde (1.250 frs.) aan den Italiaanschen architect Mattioli.

Sofia. Ter aanvulling van het bericht in het vorige nummer betreffende de prijsvraag voor een Paleis van Justitie diene, dat de tweede prijs werd behaald door den architect Girette, in samenwerking met den Franschen architect Bertaud, die te Sofia een groote badinrichting bouwt.

PERSONALIA

Bij Kon. besluit is, met ingang van 16 Juli 1907, aan den heer L. Faber, wegens lichaamsgebreken, eervol ontslag verleend als Opzichter 1e Klasse bij de Landsgebouwen, met den personeelen titel van Hoofdopzichter.

BUREAU VOOR PLAATSING VAN OPZICHTERS EN TEEKENAARS

Marnixstraat 402, Amsterdam.

Ingeschreven sollicitanten voor:			per maand	
Bouwkundig Opz.-Teekenaar,	ouderdom	36 jaar	salaris	f
		25	125.—	—
"	"	23	100.—	—
"	"	23	100.—	—
"	"	38	60.—	—
"	"	21	65.—	—
"	"	40	100.—	—
"	"	46	90.—	—
"	"	22	70.—	—
"	"	23	90.—	—
"	"	21	60.—	—
"	"	35	90.—	—
"	"	24	100.—	—
"	"	18	40.—	—
"	"	28	90.—	—
"	"	24	80.—	—
"	Teekenaar	19	volontair.	—
"	"	23	80.—	—
"	"	21	50.—	—

AANKONDIGING VAN AANBESTEDINGEN



MAANDAG 24 JUNI.

GRONINGEN. Het gedeelfelijk amoveeren

van de behuizing, no. 40, aan de Noorderstationstraat en het daarvoor in plaats bouwen van een achtergebouw met verdieping en meerdere daarbij komende werken.

De heer H. Niehof, 's av. 8 u. in café „Hunsingo”. Bestek en teek. in voorn. café ter inz. en tegen f 1,50 per stel bij den arch. verkrijgb. Inl. kunnen worden verkregen des v.m. van 11 tot 12 uur ten kantore van K. H. Holthuis, archit. Brugstraat 29a. Aanw. gedaan.

HAARLEM. Het amoveeren en weder opbouwen van perc. no. 35 aan het Houtplein

De arch. C. L. M. Robbers n.m. 3 u. in cafe Neuf. Bestek met teek. verkrijgb. bij den archit. à f 1,50 Aanw. gedaan.

APELDOORN. Het bouwen van een gesticht aan den straatweg van Apeldoorn naar Zutphen.

Het best. der vereen. centraal Israëlitisch krankzinnigengesticht in Nederland. Bestek met 21 teek. ad f 10 verkrijgb. bij de archit. aan het bouwbureau „Apeldoorn”) Sarphatistraat 84 te Amsterdam.

HOOGVEEEN. Het amoveeren en weder opbouwen van een woon- en winkelhuus

op een terrein aan de oostzijde van de streek „De Huizen” aldaar.

De heer H. J. Dijkers n.m. 3 u. in café J. Compagner, alwaar bestek en teek. ter inz. en ad f 1 verkrijgb. bij arch. J. Carmiggelt. Aanw. 24 Juni v.m. 11 uur.

NIUWEBRUG (GEM. AMBT OMMEN). Het opbouwen van een afgebrand woonhuis, met alle daarbij benodigde materialen, arbeidsloonen, transporten enz.

De heer G. Kelder te Dalmsholte, n.m. 4 u., in het bierhuis van J. F. Veldhuis, alw. bestek en teek. ter inzage. Inlicht. geeft F. Schuurman te Ommen. Aanw. 24 Juni n.m. 2 u.

VALKENSWAARD. Het bouwen van een winkelhuis met verdieping.

De heer H. Feijen n.m. 5 u. in café G. Veraa, alw. bestek en teek. ter inz. Inlicht. geeft de aannemer J. Huijbregts te Mierloo. Aanw. 26 Juni namiddag 3 uur bij den molen.

WINTERSWIJK. Het verbouwen van een winkelhuis aan de Meddoshestraat.

De heer A. Th. Smit 'av. 8 u. in het stationskoffiehuys van J. W. Piek, alw. bestek en teek. ter inz. zijn. Inl. geeft de arch. H. v. d. Schaaf.

DINSDAG 25 JUNI.

ELST (O.B.). Het bouwen van locomotief- en wagenremisen, werkplaats, administratiegebouw met woning, kolenloodsen enz. op een terrein in de gemeente Bemmelen.

De Betuwsche stoomtramweg maati. in café „de Vereeniging”.

HILLEGERSBERG. Het bouwen van een koeienstal en dorschvloer, aan de woning no. 2 (N. Overmeer) te Bleiswijk.

De archit. K. Buurman Az. te Bergschenhoek 's midd. 12 u. in het koffiehuys „Het Wapen van Holland” te Hillegersberg. Bestek met teek. ter inzage in het koffiehuys. „De Rozenboom” te Bergschenhoek, en is a f 1.50 te verkrijgen bij den architect.

LOSSER. Het bouwen van een winkel- woonhuis met magazijnen te Losser.

De heer Th. ten Brink, n.m. 5 u. in café H. Holtkamp. Bestek en teek. ad f 1.50 en inlicht. bij arch. K. L. Croonen te Oldenzaal.

WESTERLEE (GEM. SCHEEMDA). 1e. Het bouwen van een stoomwatergemaal, machinistenwoning en kolenloods met bijkomende werken. 2e. Het maken van 5 bruggen, 2 duikers en 3 pompen. 3e. Het graven van 1300 M. kanaal. Alles met de lev. der materialen.

Het best. van het waterschap „Concordia” n.m. 5 u. bij Schrage. Bestek en teek. van 1e à 12 2e à f 1 3e à f 0.50 verkrijgb. bij den arch. P. G. Cremer te Nieuwolda. Inl. en aanw. 25 Juni n.m. 2 u. op het terrein, alleen voor werk 1.



2 JUNI.

KLAASWAAL. Het bouwen van een café met woning aan den driesprong, voor G Bervoets.

Voor het ontwerpen en detailleeren, houden van toezicht op de uitvoering van alle in de **BOUWKUNDE** voorkomende **IJzerconstructies** beveelt zich aan:
W. G. A. BIJL, Ingenieur. Utrecht.
OUDE GRACHT T. Z. 85. Telefoon 182.

P. BOURDREZ

Constructeur van werken in

Gewapend beton.

VALERIUSSTRAAT 8.

's GRAVENHAGE.

Voor een *Stoomtimmerfabriek* wordt GEVRAAGD een

TECHNISCH DIRECTEUR

op overeen te komen conditiën, naar gelang van bekwaamheid en met aandeel in de winst, en vrije woning.

Zij, die zich financieel kunnen interesseeren, genieten de voorkeur.

Brieven franco onder letter S.B. aan het bureau van „De Noordbrabante”, *Havenstraat 117, 's-Hertogenbosch.*

Assurantie Maatschappij tegen Brand-

schade en op het **Leven**

De NEDERLANDEN van 1845.

's-Gravenhage, Kerkplein, hoek Prinsestraat — Amsterdam, Sophiaplein — Rotterdam. Zuidblaak 24 (Beursplein) — Breda, Prinsenkade — Haarlem, Groote Houtstraat 71^{rood}, hoek Gedempte Oude Gracht — Nijmegen, In de Betoustraat 8 — Groningen, Vischmarkt 40 hoek Haddingestraat — Zutphen, IJselkade.

Hoofd-Directie te 's-Gravenhage:

CAREL HENNY, Directeur;

Mr. J. J. HENNY, Adj.-Directeur.

G. TEERINK, Alg. Procuratiehouder.

Kapitaal f 4.000.000.00

Reservfonds ult. 1906. 1.235.400.00

Betaalde Brandschaden tot

ult. 1906 - 31.495.000.00.

BRAND - LEVEN - INBRAAK.

Verzekering tegen vaste en zeer billijke Premieën, zonder Inleggelden of Nabetalingen.

Nederlandsch Congres voor Openbare Gezondheidsregeling.

Verkrijgbaar voor Leden van het Congres tegen inzending van f 0.75 (met f 0.10 voor porto etc.) en voor niet-leden tegen inzending van f 1.50 (met f 0.10 voor porto etc.)

Het RAPPORT betreffende vuilafvoer ten platten lande.

Het rapport bevat tal van fraai uitgevoerde plattegronden, situatietekeningen en foto's, voorts hoogst-belangrijke beschouwingen, rapporten en bijlagen, welke de nauwgezette overweging verdienen van de betrokken autoriteiten.

Aanvragen in te zenden bij het *Technisch Reproductie-Bureau* BROEK EN VAN GHEEL GILDEMEESTER. Te RIJSWIJK Z.-H. - Haagweg 40.

Maatschappij tot Exploitatie van Staatsspoorwegen.

AANBESTEDING.

Op DINSDAG den 9den Juli 1907, des namiddags ten 2 ure (*locale tijd*), aan het Centraalbureau der Maatschappij tot Exploitatie van Staatsspoorwegen in het Moreelse Park te *Utrecht*, van:

Bestek No. 1102.

Het maken van twee Scinhuizen, A en B, op het Station HOOGEZAND-SAPPEMEER.

Begrooting f 4.050. —.

De besteding geschiedt volgens § 52 van het bestek.

Het bestek ligt van den 20sten Juni 1907, ter lezing aan het Centraalbureau in het Moreelse Park en aan het bureau van den Sectie-Ingenieur F. M. VAN PANTHALEON Baron VAN ECK te *Groningen* en is op *franco* aanvraag (per brief) aan genoemd Centraalbureau (Dienst van Weg en Werken) te bekomen, tegen betaling van f 1.00.

Inlichtingen worden gegeven aan het Centraalbureau (Dienst van Weg en Werken) en door den Sectie-Ingenieur voornoemd.

Aanwijzing op het terrein zal geschieden den 1sten Juli 1907 ten 10.30 ure voormiddag (*West Europeesche tijd*).

Utrecht, den 17den Juni 1907.

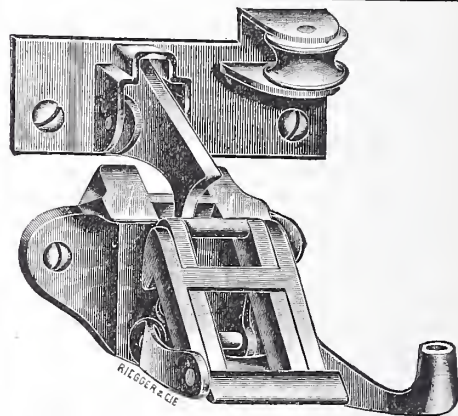

„FLUX” Bovenlichtsluiting D.R.P. 157566 — D. R. P. 152008.

„FLUX” is natuurlijk geschikt voor de **Hollandsche** bovenlichten.

„FLUX” heeft het voordeel dat het met één koord wordt geopend en gesloten.

„FLUX” wordt reeds door Heeren Architecten aanbevolen.

„FLUX” wordt door ons direct aan Heeren Architecten en Aannemers geleverd.

Vraagt prijzen en conditie.

Modelramen met „Flux”

op franco aanvraag ter bezichtiging gezonden.

Vertegenwoordiger voor Nederland en Koloniën

VAN DE POLL,

PURMEREND.

Te bezichtigen op de Permanente Tentoonstelling v. d. Mij tot Bev. der Bouwkunst.

BOUWKUNDIG WEEKBLAD.

· ORGAAN VAN DE MAATSCHAPPIJ ·
· TOT BEVORDERING DER BOUWKUNST ·

BESTUUR VAN DE MAATSCHAPPIJ: A. SALM G.Bz., Voorzitter. F. W. M. POGGENBEEK, Vice-Voorzitter, — V. G. A. BOSCH, W. J. DE GROOT, G. W. VAN HEUKELOM, D. E. C. KNUTTEL, J. A. MULOCK HOUWER, F. J. NIEUWENHUIS, B. J. OUËNDAG, J. VERHEUL Dz., P. A. WEELDENBURG.

COMMISSIE VAN REDACTIE: ED. CUYPERS,
A. SALM G.Bz., J. VERHEUL Dz.
REDACTEUR: C. T. J. LOUIS RIEBER.

BUREAU VAN REDACTIE: MARNIXSTR. 402 AMST.
BUREAU VAN ADMINISTR. HERDERSTR. 5 DEN HAAG
UITGEVERS: MOUTON & C DEN HAAG

INHOUD

ABONNEMENTSPRIJS

N^o. 26. 29 JUNI 1907. Maatsch. tot Bev. der Bouwkunst. — Examen tot het verkrijgen van het Diploma van Bouwkundig Opzichter. — Prijsvragen. — Inhoud van Tijdschriften. — Berichten. — Bureau voor plaatsing van opzichters en teekenaars. — Aankondiging en afloop van aanbestedingen. — Lijst van Fabrikanten, Leveranciers, enz. — Advertentiën. — Bij dit nummer behoort een plaat.

voor Nederland: fr. p. p. f 15.— 's jaars, voor Indië en het Buitenland (bij vooruitbetaling) fr. p. p. f 17.— **PRIJS DER ADVERTENTIËN:** van 1—5 regels f 1.—, elke regel meer 20 cents Grootte letters naar plaatsruimte. — **AANKONDIGING VAN AANBESTEDINGEN** 15 ct. p. r. m. premie $\frac{3}{2}$ maal. — **ABONNEMENT VAN ADVERTENTIËN** tegen belangrijk verminderde prijzen en kosteloze opname der advertentiën in het Tijdschrift der Mij.

MAATSCHAPPIJ TOT BEVORDERING DER BOUWKUNST.

96ste ALGEMEENE VERGADERING,

gehouden op Woensdag 29 en Donderdag 30 Mei 1907.

Woensdag 29 Mei 1907, des avonds ten half acht ure in het Maatschappelijk gebouw, te Amsterdam.

De Vice-Voorzitter, de heer F. W. M. Poggenbeek, opende de vergadering, mededeelende, dat de heer A. Salm G.Bzn., wegens afwezigheid buitenslands, de leiding dezer vergadering als Voorzitter aan spreker had opgedragen, en dat de heeren G. W. van Heukelom, J. A. Mulock Houwer en J. Verheul Dzn., leden van het Hoofdbestuur, tot hun leedwezen verhinderd waren deze vergadering bij te wonen.

De aanwezigen werden daarna door den Vice-Voorzitter hartelijk welkom geheeten; allen, maar vooral hen die van zoo verre gekomen waren om van hunne belangstelling in de Maatschappij blijk te geven, betuigde hij daarvoor zijn dank, tevens de hoop uitdrukken, dat de beraadslagingen en te nemen besluiten, bevorderlijk mochten zijn tot den bloei en het aanzien der Maatschappij.

Tot de werkzaamheden op de agenda vermeld overgaande, herinnerde de Vice-Voorzitter er aan, dat het jaarverslag over de periode 1906—1907, door het Hoofdbestuur uitgebracht, reeds in druk verschenen was in het Bouwkundig Weekblad, zoodat alle leden er kennis van hadden kunnen nemen. Hij vroeg of er leden waren die op- of aanmerkingen op het verslag te maken, of inlichtingen daaromtrent te vragen hadden. Dit het geval niet zijnde, werd het verslag goedgekeurd.

Door den heer B. J. Ouëndag, lid van de Commissie van Financiën, werd verslag uitgebracht over het gehouden beheer dezer Commissie gedurende 1906, waarna de heer W. van Veen, als lid der Commissie tot het nazien der rekening en verantwoording over het afgelopen jaar, namens laatstgenoemde Commissie verslag uitbracht over hare opgedane ondervindingen bij het

nazien der boeken en bescheiden, dat heden namiddag had plaats gehad. De heer Van Veen was afgevaardigd door de Afdeeling Utrecht, de heer W. H. E. van Geuns door de Afdeeling Amsterdam, welke beide afdeelingen, benevens die te Groningen, volgens rooster aan de beurt waren een lid in de Verificatie-Commissie aan te wijzen. De Afdeeling Groningen had evenwel doen weten, dat waarschijnlijk geen harer leden zou kunnen komen. De heer W. van Veen deelde aan de vergadering mede, dat de rekening en verantwoording nauwkeurig was onderzocht, dat de boeken en bescheiden behoorlijk in orde waren bevonden, en de Commissie van Financiën kon worden gedechargeerd van haar beheer over 1906.

Deze decharge had plaats, onder dankzegging van den Vice-Voorzitter aan de beide leden die de boeken enz. hadden nagezien, en aan de Commissie van Financiën.

Vervolgens werden 5 aandelen uitgeloot van de geldleening groot f 65,000, door eene Commissie daartoe door den Vice-Voorzitter aangewezen en bestaande uit de heeren H. Moen G.Pzn., Arn. A. M. Bruning en E. M. Rod. De uitgelote aandelen zijn de nummers: 188, 257, 487, 500 en 620.

Nadat de Vice-Voorzitter de leden der Commissie dank had gezegd voor hunne verrichte werkzaamheid, werd aan den heer P. A. Timmers, lid van de Commissie van Stemopneming, het woord verleend om verslag uit te brengen over de verkiezing van 3 leden van het Hoofdbestuur.

Dit jaar waren volgens rooster aan de beurt van aftreden de heeren F. J. Nieuwenhuis, te Utrecht, en B. J. Ouëndag, te Amsterdam, die beiden herkiesbaar waren, en de heer F. W. M. Poggenbeek, te Amsterdam, die niet herkiesbaar was. Voor laatstgenoemd lid van het Hoofdbestuur moest volgens rooster gekozen worden een lid van het Bestuur der Afdeeling Haarlem.

Namens het Bureau van stemopneming, dat des middags zitting had gehouden en bestond uit de heeren W. van den Berg, E. van den Bossche, H. Moen G.Pzn. en P. A. Timmers (het vijfde lid, de heer F. W. M. Poggenbeek, was wegens verhindering niet bij het opnemen der stemmen aanwezig geweest), deelde de heer Timmers mede, dat ingekomen waren 116 biljetten,

waarvan 2 van onwaarde, zoodat 114 geldige stembiljetten waren ingeleverd. Van de daarop uitgebrachte stemmen verkregen de heeren:

F. J. Nieuwenhuis	112	stemmen;
B. J. Ouëndag	110	" , en
L. C. Dumont	106	" ;

zoodat deze heeren gekozen waren. Bovendien werden op één lid 2 stemmen, en op 5 leden ieder één stem uitgebracht, en één biljet in blanco ingeleverd.

De Vice-Voorzitter richtte tot de ter vergadering aanwezige heeren F. J. Nieuwenhuis en B. J. Ouëndag de vraag of zij hunne herbenoeming aannamen. Nadat deze door beiden bevestigend was beantwoord, wenschte de Vice-Voorzitter, namens het Hoofdbestuur, genoemde heeren en tevens de Maatschappij, geluk met hunne herbenoeming.

Na de Commissie van stemopneming voor hare werkzaamheden te hebben dank gezegd, noodigde de Vice-Voorzitter de heeren Ed. Cuypers, P. A. Timmers en C. B. Posthumus Meijjes uit de Commissie van stemopneming te vormen voor de benoeming van een Voorzitter der Maatschappij. De heer Posthumus Meijjes meende ongetwijfeld in den geest van de leden der Maatschappij te handelen door aan de vergadering, wier werkzaamheden daardoor tevens verlicht zouden worden, voor te stellen den tegenwoordigen Voorzitter, den heer A. Salm G. Bzn., bij acclamatie te herbenoemen.

Uit het algemeen applaus, op dit voorstel volgende, bleek met welke ingenomenheid het was ontvangen; de Vice-Voorzitter constateerde daaruit, dat de heer Salm was herbenoemd. Spreker hoopte en vertrouwde, dat de gekozene het presidentschap wederom zou willen aanvaarden, waarmede hij dan de Maatschappij en haar Hoofdbestuur geluk zou wenschen.

Thans was aan de orde de behandeling der begrooting voor het loopende jaar 1907, die door den heer B. J. Ouëndag, lid der Commissie van Financiën, werd voorgelezen en verklaard.

Nadat door den Vice-Voorzitter een inlichting was gegeven aan den heer C. A. Huygen, over diens vraag omtrent een gedeelte der inkomsten, wees de heer W. van Veen op de mogelijkheid om de inkomsten te vermeerderen door een verzoek om subsidie aan de Regeering.

Zowel de Vice-Voorzitter als de Secretaris antwoordden daarop, dat reeds herhaalde malen in algemeene vergaderingen op deze subsidie-aanvraag was aangedrongen, maar ook steeds besloten was daartoe niet over te gaan. De reden hiervan was, dat aan eene toekenning van subsidie, door welke lichamen ook, verbonden zou zijn een inmenging dier lichamen in de zaken der Maatschappij of het stellen van zekere voorwaarden waaronder de tegemoetkoming kon worden genoten, en dat zulke beperkende bepalingen niet in het belang der Maatschappij werden geacht.

Hierna werd niet verder op de zaak ingegaan.

Nadat de begrooting, zooals zij aan de vergadering was voorgelegd, was goedgekeurd, werd door den Vice-Voorzitter de vraag gedaan, of iemand ook een voorstel wenschte te doen betreffende de plaats waar in September a. s. de Algemeene Vergadering zou worden gehouden. Spreker bracht daarbij in herinnering, dat in de vorige Mei-vergadering reeds een bezoek aan Nijmegen was besproken, dat toen echter werd uitgesteld.

Door den heer W. van Veen werd Nijmegen zeer aanbevolen; van daar uit kon dan een tocht gemaakt worden naar Goch, Xanten en Wesel, drie zeer merkwaardige plaatsen, en in 't bijzonder de in de tweede plaats genoemde. Spreker kon mededeelen, naar aanleiding van een gesprek met den heer P. van der Weiden, lid der Mij., dat de mogelijkheid niet was uitgesloten, dat voor dien tocht een extra-trein ter beschikking der leden zou kunnen worden gesteld.

De Vice-Voorzitter zeide te kunnen mededeelen, dat het Hoofdbestuur zich zeer wel kon vereenigen met een bezoek aan Nijmegen, een hoogst belangrijke plaats, en een daarop volgend uitstapje naar Goch, Xanten en wellicht Wesel. Daar geen andere voorstellen, de September-vergadering betreffende, waren gedaan, meende hij te mogen besluiten, dat de vergadering goedgekeurd had Nijmegen enz. te bezoeken.

Deze meening werd bevestigd door een algemeen applaus.

Na de vraag, of iemand nog iets had mede te deelen of te vragen in het belang der Maatschappij, vroeg en verkreeg de heer C. B. Posthumus Meijjes het woord.

Uit de dagbladen was vernomen geworden, dat de besturen van de Maatschappij en het Genootschap Architectura et Amicitia door Burgemeester en Wethouders van Amsterdam waren uitgenoodigd hen van voorlichting te dienen voor het uitschrijven

van een prijsvraag omtrent de indeeling van het Damplein, en dat de Gemeenteraad ten behoeve van zulk een prijsvraag een bedrag van f 3500 ter beschikking van B. en W. had gesteld. Naar aanleiding daarvan vroeg de heer Posthumus Meijjes, of het programma voor die prijsvraag binnen kort kon worden verwacht, of wel, hoe het er mede stond.

De Secretaris der Maatschappij deelde in antwoord op deze vraag het volgende mede. Uit de besturen der beide vereenigingen, de Mij. t. Bev. der Bouwkunst en Architectura et Amicitia, was een Commissie gevormd om aan het verzoek van B. en W. te voldoen. Deze Commissie had reeds eenige malen vergaderd, en tengevolge daarvan verschillende gegevens verzameld omtrent in den laatsten tijd in het buitenland voorgekomen prijsvragen van eenigzins gelijken aard als die welke voor den Dam zou worden uitgeschreven. Dit was noodzakelijk, omdat hier te lande dergelijke wedstrijden nog niet waren voorgekomen. Een eigenlijk programma was evenwel nog niet opgemaakt kunnen worden, omdat daartoe verschillende gegevens noodig zijn, waarvan wel reeds enkele, maar geenszins alle in het bezit der Commissie waren. Een dezer dagen hoopte zij o.a. eene definitieve opgave te ontvangen van de wenschen omtrent den loop der tramlijnen om en bij den Dam. Eenige dagen geleden was uit de dagbladen vernomen, dat het Kerkbestuur van de Nieuwe Kerk door eene gift in staat was gesteld het kerkgebouw te ontdoen van de hiertegen gebouwde huisjes aan de Mozes en Aäronstraat; dit kon wellicht aanleiding worden om ook daaromtrent eischen in het programma te stellen. Voorts had de Commissie nog van andere mogelijke wijzigingen aan den Dam vernomen, waaromtrent nadere zekerheid diende verkregen te worden. Spreker kon verder mededeelen dat de Commissie weder spoedig zou kunnen vergaderen.

De heer Posthumus Meijjes betuigde zijn dank voor deze inlichtingen, en voegde daarbij het tot de Commissie gerichte verzoek, om met den meesten spoed het programma der prijsvraag af te werken.

Niemand meer het woord verzocht hebbende, schorste de Vice-Voorzitter de vergadering tot den volgenden morgen des voormiddags ten 10 ure, de aanwezigen dank zeggende voor hunne belangstellende tegenwoordigheid.

(Wordt vervolgd).

EXAMEN TOT HET VERKRIJGEN VAN HET DIPLOMA VAN BOUWKUNDIG OPZICHTER

*ingesteld door de Maatschappij tot Bevordering der Bouwkunst,
volgens besluit van de Algemeene Vergadering der Maatschappij
gehouden 28 Mei 1891.*

Het aantal kandidaten die in 1907 aan het examen wenschten deel te nemen, maakte het noodzakelijk hen in drie groepen te splitsen.

Het examen voor de eerste groep werd afgenomen op 25, 26, 27 en 28 Februari, dat voor de tweede groep op 4, 5, 6 en 7 Maart, en dat voor de derde groep op 11, 12, 13 en 14 Maart.

De volgende vragen werden ter beantwoording voorgelegd.

EERSTE GROEP.

Maandag, 25 Februari, voorm. 9—10 uur.

Opstel over een bouwkundig onderwerp.

De kandidaten ontvingen de twee volgende vragen, waarvan echter slechts één beantwoord behoefde te worden.

- Schrijf een maandrapport betreffende den bouw van een woonhuis, over de werkzaamheden verricht voor de uitvoering van het metselwerk, van af de houten fundering tot aan den bovenkant van het trasraam.
- Welke voorzorgsmaatregelen moeten genomen worden bij het afbreken van een huis?

Maandag, 25 Februari, voorm. 10—12 uur.

Meetkunde.

- Een terrein in den vorm van onderstaanden driehoek wordt in 3 gelijke deelen verdeeld.

Indien de erfscheidingen loodrecht op de lijn A C staan, vraagt men de deelen te berekenen waarin de lijn A C door die erfscheidingen verdeeld wordt.

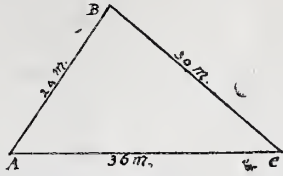

- b. De oppervlakte van een regelmatig twaalfhoek bedraagt 300 d.M².
Bereken de zijde van dien veelhoek en den straal van den omschreven cirkel.
- c. De diagonaal in een zijvlak van een cubus is lang $2\sqrt{2}$ d.M.
Bereken den inhoud en de oppervlakte van den in en om dien kubus beschreven bol.
- d. Bereken de geheele oppervlakte en den inhoud van onderstaand driezijdig afgeknot prisma.

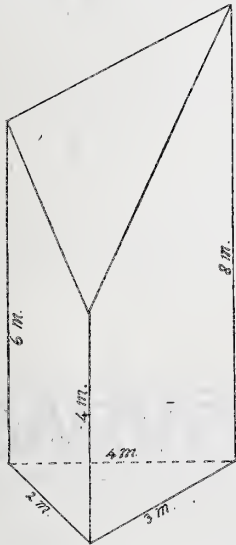

- e. Van onderstaanden halven bol is de hoogte van het segment en die van de schijf = 1 d.M.
Bereken de oppervlakte der doorsnede en de ronde oppervlakte van het bolsegment en die van de bolschijf.

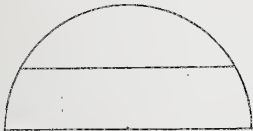

- f. Hoe groot zou de straal van den bol zijn, die een inhoud heeft gelijk aan het bolsegment van e? Zie boven.

Maandag, 25 Februari, nam. 1-5 uur.

Bouwkunde.

De kandidaten ontvingen een schetsteekening op een schaal van 1 à 50, zie plaat, fig. 1, waarop zijn aangegeven de opgaande muren boven 1.30 M. + A.P. van een gebouw op den hoek van twee straten. Gevraagd te teekenen: op $\frac{1}{50}$ der ware grootte, eene volledige paalfundeering met schuifribben en vloerplaten; op $\frac{1}{10}$ der ware grootte, de doorsneden over AB, CD, EF. Formaat steen: waalvorm.

Dinsdag, 26 Februari, voorm. 8 $\frac{1}{2}$ - 10 uur.

Stelkunde.

- 1. Vereenvoudig:

$$\frac{a^2 + b^2}{a^2 - b^2} - \frac{b}{a - b} + \frac{a}{a + b}$$

- 2. Evenzoo:

$$\left\{ \left(1 + \frac{1}{x} \right) : \left(x - \frac{1}{x} \right) \right\} \times \left(1 - \frac{1}{x} \right)^2$$

- 3. Bereken de waarde van:

$$\sqrt[3]{2 \left[4(ad + bc)^2 - \{ (a^2 + d^2) - (b^2 + c^2) \}^2 - 41 \right]}$$

als: $a = 1, b = 2, c = 3$ en $d = 4$.

- 4. Los de volgende vergelijkingen op:

a. $\frac{6x + 13}{15} - \frac{3x + 5}{5x - 25} = \frac{2x}{5}$

b. $2x - \frac{ij - 3}{5} = 4 \quad 3ij + \frac{x - 2}{3} = 9$

c. $\frac{4x + 7}{19} + \frac{5 - x}{3 + x} = \frac{4x}{9}$

Dinsdag, 26 Februari, voorm. 10-12 uur.

Beschrijvende Meetkunde.

- a. Sla de doorsnede van het vlak A''A A', dat loodrecht op het vertikale vlak staat, met den cilinder, in hare ware grootte op het vertikale vlak neder.

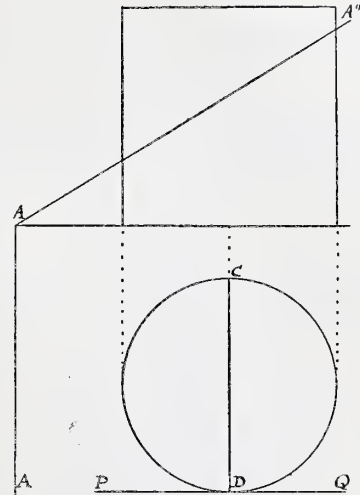

- b. Indien de cilinder om de lijn P Q wentelt totdat de middellijn C D van het grondvlak een hoek van 45° met het horizontale vlak maakt, wordt gevraagd de beide projectiën der doorsnede te construeeren.
- c. Construeer de isometrische projectie van eene ellips, waarvan de groote as 4 c.M. en kleine as 3 c.M. lang is.

Dinsdag, 26 Februari, n.m. 1-5.

Bouwkunde.

De kandidaten ontvingen een schetsteekening van een houten kap, zie de plaat, fig. 13.

Te teekenen: op $\frac{1}{20}$ der ware grootte het binnen eene omlijning aangegeven gedeelte der doorsnede; op $\frac{1}{10}$ der ware grootte de details van 1, 2, 3, 4, en schetsmatig op dezelfde grootte de details van 5, 6, 7, 8. Het lantaarnraam is gedekt met geribt glas.

Woensdag, 27 Februari, voorm. 9-12 uur.

Bouwkunde.

De kandidaten ontvingen een schetsteekening voor steenhoudwerk, zie de plaat fig. 14.

In teekening te brengen op $\frac{1}{10}$ der ware grootte de verschillende stukken natuursteen (Zweedsch graniet), benevens dorpel en neuten, zoodanig dat de aansluiting en de afmetingen duidelijk zichtbaar zijn.

Maak een staat van de benodigde steen. De wijze van bewerking moet aangegeven worden.

Woensdag, 27 Februari, nam: 1-3 $\frac{1}{2}$ uur.

Bouwkunde.

De kandidaten ontvingen een schetsteekening van een gedeelte van den plattegrond van een huis, schaal 1 à 20; zie de plaat, fig. 2.

De plattegrond is gelijkstraats; daarboven bevindt zich één verdieping met eene keuken met gootsteen, en een privaat, als het in de schets geprojecteerde, en verticaal daarboven gelegen.

De keukengootsteen is van geëmailleerd ijzer met vaste roosters; de afvoerbuis is van lood en sluit op een ijzeren standpijp aan.

De privaten hebben geëmailleerd gegoten ijzeren trechters en sluiten aan een gegoten ijzeren standpijp aan.

De urinoirs en handenwasbakken zijn van porcelein met koperen rooster en looden afvoerbuis.

- a, stellen hemelwaterbuizen voor.

Gevraagd:

Het rioleeringsplan *in de schetsen* te teekenen, en daarbij aan te geven het te bezigen materiaal, de afmeting, de helling en, waar aan een put of riool wordt aangesloten, de hoogte betrekkelijk A.P.

De faecaliën en urine door een leiding af te voeren, en de gootsteen, handenwasbakken en het hemelwater door een tweede. Het riool moet door het buizenet geventileerd worden.

Verder de volgende details te teekenen op een schaal van 1 à 10:
1°. De aansluiting van de looden afvoerbuis aan den gootsteen en de standpijp.

2°. De doorsnede over den privaatrechter met aansluiting aan de standpijp.

3°. De aansluiting van de looden afvoerbuis aan de urinoirs en handenwasbakken en aan de grondleiding.

Bij alle constructies nauwkeurig het dichtingsmateriaal aangeven.

Woensdag, 27 Februari, nam. 3¹/₂–5 uur.

Handteekenen.

In tekening brengen, op ware grootte, een ijzeren sieranker, volgens onderstaande schets.

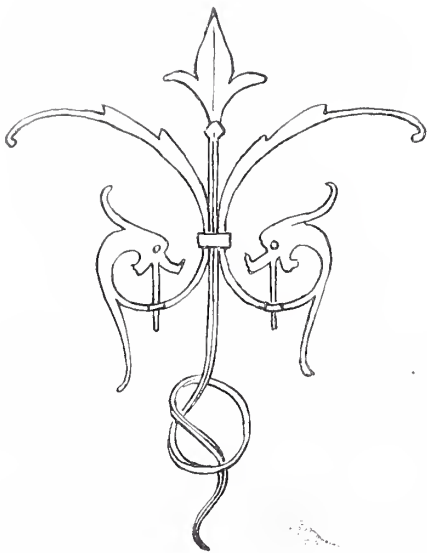

Schaal 1 à 10.

Donderdag, 28 Februari, voorm. 8¹/₂–10¹/₂ uur.

Rekenen.

1. Los de volgende evenredigheid op:

$$\frac{3 \cdot 5}{2^2/7} : \frac{2/3}{4/5} = \frac{1}{3/8} : 16 X.$$

2. Een Amsterdamsche kub. voet hout wordt betaald met f 1.20. Wat kost naar dien prijs 1 M³?

3. Een steenen pijler lang 10 M., dik 1.5 M., en hoog 6 M. rust op palen met een middellijn van 20 cM. Indien de belasting 20 Kilo per cM². bedraagt, vraagt men: hoeveel palen er noodig zijn indien de M³. metselwerk 1800 Kilo weegt.

4. Voor een werk dat in 20 dagen moet worden verricht, zijn 9 werklieden aangenomen.

Gedurende dien tijd verzuimen 2 werklieden ieder 2 dagen, en één werkman één dag.

Na afloop van het werk wordt uitbetaald f 525. Hoeveel ontvangt ieder hunner van dat bedrag?

5. Een voorwerp weegt 144 Kilo en heeft een soortelijk gewicht van 1.2.

Hoeveel dM³. kurk moet daaraan verbonden worden om het drijvende te houden?

Spec. gewicht van kurk = 0.24.

Donderdag 28 Februari, voorm. 10¹/₂–12 uur.

Bouwkunde.

De kandidaten ontvingen de onderstaande schetsteekening van een ijzeren heischbalk.

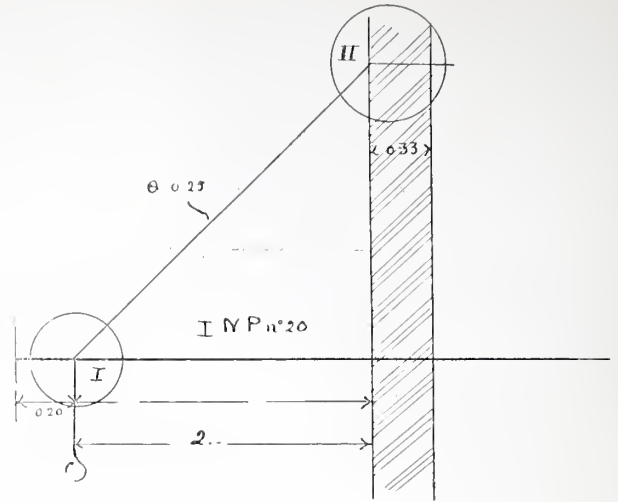

Gevraagd, in tekening te brengen: de geheele constructie van den balk, op $\frac{1}{20}$ der ware grootte, en de details I en II, op $\frac{1}{10}$ der ware grootte.

Donderdag, 28 Februari, nam: 1–4 uur.

Bouwkunde.

De kandidaten ontvingen een schetsteekening van ramen en deuren; zie de plaat. fig. 6.

Gevraagd in tekening te brengen op ware grootte, de doorsneden over A, B, C, D, E, F, G, H, K, L, M, en N. Dikte raam- en deurhout 4.5 cM.

(Wordt vervolgd.)

PRYSVRAGEN

Het resultaat van de prijsvragen, door de Vereeniging van Nederlandsche Kalkzandsteen Fabrikanten in Januari 1907 uitgeschreven, is als volgt.

Op de prijsvraag voor een ontwerp voor „Een vrijstaand blok van zes arbeiderswoningen” zijn ingekomen 22 antwoorden, waarvan bekroond werden met den eersten prijs, f 150, het ontwerp „Arbeiderswoning”, van den heer J. B. van Loghem, candidaat Bouwkundig Ingenieur, te Haarlem; met den tweeden prijs, f 75, het ontwerp „Licht en Lucht” (in cirkel), van den heer F. J. Wolters, bouwkundige te Eindhoven; met den derden prijs, f 50, het ontwerp „Houw en Trouw”, van den heer S. Franco, architect, Directeur van de Burgeravondschool te Zaandam; een eervolle vermelding werd toegekend aan het ontwerp „Johanna”, van den heer G. H. Kleinhout, bouwkundige te Amsterdam.

Op de prijsvraag voor een ontwerp voor „Een vrijstaand buitenhuis” zijn 14 antwoorden ingekomen, waarvan de beide beste, de ontwerpen „April”, van heer A. A. van Nieuwenhuijzen, architect te Rotterdam, en „Cassa”, van den heer L. Groen, Leeraar aan de Ambachtsschool te Alkmaar, zoo gelijkwaardig werden geoordeeld, dat de bedragen van f 150 en f 75 voor den eersten en den tweeden prijs bijeen werden gevoegd, en gelijkmatig zijn verdeeld onder de beide ontwerpers.

De derde prijs, f 50, werd toegekend aan het ontwerp met het kenteeken „Een verdeelde driehoek”, van den heer A. L. van Wissen, architect te Groningen.

De Jury van beoordeeling bestond uit de heeren: Dr. P. J. H. Cuypers, Ed. Cuypers, Prof. Henri Evers, Prof. Jacob F. Klinkhamer, en C. T. J. Louis Rieber.

Het Bestuur der Vereeniging ter bevordering van de belangen des Boekhandels heeft een prijsvraag uitgeschreven uit de rente van het D. A. Thieme-fonds, dit jaar voor „Een uurwerk met twee losse zijstukken, bestemd om geplaatst te worden op de schoorsteenlijst van een boekerij of een studeerkamer”.

De voorwerpen moeten Nederlandsch werk zijn, van materiaal ter keuze van den inzender.

De uit te keeren premie bedraagt f 200; de inzendingen blijven het eigendom der inzenders. Het Bestuur stelt zich voor, het bekroonde of een der andere voorwerpen aan te koopen tot een maximum prijs van f 500.

De inzendingen worden vóór 1 Mei 1908 vrachtvrij ingewacht bij

den Secretaris van het Bestuur der Vereeniging, den heer Dr. A. G. C. de Vries, Singel 146, Amsterdam, en zullen gedurende 4 weken tentoongesteld worden in het gebouw van de Maatschappij tot bevordering der Bouwkunst te Amsterdam, waarbij het rapport van de Jury aanwezig zal zijn.

De Jury bestaat uit de heeren: K. P. C. de Bazel, C. W. Nijhoff, A. Pit, W. P. van Stockum Jr. en Jan Stuyt.

INHOUD VAN TJDSCHRIFTEN

De Opmerker, 22 Juni 1907. Vervolg van: *De tentoonstelling van Dr. Cuypers' werk*. In de samenvatting der slot-indrukken van deze tentoonstelling, wordt op den heilzamen invloed dien het optreden van den heer Cuypers op onze architectuur heeft gehad, gewezen.

Architectura, 22 Juni. Vervolg van: *Het Damvraagstuk*, door K. van Rijse Jr. Gerecapituleerd worden de antwoorden op de vragen: wat er aan den Dam mankeert, en wat er van den Dam moet worden. In nadere beshouwingen wordt getreden over: de Capaciteiten waaraan de toegangen zullen hebben te voldoen.

Beschouwingen over het pas verschenen boekje: *Kunstgewerbe und Architectur*, van Muthesius, die daarin veel belangrijks en goeds zegt over den huizenbouw. Het is interessant om hetgeen daarin opgemerkt wordt over Amsterdamsche gebouwen, zooals de Beurs, het Station en het gebouw van de Utrecht op het Damrak.

Door Margaretha Meyboom wordt in *Fantaisie en Werkelijkheid*, een ernstig verzoek aan de architecten gedaan om, als ze een bouwwerk hebben, het eens te probeeren met de bouwersgroep „de Pionier” te 's Gravenhage, aldaar ontstaan doordat eenige bouwvakarbeiders en hun vriend waarbij zij in dienst waren, 2 jaren geleden gedreven door een sterk verlangen naar rechtvaardigheid, zijn knechts voorstelde te gaan werken als gelijkstaande leden van een coöperatie, met gelijke loonen en onder de belofte alle winst in de zaak te laten staan. Hun moet de gelegenheid worden gegeven in daden te toonen, dat werkers, die gemeenschappelijk werken en elkaar steunen, sterker zijn dan zij, die elkaar het brood uit den mond trachten te rukken.

Technisch gedeelte: *Over den invloed der waterhoeveelheid op de drukvastheid van cement-mortel en cement-beton*, overgenomen uit het „Zentralblatt der Bauverwaltung”. *Trottoirbanden van beton met Hariguss-IJzerbescherming*. Vervolg van: *Organismen bouwkunde*.

De Bouwwereld, 19 Juni. *Ontwerp voor eenen 3-jarigen avondcursus voor M. T. O. te Arnhem*.

Vervolg van: *Proeven op drukvastheid van natuur- en kunst-steen*, door Prof. J. A. van der Kloes.

Het nummer bevat een plaat met twee afbeeldingen uit de *Hall van het buitenhuis* van den heer G. Vogelvanger te Hulst (Zeeland), architecten H. en O. Leeuw, te Nijmegen.

Technisch Weekblad, 21 Juni. Vervolgen van: *Bestralingen*, met verschillende toelichtende figuren, en van: *Warmtekrachtmachines*.

BERICHTEN

BINNENLAND.

Verlof voor opzichters en teekenaars. Het Hoofdbestuur van den Algem. Nederl. Opzichters en Teekenaarsbond heeft wederom een circulaire gericht aan Architecten, Ingenieurs, Industrieelen en Aannemers in Nederland, met het dringend verzoek om aan hunne opzichters en teekenaars een jaarlijksch verlof toe te kennen van acht achtereenvolgende dagen, met behoud van salaris. Aan de circulaire is een biljet toegevoegd, om daarop blijk van zijn sympathie te betuigen met de actie van den Bond in zake verlof, en op te zenden aan den Secretaris van den Bond, den heer J. L. B. Keurschot, te Utrecht.

Wij vestigen ook dit jaar weder gaarne de aandacht op het billijk verzoek, in het vertrouwen, dat — mocht het niet reeds vroeger zijn ingewilligd — er thans gaarne aan zal worden voldaan.

Liften voor kleine lasten. Door de firma Jan Hamer & Co. te Amsterdam, is een geïllustreerde catalogus verspreid van hare verschillende normaal goederen- en spijzen liften, waarin ook de prijzen zijn opgegeven. Het zijn hand-, hydraulische- en elektrische veiligheidsliften, voor kleine lasten. Elk toestel, met al zijn onderdeelen, vormt één geheel en staat geheel op zich zelf, onafhankelijk van de indeeling der lokaliteiten, zoodat elke werkman zonder bezwaar de plaatsing spoedig en snel kan verrichten. Elke lift bestaat uit eene volledige liftschaft, hetzij van hout of smeedijzer, waarin de liftbak, evenals het gebruikelijke tegenwicht, eene zekere en onveranderlijke leiding verkrijgt; het bovendrijfwerk met kabelschijven, lier, voettreden, hefcilinders, motor, weerstand, kortom alle tot de lift behoorende deelen, vinden daarin hunne steunpunten. De schachtbekleding, van hout, plaatijzer of netwerk enz., laat zich gemakkelijk op het geraamte der liftschaft bevestigen, en alle deelen zijn gemakkelijk toegankelijk en te overzien, te smeren, uit te nemen en te herstellen.

Het Vredespaleis. Aan het verslag van „het Algemeen Handelsblad” over het verhandelde in de zitting van de Tweede Kamer der Staten Generaal op 27 Juni j.l. wordt het volgende ontleend.

De heer Thomson brengt rapport uit o. a. over het adres van eenige Nederlandsche architecten, die bemiddeling der Kamer verzoekende om het bestuur der Carnegie-stichting te doen terugkomen op de keuze van het terrein en op de uitspraak in zake de prijsvraag van den bouw van het Vredespaleis. De commissie acht daartoe geen aanleiding, te meer nu over de uitspraak in zake de prijsvraag de beslissing van den rechter is ingeroepen en de Kamer met groote meerderheid gelden voor het gekozen terrein heeft toegestaan. Zij stelt voor het adres neder te doen leggen ter griffie ter inzage van de leden.

De heer van Karnebeek zegt, dat jury en de heer Carnegie zeer ingenomen waren met het terrein. De heer Carnegie was zelfs over de keuze van het terrein opgetogen en verheugd, dat „Zorgvliet” en niet het terrein op den Musschenberg was gekozen. De heer Carnegie heeft zich ook ingenomen betoond met de hem voorgelegde teekeningen van het te bouwen paleis.

De conclusie door de commissie voorgesteld, wordt goedgekeurd.

De tentoonstelling der Ambachtsschool te Utrecht. De smake-lijk ingerichte tentoonstelling, gehouden bij gelegenheid der viering van het dertigjarig bestaan der Utrechtsche Ambachtsschool, omvattende het werk door de leerlingen vervaardigd gedurende den cursus 1906—1907, heeft een enorm aantal bezoekers getrokken, en mag in dit opzicht een succes heeten.

Van meer belang is evenwel de waardeering die het tentoongestelde heeft mogen ondervinden, dat geenszins was werk, nu eens speciaal voor deze tentoonstelling gemaakt, maar dat een duidelijk overzicht gaf van den leergang, en van het resultaat daarmede verkregen. Het eene werkstuk toont natuurlijk betere kwaliteiten dan het andere, een natuurlijk gevolg van de capaciteiten van den leerling; maar over het algemeen genomen, mogen de resultaten uitnemend genoemd worden.

Een goed opmerker heeft een nauw verband kunnen waarnemen dat tusschen de leerstof voor de verschillende leervakken bestaat. Er zijn werkstukken die tot stand zijn gekomen met behulp van leerlingen voor verschillende vakken. Daarbij zijn met groot oordeel de werkstukken gekozen, die bijna zonder uitzondering een doel hebben; gebruikvoorwerpen zijn vervaardigd, waaraan de leerling zeer zeker met veel meer ambitie werkt, wetende dat zij nuttig kunnen zijn, dan wanneer hij zijn arbeid verricht, uitsluitend voor oefening, voor werkstukken waarvan verder geen gebruik kan worden gemaakt. De oefeningen zijn allen op de praktijk gericht. Naast de praktische vorming van den leerling wordt gestreefd, technische kennis en gevoel voor goede, oordeelkundige vormen bij hem aan te kweeken, tevens zijne algemeene ontwikkeling te bevorderen.

Het onderwijs aldus opgevat, legt bij de leerlingen de gronden, waarop zij zich na het verlaten der school tot bekwaame en degelijke ambachtslieden zullen kunnen ontwikkelen. Dit moet dan ook het doel zijn van het onderwijs aan ambachtsscholen, een doel, dat blijkbaar aan Directeur en leeraren van de Utrechtsche Ambachtsschool, in volmaakte onderlinge samenwerking, ten duidelijkste voor oogen staat, een lof die hen niet onthouden mag worden.

De school is gezeteld in een uitstekend ingericht gebouw, heeft een bestuur dat blijkbaar in volkomen harmonie met Directeur en onderwijskrachten werkzaam is, en verkeert bovendien in het bijzondere geval, dat de werkgevers haar een grooten steun verleenen. Deze, die gaarne hare leerlingen tot zich nemen, laten zelfs werk op de school verrichten, als dit den leergang niet schaadt; er zijn er die afnemers zijn van kozijnen, deuren, ramen

enz., zooals die als leerrijke werkstukken geheel volgens den leeraar vervaardigd worden. Een bewijs zeer zeker, dat dergelijke werkstukken ook goed zijn afgewerkt.

Wie nauwkeurig het teekenwerk voor de verschillende ambachten, zoo sober mogelijk maar practisch uitgevoerd, heeft beschouwd, zal ook hebben opgemerkt hoeveel zorg te recht aan de correcte uitvoering daarvan besteed wordt, 't zij door aankomende timmerlieden, schilders, metselaars, meubelmakers, metaalbewerkers, electro-technische bankwerkers en instrumentmakers, huis-, hoef- en rijtuigsmiden. Deze Utrechtsche school is — naar wij meenen — een der weinige ambachtsscholen, zoo niet de eenige hier te lande, waar een geregelde leergang bestaat voor hoef- en rijtuigsmiden; en ook de resultaten van dien leergang zijn uitnemend.

Op deze tentoonstelling, met aandacht bezocht, valt veel te leeren; zij is met groote zorg en smaak ingericht geworden.

De school mag waarlijk trotsch zijn op de door haar verkregen resultaten. Directeur en leeraren mogen er geluk mede worden gewenscht; want die resultaten, nu weder eens — na vijf jaren — voor elk een te zien, zullen ook ontegenzeggelijk algemeen worden gewaardeerd, later niet het minst door hen die aan de school hun opleiding mochten genieten.

BUITENLAND.

Glasgow. De architecten Barclay, te Glasgow, ontvingen de opdracht van den heer Andrew Carnegie, om plannen te ontwerpen voor een school voor textile nijverheid, die hij te Dunfermline wil stichten, en waarvoor hij eene som van f 132.000 ter beschikking stelt.

Wiesbaden. Het onlangs voltooide nieuwe Kurhaus, volgens de plannen van Prof. Dr. Fr. von Thiersch, te München, is een der meest grootsche gebouwen van dien aard. Het bebouwde grondvlak is 6235 M². groot. De bouwkosten hebben bijna 2 miljoen gulden bedragen. De bouw is aangevangen op 15 Oct. 1903.

Berlijn. De geschiedenis van de renbaan Weissensee levert een bijdrage van de wijze hoe te Berlijn met bouwgrond wordt gespeculeerd. Door een sportman werd dat terrein in 1892 gekocht voor 157.000 Mark, en na 10 jaren weder verkocht aan een renervereniging voor 950.000 Mark benevens een jaarlijksche rente van 45.000 Mark. In 1907 werd het terrein verkocht aan eene bouwonderneming voor 1.600.000 Mark, en was de waarde daarvan dus in 14 jaren vertienvoudigd.

Stuitende aankondigingen. In het Engelsche Lagerhuis is een Advertentie-regelingswet aangenomen. Het ontwerp bedoelt het — ook elders navolgenswaardig — tegengaan van in 't oog springende stuitende en smaak bedervende aankondigingsplakaten op

monumenten, groote gebouwen, of op plekjes rijk aan natuurschoon.

Paalfundeeringen. De paalfundeeringen van havenwerken hebben veel te lijden van paalworm, waartegen verschillende middelen reeds zijn beproefd. In den laatsten tijd is het volgende middel aangewend. Er worden houten palen geslagen van 50 c.M. middellijn, en daaromheen ijzeren buizen, met een binnenwerksche middellijn van 1 M. De grond of het zand tusschen de paal en de buis wordt, voor zoover noodig is, verwijderd, en de ruimte gevuld met beton, tot ruim 1 M. boven den kop van de paal, tot welke hoogte de buis boven de paal uitsteekt. Op de betonlaag worden de kespen gelegd, die bevestigd worden met schroefbouten, in de laag vastgegoten.



Marnixstraat 402, Amsterdam.

Ingeschreven sollicitanten voor:

				per maand
Bouwkundig Opz.-Teekenaar, ouderdom	36 jaar	salaris	f 125.—	
"	"	"	25 "	" - 100.—
"	"	"	23 "	" - 70.—
"	"	"	23 "	" - 100.—
"	"	"	38 "	" - 60.—
"	"	"	21 "	" - 65.—
"	"	"	40 "	" - 100.—
"	"	"	46 "	" - 90.—
"	"	"	22 "	" - 70.—
"	"	"	23 "	" - 90.—
"	"	"	21 "	" - 60.—
"	"	"	35 "	" - 90.—
"	"	"	18 "	" - 40.—
"	"	"	28 "	" - 90.—
"	"	"	24 "	" - 80.—
"	"	"	40 "	" - 100.—
"	Teekenaar	"	19 "	" - volontair.
"	"	"	23 "	" - 80.—
"	"	"	21 "	" - 50.—

AANKONDIGING VAN AANBESTEDINGEN

MAANDAG 1 JULI.

AMSTERDAM. Het bouwen van een centraalbureau met hoofdwacht voor de brandweer aan de Nieuwe Achtergracht.

Het gem.best. 's midd. 12 u. Voorw. te verkrijgen ter stadsdrukkerij, tegen f 550 (met 7 teek.) Inl. worden gegeven ten kantore van den arch. van den dienst der publieke werken ten stadhuijze, kamer no. 148 van 2—4 uur gedurende de drie laatste werkdagen voor den dag der aanbesteding.

AMSTERDAM. Het maken van een kantoorgebouw c.a. op het terrein van den voormaligen Stadstimmertuin aan de Nieuwe Achtergracht.

Het gem.best. 's midd. 12 u. Voorw. te verkrijgen ter stadsdrukkerij, tegen f 1.25 (met één teek.) Inlicht. worden gegeven ten kantore van den ingenieur, hoofd van de afdeling „Onderhoud“ van den dienst der publieke werken ten stadhuijze, kamer no. 138, van 10 tot 12 u., gedurende de drie laatste werkdagen der week, welke aan de besteding voorafgaat.

APELDOORN. Het bouwen van een landhuis nabij den Badhuisspreng.

De arch. J. A. Wijn, bij wien bestek en teek. à f 1,50 verkrijgb. zijn.

BAARDWIJK. Het bouwen van een woonhuis aldaar.

De heer B. Pullens v.m. 10 u. Bestek en teek. ter inz. en à f 1 verkrijgb. in het café W. Schilders. Inl. geeft de arch. H. C. Meulkens te Waalwijk.

KOOG A/D. ZAAAN. Het amoveeren en weder opbouwen van een tooneelzaal met de daarbij verder omschreven werken.

De heer D. v. d. Kolven Jr. n.m. 4 u. in zijn café. Bestek en teek. à f 1 verkrijgb. bij den arch. J. C. Franken Jz. te Zaandam. Aanw. 28 Juni n.m. 4 u.

OUDENBOSCH. 1e. Het bouwen van 3 schoollokalen met aanhoorigheden aan de gem.school; 2. het bouwen van een trappenhuis en eenige restauratiewerken aan het gemeentehuis.

Het gem.best. 's av. 6 u. Bestek en teek. ad f 1 verkrijgb. ter gem.secret. Inl. geeft de gem.architect.

VALKENSWAARD (N.-BR.). Het bouwen van een woonhuis voor rekening van gez. Couwenberg aldaar, met bijlevering van materialen, arbeidsloon, transporten, etc.

De bouwk. Juds Lodewijks te Stratum n.m. 5 u. in het koffieh. van v. Nunen, alw. bestek en teek. ter inz. zijn. Aanw. 1 Juli n.m. 3 u.

ZUTPHEN. Het bouwen eener werkplaats met bijlev. der materialen enz., op het terrein aan de Noorderhaven aldaar.

De directie der Kon. Rotterdamsche cementsteenfabr. v/h. v. Waning en Co. te Rotterdam-Enschede, v m. 11 u. in café Veemarkt Havenstraat alw. bestek en teek. ter inzage zijn.

DINSDAG 2 JULI.

GRONINGEN. Eene verbouwing en uitbreiding van de rijks-hoogere burgerschool te Sappemeer. Raming f 21235.

Het prov. best. 's midd. 12 u. Bestek ter lezing aan het gebouw van het ministerie van Binnenl. Zaken, aan dat van het prov. bestuur van Groningen te Groningen en is te bekomen bij M. Nijhoff te 's Hage. Inl. te bekomen bij den rijksbouwkw.

OLDEBROEK. Het bouwen van een school en onderwijzerswoning in de Buurtschap 't Loo, gem. Oldebroek.

Het best. der Vereen. Christ. Nat. schoolonderw. n.m. 2 u. in de consistoriekamer der Ned. Herv. gem. Bestek en teek. à f 1,25 verkrijgb. bij E. Visch aldaar en bij den arch. D. Kok Jr. te Harderwijk. Aanw. 2 Juli v.m. 11¹/₂ u.

WILDERVANK. Het afbreken van een bestaand en het bouwen van een nieuw schoolgebouw met 4 lokalen, privaten enz. enz. aldaar.

Het best. der vereen. tot bevordering van Christel. onderw. n.m. 5 u. in het café van de wed. J. Ketelaar, alw. bestek en teek. ter inzage en à f 4 verkrijgb. zijn, waarvan f 250 wordt terugbetaald, wanneer dezelve ongeschonden binnen 24 u. na de besteding

worden bezorgd. Inl. geeft de arch. A. J. Siccema. Aanw. 1 Juli n.m. 3 $\frac{1}{2}$ u.

WOENSDAG 3 JULI.

AMBT-HARDENBERG. Het bouwen van twee scholen met twee onderwijzerswoningen en twee afzonderlijke bergplaatsen, waarvan één school met onderwijzerswoning en bergplaats te Sibculo en één school met onderwijzerswoning en bergplaats aan de Schuine Sloot aldaar.

Het gem.best., 's midd. 12 u. Bestek met teek. à f 2 verkrijgb. bij den gem.-opz. W. Niemann, die tevens inl. geeft. Aanw. te Sibculo 1 Juli en aan de Schuine Sloot 2 Juli, 's midd. 12 u.

APPELSCHA. Het bouwen van een landbouwschuur op het perceel Sectie D. no. 2459 aan de Scheid aldaar, met bijlev. der materialen.

De heer H. Edzes 's av. 7 u. Bestek en teek. ter inzage in het logement „De Veenhoop” te Smilde. Aanw. 3 Juli n.m. 5 $\frac{1}{2}$ u. door den arch. P. J. Kramer te Smilde.

GRAAUW (ZEEL.). Het bouwen van een woonhuis voor den heer A. van Kampen ald. De bouwkw. J. J. Colsen n.m. 4 u. in het café van Vermast, alw. bestek en teek. ter inz. zijn en à f 1,50 verkrijgb. bij gen. bouwkw. Aanw. ter plaatse 3 Juli n.m. 2 u.

HARDINXVELD. Het bouwen van een dubbele woning op een terrein naast de scheepsbouwwerf „de Merwede”, aldaar.

De arch. J. G. Schneijder 's av. 7 $\frac{1}{2}$ u. bij A. Schalk. Bestek en teek. à f 1,50 verkrijgb. bij gen. arch. die tevens inl. geeft. Aanw. gedaan.

VUCHT (N.-BR.). Het bouwen van eene bijzondere School voor meisjes.

Het R.K. kerkbestuur van Vught, n.m. 3 u. in het patronaat aldaar. Bestek en teek. te bekomen à f 2,50 bij den arch. J. H. H. van Groenendael. Aanw. gedaan.

ZAAMSLAG. Het verbouwen en inrichten tot winkelhuis van het perceel A. no. 21 op het dorpsplein.

De bouwkw. J. Wisse Jzn. 's av. 6 u. Bestek en teek. ter inz. in gen. perc. alw. besteding zal plaats hebben. Aanw. gedaan.

DONDERDAG 4 JULI.

BUIKSLOOT. Het amoveeren en weder opbouwen van een woonhuis gemerkt 28 A voor rekening van den heer Dr. S. van Kempen, aldaar.

De aanbesteder 's av. 8 u. in café „Noord-Holland.”

HELLEVOETSLUIS. Het amoveeren en weder opbouwen van een woonhuis aldaar.

De notaris J. v. d. Knaap v.m. 11 $\frac{1}{2}$ u. in het café van v. d. Berg. Bestek en teek. à f 1 verkrijgb. bij den opz. A. Peters te Nieuwenhoorn. Bijl. in te zenden tot v.m. 10 $\frac{1}{2}$ u. Aanw. gedaan.

ZWIJNDRECHT. Het bouwen van twee woningen en een schuur op een terrein langs den straatweg onder de gem. H. I. Ambacht.

De arch. Kors Visser v.m. 11 u. in „t Witte Paard”. Bestek en teek. à f 1,25 verkrijgb. bij en inl. geeft voorn. archit. Aanw. gedaan.

VRIJDAG 5 JULI.

ZWOLLE. Het bouwen van een nieuw passantenhuis.

Het gem.best. n.m. 2 u. Bestek en teek. verkrijgb. ter secr. à f 1,50. Inlicht. door den gem.-arch. Aanw. gedaan.

ZATERDAG 6 JULI

NIEUWOLDA. Het bouwen van een heerenbehuizing aan den Wagenborgerweg voor R. Joling te Zuidbroek met bijlev. van materialen, transp., uitgezonderd het verf-, glas- en behangwerk.

De architect W. Snater n.m. 5 u. in café wed. Mestje. Bestek en teek. ad f 1,50 verkrijgb. bij den arch. Aanw. 6 Juli n.m. 3 u.

MAANDAG 8 JULI.

AMSTERDAM. Bestek no. 1098. Het maken van perron, dienstgebouw, privaatgebouw en chefswoning met bijkomende werken op de halte „Schiedamsche dijk” van den spoorweg Schiedam Hoek van Holland. Raming f 23800.

De H. I. J. S. M. n.m. 1 $\frac{1}{2}$ u. (Gr. tijd). Aanw. op de plaats 3 Juli v.m. 11 u. (Gr. tijd).

AMSTERDAM. Het uitbreiden van de gebouwen voor den stadsreinigingsdienst aan de Bilderdijkkade.

Het gem.best. 's midd. 12 u. Voorw. te verkrijgen ter stadsdrukkerij, tegen f 3,50 (met 3 teek.) Inl. worden gegeven ten kantore van den architect van den dienst der publieke werken ten stadhuije, kamer no. 148 van 2 tot 4 uur, gedurende de drie laatste werkdagen vóór den dag der aanbesteding.

DINSDAG 9 JULI.

STEENWIJK. Het afbreken van het oude en het weder opbouwen van een nieuw woonhuis in de Scholenstr. aldaar met bijlev. van alle materialen enz.

De heer J. Visser Azn. v.m. 11 u. in het stationskoffiehuys „De Kroon”. Bestek en teek. à f 1 verkrijgb. bij Voerman en Mol, welke inl. geven. Aanw. 3 Juli v.m. 11 u.

UTRECHT. Bestek no. 1102. Het maken van twee seinhuizen, A. en B. op het station Hoogezand-Sappemeer. Raming f 4050.

De Maatij. tot Exploit. van Staatsspoorw. n.m. 2 u. (lok. tijd.)

UTRECHT. Het bouwen van een woonhuis en veestalling met bijkomende werken volgens bestek a. en het maken van twee stenen reservoirs bestek b. in twee perc.

De bouwkw. P. Leenders v.m. 11 u. in het café van Witjens aan het Vreeburg. Bestek en teek. à f 1 verkrijgb. bij gen. bouwkw. Riemstraat 56. Aanw. 2 Juli v.m. 11 u. op het terrein gem. Oudenrijn aan het Merwedekanaal.

DONDERDAG 11 JULI.

VLAARDINGEN. Het bouwen eener kerk.

De arch. Vixseboxse en v. Schaik n.m. 2 u. in de consistorie der Ned. Herv. Gem. Bestek en 10 teek. à f 5 verkrijgb. bij gen. arch. te Hilversum, die tevens inl. geven. Geen aanw. op het terrein.



12 JUNI.

BATHMEN. Het bouwen van een burgerwoonhuis in 't dorp voor B. J. Wissink, met bijlev. van alle materialen. Het schilderwerk is uitgesloten. Door den aanbesteder.

Timmerwerk. Laagste inschr. W. Waanders, Diepenveen, f 618.

Metselwerk. Gebr. Rattink, Bathmen f 715, Timmer- en metselwerk. J. Dolleman, Gorsel, f 1612.

Smidswerk. Jan Mulder, Bathmen, f 97,50.

13 JUNI.

SAS VAN GENT. Het bouwen van een tweeverdiepings woonhuis op een terrein, gelegen aan de Stationstraat te Sas van Gent; voor rekening van den heer E. Buijsse te Westdorpe. Door den aanbesteder.

Metselwerk. Laagste inschr. J. v. d. Velde Terneuzen, f 3350.

Timmerwerk. A. A. E. Vermast, Terneuzen, f 2445.

Glas- en Schilderwerk. P. L. de Pauw, f 182.

Smidswerk. Aug. Sloek, f 205, Lood- en zinkwerk. P. Knijff, Zaamslag, f 249,50.

15 JUNI.

WOLVEGA. Eene belangrijke verbouwing van het logement met café. Raming f 3950. Door den heer Jansma afd.

Laagste inschr. L. M. v. d. Hoef en Zonen, Wolvega, f 4413. Voor de raming gegund aan den architect R. de Vries te Wolvega.

17 JUNI.

TILBURG. Het bouwen van een winkelhuis aan de Korvelsche straat aldaar, voor rekening van den heer J. W. van Gorp. Door den arch. Jos. Donders.

Metselwerk Laagste inschr. A. v. d. Hout, f 3898*.

Timmerwerk. M. Reynen, f 2498*.* Gegund.

18 JUNI.

WASSENAAR. Het maken van een fabriek enz. voor graanmalerij, met woonhuis en paardenstalling enz. Door het best. der coop. vereen. „Samenwerking”.

Laagste inschrijver. A. Verhoeff, Vlaardingen, f 16585.

19 JUNI.

COEVORDEN. Het bouwen van een winkelhuis en schuur aan de Sailandschestraat aldaar. Raming f 5000. Door den bouwkw. D. Meppelink.

Laagste inschr. J. Lahuis, f 4873. Gegund.

ENSCHEDA. Het bouwen van twee woon- en winkelhuizen, alle vier onder één bekapping, met bijgebouwen enz. op een terrein gelegen aan den waterboerweg, op Tubantia, gemeente Enschede. Door den archit. J. G. Tönis, bouwkw.

Laagste inschr. Johs. Weener en Zoon, f 6488. Gegund.

GORINCHEM. Het bouwen van woningen, kantoor met woning, magazijn- en privaatgebouwen, ten behoeve van de scheepsbouwwerf „Fortuna” op een perc. aan de westzijde van de Voorhaven aldaar. Door den bouwkw. J. van Embden.

Laagste inschr. C. Murlingh, f 22637.

HUIZEN (N.-H.) Het verbouwen van het post- en telegraafkantoor te Huizen. Door het gem. best.

Laagste inschrijvers J. Grote Olde Beverborg en C. Franssen, Hilversum, f 2450.

HOORN. Het bouwen van een gebouw ten dienste van het „Witte Kruis” a/h Achterom. Door den bouwkw. H. Kolkman.

Laagste inschr. I. van Petten, f 7049.

KAMPERLAND (ZEEL.). Het bouwen van een nieuw woonhuis, groot 108,3 M², een schuurtje, groot 21,2 M², en de verder daartoe behorende werken. Door den archit. W. Sterk te Schore.

Laagste inschr. W. Dekker, Veere, f 5470.

KAMPERLAND (ZEEL.) Het bouwen van een school met drie lokalen en onderwijzerswoning en verder daartoe behorende werken. Door den arch. W. Sterk te Schore. Laagste inschrijver A. M. v. Hei, Wissinkerke, f 10297.

LEMELE (Ov.). Het herbouwen van een woonhuis met stallen voor den heer B. Immink te Lemele (Ambt Ommen). Raming f 5600. Door den aanbesteder.

Laagste inschr. H. H. Miskotte, Helledoorn, f 5548, Gegund aan J. v. d. Berg te Helledoorn voor de begrotingsom.

20 JUNI.

EDE. 1 Het verbouwen van de gebouwen der gem.-gasfabriek. 2 Het bouwen van een gashouder-fundament, reguleergebouw tje en een woning op een terrein te Bennekom. Door het gem.best.

Laagste inschr. G. Eijlander, Bennekom, f 5190. Perceel 2, laagste inschr. G. Eijlander, idem. f 2549.

LEMMER. Het afbreken van een oude schuur en het opbouwen van een nieuwe

schuur en huizinge voor rekening van den heer H. Poepjes. Raming f 4300.

Laagste inschr. J. H. Beljan, f 3959, gegund.

PUTTEN. Het bouwen van een woning en schuurtje aan de Weverstraat aldaar. Door het best. der ziekenverpleging.

Laagste inschrijver C. J. Gaasbeek f 3741, Gegund.

ROERMOND. Het afbreken eener bestaande woning, alsmede het weder opbouwen van een winkelhuis met bakkerij, gelegen in de Neerstraat, met bijlev. van alle daartoe benodigde bouwmaterialen. Door den archit. H. Bertrams

Laagste inschr. J. Maessen, Maasniel, f 6485.

TEN BOER. Het afbreken van een bestaande en het bouwen van een armhuis met vier woningen met bijlev. van al het daartoe benodigde. Door de diakenen der geref. kerk.

Laagste inschr. S. Pestman, Garmewolde. f 2411, gegund.

21 JUNI.

CLINGE (ZEEL.). 1e. Het uitbreiden met 2 lokalen, gedeeltelijk vernieuwen en veranderen van de inrichting der openb. school te Nieuw-Namen. Raming f 8806.24. 2e. Het aanbouwen van een lokaal aan de openbare school aan de Gravenstraat, met bijlev. van de schoolmeubelen. Raming f 3360.46. Door het gem. best.

1e. Laagste inschr. P. J. Wisse en D. W. F. Kaijser, Zaamslag f 8375*.

2e. P. J. Wisse en D. W. F. Kaijser, f 3175*. * Gegund.

HOOGEVEEN. Het bouwen van een winkelhuis met beneden- en bovenwoning c.a. werken op een terrein aan de Oostzijde van de Streek „De Huizen” ald. met bijlev. van alle materialen. Door den heer S. Polak te Schoonoord.

Laagste inschr. R. Vos, Hoogeveen, f 10534.

TERBORG. Het bouwen van een woonhuis. Door den heer G. J. Lubbers.

Laagste inschr. W. Koenders, Silvolde, f 2563, alles zonder bijlev. van steenen. Gunning 8 dagen aangeh.

ZETTEN (GELD.). Het bouwen van een woon- en achterhuis met annexe schuur, met bijlev. van materialen, transporten enz. te Hien. Door den heer W. Breunisse.

Laagste inschr. G. J. van Baal, Nijmegen, f 7840.

ZUTPHEN. Het afbreken van het heerenhuis in de Waterstraat no. 5. en het maken van fundamenten voor een te stichten nieuw rijksbelastinggebouw. Door het gem. best.

Laagste inschr. D. Bessem f 1950.

22 JUNI.

OVERVEEN. Het bouwen van een landhuis aan den Zijlweg te Overveen. Door den arch. C. L. M. Robbers te Haarlem.

Laagste inschr. J. en S. Winnubst, f 7025.

Overweeg welken Waarborg men U biedt

bij aanbieding van een vochtweerdend praeparaat!!

Men late zich niet misleiden door schijnbare goedkoopheid van artikelen welke men met water verdunnen kan of welke men met andere stoffen kan vermengen, doch waarvoor volstrekt geen zekerheid voor afdoend werk geboden wordt. Schriftelijke garantie wordt voor zulke middelen niet gegeven, en de attesten zijn meestal van nul en geene waarde.

Voor alle doorslaande of vochtige muren, voor nieuw metselwerk om het voor vochtigheid groen en vuil worden te vrijwaren, gebruikte men

EXTRACT VAN STEENBESCHERMER

Dit fabrikaat voldoet aan de strengste eischen, is onoplosbaar en vermengt zich niet met water, is bestand tegen hitte en vorst, de sterkste zuren en alkaliën. Het trekt in den steen en maakt het metselwerk volkomen waterdicht en bestand tegen slagregen.

Voor de deugdelijkheid wordt vijf jaren schriftelijke garantie op zegel gegeven. Een gedeelte van het bedrag kan tot meerdere zekerheidsstelling worden ingehouden!

Het werk is duurzaam en afdoend.

Vraagt ten spoedigste inlichtingen aan de

**Nederlandsche Steenbeschermerfabriek,
Graafsche Weg. - NIJMEGEN.**



Architecten, Ingenieurs, Aannemers, enz. worden beleefd attent gemaakt op de groote verscheidenheid Raamopeners, Deur- en Raamveeren, enz. der firma ROBERT ADAMS te Londen. Verschillende werkende modellen zijn te bezichtigen en inlichtingen met uitgebreide catalogi te verkrijgen bij:

M. W. J. Eijsvogel, IJzerhandel, Rotterdam.

Alleenvertegenwoordiger voor Nederland en Koloniën. Tarijke attesten van geleverde werken ter inzage.

Specialiteit in het vervaardigen van Raamsluitinrichtingen voor Serres, Fabrieksgebouwen, Brouwerijen, enz. enz.

BAARDWIJK. Het bouwen van en woonhuis aldaar. Door den heer W. v. Helvoirt. Laagste inschr. Wed. A. Aarts en Zn., Waalwijk f 2969, gegund.

24 JUNI.

GRONINGEN. Het afbreken van eene woning in de Groote Leliestr. get. n. 43, en het ald. wederopbouwen van een gebouw, bevattende gelijkvloers eene bewaarschool met speelschool, waarboven eene onderwijzerswoning. Door het best. der vereen. tot stichting en instandhouding van scholen voor Lager Onderwijs op gereformeerden grondslag.

Laagste inschrijver. J. P. Freese, f 3018.

Het gemeentebestuur van 's Gravenzande vraagt, om zoo spoedig mogelijk in dienst te treden

Een Architect,

tevens belast met de werkzaamheden aan bouw- en woningtoezicht verbonden.

Jaarwedde f 1000.—.

Bezit van diploma burgerl. bouwk. opzichter strekt tot aanbeveling.

Stukken uiterlijk 10 Juli a.s. franco aan den Burgemeester.

Gelegenheid tot bezoek op nader te bepalen datum, waarvan desverlangd bericht wordt gezonden.

ER BIEDT ZICH AAN een gehuwd

Bouwkundig

Opzichter-Teekenaar

goed ontwikkeld, zelfstandig kunnende werken.

Brieven, letter A, bureau van dit blad, Herderstraat 5, Den Haag.

Nogmaals vestigt de Amsterdamse Stucadoors Patroons Vereniging de aandacht op haar vroeger genomen besluit, waarbij de kosten voor reparatiën, veroorzaakt door aanleg van diverse geleidingen, (verlichting, waterleiding, verwarming) door vorst enz. enz., door de Stucadoors Patroons niet in hunne aannemssom worden opgenomen, doch ten laste komen van den besteder van het stucadoerwerk.

Bij MOUTON & Co. te 's-Gravenhage zijn verschenen de

Nieuwe Algemeene Voorwaarden

BEHOORENDE BIJ DE

BESTEKKEN voor de LEVERING

VAN

IJZER en STAAL

AAN

's RIJKS MARINE.

PRIJS 25 CENT

Vastgesteld bij beschikking van den Minister van Marine van den 9 Juli 1894 D. No. 41

BOUWKUNDIG WEEKBLAD.

· ORGAAN VAN DE MAATSCHAPPIJ ·
· TOT BEVORDERING DER BOUWKUNST ·

BESTUUR VAN DE MAATSCHAPPIJ: A. SALM G.Bz., *Voorzitter*. F. W. M. POGGENBEEK, *Vice-Voorzitter*, — V. G. A. BOSCH, W. J. DE GROOT, G. W. VAN HEUKELOM, D. E. C. KNUTTTEL, J. A. MULOCK HOUWER, F. J. NIEUWENHUIS, B. J. OUËNDAG, J. VERHEUL Dz., P. A. WEELDENBURG.

COMMISSIE VAN REDACTIE: ED. CUYPERS,
A. SALM GBz., J. VERHEUL Dz.
REDACTEUR: C. T. J. LOUIS RIEBER.

BUREAU VAN REDACTIE: MARNIXSTR. 402 AMST.
BUREAU VAN ADMINISTR. HERDERSTR. 5 DEN HAAG
UITGEVERS: MOUTON & CO DEN HAAG

INHOUD

ABONNEMENTSPRIJS

N^O. 27. 6 JULI 1907. Maatsch. tot Bev. der Bouwkunst.
Examen tot het verkrijgen van het Diploma van Bouwkundig
Opzichter. — Landhuis te Coblenz. — Electriche Diamantslijperij
van de firma I. J. Asscher. — Prijsvragen. — Inhoud van Tijdschriften. — Berichten. — Bureau voor plaatsing van opzichters en teekenaars. — Aankondiging en afloop van aanbestedingen. — Lijst van Fabrikanten, Leveranciers, enz. — Advertentiën.

voor Nederland: fr. p. p. / 15 — 's jaars, voor Indië en het Buitenland (bij vooruitbetaling) fr. p. p. / 17.—. **PRIJS DER ADVERTENTIEN:** van 1—5 regels / 1.—, elke regel meer 20 cents Grootte letters naar plaatsruimte. — **AANKONDIGING VAN AANBESTEDINGEN** 15 ct. p. r. m. premie $\frac{2}{3}$ maal. — **ABONNEMENT VAN ADVERTENTIEN** tegen belangrijk verminderde prijzen en kosteloze opname der advertentiën in het Tijdschrift der Mij.

MAATSCHAPPIJ TOT BEVORDERING DER BOUWKUNST.

EXAMEN TOT HET VERKRIJGEN VAN HET DIPLOMA VAN BOUWKUNDIG OPZICHTER

*ingesteld door de Maatschappij tot Bevordering der Bouwkunst.
volgens besluit van de Algemeene Vergadering der
Maatschappij gehouden 28 Mei 1891.
(Vervolg van blz. 408.)*

TWEEDE GROEP.

Maandag, 4 Maart, voorm. 9—10 uur.

Opstel over een bouwkundig onderwerp.

De candidaten ontvingen de twee volgende vragen, waarvan echter slechts één beantwoord behoefde te worden.

- De verdieping gelijkstraats van een oud woonhuis moet tot winkel worden ingericht. Welke maatregelen moeten genomen worden om het bovengedeelte van den gevel te stutten?
- Welke zijn de achtereenvolgende werkzaamheden van een timmerman en van een metselaar bij den bouw van een woonhuis?

Maandag, 4 Maart, voorm. 10—12 uur.

Meetkunde.

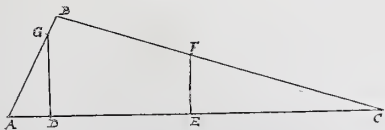

- Een terrein van bovenstaanden vorm heeft de volgende afmetingen:

$$AB = 12, BC = 36, AC = 40 \text{ M.}$$

D G en E F staan loodrecht op A C.

$$AD = 5, CE = 20 \text{ M.}$$

Bereken de oppervlakte van den vijfhoek D G B F E.

- De kleinste diagonaal in een regelmatigen 24 hoek is 1 M. lang.
— Bereken den straal van den omgeschreven cirkel, en den inhoud van den 24 hoek.
- Een cilinder, hoog 4 M. en wijd 8 dM., is tot op een $\frac{3}{4}$ van de hoogte met water gevuld. Men schept hieruit 10 emmers water. De afmetingen van den emmer zijn: middellijn grond- en bovenvlak 4 en 5 dM., diepte 6 dM.
Hoeveel water blijft nog in den cilinder?
- Een hoop zand in den vorm van een rechten kegel met een grondvlak van 6.28 M^2 . en eene hoogte gelijk aan de middellijn van het grondvlak moet een kuil vullen in den vorm van een afgeknotte vierzijdige piramide, waarvan grond- en bovenvlak kwadraten zijn, 1 bij 1 en 1.5 bij 1.5 M.
Hoe diep moet die kuil zijn?

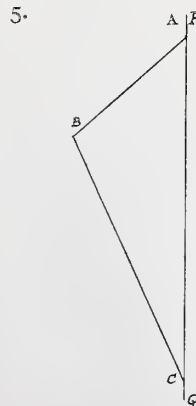

Bereken den inhoud en het oppervlak van het lichaam, ontstaan door de wenteling van den driehoek ABC om de as P Q.

$$AB = 4$$

$$AC = 12$$

$$BC = 10$$

6.

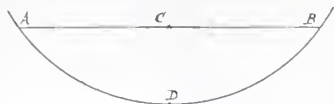

Van bovenstaand bolsegment is gegeven $AB = 8$ d.M., $CD = 2$ d.M.

Bereken den inhoud van dit segment en van den bol waarvan dit segment genomen is.

Maandag 4 Maart, nam. 1-5 uur.

Bouwkunde.

De kandidaten ontvingen een schetsteekening op een schaal van 1 à 50, zie de plaat, fig. 7, waarop zijn aangegeven de opgaande muren van een gebouw op 0.80 M. + A.P. (1) Gevraagd te teekenen: op deze schetsteekening op 1/50 der ware grootte, eene volledige paalfundering met schuifribben en vloerplaten; op 1/10 der ware grootte de doorsneden over AB, CD. en aanzicht EF. Formaat steen: waalvorm.

Dinsdag, 5 Maart, voorm. 8 1/2-10 uur.

Stelkunde.

1. Vereenvoudig:

$$1 - \frac{a-b}{a+b} + \frac{b^2}{a^2-b^2} + \frac{2ab}{a^2+b^2}$$

2. Evenzoo:

$$\left(\frac{a^3 - 3a^2b + 3ab^2 - b^3}{a^2 - b^2} : \frac{2ab - 2b^2}{3} \right) \cdot \frac{a^2 + ab}{a - b}$$

3. Bereken de waarde van:

$$\sqrt[3]{5 \left[\{10a^3 - (4c - 5b)^2\} + 4abc \right]}$$

als: $a = 1$, $b = 2$ en $c = 3$.

4. Los de volgende vergelijkingen op:

a. $\frac{x + 1^{1/2}}{3} - \frac{10 - x}{3^{2/3}} = \frac{4 - 2x}{11} - \frac{1}{11}$

b. $x - \frac{2ij - x}{23 - x} = 20 - \frac{59 - 2ij}{2}$

en $x + \frac{ij - 3}{x - 18} = 30 - \frac{73 - 3ij}{3}$

c. $\frac{5x}{x + 4} - \frac{3x - 2}{2x - 3} = 2$.

Dinsdag, 5 Maart, voorm. 10-12 uur.

Beschrijvende meetkunde.

a. Construeer de horizontale projectie der doorsnede van den bol met het vlak $A'AA''$, dat loodrecht op het verticale vlak staat.

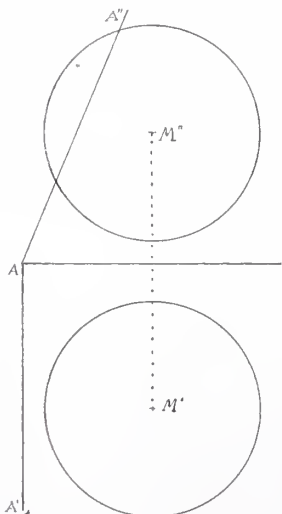

b. Sla de opstaande zijden der driezijdige piramide in hunne ware grootten op het horizontale vlak neer.

1) De plaat, waarop de figuren voorkomen, is gevoegd bij het Bouwkundig Weekblad no. 26, van 29 Juni 1907.

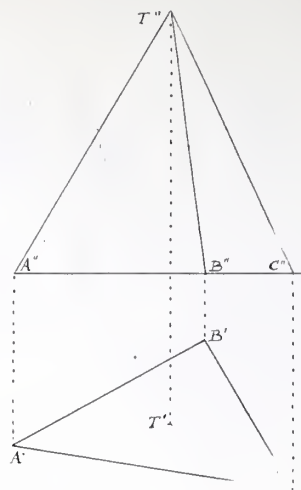

c. Construeer de isometrische projectie van een cirkel met een middellijn van 2 cm.

Dinsdag, 5 Maart, nam. 1-5 uur.

Bouwkunde.

De kandidaten ontvingen onderstaande schetsteekening van een houten kap.

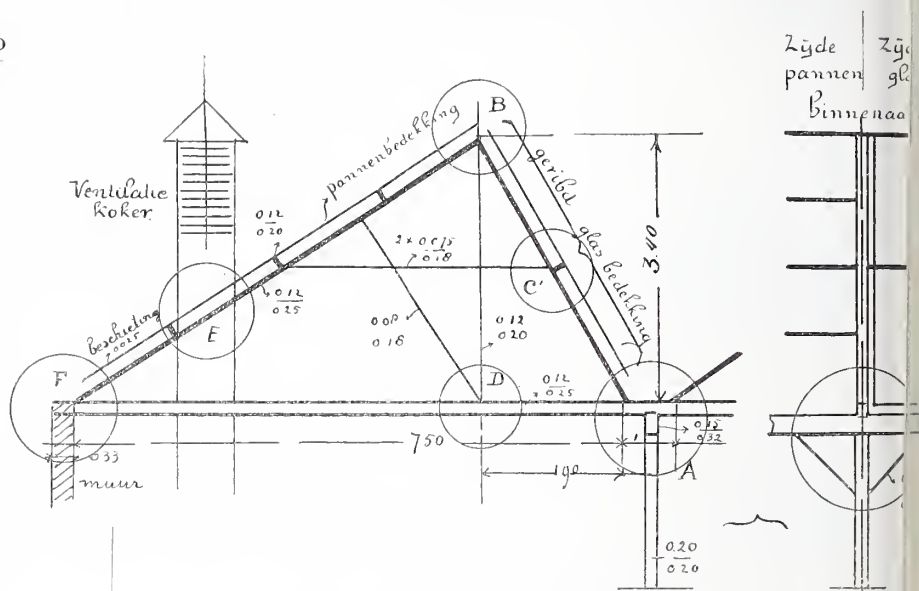

Gevraagd wordt te teekenen: op 1/20 der ware grootte, het geheele kaspant met goten, en het zij-aanzicht standvink; verder de details op 1/10 der ware grootte van de knooppunten A, B, C, D, E en F.

Van de genoemde details moeten minstens vier geteekend worden, terwijl de overige in schets kunnen worden aangegeven.

Woensdag, 6 Maart, voorm. 9-12 uur.

Bouwkunde

De kandidaten ontvingen een schetsteekening voor steenhoudwerk, zie de plaat, fig. 10.

In tekening brengen, op 1/10 der ware grootte, de verschillende stukken natuursteen (Zweedsch graniet), benevens dorpel en neuten, zoodanig dat de aansluiting en de afmetingen duidelijk zichtbaar zijn.

Maak een staat van de benodigde steen. De wijze van bewerking, moet aangegeven worden.

Woensdag, 6 Maart, nam. 1-3 1/2 uur.

Bouwkunde.

De kandidaten ontvingen de schetsteekeningen voor een privaat-uitbouw achter een werkplaats, schaal 1 à 20, zie de plaat, fig. 8.

De privaten hebben geëmailleerd gegoten ijzeren trechters en sluiten op een gegoten ijzeren grondleiding aan.

De urinoirs zijn in hardsteen uitgevoerd. De handenwasbakken zijn van hardsteen met vast koperen rooster en looden afvoerbuis.

a, stellen hemelwaterbuizen voor.

De afdekking van den put is met troggewelfjes, van 1/2 steen tusschen ijzeren liggers I Norm. Prof. No. 14.

Gevraagd:

Het rioleeringsplan *in de schetsen* te teekenen en daarbij aan te geven het te bezigen materiaal, de afmetingen, de hellingen, waar aan een put of leiding wordt aangesloten, de hoogte betrekkelijk A.P.

De privaten en urinoirs loozen naar den beerput, welke van eene overvloed-inrichting naar het geprojecteerde riool is voorzien.

Het hemelwater wordt met het waschwater door eene leiding afgevoerd, op welke leiding de overvloed-inrichting van den beerput moet worden aangesloten.

Het riool en de beerput moeten door het buizenet geventileerd worden.

Verder nog de volgende details te teekenen op eene schaal van 1 à 10:

1°. De doorsnede over de privaten met hun aansluiting aan de grondleiding.

2°. De doorsnede over de urinoirs, waaruit de constructie en afvoer daarvan duidelijk blijkt, benevens de aansluiting aan de grondleiding.

3°. De aansluiting van de looden afvoerbuizen aan de handen-waschbakken.

4°. De doorsnede over den beerput, waaruit de wijze van afdekking en de verdeling der liggers duidelijk blijkt.

Bij alle constructies nauwkeurig het dichtingsmateriaal aan te geven.

Woensdag, 6 Maart, nam. 3¹/₂—5.

Handteekenen.

In tekening brengen, op ware grootte, een ijzeren sieranker, volgens onderstaande schets.

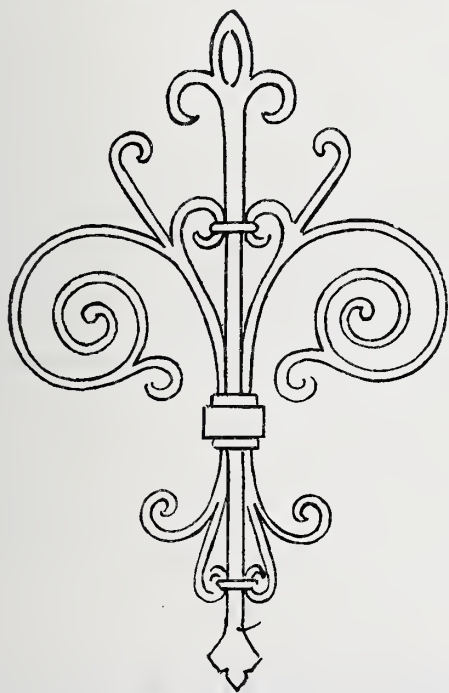

Schaal 1 à 10.

Donderdag, 7 Maart, voorm. 8¹/₂—10¹/₂ uur.

Rekenen.

1. Los de volgende evenredigheid op:

$$\frac{4\frac{1}{3}}{0.75} : \frac{6.5}{14\frac{1}{4}} = 19 : 2.7x.$$

2. Een vierkante Rijnlandsche roede grond wordt betaald met f80. Wat kost naar dien prijs de M²?

3. Een gegoten ijzeren volle kolom, hoog 2.4 M., heeft een middellijn van 6 cM.

Met welk gewicht mag die kolom bij 5-voudige zekerheid belast worden?

(Kan volgens de formules in het Vademecum berekend worden.)

4. Een dekplaat lang 0.8 DM., breed 0.25 M. en dik 0.75 d.M., wordt betaald tegen f40 den M³. Wat kost die dekplaat?

5. Indien een blok, bestaande uit lood (spec. gew. 11.3) en tin (spec. gew. 7.3), een inhoud heeft van 30 d.M.³, en 319 Kilo weegt, hoeveel Kilo lood en tin bevat dan dit blok?

Donderdag 7 Maart, voorm. 10¹/₂—12 uur.

Bouwkunde.

De candidaten ontvingen de onderstaande schetsteekening van een ijzeren balk.

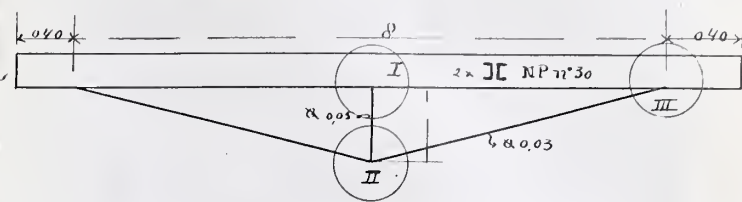

Gevraagd in tekening te brengen op ¹/₂₀ der ware grootte, den geheelen balk, en op ¹/₁₀ der ware grootte de details I, II en III.

Donderdag, 7 Maart, nam. 1—4.

Bouwkunde.

De candidaten ontvingen een schetsteekening van ramen en deuren; zie de plaat, fig. 11.

Gevraagd in tekening te brengen op ware grootte, de doorsneden over A, B, C, D, E, F, G, H, K, L, M en N. Dikte raam- en deurhout 4.5 c.M.

(Wordt vervolgd.)

LANDHUIS TE COBLENZ.

Het landhuis waarvan afbeeldingen voorkomen in dit en in het nummer 25 van het Bouwk. Weekblad, is het eigendom van Arthur Baron von Osterroth te Coblenz, een rijk edelman uit Rijnland, die een belangrijke som voor de stichting er van ter beschikking stelde, waardoor tal van bekwame werklieden hun talenten konden toonen en hun arbeid goed beloond zagen. De stichter heeft daarbij niet alleen een voorbeeld gegeven van een voornaam begrip te bezitten omtrent de eischen aan een dergelijke bezitting te stellen, maar ook getoond een goed ontwikkeld artistiek oordeel te hebben.

Het gebouw bestaat, boven een souterrain, uit een rez-de-chaussée, bevattende een hal, rond welke gegroepeerd liggen een woonkamer, een eetzaal, een salon, een werkkamer, benevens de keuken, die, met aanhoorigheden, door een gang van de hal afgesloten is. Op de eerste verdieping zijn om een ruim portaal gerangschikt een drietal slaapkamers, een paar logeerkamers, een kleine eetzaal, een werkkamer voor de zoons des huizes, en een ruime badkamer. Op de verdieping daarboven liggen de vertrekken voor het dienstpersoneel.

De sierlijke afwerking van het inwendige is geheel geschied naar den smaak en in den geest van den eigenaar.

Voor den uitwendigen bouw werden gebruikt: roode Lotharingsche zandsteen, lichtroode zandsteen van den Eifel, grijze zandsteen uit het Moezelgebied, en groene doloriet uit Westphalen.

Al het houtwerk der gevels is van eikenhout, gedeeltelijk gebeeldhouwd, en dennenhout, voor 't meerendeel geschilderd.

De groote dakvlakken zijn gedekt met donker blauwe Moezel-leien, de kleinere met roode en groene Belgische.

Dit landhuis ligt op korten afstand van het openbare plantsoen van Coblenz, langs den Rijnsoever, en is omgeven door een schilderachtig aangelegden tuin, in overeenstemming met de artistieke hoedanigheden van het bouwwerk.

De kosten van het gebouw bedragen ongeveer f 210.000.

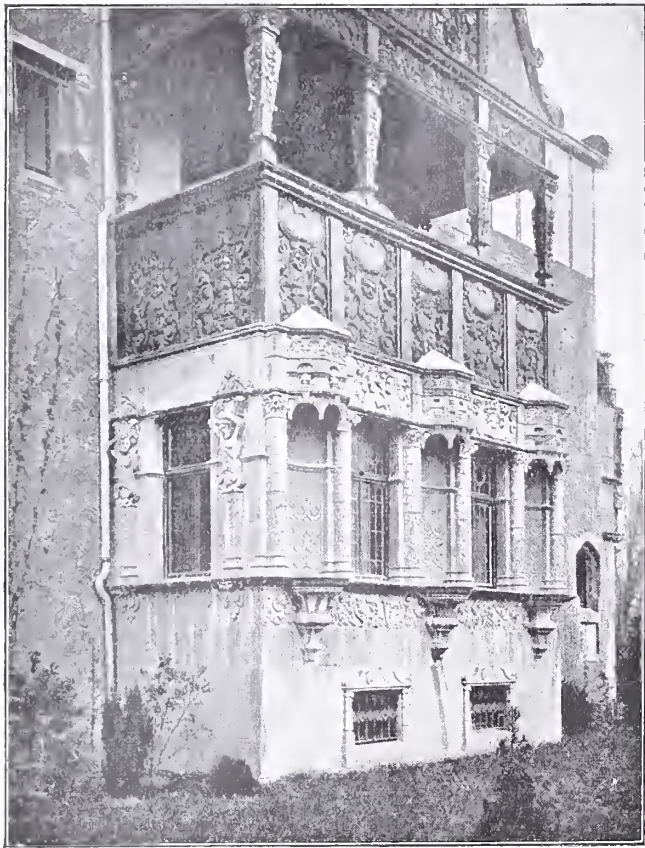

LANDHUIS VAN ARTHUR BARON VON OSTERROTH, TE COBLENZ.
Architect Willy Bock, te Coblenz.

ELECTRISCHE DIAMANTSLIJPERIJ VAN DE FIRMA I. J. ASSCHER.

Zondagmiddag werd door een veertigtal leden der afdeling Amsterdam van den Bond van Technici, een bezoek gebracht aan de nieuwe Electriche Diamantslijperij aan de Tolstraat te Amsterdam, daartoe welwillend door de firma Asscher in de gelegenheid gesteld.

Aan den ingang der fabriek opgewacht door den Architect G. van Arkel, naar wiens plannen de inrichting is gebouwd, werd het gezelschap geleid naar het kantoorgebouw en aldaar door den heer Asscher ontvangen.

In de eerste plaats werd daar een zeer rijke verzameling van geslepen en ruwe diamant vertoond, terecht een „schitterende” collectie, waarbij steenen van de meest zeldzame grootte. Ook werd vertoond een in alle opzichten juist nagemaakt model van de kort geleden gevonden bijzonder groote diamant, genaamd „de excelsior”. Hierover verder uit te weiden is onnoodig, daar de firma Asscher op dit gebied algemeen bekend is.

Daarna werd het gezelschap verdeeld in groepjes van vijf leden die, elk onder geleide van een afdelingschef, de geheele inrichting werden rondgeleid, en waarbij volledige uitlegging werd gegeven van alle mogelijke takken van het bedrijf. Ook nam de heer van Arkel een deel onder zijne leiding; het is duidelijk, dat dit deel de meest technische verklaringen ontving, wat het gebouw betreft.

Zoo werden achtereenvolgens bezichtigd, *het slijpen*, met daarbij behoorend z.g. *verstellen* van groot- middel- en klein diamant (brillant en roosjes); het z.g. *snijden van diamant*, zoowel volgens de oude methode als het *machinaal snijden*; het *diamant zagen*, ook een der nieuwste vindingen van den lateren tijd, en het diamant *kloven*.

Overal werden met de meeste welwillendheid alle mogelijke inlichtingen verschaft en door de betrokken personen de verschillende werkzaamheden tot in alle bijzonderheden uitgelegd.

Daarna werd de brandvrije kluis bezichtigd, waar dagelijks, na afloop der werkzaamheden, al het onderhanden zijnd werk op zeer praktische wijze voor ieder persoon afzonderlijk, wordt opgeborgen.

Het zeer fraaie gebouw met zijn flinke en naar het karakter sprekende gevels, is volgens de nieuwste eischen ingericht. Uitzonderd de gevels, is het geheele gebouw opgetrokken van

cement-ijzer. Overal licht en lucht, volkomen brandvrij en voldoende aan de eischen van reinheid in de eerste plaats.

Het mechanisch gedeelte wordt geheel electricch gedreven; alleen voor centrale verwarming is een volgens de laatste eischen ingericht stel verwarmingsketels in de kelderverdieping aanwezig.

Voor veiligheid en gezondheid zijn geen kosten gespaard. Bij elke afdeling afzonderlijke kledkamers, waschrichtingen en privaten; deze laatsten met daarvoor aangestelde bewakers, evenals in een restaurant van den eersten rang. Ook de cantine met aangelegen eetzaal is als 't ware een moderne „lunch-room”, waarvoor de buffethouder met zijne dames alle eer toekomt.

De geheele fabriek is „een model-inrichting” voor de diamant-industrie. Hiervoor komt een woord van lof toe aan den architect G. van Arkel die het gebouw daarstelde, maar in de allereerste plaats ook aan de firma I. J. Asscher, die daartoe het initiatief nam.



PRIJSVRAGEN

uitgeschreven door de Vereeniging van Nederlandsche
Kalkzandsteen-Fabrikanten.

De Jury voor de beoordeeling der antwoorden, ingekomen op deze prijsvragen, heeft de eer aan de Vereeniging van Nederlandsche Kalkzandsteen-Fabrikanten het volgende rapport uit te brengen.

In onze handen werden gesteld de antwoorden:

op de prijsvraag *a*, voor een vrijstaand blok van zes arbeiderswoningen: 1, Houw en trouw; 2, Glück auf; 3, H. M.; 4, Arbeider; 5, Leo; 6, Mabon; 7, A. A. A; 8, Debuut; 9, Labora; 10, Licht en Lucht (I); 11, Rosa; 12, Mimosa; 13, I.S. (monogram); 14, Halve maan (geteekend); 15, Drie niet concentrische cirkels (geteekend); 16, Oost-West, Thuis-best; 17, Licht en Lucht (in een cirkel); 18, Een onregelmatige zeshoek (geteekend); 19, Johanna; 20, Oувrier; 21, Arbeiderswoning; 22, Licht en Lucht (II);

op de prijsvraag *b*, voor een vrijstaand buitenhuis: 23, Een driehoek en cirkel (geteekend); 24, Een verdeelde driehoek (geteekend); 25, Mei; 26, Cirkel waarin vierkant en cirkel (getee-

kend); 27, Geduld; 28, Casa; 29, Cirkel waarin drie kleine cirkels (geteekend); 30, Marie; 31, T. A. T.; 32, Goedkoop; 33, Industrie; 34, Labore Nihil; 35, April; 36, Rust.

Op de prijsvraag c, voor een blok van zes stads-huizen, zijn geen antwoorden ingekomen.

Nadat de Jury-leden ieder afzonderlijk de inzendingen onderzocht hadden, werden deze gezamenlijk besproken en daarbij besloten, bij de nadere beoordeeling het doel waarmede de prijsvragen waren uitgeschreven, strikt in het oog te houden. Dit doel bleek uit het programma te zijn:

„het maken van ontwerpen, uitvoerbaar in witte kalkzandsteen.”

Het was de bedoeling, dat de witte kalkzandsteen het hoofd materiaal zou uitmaken, waarbij evenwel gebruik zou mogen worden gemaakt van andere materialen, in het programma nader aangeduid.

De Jury besloot daarom ontwerpen, die niet beantwoordden aan de eischen eener goede toepassing van kalkzandsteen, al hadden de plattegronden daarvan ook groote verdiensten, niet voor eene onderscheiding in aanmerking te doen komen.

De slotsom harer besprekingen was, dat deze prijsvraag is te beschouwen als te zijn geslaagd; de inzenders hebben over het algemeen met ernst medegewerkt om het doel te bereiken, en verschillende goede ontwerpen geleverd. Zij kon de volgende bekroningen toekennen.

Prijsvraag a.

Ie prijs, f 150, aan den ontwerper van het antwoord No. 21, motto „Arbeiderswoning”, den heer J. B. van Loghem, Candidaat Bouwkundig Ingenieur, te Haarlem.

Ile prijs f 75, aan den ontwerper van het antwoord No. 17 motto „Licht en Lucht (in cirkel)”, den heer F. J. Wolters, bouwkundige te Eindhoven.

Ille prijs, f 50, aan den ontwerper van het antwoord No. 1, motto „Houw en Trouw”, den heer S. Franco, architect. Directeur der Burgeravondschool te Zaandam.

Aan den ontwerper van het antwoord No. 19, ingezonden onder het motto „Johanna”, werd bovendien eene eervolle vermelding toegekend. Vervardiger daarvan bleek te zijn de heer G. H. Kleinhout, bouwkundige te Amsterdam.

Prijsvraag b.

De Jury achtte de eigenschappen der beide ontwerpen No. 35, motto „April”, en No. 28 motto „Casa”, (de nummers zijn hier genoemd in volgorde van de plaats gehad hebbende beoordeeling), zoo gelijkwaardig, dat zij gemeend heeft de bedragen, uitgelooft voor den eersten en den tweeden prijs, zijnde f 150 en f 75, bijeen te moeten voegen, en de som van f 225 gelijkelijk te verdeelen onder de inzenders dezer ontwerpen, zijnde van No. 35 de heer A. A. van Nieuwenhuijzen te Rotterdam, en van No. 28 de heer L. Groen, Leeraar aan de Ambachtsschool te Alkmaar.

Ille prijs, f 50, aan den ontwerper van het antwoord No. 24, kenteeken „Verdeelde driehoek”, den heer A. L. van Wissen architect te Groningen.

Omtrent deze ontwerpen moge het volgende worden medegedeeld.

No. 21. „Arbeiderswoning”. Dit ontwerp trekt onmiddellijk de aandacht, en door opvatting, en door teekenwerk.

Plattegronden en opstanden zijn goed; beiden zijn in zeer goede harmonie met elkander. De gevels zijn in uitsluitend witte steenen van gewoon formaat, en blokken van grooter afmetingen van dezelfde kleur ontworpen, waardoor langs eenvoudigen weg een natuurlijke, aangename afwisseling is verkregen. De afzonderlijke zes woningen zijn in den voorgevel van het geheele blok op goed gevonden wijze aangeduid. Dit draagt niet alleen bij tot het artistieke, voornamelijk uiterlijk, maar doet ook meer het intieme karakter van elke afzonderlijke woning op eenvoudige wijze uitkomen.

Het bovenstaande geldt voor de beide typen van de plattegronden en van den voorgevel die de ontwerper heeft ingezonden.

Het teekenwerk is verdienstelijk, ook wat de perspectievische voorstelling betreft.

No. 17. „Licht en Lucht” (in cirkel). De gevels hebben niet dat bijzonder aantrekkelijke karakter als die van No. 21, maar zijn toch goed van opvatting, en eenvoudig, zooals het voor de bestemming der woningen past.

De plattegronden kunnen met eene geringe wijziging eene gewenschte verbetering ondergaan, door de bergplaats onmiddellijk toegankelijk te maken van uit de keuken; het privaat kan dan in die bergplaats komen te liggen. Een en ander geeft ook aanleiding tot eenige bezuiniging.

No. 1. „Houw en Trouw.” Dit ontwerp is eenvoudig opgevat, en geeft het karakter van arbeiderswoningen zeer goed weer. De verdeling van het blok in zes afzonderlijke woningen is welgeslaagd. Met smaak is van verschillend materiaal partij

getrokken, om op eenvoudige wijze afwisseling te verkrijgen.

No. 19. „Johanna”, werd eervol vermeld. Deze onderscheiding verdient het wegens het trachten naar eene goede toepassing van het materiaal in de gevels. en naar eene praktische indeeling van de woning.

No. 35. „April,” en **No. 28.** „Casa.” Deze beide ontwerpen bezitten goede, gelijkwaardige eigenschappen. De plattegronden hebben veel verdiensten; met oordeel en met smaak is getracht naar eene toepassing van het materiaal, waardoor voldoende afwisseling is verkregen, zonder te schaden aan den eenvoud van een behoorlijk effect.

Het karakter van buitenhuis is niet onverdienstelijk in de ontwerpen neêrgelegd.

No. 24. „Verdeelde driehoek.” Ook in dit ontwerp is naar eene eenvoudige, goede toepassing van het materiaal gezocht. Het karakter van buitenhuis is vrijwel in de zeer sober opgevatte gevels tot zijn recht gekomen.

De plattegronden zijn niet onverdienstelijk, en het teekenwerk goed te noemen.

Amsterdam, 20 Juni 1907.

De Jury:

DR. P. J. H. CUYPERS.

ED. CUYPERS.

HENRI EVERS.

J. F. KLINKHAMER.

C. T. J. LOUIS RIEBER.

Alle op deze prijsvragen ingekomen antwoorden zullen worden tentoongesteld in het gebouw van de Maatschappij tot Bevordering der Bouwkunst, Marnixstraat 402 te Amsterdam, vanaf Woensdag 10 Juli tot en met Zaterdag 20 Juli a.s., dagelijks van des voorm. 10 tot des nam. 4 uur.

INHOUD VAN TJDSCHRIFTEN

De Opmerker, 29 Juni 1907. *De tentoonstelling van Dr. Cuipers' werk*; naar aanleiding van de beschouwingen door de N. Rott. Courant aan die tentoonstelling gewijd, welk blad niet de meening van den schrijver in „De Opmerker” deelt, dat de jongeren, toen zij den eenvoud van hun bouwkunst kozen, dit deden omdat zij inzagen geen versiering te kunnen maken. Die soberheid wordt verklaard als eene reactie tegen het „aangeplakt lofwerk zonder zin en zonder stijl, dat per nommer aan de fabrieken kon besteld worden.” Dit is met de feiten in strijd, hetgeen de schrijver tracht te bewijzen, ook uit de eigen woorden der N. Rott. Courant.

Een prijsvraag: De opzet van die voor een „Rijenhuis”, van het Weekblad „De Amsterdammer”, is veroordeeld. Dat dit geschied zou, was van te voren te zeggen: een plan dat namelijk voldoen moest aan de zware eischen der Amsterdamsche bouwverordening, en daarenboven nog artistiek was opgevat, zou bij uitvoering meer kosten dan het beschikbare bedrag voor een „Rijenhuis” van tegenwoordig. als men er een bescheiden rente van wil maken. Die opzet had tijdig in een vakblad besproken moeten worden; dan zou de uitkomst beter zijn geweest.

Leerlingwezen. Naar aanleiding van een vraag daarover, met andere vragen te behandelen op het Congres voor arbeidsnijverheid, in Sept. a.s., wordt herinnerd aan hetgeen over enkele dier onderwerpen reeds verhandeld is op het nationaal Congres over Vakonderwijs in 1895.

Architectura, 29 Juni. *Een advertentie up to date*. De steller van de volgende advertentie uit het „Handelsblad”: Een architect wenscht in kennis te komen met personen met veel relaties, die geneigd zijn tegen hooge provisie voor hem als agent werkzaam te zijn,” wordt belachelijk gemaakt. Bij den adverteerder valt „misbruik in de praktijk” te constataeren.

Technisch gedeelte. Slot van: *Organismen bouwkunde*, en van: *Over den invloed der waterhoeveelheid op de drukvastheid van Cement-mortel en cement beton*.

Het afbladder en uitslaan van muren in baksteen. Baksteen schilfert af en verweert slechts dan, wanneer ze de voorwaarden daarvoor in zichzelf omdraagt.

Bronzen deuren van de Congres-bibliotheek te Washington.

De Bouwwereld. 26 Juni 1907. Vervolg en slot van: *Proeven op drukvastheid van natuur- en kunststeenen*, door Prof. J. A. van der Kloes.

Vervolg van: *Ontwerp voor eenen 3-jarigen cursus voor M. T. O. te Arnhem.*

Het nummer bevat de afbeeldingen naar twee medaillons en een wapen, beeldhouwwerken van J. H. Schröder, te Amsterdam, en van een dubbel woonhuis aan de Breederode-straat te Zandvoort, gebouwd voor de Mij. „Villa-bouw Zandvoort”, door J. H. W. Leliman.

Technisch Weekblad, 28 Juni. Vervolgen van: *Kennis van materialen welke in de electrotechniek gebruikt worden, en Warmtekrachtmachines.*

BERICHTEN

BINNENLAND.

Beurs te Rotterdam. In de zitting van den gemeenteraad van Rotterdam, op 27 Juni, kwam o.a. aan de orde het voorstel tot vergrooting en verbouwing van het Beursgebouw, omvattende de zoogenaamde Beursplannen.

Een paar moties om het voorstel aan te houden, omdat nog een vergadering verwacht werd waarin de plannen nader besproken zouden worden, werden verworpen, nadat de Voorzitter had aangetoond, dat de zaak genoeg was toegelicht en geen nieuwe gezichtspunten meer konden verwacht worden. De algemeene beschouwingen leverden niets nieuws op. In een avondvergadering werden daarop nog eenige redevoeringen gehouden tot verdediging van het voorstel van B. en W., dat ten slotte werd aangenomen met 28 tegen 7 stemmen.

Het bestaande Beursgebouw zal dus worden uitgebreid op het terrein vrijgekomen door het afbreken van de Remonstrantsche kerk en een aantal perceelen in Beurssteeg en Visschersdijk; daarop wordt een nieuwe graan- en schippersbeurs gebouwd, in verbinding met het oude gebouw, dat een nieuwen hoofdingang krijgt aan de zijde van het Beursplein. De geraamde kosten bedragen f 325.000.

Groote of St. Jacobskerk te 's-Gravenhage. Door B. en W. van 's Gravenhage zijn met Kerkvoogden der Ned. Herv. Gemeente aldaar onderhandelingen aangeknoopt over het wegruimen van de tegen de Groote kerk gebouwde huizen en de aan de Noordzijde van die kerk uitgebouwde kapel, en wat betreft de overdracht aan de gemeente van den om de kerk gelegen grond, die openbare straat is maar aan de kerkelijke gemeente toebehoort. Tegen een en ander hebben de kerkvoogden in beginsel geen bezwaar, mits hun, behalve het gemis van de jaarlijksche opbrengst van huizen en grond, ook vergoed worden de kosten van de werken die, als gevolg van de afbraak, aan het kerkgebouw te verrichten zullen zijn. Zij verlangen f 100.000 voor het genoemde gemis, een bedrag dat B. en W. alleszins redelijk achten. Voor het uitvoeren der werken aan het kerkgebouw is te rekenen op eene uitgaaf van f 109,448.60, zoodat de gemeente dus f 209,448.60 zou te betalen hebben. Daar die werken deels tot restauratie zullen strekken, komt het B. en W. voor, dat er aanleiding kan bestaan voor Rijk en Provincie, om aan de gemeente eene bijdrage in de kosten te verlenen, en dat die bijdrage billijkerwijze voor elk van beiden zou kunnen bedragen één derde gedeelte van de kosten der werken. In dien zin deden B. en W. een voorstel aan den gemeenteraad

Wat betreft aard en kosten dier werken, hadden kerkvoogden den Minister van Binnenlandsche Zaken om voorlichting verzocht, die hun toen, op uitnoodiging van den Minister, zijn verstrekt door Dr. P. J. H. Cuypers en Mr. V. de Stuers.

BUITENLAND.

Een drukfout. Jeder Schlafraum musz trockene gegen Witterungseinflüsse vollkommen schützende dicke Fuszboden und Wände haben. Dit is door een twaalfstal gemeenten in het Brandenburgsche voorgeschreven in hare, ook wat andere bepalingen betreft, bijna gelijkkluidende verordeningen op slaapgelegenheden. Er is begrijpelijkerwijze echter geen eenheid van dikte van vloeren en wanden in al die gemeenten; dik kan immers ook dun wezen. Hoe dit vage voorschrift tot stand kwam, is nu ongehelder. In een der eerste verordeningen van dien aard stond: „schützende Decke, Fuszboden und Wände.” De alomtegenwoordige drukfoutenduivel maakte in een volgende verordening daarvan: „schützende dicke Fuszboden” enz; dit voorschrift werd in nog latere verordeningen, zooals dat meer geschiedt — met ambtelijke juistheid — door de eene gemeenten na de andere overgenomen.

Ograving van Memphis. De bodem van Memphis bevat de overblijfselen van de Egyptische kunst ook in haar schoonste bloeitijdperk. Die bodem, welks geschiedenis zich uitstrekt over den geheelen loop der Egyptische beschaving, is nog nimmer onderzocht geworden. Bestuurderen van University College te Londen doen nu in „The Times” een oproep tot vorming van fondsen voor de opgraving van Memphis. Engeland wil dus voor Memphis doen, wat Frankrijk voor Delphi en Duitschland voor Olympia deed. De ruïnes uit het Grieksche tijdvak — de groote tempel van Path, die van Isis, de prachtige woning van de heilige Apis, de rijke tempel van Aphrodite — liggen op de monumenten van het oude Egyptische Koninkrijk, van Menes af. Waar gegraven moet worden, is met vrij groote zekerheid bekend. Het blootleggen van de kunstschaten zal 3000 Pd. St. 's jaars kosten, gedurende 15 á 20 jaren.

Philadelphia. In de nabijheid dezer stad is een brug in aanbouw, waarvan een der spanningen de grootste is, tot nu toe in beton (concrete) gemaakt. De grootste boog dezer brug, die over de Wissahicken Ravine, is ongeveer 77 M. lang; vier kleinere bogen hebben elk een spanning van 18 M. De lengte der geheele brug is 149 M., hare breedte 22 M.; de rijweg ligt 42 M. boven het dal. De bouwkosten zullen f 615.000 bedragen.

San Francisco. De metselaars hebben hier het werk gestaakt wegens een loon van f 17.50, de steenhouders, die f 15 per dag verdienen, en de stellers van het graniet, wier loon f 13.50 bedraagt. Verschillende overheidspersonen, volgens Building News, in hechtenis genomen, omdat vermoed wordt, dat zij zich voor groote sommen door leveranciers van bouwmaterialen zouden hebben laten omkopen.

Asbest-hout. Door Prof. Charles L. Norton, van het Massachusetts Institute of Technology, is patent genomen op het door hem uitgevonden asbest-hout, dat vervaardigd wordt uit asbest hetwelk reeds voor andere doeleinden was gebruikt, maar waarvan de vezels daardoor te kort zijn om weder met voordeel te kunnen worden verwerkt. Het materiaal, dat binnen kort ter markt zal worden gebracht, is natuurlijk bestemd voor gebouwen, die absoluut brandvrij moeten zijn.

Hubert Stier, Geheimer Baurat, Professor aan de Technische Hochschule te Hannover, is op 25 Juni aldaar overleden in den ouderdom van 69 jaren. Geboren te Berlijn, ontving hij er zijn eerste opleiding van zijn vader — een hoogst bekwaam architect. Daarna werd hij leerling van Strack. Een jaargeld, hem in 1862 toegekend door de Academie der Beeldende Kunsten, stelde hem in staat Italië te bezoeken. In 1866 legde hij met goed gevolg zijn examen als bouwmeester af, studeerde in beide volgende jaren in Italië en Frankrijk, en bouwde in 1874 zijn eerste belangrijke werk, de „Flora” in Charlottenburg. In 1876 vertrok Stier naar Hannover, om het personen-station aldaar te bouwen. Na de voltooiing daarvan in 1879 werd hij benoemd tot leeraar aan de Technische Hochschule te Hannover, en bleef die betrekking bekleeden tot aan zijn overlijden. Behalve dat te Hannover, heeft Stier de stations gebouwd van Hildesheim, Keiensen en Bremen; verder zijn aan hem te danken vele belangrijke particuliere en openbare gebouwen, en restauraties van oude monumenten. Vele prijzen vielen hem in bouwkundige wedstrijden ten deel.

BUREAU VOOR PLAATSING VAN OPZICHTERS EN TEEKENAARS.

Marnixstraat 402, Amsteraam.

Ingeschreven sollicitanten voor:		per maand
Bouwkundig Opz.-Teekenaar, ouderdom	36 jaar	salaris f 125.—
„ „ „	25 „	„ - 100.—
„ „ „	23 „	„ - 70.—
„ „ „	23 „	„ - 100.—
„ „ „	38 „	„ - 60.—
„ „ „	21 „	„ - 65.—
„ „ „	40 „	„ - 100.—
„ „ „	46 „	„ - 90.—
„ „ „	22 „	„ - 70.—
„ „ „	23 „	„ - 90.—
„ „ „	35 „	„ - 90.—
„ „ „	18 „	„ - 40.—
„ „ „	28 „	„ - 90.—
„ „ „	24 „	„ - 80.—
„ „ „	40 „	„ - 100.—
„ „ „	37 „	„ - 100.—
„ „ „	19 „	„ - 60.—
„ „ „	19 „	„ - 80.—
„ „ „	23 „	„ - 80.—
„ „ „	21 „	„ - 50.—

AANKONDIGING VAN AANBESTEDINGEN



MAANDAG 8 JULI.

AMSTERDAM. Bestek no. 1098. Het maken van perron, dienstgebouw, privaatgebouw en chefswoning met bijkomende werken op de halte „Schiedamsche dijk” van den spoorweg Schiedam Hoek van Holland. Raming f 23800.

De H. I. J. S. M n.m. 1½ u. (Gr. tijd). Aanw. gedaan.

AMSTERDAM. Het uitbreiden van de gebouwen voor den stadsreinigingsdienst aan de Bilderdijkkade.

Het gem best. 's midd. 12 u. Voorw. te verkrijgen ter stadsrukkerij, tegen f 3.50 (met 3 teek.) Inl. worden gegeven ten kantore van den architect van den dienst der publieke werken ten stadhuize, kamer no. 148 van 2 tot 4 uur, gedurende de drie laatste werkdagen vóór den dag der aanbesteding.

HAPS (N.-BR.). Het bouwen van een burgerwoonhuis, aldaar. met bijlevering van alle materialen, enz. voor rekening van den gem. Secret. H. Selten.

De bouw. C. G. Elbers n.m. 4 u. Bestek en teek. ter inzage bij gen. secr. en verkrijgb. à f 1.25 bij gen. bouw. te Oeffeld, die tevens inl. geeft. Aanw. 8 Juli n.m. 2 u.

DINSDAG 9 JULI.

AALSMEER. Het bouwen van een café met woonhuis aan de Uiterweg.

De gem.opz. A. v. d. Laars.

STEENWIJK. Het afbreken van het oude en het weder opbouwen van een nieuw woonhuis in de Scholenstr. aldaar met bijlev. van alle materialen enz.

De heer J. Visser Azn. v.m. 11 u. in het stationskoffiehuis „De Kroon”. Bestek en teek. à f 1 verkrijgb. bij Voerman en Mol, welke inl. geven. Aanw. gedaan.

UTRECHT. Bestek no. 1102. Het maken van twee seinhuizen, A. en B. op het station Hoogezand-Sappemeer. Raming f 4050.

De Maatij. tot Exploit. van Staatsspoorw. n.m. 2 u. (lok. tijd.)

UTRECHT. Het bouwen van een woonhuis en veestalling met bijkomende werken volgens bestek a. en het maken van twee steenen reservoires bestek b. in twee perc.

De bouw. P. Leenders v.m. 11 u. in het café van Wijtens aan het Vreeburg. Bestek en teek. à f 1 verkrijgb. bij gen. bouw. Riemstraat 56. Aanw. gedaan.

WOENSDAG 10 JULI.

ENSCHEDÉ. Het verbouwen van perceel no. 3 op een terrein gelegen aan de Brinkstraat aldaar

De arch. H. Reijgers 's midd. 12 u. in het hotel Zwijnenberg, alwaar bestek en teek. ter inzage zijn. Inl. geeft genoemde architect. Aanwijzing 10 Juli v.m. 9 uur.

DONDERDAG 11 JULI.

GOOR. Het bouwen van een burgerhuis aan de Molenstraat aldaar.

De bouw. C. Mulder 'sav. 7 u. in het café van de wed. Nijhuis, alw. bestek en teek. ter inz. zijn. Inl. geeft gen. bouw. Aanwijzing 11 Juli. v.m. 1 u.

NIEUWER-AMSTEL. Het aan- en verbouwen van de openbare lagere school te Amstelveen.

Het gem. best v.m. 11 u.

VLAARDINGEN. Het bouwen eener kerk.

De arch. Vixseboxse en v. Schaik n.m. 2 u. in de consistorie der Ned. Herv. Gem. Bestek en 10 teek. à f 5 verkrijgb. bij gen. arch. te Hilversum, die tevens inl. geven. Geen aanw. op het terrein

VRIJDAG 12 JULI.

HAARLEM. Het bouwen van 21 burgerwoningen op twee terreinen, gelegen aan den Jan Frederik Helmerstraat, gemeente Haarlemmerlieden.

De architect J. H. Welsenaar n.m. 3 u. in hotel Lion D or.

HOOGVEEEN. Het gedeeltelijk amoveeren en het opbouwen van een woon- en winkelhuis.

De heer A. J. van Zuiden n.m. 3 u. in 't café J. Campagner, alwaar bestek en teek. ter inzage zijn en à f 1 verkrijgbaar bij den archit. J. Carmiggelt. Aanw. 12 Juli v.m. 11 u.

ZATERDAG 13 JULI.

DALEN. Het doen van belangrijke verbouwing aan het kerkgebouw der Ned. Herv. gem. te Dalen.

De bouw. Joh. D. Meppelink n.m. 2 u. in café van Tarel. Bestek en teek. ad f 2. en inl. bij gen. bouw. verkrijgb. Aanw. 13 Juli v.m. 11 u.

MAANDAG 15 JULI.

RUINEN. Het verbouwen der fabriek en het bouwen van een gebouw voor machinekamer en ketelhuis.

Het best. der coop. stoomzuivelfabriek n.m. 3 u. in 't café P. v. Kleef. Bestek en teek. ter inzage en verkrijgb. à f 1 bij den arch. J. Carmiggelt, te Hoogeveen. Aanw. 15 Juli 's midd. 12 uur.

DINSDAG 16 JULI.

GOES. Het bouwen van een landbouwers woonhuis, met bijkomende werken, op een kavel land, gelegen in den Schenge Polder, nabij den zoogen. Piet, gem. Wolfaardsdijk.

De archit. A. Le Clercq n.m. 2 u. in het hotel „Zoutkeet”. Bestek en teek. ter inzage en inl. bij gen. arch. Aanw. 15 Juli v.m. 10 u.

WORMERVEER. Het bouwen van een woonhuis op een terrein aan den wandelweg aldaar.

Het gem. best. n.m. 2 u.

WOENSDAG 17 JULI.

AMERSFOORT. a. Het bouwen van een kerk met pastorie op een terrein nabij den ouden Soesterweg aldaar; b. Het bouwen van een zusterhuis met school, op een terrein aan den Soesterweg aldaar.

De archit. A. Herm. Kroes v.m. 11 u. in het koffiehuis „de Keizerskroon”, alw. bestek en teek. ter inz. zijn en à f 25 verkrijgb. van kerk met pastorie en à f 10 van zusterhuis met school. Inl. geeft voorn. archit. van v.m. 9 tot 12 u.

WATERGRAAFSMEER. Het maken van een kerkgebouw met toren, consistorie met vergaderzalen en pastorie aan de Paul Krugerstraat.

De kerkeraad der Geref kerk n.m. 3 u. in de consistorie der Geref. kerk.

VRIJDAG 26 JULI.

OUDER AMSTEL. Het bouwen van een o. l. school met opheoiging van het terrein, eene onderwijzerswoning en het leveren en stellen van schoolmeubelen.

Het gem.best v.m. 11 u.

AFLOOP VAN AANBESTEDINGEN



19 JUNI.

OOSTBURG. Het bouwen van 2 burgerwoonhuizen in de Brouwerijstraat. Door de heeren G. A. J. Zonnevillle en C. J. Keuse. Laagste inschr. Metselwerk I. v. de Sande v. Roo, f 814,60*.

Timmerwerk, J. A. German, f 1486*.

Schilderwerk, D. de Ridder, f 195*.

Smidswerk, A. Kouwer, f 48 90*.*Gegund.

20 JUNI.

BERGEN-OP-ZOOM. Het bouwen van een borstelmakerij, maken van een winkelpui enz. voor den heer S. Goudstikker

Laagste inschr. D. N. Scheffelaar, f 2571, Gegund.

24 JUNI.

HOOGVEEEN. Het amoveeren en wederom opbouwen van een woon- en winkelhuis op een terrein aan de oostzijde van de streek. „De Huizen” aldaar. Door den heer H. J. Dijkers.

Laagste inschr. H. Bokkers en H. W. Doosjen, Meppel, f 4482, gegund.

25 JUNI.

EINDHOVEN (ONDERH.). Het bouwen eener werkplaats en magazijn voor de firma Th. v. d. Sommen aldaar.

Laagste inschr. J. J. de Beer, f 2263, Gegund.

LOSSER. Het bouwen van een winkel- en woonhuis met magazijnen te Losser. Door de heer Th. ten Brink.

Laagste inschr. G. J. Ticheler, f 7950. Volgens bestek beraad.

ZEIST. Het bouwen van een villa aan de Heerenstr. aldaar. Door den arch. J. M. Paap. Gegund aan W. J. Boot, voor f 8555

26 JUNI.

BEDUM. a. Het afbreken van een oud en het weder opbouwen van een nieuw molenaarswoonhuis, op een terrein bij den Krimstermolen, Kardingermaar, gem. Bedum; b. de glas- en schilderwerken aan het te bouwen woonhuis, en het schilderen van den Krimstermolen, met bijkomende werken. Door het best. der Oostelijke Bedumer Molenpolder.

a. Laagste inschrijver R. Rozinga, Onderdendam, f 1936*.

b. Wed. K. v. d. Laan, f 210*.*Gegund.

GAMEREN. Het bijbouwen van 2 nieuwe lokalen aan de o. l. school aldaar. Door het gem.best.

Laagste inschr. H. v. Eck, Gameren, f 8770.

WERKENDAM. Het bouwen eener arbeiderswoning en vergrooting van de bouw- schuur op de Koningin Emma Hoeve. Het bouwen van een hooiberg op de Koningin Sophiahoeve en verschillende onderhoudswerken aan de hoeven in een perceel. Door den rentmeester der domeinen.

Laagste inschr. Johs. v. Loon C. Dz. Werkendam, f 5729.

LOCHEM. Het verbouwen der boerderij „Velderman” in Kl. Dochteren. Door den heer Thathe v. d. Boekhorst.

Gegund aan Joh. Beekmann, Lochem, voor f 3289.

LEIDEN. Het afbreken van bestaande gebouwen en het bouwen van een schoolgebouw met woning, enz. aan het Noordeinde no. 38 en 40.

Het best. der bijzondere school voor M. U. L. onderwijs.

Laagste inschr. H. J. Kleinbentink, 's-Hage, f 45150.

27 JUNI.

BUREN (GELD.). Het afbreken van het woon- en winkelhuis aan de Voorstraat aldaar en het weder opbouwen van twee woon- en winkelhuizen. Door den Erven van den Brink.

Laagste inschrijver A. Verbeek, Zoelmond, f 5694.

HENGEL0. (OV.). Het bouwen van een magazijn hoog 4 étages met kelder aan de Markt. Door de Gebr. ter Hoffstede.

Laagste inschr. G. Ribberink, f 7777.

's-HERTOGENBOSCH. Het bouwen van een woonhuis met pakhuis en wijnkelders. Door den heer G. Verlinden,

Laagste inschr. A. Sanders, f 15769.

JONGEBUREN (Fr.) Het bouwen van een burgerhuizing te Terhorne. Door den heer H. D. Hoekstra.

Laagste inschrijver K. J. v. d. Schaaf, Terhorne, f 3884. Gegund.

ULLCOTEN (N.-B.R.) Het bouwen eener stoomzuivelfabr., met bijlev. aller materialen behalve de metselsteenen. Door het best. der coop. roomboterfabriek „De Eendracht.”

Laagste inschr. A. de Kort, Ullcoten, f 1690. Gegund.

28 JUNI.

HERXEN. (OV.). Het wederopbouwen van het verbrande perc. van A. Bruins en het bouwen van een landbouwerswoning voor M. Brand, beiden aldaar. Door den arch. H. J. Fuchs te Wijhe.

Perceel a. Laagste inschr. Drost en Willemsen, f 2284;

Perceel b. H. J. Lieftink, f 1265.

GOOR. Het bouwen van een heerenhuis aan de Grootte straat te Goor. Door den bouw. C. Muller.

Laagste inschr. J. H. Bouwmeester, Goor, f 3269.

GRONINGEN. Het verbouwen der perc. no. 23—25 in de O. Ebbingestraat. Door den heer J. C. Jonas J.Hzn.

Laagste inschrijver H. Meersma, f 9275. Gunning aangehouden.

LOPPERSUM. Het bouwen van een nieuwe directeurswoning met het verrichten van eenige werken in de bestaande stoomzuivelfabriek „de Fivel”. Raming f 3293.46. Door het best. der fabriek.

Laagste inschr. J. Lenting, Ten Post, f 3225. Gegund.

PURMEREND. Het verbouwen van een perc. D 7 aan de Breedstr. aldaar voor de firma J. A. Schuld. Door den bouwkr C. Groenhart.

Laagste inschr. Peek en Dobber, f 2634.

TER NEUZEN. Het bouwen van een woonhuis aan de blokken bij de Oostkolk aldaar. Door den bouwkr J. Scheele.

Laagste inschr. Metselwerk. J. v. d. Velde, f 1230*

Timmerwerk. Castelein, f 1531*. *Gegund.

OENE (GELD.). Het bouwen van een woonhuis waarin een hulpkantoor der postertijen. Door den bouwkr W. v. Ouwkerk Sleister.

Timmerwerk- en Metselw. Laagste inschr. C. H. Jacobs, Apeldoorn, f 1837*.

Schilderwerk. W. A. Schakel, Heerde, f 124*. * Gegund.

OOST- EN WEST SOUBURG. Het ver-

grooten der openb. school aldaar. Door het gem. best.

Laagste inschr. P. Dorleijn, Middelburg, f 3310.

UTRECHT. Het bouwen van een landbouwerswoning, veestalling, karnhuis en schuur, op de hofstede „Landleve”, bewoond door den heer J. de Vor, gemeente Waarder. Door het R. K. Par. Armest.

Laagste inschr. D. van Vliet, Woerden, f 15300

VELSEN. Het bouwen van een burger-avondschool met politiepost en woning te Velseroord. Door het gem. best.

Laagste inschr. Wed. P. van Heist, f 8082.

LYST VAN LEVERANCIERS EN FABRIKANTEN

Prijs per regel voor niet geabonneerden op advertentiën f 5.— per jaar bij vooruitbetaling. Abonnés op Advertentiën 1 regel gratis voor iedere advertentie.

Albast-Cement. — G. VAN LENT & Co. Rotterdam.
Aerogeengas. — Tj. v. d. ZEE, Bezuidenhout. - Rijklof van Goensstraat 18, den Haag.
Asbest-leien. — Cementmestiekdakbedekking, Houtcement- en Houtcementdakleerdakbedekking, Haensler's Houtcement. — G. SMITS & Co. Weesperzijde 39 Amsterdam. Tel. 7466.
Asbestleien, bouwmaterialen, enz. Bouwmaterialaandel „STEEN-OORD”, 's-Gravenhage.
Asphalt, Houtcement, Dakbedekking enz. — Dordrechtse Asphaltfabriek ROODENBURG & Co. Dordrecht.
Asphalt, Houtcement, Dakbedekking enz. — N. V. Utrechtsche Asphaltfabriek v.h. firma STEIN & TAKKEN, Utrecht.
Asphalt. — W. J. v. d. WETTERN en A. S. KEY, Rotterdam.
Asphalt, 1e NED. ASPHALTFABRIEK, Utrecht.
Asphalt, Houtcement, Dakbedekking, Amsterd. Asphaltfabriek „de Vesuvius”, Amsterdam.
Assurantie-Mij. tegen Brandschade „de Nederlanden van 1845” 's-Gravenhage, Kerkplein hoek Prinsesstraat.
Atelier voor Decor. Kunst. KRUYMEL en MERCKENS, Haarlem.
Badinrichtingen. — Th. VAN HEEMSTEDÉ OBELT, Amsterdam.
Beeld- en steenhouwwerk. — v. d. MAAS & Co., den Haag-Bussum.
Beton- en Betonijzerwerken, DE KONINK. ROTTERD. CEMENT-STEENFABRIEK v/h VAN WANING & Co. Rotterdam.
Beton (Gewapend). — HOLL. MIJ. TOT HET MAKEN VAN WERKEN IN, 's-Gravenhage.
Beton (Gewapend). — F. J. STULEMEIJER & Co. Breda.
Beton, Gewapend. — P. BOURDREZ, den Haag.
Beton (Gewapend). — Koninklijke Rotterdamse Cementsteenfabriek voorheen VAN WANING & Co. Rotterdam.
Betonsteenen, Machines voor holle. — EM. KOCKEN, Arnhem.
Betonijzer „Kahn Systeem”, Handelmaatschappij van R. S. STOKVIS & ZONEN, Rotterdam.
Bouwstoffen. — MARTIN & Co., Amsterdam.
Bovenlichtsluiting „Flux”. — VAN DE POLL, Purmerend.
Bovenlichtsluitingen in div. systemen, LUYKE & Co., Rotterdam.
Brandkasten en Kluisdeuren. — DE LUGT & SERNE, Haarlem.
Brandkasten, Kluisdeuren en Brandkluisdeuren. J. LIPS Bzn., Dordrecht.
Brandkasten, Kluisdeuren, „Syst. Ostertag”, G. L. Schultz, Rott.
BRANDKLUISDEUREN. — Wed. P. A. SCHROOT & Zoon, Den Haag.
Brücknerplaten. — FABRIEK INDUSTRIA, Breda.
Cement-Ijzerw. — NED. MIJ. VOOR MONIERW. Amsterdam.
Cementmestiekdakbedekking. Handel in Bouwmaterialen van J. A. SMITS & ZONEN, Ruijschstraat 30b/d Weesperzijde, Amsterdam.
Cementijzer-Constructies enz. — H. WESTENBERG, Almelo.
Centrale Verwarming. — W. J. STOKVIS, Arnhem
Centrale Verwarming enz. — GEVEKE & Co. Amsterdam.
Centrale Verw. en Ventilatie. — Th. v. HEEMSTEDÉ OBELT, Amsterd.
Centrale Verwarming. — LUIJKE & Co., Rotterdam.
Centrale Verwarming, Ventilatie-, Wasch- en Droog-inrichtingen, H. ZIMMERMANN, Utrecht.
Centrale Verwarming. — JAN HAMER & Co., Amsterdam.
Centrale Verwarming. — Wed. J. T. HUNCK & ZONEN, Amsterdam.
Closets — Th. VAN HEEMSTEDÉ OBELT, Amsterdam.
Eerste Nederl. Xylolith-Fabriek. — A. S. KEY, Rotterdam.
Excelsiorplaten. — GEBRS. VAN DER VIJGH, Amsterdam.
„Flux” Bovenlichtsluiting. — VAN DE POLL, Purmerend.
Gaskachels (nieuwste condensng). — OBELT, Amsterdam.
Gas-, Stoom- en Waterleiding. — R. S. STOKVIS & ZONEN Leuvehaven 74—76, Rotterdam.
Glas in lood. — J. J. B. J. BOUVY, Dordrecht.
Gewapend beton, HUYGEN & WESSEL, Siegwartbalken, R'dam.
Gegoten geëmailleerd ijzeren washtafels — Th. VAN HEEMSTEDÉ OBELT, Amst., 150 de Ruyterkade. Filiaal: 36, Rokin.
Grondboringen. — A. J. STOEL Jr. Haarlem.
Haeslersch Houtcement. — C. F. BEER, Keulen.

Houtgraniet. Kalksteen. — PELT & HOOYKAAS, Rotterdam.
HEINEKEN'S GLAZENWASSCHERIJ. Stoom Jaloezieën, en Rolluiken-fabriek. — 's GRAVENHAGE. Driehoekjes 3 voorheen Wagenstraat 39a. — AMSTERDAM, v. d. Helststraat 1.
Houtcement- en Houtcementdakleerdakbedekking. Haensler's Houtcement. Handel in Bouwmaterialen van J. A. SMITS & ZONEN, Ruijschstraat 30 b/d Weesperzijde, Amsterdam.
Huisdeursloten — LIPS, Dordrecht.
Jalouziën. — J. F. KRONER & ZONEN, Spuistr. 246, 248, 250, Amst.
Josson-Cement. — A. E. BRAAT, Rotterdam en Amsterdam.
Keien enz. — FERD. ENGERS, Amsterdam.
Kokosgipsplaten. — H. H. DE HAAN, Nijmegen.
Kunst- en Grofsmederij, v/h. Firma J. T. van Vuren, Amsterdam.
Lengtematen, duimstokken enz. — W. J. WEISSEN, Amsterdam
Liften. — Machinefabriek DE ZAAAN, Wormerveer.
Liften. — Th. VAN HEEMSTEDÉ OBELT, Amst. (R. WAYGOOD & Co.)
Liften, Ventil., Gesm. ijzer. trappen. J. HAMER & Co., Amsterdam.
Liften. (Hydr. en electr.). — FRED. STIELTJES & Co. Amsterdam
Liften speciaal Handkracht. — J. C. VAN STRAATEN, den Haag.
Looden en Inw. glasemail privaateleidingen. — OBELT, Amst.
Luminographie en Lichtdruk, Steendr. „Senefelders” Amsterdam.
Metaalwerk, meubelen. — ONDER DEN STR. MAARTEN, Haarlem.
Machinefabriek Metaal- en Ijzergietery v/h. SPOOR, WIJN-VOORD & Co. 's-Gravenhage.
Montgrafiedruk. — H. J. MONDT, den Haag.
Muschelkalkstein. — J. H. P. JANSE, Amsterdam.
Natuursteenbewerking — G. W. HARMSSEN, Amsterdam.
Parketvloeren, AUG. LACHAPPELLE, Breda.
Plafondplaten. — GEBR. MIJNLIEFF, Nijmegen.
Portland-Cement — DYCKERHOFF & SöhNE, Amöneburg.
Präcisionsvensters en deuren. — v. d. SCHUIJT & KUNTZE, Amst.
Prisma's Luxfer. — Wm. VAN RIJN, Amsterdam.
Proefstation Bouwmat — KONING & BIENFAIT, Amsterdam.
Raamsluiters voor bovenlichten. — HEEMSTEDÉ OBELT, Amst.
Rolluiken. — W. H. M. SCHOLTE, Prinsengr. 516, Amsterdam.
Rolluiken, Serredekking enz. — S. BRUGOM, Arnhem.
Rolluiken enz. J. P. SÉNFT, Haarlem.
Rolluiken enz., W. C. J. VAN DER MEYDEN, den Haag.
Schoorsteenmantels, marmereen. — G. & J. COOL, Amsterdam.
Scoriae Bricks. Ijzeren buizen enz. — W. DEURVORST, Den Haag.
SLOTEN EN VEILIGHEIDSAFSLUITINGEN — LIPS DORDRECHT.
Spiegel-, Vensterglas enz. — P. DOLK & ZN., Rotterdam — Dordrecht
Stalen balken, Ijzer enz. — Gebr. VAN DER VLIET, Amsterdam
Stalen Balken, Ijzer enz. W. BERNET & Co., Amsterdam.
Stalinrichtingen. Verwarming. Jan Hamer & Co. Amsterdam.
Stalinrichtingen — STAAL & HAALMEIJER, Amsterdam
Stalen balken. — H. E. OVIJG Jr., Rotterdam.
Stalen balken, — DIKEMA & CHABOT, Rotterdam.
Stalen balken en U-profielen — Deutsch-Luxemburgische Bergwerks- und Hütten-Actiengesellschaft. Vertegenw. C. D. v. d. LINDEN, Singel 544, Amsterdam.
Steengaas. — F. A. CLOËR, Amsterdam.
Steengoed of Engelsche buizen en kruispannen. — HOUBEN & STEEGH, Belfeld en Tegelen (Limburg.)
Stoommachines, Ketels, Zuid-Holl. Machinefabriek en Constructiewerkplaats. Dir. ANTON KRÖNER, den Haag.
Stoomtimmerfabriek. — GEBRS. VAN MALSEN, Den Haag.
Stueteen, Stucmarmar, The Dutch Mercantile Cy. — B. T. HAGEN Rotterdam.
Tegelversieringen enz., Plateelbakkerij DE DISTEL, Amsterdam
Timmer- en lijstenfabriek. — G. P. J. BECCARI, Haarlem.
Trockenstucplafonds — De 1e Ned. Trockenstucfabriek, Venlo.
Urinoirs (Toifit). — H. HUINCK & A. IMHOFE, Rotterdam.
Ventilators. — Th. VAN HEEMSTEDÉ OBELT, Amsterdam.
Ventilators. — D. P. HASSELMAN, Amsterdam.
Ventilatoren. — SLUIS & VRUGTMAN, Amsterdam.
Vluchtluikladder, W. J. VAN ELDEN, Amsterdam.
Vuurvaste steen, Tras, Aarden buizen, Straatkeien — „Bouwmaterialen” v.h. M. LUIJTEN, Lekkerkerk, Rotterdam en Dordrecht.
Wandtegels, cement, kalk, graniet — „Bouwmaterialen” voorheen M. LUIJTEN Lekkerkerk, Rotterdam en Dordrecht.
Wandtegels, Schoorsteenmantels enz. — A. N. DE LINT, Delft, Den Haag.
Ijzeren ramen, P. DELOSIE—MOONEN, Nijmegen.
Ijzerconstructiën, Kunstsmeedwerken, Zuid-Holl. Machinefabriek en Constructiewerkplaats. Dir. ANTON KRÖNER, den Haag.
Ijzerconstructies (Ontwerpen van). — W. G. A. BIJL, Utrecht.
Zandsteen. — FERD. ENGERS, Amsterdam.
Zechit. — I. LEHREN, Amsterdam.
Zinkwerken. — Naaml. Venn. F. W. BRAAT's Kon. Stoomfabriek van — Delft.

BOUWKUNDIG WEEKBLAD

· ORGAAN VAN MAATSCHAPPIJ ·
· TOT BEVORDERING DER BOUWKUNST ·

BESTUUR VAN DE MAATSCHAPPIJ: A. SALM G.Bz., Voorzitter. F. W. M. POGGENBEEK, Vice-Voorzitter, — V. G. A. BOSCH, W. J. DE GROOT, G. W. VAN HEUKELOM, D. E. C. KNUTTEL, J. A. MULOCK HOUWER, F. J. NIEUWENHUIS, B. J. OUËNDAG, J. VERHEUL Dz., P. A. WEELDENBURG.

COMMISSIE VAN REDACTIE: ED. CUYPERS,
A. SALM GBz., J. VERHEUL Dz.
REDACTEUR: C. T. J. LOUIS RIEBER.

BUREAU VAN REDACTIE: MARNIXSTR. 402 AMST.
BUREAU VAN ADMINISTR. HERDERSTR. 5 DEN HAAG
UITGEVERS: MOUTON & C DEN HAAG

INHOUD

ABONNEMENTSPRIJS

N^o. 28. 13 JULI 1907. Maatsch. tot Bev. der Bouwkunst. Examen tot het verkrijgen van het Diploma van Bouwkundig Opzichter. — Excursie naar Essen en Düsseldorf. — Inhoud van Tijdschriften. — Berichten. — Bureau voor plaatsing van opzichters en teekenaars. — Aankondiging en afloop van aanbestedingen. — Lijst van Fabrikanten, Leveranciers, enz. — Advertentiën.

voor Nederland: fr. p. p. / 15 — 's jaars, voor Indië en het Buitenland (bij vooruitbetaling) fr. p. p. / 17.—. PRIJS DER ADVERTENTIEN: van 1—5 regels / 1.—, elke regel meer 20 cents Grootte letters naar plaatsruimte. — AANKONDIGING VAN AANBESTEDINGEN 15 ct. p. r. m. premie $\frac{1}{2}$ maal. — ABONNEMENT VAN ADVERTENTIEN tegen belangrijk verminderde prijzen en kosteloze opname der advertentiën in het Tijdschrift der Mij.

MAATSCHAPPIJ TOT BEVORDERING DER BOUWKUNST.

EXAMEN TOT HET VERKRIJGEN VAN HET DIPLOMA VAN BOUWKUNDIG OPZICHTER

ingesteld door de Maatschappij tot Bevordering der Bouwkunst.
volgens besluit van de Algemeene Vergadering der
Maatschappij gehouden 28 Mei 1891.
(Vervolg van blz. 425. Slot.)

DERDE GROEP.

Maandag, 11 Maart, voorm. 9—10.

Opstel over een bouwkundig onderwerp.

De candidaten ontvingen de twee volgende vragen, waarvan echter slechts één beantwoord behoefde te worden.

- Aan welke eischen moet een goede huisrioleering voldaan?
- Op welke wijze worden door U hout, steen en ijzer gekeurd?

Maandag, 11 Maart, voorm. 10—12 uur.

Meetkunde.

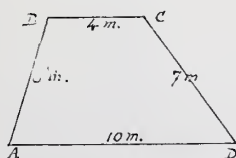

- Bereken van bovenstaand trapezium:
 - de lijn die uit het midden van AB evenwijdig aan AD getrokken wordt;
 - het oppervlak;
 - de loodlijn die uit het midden van AB op CD of haar verlengde wordt neergelaten.

- Verdeel een cirkel met een straal van 6 d.M. door een gelijkmiddelpuntigen cirkel in twee deelen die zich verhouden als 2:3.
- Hoeveel bedraagt het gewicht van een ijzeren hollen cilinder hoog 2 M., wijd binnenwerks 0.8 M., en buitenwerks 0.84 M.
Spec. gew.: 7.4.
- Een obelisk, hoog 10 M., met een rechthoekig grondvlak van 4 bij 3 M. en een bovenzijde van 3 bij 2 M., is gedekt door een piramide hoog 4 d.M. en waarvan het grondvlak gelijk is aan het bovenzijde van den obelisk.
Bereken de zwaarte van dit geheele lichaam.
Spec. gew.: 1.6.
- Men verlangt een houten rechten kegel met een inhoud van 1 M³. Welke afmetingen moet die kegel hebben indien de straal van het grondvlak zich verhoudt tot de hoogte als 2:5.

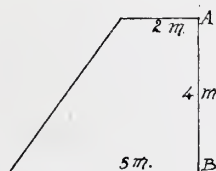

- Nevenstaand trapezium wentelt om zijne rechthoekszijde AB.

Bereken de geheele oppervlakte en den inhoud van het lichaam dat door de omwenteling ontstaan is.

Maandag, 11 Maart, nam. 1—5 uur.

Bouwkunde.

De candidaten ontvingen een schetsteekening op eene schaal van 1 à 50; zie de plaat, fig. 4, waarop zijn aangegeven de rondgaande muren van een gebouw op 0.60 M. + A. P. Gevraagd te tekenen, op deze schetsteekening, op $\frac{1}{50}$ der ware grootte, een volledige paalfundering met schuifribben en vloerplaten; op $\frac{1}{10}$ der ware grootte, de doorsneden over A B, C D, en aanzicht E F. Formaat steen: waalvorm. De gestippelde lijnen zijn spaarbogen.

Dinsdag, 12 Maart, voorm. 8¹/₂ - 10 uur.*Stelkunde.*

1. Vereenvoudig:

$$\frac{1}{a^2} - \frac{1}{(a^2 + 1)^2} + \frac{a - 1}{a^2 + 1}$$

2. Evenzoo:

$$(a^1 - \frac{a^2}{x^2}) \cdot \frac{a^2 x^2 + a b x^2}{a x + 1} \times \frac{a x}{a^2 - b^2} \times \frac{a - b}{a^4 x}$$

3. Bereken de waarde van:

$$\sqrt[3]{[4 b^2 c^2 - \{d^2 - (b^2 - c^2)\}^2 - 5 b]}$$

als: $b = 3, c = 2$ en $d = 4$.

4. Los de volgende vergelijkingen op:

$$a. \frac{x - 7}{x + 7} = \frac{2x - 15}{2x - 6} - \frac{1}{2(x + 7)}$$

$$b. 2x - \frac{ij + 3}{4} = 7 + \frac{3ij - 2x}{5}$$

$$en \quad 4ij - \frac{8 - x}{3} = 24\frac{1}{2} - \frac{2ij + 1}{2}$$

$$c. \frac{3x - 7}{x} + \frac{4x - 10}{x + 5} = \frac{7}{2}$$

Dinsdag, 12 Maart, voorm. 10 - 12 uur.

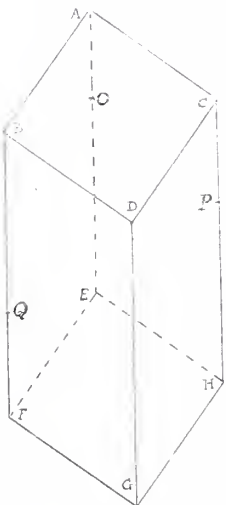
Beschrijvende meetkunde.

a. Het vierzijdig prisma staat loodrecht op het horizontale vlak. Door de punten P, O, Q, wordt een plat vlak gebracht.

Construeer den doorgang van dat vlak met het horizontale vlak en het punt waarin het vlak de ribbe DG snijdt.

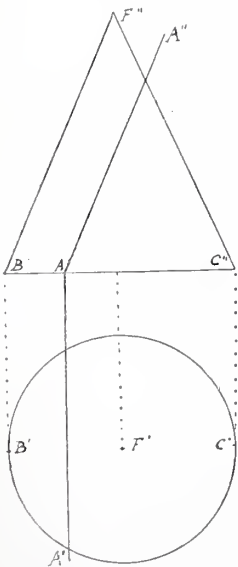

b. De kegel wordt door het vlak A'AA'', loodrecht op het vertikale staande, en evenwijdig met de beschrijvende lijn B F loopende, gesneden.

Construeer de horizontale projectie der doorsnede.

c. Construeer de isometrische projectie van een regelmatig viervlak, waarvan elke ribbe 3 c.M. lang is.

Dinsdag, 12 Maart, nam. 1-5 uur.

Bouwkunde.

De kandidaten ontvingen een schetsteekening van een houten kap, zie de plaat, fig. 9.

Te teekenen op $\frac{1}{20}$ der ware grootte, het binnen eene omlijning aangegeven gedeelte der doorsnede, met bovenaanzicht van het lantaarnraam; op $\frac{1}{10}$ der ware grootte, de details van 1, 2, 3, 4, en schetsmatig op dezelfde grootte de details van 5, 6, 7. Het lantaarnraam is gedekt met geribt glas.

Woensdag, 13 Maart, voorm. 9-12 uur.

Bouwkunde.

De kandidaten ontvingen een schetsteekening voor steenhoudwerk; zie de plaat, fig. 12.

In tekening te brengen op $\frac{1}{10}$ der ware grootte, de verschillende stukken waaruit de lagen 1, 2, 3, 4 bestaan, benevens dorpel, neuten, boogstukken zoodanig, dat de aansluiting en de afmetingen duidelijk zichtbaar zijn.

Maak een staat van de benodigde (Escauzijnsche) steen. De wijze van bewerking moet worden aangegeven.

Woensdag, 13 Maart, nam. 1-3¹/₂ uur.*Bouwkunde.*

De kandidaten ontvingen de schetsteekening van eene kleine woning met werkplaats, schaal 1 à 20; zie de plaat, fig. 5.

In de keuken is een hardstenen gootsteen met vast koperen rooster en looden afvoerbuis, aansluitende op een ijzeren grondleiding.

In het portaal komt een privaat uit, met looden trechter en dito afvoerbuis; in de werkplaats is een privaat met geëmailleerd ijzeren trechter, aangesloten op een gegoten ijzeren grondleiding.

De beerput is afgedekt met troggewelfjes van $\frac{1}{2}$ steen tusschen ijzeren liggers I Norm. Prof. n^o. 14. Hierin is een mangat met sluitsteen.

a, stellen hemelwaterbuizen voor.

b, stelt een schrobwater-afvoer van de werkplaats voor.

Gevraagd:

Het rioolplan *in de schetsen* te teekenen, met inschrijving van de te bezigen materialen, de afmetingen, de hellingen en, waar aan putten of riool wordt aangesloten, de hoogte betrekkelijk A. P.

De privaten loozen naar den geprojecteerden beerput.

Het gootsteen- en hemelwater moet door den geprojecteerden schepput en het daarop aansluitende riool worden afgevoerd.

Verder nog de volgende details te teekenen op eene schaal van 1 à 10:

1^o. De aansluiting van de afvoerbuis aan den gootsteen en aan de grondleiding.

2^o. Eene doorsnede over elk der privaten.

3^o. Een plattegrond met doorsnede over de afdekking van den beerput.

4^o. Eene doorsnede over den schepput.

Bij alle constructies nauwkeurig het dichtingsmateriaal in te schrijven.

Woensdag, 13 Maart, nam. 3¹/₂-5 uur.*Handteekenen.*

In tekening te brengen, op ware grootte, een ijzeren sieranker, volgens onderstaande schets.

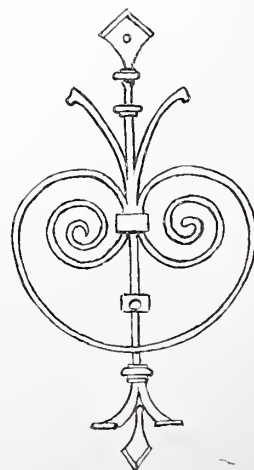

Schaal 1 à 10.

Donderdag, 14 Maart, voorm. 8¹/₂–10¹/₂ uur.

Rekenen.

1. Los de volgende vergelijking op:

$$\frac{6}{\frac{3}{7}} : \frac{\frac{2}{5}}{2\frac{1}{4}} = 10.875 : 29 X.$$

2. Wat kost een staaf ijzer lang 1 M, indien de Engelsche voet met f 0.44 betaald wordt?

3. Een ijzeren touw bestaat uit 40 draden, die elk een middellijn van 3 mM. hebben. Aan dit touw hangt een gewicht van 282,6 kilo.

Hoeveel bedraagt dit gewicht per c.M². touw?

4. Een aannemer verliest op een werk van f 20.000 het bedrag van f 460, doch verdient f 750 op het bijwerk dat hij had aangenomen voor f 3000.

Hoeveel percent verliest hij op het werk?

Hoeveel percent verdient hij op het bijwerk?

En hoeveel percent wint hij op het geheel?

5. Aan de uiteinden van een hefboom, lang 25 d.M., hangen gewichten van 480, en 2700 Kilo. Waar moet die hefboom ondersteund worden om in evenwicht te zijn?

De zwaarte van den hefboom wordt niet in rekening gebracht.

Donderdag, 14 Maart, voorm. 10¹/₂–12 uur.

Bouwkunde.

De kandidaten ontvingen de onderstaande schetsteekening van een ijzeren heischbalk.

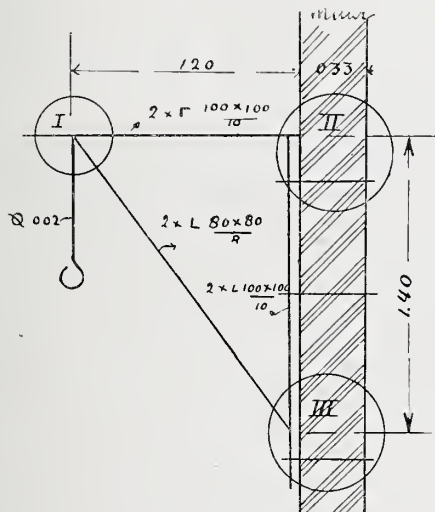

Gevraagd in teekening te brengen op $\frac{1}{20}$ der ware grootte, de geheele console, en op $\frac{1}{10}$ der ware grootte de details I, II en III.

Donderdag, 14 Maart, nam. 1–4 uur.

Bouwkunde.

De kandidaten ontvingen een schetsteekening van ramen en deuren; zie de plaat, fig. 3.

Gevraagd in teekening te brengen op ware grootte, de doorsneden over A, B, C en D, wanneer het raam een schuifraam, over B, C, D en E, wanneer het een stolpraam is; verder de doorsneden over F, G, H, K en L. Dikte raam- en deurhout 4.5 c.M.

Behalve de hierboven opgegeven vraagstukken, die aan de kandidaten der daarbij vermelde groepen ter uitwerking werden voorgelegd, werd elken candidaat een mondeling examen afgenomen over de volgende onderwerpen:

Bouwkundige berekeningen met behulp van een vademecum.

Kennis in het gebruik van waterpas-instrumenten.

Bouwstijlen.

Burgerlijke bouwkunde, omvattende: a. houtconstructie,

b. steenconstructie, c. ijzerconstructie, d. dakbedekkingen,

e. kennis van grondwerken.

Bouwmaterialen.

Gereedschappen en werktuigen.

Het maken van eenvoudige begrotingen en materialen-

staten, en het houden van een dagboek, week- en werkstaten.

Kennis van de bouwwetgeving, volgens de bepalingen van het Burgerlijk Wetboek. Bekendheid met: de Algemeene Voorschriften (A.V.) van het Departement van Waterstaat Handel en Nijverheid, vastgesteld in 1901, de voorschriften omtrent het bouwen opgenomen in de Woningwet, en de Hinderwet.

EXCURSIE NAAR ESSEN EN DÜSSELDORF,

door de Afdeling Arnhem van de Maatschappij tot Bevordering der Bouwkunst op 18 en 19 Juni 1907.

Het programma voor den eersten dag bevatte de bezichtiging van de „Wohlfahrtseinrichtungen der firma Fried. Krupp te Essen”. De keuze van de Afdeling was daarop gevallen, omdat de bezichtiging van de woningen door de firma Fried. Krupp op groote schaal en volgens ruime opvatting voor hare arbeiders gebouwd, juist nu voor velen in Arnhem van groot belang geacht kan worden. Het is toch te voorzien, dat aldaar, hetzij door de Gemeente, hetzij door eene vereeniging, uitsluitend in het belang der volkshuisvesting, eerlang op eenigszins groote schaal tot den bouw van arbeiderswoningen zal moeten worden overgegaan.

Sinds de in werking getreden Gemeentelijke bouwverordening velerlei eischen stelt betreffende de soliditeit der bouwwerken, zijn de stichtingskosten, vooral van arbeiderswoningen, aanmerkelijk hooger geworden. Neemt men hierbij in aanmerking den hoogen rente-standaard en de steeds stijgende grondprijzen, dan volgt hieruit dat, waar het loon van den arbeider niet merkbaar stijgt en waar de werkloosheid eer toe- dan afneemt, het bouwen van arbeiderswoningen door den particulieren ondernemer, niet meer winstgevend kan zijn. Waar de overheid voortgaat met het onbewoonbaar verklaren, volgt hieruit consequent, dat in het tekort aan woningen om bovengenoemde redenen door haar zal moeten worden voorzien.

De belangstelling in deze excursie was dan ook zeer groot; een twintigtal leden en geïntroduceerden bevond zich Dinsdagmorgen te 8 uur aan het Station. Te Oberhausen moest overgestapt worden; dit laatste gedeelte van de reis langs de vele steenkolenmijnen en hoogovens was zeer afwisselend en maakte een groot-schen indruk.

Bij aankomst aan het station te Essen te 11.50 M.E.T. waren daar de heeren Seiffert, Architect, en Eckhardt, Ingenieur, door de firma Krupp aangewezen om ons te ontvangen en rond te leiden.

Elk der deelnemers ontving een programma, waarop in de eerste plaats was vermeld een bezoek aan de Spaarbank, de Bibliotheek en het Warenhuis. Deze gebouwen liggen nogal verspreid, het werd daarom zeer op prijs gesteld, dat door de firma Krupp eenige rijtuigen beschikbaar gesteld waren. De Directeur van de Spaarbank gaf een kort overzicht van de wijze waarop deze nuttige instelling werkt. Het wantrouwen van de arbeiders moest in den aanvang overwonnen worden; dit is volkomen mogen gelukken door de zeer menschkundige wijze waarop alles geregeld is. De Directie der Spaarbank staat op zeer goeden voet met de inleggers, en geniet hun volkomen vertrouwen; niet weinig draagt hiertoe bij hun wetenschap, dat absolute geheimhouding bestaat; de directie geeft aan geen Chefs der werkplaatsen inzage van de boeken.

De gemoedelijke verhouding die bestaat tusschen de Directie en de spaarders bleek uit de voorlezing van talrijke briefjes van spaarders, die, als miliciens, de opzending van geld verzochten.

De inleggers zijn ten allen tijde vrij zooveel geld te storten als zij willen, terwijl zij ook hun geld ten allen tijde geheel of gedeeltelijk kunnen opvorderen. Lang heeft men er naar gezocht eene regeling te vinden die den arbeiders het sparen gemakkelijk maakte; voor een zestal jaren geleden moesten de aanvragen op losse formulieren geschieden; dit bleek niet gemakkelijk genoeg. Nu drukt men op de keerzijde der zakjes, waarin aan elk werkman zijn loon in de werkplaats wordt ter hand gesteld, een formulier af, waarbij de werkman het bedrag invult dat hij den volgenden betaaldag van zijn loon wenscht afgehouden te zien om te besparen, welke formulieren hij slechts behoeft te bezorgen in een van de vele brievenbussen die op de fabrieksterreinen zich bevinden.

De gelden worden belegd bij de Gemeente Spaarbank, deze geeft 3¹/₂ % rente. De firma Krupp voegt hierbij 1¹/₂ %, terwijl zij ook de administratiekosten, welke ongeveer 1 % bedragen, geheel voor hare rekening neemt.

Verder moedigt de spaarbank-directie het sparen op allerlei wijze aan. Zij geeft prospectussen uit, waarop o. a. voorgerekend wordt hoeveel kapitaal men verkrijgt door regelmatig bepaalde bedragen te besparen; het is dan ook geen wonder, dat onder deze omstandigheden het sparen toeneemt. In 1901 was het aantal spaarders 1228, het besp. bedrag 106542 Mk., gem. per sp. 86 Mk.; in 1906 aantal spaarders 10800, besp. bedrag 3050000 Mk. Men kan hieruit zien wat door goede organisatie tot stand gebracht kan worden. Daar de firma Krupp de gelden eerst aan het eind van het jaar stort in de kas van de Gemeentelijke spaarbank, betaalt zij voor het gebruik van het geld 4% rente. Op deze wijze kan, vooral nu het geld zeer duur is, een groot deel van de 1½% toeslag en van de 1% administratiekosten door de firma Krupp terug gevonden worden, zoodat de geheele regeling waarschijnlijk weinig kosten voor de firma oplevert en de arbeiders eene buitengewone hooge rente van hun spaarpenningen maken kunnen.

Nu volgde een bezoek aan de Bibliotheek, waarvan de bibliothecaris, Dr. Ludewig, in zeer korten tijd wist duidelijk te maken op welke wijze ook dit onderdeel van de Kruppsche Wohlfahrtseinrichtungen in korten tijd populair geworden is. Een beknopt, doch zeer lezenswaardig werkje ¹⁾ over deze bibliotheek werd ons ter hand gesteld.

De bibliotheek bevat 54800 boeken, waarvan een derde gedeelte dubbel-exemplaren; merkwaardig is het hoeveel de beste van moderne auteurs, Hauptman, Hebbel, Ibsen e. a. gelezen worden, terwijl ook de klassieke schrijvers veel lezers vinden.

Het Warenhuis of „Consumen-anstalt” komt, wat het uiterlijk en de inrichting betreft, geheel overeen met de groote warenhuizen zooals die in den laatsten tijd ook in Holland in de groote steden zijn verzeen, alleen met dit verschil, dat de waren meer overeenkomen met die van de Coöperatieve winkels hier te lande; de winst wordt onder de verbruikers verdeeld.

Te een uur werd in „Essener Hof” een Frühstück aangeboden; de ontvangst vond plaats door Dr. Homann, Chef van de Statische en literaire afdeling. „Essener Hof” is een Hotel-restaurant, tien jaren geleden gebouwd voor de gasten die de firma Krupp ontvangt en voor hare beambten, terwijl het ook voor het publiek toegankelijk is. De inrichting is zeer kostbaar en in vele opzichten navolgenswaardig.

De tafel was keurig in orde; de dronk die de heer Homann instelde werd beantwoord door den vice-voorzitter van de Afdeling, den heer A. R. Freem, en door den heer W. F. C. Schaap, Directeur van Gemeentewerken te Arnhem; beiden vertolkten onze bijzondere erkentelijkheid voor de zeer royale ontvangst en voor de bereidwilligheid waarmede men allen ten dienste stond.

Hierna volgde een bezoek aan de bakkerij. Dat ook deze reusachtige instelling, voor zoover dit door ons beoordeeld kan worden, modern ingericht is, zal wel niemand verwonderen; de machinale bewerking wordt hier tot eene groote volkomenheid in alle onderdeelen doorgevoerd; dagelijks worden 30000 K.G. meel verwerkt. Behalve het „Essener Hof” geven de gebouwen dezer sociaal hoogst nuttige instellingen geen aanleiding tot beschouwing uit een bouwkunstig oogpunt.

De bezichtiging van de arbeiderswoningen gaf echter op dit gebied ruimschoots vergoeding. De arbeiderscolonies Cronenberg met 1500 woningen, Alfredshof met 400, Friedrichshof en Altenhof elk met circa 200 woningen, geven zeer uiteenlopende opvattingen van woningen te zien. In het algemeen kan gezegd worden, dat het uiterlijk van al deze gebouwen de architecten van het Kruppsche bouwureau tot eer strekt. Zij die zich voor het arbeiderswoning-vraagstuk interesseeren, kunnen een schat van gegevens vinden in het werk dat de firma Krupp over haar „Wohlfahrtseinrichtungen” uitgegeven heeft. ²⁾ Hierin vindt men plattegronden, doorsneden, gevels en perspectiefteekeningen van alle woonhuizen voor arbeiders en beambten benevens de bouwwerken voor algemeen gebruik, zooals kerken, scholen, gymnastiek- en ontspanningslokalen, enz.

De bouwblokken van de Colonie Cronenberg zijn meerendeels étage-woningen, aan de voorzijde in aaneengesloten rijen met voor- en achtertuinten; de ingangen zijn om het andere huis beurtelings aan de voor- en achterzijde, overigens is in hoofdzaak open bebouwing gekozen. met dubbele woningen. Behalve woonhuizen bevat de colonie een winkel, bierhalle, postkantoor, scholen, een markt, muziektent, en een groot gedeelte is als park aangelegd.

De bewoners vinden hier dus al wat zij dagelijks noodig hebben. Daar er verreweg het grootste aantal arbeiders woont, is voor deze colonie terrein gekozen dat onmiddellijk grenst aan het fabrieks-terrein

Alfredshof bevat in hoofdzaak dubbele ééngesinswoningen. Het complex van deze, te midden van tuintjes gelegen woningen, maakt een zeer vriendelijken indruk. Jammer is het daarom, dat de rentabiliteit voor deze wijze van bebouwing niet groot genoeg is, waarom zij dan ook in het vervolg geen toepassing meer zal vinden

Het later gebouwde Friedrichshof is daarom in hoofdzaak met etagewoningen bebouwd. Architectonisch is, vooral hier, zeer verdienstelijk werk geleverd, het arrangement is ook in hooge mate schilderachtig. Het meerendeel der huizen is in weinig onderbroken rijen om een binnentuin geprojecteerd; zeer gelukkig is de wijze waarop de toegangen zijn ontworpen. Hooge overbouwde poortopeningen geven verrassende doorkijkjes; het effect van dezen aanleg is zeer verrassend, terwijl de goede indruk zeer verhoogd wordt door de smaakvolle detaillering van de ingangen en de vensters of loggia's, waartoe ook de bewoners medewerken door de keurige bloemen en planten. Zoo opgevat, kan een arbeiderswijk met etage-woningen aan de hoogst gestelde aesthetische eischen voldoen. De firma Krupp heeft, om ook het inwendige van de arbeiders-woningen smaakvol en toch niet te duur te kunnen inrichten, wedstrijden uitgeschreven. Zij die de tentoonstelling te Düsseldorf in 1902 bezochten, zullen zich de daar in de modelwoningen van de firma Krupp ten toon gestelde meubelen en gebruiksvoorwerpen nog wel herinneren.

Onze geleiders moesten ons echter, tot hun spijt, mededeelen, dat de jonge arbeiders bij het inrichten van hunne woning nog meer voorkeur aan den dag leggen voor de opgesmukte en smakeloze meubelen, zooals die ook ten onzent nog door het meerendeel gezocht zijn, in weerwil dat deze gelijk of hooger van prijs zijn dan hetgeen door bekwame meubeltekenaars is ontworpen. De bekroonde inzendingen van deze prijsvragen zijn ook in het genoemde werk afgebeeld.

De colonie Altenhof wordt bewoond door invaliede en gepensioneerde arbeiders. Hier is de etage-woning niet aangehouden, omdat het gewenscht was, dat deze bewoners die niet meer arbeiden, beschikken over een vrij groot tuintje rondom hun huis. Deze colonie ligt het meest verwijderd van de stad Essen, zoodat de goedkope grondprijzen een ruime bebouwing mogelijk maakten; voor de bejaarde bewoners is de verzorging van de tuintjes, die allen keurig onderhouden zijn, een zeer aangename verpoozing, terwijl de opbrengst van de moestuinen aan hun levensonderhoud ten goede komt. Altenhof bevat behalve winkels enz. een tweetal mooie kerkjes en een ziekenhuis; wat er vooral een zeer goeden indruk maakt, is het binnenkomen door den verbindingsweg van den grooten weg naar de colonie. Ter weerszijden van dezen weg zijn voor de aaneengesloten rijenhuizen breede gazons met heel weinig beplanting, en verlevendigd door een tweetal zeer goede beeldhouwwerken in brons naar onderwerpen aan de gietstaalfabricatie ontleend. Aan het einde wordt het gezicht door het kerkgebouw zeer fraai afgesloten. Een indruk van zeer groote rust wordt hier teweeggebracht, waartoe waarschijnlijk ook de groote soberheid in de detaillering der gebouwen veel bijdraagt; in elk geval is het ensemble zeldzaam harmonieus. De grootheid van de ruimteontwikkeling van het voorterrein, de vriendelijkheid die de gebouwen elk voor zich vertolken, vormen met den fraaien achtergrond een geheel, dat niet nalaten kan een machtigen indruk bij den bezoeker achter te laten.

Nadat wij van onze begeleiders bij het station afscheid genomen hadden, werd de reis naar Düsseldorf ondernomen.

Een bezoek aan deze zoo krachtig „strebende” stad werkt steeds verfrisschend. Daar de deelnemers zich 's avonds en ook den volgenden dag in verschillende groepen splitsten, moet van een verslag van dit gedeelte van de excursie worden afgezien. Wel kan nog melding gemaakt worden van het bezoek aan de Kunsttentoonstelling in de gebouwen welke voor dergelijke doeleinden reeds opgericht waren ter gelegenheid van de tentoonstelling in 1902. Voor architecten is hier veel te zien; ook de moderne kunstnijverheid is vertegenwoordigd, o. a. een expositie van den „Semperbund.” Zeer belangrijk zijn de studies naar bouwkundige onderwerpen, fraaie afbeeldingen van bekende bouwwerken en oude stadsgezichten.

In het centrum van het nieuwe Düsseldorf trekken de aandacht de groote bouwwerken die daar in korten tijd zijn opgericht: Regeeringsgebouwen, bankgebouwen, gymnasium en eenschouwborg; allen zeer groot van afmetingen, maar zeer verschillend van

¹⁾ „Die Kruppsche Bücherhalle in Essen-Ruhr, Sonderabdruck aus Reijer, Fortschritte der Volkstümlichen Bibliotheken” (Leipzig W. Engelsmann 1903).

²⁾ Wohlfahrtseinrichtungen der Gusstahlfabrik von Fried. Krupp zu Essen a. d. Ruhr Band II, Zeichnungen, 3e. Ausgabe 1902.

opvatting en gehalte. Zeer trok de aandacht een woonhuis aan de Rijnkade van Peter Paul Fuchs B. D. A., dat als een der gelukkigste voorbeelden van de Moderne Deutsche Architectuur kan gelden. Van dit gebouw is door een der deelnemers een kiekje genomen, dat echter bij de ontwikkeling, gelijk alle overige te Essen gedane opnemingen, verloren gegaan is. Dit is zeer jammer, daar afbeeldingen beter dan een verslag, de herinnering aan deze nuttige excursie hadden kunnen helpen levendig houden.

De Secretaris
G. VERSTEEG.

INHOUD VAN TJDSCHRIFTEN

De Opmerker. 6 Juli 1907. Dit nummer bevat de *Vragen*, voorgelegd aan de eerste groep der candidaten voor het examen voor *Bouwkundig Opzichter*, in Februari en Maart j.l. afgenomen.

Architectura. 6 Juli. *Het adres der architecten aan de Tweede Kamer* inzake het Vredespaleis. Dit werd behandeld in de zitting der Kamer van 27 Juni. Hoewel schijnbaar met de indiening niet veel is verkregen, wordt toch tevredenheid betuigd met het verloop. Want: de grieven tegen de handelingen van het Carnegie-bestuur zijn in het parlement ter sprake gebracht, en langs officieel weg voor de historie bewaard; hiermede is het gewenscht moreel effect bereikt. Het officieel Kamerverslag betreffende deze zaak is daarbij afgedrukt.

Bouwkunst te Constantinopel. Aankondiging van het in 't licht verschijnen der eerste aflevering van „Die Baukunst Constantinopels”, door Corn. Gurlitt.

Technisch gedeelte: *De draagkracht van bouwgrond. Dichtmaken van muurwerk tegen het doordringen van het grondwater. Het conserveren van plaatijzeren schoorsteenen en schoorsteenkappen. Verbetering van cement-vloertegels. Muurbekleding met luchtkanaal. net. Vloeren uit estrik-gips vervaardigd.*

De Bouwwereld. 3 Juli. *Het adres aan de 2e Kamer inzake het Vredespaleis en de heer Van Karnebeek*, door J. H. W. Leliman. De schrijver concludeert, na bespreking van het verhandelde in de Kamer: Zoo er geen krachtiger argumenten zijn om het Carnegie-bestuur te verdedigen tegen het breed gemotiveerde verwijt der meest benepen architectonische opvatting, van artistiek onvermogen, dan staat het wel zeer zwak. Het oordeel der toekomst kan niet twijfelachtig zijn. Intusschen — zegt de schrijver — gelukkigwenscht met des heeren Thomson's (rapporteur over het adres der 14 architecten in den Kamer) opwekkende voorspelling: „dat ook in de toekomst zich nog wel moeilijkheden zullen voordoen”. Leedvermaak is wel niet fraai — zegt de schrijver verder — maar tegenover het Carnegie-bestuur is het eene verschoonbare bevreemding.

De Baksteentrust. Het schijnt daarmede niet vlot te gaan. In zes maanden — men dacht in Maart j.l. in dien tijd zulk een trust tot stand te kunnen brengen, blijkt men echter geen hecht geheel te kunnen maken van een in zoo vele handen versnipperd bedrijf.

Bouwverordeningen en loonstandaards in het oude Mesopotamië van 2200 V. Chr., door W. A. E. van der Pluym.

Het nummer bevat eene perspectievische afbeelding in den tekst van *School no. 3 voor O.L. Onderwijs, te Arnhem*.

Technisch Weekblad. 5 Juli. Slot van: *Kennis van materialen, welke in de Electrotechniek gebruikt worden. Schetsen uit de geschiedenis der bouwkunst; I. Pyramiden in Egypte. Vervolg van: Waterkrachtmachines.*

BERICHTEN

BINNENLAND.

Firma Jan Jaarsma. De fabriek van anthraciet- en gashaarden dezer firma is gevestigd aan de Fahrenheitstraat te 's-Gravenhage, en heeft daar een Showroom, evenals te Londen en te Brussel.

De firma heeft thans een sierlijken catalogus voor het seizoen 1907—1908 verspreid met een reeks goed geslaagde afbeeldingen

van een 25-tal haarden in verschillende typen en vormen, waarbij zijn opgegeven hunne capaciteit, afmetingen en prijzen. Het boekje is zeer handig voor het doen eener keuze. Het bevat ook eenige afbeeldingen op het fabrieksgebouw betrekking hebbende.

Gebouw der Ned. Ind. Spoorwegmaatschappij. Aan de Java-Bode van 8 Juni j.l. wordt uit Semarang gemeld, dat dien dag de opening plaats had van het nieuwe gebouw der Ned. Ind. Sp. Mij. Het blad voegt daarbij:

„Honderden bezoekers bezichtigden het fraaie gebouw, doch noch festiviteiten, noch redevoeringen hebben plaats gehad.

Het gebouw maakt een overweldigenden indruk van soliditeit, architectonische schoonheid, van doeltreffendheid en nauwgezette afwerking.

Alle hout- en metaalwerken zijn in Nederland en in Indië vervaardigd.

De ontwerpers zijn prof. J. F. Klinkhamer, hoogleeraar aan de Technische Hoogeschool en bouwmeester van talrijke monumentale gebouwen in Nederland, en B. J. Quëndag. Bouwmeester is de architect D. W. Hinse, alhier.

De kosten hebben f 800,000 bedragen. Gedurende vier jaren is dagelijks door 300 inlandsche werklieden tot groote tevredenheid hunner opzichters gearbeid.”

De Raad van Arbitrage voor de Bouwbedrijven in Nederland hield den 9den Juli j.l. eene algemeene ledenvergadering in het gebouw van de Mij. t. Bev. der Bouwkunst te Amsterdam, onder leiding van den Voorzitter van den Raad, den heer A. Deking Dura, oud Hoofdingenieur van den Provinciaal Waterstaat van Overijssel.

Een in behandeling gebracht ontwerp voor het huishoudelijk reglement voor den Raad werd, behoudens enkele wijzigingen van ondergeschikten aard, goedgekeurd.

Tot Vice-Voorzitter werd bij eerste stemming gekozen de heer J. N. Hendrix, aannemer te Amsterdam; — tot secretaris-penningmeester na twee stemmen benoemd de heer Mr. M. A. van Booven, advocaat en procureur te Amsterdam; — en tot leden van het dagelijksch bestuur de heeren J. van Hasselt, ingenieur, oud-directeur van Publieke Werken, C. B. Posthumus Meyjes, architect, en W. de Vlugt, aannemer, allen te Amsterdam.

Al deze heeren, behalve Mr. van Booven, ter vergadering aanwezig, verklaarden zich bereid de benoeming te aanvaarden.

Hierna werden nog enkele huishoudelijke punten der agenda afgedaan, waaronder de vaststelling van den rooster van aftreding. Ten slotte werd het dagelijksch bestuur gemachtigd om zich te wenden:

1^o. tot de Regeering, de provinciale- en gemeentebesturen, de directies der groote spoorweg-maatschappijen, enz., met het verzoek in hunne bestekken de door den raad ontworpen bepaling, regelende de beslechting van geschillen, te willen doen opnemen;

2^o. tot de vereenigen van ingenieurs en architecten, met het verzoek de opneming van bovenbedoelde bepaling in de bestekken voor werken onder directie van leden der vereenigen te willen bevorderen; en

3^o. tot de betrokken Ministers, om zich bij de benoeming van deskundigen in commissiën van advies, als bedoeld bij par. 495 der A. V. van Waterstaat, te willen bepalen tot de leden van den Raad.

BUITENLAND.

Weenen. De gemeenteraad is voornemens een prijsvraag uit te schrijven voor een monumentaal tentoonstellingsgebouw te Weenen dat, behalve de tentoonstellingslokalen, ook groote feestzalen enz. bevatten zal. Het paleis zal komen te staan op stadsterrein, aan den linker oever van het Donau-kanaal, stroomopwaarts van de Augarten-brug.

Stockholm. Het stadsbestuur, afdeling financiën, heeft een internationale prijsvraag uitgeschreven voor het ontwerpen van een brug voor gewoon verkeer, over de Norrstrom, te Stockholm. De plannen moeten 15 Dec. 1907 ingekomen zijn. Drie prijzen worden uitgelooft: 7000, 4000 en 3000 Kronen (de Kroon = ± f 0.70), terwijl plannen voor 1000 Kr. kunnen worden aangekocht. De brug moet drie doorvaartopeningen hebben, massief van steen, of wel van beton met granietbekleding ontworpen worden. Programma met teekeningen (tekst ook in de Deutsche taal) zijn verkrijgbaar bij het stedelijk bouwdepartement (Byggnadskontor) te Stockholm tegen betaling van 25 Kr. De Jury is nog niet benoemd.

Philadelphia. In het dagblad „The North American”, van 21 Juni 1907, lezen wij, onder het opschrift „Similar to the Hague”, het volgende.

Twee architecten te Philadelphia, de heeren Albert Kelsey en

Paul P. Cret, werden gisteren bekroond in den wedstrijd voor het ontwerpen van nieuwe gebouwen voor het Internationale Bureau der Amerikaanse Republieken, op te richten in Washington.

De leden der Jury waren eensgezind in hunne keuze uit 65 ontwerpen. ingezonden door architecten uit alle oorden van Amerika.

Bovendien werden nog drie prijzen toegekend: de eerste groot 3000 dollars, werd toegewezen aan de architecten Edward Pearce en Arthur Dillon, te New-York; de tweede, groot 2000 dollars, aan den architect John Russell Pope, te New-York, en de derde, groot 1000 dollars, aan de architecten Peter de Gelleke Jr. en William T. L. Anderson, te New-York.

Het ontwerp der architecten Kelsey en Cret is bedoeld voor uitvoering in wit marmer; het gebouw heeft, wat inwendige inrichting betreft, veel overeenkomst met dat van 's Gravenhage, — het Vredespaleis. Het beschikbare terrein voor het gebouw en de tuinen is vijf morgen groot, en werd door de Vereenigde Staten ter beschikking gesteld. De kosten voor den bouw zijn begroot op f 1.875.000, welk bedrag een geschenk is van den heer Andrew Carnegie.

„Peace for the Western Hemisphere” zal het opschrift zijn in den boog boven den ingang van het gebouw, dat in werkelijkheid een supplement zal wezen van het Vredespaleis.

De architecten Kelsey en Cret — waarvan de eerste geen onbekende is voor de deelnemers aan de laatste Internationale Architecten-Congressen — vingen hunne werkzaamheid als architect ruim twaalf jaar geleden te Philadelphia aan. De heer Kelsey maakte o. a. de plannen voor het woonhuis van den heer W. W. Gibbs in de 13de en Walnut-straten, en ontwierp verschillende der kleinere gebouwen op het terrein der Tentoonstelling van St. Louis.

Den 19den Juni hadden de beide architecten een onderhoud met den Secretaris van Staat, den heer Root, en zoodra mogelijk zullen zij aanvangen met de uitvoering van hun ontwerp.



Marnixstraat 402, Amsterdam.

Ingeschreven sollicitanten voor:

Bouwkundig Opz.-Teekenaar, ouderdom	36 jaar	salaris	f	125.—	per maand
"	"	"	23	"	- 70.—
"	"	"	23	"	- 100.—
"	"	"	21	"	- 65.—
"	"	"	40	"	- 100.—
"	"	"	46	"	- 90.—
"	"	"	22	"	- 70.—
"	"	"	23	"	- 90.—
"	"	"	35	"	- 90.—
"	"	"	18	"	- 40.—
"	"	"	28	"	- 90.—
"	"	"	24	"	- 80.—
"	"	"	40	"	- 100.—
"	"	"	37	"	- 100.—
"	"	"	19	"	- 60.—
"	"	"	26	"	- 100.—
"	"	"	20	"	- 30.—
"	Teekenaar	"	23	"	- 80.—
"	"	"	21	"	- 50.—

AANKONDIGING VAN AANBESTEDINGEN

MAANDAG 15 JULI.

ENSCHEDÉ. Het bouwen van een bakkerij aan de Javastraat aldaar.

De bouwk. J. H. Bunink 'sav. 8 u. in het hotel Concordia aan de Markt, alwaar bestek en teek. ter inzage zijn. Inl. geeft den bouwk. Diezerstraat 34. Aanw. 15 Juli v.m. 9¹/₂ u.

Gewapend-Beton.

Uitvoering van alle werken.

L. H. Kurpershoek,

ROTTERDAM.

(ZWAANSHALS).

Bouwk. Teekenaar-Opzichter

biedt zich aan, bekwaam detaillleur eenigszins artistiek ontwikkeld, verlangd salaris f 90.— p. m. Br. fr. lett. X bur. v. d. Blad, Herderstraat 5, Den Haag.

Aan de Hoogere burgerschool te Zaan-
dam wordt tegen 1 September gevraagd
een leeraar in het

Rechtlijnig teekenen.

Het aantal lesuren bedraagt thans vier per week. De jaarwedde bedraagt van f 60.— tot f 100.— voor elk wekelijksch lesuur. Stukken (adres op zegel) in te zenden vóór 25 Juli aan den Burgemeester. Inlichtingen geeft de directeur der school.

's HEERENBERG. Het verbouwen van een schuur achter het Postkantoor aldaar en het maken van arrestanten-lokalen.

Het gem.best. n.m. 4 u. Bestek en teek. tegen de kosten verkrijgb. ter gem.secr. Inl. geeft de gem arch. J. H. Venhoven. Aanw. 13 Juli 's av. 7¹/₂ u. en 15 Juli v.m. 11 u.

LOSSER. Het verbouwen van een perceel in het dorp Losser.

De architect W. Wissing n.m. 5 u. in het café van H. H. Ziegler. Bestek en teek. à f 1 verkrijgbaar bij genoemd architect. die tevens inlichtingen geeft.

OOSTERBEEK. Het bouwen van een bakkerij met winkel, bergplaatsen, enz. aan de Wilhelminaweg aldaar.

De arch. A. M. van Steenis 'sav. 7¹/₂ u. in café van Gils, Weverstraat. Bestek en teek. ter inzage in voorn. café en verkrijgb. bij den arch.

RUINEN. Het verbouwen der fabriek en het bouwen van een gebouw voor machinekamer en ketelhuis.

Het best. der coop. stoomzuivelfabriek n.m. 3 u. in 't café P. v. Kleef. Bestek en teek. ter inzage en verkrijgb. à f 1 bij den arch. J. Carmiggelt, te Hoogetveen. Aanw. 15 Juli 's midd. 12 uur.

VENLOO. Het bouwen van een heerenhuis aan den St. Anthoniusweg te Blerik, met bijlevering van alle benodigde materialen en arbeidsloon.

De archit. P. Rassaerts. Bestek en teek. verkrijgb. bij genoemde architect. Aanw. 15 Juli v.m. 11 uur.

WOENSEL. (N.-BR.). Het bouwen van twee woningen aan een blok met stallen onder de gem. Stratum, nabij het Villapark.

De heer J. de Wit n.m. 5 u. Bestek en teek. ter inzage in het café van Jac. van Laarhoven aan de 1e Kanaalbrug te Stratum. Inl. geven Claudemans en van Gestel, Villapark. Aanw. 15 Juli n.m. 4 uur.

DINSDAG 16 JULI.

GOES. Het bouwen van een landbouwers woonhuis, met bijbehorende werken, op een kavel land, gelegen in den Schenge Polder, nabij den zoogen. Piet, gem. Wolfaardsdijk.

De archit. A. Le Clercq n.m. 2 u. in het hotel „Zoutkeet”. Bestek en teek. ter inzage en inl. bij gen. arch. Aanw. 15 Juli v.m. 10 u.

ROOSENDAAL (N.-Br.) Het bouwen van een magazijn met kantoor en woonhuis aan de Wilhelminastraat aldaar.

Het bestuur van de afd. Roosendaal van den N. Br. Chr. boerenbond, n.m. 5 u. in het koffiehuis van P. Broos, alwaar bestek en teek. ter inzage zijn. Inl. geeft de archit. A. J. de Bruijn. Aanw. gedaan.

WORMERVEER. Het bouwen van een woonhuis op een terrein aan den wandelweg aldaar.

Het gem. best. n.m. 2 u.

WOENSDAG 17 JULI.

AMERSFOORT a. Het bouwen van een kerk met pastorie op een terrein nabij den ouden Soesterweg aldaar; b. Het bouwen van een zusterhuis met school, op een terrein aan den Soesterweg aldaar.

BOUW ORNAMENTEN
" "
GEWAPEND GIPS KUNSTSTEEN
" "
CEMENT BETON
EDUARD NETTESHEIM — VENLO

TROCKENSTUCC □
" "
GEWAPEND GIPS PLAFONDS
EDUARD NETTESHEIM — VENLO

GRANITOS MATERIAAL D
GEEFT DE BESTE
SANITAIRE VLOER
EDUARD NETTESHEIM — VENLO

- GRANITOS -
KUNST STEEN MATERIAAL
EDUARD NETTESHEIM — VENLO

De archit. Herm. Kroes v.m. 11 u. in het koffiehuis „de Keizerskroon”, alw. bestek en teek. ter inz. zijn en à f 25 verkrijgb. van kerk met pastorie en à f 10 van zusterhuis met school. Inl. geeft voorn. archit. van v.m. 9 tot 12 u.

ENSCHEDÉ. Het bouwen van een paar-denstal, wagenhuis, met bovenwoning, op een terrein gelegen aan de Kuipersdijk.

De arch. H. Reijgers 's midd. 12 u in hotel „de Graaf”. Bestekken met teek. tegen f 7.50 per stel verkrijgb. ten kantore van den arch. en worden bij de besteding tegen f 5 per stel terug genomen. Aanw. 17 Juli v.m. 9 u.

WATERGRAAFSMEER. Het maken van een kerkgebouw met toren, consistorie met

vergaderzalen en pastorie a.d. Paul Krugerstr. De kerkeraad der Geref kerk n.m. 3 u. in de consistorie der Geref. kerk.



21 JUNI.

KOOG a/d. ZAAAN. Het bouwen van een

eigen Nutsgebouw te Koog a/d. Zaan, van wege de afd. Koog-Zaandijk van het „Nut”. Laagste inschr. Vereenigde Vakarbeiders. f 15480.

Aangezien de begroting aanzienlijk lager was geraamd, heeft men de gunning aangehouden.

24 JUNI.

KRIMPEN a/d. LEK. Het afmoveeren en weder opbouwen van drie huizen. Door de kerkvoogden der Ned. Herv. gemeente.

Timmerwerk. Laagste inschrijver L. C. Groeneveld Jz., f 1560.

Metselwerk. P. Klapwijk, f 840.

Verfwerk. W. Verhoef, f 150.

Smidswerk. W. Sprik, Hz. f 76.74.

LYST VAN LEVERANCIERS EN FABRIKANTEN

Prijs per regel voor niet geabonneerden op advertentiën f 5. — per jaar bij vooruitbetaling. Abonnés op Advertentiën 1 regel gratis voor iedere advertentie.

Albast-Cement. — G. VAN LENT & Co. Rotterdam.
 Aeroeengas. — Tj. v. d. ZEE, Bezuidenhout. - Rijklof van Goensstraat 18, den Haag.
 Asbest-leien. — Cementmastiëkdakbedekking, Houtcement- en Houtcementdakleerdakbedekking, Haensler's Houtcement. — G. SMITS & Co. Weesperzijde 39 Amsterdam. Tel. 7466.
 Asbestleien, bouwmaterialen, enz. Bouwmateriaalhandel „STEEN-OORD”, 's-Gravenhage.
 Asphalt, Houtcement, Dakbedekking enz. — Dordrechtse Asphaltfabriek ROODENBURG & Co. Dordrecht.
 Asphalt, Houtcement, Dakbedekking enz. — N. V. Utrechtsche Asphaltfabriek v.h. firma STEIN & TAKKEN, Utrecht.
 Asphalt. — W. J. v. d. WETTERN en A. S. KEY. Rotterdam.
 Asphalt, 1e NED. ASPHALTFABRIEK, Utrecht.
 Asphalt, Houtcement, Dakbedekking, Amsterd. Asphaltfabriek „de Vesuvius”, Amsterdam.
 Assurantie-Mij. tegen Brandschade „de Nederlanden van 1845” 's-Gravenhage, Kerkplein hoek Prinssestraat.
 Atelier voor Decor. KUNST. KRUYMEL en MERCKENS. Haarlem.
 Badinrichtingen. — Th. VAN HEEMSTEDÉ OBELT, Amsterdam.
 Beeld- en steenhouwwerk. — v. d. MAAS & Co., den Haag-Bussum.
 Beton- en Betonijzerwerken, DE KONINK. ROTTERD. CEMENT-STEENFABRIEK v/h VAN WANING & Co. Rotterdam.
 Beton (Gewapend). — HOLL. MIJ. TOT HET MAKEN VAN WERKEN IN, 's-Gravenhage.
 Beton (Gewapend). — F. J. STULEMEIJER & Co. Breda.
 Beton, Gewapend. — P. BOURDREZ, den Haag.
 Beton (Gewapend). — Koninklijke Rotterdamse Cementsteenfabriek voorheen VAN WANING & Co. Rotterdam.
 Betonstenen, Machines voor holle. — EM. KOCKEN. Arnhem.
 Betonijzer „Kahn Systeem”, Handelmaatschappij van R. S. STOKVIS & ZONEN, Rotterdam.
 Bouwstoffen. — MARTIN & Co. Amsterdam.
 Bovenlichtsluiting „Flux”. — VAN DE POLL, Purmerend.
 Bovenlichtsluitingen in div. systemen. LUYKE & Co., Rotterdam.
 Brandkasten en Kluisdeuren. — DE LUGT & SERNE, Haarlem.
 Brandkasten, Kluisdeuren en Brandkluisdeuren. J. LIPS Bzn., Dordrecht.
 Brandkasten, Kluisdeuren, „Syst. Ostertag”, G. L. Schultz, Rott.
 BRANDKLUISDEUREN. — Wed. P. A. SCHROOT & ZONEN, Den Haag.
 Brückenplaten. — FABRIEK INDUSTRIA, Breda.
 Cement-Ijzerw. — NED. MIJ. VOOR MONIERW. Amsterdam.
 Cementmastiëkdakbedekking. Handel in Bouwmaterialen van J. A. SMITS & ZONEN, Ruijschstraat 30b/d Weesperzijde, Amsterdam.
 Cementijzer-Constructies enz. — H. WESTENBERG, Almelo.
 Centrale Verwarming. — W. J. STOKVIS, Arnhem.
 Centrale Verwarming enz. — GEVEKE & Co. Amsterdam.
 Centrale Verw. en Ventilatie. — Th. v. HEEMSTEDÉ OBELT, Amsterd.
 Centrale Verwarming. — LUIJKE & Co., Rotterdam.
 Centrale Verwarming, Ventilatie, Wasch- en Droog-inrichtingen, H. ZIMMERMANN, Utrecht.
 Centrale Verwarming. — JAN HAMER & Co., Amsterdam.
 Centrale Verwarming. — Wed. J. T. HUNCK & ZONEN, Amsterdam.
 Closets — Th. VAN HEEMSTEDÉ OBELT, Amsterdam.
 Eerste Nederl. Xylolith-Fabriek. — A. S. KEY, Rotterdam.
 Excelsiorplaten. — GEBRS. VAN DER VIJGH, Amsterdam.
 „Flux” Bovenlichtsluiting. — VAN DE POLL, Purmerend.
 Gaskachels (nieuwste condensng). — OBELT, Amsterdam.
 Gas, Stoom- en Waterleiding. — R. S. STOKVIS & ZONEN Leuvehaven 74-76, Rotterdam.
 Glas in lood. — J. J. B. J. BOUVY, Dordrecht.
 Gewapend beton, HUYGEN & WESSEL, Siegwartbalken, R'dam.
 Gegoten geëmailleerd ijzeren waschtafels — Th. VAN HEEMSTEDÉ OBELT, Amst., 150 de Ruyterkade. Filiaal: 36, Rokin.
 Grondboringen. — A. J. STOEL Jr. Haarlem.
 Haenslersch Houtcement. — C. F. BEER, Keulen.

HEINEKEN'S GLAZENWASSCHERIJ. Stoom Jaloecieën-, en Rolluiken-fabriek. — 's GRAVENHAGE. Driehoekjes 3 voorheen Wagenstraat 39a. — AMSTERDAM. v. d. Helststraat 1.

Houtcement- en Houtcementdakleerdakbedekking. Haensler's Houtcement. Handel in Bouwmaterialen van J. A. SMITS & ZONEN, Ruijschstraat 30 b/d Weesperzijde, Amsterdam.

Houtgraniet. Kalksteen. — PELT & HOOYKAAS, Rotterdam.

Huisdeursloten — LIPS. Dordrecht.

Jalousiën. — J. F. KRONER & ZONEN, Spuistr. 246. 248, 250, Amst. Josson-Cement. — A. E. BRAAT, Rotterdam en Amsterdam.

Keien enz. — FERD. ENGERS, Amsterdam.

Kokosgipsplaten. — H. H. DE HAAN, Nijmegen.

Lengtematen, duimstokken enz. — W. J. WEISSENO, Amsterdam

Liften. — Machinefabriek DE ZAAAN, Wormerveer.

Liften. — Th. VAN HEEMSTEDÉ OBELT, Amst. (R. WAYGOOD & Co.)

Liften, Ventil., Gesm. ijzer. trappen. J. HAMER & Co., Amsterdam.

Liften. (Hydr. en electr.). — FRED. STIELTJES & Co. Amsterdam

Liften speciaal Handkracht. — J. C. VAN STRAATEN, den Haag.

Looden en inw. glasemail privaateidingen. — OBELT. Amst.

Luminographie en Lichtdruk, Steendr. „Senefelder” Amsterdam.

Metaalwerk, meubelen. — ONDER DEN ST. MAARTEN, Haarlem.

Machinefabriek Metaal- en IJzergieterij v/h. SPOOR, WIJN-

VOORD & Co. 's-Gravenhage,

Montgrafiedruk. — H. J. MONDT, den Haag.

Natueelkalksteen. — J. H. P. JANSE, Amsterdam

Natuursteenbewerking — G. W. HARMSEN, Amsterdam.

Parketvloeren, AUG. LACHAPPELLE, Breda.

Plafondplaten. — GEBR. MIJNLIEFF, Nijmegen.

Portland-Cement — DYCKERHOFF & SÖHNE, Amöneburg.

Präcisionsvensters en deuren. — v. d. SCHUIJT & KUNTZE, Amst.

Prisma's Luxfer. — WM. VAN RIJN, Amsterdam.

Proefstation Bouwmat. — KONING & BIENFAIT, Amsterdam.

Raamsluiters voor bovenlichten. — HEEMSTEDÉ OBELT, Amst.

Rolluiken. — W. H. M. SCHOLTE, Prinsengr. 516, Amsterdam.

Rolluiken, Serredekking enz. — S. BRUIGOM, Arnhem.

Rolluiken enz. J. P. SENFT, Haarlem.

Rolluiken enz., W. C. J. VAN DER MEYDEN, den Haag.

Schoorsteenmantels, marmeren. — G. & J. COOL, Amsterdam.

Scoriae Bricks. IJzeren buizen enz. — W. DEURVORST, Den Haag.

SLOEEN EN VEILIGHEIDSAFSLUITINGEN — LIPS DORDRECHT.

Spiegel-, Vensterglas enz. — P. DOLK & Zn., Rotterdam — Dordrecht

Stalen balken, IJzer enz. — Gebr. VAN DER VLIET, Amsterdam.

Stalen Balken, IJzer enz. W. BERNET & Co., Amsterdam.

Stalinrichtingen. Verwarming. Jan Hamer & Co. Amsterdam.

Stalinrichtingen — STAAL & HAALMEIJER, Amsterdam

Stalen balken. — H. E. OVIJNG jr., Rotterdam.

Stalen balken, — DIKEMA & CHABOT, Rotterdam.

Stalen balken en U-profielen — Deutsch-Luxemburgische Berg-

werks- und Hütten-Actiengesellschaft. Vertegenw. C. D. v. d.

LINDEN, Singel 544, Amsterdam.

Steengas. — F. A. CLOËR, Amsterdam.

Steengoed of Engelsche buizen en kruispannen. — HOUBEN &

STEEGH, Belfeld en Tegelen (Limburg.)

Stoommachines, Ketels. Zuid-Holl. Machinefabriek en Constructie-

werkplaats. Dir. ANTON KRÖNER, den Haag.

Stoomtimmerfabriek. — GEBRS. VAN MALSSEN, Den Haag.

Stucsteen, Stucmarmer, The Dutch Mercantile Cy. — B. T. HAGEN

Rotterdam.

Tegelversieringen enz., Plateelbakkerij DE DISTEL, Amsterdam

Timmer- en lijstenfabriek. — G. P. J. BECCARI, Haarlem.

Trockenstucplafonds — De 1e Ned. Trockenstucfabriek, Venlo.

Urinoirs (Toifit). — H. HUINCK & A. IMHOFE, Rotterdam.

Ventilators. — Th. VAN HEEMSTEDÉ OBELT, Amsterdam.

Ventilators. — D. P. HASSELMAN, Amsterdam.

Ventilators. — SLUIS & VRUGTMAN, Amsterdam.

Vluchtluikladder, W. J. VAN ELDEN, Amsterdam.

Vuurvaste steen, Tras, Aarden buizen, Straatkeien — „Bouw-

materialen” v.h. M. LUIJTEN, Lekkerkerk, Rotterdam en Dordrecht

Wandtegels, cement, kalk, graniet — „Bouwmaterialen” voorheen

M. LUIJTEN Lekkerkerk, Rotterdam en Dordrecht.

Wandtegels, Schoorsteenmantels enz. — A. N. DE LINT, Delft.

Den Haag.

IJzeren ramen, P. DELOSIE—MOONEN, Nijmegen.

IJzerconstructiën, Kunstsmeedwerken. Zuid-Holl. Machinefabriek

en Constructiewerkplaats. Dir. ANTON KRÖNER, den Haag.

IJzerconstructies (Ontwerpen van). — W. G. A. BIJL, Utrecht.

Zandsteen. — FERD. ENGERS, Amsterdam.

Zechit. — I. LEHREN, Amsterdam.

Zinkwerken. — Naaml. Venn. F. W. BRAAT's Kon. Stoomfabriek

van — Delft.

N. V. Scheja - Zwijndrecht.

Vloerbekleding zonder naden.

voor Schepen, Kantoren, Restauraties, Magazijnen, Scholen, Ziekenzalen, Machinekamers, Gangen, Trappen, enz.

Monsters en prijsberekening op aanvraag.



Fabrieksmerk.
Wettig gedeponeerd.
Gebreveteerd
in 't Buitenland.

Maakt doorslaande of vochtige muren dicht, isoleert zinken en gegalvaniseerde ijzeren daken en maakt dezelve roestvrij.

Kan op asfaltpapier toegepast worden in wit en verschillende kleuren.

Prijsaanvraag en inlichtingen bij de

Bredasche Asfaltfabriek,
Nijverheidsingel 26.

„Bouwmaterialen” voorheen M. Luijten Lekkerkerk.
Fabriek van machinale Doorniksche en Luiksche

poederkalk

met een gegarandeerde fijnheid van hoogstens 15 % restant op een zeef van 900 mazen per cM². (voor speciale doeleinden nog fijner).

Uitmuntend metsel- en pleistermateriaal. — Onovertroffen percentage zuivere werkzame kalk en daardoor zeer voordelig in 't gebruik. — Monsters, proefstaten, attesten en mortelverhoudingen worden gratis verstrekt.

NEDERLANDSCHE
MAATSCHAPPIJ VOOR
MONIER WERKEN
DIRECTEUR J.N. LANDRE.

CEMENT YZERWERKEN
VOLGENS SYSTEEM
MONIER
EN AANVERWANTE STELSELS

BETONWERKEN VAN
ALLERLEI AARD
AMSTERDAM
KANTOOR EN FABRIEK:
JAAGPAD No. 53 OMVAL (Weesperzijde.)
TELEFHOON No. 3028.

Louis Landre.

Opleiding gevraagd

v.h. examen van Opzichter b/d Rijkswaterstaat door iemand met diploma H. B. S. 5 j. e. en bekend m. h. timmervak.

Brieven met adres en voorwaarden fr. onderlett. B. aan Huisman's Adv. Bur. Zaandam.

Maatschappij tot Exploitatie van Staatsspoorwegen.

AANBESTEDING.

Op DINSDAG den 30sten Juli 1907, des namiddags ten 2 ure (*locale tijd*), aan het Centraalbureau der Maatschappij tot Exploitatie van Staatsspoorwegen in het Moreelse Park te Utrecht, van

Bestek No. 1118.

Het maken van dakbeschieting, daklichten enz. op een gedeelte der Centrale Werkplaatsen te ZWOLLE.

Begroting f 24200.—.

De besteding geschiedt volgens § 20 van het bestek.

Het bestek ligt van den 11den Juli 1907, ter lezing aan het Centraalbureau in het Moreelse Park en aan het bureau van den Sectie-Ingenieur H. VAN BERCKEL te Zwolle en is op *franco* aanvraag (per brief) aan genoemd Centraalbureau (Dienst van Weg en Werken) te bekomen, tegen betaling van / 1.—

Inlichtingen worden gegeven aan het Centraalbureau (Dienst van Weg en Werken) en door den Sectie-Ingenieur voornoemd.

Aanwijzing op het terrein zal geschieden den 20sten Juli 1907 ten 9 uur voormiddag (*West Europeesche tijd*).

Utrecht, den 8sten Juli 1907.

AANBESTEDING.

Op Zaterdag 20 Juli 1907, des voormiddags te 11^{1/2} uur, zal door den Architect J. WOLBERS, te Bloemendaal, in het Koffiehuis „De Dorstige Kuil”, Koedieflaan, gemeente Heemstede, worden aanbesteed:

Het bouwen van een Woonhuis te Heemstede op de Hofstede „Land- en Spaarnzicht”, aan den Binnenweg te Heemstede.

Bestek en teekeningen à f 1.50 te verkrijgen bij de Firma RUYGROK & Co., Ged. Oude Gracht no. 140 te Haarlem. Aanwijzing op het terrein op Maandag 15 Juli 1907, des voormiddags te 11^{1/2} uur.

Uitgave van J. B. WOLTERS te Groningen.

Zoo juist verschenen:



HET ARBEIDSCONTRACT,

zoals dit door de beide Kamers der Staten-Generaal is aangenomen met aanteekeningen en registers

DOOR Mr. B. HES.

Prijs gebonden f 1,90.

Uitgave van J. B. WOLTERS te Groningen.

BOUWKUNDIG WEEKBLAD.

· ORGAAN VAN MAATSCHAPPIJ ·
· TOT BEVORDERING DER BOUWKUNST ·

BESTUUR VAN DE MAATSCHAPPIJ: A. SALM G.Bz., *Voorzitter*. F. W. M. POGGENBEEK, *Vice-Voorzitter*, — V. G. A. BOSCH, W. J. DE GROOT, G. W. VAN HEUKELOM, D. E. C. KNUTTEL, J. A. MULOCK HOUWER, F. J. NIEUWENHUIS, B. J. OUËNDAG, J. VERHEUL Dz., P. A. WEELDENBURG.

COMMISSIE VAN REDACTIE: Ed. CUYPERS,
A. SALM G.Bz., J. VERHEUL Dz.
REDACTEUR: C. T. J. LOUIS RIEBER.

BUREAU VAN REDACTIE: MARNIXSTR. 402 AMST.
BUREAU VAN ADMINISTR. HERDERSTR. 5 DEN HAAG
UITGEVERS: MOUTON & CO DEN HAAG

INHOUD

ABONNEMENTSPRIJS

N^O. 29. 20 JULI 1907. Maatsch. tot Bev. der Bouwkunst. — Gerestaureerde Zalen in het kasteel Marquette. — Zelfwerkend Brand-Alarm. — Haringgraatstaal. — Congressen. — Inhoud van Tijdschriften. — Berichten. — Bureau voor plaatsing van opzichters en teekenaars. — Aankondiging en afloop van aanbestedingen. — Lijst van Fabrikanten, Leveranciers, enz. — Advertentiën. — Bij dit nummer behoort een plaat.

voor Nederland: fr. p. p. / 15 — 's jaars, voor Indië en het Buitenland (bij vooruitbetaling) fr. p. p. / 17.— **PRIJS DER ADVERTENTIEN:** van 1—5 regels / 1.—, elke regel meer 20 cents Grootte letters naar plaatsruimte. — **AANKONDIGING VAN AANBESTEDINGEN** 15 ct. p. r. m. premie $\frac{1}{2}$ maal. — **ABONNEMENT VAN ADVERTENTIEN** tegen belangrijk verminderde prijzen en kosteloze opname der advertentiën in het Tijdschrift der Mij.

MAATSCHAPPIJ TOT BEVORDERING DER BOUWKUNST.

In de vergadering van het Hoofdbestuur der Maatschappij, gehouden op 16 Juli j.l., werd tot Vice-Voorzitter van het Hoofdbestuur gekozen de heer W. J. de Groot, te Amsterdam, lid van genoemd Bestuur.

In dezelfde vergadering is vastgesteld, dat de 97^{ste} Algemeene Vergadering zal gehouden worden op Vrijdag 20 en Zaterdag 21 September 1907, te Nijmegen, welke plaats daartoe werd aangewezen door de Algemeene Vergadering van 29 Mei j.l.

GERESTAUREERDE ZALEN IN HET KASTEEL MARQUETTE.

Het kasteel Assumburg, gelegen onder Heemskerk in de Provincie Noord-Holland, is een oud gebouw, dat in onze vaderlandsche geschiedenis niet onbekend is. Beweerd wordt immers, dat Gravin Jacoba van Beijeren er eenigen tijd in gevangenschap heeft moeten doorbrengen; het vertrek, met zijne van zware grendels voorziene deuren, waarin zij in afzondering was opgesloten, wordt den bezoekers nog heden aangewezen.

Sedert verscheidene jaren was dit kasteel door de familie, in wier bezit het is, verlaten.

De tegenwoordige eigenaar, Jonkheer Mr. Gevers te Heemskerk, besloot onlangs de nog gaaf bewaard gebleven details met snijwerk, zooals de zwaar vergulde pilasters en

de spiegellijst, den Portor-marmeren schoorsteenmantel, en vier deuren met hare uit hout gestoken fronton-bekroningen, uit het gebouw te sloopen, en die waardevolle onderdeelen over te brengen naar het kasteel Marquette; hij wenschte ze daarin weder geplaatst te zien in eene zaal, wier karakter zou moeten overeenstemmen met dat van den stijl der weggebroken onderdeelen.

Het oud adellijk slot Marquette, insgelijks het eigendom der familie Gevers en gelegen onder Heemskerk tusschen Beverwijk en Castricum, heeft zijn naam ontleend aan dien der Heeren van Marquette, bij Lille, die het in vroeger tijden hebben bewoond.

De voorbereidende studies voor de restauratie, het ontwerpen der definitieve plannen en de uitvoering van het reconstructie-werk, werden opgedragen aan den heer August J. C. van Spaendonck, te Amsterdam, architect-directeur der firma A. A. de Mariantoinig en Co., te Amsterdam. Deze firma, die ook hare bureaux te Parijs heeft, houdt zich uitsluitend bezig met dergelijk werk.

De te overwinnen moeielijkheid bij de uitvoering van het opgedragen werk was voornamelijk deze, dat één geheel moest worden gemaakt van de uit het Huis Assumburg afkomstige details, van welke de meeste te groot waren om geplaatst te worden in de daarvoor bestemde zaal die meer beperkte afmetingen bezit; ze moesten dus pasklaar gemaakt worden, hoofdzakelijk door inkorting, na te voren ook, waar noodig, eenigszins te zijn hersteld. Het was verder een eisch van den eigenaar, dat het plafond van de nieuw in te richten zaal behouden zou blijven; het behoorde daartoe hersteld en in toon van het geheel gebracht te worden. Aan de bestaande ramen en een hoofddeur moest nu verder zooveel mogelijk

een vorm en karakter gegeven worden, overeenkomende met die van de in de zaal te plaatsen oude onderdeelen.

Ook het overbrengen van den breeden marmeren schoorsteenmantel ging met vele moeilijkheden gepaard. Een nieuw rookkanaal moest worden gemetseld; de paneelverdeling van de lambriseering en de indeeling in vakken van den wand, waartegen de mantel kwam te staan, moesten daarvoor gewijzigd worden zoodanig, dat geen wanverhoudingen tusschen de bestaande en de nieuwe indeelingen ontstonden. Dit alles moest met de uiterste zorg geschieden, om het vereischte bijwerken niet in het oog te doen vallen.

Rijke bronzen, zwaar vergulde hengsels, deurkrukken en venster-espagnoletten werden gebruikt, een nieuwe kroonlijst moest gemaakt worden. Het houtwerk werd in eenvoudigen gris-perle toon geschilderd, met stemmig aangebracht verguldsel; het is thans een rijke omlijsting geworden van de wandvakken die met zijde van wijnroode kleur zijn bekleed. Tegenover den schoorsteen is de groote fraaie spiegel geplaatst. Dit alles heeft een geheel gevormd van een deftigheid en voornaamheid, waarop slechts weinig der mooiste zalen hier te lande kunnen bogen.

De onderste afbeelding op bijgaande plaat geeft eene voorstelling van deze gerestaureerde feestzaal in het Huis Marquette; de bovenste eene van de inrichting van een lokaal dat thans de bestemming van billardzaal heeft gekregen.

In laatstgenoemd vertrek werden overgebracht een eveneens uit het Huis Assumburg afkomstige spiegel met lijst en bekroning, passende bij de bestaande lambriseering. Het zijn deze onderdeelen die als uitgangspunt hebben gediend voor de verdere afwerking en inrichting van dit vertrek, dat eveneens in harmonieuse gris-perle tonen is geschilderd en, met zijn nieuwe decoraties der wandvakken en deuren, een kalm en rustig verblijf is geworden.

ZELFWERKEND BRAND-ALARM.

(Patent Hilkie.)

Het algemeen erkende nut van apparaten die een brand reeds in het begin van zijn ontstaan aankondigen, wanneer een geringe hoeveelheid water reeds voldoende kan zijn voor de blussching, is oorzaak dat in de laatste jaren verschillende soorten van brandalarmtoestellen zijn geconstrueerd. Een dezer, dat zeer gevoelig, betrouwbaar en zekerwerkend is, werd uitgevonden door Hilkie; het heeft den strengsten toets doorstaan van het Engelsche Comité tot voorkoming van brand, te Londen gevestigd, werd reeds op vele plaatsen toegepast, en heeft groote diensten bewezen.

Het geeft eerst een gevaar-sigitaal, en later een brand-alarm, wat van groot voordeel is bij smeulende branden; het laat echter ook van zich hooren wanneer er een gering gebrek aan ontstaan is. Deze zelf-controle is een groote deugd bij een toestel als dit, bestemd om langen tijd ongebruikt te blijven, waardoor allicht vergeten wordt het behoorlijk na te zien.

Voor het geven van een sigitaal door Hilkie's toestel is geen vooraf bepaalde hooge temperatuur noodig, want het ontstaat zoodra een temperatuur op ongewone onnatuurlijke wijze snel toeneemt, onverschillig of in de ruimte waarin het toestel geplaatst is, de temperatuur hoog of laag was.

Het alarm bestaat uit verklikkers, die geplaatst worden in elk vertrek waar men een brand vreest, en die alle door elektrische geleidingen verbonden zijn met een alarm-bord, dat gevoed wordt door een elektrische batterij. Die verklikkers zijn bevestigd op een porceleinen plaatje tegen den wand, niet ver van 't plafond. Groote vertrekken vorderen meer dan één verklikker. Elk plaatje draagt twee verklikkers, waarvan de eene bestemd is voor een plotseling uitbrekende brand en de andere voor een smeulenden brand.

De verklikker voor snelwerkende branden, fig. 1, bestaat uit een U-vormige glazen buis, aan beide einden van boven gesloten, half gevuld met kwik, dat aan beide zijden even hoog staat. Boven het kwik is een kleine hoeveelheid vloeistof die bij lage

temperatuur verdampt, terwijl de ruimte daarboven luchtledig is gemaakt.

Er zijn 3 platinadraden (1, 2, 3), welke door den wand van de

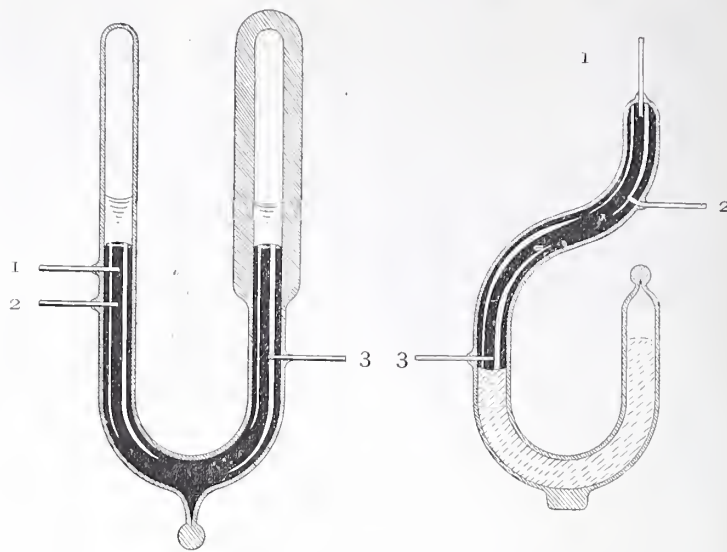

Fig. 1.

Fig. 2.

buis in het kwik reiken en een electrischen stroom doorlaten die van 1 en 2 door het kwik naar 3 gaat. De rechterhelft der buis is omgeven met eene isolatie of is van dikker glas gemaakt. De werking van dit deel is als volgt.

Bij het verhoogen der temperatuur door een brand, waarbij de heete lucht oogenblikkelijk naar boven stijgt, wordt ook de verklikker verwarmd; maar de vloeistof boven het kwik in het linkerbeen neemt die warmte spoediger op dan die in het andere been, en de groote uitzetting die daarvan het gevolg is, drijft het kwik links omlaag. Zoodra het kwik beneden 1 gedaald is, kan de electrische stroom niet meer van 1 naar 3, maar alleen van 2 naar 3 gaan. In die draadleiding ligt evenwel een weerstand die den stroom tot één derde van zijn kracht vermindert. Hierdoor wordt achter het alarm-bord het anker eener magneet losgelaten en komt, tegelijk met het luiden van een bel, het gevaar-sigitaal te voorschijn. Bij verdere daling van het kwik beneden 2 wordt de stroom door den verklikker totaal afgebroken en komt er met het luiden van een zwaardere bel, het brand-alarm te voorschijn.

De bellen en signalen in de sigitaal-kast worden door een afzonderlijken stroom gevoed, en blijven zoo lang werken totdat ze worden uitgeschakeld.

De verklikker voor smeulende branden bestaat uit een glazen buis als in fig. 2 is voorgesteld. De linkerhelft is van boven gevuld met kwik, rustende op eene niet geleidende vaste stof, die bij eene vooraf bepaalde temperatuur smelt. Deze buis heeft ook 3 platinadraden (1, 2, 3).

Bij het ontstaan van een smeulenden brand zal de temperatuur langzaam stijgen, en zoodra de vooraf bepaalde temperatuur bereikt wordt, smelt de vaste stof en zinkt het kwik daar doorheen, waardoor het contact verliest met draad 1. Dit veroorzaakt het gevaar-sigitaal en bij verdere verhitting en daling van het kwik beneden 2, het brand-alarm, op dezelfde wijze als het zooeven beschreven.

Om te voorkomen, dat onbevoegden uit speelzucht of moedwil de verklikkers zouden kunnen benadeelen, zijn ze ingesloten door een metalen scherm dat, zoodra het wordt weggenomen, den electrischen stroom verbreekt, en een fout-sigitaal met bel in werking brengt. Ten overvloede kan dit scherm worden verzegeld. Zie fig. 3.

Dit fout-sigitaal komt ook in werking bij het ontstaan van andere gebreken, die de werking van het apparaat zouden storen, wanneer door onvoorzichtigheid een electrische draad of ander onderdeel wordt beschadigd of gebroken.

Maar het kan ook gebeuren, dat de draden verbinding krijgen met de aarde door bijv. een gas- of waterleidingbuis. Daardoor wordt de stroom dan verzwaakt en er verschijnt een aarde-sigitaal. Indien na eenigen tijd de batterij een deel van haar kracht verloren heeft en te zwak wordt, waarschuwt daar tegen het batterij-sigitaal.

Gewoonlijk worden de verklikkers van een alarm-inrichting



Fig. 3



BILLARDZAAL.



FEESTZAAL.

ZALEN IN HET KASTEEL MARQUETTE.

Restauratie uitgevoerd door de firma A. A. DE MARIANTOINIG & Co.
 Architect-Decorateur AUGUST J. C. VAN SPAENDONCK te Amsterdam.



voor iedere verdieping tot een groep vereenigd, en op het signaal bord wordt dan aangegeven door welke het alarm is veroorzaakt.

Een toestel als beschreven is, blijkt te kunnen voorzien in alle gevallen waarin een gebrek aan het alarm kan voorkomen; het is altijd te vertrouwen en zal nooit verzuimen aan te slaan bij het ontstaan van brand.

Uit proeven is gebleken, dat de gevoeligheid van den verkliker grooter wordt als de temperatuur sneller stijgt, en dat het alarm werkt bij een stijging per minuut van:

1 ° F.	na 48 min.	met een toename van	46 ° F.
2 ° F.	" 16 "	" " " "	30 ° F.
5 ° F.	" 2 "	" " " "	10 ° F.
8 ° F.	" 3/4 "	" " " "	5 ° F.

Op eenvoudige manier kan het alarm ook worden dienstbaar gemaakt voor inbraak-signalen, bij deuren en vensters.

Dit zelfwerkend brand-alarm wordt geleverd door de firma G. Barger te 's Gravenhage.

HARINGGRAATSTAAL.

Door het Technisch bureau Moens en Beck, te Bloemendaal, wordt een metaalgaas geleverd, Haringgraatstaal genaamd, dat op 't oogenblik in Amerika reeds op groote schaal wordt toegepast voor de samenstelling van cementijzerwerken, en bij pleisterwerken. Bij den bouw van huizen wordt het gebruikt voor het maken van binnen- en zelfs buitenmuren, maar voornamelijk bij plafonds, het brandvrij bekleeden van balken, van de onderzijde van trappen, enz.; daar het uiterst buigzaam en plooibaar is, laat het zich zonder moeite om ronde kolommen spannen, en toepassen bij togen, als bij plafonds.

De eigenaardigē vorm van dit materiaal heeft het zijn sprekenden naam gegeven. Die vorm maakt het opbrengen van mortel zeer gemakkelijk, zonder veel verlies van specie; dit, en de geringe moeite waarmede het spoedig kan worden aangebracht, besparen mortel en arbeidsloon.

De meest gebruikelijke en dan ook steeds in voorraad zijnde soorten zijn:

Model A, standaard No. 28; per plaat van 0.35 bij 2.44 M, prijs f 0.65 of ongeveer f 0.78 per M²; gewicht per plaat 1.39 KG.;

Model BB, standaard no. 27; per plaat van 0.51 bij 2.44 M., prijs f 0.85 of ongeveer f 0.68 per M², gewicht per plaat 1.53 KG.

Tegen ijzeren balken of stijlen wordt het materiaal bevestigd door middel van gegalvaniseerd uitgedroogd ijzerdraad, dat zoo stevig doenlijk wordt aangetrokken en vastgemaakt aan de zware buitenribben van de platen, ter plaatse waar twee ribben aan elkander komen te sluiten; een of twee dergelijke verbindingen worden voorts gelijkmatig verdeeld over de lengte der plaat. Wanneer het bovengenoemde model A op de aangegeven wijze aan de balken verbonden wordt, kan het voor spanningen van circa 40 c. M. worden gebruikt. Is groote stijfheid noodig, dan wordt de spanwijdte teruggebracht tot 30 c.M. Het genoemde model BB eigent zich in 't bijzonder voor die spanwijdte van 30 c.M.

De platen worden tegen houten balken of ribben bevestigd met ijzeren krammen, die om de overlans doorgaande ribben van de metalen platen geslagen worden.

Het haringgraatstaal in vereeniging met cement, levert de zoo-genaamde cementine-constructie.

Nadat de platen voldoende bedekt zijn met portland-cement, wordt hierop een eerste laag gebracht, dik ongeveer 13 m.M., van een mengsel van 1 deel p. cement, 2 deelen zand, 1 1/2 deel kalk en eene voldoende hoeveelheid haar of vezels; hierop komt een tweede laag, dik 9 m.M. bestaande uit 1 deel p. cement en 3 deelen zand, onder toevoeging van een weinig kalk. In den zomer uitgevoerde bepleisteringen moeten tegen te snelle droging beschermd worden.

Voor muren die zeer blootgesteld zijn aan de invloeden der weersgesteldheid worden de houten of ijzeren stijlen welke het raamwerk dier muren vormen, bekleed met diagonaalsgewijze geplaatste planken van 22 m.M. dikte; deze worden aan de buitenzijde bekleed met een goed soort asphalt-papier. Tegen de planken beschieting worden vervolgens op afstanden van 30 à 40 c.M. houten schroten bevestigd, dik 12 tot 22 c.M. dikte, naar gelang men de wijdte noodig acht van de isoleerende luchtlag tusschen de beschieting en den cementen buitenwand. Deze laatste wordt verkregen door op de genoemde houten schroten het haringgraatstaal te bevestigen, en dit dan op de boven aangegeven wijze met cement te bedekken en verder te bepleisteren.

Deze cementine constructie, die in Amerika veelvuldig wordt toegepast, vooral voor villa's, landhuizen, stallen enz., wordt van daar uit als duurzaam en goedkoop aanbevolen.

CONGRESSEN

VIIIste Internationaal Architecten-congres, Weenen, 1908.

Het Oostenrijksche Comité verkreeg van het Internationale Permanente Comité het recht, zich tot 11 leden uit te breiden, en koos tot Voorzitter Ober-Baurat Otto Wagner, tot Vice-Voorzitters Alexander v. Wielemans en Herman Helmer, beiden Ober-Baurat, tot eersten Secretaris Architect Franz Freiherr von Krauss, en tot tweeden Secretaris tevens Penningmeester, Bauinspektor Hans Peschl.

Een Aktions-Komitee" is gevormd, waarin de drie grootste Architecten Vereenigingen van Weenen (Architekten-Klub der Genossenschaft der bildenden Künstler Wiens, Gesellsch. österr. Architekten, en Oesterr. Ingenieur- und Architekten Verein) elk door vier leden zijn vertegenwoordigd; tevens namen daarin zitting Baurat Breszler, als Architect des Keizers voor de Jubiläums-Ausstellung, en Dr. Richard Bausenwein en Edgar von Spiegel als vertegenwoordigers der Weener pers.

Uit het genoemde Uitvoerend Comité, dat uit 26 leden bestaat, hebben zich zeven werk-comités gevormd, en wel: 1e voor de vertegenwoordiging, 2e voor de financiën, 3e voor de correspondentie en inlichtingen, 4e voor de vragen, 5e voor de tentoonstelling, 6e voor de af te leggen bezoeken enz., en 7e een dames-comité.

Z. M. de Keizer van Oostenrijk heeft het Beschermheerschap van het Congres aanvaard; het Eere-Voorzitterschap hebben aangenomen.

Z. D. H. Vorst Johann II von und zu Liechtenstein.

Z. H. Prins Philipp von Sachsen-Koburg und Gotha.

Z. D. Alois Prins von und zu Liechtenstein.

Z. Exc. Dr. Max Wladimir Freih. von Beck, k.k. President Minister.

" " Johann Graaf Wilczek.

" " Erich Graaf Kielmansegg, k.k. Stadhouder v. Neder-Oostenrijk.

" " Emil Freiherr von Chertek.

" " Dr. Karl. Graaf Lankoronski.

" " Dr. Richard, Freih. von Bienenrath, k.k. Minister van Binnenlandsche zaken.

" " Dr. Gustaw Marchet, k.k. Minister van Eerediensten en Onderwijs.

" " Dr. Josef Forscht, k.k. Minister voor Handel.

" " Dr. Julius Derschatta, Edler van Standhalt, k.k. Minister voor Spoorwegen.

Bisschop Dr. Gottfried Marschall, Generalvikar.

Burgemeester Dr. Karl. Lueger.

Onder de in uitzicht gestelde feestelijkheden behooren: De opening van het Congres in den Hofburg; een avondfeest in de zalen der Jubileums-kunsttentoonstelling in het Künstlerhaus, aangeboden door den Genossenschaft der bildenden Künstler Wiens; een tocht op den Donau met uitstapje naar den Kahlenberg, en een avondfeest, aangeboden door den Oester. Ing. und Archit.-Verein. Voort is in uitzicht een tocht over den Semmering, een receptie in het Raadhuis en een feestelijkheid door het Hof aan te bieden.

Tijdens het Congres zal een Intern. Tentoonstelling van Bouwkunst worden gehouden.

Zes maanden vóór het Congres, dat gehouden wordt van 18 tot 24 Mei 1908, zullen de te stellen vragen enz. worden bekend gemaakt; de schriftelijke beantwoordingen daarvan in de Duitsche, Engelsche, Fransche of Italiaansche taal, moeten uiterlijk drie maanden vóór het Congres zijn ingekomen.

Ten einde de besluiten van het Congres vruchtdragend te doen zijn, zullen de Regeeringen van alle rijken worden uitgenoodigd officieele vertegenwoordigers af te vaardigen.

Het Congres zal een zuivere kunst-strekking hebben.

Het lidmaatschap kost 25 Kronen; dames-kaarten zijn à 15 Kronen beschikbaar.

Het adres van het Congres is: Schriftführer Archit. Franz Freiherrn von Krauss, Wien I, Eschenbachgasse 9.

INHOUD VAN TIJDSCHRIFTEN

De Opmerker. 13 Juli 1907. *Aanbestedingen*. Ook de keuze van dit onderwerp wordt een goede geacht voor behandeling op het Nationaal Congres voor de Ambachtsnijverheid. Ons systeem van aanbesteden is van Franschen oorsprong; in Duitschland zijn gesplitste aanbestedingen in zwang, waarbij de vele tariefrekeningen echter zeer bezwaarlijk zijn, en niet spoedig er toe leiden zullen dat dit systeem bij ons ingang zal vinden.

Vragen, voorgelegd aan de tweede groep der candidaten voor het examen voor *Bouwkundig Opzichter*, in Februari en Maart j.l. afgenomen.

Nog drie prijsvragen. Beschouwingen over de prijsvragen der Ned. Vereniging van Kalkzandsteenfabrikanten. Zij zullen niet het door de uitschrijvers gehoopte gevolg hebben, maar waren voor vele beoefenaars der bouwkunst een welkome gelegenheid om eens een kansje te wagen. De vraag, in hoeverre het toepassen van kalkzandsteen aan een ontwerp een bepaald karakter kan geven, is door de beoordeelaars onbeantwoord gelaten; en door de tentoongestelde ontwerpen wordt men niet wijzer op dit punt.

Het nummer geeft op eene plaat de afbeelding van een *Vertrek in het Haagtorentje* van de Grafelijke Zalen op het Binnenhof te 's Gravenhage.

Architectura. 13 Juli. *Architect en ondernemer*, overgenomen artikel van Karl. Schefler, uit de „Neu-Deutsche Bauzeitung“.

Belangrijk lagerschool-onderwijs. Ontleend aan een artikel van J. D. Ros, uit „Schoonheid en Onderwijs“. Hierbij zijn afbeeldingen in den tekst geplaatst van werk door leerlingen van de school der „Nieuwe Schoolvereniging te Amsterdam, gedurende den cursus 1906—1907 vervaardigd, en op 30 Maart en 1 April j.l. tentoongesteld. De afbeeldingen betreffen vrij kleiwerk, ontwerpen voor borduurpatronen, en uitgevoerde handwerkjes.

Het „Technisch gedeelte“ bevat het slot van: *De draagkracht van bouwgrond*, met afbeeldingen. *Wie mag zich architect noemen*, naar aanleiding van een proces, gevoerd door den Bund Deutscher Architekten tegen de bekende firma Boswau en Knauer (naamlooze vennootschap) te Berlijn, Hannover en Düsseldorf.

De *Bouwwereld*, 10 Juli. *Architectuur-schilders* J. A. Beerstraten. *Het oude stadshuis te Amsterdam voor en na den brand van 1652*, met een losse plaat.

Mengtoestellen voor beton en mortel, met afbeeldingen, ontleend aan de „Wiener Bauindustrie-Zeitung“.

Proeven op drukvastheid van natuur- en kunststeenen, door W. Kroese, Secr. d. Ver. v. Ned. Baksteenfabrikanten. De schrijver beweert, dat de cijfers omtrent drukweerstand van kalkzandsteen (1939 K.G.) waalboerengrauw (1039 K.G.) per c M², medegedeeld door Prof. Van der Kloes in „De Bouwwereld“ Nrs. 24, 25 en 26 van 1907. waardeloos zijn; hierop zal hij nader uitvoerig terugkomen.

Het nummer bevat de afbeelding van den plattegrond en den ontwikkelden voorgevel — met kort bijschrift — van het *Stationsgebouw der Zuid-Hollandsche Electriche Sp. Mij.*, te Rotterdam, door J. P. Stok Wzn., architect.

Technisch Weekblad, 12 Juli. Vervolg van: *Bestrainingen*, met figuren, en van: *Schetsen uit de geschiedenis der Bouwkunst*.

Het Huis. *Het oude Utrechtsche Stadhuus*. Begin van een interessant, gedocumenteerd artikel van Mr. S. Muller Fz., met verschillende illustraties waaronder afbeeldingen van den gevel van Hasenberch, gebouwd door Willem van Noort in 1547, van het stadhuus in het laatst der 17de eeuw, en van den zijgevel gebouwd in 1645.

Twee portret-bustes door Rombout-Verhulst (in gebakken klei), voorstellende Maria van Reigersberg en haar echtgenoot Willem van Leyre, met bijschrift van M. van Notten.

De rubriek „*Bij de platen*“ is rijk geïllustreerd, o.a. met afbeeldingen van het Gebouw der Utrechtsche Hypotheekbank te Utrecht, van het daarin gevestigde expositielokaal van het atelier „Het Huis“, en verschillende meubelen daarin tentoongesteld, of wel ontwerpen daarvoor.

BERICHTEN

BINNENLAND.

Koninklijke wapens. Het Staatsblad n^o. 181 bevat een Kon. besluit van den 10den Juli 1907, houdende nadere vaststelling van het wapen van het Koninkrijk der Nederlanden en van den Koning der Nederlanden, alsmede van de andere leden van het Koninklijk Huis, zulks met intrekking van het Kon. besluit van 24 Aug. 1815, Staatsblad n^o. 46.

Wij meenen dit onder de aandacht te moeten brengen van hen, die bij bouwwerken, op teekeningen enz. of in versieringen bij feestelijke gelegenheden, de wapens van Nederland of van het Vorstelijk Huis moeten toepassen, en natuurlijk opmerkingen van heraldici wenschen te vermijden.

Kunstnijverheid-teekenschool „Quilinus“, te Amsterdam. De studies, door de leerlingen vervaardigd gedurende den afgelopen cursus en in den wedstrijd aan het einde van dezen cursus, zijn nog te bezichtigen op Zondag 21 Juli a.s., des nam. van 1 tot 4 uur, in de lokalen der school, Frans Halsstraat 14.

BUITENLAND.

Washington. De plannen voor de nieuwe Kathedraal van Washington, gewijd aan St. Peter en St. Paul, ontworpen door de architecten Bodley en Henry Vaughan, werden onlangs goedgekeurd. Het gebouw wordt ongeveer 250 M. lang, bij 45 M. breed; de inwendige hoogte van het middenschip zal 31 M. bedragen. De kerk is bestemd voor 5000 zitplaatsen. De Bouwkosten zullen 12 miljoen gulden bedragen.

Los Angeles City. Alhier is overleden Colonel W. L. B. Jerney, architect te Chicago. Hij was een der eerste ontwerpers van de hemelhooge huizen met stalen geraamte. Het bekende gebouw der Home Life Insurance in Chicago, was een der eerste gebouwen van dat genre, hetwelk naar zijn ontwerp tot stand kwam.

Jerney was een zeer bekwaam voortvarend man, een opgewekte en gaarne geziene figuur in de bijeenkomsten der leden van het American Institute of Architects.

Friedrich Ratzel, 17 Juli 1869 te Durlach in Baden geboren, is den 5den Juli plotseling te Karlsruhe overleden. Hij was een der bekwaamste architecten van de jongere generatie van Zuid Duitschland, sedert 1905 prof. aan de Technische Hoogeschool te Karlsruhe. In den grond was hij eclecticiker; hij nam het goede en schoone waar hij het vond. Maar hij zag het rijper, rijker en dieper dan anderen, meer met de ziel dan met het verstand, meer met het gemoed dan met den koel overwegenden critischen blik. Zijn Deutsche renaissance en zijn barok zijn daarom van zulk een gevoeligen rijkdom, van zoo fijn ontwikkeld gevoel. Zijn voornaamste werk is het raadhuus van Duisburg; verder bouwde hij o.a. het Hansahuis in Mannheim, de Volksbank te Mainz, het gebouw der Kunstvereniging in Karlsruhe.

BUREAU VOOR PLAATSING VAN OPZICHTERS EN TEEKENAARS

Marnixstraat 402, Amsterdam.

Ingeschreven sollicitanten voor:		per maand
Bouwkundig Opz.-Teekenaar, ouderdom	36 jaar	salaris f 125.—
„	23 „	„ - 70.—
„	23 „	„ - 100.—
„	21 „	„ - 65.—
„	40 „	„ - 100.—
„	46 „	„ - 90.—
„	22 „	„ - 70.—
„	23 „	„ - 90.—
„	35 „	„ - 90.—
„	18 „	„ - 40.—
„	28 „	„ - 90.—
„	24 „	„ - 80.—
„	40 „	„ - 100.—
„	37 „	„ - 100.—
„	19 „	„ - 60.—
„	26 „	„ - 100.—
„	26 „	„ - 80.—
„	24 „	„ - 110.—
„	Teekenaar	„ - 80.—
„	„	„ - 50.—
„	„	„ - 30.—



BOUWKUNDIG WEEKBLAD.



· ORGAAN VAN DE MAATSCHAPPIJ ·
· TOT BEVORDERING DER BOUWKUNST ·

BESTUUR VAN DE MAATSCHAPPIJ: A. SALM G.Bz., Voorzitter. F. W. M. POGGENBEEK, Vice-Voorzitter, — V. G. A. BOSCH, W. J. DE GROOT, G. W. VAN HEUKELOM, D. E. C. KNUTTTEL, J. A. MULOCK HOUWER, F. J. NIEUWENHUIS, B. J. OUËNDAG, J. VERHEUL Dz., P. A. WEELDENBURG.

COMMISSIE VAN REDACTIE: ED. CUYPERS,
A. SALM GBz., J. VERHEUL Dz.
REDACTEUR: C. T. J. LOUIS RIEBER.

BUREAU VAN REDACTIE: MARNIXSTR. 402 AMST.
BUREAU VAN ADMINISTR. HERDERSTR. 5 DEN HAAG
UITGEVERS: MOUTON & C DEN HAAG

INHOUD

N^o. 30. 27 JULI 1907. Maatsch. tot Bev. der Bouwkunst. — Een belangrijke rechterlijke beslissing, door Mr. Egbert J. C. Goseling. — Prijsvragen. — Inhoud van Tijdschriften. — Berichten. — Bureau voor plaatsing van opzichters en teekenaars. — Aankondiging en afloop van aanbestedingen. — Lijst van Fabrikanten, Leveranciers, enz. — Advertentiën.

ABONNEMENTSPRIJS
voor Nederland: fr. p. p. / 15 — 's jaars, voor Indië en het Buitenland (bij vooruitbetaling) fr. p. p. / 17.— **PRIJS DER ADVERTENTIËN:** van 1—5 regels / 1.—, elke regel meer 20 cents Grootte letters naar plaatsruimte. — **AANKONDIGING VAN AANBESTEDINGEN** 15 ct. p. r. m. premie $\frac{3}{2}$ maal. — **ABONNEMENT VAN ADVERTENTIËN** tegen belangrijk verminderde prijzen en kosteloze opname der advertentiën in het Tijdschrift der Mij.

MAATSCHAPPIJ TOT BEVORDERING DER BOUWKUNST.

96ste ALGEMEENE VERGADERING,
gehouden op Donderdag 30 Mei 1907.
(Vervolg van blz. 406.)

De Vice-Voorzitter, de heer F. W. M. Poggenbeek, heropende de vergadering en deelde daarbij mede, dat de volgende leden van het Hoofdbestuur bericht hadden gezonden tot hun leedwezen niet aanwezig te kunnen zijn, de heeren: A. Salm G.Bzn., Voorzitter, G. W. van Heukelom, D. E. C. Knuttel, J. A. Mulock Houwer, F. J. Nieuwenhuis en J. Verheul Dzn.

Na de aanwezigen hartelijk welkom te hebben geheeten, deelde de Vice-Voorzitter nog eens den uitslag mede der verkiezing van leden van het Hoofdbestuur, en wees hij vervolgens op de tentoonstelling in de beide bovenzalen. Aan de wanden daarvan waren, alleen op dezen dag en uitsluitend voor de bezoekers dezer vergadering, de antwoorden tentoongesteld, ingekomen op de prijsvragen uitgeschreven door de Vereeniging van Nederlandsche Kalkzandsteenfabrikanten; in de zaal waar niet vergaderd werd, waren bovendien tentoongesteld gedeelten van eene kamerbimpering benevens eenige meubels, uitgevoerd naar de ontwerpen van den heer K. van Leeuwen, door de firma H. F. Jansen en Zonen, te Amsterdam. Spreker verzocht de aandacht der aanwezigen voor deze fraaie inzending; hij wees er tevens op, dat in de zalen der Permanente Tentoonstelling monsters waren geplaatst van het fabricaat van een drietal Nederlandsche Kunstzandsteenfabrieken.

De Vice-Voorzitter deelde vervolgens mede, dat bij het Hoofdbestuur slechts weinig voorstellen tot wijziging der bestaande wet schriftelijk waren ingekomen. Deze waren in handen gesteld van de Commissie voor de Wetsherziening, die intusschen bij de behandeling dier voorstellen de geheele Wet onderhanden had genomen, en zelve uitgebreide voorstellen had gedaan, die echter nog niet in deze vergadering behandeld konden worden, daar na

de indiening daarvan de tijd te kort was geweest om er een praeadvies van het Hoofdbestuur over te kunnen opmaken. Toch moest de wetswijziging in de vergadering van heden in behandeling worden gebracht Dit kon geschieden, daar de Commissie ook in overweging had gegeven de Wet te vervangen door Koninklijk goed te keuren Statuten, aangevuld door een Huishoudelijk Reglement. Het Hoofdbestuur kon zich met dit voorstel vereenigen. De Vice-Voorzitter verzocht nu aan de vergadering zich te willen uitspreken, of zij eveneens kon medegaan met het denkbeeld der Commissie.

De heer Ed. Cuypers kon zich vereenigen met het vervangen der wet door Statuten enz. Maar daarmede moest spoed worden gemaakt. Zijns inziens moest ook verandering komen in de uit te geven werken der Maatschappij, om deze belangrijker te maken, iets waarvoor hij steeds gestreden had. Door wetswijziging vooral, zou dit mogelijk worden. Spreker drong er op aan, niet met deze wijziging te wachten, maar haar urgent te verklaren.

De Vice-voorzitter antwoordde hierop, dat het in de bedoeling van het Hoofdbestuur lag, de wetswijziging te behandelen in een buitengewone Algemeene Vergadering, te houden vóór de aanstaande September-vergadering. Thans moest echter eerst door de vergadering in principe worden uitgemaakt, of zij eene splitsing der wet in Statuten en Huishoudelijk Reglement goedkeurde. Eerst daarna kon worden begonnen met het ontwerpen van een en ander.

De vergadering verklaarde zich daar voor.

De Vice-voorzitter deelde vervolgens nog mede, dat aan de buitengewone Algemeene Vergadering waarvan hij gesproken had, ook nog ter goedkeuring zouden worden aangeboden het programma van eischen voor het examen ter verkrijging van het Diploma van Bouwkundig Teekenaar, en het eenigszins gewijzigde programma van eischen voor het examen ter verkrijging van het Diploma van Bouwkundig Opzichter.

De heer Ed. Cuypers verzocht en verkreeg vervolgens het woord. Spreker wees op de nieuwe periode die de Maatschappij zou ingaan. Bestuursleden gingen heen, en nieuwe werden benoemd. Zij die weggaan, ziet men ongaarne verdwijnen; hij

hoopte echter, dat zij, niet meer aan de bestuurstafel zittende, der Maatschappij een goed hart zullen blijven toedragen. Het was hem een aangename taak, namens de vergadering, een woord van dank te richten tot den heer Poggenbeek, den Vice-voorzitter, voor de vele diensten die hij aan de Maatschappij bewezen had. Spreker hoopte, dat de heer Poggenbeek, als hij voor kortentijd de bestuurstafel, wegens de bepalingen in de wet, moest verlaten, geen verminderde belangstelling in de Maatschappij zou toonen. Namens de vergadering betuigde bij het aftredende Bestuurslid nogmaals hartelijk dank voor al hetgeen hij in het belang der Maatschappij had verricht.

Nadat het applaus ter instemming met deze woorden was geëindigd, zeide de Vice-voorzitter daarvoor dank, onder verzekering, dat de Maatschappij hem zeer ter harte lag; hij gaf de stellige verzekering, dat hij na zijn aftreden als Bestuurslid hare belangen gaarne zou blijven voorstaan en steeds bereid zou gevonden worden, indien dit noodig mocht zijn, ten dienste der Maatschappij werkzaam te zijn. (Applaus).

De Vice-voorzitter noodigde daarop den heer Enno Van Gelder, Werktuigkundig Ingenieur te Rotterdam, uit tot het houden van zijne aangekondigde voordracht over:

Middelbaar Technisch Onderwijs ¹⁾.

Deze voordracht was met groote belangstelling gevolgd; een krachtig applaus der toehoorders was hiervan het bewijs. De Vice-Voorzitter betuigde dan ook den spreker, namens de vergadering, dank voor de uiteenzetting van zijne denkbeelden over het behandelde onderwerp; hij richtte daarna de vraag tot den heer Van Gelder, of deze genegen was nog eenige inlichtingen omtrent zijne zienwijze te verschaffen, indien deze gevraagd mochten worden.

De heer Van Gelder verklaarde zich daartoe gaarne bereid, waarop een zeer belangrijke en levendige wisseling van gedachten volgde.

Het eerst werd het woord verleend aan den heer H. J. C. Haver, die verklaarde niet te willen spreken omdat hij strijdustig was, maar uit levendige belangstelling, en namens de onmiddellijk belanghebbenden. Hij begon met zijn dank te betuigen aan het Hoofdbestuur der Maatschappij, namens den Bond van Technici, voor de ontvangen uitnodiging tot bijwoning dezer vergadering, welke zeer op prijs was gesteld.

De aanwezigen hadden gehoord, hoe de heer Van Gelder het M. T. O. wenschte ingericht te zien. De wijze van inrichting was een principe-zaak. De heer Van Gelder wenschte een goed voorbereidend onderwijs voor den aanstaanden technicus. De Bond wenschte dit natuurlijk ook, maar spreker wees er met nadruk op, dat wij leven in een tijd, waarin het onderwijs zooveel mogelijk moet worden aangepast aan het dagelijksch leven. Herinnerende aan het zoeken en streven van den Bond om tot een goede oplossing te geraken, verklaarde hij, dat daarbij nooit uit het oog verloren was, dat de technici tot den middenstand behooren. De Bond wenschte de algemeene ontwikkeling te bereiken door middel van avondscholen, ambachtsscholen en cursussen, en dat onderwijs aan te vullen door oefening in de praktijk. Het plan van den heer Van Gelder is, een school met een driejarigen cursus in te richten, waaraan echter de stand waarvoor zij bestemd moet zijn, en waaruit tot dusver de technici voortkomen, weinig nut zou hebben. Immers, onze opzichters, onderbazen, werkmeesters, teekenaars en andere technici, wier zoons het vak van hun vaders kiezen, zijn niet in staat de kosten te betalen voor het studeeren hunner kinderen gedurende minstens een zestal jaren, ook al woont het gezin in de plaats waar de school gevestigd is. Voor wie buiten die plaats woont, zou de school geheel onbereikbaar zijn. Dat de heer Van Gelder te recht de praktijk hoog schat, had hij bewezen. Maar spreker achtte het wenschelijker het voorbereidend T. O. te doen geven aan ambachtsscholen en dergelijke inrichtingen, waarvan dan gebruik gemaakt worden door hen die reeds in de praktijk werkzaam zijn, maar die in dien tijd geen gelegenheid vinden om hun noodzakelijke technische kennis op andere wijze te verwerven dan door eigen studie. Waar zulke inrichtingen ontbraken, bijv. op het platte land, zou in de behoeften kunnen worden voorzien door het correspondentie onderwijs.

Heeft de leerling den weg gevolgd dien de Bond zou wenschen, dan heeft hij reeds gevoeld of hij voor de praktijk geschikt is. Waar de inleider op den voorgrond heeft gesteld, dat de leerling van de M. T. S. bij zijne toelating tot die school reeds blijk moet

geven een practischen blik te bezitten, daar moest de inleider den leerling ook het middel verschaffen om dien practischen blik te kunnen verkrijgen, door aan het onderwijs in de theorie, de practische lessen te doen voorafgaan. Het door den heer Van Gelder aangehaalde Engelsche voorbeeld was niet gelukkig gekozen.

Deze had gezegd, de ambachtsschool zoo goed te achten voor de harmonische ontwikkeling van den aanstaanden werkman; maar dat zij niet bestemd was voor het kind uit den middenstand. Het Amerikaansche voorbeeld door den heer Van Gelder aangehaald wees juist op het nut van de goede evenredige ontwikkeling van theorie en praktijk tegelijk. Zulk een ontwikkeling is de werkelijk ideale.

De M. T. S. moest ingericht worden door den Staat. Deze kon zich ook beter voorzien van de goede onderwijskrachten. Bestaande scholen om te werken voor het M. T. O., was volgens spreker aan groote bezwaren onderhevig, omdat de gewone loop van zaken, de sleur, er allicht zou blijven bestaan. Vandaar dan ook de M. T. S. van den Minister Dr. Kuyper. Die school had de sympathie van den Bond, omdat betere toestanden door haar in het leven zouden geroepen worden.

Van den heer van Gelder had spreker niets vernomen over het correspondentie-onderwijs, dat toch werkelijk reeds zoovele goede resultaten had opgeleverd. Hij wenschte daarom niet te eindigen zonder er even de aandacht op te vestigen.

Namens den Algemeenen Nederlandschen Opzichters- en Teekenaarsbond betuigde daarop de heer Z. Gulden zijn dank voor de uitnodiging om deze vergadering bij te wonen, een uitnodiging die zeer op prijs gesteld werd en waardoor ook deze Bond in de gelegenheid was zijn stem hier te doen hooren. Dit zou met te meer genoegen geschieden, nu ook hier was uitgesproken, dat de eischen van het M. T. O. zich moeten aanpassen aan de omstandigheden waarin wij leven. Dat onderwijs moest echter kosteloos zijn. Of het noodig is de gelegenheid voor het verkrijgen van goed M. T. O. te verschaffen, daarover behoefde waarlijk niet gesproken te worden; wij wisten immers hoe laag een groot gedeelte der technici nog staan. Het scheen wel, dat er menschen waren die overal goed voor zijn. — ook voor het werk van den technicus. Spreker haalt voorbeelden aan, hoe zulke menschen, zonder eenige technische opleiding, toch aangesteld werden om diensten als technicus te verrichten.

Van het T. O. werd geveerd, dat het zoo concreet mogelijk was, maar tevens zoo goed en ook zoo goedkoop mogelijk. De hoofdzaak daarvan was, dat het moest kunnen voldoen aan de behoeften. De technicus werkt als een deel van het productie-proces; dat moest hij leeren inzien. Hij behoorde een ruimen blik te hebben op het gebied der economie, de wetten daarvan leeren. Goed onderlegd, kon hij een pionier van de Nederlandsche industrie zijn.

Spreker zou wenschen, dat door de Maatschappij tot Bevordering der Bouwkunst een Congres werd bijeengeroepen van alle technische bonden, om stellingen op te werpen, en om te doen uitmaken op welke wijze het M. T. O. moet worden ingericht.

De heer H. J. de Groot, Inspecteur van het M. O., verkreeg daarop het woord. Spreker zeide, hier niet te zullen ingaan op hetgeen door den heer Gulden was gezegd; hij bracht dank aan den heer van Gelder voor de wijze waarop deze zijn principes over het M. T. O. aan de vergadering had medegedeeld. Spreker had reeds meermalen over hetzelfde onderwerp met den inleider van heden gedebatteerd; dat debat was altijd even aangenaam geweest, en hij hoopte dat zulks ook nu het geval zou zijn.

Het T. O. wordt, zeide de heer De Groot, door beginselen beheerscht, die uit de praktijk moeten worden opgebouwd. Er behoorde daarom een zoo nauw mogelijke aaneensluiting te bestaan van theorie en praktijk. Deze moest de basis zijn. De heer Van Gelder nu wenschte een driejarig onderwijs aan een H. B. S. tot grondslag te doen strekken voor de algemeene ontwikkeling van de aanstaande technici, om deze daarna verder technisch te bekwamen aan eene M. T. S. en, na hen nog twee jaren werkzaam te doen zijn in de praktijk, te vormen tot menschen die moesten komen te staan tusschen den ingenieur en den werkman. Dit stelsel zou echter, volgens spreker, er toe leiden, dat de minst begaafden van de driejarige H. B. S. de M. T. S. zouden gaan bezoeken.

In aanmerking genomen de verdeling van de lesuren zooals de heer Van Gelder die wenschte, vroeg de heer De Groot zich af, of de tijd daarbij voor de praktijk bestemd wel voldoende was voor de menschen die later tusschen den werkman en den ingenieur moesten staan. Men vergete niet, zeide hij, dat de eischen van thans geheel anders zijn dan die van voorheen; de menschen die wij hier op 't oog hebben, moeten ook een geheel

¹⁾ Deze voordracht is in haar geheel opgenomen in het Bouwkundig Weekblad no. 25, van 22 Juni 1907.

werk zelfstandig kunnen leiden. Volgens spreker werd door den heer Van Gelder te veel gegeneraliseerd. Voor suiker-technici kon de geheele practijk op een school aangeleerd worden; voor hen die later opzichter worden zeer zeker niet. Men zal moeten toegeven, dat een opzichter niet geschikt voor zijn werk is, wanneer hij niet genoegzaam practijk heeft gehad, en ook geen organiseerend talent bezit, dat door die practijk ontwikkeld wordt. Hij heeft dien practischen kijk zeer hoognoodig. Die overtuiging was de grond — zeide spreker — waarop het wetsontwerp van Minister Kuyper berustte. Dit terecht, hoewel men daarom nog niet geheel met de stichting der voorgestelde Centrale Middelbare Technische School behoefte in te stemmen.

Men behoorde ook rekening te houden met de groepen uit den stand waaruit de opzichters voortkomen. Tegenwoordig waren het meest leerlingen der burgeravond-, teeken- of ambachtsscholen die het tot opzichter brengen. De theoretische kennis die zij hiervoor noodig hebben, trachten zij na dit afloopen der school aan te leeren door zelfonderricht of op andere wijze, zoo zij gevoelen dat hen dit mogelijk is. Wanneer spreker zich afvroeg, wie de uitvoerders van de architecten zijn, en wat zij daarvoor behoorden te kennen, dan moest hij zich tegen het oordeel van den heer Van Gelder verklaren. Dat dit juist gezien was, bewezen hem de examens voor bouwkundig opzichter van de Maatschappij tot Bevordering der Bouwkunst, en die voor den Waterstaat. Want zij die daarvoor slagen, kwamen voor 't groote meerendeel voort uit de practijk. Daarom was het juist gezien, dat de aanstaande opzichters eene vooropleiding genieten die op de practijk gericht is, en tegelijk voldoende theorie geeft. De dan nog ontbrekende theoretische kennis kon zoo noodig later verkregen worden aan eene T. S. Aan de beste leerlingen der hiervoren genoemde scholen, zou de gelegenheid verschaft kunnen worden hunne theoretische kennis uit te breiden door het volgen van cursussen aan deze scholen verbonden, om daarna met vrucht de M. T. S. te kunnen bezoeken.

Na aldus zijn standpunt te hebben verklaard, deelde de heer De Groot in 't kort mede, welke beginselen bij onze oostelijke naburen op het gebied van het technisch onderwijs voorzitten, ten slotte er aan herinnerende, dat hij, in opdracht van de Regeering, de M. T. Scholen in Pruisen had bezocht en daar de wetenschap had opgedaan, dat op de staatsinrichtingen als voorwaarde voor de toelating van leerlingen werd gesteld, eene theoretische ontwikkeling ongeveer gelijkstaande met die van eene H. B. S. met driejarigen cursus, plus eene minstens tweejarige werkplaats en practijk. Toch wordt de voorkeur aan jongelieden gegeven, die nog meer practisch ontwikkeld zijn en die zoo noodig hun meer theoretische ontwikkeling in voorklassen kunnen ontvangen. Men vragte hierover den Directeur dezer technische scholen, den heer Romberg te Keulen. Nu bestonden er in Duitschland ook wel veel particuliere technische scholen, zoo o. a. te Mittweida en te Bingen, dat gewone financieele ondernemingen zijn, die rijp en groen aannemen om de kosten van exploitatie te kunnen dekken, maar hoofdzakelijk ging daarheen het gedeelte wat groen is, en dat kon er dan ten slotte zelfs een diploma als ingenieur verwerven, waaraan echter geen groote waarde mocht gehecht worden.

Spreker wilde de leerlingen van eene H. B. S. met driejarigen cursus geenszins uitsluiten van de opleiding aan de M. T. S.; maar die leerlingen moesten eerst twee jaren in de practijk werkzaam zijn geweest om tot laatstgenoemde inrichting te kunnen worden toegelaten. Volgens de voorbereiding zooals de heer Van Gelder die wenschte, kon, als vader genoeg geld bezat, de zoon naar de M. T. S. gaan. De gelegenheid daartoe zou echter voor anderen — die de H. B. S. om financieele redenen niet konden bezoeken — worden afgesneden. In 't algemeen zou men naar de M. T. S. dan zien gaan de minder begaafden van de H. B. S. met driejarigen cursus. Kunnen dát nu — zoo vroeg spreker — de menschen worden, die de mannen van de conceptie kunnen gebruiken? Om nu niet verder te generaliseeren, moest men eens nagaan wat de taak is van den bouwkundigen opzichter? Wanneer men dat gedaan had, zou men moeten erkennen, dat zulk een opzichter het best — en thans ook het meest — uit den timmerman voortkomt, wyl deze het meest met andere ambachten in aanraking komt. Hij is dan echter nog niet in staat om bijv. verfwerk te beoordeelen. Het was dan ook werkelijk wijs gezien van den Minister Kuyper, om aan de door hem ontworpen M. T. S. als middel een z.g. ambachtsschool toe te voegen, waar de aanstaande opzichter de meer theoretische kennis zou moeten opdoen ook van de overige ambachten.

De school, zooals de heer Van Gelder die wenschte ingericht

te zien, kon — volgens spreker — nooit den goeden opzichter afleveren.

De heer A. W. Weissman verklaarde met groot genoegen het door den heer De Groot gesprokene te hebben gehoord, en het geheel met dezen eens te zijn. Volgens het systeem van den heer Van Gelder zou de opzichter te veel met theorie worden volgepropt. Hoofdzak is zijn kennis van de practijk; en die moet hij zich al met veel moeite en tijd eigen maken. Spreker meende, dat men nog zoo spoedig geen M. T. S. zou krijgen. Er moesten echter meerdere van zulke scholen gesticht worden, om in de bestaande behoeften te kunnen voorzien. Dat het onderwijs aan die scholen gratis zou moeten verstrekt worden, was, zijns inziens, een ideaal dat niet te verwezenlijken was.

Spreker wees op de noodzakelijkheid van eene goede regeling van het leerlingwezen, en achtte deze een meer urgente zaak dan de stichting van eene M. T. S. Thans geschiedde de opleiding voor het ambacht alleen in de ambachtsschool, op de weinige plaatsen waar zulk een inrichting gevestigd is; maar die opleiding zou bij invoering van het leerlingstelsel overal plaats kunnen hebben, evenals in den gildentijd. Wederinvoering dier gilden was thans niet meer mogelijk, en wat men o. a. in Oostenrijk op dit gebied gedaan heeft, is wel wat overdreven. Met het leerlingstelsel zouden wij echter gebaat zijn; daardoor zouden ook zij gevormd kunnen worden, die later met vrucht van het M. T. O. gebruik wilden maken.

We hadden al ambachts- en vakscholen; daarvan moest echter meer partij worden getrokken. Aan die scholen behoorden cursussen te worden toegevoegd voor een voortgezet onderwijs, terwijl de gelegenheid aan meer gevorderden kon worden verschaft om zich verder te bekwamen door middel van correspondentie-onderwijs. Zulk een regeling zou van zeer veel nut kunnen zijn.

Eerst onderwijs uitsluitend in de theorie, en daarna in de practijk, keurde spreker af: het was het paard achter den wagen spannen. Immers, zonder practijk was geen techniek mogelijk. Spreker gaf ten slotte een voorbeeld om dit te doen zien. Hem was een jongmensch bekend, dat in Duitschland een diploma van technicus had verworven en daarmede naar Amerika was vertrokken. Op een groote fabriek aldaar aangenomen, werd hij er terstond aan de draaibank gezet; maar aangezien hem het werken daaraan niet goed afging en het hem, in 't bezit van een diploma zijnde, ook niet aanstond, keerde hij al spoedig naar Nederland terug.

Alle T. O. moest gebaseerd zijn op de practijk. Men had dit hier te lang uit het oog verloren. Daarom moest men bij de inrichting van het M. T. O. uitgaan van de practijk, om eerst daarna het onderwijs in de theorie te doen volgen. De M. T. S. — zoo zeide de spreker — mag geen klein-Deift worden. En tevens moet de duur van het T. O. zoo kort mogelijk zijn, omdat de tijd van den middenstander kostbaar is.

De heer Ed. Cuypers zeide daarop, insgelijks met groot genoegen het door den heer De Groot gesprokene te hebben gehoord. Hij had op een ander onderwijsgebied wel eens tegenover den heer De Groot gestaan, maar kon volkomen instemmen met zijn thans vernomen zienswijze over de opleiding van opzichters. De architecten — zeide spreker — hebben behoefte aan personen die voor hunne taak zijn klaar gemaakt volgens het systeem van den heer De Groot. Het onderwijs aan die personen te verstrekken, behoorde daarmede te stroken. Het is goed gezien, dat het moest worden gebouwd op practische ondervinding.

De Vice-Voorzitter gaf daarna in overweging de discussiën te schorsen, en na een korte rustpoos de zaak verder te bespreken, tenzij de heer Van Gelder er de voorkeur aan gaf reeds aanstonds de verschillende sprekers te antwoorden.

Daar de heer Van Gelder geen bezwaar had van repliek te dienen na eene pauze, schorste de Vice-Voorzitter de vergadering tot ten half twee ure.

Na heropening der vergadering verklaarde de heer Van Gelder, dat hij geloofde goed te doen niet alles te behandelen wat door de sprekers was aangevoerd tegen zijne inzichten; hij zou trachten zich tot de hoofdzaken te bepalen, het onderwerp betreffende.

Door den heer Haver was o. a. gezegd geworden, dat de opleiding aan de ambachtsschool en vervolgens twee jaren te besteden aan theoretisch onderwijs, om daarna de M. T. S. te bezoeken, een kortere opleiding was dan die zooals zij door spreker werd gewenscht. Volgens den weg door den heer Haver voorgestaan, zou de leerling der M. T. S. zijne studiën geëindigd kunnen hebben op 20 jarigen leeftijd; volgens die van spreker kon de leerling der 3 jarige H. B. S. op den leeftijd van 15 jaren op de M. T. S. geplaatst worden; na gedurende 3 jaren de lessen aldaar gevolgd

te hebben, en na dan nog 2 jaren in de practijk te zijn geweest, was hij ook 20 jaren oud. De opmerking van den heer Haver omtrent den leeftijd moest dus op een abuis berusten.

Spreker stelde op den voorgrond, dat de werkplaatsen aan die M. T. S. goed moeten zijn, even goed als die te Massachusetts, en de leerlingen in de eerste ook even ver gebracht moesten worden als in de laatstgenoemde.

Op hetgeen de heer Gulden had in 't midden gebracht, meende spreker niet te diep te moeten ingaan. De heer Gulden had zich te veel laten leiden door zijn idealen; of het noodig was, dat de technici waarover hier sprake was, al datgene moesten weten wat die spreker meende dat een eisch voor hen was, betwijfelde de heer Van Gelder.

Wat den heer De Groot betreft, deze had een bijzondere studie gemaakt van de zaak die hier aan de orde kwam, en was in de gelegenheid geweest overal, hier te lande en elders, licht op te doen. Hetgeen de heer De Groot gezegd had, zou op velen den indruk hebben gemaakt, alsof hij lijnrecht tegenover spreker stond, hetgeen echter niet het geval was. In elk geval hoopte hij, dat beiden goede vrienden zouden blijven, zooals tot nu toe het geval was geweest. Het groote verschilpunt tusschen hen was de quaestie van de opleiding van den aanstaanden leerling der M. T. S. Maar wat deze leerling moest weten, — daarover bestond bij beiden niet veel verschil. Spreker wenschte een voorbereidend onderwijs aan eene H. B. S. met 3 jarigen cursus, maar had daarbij gezegd, dat de kennis die men daar opdeed, een norm moest zijn. Op de school moest hij voldoende onderlegd worden om de lessen die aan de M. T. S. werden gegeven met vrucht te kunnen volgen. De norm van die kennis werd vereischt, anders kon het onderwijs aan de M. T. S. voor hem geen vruchten afwerpen. Waar of op welke wijze hij nu echter tot dien norm van kennis geraakte, deed voor spreker niets af. Deze zag evenwel een groot bezwaar in het voorschrift, dat de leerling de meerdere theoretische kennis zou moeten opdoen op avondcursussen, na overdag de practijk te hebben beoefend.

Hij had dan geen lust genoeg, was te vermoeid, om met de zoo noodige aandacht de theorie te bestudeeren. Spreker had die ondervinding opgedaan, o. a. als lid van de Commissie voor het Lager Onderwijs te Rotterdam; hij had opgemerkt, dat als er geen bijzonder stimulant was voor den leerling, er niet veel van zijne studie te recht kwam; hij is des avonds, na des daags practisch werkzaam te zijn geweest, en op den leeftijd dien hij dan bereikt heeft, niet geschikt meer om veel in zich op te nemen. Hij achtte het eveneens gevaarlijk voor te schrijven, dat het onderwijs aan eene ambachtsschool, en de practijk, moeten voorafgaan aan het verkrijgen van de noodige theoretische kennis. Eerst dan kon het onderwijs in de practijk van een vak wat geven, als de theorie er bij de leerlingen goed in zat.

Naast de theorie zou spreker liefst de practijk onderwezen zien in de school zelve, maar dan onder bekwame leiding, die in de werkplaats ontbreekt.

Dat is, op die manier, geen practijk, zeide de heer De Groot.

De heer Van Gelder vervolgde, dat indien de practijk aan de M. T. S. werd onderwezen zooals hij dat bedoelde, als den leerling daar werd duidelijk gemaakt hoe en waarom iets op deze of gene manier moest zijn, dit dan nog geen ander onderricht behoefte te zijn dan dat hetgeen aan de ambachtsschool werd gegeven.

Het was zoo verbazend moeilijk de jongens geplaatst te krijgen. Kwamen zij op een fabriek, dan werden zij veeltijds voortdurend gezet aan een zelfde werkstuk; zij konden dan eerst na een paar jaren iets goeds tot stand brengen en daardoor een eenigszins goed loon verdienen. Daarom moesten zij een breeder opleiding verkrijgen. Dit werd dan ook in Amerika ingezien. In een tijdschrift werd daarop gewezen; daarin werd gezegd, dat er voor den fabrikant alleen voordeel was te behalen, als de werkman voortdurend gezet werd aan het vervaardigen van een zelfde onderdeel. De leerling werd dan echter in de fabriek gespecialiseerd. Daarom was het een verkeerde eisch, dat hij eerst werd opgeleid in de practijk. Hij moest theoretisch onderlegd worden aan de technische school, waar hem echter ook tegelijkertijd de practijk kon worden onderwezen.

Toen spreker de Polytechnische School te Delft had verlaten, had hij plaatsing gekregen op eene fabriek, en toen hij daar werkzaam was, speet het hem b. v., aan die P. S. het vijlen niet te hebben geleerd. Wanneer dat vooraf aan zulk een school geleerd werd, dan konden zelfs de eenvoudige manipulaties ervan later reeds van veel nut zijn.

Hij wil hier nog nadrukkelijk verklaren, dat hij voorafgaande practijk niet wil uitsluiten, maar er voor waarschuwen, dat het ge-

vaarlijk is die als vereischte te stellen, om bovengenoemde redenen; terwijl hij voor zich practijk aan de school, wegens de betere leiding, aan de ambachtsscholen, beter oordeelt.

Spreker zeide werkelijk te gelooven den goeden weg te hebben aangegeven voor de opleiding tot de M. T. S., en het niet kwalijk te nemen dat hij een steek onder water had moeten voelen, namelijk deze: dat met een school als door hem gewenscht werd, de Kweekschool voor Machinisten was bedoeld. Hij meende althans te hebben moeten opmaken, dat de heer De Groot daarbij het oog had gehad op die inrichting. Deze nu had reeds eenige jaren lang bestaan en gewerkt, geheel volgens des sprekers inzicht; zij was gegroeid naar de behoeften en had zich aan deze aangepast. Ten bewijze daarvan somde de heer Van Gelder een aantal betrekkingen op die door ruim een honderdtal oud-leerlingen dier Kweekschool op dit oogenblik worden vervuld, en waaruit hij de conclusie trok, dat het onderwijs aan die school gegeven nog zoo slecht niet was. De leerlingen waren geplaatst bij gemeentelijke instellingen, bij publiekewerken, in de gasindustrie enz., hetgeen niet het geval zou geweest zijn, als de opleiding niet goed was geweest.

In Engeland en Amerika begon men thans in te zien, dat eene opleiding in hoofdzaak in de werkplaats niet de ware was, maar de leerling eenigen tijd theoretisch op de school onderlegd moest worden, om daarna in de practijk te worden opgevoed. Er zijn zelfs fabrieken die op hare eigen kosten de jongens naar school zenden. Daarom zou het zeer gewenscht zijn, dat aan een school, naast de theorie, ook de practijk werd onderwezen. Dit zou de beste resultaten opleveren. Spreker zeide aan de P. S. in Delft medestudeerenden te hebben gekend die, na hun afgelegd eind-examen aan de H. B. S. met 5-jarigen cursus, eerst een tijd lang in de practijk werkzaam waren geweest; maar dit had hen de routine gekost van het in zich opnemen van de theorie. En dezen had het een langeren studietijd gekost, dan hen, die onmiddellijk van de H. B. S. naar de P. S. waren gegaan. Wie nu verder zijn gekomen? Spreker zou zeggen: zij die den laatstgenoemden weg gekozen hadden, en dus tusschen H. B. S. en P. S. niet in de practijk waren geweest.

Een voorbeeld als door den heer Weissman aangehaald, mocht niet als bewijsgrond gelden. Spreker zou als voorbeeld kunnen aanhalen een hoogst verdienstelijk en gewaardeerd hoogleeraar in Delft, die autodidact is. Met zulke bijzondere omstandigheden mocht geen rekening worden gehouden; althans daarop mocht niet gegeneraliseerd worden bij de bespreking der beste wijze van opleiding voor technici. Practijk vóór de school, heeft haar voordeelen; practijk er na, insgelijks. Als men een weg voor eene opleiding zou gaan voorschrijven, dan moest men die echter niet kiezen uitsluitend via de practijk. Het was daarom de meest wenschelijke weg een norm aan te geven, zooals spreker zeide te hebben gedaan.

De heer Haver verkreeg weder het woord, en herinnerde er aan gezegd te hebben, dat de opleiding, zooals hij die wenschte, minder geldelijke offers zou eischen, dan die volgens den heer Van Gelder. Men moest wel degelijk in het oog houden, uit welken stand tot nog toe werden gerecruteerd zij, die als technicus zouden optreden. Die jongelieden mochten thans niet verdrongen worden. Wat betrof de quaestie: eerst theorie of eerst practijk, wees spreker er op, dat zeker tot oordeelen bevoegde hoofdamtbanen bij de Staatsspoorweg Maatschappij de voorkeur geven aan jongelieden die in de practijk zijn opgevoed. De cijfers door den heer Van Gelder medegedeeld betreffende oud-leerlingen der Kweekschool voor Machinisten waren niet geschikt om zijne inzichten kracht bij te zetten, en in onzen democratischen tijd paste eene regeling als door den inleider werd gewenscht niet.

Spreker deelde ten slotte mede, dat aan den Directeur der Machinistenscholen te Amsterdam inlichtingen waren gevraagd, waarom de Bond van Technici niet was gehoord, en het verzoek was gericht dien Bond in staat te stellen alsnog zijn standpunt te verdedigen. Maar op dat verzoek was vierkant afwijzend beslist.

De heer Gulden kwam op tegen de bewering van den heer Van Gelder als zou hij geïdealiseerd hebben. Als men in aanmerking nam, dat in Duitschland 70.000 technici werkloos zijn, dan was het niet te verwonderen, dat zij tegen de stichting van nieuwe technische scholen gekant zijn. Dit nu was het geval niet in den Opzichters- en Teekenaarsbond; die zorgde voor de technici en de techniek. De technici, als personen, hadden geen belang bij de scholen; de Bond moest echter zorgen, dat de technici ook burgers waren. Deze moesten de kennis van organiseeren hebben; die kennis konden zij aanleeren, het talent om te organiseeren niet. De Technici behoorden strijders te worden voor het ver-

REPRODUCTIE VAN EENE PHOTOGRAPHIE BIJ
AVONDVERLICHTING GENOMEN.

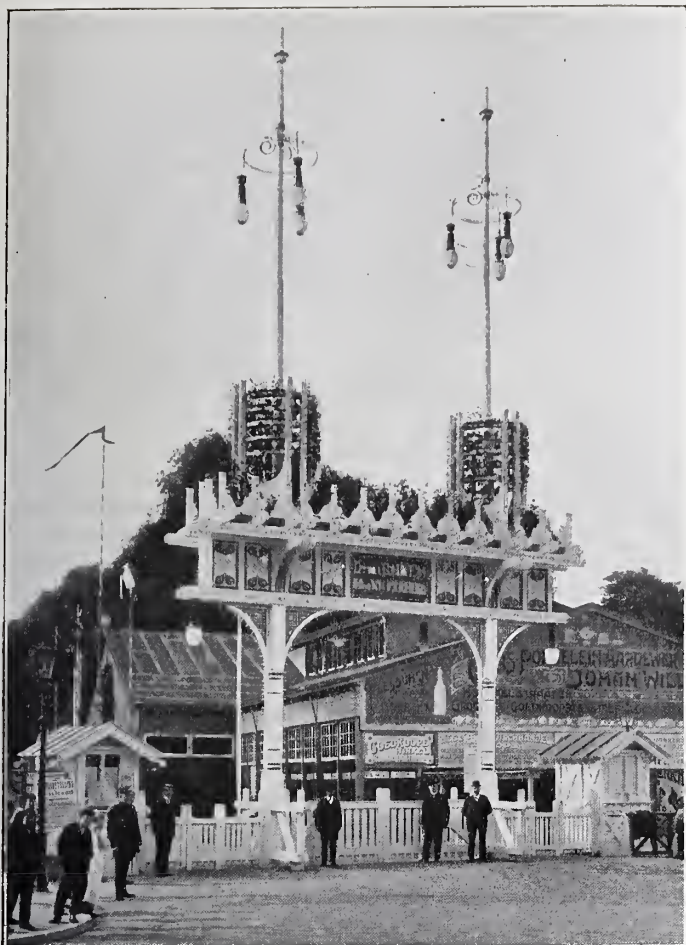

INGANG VAN DE TENTOONSTELLING VOOR ELECTRICITEIT IN HUIS EN AMBACHT, TE ARNHEM.

krijgen van betere arbeidsvoorwaarden. De Opzichters- en Teekenaarsbond wilde medehelpen tot verbetering van het technisch onderwijs; pogingen om hiertoe te geraken zal die vereeniging toejuichen, maar dan moest het onderwijs ook zoo zijn, dat krachtige strijders werden gevormd in den zin als spreker bedoelde.

De heer De Groot zeide zich niet te kunnen vereenigen met de zienswijze van den heer Gulden. Beschouwingen over diens standpunt konden thans ons niet bezighouden; dit kon nog nader onder de oogen worden gezien, maar op 't oogenblik was dat een bijzaak. Daarom zou spreker er ook niet verder op ingaan.

De heer De Groot gaf zijn blijdschap te kennen van den heer Van Gelder te hebben vernomen, dat zij beiden het in hoofdzaak eens waren. De vraag diende echter gesteld te worden, waaruit dat gebleken was. De heer Van Gelder had gezegd, dat technisch onderwijs en practijk samen moeten gaan en dat dit mogelijk was. Spreker had daarentegen beweerd, dat twee jaren practisch onderwijs op eene school geen practijk was. Grondslagen moesten zijn: voldoende theoretische kennis en de practijk van het leven. De ervaringen van spreker waren anders dan die van den heer Van Gelder. De gereorganiseerde avondscholen leverden verrassende resultaten op; het theoretisch onderwijs kon er in den winter 15 uren per week zijn, na korte werkdagen. Spreker prees driejarige cursussen aan. Hij zou steeds gelegenheid wenschen ter beschikking te stellen voor de beste werklieden, om meer gevorderd theoretisch onderwijs te kunnen genieten; voor de groep van lieden die hij bedoelde, en die de massa vormde, moest gelegenheid blijven bestaan om theoretische kennis op te doen.

Het ging hier, volgens spreker, om de eischen van toelating. Dan het lijstje van den heer Van Gelder, waaruit de resultaten van de Machinistenscholen moesten blijken. Spreker had niet op die school gezinspeeld, noch ook een steek onder water daarover bedoeld, daar hij niet eens wist, dat de heer Van Gelder bestuurslid was van deze school; het ging hier alleen over beginselen. Hij had ook het nut niet betwijfeld van die school, die reeds meer dan 25 jaren had bestaan. Hij wilde haar echter wel toeroepen: herzie uzelf! — want daardoor zou de school nog meer vruchten kunnen afwerpen. Op het lijstje van den heer van Gelder stonden jongelui die een geheel andere richting waren uitgegaan dan waar-

voor zij onderwijs hadden genoten; en nu gaat het niet aan, zulke oud-leerlingen als vruchten van de school te beschouwen. Het voorbeeld, door den inleider uit Delft aangehaald, was mede niet goed gekozen. Iemand die één ambacht goed had geleerd, had een breeder blik over de eischen van andere ambachten, zeide spreker; daarom was naast de M. T. S. van Dr. Kuyper ook een ambachtsschool geprojecteerd. Het zou een voordeel zijn voor een M. T. S. als deze jongens aannam, die reeds met één ambacht bekend waren. Spreker wees nog op de leemte, dat er geen afzonderlijke cursussen gegeven werden voor verschillende ambachten.

De heer De Groot betoogde andermaal, dat onze technici niet gebaat zullen zijn met eene school, zooals de heer Van Gelder zich die voorstelde. Als de eisch van die school o. a. was, een betrekkelijk hoog schoolgeld, dan werd daardoor voor velen de pas afgesneden om van haar onderwijs gebruik te maken. En er konden toch financieel zwakken zijn, die uitnemende leerlingen zouden worden van de M. T. S. In de leemte zou wel eenigermate voorzien kunnen worden door evenredige schoolgeldheffing, maar dit zou alleen ten goede kunnen komen aan leerlingen, wonende in de plaats waar die school zou zijn gevestigd. Of wel, er moesten studie-beurzen beschikbaar worden gesteld, zooals die in het wetsontwerp van Minister Kuyper in vooruitzicht waren gesteld.

Bekendheid met de practijk werd in de eerste plaats verlangd van hen, die als opzichter, onderbaas, teekenaar, werkmeester enz. moesten optreden. Maar die bekendheid kon niet op een school verkregen worden. Het is zelfs een dwaling te meenen, dat een ambachtsschool of andere vakschool practische ervaring zou kunnen bijbrengen. Maar het was een dringende eisch, dat aan hen die reeds in de practijk werkzaam zijn, de gelegenheid werd verschaft om zich in die mate theoretisch te ontwikkelen, als zij de behoefte daaraan gevoelden.

De heer Weissman gaf vervolgens zijne teleurstelling te kennen, dat het leerlingwezen en het correspondentie-onderwijs, dat hij aanbevolen had, door den inleider in diens antwoord verder onbesproken waren gelaten. Indien wij in 't bezit waren van een goed opgezet leerlingstelsel, dan zou, volgens spreker, geen M. T. S. noodig zijn. Wat het correspondentie-onderwijs betreft. — niets stond aan het nemen van een proef daarmee in den weg. Aangezien geen der sprekers op deze vergadering den inleider was bijgeval-

meende de heer Weissman het wenschelijk een motie in stemming te brengen van den volgenden inhoud: „De vergadering, van oordeel dat de richting die door den inleider voor het M. T. O. wordt aanbevolen niet de juiste is, gaat over tot de orde van den dag.”

De heer Weisman voegde aan zijn voorstel toe, dat de vergadering niet anders dan een negatieve motie kon behandelen, daar zij niet was bijeengekomen om uit te maken hoe het M.T.O. behoorde te worden ingericht.

De heer Van Gelder verklaarde nu, dat hij niet over het leerlingstelsel en het correspondentie-onderwijs gesproken had, omdat die onderwerpen in deze vergadering niet aan de orde waren. Het leerlingstelsel ging vooraf aan het ambachtsonderwijs. In verschillende plaatsen waren reeds ambachtsscholen, maar er waren vakken die daarop niet onderwezen konden worden, en voor deze zou het leerlingstelsel kunnen worden toegepast. Correspondentie-onderwijs zou spreker zeer toejuichen. Zoodra er een M. T. S. was opgericht, zouden daaraan de krachten gevonden worden om tot dat onderwijs te geraken.

Over de motie van den heer Weissman zeide de spreker niet geraakt te zijn, verklarende nimmer te hebben gezegd, tegen wie ook: „ik wil niet met u praten”. Mocht de vergadering een ander standpunt willen innemen dan spreker, dan zou hij zich tegenover hare meening gewonnen moeten geven; hij geloofde echter niet, dat het op den weg der vergadering lag om de motie van den heer Weissman in behandeling te nemen.

Het door den heer Haver aangevoerde, dat de opleiding volgens het door spreker voorgestane M. T. O. duurder zou zijn, dan dat hetwelk door den Bond van Technici werd gewenscht, kon hij niet toegeven. Vele ouders zouden liever den weg over de ambachtsschool wenschen, maar dien oordeelde hij niet den meest wenschelijken. De heer Haver had ter aanbeveling van het gevoelen van den Bond medegedeeld hoe de heeren Dufour en Van Vrijberghe de Coningh over de vooropleiding tot de M. T. S. dachten; hunne opinies waren echter te respecteeren evenals die van anderen. Daartegenover kon het oordeel van verschillende Engelsche firma's worden gesteld, die met nadruk zeggen: „laat de man eerst nog wat aan de school leeren, voor hij practisch gaat werken.”

Het Bestuur van de Kweekschool voor Machinisten had eene enquête ingesteld, om veler oordeel te vernemen over de meest gewenschte eischen van toelating tot eene M. T. S., en het aldaar te geven onderwijs. De Bond van Technici was echter wel degelijk ook gehoord geworden; spreker zou in staat zijn over te leggen wat door de afgevaardigde van dien Bond was verklaard.

Er is thans geen opleiding voor technici — zeide spreker — en het is hoogst wenschelijk, dat er een komt. Wanneer de heer De Groot zeide, dat de verbetering der avondscholen succes heeft gehad, dan was spreker dit geheel met hem eens; hij kon daarvan meespreken.

Hierop verklaarde de heer Van Gelder nog nader zijn zienswijze over de mate van practische kennis die vereischt werd voor den technicus, opgevoed zijnde aan eene M. T. S. Men moest echter wel bedenken, dat er een groot onderscheid bestaat tusschen hem die een volkomen werkmans is, en den man die kennis van de practijk behoort te hebben. Die beide categoriën van menschen in aanmerking genomen, wenschte spreker het M. T. S. ingericht te zien volgens zijne denkbeelden, hier ontwikkeld. Hij wilde gaarne toegeven, dat de eisch omtrent de practijk, om toegelaten te worden tot eene inrichting van M. T. O. in Duitschland nog bestaat, maar hij stelde daartegenover, dat men in Engeland en Amerika die voorwaarde niet meer stelt. De eisch van het practisch onderwijs aan de M. T. S. is deze, dat ieder behoort te leeren wat hij noodig heeft, maar niet uitgesloten wordt, dat de bouwkundig-opzichter, die liefst het ambacht van den timmerman moet kennen, niet iets van het ijzer en zijne bewerking moet weten, of dat bijv. een electro-technicus niet iets van timmeren weet, zonder daarom nog een volmaakt timmerman te zijn.

Het lag ook in sprekers bedoeling, dat gedurende den winter halfjaarlijksche cursussen zouden worden gegeven, zooals door den heer De Groot gewenscht werden. Ook had hij wel degelijk de quaestie der schoolgelden overwogen. Aan een M. T. S. van het Rijk zou het mogelijk zijn evenredig schoolgeld te heffen; dit was evenwel moeilijk of niet bereikbaar voor eene particuliere instelling. Wat de studiebeurzen betreft, het zou mogelijk zijn deze te verstreken uit subsidiën der school.

De heer De Groot zeide met genoegen vernomen te hebben, dat de mededeeling als zou de Bond van Technici niet door het Bestuur der Kweekschool gehoord zijn geworden, op een misverstand heeft berust.

Spreker herhaalde nog eens, dat het hier niet gaat om de Kweekschool voor Machinisten, maar om een groot beginsel, en wel dit: of de jongelui uit den stand waaruit de technici thans voortkomen, in het vervolg in staat zullen gesteld worden tot die zelfde betrekkingen op te klimmen. De meerderheid der tegenwoordige opzichters zijn jongelui die reeds wat verdienen, maar niet zoo veel, dat het bezoeken van eene M. T. S. door hunne kinderen, geen bezwaar voor hen is. De basis van het onderwijs voor die jongelieden moet blijven het practisch onderwijs, voor zoover zij dit noodig hebben. Nu had de heer Van Gelder wel gesproken over halfjaarlijksche cursussen, maar als hij die wenschte, dan moet zijn systeem herzien worden.

Omtrent de motie stelde spreker zich geen partij, maar hij vroeg, of het niet mogelijk was aan de leden der Maatschappij vragen te stellen over hunne inzichten omtrent de opleiding van opzichters.

De heer Posthumus Meijjes zeide, dat het hem toch voorkwam, dat de bespreking, op deze vergadering gehouden, eenig resultaat moesten afwerpen. Hij zou daarom de behandeling wenschen van eene meer positieve motie dan die van den heer Weissman. Spreker stelde daarop deze motie voor: „De vergadering van leden van de Maatschappij tot Bevordering der Bouwkunst, bijeen op 30 Mei 1907, gehoord de inleiding van den heer Van Gelder en het standpunt door hem ingenomen en verdedigd, dat bij het M. T. O. de theorie moet voorafgaan aan de practijk; gehoord de debatten, spreekt als hare overtuiging uit, dat tenminste voor zooverre de bouwvakken betreft, zij zich niet vereenigt met de opvatting van den inleider, doch het integendeel wenschelijk acht, om een paar jaren werken in de practijk, in de werkplaats of op bouwwerken, te doen voorafgaan aan de opleiding in de theoretische vakken die op eene M. T. S. kunnen worden onderwezen”.

De voorsteller wees er op, dat deze motie alleen betrof de opleiding voor den bouwkundig-opzichter, en dat zij door hem gesteld was, omdat zijns inziens de heer Van Gelder zich te veel geplaast had op het standpunt van den Werktuigkundig Ingenieur.

De heer De Groot verklaarde om verschillende redenen tegen de behandeling van deze motie te zijn; het is zelfs de vraag of twee jaren practijk, opgevat als door den voorsteller der motie, niet te kort is voor eene voldoende voorbereiding.

De Vice-Voorzitter, hulde en dank brengende aan den heer Van Gelder voor de wijze waarop hij de bespreking van het onderwerp had ingeleid en zijne zienswijze nader had verdedigd, was van oordeel, dat de behandeling van eene motie in deze vergadering niet op hare plaats was.

De heer Posthumus Meijjes wenschte echter wel eene motie, opdat de vergadering zich over het belangrijke onderwerp zou kunnen uitspreken.

Volgens den W. J. de Groot, lid van het Hoofdbestuur, kon volgens de wet der Maatschappij in deze vergadering geen motie in stemming worden gebracht. Spreker herinnerde daarbij aan een dergelijk geval voorgekomen op eene algemeene vergadering nu eenige jaren geleden gehouden, waarin door die vergadering werd uitgemaakt, dat in een dergelijk geval als thans voorkwam, niet gestemd kon worden.

De Vice-Voorzitter meende, dat dit geval een voorstel had betroffen, en geen motie. Hij achtte echter thans de bespreking van het onderwerp niet rijp genoeg om eene motie zooals die gesteld was, in behandeling te nemen. Vele leden zouden bovendien moeten erkennen de zaak, waarover thans gehandeld was geworden, nog te oppervlakkig te hebben bestudeerd.

De heer Posthumus Meijjes zeide daarop, dat dit de meening mocht zijn van den Vice-Voorzitter, het echter zaak was het oordeel der vergadering daarover te vernemen.

De heer V. G. A. Bosch, lid van het Hoofdbestuur, verklaarde het gevoelen van den heer H. J. de Groot ten opzichte van de motie te deelen. Van uit de vergadering mocht zeer zeker een motie worden ingediend. Er is echter hier iets anders dat overwogen moest worden, en wel dit: de heer van Gelder had in deze vergadering eene voordracht gehouden, waarvoor alle toehoorders hem zeer erkentelijk zullen blijven, maar hij heeft geen motie uitgelokt. Niemand der aanwezigen wist bovendien, of het den geachten inleider wel aangenaam zou zijn, dat over eene motie gestemd werd.

De heer G. Versteeg, het woord verkrijgende, zeide met groot genoegen de voordracht van den heer Van Gelder, en het door anderen gesprokene te hebben gehoord; zijne inzichten omtrent het onderwijs dat het hier gold, hadden daardoor aanvulling gekregen. en hij wilde wel erkennen, dat zij daardoor gewijzigd waren. Dit noopte hem aan de vergadering voor te stellen, het van verschillende zijden gehoorde nog eens kalm en ernstig te overwegen.

Bij hem was na het vernemen der uiteenlopende inzichten de vraag opgekomen, of de bouwkunst niet meer bevorderd zou worden door hen, die een meer algemeene ontwikkeling hadden verkregen door de H. B. S., dan door hen die uit de practijk waren voortgekomen? Nog een andere vraag was deze: Zou het niet beter zijn, dat de bouwkundigen meer harmonisch werden ontwikkeld? Spreker was van gevoelen, dat een voorbereidend onderwijs aan de H. B. S. het beste was. Dit zal praktische bezwaren opleveren, maar zulke kunnen ook worden aangevoerd tegen eene opleiding zooals door den heer Haver werd gewenscht. Spreker zou den heer Haver wel willen vragen of hij een jongen van 15 jaren die een H. B. S. met driejarigen cursus bezocht had, minder geschikt achtte om tot technicus te worden opgeleid dan een jongen van de ambachtsschool.

De heer H. J. de Groot, op de motie terugkomende, geloofde, dat uit eerbied tegenover den inleider, deze vergadering zich niet moest uitspreken. Het doel der inleiding en der vergadering was ook niet geweest dit te doen. Spreker gaf intusschen de hoop te kennen, dat de Maatschappij tot Bevordering der Bouwkunst wakker zou blijven, en de noodige aandacht aan de zaak zou blijven schenken.

Spreker meende er ten slotte nog met ernst tegen te moeten opkomen, dat aan de M. T. S. zooals de inleider zich die dacht, geen voorklassen waren ontworpen.

De Vice-Voorzitter verklaarde daarop, dat hij, zoowel als de overige leden van het Hoofdbestuur, de zienswijze van den heer De Groot omtrent de motie deelde, en dat hij de verzekering kon geven, dat het Hoofdbestuur wakker zou blijven, zooals de heer De Groot zulks bedoelde.

De heer Roelof Kuipers gaf nu als zijne meening te kennen, dat de bespreking van een onderwerp op de agenda van eene vergadering als deze geplaatst, toch nut behoorde te hebben. Het Hoofdbestuur moest dus liever met iets practisch voor den dag komen, en de zaak die hier behandeld was niet slepende houden. Spreker wenschte daarom, dat door de vergadering een besluit werd genomen.

De heer Posthumus Meijjes steunde dien wensch, en gaf te kennen, dat zijn motie geenszins de bedoeling had onaangenaam te willen zijn. Spreker meende, dat de aanwezigen zich toch wel mochten uitspreken omtrent hetgeen waarover zij het niet eens bleken te zijn.

De Vice-Voorzitter bracht daarop in omvraag, of de vergadering de motie in stemming wenschte te zien gebracht.

Deze vraag werd door 14 aanwezigen bevestigend beantwoord; door acht leden werd geen stemming over de motie gewenscht.

De heer Posthumus Meijjes las daarop nog eens zijne motie voor, waarna de heer J. B. Lasschuit den wensch te kennen gaf haar zoodanig te wijzigen, dat de „paar jaren werken in de practijk, in de werkplaats of op de bouwwerken,” die vooraf moesten gaan aan de opleiding in de theoretische vakken op eene M. T. S., moesten beschouwd worden als een minimum te zijn.

De heer Posthumus Meijjes wijzigde in dien zin zijne motie, die door den Vice-Voorzitter in stemming gebracht, werd vervolgens aangenomen.

Naar aanleiding van de vraag van den Vice-Voorzitter, of iemand nog iets wenschte in 't midden te brengen, verzocht de heer Haver voor een kort oogenblik het woord. Hij wenschte te constateeren, dat er blijkbaar een misverstand bestaat wat betreft het medegedeelde omtrent het afwijzend beschikken op een verzoek van den Bond van Technici, om zijn standpunt betreffende het M. T. O. te ontwikkelen. Spreker bracht in herinnering, dat de Bond in 1903 eene speciale commissie benoemd had voor de behartiging der belangen van het technisch onderwijs hetwelk toen aan de orde kwam, en de heer van Gelder heeft nu verklaard, dat de Bond wel degelijk was gehoord, daarbij klaarblijkelijk doelende op het feit, dat de Voorzitter van den Bond van Technici zijne *persoonlijke* meening aan den Directeur mededeelde, er toen echter tevens op wijzende, dat de benoemde commissie in staat zou zijn de meening van den Bond weer te geven. Tot de commissie heeft het Bestuur zich echter nooit gewend, en op de vraag der commissie naar de resultaten van de enquête, die het Bestuur van de Kweekschool voor Machinisten had ingesteld, heeft het gemeend deze niet te kunnen mededeelen. De heer Haver betuigde zijn dank voor de gelegenheid tot opheldering van het misverstand.

De Vice-Voorzitter sprak daarop een hartelijk woord van dank tot den heer Van Gelder voor diens welwillendheid om in deze vergadering eene voordracht te houden, en voor het belangrijke van zijne mededeelingen die tot het uiteenzetten van zulke verschillende zienswijzen aanleiding hadden gegeven.

Nadat de aanwezigen door applaus hunne instemming met die woorden hadden betuigd, sloot de Vice-Voorzitter deze vergadering, de aanwezigen dank zeggende voor hunne betoonde belangstelling.

EEN BELANGRIJKE RECHTERLIJKE BESLISSING.

Door het Gerechtshof te Amsterdam werd onlangs, in eene procedure over het loon van den architect, eene belangrijke beslissing genomen, zoowel met betrekking tot het rechtskarakter der overeenkomst tusschen den architect en zijn lastgever, als de berekening van het loon van den architect, volgens de Honorarium-tabel der Maatschappij tot Bevordering der Bouwkunst.

De feiten, die tot die procedure aanleiding gaven, waren de volgende:

Een architect had zijn lastgever gedagvaard tot betaling van honorarium en verschotten, op grond, dat hij op last, ten behoeve en voor rekening van zijn lastgever, verschillende bouwkundige werkzaamheden had verricht, bestaande in het maken van een voorloopig ontwerp en globale berekening van kosten, van een ontwerp met begrooting en van een bestek, en daarbij had gedaan diverse verschotten, een en ander ten behoeve van den voorgenomen verbouw en de vergrooting van een Sanatorium.

De eischer, architect, had daarvoor ingediend eene declaratie van f 1450.— voor salaris, bedragende 1.45 % over de begrootte bouwsom ad f 100.000.—, berekend naar de laagste klasse der Honorarium-tabel voor bouwkundige werkzaamheden, vastgesteld door de Maatschappij tot bevordering der Bouwkunst, en f 16.50 voor verschotten.

De gedaagde voerde tegen deze vordering aan, dat hij aan eischer geen last, of opdracht tot het verrichten der werkzaamheden had verstrekt, en dat hij in ieder geval niet gebonden is aan de *Honorarium-tabel*, waarnaar het pretens verschuldigd bedrag is berekend.

Zoowel in eersten aanleg, door de Rechtbank, als in hooger beroep, door het Hof, werd beslist, dat de overeenkomst, zooals deze in de dagvaarding is omschreven, zijnde een door gedaagde gegeven en door eischer aanvaarde opdracht aan een architect, om, ten behoeve van een voorgenomen bouwwerk, een ontwerp met begrooting op te maken, *het karakter heeft van een huur van diensten*, waarbij zoo niet uitdrukkelijk het tegendeel is bepaald, of de bedoeling om andere bedingen te maken, duidelijk blijkt, voor de gehuurde en bewezen diensten, dat loon in rekening kan worden gebracht, en behoort te worden betaald, als gebruik en billijkheid medebrengen.

De Rechtbank had de vordering ontzegd, op grond dat de overeenkomst zelve niet was bewezen. Het Hof vernietigde het vonnis der Rechtbank op de volgende gronden:

1^e dat naar het oordeel van het Hof het bewijs der door gedaagde ontkende feiten was geleverd.

2^e dat n. l. gedaagde heeft erkend, dat hij, na aanvankelijke bezwaren, eindelijk het aanbod van appellant, om een ontwerp met begrooting op te maken, heeft aangenomen, waaruit niet anders kan worden gelezen, dan dat hij tot een overeenkomst van huur van diensten is toegetreden.

3^e dat het geheel onverschillig is, van welke der partijen het initiatief tot het sluiten van eene zoodanige overeenkomst is uitgegaan, zoo slechts vaststaat, dat de eene partij zich bereid heeft verklaard hare diensten te praesteeren, en de andere die heeft aanvaard.

4^e dat nu wel gedaagde aan de gedane erkenning heeft toegevoegd, dat hij het aanbod van eischer alleen heeft

aangenomen, in de meening dat deze zijne diensten kosteloos zou verleen, doch die toevoeging niet bevrijdend werkt.

5^e dat toch, alleen een uitdrukkelijk beding, of de onmiskenbare bedoeling van partijen, den gedaagde kan ontheffen van de verplichting om loon te betalen, doch eene niet uitgesproken bedoeling bij eene der partijen daartoe geheel onvoldoende is.

6^e dat alzoo door gedaagde's erkentenis, de bij dagvaarding gestelde overeenkomst vaststaat.

7^e dat de omstandigheden, welke betaling van loon uitsluiten ten deze ook niet aanwezig zijn, daar immers een uitdrukkelijk beding dienaangaande zelfs niet is ingesteld, en de wil om dit te doen door eischer ontkend, ook niet kan blijken uit de feiten door gedaagde te bewijzen aangeboden, en alzoo het gedaan bewijsaanbod moet worden voorbijgegaan, en het beroepen vonnis moet worden vernietigd.

8^e dat in eersten anleg de gedaagde niet heeft betwist, dat de begrootte bouwsom f 100.000.— bedroeg, zoodat dit bedrag als vaststaande kan worden aangenomen.

9^e dat eischer het gevorderd loon heeft berekend naar de tabel der Maatschappij t. Bev. d. Bouwkunst, daarbij stellende: „dat het gebruik medebrengt aan architecten uit te betalen het honorarium in die tabel voor verschillende werkzaamheden bepaald.”

10^e dat gedaagde, noch het bestaan van dat gebruik, noch de als verricht opgegeven werkzaamheden, noch de door eischer aan de tabel ontleende cijfers heeft bestreden, doch alleen betoogt, dat meergemelde tabel voor hem als niet-bouwkundige niet bindend is.

11^e dat dit betoog echter berust op eene misvatting, vermits de norm, door de Maatschappij van Bouwkunst vastgesteld, niet wordt ingeroepen als een bindend voorschrift, maar als de belichaming van een constant gebruik, dat niet tusschen bouwkundigen onderling, maar juist tusschen dezen enerzijds en hunne opdrachtgevers anderzijds geldt.

12^e dat alzoo, waar het loon is berekend naar de laagste klasse, volgens dat gebruik geldende, het door eischer gevorderd loon kan worden toegewezen, evenals de verschotten op welker vergoeding, eischer, nu de overeenkomst als beezen is aangenomen, recht heeft, en wier bedrag niet is betwist.

Deze beslissing is uit tweeërlei oogpunt van een zeer groot principieel belang. Vooreerst wordt daarin aangenomen dat, vermits eene overeenkomst als de onderwerpelijke, is te beschouwen als huur van diensten, zij uit haren aard recht geeft op loon, ook zonder uitdrukkelijk beding, en die verplichting tot betaling van loon alleen kan worden opgeheven door een uitdrukkelijk beding van het tegendeel. Ten tweede is hier met zoovele woorden de bindende kracht erkend van de Honorarium-tabel voor bouwkundige werkzaamheden, en wel zoo absoluut, dat elke twijfel daarover is buitengesloten, behoudens het geval, dat ook het bestaand gebruik van die tabel zou zijn ontkend.

MR. EGBERT J. C. GOSELING.

PRYSVRAGEN

PROGRAMMA

van een prijsvraag, uitgeschreven door de Overijselsche Landbouwmatschappij, Afdeling „HAAKSBERGEN.”

Art. 1. Gevraagd wordt het doelmatigste en voordeeligste ontwerp, schaal 1 à 100:

A. van eene boerenbehuizinge voor een bedrijf van 3 melkkoeien (met groepstal).

B. idem voor een bedrijf van 3 tot 10 melkkoeien.

Art. 2. Elk gebouw moet degelijk zijn ingericht en van goede en soliede materialen opgetrokken zijn, en geschikt voor het boerenbedrijf in den Gelderschen achterhoek.

Art. 3. Verlangd worden:

a. de grondplannen met een situatie van omliggend terrein.

b. drie geveelaanzichten, met één detail, schaal 1 à 10.

c. minstens 2 doorsneden.

d. een globale raming van kosten.

Art. 4. Alle teekeningen moeten uitsluitend in zwarte inkt zijn bewerkt, zonder toepassing van schaduwlijnen.

Art. 5. De mededinging is opengesteld voor alle bouwkundigen in Nederland.

Art. 6. Als prijs wordt uitgelooft:

voor het beste plan A, eene zilveren medaille.

„ „ „ „ „ B, „ „ „ „ „

Art. 7. De ontwerpen moeten vóór of op den 22en Augustus 1907 franco worden ingezonden aan den heer H. J. Dievelaar, Secretaris der Afdeling te Haaksbergen.

Elk ontwerp moet voorzien zijn van een motto, een verzegeld adres, benevens een correspondentie adres voor terugzending der niet bekroonde plannen.

Art. 8. De bekroonde ontwerpen blijven het eigendom der Overijselsche landbouwmaatschappij afd. „Haaksbergen”, welke zich het recht voorbehoud, enkele ontwerpen te laten reproduceeren.

Art. 9. Gedurende de landbouwtentoonstelling te Haaksbergen op 24 en 25 Augustus 1907 worden alle ontwerpen, benevens het rapport der Jury, geëxposeerd en ontvangt elke inzender aan het correspondentie adres eene gratis toegangskaart.

Haaksbergen, Juli 1907.

De Jury:

Het bestuur:

J. J. HELLENDORRN, architect te Hengelo.	A. J. SCHILDERMAN, Voorzitter.
C. ELFERINK, bouwkundige te Haaksbergen.	H. J. DIEVELAAR, Secretaris.
W. PH. C. GREVE, bestuurslid te Haaksbergen	

INHOUD VAN TIJDSCHRIFTEN

De Opmerker. 20 Juli 1905. *Schilderwerken in de Oude Kerk te Amsterdam ontdekt.* Nadere bijzonderheden omtrent de op last van den architect C. B. Posthumus Meijjes blootgelegde fragmenten van schilderwerk (begin 16e eeuw) op de 12 zuilen. Aan herstelling valt niet te denken.

Bouwkunst als Nijverheid. Uit het feit, dat iemand in Duitschland die er zijn bedrijf van maakte om bouwwerken te doen ontwerpen en uitvoeren door personeel dat hij in zijn dienst had genomen, door een architecten-vereeniging voor het gerecht werd gedaagd, omdat deze dien persoon het recht betwistte den titel van architect te voeren en verder uit het feit, dat aan die vereeniging haar eisch werd ontzegd, wordt gevraagd, of men niet weet, dat de bouwkunst nog slechts voor wie haar als nijverheid beoefent de kip met de gouden eieren is. De architect moet nu maar zijn vak „consequent ver-industrialiseeren” op straffe van onbestaanbaar te worden.

Vragen, voorgelegd aan de derde groep der candidaten voor het examen voor Bouwkundig Opzichter, in Febr. en Maart j.l.

Architectura. 20 Juli. *Modern teekenonderwijs.* In de Militie-zaal. Singel, Amsterdam, wordt deze maand een tentoonstelling gehouden van teekeningen van leerlingen van eenige lagere scholen, waar — als proef — volgens de nieuwere methoden geteekend wordt. Gezien het doel, is de tentoonstelling zeer geslaagd; zij toont een begin van 't bereiken bij den leerling van: 1e. aesthetische ontwikkeling, 2e. duidelijk en helder leeren zien der dingen, verhoudingen en kleuren.

De Mont Athos. Voordracht verleden winter door den heer Jan Stuyt gehouden.

„Technisch gedeelte”. Slot van *Wie mag zich architect noemen?* Begin van een artikel van den heer M. P. de Clercq; *Waarom wordt coöperatief wonen, buiten 's Gravenhage en Haartem, nog zoo weinig toegepast? Vernietiging van cementmortel.*

De Bouwwereld. 17 Juli. *Tentoonstelling in de Royal Academie of Arts te Londen.* Beschouwingen over de architectuur-afdeeling, bestaande uit 208 van de \pm 1600 aangeboden inzendingen. Zeer geroemd wordt het werk van onzen vroegeren landgenoot John. F. Groll. Bouwk. Ing., die beter dan andere er in geslaagd in iets te geven wat stuigt een eigen ziel, een eigen gedachte te hebben.

Asbestcement ter bekleding van ijzerconstructies, door J. L. TERNEDEN.

Het nummer bevat de afbeelding van een *Huizengroep te Helmond*, architect L. de Vries.

Technisch Weekblad, 19 Juni. Vervolgen van: *Bestralingen* en van: *Warmtekrachtmachines*. Slot van: *Schetsen uit de geschiedenis der Bouwkunst*, door W. A. E. van der Pluym.

BERICHTEN

BINNENLAND.

Prijsvraag voor het ontwerp van een wit tafellaken. In het Bureau voor Handelsinlichtingen te Amsterdam liggen ter inzage de voorwaarden voor het beantwoorden van twee prijsvragen voor het ontwerpen van een wit tafellaken A. 200 \times 200 cm., te prijs 1000 kronen, 2e prijs 200 kronen, 3e prijs 100 kronen, waaromtrent de Oostenrijksche firma bericht gaarne mededingingen van Nederlandsche kunstenaars te zullen ontvangen.

Vereeniging tot veredeling van het Ambacht. De prof-aflegging tot het verkrijgen van de graden van Meester of Gezel in verschillende ambachten is Maandag 22 Juli te Breda aangevangen; die te Zwolle begint op 29 Juli, en die te Amsterdam op 5 Augustus a.s.

Voor den graad van Gezel hebben zich 63 kandidaten aangemeld, en om op een nader te bepalen dag de „Meesterproef” in hun ambacht af te leggen: 3 timmerlieden, 2 schilders, 3 smeden, 1 meubelmaker en 2 metselaars, allen reeds Gezel.

Oud houtsnijwerk te Kampen. In het oude huis van den heer Niemeijer, in de Buiten Nieuwstraat te Kampen zijn in een opkamtje twee zeer fraai gesneden eikenhouten balksleutels ontdekt. Op de eene is de Christus afgebeeld, met de figuren van Adam, Eva en Abraham, aan den uitgang der hel, die voorgesteld wordt door een dierlijk monster met wijd geopenden muil. Op de andere is David voorgesteld, in middeleeuwsche kleedij, Goliath verslaande.

Mochten deze, en wellicht in hetzelfde huis nog meer te vinden beeldsnijwerken, onder den hamer komen, dan is het te hopen, dat zij door de gemeente worden aangekocht voor haar Museum, te vestigen in het thans in haar bezit zijnde oude Gothische huis aan de Oudestraat.

BUITENLAND.

Stuitende aankondigingen. In het Bouwk. Weekblad van 29 Juni werd medegedeeld, dat het Engelsche Lagerhuis een wetsontwerp had aangenomen tot tegengaan van ontsierende aankondigingsplakkaten, niet alleen op bouwwerken, maar ook op plaatsen die stuitend zijn voor natuurschoon. Dit ontwerp is nu ook door het Hoogerhuis aangenomen.

AANKONDIGING VAN AANBESTEDINGEN



MAANDAG 29 JULI.

DE KRIM (OV.) a. Het bouwen van een boerenbehuizing. b. Glas-, verf- en behangerswerk, op een terrein gelegen aldaar onder bijlevering van al de daartoe benodigde materialen, transporten, werkloonen enz.

De arch. E. Warringa en Zn., n.m. 2 u. in het café Bosman, alwaar bestek en teek. ter inz. zijn en à f 1,50 verkrijgb. bij gen architecten te Nieuwbuinen. Aanw. 29 Juli, 's midd. 12 u.

GOUDSWAARD (Z.-H.). Het bouwen van

een woonhuis op de hofstede „de Torenstee” aldaar.

De heer E. v. d. Gijp, Barendrecht, 's midd. 12 u. in het koffiehuis van L. B. v. Nuchteren. Bestek en teek. à f 1,50 verkrijgbaar bij W. Hoogwerf Azn. te Oud-Beijerland. Aanwijzing 29 Juli v.m. 9 u.

MUSSELKANAAL. a. Het bouwen van een woonhuis onder bijlevering van de daartoe benodigde materialen, arbeidsloonen etc. b. De glas-, verf- en behangerswerken.

De arch. J. van der Berg te Valtermond, n.m. 3 u. in het hotel Schot, alw. bestek en teek. ter inzage zijn en à f 2,50 verkrijgb. bij H. H. J. Niemeijer, bij wien biljetten in te leveren 24 Juli voor 's.av. 8 u.

UTRECHT. Het maken van zes houten wachthuisjes voor de beamtten bij eenige pontveren over het Merwedekanaal in de provincie Utrecht, Raming f 1695.

Het prov. Bestuur n.m. 2 u. Bestek, no. 172, na 15 Juli ter lezing aan het Ministerie van Waterstaat, aan de lokalen der prov. best. en is te bekomen bij de firma Gebr. van Cleef te 's-Hage. Inlicht. te bekomen

Buenos-Aires. Zoals in het Bouwk. Weekblad van 15 Juni werd medegedeeld, bestond het voornemen om een internationale wedstrijd uit te schrijven voor een monument, ter herinnering aan het 100-jarig onafhankelijk bestaan der Argentijnsche Republiek en dus aan de revolutie van 25 Mei 1810. Het monument zal gereed moeten worden afgeleverd op 1 Mei 1910; de kosten ervan mogen het bedrag van 1½ miljoen francs niet te boven gaan. Voor een voorloopig concours, eindigende 31 October a.s., zijn 5 prijzen elk van 20.000 francs beschikbaar gesteld. De prijswinnaars worden tot een tweeden wedstrijd toegelaten, eindigende 31 Mei 1908. Hiervoor zijn uitgelooft een eerste prijs van 50.000 francs, en de uitvoering van het gedenkteken, een tweede van 20.000 francs, en drie accessits elk van 10.000 francs. Door bemiddeling van den Directeur voor Schoone Kunsten te Buenos-Ayres, den heer De Carcova, werden in de Construction Moderne van 20 Juli j.l. een viertal photographiën opgenomen van het plein van den 25sten Mei te Buenos-Ayres, waarop is aangegeven de plaats voor het monument, en eenige mededeelingen omtrent de bedoelingen waarmede het wordt opgericht.

New-York. Een verzekeringmaatschappij zal hier een gebouw stichten van 46 verdiepingen, hoog ongeveer 200 M., met een grondvlak van 22 bij 25 M. Deze toren zal den baas spelen over alle bestaande wolkenkrabbers.

Stockholm. Den 8sten Juli had de inwijding plaats van het nieuwe Noorsche Museum, gebouwd naar het ontwerp van de architecten Prof. M. Isäus en J. H. Clason. Het gebouw heeft f 2.100.000 gekost; het terrein werd door den Staat ten geschenke gegeven.

Aken. De gemeenteraad heeft besloten tot den bouw van een openbare zwem- en badinrichting en daarvoor f 600.000 beschikbaar gesteld. De zuivere bouwkosten zijn begroot op f 420.000. In de stad zijn reeds eenige kleinere dergelijke inrichtingen.

BUREAU VOOR PLAATSING VAN OPZICHTERS EN TEEKENAARS

Marnixstraat 402, Amsterdam.

Ingeschreven sollicitanten voor:			per maand
Bouwkundig Opz.-Teekenaar, ouderdom	36 jaar	salaris f	125.—
"	"	23 "	70.—
"	"	40 "	100.—
"	"	46 "	90.—
"	"	23 "	90.—
"	"	35 "	90.—
"	"	18 "	40.—
"	"	28 "	90.—
"	"	40 "	100.—
"	"	37 "	100.—
"	"	19 "	60.—
"	"	26 "	100.—
"	"	26 "	80.—
"	"	24 "	116.—
"	Teekenaar	23 "	80.—
"	"	21 "	50.—
"	"	20 "	30.—

bij den hoofdingenieur-directeur Escher te Arnhem, den arrondissementen-ingenieur Steyn Parvé te Utrecht en bij de opzichters van Langeveld te Vreeswijk en Venema te Breukelen. De nota van inl. op 22 Juli ter inz. bij den opzichter Venema te Breukelen.

VLISSINGEN. Het bouwen van een R. K. Meisjesschool op het terrein der bestaande af te breken school aan de Korenmarkt.

Het R. K. Par. Kerkbest. van de H. Jacobus de Meerdere, n. m. 5 u., in het St. Vincentiusgebouw aan de Gravenstraat.

WINTERSWIJK. Het afbreken van „De Stoffe” aan den Misterweg en het daar bouwen van een dubbel woonhuis.

De arch. H. v. d. Schaaf, 's av. 8 u. in café „de Harmonie”, alw. best. en teek. ter inz.

ZWOLLE. Het afbreken van het bestaande slachthuis aan de Oude Vischmarkt aldaar en het opbouwen van een nieuw perceel.

De archit. G. G. Post, n.m. 3 u. in café „Centraal”, Voorstraat. Bestek en teek. à f 1 verkr. bij gen. arch., hoek Luttekestr. Zwolle.

DINSDAG 30 JULI.

OSS. Het bouwen van 13 schoollokalen met gangen, overdekte speelplaatsen, enz. ten dienste der eerw. fraters aldaar.

De arch. C. F. v. Hoof n.m. 3 u. in de congregatiezaal. Bestek en teek, ter inz. en à f2 per stel te bekomen ten kantore van gen. arch. Spoorlaan te Tilburg, van v.m. 9 tot n.m. 6 u. alw. inl. te bekomen zijn.

RENKUM. Het verbouwen van het gem. huis en het aanbouwen van een nieuw gedeelte.

Het gem.best. n.m. 1½ u. Bestek en teek, ter inz. en à f2 verkrijgb. ten gem.-huize Inl. geeft de gem.-opz. A. M. van Steenis te Oosterbeek. Aanw. gedaan.

VENLO. Het bouwen van een woonhuis met gedeeltelijke bijlev. van de benodigde materialen op een aan den Straalschen weg aldaar gelegen terrein.

De archit. Henri Seelen. Bestek en teek, ter inz. bij gen. arch. die inl. geeft. Aanw. 30 Juli v.m. 10 u.

VIANEN. Het maken van kantoorlokalen, met Directeurswoning op een terrein aan den Markt aldaar.

De architect E. G. Wentink Jr. te Utrecht 's midd. 12 u. in het hotel „het Zwijnshoofd” van A. Hol.

WOENSDAG 31 JULI.

AMBT HARDENBERG (HERBEST.). Het bouwen van twee scholen met twee onderwijzerswoningen en twee afzonderlijke bergplaatsen waarvan één school met onderwijzerswoning en bergplaats te Sibculo en een school met onderwijzerswoning en bergplaats aan de Schuinesloot, beide in de gemeente Ambt Hardenberg, en zulks in 2 perc. en in massa.

Het gem.best. 's midd. 12 u. Bestek met 2 teek. tegen f2 verkrijgb. bij den gemeenteplichter W. Niemann, die tevens inlicht. verstrekt. Aanw. 30 Juli te Sibculo v.m. 9 u. en aan de Schuinesloot n.m. 4 u.

AMSTERDAM. Het verbouwen van perc. no. 62 aan het Oude Kerkplein.

De heer J. C. Sinck Jr. Bestek en teek. à f1.25 verkrijgbaar bij P. Rijnja, Reguliersgracht no. 134.

's GRAVENHAGE. De bouw van een post- en telegraafkantoor op het station-emplacment te Bovenkarspel-Grootebroek.

Het Minist. van Waterstaat, n.m. 2 u. (1.40 Greenwich) in een der lokalen van het Hoofdbest. der Posten Parkstraat.

SPIJKENISSE. Het bouwen van een schoollocaal met aanhoorigheden, aan de bestaande openbare school aldaar.

Het gem.best. v.m. 11 u. Bestek en teek. à f1.50 verkrijgb. ter secret. en bij W. Hoogwerf Azn. te Oud-Beijerland. Aanw. 31 Juli voormiddag 9 uur.

WINTERSWIJK. Het bouwen van een dubbel burgerwoonhuis aan den Parelalweg aldaar.

De archit. J. J. Post 's-av. 8 uur in het café „De Kroon” alwaar bestek en teek ter inzage zijn. Inlicht. geeft genoemde archit.

ZEVENHUIZEN (Z.-H.). Het bouwen van een bouwmanwoning, schuren, berg, enz.

De archit. P. v. d. Broek n.m. 6 u. in het café „de St-Joris”. Bestek en teek. à f1.50 verkrijgb. bij gen. arch. Aanw. 29 Juli n.m. 6 u.

DONDERDAG 1 AUGUSTUS.

AMSTERDAM. Het bouwen van een fabriek voor rijtuigen en automobielen ter plaatse van de geamoveerde perc. Kerkstr. no. 12, 14 en 16 aldaar voor rekening van de N.V. Schutter en van Bakel.

De archit. B. v. Bilderbeek. Bestek en 2 teek. à f2 verkrijgb. aan de lichtdrukinricht. P. Rijnja, Reguliersgracht 134.

ZATERDAG 3 AUGUSTUS.

HEELSUM (GELD.). Het bouwen van een woonhuis met café, op een terrein gelegen nabij station Wolfheze.

De arch. J. Rothuizen n.m. 3 u. in het koffiehuis „Schoonoord”. Bestek en teek. à f1.25 verkrijgb. bij gen. arch. te Heelsum.

MAANDAG 5 AUGUSTUS.

's-GRAVENHAGE. Het uitbreiden van het Boerhave-laboratorium te Leiden. Ram. f7600. Het prov. best. v.m. 11½ u. Het bestek ligt ter lezing aan het gebouw van

het ministerie van Binnenl. Zaken, aan dat van het prov. best. te 's Hage en is te bekomen bij den boekh. M. Nijhof te 's Hage. Inl. te bekomen bij den rijksbouwkundige en bij den hoofdopzichter der universiteitsgebouwen, J. Roem, te Leiden. Aanw. 29 Juli n.m. 2 u.

VRIJDAG 9 AUGUSTUS.

's-HERTOGENBOSCH. Het bouwen van eene gymnastiekzaal met bijbehorende werken bij de rijks- hogere burgerschool te Helmond. Raming f12000.

Het Prov.best. v.m. 10½ u. Bestek ter lez. aan het gebouw van het min. van Binnenl. zaken, aan dat van het prov.best. van Noordbrabant, te 's-Hertogenbosch. en te bek. bij M. Nijhoff Nobelstr. no. 18, te 's-Hage Inl. te bekomen bij den rijksbouw. en bij den hoofdopz. der Universiteitsgebouwen. D. Kruyf, te Utrecht. Aanw. 2 Aug. v.m. 11 u.

DONDERDAG 15 AUGUSTUS.

HAARLEM. Het bouwen van eene duinwachtswoning te Koog op Texel, behoorende tot de rijks-zeewerken in de prov. Noordholland. Raming: f 3300.

Het prov. bestuur v.m. 11 u. Bestek no. 177, na 1 Aug. ter lez. aan het min. van waterstaat aan de lok. der prov. best., en is te bek. bij gebr. van Cleef te 's-Hage. Inl. te bek. aan het bureel van den hoofdopz. direct. Kemper te Haarlem, den ing. Rooseboom te Alkmaar en den opz. van Veen te den Helder. De nota van inl. ligt op 8 en 10 Aug. van v.m. 9 tot n.m. 5 u. ter inz. bij voorn. opz.

Assurantie Maatschappij tegen Brand-

schade en op het **Leven**

De NEDERLANDEN van 1845.

's-Gravenhage, Kerkplein, hoek Prinsestraat — Amsterdam, Sophiaplein — Rotterdam. Zuidblaak 24 (Beursplein) — Breda, Prinsekade — Haarlem, Groote Houtstraat 71^{rood}, hoek Gedempte Oude Gracht — Nijmegen, In de Betoustraat 8 — Groningen, Vischmarkt 40 hoek Haddingestraat — Zutphen, IJselkade.

Hoofd-Directie te s-Gravenhage:

CAREL HENNY, Directeur;

Mr. J. J. HENNY, Adj.-Directeur.

G. TEERINK, Alg. Procuratiehouder.

Kapitaal f 4.000.000.00

Reservfonds ult. 1906 1.235.400.00

Betaalde Brandschaden tot

ult. 1906 - 31.495.000.00.

BRAND - LEVEN - INBRAAK.

Verzekering tegen vaste en zeer billijke Premieën, zonder Inleggelden of Nabetalingen.

**1 JULI.**

OUDENBOSCH. 1e. Het bouwen van 3 schoollokalen met aanhoorigheden aan de gem.school; 2. het bouwen van een trappenhuis en eenige restauratiewerken aan het gemeentehuis. Door het gem.best.

1. Laagste inschr. O. Kessel, f7409.

2. O. Kessel, f7559.

Trappenhuis. C. van Ghert, f1925.

7 JULI.

ENSCHEDÉ (ONDERH.). Het bouwen van twee woningen aan de Lossersche weg, onder beheer van den bouwkw. G. Schreurs. Door den heer J. ten Cate.

Laagste inschr. H. Robbers en H. Westendorp, f3380, gegund.

GOEDEREDE. Het bouwen van een

bouwschuur van den heer J. Lodder Czn. Raming f4275.

Laagste inschr. L. Stapel, Middelharnis, f4085*. *Voorwaardelijk gegund.

HALFWEG. Het bouwen eener smederij en wagenmakerij voor den heer J. Cos, ald. Laagste inschr. J. A. Kaub, f2710, gegund.

8 JULI.

HAPS. (N.-BR.). Het bouwen van een burger woonhuis, ald. met bijlev. van alle mat., enz. voor rekening van den gem. sec. H. Selten. Door den bouwkw. C. G. Elbers te Oefelt.

Bij onderhandsche besteding gegund aan P. Wagemans te Beers, voor f3705.

12 JULI.

AALTEN. Het bouwen van een nieuw woonhuis in Barlo voor den heer B. J. H. Lammers te Suderwick, ingeleverd 11 briefjes. Laagste inschr. A. Kempink, f2496. Gegund.

15 JULI.

OOSTERBEEK. Het bouwen van een bakkerij met winkel, bergplaatsen, enz. aan de Wilhelminaweg aldaar. Door den arch. A. M. van Steenis.

Laagste inschr. B. D. Frederiks, f6660. Gegund.

RUINEN. Het verbouwen der fabriek en het bouwen van een gebouw voor machinekamer en ketelhuis. Door het best. der coop. stoomzuivelfabriek.

Gegund aan G. Kiers, Ruinen, voor f5470.

VALKENSWAARD. Het bouwen van twee woningen met stalling, voor rekening van de Wed. P. S. Beeks-Moonen.

VALKENSWAARD. Het bouwen van een woonhuis voor rekening van H. Dubach.

Laagste inschrijver F. v. Dooren Fasol, Valkenswaard, f1790. Gegund.

Laagste inschr. A. v. d. Moosdijk, f2135. Geg.

WOENSEL. (N.-BR.). Het bouwen van twee woningen aan een blok met stallen onder de gem. Stratum, nabij het Villapark. Door den heer J. de Wit.

Gegund aan Boogers en v. d. Eijnden, Woensel, voor f3205.

16 JULI.

GOES. Het bouwen van een landbouwers woonhuis, met bijbehorende werken, op een kavel land, gelegen in den Schenge Polder, nabij den zoogen. Piet, gem. Wolfaardsdijk.

Door den archit. Le Clercq te Kruiningen.

Laagste inschr. A. M. Kuiper, Heinkenszand, f3170, Gegund.

ROSENDAAAL (N.-Br.) Het bouwen van een magazijn met kantoor en woonhuis aan de Wilhelminastraat aldaar.

Door het bestuur van de afd. Rosendaal van den N. Br. Chr. boerenbond.

Laagste inschr. C. Dierckx, f7097, Volgens bestek 14 dagen beraad.

17 JULI.

LOPPERSUM. De bouw van een nieuwe voorbehuizing voor den heer J. Boukema te 't Zandt. Onder architectuur van den heer O. de Leeuw Wieland.

Laagste inschr. Schoonbeek, Wirdum, f7942, gegund.

WATERGRAAFSMEER. Het maken van een kerkgebouw met toren, consistorie met vergaderzalen en pastorie aan de Paul Krugerstraat. Door de kerkeraad der Geref. kerk.

Laagste inschrijvers Joh. Kraai en Co., Hillegom, f47500.

18 JULI.

HAARLEM. Het bouwen van een woonhuis aan de Edenstraat aldaar. Door den architect K. de Bazel.

Laagste inschr. Haarl. Coop. Bouwersbond, f11288.

KAMPEN. Het bouwen van een werkplaats met woning op het terrein naast magazijn no. 183 aan den Nieuwenweg. Door den heer W. de Groot.

Laagste inschrijvers Gebr. Hoksberger, f2074. Gegund.

STELLENHAM. Het bouwen van een burgemeestershuis aldaar. Door den ingenieur G. Kuipers te Gouda.

Laagste inschrijvers. Metselwerk enz. C. A. de Later, Stellendam, f2299.

Timmerwerk enz. A. v. Oostenbrugge, Stellendam, f1888. Gegund.



BOUWKUNDIG WEEKBLAD.



· ORGAAN · VAN · DE · MAATSCHAPPIJ ·
· TOT · BEVORDERING · DER · BOUWKUNST ·

BESTUUR VAN DE MAATSCHAPPIJ: A. SALM G.Bz. Voorzitter. F. W. M. POGGENBEEK, Vice-Voorzitter, — V. G. A. BOSCH, W. J. DE GROOT, G. W. VAN HEUKELOM, D. E. C. KNUTTTEL, J. A. MULOCK HOUWER, F. J. NIEUWENHUIS, B. J. OUËNDAG, J. VERHEUL Dz., P. A. WEELDENBURG.

COMMISSIE VAN REDACTIE: ED. CUYPERS,
A. SALM GBz., J. VERHEUL Dz.
REDACTEUR: C. T. J. LOUIS RIEBER.

BUREAU VAN REDACTIE: MARNIXSTR. 402 AMST.
BUREAU VAN ADMINISTR. HERDERSTR. 5 DEN HAAG
UITGEVERS: MOUTON & CO DEN HAAG

INHOUD

ABONNEMENTSPRIJS

N^o. 31. 3 AUGUSTUS 1907. De eerste-steenlegging voor het Vredespaleis. — Prijsvragen. — Boek- en plaatwerken. — Inhoud van Tijdschriften. — Berichten. — Bureau voor plaatsing van opzichters en teekenaars. — Maatsch. tot Bev. der Bouwkunst. — Aankondiging en afloop van aanbestedingen. — Lijst van Fabrikanten, Leveranciers, enz. — Advertentiën. — Bij dit nummer behoort een plaat.

voor Nederland: fr. p. p. / 15 — 's jaars, voor Indië en het Buitenland (bij vooruitbetaling) fr. p. p. / 17.— PRIJS DER ADVERTENTIËN: van 1—5 regels / 1.—, elke regel meer 20 cents Grootte letters naar plaatsruimte. — AANKONDIGING VAN AANBESTEDINGEN 15 ct. p. r. m. premie $\frac{3}{2}$ maal. — ABONNEMENT VAN ADVERTENTIËN tegen belangrijk verminderde prijzen en kosteloze opname der advertentiën in het Tijdschrift der Mij.

DE EERSTE-STEENLEGGING VOOR HET VREDESPALEIS.

Den 30sten Juli 1907 is op het terrein van Zorgvliet, ten aanschouwe van tal van genoodigden, waaronder ook behoorden Voorzitter, Vice-Voorzitter en Secretaris van het Hoofdbestuur van de Maatschappij tot Bevordering der Bouwkunst en die van het Bestuur harer Afdeling 's Gravenhage, de eerste steen gelegd voor het Vredespaleis. Deze plechtigheid geschiedde door den heer Nelidow, Voorzitter der Vredesconferentie.

Op het terrein was een groot amphitheater gebouwd, en op een verhevenheid daartegenover een nisvormige muziektent, waarvoor een estrade, eenige treden boven den grond verheven. Het ontwerp van dit zeer smaakvolle, feestelijk uitzierende geheel, was van den heer J. A. G. van der Steur, Bouwk. Ingenieur. De sobere goudgele decoratiës, het groen der slingers, de bonte kleuren der vlaggen van alle natiën die aan de Vredesconferentie deelnamen, kwamen vroolijk en deftig uit tegen het wit van het amphitheater, welks zitplaatsen bekleed waren met gris-perle stof, de leuningën daarvan met goudgele stof. De pylonen waren bekroond met tempelvormige dekstukken, welker koepels verguld waren. Hoog verhieven zich de vlaggemasten met tropheeën; van de grootste pylonen, ter weerszijden van het amphitheater en de muziektent, wapperde de Nederlandsche driekleur. De muziektent was inwendig zacht-blauw van kleur. Ter weerszijden van de estrade waren twee groote vredesvlaggen geplaatst, waarvan de eene afkomstig uit Amerika, en aangeboden aan de Nederlandsche afdeling

van de Interparlementaire Unie. Op dit podium voor de muziektent hadden plaatsgenomen, met hunne dames, de Voorzitter der Vredesconferentie, de Voorzitter der Carnegie-Stichting, de leden van den Raad van Toezicht en die van den Raad van Beheer dezer Stichting, en verder de heeren Louis Cordonnier, J. E. G. van der Steur, de heeren C. Muysken en D. E. C. Knuttel, adviseurs in zake den bouw van het Vredespaleis, Mevrouw Andrée d'Albert, en Dr. P. J. H. Cuypers, Nederl. Jurylid voor de prijsvraag voor het Vredespaleis.

Het geheel bood een hoogst harmonieuzen, feestelijken aanblik, die nog verhoogd werd door de deftige laurierboomen, de bloemperken in en om de enceinte, en niet het minst door den prachtigen achtergrond van het amphitheater, het park met zwaar geboomte, dat ook eenmaal den achtergrond zal vormen van het Vredespaleis.

In het midden tusschen amphitheater en muziektent hing aan een groote stelling een zwaar grijzen granietblok, zijnde de rechtsche hoeksteen van den sokkel van het gebouw, waarvan hier een afbeelding wordt gegeven. De in vergulde letters daarin gegrifte woorden beteekenen: „Aan den Vrede, door het Recht te bevestigen, heeft de mildheid van Andrew Carnegie dezen tempel gewijd.”

Te half drie uur ving de plechtigheid aan, onder een regenbuitje, van korten duur, waarna de zon weer doorbrak, wier stralen bij tusschenpoozen nog slechts door grijze wolken werden onderschept. Een gemengd koor van 200 personen, begeleid door het Philharmonisch Orkest, zette onder leiding van den heer Henri Viotta het „Alleluja” van Händel in; daarop volgde het liefelijke „Benedictus

qui venit in nomine Domini" van Beethoven, een en ander onberispelijk uitgevoerd.

Toen de laatste toonen van Beethoven's meesterlijke schepping waren weggevloeden, betrad de Voorzitter van den Raad van Beheer der Carnegie-stichting, Jhr. Mr. A. P. C. van Karnebeek, de estrade, en sprak in de Fransche taal eene rede uit, waarin hij in de eerste plaats wees op de wereldgebeurtenis die hier plaats had. Spreker ging de geschiedenis na van de Eerste Vredesconferentie en het daaruit voortgevloeide Permanente Hof van Arbitrage, en verklaarde de toekomstige werking daarvan. Dat Hof had echter nog geen waardig verblijf. Maar een groot-hartig mensch, de edelmoedige Andrew Car-

negie, vormde met zijn gift van anderhalf millioen dollars, ter beschikking der Nederlandsche Regeering gesteld, een fonds, om voorgoed te 's-Gravenhage een paleis en bibliotheek voor het Permanente Arbitragehof te stichten, ingesteld bij verdrag van 29 Juli 1899.

Vervolgens ging de spreker na, wat met betrekking tot de oprichting van het Vredespaleis verricht was, tot op het oogenblik, dat den heer Louis Cordonnier, aan wien in den wedstrijd van plannen voor het gebouw den eersten prijs werd toegekend, van Directeuren der Stichting de opdracht tot den bouw van het Paleis werd verleend.

Het plan, zooals het zal worden uitgevoerd, werd door den heer Van Karnebeek als volgt beschreven.

Het Paleis zal uit twee verdiepingen bestaan, opgetrokken op een onderhuis; de gevel zal door een toren geflankeerd, worden. Het zal twee rechtzalen bevatten: een groote, van meer dan 300 M²., een van kleinere afmeting, voor kleinere zittingen. Een dubbele reeks vertrekken, voor den dienst van het Hof en in verbinding staande met ieder der beide rechtzalen, zijn aan beide zijden gelijklopend aangebracht.

Op de bovenverdieping bevinden zich de groote vergaderzaal van den Raad van Beheer van het Permanente Hof met de bijbehorende vertrekken, alsmede de vertrekken van het Internationale Bureau, het archieflokaal en de studeervertrekken voor de vertegenwoordigers der partijen.

Dit geheele hoofdgedeelte van het gebouw is voor het eigenlijke Hof bestemd. Daarachter is alles bestemd voor de Bibliotheek, welke ruim behuisd zal zijn. Er zullen een groote leeszaal en eenige studeervertrekken zijn, een zaal voor landkaarten en bureel-vertrekken voor de bibliothecarissen en beambten. De ruimte voor boekenberging zal uitgebreid genoeg zijn om zoo nodig 200,000 deelen te kunnen bergen, terwijl zalen voor catalogiseering en de uitreiking der boeken niet zullen ontbreken.

Deze bibliotheek zal dus een der belangrijkste op het gebied van recht, arbitrage en internationale rechtspraak kunnen worden. Zij zal een aantrekkingspunt kunnen vormen voor de geleerden en de beoefenaren van deze takken van studie en op deze wijze een steun kunnen worden voor de bevestiging en de ontwikkeling van het Permanente Hof.

Verklarende hoe dat Paleis gewijd zal zijn aan het kweken van vrede door recht, zeide de redenaar, dat het dus met recht een Vredestempel genoemd kan worden, gelijk de milde schenker van de middelen om het te stichten het wel heeft willen noemen in de stichtingsakte.

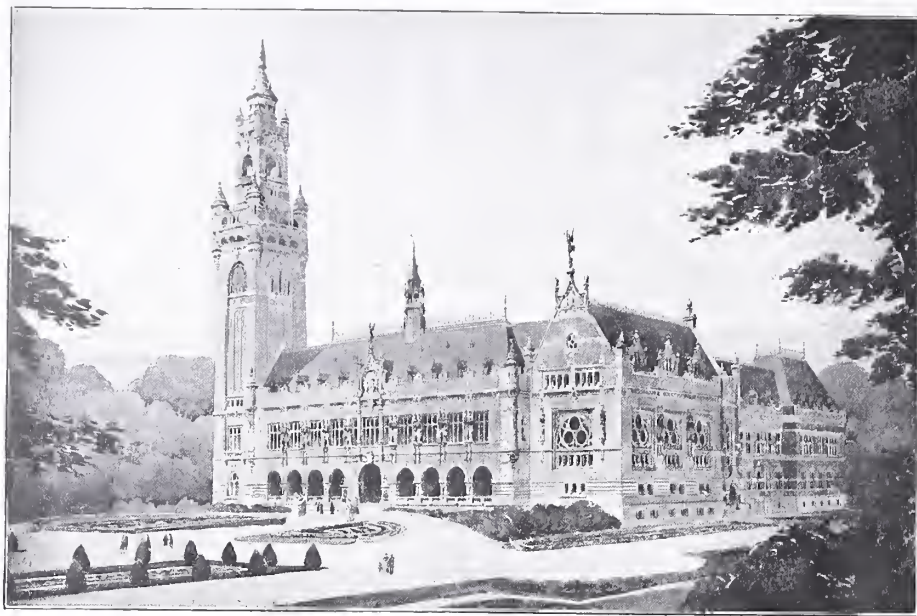

Schetsontwerp voor het Vredespaleis.

Na eere gebracht te hebben aan hem, die op het denkbeeld kwam de stichter ervan te worden, eere ook aan de Vorstinne, die Haar macht in dienst stelde voor de verwezenlijking van dien wensch, eere tevens aan den Vorst, die het initiatief nam tot het in het leven roepen der instelling, waaraan deze tempel tot zetel zal strekken, noodigde de heer Van Karnebeek, op aanwijzing van Hare Majesteit de Koningin en ingevolge den wensch

van den heer Carnegie, Z. Exc. den Russischen ambassadeur, den heer Nelidow uit tot het verrichten der historische daad, de eerste-steenlegging van den Vredestempel.

De heer Nelidow gaf aan dien wensch gehoor; nadat hij met een zilveren troffel, kalk gespreid had op het van baksteen gemetselde blok fundament, waarop de hoeksteen moest rusten, werd deze laatste neergelaten en ter bestemder plaatse gesteld. De heer Nelidow gaf daarna met een zilveren hamer een drietal slagen op den steen, en sprak vervolgens een zeer kernachtige rede uit, die even luide werd toegejuicht als die van den heer Van Karnebeek. De spreker wees daarin vooral op de nieuwe gedachte, een nieuw beginsel in de betrekkingen der volkeren — de vrede door de rechtvaardigheid en het recht — waarmede wij hier te doen hadden: die gedachte zal, na een plechtige bekrachtiging te hebben verkregen door de stichting van een bijzondere internationale instelling, een gebouw, der gedachte waardig welke die instelling doe ontstaan, zien verrijzen om haar ten zetel te strekken.

Na den wensch te hebben geuit, dat de nieuwe eeredienst van den Vrede zich meer en meer verbreide, onder de Regeeringen en de volkeren, eindigde de heer Nelidow met de verzekering, dat de naam van den edelen burger der Vereenigde Staten van N.-Amerika, Andrew Carnegie, voor altijd verbonden zal blijven aan dezen eersten Tempel, die de menschheid zal hebben opgericht voor dien nieuwen eeredienst.

Door Mevrouw Andrée d'Albert, lid van den Raad van beheer van den Alg. Vrouwenbond voor den vrede door de opvoeding, vertegenwoordigende meer dan 5 millioen vrouwen, werd aan den heer Van Karnebeek, bij afwezigheid van den heer Carnegie, een voor dezen bestemde medaille aangeboden; en nadat de heer Van Karnebeek nog had medegedeeld, dat het H. M. de Koningin behaagd had den heer Carnegie te benoemen tot groot-officier in de Oranje-Nassau-orde, en tevens het voorstel van den spreker grooten bijval had verworven, om namens de aanwezigen den heer Carnegie een telegram van begroeting en dank te zenden, werden ten besluite der plechtigheid nog uitgevoerd: „Hymne”, van Mozart en „Wach'auf, es nahet 'gen den

Tag", van Wagner. Ook deze heerlijke uitvoering werd met groote aandacht gevolgd en warm toegejuicht.

Vele der genoodigden gingen daarop een kijkje nemen op het terrein en de omgeving daarvan, met hun prachtig oud geboomte, dat een waardige achtergrond voor het te verrijzen gebouw zal zijn. Dit, met zijn voorgevel van bijna 80 M. lengte, zal zoodanig ten opzichte van den ouden Scheveningschen weg geplaatst worden, dat men bij het begin van dien weg, een vrij uitzicht heeft, van af een afstand van meer dan 160 M., loodrecht op den voorgevel. Het omringende park wordt verder van den weg afgesloten met struikgewas, echter een opening latenden om van dien weg af een blik op den rechter hoek van het gebouw te slaan, waar de voorgevel en de voornaamste zijgevel zichtbaar zullen zijn. Ook die plaatsing in aanmerking genomen, mag niet anders getuigd worden, dan dat de keuze van het terrein een zeer gelukkige is.

Door de welwillendheid van het Bestuur der Carnegie-stichting zijn wij in staat gesteld een afbeelding te geven van het nieuwe ontwerp van den heer Cordonnier, zooals dat voorkwam op het programma van de plechtigheid, evenals van den eersten steen. De perspectievische afbeelding is eene reproductie der tekening van den heer Cordonnier, welke met twee der plattegronden was tentoongesteld in het voormalig Paleis Buitenrust. Naar wij uit de beste bron vernamen, geeft dit ontwerp wel het hoofddenkbeeld aan der vormen van het te stichten gebouw, volgens een vastgestelden plattegrond, maar zal er in details nog aan gewijzigd worden. Het rechtergedeelte van den voorgevel, waaruit de ligging van de groote zaal thans spreekt, daar waar in het bekroonde ontwerp een toren stond, moet nog nader bestudeerd worden. Het denkbeeld, om den voorgevel in dier voege te wijzigen, kan niet anders dan zeer gelukkig worden genoemd.



Eerste steen van het Vredespaleis
gelegd op 30 Juli 1907.

PRYSVRAGEN

Door de Vereeniging van Nederlandsche Kalkzandsteenfabrikanten zijn de volgende ontwerpen, ingezonden op de door haar uitgeschreven prijsvragen, alsnog aangekocht.

Prijsvraag voor een vrijstaand blok van zes arbeiderswoningen: ontwerp „Glück auf,” ontwerper de heer H. IJsselmuiden, te Heerlen (Limburg).

Prijsvraag voor een vrijstaand buitenhuis: ontwerp „Rust,” ontwerper de heer L. Hoorweg, te 's Gravenhage.

De inzenders op de prijsvragen uitgeschreven door de Vereeniging van Nederl. Kalkzandsteen-fabrikanten, ingezonden onder de motto's: H. M.; A A A; Debuut; Rosa; Mimosa; Een halve maan (get.); Drie niet concentrische cirkels (get.); Oost-West, Thuis Best; Driehoek en cirkel (get.); Cirkel waarin 3 kleine cirkels (get.); Licht en Lucht (ll); en T. A. T., worden verzocht hunne teekeningen te doen afhalen aan het Gebouw van de Maatschappij tot Bevordering der Bouwkunst, Marnixstraat 402 te Amsterdam (op werkdagen tusschen des voorm. 10 uur en des nam. 4 uur), of wel hunne volledige correspondentie-adressen (naam en woonplaats) op te geven, waaraan de teekeningen kunnen worden teruggezonden.

BOEK-EN PLAATWERKEN

Oude Gebouwen te Leiden. Samengesteld in opdracht van de Vereeniging „Oud Leiden”, 1907. Uitgave van den heer G. F. Théonville, Leiden.



De Doelenpoort te Leiden.

De nog jonge Vereeniging Oud-Leiden heeft reeds een goed werk op waarlijk uitstekende wijze verricht.

Reeds van hare oprichting af stond op haar rooster van plannen o.a.: het samenstellen en uitgeven van een beschrijving van alle gebouwen of bouwfragmenten in Leiden, die belangrijk waren te achten uit een oogpunt van geschiedenis of kunst. Zulk een beschrijving nu, verduidelijkt met 89 zeer goede afbeeldingen, een boekdeel vormende van ruim 150 bladzijden druks, is thans verschenen.

De Vereeniging had voor het samenstellen van de beschrijving der monumenten eene Commissie benoemd, bestaande uit de heeren Mr. J. C. Overvoorde, archivaris, Voorzitter, W. C. Mulder, architect, Secretaris, H. J. Jesse, architect, en J. A. Verhoog. Deze heeren hebben de van hen gevraagde, zeker niet gemakkelijke taak, geheel belangeloos verricht; de uitgever heeft alleen voor de goede zaak het risico der uitgave aanvaard; de rijke illustratie is mogelijk geworden door den steun dien het Rijk verleend heeft, doordien van Z. Exc. den Minister van Binnenlandsche Zaken op weinig bezwarende voorwaarden een subsidie van f 200 werd ontvangen, en door de medewerking van de Rijkscommissie voor de beschrijving van Monumenten, die voor het vervaardigen der clichés de beschikking gaf over hare uitgebreide verzameling photographiën. Schril staat tegenover al die sympathieke medewerking de onbegrijpelijke weigering van Leiden's gemeenteraad, om voor het goede doel eene bescheiden geldelijke bijdrage te verleen; ware die toegestaan, dan had het aantal afbeeldingen nog grooter kunnen zijn.

Men moet echter ten hoogste dankbaar zijn voor hetgeen de Commissie, in aanmerking genomen de beschikbare middelen, heeft tot stand gebracht; want zij heeft een werk van groot belang

samengesteld, dat ongetwijfeld bij zeer velen eene meer belangstellende aandacht zal doen vestigen op de behouden gebleven oude bouwwerken en interieurs van beteekenis, die te Leiden nog getuigenis afleggen van vroegeren voorspoed en kunstzin. Het werk der Commissie zal aansporen om in eere te behouden het schoone en goede dat het voorgelacht heeft nagelaten, en thans nog tot roem en sieraad strekt van de stad. Menig inwoner



Gemeenlandshuis te Leiden.
Grote zaal.

der Sleutelstad die, haar schatten nog niet voldoende waardeerende, met plannen mocht rondloopen welke tot vermindering van eenig voorbeeld van vroegeren goeden smaak aanleiding zouden geven, moge door het boek afschrikt worden, en moge mede behulpzaam zijn, om het bestaande goede ongerept te behouden. Hij leze eens het enthousiaste slot van de door den heer Mr. Overvoorde geschreven inleiding tot het boek, die ook een welkom overzicht geeft van de ontwikkeling der stad.

Leiden is, wat haar oude bouwwerken betreft, nog een hoogst interessante stad. Hij die haar ter wille van die schatten gaat bezoeken, vergeete niet het hier aangekondigde boek mede te nemen; want het zal hem een zeer welkome leidraad en gids blijken te zijn op zijn wandeling. Het stadsbeeld, gevormd door de ontwikkeling der stad, is bijna altijd gevolgd voor de beknopte aantekeningen over de gebouwen; de meest belangrijke gebouwen worden uitvoerig beschreven. Bovendien zijn aan het werk toegevoegd chronologische en alphabetische registers, benevens een opgave van de namen der straten waar de merkwaardige bouwwerken zijn te vinden, en een lijst dier gebouwen. De praktische bruikbaarheid van het werk wordt door die toevoegingen zeer verhoogd.

Reeds werd gewezen op de uitstekend geslaagde afbeeldingen; eere komt der Commissie toe voor de keuze der onderwerpen. Door de welwillendheid van den uitgever zijn wij in staat gesteld den lezer van dit blad een paar proeven van de illustratie voor te leggen, waarvoor wij hem vriendelijk dank betuigen. In een volgend blad zullen nog een paar afbeeldingen volgen.

Maar ook tekst en technische uitvoering van het geheele werk zijn hooglijk te roemen; samenstellers en uitgevers ervan hebben klaarblijkelijk geen moeite en kosten te veel geacht, om een werk te leveren, getuigende van artistieke zin, dat van blijvende waarde is, van veelzijdig nut zal zijn, en waarvan de verschijning met groote dankbaarheid begroet moet worden.

Verbod van loodhoudende verven. Uitgave van de Sociaal Technische Vereeniging van democratische Ingenieurs en Architecten. Verschenen bij Maas en Van Suchtelen, te Amsterdam.

Dit werkje is een uitvoerig rapport, in omgewerkten vorm, uitgebracht door de Vereeniging v. dem. Ingenieurs en Architecten naar aanleiding van een tot haar gericht verzoek om inlichtingen betreffende de loodwitwestie, in welk rapport de stand van het loodwitvraagstuk hier te lande en elders werd uiteengezet. Het is bewerkt door den Civ. Ingr. P. Bakker Schut en andere — niet genoemde — leden der Vereeniging.

De inleiding geeft een historisch overzicht van den strijd tegen het loodwit, sedert de laatste helft der 18de eeuw ondernomen, nadat in een werk over beroepsziekten, verschenen in 't begin dier eeuw, reeds de loodwitvergiftiging werd genoemd. Dit eerste korte hoofdstuk eindigt met de vermelding der uitgave, door den Minister van Landbouw, Nijverheid en Handel, van het voorloopig rapport der Commissie, die de vraag onderzocht heeft, „in hoeverre hier te lande loodwitverf door zinkwitverf of op andere wijze ware te vervangen.” De samenstellers van het werkje zijn van meening, dat „een eenigszins uitvoerige bespreking der loodwitwestie allicht kan medewerken om den tragen gang der arbeidswetgeving ten onzent althans ten opzichte van dit punt een weinig te bespoedigen.”

Na bespreking van de oorzaken der loodvergiftiging, en hare gevolgen, en de bewijzen van den schadelijken invloed van de loodverven, worden de loodhoudende verfstoffen uit een technisch oogpunt beschouwd. Daarbij wordt de wenschelijkheid geuit, dat de Loodwit-Commissie haar onderzoek ook zal uitstrekken tot andere loodhoudende verfstoffen dan loodwit. Op een hoofdstuk waarin de voorschriften omtrent verfwerk in Nederland behandeld worden, volgt een opsomming der maatregelen tegen vergiftiging door loodhoudende verven in andere landen genomen, en wordt gewezen op de verrichtingen van de Internationale Vereeniging tot wettelijke bescherming der arbeiders, met betrekking tot de behandelde zaak.

De wenschen der schrijvers zijn in 't kort deze: Wettelijk verbod van het gebruik van loodwit voor alle binnenverfwerk, en van loodmenie, wat deze betreft behalve voor het gronden van ijzer dat onder water komt; wijziging van de A.V. der verschillende departementen betreffende het verfwerk, in dier voege, dat het gebruik van loodwit en loodmenie geheel wordt uitgesloten, behalve voor met name te noemen uitzonderingsgevallen; wijziging op dezelfde wijze van de bepalingen in de bestekken van Provincie en Gemeente, en uitsluiting van de loodverven voor werken in eigen beheer; ten slotte wenschen van hygiënischen aard omtrent slachtoffers van vergiftiging, schilderswerkplaatsen enz. Hunne laatste niet het minst belangrijke wenschen zijn deze: Voortzetting van de proeven der loodwit-commissie met die loodverven en in die gevallen, waar de technische mogelijkheid der vervanging nog niet geheel vaststaat, en, voorbereiding van een algeheel verbod van alle loodhoudende verven.

Het verlangen naar het doorzetten van den arbeid der Loodwit-Commissie getuigt van eene trouwens verdiende waardeering voor het hoog nuttige werk dat zij reeds verricht heeft. Uit den aard der zaak vereichte dat werk echter veel tijd; de voortzetting ervan, die toch even ernstig zal moeten geschieden, zal evenmin spoedig geëindigd kunnen zijn. „De trage gang der arbeidswetgeving ten onzent, wat die loodhoudende verven betreft”, waarvan de schrijvers gewagen, is dan ook waarlijk wel eenigszins te verontschuldigen. Immers, aan doeltreffende wetgevende bepalingen behoort een ernstig onderzoek vooraf te gaan. Zij die met bedoelde verven omgaan, zijn niet de eenige belanghebbenden; hiertoe behooren ook zij die van het materiaal een goed gebruik moeten maken voor technische doeleinden.

De groote vraag is: of de vervanging van het loodwit uit een technisch oogpunt mogelijk is. Het afdoende antwoord zal ongetwijfeld door de Loodwit Commissie worden gegeven.

Het boekje, dat in den handel verkrijgbaar is gesteld, is in populairen trant geschreven om den inhoud ervan onder veler bereik te brengen. Voor hen die dieper op de zaak willen ingaan, is een uitgebreide literatuuropgaaf aan het slot toegevoegd.

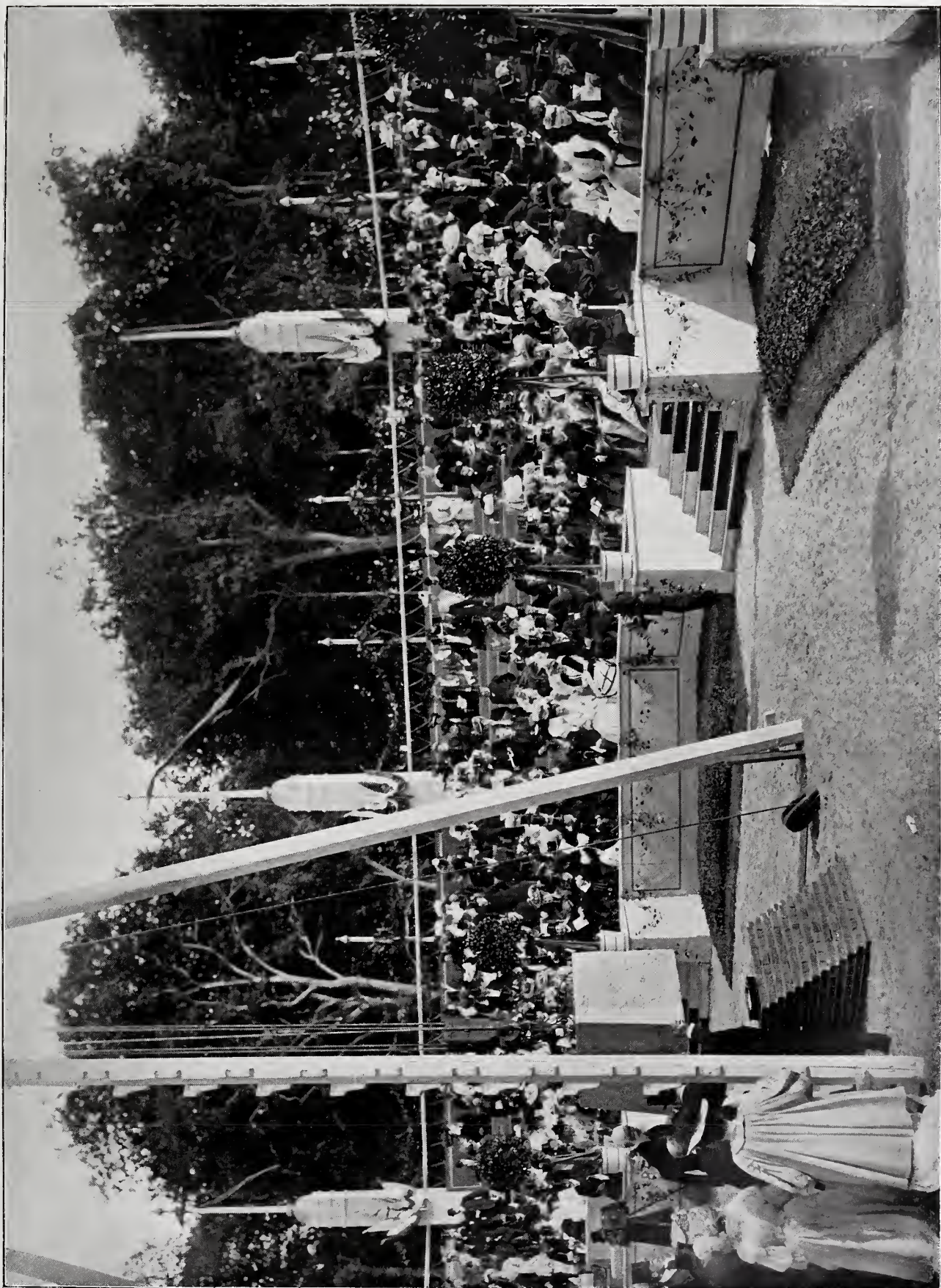

HET LEGGEN VAN DEN EERSTEN STEEN VAN HET VREDESPALEIS OP 30 JULI 1907.



INHOUD VAN TJDSCHRIFTEN

De Opmerker. 27 Juli 1907. *Rembrandts huis te Amsterdam*. Als de inrichting door de Commissie, in wier bezit het wellicht komt, met wat smaak geschiedt, zullen velen een kijkje gaan nemen. Men kan de inrichting toch niet achterwege laten.

Een variant. „Het Vaderland” had in April j.l. het denkbeeld geopperd, of het niet mogelijk zou zijn Cordonnier's buiten-orde-nantie van het Vredespaleis te vereenigen met de binnen-orde-nantie van Frowein. De heer Fr. heeft het denkbeeld uitgevoerd en publiceert nu, met de plattegronden der beide prijsvraag-ontwerpen, de plannen van zijn „variant” op die ontwerpen.

Architectura. 27 Juli. *Een prijsvraag uit den achterhoek*, uitge-schreven door de Overijsselsche Landbouw Mij., Afd. Haaksbergen. Op het programma worden de aanmerkingen gemaakt, dat de uit te loven prijs bestaat uit slechts een zilveren medaille, en de datum van inzending reeds 22 Aug. a.s. is.

Slot van: *De Mont Athos. Hagion Oros*, door Jan Stuyt. Een interessante beschrijving naar aanleiding van een persoonlijk bezoek door den schrijver.

Vervolg van: *Schoonheid en Onderwijs*, door Ida Heijermans.

Technisch gedeelte. Vervolg van: *Waarom wordt coöperatief wonen, buiten 's Gravenhage en Haarlem, nog zoo weinig toegepast?* door M. P. de Clercq.

De Bouwwereld. 24 Juli. *Moderne tuinaanleg*. Beoordeeling van het bij F. Bruckmann A. G. München, verschenen werk: *Gärten von M. Läger*. Ausstellung Mannheim. Tekst van Victor Zobel, met 54 afbeeldingen, waarvan een drietal bij de beoordeeling zijn gevoegd. De schrijver hoopt, dat de kennismaking met deze tuinen aanleiding zal worden, dat ook bij ons nog meerdere belangstelling voor het moderne streven in de tuinkunst zal ontstaan. Men zal dan op eigen bodem voorbeelden van nationalen aard aantreffen, die zich voortreffelijk leenen als punten van aansluiting.

Loodwit contra zinkwit. Beschouwingen over het door de Sociaal-Technische Vereeniging van democratische Ingenieurs en Archi-tecten uitgegeven werk: *Verbod van loodhoudende verven*.

Het nummer geeft de afbeelding van het in de prijsvraag der „Vereeniging van Nederl. Kalkzandsteenfabrikanten” eervol ver-meld geworden ontwerp van den heer G. H. Kleinhout.

Technisch Weekblad. 26 Juli: *Warmtekrachtmachines*.

BERICHTEN

BINNENLAND

Vergelijkende proef met brandkasten. De bekende firma, J. Lips Bzn., fabrikanten van brandkasten, kluizen, safe-deposits, veiligheidssloten enz., te Dordrecht, heeft getracht de strijdvraag onder vakmannen, te algemeenen nutte tot klaarheid te brengen, of namelijk zoogenaamde houten brandkasten, zooals die hier te lande in de laatste jaren door een paar buitenlandsche fabrikanten geleverd worden, even goed tegen brand bestand zijn als de ijzeren kasten, zooals die in erkend goede kwaliteit door de firma Lips geleverd worden. Zij heeft daartoe op 27 Juli 1907 te 's Gravenhage een zeer merkwaardige vergelijkende proef genomen, ten aanschouwe van een groot aantal genoodigden.

Verkoopers namelijk van houten brandkasten der firma Peter Adolphi te Düsseldorf hadden beweerd, dat de dunne geïmpreg-neerde houtlaag der kasten, den invloed dezer minstens even goed tegen warmte en vuur beveiligen kan, als de dikke vuur-proefvullingen, gewoonlijk bij brandkasten toegepast; daarom zouden de houten kasten bovendien het voordeel hebben van meer berguimte bij een geringer gewicht. Voor deze beweringen nu werd een brandstapel opgericht.

Een Lips-kast op voetstuk, van f 150, een van de lichtste con-structie, willekeurig gekozen uit een magazijn te Utrecht door den Directeur der Levensverzekering Mij. „Utrecht” aldaar, en een Adolphi-kast, eveneens op voetstuk, kostende f 170, bij een der agenten voor dat fabriekaat gekocht, werden aan de proef onder-worpen. Zij werden elk op haar voetstuk, met een tusschenruimte van 40 c.M., op ijzeren balken, door steenen penanten onder-

steund, geplaatst. Om de kasten waren 2 M. hooge ijzeren platen op-gesteld, eene ruimte van ongeveer 2 bij 2 M. afsluitende, welke ge-vuld werd met in hoofdzaak blokken eikenhout, voorts takkebossen, turf enz. tot op eene hoogte van 60 c.M. boven de kasten; over dat brandmateriaal werd nog ruim 50 liter koolteer gegoten. De ijzeren platen lieten een spleet van ruim 10 c.M. van af den bodem open, voor een voldoende toevoer van lucht.

In beide kasten werden gelegd eenige losse papieren in enve-loppe, en eenige in een blikken trommel, benevens een blikken doosje met gaatjes in de zijanten, waarin 12 staafjes stonden van verschillende alligees, smeltende bij temperaturen achtereen-volgens van 100 tot 432° C., zoodat na de proef bepaald kon worden welke de bereikte hoogste temperatuur was geweest. Met dit zelfde doel, maar met betrekking tot den vuurgloed, w. r. den in een ijzeren trommel, tusschen de kasten. 15 Segersche kegeltjes geplaatst, met smeltpunten tot 1300° C.

De aangestoken brandstapel heeft ongeveer 2 uren in vlammen gestaan. Na blussching er van, en na afkoeling der kasten, werden deze geopend. Het resultaat der proef bleek te zijn: dat het hout in de Adolphi-kast geheel door het vuur verteerd was, en van haar inhoud niets meer over was; dat de inhoud echter van de Lipskast (waaronder zich nu ook bleken te bevinden twee bank-biljetten van f 1000, die de firma er met alle gerustheid in ge-borgen had) ongeschonden weder voor den dag kwam.

Bewezen is alzoo, dat de houten brandkast haar inhoud niet ge-durende 2 uren heeft beschermd in een zoodanigen vuurgloed, als waaraan de firma Lips haar lichtste soort kasten gedurende dienzelfden tijd durft blootstellen, met de zekerheid dat haar in-houd onbeschadigd blijft.

BUITENLAND.

Leeds. Het aantal ledig staande huizen is op dit oogenblik 7110, tegen 6301 juist 6 jaren geleden. De stad heeft zich meer dan noodzakelijk was uitgebreid; haar industrie gaat niet vooruit.

Londen. Einde Juni werd in tegenwoordigheid van den Koning van Engeland de eerste steen gelegd van een nieuwe uitbreiding van het Britsch Museum. Het tegenwoordige gebouw werd ontworpen door Sir Robert Smirke, en in de jaren 1823 - 1852 door hem en Sydney Smirke gebouwd. De aanwinsten van de verzameling waren zoo vele, dat reeds in 1894 door het parlement ongeveer 200.000 P. St. werd toegestaan tot aankoop van 69 huizen, om terrein voor uitbreiding te verkrijgen. In 1900 werd een zelfde bedrag toegestaan, waarop een prijsvraag voor den aanbouw werd uitgeschreven, naar aanleiding waarvan het ontwerp van John James Burnet, architect te Glasgow bekroond werd: dit, geheel aansluitend aan de opvatting van Smirke, wordt nu uitgevoerd.

H. P. Berlage. In de Deutsche Bauzeitung van 27 Juli 1907 komt een beschouwing voor over de kunst van Berlage, geschreven door Dr. Ing. Paul Klopfer te Holzminden. Het artikel is vóór alles waardeerd ten opzichte van de kleinere werken van den architect: „Berlage, der kalte Ziegelmauer-Architekt, hat sich nun gerade in solcher Kleinarchitektur glücklich betätigt” Ook hierbij heeft hij evenals bij de Beurs, het principe van „vernünftigen Konstruktion” gevolgd. Als afbeeldingen worden daarbij gegeven: de Beurs, Villa Parkwyk te Amsterdam, en een villa te Laren. Berlage, zegt Klopfer, is niet zoo verschrikkelijk modern als menigeen vreesd, die slechts zijn Beurs kent. Deze noemt hij elders: Urholländisch.

München. Voor het fonds, bestemd om een nieuw Duitsch Museum te bouwen, is van de Vereenigingen der Cement en Beton-industrie een gift van 30.000 M. ingekomen. Door de locomotieven-fabriek Krauss is 25.000 M. bijgedragen. De allereerst aangeboden som van 100.000, was van den stichter der fabriek, Dr. v. Krauss.

BUREAU VOOR PLAATSING VAN OPZICHTERS EN TEEKENAARS.

Marnixstraat 402, Amsterd. aam.

Ingescreven sollicitanten voor:		per maand	
Bouwkundig Opz.-Teekenaar,	ouderdom	36 jaar	salaris f
			125.—
"	"	23	" - 70.—
"	"	35	" - 90.—
"	"	18	" - 40.—
"	"	28	" - 90.—
"	"	40	" - 100.—
"	"	37	" - 100.—
"	"	19	" - 60.—
"	"	26	" - 100.—
"	"	26	" - 80.—
"	"	24	" - 110.—
"	"	22	" - 100.—
"	"	23	" - 90.—
"	"	22	" - 90.—
"	"	23	" - 90.—
"	Teekenaar	23	" - 80.—
"	"	21	" - 50.—
"	"	20	" - 30.—

MAATSCHAPPIJ TOT BEVORDERING DER BOUWKUNST.

Het Hoofdbestuur van de Maatschappij heeft in zijne vergadering van 16 Juli 1907 zijne goedkeuring gehecht aan:

1^o het hier volgende gewijzigde programma van eischen voor het examen tot het verkrijgen van het Diploma van Bouwkundig Opzichter, welk diploma werd ingesteld door de Maatschappij, volgens besluit der Algemeene Vergadering gehouden op 28 Mei 1891, en

2^o een programma van eischen voor het examen tot het verkrijgen van een Diploma van Bouwkundig Teekenaar, welk programma in een volgend nummer van het Bouwkundig Weekblad zal worden opgenomen.

Voor het opstellen van laatstgenoemd programma werd door het Hoofdbestuur eene Commissie ingesteld, waarin op zijne uitnodiging zitting hebben genomen de heeren K. P. C. de Bazel, C. W. Nijhoff, B. J. Ouëndag, A. Salm G.Bz. en C. T. J. Louis Rieber. Deze Commissie heeft gemeend tevens het bestaande programma van eischen voor het examen van Bouwkundig Opzichter aan eene herziening te moeten onderwerpen, nu ook een Diploma voor Bouwkundig Teekenaar was ingesteld, en het eerste examen hiervoor in 1908 zal worden afgenomen. De Commissie heeft daarbij partij getrokken van de reeds opgedane ondervindingen bij de afgenomen examens voor Bouwkundig Opzichter, en tevens een nuttig gebruik gemaakt van opmerkingen, van belangstellende leden der Maatschappij.

Het Hoofdbestuur betuigt hier dan ook zijn erkentelijkheid, niet alleen voor het ernstige werk van de Commissie, maar ook voor de hulp en voorlichting van andere zijden ontvangen.

PROGRAMMA VAN EISCHEN VOOR HET EXAMEN TOT HET VERKRIJGEN VAN HET

Diploma van Bouwkundig Opzichter,

*ingesteld door de Maatschappij tot Bevordering der Bouwkunst
volgens besluit der Algemeene Vergadering,
gehouden op 28 Mei 1891.*

1. Burgerlijke bouwkunde.

Het maken van duidelijke detailteekeningen van fundeeringen, metselwerken, rioleringen, steen-, hout- en ijzerconstructiën, dakbedekkingen, enz.; kennis van grondwerken.

a. *Grondwerken.* Kennis van ontgraven, drooghouden van fundeeringputten, aanvullen van fundeeringen, ophoogen, aanplempen, enz.

b. *Steenconstructie.* Grondige kennis van het samenstellen van metsel- en steenhouwwerken, steenverbanden; het aanleggen van metselwerk voor verschillende fundeeringen, het opmetselen van grondkeerende muren, muren van verschillende zwaarten ook in onderling verband, spouwmuren, schoorsteenen en luchtkanalen; het metselen van rollagen, vlechtingen, bogen, togen, eenvoudige gewelven, brandkluizen, regenbakken, beerputten met het maken van daarbij vereischte geleidingen, gewone en waterdichte kelders, riolen, enz.; het leggen van bestratingen, marmeren en tegelvloeren, buisleidingen; het aanleggen van trappen; het stellen en verankeren van onderdeelen van natuurlijke steen, van plinten, dorpels, neuten, balustraden, afdekkingen, enz.; de samenstelling van al die metselwerken die in de burgerlijke bouwkunde in het inwendige van gebouwen voorkomen; aanleg en samenstelling van betonwerken; cement-ijzer-constructie.

c. *Houtconstructie.* Grondige kennis — tot in onderdeelen — van de samenstelling van: houtverbindingen, verbinding en verankering van hout met andere materialen; fundeeringen, beschoeiingen voor grondkeeringen, damwanden en bekistingen voor betonwerken; standvinken, balklagen, raam- en deurkozijnen, vloeren, formeelen, erkers, balcon, ramen, deuren, jalousiën en luiken, trappen, kasten, lambriseeringen, enz. Kennis van de hoofdvormen van houten

kappen; begrip van de functie, en grondige kennis van de onderlinge verbinding der samenstellende kapdeelen.

Het toepassen, stellen, leggen, afhangen enz. van deze onderdeelen in bouwwerken.

d. *Ijzerconstructie.* Grondige kennis van de samenstelling van kolommen, moerbinten, balklagen, hijschbalken, balcon, marquises, enz., met profielijzer; van de samenstelling en het stellen van gegoten ijzeren kolommen in verband met balklagen van hout en van ijzer; de koppeling en verankering van ijzeren balken, raveelingen, enz.; de verankeringen van gehouwen steen, van balklagen, kozijnen, muurplaten, enz., en van versterkingen door ijzer van houtconstructies, zooals die in de burgerlijke bouwkunde voorkomen. Kennis van de inrichting, werking en toepassing der meest voorkomende sloten, van hang- en sluitwerk en kramerijen.

e. *Dakbedekkingen.* Grondige kennis, tot in de kleinste onderdeelen, van verschillende dakbedekkingen met leien, pannen, dakvilt, houtcement, gegolfd plaatijzer, zink, enz.; van de samenstelling der daarbij behoorende dakbeschotten, goten, zalingen, ruiters, killen enz., met zink- of loodbekleding; van platten, dakvensters, ventilatie- en lichtkokers, bovenlichten, enz., en van alle voorzieningen tegen inwatering.

f. *Stucadoor-, schilder- en behangwerken.* Kennis van de samenstelling van stucadoor-, schilder- en behangwerken.

g. *Afvoerleidingen.* Kennis van het aanleggen van afvoerleidingen voor huis- en hemelwater, en voor faecaliën.

2. Bouwmaterialen.

Grondige kennis der in de burgerlijke bouwkunde gebruikt wordende bouwmaterialen, van hunne voornaamste eigenschappen, soorten en meest voorkomende gebreken, en van hunne toepassing.

Soorten van hout, baksteen, hier te lande meest gebruikelijke natuurlijke steen; kalk, cement, mortels, beton en pleister; metalen; verf- en oliesoorten; meest gebruikelijke glassoorten; behangsellinnen en behangselpapier, stucadoorkalk.

Tevens wordt betreffende deze materialen vereischt de kennis van de wijze van voorkomen in den handel, de afmetingen waarin zij verkrijgbaar zijn, de wijze van keuren, en van verwerken in den burgerlijken bouw.

3. Maken van een opstel o rapport in de Nederlandsche taal over een bouwkundig onderwerp.

Het opstel moet helder en beknopt zijn, zonder grove taal fouten; op duidelijk schrift zal gelet worden.

4. Rekenen, toegepast op de bouwkunde.

Vaardigheid in de hoofdbewerkingen met geheele getallen, gewone en tiendeelige breuken. Toepassing van de leer der evenredigheden. De vierkants- en derdemachtsworteltrekking.

Kennis van het metrieke stelsel van maten en gewichten; kennis van die oude en buitenlandsche maten welke nog in het bouwvak gebruikelijk zijn.

5. Meetkunde.

De eigenschappen der driehoeken, vierhoeken, veelhoeken, en van den cirkel en gedeelten daarvan. Inhouden van vlakke figuren. Berekening van oppervlakken en inhouden van de gewone in de stereometrie voorkomende lichamen, met het oog op het maken van begrootingen.

6. Beschrijvende meetkunde.

Projectie. Ontwikkeling van de oppervlakken van eenvoudige lichamen, doorsnijding van eenvoudige lichamen, de schieve projectie; een en ander in verband met eenvoudige bouwkundige onderwerpen.

7. Bouwkundige berekeningen.

Berekening, met behulp van een vademecum, van de geoorloofde belasting van ondersteunde of bevestigde houten vloerbalken, houten hijsch- en steunbalken enz. van gegeven afmetingen; van de doorsneden van balken, indien hunne lengte en belasting gegeven zijn; van het draagvermogen van houten stijlen, volle en holle ijzeren kolommen, en van steenen pijlers; van de kracht benodigd voor het breken, door uitrekking, van staven, kabels, kettingen, touwen, enz.; van het specifiek gewicht; van wateropbrengst van gewone pompen; van verhouding van kracht tot last bij verschillende op bouwplaatsen gebruikt wordende werktuigen, enz.

8. Kennis van het maken van eenvoudige begrootingen en materialenstaten, en het houden van een dagboek, week- en werkstaten.

9. Teekenen.

Het opmeten en daarna in teekening brengen van een eenvoudig bouwkundig detail.

10. Kennis en het gebruik van meet- en waterpasinstrumenten.

Bekendheid met de inrichting en het gebruik van een eenvoudig waterpasinstrument, een equerre, meetketting, bakens; met het uitbakken van rechte en gebogen richtingen en van hoeken, het opmeten en in teekening brengen van gebouwen en eenvoudige terreinen, het uitzetten van gebouwen, maken van bouwplaten, en stellen van profielen. Algemeen begrip van het uitvoeren eener eenvoudige waterpassing.

11. Gereedschappen en werktuigen.

Kennis van de samenstelling en het gebruik van steigers, stutten en schoren, stellingen en formeelen: kennis van gereedschappen voor timmeren, metselen, steenhouwen, stucadoren, verven, enz., van bokken, schalken, ladders, vliegende steigers, hefboom, katrol, windas, vijzel, enz.

12. Stelkunde tot en met de vierkantsvergelijkingen.

De hoofdbewerkingen met geheele en gebroken vormen. Vergelijkingen van den eersten graad Eenvoudige vergelijkingen van den tweeden graad met één onbekende.

13. Kennis van het aanleggen van gas- en waterleidingen, en eenige bekendheid met centrale verwarming, warmwaterverzorging, elektrische verlichting en schellen.

14. Kennis van de bouwwetgeving, volgens de bepalingen van het Burgerlijk Wetboek. Bekendheid met de Algemeene Voorschriften (A. V.) voor de uitvoering en het onderhoud van werken onder het beheer van het Departement van Waterstaat, Handel en Nijverheid, vastgesteld 1 Februari 1901. Bekendheid met de voorschriften omtrent het bouwen opgenomen in de Woning-, de Veiligheids- en de Hindervederwet.

14. Bekwaamheid in een der voornaamste bouwambachten.

De voorkeur verdient bekwaamheid in het timmervak, waar van getuigschriften zijn over te leggen, gewaarmerkt door leermeester of patroon.

15. De candidaat moet de schriftelijke bewijzen leveren, dat hij gedurende minstens twee jaren met vrucht op bouwwerken praktisch werkzaam is geweest; hij moet geboren zijn vóór 1 Maart 1887, om tot het examen te kunnen worden toegelaten.

TOELICHTINGEN.

Het examen zal worden afgenomen in de maand Februari 1908, in het gebouw der Maatschappij tot Bevordering der Bouwkunst, Marnixstraat 402 te Amsterdam.

De datum van het examen zal minstens een maand te voren in het Bouwkundig Weekblad worden bekend gemaakt.

Het onderzoek duurt minstens vier dagen voor iederen candidaat en is verdeeld in schriftelijk en mondeling examen, en teekenen.

De vakken genoemd onder 1 en 2 zijn de hoofdvakken.

De Commissie voor het examen in 1908 zal bestaan uit minstens vijf leden, aan te wijzen door het Hoofdbestuur van de Maatschappij tot Bevordering der Bouwkunst; de samenstelling van de Commissie zal een maand vóór het examen worden bekend gemaakt.

Ieder der candidaten moet, alvorens tot het examen toegelaten te worden, bij den Secretaris der Maatschappij eene som van f 15 storten, bij mogelijke niet-uitreiking van het diploma zal hem f 5 worden teruggegeven.

Nadat in 1908 het eerste examen tot het verkrijgen van het Diploma van Bouwkundig Teekenaar zal zijn afgenomen, zal in het programma van eischen voor het examen voor Bouwkundig Opzichter, af te nemen in 1909, worden bepaald, dat zij die in het bezit zijn van het Diploma van Bouwkundig Teekenaar, ingesteld door de Maatschappij tot Bevordering der Bouwkunst, zijn vrijgesteld van examen in de vakken genoemd sub 4, 5, 6, 9 en 12, indien zij voor die vakken minstens voldoende beteekenen en cijfers hebben behaald. Voor hen zal de duur van het examen worden bekort.

In het programma van eischen voor de examens die in 1910 en volgende jaren zullen worden afgenomen, zal worden bepaald, dat de candidaten den leeftijd van 23 jaren (in plaats van, zooals tot nu toe, 21 jaren) bereikt moeten hebben om tot het examen te kunnen worden toegelaten.

Amsterdam, 16 Juli 1907.

Het Hoofdbestuur van de Maatschappij tot Bevordering der Bouwkunst

A. SALM G.Bz., *Voorzitter*,

C. T. J. LOUIS RIEBER, *Secretaris*.

AANKONDIGING VAN AANBESTEDINGEN

MAANDAG 5 AUGUSTUS.

ELBURG. Het afbreken van oude stalgebouwen en het bouwen van twee woonvertrekken, stal enz. aan de achterzijde van nagenoemd gesticht.

De provisoren van het gesticht „Feltenhof” n.m. 1 u. bestek en teek. à f 1 verkrijgb. bij den rentmeester. Inl. geeft archit. D. Kok Jzn. te Harderwijk. Aanw. 5 Aug. v.m. 10 u.

's-GRAVENHAGE. Het uitbreiden van het Boerhave-laboratorium te Leiden. Ram. f 7600. Het prov. best. v.m. 11¹/₂ u. Het bestek ligt ter lezing aan het gebouw van het ministerie van Binnenl. Zaken, aan dat van het prov. best. te 's Hage en is te bekomen bij den boekh. M. Nijhoff te 's Hage. Inl. te bekomen bij den rijksbouwkundige en bij den hoofdopzichter der universiteitsgebouwen, J. Roem, te Leiden. Aanw. gedaan.

GRAVE. Het bouwen eener predikantswoning en bijbehorende werken.

Het college van kerkvoogden en notabelen der Ned. Herv. Gem. n.m. 2 uur in het consistorielokaal.

MEPPEL. Het maken van een nieuwe bakkerij en het verbouwen van een winkelhuis aan de Prinsegracht naast Boddendijk Jr. voor rekening van Otto v. Setten.

De archit. P. Jansen 's av. 9 u. in het café van v. d. Vegte bij het station. Bestek en teek. à f 1 verkrijgb. in gen. café. Aanw. gedaan.

TERNEUZEN. Het bouwen van een woonhuis aan de Vlooswijkstraat aldaar.

De bouwkw. J. Scheele v.m. 11 u. in het café „Rubens”, alwaar bestek en teek. ter inz. zijn. Aanwijzing gedaan.

DINSDAG 6 AUGUSTUS.

VELP (Geld.) Het bouwen van een villa c. a.

De archit. K. van Rijsse Jr. v.m. 11 u. in gebouw „De Vereeniging”. Bestek en teek. ad. f 1,50 en inlicht. verkrijgb. bij gen. archit.

WOENSDAG 7 AUGUSTUS.

's-GRAVENHAGE. Het bouwen van een postkantoor met directeurswoning te Nieuw-Amsterdam

Het ministerie van Waterstaat n.m. 2 u. BREDA. De verbouwing van het pand no. 22. aan de Lange Brugstraat aldaar.

De archit. F. P. Bilsen n.m. 3 u. in „Die Porte von Cleve” alwaar bestek en teek. ter inzage zijn. Inlicht. geeft gen. architect. Aanw. gedaan.

UFFELTE GEM. HAVELTE. Het bouwen van eene stoomzuivelfabriek annex directeurswoning aan den rijksweg te Uffelte.

Het bestuur der coöp. stoomzuivelfabriek „Algemeen Belang”, 's midd. 12 u. in café J. Schenkel, alwaar bestek en teek. ter inz. en zijn ad f 1,50 verkrijgbaar bij archit. G. Otten Jzn. te Meppel. Aanw. gedaan.

VLAARDINGEN. Het bouwen van een gem. school ten dienste van O. L. onderwijs. en het maken van eenige bijkomende werken, op een terrein aan de Prins Hendrikstraat aldaar in 1 perc.

Het gem.best. n.m. 2 u. Bestek en voorw. met 4 teek. à f 2 verkrijgb. op het bureau gem.-werken, alw. inl. worden gegeven van v.m. 10—12 u. Aanw. 5 Aug. v.m. 10 u.

DONDERDAG 8 AUGUSTUS.

EDE. 10. Het afbreken der bestaande, en het bouwen van een nieuw schoolgebouw met drie lokalen en het bouwen van een onderwijzerswoning in twee perceelen en in massa. 20. Eenig verwerk in het gem.-huis ald.

Het gem.best. v.m. 11 u. Bestek met 2 teek. van perc. 1 ter inz. ten gem. huize en à f 1 verkrijgb. bij den gem. arch. Bestek van perc. 2 ter inz. ten gem. huize. Inl. geeft gen. architect.

EINDHOVEN. Het verbouwen der stoomzeepfabriek „de Lelie”.

De firma C. J. E. Redel in het café van Stoot. Bestek en teek. à f 1,50 verkrijgbaar bij den architect L. J. P. Kooiken te Eindhoven die inlicht. geeft.

ENSCHEDÉ. Het bouwen van twee woon-

huizen op een terrein gelegen aan de Paul Krugerstraat aldaar.

De architect J. C. Kromhout v. d. Meer, 's midd. 12 u. in het hotel Industrie, alwaar bestek en teek ter inzage zijn. Aanw. 8 Aug. voorn. 9 uur.

LEEUWEN (BOVEN) GEM. WAMEL (GELD). Het bouwen van een vereenigingsgebouw aldaar.

De architect W. v. Aalst n.m. 4 uur in het cafe van van Elk-Roefs. Bestek en teek. à f 1,50 verkrijgb. bij gen. archit. St-Jorisstraat G. 149, 's Besch, alw. inlicht worden gegeven. Aanw. 8 Aug. v.m. 11 u.

SNEEK. Het vergrooten van de R.-K. jongensschool, waarin lokalen voor het patronaat.

Het R.-K. paroch. kerkbestuur van den H. Martinus te Sneek n.m. 4 u. in het Rood Hert aldaar. Bestek en teek. tegen f 1,50 verkrijgb. ten kantore van den architect Nic. Molenaar, Willem de Zwijgerlaan no. 8 te 's-Hage, alw. tevens inl. zijn te bek. Aanw. 3 Aug. n.m. 2 uur.

VRIJDAG 9 AUGUSTUS.

's-HERTOGENBOSCH. Het bouwen van eene gymnastiekzaal met bijbehorende werken bij de rijks-hoogere burgerschool te Helmond Raming f 12000.

Het Prov. best. v.m. 10^{1/2} u. Bestek ter lez. aan het gebouw van het min. van Binnenland. zaken, aan dat van h. t. prov. best. van Noordbrabant, te 's-Hertogenbosch. en te bek. bij M. Nijhoff Nobelstr. no. 18, te 's-Hage. Inl. te bekomen bij den rijksbouwkn. en bij den hoofdopz. der Universiteitsgebouwen D. Kruyf. te Utrecht. Aanw. gedaan.

ZATERDAG 10 AUGUSTUS.

WIRDUM. (Fr.). Het uitbreiden der stoomzuivelfabriek te Wirdum

Het best. der fabriek 's midd. 12 u. Bestek en teek. tegen f 2 te verkrijgen bij F. Hoekstra te Akkrum, bij wien nadere inl. zijn te bek. Aanw. 5 Aug. v.m. 10 u.

WASPIK. Het bouwen eener stoomzuivelfabriek met directeurswoning met bijlevering van alle benodigde materialen, op een perceel grond, gelegen onder de gem. Raamsdonk.

De archit. C. A. Oomen Az. te Oosterhout n.m. 5 u. ten koffiehuize van Meuffr. M. de Bont, alwaar bestek en teek. ter inzage zijn en à f 2,50 verkrijgb. bij gen. archit., die inl. geeft. Aanw. 7 Aug.

MAANDAG 12 AUGUSTUS.

AMBT-OMMEN. Het bouwen van een schoolgebouw met onderwijzerswoning in de Vinkebuurt.

Het gem. best. v.m. 11 u. Bestek en teek. ad f 1 verkrijgb. bij architect G. G. Post te Zwolle, die inlicht. geeft. Aanw. 10 Aug. n.m. 1^{1/2} u. Samenkomst te Balkbrug.

TER APEL. Het bouwen van een boomwachterswoning te Weerdingermond

De ingenieur der stadsbezittingen der gem. Groningen. n.m. 3 u. in het Boschhuis. Bestek en teek. ad f 1,25 verkrijgb. bij gen. ingenieur die inlicht. geeft, alsmede J. L. Prummel te Ter Apel. Aanw. 12 Aug. v.m. 11^{1/2} u. Samenkomst te Ter Apel bij den Weerdingermond

DONDERDAG 15 AUGUSTUS.

HAARLEM. Het bouwen van eene duinwachterswoning te Koog op Texel, behoorende tot de rijks-zeewerken in de prov. Noordholland. Raming: f 3300.

Het prov. bestuur v.m. 11 u. Bestek no 177, na 1 Aug. ter lez. aan het min. van waterstaat aan de lok. der prov. best., en is te bek. bij gebr. van Cleef te 's-Hage. Inl. te bek. aan het bureel van den hoofding. direct. Kemper te Haarlem, den ing. Rooseboom te Alkmaar en den opz. van Veen te den Helder. De nota van inl. ligt op 8 en 10 Aug. van v.m. 9 tot n.m. 5 u. ter inz. bij voorn. opz.



9 JULI.

OUDEHASKE. Het bouwen van een burgerwoonhuis, waarin hulppostkantoor voor L. L. Hof.

Laagste inschr. H. Harmsma, Boornbergum, f 3253. gegund

19 JULI

MONNIKENDAM (ONDERH.). Het bouwen van een werk- en bergplaats. voor rekening van de vereen. „Hulpbetoon”. Door den opzichter C. Martens.

Timmerwerk Laagste inschrijver D. Blankevoort, f 4444.44*,
Metselwerk Jb. Klaver, f 1471*.
Verf- en glaswerk. A. Oosterveld Dz f 288*.
Lood, zink, lei en dakleer. Jb. Stam Dz f 544* Gegund

TILBURG. Het bouwen van eene woning voor den hoofdmachinist. op een terrein nabij het Pompstation. Door den architect J. v. d. Valk.

Timmerwerk. Laagste inschr. P. Suijs, f 2367
Metselwerk. L. v. Herk, f 2225
Massa P. Suijs, f 5298.

20 JULI.

ZEVENBERGEN. Het bouwen eener schuur op een perc. gelegen aan de Lage-Noordstraat ald. Raming f 4500. Door den heer J. B. Brouwer.

Laagste inschr. C. Vermeulen, f 4375. gegund.

22 JULI.

AXEL. Het bouwen van een nieuwe Christel. school met onderwijzerswoning
Timmerwerk School. Laagste inschr. W. Vercouteren, f 3528.

Timmerwerk Woning. Laagste inschr. A. Slijpen, f 1557,75.
Metselw. school P. de Jonge, f 5670.
Metselw. woning. P. de Jong, f 1950
Smidsw. school. Wed. J. Brackman, f 325,86.
Smidsw. woning. C. Schieman, f 85,04.
Schilderw. school. H. Hoebé f 414,25.
Schilderw. woning. I. J. Brakman, f 395.
Massa. H. van Luijk en Vercouteren. f 13675*. *Gegund.

BLERIK. Het bouwen van een heerenhuis aan den St. Anthoniusweg te Blerik, met bijlev. van alle benood. materialen en arbeidsloonen. Door den arch. P. Rassaerts.
Laagste inschr. M. Jansen, f 5268, gegund.

NIEUW-AMSTERDAM. Het bouwen van een burgerwoonhuis aldaar, onder bijlev. der daartoe benodigde materialen. Door den heer A. Madhuizen.

Laagste inschr. J. Oldenkamp Jzn., Nieuw-Amsterdam, f 3957.

STEENBERGEN. Het afbreken van de bestaande oude schuur en het bouwen van een nieuw wagenhuis, enz., op de hofstede bij den landbouwer M. C. v. Nieuwenhuizen, Noordheerpolder aldaar. Door den bouwkn. H. Lammereer.

Laagste inschr. M. v. Herel, Steenbergem, f 3310. Niet gegund.

23 JULI.

HENGELO. (OV.). Het bouwen van eene verdieping op een perc. aan de Brink. Door den heer J. H. Eshuis.

Laagste inschrijvers Hoenders en Vos, f 2100. Gegund.

VEENDAM (ONDERH.). Het bouwen van een dubbel woonhuis aan den Middenweg voor rekening van den heer P. Wegman, onder architectuur van h.h. R. Boiten en Zn. Laagste inschr. G. Dopper Jz, f 2357.

24 JULI.

HENGELO. (OV.). Het opbouwen van schoollokalen en het bijbouwen van trapportalen en privaten aan de Scholen B. C. en G. Door het gem. best.

School B, Laagste inschrijver G. J. Venenberg, f 3039*.

School C, L. Foks, f 2850*.

School G, G. J. Venenberg, f 2091*. *Geg.

MIDDELBURG. Het bouwen van een woonhuis te Hansweerd Door den heer J. A. Vertregt

Laagste inschrijver J. Pothoven, Middelburg, f 4325.

RHOON. Het weder opbouwen van een bouwmanwoning met stallingen enz. Door den arch. C. A. Dekker Bz te Pernis.

Laagste inschrijvers J. Hoogstad, Simonshaven, metselwerk f 2913;

P. Bosman, Rhoon. Timmerwerk. f 3824;

L. v. Eck, Rhoon. Verfwerk f 235.

ZEVENBERGEN. Het bouwen van een steenen landbouw-schuur voor rekening van den heer S. de Lint Begrooting f 4590

Laagste inschr. F. Kamp, f 4375 gegund.

ZUNDERT (ONDERH.). Het bouwen eener villa voor den heer H. J. Pillot aldaar. Onder beheer der architecten Jos Cuypers en Jan Stuyt te Amsterdam.

Laagste inschr. H. C. van Erck, Zundert, f 16989

25 JULI.

BOKHOVEN. Het bouwen van een raadhuis in de kom der gem met bijlevering van alle materialen Door het gem. best

Laagste inschrijver J. F. Goesten, Welgem. Ammerzoden. f 4570. Gegund

ROOSENDAAL (N.-BR.). Het verbouwen van het vroegere R. K. Gasthuis tot vergaderzalen met aanhoorigheden.

Door het kerkbest. der paroch. kerk van den H. Joh. den Dooper.

Laagste inschr. P. Martens, f 18350. Gunning 14 dagen voorbehouden.

26 JULI.

HOORN. Het bouwen van een nieuw waschgebouw en het inrichten van het bestaand waschgebouw tot woonkamers met bijkomende werkzaamheden in het R. K. Wees- en Armenhuis

Laagste inschr. H. v. Doorn, f 2730.

LOSSER. Het bouwen eener school van twee lokalen en onderwijzerswoning nabij Glanerbrug. Door het gem. best.

Woonh. Laagste inschr. J. Boers, Glanerbrug, f 3698.

School. J. v. d. Grave en J. Bulte Loncker, f 5400.

NIJMEGEN. Het bouwen van een bergplaats met kantoor en bovenwoningen aan de van den Havestraat. Door den bouwkn. W. I. H. v. d. Waarden.

Laagste inschr. D. Everts f 4635.

ONSTWEDDE. Het bouwen van een nieuw woonhuis. Door den heer J. Muntinga. Ingekomen 6 biljetten, waar van 4 blanco en 2 van onwaarde waren, terwijl de begrooting onbekend is gebleven.

SCHAGEN. Het amoveeren der bestaande gebouwen en de bouw van een dubbel woonhuis met bijbehorende werken aan de Heerenstr. en Loet aldaar. Door den heeren Koster en Wiglama.

Laagste inschrijver P. Voorman, Schagen, f 8840. Gegund.

TILBURG. Het sloopen van een huis aan de Heuvelstraat en het ter plaatse opbouwen

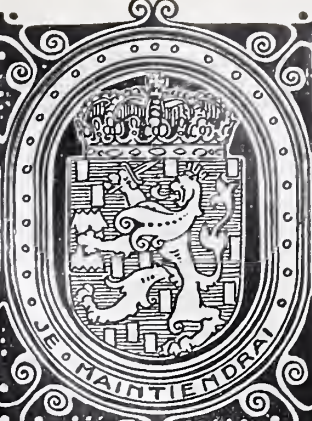
BOUWKUNDIG WEEKBLAD.

· ORGAAN VAN DE MAATSCHAPPIJ ·
· TOT BEVORDERING DER BOUWKUNST ·

BESTUUR VAN DE MAATSCHAPPIJ: A. SALM G.Bz., *Voorzitter*. W. J. DE GROOT, *Vice-Voorzitter*, — V. G. A. BOSCH, L. C. DUMONT, G. W. VAN HEUKELOM, D. E. C. KNUTTTEL, J. A. MULOCK HOUWER, F. J. NIEUWENHUIS, B. J. OUËNDAG, J. VERHEUL Dz., P. A. WEELDENBURG.

COMMISSIE VAN REDACTIE: ED. CUYPERS,
A. SALM GBz., J. VERHEUL Dz.
REDACTEUR: C. T. J. LOUIS RIEBER.

BUREAU VAN REDACTIE: MARNIXSTR. 402 AMST.
BUREAU VAN ADMINISTR. HERDERSTR. 5 DEN HAAG
UITGEVERS: MOUTON & C DEN HAAG

INHOUD

N^o. 32. 10 AUGUSTUS 1907. Maatsch. tot Bev. der Bouwkunst. — De electriche centrale te Arnhem, door Versteeg. — Amerikaansche water-closets. — Inhoud van Tijdschriften. — Berichten. — Bureau voor plaatsing van opzichters en teekenaars. — Aankondiging en afloop van aanbestedingen. — Lijst van Fabrikanten, Leveranciers, enz. — Advertentiën. — Bij dit nummer behoort een plaat.

ABONNEMENTSPRIJS
voor Nederland: fr. p. p. / 15.— 's jaars, voor Indië en het Buitenland (bij vooruitbetaling) fr. p. p. / 17.—. PRIJS DER ADVERTENTIËN: van 1—5 regels / 1.—, elke regel meer 20 cents Grootte letters naar plaatsruimte. — AANKONDIGING VAN AANBESTEDINGEN 15 ct. p. r. m. premie $\frac{3}{2}$ maal. — ABONNEMENT VAN ADVERTENTIËN tegen belangrijk verminderde prijzen en kosteloze opname der advertentiën in het Tijdschrift der Mij.

MAATSCHAPPIJ TOT BEVORDERING DER BOUWKUNST.

PROGRAMMA VAN EISCHEN VOOR HET EXAMEN TOT HET VERKRIJGEN VAN HET

Diploma van Bouwkundig Teekenaar.

1. Teekenen.

Het opmeten; het maken van teekeningen, en perspectievische voorstellingen, met schaduwbeplating, naar te verstrekken gegevens, van gebouwen en constructieve en decoratieve onderdeelen daarvan, kamerbetimmeringen, plafonds, en dergelijke; het maken van letterteekens en opschriften. Bekwaamheid in de uitvoering van het teekenen met potlood, met de pen, met krijt, en in waterverf.

2. Burgerlijke bouwkunde.

Het maken van volledig practisch bruikbare detailteekeningen naar te verstrekken gegevens van fundeeringen, metselwerken, rioleeringen, steen-, hout- en ijzerconstructiën, dakbedekkingen enz.

a. *Grondwerken.* Bekendheid met ontgraven en aanvullen van fundeeringen, ophoogingen en aanplempingen, enz.

b. *Steenconstructie.* Kennis van het samenstellen van metselwerken en steenhoutwerken; van fundeeringen, grondkeerende muren, spouwmuren, schoorsteenen en luchtkanalen; van rollagen, vlechtingen, bogen, togen, eenvoudige gewelven, brandkluisen, regenbakken, beerputten met het maken van daarbij vereischte geleidingen, gewone en waterdichte kelders, riolen, kolken, trappen, plinten, dorpels, neuten, afdekkingen, balustraden, enz.

Eenige bekendheid met beton- en cement-ijzerwerk.

c. *Houtconstructie.* Kennis van de samenstelling van houtverbindingen, verbinding en verankering van hout met andere materialen; van fundeeringen, standvinken, balklagen, raam- en deurkozijnen, vloeren, erkers en balcon, ramen, deuren, jalousiën en luiken, trappen, kasten, lambriseeringen, enz.; van de hoofdvormen en functie van houten kappen, vormen en onderlinge verbinding der samenstellende deelen daarvan.

d. *Ijzerconstructie.* Kennis van de samenstelling van kolommen, moerbinten, balklagen, balcon, marquises, enz., met profielijzer; van de meest voorkomende vormen en constructies van eenvoudige ijzeren kappen; van gegoten ijzeren kolommen, in verband met balklagen van hout en van ijzer; van de verankeringen van gehouwen steen, balklagen, kozijnen, muurplaten, enz., en van versterkingen door ijzer van houtconstructies zooals die in de burgerlijke bouwkunde voorkomen. Toepassing van de meest voorkomende sloten, van hang- en sluitwerk en kramen.

e. *Dakbedekkingen.* Kennis van verschillende dakbedekkingen met leien, pannen, dakvilt, houtcement, gegolfd plaatijzer, zink, enz., en van de samenstelling der daarbij behoorende dakbeschotten, goten, zalingen, ruiters, killen, enz., met zink- of loodbekleding; van platten, dakvensters, ventilatie- en lichtkokers, bovenlichten, enz., en van alle voorzieningen tegen inwatering.

3. Beschrijvende meetkunde.

Projectie. Ontwikkeling van de oppervlakken van eenvoudige lichamen, doorsnijding van eenvoudige lichamen, de scheeve- en isometrische projectie, een en ander in verband met bouwkundige onderwerpen.

4. Het maken van een opstel of rapport in de Nederlandsche taal over een bouwkundig onderwerp.

Het opstel moet helder en beknopt zijn, zonder grove taal fouten; op duidelijk schrift zal gelet worden.

5. Bouwstijlen.

Eenige bekendheid met de historische constructie- en versieringstelsels en bouwvormen.

6. Bouwkundige berekeningen.

Berekening, met behulp van een vademecum, van de geoorloofde belasting van ondersteunde of bevestigde houten vloerbalken, houten hijsch- en steunbalken enz. van gegeven afmetingen; van de doorsneden van balken, indien hunne lengte en belasting gegeven zijn, van houten stijlen, volle en holle ijzeren kolommen, en van steenen pijlers.

7. Bouwmaterialen.

Kennis van de voornaamste soorten en eigenschappen en de toepassing der in de bouwkunde gebruikt wordende bouwmaterialen, als hout, baksteen, hier te lande meest gebruikelijke natuurlijke steen, metalen, glas enz.

Tevens wordt betreffende deze materialen vereischt de kennis van de wijze van voorkomen in den handel, van de afmetingen waarin zij verkrijgbaar zijn, en van verwerken in den burgerlijken bouw.

8. Rekenen, toegepast op de bouwkunde.

Vaardigheid in de hoofdbewerkingen met geheele getallen, gewone en tiendeelige breuken. Toepassing van de leer der evenredigheden. De vierkants- en derdemachtsworteltrekkingen.

Kennis van het metrieke stelsel van maten en gewichten; kennis van die oude en buitenlandsche maten welke nog in het bouwvak gebruikelijk zijn.

9. Meetkunde.

De eigenschappen der driehoeken, vierhoeken, veelhoeken, en van den cirkel en gedeelten daarvan. Inhouden van vlakke figuren. Berekening van oppervlakken en inhouden van de gewone in de stereometrie voorkomende lichamen, met het oog op het maken van begrootingen.

10. Stelkunde.

De hoofdbewerkingen met geheele en gebroken vormen. Vergelijkingen van den eersten graad. Eenvoudige vergelijkingen van den tweeden graad met één onbekende.

11. Kennis van het maken van eenvoudige begrootingen en materialenstaten.

12. Kennis en het gebruik van meet- en waterpasinstrumenten.

Bekendheid met de inrichting en het gebruik van een eenvoudig waterpasinstrument, een equerre, meetketting, bakens. Algemeen begrip van het uitvoeren van eene eenvoudige waterpassing. Het opmeten en in teekening brengen van gebouwen en eenvoudige terreinen.

13. Bekendheid met de bouwwetgeving, volgens de bepalingen van het Burgerlijk Wetboek., en met de voorschriften omtrent het bouwen opgenomen in de Woningwet.

14. De candidaat moet de schriftelijke bewijzen overleggen, dat hij gedurende minstens één jaar op een bouwwerk en twee jaren op een of meer teekensbureaux werkzaam is geweest; bekwaamheid in het timmervak zal tot aanbeveling verstrekken. Hij moet geboren zijn vóór 1 Maart 1885, om tot het examen te kunnen worden toegelaten.

TOELICHTINGEN.

Het examen zal worden afgenomen in de maand Maart 1908, in het gebouw der Maatschappij tot Bevordering der Bouwkunst, Marnixstraat 402 te Amsterdam.

De datum van het examen zal minstens een maand te voren in het Bouwkundig Weekblad worden bekend gemaakt.

Het onderzoek duurt vijf dagen voor iederen candidaat en is verdeeld in schriftelijk en mondeling examen, en teekenen.

Zij die in het bezit zijn van het Diploma van Bouwkundig Opzichter, ingesteld door de Maatschappij tot Bevordering der Bouwkunst, zijn vrijgesteld van examen in de vakken genoemd sub 2, 4, 6, 7, 8, 9, 10, 12 en 13, indien zij voor die vakken minstens voldoende beteekenende cijfers hebben behaald. Voor hen zal de duur van het examen worden bekort.

De vakken genoemd onder 1, 2 en 3 zijn de hoofdvakken.

De Commissie voor het examen in 1908 zal bestaan uit minstens vijf leden, aan te wijzen door het Hoofdbestuur van de Maatschappij tot Bevordering der Bouwkunst; de samenstelling van de Commissie zal een maand vóór het examen worden bekend gemaakt.

Ieder der candidaten moet, alvorens tot het examen toegelaten te worden, bij den Secretaris der Maatschappij eene som van f 15 storten; bij mogelijke niet-uitreiking van het diploma zal hem f 5 worden teruggegeven.

Amsterdam, 16 Juli 1907.

*Het Hoofdbestuur van de Maatschappij
tot Bevordering der Bouwkunst*

A. SALM G.Bz., Voorzitter.

C. T. J. LOUIS RIEBER, Secretaris.

ELECTRISCHE CENTRALE TE ARNHEM.



Hoofdingang.

De Electricische Centrale is gebouwd op de terreinen, gelegen langs den Rijn aan de Oostzijde der stad; ruimte voor uitbreiding is ruimschoots voorhanden, terwijl er genoeg plaats voor 't eventueel bouwen van een wagenremise voor de electricische tram beschikbaar blijft.

Het voornemen bestaat, aan de Oostzijde der stad eene Rijnhaven te stichten met eene spoorwegverbinding voor industriële ondernemingen; het slachthuis zal onmiddellijk naast de Centrale gebouwd worden en de gasfabriek bevindt zich daar tegenover.

De groote afnemers van electricischen stroom zijn en komen dus in de nabijheid van de centrale; de ligging aan de rivier heeft bovendien voor, dat eene onbegrensde hoeveelheid water voor condensatie van stoom ten allen tijde beschikbaar is, om niet te spreken van de goedkoopere wijze waarop de brandstof per schip kan aangevoerd worden.

Bij Raadsbesluit van 11 Juli 1903 werd besloten tot den bouw eener Electricische Centrale. Het project voor het gebouw werd door het bureau der Gemeentewerken gemaakt, wat de indeeling betreft in hoofdzaak naar aanwijzing en in overleg met den heer F. Erens, Electrotechnisch Ingenieur der Gemeente, thans Directeur van de Centrale.

De begrooting bedroeg in totaal f 185730.—; de begrooting van het gedeelte dat aanbesteed werd, bedroeg f 115230.—.

De aanbesteding vond plaats op 5 Maart 1906 voor f 18397.— lager dan geraamd was. De aannemers, de heeren W. J. G. Gribnau en M. Horstink te Arnhem hebben, ondanks hun lage inschrijving, het werk degelijk en naar den eisch behandeld. Ongeveer een jaar heeft de uitvoering geduurd; den 16en November was het gebouw glas- en waterdicht, zoodat toen met de opstelling van de machines kon begonnen worden; in Mei 1907 werd het gebouw aan zijne bestemming overgegeven.

De machinekamer is groot 16,50 × 22,33 M. Hierin zijn voorloopig slechts twee stoommachines opgesteld, eene turbine van 250 K.W. en een zuigerstoommachine van 225 K.W. Het schakelbord is aan het uiteinde van een der

lange zijden aangebracht, opdat het na de uitbreiding zijn plaats in het midden zal vinden.

Voor de machine-fundaties onder de keldervloeren is aangebracht een betonblok dik 1 M., over de geheele breedte los van de fundeeringen, opdat de trillingen van de machine-fundatie niet overgebracht zouden worden.

De keldervloer ligt op 13 M. + N.A.P.; de hoogste Rijnwaterstand is 12,50 M. + N.A.P., zoodat de keldervloer gemaakt kon worden van cementtegels in zand gelegd.

Het weiland is ongeveer 1 M. afgegraven; het gebouw staat op de gele klei, vermengd met zand, van de uiterwaard. De fundamenteen zijn van beton, 1 cement, 4 grof rivierzand, 7 grind, en berekend op een gelijkmatigen grond-druk van 1 K.G. per cm^2 . Tot aan den vloer van de machinekamer zijn de muren zwaar 0,77 M. van klinkers; voor het inbrengen van buisleidingen en kabels zijn onder den vloer op ruime schaal openingen gespaard, welke na de montage dichtgemetseld zijn, waardoor veel breekwerk is voorkomen.

De wanden van de machinekamer zijn uitgevoerd met een voetbekleding van verglaasde Silesische steenen, waarop witte verblendsteen van v. d. Loo. Dit metselwerk is overkraagd voor dracht van den granietband, waarop de rails van de loopkraan zijn aangebracht. Daarboven zijn aan eene zijde in ruime mate vensters aangebracht, waardoor de machinekamer overvloedig verlicht wordt, zoo zelfs, dat ook zonder de glazen bovenlichten de verlichting zeer zeker voldoende zou zijn geweest.

De ijzeren kasspannen zijn uitgevoerd door de firma Aug. Klönne te Dortmund; de beschieting van vurenhout is aan de onderzijde gelakt, langs de gordingen met geornamenteerde randen geschilderd, en afgedekt met Ruberoïd.

Tegen den eindgevel is een spant aangebracht, opdat bij uitbreiding geen moeilijkheden ondervonden zullen worden.

De vloer van de machinekamer rust op ijzeren binten met betongewelven, en is afgedekt met Metlacher tegels met randen van geel en bruin, in harmonie met de kleuren van de verglaasde steenen.

De ramen zijn meerendeels van staal van „The Crittall manufacturing Company te London”; zij zijn keurig afgewerkt, gemakkelijk open te draaien, goed waterkerend en voldoen in alle opzichten.

In den kelder naast de machinekamer zijn accumulatoren opgesteld, evenals in de ruimte achter het schakelbord, te zamen 266 elementen. De vloeren in de accumulatorenruimten zijn van zuurvaste gietasfalt op beton. In de gietasfalt zijn tegels geplaatst voor de steunpunten van de bakken.

De machinezaal is beneden aan twee zijden omsloten door magazijn, smederij, laboratorium, enz., terwijl op de verdieping de bureaux zijn ondergebracht. Het ketelhuis, waarin voorloopig 3 stoomketels gecombineerd zijn opgesteld, met een verwarmingsoppervlak van 160 M^2 . en de ruimten terzijde daarvan, geven uit een bouwkundig oogpunt geen aanleiding tot nadere beschrijving; alleen zij

opgemerkt, dat tusschen het rookkanaal en den zijmuur eene tusschenruimte gehouden is om het metselwerk te vrijwaren voor ongewenschte temperatuursverhoogen.

De watervoorziening voor het condenseeren van den verbruikten stoom (per uur zal benodigd zijn, als de centrale uitgebreid is, een hoeveelheid van 650 M^3), was een van de meest kostbare en moeilijke onderdeelen van den bouw.

De bodem van het aanvoerriool is gelegd op 6,55 M. — N.A.P., zoodat met het oog op den laagsten Rijnwaterstand (6,90 M. — N.A.P.) ten allen tijde op eene voldoende hoeveelheid gerekend kan worden; de bovenkant van de hooge kade ligt 14,30 M. + N.A.P.

De wateronttrekking geschiedt door zuigbuizen, welke hangen in een put van beton, van waar het riool ter lengte van 45 M. loopt tot een aan den Rijnsoever gebouwden put, welke van schuiven en roosters is voorzien.

Om een waterdichte verbinding van de rioolbuizen onderling, en met de putten, te kunnen maken, was het noodig 0.25 M. dieper te ontgraven dan de onderzijde der buizen;

daartoe werd de onderhelft der riolen geplaatst op betonblokken, zoodat een voldoende tusschenruimte voor het afpompen verkregen werd.

Wat het uiterlijk van het gebouw betreft, is er naar getracht het utiliteits-karakter ervan te behouden; aan versiering kon dus uitteraard slechts weinig ten koste gelegd worden.

De gevels zijn opgetrokken van waalklinkers met eenige verglaasde steenen ter afwisseling. Hardsteen is gebezigd voor de entree, voor afdekking van de gevels en voor de vensterdorpels; voor de vensterdorpels van de accumulatorenruimte is graniet gebezigd, daar hardsteen tegen de in deze ruimte zwevende zwa-velzuurdampen niet bestand is.

Onder den hardsteen afdekkand is een randversiering in het metselwerk aangebracht, met openingen voor de ventilatie onder de platafdekking.

De paneelen met het opschrift „Electrische Centrale”, en het Stedelijk wapen, zijn uitgevoerd in Sectiel aardewerk; de omraming in bruin en geel is zoodanig ontworpen, dat het metselverband niet onderbroken wordt.

De afvoerpijpen en bakken voor regenwater zijn in lood uitgevoerd. De marquise is met koper afgedekt. De afsluithekken, dakhekken, ankers, hengel en vlaggestokhouder zijn eenvoudig versierd en zwart geschilderd. De marquise, de voordeur en alle deurpaneelen zijn in blank teakhout uitgevoerd; de overstekende bekapping van het ketelhuis is van Amer. grenenhout; overigens is al het houtwerk, benevens de ijzeren ramen, wit geschilderd.

Een van de opgaven was, de donkere kamer op den ronden hoek te plaatsen; tegen het daardoor ontstane muurvlak en ook op andere plaatsen, is eenige beplanting aangebracht.

VERSTEEG.

Arnhem, Juli 1907.

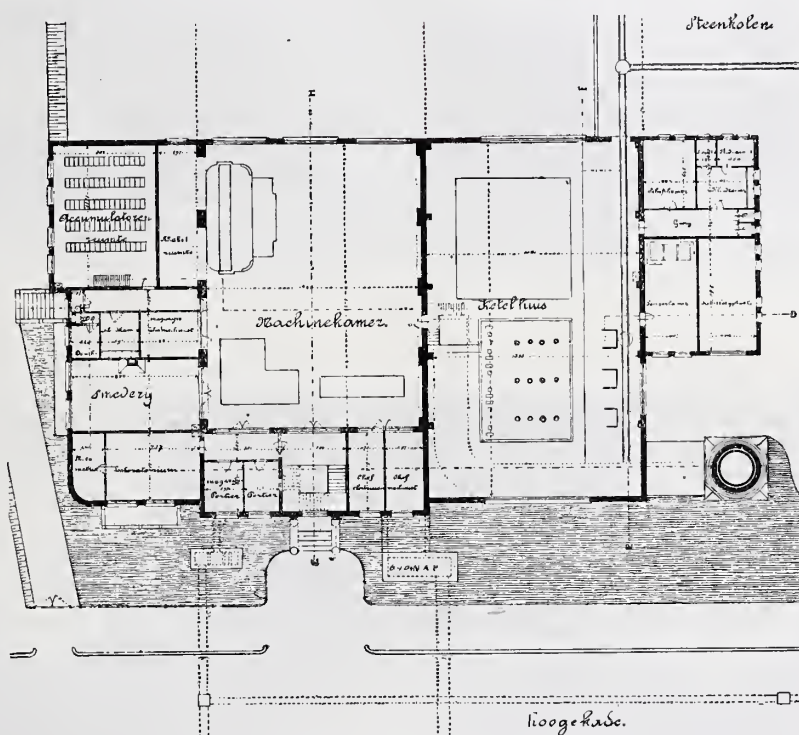

Gebouw der Electriche Centrale te Arnhem.
Indeeling beganegrond. Schaal 1 à 600.

AMERIKAANSCH WATER-CLOSETS.

Uit Amerika zijn ontvangen en in de tentoonstellingszaal van het gebouw Marnixstraat 402 te Amsterdam opgesteld, eenige water-closets met toebehooren; hoewel niet nieuw, zijn zij allicht toch aan velen niet bekend.

Als zoodanig vermelden wij een W.C. met wit celluloid reservoirte en zitting, welke in Amerika meest op badkamers geplaatst worden wanneer vloer en wanden wit betegeld zijn.

Een ander W.C., waarbij de water aan- en gas-afvoer gecombineerd zijn in een nikkelen bochtstuk dat direct in den muur verbonden wordt.

De waterspoeling wordt verkregen door een drukknop (berustend op het flushometer-systeem) om het hoogreservoir in werking te stellen.

Bij een ander W.C. is de ketting of staaf met handvat, vervangen door een drukknop op de downpijp.

De bal van de floteurkraan is van glas.

Ook is er een zitting welke niet vlak is, doch een gemodelleerde zitvlakke heeft.

INHOUD VAN TIJDSCHRIFTEN

De *Opmerker*, 3 Augustus 1907. *Oud Leiden*. Aankondiging en beoordeeling van deze uitgave, die geprezen wordt. Op een plaat zijn als proeve van illustratie een viertal cliché's uit het boek afgedrukt.

Over Lieven de Key. Dit artikel behandelt de vraag of het ontwerp voor het raadhuis te Leiden, van 1594, zooals dat, vereenvoudigd, in 1597 voltooid is, wel van Lieven de Key is. Het tegenwoordige gebouw vertoont een geheel ander karakter dan de ontwijfelbaar van De Key afkomstige andere gebouwen. Men heeft geen recht, tot iets naders gevonden mocht worden, het raadhuis aan De Key toe te schrijven. De bouw ervan werd aangenomen door Pieter Alberts Clocq van Medenblik; dit, en verdere bijzonderheden, deelde de heer J. B. van Loenen in „Het Huis” mede. Deze wordt uitgenoodigd daarover meer volledige bijzonderheden openbaar te maken, om zóó onze kennis van de bouwkunst uit het einde der 16e eeuw uit te breiden.

Rumoer om Rembrandt's huis. Mededeeling van hetgeen omtrent de bestemming van dat huis in verschillende dagbladen voorkwam, en waaruit gebleken is, dat Josef Israëls de vader van het restauratieplan is.

De Koningskroon. Onheraldische kronen zijn in zwang gebleven, maar de hedendaagsche wapenteekenaar — die ze niet kan verwerpen — moet zorgen zijn heraldiek te ontleenen aan een tijdperk, dat van de kronen gebruik maakte. Voorbeelden van erge lijke verhaspelingen, o. a. op het kroningsbord van 1898, worden besproken; te hopen is het, dat dergelijke niet voorkomen in het nieuwe Nederlandsche Wapen.

Architectura, 3 Augustus. *Het internationaal Woningcongres van 1907*; een uit „De Telegraaf” overgenomen correspondentie uit Londen, waar het congres deze week gehouden wordt. De Nederlandsche Regeering wordt vertegenwoordigd door de heeren W. de Man, Civ. Ingr., te Utrecht, lid van den Gezondheidsraad, en J. H. Faber, te Zwolle, Inspecteur van de Volksgezondheid; de stad Amsterdam, door den heer J. W. C. Tellegen, Directeur van het Bouw- en Woningtoezicht.

Het Rembrandt-huis. Het uit „Het Handelsblad” overgenomen artikel van Josef Israëls.

Technisch gedeelte. Slot van: *Waarom wordt Coöperatief wonen, buiten 's Gravenhage en Haarlem, nog zoo weinig toegepast?* door M. P. de Clercq. *Waterverzorging in gebouwen door middel van luchtdruk*.

De *Bouwwereld*, 31 Juli. *Proeven op aanhechting van mortels*, door B. Helweg, Assistent T. H. S. Beschrijving van een toestel, door den schrijver samengesteld voor het beproeven van mortel op aanhechting op elke mogelijke soort van steen, en mededeeling van eenige resultaten volgens de beschreven proeven verkregen.

Een belangrijke rechterlijke beslissing, door Mr. Egbert J. C. Goseling.

In dit nummer komt een afbeelding voor van het *Landhuis van Prof. Dr. S. Hoogewerff*, te Wassenaar, architect A. Van der Lee, te Delft.

Technisch Weekblad, 2 Augustus. *Eenvoudige inhoudsberkeningen*.

Vervolg van: *Warmtekrachtmachines*.

BERICHTEN

BINNENLAND.

Congres van Bouwnijverheid. In Mei 1908 zal te Parijs het tweede Congres van Bouwnijverheid worden gehouden. Aan de mededeelingen gedaan door den heer J. N. Hendriks, Voorzitter van den Nederl. Aannemersbond, in zijne openingsrede bij gelegenheid der Algemeene Vergadering van dien bond te Hengelo op 7 Augustus, ontleenen wij, dat op aandringen van het Hoofdbestuur van den Bond, de Minister Veegens het Eere-Voorzitterschap heeft op zich genomen van het Nederlandsche Comité de patronage voor genoemd Congres. Tot leden van dat Comité hebben zich verder mede beschikbaar gesteld de heeren J. L. Cluysenaar, A. Deking Dura, J. W. Welcker, te 's-Gravenhage; H. E. Beunke, te Utrecht; J. J. 's Jacob, A. W. Bos, A. Salm G.Bz., Mr. Egbert J. C. Goseling, te Amsterdam, en J. Scholtens, te Haarlem.

Middelbaar Technisch Onderwijs. Door de Commissie voor het M.T.O. uit den bond van Technici is een enquête ingesteld inzake genoemd onderwijs. Zij heeft eene circulaire verspreid waarbij beantwoording wordt verzocht van de volgende vragen:

Welken weg acht u in het belang der Nederlandsche techniek de meest verkieslijke voor de regeling van het M.T.O.

Die der louter schoolsche opleiding? of

Die, waarbij het M.T.O. wordt voorafgegaan door eenige jaren praktijk?

Het antwoord op bovenstaande vragen wordt gaarne zoo spoedig mogelijk, liefst vóór 1 September a.s., tegemoet gezien aan het secretariaat der Commissie, Gr. Bickerstraat 2, te Amsterdam.

BUITENLAND.

Milaan. Reeds sedert meer dan 25 jaren werd geklaagd, dat het beroemde Heilig Avondmaal, door Leonard da Vinci in het voormalige klooster S. Maria delle Grazie geschilderd, zeer ernstig bedreigd wordt. De al fresco beschildering heeft dan ook reeds ontzaglijk door vochtigheid van den muur waarop het geschilderd is, geleden. Dezen muur heeft men nu weten droog te maken, en men hoopt hem droog te houden. Het oude refectorium waarin zich de beschildering bevindt, wordt thans ook goed geventileerd, en een nieuw portaal wordt er vóór gebouwd, dat niet meer zal inregenen. Men hoopt hierdoor te behouden wat nog van het meesterwerk zichtbaar was.

Parijs. De Galerie des Machines van het Champ de Mars is thans voor algeheelen ondergang behoed. De Fransche Regeering heeft het meesterwerk van ingenieurskunst van de stad gekocht, om te worden afgebroken, maar voor militaire doeleinden op het oefeningsveld Des Molineaux, kort bij Auteuil, weder te worden opgesteld. De aankoop had plaats den dag vóór dat de aanneming van de slooping zou worden toegewezen.

Southwark klokketoren, St. George's circus, Londen. In het laatst van Juli j.l. is deze toren ingewijd door den Lord Mayor. Het ontwerp is, zooals men zich herinneren zal, van onzen vroegeren landgenoot Jan F. Groll, Civ. en Bouwk. Ing.; het werd in een prijsvraag voor het gebouw, waaraan 126 vakgenooten deelnamen, bekroond. De toren is ongeveer 25 M. hoog, en heeft f 42.000 gekost.

Winchester Kathedraal. Het uit de jaren 1189—1204 afstammende oostelijke gedeelte van dit gebouw dreigt te zullen instorten wegens de onvoldoende fundeering, en moet ondervangen worden. Geringe zettingen waren reeds sedert 400 jaren waargenomen. Een rotsbodem ligt 16 voet diep onder het bouwterrein. Het water wordt opgepompt en de ruimte tusschen onderkant fundeeringen van het gebouw en rotsbodem met cement gevuld.

Weenen. Het Oostenrijksch Museum, gebouwd naar de plannen van Heinrich Frh. Von Ferstel, zal volgens ontwerp van Ob. Baurat L. Bauman, te Weenen, belangrijk vergroot worden.



Hoofdgevels.



Machinekamer.

GEBOUW DER ELECTRICHE CENTRALE TE ARNHEM.



BUREAU VOOR PLAATSING VAN OPZICHTERS EN TEEKENAARS

Marnixstraat 402, Amsterdam.

Ingeschreven sollicitanten voor:	per maand
Bouwkundig Opz.-Teekenaar, ouderdom 36 jaar salaris f 125.—	
" " " 23 " " - 70.—	
" " " 18 " " - 40.—	
" " " 28 " " - 90.—	

Bouwkundig Opz.-Teekenaar, ouderdom	40 jaar	salaris f	100.—
"	"	37	" " - 100.—
"	"	26	" " - 100.—
"	"	26	" " - 80.—
"	"	24	" " - 110.—
"	"	22	" " - 50.—
"	"	23	" " - 90.—
"	"	22	" " - 70.—
"	"	23	" " - 90.—
"	"	25	" " - 70.—
"	"	48	" " - 100.—
"	"	29	" " - 90.—
"	Teekenaar	21	" " - 50.—
"	"	20	" " - 30.—

AANKONDIGING VAN AANBESTEDINGEN

MAANDAG 12 AUGUSTUS.

AMBT-OMMEN. Het bouwen van een schoolgebouw met onderwijzerswoning in de Vinkebuurt.

Het gem.best. v.m. 11 u. Bestek en teek. ad f 1 verkrijgb. bij architect G. G. Post te Zwolle, die inlicht. geeft. Aanw. gedaan.

APELDOORN. Het bouwen van een villa aan den Verlengden Badhuisweg aldaar.

De opzichter L. Nijenhuis, 's av. 8 uur in café „Central“. Bestek en teek. à f 1 verkrijgb. bij gen. opz.

's **GRAVENHAGE.** Het verbouwen en vergrooten van de drukkerij en cartonage-fabriek aan de Heemstraat aldaar.

De architecten Z. Hoek en J. Th. Wouters n.m. 2 u. in het Zuid-Holl. Koffiehuus. Bestek en voorw. à f 2 verkrijgb. bij gen. arch. Waldeck Pyrmontkade 133, bij wien aanw. iedere dag van v.m. 9-12 u. Bijl. in te zenden bij de architecten 12 Aug. vóór 's midd. 12 u.

STADSKANAAL. Het bouwen eener O.L. school en onderwijzerswoning te Musselkanaal.

Het gem. best. van Onstwedde v.m. 10 u. Bestek en teek. ter inz. ten gem. huize te Stadskanaal en aldaar à f 2.50 verkrijgb. Inl. geeft de gem. timmerman D. Bugel, Aanw. gedaan.

TER APEL. Het bouwen van een boomwachterswoning te Weerdingermond

De ingenieur der stadsbezittingen der gem. Groningen, n.m. 3 u. in het Boschhuus. Bestek en teek. ad f 1,25 verkrijgb. bij gen. ingenieur die inlicht. geeft, alsmede J. L. Prummel te Ter Apel. Aanw. 12 Aug. v.m. 11 1/2 u. Samenkomst te Ter Apel bij den Weerdingermond.

DINSDAG 13 AUGUSTUS.

EMPEL (N.Br.). Het bouwen van een gedeelte nieuwe woning en het bouwen van een bakoven met aanhoorigheden, zonder levering van metselstenen.

De heer J. de Klein v.m. 9 u. in de herberg van T. v. Lith. Bestek en teek. ter inz. bij den bouwk. A. Kusters te Rosmalen, waar tevens inl. te verkrijgen zijn. Aanw. gedaan.

WOENSDAG 14 AUGUSTUS.

HARDINXVELD. Het afbreken van twee woningen staande aan de Noordzijde van den Hardinxveldschen dijk, plaatselijk gemerkt wijk A. no. 389 en 390, en het ter plaatse opnieuw bouwen van een winkelhuus met bijbehoren en twee burgerwoningen.

De bouwk. A. Benders Wzn., v.m. 11 u. in het café van v. d. Heuvel, alw. bestek en teek. ter inzage zijn. Inl. geeft gen. archit. Aanw. gedaan. Bijl. in te zenden 14 Aug. vóór v.m. 10 u. aan gen. café.

DONDERDAG 15 AUGUSTUS.

HAARLEM. Het bouwen van eene duinwachterswoning te Koog op Texel, behooren-

de tot de rijks-zeewerken in de prov. Noord-holland. Raming: f 3300.

Het prov. bestuur v.m. 11 u. Bestek no. 177, na 1 Aug. ter lez. aan het min. van waterstaat aan de lok. der prov. best., en is te bek. bij gebr. van Cleef te s-Hage. Inl. te bek. aan het burel van den hoofd-ing-direct. Kemper te Haarlem, den ing. Rooseboom te Alkmaar en den opz. van Veen te den Helder. De nota van inl. ligt op 8 en 10 Aug. van v.m. 9 tot n.m. 5 u. ter inz. bij voorn. opz.

VRIJDAG 16 AUGUSTUS.

ROTTERDAM. Het bouwen van een nieuwe St. Willebrordusschool aan de Mauritsstraat, met vergaderzaal, conciergewoning enz.

Het bestuur der Rott. vereeniging voor Kath. onderwijs, v.m. 11 u. in gebouw der Kath. leesvereeniging.

ZWOLLE. Het bouwen van een nieuw passantenhuus.

Het gem.best. n.m. 2 u. Bestek en teek. à f 1.50 verkrijgb. ter secretarie. Inlicht. geeft de gem. arch. Aanw. 13 Aug. v.m. 10 u.

ZATERDAG 17 AUGUSTUS.

UTRECHT. Het maken en uitbreiden van gebouwen en loodsen ten dienste der gem. reiniging.

Het gem. best., n.m. 2 u. Bestek ter inzage aan het bureau der gem. werken. Achter Klarenburg en aldaar, zoomede ten stadhuize (afdeeling financiën) en bij de boekhandelaren van Terveen en zoon verkrijgb. à f 0.50 met 1 teek. Aanw. 12 Aug. v.m. 11 1/2 u.

MAANDAG 19 AUGUSTUS.

AMSTERDAM. 1°. Het bouwen van timmer- en smidswerkplaatsen met schaftlokaal en kantoor voor den hoofdopzichter: 2°. Het maken van een doorgang tusschen de bestaande smederij en het magazijn; beide op het terrein der Ooster-gemeentegasfabriek aan de Linnaeusstraat te Amsterdam.

Het gem. best. 's midd. 12 u. Voorw. te verkrijgen ter stadsdrukkerij, tegen f 2.50 met drie teek. inl. worden gegeven alle werkdagen van 9-12 u. ten kantore der gemeente gasfabriek Haarlemmerweg, gedurende de week welke aan de besteding voorafgaat. Aanw. 14 Aug. v.m. 10 u.

OVERVEEN. Het bouwen van een villa in het villapark „Duin en Daal“ te Bloemendaal.

De archit. J. H. Slot te Hilversum in het hotel van ouds „Het Raadhuis“; bestek en 2 teek. ter inzage en aldaar en bij gen. arch. à f 1,50 verkrijgb. Aanw. 16 Aug.

DINSDAG 20 AUGUSTUS.

ENSCHEDÉ. Het bouwen van een Heerenhuus op een terrein gelegen aan de Nijverheidstraat.

Mej. M. C. Metman, 's midd. 12 u. in hotel „Industrie“. Bestek en teek. tegen f 8 per stel verkrijgb. ten kantore van den arch. en worden op den dag der besteding tegen f 6 per compleet stel weder teruggenomen. Inl. worden verstrekt door R. v. d. Woerd Hzn. architect. Aanw. 20 Aug. v.m. 9 u.

VRIJDAG 23 AUGUSTUS.

BEEK EN DONK. Het bouwen eener fabriek met kantoorgebouw oppervl. ± 3000 M².

De firma P. v. Thiel en Zn., v.m. 11 u. in café van de Wed. Damen. Bestek en 7 teek.

verkrijgb. à f 5 per stel bij den archit. L. de Vries te Helmond. Aanw. 19 Aug. v. m. 11 u.

HOOGVEEEN. Het gedeeltelijk afbreken en weder opbouwen van een woon- en winkelhuus, voor rekening van S. v. Zuiden aldaar.

De arch. G. Hofman n.m. 4 u. in het café Ogterop, alw. bestek en teek. ter inz. zijn en à f 1 verkrijgbaar bij gen arch. Aanw. 23 Aug. v.m. 10 u.

ZATERDAG 24 AUGUSTUS

LEERDAM. 1. Het bouwen van een school met 6 lokalen, een onderwijzerswoning en het leveren van schoolmeubelen. 2. Het bouwen van een gymnastieklokaal.

Het gem.best. v.m. 11 u.

AFLOOP VAN AANBESTEDINGEN

27 JULI.

RAUWERD. Het bouwen van een schoolgebouw met 2 lokalen te Sybrandaburen. Door het gem.best. van Rauwerderhem.

a. School. Laagste inschrijver W. G. de Boer, Oppenhuizen, f 5367*.
b. Meubelen. A. Mulder, Echtenerbrug, f 430*. *Gegund.

29 JULI.

GOUDSWAARD (Z.-H.). Het bouwen van een woonhuus op de hofstede „de Torenstee“ aldaar. Door den heer E. v. d. Gijp, Barendrecht.

Metselwerk. Laagste inschrijver A. Bottenberg, Piershil, f 1699.

Timmerwerk. A. Korvink, f 1641.

Smidsw. J. Douw, Westmaas, f 79.

Lood- en zinkw. N. de Jong Oud-Beerland, f 124,50.

Verf- en glasw. C. J. Visser, f 158.

In massa A. Spuibroek, Vlaardingen, f 4100. Gunning aangehouden.

GROENENDIJK (ZEEL.). De vergrooting van het R.-K. Liefdehuus aldaar.

Laagste inschr. C. Bleijenbergh, St. Jansteen, f 10042 Gegund.

KOLLUM. Het bouwen van een cafe voor de Wed. Roelofs te Kollum.

Laagste inschr. Johs. Pijnakker, Kollum, f 4930. Gegund.

MUSSELKANAAL. a. Het bouwen van een woonhuus onder bijlevering van de daartoe benodigde materialen, arbeidsloon etc. b. De glas-, verf- en behangerswerken. Door den arch. J. van der Berg te Valtermond.

Timmerwerk. Laagste inschrijver A. v. d. Berg, f 5500.

Verfwerken. G. Verver, f 393,50.

SIJBEKARSPÉL. Het bouwen van een nieuw armenhuus en sloopen van het oude. Timmerwerk. Laagste inschr. A. Waterdrinker, f 1385*.

Metselwerk. S. Kistenmaker, f 1225*.

Schilderwerk. P. Portegies, f 249,48*. *Geg.

IJMUIDEN. Het bouwen van een pakhuis met bovenwoning. Raming f 2840. Door den heer Beenhakker.

Laagste inschr. Burger f 3064. *Gegund.

ZWOLLE. Het afbreken van het bestaande slachthuis aan de Oude Vischmarkt aldaar en het opbouwen van een nieuw perceel. Door den architect G. G. Post.

Laagste inschrijver P. J. Koedijk, f 10626. Volgens bestek beraad.

30 JULI.

AMBT-VOLLENHOVE. De herbouw eener nieuwe woning met schuur. Door de Wed. H. Winters Js. z. te St.-Jansklooster.

Laagste inschrijver Johan Weijs, Ambt-Vollenhove, f 3750. Gegund.

OSS. Het bouwen van 13 schoollokalen met gangen, overdekte speelplaatsen, enz. ten dienste der eerw. fraters aldaar. Door den arch. C. F. v. Hoof.

Laagste inschr. Th. v. Grunsvan, Oss, f 49480.

RENKUM. Het verbouwen van het gem. huis en het aanbouwen van een nieuw gedeelte. Door het gem.best.

Laagste inschr. firma wed. J. v. d. Kracht, f 12948, gegund.

VENLO. Het bouwen van een woonhuis met gedeeltelijke bijlev. van de benodigde materialen op een aan den Straalschen weg aldaar gelegen terrein. Door den archit. Henri Seelen.

Laagste inschr. Gebr. Baeten f 2700.

31 JULI.

AMBT HARDENBERG (HERBEST.). Het bouwen van twee scholen met twee onderwijzerswoningen en twee afzonderlijke bergplaatsen waarvan één school met onderwijzerswoning en bergplaats te Sibculo en een school met onderwijzerswoning en bergplaats aan de Schuinesloot, beide in de gemeente Ambt Hardenberg, en zulks in 2 perc. en in massa. Door het gem.best.

Ingekomen één biljet en wel alleen voor het bouwen van de school en onderwijzerswoning te Sibculo van H. en J. Tillema te Vroomshoop, voor f 9300. Gunning 14 dagen aangehouden.

HELMOND. Het bouwen van twee burgerwoonhuizen en een winkelhuis met aanhoorige werken met bijlev. van alle mater. Door den heer L. Marchand-Beks.

Laagste inschr. W. Sluiter, f 5327. Geg.

ST.-NICOLAASGA. Het verbouwen der woning en smederij en het maken van een rijwielmagazijn voor den heer J. v. Zandbergen.

Laagste inschr. H. v. d. Meer, Scharsterbrug, f 2179. Gegund.

SPIJKENISSE. Het bouwen van een schoollokaal met aanhoorigheden, aan de bestaande openbare school aldaar. Door het gem.best.

Laagste inschrijver E. L. Bakker, Hekelingen, f 3179.

WINTERSWIJK. Het bouwen van een dubbel burgerwoonhuis aan den Parallelweg aldaar. Door den archit. J. J. Post.

Laagste inschr. G. H. ter Haar, f 3620. Geg.

ZEVENHUIZEN (Z.-H.). Het bouwen van een bouwmanwoning, schuren, berg, enz. Door den architect P. v. d. Broek.

Metselwerk. Laagste inschr. v. d. Starre, Coster en Co., Waddinxveen, f 2010.

Timmerwerk. C. van Leeuwen, Nieuwerkerk, f 3000.

Smidswerk. H. Mul, f 100.

Lood- en Zinkwerk. J. M. Boode, f 93.

Glas- en Verfw. P. J. Renet, Gouda, f 188.

Rietdekkerswerk. A. Vente f 149.

Massa. D. Schoute, 's-Hage, f 5825.

ZWIJNDRECHT. Het maken van een fabrieksgebouw voor het zoutziedersbedrijf op paalfundering met schoorsteenvoet op dito fundament benevens de ondermetseling der zoutpan. Door den arch. H. v. d. Esch Bz.

Laagste inschr. G. Borsje, 's-Hage, f 8925.

1 AUGUSTUS.

AMSTERDAM. Het bouwen van een fabriek voor rijiugen en automobielen ter plaatse van de geamoveerde perc. Kerkstr.

no. 12, 14 en 16 aldaar voor rekening van de N.V. Schutter en van Bakel. Door den archit. B. v. Bilderbeek.

Laagste inschr. J. en D. Timman, f 19962.

APPINGEDAM. Het amoveeren eener behuizing en het bouwen van winkelbehuizing, bakkerij en woning, onder bijlevering van al het daartoe benodigde. Raming f 3775. Door den arch. J. Heikens.

Laagste inschr. K. Burema, Appingedam, f 3.500. Voorloopig gegund.

ALMELO. Het bouwen eener villa aan den Ootmarsumschen straatweg te Ambt-Almelo. Door den arch. J. M. en Jan G. Wolf.

Laagste inschr. J. Fikkert, Js. z., f 13891.

HOEVELAKEN. Het bouwen van een woonhuis. Door den heer H. van Manen.

Laagste inschr. H. G. van Veen, Keulen, f 2994.

VLAARDINGEN. Het gedeeltelijk afbreken van het voormalig pakhuis Zeeland en het te dier plaatse bouwen van een Pakhuispand met bijkomende werken in massa. Door den bouw. A. Maarleveld Az.

Laagste inschr. L. van der Linden, f 4469. Gunning aangehouden.

3 AUGUSTUS.

BRIELLE. Het amoveeren van 6 woningen en het ter plaatse bouwen van een blok van 6 nieuwe woningen. Raming f 7400. Door de regenten van het Merula-weeshuis.

Laagste inschr. Gebr. M. en W. v. d. Reijder, Brielle f 6575, gegund.

ENSCHEDÉ. Het bouwen van een woonhuis, op een terrein gelegen aan den Spelbergsweg ald. Door den arch. J. C. Kromhout v. d. Meer.

Laagste inschr. A. J. Bekkers en J. v. d. Berg, f 2815.

HEELSUM (GELD.). Het bouwen van een woonhuis met cafe, op een terrein gelegen nabij station Wolfheze. Door den arch. J. Rothuizen.

Laagste inschr. C. Bosman, Wageningen, f 5675, gegund.

HILVERSUM. Het verbouwen van een dubbel winkelhuis, gelegen aan de Kerkstr. no. 26 en 28. Door den arch. Bern. W. C. Emons.

Laagste inschr. P. en J. Boonacker, f 6485. Gunning aangehouden.

St. ANTONIUS (N.-B.). Het bouwen van een stoomzuivelfabriek en directeurswoning met bijlev. van de daarvoor benood. materialen. Door den arch. H. M. van Strijp, te Mill.

Laagste inschr. Verhagen en Verstegen, Mill, f 13250, gegund.

5 AUGUSTUS.

ENSCHÉDE (ONDERH.), Het bouwen van een villa aan de Marthalaan, onder beheer van den architect H. Reijgers. Door den heer W. A. S. ter Kuile.

Laagste inschr. H. Mastenbroek, f 19920. Nog niet gegund.

GRAVE. Het bouwen eener predikantswoning en bijbehorende werken.

Het college van kerkvoogden en notabelen der Ned. Herv. Gem.

Laagste inschr. H. v. d. Velde, 's Bosch, f 9329.

's-GRAVENHAGE. Het uitbreiden van het Boerhave-laboratorium te Leiden. Ram. f 7600. Door het prov. best.

Laagste inschr. P. Meijer, Alkmaar, f 7777.

SCHIEDAM. Het verbouwen van het pand „De Drie Sterren” aan de Noordvest no. 47 aldaar. Raming f 5370. Door den arch. S. v. d. Schouw Jz.

Laagste inschr. G. Krabbendam, f 3800.

TERNEUZEN. Het bouwen van een woonhuis aan de Vlooswijkstraat aldaar. Door den bouw. J. Scheele.

Metselwerk. Laagste inschrijver Gebr. Wisse, f 1316*.

Timmerwerk. J. A. Rijnberg, f 1423*. *Geg.

6 AUGUSTUS.

's-GRAVENHAGE. Het bouwen van een postkantoor met directeurswoning te Nieuw-

Amsterdam. Het ministerie van Waterstaat.

Laagste inschrijver H. Koster, Sappemeer f 20135; daaropvolgende S. W. de Boer, Coevorden, f 23940.

Bij MOUTON & Co. te 's-Gravenhage zijn verkrijgbaar:

HONORARIUM-TABELLEN

VOOR

Bouwkundige Werkzaamheden met Declaratie.

Vastgesteld in de Algemeene Vergadering van de Maatschappij tot bev. der Bouwkunst, gehouden te Amsterdam op 31 Mei 1888. Herzien in de Algem. Vergadering van 18 Mei 1904.

De prijzen zijn:

1 Exempl. f 0.10, franco p. post f 0.11
25 " " 1.50, " " " " 1.62
50 " " 2.50, " " " " 2.70
100 " " 4.—, " " " " 4.20

Op naam bedrukt.

50 Exempl. f 4.—, franco p. post f 4.20
100 " " 6.—, " " " " 6.20

Toezening geschiedt alleen na ontvangst van remise.

BOEK-, STEEN en PLAATDRUKKERIJ

MOUTON & Co.

HERDERSTRAAT 5

Telefoon No. 821.

'S-GRAVENHAGE.

Levering binnen den kortst mogelijken tijd en tegen concurreerende prijzen van alle soorten

BOEK-, KANTOOR-

EN

HANDELSDRUKWERKEN

Illustratie- en Kleurendruk.

Aandeelen,

Obligatiën en Couponbladen

Begrotingen, Bestekken.

Plan- en Detailteekeningen.

Photolithografie en Lichtdruk.

KOPER- en STAALGRAVUREN

Etsen en Photogravuren.

LYST·VAN·LEVERANCIERS EN FABRIKANTEN

Prijs per regel voor niet geabonneerden op advertentiën
f 5.— per jaar bij vooruitbetaling. Abonnés op Advertentiën
1 regel gratis voor iedere advertentie.

- Albast-Cement. — G. VAN LENT & Co. Rotterdam.
- Aerogeegas. — Tj. v. d. ZEE, Bezuidenhout. Rijklof van Goens-
straat 18, den Haag.
- Asbest-leien. — Cementmastiëkdakbedekking, Houtcement- en
Houtcementdakleerdakbedekking, Haesler's Houtcement. —
G. SMITS & Co. Weesperzijde 39 Amsterdam. Tel. 7466.
- Asbestleien, bouwmaterialen, enz. Bouwmaterialaalhandel „STEEN-
OORD”, 's-Gravenhage.
- Asphalt, Houtcement, Dakbedekking enz. — Dordrechtsche
Asphaltfabriek ROODENBURG & Co. Dordrecht.
- Asphalt, Houtcement, Dakbedekking enz. — N. V. Utrechtsche
Asphaltfabriek v.h. firma STEIN & TAKKEN, Utrecht.
- Asphalt. — W. J. v. d. WETTERN en A. S. KEY. Rotterdam.
- Asphalt, 1e NED. ASPHALTFABRIEK, Utrecht.
- Asphalt, Houtcement, Dakbedekking, Amsterd. Asphaltfabriek
„de Vesuvius”, Amsterdam.
- Assurantie-Mij. tegen Brandschade „de Nederlanden van 1845”
's-Gravenhage, Kerkplein hoek Prinsestraat.
- Atelier voor Decor. Kunst. KRUYMEL en MERCKENS. Haarlem.
- Badinrichtingen. — Th. VAN HEEMSTEDDE OBELT, Amsterdam.
- Beeld- en steenhouwwerk. — v. d. MAAS & Co., den Haag-Bussum.
- Beton- en Betonijzerwerken, DE KONINK. ROTTERD. CEMENT-
STEENFABRIEK v/h VAN WANING & Co. Rotterdam.
- Beton (Gewapend). — HOLL. MIJ. TOT HET MAKEN VAN
WERKEN IN-, 's-Gravenhage.
- Beton (Gewapend). — F. J. STULEMEIJER & Co. Breda
- Beton, Gewapend. — P. BOURDREZ, den Haag.
- Beton (Gewapend). — Koninklijke Rotterdamsche Cementsteen-
fabriek voorheen VAN WANING & Co. Rotterdam.
- Betonsteenen, Machines voor holle. — EM. KOCKEN. Arnhem.
- Betonijzer „Kahn Systeem”, Handelmaatschappij van R. S.
STOKVIS & ZONEN, Rotterdam.
- Bouwstoffen. — MARTIN & Co., Amsterdam.
- Bovenlichtsluiting „Flux”. — VAN DE POLL, Purmerend.
- Bovenlichtsluitingen in div. systemen, LUYKE & Co., Rotterdam.
- Brandkasten en Kluisdeuren. — DE LUGT & SERNE, Haarlem.
- Brandkasten, Kluisdeuren en Brandkluisdeuren. J. LIPS Bzn.,
Dordrecht.
- Brandkasten, Kluisdeuren, „Syst. Ostertag”, G. L. Schultz, Rott.
BRANDKLUISDEUREN. — Wed. P. A. SCHROOT & Zoon, Den Haag.
- Brücknerplaten. — FABRIEK INDUSTRIA. Breda.
- Cement-Ijzerw. — NED. MIJ. VOOR MONIERW. Amsterdam.
- Cementmastiëkdakbedekking. Handel in Bouwmaterialen van J. A.
SMITS & ZONEN, Ruijschstraat 30b/d Weesperzijde, Amsterdam.
- Cementijzer-Constructies enz. — H. WESTENBERG, Almelo.
- Centrale Verwarming. — W. J. STOKVIS. Arnhem
- Centrale Verwarming enz. — GEVEKE & Co. Amsterdam.
- Centrale Verw. en Ventilatie. — Th. v. HEEMSTEDDE OBELT, Amsterd.
- Centrale Verwarming. — LUIJKE & Co., Rotterdam.
- Centrale Verwarming, Ventilatie-, Wasch- en Droog-inrichtingen,
H. ZIMMERMANN, Utrecht.
- Centrale Verwarming. — JAN HAMER & Co., Amsterdam.
- Centrale Verwarming. — Wed. J. T. HUNCK & ZONEN. Amsterdam.
- Closets — Th. VAN HEEMSTEDDE OBELT, Amsterdam.
- Eerste Nederl. Xylolith-Fabriek. — A. S. KEY, Rotterdam.
- Electro-Technisch Installatie Bureau. — BREEDVELD & SCHRÖ-
DER, Amsterdam.
- Excelsiorplaten. — GEBRS. VAN DER VIJGH, Amsterdam.
- „Flux” Bovenlichtsluiting. — VAN DE POLL, Purmerend.
- Gas-, Stoom- en Waterleiding. — R. S. STOKVIS & ZONEN
Leuvehaven 74-76, Rotterdam.
- Gaskachels (nieuwste condensng). — OBELT, Amsterdam.
- Glas in lood. — J. J. B. J. BOUVY. Dordrecht.
- Gewapend beton, HUYGEN & WESSEL, Siegartbalken, R'dam.
- Gegoten geëmailleerd ijzeren waschtafels — Th. VAN HEEM-
STEDDE OBELT, Amst., 150 de Ruyterkade. Filiaal: 36, Rokin.
- Grondboringen. — A. J. STOEL Jr. Haarlem.
- Haarden. — Firma JAN JAARSMA, den Haag.
- Haeslersch Houtcement. — C. F. BEER, Keulen.
- HEINEKEN'S GLAZENWASSCHERIJ. Stoom Jaloezieën-, en
Rolluiken-fabriek. — 's GRAVENHAGE. Driehoekjes 3 voorheen
Wagenstraat 39a. — AMSTERDAM, v. d. Helststraat 1.
- Houtcement- en Houtcementdakleerdakbedekking. Haesler's Hout-
cement. Handel in Bouwmaterialen van J. A. SMITS & ZONEN,
Ruijschstraat 30 b/d Weesperzijde, Amsterdam.
- Huisdeursloten — LIPS. Dordrecht.
- Jalouziën. — J. F. KRONER & ZONEN, Spuistr. 246, 248, 250, Amst.
- Josson-Cement. — A. E. BRAAT, Rotterdam en Amsterdam.
- Keien enz. — FERD ENGERS, Amsterdam.
- Kokosgipsplaten. — H. H. DE HAAN, Nijmegen.
- Lengtematen, duimstokken enz. — W. J. WEISSENO, Amsterdam
- Liften. Machinefabriek DE ZAAAN, Wormerveer.
- Liften. — Th. VAN HEEMSTEDDE OBELT, Amst. (R. WAYGOOD & Co.)
- Liften, Ventil., Gesm. ijzer. trappen. J. HAMER & Co., Amsterdam.
- Liften. (Hydr. en electr.). — FRED. STIELTJES & Co. Amsterdam
- Liften speciaal Handkracht. — J. C. VAN STRAATEN, den Haag.
- Looden en Inw. glasemail privaatileidingen. — OBELT. Amst.
- Luminographie en Lichtdruk, Steendr. „Senefelder” Amsterdam
- Metaalwerk, meubelen. — ONDER DEN ST. MAARTEN, Haarlem.
- Machinefabriek Metaal- en IJzergieterij v/h. SPOOR, WIJN-
VOORD & Co. 's-Gravenhage,
- Montegratedruk. — H. J. MONDT, den Haag.
- Muschelkalkstein. — J. H. P. JANSE, Amsterdam
- Natuursteenbewerking. — G. W. HARMSSEN, Amsterdam.
- Parketvloeren, AUG. LACHAPPELLE, Breda.
- Plafondplaten. — GEBR. MIJNLIEFF, Nijmegen.
- Portland-Cement — DYCKERHOFF & SÖHNE, Amöneburg.
- Präcisionsvensters en deuren. — v. d. SCHUIJT & KUNTZE, Amst.
- Prisma's Luxfer. — Wm. VAN RIJN, Amsterdam.
- Proefstation Bouwmat. — KONING & BIENFAIT, Amsterdam.
- Raamsluiters voor bovenlichten. — HEEMSTEDDE OBELT, Amst
- Rolluiken. — W. H. M. SCHOLTE, Prinsengr. 516, Amsterdam.
- Roliuiken, Serredekking enz. — S. BRUIGOM, Arnhem.
- Rolluiken enz. J. P. SENFT, Haarlem.
- Rolluiken enz., W. C. J. VAN DER MEYDEN, den Haag.
- Sanitaire Artikelen, VAN DEN BERG & Co. — Amsterdam.
- Schoorsteenmantels, marmeren. — G. & J. COOL. Amsterdam.
- Scoriae Bricks, IJzeren buizen enz. — W. DEURVORST, Den Haag.
- SLOTEN EN VEILIGHEIDSAFSLUITINGEN — LIPS DORDRECHT.**
- Spiegel-, Vensterglas enz. — P. DOLK & ZN., Rotterdam — Dordrecht
- Stalen balken, IJzer enz. — Gebr. VAN DER VLIET, Amsterdam.
- Stalen Balken, IJzer enz. W. BERNET & Co., Amsterdam.
- Stalinrichtingen. Verwarming. Jan Hamer & Co. Amsterdam.**
- Stalinrichtingen — STAAL & HAALMEIJER, Amsterdam
- Stalen baiken. — H. E. OVING Jr., Rotterdam.
- Stalen balken, — DIKEMA & CHABOT, Rotterdam.
- Stalen balken en U-profielen — Deutsch-Luxemburgische Berg-
werks- und Hütten-Actiengesellschaft. Vertegenw. C. D. v. d.
LINDEN, Singel 544, Amsterdam.
- Steengaas. — F. A. CLOËR, Amsterdam.
- Steengoed of Engelsche buizen en kruispannen. — HOUBEN &
STEEGH, Belfeld en Tegelen (Limburg.)
- Stoommachines, Ketels. Zuid-Holl. Machinefabriek en Constructie-
werkplaats. Dir. ANTON KRÖNER, den Haag.
- Stoomtimmerfabriek. — GEBRS. VAN MALSEN. Den Haag.
- Stucsteen, Stucmarmer, The Dutch Mercantile Cy. — B. T. HAGEN
Rotterdam.
- Tegelversieringen enz., Plateelbakkerij DE DISTEL, Amsterdam
- Timmer- en lijstenfabriek. — G. P. J. BECCARI, Haarlem.
- Trockenstuccplafonds — De 1e Ned. Trockenstuccfabriek, Venlo.
- Urinoirs (Toifit). — H. HUINCK & A. IMHOFE, Rotterdam.
- Ventilators. — Th. VAN HEEMSTEDDE OBELT, Amsterdam.
- Ventilators. — D. P. HASSELMAN, Amsterdam.
- Ventilatoren. — SLUIS & VRUGTMAN, Amsterdam.
- Vluchtluikladder, W. J. VAN ELDEN, Amsterdam.
- Vuurvaste steen, Tras, Aarden buizen, Straatkeien — „Bouw-
materialen” v.h. M. LUIJTEN, Lekkerkerk, Rotterd. en Dordrecht.
- Wandtegels, cement, kalk, graniet — „Bouwmaterialen” voorheen
M. LUIJTEN Lekkerkerk, Rotterdam en Dordrecht.
- Wandtegels. Schoorsteenmantels — A. N. DE LINT, Delft, Den Haag.
- IJzeren ramen, P. DELOSIE—MOONEN, Nijmegen.
- IJzerconstructies (Ontwerpen van). — W. G. A. BIJL, Utrecht.
- IJzerconstructiën, Kunstsmeedwerken. Zuid-Holl. Machinefabriek
en Constructiewerkplaats. Dir. ANTON KRÖNER, den Haag.
- Zandsteen. — FERD. ENGERS, Amsterdam.
- Zechit. — I. LEHREN, Amsterdam.
- Zinkwerken. — N. V. F. W. BRAAT's Kon. Stoomfabr. v. — Delft.

TECHNISCHE HOOGESCHOOL.

Bij de afdeling *Bouwkunde, Constructie van onderdelen van Gebouwen*, wordt GEVRAAGD met ingang van 1 September 1907, op een jaarwedde van f 1200.—

Een Assistent.

Zij, die voor de vervulling van deze betrekking in aanmerking wenschen te komen, moeten zijn vaardig teekenaar en beschikken kunnen over een grondige theoretische kennis van en meerjarige praktische ervaring in het bouwvak.

Gegadigden worden uitgenoodigd hun sollicitatiën vóór 15 Augustus e.k. franco in te zenden onder de letters G. N. I. bij den technischen boekhandel van J. WALTMAN Jr. te Delft, en daarin mededeeling te doen van hun ouderdom, opleiding, vroegeren en tegenwoordigen werkkring, verworven diploma's en adressen ter informatie.

Hollandsche IJzeren Spoorweg-Maatschappij.

AANBESTEDING.

Op MAANDAG, den 19den Augustus 1907, zal des namiddags ten half 2 ure (*Greenw. tijd*), zal in het Centraal Personenstation te Amsterdam, in het lokaal naast de wachtkamer 3de klasse (ingang vestibule) worden aanbesteed volgens bestek no. 1095:

Het maken van een nieuw Hoofgebouw met bijgebouwen en bijbehorende werken op het station WINTERSWIJK (G. O. L. S.).

Begrooting f 36 450.—.

Het bestek met 2 teekeningen is tegen betaling van f 2.—, en het bestek zonder de teekeningen tegen betaling van f 1.— verkrijgbaar aan het Centraal-Administratiegebouw der Maatschappij aan het Droogbak te Amsterdam, Dienst van Weg en Werken, kamer 150, of op franco aanvraag aan dien Dienst, met toezending van het bedrag in postwissel (postzegels worden niet in betaling genomen en aan aanvragen zonder postwissel wordt geen gevolg gegeven).

Aanwijzing geschiedt als in het bestek is vermeld.

De Raad van Administratie.

Assurantie Maatschappij tegen Brand-

schade en op het Leven

De NEDERLANDEN van 1845.

's-Gravenhage, Kerkplein, hoek Prinsestraat — Amsterdam, Sophiaplein — Rotterdam, Zuidblaak 24 (Beursplein) — Breda, Prinsenkade — Haarlem, Groote Houtstraat 71^{rood}, hoek Gedempte Oude Gracht — Nijmegen, In de Betoustraat 8 — Groningen, Vischmarkt 40 hoek Haddingestraat — Zutphen, IJselkade.

Hoofd-Directie te 's-Gravenhage:

CAREL HENNY, Directeur;

Mr. J. J. HENNY, Adj.-Directeur.

G. TEERINK, Alg. Procuratiehouder.

Kapitaal f 4.000.000.00
Reservefonds ult. 1906 1.235.400.00
Betaalde Brandschaden tot ult. 1906 31.495.000.00.

BRAND - LEVEN - INBRAAK.

Verzekering tegen vaste en zeer billijke Premieën, zonder Inleggelden of Nabetalingen.

TUFSTEEN

wordt ruw en bewerkt geleverd door

Joh. RADERMACHER Jr.

STEENGGROEVEN.

WEIBERN b/ BROHL a/ Rh.

(DUITSCHLAND.)

Het Gemeentebestuur van *Enkhuizen* roept op SOLLICITANTEN naar de betrekking van

Leeraar in het teekenen

aan de Avondschool voor aanstaande Ambachtslieden aldaar, tevens Assistent-Gemeente Opzichter in 't bijzonder belast met de uitvoering van de bouwverordening. Aan deze betrekking is verbonden eene jaarwedde van f 800.— met vier tweejaarlijksche verhoogingen van f 50.—

Verzoekschriften op zegel met stukken in te zenden vóór den 19en Augustus 1907 aan den BURGEMEESTER.

Hollandsche IJzeren Spoorweg-Maatschappij.

AANBESTEDING.

Op MAANDAG, den 19en Augustus 1907, des namiddags ten half twee ure (*Greenw. tijd*), zal in het Centraal Personenstation te Amsterdam, in het lokaal naast de wachtkamer 3de klasse (ingang vestibule) worden aanbesteed volgens bestek No. 1096:

Het maken van eene ronde Locomotievenloods voor 12 standen en met aanbouw, benevens bijbehorende werken op het gemeenschappelijk stationsempacement WINTERSWIJK (N. W. S.) in twee perceelen.

Begrooting 1e perceel f 91.300.—
id. 2e id. f 28.500.—

Het bestek met 3 teekeningen zijn van den 8en Augustus af tegen betaling van f 2,50 en het bestek zonder de teekeningen tegen betaling van 1.— verkrijgbaar aan het Centraal-Administratiegebouw der Maatschappij aan het Droogbak te Amsterdam, Dienst van Weg en Werken, kamer 150, of op franco aanvraag aan dien Dienst, met toezending van het bedrag in postwissel (postzegels worden niet in betaling genomen en aan aanvragen zonder postwissel wordt geen gevolg gegeven).

Aanwijzing geschiedt als in het bestek is vermeld.

De Raad van Administratie.

Bij MOUTON & Co., te 's-Gravenhage zijn verkrijgbaar:

PORTEFEUILLES

voor de jaargangen van het „Bouwkundig Weekblad“.

Deze portefeuilles zijn voorzien van een ingedrukt jaarcijfer.

Prijs per portefeuille f 0.50. Franco per post f 0.65.

LIFTEN SPECIAAL voor HANDKRACHT tot vervoer van

Boeken, Spijzen, Goederen, Personen enz.

worden vervaardigd door

J. C. VAN STRAATEN,

Loosduinsche weg 855 i, DEN HAAG.

Maatschappij tot Exploitatie van Staatsspoorwegen.

AANBESTEDING.

Op DINSDAG den 27sten Augustus 1907, des namiddags ten 2 ure (*locale tijd*), aan het Centraalbureau der Maatschappij tot Exploitatie van Staatsspoorwegen in het Moreelse Park te Utrecht, van

Bestek No. 1121.

Het maken van eene Wachterswoning met bergplaats en bijbehorende werken nabij Blokpost 63. Lijn: LAGE ZWALUWE—ROSENDAAL.

Begrooting f 3210.—.

De besteding geschiedt volgens § 46 van het bestek.

Het bestek ligt van den 8sten Aug. 1907, ter lezing aan het Centraalbureau in het Moreelse Park en aan het bureau van den Sectie-Ingenieur A. J. BUIS, te Rotterdam en is op franco aanvraag (per brief) aan genoemd Centraalbureau (Dienst van Weg en Werken) te bekomen, tegen betaling van f 1.— Inlichtingen worden gegeven aan het Centraalbureau (Dienst van Weg en Werken) en door den Sectie-Ingenieur voornoemd.

Aanwijzing op het terrein zal geschieden te Oudenbosch, den 21sten Aug. 1907 ten 1 ure namiddag (*West Europeesche tijd*).

Utrecht, den 6den Augustus 1907.

BOUW ORNAMENTEN

GEWAPEND GIPS KUNSTSTEEN

CEMENT BETON

EDUARD NETTESHEIM — VENLO

TROCKENSTUCC

(GEWAPEND GIPS) PLAFONDS

EDUARD NETTESHEIM — VENLO

GRANITOS

METAAL CEMENT

EDUARD NETTESHEIM — VENLO

FERRULIN

DE BESTE WATERVERF

EDUARD NETTESHEIM — VENLO

BOUWKUNDIG WEEKBLAD.

· ORGAAN VAN DE MAATSCHAPPIJ ·
· TOT BEVORDERING DER BOUWKUNST ·

BESTUUR VAN DE MAATSCHAPPIJ: A. SALM G.Bz., *Voorzitter*. W. J. DE GROOT, *Vice-Voorzitter*, — V. G. A. BOSCH, L. C. DUMONT, G. W. VAN HEUKELOM, D. E. C. KNUTTEL, J. A. MULOCK HOUWER, F. J. NIEUWENHUIS, B. J. OUËNDAG, J. VERHEUL Dz., P. A. WEELDENBURG.

COMMISSIE VAN REDACTIE: ED. CUYPERS,
A. SALM GBz., J. VERHEUL Dz.
REDACTEUR: C. T. J. LOUIS RIEBER.

BUREAU VAN REDACTIE: MARNIXSTR. 402 AMST.
BUREAU VAN ADMINISTR. HERDERSTR. 5 DEN HAAG
UITGEVERS: MOUTON & CO DEN HAAG.

INHOUD

N^O. 33. 17 AUGUSTUS 1907. Maatsch. tot Bev. der Bouwkunst. — Winkelhuis te Leiden, door Jesse en Fontein. — Middelbaar Technisch Onderwijs. — Boek- en Plaatwerken. — Prijsvragen. — Verslagen van vergaderingen. — Inhoud van Tijdschriften. — Berichten. — Bureau voor plaatsing van opzichters en teekenaars. — Aankondiging en afloop van aanbestedingen. — Lijst van Fabrikanten, Leveranciers, enz. — Advertentiën.

ABONNEMENTSPRIJS
voor Nederland: fr. p. p. / 15.— 's jaars, voor Indië en het Buitenland (bij vooruitbetaling) fr. p. p. / 17.—. PRIJS DER ADVERTENTIËN: van 1—5 regels / 1.—, elke regel meer 20 cents Grootte letters naar plaatsruimte. — AANKONDIGING VAN AANBESTEDINGEN 15 ct. p. r. m. premie $\frac{3}{2}$ maal. — ABONNEMENT VAN ADVERTENTIËN tegen belangrijk verminderde prijzen en kosteloze opname der advertentiën in het Tijdschrift der Mij.

MAATSCHAPPIJ TOT BEVORDERING DER BOUWKUNST.

97ste ALGEMEENE VERGADERING.

Deze vergadering zal worden gehouden op Vrijdag 20 September, te Nijmegen.

Op Zaterdag 21 September zal een bezoek worden gebracht aan Goch en Xanten.

Nadere bijzonderheden omtrent deze vergadering enz. zullen tijdig in het Bouwk. Weekblad worden bekend gemaakt.

BIBLIOTHEEK DER MAATSCHAPPIJ.

Boekwerken, ten geschenke ontvangen voor de bibliotheek der Maatschappij.

1. Geïllustreerde catalogus van de Tentoonstelling der werken van Dr. P. J. H. Cuyppers, ingericht door het Genootschap Architectura et Amicitia in het Stedelijk Museum te Amsterdam, van 6 tot 30 Juni 1907.

2. Van de Deutsche Bauzeitung G. m. b. H.: Deutsches Bauhandbuch, Baukunde des Architekten. Landwirtschaftliche Bauten, bearbeitet von Friedrich Wagner, Architekt.

3. Van Mr. J. C. Overvoorde, archivaris te Leiden: Oude Gebouwen te Leiden. Samengesteld in opdracht van de Vereeniging „Oud Leiden”. Uitgave van den heer G. F. Théonville, te Leiden.

4. Van de Sociaal-Technische Vereeniging van democratische Ingenieurs en Architecten: Verbod van loodhoudende verven. Amsterdam, Maas en van Suchtelen.

5. Van de uitgever: Handboek voor Smeden, tevens ten dienste voor inrichtingen voor Ambachtsonderwijs en zelfstudie, door R. van der Wal, Leeraar in het smeden aan de Ambachtsschool te Tiel.

6. Deventer als Industriestad. Uitgegeven bij gelegenheid van de 130^e Algemeene Vergadering der Mij. van Nijverheid door het Departement Deventer.

WINKELHUIS TE LEIDEN.

Bij de opdracht voor het maken van een bouwplan voor het hier afgebeelde winkelhuis Maarsmansteeg te Leiden werd, zooals gebruikelijk is, bedongen: aan de straatzijde alles glas.

Een ijzerconstructie was dus direct voorbeschikt, te meer, daar ook geen steunpunten in den winkel mochten komen; daardoor werd het noodig alle balklagen, behalve die van den zolder, uit stalen balken samen te stellen.

De geheele ijzerconstructie is aan de buitenzijde van het gebouw zichtbaar gelaten; muurvakjes zijn als vullingen in verglaasde steenen uitgevoerd.

Bij het stellen van het stalen geraamte was het graniet nog niet aanwezig; het is toen voorloopig op blokken geplaatst en later met vijzels gelicht om de neuten van Zweedsch graniet op de juiste plaatsen te stellen.

De stalen balken der verschillende verdiepingen zijn elk voor zich van een afmeting, beantwoordende aan de functie die zij te vervullen hebben. Evenwel zijn de betimmeringen ervan zooveel mogelijk van dezelfde afmetingen en aan elkaar gelijk, en daartusschen houten plafonds aangebracht. De ruimte tusschen vloeren en plafonds zijn gevuld met zeegras.

Het open koepeltje is met strooken lood gedekt en geheel verguld.

De dakpannen zijn goudgeel verglaasd; het leveren van deze kleur heeft den pannbakker nogal eenige moeite veroorzaakt.

Het grondvlak van het gebouw is ongeveer 8 bij 8 M. en vrijwel vierkant. De hier gegeven afbeelding zou anders

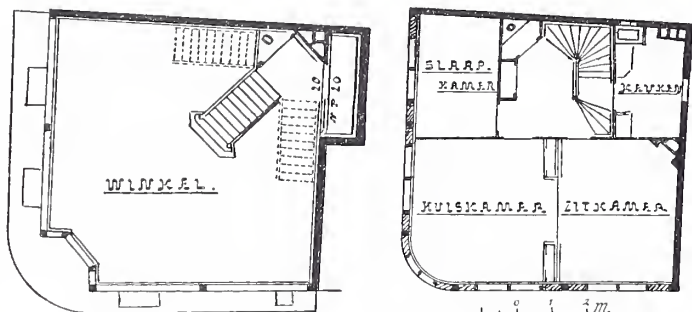

Plan begane grond. Plan tweede verdieping.

WINKELHUIS TE LEIDEN.
Architecten JESSE en FONTEIN.

doen denken; het was echter wegens de smalte van de straat niet mogelijk een photographische afbeelding ervan te maken van uit een verder verwijderd standpunt.

Het winkelhuis is gebouwd in den winter van 1905-1906.

Leiden.

JESSE en FONTEIN
architecten.

MIDDELBAAR TECHNISCH ONDERWIJS.

In de te Hengelo gehouden vergadering van den Ned. Aannemersbond, heeft de Voorzitter van den Bond, althans volgens de verslagen van die vergadering in „Het Handelsblad” en andere dagbladen, tijdens de behandeling van het onderwerp M. T. O. gezegd, „dat de Regeering belang stelt in dit onderwerp en dat „de hand nu aan den ploeg moet worden geslagen. Daar komt „nog bij, dat de Regeering het plan heeft de Machinistenschool „te Amsterdam te vervormen tot een middelbaar technische school, „waarop de praktijk zoo goed als verwaarloosd zal worden.”

Het was echter niet duidelijk, waarom de praktijk op die M. T. S. zou worden verwaarloosd; ook bleek uit het door den Voorzitter

medegedeelde niet, op welke gegevens zijne veronderstelling berust.

Uit den kring der lezers van dit blad wordt dan ook de opmerking gemaakt, dat van de M. T. S. met zekerheid verwacht kan worden, dat de praktijk daar, evenals op de tegenwoordige Machinistenschool, voldoende beoefend zal worden.

Inmiddels is „De Aannemer” van 13 Augustus 1907 verschenen, bevattende het officieele verslag van de 12de jaarvergadering van den Nederlandschen Aannemersbond. Daaruit blijkt, dat de Voorzitter het volgende heeft gezegd, na er op gewezen te hebben, dat op de vraag tot Z. Exc. den Minister van Binnenlandsche Zaken gericht, of eventueel op eene Rijkssubsidie voor eene M. T. S. voor Aannemers zou mogen gerekend worden, nog geen afdoend antwoord was ontvangen, doch vast staat, dat de zaak de volle belangstelling heeft der Regeering.

„Intusschen — zeide de Voorzitter — moeten wij thans de vraag „beantwoorden: is er ten aanzien van de regeling van het M.T.O. „noodstand, en moeten wij nu iets *doen*, dan wel ons nog langer „verdiepen in theoretische bespiegelingen en beschouwingen, in „verband ook met het voornemen om de Machinisten-School te „Amsterdam te reorganiseeren als een Middelbaar Technicum, op „eene wijze waarmede wij ons wellicht niet zullen kunnen ver- „eenigen?”

Uit die woorden blijkt nog niet de veronderstelling, dat op de gereorganiseerde school de praktijk zoo goed als verwaarloosd zal worden.



Landwirtschaftliche Bauten, von Friedrich Wagner, Architekt. Verlag Deutsche Bauzeitung. Berlin 1907.

Het onlangs verschenen werk, waarvan de titel hierboven is opgegeven, vormt een deel van het Deutsche Bauhandbuch, Baukunde des Architekten, een standaardwerk van groote verdiensten, waarvan de tot nog toe verschenen afzonderlijke onderdeelen door speciale vakmannen van erkenden naam zijn bewerkt geworden.

De derde uitgave van het hier aangekondigde deel, waarin de „gebouwen voor den landbouw” behandeld worden, is geheel nieuw bewerkt; zij is niet meer te vergelijken met de beide vorige uitgaven, daar ook de indeeling van de stof, door de uitgebreidere en vollediger behandeling daarvan, eene algeheele verandering heeft moeten ondergaan. Het nieuwe werk vormt thans een lijvig boekdeel, in het bekende vergroote formaat, van ruim 600 bladzijden druks, met 1346 duidelijke afbeeldingen op 11 platen en tusschen den tekst.

De onderwerpen zijn thans onder zes hoofdafdeelingen gebracht, behandelende achtereenvolgens: I. boerenplaatsen; II. gebouwen tot berging van de oogsten; III. gebouwen voor stalling van het vee; IV. bijgebouwen; V. gebouwen voor bijkomende landhuishoudelijke nijverheid (boter- en kaasbereiding, aardappelspiritus-, stijfsel-, suiker-, steenfabrieken, en kalkbranderijen); VI. woningen voor arbeiders, beambten, opzichters, houtvesters, enz. Een uitgebreid register aan het slot maakt het opzoeken van onderdeelen dezer afdeelingen zeer gemakkelijk.

De samensteller van het boek, de architect Fr. Wagner te Rostock, geeft een uitgebreide lijst van de boek- en plaatwerken die betrekking hebben op het door hem behandelde onderwerp; deze vormen een flinke bibliotheek, waarvan alleen de raadpleging ten dienste van de samenstelling der nieuwe uitgave, voor zich zelve reeds een ontzaglijk werk moet geweest zijn. Hij heeft echter ook een belangrijke praktijk op landhuishoudkundig gebied achter den rug, zooals uit zijn werk blijkt, waarin verschillende van zijn uitgevoerde werken beschreven worden. Dit heeft zijn taak wellicht wat verlicht.

De schrijver behandelt in eene inleiding de hoofdeischen van de gebouwen voor den landbouw bestemd, en geeft daarbij behartigenswaardigen raad. Zoo maakt hij de opmerking, dat in de allereerste plaats noodig zijn die gebouwen, welke alleen in de onmiddellijke behoeften hebben te voorzien, en die welke in de allernaaste toekomst strikt noodzakelijk zijn. Het landbouwbedrijf is zonder gebouwen niet mogelijk, maar men moet er op bedacht zijn, dat zij als een noodzakelijk kwaad zijn te beschouwen.



Stadhuis te Leiden.
Kamer van Burgemeester en Wethouders.



Hofje van Broeckhoven te Leiden.

AFBEELDINGEN ONTLEEND AAN HET BOEKWERK „OUDE GEBOUWEN TE LEIDEN”.

Uitgave van den heer G. F. THEONVILLE te Leiden. Zie Bouwkundig Weekblad No. 31, van 3 Aug. 1907.

Het is dan ook niet te verdedigen een stuk land te overbelasten met gebouwen, die wellicht voor het grootste gedeelte van het jaar ongebruikt blijven staan, en hun rente niet kunnen opbrengen. Men moet dus zuinig zijn wat de gebouwen betreft. Hij maakt daarbij de opmerking, hoe verkeerd echter een slecht begrepen zuinigheid is, door niet in de eerste plaats te letten op de degelijkheid van de gebouwen, daar gebreken als een voortdurende last op die bouwwerken zelve en op het geheele bedrijf blijven drukken. Spaarzaamheid in dit opzicht moet met ernst betracht worden; want men vergete niet, dat de waarde der gebouwen, onder normale omstandigheden, hoogstens $\frac{1}{6}$ tot $\frac{1}{5}$ mag bedragen van de waarde der geheele bezitting waarvoor zij dienst moeten doen. Maar de zuinigheid mag toch niet zoover gaan, dat de duurzaamheid er onder zal lijden.

Zoo gaat de schrijver voort met beschouwingen over algemeene grondbeginselen, welker toepassing men telkens bij de uitvoerige behandeling der verschillende onderwerpen zal terugvinden. Hieronder zijn beschrijvingen, met teekeningen en enkele begrotingen van kosten toegelicht, van een groot aantal inrichtingen en gebouwen voor het landbouwbedrijf, waarop als zoovele voorbeelden kan worden gewezen, en waarbij tot in de kleinste onderdeelen, de geringste bijzonderheden daarbij in aanmerking genomen, de redenen worden opgegeven waarom de inrichting niet anders dan op de aangegeven wijze moet geschieden.

Reeds bij het doorbladeren van het boekwerk krijgt men aanstonds den indruk, dat het den schrijver grooten ernst is geweest om eene echt degelijke handleiding samen te stellen, een vraagbaak die niet onbevredigd geraadpleegd zal worden. Het is hem gelukt een werk van groote waarde te leveren, dat zijn betekenis ook zal blijven behouden, niettegenstaande te verwachten is, dat op het gebied van den landbouw, door den voortdurenden vooruitgang der nijverheid, wellicht nog groote veranderingen in het bedrijf, en daardoor in de inrichting van de daarvoor vereischte gebouwen zijn te verwachten.

Intusschen zal voor die toekomst nog van groot nut blijven, wat dan reeds tot de geschiedenis behoort, dus wat nu het onderwerp van het boekwerk uitmaakt. De schrijver heeft zeer terecht ingezien, dat men uit het verledene leering kan trekken

voor het heden — een niet te loochenen waarheid — en haalt dan ook voorbeelden uit vroeger eeuwen aan.

De verschijning van dit degelijke werk moet ook hier te lande met groote ingenomenheid worden begroet. Er valt veel, zeer veel uit te putten, al mogen bij ons vele toestanden anders zijn dan in het vaderland van den schrijver. Het is dan ook te verwachten, dat het boek in Nederland, evenzeer als in Duitschland, zijn weg zal vinden. De prijs staat die verbreiding allerminst in den weg: het lijvige boekdeel kost, ingenaaid, slechts 14 Mrk., of gebonden, 16 Mrk.; dat is ongeveer f 8.40 of f 9.60, — prijzen van geen betekenis voor een standaardwerk.

De technische uitvoering van het boek is zeer goed, zooals men die trouwens gewoon is van de laatste uitgaven van het Deutsches Bauhandbuch.

R.

PRYSVRAGEN

Van den heer C. N. Van Goor, 1e Secretaris van de Vereeniging „Bouwkunst en Vriendschap”, ontving de redactie van het Bouwk. Weekblad het volgende schrijven, waaraan gaarne een plaats wordt verleend.

Een der medewerkers aan de prijsvragen van Bouwkunst en Vriendschap verzocht mij op de onderstaande vragen in het Bouwk. Weekblad van 17 of 24 Aug. antwoord te willen geven. Mag ik dus de gastvrijheid in Uw blad inroepen voor dat doel?

Prijsvraag: Café-restaurant.

1. De zijmuren staan op erfscheiding. Is hiermede bedoeld, dat het hart van de zijmuren op de 20 M. breede erfscheiding staat en de helft van de dikte dezer muren, dus als gemeenschappelijke zijgevel met de belendende perceelen buiten de erfscheiding valt, zooals meer voorkomt?

Antwoord. De bedoeling van het programma is inderdaad zooals de vrager meent: de breedte van 20 M. geldt voor hart op hart scheidsmuren.

2. Mag de gezamenlijke oppervlakte van eventuele balcon of erkers op beide verdiepingen niet meer dan 7 M². voor allen tezamen bedragen?

Antwoord. De gegeven oppervlakte mag op *elke* verdieping gebruikt worden.

3. Is in de oppervlakte van de groote vergaderzaal van 120 M². ook de oppervlakte van het kleine tooneel begrepen?

Antwoord. De oppervlakte van tooneel en kleedkamers moet buiten de 120 M². van de zaal vallen.

4. Kan ook ongeveer de oppervlakte van elk der beide kleine vergaderzalen van de eerste verdieping opgegeven worden? Na aftrek van de overige lokaliteiten op deze verdieping schijnt het steller dezer vragen toe, dat die zalen betrekkelijk slechts zeer klein kunnen zijn.

Antwoord. Het kwam den samenstellers van het programma niet gewenscht voor, de grootte van de kleine zalen te limiteeren. Hoe grooter ze zijn, hoe beter.

5. Mogen de meeste vertrekken van de restaurateurswoning ook op de 2de verdieping liggen?

Antwoord. Het programma verbiedt zulks niet. De bedoeling is natuurlijk, dat de voornaamste vertrekken der woning op de eerste verdieping liggen.

6. Mogen enkele der slaapkamers van het inwonend personeel en *alle* bergplaatsen op een zolderverdieping liggen?

Antwoord. Het programma vraagt de slaapkamers op de tweede verdieping, en ook bergplaatsen. Grootte en aantal van laatstgenoemde zijn echter niet bepaald, zoodat met een minimum van ruimte daartoe aan den eisch van het programma voldaan kan worden, en verder verbiedt het programma niet om bergplaatsen in een kap boven de 2de verdieping te maken.

De inzenders op de prijsvragen uitgeschreven door de

Vereeniging van Nederl. Kalkzandsteen-fabrikanten,

ingeleverd onder de motto's: Debuut; Mimosa; Een halve maan (get.); Drie niet concentrische cirkels (get.); Oost-West, Thuis Best; Driehoek en cirkel (get.); Cirkel waarin 3 kleine cirkels (get.); en T. A. T., worden verzocht hunne teekeningen te doen afhalen aan het Gebouw van de Maatschappij tot Bevordering der Bouwkunst, Marnixstraat 402 te Amsterdam (op werkdagen tusschen des voorm. 10 uur en des nam. 4 uur), of wel hunne volledige correspondentie-adressen (naam en woonplaats) op te geven, waaraan de teekeningen kunnen worden teruggezonden.

VERSLAGEN VAN VERGADERINGEN

Nederlandsche Aannemersbond. 7 en 8 Augustus 1907. Hen geloo. Nadat de aanwezigen welkom waren geheeten namens de recipieerende afdelingen Hengeloo en Enschede, hield de Voorzitter van den Bond, de heer J. N. Hendrix, de openingsrede, waarin hij o. a. zeide, dat de Bond nog niet voldaan was; immers het stelsel van gunning deugde niet, de bepalingen omtrent meerder werk waren uit den tijd, en arbitrage werd nog slechts schoorvoetend toegestaan. Spreker critiseerde ook de tegenwoordige verhouding tusschen directies en aannemers. Een goede was alleen mogelijk, wanneer zij gegrond is, o. a. op deze bepalingen: a. de aannemer zij verantwoordelijk voor juiste uitvoering van het werk; — b. de directie zorge, dat de aannemer alle gegevens voor uitvoering van het werk nodig, krijgt; — c. na aflevering van het werk houde alle aansprakelijkheid van den aannemer op.

Verder deelde de Voorzitter o. a. ook de samenstelling mede — reeds in een vorig nummer van dit blad vermeld — van het Nederlandsche Comité de patronage voor het in 1908 te Parijs samenkomende Congres van Bouwnijverheid.

Na afdoening der huishoudelijke werkzaamheden werd naar aanleiding van het rapport der commissie in zake de trusts, het Hoofdbestuur op zijn eigen voorstel gemachtigd:

a. Om eventueel te zijner tijd eene overeenkomst aan te gaan met de leveranciers van ijzer, in verband met het voornemen dier leveranciers om over te gaan tot uitbreiding hunner voorraden met zwaarder profielen en grooter lengten, dan tot dusver in het algemeen direct leverbaar zijn;

b. alsvoren met de „Vereeniging van Nederlandsche Baksteen-

fabrikanten”, betreffende de vaststelling der verkoopsvoorwaarden voor de levering van baksteen;

draagt het Hoofdbestuur op:

1°. om aan de directies in overweging te geven zich ten opzichte van de te verwerken profielen en maten van ijzeren balken e. d. zooveel mogelijk te willen bepalen tot die, welke direct uit den voorraad te betrekken zijn, onder mededeeling, dat vertraging in de oplevering, tengevolge van de toepassing van niet direct uit voorraad leverbaar ijzer, door de leden van den Bond zal worden beschouwd als force majeure;

2°. de directies te verzoeken zich — ten aanzien van het gebruik van portland-cement — te willen bepalen tot het aangeven der vereischten, waaraan het cement in het algemeen moet voldoen, zonder daarvoor bepaalde merken aan te wijzen.

Aan de commissie werd dank betuigd, met verzoek diligent te blijven.

Naar aanleiding van het rapport der Commissie in zake het M. T. O. voor aannemers, sprak het Hoofdbestuur zich als volgt uit:

„Overwegende, dat het vraagstuk der regeling van het M. T. O. sedert geruimen tijd in breeden kring van technici aan de orde is gesteld;

„overwegende, dat ten aanzien van dit vraagstuk, en met name over de richting, waarin bedoeld onderwijs dient te worden geleid, de Bond zich reeds in 1903 in beginsel heeft uitgesproken;

„gehooft het rapport der commissie uit den Bond in zake het M. T. O., waaraan terecht hetzelfde beginsel ten grondslag ligt;

overwegende, dat in zake meergenoemd onderwijs intusschen van andere zijde een geheel ander standpunt wordt voorgestaan, in zooverre de meening wordt verdedigd, dat te dezen aanzien de theorie behoort vooraf te gaan aan de praktijk;

spreekt, evenals de Maatschappij tot Bevordering der Bouwkunst, als haar vaste overtuiging uit, dat het standpunt — althans voor zooverre de bouwvakken betreft — onjuist is, en dat tot het onderwijs in de theoretische vakken aan de M. T. S. slechts diegenen behooren te worden toegelaten, die vooraf voldoende in de praktijk zijn onderlegd om bedoeld theoretisch onderwijs met vrucht te kunnen volgen.

De commissie stelde als ideaal, een eigen school, waarover beraadslaagd was geworden met den heer W. de Visser, Civ. Ing., leeraar in de wiskunde aan de H. B. S., en Directeur der Burgeravondschool in Deventer, Voorzitter der Vereeniging tot Bev. v. d. Vakopleiding voor Handwerkslieden in Nederland, die een plan voor het onderwijs had opgemaakt.

De kosten van een gebouw waren geraamd op f 250.000, terwijl de jaarlijksche uitgaven op f 61.000 werden geschat, daarin begrepen 7 pct. rente van eerstgenoemd bedrag. Aan Rijk, Provincie, de Gemeente waar de school zal worden gesticht, en belanghebbenden, zal dus subsidie moeten worden gevraagd. Arnhem werd de meest geschikte plaats geacht.

Het Hoofdbestuur stelde te dezer zake voor als volgt, hetgeen met algemeene stemmen werd aangenomen:

„De algemeene vergadering,

„betreurende de intrekking van het door de vorige regeering ingediende wetsontwerp tot oprichting eener M. T. S.;

„van oordeel, dat echter in het bijzonder de opleiding van den toekomstigen aannemer het tot stand komen eener zoodanige school met den meesten aandrang eischt;

„besluit — onder voorbehoud van nadere regeling in details — in beginsel tot oprichting eener M. T. S., en

„verzoekt de commissie — onder dankzegging voor haren reeds verrichten arbeid — met den meesten spoed nadere voorstellen dienaangaande bij het Hoofdbestuur in te dienen.

Aan de hand van een zestal stellingen, leidde de heer W. de Vlucht het punt in: Over de verhouding tusschen aannemer en onderaannemer. Het was op de agenda gebracht, omdat het ook in anderen kring een onderwerp van bespreking zal uitmaken, en het nuttig kan worden geacht, dat ook de Bond zich uitspreke over de verhouding, welke tusschen aannemer en onderaannemer behoort te bestaan. De interessante voordracht van den heer De Vlucht werd met onverdeelde aandacht gevolgd, en de vergadering toonde het eens te zijn met zijne stellingen. De hoofdzaak werd daarin voorop gesteld, dat de verhouding goed moet zijn, en elke poging die daartoe leidt, bevorderd moet worden. De eerste stap in die richting door de afdeling Amsterdam van den Bond gedaan, n.l. het sluiten eener overeenkomst met de Vereeniging van onder-aannemers, regelende het beslechten van geschillen langs den weg van arbitrage, verdient dan ook ernstig aanbeveling.

Een der andere stellingen luidde als volgt: Een beweging om

de aanbestedingen te splitsen naar de verschillende vakken, gaat feitelijk langs den Ned. Aannemersbond heen. Er is geen reden, om vooralsnog die beweging te steunen of te bestrijden.

Op den tweeden dag werd te Enschede vergaderd. De commissie tot onderzoek van de bestekken voor werken onder beheer van het Departement van Oorlog, bracht haar rapport uit. De Commissie heeft, volgens het praeadvies van het Hoofdbestuur, daarover tal van gegevens verzameld, welke een duidelijk inzicht geven in de bezwaren, waarmede de aannemers van werken voor de Genie, bij de uitvoering daarvan hebben te kampen. Het Hoofdbestuur heeft geen bezwaar tegen de aanvaarding eener eventueele opdracht in den zin, als door de commissie wordt voorgestaan, n.l. den Minister van oorlog te verzoeken om eene herziening der A. V. voor den dienst der Genie.

Het genoemde rapport komt tot 7, in zeer positieve bewoordingen en soms kras gestelde conclusies, die de leiddraad moeten zijn voor de ter zake bij het betreffende Departement aan te vangen actie. De Commissie is voorts van meening, dat, als het verzoek tot herziening onverhoopt bij den Minister geen gehoor mocht vinden, deze zaak bij de Tweede Kamer der Staten-Generaal ahangig zal dienen te worden gemaakt, zoo mogelijk toegelicht door een van de daartoe bevoegde leden dier Kamer. De Commissie acht die actie dringend noodzakelijk, op grond van het groot belang, dat de aannemers, die veel werk voor de Genie uitvoeren, erbij hebben.

Na eenige discussie worden de conclusies aangenomen. Het Hoofdbestuur had er tevoren de aandacht op gevestigd, dat een groote kracht kon uitgaan van de aannemers zelve, in 't bijzonder van de leden van den Bond, die — naar de Commissie had opgemerkt — nog steeds in verwonderlijk grooten getale blijven inschrijven naar de werken voor de Genie.

Door de afdeeling Haarlem was aan de vergadering in overweging gegeven, om aan het Hoofdbestuur op te dragen zich te wenden tot de departementen van algemeen bestuur en verdere directies en architecten in Nederland, met het dringend, met redenen omkleed verzoek om in het vervolg voor het verlenen van hulp en hulpmiddelen bij het installeren van verwarmings-toestellen, elektrische verlichting e. d., of een juiste omschrijving te geven, of — waar zulks in den regel niet of zeer moeilijk zal kunnen geschieden — een verrekenpost in geld daarvoor in de bestekken op te nemen.

De afdeeling had in de toelichting de aandacht gevestigd op het feit, dat verschillende directies in hunne bestekken voor uit te voeren bouwwerken bepalingen opnemen betreffende door den aannemer te verlenen hulp bij door derden te leveren en daar te stellen installatiën, als: verwarmingstoestellen, elektrische en andere verlichtingen, machinerieën, ventilatie-inrichtingen, liften e. d.; dat in de meeste gevallen de omvang daarvan, zoowel wat tijdverlies als geldelijk nadeel aangaat, bij de berekening van het werk onmogelijk door den aannemer kan worden overzien; dat dergelijke bepalingen in de bestekken zonder nadere aanduidingen of prijsbepaling, dikwijls tengevolge hebben, dat door bedoelde leveranciers ten nadeele van den aannemer misbruik wordt gemaakt; waarom maatregelen dienen te worden beraamd om dezen belangrijken risico-post voor den aannemer tot een minimum terug te brengen.

Het Hoofdbestuur wenschte verder te gaan en iets beslister op te treden; het gaf in overweging te besluiten: na 1^o Januari 1908 geen hulp te verlenen bij het aanleggen van verlichting, verwarming e. d., wanneer de teekeningen daarvan niet gereed zijn een maand na de gunning van het werk, dan tegen terugbetaling der daarop volgende kosten volgens tarief en evenmin voor rekening van den aannemer te nemen de kosten van herstelling, van beschadigingen etc., welke tengevolge daarvan ontstaan.

Met verandering van den termijn van 1^o Januari in 1^o Juli 1908, werd het voorstel „Haarlem” aangenomen.

Door de afdeeling Rotterdam was in overweging gegeven, het punt: „Afschaffing der borgstelling” zoo spoedig mogelijk in de afdeelingen te doen behandelen. Op voorstel van het Hoofdbestuur werd dienaangaande de volgende motie aangenomen:

De vergadering, gehoord de discussies over het voorstel Rotterdam;

overtuigd, dat het instituut van borgstelling niet bevordert de verheffing van den aannemersstand, spreekt zich in beginsel uit voor de afschaffing daarvan, en

verzoekt het Hoofdbestuur te willen onderzoeken welke bezwaren eventueel aan die afschaffing zijn verbonden en daarover in eene volgende vergadering rapport uit te brengen, ten einde alsdan eene definitieve beslissing te nemen.

Van de overige voorstellen die in behandeling zijn gekomen, dient hier nog vermeld te worden dat van de afdeeling Groningen, luidende als volgt:

Het Hoofdbestuur wendde zich tot den Minister van Binnenslandsche Zaken met verzoek, werken onder beheer van het Departement voortaan publiek aan te besteden, en niet ondershands, zooals nog onlangs met den herbouw der Academie te Groningen, evenals met andere werken aldaar en elders, is geschied.

Daar het Hoofdbestuur echter niet eenstemmig bleek te zijn, wat deze zaak betrof, en slechts dan eene opdracht, als Groningen wenschte, wilde aanvaarden, indien ondershandsche aanbestedingen van Rijkswerken regel werden, kon het niet tot aannemen van het voorstel adviseeren. De Voorzitter stelde uitstel van behandeling voor, waartoe met algemeene stemmen werd besloten.

INHOUD VAN TJDSCHRIFTEN

De Opmerker, 10 Augustus 1907. *Het Vredespaleis*. Het schets-ontwerp, tentoongesteld tijdens de eerste steenlegging, zal bij velen teleurstelling hebben gewekt, zooals het zich vertoont van een goed deel van zijn luister beroofd en op weinig smaakvolle wijze besnoeid. Opnieuw is gebleken, hoe moeilijk het is een ontwerp, dat opgezet is, zonder rekening te houden met de vraag: „wat zal het kosten?” te wringen binnen de grenzen van eene beperkte bouwsom. Bij het artikel behoort een tekstfiguur van den gevel.

Middelbaar Technisch Onderwijs. Afdruk van de circulaire der Commissie voor het M. T. O. van den Bond van Technici, met aanbeveling zich de geringe moeite te getroosten het bijgevoegde formulier in te vullen en op te zenden.

Het nieuwe Nederlandsche wapen (volgens de onlangs in de Staatscourant voorgekomen beschrijving) uit te voeren in Bricorna door de firma Van de Loo te Dieren. De tenanten zijn echter in plaats van „en profiel”, „aanzien” (in de tekstfiguur) geteekend.

Architectura, 10 Aug. Vervolg van: *Het Damvraagstuk*, door K. van Rijse Jr. met afbeelding van een plan (No. III) van den schrijver. Voor de verbetering van den Dam is daarbij uitgegaan van het denkbeeld Paleis-Raadhuis. Verschillende plannen worden aan kritiek onderworpen.

De belangrijke rechterlijke beslissing, door Mr. Egbert J. C. Goseling. Dit stuk is hetzelfde dat ook in andere bouwkundige bladen werd opgenomen.

„Technisch gedeelte” Slot van: *Waterverzorging in gebouwen* door middel van luchtdruk. Verder: *Hydraulische mortel*; *Een boorkop voor de boormachine bij het boren van horizontale gaten*; *Een nieuw type amaril-slijpmachine*.

De Bouwwereld, 7 Aug. *Het nieuwe Vredespaleis-ontwerp*. Met 90% kans van juistheid kan voorspeld worden, dat ook dit tweede plan niet voor de som van f 1.600.000 kan worden verwezenlijkt. Het type van Cordonnier's architectuur eischt de meest rijke en weelderige behandeling. Bezuiniging ontnemt er alle waarde aan. Het gesnoeide en bekribbelde ontwerp doet thans nog sterker de slechte trekken spreken, nu de betere eigenschappen van het oorspronkelijke ontwerp er niet tegenover staan.

Middelbaar Technisch Onderwijs. Rapport der Commissie in zake het M. T. O. uit den Nederl. Aannemersbond, en *Nederlandsche Trusts in bouwvakken*, insgelijks Rapport eener Commissie uit dien bond.

Het nummer bevat tusschen den tekst een drietal afbeeldingen ontleend aan het boek „*Oude Gebouwen te Leiden*”, waarbij een zeer waardeerende kritiek; verder een losse plaat met verschillende afbeeldingen van het *Prijsvraag ontwerp Vredespaleis*, van den heer Jan F. Groll te Londen.

Technisch Weekblad, 9 Aug. Vervolg van: *Bestratingen*, met tekst-figuren. Slot van: *Eenvoudige inhoudsberekeningen*, eveneens met figuren. Vervolg van: *Warmtekrachtmachines*.

BERICHTEN

BINNENLAND.

Oudshoorn. Voor de beoogde restauratie der ramen in de Ned. Herv. kerk, heeft de predikant een gift ontvangen van een dame uit New-York, die Nederland bezocht om, mede namens afstammelingen van Nederlanders die New-York gesticht hebben, een geschenk aan het oude kerkgebouw te brengen. Aan die kerk zijn voor die afstammelingen vele historische en familie-herinneringen verbonden.

Tentoonstelling van Ambachtswerktuigen. Den 15den Aug. j.l. werd in het paleis voor Volksvlijt de Internationale Tentoonstelling van Ambachtswerktuigen, georganiseerd door de Mij. van Nijverheid, officieel geopend, in tegenwoordigheid van onderscheidene autoriteiten en belangstellenden, onder wie ook de Commissaris der Koningen in de Provincie Noord-Holland, Mr. G. van Tienhoven, vertegenwoordiger der Regeering.

De aanwezigen werden welkom geheeten door den heer C. N. J. Moltzer J. Ezn. waarnemend Voorzitter der Mij. van Nijverheid, die o. a. zeide, dat het Hoofdbestuur wenscht, dat deze tentoonstelling zal worden de groote wekker, dat, dank zij de verspreiding van proefondervindelijke vakkennis en aaneensluiting van vakgenooten, het peil van den industrieelen middenstand zoowel moreel als materieel in belangrijke mate zal worden verhoogd.

De heer R. P. J. Tutein Nolthenius, Voorzitter van het Departement Amsterdam der Mij. van Nijverheid en van het comité van organisatie, hield daarop een rede, om in het kort aan te geven het doel en de beteekenis van de Tentoonstelling.

De heer Mr. G. van Tienhoven heeft daarop aan het verzoek van het Hoofdbestuur voldaan, en verklaarde de Tentoonstelling geopend, met een toespraak waarin o. a. hulde werd gebracht namens de Regeering, aan de Maatschappij van Nijverheid.

Haarlem. Uit het onlangs verschenen jaarverslag over 1906 der Vereeniging „Haerlem”, ter beoefening van de geschiedenis der stad Haarlem, blijkt o. a., dat voor de uitgaaf van den geïllustreerden gevel-catalogus van den heer Van der Steur, van de Provincie Noord-Holland een subsidie van f 250 was ontvangen. De heer C. J. Gonnet, archivaris, heeft toegezegd eenige historische bijzonderheden omtrent gebouwen voor dien catalogus mede te deelen.

Houten Brandkasten. Door de firma J. Lips Bzn., fabrikanten van Brandkasten, voor kluisbouw, safe-deposits en veiligheids-sloten, is onder den titel „Zijn houten brandkasten betrouwbaar?” een afdruk verspreid van het notarieel proces-verbaal der ook in ons blad beschreven vuurproef, gehouden op 27 Juli j.l. te 's-Gravenhage. Daaraan gaan eenige bemerkingen vooraf naar aanleiding van door den heer Adolphs, fabrikant der houten brandkasten, in advertentie- en circulaire-vorm verspreide berichten.

Verschillende afbeeldingen lichten de gehouden vuurproef toe, en doen er de resultaten van zien. Zoals bekend is bood de brandkast Lips volkomen weerstand aan een maximum temperatuur tusschen 1150° en 1190° Celsius, terwijl de houten brandkast Adolphs geheel vernietigd werd.

BUITENLAND.

Parijs. De quaestie van de Galerie des Machines, blijkt nu weder nog in 't geheel niet te zijn opgelost, want: aan de vier betrokken departementen wordt bestudeerd wat verder te doen staat na het niet gunnen van het afbreken. Dit demonteeren en het weder opstellen te Issy-les-Moulineaux zal minstens 4 miljoen frs. kosten, welk bedrag door den Minister van Oorlog zal worden aangevraagd in zijne begrooting voor 1908. Er bestaat natuurlijk nog twijfel, of het zal worden toegestaan.

Het Vredespaleis. De „Constructions Moderne” publiceert thans het in 't Fransch vertaalde protest der Nederl. architecten tegen de uitspraak der Jury. Vooraf wijst het blad er op, dat alle prijsvragen protesten uitlokken; dat Jurys nooit onfeilbaar zijn; dat men haar oordeel vraagt, en men in dit opzicht niet meer kan verlangen, indien dat oordeel maar onbaatzuchtig is. Hetgeen men verder kan verlangen — zegt het blad — is, dat de Jury is samengesteld uit personen, wier bevoegdheden, op verschillend gebied,

hen plaatsen boven persoonlijke mededinging. Men heeft zich vervolgens bij hunne keuze neer te leggen.

Omtrent het nieuwe ontwerp zegt het blad: het oorspronkelijke plan is een weinig gewijzigd. Het blijft niettemin zeer weelderig (sompptueux) en zeer decoratief.”

De „Building News” deelt mede dat door de eerste-steenlegging van het Vredespaleis, de „verkeerd behandelde” prijsvraag een meer concreten vorm gaat aannemen. Het ontwerp Cordonnier is met groote wijzigingen omgewerkt, hetgeen bewijst, dat de beschikbare bouwsom bij het oorspronkelijke ontwerp belangrijk was overschreden. Het blad geeft een korte beschrijving van de indeeling van het gebouw, en verwijst naar eene mededeeling daarover kort na de uitspraak der Jury gedaan.

Lille. Op de prijsvraag voor het ontwerp van een gemeentelijken schouwburg waren 17 antwoorden ingekomen. Naar volgorde van verdienste rangschikte de Jury de antwoorden als volgt: 1, ontwerp (6) Cordonnier; 2, ontwerp Dehaut; 3, ontwerp Delener; 4, ontwerp (5) Cordonnier. Daar echter besloten werd, dat een mededinger niet tweemaal kon worden bekroond, werd gestemd over een ander 4e onderwerp, in plaats van het laatstgenoemde. Dat van den architect Smandt kreeg evenveel stemmen als het ontwerp van den architect Hainez, zoodat een vijfde prijs noodig zal zijn. Gehoopt wordt, dat de gemeenteraad dezen alsnog zal uitloven. Bovengenoemde vijf ontwerpers zijn aangewezen als deelnemers in den eindwedstrijd.

Kunstbevordering in Beieren. De Beijersche overheid wil het veelvuldig oprichten van minderwaardige gedenkteekenen voor gevallen krijgers tegengaan. De gemeenteraden moeten in 't vervolg mededeelen wanneer het voornemen bestaat zulk een monument tot stand te brengen; zij verlangt, dat het ontwerpen en uitvoeren ervan slechts toevertrouwd wordt aan aesthetisch geschoolde krachten, en de uitvoering kan eerst volgen na goedkeuring van bevoegde zijde.

Door de commissie voor de monumenten van kunst en geschiedenis in Beieren is aan de stedelijke nijverheidsscholen de wensch te kennen gegeven, om naast het onderwijs in de hedendaagsche kunstnijverheid en de wijze van werken voor schilders en vergulders, die allicht met restauratie-werk voor kerken te doen zullen hebben, een cursus te geven waarin de techniek van oude kunst- en handwerksnijverheid verklaard wordt, om restauraties te kunnen uitvoeren, zoowel technisch als aesthetisch in de manier van het oorspronkelijke werk.



Marnixstraat 402, Amsteraam.

Ingeschreven sollicitanten voor:				per maand
Bouwkundig Opz.-Teekenaar, ouderdom	36 jaar	salaris f	125.—	
"	"	"	23	" - 70.—
"	"	"	40	" - 100.—
"	"	"	37	" - 100.—
"	"	"	26	" - 100.—
"	"	"	26	" - 80.—
"	"	"	24	" - 110.—
"	"	"	22	" - 50.—
"	"	"	23	" - 90.—
"	"	"	22	" - 70.—
"	"	"	23	" - 70.—
"	"	"	25	" - 70.—
"	"	"	48	" - 100.—
"	"	"	29	" - 90.—
"	"	"	22	" - 60.—
"	"	"	27	" - 80.—
"	"	"	28	" - 90.—
"	"	"	22	" - 75.—
"	"	"	18	" - 40.—
"	Teekenaar	"	20	" - 30.—
"	"	"	20	" - 50.—

AANKONDIGING VAN AANBESTEDINGEN.

MAANDAG 19 AUGUSTUS.
AMSTERDAM. Bestek no. 1093. Het maken

van een derde woning voor een Douane-ambtenaar te Broekheurne met bijbehorende werken. Raming f 6120.

De directie der Holl. IJz. Spoorw. Maatj. n.m. 1 1/2 u. (Gr. tijd).
AMSTERDAM. Bestek no. 1095. Het ma-

ken van een nieuw Hoofdgebouw, met bijgebouwen en bijbehorende werken op het station Winterswijk (G. O. L. S. Raming f 36450.

De directie der Holl. IJz. Spoorw. Maatj. n.m. 1 1/2 u. (Gr. tijd.) Aanw. gedaan.

AMSTERDAM. 1°. Het bouwen van timmer- en smidswerkplaatsen met schaftlokaal en kantoor voor den hoofdopzichter: 2°. Het maken van een doorgang tusschen de bestaande smederij en het magazijn; beide op het terrein der Ooster-gemeentegasfabriek aan de Linnaeusstraat te Amsterdam.

Het gem. best. 's midd. 12 u. Voorw. te verkrijgen ter stadsdrukkerij, tegen f 2,50 met drie teek. inl. worden gegeven alle werkdagen van 9-12 u. ten kantore der gemeente gasfabriek Haarlemmerweg, gedurende de week welke aan de besteding voorafgaat. Aanw. gedaan.

DOETINCHEM. Het bouwen van een woonhuis voor rekening van den heer A. Schinkel te Doetinchem.

De besteder n.m. 4 u. in het koffiehuis van den heer Maandag a/d Keppelscheweg. Bestek en teek. in gen. koffiehuis ter inz. Inlicht. geeft G. Rosier te Gendringen. Aanw. 19 Aug. n.m. 2½ u.

's-HERTOGENBOSCH. Het verbouwen van perc. B 350, gelegen in de Minderbroederstraat, voor den heer J. van Loon.

De archit. F. H. J. Pastoor, v.m. 11 u. in café Parlement. Bestek en teek, à f 1,50 per stel bij den archt. verkrijgb. Aanw. gedaan.

OVERVEEN. Het bouwen van een villa in het villapark „Duin en Daal” te Bloemendaal.

De archit. J. H. Slot te Hilversum in het hotel van ouds „Het Raadhuis”; bestek en 2 teek. ter inzage en aldaar en bij gen. arch. à f 1,50 verkrijgb. Aanw. gedaan.

OIRSCHOT. Het verbouwen der O. L. School en bijbouwen van een lokaal c.a.

Het gem. best. v.m. 11 u. Bestek en teek. ad. f 1,50 verkrijgb. Inlicht. geeft J. Klappers. Aanw. 19 Aug. v.m. 10 u.

WOENSEL (N.-BR.) Het bouwen van een stoombroodbakkerij met bijbeh. werken.

De Heer J. Hageman 's av. 6 u. in café A. Verhoeven, alw. bestek. en teek. ter inz. Aanw. 19 Aug. v.m. 11 u.

DINSDAG 20 AUGUSTUS.

ENSCHEDÉ. Het bouwen van een Heerenhuis op een terrein gelegen aan de Nijverheidstraat.

Mej. M. C. Metman, 's midd. 12 u. in hotel „Industrie”. Bestek en teek. tegen f 8 per stel verkrijgb. ten kantore van den arch. en worden op den dag der besteding tegen f 6 per compleet stel weder teruggenomen. Inl. worden verstrekt door R. v. d. Woerd Hzn. architect. Aanw. 20 Aug. v.m. 9 u.

OUD-ZEVENAAR. Het bouwen van een steenen tent met bijlev. van materialen.

De besteder n.m. 3 u. in het café van H. W. v. Uum, alw. bestek en teek. ter inz. zijn en te bekomen à f 1. Aanw. 20 Aug. n.m. 1 u.

VELSEN. Het verbouwen van de politiepost in de afd. IJmuiden.

Het gem. best. v.m. 11 u. Bestek en teek. à f 1,25 verkrijgb. ten kantore publieke werken en bouwtoezicht, waar inl. worden gegeven door den gem.-bouwopz. Dirk Kramer Czn.

WOENSDAG 21 AUGUSTUS.

HAAKSBERGEN. Het bouwen van een badhuisje met school aldaar.

De archit. C. Spiers te Hengelo (O.) 's av. 8 u. in het hotel „de Moriaan”, alw. bestek en teek. ter inzage zijn. Aanw. 21 Aug. 's av. 6½ u.

LOBITH. Het bouwen eener veldwachterswoning te Spijk.

Het gem.best. van Herwen en Aerdt n.m. 2 u. Bestek en teek. à f 1 verkrijgb. ten gemeente huize.

VRIJDAG 23 AUGUSTUS.

BEEK EN DONK. Het bouwen eener fabriek met kantoorgebouw oppervl. ± 3000 M².

De firma P. v. Thiel en Zn., v.m. 11 u. in café van de Wed. Damen. Bestek en 7 teek. verkrijgb. à f 5 per stel bij den archit. L. de Vries te Helmond. Aanw. 19 Aug. v.m. 11 u.

DELDEN. Het afbreken van zijn perceel en 't daar ter plaatse bouwen van een Woon- en Winkelhuis.

De Heer H. Scholten Bijn. n.m. 4 u. in het Café van Bruins. Bestek en teek. à f 2,00 verkrijgb. ten kantore der Architecten van der Goot & Kruisweg, Architecten, Hengelo.

URETERP (Fr.). Het afbreken der oude en weder opbouwen van een nieuwe pastorie.

De kerkeraad der Geref. Kerk. Bestek en teek. ter inzage in de herberg van W. Gorter te Ureterp. Inlicht. geeft de bouwkw. O. Ofringa te Haulerwijk.

ZAANDAM. Het bouwen van een openbare lagere school met 14 klasselokalen en daarmede in verband staande werken, op een terrein aan den Hoogendijk.

Het gem.best. n.m. 1½ u.

ZATERDAG 24 AUGUSTUS.

AMERSFOORT. Het bouwen van een schoolgebouw met conciërgewoning.

Het bestuur der Amersfoortsche Huishoud- en industrijschool, v.m. 11½ u.

LEERDAM. 1 Het bouwen van een school met 6 lokalen, een onderwijzerswoning en het leveren van schoolmeubelen. 2 Het bouwen van een gymnastieklokaal.

Het gem.best. v.m. 11 u.

MAANDAG 26 AUGUSTUS.

UTRECHT. Het bouwen van een meisjes-school met 10 klasselokalen en bijhorende werken op het terrein der bestaande school aan de Alendorpsteeg.

Het R. K. Par. Kerkbest. van St. Dominicus, 's midd. 12 u. in het café de vereeniging, Mariaplaats, alwaar bsetek en teek. ter inz. zijn en à f 3 verkrijgb. bij de firma Ph. J. Dobbe en Zn., Voorstr. Inlicht. geeft de archit. A. J. van Schaik, Jansbrug 61, op 15 19. 20. en 21 Aug. Terrein en gebouw te bezichtigen elken werkdag van 's midd. 12 tot n.m. 2 u.

DINSDAG 27 AUGUSTUS.

VENLO. Het bouwen van R. K. Bijz. school voor meisjes op een buiten de Roermondsche Poort gelegen open terrein voor rekening van het R.K. Par. Kerkbest. van den H. Martinus aldaar.

De arch. Henri Seelen. Bestek en teek. ter inzage en verkrijgb. bij en inl. worden gegeven door gen. arch. Aanw. 27 Aug. v.m. 9 u. Bilj. in te zenden voor 's midd. 12 u. bij den Secretaris van voorn. Kerbest.

WOENSDAG 28 AUGUSTUS.

APPINGEDAM. Het bouwen van een conciërgewoning bij de school.

Het best. der Ambachtsschool 's midd. 12 u. Bestek en teek. ter inz. in het stationskoffie-huis van Smit. Aanw. 26 Aug. v.m. 10 u.



22 JULI.

AMSTERDAM. Het afbreken en weder opbouwen van het perceel Koningsplein no. 2 te Amsterdam, voor rekening van de firma C. H. Kühne te 's Gravenhage, onder Directie van de architecten Johs. Mutters Jr. en Johs. J. Gort Jr., te 's Gravenhage, met inbegrip der constructie in gewapend beton.

Laagste inschr. O. Ofeigssente Amsterdam, voor f 18700.

BERGEN-OP-ZOOM. Het bouwen van een diamantslijperij, voor rekening van den heer Joz. Chaulide te Antwerpen.

Laagste inschr. C. Proost, f 7257.

VORDEN. Het bouwen van een woonhuis voor den heer v. Ark, aldaar.

Metselwerk. Laagste inschr. G. J. Wullink, f 1344*.

Verfwerk. K. H. Wansink, f 157*.

Timmerwerk. J. D. Schut, f 1178*.

Lood- en zinkwerker. H. Emsbroek, 18990*.

Behangerswerk. H. Raat, f 14.90* geg.

3 AUGUSTUS.

OLDENZAAL. Het bouwen van een café, winkel en woonhuis aldaar. Door den arch. K. L. Croonen

Laagste inschr. P. J. op de Weegh, Oldenzaal, f 3372, gegund.

6 AUGUSTUS.

ROOSENDAAAL (N.-BR.). Het bouwen van een graanpakhuis met aanhoorigheden. Door den archit. J. de Lepper te Roosendaal.

Laagste inschrijver W. Brant, f 5119. Gunning voorbehouden.

7 AUGUSTUS.

UFFELTE GEM. HAVELTE. Het bouwen van eene stoomzuivelfabriek annex directeurswoning aan den rijksweg te Uffelte. Door het bestuur der coöp. stoomzuivelfabr. „Algemeen Belang.”

Laagste inschrijver A. Zwickler, Meppel, f 8887. Gegund.

VLAARDINGEN. Het bouwen van een gem. school ten dienste van O. L. onderwijs. en het maken van eenige bijkomende werken, op een terrein aan de Prins Hendrikstraat aldaar in 1 perc. Door het gem.best.

Laagste inschr. J. Blomsma, Schev. f 26265. Gunning aangehouden.

8 AUGUSTUS.

EDE. 10. Het afbreken der bestaande, en het bouwen van een nieuw schoolgebouw met drie lokalen en het bouwen van een onderwijzerswoning in twee perceelen en in massa. 20. Eenig verfwerk in het gem. huis ald. Door het gem.best.

School. Laagste inschrijver A. van Ree, Lunteren, f 6125.

Woning. H. Bruil, Otterlo, f 3349.

Massa. Gebr. Modderkolk, Ede. f 9621.

Verfwerk gem.huis W. de Nooij, Ede, f 292.

EINDHOVEN. Het verbouwen der stoomzeepfabriek „de Lelie”. Door de firma C. J. E. Redele.

Laagste inschrijver Th. van Vroomhoven, Strijp, f 3349*. *Gegund.

GELDERMALSEN. Het bouwen van een woonhuis. Door den heer J. G. v. Driel.

Laagste inschr. G. Bauw, f 2565. Gegund.

Posterijen en Telegrafie.



HERBESTEDING.

Op Woensdag, 28 Augustus 1907, des namiddags te 2 uur, (1.40 Greenwich tijd), zal, in een der lokalen van het Hoofdbestuur der Posterijen en Telegrafie, Parkstraat te 's Gravenhage, worden herbested:

Het bouwen van een Post- en Telegraafkantoor met Directeurswoning te Groenlo.

De herbesteding geschiedt bij inschrijving, volgens § 447 der Algemeene Voorschriften, vastgesteld bij beschikking van den Minister van Waterstaat, Handel en Nijverheid, van 1 Februari 1901, La. X, afdeling Waterstaat T.

Het bestek ligt ter lezing aan het gebouw van het Hoofdbestuur der Posterijen en Telegrafie; aan het bureel van den Rijksbouwmeester in het 1ste district, Binnenhof te 's-Gravenhage; aan het Post- en Telegraafkantoor te Groenlo, en is op franco aanvraag, tegen betaling der kosten ad f 0,35, benevens de kosten van verzending, te bekomen bij de boekhandelaren Gebroeders van CLEEF, Spui no. 28a te 's-Gravenhage, en door hunne tusshenkomst, in de voornaamste gemeenten des Rijks.

Inlichtingen worden gegeven door voornoemde Rijksbouwmeester te 's Gravenhage.

De inschrijvingsbiljetten moeten worden ingezonden aan het Hoofdbestuur der Posterijen en Telegrafie.

Aanwijzing zal worden gedaan op Donderdag 22 Augustus 1907, des namiddags te 1 ure.

Inschrijvingsbiljetten, niet door de borgen persoonlijk ondertekend, worden als ongeldig ter zijde gelegd.

's Gravenhage, 14 Augustus 1907.

13 AUGUSTUS.

VELSEN. Het bouwen van een doodgra-
verswoning op de begraafplaats „De Biezen”
Ram. f 4265. Door het gem.best.

Laagste inschr. Zijpe en Hamburg, IJmuiden, f 3763. Gunning 21 Aug.

Gewapend-Beton.

Uitvoering van alle werken.

L. H. Kurpershoek,
ROTTERDAM.

(ZWAANSHALS).

Firma **DE LUGT EN SERNÉ.**

HAARLEM. — Telefoon 569.

Ons fabriikaat van **PANTSER-STALEN BRANDKASTEN** bleek bij proefneming gehouden vanwege het Hoofdbestuur der Posterijen en Telegrafie op 3 Juli 1900 volkomen aan de gestelde eischen te voldoen en kon na een arbeid van 8 uren met de zwaarste inbrekerswerktuigen niet worden geopend.

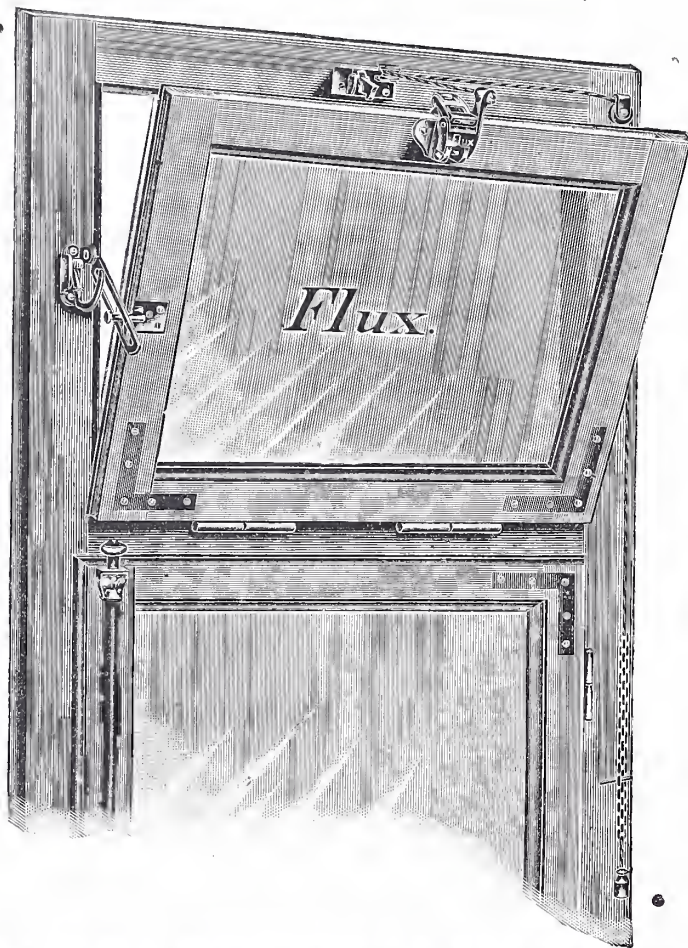

„FLUX” Bovenlichtsluiting.

„FLUX” wordt met één koord geopend en gesloten.

Vraagt inlichtingen en prijzen.

Vertegenwoordigers voor Nederland en Koloniën.

VAN DE POLL, Purmerend.

Te bezichtigen op de Permanente van de Tentoonstelling Mij. tot Bev. der Bouwkunst
Speciaal vervaardigd voor de bovenlichten in **NEDERLAND.**

— FLUX APPARAAT WORDT DOOR ONS DIRECT GELEVERD. —



Prijs per regel voor niet geabonneerden op advertentiën
f 5.— per jaar bij vooruitbetaling. Abonnés op Advertentiën
1 regel gratis voor iedere advertentie.

Albast-Cement. — G. VAN LENT & Co. Rotterdam.
Aerogeengas. — Tj. v. d. ZEE, Bezuidenhout. - Rijklof van Goens-
straat 18, den Haag.
Asphalt. — W. J. v. d. WETTERN en A. S. KEY. Rotterdam.

AANBESTEDING.

Burgemeester en Wethouders van *Zaandam* zullen op Vrijdag 23 Augustus 1907, des namiddag ten 1½ ure, ten gemeentehuize aanbesteden:

Het bouwen van een **Openbare Lagere School met 14 klaslokalen en daarmee in verband staande werken, op een terrein aan den Hoogendijk te Zaandam.**

Bestekken met vier teekeningen zijn à f 3.— verkrijgbaar ter Gemeentesecretarie.

Inlichtingen worden gegeven aan het bureau van den Gemeente-architect, gedurende de week der aanbesteding, des voormiddags van 10—12 uur, en aanwijzing in loco zal worden gedaan op Vrijdag 16 Augustus e. k., des voormiddags ten 10 ure.

Zaandam 9 Augustus 1907.

Burgemeester en Wethouders voorn.

ELIAS.

De secretaris,

ZAALBERG.

VERSCHEENEN:

bij **G. F. THÉONVILLE** te Leiden en in elken boekhandel te bekomen

Oude Gebouwen te Leiden,

met 89 afbeeldingen, samengesteld in opdracht van de Vereeniging „Oud Leiden”.
152 bladz. royaal 8°.

Prijs f 1.90.

Eene te **Amsterdam** gevestigde **Machine**

Meubel- en Timmerfabriek,

met vele relaties, zoekt een technisch en artistiek ontwikkeld persoon om als

Mede-Directeur

op te treden en een deel der leiding op zich te nemen.

Benodigd kapitaal ± twintig Mille.
Brieven onder No. 540 aan het Advertentie-kantoor **W. BEETS**, Singel 372, te *Amsterdam*.

Asbest-leien. — **Cementmastiëkdakbedekking, Houtcement- en Houtcementdakleerdakbedekking, Haensler's Houtcement.** — G. SMITS & Co. Weesperzijde 39 Amsterdam. Tel. 7466.

Asbestleien, bouwmaterialen, enz. **Bouwmateriaalhandel „STEEN-OORD”, 's-Gravenhage.**

Asphalt, Houtcement, Dakbedekking enz. — **Dordrechtsche Asphaltfabriek ROODENBURG & Co.** Dordrecht.

Asphalt, Houtcement, Dakbedekking enz. — **N. V. Utrechtsche Asphaltfabriek v.h. firma STEIN & TAKKEN**, Utrecht.

Asphalt, te **NED. ASPHALTFABRIEK**, Utrecht.

Asphalt, Houtcement, Dakbedekking, **Amsterd. Asphaltfabriek „de Vesuvius”, Amsterdam.**

Assurantie-Mij. tegen Brandschade „de Nederlanden van 1845” 's-Gravenhage, Kerkplein hoek Prinsestraat.

Atelier voor Decor. Kunst. **KRUYMEL en MERCKENS**. Haarlem.

Badinrichtingen. — **Th. VAN HEEMSTEDÉ OBELT**, Amsterdam.

Beeld- en steenhouwwerk. — **v. d. MAAS & Co.**, den Haag-Bussum.

BOUWKUNDIG WEEKBLAD

· ORGAAN VAN DE MAATSCHAPPIJ ·
· TOT BEVORDERING DER BOUWKUNST ·

BESTUUR VAN DE MAATSCHAPPIJ: A. SALM G.Bz., Voorzitter. W. J. DE GROOT, Vice-Voorzitter, — V. G. A. BOSCH, L. C. DUMONT, G. W. VAN HEUKELOM, D. E. C. KNUTTEL, J. A. MULOCK HOUWER, F. J. NIEUWENHUIS, B. J. OUËNDAG, J. VERHEUL Dz., P. A. WEELDENBURG.

COMMISSIE VAN REDACTIE: Ed. CUYPERS,
A. SALM G.Bz., J. VERHEUL Dz.
REDACTEUR: C. T. J. LOUIS RIEBER.

BUREAU VAN REDACTIE: MARNIXSTR. 402 AMST.
BUREAU VAN ADMINISTR. HERDERSTR. 5 DEN HAAG
UITGEVERS: MOUTON & C DEN HAAG

INHOUD

ABONNEMENTSPRIJS

N^O. 34. 24 AUGUSTUS 1907. Arbeiderswoningen te Hoorn, door M. J. E. Lippits. — Een belangrijke rechterlijke beslissing. — Middelbaar Technisch Onderwijs. — Boek- en Plaatwerken. — Inhoud van Tijdschriften. — Berichten. — Bureau voor plaatsing van opzichters en tekenaars. — Aankondiging en afloop van aanbestedingen. — Lijst van Fabrikanten, Leveranciers, enz. — Advertentiën. — Bij dit nummer behoort een dubbele plaat.

voor Nederland: fr. p. p. / 15 — 's jaars, voor Indië en het Buitenland (bij vooruitbetaling) fr. p. p. / 17.—. PRIJS DER ADVERTENTIEN: van 1—5 regels / 1.—, elke regel meer 20 cents Grootte letters naar plaatsruimte. — AANKONDIGING VAN AANBESTEDINGEN 15 ct. p. r. m. premie 3/2 maal. — ABONNEMENT VAN ADVERTENTIEN tegen belangrijk verminderde prijzen en kosteloze opname der advertentiën in het Tijdschrift der Mij.

ARBEIDERSWONINGEN TE HOORN.



Aanzicht A—B. Zie bijgaande plaat.

Het bouwen van kleine woningen, z.g. arbeiderswoningen, is sedert de laatste jaren een onderwerp dat reeds vele architecten heeft beziggehouden, hetgeen een gelukkig verschijnsel mag genoemd worden.

Daar reeds belangrijke artikelen over dit onderwerp in het Bouwk. Weekblad werden opgenomen, geloof ik dat het voldoende is eene slechts korte omschrijving van de door mij ontworpen en in het blad afgebeelde woningen te geven.

Door het Bestuur der Bouwvereniging „Arbeidersbelang” te Hoorn en haren adviseur den heer J. M. A. Zoetmulder, Inspecteur van de Volksgezondheid te Utrecht, werd mij opgedragen een ontwerp te maken voor 32 arbeiderswoningen op een terrein groot 90 bij 46 M.

Bij het maken der plannen is vooropgesteld, in de woonkamers geen slaapgelegenheden te maken, daar dit steeds ongeriefelijk is met het aan- en ontkleeden.

De slaapkamertjes zijn ruim genoeg om er een ledikant en stoel in te plaatsen, en hebben elk een raam.

Op de zolderverdieping wordt voorloopig één slaapkamer

afgetimmerd, terwijl er met de verlichting op gerekend is, dat er later nog een gemaakt kan worden.

In de keuken en in de woonkamer worden schoorsteenen met wasemkanalen gemaakt, zoodat des winters het fornuis dienst kan doen in de woonkamer, ook voor kachel.

De wanden der vertrekken worden in de pleister geschuurd en beschilderd.

Met bescheiden middelen is getracht het geheel een vriendelijk aanzien te geven, o.a. door in elken gevel een relief-tegel met bloemmotief te metselen, zoodat elke woning haar naam verkrijgt, als „in de roos”, „in de tulp”, enz.

De woningen, grondprijs daarbij gerekend, geheel afgewerkt en met inbegrip van ledikanten, kosten ongeveer f 1750 à f 1800 per stuk.

De huur dezer woningen zal f 2 per week bedragen, een prijs die door den werkman te Hoorn gemiddeld ook thans wordt betaald.

M. J. E. LIPPITS.

EEN BELANGRIJKE RECHTERLIJKE BESLISSING.

In het weekblad „De Aannemer”, van 20 Augustus 1907, deelt de heer Mr. Egbert J. C. Goseling de volgende ook voor architecten zeer belangrijke beslissing van de Rechtbank te Amsterdam mede.

In het Bestek van een werk kwam de volgende bepaling voor: „Onder den beganen grond een kelder met beerkuil en riool te maken volgens het systeem-Monier door een door de Directie aan te wijzen leverancier, hiervoor te stellen een som van f 2470 om te verrekenen.”

Deze kelder werd, door den aanbesteder, na voltooiing van het werk, verhuurd als bierkelder.

Kort nadat de huurder den kelder had betrokken, werden gebreken daaraan ontdekt, die het gebruik daarvan onmogelijk maakten. De huurder dagvaardde den aanbesteder, verhuurder, tot ontbinding, op grond van onbruikbaarheid van den kelder.

De aanbesteder riep den aannemer op in vrijwaring, bewerende, dat hij als aannemer van het geheele werk, ook voor den kelder moest instaan. De aannemer bestreed die vordering, en voerde tegen de bewering van den aanbesteder aan, dat, vermits niet *hij*, aannemer, den kelder had gemaakt, maar hij dien kelder had moeten *doen maken*, door een door de Directie aan te wijzen leverancier, en hij, aannemer, hiervoor had moeten opnemen in zijne begrooting eene som van f 2470 om te verrekenen, deze bepaling van het bestek medebracht, zoowel volgens de bewoordingen der overeenkomst, als naar de billijkheid, dat hij voor de gebreken aan dien kelder niet aansprakelijk kon worden gesteld.

De Rechtbank te Amsterdam wees onlangs in deze zaak vonnis, vereenigde zich met het verweer van den aannemer, en besliste: „dat de kelder met beerkuil en riool onder den beganen grond volgens het systeem Monier moest worden gemaakt door een door de Directie aan te wijzen leverancier, en overeenkomstig dat voorschrift deze kelder gemaakt was”.

„Dat de kosten daarvan, na afloop van het werk, door den aannemer, gedaagde in vrijwaring, aan dien leverancier zijn betaald, en dat, nadat meergemelde kelder door dien leverancier aan den gedaagde in vrijwaring was opgeleverd, die kelder, namens den eischer in vrijwaring, den aanbesteder, door diens architect, van den gedaagde in vrijwaring is overgenomen, en dat uit dit een en ander, naar het oordeel der Rechtbank, noodzakelijker wijze volgt, zoowel de aard van de gezegde overeenkomst, betreffende den bouw van den meergenoemden kelder, als de billijkheid medebrengen, dat de gedaagde in vrijwaring, de aannemer, niet kan geacht worden aansprakelijk te zijn voor de gebreken, welke aan den bouw van den kelder kleven, en dat de gedaagde in vrijwaring, de aannemer, ook niet aansprakelijk kan geacht worden voor de schade, die de huurder door die gebreken heeft geleden, vermits de aannemer *niet zelf dien kelder* mocht maken, en dezen ook niet mocht doen maken door iemand van zijne keuze, doch hem moest doen maken door een door de Directie aan te wijzen leverancier, waardoor hij, gedaagde, in vrijwaring, aannemer van het werk, van de aansprakelijkheid voor het werk van dien leverancier werd *ontheven*”. Dat wel is waar door den architect, als getuige, is verklaard, dat de bedoeling van de betreffende alinea van het Artikel van het Bestek, was, om den nu gedaagde in vrijwaring, aannemer, aansprakelijk te stellen voor de gebreken, welke later aan het gemaakte monierwerk mochten blijken te bestaan, doch dat die bedoeling in deze geenerlei effect kan sorteeren, daar toch de bewoordingen der overeenkomst omschreven in de bedoelde alinea van gemeld artikel, moeten worden opgevat in den zin, die *met den aard der genoemde overeenkomst het meest overeenstemt*, gelijk dan ook bij de vorenstaande beslissing is geschied”.

De hierboven medegedeelde beslissing, die aan duidelijkheid zeker niets te wenschen overlaat, is vooral daarom van belang, omdat uit de verklaring door den architect als getuige afgeleid, bleek, dat het in diens bedoeling had gelegen, niettegenstaande hij in het bestek geheel de keuze van den leverancier aan zich had behouden, en eene som, als stelpost ter verrekening, in het bestek had opgenomen, toch den aannemer van het werk voor de gevolgen van het niet door hem gemaakte werk aansprakelijk te doen zijn, hetgeen de Rechtbank terecht qualificeerde als eene bedoeling, die geenerlei effect kan sorteeren.

Ik doe van deze beslissing mededeeling, aldus eindigt de heer

Mr. Goseling, omdat, voor zoover mij bekend, over dit punt te voren nimmer een rechterlijke uitspraak is gevallen, en in de praktijk niet zelden eene zaak, als de onderwerpelijke, zich zal voordoen.

MIDDELBAAR TECHNISCH ONDERWIJS.

Door de Commissie voor het M. T. O. uit den Bond van Technici is onlangs een circulaire verspreid, waarvan de inhoud hieronder volgt.

De redactie van dit blad ontving een exemplaar der circulaire, waarbij beleefd haar steun werd verzocht om belangstellenden op te wekken tot deelneming aan de bedoelde enquête. In de veronderstelling, dat alle leden der Maatschappij t. Bev. d. Bouwkunst zulk eene circulaire ontvangen hadden, heeft de redactie er slechts de aandacht op gevestigd in het Bouwkundig Weekblad van 10 Augustus jl. Nu is haar echter gebleken, dat eenige belangstellende lezers het stuk niet ontvangen hebben, of het wellicht — zoovels met circulaire wel eens meer het geval kan zijn — ter zijde hebben gelegd, zonder er verder aan te denken.

De redactie meent daarom wel te doen, den geheelen inhoud der circulaire hier af te drukken, en den lezers van dit blad met aandrang uit te noodigen, aan het verzoek van de Commissie voor het M. T. O. te voldoen. Haar Secretaris, aan wien het antwoord op de beide na te melden vragen moet gezonden worden, is de heer W. J. des Bouvrie Jr., Groote Bickerstraat 2 te Amsterdam.

CIRCULAIRE.

M. M.!

Het vraagstuk „Middelbaar Technisch Onderwijs” verheugt zich in de laatste jaren in eene stijgende belangstelling en bij hen, die er direct belang bij hebben, zoovels: de Industrieelen, Architecten, Ingenieurs, Aannemers en Technici en, zoovels uit herhaalde mededeelingen van den Minister van Binnenlandsche Zaken en zijn onmiddellijken voorganger bleek, in Regeeringskringen, zoodat, als er van den Minister voorstellen komen tot regeling van deze materie, deze voorstellen beslist een open oor en goed onthaal zullen vinden bij onze volksvertegenwoordigers, zoovels ten overvloede alreeds bij menig begrootingsdebat gebleken is.

Zijn alle belangstellenden in en belanghebbenden bij eene afdoende regeling van deze kwestie volkomen eenstemmig met betrekking tot het feit, dat deze regeling een dringende eisch des tijds is en eene goede oplossing in het waarachtig belang van ons volk zal zijn, omtrent de beginselen, waarop eene dergelijke regeling moet berusten, zijn de meeningen, zoovels bij elk betrekkelijk nieuw onderwerp begrijpelijk is, verdeeld. Natuurlijk is men algemeen de meening toegedaan, dat als voorbereiding voor dit onderwijs meer moet gevraagd worden dan de lagere school kan geven, en men is het er dan ook vrij algemeen over eens, dat als norm voor de toelating tot eene M. T. School gesteld moet worden de kennis overeenkomend met die, verkregen op eene H. B. S. met 3-jarigen cursus, zoo mogelijk deze kennis zooveel doenlijk in verband gebracht met de eischen der techniek.

Is men, wat de algemeene ontwikkeling betreft, eenstemmig in zijn oordeel, bij de verdere vóór-opleiding bestaat principieel verschil.

Er zijn voorstanders van de meening, dat de M. T. S. direct toegankelijk moet gesteld worden voor hen, die de bovengenoemde norm van algemeene ontwikkeling bezitten, die dan den leerling de grondbeginselen der praktijk op de M. T. S. willen laten leeren om hem na het afloopen van den cursus nog eenige jaren in de praktijk werkzaam te laten zijn en eerst daarna het eindexamen van de M. T. S. te laten afleggen.

Als voordeelen van deze methode noemen zij het feit, dat de theoretische, schoolsche studie voor den leerling niet onderbroken wordt, terwijl zijn optreden in de praktijk na de theoretische vakopleiding veel vruchtdragender zal zijn, dan wanneer dit vroeger plaats heeft.

Voor de beste leerlingen der M. T. S. bevatten deze stellingen

ongetwijfeld waarheid, maar daar het in werkelijkheid onmogelijk is eene school met louter uitblinkers te bevolken, en het doel van alle onderwijs, dus ook van het M. T. O., beslist moet zijn: „verhooging van het peil van de massa”, hebben deze stellingen praktisch dus slechts geringe waarde. Een nadeel, van deze methode is bovendien, dat de leerlingen minstens 20 jaar zijn geworden, eer zij iets kunnen gaan verdienen, een bezwaar, dat voor de ouders dubbel geldt, in die gevallen waar de leerling weinig in leeftijd verschilt met broeder of broeders, zuster of zusters, en deze eveneens een beroep gekozen hebben, dat lange opleiding vereischt.

Langs dezen weg zullen velen uit de kringen, die tot nu toe de technici leverden, om financieele redenen van eene systematische opleiding uitgesloten worden.

Anderen (waartoe ook wij behooren) zijn de meening toegedaan, dat de vóór-opleiding, behalve voor algemeene ontwikkeling, ook te zorgen heeft voor praktische ervaring in het vak der keuze, omdat dan de theoretische vakopleiding zeer zeker beter vrucht zal dragen, aangezien de studie der techniek in hooge mate kennis der materialen noodig heeft.

De voordeelen aan deze wijze van vóór-opleiding verbonden, zijn de volgende: Het verblijf aan de M. T. S. kan zeker één jaar korter zijn dan bij het volgen van den eerst genoemden weg.

De gelegenheid is geopend voor den a. s. technicus om ook in zijne opleidingsperiode iets te verdienen; geeft men semester-cursussen, dan zijn er zelfs velen, die eene periode van verdienen af kunnen wisselen met eene van studie, en al is voor deze categorie de weg ook lang, de minste onder de broederen zullen zij zeker niet blijken te zijn.

Ten derde en waarlijk niet ten laatste is het voorafgaand werkzaam zijn in de praktijk een uitstekend middel, om hen die niet den vollen lust of aanleg hebben voor de techniek bij tijds te doen inzien, dat het verstandiger is zich op ander terrein te gaan bewegen, waardoor de resultaten van het M. T. O. percentsgewijs zeker zullen stijgen, omdat de lauteringsproef der praktijk al eene goede schifting in het leven geroepen heeft.

Welke der beide opvattingen verdient nu eventueel voor Nederland de voorkeur? De onze is duidelijk uitgesproken, doch het zal zeker van groot nut zijn als allen, die in ons land tot oordeelen bevoegd zijn, ook werkelijk hunne meening kenbaar maakten.

Regering en Volksvertegenwoordiging zouden het zeker op hoogen prijs stellen, als zij, wanneer het oogenblik daar is, dat zij de regeling van het M. T. O. ter hand zullen nemen, hetgeen blijkens de uitlatingen bij vorige begrootingsdebatten spoedig te verwachten is, zouden weten waaraan zij zich bij die regeling te houden zullen hebben. Met dit doel verspreiden wij deze circulaire met ingesloten twee vragen, en wij twijfelen niet of allen, die deze ontvangen, zullen zich in het belang der goede zaak de moeite wel willen getroosten op deze vragen te antwoorden. Bij voorbaat brengen wij hen daarvoor onzen welgemeenden dank.

*Namens de Commissie M. T. O. van den
Bond van Technici*

H. J. C. HAVER,
Voorzitter.

W. J. DES BOUVRIE JR.,
Secretaris.

De door de Commissie gestelde vragen zijn:

Welken weg acht u in het belang der Nederlandsche techniek de meest verkieslijke voor de regeling van het M. T. O.

Die der louter schoolsche opleiding?
of

Die, waarbij het M. T. O. wordt voorafgegaan door eenige jaren praktijk?

Het antwoord op deze vragen wordt liefst zoo spoedig mogelijk ingewacht vóór 1 September a.s.

Voor hen die reeds een gevestigd oordeel omtrent den meest wenschelijken weg hebben, is het eene geringe moeite in een paar woorden aan het ernstige verzoek van de Commissie te voldoen.

Belangstellenden in en belanghebbenden bij het M. T. O. worden gaarne daartoe uitgenoodigd.

BOEK-EN PLAATWERKEN

Werkloosheid, door A. J. Stilting, Amsterdam, J. H. de Bussy, f 1.90.

De gedwongen werkloosheid is een bijna onvermijdelijk geachte nasleep van het moderne industrieleven, dat eene onbepaalde sociale macht vertegenwoordigt. Zij is een euvel onzer maatschappij, dat de noodzakelijkheid doet gevoelen van het nemen van maatregelen ter bestrijding. Want, in het algemeen, is zij voor het getroffen arbeidersgezin een bron van ellende.

Naar de oplossing van het moeilijke vraagstuk der werklozenverzekering wordt al sedert jaren hier te lande en elders met ernst en goeden wil gezocht, echter zonder nog haar te hebben gevonden. De ware oplossing zou zijn, het zonder tusschenpoozen aanwezig zijn van voldoende hoeveelheid werk, die in de juiste mate kon worden geregeld. Nu wordt wel getracht werk te verschaffen, maar daardoor wordt geen gezonde toestand geschapen; het is geen middel dat afdoende hulp kan bieden. Wel wordt tijdelijk hulp verleend, maar deze leidt weer tot ongunstige toestanden voor het vervolg. De eenige oplossing schijnt wel te zijn, eene verzekering tegen de demoraliserende gevolgen van de werkloosheid.

Hieromtrent hebben, behoudens enkele uitzonderingen, de meeste regeringen eene afwachtende houding aangenomen. (*) Veler meening is, dat bestrijding der werkloosheid niet op den weg van verzekering ligt, maar dat zij zal moeten geschieden door voorbehoedmaatregelen van algemeen karakter, en gedeeltelijk ook door het uitvoeren van werk dat niet kunstmatig geschapen is, maar werkelijk aanwezig is, of desnoods door werkverschaffing; terwijl verzekering slechts een waarborg biedt tegen de gevolgen die werkloosheid na zich laat.

Het vraagstuk verdient meer en meer de ernstige aandacht in alle kringen der samenleving, ook ten onzent. De heer A. J. Stilting, Directeur der Nederlandsche Bank van Verzekering, te Amsterdam, heeft dan ook een goed werk verricht met de samenstelling van zijn boek, waarin in beknopte vorm eerst de voornaamste oorzaken en den omvang der werkloosheid worden besproken, en de maatregelen ter bestrijding daarvan worden behandeld. Vervolgens wordt gewezen op de in Amerika en in Europeesche staten opgerichte instellingen van steun bij, en van verzekering tegen de geldelijke gevolgen der werkloosheid, en worden de inrichting en werking beschreven van arbeidersfondsen en spaarkassen. Hierna volgt een overzicht van de verschillende voorstellen die gedaan werden omtrent de wijze waarop het vraagstuk der werklozenverzekering opgelost zou kunnen worden, en ten slotte wordt nagegaan, welke houding in enkele landen door Staat en Regeering tot heden is aangenomen ten opzichte van werkloosheid.

Als voorbeelden die hun nut kunnen hebben voor andere gemeenten, zijn in hun geheel afgedrukt de Verordening, regelende de ondersteuning door de gemeente Utrecht van de verzekering tegen de financieele nadeelen van werkloosheid, van 25 October 1906, en het Reglement voor het fonds ter bevordering van de verzekering tegen de geldelijke gevolgen van werkloosheid volgens de voordracht van B. en W. van Amsterdam, van 11 Sept. 1906. Ook het Gentsche stelsel wordt besproken. Nuttig is bovendien een opgave van te raadplegen literatuur, voor nadere studie.

De verzamelde gegevens zijn van groote waarde voor hen die het vraagstuk nader onder de oogen willen zien, en die de toestanden willen bestudeeren, om te trachten iets bij te dragen tot leniging. Het boek, dat onderhoudend en populair geschreven is, moge dan ook in veler handen geraken; want de nuttige arbeid van den schrijver kan dan bevorderen, dat een der gewichtigste vraagstukken op sociaal gebied, onze dagen bezighoudende, nader tot de oplossing wordt gebracht.

Het drukwerk is keurig; het is dan ook van den heer J. H. de Bussy.

(*) Zie inmiddels een der „Berichten” in dit blad.

INHOUD VAN TIJDSCHRIFTEN

De Opmerker, 17 Augustus 1907. *Vredespaleizen*. Het nu te bouwen Vredespaleis wordt vergeleken met 't Stadhuis te Amsterdam, waarvan in 't vredejaar 1648 op 28 October de eerste steen werd gelegd. Het nieuwe plan Cordonnier heeft, volgens het blad weinig meer van de qualiteiten, waardoor het met den eersten prijs bekroonde zich onderscheidde. In detail zal nog gewijzigd kunnen worden, zoodat er ten slotte iets beters voor den dag kan komen. Hoewel dit gehoopt wordt, twijfelt het blad er aan of het nageslacht, dat het Amsterdamsche Vredespaleis een plaats gaf onder de wonderen (het achtste) der wereld, ook het Haagsche als het negende daarbij op zal nemen.

De Oude Kerk te Amsterdam, door A. W. Weissman. Uit de merkwaardige ontdekking die de heer C. Posthumus Meyjes deed bij herstellingswerken in de Oude Kerk, acht de schijver bewezen, dat zijn veronderstelling, als zouden de gevonden schilderwerken uit het begin der 16e eeuw dagteekenen, juist was. Dit bewijs ligt hierin: De oostelijke kruispijlers die het koorhek insluiten, en die blijkens hun Renaissance-vormen, tusschen 1555 en 1565, toen het koor verhoogd werd, moeten zijn gemaakt, hadden herstel van noode. Bij het hakken van een gat daarin bleek het, dat de oorspronkelijke zuil, nog van schilderwerk voorzien gelijk de overige in het koor, den kern van deze kruispijlers vormt.

Architectura, 17 Augustus. *Het Middelbaar Technisch Onderwijs*. Circulaire door den Bond van Technici verspreid.

Het Damvraagstuk, door K. van Rijse Jr. Nadere toelichting en voordeelen van plan III van den schrijver, waarvan een afbeelding voorkwam in het vorige nummer, en anderhalf jaar geleden per brochure openbaar gemaakt werd.

Het Technisch gedeelte bevat: *Over het onderzoek van tras-mortel*. Mededeelingen omtrent het proefstation voor betonmaterialen voor de Keizerlijke Werf te Wilhelmshaven, en omtrent de aldaar in de jaren 1901 tot 1903 genomen proeven met mortel en een plan tot voortzetting van die proeven.

Spoorwegbruggen in Amerika; eenige bijzonderheden, met illustratie, omtrent houten, ijzeren en steenen bruggen, en de inzichten der Amerikaansche ingenieurs daarover. *De herstellingsarbeid aan asphalt*, toegepast in gangen en binnenplaatsen, zonder gebruik van verhitte stampwerktuigen.

De Bouwwereld, 14 Augustus. *De praktijk der Gezondheids- en der Woningwet*, door J. van der Breggen, C. I. Bespreking der vraag, of de verwachtingen omtrent het aanbreken van een gulden tijdperk voor de hygiëne na de invoering der gezondheids- en woningwet, vervuld zijn. Zij wordt ontkennend beantwoord. De gezondheidscommissies werken vol ambitie. In vele hunner verslagen wordt echter geklaagd over de weinige waardeering die van de gemeentebesturen wordt ondervonden. Als dat zoo blijft zal die ambitie er uit gaan. De schrijver twijfelt niet, of de beide wetten zullen herzien worden, en dan zal wellicht kans bestaan op het aanbreken van het gulden tijdperk, bovenbedoeld.

De studie van het Burgerhuis. Aankondiging van: „Das Bürgerhaus in der Schweiz; Schulthess en Co. Zürich (3 frs.)”. Daarbij 3 afbeeldingen aan dat werkje ontleend. Het boekje wordt zeer aanbevolen: „Wij zullen er in leeren kennen een degelijke, tevens gezellige en fraaie woningkunst, wier geest, zeker niet ten onze nadeele, op ons kan inwerken.”

Vredespaleis-prijsvraag. Het ontwerp „Pax-Vobiscum”, arch. Jan F. Groll (Londen). Met een losse plaat, waarop twee plattegronden, met de opgave der indeeling, een detail van den voorgevel en een doorsnede over de traphal.

Technisch Weekblad, 16 Augustus. *Moderne elektrische lichtbronnen*, door E. J. F. Tierens. Bespreking van: de kooldraad-gloeilamp, de Nernstlamp en de Osmium-lamp. Het artikel zal vervolgd worden. Vervolgen van: *Bestatingen*, met figuren, en *Warmtekrachtmachines*.

BERICHTEN

BINNENLAND.

Nederlandsch Museum. Bij Kon. Besluit is met ingang van 30 September 1907, op zijn verzoek, eervol ontslag verleend aan

Dr. W. Vogelsang, benoemd Hoogleraar aan de universiteit te Utrecht, als Onder-Directeur bij het Nederlandsch Museum te Amsterdam, en is als zoodanig aangesteld, met ingang van 1 October 1907, de heer M. van Notten, te Vogelensang.

Tentoonstelling van ambachtswerktuigen te Amsterdam. Deze tentoonstelling, die in het Paleis voor Volksvlijt wordt gehouden en den 15den Augustus j.l. werd geopend, is te zien op werkdagen, van 10 tot 5 uur, des Zondags van 1 tot 5 uur, en bovendien op Woensdag, Zaterdag en Zondag des avonds van 7½ tot 10½ uur.

Op den dag is de toegangsprijs f 0.25, des avonds f 0.50.

Werkloosheidsverzekering. Door de Ministers van Landbouw en van Binnenlandsche Zaken is een wetsontwerp ingediend tot aanvulling van het Xde hoofdstuk der begroting 1907. Daarin wordt voorgesteld in het jaar 1908 toe te kennen f 6000 aan gemeenten in haar uitgaven over het dienstjaar 1907 ten behoeve van de verzekering tegen de geldelijke gevolgen van werkloosheid.

Aan de Memorie van Toelichting wordt het volgende ontleend.

Hoewel nog slechts een tweetal gemeenten (Amsterdam en Utrecht) tot het nemen van maatregelen in dien zin hebben besloten, behoort, naar de meening van de ondergeteekenden (de Ministers van Landbouw en van Binnenlandsche Zaken) het Rijk nu reeds gelden beschikbaar te stellen om de plaatselijke overheid bij te staan. Hierdoor zullen niet alleen de beide bedoelde gemeenten worden gesteund bij de volvoering der taak welke zij zich oplegden, maar zal ook aan bezwaren van financieelen aard, welke voor andere gemeenten een beletsel mochten opleveren de zaak ter hand te nemen, worden tegemoet gekomen.

Bij de raming van bovenbedoelde bijdrage over het dienstjaar 1907 is, volgens de Memorie, uitgegaan van de onderstelling, dat de gemeenten Amsterdam en Utrecht in elk geval voor de rijksbijdrage in aanmerking zullen komen en is tevens rekening gehouden met de mogelijkheid, dat te 's Gravenhage en te Arnhem nog in den loop van dit jaar maatregelen zullen genomen worden, waardoor ook die gemeenten aanspraak op de bijdrage zullen verkrijgen.

BUITENLAND.

Hermann Ende. Den 10den Aug. j.l. overleed op zijn buitenverblijf in Wannsee, in den ouderdom van 78 jaren, de architect, Geh. Regierungsrat, Prof. Dr. Ing. Hermann Ende, een waardig vertegenwoordiger der bouwkunst, wiens optreden veel heeft bijgedragen tot verheffing van het vak, ook in de oogen van niet-vakgenooten, en tot de levendige ontwikkeling der kunst in de periode waarin hij heeft geleefd.

Ende was de artist van de associatie Ende en Böckmann, die vele zeer geslaagde architectonische scheppingen geleverd heeft. Daaronder hebben het meeste opgang gemaakt die, welke ontstaan zijn in den eersten tijd van Duitschlands nieuwen bloei en wier vormen zich aansloten bij de Italiaansche Renaissance. Uit de werken van Ende en Böckmann, en de monumentale opvatting daarvan, is door hun jongere vakgenooten, ook buiten Duitschland, veel geleerd geworden.

Voor al Ende is een raadsman geweest voor Japan, toen daar een school voor bouwkunst werd opgericht en goede onderwijskrachten noodig waren. Verschillende staatsgebouwen zijn daar te lande naar de ontwerpen van hem en Böckmann uitgevoerd. In die periode maakte gedurende korten tijd ook Hartell deel uit van de associatie.

Internationale tentoonstellingen zijn in 't vooruitzicht: te *Londen*, in Shepherd's Bush, voor 1908. Het is de Franco Britsche Tentoonstelling, uitsluitend van producten uit Frankrijk, Engeland en beider koloniën. Te *Seattle*, Alaska, in 1909, met het doel de bronnen en producten bekend te maken hoofdzakelijk van Alaska. Te *Tokio* in 1912, waarvoor een op Europeesche wijze ingericht tentoonstellingspaleis is gebouwd, dat 1¼ miljoen gulden heeft gekost. Deze tentoonstelling zal gewijd zijn aan kunst, nijverheid enz.

Parijs getroost zich groote kosten voor verbetering van het verkeer en de woningtoestanden: hygiënisten verheugen er zich in, terwijl velen betreuren, dat zoo veel schilderachtige buurten moeten verdwijnen. Nu weer is voor een bedrag van 1 116.000 frs. onteigend in de straten De Torcy, d'Angoulême en De Buci, waar voldoende licht en lucht ontbraken, maar ruimschoots pittoreske kijkjes te vinden waren.

Athene. Een internationale prijsvraag is uitgeschreven voor het ontwerp van een standbeeld voor keizer Constantijn Paleologus, in 1453 gesneuveld onder de wallen van Constantinopel, tijdens de verovering van die stad door Mohammed II. Modellen worden gevraagd van minstens 1 M. hoogte. De jury zetelt te Rome, en

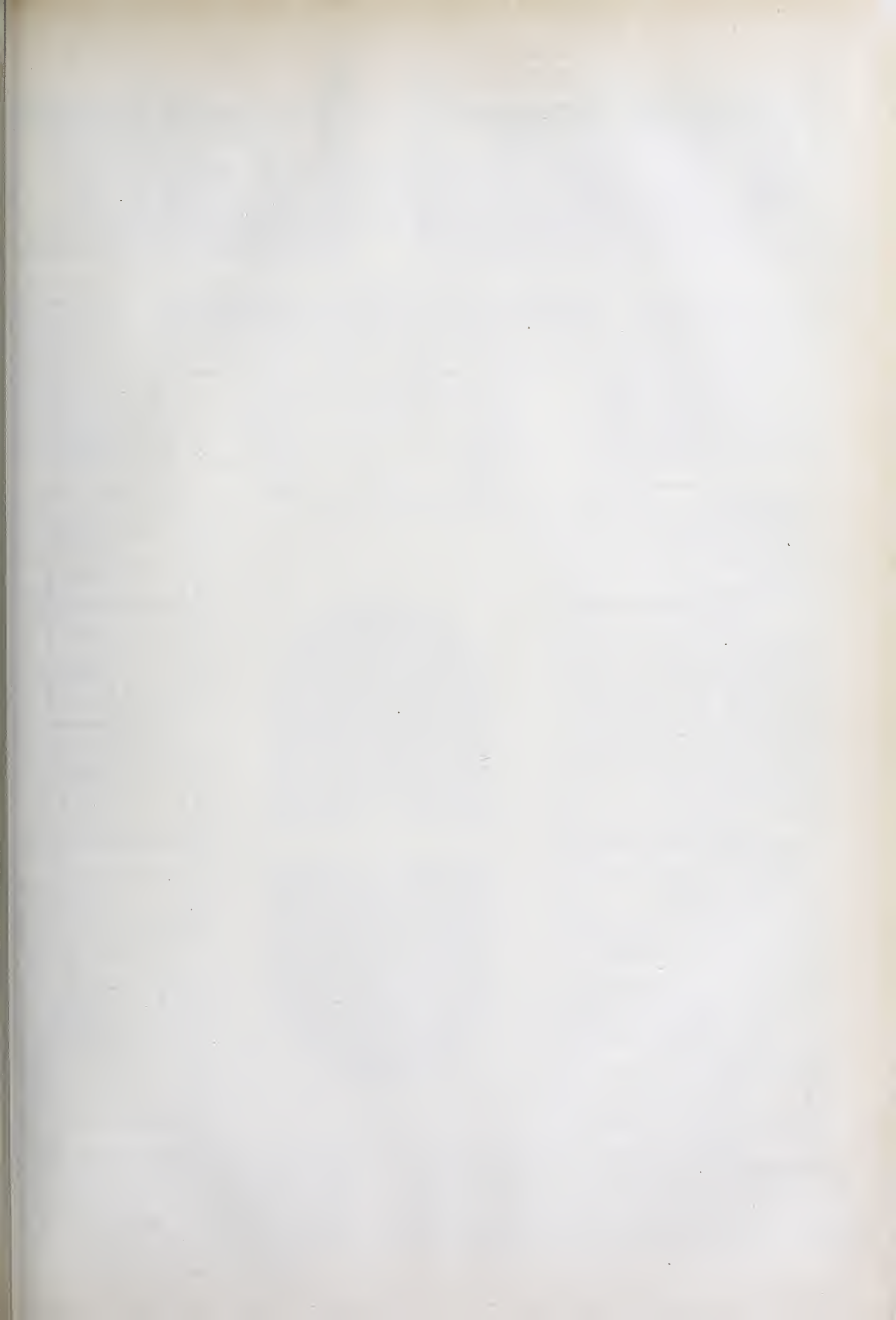

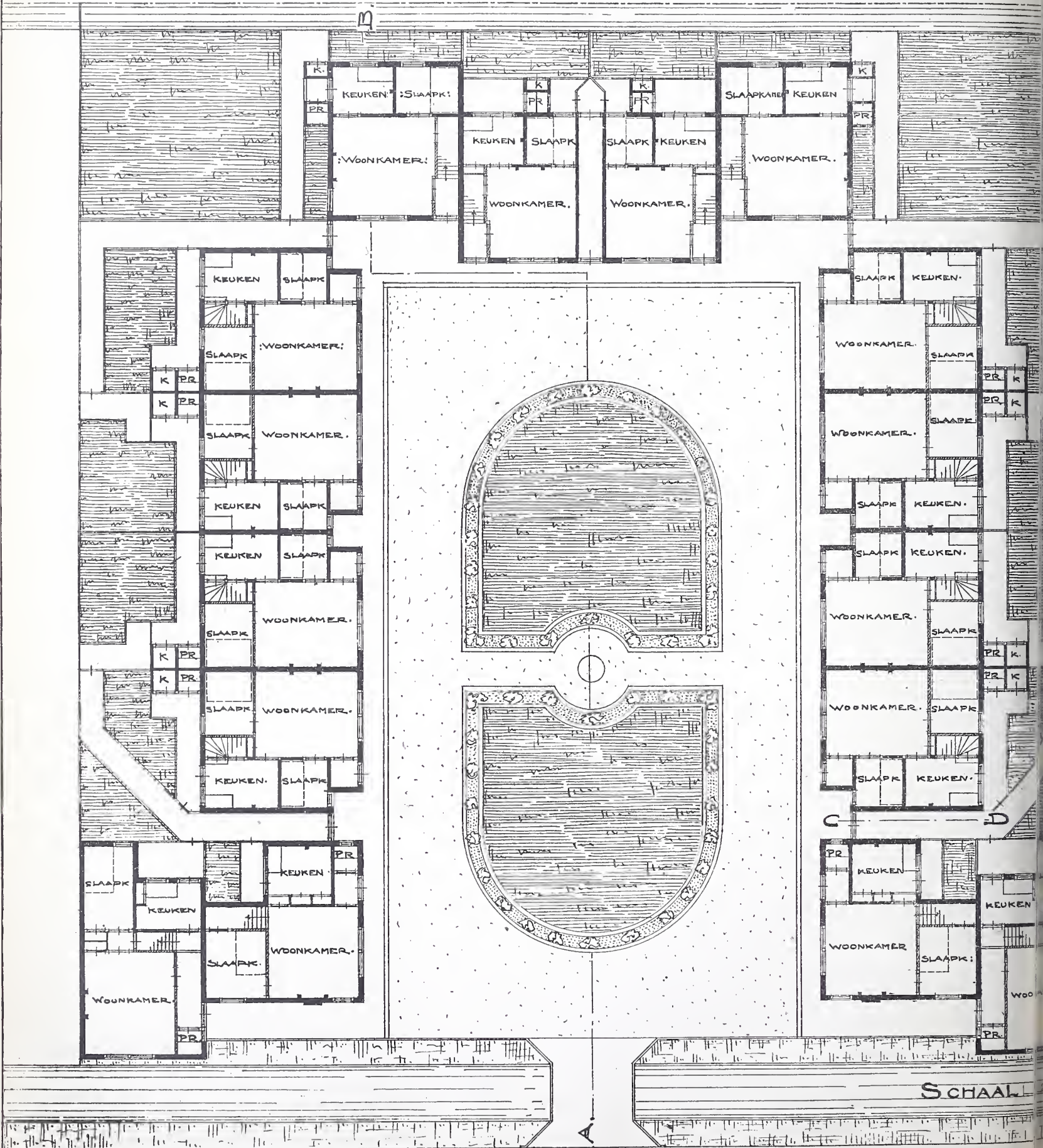

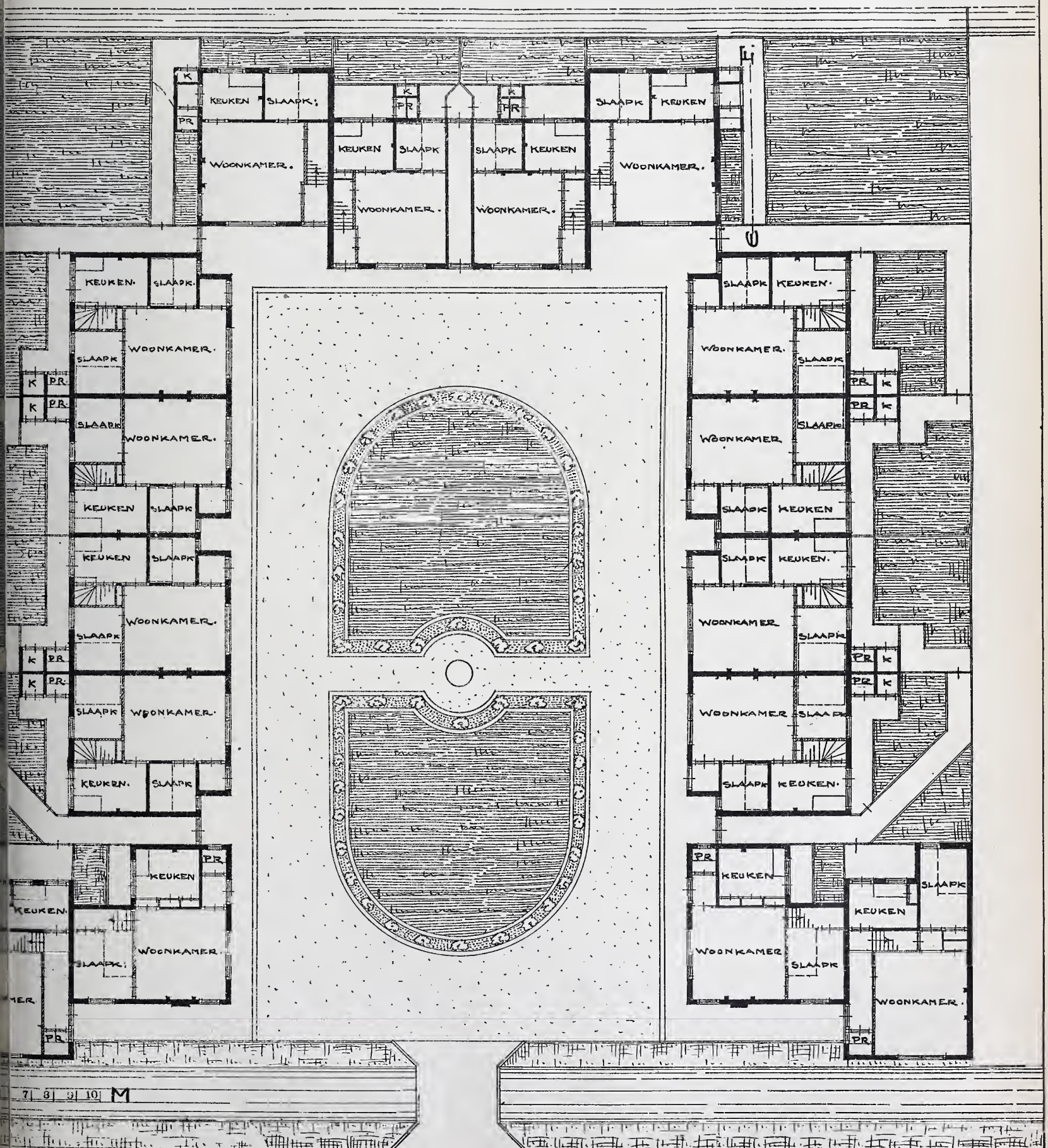

7 | 8 | 9 | 10 | M

za
en
de
to
ee
va
zw
de
ov
ta
all
he

B



va
te
l
n.n
Be
Le
26

i
bul
min
i
12
en
11

N
bot
sta
i
a f

U
sch
we
aan

H
's
Ma
zijn
Dol
arch
19
bez
tot

H
arm
D
B

zal 5 ontwerpen uitkiezen, waarvan de vervaardigers tot een engeren wedstrijd zullen worden toegelaten. 15 Juni 1908, inzending der schetsmodellen aan het Grieksche consulaat te Rome; 20 October 1908, inzending voor den engeren wedstrijd. Prijzen: een eerste van 5000 frs., een tweede van 2000 frs., benevens drie, elk van 1000 frs. De keizer moet worden voorgesteld, staande met het zwaard in de hand, een gedooden janitsaar aan zijne voeten liggend.

Rangoon. De „Indian Engineering” maakt de opmerking, dat dertig jaren geleden de Birmaan zich vroolijk zou gemaakt hebben over een opgeworpen veronderstelling, dat een stukje teak-hout te Rangoon zou aankomen uit een vreemd land. Thans brengen alle om de 14 dagen van Java komende booten groote hoeveelheden van dat hout, uit Ned. Indië afkomstig.

BUREAU VOOR PLAATSING VAN OPZICHTERS EN TEEKENAARS.

Marnixstraat 402, Amsterdam.

Ingeschreven sollicitanten voor:

Bouwkundig Opz.-Teekenaar, ouderdom 36 jaar salaris f 125.—

” ” ” 40 ” ” - 100.—

Bouwkundig Opz.-Teekenaar, ouderdom 37 jaar, salaris f 100.—

”	”	”	26	”	”	- 100.—
”	”	”	26	”	”	- 80.—
”	”	”	24	”	”	- 110.—
”	”	”	22	”	”	- 50.—
”	”	”	23	”	”	- 90.—
”	”	”	22	”	”	- 70.—
”	”	”	23	”	”	- 70.—
”	”	”	29	”	”	- 90.—
”	”	”	22	”	”	- 60.—
”	”	”	27	”	”	- 80.—
”	”	”	28	”	”	- 90.—
”	”	”	22	”	”	- 75.—
”	”	”	18	”	”	- 40.—
”	”	”	28	”	”	- 85.—
”	”	”	16	”	”	- 30.—
”	Teekenaar	”	20	”	”	- 30.—
”	”	”	20	”	”	- 50.—
”	”	”	19	”	”	- 40.—

AANKONDIGING VAN AANBESTEDINGEN

MAANDAG 26 AUGUSTUS.

'sGRAVENPOLDER (ZEEL.). Het bouwen van een woonhuis op een kavel land gelegen te Kwadendamme.

De heer M. C. Verbeek te Hoedekenskerke n.m. 3 u. in het koffiehuis van L. Verbeek. Bestek en teek. ter inz. bij den archit. A. Le Clercq te Kruijningen, die inl. geeft. Aanw. 26 Aug. n.m. 2 u.

LONNEKER. Het bouwen van een woonhuis op een terrein gelegen aan den Deuringerweg aldaar.

De bouwkw. J. H. Bunink, Enschede, s'm. 12 u. in het cafe van Elferink, alwaar bestek en teek. ter inzage zijn. Aanw. 26 Aug. v.m. 11¹/₂ u.

MEDEMBLIK. Het amoveeren en weder opbouwen van het achtergedeelte van het stadhuis.

Het gem. best. n.m. 3 u. Bestek en teek. à f 2 per ex. verkrijgb. ter gem. secretarie.

UTRECHT. Het bouwen van een meisjesschool met 10 klaslokalen en bijhorende werken op het terrein der bestaande school aan de Alendorpsteeg.

Het R. K. Par. Kerkbest. van St. Dominicus, 's midd. 12 u. in het café de vereeniging, Mariaplaats, alwaar bestek en teek. ter inz. zijn en à f 3 verkrijgb. bij de firma Ph. J. Dobbe en Zn., Voorstr. Inlicht. geeft de archit. A. J. van Schaik, Jansbrug 61, op 15 19. 20. en 21 Aug. Terrein en gebouw te bezichtigen elken werkdag van 's midd. 12 tot n.m. 2 u.

DINSDAG 27 AUGUSTUS.

HOOGEVEEN. Het verbouwen van het arm- en werkhuis, e.a. werken te Hoogeveen.

De regenten van het arm- en werkhuis, n.m. 3 u. Bestek en teek, ad. f 1.— verkrijgb. bij arch. J. Carmiggelt, Aanw. 27 Aug. v.m. 11 uur.

RHENEN. Het bouwen van een woon- en winkelhuis aan de Heerenstraat te Rheden, voor den WelEd. heer K. Bakker te Amsterdam.

De arch. D. Hoiting 's av. 6¹/₂ u. in hotel „De Koning van Denemarken”, alwaar bestek en teek. ter inzage zijn. Inl. geeft gen. arch. Aanw. 27 Aug. n.m. 3 u.

ROERMOND. Het bouwen van twee woonhuizen met bijlevering van de benooidige materialen enz. voor rekening van J. Smeets van Kempen aldaar.

De arch. Hub. Bertrams n.m. 6 u. in het hotelrestr. Straetmans-Spee, Zwartbroekstr.

Bestek en teek. à f 1,80 verkrijgb. bij gen. arch., die inl. geeft.

ROTTERDAM. Het bouwen van 3 woonhuizen aan de Mathenesserlaan.

De arch. P. G. Buskens v.m. 11 u. in cafe „De Unie, Coolsingel. Bestek en teek. à f 3 te bekomen bij voorn. arch. Mathenesserlaan 264. Aanw. 26 Aug. v.m. 11 u.

VENLO. Het bouwen van een R. K. Bijz. school voor meisjes op een buiten de Roermondsche Poort gelegen open terrein voor rekening van het R. K. Par. Kerkbest. van den H. Martinus aldaar.

De arch. Henri Seelen. Bestek en teek. ter inzage en verkrijgb. bij en inl. worden gegeven door gen. arch. Aanw. 27 Aug. v.m. 9 u. Bilj. in te zenden voor 's midd. 12 u. bij den Secretaris van voorn. Kerkbest.

WOENSDAG 28 AUGUSTUS.

APPINGEDAM. Het bouwen van een conciergewoning bij de school.

Het best. der Ambachtsschool 's midd. 12 u. Bestek en teek. ter inz. in het stationskoffiehuis van Smit. Aanw. 26 Aug. v.m. 10 u.

's-GRAVENHAGE (ONDERH.). Het bouwen van een post- en telegraafkantoor met directeurswoning te Groenlo.

Het ministerie van Waterstaat n.m. 2 u.

DONDERDAG 29 AUGUSTUS.

LEIDEN. Het bouwen van een woonhuis aan den Witten Singel.

De arch. W. C. Mulder v.m. 11 u. in het cafe „In den vergulden Turk”. Bestek en teek. à f 1 verkrijgb. bij gen. arch. Aanw. 26 Aug. 's nam. 4 uur.

VRIJDAG 30 AUGUSTUS.

EENRUM. Het bouwen van een heerenbehuizing op een terrein aldaar, kadastraal bekend Sectie B. No. 1907.

De heer J. Bouwman te Westernieland n.m. u. in het hotel „Bulthuis”, alwaar bestek en teek. ter inzage zijn, en à f 1,30 verkrijgb. bij den arch. A. S. Mankema Pzn. te Warfhuizen, die inl. geeft behalve Dinsdags van v.m. 9—11 u.

ZATERDAG 31 AUGUSTUS.

BORGHAREN. Het bouwen van een raadhuis met Veldwachterswoning en brandspuizenhuis.

Het gem. best. 's midd. 12 u. Bestek en teek. verkrijgb. ter gem. secret. Bilj. in te zenden voor 12 u.

MAANDAG 2 SEPTEMBER.

BARENDRECHT. Het amoveeren der oude en bouwen eener nieuwe pastorie.

De kerkvoogden der Ned. Herv. Gem. v.m. 11 uur in de consistorie. Bestek en teek. ter inz. in het koffiehuis v. d. heer E. de Weerd, te Barendrecht en à f 1,80 verkrijgbaar bij J. D. Uijterlinde, bouwkw. te IJsselmonde.

ELBURG. Het bouwen van twaalf woonhuizen in twee blokken en wel een blok van vier en een blok van 8 woonhuizen afzonderlijk en in massa.

De arch. G. G. Post te Zwolle n.m. 2 u. in het hotel „de Haas”. Bestek en teek. à f 1,25 en à f 1,30 franco per post bij gen. archit. verkrijgbaar. Aanw. 2 Sept. v.m. 11¹/₂ uur.

DINSDAG 3 SEPTEMBER.

AMSTERDAM. Het bouwen van een stoomwasscherij met bovenwoningen aan de Van Speijkstraat.

De bouwkw. gebr. B. H. en H. Koolhaas v.m. 11 u. in cafe „Palais Roijal”.

UDEN (N-Br.). Het bouwen eener pastorie met aanhoorigheden.

Het r.k.-parochiale kerkb. n.m. 3¹/₂ u. in het gymnastieklokaal. Bestek en teek. à f 2,50 verkrijgb. bij den bouwkw. J. Frankfort te Uden, die inl. geeft. Aanw. 3 Sept. v.m. 11 u.

LEVEROIJ. Het bouwen van een burgerwoonhuis en aanhoorige werken, met bijlever. van alle daartoe benood. materialen, enz. voor rekening van H. Bonten aldaar.

De besteder n.m. 4 u. in het café van de Wed. Breukers. Bestek en teek. à f 1,75 verkrijgb. bij L. Waegemans te Roggel, die inl. geeft. Aanw. 3 Sept. n.m. 2 u.

ZATERDAG 7 SEPTEMBER.

AMSTERDAM. De bouw van een ziekenpaviljoen aan het Oosterpark, op het terrein van het O. L. Vr. gasthuis.

De arch. Jos. Cuijpers en Jan Stuijt v.m. 11¹/₂ u. in gen. gasthuis. Bestek en teek. à f 25 verkrijgb. bij C. L. Langenhuijsen, Singel 434, welke gelden zullen worden terug betaald aan alle bona fide inschrijvers, na inlevering der ontvangen teek. en verdere stukken.

AFLOOP VAN AANBESTEDINGEN

30 JULI.

AMBT-VOLLENHOVE. Den herbouw eener nieuwe woning met schuur. Door de Wed. H. Winters Js. te St. Jansklooster, Hoogste inschrijvers K. en J. Appelo, Zwartsluis, f 6100; laagste J. W. Weijs Hz. en F. Weijs J. Wz., Ambt-Vollenhove, f 3750, gegund.

8 AUGUSTUS.

ELLECOM (GELD.). Het bouwen van een Pensiegebouw aldaar. Het schilderwerk blijft buiten deze aanbesteding. Door den architect G. J. Uiterwijk te Dieren.

Laagste inschijvers Gebr. v. Cessel, f 13148. Gegund.

HEERLEN (LIMB.). Het bouwen van zeven blokken elk van vier arbeiderswoningen op een terrein langs den weg van Heerlen naar Schaesberg. Door de directie van de Maatschappij tot Expl. van Limb. Steenkolenmijnen.

Gegund aan J. Ubachs, voor f 74330 voor 12 in plaats van 7 blokken elk van 4 woningen.

12 AUGUSTUS.

APELDOORN. Het bouwen van een villa aan den Verlengden Badhuisweg aldaar. Door den opzichter L. Nijenhuis.

Laagste inschr. Johs. Jeths en J. Schutte, f 2847, gegund.

GRONINGEN (ONDERH.). Het verbouwen eener heerenbehuizing, onder architectuur van den heer A. Th. v. Elmpt, voor den heer L. R. Spaanstra.

Laagste inschr. J. v. Minnen, f 22300.

STADSKANAAL. Het bouwen eener O. L. school en onderwijzerswoning te Musselkanaal. Door het gem. best. van Ontswedde.

Laagste inschr. R. Hilgen, Stadskanaal (O.), f 13187. Gunning 8 dagen in beraad gehouden.

13 AUGUSTUS.

EMPEL (N.-Br.). Het bouwen van een gedeelte nieuwe woning en het bouwen van een bakoven met aanhoorigheden, zonder levering van metselstenen. Door den heer J. de Kleijn.

Laagste inschr. Gebr. v. Aspert, Heeswijk, f 1675, Gegund.

14 AUGUSTUS.

RIJSSEN. Het bouwen van een onderwijzerswoning bij den school met den Bijbel. Laagste inschrijver J. Kappert, f 3162 gegund.

RAAMSDONKVEER. Het sloopen van een gebouw, het bouwen van een burgerwoonhuis en het verrichten van eenige verbouwingen aan een winkelhuis gelegen aan den Rijksweg ald. Door den arch. C. A. Oomen Az. te Oosterhout.

Laagste inschrijver. J. J. de Beer, Raamsdonkveer, f 2898.

15 AUGUSTUS.

ARNHEM (ONDERH.). Het verbouwen van een schoolgebouw aan het Walburgsplein tot schoolgebouw met 12 leerlokalen enz. en patronaatsgebouw en woning voor het R. K. kerkbestuur van St. Walburgis. Door den architect E. B. W. Rademaker.

Laagste inschrijvers. Jansen en v. Amerongen, f 29985. Nog niet gegund.

KOOG a/d. ZAAN. Het bouwen van een kantoor met pakhuis. Door de archit. J. en D. Eilmann te Zaandam, namens de firma P. Out.

Laagste inschrijver. W. Stam, Zaandam, f 16450, gegund.

16 AUGUSTUS.

ARNHEM. Het sloopen van het perceel hoek Vijzelstr. en Mariëburgstr. en daar ter plaatse bouwen van een winkelhuis met verdieping. Door den arch. C. M. G. Nieraad te Arnhem.

Laagste inschr. G. J. P. Zuiderhoek. Oosterbeek, f 30850.

ROTTERDAM. Het bouwen van een nieuwe St. Willebrordusschool aan de Mauritsstraat, met vergaderzaal, conciergewoning enz. Door het bestuur der Rott. vereeniging voor Kath. onderwijs.

Laagste inschr. A. de Kroon, f 43932.

VENLO. Het bouwen van twee dubbelwoningen op een open terrein langs den Veldschen weg. Door het best der Venlosche bouwveren.

Laagsten inschr. A. Deltrap, f 7380*. *Geg.

WIJHE. Het bouwen van een landhuis op een vrij terrein. Door den arch. H. J. Fusch. Laagste inschr. J. Jansen en H. J. Pas, Deventer, f 4013.

ZWOLLE. Het bouwen van een nieuw passantenhuis. Door het gem.best.

Laagste inschr. G. Westenbroek, f 12888. Gunning aangehouden.

17 AUGUSTUS.

BERGSCHENHOEK (Z.-H.). Het bouwen van een woonhuis in 5 perc. en in massa voor rekening van G. de Kok. Door den architect C. Buurman.

Perc. 1. Laagste inschr. H. Heezen. Bergschenhoek, f 1050.

scPerc. 2. C. van Boven, Rotterdam, f 980.

Perc. 3. M. v. Wijk, Berkel en Rodenrijs f 98.

Perc. 4. Geen biljetten ingekomen.

Perc. 5. L. J. Boone, Rotterdam, f 193.

Massa. W. Lans, Rotterdam, f 2600. Gunning aangehouden.

BUSSUM. Het bouwen van een zesklasige jongensschool. Door den archit. G. J. Vos, te Bussum.

Laagste inschrijver O. Q. van Walstijn, f 6127*. *Gegund.

BUSSUM. Het bouwen van een woonhuis nabij den Brediusstraat aldaar. Door den arch. K. de Bazel.

Laagste inschrijver. O. Q. v. Walstijn, Bussum f 8250. Nog niet gegund.

HILVERSUM. Het bouwen van een ontsmettings-inrichting op een terrein te Hilversum bij de gasfabriek. Door het best. der Noord-Holl. Vereeniging „Het Witte Kruis”.

Laagste inschr. Corn. Meijer, f 12353.

UTRECHT. Het maken en uitbreiden van gebouwen en loodsen ten dienste der gem. reiniging. Door het gem. best.

Laagste inschrijvers Gebr. v. Leeuwen, Utrecht, f 15690; daaropvolgende J. H. de Vos idem, f 15860.

WIRDUM (Fr.) Het verbouwen van het schoolgebouw, het doen van herstellingen aan de Onderwijzerswoning en 2 arbeiderswoningen. Door het bestuur der Vereen. voor Christ. Nat. Schoolonderwijs.

Laagste inschr. K. Kingsma, Beers, f 2910. Gegund.

19 AUGUSTUS.

ARNHEM. Bestek 8. Dienst 1907. Het bouwen van een politiewachtpost aan den Amsterdamschen weg hoek Burgemeester Weertstraat. Begrooting f 3100. Door het gemeentebestuur.

Laagste inschr. L. J. A. Hofstee, f 3180.

AMSTERDAM Bestek 1096. Het maken van een ronde locomotievenloods voor 12 standen en met aanbouw, benevens bijbehorende werken op het gemeenschappelijk stationsemplacement Winterswijk (N.W.S.) in twee perc. Ram. perc. 1 f 91300, perc. 2 f 28500. Door de Holl. IJz. Spoorw. Mij.

Perc. 1. Laagste inschr. D. Jansen, Aalten, f 77970.

Perc. 2. Hilversumsche IJzergieterij en machinefabriek, Hilversum, f 25687.

Massa. W. A. Verbruggen, Gouda, f 114.429.

AMSTERDAM. Bestek no. 1095. Het maken van een nieuw Hoofdgebouw, met bijgebouwen en bijbehorende werken op het station Winterswijk (G. O. L. S.) Raming f 36450. Door de directie der Holl. IJz. Spoorw. Maatij.

Laagste inschr. H. J. ten Haken, Winterswijk, f 32135.

AMSTERDAM. Bestek 1093. Het maken van een derde woning voor een Douaneambtenaar te Broekheurne met bijbehorende werken. Raming f 6110. Door de Directie der Holl. IJz. Spoorw. Maatij.

Laagste inschr. J. v. Egteren en H. Braakman, f 4790.

Assurantie Maatschappij tegen Brand-

schade en op het Leven

De **NEDERLANDEN** van 1845.

's-Gravenhage, Kerkplein, hoek Prinsestraat — Amsterdam, Sophiaplein — Rotterdam, Zuidblaak 24 (Beursplein) — Breda, Prinsenkade — Haarlem, Grootte Houtstraat 71^{rood}, hoek Gedempte Oude Gracht — Nijmegen, In de Betoustraat 8 — Groningen, Vischmarkt 40 hoek Haddingestraat — Zutphen, IJselkade.

Hoofd-Directie te s-Gravenhage:

CAREL HENNY, Directeur;

Mr. J. J. HENNY, Adj.-Directeur.

G. TEERINK, Alg. Procuratiehouder.

Kapitaal f 4.000.000.00

Reservefonds ult. 1906 1.235.400.00

Betaalde Brandschaden tot

ult. 1906 - 31.495.000.00.

BRAND - LEVEN - INBRAAK.

Verzekering tegen vaste en zeer billijke Premiën, zonder Inleggelden of Nabetalingen.

BOEK-, STEEN en PLAATDRUKKERIJ

MOUTON & Co.

HERDERSTRAAT 5

Telefoon No. 821.

'S-GRAVENHAGE.

Levering binnen den kortst mogelijken tijd en tegen concurreerende prijzen van alle soorten

BOEK-, KANTOOR-

EN

HANDELSDRUKWERKEN

Illustratie- en Kleurendruk.

Aandeelen,

Obligatiën en Couponbladen

Begrootingen, Bestekken.

Plan- en Detailteekeningen.

Photolithografie en Lichtdruk.

KOPER- en STAALGRAVUREN

Etsen en Photogravuren.

AMSTERDAM. 1°. Het bouwen van timmer- en smidswerkplaatsen met schaftlokaal en kantoor voor den hoofdopzichter: 2°. Het maken van een doorgang tusschen de bestaande smederij en het magazijn; beide op het terrein der Ooster-gemeentegasfabriek aan de Linnaeusstraat te Amsterdam. Door het gem. best.

Laagste inschr. G. v. Doornik, Baarn, f23333.

DEVENTER (ONDERH.). Het bouwen van een woonhuis voor den heer W. E. Steenberg aan de Krommekerkstraat.

Timmerwerk. Laagste inschrijver B. Hilbert, f1588.

Metselw. G. v. d. Berg, f1694.

Stucadoorsw. G. H. Johannes, f97.

Verfwerk. D. Broekhuis, f220.

Loodgietersw. Boegborn en Oostendorp, f199.

Smidswerk firma wed. Wezenberg, f197.35.

Behangwerk. firma Bleeker en Zn., f29.75.

DOETINCHEM. Het bouwen van een woonhuis voor rekening van den heer A. Schinkel te Doetinchem. Door den aanbesteder.

Laagste inschr. H. H. de Baaij, f3380. Geg.

HELLEVOETSLUIS. Het maken van een politiepostgebouw. Door het gem.best.

Laagste inschr. H. Kap, Nieuwenhoorn, f3636.

's-HERTOGENBOSCH. Het verbouwen van perc. B 350, gelegen in de Minderbroederstraat, voor den heer J. van Loon. Door den archit. F. H. J. Pastoor.

Laagste inschr. C. Paashuis, f5757.

OVERVEEN. Het bouwen van een villa in het villapark „Duin en Daal” te Bloemendaal. Door den arch. J. H. Slot te Hilversum.

Laagste inschr. Gebr. Verduin, f6475.

WOENSEL (N.-BR.) Het bouwen van een

stoombroodbakkerij met bijbeh. werken. Door den Heer J. Hageman.

Laagste inschr. J. Huybregts, Mierlo, f6090. Gegund.

20 AUGUSTUS.

HELDER. Bestek no. 155. Het bouwen van eene badinrichting te den Helder, 1ste gedeelte, onder het beheer der genie aldaar. Raming f8050. Door de genie.

Laagste inschr. D. de Vries, f7332.

21 AUGUSTUS.

TILBURG. Het bouwen van een schoolgebouw en het veranderen van de bestaande Leoschool tot Jongenspatronaat voor het R.-K. kerkbestuur van het Goirke. Door den architect F. C. de Beer.

Laagste inschr. H. van Eindhoven, f26500. Gunning volgens bestek binnen acht dagen.

LYST VAN LEVERANCIERS EN FABRIKANTEN

Prijs per regel voor niet geabonneerden op advertentiën f5.— per jaar bij vooruitbetaling. Abonnés op Advertentiën 1 regel gratis voor iedere advertentie.

Albast-Cement. — G. VAN LENT & Co. Rotterdam.
 Aeroegeegas. — Tj. v. d. ZEE, Bezuidenhout. - Rijklof van Goensstraat 18, den Haag.
 Asphalt. — W. J. v. d. WETTERN en A. S. KEY. Rotterdam.
 Asbestleien. — Cementmestiekdakbedekking, Houtcement- en Houtcementdakleerdakbedekking, Haensler's Houtcement. — G. SMITS & Co. Weesperzijde 39 Amsterdam. Tel. 7466.
 Asbestleien, bouwmaterialen, enz. Bouwmaterialhandel „STEEN-OORD”, 's-Gravenhage.
 Asphalt, Houtcement, Dakbedekking enz. — Dordrechtse Asphaltfabriek ROODENBURG & Co. Dordrecht.
 Asphalt, Houtcement, Dakbedekking enz. — N. V. Utrechtsche Asphaltfabriek v.h. firma STEIN & TAKKEN, Utrecht.
 Asphalt, 1e NED. ASPHALTFABRIEK, Utrecht.
 Asphalt, Houtcement, Dakbedekking, Amsterd. Asphaltfabriek „de Vesuvius”, Amsterdam.
 Assurantie-Mij. tegen Brandschade „de Nederlanden van 1845” 's-Gravenhage, Kerkplein hoek Prinsesstraat.
 Atelier voor Decor. Kunst. KRUYMEL en MERCKENS. Haarlem.
 Badinrichtingen. — Th. VAN HEEMSTEDER OBELT, Amsterdam.
 Beeld- en steenhouwwerk. — v. d. MAAS & Co., den Haag-Bussum.
 Beton- en Betonijzerwerken, DE KONINK. ROTTERD. CEMENT-STEENFABRIEK v/h VAN WANING & Co. Rotterdam.
 Beton (Gewapend). — HOLL. MIJ. TOT HET MAKEN VAN WERKEN IN, 's-Gravenhage.
 Beton (Gewapend). — F. J. STULEMEIJER & Co. Breda.
 Beton, Gewapend. — P. BOURDREZ, den Haag.
 Beton (Gewapend). — Koninklijke Rotterdamsche Cementsteenfabriek voorheen VAN WANING & Co. Rotterdam.
 Betonstenen, Machines voor holle. — E. KOCKEN. Arnhem.
 Betonijzer „Kahn Systeem”, Handelsmaatschappij van R. S. STOKVIS & ZONEN, Rotterdam.
 Bouwstoffen. — MARTIN & Co., Amsterdam.
 Bovenlichtsluiting „Flux”. — VAN DE POLL, Purmerend.
 Bovenlichtsluitingen in div. systemen, LUYKE & Co., Rotterdam.
 Brandkasten en Kluisdeuren. — DE LUGT & SERNE, Haarlem.
 Brandkasten, Kluisdeuren en Brandkluisdeuren. J. LIPS Bzn., Dordrecht.
 Brandkasten, Kluisdeuren, „Syst. Ostertag”, G. L. Schultz, Rott.
 BRANDKLUISDEUREN. — Wed. P. A. SCHROOT & Zoon, Den Haag.
 Brücknerplaten. — FABRIEK INDUSTRIA, Breda.
 Cement-Ijzerw. — NED. MIJ. VOOR MONIERW. Amsterdam.
 Cementmestiekdakbedekking. Handel in Bouwmaterialen van J. A. SMITS & ZONEN, Ruijschstraat 30b/d Weesperzijde, Amsterdam.
 Cementijzer-Constructies enz. — H. WESTENBERG, Almelo.
 Centrale Verwarming. — W. J. STOKVIS, Arnhem.
 Centrale Verwarming enz. — GEVEKE & Co. Amsterdam.
 Centrale Verw. en Ventilatie. — Th. v. HEEMSTEDER OBELT, Amsterd.
 Centrale Verwarming. — LUIJKE & Co., Rotterdam.
 Centrale Verwarming, Ventilatie, Wasch- en Droog-inrichtingen, H. ZIMMERMANN, Utrecht.
 Centrale Verwarming. — JAN HAMER & Co., Amsterdam.
 Centrale Verwarming. — Wed. J. T. HUNCK & ZONEN, Amsterdam.
 Closets — Th. VAN HEEMSTEDER OBELT, Amsterdam.
 Eerste Nederl. Xylolith-Fabriek. — A. S. KEY, Rotterdam.
 Electro-Technisch Installatie Bureau. — BREEDVELD & SCHRÖDER, Amsterdam.
 Excelsiorplaten. — GEBRS. VAN DER VIJGH, Amsterdam.
 „Flux” Bovenlichtsluiting. — VAN DE POLL, Purmerend.
 Gas-, Stoom- en Waterleiding. — R. S. STOKVIS & ZONEN Leuvehaven 74-76, Rotterdam.

Gaskachels (nieuwste condensing). — OBELT, Amsterdam.
 Glas in lood. — J. J. B. J. BOUVY, Dordrecht.
 Gewapend beton, HUYGEN & WESSEL, Siegwartbalken, R'dam.
 Gegoten geëmailleerd ijzeren waschtafels — Th. VAN HEEMSTEDER OBELT, Amst., 150 de Ruyterkade. Filiaal: 36, Rokin.
 Grondboringen. — A. J. STOEL Jr. Haarlem.
 Haarden. — Firma JAN JAARSMA, den Haag.
 Haeuslersch Houtcement. — C. F. BEER, Keulen.
 HEINEKEN'S GLAZENWASSCHERIJ. Stoom Jaloezieën-, en Rolluiken-fabriek. — 's GRAVENHAGE. Driehoekjes 3 voorheen Wagenstraat 39a. — AMSTERDAM, v. d. Helststraat 1.
 Houtcement- en Houtcementdakleerdakbedekking. Haensler's Houtcement. Handel in Bouwmaterialen van J. A. SMITS & ZONEN, Ruijschstraat 30 b/d Weesperzijde, Amsterdam.
 Huisdeursloten — LIPS, Dordrecht.
 Jalousien. — J. F. KRONER & ZONEN, Spuistr. 246. 248, 250, Amst.
 Jossou-Cement. — A. E. BRAAT, Rotterdam en Amsterdam.
 Keien enz. — FERD. ENGERS, Amsterdam.
 Kokosgipsplaten. — H. H. DE HAAN, Nijmegen.
 Lengtematen, duimstokken enz. — W. J. WEISSENO, Amsterdam.
 Liften. — Machinefabriek DE ZAAAN, Wormerveer.
 Liften. — Th. VAN HEEMSTEDER OBELT, Amst. (R. WAYGOOD & Co.)
 Liften, Ventil., Gesm. ijzer. trappen. J. HAMER & Co., Amsterdam.
 Liften (Hydr. en electr.). — FRED. STIELTJES & Co. Amsterdam.
 Liften speciaal Handkracht. — J. C. VAN STRAATEN, den Haag.
 Looden en inw. glasemail privaateleidingen. — OBELT, Amst.
 Luminographie en Lichtdruk, Steendr. „Senefelder” Amsterdam.
 Metaalwerk, meubelen. — ONDER DEN ST. MAARTEN, Haarlem.
 Machinefabriek Metaal- en Ijzergieterij v/h. SPOOR, WIJNVOORD & Co. 's-Gravenhage.
 Montgrafiedruk. — H. J. MONDT, den Haag.
 Muschelkalkstein. — J. H. P. JANSE, Amsterdam.
 Natuursteenbewerking. — G. W. HARMSSEN, Amsterdam.
 Parketvloeren, AUG. LACHAPPELLE, Breda.
 Plafondplaten. — GEBR. MIJNLIEFF, Nijmegen.
 Portland-Cement — DYCKERHOFF & SÖHNE, Amöneburg.
 Präcisionsvensters en deuren. — v. d. SCHUIJT & KUNTZE, Amst.
 Prisma's Luxfer. — Wm. VAN RIJN, Amsterdam.
 Proefstation Bouwmat. — KONING & BIENFAIT, Amsterdam.
 Raamsluiters voor bovenlichten. — HEEMSTEDER OBELT, Amst.
 Rolluiken. — W. H. M. SCHOLTE, Prinsengr. 516, Amst. dam.
 Rolluiken, Serredekking enz. — S. BRUIGOM, Arnhem.
 Rolluiken enz. J. P. SENFT, Haarlem.
 Rolluiken enz., W. C. J. VAN DER MEYDEN, den Haag.
 Sanitaire Artikelen, VAN DEN BERG & Co. — Amsterdam.
 Schoorsteenmantels, marmere. — G. & J. COOL, Amsterdam.
 Scoriae Bricks, Ijzeren buizen enz. — W. DEURVORST, Den Haag.
 SLOTEN EN VEILIGHEIDSAFSLUITINGEN — LIPS DORDRECHT.
 Spiegel-, Vensterglas enz. — P. DOLK & Zn., Rotterdam — Dordrecht.
 Stalen balken, Ijzer enz. — Gebr. VAN DER VLIET, Amsterdam.
 Stalen Balken, Ijzer enz. W. BERNET & Co., Amsterdam.
 Stalinrichtingen. Verwarming. Jan Hamer & Co. Amsterdam.
 Stalinrichtingen — STAAL & HAALMEIJER, Amsterdam.
 Stalen balken. — H. E. OVIJNG Jr., Rotterdam.
 Stalen balken, — DIKEMA & CHABOT, Rotterdam.
 Stalen balken en U-profielen — Deutsch-Luxemburgische Bergwerks- und Hütten-Actiengesellschaft. Vertegenw. C. D. v. d. LINDEN, Singel 544, Amsterdam.
 Steengas. — F. A. CLOËR, Amsterdam.
 Steengoed of Engelsche buizen en kruispannen. — HOUBEN & STEEGH, Belfeld en Tegelen (Limburg.)
 Stoommachines, Ketels, Zuid-Holl. Machinefabriek en Constructiewerkplaats. Dir. ANTON KRÖNER, den Haag.
 Stoomtimmerfabriek. — GEBRS. VAN MALSEN, Den Haag.
 Stucsteen, Stucmarmor, The Dutch Mercantile Cy. — B. T. HÄGEN Rotterdam.
 Tegelvorsingen enz., Plateelbakkerij DE DISTEL, Amsterdam.
 Timmer- en lijstenfabriek. — G. P. J. BECCARI, Haarlem.
 Trockenstucplafonds — De 1e Ned. Trockenstucfabriek, Venlo.
 Urinoirs (Torfit). — H. HUIJCK & A. IMHOFF, Rotterdam.
 Ventilators. — Th. VAN HEEMSTEDER OBELT, Amsterdam.
 Ventilators. — D. P. HASSELMAN, Amsterdam.
 Ventilatoren. — SLUIS & VRUGTMAN, Amsterdam.
 Vluchtluikladder, W. J. VAN ELDEN, Amsterdam.

Vuurvaste steen, Tras, Aarden buizen, Straatkeien — „Bouwmateriaalen” v.h. M. LUIJTEN, Lekkerkerk, Rotterd. en Dordrecht.
Wandtegels, cement, kalk, graniet — „Bouwmateriaalen” voorheen M. LUIJTEN Lekkerkerk, Rotterdam en Dordrecht.
Wandtegels, Schoorsteenmantels — A. N. DE LINT, Delft, Den Haag.
IJzeren ramen, P. DELOSIE—MOONEN, Nijmegen.

IJzerconstructies (Ontwerpen van). — W. G. A. BIJL, Utrecht.
IJzerconstructiën, Kunstsmeedwerken. Zuid-Holl. Machinefabriek en Constructiewerkplaats. Dir. ANTON KRÖNER, den Haag.
Zandsteen. — FERD. ENGERS, Amsterdam.
Zehit. — I. LEHREN, Amsterdam.
Zinkwerken. — N. V. F. W. BRAAT's Kon. Stoomfabr. v. — Delft.

„BOUWMATERIALEN”

VOORHEEN **M. LUIJTEN,**

LEKKERKERK (Hoofdkantoor)
ROTTERDAM en DORDRECHT.

Vuurvaste steen

merk „BOUWM”, goedkooper dan andere goede merken.

LEVERING OP KEUR.

Ook steeds in voorraad het merk COWEN en prima VUURKLEI.

HYDREX Waterdicht Vilt.

Voor het bekleeden van **BETONWERKEN** als:
RESERVOIRS, PUTTEN, FUNDEERINGEN enz.

Duurzamer en meer afdoend dan asfalt.
Betonwerken bekleed met **HYDREX VILT** zijn
absoluut waterdicht, zelfs bij den grootsten waterdruk.

Inlichtingen verstrekt het Technisch Bureau

MOENS & BECK,
te BLOEMENDAAL.

W. DEURVORST
DEN HAAG. = Krayenhoffstraat 54.

GERUITE & VLAKKE TROTTOIR-
TEGELS. — ZWEEDSCHE GRA-
NIETKEIEN. — BAZALT-, LAVA-
EN MELAPHIRKEIEN.

Gewapend Beton — Asphaltwerken.

Gewapend-Beton.

Uitvoering van alle werken.

L. H. Kurpershoek,
ROTTERDAM.

(ZWAANSHALS).

BOUW ORNAMENTEN

GEWAPEND GIPS KUNSTSTEEN

CEMENT BETON

EDUARD NETTESHEIM — VENLO

TROCKENSTUCC

(GEWAPEND GIPS) PLAFONDS

EDUARD NETTESHEIM — VENLO

PIXOL

LAK
VEZELVERFMASSA
VEZELPIK
VOOR ASPHALTDAKEN

EENIG

EDUARD NETTESHEIM — VENLO

KLEURIG

KARBOLINEUM

EDUARD NETTESHEIM — VENLO

Bij **MOUTON & Co.**, te 's-Gravenhage zijn verkrijgbaar :

PORTEFEUILLES

voor de jaargangen van het „Bouwkundig Weekblad”.

Deze portefeuilles zijn voorzien van een ingedrukt jaarcijfer.

Prijs per portefeuille f0.50. Franco per post f0.65.



BOUWKUNDIG WEEKBLAD.

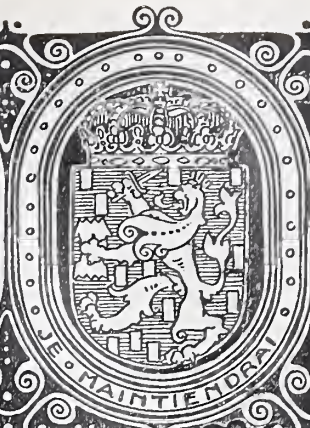

· ORGAAN VAN MAATSCHAPPIJ ·
· TOT BEVORDERING DER BOUWKUNST ·

BESTUUR VAN DE MAATSCHAPPIJ: A. SALM G.Bz., *Voorzitter*. W. J. DE GROOT, *Vice-Voorzitter*, — V. G. A. BOSCH, L. C. DUMONT, G. W. VAN HEUKELOM, D. E. C. KNUTTEL, J. A. MULOCK HOUWER, F. J. NIEUWENHUIS, B. J. OUËNDAG, J. VERHEUL Dz., P. A. WEELDENBURG.

COMMISSIE VAN REDACTIE: ED. CUYPERS,
A. SALM GBz., J. VERHEUL Dz.
REDACTEUR: C. T. J. LOUIS RIEBER.

BUREAU VAN REDACTIE: MARNIXSTR. 402 AMST.
BUREAU VAN ADMINISTR. HERDERSTR. 5 DEN HAAG
UITGEVERS: MOUTON & C DEN HAAG

INHOUD

ABONNEMENTSPRIJS

N^O. 35. 31 AUGUSTUS 1907. Mededeelingen der Mij. — Stationsgebouw te Ramos-Mejia, door Joh. J. Doyer. — Brieven uit België, door X. Y. Z. — Goedkoop technisch bureau. — Boek- en Plaatwerken. — Prijsvragen. — Inhoud van Tijdschriften. — Berichten. — Personalía. — Bureau voor plaatsing van opzichters en teekenaars. — Aankondiging en afloop van aanbestedingen. — Lijst van Fabrikanten, Leveranciers, enz. — Advertentiën. — Bij dit nummer behoort een plaat.

voor Nederland: fr. p. p. f 15.— 's jaars, voor Indië en het Buitenland (bij vooruitbetaling) fr. p. p. f 17.— **PRIJS DER ADVERTENTIËN:** van 1—5 regels f 1.—, elke regel meer 20 cents Grootte letters naar plaatsruimte. — **AANKONDIGING VAN AANBESTEDINGEN** 15 ct. p. r. m. premie $\frac{3}{2}$ maal. — **ABONNEMENT VAN ADVERTENTIËN** tegen belangrijk verminderde prijzen en kosteloze opname der advertentiën in het Tijdschrift der Mij.

MAATSCHAPPIJ TOT BEVORDERING DER BOUWKUNST.

97ste ALGEMEENE VERGADERING.

Vrijdag 20 September 1907.

Aanvang der vergadering, des voormiddags te 11 $\frac{1}{2}$ uur, in het Hôtel Mulder, Burchtstraat, te Nijmegen.

Werkzaamheden.

1. Mededeelingen van het Hoofdbestuur.
2. Voorstel van het Hoofdbestuur tot instelling van een Diploma voor Bouwkundig Teekenaar. Het programma van eischen voor het examen tot het verkrijgen van dit diploma is opgenomen in het Bouwk. Weekblad n^O. 32 van 10 Augustus 1907.
3. Benoeming der Commissie van stemopneming, bestaande uit 5 Gewone Leden der Maatschappij, voor de verkiezing in 1908 van leden van het Hoofdbestuur.

Na afloop der vergadering bestaat in het Hôtel Mulder gelegenheid een tweede ontbijt te nuttigen.

Te ongeveer 2 uur, bezichtiging van: het Stadhuis (1554) aan de Burchtstraat; de Kerkboog (1542 en 1605) en de Boterwaag (1612) aan de Markt; de Apostolische School (1544) bij de St. Stephenskerk, en de St. Stephenskerk.

Wandeling naar het Valkhof, met zijn Karelskapel (777 of iets later) en de Barbarossa-ruïne (1155).

Van af het Valkhof kan naar verkiezing een der onderstaande programma's A of B worden gevolgd.

Programma A.

Wandeling, van het Valkhof naar het Belvédère (1647), door het Hunerpark (villa Jurgens, in aanbouw. architecten Jacot en Oldewelt); langs het Canisius-college (architect Nic. Molenaar), aan den Berg-en-Daalschenweg;

naar den Canisius-singel, waaraan het woonhuis van Dr. Hijer (architecten Oscar en Henri Leeuw);

vervolgens naar de Nieuwe Gemeenteschool No. 2 voor U.L.O. aan de Prins Hendrikstraat, en langs den Oranjesingel, Groesbeekschen weg in Fransche straat (nieuwe stadswijk) naar het Keizer Karelsplein, vanwaar door den Graafschen weg (woonhuis Leeuw, woonhuis Nollet, architect Jos. Th. J. Cuypers), en de spoorstraat naar de Viaduct, even buiten de eigenlijke stad, langs het Gemeente-slachthuis (woonhuis en administratiegebouw), en verder

terug door de Viaduct langs de Waalkade naar den Hunerberg Van den Hunerberg vertrekt te ongeveer 5 uur 15 min. de tram naar Berg-en-Dal; aankomst aldaar te 5 uur 40 min. (stadstijd).

Voor de deelnemers aan dezen tocht zullen rijtuigen voor vier personen beschikbaar zijn, à f 6.— per rijtuig, fooi inbegrepen.

Programma B.

Van af het Valkhof naar het woonhuis Dr. Hijer, langs de Nieuwe Gemeenteschool No. 2 voor U.L.O., door den Groesbeekschen dwarsweg, Groesbeekschen weg en Groenewoudschen weg over den weg naar Mook en het jachtslot Luden, architect Oscar Leeuw.

Na bezichtiging van dit jachtslot, over Groesbeek, langs den Groesbeekschen weg, door de beide Meerwijken, naar Berg-en-Dal.

Voor de deelnemers aan dezen tocht zullen rijtuigen beschikbaar zijn, voor vier personen, à f 11.— per rijtuig, of voor 8 tot 12 personen, à f 13.— per rijtuig, foien inbegrepen.

Deze tocht kan ook per rijwiel worden ondernomen.

De leden, de heeren J. J. Weve en Oscar Leeuw hebben zich welwillend beschikbaar gesteld ieder een groep tochtgenooten te begeleiden.

Te Berg-en-Dal bestaat de gelegenheid tot het deelnemen aan een gemeenschappelijken maaltijd, te ongeveer 6 $\frac{1}{2}$ uur, voor f 2.50 per couvert zonder wijn.

Zaterdag 21 September 1907.

Vertrek uit Nijmegen, des voorm. 9 uur 22 min. Greenw. T.

Aankomst te Gennep, " " 9 " 56 " " "

Bezichtiging van de Werkplaats der Noord-Brabantsch-Duitsche-Spoorweg-Maatschappij, of wandeling door de stad.

Door de welwillendheid van de Directie der N. Br. D. Sp. Mij. zullen den leden ververschingen worden aangeboden in het Station te Gennep en is een extra-trein ter hunner beschikking gesteld voor den tocht naar Goch en Xanten, van af Gennep.

Vertrek uit Gennep, des voormiddags 11 uur 20 min. Gr. T.

Aankomst te Goch, „ namiddags 12 „ 38 „DuitscheT.
Wandeling door Goch; bezichtiging der Margarine-fabriek „Solo”, resp. „Zollfreie Niederlage” der N Br. D. Sp. Mij.

Vertrek uit Goch, des namiddags 2 uur 38 min. D. T.

Aankomst te Xanten, „ „ 3 „ 8 „ „ „

Te Xanten zullen bezichtigd worden: de „Cementwarenfabriek”, de Domkerk, enz.

Te ongeveer 4 uur 45 min. zal te Xanten gelegenheid bestaan tot het deelnemen aan een gemeenschappelijken maaltijd, tegen 3 Mark per couvert, zonder wijn.

Het lid de heer P. van der Weiden heeft zich welwillend beschikbaar gesteld als leider van dezen tocht.

De leden die des avonds uit Xanten vertrekken per gewonen trein van 6 uur 58 min. D. T., kunnen via Boxel (aank. 8 uur 33 min. nam. Gr. T., waar de trein der St. Sp. Mij. te 8 uur 40 min. vertrekt) nog dienzelven avond aankomen te: Breda (9.16), Dordrecht (9.53), Rotterdam D. P. (10.31), 's-Gravenhage, per H. IJ. Sp. Mij., via Rotterdam (11.11); te: Haarlem, via Rotterdam—'s-Gravenhage (11.58), Utrecht, via 's-Bosch (10.22), en Amsterdam, via 's-Bosch—Utrecht (11.10). Wordt via Beugen—Nijmegen gereisd, vertrek te 7 uur 55 min., per extra-trein, van Gennep naar Beugen, aankomst te Beugen te 8 uur 1 min., vertrek van daar per St. Sp. te 8 uur 16 min., dan kan men des avonds terug zijn te: Nijmegen (8.42), Arnhem (9.25), Utrecht (10.40), Amsterdam W. P. (11.22), 's-Gravenhage Station St. Sp. (11.55), Rotterdam Maasstation (11.45).

STATIONSGEBOUW TE RAMOS-MEJIA.

Rondom Buenos-Aires werden, met de toeneming van de bevolking die nu reeds tot een millioen zielen gestegen is, langzamerhand een groot aantal dorpjes gebouwd, waar tal van Argentijnsche gezinnen den zomer doorbrengen en vele vreemdelingen wonen, de voorkeur gevende aan frissche lucht en kalnte boven het drukke stadsgewoel.

Bij het bouwen of uitkiezen van een buitenverblijf in een van die dorpjes is een groote factor, zoo dicht mogelijk bij het station te wonen; er wordt dan ook steeds in een kring rond de stad gebouwd in dier voege, dat het station het centrum wordt waarom alles zich beweegt, en waar de wandelaars zich des namiddags verzamelen hetzij om hunne verwanten af te halen, of weg te brengen. Vooral op zonen feestdagen zijn deze stations punten van druk verkeer.

De Ferro Carril Oeste de Buenos Aires besloot nu in plaats van de eenvoudige primitieve gebouwen uit een aantal opeenvolgende kamers bestaande, en als stations dienst doende, een ander type te bouwen, dat door zijne aantrekkelijkheid moest bijdragen tot het aanmoedigen der uitbreiding van het dorp, en tevens tot de vermeerdering van passagiersvervoer.

Het ontwerpen en bouwen van het eerste station, volgens het nieuwe type en bestemd voor Ramos-Mejia, op ongeveer 20 minuten sporens van Buenos-Aires gelegen, werd aan mij opgedragen. Het was een dankbare taak aan die opdracht te voldoen; den architect toch wordt zoo zelden de vrije hand gelaten bij dergelijke maatschappijen.

Het gebouw werd opgetrokken van gewone slechte baksteen van 0.30 bij 0.15 bij 0.06 M., die hier vervaardigd worden, en waarvan voor kleurschakeering geen gebruik kan worden gemaakt. Het buitenwerk werd bepleisterd met eene compositie van Tierra Romana, Portland Cement en scherp rivierzand, getrouw eene steenconstructie nabootsende,

hier en daar afgewisseld met vullingen van eenvoudige majolica-tegels.

De genoemde soort bepleistering is van zeer duurzamen aard in dit milde klimaat en wordt algemeen toegepast. Alle ornamenten worden van dezelfde compositie gemaakt, zoodat het geheel één zelfde tint verkrijgt die, naar gelang van meer of minder bijvoeging van de Tierra Romana, lichter of donkerder van kleur wordt.

Alvorens deze bepleistering geheel verhard is, wordt hare oppervlakte met behulp van een ijzeren raap eenigszins ruw gemaakt, waarna de voegen er in gesneden worden, die vervolgens met witte porceleinaarde op nieuw worden gevuld.

Niettegenstaande het graniet in groote hoeveelheid in het Zuiden der provincie wordt gevonden, wordt dit materiaal door de kosten van vervoer te duur om in de gevels te worden aangewend.

Op den beganegrond bevinden zich rechts de algemeene wachtkamer met plaatsbureau, een — achthoekig uitgebouwd — damessalon met toilet; de woning van den chef ligt op de bovenverdieping, en is bereikbaar door een trap in den toren gelegen. Boven het damessalon liggen de W. C. enz.

Het middengedeelte van het gebouw wordt ingenomen door de bureaux voor de telegraaf, voor de klerken en voor den chef, benevens door een lokaal voor de bagage. Het kantoor voor den chef is eenigszins uitgebouwd onder de marquise, zoodat hij zittende een vrij uitzicht heeft over de lijn.

Links bevinden zich voorts de restauratie, de keuken, enz., waarboven de slaapvertrekken voor telegrafisten en klerken, met de noodige gemakken.

Het geheele gebouw is ingericht volgens de eischen des tijds. Een tunnel verbindt de beide perrons.

Buenos-Aires.

JOH. J. DOYER. (*)

BRIEVEN UIT BELGIË.

I.

Geachte Heer Redacteur!

An uw vereerend verzoek gevolg gevende, wensch ik in dezen brief het een en ander mee te deelen omtrent de gebeurtenissen op bouwkundig gebied die hier alzo plaats vinden of daarmee in verband staan.

In de eerste plaats wensch ik u dan te schrijven over Antwerpen dat, zooals u wel bekend is, met reuzenschreden vooruit gaat; bedenk eens, mijnheer de redacteur, dat in geen langer tijdsverloop dan tien jaar de handel van zes millioen tot elf millioen tonnen is uitgebreid. Een gevolg van deze zoo enorm veel grooter omzet is de noodzakelijk geworden uitbreiding der dokken, en zoo hebben wij dan den 15en dezer de, door Prins en Prinses Albert, plechtige opening der nieuwe noordelijke dokken bijgewoond, bij welke gelegenheid het waarlijk niet aan feestelijke uitingen ontbroken heeft.

Om u een denkbeeld te geven welk reuzenwerk het maken van deze dokken is geweest, zou ik eenige cijfers moeten noemen. De aanneming door de aannemers Bolsée, Hargot en Ackermans, bedroeg zeven millioen vijf honderd duizend francs. Er moesten verplaatst worden drie millioen vijf honderd duizend M³. grond, er zijn verwerkt negentig millioen

*) De heer Joh. J. Doyer, architect, Nederlander van geboorte, vestigde zich eenige jaren geleden te Buenos-Aires. Hij is aldaar Voorzitter van de Sociedad Central de Arquitectos.

metselsteenen, circa 25 duizend M³. hardsteen, 1 miljoen 6 honderd duizend kilo ijzer etc. etc. Deze dokken zullen direct met de Schelde in verbinding zijn door middel van een sluis, die ook al weer 7 miljoen francs kost en het laatste en interessante werk is van den excellenten Stads-Hoofdingenieur Royers, die na 32jarige dienst thans zijn ontslag neemt, en met wiens naam, uit erkentelijkheid, deze sluis zal genoemd worden. Het geheele werk was gereed in circa drie jaar tijds. Ik schrijf u expres nog niet over de nog veel grootere werken in 't vooruitzicht doch dacht, als bewijs van den enormen vooruitgang op handelsgebied van Antwerpen, met het hier genoemde voorloopig te kunnen volstaan.

Dat dit alles zijn weldadige invloed ook op meer bepaald bouwkundig gebied laat gevoelen, ligt natuurlijk voor de hand en de uitbreiding die ook de bewoonde stad zelf zal te beurt vallen, bij het slechten der vestingen waarmee men, zoo u weet, in 't laatst van 1909 (officieel 31 Dec. 1909) een aanvang zal maken, is nu al een onderwerp van ernstige overweging. Het is niet onwaarschijnlijk, dat zich een commissie zal vormen, uit de besturen der verschillende aangrenzende gemeenten, ten doel hebbende deze uitbreiding, met 't oog op 't aanleggen van verkeerswegen, stratenplannen etc. ernstig voor te bereiden, terwijl de Kon. Mij. der Bouwmeesters van Antwerpen, volijverig als altijd, reeds plannen koesterd het daarheen te voeren, om voor deze uitbreidingswerken een prijsvraag uit te schrijven. Ik durf u niet juist het cijfer te noemen hoeveel hectaren bouwgrond er door het slechten dezer thans zoo erg benauwende vestingwerken, vrijkomen, doch u kunt u wel voorstellen, dat het een uitbreiding is zoo groot als weinige te voren en het feit dat Antwerpen niet alleen is „la Métropole du Commerce” maar ook „la Métropole des Arts”, doet er ons het beste van verwachten.

Vele belangrijke bouwwerken waarover ik u later nauwkeurig hoop te schrijven, als daar zijn o. m.: het gebouw der diamantclub, het niet minder imposante bankgebouw op de Place de Meir van den arch. Em. Thielens, de gebouwen door de stad evenzoo daar ter plaatse en, last not least, de nieuwe Vlaamsche Opera, naderen allengs meer hunne voltooiing. Vooral dit laatste bouwwerk, een schepping van den Stadsarchitect Van Mechelen, eischt volstrekt een nadere omschrijving, daar het zich aan mij voordoet als een werkelijk in alle deelen hoogst geslaagde artistieke schepping. De restauratie van de Vieille Boucherie (Vleeschhuis) mede door genoemde architect ondernomen, is op niet onverdienstelijke wijze en met veel piëteit bijna ten einde gebracht. Nu de stellingen grootendeels zijn verwijderd, geeft dit gebouw, met zijne omgeving, een hoogst aantrekkelijk beeld van 't oude Antwerpen te zien. Omdat we daar nu toch zoo in de buurt van zijn, zou ik u ook nog even willen wijzen op de „Grand Place”. Zooals u wel weet, is die pâté huizen, welke deze plaats van de Canal du Sucre (Suikerrui) afscheidde, afgebroken, wat nu op zich zelf niets naars heeft, omdat er de verkeerswegen veel door verbeterd zijn en de architectonische waarde van dit huizen complex vrijwel nihil was. Maar, en hier beginnen de zorgen, wat nu? Want u begrijpt, mijnheer de redacteur, dat dit in die Place een opening heeft gebracht zóó akelig, dat er als 't ware het gansche aanzien totaal door veranderd en bedorven is. Het gat, want 't is niet anders, moet dan ook volstrekt weer gestopt worden, dat zijn we bijna allen eens, maar hoe? Gelet op de verkeerswegen etc., 't is waarlijk zorgelijk; wat niet minder wordt als u in aanmerking neemt, dat letterlijk iedereen er zich mee bemoeit, zooals dat hier de gewoonte is.

Mijnheer A. wil er simpelment wat groen plaatsen, zoo'n square, niet grooter dan het trottoir en daar dan tusschen b. v. een monument van Jan van Rijswijk; neen, zegt meneer B., da's niks gekort, 't ware beter een stuk aan 't stadhuis zelf te bouwen en dit dan zoover door te brengen tot in de rooilijn van de huizen aan de Suikerrui; maar mijnheer C., en hierin heeft hij wel gelijk, zegt, om de weerga niet aan 't stadhuis knoeien hoor! Een ander, gehoord al die bezwaren en voorstellen, had het idee, 't is nog zoo kwaad niet, het gat in elk geval te stoppen maar de verkeersweg open te laten, tenminste van onder, door middel van een arcade ter breedte van het trottoir, en waar boven dan de verdiepingen, zoo in den aard als bij de Grand-Place in Brussel is gedaan. Nog een ander, ik geloof dat het de Notre Dame zelf is, omdat ze er nu zoo heerlijk boven uitkomt, wil de geheele zuidzijde van de Grand-Place afbreken en dan de nieuw te bouwen huizen, natuurlijk in den bouwtrant der anderen, zooveel vooruitbrengen, dat het alignement juist op den hoek van 't stadhuis komt. 't Is stellig een even radicaal als voortreffelijk idee maar, mijnheer de redacteur, u begrijpt, „wie zal dat betalen”?

Enfin u ziet, dat ze in Antwerpen ook hun „Damrakvraagstuk” hebben, evengoed als bij u. Hoe 't nog gaan zal, weet ik niet, maar ik zal 't u bij gelegenheid wel eens berichten.

In een volgenden brief schrijf ik u over Brussel met de Avenue Tervueren en ook iets van Gent en Brugge.

Tot later dus, mijnheer de redacteur. Ontvangt u in afwachting met mijne beleefde groeten de verzekering mijner oprechte hoogachting.

X. Y. Z.

EEN GOEDKOOP TECHNISCH BUREAU.

Een geacht lezer van dit Weekblad zond aan de redactie, als curiositeit, een gedrukt „Tarief voor het honorarium van bouwkundige werkzaamheden”, van het te 's Gravenhage — waarschijnlijk onlangs — gevestigd „Technisch Bureau Architect.

Dit tarief luidt als volgt:

- A. Voor werken beneden f 10.000, 3¹/₂ pCt. v. de aannemingsom.
- B. „ „ van f 10.000—f 25.000, 3¹/₄ „ „ „ „
- C. „ „ „ f 25.000—f 50.000, 3 „ „ „ „
- D. „ „ boven, f 50.000 2³/₄ pCt.
- E. „ het toezicht op het jaarlijksch onderhoud van huizen 3 pCt. van het verwerkte bedrag.

Volgens de Honorarium-tabel voor bouwkundige werkzaamheden van de Maatschappij t. Bev. d. Bouwkunst, vastgesteld 18 Mei 1904, is dat tarief als volgt:

A. Voor werken beneden f 10.000, minstens 6.6 pCt. (Voor die beneden f 6000 zou het moeten zijn 7.3 pCt., voor die beneden f 3000, 7.5 pCt.)

B. Voor de werken van f 25.000—f 50.000, kunnen de bedragen van het honorarium zijn: 4.6 pCt., 5.1 pCt. of 4.8 pCt.

C. Voor werken van f 25.000—f 50.000, kunnen de bedragen van het honorarium zijn: 4.8 pCt., 4.5 pCt. of 4 pCt.

D. Voor werken boven f 50.000 (tot f 240.000 en hooger) dalen de bedragen van het honorarium geleidelijk van 4 pCt. tot 3 pCt.

E. Voor toezicht op het jaarlijksch onderhoud is in de Tabel der Maatschappij geen honorarium opgegeven.

Veronderstel eens een werk behorende onder gewone en eenvoudige, Ie klasse van de Hon. Tabel der Maatschappij, waarvan de bouwkosten f 37.000 bedragen, dus het gemiddelde tusschen de grenzen der kosten sub C.

Het honorarium volgens de Tabel der Maatschappij zal voor dat gebouw moeten bedragen f 1665; dat door het Techn. Bureau in rekening gebracht zal zijn f 1110, d. i. f 550 of ¹/₃ minder dan een architect naar billijkheid toekomt. Hierbij moet nog in aanmerking worden genomen, dat het gekozen voorbeeld betrekking heeft op een minimum honorarium. Immers een bouwwerk uit de IIe klasse zal door het Techn. Bureau voor 2.5 pCt. minder

honorarium worden uitgevoerd, dan door een architect die zich houdt aan het Tarief der Maatschappij.

Dit tarief is algemeen door de architecten hier te lande erkend als een minimum voor hun honorarium aangevende. En, zooals duidelijk blijkt uit het artikel „Een belangrijke rechterlijke beslissing”, opgenomen in het Bouwk. Weekblad No. 30 van 27 Juli j.l., is door het Hof te Amsterdam de bindende kracht erkend van de Honorarium-tabel voor bouwkundige werkzaamheden, door de Maatschappij vastgesteld, — bindend zoo onvoorwaardelijk, dat elke twijfel daarover is buitengesloten.

Waar een Technisch Bureau zóó onder de markt werkt, als het bovenbedoelde, vraagt men zich onwillekeurig af: welke architectonische arbeid wordt door die instelling geleverd? Kan deze dien arbeid leveren voor 30 tot 50 pCt. minder, dan een architect?

Aan de redactie werd verzocht naam en toenaam van het Technisch Bureau in quaestie te noemen. Zij meent voorloopig echter niet aan dat verzoek te moeten voldoen.

BOEK-EN PLAATWERKEN

Handboek voor smeden, door R. van der Wal,
Leeraar in het smeden aan de Ambachtsschool
te Tiel. Deventer, A. E. Kluwer. Prijs f 7.50.

Van dit werk is kort geleden de laatste aflevering verschenen.

De schrijver, de heer Van der Wal, is helaas overleden, vóór hij de laatste afleveringen heeft kunnen voltooiën; maar zijn collega en vriend, de heer Dingemans, te Amsterdam, heeft den arbeid ten einde gebracht, blijkbaar geheel op dezelfde wijze als de heer Van der Wal dit zou hebben gedaan.

Deze, een degelijk vakman en leeraar, wiens heengaan door de Ambachtsschool te Tiel zeer betreurd wordt, heeft met zijn handboek bewezen ook een schrijver te zijn geweest, die de gaven bezat om zijn degelijke vakkennis aan anderen over te dragen, en er tevens belangstelling voor op te wekken. Hij heeft een zeer bruikbare handleiding samengesteld waarin, geheel in overeenstemming met de praktijk, niet alleen vorm en constructie, maar ook de wijze van bewerking en de samenstelling zijn aangegeven. Het is zeer kennelijk zijn doel geweest, al datgene samen te vatten en in onderling verband te bespreken, wat den aankomenden smid bij het aanleeren van zijn vak tot op heden nog het meeste ontbrak. Op ambachts- en vakscholen kon daarop wel gewezen worden; de gewone werkplaatsen moesten natuurlijk meerendeels hierin nog te kort schieten.

Door verduidelijkende illustratie, op flinke schaal en onbekrompen, is het werk betrekkelijk beknopt kunnen worden, echter zonder dat in 't minst te kort is gedaan aan degelijkheid. De omschrijvingen zijn helder en meerendeels onderhoudend. Het boek zal dan ook met genoegen en met vrucht ter hand worden genomen. Het is niet alleen voor smeden bestemd, maar ook voor inrichtingen waar onderwijs in het ambacht gegeven wordt, bovendien voor zelfstudie geschikt. In al die gevallen zal het van groot nut blijken te zijn.

Men zou in de eigenlijke beoordeeling van dit handboek zeer kort kunnen zijn door eenvoudig te zeggen: het is voor het doel zeer goed en voor de vakliteratuur een aanwinst van groote beteekenis.

De uitgave is, wat het technische daarvan betreft, best verzorgd; de illustratie is zeer goed en allesbehalve karig opgevat. Het werk bevat niet minder dan 1200 afbeeldingen.

Alles tezamen zal het handboek ongetwijfeld in zeer ruimen kring een welverdiende waardering vinden.

PRYSVRAGEN

Prijsvraag Schuithuis met Bewaarderswoning.

Het orgaan van het Genootschap A. et A., en De Opmerker van 24 Aug. j.l. bevatten een advertentie waarin namens het Hoofdbestuur van den Algemeenen Nederlandschen Opzichters-

en Teekenaars-Bond ontraden wordt mede te werken aan de Prijsvraag uitgeschreven door de Afdeling Haarlem van de M. t. B. d. B. (Het programma daarvan is opgenomen in het B. W. van den 8 Juni 1907.)

De keuze van het onderwerp, het weigeren van het Bestuur der Afdeling om den Bond in te lichten omtrent de „bedoeling” dezer prijsvraag, en de prijzen bestaande in medailles, doen de ondertekenaars van de advertentie onderstellen, dat het de bedoeling is van de Roei- en Zeilvereeniging te Haarlem om met medewerking van de Afdeling Haarlem van de Mij. t. B. d. B. voor luttele kosten in het bezit te komen van eenige goed bestudeerde projecten.

Als antwoord op het bovenstaande volgt hieronder hetgeen in de Spaarne-Bode van 27 Augustus j.l. voorkomt.

Geachte Redacteur!

Naar aanleiding van het slot van Uw bericht „Wat is dat nu weer?” voorkomende in Uw blad van den 26 Aug. j.l., heeft het bestuur van de Afdeling Haarlem tot bevordering der Bouwkunst de eer U mede te deelen:

Door bovengenoemde Afdeling is ter gelegenheid van haar 25-jarig bestaan een prijsvraag uitgeschreven, waarvan tot onderwerp is gekozen: *Een schuithuis met Bewaarderswoning voor een Roei- en Zeilvereeniging.*

Uit het daarvoor opgemaakte programma blijkt, dat deze prijsvraag is een zuivere studieprijsvraag.

Hoe het mogelijk is, dat door het Hoofdbestuur van den Alg. Ned. Opzichters- en Teekenaarsbond beslist te kennen gegeven kan worden: „Er zit wat achter”, en daaraan verbindt, dat het teekenwerk bestemd zou zijn voor een te Haarlem bestaande roei- en zeilvereeniging, is ons een raadsel.

Ieder toch kan begrijpen, dat het ongehoord van ons bestuur zou zijn, om in opdracht van de leden zijner vereeniging als tusschenpersoon te willen optreden voor het bestuur van een bestaande of op te richten roei- en zeilvereeniging en de eventuele mededingers aan de prijsvraag, met het doel om eerstgenoemde op goedkoope wijze aan een plan voor haar gebouw te helpen.

Het doel van de vereeniging, die deze prijsvraag heeft uitgeschreven, is het bevorderen der bouwkunst en het voorstaan van de belangen harer beoefenaars. Zij dus is in de eerste plaats geroepen om praktijken, zooals het Hoofdbestuur van den Alg. Ned. Opzichters- en Teekenaarsbond zich veroorlooft te mogen onderstellen, met alle macht te bestrijden.

Namens het bestuur v. d. Afdeling voornoemd:

L. C. DUMONT, Voorzitter.

J. B. LASSCHUIT, Secretaris.

INHOUD VAN TIJDSCHRIFTEN

De Opmerker, 24 Augustus 1907. *Een prijsvraag te Groningen in de 18de eeuw.* Dit artikel, waarvoor de gegevens ontleend zijn aan het „Bouwkundig Tijdschrift” van de Mij. t. Bev. d. Bouwkunst, behandelt de prijsvraag voor het Raadhuis te Groningen, geëindigd in 1775.

Een vakschool; naar aanleiding van een prospectus der Brusselse School voor Nijverheid- en Versierschilderkunst.”

Vuurproef op Brandkasten; inhoud van de brochure daarover door de firma Lips te Dordrecht verspreid.

Architectura, 24 Aug. *Achtste Congres voor goedkoope woningen te Londen,* in Augustus 1907. Bezoek aan eenige modelstichtingen.

Slot van *Het Damvraagstuk,* door K. van Rijsse Jr. Conclusie: geen steen mag vervoerd worden, alvorens het generale plan in al zijn uiterlijke bijzonderheden is vastgesteld. Voor dit geval is de beste waarborg gelegen in de oud-Italiaansche werkwijze door n.l. de uitvoering op te dragen aan een comité van b.v. drie kunstenaars, gerugsteund door een ietwat talrijker commissie van bijstand.

Beoordeeling van *Het drukkers-jaarboek* voor 1907, 2e jaargang, uitgave Ipenbuur en Van Seldam, Amsterdam.



STATIONS-GEBOUW TE RAMOS-MEJIA BIJ BUENOS-AIRES.

Architect JOH. J. DOYER.



Technisch gedeelte. Vervolg van *Spoorwegbruggen in Amerika*, met eenige afbeeldingen tusschen den tekst. *Fabricage-kosten van Kalkzandsteen*.

De Bouw wereld. 21 Aug. *De stal en hare inrichting*, door G. J. Veenstra; met afbeeldingen (plattegrond en doorsnede) van een Friessche boerderij en van een koestal van een modelboerderij.

Dit nummer bevat nog afbeeldingen tusschen den tekst van twee *Tuinmanswoningen*, een te Hendrik Ido-Ambacht, architect H. A. Reus te Dordrecht, en een te Bloemendaal, architect J. A. G. van der Steur, te 's-Gravenhage.

Technisch Weekblad. 23 Aug. *'s Rijks Munt te Utrecht*. De automatische weegmachine voor munten, met afbeeldingen.

Vervolg van *Moderne elektrische lichtbronnen*: de tantaallamp, iridium-lamp, zirkoonlamp, wolframlamp.

Vervolgen van *Bestratingen*, met afbeeldingen, en van *Warmtekrachtmachines*.

Het Huis, uitgave van Ed. Cuypers. Vervolg van *Het Utrechtsche Stadhuis*, door Mr. S. Muller Fz.; met afbeeldingen.

Oude Weefsels op de Tentoonstelling te Haarlem, door Elis. M. Rogge; met afbeeldingen van merkwaardige oude weefsels.

Toelichtingen worden gegeven bij de platen (en teksfiguren) betreffende: het *Retraitehuis te Venlo*, den tuinaanleg eener *Villa te Dordrecht*, en decoratieve wandschilderingen in de hal der villa, beide bouwwerken van den heer Ed. Cuypers.

BERICHTEN

BINNENLAND.

Groote Kerk te Arnhem. Het orgel in deze Kerk is een der oudste en grootste in ons land. Het werd gebouwd in 1770, en heeft ongeveer f 100,000 gekost. Wegens ouderdom en andere oorzaken is het thans gerestaureerd geworden, en o. a. van verschillende nieuwe registers voorzien. Het werk telt thans 47 sprekende registers, verdeeld over 3 klavieren en vrij pedaal, te zamen meer dan 3000 pijpen.

De restauratie is uitgevoerd door den op dit gebied bekenden heer Maarschalkerweerd, te Utrecht.

Opravingen in Zuid Limburg. In aansluiting aan de opgravingen van verleden jaar op den Heihof bij Valkenburg zijn thans daar in de buurt bij Haasdal, onder leiding van Prof. Goossens te Rolduc, en de heeren dr. J. H. Holwerda, conservator, en N. J. Krom, assistent aan het Rijksmuseum van Oudheden te Leiden, opgravingen aangevangen. Blootgelegd werden, naar wij vernemen, reeds twee evenwijdige fundamentmuren, loopende over een lengte van pl.m. 30 Meter, gedeeltelijk door bouwpuin bedekt. Zeer waarschijnlijk hebben deze fundamenten uit Romeinschen tijd aan een villa toebehoord, waarvan men ook de verdere grondslagen hoopt te vinden. Behalve fragmenten van dakpannen en aarde-werk werd een mooie bronzen mantelspeld gevonden.

Nieuwe Courant.

BUITENLAND.

Londen. De leden van het Internationaal Woning Congres, dat j. 1. Maandag in Caxton-Hael, Westminster, geopend werd, bezochten deze week de stichtingen te Letchworth, Sheffield, Port-Sunlight, Liverpool en Bournville. Er zijn ongeveer 300 afgevaardigden uit alle deelen der beschaafde wereld, waaronder ook Japanners. Voor 60 jaren waren in Engeland 75% landbewoners en 25% stadbewoners. Nu is de toestand juist omgekeerd, en heeft men 25% landbewoners en 75% stedelingen. Natuurlijk dat voor deze laatste buitengewone maatregelen moeten getroffen worden.

Sheffield. Te Sheffield is de hoogste stalen schoorsteen ter wereld uit een stuk opgericht. Zij is 30 meter hoog en heeft beneden een doorsnede van 3 M. en boven een van 2 M.

Spoorwegen. De lengte der gezamentlijke spoorwegen in Europa bedroeg 310.000 K.M. in 1905 tegen 290.000 K.M. in 1901.

In 1901 was deze lengte in Amerika 406.000 K.M. tegen 460.000 K.M. in 1905.

Weenen. In het Resselpark, voor de Technische Hoogeschool,

wordt een standbeeld voor Brahms opgericht, naar het ontwerp van prof. Rud. Weijr. Het is de zittende figuur van den componist uit Laaser-Marmer. Aan zijne voeten eene allegorische vrouwfiguur met eene lier.

München. Te München zal aan het einde dezer maand de prachtige Nornen-fontein onthuld worden, op de Karlsplatz tegenover het paleis van Justitie. Zij is het gevolg van een prijsvraag, waarin prof. Hubert Netzer te München overwinnaar bleef.

Buenos Aires. De Braziliaansche regeering heeft eene internationale prijsvraag uitgeschreven tot het verkrijgen van eene Polytechnische school te Buenos-Aires.

Er zijn drie prijzen een van 24 duizend een van 12 duizend en een van 6 duizend gulden, ter beschikking. Inlevertijd 2 Januari 1908.

Trolhättan. De Zweedsche Regeering aan wie de op 70 K.M. van Gothenburg gelegen Trolhättan-waterval behoort, heeft aangevangen met de werken om deze ontzettende waterkracht, voor verschillende arbeid dienstbaar te maken. Alles geschiedt op eene wijze, dat het natuurschoon van dezen val, die wereldberoemd is, niet aangetast wordt. Met deze werken hoopt men eene kracht van 75.000 p. k. te ontwikkelen.

St. Helena. In de gemeente St. Helena in Engeland, is een waterreservoir van beton gebouwd, dat 102 M. lang, 96 M. breed en 4.9 M. diep is. Het kan 45.000 M³. water bevatten en kost f 300.000. Er zijn 14,500 M³. beton aan verwerkt.

Parijs. Het havenverkeer te Parijs is dermate gestegen (in 1905, 12 miljoen ton) dat de Kaai aanleg niet voldoende meer was. Deze is nu aanzienlijk tot eene gezamentlijke lengte van 30 K.M. kaaimuur gestegen, tegen 20 K.M. voor Marseille.

PERSONALIA

— De heer J. Smith, architect te Buitenpost, is benoemd tot opzichter bij de nieuwe havenwerken te Sjanghaï.

BUREAU VOOR PLAATSING VAN OPZICHTERS EN TEEKENAARS

Marnixstraat 402, Amsterdam.

Ingeschreven sollicitanten voor:		per maand
Bouwkundig Opz.-Teekenaar, ouderdom	36 jaar	salaris f 125.—
" " " "	40 " "	" 100.—
" " " "	37 " "	" 100.—
" " " "	26 " "	" 100.—
" " " "	24 " "	" 110.—
" " " "	22 " "	" 50.—
" " " "	23 " "	" 90.—
" " " "	22 " "	" 70.—
" " " "	23 " "	" 70.—
" " " "	29 " "	" 90.—
" " " "	22 " "	" 60.—
" " " "	27 " "	" 80.—
" " " "	28 " "	" 90.—
" " " "	22 " "	" 75.—
" " " "	18 " "	" 40.—
" " " "	28 " "	" 85.—
" " " "	16 " "	" 30.—
" " " "	23 " "	" 80.—
" " " "	21 " "	" 45.—
" Teekenaar	" 20 "	" 30.—
" " " "	" 20 "	" 50.—
" " " "	" 19 "	" 40.—

AANKONDIGING VAN AANBESTEDINGEN.

MAANDAG 2 SEPTEMBER.

BARENDRECHT. Het amoveeren der

oude en het bouwen eener nieuwe pastorie.
De kerkvoogden der Ned. Herv. Gem. v.m. 11 uur in de consistorie. Bestek en teek. ter inz. in het koffiehuis v. d. heer E. de Weerd, te Barendrecht en à f 1,80 verkrijgbaar bij J. D. Uijterlinde, bouwk. te IJselmonde.

BERCHEM. Het bouwen eener kapel en gedeelte gasthuis aan het bestaande klooster.
Het R. K. Par. Kerkbest. van den H. Willebrordus, n.m. 3 u. in het lokaal der St. Vincentius vereeniging. Bestek met teek. tegen f 2 te bekomen bij arch. W. v. Aalst te

's Bosch, St. Jorisstraat G. 149, door wien ook inl. worden gegeven. Aanw. 2 Sept. v.m. 11 u.

ELBURG. Het bouwen van twaalf woonhuizen in twee blokken en wel een blok van vier en een blok van 8 woonhuizen afzonderlijk en in massa.

De arch. G. G. Post te Zwolle n.m. 2 u. in het hotel „de Haas”. Bestek en teek. à f 1,25 en à f 1,30 franco per post bij gen. archit. verkrijgbaar. Aanw. 2 Sept. v.m. 11½ uur.

GRONINGEN. Het verbouwen van de heerenbehuizing gelegen Noordzijde Heeren-singel no. 2 aldaar.

De architect A. Th. van Elmpt, 'sav, 8 u., in het café Möller. Bestekken en teek. tegen f 1,50 per stel verkrijgb. Inlicht. worden verstrekt ten kantore van gen. arch.

HARKSTEDEN. Het weder opbouwen van een afgebrande behuizing en schuur te Kolham, met het daartoe benodigde.

De heer J. v. d. Veen, n.m. 5 u. Bestek en teek. ter inz. in het café van P. Braam te Kolham. Aanw. 2 Sept. n.m. 3 u.

RIJSSEN. Het bouwen van een fabrieksgebouw van 4 verdiepingen bij de fabriek aan den Wierdenscheweg en bijkomende werken.

De firma ter Horst en Co., 'smidd. 12 u. in hotel Koenderink.

DINSDAG 3 SEPTEMBER.

AMSTERDAM. Het bouwen van een stoomwasscherij met bovenwoningen aan de Van Speijkstraat.

De bouwkw. gebr. B. H. en H. Koolhaas v.m. 11 u. in café „Palais Roijal”.

LEVEROIJ. Het bouwen van een burgerwoonhuis en aanhoorige werken, met bijlever. van alle daartoe benod. materialen, enz. voor rekening van H. Bonten aldaar.

De besteder n.m. 4 u. in het café van de Wed. Breukers. Bestek en teek. à f 1,75 verkrijgb. bij L. Waegemans te Roggel, die inl. geeft. Aanw. 3 Sept. n.m. 2 u.

TILBURG. Het bouwen van kantoren en remises aan de Spoorlaan aldaar.

De Directie der Tramweg Mij. Holl. Buurtspoorwegen n.m. 4 u. in het Koffiehuis van Jan Marines. Bestek en teek. à f 1,50 verkrijgb. ten kantore van gen. Maatij, Willem II-straat. Inl. geeft de architect Leo Goijaerts.

UDEN (N.-Br.). Het bouwen eener pastorie met aanhoorigheden.

Het r.k.-parochiale kerkb. n.m. 3½ u. in het gymnastieklokaal. Bestek en teek. à f 2,50 verkrijgb. bij den bouwkw. J. Frankefort te Uden, die inl. geeft. Aanw. 3 Sept. v.m. 11 u.

WOENSDAG 4 SEPTEMBER.

ROOSENDAAL (N.-Br.). Het bouwen van een inrichting voor afzondering van lijders aan besmettelijke ziekten aan de Kalsdonksche straat nabij het gasthuis „Charitas” en het bouwen van eene veldwachterswoning met politiepост en brandspuithuis aan de Brugstraat.

Het gem. bestuur van Roosendaal en Nispen v.m. 11 uur. Bestek en teek. verkrijgb. ten kantore van den directeur der gemeentewerken tegen f 2,50. Aanw. 30 Aug. v.m. 10 u. te beginnen met de inrichting voor afzondering van lijders aan besmettelijke ziekten.

WINTERSWIJK. Het bouwen van een woonhuis op een terrein naast de Ambachts-school.

Het best. der Winterswijksche bouwveren. 'smidd. 12 u. in café Boer Baling, alw. Bestek en teek. ter inzage zijn. Inl. geeft de archit. J. J. Post.

WESTEREMBDEN (GR.). Het gedeeltelijk afbreken en weder opbouwen van een logement onder bijlev. van materialen.

De heer Jac. Dijkhuis, n.m. 5 u. Inl. geeft de arch. H. Rozema te Loppersum. Aanw. 4 Sept. n.m. 4 u.

DONDERDAG 5 SEPTEMBER.

ARNHEM. Bestek no. 6. Het bouwen van een klein hotel-pension „Monnikenhuize” op het landgoed „Klarenbeek”. Raming f 14900. Het gem. best. v.m. 11½ u.

SNEEK. Het bouwen van een fabrieksgebouw bij de Stationsweg.

De firma Gebr. Bervoets. Bestek en teek. ad f 1,50 verkrijgb. bij arch. F. de Jong Izn.

VRIJDAG 6 SEPTEMBER.

HAARLEM. Den bouw van een villa op een terrein aan den Duinweg te Santpoort (Jan Gijzenvaart).

De ing.-Arch. J. E. v. d. Pek, Amsterdam, v.m. 11 u., in het Restaurant Gebr. Brinkman.

SITTARD. Het bouwen van een college, bestaande uit kapel, studiezaal, acht klassen, teekenzaal enz. lagere school, 8 klassen, gymnastiekzaal enz.

Het R. K. Par. kerkb. v.m. 11 u.

ZATERDAG 7 SEPTEMBER.

AMSTERDAM. De bouw van een ziekenpaviljoen aan het Oosterpark, op het terrein van het O. L. Vr. gasthuis.

De arch. Jos. Cuijpers en Jan Stuijt v.m. 11½ u. in gen. gasthuis. Bestek en teek. à f 25 verkrijgb. bij C. L. Langenhuijsen, Singel 434, welke gelden zullen worden terug betaald aan alle bona fide inschrijvers, na inlevering der ontvangen teek. en verdere stukken.

GOOR. Eene verbouwing van het café B. Kemna in de Hengevelderstraat.

De bouwkw. C. Muller, 'sav. 7 u. Bestek en teek. in voorn. café ter inz. Aanw. 6 Sept., v.m., 10 u.

LEIDSCHENDAM. Het bouwen van een magazijn, met machinekamer en kantoor; twee woonhuizen en paardenstal op een paalfundering.

De coöp. vereen. „Nooit Gedacht” te Veur, v.m. 10 u. in café „de Zwaan”.

WOUW. Het bouwen van een nieuw lokaal, het verbouwen der bestaande lokalen, alsmede het bouwen van privaten, bergplaats, brandspuithuisje en aanhoorigheden aan de openbare school te Wouwsche Plantage.

Het gem. best. v.m. 10 u. Bestek en teek. verkrijgbaar ter secr. tegen f 1,50. Aanw. 2 September v.m. 10 u.

MAANDAG 9 SEPTEMBER.

AXEL. Het bouwen van een woonhuis aan den buitenweg met bijlev. van materialen.

De bouwkw. J. Wisse Jzn, Zaanslag. n.m. 5 u. in café W. Dieleman Sr., Axel, alw. bestek en teek. ter inz. Aanw. 9 Sept. n.m. 3 u.

GENNEP. Het bouwen van sacristie bij de R. K. kerk, en eenige andere daarmede in verband staande werken, en het bouwen van eene bijzondere school met schoolhuis en bijbehorende werken.

Het R. K. kerkb. bestuur en het schoolbestuur voor de nieuwe school n.m. 3 u. in hotel Verzett. Bestek en teek. à f 2 verkrijgb. bij den archit. J. H. H. van Groenedaal te Vught. Aanw. 2 Sept. n.m. 3 u.

WINSCHOTEN. Het gedeeltelijk verbouwen van het armhuis, achter het wandelbosch, met bijlevering van alle daartoe benodigde arbeidsloonen, gereedschappen, materialen, enz.

Het gem. best. 'sav. 6½ u. Bestek en teek. à f 1 verkrijgb. ter gem.-secretarie. Inlicht. worden gegeven van v.m. 10-12 u. ten bureele van den gem.-arch. Aanw. 2 Sept. v.m. 11 u.

WOENSDAG 11 SEPTEMBER.

EINDHOVEN. Het bouwen eener school voor m. u. l. o.

Het gem. best. 's midd. 12 uur. Bestek en teek. ad f 2,50 en inl. vanaf 28 Aug. verkrijgb. bij den gemeente architect L. J. Kooken. Aanw. 11 Sept. v.m. 10 u.

ZATERDAG 14 SEPTEMBER.

ROOSENDAAL (N.-BR.). Het bouwen van een winkelhuis met bovenwoning.

De arch. A. Driesen, n.m. 3 u. Teek. en bestek ter inz. ten herberge van Frans v. d. Vijfeiken, Molenstraat. Inl. te bekomen iederen werkdag van 10 tot 12 ure ten kantore van den architect.

MAANDAG 16 SEPTEMBER.

ZWIJNDRECHT. Het bouwen van een villa op een terrein aan den straatweg, genaamd „de Langeweg”.

De architect H. v. d. Esch Bzn. n.m. 3 u. in hotel „het Witte Paard”, Bestek en 3 teek. à f 6 verkrijgb. bij gen. arch., waarvan na afloop der besteding bij inlev. van bestek en teek. f 3,50 wordt teruggegeven. Inlicht. geeft gen. arch. Aanw. 13 Sept. n.m. 3 u.

DINSDAG 17 SEPTEMBER.

UTRECHT. Bestek no. 1124. Het maken van een dubbelen woning voor ploegpersoneel op het station Marienberg. Raming f 6400.

De Maatij. tot Expl. van Staatsspoorwegen n.m. 2 u (lok. tijd.)

DONDERDAG 19 SEPTEMBER.

DE STEEG. Het bouwen van een raadhuis te De Steeg.

Het gem. best. van Rheden n.m. 1 uur.



8 AUGUSTUS.

AMSTERDAM. (ONDERH.) Het maken van eene werkplaats met woning aan de overzijde van het IJ te Amsterdam. Door den arch. Lambeek namens de heeren du Croo en Brauns.

Gegund aan IJ. Broere te Amsterdam.

17 AUGUSTUS.

TEN BOER. Het bouwen van een burgerbehuizing voor den heer J. Koers, te Woltersum, onder architectuur van den heer S. Blokzijl te Ten Boer.

Laagste inschr. J. van Delden, Kalham, f 1650*. *Gegund.

18 AUGUSTUS.

HILVERSUM (ONDERH.). Het bouwen van een villa aan de Wernerlaan, voor rekening van den heer J. Mulder Wz. Door den arch. C. de Groot Jz.

Gegund aan de minste inschrijvers Gebr. Vleugel, Hilversum, voor f 10295.

19 AUGUSTUS.

NIEUWERKERK a/d IJSEL. Het bouwen van twee arbeiderswoningen voor den heer W. Anker in den Prins-Alexanderpolder.

Timmer- smids- en verwerker. Laagste inschrijvers Fr. v. Vliet, f 1599*.

Metselwerk. T. v. Vliet, f 1146. *Gegund.

20 AUGUSTUS.

ENSCHDEDE. Het bouwen van een Heerenhuis op een terrein gelegen aan de Nijverheidstraat. Door Mej. M. C. Metman.

Laagste inschr. J. Visschedijk, f 10722. Geg.

OUD-ZEVENAAR. Het bouwen van een steenen tent met bijlev. van materialen. Door den besteder.

Laagste inschr. J. W. Boss, Duiven, f 2309. Gegund.

21 AUGUSTUS.

LOBITH. Het bouwen eener veldwachterswoning te Spijk. Door het gemeentebest. van Herwen en Aerdt.

Laagste inschrijver. Wilh. Boenders, Nijmegen, voor f 3499. Niet gegund.

SCHERPENZEEL (GELD.). Het afbreken en weder opbouwen van een woonhuis. Door den heer W. v. Ginkel.

Timmerwerk. Laagste inschr. A. de Jong, f 780.

Metselwerk. Wed. Kuiper, f 769.
Schilderwerk. G. Inkenhagen, f 148.
Loodgieterswerk. E. H. de Koning, f 54,60.

22 AUGUSTUS.

ALMELO. Het vergrooten van het ketelhuis met de bemetseling van een stoomketel aan hare chemische wasscherij. Door de heeren Gebr. Palthe.

Laagste inschr. G. G. Schipper, f 3160.

HAARLEM. Het bouwen van een Oeconomiegebouw op een terrein van het in aanbouw zijnd Geneeskundig Gesticht voor Krankzinnigen „Duinenbosch" te Castricum. Door het Prov. best.

Laagste inschr. T. J. Verzijlbergh, f 76283.

VAASSEN. Het bouwen van een woonhuis met bakkerij en winkel, voor den heer M. J. van Bussel. Door den bouwkw. P. H. Versteijne, Apeldoorn.

Laagste inschr. A. Sluiter, f 2789.

23 AUGUSTUS.

BEEK EN DONK. Het bouwen eener fabriek met kantoorgebouw oppervl. ± 3000 M². Ram. f 44132. Door de firma P. v. Thiel en Zn. Laagste inschrijver M. Linssen, Beek en Donk, f 44550.

DELLEN. Het afbreken van zijn perceel en 't daar ter plaatse bouwen van een Woon- en Winkelhuis. Door de Heer H. Scholten B.Jzn.

Laagste inschrijver. J. H. Nijland, Delden f 8776, gegund.

GROESBEEK. Het weder opbouwen van het door brand vernielde hotel-restaurant en pension Hurkmans.

Laagste inschrijver, C. Nillesen, f 10240*. Gegund.

HOOGEVEEN. Het gedeeltelijk afbreken en weder opbouwen van een woon- en winkelhuis, voor rekening van S. v. Zuiden aldaar. Door den arch. G. Hofman.

Laagste inschrijver. A. H. de Kleijn, Assen, f 5249.

URETERP. (Fr.). Het afbreken der oude en wederopbouwen van een nieuwe pastorie. Raming f 4600. Door de kerkeraad der Geref. kerk.

Laagste inschr. T. Glastra, Marum, f 4157.

VROUWENBUURT (FR.). Het afbreken der oude en het bouwen van twee nieuwe arbeiderswoningen bij de Zathe, bewoond

door J. J. Smit aldaar. Door den heer Mr. W. B. Buma onder Huizum.

Laagste inschr. T. J. Schuurmans, Berlikum en W. Smits, Beetgum, f 2113. Gegund. Een biljet te laat ingekomen.

ZAANDAM. Het bouwen van een openbare lagere school met 14 klasselokalen en daarmede in verband staande werken, op een terrein aan den Hoogendijk. Door het gem.best.

Laagste inschr. J. Kakes, Zaandam f 62400. Gunning aangehouden.

24 AUGUSTUS.

AMERSFOORT. Het bouwen van een schoolgebouw met conciërgewoning. Door het best. der Amersfoortsche Huishoud- en Industrieschool.

Laagste inschr. J. C. v. Eijbergen. f 35985. Gegund.

ASSENDORP bij ZWOLLE. Het bouwen van 12 burgerwoonhuizen aldaar. Door het bestuur der bouwveren. „de Vooruitgang".

Laagste inschr. G. v. Straten en H. J. H. Klein Essink, Zwolle, f 15780.

LEERDAM. 1 Het bouwen van een school met 6 lokalen, een onderwijzerswoning en het leveren van schoolmeubelen. 2 Het bouwen van een gymnastieklokaal. Door het gem. best.

Perc. 1 Laagste inschrijvers. Adrs. Platteel en Johs. v. Oosten 's-Hage f 24981.

Perc. 2. D. G. Mans, Andel (N.Br.) f 5882.

WIJHE. Een verbouwing van het perceel sectie F. no. 2577 aldaar voor rekening van A. E. Maas. Door den archit. H. J. Fuchs.

Laagste inschrijver. G. v. d. Kolk, f 2235.

26 AUGUSTUS.

ENSCHEDÉ. Het bouwen van een woning enz. op een terrein gelegen aan de Javastraat Door den heer A. Kuiper.

Laagste inschrijver. A. ter Steege en J. H. Hagen, f 2680. Volgens bestek beraad.

MEDEMBLIK. Het amoveeren en weder opbouwen van het achtergedeelte van het stadhuis. Door het gem.best.

Laagste inschrijver. P. Windt, f 6923. gegund.

SCHERPENZEEL. Het bouwen van een pastorie, in perc. en in massa voor rekening der Gerv. kerk aldaar. Door den archit. W. Salomons te Amersfoort.

Timmerwerk. Laagste inschrijvers H. Overeem f 1785*.

Metselwerk G. ten Broek, f 2098*.
Schilderwerk. H. van Raay, f 310*.
Smidswerk. A. Beerendsen, f 135*.
Loodgieterswerk. E. Steinman, f 260*.
Massa. G. ten Broek, f 4727. *Gegund.

UTRECHT. Het bouwen van een meisjes-school met 10 klasselokalen en bijhorende werken op het terrein der bestaande school aan de Alendorpsteeg. Begrooing f 38715. Door het R. K. Par. Kerkbest. van St. Dominicus.

Laagste inschrijver. J. C. M. v. Aken, f 36949.

27 AUGUSTUS.

DEVENTER. (ONDERH.) Het bouwen van een burgerwoonhuis voor de Heeren H. en J. Brouwer.

Laagste inschrijvers: Timmerwerk J. Diekman, f 1104,75; Metselwerk, H. J. Paalman, f 1174; Verfwerk, G. A. Westerhuis, f 210; Smidswerk, firma Wed. J. W. Olthof, f 63,80; Behangerswerk, G. Markerink, f 22,45; Stukadoorswerk, G. H. Johannes, f 55; Loodgieterswerk, G. Kleinhof, f 118.

RHENEN. Het bouwen van een woon- en winkelhuis aan de Heerenstraat te Rhenen, voor den WelEd. heer K. Bakker te Amsterdam. Door den arch. D. Hoiting.

Laagste inschr. R. v. Lienden, Amerongen, f 36 o. Nog niet gegund.

ROTTERDAM. Het bouwen van 3 woonhuizen aan de Mathenesserlaan. Door den arch. P. G. Buskens.

Laagste inschr. C. Bal en Zn., f 42990.

VENLO. Het bouwen van een R. K. Bijz. school voor meisjes op een buiten de Roermondsche Poort gelegen open terrein voor rekening van het R. K. Par. Kerkbest. van den H. Martinus aldaar. Door den arch. Henri Seelen.

Laagste inschrijver Th. v. Bockholt, f 29819. Gegund.

28 AUGUSTUS.

's-GRAVENHAGE (HERBEST.). Het bouwen van een post- en telegraafkantoor met directeurswoning te Groenlo. Door het ministerie van Waterstaat.

Laagste inschrijver H. A. Hilbers, Groenlo, f 27000; daaropvolgende T. H. Nalis, id. f 28099.

LYST VAN LEVERANCIERS EN FABRIKANTEN

Prijs per regel voor niet geabonneerden op advertentiën f 5.— per jaar bij vooruitbetaling. Abonnés op Advertentiën 1 regel gratis voor iedere advertentie.

Albast-Cement. — G. VAN LENT & Co. Rotterdam.
Aerogeengas. — Tj. v. d. ZEE, Bezuidenhout. - Rijklof van Goens-straat 18, den Haag.
Asphalt. — W. J. v. D. WETTERN en A. S. KEY. Rotterdam.
Asbest-leien. — Cementmastiëkdakbedekking, Houtcement- en Houtcementdakleerdakbedekking, Haensler's Houtcement. — G. SMITS & Co. Weesperzijde 39 Amsterdam. Tel. 7466.
Asbestleien, bouwmaterialen, enz. Bouwmaterialaandel, „STEEN-OORD", 's-Gravenhage.
Asphalt, Houtcement, Dakbedekking enz. — Dordrechtsche Asphaltfabriek ROODENBURG & Co. Dordrecht.
Asphalt, Houtcement, Dakbedekking enz. — N V. Utrechtsche Asphaltfabriek v.h. firma STEIN & TAKKEN, Utrecht.
Asphalt, te NED. ASPHALTFABRIEK, Utrecht.
Asphalt, Houtcement, Dakbedekking, Amsterd. Asphaltfabriek „de Vesuvius", Amsterdam.
Assurantie-Mij. tegen Brandschade „de Nederlanden van 1845" 's-Gravenhage, Kerkplein hoek Prinsestraat.
Atelier voor Decor. Kunst. KRUYMEL en MERCKENS. Haarlem.
Badinrichtingen. — Th. VAN HEEMSTEDÉ OBELT, Amsterdam.
Beeld- en steenhouwwerk. — v. D. MAAS & Co., den Haag-Bussum.
Beton- en Betonijzerwerken, DE KONINK. ROTTERD. CEMENT-STEENFABRIEK v/h VAN WANING & Co. Rotterdam.

Beton (Gewapend). — HOLL. MIJ. TOT HET MAKEN VAN WERKEN IN, 's-Gravenhage.
Beton (Gewapend). — F. J. STULEMEIJER & Co. Breda.
Beton, Gewapend. — P. BOURDREZ, den Haag.
Beton (Gewapend). — Koninklijke Rotterdamsche Cementsteen-fabriek voorheen VAN WANING & Co. Rotterdam.
Betonstenen, Machines voor holle. — EM. KOCKEN. Arnhem.
Betonijzer „Kahn Systeem", Handelmaatschappij van R. S. STOKVIS & ZONEN, Rotterdam.
Bouwstoffen. — MARTIN & Co. Amsterdam.
Bovenlichtsluiting „Flux". — VAN DE POLL, Purmerend.
Bovenlichtsluitingen in div. systemen. LUYKE & Co., Rotterdam.
Brandkasten en Kluisdeuren. — DE LUGT & SERNE, Haarlem.
Brandkasten, Kluisdeuren en Brandkluisdeuren. J. LIPS Bzn., Dordrecht.
Brandkasten, Kluisdeuren, „Syst. Ostertag", G. L. Schultz, Rott.
BRANDKLUISDEUREN. — Wed. P. A. SCHROOT & Zoon, Den Haag.
Brücknerplaten. — FABRIEK INDUSTRIA. Breda.
Cement-IJzerw. — NED. MIJ. VOOR MONIERW. Amsterdam.
Cementmastiëkdakbedekking. Handel in Bouwmaterialen van J. A. SMITS & ZON, Ruijschstraat 30b/d Weesperzijde, Amsterdam.
Cementijzer-Constructies enz. — H. WESTENBERG, Almelo.
Centrale Verwarming. — W. J. STOKVIS, Arnhem.
Centrale Verwarming enz. — GEVEKE & Co. Amsterdam.
Centrale Verw. en Ventilatie. — Th. v. HEEMSTEDÉ OBELT, Amsterd.
Centrale Verwarming. — LUIJKE & Co., Rotterdam.
Centrale Verwarming, Ventilatie-, Wasch- en Droog-inrichtingen, H. ZIMMERMANN, Utrecht.
Centrale Verwarming. — JAN HAMER & Co., Amsterdam.
Centrale Verwarming. — Wed. J. T. HUNCK & ZON, Amsterdam.
Closets — Th. VAN HEEMSTEDÉ OBELT, Amsterdam.
Eerste Nederl. Xylolith-Fabriek. — A. S. KEY, Rotterdam.
Electro-Technisch Installatie Bureau. — BREEDVELD & SCHRÖDER, Amsterdam.
Excelsiorplaten. — GEBRS. VAN DER VIJGH, Amsterdam.
„Flux" Bovenlichtsluiting. — VAN DE POLL, Purmerend.

Gas-, Stoom- en Waterleiding. — R. S. STOKVIS & ZONEN
Leuvehaven 74-76, Rotterdam.
Gaskachels (nieuwste condensng). — OBELT, Amsterdam.
Glas in lood. — J. J. B. J. BOUVY, Dordrecht.
Gewapend beton, HUYGEN & WESSEL, Siegwartbalken, R'dam.
Gegoten geëmailleerd ijzeren waschtafels — TH. VAN HEEM-
STEDE OBELT, Amst., 150 de Ruyterkade. Filiaal: 36, Rokin.
Grondboringen. — A. J. STOEL Jr. Haarlem.
Haarden. — Firma JAN JAARSMA, den Haag.
Haeuslersch Houtcement. — C. F. BEER, Keulen.
HEINEKEN'S GLAZENWASSCHERIJ. Stoom Jaloerieën, en
Rolluiken-fabriek. — 's GRAVENHAGE. Driehoekjes 3 voorheen
Wagenstraat 39a. — AMSTERDAM, v. d. Helststraat 1.
Houtcement- en Houtcementdakleerdakbedekking. Haeusler's Hout-
cement. Handel in Bouwmaterialen van J. A. SMITS & ZON, R
Ruijschstraat 30 b/d Weesperzijde, Amsterdam.
Huisdeursloten — LIPS, Dordrecht.
Jalouziën. — J. F. KRONER & ZONEN, Spuistr. 246, 248, 250, Amst.
Jossou-Cement. — A. E. BRAAT, Rotterdam en Amsterdam.
Keien enz. — FERD. ENGERS, Amsterdam.
Kokosgipsplaten. — H. H. DE HAAN, Nijmegen.
Lengtematen, duimstokken enz. — W. J. WEISSENO, Amsterdam
Liften. — Machinefabriek DE ZAAAN, Wormerveer.
Liften. — TH. VAN HEEMSTED OBELT, Amst. (R. WAYGOOD & Co.)
Liften, Ventil., Gesm. ijzer. trappen. J. HAMER & Co., Amsterdam.
Liften. (Hydr. en electr.). — FRED. STIELTJES & Co. Amsterdam
Liften speciaal Handkracht. — J. C. VAN STRAATEN, den Haag.
Looden en Inw. glasemail privaitleidingen. — OBELT, Amst.
Luminographie en Lichtdruk, Steendr. „Senefelder” Amsterdam
Metaalwerk, meubelen. — ONDER DEN ST. MAARTEN, Haarlem.
Machinefabriek Metaal- en IJzergieterij v/h. SPOOR, WIJN-
VOORD & Co. 's-Gravenhage,
Montgrafiedruk. — H. J. MONDT, den Haag.
Muschelkalkstein. — J. H. P. JANSE, Amsterdam.
Natuursteenbewerking. — G. W. HARMSEN, Amsterdam.
Parketvloeren, AUG. LACHAPPELLE, Breda.
Plafondplaten. — GEBR. MIJNLIEFF, Nijmegen.
Portland-Cement — DYCKERHOFF & SÖHNE, Amöneburg.
Präcisionsvensters en deuren. — v. d. SCHUIJT & KUNTZE, Amst.
Prisma's Luxfer. — WM. VAN RIJN, Amsterdam.
Proefstation Bouwmat — KONING & BIENFAIT, Amsterdam.
Raamsluiters voor bovenlichten. — HEEMSTED OBELT, Amst
Rolluiken. — W. H. M. SCHOLTE, Prinsengr. 516, Amsterdam.
Rolluiken, Serredekking enz. — S. BRUIGOM, Arnhem.

Rolluiken enz. J. P. SENFT, Haarlem.
Rolluiken enz., W. C. J. VAN DER MEYDEN, den Haag.
Sanitaire Artikelen, VAN DEN BERG & Co. — Amsterdam.
Schoorsteenmantels, marmeren. — G. & J. COOL, Amsterdam.
Scoriae Bricks, IJzeren buizen enz. — W. DEURVORST, Den Haag.
SLOTEN EN VEILIGHEIDSAFSLUITINGEN — LIPS DORDRECHT.
Spiegel, Vensterglas enz. — P. DOLK & ZN., Rotterdam—Dordrecht.
Stalen balken, IJzer enz. — Gebr. VAN DER VLIET, Amsterdam.
Stalen Balken, IJzer enz. W. BERNET & Co., Amsterdam.
Stalinrichtingen. Verwarming. Jan Hamer & Co. Amsterdam.
Stalinrichtingen — STAAL & HAALMEIJER, Amsterdam
Stalen balken — H. E. OVIING Jr., Rotterdam.
Stalen balken, — DIKEMA & CHABOT, Rotterdam.
Stalen balken en U-profielen — Deutsch-Luxemburgische Berg-
werks- und Hütten-Actiengesellschaft. Vertegenw. C. D. v. d.
LINDEN, Singel 544, Amsterdam.
Steengaas. — F. A. CLOËR, Amsterdam.
Steengoed of Engelsche buizen en kruispannen. — HOUBEN &
STEEGH, Belfeld en Tegelen (Limburg.)
Stoommachines, Ketels. Zuid-Holl. Machinefabriek en Constructie-
werkplaats. Dir. ANTON KRÖNER, den Haag.
Stoomtimmerfabriek. — GEBRS. VAN MALSEN. Den Haag.
Stucsteen, Stucmarmer, The Dutch Mercantile Cy. — B. T. HAGEN
Rotterdam.
Tegelvorsieringen enz., Plaatelbakkerij DE DISTEL, Amsterdam
Timmer- en lijstenfabriek. — G. P. J. BECCARI, Haarlem.
Trockenstuccplafonds — De 1e Ned. Trockenstuccfabriek, Venlo.
Urinoirs (Torfit). — H. HUINCK & A. IMHOFE, Rotterdam.
Ventilators. — TH. VAN HEEMSTED OBELT, Amsterdam.
Ventilators. — D. P. HASSELMAN, Amsterdam.
Ventilatoren. — SLUIS & VRUGTMAN, Amsterdam.
Vluchtluikladder, W. J. VAN ELDEN, Amsterdam.
Vuurvaste steen, Tras, Aarden buizen, Straatkeien — „Bouw-
materialen” v/h. M. LUIJTEN, Lekkerkerk, Rotterdam en Dordrecht.
Wandtegels, cement, kalk, graniet — „Bouwmaterialen” voorheen
M. LUIJTEN Lekkerkerk, Rotterdam en Dordrecht.
Wandtegels. Schoorsteenmantels — A. N. DE LINT, Delft, Den Haag.
IJzeren ramen, P. DELOSIE—MOONEN, Nijmegen.
IJzerconstructies (Ontwerpen van). — W. G. A. BIJL, Utrecht.
IJzerconstructiën, Kunstsmeedwerken. Zuid-Holl. Machinefabriek
en Constructiewerkplaats. Dir. ANTON KRÖNER, den Haag.
Zandsteen. — FERD. ENGERS, Amsterdam.
Zechit. — I. LEHREN, Amsterdam.
Zinkwerken. — N. V. F. W. BRAAT's Kon. Stoomfabr. v. — Delft.

„De „HERKUL” Bovenlichtsluiting

behoort, wat soliditeit
en het praktische be-
treft, bij goede plaatsing
in de eerste rij der vele raamsluitingen
aangeschreven te staan.”

Dit is geen bewering van ons, doch het oordeel
van een bouwkundige, die reeds meer dan honderd der
„Herkul”- bovenlichtsluitingen heeft toegepast.

Vraag Prospectus aan de Importeurs:

LUIJKE & Co., Proveniersstraat 72, Rotterdam.

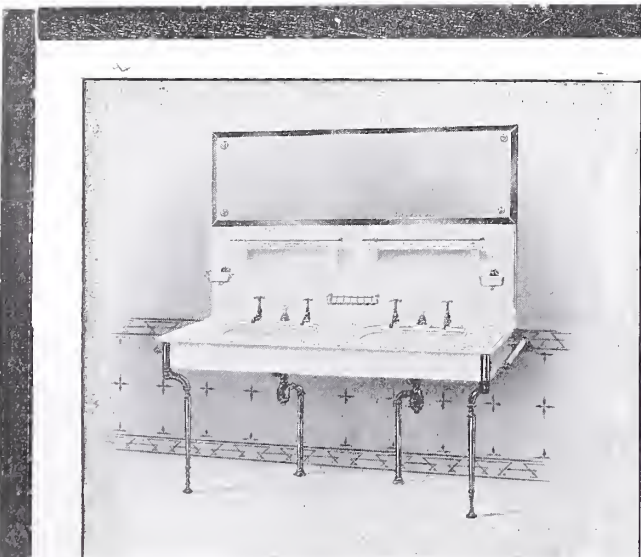

VAN DEN BERG & Co.

Prins Hendrikkade 163-164, AMSTERDAM.

GROOTE SORTERING

Sanitaire Artikelen

in de nieuwste toepassingen.

„CALIFONT” Warm-watertoestellen met automaat.
Nieuwste toepassing voor warmwatervoorziening door het geheele huis naar
badkuip, waschtafel enz.

„Lightning” Geysers.

Porceleinen Badkuipen en Amerikaansche Geëmailleerde Badkuipen.

„Twyfords” Aardewerk en „Twyfords” „Adamant” verglaasde vuurkies.

Ornamenten voor Electrisch Licht. — Huistelefoons in de nieuwste constructie.

Verschillende Modellen zijn in onze Monsterkamers opgesteld en in
werking te zien, van 's morgens tien uur tot 's middags vijf uur.



BOUWKUNDIG WEEKBLAD.



· ORGAAN · VAN · MAATSCHAPPIJ ·
· TOT · BEVORDERING · DER · BOUWKUNST ·

BESTUUR VAN DE MAATSCHAPPIJ: A. SALM G.Bz., *Voorzitter*. W. J. DE GROOT, *Vice-Voorzitter*, — V. G. A. BOSCH, L. C. DUMONT, G. W. VAN HEUKELOM, D. E. C. KNUTTEL, J. A. MULOCK HOUWER, F. J. NIEUWENHUIS, B. J. OUËNDAG, J. VERHEUL Dz., P. A. WEELDENBURG.

COMMISSIE VAN REDACTIE: ED. CUYPERS,
A. SALM GBz., J. VERHEUL Dz.
REDACTEUR: C. T. J. LOUIS RIEBER.

BUREAU VAN REDACTIE: MARNIXSTR. 402 AMST.
BUREAU VAN ADMINISTR. HERDERSTR. 5 DEN HAAG
UITGEVERS: MOUTON & C DEN HAAG

INHOUD

ABONNEMENTSPRIJS

N^O. 36. 7 SEPTEMBER 1907. Mededeelingen der Mij. — Bankgebouw te Dordrecht, door Gebrs. Van Gendt A.Lzn. — Oude gevel te Zutphen, door J. Gimberg. — Tentoonstellingen. — Prijsvragen. — Inhoud van Tijdschriften. — Berichten. — Personalialia. — Bureau voor plaatsing van opzichters en teekenaars. — Aankondiging en afloop van aanbestedingen. — Lijst van Fabrikanten, Leveranciers, enz. — Advertentiën.

voor Nederland: fr. p. p. 15.— 's jaars, voor Indië en het Buitenland (bij vooruitbetaling) fr. p. p. 17.— **PRIJS DER ADVERTENTIEN:** van 1—5 regels f 1.—, elke regel meer 20 cents Grootte letters naar plaatsruimte. — **AANKONDIGING VAN AANBESTEDINGEN** 15 ct. p. r. m. premie $\frac{3}{2}$ maal. — **ABONNEMENT VAN ADVERTENTIEN** tegen belangrijk verminderde prijzen en kosteloze opname der advertentiën in het Tijdschrift der Mij.

MAATSCHAPPIJ TOT BEVORDERING DER BOUWKUNST.

97ste ALGEMEENE VERGADERING.

Vrijdag 20 September 1907.

Aanvang der vergadering, des voormiddags te 11 $\frac{1}{2}$ uur, in het Hôtel Mulder, Burchtstraat, te Nijmegen.

Werkzaamheden.

1. Mededeelingen van het Hoofdbestuur.
2. Voorstel van het Hoofdbestuur tot instelling van een Diploma voor Bouwkundig Teekenaar. Het programma van eischen voor het examen tot het verkrijgen van dit diploma is opgenomen in het Bouwk. Weekblad n^O. 32 van 10 Augustus 1907.
3. Benoeming der Commissie van stemopneming, bestaande uit 5 Gewone Leden der Maatschappij, voor de verkiezing in 1908 van leden van het Hoofdbestuur.

Na afloop der vergadering bestaat in het Hôtel Mulder gelegenheid een tweede ontbijt te nuttigen.

Te ongeveer 2 uur, bezichtiging van: het Stadhuis (1554) aan de Burchtstraat; de Kerkboog (1542 en 1605) en de Boterwaag (1612) aan de Markt; de Apostolische School (1544) bij de St. Stephenskerk, en de St. Stephenskerk.

Wandeling naar het Valkhof, met zijn Karelskapel (777 of iets later) en de Barbarossa-ruïne (1155).

Van af het Valkhof kan naar verkiezing een der onderstaande programma's A of B worden gevolgd.

Programma A.

Wandeling, van het Valkhof naar het Belvédère (1647), door het Hunerpark (villa Jurgens, in aanbouw. architecten Jacot en Oldewelt); langs het Canisius-college (architect Nic. Molenaar), aan den Berg-en-Daalschenweg;

naar den Canisius-singel, waaraan het woonhuis van Dr. Hijer (architecten Oscar en Henri Leeuw);

vervolgens naar de Nieuwe Gemeenteschool No. 2 voor U.L.O. aan de Prins Hendrikstraat, en langs den Oranjesingel, Groesbeekscheweg, Fransche straat (nieuwe stadswijk) naar het Keizer Karelsplein, vanwaar door den Graafschenweg (woonhuis

Leeuw, woonhuis Nollet, architect Jos. Th. J. Cuypers), en de spoorstraat naar de Viaduct, even buiten de eigenlijke stad, langs het Gemeente-slachthuis (woonhuis en administratiegebouw), en verder

terug door de Viaduct langs de Waalkade naar den Hunerberg Van den Hunerberg vertrekt te ongeveer 5 uur 15 min. de tram naar Berg-en-Dal; aankomst aldaar te 5 uur 40 min. (stadstijd).

Voor de deelnemers aan dezen tocht zullen rijtuigen voor vier personen beschikbaar zijn, à f 6 — per rijtuig, fooi inbegrepen.

Programma B.

Van af het Valkhof naar het woonhuis Dr. Hijer, langs de Nieuwe Gemeenteschool No. 2 voor U.L.O. door den Groesbeekscheweg, Groesbeekscheweg en Groenewoudscheweg over den weg naar Mook en het jachtslot Luden, architect Oscar Leeuw.

Na bezichtiging van dit jachtslot, over Groesbeek, langs den Groesbeekscheweg, door de beide Meerwijken, naar Berg-en-Dal.

Voor de deelnemers aan dezen tocht zullen rijtuigen beschikbaar zijn, voor vier personen, à f 11.— per rijtuig, of voor 8 tot 12 personen, à f 13.— per rijtuig, fooien inbegrepen.

Deze tocht kan ook per rijwiel worden ondernomen.

De leden, de heeren J. J. Weve en Oscar Leeuw hebben zich welwillend beschikbaar gesteld ieder een groep tochtgenooten te begeleiden.

Te Berg-en-Dal bestaat de gelegenheid tot het deelnemen aan een gemeenschappelijke maaltijd, te ongeveer 6 $\frac{1}{2}$ uur, voor f 2.50 per couvert zonder wijn.

Zaterdag 21 September 1907.

Vertrek uit Nijmegen, des voorm. 8 uur 30 min. Greenw. T.

Aankomst te Gennep, „ „ 9 „ 4 „ „ „

Bezichtiging van de Werkplaats der Noord-Brabantsch-Duitsche-Spoorweg-Maatschappij, of wandeling door de stad.

Door de welwillendheid van de Directie der N. Br. D. Sp. Mij. zullen den leden ververschingen worden aangeboden in het Station te Gennep en is een extra-trein ter hunner beschikking gesteld voor den tocht naar Goch en Xanten, van af Nijmegen.

Vertrek uit Gennep, des voormiddags 11 uur 20 min. Gr. T.

Aankomst te Goch, „ namiddags 12 „ 38 „ Duitsche T.

Wandeling door Goch; bezichtiging der Margarine-fabriek „Solo“, resp. „Zollfreie Niederlage“ der N. Br. D. Sp. Mij.



BANKGEBOUW TE DORDRECHT.
Architecten Gebrs. VAN GENDT A.LZN.

Vertrek uit Goch, des namiddags 2 uur 38 min. D. T.

Aankomst te Xanten, „ „ 3 „ 8 „ „ „

Te Xanten zullen bezichtigd worden: de „Cementwarenfabriek”, de Domkerk, enz.

Te ongeveer 4 uur 45 min. zal te Xanten gelegenheid bestaan tot het deelnemen aan een gemeenschappelijke maaltijd, tegen 3 Mark per couvert, zonder wijn.

Het lid de heer P. van der Weiden heeft zich welwillend beschikbaar gesteld als leider van dezen tocht.

De extratrein, door de Noord-Brabantsch-Duitsche Spoorweg-Maatschappij ter beschikking gesteld, zal door de welwillende medewerking der Maatschappij tot Exploitatie van Staatspoorwegen reeds te Nijmegen beginnen en van daar vertrekken te 8.30 Gr. T., ten einde voldoende tijd te verkrijgen voor een bezoek aan Genneep.

Vrij vervoer wordt verleend van Nijmegen naar Xanten en terug tot Genneep

De leden die des avonds uit Xanten vertrekken per gewonen trein van 6 uur 58 min. D. T., kunnen via Boxel (aank. 8 uur 33 min. nam. Gr. T., waar de trein der St. Sp. Mij. te 8 uur 40 min. vertrekt) nog dienselfden avond aankomen te: Breda (9.16), Dordrecht (9.53), Rotterdam D. P. (10.31), 's-Gravenhage, per H. IJ. Sp. Mij., via Rotterdam (11.11); te: Haarlem, via Rotterdam-'s-Gravenhage (11.58), Utrecht, via 's Bosch (10.22), en Amsterdam, via 's Bosch-Utrecht (11.10). Wordt via Beugen-Nijmegen gereisd, vertrek te 7 uur 55 min., per extra-trein, van Genneep naar Beugen, aankomst te Beugen te 8 uur 1 min., vertrek van daar per St. Sp. te 8 uur 16 min., dan kan men des avonds terug zijn te: Nijmegen (8.42), Arnhem (9.25), Utrecht (10.40), Amsterdam W. P. (11.22), 's-Gravenhage Station St. Sp. (11.55), Rotterdam Maasstation (11.45).

BANKGEBOUW TE DORDRECHT.

De gevel is opgetrokken van kleurig waalhardgrauw met toepassing van Oberkirchner zandsteen voor raamomlijstingen, kroonlijst enz., terwijl het basement van graniet is. Het dak is gedekt met verglaasde pannen en het torentje met koper.

Wat het inwendige betreft wordt opgemerkt, dat de links geprojecteerde trap toegang geeft tot de concierge's woning, welke op de 1^{ste} verdieping en zolder gelegen is.

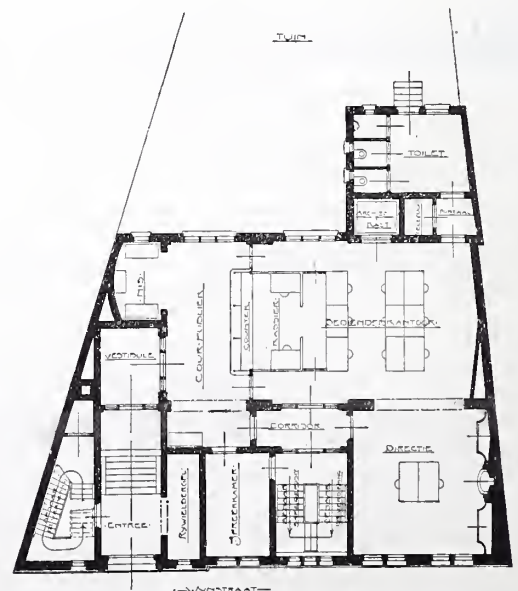

Plattegrond. — Schaal 1 op 300.

De kelderruimte is grootendeels benut voor safe-deposit, kelder en voorruimte met knipkamertjes en bevat verder een ruimte voor de centrale verwarming en ruimte voor archief.

Op de beganegrond is de entrétrap van graniet en de wandbekleding van Bricorna.

In de cour en bediendekantoor zijn de wanden boven de tegellambris in frescoliet behandeld en afgetimmerd met teakhout.

Evenzoo is de ruimte voor de Directie geheel met teakhout betimmerd.

Op de 1^{ste} verdieping is rechts een vergaderkamer en overigens is deze verdieping geheel ingenomen door de concierge's woning.

Het werk is keurig uitgevoerd door den heer Carel A. Fenenti te Dordrecht.

Gebrs. VAN GENDT A.LZN.

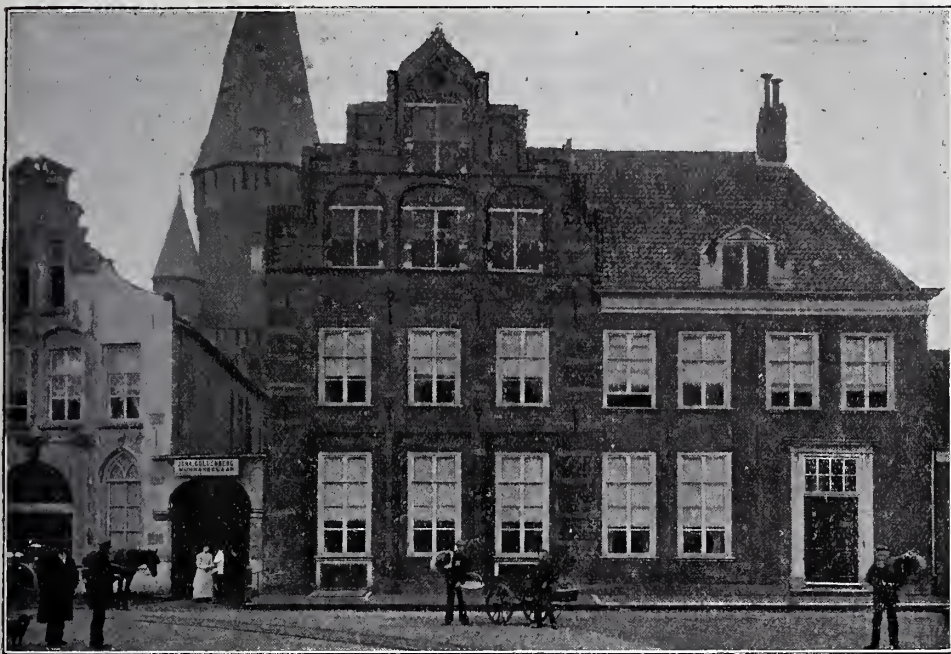

Huis aan de Zaadmarkt te Zutphen.

OUDE GEVEL TE ZUTPHEN.

Aan de Zaadmarkt, no. 109, te Zutphen staat een huis met een prachtigen voorgevel uit 1549.

Aan zijne rechterzijde wordt het begrensd door een steegje, dat naar den Drogenapstoren leidt, aan zijne linker door een 18de eeuwschen aanbouw, waarin zich thans zijne hoofddeur bevindt. ¹⁾

Aan den anderen hoek van het steegje ligt een wijnpak-huis met een fraaien Renaissance-gevel uit 1639.

Beide gebouwen aan dat steegje sluiten de breede Zaadmarkt mooi af en vormen met den zwaar aangelegden, 15de eeuwschen Drogenapstoren, die er op den achtergrond boven uitsteekt, een schilderachtig stadsgezicht.

Het huis, no. 109, bewoond door en eigendom van den heer J. C. Goldenberg, dagteekent, blijkens een in een gevelsteen uitgebeiteld jaartal uit 1549. Dit geboortjaar komt overeen, met hetgeen ik daaromtrent in het oud-archief van Zutphen gevonden heb en waarover ik straks iets zal mededeelen.

Hetgeen dit huis zoo merkwaardig maakt, is de mooie architectuur van zijn voorgevel, welke geheel uit gebakken

steen is opgetrokken en elke versiering uit gehouwen steen mist.

Alleen door aanwending van dit eenvoudige materiaal en door de architectonische hoofdlijnen, door vooruitspringende dammen (lisenen) en verdiepte velden duidelijk aan te geven, heeft de architect een kunstwerk weten te scheppen. ¹⁾

De voorgevel, waardoor horizontale banden van tufsteen loopen, heeft eene hoogte van 16,10 M. en eene breedte van 9,50 M.

Hij bestaat uit twee hooge verdiepingen, welke moer- en kinderbinten tot zoldering hebben en tot overdekking eene sterke oud-Hollandsche kap, die uit zwaar eikenhout is samengesteld.

De vooruitspringende pilasters of dammen (lisenen), waar tusschen verdiepte velden liggen, rijzen van den gevelvoet tot aan den top op.

In die velden bevinden zich de vensters, door gedrukte rondbogen overspannen.

Deze constructie heeft zich bij de tweede verdieping en in den top herhaald.

Zijn echter bij de eerste verdieping de dammen goed bewaard gebleven, doch de bogen door het inzetten van moderne ramen verdwenen en door eikenhouten, in steenkleur geverfde balken vervangen, bij de tweede verdieping zijn dammen en bogen door het inzetten van ramen en de bijmet-seling tengevolge daarvan bijna geheel aan het oog onttrokken.

De top is het enigste gedeelte van den gevel, dat zijn oorspronkelijken vorm nage-noeg ongeschonden heeft bewaard.

Hier bevinden zich in de verdiepte velden nog de oorspronkelijke kruisvensters, door gedrukte rondbogen overspannen, die zich uit de dammen ontwikkelen.

De onderste vakken dezer vensters met in lood gevatte ruitjes kunnen met luiken gesloten worden.

De top, welke in een Gotischen ezelsrugboog eindigt, heeft geene vlakke, maar

lessenaarvormig afgedekte treden.

Op elk dezer staat vlak tegen het muurwerk een pijn-akel, in het geheel vier paar, twee aan twee verschillend ge-construeerd. Op de eerste trede zijn het overhoeks geplaatste vierkante, op de volgende cilindervormige, op de derde vlak geplaatste vierkante en op de vierde weer cilindervormige. De bekroningen dezer pijnakels zijn verdwenen. Eene deug-delijke herstelling van dezen gevel is hoog noodig. Op het Rijk, dat reeds zoo dikwijls onze mooie bouwmonumenten voor totalen ondergang wist te behoeden, rust de moreele plicht, zich het lot van dezen gevel aan te trekken.

Gebeurt dat, dan is ook het bestaan van dit zoo bijzonder schoon gedenkstuk onzer 16de eeuwsche architectuur ver-zekerd!

Het huis van den heer J. C. Goldenberg is steeds een particulier woonhuis geweest. Uit een handschrift ²⁾, „Kent-enissen” getiteld, bleek me, dat zekere Jorrien Warninckhof het liet zetten. Deze kocht in 1547 voor 199 daalders de

¹⁾ 't Zijn vooral deze vooruitspringende dammen en verdiepte velden, welke in het oosten van ons land aan de bouwwerken een eigen karakter hebben gegeven. De heer C. L. van Balen heeft daarop het eerst de aandacht gevestigd en er eene afzonderlijke studie aan gewijd in het *Houwkundig Tijdschrift*, jaarg. 1904.

²⁾ Dit bevindt zich in het oud-archief van Zutphen.

¹⁾ Dezen lateren aanbouw laat ik hier verder buiten bespreking.

plaats, waar vroeger een bolwerk ¹⁾ gestaan had, waarnaar het huis zelf ook wel „dat Bolwerck” genoemd werd.

Latër werd het bewoond door de weduwe Van Merlandt, die het in 1612 aan burgemeester Willem Beuker overdeed.

Eene dochter van dezen, Mechteld (gehuwd met Diederick Roelink) verkocht het aan burgemeester Adriaan Balthasar Valck.

Uit familiepapieren van den heer J. C. Goldenberg blijkt, dat L. H. B. S. baron van Heeckeren van de Wierse en Kamferbeek, die met eene dochter van burgemeester Valck gehuwd was, den 29 Januari 1749 het huis verkocht aan D. G. C. van Hasselt, controleur van de convoien en licenten. Daarna kwam het huis in bezit van Mr. Johan Wilbrennick, die met eene dochter van genoemden Van Hasselt gehuwd was. ²⁾

Van hem ging het over op zijn zoon Mr. D. E. Wilbrennick, van wiens erven de vader van den tegenwoordigen eigenaar het den 15den Januari 1868 kocht.

De heer J. C. Goldenberg heeft nog twee ramen in zijn bezit, welke in den oostelijken zijgevel van zijn huis hebben gezeten.

Op beide is een alliantiewapen geschilderd; blijkens het opschrift in eene cartouche komt op het eene voor het wapen van Johan van Lochteren ³⁾ (een ossekop) en diens vrouw Jacoba van Brienens (een springende eenhoorn), op het andere staat dat van Bentinck (in blauw een zilveren ankerkruis) en van Schimmelpenninck (twee gekruiste sleutels).

Op dit raam staat geene aanduiding, wie deze wapens gevoerd hebben. Wel hebben in vorige eeuwen eenige personen met diamant hun naam in enkele ruitjes geschreven.

Zoo vindt men erop de namen van Anthoni van Mirloo met de spreuk; Ik leef op Hoop; Jan Sluyter met het jaartal 1680; Sydenham met het jaartal 1638, enz. De zoo even genoemde wapens kunnen geen andere zijn dan die van Eusebius Borchart Bentinck (gedoopt 14 Mei 1643, overl. 25 Oct. 1710) en zijne tweede echtgenoot Hendrina Schimmelpenninck van der Oye (geb. 1644, overl. 8 Maart 1687. ⁴⁾ Uit deze opgave, mij welwillend verstrekt door den heer M. G. Wildeman te 's-Gravenhage, blijkt, dat de ruitjes met de ingekraste namen ouder zijn dan het wapen.

Zutphen, Sept. 1907.

J. GIMBERG.

TENTOONSTELLINGEN

Tentoonstelling van kunstwerken van levende meesters in het gemeente museum van Amsterdam.

Naar wij vernemen kwam de Commissie voor de architectonische afdeling den 2den dezer gereed met haren arbeid en zijn de inzendingen, voor een deel collectief door het Genootschap A. et A. ingezonden, geplaatst.

¹⁾ Dit is het bolwerk of blokhuis waarvan Tadama, Geschiedenis der stad Zutphen, blz. 160—163, spreekt en dat hij ten onrechte buiten de stad „in de kapitale gracht” voor den Drogenapstoren zoekt, ofschoon reeds Van Wullem, Gedachtenis-rede, blz. 38, het nauwkeuriger had aangewezen.

Hertog Karel van Egmond (1492—1538) had het blokhuis, dat naast de proostdij lag, in het laatst zijner regeering laten zetten met het doel, om, naar Tadama het uitdrukt „de stad te overweldigen”. Dit gelukte hem echter niet.

Aan het einde van 1537 kwam het blokhuis in het bezit der Zutphenaars, die het tot den grond toe afbraken.

²⁾ Vergel. den kwartierstaat van J. G. Wilbrennick in den Geld. Volks-Almanak, jaarg. 1881, blz. 21.

³⁾ Hij zat van 1609 tot 1637 in den schepensstoel te Zutphen.

⁴⁾ Dit huwelijk werd 12 Januari 1687 voltrokken.

Uit het buitenland slechts drie inzendingen.

Prof. Dr. Ing. Bruno Schmitz uit Charlottenburg, met 3 groote cadres van de Keizer- en de Kolommenzaal uit het wijn- en bierpaleis „Rheingold” te Berlijn, zoomede een ontwerp voor een steenen Bismarck-Denkmal.

Van Endt uit Düsseldorf exposeert een teekening van de Orts-Krankenkasse en een maquette van de Handels-Kamer, beide gebouwen uit die stad.

Mackintosh, architect te Glasgow, stuurde een aanzicht van een schoolgebouw en drie teekeningen van een villa, beide aldaar.

Afgescheiden van de voorstellingen, zijn buitenlandsche inzendingen steeds dubbel belangrijk ook om de wijze van bewerking der teekeningen.

Zoo zijn hier vertegenwoordigd aquarellen, krijt-, houtskool- en penteekening.

Onze vraag of het nieuwe ontwerp van het Vredespaleis tentoongesteld is, werd ontkennend beantwoord.

Wel stuurde de heeren Berlage, Van Boven, Ed. Cuypers en Kromhout hun prijsvraagontwerpen in, waarbij maquettes.

Ontwerpen van uitgevoerde, werkelijk belangrijke, monumentale bouwwerken zijn er niet, uitgezonderd photo's van het station te 's Hertogenbosch en maquette van de façade van de Amsterdamsche Bank.

In ons kleine landje komen groote werken helaas weinig of niet voor. Zelfs werken als een belangrijk station, groote bankgebouwen, als hierboven bedoeld, zijn reeds zeldzaam.

Oprachten als aan een Prof. Olbrich voor een „Warenhaus” voor het bagatel van vijf millioenen mark, station of kurhausgebouw te Wiesbaden, worden hier niet gegeven. Een bouw als een Vredespaleis op Zorgvliet, waarvoor de architecten van heel de wereld in beweging zijn gezet en waarvan het getwist over prijsvraag, jury, terreinkeus, beoordeeling van het nieuwe ontwerp nog steeds in vollen gang is, maakt daar nog een armzalig figuur bij.

Over het gehalte der inzendingen en inzenders konden wij geen indruk krijgen, en moet de opening afgewacht om daarover zelf te oordeelen.

Villa-architectuur, voornaam, minder voornaam en voor zeer-bescheiden beursmenschen, voor particulieren of voor instellingen toegepast, blijkt wel het meest vertegenwoordigd te zijn.

Wij werden alleen nog in de gelegenheid gesteld om in het algemeen te noteeren, dat Ed. Cuypers wel de grootste inzending heeft, alle photo's (behalve de reeds genoemde maquettes), van uitgevoerde werken met vele artistieke interieurs.

Verder van Jos. Cuypers en Jan Stuyt: het typische Raadhuis te Heemstede en een villa te Hilversum (jammer genoeg, niet meer); Salm en Verheul de Bijbank van de Nederlandsche Bank te Rotterdam, reeds vroeger gepubliceerd in het Bouwkundig Weekblad en van de eerste nog een ontwerp van een villa te Overveen.

Photo's van De Bazel, de Hofstede Oud-Bussum, woonhuizen en interieurs en fijne potloodschetsen voor een ontworpen hôtel voor Jan Tabak. Photo's van interieurs van Klaas van Leeuwen.

Van Leliman Jr. krantig gepenteekende en geaquarelleerde teekeningen en photo's van villa's. Een studie voor een Vredesbouw van Van Baalen. Een photo van het Rotterdamsch filiaal van de Brouwerij „De Zwarte Ruyter” met twee groote details van Otten en van den zelden architect een restauratie van het oud-Hollandsch geveltje „De Krimpert Salm” te Dordrecht.

Het Gemeente Museum te Amsterdam, een ontwerp voor een museum te Haarlem en een villa, van den oud-Amsterdamschen Gemeente-Architect Weissman.

Verder een ontwerp voor een kerkgebouw van Jan Leyen.

Photo's en een aquarel van gevels, interieurs, enz.: van Harry Elte, een leerling van Berlage, naar ons werd gezegd.

Lippits stuurde zijn ontwerp van 32 arbeiderswoningen te Hoorn, een ontwerp van een Academie-gebouw voor Schoone Kunsten te Amsterdam, en de IJclub en eenige schetsen voor winkelhuis, villa en een Vereenigingsgebouw.

Geflankeerd door het bouwencomplex van Ermelo-Veldwijk door Hellendoorn.

Als pendant van het bovengenoemd park met arbeiderswoningen hangt een dergelijk ontwerp van De Groot en Verschuyl uit Hilversum, dat ook te Milaan is tentoongesteld geweest.

Daaronder aardige schetsjes van landwoningen van Theo. Rueter te Blaricum en een paar photo's van Bilderbeek, waarbij een hoofdentree van een huis te Dordrecht in het genre van De Bazel ontworpen, gedetailleerd en geëncadreerd.

Ten slotte verschillende school- en andere gebouwen van Ingenohl en villa-ontwerpen van Van Epen uit Baarn.

Een glasraam ontworpen door Van Baalen en een reclame-plaat van den decorateur Kromhout (welke misschien minder in deze afdeeling thuis behooren).

Resumerende zal er, dunkt ons, veel en velerlei te zien wezen.

De wanden van de zoogenaamde Paviljoenzaal moeten dan ook goed bezet zijn, zelfs moesten bij te zeer uitgebreide inzendingen enkele duplicaten en andere teekeningen ter zijde gezet wegens plaatsgebrek.

7 September wordt de Tentoonstelling geopend.

PRYSVRAGEN

Op de prijsvraag voor een schuithuis met bewaarderswoning, uitgeschreven door de afdeeling Haarlem en omstreken van de Maatschappij tot Bevordering der Bouwkunst, zijn drie antwoorden ingekomen, onder de navolgende motto's:

alle begin is moeilijk, met 1 teekening

X, met 5 teekeningen

Neptunis, met 5 teekeningen.

INHOUD VAN TIJDSCHRIFTEN

De Opmerker, 31 Augustus 1907. *Ter herinnering*; eene opwekking om den sterfdag van Jacob van Campen op 13 September e.k. waardig te herdenken. *Kalkzandsteen*; over de voor- en nadeelen aan dit fabrikaat verbonden. *Geen Antithese?* Nadere beschouwingen over leerlingwezen en ambachtsscholen, naar aanleiding van de conclusiën der vergadering van voorstanders der ambachtsscholen te Nijmegen, in verband met het te houden congres in den loop dezer maand. *Lieve de Keij*. De waarschijnlijke ontwerper van het Gemeenlandshuis van Rijnland, te Leiden, zou niet zijn Lieve de Keij, maar Peter Aelbertsz Cloch van Medemblik. *Uitvoering van werken in ouden tijd*.

Architectura, 31 Aug. Vervolg van *achtste Congres voor goedkope woningen te Londen*, in Augustus 1907; met afbeeldingen van de plattegronden van een logement voor arme mannen der Rowton-Maatschappij te Londen. *Indische kunst*, eerste gedeelte, door Henri Borel, overgenomen uit „De Telegraaf”. *Een belangrijke rechtskundige beslissing*, door Mr. Egb. J. C. Goseling; zie „De Aannemer” van 20 Augustus j.l.

Technisch gedeelte. Vervolg van *Spoorwegbruggen in Amerika*. *De groote riool-zinkbuis te Kopenhagen*, met afbeeldingen.

De Bouw wereld, 28 Augustus. *De architectonische eischen van verblendsteenen*, door een Fabrikant; overgenomen uit de „Deutsche Bauhütte”. *Friesche dorpskerkjes*, door S. Koldijk, met afbeeldingen der kerkjes te Eestrum en te Augustinusga.

Technisch Weekblad, 30 Aug. Slot van 's Rijks *Muntgebouw* te Utrecht, de automatische weegmachine voor munten. Slot van *Moderne elektrische lichtbronnen*: de booglamp en de kwiklampen.

BERICHTEN

BINNENLAND.

De heer P. W. C. de Graaf, thans Ingenieur 1e kl., hoofd van de afdeeling Havenwerken in aanleg, herdacht verleden Dinsdag zijn 25 jarige werkzaamheid in dienst der gemeente Amsterdam; tenminste dien dag werd den hoogstverdienstelijken man, de bij ieder die hem kent gewaardeerde persoonlijkheid, welverdiende hulde gebracht.

Als er iemand hulde na zulk een tijd toekwam, dan was dat zeker den heer De Graaf, die gedurende 25 jaren van zijne werkzaamheid te Amsterdam zeer belangrijken arbeid geleverd heeft. Die jaren zijn één aaneenschakeling geweest van ontwerpen en uitvoeren van nieuwe havenwerken en al wat daarbij behoort,

en dan van hoogst belangrijke uitbreidingen, daarmede gedeeltelijk in verband staande wijzigingen enz.

Op zijn feestdag werd de jubilaris zeer waardeerd en hartelijk toegesproken door den heer L. Serrurier, Wethouder van P. W., en in den kring der ambtenaren zijner afdeeling door den heer A. W. Bos, Directeur van P. W.

Zoowel van het Gemeentebestuur als van de ambtenaren ontving de jubilaris tevens fraaie en kostbare stoffelijke bewijzen van waardeering.

Internationale Commissie voor Beton-ijzer. De Commissie voor beton-ijzer, ingesteld door het „Internationaler Verband für die Materialprüfungen der Technik”, waarvoor ook door het Kon. Instituut van Ingenieurs een lid is aangewezen, heeft de navolgende voorloopige lijst van onderwerpen vastgesteld:

1. Het krimpen van beton-ijzer.
2. Breukvastheid en vormverandering van op trek belaste beton-ijzeren staven.
3. Afschuiving van beton.
4. Invloed van het ijzer in op druk belaste beton-ijzeren staven.
5. Vormverandering van de doorsneden van op buiging belaste balken.
6. Ligging van de neutrale as.
7. Invloed van beugels in op buiging belaste balken.
8. Aanhechting van beton aan ijzer.
9. Het scheuren van beton.
10. Het samenwerken van vloerplaat en bint bij T balken.
11. Invloed van herhaalde belastingen.
12. Uitwerking van spanningen die in verschillende richtingen werken.
13. Ongevallen.

De Commissie stelt zich voorloopig tot taak over deze punten de volgende gegevens te verzamelen:

- A. Overzicht van de proefnemingen in de verschillende landen.
- B. Feiten, welke door deze proefnemingen definitief zijn vast te stellen.
- C. Tegenstrijdigheden ten opzichte van andere waarnemingen en de vermoedelijke oorzaken daarvan.
- D. Beproevingsmethoden, die aanbevelenswaardig schijnen om tot duidelijke en vergelijkbare uitkomsten te geraken.

Het ligt voor de hand dat ook van Nederland de gegevens zoo volledig mogelijk behooren te zijn. Behalve hetgeen in *De Ingenieur* en in enkele buitenlandsche tijdschriften is gepubliceerd over in Nederland genomen proeven, zullen er stellig nog belangrijke gegevens bestaan, waarvan geenerlei publicatie is geschied.

Ten einde het overzicht zoo volledig mogelijk te doen zijn en het samenstellen van een rapport te vergemakkelijken, wordt ieder, die zich met beproevingen op het gebied van beton-ijzer heeft bezig gehouden, verzocht:

- a. Indien de resultaten van deze beproevingen zijn gepubliceerd, op te willen geven waar en wanneer de publicatie is geschied.

- b. Indien de resultaten van de beproevingen niet zijn gepubliceerd, op te willen geven, welke de strekking en de omvang van de beproevingen is geweest, ten einde in overleg te kunnen treden omtrent de beste wijze waarop de verkregen resultaten in het bovenbedoelde rapport kunnen worden verwerkt.

Ook het punt „verzamen van een statistiek omtrent ongevallen” vereischt zeer ruime medewerking. Bedoeld zijn daarbij niet alleen ongevallen van meer ernstige aard, als het instorten of geheel bouwvallig worden van constructies, maar bovenal ook alle kleinere gebreken zooals met het oog waarneembare scheuren, en dergelijke. Deze laatste categorie is juist voor het gestelde doel van het allergrootste belang.

Het spreekt vanzelf dat het niet in de bedoeling ligt omtrent de ongevallen plaatsaanduidingen te vermelden of namen van personen of firma's te noemen. Alleen de zakelijke mededeeling van de feiten heeft in dit verband belang.

Ten slotte moet nog worden gewezen op de omstandigheid dat zoo mogelijk reeds in October het rapport gereed moet zijn zoodat spoedige opgave van gegevens zeer gewenscht is.

Opgavingen in Zuid-Limburg. Aan de „Nieuwe Courant” wordt, omtrent deze opgravingen, het volgende geschreven.

De fundamenten, waarvan in een vorig bericht sprake was, zijn thans geheel blootgelegd en vertoonen zeer duidelijk den platten grond van een groote Romeinsche villa ± 40 bij 20 M. waarvan de vleugelvertrekken, de achterhal en de groote hof zeer goed herkenbaar zijn. Verder werd op een 100 M. afstand een tweede villa weergevonden, vroeger reeds door pastoor Habets ontgraven. Van deze werd thans een groote gemetselde kelder weer blootgelegd, een zeer merkwaardig stuk Romeinsch bouwwerk in zeer goeden toestand bewaard. Het vervolg der opgravingen van dit jaar zal vooral ten doel hebben de verhouding der beide gebouwen vast te stellen en na te gaan of er nog meerdere hoeven tot dezen aanleg kunnen hebben behoord.

Een munt en vooral vele scherven van aardewerk dateeren het groote gebouw in de 2de eeuw na Chr.

BUITENLAND.

Frankfort a/M. De nieuwe St. Bernardus-Kerk, een fraai werk van den architect Hans Rummel is op 18 Augustus j.l. door den Bisschop van Limburg, plechtig ingewijd.

New-York. Er is tot het graven van een groot scheepvaartkanaal tusschen New-York en Boston besloten, wat heftige tegenkantingen bij de spoorweg magnaten ondervonden heeft. Door dit kanaal, kan de gevaarlijke vaart om kaap Cod vermeden worden, welke kaap in de laatste 25 jaren 23⁰/₁₀ van alle Amerikaanse schipbreuken voor hare rekening heeft.

Dit kanaal dat bovendien de afstand tusschen New-York en Boston met 112 K.M. verkort, begint bij Buzzards in het Zuiden om bij Sandwich in het Noorden te eindigen.

Kairo. Door de Egyptische regeering worden nabij Kairo twee nieuwe bruggen over de Nijl gebouwd, een bij Bulock van 279 M. lengte en een bij Ghesirek van 125 M. lengte.

Suez-kanaal. In 1906 werden uit het Suez-kanaal 1.475.800 M³. grond uit het eigenlijke kanaal gebaggerd en 1.126.900 M³. tusschen de havendammen, benevens 167.700 M³. door uitgraving.

Het baggeren strekte zich tot eene diepte van 10,5 M. uit, zoodat aan het einde van 1906, slechts zeer enkele korte stukken van het kanaal, minder diep dan 9,5 M. waren.

In 1907 zal over het geheele kanaal deze bevaarbare diepte gebracht worden.

Bovendien is het kanaal van K.M. paal 61 tot Suez 8 M. verbreed geworden, waarvoor 4 millioen K.M. grond verplaatst werden, terwijl verschillende krommingen, havens en aanlegplaatsen aanzienlijk verbeterd werden.

Voor verbetering aan dit kanaal is in de laatste 10 jaren 36 millioen francs uitgegeven. Van 1877 tot 1906 klom het aantal schepen van 1663 tot 3975, de netto tonnenmaat van 2.356.000 tot 13.446.000. Het aantal passagiers van 72.822 tot 353.881.

In 1906 passeerden 2333 Engelsche, 588 Duitsche, 260 Fransche, 202 Nederlandsche, 145 Oostenrijksche, 115 Russische en 82 Italiaansche schepen.

Carshalton. De beroemde smeedijzeren hekken aan den ingang van Carshalton-park, een klein dorpje in Surey (Engeland) zijn te koop. Zij werden indertijd door experts geschat op f 60.000.—

Het merkwaardige van dit hekkewerk is, dat er nimmer een huis bijgebouwd is. Sir William Scawen, een rijk Londensch koopman wilde er in 1696 eene prachtige woning bouwen, en begon met het hek.

Om de zaak van Koning Willem III te steunen, leende hij dezen het grootst gedeelte van zijn fortuin. De teruggave van dit geld duurde zoo lang, dat Scawen de hoop opgaf nog ooit zijn geliefd kasteel te kunnen bouwen, en toen hij eindelijk wederom in het

bezit van zijn kapitaal kwam, was de lust tot bouwen bij hem verdwenen.

Shimoneseke (Japan). De uitvoer van cement bedroeg in 1906 38.000 tonnen tegen 16.000 in 1905, hoofdzakelijk door de groote afname door St. Francisco. Men hoopt echter dat cijfer nog te vergröoten door den uitvoer naar Manchoereije en Corëa.

PERSONALIA

— Tot Ingenieur bij de Openbare Werken te Haarlem is benoemd de heer F. M. Tadema Wielandt.

BUREAU VOOR PLAATSING VAN OPZICHTERS EN TEEKENAARS

Marnixstraat 402, Amsterdam.

Ingeschreven sollicitanten voor:		per maand
Bouwkundig Opz.-Teekenaar, ouderdom	36 jaar	salaris f 125.—
"	"	" - 100.—
"	"	" - 100.—
"	"	" - 100.—
"	"	" - 110.—
"	"	" - 50.—
"	"	" - 90.—
"	"	" - 70.—
"	"	" - 90.—
"	"	" - 60.—
"	"	" - 80.—
"	"	" - 90.—
"	"	" - 75.—
"	"	" - 40.—
"	"	" - 85.—
"	"	" - 30.—
"	"	" - 80.—
"	"	" - 45.—
"	"	" - 100.—
"	Teekenaar	" - 30.—
"	"	" - 50.—
"	"	" - 40.—

AANKONDIGING VAN AANBESTEDINGEN

MAANDAG 9 SEPTEMBER.

AXEL. Het bouwen van een woonhuis aan den buitenweg met bijlev. van materialen.

De bouwk. J. Wisse Jzn, Zaamslag, n.m. 5 u. in café W. Dieleman Sr., Axel, alw. bestek en teek. ter inz. Aanw. 9 Sept. n.m. 3 u.

GENNEP. Het bouwen van een sacristie bij de R. K. kerk, en eenige andere daarmede in verband staande werken, en het bouwen van eene bijzondere school met schoolhuis en bijbehorende werken.

Het R. K. kerkbestuur en het schoolbestuur voor de nieuwe school n.m. 3 u. in hotel Verzett. Bestek en teek. à f 2 verkrijgb. bij den archit. J. H. H. van Groenedaal te Vught. Aanw. gedaan.

GELDROP. Het bouwen van drie woonhuizen, waarvan een als winkelhuis, met bijlevering van alle daartoe benood. materialen, transporten enz. voor rekening van L. de Win.

De bouwk. P. v. d. Velden 's av. 7 u. in het koffiehuis van H. v. d. Sommen, alwaar bestek en teek. ter inz. zijn. Inl. geeft gen. bouwkundige.

HILLEGOM. Het bouwen van een villa met bijbehorende werken, op een terrein aan de Sixlaan aldaar.

De archit. C. Verkoren 's av. 8 u. in het café „Het wapen van Hilversum". Bestek en teek. ter inz. in gen. café en verkrijgbaar à f 2 ten kantore van gen. arch., die inl. geeft van 11—12 u.

HEUMEN. Het bouwen van een nette burgerwoning met stalling.

De bouwk. H. J. Smits Gzn. te Cuijk, n.m. 5 u. in hotel Thoonsen, alw. bestek en teek. ter inzage zijn en à f 1,50 verkrijgb. bij gen. arch., die inl. geeft. Aanw. 9 Sept. n.m. 3 u.

ST. JANSTEEN. Het bouwen van drie onderwijzerswoningen.

Het best. der bijzondere school. Bestek en teek. ter inzage bij den architect Sturn te Roosendaal en bij den pastoor te St. Jansteen, bij wien bilj. in te zenden 's midd. 12 uur. Aanw. gedaan.

WINSCHOTEN. Het gedeeltelijk verbouwen van het armhuis, achter het wandelbosch, met bijlevering van alle daartoe benoodigde arbeidsloonen, gereedschappen, materialen, enz.

Het gem. best. 's av. 6¹/₂ u. Bestek en teek. à f 1 verkrijgb. ter gem.-secretarie. Inlicht. worden gegeven van v.m. 10—12 u. ten bureele van den gem.-arch. Aanw. gedaan.

DINSDAG 10 SEPTEMBER.

ROERMOND. Het bouwen van een winkelhuis met bakkerij enz., met bijlev. van de daartoe benoodigde materialen op een langs de Puteanusstraat te Venlo gelegen terrein voor rekening van Th. Jansen.

De besteder. Bestek en teek. ter inzage en verkrijgb. bij den Arch. Henri Seelen te Venlo, die inl. geeft. Aanw. 10 Sept. v. m. 10 u.

WOENSDAG 11 SEPTEMBER.

BRITSUM (FR.). Het bouwen van een werkmanswoning bij de plaats bewoond door Fokke Kramer te Eesterga bij de Lemmer. De heer K. J. Kalma. Bestek ter lezing in logement van der Hoff te Lemmer.

CALLANTSOOG. Het bouwen van een kaasfabriek aldaar.

De heeren A. de Heer c. s. Bestek en teek. à f 1,60 verkrijgb. bij den bouwk. A. Droog te Kolhorn.

DIEPENHEIM. Het bouwen van een school en woonhuis aldaar.

Het best. der te stichten Bijz. school v.m. 11¹/₂ u. in het café van G. C. Blok. Bestek en teek. à f 1,75 verkr. bij den architect J. B. Radstake te Enschedé en A. Welmers te Diepenheim. Aanw. 11 Sept. v.m. 10¹/₂ u.

EINDHOVEN. Het bouwen eener school voor m. u. l. o.

Het gem.best. 's midd. 12 uur. Bestek en teek. ad f 2,50 en inl. vanaf 28 Aug. verkrijgb. bij den gemeente architect L. J. P. Kooken. Aanw. 11 Sept. v.m. 10 u.

HAAKSBERGEN. Het bouwen van een café met stalling en kegelbaan op een terrein voor rekening van den heer H. W. Eijsink.

De arch. De Herder en Hellendoorn te Hengelo (Ov.), n.m. 4 u. in café „De Klok." Bestek en teek. à f 1 50 te bek. bij voorn. arch.

HELPMAN (GR.). Het bouwen van een woonhuis aldaar.

De directie der Levensverzekering Maatij. „Het Noorden” 's av. 8 $\frac{1}{2}$ u. in café „de Pas-sage” Bestek met teek. tegen f 2 ten kantore van arch. G. Nijhuis verkrijgb. alsmede inl.

LEEUWEN. (GELD). Het afbreken der oude en het bouwen van een nieuwe pastorie voor de kerk der Ned. Herv. gem. aldaar.

De kerkvoogden in het koffiehuis van Van Elk Roelfs, alwaar bestek en teek. ter inzage zijn en à f 1,50 verkrijgb. bij den architect, G. Formijne te Tiel. Aanw. 9 sept. n.m. 2 u.

NAALDWIJK. Het bouwen van 2 werkmanswoningen enz.

Het gem.best. v.m. 11 u. Bestek ter lezing ter secr. Teek. verkr. à f 0.40. Inlicht. bij den gem. opz. Aanw. gedaan.

DONDERDAG 12 SEPTEMBER.

BORNE. 1e. Het bijbouwen van twee lokalen met privaten enz., aan de school te Bornerbroek, 2e. het daarbij bouwen eener onderwijzerswoning.

Het gem.best. 's midd. 12 u. Bestek en teek. à f 2,50 verkrijgb. bij de arch. v. d. Goot en Kruisweg, Hengelo (O.), die inl. geven. Aanw. 11 Sept. n. m. 3 u.

ROOSENDAAL. Het bouwen van twee armenwoningen in het Zand.

Het burgerlijk armbestuur v.m. 10 $\frac{1}{2}$ u. ten raadhuis. Bestek en teek. ter inzage bij den bouwkw. F. B. Sturm. Aanw. 9 Sept. n. m. 3 u.

ZATERDAG 14 SEPTEMBER.

ROOSENDAAL (N.-BR.). Het bouwen van een winkelhuis met bovenwoning.

De arch. A. Driesen, n.m. 3 u. Teek. en bestek ter inz. ten herberge van Frans v. d. Vijfeiken, Molenstraat. Inl. te bekomen iederen werkdag van 10 tot 12 ure ten kantore van den architect.

MAANDAG 16 SEPTEMBER.

ZWIJNDRECHT. Het bouwen van een villa op een terrein aan den straatweg, genaamd „de Langeweg”.

De architect H. v. d. Esch Bzn. n.m. 3 u. in hotel „het Witte Paard”. Bestek en 3 teek. à f 6 verkrijgb. bij gen. arch., waarvan na afloop der besteding bij inlev. van bestek en teek. f 3,50 wordt teruggegeven. Inlicht. geeft gen. arch. Aanw. 13 Sept. n.m. 3 u.

DINSDAG 17 SEPTEMBER.

UTRECHT. Bestek no. 1124. Het maken van een dubbelen woning voor ploegpersoneel op het station Mariëberg. Raming f 6400.

De Maatij. tot Expl. van Staatsspoorwegen n.m. 2 u. (lok. tijd.)

DONDERDAG 19 SEPTEMBER.

DE STEEG. Het bouwen van een raadhuis te De Steeg.

Het gem.best. van Rheden n.m. 1 uur.



14 AUGUSTUS.

NOORDWIJKERHOUT. Het bouwen van een woonhuis met bloembollenschuur, aan den Noordwijkerweg, voor rekening van den heer B. C. Vos.

Laagste inschrijver. A. v. Dijk en Zn., f 4420.

15 AUGUSTUS.

HEERENVEEN. Het gedeeltelijk afbreken en het ter plaatse weder opbouwen van een woon- en winkelhuis, aan de Dracht ald. voor rekening van H. Steensma. Door den heer H. Steensma te Heerenveen.

Laagste inschr. Johs. de Haan, Nijehaske, f 4220.

19 AUGUSTUS.

APPINGEDAM. Het bouwen van een nieuwe behuizing aan den Farmsummerweg, onder architectuur van den heer J. Stevens.

Laagste inschr. W. Brouwer, Tjamsweer, f 2069, gegund.

21 AUGUSTUS.

STADSKANAAL. Het bouwen van een korenpakhuis te Gasselternijveen, met bijlevering van alle materialen, transporten enz. Raming f 2800. Door den bouwkw. H. Groenier.

Laagste inschrijver. R. Nieboer, Nieuwbuinen, f 2490, gegund.

24 AUGUSTUS.

TILBURG. Het bouwen van 3 woningen aan den Korvelschenweg voor den heer C. v. Eijck.

Timmerwerk. Laagste inschrijver J. v. d. Meijs, f 1995*.

Metselwerk. C. Heerkens en Zn., f 2147*.

Massa. J. v. d. Meijs, f 4155. *Gegund.

26 AUGUSTUS.

'sGRAVENPOLDER (ZEEL.). Het bouwen van een woonhuis op een kavel land gelegen te Kwadendamme. Door den heer M. C. Verbeek te Hoedekenskerke.

Laagste inschr. J. Minderhoud, Hoedekenskerke, f 2684, gegund.

27 AUGUSTUS.

HOOGEVEEN. Het verbouwen van het arm- en werkhuis, e.a. werken te Hoogeveen. Door de regenten van het arm- en werkhuis

Laagste inschr. Broens en v. Alderen, Hoogeveen, f 4577.

ROERMOND. Het bouwen van twee woonhuizen met bijlevering van de benooidige materialen enz. voor rekening van J. Smeets van Kempen aldaar. Door den arch. Hub. Bertrams

Laagste inschrijver. R. Heijnen. Roermond, f 6010, gegund.

28 AUGUSTUS.

APPINGEDAM. Het bouwen van een conciërgewoning bij de school. Door het bestuur der Ambachtsschool.

Laagste inschr. J. Smit, Losdorp, f 1649, gegund.

ENSCHEDÉ (ONDERH.). Het verbouwen van een woonhuis aan de walstraat aldaar. Door den heer F. Melster.

Laagste inschrijver. I. M. Tönis, f 4623. Volgens bestek beraad.

OOSTRUM (LIMB.). Het bouwen eener nieuwe boerderij aldaar, voor rekening van G. Hoffmans.

Laagste inschrijver, Vissers, Wanssum, f 2014, gegund.

29 AUGUSTUS.

DEVENTER (ONDERH.) De verbouwing van het perc. Welle 41, voor rekening van den heer G. Bijzendijk te Rotterdam.

Timmer-, metsel- en steenhoutwerk, Laagste inschrijver. G. Bekedam, f 5741.

Verfwerk. W. Maatman, f 798.

Loodgieterswerk. J. v. d. Worp, f 687.

Behangerswerk. W. E. Noordijk, f 68,58.

Smidswerk. Firma J. Wezenberg, f 815.

Stucadoorwerk. J. H. Hemmen, f 217.

LEIDEN. Het bouwen van een woonhuis aan den Witten Singel. Door den arch. W. C. Mulder.

Laagste inschr. J. Kraaij en Co., Hillegom, f 10950.

LOSSER. Het bouwen van twee woningen in het Overdinkelsche Veld (gem. Losser.) Door den arch. W. Wissing te Oldenzaal.

Laagste inschr. H. Nijmeijer, Losser, f 3410.

VAASSEN. Het bouwen van een woonhuis. Door den bouwkw. P. H. Versteijne te Apeldoorn.

Laagste inschr. T. Kloek, f 2332. Gegund. Het verfwerk en grondwerk zijn buiten besteding gebleven.

WESSEM. Het bouwen van een veldwachterswoning etc. Ram. f 2200. Door het gem. best.

Laagste inschr. A. Driessen, Wessem, f 2066,22, gegund.

30 AUGUSTUS.

ASSENDELFT. Het bouwen van een woonhuis c.a. op een terrein aan het Noord-einde van Assendelft. Door den architect K. Veldkamp te Krommenie.

Laagste inschr. K. Vrouwe, Assendelft, f 3120. Gegund.

EENRUM. Het bouwen van een heeren-behuizing op een terrein aldaar, kadastraal bekend Sectie B. No. 1907. Begr. f 11275. Door den heer J. Bouwman te Westernieland.

Laagste inschrijver J. Tammens, Leens, f 9847. Gegund.

OOSTERBEEK. Het verbouwen van villa Stephana aan den Schellingschenweg. Door den archit. A. M. v. Steenis.

Laagste inschr. E. de Geest, Oosterbeek, f 3180. Gegund.

Assurantie Maatschappij tegen **Brand-**
schade en op het **Leven**

De **NEDERLANDEN** van 1845.

's-Gravenhage, Kerkplein, hoek Prinsestraat — Amsterdam, Sophiaplein — Rotterdam. Zuidblaak 24 (Beursplein) — Breda, Prinsenkade — Haarlem, Grootte Houtstraat 71^{rood}, hoek Gedempte Oude Gracht — Nijmegen, In de Betoustraat 8 — Groningen, Vischmarkt 40 hoek Haddingestraat — Zutphen, IJselkade.

Hoofd-Directie te 's-Gravenhage:

CAREL HENNY, Directeur;

Mr. J. J. HENNY, Adj.-Directeur.

G. TEERINK, Alg. Procuratiehouder.

Kapitaal f 4.000.000.00

Reservefonds ult. 1906 1.235.400.00

Betaalde Brandschaden tot

ult. 1906 - 31.495.000.00.

BRAND - LEVEN - INBRAAK.

Verzekering tegen vaste en zeer billijke Premien, zonder Inleggelden of Nabetalingen.

Gewapend-Beton.

Uitvoering van alle werken.

L. H. Kurpershoek,

ROTTERDAM.

(ZWAANSHALS).

Bij de Gemeentewerken te 'sHERTOGENBOSCH kan in vasten dienst worden geplaatst een

Teekenaar.

De jaarwedde bedraagt aanvankelijk f 900 met eene verhooging om de 3 jaren van f 120 tot dat het maximum van f 1380 zal zijn bereikt.

Aan de betrekking is verbonden die van leeraar aan de Koninklijke School voor nuttige en beeldende kunsten op eene jaarwedde van ruim f 400.

Sollicitaties zijn vóór 20 Sept. a.s. te richten aan den Burgemeester onder bijvoeging van afschriften van diploma's en getuigschriften en van nadere mededeelingen omtrent leeftijd, opleiding en vroegere werkzaamheid.

De sollicitanten, met wie persoonlijke kennismaking wordt verlangd, zullen daarvan nader worden verwittigd.

RAALTE. Het bouwen van een boerenwoning en schuurberg op „Nooit gedacht” aan den Broeklanderdijk voor rekening van gebr. Jansen te Zwolle. Raming f 3432. Door den besteder.

Eenige inschrijver H. Borst, Kateveer, bij Zwolle, f 3425. Volgens bestek beraad.

ZUTPHEN. Het bouwen van den dubbele woning aan de Vliegendijk. Door den heer A. Agelink Jr.

Massa. Laagste inschr. M. Heuvelink, f 2830. Metsel- en timmerwerk. H. Plant, Brummen, f 2859.

Metselw. A. Haank, Brummen, f 1484,50*. Timmerwerk. W. Bilderbeek, Warnsveld, f 870*.

Lood- en zinkwerk. P. de Vries, f 91*. Smidswerk. M. Visser, f 76*.

Schilderw. W. Verhagen, Gorssel, f 131* *Gegund.

31 AUGUSTUS.

BEERS (N.-Br.). Het bouwen van een bur-

woon- en winkelhuis met bijgebouw, hulp-postkantoor, enz. Door den heer Vergeest. Laagste inschrijver, J. H. v. d. Eiken, Cuijk, f 3900, gegund.

2 SEPTEMBER.

BERCHEM. Het bouwen eener kapel en gedeelte gasthuis aan het bestaande klooster. Het R.K. Par. Kerkbestuur. van den H. Willebrordus.

Laagste inschrijver. J. van Creijl, Rosmalen, f 14327, gegund.

ELBURG. Het bouwen van twaalf woonhuizen in twee blokken en wel een blok van vier en een blok van 8 woonhuizen afzonderlijk en in massa. Begroting f 20280. Door den arch. G. G. Post te Zwolle.

Laagste inschrijvers, L. Ruijter en Zn, Elburg, f 17148. Volgens bestek beraad.

GRONINGEN. Het verbouwen van de heerenbehuizing gelegen Noordzijde Heeren-

singel no. 2 aldaar. Door den archit A. Th. van Elmpt.

Laagste inschrijver J. de Vink, f 14780.

RIJSSEN. Het bouwen van een fabrieksgebouw van 4 verdiepingen bij de fabriek aan den Wierdenschen weg en bijkomende werken. Door den firma ter Horst en Co., Laagste inschr. J. H. Bouwmeester en C. F. Rouweler, Goor, f 18098. Volgens bestek 8 dagen beraad.

3 SEPTEMBER.

AMSTERDAM. Het bouwen van een stoomwasscherij met bovenwoningen aan de Van Speijkstraat. Door den bouwkr. gebr. B. H. en H. Koolhaas.

Laagste inschr. Keultjes en Molenaar, f 78475.

GLANERBRUG (ONDERH.) Het bouwen van een pastorie. Door het R.K. Kerkbest. a. Laagste inschr. A. J. Collet, f 9500. b. A. J. Collet, f 9750. Nog niet gegund

LYST VAN LEVERANCIERS EN FABRIKANTEN

Prijs per regel voor niet geabonneerden op advertentiën f 5.— per jaar bij vooruitbetaling. Abonnés op Advertentiën 1 regel gratis voor iedere advertentie.

- Albast-Cement. — G. VAN LENT & Co. Rotterdam.
- Aerogeegas. — Tj. v. d. ZEE, Bezuidenhout. - Rijklof van Goensstraat 18, den Haag.
- Asphalt. — W. J. v. D. WETTEREN en A. S. KEY. Rotterdam.
- Asbest-leien. — Cementmastiëkdakbedekking, Houtcement- en Houtcementdakleerdakbedekking, Haesler's Houtcement. — G. SMITS & Co. Weesperzijde 39 Amsterdam. Tel. 7466.
- Asbestleien, bouwmaterialen, enz. Bouwmaterialaandel „STEEN-OORD”, 's-Gravenhage.
- Asphalt, Houtcement, Dakbedekking enz. — Dordrechtse Asphaltfabriek ROODENBURG & Co. Dordrecht.
- Asphalt, Houtcement, Dakbedekking enz. — N. V. Utrechtsche Asphaltfabriek v.h. firma STEIN & TAKKEN, Utrecht.
- Asphalt, 1e NED. ASPHALTFABRIEK, Utrecht.
- Asphalt, Houtcement, Dakbedekking, Amsterd. Asphaltfabriek „de Vesuvius”, Amsterdam.
- Assurantie-Mij. tegen Brandschade „de Nederlanden van 1845” 's-Gravenhage, Kerkplein hoek Prinsstraat.
- Atelier voor Decor. Kunst. KRUYMEL en MERCKENS. Haarlem.
- Badinrichtingen. — TH. VAN HEEMSTEDER OBELT, Amsterdam.
- Beeld- en steenhouwwerk. — v. D. MAAS & Co., den Haag-Bussum.
- Beton- en Betonijzerwerken, DE KONINK. ROTTERD. CEMENT-STEENFABRIEK v/h VAN WANING & Co. Rotterdam.
- Beton (Gewapend). — HOLL. MIJ. TOT HET MAKEN VAN WERKEN IN, 's-Gravenhage.
- Beton (Gewapend). — F. J. STULEMEIJER & Co. Breda.
- Beton, Gewapend. — P. BOURDREZ, den Haag.
- Beton (Gewapend). — Koninklijke Rotterdamse Cementsteenfabriek voorheen VAN WANING & Co. Rotterdam.
- Betonsteenen, Machines voor holle. — EM. KOCKEN. Arnhem.
- Betonijzer „Kahn Systeem”, Handelmaatschappij van R. S. STOKVIS & ZONEN, Rotterdam.
- Bouwstoffen. — MARTIN & Co., Amsterdam.
- Bovenlichtsluiting „Flux”. — VAN DE POLL, Purmerend.
- Bovenlichtsluitingen in div. systemen, LUYKE & Co., Rotterdam.
- Brandkasten en Kluisdeuren. — DE LUGT & SERNE, Haarlem.
- Brandkasten, Kluisdeuren en Brandkluisdeuren. J. LIPS Bzn., Dordrecht.
- Brandkasten, Kluisdeuren, „Syst. Ostertag”, G. L. Schultz, Rott.
- BRANDKLUISDEUREN. — Wed. P. A. SCHRÖOT & Zoon, Den Haag.
- Brücknerplaten. — FABRIEK INDUSTRIA. Breda.
- Cement-Ijzerw. — NED. MIJ. VOOR MONIERW. Amsterdam.
- Cementmastiëkdakbedekking. Handel in Bouwmaterialen van J. A. SMITS & ZONEN, Ruijschstraat 30b/d Weesperzijde, Amsterdam.
- Cementijzer-Constructies enz. — H. WESTENBERG, Almelo.
- Centrale Verwarming. — W. J. STOKVIS, Arnhem.
- Centrale Verwarming enz. — GEVEKE & Co. Amsterdam.
- Centrale Verw. en Ventilatie. — TH. v. HEEMSTEDER OBELT, Amsterd.
- Centrale Verwarming. — LUIJKE & Co., Rotterdam.
- Centrale Verwarming, Ventilatie, Wasch- en Droog-inrichtingen, H. ZIMMERMANN, Utrecht.
- Centrale Verwarming. — JAN HAMER & Co., Amsterdam.
- Centrale Verwarming. — Wed. J. T. HUNCK & ZONEN, Amsterdam.
- Closets — TH. VAN HEEMSTEDER OBELT, Amsterdam.
- Eerste Nederl. Xyolith-Fabriek. — A. S. KEY, Rotterdam.
- Electro-Technisch Installatie Bureau. — BREEDVELD & SCHRÖDER, Amsterdam.
- Excelsiorplaten. — GEBRS. VAN DER VIJGH, Amsterdam.
- „Flux” Bovenlichtsluiting. — VAN DE POLL, Purmerend.
- Gas-, Stoom- en Waterleiding. — R. S. STOKVIS & ZONEN, Leuvehaven 74-76, Rotterdam.
- Gaskachels (nieuwste condensings). — OBELT, Amsterdam.
- Glas in lood. — J. J. B. J. BOUVY, Dordrecht.
- Gewapend beton, HUYGEN & WESSEL, Siegwartbalken, R'dam.
- Gegoten geëmailleerd ijzeren waschafels — TH. VAN HEEMSTEDER OBELT, Amst., 150 de Ruyterkade. Filiaal: 36, Rokin.
- Grondboringen. — A. J. STOEL Jr. Haarlem.
- Haarden. — Firma JAN JAARSA, den Haag.
- Haeuslersch Houtcement. — C. F. BEER, Keulen.
- HEINEKEN'S GLAZENWASSCHERIJ. Stoom Jaloezieën, en Rolluiken-fabriek. — 's GRAVENHAGE. Driehoekjes 3 voorheen Wagenstraat 39a. — AMSTERDAM. v. d. Helststraat 1.
- Houtcement- en Houtcementdakleerdakbedekking. Haesler's Houtcement. Handel in Bouwmaterialen van J. A. SMITS & ZONEN, Ruijschstraat 30 b/d Weesperzijde, Amsterdam.
- Huisdeursloten — LIPS, Dordrecht.
- Jalouzien. — J. F. KRONER & ZONEN, Spuistr. 246, 248, 250, Amst.
- Josson-Cement. — A. E. BRAAT, Rotterdam en Amsterdam.
- Keien enz. — FERD ENGERS, Amsterdam.
- Kokosgipsplaten. — H. H. DE HAAN, Nijmegen.
- Lengtematen, duimstokken enz. — W. J. WEISSENO, Amsterdam.
- Liften. Machinefabriek DE ZAAAN, Wormerveer.
- Liften. — TH. VAN HEEMSTEDER OBELT, Amst. (R. WAYGOOD & Co.)
- Liften, Ventil., Gesm. ijzer. trappen, J. HAMER & Co., Amsterdam.
- Liften. (Hydr. en electr.). — FRED. STIELTJES & Co. Amsterdam.
- Liften speciaal Handkracht. — J. C. VAN STRAATEN, den Haag.
- Looden en Inw. glasemail privaateidingen. — OBELT, Amst.
- Luminographie en Lichtdruk, Steendr. „Senefelder” Amsterdam.
- Metaalwerk, meubelen. — ONDER DEN ST. MAARTEN, Haarlem.
- Machinefabriek Metaal- en IJzergietery v.h. SPOOR, WIJNVoord & Co. 's-Gravenhage.
- Montgrafiedruk. — H. J. MONDT, den Haag.
- Muschelkalkstein. — J. H. P. JANSE, Amsterdam.
- Natuursteenbewerking. — G. W. HARMSEN, Amsterdam.
- Parketvloeren, AUG. LACHAPPELLE, Breda.
- Plafondplaten. — GEBR. MIJNLIEFF, Nijmegen.
- Portland-Cement — DYCKERHOFF & SÖHNE, Amöneburg.
- Präcisionsvensters en deuren. — v. d. SCHUIJT & KUNTZE, Amst.
- Prisma's Luxfer. — WM. VAN RIJN, Amsterdam.
- Proefstation Bouwmat. — KONING & BIENFAIT, Amsterdam.
- Raamsluiters voor bovenlichten. — HEEMSTEDER OBELT, Amst.
- Rolluiken. — W. H. M. SCHOLTE, Prinsengr. 516, Amsterdam.
- Rolluiken, Serredekking enz. — S. BRUIGOM, Arnhem.
- Rolluiken enz. J. P. SENFT, Haarlem.
- Rolluiken enz., W. C. J. VAN DER MEYDEN, den Haag.
- Sanitaire Artikelen, VAN DEN BERG & Co. — Amsterdam.
- Schoorsteenmantels, marmeren. — G. & J. COOL, Amsterdam.
- Scoriae Bricks. IJzeren buizen enz. — W. DEURVORST, Den Haag.
- SLOTEN EN VEILIGHEIDSAFSLUITINGEN — LIPS DORDRECHT.
- Spiegel, Vensterglas enz. — P. DOLK & ZN., Rotterdam — Dordrecht.
- Stalen balken, IJzer enz. — Gebr. VAN DER VLIET, Amsterdam.
- Stalen Balken, IJzer enz. W. BERNET & Co., Amsterdam.
- Stalinrichtingen. Verwarming. Jan Hamer & Co. Amsterdam.
- Stalinrichtingen — STAAL & HAALMEIJER, Amsterdam.
- Stalen balken. — H. E. OVING Jr., Rotterdam.
- Stalen balken, — DIKEMA & CHABOT, Rotterdam.
- Stalen balken en U-profielen — Deutsch-Luxemburgische Bergwerks- und Hütten-Actiengesellschaft. Vertegenw. C. D. v. D. LINDEN, Singel 544, Amsterdam.
- Steengas. — F. A. CLOËR, Amsterdam.
- Steengoed of Engelsche buizen en kruispannen. — HOUBEN & STEEGH, Belfeld en Tegelen (Limburg.)
- Stoommachines, Ketels. Zuid-Holl Machinefabriek en Constructiewerkplaats. Dir. ANTON KRÖNER, den Haag.
- Stoomtimmerfabriek. — GEBRS. VAN MALSEN, Den Haag.
- Stucsteen, Stucmarmer, The Dutch Mercantile Cy. — B. T. HAGEN Rotterdam.
- Tegelversieringen enz., Plateelbakkerij DE DISTEL, Amsterdam.
- Timmer- en lijstenfabriek. — G. P. J. BECCARI, Haarlem.
- Trockenstucplafonds — De re Ned. Trockenstucfabriek, Venlo.
- Urinoirs (Toifit) — H. HUINCK & A. IMHOFE, Rotterdam.



BOUWKUNDIG WEEKBLAD.

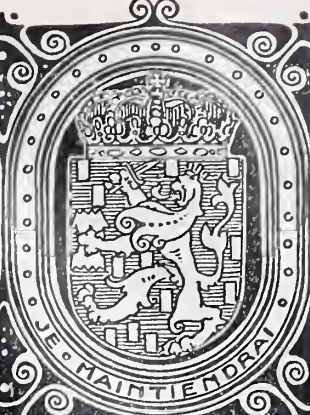

· ORGAAN · VAN · MAATSCHAPPIJ ·
· TOT · BEVORDERING · DER · BOUWKUNST ·

BESTUUR VAN DE MAATSCHAPPIJ: A. SALM G.Bz., *Voorzitter*. W. J. DE GROOT, *Vice-Voorzitter*, — V. G. A. BOSCH, L. C. DUMONT, G. W. VAN HEUKELOM, D. E. C. KNUTTEL, J. A. MULOCK HOUWER, F. J. NIEUWENHUIS, B. J. OUËNDAG, J. VERHEUL Dz., P. A. WEELDENBURG.

COMMISSIE VAN REDACTIE: ED. CUYPERS,
A. SALM G.Bz., J. VERHEUL Dz.
REDACTEUR: C. T. J. LOUIS RIEBER.

BUREAU VAN REDACTIE: MARNIXSTR. 402 AMST.
BUREAU VAN ADMINISTR. HERDERSTR. 5 DEN HAAG
UITGEVERS: MOUTON & C DEN HAAG

INHOUD

N^O. 37. 14 SEPTEMBER 1907. Mededeelingen betreffende de Mij. — Jacob van Campen, door A. W. Weissman. — Goch en Xanten, door W. — De nieuwe Huishoudschool te Amsterdam. — Verslagen van vergaderingen. — Prijsvragen. — Inhoud van Tijdschriften. — Berichten. — Personalía. — Bureau voor plaatsing van opzichters en teekenaars. — Aankondiging en afloop van aanbestedingen. — Lijst van Fabrikanten, Leveranciers, enz. — Advertentiën. — Bij dit nummer behoort een plaat.

ABONNEMENTSPRIJS

voor Nederland: fr. p. p. f 15.— 's jaars, voor Indië en het Buitenland (bij vooruitbetaling) fr. p. p. f 17.— **PRIJS DER ADVERTENTIE:** van 1—5 regels f 1.—, elke regel meer 20 cents Grootte letters naar plaatsruimte. — **AANKONDIGING VAN AANBESTEDINGEN** 15 ct. p. r. m. premie $\frac{3}{2}$ maal. — **ABONNEMENT VAN ADVERTENTIE** tegen belangrijk verminderde prijzen en kosteloze opname der advertentiën in het Tijdschrift der Mij.

MAATSCHAPPIJ TOT BEVORDERING DER BOUWKUNST.

97ste Algemeene Vergadering op Vrijdag 20 September 1907 te Nijmegen, met daaraan verbonden tochten op Zaterdag 21 September naar Gennep, Goch en Xanten.

Heeren leden die aandeverschillende tochten wenschen deel te nemen (Zie Bouwkundig Weekblad van 7 September j.l.) worden **dringend** verzocht, het hun toegezonden inschrijvingsbiljet, alsnog uiterlijk vóór 16 September 1907 te zenden aan het Bureau van de Maatschappij tot Bevordering der Bouwkunst, Marnixstraat 403 te Amsterdam.

JACOB VAN CAMPEN.

De 13 September 1907 was het 250 jaar geleden, dat de „Architectus incomparabilis” Jacob van Campen stierf. Hij is begraven in de Grootte Kerk te Amersfoort, waar zijn zwager Jan Heereman en zijn zuster Geertruyd van Campen, echtelieden, hem het bekende monument hebben opgericht.

Vondel vertoefde in Denemarken, toen Van Campen overleed. Maar toen hij teruggekeerd was, maakte hij het grafschrift:

„De Aertsbouheer uit den Stam
Van Kampen ligt hieronder
Die 't Raadhuis t' Amsterdam
Gebouwd heeft, 't achtste Wonder.”

Vondel plaatste daarbij: „gestorven 23 September 1657”, een dagtekening, die ook wordt opgegeven in het gedicht dat Jan Asselijn ter gedachtenis aan Van Campen vervaardigde. Hoe dit verschil te rijmen is, laat zich niet met zekerheid zeggen. Misschien rekende men te Amersfoort, waar Van Campen begraven is, naar den ouden stijl, terwijl Vondel en Asselijn den nieuwen stijl, toen te Amsterdam gebruikelijk, volgden. Het kan echter ook zijn, dat in 1841, toen de zerk hersteld is, de uitgesleten 2 in een 1 is veranderd,

Eigenaardig is het verder, dat Houbraken op gezag van een te Haarlem verschenen dichtwerk, waarvan geen exemplaar meer bekend is, den sterfdag van Van Campen als 4 Maart 1658 geeft.

Maar daar wij weten dat de erfgenamen van Van Campen den 22 September 1657 voor f 100.— het graf in de kerk te Amersfoort kochten, zoo kan het overlijden niet 23 September 1657, laat staan 4 Maart 1658 hebben plaats gevonden, en is de datum van 13 September de meest waarschijnlijke.

Vondel zal niet goed ingelicht zijn, toen hij van zijn reis thuis kwam. Hij heeft wel eens meer gedwaald, wat men een dichter niet al te kwalijk mag nemen. Een bewijs van dit dwalen is zijn vers: „De Nachtegael van Amisfort”, gemaakt nadat Van Campen gestorven was. Deze „nachtegaal” is de bouwmeester zelf, die door Vondel dus genoemd werd, omdat de dichter meende, dat Van Campen nooit eenig honorarium in rekening had gebracht. De nachtegaal laat zich ook niet voor haar zang betalen. Het onderzoek der archieven heeft echter geleerd, dat Van Campen, wat niemand hem kwalijk nemen zal, flink gehonoreerd werd, en dus op den titel van nachtegaal geen aanspraak had.

Erger maakte Vondel het toen hij beweerde, dat deze nachtegaal te Amersfoort geboren en opgevoed was. Alle 17e eeuwse schrijvers, in het bijzonder Ampzing in 1628 en Schrevelius in 1647 hadden Haarlem als de geboorteplaats van Van Campen genoemd.

Vondel werd geloofd, na hem kwam Van Bommel, die zonder verder onderzoek Van Campen onder de te Amersfoort geboren kunstenaars rangschikte, en toen Christiaan Kramm in 1864 alle bronnen vergeleek, wist hij de tegenstrijdigheid slechts op te lossen, door twee personen van den eenen Jacob van Campen te maken! De eene, schilder, zou te Haarlem de andere, bouwmeester, zou te Amersfoort geboren zijn.

Deze tweeling bleef in de kunstgeschiedenis jaren lang gehandhaafd. Zelfs Dr. Hofstede de Groot twijfelde in zijn „Quellenstudien” niet aan zijn bestaan.

Ten slotte verschaften ook hier de archieven licht en bleek het, dat er maar één Jacob van Campen geweest was, die als zoon van Pieter Jacobsz. van Campen en Geritgen Claes Berendsdochter den 2 Februari 1595 te Haarlem geboren en den 15 Juli daaraanvolgende in de Grootte Kerk gedoopt werd.

Dat Van Campen al vroeg een vermaard schilder was, staat vast. Reeds in 1618 maakte hij een afbeelding van Laurens Janszoon Coster, die door J. van de Velde gegraveerd, als illustratie aan de „Laure-Crans voor Laurens Coster” door Petrus Scriverius werd toegevoegd.

En de Haarlemsche geschiedschrijver Ampzing zegt in 1628:

„Van Campen en behoeft voor niemand ook te wijken, Ja, mag de kroon van 't hoofd van alle schilders strijken.”

In 1647 geeft Schrevelius een beschrijving van Haarlem, en als hij over de beroemde schilders, die toen in zijn geboorteplaats woonden gesproken heeft, gaat hij aldus voort: „Alle deze noch overtreft Jacob van Campen, zoo nobele schilder als gezwinde Mathematicus ende Architect van den Prince van Orangien zijn Hoogheid, dewelke uit de kunst geen winst gezocht heeft, maar een naam.”

Wij zien hieruit dat Van Campen de wiskunde beoefende, en derhalve een goede opvoeding moet hebben genoten. Voor Frederik Hendrik heeft hij het kasteel te Buren en het Oude Hof in Den Haag, nu het Koninklijk Paleis, verbouwd. Het kasteel te Buren is gesloopt en in het begin der 19e eeuw heeft Jan de Greef het Haagsche paleis zijn tegenwoordige aanzien gegeven.

Van Campen bouwde in Den Haag ook een huis voor



IACOBUS A CAMPEN, DOMINUS IN RANDEBROEK, &c. ARCHITECTUS INCOMPARABILIS.

*Dus was het anfschyn der vrieghadeloosen Bouwers
Van 't achtste vorderstuk, het Raadt huys te Amsterdam.
Zyn Geest vryloftuygh, straalt in d'oghen der anshouwers
Uit all' de werken, die Zyn Konst in handen nam:
En, schoone in duurzaamheid voorbi alle andre streeven,
Zyn onverwelkbre lof zal z' after overleeven.*

Huygens, met wien hij sinds 1623 bevriend was. Dit huis stond aan het Plein en is afgebroken om plaats te maken voor het tegenwoordig Ministerie van Justitie. Huygens herdacht Van Campen na zijn dood als den man:

„Wien de eer voor eeuwig
[toe zal hooren
„Van 't blinde Nederlands
[mis-bouwende gezicht
„De vuyle Gotsche schell te
hebben afgelicht.”

Dit wil dus zeggen, dat Van Campen de eer toekomt, de middeleeuwse bouwwijze door de klassieke te hebben vervangen. Huygens, die een zeer ijverig Calvinist was, gaf hier zijn hart eens lucht.

Het eerste bouwwerk van Van Campen was het huis van Balthazar Koymans op de Keizersgracht over de Westermarkt te Amsterdam, dat later aan het geslacht Huydecoper overging en ten slotte een Hoogere Burgerschool werd. Men vindt dit gebouw opgenomen in de „Architectura Moderna”, die overigens meest ontwerpen van Hendrik de Keyser bevat. Het is van 1626.

Voor Johan Maurits van Nassau heeft Van Campen het Mauritshuis in den Haag

ontworpen, dat ten onrechte als een schepping van Pieter Post wordt beschouwd. Post, even als Van Campen een Haarlemmer, had bij Lieven de Key de bouwkunst geleerd, en werd door Van Campen gebruikt, om de ontwerpen in het net te brengen en voor de uitvoering geschikt te maken. Huygens zegt het zeer aardig dat Post heeft:

„Gevroevout door sijn Penn, hetgeen dat wyt den sinn,
Den reden-rycken sinn van Campen wierd geboren.”

Pieter Post heeft deze teekeningen van het Mauritshuis bewaard. Na zijn dood, in 1669, werden zij verkocht, en kwamen in het begin der 18e eeuw in handen van Pieter van der Aa, die ze in prent liet brengen, en onder de werken van Post het licht deed zien. Maar Post zelf, die reeds bij zijn leven zijn voornaamste werken uitgaf, heeft het Mauritshuis daaronder niet opgenomen.

De plannen voor het Mauritshuis en voor het huis van Huygens dagteekenen uit het jaar 1633. Beiden hebben de eigenaardige grootschheid, het echt Palladiaansche, dat al de werken van Jacob van kenmerkt. Toen Post later zelfstandig optrad en het Huis ten Bosch bouwde, volgde hij een andere manier, minder grootsch, minder klassiek, met verschillende herinneringen aan de kunst van Hendrik de Keyser en Lieven de Key.

Onder de werken van Jacob van Campen behoorde ook het huis te Rijswijk, door de vredesonderhandeling beroemd. Dit gebouw bestaat echter niet meer.

Van Campen had van zijn moeder de ridderhofstad Randenbroek bij Amersfoort geërfd, en naar de gewoonte dier dagen werd hij dus de Heer van Randenbroek of Ramsbroek genoemd. Van Bemmell meldt, dat 7 Februari 1642 aan Jacob van Campen, eigenaar van het landgoed Randenbroek, toegestaan werd, dit uit te breiden door er eenige kampen land aan toe te voegen.

En Laurens Bake, Heer van Wulvenhorst zegt in „Amersfoorts Lofkrans” dat Van Campen „dit landhuis Randenbroek en zijn overschoone hoven met groote kosten en groote kunst had gebouwd en geplant.” Van al deze heerlijkheid bleef niets over dan de betimmering der bovenkamer van het „Hoogerhuis”, door Van Campen tot zijn eigen gemak ingericht. Die betimmering met de friezen in het grauw, waarschijnlijk door Van Campen zelve geschilderd en voorzien van de wijsgeerige Spaansche spreuk: „El todo es nada” bevindt zich nu in het Rijksmuseum te Amsterdam.

Er is reden om te gelooven, dat de stad Haarlem in den voorgevel van haar raadhuis, zooals die in 1630 werd veranderd, een der vroegste werken van Jacob van Campen bezit. Want de streng klassieke vormen, hier toegepast, kunnen aan geen ander meester toegeschreven worden.

In 1644 was de St. Annakerk te Haarlem, waaraan Lieven de Key zulk een fraaien toren had toegevoegd, zoo bouwvallig, dat zij moest worden afgebroken. De regeering wendde zich tot Salomon de Bray om een plan voor een nieuwe kerk. Maar dit plan voldeed den heeren niet. Toen kwamen twee eerbare Haarlemmers met een ontwerp, waarvan de uitvoering onmogelijk bleek. Ten slotte werd Jacob van Campen met het ontwerpen belast. Naar dit plan is de kerk in 1649 voleindigd.

Deze Nieuwe Kerk, een vierkant gebouw, bijna geheel van gebakken steen, welks gevels alleen door een Dorische kroonlijst, een portiek, festoenen en twee wapenschilden verlevendigd worden, welks steunbeeren en vensters uiterst eenvoudig zijn, vormt een groote tegenstelling met den toren, dien Lieven de Key ruim dertig jaar vroeger voltooide. Maar het interieur, met zijn zuilen en pijlers in streng Ionischen stijl, is wel dat, hetwelk de strenge Gereformeerde eeredienst vereischt. Pieter Saenredam heeft er de poëzie van gevoeld, en de kerk herhaaldelijk van binnen geschilderd of geteekend.

Ook het bestuur van Amsterdam heeft de diensten van Jacob van Campen noodig gehad. Reeds in 1636 werd hem gevraagd het ontwerp voor de nieuwe Heiligewegspoort te maken, die in 1663, toen de stad werd uitgebreid, gesloopt is, doch waarvan een afbeelding in den gevelsteen van het sedert verdwenen huis op de Heerengracht hoek Koningsplein bewaard bleef.

Van Campen heeft ook het ontwerp gemaakt voor de in 1638 gereedgekomen twee bovenste verdiepingen van den Westertoren, die zoo afwijken van de teekening, door Hendrik de Keyser gemaakt en in de Architectura Moderna opgenomen.

In het voormalig Accijnshuis op den hoek van de Oudebrugsteeg en het Damrak, thans in zulk een onwaardigen toestand, bezit Amsterdam een ander werk van Jacob van Campen, dat in 1638 is uitgevoerd.

Amalia van Solms was nog bij het leven van Frederik Hendrik, in 1645, met den bouw van het Huis ten Bosch, naar plannen van Pieter Post, begonnen. Toen de Prins 14 Maart 1647 gestorven was, werd Van Campen met het ordonneeren der groote zaal, die het midden van Post's plattegrond vormde, belast. Van Campen maakte voor deze zaal een nieuw ontwerp, en vervaardigde ook de schetsen,

waarnaar de schilderijen der Vlaamsche en Hollandsche meesters, die haar versieren, zijn uitgevoerd.

Had deze Oranjezaal den meester gelegenheid gegeven, in den Haag zijn talenten te toonen, ook Amsterdam riep Van Campen spoedig weder. De Nieuwe Kerk was in Januari 1645 door brand geteisterd. Aan Van Campen werd opgedragen, aan het gebouw zijn ouden luister te hergeven en er een toren aan toe te voegen. Merkw aardig is het, dat Van Campen hier gepoogd heeft, in Gothischen stijl te werken. Ten deele is hem dit vrij goed gelukt, gelijk de traceeringen in de vensters en de balustrade om het dak bewijzen, die alleen door wie zeer goed in de latere Gothiek thuis is, als werk uit de zeventiende eeuw zullen worden herkend. Maar waar zelfstandig moest worden opgetreden, zooals toen een nieuw portaal aan de oostzijde gemaakt werd, is een eigenaardige vermenging van Gothiek en Barok ontstaan, die men ook aan het stuk van den toren, dat nog den westelijken ingang der kerk vormt, ziet.

Van den toren bestaan twee modellen, die nu in het Rijksmuseum te Amsterdam bewaard worden. Het eene is in Palladiaanschen geest, het andere, dat men begon uit te voeren, ver toont de reeds genoemde Gothiek.

Het Stadhuis te Amsterdam is Van Campens meest vermaarde werk. Hij heeft het niet voltooid gezien. Doch bij zijn leven, toen het gebouw pas in wording was, heeft hij ruimschoots de waardeering en de bewondering van zijn tijdgenooten ondervonden.

De opmerking is wel eens gemaakt, dat het Stadhuis niet de uitdrukking is van den geest des tijds, die het zag ontstaan. Maar de liefde voor al wat klassiek was is een der meest sprekende eigenaardigheden van onze 17e eeuwse voorgangers. Ieder, die op beschaving aanspraak maken wilde, moest bij de antieken ter school zijn gegaan. De burgemeesters van Amsterdam vergeleken zich bij de Romeinsche consuls, het Latijn was niet slechts de taal der geleerden doch werd ook door de beschaafden gesproken en verstaan.

Heeft Hendrik de Keyser, de Stadssteenhouwer, zich nog handwerksman gevoeld, kan zelfs Pieter Post als niet meer dan een ervaren practicus worden beschouwd, Jacob van Campen was kunstenaar.

Hij gaf aan de 17e eeuw den stijl, dien zij begeerde, van daar dat de tijdgenooten hem zoo hebben geprezen. Nu wordt in den regel een kunstenaar, die bij zijn leven zeer beroemd was, door het nageslacht minder hoog gesteld. Jacob van Campen heeft, tot het midden der 19e eeuw toe, een uitzondering op dien regel gevormd.

Doch toen begon, onder den invloed van de midden-eeuwsche mode, zijn roem te tanen. Men vond aan zijn werken niets schilderachtigs, waande ze niet redegevend geconstrueerd en veroordeelde de pilasters en de kroonlijsten als nuttelooze versierselen.

De middeneeuwsche mode is reeds weder voorbij. De besten onder ons zien in, dat de 19e eeuw gefaald heeft in haar pogen, om aan wat gestorven was, nieuw leven in te blazen. Wij beschouwen iederen stijl in de lijst van zijn tijd en werpen ons niet meer op als censoren van wat geweest is.

Wij waardeeren Van Campen, maar veroordeelen daarom noch De Keyser, noch de meesters der 15e eeuw, noch de architecten, die na den „aertsbouheer” kwamen. Wij vragen slechts of deze beoefenaars der bouwkunst aan hun tijd gegeven hebben, wat hij verlangde.

En daar Van Campen dit gedaan heeft, daar hij één met zijn tijd is geweest, herdenken wij hem als een onzer

grootste architecten, nu twee en een halve eeuw verstreken, sinds hij voorgoed de oogën sloot.

A. W. WEISSMAN.

Afgevaardigden van het Hoofdbestuur van de Maatschappij tot Bevordering der Bouwkunst en van de Afdeling Haarlem, zoodeme van het Genootschap „Architectura et Amicitia” brachten Vrijdag j.l. een eerbiedige hulde aan de nagedachtenis van dezen grooten bouwmeester, waarbij de heer Weissman het woord voerde en werd aan het grafmonument in de St. Joriskerk te Amersfoort een lauwerkrans gehecht met de linten der Amsterdamsche kleuren en het wit en blauw van St. Lucas, waarop de eenvoudige woorden: „Aan Jacob van Campen”.

GOCH EN XANTEN.

Van het bezoek aan Goch en Xanten, dat, door de leden der Maatschappij, die de Septembervergadering bijwonen, gebracht zal worden, zal een uitvoerig verslag gegeven worden. Hier volgen voorloopig enkele mededeelingen omtrent wat in die beide steden te zien is, welke ongetwijfeld den deelnemers aan de tocht niet onwelkom zullen zijn, en anderen, wien de gelegenheid ontbrak, ditmaal mede te gaan, wellicht opwekken, om ook eens over de grenzen een kijkje te gaan nemen.

Te Goch is, behalve een poort en een gevel uit de 15^e eeuw, ook nog eenig werk uit de 16^e eeuw, voornamelijk gevelfragmenten, te zien. Maar in het bijzonder de kerk is de bezichtiging waard. Zij is uit de 14^e en 15^e eeuw afkomstig, en haar baksteen-architectuur heeft een bepaald Nederlandsch karakter. Oorspronkelijk had het gebouw drie beuken van dezelfde hoogte. In de 15^e eeuw werd echter de zuidelijke beuk afgebroken en door een nieuwen vervangen, breeder en hooger dan de oude, zoodat hij nu als het ware een kerk op zich zelf vormt. Waarschijnlijk was het de bedoeling de geheele kerk dus te verbouwen, doch daarvan is niets gekomen.

Het interieur is tamelijk streng. De aandacht van den bezoeker wordt voornamelijk getrokken door de doopvont, in 1516 door Jan Abels gegoten, die evenals een luchter uit dienzelfden tijd een prachtig stuk geelgieterswerk mag worden genoemd.

Xanten bezit in zijn St. Victorskerk een der meest belangrijke bouwwerken uit de middeneeuwen. De ligging van deze kerk herinnert aan die der St. Stevenskerk te Nijmegen. Het marktplein van Xanten strekt zich aan de zuidzijde der kerk uit, doch is van het eigenlijke Kerkplein door huizen gescheiden. Door een poort wordt het van de Markt bereikt. Door andere nauwe steegjes, vroeger ook door poorten afgesloten, staat het met de andere straten der stad in verbinding. De geheele aanleg doet denken aan de „immuniteiten” der Utrechtsche kapittelkerken of aan het Begijnhof te Amsterdam.

De St. Victorskerk, die geheel van gehouwen steen werd opgetrokken, is een basiliek met dubbele zijbeuken, doch zonder transept. De middenbeuk wordt door den halven tienhoek afgesloten. De zijbeuken eindigen ieder in een halven achthoek, die onder 45 graden geplaatst is, zoodat een even eigenaardige als rijke plattegrond ontstond, die aan dien der St. Maartenskerk te Yperen doet denken.

Het koor, met de twee aansluitende kapellen, was in 1311 voltooid; het had toen slechts drie beuken. In 1359 is de zuidelijke kapel als sacristie gebouwd, die later in een zijbeuk is veranderd. De tweede noordelijke zijbeuk is in 1437 vol-eindigd.

Pas in 1483 werd het Romaansche schip, waaraan het koor was gebouwd, afgebroken. De Romaansche torens behield men echter. Zij bevatten klokken van Nederlandsche

gieters uit de 15^e eeuw, als Willem Boerken, Willem van Wou en Gerrit van Wou.

Het schip der kerk behoort tot de rijkste voortbrengselen der Gothiek. Het heeft tusschen de torens een breed spitsboogvenster. Terwijl de meeste Gothische basilieken een hoog middenschip bezitten is dat te Xanten betrekkelijk laag, daar de gewelven reeds onmiddellijk boven de triforium-galerij beginnen. Dit heeft tengevolge, dat de rijk versierde luchtbogen bijna geheel achter de daken der zijbeuken weg-schuilten. Het is duidelijk te zien, dat het koor twee bouwperioden heeft gehad, want de oostelijke deelen zijn eenvoudiger gedetailleerd, dan het overige. Het koor heeft kruisgewelven, het schip daarentegen stergewelven.

Bijzonder merkwaardig is het oxaal, dat het koor afsluit en in 1400 voltooid was. Het bezit nog de zoogenaamde cancelii, tribunes voor het lezen van Evangelie en Epistel.

De St. Victorskerk behoorde aan een kapittel, welks kanunniken aan het Kerkplein hun woningen hadden. Maar het kapittel bestaat niet meer. Terwijl meestal kapittelzaal en kruisgang aan de zuidzijde der kerken zijn geplaatst vinden wij ze te Xanten aan de noordzijde. De zaal, wier gewelven door drie achtkante pijlers zonder kapiteelen gedragen worden, ontvangt door vier groote spitsboogvensters haar licht. Langs de wanden staan nog de banken van het kapittel. De boekerij, meer westelijk gelegen, heeft als bouwwerk geen waarde, doch bevat talrijke mis- en getijdeboeken uit de 15^e en 16^e eeuw.

Ofschoon de rijke Gothiek van den kruisgang wel de aandacht verdient vallen toch de tegen de muren aangebrachte grafteekenen het meest in het oog. De Renaissance is hier reeds toegepast, hoewel Gothische motieven niet geheel en al ontbreken. Maar de meesters, die dit werk gemaakt hebben, bezaten niet het talent der Nederlandsche beeldhouwers der 16^e eeuw, wier tijdgenooten zij waren. Eigenaardig is, dat de Xantensche kanunniken allen echt Nederlandsche namen hebben gehad.

Treedt men de kerk binnen, dan vindt men er een prachtig hoofdaltaar, in 1533 door Willem van Roermond, Hendrik Douwerman en Bartholomeus de Bruijn voltooid, een werk, dat haast nergens zijn wedergade vindt.

De Renaissance kas is in haar nissen door Douwerman met borstbeelden van heiligen gevuld, in de halfronde bekroning heeft De Bruijn den gekruisten Christus geschilderd. In het midden staat de 12^e eeuwsche reliek-schijn van St. Victor, een merkwaardig voortbrengsel van goudsmidskunst.

De koorbanken uit de 14^e en 15^e eeuw hebben tamelijk eenvoudige vormen. Maar de in 1501 te Maastricht gegoten geelkoperen luchter vóór het altaar is een meesterstuk.

Belangrijk zijn ook de tapijten, die boven de koorbanken hangen en die een overzicht geven van de weefkunst der 15^e, 16^e en 17^e eeuw. In het bijzonder de tapijten van 1520, met levensgrooten figuren munten uit.

In de noorderzijbeuk is het altaar van St. Antonius met een prachtige kas van gesneden eikenhout versierd, die omstreeks 1510 door een zekeren Dunwegge werd vervaardigd. Hendrik Douwerman, dien wij reeds als een der meesters van het hoofdaltaar leerden kennen en die ook de St. Nicolaaskerk te Calcar van haar beroemde snijwerken voorzag, is de maker van het altaar der Tienduizend Martelaars in den zuiderzijbeuk. De technische vaardigheid grenst hier aan het wonderbaarlijke. En bij alle uitvoerigheid is de indruk die het geheel maakt, toch rustig. In het bijzonder het paneel onmiddellijk boven de altaartafel is met zulk een virtuoositeit gesneden, dat het als geboetseerd lijkt.

De geschiedenis der glasschilderkunst kan men in de St. Victorskerk van de 13^e tot 18^e eeuw bestudeeren. In



KANTOORLOKALEN IN HET BANKGEBOUW TE DORDRECHT.
Architecten Gebrs van GENDT A.LZN.





Vorgevel.

een der benedenvensters van het koor vindt men het oudste glas, kleine tafereelen uit het Nieuwe Testament, die in grisaille tegen een fond van rood, blauw of groen uitkomen. Boven in het koor zijn 15e eeuwse wapenramen te zien, terwijl in den middenbeuk Renaissancevensters bewaard bleven.

De schatkamer is beroemd om haar oude borduurwerken, waaronder een kazuifel uit de 11e eeuw, een verzameling van koorgewaden, fraaiër dan ergens anders, worden aangetroffen.

Behalve de St. Victorskerk bezit Xanten nog andere overblijfselen uit de middeleeuwen, zooals een gevel aan de Markt, die gerestaureerd is en de oude Kleefsche poort, welke aan nu niet meer bestaande Nederlandsche doet denken.

De poort, die van de Markt toegang tot het Kerkplein geeft doet wel eenigszins de Kerkboog te Nijmegen in de herinnering komen. Maar door haar sierlijke bekroning in Renaissancestijl, die een later bijvoegsel is, maakt de Nijmeegsche Kerkboog een meer schilderachtigen indruk.

Boven deze poort, die uit de 15e eeuw afkomstig is bevindt zich een kapel, aan St. Michiel gewijd, die echter tegenwoordig niet meer voor het houden van godsdienstoefeningen wordt gebruikt.

W.

DE NIEUWE HUISHOUDSCHOOL TE AMSTERDAM.

De Redactie van het Bouwkundig Weekblad ontving een uitnoodiging tot het bijwonen van de opening van het nieuwe gebouw op den 11e dezer, waarvan zij dankend gebruik heeft gemaakt.

Aan de nieuwe, bij velen zeker nog niet bekende Gabriël Metsustraat No. 8 (tusschen Museum- en Concertgebouw-kwartier) trekt de sombere doch dege-lijke gevel uit baksteen opgetrokken met eenige zand-

steen constructiedee- len, reeds spoedig de aandacht. Een tegel- vulling duidt den voor- bijganger de bestem- ming van het gebouw nader aan. De aardige kleurcombinaties van enkele zich daartoe leenende onderdeelen van den bouw, een bloemenhek met bloe- men ontnemt hem tevens de gedachte als zoude dit gebouw alleen een dor en drooge leerinrichting zijn.

Dit viel ons ook op zodra wij de deftige, blank bewerkte, eiken- houten deuren waren doorgegaan en een blik in vestibule en traphuis wierpen die ons naar de wachtkamer voerde, waar wij zouden wacht- ten op den gids die ons

het gebouw zou laten zien — overal vroolijke, aardige kleuren, hetzij metselwerk, hetzij tegelbekleding van de



Hal.

wanden, koper-, ijzer- en houtwerk, meubileering en stoffeering, alles harmonisch ontworpen en samengebracht, en bloemen overal.

Dit alles verlicht door een vroolijk zonnetje gaf, met de in een stevigen bries wapperende driekleur, een werkelijk feestelijk aanzien aan de geheele inrichting op deze haar openingsdag.

Het kwam ons voor, dat de a.s. onderwijzeressen, huishoudsters en dienstboden, die het voorrecht zullen hebben in een omgeving als deze de lessen te volgen, het geleerde in praktijk te brengen, en wat de internen aangaat, na volbrachten arbeid in die gezellige en huiselijke omgeving te zamen te verblijven, menige gelukkige bladzijde in hun levensboek kunnen aanteekenen.

De architect van de nieuwe huishoudschool, De Heer J. H. W. Leliman, Bwk. Ing., had de beleefdheid ons persoonlijk rond te leiden.

Achtereenvolgens bezochten wij van bovenaf beginnende:

de vertrekken van het internaat, luchtige, goed verlichte, doch eenvoudige slaapkamers, elk voor niet meer dan 3 personen hoogstens, licht rose, groen of blauw getint, en de kamers voor het huishoudonderwijs.

Deze vertrekken zijn gegroepeerd om een door 2 verdiepingen doorgetrokken hal van bescheiden afmetingen en en hiervoren afgebeeld. De wanden zijn licht gehouden, het houtwerk wit en mat blauw, de versieringen crème, geel en oranje, de tafelbekleding purper, het muffled-glas van de bovenlichten der deuren in goudtoon, enz.

Op de lager gelegen verdieping geeft de hal toegang tot eet- en woonkamer en ook tot een terras met uitzicht op straat. Al deze vertrekken zijn op dezelfde wijze, doch in andere kleuren en tinten, blijkbaar met groote voorliefde behandeld. Het koperwerk van de naar tekening uitgevoerde kronen van Pool, zoomede de tintelende lichteffecten van de gebombeerde kettingplaatjes der radiatorenvoorhangen, verlevendigen bovendien deze vertrekken.

De kamer van de Directrice met kantoor en wachtkamer, alle in hetzelfde genre, bevinden zich aan de andere zijde van de hoofdtrap, zoo ook de naaikamers, wasch-, strijk- en linnenkamers, zoomede een theorie-kamer.

De ruime, gemakkelijke trap afgaande kwamen wij weer aan den beganen grond. Hier zijn de keuken van het huis en de beide leerkeukens, elk ingericht voor 3 groepen (huishoudens), voor elk een fornuis, aanrecht, gootsteen, glazenkast, enz. en een luchtige en goed verlichte provisiekamer.

Voorts een groote theorie-kamer, waarin zuurkast en laboratorium-tafel, en kleedkamer vlak bij de ingang, enz.

In de ondergrondse verdieping werd ons medegedeeld bevinden zich nog verschillende provisiekelders, centraal verwarmingstoestel voor stoom onder lagen druk van de heeren Wolter & Dros te Amersfoort, enz.

In de vestibule zelf een gedenkplaat, vermeldende de inwijding, de namen der Bestuurderen, Directrice en bouwmeester met 2 reliefs van Hesseling, een zaaïende en maaiende vrouw-figuur.

Het was hier dat wij afscheid namen, de Directrice gelukwensende met dezen dag en haar veel voorspoed toe wensende in deze nieuwe woning en zegen op haar taak, zoo ook een welverdiend woord van hulde aan den bouwmeester wijdende, die dit knap stuk werk in 6 maanden tijds ontwierp en uitvoerde.

VERSLAGEN VAN VERGADERINGEN

Vereeniging voor Vakopleiding, 10 September 1907. In het gebouw van de Maatschappij tot Bevordering der Bouwkunst waren talrijke leden en belangstellenden bijeen, om het Middelbaar Technisch Onderwijs te bespreken.

De inleider was de heer H. J. C. Haver, die de volgende conclusiën voorstelde.

1^o. Aan goed geregeld Middelbaar Technisch Onderwijs bestaat dringende behoefte.

2^o. Middelbaar Technisch Onderwijs moet, wil het vruchtdragend zijn, voorafgegaan worden door eenige jaren praktijk.

3^o. De beste weg om tot eene goede oplossing te geraken is: dat het Rijk zoo spoedig mogelijk maatregelen neme tot het oprichten van de eerste Middelbare Technische School.

4^o. Ten einde ook hen, die op ver afgelegen plaatsen wonen, in de gelegenheid te stellen om van de Middelbare Technische School te profiteren, richte men gelijktijdig aan die school eene correspondentie-onderwijs inrichting in.

Het onderwerp was 30 Mei 1907 in dezelfde zaal op de Algemeene Vergadering van de Maatschappij tot Bevordering der Bouwkunst door den heer H. Enno van Gelder ingeleid. Toen bevond de heer Haver zich onder het gehoor, en de tweede conclusie destijds als motie door den heer Porthumus Meyjes gesteld, werd door de aanwezigen met groote meerderheid aangenomen.

De inleider van thans vond algemeene instemming voor de eerste, derde en vierde conclusie. Maar de tweede, die met veel talent door hem verdedigd werd, lokte bestrijding uit van den Heer Van Gelder, die zich reeds, als inleider, den 30 Mei als een voorstander van praktijk aansluitende bij en volgende op het Middelbaar Technisch Onderwijs had doen kennen.

De argumenten, over en weer aangevoerd, verschilden niet van die men in Mei te hooren kreeg, en de vergadering betuigde haar instemming met beide sprekers.

Ten slotte gaf de vraag van den Voorzitter, of men al dan niet over de vier conclusiën zou stemmen tot verschillende meeningen uit den boezem der vergadering aanleiding. Er waren leden, die de kerk in het midden wilden laten, en alleen het gesprokene onder de aandacht van Ministers en Volksvertegenwoordigers wilden brengen. Maar anderen betoogden, dat stemming noodzakelijk was, waarbij dan de tweede conclusie zoo zou kunnen worden geamendeerd, dat ook de heer van Gelder er zich bij neder zou kunnen leggen.

Dit laatste denbeeld vond instemming, maar daarop besloot de vergadering, dat ook de tweede conclusie zou worden instemming gebracht, die met een overgroote meerderheid werd aangenomen, zoodat nu de Vereeniging voor Vakopleiding even als de Maatschappij tot Bevordering der Bouwkunst als haar overtuiging heeft uitgesproken, dat het Middelbaar Technisch onderwijs behoort te worden voorafgegaan door eenige jaren praktijk.

PRYSVRAGEN

uitgeschreven door de
Fabrieken van nageperste en andere Steenen
voorheen Fr. van de Loo Sr.
te Dieren.

Op de drie prijsvragen, ten doel hebbende: het ontwerpen van toepassingen van „Verblendsteen” in verschillende hoofdtinten, in verband met decoratieve steen, genaamd „Bricorna” zijn 31 antwoorden ingekomen, als volgt.

Prijsvraag I. Het ontwerp van een gevel voor een dubbel woonhuis in eene straat van 15 M. breedte.

1. Motto: B.	2 teekeningen met mem.
2. „ Denkt alleer gij doende zijt en doende denkt nog.	7 „ „ „
3. „ Wall-veil-decoration.	2 „ „ „
4. „ Dieren.	2 „ „ „
5. „ Peking—Parijs.	2 „ „ „
6. „ ,	2 „ „
7. „ A	6 „ „

8. Motto : 22 Februari.	2 teekeningen.
9. „ Industrie.	2 „ met mem.
10. „ Motto in dubbele cirkel.	2 „
11. „ Zomer.	2 „ „ „
12. „ A Summernightdream.	2 „ „ „
13. „ Eigen haard.	2 „ „ „
14. „ Gevel.	3 „ „ „
15. „ B.B.	2 „ „ „
16. „ Verwachting.	2 „ „ „
17. „ 26 Augustus.	1 „ „ „
18. „ Passer in cirkels (geteekend).	2 „ „ „
19. „ Simplicitas.	1 „ „ „
20. „ Toekomst?	2 „ „ „

Prijsvraag II. Het ontwerp van eene vestibule met portaal voor eene villa.

21. Motto: Amatus.	5 teekeningen.
22. „ Kennis is Macht.	2 „
23. „ Etude.	2 „
24. „ Vestibule.	3 „ met mem.

Prijsvraag III. Ontwerp van eene travee eener dorpskerk met houten tongewelf in het schip en een steenen gewelf in de galerij.

25. Motto: Bricorna.	2 teekeningen.
26. „ Time is up.	4 „ met mem
27. „ P. L. S.	3 „ „ „
28. „ Wapen (geteekend).	4 „
29. „ Kleinzand.	3 „
30. „ A. V.	3 „ „ „
31. „ Op hoop van zegen.	4 „

De Jury van de prijsvragen uitgeschreven door de Afdeling Haaksbergen van de Overijsselsche Landbouw-Maatschappij, bestaande uit de heeren J. J. Hellendoorn, E. Elferink en W. J. Greve, heeft de navolgende bekroningen toegekend: aan motto AA, voor het ontwerp van een boerderij van 10 koeien, en aan motto H, voor het ontwerp van een boerderij van 3 koeien.

INHOUD VAN TIJDSCHRIFTEN

De Opmerker, 7 September 1907. *Jacob van Campen*, eene herinnering aan zijn werken. *Ontwerpen van werkmanswoningen*, door de Vereeniging „Onderneming en Vrijheid” te 's-Gravenhage werd destijds een prijsvraag uitgeschreven voor een blok van zes huizen voor werkmanswoningen. De eerste prijs verwierf de heer C. L. de Koning, architect te Scheveningen; tweede en derde prijzen zijn niet toegekend, doch het bedrag besteed tot aankoop van drie ontwerpen. Afbeeldingen worden gegeven van het kroonde en van een der aangekochte ontwerpen, namelijk dat van heer Chr. Estourgie.

Architectura, 7 Sept. Vervolg van *Achtste Congres voor goedkope woningen* te Londen, in Augustus 1907, met eenige afbeeldingen uit Rowton-Hous.

Technisch gedeelte. Slot van *Fabricage-kosten van kalkzandsteen*, en van *De groote rioolzinkbuis te Kopenhagen*. *Luchtkap voor boerderijen*, met afbeeldingen.

De Bouwwereld, 4 Sept. *Echo's V; hoe krijgt een architect werk*, naar aanleiding wat daaromtrent wordt medegedeeld in een Amerikaansch blad. *Het Internale Woningcongres in Engeland*, met afbeeldingen van plattegronden, enz.

Technisch Weekblad, 6 Sept. Vervolgen van *Bestratingen* en van *Warmtekrachtmachines*, beiden met afbeeldingen.

BERICHTEN

BINNENLAND.

's Gravenhage. De heer J. A. Frederiks. Architect is benoemd tot Ridder in de Orde van den Nederlandschen Leeuw.

Technische Hoogeschool. Tengevolge van het met 1 October a. s. verleende eervol ontslag van den Rector Mangificus der Technische Hoogeschool, Prof. Dr. S. Hoogewerff, zal de overdracht van het rectoraat op 30 September a. s. geschieden:

Dr. G. van Iterson, Technoloog, benoemd tot Gewoon Hoog-leeraar in de microscopische anatomie aan de Technische Hooge-

school, zal dit ambt aanvaarden met het uitspreken eener rede op Vrijdag 20 September a. s.

Haarlem. De heer E. A. von Saher, Directeur van het Museum van Kunstnijverheid is benoemd tot Ridder 3e klasse in de Pruisische Kroon-orde.

's Gravenhage. In het gebouw van den Haagschen Kunstkring, Heerengracht 13, is een zeer bezienswaardige tentoonstelling geopend van uitgevoerde kunstnijverheidsvoorwerpen, bijeengebracht door de Leden der Nederlandsche Vereeniging voor Ambachts- en Nijverheidskunst te Amsterdam en van den Haagschen Kunstkring. Deze tentoonstelling blijft geopend tot 25 September 1907.

BUITENLAND.

Londen. De inwendige decoratie en beschildering van „Westminster-Palace”, had plaats kort na den herbouw in 1841 op advies van de „Royal Fine-Arts-Commission”. Na den dood van haren voorzitter Prins Albert in 1861 is dit werk blijven steken, doch zal nu weder ter hand genomen worden. Van de 161 groote paneelen die versierd moesten worden zijn er nog 104 te vullen en van de 50 standbeelden moeten er nog 27 gemaakt worden.

De adviseerende commissie zal wederom de „Fine-Arts” zijn, en jaarlijks mag 50 duizend gulden verwerkt worden.

Bremen. De havenwerken te Bremen worden aanzienlijk uitgebreid, en de geheele afstand tusschen Bremen en Bremerhaven (60 K.M.) tot 9 M. uitgediept.

Bovendien wordt in de rivier een dam gebouwd, om het waterpeil te verhoogen terwijl de waterval hierdoor ontstaan, gebruikt zal worden als kracht om electriciteit op te wekken, ten gebuike der verlichting en beweegkracht voor Bremen.

Johannesburg. Jongstleden Vrijdag is de 1e steen gelegd voor de nieuwe Transvaalsche Universiteit.

Brignes. De werken voor den 2e Simplontunnel zijn weder aanbesteed aan de firma Brand, Brandau en Co., die ook de 1e tunnel bouwde voor f 17.000.000. — De tweede tunnel kost f 1.000.000 meer, maar is daarvoor één voet breder en heeft meer wijkplaatsen. — De bouwtijd zal zeven jaren zijn.

Londen. De nieuwe tunnel onder de Theems, voor gewoon verkeer tusschen Stepney en Rothechithe, waaraan 3½ jaar geleden begonnen werd, nadert hare voleinding, en zal waarschijnlijk met Kerstmis geopend worden. Zij kost niet minder dan 12 miljoen gulden.

Spitsbergen. Ten behoeve van de rijke kolenmijnen die in het binnenland zijn, wordt door de firma A. Bleickert en Co. te Leipzig op Spitsbergen een „Drahtseil-Schwebbahn” gebouwd.

Ruhrgebied. Om den lagen waterstand in de Ruhr in den zomer te verbeteren, zullen negen stuwen gebouwd worden waarvoor een bedrag van 21 miljoen marken bestemd is.

Egypte. Om, 40 mijlen boven den Asuandam, water aan den Nijl te ontnemen wordt een geheel stalen kanaal gemaakt, dat 1700 M. lang en 6 M. breed is, en verdeeld in 17 vakken van 100 meter. De doorsnede is half cirkelvormig, en de wand 6 m.M. dik, door ribben versterkt.

Assuon. Het is nu vastgesteld dat de dam 7 M. verhoogd zal worden. De ruïnes van Philae, komen daardoor geheel onder water, doch 400.000 hectaren land kunnen hierdoor meer besproeid worden.

Baltimore. Alhier wordt een lichttoren gebouwd die 28 M. onder den zeespiegel moet gefundeerd worden.

PERSONALIA

Tot Adjunct-Architect bij de Gemeentewerken te 's-Gravenhage is benoemd de heer E. Jacobs, Civiel-Ingenieur.

BUREAU VOOR PLAATSIING VAN OPZICHTERS EN TEEKENAARS.

Marnixstraat 402, Amsterdam.

Ingeschreven sollicitanten voor:		per maand
Bouwkundig Opz.-Teekenaar, ouderdom 36 jaar	salaris f 125.—	
„ „ „ 40 „ „	„ „ - 100.—	
„ „ „ 37 „ „	„ „ - 100.—	
„ „ „ 26 „ „	„ „ - 100.—	
„ „ „ 24 „ „	„ „ - 110.—	
„ „ „ 22 „ „	„ „ - 50.—	
„ „ „ 23 „ „	„ „ - 90.—	
„ „ „ 22 „ „	„ „ - 70.—	
„ „ „ 29 „ „	„ „ - 90.—	
„ „ „ 22 „ „	„ „ - 60.—	
„ „ „ 28 „ „	„ „ - 90.—	
„ „ „ 22 „ „	„ „ - 75.—	
„ „ „ 18 „ „	„ „ - 40.—	
„ „ „ 28 „ „	„ „ - 85.—	
„ „ „ 16 „ „	„ „ - 30.—	
„ „ „ 23 „ „	„ „ - 80.—	
„ „ „ 21 „ „	„ „ - 45.—	
„ „ „ 30 „ „	„ „ - 100.—	
„ „ „ 24 „ „	„ „ - 80.—	
„ „ „ 48 „ „	„ „ - 100.—	
„ Teekenaar „ 20 „ „	„ „ - 30.—	
„ „ „ 20 „ „	„ „ - 50.—	
„ „ „ 19 „ „	„ „ - 40.—	
„ „ „ 17 „ „	„ „ - 30.—	

AANKONDIGING VAN AANBESTEDINGEN

MAANDAG 16 SEPTEMBER.

BOXTEL. Het bouwen eener bewaarschool met aanhooren, in de parochie van het H. hart aldaar.

De archit. Leo Goijaerts te Tilburg n.m. 4 u. in het koffiehuis van Fr. v. d. Meeren-donk. Bestek en teek. à f 1,50 verkrijgb. bij W. Bergmans te Tilburg. Inl. geeft gen. archit. Aanw. 16 Sept. n.m. 2½ u.

EINDHOVEN. Het bouwen van een winkelhuis, winkel en werkwinkel met bovenhuis in de St. Catharinastraat aldaar.

De heeren H. Wijn, v. Hout en F. Jeschar 's av. 8 u. in het koffiehuis van H. Rooijmans (Kleine berg). Bestek en teek. à f 1,75 verkrijgb. bij de besteders. Inl. geeft Th. Kerstjens.

HEMRIK (Fr.). Het bouwen van een directiewoning naast de fabriek aldaar.

Het best. der vereen. voor zuivelbereiding. Bestek ter inzage bij den kastelein Hoekstra en à f 0,50 verkrijgb. bij den arch. A. Kooistra te Gorredijk, die inl. geeft. Bijl. in te zenden ten kantore der fabriek.

OOSTERBEEK. Het bouwen van een woonhuis aan de Beukelaan aldaar.

De archit. A. M. v. Steenis 's av. 7 u. in het cafe van D. A. D. v. Gils in de Weverstraat, alwaar bestek en teek. ter inzage zijn en à f 1,50 verkrijgb. bij gen. archit., die inlicht. geeft. Aanw. gedaan.

TILBURG. Het bouwen van nieuwescolen met patronaat.

Het parochiaal kerkbestuur van het Heike. Bestek en teek. à f 1,50 verkrijgb. bij den archit. C. F. v. Hoof, Spoorlaan.

ZWIJNDRECHT. Het bouwen van een villa op een terrein aan den straatweg, genaamd „de Langeweg”.

De architect H. v. d. Esch Bzn. n.m. 3 u. in hotel „het Witte Paard”. Bestek en 3 teek. à f 6 verkrijgb. bij gen. arch., waarvan na afloop der besteding bij inlev. van bestek en teek. f 3,50 wordt teruggegeven. Inlicht. geeft gen. arch. Aanw. gedaan.

DINSDAG 17 SEPTEMBER.

STAD ALMELO. Het bouwen van twee woonhuizen aan de Tuinstraat aldaar, voor rekening van mej. H. Schoemaker.

De archit. C. Stuldreher v.m. 11½ u. in het cafe van mej. A. Jansen aan de Markt, alw. bestek en teek. ter inzage zijn Inlicht. geeft gen. architect. Aanw. 17 Sept. v.m. 9 u.

UTRECHT. Bestek no. 1124. Het maken van een dubbelen woning voor ploegpersoneel op het station Mariënberg. Raming f 6400.

De Maatij. tot Expl. van Staatsspoorwegen n.m. 2 u. (lok. tijd.)

Bij de Gemeentewerken te 's HERTOGENBOSCH kan in vasten dienst worden geplaatst een

Teekenaar.

De jaarwedde bedraagt aanvankelijk f 900 met eene verhooging om de 3 jaren van f 120 tot dat het maximum van f 1380 zal zijn bereikt.

Aan de betrekking is verbonden die van leeraar aan de Koninklijke School voor nuttige en beeldende kunsten op eene jaarwedde van ruim f 400.

Sollicitaties zijn vóór 20 Sept. a.s. te richten aan den burgemeester onder bijvoeging van afschriften van diploma's en getuigschriften en van nadere mededeelingen omtrent leeftijd, opleiding en vroegere werkzaamheid.

De sollicitanten, met wie persoonlijke kennismaking wordt verlangd, zullen daarvan nader worden verwittigd.

Bij de Gemeentewerken te 's Hertogenbosch bestaat gelegenheid om tijdelijk te worden geplaatst als

Adjunct-Teekenaar

op eene belooning van f 45.— per maand, voor een jongmensch bijzonder goed kunnende teekenen en calcueeren en eene zeer goede hand schrijvende.

Zich te vervoegen met bewijsstukken vóór 24 dezer bij den Ingenieur-Architect dezer gemeente.

Assurantie Maatschappij tegen **Brand-**
schade en op het **Leven**
De NEDERLANDEN van 1845.

's-Gravenhage, Kerkplein, hoek Prinsestraat — Amsterdam, Sophiaplein — Rotterdam, Zuidblaak 24 (Beursplein) — Breda, Prinsenkade — Haarlem, Groote Houtstraat 71^{rood}, hoek Gedempte Oude Gracht — Nijmegen, In de Betoustraat 8 — Groningen, Vischmarkt 40 hoek Haddingestraat — Zutphen IJselkade.

Hoofd-Directie te 's-Gravenhage:

CAREL HENNY, Directeur;

Mr. J. J. HENNY, Adj.-Directeur.

G. TEERINK, Alg. Procuratiehouder.

Kapitaal f 4.000.000.00
Reservfonds ult. 1906 1.235.400.00
Betaalde Brandschaden tot
ult. 1906 31.495.000.00.

BRAND - LEVEN - INBRAAK.

Verzekering tegen vaste en zeer billijke Premieën, zonder Inleggelden of Nabetalingen.

**Maatschappij tot Exploitatie
van Staatsspoorwegen.**

AANBESTEDING.

Op DINSDAG den 1sten October 1907, des namiddags ten 2 ure (*locale tijd*), aan het Centraalbureau der Maatschappij tot Exploitatie van Staatsspoorwegen in het Moreelse Park te *Utrecht*, van:

Bestek No. 1122.

**Het maken van een seinhuis D op
het tweede perron van het station
ARNHEM.**

Begroting f 7500.—.

De besteding geschiedt volgens § 49 van het bestek.

Het bestek ligt van den roden September 1907, ter lezing aan het Centraalbureau in het Moreelse Park en aan het bureau van den Sectie-Ingenieur D. MOLENAAR, te *Zutphen* en is op *franco* aanvraag (per brief) aan genoemd Centraalbureau (Dienst van Weg en Werken) te bekomen, tegen betaling van f 1.00.

Inlichtingen worden gegeven aan het Centraalbureau (Dienst van Weg en Werken) en door den Sectie-Ingenieur voornoemd.

Aanwijzing op het terrein zal geschieden den 24sten September 1907 ten 11 ure voormiddag (*West Europeesche tijd*) wachtkamer 3e kl. *Arnhem*.

Utrecht, den 5den September 1907.

OSS. Het bouwen van een heerenhuis in de Kerkstr. aldaar.

De heer I. Elsbach n.m. 3 u. te zijnen kantore. Bestek en teek. verkrijgb. bij den bouwkn. Henri Pulles, die inl. geeft. Aanw. 19 Sept. v.m. 11 uur.

REUSEL (N.-Br.). Het bouwen van eene sigarenmakerij en bijbehorende werken met bijlevering van alle daartoe benood. materialen, enz.

De bouwkn. P. v. Mierlo Chrzn. te Waalre n.m. 4½ u. in het cafe van de Kinderen Vermeulen, alwaar bestek en teek. ter inzage zijn. Inlicht. geeft gen. bouwkn.

Museum van Kunstnijverheid te Utrecht.
(Avondcursussen.)

Tegen October a.s. wordt gevraagd
**een assistent-leeraar
in 't Vak teekenen.**

Inlichtingen b. d. Direct. den Hr. P. J. HOUTZAGERS, Wilhelminapark 24, *Utrecht*.

Gewapend-Beton.

Uitvoering van alle werken.

**L. H. Kurpershoek,
ROTTERDAM.**

(ZWAANSHALS).



„FLUX” bovenlichtsluiting D.R.P. 157566 D.R.P. 152008.

„FLUX” wordt met één koord geopend en gesloten.

„FLUX” na proefname door Heeren Architecten aanbevolen.

„FLUX” vervaardigd voor de bovenlichten in Holland.

„FLUX” wordt door ons direct geleverd.

Inlichtingen en prijzen

VAN DE POLL,

PURMEREND.

Vertegenwoordiger voor Nederland en Koloniën



BOUWKUNDIG WEEKBLAD.



· ORGAAN VAN MAATSCHAPPIJ ·
· TOT BEVORDERING DER BOUWKUNST ·

BESTUUR VAN DE MAATSCHAPPIJ: A. SALM G.Bz., Voorzitter. W. J. DE GROOT, Vice-Voorzitter, — V. G. A. BOSCH, L. C. DUMONT, G. W. VAN HEUKELOM, D. E. C. KNUTTEL, J. A. MULOCK HOUWER, F. J. NIEUWENHUIS, B. J. OUËNDAG, J. VERHEUL Dz., P. A. WEELDENBURG.

COMMISSIE VAN REDACTIE: ED. CUYPERS,
A. SALM GBz., J. VERHEUL Dz.
REDACTEUR: C. T. J. LOUIS RIEBER.

BUREAU VAN REDACTIE: MARNIXSTR. 402 AMST.
BUREAU VAN ADMINISTR. HERDERSTR. 5 DEN HAAG
UITGEVERS: MOUTON & C DEN HAAG

INHOUD

N^O. 38. 21 SEPTEMBER 1907. Mededeelingen betreffende de Mij. — Jacob van Campen gehuldigd. — Nijmegen, door W. — Brieven uit België, door X. Y. Z. — De Rotterdamse schouwburg. — Prijsvragen. — Kon. Instit. v. Ingenieurs. — Inhoud van tijdschriften. — Berichten. — Personalia. — Rectificatie. — Bureau voor plaatsing van opzichters en teekenaars. — Aankondiging en afloop van aanbestedingen. — Lijst van Fabrikanten, Leveranciers, enz. — Advertentiën.

ABONNEMENTSPRIJS
voor Nederland: fr. p. p. / 15 — 's jaars, voor Indië en het Buitenland (bij vooruitbetaling) fr. p. p. / 17.—. **PRIJS DER ADVERTENTIEN:** van 1—5 regels / 1.—, elke regel meer 20 cents Grootte letters naar plaatsruimte. — **AANKONDIGING VAN AANBESTEDINGEN** 15 ct. p. r. m. premie $\frac{3}{2}$ maal. — **ABONNEMENT VAN ADVERTENTIEN** tegen belangrijk verminderde prijzen en kosteloze opname der advertentiën in het Tijdschrift der Mij.

MAATSCHAPPIJ TOT BEVORDERING DER BOUWKUNST.

97^{ste} ALGEMEENE VERGADERING
op Vrijdag 27 September 1907.

In aansluiting aan de verzonden kennisgeving aan heeren Leden, dat de vergadering te houden te Nijmegen met daaraan verbonden excursie op 20 en 21 Sept., wegens samenvallen met het 60 jarig bestaan van het Kon. Instituut van Ingenieurs, uitgesteld is tot 27 en 28 September a.s. diene, dat het Programma tevens eenigszins gewijzigd is. Het bleek ons dat het kiezen tusschen de beide rijtoeren moeilijkheden opleverden en zoo is nu vastgesteld, in overleg met de heeren K. Verburgh — het oudste te Nijmegen wonend lid der Mij. —, J. J. Weve Directeur der Gemeentewerken aldaar en Oscar Leeuw (welke zoo welwillend zijn de leden der Mij. bij aankomst aan het station te ontvangen en het Programma ontwierpen), dat de rijtoer genaamd B. komt te vervallen. Allen blijven dus bij elkander en biedt plan A. meer verscheidenheid aan, terwijl de tocht naar Mook feitelijk ook te veel tijd in beslag zou nemen. Nu is het **dringend** verzoek van de Regelingscommissie om toch vooral zeer tijdig te mogen vernemen op hoeveel deelnemers gerekend moet worden. De rijtuigen moeten reeds dagen te voren besproken worden, eveneens de maaltijd te Berg en Dal en dient de Noord-Brabantsch-Duitsche-Spoorwegmaatschappij toch wel tijdig te weten hoe lang de extra trein moet wezen, die aan de leden der Mij. ter beschikking wordt gesteld, op hoeveel personen gerekend moet worden

voor ververschingen, die genoemde Mij. de welwillendheid heeft aan te bieden en vooral ook de maatregelen te treffen voor den maaltijd in een klein plaatsje als Xanten, door de niet genoeg te waardeeren zorgen van ons medelid, de Ingenieur, Chef van Weg en Werken der N.B.D.S.M. de heer P. van der Weiden.

Het uur van vertrek uit Nijmegen, 28 September, per extra-trein, blijft bepaald op 's morgens 8 uur 30 min. Gr. T. Aankomst te Gennep 9 uur Gr. T.

Vertrek uit „ 10 uur 48 min. Gr. T.

Aankomst te Goch 12 „ 06 „ D. „

Vertrek uit „ 2 „ 10 „ „ „

Aankomst te Xanten 2 „ 40 „ „ „

Vertrek uit „ 's nam. 6.58 „ „ „

Het Hoofdbestuur vraagt dus nogmaals beleefd H.H. deelnemers om zich spoedig op te geven, uiterlijk 24 September aan het Bureau van de Maatschappij, Marnixstraat 402, te Amsterdam.

JACOB VAN CAMPEN GEHULDIGD.

Den 13 September 1907 hadden zich in de Grootte Kerk te Amersfoort een aantal belangstellenden verzameld, om den grooten bouwmeester Jacob van Campen ter gelegenheid van zijn 250 jarigen sterfdag hulde te brengen.

De Maatschappij tot Bevordering der Bouwkunst was vertegenwoordigd door den Voorzitter, de heer A. Salm GBz., de Afdeeling Haarlem en Omstreken door den Voorzitter, de heer L. C. Dumont, het Genootschap Architectura et Amicitia door den Onder-Voorzitter, de heer Jonas Ingenohl.

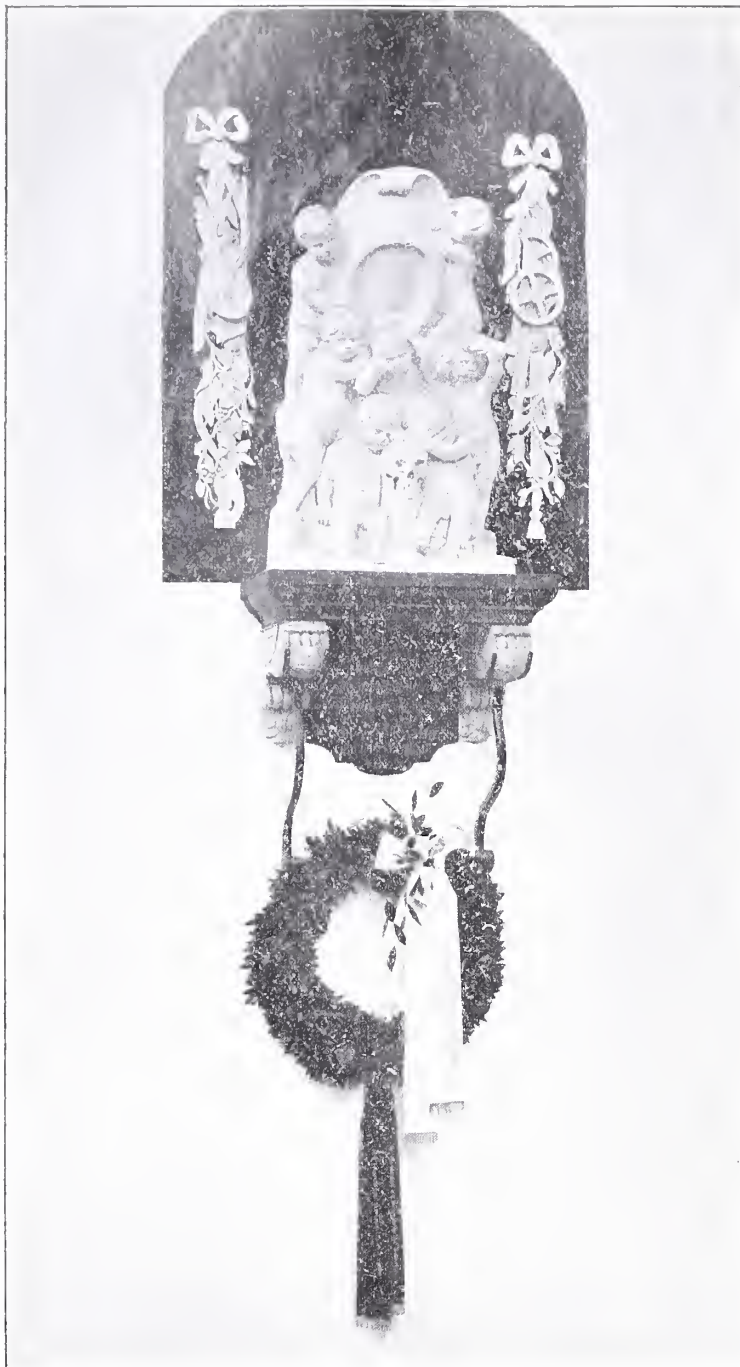

Grafmonument voor Jacob van Campen in de Grootte Kerk te Amersfoort.

Bovendien waren aanwezig de heer G. van Arkel uit Amsterdam en de heer A. W. Weissman uit Haarlem.

De plechtigheid werd ook bijgewoond door het College van Kerkvoogden der Nederduitsch Hervormde Gemeente, door de predikanten van den Ring en door verscheidene notabelen.

De heer Salm begon, met het College van Kerkvoogden te danken voor de vergunning om een krans te mogen hechten aan het grafteeken voor Jacob van Campen, welke hulde de beide hier vertegenwoordigde bouwkundige lichamen, namens de architecten van Nederland meenden te moeten brengen aan den grooten voorganger, wiens tweehonderdjarigen sterfdag daartoe aanleiding bood.

De heer A. W. Weissman, zich voor het monument plaatsend, schetste nu in een korte rede de verdiensten van Jacob van Campen. Hij besloot die toespraak met het aanhalen van eenige regels van Constantijn Huygens, na den dood van den bouwmeester gemaakt, toen het tegenwoordig monument er nog niet was:

„Cieraet en hoeft hier geen,

Het cierlyxte van all heeft hy sich selfs gegeven,

Hij, die de sterfflickheit des tijts sal overleven

In d'onversterfflickheit van Oly en van Steen.”

Maar toch, zoo vervolgde redenaar, willen de bouwmeesters van Nederland het graf van hun grooten voorganger sieren met een groenen krans, om uitdrukking te geven aan de eerbiedige waardeering, die zij voor dezen kunstenaar gevoelen.

De heer De Heus dankte namens het College van Kerkvoogden den spreker voor zijn belangrijke rede en gaf den vertegenwoordigers der Maatschappij en van Architectura et Amicitia de verzekering, dat de Kerkvoogden zeer ingenomen waren met de hulde, bewezen aan den wereldberoemden bouwmeester, wiens naam met Amersfoort zoo nauw verbonden is.

Vervolgens werd de medegebrachte lauwerkrans aan het grafteeken bevestigd. Op het blauw-witte lint staat in gouden letteren: „Aan Jacob van Campen. 1657—13 September—1907”; terwijl op het rood-zwarte wordt gelezen: „De Maatschappij tot Bevordering der Bouwkunst. — Het Genootschap Architectura et Amicitia.”

Het grafmonument voor Van Campen bestaat uit een groep kinderen van wit marmer, die in treurende houding de symbolen van dood en eeuwigheid omgeven. Deze groep is geplaatst op een plaat, welke door twee consoles, versierd met de wapenschilden van Jan Heerman en Geertruyd van Campen, wordt gedragen.

Waarschijnlijk is de groep uit de werkplaats van Romhout Verhulst afkomstig, en niet voor Van Campen gemaakt, daar ieder zinnebeeld, dat op de kunst betrekking heeft, gemist wordt. Op een plaat van zwart marmer, tusschen de consoles, is het door Vondel vervaardigd grafschrift uitgehouwen. De consoles zijn gebroken, en worden door ijzers ondersteund.

Naast het grafteeken zijn fraai in eikenhout gesneden festoenen met de emblemen van bouw- en schilderkunst tegen den muur bevestigd.

In 1841 heeft de Amersfoortsche apotheker T. J. Hondius het marmeren monument en de houten zijstukken ontdaan van de kalklagen, waarmede zij, volgens Immerzeel, „sedert onheuglijke jaren” waren bedekt.

De fotograaf Wentzel te Amersfoort heeft de bijgevoegde afbeelding van het met den krans versierde gedenkteken gemaakt. Men vindt het kunstwerk in den noorder zijbeuk tegen den zuidoostelijken muur. Het graf moet elders wezen, doch zeker niet ver van het monument verwijderd. Want in het begraafboek der kerk staat vermeld, onder 22 Sept. 1657: „verkoft aen d'Erffghenamen van saligher Jacob van Campen twee graffsteden, ghelegen in de Noordtkerck (de noorderbeuk), 't eerste buen, 't Ilde graft, voor f100.”

Wij herinneren er aan, dat de architectonisch zeer merkwaardige kerk in de Oude Bestaande Gebouwen ten deele is afgebeeld.

NIJMEGEN.

Als aanvulling mogen hier enkele bijzonderheden omtrent Nijmegen op die, in het vorig nummer over Goch en Xanten gegeven, volgen.

Nijmegen kan er zich op beroemen, een der weinige steden van Nederland te zijn, wier uitbreiding in de 19e eeuw bevredigend tot stand is gebracht. Van het rondpoint, dat gevormd werd door de wegen, die op de voormalige Molenpoort uitliepen, is op gelukkige wijze gebruik gemaakt om het Keizer Karelsplein te verkrijgen. Een breede boulevard, de Stationsweg, leidt den aankomenden reiziger naar dit plein met fraaien parkaanleg, dat door een dergelijken boulevard, de Oranje-singel, met het aan de oostzijde der

stad gelegen Hunerpark verbonden is. Aan de noordzijde van het Keizer Karelsplein voert de Nassau-singel naar het westelijk gelegen Kronenburgerpark, waar men een 15e eeuwse vestingstoren der oude omwalling heeft bewaard.

De meeste huizen van het oude Nijmegen zijn in de 18e en 19e eeuw van gevels in vrij nuchtere vormen voorzien. Het stadsgezicht, dat de groote Markt, uit de Burchtstraat gezien oplevert, zou veel fraaier zijn, indien de „Kerkboog” door 16e of 17e eeuwse gevels geflankeerd werd. Die „Kerkboog” met zijn nog Gothisch benedendeel en zijn top van 1606 is een schilderachtig gebouw. De Renaissance toont zich hier van haar beste zijde.

Aan het pleintje, dat men bereikt als men den „Kerkboog” doorgaat ligt de Groote of St. Stevenskerk en ook de voormalige Latijnsche School, wier gevel van 1544 een der eigenaardigste werken der Nederlandsche Renaissance is. Slaafsche navolging der Italiaansche voorbeelden heeft niet plaats gehad. Uit de profileering spreekt nog een zekere schuchterheid, voortkomende uit de gewoonte van den bouwmeester, om in Gothischen stijl te werken, waarvan de deur-omgeving nog een bewijs is.

De St. Stevenskerk onderscheidt zich door een bijzonder rijken plattegrond, daar zij, behalve een koor met trans en kapellen, een transept met drie beuken bezit, terwijl ook het schip drie beuken vertoont. Deze plattegrond is dezelfde als die der St. Pancras- of Hooglandsche Kerk te Leiden. Maar bij dit laatste gebouw hebben koor en transept de volle hoogte gekregen, ofschoon de middenbeuk van het schip niet voltooid is kunnen worden.

Te Nijmegen is echter de basilicale aanleg niet tot uitvoering gekomen, en daardoor werd het interieur veel minder imposant. Het houten tongewelf van den middenbeuk is een bijvoegsel van lateren tijd.

Het is duidelijk te zien dat de St. Stevenskerk in de 13e eeuw moet zijn begonnen, doch in de 15e en 16e eeuw haar tegenwoordige gedaante moet hebben gekregen. De gewelven worden door rijk geprofileerde pijlers gedragen. Aan de zuidzijde bevindt zich een rijk overwelfd portaal van groefsteen, veelhoekig in plattegrond, doch zeer verweerd, zoodat de Laat-Gothische vormen niet duidelijk meer zijn. De toren, uit de 13e eeuw, heeft een spits van omstreeks 1600, die een klokkenspel bevat.

In het koor bevindt zich de graftombe van de in 1469 overleden Catharina van Bourbon, echtgenoot van den in de geschiedenis befaamden Hertog Adolf van Gelder.

De vier zijden van den steenen sarcophaag zijn bekleed met 16 platen van geel koper, waarop de 16 wapenschilden der overledene prachtig zijn gegraveerd. Aan de lange zijden bevatten deze platen ook de afbeeldingen der Apostelen en aan de korte zijden die van vier „huilebalken”, of biddende monniken. De dekzerk bevat een geelkoperen plaat, waarin het bijna levensgroot portret der vorstin met haar wapens zijn gegraveerd. Het is een nog jonge vrouw die hier begraven ligt, en blijkbaar heeft zij slechts weinige jaren de lotgevallen gedeeld van den eierzuchtigen hertog. Bijzonder fraai zijn de letters van het randschrift, terwijl de wapens voorbeelden van goede heraldiek mogen worden genoemd.

Tegen den muur, die het koor afsluit, is de 16e eeuwse koperen grafplaat van den deken Thomas Buys aangebracht.

Het meubilair der kerk als predikstoel, regeeringsbanken, doophek en kaarskronen, is uit de 17e eeuw afkomstig.

Oostelijk van den „Kerkboog”, op de Groote Markt, staat de thans gerestaureerde Boterwaag van 1612, die zoo geheel den trant van Hendrik de Keyser vertoont, dat

men dezen Amsterdamschen bouwmeester als den ontwerper pleegt te beschouwen.

Van de Markt naar het Valkhof leidt de Burchtstraat, wier naam nog aan het kasteel van Karel den Groeten herinnert. In deze straat vindt men het Stadhuis van 1554, waarvan de gevel, met zijn fronton en sierlijke deuromlijsting, een der eigenaardigste werken onzer vroege Renaissance is. In de Vierschaar, de groote zaal gelijkstraats, is het prachtige gestoelte voor schepenen en schout, dat Pieter van Dulcken in 1560 voltooid, opgesteld. Voorheen was dit aan de lange zijde van het vertrek geplaatst. Ook het vermaarde „Nijmeegsche raadsel” kan men hier, geschilderd, aanschouwen.

Karel de Groote, die te Nijmegen gaarne vertoefde, is de stichter van het Valkhof geweest. Zijn paleis werd door de Noormannen verwoest, en pas keizer Frederik Barbarossa bouwde het sinds 1155 weder op. In het laatst der 18e eeuw is dit historisch gebouw grootendeels gesloopt.

Bewaard bleef slechts de koornis van Barbarossa's slotkapel, die een rijke Romaansche architectuur vertoont. Belangrijker nog is de daarbij gelegen zoogenaamde „heidensche kapel,” een achtkant gebouw dat in zijn aanleg zeker nog uit keizer Karels tijd dagteekent. Om een hoog achtkant middendeel is een zestienzijdige trans aangebracht, een plattegrond, die ook in de Munsterkerk te Aken wordt aangetroffen.

Hoewel de details van het bouwwerk bewijzen, dat het door Frederik Barbarossa belangrijk hersteld moet zijn, en de gewelven boven de trans nog van veel later tijd dag teekenen, zijn toch de bogen ongetwijfeld uit de 9e eeuw.

Oostelijk van het Valkhof ligt de Belvédère, een gerestaureerde uitkijktoren van gebakken en gehouwen steen, die in de 17e eeuw gemaakt werd. Van den top heeft men een zeer schoon gezicht over de Waal en de Betuwe, terwijl in de verte de heuvelen van de Veluwe zich vertoonen.

W.

BRIEVEN UIT BELGIË.

II.

Geachte Heer Redacteur!

In dezen brief wensch ik u het een en ander aangaande de recente gebeurtenissen uit Brussel mede te deelen en dacht, als zijnde van meer algemeen belang, u in de eerste plaats te mogen wijzen op de groote veranderingen welke in de quartier de la Cambre en Boondael-Solbosch zullen plaats hebben, nu een gedeelte dezer gronden, vroeger toebehoorende aan de gemeente Ixelles aan Brussel is overgegaan en in verband staan met de in 1910 aldaar plaats hebbende Internationale tentoonstelling die, ook reeds om de bij uitstek schoone ligging in deze boschrijke omgeving, een belangrijke attractie wezen zal. Zooals u vermoedelijk wel bekend is, is de architect Acker door het uitvoerend comité dezer tentoonstelling met de leiding van het architectonisch gedeelte belast, het is hiermee dus ook in goede handen, terwijl voor het hoofdgebouw vermoedelijk een nationale prijsvraag zal worden uitgeschreven. Nu eindelijk na veel strijd, deze terreinen dan voor de tentoonstelling gekozen zijn en het uitvoerend comité uit personen bestaat waarvan men met recht veel verwachten kan en het de bedoeling is groot en goed te doen, dacht ik het niet misplaatst nu reeds met een enkel woord op deze groote werken in wording, die toch voor de Noordelijke Nederlanden ook niet geheel zonder belang kunnen zijn, te wijzen.

Een ander, om de prachtige ligging en het grootsche

van het plan, zoo vaak besproken bouwwerk, namelijk de Basilique du Sacré-Coeur te Koekelberg, waarvan u de wordingsgeschiedenis niet onbekend zal zijn, staat nu mede tot uitvoering gereed. De plannen, welke door den architect Langerock zullen worden uitgevoerd, vertoonen een in vroeg Gothischen stijl ontworpen basilique ter grootte van 5330 M². oppervlakte en waarvan de middentoren, de hoogste der zeven torens, 139 M. is, terwijl de grootste inwendige hoogte der gewelven 34 M. bedraagt; er zullen negen duizend personen in geplaatst kunnen worden. Het zal een imposant geheel zijn wanneer wij ook in aanmerking nemen dat deze basilique gebouwd wordt op den top der heuvel van het Park Koekelberg recht voor de Boulevard Léopold II, die wederom het verlengde is van de Boulevard du Jardin-Botanique, zoo heelemaal aan 't eind van die prachtige open neergaande lijn waarvan het begin bij de Rue Royale is, zoodat het contour van dit gebouw met al zijn torens zich dan daar boven tegen de lucht zal afteekenen. Trouwens Brussel is wel de plaats bij uitnemendheid voor dergelijke grootsche effecten, hare heuvelachtige ligging leent er zich ook zoo bij uitstek voor. Van een geheel ander effect, maar hoe imposant ook, is b.v. het gezicht dat men heeft staande recht voor de Rue de la Loi in het rondpoint van het Park du Cinquantenaire voor de Triumfboog waarachter zich dan, à perte de vue, de niet minder dan 10 KM. lange Avenue de Tervueren uitstrekt met die gansche rij villa's en woonhuizen vol afwisseling in vorm en bouwtrant, doch waar als gevolg van het grandioze deze omgeving, die afwisseling der verschillende gebouwen hier niet zooals elders vaak het geval is, het geheel beheerscht en daardoor als b.v. de Avenue Cogels te Antwerpen, een grilligheid en onrustigheid verwekt die op den duur onaangenaam aan doet en een schrille tegenstelling is van het monumentale karakter dat vroeger hier zoo kenmerkend was bij den huizenbouw. Van het Koloniaal Museum te Tervueren, een werk van den Franschen architect Girault, die daarvoor speciaal door den Koning was aangezocht en evenzoo de architect is van de Arcade du Cinquantenaire en het Paleis te Laeken, kan, wat de architectuur, genre Louis XVI, betreft, niet anders dan met lof gewaagd worden. Het herinnert ons getrouw zijn Petit Palais op de Champs Elyseés te Parijs en bestaat uit een middengebouw met dom en twee pavillons onderling door een galerij verbonden.

Het Paleis van den Koning te Brussel, door den architect Maquet in klassieken geest uitgevoerd, is op en top voornaam en zal met zijn nieuwe omgeving eenmaal een trots geheel uitmaken. Naar mij uit goede bron werd medegedeeld, moeten de uitvoeringsteekeningen voor de Mont des Arts, mede een schepping van genoemden architect, een dezer dagen gereed zijn, hoewel de kwestie van het al of niet gebruiken van Belgische in plaats van Fransche natuursteen, die zooveel gemoederen in beweging heeft gebracht, nog tot geen oplossing is gekomen. Qu'on passe outre.

De bouw van het nieuwe gemeentehuis te Laeken, waarvoor een prijsvraag was uitgeschreven, is nu ook aan de eerst be kroonden, de architecten Gilson en Bonduelle, opgedragen onder uitdrukkelijk beding, dat de som van 965 mille niet zal overschreden worden, de aanbesteding zal nog in deze maand plaats hebben, terwijl ook het nieuwe Hôpital de Bruxelles te Jette St. Pierre, een schepping van den architect Horta, en dat circa vijf millioen francs, waarvoor door den philanthroop Brugmann reeds een millioen was vermaakt, kosten zal, mede wordt uitgevoerd. Bij haar laatste uitbreidingsplan heeft de gemeente Jette St. Pierre voor dat doel een terrein van 17 H. A. gereserveerd. Ik hoop u over dit belangrijke bouwwerk later een meer ge-

detailleerde omschrijving te zenden en dit zoo mogelijk met een tekening te doen vergezellen.

Wanneer ik u ten slotte nog met een enkel woord wijs op de verdere hervormingsplannen der stadsaanleg, als: de vrijlegging van het Palais de Justice waardoor dit beneden quartier een geheele hervorming zal ondergaan, op de transformatie van de benedenstad, tusschen de Boulevard Anspach en het Kanaal van Charleroi, ter verkrijging van een betere verbinding met het Canal-maritime, die van het quartier de la Porte de Namur, de reeds zooveel besproken verbinding der Gare du Nord en Midi met een centraalstation, en eindelijk het ontwerp ter verplaatsing van de Noorderstatie tot aan Schaerbeek, waardoor op rationeele wijze aan deze bijna onhoudbare toestand, veroorzaakt door steeds toenemend verkeer, een einde zou worden gemaakt, alle ontwerpen welke al of niet aanstonds worden uitgevoerd, dan doe ik dit alleen om er u nog meer op te wijzen hoe groot het actieve, artistieke leven van Belgisch schoone hoofdstad is.

In een volgenden brief denk ik u het een en ander over Brugge en Gent te schrijven, twee plaatsen die tegenwoordig alle aandacht trekken.

Ontvang hooggeachte heer Redacteur, met mijne beleefde groeten de verzekering mijner oprechte hoogachting.

X. Y. Z.

DE ROTTERDAMSCH E SCHOUWBURG.

De Nieuwe Rotterdammer vestigt de aandacht op het feit, dat 15 September j.l. het twintig jaar geleden is, dat de Schouwburg aan de Aert van Nesstraat plechtig werd ingewijd.

Hoewel met de viering van het jubilee wel gewacht zal worden tot de kwart eeuw vol is, vindt het blad toch aanleiding om een en ander van het Schouwburgverleden mede te deelen.

Het is niet onze bedoeling een uittreksel te geven van al de daarin medegedeelde wederwaardigheden, wanneer de eerste Schouwburgvereeniging werd opgericht, hoe moeilijk het was om aan de dubbeltjes voor den bouw te komen, en toen men begonnen was hoe moeilijk de fondsen te vinden waren om den bouw te voltooien en verder in te richten. hoe de goed voorbereide en geargumenteerde aanvraag aan de Gemeente om subsidie geweigerd werd na veel tegenwerking, hoe eindelijk alles toch gereed kwam en twintig jaar geleden het openingsfeest plaats vond en hoe na velerlei finantieel gesukkel de Vereeniging ontbonden werd en een nieuwe Vereeniging werd opgericht, die nu nog op heden het bewind voert en eigenaresse der gebouwen is, enz.

De Redactie van het Bouwkundig Weekblad wil er evenwel aan herinneren, dat de Rotterdamse Schouwburg als gebouw een groot succes is geweest voor den toen nog jengdigen bouwmeester J. Verheul Dzn., een gebouw dat nog steeds uitstekend voldoet aan alle eischen welke men aan een goed schouwburggebouw mag stellen. Het Bouwk. Weekbl. van 24 September 1887 geeft een plaat waarop de plannen en de hoofdgevel zijn afgebeeld.

Destijds maakten de architecten Prof. Gugel, Gosschalk en Witkop Koning een programma op voor de in 1882 uitgeschreven prijsvraag, waarop acht ontwerpen inkwamen. die de Jury, bestaande uit de drie bovengenoemde heeren en waaraan nog werden toegevoegd de architecten Ebersson en W. Springer, niet voor bekroning vatbaar achtten.

Op advies van de Jury werden de plannen van twee Dresdener architecten — Giesen en Weidner — zoomede dat van Verheul aangekocht om die te doen omwerken en werd in overweging gegeven met één of met beide firma's in onderhandeling te treden.

Dit geschiedde en droeg het Bestuur den 10 Augustus 1883 den heer Verheul op de nieuwe Schouwburg te bouwen. Deze ontwierp daartoe een geheel nieuw plan en reeds in Mei 1884 werd de eerste steen gelegd in tegenwoordigheid van het Gemeentebestuur, dat zijn medewerking verleend had tot het tot stand komen van dit gebouw.

In 1885 waren de middelen echter verbruikt en koste het heel

wat moeite om nieuwe te vinden — zelfs moest de bouw een jaar gestaakt worden.

Het Gemeentebestuur dacht er nu blijkbaar anders over dan vroeger en liet de Schouwburgcommissie in den steek, welke later — door het sluiten van een hypothecaire leening — den architect in staat stelde zijn werk af te bouwen.

De feestelijke openingsvoorstelling was voor den bouwmeester onvergetelijk; op het tooneel geroepen werd hij daverend toegejuigd en gehuldigd door het publiek, dat van zijn plaatsen was opgestaan.

Nu gingen in den nieuwen schouwburg opera- en tooneelvoorstellingen geregeld. Dat de geheele tooneelinrichting voortreffelijk was, bleek o.a. ook uit het blijk van waardeering den bouwmeester geschonken door den Hertog van Meiningen, tijdens de vertooningen van het Meiningerhoftheater, door hem de „*Verdienstmedaille für Künste und Wissenschaften*” te verlenen.

Al de lotgevallen van het gebouw, der stichters en de beheerders, heeft hij medegemaakt. Zoo af en toe wordt zijn gewaardeerd advies ingeroepen, o.a. toen twee jaar geleden H. M. de Koningin-Moeder de Wagnervertooningen bij zou wonen. Er was maar één roep over de artistieke wijze waarop door hem een „Koningsloge” gemaakt en gedecoreerd werd.

Jammer dat verzuimd is hem te raadplegen bij het ombouwen der bestaande verlichting in een elektrische. Steller dezès weet, dat het hem veel leed heeft gedaan, niet ter wille van zijn eigen persoon, doch hoofdzakelijk ter wille van het aspect der groote zaal waar de oude kroonluster zinnebeeldig en in werkelijkheid een glanspunt was, terwijl nu de koperslager-electricien eerlijk gezegd de „boel bedorven heeft”.

Niettemin, de heer Verheul, heeft steeds veel genoeg van zijn werk beleefd (dat niet elke architect hem zal nazeggen) en nog steeds geeft men hem de eer die hem toekomt en zijn de Rotterdammers trotsch op hun smaakvol en goed ingerichten kunsttempel.

PRYSVRAGEN

PRIJSVRAAG *uitgeschreven door de Afdeling Haarlem en Omstreken van de Maatschappij tot Bevordering der Bouwkunst voor een Schuithuis met bewaarderswoning.*

JURY-RAPPORT:

Ingekomen zijn drie ontwerpen, onder de motto's:

1^e Alle begin is moeilijk (een tekening).

2^e X (vijf teekeningen).

3^e Neptunus (vijf teekeningen).

Bij een eerste beschouwing komt onmiddellijk de groote verdienste van laatstgenoemd ontwerp boven die van de beide andere uit. Een nadere beoordeeling van de drie plannen afzonderlijk bevestigde in sterke mate dien indruk.

Afzonderlijke beoordeeling:

Ontwerp Motto Neptunus:

Uit de ruime opvatting en de doelmatige indeeling van het plan blijkt, dat de ontwerper zich goed rekenschap heeft weten te geven van de eischen welke voor een dergelijke inrichting worden gesteld. De ligging van alle zalen en van die van de bestuurskamer aan de zijde van het water is goed begrepen. De ligging van de kleedkamers en douche-inrichtingen voor heeren- en damesleden ten opzichte van elkander is goed. Het komt ons echter voor dat het beter ware geweest, wanneer de ontwerper de kleedkamers voor heeren onmiddellijk tegen het schuithuis had geprojecteerd, waardoor deze zonder telkens van den steiger gebruik te moeten maken, zich in het schuithuis zouden kunnen begeven. Het aanbrenge van eenige deuren, waardoor de bewaarder ook binnendoor de geheele inrichting kan inspecteeren ware in elk geval gewenscht geweest.

Uit een bouwkunstig oogpunt is het ontwerp verdienstelijk te noemen. Het ontwerp van den voorgevel had wellicht gewonnen wanneer de eenigszins ongemotiveerde voorsprongen in het eigenlijke schuithuis ware achterwege gebleven. De gevel aan de waterzijde wordt als de best geslaagde beschouwd. In het ontwerp ligt het karakter van een clubgebouw, welk karakter zeer goed in de omgeving zou passen. Ook uit een bouwkundig oogpunt is dit ontwerp goed.

Ontwerp Motto X.

Hoewel dit ontwerp bij eersten aanblik geen onaangename indruk maakt, wordt bij bestudeering van het plan veel van dien indruk weggenomen.

De indeeling is minder gelukkig, dit zal ook dan den ontwerper van het plan duidelijk zijn, wanneer hij kennis zal hebben genomen van het plan „Neptunus”. Hier en daar is gebrek aan voldoende licht en lucht; de ligging van de zaal voor het publiek is ondoelmatig; vier buffetten voor vier zalen, die zoonoodig als één zaal kunnen gebruikt worden is overtoollig, de bergplaats voor rijwielen ligt ongunstig.

De bouwkunstige opvatting is minder gelukkig te noemen, terwijl in de constructie eenige niet onbelangrijke fouten zijn gemaakt.

Het teekenwerk is goed.

Ontwerp Motto. Alle begin is moeilijk:

De indeeling van dit ontwerp is niet geslaagd; zoo zijn de ingangen voor de leden en voor het publiek te ruim opgevat, is de woning voor den bewaarder ongunstig gelegen zoomede de kleedkamers voor heeren en dames, welke kamers door de voorgeschreven kastbetimmering op ander wijze dienen verlicht te worden dan is aangegeven; de douce-inrichtingen zijn te klein.

De ligging van de bovenzalen is niet gunstig, terwijl de afmetingen van de terrassen te klein zijn.

Bouwkunstige waarde mist dit ontwerp geheel, terwijl het met de bouwkundige waarde niet veel beter gesteld is.

De ontwerpen van dit plan zal nog veel hebben te leeren.

Conclusie:

De Jury is eenstemmig van oordeel, dat aan het ontwerp, ingezonden onder het Motto „Neptunus” den eersten prijs, zijnde de zilveren medaille der Afdeling met getuigschrift moet worden toegekend, en dat beide andere ontwerpen niet voor een bekrooning in aanmerking kunnen komen.

Haarlem, 10 September 1907.

De Jury

L. C. DUMONT, *Voorzitter.*

J. B. LASSCHUIT, *Secretaris.*

J. VAN DEN BAN.

J. W. G. DROSTE.

J. G. MICHIELSE.

De ontwerper van het bekroonde ontwerp is de heer A. Baart te Haarlem.

KONINKLIJK INSTITUUT VAN INGENIEURS.

Heden 21 September herdenkt het Kon. Instituut van Ingenieurs zijn 60-jarig bestaan. De Maatschappij zal dien dag niet achterwege blijven met hare gelukwenschen en is op dit feest vertegenwoordigd.

Waar op een eervol verleden met voldoening mag worden teruggezien, vertrouwen wij dat het Instituut een schoone toekomst tegemoet gaat.

Het jaarverslag, een résumé gevende van de algemeene vergaderingen, meldt ook dat die vergaderingen goed bezocht worden (op de laatste kwamen o.a. 330 leden op), zoo ook dat het leden-tal (1697) steeds stijgende is en dat de finantieele toestand belangrijk vooruit gaat. Dat het Tijdschrift belangrijk is en ook door vele, buiten het Instituut, gaarne gelezen wordt weten de leden der Maatschappij. Dat zijn alle goede teekenen van een krachtig verenigingsleven en de zestigjarige mag daar trotsch op zijn.

Stippen wij uit het verslag nog een paar punten aan.

Van belang ook voor bouwkundigen is, dat na gepleegd overleg met de Vereeniging van Delftsche Ingenieurs door den Raad van Bestuur een commissie is benoemd, aan wie is opgedragen te onderzoeken of herziening der Algemeene Voorschriften voor ijzer wenschelijk is en bij bevestigend antwoord die herziening ter hand te nemen. Voorts wordt aan het slot van het jaarverslag geconstateerd, dat een belangrijk deel van het wetenschappelijk leven van het Instituut zich concentreert in de Vakafdeelingen, welke vergaderingen door alle Instituutsliden kunnen worden bezocht en die daardoor op zichzelf reeds een band kunnen vormen tusschen ingenieurs van verschillende richtingen.

Die samenwerking tusschen de verschillende richtingen werd nog bevorderd door de gecombineerde vergaderingen van twee Vakafdeelingen, waaraan dan belangrijke technische bezoeken waren verbonden.

INHOUD VAN TIJDSCHRIFTEN

De Opmerker, 14 September 1907. *Bouwkunst op de Vierjaarlijksche*; kritische beschouwingen omtrent de bouwkundige inzendingen op de Tentoonstelling van Kunstwerken van Levende Meesters in het Stedelijk Museum te Amsterdam. Vervolg van *Uitvoering van werken in ouden tijd. Middelbaar Technisch onderwijs*, naar aanleiding van de vergadering der Vereeniging voor Vakopleiding. *Aanbestedingen*: rapport van den heer J. J. van Nieukerken, architect te 's Gravenhage over dit onderwerp, in verband met het Congres voor Ambachtsnijverheid te Amsterdam.

Architectura, 14 Sept. *De tegeltableaux in de beurs*; adres aan den Raad van Amsterdam in zake de verwijdering dezer tableaux uit de vestibule van de nieuwe Beurs. *De Tentoonstelling van Ambachtswerktuigen in het Paleis voor Volkslijft te Amsterdam*; een vergelijking tusschen de Nederlandsche en Belgische afdeelingen, wat betreft het meer en minder schoone dat deze afdeelingen der tentoonstelling voor het oog biedt. Vervolg van *Achtste Congres voor goedkope woningen* te Londen, in Augustus 1907, met afbeeldingen van plattegronden en gevel van cottage-flats (rijen-huisjes voor 2 gezinnen).

Technisch gedeelte. *Over het gebruik van kunstgraniet bij den aanleg van straten.*

De Bouwwereld, 11 Sept. *Jacob van Campen*; een en ander over zijn werken, die zoo geheel een met hun tijd en omgeving waren. *Korte beschrijving van het gebouw der Nieuwe Huishoudschool te Amsterdam*; Ingewijd 11 September 1907, met een 6 tal afbeeldingen. Architect de heer J. H. W. Leliman, Bouwkundig Ingenieur.

Technisch Weekblad, 13 Sept. Vervolgen van *Warmtekrachtmachines en iets over accumulatoren.*

BERICHTEN

BINNENLAND.

's Gravenhage. De miljoenen rede is gehouden en de Staatsbegroting is bekend.

Onder Hoofdstuk V. (Binnenlandsche Zaken) ontleenen wij met genoegen, dat een subsidie van f 1000 wordt voorgesteld voor de Maatschappij tot Bevordering der Bouwkunst en wel om deze in staat te stellen, prijsvragen uit te schrijven voor den bouw van arbeiderswoningen."

Ook is van belang hetgeen in zake de Middelbaar Technische School medegedeeld wordt, dat n.l. de reorganisatieplannen voor de kweekschool voor machinisten te Amsterdam zoover gevorderd zijn dat zij vasten vorm hebben aangenomen.

Om van de school te maken eene inrichting die in hare verschillende nuanceering voldoet aan de vraag naar deugdelijk middelbaar, technisch onderwijs is uitbreiding in tweeërlei richting noodig en wel in de groep van vakken waarvoor opleiding gegeven zal worden en daarnaast van de groepen van jongelieden die op school de verlangende vorming kunnen krijgen. Het streven zal zijn de kweekschool voor machinisten na de reorganisatie tot eene volledige middelbare technische school te maken.

Bolsward Door de ijverige bemoeiingen van den heer C. J. van der Veen, Burgemeester van Bolsward, is de Broerkerk aldaar thans geheel gerestaureerd. Deze kerk, behoorende tot het klooster der Franciscanen of Minderbroeders, werd oorspronkelijk in 1281 gebouwd

Delft. Op 19 September aanvaardde Mr. D. van Blom, benoemd hoogleeraar in het staats-, administratief en handelsrecht aan de Technische Hoogeschool, zijn ambt met het uitspreken eener rede getiteld: „Het Recht der Gemeenschap”.

Op den voorgrond stelde spr. het onderscheid door de spraakmakende gemeente gemaakt tusschen Recht en Wet en welke ook door de rechtswetenschap dient gevolgd te worden, want zij staat tot het volksleven in zoo nauw verband dat zij niet straffeloos de tegemoetkoming der verstaanbaarheid verzaken kan.

Ons volk voelt het verschil tusschen recht en wet scherp en

overal waar tusschen deze beide een kloof ontstaat zijn er in den Staat rotte plekken.

Prof. Van Blom zal zich niet verdiepen in de vraag zoo oud als de rechtswetenschap zelf wat van dat rechtsbewustzijn de oorzaak is. Wil men haar zoeken in God, in de Rede, in de maatschappij, het rechtsbewustzijn zelf verandert daardoor de gedaante noch van inhoud en moet als een zoo machtig feit worden aanvaard dat elke andere macht tegen haar te pletter loopt.

Een samenleving zonder het begrip van recht en onrecht zou geheel zonder waarde zijn.

Ook de jurist heeft uit dit bewustzijn wel een en ander te leeren, vooral in onzen tijd van al uitdijende wetboeken, waardoor het soms den schijn krijgt alsof niet in het volksleven zelf, maar in de departementen van algemeen bestuur, in het verbeterrecht der Tweede, in het verbodsrecht der Eerste Kamer oorsprong en kenbron der Nederlandsche Wet te zoeken zijn. Het rechtsbewustzijn leert dat elk individu zijn eigen rechter bezit, derhalve ook de staatsgemeenschap die evenzeer als individu optreedt.

Spreker betoogde verder dat het recht der gemeenschap hoog boven dat des eenlings gaat om de nuchtere reden dat de gemeenschap de eenheid is der huidige en der toekomstige individuen

Dit volgt ook uit de omschrijving door de Romeinen aan de gerechtigheid gegeven.

In den breede ging spr. na hoe in deze tegenstelling — het recht der gemeenschap en dat van den eenling — de wegwijzer gelegen is naar het onderscheidingsmerk tusschen publiek en privaatrecht.

Gaat men de geschiedenis na dan ziet men nu eens de vrijheid naar voren komen, dan weer teruggaan en herneemt de dwang — van boven — zijn oude rechten.

In den Gildentijd was de verhouding tusschen meester en gezel pijnlijk nauwkeurig geregeld, de revolutie verbrak dezen band en later zag men in dat te schoon schip gemaakt was; vandaar dat de gemeenschap in haar eigen belang geroepen is opnieuw haar macht ter beschikking te stellen van de zwakkere partij onder de contractanten bij de arbeidsovereenkomst.

Nog twee vragen wil spr. stellen en wel: Welke is de rechtsgrond voor de omzetting van privaat- in publiekrecht waarnaar in dezen tijd de roep al sterker uitgaat? en is er bestaansgrond voor dien roep of laat zich eer verwachten dat de tijden opkomst een omzetting van publiek in privaatrecht zullen te aanschouwen geven?

Thorbecke heeft voor meer dan 60 jaren geleden antwoord op de eerste vraag gegeven in zijn studie over waterstaatsrecht.

Tot op zekere hoogte wordt daarin de privaatrechtelijke oorsprong der waterschappen erkend, doch het publiekrecht kreeg ten slotte over heel de linie de overhand door de overweging: „dat de waterstaat is een gebied waarop in den regel niemand enkel voor zichzelf kan zorgen, zonder een ander te schaden.

Deze zinsnede mag wel als leuze op de vlag waaronder een aanzienlijk deel der hedendaagsche beweging voor sociale wetgeving te zeilen heeft.

Het doel: Maatschappelijke Hervorming heeft naast zich als middel: wijziging van stelligrecht. Het ideaal om doel en middel te doen samenstemmen ware dus of een sociaal volmaakt geschoold Juristengilde, dat niet bestaat noch kan bestaan, of een juridisch volkomen onderlegde schaar van sociale denkers en werkers, die evenmin te vinden is. De eenig overblijvende mogelijkheid is: Samenwerking op voet van volslagen gelijkheid tusschen den juridischen en den socialen technicus, elk hunner met zooveel begrip van des anderen wetenschap dat wederzijdsch begripen mogelijk wordt, tezamen in dienst der maatschappij niet als onzelfstandige klerken die van haar dictee ontvangen maar als veelzijdig voorgelichte raadgevers met recht van zelfstandig advies.

Hoewel het gevaar daardoor wel niet zal bezworen zijn, zal men zich dienen te troosten met de gedachte dat elke groote beweging haar uitspattingen vertoont.

Met nadruk moet bij alle dwangwetgeving op den voorgrond staan, dat de dwang niet doel maar middel van opvoeding tot vrijheid is.

Ten slotte is niet dwang maar vrijheid, niet omzetting van privaat in publiek maar van publiek in privaat recht het eenig houdbaar maatschappelijk ideaal, omdat geen maatschappij op den duur begeerlijk is zonder den hoogst denkbaren vorm van zedelijkheid en omdat afgedwongen zedelijkheid er geene is. Het schijnt spr. toe voorzoover het zich in de geschiedenis laat vooruitzien, dat omzetting van privaat in publiekrecht een onafwijsbaar postulaat van de ontwikkeling onzer maatschappij is, waarin de zegekar van

AFLOOP VAN AANBESTEDINGEN

14 SEPTEMBER.

HANDEL (N.-BR.). Het bouwen van een woonhuis en bijgebouw nabij de Kapel, aldaar. Door den heer C. W. v. d. Aa.

Laagste inschrijver. A. v. Eupen, Gemert, f 3399, gegund.

ROOSEDAAL. (N.-BR.). Het bouwen van een winkelhuis met bovenwoning. Door den arch. A. Driessen.

Laagste inschrijver. M. v. Loon. f 4729. Gunning voorbehouden.

VLAKE (ZEEL). Het bouwen van een woonhuis met café aldaar. Raming f 10327. Door den heer G. Luijk.

Laagste inschrijver. A. Jansen, Nisse. f 9999, gegund.

16 SEPTEMBER.

BOXTEL. Het bouwen eener bewaarschool met aanhooren, in de parochie van H. het Hart ald. Door den arch. Leo Goijaerts te Tilburg. Laagste inschrijver J. Horvers, Tilburg, f 12366. Gegund.

's-GRAVENHAGE. Het verbouwen van het post- en telegraafkantoor te Brouwershaven en de uitvoering van in verband staande werken. Door het ministerie van Waterstaat.

Laagste inschrijver P. J. Vink, Brouwershaven f 9139.

OOSTERBEEK. Het bouwen van een

woonhuis aan de Beukelaan aldaar. Door den archit. A. M. v. Steenis.

Laagste inschr. H. Nijland, f 5349. Gegund.

TEXEL. Het bouwen van een woonhuis voor het hoofd der school te Oosterend. Door het gem.best.

Laagste inschrijver. J. J. v. Wessem. f 2525, gegund.

ZWIJNDRECHT. Het bouwen van een villa op een terrein aan den straatweg, genaamd „de Langeweg”. Door den architect H. v. d. Esch Bz.

Laagste inschrijver. H. J. Jurriens, Utrecht. f 15950. Niet gegund.

17 SEPTEMBER.

STAD ALMELO. Het bouwen van twee woonhuizen aan de Tuinstraat aldaar, voor rekening van mej. H. Schoemaker. Door den archit. C. Stuldreher.

Timmerwerk. Laagste inschrijver H. J. Uilenreel, f 1603.

Metselwerk. E. J. Tijhof, f 1670.

In Massa timmer- en metselwerk. G. Hattem, f 3250.

Gewapend-Beton.

Uitvoering van alle werken.

L. H. Kurpershoek,

ROTTERDAM.

(ZWAANSHALS).

Verfwerk enz. J. H. Prinsen, f 238.
Loodgieterswerk. D. H. Arends, f 129,90.
Smidswerk. A. G. Nijhoff, f 88.
Stucadoorsw. G. J. Wegkamp, f 43.

UTRECHT. Bestek no. 1124. Het maken van een dubbelen woning voor ploegpersoneel op het station Mariëberg. Raming f 6400. Door de Maatij. tot Expl. van Staatspoorwegen.

Laagste inschr. L. Meijer Jr., Zwolle, f 6148.

Assurantie Maatschappij tegen Brand-
schade en op het Leven
De NEDERLANDEN van 1845.

's-Gravenhage, Kerkplein, hoek Prinsestraat — Amsterdam, Sophiaplein — Rotterdam, Zuidblaak 24 (Beursplein) — Breda, Prinsenkade — Haarlem, Grootte Houtstraat 71^{rood}, hoek Gedempte Oude Gracht — Nijmegen, In de Betoustraat 8 — Groningen, Vischmarkt 40 hoek Haddingestraat — Zutphen, IJsseldade.

Hoofd-Directie te s-Gravenhage:

CAREL HENNY, Directeur;

Mr. J. J. HENNY, Adj.-Directeur.

G. TEERINK, Alg. Procuratiehouder.

Kapitaal f 4.000.000.00
Reservefonds ult. 1906 1.235.400.00
Betaalde Brandschaden tot
ult. 1906 - 31.495.000.00.

BRAND - LEVEN - INBRAAK.

Verzekering tegen vaste en zeer billijke Premieën, zonder Inleggelden of Nabetalingen.

LYST VAN LEVERANCIERS EN FABRIKANTEN

Prijs per regel voor niet geabonneerden op advertentiën f 5.— per jaar bij vooruitbetaling. Abonnés op Advertentiën 1 regel gratis voor iedere advertentie.

Albast-Cement. — G. VAN LENT & Co. Rotterdam.
Aerogeengas. — Tj. v. d. ZEE, Bezuidenhout. - Rijklof van Goensstraat 18, den Haag.
Asphalt. — W. J. v. d. WETTERN en A. S. KEY. Rotterdam.
Asbest-leien. — Cementmastiëkdakbedekking, Houtcement- en Houtcementdakleerdakbedekking, Haensler's Houtcement. — G. SMITS & Co. Weesperzijde 39 Amsterdam. Tel. 7466.
Asbestleien, bouwmaterialen, enz. Bouwmaterialhandel „STEEN-OORD”, 's-Gravenhage.
Asphalt, Houtcement, Dakbedekking enz. — Dordrechtse Asphaltfabriek ROODENBURG & Co. Dordrecht.
Asphalt, Houtcement, Dakbedekking enz. — N. V. Utrechtsche Asphaltfabriek v.h. firma STEIN & TAKKEN, Utrecht.
Asphalt, 1e NED. ASPHALTFABRIEK, Utrecht.
Asphalt, Houtcement, Dakbedekking, Amsterd. Asphaltfabriek „de Vesuvius”, Amsterdam.
Assurantie-Mij. tegen Brandschade „de Nederlanden van 1845” 's-Gravenhage, Kerkplein hoek Prinsestraat.
Badinrichtingen. — Th. VAN HEEMSTEDEN OBELT, Amsterdam.
Beton- en Betonijzerwerken, DE KONINK ROTTERD. CEMENT-STEENFABRIEK v/h VAN WANING & Co. Rotterdam.
Beton (Gewapend). — HOLL. MIJ. TOT HET MAKEN VAN WERKEN IN., 's-Gravenhage.
Beton (Gewapend). — F. J. STULEMEIJER & Co. Breda.
Beton (Gewapend). — P. BOURDREZ, den Haag.
Beton (Gewapend). — Koninklijke Rotterdamse Cementsteenfabriek voorheen VAN WANING & Co. Rotterdam.
Betonijzer „Kahn Systeem”, Handelmaatschappij van R. S. STOKVIS & ZONEN, Rotterdam.
Bouwstoffen. — MARTIN & Co., Amsterdam.
Bovenlichtsluiting „Flux”. — VAN DE POLL, Purmerend.
Bovenlichtsluitingen in div. systemen. LUYKE & Co., Rotterdam.
Brandkasten en Kluisdeuren. — DE LUGT & SERNE, Haarlem.
Brandkasten, Kluisdeuren en Brandkluisdeuren. J. LIPS Bzn., Dordrecht.
Brandkasten, Kluisdeuren, „Syst. Ostertag”, G. L. Schultz, Rott.
BRANDKLUISDEUREN. — Wed. P. A. SCHROOF & Zoon, Den Haag.
Brücknerplaten. — FABRIEK INDUSTRIJA. Breda.
Cement-Ijzerw. — NED. MIJ. VOOR MONIERW. Amsterdam.
Cementmastiëkdakbedekking. Handel in Bouwmaterialen van J. A. SMITS & ZONEN, Ruijschstraat 30b, d Weesperzijde, Amsterdam.

Cementijzer-Constructies enz. — H. WESTENBERG, Almelo.
Centrale Verwarming. — W. J. STOKVIS, Arnhem.
Centrale Verwarming enz. — GEVEKE & Co. Amsterdam.
Centrale Verw. en Ventilatie. — Th. v. HEEMSTEDEN OBELT, Amsterd.
Centrale Verwarming. — LUIJKE & Co., Rotterdam.
Centrale Verwarming, Ventilatie-, Wasch- en Droog-inrichtingen, H. ZIMMERMANN, Utrecht.
Centrale Verwarming. — JAN HAMER & Co., Amsterdam.
Centrale Verwarming. — Wed. J. T. HUNCK & ZONEN, Amsterdam.
Closets — Th. VAN HEEMSTEDEN OBELT, Amsterdam.
Eerste Nederl. Xyolith-Fabriek. — A. S. KEY, Rotterdam.
Electro-Technisch Installatie Bureau. — BREEDVELD & SCHRÖDER, Amsterdam.
Excelsiorplaten. — GEBRS. VAN DER VIJGH, Amsterdam.
„Flux” Bovenlichtsluiting. — VAN DE POLL, Purmerend.
Gas-, Stoom- en Waterleiding. — R. S. STOKVIS & ZONEN Leuvehaven 74-76, Rotterdam.
Gaskachels (nieuwste condensng). — OBELT, Amsterdam.
Glas in lood. — J. J. B. J. BOUVY, Dordrecht.
Gewapend beton, HUYGEN & WESSEL, Siegwartbalken, R'dam.
Gegoten geëmailleerd ijzeren waschafels — Th. VAN HEEMSTEDEN OBELT, Amst., 150 de Ruyterkade. Filiaal: 36, Rokin.
Grondboringen. — A. J. STOEL Jr. Haarlem.
Haarden. — Firma JAN JAARSA, den Haag.
Haeuslersch Houtcement. — C. F. BEER, Keulen.
HEINEKEN'S GLAZENWASSCHERIJ. Stoom Jaloezieën-, en Rolliiken-fabriek. — 's GRAVENHAGE. Driehoekjes 3 voorheen Wagenstraat 39a. — AMSTERDAM. v. d. Helststraat 1.
Houtcement- en Houtcementdakleerdakbedekking. Haensler's Houtcement. Handel in Bouwmaterialen van J. A. SMITS & ZONEN, Ruijschstraat 30 b/d Weesperzijde, Amsterdam.
Huisdeursloten — LIPS. Dordrecht.
Jalouziën. — J. F. KRONER & ZONEN, Spuistr. 246, 248, 250, Amst.
Josson-Cement. — A. E. BRAAT, Rotterdam en Amsterdam.
Keien enz. — FERD ENGERS, Amsterdam.
Kokosgipsplaten. — H. H. DE HAAN, Nijmegen.
Lengtematen, duimstokken enz. — W. J. WEISSENO, Amsterdam.
Liften. — Machinefabriek DE ZAAAN, Wormerveer.
Liften. — Th. VAN HEEMSTEDEN OBELT, Amst. (R. WAYGOOD & Co.)
Liften, Ventil., Gesm. ijzer. trappen. J. HAMER & Co., Amsterdam.
Liften. (Hydr. en electr.). — FRED. STIELTJES & Co. Amsterdam.
Liften speciaal Handkracht. — J. C. VAN STRAATEN, den Haag.
Looden en luw. glasmail privaatluidingen. — OBELT, Amst.
Luminographie en Lichtdruk, Steendr. „Senefeldr” Amsterdam.
Machinefabriek Metaal- en IJzergieterij v/h. SPOOR, WIJNVOORD & Co. 's-Gravenhage.
Montgrafiedruk. — H. J. MONDT, den Haag.
Natuursteenbewerking — G. W. HARMSEN, Amsterdam.
Parketvloeren, AUG. LACHAPPELLE, Breda.
Plafondplaten. — GEBR. MIJNLIEFF, Nijmegen.
Portland-Cement — DYCKERHOFF & SÖHNE, Amöneburg.
Präcisionsvensters en deuren. — v. d. SCHUIJT & KUNTZE, Amst.
Prisma's Luxfer. — Wm. VAN RIJN, Amsterdam.
Proefstaten Bouwmat — KONING & BIENFAIT, Amsterdam.

BOUWKUNDIG WEEKBLAD.

· ORGAAN VAN DE MAATSCHAPPIJ ·
· TOT BEVORDERING DER BOUWKUNST ·

BESTUUR VAN DE MAATSCHAPPIJ: A. SALM G.Bz., Voorzitter. W. J. DE GROOT, Vice-Voorzitter, — V. G. A. BOSCH, L. C. DUMONT, G. W. VAN HEUKELOM, D. E. C. KNUTTEL, J. A. MULOCK HOUWER, F. J. NIEUWENHUIS, B. J. OUËNDAG, J. VERHEUL Dz., P. A. WEELDENBURG.

COMMISSIE VAN REDACTIE: ED. CUYPERS,
A. SALM G.Bz., J. VERHEUL Dz.
REDACTEUR: C. T. J. LOUIS RIEBER.

BUREAU VAN REDACTIE: MARNIXSTR. 402 AMST.
BUREAU VAN ADMINISTR. HERDERSTR. 5 DEN HAAG
UITGEVERS: MOUTON & CO DEN HAAG.

INHOUD

N^o 39. 28 SEPTEMBER 1907. Het examen van Aspirant-Opzichter en Opzichter bij den dienst van Weg en Werken bij de Mij. tot Exploitatie van Staatsspoorwegen gehouden in 1906—1907. — Brandende vraagstukken. — Het 60-jarig bestaan van het Koninklijk Instituut van Ingenieurs. — Huis Lambert van Meerten te Delft. — Prijsvragen. — Inhoud van tijdschriften. — Berichten. — Personalialia. — Bureau voor plaatsing van opzichters en teekenaars. — Aankondiging en afloop van aanbestedingen. — Lijst van Fabrikanten, Leveranciers, enz. — Advertentiën. — Bij dit nummer behoort een plaat.

ABONNEMENTSPRIJS

voor Nederland: fr. p. p. / 15.— 's jaars, voor Indië en het Buitenland (bij vooruitbetaling) fr. p. p. / 17.— **PRIJS DER ADVERTENTIËN:** van 1—5 regels / 1.—, elke regel meer 20 cents Grootte letters naar plaatsruimte. — **AANKONDIGING VAN AANBESTEDINGEN** 15 ct. p. r. m. premie $\frac{3}{2}$ maal. — **ABONNEMENT VAN ADVERTENTIËN** tegen belangrijk verminderde prijzen en kosteloze opname der advertentiën in het Tijdschrift der Mij.

HET EXAMEN VAN ASPIRANT-OPZICHTER EN OPZICHTER BIJ DEN DIENST VAN WEG EN WERKEN BIJ DE MAATSCHAPPIJ TOT EXPLOITATIE VAN STAATSSPOORWEGEN GEHOUDEN IN 1906-1907.

Teneinde te kunnen voldoen aan de vele aanvragen van candidaten om examenopgave is het niet ondienstig om ze langs dezen weg aan hen bekend te maken.

Voor verdere inlichtingen vervoege men zich bij bovengenoemde Maatschappij, Afdeling Weg en Werken II, Centraal-bureaugebouw te Utrecht.

Utrecht, Juli 1907.

W. de JONG
Bouwkundige.

VRAGEN VOOR ASPIRANT-OPZICHTER 1906.

Weg en Werken.
IIe en IIIe Afdeling.

Dit examen werd gehouden in April.
Steriometrie.

1. Bewijs dat de inhoud van een regelmatige driezijdige piramide gelijk is aan $\frac{1}{6}$ van het gedurig product van twee overstaande ribben en den afstand van die ribben.

2. Van een afgeknotte regelmatige vierzijdige piramide is elke zijde van het bovenzvlak 21, die van het grondvlak 39 en de hoogte 40 cM. Bereken de oppervlakte van de doorsnede, die door een ribbe van het grondvlak en een ribbe van het bovenzvlak gaat. Bepaal ook den inhoud van het grootste der deelen, waarin het lichaam door dit vlak verdeeld wordt.

3. Een cilindervormig vat, middellijn 12 dM, heeft tot bodem een bolsegment, pijl 2 dM. Hij is 4,5 dM. hoog en bevat 4 HL. water. Hoe hoog staat het water onder den bovenrand? π. 3.1416.

4. Men maakt in een bol, wiens straal 25 cM. is een kegelvormige opening, zóó dat de as van den kegel door het middelpunt van den bol gaat en de top in het oppervlak van den bol ligt. Als de straal van de opening 20 cM. is; hoe groot is dan het overblijvende deel?

Goniometrie.

1. Bereken: Sin (a—2b). (Zonder logarithmentafel)

Gegeven Sin a = $\frac{4}{5}$ en tg b = $\frac{5}{12}$.

2. Bewijs:

$1 + \sin 2a + \cos 2a = 2 \cos a (\cos a + \sin a) = 2 \cos a \cos (45 - a) \sqrt{2}$.

re. Trigonometrie.

1. Van den rechthoekigen driehoek ABC is hoek C = 9°, ∠ A = 56° 24' 20", en de lijn AM, die ∠ A middendoor deelt 156,8 cM. Hoe groot zijn de rechthoekszijden van dien driehoek?

2. Bepaal het oppervlak van een driehoek, waarvan twee zijden 25,6 en 47,8 dM. zijn en de hoek over de grootste zijde 57° 36' 10" is.

Beschrijvende Meetkunde.

1. Bepaal den afstand van een punt tot een lijn; zie fig. 10

2. Een regelmatige vijfzijdige piramide, die met haar grondvlak (a b c d e), zie fig. 11 op het horizontale vlak staat, wordt gewenteld om de ribbe (a b) tot haar top t in een gegeven vlak (m₁ m₂) valt. Construeer de projectiën van dit lichaam in dien stand.

3. De projectiën van een driezijdig prisma, zie fig. 12, zijn gegeven. Construeer: den hoek, dien een der opstaande ribben met het verticale vlak maakt;

de hoeken, die de zijvlakken twee aan twee vormen;

den hoek, dien een zijvlak met het horizontale vlak vormt en de ware grootte van dit zijvlak.

Bouwkunde: Houtconstructie. Zie fig. 13.

Handteekenen: Gipsmodel.

Het maken van een copie op linnen; practisch werken aan de ambachtsschool; practische vragen over bouwmaterialen, hoofdzakelijk over hout, ijzer en steen.

VRAGEN VOOR ASPIRANT-OPZICHTER 1907.

Weg en Werken.

Ile en IIIe Afdeling.

Dit examen werd gehouden in April.

Steriometrie.

1. Als een bol R tot straal heeft en waarvan de inhoud door concentrische bollen in 3 gelijke deelen wordt verdeeld, hoe groot zijn dan de stralen dezer bollen en hoe groot is het oppervlak van den kleinsten bol?

2. Bereken het gewicht van een gegoten ijzeren bak, waarvan vorm en afmetingen zijn voorgesteld in figuur 1.

S. g. gietijzer: 7.2.

π 3,14.

De maten zijn uitgedrukt in c.m. Het gewicht moet uitgedrukt worden in KG. nauwkeurig.

3. Van eene regelmatige 12 zijdige pyramide wordt gevraagd de inhoud en het buiten oppervlak te bepalen, als de straal van den omgeschreven cirkel van het grondvlak = R. en de hoogte = H. is.

4. Van een prisma is het grondvlak een gelijkzijdige driehoek, waarvan de zijde = 13 c.M. is. De opstaande ribbe is 25 c.M. Gevraagd de inhoud te berekenen, wanneer bekend is, dat de ribben een hoek van 60° met het grondvlak maken.

Goniometrie.

1. Bewijs: $2(1 - \sin a) - \frac{\sin 2a + \cos 3a}{\cos a} = (1 - 2 \sin a)^2$.

2. Bereken zonder logarithmentafel $\cos 15^\circ$.

Trigonometrie.

1. Van een paal, waarvan de voet niet toegankelijk is, moet de hoogte worden gemeten. Hiertoe wordt een instrument opgesteld in een punt A en de hoek gemeten waaronder de top gezien wordt. Deze hoek is groot 24° 13' 40". Vervolgens wordt het instrument opgesteld in een punt B, dat zich bevindt in het verlengde van den lijn die A met den voet van den paal verbindt. De afstand AB = 10 M. De hoek, waaronder de top van den paal in B gezien wordt is 18° 38' 58".

Gevraagd: de hoogte van den paal te berekenen.

(De hoogte van het instrument is 1,50 M.)

2. Bereken de hoeken van een driehoek, waarvan de zijden zijn: a. = 120,8 cm., b = 305,6 cm., c = 333,2 cm.

Beschrijvende Meetkunde.

1. Construeer op een lijn, de punten welke op een gegeven afstand van een bepaald punt verwijderd zijn. Zie fig. 2.

2. Gegeven zijn de projecties van een driehoek. Construeer de projecties van het middelpunt der omgeschreven cirkel. Zie fig. 3

3. Een regelmatige zeszijdige piramide rust met haar grondvlak op het horizontale proj. vlak.

Construeer de doorsnede van een gegeven vlak met dit lichaam en bepaal van deze doorsnede de ware grootte. Zie fig. 4.

Bouwkunde: Houtconstructie. Zie fig. 14—17;

IJzerconstructie. Zie fig. 8, 9, 15.

Handteekenen: Houten zuil en kussenblok.

Het maken van copie op linnen; practisch werken aan de ambachtsschool, zie fig. 16. Practische vragen over bouwmaterialen, hoofdzakelijk over hout, ijzer en steen.

VRAGEN VOOR OPZICHTER 1906.

Weg en Werken.

Ile Afdeling.

Vak 1. Landmeten en waterpassen.

1. Welke zijn de benodigdheden voor de opmeting van het

lengteprofiel van een gedeelte spoorweg tusschen twee stations?

Wat zult ge als punt van uitgang kiezen?

Op welke wijze is contrôle te verkrijgen?

Welke zijn de voorwaarden van regeling van een waterpas instrument?

Waarom moet bij voorkeur uit het midden worden gewaterpast?

2. Op het terrein zijn twee elkaar snijdende lijnen uitgezet, evenwel zoo dat het snijpunt onbereikbaar is. Hoe zou op het terrein de hoek tusschen die lijnen kunnen bepaald worden?

Indien de hoek tusschen die twee lijnen bekend is, wordt gevraagd hoe een boog van bepaalden straal ter verbinding van die lijnen kon worden uitgezet?

3. Van het op bijgaande tekening (zie fig. 5) aangegeven terrein moet de oppervlakte worden opgemeten. Indien ge om de een of andere reden het terrein binnen de omgrenzing niet kunt betreden, hoe zult ge dan daarbij te werk gaan? Trek in de figuur de hulplijnen, die ge ten behoeve der meting op het terrein zoudt uitzetten en bereken de oppervlakte.

Vak 2. Kennis van Bouwstoffen.

1. Geef eene korte opsomming van de verschillende soorten kunststeen en natuurlijke steen, die hier te lande het meest gebruikt worden, en noem van elk de meest voorkomende toepassingen.

2. Noem eenige toepassingen van beton en geef op welke soorten in de verschillende gevallen te gebruiken zijn, en de samenstelling ervan.

Voor welke constructiën in de burgerlijke- en waterbouwkunde is betonijzer toe te passen.

3. Welke zijn in de bouwkunde de meest gebruikelijke houtsoorten?

Welke moeten daarbij gebezigd worden voor:

a. fundeeringen, b. beschoeiingen, c. remmingwerken, d. kappen e. bintlagen, f. binnenbetimmering, g. buitenbetimmering.

4. Welke materialen voor dakbedekking zijn u bekend? (natuurlijke en kunstmatige) (metalen en niet metalen). Welke worden bij vlakke, welke bij steile en welke bij gebogen dakvlakken gebezigd?

5. Welke materialen worden in de burgerlijke bouwkunde gebruikt voor:

a. dakgoten, b. afvoerpijpen, c. zinkputten, d. regenbakken, e. leidingen.

Geef bij elk onderdeel op welke materialen gij het meest aanbevelenswaardig vindt met opgaaf van redenen.

6. Volgens welke twee methoden kan ijzer roestvrij gemaakt worden? Waarop is bij het roestvrij maken te letten? Wat is het vóór en tegen dier twee methoden?

Hoe kan ijzer tegen roesten beschermd worden?

Vak 3. Algemeene Bouwkunde.

1. Geef schetsen van de u bekende wijze van fundeeren voor een gebouw en geef voor elk geval schetsmatig den toestand van den grondslag, waarvoor de gekozen fundeering toepasselijk zou zijn.

2. Teeken voor bijgaanden plattegrond, zie fig. 6, de houten bintlaag met raveeling op schaal 1 à 20.

De vloer moet een belasting kunnen dragen van $\pm 400 \text{ KG/M}^2$.

Geef details van de raveeling op schaal 1 à 5. Maten inschrijven.

3. Detailleer van bijgaande getrokken ijzeren kap, zie fig. 7, de knooppunten A, B en C op schaal 1 à 5.

Vak 4. Burgerlijke Bouwkunde.

1. Te teekenen op schaal 1 à 20, voor de wachtkamer van een station, in aanzicht, doorsnede en plattegrond:

a. een muurvlak met een houten lambrisering, waarin zich in het midden een schoorsteen bevindt.

b. een dergelijk muurvlak waarin zich in het midden boven de lambrisering een driedeelig raam bevindt.

De muren welke met spouwen zijn te bewerken zijn lang 7 M. en hoog 4 M.

De nieuwe muurvlakken naast den schoorsteen elk te betimmeren met een bord voor groote aanplakbiljetten.

Datailleer het raamkozijn met de lambrisering.

2. Teeken op schaal 1 à 10 een houten schuifdeur wijd in den dag 2,50 M. en hoog 2,50 M. voor een goederenloods.

Geef details van de ophang- en de rolinrichting.

Vak 5. Spoorwegbouw, baan en station.

1. Teeken op schaal 1:50 een dwarsprofiel van een te maken spoorweg met dubbel spoor met sporen, ballastbed en afsluiting (veekeerende).

Hoogte maaiveld $1,50 \div$ spoorstaafhoogte (B.S.)

Laagste waterstand $2,50 \div$ B.S.

De geaardheid der samenstellende deelen op de teekening door bijschijving aan te geven.

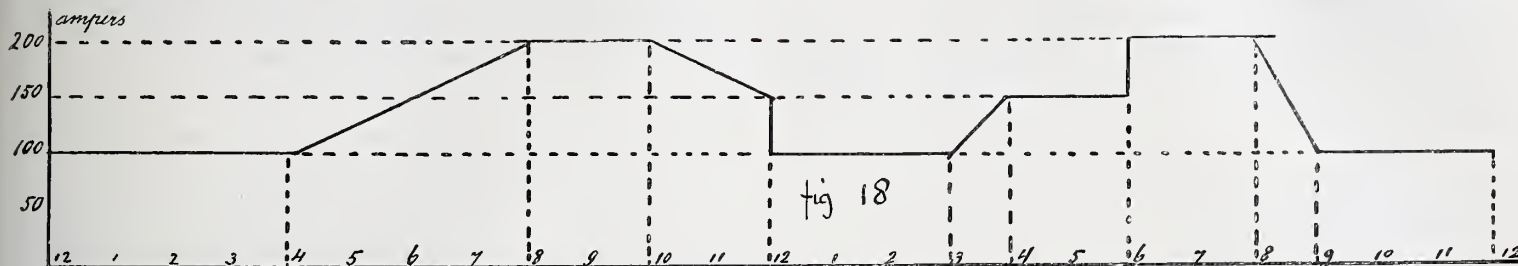

2. Teeken op schaal 1 à 50 een houten hulpbrug voor enkel spoor, geschikt voor een wegonderdoorgang, wijd in den dag 4 M., vrije hoogte onder de brug 3 M.

De aansluiting van de hulpbrug aan den aardenbaan geschiedt met taluds die overbrugd worden.

Plattegrond, lengte- en dwarsdoorsnede gevraagd.

3. Welke inrichtingen moeten voor den dienst van den spoorweg aanwezig zijn op een station waar een locomotiefdepôt gevestigd is.

Vak 6. Spoorwegbouw, bovenbouw.

1. Teeken op schaal 1:10 de bevestiging van den spoorstaaf op den broekbalk van een draaibrug.

2. Teeken op schaal 1 à 20 een dwarsdoorsnede van een rolwagenspoor. De lengte van den rolwagen bedraagt 8 M. Bovenkant spoorstaaf van het rolwagenspoor ligt $0,30 \div$ B.S. ter plaatse.

3. Geef op schaal 1 à 5 details van een tongwortel voor stoeltongbeweging. Profiel 33.7 KG. of N.O.L.S.

Vak 7. Ontwerpen en rapporteeren.

1. Voor een station ligt een laag perron lang 100 M. Tusschen het eerste, langs dit perron loopende spoor en het tweede spoor moet een tussenperron gemaakt worden. Daarbij moet gezorgd worden, dat het tussenperron over deszelfs geheele lengte van af het bestaande perron, over het ballastbed van het eerste spoor goed voor de reizigers bereikbaar is. De constructie van het tussenperron moet, tenminste in hoofdzaak uit oude dwarsliggers bestaan.

De afstand der 1e en 2e sporen bedraagt 5 M.

Ontwerp en begroot de te maken werken, het ontwerp toe te lichten met schetsen op maat.

2. Breng rapport uit over een door u te kiezen spoorweg-ongeval op uwe sectie, waardoor de dienst tijdelijk moest worden gestaakt, met vermelding van al de door u genomen maatregelen.

Vak 9. Wetten en Reglementen.

1. Welke wettelijke bepalingen bestaan er omtrent afsluiting, bewaking en verlichting van overwegen en waar zijn die bepalingen te vinden?

2. Van een werk uit te voeren krachtens art. 20 der spoorwegovereenkomst wordt door den aannemer gevraagd vervoer tegen het tarief van $f 0,009$ per ton-kil. voor steigerhout en kruiwagens. Wat moet hieraan gedaan worden?

3. Teeken het profiel van vrije ruimte met inschrijving van maten.

4. Geef een korte omschrijving van de organisatie der Maatschappij in het algemeen en van den Dienst van Weg en Werken in het bijzonder.

5. Vermeld de hoofden van de Exploitatier rekening van den Dienst van Weg en Werken.

VRAGEN VOOR OPZICHTER 1906.

Weg en Werken.

IIIe Afdeling.

Vak 1. Toegepaste natuurkunde.

1. Een dynamo levert gedurende 24 uur onder een spanning van

110 Volt stroom aan een net. Het stroomverbruik is hieronder grafisch weergegeven, fig. 18. De dynamo wordt gedreven door eene stoommachine welke per uur en per Tk. effectief 2 KG steenkool verbruikt. Wanneer het rendement der dynamo gemiddeld op 80% wordt aangenomen, terwijl door de overbrenging der beweging van stoommachine op dynamo 5% arbeid verloren gaat, hoeveel bedraagt dan de hoeveelheid steenkool gedurende deze 24 uur verbruikt.

2. Een Shuntmotor voor gelijk stroom heeft een stroomverbruik, dat varieert tusschen 40 en 60 Ampères bij eene klemspanning van 110 Volt. Deze motor moet tijdelijk dienst doen in een net van 230 Volt bedrijfsspanning. Het schakelbord van den motor wordt hiertoe verbonden met de rails van het hoofdschakelbord met tusschenvoeging van een vasten en een veranderlijken weerstand.

a. Hoe groot moet de vaste en hoe groot moet de veranderlijke weerstand genomen worden, opdat men de klemspanning van den motor steeds op 110 Volt kan houden?

b. Hoe zoudt gij op eene doelmatige, eenvoudige wijze dien vasten weerstand samen stellen, en welke overwegingen leiden u hierbij?

3. Op een seinhuis moeten twee elektrische klinken, elk in verbinding met een pedaal, aangesloten worden op een zelfde batterij. De elektrische klinken moeten gelijktijdig vrij gemaakt kunnen worden, waartoe elke klink een minimum stroomsterkte van 100 miliampères vereischt. De totale lengte der stroomketen van de eene klink bedraagt 120 M., van de andere 360 M. Voor de leidingen is gebruik gemaakt van bronsdraad van 2 mm.² doorsnede. Men vraagt:

a. eene passende batterij te bepalen, bestaande uit Meidinger-elementen;

b. de sterkte van den batterijstroom, wanneer de pedalen gelijktijdig gedrukt worden.

Hierbij is gegeven: Weerstand van een elektrische klink 25 Ohm; geleidingsweerstand van bronsdraad $\frac{1}{60}$ ste Ohm; inwendige weerstand van een Meidinger-element 8 Ohm; electromotorische kracht van een Meidinger-element 1 Volt., zie fig. 19.

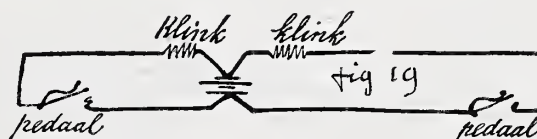

4e. Bij het stellen eener machine, wegende 6000 K.G. moet deze tegen eene helling van 30° opgesleept worden. Hiertoe wordt gebruik gemaakt van een differentiaaltakel, waarvan de middellijn der kopschijven resp. 20 en 22 cm. zijn. De wrijvingsverliezen in dit takel bedragen 50%, terwijl de wrijvingscoëfficiënt tusschen machine en hellend vlak 0.3 is.

Men vraagt de grootte der kracht, welke aan het halende part der takel moet werken voor het opheffen der machine.

Vak 2. Bouwstoffen.

1. Welke soorten menie kent gij? Wanneer en hoe verwerkt gij ze?

2. Wat gebruikt men als smeermateriaal:

a. voor glijdstoelen van wissels.

b. voor schijvenstoelen.

c. voor kettingen.

d. voor wisselsperren.

e. voor bloktostellen.

3. welke soorten van olie zijn in de electriciteitsfabrieken, in de seinlantaarns en voor het aanmaken van verfstoffen in gebruik?

4. Welke materialen zijn u bekend, geschikt ter verpakking van:

a. den zuiger eener stoommachine.

b. de zuigerstangen eener stoommachine.

c. stoompijpen.

d. waterpijpen.

5. Welke pijpbevestigingen tegen warmteverlies zijn u bekend; hoe beschermt gij uitwendig water- gas- en stoompijpen tegen roest?

6. Op welke wijze keurt gij getrokken ijzeren gasbuizen en hoe onderzoekt gij een gasleiding op dichtheid? Hoeveel bedraagt ongeveer het gasverlies, per uur en per 100 M. pijp bij de Maatschappij gebruikelijke leidingen, bij deze proef toegestaan?

7. Welke deelen eener handelinrichting, model Siemens en Halske, zijn meest aan slijtage onderhevig?

8. Hoe zoudt gij onderzoeken, of in een gebouw de elektrische geleidingen, dienende tot voeding van gloeilampen, voldoende geïsoleerd zijn?

9. Geef de samenstelling op van een Meidinger- en van een Leclanché element.

10. Hoe worden kousjes voor gasgloeilicht uitgegloeid?

Vak 3. Kennis van werktuigen.

1. a. Geef een schets van den stroomloop in een Shuntmotor voor gelijkstroom en verbindt dezen motor onder toevoeging der noodzakelijkste hulptoestellen met de rails van een hoofdschakelbord. De beteekenis der hulptoestellen is in het kort toe te lichten.

b. Geef schetsmatig aan op welke wijze de lagers van een motor of dynamo van moderne constructie gesmeerd worden.

2. Beschrijf aan de hand van de u verstrekte tekening de werking en het doel van een electrisch slot met wisselende sluiting, dat gekoppeld is aan een seinhandel.

3. Geef een korte beschrijving, door schetsen toegelicht, van enkele inrichtingen om den waterstand in een stoomketel te controleeren en om het verbranden der vuurgangen te voorkomen.

Vak 4. Algemeene Werktuigbouwkunde.

1. In een stations-gebouw moet een 12 voudige linealenkast door middel eener console-constructie tegen een éénsteensch muur opgesteld worden. Op deze linealenkast is een 10 voudig bloktoestel gemonteerd, hetwelk met de daartoe gebruikelijke hijschikrichting van de linealenkast verwijderd moet kunnen worden.

Aan de hand der gegevens, op de bijlage aangegeven, hier voor een doelmatige constructie te tekenen op schaal 1 à 10.

2. Aan een steenen seinhuis is een schijvenbak uit te metselen, waarvan de binnenwerksche afmetingen op de bijlage zijn aangegeven. Teeken (schaal 1 à 10) dezen bak met het noodige ijzerwerk voor de bevestiging der schijvenstoelen en voor de afdekking van den put. (Met de gaten tot het doorlaten der trekdraden behoeft geen rekening te worden gehouden.)

Vak 5. Wissel, seinrichtingen en telegraaf.

1. (voor candidaat 7). Beschrijf aan de hand van de u verstrekte teekeningen de handelingen, welke op station Hengelo moeten verricht worden bij binnenkomst van een trein van Oldenzaal over spoor 1 in spoor 2.

Beschrijf den weg door den electrischen stroom gevolgd bij het verrichten der noodige handelingen met de blokvensters voor bovengenoemden trein. Hiertoe zijn op de tekening, waar noodig, letters te plaatsen.

1. (voor candidaat 6.) Beschrijf aan de hand van u verstrekte teekeningen de handelingen, welke op station Ede moeten verricht worden voor een doorrijdenden trein over spoor 1.

Beschrijf den weg door den electrischen stroom gevolgd bij het verrichten der noodige handelingen met de blokvensters voor bovengenoemden trein.

Hiertoe zijn op de tekening, waar noodig, letters te plaatsen.

2. Geef op bijgaand blanco schema van een telegraaftoestel voor ruststroom met relais de noodige draadverbindingen aan en schakel dit toestel als tusschenpost in een lijn.

3. Schets een geheel Engelschewissel en geef aan op welke wijze bij parallelbeweging de tongen te koppelen zijn:

a. aan de eene zijde aan een wisselsteller S. S.;

b. aan de andere zijde aan een wisselsteller S. S. S.

Vak 7. Het ontwerpen en rapporteeren.

1. Breng rapport uit over een deraillement op een station uwer sectie en betoog daarbij, dat het ongeval een gevolg is van een te voren opengereeden wissel.

2. Gij ontvangt na afloop dienst bericht van het omwaaien

van een afstand seinpaal. Breng hierover rapport uit, met vermelding van de genomen maatregelen.

3. Breng rapport uit over een ongeval aan een van uw personeel overkomen: a op de baan, b op de stations, met mededeeling welke maatregelen, ook in verband met de ongevallenwet, door u werden genomen.

4. Teeken op bijgaand plan de gasleiding noodig voor de daarop aangegeven branders en gasconforen. Begroot de kosten van aanleg der door u ontworpen leidingen, ornamenten, enz, en geef aan hoe de verrekening zal moeten geschieden.

Vak 9. Wetten en Reglementen.

1. Wat weet gij van de wettelijke bepalingen:

a. omtrent standwissels, uitlooppipen, waterkranen, beveiliging stations, bruggen, spoorwegaansluitingen;

b. omtrent telegraaf, te weten bestemming der draden, aanvang en einde van den dienst, klassen der telegrammen, telegram-circulaires, behandeling der toestellen en batterijen en storingen.

2. Teeken het profiel der vrije ruimte met hoofdafmetingen:

a. op de baan;

b. op de stations.

3. Geef een korte omschrijving van de organisatie der Maatschappij in het algemeen en van den Dienst van Weg en Werken in het bijzonder.

4. Vermeld de hoofden der Exploitatier rekening van den Dienst van Weg en Werken.

5. Wat weet gij omtrent het geven van het tijdsein en de behandelingen der uurwerken op de stations.

BRANDENDE VRAAGSTUKKEN.

In deze rubriek stellen wij ons voor af en toe, wanneer daartoe aanleiding bestaat, vraagstukken te bespreken, die, voor de beoefenaars der bouwkunst van belang zijn en waarmede de openbare meening zich bezig houdt.

Als eerste vraagstuk kiezen wij dat der tegelpaneelen van de Amsterdamsche Beurs, welke versierselen sommigen willen verwijderen, anderen behouden. De partijen staan tegenover elkander, ieder poogt gronden aan te voeren, om haar meening te rechtvaardigen.

Het is wel eens meer voorgekomen, dat wat tot versiering van een openbaar gebouw werd aangebracht, niet ieders instemming had. Als een voorbeeld uit Nederland kan worden genoemd de schilderij van Rembrandt, die verleden jaar te Leiden was tentoongesteld en die bestemd was voor de Burgemeesterskamer van het in 1655 ingewijd Stadhuis te Amsterdam. Maar het stuk heeft daar geen plaats gekregen, omdat Burgemeesteren de voorkeur gaven aan de schilderij van Jan Lievensz., die men nog boven den schoorsteen van het vertrek ziet.

In de 17e eeuw had de openbare meening nog geen gelegenheid zich te doen gelden. Burgemeesteren beschouwden zoowel bouw als versiering van het Stadhuis als een zaak, die alleen hen aanging, daar zij zelfs de Vroedschap slechts voor den vorm raadpleegden en zij dit lichaam lieten besluiten wat hun goedgeacht.

Zoo is het dan ook niet bekend, waarom de schilderij van Rembrandt is afgekeurd. Het kan zelfs mogelijk zijn, dat het stuk maar een schets is, die gemaakt werd, omdat de schilder, toen in moeilijke omstandigheden, een goedbetaalde bestelling hoopte te krijgen.

Ook weet men niet, of bij het bestellen der schilderijen ter versiering van het Stadhuis een vast plan is gevolgd. Slechts dit is zeker, dat Jacob van Campen zich na 1654 niet meer met het Stadhuis heeft ingelaten en derhalve dit plan, zoo het bestaan mocht hebben, niet heeft aangegeven.

Tegenwoordig wordt Rembrandt als den grootsten Nederlandschen schilder der 17e eeuw beschouwd. En heel wat bezoekers der Leidsche tentoonstelling van verleden jaar hebben het betreurd, dat Rembrandts schilderij niet is geplaatst geworden in de kamer, waarvoor zij werd vervaardigd.

Maar de 17e eeuw oordeelde anders; die achtte de kunst van Lievensz. en de tot klassicisten geworden Ferdinand Bol en Govert Flinck beter in overeenstemming met de architectuur van Van Campen, dan de kunst van Rembrandt. Als wij bedenken dat Van Campen als schilder zelf classicist was, en dat hij voor de versiering der Oranjezaal in den Haag Vlaamsche schilders aan het werk zette, dan behoeven wij er niet aan te twijfelen, dat ook hij Rembrandt niet zou gekozen hebben.

Het is misschien wat gewaagd, de kunst van vroeger en die van heden in één adem te noemen, doch wij doen het, om de overeenkomst en het verschil tusschen voorheen en thans te kunnen laten uitkomen.

Ook nu heeft een schilder tafereelen voor een monumentaal gebouw gemaakt, die niet ieders instemming vinden. Ditmaal staan echter zoowel stadsregeering als bouwmeester aan des schilders zijde en komt de afkeuring uit het publiek.

Horatius en Multatuli hebben gezegd, dat zij, als kunstenaars, het publiek verachtten. Zij hebben daarvoor hun goede gronden gehad. Als het publiek wederkeerig van hen niet gediend was, dan kon het dit toonen, door hun werken noch te koop, noch te lezen.

Maar het is te begrijpen, dat het Amsterdamsche publiek, dat de tegeltafereelen van Toorop betaald heeft en er niet mede ingenomen blijkt, die kunstwerken wil verwijderd hebben. Men heeft het van zekere zijde den heer Posthumus Meyjes, die zich als raadslid tot tolk van het publiek maakte, kwalijk genomen, dat hij het voorstel tot verwijdering deed.

Of die paneelen mooi of leelijk zijn — pas het nageslacht zal daarover kunnen oordeelen. De afkeuring van velen der thans levenden beduidt al even weinig als het ophemelen, dat enkelen van hen doen. Maar de vraag, of die paneelen in het gebouw al dan niet passen, kan reeds thans besproken en beantwoord worden.

Voor één der voorstellingen, aan het Nieuwe Testament ontleend, moet het antwoord beslist ontkennend luiden. Zelfs in den tijd, toen het Roomsche Katholieke geloof het eenige van Europa was, zou men in een wereldlijk gebouw zulk een voorstelling niet geduld hebben.

Toen Pietro Perugino het Collegio del Cambio, de zaal waar de geldwisselaars van Perugia bijeenkwamen, kreeg te beschilderen, ontleende deze meester, die anders altijd gewijde tafereelen maakte, zijn stoffen aan de mythologie. Toorop zou wel gedaan hebben, het voorbeeld van Perugino te volgen.

Het is nog niet te zeggen, welk onthaal het voorstel van den heer Posthumus Meyjes bij den Gemeenteraad van Amsterdam zal vinden. De dagbladen gaan nog steeds voort met het plaatsen van ingezonden stukken. Wij gelooven dat het publiek, hetwelk maar zelden in zaken, die de kunst raken, belang stelt, zich over de tegelpaneelen zoo druk niet zou maken, als het niet door één daarvan geërgerd werd.

Hoe de beslissing ook valt, de strijd van thans kan zijn nut hebben, indien zij, die later openbare gebouwen te stichten krijgen uit het gebeurde de leer trekken, dat niet elke versiering daar op haar plaats is, en dat men slechts verbittering wekt, wanneer men een deel van het publiek in zijn godsdienstige gevoelens kwetst.

HET ZESTIGJARIG BESTAAN VAN HET KONINKLIJK INSTITUUT VAN INGENIEURS.

Delft, 21 September 1907. In het mooie Delft, oud heerlijk stadje met de schilderachtige smalle grachtjes, de steenen boogbrugjes, de intieme oude geveltjes en de trotsche, schoone bouwwerken ons terugvoerend in gedachten naar de tijden van bewust- en onbewusten kunstzin — van fijn voelen — van rustigen arbeid en ook van rijkdom, daar kwamen dezen dag samen de velen, die te samen wilden herdenken den geboortedag van het Kon. Instituut van Ingenieurs, die uiting wilden geven aan gevoelens van dankbaarheid voor het groote voorrecht in Nederland te mogen bezitten eene krachtige vereeniging van beoefenaars der technische wetenschappen, waar leering en bezieling van zou uitgaan, voor de velen die mochten arbeiden in ons eigen land, en voor hen, die hun werkkring zochten in den vreemde en verre gewesten.

En van alle kanten daagden ze op — oude en jonge feestgasten — met gulheid en blijden lach elkander begroetend, de dagelijksche vrienden en de vrienden van ouden datum, in lange jaren niet gezien, vrienden, kennissen en makkers uit lang verstreken tijd, die samen hadden gedeeld onbezorgde levensvreugde, samen hadden geleefd mooie, jonge idealen, waar de adem van het werkelijke leven nog niet over heen was gegaan.

Gelukkig was daarom het denkbeeld als plaats van feestviering gekozen te hebben het stedeke Delft, bindend de meeste leden van het Instituut, hun schenkende, al was 't voor een dag, de illusie van het goede oude, van verjonging, van bijna niet weg te zijn geweest.

Kleurig wapperden de vele vlaggen in het opwekkende morgenlicht en braken ze de tonige oude huizenblokken en het groen der boomen aan den rand der grachtes.

Alles stroomde in ééne richting naar de Stads Doelen, waar in de Groote Concertzaal — een nieuwe, groote ruimte, aan velen onbekend — de ontvangst en vergadering zou plaats hebben.

De groote zaal was grootendeels gevuld. Steeds luider stegen de gesprekken, steeds uitbundiger werd de toon, toen om kwart na elf de Voorzitter van het Kon. Inst. van Ingenieurs — de heer Cluysenaer — den leden verzocht den Rector-Magnificus der Technische Hoogeschool, Prof. dr. Hoogewerff, in de gelegenheid te stellen het Instituut te begroeten.

Weer te geven de woorden waarin dat geschiedde — ook het antwoord van den Voorzitter — op die ontvangstrede die zoo warm klonk, zoo trotsch stemde toen beschreven werd wat de invloed was geweest, die uitging van de oude, dierbare Polytechnische School, wat zou moeten worden de kracht en het hooge dat in de toekomst zou komen van de Technische Hoogeschool — stichting van Minister Kuyper — en degenen die met hem streden voor de vrijmaking van het technisch Onderwijs te Delft uit de knellende banden der wet op het Middelbaar onderwijs, het zou te ver voeren, het zou overmoed zijn, omdat het geheel en de toon niet ware te vertolken, omdat een deel of verkorting zou geven een slecht en onvolkomen beeld.

Onder hooge, waardige stemming opende na die woorden de Voorzitter de algemeene vergadering, handelde af met bewonderings- en aanbevelenswaardige vlugheid de verschillende op de agenda voorkomende punten, die niet geheel pasten in het kader dezer bijeenkomst; deed door den Secretaris voorlezen de brieven van gelukwensching, van den ouden heer Piepers, oprichter van het Inst., van het Bestuur van de Vereeniging van Delftsche Ingenieurs, van de Mij. tot Expl. van S.S., van den heer Leemans, van den Senaat v/h Delftsche Studenten Corps, en verleende het woord aan den heer van Heukelom, die namens het Bestuur van de Mij. tot Bev. der Bouwkunst gelukwenschen uitsprak, die verzekering gaf van de warme belangstelling, die deze Maatschappij koestert voor den bloei en het welzijn, voor een schoone toekomst van het Kon. Instituut, die met ingenomenheid herdacht de oprichting van de Vakafdeeling o.m. gewijd aan Bouwkunde, omdat ongetwijfeld in het Instituut de behandeling van onderwerpen van bouwkundigen aard — zou wekken bij den ingenieur, met gevoel voor bouwkunde, tevens warmte en liefde voor bouwkunst, voor kunst, voor het schoone in 't algemeen, hetgeen diende aangewakkerd omdat het schoone, evenals in een gebouw, zou zijn te brengen overal en in alles: in een brug, een sluis, een werktuig, in een schip. En dan rees de meening, dat waar de ingenieur zich onvoldoende mocht achten voor de aesthetische zijde der opgaven, dat dan even als in het buitenland samenwerking zoude plaats vinden tusschen ingenieur en architect, tusschen wetenschap en kunst. In het feit dat het Instituut op dezen dag van feestviering behoefte gevoelde na de vergadering te bezoeken de nieuwe inrichtingen der Technische Hoogeschool, de inrichtingen der wetenschap, en ook die van kunst en kunstnijverheid in het heerlijk artistieke Delft, lag een belofte voor de toekomst.

Daarna de rede van den Voorzitter.

In krachtig, klankvol geluid werd gegeven de geschiedenis, de geheele ontwikkeling, het streven en werken van het Instituut, van hetgeen op technisch gebied, hier en in den vreemde door den Nederl. ingenieurs in de laatste jaren was tot stand gebracht; kwam het oordeel van hetgeen de ingenieur in de wereld moest en zou zijn; wat in het sociale leven zou zijn de positie, de plicht van hem tegenover werkgever, tegenover den werkman, kwamen sociale beschouwingen over kapitaal en arbeid, en met verbluffende volledigheid, niets vergetende, alles aanstippende, niet in onderdeelen maar juist voldoende om te zijn herdacht en tot waarde gebracht; volgde het een 't ander, boeiend elk een, zoodat voor de talrijke leden in hun verschillende levensopvatting geen gedachte, geen zin, geen woord verloren ging en aan het einde stormachtige toejuiching bewees dat het gesprokene diep was gevoeld, dat bewondering was gerezen in de harten van allen voor den krachtigen Voorzitter op jaren, over wien vele stormen waren heengegaan, die met diepen blik had gezien en ook gekend het leven, die nu ouderen medevoerde om met hem te gaan vooruit naar het licht, steunende op rijke ervaring, op kennis van hetgeen is, en wenkend de jongeren, die in hun dartelen overmoed, meenden ondervinding te kunnen missen, meenden te omvatten, waar eerst gevoeld, geleefd, geleden moest worden.

Moge nog velen deze rede lezen, herlezen!

Moge nog vele jaren het Instituut van Ingenieurs zich kunnen beroemen dezen Voorzitter te bezitten!

Het gebruikelijke „broodje” versterkte de leden, die zich in den middag verspreidden in bandelooze, losse groepen, zich behevend naar de verschillende gebouwen van onderwijs, naar de tijdelijke houten barakken, gebouwd om spoedig tegemoet te komen aan de wanhopige toestanden geboren door plotselingen toename van het aantal studenten en schrikbaarlijke overbevolking der oude gebouwen dat bevreemding, ontzetting baarden, naar de merkwaardige verzameling scheepsmodellen met beschrijvingen van den Ingenieur E. van Konijnenburg, naar de gezellige teekenkamers van Prof. Sluyterman, naar de ateliers van Jan Schouten, naar de werkplaatsen der Artillerie, naar de fabriek van Braat, het hoofdgebouw der Gist- en Spiritusfabrieken, enz. — en dankbaar werd daarbij gebruik gemaakt van de belangwekkende en heldere voorlichtingen in druk verstrekt door de heeren Weissman, Hartman, e. a.

Toen sloot een feestmaaltijd waar bijna twee honderd leden aanzaten, waar vreugde en vriendschap heerschte, den dag — en plukte Jan Schouten nieuwe lauweren, als ontwerper van de eeuwig oorspronkelijke en smaakvolle versiering van tafel en feestzaal.

*) Het is te hopen, dat de Redactie gelegenheid heeft en ruimte vindt om in een volgend Bouwkundig Weekblad de volledige Rede van den heer Cluysenaer af te drukken

„HUIS LAMBERT VAN MEERTEN” TE DELFT.

Wanneer dit blad verschijnt zal de plechtigheid plaats hebben van de overdracht door de Vereeniging „Huis Lambert van Meerten” aan den Staat der Nederlanden, waartoe Z. E. de Minister van Binnenlandsche Zaken overkomt en bij welke gelegenheid de heer J. L. Schouten de feestrede zal uitspreken: waarin de vraag zal worden behandeld: „Welke is de beteekenis van het Huis Lambert van Meerten voor de kunst en de kunstnijverheid.

Als bekend mag worden verondersteld, dat het de bedoeling der schenkers niet alleen is, dat in dit gebouw een verzameling hoofdzakelijk van oude kunstnijverheid zal worden aangelegd, bestemd om den kunstzin te helpen opwekken en ontwikkelen van hen die studeeren aan de Technische Hoogeschool, doch ook voor allen die voorlichting wenschen omtrent alles wat in verband staat met „Kunst” in den ruimsten zin van dit woord.

Door een wijziging in de Statuten blijft de Vereeniging voortbestaan en acht haar taak niet als afgelopen. Zij benoemde een commissie in hoofdzaak bestaande uit leden van het Bestuur der Vereeniging die voeling zal houden met de Directie van het Museum „Huis Lambert van Meerten” en die in de toekomst nog veel zal kunnen doen om het steeds meer aan zijn doel te doen beantwoorden. In de eerste plaats door met de leiders samen te werken, in de tweede plaats door de aanvankelijk zeker vrij bescheiden collectie aan te vullen door aankopen, die aan het in Museum in bruikleen kunnen worden gegeven.

In de Nos. 30, 31 en 32 van het Bouwkundig Weekblad 1905 verschenen achtereenvolgens afbeeldingen met toelichtende beschrijving van dit artistiek gebouw, destijds volgens het ontwerp van de heeren J. L. Schouten en A. Le Gomte gebouwd, in den staat zooals het bewoond werd door den eigenaar wijlen den Heer Lambert van Meerten.

PRYSVRAGEN

PRIJSVRAGEN *uitgeschreven door de Fabrieken van nageperste en andere Steenen, voorheen Fr. van de Loo Sr. te Dieren.*

De Jury heeft de navolgende bekroningen toegekend.

Prijsvraag I. Het ontwerp van een gevel voor een dubbel woonhuis in een straat van 15 M. breedte.

Eerste prijs niet toegekend. Tweede prijs verhoogd tot f 250.— aan het ontwerp motto: „ . Derde prijs verhoogd tot f 100.— aan het ontwerp motto: Denkt al eer gij doende zijt en doende denkt nog. Terwijl aan de navolgende drie ont-

werpen met de motto's Industrie, 26 Augustus en Toekomst? elk eene eervolle vermelding met f 50.— is verleend.

Prijsvraag II. Het ontwerp van eene vestibule met portaal voor eene villa.

Eerste prijs niet toegekend. Tweede prijs f 150.— aan het ontwerp motto: P. L. S.

Prijsvraag III. Het ontwerp van eene travee eener dorpskerk. Eerste en Tweede prijs niet toegekend. Derde prijs f 50 — aan het ontwerp motto: Wapen (geteekend).

INHOUD VAN TIJDSCHRIFTEN

De Opmerker, 21 September 1907. *Hulde aan Jacob van Campen*; beschrijving van de herdenking van den tweehonderdvijftigjarigen sterfdag van Jacob van Campen, in de Groote-Kerk te Amersfoort. *Geit of Kool?*; over het voor en tegen van het bewaren of verwijderen van oude muurschildering, naar aanleiding van een schrijven van G. D. Y. in het Bulletin des Metiers d'Arts over de oude beschilderingen in de Oude Kerk te Amsterdam. *Indrukken van het Congres*; een korte bespreking van het tweede Congres voor Ambachtsnijverheid, meer bepaald het leerlingwezen en aanbestedingen betreffende. *Vervolg van Aanbestedingen.*

Architectura, 21 Sept. *Interieur-kunst op den Haagschen Kunstkring* door W. Kromhout Czn.; een waardeerend verslag der tentoonstelling van uitgevoerde kunstnijverheidsvoorwerpen door de leden der Nederl. Ver. voor Ambachts- en Nijverheidskunst en van den Haagschen Kunstkring.

Technisch gedeelte. Slot van *Over het gebruik van kunst graniet bij den aanleg van straten*. Het eerste gedeelte van *Het zuiveren van drinkwater van ziektekiemen door middel van Ozon.*

De Bouwwereld, 15 Sept. *Kantoorgebouw der bankiersfirma Stoop en Zn. te Dordrecht*, met drie afbeeldingen, Architect: H. A. Reus. *Wapenkunst*, door A. W. Weisman. *Tuin-Architectuur*, door Otto Schulz (Bussum).

Technisch Weekblad, 20 Sept. *Vervolg van Iets over accumulatoren. Een nieuwe pijptang*, met afbeelding.

BERICHTEN

BINNENLAND.

Herziening der Woningwet. De Sociaal-Technische Vereeniging van Dem. Ingenieurs en Architecten heeft een uitvoerig adres gezonden aan den Minister van Binnenlandsche Zaken, naar aanleiding van het voornemen de herziening van de Woningwet aan de orde te stellen.

Als maatregelen hoofdzakelijk tot bevordering van den woningbouw en dus tot voorziening in het chronisch tekort aan goede woningen voor arbeiders, of wel tot leniging van een bijzonder acuut geval van woningnood, acht de S. T. V. nog noodzakelijk:

a. verplichte zorg voor de huisvesting van hen, die uit onbewoonbaar verklaarde woningen verdreven worden; *b.* verplichte bouw van woningen van gemeentewege bij woningnood; *c.* wijziging van de art. 30 en 34 in dier voege, dat de vereenigingen, „uitsluitend in het belang van verbetering der volkshuisvesting werkzaam”, worden vrijgelaten in de bepaling van den huurprijs der door haar te stichten woningen; *d.* invoering eener woningstatistiek op andere wijze ingericht dan die bedoeld in § 2 der Woningwet; *e.* wijziging van enkele der onteigeningsbepalingen in de Woningwet; *f.* invoering eener belasting op de waardevermeerdering van den grond; welke laatste maatregel intusschen buiten het kader dezer wetsherziening vallen zal.

De „Brickbuilder” wijdt een hoofdartikel aan de wijze waarop architecten aan werk kunnen komen en bespreekt ook het adverteeren.

Ook in Holland zijn architecten die adverteeren. Zoo ook de heer Samwel, architect te Amsterdam, wiens zaak contra Lienard Everts, eigenaar van „De Noord Hollander”, heden voor het Kantongerecht behandeld werd.

De heer S. zou zich verbonden hebben 1000 regels te „veranoncereen” in genoemd blad, waarvan de oplage 18000 exemplaren telde, dat later bleek niet geheel juist te zijn en van daar het geschil.

De Heer S. moest ook een veer laten. De verdediger van de tegenpartij scheen dezen architect goed te kennen en wel zoo, dat hij hem om kleine postjes gerechtelijk heeft moeten aanspreken. Met een „zoo heel hoog staat de heer S. ook niet” besloot hij zijn rede.

Dordrecht. De heer A. J. Terwen te Dordrecht heeft door tusschenkomst van dr. J. Veth te Amsterdam aan het Rijksmuseum te Amsterdam ten geschenke aangeboden eene door hem uitgevoerde, groote en fraaie teekening naar de bekende banken zich bevindende in het koor der O. L. Vrouwekerk te Dordrecht, welke banken door zijn voorzaat Jan Terwen in 1539 vervaardigd waren. Aan den schenker is de dank der Regeering betuigd.

Oudheden. Bij het ontgraven van de fundamente van het afgebroken perceel Vijzelstraat en Mariëburgstraat te Arnhem zijn een drietal aarden kannen gevonden, vermoedelijk een tweetal eeuwen oud.

's-Gravenhage. Door den Nederlandschen Schildersbond is een adres met uitvoerige memorie van toelichting verzonden aan H. M. de Koningin, aan de Provinciale Staten van alle Provinciën en aan tweëndertig Gemeenteraden, met dringend verzoek, het gebruik van loodhoudende verven, voor werken, hetzij deze uitbesteed of in eigen beheer worden uitgevoerd, te verbieden.

BUITENLAND.

Parijs. Naar aanleiding van het bericht van overlijden van den heer Bouwens v. d. Boijen te Parijs in ons blad van 21 dezer, ontvingen wij van den heer Joh. D. Looijen, architect, oud-leerling van den overledene, te 's-Gravenhage (tijdelijk voor het uitvoeren van een werk te Charnex-sur-Montreux) nog de volgende bijzonderheden. — Zeer jong 16 of 17 jaar oud ging de heer Bouwens v. d. Boijen naar Parijs, in gezelschap van eenige jonge confraters, waaronder de heer J. H. Leliman. Hoewel zijn plan niet was er voor goed te blijven, vond hij er een werkkring op een der Fransche bureaux, waar hij zich de gewoonten en architectuur van het land eigen maakte. Tevens volgde hij eenige cursussen aan de Ecole des Beaux-Arts; werkte op verschillende bureaux; bewoog zich in verschillende kringen op industrieel en financieel gebied en wist langzamerhand bouwwerken onder zijne persoonlijke directie te krijgen. Hij vestigde zich geheel onafhankelijk op 31 jarigen leeftijd als architect, na zich eerst in Frankrijk te hebben laten naturaliseeren. Hij was de eerste architect, die het „apartement-huis” in Parijs invoerde (wel bestond dit voor arbeiderswoningen, maar voor gebouwen van meer waarde was dit nog niet het geval) en men kan zeggen, dat het Park Monceau op enkele uitzonderingen na, geheel door hem ombouwd is. Zijn groote practische kennis, zijn groote werkkraft, zijn talent als teekenaar, zijn stalen wil en doorzettingskracht, en zijn groote eerlijkheid, deden hem spoedig op den voorgrond treden. In verschillende jury's der Ecole des Beaux-Arts nam hij zitting. Geen wonder, dat toen de Bank Credit-Lyonnais haar hoofdgebouw op den Boulevard des Italiens ging stichten, de keuze viel op dezen eminenten man. Met hart en ziel gaf hij zich aan dit reuzenwerk, en zoo lang zijn gestel het toeliet, werden de werkzaamheden door hem persoonlijk geleid. Geen aankoop of contract op het gebied van grond of huizen werd door deze Bank afgesloten, alvorens het advies van den heer Bouwens v. d. Boijen te hebben ingewonnen. Ook de laatste uitbreiding dezer instelling, aan de Rue des 4 Septembres, met een gevelbreedte van 180 M. is naar zijn ontwerp uitgevoerd door zijn chef de bureau, daar zijn oogen hem hun diensten weigerden. In de bouwkundige kringen te Parijs zal zijn verscheiden diep betreurd worden.

Templin. Alhier wordt volgens de plannen van den Kais: Postbaurat Walter een tehuis voor ondergeschikte zieke postbeambten gebouwd, gelegen in een gezonde boschstreek. Het bestaat uit eene samenvoeging van 51 gebouwen, waarin 356 woningen met 1 kamer en 1 keuken, en 170 enkele woonkamers.

Sylt. Op het eiland Sylt wordt een nieuwe vuurtoren gebouwd, die het sterkste licht aan de Deutsche zeekust zijn zal. Zij verheft zich 50 M. boven zee en het licht is tot op 19 zeemijlen zichtbaar.

Berlijn. De firma Schuckert te Nürnberg en Siemens en Halske te Berlijn, willen te Murgtal in het Schwarzwald eene „Talsperre” bouwen om kracht te leveren voor de grootste elektrische centrale van Duitschland. Niet minder dan 30 miljoen mark is daar voor noodig, terwijl de bouwtijd op 5 jaren gesteld is.

Bamberg. Tot de restauratie van den Dom-kruisgang te Bamberg

is besloten. Zij zal ingericht worden tot een Dom-museum, en o.a. herbergen de Domschat van Bamberg, die voor een der rijkste en kunstvolste van Duitschland doorgaat.

Berlin. Plannen worden gemaakt om rond Berlijn een groote ceintuur-spoorweg aan te leggen, waarvan dan het oude Oosterstation, hoofdstation zal worden. De verschillende ondergrondbanen zullen er op aansluiten, zoodat om van den een op den ander te komen overstappen niet meer noodig is.

Havre. Daar de nieuwerwetsche stoomschepen geen goede berging in de oude haven vinden is tot eene aanzienlijke verbetering en uitbreiding der havens besloten, wat op een uitgave van 85 millioen francs komt te staan. Hier onder is begrepen den bouw van een nieuwe buitenhaven groot 600 bij 850 meter, toegang gevend tot twee natte dokken, elk 300 bij 600 M.

Parijs. Door de vernieuwing van de Parijsche telefoon-centrale kan het aantal aansluitingen tot 200,000 gebracht worden.

St. Petersburg. Op 1 September j.l. is op de plaats waar in 1881 Keizer Alexander II vermoord werd, de nieuwe „Votivkerk” ingewijd. De eerste steen werd gelegd in 1883. Het gebouw dat 5 millioen roebel gekost heeft, is opgetrokken in Oud-Russischen stijl, naar het voorbeeld van de in vijftien-honderd-veertig gebouwde Basilius-Kathedraal te Moskou, volgens de plannen van Prof. A. Parlaud.

Nürnberg. Evenals de Fraüenkirche door Essenwein (1880—90), de Sebalduskirche door Hauberrisser en Schmitz (1888—1903), zal nu ook de St. Lorenzkerk gerestaureerd worden door Jos. Schmitz en Otto Schulz.

Keulen. De gemeente Keulen heeft een prijsvraag uitgeschreven, met prijzen van 500, 300 en 200 mrk. tot het verkrijgen van een nieuw en beter model voor een straatlantaarn.

Mesopotamië. Er worden pogingen aangewend om in de nabijheid van het oude Babylon, de uitgebreide terreinen en lusthoven, met gebruikmaking van de bewateringskanalen der vroegere Assyrische koningen, weder tot hun recht te brengen. De genomen proeven schijnen volkomen geslaagd. Een groote proefneming wordt nu voorbereid, waardoor 40.000 vierkante Engelsche mijlen vruchtbaar gemaakt zullen worden.

PERSONALIA

Bij Kon. Besluit is voor het tijdvak van 1 October 1907 tot 31 Augustus 1910, benoemd tot Rector-Magnificus der Technische Hoogeschool te Delft: de heer S. G. Everts, Civiel-Ingenieur, Gewoon Hoogleeraar aan genoemde Hoogeschool.

BUREAU VOOR PLAATSING VAN OPZICHTERS EN TEEKENAARS

Marnixstraat 402, Amsterdam.

Ingeschreven sollicitanten voor:		per maand
Bouwkundig Opz.-Teekenaar, ouderdom	36 jaar	salaris f 125.—
„	24 „	„ - 110.—
„	22 „	„ - 50.—
„	23 „	„ - 90.—
„	22 „	„ - 70.—
„	29 „	„ - 90.—
„	22 „	„ - 60.—
„	28 „	„ - 90.—
„	22 „	„ - 75.—
„	18 „	„ - 40.—
„	28 „	„ - 85.—
„	16 „	„ - 30.—
„	23 „	„ - 80.—
„	21 „	„ - 45.—
„	30 „	„ - 100.—
„	24 „	„ - 80.—
„	48 „	„ - 100.—
„	35 „	„ - 100.—
„	24 „	„ - 100.—
„	23 „	„ - 80.—
„	23 „	„ - 60.—
„	27 „	„ - 80.—
„	Teekenaar	20 „ - 50.—
„	„	19 „ - 40.—
„	„	18 „ - 25.—
„	„	17 „ - 40.—

AANKONDIGING VAN AANBESTEDINGEN

MAANDAG 30 SEPTEMBER.

ALMELO. Het vergrooten hunner fabrieken door aanbouw van een brandvrij expeditiegebouw, smederij, timmerwerkplaats, privaatinrichtingen, overdekten verbindingsgang en bijkomende werken.

De heeren Gebr. Palthe 'sav. 7 u. in café Lüdeking, alwaar bestek en teek. ter inzage en à f2,50 verkrijgb. zijn bij den architect B. Vixeboxse Bzn., die inl. geeft. Aanw. 30 Sept. v.m. 10 u.

BREDA. Het afbreken en weder opbouwen van woningen, gelegen aan den Haagdijk 101—113 aldaar.

De architecten P. A. Oomes en L. v. d. Pas 's av. 8 u., in het koffiehuis van J. Segers aan de Reigerstraat. alwaar bestek en teek. ter inzage zijn. Aanw. gedaan.

GAANDEREN (GELD.). Het bouwen van een winkel en pakhuis.

De bouw. A. v. d. Linde te Ambt-Doetinchem, 's av. 7½ u. in het café van Waarbroek. alwaar bestek en teek. ter inz. zijn. Aanw. 30 September n.m. 3 uur.

't LOO BIJ APELDOORN. Het bouwen van een woonhuis.

De aanbested. 's av. 8 u. in café „Bosch-zicht“, alw. bestek en teek. ter inz.

VENRAAY. Het bouwen van 3 woningen op de Kruizen. met bijlev. van alle mater.

De architect L. Wijnhoven n.m. 6 u. ten herberge van Jac. Schaeffers, alwaar bestek en teek. ter inzage zijn. Inlicht. te bekomen bij gen. archit. Aanw. 30 Sept. n.m. 3 u.

DINSDAG 1 OCTOBER.

GRONINGEN. Het bouwen van een magazijn voor brandstoffen met 2 vrije bovenwoningen, aan de Noorderhaven, aldaar.

De heer E. J. Sannes 's av. 8 u. in de „Groninger Bodega“. Bestek en teek. ad f2 verkrijgb. bij arch. G. Nijhuis, alsmede inlichtingen.

KELPEN (LIMB.). Het bouwen van een landhuis, met schuur en stalling.

De bouw. A. J. Tonnaer te Thorn, n.m. 3 u. in café Weduwe Baets, alw. bestek en teek. ter inzage en zijn deze ad f2 verkrijgb. bij gen. bouw.

OLST. Het bouwen van een woon- en winkelhuis aan den Dorpweg.

De besteder n.m. 5 u. in het cafe van de wed. J. H. Dalhuizen, alwaar bestek en teek. vanaf 18 Sept. ter inzage zijn.

Houthandel en Timmerzaak.

In eene provinciestad van Gelderland bestaat gelegenheid voor een ontwikkeld net jongmensch P.G. met enig kapitaal tot plaatsing in een zeer goed beklante zaak (houthandel en timmerzaak) waar geen opvolger is, om daarin werkzaam te zijn in het vooruitzicht later deelgenoot te kunnen worden.

Praktische kennis van het timmervak alsmede kennis van teekenen is vereischte.

Franco brieven met opgave van leeftijd en verdere inlichtingen worden onder letter B. C. ingewacht aan het bureau van dit blad, Herderstraat 5, Den Haag.

VENLO. Het bouwen van een stal met bergplaats en een aparte bovenwoning op een aan de Prinsenstr. aldaar gelegen terrein.

De architect Henri Seelen ten huize van J. Dings. Bestek en teek. ter inzage en verkrijgb. bij gen. architect, die inlicht. geeft. Aanw. 1 Oct. v.m. 10 u.

UTRECHT. Bestek no 1122. Het maken van een seinhuis D op het tweede perron van het station Arnhem. Raming f 7500.

De directie der Maatij. tot Expl. van Staatsspoorwegen n.m. 2 u. (lok. tijd).

WOENSDAG 2 OCTOBER.

BARNFLAIR (DR.). Het bouwen van een nieuw café met winkel enz. onder bijlev. van materialen, loonen enz.

De heer J. B. Geeres, n.m. 3 u. in zijn café alwaar bestek en teek. ter inz. en ad f 1 verkrijgb. bij archit. N. Doornbosch te Selligen. Aanw. 2 Oct. n.m. 2 u.

ZATERDAG 5 OCTOBER.

ZUTPHEN. Den verbouw enz. van het Volkshuis, aan de Houtmarkt. Door het best. van den Volksbond Afdeling Zutphen.

Bestek met teek. in het Volkshuis ter inzage en aldaar ad f 1 per stel verkrijgb. Inl. geeft D. J. van Loo architect. Aanw. ter plaatse Dinsdag 1 en Vrijdag 4 October n.m. 2 uur.



9 SEPTEMBER.

BOXEL (ONDERH.). Het bouwen van vier woningen, voor rekening van den heer J. van Oerle-Reiven. Door den architect Jan B. Rens te Goirle.

Laagste inschrijvers C. Heerkens en Zn., Tilburg, f 4426.

10 SEPTEMBER.

HAARLEM (ONDERH.). Het verbouwen van perceel Zijlstraat no. 8. Door den heer J. W. Blom.

Hollandsche IJzeren Spoorweg-Maatschappij.

AANBESTEDING.

Op MAANDAG, den 14den October 1907, des namiddags ten half twee ure (*Greenw. tijd*), zal in het Centraal-Personenstation te Amsterdam, in het lokaal naast de wachtkamer 3de klasse (ingang Vestibule) worden aanbesteed volgens bestek No. 1099:

Het wijzigen en uitbreiden van het stationsemplacement en het maken van een Aanbouw aan het stationsgebouw te STAVOREN.

Begrooting f 4100.—.

Het bestek is tegen betaling van f 0,50 verkrijgbaar aan het Centraal-Administratiegebouw der Maatschappij aan het Droogbak te Amsterdam, Dienst van Weg en Werken, Kamer 150, of op franco aanvraag aan dien Dienst, met toezending van het bedrag in postwissel (postzegels worden niet in betaling genomen en aan aanvragen zonder postwissel wordt geen gevolg gegeven).

Aanwijzing geschiedt op het terrein den 9den October 1907 v.m. 10 u. 30 spoor tijd.

De Raad van Administratie.

Laagste inschrijvers Schiphorst en Philips f 4100. Gegund.

13 SEPTEMBER.

GELDROP. Het bouwen van drie woningen op het Boogaartseind, voor rekening van den heer L. de Win aldaar. Raming f 4545. Door den bouw. P. v. d. Velden.

Laagste inschrijver W. van der Broek, Strijp, f 4090. Gegund.

16 SEPTEMBER.

HENRIK (Fr.). Het bouwen van een directeurswoning naast de fabriek aldaar. Door het best. der vereen. voor zuivelbereiding.

Laagste inschrijver G. Burgij, Terwispel, f 2385. Gegund.

TILBURG. Het bouwen van nieuwescholen met patronaat. Door het parochiaal kerkbestuur van het Heike.

Laagste inschr. J. v. d. Weegen, f 28200.

17 SEPTEMBER.

ROON (Z.-H.). Het afbreken eener bestaande woning en het opbouwen eener veldwachterswoning, in 2 perceelen.

Graaf, metsel-, cement- en steenhouwerswerk. Laagste inschr. M. Louter, f 922*.

Timmer-, lood-, zink-, smids- en verfwerk. B. v. Eesteren, f 1170,80*. *Gegund

18 SEPTEMBER.

DRIEBERGEN (UTR.). Het bouwen van een schuur met annexe mestput op de hofstede van Mej. de Wed. J. van Selm, aan den Engweg aldaar. Door den architect H. E. van Amerongen te Zeist.

Laagste inschr. Gebr. Fukkink, Driebergen, f 4469,35. Gegund.

Gewapend-Beton.

Uitvoering van alle werken.

L. H. Kurpershoek,
ROTTERDAM.

(ZWAANSHALS).

Assurantie Maatschappij tegen Brand-

schade en op het Leven

De NEDERLANDEN van 1845.

's-Gravenhage, Kerkplein, hoek Prinsestraat — Amsterdam, Sophiaplein — Rotterdam, Zuidblaak 24 (Beursplein) — Breda, Prinsenkade — Haarlem, Groote Houtstraat 71^{rood}, hoek Gedempte Oude Gracht — Nijmegen, In de Betoustraat 8 — Groningen, Vischmarkt 40 hoek Haddingestraat — Zutphen IJselkade.

Hoofd-Directie te s-Gravenhage:

CAREL HENNY, Directeur;

Mr. J. J. HENNY, Adj.-Directeur.

G. TEERINK, Alg. Procuratiehouder.

Kapitaal f 4.000.000.00

Reservefonds ult. 1906 1.235.400.00

Betaalde Brandschaden tot

ult. 1906 - 31.495.000.00.

BRAND - LEVEN - INBRAAK.

Verzekering tegen vaste en zeer billijke Premien, zonder Inleggelden of Nabetalingen.

LIJST VAN LEVERANCIERS EN FABRIKANTEN.

Prijs per regel voor niet geabonneerden op advertentiën f 5.— per jaar bij vooruitbetaling. Abonnés op Advertentiën 1 regel gratis voor iedere advertentie.

Albast-Cement. — G. VAN LENT & Co. Rotterdam.

Aerogeengas. — Tj. v. d. ZEE, Bezuidenhout. - Rijklof van Goensstraat 18, den Haag.

Asphalt. — W. J. v. d. WETTERN en A. S. KEY. Rotterdam.

Asbest-leien. — Cementmasteekdakbedekking, Houtcement- en

Houtcementdakleerdakbedekking, Haesler's Houtcement. —

G. SMITS & Co. Weesperzijde 39 Amsterdam. Tel. 7466.

Asbestleien, bouwmaterialen, enz. Bouwmateriaalhandel „STEEN-OORD“, 's-Gravenhage.



BOUWKUNDIG WEEKBLAD



· ORGAAN VAN DE MAATSCHAPPIJ ·
· TOT BEVORDERING DER BOUWKUNST ·

BESTUUR VAN DE MAATSCHAPPIJ: A. SALM G.Bz., Voorzitter. W. J. DE GROOT, Vice-Voorzitter, — V. G. A. BOSCH, L. C. DUMONT, G. W. VAN HEUKELOM, D. E. C. KNUTTEL, J. A. MULOCK HOUWER, F. J. NIEUWENHUIS, B. J. OUËNDAG, J. VERHEUL Dz., P. A. WEELDENBURG.

COMMISSIE VAN REDACTIE: Ed. CUYPERS,
A. SALM G.Bz., J. VERHEUL Dz.
REDACTEUR: C. T. J. LOUIS RIEBER.

BUREAU VAN REDACTIE: MARNIXSTR. 402 AMST.
BUREAU VAN ADMINISTR. HERDERSTR. 5 DEN HAAG
UITGEVERS: MOUTON & CO DEN HAAG

INHOUD

ABONNEMENTSPRIJS

N^o. 40. 5 OCTOBER 1907. De 97ste Algem. Vergadering van de Maatschappij tot bevordering der Bouwkunst. — Huis „Lambert van Meerten” te Delft. — Inhoud van tijdschriften. — Berichten. — Personalía. — Bureau voor plaatsing van opzichters en teekenaars. — Aankondiging en afloop van aanbestedingen. — Lijst van Fabrikanten, Leveranciers, enz. — Advertentiën.

voor Nederland: fr. p. p. / 15.— 'sjaars, voor Indië en het Buitenland (bij vooruitbetaling) fr. p. p. / 17.— **PRIJS DER ADVERTENTIËN:** van 1—5 regels / 1.—, elke regel meer 20 cents Grootte letters naar plaatsruimte. — **AANKONDIGING VAN AANBESTEDINGEN** 15 ct. p. r. m. premie $\frac{3}{2}$ maal. — **ABONNEMENT VAN ADVERTENTIËN** tegen belangrijk verminderde prijzen en kosteloze opname der advertentiën in het Tijdschrift der Mij.

DE 97ste ALGEMEENE VERGADERING VAN DE MAATSCHAPPIJ TOT BEVORDERING DER BOUWKUNST.

De September-bijeenkomsten der Maatschappij zijn terecht populair. En toen dan ook besloten was, dit jaar te Nijmegen te vergaderen en een uitstapje naar het Noorden van Limburg en het oude land van Kleef te ondernemen, behoefde er niet aan getwijfeld te worden dat de leden in grooten getale zouden opkomen, wanneer ten minste het weder medewerkte. Die medewerking heeft ditmaal niets te wenschen overgelaten.

Te half twaalf werd 27 September 1907 de zeven en negentigste algemeene vergadering van de Maatschappij tot Bevordering der Bouwkunst, die in het Hôtel Mulder te Nijmegen plaats had, door den Voorzitter, de heer A. Salm G.Bz. met een toespraak geopend. Hij heette de aanwezigen hartelijk welkom, en sprak zijn leedwezen uit, dat de ijverige Secretaris, de heer C. T. J. Louis Rieber door een ernstige ziekte verhinderd was. tegenwoordig te zijn. De heer Rieber had alle vergaderingen der Maatschappij sedert 1880 bijgewoond, zoodat het nu de eerste maal was, dat men zijn tegenwoordigheid missen moest.

Wel vreesde men aanvankelijk het ergste, doch gelukkig kon de toestand in de laatste dagen naar omstandigheden vrij gunstig genoemd worden. De Voorzitter wees er op, dat de heer Rieber steeds al zijn krachten aan de Maatschappij heeft gewijd, en dat ofschoon, door een samenloop van omstandigheden, het leven van dezen ijverigen ambtenaar vrij eenzaam en kleurloos is. Onder de weinige zonnestralen op zijn levensweg waren de najaarsvergaderingen, die hij steeds met zorg voorbereidde en wier slagen hem gelukkig maakte. Ook deze vergadering heeft hij voorbereid, niet vermoedende, dat hij, anders een van de meest opgewekte deelnemers, ditmaal afwezig zou moeten zijn en van zijn ziekbed alleen in gedachten deze bijeenkomst zou kunnen volgen. Onder instemming der aanwezigen stelde de heer Salm voor, den heer Rieber een telegram te zenden met beste wenschen voor een spoedig en volledig herstel. Inmiddels werd een telegram ontvangen, waarin de heer Rieber zijn hartelijke groeten aan alle aanwezigen en zijn beste wenschen voor het welslagen der vergadering zond (*Toejuiching*). Daarna verontschuldigt de Voorzitter het Bestuur dat het, wegens de vele aanvragen, deze ver-

gadering, die aanvankelijk zou zijn gehouden op 20 en 21 September, heeft uitgesteld, om haar niet te doen samenvallen met het zestigjarig feest van het Instituut van Ingenieurs. Toen dit besluit genomen werd was het Bouwkundig Weekblad reeds afgedrukt, zoodat de leden per circulaire op het laatste oogenblik van de verandering in kennis moesten worden gesteld.

Vervolgens doet de Voorzitter de volgende mededeelingen betreffende de Maatschappij.

Wetsherziening. De commissie, welke zich bezig houdt met de reorganisatie der Maatschappij is nog niet gereed met dezen veelomvattenden arbeid. Toch hoopt het Bestuur binnenkort een Algemeene Vergadering te kunnen uitschrijven om de voorstellen tot Wetswijziging, door de commissie te doen, in behandeling te brengen.

Monografie der Grafelijke Zalen. Het plaatwerk over de Grafelijke Zalen in den Haag, dat door tusschenkomst der Maatschappij wordt uitgegeven en in October het licht zal zien, zal den leden kosteloos worden toegezonden. (*Toejuiching*) Het werk vertegenwoordigt een handelswaarde van f 15 à f 18. Alleen de kosten van verzending komen voor rekening der ontvangers.

Correspondenten Een afzonderlijk woord wordt tot de Correspondenten gericht, om hen te wijzen op Art. 22 der Wet, het welk dien heeren de plicht oplegt, zooveel mogelijk de algemeene bekendheid der Maatschappij en de uitbreiding van haar leden-tal te bevorderen. Van de Correspondenten wordt eveneens verwacht, dat zij het Bestuur der Maatschappij bericht zullen zenden omtrent hetgeen in hun omgeving op het gebied der bouwkunst voorvalt. Zulke berichten komen echter maar zelden in. Daar door enkele Correspondenten de wensch is geuit, om als verslaggever voor de Maatschappij, waar dat noodig is, een aanstelling te kunnen toonen, zijn kaarten gedrukt, die dezen heeren zullen worden toegezonden.

Damprijsvraag te Amsterdam. Omtrent de prijsvraag tot verandering van den Dam te Amsterdam, welke door het Gemeentebestuur onder medewerking der Maatschappij en van „Architectura et Amicitia” zal worden uitgeschreven, kan worden medege-deeld, dat het programma is vastgesteld en binnenkort openbaar gemaakt zal worden, zoodra de teekeningen en foto's van het plein afgedrukt zijn.

Diploma voor Bouwkundig Teekenaar. Het programma voor het examen tot verkrijging van het Diploma voor bouwkundig

teekenaar. opgenomen in het Bouwkundig Weekblad No. 32 wordt aangenomen, nadat nog enkele aanwezigen daaromtrent het een en ander in het midden hebben gebracht. Daar pas door de praktijk zal kunnen blijken, of dit programma voldoet, wordt besloten het voorloopig slechts bij wijze van proef in te voeren.

Honorariumtabel. Door den heer Ed. Cuypers is per circulaire aan de leden gericht de wenschelijkheid betoogd om de honorariumtabel der Maatschappij te herzien, daar de opzichters en teekenaars steeds hogere eischen stellen en van den architect door het publiek veel meer dan vroeger verlangd wordt. Een bepaald voorstel kan niet behandeld worden, daar dit volgens de Wet twee maanden vóór de vergadering moet zijn ingekomen. De Voorzitter belooft echter, dat de zaak door het Bestuur zal worden ter hand genomen, en dat zoo spoedig mogelijk naar een goede oplossing zal worden gezocht.

De Voorzitter herinnert de aanwezigen aan den Raad van Arbitrage en noodigt hen uit in hun bestekken dien Raad ter beslechting van geschillen aan te wijzen.

Ten slotte wordt overgegaan tot het benoemen van een commissie, die de stemmen, voor de verkiezing van leden van het Hoofdbestuur, in 1908 te houden, zal opnemen. De keuze valt op de heeren Van den Berg, De Groot, Moens, Timmers en Rood.



Het Stadhuis te Nijmegen.

De heer A. R. Freem zegt den Voorzitter hartelijk dank voor zijn leiding. Niets meer aan de orde zijnde wordt de vergadering gesloten en verenigen de aanwezigen zich aan een noenmaal.

Onder de zeer gewaardeerde leiding der heeren J. J. Weve en Oscar Leeuw, die zich des morgens reeds ter verwelkoming aan het station hadden bevonden, werd des namiddags een tocht door Nijmegen gemaakt.

Men begaf zich eerst naar het stadhuis in de Burchtstraat, dat in 1554 vergroot is door de schepenzaal, die een zeer belangrijk bouwwerk mag worden genoemd. Meester Herman, stadsmetselaar, geldt als den ontwerper; hij volgde nog de tradities der middeleeuwen. Maar

de steenhouwers, onder welke Meester Cornelis van Utrecht (Cornelis Bloemaert?) de voornaamste was, pasten reeds de Renaissance toe.

Geert van Dulcken, gezegd Kuytenbrouwer, heeft het fraaie gestoelte in deze zaal gemaakt, dat niet voor het beroemde werk van Jan Terwen te Dordrecht behoeft onder te doen. Ook de deur dezer zaal is door Van Dulcken vervaardigd.

Daar er geen tijd was om het geheele stadhuis te zien, werd alleen nog een bezoek gebracht aan de raadszaal, die een twaalfal jaren geleden door den heer Weve is ingericht. Vooral de lambriseering, naar teekeningen van den heer H. Leeuw en de in gebrandschilderd glas door den heer J. L. Schouten te Delft uitgevoerde wapens, werden bewonderd. Ook werd de binnenplaats bezocht, waar een oude gevel de aandacht trok.

Van het stadhuis werd naar de Markt gewandeld, waar men het in 1612 voltooid en in 1886 door den heer Weve herstelde Waaggebouw in oogenschouw nam. Waarschijnlijk is de bekende Amsterdamsche architect Hendrik de Keyser de ontwerper dezer Waag, maar het is nog niet gelukt, daarvoor bewijzen te vinden.

De Kerkboog is, wat haar benedendeel betreft, een overblijfsel van het „gewantheuys” of de lakenhal, in 1536 door Meester Claes de Wael (een afstammeling van den Utrechtsche Dombouwmeester?) ontworpen, die de Gothische samenstelling heeft behouden, doch de Renaissance reeds voor de versiering toepaste. De voleindiging geschiedde in 1542 door Willem van Norenbergh, gezegd Sluysmeester. In 1551 werd de poort van een kap voorzien, die in 1605 is vervangen door de sierlijke verdieping met haar fraaie topgevels, welke een zoo schilderachtig gezicht opleveren. Jammer genoeg hebben de bewoners der belendende huizen door het

plaatsen van afschuwelijke reclameborden het aspect bedorven.

Een weinig verder, op het Kerplein, ziet men de Apostolische School; meester Herman, de reeds genoemde stadsmetselaar, heeft haar in 1544 en 1545 gebouwd. De meesters, die het thans zeer verweerde beeldhouwwerk van den gevel hebben gemaakt waren Willem de Beeldsnijder, Henrick Cornelisz., Pieter van Utrecht en Aelbert Jansz.

Hierna werd een bezoek aan de Groote of St. Stevens kerk gebracht, die van buiten in een weinig ooglijken staat verkeert, daar de gebruikte groefsteen sterk verweerd is, en de 19e eeuw bij het herstellen op ruwe en smakeloze wijze te werk is gegaan.

De oorspronkelijke Parochiekerk van Nijmegen stond nabij het Valkhof, en is nog als een gering overblijfsel aanwezig. In 1254 werd met de tegenwoordige kerk, die op den top van een heuvel staat, begonnen. Van den toen ondernomen bouw bleven aan de zuid-westzijde gedeelten over, die den overgang van den Romaanschen naar den Gothischen stijl te zien geven. Deze oudste kerk had beuken van gelijke hoogte. Zij werd in de 15e eeuw vergroot door het aanbouwen van een koor met trans en van een transept met drie beuken. De pijlers van de oude kerk werden behouden en door omkleeding in hun tegenwoordigen staat gebracht. Ongewoon is de plattegrond der aan den trans van het koor gebouwde kapellen, daar hier een dam in de as is geplaatst.

Met het bouwen is men tot ver in 16e eeuw voortgegaan, zonder echter het geheel te kunnen voltooien. De plattegrond der kerk heeft veel overeenkomst met dien der St. Pancras- of Hooglandsche kerk te Leiden, waar echter koor en transept van een lantaarn zijn voorzien, die te Nijmegen niet tot uitvoering is gekomen. Bijzonder sierlijk zijn de Laat-Gothische details, terwijl de gewelven rijke vormen vertoonen. De middenbeuk wordt gedekt door een gestukadoord gewelf van omstreeks 1800, dat het geheel ontsiert.



De Kerkboog te Nijmegen.

De St. Stevenskerk had een kapittel, dat de kanonieke diensten in het geheel afgesloten koor verrichtte. Van de fraaie koorstoelen, die het jaartal 1577 vertoonen en ten deele nog van Geert van Dulcken afkomstig moeten zijn, ziet men er drie, welke thans in den noorderzijbeuk van het schip zijn opgesteld. In het noordertransept en boven een der deuren van het koor is Laat-Gothisch beeldhouwwerk bewaard, dat na de Hervorming werd geschonden, doch welks schoonheid toch nog te gissen is.

Het groote orgel is een goed voortbrengsel uit het laatst der 18e eeuw en vertoont den Louis XVI stijl.

In het koor bevindt zich de graftombe van de in 1469 overleden Catharina van Bourbon, echtgenoot van den in de geschiedenis befaamden Hertog Adolf van Gelder. De vier zijden van den steenen sarcofaag zijn bekleed met platen van geel koper, waarop de zestien wapenschilden der overledene, de apostelen en vier monniken zijn gegraveerd. De dekzerk is belegd met een geelkoperen plaat, waarin het levensgroot portret der vorstin is gegraveerd. Bijzonder fraai zijn de letters van het rand-schrift Het meubilair der kerk, als predikstoel, regeringsbanken, doophek en kaarskronen is uit de zeventiende eeuw afkomstig.

Nadat men de kerk verlaten had werd een bezoek aan het Valkhof gebracht, dat nu een fraai park is, doch waar zich tot het eind der 18e eeuw een kasteel of burcht, waaraan de Burchtstraat nog herinnert, verhief. Hier zag men met belangstelling het door den heer Weve ontworpen poortgebouw, in berg- en baksteen uitgevoerd.

Reeds de Romeinen hadden hier een versterking, in den geest van het „Castra vetera” bij Xanten, uit de vaderlandsche geschiedenis door de belegering en verwoesting, die Claudius Civilis in 71 verrichtten, welbekend. Toen de Romeinen in de vierde eeuw



Slotkapel van Karel den Grooten
op het Valkhof te Nijmegen.

deze streken voorgoed verlieten, namen de Franken hun versterkingen in bezit.

Karel de Grooten verbouwde het Valkhof tot een paleis. Bij het opgraven zijn de Romeinsche fundeeringen, kenbaar aan den gebruikten roodachtigen mortel, voor den dag gekomen. Aan de noordwestzijde van dit kasteel liet Karel een kapel bouwen, die nog bestaat. Zij is achtkant en heeft een zestienzijdigen trans. De herstellings werken, onlangs tot een goed einde gebracht, werden door den heer Weve geleid, en het zal hem een voldoening geweest zijn, van verscheidene tot oordeelen bevoegde vakgenooten, die anders zulke restauraties afkeuren, te mogen vernemen, dat hier aan de strengste eischen, die gesteld kunnen worden, is voldaan. Niets is verwijderd of bijgevoegd, wat latere onderzoekers op een dwaalspoor zou kunnen brengen. De vensters zijn voorzien van glasramen, die in koperen omljstigen gevat, losgemaakt kunnen worden, en geheel de omtrekken der zeer verweerde oude tufsteen volgen.

De heer Weve toonde den aanwezigen wat uit den tijd van Karel den Grooten, uit dien van Frederik Barbarossa en uit dien van Catharina van Bourbon afkomstig moest zijn. Hij wees er op, hoe de altaarnis van het bouwwerk, dat aan den H. Nicolaas gewijd was, niet naar het oosten, doch eenigszins zuidoostwaarts gericht is. Hij zag in deze afwijking een symbool van den gekruisten Christus, wiens hoofd zijwaarts nijdde. Andere aanwezigen verklaarden de richting naar het Zuid-Oosten daaruit, dat de zon op 6 December, als St. Nicolaas wordt gevierd, daaropgaat.

Lang werd ook vertoefd bij de koornis van Barbarossa's slotkapel, die, ofschoon den Romaanschen stijl vertoonend, blijkbaar met gebruikmaking van details uit het werk der Romeinen is opgetrokken. Deze kapel had twee verdiepingen, waarvan de onderste voor het gevolg, de bovenste voor den keizer en zijn gezin diende.

In rijtuigen werd nu een tocht over den Hunerberg, langs de Singels en de Waalkade gemaakt. Wegens het vergevorderde uur moest

een bezoek aan het Belvedere achterwege blijven en konden de Nieuwe Gemeenteschool aan de Prins Hendrikstraat, het woonhuis van Dr. Hyer en dat van de heeren Leeuw slechts kort bezichtigd worden. Maar men had gelegenheid, den schilderachtigen aanleg der nieuwe wijken te bewonderen, en kon menigen gevel aanschouwen, die van het talent der heeren Weve en Leeuw een hoogen dunk geeft. Aan de Kronenburger Singel trok een oude vestingstoren de aandacht.

Te ongeveer zes uur was het hôtél Berg en Dal te Beek bereikt, waar de maaltijd werd gebruikt, welke zich door een aangenamen toon kenmerkte en waar menig hartelijk en waardeerend woord werd gesproken.

Per stoomtram keerde men naar Nijmegen terug, waar sommigen reeds aanstonds hun logementen opzochten, terwijl anderen onder een glas bier nog bleven keuvelen.

Des Zaterdag waren de leden der Maatschappij reeds vroeg uit de veêren, en keek menig oog met bezorgdheid naar de effen grijze lucht, die weinig goeds scheen te voorspellen. Doch reeds eer men naar het station op weg ging scheen de zon, en het bleef den ganschen dag heerlijk weder.

De Noord-Brabantsch-Duitsche-Spoorwegmaatschappij had een extra-trein ter beschikking gesteld die de deelnemers aan de bijeenkomst naar Genep zou vervoeren. Doch reeds den vorigen dag had de heer P. van der Weiden, Directeur der Spoorwegmaatschappij medegedeeld, dat de trein dadelijk naar Xanten zou doorgaan, omdat de St. Victorskerk, het voornaamste gebouw dezer stad, des namiddags niet bezichtigd kon worden. Het koninklijk salonrijtuig maakte deel uit van den trein.

Het station der Maatschappij te Xanten is een sierlijk gebouw, dat zich zeer gunstig onderscheidt van dat, hetwelk, iets verder, door de Pruisische Staatsspoorwegen werd gesticht.

Te Xanten aangekomen begaf men zich onmiddellijk naar de Kerk, waar de heer A. W. Weissman als gids diende. De bijzonderheden omtrent het bezoek aan Xanten met illustratiën vinden in ons volgend nummer een plaats.

Nadat het gezelschap nog een blik op het 15 eeuwse huis aan de Markt, dat in 1866 gerestaureerd is, had geworpen, en zich bij Gebrüder Krams van foto's of prentbriefkaarten ter herinnering had voorzien ging men naar het Niederrheinische Hof in de Cleverstrasse, welks eigenaar, Peter van Bebbler, twee vlaggen had uitgehangen. Hier wachtte den hongerigen een maal, dat de gastronomen onder de aanwezigen in verrukking bracht, en ook de minder lucullisch aangelegden behaagde, daar het door drie blonde dochters van Germanje werd rondgediend. Wat er tot lof van den „gespickten Hecht", van de „Rebhühner", van de „Macronenpudding" van den „Berncasteler Doctor" en, *last not least*, van de „Schöne Köchin" gezegd werd, de pen des verslaggevers is onmachtig, het naar eisch weder te geven.

Gaarne had men hier lang getafeld, maar ook een bezoek aan een kasteel in de buurt stond op het programma, en zoo kwamen dan rijtuigen voor, die het gezelschap weder naar het station zouden brengen. Doch ofschoon men alle vehikels van Xanten had gerequireerd, er was geen plaats genoeg. Dus kiommen velen boven op de rijtuigen en het was een zeldzaam schouwspel talentvolle beoefenaars der bouwkunst daar te zien zitten.

Het kasteel, dat men bezocht werd in het naburige Kahlbeck



Koornis der Slotkapel van keizer Karel Barbarossa op het Valkhof te Nijmegen.

voor den Freiherr von Vittinghoven Schell zu Rellingshausen an der Ruhr, gebouwd te midden van een prachtig beukenbosch. De Bauführer en de Polier gaven alle gewenschte inlichtingen.

Het ontwerp is door den architect Herrmann Schaedler te Hannover gemaakt, en vertoont een Barok karakter. Voltooid, in „Rohbau“, is nog slechts de helft van het geheel, waarmede reeds zes ton gouds gemoeid was, en dat 178 vertrekken bevat. De baron moet dus zeer gefortuneerd zijn om zulk een huis te kunnen stichten en bewonen. De zware muren en de zolderingen, van tufsteen met ijzer versterkt, waren voor het Nederlandsch oog een vreemd gezicht, dat aan zulk een soliditeit niet gewend is.

Minder behaagden de gevels, van gebakken steen met uniforme kruiskozijnen van gehouwen steen, die, met een gewilde nonchalance bewerkt, menigeen uitroepen van verbazing ontlokten.

Een oude boerenwoning in de nabijheid diende als verblijf der directie. Sommigen beschouwden daar de plannen, anderen verlustigden zich in het schilderachtig interieur van den stal, of laafden hun dorstige keel met water uit een put, dat de boerin omhoog haalde.

Na een wandeling door het bosch werd de trein weder bereikt, en was men weldra te Goch.

Hier werd een bezoek gebracht aan de „Zollfreie Niederlage“ van de N.B.D.S., een groot, practisch ingericht pakhuis waar voor heel wat waarde in entrepôt was opgeslagen.

De kelderruimte dient uitsluitend voor tabak, een zolder speciaal voor koffie.

Nog werden de bezoekers opmerkzaam gemaakt op een vernuftig uitgedachte draaischijf. De geladen wagens worden daarvoor op een ander spoor gebracht, dat ongeveer $\frac{3}{4}$ meter hooger ligt.

De meesten namen vervolgens de kunstboter-fabriek van Jurgens en Prinsen in oogenschouw.

Mochten ook al enkelen de neus optrekken voor „kunstboter“, na de fabriek bezichtigd te hebben was alle vooroordeel geweken. Wanneer men weet dat dagelijks 40 à 50000 Liter melk gebruikt wordt, die door doelmatige machines tot boter gekarnd en gekneed wordt, als men ziet de goed verlichte en geventileerde fabriekslokalen, de reinheid die overal heerscht, de zorg waarmede op het laboratorium alles te voren onderzocht wordt, dan kan werkelijk van een modelinrichting gesproken worden.

Het procedé werd gevolgd van af het lokaal waar de melk ontvangen wordt tot aan de expeditie van vaten, kisten, enz.

Veel belangstelling ondervond ook de machinale kuiperij en kistenmakerij en de fraai ingerichte machinekamer met betegelde wanden en marmeren zuilen met metalen basementen en kapiteelen.

Anderen bezochten de stad, waar een 15e eenwische poort, een gevel uit denzelfden tijd en de kerk hun aandacht trokken.

De kerk bleek wel waard, bezichtigd te worden. Zij is uit de 14e en 15e eeuw afkomstig en haar baksteen-architectuur heeft een bepaald Nederlandsch karakter. Oorspronkelijk had het gebouw beuken van dezelfde hoogte. In de 15e eeuw werd echter de zuidelijke beuk vervangen door een, die, breder en hooger, nu als het ware een kerk op zich zelf vormt.

Te halfses werd de tocht naar Gennep ondernomen, waar men de werkplaatsen der Noord-Brabantsch-Duitsche Spoorwegmaatschappij bezocht, en de Chef, de heer Verloop, alle inlichtingen op zeer welwillende wijze verstrekte. Zoo werden de electriche centrale en de constructiewerkplaatsen met de vele draaibanken, schaven, hamers en andere belangwekkende werktuigen, allen electricch gedreven, doorwandeld. Reusachtige locomotieven waren daar in herstel. Nadat ook nog de schilderswerkplaats was bezichtigd, had men gelegenheid zich te overtuigen hoe voortreffelijk de badkamers voor het personeel waren ingericht. Bijzondere aandacht trok de inrichting voor ventilatie en verwarming der werkplaatsen, bestaande uit zeer wijde buizen, waardoor de al of niet verwarmde lucht met kracht in de lokalen wordt geblazen.

Ook de electricch bewogen rolbrug werd bewonderd. De heer Verloop werd voor zijn geleide hartelijk dank gezegd en daarop spoorde men naar het Station Gennep, waar de Noord-Brabant-Duitsche Spoorwegmaatschappij de heuschheid had den leden in de restauratiekamer eenige ververschingen aan te bieden. De heer Van der Weiden nam hier het woord om in een geestige rede te betoogen, dat de Maatschappij eerst meende weinig voor de bouwkunst te kunnen doen, doch ten slotte kwam ze op de idee den leden hier ververschingen aan te bieden om daardoor hun energie op te wekken, welke zij toch hoog noodig hebben bij hun arbeid.

Hierna werd de eewijn aangeboden.

De Voorzitter der Maatschappij, de heer Salm, bracht daarna onder

luid applaus der aanwezigen de Noordbrabantsch Duitse Spoorwegmaatschappij en haar wakkeren ingenieur, lid der directie, den heer Van der Weiden, een hartelijk woord van dank voor de gulle en aangename ontvangst. Ook aan den heer Weissman werd door den Voorzitter een woord van dank gebracht voor den bijstand die hij den Maatschappij tot Bevordering der Bouwkunst in de laatste weken had verleend en voor zijn bemoeiingen ter gelegenheid dezer excursie, waardoor den deelnemers een geillustreerde gids, tevens herinnering aan den tocht, kon worden uitgereikt, en waardoor ook het bezoek aan de St. Victorskerk te Xanten belangwekkend was geworden.

Toen kwam het uur van scheiden voor hen, die over Bostel naar hunne haarsteden teruggingen. De anderen bleven nog eenigen tijd bijeen en werden met een extra-trein naar Beugen vervoerd om over Nijmegen verder te reizen.

De Septembervergadering van 1907 zal bij alle deelnemers in de beste heugenis blijven.

HUIS „LAMBERT VAN MEERTEN“ TE DELFT.

Als aanvulling van het reeds medegedeelde kan er nog gemeld worden dat bij het passeeren der acte van schenking als getuigen fungeerden Dr. J. Kraus, Minister van Waterstaat en Mr. P. Tjeenk Willink, de ontwerper van de statuten der Vereeniging „Huis Lambert van Meerten.“

Minister Rink betuigde zijn bijzonderen dank aan den heer J. L. Schouten voor alles wat deze verricht heeft; hij noemde hem de ziel der gansche zaak en met veel genoege deelde hij mede, dat het H. M. de Koningin behaagd heeft den heer Schouten te benoemen tot Officier in de Oranje Nassau orde, waarvan de versierselen door den Minister aan den heer Schouten werden ter hand gesteld. Met den wensch, dat het nieuwe museum, ten goede moge komen van Nederland en van de Technische Hoogeschool in het bijzonder, eindigde de Minister.

Hierna spraken nog Prof. Dr. S. Hoogewerff namens den Senaat der Technische Hoogeschool, de heer F. M. de Vries van Heyst, Burgemeester van Delft, die den kunstenaar Jan Schouten huldigde en namens den Senaat van het Delftsch Studentencorps welke verhinderd was, het eereid daarvan, de heer J. A. Mijnlieft. Met een woord van den heer L. G. Waller eindigde de plichtigheid.

De onderscheiding, die den heer Schouten ten deel viel, is welverdiend. Wij wenschen hem daarmede van harte geluk en zijn er van overtuigd, dit te doen namens alle leden van de Maatschappij ter Bevordering der Bouwkunst, die den heer Schouten hoogachten en waardeeren. Moge hij nog lange jaren ten bate der kunst, hem zoo lief, werkzaam zijn.

INHOUD VAN TIJDSCHRIFTEN

De Opmerker, 28 September 1907. Een eerste gedeelte van *Doeltreffendheid als schoonheid*; eene bespreking van het werk van Karl Scheffler „Moderne Bouwkunst“. De criticus vindt veel goeds en waars in de beschouwingen van S. over de bouwkunst van heden en het restaureeren van oude bouwwerken, al kan hij niet in alles meegaan en alles onderschrijven wat door den auteur wordt beweerd. Vervolg van *Uitvoering van Werken in den Ouden tijd. Middelbaar Technisch Onderwijs* naar aanleiding van het voorgestelde Rijkssubsidie aan de Kweekschool voor Machinisten te Amsterdam, van f 30.000 voor 1908, met geleidelijke opklimming tot hoogstens f 50.000 per jaar; waardoor voor een koopje een Middelbaar Technische School, op theoretische basis zou worden verkregen.

Architectura, 28 Sept. *De eer-te steen van het Vredespaleis* thans opgeborgen in het werklokaal van het gebouw op Zorgvliet, in afwachting van komenden dingen. *Jacob van Campen*, 2 Februari 1595—13 September 1657, voordracht van den heer A. W. Weissman, gehouden in de vergadering van het Genootschap Architectura et Amicitia, op 11 September 1907.

Technisch gedeelte. Slot van *Het zuiveren van drinkwater van ziektekiemen door middel van Ozon*. Het eerste gedeelte van *De tegenwoordige grond- en bouwspeculatie in de groote steden*. mede-

deelingen ontleend aan het werk van Dr. Rud. Eberstadt „Die Spekulation im neuzeitlichen Städtebau.”

De Bouwwereld, 25 Sept. Vervolg van *Wapenkunst*, door A. W. Weissman *Het Internationaal woningcongres in Engeland II*; met afbeeldingen van the Royal Liver Friendly Society's Premises te Liverpool, St. James Court Buckinghamgate S.W. en gevel met plattegrond van arbeiderswoningen der City of Westminster.

Technisch Weekblad, 27 Sept. Eerste gedeelte van *Aan-teekeningen over Brugopleggingen* met afbeeldingen. Vervolgen van *Warmtekrachtmachines, Bestatingen en Iets over accumulatoren.*

BERICHTEN

BINNENLAND.

Rechtsgebouwen Utrecht. De Minister van Justitie heeft aan de Tweede Kamer doen toekomen een drietal teekeningen betreffende den op de begroting voor 1908 voorgestelden post in zake de stichting van een gebouw en van aankoop van terrein voor de Arrondissements-rechtbank en het Kantongerecht te Utrecht.

Amsterdam. Door den Ingenieur-Architect J. E. van der Pek te Amsterdam werd op 27 September 1907 aanbesteed het bouwen van 8 huizen met bovenhuizen aan de Agatha Dekenstraat.

De groote bovenzaal van „Parkzicht” aan de Stadhouderskade, waar deze aanbesteding gehouden werd, was bijna geheel gevuld met aannemers en gegadigden in het bouwvak. Er bleek maar één biljet ingeleverd te zijn.

De Voorzitter van den Ned. Aannemersbond, afdeling Amsterdam, verzocht en verkreeg het woord en deelde mede, waarom geen leden van den Bond hun biljetten hadden ingeleverd. Het waren te bezwarende bepalingen, die in het bestek voorkwamen. Ten eerste de boetebepaling. De aannemer zou beboet worden, wanneer de opzichter een minuut te laat op de wacht kwam, of wanneer de opzichter te laat kwam of te vroeg wegging. Ten tweede zag men het verplicht onderhoud van 12 maanden na de oplevering gaarne teruggebracht op 3 maanden, en ten derde had men verschil over de krimpmaat van het hout.

Indien nu de heer v. d. Pek, als Ingenieur-Architect, kon besluiten deze bezwarende bepalingen in te trekken, was men genegen, de biljetten in te leveren.

De heer v. d. Pek antwoordde hierop, dat hij die bepalingen absoluut handhaafde, omdat hij te veel onaangename ondervindingen van de zijde der aannemers had opgedaan. En zou de principaal het verzoek toestaan, door deze voorwaarden te schrappen, dan zou hij zeggen: „Mijnheer, neem een ander architect, ik doe het niet!”

Hierop verklaarde de Voorzitter namens den Bond, dat geen deel aan de inschrijving zou genomen worden. (Applaus).

Het eenige biljet dat ingekomen was, werd niet voorgelezen, daar de aanwezige aannemers er verder niets mee te maken hebben, verklaarde de heer v. d. Pek.

De Afd. Amsterdam van den Ned. Aannemersbond zal een vergadering beleggen om deze quaestie nader te bespreken.

Zoals te verwachten is wordt deze aanbesteding druk besproken. Afgaande op het courantenbericht, hetgeen hierboven is afgedrukt, heeft de Algemeene Nederl. Opz. en Teekenaarsbond reeds gemeend een vergadering te moeten beleggen wegens de Bestekbepaling, dat de Aannemer beboet wordt als de Opzichter te laat op het werk komt of te vroeg heengaat.

Wij hebben een onderzoek ingesteld en het blijkt dat in dit bericht veel onjuist en overdreven is. Wat het genoemd geval aangaat staat b.v. in het bestek dat het werk des nachts en op dagen dat er niet gewerkt wordt, *b e w a a k t* moet zijn. De nachtwacht mag niet weg vóór dat de opzichter op het werk komt. Wordt het terrein niet bewaakt dan beloopt de aannemer boete.

Als een architect zulk een bepaling niet mag neerschrijven en dat dit eerst in vergaderingen besproken moet worden is wel wat heel erg!

Alle hout is geen timmerhout. Alle architecten en alle aannemers zijn ook niet hetzelfde. Wederzijds wordt dan eens met genoegen en dan weder eens met schade of met onaangename ondervinding gewerkt.

Een architect die onaangename ondervindingen heeft opgedaan zorgt er voor bij een volgende besteding in zijn bestek zoodanige bepalingen op te nemen, dat dit niet weder voor kan komen.

Zoodoende kan het gebeuren, dat sommige bestekken met zoo veel bindende bepalingen, voorschriften, boeten, enz. doorspekt zijn, dat wanneer een aannemer die gewend is goed werk te leveren, zulk een bestek in handen krijgt, zich afvraagt of de architect denkt dat een aannemer per sé een onbetrouwbaar persoon is en zich gekrenkt gevoelt over de vele „draconische” bepalingen. Hebben dergelijke aannemers meer gewerkt met zoo een architect dan weten zij wel beter, trekken er zich niets van aan en weten wel waarom dergelijke bepalingen opgenomen zijn.

Bij plaatsgebrek is het ons niet mogelijk dit geval nader te bespreken. Wij geven alleen nog een afschrift van een schrijven van het Bestuur van de Afd. Amsterdam van den Ned. Aannemersbond vóór de aanwijzing verzonden en dat zeer kalm gesteld is.

Amsterdam, 23 September 1907.

WelEd. Heer J. E. VAN DER PEK,

Architect-Ingenieur, alhier.

WelEd. Heer.

Namens het Bestuur der Afdeling Amsterdam v/d Ned. Aannemersbond, heb ik de eer u te wijzen op eenige bepalingen in het Bestek door u opgemaakt voor den bouw van acht woonhuizen aan de Agatha Dekenstraat alhier, welke bepalingen wij gaarne geschrapt of gedeeltelijk door u gewijzigd zouden willen zien, te weten:

In art. 2 wordt door u boven de straf of boete door de Gemeente te bepalen, bovendien nog een boete van f 25.— voor elke overtreding gesteld.

Daar het naar onze meening zeer licht kan voorkomen, dat de aannemer geheel buiten zijn schuld, tengevolge van een klein verzuim van een der werklieden, in gebreke kan zijn en zoodoende een boete door de Gemeente kan worden geheven, 1) vinden wij het onbillijk, dat hij dan nog eens door de Directie kan worden beboet voor een gelijk bedrag.

In art. 6 geeft u aan, dat de te verwerken portland-cement moet zijn van het merk Josson, dat is voor een aannemer niet altijd mogelijk, daar de levering der cement tegenwoordig door een Syndicaat geschiedt, dat uitsluitend z.g. kunst-cement levert tegen een uniforme prijs en zich niet stoort aan een verlangend merk, het kan dus wel eens voorkomen, dat het door u voorgeschreven merk wordt geleverd, doch als regel kan dit niet verlangd worden.

In art. 16 stelt u een boetebepaling van f 25.— tot f 100.—, zoodra geconstateerd wordt, dat de verf die gebruikt is of wordt, niet chemisch zuiver is, een dergelijke bepaling kunnen wij nooit aan een onderaannemer opleggen. daar geen schilder op die voorwaarde werk voor ons zou willen uitvoeren. Het geval zou zich dus zeer goed kunnen voordoen, dat geheel ter goeder trouw, van een solide leverancier, onzuivere bestanddeelen in de verf aanwezig zijn, waarvan de aannemer de dupe zou worden, en het zou zelfs kunnen geschieden, dat een der werklieden per abuis of uit boos opzet voor een dergelijke vermenging zorgde, waarvan de aannemer de lijdende partij werd. Dat in een zoodanig geval het werk wordt afgekeurd is begrijpelijk, doch dat daarenboven nog een belangrijke boete wordt geheven komt ons niet billijk voor.

In art. 18 wordt elke tekortkoming van een wacht gestraft met f 1,50 terwijl deze niet van 't werk mag gaan, voordat de opzichter op het werk is wederom te straffen met een boete.

Zonder nu een blaam te werpen op de opzichters, moet ik toch constateeren, dat het werk gewoonlijk aanvangt zonder hun aanwezigheid, zoodat deze bepaling tot veel onaangenaamheden aanleiding kan geven.

In art. 23 stelt u het onderhoud op twaalf maanden, hetgeen wij voor arbeiderswoningen wel wat lang vinden, hoofdzakelijk in verband met het volgende:

In art. 25 al. 4 waarin al het denkbare wordt opgesomd waarvoor een aannemer aansprakelijk is. Als de bewoners gedurende dat onderhoud b.v. het werk vernielen of beschadigen wat dan ook, is de aannemer daarvoor aansprakelijk te stellen?

Evenmin voor alle krimpuden, daar het u toch als vakman niet onbekend is, dat droog hout tegenwoordig nu eenmaal niet te leveren is en bovendien droge deuren b. v. in nieuw werk gebracht, eenvoudig zwellen, om later weer te krimpen, hiervoor kan geen aannemer instaan.

Ten slotte schijnt u een slechten dunk van een aannemer in het algemeen te hebben, daar u de mogelijkheid veronderstelt, dat

1) Art. 304 der bouwverordening luidt

Overtreding van de bepalingen van dit hoofdstuk wordt gestraft met hechtenis van ten hoogste 6 dagen of geldboete van ten hoogste f 25.— (Red.)

hij zou weigeren, een dronken werkmans te laten verwijderen, en daarop weder een boete, nu van f 5.— stelt. Een dergelijke bepaling in een bestek te accepteren, is beneden de waardigheid van den aannemer. Evenzoo is het practisch onuitvoerbaar hetgeen door den opzichter kan worden verlangd, alle werklieden zonder onderscheid tot welk vak zij behooren, een voor een op het werk te laten uitbetalen.

Op de aanwijzing welke morgen zal plaats hebben, zullen twee onzer Bestuursleden als belanghebbende aanwezig zijn die zeer zeker mondeling onze bezwaren willen toelichten.

Vertrouwende dat u na de lezing van bovenstaande onze bezwaren als gegrond billijken zult, zal het mij aangenaam zijn van u te mogen vernemen, dat u aan onze wenschen wel zult willen tegemoet komen, en verblijf ik,

Namens het Bestuur der afdeeling voornoemd,
Hoogachtend,

(Volgt onderteekening).

's Gravenhage. De Afdeeling 's Gravenhage van de Maatschappij tot Bevordering der Bouwkunst heeft in een adres aan den Gemeenteraad met warmte aanbevolen de verbeteringen, die door Mr. W. Dolk zijn voorgesteld op het ontwerp tot het maken van een nieuwen verkeersweg Spui—Buitenhof. In 't bijzonder wordt aanbevolen de verruiming op den hoek van Lange Poten en Spui, welke logisch voortvloeit uit de overige verkeersverbeteringen aldaar. Voorts wordt de opmerking gemaakt, dat uit een architectonisch oogpunt de traceering niet aan hooge eischen voldoet, maar men hoopt op verbetering hiervan door den deskundige, die door den Gemeenteraad is belast met het ontwerpen van het nieuw uitbreidingsplan der gemeente.

Woningbouw over het IJ te Amsterdam. Reeds vroeger deelden wij mede, dat zich hier eene commissie heeft gevormd, die zich ten doel stelt een groot particulier terrein, gelegen aan den Laanweg achter het Tolhuis, onder coöperatief verband, te bebouwen met vrije landelijke woningen. De bedoeling was een woningtype te volgen, dat aan moderne eischen voldoet en waarmede zij, wier werkkring of middelen niet gedoogen buiten te wonen, gebaat zullen zijn. Wat huurwaarde betreft, zou worden rekening gehouden met die van étage-woningen op goeden middenstand te Amsterdam, huren dus van f 300 tot f 500 ongeveer.

De bouwplannen zouden zoodanig worden ingericht, dat zij het groote uitbreidingsplan der gemeente Amsterdam over het IJ niet zouden in den weg staan, maar daarvan feitelijk een onderdeel zouden uitmaken.

Wij kunnen thans nader mededeelen, dat 't der commissie, na langdurige onderhandelingen gelukt is voor haar plan de medewerking van het Gemeentebestuur te verkrijgen, zoodat thans definitieve plannen met kostenberekening kunnen worden overgelegd.

In eene vergadering van deelnemers, Dinsdag 8 October e.k. 's avonds te 8 uur in het café Oost-Indië te houden, zullen deze plannen aan de orde worden gesteld en zal een voorstel worden gedaan om tot oprichting van een coöperatieve vereeniging over te gaan.

De commissie van voorbereiding bestaat uit de heeren C. J. Kramer, H. H. Hagedorn en L. A. J. Fakker.

Jacob van Campen. In „De Tijdspiegel” van October, wordt door den heer E. D. J. de Jongh Jr. uit officieele bronnen aangegevoerd, dat Van Campen, zooals reeds lang werd vermoed, een Haarlemmer van geboorte was. Zijn vader was Pieter Jacobsz. van Campen, die te Amsterdam woonde op den Nieuwendijk in het huis genaamd „De Witte Swaen”. en in 1594 huwde met Gerritgen Claes Berendsdochter, uit Haarlem. Na zijn huwelijk vestigde hij zich aldaar, waar hij behoort heeft tot de eerste vijf regenten van het Oude Mannenhuis.

Uit dit huwelijk nu werd de beroemde bouwmeester geboren. Jacob van Campen werd te Haarlem gedoopt 16 Juli 1595. Bij zijn dood in 1657 was hij dus 62 jaar.

De stofplaag. De commissie van vakmannen, die in Engeland op uitgebreide schaal proeven heeft genomen tot het stofvrijmaken der wegen, is tot het besluit gekomen, dat teer het beste bestrijdingsmiddel is. Zij heeft thans aan de regeering een crediet van 15 millioen aangevraagd om alle hoofdverkeerswegen van het koninkrijk met teer te bewerken.

BUITENLAND.

Kobe. Voor de uitbreiding van de haven van Kobe in Japan is door de regeering een som van 13,14 millioen yen (1 yen = f 1.30) vastgesteld. Het oorspronkelijke plan koste 32 mil. yen, doch de

stad die maar 3 mil. yen tot de kosten bijdraagt, heeft zich met het kleinere plan moeten tevreden stellen. Er komt één kaailengte van 500 M. en 3 van 366 M. lengte, bij 110 M. breedte en 8 25 tot 10 M. diepte, zoodat er ruimte is voor 15 schepen van 2—8000 ton en 4 schepen van 10—18000 tonnen.

Parijs. Er bestaan ernstige plannen om de wallen van Parijs te laten vallen, omdat zij de uitbreiding der stad in den weg staan. De tegenwoordige lengte van den walmuur is 33 K.M. met 94 bastions, en 58 poorten en doorlaten.

Augst. Bij Augst aan den Rijn, niet ver van Basel, wordt voor de gemeenschappelijke rekening van het kanton Basel en de fabriek Rheinfelden in Baden gelegen, een door het water van den Rijn gedreven turbine aanleg gemaakt voor het drijven van een elektrische centrale van 15000 paardenkracht. De aanleg is op 20 millioen francs geschat. Daarvoor wordt een stuw gebouwd met 10 sluizen van 17.50 breedte ten behoeve der scheepvaart.

Quebec. Men hoopt in het begin van het volgende jaar weder gereed te zijn met de brug, die de St. Laurensrivier bij Quebec overspant, en die op 29 Aug. j.l. instortte over eene lengte van 240 M., toen er een arbeiderstrein overreed, wat aan 60 personen het leven kostte.

Deze brug heeft de grootste spanning ter wereld en overtreft die over de Forth nog met 28 M. Zij overspant de geheele breedte van den stroom, of 853 M., met drie spanningen, waarvan de middelste opening 549 M. wijd is. De onderligger is op 46 M. boven hoog water, en haar hoogste gedeelte 108 M. daar boven.

Mainz. In den ouderdom van 71 jaren overleed te Mainz de Prelaat Friedrich Schneider een der best bekende archeologen en kenners der Christelijke kunst van Duitschland. Hoewel hem dikwijls de meest belangrijke aanbiedingen uit Pruisen gedaan werden, is hij steeds in zijn geboortestad Mainz gebleven. Hij was medewerker aan tal van tijdschriften en dagbladen, en een erkend en nauwgezet hersteller van oude gedenkteekenen, en zijn oordeel bij tal van restauraties werd immer gevraagd en opgevolgd. Tot de wederherstelling van den Dom te Mainz, Worms, Keulen, de Szalburg, en vele Duitsche kerken en burchten, heeft hij krachtig medegewerkt.

Thessalië. Bij de opgravingen van het oude Pylas, is o. a. gevonden een gewelfde grafstede van 12 M. lengte bij 10 M. breedte.

Het groot aantal gouden voorwerpen, sommige van groote kunstwaarde, o. a. een gouden gedreven kikvorsch, benevens tal van de eenvoudigste zaken, allen van goud, wekken het vermoeden, in verband met andere opgravingen, dat het goud in dien tijd vrij algemeen moet geweest zijn, en zelfs meer voorkwam dan in andere tijden.

PERSONALIA

— De heer J. L. Schouten, Civiel en Bouwkundig Ingenieur, Secretaris der Vereeniging „Huis Lambert van Meerten, te Delft is bevorderd tot Officier in de Oranje-Nassau-Orde.

— De heer Dr. S. Hoogewerff, Hoogleraar aan- en Rector-Magnificus van de Technische Hoogeschool te Delft, is benoemd tot Commandeur in de Oranje-Nassau-Orde.

— De heer M. B. G. Hoogerwaard, Civiel Ingenieur, Hoofd-Ingenieur van den Provinciaal Waterstaat, te Middelburg, is benoemd tot Commandeur in de Oranje-Nassau-Orde.

— Tot Ridder in de Oranje-Nassau-Orde is benoemd Jhr. J. Louis Storm van 's-Gravesande, Kunst-versierder, te 's-Gravenhage.

BUREAU VOOR PLAATSIING VAN OPZICHTERS EN TEEKENAARS.

Marnixstraat 402, Amsterdam.

Ingeschreven sollicitanten voor:			per maand
Bouwkundig Opz.-Teekenaar, ouderdom	22 jaar	salaris f	70.—
„ „ „	29	„	90.—
„ „ „	22	„	60.—
„ „ „	28	„	90.—
„ „ „	22	„	75.—
„ „ „	18	„	40.—
„ „ „	28	„	85.—
„ „ „	16	„	30.—
„ „ „	23	„	80.—
„ „ „	21	„	45.—
„ „ „	30	„	100.—
„ „ „	24	„	80.—
„ „ „	48	„	100.—
„ „ „	35	„	100.—
„ „ „	24	„	100.—
„ „ „	23	„	80.—
„ „ „	23	„	60.—
„ „ „	27	„	80.—
„ „ „	32	„	100.—
„ „ „	20	„	65.—
„ „ „	23	„	60.—
„ „ „	20	„	50.—
„ „ „	19	„	40.—
„ „ „	18	„	25.—
„ „ „	17	„	40.—
„ „ „	Teekenaar	„	20
„ „ „	„	„	19
„ „ „	„	„	18
„ „ „	„	„	17

AANKONDIGING VAN AANBESTEDINGEN



MAANDAG 7 OCTOBER.

AXEL. Het bouwen van een woonhuis op het hoeftje bewoond door Buijze op het plaatje, gem. Axel, met bijlevering der daarvoor benodigde bouwstoffen.

De bouwkw. J. Wisse Jzn. te Zaamslag n. m. 4 u. in het café van Jac. Blansaart, alwaar bestek en teek. ter inzage zijn en bij gen. bouwkw. Aanw. 7 Oct. n. m. 2 u.

AARLE-RIXTEL. Het bouwen van een woonhuis en bijgebouwen met bijlevering van alle daarvoor benodigde materialen, arbeidsloon en uitgenomen de grond-, metsel- en hardsteenwerken.

De heer P. v. Alphen n. m. 4 u. in het koffiehuis van F. Biemans. Bestek en twee teek. verkrijgb. tegen f 1,50 bij J. Heijkants, bouwkw. te Erp, door wien ook de noodige inl. worden gegeven. Aanw. 7 Oct. n. m. 2 1/2 u.

ENKHUIZEN. Het bouwen van een nieuwe fabriek met pakhuis en kantoor, benevens het overplaatsen van de bestaande enz.

De directie der N. V. Papierwarenfabriek v/h D. v. d. Spruijt Jzn. en Co.'s midd. 12 u. in café Stapel. Bestek en teek. à f 2 verkrijgb. ten kantore der Vennootschap. Inlicht. geeft de opz. G. Rienderhof.

KULTAART (ZEEL). Het bouwen van een woonhuis

De bouwkw. J. J. Colson te Terhole n. m. 4 u. bij S. Moorthamer, alwaar bestek en teek. ter inzage zijn. Aanw. 7 Oct. n. m. 3 u.

SCHEVENINGEN. Het bouwen eener uitbreiding van hotel Keijl, gelegen aan de Gevers Deijnotweg aldaar.

De arch. C. M. J. v. Duijne in het Oude Verkooplokaal Wassenaarscheweg. Bestek en teek. à f 2 verkrijgb. bij genoemde architect Havenkade 37.

DINSDAG 8 OCTOBER.

ENSCHEDÉ Het bouwen van een zaal enz. naast zijn woonhuis aan de Nieuwstraat ald.

De architect H. E. Zeggelink 's av. 7 u. in het café van J. Bezoen aan den Haaksbergerweg, alwaar bestek en teek. ter inzage zijn. Inl. geeft gen. architect Aanw. 8 Oct. v. m. 9 u.

UTRECHT. Bestek no. 1125. Het maken van een locomotievenloods met buiten aschkuil, het afbreken der bestaande loods, het maken van grondwerken, het leggen en wijzigen van sporen en wissels en het uitvoeren van div. werken op het emplacement Gouda. Raming f 53300.

De directie der Mij. tot Expl. van Staatspoorwegen n. m. 2 u. (loc. tijd).

WIJKEROOG (GEM. VELSEN). Het bouwen van een gedeelte kerk met sacristie.

Het R. K. kerkbestuur van den H. Joseph, v. m. 11 u. in het koffiehuis „Watervliet”, alw. detailteek. enz. ter inzage zijn. Bestek met 4 teek. à f 2,50 verkrijgb. bij den boekh. Henri Coebergh te Haarlem. Aanw. gedaan.

WINTERSWIJK. Het grootdeels afbreken van een pand aan de Meddoschestr. aldaar en het herbouwen daarvan tot 3 woningen.

De heer S. J. Ubbink in het café „De Zwaan”, alwaar bestek en teek. ter inz. zijn. Inl. geeft de arch. H. v. d. Schaaf.

DONDERDAG 10 OCTOBER.

ENSCHEDÉ. Het bouwen van drie woonhuizen op een terrein gelegen aan de Hoogstr. aldaar.

De arch. R. v. d. Woerd Hzn. 's midd. 12 u. in het hotel „Industrie” alw. bestek en teek. ter inz. zijn. Inlicht. geeft gen. archit. Aanw. 10 Oct. v. m. 9 u.

ONSTWEDDER MUSSEL (DR.). Het bouwen van een boerderij op aan te wijzen terrein aldaar, onder bijlevering der benodigde materialen, arbeidsloon, enz.

De heer A. Lutter te Vlagtwedde n. m. 1 u. in het café van J. Schepers, alw. bestek en teek. ter inz. zijn en à f 1 verkrijgb. bij

den arch. N. Doornbos te Sellingen Aanw. 10 Oct. v. m. 11 u.

ZATERDAG 12 OCTOBER.

HAARLEM. Het wegbreken van het hotel „het Wapen van Amsterdam”, met vier daarachter gelegen woonhuizen te Heemstede en het ter plaatse bouwen van een heerenhuis met toebehooren.

De architect J. London v. m. 11 u. in het café „Neuf”.

HENGELO (OV). Het bouwen van een woning met steenhouwerswerkplaats op een terrein aan den Anniksdwarsweg aldaar voor rekening van J. H. Hoogeman te Deventer.

De archit. C. Spiers n. m. 6 u. in café van J. H. W. Weijtschede, alw. bestek en teek. ter inz. zijn. Aanw. 12 Oct. n. m. 4 u.

HARDERWIJK. Het bouwen van een sanatorium voor rekening van de vereen. tot Christ. Hulpbetoon aan Tuberculose lijders.

Het bestuur van gen. vereeniging. Bestek met 4 teek. à f 3 verkrijgb. bij den archit. H. J. Tiemens Jr. Koningst. 31, Arnhem.

WOENSDAG 16 OCTOBER.

DEVENTER. Het bouwen van 92 arbeiderswoningen.

Het best. der vereen. tot verbetering van den woningtoestand n. m. 4 u. bij J. Voorhorst. Bestek en teek. van 3 Oct. af ter inzage in het lokaal van den Volksbond. Polstraat 51, en zijn à f 2,50 verkrijgb. bij de architecten G. en W. te Riele Gzn., die van n. m. 2-3 u. inl. geven. Bijl. in te zenden n. m. 2 u. bij gen. Voorhorst.

LEIDEN. Het bouwen van een gedeelte van het nieuwe St. Elisabeths ziekenhuis ald.

Het best. der St. Elisabeths stichting te Breda v. m. 11 u. in gen. ziekenhuis, Hooigracht. Bestek en teek. à f 25 verkrijgb. bij de archit. W. F. J. H. Bouwman te Breda en L. v. d. Laan te Leiden, waarvan f 15 worden terugbetaald voor elk stel dat bij de besteding wordt getourneerd. Inl. geven de archit.

VRIJDAG 18 OCTOBER.

's-**GRAVENHAGE.** 1^o Het bouwen van twee scholen op een terrein, gelegen aan de Wouwermanstraat. 2^o het ophoogen en gedeeltelijk bestraten van een terrein gelegen aan de Zuidzijde der scholen.

Het gem. best. n. m. 2 u. Voorw. ad. f 1,20 en teek. ad f 1,20 verkrijgb. aan de gemeentewerf aan het Groenewegje. Aanw. 15 Oct. n. m. 2 u. aan de gemeentewerf, daarna ter plaatse.

DINSDAG 22 OCTOBER.

UTRECHT. Het bouwen van het St. Antonius Gasthuis op de bestaande betonfundering aan de Prins Hendriklaan.

Het bestuur van gen. gasthuis n. m. 1 u. in het patronaatslokaal der R. K. school in de Adriaanstraat.

MAANDAG 4 NOVEMBER.

UTRECHT. Het bouwen van eene brug-knechtswoning bij de draaibrug over het Merwedekanaal te Jutphaas. Raming f 3300.

Het prov. best. n. m. 2 u. Het bestek no. 204 ligt na 21 Oct. ter lezing aan het gebouw van het Minist. van W., aan de lokalen der prov. besturen, en is te bekomen bij Gebr. van Cleef te 's Hage. Inlicht. te bekomen bij den hoofdingenieur directeur Escher te Arnhem, den arrondissement. ingénieur Steyn Parvé te Utrecht en bij den opz. van Langeveld te Vreeswijk. Nota van inlicht. op 28 Oct. ter inzage bij den opzichter van Langeveld te Vreeswijk.



12 SEPTEMBER.

DRIEBERGEN. Het bouwen eener schuur. Laagste inschrijvers. Gebr. Fukkink, f 4469. gegund.

GRONINGEN (ONDERH.). Het afbreken, van de perceelen no. 1 en 142 op den hoek van het Gedempte Zuiderdiep en Driemolendrift en het aldaar weder opbouwen van eene winkelbehuizing met bovenwoning, onder bijlev. van al het daartoe benodigde, met uitzondering van het glas- en verwerk, onder architectuur van den heer Y. v. d. Veen, namens den heer C. Bijlenga.

Laagste inschr. K. van Duinen f 4067, geg.

19 SEPTEMBER.

BRESKENS (ONDERH.). Het bouwen van een dropskokerij in aansluiting aan de reeds bestaande, voor den heer I. v. Melle. Door den arch. Jac. C. Beun te Groede.

Gegund aan W. Woittiez, Breskens, voor f 3441.

BLOEMENDAAL (ONDERH.). Het bouwen van een villa op een terrein gelegen aan den Duinendaalschenweg te Overveen. Door den arch. C. v. d. Berg te Haarlem. Laagste inschrijver. Smink, f 11375.

20 SEPTEMBER.

OOSTZAAN. Het bouwen eener heerenbehuizing met schuren enz., voor den heer C. de Boer, arts, aldaar. Door het gem. best. Heerenbehuizing. Laagste inschrijver C. Koel, f 3937*.

Schuren enz. W. v. Berge, f 466*.* Gegund.

TILBURG. a. Het bouwen van een woonhuis voor den heer A. Raaijmakers, b. de verbouwing van het woonhuis van den heer Joh. Willems, hoek Vincentiusstraat en Nieuwlandstr. Door den arch. Jos. Donders. a. Laagste inschr. H. Aarts, f 6325. b. M. Panis, f 2158.

Massa. H. Aarts, f 8625*.* Gegund.

23 SEPTEMBER.

HEMRIK. Het bouwen eener directeurswoning naast de fabriek aldaar. Door het bestuur der vereeniging voor zuivelbereiding. Laagste inschrijvers G. Burgij. Terwispe, f 2385.

VORDEN. Het afbreken van twee en het weder opbouwen van drie woonhuizen met schuur. Door den heer W. J. Thate te Bramel-Vorden.

Perc. 1. E. J. Harmelink, timmerw. f 1109; D. A. Jansen, metselwerk f 1600; H. J. Oberink, smidsw. f 105; A. Scharrenberg, Warnsveld, loodgieterswerk f 53; E. Ronk, Vieraker, schilderwerk f 119,44; G. J. van Keulen, Borculo, massa f 2988. Gunning in bearaad gehouden.

Perc. 2. G. Wienink, timmerwerk f 1375; B. Rondville, metselwerk f 1798; K. H. Wansink, verfw. f 264; H. J. Oberink, smidswerk f 94; A. Scharrenberg, Warnsveld, loodgieterswerk f 159; G. J. van Keulen, Borculo, massa f 4145. Gegund.

24 SEPTEMBER.

DONGEN (N.-Br.). Het bouwen van een

Assurantie Maatschappij tegen Brand-

schade en op het **Leven**

De **NEDERLANDEN** van 1845.

's-Gravenhage, Kerkplein, hoek Prinsestraat — Amsterdam, Sophiaplein — Rotterdam, Zuidblaak 24 (Beursplein) — Breda, Prinsenkade — Haarlem, Grootte Houtstraat 71^{rood}, hoek Gedempte Oude Gracht — Nijmegen, In de Betoustraat 8 — Groningen, Vischmarkt 40 hoek Haddingestraat — Zutphen, IJselkade.

Hoofd-Directie te s-Gravenhage:

CAREL HENNY, Directeur;

Mr. J. J. HENNY, Adj.-Directeur.

G. TEERINK, Alg. Procuratiehouder.

Kapitaal f 4.000.000.00

Reservefonds ult. 1906 1.235.400.00

Betaalde Brandschaden tot

ult. 1906 - 31.495.000.00.

BRAND - LEVEN - INBRAAK.

Verzekering tegen vaste en zeer billijke Premien, zonder Inleggelden of Nabetalingen.

heerenhuis met toebehooren. Door de heer A. v. Gastel—de Beukelaar

Laagste inschrijver. H. C. Wagner, Dongen, f 23090.

NUMANSDORP (Z.-H.). Het weder opbouwen van een huis met schuur, wagenkeet aan de Schuring onder Numansdorp. Door den arch. Andrs. Bongers.

Timmerwerk. enz. Laagste inschr. T. v. d. Giessen, Westmaas, f 2627*.

Metselwerk. enz. J. de Jongste, f 2539*.

Vervwerk. Joh. v. d. Ree, f 104*. *Gegund.

25 SEPTEMBER.

AMEIDE. Het bouwen van een pastorie. Door de kerkvoogden der Ned. Herv. gem.

Laagste inschrijver J. J. Hoogendoorn, Vianen, f 8987. Gunning acht dagen aangehouden.

BEDUM (Gr.). Het herbouwen van twee schuren en middengebouw in drie perc. a. Al de werkloonen van het timmer- en metselwerk enz. b. Het glas en verfwerk. c. Het dekken met riet van de schuren. Door den heer K. Bakker.

Timmerwerk. Laagste inschr. H. Smit. Bedum, f 1025*.

Schilderwerk. E. Zarkema, Scharmen f 73*.

Rietdekkerswerk. P. Slump, Echten (Friesland) f 1343. *Gegund.

OOST-VOORNE. Het bouwen van een raadhuis op een terrein nabij „Mildenburg” aldaar. Raming f 10.000. Door het gem.best. Metsel- en stukadoorwerk, timmerwerk met lood-, zink- en ijzerwerken. Laagste inschr. F. v. Toledo, f 8206.

Schilder-, glas- en behangwerk. W. Laaij, f 457.

Hardsteenw. J. de Vries, Vlaardingen, f 625.

Leidekkerswerk. W. J. Doedeijns, Vlaardingen, f 350.

ROGGEL (N.-Br.). Het bouwen van een woonhuis en aanhoorige werken met bijlev. van alle daartoe benood. materialen voor L. Verlinden. Door den archit. L. Waegemans.

Laagste inschr. Henri Graat, Heijthuisen, f 1965. Gegund.

ROSENDAAAL. Het verbouwen van een woonhuis. Door den arch. Joseph de Lepper.

Laagste inschrijver. A. Neyten, f 1215. Nog niet gegund.

26 SEPTEMBER.

WASSENAAR. Het verbouwen van het hotel-restaurant de Oude Deijl, aan den Leidse Straatweg, gem. Wassenaar. Raming f 12599. Door de bouwk. Elsevier en Wiegerink te 's-Hage, namens den heer Kuiper.

Laagste inschr. W. Meijer, Voorschoten, f 8280.

WOENSEL (N.-Br.). Het bouwen van 6 woningen op het Eindje. Door de kinderen van P. v. d. Water.

Laagste inschr. J. Boogers, f 6656. Gegund.

28 SEPTEMBER.

EDE. Het verbouwen van- en aanbouwen aan de boerderij „de Houtkamp” te Otterloo, Oa 27. Door den heer dr. A. Vouïte.

Metselwerk. Laagste inschrijver W. van Wagensveld, f 2394.

Timmerwerk. Gebr. Modderkolk, f 2595.

Massa. W. van Wagensveld, f 4768.

POSTERHOLT (Limb.). Het afbreken van een pastorie en het ter plaatse opbouwen van een nieuwe met bijlevering der benood. materialen. Door het R.K. kerkbestuur

Laagste inschrijver Smitz, St.-Odiliënberg, f 5118.

RENKUM (Geld.). Het bouwen van een dubbel woonhuis aan den Nieuwen weg ald. voor rekening van Mej. Bodeker aldaar. Door den archit. J. Rothuizen te Heelsum.

Laagste inschrijver A. J. Jansen, Oosterbeek, f 6795. Gegund.

SLIEDRECHT. Het bouwen van een school met 6 lokalen. Door het best. voor Geref. schoolonderwijs.

Laagste inschr. A. Verhoef, Vlaardingen, f 10622.

Verschenen bij HOLDERT & Co., Amsterdam:

Het Loodwitvraagstuk

en een Kritiek op het

„Voorloopig Rapport” der Loodwit-Commissie

door C. P. VAN HOEK.

Prijs 25 Cents.



AMSTERDAMSCH
ASPHALTFABRIEK.

VAN DEN BERG & VIËTOR.

Houtcement - Cementmastic

ASPHALTVLOEREN.

Gewapend-Beton.

Uitvoering van alle werken.

L. H. Kurpershoek,

ROTTERDAM.

(ZWAANSHALS).

LYST VAN LEVERANCIERS EN FABRIKANTEN

Prijs per regel voor niet geabonneerden op advertentiën f 5.— per jaar bij vooruitbetaling. Abonnés op Advertentiën 1 regel gratis voor iedere advertentie.

Albast-Cement. — G. VAN LENT & Co. Rotterdam.

Aerogeegas. — Tj. v. d. ZEE, Bezuidenhout. • Rijklof van Goensstraat 18, den Haag.

Asphalt. — W. J. v. d. WETTERN en A. S. KEY. Rotterdam.

Asbest-leien. — Cementmastiëkdakbedekking, Houtcement- en Houtcementdakleerdakbedekking, Haensler's Houtcement. — G. SMITS & Co. Weesperzijde 39 Amsterdam. Tel. 7466.

Asbestleien, bouwmaterialen, enz. Bouwmaterialaahandel „STEEN-OORD”, 's-Gravenhage.

Asphalt, Houtcement, Dakbedekking enz. — Dordrechtse Asphaltfabriek ROODENBURG & Co. Dordrecht.

Asphalt, Houtcement, Dakbedekking enz. — N. V. Utrechtsche Asphaltfabriek v.h. firma STEIN & TAKKEN, Utrecht.

Asphalt, te NED. ASPHALTFABRIEK, Utrecht.

Asphalt, Houtcement, Dakbedekking, Amsterd. Asphaltfabriek „de Vesuvius”, Amsterdam.

Assurantie-Mij. tegen Brandschade „de Nederlanden van 1845” 's-Gravenhage, Kerkplein hoek Prinsestraat.

Badinrichtingen. — Th. VAN HEEMSTEDÉ OBELT, Amsterdam.

Beton- en Betonijzerwerken, DE KONINK. ROTTERD. CEMENT-STEENFABRIEK v/h VAN WANING & Co. Rotterdam.

Beton (Gewapend). — HOLL. MIJ. TOT HET MAKEN VAN WERKEN IN-, 's-Gravenhage.

Beton (Gewapend). — F. J. STULEMEIJER & Co. Breda.

Beton, Gewapend. — P. BOURDREZ, den Haag.

Beton (Gewapend). — Koninklijke Rotterdamse Cementsteenfabriek voorheen VAN WANING & Co. Rotterdam.

Betonijzer „Kahn Systeem”, Handelsmaatschappij van R. S. STOKVIS & ZONEN, Rotterdam.

Bouwstoffen. — MARTIN & Co.. Amsterdam.

Bovenlichtsluiting „Flux”. — VAN DE POLL, Purmerend.

Bovenlichtsluitingen in div. systemen, LUYKE & Co., Rotterdam.

Brandkasten en Kluisdeuren. — DE LUGT & SERNE, Haarlem.

Brandkasten, Kluisdeuren en Brandkluisdeuren. J. LIPS Bzn., Dordrecht.

Brandkasten, Kluisdeuren, „Syst. Ostertag”, G. L. Schultz, Rott.

BRANDKLUISDEUREN. — Wed. P. A. SCHROOF & Zoon, Den Haag.

Brücknerplaten. — FABRIEK INDUSTRIA, Breda.

Cement-Ijzerw. — NED. MIJ. VOOR MONIERW. Amsterdam.

Cementmastiëkdakbedekking. Handel in Bouwmaterialen van J. A. SMITS & ZON, Ruijschstraat 30b/d Weesperzijde, Amsterdam.

Cementijzer-Constructies enz. — H. WESTENBERG, Almelo.

Centrale Verwarming. — W. J. STOKVIS, Arnhem.

Centrale Verwarming enz. — GEVEKE & Co. Amsterdam.

Centrale Verw. en Ventilatie. — Th. v. HEEMSTEDÉ OBELT, Amsterd.

Centrale Verwarming. — LUIJKE & Co., Rotterdam.

Centrale Verwarming, Ventilatie-, Wasch- en Droog-inrichtingen, H. ZIMMERMANN, Utrecht.

Centrale Verwarming. — JAN HAMER & Co., Amsterdam.

Centrale Verwarming. — Wed. J. T. HUNCK & ZON. Amsterdam.

Closets — Th. VAN HEEMSTEDÉ OBELT, Amsterdam.

Eerste Nederl. Xyolith-Fabriek. — A. S. KEY, Rotterdam.

Electro-Technisch Installatie Bureau. — BREEDVELD & SCHRÖDER, Amsterdam.

Excelsiorplaten. — GEBRS. VAN DER VIJGH, Amsterdam.

„Flux” Bovenlichtsluiting. — VAN DE POLL, Purmerend.

Gas-, Stoom- en Waterleiding. — R. S. STOKVIS & ZONEN Leuvehaven 74-76, Rotterdam.

Gaskachels (nieuwste condensng). — OBELT, Amsterdam.

Glas in lood. — J. J. B. J. BOUVY. Dordrecht.

Gewapend beton, HUYGEN & WESSEL, Siegartbalken, R'dam.

Gegoten geëmailleerd ijzeren waschtafels — Th. VAN HEEMSTEDÉ OBELT, Amst., 150 de Ruyterkade. Filiaal: 36, Rokin.

Grondboringen. — A. J. STOEL Jr. Haarlem.

Haarden. — Firma JAN JAARSMA, den Haag.

Hauslersch Houtcement. — C. F. BEER, Keulen.

Houtcement- en Houtcementdakleerdakbedekking. Haensler's Houtcement. Handel in Bouwmaterialen van J. A. SMITS & ZON, Ruijschstraat 30 b/d Weesperzijde, Amsterdam.

Huisdeursloten — LIPS. Dordrecht.

Jalouziën. — J. F. KRONER & ZONEN, Spuistr. 246. 248, 250, Amst.

Josson-Cement. — A. E. BRAAT, Rotterdam en Amsterdam.

Keien enz. — FERD. ENGERS, Amsterdam.

Kokosgipsplaten. — H. H. DE HAAN, Nijmegen.

Langtematen, duimstokken enz. — W. J. WEISSENO, Amsterdam

Liften. — Machinefabriek DE ZAAAN, Wormerveer.

Liften. — Th. VAN HEEMSTEDÉ OBELT, Amst. (R. WAYGOOD & Co.)

Liften, Ventil., Gesm. ijzer. trappen. J. HAMER & Co., Amsterdam.

Liften. (Hydr. en electr.). — FRED. STIELTJES & Co. Amsterdam

Liften speciaal Handkracht. — J. C. VAN STRAATEN, den Haag.

Looden en Inw. glasemail privaatlleidingen. — OBELT, Amst.

Luminographie en Lichtdruk, Steendr. „Senefelder” Amsterdam

Machinefabriek Metaal- en Ijzergieterij v/h. SPOOR, WIJN-VOORD & Co. 's-Gravenhage,

Montgrafiedruk. — H. J. MONDT, den Haag.

Natuursteenbewerking. — G. W. HARMSSEN, Amsterdam.

Parketvloeren, AUG. LACHAPPELLE, Breda.

Plafondplaten. — GEBR. MIJNLIEFF, Nijmegen.

Portland-Cement — DYCKERHOFF & SÖHNE, Amöneburg.

Précisionsvensters en deuren. — v. d. SCHUIJT & KUNTZE, Amst.

Prisma's Luxfer. — Wm. VAN RIJN. Amsterdam.

Proefstation Bouwmat. — KONING & BIENFAIT, Amsterdam.

BOUWKUNDIG WEEKBLAD.

· ORGAAN VAN DE MAATSCHAPPIJ ·
· TOT BEVORDERING DER BOUWKUNST ·

BESTUUR VAN DE MAATSCHAPPIJ: A. SALM G.Bz., Voorzitter. W. J. DE GROOT, Vice-Voorzitter, — V. G. A. BOSCH, L. C. DUMONT, G. W. VAN HEUKELOM, D. E. C. KNUTTEL, J. A. MULOCK HOUWER, F. J. NIEUWENHUIS, B. J. OUËNDAG, J. VERHEUL Dz., P. A. WEELDENBURG.

COMMISSIE VAN REDACTIE: ED. CUYPERS,
A. SALM G.Bz., J. VERHEUL Dz.
REDACTEUR: C. T. J. LOUIS RIEBER.

BUREAU VAN REDACTIE: MARNIXSTR. 402 AMST.
BUREAU VAN ADMINISTR. HERDERSTR. 5 DEN HAAG
UITGEVER: MOUTON & CO DEN HAAG

INHOUD

N^o. 41. 12 OCTOBER 1907. Mededeelingen betreffende de Maatschappij. — De 97ste Algem. Vergadering van de Maatschappij tot bevordering der Bouwkunst. — Inhoud van tijdschriften. — Prijsvragen. — Berichten. — Bureau voor plaatsing van opzichters en teekenaars. — Aankondiging en afloop van aanbestedingen. — Lijst van Fabrikanten, Leveranciers, enz. — Advertentiën.

ABONNEMENTSPRIJS
voor Nederland: fr. p. p. / 15 — 'sjaars, voor Indië en het Buitenland (bij vooruitbetaling) fr. p. p. / 17.—. PRIJS DER ADVERTENTIËN: van 1—5 regels / 1.—, elke regel meer 20 cents Grootte letters naar plaatsruimte. — AANKONDIGING VAN AANBESTEDINGEN 15 ct. p. r. m. premie $\frac{1}{2}$ maal. — ABONNEMENT VAN ADVERTENTIËN tegen belangrijk verminderde prijzen en kosteloze opname der advertentiën in het Tijdschrift der Mij.

MEDEDEELINGEN BETREFFENDE DE MAATSCHAPPIJ.

Nu juist ontvingen wij de treurige tijding van het plotseling overlijden van ons Eerlid den Heer I. GOSSCHALK, Architect te Brussel.

DE 97ste ALGEMEENE VERGADERING VAN DE MAATSCHAPPIJ TOT BEVORDERING DER BOUWKUNST.

Het bezoek aan Xanten, op 28 Sept. 1907. De stad is ontstaan uit een vestiging der Romeinen, het Castra Vetera, eenigszins zuidwaarts aan den Rijn gelegen en door Claudius Civilis verwoest. Daarop stichtte keizer Trajanus meer noordwaarts een nieuwe versterking, die Colonia Trajana heette, en waar het dertigste legioen zijn garnizoen kreeg. Een der soldaten zou, volgens de legende, met drie honderd dertig anderen wegens overgang tot het Christendom in 286 op bevel van keizer Maximianus ter dood zijn gebracht. Naar de graven dezer martelaren — ad sanctos martyres — gingen velen op en zoo verkreeg de plaats den naam van Santen.

Ter eere van dezen Romeinschen soldaat, die de H. Victor werd, liet de moeder van Constantijn den Grooten, die als de H. Helena bekend is, in 327 een kerk bouwen, die in 451 door de Hunnen verwoest werd. Weder hersteld, vond een nieuwe verwoesting door de Noormannen in 864 plaats.

De nieuwe kerk, die nu gebouwd werd, werd in 1077 en 1109 door brand geteisterd. Daarop verrees een koor in Romaanschen stijl, dat in 1128 door den H. Norbertus, die te Xanten geboren was, en die als stichter van de orde der Premonstreiten en als aartsbisschop van Maagdenburg in hoog aanzien stond, werd gewijd.

Een schip met kruisbeuk en twee torens aan de westzijde werd in de 12e en 13e eeuw aan dit koor toegevoegd. De plannen daarvoor werden gemaakt door een zekeren Berthout of Bertholdus, die scholaster van het kapittel was en omstreeks 1200 leefde. Schip en kruisbeuk werden voltooid, doch de torens niet. Pas in de 14e en 15e eeuw zijn deze torens tot hun tegenwoordige hoogte opgetrokken.

Reeds in het tweede gedeelte der 13e eeuw wilde men het

koor naar de wijze der Fransche kathedralen in Gothischen stijl verbouwen. Doch het volledige „chevet” is niet tot uitvoering gekomen.

De tegenwoordige St. Victorskerk is in drie tijdperken gebouwd.



De St. Victorskerk te Xanten. Van het Zuidoosten te zien.

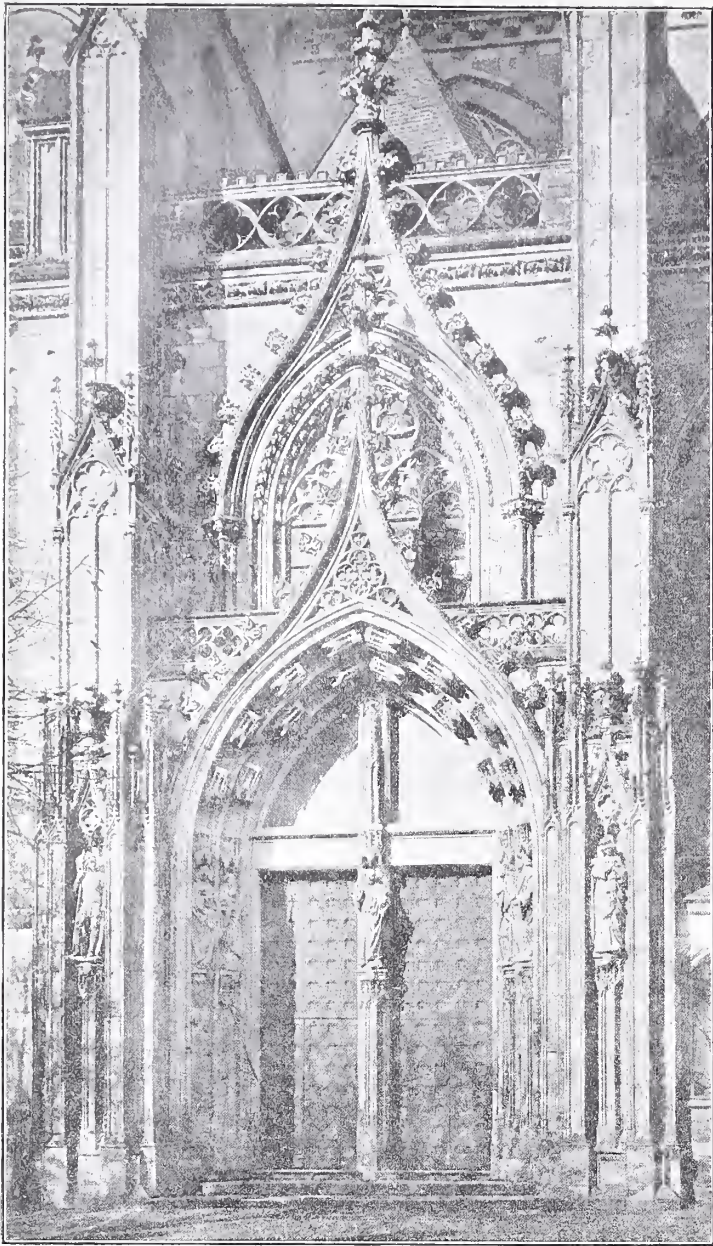

Portaal der St. Victorskerk te Xanten.

Het westelijk gedeelte, met de twee torens, is uit het laatst der 12e en het begin der 13e eeuw, en vertoont den Romaanschen stijl. De bovenste verdiepingen der torens zijn echter van lateren tijd. De zuidelijke werd in 1389, de noordelijke in 1519 voltooid. Het groote venster tusschen de torens is van 1517.

Het koor is in 1263 begonnen, en om het oude Romaansche koor gebouwd, dat pas in 1284 is afgebroken. Het oostelijk deel van het koor was in 1311 gereed, het westelijke, tot het oxaal, is van 1417 tot 1437 gebouwd.

Het schip werd in 1483 begonnen, en wel eerst aan de noordzijde, in 1492 ook aan de zuidzijde. In 1507 waren de zijbeuken gereed, in 1516 was ook de middenbeuk voleindigd.

De St. Victorskerk te Xanten is dus op dezelfde wijze, ook wat de perioden betreft, gebouwd als de domkerk van St. Maarten te Utrecht.

Terwijl het koor van de Utrechtsche kerk gevolgd werd naar dat der kathedraal te Doornik is dat te Xanten een herhaling van dat der St. Maartenskerk te Yperen. Echter is het koor te Xanten, wat zijn oostelijk deel betreft, in 1311 geheel gereed gekomen, terwijl te Utrecht toen alleen de trans en een deel van den noorderzijbeuk voleindigd was.

Te Utrecht heeft de koortrans den plattegrond, die bij de Fransche kathedralen gebruikelijk was, en waarvan die te Châlons en te Soissons het voorbeeld gaven, dat te Doornik is nagevolgd.

Men heeft te Xanten geen trans gemaakt, maar aan de eigenlijke koornis ter wederzijden twee andere toegevoegd, die de dubbele zijbeuken afsluiten. Deze vier nissen zijn onder een hoek van 45 graden geplaatst. Gelijk reeds werd opgemerkt vindt men zulk een plattegrond ook te Yperen aan de St. Maartenskerk toegepast. Daar was zij gevolgd naar die der kerk van Saint Yved te Braisne bij Soissons.

De stijl der koorkapellen komt vrijwel overeen met dien der

domkerk te Utrecht. Was het hooge koor dier domkerk, zooals sommigen meenen, in 1321 voltooid geweest, dan zou het dezelfde vormen vertoonen, als men nu aan de oostzijde van het hooge koor te Xanten ziet. Doch het verschil moet iederen beschouwer treffen.

Een der eigenaardigheden van het koor te Xanten is, dat het geen groote hoogte heeft. De verklaring daarvan is, dat men de hoogte gelijk wilde maken aan die van het Romaansche schip, dat tot het laatst der 15e eeuw behouden bleef.

Oorspronkelijk had men ter wederzijde van het koor slechts één kapel gemaakt, die met de Romaansche zijbeuken overeenkwam. De tweede kapel aan de zuidzijde is van 1350 tot 1360 als sacristie, die aan de noordzijde van 1358 tot 1361 als kapittelzaal gebouwd. In het begin der vijftiende eeuw zijn echter deze lokaliteiten bij het koor aangetrokken, dat daardoor vijf beuken verkreeg. Door deze verandering werd het aanzien der kerk van buiten niet fraaier, want de luchtbogen van het koor gingen nu achter de daken der zijbeuken schuil, en werden op weinig gelukkige wijze daartusschen voortgezet. Toen in de 15e en 16e eeuw het tegenwoordige kapittelhuis en de sacristie tegen het koor werden aangebouwd, werd het aspect nog ongunstiger.

Over het algemeen maakt men zich geen goede voorstelling van de wijze, waarop de middeleeuwen bij het bouwen te werk gingen. Als wij een gebouw door een ander willen vervangen, dan breken wij het af, verkoopen de afbraak en trekken het nieuwe van nieuwe materialen op. Doch de bouwmeesters in de middeleeuwen deden anders. Zij sloopten het oude gebouw niet aanstonds, doch hielden het zoolang mogelijk in stand en braken er slechts zooveel van af, als zij op dat oogenblik konden vernieuwen.

De kanunniken van Xanten lieten in de 13e eeuw hun koor uitbreiden, doch zóó, dat zij het bestaande koor voortdurend konden blijven gebruiken. De muren daarvan werden pas later gesloopt, en de materialen voor den bouw van nieuwe gedeelten weder gebezigd. Daardoor wordt verklaard, waarom men zooveel tufsteen aan de kerk te Xanten vindt. Vóór de restauratie was er nog meer, doch toen is daarvoor Udelfanger steen in de plaats gekomen.

In de vijftiende eeuw zal het koor met zijn vijf beuken tegen het transept der Romaansche kerk hebben aangesloten. Maar toen men in 1483 met het voleindigen der kerk in Gothischen stijl begon, is geen transept gemaakt, omdat dan het schip, dat tegen de westelijke torens aan moest komen, te kort zou zijn geworden.

De architectuur van dit schip is in menig opzicht gelijk aan die van dat der Utrechtsche domkerk, hetwelk ingestort, doch uit afbeeldingen bekend is. Een verschil leveren alleen de pijlers, die te Utrecht geen kapiteelen bezaten, zooals men ze te Xanten ziet. Maar de triforiumgaleries hadden, blijkens de teekeningen van Saenredam, groote overeenkomst.

Dat de kerk te Xanten meer met de Nederlandsche, dan met de Deutsche bouwkunst samenhangt, is reeds af te leiden uit de namen der bouwmeesters. In 1358 noemen de rekeningen Gobel van Grave, in 1406 Gijsbert van Kranenburg, in 1485 Hendrik Blankenbyl, in 1493 Willem van der Weerd uit Utrecht.

Gijsbert van Kranenburg heeft de twee oostelijke traveeën van het koor gebouwd, die ongetwijfeld het fraaiste deel der kerk

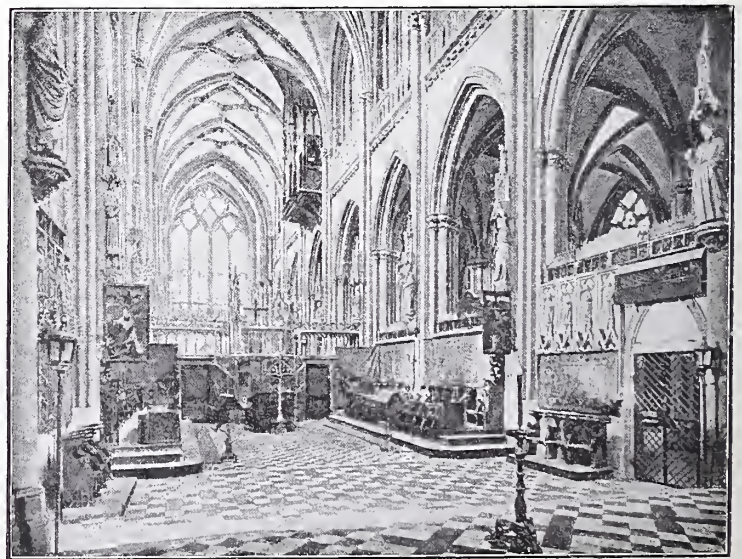

De St. Victorskerk te Xanten. Naar het Westen gezien.

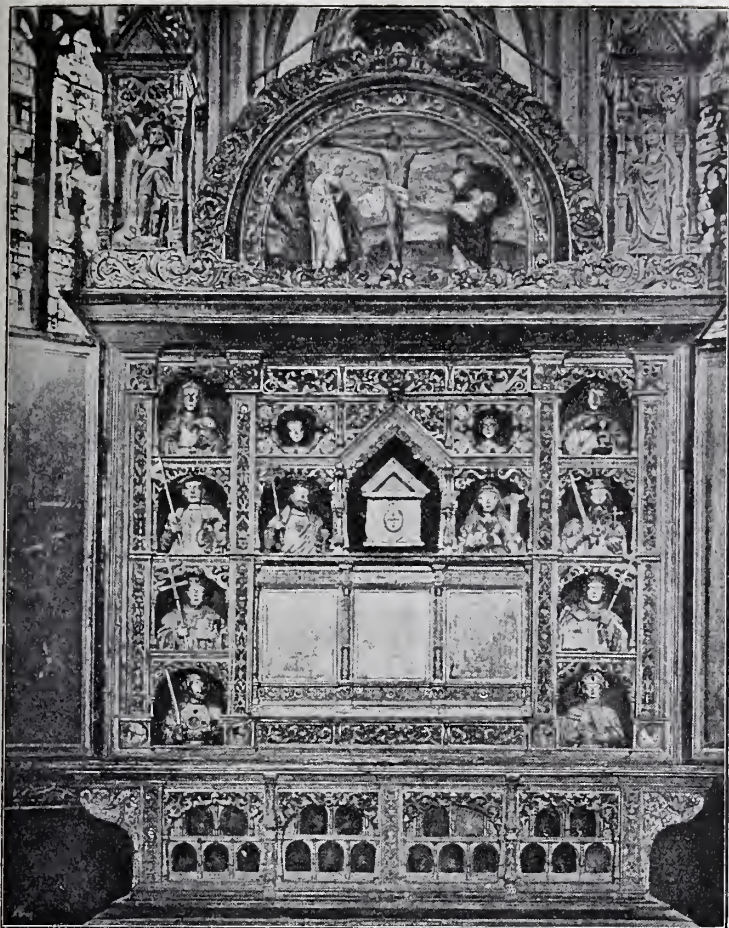

Hoofdaltaar in de St. Victorskerk te Xanten.

vormen, en waarschijnlijk in de plaats van het oude Romaansche transept zijn gekomen.

Zeer merkwaardig is het oxaal, dat het koor afsluit, en dat van 1396 tot 1400 werd uitgevoerd. Toen moest Gijsbert van Kranenburg nog met zijn werk beginnen, en dus heeft dit oxaal reeds in de Romaansche kerk gestaan. Het benedendeel van dit oxaal is massief, en heeft twee deuren uit de 18e eeuw. De bekronende galerij met fialen heeft betrekkelijk strenge vormen.

Terwijl onze Nederlandsche kerken van de beelden, die tegen de pijlers plachten te staan, door de Hervorming beroofd werden, bleven die te Xanten bewaard. Men ziet in het koor de 14e eeuwse beelden der apostelen, en een groep, die Maria met Elizabeth voorstelt. Deze figuren zijn smal, zonder veel anatomie en hebben gezichten met weinig uitdrukking. De consoles waarop zij staan zijn met fantastische voorstellingen versierd.

Meer naar het westen toe volgen beelden uit het laatst der 15e eeuw, waarvan vooral die welke St. Maarten en de H. Maagd voorstellen, meesterstukken genoemd mogen worden. Minder geslaagd zijn de beelden, die in de 14e eeuw tegen de afsluiting van het koor werden geplaatst. Met hun groote hoofden en slecht bewerkte onderdeelen maken deze figuren geen fraaien indruk.

Het koor is rijk versierd. De kas van het hoofdaltaar is in 1533 door Willem van Roermond uit eikenhout vervaardigd en vertoont den stijl der Renaissance. Bijzonder rijk is het beneden-gedeelte. De altaarkas heeft twee verdiepingen. In de benedenste zag men vroeger het in goud gedreven antependium, dat in de 10e eeuw door den Keulschen aartsbisschop Bruno aan de kerk was geschonken. Dit kunstwerk, waarvan de antependiën uit Bazel, nu in het Musée Cluny te Parijs, en in de Munsterkerk te Aken eenig denkbeeld kunnen geven, is tijdens de Fransche Revolutie vernietigd. De bovenste verdieping bevat de relikwiekas van St. Victor. Borstbeelden van heiligen, door Douverman gesneden, omgeven de middenpartij.

De bekroning dezer kas is blijkbaar naar Venetiaansche voorbeelden gevolgd. Het tympan in het midden werd door Bartholomeus de Bruijn in 1534 met de kruisiging beschilderd. Daarnaast en daarboven zijn onder rijke overhuivingen de beelden van St. Victor, St. Helena en Christus geplaatst.

Waar men voorheen het antependium zag zijn nu drie 16e eeuwse schilderijen aangebracht. De luiken van dit altaar zijn door Bartholomeus de Bruijn beschilderd. Deze meester toont zich hier als navolger van Michelangelo niet van zijn gunstigste

zijde. Maar de koppen, blijkbaar naar de natuur gedaan, zijn het werk van een voortreffelijk portretschilder.

De relikwiekas van St. Victor is in 1129 voleindigd, en de oudste, die in deze streek bewaard bleef. In de 14e, 16e, 17e en 18e eeuw is dit kunstwerk hersteld, doch van het oorspronkelijke drijfwerk zijn nog eenige figuren van apostelen en van de „dwaze maagden" over.

Merkwaardig zijn de koorbanken, daar zij uit het begin der 14e eeuw dagteekenen, en den Vroeg-Gothischen stijl vertoonen. Meestal vindt men zulk werk in Laat-Gothischen stijl. De afsluitende consoles aan de zijden vertoonen een hond, een aap, een adelaar en een draak.

Bijzonder fraai is de geelkoperen lichter, die vóór het hoofdaltaar is opgesteld en die door twee zuilen gedragen, de geheele breedte van het koor inneemt. Blijkens een opschrift op den voet van een der zuilen is deze lichter in 1501 te Maastricht gegoten. Men houdt haar voor een werk van meester Arent, die in 1492 de doopvont der St. Janskerk te 's Hertogenbosch heeft gemaakt.

In het koor zijn verschillende 16e eeuwse schilderijen geplaatst. Belangrijker acht men, en terecht, de tapijten die hier werden opgehangen, daar zij steeds op de plaats gebleven zijn, waarvoor zij werden bestemd.

De oudste, zes in aantal, bedekken den oostelijken muur van het koor en dagteekenen uit de 15e eeuw. Bloemen en meerminden als schildhoudsters vormen hier de motieven. Dan volgen in ouderdom, de zes tapijten boven de koorbanken, in 1520 voltooid. Ook hier bestaat de fond uit bloemen, waartegen figuren van heiligen prachtig uitkomen. Gijsbert, Wouter en Arent van Rijswijk noemen zich in het randschrift als de schenkers. Aan de achterzijde van het hoogaltaar hangt nog een tapijt van omstreeks 1540, waarop Maria tusschen St. Victor en St. Maarten is voorgesteld. Naast St. Victor knielt de kanunnik die het kunstwerk voor de kerk liet maken. De drie overige tapijten van het koor hebben minder waarde. Twee, door Adolf van Wijlick gegeven, zijn van 1574. Zij stellen Esther met Ahasverus en Abigail met David voor. Het derde, van 1620, is door den deken Caspar van Ulft geschonken en verbeeldt de aanbidding der H. Drie Koningen.

Verder ziet men nog in het koor drie fraaie koperen lichten uit het begin der 16e eeuw, en een andere van 1750. De aandacht verdient ook het kunstig smeedwerk onder de luiken van het hoofdaltaar.

In den noorderzijbeuk van het koor bevindt zich het altaar van den H. Antonius, waarvan de kas in eikenhout gesneden en gepolychromeerd is. De figuren stellen den H. Dionisius, den H. Antonius en andere heiligen voor. De stamboom van Christus vormt de omlijsting. Hij spruit uit Isai voort. Bijzonder fraai is de ornamentale behandeling van dit snijwerk. De luiken van dit altaar zijn door Victor Dunwegge in het begin der 16e eeuw beschilderd.

Het altaar Tienduizend Martelaars ziet men in den zuiderzijbeuk van het schip. Ook hier is de kas met gesneden figuren, die tafereelen uit het leven van Christus voorstellen, versierd. De beeldhouwer, die zijn werk in 1525 voltooide, is waarschijnlijk een Vlaming geweest. De composities zijn wel rijk, maar wat overladen, al verdient de technische vaardigheid waarmede zij werden

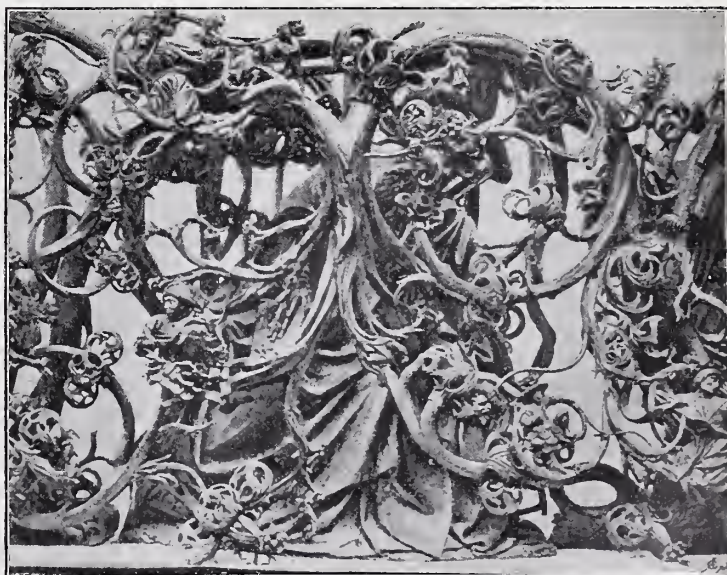

Houtsnijwerk van het O. L. Vrouwe-altaar in de St. Victorskerk te Xanten.

Potsdam. De uitbreiding van het slot Babelsberg te Potsdam, bestemd als woonplaats voor den Kroonprins is voleindigd volgens de plannen van den Hofbaurath Albert Geyer te Berlijn. De verbouwing koste niet minder dan 2,5 miljoen Mark.



Marnixstraat 402, Amsterdam.

Ingeschreven sollicitanten voor:		per maand
Bouwkundig Opz.-Teekenaar, ouderdom	36 jaar	salaris f 125.—
"	"	22 " " - 60.—
"	"	28 " " - 90.—



Prijs per regel voor niet geabonneerden op advertentiën f 5.— per jaar bij vooruitbetaling. Abonnés op Advertentiën 1 regel gratis voor iedere advertentie.

Albast-Cement. — G. VAN LENT & Co. Rotterdam.
 Aeroegas. — Tj. v. d. ZEE, Bezuidenhout. - Rijklof van Goensstraat 18, den Haag.
 Asphalt. — W. J. v. d. WETTERN en A. S. KEY. Rotterdam.
 Asbest-leien. — Cementmastiëkdakbedekking, Houtcement- en Houtcementdakleerdakbedekking, Haesler's Houtcement. — G. SMITS & Co. Weesperzijde 39 Amsterdam. Tel. 7466.
 Asbestleien, bouwmaterialen, enz. Bouwmaterialaandel „STEEN-OORD”, 's-Gravenhage.
 Asphalt, Houtcement, Dakbedekking enz. — Dordrechtsche Asphaltfabriek ROODENBURG & Co. Dordrecht.
 Asphalt, Houtcement, Dakbedekking enz. — N. V. Utrechtsche Asphaltfabriek v.h. firma STEIN & TAKKEN, Utrecht.
 Asphalt, 1e NED. ASPHALTFABRIEK, Utrecht.
 Asphalt, Houtcement, Dakbedekking, Amsterd. Asphaltfabriek „de Vesuvius”, Amsterdam.
 Assurantie-Mij. tegen Brandschade „de Nederlanden van 1845” 's-Gravenhage, Kerkplein hoek Prinsstraat.
 Badinrichtingen. — Th. VAN HEEMSTEDER OBELT, Amsterdam.
 Beton- en Betonijzerwerken, DE KONINK. ROTTERD. CEMENT-STEENFABRIEK v/h VAN WANING & Co. Rotterdam.
 Beton (Gewapend). — HOLL. MIJ. TOT HET MAKEN VAN WERKEN IN-, 's-Gravenhage.
 Beton (Gewapend). — F. J. STULEMEIJER & Co. Breda
 Beton, Gewapend. — P. BOURDREZ, den Haag.
 Beton (Gewapend). — Koninklijke Rotterdamsche Cementsteenfabriek voorheen VAN WANING & Co. Rotterdam.
 Betonijzer „Kahn Systeem”, Handelmaatschappij van R. S. STOKVIS & ZONEN, Rotterdam.
 Bouwstoffen. — MARTIN & Co. Amsterdam.
 Bovenlichtsluiting „Flux”. — VAN DE POLL, Purmerend.
 Bovenlichtsluitingen in div. systemen, LUYKE & Co., Rotterdam.
 Brandkasten en Kluisdeuren. — DE LUGT & SERNE, Haarlem.
 Brandkasten, Kluisdeuren en Brandkluisdeuren. J. LIPS Bzn., Dordrecht.
 Brandkasten, Kluisdeuren, „Syst. Ostertag”, G. L. Schultz, Rott.
 BRANDKLUISDEUREN. — Wed. P. A. SCHARROOT & Zoon, Den Haag.
 Brücknerplaten. — FABRIEK INDUSTRIJA, Breda.
 Cement-IJzerw. — NED. MIJ. VOOR MONIERW. Amsterdam.
 Cementmastiëkdakbedekking. Handel in Bouwmaterialen van J. A. SMITS & ZONEN, Ruijschstraat 30b/d Weesperzijde, Amsterdam.
 Cementijzer-Constructies enz. — H. WESTENBERG, Almelo.
 Centrale Verwarming. — W. J. STOKVIS, Arnhem
 Centrale Verwarming enz. — GEVEKE & Co. Amsterdam.
 Centrale Verw. en Ventilatie. — Th. v. HEEMSTEDER OBELT, Amsterd.
 Centrale Verwarming. — LUIJKE & Co., Rotterdam.
 Centrale Verwarming, Ventilatie, Wasch- en Droog-inrichtingen, H. ZIMMERMANN, Utrecht.
 Centrale Verwarming. — JAN HAMER & Co., Amsterdam.
 Centrale Verwarming. — Wed. J. T. HUNCK & ZONEN, Amsterdam.
 Closets — Th. VAN HEEMSTEDER OBELT, Amsterdam.
 Eerste Nederl. Xylolith-Fabriek. — A. S. KEY, Rotterdam.
 Electro-Technisch Installatie Bureau. — BREEDVELD & SCHRÖDER, Amsterdam.
 Excelsiorplaten. — GEBRS. VAN DER VIJGH, Amsterdam.
 „Flux” Bovenlichtsluiting. — VAN DE POLL, Purmerend.
 Gas-, Stoom- en Waterleiding. — R. S. STOKVIS & ZONEN Leuvehaven 74-76, Rotterdam.
 Gaskachels (nieuwste condensng). — OBELT, Amsterdam.

Bouwkundig Opz.-Teekenaar, ouderdom	18 jaar,	salaris f	40.—
"	"	"	85.—
"	"	"	30.—
"	"	"	80.—
"	"	"	45.—
"	"	"	100.—
"	"	"	100.—
"	"	"	80.—
"	"	"	100.—
"	"	"	100.—
"	"	"	80.—
"	"	"	60.—
"	"	"	80.—
"	"	"	100.—
"	"	"	60.—
"	"	"	60.—
"	Teekenaar	"	20 " " - 50.—
"	"	"	19 " " - 40.—
"	"	"	18 " " - 25.—
"	"	"	17 " " - 40.—
"	"	"	20 " " - 65.—

Glas in lood. — J. J. B. J. BOUVY, Dordrecht.
 Gewapend beton, HUYGEN & WESSEL, Siegwartbalken, R'dam.
 Gegoten geëmailleerd ijzeren waschafels — Th. VAN HEEMSTEDER OBELT, Amst., 150 de Ruyterkade. Filiaal: 36, Rokin.
 Grondboringen. — A. J. STOEL Jr. Haarlem.
 Haarden. — Firma JAN JAARSMA, den Haag.
 Haeslersch Houtcement. — C. F. BEER, Keulen.
 Houtcement- en Houtcementdakleerdakbedekking. Haesler's Houtcement. Handel in Bouwmaterialen van J. A. SMITS & ZONEN, Ruijschstraat 30 b/d Weesperzijde, Amsterdam.
 Huisdeursloten — LIPS, Dordrecht.
 Jalousiën. — J. F. KRONER & ZONEN, Spuistr. 246, 248, 250, Amst.
 Josson-Cement. — A. E. BRAAT, Rotterdam en Amsterdam.
 Keien enz. — FERD. ENGERS, Amsterdam.
 Kokosgipsplaten. — H. H. DE HAAN, Nijmegen.
 Lengtematen, duimstokken enz. — W. J. WEISSENO, Amsterdam.
 Liften. Machinefabriek DE ZAAAN, Wormerveer.
 Liften. — Th. VAN HEEMSTEDER OBELT, Amst. (R. WAYGOOD & Co.)
 Liften, Ventil., Gesm. ijzer. trappen, J. HAMER & Co., Amsterdam.
 Liften. (Hydr. en electr.). — FRED. STELTJES & Co. Amsterdam
 Liften speciaal Handkracht. — J. C. VAN STRAATEN, den Haag.
 Looden en Inw. glasemail privaatileidingen. — OBELT, Amst.
 Luminographie en Lichtdruk, Steendr. „Senefelder” Amsterdam
 Machinefabriek Metaal- en IJzergieterij v/h. SPOOR, WIJNVOORD & Co. 's-Gravenhage,
 Montgrafiedruk. — H. J. MONDT, den Haag.
 Natuursteenbewerking. — G. W. HARMSEN, Amsterdam.
 Parketvloeren, AUG. LACHAPPELLE, Breda.
 Plafondplaten. — GEBR. MIJNLIEFF, Nijmegen.
 Portland-Cement — DYCKERHOFF & SöhNE, Amöneburg.
 Präcisionsvensters en deuren. — v. d. SCHUIJT & KUNTZE, Amst.
 Prisma's Luxfer. — Wm. VAN RIJN, Amsterdam.
 Proefstation Bouwmat. — KONING & BIENFAIT, Amsterdam.
 Raamsluiters voor bovenlichten. — HEEMSTEDER OBELT, Amst.
 Rolluiken, Serredekking enz. — S. BRUIGOM, Arnhem.
 Rolluiken enz. J. P. SENFT, Haarlem.
 Rolluiken enz., W. C. J. VAN DER MEYDEN, den Haag.
 Sanitaire Artikelen, VAN DEN BERG & Co. — Amsterdam.
 Schoorsteenmantels, marmeren. — G. & J. COOL, Amsterdam.
 Scoriae Bricks, IJzeren buizen enz. — W. DEURVORST, Den Haag.
 SLOTEN EN VEILIGHEIDSAFSLUITINGEN — LIPS DORDRECHT.
 Spiegel-, Vensterglas enz. — P. DOLK & Zn., Rotterdam — Dordrecht.
 Stalen balken, IJzer enz. — Gebr. VAN DER VLIET, Amsterdam.
 Stalnrlichtingen. Verwarming. Jan Hamer & Co. Amsterdam.
 Stalnrlichtingen — STAAL & HAALMEIJER, Amsterdam
 Stalen balken. — H. E. OVIJNG Jr., Rotterdam.
 Stalen balken, — DIKEMA & CHABOT, Rotterdam.
 Stalen balken en U-profielen — Deutsch-Luxemburgische Bergwerks- und Hütten-Actiengesellschaft. Vertegenw. C. D. v. D. LINDEN, Singel 544, Amsterdam.
 Steengas. — F. A. CLOER, Amsterdam.
 Steengoed of Engelsche buizen en kruispannen. — HOUBEN & STEEGH, Belfeld en Tegelen (Limburg.)
 Stoomtimmerfabriek. — GEBRS. VAN MALSEN, Den Haag.
 Stucsteen, Stucmarmor, The Dutch Mercantile Cy. — B. T. HAGEN Rotterdam.
 Tegelvorsieringen enz., Plateelbakkerij DE DISTEL, Amsterdam
 Timmer- en lijstenfabriek. — G. P. J. BECCARI, Haarlem.
 Trockenstuccplafonds — De 1e Ned. Trockenstuccfabriek, Venlo.
 Urinoirs (Toifit). — H. HUINCK & A. IMHOFE, Rotterdam.
 Ventilators. — Th. VAN HEEMSTEDER OBELT, Amsterdam.
 Ventilators. — D. P. HASSELMAN, Amsterdam.
 Ventilatoren. — SLUIS & VRUGTMAN, Amsterdam.
 Vluchtluikladder, W. J. VAN ELDEN, Amsterdam.
 Vuurvaste steen, Tras, Aarden buizen, Straatkeien — „Bouwmaterialen” v.h. M. LUIJTEN, Lekkerkerk, Rotterdam, en Dordrecht.
 Wandtegels, cement, kalk, graniet — „Bouwmaterialen” voorheen M. LUIJTEN Lekkerkerk, Rotterdam en Dordrecht.
 Wandtegels, Schoorsteenmantels — A. N. DE LINT, Delft, Den Haag.
 IJzerconstructies (ontwerpen van). — W. G. A. BIJL, Utrecht.
 Zandsteen. — FERD. ENGERS, Amsterdam.
 Zehit. — I. LEHREN, Amsterdam.
 Zinkwerken. — N. V. F. W. BRAAT's Kon. Stoomfabr. v. — Delft.

Maatschappij tot Exploitatie
van Staatsspoorwegen.

AANBESTEDING.

op Dinsdag 5 November 1907, des namiddags
2 ure, (lokale tijd) aan het Centraalbureau
der Maatschappij, Moreelse Park te Utrecht,
voor de levering van bovenbouwmaterialen,
namelijk:

Bestek 225:

286000 stuks stalen hellingplaten,
en 4000 " " eindplaten.

Bestek 226:

40 ton stalen tirefonds
175 " " laschbouten
20 " " klembouten
en 340 " " haakbouten.

Bestek 227:

104000 stuks grenen dwarsliggers.

Bestek 228:

30000 stuks eiken- of beuken-
dwarsliggers.

Bestek 229:

wisselhout en brugdwarsliggers
van eiken- of beukenhout.

De wijze van aanbesteding is in de be-
stekken omschreven. De bestekken liggen
ter lezing aan het Centraalbureau, Moreelse
Park, en bij den Ingenieur, Chef der Werk-
plaatsen en Magazijnen te Utrecht; zij worden
op franco aanvraag en vooruitbetaling aan
genoemd Centraalbureau (1e Afdeling, Dienst
van Weg en Werken), van af 14 October
franco toegezonden voor f 0,50 per bestek.

Inlichtingen worden gegeven aan het
Centraalbureau (Dienst van Weg en Werken)
en door den Ingenieur voornoemd.

Utrecht, den October 1907.

Posterijen en Telegrafie.



AANBESTEDING.

Op Donderdag, 24 October 1907, des
namiddags te 2 uur, (1.40 Greenwich tijd),
zal, in een der lokalen van het Hoofdbestuur
der Posterijen en Telegrafie, Parkstraat te
's-Gravenhage, worden aanbesteed:

**Het bouwen van een Post- en Tele-
graafkantoor met Directeurswoning
te Deventer.**

De aanbesteding geschiedt bij inschrijving,
volgens § 447 der Algemeene Voorschriften,
vastgesteld bij beschikking van den Minister
van Waterstaat, Handel en Nijverheid, van 1
Februari 1901, L^a. X, afdeling Waterstaat T.

Het bestek ligt na 9 October 1907 ter
lezing aan het gebouw van het Hoofdbestuur
der Posterijen en Telegrafie te 's-Graven-
hage, aan het bureel van den Rijksbouw-
meester in het 1ste district, Binnenhof te
's-Gravenhage; en is na genoemden datum,
op franco aanvraag, tegen betaling der kosten
ad f 0,55, benevens de kosten van verzending,
te bekomen bij de boekhandelaren Gebroeders
VAN CLEEF, Spui no. 28a te 's-Graven-
hage, en, door hunne tusschenkomst, in
de voornaamste gemeenten des Rijks.

Inlichtingen worden gegeven door voor-
noemden Rijksbouwmeester te 's-Gravenhage.

De inschrijvingsbiljetten moeten worden
ingezonden aan het Hoofdbestuur der Poste-
rijen en Telegrafie.

Aanwijzing zal worden gedaan op Donder-
dag 17 October 1907, des namiddags te 1 ure.
Inschrijvingsbiljetten, niet door de borgen
persoonlijk ondertekend, worden als on-
geldig ter zijde gelegd.

's-Gravenhage, 26 September 1907.

Ambachtsschool te Hoogeveen.

Sollicitanten naar de betrekkingen van

- a. Onderwijzer in het Timmeren,
- b. " " " Smeden
- c. " " " Schilderen

aan bovengenoemde Ambachtsschool
worden uitgenoodigd hunne sollicitatie-
stukken in te zenden vóór of op
10 October a.s. bij den Heer H. RADIJS
te Hoogeveen.

Salaris voor iedere betrekking f 750.—
's jaars.

In functie-treding 1 November a.s.
Inlichtingen bij den Directeur, den
Heer C. DOETS.

J. VAN DER LEEST,
Secretaris.

Gewapend-Beton.

Uitvoering van alle werken.

L. H. Kurpershoek,

ROTTERDAM.

(ZWAANSHALS).

Posterijen en Telegrafie.



AANBESTEDING.

Op Woensdag, 30 October 1907, des na-
middags te 2 ure, (1.40 Greenwich tijd), zal,
in een der lokalen van het Hoofdbestuur der
Posterijen en Telegrafie, Parkstraat te
's-Gravenhage, worden aanbesteed:

**het bouwen van een Post- en Tele-
graafkantoor met Directeurswo-
ning te Meppel.**

De aanbesteding geschiedt bij inschrijving,
volgens § 447 der Algemeene Voorschriften,
vastgesteld bij beschikking van den Minister
van Waterstaat, Handel en Nijverheid, van 1
Februari 1901, L^a. X, afdeling Waterstaat T.

Het bestek ligt na 15 October 1907 ter
lezing aan het gebouw van het Hoofdbestuur
der Posterijen en Telegrafie, te 's-Gravenhage,
aan het bureel van den Rijksbouwmeester
in het 1ste district, Binnenhof te 's-Graven-
hage; aan het Post- en Telegraafkantoor te
Meppel, en is na genoemden datum, op franco
aanvraag, tegen betaling der kosten ad f 0,65,
benevens de kosten van verzending, te
bekomen bij de boekhandelaren Gebroeders
VAN CLEEF, Spui no. 28a te 's-Gravenhage,
en, door hunne tusschenkomst, in de voor-
naamste gemeenten des Rijks.

Inlichtingen worden gegeven door voor-
noemden Rijksbouwmeester te 's-Gravenhage.

De inschrijvingsbiljetten moeten worden
ingezonden aan het Hoofdbestuur der Poste-
rijen en Telegrafie.

Aanwijzing zal worden gedaan op Donder-
dag, 24 October 1907, des namiddags te 1 ure.

Inschrijvingsbiljetten, niet door de borgen
persoonlijk ondertekend, worden als on-
geldig ter zijde gelegd.

's-Gravenhage, 28 September 1907.

P. BOURDREZ

Constructeur van werken in

Gewapend beton.

VALERIUSSTRAAT 8.

's GRAVENHAGE.

Assurantie Maatschappij tegen Brand-

schade en op het Leven

De NEDERLANDEN

van 1845.

's-Gravenhage, Kerkplein, hoek Prinsestraat
— Amsterdam, Sophiaplein — Rotterdam,
Zuidblaak 24 (Beursplein) — Breda, Prinsen-
kade — Haarlem, Groote Houtstraat 71^{rood},
hoek Gedempte Oude Gracht — Nijmegen,
In de Betoustraat 8 — Groningen, Visch-
markt 40 hoek Haddingestraat — Zutphen,
Ijselkade.

Hoofd-Directie te 's-Gravenhage:

CAREL HENNY, Directeur;

Mr. J. J. HENNY, Adj.-Directeur.

G. TEERINK, Alg. Procuratiehouder.

Kapitaal f 4.000.000.00

Reservefonds ult. 1906 1.235.400.00

Betaalde Brandschaden tot

ult. 1906 - 31.495.000.00.

BRAND - LEVEN - INBRAAK.

Verzekering tegen vaste en zeer bil-
lijke Premiën, zonder Inleggelden of
Nabetalingen.

Posterijen en Telegrafie.



AANBESTEDING.

Op Woensdag 30 October 1907, des na-
middags te 2 uur (1.40 Greenwich tijd), zal in
een der lokalen van het Hoofdbestuur der
Posterijen en Telegrafie, Parkstraat te 's-Graven-
hage, worden aanbesteed:

**het bouwen van een Post- en
Telegraafkantoor met Directeurs-
woning te RENKUM.**

De aanbesteding geschiedt bij inschrijving
volgens § 447 der Algemeene Voorschriften,
vastgesteld bij beschikking van den Minister
van Waterstaat, Handel en Nijverheid, van 1
Febr. 1901, L^a. X, afdeling Waterstaat T.

Het bestek ligt na 15 October 1907 ter
lezing aan het gebouw van het Hoofdbestuur
der Posterijen en Telegrafie te 's-Gravenhage,
aan het bureel van den Rijksbouwmeester
in het 1ste district, Binnenhof te 's-Graven-
hage; aan het Postkantoor te Renkum, en
is na genoemden datum, op franco aanvraag,
tegen betaling der kosten ad f 0,55, benevens
de kosten van verzending, te bekomen bij
de boekhandelaren Gebroeders VAN CLEEF,
Spui no. 28a te Gravenhage, en, door hunne
tusschenkomst, in de voornaamste gemeen-
ten des Rijks.

Inlichtingen worden gegeven door voor-
noemden Rijksbouwmeester te 's-Graven-
hage.

De inschrijvingsbiljetten moeten worden
ingezonden aan het Hoofdbestuur der Poste-
rijen en Telegrafie.

Aanwijzing zal worden gedaan op Woens-
dag 23 October 1907, des middags 12 ure.

Inschrijvingsbiljetten, niet door de borgen
persoonlijk ondertekend, worden als on-
geldig ter zijde gelegd.

's-Gravenhage, 28 September 1907.

BESTRATING MATERIAAL

„BOUWMATERIALEN” VOORHEEN **M. LUIJTEN,**
LEKKERKERK (Hoofdkantoor)
ROTTERDAM en DORDRECHT.

„De „HERKUL” Bovenlichtsluiting

behoort, wat soliditeit en het praktische betreft, bij goede plaatsing in de eerste rij der vele raamsluitingen aangeschreven te staan.”

Dit is geen bewering van ons, doch het oordeel van een bouwkundige, die reeds meer dan honderd der „Herkul”- bovenlichtsluitingen heeft toegepast.

Vraag Prospectus aan de Importeurs:

LUIJKE & Co., Proveniersstraat 72, Rotterdam.

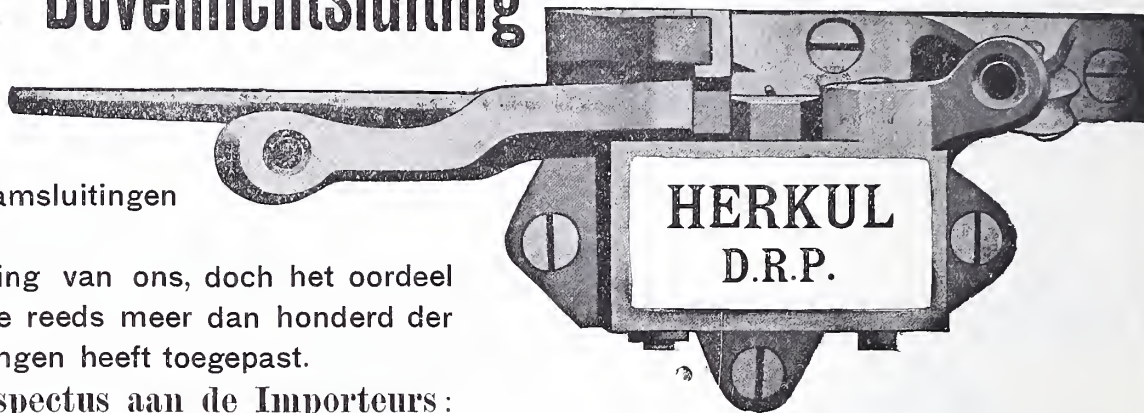

N. V. Scheja - Zwijndrecht.

Vloerbekleding zonder naden.

voor Schepen, Kantoren, Restauraties, Magazijnen, Scholen, Ziekenzalen, Machinekamers, Gangen, Trappen, enz.

Monsters en prijsberekening op aanvraag.

G. P. J. BECCARI,
HAARLEM.

Stoomtimmer- en Lijstenfabriek.

PAUL KRUGERKADE 27. — Interc. Telefoon 1324.

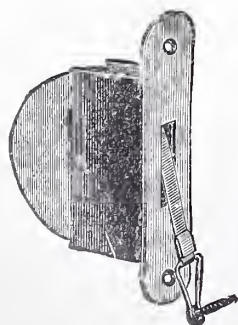

The Pullman Balance. 5 jaar garantie voor ramen van 1—300 K.G.

Architecten, Ingenieurs, Aannemers, enz. worden beleefd attent gemaakt op de groote verscheidenheid **Raamopeners, Deur- en Raamveeren,** enz. der firma **ROBERT ADAMS** te Londen. Verschillende werkende modellen zijn te bezichtigen en inlichtingen met uitgebreide catalogi te verkrijgen bij:

M. W. J. Eijsvogel, IJzerhandel, Rotterdam.

Alleenvertegenwoordiger voor Nederland en Koloniën. Talrijke attesten van geleverde werken ter inzage.

Specialiteit in het vervaardigen van **Raamsluitinrichtingen** voor **Serres, Fabrieksgebouwen, Brouwerijen,** enz. enz.

Maatschappij tot Exploitatie van Staatsspoorwegen.

AANBESTEDING.

Op DINSdag den 29sten October 1907, des namiddags ten 2 ure (*locale tijd*), aan het Centraalbureau der Maatschappij tot Exploitatie van Staatsspoorwegen in het Moreelse Park te *Utrecht*, van:

Bestek No. 1126.

Het maken van een zijspoor met los- en laadweg, een bureaugebouwje, een bergplaats enz. op de stopplaats **RIJKEVOORT.**

Begroting f 4700.—.

De besteding geschiedt volgens § 68 van het bestek.

Het bestek ligt van den 8sten October 1907, ter lezing aan het Centraalbureau in het Moreelse Park en aan het bureau van den Sectie-Ingenieur D. MOLENAAR, te *Zutphen* en is op *franco* aanvraag (per brief) aan genoemd Centraalbureau (Dienst van Weg en Werken) te bekomen, tegen betaling van f 1.00.

Inlichtingen worden gegeven aan het Centraalbureau (Dienst van Weg en Werken) en door den Sectie-Ingenieur voornoemd.

Aanwijzing op het terrein zal geschieden den 22sten October 1907 ten 12 ure middag (*West Europeesche tijd*).

Utrecht, den 1sten October 1907.

BOUWKUNDIG WEEKBLAD.

· ORGAAN VAN DE MAATSCHAPPIJ ·
· TOT BEVORDERING DER BOUWKUNST ·

BESTUUR VAN DE MAATSCHAPPIJ: A. SALM G.Bz., *Voorzitter*. W. J. DE GROOT, *Vice-Voorzitter*, — V. G. A. BOSCH, L. C. DUMONT, G. W. VAN HEUKELOM, D. E. C. KNUTTEL, J. A. MULOCK HOUWER, F. J. NIEUWENHUIS, B. J. OUËNDAG, J. VERHEUL Dz., P. A. WEELDENBURG.

COMMISSIE VAN REDACTIE: Ed. CUYPERS,
A. SALM GBz., J. VERHEUL Dz.
REDACTEUR: C. T. J. LOUIS RIEBER.

BUREAU VAN REDACTIE: MARNIXSTR. 402 AMST.
BUREAU VAN ADMINISTR. HERDERSTR. 5 DEN HAAG
UITGEVERS: MOUTON & C^o DEN HAAG

INHOUD

ABONNEMENTSPRIJS

N^o. 42. 19 OCTOBER 1907. I. Gosschalk. — Middelbare Technische School. — Examen Bouwkundig Teekenaar, door W. van Veen. — Inhoud van tijdschriften. — Berichten. — Personalia. — Bureau voor plaatsing van opzichters en teekenaars. — Aankondiging en afloop van aanbestedingen. — Lijst van Fabrikanten, Leveranciers, enz. — Advertentiën.

voor Nederland: fr. p. p. / 15.— 's jaars, voor Indië en het Buitenland (bij vooruitbetaling) fr. p. p. / 17.— **PRIJS DER ADVERTENTIËN:** van 1—5 regels / 1.—, elke regel meer 20 cents Grootte letters naar plaatsruimte. — **AANKONDIGING VAN AANBESTEDINGEN** 15 ct. p. r. m. premie $\frac{3}{2}$ maal. — **ABONNEMENT VAN ADVERTENTIËN** tegen belangrijk verminderde prijzen en kosteloze opname der advertentiën in het Tijdschrift der Mij.

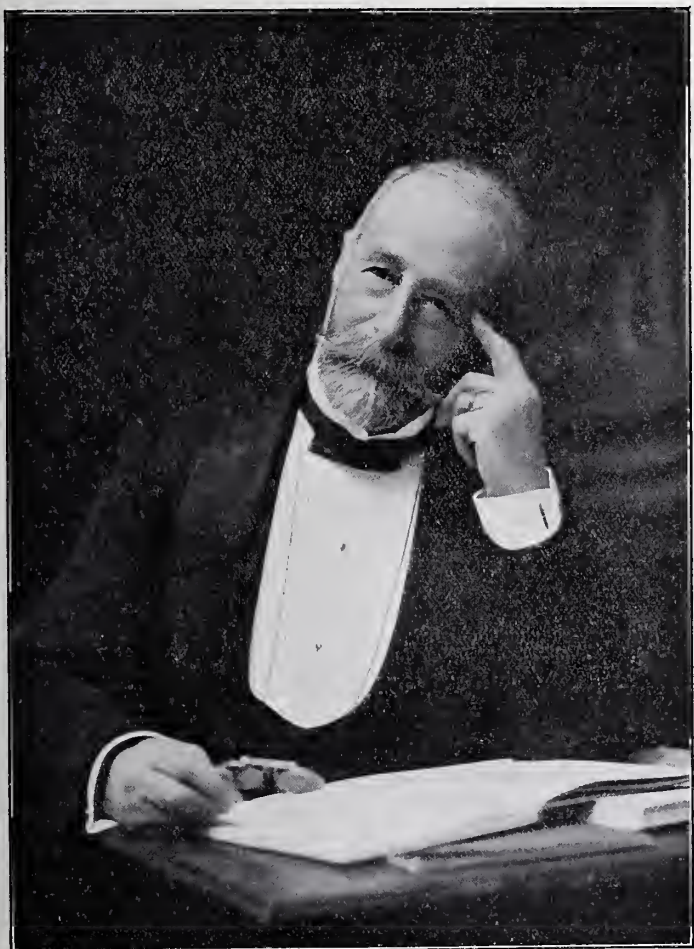

I. GOSSCHALK.

13 April 1838 — 11 October 1907.

ISAAC GOSSCHALK.

Met ons eereid I. Gosschalk, die 11 October laatstleden te Brussel is gestorven, verdwijnt een karakteristieke figuur uit de rij der Nederlandsche architecten.

Zijn jeugd viel samen met de herleving der middeleeuwsche bouwkunst, die, toen de wederoprichting der Nederlandsche bisdommen talrijke Roomsche-Katholieke kerken deed verrijzen, door Cuypers beproefd werd.

Reeds toen trad Gosschalk, in den Nederlandschen Spectator, tegen Alberdingk Thijm, den paladijn der middeleeuwsche kunst, in het krijt, waartoe de prijsvragen voor het Museum Willem I te Amsterdam en voor het gedenkteken ter gelegenheid van Nederlands vijftigjarige onafhankelijkheid in den Haag opgericht, hem aanleiding gaven.

Toch heeft ook Gosschalk, misschien zonder dat hij er zich van bewust was, aan Viollet-le-Duc, die door Cuypers tot leidsman was verkozen, veel te danken gehad. Immers zijn eerste werk van beteekenis, de brouwerij „de Hooiberg” aan de Stadhouderskade, in 1866 gebouwd, vertoont een duidelijk streven, om de baksteen-constructie weder toe te passen, zooals de middeleeuwen dit gedaan hadden. Maar terwijl Cuypers toen ook de ornamenteele motieven aan de middeleeuwen ontleende, wendde Gosschalk zich tot de Renaissance, zooals die in de 16e en het begin der 17e eeuw in Nederland zich gevormd had.

Wanneer, na veertig jaar, deze brouwerij, ofschoon zij door latere aan- en verbouwingen wel wat van haar oorspronkelijke schoonheid heeft verloren, toch het kunst-

keurig oog nog behaagt, dan komt dit omdat Gosschalk, hoewel hij het gebouw zijn utiliteitskarakter heeft gelaten, zoo door het bezigen van verschillend gekleurde baksteen als door het kiezen van gepaste vormen, die versiering heeft gegeven, welke hier op haar plaats was. Iets meer of iets minder zou het effect hebben doen te loor gaan.

In gebouwen zooals deze brouwerij heeft Gosschalk zijn talent op de gelukkigste wijze getoond. Wij noemen slechts de mouterij en het kantoorgebouw, die hij in 1871 aan de brouwerij toevoegde, en waar hij van verglaasde steen, toen nog een nieuw materiaal, gebruik heeft gemaakt.

Ook het Israelietisch Ziekenhuis aan de Nieuwe Keizersgracht te Amsterdam verdient een bijzondere vermelding. Hier is met bescheiden middelen, alleen door de afwisseling van gehouwen steen en baksteen, een uitmuntend effect verkregen.

Maar misschien Gosschalk's beste schepping is de gasfabriek aan den Haarlemmerweg te Amsterdam geweest, die, sinds zij in 1885 voltooid werd, door het vergrooten, dat noodig bleek, zich niet meer zóó vertoont als haar ontwerper bedoelde. Ook hier zijn de motieven eenvoudig en berust de schoonheid vooral op de groepeerling der gebouwen om den sierlijken watertoren. De groote nieuwe gashouder vormt in dit ensemble een leelijken dissonant.

Als Gosschalk rijker gebouwen te ontwerpen kreeg, dan nam hij, gelijk alle architecten der 19e eeuw, zijn toevlucht tot de historische stijlen, waarvan, zooals reeds werd opgemerkt, aanvankelijk de Hollandsche Renaissance zijn voorkeur had, hoewel hij, later, ook Laat-Gothische en Rococo-motieven niet versmaadde.

Tegenwoordig ziet men op dit ontleenen van motieven aan het verledene laag neer. Maar het dient erkend te worden dat Gosschalk, al kan men de door hem gebruikte elementen in het verledene hun plaats aanwijzen, toch in het verwerken daarvan iets persoonlijks heeft getoond.

Als voorbeeld moge de gevel van de Port van Cleve te Amsterdam dienen, waar op zeer verrassende wijze Rococo en Flamboyante Gothiek dooreen gewerkt zijn tot een bepaald harmonisch geheel. Slechts iemand met een zeer fijnen smaak kon zulk een kunststuk volbrengen.

Gosschalk's laatste werk is het Stationsgebouw te Groningen geweest, waar hij, vooral in de details, die door het begin der 16e eeuw geïnspireerd werden, zijn vindingrijkheid op schitterende wijze heeft getoond. Wanneer dit werk, als ensemble, niet zoo goed voldoet, dan moet de oorzaak hiervan in de eerste plaats gezocht worden in de weinige vrijheid, die den architect, met een stationsgebouw belast, wordt gelaten. Daar alleen lokalen gelijkstraats noodig zijn, zoo krijgt een stationsgebouw eene lengte, die niet aan zijn hoogte geëvenredigd is.

Sinds verscheidene jaren had Gosschalk de practijk nedergelegd, en zich Brussel als woonplaats gekozen. Toch kwam hij nog dikwijls te Amsterdam en toonde dan zijn belangstelling in alles, wat de bouwkunst betrof.

De Maatschappij tot bevordering der Bouwkunst verliest in Gosschalk een harer eereleden. Niet altijd kon de overledene, wien een zeer critische geest eigen was, de richting, waarin de Maatschappij zich bewoog, waardeeren, en hij aarzelde dan geenszins, zijn gevoelen uit te spreken. Toch bleef hij der Maatschappij steeds een goed hart toedragen. Het beste bewijs daarvan is wel, dat hij haar, bij uitersten wil zijn bouwkundige bibliotheek heeft gemaakt. En zij betreurt zijn verscheiden.

De overledene was te Amsterdam geboren den 13 April 1838 en bereikte dus den leeftijd van 69 jaar. Hij werd lid der Maatschappij tot Bevordering der Bouwkunst in

1862 en werd 30 Mei 1900 tot haar Eerlid benoemd.

De begrafenis vond plaats 14 October laatstleden op Zorgvliet. Verscheidene kransen dekten de lijkbaar, waaronder ook eene van de Maatschappij tot Bevordering der Bouwkunst. Mannen van naam op het gebied van kunst en wetenschap waren aan de groeve aanwezig, waar op verlangen van den overledene niet gesproken werd. Een der familieleden dankte voor de betoonde belangstelling.

Hiermede was de droeve plechtigheid geëindigd. De aanwezigen verlieten den doodenakker in de overtuiging dat zij aan een talentvol architect en goed mensch de laatste eer hadden bewezen. Hij ruste in vrede.

MIDDELBARE TECHNISCHE SCHOOL.

De Minister van Binnenlandsche Zaken heeft de begrootingspost, welke is uitgetrokken om de Kweekschool voor Machinisten te Amsterdam tot een Middelbare Technische School te vervormen, van eene Memorie van Toelichting doen vergezeld gaan, waaraan wij het volgende ontleenen.

Hoe het denkbeeld ontstond.

Toen de Minister optrad aan het hoofd van het Departement van Binnenlandsche Zaken, vond hij in onafgedanen staat het bij Koninklijke Boodschap van 2 Mei 1904 ingezonden wetsontwerp tot verhooging en wijziging van hoofdstuk V der Staatsbegrooting voor het dienstjaar 1904. Onder de verschillende bezwaren, welke tegen dit wetsontwerp, beoogende de stichting van eene Rijks Centrale Middelbare Technische School te Haarlem, in het Voorloopig Verslag van de Tweede Kamer der Staten-Generaal werden te berde gebracht, werd als bijzonder zwaarwegend op meer dan ééne plaats op den voorgrond gesteld, dat het Rijk met zijne School te verkeerder ure concurrentie zoude gaan aandoen aan en het verval zoude veroorzaken van de Kweekschool voor Machinisten te Amsterdam, welke gedurende eene reeks van jaren reeds veel nut heeft gesticht en aan welke van de zijde van het particulier initiatief zooveel arbeid besteed is en zooveel opofferingen ten koste gelegd zijn. De grondtoon van deze grief was, dat de Kweekschool, mits op doelmatige wijze uitgebreid en gereorganiseerd, langs veel minder kostbaren weg hetzelfde zou kunnen bereiken, wat de toenmalige Regeering met de Centrale school des Rijks beoogde. De ambtsvoorganger van den Minister zette daarop in de Memorie van Antwoord uiteen, dat de Kweekschool met haar internaat en hoog schoolgeld, alsook door hare eischen van toelating, welke van den aspirant eene kennis vorderen als aan het einde eener hogere burgerschool met vijfjarigen cursus is verkregen, bestemd is voor jongelieden uit andere maatschappelijke kringen en dient tot vorming van eene andere soort van technici dan de door hem ontworpen Rijkschool en dat derhalve beide inrichtingen, naast en zelfs in de onmiddellijke nabijheid van elkander werkende, wel degelijk reden van bestaan en levensvatbaarheid zouden blijken te bezitten. Onopgelost bleef daarbij echter de vraag, of niet toelating tot en inrichting van de Kweekschool op zoodanige wijze waren te reorganiseeren geweest, dat zij òn voor de eene òn voor de andere categorie zou gaan bieden wat voor de bestemming in het latere leven noodig is. Immers, bleek dit mogelijk, dan zou allicht het zóó moeilijk vraagstuk van de voorziening in de behoefte aan middelbaar technisch onderwijs op heel wat min kostbare wijze tot oplossing te brengen zijn geweest dan door stichting van eene Rijksinrichting, die blijkens de toelichting tot het wetsvoorstel, zonder aankoop van terrein f800,000 voor den bouw, f100,000 voor de inrichting en f125,000 per jaar voor de exploitatie zou moeten kosten. Over die vraag behoorde vooraf het noodige licht te worden ontstoken en, nadat bedoeld wetsontwerp bij het optreden van het tegenwoordig Kabinet was ingetrokken, heeft de Minister zich dan ook beijverd in die richting een onderzoek in te stellen. De plannen, welke thans aan de Staten-Generaal worden voorgesteld en welke als de vrucht van dat onderzoek mogen worden beschouwd, toonen, naar hij zich vleit, duidelijk aan, dat het Kweekschoolbestuur, met groote liefde voor den bloei zijner inrichting beziel, niets onbeproefd wil laten om zijn arbeid in breeder kring vrucht dragend te maken en dat de Kweekschool, mits met krachtigen steun der overheid tot eene middelbare

technische school uitgebreid en georganiseerd, inderdaad de noodige capaciteit zal bezitten, om aan de omvoering roepende behoefte te beantwoorden.

Hoe men de school wil inrichten.

Om nu van deze school te maken eene inrichting, die in hare verschillende nuanceering voldoet aan de vraag naar deugdelijk middelbaar technisch onderwijs, is uitbreiding in tweeërlei richting noodig, en wel in de groep van vakken, waarvoor opleiding gegeven zal worden en daarnaast van de groepen van jongelieden, die op de school de verlangde vorming kunnen verkrijgen.

Uitbreiding van de groep van vakken. Behalve voor de werktuigkundige vakken moet ook voor de bouw- en waterbouwkundige vakken gelegenheid tot opleiding geopend worden. De school zal mitsdien worden onderverdeeld in vier afdelingen, te weten: *A.* Werktuigbouw, waartoe tevens zal behooren de opleiding voor scheepsbouw, spoorwegen (tractie) en scheepsmachinisten; *B.* bouwkunde, tevens omvattende waterbouwkunde en spoorwegen (weg en werken); *C.* electrotechniek; en *D.* technische chemie voor suikerfabricage, eventueel, ook voor gastechiek, brouwerij, enz.

De geheele cursus voor elke afdeling zal in zes semesters verdeeld zijn en dus in drie jaren afgewerkt kunnen worden. Gedurende de eerste twee jaren zullen leerlingen volgen een cursus in wiskunde, natuurkunde, werktuigkunde en scheikunde, teekenen, boekhouden, talen, kennis en constructie van werktuigen, materialenkennis en metaal- of houtbewerking. Het derde studiejaar is hoofdzakelijk bestemd voor theoretische en praktische vakstudie. Het getal lesuren per week wordt gesteld op 44 waarvan voor de leerlingen van het eerste en tweede studiejaar gemiddeld 11 uur per week voor wis-, natuur- en werktuigkunde, 2 uur scheikunde, 4 uur talen, 1 uur boekhouden, 10 uur rekenen, 4 uur vakstudie en 12 uur praktijk, terwijl door de leerlingen van het derde studiejaar gewijd zullen worden 6 uur aan wis-, natuur- en werktuigkunde, 12 uur aan theoretische vakstudie, 8 à 18 uur aan teekenen en 12 à 18 uur aan praktische vakstudie. Hierbij zij intusschen aangeteekend, dat de uitwerking in details van het leerplan eerst zal kunnen geschieden in overleg met den aan het hoofd der school te plaatsen directeur en met de hoofdleraren, aan wie in iedere afdeling de leiding van den leergang zal worden toevertrouwd, zoodat in de aan ieder vak te besteden getallen lesuren nog wel eenige afwijking van het vorenstaande kan noodig blijken. Om het benodigd personeel te kunnen overzien en de voor bezoldiging vereischte bedragen te kunnen begrooten, was het echter noodig zich vooraf in groote trekken den leergang voor oogen te stellen.

Uitbreiding van de groepen van leerlingen. Behalve de maatschappelijke betrekkingen, voor welke men zich voorstelt opleiding te geven, dient vooraf vast te staan, voor vorming van welke soort van personen men de school bestemt. De tusschenschakel van personen tusschen den ingenieur, die het groote geheel ontwerpt, en den arbeider, die het hem opgedragen onderdeel construeert, wordt gewoonlijk aangeduid met algemeene termen als opzichters, werkmeesters, onderofficieren der nijverheid, enz. Tusschen de taak van al deze technici, die onder den ingenieur en boven den arbeider staan en die onder dergelijke algemeene benamingen worden samengevat, bestaat intusschen een groot onderscheid. Het moge bezwaarlijk zijn eene scheidingslijn scherp te trekken, duidelijk is het niettemin dat eene andere taak gevraagd wordt van de voormannen, bazen, onderbazen enz. in de kleine werkplaatsen en fabrieken, de werkmeesters in kleine werkplaatsen, de kleinere werkgevers eenerzijds en die van de afdeelingsschefs in groote bedrijven anderzijds, die het toezicht houden op werkplaatsen van verschillenden aard, de opzichters van bouwwerken in het algemeen, de teekenaars, constructeurs en de werkgevers van inrichtingen van grooteren omvang. Ter voorkoming van misverstand zij het veroorloofd eenvoudig te spreken van de lagerstaande en de hoogerstaande opzichters. De opzichters der eerstbedoelde soort moeten in de eerste plaats zelve bekwaam werkmans zijn, zij moeten het werk der werklieden in alle onderdeelen kunnen beoordeelen en in staat zijn dit zoo noodig te verbeteren. In praktische bekwaamheid moeten zij dus in de eerste plaats uitblinken.

De taak van de opzichters der tweede categorie is meer gelegen in het verdeelen van het opgedragen werk over de verschillende werkplaatsen, het maken van begrootingen en berekeningen, het uitwerken in details van de projecten hunner chefs, het zelfstandig ontwerpen van kleinere projecten. Zij moeten het vervaardigde naar den eisch van goed werk kunnen beoordeelen, zoodanig dat zij op de uitvoering van het geheele werk toezicht oefenen. Praktische bedrevenheid is ook voor hen een vereischte, maar theo-

retische vakkennis is van hen in veel grootere mate te vorderen dan van eerstbedoelde categorie.

Bij dit onderscheid komt dan nog, dat de opzichters uit verschillende maatschappelijke stand voorkomen en dat hiermede veelal een verschil in vooropleiding gepaard gaat. Aan het einde van den leerplichtigen leeftijd gekomen, zullen de kinderen van ouders uit den arbeiderstand of aanstonds in de werkplaats gebracht en, in het gunstige geval, daarbij des avonds naar de herhalingschool of naar eene burgeravond- of teekenschool gezonden worden, of wel geplaatst worden op eene ambachtsschool. Voor de meest energieken en begaafden hunner moet de weg openstaan zooveel kennis te vergaren, dat zij van knap werkman tot de hoogste rangen der opzichters zich zullen kunnen opwerken.

Ouders uit den middenstand zullen daarentegen gewoonlijk prijs er op stellen, dat hun kind, de gewone lagere school verlatende, niet reeds op dertienjarigen leeftijd met de praktijk des levens kennis make. Beter in staat nog gedurende eenige jaren zich voor de verdere opleiding opofferingen te blijven getroosten, geven zij veelal aan eene voortzetting van het onderwijs gedurende daguren de voorkeur en vinden daartoe de hogere burgerschool met driejarigen cursus bestemd. Ook uit dezen kring en met deze, meer in theoretische richting geleide vooropleiding, kunnen uitnemende opzichters gekweekt worden, mits de noodige praktische bekwaamheid eerst op de middelbare technische school en later in de praktijk zelve verworven worde. Zoo heeft de Middelbare Technische School om zoo veelzijdig mogelijk nut te stichten, zijne leerlingen te trekken uit verschillende kringen der maatschappij en aan te sluiten aan eene dikwijls zeer uiteenlopende vooropleiding dier leerlingen.

Wat het doel der school zal zijn.

Het streven van de Kweekschool voor Machinisten, na reorganisatie tot eene volledige Middelbare Technische School, zal daarom moeten zijn niet voor ééne groep van technici uitsluitend te zorgen en niet ééne groep van jongelieden te trekken met veronachtzaming van de andere, maar in geheel omvang aan de behoefte aan middelbaar technisch onderwijs te voorzien. Ingericht zal daarom worden in de eerste plaats een werkmeester-cursus, bestemd tot opleiding van de lagerstaande opzichters. Deze cursus zal op het onderwijs der ambachtsschool hebben voort te bouwen en het zal allicht ter voorziening in verschillende plaatsen des lands in deze behoefte gewenscht blijken ook aan eenige centraal gelegen ambachtsscholen vervolgcursussen tot bekwaaming van het hierbedoeld personeel te verbinden. Ook aan de Middelbare Technische School heeft zoodanige cursus echter reden van bestaan, vooreerst als model voor die vervolgcursussen der ambachtsscholen, daarnaast echter om overgang naar de groep der hoogerstaande opzichters te vergemakkelijken. De vorming van die hoogerstaande soort van technici blijft intusschen voor de Middelbare Technische School hoofdzaak.

Uitbreiding echter ook in dit opzicht — en dat is een van de belangrijkste punten van het reorganisatieplan — dat niet slechts over de hogere burgerschool met driejarigen cursus de weg zal leiden naar de Middelbare Technische School, maar eveneens over de ambachtsschool en de praktijk met burgeravondschool. Ten einde dit mogelijk te maken, zullen de eischen van toelating zijn een minimum leeftijd van vijftien jaar en eene mate van kennis van wis- en natuurkunde, Nederlandsche, Engelsche en Hoogduitsche talen, als aan het einde der hogere burgerschool met driejarigen cursus verkregen is. De van die school komende leerlingen zullen dus rechtstreeks aansluiting vinden. Een maximum leeftijd wordt echter opzettelijk niet gesteld om ook hen, die de vooropleiding der ambachtsschool en burgeravondschool hadden, het volgen van den cursus mogelijk te maken. Waar deze in praktische ontwikkeling uitmunten, zullen zij in theoretische kennis achterstaan bij degenen die eerstbedoelden weg volgden. Alvorens hen tot hetzelfde middelbaar technisch onderwijs te kunnen toelaten, zullen zij dus hunne kennis van theoretische vakken moeten bijwerken. Voor dit doel zal eene voorbereidende klasse van een paar semesters kunnen worden ingericht. Deze weg tot bereiking van het middelbaar technisch onderwijs is ongetwijfeld langer dan eerstbedoelde. Het verschil in leeftijd met de leerlingen der andere vooropleiding behoeft echter niet meer dan ten hoogste twee jaren te bedragen en de praktische bedrevenheid is aanstonds grooter.

Het verbouwen der Machinisten-School.

Ten einde het boven uiteengezet reorganisatieplan te kunnen verwezenlijken, is verbouwing van het tegenwoordig gebouw

noodig. Die verbouwing zal bestaan, behalve in wijziging van de inrichting van het bestaande gedeelte, in het aanbouwen van twee nieuwe vleugels. Het alsdan te verkrijgen geheel is er op berekend aan 600 à 700 leerlingen ruimte te bieden. Het aantal leerlingen op 25 per klasse stellende, heeft men bij eene verdeeling der leerstof, zooals voorloopig is aangenomen, 496 uur per week theoretisch onderwijs te geven. Hiervoor zijn 20 klasselokalen noodig. Geprojecteerd zijn 22 schoollokalen, zoodat nog 2 lokalen beschikbaar blijven. De kubieke inhoud der lokalen bedraagt plm. 8 M³. per leerling. Bij 44 lesuren per week is ééne teekenzaal voor 4 klassen met 10 à 12 lesuren voor elke klasse per week voldoende. De 6 geprojecteerde teekenzalen zijn dus voldoende voor 24 klassen van 25 leerlingen.

In de werkplaats voor houtbewerking zijn 12 schaaftbanken, elk ingericht voor 4 leerlingen en 5 draaibanken; meer dan voldoende dus voor 50 leerlingen of 2 klassen tegelijk. Elke klasse in de afdeling bouwkunde met 3 schooltijden van 4 uur per week praktisch werken, zoodat bij 11 schooltijden plaats is voor 6 klassen en nog 2 schooltijden beschikbaar blijven voor de electrotechnici, wier praktisch werken over hout- en metaalbewerking verdeeld wordt. Deze werkplaats is inzonderheid bestemd voor het 1ste en 2de studiejaar; het 3de studiejaar is praktisch werkzaam in landmeten en waterpassen buiten de school, en uitslaan op ware grootte, waarvoor een ruim lokaal op de tweede verdieping is aangewezen. Op deze wijze kunnen er wat de practijk betreft 9 klassen of 225 leerlingen voor de bouwkunde zijn.

In de werkplaats voor metaalbewerking zijn 65 bankschroeven en 6 draaibanken, voldoende voor 80 leerlingen, en in de smederij 15 dubbele vuren, voldoende voor 45 leerlingen. Er is dus gelijktijdig plaats voor 125 leerlingen of 5 klassen. De leerlingen der klassen voor werktuigbouw en technische chemie behoeven 3 schooltijden per week voor metaalbewerking, zoodat er plaats is voor 10 klassen en bovendien voor het 3de studiejaar en voor de electrotechnici nog tijd beschikbaar blijft. Daar deze werkplaats inzonderheid bestemd is voor het 1ste en 2de studiejaar zullen er, wat de practijk betreft, 15 klassen, of 375 leerlingen voor werktuigbouw en technische chemie kunnen zijn, waarvan de hoogste klassen behalve in de werkplaatsen praktisch werken in de stelplaats en machinekamer voor de behandeling van de bestaande stoommachine en ketel, waarbij eventueel gevoegd zullen worden andere werktuigen, gas- en electromotoren. De chemici werken bovendien in het chemisch laboratorium, hetwelk ruimte biedt voor meer dan 50 leerlingen te gelijk. Er worden daar voorloopig 12 werkplaatsen, elk voor 4 leerlingen, geplaatst.

Een reservewerkplaats blijft beschikbaar, om die zoo noodig voor hout- en metaalbewerking in te richten.

Voor de electrotechnici zijn geprojecteerd eene werkplaats, waar de leerlingen de practijk van het vak leeren, en een laboratorium, waar zij de behandeling van elektrische werktuigen en toestellen leeren en daarmede metingen en proeven doen. In elk dezer kunnen 25 leerlingen van het 3de studiejaar werkzaam zijn. Er is dus voldoende ruimte voor het aantal leerlingen, dat verwacht kan worden.

Behalve bovenaangeduide localiteiten zullen zich in het gebouw nog bevinden eene groote zaal voor voordrachten, bestuurs- en directeurskamer, bibliotheek met leeskamer, modelkamer voor alle afdelingen, vestiaire, woning voor concierge, enz.

Het gebouw zal derhalve ruimte bevatten voor 600 leerlingen, verdeeld over de verschillende vakken of bedrijven, wanneer op niet meer dan 25 leerlingen per klasse wordt gerekend. Desnoods kunnen klassen van 30 leerlingen gevormd worden, in welk geval 720 leerlingen plaats zouden vinden. Mocht eventueel in de toekomst ook dit getal overschreden worden, dan zal uitbreiding altijd mogelijk zijn. wijl bij de school nog een terrein, groot 23 bij 16 M., beschikbaar is, voldoende voor 2 flinke werkplaatsen, 2 of 3 teekenzalen en 6 schoollokalen.

Wat alles zal kosten.

Voor verbouwing is volgens de opgemaakte begrotingen noodig een bedrag van f 253,720.20, voor de inrichting een bedrag van f 30,900.

Voor zoo veel thans voor de volgende jaren de berekeningen zijn te maken, zullen voornamelijk tengevolge van de uitbreiding van het personeel de onkosten stijgen voor 1909 tot f 98,270, voor 1910 tot f 112,770, voor 1911 tot f 133,120, terwijl, te beginnen met 1912, de uitgaven per jaar zouden komen op een totaal van f 135 800. De opbrengst der schoolgelden zou volgens raming in die jaren tot een bedrag van f 45,000 stijgen. Het door subsidiën van Rijk, Provincie en Gemeente te dekken gedeelte der uitgaven zou over 1908 bedragen f 50,450, om geleidelijk te klimmen tot een bedrag

van f 88,800 over 1912 en daaropvolgende jaren. Omtrent het bedrag der door de Gemeente en de Provincie voor instandhouding der school jaarlijks uit te keeren sommen, waaromtrent onderhandeld wordt, is thans een definitieve regeling nog niet getroffen. De Minister stelt voor de rijkssubsidie voor 1908 te bepalen op f 30,000, hetwelk alsdan over de eerstvolgende jaren verhooging zal moeten ondergaan, maar vermoedelijk, wanneer de nieuwe school in werking zal zijn, niet boven een bedrag van f 50,000 per jaar zal behoeven te klimmen.

Het begrotingsartikel is derhalve met een bedrag van f 18,000 verhoogd en op f 30,000 uitgetrokken.



EXAMEN BOUWKUNDIG TEEKENAAR.

M. d. R.

Tot mijne bevreesing vind ik in het verslag der Alg. September vergadering te Nijmegen (Bouwk. Weekbl. No. 40) totaal geen melding gemaakt van de bezwaren, die door mij aldaar tegen het instellen van b.g. examen zijn aangevoerd.

Beleefd verzoek ik U daarom het volgende, dat dus als aanvulling van het verslag kan dienen, te willen opnemen.

Ik heb bezwaar gemaakt tegen den voorgestelden examenduur van 5 dagen, die mij in vergelijking met het uitvoerig programma (men zie het Bouwk. Weekbl. no. 32) veel te kort voorkomt en erop gewezen, dat deze kwestie volstrekt niet van ondergeschikt belang is.

Leest men het programma aandachtig, dan zal men tot de conclusie komen, dat men alleen aan teekenaar wel bijna 4 dagen mag besteden; gaat men voort, dan kan men gerust beweren, dat een examen, dat 5 dagen duurt en zoveel omvat, veel op een loterij begint te gelijken. Men verlieze hierbij niet uit het oog, dat de examinatoren de candidaten volstrekt niet kennen. De heer van Heukelom achtte een examenduur van 5 dagen voldoende, immers ook de ingenieursexamens zijn in de laatste jaren zeer verkort; men vergeet evenwel niet dat daarbij de omstandigheden geheel anders zijn, aangezien de Delftsche professoren gedurende een tijd van 5 jaren hunne leerlingen voldoende hebben leeren kennen.

Niets zal mij aangenamer zijn, dan dat het aanzien onzer Mij. door het instellen van dit nieuwe examen wordt verhoogd: zij doe evenwel geen half werk en neme geen oppervlakkig of onvolledig examen af; zij zal daarvan niet dadelijk de gevolgen ondervinden, doch wel de gediplomeerden, die veel waarde aan hun diploma zullen hechten en zich bij eventuele sollicitatie deerlijk teleurgesteld zullen zien, wanneer die waarde lager wordt aangeslagen. Een bezwaar tegen het examen in het algemeen heb ik nog geopperd en wel het volgende. Zeer vele jongelieden zullen worden aangelokt zich voor dat examen te gaan bekwaamen en bij de tegenwoordige malaise, die zich zeker ook nog het volgend jaar zal voordoen, de markt nog meer overvoeren. Daarom, wil men een diploma, men geve er in de eerste plaats een aan volslagen bouwkundigen, men stelle dus de eischen zoo hoog mogelijk, doch geef hun dan tevens de zekerheid dat zij met een dergelijk diploma overal terecht kunnen. Mijn voorstel om „de examenduur te verlengen en — mocht zulks niet mogelijk blijken — vooralsnog van het instellen van het examen af te zien of „wel het examen van Bouwk. Opz. meer te volmaken” vond in de vergadering geen steun.

De heer van der Weijden nam het eenigszins voor mij op en zoo werd eenparig besloten om de examenduur „bij wijze van proef” op 5 dagen vast te stellen. Ik heb mij bij deze beslissing neergelegd, in de vaste overtuiging, dat men iets goeds in mijn streven zal erkennen, wanneer men behoorlijk de resultaten wil nagaan, die het eerstkomend examen zal opleveren. M. d. R. met mijn verzoek om opname van het bovenstaande beoog ik alleen, dat andere leden ook hun gedachte aan de kwestie wijden; mocht zij op een onzer vergaderingen eens weer aan de orde komen, dan hoop ik, dat de gedachtenwisseling daarvan meer blijk mag geven, dan op onze j.l. Septembervergadering 't geval was.

Uw. Dr.

W. VAN VEEN, Utrecht.

Op verzoek van den heer Van Veen plaatsen wij het ingezon-

den stuk in zijn geheel. Volledigheidshalve zij nog opgemerkt dat de Voorzitter tijdens de discussies opmerkte, dat destijds in het concept had gestaan: „minstens” 5 dagen. Wanneer dat woordje er dus weder bij werd gevoegd was het bezwaar ondervangen. De ondervinding zal leeren of de tijd te kort is. In dat geval zullen H.H. examinatoren wel verlenging aanvragen. Nu de Vergadering verklaarde bij wijze van proef voorloopig de 5 dagen te laten staan zijn in het verslag wegens plaatsgebrek de opmerkingen van den heer v. V. niet verder uitvoerig besproken. De heer van Heukelom heeft opgemerkt, dat ook in Delft het streven bestaat tot bekorting der Ingenieursexamens, waarvan de lange duur door den heer v. V. als maatstaf werd gebezigd bij de beoordeeling van den duur van het examen voor Bouwk. Teekenaar.

Dat „andere omstandigheden” te Delft zouden bestaan, is aan twijfel onderhevig; in de eerste plaats worden ook thans nog examen-commissies aldaar samengesteld uit professoren — en buiten de T.H.S. staande praktijkmannen — in de 2de plaats zou de opvatting die de heer v. V. koestert van de beoordeeling der kandidaten door hen „kennende” professoren — een vreemde kijk geven op de hooggeroemde — innig verlangde — „Vrije Studie”, meer dan ooit geboden door de opname der T.H.S. onder de Hoogere Onderwijswet.

RED.

INHOUD VAN TJDSCHRIFTEN

De Opmerker, 12 October 1907. *Samenwerking*, een pleitrede voor de samenwerking van de verschillende bouwkundige verenigingen in ons land tot een bond, om waar dit noodig moet zijn voor de belangen van den architecten-stand op te komen. *Middeneeuwsche bouwkunst*; beschrijving der St. Victorskerk te Xanten, naar aanleiding van het bezoek der leden van de Mij. tot Bev. der Bouwkunst op 28 September j.l. aan genoemde Kerk. Vervolg van *Uitvoering van Werken in ouden tijd. De Rechtspositie der onderaannemers*; rapport van Mr. E. J. C. Goseling, uitgebracht op het Congres voor Ambachtsnijverheid in September 1907 te Amsterdam gehouden.

Architectura, 12 Oct. Vervolg van *8ste Congres voor goedkope woningen gehouden te Londen in Augustus 1907*, met situatie- en plattegrond teekeningen van woningen in High-Wincobank bij Sheffield.

Technisch gedeelte, bevat eene beschrijving van de *Reuzenstuwdam* te San Roque in Argentinië, en *Infusoriën-aarde als bouw materiaal*.

De Bouwwereld, 9 Oct. Vervolg van *Wapenkunst*, door A. W. Weissman. *Het Internationaal woningcongres in Engeland, III*; met afbeeldingen van gevels (oude en nieuwe toestand) en plattegronden van Walworth-estate. *Een geschil in de bouwbedrijven te Amsterdam*. naar aanleiding der kwestie die zich heeft voorgedaan tusschen den heer J. E. van der Pek, architect en de Amsterdamsche aannemers.

Technisch Weekblad, 11 Oct. Vervolg van *Be-tratingen, iets over accumulatoren en Warmtekrachtmachines*.

BERICHTEN

BINNENLAND.

Laren, N.-H. De alom bekende Vennootschap „Larensche Kunsthandel” gevestigd in de Villa Mauve te Laren N.-H. heeft thans in de deftige 17e eeuwse behuizinge aan de Heerengracht 495 te Amsterdam eene afdeling van hare inrichting gevestigd, waar afwisselend per maand tentoonstellingen gehouden zullen worden van een der groote Hollandsche of buitenlandsche meesters, groepen-tentoonstellingen van eenige schilders of buitenlandsche collectieve tentoonstellingen, terwijl in den winter eenige voordrachten over kunst zullen plaats hebben.

Leiden. Van 15 tot 31 October wordt in de Geheerzaal eene tentoonstelling gehouden van electriciteit in woning en ambacht.

BUITENLAND.

Manchester. Te Manchester wordt een gashouder gebouwd, die 10 miljoen kub. meter gas houden kan en niet minder dan 1,2 miljoen gulden kost.

Memel. Te Memel is j.l. Maandag door den Duitschen Keizer het gedenkteken onthuld ter herinnering aan den onafhankelijkheidsstrijd van Pruisen die bij Memel aanving. Het monument is opgericht tegenover het raadhuis, op de plaats waar het huis stond, waarin Koning Frederik III en Koningin Louise woonden na de nederlaag bij Jena. Het stelt voor de allegorische figuur van Borussia in brons met getrokken zwaard, de gebroken ketenen vertrapend. Op het voetstuk zijn reliefs aangebracht, van de Pruisische staatslieden die het leger herorganiseerden, benevens de medailjons van Friedrich Wilhelm en Koningin Louise. Het ontwerp is van Prof. Peter Breuer te Berlijn.

Berlijn. Het slot te Charlottenburg wordt geheel gerestaureerd, om tot woning te dienen voor Prins August Wilhelm van Pruisen, die op het punt staat om in het huwelijk te treden.

Augsburg. De beroemde fresco's in de badkamers van het Fuggerhuis te Augsburg, van Federigo Lamberto en Antonio Ponzano (1570—1572) zijn geheel gerestaureerd. De zalen zijn tot een museum ingericht, waarin de verzameling van Vorst Fugger-Babenhausen plaats gevonden heeft.

Kiel heeft een nieuwen schouwburg gekregen, wat noodig was voor de zich buitengewoon snel uitbreidende stad. Er zijn 1017 zitplaatsen. De plannen (2 miljoen Mark) zijn van Heinr. Seeling, Berlijn.

Philadelphia. De „Walnut Lane” Brug in Fairmouth Park te Philadelphia overspant aldaar een waterloop op een hoogte van 45.75 M. Met een boog van 71 M. gemaakt van stampbeton.

Londen. Dezen zomer is door den Lord Mayor te Londen in het kwartier „Southwark” een vrijstaande klokkentoren onthuld, volgens de plannen van onzen daar gevestigden landgenoot J. F. Groll. B. I., op de plaats waar vroeger een obelisk stond, die nu overgebracht is naar den ingang van het hospitaal Bethlem.

Het werk dat zeer gunstig beoordeeld wordt (hoogte 18.10 M.) is gebouwd voor rekening van twee vermogende tabakshandelaars de heeren W. en F. Faulkner, en het gevolg van een prijsvraag, uitgeschreven in Mei 1905, gekozen uit 126 mededingers.

Parijs. Er worden pogingen aangewend om het stoffelijk overschot van Charles Garnier, een plaats te doen vinden in het Pantheon, wiens opera te Parijs, volgens den heer Fernoux, voorzitter van de „Société Nationale des Architectes” in Frankrijk, een grooter en fraaier gebouw is, als in de laatste drie eeuwen in Frankrijk gebouwd is, en gelijk staat met de schoonste monumenten uit de oudheid.

De weduwe van Garnier, heeft echter verzocht hiertoe niet over te gaan, en haar echtgenoot stil te laten op den Montparnasse, in het graf dat hij zelf voor zijn familie ontwierp.

Marseille. De Fransche regeering heeft de plannen voor den bouw van den Rovetunnel bij Marseille goedgekeurd. Door deze tunnel zal het scheepvaartkanaal van Marseille-Rhone gevoerd worden. Het zal een lengte hebben van 7 K.M. bij 22 M. breedte en 14.2 M. hoogte, de inhoud dus zoo wat het dubbele van den Simplontunnel. Aan beide zijden van het kanaal zal een weg zijn van 2 M. voor electricische schepen-sleepers. De bouw zal in 7 jaren geschieden en 34½ mil. frs. kosten.

Barmen. Het Gemeentebestuur van Barmen heeft besloten tot het aanstellen van een architect, wiens taak zal zijn het bouwlustig publiek van advies te dienen, in het bijzonder wat betreft het uiterlijk van den voorgenomen bouw. Dit besluit is genomen, nadat de plaatselijke architectenvereniging, door het Gemeentebestuur gehoord, hare goedkeuring omtrent dit denkbeeld had uitgesproken. Men hoopt door de instelling van dit nieuwe ambt het architectonisch uiterlijk der stad zeer ten goede zal komen.

PERSONALIA

— De heer A. Salm G.Bzn. is benoemd tot Officier in de Oranje-Nassau-Orde.

BUREAU VOOR PLAATSING VAN. OPZICHTERS EN TEEKENAARS

Marnixstraat 402, Amsterdam.

Ingeschreven sollicitanten voor:

	per maand
Bouwkundig Opz.-Teekenaar, ouderdom 36 jaar salaris f 125.—	
" " " 22 " " - 60.—	
" " " 28 " " - 90.—	
" " " 28 " " - 85.—	
" " " 16 " " - 30.—	
" " " 23 " " - 80.—	
" " " 21 " " - 45.—	
" " " 30 " " - 100.—	
" " " 35 " " - 100.—	

Bouwkundig Opz.-Teekenaar, ouderdom	24 jaar, salaris f	80.—
" " " 48 " " -	100.—	
" " " 24 " " -	100.—	
" " " 23 " " -	80.—	
" " " 23 " " -	60.—	
" " " 27 " " -	80.—	
" " " 32 " " -	80.—	
" " " 23 " " -	60.—	
" " " 22 " " -	60.—	
" " " 18 " " -	40.—	
" " " 20 " " -	50.—	
" " " 18 " " -	25.—	
" " " 17 " " -	40.—	
" " " 20 " " -	65.—	
" " " 21 " " -	50.—	
" " " 16 " " -	25.—	
" " " 19 " " -	40.—	

AANKONDIGING VAN AANBESTEDINGEN

MAANDAG 21 OCTOBER.

DRONRIJP. Het bouwen van een school met twee lokalen, benevens onderwijzerswoning, op een terrein aldaar.

Het best. der Vereen. tot bev. van Christ. onderwijs. Bestek en teek. à f 1 verkrijgb. bij den arch. A. Gaastra, Oosterend (Fr.).

ENSCHEDÉ. Het bouwen van twee woningen, op een terrein gelegen aan den Deurningeweg tegenover de school van den heer Klumper te Lonneker.

De archit. H. E. Zeggelink n.m. 3 u. in het koffiehuis van G. Brinkers. Bestek en teek. in gen. cafe ter inzage. Inlicht. te bekomen bij den architect. Aanw. 21 Oct. v.m. 9 u.

GORREDIJK. Het afbreken van een woning en het ter plaatse bouwen van een dubbele woning aan de Brouwerswal tegenover de ophaalbrug aldaar.

De heer D. de Jong Bestek en teek. ter inzage in hotel Poppes. Inl. geeft de architect A. Kooistra. Bilj. in te zenden vóór n.m. 4 u.

VENRAAIJ. Het bouwen van een woonhuis aan de Merseloschen weg, voor rekening van Jan de Bruin.

De besteder n.m. 6 u. in het café van Jac. de Bruin op de Kemp, alw. Bestek en teek. ter inz. zijn. Aanw. 21 Oct. n.m. 5 u.

DINSDAG 22 OCTOBER.

ALMELO. Het bouwen van een woonhuis aan den Kanaaldijk (Noordzijde) te Stad Almelo voor rekening van H. Fikkert.

De arch. C. Stuldreher 's av. 7 u. in het café van J. H. Dolfin. alwaar bestek en teek. ter inzage zijn. Inl. geeft gen. archit. Aanw. 22 Oct. voormiddag 9 uur.

COEVORDEN. Het bouwen van een woonhuis aan de van Heutzingel te Coevorden.

De heer C. H. Brunnink 's av. 8 u. in het café Abels, alw. bestek en teek. ter inz. zijn. Inl. geeft de archit. H. Rozeman. Aanw. 22 Oct. 's midd. 12 u.

UTRECHT. Het bouwen van het St. Antonius Gasthuis op de bestaande betonfundering aan de Prins Hendriklaan.

Het bestuur van gen. gasthuis n.m. 1 u. in het patronaatslokaal der R. K. school in de Adriaanstraat.

WOENSDAG 23 OCTOBER.

AMSTERDAM. Het bouwen van een machinegebouw, ketelhuis, benevens een stoomkachel, op eene der binnenplaatsen van het sted. armenhuis.

De commissie uit het burgerlijk armbestuur voor de huiszittende armen, het weduwenhof en het armenhuis te Amsterdam, v.m. 11 u. in het armenhuis, aan de Muidergracht 14. Bestek en 3 teek. te verkrijgen aan het kantoor van het sted. armenhuis, aan de Muidergracht 14. tegen f 2 per stel. De arch. D. van Oort Hzn., zal op 18 Oct. n.m. 2 u. aanwijzing ter plaatse geven. Inlicht. worden verstrekt aan zijn kantoor Doelenstraat 4.

SCHERPENZEEL. Het bouwen van een dubbel woonhuis aldaar voor reken. van H. v. d. Kaa.

De heer G. ten Broek v.m. 11 u. Bestek en teek. ter inz. in het hotel „Hertog v. Gelre”.

's GRAVENZANDE. Het bouwen van twee leerlokalen tot uitbreiding der en het verbouwen van de Openbare school aan den Hoek van Holland.

Het gem.best., n.m. 2 u. Bestek en teek. à f 1,25 verkrijgb. ter gem. secretarie. Inl. geeft de gem.-arch. op 16, 19, 21 en 23 Oct. van 9 - 12 u. v.m.

HEINKENSZAND (ZEEL.). Het bouwen van een landbouwerswoonhuis op het hof „den Doolman”.

Mevr. de wed. A. Witkam n.m. 2½ u. in het café Weelzicht. Bestek en teek. ter inz. en verkrijgb. bij den arch. A. Le Clercq te Kruiningen, die inl. geeft. Aanw. 23 Oct. n.m. 1½ u.

OUDEGA (SMALL.). Het bouwen van een boerenbehuizing op een terrein aldaar.

De kerkvoogden der Ned. Herv. gemeente. Bestek en teek. à f 1 verkrijgb. bij den arch. B. J. Kloosterman te Nijega, die inl. geeft. Bilj. in te zenden voor 's midd. 12 u. bij S. Duursma te Oudega.

VRIJDAG 25 OCTOBER.

HILVERSUM. Bestek no. 12. Het bouwen van een inrichting tot verpleging van lijdens aan besmettelijke ziekten (dienstgebouw, 2 barakken en ontsmettingsgebouw) in 2 perc., 1. het bouwen der inrichting, perc. 2. verf., glas- en behangwerk. Bestek no. 13. Het leveren en aanleggen van een speel- en drinkwaterleiding in de hulpschool aan de Violentstraat.

Het gem.best. v.m. 11 u. Teek. en details ter inzage en inl. te bekomen aan het bureau van den gem.-arch. dienstgebouw Wilhelmijnstraat, v.m. van 9-10 u. (voor beide bestekken). Bestek no. 12 met 3 teek. en inschrijvingsbiljet à f 4, bestek no. 13 met inschrijvingsbiljet à f 0,50 te bekomen ten gem. huize, afd. financiën Aanw. voor bestek no. 12 23 Oct. v.m. 11 u. op het bouwterrein

aan den Nieuweg, bij de Gijsbrecht van Amstelstraat.

ZATERDAG 26 OCTOBER.

WARTENA (FR.). Het bouwen van vijf werkmanswoningen aldaar.

Het best. der bouwvereen. Bestek en teek. ad f 1,25 te bekomen bij den opz. G. Alberda te Grouw. Aanw. 21 Oct. v.m. 11 u. Biljetten voor 26 Oct. in te leveren bij G. Vrijburg te Wartena.

DINSDAG 29 OCTOBER.

MAASTRICHT. De bouw van een kweekschool internaat met kapel, woning voor de broeders, enz.

De broeders der onbevleete ontvangenis, n.m. 2 u. (gr. tijd in het gebouw Brusselschestr. 38. Bestek en teek. aan bovenstaand adres tegen f 7,50 verkrijgb. Aanw. en inl. zullen worden gegeven door den architect L. Faber te Scheveningen op 23 Oct. te 2 u. n.m. op het terrein gelegen aan den Tongerschen steenweg te Maastricht.

WOENSDAG 30 OCTOBER.

VIERLINGSBEEK. Het bouwen van een woonhuis met achterbouw.

De heer A. Cremer. Bestek en teek. ad f 1 verkrijgb. bij de bouwk. R. Geurtz en Zn. die inlicht. geven.

MAANDAG 4 NOVEMBER.

UTRECHT. Het bouwen van eene brug-knechtswoning bij de draaibrug over het Merwedekanaal te Jutphaas. Raming f 3300.

Het prov. best. n. m. 2 u. Het bestek no. 204 ligt na 21 Oct. ter lezing aan het gebouw van het Minist. van W., aan de lokalen der prov. besturen, en is te bekomen bij Gebr. van Cleef te 's Hage. Inlicht. te bekomen bij den hoofdingenieur directeur Escher te Arnhem, den arrondissem.ingenieur Steyn Parvé te Utrecht en bij den opz. van Langeveld te Vreeswijk. Nota van inlicht. op 28 Oct. ter inzage bij den opz. van Langeveld te Vreeswijk.

AFLOOP VAN AANBESTEDINGEN

19 SEPTEMBER.

KOEGRAS bij HELDER. Het bouwen van een kaasfabriek, in het Koegras nabij

de School. Raming f6500. Door den heer D. Sleutel.

Laagste inschrijver M. A. Kroone, Schagen, f6303,50. Gegund.

2 OCTOBER.

AMSTERDAM (ONDERH.). Het verbouwen van perc. no. 19 aan de Voetboogstraat, voor de firma Alsbach en Co. Door den arch. J. Bakker.

Laagste inschr. J. W. H. v. Staa en Zn. Amsterdam, voor f14850.

WOOLDE (OV.). Het bouwen van een boerenwoonhuis met stalling op 't Krabbensbos.

Laagste inschr. C. Molenveld, f4236.

5 OCTOBER.

AALTEN. Het afbreken van een oud en het bouwen van een nieuw woon- en winkelhuis aan de Landstraat, voor rekening van den heer D. A. v. Gelder en onder beheer van den bouwkw. B. H. Houwers.

Laagste inschr. A. Jansen, f3177. Gegund.

ZEVENBERGEN. Het bouwen van 6 werkmanswoningen op een terrein aan de stoomhoutzagerij te Hazeldonk. Raming f5934. Door de firma C. Aarden en Zonen.

Laagste inschrijver R. W. Jacquet, Zevenbergen, f5740. Gegund.

8 OCTOBER.

HENGELO (OV.). Het bouwen van een boerenwoonhuis, stallingen enz. en het verplaatsen eener schuur. Door den heer J. Wilmlink.

Laagste inschr. C. Molenveld, f4236. Geg.

IRNSUM (FR.). Het bouwen van eenige lokalen der coöp. kaas- en roomboterfabriek „Irsum”. Door de directeur van gen. fabriek.

Laagste inschrijver W. Rijpma, Leeuwarden, f5464. Gegund.

WINTERSWIJK. Het grootendeels afbreken van een pand aan de Meddoscheestr. aldaar en het herbouwen daarvan tot 3 woningen. Door den heer S. J. Ubbink.

Laagste inschr. H. J. Schreurs, f2950. Geg.

10 OCTOBER.

APELDOORN. Het maken van een pakhuis, kelder, enz. Door den heer J. Noteboom.

Laagste inschr. G. Buurman, f4173. Geg.

ENSCHEDÉ. Het bouwen van drie woonhuizen op een terrein gelegen aan de Hoogstr. aldaar. Door den arch. R. v. d. Woerd Hzn.

Laagste inschrijvers J. W. Horstman en J. Schildmeijer, f5193. Gegund.

GRONINGEN. Het bouwen van een kunstzaal. Door den arch. G. Nijhuis.

Laagste inschr. Gebr. Timmer, f2479.

LEIDEN. Het afbreken der perceelen Lammermarkt 1, 3 en 5 en het bouwen van een koffiehuis met twee bovenwoningen. Door den arch. P. J. Perduin.

Timmerw. Laagste inschr. J. Bink en J. Abspoel f2478.

Metselw. J. G. Rietbergen, f2687.

Schilderw. A. J. H. Jansen, f539.

Stucadoorswerk. J. de Best, f203.

Loodgieterswerk. P. v. d. Broek, f392.

Smidswerk M. Langezaal, f227.

Steenhouwersw. F. Soupart, f803.

Gas- en waterleiding W. Langezaal, f223.

Behangwerk. J. Franke, f46.

11 OCTOBER.

IJLST. Het bouwen van twee burgerwoningen onder één kap te Nijland, onder directie van den bouwkw. A. G. Visser te IJlst. Ram. f3425.

Gegund aan Andela, Nijland voor f3247.

12 OCTOBER.

HAARLEM. Het wegbreken van het hotel „het Wapen van Amsterdam”, met vier daarachter gelegen woonhuizen te Heemstede en het ter plaatse bouwen van een heerenhuis met toebehooren. Door den architect J. London.

Laagste inschr. Haarl. coöp. bouwersbond, 42450.

Tuinhek. Laagste inschr. A. Bijlland & P. Creemers, f860.

BEVERWIJK. Het bouwen van twee woonhuizen, aan de Groenelaan aldaar, Door den archit. N. de Wolf.

Laagste inschrijver. H. W. Duin, f5680.

HARDERWIJK. Het bouwen van een sanatorium voor rekening van de vereeniging tot Christ. Hulpbetoon aan Tuberculoselijders, onder beheer van den arch. H. J. Tiemens Jr., Arnhem. Door het best. van gen. vereeniging.

A. Laagste inschrijver. W. J. Gaasterland, 's-Hage f23840.

B. W. J. Gaasterland, 's-Hage f33540.

C. W. J. Gaasterland, 's-Hage f1355.

BOEK-, STEEN en PLAATDRUKKERIJ

MOUTON & Co.

HERDERSTRAAT 5

Telefoon No. 821.

'S-GRAVENHAGE.

Levering binnen den kortst mogelijke tijd en tegen concurreerende prijzen van alle soorten

BOEK-, KANTOOR-

EN

HANDELSDRUKWERKEN

Illustratie- en Kleurendruk.

Aandeelen,

Obligatiën en Couponbladen

Begrootingen, Bestekken.

Plan- en Detailteekeningen.

Photolithografie en Lichtdruk.

KOPER- en STAALGRAVUREN

Etsen en Photogravuren.

Assurantie Maatschappij tegen Brand- schade en op het Leven

De NEDERLANDEN van 1845.

's-Gravenhage, Kerkplein, hoek Prinsestraat — Amsterdam, Sophiaplein — Rotterdam. Zuidblaak 24 (Beursplein) — Breda, Prinsenkade — Haarlem, Groote Houtstraat 71^{rood}, hoek Gedempte Oude Gracht — Nijmegen, In de Betoustraat 8 — Groningen, Vischmarkt 40 hoek Haddingestraat — Zutphen IJselkade.

Hoofd-Directie te s-Gravenhage:

CAREL HENNY, Directeur;

Mr. J. J. HENNY, Adj.-Directeur.

G. TEERINK, Alg. Procuratiehouder.

Kapitaal f 4.000.000.00

Reservefonds ult. 1906 1.235.400.00

Betaalde Brandschaden tot

ult. 1906 31.495.000.00.

BRAND - LEVEN - INBRAAK.

Verzekering tegen vaste en zeer billijke Premieën, zonder Inleggelden of Nabetalingen.

Gewapend-Beton.

Uitvoering van alle werken.

L. H. Kurpershoek,
ROTTERDAM.

(ZWAANSHALS).

Naaml. Venn. F. W. BRAAT'S

Koninklijke Stoomfabriek van

Werken in Zink en andere Metalen,
DELEFT,

beveelt zich aan voor de levering van alle soorten van Ornamenten in Zink, Koper, Brons, Lood en gesmeed IJzer.

Eigenaar der Koninklijke Fabriek van gegoten Zink- en Bronswerken onder de firma L. SCHÜTZ & ZOON te ZEIST.

Aanleg van Centrale Verwarming naar alle systemen.

Brochures en albums op aanvraag verkrijgbaar.

Galvaniseerinrichting.

Hoofdagent der firma S. J. ARNHEIM te Berlijn, Kon. Keiz. Fabriek van Brandkasten, Kluisdeuren, Safe-Deposits. enz.

METAALWERK VAN

ONDER DEN
ST. MAARTEN

EIGEN GIETERIJ TEN DIENSTE
VAN BOUWKUNDIGE WERKEN

25 MAERTEN VAN HEEMSKERKSTRAAT

HAARLEM.

TERWOLDE. (GELD.). Het bouwen van een hulppostkantoor aldaar. Door den bouw. F. G. Haverkamp.

Laagste inschrijvers. W. v. Ouwerkerk Sleijster, Heerde, en G. Schurink, Epe, f 2709.

14 OCTOBER.

GLANERBEEK (OV.). Het bouwen van een woonhuis met bijgebouw aan den Gronauschenweg aldaar. Door den heer M. Rommelaar.

Laagste inschr. A. A. Jansen 4988. Geg.

HENGELO (OV.). Het bouwen van een woning met steenhouderswerkplaats op een terrein aan den Anniksdwarsweg aldaar voor rekening van J. H. Hoogeman te Deventer. Door den archit. C. Spiers.

Laagste inschr. H. Steggink, f 2797. Geg.

LAAG-SOEREN (GELD.). Het bouwen van een klein landhuis op een terrein aldaar. Door den archit. Posthumes Meijjes.

Laagste inschrijver J. van der Burg, Eerbeek, f 11494. Gegund.

VEENDAM. Het bouwen van een woonhuis, zuidzijde Kerklaan. Door den archit. H. Muntendam.

Laagste inschrijver H. Brink, Muntendam, f 5557.

15 OCTOBER.

ZWOLLE. Het bouwen van een boerenwoonhuis met stal enz. op de Kolkhof, onder Heino voor D. Middag. Door den archit. M. Meijerink.

Laagste inschrijver H. Sluizeman. Heino, f 10900. Volgens bestek beraad.

LYST VAN LEVERANCIERS EN FABRIKANTEN

Prijs per regel voor niet geabonneerden op advertentiën f 5.— per jaar bij vooruitbetaling. Abonnés op Advertentiën 1 regel gratis voor iedere advertentie.

Albast-Cement. — G. VAN LENT & Co. Rotterdam.
 Aeroengegas. — Tj. v. d. ZEE, Bezuidenhout. - Rijklof van Goensstraat 18, den Haag.
 Asphalt. — W. J. v. d. WETTERN en A. S. KEY. Rotterdam.
 Asbest-leien. — Cementmestiekdakbedekking, Houtcement- en Houtcementdakleerdakbedekking, Haensler's Houtcement. — G. SMITS & Co. Weesperzijde 39 Amsterdam. Tel. 7466.
 Asbestleien, bouwmaterialen, enz. Bouwmaterialaandel „STEEN-OORD”, 's-Gravenhage.
 Asphalt, Houtcement, Dakbedekking enz. — Dordrechtse Asphaltfabriek ROODENBURG & Co. Dordrecht.
 Asphalt, Houtcement, Dakbedekking enz. — N V Utrechtsche Asphaltfabriek v.h. firma STEIN & TAKKEN, Utrecht.
 Asphalt, te NED. ASPHALTFABRIEK, Utrecht.
 Asphalt, Houtcement, Dakbedekking, Amsterd. Asphaltfabriek „de Vesuvius”, Amsterdam.
 Assurantie-Mij. tegen Brandschade „de Nederlanden van 1845” 's-Gravenhage, Kerkplein hoek Prinsstraat.
 Badinrichtingen. — TH. VAN HEEMSTEDER OBELT, Amsterdam.
 Beton- en Betonijzerwerken, DE KONINK. ROTTERD. CEMENT-STEENFABRIEK v/h VAN WANING & Co. Rotterdam.
 Beton (Gewapend). — HOLL. MIJ. TOT HET MAKEN VAN WERKEN IN-, 's-Gravenhage.
 Beton (Gewapend). — F. J. STULEMEIJER & Co. Breda
 Beton, Gewapend. — P. BOURDREZ, den Haag.
 Beton (Gewapend). — Koninklijke Rotterdamsche Cementsteenfabriek voorheen VAN WANING & Co. Rotterdam.
 Betonijzer „Kahn Systeem”, Handelmaatschappij van R. S. STOKVIS & ZONEN, Rotterdam.
 Bouwstoffen. — MARTIN & Co., Amsterdam.
 Bovenlichtsluiting „Flux”. — VAN DE POLL, Purmerend.
 Bovenlichtsluitingen in div. systemen, LUYKE & Co., Rotterdam.
 Brandkasten en Kluisdeuren. — DE LUGT & SERNE, Haarlem.
 Brandkasten, Kluisdeuren en Brandkluisdeuren. J. LIPS Bzn., Dordrecht.
 Brandkasten, Kluisdeuren, „Syst. Ostertag”, G. L. Schultz, Rott.
 BRANDKLUISDEUREN. — Wed. P. A. SCHROOT & Zoon, Den Haag.
 Brücknerplaten. — FABRIEK INDUSTRIA. Breda.
 Cement-Ijzerw. — NED. MIJ. VOOR MONIERW. Amsterdam.
 Cementmestiekdakbedekking. Handel in Bouwmaterialen van J. A. SMITS & ZONEN, Ruijschstraat 30b/d Weesperzijde, Amsterdam.
 Cementijzer-Constructies enz. — H. WESTENBERG, Almelo.
 Centrale Verwarming. — W. J. STOKVIS, Arnhem
 Centrale Verwarming enz. — GEVEKE & Co. Amsterdam.
 Centrale Verw. en Ventilatie. — TH. v. HEEMSTEDER OBELT, Amsterd.
 Centrale Verwarming. — LUIJKE & Co., Rotterdam.
 Centrale Verwarming, Ventilatie, Wasch- en Droog-inrichtingen, H. ZIMMERMANN, Utrecht.
 Centrale Verwarming. — JAN HAMER & Co., Amsterdam.
 Centrale Verwarming. — Wed. J. T. HUNCK & ZONEN, Amsterdam.
 Closets — TH. VAN HEEMSTEDER OBELT, Amsterdam.
 Eerste Nederl. Xylolith-Fabriek. — A. S. KEY, Rotterdam.
 Electro-Technisch Installatie Bureau. — BREEDVELD & SCHRÖDER, Amsterdam.

Excelsiorplaten. — GEBRS. VAN DER VIJGH, Amsterdam.
 „Flux” Bovenlichtsluiting. — VAN DE POLL, Purmerend.
 Gas-, Stoom- en Waterleiding. — R. S. STOKVIS & ZONEN Leuvehaven 74-76, Rotterdam.
 Gaskachels (nieuwste condensng). — OBELT, Amsterdam.
 Glas in lood. — J. J. B. J. BOUVY, Dordrecht.
 Gewapend beton, HUYGEN & WESSEL, Siegartbalken, R'dam.
 Gegoten geëmailleerd ijzeren waschtafels — TH. VAN HEEMSTEDER OBELT, Amst., 150 de Ruyterkade. Filiaal: 36, Rokin.
 Grondboringen. — A. J. STOEL Jr. Haarlem.
 Haarden. — Firma JAN JAARSMA, den Haag.
 Haeuslersch Houtcement. — C. F. BEER, Keulen.
 Houtcement- en Houtcementdakleerdakbedekking. Haensler's Houtcement. Handel in Bouwmaterialen van J. A. SMITS & ZONEN, Ruijschstraat 30 b/d Weesperzijde, Amsterdam.
 Huisdeursloten — LIPS, Dordrecht.
 Jalousiën. — J. F. KRONER & ZONEN, Spuistr. 246, 248, 250, Amst.
 Jossou-Cement. — A. E. BRAAT, Rotterdam en Amsterdam.
 Keien enz. — FERD. ENGERS, Amsterdam.
 Kokosgipsplaten. — H. H. DE HAAN, Nijmegen.
 Lengtematen, duimstokken enz. — W. J. WEISSENO, Amsterdam.
 Liften. Machinefabriek DE ZAAAN, Wormerveer.
 Liften. — TH. VAN HEEMSTEDER OBELT, Amst. (R. WAYGOOD & Co.)
 Liften, Ventil., Gesm. ijzer. trappen. J. HAMER & Co., Amsterdam.
 Liften. (Hydr. en electr.). — FRED. STIELTJES & Co. Amsterdam
 Liften speciaal Handkracht. — J. C. VAN STRAATEN, den Haag.
 Looden en Inw. glasmaill. privateleidingen. — OBELT, Amst.
 Luminographie en Lichtdruk, Steendr. „Senefelder” Amsterdam
 Machinefabriek Metaal- en IJzergieterij v/h. SPOOR, WIJNVOORD & Co. 's-Gravenhage,
 Montgrafiedruk. — H. J. MONDT, den Haag.
 Natuursteenbewerking. — G. W. HARMSEN, Amsterdam.
 Parketvloeren, AUG. LACHAPPELLE, Breda.
 Plafondplaten. — GEBR. MIJNLIEFF, Nijmegen.
 Portland-Cement — DYCKERHOFF & SÖHNE, Amöneburg.
 Präcisionsvensters en deuren. — v. d. SCHUIJT & KUNTZE, Amst.
 Prisma's Luxfer. — WM. VAN RIJN, Amsterdam.
 Proefstation Bouwmat — KONING & BIENFAIT, Amsterdam.
 Raamsluiters voor bovenlichten. — HEEMSTEDER OBELT, Amst.
 Rolluiken, Serredekking enz. — S. BRUIGOM, Arnhem.
 Rolluiken enz. J. P. SENFT, Haarlem.
 Rolluiken enz., W. C. J. VAN DER MEYDEN, den Haag.
 Sanitaire Artikelen, VAN DEN BERG & Co. — Amsterdam.
 Schoorsteenmantels, marmeren. — G. & J. COOL, Amsterdam.
 Scoriae Bricks. IJzeren buizen enz. — W. DEURVORST, Den Haag.
 SLOTEN EN VEILIGHEIDSAFSLUITINGEN — LIPS DORDRECHT.
 Spiegel-, Vensterglas enz. — P. DOLK & ZN., Rotterdam — Dordrecht
 Stalen balken, IJzer enz. — Gebr. VAN DER VLIET, Amsterdam.
 Stalinrichtingen. Verwarming. Jan Hamer & Co. Amsterdam.
 Stalinrichtingen — STAAL & HAALMEIJER, Amsterdam
 Stalen balken. — H. E. OVIJNG Jr., Rotterdam.
 Stalen balken, — DIKEMA & CHABOT, Rotterdam.
 Stalen balken en U-profielen — Deutsch-Luxemburgische Bergwerks- und Hütten-Actiengesellschaft. Vertegenw. C. D. v. d. LINDEN, Singel 544, Amsterdam.
 Steengaas. — F. A. CLOËR, Amsterdam.
 Steengoed of Engelsche buizen en kruispannen. — HOUBEN & STEEGH, Belfeld en Tegelen (Limburg.)
 Stoomtimertabriek. — GEBRS. VAN MALSEN. Den Haag.
 Stucsteen, Stucmarmer, The Dutch Mercantile Cy. — B. T. HAGEN Rotterdam.
 Tegelpersieringen enz., Plateelbakkerij DE DISTEL, Amsterdam
 Timmer- en lijstenfabriek. — G. P. J. BECCARI, Haarlem.
 Trockenstuccplafonds — De 1e Ned. Trockenstuccfabriek, Venlo.
 Urinoirs (Torfit). — H. HUINCK & A. IMHOFE, Rotterdam.
 Ventilators. — TH. VAN HEEMSTEDER OBELT, Amsterdam.

BOUWKUNDIG WEEKBLAD.

· ORGAAN VAN DE MAATSCHAPPIJ ·
· TOT BEVORDERING DER BOUWKUNST ·

BESTUUR VAN DE MAATSCHAPPIJ: A. SALM G.Bz., *Voorzitter*. W. J. DE GROOT, *Vice-Voorzitter*, — V. G. A. BOSCH, L. C. DUMONT, G. W. VAN HEUKELOM, D. E. C. KNUTTEL, J. A. MULOCK HOUWER, F. J. NIEUWENHUIS, B. J. OUËNDAG, J. VERHEUL Dz., P. A. WEELDENBURG.

COMMISSIE VAN REDACTIE: Ed. CUYPERS,
A. SALM G.Bz., J. VERHEUL Dz.
REDACTEUR: C. T. J. LOUIS RIEBER.

BUREAU VAN REDACTIE: MARNIXSTR. 402 AMST.
BUREAU VAN ADMINISTR. HERDERSTR. 5 DEN HAAG
UITGEVERS: MOUTON & CO DEN HAAG

INHOUD

ABONNEMENTSPRIJS

N^O. 43. 26 OCTOBER 1907. Iets over den bestratingsdienst en het bestratingswerk te Amsterdam, door W. J. de Groot. — Brouwer's bouw-beeldhouwerk, door Interesse. — 4de Gevelwedstrijd te Haarlem. — Brandende vraagstukken. — Verslagen van vergaderingen. — Inhoud van tijdschriften. — Berichten. — Bureau voor plaatsing van opzichters en teekenaars. — Aankondiging en afloop van aanbestedingen. — Lijst van Fabrikanten, Leveranciers, enz. — Advertentiën.

voor Nederland: fr. p. p. / 15.— 's jaars, voor Indië en het Buitenland (bij vooruitbetaling) fr. p. p. / 17.— **PRIJS DER ADVERTENTIEN:** van 1—5 regels / 1.—, elke regel meer 20 cents Grootte letters naar plaatsruimte. — **AANKONDIGING VAN AANBESTEDINGEN** 15 ct. p. r. m. premie $\frac{3}{2}$ maal. — **ABONNEMENT VAN ADVERTENTIEN** tegen belangrijk verminderde prijzen en kosteloze opname der advertentiën in het Tijdschrift der Mij.

IETS OVER DEN BESTRATINGSDIENST EN HET BESTRATINGSWERK TE AMSTERDAM.

DOOR W. J. DE GROOT.

In de nos. 8 en 9, jaargang 1904 van ons Weekblad deed ik eenige mededeelingen over den aanleg van straten en het uitvoeren van bestratingswerken, en wel naar aanleiding aan een bezoek, dat door mij was gebracht geworden aan de Duitsche Steden tentoonstelling te Dresden.

Sedert zijn ruim drie jaren verlopen en kan het misschien sommige mijner medeleden aangenaam zijn nader een en ander te vernemen van het nut dat vorengenoemd bezoek voor de Amsterdamsche bestratingstoestanden heeft afge-
worpen.

Het is van algemeene overbekendheid, dat over die toestanden jaar in jaar uit geklaagd is. Die klachten kwamen voor in ingezonden, zoowel als in redactionele stukken in couranten, periodiek werden zij geuit in de Raadzaal bij de behandeling der jaarlijksche begrooting.

Eene heldere en alleszins afdoende wederlegging van de al of niet gegrondheid dezer klachten vond niet plaats, aarzelend sprak een enkele het vermoeden uit, dat er mogelijk te weinig geld voor het onderhoud der bestratingen werd beschikbaar gesteld, maar een beslist oordeel en meening op dit punt ontbrak en onvoldaan en ontevreden werden jarenlang op dit thema de mopperaars aangehoord, die ten slotte het zoover brachten, dat het publiek niet anders wist of de toestanden der

Amsterdamsche bestratingen waren bar slecht. Slechts een enkele, die wat meer van de hoofdsteden der wereld gezien had, kon uit eigen aanschouwing verklaren, dat Amsterdam volstrekt niet in dit opzicht bij alle andere steden achterstond, en voor zoover dit wel het geval was, ried hij aan, eens te vragen welke bedragen men aan die betere bestratingen elders ten koste legden. De stem van die enkele, bleef als die eens roepende in den woestijn, hij vond geen gehoor en bleef overschreeuwd door de massa die het anders meende.

De Dresdener tentoonstelling bracht meerdere zekerheid. Daar bleek uit de volledig ingezonden begrootingen der groote Duitsche steden, welke men zoo gaarne als voorbeeld stelde aan Amsterdam, dat deze ongeveer gemiddeld ruim driemaal zooveel per jaar en per H. A. aan het onderhoud hunner bestratingen ten koste legde dan Amsterdam. Berlijn met zijn groote asphalt-oppervlakte overtreft dit vermenigvuldigd getal nog verre.

Waar dit feit met groote voldoening viel te constateeren door hen die met de zorg voor de Amsterdamsche bestratingen zich belast zagen, daar hadden zij zich niet te vleien met de hoop dat in eens aan al dat geweeklaag en gejammer over de slechte Amsterdamsche straten een eind zou zijn gekomen, daarvoor is de massa te hardhoorend — doch wel gevoelen zij zich rustiger en kalmer dan voordat zij tot die kennis waren gekomen en staan zij sterker tegenover den billijken en weldenkenden beoordeelaar.

Eenmaal gekomen tot de kennis van die aanzienlijk meerdere uitgaven voor de bestratingen in die groote Duitsche steden, was men er op aangewezen na te gaan door welke oorzaak die meerdere uitgaven ontstonden. Die oor-

zaken bleken velerlei, doch in hoofdzaak te zijn: 1°. meerdere geruischlooze bestrating, 2°. beter bestratingmateriaal, 3°. betere werkwijze, 4°. meer personeel ten behoeve van de voorbereiding en uitvoering van bestratingwerken. Dit alles te zamen genomen verklaarde de betere bestratingstoestanden welke het publiek ook voor Amsterdam hoe langer hoe dringender ging opeischen. In hoeverre aan dien drang gevolg zal kunnen worden gegeven, zal afhangen van de gelden welke men voor het doel jaarlijks op de begroting zal kunnen beschikbaar stellen. Voorshands ziet het er niet naar uit, dat verbetering van groote beteekenis in den eersten tijd merkbaar zal zijn. Immers waar in den loop van het jaar 1907 door den Gemeenteraad een belangrijk besluit werd genomen tot het aanbrenge van vele straten en pleinen van geruischlooze bestrating, daar kunnen wij in de toelichting op de begroting voor het jaar 1908 lezen, dat geen gelden voor dat doel konden worden uitgetrokken, anders dan bij belastingverhooging.

Zoolang er dan ook geene betere verhouding is gebracht in de Rijks- en Gemeentefinanciën, vrees ik — dat de Amsterdammers zich teleurgesteld zullen zien in hunne verwachting van belangrijke bestratingverbeteringen en zal dit slechts partieel, hier en daar in die Gemeente merkbaar kunnen zijn.

Intusschen, de afgetreden Directeur der Publ. werken, den heer J. van Hasselt, had reeds in 1903 belangrijke studie van het vraagstuk van den bestratingdienst gemaakt en was daarbij tot de conclusie gekomen dat, bij al dien verbetering in de bestratingwijze zou worden gebracht, men had te beginnen den bestratingdienst in zijn kern te reorganiseeren, en niet te bestendigen de regeling zooals deze in 1896 was ingevoerd.

Om aan te toonen hoe gansch onvoldoende die regeling was dient het volgende.

De oppervlakte der bestrate wegen bedraagt ongeveer	335 H.A.
terwijl de oppervlakte der overige verharde wegen bedraagt	21 „ „
	te samen 356 H.A.

Met de organisatie van den dienst der P. W. in 1896 stelde men zich voor de zorg voor het goed onderhoud, respectievelijk vernieuwing dezer bestratingen te kunnen opdragen aan elk der acht sectiën waarin men Amsterdam had verdeeld met betrekking tot de uitvoering van al hare onderhoudswerken.

Eene zoodanige onderhouds-sectie, zooals men het noemt, heeft aan haar hoofd, een hoofdopzichter, voorts één opzichter over de bruggen, één over de gebouwen en één opzichter over de bestratingen, benevens een klerk.

Als men nu bedenkt dat de Gemeente ongeveer 550 à 560.000 inwoners telt, voorts dat een der acht sectiën meer uitsluitend omvat het onderhoud van Haven- en Waterwerken en Handelsinrichtingen, dan volgt daaruit dat elk der overige 7 sectiën, bevattende stel 70. à 80.000 inwoners, aanzienlijk meer onderhoudswerk met zich brengt dan menige Gemeente in ons Vaderland met een Directeur van publieke werken aan 't hoofd en gesteund door zijn staf. En niet alleen aanzienlijk meer werk, wat betreft den omvang, maar ook wat betreft den aard, aangezien in de meeste dezer sectiën soorten van gebouwen en kunstwerken worden aangetroffen, welke men meer uitsluitend aantreft in groote steden.

Zooals hiervoren vermeld bezat elke sectie dus een opzichter voor de regeling van en het toezicht op het onderhouds- en vernieuwingswerk der bestratingen in die

sectie voorkomende. Aan elke sectie waren daarvoor een 12 à 15 tal straatmakers verbonden.

Tot de taak van den bestrating-opzichter behoort ook het rapporteeren omtrent alle aangelegenheden van den openbaren weg, zooals wegruiming van pothuizen en kelder-ingen, het plaatsen van stoelen en tafeltjes voor café's het uitstellen met snoepgoed of fruit, het aangeven van hoogtepeilen bij het bouwen of verbouwen in de oude stad, het verstrekken van de gegevens betreffende het breken in de straten door de Gemeentebedrijven en particulieren, op grond van welke gegevens de rekeningen daarvan moeten worden opgemaakt, het onderzoeken van defecten aan particuliere riool-aansluitingen enz. enz.

Bovendien had hij te zorgen voor de regeling van het werk zijner werklieden; na te gaan — vermits alle straatmakers steeds per M². in tarief-werkten — of deze werklieden werkelijk het aantal M². hadden gemaakt, welke zij op hun briefjes hadden verantwoord, en of zij het naar den eisch hadden gemaakt.

De opsomming van dezen arbeid, welke men van den bestrating-opzichter in de sectie durfde te verwachten, is, dunkt mij voldoende om aan te toonen, dat hier het onmogelijke werd gevegd, waartoe niemand gehouden is het te volbrengen.

De ervaring van een zevental jaren is evenwel nog noodig geweest om het onvoldoende van deze regeling aan te toonen. Al had die bestrating-opzichter kunnen vliegen, dan nog zouden 's mans zaken niet volledig in orde kunnen zijn geweest.

Doch wat wel het meest aan een goeden gang zijner zaken in den weg stond en tot op den dag van heden nog staat, is de lang niet onbeduidende omstandigheid dat die man — om het maar kort en goed te zeggen — zijn eigen werk niet regelt en niet regelen kan. Wat toch is daarvan de oorzaak? De oorzaak daarvan is gelegen hierin dat het een ieder — die zulks aanvraagt — vergund wordt de openbaren weg op te breken, dat deze vergunningen aan particulieren worden verleend — zonder dat de dienst der publiekewerken daarin wordt gekend — en van dezen dienst wordt verwacht, dat hij alle straatopbrekingen van een dag met den meesten spoed denzelfden dag nog herstelt. Voor het herstellen dezer straatopbrekingen moet door hem die opbreekt, volgens een vast tarief, bij verordening vastgelegd, worden betaald.

Om een denkbeeld te geven van de beteekenis van de opbrengst dezer straatherstellingen kan worden vermeld dat zij in 1906 bedroeg ongeveer f 150.000 inbegrepen die der gemeente-bedrijven.

Tot welk aantal deze vergunningen zijn verleend en de aanduiding van de juiste plaatsen der handeling worden aan de betrokken sectie slechts bekend op denzelfden dag dat de herstelling verwacht wordt.

Was er dus, om een voorbeeld ter verduidelijking te geven, in een sectie de algeheele verbetering van enige straatoppervlakte onder handen genomen, waaraan een tien of twaalfstal man werkten, dan duurde dit werk korter of langer naar gelang er mindere of meerdere straatopbrekingen van particulieren of Gemeentebedrijven in die sectie door die werklieden tevens vielen te herstellen.

Er kon nooit met eenige zekerheid worden bepaald wanneer een vorenbedoeld herbestratingswerk gereed zou zijn, weken aan weken hadden de aanwonenden dan last van een wanordelijken wegstoestand.

(Wordt vervolgd.)

BROUWER'S BOUW-BEELDHOUWWERK.



Reeds sinds 1901 bestaat de fabriek te Leiderdorp waar Brouwer's aardewerk uit afkomstig is. Aanvankelijk op zeer kleine schaal begonnen — als ik wel heb met 1 knecht en zijn zwager Breert Bruijn en hij zelf — groeide de zaak zacht aan. Wel had hij bijna

onoverkomelijke moeijelijkheden te overwinnen, zooals bijv. na het verbranden van zijn fabriek, nadat hij pas 5 maanden was begonnen. Doch dergelijke moeijelijkheden hadden op hem een homoeopathischen kracht, d.w.z. hij liet zich daarvoor niet uit het veld slaan maar zette door, met ijzeren volharding.

Zachtaan vooruit ging de fabriek, rustig groeiende en wanneer noodzaak hem dwong, werd er een knecht méér aangenomen, zoodat, toen in 1905 van zijn fabriek een Naamlooze Vennootschap werd gemaakt, hij het reeds tot ± 13 knechts had gebracht.

En de N. V. was noodig, omdat er nog meer uitbreiding moest gegeven worden aan het groeiende bedrijf niet alleen, doch ook om te kunnen gehoor geven aan den drang, welke Brouwer in zich voelde, n. m. het maken van *bouw-beeldhouwwerk*. Dit toch ging niet in de dagen vóór de N. V. toen hij als ijverigste knecht zelf medeed, en 's avonds de zaak administratief leidde. Wel maakte hij zoo nu en dan proeven op chemisch technisch gebied, doch een afdoend zich onttrekken aan het produceeren, was nog toekomstmuziek. De N. V. zou uitkomst geven — en — heeft uitkomst gegeven. Natuurlijk niet in het eerste jaar, wanneer er nog zooveel valt te regelen en te bedisselen, want toen werd er tegelijk van zijn woonhuis fabriek gemaakt, en bouwde men een groot ovenhuis met oven, aan het bestaande fabriekje.

Eerst verleden jaar, als ik wel heb, begon hij met zijn eerste stukje beeldhouwwerk n.m. *De Gulzige Slokkerd*, een eend die in gulzig gerekte houding zich langs den grond beweegt, krachtig zijn rechter poot afdruwt, terwijl hij over den linker haast heenstruikelt. Daarna zag een uil het levenslicht en werd gedoopt met de omschrijving *Verdekt opgesteld*. Verscholen achter zijn eenen schildvormig opgetrokken vleugel, houdt hij zijn klauw gereed, die amper uit zijn veerig lichaam zichtbaar is, terwijl hij de kop, buigend achter de vleugel om,



zich vergewist van eventueel onraad. Een klomp steen vol actie. Toen hij enkel foto's daarvan zond aan bekenden, o. a. aan den architect Alb. Otten te Rotterdam, duurde het niet lang of Brouwer ontving zijn eerste opdracht voor het ontwerpen, boetseeren en bakken van drie topgevelbekronende leeuwen, welke nu, hoog boven op een café te Tilburg staande — op straat nederzien, op het gewriemel van menschengedoe — dankbaar nu in beter temperatuur te verkeeren, dan in den oven op Vredelust. Ze zijn meer dan één meter hoog die knapen. Juist die *niet conventionele* leeuw trekt mij zoo aan. 't Is



niet zoo'n doeshondje, die netjes op de achterpootjes zittend, een schild vasthoudt om zijn evenwicht te bewaren en zoetjes opkijkt om een klontje naar den baas, maar 't is een krachtig machtig beest, klimmend en klauwend over een brok steen, om naar omlaag te kunnen zien — als beloerde hij een prooi. Vooral de linkerachterpoot waar hij zich mee opzet is prachtig. En dan die spierpooten, waarmede hij dit brok steen (waarin oppervlakkig het wapen van Tilburg is gemodelleerd) vasthoudt. Ga maar een eindje om hoor, 't is geen zachtzinnig heer. — Méér werk op bouwgebied zagen wij bij hem, o. a. een sluitsteen (ramskop), een console die ons een echten Rotterdamschen zaadsjouwer laat zien met een zak op den nek, een paar knoest-knuisten voorop. — Een heel aardig hoeksteentje is verder gedacht van een kerel, die op zijn knieën zittend met de vuisten

op den grond, zich schoor zet. 't Is een steenkolen-sjouwer, zooals ze dagelijks te zien zijn, met soms ongeñaakbare ruwe tronies, waarop het afmattende van zulk machinewerk, zijn voren heeft gegroefd.

Kortom in dat eene jaar heeft Brouwer zijn lang gehoopte wensch kunnen bevredigen en wenschen wij hem nog veel succes toe op het eenmaal ingeslagen pad.

Mogen de foto's aanvullen, wat de woorden niet zeiden.

INTERESSE.

Leiden, Sept. '07.



4e GEVELWEDSTRIJD TE HAARLEM.

Vanwege de Afdeling Haarlem en Omstreken van de Maatschappij tot Bevordering der Bouwkunst, zal als 4de Gevelwedstrijd, een beoordeeling plaats hebben op 29 October 1907 van de gevels welke in het tijdvak 1 Mei 1905—1 Mei 1907 binnen de Gemeente Haarlem zijn verzezen.

Het doel dat met het uitschrijven van deze wedstrijden beoogd wordt is: het opwekken van den kunstzin bij het publiek; het bevorderen van de bouwkunst; het verkrijgen van medewerking in het algemeen bij het streven tot verfraaiing van het uiterlijk aanzien der Gemeente.

In verband met het bovenstaande zal ten aanzien van elken gevel de bouwkunstige waarde beoordeeld worden, beschouwd als onderdeel van het gebouw, (openbaar gebouw, winkelhuis, woonhuis, hetzij villa, heerenhuis, of arbeiderswoning, enz.) dat door dien gevel wordt afgesloten.

De beoordeeling zal geschieden door een Jury van drie leden, waartoe zijn benoemd, door den heer Jhr. Mr. J. W. G. Boreel van Hogelanden, Burgemeester van Haarlem: de heer J. W. Hanrath, architect te Hilversum; door het Hoofdbestuur der Maatschappij: de heer A. Salm GBz., architect te Amsterdam, en door het Bestuur der Afdeling: de heer J. Verheul Dz., architect te Haarlem.

De regelingscommissie voor dezen wedstrijd, door de Afdeling daartoe benoemd, zal aan de Jury een volledige lijst verstrekken van de gevels, welke in genoemd tijdvak zijn voltooid.

Door de Jury kunnen de navolgende bekroningen worden toegekend:

a. Eerste prijzen: 1e. een verguld zilveren medaille aan den ontwerper van den gevel aan welken door de Jury de meeste bouwkundige waarde wordt toegekend; 2e. een verguld zilveren medaille aan hem voor wiens rekening de bekroonde gevel is gebouwd.

b. Tweede prijzen: 1e. een zilveren medaille aan den ontwerper van den gevel aan welken door de Jury na den eerst bekroonden gevel, de meeste bouwkunstige waarde wordt toegekend; 2e. een zilveren medaille aan hem voor wiens rekening de bekroonde gevel is gebouwd.

c. Derde prijzen: 1e. een bronzen medaille aan den ontwerper van den gevel, aan welken door de Jury na den in de tweede plaats bekroonden gevel de meeste bouwkunstige waarde wordt toegekend; 2e. een bronzen medaille aan hem voor wiens rekening de bekroonde gevel is gebouwd. Bovendien heeft de Jury het recht een of meer eervolle vermeldingen toe te kennen. Alle medailles zijn geslagen op den stempel der Afdeling.

De uitslag van de beoordeeling door de Jury, zal zoo spoedig mogelijk bekend gemaakt worden in de plaatselijke bladen en in het *Bouwkundig Weekblad*.

De uitreiking der medailles aan de bekroonden zal plaats hebben in een daarvoor te beleggen buitengewone vergadering van de Afdeling voornoemd.

BRANDENDE VRAAGSTUKKEN.

De begrotingspost, die beoogt, de Kweekschool voor Machinisten te Amsterdam in een Middelbare Technische School te veranderen, heeft het vraagstuk van het Middelbaar Technisch Onderwijs op den voorgrond doen treden.

Over de wijze, waarop dit onderwijs dient te worden ingericht is men het in technische kringen niet eens. De Maatschappij tot Bevordering der Bouwkunst, de Vereeniging voor Vakonderwijs, de Bond van Technici en de Aannemersbond hebben als hun oordeel te kennen gegeven, dat het Middelbaar Technisch onderwijs behoort te worden voorafgegaan door een praktische opleiding. Anderen weder geven de voorkeur aan aansluiting bij de Hoogere Burgerschool met Driejarigen Cursus.

Gelijk men uit de toelichting tot den begrotingspost, welke wij, wat haar hoofdzak betreft, in een vorig nummer opnamen heeft kunnen lezen, wenscht de Minister aan de tot Middelbare Technische School hervormde Kweekschool voor Machinisten zoowel leerlingen, die van een Hoogere Burgerschool als die uit de practijk komen toe te laten.

Dit schijnt geen gelukkige gedachte. En daarom heeft men reeds van een „tweeslachtige school” gesproken, omdat het niet mogelijk zal zijn, een leerplan te ontwerpen, dat voor beide soorten van leerlingen geschikt is.

Men dient zich tot *eene* soort te bepalen. En dan zou het zeker

gewenscht zijn, alleen hen, die aan een Hoogere Burgerschool met Driejarigen Cursus hun einddiploma hebben verkregen, toe te laten. De Kweekschool voor Machinisten zou dan, ook in haar nieuwe gedaante, op den weg blijven, dien zij tot dusver bewandelde. Misschien zou zij ook als Middelbare Technische School nog meer nut stichten, dan velen thans schijnen te verwachten. In ieder geval zou haar de gelegenheid gegeven moeten worden om te toonen, wat zij kan. Het offer, dat daarvoor van de rijks-schatkist gevorderd wordt, hoogstens een halve ton per jaar, is niet zóó groot, dat men het, gelet op het weinige tot dusver voor Middelbaar Technisch Onderwijs besteed, zou moeten weigeren.

Doch dan dient er een tweede school te komen, waartoe alleen zij worden toegelaten, die in de practijk van een vak zijn werkzaam geweest en die aan zekere eischen van praktische bekwaamheid beantwoorden. En, als men daar bezwaren tegen heeft, omdat de leerlingen, voor wie een dergelijke school bestemd zou zijn, niet eenige jaren buiten hun woonplaats kunnen studeeren, dan zou men aan een tiental ambachtsscholen, zoo gelijkmatig mogelijk over het land verspreid, vervolgclassen kunnen toevoegen en tevens een inrichting voor correspondentie-onderwijs in het leven kunnen roepen.

Op deze wijze handelend zou men allen, die bij Middelbaar Technisch Onderwijs belang hebben, kunnen tevreden stellen.

VERSLAGEN VAN VERGADERINGEN

Afdeling 's Gravenhage v. d. Mij. tot Bev. der Bouwkunst, 18 Oct. 1907. Na opening der vergadering en voorlezing der notulen, heet de Voorzitter de leden der Afdeling welkom in het nieuwe seizoen, hopende dat zij van onverflauwde belangstelling in de Mij. en hare Afdeling zullen blijf geven, — en noodigt de heeren Hoek en Wouters uit hunne voordracht aan te vangen over de Berlijnsche Etage-woning, en de verbeterde toepassing daarvan door de inleiders geprojecteerd op een terrein aan de Stadhouderslaan alhier: de villa „M.S.”

Afwisselend bestijgen de heeren Hoek en Wouters het spreekgestoelte voor de installatie's van verwarming, stofzuiginrichting en liften, nog gesecondeerd door de heer van Dooren. Allereerst vernemen de hoorders hoe het in Berlijn ideaal is te leven, en worden in den breede aangevoerd de schitterende ervaringen daarvan door een Hollander in Berlijn opgedaan, (in „Land en Volk” vroeger gepubliceerd.) De voordeelen zijn centrale verwarming of porseleinen kachel, geen last van gangen en trappenhuis, die door den verhuurder worden gestoffeerd, in orde gehouden en verlicht, dubbele en openslaande ramen, parket of houtvloeren met losse karpets (ziektekiemvrij) verlichte provisiekamer, dubbele gootsteen en naar buiten ventilerende kasten in de keukens, badkamer installatie toebehoorende aan den verhuurder, en toch kelder- en zolder-ruimte in overvloed.

Bovendien heeft de bewoner geen last van bedelen, deurventers, straatorgels, rumoer van kinderen, huisdieren-muziek; veelal toch zijn hiervoor verbodsbepalingen en beperkende omschrijvingen in 't huurcontract opgenomen. Dikwijls betreffen zij ook extra permissie voor 't houden van late partijtjes, verbod van musiceeren later dan een vastgesteld uur, e.d. Dit zou een Hollander allicht een „massregelen” vinden, dat hij zich niet behoeft te laten welgevallen, — maar hier, waar ieder weet dat alleen het gemeenschappelijk belang deze bepalingen voorschrijft, onderwerpt men zich eraan en daarbij is elk lid dier kleine gemeenschap gebaat. Komende tot het project voor de villa „M(oderne)S”(amenleving) constateerden de inleiders dat vele couranten reeds verschillende namen aan het ontwerp had gegeven, als daar zijn: een nieuw bouwplan, een woonkazerne, verdiepings-woning-systeem, nieuw soort woningen, Duitsch verdieping-stelsel woning, en verhaalden verder hoe zij om niet in strijd met het Bouw- en Woningtoezicht te komen het huis als hôtél hadden moeten inzenden, daar een huis met één hoofdingang niet meer dan 6 families (bedoeld zijn arbeiders woningen) mag herbergen. Dat dit op zichzelf niet al te zonderling was werd aardig in 't licht gesteld door den eisch van den geldschietter, die als antwoord op zijn vraag „En als de exploitatie van het huis nu eens niet lukt, wat dan?” ten antwoord kreeg: „dan maken we er een te rangs hôtél van!” dan ook wenschte dat het huis werkelijk als hôtél werd ontworpen, en dat daarna met losse vulwanden tot het etage-woning-systeem werd pasklaar gemaakt.

Dat deze dubbele bestemming van den bouw tevens eischte een eersteklas stand spreekt wel vanzelf, en in het hoekterrein van Stadhouders- en Fr. Hendriklaan is een uitstekend terrein daarvoor gevonden. In verband met het slagen der geheele onderneming werden advertenties in de bladen geplaatst om te zien of de Hagenars en Hollanders tot étage-wonen genegen zouden zijn, en met het verrassend resultaat, dat er uit zeer vele antwoorden bleek, dat er nog een zeer voldoende aantal bewoners voor zulke étage-woningen tegen zulk een prijs te vinden zijn. Die prijs varieert van f 600.— tot f 1500.— 's jaars zonder inbegrip van verwarming; electr. licht, stofzuig-inrichting, warmwaterleiding, lees-, conversatie- en eetzaal, automatische brievenmail, gewone- en huistelefoon, alles ook in het gebouw voor gemeenschappelijk gebruik aanwezig, — en de exploitanten hopen uit de ruime huren f 36.000 's jaars te beuren en uit de annexen f 18.000, inkomsten die een aanlegkapitaal van meer dan 2 ton geheel wettigen. Doch slechts op een gewilliger rentevoet wacht deze onderneming om van deze papieren plannen, hechte werkelijkheid te maken. Het is dus meer de bedoeling bij de Hollanders der goeode stand het wonen in Brussel, Wiesbaden, c. a. luxe plaatsen minder gewettigd te doen zijn dan tegenwoordig en daardoor de bloei van de Residentie te verhoogen.

De heer Jos. van Dooren, lichte het technische gedeelte van liften, brievenmail stofzuig-inrichting enz. even toe. Van de brievenmail was het eigenaardige dat een algemeene brievenbus in de beneden-hal door op de eene of de andere knop te drukken zich ledigde in de eene of de andere particuliere bus eener étage-woning om daarna weer ledig terugkeerende naar het punt van uitgang door de postbode opnieuw te worden gevuld. Van de stofzuig-inrichting is het bijzondere dat zij door filteren en oppompen van het menagewater het benodigde luchtledig vormt. Dit water toch circuleert steeds langs het reservoir, dat luchtledig is te houden en zuigt de inkomende lucht daardoor voortdurend af.

Aan alle drie sprekers wijdde de President een woord van hartelijken dank alvorens de pauze in te stellen, hij meende dat, hoe men op zich zelf over het veralgemeenen van het importeeren van de onderhavige manier van wonen in Holland moge denken, toch zeker deze eerste poging alle lof verdient wegens haar deugdelijke en weldoordachte voorbereiding en uitwerking, waarvan behalve het oor ook het oog der aanwezigen afdoende was ingelicht geworden.

Na deze pauze neemt de heer Metzelaar de voorzitters-hamer ter hand ten einde het woord te kunnen verleen aan den Rijksbouwmeester D. E. C. Knuttel tot het geven van een voorbereidend overzicht voor de Zaterdagochtend (19 Oct.) te houden excursie naar de in aanbouw zijnde werken ten behoeve der Landsdrukkerij. In die inrichting heerschte plaatsgebrek en was in den loop der tijden ontstaan een ondoelmatige indeeling, die verder onhoudbaar bleek, en om daaraan voor goed een einde te maken is het doel van dezen bouw, waarvan vele prenten de wand versierden. Opvallend waren de ruime en welverlichte vertrekken, de flinke garderobes en waschgelegenheden die overal waren ontworpen, en de overtuiging werd gevestigd dat deze instelling hiermede op eens weer op de hoogte van haar tijd was gebracht. Technische moeilijkheden kwamen veelvuldig voor bij den bouw, zoo eischte de vloer van de drukkerij een groote weerstand tegen trillen en een groot vermogen tegen druk (3000 K.G. per M².) terwijl eerst op 4 M. onder deze vloer de betrekkelijk vasten bodem werd aangetroffen, men vond er op om werkend in cement ijzer (fabriek Wittenburg) een vlakke benedenvloer te leggen op dezen vasten bodem, en deze te verbinden met de vloer der drukkerij door een samenstel van schotwerken, waardoor als 't ware gekokerde binten werden gevormd die zoo een enorme weerstand tegen druk en trilling konden weerstaan. Deze onderkeldering zal als bergplaats en als kanaal voor allerlei leidingen toch haar groot nut nog bezitten. In verband met deze constructie waren betonijzeren ruiten en een beton ijzeren sheddak constructie aangebracht als het meest doeltreffend, deze daken waren opgetrokken in de cement, en zouden meer waterdicht (zooals een proeve op een vlak dak aangaf) een groote hoeveelheid ijzergaas dicht bij het oppervlak moet het vormen van zoogenaamde kripscheuren afdoend tegengaan. Het principe om veel steen in 't gezicht te houden, door verglaasde lambriseeringen en daarboven muurwerk in verblendsteen, mist zijn gunstig effect niet. De vloeren waren met het oog op het bedrijf veelal naadloos, van Xylolith, behalve in de drukkerij waar met het oog op het transporteren van groote machinebrokken, taekhout was gekozen, met het ijzerharde kopshout naar het loopvlak gewend. De verwarming is volgens warmwater-systeem (tevens te gebruiken bij een

eventueele warmwaterleiding) met verwarmings en zuiveringskelders voor de inkomende en zuigkanalen en ventilators voor de uit te drijven lucht. Drijfkracht en verlichting geschieden electrisch.

De Heer Sanders kreeg daarna het woord om de cement-ijzerwerken aan de hand van uitgewerkte détailteekeningen uit te leggen, hij ging een voor een de constructies na; noemde de wape-ning in verband met spanning en last; gaf aan wanneer er opzettelijk krimpnaden waren gespaard; toonde aan hoe de sheddaken die spanningen in zich zelf wel konden opnemen waar de afstand tusschen de ruiten slechts gering was. De zuilen zelf (lang 7.70 M.) verdiepen in de gekokerde binten beneden zonder extra gefundeerd te zijn of op verzwinging te rusten.

Beide causeriën bereidden de hoorders voor tot den tocht op den volgende morgen naar het bouwterrein, een tocht die geheel beantwoordde aan de verwachtingen door de beide sprekers opgewekt. 't Was dan ook met instemming van de gansche vergadering dat de waarnemende president grooten dank bracht aan de inleiders voor het initiatief en de moeiten door hen genomen, de Afdeeling 's Gravenhage in voortdurende belangstelling aanbevelend voor mogelijk nog voorkomende gelegenheden.

Voor de vergadering uiteenging, nam de heer Metzelaar nog het woord opdat de aanwezigen het Bestuur zouden machtigen B. en W. te overtuigen, dat de plaats waar nu het model van het monument voor Chr. Huygens (Legaat Bleekrode) is opgesteld, niet is de plaats voor een dergelijk gedenkteeken, en radende of een ander monument daar te stichten of dit monument een andere plaats aan te wijzen. De vergadering gaf haar machtiging, en een adres is na nader overleg in dien geest verzonden.

Afdeeling Amsterdam van de Mij. tot Bevordering der Bouwkunst, gehouden 18 October 1907. De Voorzitter opent de vergadering, de 1ste in het winterseizoen met een woord van welkom. Na lezing der notulen, welke worden goedgekeurd, herdenkt de Voorzitter den heer Rieber, die, getrouw comparant door ernstige ziekte verhinderd is en stelt voor hem namens de Afdeeling groet en beste wenschen te zenden. Waartoe besloten wordt.

Met acclamatie worden de heeren A. W. Bos en Gerard Kalf als leden der Afdeeling aangenomen.

Vervolgens komt in behandeling het rapport der heeren L. Bienfait en P. Heyn, uitgebracht over de vraag welke het hoofdbestuur ter beantwoording had opgegeven.

Deze vraag luidde:

„Welke bevindingen kunnen worden medegedeeld omtrent de deugdzaamheid, als bouw materiaal, van hier te lande vervaardigde kalkzandstenen, met het oog op de bestemming van dit materiaal, de toe te laten belasting, het bestand zijn tegen invloeden van weersgesteldheid, enz.”

Vooraf deelt de Voorzitter echter nog mede, dat het Bestuur gemeend heeft het Bestuur der kalkzandsteenfabrikanten niet overeenkomstig hun verzoek te moeten uitnoodigen en, toen Voorzitter en Secretaris van genoemd bestuur zich ongenoodigd aanmeldden werd hen medegedeeld dat hunne aanwezigheid voor objectieve behandeling niet bevordelijk werd geacht. De behandeling der vraag mocht niet ontaarden in een reclame-debat. Baksteen en kalkzandsteen tegen elkander uit te spelen lag niet op den weg der Afdeeling.

Aan het rapport is het volgende ontleend:

Van 68 in 1906 door het Proefstation Koning en Bienfait onderzochte kalkzandstenen hadden slechts 70^o/₁₀ een drukweerstand hooger dan 140 K.G. per c.M². (d.i. de minimum eisch die door het Deutsche Verein. der Kalksandstein Fabrikanten aan het fabrikaat der leden wordt gesteld), 10 der monsters vertoonden zelfs minder dan 120 K.G. per c.M².

Wat betreft de vorstbestendigheid der steenen wordt met alle voorbehoud opgemerkt, dat steenen uit goede fabrieken meestal het uithouden. Over den invloed van atmosferiën (rook, schadelijke dampen) geeft het rapport geen oordeel, wijl zulks bij het nieuwe fabrikaat nog niet voldoende is na te gaan. In gevallen waarvoor men klinkers gebruikt komt aan rapporteurs het gebruik van kalkzandsteen niet wenschelijk voor.

De rapporteur P. Heyn acht het bovendien niet wenschelijk de steen voor buitenwerk te gebruiken. Bovendien wijst het rapport er op dat de toepassing van gekleurde kalkzandsteen uitsluitend tot siersteen beperkt moet blijven. Daar groote hoeveelheden kleurstof met de specie gemengd moet worden om eene eenigszins heldere kleur te verkrijgen, blijkt dit immers niet zonder invloed op de kwaliteit.

De Voorzitter zegt den rapporteurs dank voor hunnen arbeid. De bespreking wordt geopend door den heer J. W. C. Tellegen, Directeur van het Gemeentelijk Bouw- en Woningtoezicht, die vraagt of den rapporteurs eene wijze van keuring voor kalkzandsteen bekend is, gelijk die bij baksteen door de jaren lange ervaring bestaat. Hij is voorts getroffen door de mededeeling in het rapport dat kalkzandsteen bij 10-voudige zekerheid zou kunnen belast worden met 14 KG. per cm^2 . Proeven van het Oesterr. Ing. und Arch. Verein. hebben aangetoond dat men moet onderscheiden:

- 1^o. de weerstand tegen druk van den enkelen steen,
- 2^o. de weerstand van een blok of pijler metselwerk.

De laatste is veel geringer dan de eerstbedoelde. 14 KG. wordt alleen voor klinkers als toelaatbaar beschouwd. Spreker geloofde dat dit cijfer voor kalkzandsteen veel te hoog is.

De ondervinding die door het Amsterdamsche bouwtoezicht is opgedaan sluit zich aan bij die van het Proefstation van Koning & Bienfait, dat de proeven uitvoerde. Er bleef daarbij steeds een zeer belangrijk percentage (30%) van *niet* geslaagde proeven. En dat pleit tegen het materiaal. Zoolang zelfs bij het produkt van een zelfde fabriek aanmerkelijke schommelingen voorkomen verdient het fabriekaat niet het volle vertrouwen. In de technische wereld is er nog niemand die het materiaal als gewone baksteen kan keuren. Dat de steen in het werk met den tijd harder zou worden, wordt volgens de laatste opvattingen door de fabrikanten zelf veeleer een gebrek dan een deugd geacht. Het verschijnsel immers zou wijzen op eene nawerking, die aantoonde dat het procedé tijdens de vervaardiging niet was afgelopen.

De heer A. W. Weissman wijst er op hoe bij proeven door Prof. van der Kloes genomen eene naverharding van kalkzandsteen te constateeren viel die 9 maanden aanhield. Daarna verminderde de drukweerstand weer. De proeven van Prof. van der Kloes bevestigden dat er verschillende soorten van kalkzandsteen fabriekaat bestaan die niet te onderkennen zijn op eenvoudige wijze.

De heer Bienfait geeft den heer Tellegen toe, dat het cijfer van 14 KG. lager moet worden gesteld. Hij wijst op eene keuringsmethode waarbij de steen gebroken wordt door een vrijvallend gewicht, waarbij uit de de valhoogte bij den verbrijzelenden slag conclusies worden getrokken. Die methode is eenvoudig en kan misschien ook bij kalkzandsteen worden toegepast.

De heer Weissman leest nu het oordeel van eenige Berlijnsche deskundigen voor, Baurat Grassmann die van meening was dat, mits aan zekere eischen werd voldaan de kalkzandsteen voor enkele doeleinden kon worden toegelaten en Baurat Boehm, die van oordeel is dat de kalkzandsteen slechts in zooverre een toekomst kan hebben als zij dient om een mogelijk tekort aan gebakkensteen aan te vullen. Spreker wijst vervolgens op de Duitsche normen; de fabrikanten stellen 140 KG. per cm^2 . de Berlijnsche Bouwpolitie eischt 150 KG. Van 38 onderzochte monsters te Berlijn bleven er niet minder dan 13 beneden de 140 KG. Voorts dient te worden aangewezen eene eenvoudige keuringsmethode, die op het werk kan worden toegepast.

De heer Tellegen klassificeert in overeenstemming met de Commissie van advies volgens de nieuwe Bouwverordening de kalkzandsteen bij boerengrauw of best rood. De steen mag in A'dam dan ook alleen worden gebruikt voor binnenmuren boven het trasraam. Voor buiten- en fundeeringwerk zijn zij verboden. De uiterlijke welstand zou bovendien zich verzetten tegen het gebruik in gevels. Een voorbeeld in de 2e Nanastraat bewijst hoe schunnig kalkzandsteen er gaat uit zien.

De heer J. van Hasselt meent dat de eisch van welstand echter niet het verbod wettigen zou. Bij buitenmuren staat de eisch van waterdichtheid op den voorgrond, terwijl bij onze bouwwijze bovendien de binnenmuren zwaarder belast plegen te zijn dan de gevels en bij de eerste is kalkzandsteen wel toegelaten. Hij wijst er op dat ook in één oven baksteen het product uiteen loopen kan.

De Voorzitter geeft dit laatste toe, maar bij baksteen vindt dan op gemakkelijke wijze eene nauwkeurige sorteering plaats.

De heer Bienfait stelt nu mede namens zijn mederapporteur voor, de hen betreffende de belasting met 14 K.G. per M^2 . te schrappen.

De Voorzitter vraagt of iemand uit eigen ervaring nog iets kan mededeelen.

De heer Dorlas doet eene mededeeling die echter blijkt niet te slaan op kalkzandsteen maar op cementsteen.

De heer Rood mist in het rapport de conclusie of de steen goed of slecht is als bouw materiaal. Het rapport beantwoordt z.i. niet aan de vraag van het Hoofdbestuur. Spreker was in de noodzakelijkheid om een goedkoop steen te gebruiken. Hij heeft verschillende fabrieken bezocht en daarbij er eene gezien die uit-

stekend werkte. Spreker heeft ook nagegaan de aanhechting van bepleistering in de specie en is daarbij gekomen tot de bevinding dat deze uitstekend was. De steen is z.i. nog zoo slecht niet, maar wel is de steen met rivierzand gemaakt veel beter dan die met duinzand.

De heer van Exter meent dat nog wel een paar jaren zullen verlopen eer men geleerd heeft of eene methode is gevonden om de steenen op het werk te kunnen keuren. Herhaaldelijk heeft hij de wisselvalligheid van het materiaal geconstateerd. En zoolang die bestaat is de voorzichtigheid van het Amsterdamsche bouwtoezicht z.i. te prijzen en toe te juichen.

De heer Weissman deelt nog mede hoe Prof. van der Kloes op verschillende fabrieken monsters trok, die hij met potlood waarmerkte. Door bijzondere omstandigheden werden de monsters niet aanstonds medegenomen en onderzocht. Toen dit echter geschiedde wezen zij enorm hooge cijfers uit. Toen is gebleken dat men de steenen kan naharden, door ze te bevochtigen en opnieuw in den stoomdruk te brengen. De fabrikanten kunnen aldus wel zeer harde steenen maken, maar die worden dan te duur voor concurrentie.

De heer Tellegen wenscht de laatste mededeelingen van den heer Weissman vooral goed genotuleerd te zien. Hij antwoordt den heer Van Hasselt dat hardheid, draagkracht en weerstand tegen het doordringen van vocht drie hoedanigheden van een steen zijn die de aandacht verdienen. Evenals de ervaring bij de baksteen leert dat gedaan mag worden is nu bij de kalkzandsteen een verband gelegd tusschen die hoedanigheden. Of dat nu juist is? Spreker hoopt dat het resultaat van de baksteen-kalkzandsteenbeweging zal zijn, dat men verdere studie aan het onderwerp gaat wijden en besluit tot de instelling van een Staatsproefstation.

De heer, vertegenwoordiger der fabriek Loevestein, komt op tegen de mededeeling van den heer Weissman. Geen fabrikant zou er zich toe leenen om steenen na te verharderen die als monster moesten dienen. Aan zijn fabriek werden hooge cijfers gevonden. Prof. Van der Kloes kreeg toen andere monsters en vond nog hooger cijfers. Meer wil spreker niet zeggen, nu hier het Bestuur der Vereeniging van Kalkzandsteenfabrikanten niet toegelaten is en de quaestie op eenzijdige wijze wordt behandeld.

De Voorzitter constateert uit de woorden van den laatsten spreker dat het goed gezien was om de geïntroduceerden niet toe te laten in het belang der discussie. Hij stelt nu voor het rapport met een verslag der discussie aan het Hoofdbestuur op te zenden. Dit kan dan met het materiaal doen wat het wenschelijk acht. Nu de regeering eene staatscommissie instelde voor een onderzoek van hier te lande vervaardigde kalkzandsteen en zijne toepassingen, in welke commissie ook de Mij. vertegenwoordigd is, zal de Mij. deze zaak echter misschien laten rusten.

De vergadering vereenigt zich met het voorstel van den Voorzitter.

De heer Bienfait antwoordt nog den heer Rood. Hij is van meening dat het rapport wel uitsluitel geeft op de gestelde vragen.

Er ontstaat vervolgens eene gedachtenwisseling tusschen den heer Rood en den Voorzitter, die tot resultaat heeft dat het meningsverschil over de waarde van het rapport in verband met de vraag niet wordt voortgezet.

In de zaal waren tentoongesteld de ingekomen antwoorden in de 2e serie Bricorna-prijsvragen der firma Van de Loo, welke de pauze bekeken werden.

Na de pauze werd het woord verleend aan den heer W. J. de Groot, Voorzitter der Afdeeling, tot het houden zijner bijdrage „Iets over den Amsterdamschen bestratingsdienst”, welke bijdrage in het „Bouwkundig Weekblad” zal worden opgenomen.

De heer W. A. E. van GUNS, Vice-Voorzitter, zegt den spreker onder applaus dank voor hetgeen hij uit zijne ervaring heeft medegedeeld.

Niets meer aan de orde zijnde wordt de vergadering onder dankzegging aan de aanwezigen gesloten.

De Secretaris der Afdeeling
J. H. W. LELIMAN, B. I.

INHOUD VAN TIJDSCHRIFTEN.

De Opmerker, 19 October 1907. *I. Gos-chalk*, een levensbeschrijving in verband met zijn werken en streven, door A. W. Weissman; met eene reproductie van een geteekend portret. *Middelbaar Technisch Onderwijs*, eene beoordeeling van het op

de Staatsbegroting gebrachte voorstel tot het verleen van een subsidie aan de Machinisten-School te Amsterdam, om daardoor deze school tot een Midd. Techn. School te hervormen. Slot van *De Rechtspositie der onderaannemers.*

Architectura, 19 Oct. *Een Crematorium voor Nederland*, te bouwen op de begraafplaats Westerveld te Santpoort, met een perspectiefteekening van dit gebouw en twee plattegronden, door den architect Marius A. Poel te Hilversum. *Het Technisch Onderwijs*, naar aanleiding van het voorgestelde Staats-subsidie aan de Machinisten-School te Amsterdam.

Technisch gedeelte. Een eerste gedeelte van *Water-aanleg met reservoirleiding in gebouwen* en van *Bepalingen voor de uitvoering van ijzerbetonconstructies in Pruisen.*

De Bouwwerld, 16 Oct. *De Dam te Amsterdam. I. de aanleg*, door Dr. Joh. C. Breen. *Van Brugsche Bouwkunst*, met twee afbeeldingen van uitgevoerde werken door den architect Vierin, overgenomen uit het Bulletin de Métiers d' Art. Vlaamsche uitgave. Voorts afbeeldingen van de *Peter-Paul-Kathedraal te Washington*, architecten G. F. Bodley te Londen en H. Vaughan te Boston.

Technisch Weekblad. 18 Oct. Vervolg van *Iets over accumulatoren*, van *Bestratingen* en van *Warmtekrachtmachines. Formules voor Spiraalveeren.*

BERICHTEN

BINNENLAND.

Monument Chr. Huygens. Door de Afdeeling 's Gravenhage v. d. Mij. t. B. d. Bouwkunst is een adres aan den Gemeenteraad verzonden, waarin zij hare bezwaren uiteenzet zoowel tegen het plaatsen van het bedoelde monument in het Lange-Voorhout aldaar, als wat de historische stijl daarvan betreft.

Centrale verwarming. Door de Naaml. Venn: F. W. Braat's Koninkl. Stoomfabriek van Werken in Zink en andere Metalen te Delft is een keurig uitgevoerd boekje aan belanghebbenden verzonden, bevattende eene uiteenzetting van de verschillende systemen van centrale verwarming die door de firma worden aangelegd. De vraag welke methode de beste is, is echter onmogelijk te beantwoorden, daar zulks afhangt van 't gebouw dat verwarmt moet worden, daar b.v. voor een woonhuis andere eischen zullen gesteld worden dan voor een fabriek, enz. Zoowel de voor- als de nadeelen aan elke methode verbonden worden in dit werkje behandeld en het bevat voorts de noodige tabellen en een groot aantal afbeeldingen.

De Nachtwachtzaal. In een bijeenkomst van de zoogenaamde Kleine Nachtwacht-commissie, zijnde de gedelegeerden uit de algemeene Commissie, werd ernstige critiek gevoerd, niet op den bouw of op de verlichting der schilderij, welke laatste de Commissie als zeer geslaagd beschouwde, maar wel tegen de tegenwoordige inrichting der localiteiten, die niet aan de waardigheid der bestemming voldeed. In verband hiermede zullen voorstellen aan de Algem. Commissie worden gedaan.

Bouw van Arbeiderswoningen. Bij Kon. Besluit is bepaald om het aan de Gemeente Deventer verleende voorschot van f 180.000 te verhoogen met een bedrag, in verband met de uitkomsten der te houden aanbesteding voor den bouw van 92 arbeiderswoningen door de Ver: tot verb. v. d. Woningtoestand, van hoogstens f 30.000., en in verband daarmede de gen: Gemeente toe te kennen gedurende een tijdperk van voorloopig 15 jaren een jaarlijksche bijdrage ter tegemoetkoming in de betaling van de anuiteit van het voorschot.

BUITENLAND.

Berlijn. Een vervoerbare schouwburg, onder den naam van „de Wagen van Thespis” zal gebouwd worden naar het ontwerp van den architect Ernst Michel. Er zal plaats zijn voor ongeveer 400 bezoekers.

Mannheim. De door Prof. H. Billing te Karlsruhe ontworpen nieuwe „Kunsthalle” is in den korten tijd van 18 maanden gebouwd. Ondanks de zorgvuldige uitvoering, de kostbare materialen en vele constructies voor bovenlichten heeft dit gebouw slechts 600.000 Mark gekost.

Kaiser Wilhelm-Kanal. Dit kanaal is te klein geworden voor het buitengewoon toegenomen verkeer en het steeds grooter worden der schepen. Er is thans voorgesteld het te vergrooten en wel zoodanig, dat het ook in den toekomst aan alle eischen zal kunnen voldoen. De kosten worden op ongeveer 222 millioen Mark geraamd, de tijd voor de uitvoering van dit werk op 7—8 jaren.

Montevideo. Internationale prijsvraag voor een gesticht voor hulpbehoevende kinderen en vondelingen, bouwsom 4 millioen francs. De 1e prijs (20.000 francs en de uitvoering) werd toegekend aan het ontwerp van de architecten Dourgnon en Ebrard-Henri te Parijs.

Berlijn. Op de Leipziger-Platz is het station voor den ondergrond-spoorweg geopend. Het perron van dit station ligt 38 M. onder den bovenkant straat en 25 cM. beneden den grondwater-spiegel.

Sofia. Voor een nieuw Universiteits-gebouw in de hoofdstad van Bulgarije werd destijds een prijsvraag uitgeschreven. De 1e prijs, zijnde 10.000 francs is behaald door den architect Bréasson te Parijs.

Antwerpen. Uit het pas verschenen gemeente-jaarverslag blijkt, dat er in 1906 gebouwd zijn 770 nieuwe huizen, waaronder 50 ter vervanging van een gesloopt gebouw. Verder hadden 1032 verbouwingen plaats. In de laatste 10 jaren zijn in Antwerpen 6986 nieuwe huizen verzezen, wat wijst op eene toename van 22% van het geheele aantal. Dit bedroeg op 31 December 1906 38391 huizen, wat een gemiddelde geeft van ongeveer acht bewoners per huis.

BUREAU VOOR PLAATSING VAN OPZICHTERS EN TEKENAARS

Marnixstraat 402, Amsterdam.

Ingeschreven sollicitanten voor:

per maand

Bouwkundig Opz.-Teeenaar, ouderdom	jaar	salaris	f
28	28	85	—
23	23	80	—
21	21	45	—
30	30	100	—
35	35	100	—
24	24	80	—
48	48	100	—
24	24	100	—
23	23	80	—
23	23	60	—
27	27	80	—
32	32	80	—
23	23	60	—
22	22	60	—
18	18	40	—
22	22	60	—
24	24	80	—
19	19	30	—
21	21	75	—
16	16	30	—
Teekenaar	18	25	—
17	17	40	—
20	20	65	—
21	21	50	—
16	16	25	—
19	19	40	—

AANKONDIGING VAN AANBESTEDINGEN.

MAANDAG 28 OCTOBER.

ALMELO. Het bouwen van 2 burgerwoonhuizen aan den Parallelweg.

De heer G. Beverdam, n.m. 4 u. in café „Dofin”, alw. bestek en teek. ter inz. Inlicht. geeft archit. H. A. Witzand Bzn.

DINSDAG 29 OCTOBER.

MAASTRICHT. De bouw van een kweekschool internaat met kapel, woning voor de broeders, enz.

De broeders der onbevleete ontvangenis, n.m. 2 u. (gr. tijd) in het gebouw Brusselsche str. 38. Bestek en teek. aan bovenstaand adres tegen f 7,50 verkrijgb. Aanw. gedaan.

OOSTERBEEK. Het bouwen van een dubbel woonhuis aan den Paaschberg schen weg. aldaar.

De archit. A. M. v. Steenis, 's av. 7 u. in café „Concordia”, alw. bestek en teek. ter inz. zijn. Teek. à f 0,75 verkrijgb. bij gen. archit., die inlicht. geeft. Aanw. gedaan.

WOENSDAG 30 OCTOBER.

DOESBURG. Het verbouwen van een woonhuis tot winkelhuis.

De heer H. Siep n.m. 3 u. in het café van A. Starink, alw. bestek en teek. ter inz. zijn. Inl. geeft de bouwkw. J. H. Hogenkamp. Aanw. 28 Oct. v.m. 11 u.

's-GRAVENHAGE. Het bouwen van een post- en telegraafkantoor met directeurswoning te Meppel.

Het ministerie van waterstaat n.m. 2 u.

's-GRAVENHAGE. Het bouwen van een post- en telegraafkantoor met directeurswoning te Renkum.

Het ministerie van waterstaat n.m. 2 u.

TERAPEL (Gr.) a. Het bouwen van een boerenbehuizing op aan te wijzen terrein te Oranjedorp, gem. Emmen, met bijlevering der benodigde materialen, transporten, arbeidsloon, etc.; b. glas- en verfwerken, van die behuizing.

De heeren J. en O. Meijer n.m. 3 u. ten huize van W. Timmerman, alwaar bestekken en teek. ter inzage zijn en à f 1,25 verkrijgb. bij de firma Wed. H. E. Timmerman, die inlicht. geeft.

VIËRLINGSBEEK. Het bouwen van een woonhuis met achterbouw.

De heer A. Cremer. Bestek en teek. ad f 1 verkrijgb. bij de bouwkr. R. Geurtz en Zn. die inlicht. geven.

DONDERDAG 31 OCTOBER

ACHTEVELD GEM. (STOUTENBURG). Het bouwen van een schuur en eenige vernieuwingen aan de boerderij „Duurkop” te Aschat gem. Leusden.

De arch. J. Pothoven Azn. te Leusden, v m. 11 u., in het café „De Roskam”. Bestek en teek, à f 1.— verkrijgb. bij gem. arch., die inl. geeft. Aanw. 28 Oct., v.m. 10 u.

MAANDAG 4 NOVEMBER.

LUTJEGAST (Gr.). Het afbreken eener oude en het opbouwen eener nieuwe boerenbehuizing met veeschuur aldaar, met bijlevering van al het daartoe benodigde.

De heer U. S. Vits, n. m. 4 u., in het café van Rosema. Bestek en teek. à f 1.75 verkrijgb. bij den archit. R. Reitsma te Helpman Aanw. 30 en 31 Oct. n. m. van 3 tot 5 u.

UTRECHT. Het bouwen van eene brug-knechtswoning bij de draaibrug over het Merwedekanaal te Jutphaas. Raming f 3300.

Het prov. best. n.m. 2 u. Het bestek no. 204 ligt na 21 Oct. ter lezing aan het gebouw van het Minist. van W., aan de lokalen der prov. besturen, en is te bekomen bij Gebr. van Cleef te 's Hage. Inlicht. te bekomen bij den hoofdingenieur-directeur Escher te Arnhem. den arrondissement-ingenieur Steyn Parvé te Utrecht en bij den opz. van Langeveld te Vreeswijk. Nota van inlicht. op 28 Oct. ter inzage bij den opzichter van Langeveld te Vreeswijk.

VRIJDAG 15 NOVEMBER.

ENSCHEDÉ. Bestek no. 4. Het bouwen van een rijtuigremise met werkplaats, magazijnen enz. aldaar.

Het best. van de Twentsche elektrische tramweg maatig v.m. 11 u. in het gem.-huis.



7 OCTOBER.

BERGEN-OP-ZOOM. Het verbouwen van de groote zaal der St.-Jozefs-Gezellenveren. Laagste inschr. J. Hoppenbouwers, f 2740*.

Verfwerk. J. P. Wijnen. f 125*. *Gegund.

HILVERSUM (ONDERH.). Het bouwen van een landhuis aan den 's-Gravenlandsche-weg. Door den arch. C. de Groot.

Ingekomen 11 biljetten. Laagste inschr. B. van Doorn, Hilversum, voor f 9674.

14 OCTOBER.

DRONRIJP. Het bouwen van een school en onderwijzerswoning te Dronrijp, zonder leverantie van de steen. Raming f 5687.

Laagste inschr. S. J. Bootsma, Franeker, f 5260, gegund.

15 OCTOBER.

APELDOORN. Het bouwen van een woonhuis aan de Marialaan. Door den architect J. A. Wijn.

Laagste inschrijver J. W. Buitenhuis, f 3567. Gegund.

HEINO. Het bouwen van een boerenwoonhuis met stal enz. op de Kolkhof onder deze gemeente. Door den arch. M. Meijerink te Zwolle.

Laagste inschrijver H. Sluizeman, Heino, f 10900.

16 OCTOBER.

BEILEN. Het bouwen van een boerderij te Klatering voor R. Mensingh te Zweelo. met bijlevering der materialen. als volgt: a. timmer- en metselwerk; b. verf- en glaswerk. Door den arch. H. de Jong.

a. Laagste inschr. H. Scholtmeijer, Beilen en H. Nijlunsing, Westerbork, f 4648*.
b. H. Brunting Hz., f 54*. *Gegund.

AGENTEN gezocht voor den verkoop van

Cementasbestlei

in bepaalde plaatsen of provincies.

Goede, loonende condities. Aanvragen met opgave van referenties n°. 4331. a/d boekh. C. Roskes, Bez. hout den Haag.

Verkrijgbaar bij J. A. SLEESWIJK, Boekh.-Uitgever, Bussum:

Plasschaert, Het Detailleeren van Bouwkundige Samenstellingen. 100 groote Platen met Tekst in boekvorm. Prijs bij uitgaaf f 20.—, thans voor slechts f 9.—.

Gugel, Geschiedenis van de Bouwstijlen in de hoofdtijperken der architectuur. 3e druk. Met 1100 afbeeld. Gebonden f 14.50.

Scholten, Het Woonhuis en zijn uitwendige vormen. Met fr. afbeeld. in den tekst en 30 gr. platen. Gebonden prijs f 7.— voor slechts f 4.50.

Berghuis, Onze betimmeringen, met 75 gr. platen en vele fraaie afbeeld. in den tekst. Gebonden voor slechts f 7.50.

Berghuis, Kappen, Daken en verdere Timmerwerken, met 112 gr. platen en vele fr. afb. in den tekst. Geb. voor slechts f 8.—.

Berghuis, Handboek voor den Smid, met 100 gr. platen en vele fr. afbeeld. in den tekst. Gebonden prijs f 8.60 voor slechts f 4.50.

Berghuis, Handboek voor Steenhouwers, Metselaars en Bouwkundigen, met 108 gr. platen en vele fr. afbeeld. in den tekst. Gebonden prijs f 8.60 voor slechts f 4.50.

Berghuis, De Meubelmaker. Groot hand- en leerboek met 138 Platen en 251 fr. afbeeld. Gebonden prijs f 8.60 voor slechts f 3.90.

Onmisbare Werken voor Bouwkundigen, Ambachts- en Teekenscholen, Particuliere Teekencursussen en voor Zelfonderricht.

Gewapend-Beton.

Uitvoering van alle werken.

L. H. Kurpershoek,
ROTTERDAM.

(ZWAANSHALS).

N. V. Fabrieken van Nageperste en andere Steenen

VOORHEEN **Fr. VAN DE LOO Sr.**
DIEREN.

NAGEPERSTE Gevel-, Sier- en Profielsteenen.

Verblendsteenen en Bricorna

IN VERSCHILLENDE KLEUREN.

Maatschappij tot Exploitatie van Staatsspoorwegen.

AANBESTEDING.

op Dinsdag 5 November 1907, des namiddags 2 ure, (lokale tijd) aan het Centraalbureau der Maatschappij, Moreelse Park te Utrecht, voor de levering van bovenbouwmaterialen, namelijk:

Bestek 225:

286000 stuks stalen hellingplaten,
en 4000 " " eindplaten.

Bestek 226:

40 ton stalen tirefonds
175 " " laschbouten
20 " " klembouten
en 340 " " haakbouten.

Bestek 227:

104000 stuks grenen dwarsliggers.

Bestek 228:

30000 stuks eiken- of beuken-
dwarsliggers.

Bestek 229:

wisselhout en brugdwarsliggers
van eiken- of beukenhout.

De wijze van aanbesteding is in de bestekken omschreven. De bestekken liggen ter lezing aan het Centraalbureau, Moreelse Park, en bij den Ingenieur, Chef der Werkplaatsen en Magazijnen te Utrecht; zij worden op franco aanvraag en vooruitbetaling aan genoemd Centraalbureau (te Afdeling, Dienst van Weg en Werken), van af 14 October franco toegezonden voor f 0,50 per bestek.

Inlichtingen worden gegeven aan het Centraalbureau (Dienst van Weg en Werken) en door den Ingenieur voornoemd.

Utrecht, den October 1907.

Assurantie Maatschappij tegen Brand-
schade en op het Leven

De NEDERLANDEN van 1845.

's-Gravenhage, Kerkplein, hoek Prinsestraat — Amsterdam, Sophiaplein — Rotterdam, Zuidblaak 24 (Beursplein) — Breda, Prinsenkade — Haarlem, Groote Houtstraat 71^{rood}, hoek Gedempte Oude Gracht — Nijmegen, In de Betoustraat 8 — Groningen, Vischmarkt 40 hoek Haddingestraat — Zutphen, IJselkade.

Hoofd-Directie te s-Gravenhage:

CAREL HENNY, Directeur;

Mr. J. J. HENNY, Adj.-Directeur.

G. TEERINK, Alg. Procuratiehouder.

Kapitaal f 4.000.000.00

Reservefonds ult. 1906 1.235.400.00

Betaalde Brandschaden tot

ult. 1906 - 31.495.000.00.

BRAND - LEVEN - INBRAAK.

Verzekering tegen vaste en zeer billijke Premien, zonder Inleggelden of Nabetalingen.



BOUWKUNDIG WEEKBLAD.

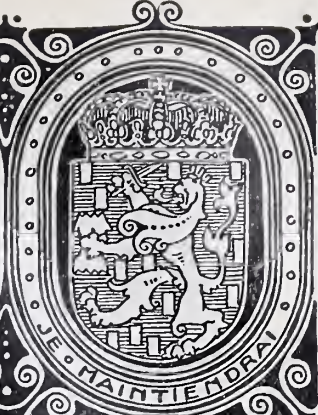

• ORGAAN VAN DE MAATSCHAPPIJ •
• TOT BEVORDERING DER BOUWKUNST •

BESTUUR VAN DE MAATSCHAPPIJ: A. SALM G.Bz., *Voorzitter*. W. J. DE GROOT, *Vice-Voorzitter*, — V. G. A. BOSCH, L. C. DUMONT, G. W. VAN HEUKELOM, D. E. C. KNUTTEL, J. A. MULOCK HOUWER, F. J. NIEUWENHUIS, B. J. OUËNDAG, J. VERHEUL Dz., P. A. WEELDENBURG.

COMMISSIE VAN REDACTIE: ED. CUYPERS,
A. SALM GBz., J. VERHEUL Dz.
REDACTEUR: C. T. J. LOUIS RIEBER.

BUREAU VAN REDACTIE: MARNIXSTR. 402 AMST.
BUREAU VAN ADMINISTR. HERDERSTR. 5 DEN HAAG
UITGEVERS: MOUTON & CO DEN HAAG

INHOUD

ABONNEMENTSPRIJS

N^O. 44. 2 NOVEMBER 1907. Iets over den bestratingsdienst en het bestratingswerk te Amsterdam, door W. J. de Groot. Vervolg van blz. 682. — Woonhuis te Dordrecht, door Gebrs. Van Gendt A.Lzn. — De Bijbank van de Nederlandsche Bank te Rotterdam. — Verslagen van vergaderingen. — Inhoud van tijdschriften. — Berichten. — Bureau voor plaatsing van opzichters en teekenaars. — Aankondiging en afloop van aanbestedingen. — Lijst van Fabrikanten, Leveranciers, enz. — Advertentiën.

voor Nederland: fr. p. p. / 15 — 's jaars, voor Indië en het Buitenland (bij vooruitbetaling) fr. p. p. / 17.— **PRIJS DER ADVERTENTIËN:** van 1—5 regels / 1.—, elke regel meer 20 cents Grootte letters naar plaatsruimte. — **AANKONDIGING VAN AANBESTEDINGEN** 15 ct. p. r. m. premie $\frac{1}{2}$ maal. — **ABONNEMENT VAN ADVERTENTIËN** tegen belangrijk verminderde prijzen en kosteloze opname der advertentiën in het Tijdschrift der Mij.

IETS OVER DEN BESTRATINGSDIENST EN HET BESTRATINGSWERK TE AMSTERDAM.

DOOR W. J. DE GROOT.

(Vervolg van blz. 682.)

Aan deze werkwijze, een naam welke er bezwaarlijk aan te geven is, waren nog meerdere nadeelen verbonden, maar het grootste nadeel, was wel, zooals gezegd, dat de dienst der publ. werken in deze niet zelf zijn werk regelt maar andere oorzaken daarop inwerken, waarvan het beheerschen geheel en al is gelegen buiten den invloedssfeer van dien dienst.

Om aan een groot deel der opgesomde bezwaren te gemoet te komen en de zaken der bestratingstoestanden op deugdelijker wijze tot hun recht te doen komen werd in den loop van 1904 bij den Dienst der publ. werken opgericht eene nieuwe afdeling „Bestratingen”. Deze afdeling heeft tot taak voor te bereiden en uit te voeren de groote bestratingswerken, zoowel onderhouds- als vernieuwingswerken, terwijl aan de sectiën de bestratings-arbeid werd ingekrompen tot het verrichten van kleine, voor het openbaar verkeer gevaarlijke of hinderlijke straatgebreken en het herstellen van kleinere straatopbrekingen.

Met het centraliseeren van de groote en belangrijke bestratingswerken in ééne afdeling is het zeer groote voordeel verkregen, dat nu als hooge uitzondering het zal kunnen voorkomen, dat een pas verbeterde bestrating door de werken der Gemeente-bedrijven in geheel ontredde

toestand wordt gebracht, hetgeen voor 1904 geene zeldzaamheid was.

Om deze, terecht zoo ergernis wekkende gebeurtenis zooveel mogelijk te voorkomen geschiedt het volgende.

Aan de hand der gegevens door de sectiën verstrekt, wordt jaarlijks aan de afdeling „Bestratingen” opgemaakt een werkprogram voor de groote bestratingsverbeteringen in het volgend dienstjaar, welk werkprogram wat zijn kosten betreft zich heeft te bewegen binnen de grens daaraan bij de jaarbegroting gesteld en op welk program de straten zijn geplaatst in rangorde van de noodzakelijkheid hunner verbetering. Bij de bepaling dezer rangorde wordt niet uitsluitend gelet op den toestand der bestrating als zoodanig, doch ook op de beteekenis welke de straat inneemt in het openbaar verkeer.

Eenmaal dit program vastgesteld zijnde, worden aan alle Gemeentelijke en andere diensten, welke ondergrondse werken hebben, een afschrift daarvan toegezonden met verzoek binnen een bepaalden tijd te willen mededeelen in welke der straten, op het program vermeld, zij werken van herstelling of vernieuwing aan hunne leidingen hebben te verrichten.

De genoemde ondergrondse werken kunnen zijn van: 1^o. de Waterleiding, 2^o. de Gasleiding, 3^o. Gemeente Electriciteits-kabels, 4^o. Gemeente Telefoon, 5^o. Brandweertelegraaf, 6^o. Polititelegraaf, 7^o. Riroleering, 8^o. Rijkstelegraaf, 9^o. de kabels der Maatschappij „Electra”, 10^o. de dienst der plantsoenen in verband met boomen rooien of bijplanten, 11^o. de Gemeente Tram.

Het kan alzoo gebeuren en die mogelijkheid is volstrekt niet uitgesloten, dat er door een elftal diensten in een zeker

wegoppervlak werkzaamheden moeten worden verricht voor en aler zijne bestratingsverbetering ter hand kan worden genomen.

In overleg met de afdeeling „Bestratingen” worden dan de data voor uitvoering dezer werken geregeld, van welke afdeeling eenige weken, nadat het laatst in den weg is geroerd en vrees voor belangrijke nazakking op de plaatsen waar gegraven is niet meer behoeft te bestaan, met de werken der bestratingsverbetering wordt aangevangen, met een zoo groot mogelijk aantal werklieden, welke geregeld daaraan blijven arbeiden om daardoor het werk zoo kort mogelijk te doen duren, en den onvermijdelijken overlast welke daaraan voor het openbaar verkeer en de aanwonenden verbonden is zooveel doenlijk te beperken.

Uit het vorenstaande volgt evenwel dat eene bestratingsverbetering wel eens zeer langen tijd moet worden uitgesteld, omdat de uitvoering van vele en velerlei soort van werk daaraan vooraf moet gaan.

Van deze ingewikkelde en belangrijke vóór-arbeid wordt door weinigen iets bespeurd en is aan weinigen iets bekend; eene omstandigheid waardoor, naar mijne meening, wordt verklaard, dat vrij geregeld bij de uitvoering van bestratingswerken door „de beste stuurder aan den wal” in het publiek wordt gesproken en geschreven op een wijze welke niet bepaald vleidend is voor hen, die belast zijn met de regeling van dien bestratingsarbeid. Het is evenwel opmerkelijk dat dit feit zich op volkomen dezelfde wijze ook voordoet in die steden waar de meest geperfectioneerde bestratingstoestanden bestaan, en waar ik van de betrokken ambtenaren mocht vernemen, dat zij in dit opzicht reeds lang hadden geleerd, een oliphantshuid te moeten bezitten.

Ongeveer 300 jaren geleden getuigde Vader Cats van dit soort afkeuringen onder deze bewoordingen:

Als iemand timmert aan de straat
Daar ieder komt — daar ieder gaat,
Daar al de wereld, mal en vroed,
Mag zien al wat de metsers doet,
Die staat dan uit aan allen kant
Het oordeel van het gansche land.

Maar dit en geldt hier niet alleen,
Die zucht is overal gemeen:
Al wat voor ieder wordt gedaan,
Dat heeft al vrij wat uit te staan!

Nu tegen dit gemeenzaam kwaad
En weet ik anders geen raad,
Dan dat men uit een vroom gemoed
In alle ding zijn beste doet,
En laten mans en vrouwen dan
Al zeggen, wat men zeggen kan:
Daar was toch nooit zoo vrome ziel
Die niet in spotters handen viel.

Die raad schijnt mij een goede toe en verstandig hem op te volgen.

Eene andere, evenmin geringe moeielijkheid, welke zich voordoet bij bestratingsverbeteringen in de oude stad, dat is meer in het algemeen gezegd, het gedeelte van Amsterdam dat gelegen is binnen de Buiten-Singelgrachten, doet zich voor in de zeer verschillende hoogteliggingen van een wegoppervlak.

Het schijnt dat er door rooimeesteren van vroegere jaren geen voldoende vaststelling of aanwijzing heeft plaats gevonden van een planmatige hoogte waarop de deurdorpels, stoepen enz. der huizen ten opzichte van den aangrenzenden openbaren weg zich moesten bevinden en dat men

ook in een groot deel der 19de eeuw te weinig aan deze zaak de aandacht heeft gewijd.

Verder is gebleken dat de gewoonte schijnt te hebben bestaan bij bestratingsverbeteringen het daarvoor onmisbare schoone zand maar altijd op den ouden weg te brengen en ter besparing van kosten, het oude zand niet uit te graven en weg te voeren, zoodat langzamerhand sommige wegen op hooger peil zijn gekomen dan zij oorspronkelijk zijn aangelegd. Sommige eigenaren van de aangrenzende perceelen hebben de ingangen hunner woningen in den loop der jaren met dien „opgehoogde” wegstoestand in overeenstemming gebracht, anderen niet. Nu sedert betrekkelijk kort dit euvel van het vroegere bestratingswerk is geconstateerd, wordt zooveel mogelijk gelijktijdig bij de bestratingsverbetering weder het oorspronkelijk profiel hersteld, doch komen sommige eigenaren dan in de verdrietige noodzakelijkheid het gewijzigde weder in vroegeren toestand te herstellen.

Een en ander maakt het noodzakelijk dat tegenwoordig voor en aler eene bestratingsverbetering van eenige betekenis onder handen wordt genomen eene opmeting en karteering van het betrokken wegoppervlak met zijn hoogtepeilen en die der aangrenzende bebouwing plaats moet vinden.

Ten bureele wordt dan vooraf de verbetering in studie genomen en de nieuwe langs- en dwarsprofielen vastgesteld, eene handeling waarbij allerlei soort van gebrekkige en door den loop der tijden allervreemdste ontstane toestanden aan den dag komen en gelijktijdig worden weggeruimd.

Door de centralisatie van den voornaamsten bestratingarbeid in een afdeeling van den Dienst der P. W. is tevens het voordeel verkregen dat meer en beter dan bij de vroegere decentralisatie overzichtelijk wordt verkregen de kennis van het gebruik van de aangewezen soort bestratingmateriaal in de straten, zoo verschillend en uiteenlopend belast met zwaar of minder zwaar rijtuigverkeer in de verschillende deelen der Gemeente.

Tot het verkrijgen van laatstbedoelde kennis dient ook een juiste boekhouding, ingericht op een wijze dat daar uit eenvoudig en gemakkelijk de gegevens zijn te putten voor de beoordeeling van hetgeen de ervaring met de bestratingmaterialen heeft geleerd. Zeer spijtig is het dat in laatstbedoelde richting geene administratie is gehouden worden, immers het is duidelijk dat slechts aan eene gedurende lange jaren gehouden boekhouding het in deze noodige licht kan worden ontstoken.

Waar nu sedert een paar jaar in laatst bedoelde richting meer wordt gedaan, zal het volgend geslacht daarmede zijn voordeel kunnen doen.

Is in het vorenstaande in hoofdstrekken aangegeven de soort van arbeid aan de afdeeling „Bestratingen”, dan hebben wij nog ten behoeve van een volledig overzicht van den Amsterdamschen bestratingdienst, even terug te keeren tot het werk van den bestratingsoezichter in een sectie, zooals dit thans is ingericht.

Zooals hiervoren reeds gezegd, is het bestratingswerk in de onderhoudssectiën nu beperkt tot het herstellen der dagelijksche straatopbrekingen van particulieren en gemeente bedrijven en van de kleinere straatgebreken, welke voor het openbaar verkeer gevaarlijk of zeer hinderlijk zijn.

Om te komen tot de kennis van de plaatsen waar laatstbedoelde straatgebreken zich bevinden, is er ingesteld een dag-route voor den bestratingsoezichter. Daartoe is elke sectie verdeeld in 12 dag-routes. Elken werkdag heeft elken bestratingsoezichter in elke sectie een bepaalde vastgestelde route te doorloopen, lang ongeveer 3 K.M., zóó, dat hij



WOONHUIS TE DORDRECHT.
Architecten GEBS. VAN GENDT A.L.ZN.

Op den 13den werkdag, weder de 1ste dag-route maakt, Op zulk eene dag-route noteert hij de straatgebreken welke hij vindt en tevens de herstellingen welke hij voltooid vindt, sedert hij de vorige maal die route maakte. Van die dag-route-rapporten wordt een afschrift gezonden aan het hoofdbureau van de afdeling „Onderhoud” ten stadhuize. Breede wegen, d. w. z. wegen breeder dan 15 M. vereischen wederzijds te worden geloopt om te kunnen worden geïnspecteerd.

De totaallengte der op deze wijze geïnspecteerd wordende wegen bedraagt ongeveer 260 K.M.

Ik vertrouw hiermede te kunnen volstaan en in hoofd-trekken te hebben gegeven een beeld van den Amsterdam-schen bestratingsdienst, zooals hij was voor 1904 en thans is ingericht.

Een volgende maal iets over enkele bestratingswerken, zooals die sedert 1904 op sommige wegen zijn uitgevoerd mogen worden en van de moeilijkheden welke het met zich brengt tram-sporen van electrisch-bedrijf in wegen tevens bestemd voor gewoon openbaar verkeer, te moeten hebben en onderhouden.

WOONHUIS TE DORDRECHT.

Het woonhuis aan de Wolwevershaven is zoodanig ge-projecteerd, dat 't meest van het schoone uitzicht aan de achtergevel geprofitteerd kon worden, en daardoor is het huis feitelijk \pm 13 M. van de rooilijn aan de Wolwevershaven teruggebouwd.

Het terras en de erker zijn geheel op consoles over de rivier uitgebouwd en van uit de hall is ook om het prachtige uitzicht een breede gang doorgevoerd tot het terras.

De gevel aan de Wolwevershaven is eenvoudig gehouden in verband met de belendende perceelen en opgetrokken van kleurig hardgrauw met toepassing van zand- en hardsteen.

De eetkamer is geheel in gerookt eikenhout betimmerd door de firma J. H. Haag en Zoon te Amsterdam.

De beneden- en bovenhall zoomede het trappenhuis zijn voorzien van hooge lincrusta lambris.

De bovenhall ontvangt het licht van de binnenplaats door de ovaalvormige lantaarn.

Het geheel is uitgevoerd door den heer Carel A. Tenenti te Dordrecht.

GEBS. VAN GENDT A.L.ZN.

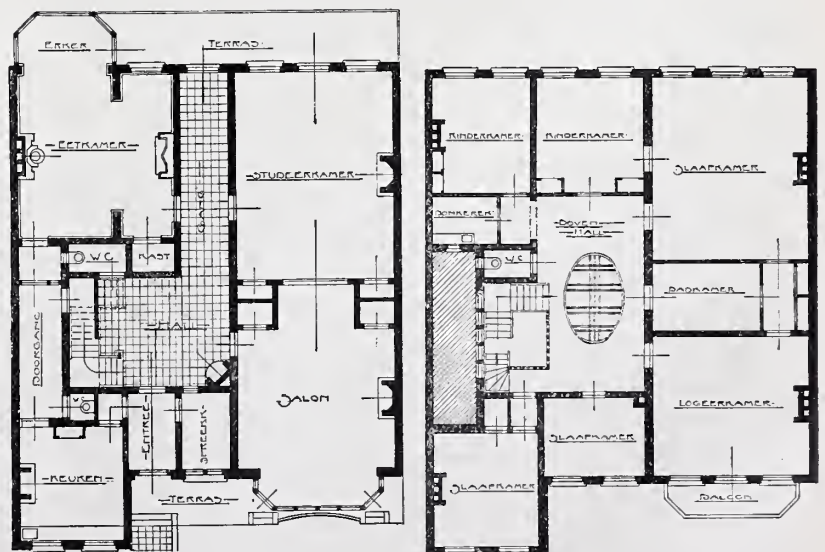

Begane-grond.

Eerste-verdieping.

Schaal 1 op 300.

DE BIJBANK VAN DE NEDERLANDSCHE BANK TE ROTTERDAM. *)

Sinds den bouw van de „Algemeene” te Amsterdam is er een belangrijke architectuurbeweging, op het gebied der bankgebouwen in 't algemeen, gevolgd. Naar dat goede voorbeeld vernieuwden vele financiële instellingen van particulieren of maatschappijen, zoowel dáár als elders, hun zetel. In Rotterdam, den Haag, Utrecht, Dordt, Groningen, Arnhem en andere plaatsen zijn allengs bankgebouwen verrezen die vaak door hun verdienstelijke architectuur tot het beste van onzen tijd behooren en op de algemeene ontwikkeling op dat gebied een goeden invloed uitoefenen.

Moge de begrijpelijke concurrentiegeest van de bouwheeren — soms ook de reclamezucht — aan deze beweging niet geheel vreemd zijn, dan werd zij toch vooral bevorderd door dien Berlage's eersteling als iets bijzonder karakteristieks de aandacht van het groote publiek had getrokken en meer dan gewone sympathie in ruimen kring had gewekt. En het blijft zijn verdienste in de „Algemeene” voor het eerst een krachtig monumentaal, modern architectuurtype te hebben voortgebracht; te hebben doen gevoelen dat een Levensverzekering- of Bankgebouw, als zetel van het kapitaal en veilig bolwerk van het algemeen belang, als kluis in materieelen en moreelen zin, moet geven den indruk van veiligheid en vertrouwen en aan hooge esthetische eischen behoort te voldoen. Eischen die in architectonischen zin, beteekenen: duurzaamheid, strenge voornaamheid, gepasten rijkdom. Zij spreken zoowel door een breede artistieke opvatting als door de uitvoering in duurzame, edele materialen. Zij maken de oplossing van het program voor den bouwmeester voorzeker moeielijk doch ook aantrekkelijk, te meer daar uit den aard der zaak, voor dergelijke gebouwen, de bouwsom niet of zelden tot het uiterste blijft beperkt.

Een verdienstelijk streven om zoowel in practischen als esthetischen zin naar het beste te streven is nu bij verschillende moderne bankgebouwen waar te nemen. Vooral ten onzent mag er op worden gewezen dat de bouwmeesters vaak van lofwaardige zelfbeheersching hebben blijk gegeven en in overdrijving, grootschdoenerij of effectbejag slechts zelden zijn vervallen.

Van deze categorie van gebouwen is de Bijbank der Nederlandsche Bank te Rotterdam een verdienstelijke uiting. Zij is gebouwd op een terrein van gerekten vorm (18,57 × 56,40 M.) en aan de lange zijden geheel door hooge panden ingesloten. De moeielijkheden aan deze ongunstige situatie verbonden zijn met talent opgelost.

Het centrum, de publieke hal, een ruimte van 6 × 24 M. ter weerszijden met kantoren omgeven en verdeeld in drie traveeën, die met vlakke glaskoepels zijn gekroond, is, reeds bij het opgaan van de monumentale vestibule-trap, van fraaie perspectivische werking. Ruim, klaar overzichtelijk is heel deze omgeving, een principieele eisch bij dergelijke inrichtingen. Het geheel kan met een enkelen blik, ook van de vertrekken der directie, worden overzien.

Ook is de belangrijke kwestie van de verlichting met veel zorg bestudeerd. En mocht, in dit geval, het min gunstige bovenlicht van de kantoren niet te vermijden zijn, dan wordt het hinderlijke er van grootendeels weggenomen door een systeem van gemengde verlichting die mogelijk is van wege den ietwat basilicalen opbouw der hal en kantoren.

Het stand licht dat nu door de hoogere zijwanden van

de hal binnendringt verspreidt zich ook in de aangrenzende kantoren waardoor deze konden volstaan met betrekkelijk kleine glasvelums, die nog geen vierde der totale oppervlakte beslaan. Het stand licht neutraliseert nu het schrille, vermoeiende bovenlicht en bevordert de harmonische stemming van het geheel. Ook de stille toon en de kleine schaal der glasbeschilderingen dragen hiertoe bij. Trouwens maakt deze ruimte door juiste verhoudingen, eenheid in den vorm der muuropeningen en het ruimteprofiel, een rustigen, voorname indruk. De architectuur van de pijlers die de koepels dragen is sober en de sierlijken metalen onderdeelen zooals de metalen afsluitingen der groote traveeën van de kantoren, de groote metalen verwarmingsroosters, wandarmen, afsluithekken, deursluitingen, verder de marmeren lambrizeering en de gedempte pleistertoon der bovenwanden verhoogden den indruk van behaaglijkheid en deftigheid. Het zal den beambten aangenaam zijn om in deze ruimten te arbeiden!

Ook de kunstverlichting is met zorg bestudeerd. Terecht is hier de centrale verlichting, bij wijze van groote kronen, vermeden. Een aantal regelmatig verdeelde, kleine lichtbronnen, gloeilampjes, omzoomen de drie koepels en kleine wandarmen op de pijlers aangebracht, verlichten het benedendeel der hal. Een rustig, gelijkmatig licht is het gevolg van deze verdeling.

Degelijk, behaaglijk en voornaam zijn ook de vertrekken der Directie ingericht en het gerief der kantoren en verdere lokalen voor den dienst, zooals garderobes, toilet-, spreek-, knip-, koffie-, archiefkamers enz. is behoorlijk verzorgd.

Het behoeft geen betoog dat in een zoo voorname zetel van het Nederlandsch kapitaal ook de Safes, „des Pudels Kern”, aan de hoogste eischen van gerief en veiligheid voldoen. Voortreffelijk is hun centrale ligging in verband met den dienst der kantoren, onverwoestbaar hun opbouw. Door muren, vloeren, gewelven, deuren en hekken zwaar met staal gewapend en gepantserd, worden zij beveiligd en door een overzienbare controlegang worden zij omsloten. Aldus ondoordringbaar gemaakt is hun toegang, evenals weleer het geheimzinnige heiligdom van den Egyptischen tempel, slechts den allerhoogsten officianten der plaats vergund.

De monumentale hoofdgevel aan de Boompjes, is geheel van gehouwen steen gebouwd, en in statigen Palladiaanschen paleistrant opgevat. Enkele details verraden Wagneriaanschen invloed. De architectuur draagt een beschaafd, voornaam karakter en is in overeenstemming met den aard van het gebouw. Terecht is, in verband met de eisch van duurzaamheid, de derde afmeting, de muurdikte juist tot uiting gebracht. Bovendien is gestreefd naar een juiste uitdrukking van het inwendige door de mindere of meerdere importantie, de stand en grootte, der ramen. Dat die van de directievertrekken overwegend moesten zijn ligt voor de hand. Toch is bij de toepassing van het abstract decoratieve gevelschema, de Palladiaansche kolossaalorde, het esthetisch bezwaar van veel Weenergevels niet ontgaan. Evenmin als daar is dit hoofdmotief hier, tot de uitdrukking van het voornaamste geveldeel aangewend maar tot die van bijzaken, n. l. de beambtewoningen der 1e en 2e verdieping. Daarentegen is de hoofdverdieping waarin zich de ramen der directievertrekken bevinden in een rustieken onderbouw vervat. Enkele overbodige cordonlijsten konden zonder bezwaar verdwijnen.

De sobere achtergevel is in bak- en hardsteen opgetrokken.

H. E.

*) Zie de afbeeldingen in No. 12 van het Bouwkundig Weekblad.



VERSLAGEN VAN VERGADERINGEN



Afdeeling Haarlem en omstreken v. d. Mij. tot Bev. der Bouwkunst. Door de leden werd een dezer dagen een bezoek gebracht aan de stoomtimmerfabriek van den heer G. P. J. Beccari, aan de Paul Krugerkade te Schoten, alwaar de leden door den eigenaar werden ontvangen, en onder zijne leiding de verschillende gebouwen en machinerieën met belangstelling bezichtigden. De machines voor houtbewerking, die aan de hoogst gestelde eischen voldoen en de zuiverheid van afwerking der timmerwerken, die daarmede in korten tijd worden gereed gemaakt, werden zeer geroemd; ook de inrichting voor het slijpen van beitels en het in orde brengen van de verschillende zagen, is practisch ingericht, terwyl de machinekamer en het ketelhuis met de stoommachine en den stoomketel een kijkje overwaard zijn.

Voor de veiligheid is op uitnemende wijze gezorgd, daar bijna alle drijfwerken ondergronds zijn aangebracht.

Verder werd nog een bezoek gebracht aan de houtloodsen, waarin een flinke voorraad hout van prima qualiteit aanwezig was en ten slotte aan de werkplaats waar de voorwerpen van de bewerkte onderdeelen op zeer solide wijze worden afgewerkt en in elkaar gewerkt.

De geheele inrichting geeft een aangename indruk en de wijze van afwerking van de verschillende af te leveren voorwerpen doet zeer zeker vermoeden, dat de inrichting van den heer Beccari tot een bloeiende stoomtimmerfabriek zal groeien.

Met instemming van de leden bracht de Voorzitter der Afdeeling, de heer L. C. Dumont, een woord van dank aan den heer Beccari voor de vriendelijke ontvangst en de wijze waarop de toelichtingen door hem en den chef der inrichting bij het bezichtigen waren gegeven, terwyl hem het beste succes voor het welslagen der onderneming werd toegewenscht.

De indruk, dien spreker had ontvangen van deze inrichting, en die zeker ook die van alle aanwezigen was, deed hem de meening uitspreken, dat men voor machinale timmerwerken niet naar elders behoeft te gaan, waar men die op dergelijke wijze van nabij kan verkrijgen.

Daarna werd door de meesten der aanwezige leden een bezoek gebracht aan de Nieuwe Hoogere Burgerschool aan de Zijlvest.

Allereerst valt bij den aanblik zoowel als bij het binnenkomen de ruime opvatting van het geheel in 't oog. De verschillende gangen en lokalen, benevens de ruime traphal zijn op de meest praktische wijze ingedeeld. Voor licht en ventilatie is in ruime mate gezorgd terwyl de lokalen door gas zullen worden verwarmd en verlicht. De ruime binnenplaats met den zoogenaamden schooltuin en de flinke bergplaats voor rijwielen is voorzeker, in vergelijking met de oude inrichting, eene groote verbetering te noemen. De meubelen zijn volgens de nieuwste constructie gemaakt en naar de eischen des tijds ingericht. Ook de leermiddelen voor de verschillende vakken zijn in ruime mate aanwezig en op doelmatige wijze opgesteld.

Het gebouw in baksteen, met bescheiden toepassing van na tuursteen opgetrokken, geeft zoowel uit als inwendig een gunstigen indruk, waardoor men tot de overtuiging komt dat hier met den meesten ernst is gewerkt, om een goed werk tot stand te brengen. Het geheel mag dan ook als gelukkig geslaagd worden beschouwd en de school een model inrichting genoemd worden.

De Directeur van Openbare Werken, de heer L. C. Dumont, met zijne medewerkers, hebben alle eer van het degelijke werk, dat hiermede voor onze gemeente is tot stand gekomen; het was dan ook blijkbaar in den geest der aanwezige bezoekers, dat den heer Dumont bij monde van den Secretaris der Afdeeling niet alleen dank werd gebracht voor de gelegenheid, waarin de leden waren gesteld, om deze inrichting te bezichtigen, maar tevens geluk werd gewenscht met het welslagen van dit bouwwerk.

De school met conciërgewoning, welke door de aannemers voor ruim f 161.000 is aangenomen en opgeleverd, kost met de meubelen en verdere installatie ongeveer f 200.000. Door het stichten van deze Hoogere Burgerschool is een inrichting tot stand gekomen, die zeer zeker in het belang der gemeente kan genoemd worden.

Afdeeling Arnhem v. d. Mij. tot Bev. der Bouwkunst, 23 Oct. 1907. Doordat de Voorzitter verhinderd was de vergadering bij te wonen, werd deze door den Vice-Voorzitter geopend, waarbij hij speciaal het woord richtte tot de in de vorige vergadering aangenomen leden; nadat de notulen van de vorige vergadering waren gelezen en

goedgekeurd, vond plaats de ballotage van de heeren: J. Baron van Haersolte, Werktuigkundig Ingenieur, C. H. G. Nieraad, Architect en C. G. Boltman, C. I., Ingenieur bij de Arnhemsche Gemeentewerken. Met algemeene stemmen werd tot toelating besloten.

Vervolgens bracht de Secretaris, als afgevaardigde, verslag uit van de Mei-vergadering van de Mij. tot Bev. der Bouwkunst en van de Zomerexcursie, die door de Afdeeling gehouden is naar Essen en Dusseldorf.

De boekhandelaar S. Hijman zal bij voldoende deelname eene bouwkundige portefeuille doen circuleeren, welke naar gelang van ouderdom der tijdschriften in drie klassen zal verdeeld worden en wel voor f 8.—, f 6.— en f 4.— per jaar. Door de Afd. zal, indien de portefeuille tot stand komt, daaraan toegevoegd worden het Bouwkundig Weekblad en de Ingenieur. Waar reeds meermalen de pogingen om te geraken tot het oprichten van een leescirkel door de Afd. zonder resultaat bleven, werd het voornemen van den heer Hijman met belangstelling vernomen. Aan de leden zal door den Secretaris eene kennisgeving worden toegezonden met verzoek zooveel mogelijk in te teekenen op deze portefeuille.

Vervolgens werd eene bespreking aan de orde gesteld over de onderwerpen, welke in de dezen winter te houden vergaderingen voor behandeling in aanmerking komen en door den Vice-Voorzitter eene uitnoodiging gericht tot de leden om een of ander onderwerp in te leiden; het lid v. d. Vlucht zal dit doen door eene bespreking over „eenheidsprijzen in bestekken”. Verschillende andere leden wilden wel hunne medewerking in het uitzicht stellen, maar konden nog geen positieve toezegging doen. De leden W. F. C. Schaap en W. J. Stokvis zullen eene bespreking inleiden over Volks- en Schoolbaden.

Het voorstel van het Bestuur tot het uitschrijven van een prijsvraag door de Afdeeling werd aangenomen. De navolgende onderwerpen werden het Bestuur ter overweging gegeven: een wachthuispost voor een electr. tram, eene badinrichting, zoomede een urinoir op het Velperplein.

Op voorstel van den heer Markus wordt besloten de prijsvraag alleen open te stellen voor leden van de Afdeeling.

Door den Vice-Voorzitter werd daarna ingeleid de vraag: „Is de tegenwoordige wijze van aanbesteding de meest gewenschte”. Aan de bespreking, die hierop volgde, werd behalve door den inleider, deelgenomen door de leden v. Wessem, Lensink en Schaap en door den Secretaris.

Besloten werd eene Commissie te benoemen, bestaande uit een architect, een aannemer, een leverancier van bouwmaterialen, een opzichter en een gemeente-ambtenaar. waartoe gekozen werden de heeren P. v. d. Burg, E. van Wessem, W. G. Lensink, J. van Gent en W. F. C. Schaap, terwyl aan de Afd. Arnhem van den Nederlandschen Aannemersbond gevraagd zal worden een lid aan deze Commissie toe te voegen. Deze Commissie zal omtrent dit onderwerp eenige conclusiën opstellen, welke dan in een der volgende vergaderingen behandeld zullen worden.

Bij de rondvraag verzocht het lid W. F. C. Schaap het woord, naar aanleiding van de aanhangige regeeringsvoorstellen, betreffende het middelbaar technisch onderwijs. Spreker begrijpt niet waarom het Hoofdbestuur, dat indertijd een adres heeft gezonden tegen de oprichting van eene centrale middelb. technische school, nu er voor is, dat de machinistenschool te Amsterdam uitgebreid zal worden tot eene middelbare technische school. Spreker haalt aan hetgeen over dit onderwerp in de Opmerker gezegd is, en meent dat het huidige regeeringsvoorstel om dezelfde redenen af te keuren is als die, welke geleid hebben tot de actie tegen de C. M. T. S. In de provinciën zal men van M. T. O. verstoken blijven, dit is het hoofdbezwaar tegen het regeeringsvoorstel, men kan met grond vreezen, dat de regeering denken zal nu voor geruimen tijd het M. T. O. te kunnen laten rusten. Voor het geval, dat de regeering echter wel toezegt ook in de provinciesteden Middelbare Technische Scholen te willen voorstellen, blijft spreker toch bezwaar maken tegen de thans voorgestelde regeling der Machinistenschool.

De Directeur van de school heeft toch in de Meivergadering een standpunt verdedigd, dat op die vergadering geen bijval heeft gevonden, hetgeen uit de aanneming van de motie van den heer Posthumus Meijjes gebleken is. Spreker vreest daardoor dat de op te richten school niet zal beantwoorden aan de wenschen van het meerendeel der leden van de Mij., ook wordt gewezen op de enquête, ingesteld door den Bond van Technici.

Ook een van de vragen, die spreker stelt, is: zal het Bestuur van de Kweekschool voor Machinisten zoodanig uitgebreid worden, dat zekerheid bestaat, dat de nieuwe afdeelingen voor bouw en waterbouwkunde tot hun recht zullen komen.

Vervolgens gaat spreker aan de hand van het artikel in het Bouwkundig Weekblad 19 October 1907 na, dat het Rijk en de Gemeente bijna alle kosten zullen dragen van de nieuwe school. De Vereeniging, zou volgens deze becijfering slechts een paar duizend gulden bij hebben te passen en haar Bestuur zou voor dit luttel bedrag een daaraan lang niet geëvenredigde invloed verkrijgen. Spreker is daarom voor eene gemeentelinrichting met rijkssubsidie en wil de Vereeniging er geheel buiten laten.

Spreker verzoekt het Bestuur een schrijven te willen richten aan het Hoofdbestuur, waarin verzocht wordt, het richten van een adres tot de Tweede Kamer, waarin de door spreker geschetste bezwaren tegen het regeeringsvoorstel zouden uiteengezet worden. Spreker verzoekt tevens afschrijf te willen zenden van het aan het Hoofdbestuur te richten schrijven, aan de Zusterafdeelingen.

De Vice-Voorzitter maakte bezwaar het voorstel van het lid Schaap in behandeling te nemen, daar hij geen lid van de Maatschappij is. Verschillende leden verklaarden zich bereid het over te nemen, zoodat dit bezwaar verviel en de vergadering besloot het Bestuur op te dragen te voldoen aan hetgeen het lid Schaap verzocht.

Door den Secretaris werd nog opgemerkt, dat misschien het Hoofdbestuur er op gewezen kon worden, dat reeds een tweetal vereenigingen besloten tot het zenden van een adres tegen de door de Regeering voorgenomen oprichting van eene M. T. S., te Amsterdam.

Het lid Stokvis vroeg ten slotte, of het Bestuur hare bemiddeling zou willen aanbieden aan de patroons en aan de metselaars en opperlieden, teneinde te trachten de hier ter stede bestaande partieele staking in de bouwbedrijven tot een voor beide partijen bevredigend einde te brengen. Dit voorstel, waarvan de Vice-Voorzitter vond dat het niet in behandeling genomen kon worden, werd van verschillende zijden ondersteund, zoodat de vergadering het Bestuur verzocht zoodanige pogingen in het werk te stellen.

In de zaal waren geëxposeerd de teekeningen, ingekomen bij de tweede Bricorna-prijsvraag, uitgeschreven door de Mij. tot Bevordering der Bouwkunst voor de Fabrieken van nageperste en andere Steenen, voorheen Fr. van de Loo Sr., te Dieren.

De Secretaris.

INHOUD VAN TIJDSCHRIFTEN

De Opmerker, 26 October 1907. *Een belangrijke vergadering*, naar aanleiding van het verhandelde op de vergadering van de Aldeeling Amsterdam v. d. M. t. B. d. B. op 18 October j.l., in welke vergadering het rapport omtrent kalkzandsteen werd behandeld en door den heer W. J. de Groot een voordracht werd gehouden omtrent de Amsterdamsche bestratingen. *Het Huygens-Monument*, mededeeling omtrent het besluit der Gemeenteraad te 's-Gravenhage.

Architectura, 26 Oct. *De medailles der Vier-jaarlijksche*, beschouwingen omtrent het toekennen van bekroningen op de tentoonstelling van kunstwerken. *Standbeeld voor Christiaan Huygens*, in dit stukje geeft de schrijver zijn verwondering te kennen, dat de opdracht voor een standbeeld werd gegeven aan den architect, den heer Dr. P. J. H. Cuypers, in plaats van aan een beeldhouwer. Vervolg van *8ste Int. Congres voor goedkope woningen, gehouden te Londen in Augustus 1907*, met een afbeelding van plattegrond en gevel van een woningblok in Upper-Mannstreet te Liverpool. *Middelbaar Technisch Onderwijs*, mededeeling van hetgeen daaromtrent reeds is gepubliceerd.

Technisch gedeelte. Vervolg van *Bepalingen voor de uitvoering van ijzerbetonconstructies in Pruisen* en van *Water-aanleg met reservoirleiding in gebouwen*.

De Bouwwereld, 23 Oct. *De waarde van kalkzandsteen*, een bespreking der brochure uitgegeven vanwege de Vereeniging van Nederlandsche Baksteenfabrikanten omtrent dit onderwerp. Vervolg van *De Dam te Amsterdam. II de Dam in de middeleeuwen*, door Dr. Joh. C. Breen. Voorts afbeeldingen van een *Landhuis te Nunspeet*, architect Ant. J. Sanders, en portret van wijlen den architect I. Gosschalk.

Technisch Weekblad. Vervolg van *Bestratingen*, van *Warmtekrachtmachines* en slot van *Iets over Accumulatoren*. Een eerste gedeelte van *De Electriche gloei- en hardingsoven*.

BERICHTEN

BINNENLAND.

Amsterdam. Onder dagteekening van 26 October 1907 is door het Hoofdbestuur van de Maatschappij tot Bevordering der Bouwkunst onderstaand adres verzonden aan Burgemeester en Wet-houders der Gemeente 's Gravenhage:

Geeft te kennen met verschuldigde eerbied:

het Hoofdbestuur van de Maatschappij tot Bevordering der Bouwkunst, dat het vernomen heeft dat door Uw College is voorgesteld een gedeelte van het Raadhuis in Uw Gemeente te verbouwen.

Het acht het van groot belang -- met het oog op de zoo bijzonder fraaie bestaande gevels van dit interessant bouwwerk -- dat H.H. architecten kennis kunnen nemen van het ontwerp der verbouwing.

Redenen waarom het zich veroorlooft Uw College eerbiedig te verzoeken het project -- zooals het thans tentoongesteld is voor de Leden van Uwen Raad -- te mogen reproduceeren in het Bouwkundig Weekblad.

's Gravenhage. Binnenkort zal bij den uitgever Martinus Nijhoff verschijnen een hoogst belangrijk werk, waarop wij gaarne de aandacht vestigen. „Oude binnenhuizen in Nederland” door K. Sluyterman, Hoogleraar aan de Technische Hoogeschool te Delft, met medewerking van G. Sigling te Amsterdam, die op alleszins voortreffelijke wijze de opnamen heeft vervaardigd.

Met de overtuiging, dat er in Nederland nog een aantal oude binnenhuizen te vinden waren, belangrijk genoeg om in beeld gebracht te worden, werd door die heeren het plan opgevat tot de samenstelling van dit plaatwerk.

Van enkele bevoegde personen ontvingen zij verschillende aanwijzingen, die hen bij het vinden van minder bekende interieurs op het spoor hielpen, en zoodoende waren zij in staat veel te zien wat in den regel besloten wordt gehouden, terwijl hen met groote bereidwilligheid werd toegestaan daarvan opnamen te maken.

Verscheidene vertrekken echter, aan hun oorspronkelijke bestemming onttrokken, of in den loop der jaren zoodanig verwaarloosd, verminkt of ontsierd, dat het karakter ervan nagenoeg geheel te loor was gegaan, moesten buiten bewerking blijven. In enkele gevallen was het, door verwijderen of verplaatsen van in de omgeving storende voorwerpen, als b.v. kachels en lichtkronen, gemakkelijk de kamers zooveel mogelijk haar oude aanzien terug te geven.

Van sommige vertrekken, in hun geheel minder belangrijk, wordt volstaan met het geven van afbeeldingen der voornaamste fragmenten. Ook werden een enkele maal niet bepaald oude, maar door een keur van oude meubelen, kunstvoorwerpen en schilderstukken toch zeer karakteristieke vertrekken afgebeeld.

Voorts is gebleken dat er behalve in de meer bekende openbare gebouwen ook in de woningen van particulieren en in gestichten nog zeer veel wordt gevonden, dat den naam van „Hollandsch Binnenhuis” mag dragen, een naam, door onze schilderkunst tot een eerenaam gemaakt. Dit bestaande in beeld vast te leggen, vóór het wellicht later óf geschonden, óf gesloopt wordt, misschien zelfs geheel verdwijnt -- zooals dezer dagen o.a. nog geschiedde met een vertrek dat in zijn geheel naar Amerika werd overgebracht -- is mede het doel van deze uitgave.

Wij zijn vast overtuigd, dat door een dergelijke uitgave de belangstelling voor die echt-nationale interieurs levendig wordt gehouden, en een waarschuwing zal zijn aan velen voor bedenkelijke vernieuwingen aan te brengen. Ontwerper en uitgever wenschen wij veel succes.

Aanvankelijk wordt een serie van 100 afbeeldingen aangeboden, welke, naar gelang meerdere belangwekkende gegevens verzameld zijn, uitgebreid kan worden.

De voorwaarden van intekening zijn werkelijk zeer billijk.

„Oude Binnenhuizen” zal verschijnen in 10 maandelijksche afleveringen elk van 10 platen, ter grootte van 42 x 30 cm. Ieder intekenaar ontvangt gratis een linnen portefeuille. De prijs van het complete werk is slechts f 60 --

Amsterdam. De Montelbaanstoren heeft reeds lang wat men in Amsterdam eigenaardiglijk noemt een „puist”. Er zijn kleine gebouwtjes aangebouwd, waarin werklieden van het Waterkantoor arbeiden. De toestand is er echter zoo, dat die niet bestendig kan worden; ook moet er in die buurt een politiebureau komen. Aan den Raad is thans een ontwerp aangeboden waarin een en ander werd gecombineerd.

De heer Posthumus Meijjes heeft ten sterkste geprotesteerd tegen het maken van een uitbouw aan dezen toren en zegt dat op 't oogenblik de toren geheel onbebouwd is. Waarom nu er aan te bouwen? Waarom kan geen gebouw afzonderlijk worden neergezet? Is daar in de buurt geen oud huis of pakhuis te koop en het terrein daarvan te gebruiken? Ook dringt hij er op aan dat spoedig een beslissing zal genomen worden omtrent de restauratie van het „Huis met de Hoofden”, nu de Commissie uit de Mij. t. B. d. B. haar rapport heeft ingeleverd.

Stofbestrijding. In *De Kampioen* zijn dit jaar eenige artikelen over „Stofbestrijding” opgenomen, welke saamgesteld waren in opdracht van en in overleg met de Wegencommissie van den A. N. W. B. Toeristenbond van Nederland, door J. H. Janson, Inspecteur van den Bond.

Deze artikelen bevatten eene studie over de middelen, welke hier en elders toegepast zijn om de wegen zooveel mogelijk stofvrij te maken, en de uitkomsten van die toepassingen. Een onderwerp van groot belang voor de volksgezondheid.

Het dagelijksch Bestuur van den Bond heeft die artikelen tot eene brochure vereenigd en deze aangeboden aan alle leden van Rijks-, Provinciaal-, Gemeente- en Waterschapsbesturen.

BUITENLAND.

Athene. Alhier overleed op 54 jarigen leeftijd de welbekende Duitsche archeoloog Professor Adolf Furtwängler. Hij was te Fribourg geboren, en nam deel aan de ontgravingen te Olympia in 1878. Na achtereenvolgens professor te Berlin en te München geweest te zijn, leidde hij de ontgraving van den beroemden tempel te Aegina, en schreef verschillende belangrijke werken over oude bronzen, camëen, Grieksche vazen en andere aardewerken, enz.

München. De Botanische tuin, zal in het belang eener goede staduitbreiding verlegd worden naar Nymphenburg, wat 3,5 miljoen mark zal kosten. Een groot deel dezer kosten zullen echter door terreinverkoop kunnen gedekt worden.

Weenen. Met den aanleg van den grooten „Wald und Wiesengürtel” rondom Weenen is feitelijk een aanvang gemaakt en eene groote schrede gedaan door den aankoop van „Cobenzl”, waartoe door den gemeenteraad met algemeene stemmen besloten werd.

Cobenzl ligt ten noorden van Weenen, is 1.345.705 M². groot, en is aangekocht voor 1,5 miljoen kronen. Alles, op een klein bebouwd gedeelte na, woud, weide en akkers. De gebouwen die er op staan zijn een slot, een boerderij, een herberg en een waterreservoir. De ligging der geheele streek ten westen van Kahlenberg is onvergelykelyk schoon. Weenen is hiermede een zeer ruim en prachtig park rijker geworden.

Brooklyn. Te Brooklyn (New-York) wordt op dit oogenblik een schouwburg, die 8500 tonnen weegt (26 M. front en 43 M. diepte) verschoven en gedraaid. De eerste 15 M. rechtlijnige verschuiving heeft reeds plaats gehad terwijl men nu bezig is, om het gebouw 90° te draaien, waarna wederom eene nieuwe verschuiving geschieden moet, om de as van het gebouw, met de as van de nieuwe Manhattan-brug te doen samen vallen. Dagelijks werd zoo wat 2 tot 3 M. verschoven.

Parijs. Saint-Pierre de Montmartre, de oude kerk van Montmartre is eindelijk gerestaureerd, volgens de plannen van den architect Sauvageot. Het was een zeer moeilijk werk, want het gebouw dreigde geheel in te storten. In de abside bevinden zich twee kolommen, afkomstig van den Mars-tempel die voor deze jaartelling aldaar zou gestaan hebben. De gerestaureerde kerk dagteekend van de 12e eeuw.

Parijs. Het trolley systeem, dat ten behoeve der electriche tram, tijdelijk en onder protest der Parijzenaars in de „rue Reaumur” was aangebracht, is uit een schoonheids oogpunt, verwijderd.

Londen. Het op de Powellsche wijze met suiker doortrokken hout, is in den laatsten tijd met het grootste succes te Londen, als bestrating, voor wegen met zwaar en druk verkeer gebruikt. De Powell suiker-methode schijnt werkelijk te verkiezen te zijn, boven alle tot nu toe gebruikte conserveer middelen. Jammer dat door zware belasting suiker hier zooveel duurder is als in Engeland. Bij deze methode, wordt de houtvezel niet aangetast noch de brandbaarheid verhoogd. Het hout blijft geheel reukeloos en wordt niet giftig

Hout wordt in horizontaal liggende cylinders gevleid, en deze met een koude suikerooplossing aangevuld. Daarop wordt langzaam verhit tot kookpunt. De lucht in het hout ontwijkt, en daar het kookpunt der suikerooplossing hooger is als dat van water, verdampst de in het hout aanwezige vloeistof en treedt suikerooplossing in de plaats. Hierop laat men langzaam afkoelen. De opname der suikerooplossing is van dien aard, dat ze onder geene omstandigheid verwijderd kan worden. Het hout vormt nu een homogene massa, die langzaam gedroogd wordt. Het specifiek-gewicht is hooger geworden, het hout is taaier, harder en elastischer als te voren, neemt geen vocht meer tot zich, en krimpt noch zet het zich meer uit, door warmte of vocht.



Marnixstraat 402, Amsterdham.

Ingescreeven sollicitanten voor:

Bouwkundig Opz.-Teekenaar, ouderdom	36 jaar	salaris	f	per maand
"	"	28	"	- 85.—
"	"	23	"	- 80.—
"	"	21	"	- 45.—
"	"	30	"	- 100.—
"	"	35	"	- 100.—
"	"	24	"	- 80.—
"	"	48	"	- 100.—
"	"	24	"	- 100.—
"	"	23	"	- 80.—
"	"	23	"	- 60.—
"	"	27	"	- 80.—
"	"	32	"	- 80.—
"	"	23	"	- 60.—
"	"	22	"	- 60.—
"	"	18	"	- 40.—
"	"	22	"	- 60.—
"	"	24	"	- 80.—
"	"	19	"	- 30.—
"	"	21	"	- 75.—
"	"	16	"	- 30.—
"	"	25	"	- 90.—
"	"	30	"	- 100.—
"	Teekenaar	18	"	- 25.—
"	"	17	"	- 40.—
"	"	20	"	- 65.—
"	"	21	"	- 50.—
"	"	16	"	- 25.—
"	"	19	"	- 40.—

AANKONDIGING VAN AANBESTEDINGEN

MAANDAG 4 NOVEMBER.

AMSTERDAM. Het maken van een openbare bad- en zweminrichting voor vrouwen, in de Dijkgracht benoorden het Witteburger-eiland.

Het gem. best. 's midd. 12 u. Voorw. te verkrijgen ter stadsdrukkerij, à f 1.25 (met één teek.) Inlicht. worden gegeven ten kantore van den ingenieur, hoofd der afd. havenwerken, van den dienst der publieke werken ten stadhuis, kamer no. 151, v.m. van 10 tot 12 u., gedurende de drie laatste werk-

dagen der week, welke aan de aanbesteding vooraf gaat.

GESTEL (N. BR.) Het bouwen van twee woonhuizen.

De Besteder. Bestek en teek. ter inzage bij H. v. Zandvoort, Zandstraat. Aanw. 4 November v.m. 11 uur.

HELPMAN. (GR.) Het bouwen van een woonhuis, op een terrein aan den Rijksstraatweg nabij Haren.

De archit. IJ. v. d. Veen te Groningen n.m. 3 u. in het koffiehuis van Keuning, alwaar bestek en teek. ter inz. zijn. en à f 1.25 verkrijgb. bij gen. archit.

LUTJEGAST (Gr.). Het afbreken eener oude en het opbouwen eener nieuwe boerenbehuizing met veeschuur aldaar, met bijlevering van al het daartoe benodigde.

De heer U. S. Vits, n. m. 4 u., in het café van Rosema. Bestek en teek. à f 1.75 verkrijgb. bij den archit. R. Reitsma te Helpman. Aanw. gedaan.

WADDINGSVEEN. Het bouwen van een pastorie der gereformeerde kerk aldaar.

De kerkvoogden van gen. kerk 's av. 7 u. in de consistoriekamer. Bestek. en teek. à f 1.50 verkrijgb. bij H. Dijs, Kerkweg, Inl. geven H. Dijs en J. Brinnings. Bilj. in te zenden 's av. 6 u. bij J. v. d. Geur.



11 OCTOBER.

LUINJEBERD (FR.). Het bouwen eener stelphuizinge in het Grootschar onder Ter-

band. Door den heer Joh. H. Meijners te Luinjeberd.

Laagste inschrijver L. J. Eppinga, Lippenhuizen, f8988. Gegund.

14 OCTOBER.

ALKMAAR (ONDERH.). Het bouwen van een villa aan den Nieuwlandersingel. Door den heer G. G. Vonk.

Laagste inschrijver F. H. Ringers, f13288.

19 OCTOBER.

MILL (N.-BR.). Het bouwen van een stoombierbrouwerij aldaar, met bijlevering van alle daartoe benodigde mat. door den arch. H. M. v. Strijp.

Laagste inschr. Fr. Verhagen en H. Versteegen, Mill, f7650, gegund.

21 OCTOBER.

EINDHOVEN. Het bouwen van 4 woonhuizen met aanhoorigheden, voor rekening van den heer L. v. Hoof. Raming f4545.

Laagste inschr. J. L. Aarts, Strijp, f4017.

HAAKSBERGEN. Het bouwen van een woonhuis voor den heer G. Semmekrot.

Hoogste inschrijvers ten Broeke en ten Asbroek, voor f2515; laagste G. Nijhuis, Haaksbergen, voor f2145.

22 OCTOBER.

ALMELO. Het bouwen van een woonhuis aan den Kanaaldijk (Noordzijde) te Stad Almelo voor rekening van H. Fikkert. Door den arch. C. Stuldreher.

Gewapend-Beton.

Uitvoering van alle werken.

L. H. Kurpershoek,

ROTTERDAM.

(ZWAANSHALS).

Timmerwerk. Laagste inschrijver A. A. Nijhoff, f731*.

Metselwerk. G. Ezendam, f588*.

Metsel- en Timmerw. Gebr. Spoor, f1226.

Glas-, verf en behangwerk. J. G. Niewerth Gz., f117*.

Lood- en zinkwerk. J. Hagreis, f78*.

Maatschappij tot Exploitatie van Staatsspoorwegen.

AANBESTEDING.

Op DINSdag den 17den December 1907, des namiddags ten 2 ure (*locale tijd*), aan het Centraalbureau der Maatschappij tot Exploitatie van Staatsspoorwegen in het Moreelse Park te *Utrecht*, van:

Bestek No. 1116.

Het maken van een dienstgebouw en nevengebouw en vier verblijven voor wisselwachters met steenkolenbergplaatsen op het rangeerstation IJSSELMONDE.

Begroeting f44900.—

De besteding geschiedt volgens § 75 van het bestek.

Het bestek ligt van den 30sten October 1907, ter lezing aan het Centraalbureau in het Moreelse Park en aan het bureau van den Sectie-Ingenieur A. J. BUIS, te *Rotterdam* en is op *franco* aanvraag (per brief) aan genoemd Centraalbureau (Dienst van Weg en Werken) te bekomen, tegen betaling van f 1.00.

Inlichtingen worden gegeven aan het Centraalbureau (Dienst van Weg en Werken) en door den Sectie-Ingenieur voornoemd.

Aanwijzing op het terrein zal geschieden den 10den December 1907 ten 2 ure namiddag (*West Europeesche tijd*).

Utrecht, den 22sten October 1907.

IJzerwerk. J. E. Brummer, f43.40*.
Stucadoorsw. Johs Hillen, f30*. *Gegund.

Maatschappij tot Exploitatie van Staatsspoorwegen.

AANBESTEDING.

op Dinsdag 5 November 1907, des namiddags 2 ure. (*lokale tijd*) aan het Centraalbureau der Maatschappij, Moreelse Park te Utrecht, voor de levering van bovenbouwmaterialen, namelijk:

Bestek 225:

286000 stuks stalen hellingplaten,
en 4000 „ „ eindplaten.

Bestek 226:

40 ton stalen tirefonds
175 „ „ laschbouten
20 „ „ klembouten
en 340 „ „ haakbouten.

Bestek 227:

104000 stuks grenen dwarsliggers.

Bestek 228:

30000 stuks eiken- of beuken-
dwarsliggers.

Bestek 229:

wisselhout en brugdwarsliggers
van eiken- of beukenhout.

De wijze van aanbesteding is in de bestekken omschreven. De bestekken liggen ter lezing aan het Centraalbureau, Moreelse Park, en bij den Ingenieur, Chef der Werkplaatsen en Magazijnen te Utrecht; zij worden op *franco* aanvraag en vooruitbetaling aan genoemd Centraalbureau (te Afdeling, Dienst van Weg en Werken), van af 14 October *franco* toegezonden voor f0,50 per bestek.

Inlichtingen worden gegeven aan het Centraalbureau (Dienst van Weg en Werken) en door den Ingenieur voornoemd.

Utrecht, den October 1907.

LYST·VAN·LEVERANCIERS EN FABRIKANTEN

Prijs per regel voor niet geabonneerden op advertentiën f5.— per jaar bij vooruitbetaling. Abonnés op Advertentiën 1 regel gratis voor iedere advertentie.

Albast-Cement. — G. VAN LENT & Co. Rotterdam.
Aerogeengas. — Tj. v. d. ZEE, Bezuidenhout. - Rijklof van Goensstraat 18, den Haag.
Asphalt. — W. J. v. D. WETTERN en A. S. KEY. Rotterdam.
Asbest-leien. — Cementmastiëkdakbedekking, Houtcement- en Houtcementdakleerdakbedekking, Haensler's Houtcement. — G. SMITS & Co. Weesperzijde 39 Amsterdam. Tel. 7466.
Asbestleien, bouwmaterialen, enz. Bouwmaterialaandel „STEEN-OORD”, 's-Gravenhage.
Asphalt, Houtcement, Dakbedekking enz. — Dordrechtse Asphaltfabriek ROODENBURG & Co. Dordrecht.
Asphalt, Houtcement, Dakbedekking enz. — N V Utrechtse Asphaltfabriek v.h. firma STEIN & TAKKEN, Utrecht.
Asphalt, 1e NED. ASPHALTFABRIEK, Utrecht.
Asphalt, Houtcement, Dakbedekking, Amsterd. Asphaltfabriek „de Vesuvius”, Amsterdam.
Assurantie-Mij. tegen Brandschade „de Nederlanden van 1845” 's-Gravenhage, Kerkplein hoek Prinsestraat.
Badinrichtingen. — Th. VAN HEEMSTEDER OBELT, Amsterdam.
Beton- en Betonijzerwerken, DE KONINK. ROTTERD. CEMENT-STEENFABRIEK v/h VAN WANING & Co. Rotterdam.
Beton (Gewapend). — HOLL. MIJ. TOT HET MAKEN VAN WERKEN IN-, 's-Gravenhage.
Beton (Gewapend). — F. J. STULEMEIJER & Co. Breda.
Beton, Gewapend. — P. BOURDREZ, den Haag.
Beton (Gewapend). — Koninklijke Rotterdamsche Cementsteenfabriek voorheen VAN WANING & Co. Rotterdam.
Betonijzer „Kahn Systeem”, Handelsmaatschappij van R. S. STOKVIS & ZONEN, Rotterdam.
Bouwstoffen. — MARTIN & Co., Amsterdam.
Bovenlichtsluiting „Flux”. — VAN DE POLL, Purmerend.
Bovenlichtsluitingen in div. systemen, LUYKE & Co., Rotterdam.
Brandkasten en Kluisdeuren. — DE LUGT & SERNE, Haarlem.
Brandkasten, Kluisdeuren en Brandkluisdeuren. J. LIPS Bzn., Dordrecht.

Brandkasten, Kluisdeuren, „Syst. Ostertag”, G. L. Schultz, Rott.
BRANDKLUISDEUREN. — Wed. P. A. SCHROOT & ZON, Den Haag.
Brücknerplaten. — FABRIEK INDUSTRIA. Breda.
Cement-IJzerw. — NED. MIJ. VOOR MONIERW. Amsterdam.
Cementmastiëkdakbedekking. Handel in Bouwmaterialen van J. A. SMITS & ZON, Ruijschstraat 30b/d Weesperzijde, Amsterdam.
Cementijzer-Constructies enz. — H. WESTENBERG, Almelo.
Centrale Verwarming. — W. J. STOKVIS, Arnhem
Centrale Verwarming enz. — GEVEKE & Co. Amsterdam.
Centrale Verw. en Ventilatie. — Th. v. HEEMSTEDER OBELT, Amsterd.
Centrale Verwarming. — LUIJKE & Co., Rotterdam.
Centrale Verwarming, Ventilatie, Wasch- en Droog-inrichtingen, H. ZIMMERMANN, Utrecht.
Centrale Verwarming. — JAN HAMER & Co., Amsterdam.
Centrale Verwarming. — Wed. J. T. HUNCK & ZON. Amsterdam.
Closets — Th. VAN HEEMSTEDER OBELT, Amsterdam.
Eerste Nederl. Xyolith-Fabriek. — A. S. KEY, Rotterdam.
Electro-Technisch Installatie Bureau. — BREEDVELD & SCHRÖDER, Amsterdam.
Excelsiorplaten. — GEBRS. VAN DER VIJGH, Amsterdam.
„Flux” Bovenlichtsluiting. — VAN DE POLL, Purmerend.
Gas-, Stoom- en Waterleiding. — R. S. STOKVIS & ZONEN Leuvehaven 74-76, Rotterdam.
Gaskachels (nieuwste condensang). — OBELT, Amsterdam.
Glas in lood. — J. J. B. J. BOUVY, Dordrecht.
Gewapend beton, HUYGEN & WESSEL, Siegwartbalken, R'dam.
Gegoten geëmailleerd ijzeren washtafels — Th. VAN HEEMSTEDER OBELT, Amst., 150 de Ruyterkade. Filiaal: 36, Rokin.
Grondboringen. — A. J. STOEL jr. Haarlem.
Haarden. — Firma JAN JAARMA, den Haag.
Haenslersch Houtcement. — C. F. BEER, Keulen.
Houtcement- en Houtcementdakleerdakbedekking. Haensler's Houtcement. Handel in Bouwmaterialen van J. A. SMITS & ZON, Ruijschstraat 30 b/d Weesperzijde, Amsterdam.
Huisdeursloten — LIPS. Dordrecht.
Jalouziën. — J. F. KRONER & ZONEN, Spuistr. 246, 248, 250, Amst.
Josson-Cement. — A. E. BRAAT, Rotterdam en Amsterdam.
Keien enz. — FERD ENGERS, Amsterdam.
Kokosgipsplaten. — H. H. DE HAAN, Nijmegen.
Lengtematen, dumstokken enz. — W. J. WEISSENO, Amsterdam.
Liften. — Machinefabriek DE ZAAN, Wormerveer.
Liften. — Th. VAN HEEMSTEDER OBELT, Amst. (R. WAYGOOD & Co.)
Liften, Ventil., Gesm. ijzer. trappen. J. HAMER & Co., Amsterdam.
Liften (Hydr. en electr.). — FRED. STIELTJES & Co. Amsterdam.
Liften speciaal Handkracht. — J. C. VAN STRAATEN, den Haag.
Looden en Inw. glasemaill privaitleidingen. — OBELT. Amst.

BOUWKUNDIG WEEKBLAD.

· ORGAAN VAN DE MAATSCHAPPIJ ·
· TOT BEVORDERING DER BOUWKUNST ·

BESTUUR VAN DE MAATSCHAPPIJ: A. SALM G.Bz., *Voorzitter*. W. J. DE GROOT, *Vice-Voorzitter*, — V. G. A. BOSCH, L. C. DUMONT, G. W. VAN HEUKELOM, D. E. C. KNUTTEL, J. A. MULOCK HOUWER, F. J. NIEUWENHUIS, B. J. OUËNDAG, J. VERHEUL Dz., P. A. WEELDENBURG.

COMMISSIE VAN REDACTIE: ED. CUYPERS,
A. SALM GBz., J. VERHEUL Dz.
REDACTEUR: C. T. J. LOUIS RIEBER.

BUREAU VAN REDACTIE: MARNIXSTR. 402 AMST.
BUREAU VAN ADMINISTR. HERDERSTR. 5 DEN HAAG
UITGEVERS: MOUTON & CO DEN HAAG

INHOUD

N^O. 45. 9 NOVEMBER 1907. Maatschappij tot Bevordering der Bouwkunst. — De Tuinarchitectuur in de tentoonstelling te Mannheim 1907, door v. H. — Hoogere Burgerschool te Haarlem, door L. C. Dumont, B. I. — Vierde Gevelwedstrijd te Haarlem. — Prijsvragen. — Ingezonden. — Verslagen van vergaderingen. — Inhoud van tijdschriften. — Berichten. — Personalía. — Bureau voor plaatsing van opzichters en teekenaars. — Aankondiging en afloop van aanbestedingen. — Lijst van Fabrikanten, Leveranciers, enz. — Advertentiën.

ABONNEMENTSPRIJS
voor Nederland: fr. p. p. / 15.— 's jaars, voor Indië en het Buitenland (bij vooruitbetaling) fr. p. p. / 17.— **PRIJS DER ADVERTENTIEN:** van 1—5 regels / 1.—, elke regel meer 20 cents Grootte letters naar plaatsruimte. — **AANKONDIGING VAN AANBESTEDINGEN** 15 ct. p. r. m. premie $\frac{1}{2}$ maal. — **ABONNEMENT VAN ADVERTENTIEN** tegen belangrijk verminderde prijzen en kosteloze opname der advertentiën in het Tijdschrift der Mij.

MAATSCHAPPIJ TOT BEVORDERING DER BOUWKUNST.

Voor de bibliotheek van de Maatschappij zijn de navolgende geschenken ontvangen.

1. Van den schrijver: A. Was eine Brandenburgische Kurfürstin an Schmuck, Gerätschaften u. dgl. besass, von Prof. Dr. Georg Galland; B. Ältere Oranierstatuen in der Mark, von Prof. Dr. Georg Galland; overdrukken uit „Archiv der Brandenburgia, Gesellschaft für Heimatkunde der Provinz Brandenburg.

2. Van den schrijver: Levensbericht van Eugen Gugel, door J. H. W. Leliman; overgedrukt uit de Levensberichten v. d. Maatschappij der Nederlandsche Letterkunde te Leiden, 1906—1907.

3. Van den schrijver: Het Panamakanaal, door J. M. W. van Elzelingen.

4. Van de uitgevers: de plaatwerken American Art in Bronze and Iron.

DE TUINARCHITECTUUR IN DE TENTOONSTELLING TE MANNHEIM 1907.

Het schijnt dat Deutschland zich voorgenomen heeft jaarlijks het recente werk van hare kunstenaars op alle gebied, in eene tentoonstelling te verzamelen, inderdaad een voorbeeld dat navolging verdient. Helaas is het echter niet altijd een bloemlezing wat op deze exposities bijeengegaard is, een tentoonstelling van uitsluitend modern werk is dit

zelden, op den toetssteen van den tijd is het saamgebrachten nog niet beproefd en zoo vinden uitingen die door originaliteit prikkelen nog hun plaats naast scheppingen van dieper qualiteiten, van zuiverder gehalte. Het moet echter erkend worden dat de keus hierin uiterst moeielijk is en dat hierbij twee geheel uiteenlopende beginselen beide gelijk recht van bestaan hebben. Stelt men voorop een zoo volledig mogelijk beeld te geven van de hoogte waarop de kunst staat, dan dient men de grenzen veel verder uit te breiden, dan wanneer men zich het bevorderen der kunst door uitsluitend toelaten der beste scheppingen ten doel stelt. Het voor en tegen dezer beginselen wil ik niet bepleiten, slechts constateer ik, dat bij deze tentoonstelling waarschijnlijk de eerste methode van schiften gevolgd is, getuige de wijze waarop de schilderkunst voor den dag komt. Deze opmerking verdient de aandacht omdat daardoor de zeldzaam geslaagde expositie der tuinarchitectuur nog in waarde stijgt.

Dit jaar was het Mannheim, dat hare poorten openstelde en gastvrijheid bood aan de Duitsche kunst der laatste jaren, in welke gestalte zij ook wenschte binnen te treden.

De bouwkunst wist er zich een blijvende standplaats te veroveren, de groote Kunsthalle van Billing en anderen zal deze tentoonstelling overleven en Mannheim heeft daarmee ongetwijfeld een expositiepaleis van artistieke waarde gewonnen. Thans zijn de wanden der ingangshalle en die der verschillende kabinetten behangen met schilderstukken van zeer uiteenlopend gehalte. Men krijgt den indruk of slechts weinig werkelijke persoonlijkheden hier vertegenwoordigd zijn. Maar hierover later, het zwaartepunt van de Mannheimer tentoonstelling ligt zeker niet in de schilderkunst, veeleer moeten wij het zoeken in de tuinarchitectuur.

Inderdaad, heeft men de grootsch aangelegde waterwerken, de monumentale entree, gepasseerd en doorloopt men de aan tuinarchitectuur gewijde terreinen, men voelt dat hiermede het beste is bijeengebracht wat Duitschland's tuinarchitecten scheppen, men voelt dat er zich een richting in uitspreekt, een stijl, een eenheid. Wat men bij de meeste der schilderstukken mist, wat bij de Kunsthalle uitgezonderd enkele kabinetten niet tot uiting komt, men vindt het hier: een zelfbewust kunnen.

Ik meen dat Max Läger, de bekende kunstprofessor uit Karlsruhe, het initiatief tot deze afdeling genomen heeft, zeker is hij hier het best vertegenwoordigd, hij speelt zoowel kwalitatief als quantitatief de hoofdrol. Naast hem staan verscheidene andere kunstenaars van naam, als Billing, Behrens, Brahé, Krug en anderen, en het is opmerkelijk dat de gezochte oorspronkelijkheid en pretentieuze gemanieerdheid, die uit vele hunner architectonische scheppingen spreekt, in hun tuinaanleg voor een fijngevoelde stijlvolle behandeling heeft plaats gemaakt.

Is de oorzaak hiervan te zoeken bij de natuur zelf, die in vele gevallen hare eischen stelt, die zich slechts tot een beperkten grens laat buigen en fatsoeneeren, of ligt het bij den kunstenaar, die uit eerbied voor het zelf levende materiaal, zijn kracht zocht in het ten zijnen dienste ontwikkelen harer eigenschappen, in plaats van ze te verkrachten.

Een tentoonstelling van tuinarchitectuur heeft meestal dit nadeel dat de gebouwen waarvoor zij bestemd zijn, gemist worden. Er ontbreekt een belangrijke factor in de beoordeeling wanneer de harmonie tusschen park en landhuis, tusschen tuin en woonhuis niet medespreekt en een vraag van zeer groot belang wordt hiermee onopgelost gelaten. Welke eischen men aan den tuinarchitect moge stellen, de opgave een samenhangend geheel te scheppen met de architectuur blijft een der belangrijkste. De horizontale verhoudingen met de verticale in overeenstemming te brengen, ziedaar het meest op den voorgrond tredend deel van zijn taak. Het schijnt een onopgelost vraagstuk te zullen blijven, wie van de beide ontwerpers de verantwoordelijkheid draagt, of dat het de voorkeur verdient beide in één hand te vereenigen. Moet zich de tuin regelen naar het aan praktische eischen beantwoordend gebouw, of dient zich het huis te richten naar de levende natuur? Legt men beide in één hand zoo loopt men gevaar in den tuin een horizontale architectuur, of in de muur een verticale tuin te krijgen, slechts zelden vindt men dat de ontwerper zich voldoende rekenschap gegeven heeft van het feit, dat beide aan geheel verschillende wetten dienen te gehoorzamen. Deze moeielijkheid die de meeste van dergelijke tentoonstellingen aankleeft, heeft Max Läger trachten te vermijden door niet slechts een tuin, maar een geheele groep van badhuis, bad en tuin te ontwerpen. Dat hij er in geslaagd is een geheel samen te stellen waarbij alle elementen samenwerken, waarbij noch het een noch het ander kan worden gemist, geeft aan dit ontwerp een hooge waarde.

Een onbewogen rust ligt over het geheel. De vlak geschoren lawn, aan de lange zijden even oplopend, wordt gesloten door een hooge donkere haag waartegen statige Hermeszuilen. De eene korte zijde wordt ingenomen door het in eenvoudige lijnen opgetrokken, marmerblanke badtempeltje met even versierde zuilen, zich spiegelend in een strak gespannen oppervlakte van het waterbassin. Rechte lijnen begrenzen dit laatste, het ligt als in een lijst van marmer. De tuin is hier geen luthof meer waarin men zich vermeit, het is meer als een kloosterhof waarin men zich terugtrekt, na uren van geestesinspanning.

Eigenaardig is het daarna een kijkje te nemen in den

Japanschen tuin, een poging van Henken om het Japansche tuinkarakter te imiteeren. Een zonnige pergola van gebogen bamboes, een slingerend vijvertje met vreemde gewassen, een hoog gebogen bruggetje, een pad van losse steenblokken door het water, het geeft alles een typisch beeld van het lachende leven der Japanners. De vijver, waarvan het water voortdurend verwarmd wordt, is gedekt door reusachtige Victoria regia's, maar toch ontbreekt er iets aan de illusie. Er moet een ander licht schijnen als onze koudere zon, er moeten wasige bergen liggen aan den horizon, er moeten andere menschen wandelen in kleurige mantels.

Peter Behrens heeft getracht het ideaal van open luchttheater te verwezenlijken. Inderdaad heeft de Mannheimer tentoonstelling wel bewezen, dat dit niet onbereikbaar is. Was niet reeds het reuzensucces dat de opvoering van Miss Duncans jeugdige volgelingen verwierf een bewijs dat zelfs het open theater een tooneel kan zijn? Hier in Behrens tuin wordt het vraagstuk eveneens beslist opgelost. Het toegangshuis met de rondlopende cypressenhaag sluiten de schouwburgzaal voldoende af, het tooneel is verhoogd en heeft enkele coulissen van groen, de toeschouwers vinden hun staanplaatsen op een in 2 verdiepingen aangelegd amphitheater met fijn grint gedekt. Het treft alles door de fijne verhoudingen, de rustige aanleg en de keurige smaak waarmee alles is behandeld.

Wat deze tuinexpositie kenmerkt is het absoluut overheerschen van de rechte lijn en de ongebroken kleuren. Nergens een gebogen spelende lijn, nergens een mengeling van bloementinten. Kaarsrecht scheiden de paden de perken, kaarsrecht zijn de grenslijnen tusschen bloemperk en gras getrokken, de heggen zijn onberispelijk gesneden, geen oneffenheid, geen verrassingen. En toch is er geen zweem van eentonigheid, nergens verveling, het oog geniet van de hier heerschende rust. Behalve dat dit aan de zuivere verhoudingen moet worden toegeschreven, draagt toch zeker tot dit feit bij dat de natuur, mits met tact gesnoeid, genoeg eigen leven overhoudt om alle eentonigheid buiten te sluiten.

De architectonische onderdeelen werken niet altijd even gunstig. De tuinhuisjes van Läger zijn wat plomp met hunne massieve kolommen zonder eind of begin, waarover een wit fronton met kleine reliefversiering in het midden. Maar vooral de Lägersche latwerken die in alle lichtheid rusten op reusachtige steenen pijlers doen hinderlijk aan, zij storen de evenredige weloverwogen verhoudingen die zijn tuinen kenmerken. De pergola van Brahé werkt zeer veel gunstiger. Denkt men zich de klimplanten in een verder stadium, zoodat het al te witte der latten getemperd wordt, dan zal deze zeker bij uitstek gunstig werken.

Wanneer deze tentoonstelling waarheid spreekt, mag men gelooven wat zij ons in bloemrijke taal mededeelt, dan schijnt het mij toe dat het ijverig zoeken der Deutsche kunstenaars op dit gebied langzamerhand tot iets klaars begint te leiden. De verheven rust, de bewuste stijl die zich in deze ontwerpen openbaart zijn eigenschappen, die weldadig aandoen.

Zou het mogelijk zijn, dat de tuinarchitectuur de bouwkunst voorging en haar den weg wees? Niet doordat zij haar aanspoort dezelfde wetten te volgen, maar wel doordat zij het voorbeeld geeft en het bewijs levert, dat het gehoorzamen aan haar eigen wetten tot iets groots leiden kan.



HOOGERE BURGER-SCHOOL TE HAARLEM.

Architect: L. C. DUMONT, B. I.

VIERDE GEVELWEDSTRIJD TE HAARLEM.

RAPPORT VAN DE JURY.

De ondergeteekenden, daartoe benoemd door den heer Jhr. Mr. J. W. G. Boreel van Hogelanden, Burgemeester van Haarlem, door het Hoofdbestuur der Mij. tot Bev. der Bouwkunst en door het Bestuur der Afd. Haarlem en Omstreken van bovengenoemde Mij., welke benoeming zij zich met genoegen hebben laten welgevalen, begaven zich op Dinsdag 29 Oct. l.l. naar Haarlem waar zij door de Regeeringscommissie voor den wedstrijd aan het station werden verwelkomd.

Na ten stadhuize aan den Burgemeester te zijn voorgesteld en door dezen met een toepasselijk woord te zijn begroet, begon direct, onder de uitstekende leiding van den heer J. G. Michielse, de rondrit door de stad om de \pm 350 gevels, gebouwd in de laatste 2 jaren (van Mei 1905—Mei 1907) te beoordeelen.

Direct na de bepaling van de bouwkunstige waarde van een gevel of gevelcomplex door elk der Juryleden afzonderlijk, werd het definitieve cijfer (1—5) vastgesteld, met tusschencijfers van 1+, 2-, 2+, 3- enz.

Opmerkelijk was 't, dat de cijfers van de 3 Jury-leden meestal met elkaar overeenstemden, althans zeer weinig verschilden.

Na afloop van de bezichtiging werd overgegaan tot eene schifting, welke 't resultaat had, dat de volgende gevels of gevelcomplexen tot eene nadere keuze in aanmerking kwamen t. w.: (in de volgorde van het bezoek).

- 1e. Een blok woningen, Westergracht 13—25.
- 2e. Drie villa's „en bloc”, van Eedenstraat 1, 3 en 5.
- 3e. Twee huizen „en bloc”, Raamsingel 8 en 10.
- 4e. Het gebouw v/d Hoogere Burgerschool met 5 jarige cursus.
- 5e. Het gebouw v/d Chr. Jongelings-vereeniging in de Lange Margarethastraat.
- 6e. Drie huizen „en bloc”, Schotersingel 67 enz.
- 7e. Lagere School, Santpoorterstraat.
- 8e. Een blok woningen, 2e Zuidpolderstraat.
- 9e. Lakstokerij met woonhuis, Schalkwijkeweg.
- 10e. Een blok huizen, de Keystraat 2—8a.
- 11e. Gasthuis, Groot Heiligland.
- 12e. Lagere School, Spaarnwouderstraat.

13e Woonhuis, Warmoesstraat 18.

14e. Winkelhuis, Kleine Houtstraat 2a.

15e. Winkelhuis, Riviervischmarkt, van der Laan.

Bij tweede schifting werden de navolgende bekroningen toegekend:

- 1e Prijs: het gebouw v/d. Hoogere Burgerschool met 5-jarigen cursus;
- 2e Prijs: het gebouw v/d. Chr. Jongelingsvereeniging in de Lange Margarethastraat.
- 3e Prijs: het St. Elizabeth's of Grootte Gasthuis a/h Groot Heiligland;

terwijl de Jury van haar recht gebruik maakte om de navolgende eervolle vermeldingen toe te kennen:

- 1e. gevel a/d. Warmoesstraat No. 18;
- 2e. drie villa's „en bloc”, van Eedenstraat 1, 3 en 5;
- 3e. winkelhuis, Kleine Houtstraat 2a;
- 4e. een blok woningen, Westergracht 13—25 en
- 5e. een blok woningen, de Keystraat 2—8a.

De Jury heeft gemeend goed te doen vele eervolle vermeldingen toe te kennen, om daardoor ook bouwers van zeer eenvoudige, goedkope woningen enz. aan te sporen te trachten bij lage bouwsommen iets goeds te leveren en af te wijken van 't slechte type dat zij helaas op haar rondrit nog maar al te vaak moest zien.

De Jury spreekt verder den wensch uit, dat de toekomstige gevelwedstrijden nog veel meer dan tot nu toe mogen bijdragen om het schilderachtig aspect van de schoone Spaarnestad zooveel mogelijk te behouden.

Het is te hopen, dat bij de volgende gelegenheid de Raad van de Gemeente Haarlem terug moge komen op haar besluit, om geen subsidie meer aan de Afdeeling Haarlem van de Maatsch. tot Bev. der Bouwkunst toe te kennen, voor het schoone doel, dat met de wedstrijden beoogd wordt en dat de Gemeente, evenals vroeger geschiedde, weder medailles ter beschikking van de Afdeeling zal stellen.

De Jury:

- w.g. J. W. HANRATH.
 „ A. SALM G.BZN.
 „ J. VERHEUL DZN.

De Afdeeling Haarlem stelt ons in kennis, dat haar Voorzitter, de heer L. C. Dumont, Directeur der Openbare

Werken, ontwerper van de Hoogere Burgerschool en de Gemeente Haarlem eigenaresse daarvan is.

Beiden ontvangen dus ieder een verguld zilveren medaille.

De heer J. London, architect te Haarlem, is ontwerper van het huis van de Chr. Jongelingsvereeniging, en ontvangen ontwerper en de Vereeniging elk een zilveren medaille, terwijl de bronzen medailles aangeboden zullen worden aan den ontwerper van het St. Elisabeth of Groote Gasthuis, den heer J. Drost te Haarlem en aan H. H. Beheerders-Regenten van deze Stichting.

PRYSVRAGEN

uitgeschreven door de
Fabrieken van nageperste en andere Steenen
voorheen Fr. van de Loo Sr. te Dieren.

RAPPORT DER JURY.

De Jury voor de beoordeeling der antwoorden, ingezonden op de drie prijsvragen uitgeschreven door bovenstaande firma, is op 23 September 1907 bijeengekomen in het Gebouw van de Maatschappij tot Bevordering der Bouwkunst te Amsterdam, ten einde hare taak te vervullen.

Het bleek dat de volgende antwoorden waren ingekomen, in het geheel 31 ontwerpen.

Prijsvraag I. Het ontwerp van een gevel voor een dubbel woonhuis in eene straat van 15 M. breedte.

1. Motto: B.	2 teekeningen met mem.
2. „ Denkt alleer gij doende zijt en doende denkt nog.	7 „ „ „
3. „ Wall-veil-decoration.	2 „ „ „
4. „ Dieren.	2 „ „ „
5. „ Peking—Parijs.	2 „ „ „
6. „ „	2 „ „ „
7. „ A	6 „ „ „
8. „ 22 Februari.	2 „ „ „
9. „ Industrie.	2 „ „ „
10. „ Motto in dubbele cirkel.	2 „ „ „
11. „ Zomer.	2 „ „ „
12. „ A Summernightdream.	2 „ „ „
13. „ Eigen haard.	2 „ „ „
14. „ Gevel.	3 „ „ „
15. „ B.B.	2 „ „ „
16. „ Verwachting.	2 „ „ „
17. „ 26 Augustus.	1 „ „ „
18. „ Passer in cirkels (geteekend).	2 „ „ „
19. „ Simplicitas.	1 „ „ „
20. „ Toekomst?	2 „ „ „

Prijsvraag II. Het ontwerp van eene vestibule met portaal voor eene villa.

21. Motto: Amatus.	5 teekeningen.
22. „ Kennis is Macht.	2 „ „
23. „ Etude.	2 „ „
24. „ Vestibule.	3 „ met mem.
27. „ P. L. S.	3 „ „ „

Prijsvraag III. Ontwerp van eene travee eener dorpskerk met houten tongewelf in het schip en een steenen gewelf in de galerij.

25. Motto: Bricorna.	2 teekeningen.
26. „ Time is up	4 „ met mem.
28. „ Wapen (geteekend).	4 „ „
29. „ Kleinzand.	3 „ „
30. „ A. V.	3 „ „ „
31. „ Op hoop van zegen.	4 „ „ „

Algemeene beschouwing der ingekomen antwoorden noopt tot de opmerking, dat behoudens een enkele uitzondering, de oplossing van het vraagstuk, waarvoor deze prijsvragen werden uitgeschreven, nog niet bijzonder veel verder is gebracht.

Eenerzijds houden de ontwerpers te veel vast aan verdeling en versiering die evengoed verkregen kunnen worden door toepassing van gewone baksteen-mozaik in verschillende kleuren; terwijl anderzijds zij die pogen iets nieuws aan de techniek toe te voegen, de sprong te ver nemen en komen tot toepassing van versieringen die als schablonen over het metselverband heen gaan.

Voornamelijk bij binnen-architectuur zou o. a. verwacht mogen worden dat dit materiaal tot rijke en meer doorgevoerde vormgeving en kleurtoepassing aanleiding zou geven.

Prijsvraag I. Bij de bijzondere beschouwing en schifting werden allereerst ter zijde gesteld

de nummers:	onder de motto's:
1	B,
4	Dieren,
7	A,
8	22 Februari,
11	Zomer,
14	Gevel,
15	B.B.,
16	Verwachting,
18	Passer in cirkels,

met de opmerking bij n^o. 4 dat de opgaaf der gevelverdeling in 't geheel niet is gevolgd, dat echter wel is gestreefd naar nieuwe versiering op het materiaal.

Bij tweede schifting vielen uit: No. 3 „Wall-veil-decoration” met de opmerking: dat voornamelijk is gewerkt met bestaande modellen en de versieringsmotieven te klein zijn voor gevelwerk: No. 5 „Peking-Parijs”, dat in de versiering het stelsel van metselverband niet is in acht genomen en de kleurverdeling niet gelukkig is; No. 10 „Motto in dubb. cirkel”, dat het parterre gedeelte van den gevel redelijk goed is, echter geen nieuwe oplossing brengend en het bovengedeelte zeer slecht is verdeeld; No. 12 „Summernightdream”, dat gedeeltelijk het stelsel van baksteenverband niet is gevolgd, de bouwkunstige oplossing niet gelukkig is en voor dit doel al te ruim gebruik is gemaakt van natuursteen. hetgeen het totaal-effect verward; No. 13 „Eigen Haard”, om dezelfde reden als No. 12; No. 19 „Simplicitas”: dat hoewel er veel banden zijn aangebracht de toepassing van bricorna zeer miniem is.

Bij de overblijvende ontwerpen werd opgemerkt: No. 20 „Toekomst?”, dat behoudens enkele onjuistheden de bouwkunstige oplossing verdienstelijk is, er is echter voornamelijk gebruik gemaakt van verblendsteen en slechts sporadisch van bricorna; No. 17 „26 Augustus”: dat hier weinig nieuws is toegepast, de plaats der versiering echter goed is gekozen, de doorgaande gootlijst de gevel slecht onderbreekt; No. 9 „Industrie”: dat het parterre gedeelte van den gevel goed is verdeeld, dat de boogvullingen hinderen en de schoorsteenen en vensterdorpels slecht zijn; No. 2 „Denkt alleer gij doende zijt en doende denkt nog”: dat de verhoudingen vrij goed zijn, de versiering echter zwak en weinig geconcentreerd en dat de natuursteen latijnen slecht in het geheel passen; No. 6 „,”: dat het stelsel der bricorna toepassing vrij goed is begrepen, dat de gevel ter zijde wat is afgesneden en daardoor geen geheel vormt, dat de band tusschen de bovenvensters geen goed doet aan het proportie-effect, dat dit ontwerp het meest van allen een volledig doorgewerkte gedachte en juiste toepassing van versieringsmotieven toont, hetgeen vooral in de detailtekening uitkomt, echter niet zonder fout is.

Bij prijsvraag II werden allereerst terzijde gesteld: No. 21 „Amatus”, met de opmerking, dat het motief van den vloer slecht in verhouding is tot het geheel en de blauwe kleur van het ondergedeelte der wanden niet geschikt is, en No. 22 „Kennis is macht”, dat de wandvelden onoordeelkundig zijn verdeeld. Vervolgens No. 23 „Studie”: dat de toepassing van bricorna uiterst gering en smakeloos is; en No. 24 „Vestibule”: dat de verdeling der wanden grof en onsamenvattend en de voegverdeling van het gewelf foutief is. Bij het overblijvende No. 27 „P. L. S.” werd opgemerkt, dat de kleur van den vloer zwak is tegenover de wanden, dat de versiering goed geplaatst echter wat grof is, dat de in de wandvelden omlopende banden ongemotiveerd door de lambrisafscheiding gaan, dat het gewelf goed is maar aanleiding had kunnen geven tot rijker behandeling.

Bij prijsvraag III werden terzijde gesteld: No. 25 „Bricorna”, No. 26 „Time is up”, No. 29 „Kleinzand”, No. 30 „A. V.”, No. 31 „Op hoop van zegen”, met de opmerking bij n^o. 31 dat de kleurtoepassing slecht en de versiering banaal is; bij No. 28 „Wapen (geteekend)” werd opgemerkt dat de verdeling der muurvelden boven de bogen onrustig is en aan de onderzijde slecht eindigt, dat met een weinig wijziging deze architectonische fout te verbeteren is, dat de raamconstructie onmogelijk is, dat de kleurverdeling gestoord wordt door de donker blauwe dagkanten der bogen.

De navolgende bekroningen werden daarna toegekend.

Prijsvraag I. Het ontwerp voor een dubbel woonhuis in een straat van 15 M. breedte.

Eerste prijs niet toegekend. Tweede prijs verhoogd tot f 250.— aan het ontwerp motto: „. Derde prijs verhoogd tot f 100.— aan het ontwerp motto: Denkt al eer gij doende zijt en doende denkt nog. Terwijl aan de navolgende drie ontwerpen motto's Industrie, 26 Augustus en Toekomst? elk eene eervolle vermelding met f 50.— is verleend.

Prijsvraag II. Het ontwerp van een vestibule met portaal voor eene villa.

Eerste prijs niet toegekend. Tweede prijs f 150.— aan het ontwerp motto: P. L. S.

Prijsvraag III. Het ontwerp van eene travee eener dorpskerk. Eerste en Tweede prijs niet toegekend. Derde prijs f 50.— aan het ontwerp motto: Wapen (geteekend).

De Jury:

H. P. BERLAGE N.Z.N.
DR. P. J. H. CUYPERS.
ED. CUYPERS.
HENRI EVERS.
J. F. KLINKHAMER.
C. H. PETERS.
K. P. C. DE BAZEL, *Rapporteur.*

Als ontwerpers der bekroonde antwoorden hebben zich bekend gemaakt de navolgende heeren:

- Prijsvraag I. Motto , f 250.—, A. R. Wittop Koning, Architect Bussum;
„ Denkt al eer gij doende zijt en doende denkt nog, f 100.—, P. J. Hamers. Architect, Watergraafsmeer;
„ Industrie, f 50.—, Antoon Pet, Gedipl. Bouwkundig Opzichter, Amsterdam;
„ 26 Augustus, f 50.—, D. van der Paauw, Architect, Hilversum;
„ Toekomst?, f 50.—, R. van 't Hoff, de Bilt (Utr.);
Prijsvraag II. „ P. L. S. f 150.—, A. A. van Nieuwenhuijzen, Architect, Rotterdam;
Prijsvraag III. „ Wapen (get.) f 50.—, D. van Bergen, Teekeenaar, Rotterdam.

De tentoonstelling der antwoorden ingezonden op bovenstaande prijsvragen wordt gehouden van 11 tot 18 November 1907 in het Gebouw van de Maatschappij tot Bevordering der Bouwkunst, Marnixstraat 402 te Amsterdam, en is dagelijks te bezichtigen van des voormiddags 10 tot des namiddags 4 uur, des Zondags van 's middags 12 tot 's namiddags 4 uur.

PRIJSVRAAG RAADHUIS TE LONDEN.

Op de Internationale prijsvraag voor het Raadhuis te Londen zijn 8 antwoorden van buitenlandsche inzenders ingekomen.

De Maatschappij tot Bevordering der Bouwkunst nam zich voor een tentoonstelling te organiseren van de Hollandsche inzendingen.

De H. H. die aan dezen Prijskamp deelnamen en geneigd zijn hun ontwerp voor deze tentoonstelling af te staan worden beleefd verzocht zich op te geven aan het Bureau der Maatschappij, Marnixstraat 402 te Amsterdam.

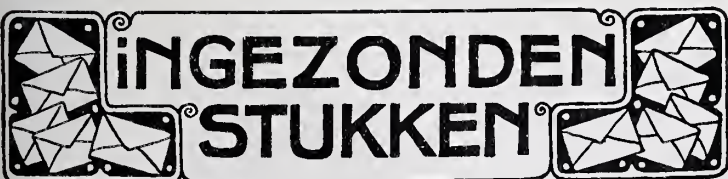

Het is mij gebleken, dat de mededeeling, die ik omtrent de mogelijkheid van het naharden van kalkzandsteen in de vergadering der Afdeling Amsterdam van de Maatschappij tot Bevordering der Bouwkunst, gehouden 18 October 1907 deed, tot verkeerde gevolgtrekkingen heeft aanleiding gegeven, en men er eene insinuatie aan het adres der kalkzandsteenfabrikanten in heeft willen zien.

Daarom wensch ik te verklaren, dat dit geenszins mijne bedoeling

is geweest, daar, gelijk ook in het door Professor J. A. van der Kloes uitgebracht rapport is te lezen, factoren van verschillenden aard op de beproevingen van invloed kunnen zijn geweest, zoodat aan kwade trouw van de zijde der kalkzandsteenfabrikanten niet mag worden gedacht.

A. W. WEISSMAN.



Afdeling Groningen v. d. Mij. tot Bev. der Bouwkunst. 2 November 1907. De afdeling hield hare eerste wintervergadering, die grootendeels werd ingenomen door een beschouwing van den voorzitter ter introductie van het seizoen. Spreker ging na wat er in den afgelopen zomer op bouwkundig gebied te Groningen voorgevallen was. Hij stond daarbij vooral stil bij wat voor hem de verschijning van de meeste beteekenis was: de voltooiing der studie van den heer Peters over „Oud-Groningen.”

Een schat van wetenswaardigheden is daarin bijeengebracht. Mede door zijne vele merkwaardige afbeeldingen is het werk aangewezen het standaardwerk te blijven omtrent de bouwkunst van Groningen in het verleden.

Spreker vond in deze studie aanleiding om een poging te wagen drie beelden van Groningen weer te schetsen. In de eerste plaats de stad in hare opkomst gedurende de Middeleeuwen, en in de tweede plaats de stad der Renaissance. Daar stelde hij tegenover de stad van het heden en de toekomst.

Deze beschouwing gaf nog aanleiding tot eenige discussie omtrent de plaats der Oude Binnenhaven. Door den heer Peters wordt aangenomen dat de Vischmarkt om den tijd voor dat Onze Lieve Vrouwe kerk ter-A gesticht was, deel dezer haven uitmaakte. Andere archeologen hebben zulks onwaarschijnlijk geacht. Zij wijzen er op dat o.a. de aanwezigheid van het huis „de Klok” aan de Oostzijde der Vischmarkt nooit iets te doen kan gehad hebben met afslag van visch aangebracht uit de aangrenzende haven. Het is namelijk uitgemaakt dat ter plaatse wel een klok gehangen heeft, maar dit was de brand- of stormklok. Voorts geven beschoeiingspalen te voorschijn gekomen bij de verbouwing van een huis aan de Westzijde van het A-kerkhof aanwijzing, dat aan die zijde het eind van een haven geweest moet zijn. Intusschen is het ook zeer wel mogelijk, dat te gelegenertijd eenvoudig de haven tot zoover afgedamd is.

Ook moeten er in de buurt van de Vischmarkt veel lage gronden geweest zijn, hetgeen op te maken valt uit de vele lagen mest in den grond te vinden.

Dit maakt dus de waarschijnlijkheid, dat de Vischmarkt werkelijk eens water geweest is weer grooter. Een nader grondonderzoek ter plaatse zou dus zeker wel aanbeveling verdienen.

Overgaande tot een ander onderwerp bracht de spreker in herinnering de lotgevallen van de afdeling. Een buitengewoon schoone dag had men beleefd bij gelegenheid van de tocht naar het kasteel „de Haar”. Zeer was op prijs gesteld de welwillendheid van Baron van Zuylen waardoor men het gerestaureerde bouwwerk met zijn kunstschaten in vollen luister had kunnen aanschouwen.

Het was te betreuren, dat door de verschuiving der Septembervergadering het meerendeel der leden verhinderd werd daar te verschijnen. Intusschen waren toch nog drie leden te Nijmegen op komen dagen.

Voor degenen, die aldaar niet geweest was werden nog eenige mededeelingen gedaan omtrent Nijmegen en de tocht naar Xanten.

De voordracht werd opgeluisterd door eenige lichtbeelden naar oude bouwwerken van Groningen, het kasteel de Haar, en voorts gezichten uit Nijmegen en Xanten met de St. Victorskerk.



De Opmerker, 2 November 1907. Een gedenkteeken voor Christiaan Huygens; in dit artikel maakt de schrijver zijn bezwaren openbaar, zoowel wat het ontworpen monument betreft

als de plaats waar men het wil opstellen. *De waarde van kalkzandsteen als bouw materiaal*; aanhalingen uit de brochure uitgegeven door de Vereeniging van Nederlandsche Baksteenfabrikanten. *Romaansche kunst*, met een afbeelding van het Kerkportaal te Tarascon. *Vanadium*, door J. L. Terneede, eene beschrijving van dit metaal, dat om zijn gunstigen invloed bij het vervaardigen van staal tegenwoordig daaraan wordt toegevoegd.

Architectura, 2 Nov. Vervolg van het 8ste Intern. Congres voor goedkope woningen, gehouden te Londen in Augustus 1907, met afbeeldingen uit de z. g. tuinstad Port-Sunlight. *De fusie-plammen van twee groote societeiten*, naar aanleiding van een in de Telegraaf voorkomende situatie-teekening van terreinen, gelegen op den hoek van Kalverstraat en Dam te Amsterdam.

Technisch gedeelte. Slot van *Water-aanleg met reservoirleiding in gebouwen. Loodvergiftiging*, mededeelingen uit de memorie van toelichting, behorende bij het Adres aan H. M. de Koningin, de Provinciale Staten, enz., verzonden door den Nederlandschen Schildersbond.

De Bouwwereld, 30 Oct. Vervolg van *De waarde van Kalkzandsteen*, en van *De Dam te Amsterdam, III, de Dam in de middeleeuwen*, door Dr. Joh. C. Breen. *Een crematorium voor Nederland*, door den Architect Marius A. Poel, met afbeeldingen van den gevel, plattegrond en de hal.

Technisch Weekblad, 1 Nov. *De electro-hydrodynamische microfoon. De snelste treinen in Europa en Amerika. Slot van De elektrische gloei- en hardingsoven. De Kewanee flensverbinding*, met afbeeldingen.

BERICHTEN

BINNENLAND.

Amsterdam. Ter aanvulling van het berichtje van de vorige week kan worden medegedeeld, dat door den Wethouder van P. W. in de raadszitting als antwoord op de door den heer C. B. Posthumus Meijjes gestelde vraag, wanneer nu met de restauratie van het Huis met de Hoofden zou worden begonnen, werd medegedeeld, dat zeer spoedig daaromtrent een voordracht zou worden ingediend, om daarna met de restauratie te kunnen beginnen.

Door het krachtig protest van den heer P. M., waarbij instemming door den Raad werd betuigd, werd door B. en W., de bedragen voor het maken van een aanbouw tegen den Montelbaanstoren op de begroting voor 1908 geplaatst, teruggenomen, zoodat er alle hoop bestaat, dat deze prachtige toren thans ongeschonden en onbebouwd voor het nageslacht zal bewaard blijven.

Wij willen hierbij tevens de wenschelijkheid uitspreken, dat nu ook spoedig het ongebruikte, onoogelijke, oude houten politiegebouwtje, dat nog tegen den toren staat, zal worden afgebroken en verwijderd.

BUITENLAND.

Londen. In de afgelopen week overleed te Londen, een van Englands meest bekende architecten George Frederick Bodley, op den leeftijd van ruim 80 jaren. Het aantal door hem gebouwde en gerestaureerde kerken en kasteelen door geheel Engeland, bouwkundige voortbrengselen die in de architectenwereld hoog aangeschreven staan, is talloos.

Berlijn. De oude Botanische tuin, is samen door den Staat en de stad Berlijn aangekocht. Een deel groot 58.000 M². wordt stadspark, op een ander deel komen staatsgebouwen, terwijl de rest voor villa's bestemd is.

Frankfort. Frankfort a/M. krijgt een nieuw feest- en tentoonstellingsgebouw, dat een deel uitmaakt van een groep gebouwen aan het Hohenzollernplein, die aldaar gesticht worden volgens de plannen van Prof. Dr. Fr. von Thiersch uit München. Het gebouw moet 1 Juli 1908 gereed zijn om er dan het groote Deutsche Turnfeest in te geven.

Düsseldorf. Het stedelijk bestuur heeft een prijsvraag uitgeschreven voor een nieuw raadhuis. Mededingen kunnen alléén Deutsche architecten.

Londen. Op de internationale prijsvraag in zake de nieuwe „County Hall” voor het graafschap Londen zijn 99 antwoorden ingekomen, waaronder slechts 8 niet-Engelsche. De beide juryleden Norman Shaw en W. E. Riley, hebben nu 15 projecten voor een nadere mededinging uitgekozen, allen Engelsche. Het geheele

verloop van deze internationale prijsvraag waartoe 8 Engelschen speciaal uitgenoodigd waren, is niet van dien aard, om buitenlanders tot deelname aan dergelijke Engelsche wedstrijden aan te moedigen.

Parijs. Wederom verdwijnt een der oudste gedeelten van Parijs, van „Paris qui s'en Va”. Het is de „rue Grenier sur l'eau” nabij het stadhuis, die voor het verkeer verbreed moet worden. Oorspronkelijk was zij de toegang naar het Romeinsch kerkhof, en naderhand een der drukste straten van Parijs. Zij ontleent haar naam aan een zekeren „Grenier” die een groot deel dezer huizen, nabij de Seine gelegen, aan de Tempeliers geschonken had. Vroeger was het een zeer nauw straatje tot dat een besluit van 13 Thermidor van het jaar VI de breedte op zes meter bepaalde, die in 1836 op 10 M. gebracht werd, en die nu wederom veel te gering blijkt.

Brussel. Hier zal eene Basilika gebouwd worden, die eene reproductie zal worden van de „Sacré Coeur” te Parijs. Zij komt te staan in een der voorsteden „Koekelberg” waar een terein van 3½ hectaren voor den bouw bestemd is. Het zal de grootste kerk van België zijn, 210 M. lengte, met 7 torens, waarvan de grootste eene hoogte van 139 M. zal bereiken.

Mühlhausen a/Rh. Nabij Mühlhausen zullen in den Rijn twee stuwen gebouwd worden, voorzien van sluizen van 25 M. breedte. De bovenste stuw zal een waterval van 11 M. geven en van 32.000 tot 42.000 P.K. ontwikkelen. De benedenste zal bij 10.5 M. val, 30.000 tot 38.000 P.K. ontwikkelen. De verschillende toevoer kanalen, zullen ook als scheepvaart kanalen benut worden, zoodat de Turbinen huizen ook van sluizen zullen voorzien worden. Zoo zal er o. a. een kanaal komen waardoor de zware stroom tusschen Bazel en Breisach ontgaan kan worden.

PERSONALIA

— De heer G. W. van Heukelom, Civiel Ingenieur, Ingenieur b/d. Mij tot Expl. van Staatsspw. te Breda is benoemd tot Officier in de Oranje-Nassau-Orde.

— De heer W. Kromhout Czn., Architect te Amsterdam is benoemd tot Ridder in de Kroon-Orde van Italië.

BUREAU VOOR PLAATSING VAN OPZICHTERS EN TEEKENAARS

Marnixstraat 402, Amsteraam.

Ingeschreven sollicitanten voor:				per maand
Bouwkundig Opz.-Teekenaar, ouderdom	36 jaar	salaris f	125.—	
„ „ „ „	28 „	„	85.—	
„ „ „ „	23 „	„	80.—	
„ „ „ „	21 „	„	45.—	
„ „ „ „	30 „	„	100.—	
„ „ „ „	35 „	„	100.—	
„ „ „ „	24 „	„	80.—	
„ „ „ „	48 „	„	100.—	
„ „ „ „	24 „	„	100.—	
„ „ „ „	23 „	„	80.—	
„ „ „ „	23 „	„	60.—	
„ „ „ „	27 „	„	80.—	
„ „ „ „	32 „	„	80.—	
„ „ „ „	23 „	„	60.—	
„ „ „ „	22 „	„	60.—	
„ „ „ „	18 „	„	40.—	
„ „ „ „	22 „	„	60.—	
„ „ „ „	24 „	„	80.—	
„ „ „ „	19 „	„	30.—	
„ „ „ „	21 „	„	75.—	
„ „ „ „	16 „	„	30.—	
„ „ „ „	25 „	„	90.—	
„ „ „ „	30 „	„	100.—	
„ „ „ „	25 „	„	90.—	
„ „ „ „	22 „	„	70.—	
„ „ „ „	18 „	„	25.—	
„ „ „ „	17 „	„	40.—	
„ „ „ „	20 „	„	65.—	
„ „ „ „	21 „	„	50.—	
„ „ „ „	16 „	„	25.—	
„ „ „ „	19 „	„	40.—	

AANKONDIGING VAN AANBESTEDINGEN



MAANDAG 11 NOVEMBER.

AMMERZODEN. Het bouwen van een pastorie en bijbehorende werken.

Het R. K. kerkbest. van de parochie v. d. H. Willebrordus n. m. 4 u. in het koffiehuis „De Roode Leeuw”. Best. en teek. à f 2. verkrijgb. bij den architect J. H. H. v. Groenendaal te Vught. Aanw. gedaan.

's-GRAVENHAGE. Het verbouwen van het gouvernementsgebouw te 's Gravenhage. Ram. f 30000.

Het provinc. best. v. m. 11 1/2 u. Bestek ter lezing aan het gebouw van het minist. van Binnenl. Zaken, aan dat van het prov. best. van Zuidholland te 's Hage. en te bekomen bij M. Nijhoff te 's Hage. Inl. geeft de rijksbouwkw. voor de onderwysgebouwen enz. te 's Hage. Aanw. gedaan.

DINSDAG 12 NOVEMBER.

DRUNEN. Het bouwen van een woonhuis ald.

Het best. der Ned. Herv. gemeente v. m. 10 u. in het kerkgebouw. Bestek en teek te bekomen bij H. C. Meulkens, architect te Waalwijk à f 1.

HEERDE. Het verbouwen en vergrooten van het schoolgebouw te buurt Hoorn, gem. Heerde, benevens het uitvoeren van onderhoudswerken aan de onderwijzerswoning aldaar.

Het gem. best. v. m. 10 1/2 u.

WOENSDAG 13 NOVEMBER.

ENSCHDEDE. De verbouwing van een graanpakhuis en malerij aan de Diezerstraat no. 6.

De archit. J. C. Kromhout v. d. Meer n. m. 3 u. in het cafe van J. Krabbe, alw. bestek en teek. ter inz. zijn. Aanw. 13 Nov. v. m. 9 1/2 u.

AFLOOP VAN AANBESTEDINGEN



23 OCTOBER.

NIJMEGEN (ONDERH.). Het verbouwen van het perceel Lagemarkt no. 14 voor rekening van den heer J. Th. Sanders.

Laagste inschrijvers v. Berkel en Reus, f 2890. Gegund.

24 OCTOBER.

AMSTERDAM (ONDERH.). Het bouwen van een bakkerij met nevengebouwen aan de Toldwarsstraat, Tolstraat en Nieuwe Tolstraat. Door het bestuur van „de Dageraad”, Gegund aan Joh. M. Box, Amsterdam. voor f 76900

ST. NICOLAASGA (FR.). Het bouwen van een woonhuis voor Mr. H. L. Sixma baron van Heemstra aldaar. Door den arch. H. H. Kramer te Leeuwarden.

Laagste inschr. Riemersma en v. d. Zee. Leeuwarden f 15519, gegund.

26 OCTOBER.

RHENEN. Het bouwen van een huis met annex schuur, voor rekening van A. de Boode. Laagste inschrijvers D. Klomp en H. Baars D.Mz., f 2523. Gegund. Een biljet van onwaarde.

29 OCTOBER.

OOSTERBEEK. Het bouwen van een dubbel woonhuis aan den Paaschberschen weg aldaar. Door den arch. A. M. v. Steenis. Laagste inschr. J. C. Langelaar, f 4984.

30 OCTOBER.

DOESBURG. Het verbouwen van een woonhuis tot winkelhuis. Door den heer H. Siep.

Laagste inschrijver J. Visscher, Doesburg, f 1180, gegund.

TERAPEL. (GR.). a. Het bouwen van een boerenbehuizing op aan te wijzen terrein

Verkrijgbaar bij J. A. SLEESWIJK, Boekh.-Uitgever, Bussum:

Plasschaert, Het Detailleeren van Bouwkundige Samenstellingen. 100 groote Platen met Tekst in boekvorm. Prijs bij uitgaaf f 20.—, thans voor slechts f 9.—.

Gugel, Geschiedenis van de Bouwstijlen in de hoofdtijdperken der architectuur. 3e druk. Met 1100 afbeeld. Gebonden f 14.50.

Scholten, Het Woonhuis en zijn uitwendige vormen. Met fr. afbeeld. in den tekst en 30 gr. platen. Gebonden prijs f 7.— voor slechts f 4.50.

Berghuis, Onze betimmeringen, met 75 gr. platen en vele fraaie afbeeld. in den tekst. Gebonden voor slechts f 7.50.

Berghuis, Kappen, Daken en verdere Timmerwerken, met 112 gr. platen en vele fr. afb. in den tekst. Geb. voor slechts f 8.—.

Berghuis, Handboek voor den Smid, met 100 gr. platen en vele fr. afbeeld. in den tekst. Gebonden prijs f 8.60 voor slechts f 4.50.

Berghuis, Handboek voor Steenhouwers, Metselaars en Bouwkundigen, met 108 gr. platen en vele fr. afbeeld. in den tekst. Gebonden prijs f 8.60 voor slechts f 4.50.

Berghuis, De Meubelmaker. Groot hand- en leerboek met 138 Platen en 251 fr. afbeeld. Gebonden prijs f 8.60 voor slechts f 3.90.

Onmisbare Werken voor Bouwkundigen, Ambachts- en Teekenscholen, Particuliere Teekencursussen en voor Zelfonderricht.

te Oranjedorp, gem. Emmen, met bijlevering der benooodigde materialen, transporten, arbeidsloon, etc; b. glas- en verfwerken, van die behuizing. Door de heeren J. en O. Meijer.

a. Raming f 4048 Laagste inschr. H. Linzel, Klazienaveen. f 3694.

b. S. v. Veen, Klazienaveen, f 135.

1 NOVEMBER.

SLIEDRECHT. Het bouwen van een blok van zeven woningen aldaar. Door den arch. J. H. B. Veenbos.

Metsel- en grondwerk. Laagste inschr. A. Pols, f 2922.

Timmer-, smids- en loodgieterswerk. P. A. v. Wijnen, Dordrecht en B. v. Elselin- gen, Slidrecht, f 3454.

Verf- en glaswerk. Johs. Korporaal, f 379.* Gegund.

Assurantie Maatschappij tegen Brand- schade en op het Leven

De NEDERLANDEN van 1845.

's-Gravenhage, Kerkplein, hoek Prinsestraat — Amsterdam, Sophiaplein — Rotterdam, Zuidblaak 24 (Beursplein) — Breda, Prinsenkade — Haarlem, Groote Houtstraat 71^{rood}, hoek Gedempte Oude Gracht — Nijmegen, In de Betoustraat 8 — Groningen, Vischmarkt 40 hoek Haddingestraat — Zutphen, IJselkade.

Hooft-Directie te s-Gravenhage:

CAREL HENNY, Directeur;

Mr. J. J. HENNY, Adj.-Directeur.

G. TEERINK, Alg. Procuratiehouder.

Kapitaal f 4.000.000.00

Reservefonds ult. 1906 1.235.400.00

Betaalde Brandschaden tot

ult. 1906 31.495.000.00.

BRAND - LEVEN - INBRAAK.

Verzekering tegen vaste en zeer bilijke Premien, zonder Inleggelden of Nabetalingen.

Gewapend-Beton.

Uitvoering van alle werken.

L. H. Kurpershoek, ROTTERDAM.

(ZWAANSHALS).

LYST VAN LEVERANCIERS EN FABRIKANTEN



Prijs per regel voor niet geabonneerden op advertentiën f 5.— per jaar bij vooruitbetaling. Abonnés op Advertentiën i regel gratis voor iedere advertentie.

Albast-Cement. — G. VAN LENT & Co. Rotterdam.

Aerogeengas. — Tj. v. d. ZEE, Bezuidenhout. - Rijklof van Goens- straat 18, den Haag.

Asphalt. — W. J. v. D. WETTEREN en A. S. KEY. Rotterdam.

Asbest-leien. — Cementmastiëkdakbedekking, Houtcement- en Houtcementdakleerdakbedekking, Haensler's Houtcement. — G. SMITS & Co. Weesperzijde 39 Amsterdam. Tel. 7466.

Asbestleien, bouwmaterialen, enz. Bouwmaterialaandel „STEEN- OORD”, 's-Gravenhage.

Asphalt, Houtcement, Dakbedekking enz. — Dordrechtsche Asphaltfabriek ROODENBURG & Co. Dordrecht.

Asphalt, Houtcement, Dakbedekking enz. — N. V. Utrechtsche Asphaltfabriek v.h. firma STEIN & TAKKEN, Utrecht.

Asphalt, Houtcement, Dakbedekking, Amsterd. Asphaltfabriek „de Vesuvius”, Amsterdam.

Assurantie-Mij. tegen Brandschade „de Nederlanden van 1845” 's-Gravenhage, Kerkplein hoek Prinsestraat.

Badinrichtingen. — Th. VAN HEEMSTEDDE OBELT, Amsterdam.

Beton- en Betonijzerwerken, DE KONINK. ROTTERD. CEMENT- STEENFABRIEK v/h VAN WANING & Co. Rotterdam.

Beton (Gewapend). — HOLL. MIJ. TOT HET MAKEN VAN WERKEN IN-, 's-Gravenhage.

Beton (Gewapend). — F. J. STULEMEIJER & Co. Breda

Beton, Gewapend. — P. BOURDREZ, den Haag.

Beton (Gewapend). — Koninklijke Rotterdamsche Cementsteen- fabriek voorheen VAN WANING & Co. Rotterdam.

Betonijzer „Kahn Systeem”, Handelmaatschappij van R. S. STOKVIS & ZONEN, Rotterdam.

Bouwstoffen. — MARTIN & Co.. Amsterdam.

Bovenlichtsluiting „Flux”. — VAN DE POLL, Purmerend.

Bovenlichtsluitingen in div. systemen. LUYKE & Co.. Rotterdam.

Brandkasten en Kluisdeuren. — DE LUGT & SERNE, Haarlem.

Brandkasten, Kluisdeuren en Brandkluisdeuren. J. LIPS Bzn., Dordrecht.

Brandkasten, Kluisdeuren, „Syst. Ostertag”, G. L. Schultz, Rott.

BRANDKLUISDEUREN. — Wed. P. A. SCHROOT & Zoon, Den Haag.

Brücknerplaten. — FABRIEK INDUSTRIA. Breda.

Cement-IJzerw. — NED. MIJ. VOOR MONIERW. Amsterdam.

Cementmastiëkdakbedekking. Handel in Bouwmaterialen van J. A. SMITS & ZONEN, Ruijschstraat 30b/d Weesperzijde, Amsterdam.

Cementijzer-Constructies enz. — H. WESTENBERG, Almelo.

Centrale Verwarming. — W. J. STOKVIS, Arnhem

Centrale Verw. en Ventilatie. — Th. v. HEEMSTEDDE OBELT, Amsterd.

Centrale Verwarming. — LUIJKE & Co., Rotterdam.

Centrale Verwarming, Ventilatie-, Wasch- en Droog-inrichtingen, H. ZIMMERMANN, Utrecht.

2. De goedkeuring van nog niet beproefde systemen kan afhankelijk worden gesteld van voorafgenomen belastingsproeven, welke tot aan de breuk doorgevoerd moeten worden.

B. Uitvoering van het werk.

§ 4.

1. Het bouwtoezicht kan de eigenschappen der te gebruiken grondstoffen en de vastheid van de te gebruiken beton door een Rijksproefstation of op eene andere geschikte wijze doen vaststellen. De vastheid kan ook op het werk worden beproefd, door middel van een betonpers, welker betrouwbaarheid blijkt uit een door een Rijksproefstation afgegeven verklaring.

2. De proefstukken moeten zijn kubus van 30 c.M. zijde, waarop de tijd van bereiding aangegeven moet worden. Ze worden van een zegel voorzien en moeten tijdens de verharding volgens aanwijzing worden opgelegd.

3. De cement moet in de oorspronkelijke verpakking op het werk worden aangevoerd.

4. *Het mengen der bestanddeelen moet zoo geschieden, dat in elke hoeveelheid beton steeds de bestanddeelen in de aangegeven verhouding voorkomen. Bij gebruik van ruimtematen moet de vulling steeds op dezelfde wijze en met dezelfde dichtheid geschieden.*

§ 5.

1. De beton moet in den regel onmiddellijk na hare bereiding verwerkt worden en voor het begin van haar afbinden verwerkt zijn.

2. *Bij droog en warm weer mag de beton niet langer dan 1 uur, bij nat en koel weer niet langer dan 2 uren onverwerkt blijven liggen. Wordt ze niet onmiddellijk verwerkt, dan moet zij tegen inwerking van zon, wind en regen beschut en vóór de verwerking opnieuw omgezet worden.*

3. De in het werk gebrachte beton moet onmiddellijk zonder onderbreking aangestampt worden.

4. De beton wordt aangebracht in lagen van ten hoogste 15 c.M. dikte, welke met stampers, doelmatig van vorm en gewicht, in verband met de toegevoegde waterhoeveelheid moeten aangestampt worden tot zij voldoende dichtheid hebben verkregen.

§ 6.

1. *De ijzerstaven moeten zorgvuldig van vuil, vet en losse roest ontdaan worden. Zij moeten met behoorlijke zorg in de gewenschte richting, hoogte en onderlingen afstand aangebracht, door doeltreffende middelen in hunnen stand bevestigd, en zoo noodig met fijnere beton geheel omkleed worden. Bij meerdere lagen moet dit omkleeden voor elke laag op zich zelf geschieden. Onder de onderzijde der staven moet nog voorhanden zijn bij balken, eene betondikte van ten minste 2 c.M., bij platen van ten minste 1 c.M.*

2. De formeelen, kistingen en stempels onder balken en vloeren moeten volkomen tegen doorbuiging en tegen de uitwerking van het aanstampen bestand zijn. Zij moeten zoo aangebracht worden, dat het wegnemen kan geschieden zonder belemmering of schade van die ondersteuning, welke, tot de beton geheel verhard is, aanwezig moeten blijven. Lasschen in stijlen en stempels moeten worden vermeden; zijn zij onvermijdelijk, dan moet de lasch onwrikbaar bevestigd zijn.

3. *De kistingen van kolommen blijven voorloopig aan eene zijde, tot na het inbrengen en aanstampen der beton, onvoltooid. De voltooiing geschiedt zoodra het werk dit toelaat.*

4. *Ten minste 3 dagen voor den aanvang van den betonarbeid moet voor elke verdieping, kennis worden gegeven, dat de bekistingen voltooid zijn.*

§ 7.

1. Elke betonlaag moet zooveel mogelijk onmiddellijk op de, nog versche, vorige laag worden aangebracht, van oudere lagen moet de bovenvlakte ruw opgehakt worden, alvorens eene nieuwe laag aan te brengen

2. Is de onderlaag reeds verhard, dan moet de oppervlakte ruw opgehakt, goed afgeborsteld, met water begoten en onmiddellijk

voor het opbrengen der nieuwe beton met een dunne cementbrij overgoten worden.

§ 8.

1. Bij gebouwen met meerdere verdiepingen mag het optrekken van wanden en peilers op eene hoogere verdieping niet aangevangen worden, voor de daaronder liggende deelen voldoende verhard zijn. Van het voortzetten van dit werk moet weder 3 dagen te voren worden kennis gegeven.

§ 9.

1. Bij vorst mag slechts gewerkt worden als voldoende maatregelen tegen schadelijke gevolgen genomen worden. *Bevroren beton mag niet worden verwerkt.*

2. Na aanhoudende vorst mag het werk eerst met toestemming van het bouwtoezicht worden hervat.

§ 10.

1. Gedurende de verharding moeten de constructiedeelen tegen vorst, snelle droging, ontzetting en belasting gevrijwaard worden.

2. Het tijdsverloop tusschen het einde van het aanstampen en het verwijderen der bekistingen hangt af van het weder, en van de spanning en eigen gewicht der deelen. *De zijwanden van balken, de wanden van kolommen, en de formeelen van vloeren mogen niet eer dan 8 dagen, de overige ondersteuning niet eer dan 3 weken na het beëindigen van het aanstampen der beton verwijderd worden. Bij groote spanwijdten en buitengewone afmetingen der balken kan deze laatste periode tot het dubbele worden verlengd.*

3. Ondersteuning van vloeren en balken in een lagere verdieping mogen niet verwijderd worden voor de daarboven gelegen deelen zoover verhard zijn, dat die ondersteuning gemist kan worden.

4. Is na het aanstampen vorst ingetreden, dan moet het verwijderen der bekisting met bijzondere zorg geschieden.

5. Treedt tijdens de verharding vorst in, dan worden de in 2 beschreven perioden met den duur van de vorstperiode verlengd.

6. Het wegnemen van de bekisting moet zonder schokken geschieden (gebruik van wiggen, zandzakken).

7. *Van dit verwijderen moet ten minste 3 dagen te voren worden kennis gegeven.*

§ 11.

Van den gang van het werk moet een dagboek aangelegd worden, dat steeds ter inzage op het werk aanwezig moet zijn. Van vorstdagen moet daarin aantekening worden gehouden, met vermelding van temperatuur en uur van opname.

C. Opname.

§ 12.

1. Bij het ter goedkeuring aanbieden moeten de onderdeelen van het werk op aan te wijzen plaatsen ontbloomd zijn, zoodat de wijze van uitvoering is na te gaan.

De goede uitvoering, de bereikte verharding en het draagvermogen kunnen door speciale beproevingen gecontroleerd worden.

2. Bestaat ten aanzien van de *mengverhouding en de verharding* gegronde twijfel dan kunnen uit de voltooide gedeelten proefstukken worden genomen.

3. Noodig geachte proefbelastingen moeten geschieden naar aanwijzing van den ambtenaar met de opname belast. De eigenaar en de ontwerper zullen tijdig worden uitgenoodigd daarbij tegenwoordig te zijn.

De proefbelastingen mogen eerst na 45 dagen verharding plaats hebben en worden zooveel mogelijk beperkt.

4. De proefbelastingen van balken en vloeren geschiedt met inachtneming van het volgende:

Bij een geheel vloer waarvan g het eigengewicht en p de toevallige belasting aangeeft, zal de belasting bedragen $0,5g + 1,5p$. Bij toevallige belastingen van meer dan 1000 Kg./M^2 kan deze last tot de enkele toevallige belasting worden verminderd.

Wordt slechts een vloerstrook belast, dan moet de belasting in het midden van de strook verdeeld worden over eene lengte gelijk

aan de breedte van de strook en eene breedte = $\frac{1}{2}$ der spanwijdte en ten minste 1 M., waarbij echter de belasting niet meer dan $g + 2p$ mag bedragen. Als eigengewicht geldt het totale gewicht der verwerkte bouwstoffen, als toevallige belasting die in § 16, onder 3 aangegeven verhoogde waarde daarvan.

5. Bij proefbelastingen van kolommen moeten ongelijkmatige zettingen en overbelasting van den bouwgrond vermeden worden.

(Wordt vervolgd.)

BRIEVEN UIT BELGIË.

III.

HET VERPLAATSEN VAN HET STATION ANVERS-DAM.

Geachte Heer Redacteur!

Door vriendelijke uitnodiging was ik heden nogmaals in de gelegenheid een bezoek te brengen aan de werken voor het verplaatsen van het station Antwerpen-Dam en dacht het niet onbelangrijk u hieromtrent het een en ander mede te deelen.

Door verbetering van de lijn Antwerpen-Rotterdam was het noodzakelijk gebleken het station Anvers-Dam, met 't oog op het verhoogen der baan in aansluiting met het viaduct, circa 2.20 M. hooger en 35 M. achteruit te plaatsen en tevens een weinig te draaien, voor welke verplaatsing men met succes op de volgende wijze is te werk gegaan.

Na eerst het gebouw, dat een gewicht heeft van 3 miljoen kilo, rondom tot onderkant fundeering uitgegraven te hebben, heeft men op een hoogte van circa 1 meter onder het plint, onder het geheele gebouw een roosterwerk gebracht van binten, zwaar 30 bij 30 cM. op afstanden van gemiddeld 1 meter, terwijl men het metselwerk op die hoogte door boren van de daaronder gelegen fundatie heeft los gemaakt. Onder dit roosterwerk zijn op een rondomgaand bint 320 vijzels geplaatst, welke vijzels op een gegeven teeken en om de ander, door de werklieden telkens $\frac{1}{4}$ slag worden omgedraaid, om daarna het roosterwerk weder te ondervullen en zoo vervolgens tot aan de vereischte hoogte van 2.20 M. hetgeen heel regulier en zonder de minste zetting in het gebouw geschied is. Men heft zoo ongeveer 4 cM. per uur.

Nu het gebouw op de hoogte is, is men bezig de sleden aan te leggen voor het verschuiven, bestaande uit ijzeren spoorbanen, dubbele rails op 50 cM. afstand, in 't geheel meen ik vijftien van zulke banen, waarop dan het roosterwerk met het gebouw zal worden voortgeduwd door middel van dommekrachten tot aan de plaats van bestemming, zijnde 35 M. daarachter, waar men een fundatie heeft gemaakt bestaande uit eene over de geheele oppervlakte doorgaande plaat van beton.

Het is een zeer eigenaardig werk dat hier nog niet heeft plaats gehad en hoewel het niet zoo'n enorm verschil opleverd met de kosten van afbreken en weder opbouwen, is het meer gedaan als proef om zoo dit reüseeerde, dan nog andere stations, vermoedelijk dat van Schaerbeek, te verplaatsen.

Een belangrijke factor bij dergelijk werk is natuurlijk de weerstand van den grond, opdat bij het op vijzelen geen tegenovergestelde werking zou plaats hebben, namelijk het rondomgaand bint waarop de schroeven staan, in den grond zou gedrongen worden, om hiervan volstrekt zeker te zijn heeft men door middel van het beton-armé het draagvlak verbreed en versterkt.

De ondernemer van dit waagstuk is de ingenieur Morglia,



AMERSFOORTSCHE INDUSTRIE- EN HUISHOUDSCHOOL.

Voorgevel. Schaal 1 op 300.

Architect: E. P. J. SMITH.

een Italiaan van geboorte, die na het schijnt in Amerika meer dergelijke werken heeft uitgevoerd. De kosten zullen 85000 francs bedragen.

X. Y. Z.

AMERSFOORTSCHE INDUSTRIE- EN HUISHOUDSCHOOL.

Reeds sedert verscheidene jaren is de Amersfoortsche Industrie- en Huishoudschool gevestigd in eenige particuliere woonhuizen; daar deze huizen niet aan elkaar grenzen en de inrichting ervan zooals begrijpelijk is zelfs niet aan eenige matige eischen voor een school voldoen, ondervinden toezicht zoowel als onderwijs hierdoor zeer groote bezwaren. Aan dezen toestand, welke door de groote toename van het aantal leerlingen steeds moeilijker wordt, zal spoedig een einde komen. Door hulp van verschillende zijden, en niet het minst van de Gemeente, is de Vereeniging in staat gesteld een eigen gebouw te stichten, met welken bouw ruim een maand geleden een aanvang werd gemaakt. De ligging van het terrein, benevens het groote aantal lokalen, maakten het meest gewenscht een plattegrond met een gang in het midden, terwijl de zeer beperkte middelen tot de grootste eenvoud in den bouw noodzaakten.

Ter rechterzijde van de school wordt de woning voor den concierge aangebouwd en door een gang met het gebouw verbonden. Achter deze woning bevinden zich de rijwielerplaatsen. De gevels worden opgetrokken van baksteen met versiering van groen verglaasde steen en matige toepassing van hardsteen; de kappen worden gedekt met gegolfde roode pannen.

Met het oog op de belendingen zijn de lokalen waarvoor rustige ligging een eerste vereischte is, n.l. die voorlager onderwijs en theorie, gebracht aan de NW.zijde van het gebouw; de leerkeukens bevinden zich op den beganen grond, eveneens aan de NW.zijde. De provisiekamer ligt tusschen de keukens in en is van hier uit zoowel als uit den gang toegankelijk. Voorts bevinden zich gelijkvloers de wasch- en strijklokalen benevens Bestuurs-, wacht- en kledkamers en een der naaizalen. De trappen bevinden zich in het midden van het gebouw; tot de eerste verdieping worden dezen van kunststeen gemaakt. Op deze verdieping bevinden zich aan de voorzijde de kamer van de Directrice en de huiskamer voor de internen met dienstbodenkeuken en dienkamer, voorts de naaizalen en tekenzaal, lokalen voor huishoudelijk werk en theoretisch onderwijs benevens de spreekkamer. Op de tweede verdieping bevinden zich de werkkamers en slaapkamers voor onderwijzeressen en kweekelingen, ziekenkamer en badkamer.

Vermoedelijk zal het gebouw centraal verwarmd worden door middel van stoom van lage druk.

De warmwatervoorziening zal waarschijnlijk lokaal geschieden door toestellen met automatische regeling.

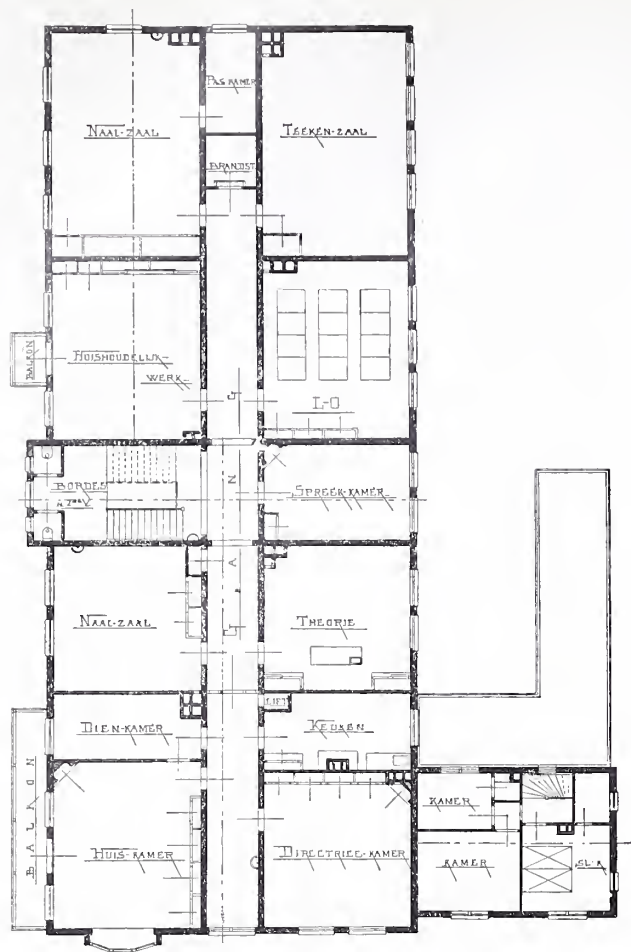

Eerste verdieping.

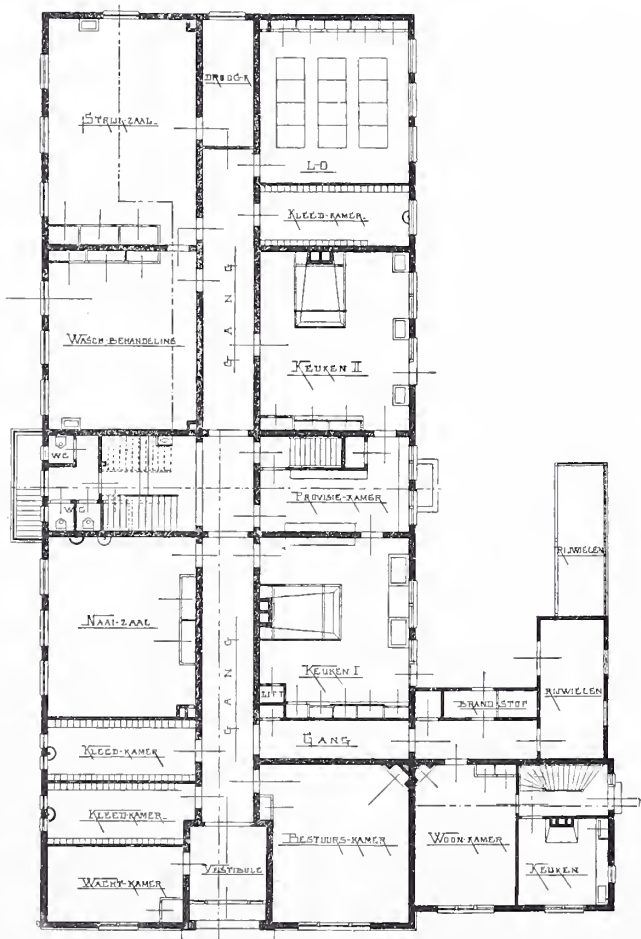
Begane-grond.
Schaal 1 op 300.

RAAD VAN ARBITRAGE VOOR DE BOUWBEDRIJVEN IN NEDERLAND.

Men deelt ons mede, dat de Raad van Arbitrage voor de Bouwbedrijven in Nederland in functie is getreden en bereid is de eventuele geschillen te beslissen, rijzende tusschen aanbesteders en de namens hen met de leiding en het toezicht belaste personen

(directies) ter eenre en de aannemers ter andere zijde. Met het oog hierop wordt aanbevolen in de bestekken op te nemen de navolgende bepaling:

Alle geschillen, (ook die welke slechts door eene der partijen als zoodanig worden beschouwd) ¹⁾, welke naar aanleiding van de onderwerpelijke overeenkomst van aanbesteding en aanneming of van die, welke daarvan het uitvloeisel mochten zijn, tusschen den aanbesteder of de namens hem met de leiding en het toezicht belaste personen (Directie) en den aannemer mochten ontstaan, zullen alleen en uitsluitend worden onderworpen aan het oordeel van een scheidsgerecht, gekozen uit den Raad van Arbitrage voor de Bouwbedrijven in Nederland, overeenkomstig de bepalingen der Statuten van genoemden Raad.

Aanbesteder en aannemer doen mitsdien afstand van hun recht tot het invoeren der tusschenkomst van den gewonen rechter, die bij gebreke van deze overeenkomst geroepen zoude zijn over een tusschen hen gerezen geschil uitspraak te doen en beperken die tusschenkomst alleen tot die gevallen, welke de Raad niet voor behandeling vatbaar acht. ²⁾

Gedurende de voorbereidende maatregelen tot benoeming van het scheidsgerecht van den Raad en verder gedurende de behandeling van het geschil, zullen de werkzaamheden inmiddels door den aannemer worden voortgezet, bij gebreke waarvan daarin door of vanwege den aanbesteder voor rekening van den aannemer wordt voorzien, behoudens de verrekening welke eventueel het gevolg zal zijn van de beslissing van het scheidsgerecht.

Alle kosten ontstaan uit de arbitrage komen ten laste van de partij of van de partijen welke daarvoor door het scheidsgerecht wordt of worden aangewezen.

Partijen verklaren zich aan de beslissing van het scheidsgerecht te onderwerpen als aan een gerechtelijk gewijsde, uitdrukkelijk afstand doende van elk rechtsmiddel, hetwelk anders tegen die beslissing zoude kunnen worden aangewend.

Alle kosten zullen, wanneer deze niet binnen 4 weken na de uitspraak van het scheidsgerecht zijn voldaan, direct in rechten opvorderbaar zijn, als eene schuld welke bij onderteekening van het bestek wettelijk wordt erkend te bestaan."

De Raad van Arbitrage is samengesteld als volgt:

Voorzitter, de heer A. Deking Dura, Oud-Hoofdingenieur van den Provincialen Waterstaat van Overijssel; 24 leden; de heeren: W. K. du Croix, Ingenieur van den Rijkswaterstaat, te Breda; B. M. Gratama, Civiel-Ingenieur, te 's Gravenhage; J. van Hasselt, Ingenieur, Oud-Directeur van P. W., te Amsterdam; J. J. 's Jacob, Hoofdingenieur der H. IJ. S. M., te Amsterdam; P. H. Kemper, Hoofdingenieur-directeur van den Rijkswaterstaat, te Haarlem en P. J. van Voorst Vader, Ingenieur, Secretaris der Vereeniging van Delftsche Ingenieurs, te 's Gravenhage; J. F. Klinkhamer, Bouwk. Ingenieur, Hoogleraar aan de Technische Hoogeschool, te Delft; W. C. Metzelaar, Civ. en Bouwk. Ingenieur, Hoofdingenieur voor de gevangnissen en rechtsgebouwen, te 's Gravenhage; C. Muysken, Architect, te Baarn; C. B. Posthumus Meijjes, idem, te Amsterdam; A. Salm GBzn., idem, te Amsterdam en J. Verheul Dzn., idem, te Rotterdam; A. Weijers Wzn., Aannemer van publieke werken, te Tilburg; W. van Leeuwen jr., idem, te Rotterdam; J. van Noordenne, idem, te Utrecht; B. Groenewegen, idem, te Haarlem; J. N. Kruizinga, idem, te Groningen; W. F. Hoyinck, idem, te Westervoort; A. Stigter, idem, te 's Gravenhage; H. J. Geijl JGzn., idem, te Haarlem; F. de Herder, idem, te Zwolle; H. Brand Lzn., idem, te Gorinchem; J. N. Hendrix, idem, te Amsterdam en W. de Vlugt, idem, te Amsterdam; Secretaris de heer Mr. M. A. van Booven, Advocaat, te Amsterdam.

De leden zijn gekozen in onderling overleg door vertegenwoordigers van: a. De Vereeniging van Delftsche ingenieurs te Delft, b. Maatschappij tot Bevordering der Bouwkunst te Amsterdam, c. Nederlandsche Aannemersbond te Amsterdam.

Volgens de Statuten van den Raad benoemen partijen bij eventueel geschil in onderling overleg drie scheidslieden uit de leden van den Raad. Kan omtrent een of meer der scheidslieden geene overeenstemming tusschen partijen getroffen worden, dan geschiedt de aanwijzing (voor zoover partijen niet overeengekomen zijn) door loting ten overstaan van den Voorzitter van den Raad, uit door den Voorzitter aangewezen leden, desgewenscht in het bijzijn van partijen. De Voorzitter kan niet tot lid van het scheidsgerecht gekozen worden, doch heeft o. a. de taak wanneer de omstandig-

¹⁾ Indien de aanbesteder eukle geschillen niet aan het oordeel van het scheidsgerecht wil zien onderworpen moeten die hier uitdrukkelijk worden vermeld.

²⁾ Alsmede tot die welke door den aanbesteder blijkens de in alinea 1 gemaakte uitzondering aan het oordeel van het scheidsgerecht zijn onttrokken.

heden daartoe aanleiding geven, te trachten partijen te verzoenen. Het Scheidsgerecht, waaraan telkens de Secretaris van den Raad ambtshalve als secretaris met adviseerende stem wordt toegevoegd, beslist de geschillen niet naar de strenge regelen des rechts, maar als goede mannen naar billijkheid.

De bedoelingen die voorzaten bij de oprichting van den Raad waren: het verkrijgen van eene deskundige behandeling van elk geschil, zonder daarom het noodzakelijke juridische element te verwaarloozen, het verkrijgen van meerdere rechtszekerheid voor aanbesteder en aannemer dan tot dusverre door de niet zelden tegenstrijdige beslissingen der rechterlijke macht verkregen werd, daarenboven het verkrijgen van een snelle en onpartijdige uitspraak.

De Secretaris van den Raad, die kantoor houdt te Amsterdam Keizersgracht 349. is gaarne bereid tot het geven van meerdere inlichtingen.

INHOUD VAN TJDSCHRIFTEN

De Opmerker, 9 November 1907. *Originaliteit*, een waarschuwing gericht tot alle kunstenaars, maar bijzonder tot de architecten, om zich te hoeden voor de zucht naar vermeende originaliteit. *Het Huygens-Monument*, met een schetsje.

Middelbaar Technisch Onderwijs, naar aanleiding van hetgeen omtrent dit onderwijs in het Voorloopig Verslag der Tweede Kamer wordt gezegd. *Stofvrije wegen*, door J. L. Terneeden, mededeelingen omtrent proeven in Engeland genomen tot het stofvrij maken van openbare wegen.

Architectura, 9 Nov. Eene herinnering aan het jubileum van den heer H. J. Walle Jr., met portret. Slot van *8ste Int. Congres voor goedkope woningen gehouden te Londen in Augustus 1907*, met afbeeldingen van woningen van Bournville Village Trust.

Het Gedenkteken van Christiaan Huygens, met een afbeelding van dit monument, mededeeling van hetgeen reeds over dit ontwerp is geschreven.

Technisch gedeelte. *De verbetering van een belangrijk kanaal*, eerste gedeelte, eene beschrijving van het Keizer-Wilhelm-Kanaal. *Huizen en telegraafpalen van glas*.

De Bouwwereld, 6 Nov. Vervolgen van *De waarde van kalkzandsteen*, *De Dam te Amsterdam, IV*, *de Dam in de middeleeuwen (III)* door Dr. Joh. C. Breen en *Het internationaal woningcongres in Engeland, IV*. Voorts afbeeldingen van den voorgevel en plattegrond van het *Station H. IJ. S. M. te Haarlem*, architect D. A. N. Margadant.

Technisch Weekblad, 8 Nov. Vervolg van *Warmtekracht-machines. De koordenvierhoek. Overoude tunnelaanleg*.

Het Huis, oud en nieuw, uitgave van Ed. Cuypers, Octoberaflevering. Het eerste gedeelte van een *Oudheidkundige Wandeling door Maastricht*, door A. J. A. Flament, met afbeeldingen en van *Het Gemeenlandshuis van het Hoogheemraadschap van Delfland te Delft*, door M. G. Wildeman, met afbeeldingen. *Toelichting bij de platen van het kasteel „Eckart” te Woensel*, *Gesticht voor Idiote meisjes te Druten*, uitgevoerde bouwwerken van den heer Ed. Cuypers.

BERICHTEN

BINNENLAND.

Amsterdam. Naar aanleiding van het verzoek aan B. en W. van 's Gravenhage (zie B. W. pag. 702), om het ontwerp van de verbouwing van het Raadhuis aldaar, zooals dat ontwerp thans is tentoongesteld voor de leden van den Raad, te mogen reproduceeren in het Bouwk. Weekblad, ontving het Hoofdbestuur v. d. Mij. t. Bev. d. Bouwkunst de mededeeling, dat aan dit verzoek niet kon worden voldaan.

's Gravenhage. In de vergadering van de Vakafdeeling voor Bouw- en Waterbouwkunde van het Kon. Inst. v. Ingenieurs, gehouden op 9 Nov. jl., hield de heer J. C. Ramaer, Hoofd-ingenieur-directeur v. d. Rijks-Waterstaat eene zeer interessante

voordracht over de daling van den bodem van Nederland, in verband met de waarnemingen over het A. P. Daarna deelde de heer D. E. C. Knuttel, Rijksbouwmeester, het een en ander mede omtrent de Grafelijke Zalen en hare herstelling, in verband met het bezoek, dat de leden aan dat historische monument zouden brengen.

Amsterdam. Alhier is opgericht onder den naam van Nederlandsche Vereeniging voor Centrale Verwarmings-industrie eene vereeniging van fabrikanten van centrale verwarmings-inrichtingen, waarvan het bestuur bestaat uit de heeren H. L. Geveke, Voorzitter, te Amsterdam, C. M. Slotboom, Secretaris, te 's Gravenhage, H. J. Wolter, te Amersfoort, F. W. Braat Jr., te Delft en P. J. Stokvis, te Arnhem.

Het doel dezer vereeniging is: het houden van vergaderingen, waarop vragen de verwarmings-industrie betreffende, besproken worden; het vormen van een kader goede en goedgeschoolde verwarmings-monteurs en het eventueel gemeenschappelijk optreden tegenover eischen gesteld door werklieden; het wegnemen van misstanden ten opzichte van voorschriften in bestekken en voorwaarden; alle andere wettige middelen, die aan het doel bevorderlijk kunnen zijn.

Kalkzandsteen als bouw materiaal. In de N. R. Ct. van 12 Nov. jl. deelt de firma K. Maathuis en Zn. hare bezwaren mede tegen de brochure uitgegeven door de Ver. v. Nederl. Baksteenfabrikanten. Zij verdedigt het goed recht van dit materiaal en beroept zich o. a. daarbij op het oordeel van Dr. Fiebelkorn, uitgesproken in eene vergadering van de Deutsche Ver. v. Kleisteenfabrikanten.

BUITENLAND.

Amerika. In de staat Iowa, aan „Des maines Rapids” te Keokuk, wordt een afsluitdam gebouwd, na dien te Assouan in Egypte de grootste ter wereld. De ontwikkelde kracht zal 100.000 paardenkrachten bedragen, terwijl het geheele werk 22 miljoen gulden kost. De dam geheel van steen en staal is 2000 M. lang.

Italië. In Italië worden vensters van ijzerbeton in den handel gebracht. Zij schijnen vooral practisch te zijn voor gebouwen waarin zich veel vochtigheid of chemische dampen ontwikkelen. Zij hebben op houten en ijzeren vensters voor, dat ze niet zwellen of krimpen, niet door chemische invloeden aangetast worden, geen onderhoud vereischen, en goedkooper zijn dan ijzeren vensters.

Salzburg. Er bestaat zeker in de geheele wereld geen fraaiere en poëtischer kerkhof als het kerkhof van het Benediktijner-stift van St. Peter te Salzburg, aan de helling van den Mönckberg, beneden de vesting Hakensalzburg. De Stiftskerk met zijne beroemde bibliotheek, archief en schatkamer dateert van 1127. Er was toen reeds eene oud-Christelijke begraafplaats met eene kapel uit de 5e eeuw. In 1485 werd op het kerkhof de Gothische Margaretha-kapel gebouwd. De begraafplaats zelf bewaard de gebeenten van de beroemdste Salzburger familiën, van af de vroegste tijden. De uitbreiding der stad maakt een tweede tunnel door den Mönckberg noodzakelijk, die dan op de begraafplaats uitmondend zou, en waardoor een groot deel der oude grafsteden, en van het kerkhof met zijne arcaden, zou moeten opgeofferd worden. Natuurlijk dat tegen dit plan van vele zijden ernstige bezwaren geopperd worden. Nieuwe plannen zijn dan reeds ook gemaakt om de vernieling van het kerkhof te ontgaan, doch de aanzienlijk grootere onkosten zijn daarvoor wederom het bezwaar. Gelukkig is een besluit door den Salzburger Landdag genomen, waarbij 500.000 Kronen toegezegd worden, op voorwaarde dat niet aan het kerkhof mag geraakt worden. Tegelijkertijd is eene beweging ontstaan om Oud-Salzburg te vrijwaren van de moderne gevels, die op schandelijke wijze de oude stad ontsieren.

Weenen. Ter eere van de 60-jarige regeering van Keizer Frans Jozef in 1908, zal een museum voor Techniek en Industrie gesticht worden, dat behalve het bouwterrein 6 miljoen kronen kosten mag. De stad Weenen geeft de bouwplaats, tegenover het slot Schönbrunn benevens 1 miljoen kronen.

Amerika. Het grootste rivier vaartuig voor personenverkeer wordt op 't oogenblik door de New-York Shipbuilding Co. gebouwd. Het is 134.2 M. lang en daardoor 11.7 M. langer dan de Hendrik Hudson, die tot nog toe de grootste rivier stoomboot was. Zij is bestemd voor de vaart op den Hudson tusschen New-York en Albany en zal 2500 personen kunnen vervoeren.

SIEGWART-BALKEN

zijn holle balken van gewapend beton; doen alle formeelen, bij gewapend beton noodig, wegvallen; geven een soliede werk-vloer, onmiddellijk na het leggen; bezitten groot draagvermogen bij klein eigen-gewicht; geven de hoogstezekerheid tegen brandgevaar; isoleeren tegen warmte en gehoorigheid; worden mannetje aan man-netje in den bouw gelegd; komen geheel gereed en verhard op de bouwplaats.

**zijn goedkooper dan andere
cementijzer-vloeren.**

Fabrikanten: HUYGEN & WESSEL, { Rotterdam.
Amsterdam.
KLOOS & VAN LIMBURGH, Rotterdam.

Brochure op aanvraag
gratis verkrijgbaar.

H. WESTENBERG - Almelo.

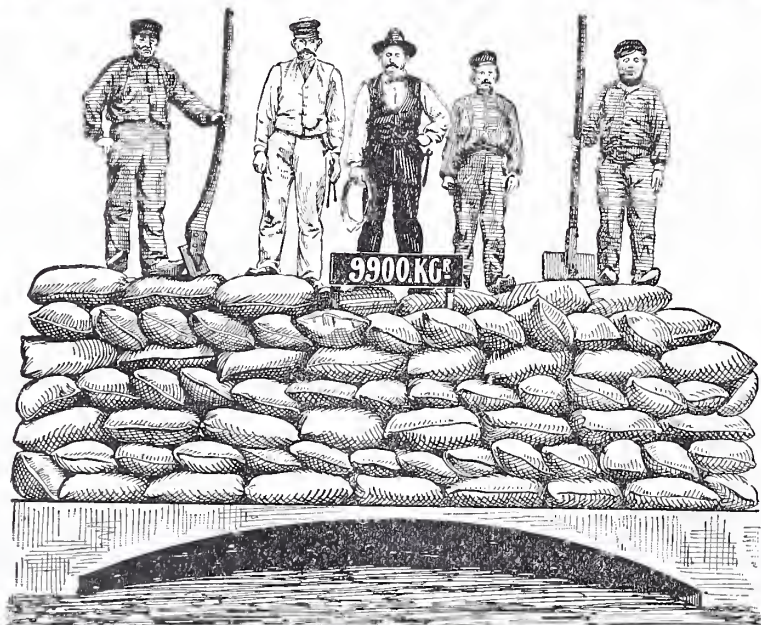

Brandvrije Cementijzer-constructies.

Speciaal adres voor goedkope BETONVLOEREN in
fabrieken, magazijnen enz.

Obernkirchener Sandsteinbrüche, Obernkirchen.

Erkend BESTE Zandsteen.

Geïllustreerde prospectus met opgave van drukvastheid, analyse,
enz. op aanvraag verkrijgbaar

bij den Vertegenwoordiger voor Nederland
FERD. ENGERS, Amsterdam.

Bij MOUTON & Co. te 's-Gravenhage
zijn verkrijgbaar:

HONORARIUM- TABELLEN

VOOR

Bouwkundige Werkzaamheden
met Declaratie.

Vastgesteld in de Algemeene Ver-
gadering van de Maatschappij tot bev.
der Bouwkunst. gehouden te Amsterdam
op 31 Mei 1888. Herzien in de Algem.
Vergadering van 18 Mei 1904.

De prijzen zijn:

1 Exempl.	f 0.10,	franco p. post	f 0.11
25 "	" 1.50,	" " "	" 1.62
50 "	" 2.50,	" " "	" 2.70
100 "	" 4.—,	" " "	" 4.20

Op naam bedrukt.

50 Exempl.	f 4.—,	franco p. post	f 4.20
100 "	" 6.—,	" " "	" 6.20

*Toezening geschiedt alleen
na ontvangst van remise.*

BOUWKUNDIG WEEKBLAD

· ORGAAN VAN DE MAATSCHAPPIJ ·
· TOT BEVORDERING DER BOUWKUNST ·

BESTUUR VAN DE MAATSCHAPPIJ: A. SALM G.Bz., Voorzitter. W. J. DE GROOT, Vice-Voorzitter, — V. G. A. BOSCH, L. C. DUMONT, G. W. VAN HEUKELOM, D. E. C. KNUTTEL, J. A. MULOCK HOUWER, F. J. NIEUWENHUIS, B. J. OUËNDAG, J. VERHEUL Dz., P. A. WEELDENBURG.

COMMISSIE VAN REDACTIE: ED. CUYPERS,
A. SALM GBz., J. VERHEUL Dz.
REDACTEUR: C. T. J. LOUIS RIEBER.

BUREAU VAN REDACTIE: MARNIXSTR. 402 AMST.
BUREAU VAN ADMINISTR. HERDERSTR. 5 DEN HAAG
UITGEVERS: MOUTON & CO DEN HAAG

INHOUD

ABONNEMENTSPRIJS

N^o. 47. 23 NOVEMBER 1907. De Duitse c/y Voorschriften 1907, vervolg van blz. 729, door X. Y. Z. — Veredeling van het ambacht. — Ateliers voor gedreven koperwerk van de firma G. Dikkers & Co. te Hengelo. — Ingezonden stukken. — Prijsvragen. — Verslagen van Vergaderingen. — Inhoud van tijdschriften. — Berichten. — Bureau voor plaatsing van opzichters en teekenaars. — Aankondiging en afloop van aanbestedingen. — Lijst van Fabrikanten, Leveranciers, enz. — Advertentiën.

voor Nederland: fr. p. p. / 15 — 's jaars, voor Indië en het Buitenland (bij vooruitbetaling) fr. p. p. / 17.—. PRIJS DER ADVERTENTIEN: van 1—5 regels / 1.—, elke regel meer 20 cents Grootte letters naar plaatsruimte. — AANKONDIGING VAN AANBESTEDINGEN 15 ct. p. r. m. premie $\frac{3}{2}$ maal. — ABONNEMENT VAN ADVERTENTIEN tegen belangrijk verminderde prijzen en kosteloze opname der advertentiën in het Tijdschrift der Mij.

DE DUITSCHE c/y VOORSCHRIFTEN „1907”.

(Vervolg van blz. 729.)

II. BEPALINGEN VOOR DE STATISCHE BEREKENING.

A. Eigengewicht.

§ 13.

1. Voor het gewicht van cementijzer wordt 2400 Kg./M³. aangenomen, tenzij het materiaal een ander gewicht blijkt te bezitten.

2. Bij vloeren moet ook het gewicht der voor den eigenlijken vloer te gebruiken bouwstoffen in rekening worden gebracht.

B. Bepaling der uitwendige krachten.

§ 14.

1. Bij op buiging belaste deelen moeten de doorbuigende momenten en de steunpuntreacties naar de wijze van belasting en oplegging bepaald worden volgens de geldende formules voor aan beide zijden opgelegde of over de steunpunten doorlopende balken.

2. Als spanwijdte wordt aangemerkt, bij aan beide zijden opgelegde vloeren: de vrijdragende lengte vermeerderd met de dikte van den vloer; bij over de steunpunten doorlopende vloeren de afstand hart op hart der steunpunten; bij balken, de in verband met de lengte van het ondersteuningsvlak, vergrootte vrijdragende lengte.

3. Bij over meerdere steunpunten doorlopende balken en vloeren wordt, voor zoover de momenten en steunpuntreacties niet overeenkomstig de bekende geldige formules berekend zijn, voor het doorbuigend moment in de velden aangenomen $\frac{4}{3}$ van dat bij gelijke spanwijdte en vrij opgelegde uiteinden, en voor het moment boven de steunpunten een negatief = het moment in een veld van gelijke grootte en vrije oplegging. De ondersteuningspunten moeten dan in één waterpas vlak gelegen zijn. Bij de vaststelling van

de wapening moet zorgvuldig nagegaan worden of negatieve momenten kunnen optreden.

4. Balken mogen alleen dan als bevestigd worden aangemerkt, als door voorzieningen werkelijk voor eene vaste onveranderlijke inklemming is gezorgd.

5. De continuïteit van balken mag over niet meer dan 3 velden in rekening worden gebracht. Bij belastingen van meer dan 1000 KG./M². moeten de ongunstigste schema's van belasting worden aangenomen.

6. De breedte van de platen van T-balken mag, uit het midden van de middenrib gemeten, naar weerszijden voor niet meer dan $\frac{1}{6}$ der balklengte in rekening worden gebracht.

7. Aan 4 zijden opgelegde vloeren met kruislings aangebrachte bewapening, waarvan de grootste afmeting b niet meer dan $1\frac{1}{2} \times$ de kleinste a bedraagt, mogen worden berekend uit $M = \frac{pb^2}{12}$. De richting der staven moet bij de opleggingen met eventuele negatieve momenten rekening houden.

8. De minimum dikte van vloeren en flensen van T-balken is 8 cM.

9. Bij kolommen moet rekening worden gehouden met eene mogelijke excentriciteit der belasting.

C. Bepaling der inwendige krachten.

§ 15.

1. Tenzij een andere verhouding wordt aangetoond, wordt geacht dat de elasticiteitscoëfficiënt van ijzer het 15-voudige van die van de beton bedraagt.

2. Voor de verdeling van de spanningen over eene doorsnede van een doorgebogen balk wordt aangenomen, dat de vormveranderingen evenredig zijn met de afstanden tot de neutrale as en dat alle trekspanningen door het ijzer opgenomen worden.

3. Bij constructies die aan de schadelijke invloeden van het weder, vochtigheid, rook, enz. zijn blootgesteld, moet nagegaan worden of de trekspanningen, welke in de beton kunnen optreden, geene scheurtjes ten gevolge zullen hebben.

4. Afschuivende spanningen moeten in rekening worden gebracht, wanneer uit den vorm der constructie niet onmiddellijk is af te leiden, dat zij onschadelijk zijn. Wanneer de constructie op zich zelf deze spanningen niet kan opnemen, moeten daarvoor speciaal bestemde staven aangebracht worden.

5. De staven moeten zoo gevormd en geplaatst worden, dat verschuiving in de beton onmogelijk is; met de spanning langs het aanrakingsvlak van ijzer en beton moet rekening gehouden worden.

6. Kolommen moeten tegen knik berekend worden wanneer de hoogte > 18 x de kleinste afmeting.

Door dwarsverband moet de stand der hoofdstaven onveranderlijk zijn. De onderlinge afstand van deze dwarsverbanden is afhankelijk van de kleinste afmeting der kolommen, doch mag 30 x de middellijn der hoofdstaven niet overschrijden.

7. Berekening tegen knik geschiedt volgens de formule van Euler.

D. Toe te laten spanningen.

§ 16.

1. Bij aan buiging onderworpen deelen mag de druk in de beton, niet meer dan 1/6 (vroeger 1/5) van hare drukvastheid en de spanning in het ijzer niet meer dan 1000 KG./cM² (vroeger 1200) bedragen.

2. Wordt in de onder 3 van § 15 genoemde gevallen met de trekspanning in de beton rekening gehouden, dan mag zij niet meer bedragen dan 2/3 der door proeven gevonden trekvastheid of, als deze proeven niet zijn genomen, niet meer dan 1/10 der drukvastheid.

3. Bij de berekening worden de volgende belastingen aangenomen.

a) Bij constructies, aan lichte trillingen onderhevig, als vloeren van woon- en winkelhuizen: het eigen gewicht en de toevallige belasting.

b) Bij gedeelten, die aan sterke trillingen onderhevig zijn: als vloeren van vergaderzalen, danszalen, fabrieken, pakhuizen: het eigen gewicht en 1 1/2 x de toevallige belasting.

c) Bij constructies, waarbij sterke schokken kunnen optreden: als vloeren van kelders in doorritten: het eigen gewicht + 2 x de toevallige belasting.

4. Bij kolommen mag de spanning in de beton niet meer dan 1/10 van hare drukvastheid bedragen; de berekening van het ijzer tegen knik moet 5-voudige zekerheid aantonen.

5. De afschuivende spanning in beton mag niet meer dan 4,5 KG. p. cM² bedragen, of als grootere vastheid tegen afschuiving wordt aangetoond niet meer dan 1/5 dier gevonden waarde.

6. De adhaesie-spanning mag niet meer bedragen dan de toe te laten spanning tegen afschuiving.

III. WIJZE VAN BEREKENING MET VOORBEELDEN.

A. Enkelvoudige doorbuiging.

a. Zonder inachtneming der trekspanningen in de beton.

Bij enkele wapening met eene totale ijzerdoorsnede van f_y, bij eene plaat- of balkbreedte b, vindt men voor de afstand x der neutrale laag, van de bovenzijde der doorsnede, als de verhouding van de elasticiteitscoëfficiënten van ijzer en beton n is (zie fig. 1) uit:

$$\frac{bx^2}{2} = n f_y (h-a-x) \dots \dots \dots (1)$$

$$x = \frac{n f_y}{b} \left[\sqrt{1 + \frac{2b(h-a)}{n f_y}} - 1 \right] \dots \dots \dots (2)$$

Uit de gelijkheid van het uitwendig moment en de inwendige spanningen volgt dan:

$$M = \sigma_b \frac{x}{2} b \left(h-a-\frac{x}{3} \right) = \sigma_y f_y \left(h-a-\frac{x}{3} \right) \dots \dots (3)$$

waarin σ_b = de maximum druk in de beton en

σ_y = de gemiddelde trek in het ijzer.

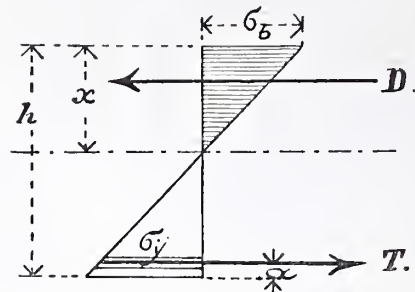

Fig. 1.

Hieruit volgt:

$$\sigma_b = \frac{2M}{bx \left(h-a-\frac{x}{3} \right)} \dots \dots \dots (4)$$

$$\sigma_y = \frac{M}{f_y \left(h-a-\frac{x}{3} \right)} \dots \dots \dots (5)$$

Ook de volgende gemakkelijke vergelijkingen kunnen van nut zijn.

$$x = \frac{n(h-a)\sigma_b}{\sigma_y + n\sigma_b} \dots \dots \dots (6)$$

$$\frac{bx}{2} \sigma_b = \sigma_y f_y \dots \dots \dots (7)$$

Bij T-balken geschiedt de berekening als de neutrale as in de flens of in het ondervlak daarvan valt op gelijke wijze.

Valt de neutrale as in de rib, dan mogen de geringe in de rib optredende drukspanningen verwaarloosd worden.

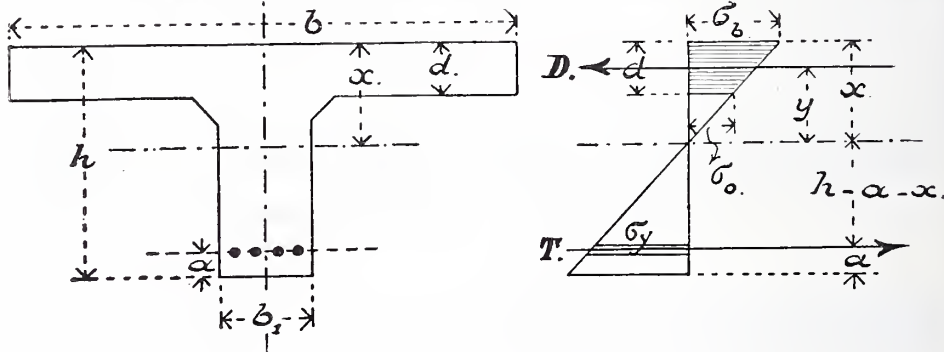

Fig. 2.

In dat geval is:

$$\sigma_o = \frac{x-d}{x} \sigma_b \dots \dots \dots (8)$$

$$\sigma_y = n \frac{h-a-x}{x} \sigma_b \dots \dots \dots (9)$$

$$\frac{\sigma_b + \sigma_o}{2} bd = \sigma_y f_y \dots \dots \dots (10)$$

en na substitutie van de waarde van σ_o en σ_y uit (8) en (9) in (10):

$$x = \frac{\frac{bd^2}{2} + n f_y (h-a)}{bd + n f_y} \dots \dots \dots (11)$$

Daar de afstand van het aangrijpingspunt van kracht in het trapezium van druk vanaf de bovenzijde bedraagt:

$$x-y = \frac{d}{3} \frac{\sigma_b + 2\sigma_o}{\sigma_b + \sigma_o} \dots \dots \dots (12)$$

is, na substitutie van de waarde van σ_o uit (8)

$$y = x - \frac{d}{2} + \frac{d^2}{6(2x-d)} = \frac{2}{3} \left(x + \frac{(x-d)^2}{2x-d} \right) \dots \dots \dots (13)$$

$$\sigma_y = \frac{M}{f_y (h-a-x+y)} \dots \dots \dots (14)$$

$$\sigma_b = \frac{x}{n(h-a-x)} \cdot \sigma_y \dots \dots \dots (15)$$

Voor balken met onder- en bovenwapening gelden de volgende formules.

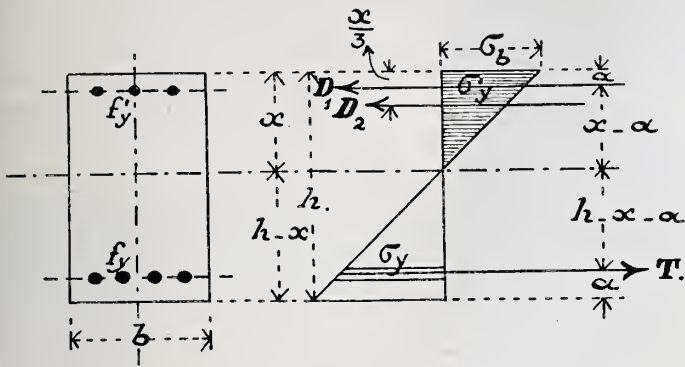

Fig. 3.

Uit $\frac{bx^2}{2} - f_y^1(x-a) + n f_y^1(x-a) = n f_y(h-a-x) \dots (16)$

volgt voor de ligging der neutrale as:

$$x = - \frac{(n-1) f_y^1 + n f_y}{b} +$$

$$+ \sqrt{\left(\frac{(n-1) f_y^1 + n f_y}{b}\right)^2 + \frac{2}{b} [(n-1) f_y^1 a + n f_y (h-a)]} \dots (17)$$

en voor het moment

$$M = \frac{bx}{2} \sigma_b \left(h-a-\frac{x}{3}\right) - f_y^1 \sigma_b^1 (h-2a) + f_y^1 \sigma_y^1 (h-2a) \dots (18)$$

waarin σ_b^1 de druk in de beton in de as van de bovenste staven is, en gevonden wordt uit:

$$\sigma_b^1 = \frac{x-a}{x} \sigma_b.$$

Daar verder $\sigma_y^1 = n \frac{(x-a)}{x} \sigma_b$ wordt

$$M = \left[\frac{bx}{2} \left(h-a-\frac{x}{3}\right) + (n-1) f_y^1 \frac{x-a}{x} (h-2a) \right] \sigma_b \dots (19)$$

Verwaarloost men de geringe vermindering in doorsnede van de gedrukte beton door de bovenste rij staven dan gaat (17) over in:

$$x = - \frac{n(f_y + f_y^1)}{b} + \sqrt{\left(\frac{n(f_y + f_y^1)}{b}\right)^2 + \frac{2n}{b} (f_y^1 a + f_y (h-a))} \dots (20)$$

en (19) in:

$$M = \left[\frac{bx}{2} \left(h-a-\frac{x}{3}\right) + n f_y^1 \frac{x-a}{x} (h-2a) \right] \sigma_b \dots (21)$$

Heeft men met een bekend moment uit (21) σ_b berekend, dan vindt men de spanningen σ_y en σ_y^1 uit den regel dat zij zich verhouden als de afstanden tot de neutrale as. Heeft men uit een bekende waarde voor σ_b de waarde van M afgeleid dan vindt men σ_y en σ_y^1 uit:

$$M = f_y \sigma_y \left(h-a-\frac{x}{3}\right) \pm f_y^1 \sigma_y^1 \left(\frac{x}{3}-a\right) \dots (22)$$

of daar $\sigma_y^1 = \frac{x-a}{h-a-x} \sigma_y$.

$$M = \left[f_y \left(h-a-\frac{x}{3}\right) \pm f_y^1 \frac{x-a}{h-a-x} \left(\frac{x}{3}-a\right) \right] \sigma_y \dots (23)$$

Men kan echter ook het gemeenschappelijke aangrijpingspunt in de gedrukte zone van de druk in het ijzer en beton bepalen uit:

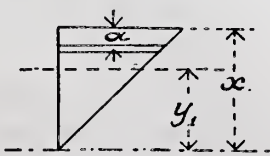

Fig. 4.

$$y = \frac{\frac{bx}{2} x^2 + (f_y^1 (x-a))}{\frac{bx}{2} \sigma_b + \sigma_y^1 f_y^1} = \frac{\frac{bx^3}{2} + n f_y^1 (x-a)^2}{\frac{bx^2}{2} + n f_y^1 (x-a)} \dots (24)$$

waardoor

$$M = f_y \sigma_y (h-a-x+y) \dots (25)$$

(Wordt vervolgd.)

VEREDELING VAN HET AMBACHT.

Deze Vereeniging, welke thans 10 jaren bestaat, hield den 15. dezer haar jaarlijksche algemeene vergadering waarbij de Voorzitter Dr. H. F. R. Hubrecht een kort overzicht gaf van hare geschiedenis. De vereenigingen „Arti et industriae” te 's-Gravenhage en de Maatschappij van Nijverheid hebben den eersten stoot tot deze beweging gegeven waaruit de Vereeniging ontstaan is

Een zevental proefnemingen hadden plaats, de laatste jaren in verschillende steden. In het bijzonder werd gewag gemaakt van den steun ondervonden van directeuren van ambachtsscholen in de plaatsen waar de proefnemingen geschieden. Verder werd met ingenomenheid in het verslag melding gemaakt van de toetreding van den Nederlandschen Aannemersbond als lid.

Voorts ontleenen wij aan het verslag dat dit jaar gelegenheid werd gegeven proeven van bekwaamheid af te leggen in het timmeren, smeden, meubelmaken, schilderen, metselen en steenhouwen te Amsterdam, Assen, Breda en Zwolle. In het geheel meldden zich 78 kandidaten aan, waarvan 65 opkwamen en 34 slaagden. De graad van meester werd verleend aan 12 timmerlieden, 9 huisschilders, 4 smeden, 1 metselaar, 5 meubelmakers. Van de geslaagden kandidaten waren 20 tusschen 20 en 25 jaar, 14 tusschen 25 en 35 jaar.

ATELIERS VOOR GEDREVEN KOPERWERK VAN DE FIRMA G. DIKKERS & CO. TE HENGELO.

Kunst en handwerk waren door alle eeuwen heen steeds nauw met elkaar verbonden. Door den invloed der steeds meer en meer volmaakte machines is thans het handwerk teruggebracht tot een schaduw van vroegere grootheid en kracht; toch zullen de voortbrengselen der machine, hoe volmaakt ook, nimmer op een lijn kunnen gesteld worden met hetgeen door het handwerk wordt geleverd. Dit is zeer natuurlijk. De machine levert het duizendste werkstuk af met dezelfde nauwkeurigheid als het eerste, maar ziel en leven kan zij er niet aan schenken. Het handwerk daarentegen draagt in al zijn lijnen, de weerspiegeling van het karakter en de persoonlijkheid van den vervaardiger. Ieder, die de meesterstukken van het oude handwerk bewonderd, zal hiermede volkomen instemmen.

Voor de beoefening van het kunsthandwerk, was en is nog steeds het koper een zeer voortreffelijk metaal; de warme en goed sprekende kleur, gepaard aan groote taaiheid en smeedbaarheid, doet het boven vele andere metalen verkiezen.

De vele nog bestaande oude koperwerken, kunnen als voorbeeld van kunstvaardigheid en smaak dienen, en ons een aansporing zijn om onze krachten en talenten aan te wenden tot het voortbrengen van even hoog staand werk, in den geest van onzen tijd.

Deze beschouwingen hebben de firma G. Dikkers en Co. te Hengelo er toe gebracht een atelier op te richten, waar het handwerk weer in eere is hersteld. Hier worden niet alleen voorwerpen vervaardigd naar ontwerpen van het atelier zelf, maar zij belast zich in het bijzonder met de uitvoering van koperwerken, die door de lastgevers zijn ontworpen, zooals lichtkronen, trapleuningen, schoorsteenversieringen, beslag, deurknoppen, deurplaten, enz. enz. terwijl de inzender het volle eigendomsrecht behoudt op zijn ontwerp. Architecten en anderen, die zich niet kunnen vereenigen met de banale modellen van sierkoper, waarmee het buitenland ons overstroomt, vinden dus hier een goede gelegenheid om hunne eigen ontwerpen door bekwame krachten te zien uitgevoerd. Bovendien wordt daardoor de dubbele voldoening verkregen, dat de aan te brengen koperversiering een waardig deel uitmaakt van het geheel, terwijl de eigen kunstnijverheid wordt bevorderd en gesteund.

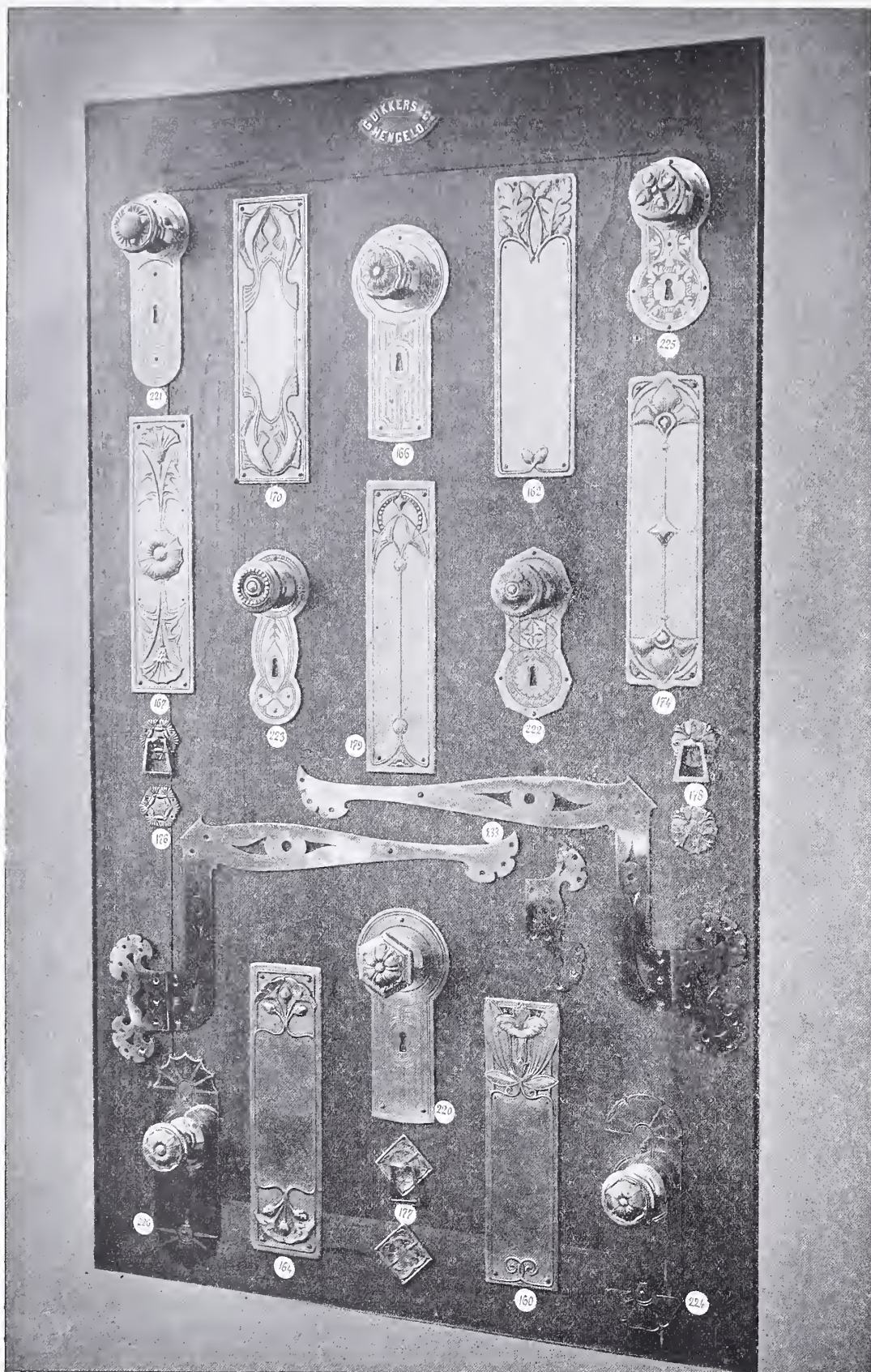

Nevenstaande afbeeldingen geven enig denkbeeld van het terrein waarop zich de firma Dikkers beweegt; hen die er meer van weten willen, kunnen wij aanbevelen zich daarvoor met haar in directe verbinding te stellen.

INGEZONDEN STUKKEN

De ondergeteekende wenscht, naar aanleiding van wat door het Bestuur der Vereeniging van Nederlandsche kalkzandsteenfabrikanten in het Algemeen Nederlandsch Advertentieblad werd ge-

schreven, met alle kracht op te komen tegen de bewering, dat hij bereid zou zijn, het door hem uitgebracht rapport in zake kalkzandsteen *aan te vullen*. Op het tot hem door genoemd Bestuur herhaaldelijk gericht verzoek, dit te doen, heeft ondergeteekende schriftelijk te kennen gegeven, dat hij op zijne verklaringen in het rapport alleen dan zal terugkomen, wanneer hem wordt aange-toond, dat hij gedwaald heeft.

Aan de onder dagteekening van 1 November l.l. door ondergeteekende afgegeven verklaring mag geene andere beteekenis gehecht worden, dan deze, dat het niet in zijne bedoeling lag, verder te gaan dan wat Professor Van der Kloes in bovenbedoeld rapport omtrent mogelijke naharding van door Z. H. G. onderzochte monstens kalkzandsteen mededeelde.

A. W. WEISSMAN,

Amsterdam, 18 November 1907.

Wij zijn zoo vrij U ingesloten te doen toekomen een afschrift van een brief door het Eisenbahn Centralamt te Berlijn gericht aan alle Deutsche wagonfabrieken.

Het zou ons zeer aangenaam zijn indien U dat schrijven in Uw blad zoudt willen opnemen.

U bij voorbaat dankende, verblijfve hoogachtend,

Firma G. GREVE.

Utrecht, 13 Nov. 1907.

Verfügung des Eisenbahn Centralamt in Berlin vom 23 September 1907.

Nachdem durch langjährige eingehende Versuche nunmehr festgestellt ist, dass ein vollgültiger Ersatz von Bleiweiss in ungiftigen Farben, insbesondere Lithopone und Mineralweiss nicht gefunden ist, ersuchen wir ergebenst, beim Anstreichen von Holz- und anderen Theilen der Eisenbahnwagen in Zukunft vorgenannte Farben nicht weiter zu verwenden. Etwaige Bestände von Lithopone un Mineralweiss können aufgebraucht werden.

PRYSVRAGEN

VEREENIGING BOUWKUNST EN VRIENDSCHAP.

Op de in dit jaar door de Vereeniging uitgeschreven prijsvragen zijn ingekomen te zamen 46 antwoorden, en wel:

1^o. voor een Café-restaurant 20 antwoorden, onder de motto's: Tratoria, Monoliet, Mangeur, Lucullus, Nous verrons, Bachus tempel, Ca y est, Age quod agis, Rotterdam, Salambo, Catz, Biljart, Synthesis, Houtsnip, Betsy, 1907 A., drie vierkantjes (geteekend), Glück auf, R,H,D. door elkander;

2^o. voor een Sportgebouw 26 antwoorden, onder de motto's: Wapenschild met 3 kleine dito (geteekend), L in een driehoek (geteekend), de 4de, Cirkel met streep geteekend), Country life, Holland, Diabolo, Elk schot is nog geen eendvogel, N.C.N.P.,

Jong Holland, Betsy I, Regina, Olympia, S.P.O., Wapen met leeuw (geteekend), Judix, Cirkel (geteekend), Driehoek in cirkel (geteekend), E.V.A., D., Sparta I (in drukletters), Sparta II (in dubbele letters), Sport I (in vierkante letters), Sport II (in ronde letters), Sport in cirkel met middenband (geteekend), Sport III (in potloodletters).

Op de derde prijsvraag: *Fotografische opname van achttiende eeuwse Rotterdamse gevels, gedeelten daarvan of interieurs*, zijn geen antwoorden ingekomen.

VERSLAGEN VAN VERGADERINGEN

Afdeeling 's Gravenhage der M. t. Bev. d. Bouwkunst, 15 November 1907.

De vergadering geopend, de notulen gelezen en goedgekeurd zijnde, wordt door den Voorzitter het woord verleend aan Prof. J. H. Gallée uit Utrecht tot het houden van zijn voordracht over de Nederlandsche boerenwoningtypen en hun ontwikkeling in verband met de bewoners.

Spreeker begint met in 't licht te stellen hoe dialectische studie hem er toe bracht in allerlei streken van ons land naspeuringen te doen over het verschil in taal daar gesproken, en hoe hij eerst om een praatje te maken, doch later meer en meer met voorbedachten rade ter sprake bracht huis, vee, en sieraden; om zekerheid te verkrijgen omtrent het bij hem gerezen vermoeden, dat er tusschen bewoners en hunne bezittingen een niet toevallig verband bestond.

Dit vermoeden vond aldaar bevestiging, neergelegd in een aantal kaarten van Nederland, waarop blijkt, dat zekere grenzen van verschil in woningtype, menschenras, enz. elkaar nagenoeg dekken.

Het is hier vooral het conservatisme en de vasthoudendheid van de plattelandbevolking, die het nog mogelijk maakt naspeuringen in deze materie, met groote zekerheid en scherp te kunnen verrichten; — zooals wel ten sterkste spreekt uit het feit, dat b. v. in Massasuchetts waarheen Friezen togen, nog een Friesch boerenwoningtype in gebruik is, in New-Rapids het Drenthse huis is blijven voortbestaan ook lang nog na de kolonisatie, en zelfs in Noord Overijsel vindt men nog in verband met de vestiging van Groningers aldaar, naast een andere bevolkingstype ook een ander soort woning.

Het zijn dus niet alleen de behoeften, voorgeschreven door meerder vee, meerder hooi, — meerder bouwland, minder vee, — die de vorm der huizen bepalen, maar wel degelijk ook speelt de overlevering van het ras een zekeren vasten rol. Zijn immers de gevonden resten der paalwoningen in de Zwitsersche meren, niet bij ons nog „levend” op Marken, al worden tegenwoordig die palen ook veelal ommetseld en voor bergplaats ingericht?

Zijn niet de Limburgsche meierijen in hun groepeerings van duidelijk Romeinschen herkomst, zooals hun ligging langs geheel de Limes (grenswal) door de Romeinen voorheen door Holland en Duitschland opgeworpen, bewijst?

Was oorspronkelijk in 't Noorden de hooiberg afzonderlijk geplaatst, zooals zeer oude perspectivische kaartopstanden aangeven, en zooals op de Hollandsche eilanden nog hier en daar het geval is, langzamerhand wordt deze met de woning één, eerst door een gang (ook wel als op Terschelling gedeeltelijk 't huis in de schuur gedrukt) later tezaam geheel één: of als tentdak, of hoe meer men naar Friesland en vooral Groningen gaat, in een steeds lang gerekter hoofdvorm. Bij de landen met uitsluitend veestapel, neemt het hooi een centrale en een hoofdplaats in in die schuur, en wel tusschen de standvinken der hoofdspanten, genaamd de zoelen (zuilen). Dit vak van beteekenis heeft afwisselend de naam van: 't vierkant, de tas, de stapel, 't rak, en in de Friesche streken veelal: de golven.

Deze zoogenaamde Friesche bouwwijze vindt men langs de hoogere duinstreken van Holland, 't Gooi, Wijk aan Zee. Wassenaar tot op de Z.-H. eilanden; wat de waarschijnlijkheid doet groeien van het vermoeden, dat de Frankische stam zich splitsend tusschen de Friesche bevolking heeft ingeschoven. Zeer duidelijk zijn in taal- en schuurconstructie, zoowel als in rastype, de bewoners der Z.-H. eilanden met de Friezen verwant. Als eenig versieringsmotief zijn bij de Friesche schuren opmerkelijk de zoogenaamde Uileborden, met de tegenover elkaar geplaatste zwaanmotieven met tusschen spits; soms echter dermate verbasterd dat deze zwanen haast niet meer te herkennen zijn.

Oorspronkelijk zal wel de hout- en weeg- (twijg- en leem-) bouw van alle woningen de oerconstructie hebben gevormd. en de resten daarvan zijn in 't hallenhuis der Franken, voortlevende in Twente en de Veluwe nog na te gaan, hoewel al meer en meer voor de vullingen tusschen het houten constructiewerk, het leem wordt vervangen door baksteen. Nog steeds is daar schuur en huis één, of blijkt hier en daar later een tusschenmuur te zijn aangebracht om mensch en vee te scheiden. De hofsteden liggen bij dit type ook nooit dorpsgewijs, doch verspreid, en hun erf met hooiberg, soms losse schuur, enz. omringd door vóór een sloot en verder door den eekwal (eikenhakhout omplanting.)

Behoudens overgangsvormen onderscheidt zich het Brabantsche huis doordat de schuur wel aan 't huis vast, doch daarmee een haaksche hoek maakt, terwijl een bijschuur het hooi herbergt en tevens dient voor landbouwwerkzaamheden.

In Zeeland zijn schuur en huis zeer ver uiteengezet, beweerd wordt wegens het brandgevaar; terwijl in 't land van Maas en Waal het T-vormige type in zwang is, waarbij het huis voor de schuur staat en terzijde uitsteekt. waarbij dan de huisgevel van de straat is afgewend.

Het zuiden van Limburg, tevoren even aangestipt, kenmerkt zich door een groepeerings om den hof, waarin mestvaalt. Het type is meestal gesloten, als bij de opgegraven fundeering der Oud-Romeinsche hoeven aldaar, en een zekere meer castel-achtige schikking valt dadelijk op. (De Duitsche opvatting als zou dit type aan 't Frankische huis verwant zijn lijkt tegenwoordig niet meer houdbaar.)

Resumeerende vindt men dus het Friesche type, behalve in de noorder provinciën, in West-Friesland en langs de kust naar de Z. H. eilanden, het hallenhuis in Holland, de Veluwe en een deel van Brabant, dan als overgangen het Zeeuwsch-Brabantsche en Brabantsch-Rijnlandsche huis, om alleen in het zuiden de specifiek Limburgsche hoeve aan te treffen.

Tot slot gaven nog een aantal lantaarnplaatjes en wandprenten, behalve van het hiervóór omschrevene, een frappant beeld van de bewoners dier huizingen.

Met een hartelijk woord van dank uit naam der Afdeeling door den Voorzitter tot Prof. Gallée gericht stemde de vergadering ten volle in; het werd ten zeerste gewaardeerd, dat nu de verschillende bouwverordeningen en de woningwet het aantal der huizen van vroeger sterk doen afnemen, nog tijdig in woord en beeld die conclusies werden vastgelegd, die van zulk een groot cultuurhistorisch belang zijn.

INHOUD VAN TIJDSCHRIFTEN

De Opmerker, 16 November 1907. *Spaansche kunst*, met een plaat voorstellende het Transept van de Kathedraal te Burgos. Vreemde invloeden, maar vooral de Moorsche kunst, hebben zich bij de bouwkunst in Spanje, zoowel bij de Gothiek als bij de Renaissance sterk doen gevoelen. *Vakonderwijs*, opmerkingen naar aanleiding van het rapport uitgebracht door Prof. M. Noordt zij en Dr. J. Nouwens in opdracht der Staatscommissie voor den Mid-denstand omtrent dit onderwijs. *De Bricorna-Prijsvraag*; een en ander naar aanleiding van het Jury-rapport. *Het Huygens-Monument. De uitwerking van aardbevingen op bouwwerken*, door J. L. Terneeden, mededeelingen omtrent de invloed der aardbeving te San-Francisco op de bouwwerken ondervonden.

Architectura, 16 Nov. *Verslag der 123e leden-vergadering*, waarin de heer K. van Leeuwen eene lezing hield over lettervormen.

Technisch gedeelte. Slot van *De verbetering van een belangrijk kanaal*, en van *Over de behandeling van den ondergrond bij muren en plafondschilderwerk*. Eerste gedeelte van „San Marco”, *Het witte marmer der Venetiaansche paleizen*, naar de studie van Heinrich Seipp, voorkomende in Baumaterialienkunde. *De handel en het gebruik van Djatihout van Java. Over beschutting van ijzerconstructies tegen roest, door middel van verf*, door F. J. Monsma. *Een nieuw meetband*, met afbeeldingen. *Nieuwe inrichting tot reiniging van afvoerwater*, met afbeeldingen.

De Bouwwereld, 13 Nov. Vervolg van *De waarde van kalkzandsteen. The Imperial-hôtel te Whitehaven*, architect Jan F. Groll, met perspectische teekening van den gevel. Vervolg van

De 'Dam te Amsterdam V; de eerste helft der zestiende eeuw, door Dr. Joh. G. Breen.

Technisch Weekblad, 15 Nov. iets over materiaalspanningen.

BERICHTEN

BINNENLAND.

Loodhoudende verven. Door de firma G. Greve, loodwitfabrikante te Utrecht is een adres verzonden aan alle Provinciale Staten en 32 Gemeentebesturen in ons land, in zake een eventueel verbod omtrent het gebruik van loodhoudende verven. In dit adres wordt gewezen op het grootte verschil tusschen loodwit in poedervorm en loodwit in olie gemalen. Door het gebruik van loodwit in olie gemalen wordt loodvergiftiging zoowel voor de verbruikers als voor de werklieden in loodwitfabrieken voorkomen, daar deze bewerking in de fabrieken geheel automatisch en stofvrij kan geschieden. De conclusie van het adres is, dat bij het gebruik van loodwit wordt voorgeschreven, dat dit moet zijn chemisch zuiver Hollandsch fabrikaat, aangemaakt in zuivere lijnolie en in verzegelde vaten of bussen op het werk moet worden aangevoerd.

BUITENLAND.

New-York. In September j.l. is de nieuwe toegang tot de haven van New-York geopend, n.l. het Ambrose-kanaal, dat ten Noorden van Sandey-Hoak in Noordwestelijke richting onmiddellijk verbinding geeft met de Hudsonbaai, en den weg daartoe van den Atlantischen Oceaan, die tot nu toe door het gebrekkige Gadney-kanaal geschiedde, niet alleen verbetert, maar ook met een half uur verkort. Het 11 K.M. lange kanaal is 305 M. breed, bij 10.65 M. diep, doch zal tot de dubbele breedte en 12.20 M. diepte gebracht worden. Het is uitsluitend bestemd voor schepen van meer dan 183 M. (600 voet) lengte en 8.85 M. (29 voet) diepgang.

Key-West. Het bekende eiland Key-West, aan het uiteinde van Florida gelegen, is langzamerhand een van de meest geliefde badplaatsen der Amerikaansche millionairs geworden, en zal nu met een spoorbaan aan Florida verbonden worden. Aan den Florida-spoorweg aan de Oostkust aansluitend, gaat de baan over een keten kleinere eilandjes, deels over dammen, deels over bruggen, over 175 K.M. lengte. De tusschen de eilandjes de z.g.n. „Florida-Keys” gelegen zeearmen hebben eene gezamenlijke breedte van 45 K.M.

Het volgend jaar zal men Key-West geheel per trein kunnen bereiken en niet meer in een scheepsgelegenheid behoeven over te stappen.

Palermo. Het te Palermo geopende *Grand Hotel „Villa Igea”* is het fraaiste en een der grootste Hotels van geheel Italië; architect Ernesto Basile. Het is schitterend gelegen tusschen de beroemde Monte Pellegrino en de Golf van Palermo.

Het terrein dat 20 M. boven de zee is, heeft 350 M. lengte bij

gemiddeld 100 M. diepte en beslaat dus eene oppervlakte van meer dan drie hectaren. Het gebouw, vooral merkwaardig door zijne schitterende ligging, is 3,250 M². groot. heeft 120 kamers waarvan de kleinste is 4-5 bij 5-7 M. bij eene hoogte van 5 tot 5.5 M², terwijl een terras van 3500 M². gelegenheid geeft om volop van het heerlijke uitzicht op zee te genieten. Het geheele hôtél is met een buitengewone luxe uitgevoerd.

Parijs. De clou van de automobile tentoonstelling, is een soort lichtgevende stof „Étoffes lumineuses, étoffes Loïe Fuller, bleu d'azur traversées par du blanc d'argent”.

Smaakvol gedrapeerd, moeten ze vooral bij den avond een tooverachtigen indruk maken.

Aluminium. In plaats van zoogenaamd „Staniol” wordt tegenwoordig, met aluminium bekleed papier in den handel gebracht, dat de goedé eigenschappen van Staniol-verre overtreft, niet giftig is en vocht noch gassen doorlaat.

BUREAU VOOR PLAATSING VAN OPZICHTERS EN TEEKENAARS

Marnixstraat 402, Amsterdam.

Ingeschreven sollicitanten voor:

				per maand
Bouwkundig Opz.-Teekenaar, ouderdom	36 jaar	salaris	f	125.—
”	”	”	”	85.—
”	”	”	”	100.—
”	”	”	”	80.—
”	”	”	”	60.—
”	”	”	”	80.—
”	”	”	”	80.—
”	”	”	”	60.—
”	”	”	”	60.—
”	”	”	”	40.—
”	”	”	”	60.—
”	”	”	”	80.—
”	”	”	”	30.—
”	”	”	”	75.—
”	”	”	”	30.—
”	”	”	”	90.—
”	”	”	”	100.—
”	”	”	”	90.—
”	”	”	”	70.—
”	”	”	”	60.—
”	”	”	”	75.—
”	”	”	”	80.—
”	”	”	”	60.—
”	”	”	”	75.—
”	”	”	”	19
Teekenaar	”	”	”	65.—
”	”	”	”	50.—
”	”	”	”	25.—
”	”	”	”	40.—
”	”	”	”	25.—

AANKONDIGING VAN AANBESTEDINGEN



MAANDAG 25 NOVEMBER

APELDOORN. Het bouwen van een woonhuis nabij den Asselschen weg.

De heer F. Hoogstraal. Bestek en teek. à f1 verkrijgb. bij den architect J. A. Wijn.

DINSDAG 26 NOVEMBER.

HARICH (Fr.). Het verbouwen en belangrijk uitbreiden der kaas- en roomboterfabriek aldaar.

Het best. der Coöp. Vereen. stoomzuivel-fabriek „Harich”. Bestek en teek. ter inzage in het cafe van B. v. d. Wal te Balk en à f2 verkrijgb. bij de archit. W. D. de Jong te Sneek.

WOENSDAG 27 NOVEMBER.

APELDOORN. Het bouwen van stallen

met bijbehoren bij het Koninklijk verblijf Het Loo aldaar.

De ontvanger der registratie en domeinen v.m. 11¹/₂ u. te zijnen bureele. Bestek en teek. vanaf 12 Nov. à f1,50, verkrijgb. bij den ontvanger voorn. Inl. te bekomen bij den Rijksbouwmeester C. H. Peters, te 's Gravenhage, Binnenhof 8. Bilj. moeten uiterlijk 26 Nov. bij den ontvanger zijn ingeleverd. Aanw. 18 Nov. v.m. 11¹/₂ uur.

NIJHASKE. Het bouwen van 9 werkmanswoningen te Heereveen.

De heer B. v. d. Pol. Bestek en teek. à f1,50 verkrijgb. bij den bouwk. J. M. Visser, die inl. geeft.

ROOZENDAAL (N.-BR.). Het bouwen van een sigarenwinkel op het nieuwe Stationsplein aldaar voor rekening van Gebrs. van Wely.

De archit. A. J. de Bruijn v.m. 10 u. in het koffiehuis van P. Buijs, alwaar bestek en teek. ter inzage zijn. Inl. gen. geeft architect. Aanw. 27 Nov. v.m. 10 u.

DONDERDAG 28 OCTOBER.

HEINKENZAND. Het bouwen van een woonhuis op de „Helena Hoeve” bewoond door H. van Iwaarden.

De heer J. H. O. Dominicus Kruiningen

n. m. 2 u. in het koffiehuis van Almakinders te Heinkensand. Bestek en teek. ter inz. en verkrijgbaar bij den archit. A. Le Clercq te Kruiningen. Aanw. 28 Nov. v.m. 11¹/₂ u.

VRIJDAG 29 NOVEMBER.

ENSCHEDÉ. Het bouwen van 6 woonhuizen aan drie blokken, op een terrein gedelegen aan Paul Krugerstraat aldaar.

De archit. R. v. d. Woerd Hzn., 's midd. 12 u. in hotel „de Graaf” Bestek en teek. à f8 verkrijgb. bij den archit. en worden op den dag der besteding tegen f6 per compleet stel weder terug genomen. Inlicht. geeft gen. archit. Aanw. 29 Nov. v.m. 9 u.

GRONINGEN. Het gedeeltelijk afbreken van het achtergebouw der winkelbehuizing staande in de Guldenstraat aldaar get. no. 2, en het aldaar weder opbouwen van beddenmagazijnen, onder bijlevering van al het daartoe benoodigde.

De firma J. A. Randa 's av. 8 u. in het milit. tehuis. Bestek en teek. à f1,25 verkrijgb. bij den architect IJ. v. d. Veen. die inl. geeft.

DINSDAG 3 DECEMBER.

NIJMEGEN. Het bouwen eener kerk enz., op een terrein aan het Keizer-Karplein en de Van Triest- en Steijnbuijsstraten ald.

Het R. K. kerkbest. der Rectorale hulpkerk van den H. Joseph in het gebouw Smetiusstr. Bestek en teek. ter inzage en verkrijgb. à f6 per stel alsmede inl. ten kantore van B. J. Claase, architect. Aanw. 25 en 28 Nov.

3 NOVEMBER.

ZANDVOORT (ONDERH.). Het bouwen van twee villa's voor rekening van den heer A. v. d. Werff. Door den architect W. F. Doeglas te Haarlem.

Laagste inschrijver L. ten Broeke, f 6200, gegund.

9 NOVEMBER.

DE KRIM (OV.). Het amoveeren van een woonhuis en bouwen van een directeurswoning. Voor de aardappelenfabriek „Inter Nos". Door den archit. G. Wieringa te Groningen.

Laagste inschr. Bosman en Rutgers, de Krim, f 5400, gegund.

11 NOVEMBER.

's-GRAVENHAGE. Het verbouwen van het gouvernementsgebouw te 's Gravenhage. Ram. f 3000. Door het prov. bestuur.

Laagste inschr. J. Hartman, f 25845.

HAAKSBERGEN. Het bouwen van eene roomboterfabriek op een terrein gelegen tegenover het station te Haaksbergen. Door den architect H. E. Zeggelink.

Laagste inschrijver H. J. Langezaal, f 7200, gegund.

12 NOVEMBER.

LEEUWARDEN. Het maken van werken voor wegeaanleg en rioleering enz. aan de Spanjaardslaan. Door den heer T. J. Bijlsma.

Laagste inschrijver C. Ijsbrandy en S. Verhoeve, Leeuwarden, f 10443, gegund. Een biljet van onwaarde.

13 NOVEMBER.

ASSEN. Het onderhoud van het Veenhuizerkanaal en de daartoe behorende werken in de prov. Drenthe, in de jaren 1908, 1909 en 1910. Raming: f 4200 per jaar. Door het prov. bestuur.

Laagste inschrijver R. Hunze, f 3820.

15 NOVEMBER.

BOXTEL. Het bouwen van een heerenhuis met bijlev. van alle materialen. Door den heer Jac. van Elk.

Laagste inschrijver Ant. v. d. Heijden, Boxtel, f 6174, gegund.

ENSCHEDÉ. Bestek no. 4. Het bouwen van een rijtuigremise met werkplaats, magazijnen enz. aldaar. Door het best. van de Twentsche elektrische tramweg maatschappij.

Laagste inschrijver D. J. W. Hoenders en Vos, Hengelo, f 9090. Volgens bestek beraad.

's-GRAVENHAGE. Het amoveeren van het pand Spuistraat no. 54 te 's-Hage en het bouwen van een winkelhuis ter plaatse. Door den archit. L. Simons.

Laatste inschrijvers G. Zuurmond en W. G. v. d. Raad, Scheveningen, f 7100.

OVERSCHIE (ONDERH.). Het bouwen van een heerenhuis aan den Schiedamschen weg aldaar, ten behoeve van den heer J. Kok uit Kethel.

Laagste inschrijver Joh v. Kempen, Overschie, f 6890.

MOLENEND, ONDER OENKERK (FR.). Het bouwen van vier arbeiderswoningen. Door het best. der „Vereen. tot verbetering van volkshuisvesting in Oenkerk e.o."

Laagste inschrijvers Tj. J. v. d. Meulen Oenkerk, f 3333 gegund.

VEENDAM (ONDERH.). Het bouwen van een dubbele behuizing voor den heer H. H. van Heuveln aldaar, onder architectuur van den heer N. Boiten Rz.

Laagste inschrijvers A. en M. Huizing f 4490 gegund.

DONDERDAG 5 DECEMBER.

DIDAM. Het bouwen van een gasthuis, in aansluiting met het bestaande St. Albertus gesticht, in twee perceelen en in massa.

Het best. van gen. gesticht v. m. 11 u. in het St. Karelshuis. Bestek en teek. à f 3 verkrijgb. bij den archit. W. G. Welsing te Arnhem. Aanw. 28 Nov. v. m. 11 u.

HAARLEM. Het bouwen van vijf woningen voor personeel bij de Rijkselectriciteitswerken nabij de groote schutsluis te IJmuiden behorende tot de werken tot onderhoud, herstel en verbetering van het Noordzeekanaal. Ram. f 16500.

Het prov. best. v. m. 11 u. Bestek no. 225, na 21 Nov. ter lez. aan het min. van W., aan de lokalen der prov. best. en is te bek. bij Gebr. v. Cleef te 's-Hage. Inl. te bekomen bij den hoofd. ing. directeur Kemper te Haarlem den ing. Wortman te Amsterdam, den ing. Schlingemann en den opzichter Kooreman te IJmuiden. De nota van inl. ligt op 28 en 30 Nov. ter inz. bij den ingenieur Schlingemann te IJmuiden.

LOBIT. 1. Het bouwen eener O.L. school te Spijk. 2. Het bouwen eener onderwijzerswoning te Spijk.

Het gem. best. van Herwen en Aerdt, v. m. 10 u.

ZATERDAG 7 DECEMBER.

UTRECHT. Het maken van een gebouw voor den Centrale Gezondheidsraad op een terrein aan den Catharijnesingel te Utrecht Raming f 105000.

Het prov. best. n. m. 2 u. Bestek ter lezing aan het gebouw van het min. van Binnenl. Zaken, aan dat van het prov. best. van Utrecht, te Utrecht, en te bekomen bij M. Nijhoff, 's-Hage. Aanw. 30 Nov. v. m. 11 u. Inl. te bekomen bij den rijks bouwkundige voor de onderwijs-gebouwen enz.

DINSDAG 17 DECEMBER.

UTRECHT. Best. no. 1116. Het maken van een dienstgebouw en nevengebouw en vier verblijven voor wisselwachters met steenkolenbergplaatsen op het rangeerstation IJselmonde, raming f 44900

De directie der mij. tot exploitatie van St. spw. n. m. 2 u. (loc. tijd).

WOENSDAG 18 DECEMBER.

's-GRAVENHAGE. De bouw van een wachterswoning met bijkomende werken nabij de in bouw zijnde stuw in de rivier de Vecht, beneden Hardenberg, prov. Overijssel. Ram. f 6000.

Het ministerie van Waterstaat v. m. 11 u. Bestek no. 236 na 4 Dec. ter lezing aan het gebouw van het minist. van Waterstaat, aan de lokalen der prov. best., en te bekomen bij Gebr. van Cleef te 's-Hage. Inl. te bekomen bij den hoofdingenieur-directeur van den rijkswaterstaat in de 5de directie jhr. de Jong v. Beek en Donk te Zwolle, bij den ingenieur de Gelder aldaar en bij den opz. Kerkhof te Gramsbergen. Proces-verbaal van inl. op 12 Dec. ter teek. bij voorn. ingenieur van v. m. 9 tot n. m. 5 u.



30 OCTOBER.

HARLINGEN. Het verbouwen der winkel etc. Voorstraat 87, voor den heer T. Stind. Laagste inschr. G. en H. Broersma, f 8100. Nog niet gegund.

Hollandsche IJzeren Spoorweg-Maatschappij.

AANBESTEDING.

Op MAANDAG, den 2den December 1907, des namiddags ten half twee ure (*Greenw. tijd*), zal in het Centraal Personenstation te Amsterdam, in het lokaal naast de wachtkamer 3de klasse (ingang vestibule) worden aanbesteed volgens bestek No. 1101:

Het maken, leveren en stellen van de Rovenbouwen en het ijzerwerk der onderbouwen voor DRIE draaischijven van 16.14 M. middellijn op de stationsementen Enkhuizen, Hilversum ne Utrecht (Mb.) in één perceel.

Begrootheid f 29700.—.

Het bestek met teekening is van den 18den November af tegen betaling van f 2.— en het bestek zonder de teekening tegen betaling van 0.75 verkrijgbaar aan het Centraal-Administratie-gebouw der Maatschappij aan het Droogbak te Amsterdam, Dienst van Weg en Werken, kamer 150, of op franco aanvraag aan dien Dienst, met toezending van het bedrag in postwissel (postzegels worden niet in betaling genomen en aan aanvragen zonder postwissel wordt geen gevolg gegeven).

Aanwijzing geschiedt als in het bestek is vermeld.

De Raad van Administratie.

Assurantie Maatschappij tegen Brand- schade en op het Leven

De NEDERLANDEN van 1845.

's-Gravenhage, Kerkplein, hoek Prinsestraat — Amsterdam, Sophiaplein — Rotterdam, Zuidblaak 24 (Beursplein) — Breda, Prinsenkade — Haarlem, Groote Houtstraat 71^{rood}, hoek Gedempte Oude Gracht — Nijmegen, in de Betoustraat 8 — Groningen, Vischmarkt 40 hoek Haddingestraat — Zutphen, IJselkade.

Hoofd-Directie te 's-Gravenhage:

CAREL HENNY, Directeur;

Mr. J. J. HENNY, Adj.-Directeur.

G. TEERINK, Alg. Procuratiehouder.

Kapitaal f 4.000.000.00

Reservefonds uit. 1906 1.235.400.00

Betaalde Brandschaden tot

uit. 1906 31.495.000.00.

BRAND - LEVEN - INBRAAK.

Verzekering tegen vaste en zeer billijke Premieën, zonder Inleggelden of Nabetalingen.

Bij MOUTON & Co. te 's-Gravenhage zijn verschenen de

Algemeene Voorwaarden

BEHOORENDE BIJ DE

BESTEKKEN voor de LEVERING

VAN

IJZER en STAAL

AAN

's RIJKS MARINE.

PRIJS 25 CENT

Vastgesteld bij beschikking van den Minste van Marine van den 9 Juli 1894 D. N. 4

Gewapend-Beton.

Uitvoering van alle werken.

L. H. Kurpershoek,

ROTTERDAM.

(ZWAANSHALS).

16 NOVEMBER.

BAARLAND. Het afbreken van het oude en het bouwen van een nieuw Algemeen Armenhuis aldaar. Door het Burgerl. Arm-best.

Laagste inschrijver Coppoolse, 's-Heer Hendrikskinderen, f3600, gegund.

HILVERSUM. Het verbouwen van een landhuis te Nieuw-Loosdrecht. Door den archit. B. H. Bakker.

Gegund aan de Wed. J. Streefkeek, Loosdrecht, voor f5541.

19 NOVEMBER.

PRINSENHAGE. Het bouwen van een villa op een perceel aldaar, kadastraal bekend onder sectie no. 781. Door den architect J. Oomen Pzn. te Oosterhout.

Laagste inschrijver H. Martens, Oosterhout, f11400, gegund.

ROOZENDAAL (N.-Br.). Het bouwen van twee woonhuizen voor rekening van P. A. Vermeulen. Door den arch. A. J. de Bruijn. Laagste inschrijver Adr. Verhoeven, f4057, gegund.

20 NOVEMBER.

HAARLEM. Het bouwen van een landhuis te Bloemendaal. Door den archit. Louis Tuynman.

Laagste inschrijver H. J. Roijers, f11480.

„BOUWMATERIALEN”

VOORHEEN **M. LUIJTEN,**
LEKKERKERK (Hoofdkantoor)
ROTTERDAM en DORDRECHT.

Fabriek van machinale Doorniksche en Luiksche

poederkalk

met een Gegarandeerde fijnheid van hoogstens 15 % restant
op een zeef van 900 mazen per cm². (voor speciale doeleinden nog fijner).

Uitmundend metsel- en pleistermateriaal. — Onovertroffen percentage zuivere werkzame kalk en daardoor zeer voordelig in 't gebruik. — Monsters, proefstaten, attesten en mortel-verhoudingen worden gratis verstrekt.



Prijs per regel voor niet geabonneerden op advertentiën f5.— per jaar bij vooruitbetaling. Abonnés op Advertentiën 1 regel gratis voor iedere advertentie.

Albast-Cement. — G. VAN LENT & Co. Rotterdam.
Aerogeengas. — Tj. v. d. ZEE, Bezuidenhout. Rijklof van Goens straat 18, den Haag.
Asphalt. — W. J. v. d. WETTERN en A. S. KEY. Rotterdam.
Asbest-leien. — Cementmestiekdakbedekking, Houtcement- en Houtcementdakleerdakbedekking, Haeusler's Houtcement. — G. SMITS & Co. Weesperzijde 39 Amsterdam. Tel. 7466.
Asbestleien, bouwmaterialen, enz. Bouwmaterialaandel, „STEEN-OORD”, 's-Gravenhage.
Asphalt, Houtcement, Dakbedekking enz. — Dordrechtsche Asphaltfabriek ROODENBURG & Co. Dordrecht.
Asphalt, Houtcement, Dakbedekking enz. — NV Utrechtsche Asphaltfabriek v.h. firma STEIN & TAKKEN, Utrecht.
Asphalt, Houtcement, Dakbedekking, Amsterd. Asphaltfabriek „de Vesuvius”, Amsterdam.
Assurantie-Mij. tegen Brandschade „de Nederlanden van 1845” 's-Gravenhage, Kerkplein hoek Prinsestraat.
Badinrichtingen. — Th. VAN HEEMSTEDÉ OBELT, Amsterdam.
Beton- en Betonijzerwerken, DE KONINK. ROTTERD. CEMENT-STEENFABRIEK v/h VAN WANING & Co Rotterdam.
Beton (Gewapend). — HOLL. MIJ. TOT HET MAKEN VAN WERKEN IN-, 's-Gravenhage.
Beton (Gewapend). — F. J. STULEMEIJER & Co. Breda
Beton (Gewapend). — P. BOURDREZ, den Haag.
Beton (Gewapend). — Koninklijke Rotterdamsche Cementsteenfabriek voorheen VAN WANING & Co. Rotterdam.
Betonijzer „Kahn Systeem”, Handelmaatschappij van R. S. STOKVIS & ZONEN, Rotterdam.
Bouwstoffen. — MARTIN & Co. Amsterdam.
Bovenlichtsluiting „Flux”. — VAN DE POLL, Purmerend.
Bovenlichtsluitingen in div. systemen. LUYKE & Co. Rotterdam
Brandkasten en Kluisdeuren. — DE LUGT & SERNE, Haarlem.
Brandkasten, Kluisdeuren en Brandkluisdeuren. J. LIPS Bzn., Dordrecht.
Brandkasten, Kluisdeuren, „Syst. Ostertag”, G. L. Schultz, Rott.
BRANDKLUISDEUREN. — Wed. P. A. SCHROOT & ZONEN, Den Haag.
Brücknerplaten. — FABRIEK INDUSTRIA. Breda.
Cement-Ijzerw. — NED. MIJ. VOOR MONIERW. Amsterdam.
Cementmestiekdakbedekking. Handel in Bouwmaterialen van J. A. SMITS & ZONEN, Ruijschstraat 30b/d Weesperzijde, Amsterdam.
Cementijzer-Constructies enz. — H. WESTENBERG, Almelo.

Centrale Verwarming. — W. J. STOKVIS, Arnhem
Centrale Verw. en Ventilatie. — Th. v. HEEMSTEDÉ OBELT, Amsterd.
Centrale Verwarming. — LUIJKE & Co., Rotterdam.
Centrale Verwarming, Ventilatie, Wasch- en Droog-inrichtingen, H. ZIMMERMANN, Utrecht.
Centrale Verwarming. — JAN HAMER & Co., Amsterdam.
Centrale Verwarming. — Wed. J. T. HUNCK & ZONEN, Amsterdam.
Closets. — Th. VAN HEEMSTEDÉ OBELT, Amsterdam.
Eerste Nederl. Xylolith-Fabriek. — A. S. KEY, Rotterdam.
Electro-Technisch Installatie Bureau. — BREEDVELD & SCHRÖDER, Amsterdam.
Excelsiorplaten. — GEBRS. VAN DER VIJGH, Amsterdam.
„Flux” Bovenlichtsluiting. — VAN DE POLL, Purmerend.
Gas-, Stoom- en Waterleiding. — R. S. STOKVIS & ZONEN Leuvehaven 74-76, Rotterdam.
Gaskachels (nieuwste condensng). — OBELT, Amsterdam.
Glas in lood. — J. J. B. J. BOUVY, Dordrecht.
Gewapend beton, HUYGEN & WESSEL, Siegwartbalken, R'dam.
Gegoten geëmailleerd ijzeren waschtafels — Th. VAN HEEMSTEDÉ OBELT, Amst., 150 de Ruyterkade. Filiaal: 36, Rokin.
Grondboringen. — A. J. STOEL Jr. Haarlem.
Haarden. — Firma JAN JAARSMA, den Haag.
Haeuslersch Houtcement. — C. F. BEER, Keulen.
Houtcement- en Houtcementdakleerdakbedekking. Haeusler's Houtcement. Handel in Bouwmaterialen van J. A. SMITS & ZONEN, Ruijschstraat 30 b/d Weesperzijde, Amsterdam.
Huisdeursloten — LIPS. Dordrecht.
Jalouisiën. — J. F. KRONER & ZONEN, Spuistr. 246. 248, 250, Amst.
Jossent-Centent. — A. E. BRAAT, Rotterdam en Amsterdam.
Keien enz. — FERD. ENGERS, Amsterdam.
Kokosgipsplaten. — H. H. DE HAAN, Nijmegen.
Lengtematen, duimstokken enz. — W. J. WEISSENO, Amsterdam.
Liften. Machinefabriek DE ZAAAN, Wormerveer.
Liften. — Th. VAN HEEMSTEDÉ OBELT, Amst. (R. WAYGOOD & Co.)
Liften, Ventil., Gesm. ijzer. trappen. J. HAMER & Co., Amsterdam.
Liften. (Hydr. en electr.). — FRED. STIELTJES & Co Amsterdam
Liften speciaal Handkracht. — J. C. VAN STRAATEN, den Haag.
Looden en Inw. glasemail privaatleidingen. — OBELT, Amst.
Luminographie en Lichtdruk, Steendr. „Senefelder” Amsterdam.
Machinefabriek Metaal- en Ijzergieterij v/h. SPOOR, WIJNV-VOORD & Co. 's-Gravenhage,
Montgrafiedruk. — H. J. MONDT, den Haag.
Natuursteenbewerking — G. W. HARMSEN, Amsterdam.
Parketvloeren, AUG. LACHAPPELLE, Breda.
Plafondplaten. — GEBR. MIJNLIEFF, Nijmegen.
Portland-Cement — DYCKERHOFF & SÖHNE, Amöneburg.
Präcisionsvensters en deuren. — v. d. SCHUIJT & KUNTZE, Amst.
Prisma's Luxfer. — Wm. VAN RIJN, Amsterdam.
Proefstation Bouwmat — KONING & BIENFAIT, Amsterdam
Raamsluiters voor bovenlichten. — HEEMSTEDÉ OBELT, Amst
Rolluiken, Serredekking enz. — S. BRUIGOM, Arnhem.
Rolluiken enz. J. P. SÉNFT, Haarlem.
Rolluiken enz., W. C. J. VAN DER MEYDEN, den Haag.

BOUWKUNDIG WEEKBLAD.

· ORGAAN VAN MAATSCHAPPIJ ·
· TOT BEVORDERING DER BOUWKUNST ·

BESTUUR VAN DE MAATSCHAPPIJ: A. SALM G.Bz., *Voorzitter*. W. J. DE GROOT, *Vice-Voorzitter*, — V. G. A. BOSCH, L. C. DUMONT, G. W. VAN HEUKELOM, D. E. C. KNUTTEL, J. A. MULOCK HOUWER, F. J. NIEUWENHUIS, B. J. OUËNDAG, J. VERHEUL Dz., P. A. WEELDENBURG.

COMMISSIE VAN REDACTIE: ED. CUYPERS,
A. SALM G.Bz., J. VERHEUL Dz.
REDACTEUR: C. T. J. LOUIS RIEBER.

BUREAU VAN REDACTIE: MARNIXSTR. 402 AMST.
BUREAU VAN ADMINISTR. HERDERSTR. 5 DEN HAAG
UITGEVERS: MOUTON & CO DEN HAAG

INHOUD

N^o. 48. 30 NOVEMBER 1907. Maatschappij tot Bevordering der Bouwkunst. — De Duitse c/y Voorschriften 1907, vervolg van blz. 743. — Brieven uit België, door X. Y. Z. — Landhuis te Velp. — Verslagen van vergaderingen. — Inhoud van tijdschriften. — Berichten. — Bureau voor plaatsing van opzichters en teekenaars. — Aankondiging en afloop van aanbestedingen. — Lijst van Fabrikanten, Leveranciers, enz. — Advertentiën.

ABONNEMENTSPRIJS
voor Nederland: fr. p. p. / 15 — 's jaars, voor Indië en het Buitenland (bij vooruitbetaling) fr. p. p. / 17.—. **PRIJS DER ADVERTENTIËN:** van 1—5 regels / 1.—, elke regel meer 20 cents Grootte letters naar plaatsruimte. — **AANKONDIGING VAN AANBESTEDINGEN** 15 ct. p. r. m. premie $\frac{3}{2}$ maal. — **ABONNEMENT VAN ADVERTENTIËN** tegen belangrijk verminderde prijzen en kosteloze opname der advertentiën in het Tijdschrift der Mij.

MAATSCHAPPIJ TOT BEVORDERING DER BOUWKUNST.

MONOGRAFIE VAN DE GRAFELIJKE ZALEN.

Dit door de Maatschappij tot Bevordering der Bouwkunst uitgegeven, rijk geïllustreerd werk, is gereed en wordt binnen enkele dagen in den handel gebracht. De prijs is f 15.— voor een ongebonden en f 18.— voor een in fraaien stempelband gebonden exemplaar.

Ingevolge besluit van het Hoofdbestuur der Maatschappij zal aan de gewone leden die daartoe den wensch te kennen geven, een present exemplaar worden toegezonden na overmaking per postwissel van een bedrag van f 0.35 aan het adres der Maatschappij Marnixstraat 402 te Amsterdam voor vracht en verpakking voor een gewoon en van f 3.35 voor een in linnen stempelband gebonden exemplaar.

Voor leden buitenslands gevestigd zijn deze bedragen respectievelijk f 1.— en f 4.—

In de op Woensdag 27 November gehouden Vergadering van het Hoofdbestuur van de Maatschappij tot Bevordering der Bouwkunst is o. a. besloten dat het Bestuur hetzelfde standpunt blijft innemen in zake de voorgestelde regeling van het M. T. O. aangekondigd in de ontwerp staatsbegroting van het Dienstjaar 1908 Bijl. A. IV Afd., Art. 137 als uitgedrukt in haar adres aan de 2e Kamer der Staten Generaal onder dagteekening van 19 Nov. 1904 (opgenomen in het Bouwk. Weekblad No. 47 v. d. jaar) dat het n.l. ontraden moet één centrale school voor het geheele land te stichten.

Verder sluit het Hoofdbestuur zich geheel aan bij de bekende motie aangenomen op de laatstgehouden Alg. Meivergadering van de Mij. en is van oordeel dat niet alleen het voortgezet Lager Onderwijs, gegeven moet worden aan zooveel mogelijk over het Rijk verspreide scholen, doch dat dit worde voorafgegaan door eenige jaren praktijk en zoodanig geregeld dat praktijk en schoolstudie kunnen afgewisseld worden.

In dien geest zal een adres gezonden worden aan de 2e Kamer der St. Gen.

Wat de strijd aangaat tusschen de baksteen en kalksteen fabrikanten is alsnog geen oordeel uitgesproken aangezien de rapporten van alle Afdelingen der Maatschappij nog niet ingekomen zijn. Mededeeling is gedaan dat op verzoek van den Minister van Landbouw, Nijverheid en Handel de Maatschappij vertegenwoordigd zal zijn in een Commissie van tijdelijken aard met opdracht — om in afwachting van de eventueele oprichting van een Rijksbureau tot onderzoek van bouwmaterialen — de eigenschappen van de hier te lande gemaakte kalkzandsteen aan een onderzoek te onderwerpen, en zich er over uit te spreken, voor welke toepassingen dit materiaal wèl en voor welke het niet geschikt is. Dit in verband met de eischen, die aan het materiaal voor verschillende doeleinden in het algemeen belang zijn te stellen.

Van hooger hand is alzoo alle mogelijke medewerking toegezegd om de in vakkringen heerschende verschillende meeningen omtrent de in Nederland voortgebrachte kalkzandsteen te onderzoeken en dat te meer aangezien er voor die industrie schadelijke toestanden bestaan.

In afwachting van de uitspraak van die Commissie is besloten de kolommen van het B. Weekbl. niet open te stellen voor de vele ingezonden stukken pro en contra omdat in die stukken geen zakelijke besprekingen van het materiaal meer voorkomen doch ontarden in verdachtmakingen van de goede trouw van fabrikanten, rapporteurs, enz

De verschillende stukken betreffende dit bouw materiaal ingekomen naar aanleiding van de vergadering van de Afd. Amsterdam van de Mij. zijn aan het bestuur dier Afd. ter kennisname toegezonden.

Naar aanleiding van een verzoek van de Nederlandsche Aannemersbond tracht het Bestuur van de Vereeniging van Delftsche Ingenieurs een Commissie samen te stellen uit vertegenwoordigers der Mij., van den N. Aannemersbond en hun Vereeniging, al of niet aangevuld met een jurist, welke taak zal zijn te onderzoeken welke wijzigingen behooren te worden aangebracht in de thans geldende administratieve A. V. en daarover aan de drie Besturen verslag uit te brengen. Het Hoofdbestuur der Mij. wil daartoe gaarne medewerken en wees als zoodanig aan tot vertegenwoordigers der Mij., de H.H. G. W. van Heukelom en A. Salm G.Bzn. en is genegen bovendien ook 1/3 gedeelte der kosten door de Mij. te doen dragen.

De datum voor het afnemen van het Opzichtersexamen werd bepaald op 24 Febr. a.s. en volgende dagen terwijl 23 Maart a.s. en volgende dagen het examen zal worden afgenomen voor Bouwkundig Teekenaar.

De tentoonstelling van de ontwerpen der Nederlandsche Architecten voor een Raadhuis te Londen zal zoodra de teekeningen ter beschikking zijn en in overleg met de inzenders zoo spoedig mogelijk plaats vinden.

Besloten werd betreffende de herziening der honorarium tabel voor Architecten een Commissie samen te stellen welke door den Secretaris in kennis zal worden gesteld van de verschillende plaats gehad hebbende besprekingen en ingekomen stukken de honorarium-regeling betreffende.

Het Hoofdbestuur nam verder kennis van de Statuten-wijziging voorgesteld door den Raad van Arbitrage voor de Bouwbedrijven. Deze Statuten moeten zoodra deze geredigeerd zijn onderworpen worden aan de goedkeuring der 3 Constitueerende Vereenigingen. Zoodra een afschrift ontvangen wordt zal dit in het B. Weekbl. gepubliceerd worden ter voorbereiding van een nader uit te schrijven Alg. Vergadering. Goedgekeurd werd om in de voorloopige gemaakte en de te maken onkosten te voorzien, waartoe de Mij. f 150 zal bijdragen.

Besproken werd om de Commissie welke de Wetswijziging voorbereid in kennis te stellen van voorstellen door eenige der Leden van het Hoofdbestuur ter tafel gebracht o. a. in een wijziging der contributieën waardoor hechtere banden zullen worden gevormd tusschen de Mij. en de Afdelingen.

Vastgesteld werd nog dat een prijsvraag zal worden uitgeschreven voor Mei 1908. Wegens het vergevorderde uur zal het onderwerp, enz. in de volgende Vergadering van het Hoofdbestuur nader worden besproken.

Ten slotte werden nog maatregelen getroffen op verzoek der Commissie voor Redactie om te voorzien in tijdelijke hulp voor de Redactie van het Bouwk. Weekblad wegens ongesteldheid van den tegenwoordigen functionaris. Hiertoe zal een advertentie in de Nieuwsbladen worden geplaatst waarbij verzocht wordt dat eventueele reflectanten zich schriftelijk zullen aanmelden aan het adres van den Voorz. der Maatsch. de Hr. A. Salm G.Bzn. Weesperzijde 26 te Amsterdam.

DE DUITSCHE C_y VOORSCHRIFTEN „1907”.

(Vervolg van blz. 743.)

B. Met inachtname der trekspanningen in de beton.

Bij enkele wapening wordt vergelijking (1) zie fig. 5 uit

$$\frac{bx^2}{2} = \frac{b(h-x)^2}{2} + n f_y (h-a-x) \dots (26)$$

$$x = \frac{\frac{bh^2}{2} + n f_y (h-a)}{bh + n f_y} \dots (27)$$

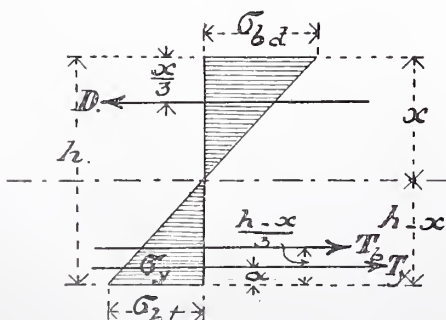

Fig. 5.

Uit de gelijkheid van trek en druk volgt:

$$\frac{bx}{2} \sigma_{bd} = b \frac{h-x}{2} \sigma_{bt} + \sigma_y f_y \dots (28)$$

en uit de evenredigheid van de spanningen met de afstanden tot de neutrale as:

$$\sigma_{bt} = \frac{h-x}{x} \sigma_{bd} \dots (29)$$

$$\sigma_y = n \cdot \frac{h-a-x}{x} \sigma_{bd} \dots (29^a)$$

Het moment voor de inwendige spanningen wordt dan:

$$M = \frac{bx}{2} \sigma_{bd} \frac{2}{3} x + b \cdot \frac{h-x}{2} \sigma_{bt} \frac{2}{3} (h-x) + \sigma_y f_y (h-a-x) (30)$$

$$M = \frac{\sigma_{bd}}{x} \left[\frac{bx^3}{3} - \frac{b(h-x)^3}{3} + n f_y (h-a-x)^2 \right] \dots (31)$$

Is dus M bekeud, dan is door (31) σ_{bd} en daarna door (29) en (29^a) σ_{bt} en σ_y te vinden.

Ligt bij balken de neutrale as in de middenrib dan is

$$x = \frac{b_1 \frac{h^2}{2} + (b-b_1) \frac{d^2}{2} + n f_y (h-a)}{b_1 h + (b-b_1) d + n f_y} \dots (32)$$

$$M = b \cdot \frac{\sigma_b + \sigma_o}{2} \cdot d y + b_1 \frac{\sigma_o}{2} \cdot \frac{2}{3} (x-d)^2 + b_1 \frac{h-x}{2} \sigma_{bt} \cdot \frac{2}{3} (h-x) + \sigma_y f_y (h-a-x) \dots (33)$$

$$M = \frac{\sigma_b}{a} \left[\frac{b}{2} d (2x-d) y + \frac{b_1}{3} ((x-d)^3) + n f_y (h-a-x)^2 \right] (33^a)$$

$$\sigma_{bt} = \frac{h-x}{x} \sigma_b \dots (34)$$

$$\sigma_y = n \cdot \frac{h-a-x}{x} \dots (34^a)$$

Het vinden der afmetingen bij een gegeven moment levert bij deze formules veel bezwaar op. Zijn echter b, b₁, h en f_y gegeven en neemt men aan dat de neutrale as in het onderrolak van de flens moet vallen dan wordt:

$$\frac{bx^2}{2} = b_1 \frac{(h-x)^2}{2} + n f_y (h-a-x) \dots (35)$$

hieruit volgt:

$$\frac{b-b_1}{2} x^2 + (b_1 h + n f_y) x = \frac{b_1 h^2}{2} + n f_y (h-a) \dots (36)$$

waaruit de flensdikte x te vinden is.

De materiaalspanningen volgen dan uit:

$$M = \frac{\sigma_b}{x} \left[\frac{bx^3}{3} + b_1 \frac{(h-x)^3}{3} + n f_y (h-a-x)^2 \right] \dots (37)$$

en uit de vergelijkingen (34) en (34^a).

Worden ook in de gedrukte zone ijzerstaven aangebracht dan gelden (zie fig. 6).

$$x = \frac{\frac{bh^2}{2} + (n-1) [f_y^1 a + f_y (h-a)]}{bh + (n-1) (f_y^1 + f_y)} \dots (38)$$

$$M = \left[\frac{bx^3}{3} + \frac{b(h-x)^3}{3} + (n-1) (f_y^1 (x-a)^2 + f_y (h-a-x)^2) \right] \frac{\sigma_{bd}}{x} \dots (39)$$

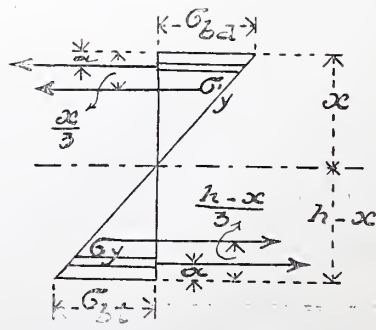

Fig. 6.

Zijn de onder- en bovenwapening van gelijke doorsnede dan

wordt $x = \frac{h}{2}$ en

$$M = \left[\frac{b h^2}{6} + \frac{4(n-1)f_y}{h} \left(\frac{h}{2} - a \right)^2 \right] \sigma_b d \dots (40)$$

Voor de meest gebruikelijke vloeren en balken van rechthoekige doorsnede en met enkele wapening zijn vereenvoudigingen der formules (2), (4) en (5) op de volgende wijze mogelijk. Als het uitwendig moment, en de doorsnede van beton en ijzer bekend zijn, dan kan worden gezet $f_y = \frac{b(h-a)}{m}$, waarin $m = \frac{b(h-a)}{f_y}$ uit de gegeven afmetingen te vinden is.

Voor verschillende waarden van m zijn in de volgende tabel de bijbehorende waarden van x , σ_b en σ_y te vinden.

Tabel I (nieuw).

Waarde van f_y	Bijbehorende waarde van x ,	Spanningen σ_b	Spanningen σ_y
$\frac{b(h-a)}{100}$	0.418 (h-a)	5.559 $\frac{M}{b(h-a)^2}$	116 $\frac{M}{b(h-a)^2} = 20.867\sigma_b$
$\frac{b(h-a)}{110}$	0.403 "	5.735 "	127 " = 22.145 σ_b
$\frac{b(h-a)}{120}$	0.391 "	5.895 "	138 " = 23.409 σ_b
$\frac{b(h-a)}{130}$	0.379 "	6.040 "	149 " = 24.668 σ_b
$\frac{b(h-a)}{140}$	0.368 "	6.194 "	160 " = 25.831 σ_b
$\frac{b(h-a)}{150}$	0.358 "	6.344 "	170 " = 26.797 σ_b
$\frac{b(h-a)}{160}$	0.349 "	6.485 "	181 " = 27.911 σ_b
$\frac{b(h-a)}{170}$	0.341 "	6.617 "	192 " = 29.016 σ_b
$\frac{b(h-a)}{180}$	0.333 "	6.756 "	203 " = 30.049 σ_b
$\frac{b(h-a)}{190}$	0.326 "	6.883 "	213 " = 30.946 σ_b
$\frac{b(h-a)}{200}$	0.320 "	7.000 "	224 " = 32.000 σ_b

Wanneer het Moment bekend is en voor de spanningen in het materiaal bepaalde waarden zijn aangenomen, dan zijn de oppervlakten der doorsneden als volgt te bepalen.

Uit (6) volgt $x = s(h-a)$ waarin

$$s = \frac{n \sigma_b}{\sigma_y + n \sigma_b}$$

Deze waarde ingevoerd in (4) geeft:

$$h-a = \sqrt{\frac{2}{(1-s)} \frac{M}{s \sigma_b}} \times \sqrt{\frac{M}{b}} = r \sqrt{\frac{M}{b}} \dots (14)$$

De waarde voor f_y wordt dan uit (5)

$$f_y = \frac{M}{\sigma_y (h-a - \frac{s(h-a)}{3})} \text{ of als voor } (h-a) \text{ wordt ingevoerd } r \sqrt{\frac{M}{b}}$$

$$f_y = \frac{1}{r(1-\frac{s}{3}) \sigma_y} \sqrt{M.b} = t \sqrt{M.b} \dots (12)$$

De met verschillende waarden voor σ_y en σ_b overeenkomende waarden van x , $h-a$ en f_y worden aangegeven in de volgende tabel.

Tabel II (nieuw).

Aangenomen bedrag in KG. per cm ² . voor.		Bijbehorende waarden voor:		
σ_y	σ_b	$x = s(h-a)$.	$(h-a) = r \sqrt{\frac{M}{b}}$.	$f_y = t \sqrt{M.b}$.
1000	45	0,403 (h-a)	0,357 $\sqrt{\frac{M}{b}}$	0,00324 $\sqrt{M.b}$
1000	44	0,398 "	0,363 "	0,00317 "
1000	42	0,387 "	0,376 "	0,00306 "
1000	40	0,375 "	0,390 "	0,00293 "
1000	38	0,363 "	0,406 "	0,00280 "
1000	36	0,351 "	0,423 "	0,00267 "
1000	34	0,338 "	0,443 "	0,00254 "
1000	32	0,325 "	0,464 "	0,00242 "
1000	30	0,310 "	0,490 "	0,00228 "
1000	28	0,296 "	0,518 "	0,00214 "
1000	26	0,280 "	0,550 "	0,00200 "
1000	24	0,265 "	0,558 "	0,00187 "
1000	22	0,248 "	0,632 "	0,00173 "
1000	20	0,230 "	0,686 "	0,00159 "
900	40	0,400 "	0,380 "	0,00337 "
900	35	0,368 "	0,420 "	0,00302 "
900	30	0,333 "	0,475 "	0,00263 "
900	25	0,294 "	0,549 "	0,00224 "
900	20	0,250 "	0,660 "	0,00184 "
800	40	0,429 "	0,367 "	0,00397 "
800	35	0,396 "	0,408 "	0,00353 "
800	30	0,360 "	0,459 "	0,00309 "
800	25	0,319 "	0,530 "	0,00264 "
800	20	0,273 "	0,635 "	0,00217 "

T-balken waarbij de neutrale as in het ondervlak der flenzen valt, of waarbij dit als voorwaarde voor de constructie wordt aangenomen, kunnen naar dezelfde tabel worden bepaald.

(Wordt vervolgd.)

BRIEVEN UIT BELGIË.

IV.

Geachte Heer Redacteur.

Zooals u destijds wel in verschillende couranten zult gelezen hebben, heeft de plechtige opening der nieuwe zeehaven te Brugge op 23 Juli l. l. in tegenwoordigheid van Koning Leopold II en vele autoriteiten, recht feestelijk plaats gehad. Door dit belangrijk werk, waarvan de kosten reeds 54 miljoen francs bedragen en dat nog niet geheel voltooid is, is er in het vroeger zoo kalme leven van Brugge een geheele ommekeer teweeggebracht en zijn de Bruggenaars, zonder uitzondering, vol moed en verwachting in de dingen die komen zullen en maken zich daarvan dan ook vaak de stoutste voorstelling van welvaart en bloei, welgeneigd nu bijna reeds te gelooven dat Brugge wederom is de koopstad van Europa.

Het behoort niet tot mijn competentie hierover een oordeel uit te spreken en laat dit dan ook liever aan meer bevoegden over, maar wel beken ik u veel sympathie te gevoelen voor dit kunstlievend volk, dat daarbij zoo ondernemend is, en wensch hun dan ook van harte het meeste succes toe. — Het is deze belangstelling in Brugge en hare bewoners die mij aanleiding gaf u hierover in dezen brief het een en ander te schrijven in verband met het bouwvak.

Tengevolge van deze zeehavenwerken heeft zich het grondgebied van Brugge belangrijk uitgebreid en zijn alle plaatsen welke aan dit kanaal tot een lengte van circa 10 K.M. grensden, aan Brugge over gegaan. Dat deze terreinen succesievelijk alle zullen bebouwd worden is met billijkheid te verwachten en het is, de omstandigheid in aanmerking nemende, met meer dan gewone belangstelling dat wij ons afvragen hoe dit wezen zal, zal het architectonisch karakter van deze lieve, interessante stad en dat voor haar een bron van bekendheid en welvaart is, behouden

blijven, zal „de stijl van Brugge”, van zoo origineel en particulier cachet ook bij de nieuwere gebouwen worden toegepast en overeenkomstig de moderne eischen dienstbaar gemaakt, of zal een met alle traditie spottend cosmopolitisme ook hier een ommekeer teweeg brengen? — Toen de Koning in zijn openingsrede ook dit onderwerp aanvoerde, eindigde hij met te zeggen: „Puisse Bruges à la fois se conserver et grandir.” Ik denk het met velen eens te zijn, wanneer ik met deze woorden volkomen instem. — Er zijn daar architecten aan wier spits met zooveel succes de helaas zoo vroeg gestorven stadsbouwmeester Chr. De Wulf stond, die het ernstig met „hun bouwstijl” meenen en daarin reeds interessante scheppingen hebben voortgebracht zooals b. v. nog laatst het gemeentehuis te Zeebrugge, de pastorie van Assebroucke, de huizenrij aan den Steenweg van Assebroucke etc., welke van levensvatbaarheid getuigen maar, of zij steeds in staat zullen zijn de stroom in die richting te leiden, blijft niet minder een open vraag.

Een kenmerkende, van kunstzin getuigende eigenaardigheid van de Bruggenaars is wel de groote liefde voor hun monumenten-waardoor het onderhouden en restaureeren hiervan, zoowel van particuliere als officieele zijde, steeds een oorzaak van ernstige overweging uitmaakt.

Onder de verdienstelijkste restauratiewerken der laatste tijden, waaraan ook door De Wulf destijds zoo'n werkzaam aandeel is genomen, noem ik verder de huizen op de Place des Tanneurs en meer speciaal het bekende huis genaamd „Het Dreveken”, het huis „Mestdagh” Quai du Rosaire, wat echter hoe verdienstelijk ook toch meer zal wezen een verbouwing dan wel een herstelling, verder de gevels van de huizen genaamd „Den Schaepherder” op den hoek van de Hoogstraat en „Den Appelsack” dit laatste zoo verdienstelijk gerestaureerd door den architect Verhelle. Tot de meer officieele restauratiewerken behooren onder andere, die van het zoo druk besproken provinciaal gouvernementsgebouw op de Groote Markt met bijbouwing van de ontbrekende vleugel en waarvoor reeds van zoo verschillende zijde ontwerpen zijn gemaakt, de kapel „St. Sang”, Place de Bourg, terwijl tot de nieuwe plannen waarvan de uitvoering aanstaande is behooren: „de Maternité,” in den stijl van Brugge, en het nieuwe Museum voor Schoone Kunsten vermoedelijk naast het bekende Grunthuse.

Wanneer men over Brugge schrijft is het moeilijk ook niet een enkel woord over Gent te zeggen en omgekeerd, daar deze twee zustersteden ook zooveel punten van overeenkomst hebben. Gent dat door zijn handel en industrie zooveel importanter is dan Brugge en waar welvaart en bloei, getuige de belangrijke uitbreiding harer bevolking, reeds lang weer zetelen, gaat met haar betere verbinding der zee en de belangrijke verbetering harer binnenvaartkanalen stellig evenzoo een goede toekomst te gemoet. De vele werken welke er door staat, provincie en ge-



Landhuis te Velp.

Architect A. R. VREEM.

meente worden uitgevoerd zijn van veel beteekenis. De restauratiewerken van hare stellig niet minder interessante monumenten, zouden wij op een lijn kunnen stellen met die van Brugge en noemen die van het „Chateau des Comtes,” verschillende kerkgebouwen, het paleis van Justitie en als particuliere woningen „les maisons des bateliers”, om van andere niet te gewagen. Tot hare, naar ik geloof wel aanstaande, groote bouwwerken diene in de eerste plaats genoemd. het nieuwe station „Gent St. Pierre”, waarvoor de plannen reeds en portefeuille zijn. De bebouwing der nieuwe quartiers, de „pont St. Michel”, waar tengevolge een geheel nieuw kwartier zal verrijzen, en de belangrijke onderneming voor het bouwen van arbeiderswoningen o. a. die in het „quartier des Moines”. Het is niet onverdiend ook van deze stad te getuigen, in aanmerking nemende hare belangrijke werken zoowel op kunst als industrieel en handelsgebied, dat er naast den zin voor handel en welvaart die der kunst welig tiert.

Aanvaard mijnheer de redacteur, met mijne vriendschappelijke groeten, de verzekering mijner oprechte hoogachting.

X. Y. Z.

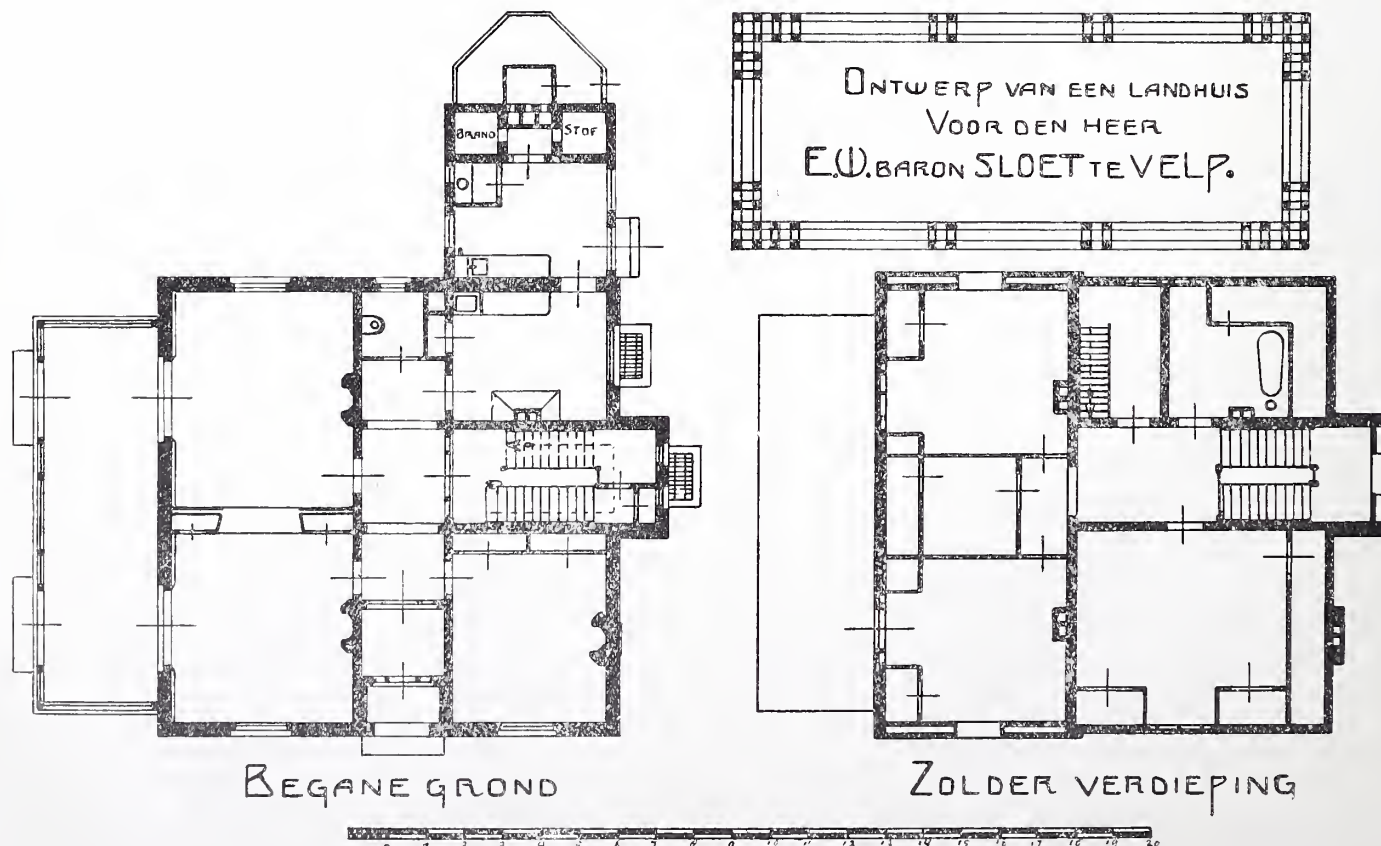

Nevensgaand landhuis is gebouwd voor den heer E. W. Baron Sloet aan de Havelaarstraat te Velp.

De gevels zijn gemetseld van kleurige vlakke klinkers met sobere toepassing van sirene-steen. De kap is gedekt met rood verglaasde kruispannen.

De groote serre aan den linker zijgevel wordt verwarmd met water, door middel van een gas sletcher comfoor in een afzonderlijk putje buiten de serre gelegen welke verwarming zeer goed voldoet.

De hoofdaannemingsom bedroeg f 12.850.— waarbij nog enkele binnenwerken zijn gekomen.

Arnhem, October 1907.

L. J. FREEM,
Architect.

VERSLAGEN VAN VERGADERINGEN

Afdeeling Arnhem v. d. Mij. t. B. d. Bouwkunst, 20 Nov. 1907. Nadat de notulen van de vorige vergadering waren goedgekeurd, werd tot lid aangenomen de heer H. A. Hendrix, fabrikant. Vervolgens werd behandeld het programma van de door de Afdeeling uit te schrijven prijsvraag voor een wachthuis v. d. Electriche tram; deelneming aan deze prijsvraag is uitsluitend opengesteld voor leden van de afdeeling. Na deze huishoudelijke vergadering volgde eene met introductie, ook voor dames. Als Spreker trad op de heer R. Roobel uit Lochem, met het onderwerp: De plastische kunst en de natuur bij de oude Egyptenaren en Grieken.

De heer Roobel is geen architect. eerst op later leeftijd is hij met de studie der kunstgeschiedenis aangevangen. Gedurende een reeks van jaren heeft hij zich aan deze studie geheel kunnen wijden. daardoor gevoelde hij zich er meer en meer toe aange trokken. Hij heeft thans van de verschillende kunsttijdperken doorwrochte studies gemaakt, waardoor hij in staat is lezingen over deze onderwerpen te houden. In zijn leiding zette Spreker met een enkel woord het karakter der oudste Egyptische bouwkunst, vertegenwoordigd door verschillende pyramiden en het geheimzinnig Sphinx-beeld uiteen. Hij wees op de twee groote tijdperken in de Egyptische bouwkunst, n.l. dat van Memphis en dat van Thebe, om daarna door een aantal prachtige lichtbeelden aanschouwelijk te maken, wat nog over is van de reusachtige bouwwerken uit dat grijze verleden. Na de pauze leidde Spreker het tweede deel van zijn rede in door eene korte uiteenzetting van het karakter der Grieksche bouwkunst, welke zelfstandig ontwikkelde tot een ongekende hoogte, om vervolgens ook dit door eene serie lichtbeelden toe te lichten. Enkele resten van de bouwwerken der oude Pelasgen, o.a. de z.g.n. Leeuwenpoort, voorts de eerste Grieksche tempels en de latere, onvergelykelyke schoone gebouwen en beelden. werden in groot aantal op het doek geprojecteerd en door spreker met een enkel woord verklaard. Een hartelijk applaus en een warm woord van dank van den Voorzitter, die speciaal de aandacht vestigde op de bijzondere fraaie lichtbeelden, volgde op de interessante rede van den heer Roobel.

De Secretaris,
G. VERSTEEG.

Vereeniging Bouwkunst en Vriendschap, 26 Nov. '07. In deze vergadering hield Dr. J. Hooykaas, conrector te Zutphen een voordracht getiteld Reisindrukken uit Griekenland. Met wijziging der woorden die Plato in een zijner heerlijkste dialogen aan Phoedo, een geliefd leerling van Socrates, waar deze over zijn meester spreekt, in den mond legt, zegt spreker, aan Athene te denken, hetzij door zelf er over te spreken, hetzij door er anderen het woord over te hooren voeren, is voor mij steeds een buitengewoon genot, en het is daarom dat ik gaarne de uitnoodiging van uwe vereeniging aanvaardde om met dat onderwerp voor u op te treden; en u aan de hand van eenige lichtbeelden door die stad vluchtig rond te leiden, om aan 't eind wat rustiger te verwijlen tusschen de ruïnes van de Acropolis.

Athene, de stad van Pericles en Phidias, de stad waar de drama's van Aeschylus, Sophocles, Euripides en Aristophanes, werden opgevoerd waar Socrates leefde en redeneerde, waar Plato schreef, waar Demosthenes zijn gloeiende redevoeringen hield, Athene

waarin de vijfde eeuw vóór onze jaartelling de Grieksche beschaving haar hoogtepunt bereikte en scheppingen voortbracht, die nog steeds eerbied afdwingen en tot navolging prikkelen, Athene dat zoo machtigen invloed oefende op de West-Europeesche beschaving in allerlei richting, het was in den aanvang van de negentiende eeuw een armoedig, achterlijk dorp, een Turksch nest zonder beteekenis, welks bevolking misschien 6000 zielen tellend weinig herinnering meer bewaarde aan de grootheid van het verleden. Thans is het weer de hoofdstad van Griekenland, de plaats waar Grieksche kunst en wetenschap hoofdzakelijk zijn geconcentreerd, het geestelijk middelpunt, de glans der Grieksche natie. Het dankt dit niet aan zijn klimaat, want dit is des zomers althans afschuwelijk, niet aan handel, industrie of landbouw, want die beteekenen bitter weinig, doch aan de historie van zijn groot verleden, aan zijn kunst van vroeger eeuwen en bovenal aan zijn Acropolis. de stadsburcht, de godenheuvel de rots oorspronkelijk bewoond door zijn vorsten, later in de 5de eeuw vóór onze jaartelling uitsluitend gewijd aan Pallas-Athene en haar dienst.

Die Acropolis toch, ontleent niet alleen haar belang aan het feit dat om haar en haar alleen de hoofdstad van het tegenwoordige Griekenland gevestigd is in Attica's dorre vlakke — het tegenwoordige Griekenland toch komt achteraan in de rij der natiën, het tegenwoordige Grieksche volk is in hoofdzaak merkwaardig als curiositeit, doch de Acropolis verdient onze volle belangstelling om hare beteekenis in de historie en de kunstgeschiedenis. Wat betreft de historie behoeven we slechts te denken aan de reuzenworsteling tusschen Azië en Europa, tusschen despotisme en vrijheid, die op Griekenlands grondgebied voor 24 eeuwen plaats had, en die met de volkomen overwinning van het vrijheidsbeginsel eindigde. Van die strijd en die overwinning, zoo machtig in hunne beteekenis voor alle volgende eeuwen, is de Acropolis met haar heerlijke monumenten de verzinnelijking. Maar ook als kunstuiting en als de in marmer verbeelde gedachte van een Pericles, die het Grieksche volk wist te doordringen van het besef. dat niet alleen de zegepraal der wapenen het groot konden maken, maar dat eene schoonere en verhevener overwinning was gelegen in de verheffing van wetenschap en kunst. Hij toonde zijn volk, dat altijd bewonderend had opgezien naar de enorme rijkdommen der Perzische koningen, door een steenen argument, dat tegenover die Perzische pracht overdaad en weelde, er een andere macht bestond, die deze wel is waar niet in rijkdom maar wel in adel en grootheid overtrof. Daarom moesten de gedenkteekenen op de Acropolis, de wijgeschenken en tempels zoo kostbaar, zoo schoon, zoo kunstvol en indrukwekkend mogelijk worden opgericht; want eenerzijds moesten de goden worden overtuigd van de godsvruchtigheid der Atheners en van hunne dankbaarheid voor de hun verleende zege, doch anderzijds moesten de menschen vriend en vijand, burger en bondgenoot, een machtigen indruk ontvangen van de grootheid van Pallas' stad. De materiele middelen hiertoe leverde de krijg en de schattingen der bondsstaten, doch materiele middelen bezat ook Perzië en in onvergelykbaar grooter mate. Doch wat het niet bezat, dat was de machtige nationale scheppingsdrang, het machtig kunstvermogen, hetwelk toen als nimmer in vroeger of later tijd Athene's deel was. De technische vaardigheid in beeldhouw- en bouwkunst, en de scheppingskracht van kunstenaars als Mnesicles, Ictinos Kollicratides en Phidias gaf het aanzijn, aan die reeksen van tempels, godenbeelden, en wijgeschenken op de Acropolis, die haar voor alle eeuwen beroemd hebben gemaakt en die uit kunstooipunt het hoogste en volmaakste zijn wat ooit in de oudheid geleverd is geworden.

Thans zijn die heilighdommen, meer dan 20 eeuwen gespaard, op deerlijke wijze geschonden, door hebzucht van overweldigers, door Turksch kruut en Engelsche belangstelling, het zijn geen tempels, doch ruïne's, doch ook in hun tegenwoordige vervallen, toestand getuigen zij zoo machtig van de heerlijkheid van het verleden, dat hij die in de ware stemming de heilige plaats betreedt door verrukking wordt aangegrepen en moeite heeft om door zijne aandoeningen niet overmeesterd te worden. Aan de hand van een reeks prachtige lichtbeelden voert spreker zijn auditorium nu door de ruïne's van het oude Athene, en geeft eene beschrijving der voornaamsten daarvan. Hij behandelt daarbij achtereenvolgens den Areopagus, waar het hoogste rechtscollege zijne uitspraken deed, den Pnyx waar de burgers hunne bijeenkomsten hielden, en beschouwt in onderdeelen der Theseostempel, die het normale type van den Attischen tempel, van niet zeer groote afmetingen, te zien geeft, en in zijn tamelijk goed bewoonden toestand, met zijn rood verweerde marmeren zuilen en hoofdstellen, een diepen indruk op den beschouwer teweegbrengt.

Hij beschrijft de aan den hoofdweg naar de stad gelegen begraafplaats, die in een bijna ongeschonden toestand nog aanwezig is, doordat zij bij het maken van verdedigingswerken door Salla geheel begraven, en eerst in deze eeuw weder opgegraven is, en wijst op de prachtig gebeeldhouwde stelen en zuilen, die hoewel niet van de allereerste kunstenaars afkomstig, toch van een buitengewoon ontwikkelde kunstvaardigheid hunner makers getuigen. Hij verwijlt daarna bij het, door den Romeinschen Keizer Hadrianus gebouwde Olympion, dat ondanks zijne grootte en pracht toch niet met de oude Grieksche tempels in grootscheit kan wedijveren, en komt langs het chorogisch monument van Lysikrates en het Dyonises theater, dat aan 20000 bezoekers plaats bood, tot den Acropolis.

De toegang daartoe geschiedt door de zoogenaamde propyleën, een reeks van zuilenhallen, die door trappen bereikt worden, die vermoedelijk nimmer afgebouwd is zooals het oorspronkelijke plan dit denkbeeld heeft aangegeven. Rechts van die propyleën staat op een hoog bastion, een zeer kleine tempel gewijd aan Athene, die niettemin van hooge symbolische beteekenis te achten is en een juweel van sierlijken eenvoud mag genoemd worden. Van uit dit tempeltje toch had de Athener, die den Acropolis betrad onmiddellijk uitzicht op Salomis, dat de herinnering aan den daar geleverden strijd en het begin van Griekenland's glorie levendig houdt, en den bezoeker als 't ware dwong zijn hulde aan de beschermgodin der stad, die haar in dien strijd de overwinning bezorgde, te betuigen. Niet om de grootte maar om de ongemeene sierlijkheid van den bouw kan het Erechtheion genoemd worden, dat uit twee gedeelten bestaat waarvan het eene aan Athene-Pallas en het andere aan Erechtheus, een der stamvorsten van Griekenland gewijd was.

In 't bijzonder is een der voorportalen, de zoogenaamde caryatidenhal merkwaardig wegens de prachtig gebouwen vrouwenfiguren die het dak dragen. Voortdurend is men bezig aan het opnieuw oprichten van den tempel met de fragmenten die gevonden worden. Een der caryatiden bevindt zich echter in het Britsch museum, terwijl een copie van gebakken aarde aan het Erechtheion zelf het origineel vervangt. In het gedeelte aan Athene-Pallas gewijd bevindt zich een uit hout gesneden beeld van de godin, dat om de 4 jaren werd getooid met een nieuw kostbaar door de Atheensche vrouwen met veel zorg vervaardigd kleed, de zoogenaamde peplos. In de middeleeuwen werd het Erechtheion als christelijke kerk gebezigd en tijdens de Turksche overheersching was er een harem in gevestigd.

Ten slotte komt spreker aan het Parthenon, den grootschen tempel gewijd aan Athene-Parthenos, wier uit ivoor en goud door Phidias vervaardigd 10 meter hooge beeld den tempel sierde. Onzeker is het of de tempel een zoogenaamde hypetrooltempel, d.w.z. zonder dak op een stuk van het middengedeelte, was of niet. Wat op 't oogenblik van den tempel over is is niet voldoende om daarover een oordeel te vellen, doch wat van het gebouw nog rest geeft het toppunt van wat de Grieken in hun besten tijd in bouw- en beeldhouwkunst konden bereiken. Onnavolgbaar schoon geproportioneerd, in zijne afmetingen, ook in verband met zijn omgeving, en ongeëvenaard in de sierlijkheid, zinrijkheid en den rijkdom zijner beeldhouwwerken, is het als de apotheose der Grieksche kunst te beschouwen, en in hooge mate is het te betreuren, dat het gebouw dat tot in het eind der 17de eeuw nog ongeschonden bestond, toen als offer van den oorlog moest vallen. Als bergplaats van kruit ingericht werd het door eene ontploffing tijdens de belegering door de Venetianen in 1687 bijna geheel vernield.

Overweldigend zegt spreker is echter nog de aanblik van de ruïne en vooral bij avond wanneer het door maanlicht beschenen wordt kan men aan den majestueusen indruk die zij maakt niet ontkomen.

Dan, wanneer men tusschen de machtig omhoog strevende zuilen verwijlt en het gerucht van de aan den voet der Acropolis liggende stad slechts schuchter tot ons doordringt, als durfde het de gewijde stilte van de heilige plaats niet te storen, als de berggruggen van den Hymettus en Pentelicon zich scherp tegen den helderen hemel afteekenen en het lichtje van de Kapel van den heiligen Georgius boven op den top van den Lyzohettus schittert, en over dat alles zich de in sterrenpracht fonkelenden Griekschen hemel welft, dan stelt onwillekeurig de fantasie zich den godenburcht voor als weleer, getooid met al zijne schoone wijgeschenken en tempels, bevolkt door de kunstenaars en wijsgeeren, en staatslieden uit Pericles' gouden eeuw, allen vervuld van het hooge ideaal, hun burcht voor hun godin met inspanning van alle krachten, op zijn schoonst te tooien, en haar door een

onophoudelijke eeredienst te huldigen. Dan brengt de gedachte aan het verleden één drievuldig denkbeeld naar voren, de heilige trots van Griekenlands kunst, Griekenlands democratie en Griekenlands godsdienst en worden we met bewondering en eerbied vervuld voor de overheerlijke marmerrhyme, hier voor 24 eeuwen door de burgers van Athene hunne godin toegezongen.

INHOUD VAN TJDSCHRIFTEN

De Opmerker, 23 Nov. 1907. *Engelsche Bouwkunst*, eene beschrijving der Engelsche „flats”, woningen die per etage verhuurd worden en thans vooral te Londen veelvuldig worden gebouwd. Een eerste gedeelte van *Het verweer der kalkzandsteen-fabrikanten*, bespreking der verweerschriften door de Ver. van Nederl. Kalkzandsteen-fabrikanten tegen de brochure, uitgegeven door de Ver. van Nederl. Baksteenfabrikanten. *Ideale landwegen*, door J. L. Terneeden, naar aanleiding eener discussie in de Institution of Civil Engineers omtrent het onderhouden en stofvrij maken van wegen en de veiligheid voor personen in verband met het toenemen van het automobilisme.

Architectura, 23 Nov. *Het Vredespaleis... alweer!* mededeeling van het gesprokene in de Tweede Kamer omtrent dit onderwerp. *Verslag der vergadering* van het Gen. Architectura et Amicitia op 20 Nov. j.l., waarin door den heer W. Kromhout Czn. een voordracht werd gehouden over: Ons genootschap zooals het was, is en zijn kon. *Herziening der Woningwet*, adres aan den Min: van Binnenl. Zaken, verzonden door Soc. Techn. Ver: van Dem: Ingenieurs en Architecten.

Technisch gedeelten. Eerste gedeelte van *Een fundeering op betonpalen* met schetsen. *De nieuwe plantenkassen in den Botanischen-tuin te Frank'ort a/M.*, met afbeeldingen. Vervolg van „*San Marco*”, *het witte marmer der Venetiaansche paleizen*, door H. Seipp.

De Bouwwereld, 20 Nov. Slot van *De waarde van kalkzandsteen* Vervolg van *De Dam te Amsterdam IV, verruiming van den Dam*, door Dr. Joh. C. Breen. Perspectievische afbeelding van het *Gebouw van de Christ. Jongelings-vereeniging* te Haarlem, architect J. London, waaraan den tweeden prijs in den vierden gevelwedstrijd werd toegekend.

Technisch Weekblad, 22 Nov. Slot van *Iets over materiaalspanningen*. Vervolg van *Bestratingen* en van *Warmtekracht-machines*.

BERICHTEN

BINNENLAND.

Populaire voordrachten over Bouwkunst. Men zal zich herinneren, dat het vorig jaar op initiatief van het Genootschap Architectura et Amicitia een serie voordrachten over bouwkunst georganiseerd werd. Deze voordrachten hadden een zoodanig succes, dat verschillende toehoorders, welke zich opgegeven hadden, afgewezen moesten worden. Op veler verzoek besloot het Genootschap daarom dit jaar de voordrachten te herhalen; terwijl zij tevens met een voordracht over Egypte, Assirië en Perzië aangevuld zullen worden. Aldus 8 lezingen in het geheel.

Naar men weet, hebben deze lezingen ten doel, de algemeene belangstelling in deze oudste der kunsten, welke steeds van zoo groote beteekenis voor het maatschappelijk leven was, aan te wekken en op te wekken. Zij worden opgeluisterd door een rijke collectie lichtbeelden van kunstwerken uit alle landen en tijden, en worden gehouden in de groote zaal van het Nut van 't Algemeen 's Vrijdags avonds te 8 uur precies. Kaarten, zijn verkrijgbaar, ook des avonds, à f 2.50 voor de geheele serie bij den portier van Café Parkzicht, Hobbemastraat. Clubkaarten bijminstens 10 stuks f 1.50. De toegangsbewijzen zijn niet persoonlijk.

Datums en onderwerpen: 6 December: Over het wezen der bouwkunst, door J. E. van der Pek. 13 December: Egyptische bouwkunst door H. J. M. Walenkamp Cz. 3 Januari: Klassieke bouwkunst door J. H. W. Leliman. 10 Januari: Oostersche bouwkunst door W. Kromhout Czn. 17 Januari: Middeleeuwsche bouwkunst door Jos. Th. J. Cuypers. 24 Januari: Renaissance bouw-

kunst door A. W. Weissman. 31 Januari: Hedendaagsche en toekomstige bouwkunst door H. J. M. Walenkamp Cz. 7 Februari: Slotvoordracht Résumée door H. P. Berlage Nzn.

Middelbaar Technische School. Door het Hoofdbestuur van den Nederlandschen Aannemersbond is een adres gericht aan de Tweede Kamer betreffende het voorstel van den Minister van Binnenlandsche Zaken, om door reorganisatie van de Kweek-school voor Machinisten te Amsterdam te voorzien in de behoefte aan middelbaar technisch onderwijs.

Adressanten meenen echter ernstig te moeten protesteeren tegen de uit de toelichting blijkende meening van den Minister, als zoude praktische vooropleiding voor de leerlingen der a.s. middelbare technische school niet beslist noodzakelijk moeten worden geacht.

Zij zijn integendeel met de meeste stelligheid overtuigd, dat voor de toelating tot de middelbare technische school als onafwijsbare eisch moet worden gesteld: een voldoende praktische vooropleiding, en zij verzoeken daarom de Tweede Kamer het voorstel niet aan te nemen, tenzij de eischen van toelating tot de middelbare technische school door den Minister in den hierboven aangegeven zin worden gewijzigd.

Middelbaar Technisch Onderwijs. Door het Bestuur van het Gen. Architectura et Amicitia is een adres verzonden aan de Tweede Kamer der Staten-Generaal, in zake de op de Staatsbegroting voor 1908 voorkomende post ten behoeve van het Middelbaar Technisch Onderwijs.

Het Bestuur overwegende, dat in technische kringen een belangrijk verschil van meening bestaat ten aanzien van het al of niet doeltreffende der voorgestelde regeling, en dat in 't bijzonder daarmee van de inrichting van het bouwkundig onderwijs niet de gewenschte resultaten zijn te verwachten, neemt de vrijheid de Kamer eerbiedig te verzoeken:

1°. het daarheen te willen leiden, dat genoemde post voorloopig van de Staatsbegroting worde afgevoerd,

2°. de Regeering uit te noodigen eene het geheele Middelbaar Technisch Onderwijs omvattende, en dus meer bevredigende ontwerp-regeling van dat Onderwijs aan Uwe Kamer over te leggen.

Rusthaken. Een handig en min kostbaar stuk gereedschap zijn deze ijzeren rusthaken voor stucadoors, metselaars en constructeurs in gewapend beton, bij het opstellen van steigerwerken, formeelen, hulpvloeren e.d.g. waar zij de steigerposten vervangen. Deze haken worden eenvoudig op de gewenschte hoogte in de voegen der muren gedreven, waarna onmiddellijk de steiger-vloeren, enz. hierop geplaatst kunnen worden. Bij het Technisch Bureau Moens & Beck te Bloemendaal zijn deze haken verkrijgbaar.

Vredespaleis. Met den bouw van het Vredespaleis zal thans binnen niet al te langen tijd een aanvang kunnen worden gemaakt. Het eerste bestek, voor het grondwerk, is nl. gereed. Om de plek, waar het gebouw zal verrijzen, komt eene schutting, van ongeveer 600 M. lengte, terwijl ook het ijzeren hek aan den kant van den Scheveningschen Weg door een schutting zal worden vervangen. Het grondwerk moet 1 Maart a.s. voltooid zijn. Over eenige maanden zal ook het bestek voor den bovenbouw gereed kunnen zijn.

Gevaarlijke huizen te Amsterdam. Vandaag voor een week kregen de talrijke bewoners van de vier verdieping hooge, perceelen 67 en 69 in de derde Oosterparkstraat, vanwege de bouwpolitie aanzegging, hun woning zoo spoedig mogelijk te verlaten, aangezien beide perceelen „op instorten stonden”.

Bij werkzaamheden, verricht in den kelder van nummer 67, was men tot de ontdekking gekomen, dat de fundamente van beide perceelen — die gedurende vele jaren eenigszins voorover hellen — gedeeltelijk waren losgewerkt en verschoven.

„Bouw- en Woningtoezicht” stelde een onderzoek in, en ofschoon de beide huizen nu niet direct op instorten stonden, werd toch beter geacht de bewoners te doen vertrekken.

Vooraf bij perceel no. 69 valt duidelijk op te merken, hoe het geheele huis min of meer uit zijn verband is gerukt. De vloeren, de schotten tusschen de kamers, de deuren, alles staat scheef.

Men is thans bezig de beide huizen te stutten. De wrakke perceelen zijn ongeveer acht jaar oud.

BUITENLAND.

Mycalessus. Te Mycalessus (Griekenland) zijn door professor Burrows drie grafgroepen gevonden en zeer voorzichtig en op wetenschappelijke wijze geopend. Zij waren nog geheel ongeschonden en stelden de archéologen voor de eerste maal in staat, volmaakt te zien hoe de verschillende voorwerpen in een grieksch graf gegroepeerd werden. De vondst was in alle opzichten zeer rijk. De vazen waren van klei versierd met geometrische figuren en lijnen in rood en zwart. Een vrij groote van klei gebakken figuur werd gevonden, helder rood van kleur, behalve het haar en de baard die zwart waren, zittend op een gele stoel, en in de hand een soort pan met koek houdend.

Bourges. Alhier overleed de bekende beeldhouwer Charles Petre, in den ouderdom van 78 jaren. Hij was directeur van het museum in deze stad. Een zijner beste werken is het standbeeld van maarschalk Ney te Metz.

Düsseldorf. Van Augustus tot en met October, zal alhier het volgend jaar een tentoonstelling van kerkelijke kunst gehouden worden, doch slechts kunst uit de 19e eeuw. Zij zal omvatten architectuur, schilder- en beeldhouwkunst en kerkmeubels.

Brussel. De nieuwe te bouwen Basilica zal ruimte geven aan 9000 personen, en zeven torens hebben. Twee aan beide zijden van het langschip, een aan elke zijde van het dwarschip en een groote middentoren.

Homburg. Het nieuwe spoorwegstation is geopend (kosten 4.6 millioen Mark). Het is gebouwd in Duitse renaissance. Architecten waren de heeren Wegner en Schenk.

Berlijn. Er is een prijsvraag voor een nieuwe synagoge en godsdienstschool te Berlijn uitgeschreven, met prijzen van 5000, 3000 en 2000 Mrk. De bouwsom mag 800 000 Mrk. niet te boven gaan.

Karlsruhe. Voor de oprichting van een gedenkteeken voor Groothertog Friedrich van Baden is bij eerste inschrijving reeds een som van ruim 130.000 Mrk. bijeengebracht.

Parijs. In 1906 zijn te Parijs verbruikt 352 558.335 kub. meter steenkolen, gas tegen 344 157.847 in 1905. Hiervoor werden gebruikt 1 267.654 tonnen kool. Het aantal publieke gasvlammen was 56.579.

Weenen. Een der meest bekende en werkzame architecten van Weenen Friedrich Schachner is aldaar op 7 November in den ouderdom van 67 jaren overleden.



Marnixstraat 402, Amsterdam.

Ingeschreven sollicitanten voor:

Bouwkundig Opz.-Teekenaar, ouderdom	jaar	salaris	f	per maand
Bouwkundig Opz.-Teekenaar	36	jaar	125.—	
"	28	"	85.—	
"	48	"	100.—	
"	23	"	80.—	
"	23	"	60.—	
"	22	"	60.—	
"	18	"	40.—	
"	22	"	60.—	
"	24	"	80.—	
"	19	"	30.—	
"	21	"	75.—	
"	16	"	30.—	
"	25	"	90.—	
"	30	"	100.—	
"	25	"	90.—	
"	22	"	70.—	
"	22	"	60.—	
"	23	"	75.—	
"	28	"	80.—	
"	20	"	60.—	
"	22	"	75.—	
"	19	"	35.—	
"	21	"	50.—	
Teekenaar	16	"	25.—	
"	19	"	40.—	
"	18	"	25.—	

AANKONDIGING VAN AANBESTEDINGEN.

MAANDAG 2 DECEMBER.

UTRECHT Het bouwen van een houten villa voor rekening van P. Vos te Utrecht, op het landgoed Nieuw Groevenbeek.

De besteder. Bestek en teek. à f1 verkrijgb. bij J. van Dam te Putten en bij de wed. G. v. d. Bos te Ermelo.

DINSDAG 3 DECEMBER.

NIJMEGEN. Het bouwen eener kerk enz. op een terrein aan het Keizer-Kareplein en de Van Triest- en Steijnbuysstraten ald.

Het R.K. kerkbest. der Rectorale hulpkerk van den H. Joseph in het gebouw Smetiusstr. Bestek en teek. ter inzage en verkrijgb. à f6 per stel alsmede inl. ten kantore van B. J. Claase, architect. Aanw. 25 en 28 Nov. v.m. ten 11 ure.

WINTERSWIJK. Het bouwen van een

huis met twee woningen nabij de Groen-Ioschen weg aldaar.

De heer J. H. Oonk 's av. 8 u. in het café „de Zwaan”, alwaar bestek en teek. ter inz. zijn. Inl. geeft de architect H. v. d. Schaaf

DONDERDAG 5 DECEMBER.

ENKHUIZEN. Het bouwen van een teer-pakhuis en bijkomende werken.

De Enkhuizer ijzerhandel 's av. 6 u. in hotel „Die Porte van Cleve”, alw. bestek en teek. ter inz. Inl. geeft v. d. Meulen. Aanw. 4 Dec. n.m. 2 u. aan 't Zand.

HAARLEM. Het bouwen van vijf wonin- gen voor personeel bij de Rijksselectie- werken nabij de groote schutsluis te IJmuiden behorende tot de werken tot onderhoud, herstel en verbetering van het Noordzeeka- naal. Ram. f 16500.

Het prov. best. v. m. 11 u. Bestek no. 225, na 21 Nov. ter lez. aan het min. van W., aan de lokalen der prov. best. en is te bek. bij Gebr. v. Cleef te 's-Hage. Inl. te bekomen bij den hoofdng. directeur Kemper te Haarlem den ing. Wortman te Amsterdam, den ing. Schlingemann en den opzichter Kooreman te IJmuiden. De nota van inl. ligt op 28 en 30 Nov. ter inz. bij den ingenieur Schlingemann te IJmuiden

ZATERDAG 7 DECEMBER.

UTRECHT. Het maken van een gebouw voor den Centrale Gezondheidsraad op een terrein aan den Catharijnesingel te Utrecht Raming f 105000.

Het prov. best. n.m. 2 u. Bestek ter lezing aan het gebouw van het min. van Binnenl. Zaken, aan dat van het prov. best. van Utrecht, te Utrecht, en te bekomen bij M. Nijhoff, 's-Hage. Aanw. 30 Nov. v.m. 11 u. Inl. te bekomen bij den rijks bouwkundige voor de onderwijs-gebouwen enz.

SCHARSTENBURG (FR.). Het bouwen van een woonhuis te St. Nicolaasga.

Mej. de wed. Rijpkema bij J. Rijpkema. Inlicht. geeft archit. J. C. Velding te Buit- enpost.

ZATERDAG 14 DECEMBER.

AMSTERDAM. Het amoveeren der per- ceelen Rokin 138, 140 en 142 met belendend perc. a. d. Binde Katersteeg aldaar en het ter plaatse bouwen van een winkelhuis in verbinding met het perc. Kalverstr. 183 (Maison de Bonneterie).

De directie van Maison de Bonneterie n.m. 2 u. in het American Hotel aan het Leidsche- plein. Bestek met 21 teek. à f 5 verkrijgbaar Keizersgracht 127.

DINSDAG 17 DECEMBER.

UTRECHT. Best. no. 1116. Het maken van een dienstgebouw en nevengebouw en vier verblijven voor wisselwachters met steenkolenbergplaatsen op het rangeerstation IJselmonde, raming f 44900.

De directie der mij. tot exploitatie van St.spw. n.m. 2 u. (loc. tijd).

AFLOOP VAN AANBESTEDINGEN

7 NOVEMBER.

RIJSOORD (Z.-H.). Het bouwen van een varkensmesterij, 8 bij 40 M., voor G. P. de Vos ald. Door den besteder.

Laagste inschrijver metselwerk, G. Visser, Papendrecht, f 1496

Timmerwerk, H. de Jong, Ridderkerk, f 1594.

WOENSEL (ONDERH.). Het bouwen van een R. K. kerk op Fellenoord.

Laagste inschrijver J. W. Kocken, Tilburg f 119.944, gegund.

14 NOVEMBER.

's-GRAVENHAGE (ONDERH.). Het bou- wen van een pakhuis voor de fabriek „Westenburgh” te Rijswijk. Door de archit. v. Nieukerken.

Laagste inschrijver H. Rutgers, 's-Hage., f 7146.

19 NOVEMBER.

BEVERWIJK. Het bouwen van een woon- huis met bloembollenpakhuis, aan den Kui- kensweg te Heemskerk. Door den archit. N. de Wolf

Gegund aan H. W. Duen, Beverwijk, voor f 4975

GELDERMALSEM. Het bouwen van een woonhuis. Door den architect S. v. Alphen. Laagste inschrijver H. G. v. Mameren, Deil, f 3445.

20 NOVEMBER.

APELDOORN. Het verbouwen van den Huize „Rozenheuvel”. Door den architect J. A. Wijn.

Laagste inschrijver T. Kloek, f 5422, gegund

Aanbesteding.

Op Zaterdag den 14 December 1907, des voormiddags ten twaalf uur, zal in het bureau van het bestuur der Carnegie stichting, kamer No. 11, Gebouw Mercurius, Noordeinde, te 's-Gravenhage, worden aanbesteed:

Het verrichten van grondwerken, plaatsen van schuttingen enz., op het Terrein van het Vredes- paleis te 's-GRAVENHAGE.

Aanwijzing zal worden gehouden op Woens- dag 4 December 1907, des morgens ten 10 uur.

Bestek en teekeningen liggen ter inzage aan het Bureau van het Vredespaleis. Buitenrust, Scheveningsche Weg 20 en zijn aldaar te ver- krijgen tegen betaling van f 1,50 per stel.

KAMPEN. Het bouwen van een melk- huisje op een gereedliggend terrein aan den „Viersprong” in Oosterholt. Door den heer C. de Kock.

Gegund aan J. Rietman, IJselmond, voor f 3543.

OUDEGA (SMALL). Het bouwen van een stelphuis met lijtshuis op het per- kadastraal bekend, gem. Oudega. Sectie B No. 441 Begr. f 3200. Door de kerkvoogden der Ned. Herv. gemeente.

Laagste inschrijver F. Stelwagen, Augus- tinusga, f 2875, gegund.

27 NOVEMBER.

APELDOORN. Het bouwen van stallen met bijbehoren bij het Koninklijk verblijf Het Loo aldaar. Door den ontvanger der registratie en domeinen

Laagste inschrijvers Gebr. Ooiman, Leeu- warden, f 326.855; daaropvolgende Turin en Huckriede, Apeldoorn, f 328.885.

Assurantie Maatschappij tegen Brand-

schade en op het Leven

De **NEDERLANDEN** van 1845.

's-Gravenhage, Kerkplein, hoek Prinsstraat — Amsterdam, Sophiaplein — Rotterdam, Zuidblaak 24 (Beursplein) — Breda, Prinsen- kade — Haarlem, Groote Houtstraat 71^{rood}, hoek Gedempte Oude Gracht — Nijmegen, In de Betoustraat 8 — Groningen, Visch- markt 40 hoek Haddingestraat — Zutphen, IJselkade.

Hoofd-Directie te s-Gravenhage:

CAREL HENNY, Directeur;

Mr. J. J. HENNY, Adj.-Directeur.

G. TEERJINK, Alg. Procuratiehouder.

Kapitaal f 4.000.000.00

Reservefonds ult. 1906 1.235.400.00

Betaalde Brandschaden tot

ult. 1906 - 31.495.000.00.

BRAND - LEVEN - INBRAAK.

Verzekering tegen vaste en zeer bil- lijke Premieën, zonder Inleggelden of Nabetalingen.

Gewapend-Beton.

Uitvoering van alle werken.

L. H. Kurpershoek,
ROTTERDAM.

(ZWAANSHALS).

LYST VAN LEVERANCIERS EN FABRIKANTEN

Prijs per regel voor niet geabonneerden op advertentiën f 5.— per jaar bij vooruitbetaling. Abonnés op Advertentiën 1 regel gratis voor iedere advertentie.

Albast-Cement. — G. VAN LENT & Co. Rotterdam.

Aerogeegas. — Tj. v. d. ZEE, Bezuidenhout. - Rijklof van Goens- straat 18, den Haag.

Asphalt. — W. J. v. d. WETTERN en A. S. KEY. Rotterdam.

Asbest-leien. — Cementmasteekdakbedekking, Houtcement- en Houtcementdakleerdakbedekking, Haensler's Houtcement. — G. SMITS & Co. Weesperzijde 39 Amsterdam. Tel. 7466.

Asbestleien, bouwmaterialen, enz. Bouwmaterialaandel, „STEEN- OORD”, 's-Gravenhage.

Asphalt, Houtcement, Dakbedekking enz. — Dordrechtsche Asphaltfabriek ROODENBURG & Co. Dordrecht.

Asphalt, Houtcement, Dakbedekking enz. — N. V. Utrechtsche Asphaltfabriek v.h. firma STEIN & TAKKEN, Utrecht.

Asphalt, Houtcement, Dakbedekking, Amsterd. Asphaltfabriek „de Vesuvius”, Amsterdam.

Assurantie-Mij. tegen Brandschade „de Nederlanden van 1845” 's-Gravenhage, Kerkplein hoek Prinsstraat.

Badinrichtingen. — Th. VAN HEEMSTEDÉ OBELT, Amsterdam. Beton- en Betonijzerwerken, DE KONINK. ROTTERD. CEMENT- STEENFABRIEK v/h VAN WANING & Co. Rotterdam.

Beton (Gewapend). — HOLL. MIJ. TOT HET MAKEN VAN WERKEN IN, 's-Gravenhage.

Beton (Gewapend). — F. J. STULEMEIJER & Co. Breda

Beton, Gewapend. — P. BOURDREZ, den Haag.

Beton (Gewapend). — Koninklijke Rotterdamsche Cementsteen- fabriek voorheen VAN WANING & Co. Rotterdam.

Betonijzer „Kahn Systeem”, Handelmaatschappij van R. S. STOKVIS & ZONEN, Rotterdam.

Bouwstoffen. — MARTIN & Co.. Amsterdam.

Bovenlichtsluiting „Flux”. — VAN DE POLL, Purmerend.

Bovenlichtsluitingen in div. systemen, LUYKE & Co., Rotterdam.

Brandkasten en Kluisdeuren. — DE LUGT & SERNE, Haarlem.

Brandkasten, Kluisdeuren en Brandkluisdeuren. J. LIPS Bzn., Dordrecht.

Brandkasten, Kluisdeuren, „Syst. Ostertag”, G. L. Schultz, Rott.

BRANDKLUISDEUREN. — Wed. P. A. SCHROOF & Zoon, Den Haag.

Brücknerplaten. — FABRIEK INDUSTRIA, Breda.

Cement-IJzerw. — NED. MIJ. VOOR MONIERW. Amsterdam.

Cementmasteekdakbedekking. Handel in Bouwmaterialen van J. A.

SMITS & ZON, Ruijschstraat 30b/d Weesperzijde, Amsterdam.

Cementijzer-Constructies enz. — H. WESTENBERG, Almelo.

Centrale Verwarming. — W. J. STOKVIS, Arnhem

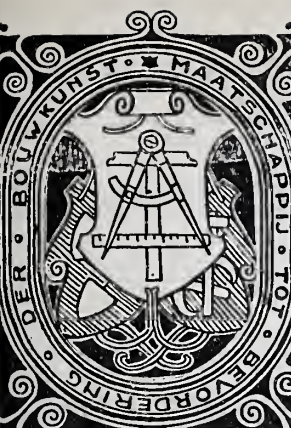

BOUWKUNDIG WEEKBLAD.



· ORGAAN VAN DE MAATSCHAPPIJ ·
· TOT BEVORDERING DER BOUWKUNST ·

BESTUUR VAN DE MAATSCHAPPIJ: A. SALM G.Bz., Voorzitter. W. J. DE GROOT, Vice-Voorzitter, — V. G. A. BOSCH, L. C. DUMONT, G. W. VAN HEUKELOM, D. E. C. KNUTTEL, J. A. MULOCK HOUWER, F. J. NIEUWENHUIS, B. J. OUËNDAG, J. VERHEUL Dz., P. A. WEELDENBURG.

COMMISSIE VAN REDACTIE: ED. CUYPERS,
A. SALM G.Bz., J. VERHEUL Dz.
REDACTEUR: C. T. J. LOUIS RIEBER.

BUREAU VAN REDACTIE: MARNIXSTR. 402 AMST.
BUREAU VAN ADMINISTR. HERDERSTR. 5 DEN HAAG
UITGEVERS: MOUTON & CO DEN HAAG

INHOUD

N^o. 49. 7 DECEMBER 1907. Mededeelingen betreffende de Maatschappij. — Gebouw van de Christelijke Jongelingsvereniging te Haarlem. — De Deutsche c/y Voorschriften 1907, vervolg van blz. 757. — Brieven uit België, door X. Y. Z. — Brandende vraagstukken. — Inhoud van tijdschriften. — Verslagen van vergaderingen. — Berichten. — Bureau voor plaatsing van opzichters en teekenaars. — Aankondiging en afloop van aanbestedingen. — Lijst van Fabrikanten, Leveranciers, enz. — Advertentiën. — Bij dit nummer behoort een plaat.

ABONNEMENTSPRIJS
voor Nederland: fr. p. p. / 15 — 's jaars, voor Indië en het Buitenland (bij vooruitbetaling) fr. p. p. / 17.— **PRIJS DER ADVERTENTIËN:** van 1—5 regels / 1.—, elke regel meer 20 cents Grootte letters naar plaatsruimte. — **AANKONDIGING VAN AANBESTEDINGEN** 15 ct. p. r. m. premie $\frac{3}{2}$ maal. — **ABONNEMENT VAN ADVERTENTIËN** tegen belangrijk verminderde prijzen en kosteloze opname der advertentiën in het Tijdschrift der Mij.

MAATSCHAPPIJ TOT BEVORDERING DER BOUWKUNST.

Wegens ongesteldheid van den tegenwoordigen functionaris wordt gevraagd een waarnemend

REDACTEUR VOOR HET BOUWKUNDIG WEEKBLAD.

Zich schriftelijk aan te melden p/a. A. SALM G.BZN., Voorz. v. d. Mij., Weesperzijde 26, Amsterdam.

Onderstaand adres is door het Hoofdbestuur verzonden:

Amsterdam, 6 December 1907.

Aan de Tweede Kamer der Staten-Generaal.

geeft met verschuldigten eerbied te kennen, het Hoofdbestuur van de Maatschappij tot Bevordering der Bouwkunst,

dat het met de grootste belangstelling heeft kennis genomen, van de aanhangige regeeringsvoorstellen, betreffende het Middelbaar Technisch Onderwijs;

dat evenwel de hoofdgedachten, welke ten grondslag liggen, aan deze voorstellen, tot zijn leedwezen voor het Bestuur eene teleurstelling zijn:

1^o. omdat met de reorganisatie der Kweekschool voor Machinisten tot eene middelbare technische school, aangekondigd in de ontwerp-staatsbegroting, bijlage A, IVe afdeling art. 137, ongeveer beoogd wordt eene zelfde school als de in 1904 voorgestelde Centrale Middelbare Technische school te Haarlem.

Dit blijkt onder meer:

a. uit de zinsnede, „dat de Kweekschool mits met krachtigen steun der overheid tot eene middelbaar technische school uitgebreid en gereorganiseerd, inderdaad de noodige capaciteit zal bezitten, om aan de om voorziening roepende behoefte *volkomen* te beantwoorden”;

(blz. 33, 1e kolom, regel 14—18 van onder);

b. uit de zeer hoge begroting van exploitatiekosten;

c. uit het groot aantal in de school te plaatsen leerlingen, dat tot 720 zal kunnen stijgen.

Dat het Bestuur in het belang van het M. T. O., Uwe aandacht vestigt op zijn tot U gericht adres van 15 November 1904, waarvan afschrift hierbij gaat, (zie bijlage). (*)

2^o. Omdat het Hoofdbestuur met tal van technische lichamen en personen van oordeel is, dat voor eene goede vorming van den opzichter en met dezen gelijk te stellen personen, aan het onderwijs op de Middelbare Technische Scholen eene praktische vorming en ervaring moet voorafgaan.

Redenen waarom adressant zich tot U wendt met het eerbiedig verzoek, om Uwe goedkeuring niet te hechten aan de voorgestelde reorganisatie van de Kweekschool voor Machinisten en den Minister uit te noodigen andere voorstellen te willen indienen, tot voorziening in de behoefte aan middelbaar technisch onderwijs in het geheele rijk.

't welk doende, enz.

*Voor het Hoofdbestuur van de Maatschappij tot
Bevordering der Bouwkunst.*

*was get. A. SALM, G. Bzn.,
Voorzitter.*

(*) Amsterdam 15 November 1904.

Aan de Tweede Kamer der Staten Generaal.

geeft met verschuldigde eerbied te kennen, het Hoofdbestuur van de Maatschappij tot Bevordering der Bouwkunst,

dat het met groote vreugde het voornemen vernam der Regeering, om de regeling van het uitgebreid Middelbaar Technisch Onderwijs ter hand te nemen;

dat het, na kennis genomen te hebben van de aan U voorgelegde plannen der Regeering tot het stichten van eene Centrale Middelbare Technische School te Haarlem, tot zijn groot leedwezen niet geloofd, dat het doel hetwelk de Regeering zich voor oogen gesteld heeft, met die school bereikt zal worden, namelijk een meer uitgebreid technisch onderwijs te verstrekken aan die jongelieden voor wie de studie aan de Polytechnische School te Delft te verstrekkend en te kostbaar is.

Van de te stichten school zullen toch alleen die jongelieden van minderen welstand kunnen genieten, die in- of in de nabijheid van Haarlem wonen, of die door voldoende beurzen worden gesteund; want voor het grootste gedeelte zal de studie, behalve een verschil in de college-gelden, even duur blijven als die aan de Polytechnische School. De jongelieden uit burgerstand die over meer kapitaal kunnen beschikken, zullen zonder twijfel toch naar de Polytechnische School blijven gaan, daar het diploma dezer inrichting hun meerdere zekerheid geeft op eene goede plaatsing.

Daartegen is het te verwachten, dat het grootste gedeelte vande leerlingen der Haarlemsche School weldra zal bestaan uit die jongelieden van goeden huize, van wie verwacht wordt, dat zij, vooral op wiskunstig gebied, intellectueel te zwak zullen zijn om de studie aan de Delftsche inrichting te volgen, doch die zich voldoende bekwaam achten om, na het technisch onderwijs te Haarlem genoten te hebben, zich den titel van ingenieur toe te eigenen.

Het komt adressant voor, dat het beter ware meerdere kleinere technische scholen te stichten, vooral op die plaatsen waar reeds Hoogere Burgerscholen en Ambachtsscholen gevestigd zijn. Het meer uitgebreid technisch onderwijs zal daardoor onder het bereik komen van veel meerderen dan bij de ontworpen regeling, en moet zich dan voegen naar de eischen van de streek of plaats, terwijl juist de aanwezigheid van onderwijsinrichtingen en technici in die plaatsen eene groote besparing der onkosten, zoowel op lokaliteit als personeel, kan geven.

Voor al de in uitzicht gestelde zeer groote kosten voor de stichting der School te Haarlem doen adressant bevreesd zijn, dat het voorloopig, zoo al niet voor immer, bij deze ééne school zal blijven.

Redenen waarom adressant zich tot U wendt met het eerbiedig verzoek, het daarheen te leiden, dat niet worde overgegaan tot de stichting eener Centrale School voor Middelbaar Technisch Onderwijs, maar tot het oprichten van meerdere kleinere technische scholen, in verschillende centra van ons land.

't welk doende, enz.

Het Hoofdbestuur van de Maatschappij tot Bevordering der Bouwkunst,

was get. A. SALM GBZN.

Voorzitter.

was get. C. T. J. LOUIS RIEBER,

Secretaris.

Diploma van Bouwkundig Opzichter.

Op Maandag 24 Februari 1908 en volgende dagen zal in het gebouw van de Maatschappij tot Bevordering der Bouwkunst, Marnixstraat 402 te Amsterdam, het examen worden afgenomen tot het verkrijgen van het Diploma van Bouwkundig Opzichter, ingesteld door de Maatschappij volgens besluit van de Algemeene Vergadering gehouden op 28 Mei 1891.

Diploma van Bouwkundig Teekenaar.

Op Maandag 23 Maart 1908 en volgende dagen zal in het gebouw van de Maatschappij tot Bevordering der Bouwkunst, Marnixstraat 402 te Amsterdam, het examen worden

afgenomen tot het verkrijgen van het Diploma van Bouwkundig Teekenaar, ingesteld door de Maatschappij volgens besluit van de Algemeene Vergadering gehouden op 27 September 1907.

Zij die deze, of een dezer examens wenschen af te leggen, worden uitgenoodigd zich schriftelijk op te geven vóór 10 Januari 1908 aan het Bureau der Maatschappij, Marnixstraat 402 te Amsterdam.

Indien zich wederom zoo vele kandidaten aanmelden als in vorige jaren, dan zullen zij in ploegen verdeeld worden.

Aan hen die zich aangemeld hebben, zullen tijdig alle vereischte inlichtingen worden verstrekt.



GEBOUW VAN DE CHRISTEL. JONGELINGS-VEREENIGING TE HAARLEM.

Architect: I. LONDON.

Tweede prijs in den gewelwedstrijd te Haarlem, in 1907.

DE DUITSCHE C_y VOORSCHRIFTEN „1907”.

(Vervolg van blz. 757)

B. Centrische druk.

Is F de oppervlakte der beton in een doorsnede van de gedrukte kolom en fy, die der ijzerstaven, dan is de toe te laten belasting

$$P = (F + nfy) \sigma_b \dots \dots \dots (43)$$

$$\text{dus } \sigma_b = \frac{P}{F + nfy} \dots \dots \dots (44)$$

$$\text{en } \sigma_y = \frac{nP}{F + nfy} \dots \dots \dots (45)$$

C. Excentrische druk.

De berekening geschiedt als bij homogene materialen, met inachtneming dat bij het berekenen van de oppervlakte en het

traagheidsmoment eener doorsnede de ijzerdoorsnede met het n -voudig harer waarde in rekening wordt gebracht.

D. Voorbeelden voor de berekening.

1. De maximum spanningen in beton en ijzer te berekenen van een vrijdragende vloer in een woonhuis, met 2 M. spanning en 10 cM. dikte, gewapend met 10 stuks ronde staven van 8 m.M. middellijn (5,02 cM.² opp.) per M., aangebracht met de as op 1,5 cM. uit de ondervlakte van de vloerplaat.

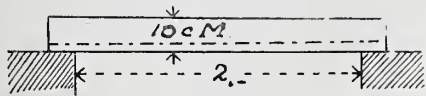

Het eigengewicht der vloer per M². = 0,10 × 2400 = 240 K.G.
 Eene afdekking met ingewalste slakken, dik 10 cM. = 60 "
 Houten dekvloer dik 3,3 cM. met spijkerrribben . . . = 20 "
 Beraping en bepleistering dik 1,2 cM. = 20 "
 Toevallige belasting. = 250 "
 Totaal = 590 K.G.

Nu is

$$M = \frac{590 \cdot 2,1^2 \cdot 100}{8} = 32.500 \text{ K.G. c.M.}$$

$$x = \frac{15 \times 5,02}{100} \left[\sqrt{1 + \frac{2 \times 100 \times 8,5}{15 \times 5,02}} - 1 \right] = 2,9 \text{ c.M.}$$

$$\sigma_b = \frac{2 \times 32500}{100 \times 2,9 (8,5 - 0,97)} = 29,8 \text{ K.G./c.M.}^2$$

$$\sigma_y = \frac{32500}{5,02 (8,5 - 0,97)} = 860 \text{ K.G./c.M.}^2$$

Eene spanning in de beton van 29,8 K.G./cM.² kan worden toegelaten, als zij eene drukvastheid bezit van $6 \times 29,8 = 178,8$ K.G.

Met behulp van tabel I wordt gevonden, voor $f_y = 5,03$ dus $m = \frac{100 \times 8,5}{5,02} = \pm 170$.

$$\sigma_b = \frac{6,617 \times 32,500}{100 \times 8,5^2} = 29,8 \text{ K.G.}$$

$$\sigma_y = 29,016 \times 29,8 = 865 \text{ K.G.}$$

De afschuivende- en aanhechtingspanning bij de steunpunten wordt gevonden uit den totale afschuivende kracht $V = \frac{590 \times 2,00}{2} = 590$ K.G.

de afschuivende spanning is dan

$$\tau_0 = \frac{V}{b(h-a-\frac{x}{3})} = \frac{590}{100(8,5-\frac{2,9}{3})} = 0,78 \text{ K.G.}$$

en de aanhechtingspanning

$$\tau_1 = \frac{b \cdot \tau_0}{o}, \text{ waarin } o = \text{de omtrek der ijzerstaven, dus}$$

$$\tau_1 = \frac{100 \times 0,78}{10 \times 0,8 \times 3,14} = 3,10 \text{ K.G.}$$

zoodat deze beneden de maximale waarden blijven

2. Gevraagd wordt de dikte en de enkele bewapening voor een vlakke, vrij opgelegde vloer van 2 M. vrije spanning, welke met 1000 KG./M². belast zal worden. De drukvastheid van de beton bedraagt 180 KG./cM².

Voorloopig wordt voor de dikte van de vloer 18 cM. aangenomen, waardoor de in aanmerking te nemen lengte 2,18 M. wordt.

Het eigengewicht per M². zal bedragen $0,18 \times 2400 = 432$ K.G. waarop een laag inéengewalste slakken, dik 20 cM. = 120 "
 en 2,5 cM. Cementbepleistering = 48 "
 totaal 600 K.G.

Het moment is dan

$$M = \frac{600 + 1,5 \times 1000}{8} \times 2,18^2 \times 100 = 124700 \text{ K.G. c.M.}$$

$\sigma_y = \frac{180}{6} = 30$ en $\sigma_y = 1000$ K.G./cM². zoodat vergelijking (6) wordt

$$x = \frac{15 \times 30}{1000 + 15 \times 30} (h-a) = 0,31 (h-a) \text{ terwijl uit (41) volgt}$$

$$(h-a) = \sqrt{\frac{2}{\left(1 - \frac{0,31}{3}\right) \times 0,31 \times 30}} \sqrt{\frac{124700}{100}} = 17,3 \text{ c.M.}$$

Uit (1) wordt gevonden:

$$f_y = \frac{b x^2}{2n(h-a-x)} = \frac{100 \times 0,31^2 \times 17,3^2}{2 \times 15 (17,3 - 0,31 \times 17,3)} = 8 \text{ c.M.}^2$$

waarvoor noodig zijn 9 ijzeren staven van 11 m.M. diameter, oppervlakte 8,55 cM².

Om het ijzer op de vereischte afstand van de onderzijde te houden moet de dikte van de plaat 19 cM. worden.

Met behulp van tabel II had men, voor $\sigma_y = 1000$ en $\sigma_b = 30$ kunnen vinden:

$$(h-a) = 0,49 \sqrt{1247} = 17,3 \text{ c.M.}$$

$$f_y = 0,00228 \sqrt{12470000} = 8 \text{ c.M.}^2$$

De afschuiving bij de ondersteuningsvlakken bedraagt $600 + 1,5 \times 1000 = 2100$ K.G. waaruit de grootste afschuivende spanning

$$\tau_0 = \frac{2100}{100 \left(17,3 - \frac{0,31 \times 17,3}{3}\right)} = 1,36 \text{ K.G.}$$

en de aanhechtingspanning tusschen beton en ijzer

$$\tau_1 = \frac{100 \times 1,36}{9 \times 1,1 \times 3,14} = 4,38 \text{ K.G.}$$

3) De spanningen in bovenberekende vloerplaat, worden gevraagd, onderstellend dat trekspanningen in de beton in aanmerking genomen moeten worden.

Uit (27) volgt

$$r = \frac{100 \times 19^2 + 15 \times 8,55 \times 17,3}{2 \times 103 \times 15 + 15 \times 8,55} = 10,02 \text{ c.M.}$$

en uit (31).

$$\sigma_{bd} = \frac{124700 \times 10,02}{100 \times 10,02^3 + \frac{100 \times 8,98^3}{3} + 15 \times 8,55 \times 7,28^2} = 19,4 \text{ K.G.}$$

$$\sigma_{bt} = \frac{19 - 10,02}{10,02} \times 19,4 = 17,4 \text{ K.G.}$$

$$\sigma_y = \frac{15 (17,3 - 10,02)}{10,02} \times 19,4 = 211,4 \text{ K.G.}$$

Eene trekspanning in de beton van 17,4 K.G. kan worden toegelaten, als door proeven eene trekvastheid van ten minste $\frac{3}{2} \times 17,4 = 26,1$ K.G. wordt aangetoond, of zoo geen trekproeven zijn genomen als de drukvastheid $10 \times 17,4 = 174$ K.G. bedraagt. Deze vastheid moet ou 30 K.G. drukspanning te kunnen toelaten toch reeds 180 K.G. bedragen.

Om de afschuivende spanning in de neutrale as te bepalen moet eerst gevonden worden de afstand tusschen de aangrijpingspunten van de geresulteerde trek- en drukspanning.

$$\text{Deze afstand } z \text{ vindt men uit } M = zD \text{ waarin } D = \frac{b \cdot r}{2} \sigma_b = \frac{100 \times 19,4 \times 10,02}{2} = 9720 \text{ en dus } z = \frac{124700}{9720} = 12,83 \text{ c.M.}$$

$$\tau_0 = \frac{2100}{100 \times 12,83} = 1,64 \text{ K.G.}$$

De afschuivende spanning op de hoogte der bewapening is kleiner, algemeen toch is

$$\tau_0 = \frac{V S}{J b} \text{ waarin}$$

$S =$ het statisch moment van het boven de te onderzoeken laag gelegen gedeelte van de doorsnede, en

$J =$ het traagheidsmoment der geheele doorsnede, derhalve

$$S = 100 \left(\frac{8,98^2}{2} - \frac{7,28^2}{2} \right) \times 15 \times 8,55 \times 7,28 = 3698$$

$$J = \frac{M \cdot r}{\sigma_b} = \frac{124700 \times 10,02}{19,4} = 64420$$

$$\text{en dus } \sigma_0^1 = \frac{2100 \times 3698}{64420 \times 100} = 1,21 \text{ K.G.}$$

De aanhechtingspanning is dan

$$\sigma_1^1 = \frac{100 \times 1,21}{9 \times 1,1 \times 3,14} = 4 \text{ K.G.}$$

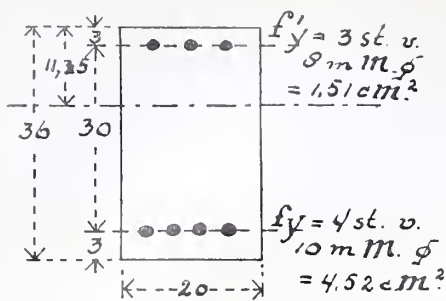

Fig. 8.

4. Bijgaandecement-ijzeren balk is onderworpen aan een moment van 120.000 K.G.c.M., men vraagt de grootste druk in de beton, en de trekspanning in het ijzer, als die in de beton wordt verwaarloosd.

Uit (17) volgt

$$x = - \frac{14 \times 1.51 + 15 \times 4.52}{20} + \sqrt{\left(\frac{14 \times 1.51 + 15 \times 4.52}{20}\right)^2 + \frac{2}{20} (14 \times 1.51 \times 3 + 15 \times 4.52 \times 33)}$$

$$x = 11.35 \text{ c.M.}$$

Uit (19) volgt dan

$$\sigma_b = \frac{120000}{\frac{20 \times 11.35}{2} (33 - 3.78) + 14 \times 1.51 \times \frac{8.35}{11.35} \times 30} = 31.7 \text{ K.G.}$$

$$\sigma_y = \frac{15 \times 8.35}{11.35} \times 31.7 = 350 \text{ K.G.}$$

$$\sigma_y = \frac{21.65}{8.35} \times 350 = 908 \text{ K.G.}$$

Voor de berekening der afschuiving moet de afstand y_1 uit (24) worden bepaald.

$$y_1 = \frac{\frac{20 \times 11.37^3}{3} + 14 \times 8.37^2 \times 1.51}{\frac{20 \times 11.37^2}{2} + 14 \times 8.37 \times 1.51} = 7.67 \text{ c.M.}$$

De belasting per M. bedraagt 600 K.G., zoodat $V = 2 \times 600 = 1200 \text{ K.G.}$ waaruit:

$$\tau_0 = \frac{1200}{20 (21.65 + 7.67)} = 2.05 \text{ K.G.}$$

$$\tau_1 = \frac{20 \times 2.05}{4 \times 1 \times 3.14} = 3.27 \text{ K.G.}$$

Voor de bovenbewapening wordt voor $S = 20 \frac{11.35^2 - 8.36^2}{2} + 15 \times 1.51 \times 8.35 = 780$ en $I = \frac{120000 \times 11.35}{31.7} = 42970$

$$\tau_0^1 = \frac{1200 \times 780}{20 \times 42970} = 1.09 \text{ K.G. en}$$

$$\tau_1^1 = \frac{20 \times 1.09}{3 \times 0.8 \times 3.14} = 2.9 \text{ K.G.}$$

Worden de trekspanningen in beton in rekening gebracht dan volgt uit (38)

$$x = \frac{\frac{20 \times 36^2}{2} + 14 (1.51 \times 3 + 4.52 \times 33)}{20 \times 36 + 14 (1.51 + 4.52)} = 18.8 \text{ c.M.}$$

en uit (39)

$$\sigma_{bd} = \frac{120000 \times 18.8}{\frac{20 \times 18.8^3}{3} + \frac{20 \times 17.2^3}{3} + 14 (1.51 \times 15.8^2 + 4.52 \times 14.2^2)} = 23.4 \text{ K.G.}$$

$$\sigma_{bt} = \frac{17.2}{18.8} \times 23.4 = 21.4 \text{ K.G.}$$

$$\sigma_y = 15 \times \frac{14.2}{17.2} \times 21.4 = 265 \text{ K.G.}$$

De afschuivende spanning ter hoogte der bovenbewapening zal bedragen, daar $I = 96410$

$$\tau_0 = \frac{1200}{96410} \left(\frac{18.8^2 - 15.8^2}{2} + \frac{15 \times 1.51 \times 15.8}{20} \right) = 0.87 \text{ K.G.}$$

$$\tau_1 = \frac{20 \times 0.87}{3 \times 0.8 \times 3.14} = 2.3 \text{ K.G.}$$

In de neutrale as wordt

$$\tau_0 = \frac{1200}{96410} \left(\frac{18.8^2}{2} + \frac{15 \times 1.51 \times 15.8}{20} \right) = 2.4 \text{ K.G.}$$

(Wordt vervolgd.)

Geachte Heer Redacteur.

Op 17 Oct. j.l. is te Antwerpen op waardige wijze en integenwoordigheid der plaatselijke autoriteiten, het gebouw voor de Vlaamsche Opera voor het publiek geopend. Een gebeurtenis van belang, vooral ook voor de machtige beteekenis van de hier zoozeer domineerende Vlaamsche beweging ook op artistiek gebied. U een denkbeeld te geven van de hooge artistieke waarde van dit belangrijk monument, is de bedoeling van dit schrijven.

Het gebouw, opgericht ter plaatse waar vroeger de overdekte vleesch- en fruitmarkt was, u herinnert zich die lang niet onverdienstelijke gevel van den architect Dielkens nog wel aan de Avenue des Arts, is gebouwd voor rekening der stad Antwerpen, op onbekrompen wijze en volgens de meest moderne eischen welke thans aan dergelijke gebouwen gesteld worden, door haren bekwamen stadsbouwmeester de heer A. van Mechelen en diens staf.

De voorgevel, waarvan bijgaande plaat een duidelijke voorstelling geeft en mij daardoor van een al te gedetailleerde omschrijving ontheft, is geheel in witte natuursteen opgetrokken en vertoond, met zijne klassieke lijnen en oordeelkundige toepassing van de XVIII eeuwsche Fransche bouwwijze, voornamelijk Lodewijk XVI, met zorg en talent op eigen wijze verwerkt, een imposant geheel van rijk decoratief effect. Ook de achtergevel aan de Rue d' Ertborn, evenzoo in natuursteen, met zijne statige zuilenrij is van indrukwekkend aanzien, terwijl de gebogen dakvlakken vol, bevalligheid tot de waarde van het geheel belangrijk bijdragen.

Dit is zoo ongeveer de opvatting die hier schier algemeen gedeeld wordt; en al is er hier of daar bij ernstige beschouwing soms reden tot critiek of wordt het waarom niet dadelijk begrepen, bij welk bouwwerk is dat niet het geval? toch blijft de indruk bestaan dat het den architect volkomen gelukt is een monumentaal en artistiek bouwwerk te scheppen van blijvende waarde en daar ook het interieur met zorg en kennis en volgens de eischen des tijds is saamgesteld, kunnen we er bijvoegen, vol practischen zin.

Wat de indeeling betreft, die in de gevels zoo duidelijk is uitgedrukt, diene het volgende. Breedte, over de geheele lengte van de middenpartij van den gevel doorgaande granieten trappen, geven toegang tot de vestibule, waarin de contrôle plaats vindt en ter weerszijde, in de opgaande pavillons aan den voorgevel, de trappen; achter deze rijk met marmer versierde vestibule ligt, omgeven van een couloir, de groote zaal van circa 8000 M³ inhoud, welke met balcon, loges etc. plaats biedt voor 1500 personen.

Het tooneel aan de achterzijde grenzende, heeft een scene van 24 M. breedte bij een diepte van 17.50 M. en een hoogte van 25.50 M. waar omheen de noodige kleedkamers, foyers, dienstvertrekken, trappen etc.

De indeeling van het tooneel met zijn zoo zeer gecompliceerd mechanisme voor het manoeuvreeren van coulissen, schermen, etc. is het werk van den Duitschen ingenieur Stegers en moet, volgens 't zeggen van bevoegden, aan de stoutste eischen voldoen. Boven de vestibule aan den voorgevel is de foyer, van ovale grondvorm, voor de eerste plaatsen en daarboven de foyer voor de tweede en derde verdieping. Een en ander wederom met marmer versierd, terwijl het houtwerk van deuren, ramen en lambris van gepolitoerd notenhout is met geel koper beslag. Het geheel kan door 3800 elektrische lampen, op smaakvolle wijze aangebracht, worden verlicht, terwijl ook de kracht voor tooneelschikking benodigd electrisch is. Een eigenaardigheid van de eigenlijke schouwburgzaal is de afwezigheid van de z.g. n. baignoirs, hetgeen dit groote voordeel heeft, dat nu de zitplaatsen tot aan den wand kunnen worden doorgetrokken en hun aantal dus beduidend grooter is dan dit bij zalen met baignoirs het geval is, terwijl het met 't oog op een spoedige ontruiming tevens alle voordeelen aanbiedt. Daar verder de zaal veel breedte en betrekkelijk weinig diepte heeft, was het mogelijk de plaatsen alle zoo dicht mogelijk bij de scene te brengen, zoo ook zijn de balcon met het zelfde doel breder genomen dan dit gewoonlijk gebruikelijk is. Het voordeel van deze schikking is natuurlijk enkel van practischen aard, daar het voor een geheel overzicht der zaal niet bevorderlijk is nu die balcon zoover vooruit springen. Een naar mijn inzicht niet volkomen gelukkige oplossing is de aansluiting van wand en plafond, waaraan nissen van verschillende grootte en vorm geen behagelijk aanzien geven.

Wat echter verder de architectuur van het interieur aangaat,



GEBOUW DER VLAAMSCH E OPERA TE ANTWERPEN.

Architect: A. VAN MECHELEN.

hiervan kan getuigd worden, dat het is een waardige pendant van wat het uitwendige te aanschouwen geeft en wanneer later het decoratief schilderwerk zal zijn aangebracht, het geheel van voorname pracht zal wezen.

Wat de constructie betreft, die bijna brandvrij kan genoemd worden, is voor het interieur een ruim gebruik gemaakt van beton-armé, systeem Hennebique, terwijl de kappen van ijzer zijn geconstrueerd.— De kosten van het gebouw bedragen ongeveer 3¹/₂ millioen francs of met inbegrip van het terrein 4 millioen francs.

Aanvaard mijnheer de redacteur, met mijne beleefde groeten de verzekering van mijne oprechte hoogachting. X. Y. Z.

BRANDENDE VRAAGSTUKKEN.

De Gemeenteraad van Amsterdam heeft besloten, dat de tegels van Toorop in de Beurs zullen blijven. Maar het vraagstuk, of iedere versiering voor een hedendaagsch gebouw geschikt kan worden geacht heeft daar door geen oplossing gevonden.

Zij, die in de toekomst openbare gebouwen te versieren krijgen zullen uit wat thans plaats vond de les kunnen trekken, dat men bij zulke versieringen er op bedacht moet zijn, niemand aanstoot te geven.

Toorop had van te voren kunnen bedenken, dat het niet verstandig was, in het voorportaal der Beurs eene figuur aan te brengen, die tal van beursbezoekers moest hinderen, hetzij omdat zij daarin een toespeling konden zien op een geloof, dat het hunne niet was, hetzij omdat zij, ofschoon die figuur als het hoogste beschouwend, het juist daarom ongepast moesten vinden, die in een gebouw, aan den dienst van Mammon gewijd, te plaatsen.

Allerlei andere onderwerpen hadden gekozen kunnen worden. Heel wat onaangenaamheden zouden voorkomen zijn, als men dat zich in tijds had herinnerd.

INHOUD VAN TJDSCHRIFTEN

De Opmerker, 30 Nov. '97. *Behandeling van verweerde steen met baryt*, door J. L. Terneeden. Vervolg van *Het verweer der kalkzandsteenfabrikanten*.

Architectura, 30 Nov. Slot van *Herziening der Woningwet*. Technisch gedeelte. Vervolgen van *Een fundeering op beton-palen* en van „*San Marco*,” *het witte marmer der Venetiaansche paleizen*, door H. Seipp.

De Bouwwereld 27 Nov. Vervolg van *De Dam te Amsterdam VII, verruiming van den Dam (II)*, door Dr. Joh. C. Breen. *Nieuwe opgravingen in het oude Mesopotanië*, door W. A. E. van der Pluijm. *Communicatie van den kloppgeest „Joris Prop”*, *ontvangen in een spiritualistische bijeenkomst in een der Rijksgebouwen aan den Hoek van Holland. Anno 1907*; een hekeldicht naar aanleiding der kwestie van loodwit-verf. Bij dit nummer behoort een losse plaat met afbeelding van het *Trappenhuis*, in een gebouw aan de Heerengracht 475 te Amsterdam.

Technisch Weekblad, 29 Nov. Vervolgen van *Bestratingen* en van *Warmtekrachtmachines*.

VERSLAGEN VAN VERGADERINGEN

Afdeeling 's Gravenhage v. d. Mij. t. Bev. der Bouwkunst. Gewone Vergadering op Vrijdag 13 December 1907 des avonds te 8 uur in zaal 4 van het Zuid-Hollandsch Koffiehuis.

AGENDA: 1. Mededeelingen van het Bestuur. 2. Gebruikelijke verkiezingen der December Vergadering. 3. Voordracht van den heer J. H. Kremer, c. i. Directeur der Naaml. Venn. „Hengelosche Trijpweverij”, te Hengelo (O.); opgeluisterd door wandplaten, monsters, enz. over: DE TRIJP.

S. DE CLERCO, 1e Secretaris,

Afdeeling Amsterdam v. d. Mij. t. Bev. d. Bouwkunst, 22 November 1907. Leden en geïntroduceerden waren in groote getale opgekomen om den spreker van dezen avond, de heer W. A. E. van der Pluim, oud-architect der Hollandsche opgravingen in Griekenland, te hooren spreken over de Atheensche Acropolis. In een onderhoudende causerie gaf spreker, aan de hand van al van lichtbeelden, een overzicht van de geschiedkundige en artistieke beteekenis van de Acropolis en hare bouwvallen. Deze dagteekende uit alle tijden, zijn de getuigen van Griekenlands opkomst en bloei.

Daar de zaal bijna den geheelen avond in duisternis was gehuld, wat noteren onmogelijk maakten. is de korthed van dit verslag zoodanig verklaard, dat men haar niet gebruiken voor gevolgtrekkingen met betrekking tot de beteekenis der voordracht. Integendeel, de Voorzitter der Afdeeling, de heer W. J. de Groot, kon wijzen op de instemming der aanwezigen toen hij de spreker dank en hulde bracht, voor de wijze waarop hij, in het voorrecht die schoone bouwvallen te hebben mogen zien, thans zoovele deed medegenieten.

Afdeeling Utrecht v. d. Mij. t. B. d. Bouwkunst, 22 October 1907. Na opening der vergadering en goedkeuring der notulen werd mededeeling gedaan van het toetreden als lid der Maatschappij van de heeren Corn. de Graaf, N. H. Bollen, C. Th. Kibbeling, H. J. A. Etmans, B. Grooteboer en D. P. H. van Oort die tevens als lid der Afdeeling zijn aangenomen.

Van de Mei- en Septembergaderingen, alsmede van de vergadering van Voorzitters en Secretarissen werd verslag uitgebracht. Door den heer Kok werd het finantieel verslag uitgebracht betreffende de excursie naar Haarlem en omstreken.

Daarna deed de Voorzitter eenige belangrijke mededeelingen over eene bijzondere wijze van fundeeren, speciaal voor bruggen, welke werden toegelicht door schetsen op het bord. Deze bijdrage trok zeer de aandacht der aanwezigen. getuige de discussie, welke hierop volgde. De heer de Graaf stelde daarna eenige — meest bekroonde — prijsvraagontwerpen ten toon, welke met belangstelling werden bezichtigd.

Zoowel den heer de Graaf als den Voorzitter werden dank gezegd voor hunne bijdragen.

Vergadering op 29 November 1907. Na opening der vergadering en goedkeuring der notulen werd door den Voorzitter het woord gegeven aan het lid den heer R. Rijksen Gzn. tot het geven van een toelichtend woord voor de te houden kustbeschouwing van het plaatwerk „Breviarium Grimani”. De heer Rijksen deelde o. a. mede, dat het oorspronkelijke een der beroemdste, zoo niet het beroemdste getijboek is, dat indertijd vervaardigd is, naar aanleiding van eene opdracht van Kardinaal Grimani, volgens sommigen van Margaretha van Oostenrijk, door Hollandsche en Vlaamsche kunstenaars, waarvan worden genoemd: Hans Memling, Gerard Horenbout, Gerard van der Meije en Lievien van Lathem in 1500 tot 1521. Het berust in de Bibliotheek van San Marco. De reproductie, welke volgens kunstkenner, het origineel evenaart, is uitgegeven door de firma A. W. Sijthoff te Leiden. Met buitengewone belangstelling werden de drie eerste deelen, die ter beschikking waren, bewonderd.

Onder applaus der vergaderden bracht de Voorzitter den heer Rijksen een hartelijk woord van dank, die zijnerzijds toezegging deed om in een volgende vergadering weder eenige deelen van dit prachtwerk ter beschikking te zullen stellen.

De heer Nicolai Electro-techn. Ing. trad toe als kunstlievend lid der Mij. en werd als lid der Afdeeling aangenomen.

De Secretaris.

Afdeeling Haarlem v. d. Mij. t. B. d. Bouwkunst, 27 November 1907. Op voorstel van den Voorzitter, die de vergadering met een woord van welkom tot de aanwezigen opende, werd besloten, om in afwijking van de agenda allereerst het woord te geven aan den heer Van Noppen.

Na een inleidend woord zegt de heer Van Noppen tot onderwerp van zijn voordracht te hebben gekozen „de Basilieken en Centraalbouw van 312—568 n. Chr.”, om het ontstaan der Christelijke kerk aan te toonen. De Christelijke kunst vangt aan met de periode, gewoonlijk genoemd „de oud-Christelijke kunst” met twee tijdperken, nl. dat der Katakomben en dat der Latijnsche kunst. Aangezien het Christendom zich in den aanvang moeilijk kon ontwikkelen door de vervolging der Romeinsche keizers,

als Nero, Trajanus, Diocletianus, enz., en de gebouwen die aanvankelijk voor den nieuwen godsdienst waren bestemd, worden gesloopt, werd uitgezien naar een gelegenheid waar men godsdienstoefeningen kon houden. Daarvoor kwamen de Katakomben, de eerste begraafplaatsen der Christenen, in aanmerking. De aandacht werd gevestigd op de indeeling en een verklaring gegeven aan de loculi en cubicula vóór en na de vervolgingen, eveneens hare versiering, in 't bijzonder de symboliek.

In 312 schenkt de Romeinsche keizer Constantyn der nieuwe leer vrijheid van ontwikkeling en dan worden vele Christelijke kerken gebouwd. Als voorbeeld voor deze kerken worden gebruikt de basilica's der Romeinen (gebouwen voor den handel en de rechtspleging), die behoudens enkele wijzigingen vrijwel geschikt bleken. Als type der Christelijke basilica wordt genomen, die van St. Clement te Rome en die van St. Paulus bij Rome, bij welke laatste, het Latijnsche kruis als zinnebeeldige vorm in de buitenordonnantie is waar te nemen. Vervolgens werd stil gestaan bij de indeeling, kappen, ramen, steunpunten en versiering dezer gebouwen. Een groot verlies trof Rome, door de verhuizing van Constantyn naar Byzantium, die daar een nieuwe stad wilde stichten.

In 't Westen behield de Basilicabouw de overhand en onder de invloeden van Byzantium ontwikkelde zich de gewelfde centraalbouw. Als eerste uiting daarvan worden genoemd de doop- en grafkapellen, onder welke laatste in 't bijzonder die van Galla Placidia te Ravenna. Dan komen in aanmerking de kerken van St. Lorenzo te Milaan, de St. Vitale te Ravenna en de St. Sophia te Konstantinopel. Van deze gebouwen wordt het koepelsysteem nader toegelicht door teekeningen op groote schaal, met projecten, opstanden en doorsneden, daarvoor vervaardigd. Evenals bij de basilica's wordt ook hier een verklaring gegeven van de indeeling ramen, steunpunten en versiering. Tot slot wordt een kort overzicht gegeven van de invloeden der basilieken en centraalbouw op de latere kunstontwikkeling. Door vele platen en teekeningen werd het onderwerp duidelijk gemaakt.

Een hartelijk applaus en een woord van dank van den Voorzitter volgde op de goed bestudeerde voordracht van den heer Van Noppen.

Nadat de genoodigden vertrokken waren, werden de overige punten van de agenda behandeld. Bij de ingekomen stukken was o.a. een schrijven van de Afdeeling Arnhem, waarin wordt medegedeeld, dat zij zich tot het Hoofdbestuur der Maatschappij heeft gewend, met het verzoek, om een adres tot de Tweede Kamer te willen richten, waarin verzocht wordt niet over te gaan tot een regeling van het Middelbaar Technisch Onderwijs als aangekondigd in de ontwerp-Staatsbegrooting van het dienstjaar 1908 bijlage A. vierde Afdeeling Art. 137, waarin wordt voorgesteld het uitbreiden van de Kweekschool voor Machinisten te Amsterdam, waardoor een middelbare technische school verkregen zal worden op kleiner schaal dan de door de vorige regeering voorgestelde en daardoor goedkooper. De motieven, welke geleid hebben tot de actie tegen het oprichten van de M. T. S. onder de vorige regeering, waaraan door het Hoofdbestuur is deelgenomen door het zenden van een adres, bestaan naar de meening der Afdeeling Arnhem thans evenzeer tegen het huidige ontwerp, daar het hoofdbestuur gebleven is, namelijk, dat slechts ééne M. T. S. zal worden opgericht en zoodoende in de alom bestaande behoefte niet voldaan wordt. In genoemd Art. toch komt voor: „en dat (de Kweekschool, mits met krachtigen steun der overheid tot een middelbare technische school uitgebreid en georganiseerd, inderdaad de noodige capaciteit zal bezitten, om aan de omvoering roepende behoefte volkomen te beantwoorden”.

De Voorzitter deelt mede, dat in de juist gehouden vergadering van het Hoofdbestuur besloten is in de hiergenoemde zaak hetzelfde standpunt in te nemen als uitgedrukt in haar adres aan de Tweede Kamer der Staten-Generaal onder dagteekening van 19 November 1904, waarin ontraden wordt ééne centrale school voor het geheele land te stichten.

Na een levendige discussie wordt besloten het door de Afdeeling Arnhem aan het Hoofdbestuur gericht verzoek te steunen.



BINNENLAND.

Aanbestedingen. In antwoord op de opmerkingen van het Kamerverslag over hoofdstuk IX der Staatsbegrooting, zegt de

Minister van Waterstaat, dat hij moet betwijfelen of tegenwoordig bij aanbestedingen dikwijls afspraken tusschen gegadigden voorkomen, waarbij zij zich verbinden tot verhooging hunner inschrijvingen en tot onderlinge verdeeling van het bedrag dier verhooging. De uitslag toch van de gehouden aanbestedingen, waarbij de minste inschrijving in den regel en soms vrij veel onder de raming is, schijnt er op te wijzen, dat de hierbedoelde praktijk weinig toepassing vindt, en dat, zoo zij al voorkomt, de verhooging toch niet van dien aard is, dat er termen zouden zijn om tot den aanbevolen maatregel „uitvoering in eigen beheer” te besluiten. Uit een financieel oogpunt is laatstbedoelde wijze van uitvoering in den regel niet de meest gewenschte.

Het denkbeeld om ter voorkoming van het bedoelde misbruik bona fide inschrijvers, wier inschrijvingen niet worden aangenomen, vergoeding te geven wegens de kosten, welke zij hebben moeten maken om aan eene inschrijving deel te nemen, wordt bezwaarlijk voor verwezeklijking vatbaar geacht en zulks omdat het niet wel mogelijk is om uit te maken of eene inschrijving al dan niet ter goeder trouw is geschied. Het eenige middel om praktijken als de hierbedoelde zooveel mogelijk te keeren, bestaat daarin, dat zoodra met grond kan worden vermoed, dat verhooging van de aanneemsom door gegadigden heeft plaats gehad, het werk niet wordt gegund en ondershands omtrent de uitvoering wordt overeengekomen met een aannemer, die niet aan de inschrijving heeft deelgenomen. Aldus wordt nu en dan gehandeld. Voorts is eenige jaren geleden bepaald dat alleen in gevallen, waarin dit onvermijdelijk is, vóór de besteding aanwijzing van het werk ter plaatse zal geschieden, zulks om te voorkomen, dat gegadigden in hunne gelijktijdige aanwezigheid op eenzelfde plaats gereede aanleiding vinden om afspraken met elkander te maken.

Rechtsgebouw te Utrecht. De heeren De Stuers, Van Veen, Van Citters, Van Foreest, IJzerman en Thomson hebben een amendement voorgesteld, strekkende om niet mede te gaan met het voorstel van den Minister van Justitie om voor de rechtbank en het kantongerecht te Utrecht een nieuw gebouw te stichten. Zij meenen, dat het bestaande gebouw voor wijziging en verbetering vatbaar is en dat dus op de zeer hooge raming van f 218.500 + f 18.000 voor meubilair aanmerkelijk bezuinigd kan worden.

Vereeniging van Delftsche Ingenieurs. Het Bestuur is thans samengesteld als volgt, de heeren: J. W. Welcker, Voorzitter; P. J. van Voorst Vader, Secretaris; J. Nelemans, Penningmeester; P. H. Kemper, B. M. Gratema, F. G. Waller, G. W. van Heukelom.

Surinaamsch hout. Omtrent dit hout, dat voor werken te IJmuiden wordt gebruikt, deelt de Minister van Waterstaat het volgende mede. Het Surinaamsche hout is Manbarklakhout Eene lading palen van deze houtsoort werd, met eene hoeveelheid bruinharthout, eveneens uit Suriname afkomstig, op verzoek van den Minister van Koloniën in 1905 te Vlissingen aangevoerd om als proef bij verschillende waterstaatswerken te worden gebruikt; een deel daarvan is bestemd om te IJmuiden te worden verwerkt. Het Manbarklakhout is over het algemeen hooger in prijs dan de inlandsche houtsoorten, doch het is zeer duurzaam en heeft den naam van bestand te zijn tegen den paalworm. Blijkt op den duur dit laatste inderdaad het geval te zijn, en het hout ook overigens in het gebruik goed te voldoen, dan zal dit uit onze West-Indische Kolonie komende hout met voordeel kunnen worden gebruikt in de plaats van of naast het uit Engelsch Guyana betrokken Groenharthout, dat thans op uitgebreide schaal bij de uitvoering van zeewerken hier te lande en elders wordt gebezigd.

Amsterdam. Waarom wordt er niet meer gebouwd? Verschillende oorzaken worden genoemd: 1^o. overproductie van huizen 2^o. de onregelmatigheden bij eenige hypotheekbanken aan het licht getreden, zoodat het publiek haar geld onthoudt; 3^o. het dure geld over de geheele wereld, veroorzaakt door kapitaalvernietiging tengevolge van oorlog en natuurrampen en te sterke industriële bedrijvigheid, vooral in Amerika en Duitschland. Deze drie redenen zijn elk op zichzelf reeds voldoende voor een vermindering in het bouwbedrijf, maar samenwerkende hebben ze geleid tot algeheelen tegenstand met alle nadeelige gevolgen daaraan verbonden.

Ook de nieuwe bouwverordening en de wijze van gronduitgifte hebben het bedrijf van den bouwondernemer in niet geringe mate bemoeilijkt.

Op de bouwverordening wordt wel wat veel afgegeven, hoewel niet ontkend kan worden dat bij de vele eischen welke tegenwoordig gesteld worden, het bouwen werkelijk veel duurder is geworden. Door de voorschriften voor verlichting en ventilatie, door het bepalen van afmetingen en hellingen van trappen, het verbieden van alcoofkamers enz. afgescheiden nog van de vele

bepalingen voor veiligheid en tegen brandgevaar, wordt voor eenvoudige huizen de plattegrond veel omvangrijker dan vroeger en bij daaruit voortvloeiende bredere gevels de terreinen ook zoo veel grooter en daardoor duurder, zoodat een bouwondernemer wil hij één huis of een geheel bouwblok bouwen daarvan aanmerkelijk meer huur moet vragen en waarvoor alleen meer welgestelden in aanmerking kunnen komen zoodat, waar veel huizen afgekeurd worden als ongeschikt ter bewoning, geen nieuwe panden in gelijke verhouding voor kleine beursen bijgebouwd worden.

Dat gaf ook aanleiding aan één der Gemeenteraadsleden om kenbaar te maken, dat hij zijn stem niet zou verleenen tot een lijst van voorgestelde onbewoonbaar te verklaren perceelen en voegde daaraan toe: Men gaat maar voort met een zekere categorie van personen op straat te zetten zonder hun middelen aan de hand te doen een nieuw onderdak te vinden.*

Wat het uitgeven van grond betreft, zoo werd nagenoeg te gelijktijd dat de Gemeenteraad de voordracht behandelde, een vergadering belegd door Amstels Bouwkring, waar de heer Romkes civiel-ingenieur, technisch adviseur dezer Vereeniging, de gronduitgifte besprak door de Gemeente Amsterdam.

Na eenige algemeene beschouwingen over gronduitgifte behandelde hij de verschillende stelsels van gronduitgifte door de gemeenten: 1^o. door gewonen verkoop, waarvoor redenen bestaan, zoodra voor erfpracht geen gegadigden opdagen; 2^o. door verkoop met recht van wederinkoop, voor de gemeente zeer ongunstig; 3^o. door verhuring, waarbij niet is te verwachten de stichting van steenen gebouwen; 4^o. door uitgifte in erfpracht.

In den breede ging spr. de voor- en de nadeelen van dit laatste stelsel na. Voordeelen voor de gemeente zijn, dat de terreinen geen privaat-bezit worden en de toekomstige waardevermeerdering aan haar blijft en dat de speculatie in bouwterreinen wordt tegengegaan. Nadeelen zijn moeilijkheden voor den erfpachter bij de verkrijging van bouwkapitaal en verlies van de waarde van de opstallen.

Voldoet de regeling te Amsterdam aan billijke eischen? En zoo niet, welke middelen kunnen ter verbetering worden aangebracht?

Bij de thans bestaande regeling heeft de gemeente z. i. het voordeel te veel aan hare zijde gehaald. Reeds binnen 60 jaren heeft de gemeente hare leening afgelost en krijgt zij den grond vrij tot de volle waarde in die mate, dat hij het stelsel de gemeente tot nadeel kan worden bij gebrek aan gegadigden van den grond, zoodat deze renteloos zullen blijven liggen.

Spr.'s conclusie is;

1^o. verlenging van den erfpachtstermijn tot 100 jaren;

2^o. verplichte verzekering tegen waardevermindering door erf-pacht;

3^o. instelling van een stedelijke hypotheekbank;

4^o. verkoop van gemeentelijken grond indien het blijkt dat er voor erf-pacht geen gegadigden zijn, en vooral als de oprichting voor industriele ondernemingen, die den bloei der gemeente zouden bevorderen, zouden afstuiten op het stelsel van erf-pacht.

Ten slotte maakt spr. een vergelijking van kosten tusschen verkoop en erf-pachtsuitgifte. Zijn conclusie is dat als de grond in 75 jaren niet meer in waarde is gestegen dan f 1900 (= 40% van de aanvankelijke waarde) erf-pacht in het voordeel van den gegadigde is. Anders is koop voordeliger.

Adjunct-Rijksbouwmeester. In de vergadering van de 2e Kamer der Staten Generaal bij de behandeling der Waterstaatsbegroting voor 1908, bespreekt de heer de Stuers bij art. 115 de quaestie, dat voor benoeming tot Adjunct-Rijksbouwmeester in de eerste plaats in aanmerking zullen komen te Delft gevormde architecten.

Daartegen komt spr. op; het verbindt aan het diploma van Delft een effectus civilis. Zeker, het diploma geeft wetenschappelijken waarborg, maar er is ook praktische vorming en ervaring noodig.

De Minister moet zich volkomen vrijheid voorbehouden. Als er geschikte personen, niet in Delft gediplomeerd zich aanmelden, dan moet aan het Delftsche diploma geen te groot gewicht worden toegekend.

De Minister erkent dat er tal van hoogst bekwame architecten zijn, die elders dan te Delft hebben gestudeerd. Maar dank zij de tegenwoordige hoogleeraren in de bouwkunde en de wijziging in de opleiding te Delft, heeft het diploma van de Technische Hoogeschool bijzondere waarde en geeft het groote waarborgen van

wetenschappelijkheid. De keuze is ook zeer ruim. Maar de Minister geeft toe dat er vrijheid moet zijn om ook anderen te benoemen

Amsterdam. Wij ontvingen een brochure in zake Vakopleiding voor den Middenstand van de hand van den Voorzitter v. d. Ned. Aannemersbond, de heer J. N. Hendrix: Praeadvies voor het 5e Congres van den Middenstand te houden in Juli 1908 te Dordrecht.

Bij het doorlezen daarvan moeten wij op een kleine onjuistheid wijzen: Op blz. 15 en 16 komt een aanhaling voor uit het Bouwk. Weekbl. d' 26 Oct. j. l.

„Gelijk men uit de toelichting van de begrootingspost heeft kunnen lezen, (regeling M. T. O.) wenscht de Minister aan de tot M. T. S. hervormde Kweekschool voor Machinisten zoowel leerlingen die van eene Hoogere Burgerschool als die uit de praktijk komen, toe te laten.

Dit schijnt geen gelukkige gedachte. En daarom heeft men reeds van een tweeslachtige school gesproken, omdat het niet mogelijk zal zijn een leerplan te ontwerpen, dat voor beide soorten van leerlingen geschikt is”.

Ter verduidelijking en versterking tevens, (haalt de hr. H. dan niet aan wat verder volgt, doch schrijft:) moge dienen, . . . dat de Redactie v/h Bouwk. Weekbl. zich vrijwel verklaard heeft vóór de theoretische opleiding, hetgeen niet te verwonderen is, als wij weten, dat de Redacteur v/h Bouwk. Weekbl., de heer C. T. J. Louis Rieber, ook is Bestuurslid van de Kweekschool voor Machinisten.

Moge de hr. Rieber een gunstig oordeel destijds hebben uitgesproken over de plannen van Minister Kuiper, zoo heeft hij zijn handteekening geplaatst onder het adres aan de 2e Kamer hiervoren afgedrukt en daarna, 15 Nov: 1904, zich niet meer over het M. T. O. uitgelaten. Het door den hr. H. aangehaald artikel is ook niet van den hr. R. Deze toch was op het oogenblik dat dat artikel geplaatst was reeds een paar maanden ongesteld.

Middelbaar Technisch Onderwijs. Door het Bestuur van de Sociaal-Technische Vereeniging van Democratische Ingenieurs en Architecten en het Bestuur van den Algemeenen Nederlandschen Opzichers- en Teekenaarsbond is gezamenlijk een adres verzonden aan de Tweede Kamer der Staten-Generaal naar aanleiding der voorgestelde verhooring van het subsidie aan de Kweekschool voor Machinisten te Amsterdam.

Naar de meening van adressanten behoort het Middelbaar Technisch Onderwijs op andere grondslagen te berusten, dan nu het geval zou zijn, en achten zij een beslissing omtrent een zoo belangrijke zaak niet wenschelijk bij de behandeling der jaarlijksche begroting; redenen waarom zij zich tot de Tweede Kamer wenden met het verzoek:

1^o. den Minister uit te noodigen, bedoelde verhooring van het subsidie aan de Kweekschool voor Machinisten terug te nemen, om bij afzonderlijk wetsontwerp een daartoe strekkend voorstel weder in te dienen;

2^o. de verhooring van het subsidie, hetzij nu of later, alleen dan te voteeren, wanneer de reorganisatie van die school deel uitmaakt van een algemeene regeling van het Middelbaar Technisch Onderwijs, ongeveer op de wijze als in eene uitvoerige toelichting welke bij het adres is gevoegd.

Prijsvraag voor arbeiderswoningen. Op de Staatsbegroting voor 1908 (Hoofdstuk V) is een bedrag van f 1000 uitgetrokken als subsidie aan de Maatschappij tot Bevordering der Bouwkunst alhier voor het uitschrijven van prijsvragen voor typen van arbeiderswoningen. Op de bedenkingen daartegen in de Afdeelingen der Tweede Kamer geopperd, heeft de Minister van Binn. Zaken thans het volgende geantwoord: Bij het voorstellen van deze subsidie is de ondergeteekende geleid door de overweging, dat het van groote beteekenis moet worden geacht na te gaan, hoe op het kleinst mogelijk terrein met de minste kosten eene woning kan worden gebouwd, die een maximum van ruimte en comfort, van licht en lucht aan de bewoners biedt. Daarbij wordt niet voorbijgezien hetgeen reeds door de organen van het Staatstoezicht op de volksgezondheid op dit gebied is verricht, maar juist de onderlinge vergelijking van verschillende plannen moet van onmisbare waarde worden geacht.

Indien men deze zaak geheel zou overlaten aan de opzichers van woningvereenigingen, dan ware te vreezen dat vermeerdering van inzicht in het vraagstuk al te langzaam zoude vorderen. Immers het zaakkundig opmaken van ramingen, dat onmisbaar aan het optreden der plannen is verbonden, is een tijdrovend en kostbaar werk, waarvoor velen zullen terugdeinzen. Dat de Regeering in deze niet behoeft op te treden, kan dan ook niet worden toegestemd. De hier bedoelde vraag biedt velen groote

* De voordracht werd niettemin aangenomen. Opgemerkt werd dat het tot nu toe niet gebleken is dat er geen woningen zijn te vinden voor bovenbedoelde categorie wier woningen afgekeurd werden.

Uit de gevoerde discussies bleek evenwel dat velen zich zullen verklaren voor een „Gemeente woningbouw”

moeilijkheden; alles wat die moeilijkheden vermindert, komt aan de toepassing van de Woningwet ten goede. en deze te bevorderen ligt ongetwijfeld op den weg der Regeering.

Het ligt in het voornemen aan de toekenning der subsidie de voorwaarden te verbinden, dat de plannen moeten vergezeld gaan van een uitgewerkte raming voor ieder type, waarbij dat voor de allereenvoudigste soort van woningen allermintst vergeten mag worden, daar bepaaldelijk ten plattelande — maar ook elders — aan het bouwen van juist zulke woningen veel behoefte bestaat. Publicatie der bekroonde plannen ligt in de bedoeling.

Nog kan worden medegedeeld, dat de strekking van het verzoek van het Hoofdbestuur van de Maatschappij tot Bevordering der Bouwkunst was om in staat te worden gesteld een begin van uitvoering te kunnen geven aan zijn voornemen, door middel van prijsvragen, ontwerpen te verkrijgen voor een aantal typen van arbeiderswoningen, voor verschillende streken van Nederland.

Het ligt dan ook in het voornemen bij de toekenning van het subsidie het uitzicht te openen op continuatie voor volgende jaren.

Loodwit. Door de Firma G. Greve, loodwitfabrikante te Utrecht is thans een adres verzonden aan den Minister v. L. N. en H., naar aanleiding van het Voorloopig-Rapport der Loodwit-Commissie in verband met de ernstige bezwaren daartegen ingebracht door het Hoofdbestuur van den Bond van Nederl. Schilderspatroons en door den heer C. P. van Hoek, Leeraar a. d. Ambachtsschool te Gorinchem. De adressante verzoekt, dat eene commissie zal worden benoemd, enkel bestaande uit praktische deskundigen, om te onderzoeken of de twee vakkundigen, leden der Loodwit-Commissie, werkelijk zoo hebben gefaald als beweerd wordt, ten einde met de uitspraak van deze commissie rekening te houden bij het beoordeelen van het Eind-Rapport der Loodwit-Commissie.

BUITENLAND.

Copenhagen. Op de plaats van het voormalige koninklijke kasteel Christiansborg, op het eiland Slotsholmen, nabij Copenhagen, een kasteel dat in 1884 door brand vernield werd, zal een nieuw koninklijk slot gebouwd worden, benevens een nieuw parlementsgebouw en het hoogste gerechtshof. De plannen moeten zeer grootsch zijn. Gepasseerde Donderdag heeft koning Frederik, de 1e steen van het paleis, tevens herinneringsteen aan het oude slot, gelegd.

Egypte. Een Fransche expeditie, onder leiding van Vicomte de Mathuisicula vertrekt naar de Oase Siwa aan de westelijke grens van Egypte, om aldaar dezen winter de overblijfselen van den tempel van Jupiter-Ammon te onderzoeken.

New-York. George Edward Harding, die in New-York tal van publieke instellingen bouwde als het post- en telegraafkantoor, het hoofdtelefoonkantoor, de gebouwen voor de Queens Insurance, Holland house en Gerken building, is deze week in New-Yersey overleden. Hij was geboren in 1833.

Buda Pest is een belangrijk bouwwerk rijker geworden, door de inwijding van den St. Stephans Dom. De bouw van deze imposante Basilica met zijn fraaie, rijzige koepel heeft twee menschenlevens geduurd. De fundamenten werden gelegd in 1851 volgens de plannen van Jos. Hild, en in 1867 werd de koepel gebouwd. Door den dood van den bouwmeester ontstond echter eenige vertraging. Het werk werd nu opgedragen aan den Budapest architect Nicolaus von Ybl Deze ontdekte dat de pijlers die den koepel droegen, te zwak waren, eene ontdekking die helaas bevestigd werd, door de instorting van den koepel op 22 Januari 1861.

Volgens eigen, nieuwe plannen, in Italiaanschen renaissance-stijl,

edel en fijn gevoeld, werd met den opbouw wederom aangevangen. Helaas, dat de dood van den bouwmeester in 1891, dezen niet vergunde zijn werk te voleindigen. Zijn opvolger de Budapest architect Jos. Kausser werkte het inwendige af, volgens de schetsen van Ybl, waarvoor hij eerst een studiereis naar Italië maakte. De Dom is een centraalgebouw, aan de eene zijde door een halfcirkel vormige abside afgesloten, inwendig hoog 61 M., uitwendig 82 M. De koepel verheft zich 96 M. boven de vloer, en heeft 22 M. doorsnede. Het front heeft twee groote torens.

San Grimignano. Wie van Florence naar Siene reist, ziet hoog tegen de Chiautibergen, de torens der „Citadolenta”, San Grimignano liggen, een der meest schilderachtige, en bijna ongeschonden stadjes van Italië uit den besten tijd der vroeg renaissance, en daarom te noemen het Italiaansche Rothenburg. Niet alleen het stadje maar ook de omgeving is zoo schilderachtig, dat men een reis daarheen, als men in de omgeving komt, niet vergeten moet.

Kreta Het paleis van Minos, te Knosos, schijnt fraaie en onuitputtelijke oudheden te bezitten.

De Engelsche archeoloog de heer Evans ontdekte belangrijke Dorische graven van ongeveer 800 v. Chr. Zij bevatten ijzeren sabels, en fraai beschilderde beeldjes en vazen. Ook werd een merkwaardig gebouw gevonden in den vorm van een bassin uit de XVIIIe eeuw v. Chr. overeenkomend met de XVe Egyptische dynastie. Dit schijnt het aquarium van het paleis geweest te zijn, wat af te leiden is uit de vele versteeningen van zeeplanten en dieren die men er in gevonden heeft, en de schoone muurschilderingen die er betrekking op hadden.



Marnixstraat 402, Amsterdam.

Ingeschreven sollicitanten voor:		per maand
Bouwkundig Opz.-Teekenaar, ouderdom	36 jaar	salaris f
"	"	125.—
"	"	85.—
"	"	100.—
"	"	60.—
"	"	60.—
"	"	40.—
"	"	60.—
"	"	30.—
"	"	75.—
"	"	30.—
"	"	90.—
"	"	100.—
"	"	90.—
"	"	70.—
"	"	60.—
"	"	75.—
"	"	80.—
"	"	60.—
"	"	75.—
"	"	35.—
"	"	80.—
"	"	80.—
"	"	100.—
"	Teekenaar	50.—
"	"	25.—
"	"	40.—
"	"	25.—
"	"	65.—



MAANDAG 9 DECEMBER.

DOMABUREN ONDER TERWOUDE (FR.): Het bouwen van een boerenhuizinge voor 40 stuks hoornvee etc. aldaar Aanw. 4 Dec.

De besteder. Bestek en teek. à f 1 verkrijgbaar bij den arch. S. S. Hobma te Workum, die inlicht. geeft.

DONDERDAG 12 DECEMBER.

DEVENTER. Het bouwen van een kerk met pastorie en kosterwoning aan de Smedenstr.

Het kerkbestuur der Evang. Lutersche gem. Bestek en teek. ter inzage. in de consistoriekamer en ad f 1,50 verkrijgb. bij boekh. J. W. Wolff. Inschrijving alleen door aannemers van den P. G.

STADSKANAAL. a. Het bouwen van een woon- en winkelhuis met slachtplaats. b. het verf-glas- en behangwerk aan gen. perc.

De bouw. A. Boezeman, n.m. 5 u. in hotel „Brouwer”, alw. bestek en teek. ter inzage.

VRIJDAG 13 DECEMBER.

ROTTERDAM. Het bouwen van een winkelhuis ter plaatse der perc. Hoogstraat 347 en 349 en Spui 8 en 10 aldaar.

„De firma Gebr. Lampe n.m. 2 u. in he 6Poolsche Koffiehuis” Zuidblaak. Bestek met teek. ad. f 4 te Rotterdam verkrijgb. bij Corn. Immig & Zoon, Nieuwe Haven 5 en te Amsterdam. Keizersgracht 127.

ZATERDAG 14 DECEMBER.

AMSTERDAM. Het amoveeren der perc. a. d. Blinde Katersteeg aldaar en het ter plaatse bouwen van een winkelhuis in verbinding met het perc. Kalverstr. 183 (Maison de Bonneterie).

De directie van Maison de Bonneterie n.m. 2 u. in het American Hotel aan het Leidscheplein. Bestek met 21 teek. à f 5 verkrijgbaar Keizersgracht 127.

LICHTENVOORDE. Het verbouwen van de openbare lagere school no. 4 aldaar.

BOUWKUNDIG WEEKBLAD.

· ORGAAN VAN DE MAATSCHAPPIJ ·
· TOT BEVORDERING DER BOUWKUNST ·

BESTUUR VAN DE MAATSCHAPPIJ: A. SALM G.Bz. Voorzitter. W. J. DE GROOT, Vice-Voorzitter, — V. G. A. BOSCH, L. C. DUMONT, G. W. VAN HEUKELOM, D. E. C. KNUTTEL, J. A. MULOCK HOUWER, F. J. NIEUWENHUIS, B. J. OUËNDAG, J. VERHEUL Dz., P. A. WEELDENBURG.

COMMISSIE VAN REDACTIE: ED. CUYPERS,
A. SALM GBz., J. VERHEUL Dz.
REDACTEUR: C. T. J. LOUIS RIEBER.

BUREAU VAN REDACTIE: MARNIXSTR. 402 AMST.
BUREAU VAN ADMINISTR. HERDERSTR. 5 DEN HAAG
UITGEVERS: MOUTON & C^o DEN HAAG

INHOUD

N^o. 50. 14 DECEMBER 1907. Mededeelingen betreffende de Maatschappij. — De Duitse c/y Voorschriften 1907, vervolg van blz. 774. — Brandende vraagstukken. — Prijsvragen. — Boek- en Plaatwerken. — Inhoud van tijdschriften. — Berichten. — Bureau voor plaatsing van opzichters en teekenaars. — Aankondiging en afloop van aanbestedingen. — Lijst van Fabrikanten, Leveranciers, enz. — Advertentiën.

ABONNEMENTSPRIJS
voor Nederland: fr. p. p. / 15 — 's jaars, voor Indië en het Buitenland (bij vooruitbetaling) fr. p. p. / 17.— **PRIJS DER ADVERTENTIEN:** van 1—5 regels / 1.—, elke regel meer 20 cents Grootte letters naar plaatsruimte. — **AANKONDIGING VAN AANBESTEDINGEN** 15 ct. p. r. m. premie $\frac{1}{2}$ maal. — **ABONNEMENT VAN ADVERTENTIEN** tegen belangrijk verminderde prijzen en kosteloze opname der advertentiën in het Tijdschrift der Mij.

MAATSCHAPPIJ TOT BEVORDERING DER BOUWKUNST.

Diploma van Bouwkundig Opzichter.

Op Maandag 24 Februari 1908 en volgende dagen zal in het gebouw van de Maatschappij tot Bevordering der Bouwkunst, Marnixstraat 402 te Amsterdam, het examen worden afgenomen tot het verkrijgen van het Diploma van Bouwkundig Opzichter, ingesteld door de Maatschappij volgens besluit van de Algemeene Vergadering gehouden op 28 Mei 1891.

Diploma van Bouwkundig Teekenaar.

Op Maandag 23 Maart 1908 en volgende dagen zal in het gebouw van de Maatschappij tot Bevordering der Bouwkunst, Marnixstraat 402 te Amsterdam, het examen worden afgenomen tot het verkrijgen van het Diploma van Bouwkundig Teekenaar, ingesteld door de Maatschappij volgens besluit van de Algemeene Vergadering gehouden op 27 September 1907.

Zij die deze, of een dezer examens wenschen af te leggen, worden uitgenoodigd zich schriftelijk op te geven vóór 10 Januari 1908 aan het Bureau der Maatschappij, Marnixstraat 402 te Amsterdam.

Indien zich wederom zoo vele kandidaten aanmelden als in vorige jaren, dan zullen zij in ploegen verdeeld worden.

Aan hen die zich aangemeld hebben, zullen tijdig alle vereischte inlichtingen worden verstrekt.

MONOGRAFIE VAN DE GRAFELIJKE ZALEN.

Dit door de Maatschappij tot Bevordering der Bouwkunst uitgegeven, rijk geïllustreerd werk, is gereed en wordt binnen enkele dagen in den handel gebracht. De prijs is f 15.— voor een ongebonden en f 18.— voor een in fraaien stempelband gebonden exemplaar.

Ingevolge besluit van het Hoofdbestuur der Maatschappij zal aan de leden die daartoe den wensch te kennen geven, een present exemplaar worden toegezonden na overmaking per postwissel van een bedrag van f 0.35 aan het adres „Bureau der Maatschappij” Marnixstraat 402 te Amsterdam, voor vracht en verpakking voor een gewoon en van f 3.35 voor een in linnen stempelband gebonden exemplaar.

Voor leden buitenslands gevestigd zijn deze bedragen respectievelijk f 1.— en f 4.—

DE DUITSCHE c/y VOORSCHRIFTEN „1907”.

(Vervolg van blz. 774.)

5. Men vraagt de betondikte en bewapening voor een vloer in eene ruimte 3 M. breed en 4 M. lang met kruislings en evenwijdig met de zijden aangebrachte wapening Eigen gewicht en toevallige belasting bedragen 600 K.G.

Het doorbuigend moment, voor de kleinste spanning bedraagt

$$\frac{600 \times 3.1^2 \times 100}{12} = 48050 \text{ K.G. c.M.}$$

Als de toe te laten spanningen zijn respec. 1000 en 40 K.G. c.M². vindt men met tabel II.

$$(h \cdot a) = 0,39 \sqrt{\frac{48050}{100}} = 8,54 \text{ c.M.}$$

$$f_y = 0,00293 \sqrt{4805000} = 6,42 \text{ c.M.}^2$$

De betondikte wordt dan 10 c.M., de korte wapening kan bestaan uit 6 staven met 9 m.M. middellijn (6,36 c.M²) per M., de wapening in de grootste lengterichting kan globaal evenredig met de verhoudingen der lengte en breedte op 8 evenzware staven per M. worden bepaald.

6. Een T-balk van bijgaand profiel, 7,5 M. spanning en 7,8 M. afstand van hart op hart der steunpunten, zal worden belast met 500 KG. per M. lengte.

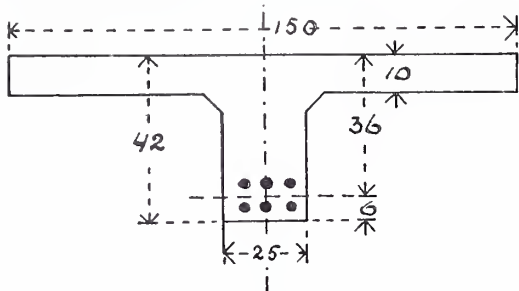

Fig. 9.

De wapening bestaat uit 6 staven van 2,5 c.M. diameter, met een totale doornede van 29,45 c.M². Men vraagt de grootste spanningen in het ijzer en de beton.

Het eigen gewicht bedraagt per M. balklengte
gewicht van den balk (1,5 × 0,1 + 0,32 × 0,25) 2400 = 552 KG
6 c.M. gewalste slakken 36 KG.
2 c.M. cementvloer 40 "
afpleistering 14 "

per M. 90 KG.
voor 1,5 M. = 135 "
toevallige belasting = 500 "
Totaal 1187 KG.

of vond 1200 KG.

$$M. = \frac{1200 \times 7,8^2 \times 100}{8} = 912600 \text{ KG. c.M.}$$

Uit (11) volgt.

$$x = \frac{\frac{150 \times 10^2}{2} + 15 \times 29,45 \times 36}{150 \times 10 + 15 \times 29,45} = 12,05 \text{ c.M.}$$

en uit (13)

$$ij = 12,05 - 5 + \frac{10^2}{6(2 \times 12,05 - 10)} = 8,23 \text{ c.M.}$$

waardoor met (14) en (15) wordt gevonden.

$$\sigma_y = \frac{912600}{29,45(36 - 12,05 + 8,23)} = 963 \text{ KG.}$$

$$\sigma_b = \frac{12,05}{15(36 - 12,05)} 963 = 32,3 \text{ KG.}$$

De afschuiving in het ondersteuningsvlak is $V = \frac{7,5 \times 1200}{2} = 4500 \text{ KG.}$ de afschuivende spanning derhalve

$$\sigma_o = \frac{V}{b \cdot (h - a - x + ij)} = \frac{4500}{25(36 - 12,05 + 8,23)} = 5,6 \text{ KG.}$$

wat een weinig hooger is dan toegelaten mag worden.

Het verdient daarom aanbeveling de staven aan de einden naar boven te buigen. De plaats waar de ombuiging moet beginnen, vindt men uit de voorwaarde dat de afschuiving ter plaatse mag bedragen $\frac{4500 \times 4,5}{5,6} = 3616 \text{ KG.}$

Dit heeft plaats op een afstand van $\frac{4500 - 3616}{1200} = 0,74 \text{ M.}$ uit het ondersteuningsvlak.

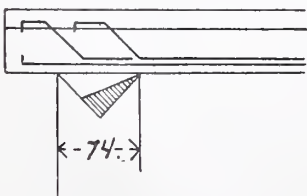

Fig. 10.

De door de omgebogen staven op te nemen trek, T, is gelijk aan het gedeelte van de afschuiving, waarvan zij de beton ontlasten

$$\text{dus } T = \frac{74}{\sqrt{2}} (5,6 - 4,5) \frac{1}{2} \times 25 = 720 \text{ KG.}$$

De spanning in de omgebogen einden is dus

$$\sigma_y = \frac{720}{2 \times 4,91} = 73 \text{ KG. c.M.}^2$$

De aanhechtingsspanning van de 4 doorlopende staven bedraagt in het ondersteuningsvlak

$$\tau_1 = \frac{b_1 \tau_o}{0} = \frac{25 \times 5,6}{4 \times 2,5 \times 3,14} = 4,5 \text{ KG.}$$

Moet ook in dit geval met de trek in de beton rekening worden gehouden dan vindt men uit (32)

$$x = \frac{\frac{25 \times 42^2}{2} + \frac{125 \times 10^2}{2} + 15 \times 29,45 \times 36}{25 \times 42 + 125 \times 10 + 15 \times 29,45} = 16,12 \text{ c.M.}$$

en uit (13)

$$y = 16,12 - 5 + \frac{100}{6(32,24 - 10)} = 11,87 \text{ c.M.}$$

waardoor met (33^a)

$$M = 912600 = \left[\frac{150 \times 10 \times 11,87}{2} (2 \times 16,12 - 10) + \frac{25}{3} (6,12^3 + 25,88^3) + 15 \times 29,45 \times 19,88^2 \right] \frac{\sigma_{bd}}{16,12}$$

en $\sigma_{bd} = 28,4 \text{ KG.}$

$$\text{dus } \sigma_{bt} = \frac{25,88}{16,12} \times 28,4 = 45,6 \text{ KG.}$$

$$\sigma_y = 15 \frac{19,88}{16,12} \times 28,4 = 5,25 \text{ KG.}$$

Eene trekspanning in de beton van 45,6 KG./c.M². is in elk geval te groot, de breedte van den middenrib en de ijzerdoorsnede moeten vergroot worden.

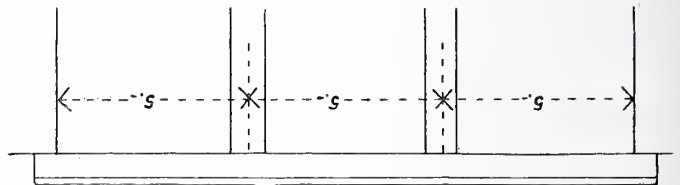

Fig. 11.

7. Men vraagt de grootste spanningen in het materiaal van een over 4 steunpunten doorlopende T-balk van bovenstaand profiel, welke met 500 K.G. per M². zal worden belast.

Het eigen gewicht bedraagt per M. lengte

$$(1,5 \times 0,10 + 0,3 \times 0,35) 2400 = 612 \text{ K.G.}$$

met het verdere gewicht der afwerking a. v. 135 "

Totaal 747 of rond 750 K.G.

Bij de berekening verwaarloost men de veranderlijkheid van het traagheidsmoment tengevolge van de gewijzigde plaatsing en de grotere doorsnede der staven boven de steunpunten, men beschouwt de balk met een overal even grootblijvend traagheidsmoment.

De doorbuigende momenten zijn:

a. Op 0,4 l van af het buitensteunpunt

$$\begin{aligned} M_g &= +0,08 \times 750 \times 5,0^2 \times 100 = +150000 \\ -M_p &= -0,02 \times 500 \times 5,0^2 \times 100 = -25000 \\ +M_p &= +0,10 \times 500 \times 5,0^2 \times 100 = +125000 \\ \text{dus } M_{\max} &= +275000. \end{aligned}$$

b. boven een middensteunpunt.

$$\begin{aligned} M_g &= -0,10 \times 750 \times 5,0^2 \times 100 = -187500 \\ -M_p &= -0,11667 \times 500 \times 5,0^2 \times 100 = -145838 \\ +M_p &= +0,01667 \times 500 \times 5,0^2 \times 100 = +20838 \\ \text{dus } M_{\max} &= -333338. \end{aligned}$$

c. in het middenveld.

$$\begin{aligned} M_g &= + 0,025 \times 750 \times 5,0^2 \times 100 = + 46875 \\ -M_p &= - 0,05 \times 500 \times 5,0^2 \times 100 = - 62500 \\ +M_p &= + 0,075 \times 500 \times 5,0^2 \times 100 = + 93750 \\ \text{dus } +M_{\max} &= + 140625 \\ -M_{\max} &= - 15625 \end{aligned}$$

Hierna worden de spanningen bepaald.

a. Op 0,4 l. van af het buitensteunpunt.

De wapening bestaat uit 8 staven van 15 m.M. diam. of 14,14 c.M.² opp., gelegen op 5 c.M. van het ondervlak der beton.

De neutrale as valt in het verbrede gedeelte.

Uit (2) volgt

$$x = \frac{15 \times 14,14}{150} \left[\sqrt{1 + \frac{2 \times 150 \times 35}{15 \times 14,14}} - 1 \right] = 8,63 \text{ c.M.}$$

Uit (4) en (5) volgt dan

$$\sigma_b = \frac{2 \times 275000}{150 \times 8,63 \times 32,12} = 13,2 \text{ K.G.}$$

$$\sigma_y = \frac{275000}{14,14 \times 32,12} = 606 \text{ K.G.}$$

(Wordt vervolgd.)

BRANDENDE VRAAGSTUKKEN.

Dat de Commissie van Rapporteurs aan den Minister van Binnenlandsche Zaken in overweging heeft gegeven den post op de begroting in te trekken, die bedoelt de subsidie aan de Kweekschool voor Machinisten te verhoogen, ten einde het bestuur in de gelegenheid te stellen, de school uit te breiden tot eene Middelbaar Technische School, wijst er op, dat de talrijke adressen te dier zake, waaronder ook een der Maatschappij tot Bevordering der Bouwkunst, niet zonder uitwerking zijn gebleven.

Toch zou het te betreuren zijn, wanneer men de Kweekschool voor Machinisten niet in staat stelde, haar wiken breeder uit te slaan. Eene school, die op een verleden kan bogen als de Amsterdamsche, verdient een verhoogde subsidie ongetwijfeld, al is het misschien minder gewenscht, haar in een Middelbaar Technische School te veranderen.

Die verandering is aanbevolen door de Staatscommissie voor den Middenstand, welk lichaam, ofschoon het bij het geven van zijn advies ongetwijfeld door de beste bedoelingen werd geleid, door zijn voorstel toch aan de Kweekschool voor Machinisten geen dienst heeft bewezen.

Immers over de inrichting van het Middelbaar Technisch Onderwijs loopen de meeningen nog te zeer uiteen, dan dat men eenstemmigheid wat de nu voorgestelde school betreft zou mogen verwachten.

Verreweg de meeste tot oordeelen bevoegden verlangen, dat het onderwijs der Middelbaar Technische Scholen voorafgegaan moet worden door werkzaamheid in de praktijk.

De Kweekschool voor Machinisten stelde aan haar leerlingen bij de toelating geen eischen van praktijk. Zij opende haar deuren voor hem, die van hun dertiende tot hun zestiende jaar alleen algemeene ontwikkeling en theoretische kennis hadden opgedaan. Ook als Middelbaar Technische School wenschte zij hiermede voort te gaan, doch tevens hare deuren te openen voor diegenen, die, alleen de Lagere School hebben bezocht, en daarna practisch hebben gewerkt.

Tegen deze tweeslachtigheid was het verzet gericht. Niemand zou bezwaar gemaakt hebben indien de Kweekschool voor Machinisten, blijvende op de paden, door haar tot dusver bewandeld, Staatshulp tot uitbreiding van haar inrichting had aangevraagd.

Het is te hopen dat, wanneer de begrotingspost mocht worden ingetrokken of de Tweede Kamer hem niet mocht aannemen, de Minister van Binnenlandsche Zaken een nader voorstel zal doen, waardoor de Kweekschool voor Machinisten, in afwachting eener algemeene regeling van het Middelbaar Technisch Onderwijs, al vast in staat gesteld zal worden zich uit te breiden.

PRYSVRAGEN

De Afdeeling Arnhem van de Maatschappij tot Bevordering der Bouwkunst, schrijft uit de navolgende Prijsvraag:

Het ontwerp van een wachthuis voor het publiek eener elektrische tram te Arnhem.

Het wachthuis moet ongeveer 12 M² grondvlak hebben en moet buitendien bevatten eene telefooncel en een toilet met W. C. en mag niet meer kosten dan f 3000.— De fundeering wordt gerekend te zijn op staal, hierop minstens tot 50 c.M. boven den ingangsdorpel eene ondermetseling van klinkers in cementspecie. Het wachthuis moet voorzien zijn van waterleiding, gasleiding voor verwarming en elektrische geleiding voor verlichting, doch de daarbij behorende ornamenten behoeven niet tot de f 3000.— gerekend te worden. Een plaats voor een uurwerk is wenschelijk.

Gevraagd: Plattegrond, vooraanzicht, zij aanzicht en minstens ééne doorsnede op schaal 1:20, benevens minstens ééne detail op schaal 1:5 (alles in lijntekeningen) en eene gedetailleerde begroting volgens de eenheidsprijzen voor de bestekken der Arnhemsche gemeentewerken.

Algemeene bepalingen.

De antwoorden op deze prijsvraag worden ingewacht bij den Secretaris der Afdeeling, den heer G. Versteeg te Arnhem, Pels Rijckenstraat No. 9, vóór 1 April 1908. Zij moeten zijn vrachtvrij, niet opgerold en vergezeld van een open brief, waarin een adres, om desnoods met den inzender te kunnen corresponderen, zonder den naambrief te openen.

Aan bovengenoemd adres kunnen ook schriftelijke verzoeken om inlichtingen gericht worden. Alle stukken moeten gemerkt zijn met een zelfde motto of teeken en vergezeld zijn van een verzegeld naambrief met hetzelfde motto of teeken en van binnen bevattend den naam, de betrekking en woonplaats van den inzender.

De Jury heeft het recht om, wanneer geen voldoende antwoorden inkomen, geen of gedeelten van den prijs toe te kennen.

De ontwerpen blijven ter beschikking van het Afdeelingsbestuur, tot zij in eene algemeene vergadering van de Afdeeling zijn tentoongesteld geweest. De uitslag der bekroning zal in twee Arnhemsche bladen en het Bouwkundig Weekblad worden bekend gemaakt.

Alleen leden van de Afdeeling Arnhem van de Maatschappij tot Bevordering der Bouwkunst, kunnen aan dezen wedstrijd deelnemen.

Er wordt uitgelooft eene 1ste prijs van f 50.—, eene 2de prijs van f 25.—, beiden met diploma's. Als Jury treedt op het Bestuur van de Afdeeling Arnhem van de Maatschappij tot Bevordering der Bouwkunst.

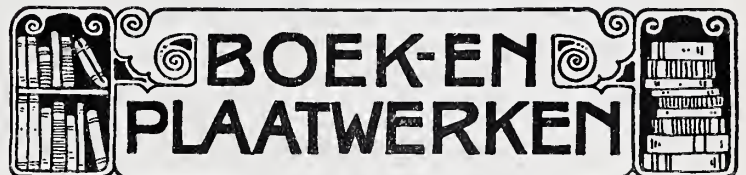

Wij maakten kennis met het onlangs verschenen, keurig uitgevoerde en goed verzorgde uitgave van het Letterboek voor den Teekenaar en Ambachtsman, door K. van Leeuwen, Leeraar M. O. M¹ en M².

Uit de toelichting en omschrijving der platen ontleenen wij o.a. dat met dit letterboek beoogd wordt, lettervoorbeelden te verschaffen aan hen, die letters hebben te gebruiken in hun vak, hetzij door ze direct uit te beelden, of wel door er slechts de teekening voor te leveren. De verschillende wijzen waarbij in het eerst bedoelde geval letters kunnen worden gebezigd als: de geschilderde letter, de gesneden, ingegrifde of wel de op den steen gehakte letter, berusten ten slotte alle op de geteekende letter, om welke rede deze laatste in dit boek uitsluitend behandeld is. In tegenstelling met de drukletter, zou derhalve hier sprake kunnen zijn van de „teeken-letter“.

Als letterboek voor den teekenaar bevat het derhalve bijna uitsluitend letters, waarvan de vormen zijn vastgelegd en op eenvoudige wijze zijn over te nemen. Het spreekt van zelf, dat waar in het algemeen kwestie is van het aanbrengen van letters, dit meteen insluit, de letter toegepast in het woord. Een letter is namelijk niet anders te beschouwen, dan als een deel van een woord en de verschillende eischen, waaraan de lettervorm heeft te voldoen, berusten derhalve op het feit, dat de letter niet op zich zelf bestaat, doch dat zij een deel uitmaakt van een woord. De eerste eisch van een woord is, dat het leesbaar zij, waaraan het zal kunnen voldoen, wanneer het is samengesteld uit duidelijke letters, die door rangschikking en vorm die leesbaarheid bevorderen.

De goede leesbaarheid van een woord ontstaat niet alleen

door de duidelijkheid der letters, waarbij deze b.v. op grooten afstand goed zichtbaar zouden zijn, maar meer nog dankt het dit aan de vormgemeenschap der letters onderling. Door vormgemeenzaamheid en de daarmee samengaande gelijke verhouding van de onderdeelen der letters, kan alleen een harmonisch alfabet ontstaan, waaruit weer alleen een rustig schrift zich kan ontwikkelen. Om harmonische eenheid in het alfabet te verkrijgen, heeft men in de eerste plaats te zorgen voor dezelfde verhoudingen in de letters, hetgeen verkregen wordt door ze te meten met eenzelfde maat als grondmaat. Om vervolgens op de eenvoudigste wijze vormenéénheid in een alfabet te verkrijgen is het noodig de letters te teekenen op enkelvoudige grondfiguren, welke voor ons alfabet zijn het vierkant en de cirkel. Uit de cirkel en het vierkant met de diagonalen en middellijnen ontwikkelen zich de kernvormen onzer letters. Daar deze figuren als de erkende grondvormen der letters worden beschouwd, is het niet geoorloofd daarvan af te wijken. Door de vraag naar voortdurende verscheidenheid worden maar al te vaak abnormale letters geteekend.

Een serie platen behandelt het teekenen van letters volgens verschillende systemen door den heer van Leeuwen uitgedacht, of overgenomen van anderen, zooals plaat 37 met het alfabet ontworpen door Lauweriks, plaat 40 met dat door De Bazel en met toepassingen daarvan; een andere serie is overgenomen na oude opschriften op monumenten grafsteenen, boekwerken, zegels, munten en penningen, voorts met de gegevens uit de werken van oude meesters, als Albrecht Dürer, Geoffroy Tory en Serlio, en hetgeen deze omtrent letters als hunne meeningen neerschreven.

De schrijver-ontwerper eindigt zijn toelichting met de conclusie, dat harmonische éénheid in het alfabet moet verkregen worden met behulp van meetkundige figuren, waarbij de lettervorm berust op positieve gegevens. Hierdoor was het alleen mogelijk, dat de oude Romeinen over geheel Europa, van de Zwartetot de Noord-Zee één lettertype bezaten. dat we een zelfde schriftéénheid waarnemen in de Middeleeuwen en evenzoo op de monumenten der Renaissance.

De 54 gekleurde platen in artistieke band, kosten slechts f 375. Wij wenschen ontwerper en uitgever (G. Schreuders te Bennekom (Gld.)) een groot succes toe, waar beiden recht op hebben.

ZUIDERZEE-VRAAGSTUK.

Nadat vroeger verschillende plannen tot afsluiting en gedeeltelijke drooglegging der Zuiderzee waren verschenen en in 1870 concessie was gevraagd voor de droogmaking van het Zuidelijk gedeelte, werd in 1877 een wetsontwerp ingediend strekkende om van Staatswege over te gaan tot de afsluiting volgens een lijn van Blokkerhoek, bij Enkhuisen, bezuiden Urk naar den Ketelmond. Dit wetsontwerp kwam echter niet in behandeling en werd door de volgende Regeering ingetrokken.

In 1883 diende het lid der Tweede Kamer, de heer Buma, een

Hollandsche kust over Wieringen naar de Friesche kust bij Piaam, en tot het achtereenvolgens droogmaken van vier inpolderingen in de afgesloten watervlakte, waardoor een binnenmeer zou overblijven, het zoogenaamde IJsselmeer.

Zooals bekend mag worden ondersteld, is in 1892 eene Staatscommissie benoemd om te onderzoeken of de afsluiting van de



Verklaring

- Afsluitdijk
- Meerdijk
- In te dyken oppervlakte
- Spoorwegen
- Rivieren en kanalen.

Zuiderzee, zooals deze door de Zuiderzeevereeniging was voorgesteld, in 's Lands belang zou zijn, en zoo het antwoord bevestigend mocht luiden, alsdan na te gaan op welke wijze dit werk tot uitvoering zou behooren te worden gebracht.

De Staatscommissie wijzigde slechts weinig aan de plannen der Zuiderzeevereeniging. Het geheele plan bestond in het maken van een afsluitdijk over Wieringen naar Piaam en het daarna, in de op de kaart aangegeven volgorde, droogleggen der polders 1, 2, 3 en 4.

Eenparig was men van oordeel dat de afsluitdijk aan alle werken diende vooraf te gaan en stelde de Staatscommissie het gemiddeld profiel (zie fig. No. 2) vast.

Deze afsluitdijk, welke eene totale lengte heeft van 29 300 M.,

Verklaring

- opgebracht zand of bodem Zuiderzee
- kleibekleding.
- steenglooiing
- ryzendam.

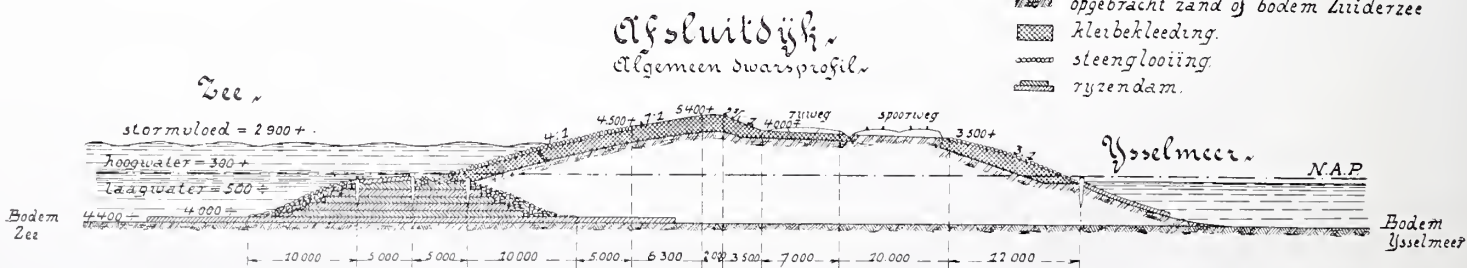

wetsvoorstel in, teneinde een nieuw onderzoek van Staatswege te doen geschieden, welk voorstel door hem later werd ingetrokken. In 1836 werd echter op zijn initiatief de Zuiderzeevereeniging opgericht, met het doel een onderzoek in te stellen omtrent de afsluiting, mede ter voorbereiding eener latere gedeeltelijke drooglegging der Zuiderzee, de Wadden en de Lauwerzee. Chef van het technisch onderzoek werd de ingenieur C. Lely, die voorstelde de Zuiderzee af te sluiten door een dijk loopende van de Noord-

zou, naar de begrotingen van bevoegde deskundigen, kunnen worden gemaakt voor eene som van f 40.500.000. Hierbij komen thans de kosten tengevolge van de sedert dien in werking getreden Ongevallenwet en de algemeene verhooging der loonen, dus wordt het totaal thans minstens 43 miljoen gulden. De kosten der gezamenlijke inpolderingen, inclusief defensiewerken en voorziening in de visscherijbelangen zouden daarna rond f 148.500.000 beloopen.

Het schijnt blijkbaar dat men feitelijk een proef wil nemen, schrijft hij, die f 23.000.000. — kost, en alleen omdat de Regeering blijkbaar bevreesd is dat de gemaakte ramingen eens tegen kunnen vallen, en ook bevreesd is voor de risico verbonden aan het werk van de afsluitdijk zelf. Degeen die even doordenkt, ziet spoedig in, dat daardoor het geheele plan véél te duur wordt en er waarschijnlijk in de eerste toekomst niets van terecht zal komen.

Gaat men nu rond 18 miljoen uitgeven voor een polder die later, naar de plannen der Zuiderzeevereeniging, voor rond 13 miljoen kan worden gemaakt?

Na deze inleiding vestigt hij de aandacht op het door de Amsterdamsche fabriek gemaakt en uitgevoerd ontwerp voor een kade-muur of steiger in de visschershaven te IJmuiden. De daar toegepaste constructie zou zich bij uitnemendheid leenen voor grondkeerende muren of dijken. Dit gaf aanleiding tot het maken van een studie voor den voorgestelden afsluitdijk van de Zuiderzee waarvan de kosten, met inbegrip van de spui- en schutsluizen, benevens het kanaal door Wieringen c. a., dubbel spoor over den dijk, het kanaal van Harlingen naar Piaam, etc. etc. ± 28 miljoen gulden bedragen.

In fig. 3 geven wij daarvan het gemiddeld dwarsprofiel met een gedeeltelijk bovenaanzicht.

De besparing, daardoor op dit werk verkregen, belooft dus ruim 1/3 van het geheel en zou deze, bij nadere beschouwing, ongeveer 15 miljoen gulden kunnen bedragen.

Dit maakt te zamen met het nu te veel te betalen voor de eerste inpoldering, ongeveer 20.000.000 gulden.

Hierop geeft de heer Sanders een nadere beschrijving zijner uitgedachte constructie.

Het voorgestelde dijksprofiel wordt verkregen, door in plaats van de zeer dure zinkwerken, eene rij holle cement-ijzeren putten aan te brengen, waartusschen damplaten van hetzelfde materiaal, en waarachter, zonder verdere groote risico, het dijksprofiel met grond kan worden aangebracht.

De putten van 6 M. middellijn en 8 M. gemiddelde hoogte, komen van 50 cM. + N. AP., dit is één meter boven gewoon laag water en 20 cM. boven gewoon hoog water, tot gemiddeld 7,50 M. ÷ N. AP., dus 3 tot 5 meter in den bestaanden bodem. Zij worden gevuld met grond en afgedekt met eene laag magere beton van 75 cM. dikte.

Tot 50 cM. achter de putten wordt een dito laag van 50 cM. dikte aangebracht, tot afsluiting van den grond, waartegen de voet van het verdedigd talud komt te rusten. Dit verdedigd talud wordt geacht te worden gemaakt van het eenigszins gewijzigde, reeds overbekende systeem de Muralt en feitelijk verlengd met eene zeedijksverhooging, welke de gelegenheid aanbiedt, zonder vele kosten de dijkskruin 1,10 M. hooger aan te brengen dan de ex-Staatscommissie vorderde. Hierdoor wordt de zekerheid natuurlijk veel grooter.

Achter de zeedijksverhooging bevindt zich een horizontaal gedeelte van 10 M. breedte, op een hoogte van 5,40 M. + N. AP., hetgeen voor eene eventueele spoorwegverbinding kan dienen. Daarna, met een talud 1 op 1 daaraan aansluitend, bevindt zich een horizontaal gedeelte van 7 M. breedte, ten dienste van een straatweg, waarna eene oeververdediging aan de zijde van het IJsselmeer.

De spoorwegverbinding, welke het gesubsidieerde pontveer, Enkhuizen—Stavoren doet vervallen, is minstens 2 miljoen gulden waard, zoodat de kostprijs van den afsluitdijk met dit bedrag behoort te worden vermindert.

Aan terugkeerende onderhoudskosten der bestaande kustverdedigingen en kunstwerken langs de oevers van de Zuiderzee wordt jaarlijks minstens een miljoen gulden bespaard, zoo spoedig de afsluitdijk gereed is, zoodat oit reeds alleen een kapitaal van f 25.000.000 vertegenwoordigt, zooals de Zuiderzee-vereeniging zelf reeds heeft aangetoond.

De afsluitdijk c. a. kost met inbegrip van alles en na aftrek van de posten hierboven genoemd, waarschijnlijk iets meer!

Hieruit kan dus worden afgeleid, dat het Rijk zich door financieele bezwaren niet behoeft te laten weerhouden en kan er derhalve geen sprake meer zijn van eerst eene inpoldering, welke dan ook, tot stand te brengen. Bij nader onderzoek zal bovendien blijken, dat afgescheiden van de geheele inpoldering, deze afsluitdijk op zich zelf reeds een winstgevende onderneming kan worden.

Daarna worden de voordeelen opgesomd welke het profiel Sanders — dat niet alleen een theoretisch plan is doch op een basis van ondervinding is ontworpen — vóór heeft boven het dijksprofiel van de ex-Staatscommissie. Plaatsruimte verhindert ons dit alles uitvoerig te vermelden en de brochure verder voet voor voet te volgen, doch afgescheiden van de finantieele zijde

(de besparing van 20 miljoen gulden) verdient dat ontwerp om de bovenbedoelde voordeelen reeds de voorkeur.

De brochure van den heer Sanders is reeds in vele talen vertaald en in handen ook van buitenlandsche specialiteiten, waarvan reeds velen schriftelijk hun waardeering en bewondering uitspraken over het ontwerp.

Moge de Regeering ook aandacht aan deze brochure schenken en een zorgvuldig onderzoek instellen naar de plannen door een Hollandsch ingenieur in 'slands belang ontworpen!

INHOUD VAN TJDSCHRIFTEN

De Opmerker, 7 December 1907. *Een bijdrage tot de oplossing van het Zuiderzee-Vraagstuk* met afbeeldingen. Kalkzandsteen, door A. W. Weissman.

Architectura, 7 Dec. *Toorop's tegellableaux* mededeeling van het verhandelde in den Gemeenteraad van Amsterdam omtrent dit onderwerp. Verslag der vergadering van 4 Dec. 1907, waarin door den heer C. Leemans een voordracht werd gehouden over *Pneumatisch Fundeeren*.

Technisch gedeelte. Slot van *Een fundeering op beton-palen* Vervolg van „San Marco” *het witte marmer der Venetiaansche paleizen*, door H. Scipp. *Een nieuwe manier om beton-palen te maken. Water-closets, hun constructie, en onderhoud, uit sanitair oogpunt*, door F. J. Monsma.

De Bouwwereld, 4 Dec. Vervolg van *De dam te Amsterdam VIII, het verkeer op den dam*, door Dr. Joh. C. Breen. *Het Evangelisch Lutersch Diaconiehof* te Amsterdam, architect D. van Oort Hzn, met afbeeldingen van gevel, hof en plattegrond.

Technisch Weekblad, 6 Dec. *Visintinibalken*, met afbeeldingen. Slot van *Bestratingen* en van *Warmtekrachtmachines*. Vervolg van *Berekening electriche gelijkstroom leidingsnetten*.

Het Huis, oud en nieuw, uitgave van Ed. Cuypers, November-aflevering. Vervolg van een *Oudheidkundige Wandeling door Maastricht*, door A. J. A. Flament, met afbeeldingen. Vervolg van *Het Gemeenlandshuis van het Hoogheemraadschap van Delfland te Delft*, door M. G. Wildeman, met afbeeldingen. *Toelichting bij de platen van het kasteel „Eckart” te Woensel en Woonhuis te Dordrecht*, uitgevoerde bouwwerken van heer Ed. Cuypers.

BERICHTEN

BINNENLAND.

Afdeeling Arnhem v. d. Mij. t. Bev. d. Bouwkunst. Vergadering op Woensdagavond 18 December 1907 in de Groote zaal van het restaurant „Noble”, Velperbuitensingel 4.

AGENDA: 1. Voordracht van den heer F. J. H. Koopman. Werktuigkundig Ingenieur te Hilversum, over „koelhuizen.” 2. Ballotage nieuwe leden. 3. Mededeelingen.

De populaire voordrachten over bouwkunst, georganiseerd door het Genootschap Architectura, zullen ook in deze Afdeeling gehouden worden.

Begrooting Binnenlandsche Zaken. De Commissie van Rapporteurs uit de Tweede Kamer geeft in haar eindverslag eenstemmig aan de Regeering in overweging den post betreffende de reorganisatie van de Machinistenschool te Amsterdam alsnog terug te nemen. Het vraagstuk, dat hiermede aan de orde is gesteld, acht de Commissie door de schriftelijke gedachtenwisseling nog niet voldoende voorbereid, zoodat het is te voorzien, dat eene mondelinge gedachtenwisseling hierover een zeer grooten omvang zou nemen, terwijl betwijfeld moet worden, of zij zou leiden tot een resultaat, waarmede het belang der zaak gediend zou zijn.

Rijks-Academie van Beeldende Kunsten. Naar aanleiding van de onlangs verschenen Memorie van Antwoord van den Minister van Binnenlandsche Zaken op het voorloopig verslag, aangaande het Vde Hoofdstuk der Staatsbegrooting voor het dienstjaar 1908, schrijft een der medewerkers van het Handelsblad, na nog eens herinnerd te hebben aan de hulde, prof. Allebé gebracht bij zijne

aftreding als hoogleeraar-directeur der Academie van Beeldende Kunsten, en aan de toen gemaakte opmerking dat de hulde aan Allebé eerst recht compleet zou zijn geweest, indien aan de Academie door de zorgen der Regeering eens de ontwikkeling gegund mocht worden, die Allebé zoozeer heeft verlangd en te gemoet kon worden gekomen aan de sedert jaren in de Staatscourant gepubliceerde klachten omtrent de onvoldoendheid van het gebouw, en dat men thans eindelijk in de nooden der Academie zou voorzien.

De hulde aan den man die der kunst en zijn land jaren lang gewichtige diensten bewees, zou er op het schoonst door gecompleteerd worden.

Welnu, met voldoening mag worden geconstateerd, dat van de zijde der Regeering, bij de behandeling der Staatsbegroting voor het volgend jaar, een inderdaad verblijdende belangstelling in de Academie is aan den dag gelegd. Reeds in het V. V hadden wij kunnen lezen: Het had de aandacht van verscheidene leden getrokken, dat in de verslagen van 's Rijks Academie van Beeldende Kunsten reeds herhaaldelijk is gewezen op de hoogst onvoldoende toestand van het gebouw waarin de Academie is gehuisvest. Er volgt dan een zeer juiste en zakelijke uiteenzetting, die doet zien dat hier inderdaad leden aan het woord waren „persoonlijk met het gebouw bekend.”

De Minister nu heeft in zijne Memorie van Antwoord zich met de gemaakte opmerkingen vereenigd op eene wijze, die omtrent zijne uitnemende bedoelingen in dezen allen twijfel uitsluit. Het kan niet ontkend worden, zoo lezen wij in zijn uitvoerige Memorie dat hetgeen hier omtrent den toestand van het van de gemeente Amsterdam gehuurd gebouw, waarin de Academie is gehuisvest, wordt gezegd, in vele opzichten juist is. Reeds meermalen werd onderzocht of door aan- of verbouwing van het bestaande gebouw verbetering van althans de ergste misstanden te verkrijgen ware; steeds echter is het onmogelijk gebleken op eenigszins afdoende wijze hierin te gemoet te komen. En verder: Gebleken is, dat de bezwaren inderdaad niet overdreven zijn, doch tevens, dat de mogelijkheid om ze weg te nemen daar ter plaatse niet bestaat. Gebrek aan ruimte en licht, de eerste voorwaarden toch voor een kunstacademie, zullen steeds een onoverkomelijk beletsel blijven, terwijl onteigening of aankoop van naburige erven wegens de kostbaarheid uitgesloten moet worden geacht.

De Minister kan zich dan ook met den van verschillende zijden uitgesproken wensch vereenigen, om het tot stand komen van een nieuw gebouw te bevorderen; een progam van eischen voor eene dergelijke stichting is op dit oogenblik in onderzoek.

Maar er is meer. Men weet hoe de architecten iets meer vroegen van het academisch onderwijs dan thans wordt gegeven en kan worden gegeven, hoe een deel er voor was om wat daaraan ontbrak daarin te Delft te voorzien en hoe een ander deel daartoe liever de Amsterdamsche Academie zag georganiseerd; welnu ook deze aangelegenheid was in het V. V. besproken en de Minister beantwoordt haar met de mededeeling: Wat de opmerking van sommige leden betreft, dat thans eene leemte in het onderwijs zoude bestaan, door het ontbreken van een leergang in de kunst voor zoover die de architectuur en de monumentale kunst raakt en den wensch, dat hiervoor een leerstoel worden opgericht, ook dit zal bij den ondergeteekende een punt van overweging uitmaken.

Deze toezeggingen zijn inderdaad voor vele jongelieden, die voor hunne kunstontwikkeling tot heden te vergeefs zochten wat zij zoo zeer behoeven, van het grootste gewicht.

Vredes-paleis. De aanbesteding van het grondwerk voor den bouw van het Vredes-paleis bij Den Haag is bepaald op Zaterdag 14 December 1907. De bepalingen vastgesteld door den Raad van Arbitrage voor de Bouwbedrijven zijn in dit bestek opgenomen.

Technische Hoogeschool. In October 1906 werden door den Senaat der Technische Hoogeschool prijsvragen uitgeschreven; op één dezer is slecht een antwoord ingekomen.

De prijsvraag luidde: Men verlangt 1^o. eene teekening van een stadsgezicht, uit te voeren als aquarel, penteekening, potlood-, crayon- of pastelteekening, naar keuze van den inzender, waarop een nader aangegeven uit een kunsthistorisch oogpunt belangrijk gebouw als hoofdmotief voorkomt. De perspectivische teekening moet zonder constructieve of fotografische hulpmiddelen ter plaatse zelve naar de natuur worden geteekend 2^o. Een of ander belangrijk detail van de aangegeven gebouwen hetzij een sculpturaal onderdeel, eene travée van een gevel, fragment van een toren, te teekenen en op te werken naar keuze van den inzender, doch zoodanig, dat uit de details grondige vormenkennis blijkt. 3^o. Een situatieschets van het geteekende stadsdeel, waarop het standpunt van den teekenaar is aangegeven, wordt eveneens verlangd.

De Afdeling der Algemeene Wetenschappen is van oordeel, dat het antwoord onder het motto „Fléhite” niet belangrijk genoeg is om voor eene bekroning in aanmerking te kunnen komen. De teekeningen kunnen en wat de opvatting en wat de uitvoering betreft, slechts middelmatig genoemd worden. De teekenaar beschikt nog niet over eene vaardige hand; bovendien zijn vele en grove perspectivische tekortkomingen aan te wijzen. De details verraden een gebrekkige vormenkennis en weinig routine.

Op de overige prijsvragen kwamen geen antwoorden in.

Bouw- en Woonverordening. In aansluiting aan onze beschouwingen over het onbewoonbaar verklaren van huizen en het stopzetten van den bouw van *goedkoope* arbeiderswoningen en de oorzaken daarvan (zie Bouwk. Weekblad no. 49, pag. 776) laten wij hieronder een uittreksel volgen uit een adres aan den Gemeenteraad van Rotterdam door de Vereeniging van Grondeigenaren aldaar.

De requestanten meenen er de aandacht op te moeten vestigen, dat reeds sinds eenigen tijd het bouwen van huizen, en speciaal van *arbeiderswoningen*, zoo goed als stilstaat. Dat indien dat nog eenigen tijd zoo voortduurt dit zeker het ongewenschte gevolg moet hebben van gebrek aan arbeiderswoningen, te meer nu in de laatste weken de stroom van arbeiders van buiten bijzonder toeneemt. Dat bedoelde stagnatie in het bouwen naar de meening van requestanten veroorzaakt wordt, behalve door de dure geldmarkt, in de eerste plaats door de omstandigheid dat de Woningwet (art. 30) de mogelijkheid in uitzicht heeft gesteld, dat bij besluit van den gemeenteraad aan bouwvereeningen voorschotten kunnen worden verleend, waardoor deze de woningen zullen kunnen verhuren beneden den kostenden prijs, en in de tweede plaats door de hooge eischen door de thans vigerende bouwverordening gesteld, waardoor de kosten van arbeiderswoningen te bezwaard worden.

Dat zoolang die in de eerste plaats bedoelde mogelijkheid niet voor goed zal zijn uitgesloten, elk bouwer bezwaar zal hebben om dat risico te aanvaarden.

Dat requestanten 't daarom, in het algemeen belang, nuttig zouden achten, indien door den Raad, eenigszins spoedig, werden overwogen de vragen of 't niet raadzaam zoude zijn te besluiten, dat zoo al een voorschot als hierboven bedoeld wordt gegeven, dit zal geschieden onder voorwaarde, dat de door die vereeniging te bouwen woningen moeten verhuurd worden overeenkomstig de werkelijke waarde en of er geen aanleiding zoude bestaan in bouwverordening, met het oog op het bouwen van arbeiderswoningen, de eischen ietwat lager te stellen.

Dat 't naar de meening van requestanten, ook aanbeveling zou verdienen indien het bouwen van goedkoope woningen zoo veel mogelijk werd aangemoedigd, wat van wege de gemeente zou kunnen geschieden door te bepalen, dat van woningen tegen lagen prijs verhuurd geen straatbelasting zal worden geheven. Dat requestanten der Raad tevens willen wijzen op de groote onbillijkheid, dat in de Bouw- en Woonverordening van 29 Maart 1906 een groot aantal voorschriften, die misschien bij het bouwen van nieuwe woningen niet zoo ingrijpend zijn, ook toepasselijk zijn verklaard op bestaande woningen. Dat in sommige voorschriften in bepaalde omstandigheden heelenmaal niet en aan anderen niet dan met zeer groote kosten kan worden voldaan, terwijl in vele gevallen het nut in geen verhouding tot de kosten staat. Dat dit bijzonder klemt voor de voorschriften gegeven in art. 26³, 55 en het slot van 56, welke voorschriften toepasselijk zijn verklaard voor bestaande woningen. Dat de voorschriften der woonverordening zeker het meest pijnlijk zijn voor die huis-eigenaren wier woningen zijn gebouwd onder vigueur van eene bouwverordening. Immers een groot deel der huizen, bijna de geheele stadsuitbreiding, is gebouwd, na goedkeuring hunner inrichting door B. en W., onder vigueur van de verordening van 1886, waardoor de bouwers en latere koopers wel de overtuiging mogen koesteren, dat deze woningen aan alle redelijke eischen voldoen. Niet kan worden ontkend, dat vele der oude woningen, die reeds waren gebouwd vóór het in werking treden eener bouwverordening, in minder goeden toestand verkeerden en dat het belang der gemeenschap kan medebrengen, dat sommige dier woningen niet meer als zoodanig worden gebruikt.

't Koimt aan requestanten billijk voor, indien de Raad, in dergelijke gevallen, in plaats van tot onbewoonbaarverklaring, tot oneigening dier woningen zou willen overgaan.

Weshalve requestanten zich wenden tot den Raad met het eerbiedig verzoek: 1^o reeds nu in principe te besluiten, dat zoo al overeenkomstig art. 30 der Woningwet, een besluit mocht worden genomen tot het verlenen van een voorschot aan bouwvereeni-

gingen, dit niet zal geschieden dan onder voorwaarde, dat de door die vereenigingen te bouwen woningen moeten worden verhuurd overeenkomstig de werkelijke waarde; 2° te onderzoeken of in de bepalingen der Bouw- en Woonverordening geen uitzonderingen zouden kunnen worden gemaakt, waardoor het bouwen van arbeiderswoningen minder bezwarend zou zijn; 3° art 6 der verordening op de straatbelasting te willen wijzigen en wel zoodanig, dat dit voortaan zal luiden: De belasting is niet verschuldigd voor perceelen, die ééne of meer woningen bevatten en waarvan het cijfer der kadastrale opbrengst, door het aantal der woningen gedeeld, niet hooger is dan f130. —; 4° te willen besluiten, dat de in de Bouw- en Woonverordening voorkomende voorschriften voor bestaande woningen en gebouwen niet toe- passelijk zullen zijn op die huizen welke gebouwd zijn onder vigneer van eene bouwverordening; en 5° om in voorkomende gevallen de voorkeur te geven aan onteigening boven onbewoonbaarverklaring.

De Patroonsvereeniging Rotterdamsche Bouwkring „Algemeen Belang” zond mede een adres van ongeveer gelijke strekking aan den Raad, bovendien met aanhaling van verschillende voorbeelden en bezwarende bepalingen der Bouw- en Woonverordening.

Kalkzandsteen. Naar aanleiding van de bekende vraag van het Hoofdbestuur van de Maatschappij tot Bevordering der Bouwkunst stuurt de Afdeling Arnhem ons een uittreksel uit de notulen betreffende het verhandelde over kalkzandsteen.

Hier ter stede is het gebruik van kalkzandsteen beperkt tot zeer enkele gevallen. De heer Hazeu deelde mede, dat door hem een drietal jaren geleden gebouwd is een huis met 1 st. buitenmuren van kalkzandsteen. Deze muren slaan niet door, het metselwerk houdt zich uitstekend. De kwaliteit kan men naar den klank vrij voldoende beoordeelen. Bij huizen aan den Velperweg, die een jaar later gebouwd zijn heeft het materiaal ook zeer goed voldaan. Niet alle fabrieken slagen er echter steeds in een goed fabrikaat te leveren, men zal dus goed doen vooraf een bezoek aan de fabriek te brengen, teneinde zich te overtuigen of men wel de noodige zorg aan de fabricatie besteedt.

Op een door den heer van Tuill gestelde vraag, was het antwoord, dat de prijs van kalkzandsteen een weinig lager is dan van goede Waalsteen voor gevels. De beoordeeling van de kwaliteit is voor den bouwkundige steeds eene vrij lastige, de kwaliteit van Waalsteen is naar de kleur en naar den klank gemakkelijker.

De heer Freem oordeelde het materiaal nog te jong om er reeds een oordeel over te kunnen uitspreken.

De Voorzitter merkte hiertegen op, dat het hierom ook niet gaat, wel is het de vraag of zich niet soms een voorbarig ongunstig oordeel gevormd heeft. De heer Lensink merkt op, dat de vrees, die de Waalsteenfabrikanten tegenover dit nieuwe materiaal aan den dag leggen, hem verwachtingen geeft, dat de soliditeit nog al mee zal vallen en wijst er op, dat vele, thans als zeer gunstig bekend staande fabrikaten van gebakken steen, toen zij pas aan de markt kwamen nog al reden tot ontevredenheid gegeven hebben.

De heer Schaap gelooft, dat het gebruik van kalkzandsteen, in de hand gewerkt zal worden, indien de bond van kalkzandsteenfabrikanten normen vaststelt voor weerstand tegen druk en absorptie.

De heer Persijn, niet ter vergadering aanwezig, had ook verklaard, dat aan een vrijstaand woonhuis, door hem kalkzandsteen voor de gevels was toegepast en dat hem tot nu, drie jaren na den bouw, geen nadeelen gebleken waren. Waar gedeelten van gevels na regenbui lang nat blijven, wijt hij dat aan onvoldoende afdekking van die gevels, of onvoldoend overstek van de vensterdoppels.

De Afdeling Groningen heeft ons inmiddels ook haar rapport toegezegd.

De Rijkssubsidie voor Prijsvraag Arbeiderswoningen aan de Mij. t. Bev. d. Bouwkunst. Op het oogenblik dat het Weekblad ter perse gaat zijn wij nog in staat daarbij af te drukken het verslag van de kamerzitting betreffende het art. 66.

De heer De Stuers zegt dat het hier betreft een subsidie voor prijsvragen voor twee ontwerpen voor den bouw van arbeiderswoningen. Het is de bedoeling dat dit subsidie jaarlijks zal terugkeeren. Spr. en anderen hebben tegen dit subsidie bezwaar. Het is niet te verwonderen dat het college van bijstand en de centrale gezondheidsraad, waar het hier arbeiderswoningen betreft, tegen dit subsidie geen bezwaar hadden. Maar het is absoluut onnoodig een prijsvraag uit te schrijven voor typen van arbeiderswoningen. De vakliteratuur bevat deze in menigte. Morgen komt er een

prijsvraag voor middenstandswoningen, voor boerderijen, voor kazernes, voor stations, voor gekkenhuizen. Als men op dien weg voortgaat, dit is een zaak die geheel kan worden overgelaten aan het particulier initiatief.

Het uitschrijven van zulk een prijsvraag is het werk van de vereeniging zelf, die niet veel anders doet dan een tijdschrift uitgeven en jaarlijks prijsvragen uitschrijven. Spr. wil ook vermijden dat de bekroonde antwoorden een officieelen stempel krijgen. De Minister is er blijkbaar ingeloopt toen men hem heeft wijsgemaakt dat het uitschrijven van deze prijsvraag met premies mannen van beteekenis uit hun tent zou lokken. Het is absoluut onjuist dat premies van f250 en f100 mannen van beteekenis zullen bewegen aan deze prijsvraag deel te nemen met de zeer onzekere kans dat zij bekroond zullen worden.

Bovendien, waarom dit subsidie aan deze Maatschappij gegeven en niet b.v. aan Architectura et Amicitia? Spr. kent geen slechter organisatie dan „Bouwkunst” tot het uitschrijven van deze prijsvragen. Ieder die het wil, kan er lid van worden, even gemakkelijk als van een kegelclub. Er zitten steenbakkers in, misschien wel koekbakkers. Welken waarborg voor deugdelijke inrichting van het programma voor de prijsvraag biedt een bestuur, waarin mannen kunnen worden gekozen die van architectuur niet het minste verstand hebben. Wil de Regeering iets goeds doen, laat zij dan dit geld beschikbaar stellen voor de Technische Hoogeschool of 2 of 3 mannen van beteekenis een opdracht geven om deze ontwerpen te vervaardigen.

De heer Schaper zal ook zeer waarschijnlijk tegen den post stemmen. Hij is het volkomen met den heer De Stuers eens. De Minister zou verstandig doen den post terug te nemen.

De heer Schokking sluit zich bij dit laatste aan. Deze post wordt een vaste contributie voor „Bouwkunst” waartoe geen aanleiding bestaat.

De Minister zegt dat er inderdaad veel type van arbeiderswoningen bestaan, doch het vraagstuk is nog niet opgelost en nu wil de Maatschappij voor Bouwkunst de vraag aan deskundigen voorleggen en dit subsidie strekt om dit goede doel te steunen.

De heer De Stuers vreest nu wel dat bekwame architecten de prijsvraag niet zullen beantwoorden, maar de Minister meent dat vele verdienstelijke architecten gaarne de erkenning van hun verdiensten van Regeeringswege zullen ontvangen met de medaille der Vereeniging. De Minister verwacht dus goede resultaten van dit subsidie. Mocht dit niet het geval blijken, dan zal op dezen weg niet worden voortgegaan, doch er is geen aanleiding het verzoek om steun van „Bouwkunst” bij voorbaat af te wijzen of niet ontvankelijk te verklaren. De Minister vertrouwt dus dat de Kamer in het belang der volkshuisvesting dit subsidie zal voteeren.

De heer De Stuers en Schaper repliceeren.

Het artikel wordt in stemming gebracht en met 38 tegen 32 stemmen verworpen.

BUITENLAND.

Keulen. Na een driejarigen bouwtijd is de nieuwe hogeschool voor handel te Keulen geopend. Zij is gebouwd volgens de plannen van den architect Prof. Dr. Vetterlein te Darmstadt als gevolg van een prijsvraag. De school is gebouwd voor 2,5 miljoen marken in Barockvorm, hoofdzakelijk uit Bamberger zandsteen.

Lützen. De Gustav-Adolf kapel op het slagveld te Lützen is op 6 Nov. j. l. ingewijd geworden. De kerk is gebouwd uit eene stichting van den groothandelaar Oskar Ekman volgens de plannen van den Zweedschen architect L. J. Wahlman, in Noordsch-mid-deneeuwsche vormen.

Weenen. Op den 7 Nov. j. l. overleed alhier in zijn 67e jaar de Kais. Kgl. Baurat Friedrich Schochner, een architect waaraan het Weenske kunstleven veel te danken heeft, en wiens naam vooral in verband met den bouw van het stedelijk museum op de Karlsplatz als te prijswinner van den wedstrijd niet spoedig vergeten zal worden. Hij was een leerling van Van der Nüll en Siccardsburg, en volgde voornamelijk hunne richting, hoewel ook menige gevel in Barackvormen vooral in Prag door hem gebouwd werd. Zeer belangrijk is het aantal kerken, publieke gebouwen en rijke woonhuizen dat door hem uitgevoerd is.

Parijs. De vereeniging van fabrikanten van bronswerken in Frankrijk zal in de maand December eene tentoonstelling houden in het „Musée des arts décoratifs” paviljoen van Marsan (rue Rivoli).

Hamburg. Hamburg dat in 50 jaren tijds van 171.000 inwoners tot 815.000 inwoners geklommen is, bezit hoe ruim het ook gebouwd is, geen eigenlijk groot stadspark. De stad bedekt eene ruimte van 77 K.M². tegen 66 K.M². van Berlijn met een veel grooter aantal inwoners. Het heeft een groot aantal kleinere parkjes en pleintjes.

Er bestaan nu plannen voor den aanleg van een groot park in het noorden der oude stad, in het hooggelegene stadsdeel Winterhude dat ongeveer 5 K.M. uit het tegenwoordige centrum der stad gelegen en 140 K.A. groot is. Men wil een prijsvraag uitschrijven voor den aanleg. De grondaankoop bedraagt ± 3.700.000 marken.

BUREAU VOOR PLAATSING VAN. OPZICHTERS EN TEEKENAARS

Marnixstraat 402, Amsterdam.

Ingeschreven sollicitanten voor:		per maand
Bouwkundig Opz.-Teekenaar, ouderdom	36 jaar	salaris f 125.—
"	28 "	" - 85.—
"	48 "	" - 100.—
"	23 "	" - 60.—
"	22 "	" - 60.—
"	18 "	" - 40.—
"	22 "	" - 60.—

Bouwkundig Opz.-Teekenaar, ouderdom		salaris f
"	21 "	30.—
"	" "	75.—
"	16 "	30.—
"	" "	90.—
"	25 "	100.—
"	30 "	90.—
"	25 "	70.—
"	22 "	60.—
"	" "	75.—
"	23 "	80.—
"	28 "	60.—
"	20 "	75.—
"	22 "	35.—
"	19 "	80.—
"	23 "	80.—
"	24 "	100.—
"	28 "	85.—
"	24 "	65.—
"	21 "	80.—
"	25 "	50.—
"	Teekenaar	16 "
"	"	19 "
"	"	18 "
"	"	20 "

Maatschappij tot Exploitatie van Staatsspoorwegen.

De AANBESTEDING, uitgeschreven voor Dinsdag 7 Januari 1908, van BESTEK No. 1130

Het uitbreiden van sporen en wissels met bijkomende werken op het emplacement OUDEWATER gaat niet door.

Gewapend-Beton.

Uitvoering van alle werken.

L. H. Kurpershoek,

ROTTERDAM.

(ZWAANSHALS).

LIFTEN

SPECIAAL voor HANDKRACHT tot vervoer van

Boeken, Spijzen, Goederen, Personen enz.

worden vervaardigd door

J. C. VAN STRAATEN,

Loosduinsche weg 855 i, DEN HAAG.

LYST VAN LEVERANCIERS EN FABRIKANTEN

Prijs per regel voor niet geabonneerden op advertentiën f 5.— per jaar bij vooruitbetaling. Abonnés op Advertentiën 1 regel gratis voor iedere advertentie.

- Albast-Cement. — G. VAN LENT & Co. Rotterdam.
- Aerogeengas. — Tj. v. d. ZEE, Bezuidenhout. - Rijklof van Goensstraat 18, den Haag.
- Asphalt. — W. J. v. d. WETTERN en A. S. KEY. Rotterdam.
- Asbest-leien. — Cementmastiëkdakbedekking, Houtcement- en Houtcementdakleerdakbedekking, Haesler's Houtcement. — G. SMITS & Co. Weesperzijde 39 Amsterdam. Tel. 7466.
- Asbestleien, bouwmaterialen, enz. Bouwmaterialaahandel „STEEN-OORD”, 's-Gravenhage.
- Asphalt, Houtcement, Dakbedekking enz. — Dordrechtse Asphaltfabriek ROODENBURG & Co. Dordrecht.
- Asphalt, Houtcement, Dakbedekking enz. — N. V. Utrechtsche Asphaltfabriek v/h firma STEIN & TAKKEN, Utrecht.
- Asphalt, Houtcement, Dakbedekking, Amsterd. Asphaltfabriek „de Vesuvius”, Amsterdam.
- Assurantie-Mij. tegen Brandschade „de Nederlanden van 1845” 's-Gravenhage, Kerkplein hoek Prinsstraat.
- Badinrichtingen. — Th. VAN HEEMSTEDER OBELT, Amsterdam.
- Beton- en Betonijzerwerken, DE KONINK. ROTTERD. CEMENT-STEENFABRIEK v/h VAN WANING & Co. Rotterdam.
- Béton (Gewapend). — HOLL. MIJ. TOT HET MAKEN VAN WERKEN IN, 's-Gravenhage.
- Beton (Gewapend). — F. J. STULEMEIJER & Co. Breda.
- Beton, Gewapend. — P. BOURDREZ, den Haag.
- Beton (Gewapend). — Koninklijke Rotterdamse Cementsteenfabriek voorheen VAN WANING & Co. Rotterdam.
- Betonijzer „Kahn Systeem”, Handelmaatschappij van R. S. STOKVIS & ZONEN, Rotterdam.
- Bouwstoffen. — MARTIN & Co. Amsterdam.
- Bovenlichtsluiting „Flux”. — VAN DE POLL, Purmerend.
- Bovenlichtsluitingen in div. systemen, LUYKE & Co. Rotterdam.
- Brandkasten en Kluisdeuren. — DE LUGT & SERNE, Haarlem.
- Brandkasten, Kluisdeuren en Brandkluisdeuren. J. LIPS Bzn., Dordrecht.
- Brandkasten, Kluisdeuren, „Syst. Ostertag”, G. L. Schultz, Rott.
- BRANDKLUISDEUREN. — Wed. P. A. SCHRÖOT & ZONEN, Den Haag.

- Brücknerplaten. — FABRIEK INDUSTRIA, Breda.
- Cement-Ijzerw. — NED. MIJ. VOOR MONIERW. Amsterdam.
- Cementmastiëkdakbedekking. Handel in Bouwmaterialen van J. A. SMITS & ZONEN, Ruijschstraat 30b/d Weesperzijde, Amsterdam.
- Cementijzer-Constructies enz. — H. WESTENBERG, Almelo.
- Centrale Verwarming. — W. J. STOKVIS, Arnhem.
- Centrale Verw. en Ventilatie. — Th. v. HEEMSTEDER OBELT, Amsterd.
- Centrale Verwarming. — LUIJKE & Co., Rotterdam.
- Centrale Verwarming, Ventilatie, Wasch- en Droog-inrichtingen, H. ZIMMERMANN, Utrecht.
- Centrale Verwarming. — JAN HAMER & Co., Amsterdam.
- Centrale Verwarming. — Wed. J. T. HUNCK & ZONEN, Amsterdam.
- Closets — Th. VAN HEEMSTEDER OBELT, Amsterdam.
- Eerste Nederl. Xyolith-Fabriek. — A. S. KEY, Rotterdam.
- Electro-Technisch Installatie Bureau. — BREEDVELD & SCHRÖDER, Amsterdam.
- Excelsiorplaten. — GEBRS. VAN DER VIJGH, Amsterdam.
- „Flux” Bovenlichtsluiting. — VAN DE POLL, Purmerend.
- Gas-, Stoom- en Waterleiding. — R. S. STOKVIS & ZONEN Leuvehaven 74-76, Rotterdam.
- Gaskachels (nieuwste condensng). — OBELT, Amsterdam.
- Glas in lood. — J. J. B. J. BOUVY, Dordrecht.
- Gewapend beton, HUYGEN & WESSEL, Siegwartbalken, R'dam.
- Gegoten geëmailleerd ijzeren waschtafels — Th. VAN HEEMSTEDER OBELT, Amst., 150 de Ruyterkade. Filiaal: 36, Rokin.
- Grondboringen. — A. J. STOEL Jr. Haarlem.
- Haarden. — Firma JAN JAARSMA, den Haag.
- Haeslersch Houtcement. — C. F. BEER, Keulen.
- Houtcement- en Houtcementdakleerdakbedekking. Haesler's Houtcement. Handel in Bouwmaterialen van J. A. SMITS & ZONEN, Ruijschstraat 30 b/d Weesperzijde, Amsterdam.
- Huisdeursloten — LIPS. Dordrecht.
- Jalouziën. — J. F. KRONER & ZONEN, Spuistr. 246. 248, 250, Amst.
- Josson-Cement. — A. E. BRAAT, Rotterdam en Amsterdam.
- Keien enz. — FERD. ENGERS, Amsterdam.
- Kokosgipsplaten. — H. H. DE HAAN, Nijmegen.
- Lengtematen, dumstokken enz. — W. J. WEISSENO, Amsterdam.
- Liften. — Machinefabriek DE ZAAAN, Wormerveer.
- Liften. — Th. VAN HEEMSTEDER OBELT, Amst. (R. WAYGOOD & Co.)
- Liften, Ventil., Gesm. ijzer. trappen. J. HAMER & Co., Amsterdam.
- Liften (Hydr. en electr.). — FRED. STIELTJES & Co. Amsterdam.
- Liften speciaal Handkracht. — J. C. VAN STRAATEN, den Haag.
- Looden en Inw. glasemail privaataleidingen. — OBELT. Amst.
- Luminographie en Lichtdruk, Steendr. „Senefelder” Amsterdam.
- Machinefabriek. Metaal- en IJzergieterij v/h. SPOOR, WIJNVOORD & Co. 's-Gravenhage.
- Montegratedruk. — H. J. MONDT, den Haag.
- Natuursteenbewerking. — G. W. HARMSSEN, Amsterdam.
- Parketvloeren. AUG. LACHAPPELLE, Breda.
- Plafondplaten. — GEBR. MIJNLIEFF, Nijmegen.

Portland-Cement — DYCKERHOFF & SÖHNE, Amöneburg.
 Präcisionsvensters en deuren. — v. d. SCHUIJT & KUNTZE, Amst.
 Prisma's Luxfer. — Wm. VAN RIJN, Amsterdam.
 Proefstation Bouwmat. — KONING & BIENFAIT, Amsterdam.
 Raamsluiters voor bovenlichten. — HEEMSTEDE OBELT, Amst.
 Rolluiken, Serredekking enz. — S. BRUIGOM, Arnhem.
 Rolluiken enz. J. P. SENFT, Haarlem.
 Rolluiken enz., W. C. J. VAN DER MEYDEN, den Haag.
 Sanitaire Artikelen, VAN DEN BERG & Co. — Amsterdam.
 Schoorsteenmantels, marmere. — G. & J. COOL, Amsterdam.
 Scoriae Bricks. IJzeren buizen enz. — W. DEURVORST, Den Haag.
SLOTEN EN VEILIGHEIDSAFSLUITINGEN — LIPS DORDRECHT.
 Spiegel, Vensterglas enz. — P. DOLK & Zn., Rotterdam—Dordrecht.
 Stalen balken, IJzer enz. — Gebr. VAN DER VLIET, Amsterdam.
 Stalrichtingen. Verwarming. Jan Hamer & Co. Amsterdam.
 Stalrichtingen — STAAL & HAALMEIJER, Amsterdam
 Stalen balken. — H. E. OVIING Jr., Rotterdam.
 Stalen balken, — DIKEMA & CHABOT, Rotterdam.
 Stalen balken en U-profielen — Deutsch-Luxemburgische Bergwerks- und Hütten-Actiengesellschaft. Vertegenw. C. D. v. d. LINDEN, Singel 544, Amsterdam.

Steengas. — F. A. CLOËR, Amsterdam.
 Steengoed of Engelsche buizen en kruispannen. — HOUBEN & STEEGH, Belfeld en Tegelen (Limburg.)
 Stoomtimmerfabriek. — GEBRs. VAN MALSEN. Den Haag.
 Stucsteen, Stucmarmer, The Dutch Mercantile Cy. — B. T. HAGEN Rotterdam.
 Tegelversieringen enz., Plateelbakkerij DE DISTEL, Amsterdam
 Timmer- en lijstenfabriek. — G. P. J. BECCARI, Haarlem.
 Urinoirs (Torfit). — H. HUINCK & A. IMHOFE, Rotterdam.
 Ventilators. — Th. VAN HEEMSTEDE OBELT, Amsterdam.
 Ventilators. — D. P. HASSELMAN, Amsterdam.
 Ventilatoren. — SLUIS & VRUGTMAN, Amsterdam.
 Vluchtluikladder, W. J. VAN ELDEN, Amsterdam.
 Vuurvaste steen, Tras, Aarden buizen, Straatkeien — „Bouwmaterialen" v. h. M. LUIJTEN, Lekkerkerk, Rotterdam en Dordrecht.
 Wandtegels, Schoorsteenmantels — A. N. DE LINT, Delft, Den Haag.
 Wandtegels, cement, kalk, graniet — „Bouwmaterialen" voorheen M. LUIJTEN Lekkerkerk, Rotterdam en Dordrecht.
 IJzerconstructies (Ontwerpen van). — W. G. A. BIJL, Utrecht.
 Zandsteen. — FERD. ENGERS, Amsterdam.
 Zinkwerken. — N. V. F. W. BRAAT's Kon. Stoomfabr. v. — Delft.

BESTRATING MATERIAAL

„BOUWMATERIALEN" VOORHEEN **M. LUIJTEN,**
 LEKKERKERK (Hoofdkantoor)
 ROTTERDAM en DORDRECHT.

A. W. FABER's „CASTELL"-potlood

Het beste van onzen tijd!



16 geleidelijke graden van hardheid.

Fijnste punt. Grootste zachtheid van streek.

➡ Zeer geringe afslijting, derhalve zeer lange duur. ➡

Te verkrijgen in alle magazijnen van schrijf- en teekenbehoefden.

Potloodfabriek A. W. FABER, STEIN bij Neurenberg. Ongericht 1761.

Obernkirchener Sandsteinbrüche, Obernkirchen.

Erkend BESTE Zandsteen.

Geïllustreerde prospectus met opgave van drukvastheid, analyse, enz. op aanvraag verkrijgbaar

bij den Vertegenwoordiger voor Nederland

FERD. ENGERS, Amsterdam.

N. V. Scheja - Zwijndrecht.

Vloerbekleding zonder naden.

voor Schepen, Kantoren, Restauraties, Magazijnen, Scholen, Ziekenzalen, Machinekamers, Gangen, Trappen, enz.

Monsters en prijsberekening op aanvraag.

Opzichter.

GEVRAAGD een practisch ervaren

Bouwkundig-Opzichter-Teekenaar

voor een belangrijk bouwwerk te Utrecht.

Kennis van gestichten en kerkenbouw strekt tot aanbeveling.

Brieven waarin opgaaf, leeftijd en verlangd salaris in te zenden onder Motto „Practisch" bij den kantoorboekhandel Th. J. DOBBE & Zoon, Voorstraat, Utrecht.

BOUWKUNDIG WEEKBLAD.

• ORGAAN VAN MAATSCHAPPIJ •
• TOT BEVORDERING DER BOUWKUNST •

BESTUUR VAN DE MAATSCHAPPIJ: A. SALM G.Bz., *Voorzitter*. W. J. DE GROOT, *Vice-Voorzitter*, — V. G. A. BOSCH, L. C. DUMONT, G. W. VAN HEUKELOM, D. E. C. KNUTTTEL, J. A. MULOCK HOUWER, F. J. NIEUWENHUIS, B. J. OUËNDAG, J. VERHEUL Dz., P. A. WEELDENBURG.

COMMISSIE VAN REDACTIE: ED. CUYPERS,
A. SALM GBz., J. VERHEUL Dz.
REDACTEUR: C. T. J. LOUIS RIEBER.

BUREAU VAN REDACTIE: MARNIXSTR. 402 AMST.
BUREAU VAN ADMINISTR. HERDERSTR. 5 DEN HAAG
UITGEVERS: MOUTON & C DEN HAAG

INHOUD

ABONNEMENTSPRIJS

N^O. 51. 21 DECEMBER 1907. Maatsch. t. Bev. d. Bouwkunst. — Een woord van Protest, door de Redactie. — De Duitse c/y Voorschriften 1907, vervolg van blz. 789. — Bijbank van de Nederlandsche Bank te Rotterdam. — Een fraai boekwerk. — Verslagen van vergaderingen. — Prijsvragen. — Boek- en Plaatwerken. — Inhoud van tijdschriften. — Berichten. — Bureau voor plaatsing van opzichters en teekenaars. — Aankondiging en afloop van aanbestedingen. — Lijst van Fabrikanten, Leveranciers, enz. — Advertentiën.

voor Nederland: fr. p. p. / 15 — 's jaars, voor Indië en het Buitenland (bij vooruitbetaling) fr. p. p. / 17.—. PRIJS DER ADVERTENTIEN: van 1—5 regels / 1.—, elke regel meer 20 cents Grootte letters naar plaatsruimte. — AANKONDIGING VAN AANBESTEDINGEN 15 ct. p. r. m. premie $\frac{3}{2}$ maal. — ABONNEMENT VAN ADVERTENTIEN tegen belangrijk verminderde prijzen en kosteloze opname der advertentiën in het Tijdschrift der Mij.

MAATSCHAPPIJ TOT BEVORDERING DER BOUWKUNST.

De eerstvolgende vergadering van het Hoofd-Bestuur der Maatschappij zal gehouden worden op Dinsdag 24 December 1907, 's nam. te een uur, in het Gebouw Marnixstraat 402 te Amsterdam.

De Agenda bevat o. a.

Rapport van den toestand van de bouwvakken in Nederland in 1907 aan de Afd. Handel v. h. Dept. van L. N. en H.

Vaststelling van den inhoud van het Bouwkundig Weekblad, Bouwkundig Tijdschrift en de Aflevering der Oude Gebouwen. Prijsvraag voor arbeiderswoningen.

Voorstel tot het organiseren eener eventuele tentoonstelling, in verbinding met de zustervereeniging het Gen. A. et A., van door Nederlandsche architecten uitgevoerde werken, tijdens het 8ste Internationaal Architecten-Congres te Weenen, in 1908.

Tentoonstelling van Nederlandsche prijsvraag-ontwerpen voor het Raadhuis te Londen.

Medailles voor binnenbetimmeringen.

Waarneming van het Secretariaat der Maatschappij.

Mededeeling in zake de bouwkundige bibliotheek aan de Maatschappij vermaakt door haar Eerelid, oud-Rijks-adviseur, wijlen den heer I. Gosschalk.

Voor de bibliotheek van de Maatschappij zijn de navolgende geschenken ontvangen.

1. Een eigenhandig door John Belcher, A. R. A. Fellow en Oud-Voorzitter v. h. Royal Institute of British Architects, ondertekend exemplaar van zijn beroemd werk: *Essentials in Architecture*.
2. Van den Oud-Burgemeester van Brussel, Chr. Buls: *L'evolution du pignon Bruxellois*.
3. Van den uitgever D. Bolle: *De Bouwstijlen en hunne ontwik-*

keling. Hoofdpunten uit Prof. E. Gugel's *Geschiedenis der Bouwstijlen*, samengevat door J. H. W. Leliman, B. I.

4. Van den schrijver: *Het Zuiderzee-Vraagstuk* door L. A. Sanders.
5. Van den uitgever A. E. Kluwer: *De Materialen enz. voor het Metselvak*, samengesteld door P. A. Schroot.

EEN WOORD VAN PROTEST.

Het gebeurt niet dikwijls, dat de bouwkunst in de Tweede Kamer der Staten-Generaal ter sprake komt. En de beoefenaars dier kunst zullen er zich dan ook over verwonderd hebben, dat de post der begrooting, die duizend gulden ter beschikking van de Maatschappij tot Bevordering der Bouwkunst wilde stellen, om daarvoor prijsvragen ter verkrijging van arbeiders-woning-ontwerpen uit te schrijven, tot debat aanleiding gaf.

Het bedrag was niet groot, het doel loffelijk, er werden wel grooter sommen voor minder nuttige bestemmingen toegestaan. Toch is de post verworpen, nadat Jhr. Mr. Victor de Stuers het woord had gevoerd, op eene wijze, die van zeer weinig waardeering voor de Maatschappij tot Bevordering der Bouwkunst, hare organisatie en haar streven getuigde.

Gelijk uit de verslagen, die de dagbladen van de rede gaven bleek, heeft de spreker de Maatschappij in een belachelijk daglicht trachten te stellen, door er nadruk op te leggen, dat zij niet alleen architecten onder hare leden telt, doch ook „steenbakkers en wellicht koekbakkers”. Wij kunnen deze „aardigheid” laten, voor wat zij is. Dat de Maatschappij, al heeft zij niet uitsluitend architecten als leden, ooit anderen dan beoefenaars der bouwkunst als haar

bestuurderen benoemde is door den heer De Stuers wel beweerd, doch het is een besliste onwaarheid. De architecten hebben steeds de leiding in handen gehad.

De werken, door haar uitgegeven, bewijzen, dat de Maatschappij ten allen tijde bouwmeesters van beteekenis tot zich heeft weten te trekken.

De toestand, zooals zij sedert 1842 bestaat, heeft nooit tot bezwaren aanleiding gegeven, daar zij, die geen architecten waren, zich steeds met bescheidenheid op den achtergrond hielden.

Voor de spottende uitlatingen des heeren De Stuers was dus geen aanleiding. Waarom viel hij de Maatschappij tot Bevordering der Bouwkunst dan op zulk een felle wijze aan? Omtrent de oorzaken daarvoor kunnen slechts gissingen gedaan worden. Het maken van veronderstellingen ligt echter niet op onzen weg.

Wij hopen, dat de heer De Stuers alsnog een gelegenheid zal vinden, om te doen uitkomen, dat hij in het vuur zijner rede zich heeft laten vervoeren tot het doen van mededeelingen en het gebruik van spottende uitdrukkingen, die bij kalmer overweging zeker achterwege zouden zijn gebleven, vooral daar de aangevallene zich niet verdedigen kon.

DE REDACTIE.

DE DUITSCHE c/y VOORSCHRIFTEN „1907”.

(Vervolg van blz. 789.)

b. Boven een middensteunpunt.

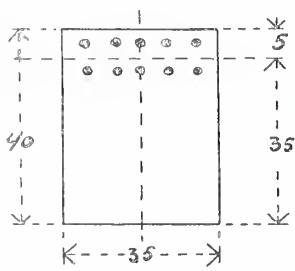

Fig. 12.

Daar de beton geen trekspanningen mag opnemen, wordt slechts met het rechthoekige gedeelte van de geheele doorsnede met de naar de bovenzijde verplaatste staven rekening gehouden.

Tevens worden nog 2 extra staven bijgevoegd, waardoor de totale ijzerdoorsnede 17,67 c.M² bedraagt.

De ligging van de neutrale as volgt weder uit (2)

$$x = \frac{15 \times 17,67 \left[\sqrt{1 + \frac{2 \times 35 \times 35}{15 \times 17,67}} - 1 \right]}{35} = 16,66 \text{ c.M.}$$

$$\sigma_b = \frac{2 \times 333338}{35 \times 16,66 \times 29,45} = 38,8 \text{ K.G.}$$

$$\sigma_y = \frac{333338}{17,67 \times 29,45} = 640 \text{ K.G.}$$

c. In het middenveld.

Het pos. max. moment is aanmerkelijk kleiner dan bij a. Volgende zijn hier 4 staven, met totaal 7,07 c.M² doorsnede.

$$x = \frac{15 \times 7,07 \left[\sqrt{1 + \frac{2 \times 150 \times 37,25}{15 \times 7,07}} - 1 \right]}{150} = 6,58 \text{ c.M.}$$

$$\sigma_b = \frac{2 \times 140625}{150 \times 6,58 \times 35,06} = 8,1 \text{ K.G.}$$

$$\sigma_y = \frac{140625}{7,07 \times 35,06} = 565 \text{ K.G.}$$

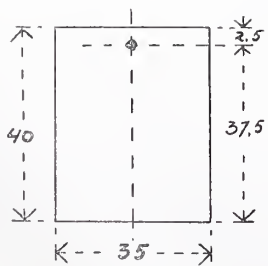

Fig. 13.

Om het negatieve moment op te nemen is het voldoende 1 staaf van 1 c.M. diam. en 0,79 c.M² doorsnede nabij het bovenzvlak aan te brengen.

Dan wordt

$$x = \frac{15 \times 0,79 \left[\sqrt{1 + \frac{2 \times 35 \times 37,5}{15 \times 0,79}} - 1 \right]}{35} = 4,71 \text{ c.M.}$$

$$\sigma_y = \frac{15625}{0,79 \times 35,93} = 550 \text{ K.G.}$$

Wil men ook hierbij nagaan, welke trekspanning in de beton zou kunnen optreden dan wordt

$$x = \frac{\frac{35 \times 402}{2} + \frac{115 \times 102}{2} + 15 \times 14,14 \times 35}{35 \times 40 + 115 \times 10 + 15 \times 14,14} = 14,9 \text{ c.M.}$$

$$ij = 14,9 - 5 + \frac{10^2}{6(29,8 - 10)} = 10,74 \text{ c.M.}$$

Waaruit met behulp van (33^a) wordt gevonden:

$$275000 = \frac{\sigma_{bd}}{14,9} \left[\frac{150}{2} \times 10 \times 10,74(29,8 - 10) + \frac{35}{3}(4,9^3 + 25,1^3) + 15 \times 14,14 \times 20,1^2 \right]$$

$$275000 = 29000 \sigma_{bd}$$

$$\sigma_{bd} = \frac{275000}{29000} = 9,5 \text{ K.G.}$$

$$\sigma_{bt} = \frac{25,1}{14,9} \times 9,5 = 16 \text{ K.G.}$$

De berekening van de afschuivende spanning en die op de aanhechting tusschen ijzer en beton wordt gevonden op gelijke wijze als bij de vorige voorbedden.

8. Een c/y kolom met eene doorsnede van 30 × 30 c.M. en versterkt door 4 staven van 16 c.M² gezamenlijke doorsnede wordt centrisc belast met 30 ton. Men verlangt de materiaalspanningen te kennen.

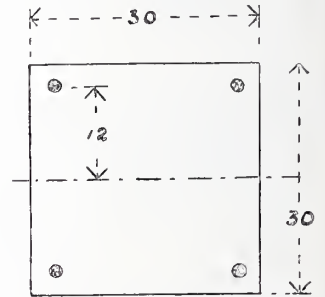

Fig. 14.

Uit (43) (44) en (45) volgt:

$$30000 = \sigma_b (30 \times 30 + 15 \times 16)$$

$$\sigma_b = \frac{30000}{1140} = 26,3 \text{ K.G.}$$

$$\sigma_y = 15 \times 26,3 = 395 \text{ K.G.}$$

9. Men verlangt te weten of vorenberekende kolom ook tegen knik bestand is.

In de formule van Euler, $P = \frac{\pi^2 E J}{3 l^2}$, is voor E_{beton}

$$= \frac{2100000}{15} = 140000 \text{ en voor } s \text{ (zekerheidscoeff.)} = 10 \text{ in te voeren.}$$

$$J = \frac{30^4}{12} + 15 \times 4 \times 4,0 \times 12^2 = 102060 \text{ dus}$$

$$P = \frac{10 \times 140000 \times 102090}{10 \times 160000} = 89303 \text{ K.G.}$$

Daar de belasting slechts 30 t. bedraagt, bestaat voor knikken van het betonlichaam geen gevaar.

Ten einde zeker te zijn, dat de afzonderlijke staven niet kunnen knikken moet

$$\frac{\pi E J}{5 l^2} = F. k.$$

waarin k = spanning in het ijzer, boven is berekend op 392 K.G.

Daar verder $F = \frac{\pi d^2}{4}$ en $J = \frac{\pi d^4}{64}$ wordt $\frac{J}{F} = \frac{d^2}{16}$ en de maximum kniklengte der staven dus

$$l = d \sqrt{\frac{10 \times 2100000}{80 \times 395}} = 25,8 d.$$

Om dus knikken der staven te voorkomen moeten zij op afstanden van ten hoogste $25,8 \times 2,26 = 58 \text{ c.M.}$ door dwarsstaven worden verbonden, volgens § 15 sub 6 is deze afstand echter reeds tot 30 c.M. beperkt.

10. Men verlangt de materiaalspanningen te weten, van een c/y kolom, in doorsnede zwaar 25 × 25 c.M., gewapend met 4 staven van 2 c.M. diam. en 10 c.M. uit het midden belast met 5000 K.G.

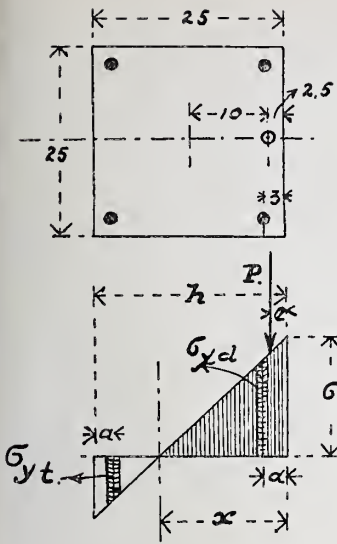

Fig. 15.

Uit I volgt dan

$$P = \frac{bx}{2} \sigma_b + n f_y \sigma_b \left(\frac{x-a}{x} - \frac{h-a}{x} \right) =$$

$$= \sigma_b \left[\frac{bx}{2} + \frac{n f_y}{x} (2x-h) \right] \dots (a)$$

en uit II.

$$P(x-e) = \sigma_b \frac{bx^2}{3} + n f_y \sigma_b \left[\frac{(x-a)^2}{x} + \frac{h-a-x}{x} \right] =$$

$$= \sigma_b \left[\frac{bx^2}{3} + \frac{n f_y}{x} (2x^2 - 2hx + 2a^2 + h^2 - 2ah) \right] \dots (b)$$

Stelt men nu de waarde σ_b in beide vergelijkingen aan elkaar gelijk, dan volgt na vereenvoudiging

$$\frac{b}{6n f_y} x^3 - \frac{be}{2n f_y} x^2 - (2e-h)x = 2a^2 + h^2 - (2a+e)h.$$

en met invoering van voor $b = 25$; $n = 15$; $f_y = 6.28$; $e = 2.5$; $h = 25$ en $a = 3$.

$$\frac{25}{6 \times 15 \times 6.28} x^3 - \frac{25 \times 2.5}{2 \times 15 \times 6.28} x^2 + 20x = 2 \times 3^2 + 25^2 - 8.5 \times 25;$$

dus $x^3 - 7.5x^2 + 452.16x = 9734$.

De oplossing is het gemakkelijkst door eene benadering, waardoor met voldoende nauwkeurigheid wordt gevonden $x = 16.3$ cM. waaruit door middel van (a)

$$5000 = \sigma_b \left(\frac{25 \times 16.3}{2} + \frac{15 \times 6.28}{16.3} + 7.6 \right)$$

$$\sigma_b = 20.2 \text{ K.G.}$$

en verder.

$$\sigma_{yd} = \frac{15 \times 13.3 \times 20.2}{16.3} = 249 \text{ K.G.}$$

$$\sigma_{yt} = 249 \times \frac{5.7}{13.3} = 107 \text{ K.G.}$$

(Wordt vervolgd.)

BIJBANK VAN DE NEDERLANDSCHE BANK TE ROTTERDAM.

Als vervolg op de omschrijving van dit Bankgebouw (zie Bouwk. Weekbl. No. 12 pag. 174 en 175) volgt hier nog een gezicht in de hal voor het publiek.

Aan de rechterzijde bevinden zich de guichets voor de geldwisselaars en de telkamer voor de loopers. Voor meerdere veiligheid is ter afscheiding van het publiek een baliehek aangebracht met tourniquets.

Aan de linkerzijde bevinden zich de guichets voor de Kassiers, Rek. Courant, Disconto en Beleening.

Voor het in ontvangst nemen of uitbetalen van groote bedragen is een afzonderlijk vertrek.

De deuren aan het einde van de hal geven toegang tot het achtergebouw met de bureaux voor bewaarneming, knipkamers, enz.

De vloer is in marmer-mozaïek uitgevoerd, de lambriseeringen zijn van marmer even als de betaalbladen — rouge gris en blanc br  ch  . De wanden van de hal doorlopend in de bureaux zijn met de koepels bewerkt in zoogenaamd „spatwerk” hier te lande nog niet toegepast. De staande ramen zoo ook de koepels zijn

van gebrandschilderd glas uit de ateliers van het Prinsenhof te Delft. De middenkoepel vertoont in het midden het wapen van Nederland waaromheen in de rand de portretten van H.H. M.M. de Koningin, Koning Willem I, Willem II en Willem III, terwijl in de staande vakken op een fond van oranjeappelen zijn afgebeeld de Stiptheid, de Gerechtigheid, de Welvaart en het Geluk.



Bijbank van de Nederlandsche Bank te Rotterdam.

Hal.

De beide andere koepels dragen in het midden de wapens van Amsterdam — waar de Hoofdbank gevestigd is — en die van Rotterdam — de zetel van de Bijbank. De attributen zijn voor het meerendeel van toepassing op den handel, waardoor de beide koopsteden groot werden, het vervoer te water en te land voorgesteld door een zeil- en een stoomschip, de locomotief, enz. terwijl het Koggeschip op het verleden van Amsterdam wijst; Minerva als zinnebeeld van de Wetenschap en Mercurius met zijn attributen, als kinkhoorn, visschen, dolfijnen, enz. de Handel vertegenwoordigd.

De gedeeltelijke afsluiting der kantoren is    jour bewerkt terwijl de quichets zelf voorzien zijn van schuifbare spiegelglazen afsluitingen en dito zijschotten tot gerief en meerdere zekerheid voor het publiek.

EEN FRAAI BOEKWERK.

Sinds meer dan een kwart eeuw heb ik mij tegen het restaureeren van oude bouwwerken gekant, en niemand zal dan ook verwachten, dat de gerestaureerde Grafelijke Zalen in den Haag door mij worden bewonderd. Toch heeft die restauratie eene goede zijde gehad, daar zij de aanleiding was tot het in het licht zenden van de „Beschrijving der Grafelijke Zalen op het Binnenhof te 's Gravenhage, in opdracht van den Minister van Waterstaat, bewerkt door de Commissie van advies en uitgegeven door de Maatschappij tot Bevordering der Bouwkunst.” Want dit boekwerk beantwoordt aan z  r hooge eischen, zoo wat zijn opzet als zijn uitvoering betreft.

In den tekst vindt men een met groote zorg samengesteld overzicht van de lotgevallen en den toestand der gebouwen sedert hunne stichting tot op heden. Wie aan dit overzicht nog niet genoeg heeft wordt verwezen naar een vijftal bronnen, waaruit heel wat te putten valt.

Een vogelperspectief geeft aan, hoe het „Hof in die Haghe” er omstreeks 1400 kan hebben uitgezien. De fraai geteekende initialen van het opschrift dezer prent zijn versierd met de wapens van den Roomsch-Koning Willem II, Graaf Floris V en den Haag, ofschoon de Haagsche ooeivaar pas veel later te voorschijn kwam en in 1300 van het latere dorp nog geen sprake was.

Dan volgt een reproductie van een prent in vogelvlucht uit 1613, en vinden wij het prachtige glasschilderwerk, dat J. L. Schouten te Delft voor het groote roosvenster der zaal vervaardigde, in kleuren afgebeeld. Het midden van dit raam wordt gevuld door het wapen van Wilhelmina, Koningin der Nederlanden, onder wier bestuur de zaal hersteld is. Zinrijk werden daaromheen de wapens der graven van Holland, die de zaal hebben gesticht, hersteld of verfraaid, gerangschikt. Al geeft de reproductie uit den aard der zaak de schittering der kleuren van het origineel niet weder, toch veroorlooft zij, de kunst van het ongedwongen vullen der vakken en de juistheid waarmede de regelen der goede heraldiek in acht zijn genomen, te waardeeren.

Behalve de talrijke oude afbeeldingen, die zijn wedergegeven, vindt men in het boek ook zeer veel naar de natuur in fotografie opgenomen prenten, die den toestand van het bouwwerk vóór, tijdens en na de restauratie met de grootste getrouwheid doen zien. Vooral deze documenten maken de „Beschrijving” tot een werk van groote waarde voor de wetenschap. Immers terwijl de archeologen in de meeste gevallen alleen het gerestaureerde bouwwerk — natuurlijk door hen slechts onder voorbehoud te aanvaarden — kunnen bestudeeren, wordt hun hier gelegenheid gegeven, ook over den oorspronkelijken toestand een zelfstandig oordeel te kunnen vellen.

De Commissie wijst er op, dat zij, die in vroegere tijden de Grafelijke Zalen verbouwden, het bestaande niet verder wegbraken, dan voor het beoogde doel noodig was. Men sloopte zoo weinig mogelijk, liet het oude onaangeroerd, ommetselde en bepleisterde het en verborg het daardoor voor het oog. Daardoor kwamen bij het afbikken der muren en het uitbreken van later ingezet metselwerk dikwijls de oude vormen weder voor den dag. Doch daar overblijfselen uit verschillende bouwperioden werden gevonden, moest een keuze gedaan worden. Dit is een bezwaar, dat bij iedere restauratie voorkomt, en dat slechts door een compromis kan worden overwonnen. Tegen de noodzakelijkheid van zulk een compromis gaat voornamelijk het verzet der hedendaagsche archeologen. Wanneer evenwel, zooals in dit geval, al het gevondene nauwkeurig wordt afgebeeld, dan kan althans beoordeeld worden of ook eene andere keuze mogelijk ware geweest.

Hoe rijk het boekwerk verlicht is blijkt wel het best daaruit, dat de prenten 144 in aantal zijn. Door het bestudeeren dezer afbeeldingen krijgt men een beter denkbeeld van de Grafelijke Zalen dan de meest uitvoerige beschrijving zou kunnen geven.

De Maatschappij tot Bevordering der Bouwkunst mag met deze uitgave worden gelukkiggewenscht. Zij stond onlangs aan een aanval bloot, op een plaats, waar het haar onmogelijk was, zich te verdedigen. Doch een lichaam, dat een zóo fraai en degelijk werk in het licht zendt als de „Beschrijving der Grafelijke Zalen”, die werd samengesteld door mannen, welke óf voorheen tot haar in nauwe betrekking stonden óf nog staan, behoeft zich voor zijn faam niet bezorgd te maken, te minder waar het geenszins zich verbeeldt, de volmaaktheid te hebben bereikt, doch — de komende wijziging der wet zal dit ongetwijfeld bewijzen — er steeds op uit is, zijn organisatie te verbeteren, om die in overeenstemming te brengen met de eischen van den tegenwoordigen tijd.

A. W. WEISSMAN.

VERSLAGEN VAN VERGADERINGEN

Architectura et Amicitia. In eene vergadering, laatstleden Maandag door het Genootschap *Architectura et Amicitia* gehouden, zijn de voorstellen, die door een aantal leden gedaan werden, en die in het Genootschapsorgaan openbaar zijn gemaakt, behandeld.

De buitengewoon groote opkomst bewees, dat er voor deze zaak veel belangstelling bestond. De besprekingen bepaalden zich in hoofdzaak tot het eerste punt der voorstellen, hetgeen bedoelt, cursussen voor de leden te organiseren. De wenschelijkheid dier cursussen werd door de vergadering erkend, en het bleek, dat de tegenwoordige wet tegen de organisatie geen beletsel is. Verscheidenen der ter vergadering aanwezige leden verklaarden zich

tot medewerking aan het geven dezer cursussen bereid. Een commissie tot regeling zal zich vormen.

Over de overige punten der voorstellen, in het bijzonder over die, welke van economischen aard zijn, vond slechts weinig gedachtenwisseling plaats. Daar de voorstellers hadden te kennen gegeven, dat deze punten eerst behandeld konden worden, als aan hun andere wenschen voldaan zou zijn, droeg deze bespreking een zeer algemeen karakter. Er bleek evenwel uit, dat men *Architectura et Amicitia* een minder geschikt lichaam achtte voor een economische actie, waarvoor in andere organisaties gelegenheid genoeg bestaat.

Over de voorstellen, die wijziging der wet noodzakelijk zouden maken zal in het volgend jaar, wanneer de tijd tot het herzien der wet gekomen is, worden beslist.

De onderlinge waardeering, waarvan het ter vergadering gesprokene blijk gaf, deed zien dat het Genootschap zijn naam nog altijd met eere draagt, en dat de leden in goede vriendschap de belangen der bouwkunst welke hen zoo lief is, trachten te dienen.

Afdeeling Haarlem en omstreken v. d. Mij. t. B. d. Bouwkunst, 17 Dec. '07. Deze goed bezochte vergadering onder voorzitterschap van den heer L. C. Dumont was belegd ter uitreiking van de

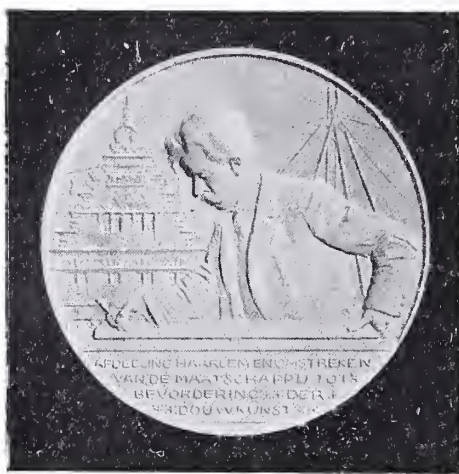

Medaille der Afdeeling Haarlem en omstreken.

prijzen, behaald in den gevelwedstrijd, en die van de prijsvraag, uitgeschreven ter gelegenheid van het 25-jarig bestaan. Vooraf hield de Voorzitter een korte uiteenzetting van wat men onder Bouwkunst verstaat. Is kunst in 't algemeen het vermogen om iets voort te brengen dat een indruk van hetschooneteeweegbrengt, de bouwkunst is eene symbolische kunst, die er op aangewezen is, de in de natuur voorkomende vormen te idealiseeren. Meetkundige figuren vormen haar grondslag, haar schoonheid berust op de harmonische eenheid der vormen, kleuren en figuren. In de uitwendige verschijning van een gebouw dient de beteekenis van een gebouw te spreken. Waar de historische stijl van een gebouw de uitdrukking is der overheerschende eischen van een zeker tijdperk, behoort een gebouw zoowel naar historische als naar technische en artistieke eischen te worden beoordeeld. In vogelvlucht beschouwde spr. de verschillende historische stijlen en het verval der bouwkunst tot op de helft der vorige eeuw, toen zij zich wederrichtte naar het volk, en tegelijkertijd den invloed van het moderne leven onderging, gebruik makende van nieuwe vindingen zoowel als van hetgeen uit vroegere tijden op constructief en aesthetisch gebied tot ons is gekomen. Die opleving der bouwkunst openbaart zich ook in de woningen, die uiterlijk en innerlijk meer worden verzorgd dan voorheen.

Toch worden nog zeer vele gebouwen opgericht, die een allertreurigsten indruk van de kennis hunner ontwerpers geven. De stadsuitbreidingen bieden diensgevolge vaak een vervelend karakter, dat onbehaaglijk aandoet, wat niet minder 't geval is indien een goed gebouw zich bevindt in een niet-waardige omgeving. De schoonheid in bouwkunst te bevorderen is het doel van een vereeniging als deze, daartoe schrijft zij wedstrijden uit, die wijzen op het goede, en opvoeden tot het betere. Spr. herinnert vervolgens aan de bepalingen van den 4den gevelwedstrijd, en noodigt den heer Boreel uit de prijzen uit te reiken.

De heer Jhr. Boreel van Hogelanden brengt den Voorzitter dank voor de gelegenheid hem weder geboden deze prijzen uit te reiken, en tegelijkertijd aan de heeren Juryleden, in 't bijzonder aan den heer Hanrath, die spr. plaats heeft willen innemen. Spr. wijst er op, dat in deze materie nog zoo ontzaglijk veel te doen valt en dat de bevordering van dit schoonheids-ideaal niet enkel de kringen der gefortuneerden raakt, maar dat de kunstzin ook in dit opzicht moet doordringen tot alle kringen. In „onze gouden eeuw” was dat zoo. Een voorbeeld daarvan behoeven wij

niet ver te zoeken. Spr. noemt het kleine Vischhuisje naast het groote „Trou”. Gaat men langzamerhand iets voelen voor het uitwendige schoon van zijn huis, dan zal men op den duur ook iets gaan voelen voor het schoone intérieur, en zal de huiselijkheid, de gezelligheid, worden bevorderd. Ook in dit opzicht „les idées marchent”, gelijk het heden genomen besluit van de Staten, om zich te bemoeien met de volksgezondheid en het tot stand komen eener pensioenregeling voor de gemeente-ambtenaren nadat men daaraan, toen spr. hier kwam, in de verste verten niet dacht, bewijzen. Daarom zegt spr. „Ende desespereert niet!”

Met genoegen aanvaardt spr. de medaille voor de Gemeente, die in haar Museum een waardige plaats zal innemen, en voorts noemt spr. het een gelukkig oogenblik nu hij de medaille voor den eersten prijs mag uitreiken aan den heer Dumont, terwijl hij de Afdeeling met een voorzitter als dezen gelukwenscht.

Spr. reikt vervolgens de andere medailles uit aan de heeren London, architect van het Gebouw der Chr. J. V. in de L. Margarethastraat, en aan den vertegenwoordiger dier Vereeniging, aan den heer Drost, architect van het St. Elizabeths Gasthuis, en aan den heer Dr. H. D. Kruseman, als regent van die instelling.

Nadat wijn was rondgediend nam de heer Kruseman het woord om te danken voor de eer door de ontvangen bekroning aan het Gasthuis bewezen, en in het bijzonder aan den Burgemeester. De Voorzitter bracht zijnerzijds dank aan de Vereen. voor Verfraaiing, en aan den ontwerper der medaille, den heer Louis J. Vreugde, en aan de leden der Jury.

De Voorzitter memoreerde daarna de oprichting der Afdeeling op 19 Augustus 1882, zoodat zij dit jaar 25 jaren bestond. Spr. brengt hulde aan de oprichters, in 't bijzonder aan degenen, hier aanwezig, en gaf daarna een kort overzicht van hetgeen in die kwarteeuw door de Afdeeling is verricht, en bracht vervolgens in herinnering de bekroning van den heer A. Baart, Teekenaar bij de Openbare werken alhier, voor diens inzending van een ontwerp-Schuitenhuis.

De heer Boreel van Hogelanden reikte ook deze medaille uit met enkele woorden van gelukwensch en verliet daarna de vergadering, die vervolgens een huiselijk karakter aannam, waarbij nog vele goede woorden werden gesproken.

Afdeeling's Gravenhage v. d. Mij. t. Bev. d. Bouwkunst, 13 Dec. '07. Na het openen der vergadering en het voorlezen der notulen, worden de in de Decembergadering vereischte verkiezingen gehouden, met den volgende uitslag. Als bestuurslid worden verkozen, in de plaats van den heer W. C. Metzelaar (niet herkiesbaar) de heer Joh. D. Looijen; als afgevaardigden voor de Meivergadering der Mij. de heeren J. Limburg en S. de Clercq, voor de Septembergadering de heer W. G. Ebersson. In de Commissie tot het verzamelen van stukken geschikt ter opname in de uitgaven der Maatschappij de heeren J. J. L. Bourdrez, F. D. Slothouwer, S. de Clercq. De Commissie tot het nazien der rekening en verantwoording van den penningmeester J. P. J. Lorrie; de heeren C. F. Rademaker en K. Stoffels. De verantwoording en begroting voor het volgend jaar worden daarna door de vergadering goedgekeurd.

Na aldus het huishoudelijk gedeelte der bezigheden te hebben afgehandeld gaf de Voorzitter het woord aan den heer J. H. Kremer, C. I. Directeur der Hengelosche Trijpwewerij tot het houden van zijn voordracht over: „de Trijp.”

Spreker begint zijn onderhoudende voordracht met te bepalen wat trijp is. Trijp is als zoovele stoffen grond met bekleding, en wel de grond bestaande uit ketting en inslag. Nader beperkend is de voorwaarde, dat de grond moet zijn geweven, en het bekleedsel moet zijn van bijzondere wol n.l. Mohair, de wol van de Angora-geit. Door deze laatste voorwaarde zijn fluweel (zijdebekleedsel) en de velveteens, moquettes en tapijten uitgesloten. Bij deze voor de moderne stof absolute bepaling aan de trijp, dient in 't licht gesteld, dat de oude trijpen daaraan niet geheel voldoen, daar het Mohair, een toen ter tijde onbekend materiaal was in onze streken, dat op een nog niet vastgesteld tijdsverloop van Klein-Azië over 't vaste land en ten slotte vooral in Engeland (Badford) werd ter markt gebracht. Wat betreft de geschiedenis van de trijp, daarover is maar weinig met zekerheid te berichten, en de literatuur daarover is zeer schaars. Ongetwijfeld heeft onze tegenwoordige trijp als voorlooper de „velours d'Utrecht” aan te wijzen, die zelve weer of een namaak of een voortbouwen is op het „velours de Gènes”. Waarschijnlijk zijn het ook de refugie's geweest die vanuit Frankrijk die industrie naar hier hebben overgebracht, doch zekerheid bestaat hierover niet. Werd in het zuiden van Frankrijk zijde als bekleding gebruikt, in de Nederlanden werd daarvoor

gewone wol in de plaats gesteld; en door den wol te vervangen door het veel zijdeachtiger en sterker Mohair kan men zeggen hier met een industrie te doen te hebben, die in de moderne tijden eer is vooruitgegaan wat kwaliteit betreft dan achteruit, hetgeen lang niet van alle kunstnijverheid te zeggen valt. Over het gebruik, dat zoo bekend is, behoeft hier niet lang te worden uitgeweid. Was het vroeger dienstbaar aan mannen- en vrouwenkleedij, tegenwoordig vindt het alleen in priestergewaden nog die afzet, — doch veelvuldig is het gebruik voor gordijnen meubelbekleding, en voor wandbespanning. Wegens de duurzaamheid, de warme kleuren en prachtige dessins zij het vooral den tegenwoordigen tijd weer warm aanbevolen. en moge het de plaats weer innemen die het in de Lodewijk-stijlen zoo terecht innam. Een hoofdeigenschap van de trijp is dat zij altijd eenkleurig is, en de grondstof uit niet als moquettes enz. in verschillende kleur patroontjes laat drukken aan de rol, daar de Mohair tevoren en niet aan 't stuk haar kleur ontvangt. De gewone behandeling is: benzine reiniging, wasschen, verven, spoelen, drogen en scheren. Bij het verven zij opgemerkt dat de anilinen vooral de alizarine kleuren, met alle succes worden gebezigd en een brille geven aan de stof die met de natuurkleuren (cochenille, indigo, campêche) niet kan worden bereikt. Het is alleen de moeilijker reacties ter herkenning dier chemische verven, die het conservatieve Holland aan de natuurverven nog den voorkeur doet geven boven de eertsgenoemde kleuren, hoewel ze 2 à 3 maal zoo kostbaar zijn, terwijl toch vooral bij de iets moeilijker te bewerken alizarine-verven een absolute lichteheid is gewaarborgd. Deze effen stoffen zijn te onderscheiden in trijp *zonder* relief, waarbij toch nog een dessin is te verkrijgen door het gebruik van verschillende wolsoorten die de zelfde veif is onderscheiden nuance aannemen; of in effen doch *met* relief waarbij de poolhoogte (hoogte der bekledings-pluizen) verschillend is genomen. Een bewaar van deze laatste trijp is veelal dat op de laagste poolhoogte meestal de onderliggend bekleding doorschemert; hoewel de moderne techniek ook hiertegen verbeteringsmiddelen met succes toepast.

Tot de mindere soorten trijp behoort het „kreukel trijp” dat als massa-product uitsluitend in Holland in zwang is, doch door het kreukelen een in ferieure kwaliteit en slordigen samenstelling toelaat. De bewerking in 't kort is: wasschen, verven, spoelen, drogen, scheren, glisseeren, 2 uur stoomen, (104 à 108°) recht maken, drogen en kreukelen. De kreukels worden verkregen aan 't stuk, door een tweede maal stoomen, na hevig samenpersen in een zak (welke laatste bewerking jarenlange ondervinding eischt om een gelijkmatige kreukeling te verzekeren.)

De eigenschap van het velours de Naples (wasschen, scheren, slijpen, glisseeren, drogen en in een richting pletten) is dat de staande bekleding in één richting wordt neergeperst door een wals waardoor de stof wordt heengehaald onder zware spanning. Hierbij luistert zeer nauw de correcte samenstelling en de gelijkmatige scheefpersing der poolbekleding, daar de glans van het geheel even onderbroken, het gave effect van bekledingsstoffen geëischt. verloren gaat. De grootste triumphen van de trijp lagen en liggen evenwel op het gebied van het persgoed. De wandbespanning der patriciershuizen in onze steden, de bekleding hunner monumentale zetels, getuigen van een juist besef van weelde en smaak, waardig om in onzen tijd weer tot algemeenen bloei te komen. De techniek van het persen bestaat in het onder den grootsten druk mangelen van de effen stof, waarbij een der walsen van het repeteerend motief (in bas-relief) is voorzien, en bovendien door gloeiende bouten o.a. tot een hooge (doch niet mechanisch te bepalen) temperatuur is gebracht. Niets is moeilijker dan deze temperatuur niet te laag te doen zijn, waardoor de fond van het patroon niet duurzaam zou zijn geplet. en niet te hoog waardoor de bekledingspluizen zouden verbranden, — niets is echter tevens verrassender te beschouwen dan de effen stof die uiterst regelmatig doch slechts kort tusschen de walsen verwijld, en toch voor altoos door zoo heerlijke dessins is verrijkt.

De pauze gaf gelegenheid tot het bezichtigen van de 50 a 60 stalen van groote afmetingen, die de wanden van het lokaal sierden; benevens van een canapé kussen, tafelkleed, en teacosy, van trijp vervaardigd. Bij deze laatsten bleek dat bevochtiging in 't geheel geen vlekken achterliet. Bovendien werd de spreker toen omringd door de toehoorders, begeerig om meer te vernemen van het materiaal, dat zoozeer door zijn tegenwoordigheid en verklaring elk een wist in te nemen. Ook daardoor moest de spreker het tweede deel van zijne lezing bijzonderlijk bekorten. Wél gaf hij op 't bord doormiddel van kleine weefstoel-nabootsingen een beeld van de eenvoudigste mechanisch- en hand-

bindingen, en begaf zich daardoor op het zoo interessante doch eindeloze gebied van weeftechniek; doch niet anders dan om de aanwezigen een beeld te geven dat daar voor een fabrikant nog andere dingen komen kijken dan de eenvoudige uiteenzettingen genoemd in 't eerste deel van zijn voordracht. Het zou te ver roeren in dit verslag tot in bijzonderheden zijne rede te volgen, en nader in te gaan op handbindingen, pseudo-hand bindingen, en de overwinningen der mechanische binding waarbij in denzelfden tijd een 6 maal grooter hoeveelheid trijp even deugdelijk wordt vervaardigd; het zou te ver voeren de verschillende stellingen der pluvier ten opzichte van het grondweefsel uit een te zetten, genoeg zij hier te mogen weergeven, het door algemeen applaus gevolgde slotwoord van onzen Voorzitter, uiting gevend aan de dank der aanwezigen voor deze even leerrijke, als belangwekkende voordracht, en wenschende aan de Hengelosche Trijpwerverij en haar Directeur al die technische, esthetische en financiële successen die grondstof en vervaardigers zoo ten volle verdienen.

Afdeeling Arnhem v. d. M. t. B. d. Bouwkunst, 18 Dec. '07. Met het oog op het groot aantal introducees werd besloten het huishoudelijk gedeelte van de agenda het laatst te behandelen en aan te vangen met de voordracht van den heer J. F. H. Koopman. Werktuigk. Ingenieur, leeraar aan de Wilhelminaschool te Batavia, thans met verlof, gevestigd te Hilversum.

Een verslag van deze lezing zal later aan het weekblad worden gezonden.

Vervolgens werd overgegaan tot de ballotage van 3 nieuwe leden: de heeren G. J. Hoogering, Bouwk. teekenaar, J. G. van Rijn, Electrotechnikus en A. Kool, Architect.

De Voorz. deelde mede, dat de enveloppen waarin de correspondentieadressen van de inzenders op de prijsvraag gesloten moeten zijn.

Door de vergadering werd het voorstel van het Bestuur, om van de Afdeeling te doen uitgaan het houden van eene serie over Bouwkunst, georganiseerd door het Genootschap Architectura, goedgekeurd. nadat door den Voorzitter was medegedeeld dat ook voor het publiek deze voordrachten toegankelijk zullen zijn tegen f 2.50 voor de geheele serie, de prijs voor de Afdeelingsleden en houders van seriekearten werd op f 1.50 bepaald.

Het houden van deze acht voordrachten kan in eene betrekkelijk kleine gemeente uit financieel oogpunt een vrij gewaagde onderneming worden, de vergadering gaf daarom op ondubbelzinnige wijze blijk van hare ingenomenheid toen de Voorzitter mededeelde dat twee leden zich bereid verklaren voor $\frac{2}{3}$ van het event. tekort zich aansprakelijk te stellen, de Afd. zal hoogstens een bedrag van f 100 risqueren.

Nadat de agenda was afgehandeld vroeg het lid Schaap het woord naar aanleiding van hetgeen door den heer de Stuers in de 2e Kamer is gezegd omtrent de Maatschappij en haar Bestuur. Het trof hem, omdat hij juist dezer dagen lid is geworden en hij dus vreesde daarmee wel eenigszins te zijn ingeloopt. Hij is dan ook op onderzoek uitgetogen en heeft getracht de aanleiding van des heeren de Stuers gramschap op te sporen, hetwelk hem echter tot nog toe niet is gelukt. Het mag toch van een kunstminnend leek niet verwacht worden, dat hij ontstemd zal zijn op de Maatschappij, omdat zij haar invloed bij de Regeering kan aangewend hebben om in den vervolge te voorkomen, dat de opvolgende Ministers, waar het zaken van kunst betrof, steeds moeten zien door de bril van één persoon, waardoor op verschillende Regeeringswerken den stempel van exclusivisme gedrukt werd. De heer de Stuers moet zich mede verheugen in het goede resultaat der restauratie van de Grafelijke zalen, waarin enkele leden der Maatschappij een belangrijk aandeel hebben gehad en hij zal moeten erkennen, dat hetgeen door die mannen aan die gebouwen is verricht, hooger staat dan de vrij gezochte aanplaksel van anderen. Voorbeelden dat genoemde exclusivisme veel kwaad gedaan heeft zullen den heer de Stuers te over bekend zijn. Een krachtige figuur als hij, die nog onlangs in de 2e Kamer er op wees, dat hij het aangenaamst had gediend onder den energieke Minister van Houten, zulk een man ziet liever flinke mannen over zich, dan dat hij met marionetten te doen heeft. De mededeeling dat steenbakkers lid der Maatschappij kunnen worden klonk spreker zeer vreemd; de heer de Stuers is toch ook lid (*).

(* Jhr. de Stuers is sedert een 12-tal jaren geen lid meer van de Mij. t. B. v. d. Bouwkunst. Ook wij lazen in een couranten-verslag (R'dam), dat Jhr. de Stuers zou gezegd hebben „een Maatschappij waarvan ik zelf lid ben“ . . .

Het komt meer voor, dat de verslagen in de couranten niet geheel juist zijn en daarom zal het Hoofdbestuur der Mij. — naar wij vernemen — eerst de verschijning der „Handelingen enz.“ afwachten, alvorens zich uit te spreken. RED.

en nu komt het spreker voor dat een steenbakker der bouwkunst nader staat, dan de meester in de rechten. De steenbakker, zoekende naar een procedé voor de verkrijging van een goed materiaal, beantwoordend aan onze moderne eischen, bevordert mede de bouwkunst. Spreker heeft niet kunnen nagaan dat koekebakkers lid zijn, mogelijk dient „de koekebakker“, om den burgerman — leek die lid is — te typeeren — wij weten dat de heer de Stuers houdt van zulke uitdrukkingen.

Maar er steekt naar sprekers meening waarlijk geen kwaad in, dat de middenstaander lid der Maatschappij is, spreker zou zeggen hoe meer zulke leden, hoe liever. Zulk één toont door zijn lidmaatschap groote belangstelling voor de bouwkunst en ware dit algemeen, de burgerij zou, indien zij moet laten bouwen, eer haar toevlucht zoeken bij den architect dan bij den eersten den besten revolutiebouwer en het aanzien onzer steden zou daarbij zeker winnen. Spreker heeft nagegaan wat door de Maatschappij gedaan is in 't belang der bouwkunst en hij mag daarbij wijzen op de instelling van het examen voor opzichters en teekenaars, dat zeer veel goede vruchten afwerpt, op de uitgave der Afbeeldingen van Oude Gebouwen en op haar werken ten behoeve der Arbitrage-commissie. Dit zijn slechts enkele hoofdpunten, welke voor een elk voor 't grijpen liggen; wat echter thans bij de Maatschappij aanhangig is weet spreker als nieuweling niet, hij vreest dat het Hoofdbestuur minder werkzaam is dan vroeger en dat daarover de heer de Stuers toorn. Het zou spreker dan ook aangenaam zijn, indien de Voorzitter, die lid is van dat Hoofdbestuur hem zou kunnen gerust stellen, n.l. door de mededeeling van hetgeen thans aanhangig is.

Ten slotte wil spreker opmerken, dat de heer de Stuers ondanks zijn boosheid op goeden voet schijnt te staan met de leden van dat Hoofdbestuur, hij noemt hen, met zoovele woorden in zijn eigenaardige spreektrant, fideele menschen. Spreker staat daarbij geheel aan zijn zijde, wanneer aan het woord fideel de betekenissen van „trouw“ wordt toegekend.

Het Hoofdbestuur heeft naar hetgeen spreker er van weet, goed en trouw, naar zijn vermogen de belangen van het vak behartigd. Het mag wel eens gefaald hebben, de leden mogen het niet ten kwade duiden, maar niet ontkend kan worden dat het zich flink durft te gedragen wat wel daaruit blijkt dat het niet tegenstaande de Minister van Binnenlandsche Zaken de Maatschappij welwillend is gezind, — hij stelde toch voor een subsidie van f 1000.— voor een te houden prijsvraag voor arbeiderswoningen en steunde haar bij de uitgave der Monographie der Grafelijke Zalen, niet schroomde op te komen tegen een voorstel tot reorganisatie der Kweekschool voor Machinisten van dienzelfden Minister. Spr. hoopt dan ook, dat de Maatschappij de prijsvraag voor arbeiderswoningen toch zal houden, niet tegenstaande de subsidie van f 1000.— is afgestemd. Doet zij dit, dan toont zij pal te staan en dat zij een goed plan niet laat „omkegelen“ door enkele min vriendelijke woorden van den heer de Stuers, die naar spr. voorkomt ze gedachtenloos heeft uitgesproken. Was het hem toch geheel ernst, dan is het onverklaarbaar, dat hij nog lid is; de heer de Stuers heeft zich echter in de laatste weken nog al prikkelbaar getoond, spr. wil dus aannemen, dat hij dien dag niet wel gedisponeerd was.

De Secretaris vindt, dat het lid Schaap in zijn oordeel over den daad van den heer de Stuers te weinig positief is. Zonder in allerlei details te treden meent spr. dat het den heer de Stuers er om te doen was het prestige van de Mij. nu eens in het openbaar eene gevoelige trap te geven en dit is hem maar al te zeer gelukt. Het is nog niet lang geleden, dat de meest op den voorgrond tredende architecten verdeeld waren in twee kampen, dat van de Neo-Gothiek en dat van de moderne-Renaissance.

Deze laatste groep had zeer veel invloed in de Maatschappij, terwijl de eerste een krachtigen steun vond in den toenmaligen referendaris van Schoone Kunsten. Door dien steun werd de Neo-Goth. richting tot officieele bouwkunst verheven waartegen door de voormannen van de Mij. dikwijls met goed gevolg werd geageerd.

Dat de heer de Stuers de Maatschappij geen goed hart toedraagt laat zich verklaren, minder goed is het te begrijpen, dat hij lid van onze organisatie is.

Spr. vertrouwt, dat men het er over eens is, dat leden die in het openbaar het prestige van de Maatschappij benadeelen geroyeerd moeten worden en hij hoopt dat het Hoofdbest. dit doen zal.

De Voorzitter wil den persoon van den heer de Stuers onbesproken laten, waarom hij meent de vorigen sprekers niet te moeten beantwoorden, te meer daar hij meent te weten dat de heer de Stuers geen lid der Mij. is. Hij wil zich bepalen tot de

mededeeling van enkele belangrijke zaken thans bij de Maatschappij aanhangig, en wel de wijziging der Algemeene Voorwaarden van bestekken van werken uitgevoerd door den Waterstaat, de vaststelling de bekwaamheidsvormen van opzichters en teekenaars, welk nauw samenhangt met het middelbaar technisch onderwijs, de uitgave van de Monographie der Grafelijke zalen en de belangrijke plannen tot reorganisatie der Mij. Dit zijn slechts enkele punten van de agenda der vele werkzaamheden. Hij meent dat door het laatste wordt aangetoond dat de Mij. zich wenscht aan te passen aan de veranderde tijdsomstandigheden en dat zij, hoewel zij reeds op een meer dan zestig jarig bestaan kan bogen, tracht te blijven een lichaam waarvan jonge frische kracht kan uitgaan.

Het lid A. R. Freem meent, dat de Afdeeling, naar aanleiding van deze kwestie, goed zal doen door het uitspreken van een motie van vertrouwen in den wijze waarop het Hoofdbestuur het doel der Maatschappij: de bevordering der bouwkunst, nastreeft, welke motie na eenige bespreking werd aangenomen.

De Secretaris,
VERSTEEG.

PRYSVRAGEN

JURY-RAPPORT

van de prijsvragen door de Vereeniging Bouwkunst en Vriendschap te Rotterdam uitgeschreven in 1907.

Aan
het Bestuur van de Vereeniging „Bouwkunst en Vriendschap” te Rotterdam.

M. M.

Mag in 't algemeen aan de prijsvragen uwer Vereeniging eene groote belangstelling te beurt vallen, ook die, dit jaar door u uitgeschreven voor een „Café Restaurant” en een „Vereenigingsgebouwtje op een Sportterrein”, werden met een beslist succes bekroond.

Voor de Vereeniging Bouwkunst en Vriendschap ligt in het feit van de belangrijke deelname, een reden tot groote voldoening, daar ten duidelijkste blijkt, dat haar vooropgesteld streven om, door het uitschrijven van prijsvragen, de lust tot studie bij onze jeugdige vakgenoten aan te wakkeren, op een gunstig resultaat kan bogen.

En ligt in dit slagen niet eene vingerwijzing, waar in den laatsten tijd meer en meer stemmen opgaan voor het denkbeeld om het uitschrijven van prijsvragen algemeen te doen zijn, dit stelsel ook toe te passen voor het tot standkomen van belangrijke openbare gebouwen die thans bijna uitsluitend worden toevertrouwd aan ambtenaren, die toch reeds met werk overladen zijn, waar in Duitschland, Engeland en Frankrijk op zoo bevredigende uitkomst kan worden gewezen? Dat hierdoor de bouwkunst bij ons te lande niet weinig zou worden gediend, is eene overtuiging die vrijwel algemeen wordt gedeeld en waar dikwijls wordt gewezen op de povere uitkomst en de moeielijkheden uit de prijsvragen voortvloeiende, is het een verblijdend verschijnsel er op te kunnen wijzen dat door deze prijsvraag wederom bewezen is, dat uitstekende resultaten te verkrijgen zijn, wanneer alles goed wordt voorbereid en overwogen.

Er is met ernst en toewijding door de mededingers gewerkt; tal van antwoorden geven blijk van eene frischheid van inspiratie, eene gedegenheid van opvatting en eene nauwgezette studie, die hoogst prijzenswaardig zijn.

't Is dan ook met groote ingenomenheid dat de Jury hare moeielijke taak aanvaardde om de verschillende inzendingen aan eene beoordeeling te onderwerpen.

Op de te prijsvraag voor een Café-Restaurant, kwamen 20 antwoorden in onder de motto's:

Tratoria, Monoliet, Mahlzeit, Lucullus, Nous verrons, Bacchus tempel, Ça y est, Age quod agis, Rotterdam, Salambo, Catz, Biljart, Synthesis, Houtsnip, Betsy, 1907, A, Drie Vierkantjes (geteekend), Glück auf, R. H. D. door elkander; bovendien werd ons ter hand gesteld een ontwerp onder motto „Overgang”, dat echter wegens te late inzending niet voor eene eventueele bekroning in aanmerking mocht komen.

Wij betreuren het, bij deze prijsvraag, er op te moeten wijzen, dat eenige inzenders zich blijkbaar bij hun werk door eene modern Duitsche opvatting hebben laten leiden. Gedachtig aan het woord:

„ons land zij groot in datgene, waarin een klein land groot kan zijn”, moet ons streven geheel naar het in vervulling brengen van dit kernachtig woord, gericht zijn. Waar juist in den laatsten tijd op verschillend gebied, zoovele verschijnselen zich voordoen, die er op wijzen, dat wel degelijk ons kleine land met succes in het strijdperk met grootere naties kan treden, moeten wij steunend op onze oude traditie en met het voorbeeld van Holland's glorieperk voor oogen, op eigen kracht vertrouwend, ons eene plaats verzekeren in de eerste gelederen van het vrede-lievend leger, dat in naam van ontwikkeling en beschaving allerwege optrekt, om, brekend met sleur en conventie op onze eigen wijze uiting te geven aan den scheppingsdrang, die, altijd en overal, eene kentering van denkwijze en opvattingen kenmerkte. Dat daarbij het opkomend geslacht een betekenisvol aandeel heeft, is niet te ontkennen en verheugt ons in dit geval, waar de uitkomst dezer prijsvragen, zoovele beloften in zich bevat.

Tratoria. De combinatie voor de beide zalen is niet fraai te noemen en de billardzaal is door de zware muurpijlers minder gunstig verlicht; ook de ligging der privaten is niet gelukkig. Op de verdieping, die zich niet logisch uit den beganen grond ontwikkelt, is eene groote vestibuleruimte gewenscht; de ligging, de toegangen en de verlichting van de kleine zalen laat te wenschen. De gevel mist het karakter van een Café-Restaurant en verraadt een uitheemschen invloed. Het teekenwerk is handig opgezet.

Monoliet. Ook in dit plan, dat een eenigszins verwarden indruk maakt door de vele sprongen en hoeken, is de verbinding van de groote zaal met de billardzaal onvoldoende; eerstgenoemde zaal is bovendien minder fraai van vorm en te klein in verhouding tot het geheel. De vestibule daarentegen is onnoodig groot, het dames-toilet onvoldoende verlicht en het heeren-toilet ongunstig gelegen. De ligging van de zalen op de verdieping is goed, doch de corridor veel te klein en bekrompen; bovendien is de groote zaal te laag, zoodat van deze ruimte in den gevel niet voldoende partij getrokken is. De gevel is niet zonder bekoring, doch niet geheel van gezochtheid vrij te plijten en staat blijkbaar onder Duitschen invloed. Het teekenwerk is smaakvol, handig en aantrekkelijk.

Mahlzeit. In tegenstelling met het voorgaande plan, mist dit ontwerp alle bekoring. Het plan is onvoldoende doorwerkt; de vorm van de billardzaal laat te wenschen over en de bovenverdieping is te veel versnipperd. Ook de gevel is weinig behagelijk, het teekenwerk is slordig.

Lucullus. Het plan is eenvoudig en duidelijk van samenstelling, doch de ligging der privaten en de verlichting van de billardzaal zijn ongunstig, terwijl ook de verlichting van de buffetkamer niet naar den eisch is. De indeeling van de bovenverdieping is niet slecht, alleen is 't te betreuren, dat de groote zaal niet aan den voorgevel geprojecteerd is; hierdoor zou deze veel aan uitdrukking gewonnen hebben, terwijl nu het type van een Café-Restaurant niet getroffen is. De topgevels zijn veel te zwaar; het teekenwerk is goed.

Nous verrons. Dit plan bezit meerdere goede hoedanigheden, de vorm van de groote zaal, die in verhouding tot de billardzaal te klein is, doet onaangenaam aan. Op de verdieping is de groepeerling der vertrekken niet slecht, doch de verlichting van een der kleine vergaderzalen met bovenlicht niet gewenscht, terwijl de ligging van de feestzaal minder gelukkig is. De gevel maakt een vriendelijken indruk, doch mist door de breede ontwikkeling van de woning van den restaurateur het gewenschte karakter. De architectonische opvatting van den gevel verdient aanmoediging. Het teekenwerk is correct.

Bacchus-tempel. Vooral het plan van dit ontwerp verdient allen lof; de wijze, waarop de groote zaal en de billardzaal gegroepeerd zijn, is zeer te prijzen en zal eene fraaie ruimte-ontwikkeling opleveren. Ook de ligging van de dienstvertrekken is gunstig. De eerte verdieping, die zich logisch uit den beganen grond ontwikkelt, geeft eene zeer goede indeeling door de gelukkig gevonden rangschikking van de drie zalen om eene ruime centrale hal. De vorm van de groote zaal is echter minder fraai, terwijl de hoogte onvoldoende is, wat zich ook in den gevel uit. De dienstafdeeling op de 2e verdieping is niet beknopt genoeg en dientengevolge niet geriefelijk. De gevel is goed, doch had in aanzien gewonnen indien den ramen van den voorgevel eene meerdere hoogte ontwikkeling was gegeven en den gevel vlak ware gehouden. De twee koepelvormige torens zullen in perspectief, ook in verband met hun planvorm, te zwaar toonen en zijn van vorm niet eigenaardig, waar het gebouw wordt verondersteld te staan aan eene breede straat. Het teekenwerk is zeer goed.

Ca y est. Het plan is doordacht in elkaar gezet, doch architectonisch minder fraai ontwikkeld, wat vooral op de 1e verdieping het duidelijkst aan den dag treedt.

De toiletten op den beganen grond zijn te ver van de groote zaal verwijderd; de woning van den restaurateur is slecht ingedeeld en verschillende dienstvertrekken zijn ongunstig gegroepeerd en onvoldoende verlicht.

De gevel heeft weinig karakter, terwijl de te smalle steunpunten onder de bogen een onaangenaam effect teweegbrengen. De detail is goed geteekend, doch het overige teekenwerk is wat slordig.

Age quod agis. Het plan vertoont eenige overeenkomst met het ontwerp onder motto „Bachus tempel”, alleen is de architectonische groepeerings van groote zaal en biljardzaal minder fraai en de verlichting van laatstgenoemde zaal niet voldoende. De bovenverdieping bezit uitstekende eigenschappen, terwijl ligging en groepeerings van de dienstvertrekken en de woning van den restaurateur zeer verdienstelijk zijn. Ofschoon goed beredeneerd, zijn de beide gevels niet aantrekkelijk en hebben weinig karakter. Het teekenwerk is zeer vlot uitgevoerd.

Rotterdam. Voor gangen en dienstvertrekken is in dit plan te veel ruimte opgeofferd, zoodat de groote zaal te klein is geworden, waardoor veel afbreuk aan het overigens niet slechte ontwerp wordt gedaan. Verder heeft de biljardzaal een ongunstigen vorm. De ligging van de zalen op de verdieping is goed, doch hier mist men eene voldoende voorruimte; ook de verlichting laat hier en daar te wenschen over. De gevel is niet slecht, doch, in enkele details min of meer zwak; zoo zijn de topgevels, die zich geenszins uit den gevel ontwikkelen, niet fraai en de afdekking van den toren weinig constructief.

Salambo. De ontwikkeling van de beide zalen op den beganen grond is zeer goed, doch aan de bovenverdieping, die zich niet organisch uit den beganen grond ontwikkeld, klevens meerdere gebreken; zoo is de groepeerings van de drie zalen, waarvan een met bovenlicht, afkeurenswaardig en zal in het gebruik bezwaren met zich brengen. Door het omplaatsen van de hoofdtrap op de 1e verdieping is bovendien onnoodig ruimte verloren gegaan. Ook zijn de dienstvertrekken niet gunstig gelegen. Zijn op het plan verschillende fouten aan te wijzen, de gevel daarentegen behoort, wat algeheel opzet betreft, tot de beste van het ingezonden werk; de wijze, waarop de café-zaal en de groote zaal tot uitdrukking zijn gebracht, verdient alle lof. Jammer, dat de details hieraan afbreuk doen; zij verraden een nog ongeoeffende hand; ook de vormspraak is tamelijk conventioneel.

Catz. Afgezien van de ongunstige plaatsing der toegangen, waardoor het mooiste gedeelte van de café-zaal onbruikbaar wordt, is de beneden verdieping veel beter dan de bovenverdiepingen. Deze houden bovendien geen verband met de benedenruimten, terwijl eene der kleine zalen ongunstig gelegen en verlicht is. De dienstruimten en de woning van den restaurateur zijn ingewikkeld. De min of meer Deutsche gevel mist het karakter van een Café-Restaurant en vertolkt de daarachter gelegen ruimten geheel onvoldoende. Het teekenwerk getuigt van snaak, doch het detail is onduidelijk en drukt de materialen niet genoegzaam uit; de decoratieve details hebben verdienste.

Biljart. Het verband tusschen de verschillende verdiepingen laat ook in dit plan te wenschen over, terwijl in de indeeling een aantal fouten zijn aan te wijzen. Op den beganen grond is de ligging der privaten niet juist en de verlichting van het buffet onvoldoende. De verdieping is verward van samenstelling en in vele opzichten slecht verlicht, bovendien zijn eenige vertrekken van de restaurateurswoning onbruikbaar. De gevel is tamelijk conventioneel en brengt de verschillende vertrekken niet tot uiting.

Synthesis. In hoofdgedaante is dit plan niet kwaad, doch de architectonische ontwikkeling laat te wenschen.

De indeeling van den beganen grond is beter dan van de verdieping waar de groote zaal ongunstig gelegen is. De gevel is droog van opvatting en uitvoering en is geene weerspiegeling van de daar achter liggende vertrekken.

Houtsnip. De hoofdindeeling is in 't algemeen gunstig; de verhouding van de café-zaal goed en architectonisch aangenaam ontwikkeld; doch de biljardzaal is te klein; de hoofdtrap is te veel naar achter gebracht en daardoor minder juist gelegen. De zaal op de verdieping is niet gelukkig van verhouding en de plaatsing van het tooneel niet bestudeerd. Op de tweede verdieping wordt geene groote vergaderzaal gevraagd. De gevel is door de te groote raamopeningen en uitbouwen te verbrokken. Het teekenwerk is handig.

Betsy. Het plan is constructief niet goed, door totaal gemis aan verband tusschen verdieping en beganen grond; toch bezit de

beganegrond-indeeling goede eigenschappen, doch het plan van de 1e verdieping is zeer onvoldoende en mist alle aantrekkelijkheid; de groote zaal is aan den achtergevel gelegen, terwijl de geheele breedte van den voorgevel wordt ingenomen door de woning van den restaurateur, waarvan het gevolg is dat het karakter van het gebouw niet tot zijn recht komt, terwijl ook het streven om verband te brengen van het plan met den gevelopstand, hier geheel afwezig is. Overigens is het teekenwerk zeer zorgvuldig behandeld.

1907. In dit plan is aan de dienstvertrekken ten koste van de voornaamste lokalen te veel plaats ingeruimd; in 't bijzonder is dat 't geval met de plaatsing van het buffet en de trap naar de verwarming-kelder, tusschen café- en biljardzaal. Ook de 1e verdieping is niet gunstig ingedeeld, terwijl de toegang tot de groote zaal niet ruim genoeg is. De opvatting van den gevel is conventioneel en mist aantrekkelijkheid door de velerlei verwerkte motieven. Aan de detailtekening van het interieur is veel zorg besteed.

A. De dienst is in dit plan omslachtig en de ligging van de zaal op de verdieping, met onvoldoenden toegang en slechte verlichting, is ongunstig.

De privaten op den beganen grond zijn te ver van de groote zaal verwijderd. De gevel is zonder eenig karakter en arm van opvatting. Het onderwerp blijkt boven de krachten van den ontwerper te gaan.

Drie Vierkantjes (geteekend). De algemeene opzet van dit plan is goed, ofschoon de architectonische verhoudingen van de zalen niet gunstig zijn te noemen. De toegangen naar en de situatie van de zalen op de verdieping zijn niet gelukkig. De voorgevel is door het avant-corps te veel in tweeën gedeeld, zonder dat de voorsprong verband houdt met het plan, waardoor de achterliggende ruimten in den gevel niet spreken. De uit de hand geteekende gevel, in onderdeelen niet zonder verdienste, is in samenstelling onzuiver en maakt een slordigen indruk.

Glück auf. Zoowel verlichting als hoofdindeeling zijn van dit plan gunstig, in 't bijzonder de verbinding van de twee voornaamste lokalen op den beganen grond. Het kantoor van den restaurateur is te achteraf gelegen. Het 1e verdiepingplan levert constructief bezwaren op voor den rationeelen opbouw. De vertrekken der woning van den restaurateur liggen te veel verspreid en de indeeling is niet gunstig. De buiten-architectuur is eene weinig fraaie aaneenschakeling van Deutsche motieven, waarbij de toren zonder eenig verband met het plan, als decoratief ornament moet worden begrepen; de dienstingang is zeer onaangenaam van vorm. De doorsnede is onvolledig.

R. H. D. (door elkander). Door het uitbouwen van de balkons aan den achtergevel is in strijd met het programma gehandeld. Wat de practische bruikbaarheid van het plan betreft is de hoofdgedachte van het plan niet kwaad, ofschoon 't slecht in elkaar zit en architectonisch zeer weinig beteekent. Blijkbaar gaat de opgaaf de krachten van den ontwerper te boven en daarbij is het teekenwerk slecht en slordig.

Overgang (te laat ingezonden). Het plan is in zooverre in strijd met het program, dat het achtergedeelte van het ter volle diepte geheel opgaat. De groepeerings der lokalen is goed ofschoon de conceptie van het geheel eenigszins verward is en de onderlinge verbinding te wenschen laat; de zalen op den beganen grond zijn niet groot genoeg in verhouding tot de dienst; de leestafel is ongunstig verlicht en de privaten liggen te ver van de zaal verwijderd. De gevel bezit ontegenzeggelijk goede eigenschappen, vooral in details, mist echter het vereischte karakter en vertolkt niet de achterliggende lokaliteiten; de verschillende gedeelten houden niet voldoende verband met elkaar. Het teekenwerk is verdienstelijk en getuigt van eene zeer geoeffende hand; de behandeling van de plannen laat echter aan duidelijkheid te wenschen over.

De Jury, steunend op de voorafgaande beoordeelingen, stelt met algemeene stemmen aan het Bestuur van B. en V. voor, in afwijking van het programma toe te kennen:

den 1en prijs: zilveren medalje met getuigenschrift der Vereeniging, benevens f 70.— aan motto: „Bachus tempel” en

den 2den en 3den prijs te verdeelen tusschen motto: „Age quod agis” en motto „Salambo” en aan ieder der ontwerpers toe te kennen een bronzen medalje met getuigenschrift der Vereeniging benevens f 15.—

Voor een „Sportgebouw” kwamen 26 antwoorden in onder de motto's:

Wapenschild met drie kleine dito (geteekend), L in een driehoek

(geteekend), De 4de, Cirkel met streep (geteekend), Country life, Holland, Diabolo, Elk schot is nog geen eendvogel, N. C. N. P., Jong Holland, Betsy I, Regina, Olympia, S. P. O., Wapen met leeuw (geteekend), Judix, Cirkel (geteekend), Driehoek in cirkel (geteekend), E. V. A. D., Sparta I (in drukletters), Sparta II (in dubbele letters), Sport I (in vierkante letters), Sport II (in ronde letters), Sport in cirkel met middenband (geteekend), Sport III (in potloodletters), alsmede een ontwerp onder motto „Ludus pro Patria”, dat wegens onvolledige inzending, eventueel in de eindbeslissing buiten mededinging moest worden gesteld.

Bij de beoordeeling der plannen, huldigde de Jury de opvatting, dat eene scheiding van de ruimten bestemd voor het publiek en van het sportieve gedeelte, wenschelijk is en dat de restauratiezaal als het belangrijkste onderdeel van het gebouw moet worden beschouwd. Voorts hield de Jury rekening met de tweederlei opvatting, die het program toelaat, omtrent de bestemming van het gebouw als vereenigingsgebouw voor eene vereeniging van uitsluitend heeren of eene gecombineerde vereeniging van beiderlei kunne.

Wapenschild met drie kleine dito (geteekend).

Door het gemis van een voldoende toegang naar het sportieve gedeelte, zijn de dienstvertrekken niet te bereiken, dan door de restauratiezaal, wat af te keuren is; daarbij is de ligging der toiletten voor de spelers ongunstig en de kleine kleedkamer van het wachtlokaal te ver verwijderd. Het uitwendige is droog van opvatting, en draagt een karakter, dat het midden houdt tusschen een dorpsstation en eene schilderswoning.

L in een driehoek (geteekend). De plattegrond is niet ongunstig, vooral wat betreft de ligging van de restauratiezaal, ofschoon de veranda te smal, de toegangen naar de sportafdeeling te hokkerig en de privaten niet gunstig gelegen zijn, terwijl voor deze laatsten, bovenlicht niet aanbeveling verdient en de planverdeeling van de verdieping wel wat uitgebreid is.

Het ontwerp is als een onbeholpen uiting te kenmerken, waarbij de ontwerper zich blijkbaar eene verkeerde voorstelling van het gebruik van het gebouw gemaakt heeft; — het geheel doet meer denken aan een kurhaus aan een strand dan aan een sportgebouw.

De 4de. De niet eenvoudige plattegrond, bezit goede hoedanigheden, met name de groepeerings van de drie hoofd-dienstvertrekken en de ligging van de café-zaal. Het geheel maakt een zeer decoratieven indruk en is zeer verdienstelijk geaquarelleerd, doch staat decoratief hooger dan architectonisch. De ontwerper heeft schilderachtige groepeerings en oplossingen gezocht, die de samenhang van het geheel schade doen; de afdekking van den toren is zwak en onaangenaam van vorm, terwijl de raamopeningen met hun gebogen stijlen minder aangenaam van vorm en onpraktisch zijn. Het geheel geeft overigens blijk van veel fantasie.

Cirkel met streep (geteekend). De weinig bestudeerde plattegrond heeft de fout, dat niet, dan door de restauratiezaal, de kleedkamers te bereiken zijn, ook zijn de privaten ongunstig gelegen. Het ontwerp van den gevel is onvoldoende en de perspectief slecht.

Country life. Het plan is niet op de verlangde schaal geteekend. De restauratiezaal domineert niet voldoende en de privaten zijn ongunstig gelegen ten opzichte van de sportafdeeling, terwijl ook in dit plan de afscheiding tusschen de 2 afdeelingen publiek en sport, niet afdoende in 't oog gehouden is. Het geheel maakt geen onaangenaam indruk, ofschoon de toren niet gelukkig van vorm is. Het teekenwerk is vlot, doch de kleur niet gelukkig.

Holland. Waar de groepeerings van het plan goed, de plattegrond over 't algemeen gunstig is te noemen en de afdeelingen goed van elkaar afgescheiden zijn, vermindert de afwezigheid van privaten bij de restauratiezaal de waarde van het plan. De afzonderlijke ingangen voor de spelers zijn prijzenswaardig, doch de portalen niet voldoende verlicht. De gevel is niet logisch gedacht en heeft weinig organisch verband. Het karakter van het geheel is niet kwaad.

Diabolo. Het plan is, voor een sportgebouw, te groot opgevat; de hal is in 't programma niet gevraagd. Ook hier is met de gewenschte afscheiding tusschen de ruimten voor het publiek bestemd en voor de spelers, geen rekening gehouden. De perskamer is, als gevolg van den breeden aanleg, te groot. De gevel is vrij goed, doch heeft weinig karakter. Aan het teekenwerk is handigheid niet te ontzeggen; de kleursamenstelling is niet gelukkig.

Elk schot is nog geen eendvogel. De opbouw in steen is in strijd met de in het programma vastgelegde bedoeling. De gemeenschappelijke toegang voor spelers en publiek is ook in dit geval af te keuren; de wasch- en kleedkamers zijn onderling ongunstig gelegen, terwijl de vorm van de kleine kleedkamer te gerekt is; de zijingangen missen hunne bestemming door de kruising met

den toegang van het publiek, waardoor de sportafdeeling in tweeën wordt gesneden; verder is de steenen portiek belemmerend voor het uitzicht van de restauratiezaal. De 1e verdieping heeft een prettige indeeling der gevraagde ruimten. Overigens is het geheel een goed ontwerp van bijzondere architectonische waarde, en met veel zorg in tekening gebracht.

N. C. N. P. De totale indruk van dit orginee plan is zeer gunstig en de vorm van de restauratiezaal zeer gelukkig te noemen; het waschlokaal is echter ongunstig gelegen ten opzichte van de kleine kleedkamer en de ligging en het aantal der privaten is onvoldoende. Het ontwerp is prettig, frisch en gezond van opvatting, geeft blijk van veel architectonisch talent, terwijl de plattegrond beknopt en artistiek in de gevels is opgelost. Het teekenwerk hoewel ietwat schetsmatig behandeld is zeer verdienstelijk.

Jong Holland. Het plan is te grootsch van opvatting en de ruime vestibule voor een dergelijk gebouwtje geen vereischte. Het ontbreken van het plan van de eerste verdieping doet het weinig verband tusschen onder- en bovenbouw weinig in 't oog springen. De te smalle gang in 't midden van het gebouw, is niet voldoende verlicht, wat voor een vrijstaand gebouw toch als vereischte mag gelden; de toiletten liggen ten opzichte van de restauratiezaal hoogst ongunstig. Het ontwerp maakt in zijn geheel den indruk goed verzorgd te zijn, behoudens de weinige stabiliteit van de uitgebouwde torens. De opvatting en het karakter van het geheel is goed.

Betsy I. Van de overigens zeer gunstige plattegrond, is het een fout, dat de verbinding van de privaten met de kleedkamers en toiletten door de restauratiezaal plaats heeft; een fout, die, door het aanbrengen van portaaltjes, voorkomen zou zijn; verder is de bergplaats grooter dan gevraagd is. Van de mooie veranda, is goed partij getrokken voor dit voorname onderdeel van den bouw. De voorgevel is over 't algemeen van weloverwogen architectuur; de achtergevel daarentegen is niet geslaagd. Het teekenwerk is goed.

Regina. Dit ontwerp heeft de groote fout, dat de toegang tot het gebouw door de restauratiezaal plaats heeft; — met afzonderlijke toegang tot de sportafdeeling zou dit plan aanmerkelijk winnen; de W. C.'s voor dames ontbreken en de privaten voor de verdieping zijn niet in verhouding tot de afmetingen der aangrenzende vertrekken. Het uiterlijk heeft een stedelijk karakter en is smakeloos en conventioneel van opvatting.

Olympia. Het restaurant mist behoorlijke toegang, terwijl de toiletten ongunstig gelegen zijn en de privaten aanleiding geven tot veel ruimteverlies. De hoofdgroepeerings der dienstvertrekken is gunstig, doch onvoldoende bestudeerd; de veranda is te smal en ongunstig gelegen. De buiten-ordonnantie verraadt eene weinig geoevende hand

S. P. O. Het plan maakt in zijn geheel een gunstigen indruk; echter is het waschlokaal ten opzichte der kleine kleedkamer ongunstig gelegen; de twee trappen zijn niet in verhouding tot de meer ondergeschikte beteekenis van de verdieping. Eene verbetering van het plan zou zijn, de dwarsgangen tevens als toegangen tot het sportgedeelte te doen dienen. De buitenarchitectuur is van hoogst twijfelachtig karakter en is weinig logisch gedacht.

Wapen met leeuw (geteekend). De restauratiezaal snijdt het plan in tweeën en mist tochtportalen; ook hier zijn de kleedkamers niet dan door de restauratiezaal te bereiken en ligt het waschlokaal ongunstig ten opzichte van de kleedkamers. Het uiterlijk draagt een fantastisch, Oostersch stempel, is te grootsch van opvatting en mist het karakter aan een sportgebouw te stellen.

Judix. De plattegrond is beknopt en verdienstelijk in elkaar gezet, behoudens de restauratiezaal en de bergplaats. De gevel mist het vereischte karakter; de toren is veel te zwaar.

Cirkel (geteekend). Ofschoon de groepeerings over 't algemeen goed is, heeft dit plan geen organisch verband en is gezocht van conceptie; de kleedkamer is onvoldoende verlicht, terwijl de restauratiezaal niet voldoende uitzicht op het sportterrein biedt. Het karakter van de architectuur is goed, — de perspectief is klein en weinig verzorgd; het geheel draagt het kenmerk dat de ontwerper niet voldoende studie aan zijn werk besteed heeft.

Driehoek in cirkel (geteekend). De opzet van het plan beantwoordt niet aan het doel, doordat de restauratiezaal tevens als vestibule dienst zal moeten doen en omdat de dienstvertrekken onmiddellijk aan de zaal aansluiten, wat moet worden afgekeurd; ook mist de restauratiezaal een tochtvrijen ingang. De zaal is weinig karakteristiek; het teekenwerk is vrij goed.

E. V. A. De indeeling van dit plan is niet slecht, ofschoon de sportafdeeling niet voldoende gesepareerd is. Terwijl de bestemming van het gebouw vrij goed in den gevel is uitgedrukt, is het ontwerp droog en weinig aantrekkelijk van opvatting.

D. De symmetrische ligging van de restauratiezaal en de groote kleedkamer aan weerszijden van den ingang, heeft tengevolge dat de eerstgenoemde ruimte als 't middelpunt van het gebouwte niet overheerscht en de laatste eene te voorname plaats in het plan inneemt; de directe toegangen naar de kleedkamers, van buiten af, zijn afkeurenswaardig, terwijl de gang op den beganen grond niet voldoende is verlicht; het verdiepingsplan is niet gelukkig. Waar het uiterlijk van veel smaak getuigt en architectonisch verdienstelijk van opvatting is, is 't te betreuren, dat het eigenaardige van het sportgebouw in dit ontwerp niet voldoende tot uiting komt, en dat door de ligging van de groote kleedkamer een gedeelte van de veranda in 't gebruik niet tot zijn recht zal kunnen komen. De perspectief-teekening is fraai opgewerkt met veel decoratieve bedoeling.

Sparta I (in drukletters). De perspectief ontbreekt bij dit ontwerp. De hal beantwoordt niet aan haar doel en bij de restauratiezaal mist men de bijbehorende privaten. De compositie van het geheel is verre van fraai, mist samenhang, terwijl het silhouet van het gebouw slecht is.

Sparta II (in dubbele letters). De algeheele opzet van het plan is zeer goed en prijzenswaardig is hier de afscheiding van het publiek met het sportieve gedeelte in 't oog gehouden; een bezwaar is, dat de douches niet in het waschlokaal zijn gelegen en dat de privaten van de sport-afdeeling door het waschlokaal van de overige ruimten zijn afgesloten; het re verdieping-plan is niet logisch uit het beganegrond plan opgebouwd. Ofschoon niet in het programma gevraagd is het groote terras te prijzen. De buiten-ordonnantie is onbehagelijk van vorm en ondanks de vakwerkbouw te monumentaal; de uiterlijke groei laat veel te wenschen over. Het teekwerk verradt een weinig geoefende hand.

Sport I (in vierkante letters). De origineele plattegrond is in algemeene opvatting goed, ofschoon de dienstingangen te bekrompen zijn en de restauratiezaal afzonderlijke privaten mist; de spoelkeuken is slecht gelegen en verlicht, terwijl de privaten voor de spelers te smal en de douchekamers door de gang van de kleedkamers zijn afgesneden; op de verdieping is de perskamer alleen door de bestuurskamer te bereiken. Als hoofdgedachte is het uiterlijk goed opgevat, al zijn vorm en kleur niet beheerscht en conventioneel.

Sport II (in ronde letters) De ongunstige ligging van den ingang ten opzichte van de restauratiezaal en van de dienstvertrekken, veroordeelen dit plan; ook is de gang slecht verlicht en wordt bij de restauratiezaal de privaat-inrichting gemist; de veranda is te smal en de bovenbouw is niet constructief en niet organisch ontwikkeld uit den onderbouw. De architectuur der gevels is banaal van opvatting.

Sport in cirkel met middenband (geteekend). Ofschoon van groepeerings vrij goed, is dit plan te peuterig samengesteld; de restauratiezaal heeft geen tochtvrijen ingang en de privaten zijn niet gunstig gelegen; daarbij is het waschlokaal zeer slecht verlicht. De buitenordonnantie doet de bestemming van het gebouw goed tot haar recht komen en is als zoodanig verdienstelijk. Het geheel en voornamelijk de perspectief, toonen aan dat de ontwerper nog weinig geoefend is.

Sport. (in potloodletter) Het ontwerp maakt eene verwarde en onrustige indruk en is niet in 't gewenschte karakter. De perspectief teekening ontbreekt.

Ludus pro Patria. Het aantal gevraagde teekeningen is niet aanwezig. De ligging van de restauratiezaal en de groepeerings der dienstvertrekken is uitstekend; de privaten zijn echter niet gemakkelijke van uit 't café te bereiken en de verlichting van het trapportaal laat te wenschen. De teekeningen zijn vlot geteekend en het ontwerp getuigt van moderne opvattingen. Te betreuren is 't dat de inzending niet volledig is.

De Jury kent met algemeene stemmen de uitgeloopte bekroningen in de navolgende orde toe:

- 1e prijs: motto N. C. N. P.
2e prijs: motto De 4de
3e prijs: motto D.

Op de derde prijsvraag: *Fotografische opname van achttiende eeuwse Rotterdamse gevels, gedeelten daarvan of interieurs*, zijn geene antwoorden ingekomen.

Rotterdam, 16 December 1907.

de Jury:

HENRI EVERS.
J. W. HANRATH.
JAN STUYT.
HERM. V. D. KLOOT MEIJBURG.
T. NAUL B.

Als ontwerpers der bekroonde antwoorden hebben zich bekend gemaakt de navolgende heeren:

- Prijsvraag: Café-restaurant. Motto Bachustempel, zilveren medalje en f 70.—, Charles Estourgie Architect, Amsterdam;
„ Age quod agis, bronzen medalje en f 15.—, L. Streefkerk, Naarden;
„ Salambo, bronzen medalje, en f 15.—, J. van Bree en D. van Spanje, Rotterdam;
„ Vereenigingsgebouw: „ N. C. N. P., zilveren medalje en f 35.—, D. van Bergen, Rotterdam;
„ De 4e, bronzen medalje en f 15, M. de Klerk, Amsterdam;
„ D, getuigenschrift, A. A. van Nieuwenhuijzen, Rotterdam.

De tentoonstelling der prijsvraagantwoorden zal plaats hebben in de Academie v. B. K. en T. W., aan de Coolvest te Rotterdam van 25 tot 30 December 1907.



Zooeven verscheen „De Bouwstijlen en hunne ontwikkeling. Hoofdpunten uit Prof. E. Gugel's Geschiedenis van de Bouwstijlen, samengevat door J. H. W. Leliman, B. I.

De Geschiedenis van de Bouwstijlen in de hoofdtijdperken der architectuur door wijlen Prof. E. Gugel is in den vollen zin des woords een wetenschappelijk standaardwerk, dat op zijn gebied in volledigheid van inhoud en duidelijkheid van voorstelling eene weergade zoekt. De omvang van dit werk maakt het evenwel dengeen, die voor 't eerst zich toelegt op de studie der bouwkunstige ontwikkelingsgeschiedenis eenigermate moeilijk zich te oriënteren. Daaraan tegemoet te komen en als het ware te dienen ter inleiding en voorbereiding tot het werk van Prof. Gugel is de bestemming dezer uitgave. Zij wil geenszins zich aanmatiging een afgerond beeld van de ontwikkeling der bouwkunst te bieden, waarin op weinige bladzijden de rijke inhoud zou zijn samengedrongen. Door in de belangrijkste fazen van de geschiedenis der bouwkunst enkele grepen te doen is evenwel een, zij het ook niet slechts beknopt maar ook globaal, algemeen overzicht verkregen, dat ongetwijfeld prikkelen zal om, aan de hand van Gugel's boek, verder in die geschiedenis door te dringen. De voorafgaande studie van dit, in nauw verband met bedoeld boek en onder overname van verschillende belangrijke passages, opgesteld overzicht kan in meenig opzicht de lezing van het werk gemakkelijker en vruchtdragender doen zijn, althans voor wie aan den *aanvang zijner studie* staat. Het boek beoogt niet te zijn, eene op zich zelf staande uitgave, maar dat het voortdurend tegen Prof. Gugel's standaardwerk wil steunen. In verband met deze overweging bepaalt het zich dan ook tot het geschiedkundig gedeelte, met voorbijgang der bij wijze van inleiding, aan Prof. Gugel's werk voorafgaande beschouwingen van meer bespiegelenden aard en betreffende de schoonheidsleer.

Het werk in groot formaat van ruim 200 bladzijden is met talrijke gravuren en vele foto's verlicht, waarvan de Tempel van Theseus, de Kapel van Kings-College te Cambridge, het St. Pietersplein te Rome en de hoofdtrap van het slot Bruehl bij Keulen, als bijzonder goed geslaagd mogen genoemd worden.

De prijs is zeer laag, n.l. f 2.25 ingenaaid en f 2.90 gebonden, zoodoende onder het bereik gesteld van bescheiden beurzen en door tusschenkomst van alle boekhandelaren te verkrijgen, of wel direct te betrekken bij den uitgever D. Bolle te Rotterdam.

INHOUD VAN TIJDSCHRIFTEN.

De Opmerker. 14 December 1907. *Pieter Post*, door A. W. Weissman. *Het raadhuis te Graft*, met een plaat voorstellende de bestaande toestand in 1905 en een restauratie-ontwerp van den architect J. F. L. Frowein. *Het verweer der kalkzandsteenfabrikanten III*.

Architectura, 14 Dec. *Aan het bestuur van het Gen: Architectura en Amicitia*, door A. van Baalen, *Een ernstig woord*, door A. W. Weissman, en *De opleiding van den architect*, door G. Homan v. d. Heide, al deze stukken betreffen de voordracht en voorstellen van den heer Kromhout in de vergadering van 20 Nov. j.l. gedaan.

Technisch gedeelte. Vervolg van „*San Marco*” *het witte marmer der Venetiaansche paleizen*, door P. Seipp.

De Bouwwereld, 11 Dec. Vervolg van *De Dam te Amsterdam IX, de Damsluis hersteld en bebouwd*, door Dr Joh. C. Breen. *Arbeiderswoningen voor het platte land*, door D. E. Wentink, met afbeeldingen.

Technisch Weekblad. Vervolg van *Iets over materiaalspanningen* en van *Berekening elektrische gelijkstroom leidingsnetten*. Eerste gedeelte van *Dieselmotoren*, door D. E. Endert Jr.

BERICHTEN

BINNENLAND.

Kweekschool voor Machinisten. In de zitting van de 2de Kamer der Staten-Generaal van 13 Dec. heeft de Minister op de vraag van den Voorzitter, Mr. Goeman Borgesius, of deze bereid is te antwoorden op de vraag van de Commissie van Rapporteurs of hij subsidie aan de Machinistenschool van de begroting wil afnemen, hetgeen van belang zal wezen voor den verderen loop der discussies, geantwoord dat hij bereid is voor een argument te zwichten, namelijk gebrek aan tijd om de zaak grondig te bespreken. Hij neemt het subsidie terug, ofschoon noode, want hij heeft zich veel moeite voor de zaak gegeven. De Minister zal nu voor het doel een suppletoire-begroting indienen en hoopt dat de Kamer deze met spoed zal behandelen.

Oude Grafzerken. Wij vernamen dat een inventaris is opgemaakt van grafzerken in en om de Hervormde kerk te Paramaribo. Het oudst genoemde jaartal is van 1674. Bijzonder merkwaardig zijn een 27 tal, fraai uitgevoerd en van familiewapens voorzien.

Naar aanleiding hiervan hebben wij naar de West geschreven om meerdere bijzonderheden en om teekeningen verzocht ter reproductie, wanneer de voorstellingen ten minste belangrijk geoordeeld worden voor de lezers van het Bouwk. Weekbl.

Woningwet en Bouwverordening. Een consortorium van huis-eigenaren en hypotheekhouders, het voornemen hebbende officieel te protesteeren tegen de wijze van toepassing der Woningwet en Gemeentelijke Bouwverordening, verzoekt, ten einde officieele gegevens ter bespreking te kunnen verzamelen, op de volgende drie vragen schriftelijk antwoord in te zenden onder motto „Woningwet” aan Blikman en Sartorius te Amsterdam.

a. Wie heeft schade ondervonden door uitoefening der Woningwet en der Gemeentelijke Bouwverordening en wie is daardoor geruïneerd? b. Wie moest veranderingen aan zijn perceel aanbrengen, welke veranderingen ten opzichte van de waarde van dit perceel veel te veel geld vorderden? c. Wie werden genoodzaakt veranderingen aan hunne perceelen te doen, die onuitvoerbaar zijn?

Amsterdam. Naar wij vernemen werd aan de N.V. Industriele Maatschappij van E. J. Stulemeyer & Co. te Breda door Burge-meester en Wethouders van Amsterdam de uitvoering opgedragen van het gewapend betonwerk aan het gebouw voor de Nieuwe Brandweerkazerne aan de Nieuwe Achtergracht te Amsterdam en door de Firma A. Asselbergs te Bergen op Zoom aan diezelfde Maatschappij het bouwen van een lompenpakhuis in gewapend beton aan de Wassenaarstraat aldaar.

BUITENLAND.

Hildesheim. In het om zijne houten gevels beroemde Hildesheim is 3 Nov. j.l. een fraaie kerk ingewijd, architect Baurat Herzig. Het is een drieschepige vlakgedekt basilica met een dwarsschip, en een koor met 5 absiden of koorkapellen.

De muren zijn opgetrokken van ruw behouwen kalksteen, terwijl de fijner bewerkte gedeelten uit zandsteen van Lutter bestaan.

De kerk heeft 600 zit- en 800 staanplaatsen.

Weenen. Aan de Hütteldorfer begraafplaats grenst een uitge-

breid bosch, dat aangekocht is door de stedelijke regeering van Weenen, en nu tot een schilderachtig, woudkerkhof wordt aangelegd. Een dergelijk kerkhof „Waldfriedhof” bestaat reeds in München, in navolging van Amerika, waar men terecht heeft gevonden, dat de opeenhooping van steenmassa's op een kerkhof, de stemming die een begraafplaats geven moet, bederft.

Het „Waldfriedhof” te München, architect Baurat Hans Grassel, is een bezoek overwaard.

Amerika. De heer Thomas A. Edison gaat huizen bouwen, gegoten in vormen volgens een vast model. Een geheel stel vormen voor een huis van drie verdiepingen met kelder (9 kamers) kost 25 duizend dollar, en zoo'n huis \pm 1000 dollar. De verschillende stukken sluiten met pennen aan elkaar. Hoe de verschillende stukken te gieten is natuurlijk het geheim. Cement, zand en ijzer zijn het hoofdbestanddeel.

Badkuipen, pijpen voor stoomverwarming, geleidingen voor elektrische draden, water en lucht, alles wordt in eens aan elkaar gegoten, en het naderhand onvermijdelijk toe te passen hout is tot een minimum gereduceerd. Het eerste huis in dezen geest is in den Francois I stijl. Het dak van nagebootste pannen, rijk versierde raam en deuromlijstingen (alles gegoten), schoorsteenmantels, lambrizeeringen en plafonds.

Deze huizen zullen koel in den zomer en warm in den winter zijn, en een minimum van kolen noodig hebben om des winters op temperatuur gebracht te worden.

Glazen huizen. Een tweede Amerikaan de millionair Parker Woodbury, heeft aan den architect Albert Swazey te New-York opgedragen voor hem een huis te bouwen geheel van glas, te Beackhurst op Long-Island. Geheel nieuw is dit echter niet, daar op de Parijsche tentoonstelling van 1900 reeds een gebouw was, bijna geheel van glas gemaakt. Van af de fundeering tot den nok, was alles van glas en ijzer en een ontwerp van den heer Ponsin, uitgevoerd door de glasfabriek te Saint-Gobin.

De heer Albert Swazey, zal hoofdzakelijk opaalglas gebruiken, en allerlei soorten van natuurlijke steen nabootsen.

San Francisco. Het nieuw te bouwen droogdok wordt gemaakt van ijzerbeton. Het zal het grootste droogdok ter wereld zijn.

BUREAU VOOR PLAATSING VAN OPZICHTERS EN TEEKENAARS

Marnixstraat 402, Amsterdam.

Ingeschreven sollicitanten voor:

per maand

Bouwkundig Opz.-Teekenaar, ouderdom 36 jaar	salaris f 125.-
„ „ „ 28 „ „	- 85.-
„ „ „ 48 „ „	- 100.-
„ „ „ 25 „ „	- 90.-
„ „ „ 30 „ „	- 100.-
„ „ „ 25 „ „	- 90.-
„ „ „ 22 „ „	- 70.-
„ „ „ 22 „ „	- 60.-
„ „ „ 23 „ „	- 75.-
„ „ „ 28 „ „	- 80.-
„ „ „ 20 „ „	- 60.-
„ „ „ 22 „ „	- 75.-
„ „ „ 19 „ „	- 35.-
„ „ „ 23 „ „	- 80.-
„ „ „ 24 „ „	- 80.-
„ „ „ 28 „ „	- 100.-
„ „ „ 24 „ „	- 85.-
„ „ „ 21 „ „	- 65.-
„ „ „ 25 „ „	- 80.-
„ „ „ 24 „ „	- 80.-
„ „ „ 22 „ „	- 90.-
„ Teekenaar „ 18 „ „	- 25.-
„ „ „ 20 „ „	- 65.-

AANKONDIGING VAN AANBESTEDINGEN

MAANDAG 23 DECEMBER.

AMSTERDAM. Het bouwen van een magazijngebouw, op het terrein der gemeentewaterleidingen, gelegen aan den Haarlemmerweg te Amsterdam.

Het gem. best. 's midd. 12 u. Voorw. te verkrijgen ter stadsdrukkerij tegen f2 (met twee teek.) Inl. worden gegeven aan het bijkantoor der gemeente-waterleidingen. Nieuwe Heerengracht no. 27, van 10 tot 12 u., gedurende de week, welke aan de besteding voorafgaat.

HAARLEM. Het bouwen van een villa in den Aerdenhout te Bloemendaal.

De arch. Jb. v. d. Ban te Haarlem in café Brinkman.

LISSE. Het bouwen van een burgerwoonhuis met bloembollenschuur en bijbehorende werken.

De bouw. P. J. Suikerland v.m. 11 u. in het hotel „De Witte Zwaan”. Bestek en teek à f2 verkrijgb. bij gen. bouw.

NIJMEGEN Het bouwen van een nieuw woonhuis aan den bouwhoeve „De Vormer” te Wijchen.

De Regenten van het Oud Burgeren Gasthuis n.m. 2 u. op hun kantoor, Molenstraat, alwaar bestek en teek. na 12 Dec. van v.m. 10 tot n.m. 3 u. à f 1.— verkrijgb. zijn en ter inzage in het koffiehuis van Van Mullekom in de Molenstraat. Aanw. gedaan.

OLDENZAAL. Het bouwen van 17 arbeiderswoningen aan den straatweg naar Ootmarsum.

Het bestuur van openbaar belang s'midd. 12 u. in het hotel „De Zon”. Bestekken met teek. à f 10 per stel verkrijgb. bij den architect K. L. Croonen, en kunnen tegen f 7,50 per stel bij de inschrijving worden ingeleverd. Inl. geeft gen. architect.

ROOSENDAAL N-BR.). Het bouwen van een smederij.

De archit. A. Driesen n.m. 3 u. ten herberge van Rademakers-Melsen, Molenstraat Inlicht. geeft gen. architect. Aanw. gedaan.

VLAARDINGEN. Het bouwen van een café met bovenwoning in de Lijnstraat no. 4.

De heer A. A. J. Groenewegen. Bestek en teek. ter inzage in de volksbierhal Stationstraat no 20.

DINSDAG 24 DECEMBER.

ARNHEM. Den bouw van 2 dubbele arbeiderswoningen op een terrein gelegen aan de Oranjestraat hoek Nassastraat.

Het best. der woning-ver. „Openbaar Belang” v.m. 11 u. in het centraal gebouw Bakkersti. Bestek en teek ad f 1,50 en verdere inlicht. te verkrijgen ten kantore der woning vereen. Noord Peterstraat 29 en bij den arch. W. G. Welsing, Jansbinnensingel 16 alhier. Aanw. gedaan.

HORST. Het bouwen van twee kapelanieën en patronaatsgebouw (in een blok) op een terrein bij de parochiekerk aldaar.

Het parochiaal kerkbest. n.m. 3 u. op het gem.huis, alwaar bestek en teek. ter inzage zijn en à f2 verkrijgb. aan de pastorie te Horst en bij den architect J. H. Tonnaer te 's Hage. Aanw. 27 Dec. v.m. 11 u.

GOOR. Het bouwen van een villa aldaar, nabij het station.

De heer J. D. Bunschoten in café Jeukens. Detailteek. ter inzage in gen. café. Bestek en teek. verkrijgb. à f 1,50 bij den arch. M. van Harte te Deventer. Aanw. gedaan. Bilj in te zenden 23 Dec. voor 's av 8 u.

VRIJDAG 27 DECEMBER.

GROOTEGAST. Het bouwen van een stelhuizinge aldaar.

De heer J. Akkerman n.m. 5 u. Bestek en teek. vanaf 18 Dec. à f 0,75 verkrijgb. bij den gem. opz. R. de Groot, die inl. geeft.

SOEST. Het bouwen van een winkelhuis met banketbakkerij op een terrein hoek straatweg en Heuvelweg aldaar.

De besteder v.m. 11¹/₂ u. in het hotel Trier. Bestek en teek. à f2 verkrijgb. bij de architecten Vixeboxe en van Schaik te Hilversum. Aanw. 23 December v.m. 11 u.

UTRECHT. a. Het bouwen van een school met onderwijzerswoning, b. het bouwen van een bewaarschool aan den Jutfaaschenweg te Utrecht.

Regenten der Ned. Herv. diaconiescholen en de Christ. wijkvereen. „Maranatha” n.m. 3 u.

MAANDAG 30 DECEMBER.

DEURNE. Het bouwen van een postkantoor aldaar.

Het gem.best. n.m. 3¹/₂ u. Bestekken en teek. à f2,50 verkrijgb. ter secr. en bij den arch. dier gemeente. Aanw. 30 Dec. v.m. 10 u.

KILDER (OV.) Het vergrooten van het gebouw der openbare school voor lager onderwijs, te Kilder gem. Bergh en het leveren en plaatsen der daartoe benood. schoolmeubelen.

Het gem. best. n.m. 3¹/₂ u. in het gebouw der openbare school.

DINSDAG 31 DECEMBER.

NOORDWOLDE (FR.) Het afbreken en het weder opbouwen van het boerenwoonhuis met groote schuur en bijgebouwen, op het erve Groot Werkhoven, in de buurtschap Zandhuizen, onder Noordwolde.

Notaris W. Huender te Steenwijk. 's midd. 12 u., in het logement van George Pape, Bestek en teek. ter inzage op het erve Groot Werkhoven. Aanw. 23 Dec. v.m. 10 u. door Meine Jans Eits, te Noordwolde.

NOOTDORP (Z.-H.) Eene verbouwing van de openbare lagere school dier gemeente.

Het gem. best. v.m. 10¹/₂ u. Bestek met teek. verkrijgb. à f 1 bij den bouw. C. van Tilburg bij wien inl. zijn te bekomen. Aanw. in het schoolgebouw 27 Dec. v.m. 11 u.

St. ANNA PAROCHIE. Het bouwen van een nieuw armhuis te St. Anna Parochie.

Het burg. armbest. Bestek en teek. ter inz. in het armhuis aldaar en zijn verkrijgb. tegen f2 bij den boekhouder, bilj. in te lev. ingemeld armhuis op 3 Jan. vóór namidd. 3 uur. Aanw. 28 Dec. 's midd. 12 u.

SPEKHOLZERHEIDE (LIMB.) Het bouwen van een transept met koor, torentjes en sacristie en het restaureren van het bestaande gedeelte der kerk.

Het kerkbestuur der R.K. n.m. 2 u. in de pastorie. Bestek en teek. ad f5 verkrijgb. bij den heer Pastoor. Inlicht. geeft arch. N. Ramakers te Sittard. Aanw. 27 Dec. n m. 2 u.

VRIJDAG 17 JANUARI.

WIJK (N.BR.) Het bouwen van een school en onderwijzerswoning.

Het gem best. n m. 2 u. Bestek en teek. verkrijgb. ter gem. secr. en bij den arch. M. v. Gool te Woudrichem à f250. Inl. geeft gen. arch. Aanw. 14 Jan. v.m. 11 u.



6 DECEMBER.

ST.-NICOLAASGA. Het bouwen van een

woonhuis voor mej. de Wed. M. Rijpkema aldaar.

Laagste inschrijver S. Joustra, Tjerkgaast, f 5248, gegund.

7 DECEMBER.

MENALDUM. Het bouwen van elf werkmanswoningen te Berlikum. Door het bestuur der woningvereniging „Menaldumadeel”.

Perc. 1. Laagste inschrijver J. A. v. d. Meij, Berlikum, f6400.

Perc. 2. J. A. v. d. Meij, Berlikum, f5600. Massa. S.J. Schuitemaker, St. Anna-Parochie, f 11957. *Gegund.

9 DECEMBER.

DINXPERLO. Het bouwen van een kerkgebouw in de Heurne. Door de kerkvoogden der Ned. Herv. gemeente.

Ingekomen 7 biljetten. Hoogste inschrijver J. H. Roerdink, Dinxperlo, voor f8550. Gegund aan de laagste inschrijvers Klein-Hesseling en te Beest, Dinxperlo, voor f6180.

GENDRINGEN. Het bouwen van een woonhuis met korenmolen (inmassa). Door den heer H. H. Heusinkveld te Bronkhorst.

Laagste inschrijver Gebr. Aalbers, f 4198. Gegund.



BOEK-, STEEN en PLAATDRUKKERIJ

MOUTON & Co.

HERDERSTRAAT 5

Telefoon No. 821.

'S-GRAVENHAGE.

Levering binnen den kortst mogelijken tijd en tegen concurreerende prijzen van alle soorten

BOEK-, KANTOOR-

EN

HANDELSDRUKWERKEN

Illustratie- en Kleurendruk.

Aandeelen,

Obligatiën en Couponbladen

Begrootingen, Bestekken.

Plan- en Detailteekeningen.

Photolithografie en Lichtdruk.

KOPER- en STAALGRAVUREN

Etsen en Photogravuren.





BOUWKUNDIG WEEKBLAD.



• ORGAAN VAN DE MAATSCHAPPIJ
• TOT BEVORDERING DER BOUWKUNST.

BESTUUR VAN DE MAATSCHAPPIJ: A. SALM G.Bz., Voorzitter. W. J. DE GROOT, Vice-Voorzitter, — V. G. A. BOSCH, L. C. DUMONT, G. W. VAN HEUKELOM, D. E. C. KNUTTTEL, J. A. MULOCK HOUWER, F. J. NIEUWENHUIS, B. J. OUIËNDAG, J. VERHEUL Dz., P. A. WEELDENBURG.

COMMISSIE VAN REDACTIE: ED. CUYPERS,
A. SALM GBz., J. VERHEUL Dz.
REDACTEUR: C. T. J. LOUIS RIEBER.

BUREAU VAN REDACTIE: MARNIXSTR. 402 AMST.
BUREAU VAN ADMINISTR. HERDERSTR. 5 DEN HAAG
UITGEVERS: MOUTON & CO DEN HAAG

INHOUD

ABONNEMENTSPRIJS

N^O. 52. 28 DECEMBER 1907. De Duitse c/y Voorschriften 1907, vervolg van blz. 805, slot. — Het Caland-monument te Rotterdam, door Henri Evers. — Kalkzandsteen. — De Woningwet. — Verslagen van vergaderingen. — Boek- en Plaatwerken. — Inhoud van tijdschriften. — Berichten. — Personalia. — Bureau voor plaatsing van opzichters en teekenaars. — Aankondiging en afloop van aanbestedingen. — Lijst van Fabrikanten, Leveranciers, enz. — Advertentiën.

voor Nederland: fr. p. p. / 15.— 's jaars, voor Indië en het Buitenland (bij vooruitbetaling) fr. p. p. / 17.—. PRIJS DER ADVERTENTIEN: van 1—5 regels / 1.—, elke regel meer 20 cents Grootte letters naar plaatsruimte. — AANKONDIGING VAN AANBESTEDINGEN 15 ct. p. r. m. premie $\frac{3}{2}$ maal. — ABONNEMENT VAN ADVERTENTIEN tegen belangrijk verminderde prijzen en kosteloze opname der advertentiën in het Tijdschrift der Mij.

DE DUITSCHE c/y VOORSCHRIFTEN „1907”.

(Vervolg van blz. 805, slot.)

In 't voorgaande hebben wij een overzicht van de voorschriften zelf gegeven, zorgend, dat daarbij duidelijk in 't oog springt wat wel een gevolg is van die in de laatste jaren opgedane ervaring.

Uit den aanhef zou men geneigd zijn af te leiden, dat de voorschriften veranderd, aangevuld en verbeterd zijn in verband met den voortgang der c/y techniek. Vele der nieuwe bepalingen, vooral van deel I. *Algemeene Voorschriften*, wettigen echter het vermoeden, dat het in de bedoeling heeft gelegen de uitvoering wat meer te binden.

In zooverre zij in 't leven zijn geroepen als maatregel tegen aangetroffen misstanden, zijn er bepalingen bij die geen hoogen dunk geven van de c/y industrie in Duitschland, immers hoe kan men een voorschrift, dat bevroren beton niet meer verwerkt mag worden (§ 9 punt 1) anders opvatten.

Andere nieuw ingevoerde bepalingen zijn totaal overbodig b.v. de aanvulling van § 1 punt 1, welke wij hier verder maar niet opnieuw neerschrijven. Schrijft men in punt 1 van § 2 voor, dat de eigenschappen der te gebruiken bouwstoffen moeten blijken uit een attest van een *rijksproefstation*, dan is het toch zeker onnoodig in punt 2 van die paragraaf te bepalen wat zoo'n attest ten aanzien van de cement moet bevatten, vooral als de opgenoemde punten geene andere zijn, dan die, waar omtrent elk attest, van welk proefstation dan ook, steeds gegevens bevat.

Verder zijn thans opgenomen enkele bepalingen, waarvan de wenschelijkheid al was aanvaard in de leidraad voor

de voorbereiding, uitvoering en beproeving van werken in gewapend beton, samengesteld door een Commissie uit de Duitse Ingenieurs- en Architectenvereeningen (Heft II v. Beton und Eisen 1904), zooals de bepaling der korrelgrootte van het zand en de verdere toeslag, thans in § 2, punt 3, en de termijn, waarbinnen geene proefbelastingen mogen ondernomen worden, thans in § 12, punt 3 opgenomen, doch bij de 1^e uitgave dezer voorschriften nog niet werd ingezien.

Gielen van betonwerk, schijnt, hoewel dit niet uitdrukkelijk bepaald wordt, nog uitgesloten te zijn, althans wordt in § 5, punten 3 en 4; § 6, punten 2 en 3 en § 10, punt 4, enkel van stampwerk gewag gemaakt, en ziet men het voordeel in sommige gevallen van gietwerk, als de grootere zekerheid dat elke staaf op de juiste plaats komt, en geene holten tusschen de staven en kistwanden open blijven, over het hoofd.

Het bevremdt onder vele goede bepalingen er geene aan te treffen, welke de hoedanigheid van het te gebruiken metaal, of de menging voor de te bezigen betonspecie aangeven.

Ook is de leemte blijven bestaan, dat wel aangegeven worden de proefbelastingen, zooals die in verschillende gevallen kunnen aangebracht worden, en de voorwaarden, waaronder de beproeving moet geschieden, terwijl niet bepaald is, welke tijdelijke vormveranderingen, gedurende die belasting geoorloofd zijn.

Overigens kunnen we hiermede van de algemeene voorschriften afstappen om over te gaan tot de bepalingen voor de statische berekening.

Ook hieronder komen enkele nieuwe voor, welke al evenmin een gevolg zijn van het rekening houden met den

voortgang der techniek als wel van eenige leemten bij het toepassen der voorschriften ontdekt, zooals de bepaling van M_{\max} in vloeren met kruislings aangebrachte ijzerstaven, en de berekening van balken met onder- en bovenwapening.

Voor de verhouding der elasticiteitsmoduli van ijzer en beton is nog steeds aangehouden 15, wat gelijk staat met $E_{\text{beton}} = 140.000 \text{ K.G.}$, dus aanmerkelijk minder dan de *Bach'sche* waarde daarvoor n. l. van 2.17×10^5 tot 4.57×10^5 .

De drukspanningen in de beton mogen thans $\frac{1}{6}$ van de drukvastheid niet overschrijden, terwijl de ijzerspanning tot 1000 K.G./c.M^2 is beperkt.

Behelst § 3, onder 1, de bepaling dat de statische berekening minstens dezelfde zekerheid moet aantonen als aangehouden is in de gevolgde statische berekeningen met voorbeelden, dan komt van zelf de vraag, welke zekerheid men daarin heeft bereikt.

Deze is verschillend voor de beton en het metaal. Voor de beton is zij, als gezegd, op 6 aangehouden. Voor het metaal komt welijzer, vloeiijzer en vloeistaal in aanmerking met de volgende vastheidscijfers.

Metaal.	Elasticiteitsgrens K.G./c.M ² .	Vloei grens K.G./c.M ² .	Breekgewicht K.G./c.M ² .
Welijzer	1600	2000—2400	3300—4000
Vloeiijzer	2000—2400	2500—3200	3700—4400
Vloeistaal	3000	3200—4800	5500—9000

Mag men ten aanzien van het metaal in c/y constructies slechts hoofdzakelijk rekening houden met de elasticiteitsgrens dan bedraagt de zekerheid ten opzichte van dat metaal ten hoogste 3.

Wil aangehaald artikel nu zeggen, dat men in de berekening, voor de beton moet aanhouden eene 6-voudige en voor het metaal eene 3-voudige zekerheid dan is dit overbodig daar dit reeds volgt uit de opgegeven max. spanningen.

Bedoelt men er echter mede, dat bij beproeving tot de breuk dezelfde zekerheid voor de geheele constructie moet aangetoond worden, dan had men hiermede reeds kunnen volstaan en alle verdere berekeningen achterwege laten, mits die zekerheid in één cijfer noemend.

Moet de bepaling op de eerstaangegeven wijze letterlijk worden opgevat, dan zal het voor de constructeurs aanbeveling verdienen, telkens door kleine wijzigingen te komen tot nog onbeproeft bouw wijzen, waarbij de betrouwbaarheid en dus ook de zekerheid, volgens punt 2 van § 3, moet blijken uit tot aan de breuk doorgevoerde belastingsproeven.

Uit d.g. proeven is af te leiden, dat de breuk in doelmatig gewapende balken optreedt bij eenen druk in de beton, van $\pm \frac{2}{3}$ van hare drukvastheid, laat men dus $\frac{1}{6}$ van die laatste waarde toe, dan zou dit met eene 4-voudige zekerheid overeenkomen. Aan de hand hiervan zou dus het hiervoren aangeduide cijfer aangevende de zekerheid = 4 moeten zijn.

Neemt men nu eens eene zeer goede beton als norm aan, dan vinden we bij de beproeving van een cement-ijzerenplaat voor de spoorwegtunnel in de Watergraafsmeer voor beton van 1 maatdl. cement, op 2 maatdn. zand en 2 maatdl. grind, eene drukvastheid, na 28 dagen verharding van $\pm 270 \text{ K.G.}$, wat wel het hoogste zal zijn, dat te verkrijgen is.

De grootste daarmede overeenkomende toe te laten drukspanning zal $\frac{1}{6} \times 276 = 45 \text{ K.G./c.M}^2$ bedragen.

Neemt men aan, dat de beton geene trekspanningen opneemt, dat de bewapening op $\frac{5}{6}$ van de balkhoogte is aangebracht en dat de trekspanning in het ijzer 1000 K.G./c.M^2 bedraagt, dan zal bij een ijzerpercentage van: 0,1 % 0,2 % 0,3 % 0,4 % 0,5 % 0,6 % 0,7 % 0,8 % 0,9 % en 1 %, de druk in de beton bedragen: 12,6 18,4 23,2 27,4 31,3 35,1 38,3 41,6 44,8 en 47,8 K.G. per c.M², waaruit dus blijkt, dat het grootste nuttige ijzerpercentage 1 % bedraagt.

In de uitgewerkte voorbeelden komen echter veel hogere ijzerpercentages voor.

Deze voorbeelden zelf zijn in gelijke mate uitgebreid als de bepalingen voor de statische berekening. Eenmaal hiertoe overgegaan zal men wel genoodzaakt zijn later ook boog- en tralieliggers op te nemen. Het belangrijkste nieuwe is, dat thans in de gevallen, omschreven in § 15, punt 3, ook trekspanningen in de beton moeten aangenomen worden. Hiermede is men nu wel wat erg voorzichtig geweest; de constructie moet nu voldoende zijn bij aannahme dat de beton trekspanningen opneemt en ook als het ijzer dit alleen moet doen.

Een van beide onderstellingen kan maar mogelijk zijn, de beton doet in de uitrekking mede of zij doet dit niet. Afscheiden hiervan bepaalt men de afschuiving en de weerstand tegen knikken, wel degelijk onder aannahme van trek in de beton.

Verder is dan ten slotte die toe te laten trek in de beton inconsequent aangegeven. Er mag n.l. worden toegelaten $\frac{2}{3}$ van de bij beproeving gebleken trekvastheid of, indien trekproeven niet hebben plaats gehad, $\frac{1}{10}$ van de drukvastheid. Bij de hiervoren omschreven beton zou dus een trek van $\frac{1}{10}$ van $\pm 270 \text{ K.G.} = \pm 27 \text{ K.G.}$ per c.M² toe gelaten mogen worden; de genomen trekproeven gaven echter eene trekvastheid aan van $\pm 23 \text{ K.G.}$ zoodat te dien opzichte maar een trek van $\frac{2}{3} \times \pm 23 = \pm 15 \text{ K.G.}$ per c.M² zou geoorloofd zijn.

In de berekende voorbeelden komt men enkele malen tot vreemde resultaten, waartoe voorbeeld 6 tot bewijs kan dienen, met de beschouwing waarvan we dit overzicht besluiten. Met inachtneming dat ook de beton trekspanningen opneemt, krijgt men voor een bepaald belastingsschema een trek in de beton van $45,6 \text{ K.G./c.M}^2$ en in het ijzer van 525 K.G.

We moeten nu verder maar genoeg nemen met de povere aanwijzing, dat de constructie niet voldoet en de breedte van den middenrib van den T-balk en het ijzerpercentage grooter moeten worden, waar dit laatste n. b. al 3% van de doorsnede van den middenrib bedraagt.

Volgens de gegeven berekening, komen de bereikte spanningen overeen met gelijke relatieve verlengingen van ijzer en beton. Er wordt hierbij over het hoofd gezien, dat bij toenemende belasting het ijzer steeds met een grooter gedeelte de beton gaat ontlasten, dat de neutrale as zich verplaatst en de elasticiteitsmodulus van beton en de verhouding van deze met die van ijzer geheel andere waarden kunnen verkrijgen dan 140 ton/c.M^2 en 15. In de reeds aangehaalde beproeving te Watergraafsmeer bleek toch de genoemde modulus te varieren van $300 - 125 \text{ ton/c.M}^2$. (dit laatste bij de breuk) en de genoemde verhouding van 7,3 - 18.

Dt. Juli 1907.

J. H. SCHAAD.



HET CALAND-MONUMENT TE ROTTERDAM.

Het gedenkteeken, gewijd aan de nagedachtenis van den ingenieur P. Caland, den ontwerper van Rotterdam's waterweg naar zee, is gesticht door den burgemeester F. B. 's Jacob met de giften bij zijn aftreden door de burgerij bijeengebracht. In den zomer van 1906 verkreeg ondergeteekende de opdracht tot het maken van een ontwerp dat in het begin van dit jaar door den gemeenteraad werd aanvaard. Voor de plaats was het ruime v. Hogendorpplein bepaald.

De leidende gedachte voor de samenstelling is gezocht in de groote beteekenis van den waterweg als middel van verkeer voor handel en nijverheid en bron van Rotterdam's bloei. In verband met den krachtigen, bedrijvigen geest der groote haven- en handelsplaats werd gestreefd naar een streng, hoofdzakelijk architectonisch geheel, symbolisch en decoratief toegelicht door zinnebeeldige figuren van scheepvaart, handel en nijverheid, verder door attributen, zooals den gevleugelden Mercuriusstaf en motieven waaronder lichttorens en meerpalen; dan door wapens van land, provincie, stad, den ontwerper van den waterweg en den stichter en eindelijk door inschriften die het tot standkomen van den waterweg en de stichting van het monument herdenken. De waterweg zelf is in kaart voorgesteld.

Prof. A. W. M. Odé, is de vervaardiger van al het beeldhouwwerk, figuren, wapens en ornament. De geheele samenstelling bestaat uit hellende vlakken, gekozen in overeenstemming met het karakter der kaaimuren en sluiswerken en ter bevordering van het stabiel aanzien.

De kern is een vierkante onderbouw (breed 3.00 M. hoog 4.00 M.) op welks hoeken lichttorenmotieven staan

Daar de fotografische opname van het geheele monument eerst op den dag der onthulling kon geschieden, was het met het oog op de Kerstdagen niet meer mogelijk een reproductie daarvan in dit blad te geven. Zoo mogelijk zal zulks in het volgende blad plaats vinden.

in aansluiting met trapvorming vervallende muren en geplaatst in een rond bekken (diam. 10 M.) dat zich drie treden boven de omgeving verheft.

Kleinere ronde bekkens bevinden zich aan zij- en achterkanten, vormende met de figuratieve poortopeningen, koppen en spuiers de gegevens voor een waterspeling van ondergeschikten aard.

Uit de voorzijde van den onderbouw ontspringt de scheepsnebbe, met den ramskop als krachtsymbool versierd, draagster van Handel en Nijverheid. Deze zijn voorgesteld door zittende, overlevensgrootte bronzen kinderfiguren van attributen vergezeld en toereikende een lauwer aan Caland, wiens beeltenis, in medaillon door een lauwerkrans omringd, is geplaatst op een gedenksteen (Stèle) tusschen twee lichttorens.

Op drie treden verrijst nu de vierkante, met hollijst bekroonde obelisk (breed 1.50 M. hoog 7.00 M.) aan welks voet vier vlakke gedenktafels, met gouden inschriften voorzien, oprijzen. Aan voor- en achterkant van het bovendeel zijn aangebracht de wapens van Nederland en Rotterdam. De ronde toren-bekroning der obelisk draagt een overlevensgrootte, gevleugelde bronsfiguur, de Faam op een halven bol geplaatst, hooghoudend den gulden Mercuriusstaf. Aldus herinnert de geheele bekroning de lokale, nationale en cosmopolitische beteekenis van den Rotterdamschen transitohandel.

De massa van het gedenkteeken is van blanken hardsteen, afgewisseld door bronzen figuren, koppen, spuiers, en sober verrijkt door goud en gekleurde wapens. De fundeering met den kelder voor de waterregeling is van gewapend beton en door het bureau van publieke werken uitgevoerd.

Ter voorkoming van oxidatie geschiedt de waterafvoer der bronzen bekroning door een looden buis, in de as van de obelisk aangebracht.

De totale hoogte van het monument bedraagt ongeveer 14 M.

De heer D. A. v. Schooneveld, steenhouwer te Rotterdam is de uitvoerder van den geheelen opbouw, die in den voorzomer van het afgelopen jaar werd aangevangen.

De bronswerken zijn geleverd door de Compagnie des Bronzes te Brussel. Het beeldhouwwerk in steen is uitgevoerd door den heer L. Wensing en het schilderwerk in emailverf door den heer A. Weimar, beide te Rotterdam.

Delft, Dec. '07.

HENRI EVERS.

KALKZANDSTEEN.

Rapport van de heeren Bienfait en Heijn uitgebracht in de vergadering van 18 Oct. '07 van de Afd. Amsterdam v. d. Mij. t. B. d. B., naar aanleiding der bekende vraag van het Hoofdbestuur der Mij. tot de Afdeelingen gericht, luidende als volgt:

Welke bevindingen kunnen worden medegedeeld omtrent de deugzaamheid, als bouwmetaal, van hier te lande vervaardigde kalkzandsteenen, met het oog op de bestemming van dit metaal, de toe te laten belasting, het bestand zijn tegen invloeden van weersgesteldheid, enz.

Ter beantwoording van deze vraag is het wellicht niet ondienstig enkele woorden aan de fabricage der kalkzandsteenen te wijden, tot goed begrip van het daarna volgende.

De fabricage der kalkzandsteenen, zoodanig dat zij als bouwmetaal van eenige beteekenis zijn te beschouwen, dateert uit de laatste jaren der 19de eeuw. De naam duidt reeds aan dat deze steenen bestaan uit mengsel van kalk en zand, hetzij steenkalk of hydraulische kalk. Voor zoover ons bekend, is men het eerst in Duitschland, met de vervaardiging dezer steenen begonnen, zoodat schelpkalk als een der samenstellende materialen, althans aanvankelijk, uitgesloten bleef. Volgens de eerste patenten, werden de kalkzandsteenen vervaardigd door het persen van

een mengsel van veel zand en weinig gebluschte kalk in vormen, die daarna ontvormd en in gemetselde kamers geplaatst werden. In deze kamers werd stoom onder lagen druk toegelaten. Na eenigen tijd in deze kamers te hebben doorgebracht, waren de steenen voldoende verhard om behandeld te kunnen worden. Het verkregen product was een zachte steen, van lage drukweerstand. Men zag weldra in, dat langs dezen weg, niet anders dan steenen van geringe waarde te verkrijgen waren. Wilde men daarentegen met succes tegen de baksteen concurreren, dan moest een belangrijk meer weerstand biedend materiaal worden vervaardigd. Dit werd mogelijk door een mengsel van kalk en zand inniger te mengen, zwaar te persen, en hetzelfde in ketels onder 7 à 8 atm. stoomdruk te laten verharden. Bij de fabricage kan men nog twee verschillende werkwijzen onderscheiden, 1^o. Wordt de kalk vooraf zoo volledig mogelijk uitgebluscht, gezift en daarna met zand vermengd. 2^o. Men gebruikt ongebluschte kalk (gemalen) en vermengt deze met zeer vochtig zand, zoodat het uitblusschen gelijktijdig met het mengen plaats vindt. Ongebluschte kalkdeelen kunnen later oorzaak zijn van het scheuren der steenen, als zij aan weer en wind zijn blootgesteld. Het is hier niet de plaats om op fabricage details in te gaan. De hoofdzaken, waarop te letten is bij de vervaardiging, zijn: 1e. zoo innig mogelijk menging van de kalk en het zand. 2e. zoo zwaar mogelijk persen der steenen. 3e. eene doelmatige verharding der steenen in de stoomketels. Nu komende tot de eigenlijke beantwoording der vraag; kan als eerste voorwaarde, afgescheiden van de wijze van fabricage, geveerd worden, dat de samenstellende materialen der kalkzandsteenen in hunne soort daartoe geschikt zijn. Met een gemengd zeer grof-korzelig zand, weinig leem bevattende, en een kalk met hoog werkzaam kalkgehalte, zijn betere steenen te verkrijgen dan met een gelijkvormig fijn zand en minderwaardige kalk. De Deutscher Verein der Kalksteinfabrikanten stelt als minimum eisch, een drukweerstand van kalkzandsteenen van: 140 K.G. per cM². in luchtdrogen staat; overeenkomende met ons boerengrauw 2e soort. Het is ons gebleken dat aan dezen eisch ruimschoots kan worden voldaan. Van 68 in 1906 door Koning en Bienfait onderzochte kalkzandsteenen, hadden 46, dus circa 7^o een drukweerstand hooger dan 140 K.G. per cM².

Van deze vertoonden 13 monsters een drukweerstand van meer dan 200 K.G. per cM², overeenkomende met goed hardgraauw. 10 monsters hadden een drukweerstand van minder dan 120 K.G. per cM², overeenkomende met *best rood*.

Omtrent het bestand zijn tegen invloeden van weersgesteldheid, kan het volgende worden opgemerkt. De volgens de oude methode (lage persdruk, en verharding zonder stoomdrukking) vervaardigde kalkzandsteenen konden de gebruikelijke vriesproef, bestaande uit het 20 maal herhaalde bevroeren en ontdooien der steenen niet weerstaan. De tegenwoordige gefabriceerde kalkzandsteenen uit de goede fabrieken, kunnen meestal als vorstbestendig worden beschouwd. De invloed van atmosferiliën, als rook, schadelijke dampen enz. op deze steenen zijn uit den aard der zoo jonge fabricage nog niet voldoende nagegaan.

Opslorpend vermogen (wateropname). Men kan zeggen, dat de steenen niet meer water opnemen dan ons hardgraauw; in gevallen waarvoor men gewoonlijk metselklinkers gebruikt, als bijv. bij kelders, die onder een waterdruk staan, komt ons het gebruik dezer steensoort niet wenschelijk voor.

Sommige fabrikanten wijzen er op, dat de kalkzandsteenen eene zoogenaamde „*naverharding*” ondergaan, zoodat zij na 6 maanden een grooteren drukweerstand bezitten, dan na 1 maand, en dat men hiermede rekening moet houden. Ofschoon dit verschijnsel bestaan kan, mag o. i. hiermede geen rekening bij de bouwwerken gehouden worden. Voor berekeningen, mag men geen andere drukweerstand aannemen, dan die, welke de steen bij het vermetselen bezit, daar het niet mogelijk is na te gaan, of de vermetselde steenen later in drukweerstand zijn toegenomen.

Over den weerstand tegen vuur, is het ons niet mogelijk een zelfstandig oordeel te geven. Volgens brandproeven in de laatste jaren te Gross-Lichtervelde door het Kön. Materialprüfungsamt genomen, verhouden zich kalkzandsteenen, die een goeden drukweerstand bezitten, in het vuur *geheel* als gewone metselsteenen.

De lagere prijs der kalkzandsteenen. in vergelijking met baksteen van ongeveer denzelfden drukweerstand, zal het gebruik dezer steenen zeker bevorderen.

De eerst. ondergeteekende acht het niet wenschelijk kalkzandsteenen te gebruiken, voor buitenmuren van monumentale gebouwen. die eeuwenlang het klimaat moeten weerstaan; hij vreest eveneens aantasting van kleur door de rook der groote steden.

Het toepassen van gekleurde zandsteenen moet uitsluitend tot

tot siersteen beperkt blijven. Daar bij groote hoeveelheden kleurstof met de specie gemengd moet worden om eenigszins heldere kleur te verkrijgen, blijkt dit niet zonder invloed op de kwaliteit te zijn.

De rapporteurs.

L. BIENFAIT.

P. HEYN.

DE WONINGWET.

De vergadering, die door de Notariele Vereniging 21 December 1907 te Amsterdam gehouden werd ontleende haar belang vooral daaraan, dat de heer J. W. C. Tellegen, Directeur van het Bouw- en Woningtoezicht te Amsterdam er een uiteenzetting gaf van de Woningwet en haar werking.

De heer Tellegen is bij de Woningwet zóó nauw betrokken, dat zijn meening groot gewicht in de schaal moet leggen. Die meening was niet onverdeeld gunstig; volgens den spreker was de tweeslachtigheid der wet, — die eigenlijk alleen met „woningen” zich had moeten bezighouden, doch ten slotte ook op niet voor woning bestemde gebouwen werd toepasselijk verklaard, — haar voornaamste gebrek.

Ook het verbeteren van bestaande woningen, waartoe de wet de gelegenheid opent, is eene lastige zaak, vooral in eene zoo groote gemeente als Amsterdam. Daar niet de eigenaars van alle slechte woningen tegelijkertijd tot verbetering verplicht kunnen worden, ontstaat een bron van willekeur en onbillijkheid. Het is echter niet gemakkelijk steeds met juistheid aan te geven, welke gebreken de woningen hebben en wie verplicht is ze te verbeteren. Een plan van onbewoonbaarverklaring dient te worden gemaakt. Het onbewoonbaarverklaren alleen baat echter niet veel. Want de eigenaars zijn in vele gevallen niet bij macht, de afgekeurde woning door een betere te vervangen. Men had gehoopt dat particulieren deze eigenaars te hulp zouden komen, doch deze hoop is ijdel gebleken. En de strafbepalingen, waardoor men onwillige doch vermogende eigenaars kan treffen, hebben door onze ongelukkige, onpractische en langzame rechtspraak weinig effect.

Verscheidene personen namen aan het debat, dat op de redevoering volgde deel. Zij wezen er op, dat de wet alleen den middenstand treft, dat de gemeente, die aan particulieren zelve allerlei hygiënische eischen stelt, op haar gebied tal van voor de gezondheid schadelijke toestanden laat voortduren. Anderen vroegen, hoe de eigenaars aan geld voor het verbeteren der woningen zouden komen en waar de verdreven inwoners blijven? Ook werd geklaagd, dat de woningwet de perceelen zoo in waarde doet achteruitgaan, terwijl zoowel bouwers als geldschietters nog op allerlei andere wijzen door de wet schadelijden.

De heer Tellegen erkende sommige dezer bezwaren als gegrond, anderen niet. Hij verklaarde, de schade, die de woningwet door haar toepassing velen berokkend, niet licht te stellen. Doch de wet moet nu eenmaal uitgevoerd worden. Jammer is het, dat de regeling, bij de wet aangegeven, om onvermogene eigenaars aan geld te helpen, zoo onpractisch is, omdat de schuld, uit dien hoofde ontstaande achtergesteld wordt bij hypothecaire schuld, zoodat niemand zijn geld voor dit doel zal beschikbaar stellen, ook niet Rijk en Gemeente.

Met onbewoonbaarverklaring wordt niet lichtvaardig te werk gegaan. Men tracht langs minnelijken weg te bereiken, dat de eigenaar de woning verbetert. Pas als hij onwillig of onmachtig is vindt onbewoonbaarverklaring plaats. Is het misschien waar, dat de eigenaars door de wet gedemoraliseerd worden, spreker stelt daartegenover de demoralisatie in de krotten, die niet langer dan hoog noodig is mag worden bestendig.

Na dank aan den spreker werd de drukbezochte vergadering gesloten.



Afdeeling Arnhem v. d. Mij. t. B. d. Bouwkunst, 18 Dec. '07. In deze vergadering trad als spreker op de heer J. F. H. Koopman, werktuigkundig ingenieur te Hilversum met het voor deze gemeente actueele onderwerp „*Koelhuizen*”.

Met talrijke teekeningen en photo's gaf de spreker feitelijk aanschouwelijk onderwijs, daarbij meermalen gebruik makend van

een krijtje, om op een schoolbord nog kleine schetsen te geven, berekeningen neer te schrijven, vergelijkingen te maken enz. Juist deze wijze van behandeling, die zooals men zal moeten toestemmen, het den verslaggever moeilijk maakt het verhandelde weer te geven, was bijzonder interessant voor de vele toehoorders. In 't kort zullen wij trachten in hoofdzaak weer te geven wat spreker betoogde.

Het doel van Koelhuizen is voornamelijk: het conserveeren van levensmiddelen. Daarvoor kan, ofschoon minder goed en alleen in 't klein, ook gebruik worden gemaakt van „ijskasten”, die verder onbesproken zullen blijven. Niet alle stoffen en levensmiddelen hebben dezelfde temperatuur en droogtegraad van de lucht noodig, om goed te blijven. Dit heeft natuurlijk invloed op bouw en inrichting der koelhuizen. Men kan deze met 't oog daarop verdeelen in twee groepen: 1e de slachtkoelhuizen behorende bij abattoirs; 2e de algemeene koelhuizen waarin met levensmiddelen ook allerlei andere artikelen worden bewaard.

De 1e groep bevat gewoonlijk alleen koelkamers met een temperatuur boven 0°C., de 2e groep ook vrieskamers met een temperatuur onder 0°C. Afgezien van de chemische methode bestaan er drie manieren om levensmiddelen te conserveeren: 1e het conserveeren in bussen, 2e het afkoelen, 3e het drogen. Bij vleesch worden de laatstgenoemde twee manieren gecombineerd. Dat de mummy's in Egypte zoo lang betrekkelijk goed zijn gebleven, dank men, naast de balseming aan de droge koele ruimte der grafkelders.

Het nut van vleeschkoelhuizen komt op velerlei wijze uit: 1e het vleesch wordt malsch en smakelijk, 2e de koude doodt in ong. 3 weken eventueel zich in het vleesch bevindende blaaswormen, 3e de slager kan in den goedkoopsten tijd slachten en het vleesch bewaren enz. Aan koelhuizen is het te danken, dat men 't heele jaar wild eet, dat eieren en boter lang goed blijven; zelfs vruchten en planten worden daarin bewaard, zooals spr. door eenige belangrijke toepassingen van het koelpakhuis van het „Vriesseveem” te Amsterdam aantoonde. In ons land zijn de koelhuizen nog zeer schaarsch. Slechts in enkele groote steden zijn zij te vinden. In Duitschland daarentegen zijn er veel, zelfs in ong. 60 kleine plaatsen met minder dan 10.000 inwoners.

Achtereenvolgens houdt spr. nu een beschouwing over de verschillende inrichtingen van koelhuizen en de methode voor afkoeling gebruikt. Stippen we eerst nog aan, dat in een goed vleeschkoelhuis de temperatuur moet zijn $\frac{1}{3}$ tot 3° hoogsten 4° C. boven nul en de relatieve vochtigheidsgraad gemiddeld 75%. In zulk een koelhuis kan het vleesch minstens 6 weken goed blijven. Bij lagere temperatuur nog veel langer. Na de beschrijving van een ijskoelhuis toont spr. met cijfers aan, dat eendergelijke inrichting voor een langdurige vleesch-bewaring niet kan voldoen. Voor het gebruik van vrieskamers is ijsafkoeling niet te gebruiken. In aanleg en bedrijf zijn deze koelhuizen goedkoper dan die met koelmachines. Daarvoor bezigt men als regel het compressie systeem met zwaveligzuur ammoniak of koolzuur. Spr. behandelt daarna in het kort de werking dier machines en bespreekt de toepassing ervan in verschillende koelhuizen. Achtereenvolgens komen ter sprake de inrichting van een botermagazijn, een bergplaats voor hop en drie slachtkoelhuizen, n.l. die te Flensburg, Löwenberg en Mainz. Er bestaan een groot aantal verschillend luchtkoelers een kleine 20, die zich gevoeglijk laten verdeelen in 2 hoofdgroepen; a volgens het droge systeem, waarbij de lucht afgekoeld wordt langs koude wanden; b het natte systeem, waarbij deze afkoeling geschiedt langs een koude vloeistof. Bij beide groepen zijn koelers met directe en indirecte koeling.

Na kort de werking der meest gebruikelijke koelers te hebben besproken, behandelt spr. meer speciaal den bouw van koelhuizen en wel met 't oog op een goede isolatie.

Successievelijk worden besproken verschillende isoleeringen der muren, afdekkingen en vloeren, en monsters van verschillende isolatiestoffen vertoond. Ten slotte vermeldt spr. een voorbeeld uit de praktijk, den bouw van een z.g. bierlegkelder door ijs gekoeld, waarbij met cijfers en teekeningen van eene gebruikelijke, maar onvoldoende bouwwijze en daarnaast van eene verbeterde constructie aangetoond wordt, welke groote besparing in bedrijfskosten door eene behoorlijke isoleering te krijgen is.

De Voorzitter, de heer V. G. A. Bosch dankt daarop den spr. voor zijne goed verzorgde voordracht en verklaarde de groote opkomst in deze vergadering uit de belangstelling, die hier ter stede voor het onderwerp bestaat, nu het volgend jaar met den bouw van het gemeenteslachthuis zal worden aangevangen. De talrijke aanwezigen toonden door hunne instemming met de woorden van den Voorzitter, dat de voordracht als wel beschouwd kan worden.

De heer F. J. H. Koopman, W. I., is leeraar aan de technische school te Batavia en is tijdelijk gevestigd te Hilversum. In Indië heeft hij gedurende 7 jaren aan het hoofd van een ijsfabriek gestaan en in Europa heeft hij de voornaamste koelinrichtingen bezocht en bestudeerd, zoodat het onderwerp met zeer veel kennis van zaken in gecompliceerden en toch bevattelijken vorm behandeld is. De heer F. J. H. Koopman stelt zich gaarne beschikbaar tot het houden van eene voordracht over dit onderwerp in de Afdelingen van de Mij. tot Bev. der Bouwkunst, om daarmede het groote nut en de inrichting van koelhuizen in Nederland meer bekend te maken.

De Secretaris.

Genootschap Architectura et Amicitia, 18 December 1907. In deze jaarlijksche algemeene vergadering, moest de verkiezing van twee bestuursleden plaats vinden. De beide aftredenden waren onmiddellijk herkiesbaar, doch slechts één werd herkozen, terwijl de andere geen meerderheid kon behalen.

Het is te begrijpen, dat dit niet herkiezen van een bestuurder, na de vergadering die Maandag te voren was gehouden, en waarvan in dit blad een kort verslag werd gegeven, eene verrassing was. Op die vergadering toch had het bestuur een zeer welwillende houding ten opzichte der hervormingsplannen getoond, en dus was er geen reden, om in dit bestuur verandering te brengen. Van grieven tegen den niet herkozen bestuurder bleek niets, en zoo kon het bestuur in diens vervanging slechts een demonstratie zien tegen zijn college als geheel. Het gevolg is dan ook geweest, dat het geheele bestuur zijn ontslag heeft genomen.

Wij gelooven, dat zij die de demonstratie op touw gezet hebben, zulk een uitslag niet hebben verwacht. Doch zij hadden moeten bedenken, dat een bestuur zich onmogelijk kan nederleggen bij het niet herkiezen van één zijner leden. Wanneer het blijkt, dat dit als een manifestatie moet worden opgevat. Het is te hopen, dat er een middel zal gevonden worden om de breuk, die nu ontstond, weder te heelen. Doch, wie de bestuurders kent en wie begrijpt, dat zij niet gemakkelijk op hun eens genomen besluit zullen terugkomen, ziet ook tevens in, dat er voor het Genootschap Architectura et Amicitia een moeilijke tijd is aangebroken.

De nieuw gekozen bestuurder, die zijn benoeming in beraad hield, zal, door er voor te bedanken, er het meest toe kunnen bijdragen, om den toestand zuiverder en dus een minnelijke oplossing mogelijk te maken. De manifestanten, door het vuur der jeugd wat onbezonnen, zullen, bij kalm overleg, hun bedaardheid wel herwinnen.



Bouwkunde. De materialen enz. voor het metselvak, door P. A. Schroot, uitgave van A. E. Kluwer te Deventer.

Een overzicht van bij eigen studie te behandelen onderwerpen, voor aanstaande leeraren en bouwtechnici, geeft dit werkje, dat dunkt ons ook van belang is voor hen die een vak-acte willen behalen en voor aspirant-opzichters die examen wenschen af te leggen. Uitgebreide studiën zijn het niet. doch de schrijver, de heer P. A. Schroot, bereikt zijn doel door hier op beknopte wijze niet alleen een overzicht, maar ook de leidraad voor een vast leerplan te geven, terwijl het overzicht tevens een uitmuntende gids is die den zoekende veel tijd zal besparen. De illustraties zijn zeer duidelijk, doch hadden, voor zooverre de teekeningen betreft, wat minder droog behandeld kunnen zijn. Het boekje kost slechts 90 cents.

Het Cement-IJzer in theorie en praktijk, door L. A. Sanders.

De laatste aflevering is verschenen van dit belangrijk werk, dat niet alleen voor vak-ingenieurs, maar ook voor andere belangstellenden zeer verklaarbaar is geschreven en zich aangenaam laat lezen. Het geheele werk is voorzien van 415 platen, fotografische afbeeldingen en reproducties van constructie-teekeningen. Behalve aan ingenieurs wordt dit werk ook aanbevolen aan alle architecten. Het eerste deel behandeld de verschillende

theoriën, die op het gebied van den cement-ijzer-bouw zijn gesteld; het tweede deel is gewijd aan de proeven en normen en het derde deel aan de toepassingen in de praktijk. De prijs is f 17.50 voor het in half lederen stempelband gebonden exemplaar.

Onze Moderne Meesters.

De heer F. M. Lurasco is de samensteller van een klein beknopt werk, dat zeker allen die belang stellen in de werken onzer beeldende kunstenaars, zoowel in het binnen- als in het buitenland, welkom zal zijn. Deze bundel bevat de portretten van onze hedendaagsche Nederlandsche schilders, tekenaars en beeldhouwers, benevens eenige korte biografische wetenswaardigheden.

INHOUD VAN TJDSCHRIFTEN

De Opmerker, 21 December 1907. Vervolg van *Pieter Post*, door A. W. Weissman. *De echte huiszwam en de aanverwante houtvernietigende schimmelpflanzen*, door J. L. Terneeden.

Architectura, 21 Dec. *De heer De Stuers over de Mij. t. Bev. d. Bouwkunst*.

Verlagen der vergaderingen gehouden door het Gen: A. et A. op 16 en 18 December 1907. Reproductie van een *Studie van Chr. Baumüller*, architect te Wilmersdorf.

Technisch gedeelte. Vervolg van „*San Marco*”, *het witte marmer der Venetiaansche paleizen*, door P. Seipp.

De Bouwwereld, 18 Dec. Vervolg van *De Dam te Amsterdam X, de oude beurs*, door Dr. Joh. C. Breen. *Het internationaal woningcongres in Engeland, V.* Voorts afbeeldingen van den voor- en achtergevel der *Nieuwe Koninklijke stallen op het Loo*, en de *Nieuwe Hoogere Hoogerburgschool* te Haarlem, architect L. C. Dumont.

Technisch Weekblad, 20 Dec. Vervolg van *Dieselmotoren* en van *Berekening elektrische gelijkstroom leidingsnetten*.

BERICHTEN

BINNENLAND.

Amsterdam. Op 28 December zal in het gebouw der Rijks-Academie van Beeldende Kunsten de eerepenning uitgereikt worden, toegekend aan den architect J. W. van der Meij.

Het Huis met de Hoofden. — Een van de belangrijkste gebouwen van Amsterdam, een huis met een van de sierlijkste gevels van onze mooie oude stad, waaromtrent door de Mij. t. B. d. Bouwkunst voor eenigen tijd geleden advies werd gegeven betreffende de voorgenomen restauratiewerken, krijgt eindelijk, na een tijdperk van langdurige verwaarloozing, een bestemming, zijner waardig. Het Conservatorium en de Muziekschool van de „Maatschappij ter bevordering van Toonkunst” zal er waarschijnlijk in gehuisvest worden.

Het Huis met de Hoofden heeft een heel stuk geschiedenis meegemaakt. Nicolas Souhier, een der afstammelingen van de graven van Vermandos, die, om de geloofsvervolging in Frankrijk te ontgaan, naar Amsterdam vluchtte, liet op de Keizersgracht, tusschen Heerenstraat en Leliegracht, het huis bouwen; dit was in 1622. Wie bouwde het? Vermoedelijk een van de leerlingen van onzen grooten stadsbouwmeester Hendrik de Keyser; hetzij dan Pieter de Keyser, Cornelis Danckerts de Jong, Jan Claessoon van Hoorn, of een van zijn vele andere leerlingen. De meester zelf zeker niet, daar deze in 1621 overleed. Hoe dan ook, het is in den Keyser-stijl gebouwd, en een prachtig specimen ervan.

Het huis droeg naar de gewoonte dier dagen een eigen naam. Het „Huis met de Zeven Hoofden” heette dit. Waarom? Er zijn er blijkbaar nooit meer dan zes geweest! Zelfs de legende van het huis spreekt van zes hoofden. Want hieuv niet de dienstmaagd Elsie, die bij afwezigheid van haar meesters de woning had te bewaken, achtereenvolgens aan zes booswichten den kop af, toen zij door het uitgezaagde paneel van de voordeur één voor één naar binnen kropen? Dit zegt de legende, of liever, zij zingt het,

want in versregelen is de trouwe dienstmaagd vereeuwigd; een ervan luidt pathetisch:

Weerhou' den lach, waartoe uw mond zich plooit;

Verdenk den trouw van 't moedig Elsie nooit!

In 1635 is de woning verkocht aan den rijken Hollandschen koopman Lodewijk de Geer, die daarmee tevens in het bezit kwam van de kostbare schilderijenpracht en goudleeren behangsels. De Geer leefden in Zweden en bewees zoowel zijn vaderland als zijn woonland gewichtige diensten; hij ontwikkelde in Zweden het mijnwezen en leidde den handel in Zweedsche metalen naar Holland. In 1633 was De Geer aangesteld als agent van het Zweedsche Hof te 's Gravenhage; doch vestigde zich kort daarna als koopman te Amsterdam. Amos Comenius, de groote Hongaarsche schoolhervormer, was in die jaren dikwijls te gast in het Huis met de Hoofden.

De erfgenamen van Lodewijk de Geer bewoonden het huis tot 1779, en diens oudste zoon Laurens zette het werk van zijn vader voort wat het steunen betreft van Comenius; o.m. verschaftte hij hem het noodige geld om al zijn geschriften in één boek te vereenigen, welk werk daarop werd opgedragen aan de stad Amsterdam.

De bestemming van het huis is later veranderd. Het werd in den loop van de achttiende en negentiende eeuw achtereenvolgens bewoond door Daniël de Crane en Jonkheer Diederik Baron van Leyden, die het in 1811 voor f 50,000 verkocht aan den kunstkooper Cornelis Sebille Roos. Deze laatste hield er zijn door geheel Europa bekend geworden schilderijveilingen, waardoor het Huis met de Hoofden zijn grootste bekendheid buiten Amsterdam heeft verkregen. Weer later kwam er de Openbare Handelsschool in. Uit het „Handelsblad” van 20 September 1839 ware aan te halen hoe de koopman Fleischhauer een aantal jongelieden uit den deftigen stand practisch opleidde in handelsvakken en -wetenschappen. Het stichten van een vakschool is daar het gevolg van geweest. 11 Juli 1867 besloot de Amsterdamsche Gemeenteraad op aandrang van verschillende kooplieden, over te gaan tot de vestiging van een afzonderlijke Openbare Handelsschool. En 16 Februari 1869 werden de eerste handelslessen in het „Huis met de Hoofden” gegeven.

Tal van onze tegenwoordige Amsterdamsche kooplieden — en hoevelen buiten Amsterdam! — hebben er hun opleiding genoten. Bij de uitbreiding van het handelsonderwijs werd het gebouw langzamerhand te klein. De Handelsschool pulde letterlijk uit het gebouw; de tuin werd volgezet met bijgebouwen, nevenperceelen werden er bij aangetrokken, lokalen werden horizontaal en vertikaal in onderdeelen gesplitst. Eindelijk verhuisde de O. H. S. naar haar nieuwe gebouw aan de Marnixstraat.

En het Huis met de Hoofden stond weer leeg.

A. H. BL.

Begrafeniswet. Een bouwer te Hilversum bouwde op een afstand van ongeveer 4.15 M. van de sedert 1869 in gebruik zijnde begraafplaats aldaar een huis. Hij deed dit zonder vergunning van Gedeputeerde Staten, wat in strijd is met de wet van 10 April 1869 (Stbl. no. 65). Er werd proces-verbaal tegen hem opgemaakt en de Kantonrechter te Hilversum veroordeelde hem tot f 25 boete of 5 dagen hechtenis met last tot opruiming van het in strijd met de wet opgerichte perceel, op kosten des overtredders.

De bouwer, die er zich op beriep, dat hij vergunning had gekregen van B. en W. op grond dat de begraafplaats in de bebouwde kom der gemeente lag, kwam van het vonnis in hooger beroep. Hij erkende gewaarschuwd te zijn, maar meende dat hij gedekt was door de vergunning van B. en W.

De Rechtbank te Amsterdam, 5e Kamer, vernietigde het vonnis des kantonrechters op formeele gronden; opnieuw rechtdoende, werd de bouwer veroordeeld tot f 5 boete of 1 dag hechtenis, met last tot opruiming van het gebouw.

Amsterdam. De bekende firma Robbert Kalf & Co., Leidsche-gracht 21 te Amsterdam en Beeklaan 385 te 's Gravenhage, heeft weder een nieuwe catalogus van hare artikelen verzonden met bijbehorende supplementen. Het is een groot album met afbeeldingen van closets, baden, waschtafels, urinoirs vuurklei artikelen, gootstenen, kleederkasten van metaal, warmwater-verzorgingsapparaten voor stoom, gas, petroleum of electriciteit, dakventilatoren enz.

Optreden van de Bouwpolitie. Aan het eind van de Joh. Verhulststraat te Amsterdam, is een eigenbouwer bezig met het optrekken van een vijftal perceelen. Toen de gevels dier huizen bijna tot de tweede verdieping waren opgemetseld, bespeurde het Bouwtoezicht, dat boven de eerste verdieping steenen van een minderwaardige kwaliteit worden gebezigd, hetgeen in strijd is

met art. 110 van de Bouwverordening, waarin voor buitenmuren de steensoort is voorgeschreven. Het Bouwtoezicht deed den bouwer aanschrijven dat hij den gebruikten steen moest vervangen door den voorgeschrevene, maar deze stoorde zich niet aan deze aanmaning. Wel bezigde hij van dat oogenblik af de goede steen, maar de afgekeurde verwijderde hij niet.

Toen moest worden ingegrepen en het gevolg was, dat vanwege het Bouwtoezicht is begonnen geworden met het afbreken van de vijf gevels, voor zoover die uit ondeugdelijke steen opgetrokken waren.

BUITENLAND.

Kopenhagen. Op 15 Nov. jl. is door den Koning op de plaats van het in 1884 afgebrante slot, Christiansborg, de eerste steen gelegd voor het nieuw te bouwen slot. Architect hiervan is Thorwald Jörgensen.

Petersburg. Van 31 Mei tot 7 Juni 1908 zal te Petersburg een scheepvaart-congres gehouden worden. Aan dit congres zal eene tentoonstelling verbonden zijn.

Halle. Op 50jarigen leeftijd overleed de „Landbau-Inspektor“ Karl Illert, waardoor het Pruisische Rijksbouwdepartement een zeer gevoelig verlies treft. Hij was een voortreffelijk meester, die reeds als particulier architect veel naam maakte. De bouw van de wonderschoone brug te Cösen over de Saale, is alleen voldoende, om hem een eerste plaats onder de Duitsche architecten te doen innemen.

Mühlheim. Op de prijsvraag van de stad Mühlheim voor een nieuwe brug over de Ruhr zijn 26 antwoorden ingekomen, en wel 14 met ijzeren en 12 met steenen bovenbouw. Tot uitvoering werd met algemeene stemmen bekroond het ontwerp van Grün en Billinger te Mannheim, in samenwerking met den architect Professor H. Billing te Karlsruhe (steenen brug met drie openingen).

München. Het nieuwe Duitsche museum werd in 1906 door meer dan 200.000 menschen bezocht.

Keulen. Op de prijsvraag, voor een nieuw te ontwerpen straatlantaarn, zijn 90 antwoorden ingekomen, waarvan geen enkel den eersten prijs waardig gekeurd werd. Een tweede prijs verkreeg architect Kübler te Berlijn, een derde prijs architect Recht te Keulen.

Parijs. Het Musée de Cluny, het aloude verblijf van de abbés van Cluny heeft een aanmerkelijke verbouwing ondergaan, waardoor de door de geheele wereld bekende rijkdommen der oudheid, veel beter tot hun recht komen. Door het aanbrengen van voldoende bovenlicht kunnen nu vele oude tapijten tentoongesteld worden, waaronder vooral de belangrijke reeks van David en Bathseba, die alleen op drie millioen francs geschat wordt.

Parijs. Door de nieuwe stations aan de lijnen der Metropolitain, zijn verschillende straten, door het zeer verhoogde verkeer, te nauw geworden, en zullen geheele reeksen aanzienlijk verbreed moeten worden. Het net van den metropolitain is nu reeds 51.5 K.M. lang en wordt uitgebreid voorloopig tot 92 K.M.

PERSONALIA

Parijs. Op 23 December ontvingen wij bericht, dat de oude heer Charles de Barthaumieux na een hevige aanval van influenza en

een complicatie van zijn hartkwaal onverwacht overleden is. De architecten die de Int. Architecten-congressen te Parijs, Madrid en Londen bezochten zullen zich zijn persoonlijkheid nog wel herinneren.

De heer Barthaumieux was ook penningmeester van het Comité Permanent en is ons verzocht of de architecten welke lid van dit Comité zijn zoo vriendelijk zouden willen zijn hun contributie aan het bureau van de Mij' tegen ontvangbewijs te storten welke dan voor de overmaking der gelden zorgen zal. Sinds 1905 is dit niet geschied doch konden de inkomsten de uitgaven bestrijden doch voor 1907 moet weer gestort — als bekend 20 fr. pr. hoofd.

Verdere bijzonderheden kunnen in dit no' niet meer medegedeeld worden.

Chantilly. De heer M. Taupin, architect van het Palais de Chantilly heeft in een oogenblik van wanhoop een eind aan zijn leven gemaakt. Deze ongelukkige collega was reeds lang lijdende aan een hevige zenuwziekte.



Marmxstraat 402, Amsterdam.

Ingeschreven sollicitanten voor:

per maand

Bouwkundig Opz.-Teekenaar, ouderdom	jaar	salaris	f
Bouwkundig Opz.-Teekenaar	36	jaar	125.—
"	28	"	85.—
"	48	"	100.—
"	25	"	90.—
"	30	"	100.—
"	25	"	90.—
"	22	"	70.—
"	22	"	60.—
"	23	"	75.—
"	28	"	80.—
"	20	"	60.—
"	22	"	75.—
"	19	"	35.—
"	23	"	80.—
"	24	"	80.—
"	28	"	100.—
"	24	"	85.—
"	21	"	65.—
"	25	"	80.—
"	24	"	80.—
"	22	"	90.—
"	18	"	25.—
"	20	"	65.—

AANKONDIGING VAN AANBESTEDINGEN

MAANDAG 30 DECEMBER.

DEURNE. Het bouwen van een postkantoor aldaar.

Het gem.best. n.m. 3½ u. Bestekken en teek. à f2.50 verkrijgb. ter secr. en bij den arch. dier gemeente. Aanw. 30 Dec. v.m. 10 u.

HAARLEM. Het bouwen van een villa in den Aerdenhout te Bioemendaal.

De arch. Jb. v. d. Ban te Haarlem in cafe Brinkman.

HOLTEN. Het bouwen van een boerenwoning met schuur in Dijkhoek, met bijlever. der benood. materialen. 't Dekkerswerk is uitgesloten, voor W. Beilink.

De besteder n.m. 2½ u. bij G. J. Jansen cafe „Bonte Paard“. Teek. enz. ter visie bij Jansen voorn. Inlicht. worden gegeven bij H. Wibbelink G.Jzn., Bathmen. Aanw. 30 Dec. n.m. 12½ u.

KILDER (Geld.) Het vergrooten van het gebouw der openbare school voor lager onderwijs, te Kilder gem. Bergh en het leveren en plaatsen der daartoe benood. schoolmeubelen.

Het gem. best. n.m. 3½ u. in het gebouw der openbare school.

MIDDELBURG. Het bouwen van een school voor M. U. L. O. op een terrein aan de Heerengracht aldaar.

Het best. der vereeniging voor geref. schoolonderwijs n.m. 3 u. in het Militair

Tehuis. Bestek met 2 teek. à f1,50 verkrijgb. bij J. J. Fanoy. Aanw. gedaan.

VLISSINGEN. Het afbreken van zijn Winkelhuis met woning, Lange Walstraat no. 100 ald. en daar ter plaatse bouwen van een winkel met kelder, kantoor, bovenwoning enz.

De heer N. P. Glerum. 's av. 8 u. Bestek en teek. verkrijgb. à f1,50. bij den boekdr. M. Geelhoed, Oude Markt. Aanw. gedaan.

DONDERDAG 2 JANUARI.

GOUDA. Het bouwen van een kaaspakhuis met kantoren, 2 bovenwoningen en paardenstal aan den Kattensingel 168 aldaar.

De architect J. H. de Wilde n.m. 3 u. in het hotel „de Zalm“. Bestek en teek. à f2. verkrijgb. bij gen. architect, die inl. geeft van v.m. 9-12 u. en van n.m. 2-4 u.

GETTY CENTER LIBRARY



3 3125 00692 1924

