

0026129

藍夢九著

教育作用合一的教育

學術問題

教作用合一的教育論

目次

引言

- 一、什麼是「教作用合一」的教育
- 二、「教作用合一」與「教學做合一」的比較
- 三、「教作用合一」的基本理論
- 四、「教作用合一」術語的決定
- 五、中國問題之教育的探討
- 六、「教作用分離」的目前中國教育
- 七、「教作用合一」的教育之歷史的考察
- 八、「教作用」分離的原因

九、科學精神與社會本位的「教作用」

十、「教作用合二」的教育設施

十一、結論

附一「教作用合一」的教育圖解

附二「教作用合二」的教育舉例



引言

「教作用合一」的教育理論，是我這幾年從教育問題的煩悶中醞釀出來的一種思想結構。這個理論，我在山東鄒平與梁漱溟先生等辦理鄉村建設研究院時，與後來到北平大學農學院任教授時，常對同事和學生講述，無不贊同。民國二十二年夏，應浙江教育廳長陳布雷先生之約，爲其創辦浙江省立實驗農業學校於金華，曾應用過，這是最初的試用。當時教育廳的人和省政府的人都不了解，後來了解了，經省府會議通過立了案；到呈中央教育部備案時，教育部又不大了解，於是乃另爲文說明，才博得贊許。這時他們都認爲是教育界上一個最新的貢獻。民國二十三年就是去年在四川重慶主持重慶大學農學院，亦曾應用過，不但爲當地一般辦學有經驗的贊同採取，同時前四川省長後來又久任成都大學校長的教育界領袖張表方先生也很想拿牠來改造四川的教育，囑其友任乃強託我詳爲計劃。現在我

又到廣西來幫雷教育廳長賓南先生籌劃普及國民基礎教育的事體，已經爲他起草了全省基礎師範辦理通則，斟酌了各基礎教育指導區規程，後來又修改了廣西普及國民基礎教育研究院組織大綱及組織系統表，現在還正在起草辦理國民基礎學校須知，一切我都把「教作用合一」的精神在可能的範圍內加了進去，使其教育更實際化，更合理化，而組織愈加嚴密。這些在末後「教作用合一」的教育舉例裏面，我都把牠們紹介出來，請大家指教。

不過有一個附帶的聲明：這篇文章是一個講演記錄修改所成的，其中理論闡發，或尙多未盡，或不及精微，結構措詞，容亦有不甚妥處，還望閱者諸君，不吝高明，繼與研討補正，充實內容，使成爲現在我國教育界最有力量之主張，以淨滌過去積弊，啓發未來生機，借以復興民族，建設中國，無任感禱！

藍夢九

于廣西南甯國民
基礎教育研究院

二四、三、一、

一 什麼是「教作用合一」的教育

什麼是「教作用合一」的教育？要回答這一句話，讓我先拿「教」「作」「用」三者來分別解釋。我所謂「教」，是指學校裏的教材，教員，教室等而言；我所謂「作」，是指實驗場所的用具，技師，實驗室等而言；我所謂「用」是指教育的用途，社會的需要，和民衆所用的而言。「教作用合一」，就是要「教的」，「作的」，「用的」，合成一氣，不相隔離的意思。所以「教作用合一」的教育，可以說牠是適應社會和環境需要的科學教育。目前中國的亂，由於不適應於中國社會與其環境所需要的科學教育造成的，將來的治，或者說現在的挽救辦法，還要專靠適應中國社會與其環境所需要的科學教育才行；就是要專靠「教作用合一」的教育推行才成。

一一 「教作用合一」與「教學做合一」之比較

大家都知道「教學做合一」對中國教育有很大的貢獻吧，但是爲什麼我又要提出一個「教作用合一」的主張來呢？陶行知先生是我平生最欽佩的，他根據他親身力行體驗所得的『行爲知之母』的理論，提出「教學做合一」的主張，實在把過去勞心不勞力的教育和書本的僞知識教育痛加了糾正，開出現在各學校新加的勞作科目，與在「做上教」在「做上學」的特別風氣。但是陶先生只注意於「作」，未曾注意於「用」，只注意知識之求得，未曾注意社會問題之解決，只注意教學法的改善，未曾注意整個教育計劃之確立，覺有美中不足之感。中國教育的積弊，過去是「教」而不「作」，現在乃是「作」而無「用」，過去尙有消極的目的和計劃以爲社會秩序之保障，現在連這消極的目的和計劃都沒有了；學校濫設，科目濫分，教材濫用，學生濫造，像這樣的教育，縱使在「做上教」，在「做上學」，又有什麼「用」處呢

？所以現在教育「用」的問題更重要過「做」的問題，與其以「做」爲中心，不如以「用」爲中心，與其施行「教學做合一」的教育，不如施行「教作用合一」的教育。而且「教學做合一」的理論多不適用於科學教育，在科學教育裡，「教」學「不能合一」，例如教數理化學的人，在教人的時候不能同時又在學，換句話說，就是要學會了之後，才能開始教人；又如教人種稻建屋製器，營商等，若教時尙在學，則必不能種好稻，建好屋，製好器，營好商等，其他政治經濟教育藝術等皆然。又教育之弊，其咎應在教者，不應在學者，故糾正時亦只對教者糾正足矣，教人者善教，學生莫有學不好的。又教必有學，無學教亦不成，教學本爲一事，不另提出「學」字，「學」字自亦在其中了。

我們更感覺陶先生從『行動生困難，困難生疑問，疑問生假設，假設

生試驗，試驗生斷語，斷語生行動』的實際經驗中所造成的『行爲知之母』的理論，亦有不足之處。第一，行動是盲目的；第二，由錯誤的行動所發生的困難疑問假設試驗斷語都應該是錯誤的，於是所得的知識亦爲一錯誤的知識；中國現在的亂，就是大家盲目行動和錯誤知識的濫用，行動愈盲目，知識愈錯誤，知識愈錯誤，行動就更盲目，於是中國的亂遂日以加深而無止息。第三，『行爲知之母』的理論，其本身亦覺不甚正確，因爲『知』與『行』互可爲母，亦互可爲子，『行爲知之母』的理論能立，則『知爲行之母』的理論亦能立；如以『行』在『知』先解，則『知』在『行』先更易明瞭；『知母』？『行母』？，『知先』？『知先』？皆俱不能立，或亦能互立，俱無庸辯；當今之世，不如『即知即行』，『即行即知』，拿『知行合一』來作一般理論與實踐不相符合的青年和只開會討論擬計劃定章程而不照實履行的執政

諸公之教條。第四，與其說『行爲知之母』，不如說『計劃爲文化之母』，因爲教育最大之功用，不在個人的片段求知，而在整個社會文化的改進，教育的實施，不是無計劃的盲目衝動，而是有計劃的合理行爲。我們都知道動物的生活，越是高等動物，越有計劃，反轉來說，即越有計劃，越能表示其爲高等；人類生活，越是文化程度高的，越有計劃，例如孺婦庸夫的計劃，大或不出家庭，久或不滿週年，而聖賢豪傑則苦心爲天下後世謀。再看現代有計劃的民族比沒有計劃的民族都較富強，都較文明，歷史上有計劃的社會比沒有計劃的社會進步都快，文化程度都高，所以『計劃爲文化之母』毫無疑義。有計劃的合理行爲，可以使社會文化不斷的促進，反之，無計劃的盲目衝動，不但不能促進社會文化，且反而將原有的文化次第毀滅，目前中國的教育結果，即其明証。故以『行爲知之母』爲教育之訓

，不若以『計劃爲文化之母』爲教育之訓，其能針對現時教育問題加以適切之處分，且可永遠通行無弊。

但是，如果陶先生不否認他的「教學做合一」的教學法和「行爲知之母」的理論是偏重於個人本位的求知教育，那末，以社會爲本位的「教作用合一」的計劃教育尙可與之同時並存，亦或能相互爲用，因爲計劃教育的實施，有賴於經驗之傳遞與個人知識之獲得，而且在吾人所能推論之合理的新社會秩序中，團體與個人應同時看重，個人應該服從團體，同時團體亦應尊重個人。

現在我們要再問一句話：什麼是「教作用合一」？我可以這樣很簡單的回答：就是「在用上作，在作上教，以用爲始」，或「教必以作，作必有以用爲終」，更或「對着用教，對着用作，以用爲中心」。施行計劃教

育以建設中華民國，實非「教作用合一」的系統莫屬。

二二，「教作用合一」的基本理論

在「教作用合一」的教育理論中，「教」「作」「用」三者有不可分離的整個性：因為計劃教育是以整個社會為對象的緣故，更因為教人以某項事物時，是「即教即作即用」的緣故。

「教」「作」「用」三者尚有互為中心性：即以「用」為中心，而「對着用教」，對着用教」，已述於前，現在我們再拿「教」來作中心，亦可云「在教上來作，在教中來求用」，再拿「作」來作中心，亦可云「在作上教，在作中來求用」。

不但如此，「教」「作」「用」三者更有互為體用的連鎖性：即「教作用合一」的「教」，不是獨立的「教」，而是「作與用」的「教」；「教作用合一」的

「作」，不是獨立的「作」，而是「教與用」的「作」；「教作用合一」的「用」不，是獨立的「用」，而是「教與作」的「用」；「教」「作」「用」三者彼此互為連鎖，皆不獨立。

不但如此，「教」「作」「用」三者，且可互為「教作用」：即「教」上可有一個「教作用」，「作」上可有一個「教作用」，「用」上可有一個「教作用」，推而及於一切，都可以有一個「教作用」，這個我們可以叫牠做「教作用合一」的普遍性。

不但如此，「教」「作」「用」三者更進而有如螺旋狀的循環性，在我觀察，社會的進化是螺旋狀的曲線，因此「教作用合一」的教育為社會本位的計劃教育，亦應沿螺旋狀的曲線循環進行，即「教」↓「作」↓「用」↓「教」↓「作」↓「用」週而復始，而社會遂因以促進；自然第二個「教」比第一個「教」高，第二個

「作」比第一個「作」高，第二個「用」比第一個「用」高，第二個「教作用合二」施行於第一個「教作用合二」施行了的社會所得的文化程度比第一個「教作用合二」施行於原社會所得的社會文化程度高，不待煩言。

四、「教作用合二」術語的決定

或有人要問我：爲何用「教作用合二」而不用「教學用合二」？我說：「教學用」裡沒有「作」，違反科學教育的實驗與實踐精神；而且在科學教育裡，「教」與「學」不能合一，更或言「教」卽有「學」在，言「學」卽有「教」在，無庸重提。

或有人問我：何以不合併「教學做合二」與「教作用合二」而用「教學做用合二」？我的答覆是：「教」「學」不能合一，且「教」「學」二者任說其一已足。

或又有人問：用「教用合一」或「學用合一」，不更簡單明瞭嗎？我答：「教用合一」與「學用合一」裡都沒有「作」，違反了科學教育實驗與實踐精神。

又或有人問，何以不用「學作用」？我說「學作用」缺乏教育的意義。

又有人或問，何以不用「教做用」？我說「教做用」與「叫做用」音同，又與「教學做」相混；作既與做義同，「教作用」音調較好，故即以「教作用合一」為最後決定之術語。

五、中國問題之教育的探討

目前中國的問題，假如我們用反省的精神來觀察自己，分析內部，我們一定能够發見我們的問題的根本所在，是整個社會或整個民族失去了牠自己開拓自己前途的機能，所謂帝國主義不過是問題的誘因，牠不是問題

的主因；所謂貧愚弱私不過是問題的現象，牠不是問題的本體。中國個整個民族或整個社會失去了牠自己開拓自己前途的機能，是由於原有社會秩序之崩潰解體，而新的社會秩序不能形成；至於原有社會秩序之崩潰解體，而新的社會秩序不能形成的原因，則爲「教作用分離」的教育或反「教作用合一」的教育之推行的結果。大家都知道民族社會爲一有機體的組織，原來有機體的組織都具有調整內部秩序適應變動環境以開拓其前途的機能，從植物到動物，乃至人類與社會，莫不皆然。我們的教育的最大功效即在使民族社會如何增進其調整內部各組織之秩序並使在各組織秩序的分子臻於健全俾能善於適應周圍變動不居的環境而繼續維持其生長。故有教育的民族較沒有教育的民族其社會秩序佳，能適應變動的環境，教育程度高的民族比教育程度低的民族其社會秩序佳，能適應變動的環境。但是施行

「教作用分離」的教育，或反「教作用合一」的教育，則恰與之相反，不但不能增進其調整內部各組織之秩序以適應周圍變動的環境，且反將原有能調整的內部各組織的秩序使之不能調整，甚至亦將各組織破壞。於是周圍環境變動，遂愈成不能調整之無秩序無組織的社會，而民族遂益呈不能繼續維持其生長之危險現象，現在中國問題，即屬於此。

六·「教作用分離」的目前中國教育

中國問題的根本，是人人無出路，事事莫辦法，矛盾復矛盾，所有的人力物力都被消滅在這重重矛盾的僵體裡，這些都是由於現行『教作用分離』或反『教作用合一』的教育所致。國家教育應依照社會民族之需要而以計劃行之，凡設一校，分一科，招一學生，用一教材，均應照此計劃，然觀全國各級教育機關辦理教育悉無共同之遠大目的與合乎社會需要之詳細

計劃，設校分科招生用教材活動乃至送留洋學生等，大都胡行亂幹，學生用途，國家事業，均未計及，故學生學非所用，而失業成羣，同時一切應辦的建設莫人辦，既有的建設亦且因之日形崩壞。至於辦學的人則各有主張，各有辦法，抄寫因襲，削足就履，甚而結黨營私，互相傾軋，教書的則濫用教材或盡讀死書，或專搬洋貨，一切都不以社會民族爲前提。

目前中國的教育，無處不是「教作用分離」的，試看實科教育，「教」的部份，學校儼如衙門，教師好像官僚，學生都是少爺，講堂裏的功課，完全抄襲外國的東西，圖書館裏的書籍也大都是從外國舶來的。試看「作」的部份，學校的實驗室和附設的工廠農場醫院等，其中所用的器具與民間所用的器具漠不相關，其中作業的技師與講堂講課的教師漠不相關，技師所作的實驗或試驗完全不與社會需要發生關係，有時且與課程亦不發生關係

。再看「用」的部份，民間的農工醫等他們所用的方法器具等等，依然如故，落後聽其落後，無人指導其改良，而他們所需要改良的又不是學校裏所講的與實驗室所所作的，要想指導他們改良，亦無法指導。這就是說，教者自教，作者自作，用者自用，三者完全分離，絲毫沒有聯繫。

不獨實科教育爲然，就是政治法律經濟教育文學藝術等教育亦莫不皆然，牠們都不管中國社會需要的「用」，也不重個人實地經驗的「作」，只徒閉着門抄書「教」課，抄完講完或年限到了就教學生畢業，像這樣的教育，如何不使學生失業？如何不使中國一天比一天更無辦法？

不但新的科學爲然，就是現在教國學的亦然，例如引孔子學說來訓導學生的，他無處不贊揚孔子，但是學生的行爲甚至於他自己的行爲，都足以與孔子相反。舉墨子學說來訓練學生的，儘管稱揚墨子兼愛精神，但本

人則拔一毛利天下而不爲，其他如講陽明而言行不符。講老莊而度量狹隘。這都是「教作用」三者未能合一。

不但學校教育，就是一般所謂的社會教育，亦復如是，他們在那做實驗區實驗縣，實驗學校，實驗團社等，到底有幾個的教育活動是合乎以社會爲本位的「教作用合一」的？至於有的爲着研究的興趣，有的摹仿人家的新樣，有的是好奇心理，有的是衝動行爲，那更不用說了。

七，「教作用合一」的教育之歷史的考察

夷攷中國古代的教育，其「教作用」原爲合一的，到了現在，牠們完全分離了。孔子是個大教育家，他教人的科目，爲禮，樂，射，御，書，數六藝；這六藝的科目，卽是當時的科學，這些科學都是對着當時社會需要而設的，與人類生活有不可須臾離開的關係，換句話說，便是這六藝都是

「教作用合一」的，而不是像現在所行的「教作用分離」的科學專是拿來裝點門面的。孔門三千徒衆，其中通六藝者七十二，即一艘所稱之七十二賢，這七十二賢都是受的「教作用合一」的科學教育，所以所學皆能致用，舉世稱爲賢人。孔子教人，他說：「子弟入則孝，出則悌，謹而信，汎愛衆，而親仁，行有餘力，則以學文，」他把「學文」放在最後，謂行有餘力，纔來學文，這恰和現在所施行的教育相反；這裏所謂「行」我們更不難知道便是「教作用」中的「作」。所以我們知道孔子的教育是「教作用合一」的教育。孔子以後「教作用合一」的教育。先受黃老學術的影響，繼又以佛教傳入，於是把實學漸變成玄學，將「教作用」漸漸分開，人人俱好空談而不務實際，但是這時因爲政治上的運用，還能保持一部份「教作用合一」的消極方面的作用，好像用宿命論教人民安分守己，可以維持社會秩序；用重農輕商

主義壓制經濟發展，可以使政治力支配一切；用詩賦八股考試方法，鋼截文人思想，且升用優秀份子以維持其長久之統治等。到了滿清末葉，與外國接觸，屢次失敗，割地賠款，國勢岌岌，乃派遣留洋學生，從事於摹仿外國教育，於是廢除科舉，興辦學校，提倡科學，注重自由，同時革命之風亦起。民國以來，各級學校已漸普及，學生多參加愛國運動與革命運動，留洋學生自東西歸來者日衆，輸入外國學識亦極複雜，在政治上經濟上教育上乃至在一切上，俱各有其主張與辦法，此起彼仆，花樣翻新，而此等主張與辦法更由學校等文化機關以傳授於一般知識份子，於是舉世惶惶，是非無定，在思想上失去共同之重心，在行動上亦無共同之軌道，乃至事事無辦法，人人無出路，好像一個患病人的肚裡，什麼藥方都服的有，但都不是醫牠的病的，且因服藥過多過雜，病愈見逐日沉重了，至於爲什

應提倡科學與如何提倡科學，乃至如何學科學及如何應用科學，都置之腦後或竟不聞不問了。所以到了現在，抄襲外國教育更把「教作用」三者愈分愈遠愈隔離，不但使教育與實際生活完全不發生關係，更進而破壞原有之秩序，使民族社會大受其病。

八，「教作用」分離的原因

現在我們要追問，爲什麼學科學教育還弄成「教作用」分離呢？原來科學教育就是經濟上的「教作用合一」，而中國教育又是政治上的「教作用」合一，兩者相合，以長補短，照理應該比以前的教育好，爲什麼會弄到社會大受其病呢？據本人所見如下：

(一)中國向來的教育是治人的教育，是勞心的教育，是消費的教育，政府把人民分成士農工商四種，（現在又多了一種，就是兵）讀書的人爲士

，士就是統治人民的，勞心的，論語上說：「學而優則仕」並沒有說「學而優則農，學而優則工，學而優則商」；孟子上說：「勞心者治人，勞力者治於人，治於人者食人，治人者食於人，天下之通例也」。教育的目的，既是製造勞心食於人的統治人才，受教育者的目的遂一心在求官干祿；加之政府的經濟政策，是重農輕工商，以自給爲目的，承平時的鐘稅歛，爲帝王唯一之德政，暴亂時減少人口，爲唯一調節糧食的方法；主持教育的人，不既教學生以經濟建設的知能，受教育的人更不必求學得何種經濟建設知能，教者與受教者之目的，俱在求如何效忠於君以統治臣民。外國的科學教育就不然了，牠是研究事物的，心力並用的，利用自然的生產教育，根本與中國向來的教育不同。中國的教育學者將牠的制度 and 教材抄襲過來，用強弩布置於社會上，並注入於學生腦筋中，本國的歷史國情和社會的

需要等均未顧及，而辦教育的和受教育的心目中，依然一個是在製造治人的人，一個是準備治人的人，學校所教的和學生到社會所用的，南轅北轍，學生到社會所用的，又和人民所需要的，南轅北轍。具體言之，辦教育的無目的無計劃，學生學的是科學的生產教育，生產教育之目的在致富，而學生的希望在做官，至於社會的需要又不僅在生產，而是要有計劃的生產；「教作用」完全分離，宜乎學生失業，教育病國！

(二)教育計劃的確定，要用調查統計的方法，根據社會的需要；社會建設計劃是整個的，教育計劃就應該是整個的，而且要和他處處密合；這樣的計劃纔是有目的有計劃的教育，這樣的教育纔能完成教育的使命。如果中國是行的這樣的教育，那末學校就該應社會的需要，既沒有多設的也沒有少設的更沒有亂設的，學校裏的科目，也應該如是，科目裏的教材，

更應處處針對着社會的需要；但是我們看現在的教育怎麼樣？教育沒有計劃，縱有計劃，亦非從社會調查統計來，縱有從調查統計來的，亦互成片段不相連繫，簡單的說，就是教育與建設各自爲謀，甚至南轅北轍，所以學校科目，教材，沒有一種不是亂的，所以就沒有一樣不是「教作用分離」的。

(三)教育的最大功能在綿續人類文化，並指導人類文化的進步，此種功能必需在「教作用合一」的教育系統下纔能辦到。現在的教育是買賣知識的教育，教員賣知識，學生買知識，學校類似買賣知識的商店，教員與學生類似商人行爲，毫無師生情誼，學校愈高，知識的價格愈大，校的等級可以作畢業生家產的權度，教育成爲個人經驗傳遞的工具而爲資產階級所壟斷；再知識商品化的結果，辦教育的既不需要統一的計劃，也不需要高

尚的人格，拿教育作工具的人，更可利用學生作個人政治活動的工具，於是社會愈亂，世風日下，無有止愈。這些就是「教作用分離」的教育所貢獻於我們的。

(四)科學教育之目的，在於經濟之發展，中國政府既無統一的經濟計劃，教育機關亦不研究本國的實際問題，學生只願聽科學原理，不肯作科學實驗，畢業後更不願到農場工廠或鄉間去作實際工作，學科學而無科學精神，教科學而反科學目的，這就是「教作用」的分離。

九，科目精神與社會本位的「教作用合一」

我曾記得前年國聯教育考察團，對中國科學教育家有一段批評，他說中國教育家認為歐美的現代文明，由於科學發達的結果，只要學得歐美的科學知識與技術，及有專門設備，就可以與歐美文化程度並駕齊驅。此種

主張，異常荒謬，須知歐美的現代文明，並非從科學產生出來的，而是從產生科學的那種精神產生出來的。這個批評，我非常贊同，中國人好談理論，西洋人着重實際，中國人好取巧作偽，西洋人對事事認真，中國人講順應自然，西洋人講征服自然，西洋人的精神原來就是科學的，所以能發達現代科學的文明，中國人的精神原來就是非科學的，所以摹仿科學，僅能得其皮毛。我們欲學得真正的科學，必先求得有科學精神，「教作合一」的教育，就是科學教育，也就是陶練科學精神的教育。不過這裏我們要注意，歐美現行的「教作用合一」的科學教育是個人主義的「教作用合一」的科學教育，我們中國現在不但要行「教作用合一」的科學教育，而且要行社會本位或民族本位的「教作用合一」的科學教育，個人主義的教育不適宜於中國現社會。

梁漱溟先生更有一段話，他說中國目前的根本問題是社會沒有團體組織，但社會的團體組織要靠科學技術的引入，有一分科學技術的引入即能有一分團體組織的形成，有一分團體組織的形成更能引入一分科學技術，到團體組織完善，而適合於中國社會之新科學技術亦遂由此產生。實在科學技術之引入，就是教育上的「教作用合一」的科學方法，新產生出來的科學技術，就是「教作用合一」的科學，而團體之組織則為社會本位的「教作用合一」的教育技術。

十，「教作用合一」的教育設施

「教作用合一」之教育設計，係以整個社會改進為對象，其法將原社會調查統計後，根據實際需要（用始）立一五年或十年之社會改進計劃，在此計劃中各部門俱有規定，教育乃按照各部門所需用之人才而設校分科招生

以訓練(教)之，訓練時必有實驗場所(作)件件「作」出，以與「教」材相合，同時更要和社會相通，使合於「用」，學校等級愈低，其社會化的程度愈甚，最下級的學校就是鄉村社會，如是，以實驗所得，推行(用終)於社會，則社會必較前改進，此為第一個「教作用合一」的教育施行的結果。但此結果，吾人尙不滿足，於是再經調查統計，而確定第二次社會需要(用始)的改進計劃，再如前設校分科招生，加以訓練(教)，亦於實驗場所(作)照前「作」出以與「教」材相合，更使與社會相通，俾合於「用」，遂將實驗所得，推行(用終)於已改進之社會，於是社會更加改進，此為第二個「教作用合一」的教育施行的結果。如此，繼續施行第三個第四個第五個……「教作用合一」的教育，社會不斷改進，合理的新社會遂從此造成。

「教作用合一」的教育實施，在組織方面，學校(教)實驗場所(作)社會

(用)三者要打成一片或合而爲一，例如農校場農家應該一氣相通等。在人員方面，教師(教)技師(作)人民(用)三者要打成一片或合而爲一，例如某項工業教員與某項工業技師，更與某項工人應該互爲師友，彼此教學。在教材方面，課本講義(教)與實驗用具(作)及民間用具(用)要打成一片，或合而爲一，例如千字課與實際教材或勞作應該和該地鄉村市鎮人民生活所需要的相合，或使打成一片。

再依照「教作用合」的體系，所有的教育都應該專門化技術化，且與各項性質相同之建設機關合併辦理，如農業學校歸農業機關直接辦理，工業學校歸工業機關直接辦理，鑛業學校歸鑛業機關直接辦理，商業學校歸商業機關直接辦理，交通學校歸交通機關直接辦理，軍事學校歸軍事機關直接辦理，法律學校歸司法機關直接辦理，政治學校歸政治機關直接辦理

，……………等。各級預備的升學教育及思想教育歸教育機關辦理，整個教育的計劃不歸教育機關來確定，而由各建設機關共同來確定，所有一切純粹的師範學校應盡行取消，而於各級各項的專科學校內添設教育科目，因為他們出來都要教人同時又要受人教的。所有高深的學術研究機關應盡行合併，而組織一最高學術研究院，為全國最高學府，專從事於各項研究發明創造改良。這種思想在十年前早已發表過，不過當時沒有人注意罷了。

十一， 社論

由「教作用合一」理論所定的教育計劃，各級學校及實驗場所數目地點等既均有一定，校內分科及採用的教材亦有一定，招收學生，必先計及學生用途，而使各部門的學生數目亦皆有一定，乃至其他一切設施莫有一件不是應社會實際需要而有的，如此則畢業學生必皆能得其用，各盡其才，

各循其軌，全社會將無一失業之人，而社會亦由此邁進不已。

再根據「教作用合二」的計劃教育而統制人才，由人才統制而使於政治上形成政治的專門化與技術化，於經濟上造成經濟的國家統制與計劃生產，更使全國思想歸於一致，而個人天才可盡量發展，最理想之教育，量亦不過如是。

中國危矣！欲健全組織以復興民族，非先勵行「教作用合二」的教育不可！切欲與志願以教育救國者共同商討之。

附「教作用合一」的教育圖解

「教作用合一」的教育，除以文字論述外，尚可用簡單圖表解說之。下面所列的六個圖解，是本年二月內廣西普及國民基礎教育研究院開成立第一週年紀念大會和慶祝國民基礎教育普及大會時所製。這六張圖當然不能完全包括以前正文的說明，不過把牠列在這裡，一方面可以使採用者便於仿製推行，一方面可以使指教者一目了然。

教作用合一的教育系統圖

藍夢九擬

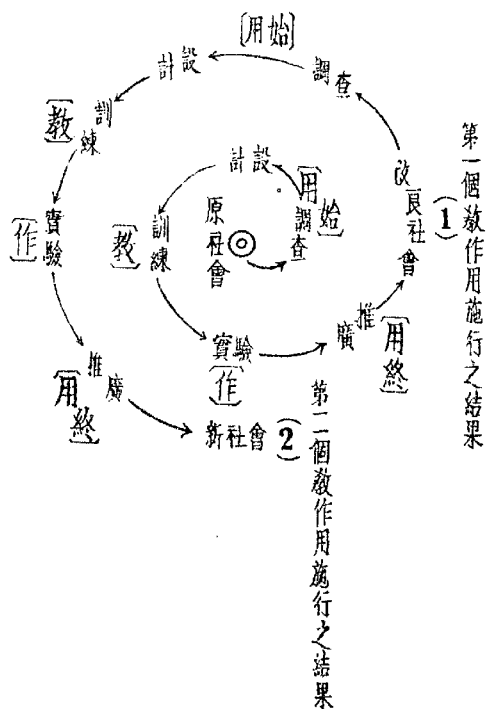

三一

廣西普及國民基礎教育研究院製

教作用合一的教育系統圖

藍夢九擬

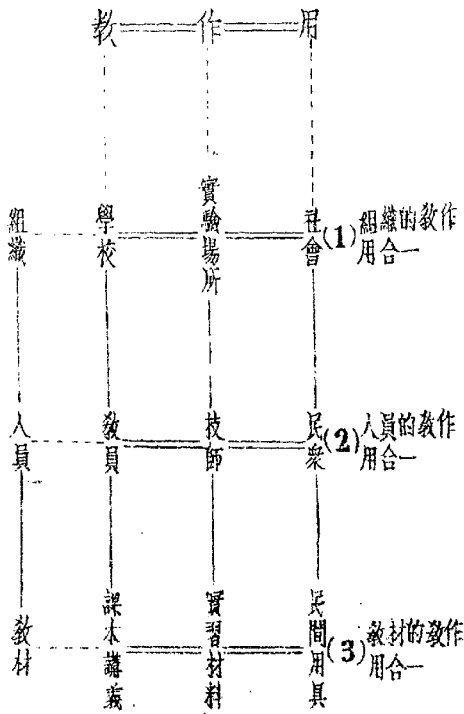

三二

廣西普及國民基礎教育研究院製

教作用合一的教育系統圖

藍夢九擬

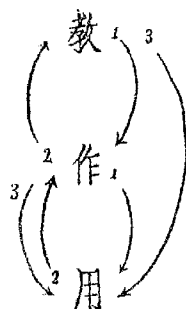

1. 教必以作，作必有用，以用為目的

三
三

2. 在用上作，在作上教，以用為計劃

3. 在用上教，在用上作，以用為中心

廣西普及國民基礎教育研究院製

教作用合一的教育系統圖

藍夢九擬

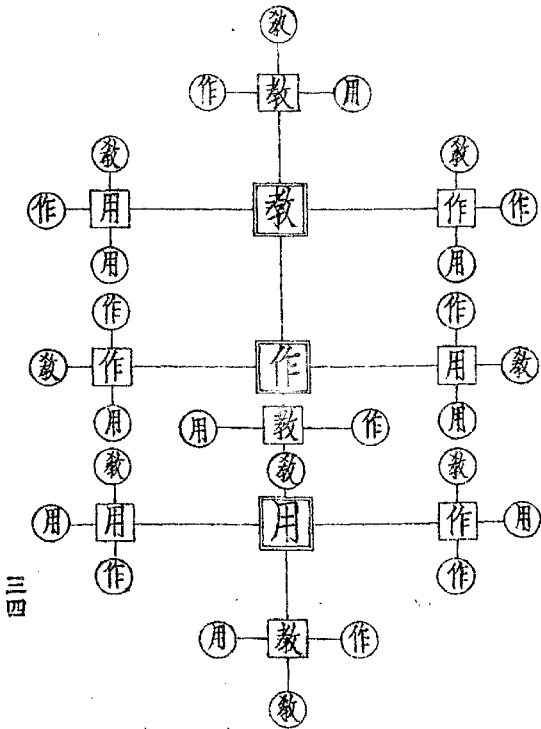

三四

廣西普及國民基礎教育研究院製

圖系統教育的一合作用教

藍夢九擬

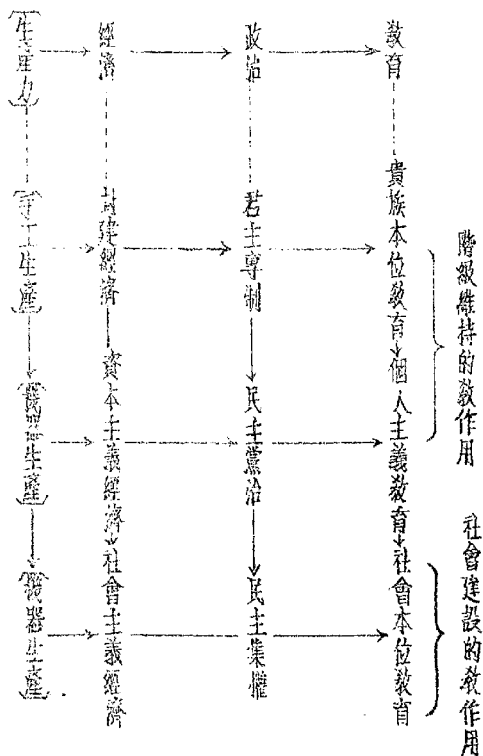

三五

廣西普及國民基礎教育研究院製

教作用合一的教育系統圖

藍夢九擬

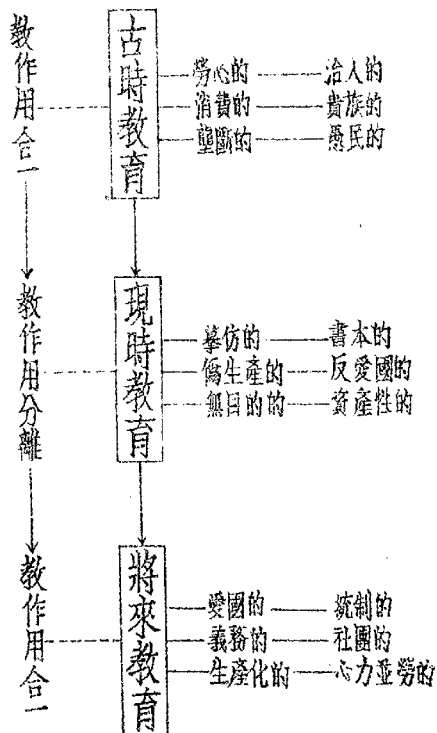

（附）「教作用合一」的教育舉例

前面曾經提到民國二十二年夏天我應浙江教育廳長陳布雷先生之約，到浙江金華幫他籌辦了一所農業學校，名叫浙江省立實驗農業學校，牠裏面的一切設施，都是依「教作用合一」的理論體系而計劃的，現在我把牠拿來作一個「教作用合一」的教育舉例。

浙江省立實驗農業學校組織學則及課程概覽

（一） 組織大綱

第一條 本校爲使農業教育切實發揮改進農業生產之效能一切設施以切合本省農業實際情形爲主定名爲浙江省立實驗農業學校

第二條 本校目的在養成學生具有左列各項性質及能力由本校繼續指導其工作以圖農村之復興

一、堅苦耐勞能受最低限度之生活

二、能在農村獨立經營農業

三、能改良自己所經營之農業

四、能誘導同村及鄰村之農人以共同努力於農產生產之增加

第三條 本校訓導方針如左

一、教職員學生應共同操作使學校農場化

二、膳事灑掃除糞等一切工作除有特殊情形者外一概屏除僕役使學校家庭化

三、參加各種實際工作聯絡校外農家使學校社會化

第四條 本校設校長一人綜理校務由教育廳提請省政府委員會通過任用之

第五條 本校設教導主任一人掌理一切教務訓導事宜由校長聘任之

第六條 本校每班各設班主任一人管理各班學生學業並指導其日常生活由校長聘任之

第七條 本校設事務主任一人掌管一切事務由校長聘任之

第八條 本校設農場主任一人主持全場事務及農場技師若干人分任一切技術工作並指導學生作

業均由校長聘任之

第九條 本校設農業推廣主任一人担任一切農業推廣事務推廣指導員若干人指導學生鄉間作業均由校長聘任之

第十條 本校聘請農業專科教員若干人分任一切農業學科農場作業及農事推廣普通教員若干人分任一切普通學科

第十一條 本校所設各主任均由教員兼農業推廣指導員由教員及技師兼任之

第十二條 本校設體育指導員一人或二人主管本校體育事宜由校長聘任之

第十三條 本校設校醫一人主管本校醫藥及衛生事宜由校長聘任之

第十四條 本校設事務員書記各若干人由校長任用之

第十五條 本校設校務會議討論重要校務問題由校長各主任及選聘教員若干人組織之以校長為主席校長缺席時由校長委託一人代理之

第十六條 本校應隨時與學生家庭及附近農村密切合作由農業推廣指導員分別指導之並得特約學生家庭為實驗表證農家

第十七條 本校設備除實驗研究及推廣部分外以簡單適於農村採用數量足敷教作為限

第十八條 本組織大綱如有未盡事宜得呈請教育廳修改之

第十九條 本組織大綱由浙江省政府委員會議決施行並由教育廳呈請教育部備案

(二) 學子則

第一章 班級組制

第一條 本校暫設四班每班規定學生二十五名至四十名

第二條 本校學生以修滿三年為畢業期限第一年隨師學習概要第二年劃定一部期間令學生獨立

試做第三年按學生性質及其本地情形施以分科之教作

第三條 各班學生於必要時得分組或合班教授

第二章 入學考試及甄別

第十四條 投考本校學生之資格如左

- 一、高小或完全小學畢業或具有同等學力者
- 二、年齡在十六歲以上二十四歲以下者
- 三、確為農家子弟

具有上列三項資格經本校入學考試取錄者准其入學但投考學生中如有小學畢業後曾服務農業勞作兩年以上者優先錄取之

第五條

本校入學考試分口試體格檢驗及筆試三項口試及體格檢驗臨時規定筆試分黨義國文數學自然科學常識等項其他手續於招生簡章內詳定之

第六條

本校考查學生成績注意日常作業但亦舉行臨時學期及畢業考試其臨時考試成績佔日常作業成績三分之一學期考試成績佔平時成績三分之一畢業考試成績佔各學期考試成績三分之一

第七條

本校學生在修業期間得隨時就其學業履行體質等加以甄別而去留之

第三章 在學待遇及畢業後工作

第八條

本校學生學費宿費全免膳費由校內供給半數其他半數由農場收入供給作為學生勞作之所獲服裝費由學生自備

第九條

本校注重農場工作及實際問題研究其各科間有提要綱目等由校編印發給不徵講義費外所有參考書籍筆墨紙張概歸學生自備

第十條 本校期在養成能獨立經營農業改良農業誘導農人以共同努力於增加農業生產之人才凡學生畢業必須充分具有此種知識能力及理解與堅苦耐勞之精神於修業期滿時由校就其全部作業及在校生活嚴格考查認為確已具備上項標準者方予畢業

第十一條 本校學生畢業後應從事獨立經營農業以示模範於鄉鄰或在農業界服務引掖他人共同努力於改良農業之實際工作仍受本校之指導如有自行改就農業以外之事業者應令其追償在修業期內學膳各費

第十二條 本校學生未經畢業中途自請退學或因故被開除學籍應令其追償在修業期間內學膳各費

第四章 校內公共生活秩序

第十三條 本校概無寒暑假及其他一切例假之規定但遇國慶日及其他紀念日仍舉行紀念儀式由教務處先期公布之

第十四條 每日生活依晝作夜息分爲二大段自早五時至晚八時五十分爲晝作段晚八時五十分至翌早五時爲夜息段晝作段鳴鐘起牀晝作段夜息不得後時

前項起牀休息之規定於每年一月二月十一月十二月四個月內均各延遲一時即以早六時

鳴鐘起牀晚九時五十分鳴鐘休息

第十五條

起牀後二十分鐘爲盥洗時間隨卽舉行朝會鳴鐘齊集不得後時朝會時校長各主任及教職員有語誠易勉或報告於同人及學生者於此致詞時間規定三十分鐘但亦得延長之

第十六條

朝會後練習武術三十分鐘教職員有願參列者應逐日到場與學生一律練習

第十七條

習武術後二十分鐘早餐午餐定在十一時半至十二時半之間晚餐定在五時至六時之間

第十八條

自早餐至午餐自午餐至晚餐應各測定四小時共八小時爲教員指導作業時間由校長會商各主任教員編製功課表公佈之

第十九條

晚餐後以二十分鐘爲校內各庭屋洒掃清潔時間劃分區域配定學生人數同時行之

第二十條

洒掃後爲學生自修及記載日記時間日記於每日就寢前交各班主任閱改翌日簽下

第二十一條

自早起迄夜息應有一日之公共生活秩序表由校長會商各主任及教員依據第十五條至第二十一條各規定視節候所宜敎作所便排定鐘點公佈之

第二十二條

本校教職員及學生均應遵守本校所定之公共生活秩序其有因病因事不能遵行或於功課表排定功課缺席者應於事前向敎導處聲明請假但學生請假必以左列條件爲限

一、因病者須先經校醫診斷認為有請假休息之必要

二、因事者須親喪等特別事故經教導主任訊問明白後之認許

附則

第廿三條

本校得應省內外機關或個人之請求酌收自費前來之特別生經本校考試及格後呈准教育廳許其入學但其名額不得超過本校官現學生數十分之一招收特別生辦法另訂之

第廿四條

本學則有未盡事宜得呈請教育廳修改之

第廿五條

本學則自呈請浙江省教育廳核准備案之日施行

(三)

課程概樞要

第一條

本校教育以養成能獨立經營農業改良農業及誘導其他農人以其共同努力於增加農業生產之幹才爲主所有農業學科之課程內容應規定下列之標準

一、對於中國固有農業技術之教授與整理

二、對於國外新農業技術之教授與實驗

三、改良中國農業技術設計之試做與推廣

四、本地實際農業問題之搜集研究及解決

第二條 本校農業學科課程之範圍暫定如次

一、農藝(包括一切農作物)

二、園藝(包括蔬菜果樹花卉)

三、畜牧(包括家畜家禽養蜂養魚等)

四、森林

五、蠶桑

六、農產製造

七、農業經營

八、農村合作

第三條

本校爲補充學生之常識除授以各種農業專門知識及技能外並酌授以下列各普通課程但其授課時數至多不得超過課程總時數百分之二十

一、國文(注重各種應用文及能陶練精神之文章)

二、數學(注重能應用於農村之數學)

三、自然科學常識(注重農業上之動植物及理化)

四、社會科學常識

五、黨義

第四條

本校每班每日授課八小時半其中四小時講授四小時實習三十分鐘武術每班每週共計授課五十九小時半

第五條

本校所授各農業學科順實驗程序概用歸納法先授各論後授總論其取材概應地方之需要順季候而排列不重書本之理論專重實際之應用其不適用於農村者在講堂內不教在農場內不作

第六條

各專門課程均分兩段教作第一段於學生試做前普通教作其概要俾學生獨立試做時能從容處理一切其課程依據學生投考時所填家庭概況調查而排列第二段於學生試做後分科教作其一二專門技術俾學生畢業後有充分了解及能圖改良其所學專門科目內各種業務之知識與能力並足以誘導農人共同努力於農業生產之增加其課程依據本校教員於第二

年巡迴指導學生時調查農村之結果而排列

第七條 本校學生試做時爲欲切合其將來獨立經營時之地方氣候土質及經濟環境等其試做地點以各學生家庭自己經營之農場爲宜

第八條 本校學生試做時由教員巡迴指導並解決其各種問題

第九條 本校各農業學科所取材概主實物教授其有限於經費或時間本校尙無此設備時得由教員率領學生於有該項設備之場所教導之

第十條 本課程概要自呈請教育廳核准備案後施行

還有一個例，也在前面提到，就是我去年在四川辦重慶大學農學院。

這個大學共分三院，一個是文學院，一個是理學院，一個是農學院，文學院理學院都是依樣畫葫蘆，爲教書而教書，農學院當然不能像這樣了。於是另立一個綱領，照「教作用合一」的系統從新規定組織和辦法，這個綱領是後來採取的人很多，現在我也把牠附在下面。

重慶大學農學院施教綱領

四八

一、根據「教作用合一」之理論體系，勵行有目的有計劃之實用教育與統制教育以復興民族。

二、堅守下列三個原則。

1、重心原則——實施中國的教育

2、方向原則——實施生產的教育

3、任務原則——實施復興的敎育

三、校長院長主任等，上下一心，以身作則，領導學生。

四、教授品學兼重，并須担任院內某項專題研究，隨其研究計劃，訂立延聘年限，務使研究設備能供其應用，按期須有報告刊行。

五、教職員均須嚴守學校紀律，與學生共處以陶冶之。

六、學生注重精神訓練，使具有愛鄉土務實際好平等能創造種種精神。

七、學生管理應極端嚴格，平時秩序仿軍隊紀律。

八、學生考核注重平時成績及操行，其不及格或不堪造就者，實行降級退學，非符所定標準

不許畢業。

九、學生運動採用軍事訓練與國術。

十、院內分學部與專科兩級，學部招高中畢業生，注重學理研究及實驗室工作，養成農業指導人才，五年卒業，以研究為主，專科招初中畢業生注重技術訓練與實地經營，養成農業技術人才，四年畢業，第一年以勞作為主。

十一、學部分動物生產系，植物生產系，農藝化學系，農業經濟系，均設院內，專科分農業、教育、繁殖、蠶絲、園藝，棉業，農產製造、畜牧，森林等專科，得隨地方生產建設之需要，分設於各處。

十二、學部設完備之農事試驗場，而於通常各處設地方分場，專科各有廣大實驗場所，務使學生能實地單獨經營。

十三、學部各系應有之研究室實驗室諸設備，務使完全，專科之實驗設備，以簡單經濟合用為原則。

十四、本院設推廣部，盡量與省內外同性質及有友誼之機關與學術團體合作以圖學術之進步及事

業之開展，並於其下成立模範農村，證農家示範場等，切實與農民合作以領導之。

十五、各實地經營場所之生產品，除由推廣部分售於各農家外，均須設商店於各城市販賣之，並切實與同業工商人合作，組織合作社等。

十六、課程範圍及工作標準如下：

1. 對於中國固有農村文化及農業技術之教授與整理。
 2. 對於外國農業組織及技術之教授與實驗。
 3. 改良中國農業設計之試做與推廣。
 4. 本地實際農業問題之搜集研究及解決。
- 十七、學部學生完全自費，專科學生免徵學雜費。
- 十八、學部專科農場推廣部農家商店成一由理論到實用從學校到社會之坦途，學術上之任何設計均依「教作用合一」之系統，主持者務使層層相貫打成一氣。
- 十九、院內設系立科招生均依政府之建設計劃及地方之實際需要行之，務使不空設一系，不妄立一科，不濫招一生，充分發揮計劃教育或統治教育之效能。

二十、畢業學生交由政府分派預定各處服務，學校仍負學術上指導責任。

還可以舉一個眼前的例，就是廣西普及國民基礎教育研究院，這個院是由廣西省政府辦的，省政府教育廳長兼院長，當然施行的是計劃教育，院裏的教育工作，分訓練輔導與實驗推廣兩部，頗合於「教作用合一」的系統，而愛國教育目標與生產目標又很統一而為整體性的。我曾經寫了一篇「教育的整體性」說述廣西普及國民基礎教育研究院的教育內容，（廣西普及國民基礎教育研究院日刊第十七號民國二十四年二月八日）現在試把他作一個系統圖，以明「教作用合一」的關係。

廣西普及國民基礎教育理論及實施系統圖



——根據社會本位之教育理論以「教作用合一」之系統而擬定者——

廣西普及國民基礎教育
以社會為對象——施行計劃教育

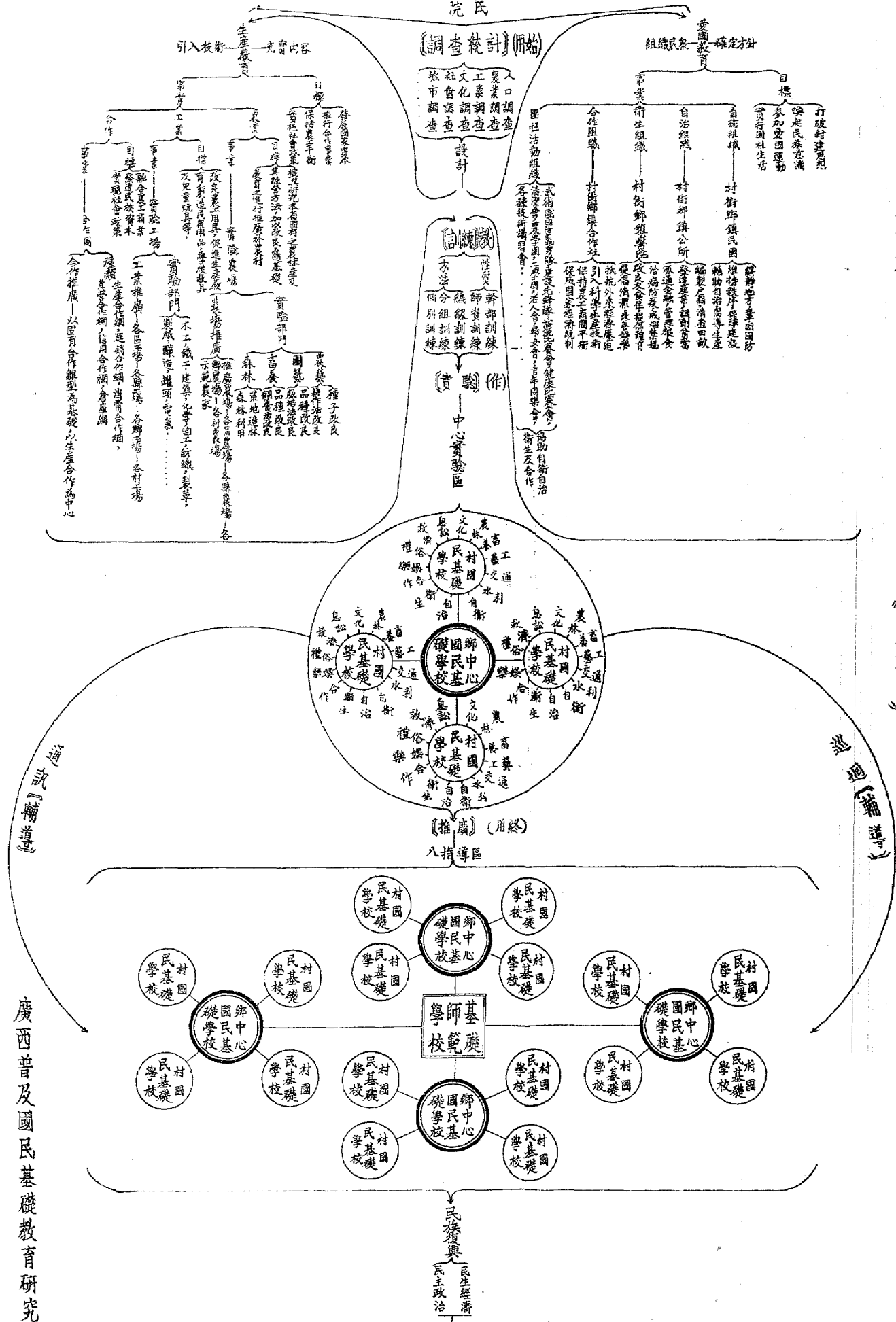

廣西普及國民基礎教育理論及實施系統圖(民國二十三年)

廣西普及國民基礎教育研究院製

廣西國民基礎建造完成

59

