



Digitized by the Internet Archive
in 2018 with funding from
Getty Research Institute

BOUWKUNDIG WEEKBLAD

DER

MAATSCHAPPIJ TOT BEVORDERING DER BOUWKUNST

8^e JAARGANG.



AMSTERDAM

DE ERVEN H. VAN MUNSTER & ZOON.

1888.

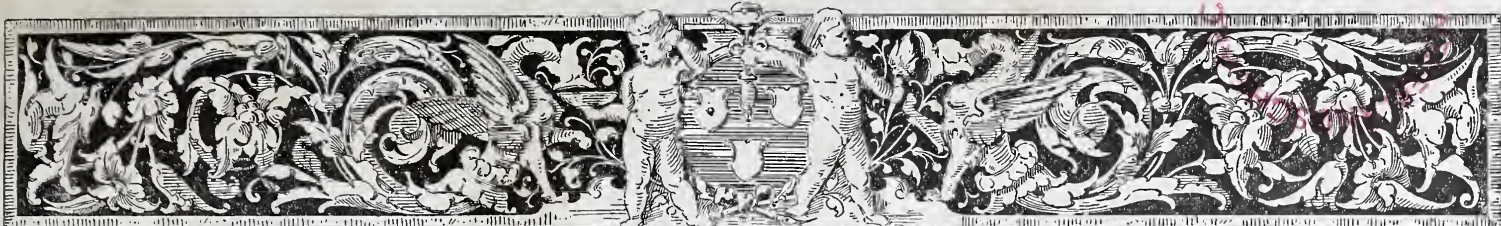

BOUWKUNDIG WEEKBLAD

ORGAAN

VAN DE MAATSCHAPPIJ TOT BEVORDERING DER BOUWKUNST



7 JANUARI 1888.

Redactie: Dr. P. J. H. CUYPERS, Prof. E. GUGEL, J. R. DE KRUYFF, C. MUYSKEN, F. J. NIEUWENHUIS en C. T. J. LOUIS RIEBER.
Bureau: Marnixstraat 402.
Uitgevers: DE ERVEN H. VAN MUNSTER & ZOON, Heerengracht 246, Amsterdam.

London Office:
35 Queen Victoria Street E. C. - HENRY HEMANS & C^o.
Abonnementprijs voor Nederland, fr. p. p. / 8.50; voor Ned.-Indië (bij vooruitbetaling) fr. p. p. / 11.50; voor het Buitenland (bij vooruitbetaling) fr. p. p. / 10.— Afzonderl. Nummers voor zoo lang de voorraad strekt 25 Cts.

INHOUD: Mededeelingen betreffende de Maatschappij. — Tentoonstelling van Bouwkunst 1888. — Aan de lezers. Onze bouwwijze en hare invloed op de lucht in de woning. — Verslagen van de vergaderingen der afdeeling Leiden, van 28 December 1887, en der vereeniging Architectura te 's Gravenhage, van 4 Januari 1888. — Prijsvragen. — Vraagbaak. — Mededeelingen uit de Rechtszaal. — Benoemingen en vacante betrekkingen. Dit nummer bestaat uit 10 bladzijden.

MEDEDEELINGEN BETREFFENDE DE MAATSCHAPPIJ.

De WANDKALENDER voor het jaar 1888, geteekend door den heer W. L. Brückman te 's Gravenhage, wordt voor zooverre dit mogelijk is, niet bij dit blad verzonden om mogelijke beschadiging te voorkomen.

De kalender is gevoegd bij de vierde of laatste aflevering van het *Bouwkundig Tijdschrift*, 7e Deel, 1887, welke aflevering, met de 28ste aflevering van de Afbeeldingen van Oude Bestaande Gebouwen, aan heeren secretarissen der afdeelingen en correspondenten der Maatschappij ter bezorging zijn toegezonden.

Heeren leden, wien deze afleveringen volgens gewoonte niet onmiddellijk door het bureau der Maatschappij worden toegezonden, worden uitgenoodigd zich bij voorkomende vergissingen te willen wenden tot de heeren correspondenten, onder wier correspondentschap zij zijn ingedeeld, of tot den heer secretaris der Afdeeling van wien zij dergelijke stukken ontvangen.

PRIJSVRAGEN.

UITGESCHREVEN IN HET JAAR 1888 DOOR DE MAATSCHAPPIJ TOT BEVORDERING DER BOUWKUNST.

I. De Maatschappij stelt voor als 1^e Prijsvraag:
HET ONTWERP VAN EEN SCHILDERS-ATELIER MET BEHUIZING, OP HET LAND.

Het bouwterrein wordt verondersteld te zijn een groote tuin, gelegen ten Zuiden van een straatweg, die een richting heeft van het Oosten naar het Westen.

De parterre-verdieping moet bevatten:
een salon met aangrenzend boudoir;
een eetkamer;
een kleine serre, in verband met minstens één der bovengenoemde vertrekken;
een ruime vestibule, en een voor-vestibule;
een keuken, die ook in het sous-terrein kan gelegen zijn.

De eerste verdieping moet bevatten:
een slaapkamer;
een atelier groot 9 bij 7 M., voor zijlicht; daarbij moet gelegenheid bestaan om ook bovenlicht aan te wenden;
een kleiner atelier, groot 4.5 bij 6 M., grenzende aan het groote atelier;
naast het groote atelier een kleine rustkamer, waardoor gelegenheid moet kunnen bestaan om zuiderlicht in het groote atelier te brengen;
een wacht- en kleedkamertje voor modellen, met bergplaats voor kleederen, wapens, enz.

Verder moeten in het gebouw aanwezig zijn:
een logeerkamer;
een badkamer;
twee dienstboden-slaapkamertjes;
brandstofbergplaats, wijn- en provisiekelder;
zolderruimte;
de noodige privaten en verdere gemakken.

Bij het ontwerpen der gevels moet vooral gelet worden op de eischen van een landelijk karakter.

Men verlangt:
de plattegronden op de schaal van 1 à 100;
de drie voornaamste gevels op de schaal van 1 à 100, waarvan één kan vervangen worden door een perspectief-teekening;
twee doorsneden op de schaal van 1 à 100;

een travée van een der gevels op de schaal van 1 à 20;

eene memorie van toelichting.

De wijze van behandeling der teekeningen wordt ter keuze overgelaten aan den ontwerper.

De vervaardiger van het bekroonde ontwerp, wiens teekeningen niet voor photolithografische reproductie vatbaar zijn, neemt bij de aanvaarding der prijzen de verplichting op zich, de door de Jury aan te wijzen teekeningen van zijn ontwerp voor dergelijke reproductie geschikt te maken.

Voor het ter bekroning waardig gekeurde ontwerp worden uitgelooft de *verguld zilveren medaille* en *het getuigschrift* der Maatschappij, benevens *f* 200 in geld, ter bestrijding van kosten.

Ter mededinging worden uitgenoodigd alle bouwkundigen, geboren of wonende in het Koninkrijk der Nederlanden of zijne bezittingen.

II. De Maatschappij stelt voor als 2e Prijsvraag:

HET ONTWERP VOOR EEN MONUMENTALE STEENEN SPOORWEG-VIADUCT, VOOR DUBBEL SPOOR.

Er wordt verondersteld, dat de viaduct een straatweg rechthoekig snijdt.

De straatweg is breed 9 M.

Ter weërszijden van den straatweg zijn voetpaden, elk breed 4 M., die uit de rechte richting kunnen worden verlegd.

De afscheiding tusschen den straatweg en de voetpaden wordt gevormd door hoog geboomte. Aan de buitenzijden der voetpaden ligt een boschrijk plantsoen.

De hoogte onder de viaduct, gemeten in de as van den straatweg, moet boven diens tonronde 3.25 M. bedragen.

Ter weërszijden van de spoorbaan moet op de viaduct ruimte worden gelaten voor het verkeer van dienstpersioneel.

Er wordt verondersteld, dat de viaduct moet worden gebouwd van baksteen en natuurlijken steen.

Men verlangt:

een plattegrond op de schaal van 1 à 50;

een vooraanzicht „ „ „ „ 1 à 50;

een doorsnede in de richting en over de as van de spoorbaan op de schaal van 1 à 50 of 1 à 100.

Het ontwerp moet vergezeld gaan van eene memorie van toelichting.

Voor het ter bekroning waardig gekeurde ontwerp worden uitgelooft de *zilveren medaille* en *het getuigschrift* der Maatschappij, benevens *f* 100 in geld, ter bestrijding der kosten.

Ter mededinging worden uitgenoodigd alle bouwkundigen, geboren of wonende in het Koninkrijk der Nederlanden of zijne bezittingen.

III. De Maatschappij stelt voor als 3e Prijsvraag:

HET ONTWERP VOOR EEN BELVÉDÈRE.

Er wordt verondersteld, dat een Belvédère moet worden opgericht op den rand der helling van een steilen, rotsachtigen heuvelrug van ongeveer 60 M. hoogte boven den straatweg aan den voet, en dat dit gebouwtje steeds dagelijks voor den wandelaar moet geopend zijn, zoodat een vertrekje voor een bewaarder niet aanwezig behoeft te zijn.

De hoogste standplaats van den bezoeker moet zijn gelegen op 15 M. hoogte boven den heuvelrug.

Het gebouwtje moet in hoofdzaak uit steen worden opgetrokken.

Verlangd worden:

één of meerdere plattegronden op de schaal van 1 à 100;

de teekeningen van twee der voornaamste zijden van het gebouwtje, en eene doorsnede, allen op de schaal van 1 à 50;

een memorie van toelichting, waarin vermeld is welke materialen voor den bouw zijn verondersteld.

Voor het ter bekroning waardig gekeurde ontwerp worden uitgelooft de *bronzen medaille* en *het getuigschrift* der Maatschappij, benevens *f* 50 ter bestrijding van kosten.

Ter mededinging worden uitgenoodigd de Gewone-, Buitengewone-, en Kunstlievende Leden der Maatschappij tot bevordering der Bouwkunst.

ALGEMEENE BEPALINGEN.

Art. 1. Alle stukken ter beantwoording van deze prijsvragen worden vóór of op primo December 1888 vrachtvrij ingewacht aan het bureau der Maatschappij, te Amsterdam, vergezeld van een adres, om zoo noodig met den inzender te kunnen correspondeeren, zonder den naambrief te openen.

Art. 2. De in te zenden stukken moeten zijn gemerkt met een spreuk of motto. Er moet een gesloten naambrief worden bijgevoegd, waarop van buiten dat motto is herhaald, en van binnen vermeldende den naam, de betrekking en woonplaats van den inzender. Alle stukken moeten aan de achterzijde gemerkt zijn met een geheim teeken, op te geven bij de terugvordering.

Art. 3. De teekeningen mogen niet op houten ramen gespannen worden.

Het schrift der memorie, alsmede het letterschrift op de teekeningen, moeten door eene andere hand dan die des vervaardigers geschreven zijn.

Bij het niet behoorlijk voldoen aan deze bepaling, of bijaldien de vervaardiger zich vóór de uitspraak der Jury van beoordeeling bekend maakt, blijft zijn ontwerp buiten aanmerking voor eenige onderscheiding.

Art. 4. De ingezonden ontwerpen worden in handen gesteld van eene commissie van beoordeeling, bestaande uit vijf deskundigen. De Jury heeft het recht, wanneer geen antwoord ter bekroning kan worden voorgedragen, aan het Bestuur voor te stellen een premie in geld toe te kennen aan zulke antwoorden, die zij meent dat daarop aanspraak hebben. De premiën mogen het bedrag, voor de prijzen gesteld, niet te boven gaan.

Art. 5. De bekroonde ontwerpen blijven ingevolge art. 32 der wet, het eigendom der Maatschappij.

Apt. 6. De uitslag der beoordeeling van de antwoorden op deze prijsvragen, wordt bekend gemaakt na de uitspraak der Jury; het uitreiken der bekroningen heeft plaats op de Algemeene Vergadering in Mei 1889, waarop de ingekomen plannen worden tentoongesteld.

De niet bekroonde ontwerpen kunnen in Januari 1890 worden afgehaald aan het bureau der Maatschappij te Amsterdam, op vertoon van het in art. 2 vermelde geheime teeken. De stukken der inzenders, buiten Amsterdam woonachtig, worden na genoemd tijdsbestek,

aan een opgegeven adres, en tegen overlegging van het geheime teeken, terug gegeven.

In bijzondere gevallen kunnen, op uitdrukkelijk verlangens der inzenders, teekeningen binnen dit tijdsbestek door het Bestuur worden terug gezonden.

Aldus opgemaakt door het Bestuur,
Namens het Bestuur:

AMSTERDAM,
5 Januari, 1888.

C. MUYSKEN, *Voorzitter*.
C. T. J. LOUIS RIEBER, *Secretaris*.

Door het Bestuur der Maatschappij zijn tot leden der Commissie van beoordeeling voor de ingekomen antwoorden op de prijsvragen, in 1886 uitgeschreven, benoemd de heeren F. J. Nieuwenhuis, T. Sanders, leden van het Bestuur, A. van Delden, Prof. E. Gugel en J. J. Weve.

Tentoonstelling van Bouwkunst 1888.

Reglement der jaarlijksche Tentoonstelling.

1°. De tentoonstelling zal geopend worden op Zondag 22 April 1888, en gesloten worden op Zaterdag 2 Juni des namiddags ten 4 ure.

De kunstwerken moeten *vrachtfrij* ingezonden worden van 10 tot 14 April a. s., en vergezeld van eene duidelijke omschrijving, aan het Bureau der Maatschappij tot bevordering der Bouwkunst, Marnixstraat 402, te Amsterdam, gelijk mede alle brieven de tentoonstelling betreffende

De naam des vervaardigers en het onderwerp der inzending moeten duidelijk op de keerzijde van elke inzending worden vermeld.

2°. Het Bestuur der Maatschappij benoemd vóór de tentoonstelling een Commissie van toelating, welke besluit omtrent het al of niet toelaten der inzendingen.

Geene werken zullen geplaatst worden zonder schriftelijke toestemming van de vervaardigers.

3°. Tot de tentoonstelling worden toegelaten, ontwerpen voor gebouwen, uitgevoerd binnen de laatste tien jaren, of ontwerpen voor onuitgevoerde gebouwen, waarvan de plannen zijn vervaardigd binnen de laatste zes jaren, onderdeelen daarvan, ontwerpen voor monumenten, voor voorwerpen op het gebied van kunstindustrie en decoratief schilderwerk, schetsen of opmetingen van oude of nieuwe belangrijke bouwwerken, studien op het gebied van teeken-, schilder- en boetseerkunst, en, zoo de plaatsruimte het toelaat, uitgevoerd beeldhouwwerk, en wat het Bestuur verder ter opuijstering noodig oordeelt.

4°. De teekeningen, van een *uitgevoerd* ontwerp, zoowel van bouwkundigen als van kunstindustrieelen aard, moeten, zoo mogelijk, vergezeld zijn van een fotografische afbeelding, genomen naar het uitgevoerde werk.

5°. Teekeningen, enz. mogen niet *opgerold* voor de tentoonstelling worden ingezonden; teekeningen, die niet op zwaar papier zijn uitgevoerd, moeten op carton geplakt worden ingezonden. Photographien moeten van een lijst of passe-partout voorzien zijn.

6°. Ieder inzender heeft het recht meer dan één ontwerp in te zenden.

Het Bestuur behoudt zich echter het recht voor, om in overleg met de Commissie van toelating, en bij mogelijke toezending van een grooter aantal kunstwerken dan waarvoor plaatsruimte beschikbaar is, een keuze uit de inzendingen te doen.

7°. Die werken, welke voor het belang der tentoonstelling niet genoegzaam geschikt worden geacht, zullen niet worden geplaatst en onder geheimhouding aan de opgegeven adressen worden terug gezonden.

8°. Geplaatste werken zullen niet vóór de sluiting der tentoonstelling worden terug gegeven; het Bestuur heeft echter het recht in bijzondere gevallen van deze bepaling af te wijken.

9°. Het Bestuur looft twee zilveren medailles uit, geslagen op den stempel der Maatschappij, een voor het beste en daartoe waardig gekeurde ontwerp van een *uitgevoerd* bouwwerk, en een voor het beste en daartoe waardig gekeurde ontwerp van een *onuitgevoerd* bouwwerk, voorts eene bronzen medaille voor de beste en daartoe waardig gekeurde teekening van een bestaand oud Nederlandsch gebouw.

10°. De inzendingen van leden der Maatschappij worden kosteloos terug gezonden aan de opgegeven adressen binnenslands, en tot aan de grenzen voor buitenlands wonende leden.

Namens het Bestuur:

C. MUYSKEN, *Voorzitter*.

C. T. J. LOUIS RIEBER, *Secretaris*.

AAN DE LEZERS.



Bij het verschijnen van het eerste nummer der laatste jaargangen van het *Bouwkundig Weekblad* was het steeds noodig, tot den lezer een woord van opwekking te richten, om de Redactie krachtig ter zijde te staan. Dit geschiedde dan naar aanleiding van de ondervinding, opgedaan in een vorig jaar.

Ook thans vraagt de Redactie weder om hulp; niet echter omdat het haar aan belangstelling heeft ontbroken.

Zij noodigt alleen tot een vernieuwde medewerking uit, en verzoekt daarom allen die reeds meermalen getoond hebben het wel te meenen met dit Weekblad, haar dien steun te blijven schenken, en betuigt daarbij haren welgemeenden dank voor de reeds tot nu toe ondervonden medewerking.

Wanneer zij evenwel bedenkt, hoeveel anderen veel zouden kunnen bijdragen tot opbouw van het waarlijk niet gemakkelijke werk, dan zal niemand haar euvel kunnen duiden, dat zij het aantal der medewerkers gaarne meer dan verdubbeld zoude zien, en dat zij daarom in dit blad een beroep doet op allen, die in de gelegenheid zijn iets mede te deelen dat tot leering van anderen kan strekken.

Vele beloften en enkele bijdragen heeft de Redactie reeds ontvangen van getrouwe medewerkers; maar dit is nog niet voldoende. Voor vele anderen is nog plaatsruimte beschikbaar en in de eerste plaats voor hen, die actueele onderwerpen willen bespreken en die hun eigen belangen wenschen te behandelen.

De Redactie wil gaarne de verzekering geven, dat zij niets onbeproefd zal laten om het orgaan der Maatschappij in belangrijkheid te doen toenemen, maar herinnert daarbij, dat dit zonder hulp van buiten onmogelijk is. Die hulp kan elke lezer verleen, zij het door mededeeling van zaken die hem in zijn praktijk zijn voorgekomen, zij het zelfs door het stellen van vragen, wier oplossing meer dan eens getoond heeft algemeene belangstelling te wekken.

De tijden zijn tegenwoordig niet buitengewoon gunstig voor den architect; daarvan kan partij worden getrokken om de onderlinge belangen te behandelen, waarvoor in andere en betere tijden soms geen gelegenheid bestaat. De rust, waartoe velen onwillekeurig zijn gedwongen, moet een voorbereiding worden, een toerusting voor volgende drukker jaren.

Gezamenlijk moet worden gewerkt tot verheffing der kunst en in het belang van hare beoefenaars.

Mogen de gewaardeerde medewerkers aan dit blad ook in dit jaar daartoe het hunne bijdragen.

C. T. J. LOUIS RIEBER.

ONZE BOUWWIJZE EN HARE INVLOED OP DE LUCHT IN DE WONING.

Zeer weinig is tot dusverre de groote vooruitgang in de ventilatie-techniek ten goede gekomen aan onze woningen; sommige huizen van meergegoeden mogen hierop al eene gunstige uitzondering maken, in de meeste gevallen stelt men zich volkomen tevreden met luchtversching door poreuse bouwstoffen, en doet men, hoewel doordrongen van het nut daarvan, hoegenaamd niets ter harer bevordering. Hoe minder men voor ventilatie zorgt, des te meer moet men voor luchtbederf waken, door den oorsprong daarvan zooveel mogelijk weg te nemen; echter behoeft bij voldoening aan dit laatste eene goede ventilering niet buitengesloten te blijven, te meer, omdat wij met tweeërlei luchtbederf te doen hebben, n.l. veroorzaakt door ademhaling en door directe oorzaken in of buiten de woning gelegen. Is door eene uitmuntende uitvoering van den bouw in het laatste geval voorzien, dan blijft de ventilatie voor het eerste geval toch gewenscht.

De voornaamste verontreinigingsbronnen die wij op het oog hebben zijn:

1°. De lucht uit den bodem omhoog stijgende.

2°. Het voortplanten dier lucht naar de hooger gelegen verdiepingen.

3°. De uitwaseming van keukens, privaten enz., in groote steden versterkt door die van straten, nauwe binnenplaatsen, onzuiver water enz.

Het eerste geval is voor de woning het meest gevaarlijk; hierbij is de nadeelige inwerking onmiddellijk en aanhoudend, daarenboven veelal versterkt door verontreinigingen in de naaste omgeving; doch zelfs daar waar van deze verontreinigingen geen sprake is en waar men door goed ingerichte riolen voor een snel afvoeren der daarin komende stoffen zorgt, blijft de bodemlucht steeds van een twijfelachtig gehalte, vooral ook omdat lekken in gasbuizen, waarvan de nadeelen te licht geteld worden, groote verontreiniging kunnen veroorzaken.

Dr. Sudakoff heeft onder zijne leiding onderzoekingen in het werk gesteld, die de meest verrassende bewijzen gaven van het gevaar daaraan verbonden.

Afgezien van directe vergiftiging door kooloxyd, ontstaat door het instroomen van, met geringe hoeveelheden gas verontreinigde, grondlucht, gevaar voor langzame vergiftiging, kenbaar door hoofdpijn, vooral als zenuwachtige aandoening voorkomende.

Het gevaar is des te grooter, omdat het gas in den grond reukloos gemaakt wordt door daaraan den reuk afstaan; tijdige waarschuwing is daardoor onmogelijk.

Bij de bouwwijze, tegenwoordig veel in zwang, kan de grondlucht ongehinderd binnendringen; en dit is des te meer het geval naarmate de buitenmuren minder zelf-ventileerend werken.

Het eerst heeft prof. von Pettenkofer hierop gewezen, en de onderzoekingen van Dr. Forster, Dr. Renk en anderen, hebben zijne stellingen bewaarheid.

De beweging veroorzakende krachten zijn volgens hen:

1°. Het verschil in temperatuur tusschen de grondlucht en die in de woning.

2°. De winddruk op den grond rondom de woning.

De temperatuur van de lucht binnenshuis is bijna

gedurende het geheele jaar hooger dan die van den ondergrond, zoodat er geregelde toevoer van de grondlucht in de woning plaats heeft; vooral is die toevoer des winters groot, omdat dan de koude en zwaardere buitenlucht rondom de woning op de warmere grondlucht daaronder drukt en vaak door winddruk geholpen de woning des te gemakkelijker met grondlucht vult.

De grootste toevoer van bedorven lucht heeft dus plaats in een jaargetijde waarin men deuren en vensters het minst opent, terwijl dit tevens de eenige natuurlijke ventilatie is bij gebouwen, waarvan de buitenmuren met ondoordringbaar materiaal bedekt zijn.

De lucht die wij in onze op den beganen grond gelegen vertrekken inademen, is dus steeds meer of minder met grondlucht vermengd, waarbij op de hooger gelegen verdiepingen de dampen uit keukens en privaten, zoomede bedorven uitgedemde lucht gevoegd moeten worden. Hierdoor is het mogelijk dat in zeer korten tijd, de lucht in frisch verwarmde kamers totaal bedorven is en onze reukorganen kwalijk aandoet.

Dit kwaad is door ventileren wel te temperen, verhelpen kan men het daardoor niet, daarvoor zoude het noodig zijn, door isoleerlagen van luchtdicht materiaal te beletten dat de grondlucht in de woning dringt, maar terzelfder tijd moet men trachten, de natuurlijke ventilatie door de buitenmuren in de hand te werken.

Tegenwoordig stelt men zich nog te vaak tevreden met eene puin- of sintelbestorting onder de bevoeringen, hoogstens brengt men eene niet luchtdichte bestrating aan; beiden echter bieden geringen weerstand tegen het indringen van de grondlucht en de houten bevoeringen vergrooten dien weerstand niet noemenswaard.

Wil men die nadeelige gassen keeren, dan is het noodig den geheelen bouw, met inbegrip der buitenmuren, te voorzien van eene voor vocht en lucht ondoordringbare laag. Eene betonlaag met portland afgedekt bewijst in dit geval uitnemende diensten; door de portlandlaag met heete ijzers vlak te strijken wordt die waterdicht gemaakt. Kostbaarder, maar tevens meer afdoende, is eene asphalt laag of eene in asphalt gelegde bevoering.

Legt men deze isoleerlaag onder het oppervlak van den buitengrond, dan is het noodig de buitenmuren zijdelings te beschermen, wat het gemakkelijkst verkregen wordt door een keermuurtje op eenigen afstand van den buitenmuur te plaatsen, waardoor rondom het gebouw, bij wijze van spouw, eene luchtlaag loopt die met de buitenlucht in verbinding moet staan. Om het opstijgen der lucht van de lager gelegen, naar de hogere verdiepingen tegen te gaan zijn luchtdichte afdekkingen of vloeren noodig, als: trogwelfjes, gegolfd plaatijzer, vloeren van beton of asphalt enz.

Bij eene dergelijke inrichting der tusschenzolderingen wordt eene stijgende of dalende luchtstroom gedwongen zich te verplaatsen in de daarvoor bestemde ventilatiekokers of in de trapportalen. Zijn deze laatste goed ingericht, dan wordt daardoor, zooals later zal worden aangetoond, een nuttig effect verkregen.

De buitenlucht, meestal kouder en daardoor specifiek zwaarder dan de lucht in de woning, zal zich door de buitenmuren en door de kieren van kozijnen en ramen eenen weg banen in de woning; het nuttige effect dezer natuurlijke ventilatie is des te grooter naarmate de onderweg ondervonden weerstand geringer is; dit effect

wordt nadeelig zoodra de ondervonden weerstand gelijk of grooter is dan den overdruk. Nu wordt, of de omzetter bevestiging van het evenwicht belet, of deze heeft van uit de aangrenzende vertrekken plaats. Dit laatste moet zooveel mogelijk vermeden worden, want wij zagen in den aanvang, dat de derde verontreinigingsbron binnenshuis gezocht moet worden.

Die onaangenaam riekende, en somwijlen vochtige lucht, maakt de kamers minder bewoonbaar en draagt veel bij tot het vochtig worden van het muurwerk.

Eene goede indeeling, in verband met goed verwarmde ventilatie-leidingen in de nevenruimten als: gangen, portalen, keukens, badkamers enz., waardoor men de luchtstroom in de woning in eene omgekeerde richting tracht te voeren van die, welke gewoonlijk voorkomt, dus van de woonkamers naar den overige ruimten, is alleen in staat dit euvel weg te nemen. De dan nog voorkomende verbreiding der slechte gassen, door diffusie, zal dan weinig schaden; de meer of minder goede indeeling der woning is hierbij ook van veel belang. Met het oog hierop is het niet alleen gewenscht maar hoog noodig, de keukens, badkamer, privaten enz. zorgvuldig te behandelen; de waschkeuken, indien die aanwezig is, moet zooveel mogelijk in een bijgebouw onder dak worden gebracht en mag nooit in den kelder eene plaats krijgen; die ruimten moeten zooveel mogelijk door afzonderlijke voorportalen van de gangen gescheiden worden, door welke inrichting ze als 't ware een afzonderlijk geheel vormen. Deze voorportalen moet men gemakkelijk kunnen ventileren; waar dit laatste onmogelijk is, daar bewijst het voorportaal niet alleen geen dienst, maar werkt het gevaarlijk, omdat het luchtbederf in die ruimten dan bijzonder groot is en van daaruit in de verdere woning voorgeplant wordt; de best verwarmde vertrekken hebben daarvan het meest te lijden.

Leidingen voor afvoer van lucht in bij-ruimten moest men in iedere woning aantreffen; zij moeten zoowel in keukens als badkamer voorkomen en liefst tusschen of naast de verwarmde rookleidingen gelegen zijn, waardoor de werkzaamheid wordt verhoogd; mocht er niet gestookt worden, dan bewijst eene matige gasvlam, als lokvuur, goede diensten. Hoe nu te handelen met de privaten? Vooral in nieuwe gebouwen zal men meestal het closetstelsel aantreffen, waardoor eene goede stankafsluiting verkregen wordt en waarbij eene opening in den buitenmuur van het privaat de meest rationeële ventilator is; want, bezigde men hier eene afvoerleiding, dan zou bij de geringste stoornis in de waterafsluiting het rioolgas in de privaatruimte dringen; dit moet juist worden tegengegaan, waarvoor het noodig is de ruimte onder het closet te ventileren, dus, door middel van eenen stijgbuis van flinke afmeting, reikende tot buitendaks, de rioollucht onmiddellijk naar buiten af te voeren.

Van groot belang voor het afvoeren der lucht in het geheele gebouw, is de ventilering van de trapruimte. Hiervoor brengt men zoo hoog en zoo laag mogelijk, openingen voor aan- en afvoer der lucht in de buitenmuren aan; waar het trapportaal binnenshuis ligt kan met eene aanvoerleiding onder den grond volstaan worden. Eene goed ingerichte, door winddruk werkende (zuigende) ventilatiekap dient in het laatste geval voor afvoer.

Met de tegenwoordige huurhuizen is zeker wel het allerminst het ideaal der woningbouw bereikt; enkele

uitzonderingen, alsmede de woning van den rijke daargelaten, bieden zij niet lang genoeg weerstand aan de invloeden van het weder; zij worden te snel afgekoeld of verwarmd, juist wanneer men het tegendeel wenscht. Des zomers, wanneer men behoefte heeft aan afkoeling, wordt door te warme lucht in de woning het invoeren onmogelijk gemaakt; des winters heeft het omgekeerde plaats, daar, in stede van over de warmte der lucht in de woning te kunnen beschikken, moet men door de kilheid daarvan lichaamswarmte afstaan.

Het doel der woning is: „beschutting tegen weersinvloeden”, waarvan de oplossing moet gezocht worden in het gebruik van materialen die slechte warmtegeleiders zijn. Die eigenschap brengt veelal mede, dat zij daardoor minder goed tegen weersinvloeden bestand zijn, waardoor hier te lande het gebruik daarvan onmogelijk wordt. Het eenige redmiddel is dus de lucht zelve, en de oplossing moet men in spouwmuren en dubbele ramen zoeken. 't Is waar dat hierbij de natuurlijke ventilatie zeer wordt tegengewerkt, maar daarin is op andere wijze te voorzien.

L. Sept. 1887.

G. L.

VERSLAGEN VAN VERGADERINGEN.

AFDEELING LEIDEN, 28 Dec. 1887. Op deze vergadering was, evenals gewoonlijk, heteerst aan de orde eene kunstbeschuwing, ditmaal door den heer W. Fontein, van het schoone plaatwerk »Malerische Innenraume moderner Wohnungen”, welke met de meeste belangstelling werd bezichtigd. Daarna bracht de heer de Koning (namens de commissie) rapport uit omtrent de rekening en verantwoording van den penningmeester, welke door haar in de beste orde bevonden was. De ontvangsten bedroegen over het afgelopen jaar f 253.97, de uitgaven f 226.20 en het batig saldo dus f 27.77. Na dankzegging aan den Penningmeester voor zijn gehouden beheer, werd de begroting voor 1888, sluitende met een vermoedelijk batig saldo van f 21.20, met algemeene stemmen aangenomen.

Daarna werd het woord gegeven aan den heer Iz. van der Kamp, om de door de leden zoo zeer gewenschte mededeelingen te doen aangaande „het opruimen van metselwerken onder water” welke nu in den Ouden Singel reeds lang met gunstig gevolg verwijderd zijn. De heer van der Kamp deelde zijn plan uitvoerig mede en helderde het op door groote teekeningen van het gereedschap, dat zijns inziens voor deze opruiming benodigd was. Op zeer duidelijke wijze werd alles tot in de kleinste bijzonderheden verklaard en kon spreker het genoegen smaken, dat de discussiën over het onderwerp wel het bewijs leverde, dat zijne gedachte bij eene uitvoering zeker kans van slagen zou hebben.

Alsnu kwam aan de orde de bespreking over »kalkolith.’

Naar aanleiding eener vraag omtrent »verfstoffen” was door de heeren Huinck & Co. te Rotterdam een busje kalkolith en kalkolithplamuur ingezonden. De heer van Achterberg, directeur der »Practische Ambachtsschool” had op zich genomen eenige monsters te laten vervaardigen, welke, benevens die van de heeren Huinck, ter vergadering aanwezig waren.

Na mededeeling dat kalkolith bestaat uit eene vermenging van lijm met loozout of potasch en misschien nog andere bestanddeelen om het de bruine kleur te geven, geeft spreker een nadere verklaring van de door hem vervaardigde monsters, en laat zien dat het voor bijtsen vooral geschikt is, doch dat het de poriën van het hout niet vult en het gebijtsste niet in de olie geschuurd kan worden. Na nog verschillende mededeelingen vermeldde de heer Achterberg, dat een aanstrijking van 1 deel kalkolith en 1 deel water op een droogen muur, zich gemakkelijker liet overstrijken dan olieverf, doch om glans te hebben 2 maal moest worden overgeverfd.

Als resultaat van het onderzoek gaf hij vervolgens aan, dat een plank aan eene zijde met kalkolith en de andere zijde met olie verfgesgrond, daarna aan beide zijden met gewone verfgesgrond, door hem vier uren in het water was gezet. Hoewel de verfges aan beide zijden nog goed vast, liet de verfges met kalkolith grond zich gemakkelijker verwijderen.

Over standhouden valt na verloop van tijd eerst te oordeelen. Het voordeel dat de kalkolith thans geeft is, dat zij de hulpmiddelen om spoedig klaar te komen vermeerdert, want bij goed droog weder is gronden, stoppen, plamuren, afschuren en overgronden op één dag te doen.

Omtrent het kalkolith-plamuur kan spreker mededeelen, dat eene plank na aanstrijking van 1 deel kalkolith en 1 deel water, droog zijnde, eenmaal geplamuurd, met plamuurmes of met een kwast, na afgeschuurd te zijn met schuurpapier, vrij goed glad en vlug werk gaf, want de plamuur droogt in 2 à 3 uren.

Na nog enkele discussiën, werd zoowel de heer van Achterberg als de heeren Henri Huinck & C^o. te Rotterdam, door den Voorzitter dank gebracht, die wenschte dat de moeite, welke de Rotterdamse heeren zich getroosten, zullen beloofd worden.

Thans wordt overgegaan tot het verkiezen van bestuursleden. Volgens een door het bestuur opgemaakte rooster moesten dit jaar de heeren W. C. Mulder en G. van Driel aftreden, het tweede jaar de heeren Lancel en Groen en het derde jaar de heer W. Kok. Overgaande tot stemming werd in plaats van den heer W. C. Mulder de heer G. Looman gekozen, en in de plaats van den heer G. van Driel de heer J. Roem. Deze heer kon ditmaal de benoeming niet aannemen, zoodat bij de daarop volgende vrije stemming, de heer J. P. de Koning tot bestuurslid werd benoemd.

Nadat nog de heeren B. E. Spijker en D. Komen tot leden der afdeling waren aangenomen, kwam ter sprake het ingezonden stuk, voor eenigen tijd in het *Leidsche Dagblad* geplaatst, en doelende op eene betere bouwverordening in deze gemeente.

Nadat over dit onderwerp het een en ander was gezegd en herinnerd werd aan den belangrijken arbeid door de Maatschappij tot bevordering der Bouwkunst verricht, door het samenstellen van een legger, werd medegedeeld dat de zustervereniging »Bouwkunst en Vriendschap» zich voor eenigen tijd reeds had onledig gehouden met het opmaken van een bouwverordening. Daarom deed de heer Groen het voorstel, thans alleen adhaesie te betuigen aan de reeds aangewende pogingen van genoemde vereeniging, welk voorstel, hoewel men het met de zaak zelve volkomen eens was, bij stemming werd verworpen.

Alsnu kwam aan de orde de bespreking van de vraag uit de brievenbus, omtrent den verbetering van den toestand van den werkbaas.

Daar de heer van Ruysen opmerkte, dat deze vraag goede overweging en bespreking verdiende, stelde de Voorzitter voor eene commissie te benoemen, welke de vraag zou overwegen en rapport daaromtrent uitbrengen. Als leden dier commissie werden benoemd de heeren Van Ruysen, Van Achterberg en De Vrind, die de benoeming aannamen.

Ten slotte deed de heer J. Roem nog de vraag, waaraan het verschijnsel toe te schrijven is, dat zich op goede drooge gestukadoorde plafonds, soms na geschilderd te zijn, zoo spoedig strepen vertoonen. Ook deze vraag zal op de volgende vergadering behandeld worden.

Vereeniging „Architectura”, te 's Gravenhage.

Nadat de vergadering van 4 Januari 1888 door den Voorzitter met een welkomstgroet voor het nieuw-begonnen jaar was geopend, werd de heer A. J. Sanders als lid geïnstalleerd. Daarna werden de notulen der vorige vergadering voorgelezen en goedgekeurd. Vervolgens werd medegedeeld, dat waren ingekomen eenige dankbetuigingen voor de toezending der exemplaren van het jaarverslag en het reglement; voorts: dat waren ingezonden vijf antwoorden op de prijsvraag: *lezenaar voor de vereeniging »Architectura»*, waarna werd overgegaan tot de verkiezing van drie jury-leden voor de beoordeeling van de thans uitgeschreven prijsvraag: ontwerp voor eene dorps-gemeenteschool met onderwijzerswoning, aan welke prijsvraag tevens kunnen mededoen de leden der bouwkundige vereenigingen binnen de gemeente 's Gravenhage. In verband met dit laatste werd besloten drie deskundigen buiten de stad, bijv. te Amsterdam, tot vorming der jury uit te noodigen. Na eenige stemmingen werden verkozen de heeren C. Muysken, C. T. J. Louis Rieber en A. Salm G.Bzn., aan welke heeren een schrijven is verzonden, met verzoek deze benoeming wel te willen

aanvaardden. Na ballotage werd als lid aangenomen de heer W. L. Brückman, voorgesteld door de leden A. W. van Malsen en E. F. Ehnle. Na afdoening dezer werkzaamheden verkreeg de heer W. C. Bauer het woord om zijne aangekondigde voordracht te houden over de door hem gedane studie-reis door België, Frankrijk, Duitschland, een gedeelte van Italië en Oostenrijk. Spreker betuigde dat hij thans alleen een globaal overzicht kon geven, doch later gaarne eenige belangrijke steden afzonderlijk wenschte te bespreken. Evenwel werd door spreker reeds veel merkwaardigs verteld van Parijs met zijne kolossale gebouwen parken, straten en pleinen, van Straatsburg, Heidelberg, München, Weenen, Berlijn, Keulen en andere plaatsen, waarbij de opmerking werd gemaakt dat van de meeste dier steden zóóveel te vertellen is, dat het thans behandelde niet dan als een klein proefje kan gelden van wat daar in de kunst valt te genieten. Dit betreft vooral Venetië, een stad zoo geheel verschillend van alle andere. Met de belofte ons dezen winter nog veel te zullen doen hooren en zien, eindigde de heer Bauer zijne rede, welke door tal van op de reis gemaakte schetsen en studiën werd toegelicht. De kunstbeschouwing, voor dien avond aangeboden door den heer H. W. A. Croiset van Uchelen, bestond in: *Bekroonde ontwerpen van het Genootschap »Architectura et Amicitia te Amsterdam*. E.

PRIJSVRAGEN.

Her Bestuur der Vereeniging »Architectura» te 's Gravenhage heeft de eer alle leden en ook de leden van andere bouwkundige Vereenigingen binnen de gemeente 's Gravenhage, uittenoodigen tot medewerking aan de navolgende prijsvraag voor:

Het ontwerp voor eene dorps-gemeenteschool met onderwijzerswoning.

PROGRAMMA.

10. Het schoolgebouw wordt verondersteld te staan op een vrij terrein en moet kunnen bevatten \pm 100 leerlingen, jongens en meisjes te zamen.

20. De onderwijzerswoning kan eveneens vrij staan, doch mag ook tegen het schoolgebouw aangebouwd worden, mits geene directe gemeenschap daarmede hebbende.

3°. In het schoolgebouw moeten aanwezig zijn drie lokalen, welke ieder ruimte aanbieden voor pl.m. 35 leerlingen, te rekenen voor iederen leerling eene kubieke ruimte van minstens 3,6 M³. (volgens de schoolwet); voorts een gymnastiek-lokaal, ter oppervlakte van pl.m. 80 M², met kleedkamer, bergplaats, privaten en urinoir.

4°. Elk school-lokaal moet zijn voorzien van twee privaten en een urinoir, alles door een portaal op doelmatige wijze aan het lokaal verbonden.

Alle privaten en urinoirs moeten raampjes, onmiddellijk aan de buitenlucht, hebben.

5°. De hoogte der schoollokalen moet bedragen pl.m. 5 M. van vloer tot plafond.

6°. Het wordt wenschelijk geacht, dat de lokalen onderling in verbinding staan; zij moeten allen uitkomen in eene ruime vestibule of gang, welke tevens alleszins voldoende gelegenheid aanbiedt tot het bergen der kleederen.

7°. Voor doelmatige verlichting, ventilatie en verwarming moet worden zorggedragen.

Eene flinke bergplaats voor brandstoffen in het gebouw wordt gewenscht, doch deze kan ook buiten het gebouw worden aangebracht.

8°. Nabij het gymnastiek-lokaal moet eene ruime speelplaats aanwezig zijn, waarop het lokaal toegang geeft; deze speelplaats moet gedeeltelijk overdekt zijn, bijv. door eene veranda tegen het gymnastiek-lokaal.

9°. De onderwijzers-woning zal moeten bevatten, *beneden*: drie kamers, keuken, kelder, privaat, kasten, brandstoffen-bergplaats en verdere gemakken; *boven*: twee kamers en de verdere ruimte ingericht als zolder.

Bij deze woning wordt een kleine tuin gevraagd.

10°. De stijl van het geheel wordt den ontwerpers volkomen vrij gelaten; een eenvoudig doch *passend* karakter moet worden betracht.

Van dit ontwerp worden verlangd:

a. de noodige platte-gronden;

b. van elk der gebouwen de voorgevel en minstens ééne doorsnede;

alles op de school van 1/100 der ware grootte; benevens (zoo noodig) eene memorie van toelichting. De wijze van behandeling der teekeningen wordt, mits *volkomen* duidelijk, aan ieder vrijgelaten.

Voor het in de eerste plaats bekroonde ontwerp wordt uitgelooft een prijs van twintig gulden (f 20.—) benevens het eervol getuigschrift der Vereeniging »*Architectura*»; voor het in de tweede plaats bekroond wordende ontwerp is bestemd eene premie van tien gulden. (f 10.—).

De antwoorden op deze prijsvraag worden ingewacht vóór of op den 20sten April 1888, met stipte inachtneming van Art. 44 van het Reglement.

Bij deze inlevering kunnen worden toegevoegd schetsen, door de leden der Vereeniging »*Architectura*» vervaardigd, hetzij afzonderlijk, hetzij op de gemeenschappelijke schetstochten.

Aan den inzender van de bekroonde schets of schetsen zal worden uitgereikt een prijs van tien gulden (f 10.—) (Zie verder Art. 48 en 49 van het Reglement).

De beoordeeling van alle deze inzendingen zal geschieden door eene jury, bestaande uit drie leden, deskundigen *buiten* de Vereeniging »*Architectura*».

Namens het Bestuur voornoemd:

De 2e Secretaris,

's Gravenhage, 4 Januari 1888.

E. F. EHNLE.

N.B. Art. 44 van get Reglement luidt aldus:

Alle ingezonden ontwerpen moeten zijn voorzien van een motto of teeken en vergezeld van een verzegelden naambrief, vermeldende den naam en de woonplaats des vervaardigers.

Buiten op den naambrief moet hetzelfde motto of teeken zijn aangegeven, benevens een correspondentie-adres.

De inzendingen moeten worden ingeleverd en afgehaald bij den 1sten Secretaris. (Bij den heer W. C. Bauer, Gedempte Burgwal No. 7).

Op de voor de leden van de Afdeling Leiden en Omstreken der Maatschappij tot bevordering der Bouwkunst uitgeschreven prijsvraag.

»EEN ONTWERP VAN EEN GEVEL VOOR EEN HEERENHUIS», zijn zeven antwoorden ingekomen onder de motto's:

1. *Arbeid adelt*, 2. No. 1056, 3. *Lugdunum Batavorum*, 4. *A.L.*, 5. *Oudejaar*, 6. *E.*, 7. *Passer en driehoek*. (*geteekend*).

De Jury heeft geen volledige bekroning toegekend, maar met het oog op de vele verdiensten van het ingeleverde werk, aan de teekeningen onder de motto's *Passer en Driehoek* (*geteekend*) No. 1056 en »*Lugdunum Batavorum*» ieder een getuigschrift toegekend, terwijl de geldelijke prijzen en premien gelijk onder hen zal verdeeld worden.

De vervaardigers der ontwerpen zijn in volgorde van de hierboven genoemde motto's de heeren: W. Fontein te Leiden, D. Komen te Oegstgeest en P. M. J. van Oerle te Leiden.

V R A A G B A A K.

VRAAG 89. 1) Welke middelen kunnen worden aangewend om van een zolder, die tot kaaspakhuis voor versch gemaakte N. H. kaas is ingericht, en waarvan het dak, voorzien van de noodige ijzeren dakramen, beschoten is en met blauwe pannen gedekt, de warmte des zomers, door de zonnehitte veroorzaakt en waardoor de kaas scheurt, voldoende af te weeren?

ANTWOORD 89. Indien de ruimte tusschen het beschoten dak en den onderkant der spanten wordt aangevuld met zuiver dekriet, bevestigd met latten of spanten op afstanden van 30 cM., 't welk aan de binnen- of onderzijde geheel gekalkt of gewit wordt, zal de temperatuur des winters en des zomers veel gelijkmatiger zijn.

Bij het maken van een nieuw dak, kan men eerst de houtbekleding aan de binnen- of onderzijde der spanten aanbrengen, dan de ruimte tusschen de spanten ontstaan aanvullen met riet, en op de gewone wijze daarover de pannen ophangen.

NOG EENS VRAAG 86. Laat ik Jan van Hetrecht eens over den tusschen hem en mij bestaanden afgrond heen helpen.

Er is een groot verschil tusschen *recht* en *moraal*.

1) Deze vraag is in den vorigen jaargang van het Bouwkundig Weekblad onbeantwoord gebleven.

Eerst dan bestaat er een recht, wanneer de uitvoering met wettelijke middelen kan gedwongen worden. Wanneer de architect weigert de detailteekeningen af te geven, kan men dien eisch voor den rechter volhouden: die vraag moet ik beantwoorden. Ik zal doen zooals J. v. Hetrecht vraagt, en over die vraag niet met hem in een juridisch debat treden. De vraag, zooals die daar ligt, is te vaag om een afdoend antwoord te geven, een *passé-partout* maken gaat niet. Alle denkbare casus positie uitpluisen behoort niet hier thuis, maar in een rechtsgeleerd tijdschrift. Het is dan ook niet te veel gevraagd, dat de steller van de vraag ons de noodige gegevens voor de beantwoording fourneere. Ziedaar het standpunt van het recht.

Nu de *moraal*. Gij, Jan van Hetrecht zegt: »Mijn patroon stelde »vertrouwen in mij, ik geef hem de teekeningen zelfs ongevraagd! »deed ik het niet, de man zou in allerlei moeilijkheden geraken, »ik zou zijn vertrouwen schenden. Ik vraag er niet naar of men »mij kan dwingen.»

Ge hebt van uw standpunt groot gelijk. Naar u schrijven te oordeelen, zou het me erg zijn tegenyallen, als ge iets anders hadt gezegd. Gij vindt die gedragslijn eerlijk en ik vind het ook; en ieder rechtgeaard bouwmeester zal u voorschrijf, hoop ik, opvolgen.

Ziedaar het verschil tusschen recht en moraal, tusschen het antwoord van Jan van Hetrecht en dat van mij, tusschen den Bouwmeester Jan van Hetrecht en

ALECTES,
DEN MAN VAN HET RECHT.

MEDEDEELINGEN UIT DE RECHTSZAAL.

Twee arresten van den Hoogen Raad.

De politieverordening van Amsterdam en zeer speciaal de wijze waarop die wordt toegepast gaf aanleiding tot twee arresten resp. op 24 October en 28 November geweest, die naar het mij voorkomt, met een paar woorden in het *Bouwkundig Weekblad* moeten worden gememoreerd.

Op de zaak Gerritsen die bij het laatste arrest in hoogste instantie werd beslist, vestigde ik reeds eenigen tijd geleden, de aandacht.

De eerste echter, verreweg de belangrijkste, brengt een algeheele ommekeer in de procesorde, zooals die tot heden werd gevolgd en zal in talrijke artikelen der verordening een algeheele wijziging noodig maken.

Door den Rechter in het eerste kanton was nl. beslist, dat indien in een artikel wordt strafbaar gesteld het plegen van zekere handeling *zonder vergunning* het Openbaar Ministerie moet ten laste leggen dat die of die zaak *zonder vergunning* is gedaan en alzoo dat moet bewijzen. Dit vonnis is door den Hoogen Raad bevestigd.

Vroeger werd aangenomen dat de beklagde bewijs der vergunning moest leveren, als hij dat kon. Deze toestand is nu lijnrecht anders.

Het arrest van 28 Nov. betref het bekende bouwen door de heer Gerritsen zonder dat deze vergunning daartoe had verkregen van B. en W. van Amsterdam.

De H. R. heeft in dit geval uitgemaakt dat alleen dan B. en W. bevoegd is vergunning te weigeren, indien verlof wordt gevraagd tot een bouw die in de artt. der verordening expressis verbis is verboden. In andere gevallen is alleen de Raad de bevoegde macht om te beoordeelen wat is in strijd met »openbare orde, veiligheid of gezondheid». In dit geval was nu de weigering zonder motiveering gegeven; dus de eigenaar tot bouwen volkomen bevoegd.

ALECTES.

BENOEMINGEN EN VACANTE BETREKKINGEN.

Met ingang van 15 Januari a. s. zijn benoemd geworden tot adspirant-ingenieur van den Rijks Waterstaat, de civiel-ingenieurs H. M. Henket, F. L. Ortt en A. B. Marinkelle.

Tot opzichter ze klasse bij de Gemeentewerken te Amsterdam, is benoemd geworden de heer J. E. de Voogt.

Voor de betrekking van Gemeente-architect te Alkmaar, hebben zich een-en-negentig sollicitanten aangemeld.

NAMEN DER INZENDERS OP DE PERMANENTE TENTOONSTELLING

in het Gebouw der Maatschappij tot Bevordering der Bouwkunst,

MARNIXSTRAAT 402, AMSTERDAM.

- L. Schütz & Zn.**, *Zeist*, Koninklijke fabriek van gegoten zink- en bronswerken. Verschillende metaalwerken.
- A. D. Hamburger**, *Utrecht*, Nederlandsche lood- en zinkpletterij. Buizen van tin, van lood met tinnen binnenmantel, doorboord zink, zinken paneelen voor ventilatie, zinken leien, enz.
- Martin & Co.**, *Amsterdam & Zeist*, Bouwmaterialen.
- Van Delden & Co.**, *Leiderdorp*, Baksteen.
Agenten: Martin & Co., Amsterdam.
- The Neuchatel Asphalte Company limited**, LONDEN. Agent-schappen: *Amsterdam, Berlijn, Neuchatel, New-York, Pest, Weenen*. Gecomprimeerde Asphalt voor wegen, trottoirs en dorschvloeren, skating-rinks, moutvloeren, kelders, kolf- en kegelbanen, winkelen magazijn vloeren, gangen, veranda's, brug- en dakbedekkingen, betonfundeeringen, stallen, enz. Asphalt speciaal tot weering van vochtige muren. Asphalt vilt voor fundeering en dakbedekkingen. Kantoor: 3 Beltweg, Amsterdam.
- D. S. M. Kalker**, *Amsterdam*, Stalbenooidigheden, kachels, enz.
- H. J. Wolter**, *Amersfoort*. Aanleg en toestellen voor ventilatie en verwarming.
- Hoekzema & Switters**, *Groningen*, Machinale steenen.
Agent: M. Brouwer Jr. Amsterdam.
- A. E. Braat**, *Rotterdam & Amsterdam*, Portland-cement, merk Josson en C^o., zuiver gemalen 1e soort Andernachsche tras uit de groeven van Herfeld, zinken ornamenten, enz. enz.
- J. Kroon Rzn.**, *Buiksloot*, Lattenweefsel voor plafonds, brabant-sche muren enz.
- Koninklijke fabriek**, (eigenaar J. van Hulst), *Harlingen*, Beschilderde muurtegels, machinale geele versieringssteen en gewone handvorm geeie steen, alsmede gekleurd verglaasde en ornament-steenen, verglaasde en onverglaasde vloertegels en dakpannen, enz.
- F. W. Braat**, *Delft*, Zinkwerken, zinken jalousie kappen (nieuw).
- C. B. Schneider**, *Amsterdam*, Behangselpapier, decoratiën, enz.
- J. Wijdoogen Janz.**, *idem*. Behangselpapier, Lincrusta Walton, decoratiën, enz.
- S. T. Mumm Jr.**, *Amsterdam*, Meubelen.
- Wautier & Faro**, *Rotterdam*, Verglaasde tegels. Geperforeerde gips-platen voor binnenmuren.
- C. H. Eckhart**, *Rotterdam*, Meubelen met houtsnijwerk, kamerbe-timmeringen, decoratief schilderwerk, carton-pierre versieringen, enz.
- Gebrs. van Malsen**, 's *Gravenhage*, Machinale timmerwerken, parketvloeren, intarsia, houtsnijwerk, ornamentwerk in carton-pierre, schoolbanken, enz.
- Peck & Co.**, *Amsterdam*, Metaalwaren, water-closets, waterafvoer-buizen, toestellen voor electr. geleidingen, luchtdruk geleidingen enz.
- Gebr. Ravenstojn**, op *Westraven bij Utrecht*, Beschilderde muurtegels.
- Fr. van de Loo Sr.**, *Bemmel*, Nageperste Waalsteen, gevel-, sier- en profielsteen.
- Société anonyme des carrières d'Ogné et de la Rochette**, *Luik*, Steen van la Rochette, enz.
Agent: Technisch Bureau Nierstrasz, Amsterdam.
- J. J. Reese & Co.**, *Farmsum bij Delfzijl*, Een en ander betrekking hebbende op Portland-cement en de fabricage daarvan.
- F. P. de Jonge**, *Amsterdam*, Zinken en koperen raamroeden, dak-vensters; zink- en loodwerken.
- Kessel & Röhl**, *Berlijn*, Zweedsch graniet.
Agent: J. H. P. Janse Jzn. Amsterdam.
- De Lint & Co.**, *Rotterdam*, Wand- en vloertegels van Minton, Hollins & Co., Villeroy & Boch, Boch frères, Fr. Pabst, enz.
- Obernkirchener Sandsteinbrüche**, *Obernkirchen*, Zandsteen.
Agent: Ferd. Engers, Amsterdam.
- C. Kulmiz**, *Oberstreit*, Silezisch en Zweedsch Graniet.
Agent: Ferd. Engers, Amsterdam.
- Sijbrand Tjallingii**, *Harlingen*, Muurtegels.
- G. & J. Cool**, *Amsterdam*, Fabrikanten van marmeren schoorsteen-mantels en grafmonumenten, groote magazijnen Bloemgracht 77; Rotterdam: Nieuwland 1 Vasteland; Nijmegen: van Berchemstraat 20, waaraan verbonden steenhouwerij. Fabriek te Sneek. Bekroond o. a. te Parijs, Philadelphia en Amsterdam.
- J. B. v. Waalkes**, *Aarlanderveen bij Alphen*, Tras, inlandsch gemalen van tufsteen uit de groeven van Plaidt bij Andernach. IJsselsteen, uit de fabriek van J. van 't Hoff Stolk, te Ouderkerk a. d. IJssel.
- Wagner & Starker**, *Stuttgart*, Houten parketvloeren.
Agenten: Boas & Co., Amsterdam.
- A. Vos Rz.**, **Stoomtimmerfabriek de Zwaluw**, kantoor: Sarphatistraat 50. *Amsterdam*. Leverde alle timmerwerken voor de nieuwe gasfabrieken te Amsterdam, de stations op de lijnen Zaan-dam-Hoorn, Zwaluwe-Baartwijk en station Geldermalsen; voor de geniewerken te Helder, Kijkduin, Abcoude en Spaarndam, en voor verschillende particuliere werken.
- Amersfoortsche Steenfabriek**, *Amersfoort*, Cement-steenen in verschillende kleuren.
Agenten: Martin & Co., Amsterdam.
- Klijn, Tissot & Co.**, *Amsterdam*, Zink- en loodwerken, versieringen.
- Jan Jacobus Avis**, *Zaandam*, Houtwol voor verpakking, vulling voor plafonds, brabant-sche muren enz.
- G. J. Hamer Jr.**, *Deventer*, Machinaal en hydraulisch geperste terra-cotta-buizen.
- Fred. Stieltjes & Co.**, *Amsterdam*, Amerikaansche liften voor ziekenhuizen, hotels, kantoor- en fabrieksgebouwen, asbestdakbedekking enz.
- C. Grod**, *Brohl*, Tufsteen.
Agent: Ferd. Engers, Amsterdam.
- Cremer & Co.**, *Bolsward*, Loodrecht geperste, geheel verglaasde buizen. Verglaasde en onverglaasde steenen buizen voor waterleiding, duikers enz., draineerbuizen, holle metselsteenen, enz.
- Fred. Stolzenberg**, *Roermond*, Pleister-ornamenten, afgietsels naar antieke beelden, voorbeelden voor teekenonderwijs, enz.
- F. & A. van der Linden**, *Dordrecht*, Timmerwerk, gegalvaniseerd ijzer voor bekleeding en dakbedekking.
- Joh. van Hoof**, *Tilburg*, Stoelen met geperforeerde fineerzittingen, trambanken, enz. Eenige fabriek in Nederland.
- Erve L. Grisanti**, *Amsterdam*, Afgietsels naar antieke en moderne beelden, ornamentwerk in gips, voorbeelden voor het onderwijs, enz. Beelden groepen in marmer, biscuit, terra-cotta, pleister enz.
- J. Arioni**, *Amsterdam*, Glas-jalouïën (ventilators).
- Becker & Buddingh**, *Arnhem*, Koninklijke fabriek van meet- en weegwerktuigen.
- E. Christiaens**, *Brussel*, Lotharingsche steengroeven. Steen van Savonnières, Sorcy, Joli-Bois.
- H. J. Content & Co.**, 's *Gravenhage*, Leigroeven St. Barnabé te Deville-sur-Meuse.
- Dericks & Geldens**, *Druten bij Nijmegen*, Schoorsteentegels, verglaasde gevel-tegels.
- Jan Hamer**, *Amsterdam en Zutphen*, vertegenwoordiger van R. Boyle & Son, ventilatie, verwarming en drainage; Chaufouraux & d'Ans, waterleiding, syst. Carré, filter: Chanoit; Mildé fils & C^o., telefonen, bliksemafleiders, enz.; Kelly & C^o. cathedraal-glas, geschilderde tegels; J. C. Edwards, vloer- en wandtegels; marmerglas en ventilatieglas.
- H. Striethorst**, *Amsterdam*, vertegenwoordiger der firma Rometsch & Co., Kitzingen, Platin-verven, (metaalverven).
- Gebrs. Tichelaar**, *Makkum*, Muurtegels en Friesch aardewerk.
- Technisch-bureau de Voogt**, *Amsterdam*, Tectorium.
- J. H. de Vries**, *Groningen*, Pierre-Ornée.
- J. Mendes da Costa & L. Zijl**, *Amsterdam*, Modelleurs.
- Firma Scholte**, Spuistraat 74, *Amsterdam*, IJzerwaren.
- J. Ruijs**, *Amsterdam*, Kamerschutten, overgordijnen, enz.

AANBESTEDING. 4390

BURCEMEESTER en WETHOUDERS van *Haarlem* zullen op Donderdag 26 Januari e. k. 'snam. ten 2 ure ten Raadhuize in het openbaar AANBESTEDEN:

1°. Het bouwen van eene school voor lager onderwijs op een terrein aan de westzijde van de Leidsche vaart, alsmede het maken en leveren van de voor die school benodigde meubelen.

2°. Het bouwen van eene woning voor den bewaarder der te bouwen school op voormeld terrein.

De voorwaarden met teekeningen liggen ter inzage ter Gemeente-Secretarie op alle werkdagen van des voorm. 10 tot 'snam. 4 ure van Vrijdag 13 Januari e. k. af, terwijl gedrukte exemplaren van dien dag af zijn te bekomen à f 2.30 per stel,

Plaatselijke aanwijzing zal geschieden Vrijdag 20 Januari e. k. 'smorgens ten 10 ure, terwijl inlichtingen te bekomen zijn bij den Gemeente-Architect; tusschen den dag der aanwijzing en dien der besteding, 's morgens tusschen 10 en 12 ure, Bureau Gemeentewerken, Koningstaat 2.

Burgemeester en Wethouders voornoemd.

HAARLEM,
5 Januari 1888.

E. A. JORDENS,
de Secretaris,
A. A. LAND.

G. J. Vincent & Co.

Kunstsmeden,
SCHIEDAM.

ZILVEREN MEDAILLE, WERELDTENTOONSTELLING Amsterdam 1883.
GOUDEN MEDAILLE, Antwerpen 1885.
Specialiteit in gesmeed IJzeren Hekken,
Fijne smeedwerken, Dakversieringen,
Deurvullingen, Ornamenten enz.
Steeds voorhanden GESMEED IJZEREN
PAARDENRUIVEN. 4391

PHOTOLITHOGRAPHIE.

De ondergeteekenden bevelen zich bij Heeren Architecten aan tot het reproduceeren hunner

Plannen, Teekeningen, enz.

Prompte aflevering en billijke conditiën.

WEGNER & MOTTU
Rokin 138

4392

Voor den meestbiedende TE KOOP:
E. GUGEL, Geschiedenis der Bouwstijlen, en BERGHUIJS, Burgerlijke Waterbouwkunde. Br. fr. lett. B, aan A. J. A. DE KOK, boekh. Bergen op Zoom.
4393

Fabriek van Verwarming- en Ventilatiestoestellen. (Systeem DE KOSTER.) Amsterdam.

Deze warmwaterverwarming (met nieuwe toepassing van zelfregeling) beveelt zich aan in de volgende geplaatste en bestelde toestellen, sinds 1876.

Amsterdam. EVANG. LUTHERS ZIEKEN- EN OUDE MANNENHUIS, 5 toestellen, de HH. BLIKMAN & SARTORIUS, (Drukkerij.) — ROELOFFZEN & HUBNER, (Drukkerij) — BESTEDELINGENHUIS, Heerengracht, — DIAK. OUDE VROUWEN- EN MANNENHUIS, 4 toestellen. — INSTITUUT VOOR BLINDEN, Vossiusstraat. — De HH. W. F. PIEK, (huis). — G. A. FOL, (huis). — Mevr. G. L. FUNKE, (huis). — PAVILJOEN VONDELPARK. — COLLEGE BETH-HAMADRASCH-ETZ-CHAM. — de HH. JACB. ANKERSMIT, (huis). — F. J. WITTEVEEN, (huis.) — SOCIËTEIT ONDER ONS. — STOOMV. MAATSCH. NEDERLAND. — RESTAURANT RICHE. — de HH. JAN TER MEULEN, (kantoren).

Leiden. RIJKS-ZIEKENHUIS. — DOOPSGEZINDE KERK.

Rotterdam. De HH. P. S. SAUERBIER, (huis). — Dr. VAN RIJCKEVORSEL, (huis). — RUIJS & COMP. (kantoren).

Baarn. Mevr. STRIKKER, (villa).

Zaandam. De Hr. C. KAMPHUIS, (villa.)

Arnhem. DR. VROLIK, Oud-Minister, (villa).

'sHage. De Hr. J. H. W. EILERS, (huis, Laan Copes van Cattenburg.)

Deventer. GROOT STEDELIJK ZIEKENHUIS.

Dit jaar zijn verwarmd en geventileerd:

Amsterdam. GYMNASIUM, Weteringschans. — MACHINISTENSCHOOL, Plantage. — HOTEL PASSAGE, Prins Hendrikkade, (60 kamers). — de HH. VAN LOON & COMP, (kantoren). — P. VAN EEGHEN, Heerengracht (huis). — BARON VAN HEEKEREN VAN KEL (Huize Bingerden).
Doesburg. De Hr. J. SICKETZ, (huize de Cioeze).
Lochem. De Hr. H. M. J. VAN LOON, Langoed Hydepark, (Ventilatie). 4394
Driebergen. De Hr. J. W. F. SCHEFFER, (villa).
Weesp.

Toestellen in aanleg.

Amsterdam. Nieuw te bouwen Klinisch Ziekenhuis, groot + 15000 M³.
De Hr. J. R. WÜSTE, Keizersgracht, (huis).
Deventer. BARAKKEN VAN HET ZIEKENHUIS. — De Hr. P. STOFFEL, (villa).

Op verlangen worden ook laagdruk stoomverwarmingstoestellen met zelfregeling (Duitsch systeem) geleverd.

Th. A. DE KOSTER, Ferdinand Bolstraat 32 Amsterdam

NEUCHÂTEL ASPHALTE COMPANY LTD. LONDON.

Exploitatie der Mijnen van de Val Travers.

FABRIEK
TE
AMSTERDAM

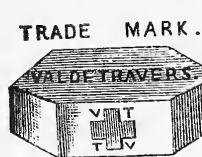

NATUURL. ASPHALT
VAN

VAL DE TRAVERS
ZWITSERLAND.

Gecomprimeerde Asphaltwegen endito Dorschvloeren. Werken in Asphalt-Mastiek voor Trottoirs, Skating-Rinks, Moutvloeren, Kelders, Kolf- en Kegelbanen. Winkel- en Magazijnvloeren. Gangen. Veranda's Brug- en Dakbedekkingen, Beton Fundeeringen, Stallen, enz., enz., enz.

Zindelijk Vochtwerend, Ondoordringbaar, Geraaswerend
Asphalt speciaal tot wering van vochtige muren.

Voor inlichtingen omtrent het leggen van Vloeren, Bedekkingen enz., gelieve men zich te adresseeren aan het Kantoor der fabriek, Beltweg 3, Amsterdam. 4395

J. KROON Rz. Fabriek van Lattenweefsel voor Plafond- en Wand- Buiksloot.
beplesitering.

STOOMHOUTZAGERIJ en PAKKISTENFABRIEK

Eervolle vermelding op de Tentoonstelling van Bouwmaterialen te Groningen 1886.

4396 ASPHALTDAKPAPIER, ASPHALTWERKEN.
Monsters, circulaires en attesten op aanvraag franco.

MUSGRAVE & Co., Limited
te **BELFAST.**

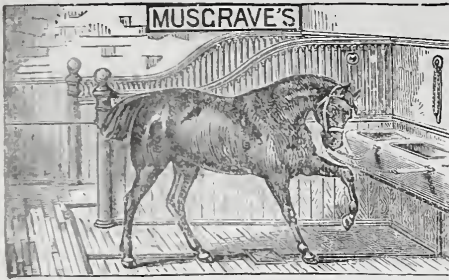

FABRIEK VAN
Engelsche Paarden- en Vee-Stalrichtingen.
IJzeren Tribunes voor Wedrennen,
Tuigkamer-Benodigdheden,
DOGKENNELS,
Hooischuren, enz.

Gouden en Zilveren Med. Internat.
Tentoonstelling Amsterdam.
Deze inrichtingen waarvan reeds vele
in Nederland geplaatst zijn, munten uit door
soliditeit en zeer nette bewerking.

EENIG AGENT
D. S. M. KALKER
KONINKLIJKE MAGAZIJNEN
VAN 4381
BOUWARTIKELN en GEREEDSCHAPPEN.
AMSTERDAM, St. Anth. Breestraat, C 21.

Telegram-Adres: "KALKER—IJZERWAREN."
Telefoon N^o. 352.

Modellen te bezichtigen in het Tentoon-
stellingsgebouw van de Maatschappij
tot bevordering der Bouwkunst, Mar-
nixstraat en St. Anthonie Breestraat C 21.

W. F. WEIJNTJES,
Singel 514 b./h. Koningsplein Amsterdam.
Specialiteit in Houten en Steenen
Parketvloeren en Verglaasde
Muurtegels.

Agent voor Minton Hollins & Co. Stoke upon Trent.
" " A. Jändges te Crefeld.

Verder alle mogelijke Bouwartikelen en ijzer-
waren waarvan op aanvraag prijzen gaarne ver-
strekt worden. 4382

HORRIX & VOGELS,
Fluweelen Burgwal 8. 's Hage.

Fijnste soorten Metaalwerken voor
huizen en menbels.
Vernikkelen, vergulden, enz.
Monsters worden op zicht gezonden
met Albums 4383

Stoomfabriek van geslagen en gedreven
Zink- en Koperwerk.

KLIJN, TISSOT & Co.

AMSTERDAM, NIEUWE TEERTUINEN 16.

Vervaardigen ornamenten naar elk ontwerp of teekening.
INRICHTING VOOR GALVANISEEREN VAN IJZER.
Etalage van verschillende monsters op de Permanente
Tentoonstelling van de Maatschappij tot Bevordering
4384 der Bouwkunst te Amsterdam.

Cremer & Co. te Bolsward.

Zilveren Medaille Amsterdam 1883.
LOODRECHT GEPERSTE 4385

WATERLEIDING BUIZEN.
DRAINEERBUIZEN.
HOLLE METSELSTEENEN.



DE LINT & Co. Rotterdam.

Vertegenwoordigers van JOS. F. EBNER te Londen,
leveren in uitsluitend eerste kwaliteit,

MARMER-MOZAIEK en
TERRAZZOVLOEREN,

alsmede 4386

— **GLASMOZAIEK** —

Zestien Bekrooningen.

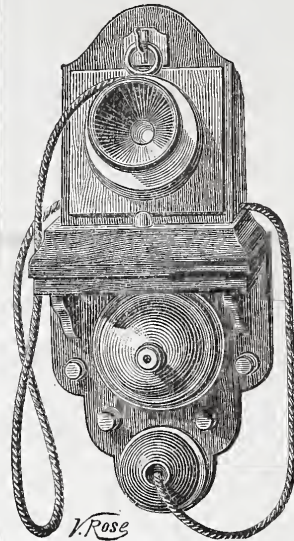

JAN HAMER. Amsterdam.

Kantoor: Marnixstraat 402, b./h. Leidscheplein.
GEBOUW PERMANENTE TENTOONSTELLING VAN DE MAAT-
SCHAPPIJ TOT BEVORDERING DER BOUWKUNST.

Vertegenwoordigt **CH. MILDÉ FILS & Co. Parijs.**

Telephonen, Electriche schellen, Bliksemafleiders enz.
De MICRO-TELEPHOON genaamd Porte Montre.

PRIJS 15 Gulden.

Gemaakt van Notenhout met nickel montuur zeer sierlijk,
om aan den muur of de schrijftafel te bevestigen. Twee toe-
stellen op voet, waaraan zij verbonden zijn door middel van
een zacht zijden koord, schelinrichting, 40 meter kabel met
batterij. Compleet met gebruiksaanwijzing f45.—

Deze elegante toestellen vereischen geen onderhoud en
zijn in bijna alle voorname plaatsen van Nederland in
werking te zien. 4387

BOYLE's Ventilators, WITTE's Liften, CARRÉ's
Waterleidingen, KELLEY's geschilderd en gebrand
Glas, geschilderde Tegels, enz. enz.

D IENSTNEMING VOOR O OST-I INDIE.

NEDERLANDERS ontvangen bij het aangaan van eene
militaire dienstverbintenis van **ZES** jaar een handgeld van

Drie Honderd Gulden.

Aanbrengpremie **TIEN GULDEN.**

MILICIENS in werkelijken dienst of met groot verlof kunnen
voor den tijd van twee jaar gedetacheerd worden naar *Oost-Indië*;
premie 4388

twee Honderd Gulden.

Aanbrengpremie **TIEN GULDEN,**

bijaldien de Milicien met groot verlof afwezig was van zijn korps.
Het Departement van Koloniën en alle Burgemeesters geven
gratis nadere inlichtingen.

4389

JAN VAN DER POT,
Scheepmakershaven N^o. 3 (Punt.) — ROTTERDAM.

KIJANISEERFABRIEK.

Het Kijaniseeren is het eenige afdoende middel tegen *verrotting* en *zwam*. De
bewerking geschiedt geheel reuk- en kleurloos. Desverlangd bijlevering van hout.
Prima Engelsche PORTLAND CEMENT, merk **Wallsend**,
van uitmuntende kwaliteit en tegen concurreerende prijzen.

Duitsche **PORTLAND CEMENT** merk **Dijckerhoff & Söhne**, **BELGISCHE**
KLUIT en **HYDRAULISCHE KALK**. Billijke prijzen en vrachten. **KUNST-**
GRANIET systeem Pétitjean.

Prospectussen en prijscouranten worden op aanvraag franco toegezonden.
Gelieve op Voornaam en Adres te letten.



Redactie: Dr. P. J. H. CUYPERS, Prof. E. GUGEL, J. R. DE KRUYFF
 C. MUYSKEN, F. J. NIEUWENHUIS en C. T. J. LOUIS RIEBER.

Bureau: Marnixstraat 402.

Uitgevers: DE ERVEN H. VAN MUNSTER & ZOON,
 Heerengracht 246, Amsterdam.

London Office:

35 Queen Victoria Street E. C. - HENRY HEMANS & C^o.

Abonnementsprijs voor Nederland, fr. p. p. f 8.50; voor Ned.-Indië
 (bij vooruitbetaling) fr. p. p. f 11.50; voor het Buitenland (bij vooruitbetaling)
 fr. p. p. f 10.— Afzonderl. Nummers voor zoo lang de voorraad strekt 25 Cts.

INHOUD: Mededeelingen betreffende de Maatschappij. — Nieuwe grondbeginselen of bepalingen voor de behandeling van openbare bouwkundige prijsvragen in Zwitserland. — Uithangteekens. — Straf- en civielrechterlijke verantwoordelijkheid van Technici bij de uitvoering van werken. — Prijsvragen. — Binnen- en buitenlandsche berichten. — Dit nummer bestaat uit 8 bladzijden.

MEDEDEELINGEN BETREFFENDE DE MAATSCHAPPIJ.

Afdeeling Amsterdam.

Op uitnodiging van de „Ned. Maatschappij ter bevordering van Nijverheid, departement Amsterdam,” zal op Woensdag 18 Januari a. s. des avonds ten 8 ure, in het gebouw der Maatschappij Tot Nut van 't Algemeen, eene gecombineerde vergadering worden gehouden van de leden der volgende vereenigingen: departement Amsterdam der Ned. Maatschappij ter bev. van Nijverheid, Afdeeling Amsterdam der Maatschappij tot bevordering der Bouwkunst, Genootschap Architectura et Amicitia.

Als spreker zal optreden de heer J. P. Theunissen, adj.-directeur van het stedelijk gasbureau; het onderwerp der voordracht luidt: „over rookvrije verbranding en steenkoolgas tot verwarming.”

De leden van bovengenoemde vereenigingen, hebben voor deze vergadering het recht van introductie.

De tentoonstelling van de teekeningen, uitmakende het ontwerp van den heer H. P. Berlage Nzn. voor een nieuwen westelijken gevel voor den Dom te Milaan, enz., is gesloten.

NIEUWE GRONDBEGINSELEN OF BEPALINGEN VOOR DE BEHANDELING VAN OPENBARE BOUWKUNDIGE PRIJSVRAGEN IN ZWITSERLAND.

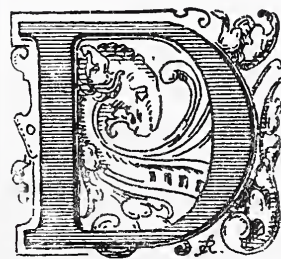

De in Zwitserland reeds sedert geruimen tijd aanhangige kwestie eener verbeterde regeling der voorwaarden of bepalingen, die bij het uitschrijven van openbare bouwkundige prijsvragen dienen in acht genomen te worden, heeft op de algemeene vergadering van de Zwitsersche Ingenieurs en Architecten Vereeniging te Solothurn (24 en 25 Juli j.l.) haar beslag gekregen. De door eene commissie geredigeerde, vervolgens door eene vergadering van gedelegeerden overwogen, en ten slotte door de algemeene vergadering goedgekeurde nieuwe grondbeginselen of bepalingen zijn van den volgenden inhoud:

§ 1. Het zoo helder en duidelijk als mogelijk op te stellen programma moet, wat de uitvoerigheid der teekeningen betreft, niet meer verlangen dan voor een algemeen begrip bij het ontwerp volstrekt noodig is. De voorwaarden waarop de hoofdnadruk wordt gelegd, moeten nauwkeurig aangewezen worden. De schalen voor de teekeningen behooren nauwkeurig voorgeschreven te zijn; schalen die een te groot formaat der teekeningen vorderen, moeten vermeden worden. In den regel is eene schetsgewijze bewerking der verlangde plannen aan te bevelen. Alle door het programma niet verlangde teekeningen vallen bij beoordeeling van het project buiten beschouwing.

§ 2. In den regel behooren slechts globale begrotingen der kosten verlangd te worden; wordt op de inachtneming eener bepaalde bouwsom hoofdzakelijk gewicht gelegd, zoo dient dat duidelijk in het programma vermeld te worden en behoort, zooveel mogelijk, naast de bouwsom nog te worden aangegeven, welke eenheidsprijs voor den M³ moet worden aangenomen en hoe de kubieke inhoud moet worden berekend. Ontwerpen, die de bepaalde bouwsom te ver overschrijden, moeten van de mededinging uitgesloten worden.

§ 3. De voor de bewerking der ontwerpen voorgescreven termijn mag niet te kort zijn. Hij kan bij zeer bijzondere omstandigheden wel verlengd, doch nooit verkort worden.

§ 4. Het van de mededinging uitsluiten van een ontwerp moet geschieden:

a. bij de inlevering der plannen na afloop van den vastgestelden termijn;

b. tengevolge van wezenlijke afwijking van het programma.

§ 5. Een uitgeschreven prijsvraag mag nooit ingetrokken worden, de uitgeloopte som moet in elk geval onder de betrekkelijk beste ontwerpen verdeeld worden.

§ 6. De meerderheid der Jury moet uit mannen van het vak bestaan; bij hare verkiezing behoort met voorstellen der respectieve vakverenigingen zooveel mogelijk rekening te worden gehouden.

§ 7. De Juryleden moeten in het programma vermeld worden. Zij moeten dit programma evenals de voorwaarden van mededinging vóór de openbaarmaking goedgekeurd en zich tot aanvaarding van het ambt van Jurylid bereid verklaard hebben. Zoo mogelijk moet vermeden worden, dat de leden der Jury tot éézelfde school of richting behooren.

§ 8. De aanneming van het ambt van Jurylid eischt afstand van iedere directe of indirecte mededinging.

§ 9. In beginsel wordt verondersteld, dat aan den vervaardiger van het eerst bekroonde ontwerp de leiding der uitvoering van zijn ontwerp moet worden opgedragen, voor zoover geen overwegende redenen daartegen bestaan. Wordt geen 1^{ste} prijs uitgereikt, zoo moet den auteur van het met de premie bekroonde ontwerp, dat uitgevoerd wordt, de bewerking van het plan, resp. de leiding van de uitvoering, worden opgedragen. Wenscht de uitschrijver der prijsvraag, wat de leiding der uitvoering betreft, vrije hand te hebben, zoo behoort dit in het programma uitdrukkelijk te worden vermeld.

§ 10. De bekroonde ontwerpen worden slechts voor zooverre het eigendom van den bouwheer, als ze voor de uitvoering gebruikt worden. De vervaardigers behouden het geestelijke eigendomsrecht hunner ontwerpen.

§ 11. Alle ingeleverde teekeningen moeten minstens gedurende 2 weken in 't openbaar worden tentoongesteld. De uitspraak der Jury moet gemotiveerd zijn en behoort zoo spoedig mogelijk plaats te hebben en aan alle mededingers uitgereikt te worden. De uitspraak evenals de tijd der tentoonstelling moet openbaar bekend gemaakt worden.

§ 12. De eerste prijs moet minstens in overeenstemming zijn met het redelijk honorarium van een vakman voor den verlangden arbeid.

Vergelijkt men deze bepalingen met die, welke tot

nu toe hebben bestaan, dan blijkt, dat — afgezien van de veranderde volgorde — hoofdzakelijk de in § 1, 2 en 9 opgenomen voorschriften afwijken. Door de in de beide eerste zinsneden verlangde nauwkeurige opgave van het werk, dat in den regel van de deelnemers gevorderd moet worden, vleit men zich, de overmatige inspanning der werkkrachten tegen te gaan, waarover bij alle nieuwere prijsvragen pleegt geklaagd te worden, terwijl men door het in § 9 uitgesproken verlangen hoopt te verkrijgen, dat deze meest natuurlijke uitkomst eener prijsvraag ook de algemeen gebruikelijke zal worden.

UITHANGTEEKENS.

»Een stad zonder uithangteekens en opschriften heeft iets ongezelligs en houterigs, iets doods en akeligs: zulk een stad is als een doofstomme, als een overeind staand lijk" 1). Werkelijk, beter kan men den indruk al niet weêrgeven dan hier is gedaan, een indruk dien zeker ieder, hetzij bewust of onbewust steeds ontvangen zal bij het doorwandelen van zoo menige stad, waar de gevels van onbeduidende huizen al hun verveling en eentonigheid uitstralen in de straten, er de lucht mede bezwangeren en het geheel zulk een alledroefgeestig voorkomen geven, dat de meest opgeruimde wandelaar zich beklemd gevoelt en zich haasten zal aan dezen alles doodenden invloed te ontkomen. De gevels der huizen kunnen spreken, harder en krachtiger dan menigeen geneigd is te gelooven; de doode, niets zeggende daarentegen, oefenen een invloed uit die door een ieder wordt gevoeld, al kunnen niet allen zich rekenschap geven van waar die kracht uitgaat.

Het schijnt werkelijk dat velen volslagen onbekend zijn met deze waarheid, en zich tevreden stellen met een' woning die goed te bewonen is en ieder naar zijn stand en vermogen de noodige „comfort" oplevert. Egoïsten als zij zijn, bekommeren zij zich niet om het uiterlijk, beschouwen het niet als hunne taak, hun medemenschen ook iets te doen genieten van hunne bezitting, en zij zien daarbij geheel over het hoofd, dat zij ook op hunne beurt daarvoor van anderen iets ontvangen zouden. Hun kortzichtigheid en egoïsme is steeds de schuld geweest dat de kunst vertreden werd, dat wansmaak en onbekwaamheid welig tierden en de steden overstroonden met hunne misvormde scheppingen, dat de macht van het schoone gefnuikt werd en niet meer het genot kon verschaffen dat de mensch zoo moeielijk ontberen kan.

Onbewust hebben zij echter zelf het wapen gebezigd dat de miskende kunst zou wreken, en is de doodende invloed die van die niets gezegde gevels uitgaat, de straf voor hunne bekrompenheid.

De gevels der huizen *moeten* spreken; dat is hun doel. Zij moeten u zeggen waarom zij bestaan; zij moeten een ware afspiegeling zijn van de ziel, van al hetgeen zij verbergen. Een vermogend man, die door zijn middelen zich den weelderigsten salon, de prachtigste kunstproducten kan aanschaffen, mag al dien rijkdom niet verbergen achter den zelfden leelijken en dommen gevel,

1) „De uithangteekens in verband met geschiedenis en volksleven beschouwd" — door Mr. J. v. Lennep en J. ter Gouw. Amst. Geb. Kraaij. 1868.

die wellicht vóór hem even domme en wansmakelijke vertrekken en producten verborgen heeft; hij mag zich niet tevreden stellen met een gevel zooals zijn minder bevoorrechte buurman bezit, of met een gevel die even weinig of dikwijls minder waarde heeft dan de minste arbeiderswoning. Een ieder kan naar zijn stand en vermogen zijn huis inrichten en moet aan de wereld durven toonen wie en wat hij is, niets minder, maar ook vooral niets meer willen schijnen, en achter aangepleisterd en onwaar aangebracht lofwerk het uiterlijk aannemen van méér te zijn. Waarheid zij in leven, maar ook waarheid in de kunst.

Is het dan noodig in het burgerlijk leven het woonhuis een voorkomen te geven in overeenstemming met zijn doel, de noodzakelijkheid hiervan doet zich nog meer gevoelen bij de verblijfplaatsen van de neringdoende klasse. Een winkel, waarin gisteren een spekslager zijn waar te koop aanbod, kan morgen niet door een juwelier in gebruik worden genomen zonder verandering van het uiterlijk. Ten eerste zal het voorkomen niet meer in overeenstemming zijn met het doel en zal het publiek nog steeds in de meening verkeeren, dat de vorige eigenaar er nog immer zijn smakelijke eetwaren in uitstalt. Het uiterlijk niet te wijzigen is natuurlijk even verkeerd en onzinnig als een gevangenis, met behoud van het uiterlijk, voor schouwburg in te richten, of, zooals te Berlijn, een' overdekte markthal inwendig tot circus te promoveeren, zonder aan het uitwendige iets te wijzigen.

Van de noodzakelijkheid om het publiek te doen zien en het opmerkzaam er op te maken, waar het zijne behoeftigheden kan verkrijgen, schijnt men oudtijds beter doordrongen te zijn geweest dan thans, en men achtte het nut hiervan zoo hoog, dat men nog trachtte te verduidelijken, wat de gevel somtijds voldoende uitten. Men nam zijn toevlucht tot de uithangteekens, zooals men over het algemeen onder dien naam verstaat, hoewel een gevel, uitdrukkende zijn doel, eveneens met dien naam bestempeld kan worden, en zelfs het uithangteeken bij uitnemendheid is. Een schouwburg, een raadhuis, een museum, goed opgelost, behoeven geen verdere aanduiding; zij zullen een ieder dadelijk te kennen geven tot welk doel zij daar staan. Het is een eigenaardig verschijnsel dat men juist van datgene waarvan men het meest profijt moet trekken, het minste werk maakt, en de namen van den winkelier en verdere aanduidingen een plaats geeft, daar waar zij het allerminst te huis behooren. Met welk recht toch mag men een fries van de kroonlijst tot uithangteeken verlagen en een spiegelruit bezigen tot het plaatsen van letters en wapens?

Een der drie gedeelten van de kroonlijst, die van af de Grieken steeds onverflauwd haar macht behouden heeft en toepassing zal vinden zoolang de bouwkunst bestaan zal, wordt thans beschouwd als de plaats voor het aanbrengen van annonces; en de degradeering is zoo algemeen, dat het ons niet zou verwonderen, zoo er velen waren die verneemen, dat de bekroningslijst daarboven en het architraaf daaronder, aangebracht zijn om hunne namen te omlijsten. Wil men eene nauwkeurige aanduiding van naam of van datgene wat ten verkoop wordt aangeboden, aan het publiek toonen, dan is het de taak van den bouwmeester te zorgen, dat daarvoor een geschikte plaats wordt aangebracht en de winkelier moet zich niet verplicht zien zijn toevlucht tot fries en glasruit te nemen.

Geen betere reclame voor een winkelier dan een „uithangteeken.” Niet een uithangbord, zooals de schrijvers in het zoeven genoemde werk beschrijven; want, indien de tegenwoordige verordeningen het niet reeds verbieden, zou men bij eene toepassing daarvan weder spoedig in de noodzakelijkheid vervallen, evenals Karel II van Engeland, en Lodewijk XIV, een verbod uit te vaardigen, „,waarbij alle monsterfiguren, zoowel als te groote en te wijd uitgestoken borden, verboden worden, op grond, dat hierdoor de wegen bij dag verduisterd worden en bij nacht het licht der lantaarns er door onderschept wordt.” Wel een bewijs dat in den tijd toen de uithangborden in zwang waren, men zich beijverde met deze teekens] boven elkander uit te blinken, en al mogen de straten toen niet zulk een droefgeestig aanzien gehad hebben als de zoeven beschrevene, eene zoo sterke tegenstelling zal ook zeker niet wenschelijk zijn. Het woord uithangteeken wordt echter ook in ruimer zin gebezigd, en is in de loop der tijden in den volksmond blijven bestaan, nadat de oorspronkelijke uit den gevel gestoken borden of herkenningsteekens verdwenen, tengevolge van verordeningen door de overheid gegeven.

Toen men het herkenningsteeken van zijn zaak niet meer uit mocht hangen, kreeg dit een plaats op of tegen den luifel, op paneelen van deuren en luiken, of het werd, in steen of hout gebeiteld, tegen, in of op den gevel geplaatst, hetgeen echter niet verhinderde, dat men bleef zeggen, b. v.: „daar *hangt* de baviaan uit”, terwijl dit beest op den luifel was afgebeeld. Zoo hebben de gevelsteenen, opschriften tegen den gevel geplaatst, beelden in nissen of ter bekroning van den top, en zelfs windvanen, den naam van uithangteekens 1).

Welk eene gelegenheid te over, om een huis zich van anderen te doen onderscheiden, anders dan door het prozaïsche verschil in de huisnummers. Een overzicht te geven van de toepassing dezer verschillende motieven in vroeger tijden, hoe zij hun ontstaan te danken hebben aan de gewoonte van de edelen, om hun blazoens boven de poorten hunner burchten te doen beitelten, een gebruik dat door de burgers later werd nagevolgd, en hoe zelfs de bekende wijngaardkranzen, bij wijnhuizen uitgestoken, uit den tijd der Romeinen dagteekenen, — al deze merkwaardigheden hier te beschrijven, zou overbodig zijn, daar men in de twee deelen van genoemd werk, alles uitvoerig en nauwkeurig vindt opgeteekend.

Wat vroeger over het algemeen gebrekkig, en, hoewel dikwijls origineel, toch zonder eenige verdere redeneering eene plaats in den gevel verkreeg, of men er een gevelsteen op onverschillige wijze in aanbracht, of op eene bepaalde plaats een nis aantrof tot berging van een beeldje, men heeft later begrepen dat de plaats der uithangteekens weer recht had in de architectuur van den gevel te worden opgenomen. Wij vinden van dergelijke oplossingen zoowel hier te lande, maar ook vooral in het buitenland, verbazend veel schoone voorbeelden, en herinneren slechts aan enkele der bekende gevels op de beroemde Grand-Place te Brussel.

Het is juist zulk een gebruik van de plaatsen voor opschriften, symbolische voorstellingen, schilderstukken of beelden, dat zoo zeer navolging verdient en waaraan in de laatste tijden zoo weinig waarde wordt gehecht. Als goede oplossingen hiervan bij moderne gebouwen, kunnen

1) Naar: „v. Lennep en ter Gouw.”

eenige algemeen bekende gevels als voorbeeld dienen.

Bij het plaatsnemen van enkele opschriften is de architect van de magazijnen der „Printemps” te Parijs, zeker al zeer gelukkig geweest; en de breede vakken, schitterend van kleuren en goud, op grooten afstand reeds het oog trekkende, beantwoorden, als uithangteekens bedoeld, volkomen aan hunne bestemming, terwijl zij als architectonische versiering een groot aandeel hebben in den rijkdom en de schoonheid der gevels. Een even schoone oplossing vinden wij in den geestigen en origineelen gevel van den „Comptoir d'Escompte” eveneens te Parijs, waar de aanduiding met gouden letters op een rooden grond in een paneel is geplaatst, dat, boven de kroonlijst, met pilasters en fronton versierd en met de aan beide zijden aangebrachte vrouwenfiguren, eene waardige bekroning van den gevel uitmaakt.

De toepassing van schilderwerk in de architectuur op te nemen, is vooral in Duitschland sterk in zwang geweest; als overgebleven voorbeelden bekleeden de bontgekleurde huizen te Hildesheim, waar men de zeer fraai geschilderde en eigenaardig in de architectuur der gevels opgenomen uithangteekens somtijds wel met tientallen in één enkele facade tellen kan, zeker een eerste plaats. In München kan men enkele zeer schoone moderne proeven zien van beschildering, hoewel daar de decoratie zich niet enkel heeft bepaald tot de teekens, doch de geheele architectuur in beslag heeft genomen. Beter kunnen de vele wijn- en bierhuizen te Stuttgart tot voorbeeld dienen; hunne gevelvlakken zijn op de bekende oud-Duitsche wijze met geschilderde uithangteekens versierd, hoewel daar het decoratief niet altijd zoo goed een deel der architectuur uitmaakt als b. v. in den rijkbeschilderden gevel, waarin de „Brauerei: „zum Spaten” uit München, in de Friedrich-Strasse te Berlijn hare „Ausschank” heeft.

Symbolische voorstellingen en beelden hebben eveneens in den laatsten tijd veel toepassing gevonden; ja, men heeft er zelfs een zoo gretig gebruik van gemaakt, dat geen belangrijk bouwwerk meer zonder beelden of toepasselijke groepen werd ontworpen. Het gevolg hiervan is helaas dikwijls geweest, dat men bij enkele dier scheppingen beelden van flora, neptunis, mercurius of de vier jaargetijden, allen veel overeenkomst hebbende met de bekende wansmakelijke tuinbeelden, op of tegen de gevels aantreft. Onder de symbolische voorstellingen hebben wij slechts te denken aan den schoonen gevel te Brussel: „hier is 't in den Kater en de Kat”; aan den gevel te Antwerpen: „dit huis is de Passer genaamd”; te Weenen de barokke facaden: „zur goldenen Kugel” (ter herinnering aan eenen tijdens de belegering in 1683 hier ingeschoten kogel), terwijl de in aanbouw zijnde facade met den bekenden „Stock im Eisen” spoedig een schoon voorbeeld meer zal zijn.

Ten slotte een enkel voorbeeld uit de velen, waar het beeld is toegepast; maar dan ook een voorbeeld, waarin het beeld, als uithangteeken geplaatst, volkomen als zoodanig dienst doet. Wie kent niet de eigenaardige, schilderachtige facade waarin „Figaro” zijn veeren pen slijpt, met het onderschrift:

„Je taille encore ma plume
et demande à chacun
de quoi il est question.

W. C. BAUER.

STRAF- EN CIVIELRECHTELIJKE VERANTWOORDELIJKHEID VAN TECHNICI BIJ DE UITVOERING VAN WERKEN.

PREVENTIEVE OPTREDING VAN STAAT OF GEMEENTE.*)

II. Preventieve maatregelen van Staat en gemeente.

Wat aangaat de vraag of het wenschelijk is, dat de Staat of de gemeente preventief optreedt, om ongevallen bij de uitvoering van bouwwerken te voorkomen, zoo is het zeker, dat, waar de Staat of de gemeente op eenige wijze kan medewerken tot het voorkomen van ongevallen, waardoor het leven en de eigendom van personen in gevaar wordt gebracht, niemand de wenschelijkheid hiervan zal ontkennen.

Of echter hierom, en wij vermeenen dat deze vraag hier zal moeten beantwoord worden, de Staat of de gemeente het terrein van den architect of ingenieur moet betreden, vermeenen wij ontkennend te moeten beantwoorden.

Dit toch zoude alleen mogelijk zijn door het vaststellen van een zeker aantal regelen van bouwkunst, en nog daargelaten, dat op het gebied van de ingenieurs-wetenschap dagelijks nieuwe gezichtspunten zich voordoen, zoude het eene onmogelijkheid zijn regelen vast te stellen, die op alle mogelijke en voorkomende gevallen van toepassing zijn.

Zelfs het vaststellen van algemeene bepalingen schijnt ons gevaarlijk, daar deze zelfs binnen betrekkelijk korten tijd zouden moeten gewijzigd worden.

Zoo bestaat bijv. in Frankrijk een voorschrift ten opzichte van de toe te laten spanning in ijzeren bruggen, welke van Staatswege is vastgesteld. Dit voorschrift is nog steeds geldig, niettegenstaande het volkomen in strijd is met de latere onderzoekingen en niettegenstaande, sedert de vaststelling ervan, andere materialen in concurrentie zijn getreden met het hier bedoelde. Dergelijke voorschriften kunnen niet anders dan belemmerend werken op den vooruitgang van de wetenschap; zij laten niet toe rekening te houden met de verschillende toestanden, en wat Frankrijk aangaat, waar een dergelijk voorschrift bestaat enkel ten opzichte van ijzeren bruggen, zoo is het zeer mogelijk, dat het juist aan dat voorschrift te wijten is, dat de bruggenbouw daar niet die hooge vlucht heeft genomen, die in andere landen is waargenomen.

Anders is het met den huisbouw in gemeenten; die bouwwerken in een vrij beperkte ruimte, kunnen in vele gevallen vrij wel onder dezelfde omstandigheden verkeerden en het is mogelijk, in een dergelijk vrij nauw begrensd bestek, eenige regelen vast te stellen. In gemeenten kunnen dan ook bouwverordeningen hunne waarde hebben. In deze komen gewoonlijk voor: regelen omtrent rooilijn van straten, hoogte van huizen, afmetingen van scheidsmuren, met het oog op brandgevaar, inrichting van privaten, putten, riolen, stookplaatsen en rookleidingen, terwijl in sommigen ook regelen gegeven worden, omtrent de afmetingen van hoofdbestanddeelen van woonhuizen.

Vooral in groote centra van bevolking zijn dergelijke regelen van nut. Aldaar toch is de huisbouw dikwijls in zoo hooge mate het voorwerp van speculatieve ondernemingen en wordt hij zoo dikwijls door weinig kundigen tot stand gebracht, dat eenige voorschriften van hoogerhand hier in het algemeen belang hunne waarde hebben.

Niettegenstaande de meest zorgvuldige voorschriften zal het toch niet mogelijk zijn, deze ook vast te stellen voor onderdeelen, die schijnbaar van minder belang, toch een grooten invloed uitoefenen op de soliditeit van het geheel, en hierdoor wordt het nut van dergelijke voorschriften zeer verzwakt.

Is het wenschelijk, dat bij bouwwerken als woningen, waarbij zooveel belang hebben, van hoogerhand ten algemeenen nutte wordt ingegrepen, evenzoo is dit het geval bij die bouwwerken, die dienen voor het groote verkeer. Maar dergelijke bouwwerken worden grootendeels door Staat of gemeente zelf uitgevoerd.

*) Het eerste gedeelte van deze belangrijke bijdrage komt voor op de bladzijden 286, 291, 307 en 313 van den jaargang 1887, van het Bouwkundig Weekblad.

De geheele bijdrage komt voor in het „Rechtsgeleerd Magazijn”, uitgegeven in Nov. 1887, en heeft haar ontstaan te danken aan het verhandelde in eene vergadering der Vereeniging van Burgerlijke Ingenieurs, gehouden op 23 Aug. 1884.

anderdeels langs den weg van concessie-aanvraag verkregen; in dit laatste geval kan de concessie-gever, hetzij dan de Staat of de gemeente, voor het gunnen der concessie de voorwaarde stellen, dat de ontwerpen der werken de goedkeuring van den concessie-gever moeten erlangen, terwijl tevens bij den bouw van hoogerhand een wakend oog op de uitvoering kan worden gehouden. Gewoonlijk ontbreekt dergelijk toezicht dan ook niet. Neemt men nu nog in aanmerking, dat zeer vele bouwwerken om andere redenen, bijv.: de nabijheid van waterkeeringen, het verleenen van subsidie, enz., de goedkeuring van hoogerhand moeten erlangen, dan blijkt hieruit reeds, dat het preventief optreden van Staat of gemeente nu reeds in zeer vele gevallen geschiedt.

Om dit practisch verder uit te breiden, gaat o. i. niet; de weg, om regelen voor bouwkunst te geven, is vroeger reeds als onmogelijk aangegeven. De eenige weg zoude zijn, om alle bouwwerken aan het oordeel van vanwege den Staat of de gemeente aangestelde ambtenaren te onderwerpen. Maar ook hiertegen verheffen zich tal van bezwaren; eerstens zou hiervoor een zoo groot personeel noodig zijn, dat hieraan ontzettende kosten zouden zijn verbonden, maar bovendien zou van dit personeel een zoo algemeene kennis van verschillende takken van bouwkunde moeten worden gevorderd, als niet daarvan kan worden verwacht.

Elk bouwwerk eischt toch afzonderlijke studie; de groote uitbreiding van de ingenieurs-wetenschap heeft op velerlei gebied specialiteiten in het leven geroepen en zeker is het niet te verwachten, dat ambtenaren, die alle soorten van werk moeten beoordeelen, van deze allen een diepgaande studie kunnen maken, en in alle onderdeelen zich op de hoogte kunnen stellen van den vooruitgang der wetenschap. Hoe nuttig en noodig ook, komt het nu reeds voor, dat de uitgeoefende contrôle belemmerend op den vooruitgang van sommige zaken werkt.

Is dus langs dezen weg een meer preventief optreden van Staat of gemeente niet gewenscht, zoo kan dit, volgens ons oordeel, wel op andere wijze geschieden, en wel door het geven van technisch onderwijs en het vorderen van bewijzen van bekwaamheid. Eerstens hebben wij hier op het oog, dat zeer vele technici, vooral in lagere rangen, de betrekking van bouwkundige op zich nemen zonder daartoe de noodige bekwaamheid te bezitten en zonder kennis te dragen van de wettelijke verantwoordelijkheid, die zij op zich nemen. Wel wordt van iederen staatsburger geëischt, dat hij bekend is met 's lands wetten, maar hoe is het mogelijk, dat hij hiervan kennis draagt, wanneer niet bij het onderwijs in algemeene trekken hieromtrent inlichting wordt gegeven. Wij zouden daarom wenschen, dat de leerlingen op ambachtsscholen bekend werden gemaakt met de wetten en verordeningen, welke op hun vak betrekking hebben, en dat op de Staatsschool ter vorming van ingenieurs, evengoed als een cursus in administratief recht, ook een werd gegeven, die den aanstaanden architect of ingenieur bekend maakt met zijne civiel- en strafrechtelijke verantwoordelijkheid.

Een tweede middel, waardoor van hooger hand preventief zoude kunnen worden opgetreden, is door het oprichten van een of meer scholen voor opzichters. Mogelijk zouden ambachtsscholen, zooals die in sommige gemeenten bestaan, met eenige uitbreiding in dat onderwijs kunnen voorzien. Wij bepalen ons er hier toe, met op te merken, dat, wil men van hooger hand preventief optreden, men de opleiding van bekwame opzichters ter harte moet nemen.

Eindelijk vermeenen wij, dat de Staat, behalve door het geven van onderwijs, nog preventief kan optreden door het publiek in de keuze van zijn technischen raadgever voor te lichten, nl. door het toekennen van een titel, die alleen mag gedragen worden door hen, die aan zekere eischen, bijv. een bepaald examen, hebben voldaan.

Wij willen den weg niet afsnijden aan anderen; zij die zich uitsluitend in de practijk gevormd hebben, moeten evengoed het recht hebben werken uit te voeren, wanneer zij daartoe de noodige bekwaamheden bezitten, en zullen zich bij het publiek een naam maken, die een waarborg is voor hun kennis en betrouwbaarheid. Veelal echter heeft het publiek te maken met onbekenden en dan is het zeker een voorlichting, wanneer het weet, dat de te kiezen persoon, door met goed gevolg verrichte studien, een waarborg geeft voor zijn recht, om zich aan te bieden voor de uitvoering van een bouwwerk. Wij zouden dit niet alleen wenschen voor ingenieurs, maar ook voor opzichters. Wij zouden wenschen, dat voor dezen jaarlijks de gelegenheid werd opengesteld, om een examen te doen en een diploma te verkrijgen, dat recht geeft tot het voeren van een titel. Zeker zouden dan ook de ingenieurs, bij

de keuze van een opzichter, hierdoor eene aanwijzing hebben voor zijne meerdere of mindere geschiktheid.

Eene eerste schrede in die richting is reeds gedaan in 1884, door het houden, vanwege het Departement van Waterstaat, Handel en Nijverheid, van een vergelijkend onderzoek van candidaten, dingende naar een getuigschrift van voldoende afgelegd examen voor opzichter van 's Rijks Waterstaat en het uitreiken van een getuigschrift aan allen, die aan de eischen van het examen-programma hadden voldaan, onverschillig of zij bij 's Rijks Waterstaat werden geplaatst of niet.

Het houden van een dergelijk examen, jaarlijks op gezeten tijd, meer uitgebreid ook voor bouwkundige opzichters, achten wij zeer wenschelijk.

Het bezit van een diploma en het recht, om een bepaalden titel te voeren, zou zoowel den opzichter als den werkgever ten goede komen:

Ook voor de ingenieurs achten wij ditzelfde van hooge waarde; deze zaak is reeds vroeger in de vergadering van de Vereeniging van Burg. Ingr^s. ter sprake gebracht; naar ons oordeel is er toen te weinig aandacht aan geschonken. Ieder heeft het recht zich ingenieur te noemen; het groote publiek is niet bij machte te onderscheiden; een bepaalde titel is gewenscht, opdat het groote publiek daarin een waarborg vinde voor wetenschappelijke ontwikkeling.

De kunst, om een bouwwerk daar te stellen is niet alleen het samenvoegen van hout en steen, al maken deze daarvan onmisbare onderdeelen uit; het fundament van een gebouw moet zijn de wetenschappelijke oplossing van het voorgestelde doel.

Het publiek heeft het recht dit te eischen, maar weet niet tot wien zich te richten, om dit te verkrijgen. In vroegere tijden, toen de werkring van den ingenieur vrij wel binnen nauwe grenzen was besloten, toen de staatsdienst bijna de eenige weg was, dien zich een ingenieur koos, was dit minder noodig; nu echter de werkring van den ingenieur zooveel ruimeren omvang heeft gekregen, en het publiek in zoovele gevallen zijne voorlichting behoeft, achten wij het zeker in het algemeen belang, dat het worde ingelicht omtrent den persoon, tot wien zich te wenden.

Dit is niets buitengewoons, en in andere landen bestaat ten opzichte van ingenieurs hetzelfde; ook hier te lande kan er, naar onze meening, geen enkel bezwaar tegen bestaan, daar in andere takken van wetenschap ditzelfde beginsel niet alleen gehuldigd wordt, maar zelfs het uitoefenen van sommige particuliere betrekkingen, als advokaat, geneesheer, zonder het verkrijgen van een zekeren graad niet geoorloofd is. Zoover zouden wij ook aan niet gediplomeerden het recht willen doen behouden, om als technisch raadgever op te treden, maar het publiek moet kunnen kiezen, en evenzeer als het zijne belangen zeer dikwijls zal willen opdragen aan hen, die in rechtszaken practisch groote bekwaamheden hebben verworven, doch meestal een meester in de rechten zal verkiezen, zal ook op den duur dit zoo zijn met technici.

Men kan hiertegen aanvoeren, dat het publiek bij machte is, om zich te informeren of de bouwkundige al dan niet gediplomeerd is; dit is zeker waar, maar het doet dit niet, het *groot*e publiek is in de meening, dat ieder die zich ingenieur of architect noemt, dien titel draagt op grond van een met goed gevolg verrichte studie.

Bestond niet het recht voor ieder, om zich ingenieur of architect te noemen, wij zouden voorstellen dat alleen zij, die aan bij de wet te stellen eischen hadden voldaan, dien titel zouden mogen voeren; nu kan dit niet meer, maar zal een meer bepaalden titel moeten worden gekozen.

Het best ware een titel die, kort zijnde, in de volkstaal recht van bestaan verkreeg; wanneer hiertegen moeielijkheden bestaan, dan een titel als: ingenieur gediplomeerd aan de Polytechnische School of, in navolging van de Engelschen, die door de letters C. E. hun recht om den titel van civil engineer te voeren uitdrukken, de letters I. P. S.

Wij zouden dus in het belang van het publiek wenschen, dat een dergelijke titel bij de wet werd vastgesteld; bestaan hiertegen bezwaren, zoo zouden de ingenieurs zelve onderling kunnen overeenkomen een dergelijken titel te voeren. Daar deze zaak tevens in het belang is van den ingenieur en dus overeenstemt met het doel van de Vereeniging van B. I., zoo meenen wij te meer, haar in den boezem van de Vereeniging ter sprake te kunnen brengen.

Utrecht
Nijmegen, 30 Januari 1887.

P. H. KEMPER.
A. W. MEES.
J. VAN HASSELT.

PRIJSVRAGEN.

De eerste Nederlandsche Verzekering-Maatschappij op het leven, tegen Invaliditeit en Ongelukken, gevestigd te 's Gravenhage, noodigt de Nederlandsche kunstbeoefenaars uit tot het inzenden van ontwerpen voor een »Reclame-Biljet» ten dienste van bovengenoemde Maatschappij, ten einde te worden opgehangen in Stations, wachtkamers, koffiehuisen, enz.

Voor deze prijsvraag zijn de navolgende voorwaarden vastgesteld:

1°. De inzenders zijn geheel vrij, zoowel in hunne compositie als in de wijze van uitvoering hunner teekening, daar geen enkele wijze van reproductie is buitengesloten.

De ontwerpen moeten geen schetsteekeningen, maar zoodanig in details uitgevoerd zijn, dat zij voor reproductie kunnen dienen.

De allegorische voorstellingen of emblematische teekeningen aan te brengen moeten toepasselijk zijn in de eerste en voornaamste plaats op de levensverzekering en voorts op de verzekering tegen het geldelijk nadeel voorspruitende uit lichamelijke ongevallen te land en te water.

Het biljet moet eene afmeting hebben van 0.70 X 0.90 buitenwerks en het navolgende inschrift, duidelijk op een afstand leesbaar, bevatten:

Eerste Nederlandsche Verzekering Maatschappij op het Leven, Invaliditeit en Ongelukken, gevestigd te 's Gravenhage, Kneuterdijk N°. 11. Maatschappelijk kapitaal f 1.500.000,--.

2°. De ontwerpen moeten worden ingezonden uiterlijk 15 Februari 1888 aan het Bureau der Maatschappij (alsdan nog Buitenhof 42) te 's Gravenhage.

Zij moeten voorzien zijn van een spreuk of motto en worden begeleid door een verzegeld couvert, bevattende den naam en de woonplaats van den inzender. Buiten op het couvert moet dezelfde spreuk of hetzelfde motto geplaatst zijn met het correspondentie-adres.

3°. De volgende bekroningen worden uitgereikt:

een prijs van f 200, een premie van f 50.

De heeren J. Bosboom, mr. J. G. Patijn en J. A. B. Stroebel, allen te 's Gravenhage, zullen uitmaken de jury van beoordeeling.

De bekroonde ontwerpen blijven het eigendom van de Maatschappij; de overigen, uitgezonderd die welke eventueel mochten worden aangekocht, worden binnen drie maanden ter beschikking gesteld van de ontwerpers, hetgeen per advertentie in de *Nieuwe Rotterdamse Courant*, *Het Nieuws van den Dag*, *Het Vaderland* en *Dagblad* zal worden bekend gemaakt.

Na de toewijzing der bekroningen zullen alle ontwerpen enige dagen voor de inzenders op een nader aan te wijzen plaats worden tentoongesteld.

De directie is bereid nadere inlichtingen te verstrekken.

De directie van de eerste Nederlandsche Verzekering-Maatschappij op het Leven tegen Invaliditeit en Ongelukken.

B. JANSE JOHZN.

H. GOEMAN BORGESIOUS.

PRIJSVRAAG, uitgeschreven in 1888, door de Vereeniging tot bevordering der bouwkunst, te Groningen.

Er wordt verlangd een ontwerp voor een vrijstaande vaste *Muziekent* voor een orkest van 50 muzikanten.

a. De keuze der materialen wordt vrijgelaten.

b. Een platte grond, opstanden en doorsneden op eene schaal van 1 à 20, met de noodige details op eene schaal van 1 à 10.

c. Een memorie van toelichting.

d. Voor het best gekeurde ontwerp wordt een prijs uitgelooft van f 25. — met het diploma der vereeniging; voor het daarop volgende het diploma der vereeniging.

e. De met den prijs en premie bekroonde ontwerpen worden het eigendom der vereeniging.

f. De jury van beoordeeling zal bestaan uit 5 leden der vereeniging, terwijl de namen der jury-leden minstens eene maand vóór de inzending der ontwerpen in de vakbladen zullen worden bekend gemaakt.

g. Alle ontwerpen zullen voor de leden en belangstellenden worden tentoongesteld te *Groningen*, *Amsterdam* en *Rotterdam*.

h. De ontwerpen worden vrachtfrij ingewacht vóór of op den 1 April 1888 bij den Secretaris der vereeniging.

j. Aan deze prijsvraag kunnen deelnemen alle bouwkundigen in Nederland.

k. Elk ontwerp moet gemerkt zijn met een spreuk of teeken en voorzien van een naambriefje, waarop dat teeken van buiten is herhaald, met een correspondentie-adres.

l. De niet bekroonde stukken zullen worden terugbezorgd.

Namens het bestuur der Vereeniging tot bevordering der bouwkunst te Groningen,

L. M. MOOLENAAR, *Voorzitter.*

J. P. HAZEU, *1e Secretaris.*

Op de prijsvraag voor eene boerderij, in 't vorige jaar uitgeschreven door de Vereeniging tot bevordering van bouwkunst, te Groningen zijn ingekomen 13 ontwerpen onder de navolgende motto's.

1. Snippertijd, 2. La fin couronne l'oeuvre, 3. Ora et labora, 4. Nederland, 5. Pan, 6. Quot capita tot sensus, 7. Landlust 8. P. M. A., 9. Sedille, 10. Nijverheid, 11. Eendracht, 12. Entreprise, 13. Seebach.

Bij 2, 3, 5 en 7 ontbreken de correspondentie-adressen.

Van het ontwerp No. 12, dat met den eersten prijs bekroond is, is bij het openen van den naambrief gebleken vervaardiger te zijn, de heer B. J. Boswinkel, bouwkundige bij de Staatsspoorwegen te Groningen; het met den 2e prijs bekroonde ontwerp is No. 11, van den heer G. F. Grönert te Utrecht.

De ontwerpen waren 10 Januari j.l. publiek tentoongesteld, en zijn door vele belangstellenden bezichtigd.

BINNEN- EN BUITENLANDSCHE BERICHTEN.

Op den 1sten Februari a.s. zal de aanbesteding plaats hebben van den bovenbouw van de ijzeren overkapping der perrons van het Centraal-Station te Amsterdam.

Op den 1sten Februari 1889 moet het werk geheel gereed worden opgeleverd.

Er zullen met zekerheid twee-, wellicht echter meerdere reeds staande splanten afgebroken moeten worden, om op nieuw te worden gesteld.

Voor het stellen der overkapping zal nog een tweede steiger noodig zijn, geheel gelijk aan die welke is gebruikt bij het stellen van het bestaande gedeelte der overkapping. Beschrijving en teekening van dien interessanten steiger is vroeger gegeven in het Weekblad N°. 19 van 8 Mei 1886.

Voigens de plannen van den heer J. H. Trooster B.Hzn., architect te Zwolle, zal aldaar worden gebouwd eene badinrichting, voor warme baden, douches, enz. De kosten zijn begroot op f 21.000.

Volgens het plan zullen in de inrichting worden gemaakt 15 badkamers, n.l. 3 voor dames 1e klasse, 3 voor dames 2e klasse, 4 voor heeren 1e klasse, 4 voor heeren 2e klasse, en 1 voor geneeskundige baden; voorts zullen aanwezig zijn 4 wachtkamertjes, 1 bureau, 1 linnenkamer, 1 machinekamer, bergplaatsen, enz.

De heer H. P. N. Halbertsma, civ. en werktuigk. ingenieur, heeft, behalve zijn ingenieurbureau te Rotterdam, W. de Withstraat 94, een tweede zoodanig bureau opgericht te Leeuwarden, Berlikumer Markt.

In de *Rotterd. Courant* van 13 dezer wordt gemeld, dat voor 't eerst in Nederland gebruik wordt gemaakt van een veiligheidssteiger, bij het maken der ijzeren overkappingen op het nieuwe station te 's Gravenhage.

De berichtgever schijnt echter niet goed op de hoogte te zijn geweest, daar reeds bij het stellen der perron-overkapping van 't Centraal Station te Amsterdam, een dergelijke steiger is gebruikt, die van belangrijk grootere afmetingen is als die te 's Hage. Het is dezelfde steiger, in een vorig bericht van dit blad vermeld.

De Koning van België, die jaarlijks een wetenschappelijke prijsvraag uitschrijft, heeft tegen 1893 een prijs van 25.000 frs. uitgelooft voor de beste beantwoording van de vraag, hoe men op de goedkoopste wijze groote steden, in het bijzonder Brussel, overvloedig van goed drinkwater kan voorzien, ook met het oog op vermeerdering van het aantal inwoners. Deskundigen uit alle landen kunnen mededingen naar dien prijs.

Patent-Centrale Verwarming en Ventilatie, Systeem Bechem & Post.

TE HAGEN (WESTPHALEN.)

Zelfreguleerende stoomverwarming onder lage drukking met ventilatie, zonder eenig gevaar. Vrij van 's Rijks bepalingen op het stoomwezen.

In gebruik in de

4404

Synagoge, Badinrichtingen, schoollokalen en Vergaderzalen en bureaux der Nederl. Israëlitische Gemeente alhier.

Sigarenfabriek van den Heer C. Otto Roelofs. Het Slot Biljoen te Velp bij Arnhem, Woning van den Heer G. H. Steijn te Amsterdam. Kantoor en Woonhuis van de Heeren Gebrs. Gratama te Leeuwarden. Hotel Continental te Berlijn. Hotel du Nord te Keulen. Stadhuis te Dusseldorf. De Bouw-Bureaux van het Reichstaggebaude te Berlijn. Villa Rud. Baum firma Schlieper & Baum te Elberfeld. Woning van den Heer E. Oesterrieth te Antwerpen. Jockey-Club te Weenen. Union Bau Gesellschaft te Weenen, (6 Huizen). Het nieuwe Ziekenhaus te Hamburg, de Rechtsgebouwen te Zutphen, enz. enz.

In aanleg bij de Heeren J. Nienhuijs en J. R. Neervoort van de Poll te Amsterdam.

Vertegenwoordiger D. S. M. KALKER, Amsterdam.

Telegram-Adres: KALKER-IJZERWAREN. Telephon N°. 352.

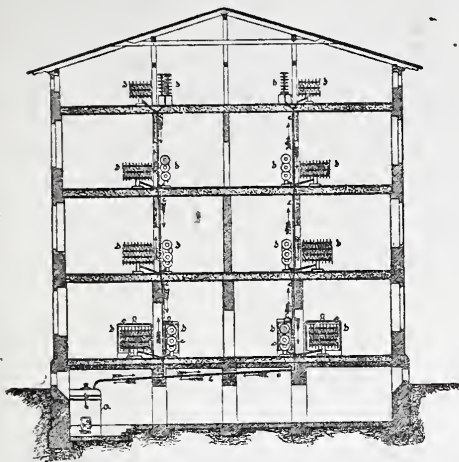

STOOMFABRIEK VOOR TIMMERWERK, GEBR. VAN MALSEN. — Den Haag.

Vuren-, Grenen-, Eiken-, Noten- of Mahoniehouten Lijsten. Profielen naar verkiezing. Deuren, Ramen, Lambrizeeringen, Deurbekroningen en complete Betimmeringen in alle houtsoorten, worden op bestelling in korten tijd geleverd, van goed gedroogd hout. 4405

BEELDHOUWERK IN HOUT.

Versiering van deuren, lijsten en geheele vertrekken met Carton Pierre, volgens teekeningen. Eikenhouten, Teakhouten en andere blanke Buitendeuren. SCHOOLTAFELS, PARKETVLOEREN, INTARSIAS, enz.

De Portland-Cement-Fabriek van DYCKERHOFF & SÖHNE

te Amöneburg bij Biebrich a/d Rijn. 4406

levert haar erkend en uitmuntend fabrikaat, naar den eisch der werkzaamheden, langzaam of snel bindend, met garantie voor de grootste vastheid en deugdelijkheid.

Gouden Productie-vermogen der fabriek: 400,000 vaten per jaar. Magazijnhouders in de voornaamste steden.



Gouden Staats-Medaille.



Düsseldorf, 1880.

Gouden Medaille, Offenbach a/M. 1879

Gouden Medaille Hoogste onderscheiding in den internationalen wedstrijd. 1873

Medaille Breslau 1869.

Diploma A. Eerste prijs voor uitmuntend fabrikaat, Kassel 1870

Medaille van verdienste, Weenen 1873.

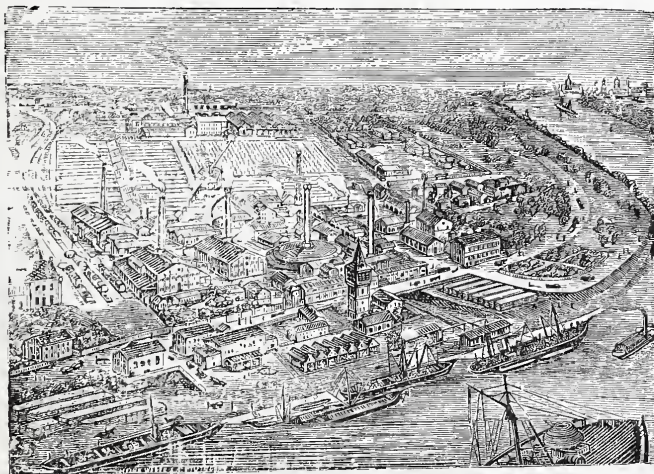

DE LINT & Co. Rotterdam.
Vertegenwoordigers van JOS. F. EBNER te Londen,
leveren in uitsluitend eerste kwaliteit,
MARMER-MOZAIEK en
TERRAZZO VLOEREN,
alsmede
— GLASMOZAIEK —
Zestien Bekrooningen.



Cremer & Co te Bolsward

LOODRECHT GEPERSTE 4409

WATERLEIDING BUIZEN.
DRAINEERBUIZEN.
HOLLE METSELSTEENEN.

W. F. WEIJNTJES,

Singel 514 b./h. Koningsplein Amsterdam.
Specialiteit in Houten en Steenen
Parketvloeren en Verglaasde
Muurtegels.

Agent voor Minton Hollins & Co. Stoke upon Trent.
„ „ A. Jändges te Crefeld.

Verder alle mogelijke Bouw artikelen en ijzer-
waren waarvan op aanvraag prijzen gaarne ver-
strekt worden. 4410

NEUCHÂTEL ASPHALTE COMPANY LTD. LONDON.

Exploitatie der Mijnen van de Val Travers.

FABRIEK
TE

TRADE MARK.

NATUURL. ASPHALT
VAN

AMSTERDAM

Beltweg No. 3.



VAL DE TRAVERS
ZWITSERLAND.

Geomprimeerde Asphaltwegen endito Dorschvloeren. Werken in Asphalt-
Mastiek voor Trottoirs, Skating-Rinks, Moutvloeren, Kelders, Kolf- en Kegel-
banen, Winkel- en Magazijnvloeren. Gangen. Veranda's Brug- en Dakbe-
dekkingen, Beton-Fundeeringen, Stallen, enz., enz., enz.

Zindelijk Vochtwerend, Ondoordringbaar, Geraaswerend
Asphalt speciaal tot wering van vochtige muren.

Voor inlichtingen omtrent het leggen van Vloeren, Bedekkingen enz., gelieve men zich te adresseeren
aan het Kantoor der fabriek, Beltweg 3, Amsterdam. 4407

AANBESTEDING. 4397

BURCEMEESTER en WETHOUDERS van Haarlem zullen op Donderdag 26 Januari e. k. 'snam. ten 2 ure ten Raadhuije in het openbaar AANBESTEDEN:

1°. Het bouwen van eene school voor lager onderwijs op een terrein aan de westzijde van de Leidsche vaart, alsmede het maken en leveren van de voor die school benoodigde meubelen.

2°. Het bouwen van eene woning voor den bewaarder der te bouwen school op voormeld terrein.

De voorwaarden met teekeningen liggen ter inzage ter Gemeente-Secretarie op alle werkdagen van des voorm. 10 tot 'snam. 4 ure van Vrijdag 13 Januari e. k. af, terwijl gedrukte exemplaren van dien dag af zijn te bekomen à f 2.30 per stel.

Plaatselijke aanwijzing zal geschieden Vrijdag 20 Januari e. k. 'smorgens ten 10 ure, terwijl inlichtingen te bekomen zijn bij den Gemeente-Architect; tusschen den dag der aanwijzing en dien der besteding, 's morgens tusschen 10 en 12 ure, Bureau Gemeentewerken, Koningstaat 2.

Burgemeester en Wethouders voornoemd.

HAARLEM,
5 Januari 1888.

E. A. JORDENS,
de Secretaris,
A. A. LAND.

The St. Pancras Iron Work
Company, London.



FABRIEK
voor Stal-Inrichtingen

4398 EN
Stal-Benoodigheden.

IJzeren Trappen

van solide constructie tot concurreerende prijzen.

Eerste Prijs: **GOUDEN MEDAILLE.**
Internationale Landbouw-Tentoonstelling
te Amsterdam, 1884.

Agents voor Nederland en de Koloniën

STAAL & HAALMEIJER,

36. Derde Weteringdwarstraat,

AMSTERDAM.

alwaar een Stal en Box op ware
grootte te bezichtigen is.

Geïllustreerde Catalogussen op
aanvraag. 4411

DE LINT & Cie.

Rotterdam.

PARKETVLOEREN en WANDTEGELS:
VILLEROY & BOCH,

BOCH FRÈRES.

MINTON HOLLINS & Cie.

Trottoir-IJzersteen en Cementtegels.
Grote voorraden. 4411

JAN HAMER. — AMSTERDAM.

Kantoor: Marnixstraat 402 bij het Leidscheplein.

GEBOUW PERMANENTE TENTOONSTELLING VAN DE MAATSCHAPPIJ TOT
BEVORDERING DER BOUWKUNST.

Vertegenwoordigt **ROBERT BOYLE & SON, Lim. Londen.**

Behaalden de hoogste onderscheidingen op verschillende Internationale Tentoonstellingen
als prijzen van f 600.— Gouden en Zilveren Medailles.

VENTILATIE EN VERWARMING.

BOYLE'S Luchtpomp ventilators. Patent 1882. BOYLE'S Kappen
voor slecht trekkende schorsteenen. BOYLE'S Schoorsteen-
kappen tegen valwinden.

Vereischen geen toezicht, — hebben geen beweegbare deelen, — geen
terugslag in den koker, — zijn van soliede constructie.

BOYLE'S Ventilators en Schoorsteenkappen zijn op verschillende Rijk- Gemeente- en
Particuliere gebouwen hier te lande geplaatst. 4400

— In alle voorname plaatsen zijn modellen te bezichtigen. —

MILDE's Telephonen, WITTE's Liften, CARRÉ's Waterleidingen. KELLEY's
geschilderd en gebrand Glas, geschilderde Tegels, enz. enz.

Parquets-en-chêne sur bitume hydrofuge

N. GOURGUECHON. — PARIS. 4401

Verkrijgbaar in de maten van 30—50 cM. lengte,

6—11 „ breedte,

35 „ dikte.

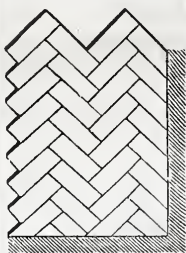

Behalve lagere prijs, bieden deze parketvloeren, boven de
andere soorten, de volgende voordeelen aan: **Ondoordring-
baarheid voor vocht. Weering van geluiden (kraken) en
ongedierte. Grootere duurzaamheid, omdat het hout
uit één stuk bestaande, verder kan afgesleten worden.**

Répresentant voor Nederland, **EMIL MOHR, 19 Prins Hendrikkade, Amsterdam.**

4402

JAN VAN DER POT,

Scheepmakershaven N°. 3 (Punt.) — ROTTERDAM.

De eenige **Kyaniseerinrichting** waar ook des winters
wordt doorgewerkt.

Het **Kyaniseeren** is het eenige afdoende middel tegen *verrotting* en *zwam*. De
werking geschiedt geheel reuk- en kleurloos. Desverlangd bijlevering van hout.

Prima Engelsche PORTLAND CEMENT, merk Wallsend,
van uitmuntende kwaliteit en tegen concurreerende prijzen.

BELGISCHE KLUIT- en HYDRAULISCHE KALK. Billijke prijzen en
vrachten. **KUNSTGRANIET** systeem Pétitjean.

Prospectussen en prijscouranten worden op aanvraag franco toegezonden
Gelieve op Voornaam en Adres te letten.

DIENSTNEMING VOOR OOST-INDIE.

NEDERLANDERS ontvangen bij het aangaan van eene
militaire dienstverbintenis van **ZES** jaar een handgeld van

Drie Honderd Gulden.

Aanbrengpremie **TIEN GULDEN.**

MILICIENS in werkelijken dienst of met groot verlof kunnen
voor den tijd van twee jaar gedetacheerd worden naar *Oost-Indië*;
premie

twee Honderd Gulden.

Aanbrengpremie **TIEN GULDEN,**

bijaldien de Milicien met groot verlof afwezig was van zijn korps.
Het Departement van Koloniën en alle Burgemeesters geven
gratis nadere inlichtingen.

Stoomfabriek van geslagen en gedreven
Zink- en Koperwerk.

KLIJN, TISSOT & C°.

AMSTERDAM. NIEUWE TEERTUINEN 16.

Vervaardigen ornamenten naar elk ontwerp of tekening.
INRICHTING VOOR GALVANISEEREN VAN IJZER.
Etalage van verschillende monsters op de Permanente
Tentoonstelling van de Maatschappij tot Bevordering
der Bouwkunst te Amsterdam. 4399



BOUWKUNDIG WEEKBLAD

ORGAAN

VAN DE MAATSCHAPPIJ TOT BEVORDERING DER BOUWKUNST

21 JANUARI 1888.

Redactie: Dr. P. J. H. CUYPERS, Prof. E. GUGEL, J. R. DE KRUYFF
C. MUYSKEN, F. J. NIEUWENHUIS en C. T. J. LOUIS RIEBER.

Bureau: Marnixstraat 402.

Uitgevers: DE ERVEN H. VAN MUNSTER & ZOON,
Heerengracht 246, Amsterdam.

London Office:

35 Queen Victoria Street E. C. - HENRY HEMANS & C^o.

Abonnementsprijs voor Nederland, fr. p. p. / 8.50; voor Ned.-Indië
(bij vooruitbetaling) fr. p. p. / 11.50; voor het Buitenland (bij vooruitbetaling)
fr. p. p. / 10.-- Afzonderl. Nummers voor zoo lang de voorraad strekt 25 Cts.

INHOUD: Mededeelingen betreffende de Maatschappij. — De bouwkunst aan de Loire. — Verslagen van de vergaderingen der afdelingen 's Gravenhage 13, Amsterdam 18 en Architectura te 's Gravenhage 18 Januari 1888. — Boekbeoordeling. — Binnen- en buitenlandsche berichten. — Benoemingen en vacante betrekkingen. — Bericht.
Dit nummer bestaat uit 8 bladzijden en plaat: Schetsen aan de Loire.

MEDEDEELINGEN BETREFFENDE DE MAATSCHAPPIJ.

Afdeling Amsterdam.

Het Bestuur deelt mede, dat voor de deelnemers aan de tweede prijsvraag: „hoe zal onze woonkamer het best verlicht, verwarmd en geventileerd worden” de gelegenheid bestaat om hun bekroond ontwerp te doen uitgeven in overleg met het Bestuur, waarvoor zich een uitgevers-firma heeft aangemeld.

Namens het Bestuur:
ARN. A. M. BRUNING,
Secretaris.

DE BOUWKUNST AAN DE LOIRE, door W. KROMHOUT CZN.

De eerste keer dat we de Loire zagen, vrij van de banden waarin de steden die zij doorkruist haar knellen, was op een wandeling van het station Mer naar het kasteel van Chambord.

Reeds waanden we een verkeerden weg te hebben ingeslagen, toen een rij van boomen wier kruinen boven het omringende groen uitstaken, ons de aanwezigheid dezer rivier deed vermoeden en we werkelijk na nog een kwartier uur gaans deze prachtige rivier voor ons zagen, kalm zijn loop voortzettende.

Zoover het oog reikt, ziet men haren linkeroever begrensd door een golvende heuvelenreeks, die hier

en daar in haren schoot eenige huizen met roode daken bergt, en op haar zijde kleine bosschen draagt, waardoor zich de bruine paden en wegen kronkelen die, nu langzaam klimmend, dan sterk hellend, den kruin naderen om daar plotseling voor het oog te verdwijnen.

De rechteroever laat den stroom vrij spel tegen hare zacht hellende kanten, die in een soort van dijk eindigen.

Zij is zich harer vorstelijke bedding wel bewust, de Loire, getuige de lange zandstrepen, die zij in haren loop duldt en die hier bescheiden hunne bruine ruggen door haren spiegel steken en elders, reeds sterk geworden door voortdurende aanslibbing, tot eilanden zijn aangegroeid die schilderachtig hun groenen tooi tegen de heldere lucht afsteken.

De Loire heeft nog niet die strooming, welke zij eerst bij Amboise verkrijgt na de Cher in zich opgenomen te hebben. Dan wordt haar loop aanmerkelijk sneller en vertoont zij zelfs neiging met haren zusterstroom, de Seine, te wedijveren.

De aanwezigheid van water heeft altijd iets aantrekkelijks. Geen wonder dus dat hier, waar de natuur hare grootsche en schilderachtige tafereelen voor den mensch ontrolt, de grooten uit vroeger eeuwen hunne vorstelijke verblijven oprichtten, de vrienden een verlokking en de vijanden een verschrikking.

Reeds wanneer men zich van Blois per spoor naar Amboise begeeft en onderweg te Onrain afstapt om het kasteel van Chaumont-sur-Loire te bezichtigen, ziet men bij het oversteken der ongeveer 500 M. lange brug, aan den linkerkant op den top van hoog geheuvelte, dit kasteel prijken, te midden van het park, dat bij het slot behoort en waarboven zijne leien daken en spitsen zich glinsterend in de middagzon verheffen. Evenals te Chateaudun (welks kasteel zich geheel aansluit bij de Loire-Architectuur die we bespreken willen, al is dit

plaatsje nu juist niet aan deze rivier gelegen), geeft ook hier een zacht stijgende hoofdweg toegang tot het kasteel, terwijl verschillende smalle paadjes van uit het dorp sterk klimmend naar boven kronkelen.

Ook het slot van Amboise is op dezelfde wijze aangelegd en nog grootscher. Men wordt getroffen door de schoone ligging van dit kasteel, wanneer men vóór het oversteken der Loire-brug een overzicht neemt van de omringende natuur.

Vóór ons, op een aanmerkelijke hoogte, het kasteel met zijn geweldigen aanleg van muren, die breed en ruw, beneden hunnen aanleg verlaten om, langzaam binnenwaarts hellend, al klimmend, gaandeweg verfijnd over te gaan in dat samenspel van consoles, mâchicoulis, overstekende balustraden, gaanderijen, dakvensters en torens, dat het kasteel van Amboise tot een der bekoorlijkste maakt uit de geheele Loire-streek; op den voorgrond de huizen langs de kaden, die deze zware muurmassa tot achtergrond hebben, links boven het slotpark, dat zich uitstrekt tot daar waar zijn geboomte in het verschiet met de wijnbergen ineen loopt; rechts voor ons de stad Amboise, aangenaam van kleur door zijn hooge jaren, waarvan de ettelijke romaansche overblijfselen de bewijzen geven; en eindelijk ter weerszijden de altijd schoone Loire, hier zelfs nog schitterender dan elders door den weligen groei der eilanden, die zij in haren loop gevormd heeft.

In het najaar, den tijd waarin wij haar zagen, ligt een groot gedeelte van hare bedding droog en vertoont zij veel overeenkomst met een zeestrand tijdens de eb, wanneer ook daar breede strepen water op het strand zijn achtergebleven. De hooge wallen echter, die 6 à 7 M. boven den waterspiegel uitsteken, doen zien dat de bewoners zich door dezen kalmen schijn niet laten bedriegen, en de peilschalen langs de kanten doen den belangstellende weten, dat gedurende enkele winters de rivier de huiveringwekkende hoogte van 7 M. boven haren gewonen zomerstand bereikt heeft. Dan is zij geweldig; hare kalnte heeft plaats gemaakt voor dreigenden toorn; de rivier, nu onbevaarbaar door hare vele ondiepten en zandbanken, is het dan door hare wilde strooming en de bedding, die thans bij den Hollander den wensch doet ontstaan een gedeelte te zien ingepolderd, is dan geheel voor 't oog verdwenen en eischt nog meerdere breedte en ruimte.

Indien het waar is dat iedere verandering van temperatuur en de daarmede overeenstemmende plantengroei ook den mensch andere inspiratiën geeft tot het bouwen zijner woningen en paleizen, iets waaraan wij niet twijfelen, dan is het ook waar, dat daar waar de natuur een geheele streek tot hare residentie heeft uitgekozen, de bouwkuust als van zelf volgen moet op den weg van veredeling, en dit nog meer, wanneer ook de mensch, aangegrepen door zooveel pracht, naar middelen peinst om zijn woning in harmonie te brengen met de omgeving.

Wij zien dit aan alle kasteelen hier op onzen weg; Chateaudun, Blois, Chambord, Chaumont-sur-Loire, Amboise, Chenonceaux, Araz-le-Rideau; zij zijn allen daar om te bewijzen, dat zij den schakel vormen tusschen den mensch en de natuur, de steen geworden gedachten die den mensch tot bron had en de natuur tot doel.

In Chateaudun, waar het plein van het kasteel eveneens

op aanzienlijke hoogte is aangelegd, springen de muren van rots tot rots, zóó langzaam afdalende tot den voet der hoogte waarop het kasteel is gebouwd, om dan een geweldige vlakke te vertoonen van ongeveer 40 M. breedte bij gelijke hoogte, hier en daar alleen afgewisseld door enkele schaarsch aangebrachte vensteropeningen en plotselinge uitbouwen ter verkrijging van terrassen en balkons.

Zoo'n architectuur is wezenlijk grootsch; de conterforten, die als een peil naar boven schieten, om daar over te gaan in kroonlijst of balustrade, muren die onder zachte helling tot 15 M. boven den grond stijgen om dan verticaal hunnen weg tot de kroonlijst te vervolgen, en eindelijk het groene kleed, door den tijd in den loop der eeuwen over dat alles heengespreid, waarin zoowel de struik als het kleine geboomte zich vastklemt en hunne wortels diep de oude voegen indrijven, dit alles geeft een geheel dat aangrijpend is door de innige vereeniging van kunst en natuur.

Terwijl de hoofdingang tot het kasteel van Chateaudun op gelijke hoogte is als het stedeke (de vallei begint eerst naast de stad en het slot) moet men, om het kasteel van Amboise te bereiken een langzaam klimmenden weg volgen, aangelegd bij wijze van oprit. Behalve deze weg zijn tijdens Karel VIII nog twee andere toegangen gemaakt, die heel oorspronkelijk van vinding zijn. Zij bestaan uit twee zware torens van pl.m. 25 M. middellijn en 40 M. hoogte, met hollen kern van ongeveer 8 M. breedte. De overblijvende ruimte is ingenomen door een spiraalsgewijze aangelegden weg, op kruisgewelven dragende, die langzaam klimmend zich tot boven slingert. De helling is zóó, dat eertijds ruiters (tegenwoordig gebeurt dit hoogst zelden), zonder ongemak te paard naar boven konden stijgen.

De toren die uitzicht geeft op de rivier, geeft toegang in het kasteel, terwijl de andere, aan de stadzijde aangelegd, tot den tuin toegang verschaft. Een breed terras met overstekende balustrade vormt een afdekking, waar men met genoeg eenigen tijd vertoeft om het omliggende landschap op te nemen. De gaten, die we voor de balustrade opmerken, behoorden tot het verdedigingstelsel van het slot; hierdoor liet men zware steenen vallen op diegenen, die naïf genoeg waren zich tegen den wil van den slotvoogd daaronder te wagen.

De aanleg van deze twee opgangtorens was het begin van uitvoering van het grootsche voornemen, opgevat door Karel VIII, om van Amboise de eerste residentie des Rijks te maken. Deze vorst, die op zijn avontuurlijken tocht door Italië zich door de Italiaansche kunst en beschaving had voelen meeslepen, nam het initiatief om deze graad van ontwikkeling ook door zijn land te doen bereiken. Hij koos daartoe het juiste middel: verscheidene artisten verbond hij aan zijn hofhouding en met behulp dezer krachten was spoedig een volledig restauratieplan voor het kasteel van Amboise ontworpen.

De rijkste materialen uit Italië, Vlaanderen en Frankrijk werden ontboden en stellig zou het kasteel een ander aanzien ontvangen hebben, indien niet de vorst plotseling door een ongeval gestorven ware.

Toch kunnen wij geen spijt gevoelen dat dit restauratiedenkbeeld niet is uitgevoerd kunnen worden; in plaats van een prachtig overblijfsel uit het laatste tijdperk der

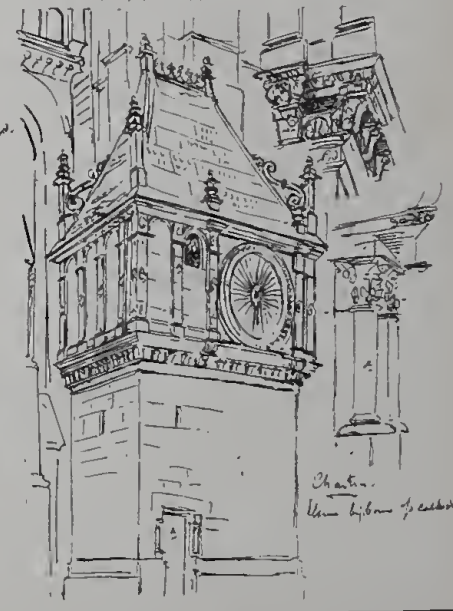
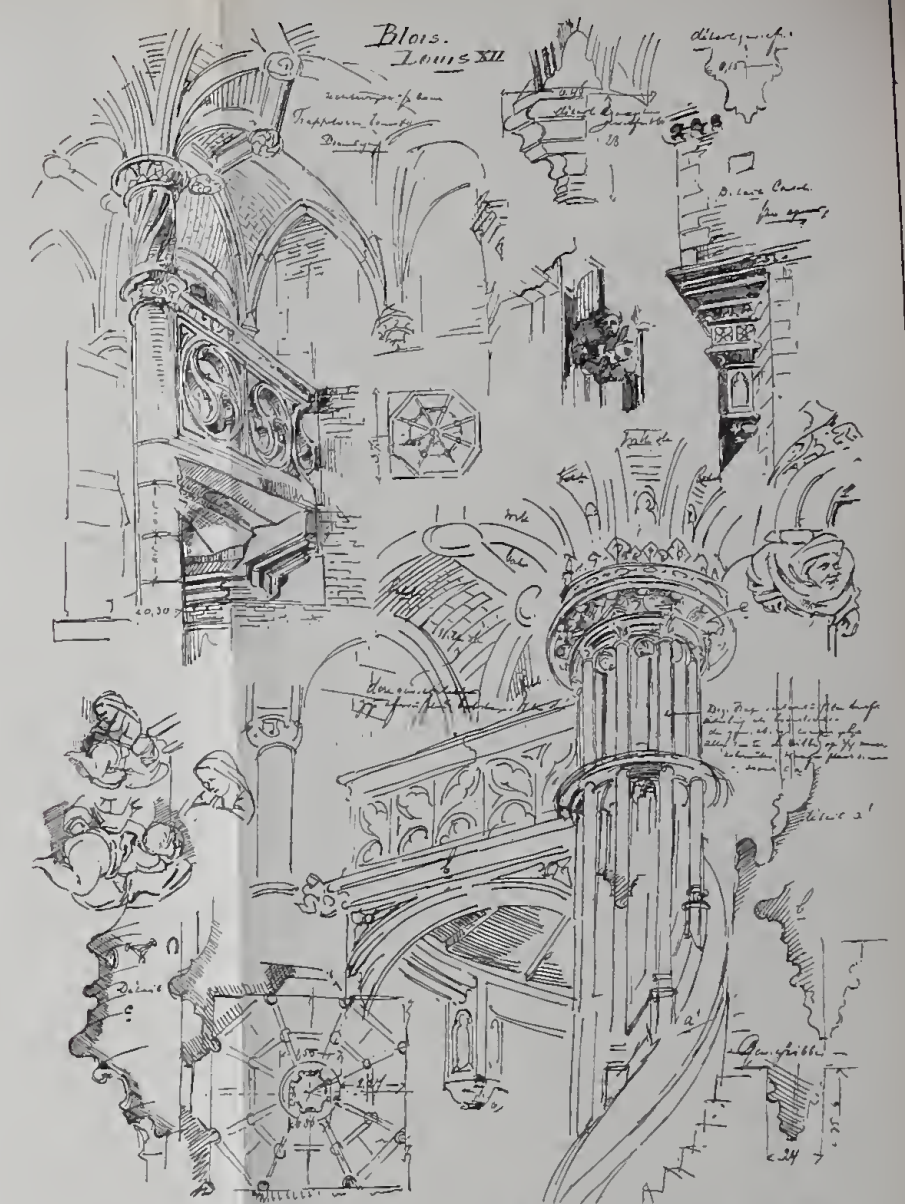
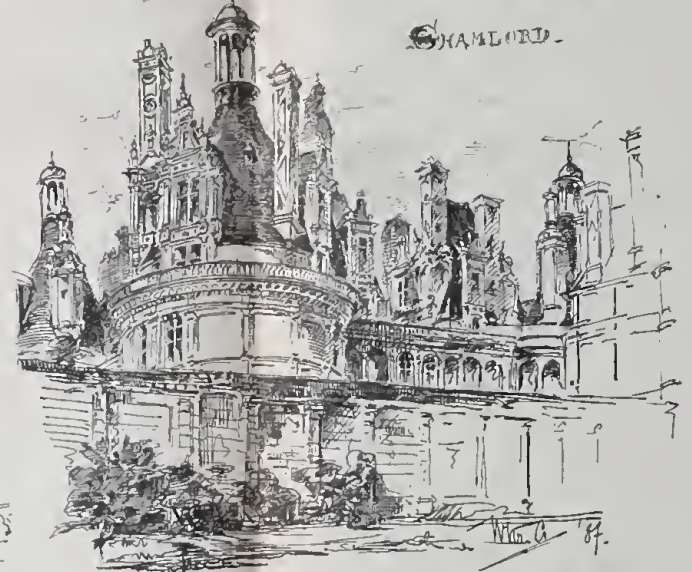
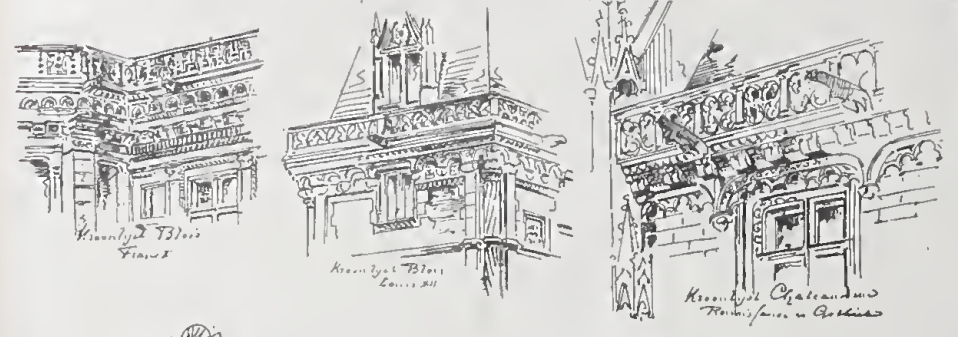
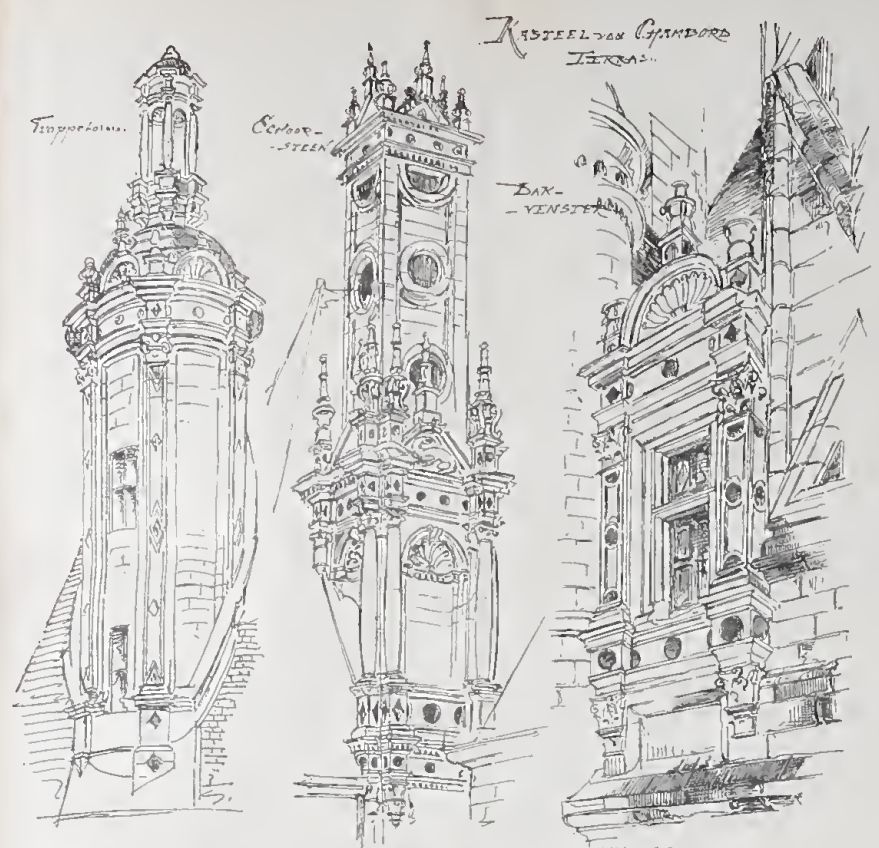



feodale vestingbouw, vermengd met bijbouwen, die van nieuwere denkwijzen blijk geven, zouden we nu een monument voor ons hebben, dat geheel volgens Italiaanschekunst regelen zou zijn uitgevoerd, schoon wellicht, doch niet nationaal, daar die Italiaansche kunstenaars, pas aangekomen, nog geen voeling hadden gehad met Fransche artisten en ook, wijl Karel VIII te veel het door hem opgemerkte zou willen overgebracht zien.

De gedwongen rust van Karel VIII tot Frans I in der Fransche Renaissance uitstekend ten goede gekomen; in dien tijd had zij gelegenheid zich zelf te worden, en kon zij het kleed der Italiaansche Renaissance verknippen naar hare fijne taille, om, op het oogenblik dat Frans I zijn grootsche bouwondernemingen op het getouw zette, te voorschijn te komen als nationale kunst, oorspronkelijk, niettegenstaande de Italiaansche afkomst waarvan hare stof blijk geeft, en levensvatbaar, wijl de gezonde kern die zij bezat, zich vermengd had met eveneens gezonde kunstbeginselen.

(Wordt vervolgd.)

VERSLAGEN VAN VERGADERINGEN.

AFDEELING 'S GRAVENHAGE, 13 Januari 1888. Na eene welkomstgroet van den Voorzitter, ter gelegenheid der eerste vergadering in dit jaar, de mededeeling dat de heer W. B. v. Liefland tot penningmeester is benoemd, en het aannemen van 7 nieuwe leden, verkreeg de heer G. J. Morre het woord, die op zich had genomen een voordracht te houden in de plaats van den heer J. M. L. Lotz.

De heer Morre, wijzende op de weinige dagen die beschikbaar waren om zich voor te bereiden, wenschte iets mede te deelen over *fabrieksschoorsteenen* en verstrekt eenige autographiën, te raadplegen bij de voordracht. Op die platen zijn aangegeven eenige typen van fabrieksschoorsteenen volgens de heeren Fradet et Toisoul, ondernemers van dergelijke werken te Parijs. Men vindt er verschillende soorten, al naar gelang de afmetingen van 7000 tot 30.000 fr., gebouwd van gebakken steen, enkele met bekleding van vuurvasten steen tot aan de eerste snijding en een scherm in het midden, zoowel van ronden als van achtkanten vorm. Ook zijn voorgesteld eenige vrijstaande schoorsteenen uit ons land in lateren tijd opgericht, waaronder die van de Hydraulische inrichting aan de Handelskade te Amsterdam, die van het stoomgemaal voor de waterverversching van 's Hage en die van het scheikundig laboratorium te Delft, de reuzen schoorsteen van de fabriek St. Rollox te Glasgow, enz.

De geachte spreker trad in uitvoerige beschouwingen over de constructie en afmetingen en gaf eenige formules aan ter bepaling van de dwarsdoorsneden en hoogten, de zwaarte van het muurwerk, de winddruk, enz., ook in verband tot het verbruik van brandstof.

Omtrent den genoemden reuzen schoorsteen werd medegedeeld, dat deze is gebouwd in de jaren 1841 en 1842, eene hoogte heeft van 132.70 M., en bestaat uit een binnen- en buitenwand; de bovenzwaarte is 25 cM. en die beneden 87 cM; hij is op den binnenwand besteigerd geworden ter hoogte van 58 M.

Ook in het district Aken heeft men een schoorsteen gebouwd van bijna even kolossale afmetingen, zijnde de hoogte, met die der fundeering, 134.60 M.

De vraag is evenwel: Is het geraden de schoorsteenen voor het afvoeren van vergiftige dampen, tot zulk eene hoogte op te trekken en zodoende de lucht en daardoor de omgeving te vergiftigen? Men kan daarop zeer stellig antwoorden, dat het veel beter is den rook door kanalen te voeren in den grond en zodoende die vergiftige dampen als het ware te neutraliseeren.

De schoorsteen van het chemisch laboratorium te Delft, door spreker in 1874 gebouwd, werd nader verklaard en gewezen op de eigenaardige inrichting; door verschillende kanalen namelijk komen de dampen uit in een moederkanaal, welk laatste in den eigenlijken schoorsteen uitmondt. Verder is deze ter bevordering van de trekking, boven 10 cM. wijder dan beneden, aldaar afgedekt, en zijn ter zijde, rondom de openingen gemaakt waaruit de rook

ontsnapt. Deze inrichting wordt in het algemeen zeer aangeraden ter voorkoming van inregenen.

De fabrieksschoorsteenen die in de laatste jaren, ook in ons land door den heer Custodis uit Düsseldorf zijn gebouwd, werden meer uitvoerig besproken en daarbij gewezen op de samenstelling met *holle* steenen van verschillende afmetingen. De openingen van die steenen worden boven elkander geplaatst, zóó dat de mortel daarin doordringt en aan het lichaam de noodige stabiliteit geeft. De heer Custodis maakt geene fundeeringen, doch levert zelf de specie; hij heeft dan minder risico en daardoor zijn de prijzen billijk. Hoewel de bouw zeer geroemd wordt, betreunde spreker het niet ten onrechte, dat onze industriëlen zich dat werk laten ontnemen.

Nadat door een der leden de bouw van den onlangs opgerichten 40 M. hoogen schoorsteen der faïence fabriek van den heer Wolff von Gudenberg te 's Hage nader was besproken, ook wat betreft de gemakkelijke wijze van werken op een hoogst eenvoudigen steiger daar binnen, en een ander lid had gewezen op de vergiftiging van het water in den omtrek van een der hooge schoorsteenen van een chemische fabriek in Duitschland, — zegt de Voorzitter den heer Morre dank voor zijne hoogst belangrijke mededeelingen, met groote ingenomenheid gehoord, en voor de praktische wenken, te meer op prijs te stellen omdat vele formules niet voor allen even gemakkelijk zijn toe te passen.

AFDEELING AMSTERDAM, 18 Januari 1888. Gecombineerde vergadering van de Maatschappij tot Bevordering van Nijverheid, afdeling Amsterdam, met de Vereeniging ter bevordering van Fabrieksen Handwerknijverheid, de Maatschappij tot Bevordering der Bouwkunst en het Genootschap Architectura et Amicitia. Als spreker had zich de heer J. P. Theunissen, adjunct-directeur van het stedelijk gasbureau te Amsterdam beschikbaar gesteld om het onderwerp in behandeling te nemen: *Over rookvrije verbranding en steenkoolgas tot verwarming en drijfkracht.*

Dit voor particulieren en industriëlen zoo gewichtige onderwerp is voor de leden van de Maatschappij tot Bevordering der Bouwkunst, niet meer nieuw.

Nadat dit onderwerp reeds in de najaars-vergadering van September 1885 te Haarlem ter sprake was gebracht, heeft de Maatschappij het door haar uitgegeven *Weekblad* en ook het *Tijdschrift* voor alle mededeelingen en opstellen, dit onderwerp betreffende, ter beschikking gesteld.

Een groot aantal opstellen in het *Weekblad* en in het *Tijdschrift* der Maatschappij tot bevordering der Bouwkunst geplaatst, hebben er zeker niet weinig toe bijgedragen, dat allengs over dit onderwerp meer licht werd verspreid; wij aarzelen daarom niet te verklaren, dat die Maatschappij zich ook op dit gebied verdienstelijk heeft gemaakt. Met gerustheid kunnen wij de door haar in de laatste jaren uitgegeven werken voor eene nadere studie van het rookvraagstuk aanbevelen.

In de inleiding van zijne lezing maakte de heer Theunissen dan ook de opmerking, dat dit onderwerp reeds door andere verenigingen voor langeren tijd in behandeling genomen was en het verwondering moest wekken, dat dit niet reeds lang door de Maatschappij tot bevordering van Nijverheid was geschied, op wier weg het toch lag. Gaarne had hij de vereerende taak op zich genomen om over het genoemde onderwerp een lezing te houden.

Hetgeen de heer Theunissen zeide, komt ongeveer op het volgende neer.

Bij eene studie van het rookvraagstuk zijn theoretische, eenigszins ingewikkelde berekeningen en beschouwingen onvermijdelijk; hij wenschte echter slechts cijfers te geven, die iedereen kan nagaan. Spreker toonde aan, dat bij onvolkomen verbranding, waar deze ook moge plaats hebben, zoowel bij gasvormige als bij vaste brandstoffen, rook ontstaat, die niets anders is dan onverbrande koolstof.

Bij eene gasvlam kon men zich hiervan overtuigen, wanneer men een koud voorwerp in de vlam plaatst, dat na korten tijd met koolstof bedekt zal zijn. Spreker achtte deze in de lucht zwevende koolstofdeeltjes ongezonder, daar zij een gevoel van onbehaaglijkheid te weeg brengen; in hoever eene meer of minder groote hoeveelheid ingeademde koolstof meer of minder schadelijk voor de gezondheid was, moest aan het onderzoek van doktoren en physiologen worden overgelaten. Verder toonde spreker aan, dat

in de groote steden ook het daglicht door den rook sterk verminderd en de nevelvorming begunstigd wordt; volgens zijne mededeeling had men in Hannover en in Minden gevonden, dat van de totale hoeveelheid steenkolen, welke men in deze steden verbruikt, ongeveer 1/6 in de fabrieken en 5/6 in woonhuizen verbrand worden.

Voor de meeste steden hier te lande meende hij te mogen aannemen, dat deze verhouding voor de fabrieken gunstiger was, waardoor de meeste rook door de stookinrichtingen der woonhuizen zou gevormd worden; spreker ontkende echter niet, dat de toestand in de nabijheid eener fabriek, alles behalve gunstig voor de bewoners is. Aan het stedelijk bestuur moest daarom de verplichting worden opgelegd er voor te waken, dat zulke ergerlijke toestanden, die de gezondheid van menschen ondermijnen en en aan de gebouwen materiele schade veroorzaken, niet meer kunnen voorkomen.

Voor al bij spoorwegstations, bij heitoestellen en bij vele fabrieken achtte spreker het luchtbederf door rook enz., ondraaglijk. Hij kwam vervolgens tot de vraag: »Wat moet worden gedaan om eene volkomen verbranding te verkrijgen?» Bij het uitsluitend gebruik van gas kan de rook geheel worden voorkomen, daar men hierbij het gas met de verbrandingslucht zoodanig en in zulke hoeveelheid kan vermengen, dat alleen eene volkomen verbranding moet plaats hebben, waarbij de producten der verbranding slechts koolzuur en water zijn, die men het beste door een schoorsteen naar buiten afvoert.

Geheel anders zijn volgens den spreker de omstandigheden bij het gebruik van steenkool; deze moet eerst in brandbare gassen worden omgezet, om dan ook dadelijk verbrand te worden, wat nog al — om geen verlies te hebben — met vele moeilijkheden gepaard gaat; deze moeilijkheden bestaan in de goede verdeling van de brandstof op den rooster, de geregelde luchttoevoer, goede hoogte der schoorsteenen enz., waardoor iedere stookinrichting eene studie op zich zelf noodzakelijk maakt.

Wanneer men al bij geoefende stokers van stoomketels 40% verschil in de verdamping geconstateert heeft, hoe groot moet dan niet het verschil in het verkregen nuttig effect bij huishoudelijke stookinrichtingen zijn. Volgens den heer Theunissen varieert het nuttig effect van huishoudelijke stookinrichtingen tusschen 10 en 30%, waarlijk gering genoeg om te trachten de stookinrichtingen te verbeteren.

Bij stoomketel-stookinrichtingen heeft men volgens den spreker in de laatste jaren vele verbeteringen aangebracht, waaronder de voornaamste en de beste dezer stookinrichtingen die van Tenbrink kan genoemd worden; belanghebbenden verwijst hij op de literatuur die hierover bestaat, en vooral op het Bouwkundig Tijdschrift 1887, deel 33, tweede stuk, waar deze stookinrichting benevens vele andere, zeer uitvoerig zijn behandeld; ook noemt hij voor de studie nog: »Bericht über die Smoke abatement Exhibition» en het Tijdschrift der Maatschappij tot bevordering van Nijverheid, 1887.

Ofschoon bij het gebruik van coke geene rookontwikkeling plaats heeft, zoo noemt spreker dit slechts eene halve maatregel, daar coke als brandstof voor stoomketels niet geschikt is en deze veel door de te sterke plaatselijke verwarming, te lijden hebben alsmede ook door het zwavelgehalte der coke. Men mag ook niet in alle gevallen besluiten, dat de afwezigheid van rook eene oorzaak van volkomen verbranding der coke is; de gassen ontwikkelen hierbij meestal onzichtbaar door den schoorsteen, toch valt niet te ontkennen, dat door de toepassing van vulkachels, welke met coke gestookt worden, reeds veel gewonnen is. Voor kleinere vertrekken en als brandstof voor de keuken acht de heer Theunissen nu het steenkoolgas bijzonder geschikt, daar men hierbij niet alleen eene volkomen verbranding verkrijgt, zonder ontwikkeling van rook, maar in de meeste gevallen ook nog aan brandstof bespaart, daar het voor- en nabrandeu der fornuizen hier geheel weg kan vallen. Ofschoon het volkomen gelijk is, of men het gas met lichtgevende of niet-lichtgevende vlam verbrandt, zoo verdient toch bij de keukenfornuizen, de niet-lichtgevende vlam de voorkeur. De gaten voor toevoer van verbrandingslucht moeten dan echter op zijde worden aangebracht, om ze niet te doen verstopen door het overkoken van spijzen enz.

Ook voor drijfkracht wordt volgens den spreker het gas reeds zeer veel gebruikt.

Het gebruik van lichtgas heeft echter eene schaduwzijde: de

hooge prijs van het gas, die de algemeene toepassing in den weg staat; verlaging der gasprijzen is hier het eenigste doelmatige middel, waartoe achtereenvolgens de gasfabrieken dan ook besluiten.

Vervolgens werd door den heer Theunissen het generatorgas en het watergas besproken, waarbij hij opmerkte, dat het watergas ook in de fabriek der heeren van Houten & Co. te Weesp gebruikt wordt, alsmede op grootere schaal in Amerika en in Duitschland. Volgens dezen spreker bevat het lichtgas 20%, het generatorgas 70% en het watergas 92% koolstof van het gewicht der voor het maken verbruikte zuivere steenkolen, terwijl de theoretische temperaturen, die bij de verbranding dezer gassen kunnen worden bereikt, resp. bedragen 2700° Cels., 1935° Cels. en 2859° Cels. Uit zijne beschouwingen trok spreker de conclusie, dat ontegenstrijdig het watergas als de brandstof der toekomst moet worden beschouwd, omdat dit het eenigste gas is, waarbij men het grootst mogelijk nuttig effect bij de verbranding kan bereiken; vooral ook geloofte hij, dat het goedkoop te leveren watergas den kleinen industrieel van voordeel zal zijn, waardoor eene niet gewenschte ophooping van werkkraft op enkele plaatsen kan worden voorkomen en eene meer verdeelden arbeid aan allen ten goede komt.

Met de woorden dat alleen door toepassing van het watergas de ideale wijze van het rookvraagstuk zijne oplossing zou hebben gevonden, sloot spreker zijne belangrijke lezing.

De heer Symons uit Rotterdam stelde nog de voordeelen van het generatorgas in het licht en toonde aan, dat ook de toepassing van centrale verwarming eene vermindering van rook in de steden teweeg bracht, waarbij hij in het bijzonder over stoom-luchtverwarming en over een soort stoomverwarming 1) sprak, waarbij de verbranding automatisch, door meerdere of mindere afsluiting van de noodige verbrandingslucht geregeld wordt. De heer Verschuur sprak nog over oliegas en de heer Eindhoven over watergas.

Ten slotte drong de heer Lugt aan op het nemen van een besluit, en werd door den Voorzitter der vergadering medegedeeld, dat het gehoorde op dezen avond ter kennis zoude worden gebracht van het Hoofdbestuur van de Maatschappij tot bevordering van Nijverheid.

Nadat door den heer Schuurman, directeur der publieke werken te Amsterdam, namens de genoodigden op deze vergadering was dank gezegd voor de ondervonden gastvrijheid, werd de vergadering gesloten.

K. VAN MUIJDEN.

VEREENIGING „ARCHITECTURA” TE 'S GRAVENHAGE, 18 Januari. Door ontstentenis van den Voorzitter en den Vice-Voorzitter werd de vergadering door den 1^{sten} Secretaris, als waarnemend President, geopend. Na de huishoudelijke werkzaamheden verkreeg de heer M. de Jongh het woord om eene voordracht te houden betreffende de alhier in aanbouw zijnde stations-gebouwen met overkappingen van de Holl. IJzeren Spoorweg-Maatschappij. De heer de Jongh, aan wien een deel van de leiding der werkzaamheden is toevertrouwd, leidde zijn ontwerp in door een woord te wijden aan de geschiedenis van het station »den Haag», dat in 1848 werd opgericht. Destijds had men over 't algemeen nog weinig verwachting van de toekomst der spoorwegen; van dáár dat men bij de inrichting der stations nog al eenvoudig te werk ging. In 't eerst had bedoeld station slechts een houten veranda boven het perron, doch in 1862 maakte deze plaats voor de thans nog aanwezige ijzeren overkapping, welke echter voor de nieuwe spoedig zal moeten wijken; ook werd toen de asphalt-bevloering op het perron gemaakt. In 1869 gingen er per dag slechts zeven treinen naar Amsterdam en zeven naar Rotterdam, terwijl des Zondags in elke der beide richtingen acht treinen vertrokken. Iedereen weet hoezeer dat verkeer is vermeerderd. Het kon dan ook niet anders of hiermede ging de behoefte aan uitbreiding van stations-emplacment met gebouwen gepaard. Van dáár dat men eenige jaren geleden reeds plan had tot vergrooting over te gaan en, om die reden, alleen de hoog noodige reparatiën aan de gebouwen deed geschieden. Vele moeilijkheden deden zich aanhoudend voor, zoodat eerst in 1884 definitief met het maken der algemeene plannen en in 1887 met de uitvoering der gebouwen werd aangevangen.

1) Volgens zoeven ontvangen circulaire blijkt ons, dat deze stoomverwarming onder den naam: „Zelfregelende (lage druk) Stoomverwarming» hier te lande wordt uitgevoerd door den heer H. J. Wolter te Amersfoort.

Elk station, hoewel tot eene zekere klasse behoorende, heeft zijn bijzondere eischen; zoo ook hier. Spreker maakte, door verscheidene teekeningen, daartoe in het vergaderlokaal opgehangen, aan allen duidelijk hoe de nieuwe inrichting zal zijn. Het oude gebouw blijft bestaan en wordt eenigszins gewijzigd, waardoor eenige der benodigde lokaliteiten worden verkregen. De ingang aan de stadszijde blijft op zijne plaats doch zal, na de voltooiing, leiden tot een verhoogd perron, van waar men door een tunnel onder de baan naar het tweede perron kan komen; deze tunnel is 5 M. breed en 4 M. hoog. Aan dit perron staan de verschillende nieuwe gebouwen, als: het gebouw der wachtkamers voor 1e, 2e en 3e klasse, het gebouw voor den dienst, het bagage-gebouw en het retirade-gebouw, allen zeer ruim ingericht en, waar verwarming noodig is, zal deze geschieden door heete lucht. Het perron heeft ter wederzijden van de gebouwen eene breedte van 7 M. en strekt zich, behalve ter lengte van de overkapping, welke 200 M. bedraagt, ook nog ver daarbuiten uit. Als uitgang dient een afzonderlijke tunnel van dezelfde afmetingen als de reeds genoemde. Door velen wordt het groote nut der tunnels voorbij gezien door den last van het trappen klimmen, doch, ter vermindering van gevaar, vooral bij groote drukte, zijn de tunnels eigenlijk onontbeerlijk te achten. Daar dikwijls twee treinen gelijk aankomen, zal voortaan voor elke der beide richtingen ééne der zijden van het tweede perron tot het in- en uitstappen dienst doen, waardoor veel verwarring en gedrang worden vermeden. Door spreker werden nog vele bijzonderheden medegedeeld o. a. ook omtrent de fundeering, waarbij z. g. holle pijlers zijn toegepast, daar het geheel ontgraven op de benodigde diepte te veel gevaar opleverde voor de baan. Deze pijlers hebben eene middellijn van 1.20 à 1.50 M. binnenwerks en zijn gemetseld van put-steen, begonnen op een houten rand, en na de zakking tot op de zandplaat, volgestort met beton. Sommige dier pijlers zijn vierkant en hebben dikker wanden. De overkapping, welke zich geheel over de nieuwe gebouwen uitstrekt en in aansluiting komt met het oude gebouw, heeft drie spanningen, resp. van 17, 10, en 17 M. naast elkander.

De gebouwen, enz. zijn aangenomen door den heer Taverne en de ijzeren kap door de firma Enthoven, beide te 's Gravenhage, welke laatstgenoemde firma dit werk verkreeg, in concurrentie met het buitenland. Met 1 Mei a. s. moeten de werken zijn voltooid.

De algemeene leiding der werkzaamheden vanwege de Directie, is opgedragen aan den heer H. Tol, hoofdopzichter bij de Holl. Spoorweg-Maatschappij.

De kunstbeschuwing, voor dien avond aangeboden door den heer J. P. J. Lorrie, bestond in: *Allegoriën und Embleme*, van Gerlach. De heer Lorrie vestigde ook nog de aandacht op eene teekening, door hem voor eenigen tijd gemaakt ter reproductie in »*De Bouwmeester*», welke teekening nog al had geleden en veranderingen had ondergaan zonder zijn vóórkennis, hetgeen door hem werd betreurd en daarom aan de leden werd medegedeeld.

De heeren C. Muysken, C. T. J. Louis Rieber en A. Salm G.Bzn. hebben de benoeming tot vorming der jury, ter beoordeeling der antwoorden op de prijsvraag: »*dorps-gemeenteschool*», welwillend aangenomen. E.

BOEKBEORDEELING.

L'architecture.

In het jaar 1840 werd te Parijs eene vereeniging opgericht onder den naam van Société Centrale des Architectes, die bij de wet van 4 Augustus 1865 werd gedecreteerd te zijn van openbaar nut. Zij neemt in 't algemeen als leden aan allen, die zich wenschen te vereenigen ter verdediging hunner rechten, die zij als beoefenaars der bouwkunst meenen te hebben.

Vele nuttige instellingen zijn, gedurende haar 48-jarig bestaan tot stand gekomen.

Tot aan het einde van het vorige jaar echter, bezat de »Société» geen ander eigen orgaan dan haar »Bulletin mensuel», in bescheiden vorm en daarom van weinig invloed, waarin zelfs geen plaats beschikbaar was voor de rapporten der commissiën uit de Vereeniging, die belangrijke onderwerpen over verantwoordelijkheid, prijsvragen, hygiene, archeologie enz. behandelen. Slechts in bijzondere gevallen meer van particulieren aard, riep de Vereeniging de gastvrijheid in van een of ander technisch tijdschrift.

Sedert geruimen tijd reeds was zij er echter op bedacht een eigen orgaan te stichten, waardoor zij in uitgebreider zin en meer onmiddelijk voeling konde hebben niet alleen met hare leden, maar tevens met allen die belang stellen in de bouwkunst.

De gekoesterde wenschen zijn thans vervuld geworden door het verschijnen, op 7 Jan. j.l., van het eerste nummer van een nieuw blad, »*L'architecture, Journal hebdomadaire de la Société Centrale des Architectes Français.*»

Dit blad wordt uitgegeven onder toezicht van eene commissie, door de Société Centrale benoemd en wier taak in hoofdzaak is elke buiten de perken gaande aanval of krietiek, tegen personen of werken, te weren. Het programma omvat natuurlijk alle vraagstukken die den architect belang kunnen inboezemen. Alle rapporten, die van de Vereeniging uitgaan, worden nu in het blad openbaar gemaakt. Zij vooral kunnen een belangrijk gedeelte van den inhoud vormen, daar telkens wanneer zich een of ander vraagstuk van belang omtrent bouwkunst opdoet, door de Vereeniging eene commissie wordt benoemd, die tot taak heeft een rapport uit te brengen, dat op uitgebreide wijze wordt verspreid, om aan publieke instellingen die inlichtingen te verstrekken, die dezen behoeden voor het nemen van maatregelen welke niet zijn te rijmen met het belang van den architect en van allen die eenig onderdeel beoefenen van het bouwvak. Hierdoor worden het publiek en de instellingen zelve gebaat.

Onder het protectoraat van de Société kan het blad een flink orgaan der Fransche architecten worden, dat ook door vele buitenlandsche vakgenooten meer dan eens zal worden geraadpleegd zoowel wat den tekst als wat de platen betreft.

Het hoofd der Redactie berust bij den heer A. M. A. Dupuis, wiens adres is in den zetel der Société Centrale des architectes, 108 Boulevard St. Germain, Paris. De uitgever is de heer Motteroz, 13 rue Bonaparte. Paris. Voor Nederland is de prijs 25 fr.

Het eerste nummer geeft als eerste artikel een beschouwing over den oorsprong, de ontwikkeling en de werken der Société, en over het nieuwe blad. De rij der minder officieele stukken wordt geopend door eene bijdrage van den heer Charles Garnier, getiteld »*Les boucs émissaires*,» die even geestig en luchtig is geschreven als men dat van den éminenten man gewoon is. Hij vergelijkt daarin de architecten, wie steeds het zwaard van Damocles boven het hoofd blijft hangen, omdat zij het doelwit zijn van een ieder, bij den Azazel of den bok die bij het zoenoffer van het volk van Israël, beladen met de vervloekingen van al de verdorvenheden van het volk, onder luide kreten naar de woestijn werd terug gejaagd. De tijden zijn veranderd, maar de menschelijke hartstochten moeten nog steeds worden bevredigd. Iemand heeft daarom de plaats van den zondenbok moeten innemen, — en dit is de architect.

Evenwel, zegt de schrijver, dat is geen treurig lot. Men moet toch veronderstellen dat hij, om al de hem toegedichte fouten, ook een niet te ontkennen macht heeft. Men vergist zich, indien men meent dat het zwaard van Damocles geen lichtpunt voor hem is. Afstand doen van zijne verantwoordelijkheid! Afzien van alle onrechtvaardige verwijten! Niet meer arbeiden in den zin van een gewijde legende! Allons donc! Hij wil zijn recht onverkort behouden, hij wil niemand blootgeven; en indien een van de boven hem gestelder, of een zijner ondergeschikten een fout begaat, dan moet hij die fout voor zichzelf bewaren, en haar in alle opzichten terug eischen. Daardoor toont hij onze macht.

De architect moet zich de martelaarskroon niet van de slapen laten rukken. Ware hij geen slachtoffer, dan zou men hem als beul kunnen behandelen. Hij moet daarom het recht blijven behouden om steeds de teruggedreven bok te zijn, en moedig en fier te blijven wie hij is, met die verantwoordelijkheid, die hem in staat stelt een ieder te verdedigen en niemand aan te vallen.

J'en connais plus d'un, en ce monde,
Qui ne saurait en dire autant.

Welk een wijze les ligt in dit opstel! Vooral voor u, critici, die gaarne op misslagen, volgens u begaan, wijst, zonder te letten op het goede of de moeielijkheden waarmede te worstelen was; die afbreekt zonder op te bouwen.

Met belangstelling moet men de schreden nagaan van een blad, dat zijn programma ontvouwt op dergelijke wijze. Want het is niet onwaarschijnlijk, dat dit opstel van den heer Garnier de grondtoon aangeeft van het liberale nieuwe tijdschrift.

Onder de overige bijdragen in het eerste nummer vermelden wij een advies van een Commissie uit de Vereeniging over een geval van honorarium, eene beschrijving met platen van de brandweer-caserne op den boulevard van den Port-Royal te Parijs, met goed uitgevoerde platen, eenige mededeelingen over prijsvragen, enz., en het eerste gedeelte van eene opgewekt geschreven beschouwing over de schoone kunsten in de provincie.

L'architecture belooft een weekblad van beteekenis te worden.
R.

Bouwkalender voor 1888.

De 18e jaargang is verschenen van den »Bouwkalender voor 1888, oorspronkelijk samengesteld door J. G. van Gendt Jr., vermeerderd en omgewerkt door Th. G. Schill en D. H. Haverkamp.»

Ook van de »Bijlage» is een vermeerderde en omgewerkte nieuwe druk verschenen.

Het *zakboekje* bevat een kalender, een memorandum met tal van opgaven die dagelijks van dienst kunnen zijn, een uitgebreide rubriek personalia, een handige agenda op milli-meter papier, en een kaartje van Nederland.

De uitgever, de heer C. L. Brinkman te Amsterdam, stelt de Bouwkalender, het bovenstaande bevattende, verkrijgbaar in leer gebonden à f 1.75, in linnen à f 1.50. De prijs in leer, waarvan, memorandum en personalia niet bij ingebonden zijn, doch als afzonderlijke boekjes daarbij geleverd worden om het gebruik door minder omvang te vergemakkelijken, is f 1.75.

Afzonderlijk is à f 0.60 nog eene bijlage verkrijgbaar, bevattende tal van opgaven omtrent aardewerken, tundeeringwerken, metsel- en timmerwerken, verlichting, verwarming, ventilatie, benodigde ruimten voor gebouwen, wet voor het oprichten van inrichtingen die gevaar enz. veroorzaken, wettelijke bepalingen op het bouwen van scholen, opgaven over landhuishoudelijke bouwkunde, uittreksels van het Burgerlijk Wetboek, van de wet op het gebruik van stoomtoestellen en van die op het zegel geodesie, afstandtafel en loontabellen.

Het degelijk en net gebonden *zakboekje* verdient alle aanbeveling, daar het een practisch vademecum is voor een ieder die tot het bouwvak in betrekking staat. Het moge daarom meer en meer in gebruik komen bij architecten, ingenieurs, genie-officieren, werktuigkundigen, scheepsbouwkundigen, opzichters, fabriekanten, landmeters, handelaars in bouwmaterialen en machineriën, timmerlieden, metselaars enz. Zij die vroegere jaargangen kennen, zullen weldoen met dezen nieuwen, veel verbeterden, kennis te maken. Zij die het boekje nog niet kennen, zullen er een beknopt, maar zaakrijk geheel in vinden, waarvan de degelijkheid wordt gewaarborgd door de namen der samenstellers.

BINNEN- EN BUITENLANDSCHE BERICHTEN.

Aan de voorloopige verslagen der Eerste Kamer omtrent de Staatsbegroting voor 1888, opgemaakt door de Commissie van rapporteurs uit die Kamer, ontleeden wij het volgende:

Bij hoofdstuk Binnenlandsche Zaken werd vrij algemeen de hoop geuit, dat er eene schikking kon tot stand komen met de gemeente Utrecht ten aanzien van het te stichten Universiteitsgebouw

Men meende verder dat de Staat tegenwoordig te ver ging met kunstbevordering, die tot schade was voor de financiën en voor eene veelzijdige ontwikkeling der kunst. Eenige leden raadden zelfs opheffing aan der afzonderlijke afdeling Kunst en Wetenschap.

Ook werd nog de vraag gedaan wanneer het tijdstip zal aanbreken dat voor het Rijksmuseum slechts onderhoudskosten noodig zullen zijn.

Wat het onderwijs betrof werd aangedrongen op eene herziening der Wet op het middelbaar onderwijs, waarbij dan tevens meer zorg zal moeten worden gewijd aan het ambachtsonderwijs.

Bij hoofdstuk Waterstaat, H. en N. werd er op gewezen, dat in strijd met de toezegging tot inkrimping van personeel, onlangs eenige adspirant-ingenieurs van den waterstaat zijn benoemd.

Eenige leden drongen bij de spoorweg-begroting aan op eene spoedige vermindering van het personeel.

Men wenschte het tijdstip te kennen van de openstelling van het Centraal-station te Amsterdam, op welks ondoelmatige en weelderige inrichting de aandacht werd gevestigd. Ook een opgave van de kosten van den onderbouw der kap wenschte men te vernemen

In de Memorie van antwoord op het verslag over het hoofdstuk Binnenlandsche Zaken, zegt de minister o. a. dat hij de hoop niet

laat varen, dat de zaak der stichting van nieuwe gebouwen voor de Rijks-Universiteit te Utrecht tot een goed einde zal worden gebracht. De regeering gaat intusschen zoo ver met hare inschikkelijkheid als het belang van het Rijk maar eenigszins toelaat.

Opheffing der Afd. K. en W. zou voor de schatkist geen voordeel zijn, tenzij deze gepaard ging met van de door de Afd. behartigde belangen. Dat de kunst in eene eenzijdige richting zou worden aangemoedigd, ontkennd de Minister.

In het antwoord van den Minister van Waterstaat wordt medegedeeld, dat voorloopig nog eenig personeel noodig blijft, maar naar inkrimping wordt getracht. De ondoelmatige inrichting van het Centraal Station is den Minister onbekend; het zal in Mei 1889 in gebruik komen. Weelderigheid kon bij den aangenomen stijl niet uitblijven. De onderbouw der kap had f 92.000 gekost. De kosten van den nieuwen onderbouw zullen f 275.000 bedragen.

Een nauwkeurige opgave van hetgeen het Rijks-Museum te Amsterdam heeft gekost, kan eerst gegeven worden, wanneer alles wat decoratie en inrichting betreft zal zijn afgeloopen.

Jl. Zaterdag werd te 's Hage de akte gepasseerd waarbij door het Consortium van eigenaren van duingronden aan het zeestrand te Loosduinen, ter plaatse van het zoogenaamd »Kijkduin», het eerste perceel grond aldaar, aan eene particulier ter bebouwing met villa's is overgedragen. Deze verkoop staat in verband met het plan om Loosduinen tot eene zeebadplaats te verheffen. De duingronden daár ter plaatse, door de tegenwoordige eigenaren indertijd aangekocht, beslaan eene oppervlakte van ongeveer 40 Hect. Door den architect H. Wesstra Jr. te 's Hage is een plan ontworpen tot bebouwing dier gronden, door aanleg van boulevards en wegen die, bij eene breedte van 12 tot 20 M. eene gezamenlijke lengte van 7000 M. beslaan, en tot oprichting van badhotels, Casinogebouwen, parken, winkelgalerijen, villa's, enz. terwijl in het plan begrepen is, om, na verkregen toestemming van de betrokken autoriteiten, de bestaande steenen hoofden, door verhooging, verbredening en verlenging, als wandelpieren in zee, in te richten, met koepels, restaurants, enz., welke laatste tevens als aanlegplaatsen kunnen dienen voor eene eventuele kustgondelvaart.

Ingevolge de bepalingen harer sessie, zal de Westlandsche Stoomtrammaatschappij hare lijn van Loosduinen naar het strand doortrekken, zoodra eene badinrichting verzeen zal zijn.

Er bestaat dus alle uitzicht, dat werkelijk binnen korten tijd, wanneer aan de bouwplannen verder uitvoering wordt gegeven, de toekomst van Loosduinen als badplaats zal zijn verzekerd.

De bewuste duinketen heeft eene lengte van ongeveer 1000 M. langs de Noordzee en ligt op 1800 M. van het dorp Loosduinen, waaraan zij door een kunstweg, de zoogenaamde Zeestraat, is verbonden. De omliggende buitenplaatsen en boerderijen verhoogen het landelijk schoon van dit deel van het welvarend Westland, terwijl het strand dit bij vele harer zusterbadplaatsen vóór heeft, dat Loosduinen geene visschersvloot heeft en dus strand en zee daár ter plaatse door niets van dien aard worden verontreinigd.

De wegen zijn zoodanig geprojecteerd, dat daár waar zulks noodig is, rustieke bruggen worden gemaakt om duinheuvels aan elkander te verbinden, ten einde het natuurschoon zooveel mogelijk te behouden en door kunstwerken te verfraaien.
c.

Den 16n Januari j.l. overleed te Utrecht de heer I. W. H. Conrad, ingenieur-werktuigkundige, chef van den loopenden dienst bij de Ned. Centr. Spoorweg Maatsch.

Op den 12en Febr. a. s. zal te Dordrecht eene tentoonstelling worden geopend, waarop worden toegelaten:

- 1°. Ontwerpen van gebouwen, kunst toegepast op hunne versiering in steen, marmer, terra-cotta, enz.
 - 2°. Kunst toegepast op stoffeering van gebouwen, timmermeubel- en kunstdraaiwerk, spiegel- en schilderij-lijsten, decoratief schilderwerk, glasschildering enz.
 - 3°. Ontwerpen voor aanleg van tuinen, parken en voorwerpen als vazen, beelden, fonteynen, enz.
 - 4°. Kunst toegepast op de bewerking van onedele metalen.
 - 5°. Voortbrengselen der graphische kunsten, middelen ter verspreiding van kunstzin en goeden smaak, gipsafgietsels, onderwijs, leermiddelen en kunstschilderwerk op porcelein en aardewerken.
- Voor de beste inzendingen worden eere-diploma's uitgelooft.

BENOEMINGEN EN VACANTE BETREKKINGEN.

Tot opzichter te kl. belast met het toezicht op de openbare schoolgebouwen te Amsterdam is benoemd de heer D. G. Degenhardt.

Op de voordracht voor de betrekking van gemeente-architect te Alkmaar zijn door B. en W. gesteld de heeren: G. Looman, hoofdopzichter bij de Gemeentewerken te Leiden, R. A. Heij, architect te Amsterdam en A. H. W. van der Vegt, civiel-ingenieur te 's Gravenhage.

BERICHT.

Op den leesavond van Vrijdag 27 Januari, zal ter inzage aanwezig zijn, behalve de gewone tijdschriften, het werk van Otto Lessing: Bau Ornemente der Neuzeit.

Fabriek van Verwarming- en Ventilatiestoestellen. Cremer & Co. te Bolsward.

(Systeem DE KOSTER.) Amsterdam.

Deze warmwaterverwarming (met nieuwe toepassing van zelfregeling) beveelt zich aan in de volgende geplaatste en bestelde toestellen, sinds 1876.

- Amsterdam.** EVANG. LUTHERS ZIEKEN- EN OUDE MANNENHUIS, 5 toestellen, de HH. BLIKMAN & SARTORIUS, (Drukkerij.) — ROELOFFZEN & HUBNER, (Drukkerij) — BESTEDELINGENHUIS, Heerengracht, — DIAK. OUDE VROUWEN- EN MANNENHUIS, 4 toestellen. — INSTITUUT VOOR BLINDEN, Vossiusstraat. — De HH. W. F. PIEK, (huis). — G. A. FOL, (huis). — Mevr. G. L. FUNKE, (huis). — PAVILJOEN VONDELPARK. — COLLEGE BETH-HAMADRASCH-ETZ-CHAM. — de HH. JACB. ANKERSMIT, (huis). — F. J. WITTEVEEN, (huis.) — SOCIETEIT ONDER ONS. — STOOMV. MAATSCH. NEDERLAND. — RESTAURANT RICHE. — de HH. JAN TER MEULEN, (kantoren).
- Leiden.** RIJKS-ZIEKENHUIS. — DOOPSGEZINDE KERK.
- Rotterdam.** De HH. P. S. SAUERBIER, (huis). — Dr. VAN RIJCKEVORSEL, (huis). — RUIJS & COMP. (kantoren).
- Baarn.** Mevr. STRIKKER, (villa).
- Zaandam.** De Hr. C. KAMPHUIS, (villa.)
- Arnhem.** DR. VROLIK, Oud-Minister, (villa).
- 'sHage.** De Hr. J. H. W. EILERS, (huis, Laan Copes van Cattenburg.)
- Deventer.** GROOT STEDELIJK ZIEKENHUIS.

Dit jaar zijn verwarmd en geventileerd:

- Amsterdam.** GYMNASIUM, Weteringschans. — MACHINISTENSCHOOL, Plantage. — HOTEL PASSAGE, Prins Hendrikkade, (60 kamers). — de HH. VAN LOON & COMP, (kantoren). — P. VAN EEGHEN, Heerengracht (huis). — BARON VAN HEEREN VAN KEL (Huize Bingerden).
- Doesburg.** De Hr. J. SICKETZ, (huize de Cloeze).
- Lochem.** De Hr. H. M. J. VAN LOON, Langoed Hydepark, (Ventilatie). 4419
- Driebergen.** De Hr. J. W. F. SCHEFFER, (villa).
- Weesp.** De Hr. J. W. F. SCHEFFER, (villa).

Toestellen in aanleg.

- Amsterdam.** Nieuw te bouwen Klinisch Ziekenhuis, groot + 15000 M³.
De Hr. J. R. WÜSTE, Keizersgracht, (huis).
- Deventer.** BARAKKEN VAN HET ZIEKENHUIS. — De Hr. P. STOFFEL, (villa).

Op verlangen worden ook laagdruk stoomverwarmingstoestellen met zelfregeling (Duitsch systeem) geleverd.

Th. A. DE KOSTER, Ferdinand Bolstraat 32 Amsterdam.

DIENSTNEMING VOOR OOST-INDIE.

NEDERLANDERS ontvangen bij het aangaan van eene militaire dienstverbintenis van **ZES** jaar een handgeld van

Drie Honderd Gulden.

Aanbrenghpremie **TIEN GULDEN.**

MILICIENS in werkelijken dienst of met groot verlof kunnen voor den tijd van twee jaar gedetacheerd worden naar *Oost-Indië*; premie 4420

twee Honderd Gulden.

Aanbrenghpremie **TIEN GULDEN,**

bijaldien de Milicien met groot verlof afwezig was van zijn korps. Het Departement van Koloniën en alle Burgemeesters geven gratis nadere inlichtingen.

PHOTOLITHOGRAPHIE.

De ondergeteekenden bevelen zich bij Heeren Architecten aan tot het reproduceeren hunner

Plannen, Teekeningen, enz. Prompte aflevering en billijke conditiën.

WEGNER & MOTTU.
Rokin 138

4421

Zilveren Medaille Amsterdam 1883.
LOODRECHT GEPEERSTE 4422
WATERLEIDING BUIZEN.
DRAINEERBUIZEN.
HOLLE METSELSTEENEN.

W. F. WEIJNTJES,

Singel 514 b./h. Koningsplein Amsterdam.
Specialiteit in Houten en Steenen
Parketvloeren en Verglaasde
Muurtegels.

Agent voor Minton Hollins & Co. Stoke upon Trent.

„ „ A. Jändges te Crefeld.

Verder alle mogelijke Bouwartikelen en ijzervaren waarvan op aanvraag prijzen gaarne verstrekt worden. 4423

Stoomfabriek van geslagen en gedreven
Zink- en Koperwerk.

KLIJN, TISSOT & Co.

AMSTERDAM, NIEUWE TEERTUINEN 16.
Vervaardigen ornamenten naar elk ontwerp of teekening.
INRICHTING VOOR GALVANISEEREN VAN IJZER.
Etalage van verschillende monsters op de Permanente
Tentoonstelling van de Maatschappij tot Bevordering
der Bouwkunst te Amsterdam. 4414

G. J. Vincent & Co.

Kunstsmeden,
SCHIEDAM.

ZILVEREN MEDAILLE, WERELDTENTONSTELLING Amsterdam 1883.
GOUDEN MEDAILLE, Antwerpen 1885.
Specialiteit in gesmeed IJzeren Hekken,
Fijne smeedwerken, Dakversieringen,
Deurvullingen, Ornamenten enz.
Steeds voorhanden GESMEED IJZEREN
PAARDENRUIVEN. 4425

DE LINT & Co. Rotterdam.
Vertegenwoordigers van **JOS. F. EBNER** te Londen,
leveren in uitsluitend eerste kwaliteit,
MARMER-MOZAIEK en
TERRAZZO VLOEREN, 4426
alsmede
— **GLASMOZAIEK** —
Zestien Bekrooningen.



MUSGRAVE & Co., Limited

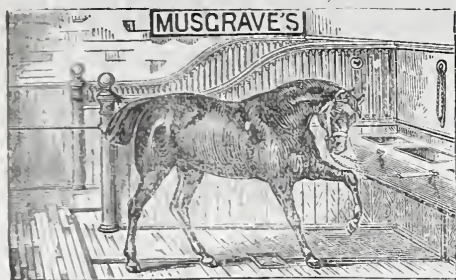

te BELFAST.

FABRIEK VAN

Engelsche Paarden- en Vee-Stalrichtingen.

Ijzeren Tribunes voor Wedrennen,

Tuigkamer-Benodigdheden,

DOGKENNELS,

Hooischuren, enz.

Gouden en Zilveren Med. Internat.

Tentoonstelling Amsterdam.

Deze inrichtingen waarvan reeds vele in Nederland geplaatst zijn, munten uit door soliditeit en zeer nette bewerking.

EENIG AGENT

D. S. M. KALKER
KONINKLIJKE MAGAZIJNEN

VAN 4412

BOUWARTIKELN en GEREEDSCHAPPEN.

AMSTERDAM, St. Anth. Breestraat, C 21.

Telegram-Adres: KALKER—IJZERWAREN.

Telefoon N^o. 352.

Modellen te bezichtigen in het Tentoonstellingsgebouw van de Maatschappij tot bevordering der Bouwkunst, Marinixstraat en St. Anthonie Breestraat C 21.



J. H. DE VRIES,

DECORATIESCHILDER

van Z. M. DEN KONING.

SPECIALITEIT IN

Pierre-Ornée.

Nieuw versierings-materiaal voor bouwwerken.

Bekroond met Eere-diploma, (hoogste onderscheiding) op de Internationale tentoonstelling van bouwmaterialen en aanverwante artikelen te Groningen in 1886. Onovertrofbare vervanging van Sgraffito, biedt volkomen weerstand aan den invloed van ons klimaat, kan met het grootste succes worden gebezigd voor het versieren van Pilasters, Friezen, Schilden, Tympanen, Borstweringen, Wandbekleding enz. Wordt geleverd in alle afmetingen, voor verzending geschikt, en desgewenscht overeenkomstig de teekening van den architect. Monsterstukken worden op franco aanvraag gaarne ter bezichtiging toegezonden, door den vervaardiger J. H. DE VRIES te Groningen, Kerkstraat en door de agenten:

BRINCK & C^o. Spunstraat 138 te Amsterdam.

J. VAN ECK & ZN. Gierstraat te Haarlem.

A. E. BRAAT, Goudsche Singel 98, Rotterdam.

A. SINGELS AZ. op de Vest, te Dordrecht.

H. C. LATHOUWERS, te Vught en 's Bosch.

A. DE MORIE, Achter Twijnstraat te Utrecht.

C. TEUNISSEN, Smitstraat te Nijmegen.

A. J. A. ANDRIESEN, te Winterswijk.

S. J. TROOSTER, Terborgstraat, te Zwolle.

S. A. COLTOF, Tuinen, te Leeuwarden.

Verklaringen van HH. Bouwkundigen ter inzage, waaruit de deugdzzaamheid reeds gedurende twee jaren blijkt. 4413

DE LINT & Cie.

Rotterdam.

PARKETVLOEREN en WANDTEGELS:

VILLEROY & BOCH,

BOCH FRÈRES.

MINTON HOLLINS & Cie.

Trottoir-IJzersteen en Cement tegels.

Groote voorraden. 4424

JAN HAMER. — AMSTERDAM.

Kantoor: Marinixstraat 402, bij het Leidscheplein.

GEBOUW PERMANENTE TENTOONSTELLING VAN DE MAATSCHAPPIJ TOT BEVORDERING DER BOUWKUNST. 4415

Vertegenwoordigt F. WITTE, Berlijn.

OUDESTE FABRIEK VOOR HYDRAULISCHE en HANDLIFTEN.

Alleen in Duitschland meer dan 1000 Liften geplaatst.

LIFTEN voor Stoom, Hand- en Waterkracht.

voor Personen, Goederen, spijzen, enz. enz.

Adressen van hier te lande geplaatste Personen- en anderen Liften worden op aanvraag verstrekt. Modellen voorhanden.

KELLEY & C^o, Londen.

Geschilderd en gebrand Glas, geschilderde Tegels enz. enz.

— Monsters voorhanden —

BOYLE's Ventilator's MILDÉ's Telephonen.

CARRÉ's Waterleidingen voor gebouwen enz. enz.

Verschenen:

Uitgave van C. L. BRINKMAN, te Amsterdam.

BOUWKALENDER voor 1888.

DOOR J. G. VAN GENDT Jr.,

VERMEERDERD DOOR

TH. G. SCHILL en D. H. HAVERKAMP,

Ingenieurs en Architecten te Amsterdam.

Prijs in leder f 1.75 in linnen f 1.50 der Bijlage (verbeterde druk) f 0.60

Verkrijgbaar bij de meeste Boekhandelaren of tegen Postwissel bij den Uitgever.

Het is een bekende waarheid — en de ervaring leert het dagelijks — dat elk vakman, in de uitoefening van zijn beroep of bedrijf, zekere hulpmiddelen behoeft die hem hoe langer hij ze gebruikt meer en meer onmisbaar worden. De uitgaaf van dezen Kalender bewijst zulks in toenemende mate; het aanzienlijk debiet, dat met elk jaar eene grootere oplaag noodzakelijk maakt, toont duidelijk aan, dat deze Agenda in eene bestaande behoefte voorziet, een betrouwbare Gids blijkt te zijn en door elkeen, die op eenigerlei wijze tot het bouwvak in betrekking staat, gaarne geraadpleegd wordt. Immers, niet alleen dat het de voornaamste zaken met betrekking tot de Burgerlijke Bouwkunde, Verlichting, Verwarming, Ventilatie, Bouwmaterialen, Machinerien, Post- en Telegraafwezen, Maten en Gewichten, wettelijke bepalingen op het Bouwen, Stoomwezen en Zegel, Watergetijden, Geodesie, Afstand- en Looftabelen, op eene beknopte duidelijke wijze behandelt, maar bovendien bevat het een bijgewerkte Naamlijst van het korps Ingenieurs en Opzichters van den Waterstaat, Gemeente-Architecten en Ingenieurs, Ingenieurs en Verificateurs en Landmeters bij het Kadaster, verschillende Spoorwegen en andere Technische Inrichtingen en Maatschappijen, benevens een Kaartje van Nederland, waarop de Spoor- en Tramwegen — tot heden bijgewerkt — voorkomen. Met vertrouwen kunnen wij dit zakboekje aanbevelen, want 't geen deze Kalender van de gewone notitieboekjes doet onderscheiden, is niet alleen het bovengenoemde, maar ook de practisch ingerichte Agenda, bestaande uit p. m. 75 pag. blanco geruit papier in millimeters, waarop de datums vermeld staan, en de noodige ruimte is gelaten, om aantekeningen of afbeeldingen te maken. 't Is een onmisbaar Zakboekje voor ieder vakman. Alle vragen betreffende zijn vak zullen steeds op bevredigende wijze in dit boekje beantwoord worden. 4416

NEUCHÂTEL ASPHALTE COMPANY L^{TD}. LONDON.

Exploitatie der Mijnen van de Val Travers.

FABRIEK

TE

AMSTERDAM

Beltweg No. 3.

TRADE MARK.



NATUURL. ASPHALT

VAN

VAL DE TRAVERS

ZWITSERLAND.

Gecomprimeerde Asphaltwegen endito Dorschvloeren. Werken in Asphalt-Mastiek voor Trottoirs, Skating-Rinks, Montvloeren, Kelders, Kolf- en Kegelsbanen, Winkel- en Magazijnvloeren, Gangen, Veranda's Brug- en Dakbedekkingen, Beton Fundeeringen, Stallen, enz., enz., enz.

Zindelijk Vochtwerend, Oudoordringbaar, Geraaswerend

Asphalt speciaal tot wering van vochtige muren.

Voor inlichtingen omtrent het leggen van Vloeren, Bedekkingen enz., gelieve men zich te adresseeren aan het Kantoor der fabriek, Beltweg 3, Amsterdam. 4417

4418

JAN VAN DER POT,

Scheepmakershaven N^o. 3 (Punt.) — ROTTERDAM.

De enige Kyaniseerinrichting waar ook des winters wordt doorgewerkt.

Het Kyaniseeren is het eenige afdoende middel tegen verrotting en zwam. De bewerking geschiedt geheel reuk- en kleurloos. Desverlangd bijlevering van hout.

Prima Engelsche PORTLAND CEMENT, merk Wallsend, van uitmuntende kwaliteit en tegen concurrerende prijzen.

BELGISCHE KLUIT- en HYDRAULISCHE KALK. Billijke prijzen en vrachten. KUNSTGRANIET systeem Pétitjean.

Prospectussen en prijsconranten worden op aanvraag franco toegezonden

Gelieve op Voornaam en Adres te letten



BOUWKUNDIG WEEKBLAD

ORGAAN

VAN DE MAATSCHAPPY TOT BEVORDERING DER BOUWKUNST

28 JANUARI 1888.

Redactie: Dr. P. J. H. CUYPERS, Prof. E. GUGEL, J. R. DE KRUYFF
C. MUYSKEN, F. J. NIEUWENHUIS en C. T. J. LOUIS RIEBER.

Bureau: Marnixstraat 402.

Uitgevers: DE ERVEN H. VAN MUNSTER & ZOON,
Heerengracht 246, Amsterdam.

London Office:

35 Queen Victoria Street E. C. - HENRY HEMANS & C^o.

Abonnementsprijs voor Nederland, fr. p. p. / 8.50; voor Ned.-Indië
(bij vooruitbetaling) fr. p. p. / 11.50; voor het Buitenland (bij vooruitbetaling)
fr. p. p. / 10.-- Afzonderl. Nummers voor zoo lang de voorraad strekt 25 Cts.

INHOUD: De bouwkunst aan de Loire. — Boekbeoordeeling. — Verslagen van de vergaderingen der afdelingen Leeuwarden 13, Utrecht 17 en Rotterdam 26 Januari 1888. — Ingezonden. — Binnenlandsche berichten. Dit nummer bestaat uit 8 bladzijden.

DE BOUWKUNST AAN DE LOIRE,

door W. KROMHOUT CZN.

(*Vervolg van bladz. 17.*)

De meeste kasteelen uit dezen omtrek hebben aanmerkelijke verbouwingen ondergaan. Een zucht naar prachtvertoon, opgewekt door het toenmaals rijke Italië, bracht hier menig artisenhand in beweging, en het is in dezen tijd dat we achtereenvolgens de bijbouwen van de kasteelen van Chateaudun, Amboise, Chenonceaux, Azay-le-Rideau, en vooral van Blois zien verrijzen. Men schaamde zich een slot te bezitten waarvan ten minste niet één vleugel in den nieuwen stijl was uitgevoerd, en zooals in al dergelijke tijdperken van bouwlust, ziet men veel ondernemen en weinig ten uitvoer brengen. Het kasteel te Chateaudun o. a. bevat een gedeelte in Renaissance uitgevoerd, dat tusschen de Gothische nevenpartijen ingesloten zit als een nieuwe steen op een ouden ring.

Doch te dien tijde was men nog niet zoo vreeselijk logisch als tegenwoordig; men maakte mooi —, ziedaar alles.

Zonder bekommring verliet men een Gothisch plan, om er een Renaissance-opbouw op te zetten. Hierdoor echter had men ongezocht het voordeel, de oplossingen te moeten vinden die alleen de Gothiek bezat, maar de Renaissance niet aanbod. Dit voordeel is voornamelijk het oorspronkelijke der Fransch-Renaissance ten goede gekomen; want, waar het noodig was, offerde men zonder gewetensbezwaar de streng-Italiaansche beginselen op, om zich met de Gothiek te verbroederen. De St. Eustache te Parijs o. a. is er een treffend voorbeeld van. In aanleg geheel Gothiek, verraadt zij in den opbouw

den architect die, 't koste wat 't kost, Renaissance wilde, doch tusschenbeiden op verbazende moeielijkheden kwam. Hoe bijv. de contrefort-einden op te lossen? Hoe het gewelstelsel te maken? Hoe de schraagbogen? Aan zijn contreforten ziet men dat hij een der eerste architecten was, die dit vraagstuk op te lossen had, want hij deed het tamelijk onhandig. De architect echter van de kerk te Caen, was reeds door ondervinding wijzer en heeft deze vraag opgelost zooals men het slechts wenschen kon.

De Fransche Renaissance heeft zich voorwaar niet zonder strijd ontwikkeld. We zagen vroeger reeds, dat Karel VIII de Italiaansche kunstbegrippen wilde invoeren. Dit invoeren geschiedde echter niet zonder schokken, zonder den invloed te gevoelen van het bestaande, zonder in conflict te komen met principes der oudere school, die toch ook hare sporen had verdiend. Men stelle zich niet voor, dat de nieuwe richting een verouderde kunst slechts had uit te drijven om verzekerd te zijn van haar overwicht; integendeel, er was strijd, doch een strijd die altijd eindigde in verbroedering — of in het naast zich dulden van zijn tegenstanders.

Merkwaardige voorbeelden hiervan vinden we in b. g. kasteelen. Dat van Chateaudun o. a. vertoont in zijn prachtige trap nog geheel de Gothische hand; beklimmen we evenwel de trap, dan is het inwendige opvallend Renaissance. Er zijn gedeelten waar men duidelijk aan de wijze van profileeren, gewelven slaan, of ornamenteeren kan opmerken, dat van weerszijden is toegegeven om den vrede te bewaren, m. a. w. om harmonie te behouden.

Hetzelfde zien we te Blois. De twee monumentale trappen op de hoeken van het binnenplein geplaatst, zijn eveneens Gothisch van opvatting en samenstelling, doch Renaissance in detaillering.

Ten bewijze dat de invloed der Gothiek zich zelfs tijdens Frans I nog sterk deed gevoelen — evengoed kunnen we zeggen: tijdens de geheele eerste Fransche Renais-

sance — kan dienen, dat men zelfs te Chambord in het kasteel constructies ziet, die nawerking vertoonen van Gothischen invloed.

De Renaissance vond voor alle vraagstukken een volledig constructiestelsel gereed; de prachtige hoofdtrap die we in Blois zoo bewonderen, zoude zonder Karel VIII en Frans I in Gothischen stijl zijn uitgevoerd, evengoed als het gedeelte van het slot, onder Lodewijk XII gesticht. Dit neemt evenwel niet weg, dat de trap toch oorspronkelijk is als Renaissance, niettegenstaande de Gothische hoofdlijnen overal doorschemeren. We zijn geneigd te vragen of de kunst der Italianen ooit zoo'n hooge ontwikkeling in Frankrijk zou bereikt hebben, indien zij daar niet eene kunst had gevonden, die op zich zelf al volledig was en geen behoefte had aan nieuwe inspiraties.

Zoo de Gothiek toen niet die levenskracht bezat, die zij bleek te bezitten, dan zouden we ons niet verheugen in die oorspronkelijke kunst, de z. g. stijl François premier, maar integendeel niets dan zwak gewijzigde reproducties der Italianen hebben aan te staren, zooals twee eeuwen later, toen opnieuw de Italiaansche invloed zich deed gelden; doch ditmaal zonder veel tegenkating te ontmoeten.

De kasteelen van Amboise en van Chaumont-sur-Loire vertoonen in sommige gedeelten, een zachte inmenging der nieuwe richting; bij het kasteel van Chateaudun is dit al sterker merkbaar, terwijl eindelijk het nieuwe gedeelte van Blois en het slot van Chambord ons de vrucht te zien geven van de nieuwe plant op den ouden stam geënt. Om de hooge vlucht te begrijpen die de Fransche Renaissance in nauwelijks dertig jaren genomen heeft, en tegelijkertijd de nauwe verwantschap van sommige vormen op te merken, vergelijkte men vooral de twee deelen van het kasteel van Blois: het gedeelte van Lodewijk XII en dat van Frans I.

Voorerst merken we op hoe mooi de hier toegepaste Gothiek is en hoe goed men er in geslaagd is, haar een burgerlijk karakter te geven.

Veel overeenkomst is er tusschen dit gedeelte van het kasteel en het Hotel Cluny te Parijs, doch als geheel vertoont Blois meer compositie en vooral meer gevoel voor schoone verhoudingen.

De twee traptorens, die dezen gevel flankeren, zijn juweeltjes; we hebben kortom een stuk Gothiek voor ons, waarin we het geheele kasteel zouden wenschen opgebouwd, indien we ook niet het pronkstuk van Frans I opmerkten, dat op zijn beurt deze wenschen voor zich in beslag neemt.

Zoo kan men bijna op het zelfde oogenblik bewonderaar zijn van Gothiek en van Renaissance en wordt men geslingerd van prachtig naar heerlijk, van beredeneerde fantasie naar fantastische beredeneerdheid, om ten slotte in de armen te vallen van de slotsom: doe wel en zie niet om, — maak mooi en bekommer u om geen stijlen.

Vergelijken we nu deze twee gedeelten onderling, zoo merken we naast veel verscheidenheid ook veel overeenkomst op. Verwantschap blijkt dadelijk uit de kroonlijst. De kroonlijst Lodewijk XII (we slaan de uitdrukkingen „van het gedeelte” enz., gemakshalve over) is de knop, die we in Frans I tot volledige bloem ontwikkeld zien, fijner, gedetailleerd, maar geheel den oorsprong verradende. Moeielijk valt het te zeggen welke van de twee mooier is; men vindt liefhebbers van knoppen zoo goed als van bloemen; de kroonlijst Lodewijk XII is reiner

van vorm, zuiverder, meer maagdelijk, die van Frans I daarentegen is meer uitgewerkt, indrukwekkender en vertoont meer de volwassen vrouw.

De halve cirkels die daar schuchter te voorschijn treden, zijn hier pretentieuze hoofdmotieven geworden, terwijl de andere profielgedingen zijn vermenigvuldigd, uitgezet en verfijnd.

De kroonlijst van het kasteel te Blois zien we als type aangenomen voor de gebouwen in deze streek opgericht; in Orleans en Beaugency aan het stadhuis, in Chambord en Chateaudun aan het kasteel. Het verschil bestaat alleen in hoofdzaak hierin, dat de eene keer de consoles boven de halve cirkels zijn geplaatst, de andere keer daaronder.

De vensters, met kruisstijlen waarvan de profielen met die der raamomlijstingen ineenloopen of daardoor opgevangen worden, een motief dat ook hier in den Gothischen gevel is toegepast geworden, vinden we in gewijzigden vorm eveneens in Frans I terug. De zware profillen toch, waarmee hier de kruisstijlen versierd zijn, en de omstandigheid dat er kruisstijlen in de zelfde verhoudingen zijn toegepast, geven wel aanleiding te veronderstellen dat bij de oorspronkelijke compositie het Gothische voorbeeld heerschte, maar in Renaissance is uitgewerkt geworden.

In de gebouwen uit het zelfde tijdperk te Rouan zijn de kruisstijlen nog meer uitgewerkt; daar maakte men er een verticale en een horizontale baluster van, die elkander in het midden snijden en daar een knop vormen. Dit motief vinden we in geen der kasteelen terug, die we aan de Loire gezien hebben, hetgeen ons aanleiding geeft te vermoeden dat de kunstenaars dezer twee streken leerlingen van verschillende scholen waren, die wel beiden van één moederschool afstamden, doch later parallel aan elkander voortwerkten, ieder in hunne richting en alleen in enkele gevallen met elkander in aanraking komende. Dit vermoeden wordt versterkt door het groote verschil in de ornamentiek dezer twee streken. Die van Rouan is fijn, uiterst delicaat; de ornamentiek van de Loire daarentegen is breed, meer in overeenstemming met de architectuur die zij versieren moet. Wel vindt men fijne ornamenten ook, doch deze zijn gewoonlijk inwendig en niet zooals te Rouan, waar zij zoowel de pilasters vullen, als de borstweringen versieren.

Bij Chambord komen we op deze ornamentiek terug.

Van de Italiaansche Renaissance vinden we niet veel meer terug in deze scheppingen uit het begin der 16^e eeuw. Alle onderdeelen hebben zich gewijzigd; de pilaster, in Italië steeds streng in proportie gehouden, regelt zich hier geheel naar de hoogte. Het verschil in de profielen is nog duidelijker, en mogen al hier en daar sommige verhoudingen zijn overgenomen, de samenstelling en detaillering der geledingen is gewijzigd. Over 't algemeen speelt de kwart-cirkel een groote rol; we vinden haar overal terug, bij de raamomlijstingen, kroonlijsten, gewelfribben, basementen, voetlijsten en pilaster-doorsneden, nergens ontbreekt zij.

De verwantschap, waarvan we boven spraken, spreekt nog duidelijker uit de dakvensters. Al de hoofdvormen van dakvensters die de eerste Fransche Renaissance ons aanbiedt, zijn tot hun Gothischen oorsprong terug te brengen. Geen wonder dat de kunstenaars van Frans I hunne hoofdmotieven voor dakvensters in de Gothiek zochten. Vinden we in andere stijlen zoo'n verscheidenheid van vorm en détail in de dakvensterversieringen?

(Wordt vervolgd.)

BOEKBEOORDEELING.

De inrichtingen tot rookverbranding in fabrieken, beoordeeld naar hare doelmatigheid, en de daardoor te verkrijgen besparing in het brandstofverbruik.

»Eindelijk eens een boek in onze taal, dat werkelijk in een bestaande behoefte voorziet,» zal menigeen, hij zij industrieel, ingenieur, werktuigkundige, architect of student, met ons uitroepen, wien het boek onder de oogen komt, dat de heer H. A. Ravenek, hoogleeraar aan de Polytechnische school te Delft, onder den titel, in het hoofd vermeld, heeft geschreven.

Voor al, nu vele vereenigingen het onderwerp »rookverbranding» in behandeling hebben genomen, moet de verschijning van dit boek met vreugde worden begroet.

Op de 120 bladzijden (groot octavo) worden niet alleen een zeer groot aantal stookinrichtingen beschreven, maar in zeer vele gevallen ook de voor- en nadeelen genoemd, waardoor voor belanghebbenden de studie wordt vereenvoudigd. Ter verduidelijking der beschrijvingen bevat het boek 7 uitslaande platen, waarop 133 figuren geteekend zijn van stookinrichtingen en onderdeelen.

Een overzicht over het geheele boek te geven is ons onmogelijk — daarvoor zouden wij meer dan het halve boek moeten afschrijven — maar wij wenschen eenige punten aan te stippen, die in het algemeen genomen iedereen belangstelling inboezemen.

Hoe zuiverder de brandstoffen zijn — zoo zegt de heer Ravenek ongeveer — en hoe minder andere bestanddeelen dan uitsluitend koolstof zij bevatten, hoe minder rook zij zullen ontwikkelen. Houtskool, cokes en anthraciet ontwikkelen in het geheel geen rook en de verbrandingsproducten bestaan slechts uit koolzuur, of (bij geringen luchttoevoer) gedeeltelijk ook uit kooloxyde, beiden geheel kleurloose gassen.

Daar de meeste brandstoffen echter nog grondstoffen bevatten die verdampen, of zich in gasvormige lichamen ontleiden bij eene temperatuur, lager dan die der verbranding, kunnen deze gassen meestal niet meer tot verbranding komen. Deze gassen, die zich op den vuurhaard ontwikkelen, zijn meestal koolwaterstofgassen; bij onvoldoende toevoer van lucht en bij te spoedige afkoeling zijn zij oorzaak der zwarte rookwolken, die dikwijls uit de schoorsteenen der fabrieken ontwijken.

»De vraag naar inrichtingen, die deze rookvorming tegen gaan, of althans den eenmaal gevormden rook niet in den dampkring laten ontsnappen, maar deze verbranden of vernietigen, is daarom van zeer groot belang, niet alleen voor het publiek, dat hinder of schade ondervindt door naburige fabrieksschoorsteenen, maar ook voor den fabrikant zelf.»

Volgens den schrijver bedraagt echter het verlies door met de rookgassen medegevoerde kooldeeltjes, ook bij den zwartsten rook, nooit meer dan 3%, in de meeste gevallen minder dan 1%. Het verlies moet meer gezocht worden in de brandbare gassen, die tevens ontwijken; dit verlies kan 5 à 20% en nog meer bedragen. Deze beide verliezen behoeven echter niet altijd samen te gaan; bij het stoken met steenkolen verkrijgt men dikwijls nog een tamelijk groot nuttig effect, al ontwijken zwarte rookwolken uit den schoorsteen 1), terwijl men bij onvolledige verbranding van cokes, wanneer de luchttoevoer te gering is, enorme verliezen verkrijgt.

Voor den fabrikant is het nu niet voldoende, dat de brandstof zoo volledig mogelijk wordt verbrand; hoofdzakelijk blijft voor hem in alle gevallen, dat hij het grootst mogelijk nuttig effect bij deze verbranding verkrijgt.

Bij vele stookinrichtingen met rookverbranding moet echter, om dit doel te bereiken, eene groote overmaat van verbrandingslucht worden toegevoerd, daardoor wordt het volume der in den schoorsteen ontwijkende heete rookgassen grooter, maar het nuttig effect der stookinrichting kleiner, waarbij dan verliezen van 10 à 20% kunnen ontstaan.

»Werkelijk is van vele inrichtingen tot rookverbranding gebleken, dat het nuttig effect van de verbranding door het aanbrengen daarvan eer verminderd dan verhoogd werd en dit, gepaard met de meerdere kosten van aanleg en onderhoud, is oorzaak, dat de meeste fabrikanten zich er liever niet van bedienen, ja zelfs som-

tijds aangebrachte inrichtingen weder wegnemen. Zoolang niet het geldelijk belang van den fabrikant duidelijk ten gunste dezer inrichtingen spreekt, blijft het moeilijk ze in gang te doen vinden, en zijn zelfs strenge wettelijke bepalingen tot rookverbranding op den duur onvoldoende gebleken. Bij de beoordeeling dezer inrichtingen moet dus ook hierop gelet worden.»

Ziedaar de eigen woorden van den heer Ravenek over de waarde van vele inrichtingen tot rookverbranding; het valt niet te ontkennen, dat juist bij oudere inrichtingen van dezen aard, het meerder toevoeren van lucht — meestal achter den rooster — de directe oorzaak van groot warmteverlies werd. Bovenstaande kritiek is daarom geheel gerechtvaardigd, maar men moet hierbij niet vergeten, dat nieuwere inrichtingen deze fouten meestal niet meer hebben en betere uitkomsten opleveren.

Bij de beschouwing van den gewonen vuurhaard komt de schrijver tot de conclusie, dat bij dezen slechts in het midden van twee op elkander volgende perioden van stoken eene volkomen verbranding kan plaats hebben, daar bij het begin van het stoken de ontwikkelde gassen van te groote hoeveelheid zijn om op eens verbrand te worden en ook de temperatuur in de verbrandingsruimte te sterk gedaald is; bij het eindigen van het stoken — vóór dat op nieuw brandstof wordt toegevoerd — trekt te veel lucht door de roosterstaven, waardoor dan het nuttig effect vermindert.

Voor al moet gelet worden op de juiste verhouding die bestaat tusschen rooster en verwarmingsoppervlak, en tusschen dit en de hoeveelheid stoom, die gemiddeld moet worden opgeroepen.

»Zeer dikwijls laat bij bestaande inrichtingen deze verhouding veel te wenschen over, en dan is het voor den stoker zeer moeilijk zuinig te stoken en sterke rookontwikkeling te vermijden.»

Eene goede verbranding zonder ontwikkeling van rook hangt ook zeer veel af van de zorg en geschiktheid van den stoker; deze zaak laat in zeer vele fabrieken veel te wenschen over.

»Men meent dikwijls, dat de eerste de beste werkman tot dit werk geschikt is, terwijl werkelijk eene langdurige praktische ervaring en een helder oordeel voor goed stoken eerste vereischten zijn.»

Zooals in den laatsten tijd meer geschiedt, dringt ook de schrijver er op aan, dat bij de aanstelling van stokers meer hierop gelet moet worden; vooral zij het de stookinrichtingen die meer zorg vereischen dan andere fabrieksovens.

De middelen nu, in toepassing gebracht ter verkrijging voor volkomen verbranding zonder ontwikkeling van rook, worden door den schrijver als volgt aangegeven:

1. verbeterde roosterconstructie;
2. luchttoevoer boven den rooster;
3. kunstmatig in den vuurhaard ingeblazen lucht of stoom;
4. beurtelings stoken van twee naast elkander geplaatste vuurhaarden;
5. het aanbrengen van vuurvaste massa's in de binnenvuurhaarden;
6. binnen-vuurhaarden te vervangen door voor-vuurhaarden;
7. omgekeerde verbranding.

Alle deze middelen voor rookverbranding worden gestaafd door opsomming van een groot getal toepassingen uit de praktijk, waarvan de waarde nog verhoogd wordt door de bijgevoegde teekeningen.

Daarna gaat de heer Ravenek over tot beschrijving der »mechanische stokers;» hij verdeelt die in 3 klassen:

1. waarbij de kolen van den voorkant, over den geheelen rooster verspreid, mechanisch worden opgeworpen;
2. waarbij de kolen vóór op den rooster neervallend, alleen door de beweging der roosterstaven naar achter gebracht worden;
3. waarbij de kolen van onder af direct over de geheele lengte op den rooster worden gebracht.

Van de hellende roosters worden beschreven:

de gewone traprooster, de étage-rooster van Langen, de Einbecker-traprooster en de Ten Brink-rooster.

Ten slot worden de gasovens nog zeer uitvoerig beschreven en de beste constructien er van, die reeds veel in toepassing gebracht zijn, door duidelijke teekeningen voorgesteld.

Deze inrichtingen bestaan noodzakelijk uit twee deelen:

1. de ovens, waarin het gas wordt vervaardigd (gas-generateurs);
2. die, waarin dit gas nuttig wordt verbrand (de eigenlijke gasovens).

Bij gewone ovens toch is de ontwikkeling der brandbare gassen in elk oogenblik verschillend, het is daarom moeilijk de juiste hoeveelheid lucht toe te voeren, noodig tot volkomen verbranding.

1) Dit bracht Burnat op het dwaalspoor, zoodat hij meende, dat men het grootst mogelijke nuttig effect zou verkrijgen, wanneer de schoorsteen het ergste rookte.

Geheel anders is dit bij gas- en halfgas-stookinrichtingen; hier is door de hogere laag en den gelijkmatigen toevoer der brandstof, de gasontwikkeling steeds dezelfde, waardoor men niet alleen eene betere vermenging, maar ook een meer gelijkmatigen toevoer van verbrandingslucht en gas naar den eigenlijken gasoven verkrijgt.

Men verkrijgt hierbij eene kleinere hoeveelheid gas dan bij gewone stookinrichtingen, welke echter eene veel hogere temperatuur bezitten, zoodat reeds hierdoor het verlies, door de in den schoorsteen ontwijkende gassen, als van zelf kleiner moet worden.

»De gas-ovens geven daarom ongetwijfeld de meest rationeele oplossing van het vraagstuk der rookverbranding overal, waar de toepassing er van mogelijk is.»

Vervolgens worden besproken: luchtgas-generators, watergas-generators, dergelijke voor lucht- en watergas tegelijk, en eigenlijke gasovens voor stoomketels en andere pyrotechnische stookinrichtingen.

Van de generatorgas-stookinrichtingen voor stoomketels noemen wij vooral die van Fr. Siemens te Dresden, van Wilson en van Ponsard, die uitvoerig door teekeningen zijn opgehelderd.

Vooraf ook verwijzen wij nog op den stoomketel half-gasoven van Haupt en op de halfgas-stoomketel stookinrichting van Ten-Brink, welke allen zeer goede resultaten hebben opgeleverd en bij een groot nuttig effect eene rookvrije verbranding opleveren.

Aan het einde gekomen van zijn overzicht zegt de schrijver, dat het niet valt te ontkennen, dat het vraagstuk der rookvrije verbranding nog niet in alle gevallen als opgelost kan beschouwd worden. Door het meer en meer toepassen der gasovens is men echter een groote stap in goede richting vooruitgegaan.

Voor stoomketels dunken hem de gasovens alleen geschikt, wanneer meerdere naast elkander, dag en nacht door, moeten gestookt worden. In al de andere gevallen geeft hij aan de halfgas-stookinrichtingen de voorkeur. Door toepassing van deze en door het aanstellen van een geoeffenden stoker geven deze inrichtingen niet alleen eene rookvrije verbranding, maar verkrijgt men meestal ook nog een groot nuttig effect.

»Moet een bestaande vuurhaard rookvrij worden gemaakt, dan is het in elk geval wenschelijk, daartoe vooraf een deskundige te raadplegen. Deze zal dan in de eerste plaats moeten onderzoeken, of de inrichting in alle onderdeelen doelmatig is geconstrueerd en of de onderlinge verhoudingen daarvan goed zijn gekozen.»

»Dikwijls zal, door hierin verbetering te brengen, reeds zeer veel kunnen worden verkregen; is dit niet voldoende, dan zal de beantwoording der vraag, welke bijzondere inrichting tot rookverbranding zal moeten worden gekozen, afhangen van de omstandigheden, zooals de te gebruiken brandstof, het gebruik der inrichting in het bedrijf, of de stokers bekwaame werklieden zijn of niet, enz., in één woord alles wat hieromtrent in den loop van dit overzicht is ter sprake gekomen.

Op grond van in andere fabrieken, onder mogelijk geheel andere omstandigheden, verkregen gunstige resultaten, eene bepaalde inrichting tot rookverbranding zonder meer ook toe te passen zal echter dikwijls tot teleurstelling kunnen leiden.»

Ziedaar, lezer, een kort overzicht over het werk van den heer H. A. Ravenek: De inrichting tot rookverbranding in fabrieken. Eene aanbeveling behoeft dit werk — na al wat wij hier in het kort vermeld hebben — waarlijk niet. Wij zijn er stellig van overtuigd, dat dit boek in de handen van technici en industrieelen een nuttig vademecum zal vormen, waarin hij, bij het bouwen van stookinrichtingen, raad zal vinden; ook twijfelen wij er niet aan, dat de verschijning van dit boek, juist nu, voor de oplossing van het rookvraagstuk in Nederland van niet te ontkennen invloed zal zijn, — van een invloed, die grooter zal zijn naar gelang het boek grootere verspreiding vindt en — goed bestudeerd wordt.

K. VAN MUIJDEN.

O Spetzler. Bauschuldirektor in Eckernförde. *Die Bauformenlehre*, mit besonderer Berücksichtigung des Wohnhausbaues und der bürgerlichen Baukunst.

De uitgever T. O. Wiegand te Leipzig heeft onder bovenstaanden titel eene publicatie ondernomen, die voor den prijs van 3 Mark per aflevering (bevattende tekst en 7 of 8 platen) in 't geheel in vier Deelen: Baksteenbouw, Natuursteenbouw, Houtbouw en IJzerbouw, een overzicht geeft van de ontwikkeling der vor-

men voor de meest in de praktijk voorkomende werken. De eerste afdeeling zal in 't geheel 50 tot 60 platen bevatten, de drie andere afdeelingen elk 25 tot 30 platen met tekst. Slechts een geheel deel is afzonderlijk verkrijgbaar. Het gansche werk zal dus 60 Mark kosten.

Het eerste dertigtal platen, dat thans verschenen is, maakt reeds bij een vluchtig doorbladeren een gunstigen indruk: de teekeningen zijn op groote schaal, duidelijk, krachtig en helder uitgevoerd. De geometrale, zoowel als de in evenwijdige perspectief voorgestelde figuren zijn op schaal afgedrukt; men kan den decimeter direkt er bij gebruiken; niet alleen kunnen ze voor werkteekeningen dienen, maar ze geven tevens zeer nuttige voorbeelden voor hen, die of op school of in de praktijk willen leeren, hoe goede details gemaakt moeten worden. Door eene zachte sepia-tint zijn de effecten van kleurschakeering en schaduw wel conventioneel, maar eenvoudig en doelmatig aangegeven.

De tekst is kort en bondig; in 20 bladzijden octavo, vinden we de verklaring van 30 platen met 163 figuren; dit is zeker voldoende, daar eene goede teekening zich zelve grootendeels moet verklaren; en 't vereenvoudigt de studie, die door den leermeester — of in de praktijk wordt aangevuld.

Daar de voorname elementaire bouwkundige vraagstukken hier behandeld worden, kunnen de platen ook dienen als voorbeelden bij het onderricht in het rechtlijnig teekenen. De toegepaste methode van harceeringen is zeer praktisch, en eischt niet die, dikwijls overdreven, vaardigheid in 't trekken van haarfijne lijnen en dun uitgewasschen tinten bij jongelieden, voor wie kennis van samenstelling en vorm hoofzaak is, en die daarbij slechts het middel moeten meester zijn, om hunne gedachten duidelijk en vast op 't papier of op de plank te zetten.

De voorbeelden zijn grootendeels naar uitgevoerde werken (in dit eerste deel, van professor Otzen Moldenschaidt en Spetzler zelve) gevolgd. Voor den deutschen lezer wordt hierdoor dikwerf eene nuttige vergelijking met de uitvoering mogelijk; voor den Nederlander zijn vele vormen daardoor minder aantrekkelijk en toepasselijk. Maar 't biedt een gelegenheid om den blik ruimer te werpen in constructie en vormleer. Voor 't rechte begrip der samenstellingen is 't van gewicht dat de toepassing der voorname voorbeelden in samenhang met het gansche bouwwerk tevens is aangegeven, door bijv. gevelteekeningen, op een honderste, te omgeven door details van vensters, ingangen en lijsten op een tiende, want het is minder noodig, dat de jeugdige beoefenaar der bouwkunst *tal* van vormen en constructies ziet, maar veeleer moet hij goed den *samenhang* van een werk leeren begrijpen.

Bovengenoemd werk is de aandacht van leeraren in 't teekenen in de bouwkunde aan ambachtsscholen en academies voorzeker waardig. Menige nog onvolledige bibliotheek zal in het werk van Spetzler, voor zooveel als het zich nu laat beoordeelen, een standaard werk kunnen vinden.

H. T.

VERSLAGEN VAN VERGADERINGEN.

AFDEELING LEEUWARDEN, 13 Januari. De Voorzitter heet in hartelijke bewoordingen de leden welkom op de eerste vergadering in het aangevangen jaar; hij verblijdt zich in het vooruitzicht, dat de afdeeling in omvang en bloei zal toenemen en beschouwt de vrij talrijke opkomst als een gunstig voorteken daarvan.

Na de huishoudelijke werkzaamheden en het aannemen van 3 nieuwe leden, noodigde de Voorzitter de leden uit tot het bezichtigen der tentoongestelde photographiën van oude bouwwerken in het vaderland. Deze collectie, aan het rijk toebehoorende, doch door tusschenkomst van een vriendelijke hand hier ten toon gesteld, omvat het merkwaardigste wat ons land uit het gothische en renaissance tijdvak oplevert; zij is bijgevolg zeer belangrijk en verschaft eenige oogenblikken van waar kunstgenot. Noodigde zij tot herhaalde beschouwing uit, niet minder werd de aandacht getrokken door een expositie van gansch anderen aard en bestaande uit proeven van de vervaardiging van graniet voor vloeren en wanden en van kunstzandsteen, ingezonden door het lid Fincke en aan diens fabriek alhier vervaardigd. De tentoongestelde proeven zijn uitmuntend geslaagd, de lambriseering, gedekt met een lijst van eenvoudig profiel en van een plint voorzien, is fraai van kleur en bewerking. De heer Fincke schijnt in de fabriek van

dit materiaal geen moeielijkheden meer te kennen; onberispelijk scherp en zuiver toch was het profiel der lambriseeringlijst uitgevoerd. De kunstvaardigheid van den geachten inzender komt vooral uit bij de kolom met haar basement; al was de kleur hiervan niet gelukkig geslaagd, zulks deed niets af tot de groote verdienste der samenstelling van het materiaal en de voortreffelijke behandeling der profielen. Ook de tentoongestelde consoles van kunstzandsteen waren kantig en scherp afgewerkt.

Een nabootsing van vlechtwerk van gekleurde baksteen tot vulling van een tympan, insgelijks van kunstzandsteen vervaardigd, getuigt zeer voor de handigheid van den fabrikant, doch wij koesteren het vermoeden en niet minder den wensch, dat de man van smaak de voorkeur blijft geven aan den echten baksteen.

Een belangrijk punt was nog aan de orde: de aangekondigde voordracht van den heer Dr. Meursinge, over »ventilatie».

De geachte spreker deelt mede, dat het zijn voornemen is slechts enkele beschouwingen te geven, daar het onderwerp niet toelaat het ook maar eenigszins, volledig te behandelen. Deze beschouwingen bepaalden zich hoofdzakelijk tot de verwarming en ventilatie bij de Romeinen, tot die van den tegenwoordigen tijd en tot vergelijking der beginselen en hunne toepassing in deze zeer ver van elkaar verwijderde tijdperken.

Spreker gaf in onderhoudenden en duidelijken trant een beschrijving van de wijze waarop de Romeinen hunne villa's en hunne thermen verwarmden en in verband daarmee hebben geventileerd, en toonde daarbij aan hoe oordeelkundig en juist de wetten der spontane ventilatie daarbij waren toegepast en hoe voortreffelijk de resultaten moeten geweest zijn.

Eveneens ontwikkelde hij in hoofdzaak de beginselen en theorieën der moderne ventilatie en waar hij deze aan zijn zoo bevoegd oordeel onderwerpt, stelt hij menige onjuistheid en dwaling in het licht en toont die op physische gronden aan.

Overgaande tot vergelijking trekt de spreker de conclusie, dat in de antieke ventilatie veel goeds, in de moderne veel verkeerd is gelegen. De ouden hadden warme voeten op hunne verwarmde steenen vloeren; wij hebben daarentegen heete hoofden en koude voeten. Spreker eindigt zijne hoogst belangrijke rede met den wensch, dat hij bij zijne hoorders lust mag hebben opgewekt tot een nadere studie van hetgeen de Romeinen op dit gebied hebben gedaan, en de beginselen die hen daarbij leidden, opdat zij, met de kennis daarvan, tot oordeelkundige toepassing der ventilatie en de daarvan onafscheidelijke verwarming zullen geraken.

De Voorzitter brengt namens de vergadering zijn dank aan den spreker, en aan den heer Finkce voor diens tentoonstelling.

AFDEELING UTRECHT, 17 Januari. Bij schrijven van 6 dezer heeft het Bestuur der Maatschappij de voorgestelde wijzigingen in het reglement goedgekeurd. Met deze mededeeling opent de Voorzitter deze bijeenkomst, waarop vele leden afwezig waren, en stelt aan de orde de behandeling van het uitbreidingsplan der gemeente — gedeelte tusschen den Amsterdamschen straatweg en de Vecht — door het gemeentebestuur bij schrijven van 8 Dec. 1887 voorgesteld aan den Gemeenteraad. Dit stuk was in handen gesteld van de permanente commissie der Afdeeling voor deze zaak, die daaromtrent geen bezwaren inbracht en zich wel kon vereenigen met dit plan.

Uit de nadere toelichting en onderlinge bespreking bleek, dat — behoudens een paar opmerkingen van ondergeschikten aard — ook door de aanwezigen geen nadere voorstellen tot wijziging van de hoofdweg in dit project gedaan werden.

Bij de bespreking van bouwkundige vraagstukken, vestigde de Voorzitter de aandacht op een artikel van de »verordening op het bouwen en sloopen» in deze gemeente, regelende de inrichting van de rioolkolken, waarvan groote moeielijkheden bij de uitvoering het gevolg kunnen zijn; dit artikel zou wellicht herziening vorderen. De Voorzitter nam zich voor, om in een meer bezochte bijeenkomst hierop nader de aandacht te vestigen.

Ook de bepalingen omtrent de hoogte der gebouwen, in de genoemde verordening opgenomen, werden besproken.

De bijeenkomst is besloten met de bezichtiging van de photographiën van de geschilderde kerkglazen van de St. Jans kerk te Gouda, (uitgave van den heer F. Harting, aldaar), door den Secretaris daartoe afgestaan.

AFDEELING ROTTERDAM, 26 Januari. Met een woord van welkom opent de Voorzitter deze eerste vergadering in het nieuwe jaar, den wensch uitsprekende, dat een getrouwe opkomst der leden, allezins wenschelijk is voor den bloei der afdeeling.

In de vragenbus bevond zich de navolgende vraag: »Wat heeft de ondervinding geleerd omtrent *Willesden-dakbedekking*; is die te verkiezen boven Asphalt dakfilt?»

Ook omtrent de ondervinding en soliditeit van tectorium worden inlichtingen verzocht; op voorstel van den Voorzitter wordt besloten, deze vragen in een volgende vergadering te behandelen.

De rekening en verantwoording van den Penningmeester wordt door eene commissie onderzocht en door de vergadering goedgekeurd.

Na eenige bespreking worden enkele wijzigingen in het Reglement aangenomen.

Door den heer A. E. Braat werden alsnu de uitkomsten medegedeeld en toegelicht van het voortgezet onderzoek (door breekproef en gloeiverlies) van verschillende trassoorten. Het bestuur had den heer Braat 6 verschillende trassoorten ter hand gesteld, waarvan de herkomst aan spreker onbekend was; zij waren gemerkt van A tot F en zijn door hem onderzocht op: 1°. Fijnheid. 2°. Trekvastheid. 3°. Inhoudend vocht. 4°. Gloeiverlies. 5°. Naaldproef.

Voor het onderzoek naar de fijnheid van maling is elke soort gezift door een zeef van 900 mazen per cM². Voor de trekvastheid zijn steentjes gemaakt in de vormen voor de breekmachine van Michaelis. De samenstelling bestond uit 1½ deel tras, 1 deel natte Luiksche kalk met 12% water van het gewicht van tras en kalk samen; deze werden onmiddellijk met den vorm onder water geplaatst, na 5 etmalen van den vorm ontdaan en bleven toen nog 9 etmalen onder water bij een gemiddelde temperatuur van 10 tot 15° Celsius, waarna zij gebroken zijn.

Om het inhoudend vocht te bepalen werd een zekere hoeveelheid tras zuiver afgewogen, en daarna op een schaalteje in een droogovenje geplaatst, onder een warmtegraad van 100° Celsius. Na twee uren beschouwde men de tras droog te zijn, en werd zij alsnu weder gewogen waardoor het verschil het vochtgehalte aangaf. Van deze gedroogde tras werd nu een zeker gewicht, 10 gram, genomen, in een gloeipotje gebracht, waarvan de zwaarte bekend was. Dit potje werd boven een gasvlam in den gloeioven gesteld, gedurende 45 minuten. Na korte afkoeling, voor dat de lucht het gewicht konde vermeerderen, werd het weder gewogen en uit het verschil konde het gloeiverlies bepaald worden.

Voor de naaldproef werden de bakjes met dezelfde zamenstelling van kalk en tras gevuld als bij de trekproeven; deze bleven 5 etmalen onder water bij een gemiddelde temperatuur van 14 à 15° Celsius. Volgens de tabel van Herfeldt moest goede tras daarna een gewicht kunnen dragen van 1100 grammen, terwijl de naald, dik 1²/₁₀ mM., niet dieper dan 5 mM. mocht indringen.

De uitkomsten zijn in onderstaande tabel aangegeven.

Gemekt.	Restant op de zeef.	Trekproef.	Inhoudend Vocht.	Gloeiverlies.	Naaldproef.
A	40 %	5.625 HG.p.cM.	3.81 %	7.98 %	1.5 mM. vold. <i>goed.</i>
B	34 »	†	3.75 »	4.10 »	9 » » <i>niet.</i>
C	41 »	2.25 » » »	4.38 »	4.20 »	10 » » <i>niet.</i>
D	30 »	1.375 » » »	3.57 »	6.82 »	30 » » <i>niet.</i>
E	22 »	7.25 » » »	3.41 »	7.72 »	½ » » <i>goed.</i>
F	38 »	3.75 » » »	2.25 »	4.80 »	7 » » <i>niet.</i>

Spreker toont ten slotte aan, dat de soorten gemerkt A. en E bestaan uit zuivere tras. E. verdient echter de voorkeur om de fijne maling. De andere monsters zijn allen vervalscht of bestaan uit te weinig gebonden water bevattende bestanddeelen. Bij D. is op te merken dat het zijn nut kan hebben, behalve het gloeiverlies tevens de naaldproef te nemen, daar dit monster wel een hoog gloeiverlies aangeeft, doch bij de naald- en trekproef ver van gunstig is.

†) Brak bij het gewicht der schaal.

INGEZONDEN.

Rotterdam, 23 Januari 1888.

Mijnheer de Redacteur!

Gij zult mij in uwe kolommen wel eenige ruimte willen afstaan, ten einde eenige beschouwingen vast te knopen aan het verslag, geschreven door den heer K. van Muijden (een pseudoniem?) van de gecombineerde vergadering, waarin het vraagstuk van de rookvrije verbranding werd behandeld.

De schrijver verraaft eene bijzondere voorliefde voor de Maatschappij tot bevordering der Bouwkunst en dringt daarbij de verschuldigde naastenliefde wel eenigszins op den achtergrond. Gaarne erken ik dat uwe Maatschappij zich veel aan eene grondige behandeling van het vraagstuk heeft gelegen laten liggen, maar daarbij mag niet uit het oog worden verloren, dat in het Koninklijk Instituut van Ingenieurs door mij dit vraagstuk reeds in Februari 1883 werd behandeld (ik veroorloof mij u hier een afdruk uit het tijdschrift toe te zenden) en dat de Maatschappij ter bevordering van Nijverheid getracht heeft er veel toe bij te dragen om betere denkbeelden omtrent dit onderwerp te verspreiden. Op het laatst gehouden congres te Purmerend was dit punt afzonderlijk aan de orde gesteld; de algemeene vergadering, den volgenden dag gehouden, besloot naar aanleiding van de plaats gehad hebbende gedachtenwisseling, aan de departementen, verspreid in het geheele land, op te dragen dit onderwerp in hun boezem te behandelen en zoo mogelijk voorstellen ter bestrijding van de kwaal aan heeren directeuren mede te deelen, opdat de volgende algemeene vergadering meer volledig ingelicht worde. Zoover *mij* bekend is hebben verschillende departementen met name Amsterdam, Rotterdam, Arnhem, Schiedam, Delft daaraan gevolg gegeven, en volgen er binnen kort nog anderen, als Leeuwarden enz. Daarom verwondert het mij, dat de verslaggever den heer Theunissen doet zeggen, dat het »verwondering moest wekken, dat dit niet reeds lang door de Maatschappij ter bevordering van Nijverheid was geschied, op wier weg het toch lag." Ik verzeker u, mijnheer de Redacteur! dat door mij deze woorden van den heer T. niet gehoord werden, anders had ik zeker de vaan der nijverheid staande de vergadering om hoog gehouden.

De reden waarom ik, nadat de heer T. zijn belangrijke voordracht had gehouden, aan den voorzitter het woord vroeg, was om een en ander aan het gesprokene toe te voegen. Uw verslaggever laat mij evenwel niet ten volle recht wedervaren. Hij doet mij zeggen, dat ik »nog de voordeelen van het generatorgas in het licht stelde." Dit heeft niet veel zin; indien niet nader wordt aangegeven waar het generatorgas met vrucht kan worden toegepast. De heer T. somde namelijk de mechanische hulpmiddelen op, welke in gebruik zijn bij de stoomketels om tot eene rationeelere wijze van verbranding te geraken, inaar maakte, ten minste indien ik mij niet vergis, geen gewag van het verbranden van het Siemensgas onder de stoomketels. Ik wees er op, dat reeds tal van stoomketels met groot voordeel op deze wijze werken en dat wellicht de gemeentebesturen aan de hand van de wet van 1875 wel wat konden doen om de rookvrije verbranding op deze wijze te bevorderen. De machinist kon behalve zijn gewoon aan de machines te besteden werk ook gemakkelijk het stoken van den ketel daarbij verrichten en zoude zodoende nog de kosten van een stoker kunnen worden bespaard.

Ik wees er nader op, wat de bestrijding van onzen grootsten vijand in deze materie betreft, dat wij in de toepassing van het watergas en centrale verwarming getrouwe bondgenooten zouden vinden. In de eerste plaats wees ik ook nog eens op het watergas, omdat de heer T. mededeelde dat in de fabriek van den heer v. Houten reeds watergas werd gebruikt. Dit is namelijk niet het geval; ik meende daarom de vergadering geen ondiens te doen door mede te deelen dat aldaar zoogenaamd Dowsongas werd gebruikt, een gas dat met 't oog op rookvrije verbranding en verlichting geheel andere eigenschappen bezit dan het gas hetgeen men in de techniek onder watergas verstaat. Het watergas kon veel goedkoper worden geleverd dan gewoon steenkoolgas en dus, meende ik, zoude dit gas, door het oprichten van meerdere veel minder kostbare fabriekjes, dan nu de steenkoolgasfabrieken kosten, een uitnemend middel aanbieden om den ambachtsman voor de verschillende doeleinden watergas is zijne woning te kunnen leveren.

Ten slotte werd door mij als een hulpmiddel de centrale verwarming aanbevolen en wel in het bijzonder voor de woningen van de meer gegoeden en de publieke gebouwen. Vooreerst toch heeft men alsdan in plaats van verschillende vuurhaarden slechts één centrale van noode, en ten andere zijn er stelsels welke cokes en dus geen steenkool als brandstof behoeven. Onder deze laatste noemde ik de lage druk-stoomverwarming, een stelsel dat volmaakte zekerheid tegen ongelukken aanbiedt. Ik heb bij deze bespreking vermeden namen te noemen en daarom kan ik mij niet goed begrijpen, waarom uw verslaggever een noot aan zijne woorden toevoegt, dat een fabrikant hier te lande dit stelsel ook uitvoert; er zijn natuurlijk meerdere welke de lage drukstoomverwarming in toepassing brengen.

U dank zeggende voor de mij toegestane ruimte, verblijf ik:

Achtend,

M. SYMONS.

BINNENLANDSCHE BERICHTEN.

Het panoramagebouw van den Bezuidenhout te 's Hage, dat vóór eenigen tijd voor afbraak werd verkocht, is nagenoeg verdwenen. Naar men verneemt is een deel van den hierdoor vrijkomenden grond verkocht, waarop nog dit jaar eenige woonhuizen zullen worden gebouwd. De panorama-maatschappij gaf zelven hiertoe het voorbeeld, door voor hare rekening daar ter plaatse twee huizen te bouwen die reeds bewoond zijn. c.

Met het bouwen van de noodige inrichtingen in de Koekamp te 's Hage, voor de te houden nationale tentoonstelling van oude en nieuwe kunstnijverheid aldaar, is men druk bezig en worden enkele dezer gebouwen reeds onder dak gebracht. De uitvoering dezer werken geschiedt naar de ontwerpen en onder het toezicht van den heer A. W. Stortenbeker, opzichter bij de staatspoorwegen te 's Hage. De versiering van den gevel van het hoofdgebouw is opgedragen aan den beeldhouwer Bart van Hove te Amsterdam en den decoratieschilder J. Stortenbeker te 's Hage.

Eerstgenoemde is bezig met het vervaardigen van de beeldengroep boven den hoofdingang en de 4 groote beelden kunst en nijverheid voorstellende. Laatstgenoemde zal o. a. vier muurschilderingen leveren, waarop tafereelen uit onze kunstgeschiedenis zullen worden vertoond, n.l. Rembrandt, De Vries en van Vianen in hunne werkplaatsen, zoomede eene werkplaats van Delftsch aardewerk. c.

Door den gemeenteraad van Utrecht is besloten, om adviezen in te winnen betrekkelijk een verbeterd stelsel van afvoer van faecalien en vuil. Men wil de uitmondingen van tal van beerputten en riolen, die in de Nieuwe gracht en andere wateren loozen afsluiten, ter verbetering van de volksgezondheid en met het doel om door verkoop van faecaliën een bron van inkomsten te scheppen.

B. en W. van Amsterdam hebben in een uitvoerige nota aan den gemeenteraad de bezwaren weêrlegd die opgenomen waren in het advies, uitgebracht door de Kamer van Koophandel, omtrent de verschillende plannen voor den bouw eener Koopmansbeurs op het daarvoor ingerichte terrein.

De slotsom der beschouwingen van B. en W. is, dat door uitvoering der overgelegde plannen volgens hunne voordracht van 3 Mei 1887, gewijzigd naar de wenschen der K. v. K., een voldoend beursgebouw op de daarvoor bestemde plaats zal worden gesticht.

Op een nader te bepalen dag in Februari e. k., zal het examen worden afgenomen van hen, die voor de betrekking van adspirant-ingenieur voor het stoomwezen in aanmerking wenschen te komen.

Wie aan dit examen wenscht deel te nemen moet zich vóór 20 Februari e. k. bij gezegd adres bij het Departement van W. H. en N. aanmelden, met opgaaf van naam en woonplaats en overlegging eener geboorte-akte, ten blijk dat de adressant den gevorderden leeftijd van twintig jaar bereikt heeft.

Om, naar aanleiding van den uitslag van het examen, ter benoeming te kunnen worden voorgedragen, moeten de kandidaten zich onderwerpen aan een onderzoek naar hun lichaamsbouw en gezondheid, door een van Rijkswege daartoe aan te wijzen geneeskundige.

Parquets-en-chêne sur bitume hydrofuge
N. GOURGUECHON. — PARIS.

4434

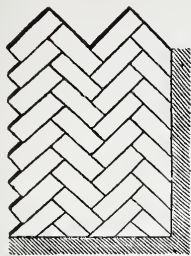

Verkrijgbaar in de maten van **30—50** cM. lengte,
6—11 „ breedte,
35 „ dikte.

Behalve **lageren prijs**, bieden deze parketvloeren, boven de andere soorten, de volgende voordeelen aan: **Ondoordringbaarheid voor vocht. Weering van geluiden (kraken) en ongedierte. Grootere duurzaamheid**, omdat het hout uit één stuk bestaande, verder kan afgesleten worden.

Répresentant voor Nederland, **EMIL MOHR**, 19 Prins Hendrikkade, Amsterdam.

NEUCHÂTEL ASPHALTE COMPANY LTD. LONDON.

Exploitation der Mijnen van de Val Travers.

FABRIEK
 TE
AMSTERDAM

Beltweg No. 3.



TRADE MARK.

NATUURL. ASPHALT
 VAN

VAL DE TRAVERS
 ZWITSERLAND.

Gecomprimeerde Asphaltwegen endito Dorschvloeren. Werken in Asphalt-Mastiek voor Trottoirs, Skating-Rinks, Moutvloeren, Kelders, Kolf- en Kegelbanen, Winkel- en Magazijnvloeren, Gangen, Veranda's Brug- en Dakbedekkingen, Beton-Fundeeringen, Stallen, enz., enz., enz.

Zindelijk Vochtwierend, Ondoordringbaar, Geraaswerend
 Asphalt speciaal tot wering van vochtige muren.

Voor inlichtingen omtrent het leggen van Vloeren, Bedekkingen enz., gelieve men zich te adresseeren aan het Kantoor der fabriek, Beltweg 3, Amsterdam.

4435

De Portland-Cement-Fabriek
 VAN
DYCKERHOFF & SÖHNE

4436

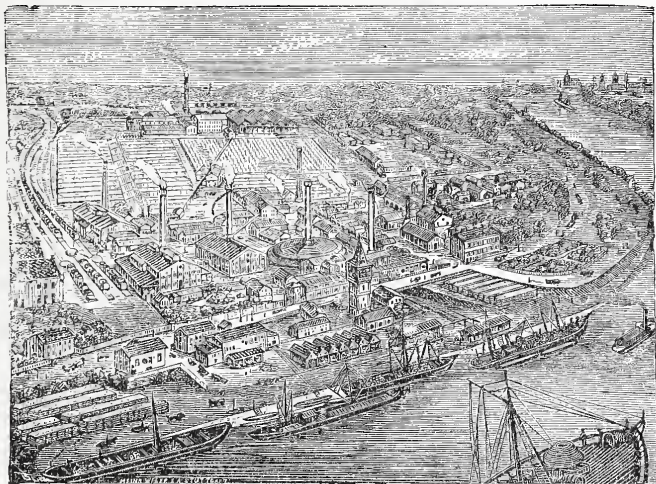

te Amöneburg
 bij Biebrich a/d Rijn.



JAN VAN DER POT,
 Scheepmakershaven N° 3 (Punt.) — ROTTERDAM.

4439

De eenige Cyaniseer-inrichting waar ook des winters wordt doorgevoerd.

Het Kijaniseeren is het eenige afdoende middel tegen *verrotting* en *zwam*. De bewerking geschiedt geheel reuk- en kleurloos. Desverlangd bijlevering van hout.

Prima Engelsche PORTLAND CEMENT, merk Wallsend,

van uitmuntende kwaliteit en tegen concurrerende prijzen.

BELGISCHE KLUIT- en HYDRAULISCHE KALK. Blijlike prijzen en vruchten. **KUNSTGRANIET** systeem Pétitjean.

Prospectussen en prijscouranten worden op aanvraag franco toegesonden.

Gelieve op Voornaam en Adres te latten.

4442

AANBESTEDING.

Op Dinsdag 7 Februari 1888, des voormiddags ten 11 uur, zal door den Architect D. E. L. VAN DEN AREND, namens zijnen principaal, in het Koffiehuis van den Heer GRADER VAN DER MAAS, *Stationsplein* N°. 2 te *Haarlem* worden AANBESTEED:

Het bouwen van eene **VILLA** met stal, koetshuis en koetsierswoning op de Hofstede „*Thorn*”, gelegen aan den straatweg tusschen Sandpoort en Velsen.

Het gedrukte bestek met bijhoorende teekeningen is verkrijgbaar van af Woensdag 1 Febr. a. s. bij de Boekhandelaars DE ERVEN LOOSJES te *Haarlem*, tegen betaling van f 3.— per stel.

Aanwijzing in loco op Vrijdag 3 Februari a. s., des morgens ten 11 ure.

Nadere informatiën zijn te bekomen bij den Architect bovengemeld.

DE LINT & Cie.

Rotterdam.

PARKETVLOEREN en WANDTEGELS:

VILLEROY & BOCH,

BOCH FRÈRES.

MINTON HOLLINS & Cie.

Trottoir-IJzersteen en Cementtegels.

Groote voorraden.

4438

Cremer & Co. te Bolsward.

Zilveren Medaille Amsterdam 1883.

LOODRECHT GEPERSTE 4437

WATERLEIDING BUIZEN.

DRAINEERBUIZEN

HOLLE METSELSTEENEN.

TE KOOP GEVRAAGD:

1. *Documents classées de l'art dans les Pays-bas*, IJSENDIJKÉ.
 2. *Grammatic of Ornament*, OWEN JONES.
 3. *Ornamentaler Formenlehre*, SALES MEIJER.
- Prijsopgaaf franco onder nummer dezer advert. bureau dezer Courant. 4441

J. KROON RZ.

Fabriek van Lattenweefsel
 voor Plafond- en Wand-
 bepleistering.

Buiksloot.

STOOMHOUTZAGERIJ en PAKKISTENFABRIEK

Eervolle vermelding op de Tentoonstelling van Bouwmaterialen te Groningen 1886.

4440

ASPHALTDAPAPIER, ASPHALTWERKEN.

Monsters, circulaires en attesten op aanvraag franco.

The St. Pancras Iron Work
Company, London.



FABRIEK
voor Stal-Inrichtingen

4427 EN
Stal-Benodigdheden.

IJzeren Trappen

van solide constructie tot concurreerende
prijzen.

Eerste Prijs: **GOUDEN MEDAILLE.**
Internationale Landbouw-Tentoonstelling
te Amsterdam, 1884.

Agenten voor Nederland en de Koloniën

STAAL & HAALMEIJER,

36. Derde Weteringdwardsstraat,

AMSTERDAM.

alwaar een Stal en Box op ware
grootte te bezichtigen is.

Geïllustreerde Catalogussen op
aanvraag.

Stoomfabriek van geslagen en gedreven
Zink- en Koperwerk.

KLIJN, TISSOT & Co.

AMSTERDAM, NIEUWE TEERTUINEN 16.

Vervaardigen ornamenten naar elk ontwerp of teekening.

INRICHTING VOOR GALVANISEEREN VAN IJZER.

Etalage van verschillende monsters op de Permanente
Tentoonstelling van de Maatschappij tot Bevordering
der Bouwkunst te Amsterdam.

W. F. WEIJNTJES,

Singel 514 b./h. Koningsplein Amsterdam.

Specialiteit in Houten en Steenen

Parketvloeren en Verglaasde
Muurtegels.

Agent voor Minton Hollins & Co. Stoke upon Trent.

„ „ A. Jändges te Crefeld.

Verder alle mogelijke Bouwartikelen en ijzer-
waren waarvan op aanvraag prijzen gaarne ver-
strekt worden.

4429

JAN HAMER. — AMSTERDAM.

Kantoor: Marnixstraat 402 bij het Leidscheplein.

GEBOUW PERMANENTE TENTOONSTELLING VAN DE MAATSCHAPPIJ TOT BEVORDERING
DER BOUWKUNST.

Installeerde hier te lande met veel succes,

Geheele Waterleidingen in gebouwen in verbinding met
de Luchtdruk-Waterreservoirs de Reservoir-Waterfilters met luchtdruk
systeem Carré, systeem Chanoit.

EERE-DIPLOMA TE PARIJS, GOUDEN MEDAILLE TE BRUSSEL, LE MANS. ANGER, ENZ.

Voor het oppersen, filtreeren en verdeelen van water in gebouwen, ter vervanging van
de hoogwaterreservoirs. 4430

De voordeelen van dit systeem zijn: dat men (tot een zeker maximum) over een
willekeurigen druk kan beschikken, het water niet zoo zeer onderhevig is aan de verschil-
lende temperatuursveranderingen, het in ieder gebouw kan worden aangebracht, de instal-
latie goedkoper is als de tot nu toe gevolgde wijze van waterverdeling enz.

— Adressen waar dit systeem hier te lande is toegepast, worden op aanvraag verstrekt. —
BOYLE's Ventilators, MILDE's Telephonen, WITTE's Liften, KELLEY's
gebrand en geschilderd Glas, geschilderde Tegels, enz.

DIENSTNEMING VOOR OOST-INDIE.

NEDERLANDERS ontvangen bij het aangaan van eene
militaire dienstverbintenis van **ZES** jaar een handgeld van

Drie Honderd Gulden.

Aanbrengpremie **TIEN GULDEN.**

MILICIENS in werkelijken dienst of met groot verlof kunnen
voor den tijd van twee jaar **gedetacheerd** worden naar *Cost-Indië*;
premie

4431

twee Honderd Gulden.

Aanbrengpremie **TIEN GULDEN,**

bijaldien de Milicien met groot verlof afwezig was van zijn korps.
Het Departement van Koloniën en alle Burgemeesters geven
gratis nadere inlichtingen.

DE LINT & Co. Rotterdam.

Vertegenwoordigers van **JOS. F. EBNER** te Londen,

leveren in uitsluitend eerste kwaliteit,

MARMER-MOZAIEK en

TERRAZZOVLOEREN,

alsmede

4432

— **GLASMOZAIEK** —

Zestien Bekrooningen.



Patent-Centrale Verwarming en Ventilatie, Systeem Bechem & Post.

TE HAGEN (WESTPHALEN.)

Zelfreguleerende stoomverwarming onder lage drukking met ventilatie,
zonder eenig gevaar. Vrij van 's Rijks bepalingen op het stoomwezen.

In g ebruik in de

4433

Synagoge, Badinrichtingen, Schoollokalen en Vergaderzalen en bureaux
der Nederl. Israëlitische Gemeente alhier.

Sigarenfabriek van den Heer C. Otto Roelofs. Het Slot Biljoen te Velp bij
Arnhem, Woning van den Heer G. H. Steijn te Amsterdam. Kantoor en Woonhuis van de Heeren
Gebrs. Gratama te Leeuwarden. Hotel Continental te Berlijn. Hotel du Nord te
Keulen Stadhuys te Dusseldorf. De Bouw-Bureaux van het Reichstagggebäude te Berlijn.
Villa Rud. Baum firma Schlieper & Baum te Elberfeld. Woning van den Heer E. Oester-
rieth te Antwerpen. Jockey-Club te Weenen. Union Bau Gesellschaft te Weenen,
(6 Huizen). Het nieuwe Ziekenhaus te Hamburg, de in aanbouw zijnde Rechtsgebouwen
te Zutphen, enz. enz.

In aanleg bij den Heer J. R. Neervoort van de Poll te Amsterdam.

Vertegenwoordiger **D. S. M. KALKER,** Amsterdam.

Telegram-Adres: **KALKER-IJZERWAREN.** Telephon N°. 352.

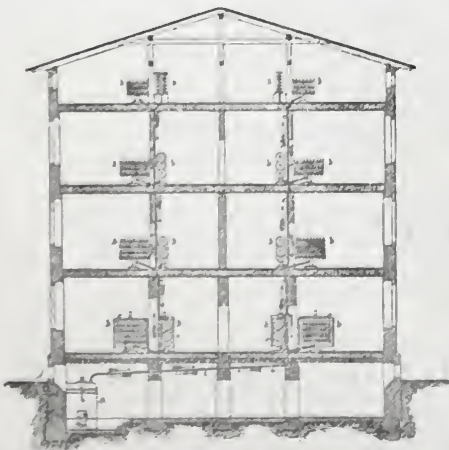



BOUWKUNDIG **W**EEEKBLAD
ORGAAN
VAN DE MAATSCHAPPY TOT BEVORDERING DER BOUWKUNST

4 FEBRUARI 1888.

Redactie: Dr. P. J. H. CUYPERS, Prof. E. GUGEL, J. R. DE KRUYFF
C. MUYSKEN, F. J. NIEUWENHUIS en C. T. J. LOUIS RIEBER.

Bureau: Marnixstraat 402.

Uitgevers: DE ERVEN H. VAN MUNSTER & ZOON,
Heerengracht 246, Amsterdam.

London Office:

35 Queen Victoria Street E. C. - HENRY HEMANS & C^o.

Abonnementsprijs voor Nederland, fr. p. p. f 8.50; voor Ned.-Indië
(bij vooruitbetaling) fr. p. p. f 11.50; voor het Buitenland (bij vooruitbetaling)
fr. p. p. f 10.— Afzonderl. Nummers voor zoo lang de voorraad strekt 25 Cts.

INHOUD: Mededeelingen betreffende de Maatschappij. — De bouw-
kunst aan de Loire. — Verslagen van de vergaderingen der afdeling
Leiden, 26 Januari, Vereeniging Architectura te 's Gravenhage, 1, en de
Afdeling Amsterdam 3 Februari 1888. — Binnen- en buitenlandsche
berichten. — Benoemingen en vacante betrekkingen.
Dit nummer bestaat uit 10 bladzijden.

MEDEDEELINGEN BETREFFENDE
DE MAATSCHAPPIJ.

De heer J. van Lith Jr. is door het Bestuur der
Maatschappij benoemd geworden tot lid der gecombi-
neerde Commissie tot voorbereiding van wedstrijden voor
handwerkslieden in Nederland. In deze Commissie hebben
zitting, afgevaardigden uit de Vereeniging voor Fabriek-
en Handswerknijverheid, de Maatschappij tot Nut van
't Algemeen, het Algemeen Nederlandsch Werklieden-
verbond en de Maatschappij tot bevordering der Bouw-
kunst.

De heer van Lith heeft op zich genomen de Maat-
schappij in genoemde Commissie te vertegenwoordigen.

Het Bestuur heeft van Z. Exc. den Min. van Staat,
Min. van Binnenlandsche Zaken eenige exemplaren der
gedrukte bescheiden ontvangen, betreffende de in dit jaar
van Juni tot October te München te houden internatio-
nale tentoonstelling van Schoone Kunsten, bestaande uit
programma, reglement, bijlet voor inzending en adressen
aan kunstwerk en kist te bevestigen.

Voor zooverre de voorraad strekt worden deze stukken
aan de leden der Maatschappij toegezonden, na gedane
aanvraag aan het Bureau der Maatschappij.

DE BOUWKUNST AAN DE LOIRE,

door W. KROMHOUT CZN.

(*Vervolg van bladz. 22.*)

Het kasteel van Chambord geeft ons eindelijk een
monument te zien, dat geheel en al zich zelf is, uit één
stuk, nagelaten door dat tijdperk der eerste Fransche
Renaissance, die hare ondervinding reeds opgedaan had
in de kasteelen van Chateaudun en Blois.

Dit grootsche gebouw, waarvan de vreemde ligging
te midden eener bijna onbewoonde streek, in de nabijheid
van een bosch, heeft doen denken dat Frans I het daar
gebouwd heeft als jachtslot, trekt reeds van verre de
bijzondere aandacht door zijn talrijke torenspitsen, reus-
achtige schoorsteenen, dakvensters en traptorens. Ge-
ruimen tijd wandelt men zonder iets van zijn aanwezig-
heid op te merken, verborgen als het is achter het
geboomte; wanneer echter de boomen eensklaps schaars-
cher worden, ziet men onverwacht deze massa daar-
boven uitstekend om, al voortwandelende, weer te ver-
dwijnen en zich eindelijk bij het omslaan van een bocht
in hare geheele uitgestrektheid en geïsoleerd voor onze
oogen te vertoonen.

De indruk is verrassend; in tegenstelling van de andere
kasteelen ademt Chambord vrede en levenslust; vrede
door een kalme ligging te midden van een uitgestrekt
grasveld, levenslust door de vele vroolijk zich ver-
heffende spitsen en schoorsteenen, die als het ware alleen
op de klokken wachten om een vroolijk lied te doen
hooren. Tegenwoordig is de weg verlegd, in welks
as het gebouw staat, zoodat men langs een omweg
het kasteel nadert. Vroeger echter, toen de vlakte voor
het slot dagelijks adellijke bezoekers zag, die uit alle
kasteelen van den omtrek hier heen togen om met hunnen
vorstelijken gastheer de genoegens der jacht te deelen, toen

de grond dreunde van den hoefslag der paarden en de lucht weergalmd van het vroolijke geblaf der honden, — vroeger, zeggen we, leidde deze weg regelrecht naar het kasteel, ja zelfs naar het terras. Reeds toen we het gebouw uitwending beschouwden, merkten we op, dat het zwaartepunt der compositie niet onder de kroonlijst, maar daar boven gelegen is; en hetgeen de architectuur wel karakteriseert is, dat zij die het slot bezoeken om er studies te maken, het grootste gedeelte van hun tijd op het terras doorbrengen, in tegenstelling van Blois, Chambord en in 't algemeen de meeste gebouwen, waar men rustig beneden blijft.

Geen wonder dus dat dit, benevens de eigenaardige plattegrond van het kasteel, aan Viollet-le-Duc aanleiding heeft gegeven, het slot een „caprice colossal” te noemen; het moet ook werkelijk een koninklijke gril geweest zijn waaraan gehoorzaamd is geworden, daar de geheele aanleg van het kasteel het programma verraadt: een monumentale trap, waaromheen een kasteel te groepeeren is.

De trap derhalve is het uitgangspunt der compositie, zij is ook de ziel daarvan geworden. De plattegrond van het kasteel is een vierkant; het hoofdgebouw, gevat in een anderen vierhoek, de bijgebouwen, zóó dat eene zijde van den kleinen vierhoek valt in eene zijde van den grooten. Buitendien liggen beiden in dezelfde as.

Het hoofdgebouw heeft op elk der hoeken een zwaren cirkelvormigen donjon; het bijgebouw heeft slechts twee van gelijke grootte als van het hoofdgebouw, die op de hoeken van de gemeenschappelijke zijde gelegen zijn, zoodat de voorgevel vier zware donjons telt van gelijke grootte, waartusschen de rechte deelen van den gevel zijn gevat.

Het kasteel bestaat uit drie verdiepingen of, zoo men wil, uit beganen grond en twee verdiepingen. De architectuur dezer verdiepingen is zeer eenvoudig: een pilasterbouw, waarvan de assen der pilasters op groote afstanden van elkander gelegen zijn. De drie verdiepingen vertoonen ongeveer dezelfde indeeling. Wanneer we ons nu het kasteel voorstellen willen zooals het oorspronkelijk was, zonder de ingrijpende veranderingen die men er later in aangebracht heeft, dan denke men zich den hoofdweg, waarvan we boven spraken, doorlopende, in het midden van het hoofdgebouw (het kleine vierkant), rechthoekig gesneden door een anderen weg, van dezelfde breedte. Deze twee gangen, die elkander snijden, gaan door de drie verdiepingen heen en zijn op de hoogte van de kroonlijst gedekt door een gewelf met caissons, die de wapens van Frans I, de overal herhaalde salamanders, bevatten. De vier gevels van het hoofdgebouw zijn dus doorsneden door vier geweldige openingen, die een hoogte hebben van den kroonlijst tot de straat bij een breedte van ongeveer 7 M.

Op de plaats waar de twee wegen elkander snijden is een prachtige opengewerkte trapkoker gemaakt, waarin zich twee trappen bevinden, die beiden spiraalsgewijs het terras bereiken. Deze trapkoker heeft twee ingangen, beiden in de as van den hoofdweg gelegen. Elke ingang komt overeen met een der twee trappen, die beiden om dezelfde open gewerkte spil naar boven wentelen. Hierdoor is het eigenaardige resultaat verkregen, dat twee personen, die tegelijk de trap beklommen zijn, doch ieder bij een anderen ingang, elkander zien zonder elkander te kunnen ontmoeten.

De vier hoeken, ontstaan door de snijding der twee passages, zijn afgeschuind, de trap staat dus geheel vrij, (op de hoogte van elke verdieping alleen is zij ondersteund door een schraagboog die van de afgeschuinde kanten zijn geboorte neemt) zoodat men, in de passage staande, haar stoute opvatting en sierlijke uitwerking bewonderen kan. Zulk eene gedachte is werkelijk grootsch te noemen, en vindt haren oorsprong in den wensch om iedereen gelegenheid te schenken zich naar de terrassen te begeven, zonder den dienst in het paleis te hinderen. Zoo grootsch en rijk deze gedachte ook is, zij weegt niet op tegen de ongemakken die zij in hare verwezenlijking mede moest slepen. Men merkt het dadelijk op: het hoofdgebouw is door zijn trap en de daarbij behorende vier hallen in vier gelijke deelen verdeeld, die alleen op het terras met elkander in verbinding staan. Om van den eenen vleugel den anderen te bereiken, moest men langs anderen trappen eerst dalen om met een trap in den gewenschten vleugel weer naar boven te klimmen.

Gebrek aan trappen is er niet, men telt er bijna veertig, grootere en kleinere, rijk bewerkte open trappen en eenvoudig behandelde spiltrappen. De meesten gaan tot de daken door en zijn met sierlijke spitsen afgedekt.

Na Frans I, heeft men het groote ongemak dat de hoofdtrap veroorzaakte weggenomen, door ook in de passages de verdiepingen door te leggen. Tegelijkertijd dat hiermede de indeeling van het kasteel productiever en practischer werd gemaakt, verdween de oorspronkelijke grootsche opvatting van Nepveu, de architect van het kasteel. De hoofdtrap, gemaakt om in haar gansche hoogte gezien te worden, werd daardoor verminkt tot drie gedeelten zonder zin, waarvan de verhoudingen buitensporig werden en die elk het aanzien gaven van een schoone zuil, waarvan het kapiteel twee derde gedeelte der kolomhoogte verlaagd is.

Men is tegenwoordig bezig het kasteel in zijn oorspronkelijken staat te restaureeren en reeds zijn van enkele passages de verdiepingen weggenomen, zoodat de trap op die plaatsen weer in de vorige majesteit hersteld is.

Veel zal men nog veranderen, wegnemen en bij te bouwen hebben, om het kasteel in zijn vroegeren vorm terug te zien. Veel vooral, dat door Lodewijk XIV ingrijpend is veranderd geworden, — deze hield er van de sporen van zijn regeering in alles achter te laten — zal groote sommen vereischen om deze sporen uit gewist te zien.

Behalve eenige veranderingen van het inwendige, heeft Mansard, naar men beweert, het eerst zijn nieuwe kapconstructie op den in Italiaanschen geest aangelegden ombouw van het kasteel toegepast. Deze ombouw dus, laag gehouden om den kasteelbewoners niet het uitzicht te benemen, afgedekt door een terras met sierlijke balustrade, werd met zijn praktisch maar niet fraai dak tot een gewoon stalgebouw verlaagd en buitendien zoo hoog gemaakt, dat een groot deel der gevels van het kasteel daardoor aan het oog onttrokken werd.

Ten slotte heeft Mansard zich vergrepen aan de oorspronkelijke kroonlijst, door de ramen in den geest van Lodewijk XIII door de kroonlijst heen te steken, deze lijst op die plaatsen eenvoudig weggappende.

Gaan wij thans langs de hoofdtrap naar het terras.

Al klimmende wordt de trap fijner en gedetailleerder, om eindelijk daar waar we den voet op het terras zetten,

boven ons te eindigen in een sierlijk gewelf, dat op de wanden van den belvédère en van den hollen spil draagt. Hier eindigt ook de groote trap; een kleinere in den hollen kern der hoofdtrap — een spiltrap in een spil aldus — leidt den bezoeker naar den belvédère, waaruit hij een uitgestrekt vergezicht geniet.

Als architectuur biedt ons deze belvédère de verwezenlijking van een droom aan. Oorspronkelijk van gedachte, keurig van uitvoering en schoon van détail, is hij alleen reeds een bezoek ten volle waard.

Op zijne acht hoeken staan schoone Corintische kolommen, waartusschen groote boogopeningen die hun licht op de trap werpen en waarboven geestige Renaissance pinakels. Acht sierlijke bogen nemen hun oorsprong achter deze pinakels en steunen den spil, die, zelf trap geworden, eveneens opwaarts streeft en naar een eindvorm zoekt. Waar deze acht bogen bijna den spil bereiken, buigen zij sierlijk om, aldus een dubbele kromming vormende. Deze acht punten van aanraking geven den kern gelegenheid zich met even zoovele pilasters te tooien die, opwaarts gaande, boven eveneens eindigen in pinakels, waarachter zich een koepel ontwikkelt, die hoog op haren top het embleem draagt der Bourbons, de sierlijke lelie, die daar in haren edelen vorm hoopvol de elementen trotseert, overtuigd als zij is, ééns nog haar geslacht op den Franschen troon te zien.

Het terras is een uitgestrekte wandelplaats tusschen de daken. Ter verklaring denke men zich nogmaals het vierkant met de vier donjons op de hoeken en de twee elkaar snijdende gangen in de assen. De gewelven dezer doorgangen dragen de vloeren der terrassen, die onder zachte helling buitenwaarts zijn aangelegd.

De overblijvende vier hoekpartijen zijn door hooge daken afgedekt, terwijl de donjons hoog opgaande ketelvormige bekappingen dragen, die in een belvédère eindigen. Door het maken van sterk overstekende balustrades en binnenwaarts aangelegde kappen, zijn breede omloopen rond het geheele gebouw gemaakt, zoodat men niet alleen van uit de terrassen maar ook buitenom alle punten van den omtrek in oogenschouw kan nemen.

Hier ziet men eerst hoe groot de dakvensters en schoorsteenen zijn, die op een afstand het gebouw zo'n eigenaardig karakter verleen. Al deze lichamen met hunne karakteristieke zwarte cirkel- en ruitversieringen zijn op flinke schaal gedetailleerd en vertoonen profillen, die in hoofdmassa wel hunne Italiaansche afkomst verdragen, doch niettemin vrij en breed vertolkt zijn.

Aan alles merken we dat hier de beeldhouwers geregeerd hebben. Een legio kraagsteenen, consoles, overgangsvormen, kolomversieringen, kapiteelen, pinakels, vazen en andere bekroningen leggen getuigenis af, dat ongetwijfeld een menigte beeldhouwers gedurende geruimen tijd hier zijn werkzaam geweest, en in onze verbeelding zien we het fantastische gezicht van al die beeldhouwers in hunne huisjes op verschillende hoogten opgeheschen, hier op den top van een schoorsteen om de leliënbekroningen te plaatsen, daar eenigen druk bezig met het behakken der pinakels op de dakvensters, elders weer eenigen die een traptorenbekroning voltooiën, en zoo op verschillende plaatsen allen op hunne stellaadjes bezig zijnde met verfraaien, afwerken, hun genie in die steenmassa's over te storten en zoo het na-

geslacht een juist denkbeeld te geven van de hooge ontwikkeling van de kunst uit hun tijd.

De ornamentiek in deze beeldhouwwerken gevolgd, geeft veel te leeren. Groote bladvormen, driehoekig van vorm en breed behakt, vormen hier en daar de sterk sprekende punten der te vullen vlakke, terwijl fijn rankwerk, waaruit zich bladeren in bas-relief ontwikkelen, de leemten aanvullen. Eenige bladen samengesteld tot sprekende massa's, zijn eveneens geliefkoosde motieven, en menigmaal zien we den beeldhouwer zijn anatomische kennis botvieren in de toepassing van het menschelijk lichaam of van hoofddeelen daarvan, geestig vereenigd met loofwerk en doode motieven.

Te Chambord en te Blois zien we den salamander met de daarbij behoorende vlammen honderde malen op verschillende wijzen vertolkt, eveneens de F, met bladvormen vereenigd. Op alle mogelijke plaatsen zien we deze emblemata herhaald, buiten zoowel als binnen, aan de schoorsteenen die op 30 M. hoogte buiten het dak steken, zoowel als aan de deuren der zalen, hier en daar in de gevelvlakken, en in de sluitsteenen der gewelven.

Te Blois en ook in geringen getale te Chaumont-sur-Loire zagen wij in de door Lodewijk XII gebouwde gedeelten, emblemata van dezen vorst, zijn gemalin Anne de Bretagne, bestaande in het stekelvarken en den hermelijn. Te Chambord ziet men naast de F ook overal de D geplaatst, initiaal van Diane de Poitiers, een der geliefkoosde maitresses van Frans V. In dien tijd van gemakkelijke zeden ging de vorst voor in het vereeuwigen van onwettige verbindtenissen.

Niettegenstaande den grooten rijkdom van motieven is men in Chambord steeds breed gebleven, een eigenschap die we niet kunnen vinden in alle ornamenten uit dien tijd. Zooals we boven reeds zagen maakte men in sommige gebouwen volstrekt geen onderscheid tusschen buiten- en binnen versieringen, hetwelk hier wel degelijk in acht is genomen.

Gaandeweg zien we de ornamentiek verfijnen, totdat we tegen het midden der XVIe een versieringskunst zien die het toppunt van techniek en van compositie heeft bereikt en zelfs begint te ontaarden in het zoeken naar kunstjes, waarvan alle tijdperken van hoog ontwikkelde techniek ons voorbeelden hebben nagelaten. Een der beste overblijfselen uit dien tijd die ons dit bewijzen, is wel de koorafsluiting van Limoges (men zie hiervoor de plaat van een der laatste nummers van het *Maandblad voor Teekenonderwijzers*) waar de compositie van sommige détails prachtig is en die van anderen de grens van het materiaal overschrijden.

De binnen architectuur der kasteelen, die we achtereenvolgens besproken of aangehaald hebben, is ontegenzegglijk ook eene studie overwaard.

Veel is helaas verloren gegaan tijdens de groote omwenteling van '89. Het was natuurlijk, dat het volk bij voorkeur zijn woede koelde aan die gebouwen, waarvan vorstelijke personen eigenaars waren en die eeuwen en eeuwen vorstelijke personen hadden geherbergd. Wat het volk spaarde werd menigmaal later door de overheid voor militaire doeleinden verbouwd, gewijzigd, verminkt of afgebroken. Men kon trouwens van eene regering, die in zijn absolutisme monumenten als de kathedralen van Amiens en Rheims der vernieling wilde

prijsgaven, geen sympathie verwachten voor paleizen, die, niettegenstaande de vernieling der wapens en emblemen, nog de namen hunner vorstelijke stichters hoog uitspraken en die, alleen door hun bestaan, een voortdurende herinnering waren aan het omgeworpen koningschap.

De zaken namen een andere wending toen de „Commission pour les monuments historiques” in 't leven werd geroepen en de regeering overging tot het restaureren dezer monumenten, die gedurende een halve eeuw zoo geducht geleden hadden.

Het voorbeeld, door de regeering gegeven, werd gevolgd door de eigenaars der overige sloten, zoodat men nu alom de handen aan het werk geslagen ziet, om deze schitterende overblijfselen eener echt-nationale kunst tot hunnen oorspronkelijken staat terug te brengen.

Zoo is het kasteel van Blois, na tot 1840 tot kaserne gediend te hebben, eerst onder de leiding van den architect Duban en thans onder die van den Parijschen architect Baudot, bijna weer geheel in zijn vroegere waardigheid van paleis hersteld. Chambord wordt eveneens gerestaureerd, maar langzaam; vooral moet de ijver zeer verflauwd zijn na den dood van zijn vorigen bezitter, den graaf van Chambord.

Chateaudun heeft, hetgeen de groote revolutie van het inwendige gespaard had, zien verdwijnen onder de korte maar drukkende heerschappij der Pruisen in '70. De groote binnenzalen waarin zich vroeger plafonds en schoorsteenmantels bevonden, zijn thans ledige hallen, waar het licht met schaamte indringt en die in hun tegenwoordigen toestand een treurig overschot te zien geven van vroegere grootheid.

De Gothische kapel is nog het best bewaard gebleven; toch hebben enkele beelden den officieren en soldaten tot mikpunt gediend voor hunne schietoefeningen.

Wanneer men echter bij een bezoek aan Chateaudun de verwoestingen ziet, elders door de Pruisische bommen aangericht, ruïnen die na achttien jaren nog niet geheel door nieuwe woningen zijn vervangen en die met gras overdekt, voor de bewoners van Chateaudun een voortdurende herinnering zijn aan hun moedig gedrag tijdens den slag die rondem hun stadje geleverd werd, dan verwondert men zich nog dat het kasteel zoo goed aan deze vernieling is ontsnapt, en is men geneigd te onderstellen dat de vijand het met opzet heeft gespaard. Doch indien dit zoo ware, waarom dan later zulke verwoestingen daarbinnen aangericht?

Men schijnt het voornemen gehad te hebben ook dit slot te restaureren, te oordeelen naar sommige schetsen hier en daar op de muren aanwezig. Wanneer men er ernstig mee beginnen zal? We weten het niet.

Het kasteel van Amboise ziet er aan de rivierzijde als gansch verjongd uit. Onder de leiding van den bekwamen architect Ruprich-Robert, de bekende professor (en directeur?) van de école des arts décoratifs te Parijs, die veel heeft gedaan om de Fransche ornamentisten in de eenige goede banen der natuurstudie terug te brengen, is deze geheele gevel met zijn zwaren opgangtoren, galerijen en spitsen, met kennis van zaken gerestaureerd geworden. Als certijds staat de toren daar weer, fier op zijn kanteelen, als wachter van de Loire, dezen stroom beheerschende en steeds bereid zijn brug te verdedigen wanneer het noodig mocht blijken.

Deze gelukkige restauratie moedigde tot andere aan.

De kapel St. Hubert, dit juweeltje van architectuur uit de regeering van Karel VIII, eischte dringend herziening, en thans zien we haar geheel in een nieuw kleed gestokeu, sierlijk en gracieus voor ons staan, vóór zich de tuin van het slot en achter zich de onmetelijke diepte die het kasteel van de straat scheidt.

Het decreet der Fransche regeering, waarbij de pretendents der kroon verbannen werden, had ook het vertrek naar elders van den graaf van Parijs ten gevolge, en sedert rust helaas het werk der restauratie. Het inwendige van het slot biedt daardoor niet veel merkwaardigs aan. De groote zalen die men in 1850 in kleinere vertrekken verdeeld had, teneinde den vorstelijken gevangene Emir Abd-el-Kader, een geriefelijke verblijfplaats te verzekeren, zijn wel is waar half en half voor 't oog zichtbaar, doch voltooid zijn ze nog in 't geheel niet.

Chaumont-sur-Loire en Chenonceaux geven ons gelukkig twee kasteelen te zien die op verwonderlijke wijze aan alle rampen des tijds het hoofd hebben geboden.

Het eerste bevat een reeks zalen en vertrekken, die door den eigenaar op hoogst zorgvuldige wijze onderhouden worden en die aan de bezoekers, gedurende zijne afwezigheid in enkele zomermaanden, met de meeste bereidwilligheid worden vertoond.

Zoo wordt men achtereenvolgens rondgeleid in de „Sale des Gardes” waarvan het plafond beschilderd is met de wapens van Chaumont (een berg waaruit vlammen kronkelen, afgeleid van Mont-chaud); in de kamer van Diane de Poitiers, de raadzaal, de slaapkamer van Catherina de Médicis, de kapel en ten slotte in de kamer van den fameusen Ruggieri, de sterrewichelaar van Catherina de Médicis.

Het slot is geconstrueerd in het laatst der XV^e eeuw en vertoont nog geheel den aanleg der laatste feodale sloten, de donjons die den ingang flankeren, de thans drooge grachten, dit alles geeft het nog een krijgsvuchtig aanzien, geheel in tegenspraak met de intérieurs die slechts rust en vrede ademen.

Van deze vertrekken zouden we een uitgebreide beschrijving geven, indien we ons niet voorstelden voor de binnenarchitectuur in 't bijzonder het kasteel van Blois te nemen. Hetgeen we hier echter en bijna overal missen, zijn de meubelen waarmede Chaumont-sur-Loire en Chenonceaux prijken.

Terwijl we overal elders te vergeefs naar meubelen zoeken, zien we ze hier goed bewaard in de vertrekken staan, rustig, alsof de eeuwen er overheen zijn gegaan zonder de macht te bezitten hen leed te berokkenen.

De meubelen schijnen in Frankrijk vreeselijk geleden te hebben; nergens zagen we in de openbare gebouwen de oorspronkelijke terug. Alleen te Parijs in het Louvre zien we in de Salle d'Apollon eenige antieke meubelen, die uit het paleis van St. Cloud zijn gehaald, op het oogenblik dat dit gebouw door de Pruisen in brand gestoken werd. Doch deze meubelen zijn uit een later tijdperk, dan die wij bespreken.

Voor 't overige moet men in de museums zoeken; het Louvre, Cluny en de Garde-meuble te Parijs bevatten verscheidene prachtige goed bewaard gebleven exemplaren, maar wel beschouwd zijn het er maar enkelen.

Voor hun behoud is het jammer dat zij ten allen tijde zoo mobile zijn geweest: bij volksoproeren en

revolutiën waren zij de eerste voorwerpen die op straat een plaats vonden.

Men verhaalt dat tijdens den brand van de Tuileriën, het volk met handen vol het los vaatwerk de ramen uitwierp en denzelfden weg door de meubels deed volgen, totdat ten laatste de brand ver genoeg gevorderd was om zonder menschelijke hulp dit vernielingswerk te kunnen voltooien.

Het gaf ons dus een waar genot, toen we eindelijk vertrekken zagen waarin alles aanwezig was: de wanden behangen met tapisserien van Beauvais, waaraan hier en daar eenige familieportretten, de plafonds uit kleine balkjes bestaande in vakken en biesen beschilderd, de vloeren met donker roode tegeltjes bezet, de haarden voorzien van al die gesmeed-ijzeren voorwerpen welke aan een haard uit dien tijd, die zich respecteerde, eigen waren; de stoelen met geborduurde zittingen en ruggen, de zware massieve tafels, prijkende met allerlei voorwerpen van weelde als faïences, boekenstandaards, vazen, enz., rijk gedrapeerde ledikanten waaraan een gebeeldhouwde Amor nooit ontbrak en eindelijk de vensters, waarvan de in lood gevatte lichtgekleurde ruiten een vroolijk licht werpen op deze door den tijd aangenaam gekleurde voorwerpen, — allen te zamen interieurs vormende, het penseel eens schilders overwaard.

Het is wellicht aan de afgezonderde ligging van Chaumont-sur-Loire en Chenonceaux, dat men het behoud hunner oorspronkelijke meubels te danken heeft.

(Wordt vervolgd.)

VERSLAGEN VAN VERGADERINGEN.

AFDEELING LEIDEN, 26 Januari. De antwoorden op de prijsvragen der Maatschappij en der Afdeeling Leiden en omstreken, in het vergaderlokaal tentoongesteld, werden vóór de vergadering door vele leden en belangstellenden bezichtigd, terwijl eene perspectivische teekening van den heer Jesse, voorstellende de Leidsche Studenten Sociëteit »Minerva», veler aandacht trok.

Wegens treurige familieomstandigheden was de Voorzitter niet tegenwoordig, en werd de druk bezochte vergadering geleid door den Penningmeester, den heer P. J. Groen. Met een woord van welkom opende deze de eerste vergadering in het aangevange jaar, en voegde er den wensch bij, dat de trouwe opkomst steeds moge blijven, en ieder naar zijne krachten tot den bloei der afdeeling blijve medewerken. Vervolgens herdacht spreker het afsterven van den zoo verdienstelijken man, den heer J. van Lith, die als mede-oprichter der Afdeeling, vooral in den eersten tijd, zooveel tot hare vestiging en bloei heeft medegewerkt. Daarna werd aan de afgetreden bestuursleden, de heeren W. C. Mulder en G. van Driel, dank gebracht voor hetgeen zij voor de Afdeeling gedaan hebben, en vervolgens de nieuwe bestuursleden, de heeren G. Looman en P. de Koning, hartelijk welkom geheeten.

Door den heer P. de Wilde werd vervolgens eene bijdrage geleverd over de »Geschiedenis der Bouwkunst bij de Oude Volken, door Daniël Ramée.»

Spreker zeide dat, indien men bij het samenstellen eener geschiedenis der bouwkunst niet in gevaar wil komen van niets anders te leveren dan een dorre lijst van dagteekeningen en namen, men haar dient te verbinden met de geschiedenis van het menschedom in 't algemeen en met die van ieder volk in het bijzonder. Men zal daarbij een treffende overeenstemming vinden in den vorm der gedenkstukken van de verschillende landen, hoewel de godsdiensten en zeden zeer verschillen. Gaat men den atstand na welke deze verschillende volken scheidt, dan is die overeenstemming te meer opmerkelijk. Men verwondere zich echter niet, wanneer men enkele malen in de geschiedenis der Bouwkunst namen aantreft, welke als 't ware eerder tot de algemeene geschiedenis behooren, dan tot de bouwkunde. Toch moest de geschiedenis der bouwkunst op één lijn worden ge-

plaatst met de algemeene geschiedenis, en haar gewicht blijkt ten duidelijkste, wanneer men bedenkt dat de monumenten de eenige geschiedboeken zijn van sommige oude volken.

Spreker behandelde daarna de gedenkstukken van Babylon. Na de beschrijving van vele merkwaardigheden ging hij over tot de beschrijving der stad Ecbatana, om daarna den Tabernakel, den tempel en het paleis van Salomo onder den aandacht te brengen.

Op flinke wijze kweet zich de heer de Wilde, dat jongere lid, van zijne taak, en hij mocht de voldoening smaken, dat velen met onverdeelde aandacht zijne beschrijving hadden gevolgd. De woorden van waardeering des Voorzitters en het applaus der vergadering had spreker dan ook zeker verdiend.

Hierna wordt aan de orde gesteld het rapport der Jury over de beoordeeling der antwoorden, ingekomen op de prijsvragen der Afdeeling »Een ontwerp van een gevel voor een heerenhuis». Bij monde van den heer J. Roem werd ingenomenheid betuigd over het verkregen resultaat, want, zeggen rapporteurs, wanneer uit den boezem eener afdeeling als de onze, zeven antwoorden inkomen, mogen wij dat een verblijdend teeken noemen, vooral wanneer, zooals hier het geval is, alle inzendingen blijken geven van ijver en liefde voor het vak. Het resultaat was voor de Jury zeker aangenaam, doch maakte haar taak niet gemakkelijk en ten slotte moest zij zich niet in staat verklaren één der plans uit te zoeken, zoover boven de anderen uitstekende, dat daaraan de prijs kon worden toegekend. Drie antwoorden streden om den voorrang; alle drie vertoonden zij bijzondere deugden, maar ook hunne eigenaardige gebreken. Zij werden ten slotte van gelijke waarde verklaard. Elk der antwoorden werd door de Jury besproken en menige nuttige en leerrijke opmerking ten beste gegeven.

Het getuigschrift en de geldelijke belooning werd daarna aan de overwinnaars, de heeren W. Fontein, D. Komen en P. M. J. van Oerle, uitgereikt, waarbij door den Voorzitter een woord van waardeering werd gevoegd, dat hun aanspoorde steeds hunne krachten in te spannen, en niet op de behaalde lauweren in te sluimeren, opdat ze spoedig als bekwame mannen in het vak kunnen optreden.

Alle antwoorden zullen (wanneer zij binnen eenigen tijd niet afgehaald zijn), gezonden worden naar het bestuur der Maatschappij, om bij gelegenheid van de algemeene vergadering te worden tentoongesteld.

Daarna kwam in behandeling de vraag uit de brievenbus »op welke wijze kan men den toestand van den werkbaas verbeteren?»

De commissie ter beantwoording dezer vraag benoemd en bestaande uit de heeren van Ruyven, van Achterberg en de Vrind, bracht verslag uit van hare besprekingen. Met eene kernachtige improvisatie betoogde de heer van Ruyven, dat gelet moet worden op den intellectueelen toestand van den werkbaas en dat er een nauw verband behoort te bestaan tusschen patroons en knechts. Spreker zag gaarne het contracten stelsel toegepast, en meende dat toetreding tot de verzekering-maatschappij tegen invaliditeit en deelneming aan het pensioenfonds veel zou kunnen bijdragen tot dien onderlingen band. Ook plaatselijke vaktentoonstellingen, wedstrijden en verplicht teekenonderwijs, achtte de commissie direct of indirect in staat, om tot verbetering mede te werken.

Vervolgens stelde spreker op den voorgrond dat: het plaatsen van reclames in dag- en weekbladen, het stelsel van aanneming, en het gemakkelijk verkrijgen van patenten, nadeelig werken moest voor hen die volkomen op de hoogte van hun vak waren. Als bewijs daarvan sloeg hij een blik in het verleden en deed daarbij de goede zijde van het gildewezen op den voorgrond treden, terwijl de heer van Ruijven ten krachtigste deed uitkomen, dat het recht van meesterschap zeker noodzakelijk geacht kan worden. Die bewijzen van bekwaamheid konden niet anders dan goed werken, waarbij wel in het oog moest gehouden worden dat het spreker niet te doen was, om den onbekwamen werkbaas te brandmerken, maar om den bekwamen werkbaas de kroon boven het hoofd te houden.

Na deze belangrijke beschouwingen kwam de commissie tot de volgende conclusie.

1°. Aan de Vergadering wordt in overweging gegeven, of het niet wenschelijk zou zijn: het verleenen van het meesterschap in de bouwambachten, door uitreiking van diploma's of iets van dien aard, zooals in sommige plaatsen van Duitschland, teneinde daardoor de bekwame van de onbekwame werkbazen te onderscheiden, waardoor ten eerste het publiek voorgelicht- en ten tweede de toestand van den bekwamen werkbaas verbeterd zal worden.

2°. Wordt het Bestuur in overweging gegeven, zich in verbinding

ding te stellen met andere corporatiën hier ter stede, bijv. de maatschappij tot bevordering van Nijverheid en anderen, — om dat onderwerp nader in behandeling te nemen, door eene gecombineerde commissie, teneinde hieromtrent eene nadere oplossing te verkrijgen; met andere woorden: aan bedoelde corporatiën de uitnoodiging te richten, om met de commissie uit onze Afdeeling deze zaak te bespreken.

Nadat de commissie in het algemeen en den heer van Ruijven, als woordvoerder, in 't bijzonder, dank was gezegd voor de behandeling der vraag, werd na eene korte beschouwing van den Voorzitter besloten, de gedachten van den spreker in overweging te nemen, om ter gelegener tijd voorstellen ter tafel te brengen.

Vóór het sluiten der vergadering wenschte de heer van Achterberg het bestuur in overweging te geven, een gemeenschappelijk bezoek te brengen aan den watertoren te Katwijk, na de gemaakte veranderingen zeer de moeite waard, terwijl hij nog in beraad gaf om bij het uitschrijven van een prijsvraag, een schriftelijk antwoord over een of ander onderwerp te verlangen, om daardoor aan de oudere leden der Afdeeling de gelegenheid te geven hunne krachten te besteden.

VEREENIGING „ARCHITECTURA” TE 'S GRAVENHAGE. 1 Februari. Deze vergadering werd, als gewoonlijk, gehouden in de achterzaal van het Zuid-Hollandsch kofnehuis en door den Voorzitter ten acht uur geopend. Na lezing der notulen enz. had de installatie plaats van de heeren W. L. Brückmann en J. G. Kraan.

Daarna werd voorgelezen het jury-rapport betreffende de prijsvraag: »*lezenaar voor de Vereeniging „Architectura”*», waaruit bleek dat het ontwerp onder het motto »*Anglo Sax*» met den eersten prijs was bekroond en dat onder het motto »*Rethorica*» de premie had verworven. Als inzender van het eerstgenoemde maakte zich bekend de heer A. W. van Malsen, aan wien daarop de prijs (tien gulden) werd uitgereikt, vergezeld van gelukwensen met zijn succes, zullende het eervol getuigschrift der Vereeniging hem later ter hand worden gesteld. De premie, bestaande in eene photographie in lijst met glas, zal worden uitgereikt zoodra machtiging tot het openen van den naambrief van den inzender is bekomen. Over het vervaardigen van den lezenaar zal nader worden gesproken. — Aan de jury, welke bestond uit de heeren K. Stoffels, H. W. A. Croiset van Uchelen en E. F. Ehnle; zal eene dankbetuiging worden gezonden.

Hierop werd het woord gegeven aan den heer J. H. Schouten, die eene voordracht hield, getiteld: »*Een en ander over den oorsprong van het graniet*». Spreker begon zijne rede met er op te wijzen, hoe vroeger algemeen werd aangenomen dat het graniet van vulkanischen oorsprong moest zijn, maar dat later gebleken is dat met meer grond kan aangenomen worden dat deze steensoort ontstaan is *niet* door de werking van het vuur, maar door die van het *water*. Voornamelijk waren het Von Humboldt, Elie de Beaumont en andere geleerden, die tot deze laatste beschouwing den stoot gaven, maar nog heden ten dage heeft het *l'utonisme*, zoowel als het *Neptunisme* zijne aanhangers. Om dit wat nader toe te lichten, behandelt spreker de vraag: »*Wat is graniet?*» Graniet is een kristallijn, korregh gesteente, bestaande uit *kwarts*, *glimmer* en *veldspath*, welke drie lichamen, als 't ware zonder bindmiddel, als korrels naast elkander geplaatst zijn. Evenwel worden deze stoffen ook wel beurtelings door andere vervangen of worden andere steensoorten bovendien aangetroffen, door welke afwisseling de verschillende soorten in het graniet zijn ontstaan. Wanneer bijv. het veldspath uit het graniet verdwijnt, dan noemt men het gesteente *grijssteen*, wordt het glimmer gemist, dan heet het *pegmatiet*, of schriftgraniet. Blijft de veldspath in hoofdzak alléén over, dan heet de massa *witsteen*. Het graniet van den Mont-Blanc en vele andere hooge bergen van den Alpen-keten heet *protogijn* en bevat, behalve de drie hoofbestanddeelen ook talkblaadjes.

Na aldus de soorten van het graniet breedvoerig besproken te hebben, waarbij spreker voor monsters ter circulatie had zorg gedragen, ging hij voort met het ontstaan der graniet-gesteenten nader te behandelen. Volgens van Leonhard is er in de geschiedenis niets bekend van het opstijgen van graniet-massa's uit het binnenste der aarde en wordt er thans geen graniet-achtig gesteente meer gevormd; daarom moeten wij, door scheikundige analyse van het graniet, de wijze van ontstaan daarvan trachten af te leiden. Werner, de grondlegger van het *Neptuniaansche* stelsel, beschouwt het graniet als het oudste en edelste bezinksel van de wateren der

aarde. De *Vulkanische* school beschouwt het graniet als het product van eene vurige brandstof, welke uit het binnenste der aarde naar buiten is gedreven en bijgevolg, als met eene steel, daarmede verbonden is gebleven, tot *welke* hoogten die opstuwingen ook plaats hadden. Als bewijzen voor den oorsprong door het vuur worden o. a. genoemd: de overgangen van het graniet tot andere vuurvormingen, het doorbreken en doen omkantelen van in het water bezonken gesteenten, door het opgestuwde graniet, het insluiten van brokken, tot die gesteenten behorende, en de vele z. g. uitloopers, welke bij het opstijgen in andere gesteenten zijn ingedrongen.

Op onderhoudende wijze werd door spreker het vóór en tegen der verschillende zienswijzen ontwikkeld, waaruit ten duidelijkste bleek dat men, in 't algemeen, niet dan na grondige studie tot eene gevestigde overtuiging kan komen, welke der theoriën omtrent den oorsprong de meest aannemelijke kan wezen.

De kunstbeschouwing, dien avond aangeboden door den heer J. Hoek, bestond in »*L'Architecture Privée au XIX Siècle*, (3ième série.) Ook de teekeningen betreffende de prijsvraag, bovengenoemd, waren in het vergaderlokaal tentoongesteld. E.

AFDEELING AMSTERDAM, 3 Februari. In deze vergadering werden voorgelezen de jaarverslagen van den Secretaris en van den Penningmeester, en onder dankbetuiging de rekening en verantwoording van den laatsten goedgekeurd, even als de begrooting over 1888.

In plaats van de niet herkiesbare bestuursleden, de heeren Th. G. Schill en J. N. Landré, welke volgens rooster aftraden, werden gekozen de heeren Jacob F. Klinkhamer en D. H. Haverkamp. De verkiezing van een Voorzitter werd uitgesteld.

De onder-Voorzitter, de heer H. P. Berlage Nzn., die de vergadering leidde wegens afwezigheid van den heer Schill, bedankte den heer Landré in hartelijke woorden voor al 'tgeen hij in het belang der Afdeeling had gedaan. De heer Klinkhamer, ter bijeenkomst aanwezig, nam de benoeming aan.

Na de huishoudelijke werkzaamheden trad als spreker op de heer C. T. J. Louis Rieber. Hij vestigde de aandacht op de stad Fréjus, gelegen aan de Ligurische zee, welke stad door hem bezocht was geworden tijdens het congres van architecten en ingenieurs, gehouden in Februari 1884 te Nizza.

Fréjus, het Romeinsche Forum Julii, is daarom zoo belangrijk, omdat de vesting en de havenwerken, vóór en tijdens Julius Cesar daar aangelegd, nog allen zijn aan te wijzen, en gedeeltelijk in hun geheel nog bestaan.

Fréjus is uit een archeologisch oogpunt ongetwijfeld de merkwaardigste stad van het Gallo Romeinsche gebied. Nîmes, Arles, Orange, Draguignan enz. bezitten enkele monumenten, als amphitheatres, theaters, of thermen, — maar van Fréjus is de geheele stad met haar monumenten en haven te reconstrueeren.

Voor al de havenwerken, nergens zóó volledig aanwezig als daar, zijn zeer belangrijk. De haven is gedeeltelijk tijdens Julius Cesar, kunstmatig aangelegd, bestond nog in 't jaar 795, toen de door de Saracenen verwoeste stad, door Bisschop Riculphus voor een klein gedeelte werd herbouwd, maar is na dien tijd langzamerhand verzand en moeras geworden. In 1866 is, wegens het ontstaan van hevige malaria, het moeras droog gelegd, zoodat thans vruchtbare akkers de plaats innemen van de vroegere belangrijke handels- en maritim militaire haven.

Omtrent vele der bouwwerken als: de vestingmuren, citadellen, havendammen, forten, de aquaduct, het theater, het amphitheater, de verschillende thermen, de magazijnen voor scheepsbehoefden enz. deelde spreker het een en ander mede. Groote teekeningen hielden het gesprokene nader op.

BINNEN- EN BUITENLANDSCHE BERICHTEN.

In een bericht, voorkomende in het *Bouwkundig Weekblad* van 21 Jan. j. l., worden eenige mededeelingen gedaan, ontleend aan de voorloopige verslagen der Eerste Kamer omtrent de staatsbegrooting van 1888, en aan het antwoord daarop van den Minister van Waterstaat.

In laatstgenoemd antwoord wordt volgens dit bericht gezegd: »De onderbouw der kap (over het perron van 't centraal-station te Amsterdam) had f 92.000 gekost. De kosten van den nieuwen onderbouw zullen f 275.000 bedragen.»

Dit laatste is echter niet juist. De gezamenlijke kosten van ouden en nieuwen onderbouw zullen ongeveer dit bedrag uitmaken.

Bij de aanbesteding van de voltooiing der perron-overkapping van het centraal-station te Amsterdam, is voor het minste bedrag ingeschreven door den heer M. Deutekom te Amsterdam, zijnde f 109,600.

Op Dinsdag 14 Febr. a. s. zal te 's Gravenhage eene vergadering worden gehouden van de leden van het Kon. Instituut van Ingenieurs, in het lokaal Diligentia, des voormiddags ten 11¼ ure.

Op deze vergadering zullen o. a. de volgende voordrachten worden gehouden:

Mededeelingen van den heer J. Kluit, over grondduikers met uitneembare kokers, toegepast bij den aanleg van het Amsterdam-Merwede-kanaal en omtrent een ontwerp van een siphon tot loozing van het stadswater van Amsterdam.

Mededeeling van den heer A. Huët over verbeterde inrichting van vijzelgemalen.

Voordracht van den heer Ph. W. van der Sleyden, over de ontwerpen tot behoud en verbetering van het vaarwater van Soerabaya.

Het uitgebreide terrein behoorende tot het voormalig zoogenaamd »Prinsen Vinkenhuis» te 's Hage, en begrensd wordende door Riouwstraat, Kerkhoflaan en Ouden Scheveningschen weg, zal met vila's worden bebouwd.

Daartoe is eene coöperatieve bouwvereniging door eenige Haagsche officieren opgericht, met het doel om gezond en goedkoop te wonen. Met den bouw van een 24 tal kleine villa's, zal spoedig een begin worden gemaakt, zoodat men rekent dat reeds in het voorjaar van 1889 deze woningen kunnen worden betrokken. De ontwerpen zijn gereed en de contracten gesloten.

Naar men verneemt is het initiatief voor deze onderneming genomen door den heer J. J. van Nieukerken, bouwkundig rijks-opzichter, werkzaam aan het departement van Binnenlandsche Zaken, die — zoo wij goed zijn ingelicht — zich tevens met de uitvoering van den bouw zal belasten. c.

Aan de oproeping van het gemeentebestuur van Tilburg, om plannen voor een overdekte vleesch- en botermarkt, waarvan de kosten niet meer dan f 25 000 bedragen, hebben 9 architecten gevolg gegeven. De Gemeenteraad zal uit de ingekomen plannen een keuze doen.

Onlangs werd te Amsterdam opgericht eene vereeniging, onder den naam van »Nederlandsche Beeldhouwers Vereeniging te Amsterdam». Deze stelt zich ten doel de bevordering der beeldhouwerij, zoowel in het algemeen als in 't bijzonder, de behartiging van de belangen der leden onderling door steun op verschillende wijzen, streven naar werkverschaffing, zoowel hier als in 't buitenland en verbetering der werk-conditien. Zij zoekt steun van elke zijde, zoowel zedelijk als geldelijk.

Op Zondag den 12den Februari zal deze vereeniging des namiddags ten 2 ure eene vergadering houden in het gebouw der Maatschappij tot bevordering der Bouwkunst, Marnixstraat 402, te Amsterdam; in deze vergadering zal als spreker spreken de heer Dr. P. J. H. Cuypers, die in hoofdzak de volgende punten zal behandelen: de kracht van vereeniging, te verkrijgen steun van patroons en de middelen, die er zijn en kunnen worden aangebracht tot bereiking van het doel: de bevordering der beeldhouwerij.

De leden der Maatschappij tot bevordering der Bouwkunst hebben toegang tot deze vergadering.

Te Valkenburg heeft de commissie van deskundigen in de jongste Raadszitting verslag uitgebracht omtrent de ontvangen plannen voor de aan te leggen nieuwe marktplaats aldaar. Aan

den heer Gustave van Pelsler Berenberg, civiel-ingenieur te Oud-Valkenburg, viel de eer te beurt zijn plan aangenomen te zien. Hij zal nu met de leiding van de werkzaamheden belast worden.

Ook twee andere plannen waren zeer voldoende. Aan de architecten J. H. Blijenberg en Melotte te Maastricht, werd als vervaardigers daarvan, ieder eene premie van f 50 toegekend.

De commissie belast met het inzamelen van gelden, om aan de regeering aan te bieden, ten einde daarmede een gedeelte der kosten te bestrijden voor de oprichting van een proefstation, heeft tot nog toe weinig succes van haren arbeid gezien. Voor ruim f 4000 slechts is toegezegd. Indien dus geen meerdere bijdragen toevloeien, zal de commissie wel genoodzaakt zijn aan de Maatschappij van Nijverheid voor te stellen, de pogingen van een proefstation op te richten, te staken.

Te Parijs is overleden de heer Charles Questel, lid van de academie des Beaux arts, lid van het Instituut de France, eere-lid van de Maatschappij tot bevordering der Bouwkunst.

Aan den Sanitary record van 1887 worden de volgende belangrijke mededeelingen op hygienisch gebied ontleend.

De verschrikkelijke epidemie, die de stad Napels in 1884 bezocht, noodzaakte tot de uitvoering van groote werken. Het aantal der beerputten in huizen bedraagt 4254, terwijl 9000 huizen aan de riolen zijn aangesloten. Tegenwoordig monden deze riolen onmiddellijk in zee uit. De nieuwe zijn op fransche wijze van banketten voorzien, en monden bij Kaap Miseno uit, om de invloeden van de beweging van het zee-water te vermijden.

Voor de nieuwe waterverzorging heeft de ingenieur Marchand de bronnen eener oude aquaduct gebruikt, van welker reservoir de overblijfselen nog bij Kaap Miseno zijn te zien. De hoeveelheid naar Napels stroomend drinkwater bedraagt 170.000 M³. per dag, of gemiddeld 200 L. per hoofd. Alle hoofd-vertakkingen der leiding zijn telephonisch verbonden. De stad ontvangt 15.000 M³. water per dag gratis, voor allerlei doeleinden. Het water heeft een gemiddelde temperatuur van 55° F., en wordt voor 25 centimes per M³. aan de bevolking geleverd.

De gunstige invloed van deze waterleiding was terstond merkbaar. In 1886 is niet één cholera-geval voorgekomen, niettegenstaande de ziekte heerschte in de omgeving van de stad, waar het nieuwe water echter niet werd gedronken. Toen de leiding tot Torre del Greco nog niet gereed was, werd het water per paardenspoorweg daarheen vervoerd; ook de bewoners van die streek bleven verschoond van cholera.

Ten einde lucht en licht te brengen in de dicht bebouwde gedeelten der stad in den omtrek van de haven en de markt, werd een ruime verkeersweg gemaakt van af de haven naar 't station, welke het benedengedeelte der stad, waar de bevolking het meest opeengeroopt is, doorsnijdt. Deze hoofdader krijgt ter weerszijden een aantal nieuwe straten; vele smalle straten worden verbreed en verlengd. Hierdoor zullen ongeveer 53.000 inwoners zonder dak zijn. In de nabijheid van het station worden evenwel nieuwe woningen in een daartoe bestemd kwartier gebouwd.

Langs dezen weg hoopt men van Napels een nieuwe en gezonde stad te maken.

BENOEMINGEN EN VACANTE BETREKKINGEN.

Z. M. den Koning, Groot-Hertog van Luxemburg, heeft den heer J. Tideman, Secretaris van het Koninklijk Instituut van Ingenieurs, benoemd tot officier in de orde van de Eikenkroon.

In de zitting van den Gemeenteraad van Alkmaar, op 1 Febr. j. l., is tot Gemeente-architect benoemd geworden de heer G. Looman, hoofd-opzichter bij de gemeentewerken te Leiden.

Te LEIDEN komt vacant de betrekking van

HOOFDOPZICHTER
der Gemeentewerken,
jaarwedde f 1200.— met jaarlijksche verhooging van f 100.— totdat het maxim. van f 1500.— is bereikt. Belanghebbenden worden uitgenoodigd hunne sollicitatie bij het Gemeentebestuur in te dienen vóór den 18 Februari a. s. terwijl inlichtingen kunnen worden ingewonnen ten kantore van den Gemeente-architect op het Raadhuis, dagelijks met uitzondering van Dinsdag en Vrijdag, tusschen 1 en 3 uur des namiddags.

Burgemeester en Wethouders van Leiden,
LEIDEN DE KANTER,
2 Febr. 1888. Burgemeester.

E. KIST,
Secretaris.

4463 AANBESTEDING.

Op Maandag 12 Februari 1888, des avonds ten 7 ure, zal door den WelEdelen Heer J. J. VAN BERTEN te Leiden, in het koffiehuis DE POOL, aan de Groote Markt te Groningen, worden AANBESTEELD:

Het BEBOUWEN van het Vierde Terrein aan het Heereplein te Groningen.

Bestek en Teekeningen liggen ter inzage ten huize van aanbesteding en zijn à / 2.25 verkrijgbaar ten kantore van de Architecten, alwaar inlichtingen verstrekt worden.

Aanwijzing op het terrein op Donderdag 8 Februari.

De architecten,
WEGERIF & HUURMAN.

BOUWKUNDIG TIJDSCHRIFT

Jaargang 1881 en 1882.
Prijs per Jaargang f 10.—

De uitgevers berichten Heeren Leden der Maatschappij tot bevordering der Bouwkunst dat, zoolang de voorraad strekt, uitsluitend voor hen, exemplaren verkrijgbaar zijn tegen den halven prijs, dus f 5.— per jaargang.

DE ERVEN H. VAN MUNSTER & ZOON.

DE ERVEN H. VAN MUNSTER & ZOON leveren:

PORTEFEUILLE BANDEN

VOOR HET

Bouwkundig Weekblad
en *Tijdschrift*,
à / 1.75 per stuk.

**MAATSCHAPPIJ TOT EXPLOITATIE
VAN STAATSSPOORWEGEN**

4443 **AANBESTEDING.**

(VOOR REKENING VAN DE KONINKLIJKE
NEDERLANDSCHE LOCAALSPORWEG-
MAATSCHAPPIJ.)

Op Dinsdag den 14^{den} Februarij 1888,
des namiddags ten 2 ure, aan het Centraal-
bureau der Maatschappij tot Exploitatie van
Staatsspoorwegen bij de Moreelse Laan te
Utrecht, van:

Bestek N^o. 473.

Het maken van verschillende wer-
ken op de spoorwegen **ZWOLLE-
ZUTFEN** en **ZWOLLE-ALMELO**
en op het station **ALMELO**, ten
behoefte van den spoorweg **APEL-
DOORN-ALMELO** der Konink-
lijke Nederlandsche Lokaalspoor-
weg-Maatschappij.

Raming perceel 1 f 16900.—,
perceel 2 f 28100.—.

De besteding geschiedt volgens § 140 van
het bestek.

De bestekken liggen van den 28^{sten} Januarij
1888 ter lezing aan het Centraalbureau bij
de Moreelse Laan en aan het bureau van
de Heeren Sectie-Ingenieurs te *Mehpel* en
Zutfen en is op *franco* aanvraag aan ge-
noemd Centraalbureau (Afd. Weg en Wer-
ken) te bekomen, tegen betaling van f 2.50
per stuk.

Inlichtingen worden gegeven aan het Cen-
traalbureau (Afd. Weg en Werken).

Aanwijzing zal geschieden: voor het eerste
perceel op 8 Februarij 1888, des voormid-
dags ten 10 ure, te *Deventer*; voor het tweede
perceel op 9 Februarij 1888, des voormid-
dags ten 10 ure, te *Almelo*.

UTRECHT, den 27^{sten} Januarij 1887.

**MAATSCHAPPIJ TOT EXPLOITATIE
VAN STAATSSPOORWEGEN.**

AANBESTEDING. 4444

(VOOR REKENING VAN DEN STAAT.)

Op Dinsdag den 14^{den} Februari 1888, des
namiddags ten 2 ure, aan het Centraal-
bureau der Maatschappij tot Exploitatie van
Staatsspoorwegen bij de Moreelse Laan te
Utrecht van:

Bestek N^o. 475.

Het maken van eene Voetbrug
het verrichten van bijkomende
werken op het Station **ROO-
SENDAAL**.

Begrooting f 6.100.

De besteding geschiedt volgens § 43 van
het bestek.

De bestekken liggen van den 28^{sten} Januari
1888 ter lezing aan het Centraal-bureau bij
de Moreelse Laan en aan het bureau van
den Heer Sectie-Ingenieur te *Breda* en zijn
op *franco* aanvraag (per brief) aan genoemd
Centraal-bureau (Afd. Weg en Werken) te
bekomen, tegen betaling van f 0.50.

Inlichtingen worden gegeven aan het Cen-
traalbureau (Afd. Weg en Werken) op 8 en
9 Februari e. k.

UTRECHT, den 26^{sten} Januari 1888.

NAGEPERSTE

GEVEL- SIER- EN PROFIELSTENEN

4445 VAN

F^r. VAN DE LOO S^r.

Bemmel bij Nijmegen.

Gouden Medaille Antwerpen 1885.

Eere-Diploma Groningen 1886

Holle Steenen, twee- en viergaats in voorraad.

Verschenen:

Uitgave van C. L. BRINKMAN, te *Amsterdam*.

BOUWKALENDER VOOR 1888.

DOOR **J. G. VAN GENDT Jr.,**

VERMEERDERD DOOR

TH. G. SCHILL en **D. H. HAVERKAMP,**

Ingenieurs en Architecten te Amsterdam.

Prijs in leder f 1.75 in linnen f 1.50 der Bijlage (verbeterde druk) f 0.60
Verkrijgbaar bij de meeste Boekhandelaren of tegen Postwissel bij den Uitgever.

Het is een bekende waarheid — en de ervaring leert het dagelijks — dat elk vakman, in de uitoefening van zijn beroep of bedrijf, zekere hulpmiddelen behoeft die hem hoe langer hij ze gebruikt meer en meer onmisbaar worden. De uitgaaf van dezen Kalender bewijst zulks in toenemende mate; het aanzienlijk debiet, dat met elk jaar eene grootere oplaag noodzakelijk maakt, toont duidelijk aan, dat deze Agenda in eene bestaande behoefte voorziet, een betrouwbare Gids blijkt te zijn en door elkeen, die op eenigerlei wijze tot het bouwvak in betrekking staat, gaarne geraadpleegd wordt. Immers, niet alleen dat het de voornaamste zaken met betrekking tot de Burgerlijke Bouwkunde, Verlichting, Verwarming, Ventilatie, Bouwmaterialen, Machineriën, Post- en Telegraafwezen, Maten en Gewichten, wettelijke bepalingen op het Bouwen, Stoomwezen en Zegel, Watergetijden, Geodesie, Afstand- en Loontabellen, op eene beknopte duidelijke wijze behandelt, maar bovendien bevat het een bijgewerkte Naamlijst van het korps Ingenieurs en Opzichters van den Waterstaat, Gemeente-Architecten en Ingenieurs, Ingenieurs en Verificateurs en Landmeters bij het Kadaster, verschillende Spoorwegen en andere Technische Inrichtingen en Maatschappijen, benevens een Kaartje van Nederland, waarop de Spoor- en Tramwegen — tot heden bijgewerkt — voorkomen. Met vertrouwen kunnen wij dit zakboekje aanbevelen, want 't geen deze Kalender van de gewone notitieboekjes doet onderscheiden, is niet alleen het bovengenoemde, maar ook de practisch ingerichte Agenda, bestaande uit p. m. 75 pag. blanco geruit papier in millimeters, waarop de datumsvermeld staan, en de noodige ruimte is gelaten, om aantekeningen of afbeeldingen te maken. 't Is een onmisbaar Zakboekje voor ieder vakman. Alle vragen betreffende zijn vak zullen steeds op bevredigende wijze in dit boekje beantwoord worden.

4446

JAN HAMER. Amsterdam.

Kantoor: Marnixstraat 402, b./h. Leidscheplein.

GEBOUW PERMANENTE TENTOONSTELLING VAN DE MAAT-
SCHAPPIJ TOT BEVORDERING DER BOUWKUNST.

Vertegenwoordigt **CH. MILDE FILS & Co. Parijs.**

Telephonen, Electriche schellen, Bliksemafleiders enz.

De MICRO-TELEPHOON genaamd Porte Montre.

PRIJS 16 Gulden.

Gemaakt van Notenhout met nickel montuur zeer sierlijk,
om aan den muur of de schrijftafel te bevestigen. Twee toe-
stellen op voet, waaraan zij verbonden zijn door middel van
een zacht zijden koord, schelinrichting, 40 meter kabel met
batterij. Compleet met gebruiksaanwijzing f 47.75

Deze elegante toestellen vereischen geen onderhoud en
zijn in bijna alle voorname plaatsen van *Nederland* in
werking 'e zien.

4447

BOYLE's Ventilators, WITTE's Liften, CARRÉ's
Waterleidingen, KELLEY's geschilderd en gebrand
Glas, geschilderde Tegels, enz. enz.

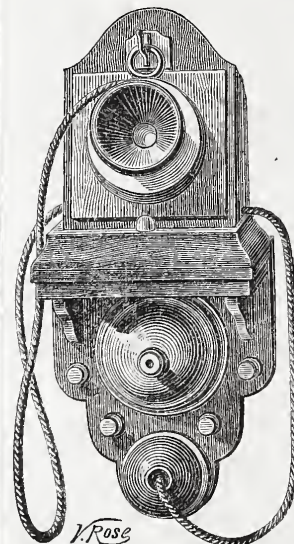

DE LINT & Co. Rotterdam.

Vertegenwoordigers van **JOS. F. EBNER** te Londen,
leveren in uitsluitend eerste kwaliteit,

MARMER-MOZAIEK en

TERRAZZOVLOEREN,

alsmede 4448

— **GLASMOZAIEK** —

Zestien Bekrooningen.

4449

JAN VAN DER POT,

Scheepmakershaven N^o. 3 (Punt.) — **ROTTERDAM.**

*De enige Kyaniseerinrichting waar ook des winters
wordt doorgewerkt.*

Het Kyaniseeren is het eenige afdoende middel tegen *verrotting* en *zwam*. De
bewerking geschiedt geheel reuk- en kleurloos. Desverlangd bijlevering van hout.
Prima Engelsche PORTLAND CEMENT, merk **Wallsend**,
van uitmuntende kwaliteit en tegen concurrerende prijzen.

BELGISCHE KLUIT en **HYDRAULISCHE KALK**. Billijke prijzen en
vrachten. **KUNSTGRANIET** systeem **Pétitjean**.

Prospectussen en prijscouranten worden op aanvraag franco toegezonden.

Gelieve op Voornaam en Adres te letten.



Redactie: Dr. P. J. H. CUYPERS, Prof. E. GUGEL, J. R. DE KRUYFF
 C. MUYSKEN, F. J. NIEUWENHUIS en C. T. J. LOUIS RIEBER.

Bureau: Marnixstraat 402.

Uitgevers: DE ERVEN H. VAN MUNSTER & ZOON,
 Heerengracht 246, Amsterdam.

London Office:

35 Queen Victoria Street E. C. - HENRY HEMANS & C^o.

Abonnementsprijs voor Nederland, fr. p. p. / 8.50; voor Ned.-Indië
 (bij vooruitbetaling) fr. p. p. / 11.50; voor het Buitenland (bij vooruitbetaling)
 fr. p. p. / 10.-- Afzonderl. Nummers voor zoo lang de voorraad strekt 25 Cts.

INHOUD: Charles-Auguste Questel. — Bij de plaat. — De bouw-
 kunst aan de Loire. — Boekbeoordeeling. — Ingezonden. — Verslag van
 de vergadering der afdeling Arnhem van 1 Februari 1888. — Binnen- en
 buitenlandsche berichten. — Benoemingen en vacante betrekkingen. —
 Afloop van aanbestedingen.

Dit nummer bestaat uit 8 bladzijden en plaat: Ontwerp voor een koop-
 manshuis te Amsterdam.

CHARLES-AUGUSTE QUESTEL

Te Parijs is den 30sten Januari 1888 op den leeftijd
 van 80 jaren overleden de architect Ch.-A. Questel, lid der
 Akademie van Kunsten, architect der kasteelen van
 Versailles en Trianon, officier van het Legioen van Eer.

Hij werd te Parijs geboren den 10den September 1807
 en begon in 1824 zijne studiën aan de Ecole des Beaux-
 Arts. Toen in 1835 een prijsvraag werd uitgeschreven voor
 den bouw van een Dom te Nimes, verwierf hij den
 prijs en werd in 1838 met de uitvoering van zijn plan
 belast. De Dom, in Byzantijnschen stijl uitgevoerd,
 werd kort na de voltooiing, op 14 Nov. 1849 aan Saint-
 Paul gewijd.

In 1846 ving hij aan met de uitvoering van de groote
 en schoone fontein te Nimes, waarop de bewoners der
 oude Romeinsche veste terecht trotsch zijn. Naar den
 maker der heerlijke figuren die dit monument opluisteren
 wordt het de Fontaine Pradier genoemd.

Verder is aan hem de herstelling van het gallo-
 romeinsche amphitheater te Arles te danken en gemeen-
 schappelijk met Charles Laisné, den tegenwoordigen
 architect der kerk van het Heilig-Hart, de brug over
 den Gard.

Frankrijk heeft aan het talent van Questel een menigte
 welgeslaagde bouwwerken te danken, o. a. het gasthuis
 te Gisors (1859-61), het raadhuis te Grenoble (1862-67),
 het museum en bibliotheekgebouw aldaar (1864), het

groote gesticht voor krankzinnigen te Parijs, het zoo-
 genaamde asile Sainte-Anne (1861-76), enz. Laatst-
 genoemd bouwwerk, waarvan de kosten 6½ millioen
 franken hebben bedragen, is een zijner voornaamste werken
 geweest, waarmede hij zeer veel eer heeft ingelegd.

Veelvuldig waren ook de werkzaamheden van Questel,
 als kundig archeoloog, voor de commissie der geschied-
 kundige monumenten. Aan hem zijn de ontwerpen voor
 het herstel van een aantal oude monumenten te danken,
 o. a. van het theater te Arles, den tempel van Augustus
 en Livius te Vienne (Dép. de l'Isère), het kasteel op
 het eiland Saint-Honorat bij Cannes, het Romeinsche
 huis te S. Gilles, een menigte oude kerken enz.

Reeds in 1846 werd hem voor zijne teekeningen op
 den Salon een medaille derde klasse, en in 1852 eene
 der eerste klasse toegekend, waarna hij benoemd werd
 tot ridder van 't Legioen van Eer, in welke orde hij in
 1863 opklom tot den graad van officier. Ook op de
 wereldtentoonstellingen van 1855 en 1867 verwierf hij
 onderscheidingen. In 1871 werd hij verkozen tot Hoog-
 leeraar aan de Académie der Beaux-Arts, afdeling
 bouwkunst, in de plaats van zijn toen gestorven leer-
 meester Félix Jacques Duban. Maar ook in het buiten-
 land wist men zijne verdiensten te eeren; o. a. de Maat-
 schappij tot bevordering der Bouwkunst, die hem in 1875
 tot haar Eere-lid benoemde.

Als Hoogleeraar der Parijzer Kunstschool heeft Questel
 een aantal leerlingen gevormd, waaronder velen thans
 een voorname plaats als architect innemen.

Als mensch en als kunstenaar geacht en gewaardeerd,
 wordt zijn afsterven diep gevoeld.

BIJ DE PLAAT.

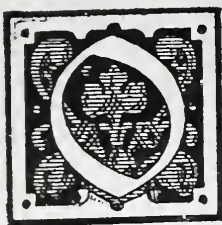

p de plaat, gevoegd bij nummer 6 van het *Bouwkundig Weekblad*, is voorgesteld een ontwerp voor een koopmansbeurs te Amsterdam.

Dit ontwerp werd door den heer J. F. L. Frowein te 's Gravenhage als antwoord ingezonden op de prijsvraag, door B. en W. van Amsterdam in 1884 uitgeschreven.

De teekening waarnaar deze plaat is geproduceerd, werd door den ontwerper ingezonden op de jaarlijksche Tentoonstelling van Bouwkunst in 1887, en is door hem welwillend voor de reproductie in dit Weekblad afgestaan.

DE BOUWKUNST AAN DE LOIRE,

door W. KROMHOUT CZN.

(*Vervolg van bladz. 31. Slot.*)

Het kasteel van Chenonceaux is het eerste gebouw van een kleine gemeente van eenige honderde inwoners.

Het is niet op een hoogte aangelegd, maar gebouwd op bogen, waarvan de zware pijlers in de rivier de Cher, een zijtak van de Loire, hun geboorte vinden. De rivier spoelt dus vrij onder het kasteel door, alleen gebroken door de van ijsbrekers voorziene pijlers.

Van het station komende heeft men nog een half uur te wandelen alvorens het hek achter zich te hebben, dat dit vorstelijk goed afsluit.

Een breede laan, overwelfd door het groen van zwaar geboomte, leidt den bezoeker naar het uitgestrekte voorplein van het kasteel, dat links en rechts tot het park toegang verschaft en waarvoor we het kasteel opmerken, waarvan we nu nog door een terras met ophaalbrug, nog een kleiner terras met ophaalbrug en ten slotte door een klein voorplein gescheiden zijn.

De ligging van dit slot is dus niet zonder poësie; en herinnert geheel aan die van het kasteel van Chantilly; doch tegelijkertijd kunnen we het evenals Chambord rangschikken onder die verblijven, die alleen gebouwd zijn om een aangename woning te verschaffen en waarvan de krijgsvormen waarin men het kleepte, alleen de nawerking waren van een sedert eeuwen gevolgde gewoonte, waarmede gaandeweg gebroken werd, om eerst onder Lodewijk XIV geheel plaats te maken voor de open paleizen, zooals deze vorst te Versailles en St. Cloud heeft opgericht.

Verlaten wij Chenonceaux, waarvan de vele kostbare vertrekken met de daarin aanwezige prachtige schoorsteenmantels, plafonds en meubelen ons te lang zouden weerhouden, en gaan we nogmaals naar Blois de zalen bezichtigen, die onder Baudot's leiding zoo goed hun oorspronkelijk aanzien hebben terug gekregen.

Het zijn de zalen in den vleugel van Frans I waarvan we onze schreden wonden, en waartoe we de monumentale open trap beklimmen moeten, die door zijn oorspronkelijke vinding en sierlijke uitvoering met recht het sieraad van het kasteel genoemd wordt.

Alweer komen we eerst in de Salles des gardes, beneden van de koningin, boven van den koning. Hier

stelde men de wacht op, welker gelederen men steeds te doorloopen had om in de vorstelijke vertrekken daarnaast te komen. Alles is hier soberder behandeld dan elders; de vloeren zijn gewoon belegd met roode tegels en de wanden voorzien van breed gelijnde versieringen in donkere toonen, waarbij het roodbruin een voorname rol speelt.

De plafonds en de schoorsteenmantels zijn rijker behandeld. Evenals in alle vertrekken uit dien tijd waren de plafonds geconstrueerd met zware moerbalken op pl.m. 4 M. afstand van elkander gelegen, waarover kleinere balkjes, kinderbinten, gelegd werden. De onderlinge afstanden dezer laatste balkjes zijn zeer gering, en komen bijna overeen met de dikte der balken zelve.

Hetgeen die plafonds een eigenaardigen indruk bezorgde, was de wijze waarop men deze balkjes beschilderde. Op een bruinen grond trok men blauwe of roode biesen aan de kanten en in 't midden verdeelde men de vlakke in verschillende vakken die afwisselend geel, groen, bruin, of rood gekleurd werden. Hier en daar vereenigen de biesen, die deze vakken vormen, zich tot ornamenten, waarbij bladen of initialen de motieven zijn. Ook schilderde men wel op onderling gelijken afstand de F, C, D of L in goud op de balken, hetgeen eveneens een goede uitwerking doet. De moerbalken zijn rijk versierd met plant-ornamenten van de meeste verscheidenheid, waarvan de ranken en bladeren menigmaal in goud en de fond in verschillende kleuren behandeld zijn.

Reusachtige schoorsteenen vullen de smalle wanden dezer wachtzalen. Gewoonlijk Gothisch van aanleg, dragen de kolommen of pilasters op de hoogte van het menschelijk hoofd een plotseling sterk overstekenden mantel, die bij enkelen schuin achterwaarts hellend den wand terug zoekt, bij anderen is voorzien van een pilaster- en bogenversiering en boven in het plafond recht tegen een raveeling eindigt.

Boven in de wachtzaal van den koning bevindt zich een mantel, waarvan het middenveld ingenomen is door een reusachtigen vergulden salamander, een groote vlam uitblazende, waarboven een kroon, en welks fond gevuld is door vergulde vlammen die overal uitlekken. Dit is geen nieuw denkbeeld, want ook in het gedeelte van Lodewijk XII zien we de gekroonde stekelvarkens op de mantels uitgestald.

Niettegenstaande de op sommige plaatsen rijk aangebrachte versieringen, laten deze wachtzalen een ernstigen, zwaarmoedigen indruk achter, door het vele donkerbruin dat overal aangebracht is en waarmee voornamelijk de wanden ruimschoots bedeed zijn.

Vroolijker zijn de vertrekken van de koningin, haar slaapzaal, bibliotheek en kabinetten. Het goud speelt hier een hoofdrol en het is met verwondering dat we vernemen, dat juist in deze vroolijke omgeving het treurige drama is afgespeeld van het vermoorden der beide heretogen van Guise. Ook het geheele plan van den Bartholomeus-nacht werd hier voorbereid en uitvoerbaar gemaakt, en een paar schreden verder wijst men een erker aan, van waaruit Maria de Médicis langs touwladders ontsnapt is.

Van deze vertrekken zijn de vloeren door gekleurde tegels in geometrische figuren verdeeld, waarin de liele hier en daar een aangename afwisseling brengt. De wanden en plafonds zijn schitterend met fijne goudge-

Koopmansbeurs - Amsterdam.

Grondplan

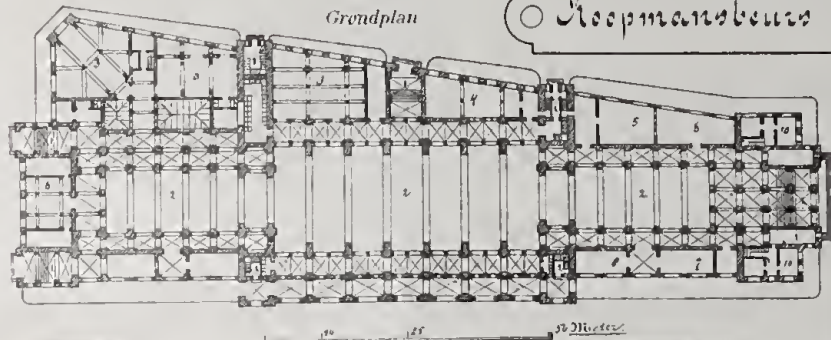

- 1 Vestibule
- 2 Bureauaal
- 3 Effecten
- 4 Wisselpost
- 5 Telegraaf
- 6 Kasierhandel
- 7 Telefoon
- 8 Slaapkamer
- 9 Restauraal
- 10 Doric
- 11 Balconie



eds
ken
ald

kleurde ornamenten versierd, terwijl er de schoorsteenmantels eveneens fijner van bewerking, edeler van kleur en kleiner van afmeting zijn.

De bibliotheek der koningin vertoont ons een vertrek waarvan de wanden geheel in kleine paneelen verdeeld zijn, elk paneel rijk versierd met vergulde arabesken op afwisselend donkerbruinen en blauwen grond. Een erker, waarvan de ramen van helkleurig gebrand glas voorzien zijn, verlicht dit vertrek, waarvan iedereen een reproductie zou wenschen te bezitten.

Over het algemeen zijn de vertrekken laag van verdieping, en men verwondert zich over de lage deuren die een gebukte houding noodzakelijk maken voor menschen, die twintig c.M. de militaire maat overschrijden.

In de meeste dezer zalen, kamers en kleinere vertrekken zagen we de architectuur slechts een bescheiden deel innemen van de decoratie; de kleuren zijn het die aan alles vorm en leven geven en de ziel uitmaken der versiering. Dit is dus wel in sterke tegenstelling met de binnendecoraties die we in hetzelfde tijdperk overal elders gevolgd zien.

In het kasteel van Chambord zijn bijna alle vertrekken verkleind, veranderd en ontdaan van hunne oorspronkelijke versieringen. Men zal hier nog veel hebben te doen, om dit gebouw in zijn vroegeren staat terug te zien.

Toch is er een vertrek dat tamelijk goed is bewaard gebleven, n.l. de werkkamer van Frans I.

Het is alsof bij het naderen van dit vertrek de muren, deuren en trappen zich vermenigvuldigen. Enkele verborgen gangen en trappen doen ons dan ook begrijpen, dat we in het gedeelte van het kasteel zijn waar de vorst zijn geheime toegangen had ter vergemakkelijking zijner galante avonturen.

De werkkamer geeft uitzicht op het binnenplein en is rijk gebeeldhouwd met sierlijke ornamenten, waarin de F en D overal als hoofdmotief voorkomen. Een gewelf met caissons, waarin afwisselend de salamander, de F en de D gehakt zijn, overdekt dit zaaltje, dat door zijn liefelijke architectuur tracht te vergoeden wat we elders missen.

Opmerkelijk is het nog dat we niettegenstaande de vele cirkelvormige torens, nergens ronde zalen zien; alle zijn ze rechthoekig of vierkant, waardoor van zelf elke groote zaal vergezeld werd van een menigte kleinere vertrekken, die hunne plaats in de overgeblevene segmenten vonden.

Wanneer we nu nagaan waartoe deze reusachtige gebouwen tegenwoordig dienen, dan zien wij dat het meerendeel dezer kasteelen voor hunne eigenaars zijn, wat een paarden- of faïence-verzameling is voor den minder vorstelijk bedeelde. Zij worden allen gerestaureerd en onderhouden om aan het publiek ter bezichtiging gesteld te worden; de bewoners zelve stellen zich tevreden met een vleugel of zij bouwen zich elders een woning, het slot aan de zorgen overlatend van een concierge.

Zoo zien we Chateaudun geheel verlaten; Chambord heeft van zijn 440 grootere en kleinere vertrekken wellicht slechts een dertigtal bewoond; in Chaumont-sur-Loire is slechts een vleugel betrokken; van Chenonceaux is de eigenaar — Wilson, de schoonzoon van den vorigen president der Republiek — gewoonlijk elders; Amboise heeft twee jaren geleden zijn vorstelijken bezitter, den graaf van Parijs, zien verbannen; terwijl eindelijk

een vleugel van Blois, na geheel gerestaureerd te zijn, waarschijnlijk zal ingericht worden tot mairie. Van dit slot kan met recht gezegd worden, dat het voor alles geschiktheid schijnt te bezitten; eerst burcht van de vroegere hertogen van Orleans, daarna achtereenvolgens vorstelijk paleis, wijkplaats voor prinses, caserne, museum, ambulance en thans mairie. Doch... beter mairie te Blois dan stadhuis te Parijs. Dit voornamelijk met het oog op zijn behoud.

In het belang van onze Hollandsche Bouwkunst, die zich thans zoo laaft aan Duitsche bronnen, raden we hare beoefenaars aan hunne zomersche uitstapjes ook eens hierheen te richten.

Niet om den stok naar den anderen kant zien gebogen te worden, maar om door gelijktijdige studie van Duitsche en Fransche kunst, Gothisch zoowel als Renaissance, een tegenwicht te vinden voor den steeds meer en meer zich uitsprekende Duitschen invloed.

Willen we onze zelfstandigheid bewaren, dan behouden we onze nationale kern en ontwikkelen die met het schoone dat we bij andere natiën putten; men houde den stok recht en geve hem tot steun die gezonde kunstopvattingen, die we niet in één land, maar overal vinden.

Met deze korte beschrijving van hetgeen we aan de Loire als architectuur opmerkten, hopen we aangename herinneringen opgewekt te hebben bij diegenen, die, als wij, deze heerlijke streek hebben bezocht, en den wensch te doen opkomen bij anderen, om ook hunne namen in te schrijven in de bezoekerslijsten van de kasteelen van Chateaudun, Chambord, Blois, Amboise, Chaumont en Chenonceaux.

BOEKBEOORDEELING.

Pratique de la Mécanique, appliquée à la résistance des Matériaux, par P. Planat, Directeur de la Construction Moderne. En vente aux bureaux de la Construction Moderne. Place Boieldieu, 8, Paris.

Onder bovenstaanden titel is een werk verschenen, dat in vele opzichten in zóó gunstigen zin van bestaande werken over hetzelfde onderwerp afwijkt, dat een korte bespreking van den inhoud voor de lezers van het *Bouwkundig Weekblad* van belang kan zijn.

Gaan wij in de eerste plaats na, hoe de schrijver in zijn voorrede de bedoeling van zijn werk zelf toelicht:

»Les ouvrages publiés jusqu'à ce jour sur la Résistance des matériaux sont surtout des traités théoriques où se trouvent exposés, d'une manière abstraite, les principes analytiques ou les théorèmes qui permettent d'appliquer la mécanique à l'art des constructions.

»Lorsque le praticien veut recourir à ces traités, il se heurte à une double difficulté: s'il n'est pas resté très-familier avec l'usage des calculs souvent compliqués de cette théorie, il risque d'en faire des applications très-erronées, interprétant mal des formules dont le sens est difficile à pénétrer, ou se perdant dans de laborieux calculs; s'il cherche à s'en rapporter aux rares exemples d'application qui sont indiqués dans les ouvrages classiques, il se trouve en présence de dispositions purement conventionnelles, très-simplifiées pour se rapprocher des hypothèses théoriques et qui n'ont le plus souvent rien de commun avec les dispositions réellement adoptées dans la pratique.

»Se plaçant à un point de vue complètement différent, l'auteur s'est préoccupé d'abord de simplifier les principes théoriques, puis d'en tirer des méthodes d'application, le plus souvent graphiques, qui fussent à la portée de tout le monde, car elles n'exigent que les théorèmes les plus simples de la Géométrie élémentaire; l'auteur s'est ensuite attaché à montrer sous toutes ses formes l'emploi

que l'on doit faire de ces méthodes simplifiées, en prenant pour exemples de très nombreux cas empruntés à la pratique journalière."

In beknopten vorm volgt hieronder een overzicht van den zeer omvangrijken inhoud.

I. *Principes*. Dit hoofdstuk omvat de leer der in- en uitwendige krachten en der vormveranderingen (uitrekking, buiging, afschuiving en wringing), ook na de overschrijding der elasticiteitsgrens. De voor deze laatste vormverandering opgestelde formules worden voor getrokken en gegoten ijzer, hout en portland cement getoetst aan de waargenomen brekingsverschijnselen.

II. *Données expérimentales*. In dit hoofdstuk vindt men opgaven van de waargenomen verschijnselen bij vormverandering van getrokken en gegoten ijzer, staal en hout, zoowel beneden als boven de elasticiteitsgrens.

Belangrijke uitkomsten worden medegedeeld over onderzoekingen betreffende den invloed van hooge en lage temperatuur (+ 100° C. en -25° C.) op breekgewicht en elasticiteitsgrens van staal, fosforvrij en fosforhoudend ijzer.

Volgt natuurlijke steen. Na mededeeling van proeven, waaruit blijkt, hoe het weerstandsvermogen van natuurlijke steen, bepaald door belasting van één kubus, afneemt bij belasting van 2 en 3 met of zonder metselspecie op elkaar gestelde kubus, wordt op grond dezer resultaten een bedrag voor de toe te laten belasting afgeleid.

Eindelijk kalk en portland cement.

In het 2e gedeelte (*Conséquences pratiques*) wordt de toe te laten spanning voor ijzer en staal besproken en melding gemaakt van de proeven van Wöhler.

Na er op gewezen te hebben, dat de eenvoudige wijze van bepaling der toe te laten spanning op $\frac{1}{3}$ der elasticiteitsgrens, zooals dit door de Fransche ingenieurs geschiedt, in de meeste gevallen tot hetzelfde resultaat leidt als de veel omslachtiger Duitsche methode, waarbij $\frac{1}{3}$ wordt aangenomen van een zekere belasting, die nimmer de breuk zal veroorzaken, gaat de schrijver voort:

»Si nous considérons donc les cas de tension et flexion simples, nous voyons que la déformation du métal sous la charge se divise en deux périodes: l'une qui va jusqu'à la limite d'élasticité ou de non-rupture, comme on voudra l'appeler, dans laquelle les phénomènes sont très réguliers et toujours les mêmes, quel que soit le mode de chargement; l'autre, qui s'étend au delà, jusqu'à la rupture, où tout est variable, où tout change, limite d'élasticité, point de rupture, suivant le mode de chargement.

»Voilà ce qui paraît bien établi aujourd'hui. Quelle influence ces faits constatés peuvent-ils exercer sur notre méthode de calcul? — Aucun, car du moment où tout le monde convient qu'il faut pratiquement se tenir bien au-dessous de la limite qui clôt la première période, que nous importe pratiquement ce qui se passe dans la seconde?»

Kan het duidelijker gezegd worden, hoezeer de Duitsche geleerden op een dwaalweg waren, toen zij als het ware met elkaar wedijverden, om methodes uit te denken ter bepaling van de toe te laten spanningen, gegrond op de resultaten van Wöhlers proeven?

Sinds prof. Bauschingers onderzoekingen in het laboratorium te München 1) hebben aangetoond, dat Wöhlers wetten niet opgaan voor belastingen beneden de elasticiteitsgrens. begint men ook van die zijde het onjuiste standpunt te erkennen 2).

III. *Moments d'inertie*. Bij de bepaling van het traagheidsmoment van ijzere balken wordt uitgegaan van de onderstelling, dat twee balken van dezelfde hoogte, hetzelfde gewicht en van ongeveer denzelfden vorm (b. v. I vorm of + vorm) gelijk traagheidsmoment bezitten — een onderstelling die, zooals door den schrijver bewezen wordt, voldoende gewettigd is voor de in de praktijk voorkomende vraagstukken. Op grond dezer aanname zijn grafische tafels ontworpen, waaruit, bekend zijnde de hoogte en de toe te laten spanning van den balk, benevens het moment der uitwendige krachten, onmiddellijk het vereischte gewicht van den balk kan worden afgeleid, waaruit deze volgens praktische eischen is samen te stellen.

1) Bauschinger: Mittheilungen aus dem mechanisch-technischen Laboratorium, XIII Heft 1886.

2) Haeseler: Ueber die Zulässige Inanspruchnahme der eisernen Brücken, *Deutsche Bauzeitung* 1886, N°. 49.

IV. *Pièce posée sur deux appuis*.

V. *Pièces avec port-à-faux*.

VI. *Pièces avec encastrement*.

VII. *Pièces continues à plusieurs travées*.

Voor de verschillende vraagstukken, die in deze 4 hoofdstukken worden behandeld, wordt naast de analytische berekening de constructie gegeven, en eindelijk door een groot aantal grafische tafels de oplossing van in de praktijk voorkomende gevallen gemakkelijk gemaakt.

Voor al hebben deze tafels groote waarde ter oplossing van vraagstukken, betrekking hebbende op doorgaande balken. Men vindt uit deze tafels voor balken met 2, 3 en 4 gelijke openingen onmiddellijk door uitmeting de grootte der reacties in de verschillende steunpunten, zoowel voor alle standen van één enkel zich voortbewegend lastpunt, als voor een zich voortbewegende gelijkmatig verdeelde belasting.

Natuurlijk geldt dit alleen voor balken met constante doorsnede.

VIII. *Colonnes, piliers et poteaux*.

In dit hoofdstuk wordt een formule voor zekerheid tegen doorknikking theoretisch afgeleid met inachtneming van de overschrijding der elasticiteitsgrens, waarop men bij doorknikking wegens overmaat van druk moet rekenen.

De aldus verkregen formule stemt zeer juist met de empirische formules van Hodgkinson, Lowe en Rankine, en geeft tevens de verklaring, waarom deze empirische formules buiten zekere grenzen geen juiste uitkomsten meer geven.

Ook hier wordt de toepassing door grafische tafels vergemakkelijkt.

IX. *Exemples d'application pratique*.

X. *Poutres composées*.

XI. *Fermes en bois*.

XII. *Fermes en fer*.

XIII. *Fermes en forme d'arc*.

In deze hoofdstukken komt een uitvoerige behandeling voor van verschillende balk- en kapconstructies en wat verder daarop betrekking heeft.

De architect vindt hier de afzonderlijke oplossing van de meeste hem voorkomende vraagstukken.

Voor de studie moge een dergelijke herhaling van toepassingen der zelfde theorie overbodig en zelfs niet gewenscht voorkomen, voor den technicus, die niet te veel tijd aan dergelijke studie kan besteden, zal zij welkom zijn.

XIV. *Poussée des terres et construction des murs*.

Na opstelling van de formule voor gronddruk, wordt deze voor verschillende gevallen langs grafischen weg toegepast, onder anderen ter bepaling van de vereischte diepte van fundeering, wanneer het natuurlijk talud der grondsoort bekend is.

Verschiedene wijzen van fundeering worden beschouwd in verband met de geaardheid van den grond.

Een formule wordt ontwikkeld voor het draagvermogen van heipalen, waarbij rekening wordt gehouden met het feit, dat een deel van het nuttig effect van het blok verbruikt wordt tot samendrukking van den paal volgens de lengterichting.

Ten slotte worden de uitkomsten verkregen door verschillende toepassingen van de formule voor gronddruk, getoetst aan de waarnemingen van Gobin.

Met de uitwerking van een aantal voorbeelden uit de praktijk (bekleedingsmuren, contreforten, gebogen muren, huismuren enz. enz.) wordt dit belangrijke hoofdstuk besloten.

XV. *Voûtes*

Ook hier wordt de oplossing van het vraagstuk verkregen langs grafischen weg, door grafische tafels voor de toepassing geschikt gemaakt en nader toegelicht door voorbeelden (constructie van een fronton, rustend op kolommen, van een welf brug, een viaduct, van kerkgewelven, luchtbogen enz. enz.)

Hiermede is van de zeer omvangrijke stoffe slechts een vluchtige schets geleverd. Ons eendoordeel over het werk kan niet anders dan gunstig zijn en een warme aanbeveling inhouden aan onze architecten en ingenieurs. Al is het werk geschreven voor fransche toestanden, al wordt van enkele bij ons in gebruik zijnde materialen, zooals baksteen en tras geen woord gerept, al is het werk voor den ingenieur geenszins volledig, omdat b.v. van sluisbouw niets en van bruggenbouw zeer weinig is opgeteekend, de juiste en toch zoo praktische toepassing der theorie, waarvan zeker de

grafische tafels het sterkste bewijs zijn, zal naar onze meening het boek een blijvende waarde verschaffen.

Jammer dat wellicht de groote omvang — 920 bladzijden — en de daaraan geëvenredigde prijs — frs. 40 — eene algemeene verspreiding in den weg staan. Voor de studie zou een bekorting mogelijk zijn geweest, voor de praktijk, zooals wij boven reeds opmerkten, werd zij minder gewenscht. Hetzelfde geldt voor de vele herhalingen, die te voorkomen waren geweest door naar vroegere hoofdstukken te verwijzen.

»Mieux valait», zegt de schrijver aan het slot zijner voorrede, »sacrifier une élégante concision aux commodités pratiques qui sont le véritable but de l'ouvrage.» S. v. D. K.

INGEZONDEN.

Geachte Heer Redacteur.

Heden bracht ik een bezoek aan het onlangs voltooide Raadhuis van Brussels noordelijke voorstad Schaerbeek. Hoewel we dezen zomer u van hier uit veel belangrijks zullen kunnen melden bij gelegenheid van de tentoonstelling, aan wier gebouwen bijna onafgebroken is doorgewerkt, zoo acht ik de stichting van dit monument van zooveel belang, dat ik nu reeds de aandacht uwer lezers er op wenschte te vestigen. Geen hunner mag bij een bezoek aan Brussel nalaten dit gebouw in den vroolijken vlaamschen stijl, te gaan zien.

Met den trein van Antwerpen komende ontdekt ge aan uw linkerhand de spelende silhouette en de groote kleurschakeering van een der schoonste gebouwen in de laatste jaren in België gesticht.

De architect van Ijsendijck, in Noord-Nederland sedert jaren welbekend (als medebeeoordeelaar der beursprijsvraag, en door zijne uitgaven) behaalde den prijs in den wedstrijd voor dit Raadhuis. Het gemengd gebruik van berg- en baksteen, de steenen kruizen der vensters die met gekleurd glas in lood zijn gedicht, de ranke middentoren, dakvensters, lichte topversieringen op trapgevels zijn de meest sprekende kenmerken der bouworde, die uit- en inwendig met de vroeg-renaissance het meest overeenkomst heeft, en hier en daar herinneringen zoowel aan de gothiek als aan 't onderwijs der Ecole des Beaux-Arts, te Parijs, toont.

Gaarne had ik hierbij eenige schetsen gevoegd, maar de scherpe koude verhinderde mij te teekenen, terwijl het »bouwkundig auteursrecht» tot nu het maken van photographiën heeft verweerd.

Thans zal ik mij dus beperken tot de opmerking, dat het geheel keurig is gedetailleerd en uitgevoerd. De hengsels, krukken, grendels, gordijnen, lampen, stoelen, haardtegels en platen, alle pleisterwerken, zijn door den bouwmeester in één karakter ontworpen.

Drie groote zalen, met prachtige vloeren, wandbetimmeringen en gewezen schilderijen van Braguenie, slechts door gordijnen gescheiden, kunnen als een geheel gebruikt worden bij feestelijke gelegenheden.

Genoeg dat ik thans de aandacht heb gevestigd, aan de hand van schetsen moge later eene volledige beschrijving volgen; of zal men door eigen onderzoek alle inrichtingen kunnen bestudeeren, en critisch analyseeren.

Ik verblijf, geachte heer redacteur,

BRUSSEL,
27 Januari 1888.

Uw Ed. dienstv. dienaar,
H. T.

Mijnheer de Redacteur!

In verschillende bladen hebben reeds tal van nieuwtjes de ronde gedaan, die betrekking hadden op de bebouwing van een gedeelte van het Prinsevinkepark alhier.

In uw laatste blad komt er (misschien nog niet eens ten slotte) alweer een nieuwtje bij, en word ik door uw berichtgever gedoodverfd met het initiatief voor de oprichting van die coöperatieve bouwvereniging.

Ik verzeker ZEd. echter dat mij die eer bepaald niet toekomt. Verder raadt men zoowel naar het een als naar het andere want:

1°. ben ik dus niet de oprichter, doch uitgenoodigd toen de zaak volkomen haar beslag reeds had;
2°. zijn het geen 24 kleine villa's;

3°. zijn het niet eenige Haagsche officieren;

4°. is noch uw berichtgever, noch ik in staat mede te deelen, dat spoedig een begin zal worden gemaakt.

Maar zoodra het raadzaam is, mijnheer de Redacteur, geef ik u de verzekering, dat het publiek met al hetgeen het, deze zaak betreffende, noodig heeft te weten, zal worden ingelicht; indien nl. andere meer bevoegden dan ik, dit wenschelijk oordeelen. Tot zoolang dus geduld.

Immiddels verblijf ik met de meeste hoogachting:

Uw dw. dienaar,
DEN HAAG,
6 Februari 1888.
VAN NIEUKERKEN,
Architekt.

AFDEELING ARNHEM, 1 Februari. Deze door leden en geïntroduceerden druk bezochte vergadering werd door den nieuw benoemden Voorzitter, den heer J. W. Boerbooms geopend met een woord van dankbare herinnering en opwekking aan de afgetreden bestuursleden, de heeren J. H. Persijn en J. C. Stoeller Wzn., waarna hij voor zich de medewerking en de welwillendheid, zoowel van de verdere bestuurs- als andere leden van de Afdeeling verzocht, daar hij, nu eenmaal bij overrompeling genomen doch zich geenszins het veeleischende en veelomvattende der taak ontveinzende, met liefde en toewijding zijne beste krachten aan de Afdeeling hoopt te geven. Zijn dank brengende voor het vertrouwen in hem gesteld, deelde hij mede, dat de functiën van Penningmeester en Secretaris, als vroeger, door de heeren Berghuis en Hollenbach zijn aanvaard, en die van Vice-Voorzitter en Bibliothecaris door de heeren P. H. Scheltema te Nijmegen en H. Portheine Jr. alhier.

Met het oog op de rubriek »Afdelingsleden», opgenomen in de Wet van de Maatschappij, en ook met het doel om de Afdeeling en haar streven meerdere bekendheid te verschaffen, werd tot de verzending van eene door het bestuur voorgedragen circulaire besloten.

Betreffende de ter vorige vergadering uitgeschreven prijsvraag voor een »bibliotheekkast», deelde de Voorzitter mede, dat vier antwoorden zijn ingekomen die in handen van de Commissie van beoordeeling zijn gesteld.

Voorts werd, met de bedoeling om eere-leden bij de Afdeeling te kunnen benoemen, eene clause aan het reglement toegevoegd doch, aangezien reeds verschillende wijzigingen, zoowel in het reglement als in de Wet van de Maatschappij zijn gekomen werd besloten een geheel nieuw reglement te doen drukken.

Behoudens goedkeuring van dat nieuwe reglement en de daarin opgenomen clause, werden daarop, met algemeene instemming en onder luid applaus, de afgetreden bestuursleden, de heeren J. H. Persijn en J. C. Stoeller Wzn., tot *eere-leden* van de Afdeeling benoemd. De heer Stoeller, ter vergadering tegenwoordig, bracht zijnen dank uit voor deze onderscheiding.

De heer Berghuis komt vervolgens in zijne »causerie over bouwkunde en bouwkunst, motto: voeten aan den grond», op tegen het te hooge standpunt waarop zich de beoefenaren der bouwkunst, vooral tegenover het publiek, stellen. Eerstens, waar die beoefenaren, zich kunstenaar achtende, elkaar hekelen en bemoeielijken en daardoor de bouwkunst in 't algemeen verre van bevorderlijk zijn, vormen zij voor het publiek een pantser, waarvan het zich teleurgesteld afkeert, om zich zonder voorlichting en op eigen vrijheid bouwende, aan kwakzalverij in de kunst over te geven. Doch niet alleen moet de beoefenaar der bouwkunst zich niet op een voetstuk stellen, hij moet integendeel zich in nederigen zin aan het publiek geven, en door het van bouwkunde te spreken, den lust in haar trachten te kweken om ons als bouwkundigen te erkennen. Hoe gaarne toch met het woordje kunst geschermd wordt blijkt uit het dwaze gebruik van de woorden stijl en waarheid, in het daarstellen van woningen, meubelen, of wat dan ook; en dit geschermd vindt enkel haar oorzaak in het voorgaan der bouwkundigen. De kunst staat veel te hoog, en wel voornamelijk de bouwkunst, om zich harer zoo maar toe te eigenen, en vooral het publiek kan er zich niet in begeven; — het kan zich wel verlustigen in de scheppingen der meesters in de kunst, doch behoefte gevoelen aan kunst in het bouwen, waar het zoo slecht thuis is en voorgelicht wordt in de kennis van het bouwen, is haar onmogelijk. Heeft men zich dan ook eenmaal op het voetstuk eens kunstenaars geplaatst, dan zal zich het publiek afschrikt gevoelen, uwe kunst niet verlangen of bevreesd zijn voor uwe kunstuiting ten haren koste.

Voeten aan den grond, roept spreker ons toe, toont wat ge zijt, al is het dan ook schijnbaar ten koste der waarheid; en wil

daarmede de te groote vrees van het gebruik van surrogaten tegengaan. Maakt dankbaar gebruik van de kennis, de vermenging en de kunstmatige versiering der materialen die ons in staat stellen onze krachten te toonen, waar in ander geval de middelen het ons niet zouden toelaten. Waar wij toch b. v. in Portland-cement werken nabootsen die werkelijk wel, maar ter wille der kosten, niet in natuurlijke steen zouden kunnen worden uitgevoerd, daar liegt men niet, mits men zorge dat de soliditeit van dergelijke werken er niet onder lijde.

Weest soliede, brengt uwe kennis in praktijk, en gij zult niet afschrikken maar binden, en uw optreden zal der kunst, u zelve, en het publiek ten goede komen. Ga tot den berg waar de berg niet tot u komt; breng het publiek de kunst, maar in praktischen, begrijpelijken vorm, door eerst kennis te kweeken; nog eens de kunst staat te hoog dan dat het publiek haar ooit zonder voorlichting zal kunnen naderen, veel minder bevatten.

Spreeker toonde aan, door verschillende aanhalingen, dat vele groote meesters op verschillend gebied deze waarheid hebben begrepen, en eindigt met de woorden van onzen de Génestet:

De kunst is lang, het leven kort —
En 't werk van vluchtige uren,
Dat zonder strijd verkregen wordt,
Zal slecht den tijd verduren.

De kunst is lang, maar kort de tijd
U, voor uw taak gegeven,
Zoo spil uw kracht in lust noch nijd;
Niet velerlei uw hart gewijd!
Maar 't éénig kunstwerk al uw vlijt —
Of 't u mocht overleven!

Ziehier in zeer korte trekken het door den heer Berghuis gesprokene. Het was eene causerie in zeer aangenaamen en opgewekten vorm, een los daarheen geworpen praatje zooals hij het heette en, daar hij niet in 't minst wenschte eenigen strijd aan te binden, verlangde hij ook dat het als zoodanig zal worden aanvaard.

Nadat den spreker, bij monde van den Voorzitter, den dank der vergaderden was gebracht, werd nog de uitgebreide verzameling photographiën bezichtigd, door den heer Scheltema beschikbaar gesteld.

BINNEN- EN BUITENLANDSCHE BERICHTEN.

Burgemeester en Wethouders van Delft hebben aan den Gemeenteraad voorgesteld, om te besluiten, nu van Rijkswegen geen subsidie tot het afwerken der restauratie van den Nieuwe kerkstoren zal worden verstrekt, het werk geheel voor rekening der gemeente te doen uitvoeren, omdat het verschil in de kosten niet zoo groot is dat uitsluitend daarom van de restauratie zou moeten worden afgezien. *Met subsidie* zou gedurende 30 jaren een aflossing ten laste van den gewonen dienst van *f* 400 gekomen zijn; *zonder subsidie* zou deze aflossing jaarlijks *f* 533.33 moeten bedragen.

Wij waren voor eenige dagen in de gelegenheid in de magazijnen van de firma Scholte, Spuistraat 74 te Amsterdam, een paar gesmeed ijzeren lichtkronen en wandluchters te zien uit een atelier voor kunstsmeedwerk te München. De hoofdlijnen dezer kunstvoorwerpen zijn eenvoudig en worden gevormd door de buizen voor de toetreding van het gas en enkele noodzakelijke verbindingen dezer buizen onderling. Deze constructieve vormen echter zijn versierd met ranken, bloemen en bladeren in groote verscheidenheid, die juweeltjes van smeedwerk zijn en getuigen van de kunstvaardigheid der werklieden. Het naturalistische der vormen wordt nog verhoogd door de kleur. De bloemen, bladeren en ranken zijn namelijk in hunne natuurlijke kleuren beschilderd met verwen die, naar men ons mededeelde, op het ijzer worden gebrand.

De kronen, maar vooral de luchters, maken een zeer aangenaamen indruk en zullen in een sterk verlichte zaal goed decoratief werken, daar hun karakter niet in strijd zal zijn met de overige meubels en de decoratie van dit vertrek.

Kleinere voorbeelden van kunstsmeedwerk worden door de firma Scholte o. a. geëxposeerd op de Permanente Tentoonstelling in het Gebouw der Maatschappij tot bevordering der Bouwkunst.

Uit de Transvaal wordt het treurige bericht vernomen, dat de Nederlandsche ingenieur G. H. van der Meulen op 30 Januari j.l. te Komatiëpoort is overleden. Weinige maanden geleden was de overledene derwaarts vertrokken als ingenieur bij den aanleg van den spoorweg.

Zooals reeds in een vorig blad werd vermeld, zal de »Nederlandsche Beeldhouwers Vereeniging te Amsterdam» op Zondag den 12^{den} Februari, des namiddags ten 2 ure, in het gebouw der Maatschappij tot bevordering der Bouwkunst, Marnixstraat 402, eene vergadering houden, waarin als spreker zal optreden de heer Dr. P. J. H. Cuypers.

De leden der Maatschappij tot bevordering der Bouwkunst kunnen deze vergadering bijwonen.

In de vergaderzaal zijn tentoongesteld, een groot aantal platen en photographiën naar beeldhouwwerken in alle stijlen, en proeven van bekwaamheid van eenige leden der Beeldhouwers Vereeniging.

Van onbekende zijde ontvangen wij de volgende mededeelingen omtrent de lengten der spoorwegen, overgenomen uit »Zeitschr. f. Eisenb. u. Dampfsch. der Oester.-Unger.-Monarchie.»

In de 20 jaren van 1830—1850 bedroeg de lengte der gebouwde spoorwegen over de geheele aarde 38000 kM.

tot 1860	107008	»
» 1870	222000	»
» 1880	368000	»
einde 1887	500000	»

= 14 maal den omtrek der aarde of 1½ maal den gemiddelden afstand tusschen de aarde en de maan.

De jaarlijksche uitbreiding vermeerderde in ieder tijdvak en wel,

van 1830—40	826	kM.
» 1840—50	2943	»
» 1850—60	6886	»
» 1860—70	11509	»
» 1870—80	13506	»
» 1880 tot einde 1887	26106	» per jaar.

BENOEMINGEN EN VACANTE BETREKKINGEN.

Te Leiden wordt gevraagd een Hoofdopzichter der Gemeentewerken, op een jaarwedde van *f* 1200, met jaarlijksche verhooging van *f* 100, totdat een maximum van *f* 1500 is bereikt. Belanghebbenden worden uitgenoodigd hunne aanvraag vóór 18 Februari a.s in te dienen bij het Gemeentebestuur. Inlichtingen worden gegeven ten kantore van den Gemeente-architect op het Raadhuis, dagelijks tusschen 1 en 3 ure des namiddags, behalve op Zondag, Dinsdag en Vrijdag.

Door de directie der Staatsspoorwegen is benoemd tot tijdelijk sectie-ingenieur te Nijmegen, de Heer A. H. A. C. van Liebergen, en als zoodanig te Breda de Heer J. P. Post.

De ingenieur van het stoomwezen 1e klasse, N. van Dissel is, naar men ons meldt, van den Bosch naar Amsterdam overgeplaatst. Dit is een gevolg van de plaatsing van den ing. Struve bij het bureau, dat het werk der enquête-commissie zal voortzetten.

AFLOOP VAN AANBESTEDINGEN.

DELFT, 1 Febr. De kerkeraad der gereformeerde kerk (doleerende), het bouwen eener kerk voor ongeveer 900 zitplaatsen, met kosterwoning. R. Ouwering te Delft, *f* 10,111.

's GRAVENHAGE, 3 Febr. Het gemeentebest., het bouwen eener verdieping op een gedeelte van het keukengebouw van het gemeente ziekenhuis aldaar en het bouwen van een verblijf voor den nachtportier op het voorplein van die inrichting: H. C. M. v. Goch *f* 14.832; A. Stichter *f* 14.363; J. L. Werdes Jr. *f* 14.320; F. P. de Haas *f* 13.960; C. J. v. d. Zijl *f* 13.439; firma Wed. P. A. Ravelli en Zn. *f* 13.419; Nater en Co. *f* 12.570; A. C. Paardekooper *f* 12.400; B. Nieuwenhuizen *f* 11.997, allen aldaar.

JAN VAN DER POT,
Scheepmakershaven N^o. 3 (Punt.) — ROTTERDAM.
*De eenige Kyaniseerinrichting waar ook des winters
wordt doorgewerkt.*

Het **Kyaniseeren** is het eenige afdoende middel tegen *verrotting* en *zwam*. De bewerking geschiedt geheel reuk- en kleurloos. Desverlangd bijlevering van hout.

Prima Engelsche PORTLAND CEMENT, merk Wallsend, van uitmuntende kwaliteit en tegen concurreerende prijzen.

BELGISCHE KLUIT- en HYDRAULISCHE KALK. Billijke prijzen en vrachten. **KUNSTGRANIET** systeem Pétitjean.

Prospectussen en prijscouranten worden op aanvraag franco toegezonden
Gelieve op Voornaam en Adres te letten.

W. F. WEIJNTJES,

Singel 514 b./h. Koningsplein Amsterdam.

Specialiteit in Houten en Steenen
Parketvloeren en Verglaasde
Muurtegels.

Agent voor **Minton Hollins & Co. Stoke upon Trent.**

„ „ **A. Jändges te Crefeld.**

Verder alle mogelijke Bouwartikelen en ijzer-
waren waarvan op aanvraag prijzen gaarne ver-
strekt worden. 4476

DIENSTNEMING VOOR OOST-INDIE.

NEDERLANDERS ontvangen bij het aangaan van eene militaire dienstverbintenis van **ZES** jaar een handgeld van

Drie Honderd Gulden.

Aanbrengpremie **TIEN GULDEN.**

MILICIENS in werkelijken dienst of met groot verlof kunnen voor den tijd van twee jaar **gedetacheerd** worden naar *Oost-Indië*; premie

4473

twee Honderd Gulden.

Aanbrengpremie **TIEN GULDEN,**

bijaldien de Milicien met groot verlof afwezig was van zijn korps. Het Departement van Koloniën en alle Burgemeesters geven **gratis** nadere inlichtingen.

**De Portland-Cement-Fabriek van
DYCKERHOFF & SÖHNE**

te Amöneburg bij Biebrich a/d Rijn. 4474

levert haar erkend en uitmuntend fabrikaat, naar den eisch der werkzaamheden, langzaam of snel bindend, met garantie voor de grootste vastheid en deugdelijkheid.

Productie-vermogen der fabriek: 400,000 vaten per jaar. Magazijnhouders in de voornaamste steden.



Gouden
Staats-Medaille.

Medaille
Breslau
1869.

Diploma A.
Eerste prijs
voor uit-
muntend
fabrikaat,
Kassel 1870

Medaille
van ver-
dienste,
Weenen
1873.

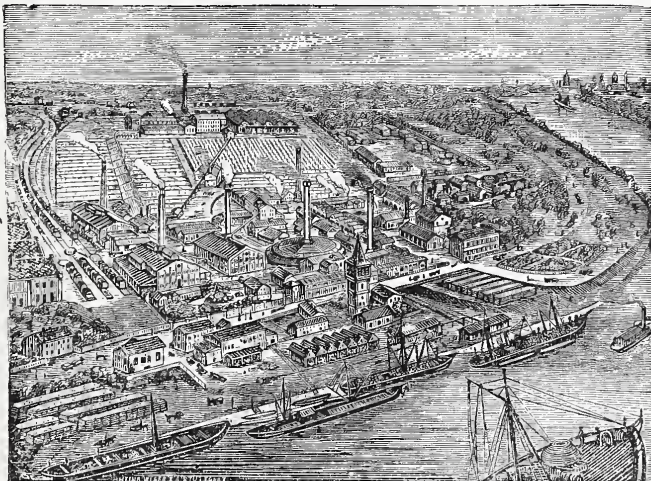

Düsseldorf,
1880.

Gouden
Medaille,
Offenbach
a/M. 1879

Gouden
Medaille
Hoogste
onderschei-
ding in den
internatio-
nalen wed-
strijd.
Arnhem
1879.



DE LINT & Co. Rotterdam.

Vertegenwoordigers van **JOS. F. EBNER** te Londen,
leveren in uitsluitend eerste kwaliteit,

**MARMER-MOZAIEK en
TERRAZZOVLOEREN,**

alsmede 4475

— **GLASMOZAIEK** —

Zestien Bekrooningen.

Bij de **ERVEN H. VAN MUNSTER & ZOON** te Amsterdam, ziet het licht:

M A A N D B L A D

gewijd aan de belangen van het Teekenonderwijs en de Kunstnijverheid in Nederland. Prijs per Jaargang f 4.—
Voor Leden der Maatschappij tot bevordering der Bouwkunst, bedraagt de prijs van intekening slechts f 3.—

Het heden verschijnende Februari-nummer (4^e jaargang N^o. 9) bevat o. a. de

**Officieele opgaven van de Akte-Examens voor teekenen
en boetseeren in 1887.**

Dit nummer, met 3 groote platen, wordt na ontvangst van 40 Cts. in postwissel of postzegels, belanghebbenden toegezonden.

MAATSCHAPPIJ TOT EXPLOITATIE
VAN STAATSSPOORWEGEN.

AANBESTEDING. 4464

(VOOR REKENING VAN DEN STAAT.)

Op Dinsdag den 21^{sten} Februari 1888, des namiddags ten 2 ure, aan het Centraal-bureau der Maatschappij tot Exploitatie van Staatsspoorwegen bij de Moreelse Laan te Utrecht van:

Bestek N^o. 474.

Het maken van eene Los- en Ladingplaats, het leggen van sporen en rails en het verrichten daarvan mede in verband staande werken op de halte ECHTEN.

Begroting f 5490.—

De besteding geschiedt volgens § 45 van het bestek.

De bestekken liggen van den 3^{den} Februari 1888 ter lezing aan het Centraal-bureau bij de Moreelse Laan en aan het bureau van den Heer Sectie-Ingenieur W. J. KLERK DE REUS te Meppel en is op franco aanvraag (per brief) aan genoemd Centraal-bureau (Afd. Weg en Werken) te bekomen, tegen betaling van f 0.50.

Inlichtingen worden gegeven aan het Centraal-bureau (Afd. Weg en Werken).

Aanwijzing zal geschieden den 15^{den} Februari 1888 na aankomst van trein 244.

UTRECHT, den 1^{sten} Februari 1888.

Stoomfabriek van geslagen en gedreven
Zink- en Koperwerk.

KLIJN, TISSOT & C^o.

AMSTERDAM, NIEUWE TEERTUINEN 16.
Vervaardigen ornamenten naar elk ontwerp of tekening.
INRICHTING VOOR GALVANISEEREN VAN IJZER.
Etalage van verschillende monsters op de Permanente
Tentoonstelling van de Maatschappij tot Bevordering
der Bouwkunst te Amsterdam. 4465

DE LINT & Cie.

Rotterdam.

PARKETVLOEREN en WANDTEGELS:
VILLEROY & BOCH,

BOCH FRÈRES.

MINTON HOLLINS & Cie.

Trottoir-IJzersteen en Cementtegels.
Groote voorraden. 4466

Cremer & Co. te Bolsward.

Zilveren Medaille Amsterdam 1883.
LOODRECHT GEPERSTE 4467

WATERLEIDING BUIZEN.

DRAINEERBUIZEN
HOLLE METSELSTEENEN.

Parquets-en-chêne sur bitume hydrofuge N. GOURGUECHON. — PARIS. 4468

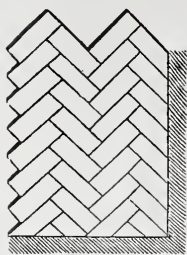

Verkrijgbaar in de maten van 30—50 cM. lengte,
6—11 „ breedte,
35 „ dikte.

Behalve lagere prijs, bieden deze parketvloeren, boven de andere soorten, de volgende voordeelen aan: Ondoordringbaarheid voor vocht. Weering van geluiden (kraken) en ongedierte. Grootere duurzaamheid, omdat het hout uit één stuk bestaande, verder kan afgesleten worden.

Répresentant voor Nederland, EMIL MOHR, 19 Prins Hendrikkade, Amsterdam.

JAN HAMER. — AMSTERDAM.

Kantoor: Marnixstraat 402 bij het Leidscheplein.

GEBOUW PERMANENTE TENTOONSTELLING VAN DE MAATSCHAPPIJ TOT BEVORDERING DER BOUWKUNST.

Vertegenwoordigt ROBERT BOYLE & SON, Lim, Londen.

Behaalden de hoogste onderscheidingen op verschillende Internationale Tentoonstellingen als prijzen van f 600.— Gouden en Zilveren Medailles.

VENTILATIE EN VERWARMING.

BOYLE'S Luchtpomp ventilators. Patent 1882. BOYLE'S Kappen voor slecht trekkende schoorsteenen. BOYLE'S Schoorsteenkappen tegen valwinden.

Vereischen geen toezicht, — hebben geen beweegbare deelen, — geen terugslag in den koker, — zijn van soliede constructie.

BOYLE'S Ventilators en Schoorsteenkappen zijn op verschillende Rijksgemeente- en Particuliere gebouwen hier te lande geplaatst. 4469

— In alle voorname plaatsen zijn modellen te bezichtigen. —

MILDE'S Telephonen, WITTE'S Liften, CARRÉ'S Waterleidingen, KELLEY'S geschilderd en gebrand Glas, geschilderde Tegels, enz. enz.

NEUCHÂTEL ASPHALTE COMPANY LTD. LONDON.

Exploitatie der Mijnen van de Val Travers.

FABRIEK

TRADE MARK.

NATUURL. ASPHALT

TE

AMSTERDAM



VAN VAL DE TRAVERS

Beltweg No. 3.

ZWITSERLAND.

Gecomprimeerde Asphaltwegen endito Dorsvloeren. Werken in Asphalt-Mastiek voor Trottoirs, Skating-Rinks, Moutvloeren, Kelders, Kolf- en Kegelbanen, Winkel- en Magazijnvloeren, Gangen, Veranda's Brug- en Dakbedekkingen, Beton-Fundeeringen, Stallen, enz., enz., enz.

Zindelijk Vochtwerend, Ondoordringbaar, Geraaswerend

Asphalt speciaal tot wering van vochtige muren.

Voor inlichtingen omtrent het leggen van Vloeren, Bedekkingen enz., gelieve men zich te adresseeren aan het Kantoor der fabriek, Beltweg 3, Amsterdam. 4470

Patent-Centrale Verwarming en Ventilatie, Systeem Bechem & Post.

TE HAGEN (WESTPHALEN.)

Zelfreguleerende stoomverwarming onder lage drukking met ventilatie zonder eenig gevaar. Vrij van 's Rijksbepalingen op het stoomwezen.

In gebruik in de

4471

Synagoge, Badinrichtingen, Schoollokale en Vergaderzalen en bureaux der Nederl. Israëlitische Gemeente alhier.

Sigarenfabriek van den Heer C. Otto Roelofs. Het Slot Biljoen te Velp bij Arnhem, Woning van den Heer G. H. Steijn te Amsterdam, Kantoor en Woonhuis van de Heeren Gebrs. Gratama te Leeuwarden, Hotel Continental te Berlijn, Hotel du Nord te Keulen, Stadhuis te Dusseldorf, De Bouw-Bureaux van het Reichstagggebäude te Berlijn, Villa Rud. Baum firma Schlioper & Baum te Elberfeld, Woning van den Heer E. Oosterrieth te Antwerpen, Jockey-Club te Weenen, Union Bau Gesellschaft te Weenen, (6 Huizen), Het nieuwe Ziekenhuis te Hamburg, de in aanbouw zijnde Rechtsgebouwen te Zutphen, enz. enz.

In aanleg bij den Heer J. R. Neervoort van de Poll te Amsterdam.

Vertegenwoordiger D. S. M. KALKER, Amsterdam.

Telegram-Adres: KALKER—IJZERWAREN, Telephon N^o. 352.

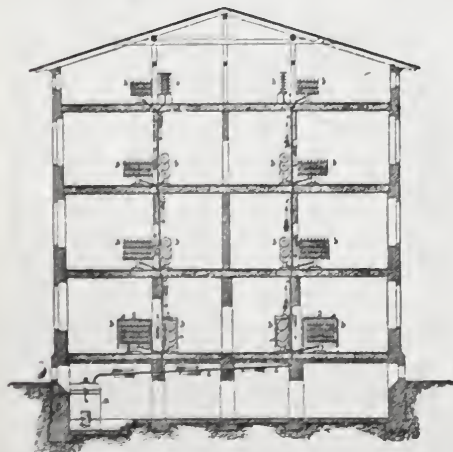



Redactie: Dr. P. J. H. CUYPERS, Prof. E. GUGEL, J. R. DE KRUYFF
 C. MUYSKEN, F. J. NIEUWENHUIS en C. T. J. LOUIS RIEBER.

Bureau: Marnixstraat 402.

Uitgevers: DE ERVEN H. VAN MUNSTER & ZOON,
 Heerengracht 246, Amsterdam.

London Office:

35 Queen Victoria Street E. C. - HENRY HEMANS & C^o.

Abonnementsprijs voor Nederland, fr. p. p. / 8.50; voor Ned.-Indië
 (bij vooruitbetaling) fr. p. p. / 11.50; voor het Buitenland (bij vooruitbetaling)
 fr. p. p. / 10.— Afzonderl. Nummers voor zoo lang de voorraad strekt 25 Cts.

INHOUD: Statistiek over de vermindering van het aantal studeerenden aan de Technische hoogeschoolen. — Beursbouw. — Verslagen van de vergaderingen der afdeling Groningen van 10, Nederlandsche beeldhouwers-vereeninging 12, Koninklijk instituut van ingenieurs 14 en vereeniging architectura te 's Gravenhage 15 Februari 1888. — Binnen- en buitenlandse berichten. — Benoemingen en vacante betrekkingen. — Afloop van aanbestedingen.

Dit nummer bestaat uit 8 bladzijden.

STATISTIEK OVER DE VERMINDERING VAN HET AANTAL STUDEERENDEN AAN DE TECHNISCHE HOOGESCHOOLEN.

Aan de Technische Hoogeschoolen (Polytechnische Scholen) van het *Duitsche Rijk* zijn voor den wintercursus 1887/88 in 't geheel ingeschreven: 2595 studenten, 947 hospitanten en 338 toehoorders.

Dit gezamenlijke bedrag der studeerenden is over de bestaande *negen* scholen verdeeld als volgt:

Aken	192	Hannover	350
Berlijn	1135	Karlsruhe	411
Brunswijk	208	München	697
Darmstadt	223	Stuttgart	258
Dresden	401		

Het aantal ingeschrevenen aan de Polytechnische school te *Delft* bedraagt voor den cursus 1887/88: 176 studenten en 76 hospitanten en toehoorders (voor verschillende studievakken ingeschreven), dus in 't geheel 252.

De meeste dezer cijfers wijzen tegen de vorige jaren wederom eene niet onbelangrijke vermindering aan van het aantal studeerenden aan de Technische Hoogeschoolen.

Aan de Polytechnische School te *Delft* dagteekent deze vermindering van het jaar 1881/82, toen het bezoek der inrichting met 362 ingeschrevenen zijn toppunt had bereikt 1).

1) In het jaar 1870/71, bedroeg het totaal der ingeschrevenen: 171; in 1871/72: 192; in 1872/73: 198; in 1873/74: 219; in 1874/75: 236; in 1875/76: 263; in 1876/77: 289; in 1877/78: 319; in 1878/79: 327 en in 1879/80: 314.

In het studiejaar 1881/82 bedroeg het totale cijfer der ingeschrevenen 343; in 1882/83, 342; in 1883/84, 348; in 1884/85, 346; in 1885/86, 319; in 1886/87, 303.

Aan de meeste *buitenlandsche* inrichtingen dagteekent de vermindering van het aantal studenten in de technische vakken reeds van de jaren 1875 en 1876. Aan sommige dezer scholen bedraagt het aantal studenten nu slechts nog ongeveer de helft van de zeer hoge cijfers, die toen waren bereikt; aan andere valt eene nog aanmerkelijker daling waar te nemen. Zoo verminderde het aantal der bezoekers van de Technische Hoogeschool te *München* van 1180 (in 1877/78) tot 697; te *Stuttgart* van 820 (in 1875/76) tot 258; te *Karlsruhe* van 642 (in 1875/76) tot 411; te *Hannover* van 837 (in 1876/77) tot 350; te *Aken* van 300 (in 1876) tot 192; in *Dresden* van 489 (in 1876) tot 401. Een kleine vooruitgang in het aantal studeerenden is alleen waar te nemen aan de Polytechnische School te *Brunswijk* van 165 (in 1882) tot 208; te *Darmstadt* van 212 (in 1874/75) tot 223. Belangrijker is de vooruitgang aan de Technische Hoogeschool te *Berlijn*, waar het totale cijfer der ingeschrevenen van 809 (in 1873/74) tot 1135 is geklommen, wat voornamelijk aan de vermeerdering van het aantal hospitanten en buitenlanders is toe te schrijven, welk aantal in 1873/74 slechts 69, in 1886/87 daarentegen niet minder dan 386 bedroeg.

Aan de Zwitsersche Polytechnische School te *Zürich* bedroeg in het jaar 1875 het totaal der ingeschrevenen 962, waaronder 389 *buitenlanders*, daalde geleidelijk tot 627 (in 1885/86) en verhief zich in 1886/87 wederom tot 833.

Zeer belangrijk is ook de achteruitgang aan de Technische Hoogeschoolen van *Oostenrijk*.

Zoo verminderde het aantal studeerenden aan de Polytechnische School te *Wenen* van 1545 (in 1877/78) geleidelijk tot 939 (in 1884/85); aan de *Duitsche Technische*

School te *Praag* van 610 (in 1876) tot 253 (in 1884/85) en aan de *Boheemsche* Technische School aldaar van 783 (in 1876) tot 486 (in 1884/85) en in hetzelfde tijdperk te *Graz* van 28 tot 194; te *Brünn* van 173 tot 146 en te *Lemberg* van 255 tot 160. Statistieke opgaven over het bezoek der Oostenrijksche inrichtingen gedurende de laatste drie jaren ontbreken ons.

BEURSBOUW.

Door den heer A. W. Krasnapolsky is een adres toegezonden aan den Gemeenteraad van Amsterdam, verzoekende nog geene beslissing te nemen omtrent de aanhangige voordracht voor den Beursbouw, maar B. en W. te machtigen met hem in overleg te treden over de uitvoering van een nieuw plan. Bij dit adres worden plattegronden overgelegd van het gebouw, ontworpen door den heer J. Springer. De adressant verklaart zich bereid, gesteund door Amsterdamsche kapitalisten, zijn plan op nader te bepalen voorwaarden te verwezenlijken, zonder bezwaar voor de Gemeentekas en op zoodanigen voet, dat de Beurs over een zeker aantal jaren in vrijen eigendom aan de Gemeente overgaat. Mocht de Raad er echter de voorkeur aan geven dit plan, in zijn geheel of gewijzigd, zelfstandig van Gemeentewege te doen uitvoeren, dan verklaart hij zich reeds nu bereid er zonder vergoeding afstand van te doen.

Voor den bouw van dit plan zullen ruim zestig perceelen tusschen den Vijgendam en het Bible-Hotel geslecht moeten worden. De Vijgendam wordt daarbij even breed als het gedeelte van den Dam, waarbij hij zich aansluit. De voorgevel komt in 't verlengde te liggen der gevels op den Dam tusschen den Nieuwendijk en het Damrak. Dit laatste moet geheel worden gedempt tot de doorgangen, en daardoor ontstaat een bouwterrein van 20.000 M². en worden eenige straten gevormd. Aan de westzijde van het gebouw zou een straat van 32 M. en aan de oostzijde een verbreed gedeelte Warmoesstraat van pl.m. 20 M. breedte ontstaan, doorlopende tot een nieuw beursplein op den tegenwoordigen Vijgendam.

Het Damrak loopt tot aan een plein voor 't station, zoo ook een straat langs de achterzijde der huizen van de Warmoesstraat. Het terrein tusschen deze beide straten wordt bouwterrein.

Het eigenlijke Beursgebouw is lang 148 M., breed 55 M., en hoog, met het dak, 30 M. (Het Gemeente ontwerp beoogt een gebouw van 164.50 M. lang, en 41 tot 51 M. breed). De ontworpen beurszaal is 99 M. lang en afwisselend breed 55 tot 27.50 M. (Volgens het gemeente ontwerp zijn deze afmetingen 147 M. bij 28 à 10 M.)

De verdieping gelijkstraats is bestemd voor winkels, verder bergplaatsen, enz. en is slechts 3 M. hoog. Op dezen sokkel rust het eigenlijke beursgebouw, van vier zijden toegankelijk langs trappen. De beurszaal, met daaromheen gelegen dienstvertrekken en omgaande galerij heeft een hoogte van 25 M. Boven de dienstvertrekken zijn ter verhuring bestemde kantoren, monsterkamers, enz. aangebracht.

Het gebouw is gedacht in den geest der meesterwerken uit den bloeitijd der vaderlandsche bouwkunst.

VERSLAGEN VAN VERGADERINGEN.

AFDEELING GRONINGEN. 10 Febr. 1888. De vergadering werd gepresideerd door den heer P. M. A. Huurman. Reeds in de Januarivergadering had de heer J. B. Jager onder eene gepaste toespraak den voorzittershamer aan zijn opvolger, den heer Huurman, overhandigd en had deze het voorzitterschap aanvaard onder de verzekering, voor de goede zaak te zullen doen wat in zijn vermogen is, daarbij steunende op eene welwillende medewerking.

Wij gaven van die vergadering geen verslag, omdat zij grootendeels een van dat der gewone afdeeliningsvergaderingen zoozeer afwijkend karakter droeg. Zij toch was, na het afdoen der huishoudelijke werkzaamheden, gewijd aan een gezellig samenzijn; dit op voorstel van een der leden die — en o. i. terecht — meende, dat men na een vierjarigen arbeid zich wel eens eenige ontspanning mocht veroorloven.

Wij zouden er nu ook geene melding van hebben gemaakt, als niet plicht gebood, den heer Jager recht te doen. Hem, in wien de afdeeling van hare oprichting in 1884 af, een Voorzitter heeft gehad die steeds met groote lust en ijver hare belangen diende niet alleen, maar aan wien voor een goed deel is te danken dat in Groningen eene afdeeling van de Maatschappij is gevestigd geworden, werd daarvoor hartelijk dank gebracht.

Nu wij toch een terugblik slaan op den avond van 13 Januari, zij het ons nog vergund aan te stippen dat de zaal, dank de bemoeiingen van de heeren Raammaker en de Vogel, eene nette decoratie en eene schoone collectie photographiën te aanschouwen gaf, dat de avond eene werkelijk gezellige was en aan de vergeetelheid werd ontrukkt, daar het kunstlievend lid, de heer J. G. Kramer, de beleefdheid had van de aanwezigen, in groep, eene fotografie bij magnesiumlicht te nemen en daarvan in de volgende vergadering een welgeslaagde afdruk aan elk lid te schenken.

In deze vergadering werden door den heer Raammaker teekeningen en monsters toegelicht van georneerd gewalst ijzeren lijstwerk, uit de fabriek van C. Mannstaedt en Co. te Kalk bij Keulen en door de firma Sannes en Bulsing te Groningen verkrijgbaar gesteld. Deze lijsten, uiterst zuiver en scherp in geleiding en versiering, worden geleverd in lengten van 5 à 6 M. tegen den prijs van f 0.15 à f 0.20 per KG, een prijs die billijk is, in aanmerking genomen de betrekkelijk geringe zwaarte.

De heer H. Tjaden, handelaar in bouwmaterialen, toonde monsters van een tegen vuur en weërsinvloeden bestand materieel, genaamd »Xylolith», uit de fabriek van Cohnfeld en Co. te Potschappel in Saksen. Taai als harde houtsoorten, heeft het de vastheid van steen. Bij hoogen hittegraad verkooft het Xylolith, maar vat geen vlam, is volkomen »volumenbeständig», in water, zelfs bij langdurig koken onoplosbaar, laat zich polijsten, of als gewoon hout verven. Het materieel wordt aanbevolen voor vloeren, wandbekleding, en uithoofde ook van zijn slecht warmtegeleidende eigenschap, voor dakbedekking. De monsters, dik 7 tot 12 m.M., toonden eene vlakke, gladde oppervlakte en verschillende kleuren. De prijs van een plaat, groot een M², dik 18 à 20 m.M. en van een rood-bruine kleur, is 5.50 Mark.

De Voorzitter vestigde nog de aandacht op de »Willesdenfabriekaten», verkrijgbaar bij W. van Steeden & Co. te Rotterdam, waaronder een voor dakbedekking. Daar een prospectus niet het gewenschte licht omtrent prijs en hoedanigheid gaf, werd den Secretaris opgedragen nadere informatiën in te winnen.

Op voorstel van den Voorzitter werd besloten voortaan, brekende met eene te Groningen vrij algemeene heerschende gewoonte, de vergaderingen zooveel mogelijk stipt op den aangekondigden tijd te openen, en om onder de werkzaamheden eenigen tijd te pauzeeren, teneinde zich daarin geregeld aan de kunstbeschouwingen te kunnen wijden. Al aanstonds werd het laatste in toepassing gebracht en overgegaan tot het bezichtigen van eenige door de heeren Wegerif en Huurman ontworpen bouwplannen, van eene verzameling platen uit »die Denkmäler der Deutsche Renaissance», zoomede van teekeningen van het nieuwe Raadhuis te Noordwijk en de nieuwe R. C. Kerk van den H. Stephanus te Borne, ontwerpen van den heer N. Molenaar te 's Hage.

De heer Kramer schonk een tiental fotografieën van oude en nieuwe te Groningen bestaande gebouwen, die staande de vergadering werden geveild en eene som opbrachten, welke, gevoegd bij andere vrijwillige bijdragen, het te kort in kas over het vorig dienstjaar dekte.

NEDERLANDSCHE BEELDHOEWERS-VEREENIGING. Op den 12den Februari j.l. werd door deze Vereeniging eene eerste buitengewone openbare vergadering gehouden in het Gebouw der Maatschappij tot bevordering der Bouwkunst, door het Bestuur daartoe afgestaan. De Voorzitter der Vereeniging opende op het aangekondigde tijdstip, 's middags 2 uren, de Vergadering met een kort woord, waarbij hij wees op het doel der Vereeniging, steun van elken aard der leden onderling bedoelende. Hij gaf daarna het woord aan den heer Dr. P. J. H. Cuypers, die met bereidwilligheid had toegezegd als spreker te zullen optreden.

De heer Cuypers betoogde in den aanvang zijner rede, dat de beide spreekwoorden: »door eendracht wordt het kleine groot» en »eendracht maakt macht,» nog nimmer zijn gelogenstraft. Wil dan ook eene vereeniging als die der Nederlandsche beeldhouwers

levensvatbaar zijn, dan behoort er samenwerking te bestaan tusschen meesters en gezellen, dan moet men elkanders krachten steunen en aanvullen. Eene vereeniging in wier boezem dit geschiedt, moet worden toegejuicht en aangemoedigd; en is de wil dan goed, dan zal men ook het doel bereiken.

Spreker zeide zich te hebben voorgesteld een blik in de geschiedenis te werpen, om den weg te vinden op welke grondslagen de Vereeniging moet worden gebouwd; uit die geschiedenis is menig nuttig voorbeeld te trekken.

Dat vereenigingen van groot nut zijn, hebben de Germanen reeds begrepen, die broederschappen oprichtten met het doel om zich onderling te verdedigen. Zij stelden zich daartoe onder de hoede van een hoofd.

Later, in de 13e eeuw, toen de kunst reeds een groote hoogte had bereikt, vereenigden zich de lieden, die een handwerk beoefenden, en stelden zich meestal onder de bescherming van een Heilige; de voornaamste dezer vereenigingen is die van St. Lucas geweest.

Tal van gebouwen zijn in die dagen ontstaan, waarbij aan vele kunstvaardige handen werk werd verschaft. Beschouwt men de woning van den burger uit de 13e eeuw, dan wordt dit volkomen duidelijk; want uit- en inwendig draagt elk stuk, elk onderdeel, den stempel van de gedachte van den kundigen vervaardiger, 't zij hij metselaar, timmerman, smid of beeldhouwer is. Alles ademt leven en levenslust; alles is op eigenaardige wijze behandeld, tot zelfs het geringste meubel, en draagt in zich het bewijs van de liefde waarmede het is gemaakt. Men lette op duurzaamheid en deugdelijkheid, en op de eischen van het materiaal bij de samenstelling. Er was eenheid en verscheidenheid in de uitingen der kunst dier dagen.

Die eenheid en verscheidenheid moeten aan alle kunsten eigen zijn. Eenheid, omdat de menschelijke geest de onderdeelen in verband tot het geheel beschouwt en ze samenvoegt, — verscheidenheid, omdat onze geest telkens iets anders wenscht en geen eentoonigheid duldt.

De reeds genoemde vereeniging St. Lucas werd in de 13e eeuw te Venetië opgericht. Ook in Sienna, Bologna, Ferrara enz. had zij weldra hare vertakkingen. In die vereeniging werden allen opgenomen, wier ambacht in nauw verband met het teekenen stond, ook schilders en beeldhouwers, en werd alles besproken wat op het ambacht en de personen die het uitoefenden betrekking had. Er werden regels opgesteld, volgens welke gewerkt moest worden; deze werden tot wetten verheven en in de werkplaats medegedeeld. Nadat de leerling zijn onderwijs in de werkplaats had genoten, werd hem nog geometrie geleerd, toegepast op het werk, en werden hem oefeningen opgelegd. En juist deze wekten op tot een hoog kunstgevoel. De eenmaal vast staande goede beginselen werden bestendig en ontwikkeld, door blijvende samenwerking, en door eene daaruit voortvloeiende opwekking die de kunst bevorderde.

De vereenigingen hadden goede statuten en zij breidden zich over geheel midden-Europa uit; daarom hebben zij zich zóó langen tijd weten te handhaven, totdat de groote Revolutie op 't einde der vorige eeuw een einde aan dien toestand maakte.

Die wetten waren zoodanig opgesteld, dat het voordeel algemeen was, en dat orde en zedelijkheid gehandhaafd werden.

In de bepalingen omtrent de corporatiën waren onderscheiden: de leertijd, de gezellentijd en het meesterschap. Vóór de 16e eeuw bestonden geen akademiën noch vakscholen, en was ook geen scheiding waar te nemen tusschen kunstenaars en kunst-handwerkers, want allen waren gildebreders. Een hoogere sport op den maatschappelijken ladder kon men alleen verkrijgen door uit te munten in zijn werk.

Nadat de heer Cuypers eenige der ceremoniën had medegedeeld gebruikelijk bij de aanneming in de werkplaats enz. deelde hij omtrent de graden in het gildewezen nog het volgende mede.

Na gedurende drie jaren — den normalen tijd — als leerling gewerkt te hebben, werd men gezet. Om daarna meester te kunnen worden, moest men de werken leveren die door de wetten waren voorgeschreven; daarbij waren bepalingen gemaakt omtrent de wijze van uitvoering der werkstukken, en om zekerheid te verkrijgen dat in geen geval kon worden geknoeid. Eerst na drie werkstukken geleverd te hebben kon men het meesterschap verkrijgen. Omtrent het verleenen van dien graad beslisten de meesters, of ingeval van verschil van meening een jury.

De heer Cuypers somde daarna de voordeelen op van de regelen,

die ten grondslag aan de gilden lagen. De gedwongen leertijd was een uitmuntende oefening, en in het goede onderwijs moest de meester zijn eigen voordeel zien. Den leerling stond den weg open zich te beklagen, indien hij meende daartoe redenen te hebben.

Door het opwekkend voorbeeld van voorgangers ontstond een wedijver bij de leden, waardoor zij streefden naar volmaaktheid; zoodoende werden deze vereenigingen groot.

De belangen der tegenwoordige beeldhouwers kunnen bevorderd worden door het onderwijs en de leermiddelen te verbeteren en door gelegenheid te verschaffen werken uit te voeren en liefde op te wekken voor de beeldhouwkunst.

Goed onderwijs in de werkplaats, gegeven door meesters die mannen van talent zijn, is in de eerste plaats noodig. Slechte onderwijzers kunnen vooral in Nederland veel kwaad stichten.

Spreker herinnerde daarna aan den toestand, die ligt tusschen de jaren 1775 en 1850, ongeveer. Toen werd de beeldhouwkunst als 't ware verafschuwd. De huizen der rijke lieden waren, hoe rijk van binnen ook getooid, van buiten kaal. De oorzaak daarvan zou blijken uit het volgende verhaal. Nu ongeveer 25 jaren geleden, kwam een deftig Amsterdamsch koopman bij een eigenaar die huizen deed bouwen en sloot met dezen een overeenkomst van huur. Hij had echter spoedig berouw daarover, daar men hem gewezen had op het beeldhouwwerk dat den gevel versierde; men zou voor den gevel blijven staan, en dit paste niet voor een deftig huis op een voorname gracht. De huurder wilde aanvankelijk het contract verbreken, waarin de verbaasde eigenaar geen bezwaren zag. De koopman echter ging ten slotte niet zoo ver en verzocht nog eenig uitstel, waarna hij toch tot de voor die tijden roekelooze daad overging om het huis te huren.

De tijden zijn wel reeds iets gunstiger geworden, maar willen zij nog meer verbeteren, dan moet ook het te leveren werk goed en schoon zijn. Vraagt men zich echter af, of dit in alle opzichten het geval is, dan moet men erkennen, dat wel veel *versierd*, maar ook veel *ontsierd* wordt. Tegen dit laatste is weinig te doen, omdat bijna een ieder zich verbeeldt meester te zijn, of omdat slecht werk wordt opgegeven. In dit laatste geval moet men trachten hem, die de opdracht doet, te overtuigen, dat het verlangde beter kan worden gemaakt.

De nieuwe Vereeniging moet er daarom naar streven, alleen hen in haar midden op te nemen, die aanleg voor hun vak toonen. Uit de gilden putte men dan de les, dat eenheid moet heerschen in de beginselen en de wetten der Vereeniging; ook bedenke men dat vrijheid schoon is, maar dat zij niet moet ontaarden in bandeloosheid.

Men heeft wel eens de vroegere tijden als duister afgeschilderd; maar wanneer wij de werken uit die tijden gadeslaan, dan zal men zien, dat men toen niet dom en onbekrompen was, daar het werk der toenmalige meesters van oorspronkelijkheid en volmaaktheid getuigt.

Om dit te bewijzen, had de heer Cuypers in het vergaderlokaal een zeer groote verzameling van platen en photographiën tentoon gesteld, allen betrekking hebbende op beeldhouwwerk, ter versiering van verschillende materialen.

Met den wensch, dat de nieuwe Vereeniging het middenpunt mocht worden van eene krachtige ontwikkeling der beeldhouwkunst in ons vaderland, besloot de heer Cuypers zijne lezing.

De Voorzitter der Vereeniging dankte daarna den spreker, namens de talrijk opgekomen leden der Vereeniging en geïntroduceerden, waaronder ook vele dames-leerlingen der Amsterdamsche inrichtingen voor kunst-onderwijs werden opgemerkt. R.

KON. INSTITUUT VAN INGENIEURS, 14 Februari 1888. Nadat de Voorzitter een woord van hulde had doen hooren aan de nagedachtenis van afgestorven leden, werd het woord verleend aan den heer J. Kluit, voor eene mededeeling over grondduikers met uitneembare kokers, toegepast bij den aanleg van het Amsterdam-Merwede-Kanaal, en omtrent een plan van een siphon tot loozing van het stadswater van Amsterdam.

De heer Kluit ving aan met een korte beschrijving van den loop van het kanaal, bij de uitvoering waarvan steeds getracht was de bestaande toestanden van den waterloop der doorsneden polders en watergangen zooveel mogelijk te behouden, omdat het brengen van veranderingen in den waterstaatkundigen toestand tot groote moeielijkheden aanleiding zoude geven.

In het kanaal zijn 31 grondduikers noodig, waarvan de grootste eene doorsnede van 20.25 M² en de kleinste eene van 0.125 M² heeft. Hoewel getracht is, zooveel mogelijk eenheid in de constructie te brengen, moesten voor het kanaalgedeelte benoorden Nigtevecht bijzondere voorzorgsmaatregelen worden genomen met het oog op den slappen bodem. De heer L. J. Eymer had het eerst het denkbeeld aan de hand gedaan om de duikers op den wal samen te stellen en ze in hun geheel te plaatsen, zoodanig dat ze zoo mogelijk konden worden uitgenomen. De voordeelen aan dergelijke inrichting verbonden, deden besluiten deze aan te nemen voor het genoemde kanaalgedeelte.

De kokers, aldaar noodig, zijn vierkant in doorsnede; elk hunner heeft een gewicht van 36.000 K.G. Met de eindpunten rusten zij op een fundeering; voor 't overige zijn zij zoodanig geconstrueerd, dat zij hun eigen gewicht kunnen dragen en geen fundeeringwerken onder de kokers noodig zijn.

Om het water af te sluiten tusschen het afvoerkanaal en den polder, zijn aan de einden der kokers, in de gemetselde penanten, schuiven aangebracht, die met een gewoon windwerk op de muren, gesloten of geopend kunnen worden. Die afsluiting voor het water is noodig wanneer de kokers moeten worden uitgelicht of geplaatst, hetgeen met pontons kan geschieden, indien herstelling noodig is. Tegen mogelijke beschadiging van ankers wordt een puinbestorting op de kokers gebracht.

De kosten van deze geslagen ijzeren kokers zijn wel ongeveer 20 à 30 % hooger dan die van gegoten ijzeren, maar deze laatste zouden op een doorgaande fundeering gelegd moeten worden.

De siphon tot loozing van het stadswater van Amsterdam was volgens hetzelfde denkbeeld ontworpen als de reeds genoemde kokers. Ook bij dit werk was het zaak, met het oog op den zeer slappen bodem bij Zeeburg, bijzondere voorzorgen te nemen, en den siphon zoo hoog mogelijk te leggen.

De totale doorsnede van den siphon is ruim 20 M². Per sec. kunnen 22 M³. water worden geloosd.

Ter plaatse waar het werk zal worden uitgevoerd is zuiver zand gestort; dit heeft den slappen grond en het veen weggedrukt tot + 9 M. onder AP. en een betere basis doen verkrijgen.

De geheele siphon bestaat uit 9 geslagen ijzeren kokers, waarvan de inwendige afmetingen 1.50 M. bij 1.50 M. zijn. In 't midden der lengte zijn de kokers 2 M. hoog. De einden der kokers steunen op een hoog gelegen fundeering. Van af die einden buigt elke koker naar beneden en gaat onder het kanaal profiel door, zonder op een fundeering te steunen. Voor de fundeering der siphonhoofden is gebleken, dat geen bijzondere constructie noodig was. De Hollandische wijze van sluisenbouw is daarbij gevolgd geworden. De genoemde hoofden bevatten de afsluitingen (schuiven en sluisdeuren) die het water keeren in de te maken en bestaande waterkeeringen te Amsterdam.

Hoewel nu elke koker een gewicht heeft van 67000 Kgr., zal het lichten kunnen geschieden met een viertal pontons, waarmede het gevaarte dan vervoerd kan worden naar de plaats waar de herstelling moet geschieden.

Het meest westelijk gelegen siphonhoofd heeft een lengte van 45.60 M. en een breedte van 24 M., het oostelijk gelegen een lengte van 41.60 M. en een breedte van 18.25 M.

Zeer fraai bewerkte teekeningen op groote schaal gaven eene duidelijke voorstelling van alle constructieve onderdeelen van deze grootsche werken.

De grondverbetering bij Zeeburg (de aanleg der siphons) heeft ruim f 300.000 gekost, terwijl de raming van het hierboven in korte trekken toegelichte ontwerp nog f 630.000 zal bedragen.

Van de gelegenheid tot discussie werd in de eerste plaats gebruik gemaakt door den heer Leyds, die o. a. mededeelde, dat bij de eerste beheering voor de perron-overkapping te Amsterdam verschillende palen, zooals later was gebleken, geen stuit hadden gekregen, en later door de beweging van het opgebrachte zand, waarin zij geheid waren, zijn uitgeweken. Hij meende dat ook bij de besproken werken daaraan gedacht moest worden en raadde daarom het gebruik van een Morisson heitoestel aan. De heer Kluit stelde den heer Leyds echter gerust, en verzekerde dat de palen voldoende stuit zouden kunnen krijgen.

De heer Kluit gaf ook den heer Deking Dura de gevraagde inlichtingen omtrent het uitnemen en vervoeren, dat met gekoppelde pontons ongetwijfeld met het beste gevolg zou kunnen geschieden. Men lichtte immers wel 40 tons ijzeren sluisdeuren.

De heer Gosschalk opperde twee bezwaren: 1°. vroeg hij of 't niet beter zou zijn gegoten ijzeren buizen te gebruiken, die minder roesten; 2°. had hij zich voorgesteld, dat de kokers gemakkelijker konden worden weggenomen, en vroeg hij of een aanmerkelijke slibafzetting niet oorzaak van vervuiling en vermindering van capaciteit konde worden.

De heer Kluit verklaarde dat de kokers niet waren te maken van gegoten ijzer, zonder ze daarbij doorgaande te fundeeren, en juist dit moest bij den eigenaardigen toestand worden vermeden. Het bezwaar van roesten bestaat bovendien niet, indien van geen rood- breukig ijzer wordt gebruik gemaakt. Wat vervolgens betreft de afzetting van slib, deze zou al bijzonder groot moeten zijn indien zij hinderlijk werd. Bovendien, de kokers konden worden uitgenomen en schoongemaakt, en voor grof vuil was geen gevaar, daar krooshekken voor de openingen dit tegenhielden. In 't algemeen genomen wogen de hier geopperde bezwaren niet op tegen de groote voordeelen van de voorgestelde inrichtingen.

De heer Huet vroeg inlichtingen omtrent de snelheid van het water in de kokers, waarom vierkante en geen ronde buizen waren genomen, daar in tegenstelling met de bewering van den heer Kluit, deze wel zijn te berekenen, gegeven de krachten die er op werken, en ten slotte of geen bijzondere maatregelen noodig waren bij de fundeering aan de zijde der siphon-einden.

In omgekeerde volgorde beantwoordde de heer Kluit deze vragen, mededeelende dat bijzondere voorzieningen der bedoelde fundeering-gedeelten niet noodig is, aangezien de grootste drukking daar ter plaatse niet wordt aangetroffen, dat de specialiteit op het gebied van ijzer constructiën, Reuleaux, ook niet bij machte was, ten minste voor dunwandige ronde buizen, deze met zekerheid te berekenen, en dat bij een maximum afvoer van 22 M³ per seconde de snelheid ruim 1 M. bedraagt, waarbij geen grotere opstuwing dan 14 c.M. zoude kunnen voorkomen.

Na deze discussie zeide de Voorzitter den heer Kluit dank voor zijne hoogst belangrijke mededeelingen, die met eene onverdeelde aandacht waren gevolgd geworden.

Na de pauze hield de heer Huet eene voordracht over ijzeren en houten vijzels, volgens een nieuw systeem volgens hem geconstrueerd. Daar de vijzels worden opgehangen, bestaat geen vrees meer voor druk op de pot waarin het ondereinde der as draait, noch voor knikking. Bij deze nieuwe constructie is gebruik gemaakt van een toestel, overeenkomende met het krachtblok bij stoomboot-machines, ter vervanging van de vroeger gebruikte potten.

Ten slotte hield de heer van der Sleyden eene voordracht over de ontwerpen tot behoud en tot verbetering van het vaarwater van Soerabaja, geput uit verschillende vroeger daarover uitgebrachte verslagen. De stad ligt aan een 1500 M. breed vaarwater dat noordelijk in verband staat met de Java zee, en zuidelijk met straat van Madura. Voor de stad is het water nog voldoende diep, maar aan de uiteinden voor de tegenwoordige scheepvaart bijna niet meer, wegens de ontzettende verzandingen. Deze schreef men toe aan de getijden, waarbij verschillen zijn waar te nemen, evenals onregelmatigheden, die bij ons te lande onbekend zijn. Soms heeft men maar één getijde in het etmaal, gewoonlijk in de Java-zee; terwijl in straat Madura, behoudens uitzonderingen, twee getijden voorkomen. Deze worden zeer geïncideerd door de declinatie van zon en maan. De verzanding wordt volgens den spreker echter veroorzaakt door de groote hoeveelheid slib, afgevoerd door de rivieren de Solo en de Brandas. In 1843 werden de eerste voorstellen tot verbetering gedaan door den luit. ter zee 1e kl. Jansen, in 1876 door den hoofdgenieur Dijkstra, die de hoeveelheid van het afgevoerde slib nauwkeurig bepaalde. De Solo heeft bij een breedte van 160 M., een diepte van 5 tot 9 M., voert per sec. van 2300 tot 8 M³. water af, en bij bandjirs per dag 600.000 M³ slib, dat is gemiddeld per jaar 23 miljoen M³. of 9 malen de hoeveelheid van den Rijn. De Brandas voert 1300 M³., ten hoogste, tot 15 M³. water af, en per jaar 2.8 miljoen M³. slib.

Gaat men nu na, dat ongeveer de helft van het gemeten afgevoerde slib wordt neder gezet, dan is het niet te verwonderen dat sinds de 17e eeuw, volgens de kaart van Valentin, de toestanden zeer zijn veranderd; in het eigenlijke vaarwater is echter alleen versmalling ontstaan. Op sommige plaatsen is de capaciteit der profillen afgenomen resp. van 76.000, 57.000 en 60.000 M²., tot 43.000, 26.000 en 47.000 M².

De spreker beschouwde de middelen die waren voorgesteld om te verhoeden dat Soerabaja binnen misschien niet al te ver verwijderden tijd, helaas, een landstad zoude worden, was het met deze voorzieningen niet eens, en deed andere voorstellen daarentrent. Hij drukte er daarbij op, dat men wel alles mag inspannen om het onheil van de stad af te wenden en hoopte, dat eene discussie over zijne inzichten in deze zaak tot meerdere klaarheid zou voeren.

Wegens het vergevorderde uur en ook om vooraf de sprekers door de notulen in de gelegenheid te stellen de zaak nader te bestudeeren, werd besloten de discussiën uit te stellen tot een volgende vergadering. R.

VEREENIGING „ARCHITECTURA” TE 'S GRAVENHAGE. 15 Februari 1888 Na afdoening der gewone werkzaamheden, werd medegedeeld dat de heer D. Klinkert te Nijmegen zich bekend heeft gemaakt als ontwerper van het met 'den tweeden prijs bekroonde antwoord op de prijsvraag »lezenaar”, ingezonden onder motto *Rethorica*.

Voorts werd door het Bestuur voorgesteld eene buitengewone prijsvraag (eereprijsvraag) uit te schrijven, uitsluitend onder de leden, voor een geschikt diploma, ten gebruike bij bekroningen. Hiertoe werd besloten; de jury zal bekend worden gemaakt bij de programma's. Vervolgens werd het woord verleend aan den heer W. C. Bauer, die eene voordracht hield, getiteld: *Op weg naar Parijs*.

Was het spreker eene vorige maal aangenaam geweest een algemeen overzicht van zijne reis te geven, zoo wenschte hij thans een gedeelte daarvan meer in bijzonderheden te behandelen. De heer Bauer wees er op, hoezeer het is aan te raden: alvorens *Parijs* te bezoeken, ook andere plaatsen aan te doen, daar het Noorden van Frankrijk over 't geheel zooveel schoons te aanschouwen geeft en men dan ook beter is voorbereid, om in die machtig groote stad eenigszins thuis te geraken. Werd door Rome, gedurende de 15e en 16e eeuw, voor de kunst de toon aangegeven, van *Parijs* kan gezegd worden dat het dit heeft gedaan met betrekking tot den nieuwen tijd, omdat men aldaar nagenoeg iederen stijl in grootsche uitingen ziet vertegenwoordigd.

Vooreerst *Lille* (Rijssel). De woonhuizen zijn er schoon te noemen; ze zijn grootendeels nog van vroeger overgebleven en men legt zich niet zoo zeer op den modernen woonhuis-bouw toe; in dit opzicht staat men hier ten achter bij de Duitschers, die juist van hunne nieuwe woonhuizen nog al werk maken. Behalve de Beurs en het Stadhuis, twee schoone voorbeelden der Renaissance uit de tweede helft van de 17e eeuw (1662), welk raadhuis op de bovenverdieping een belangrijk museum heeft met werken o. a. van *Veronese, Rubens, Michel Angelo, Raphaël, Titiaan*, enz. bezit *Lille* ook een schoone Gothische kerk (flamboyant) met een nieuwen toren naar het ontwerp van den bekenden architect *Cordonnier*.

Aras is eene kleine vestingplaats, waarvan de wallen nog bestaan, doch omringd door drooge grachten. Deze weinig bekende plaats bezit toch schoone gebouwen, waaronder het Raadhuis, rijk en in Fransche Renaissance gebouwd, eenigszins overgaande naar de Baroc; vooral het middengedeelte wekt de aandacht, evenals de zeer hooge toren. Voorts heeft men er eenige kerken, waaronder de Eglise La Chandelle uit 1200 en de Chapelle du St. Sacrement, en ook een marktplein uit de 17e eeuw, benevens eenige eenvoudige doch niet-onbelangrijke topgevels. — *Amiens*, als stad niet zoo bijzonder schoon, heeft aan de Cathedraal een eenige andere interessante gebouwen den zoo goeden klank van haar naam te danken. De pracht en de rijkdom van de Cathedraal toch zijn overweldigend. De artistieke opvatting en de zorgvuldige uitvoering van het beeldhouwwerk, aan alle onderdeelen, zoowel aan de radvensters, waterspuwers, contreforten met pinakels en de schraagbogen, wekken de grootste belangstelling op, evenals de rijk met beelden versierde hoofdingang en de zijingangen. De choorbanken in laat-Gothiek met Renaissance vermengd, dateeren uit het begin der 16e eeuw en bevatten 110 zitplaatsen; alles is met snijwerk voorzien. Met den bouw van het geheel werd reeds in 1220 een aanvang gemaakt. Na de Cathedraal mogen ook vooral genoemd worden het Palais de Justice en het Musée Picardie.

Rouaan, hoewel nog veel schoons van vroeger over hebbende, heeft toch aan de behoeften van den nieuweren tijd groote offers

moeten brengen. De stad bezit een museum, waarin vele fragmenten van gesloopte bouwwerken worden bewaard; behalve de voortbrengselen van kunst-nijverheid in 't algemeen, ziet men dan ook in den tuin van het museum een paar oude geveltjes opgesteld afkomstig uit den tijd van François I en Henri II. Behalve de talrijke woonhuizen met overgebouwde gevels, gedragen op rijk gebeeldhouwde consoles, moeten voorzeker genoemd worden de Eglise St. Maclou met de kunstvolle van houtsnijwerk voorziene deuren van Jean Goujon; voorts het Palais de Justice, een Gothisch gebouw uit het laatst van de 15e eeuw, later zeer goed geres-taureerd en daarbij van een nieuwen gevel voorzien. Ook de Notre-Dame is zeer belangrijk. Evenals van de meeste cathedralen is de buiten-architectuur schoon, hier en daar, zou men zeggen, veel te fijn. Jammer dat men den toren van een ijzeren spits heeft voorzien, daar het roest-water veel van het geen daaronder is, langzamerhand vernietigt. Van binnen biedt zij ook zeer veel goeds, zooals graftombes, o. a. die van Henri II. Een eigenaardigheid van deze kerk is, dat door de geheele ruimte heen de kolommen ter halver hoogte door loopplanken met hekjes zijn verbonden. Onder de torens van Rouaan werden genoemd de St. André, St. Vincent en St. Patriarch, bekend door hun gebrand glas, en andere. Ook werd nog melding gemaakt van het Museum voor moderne kunst alwaar ook de stukken van den *Salon* te Parijs worden tentoongesteld. Verder biedt Rouaan veel schoons door hare ligging aan de Seine, waardoor de levendigheid zeer wordt vermeerderd. Na eenige algemeene opmerkingen en toelichting door photographiën en schetsen eindigde spreker zijne belangwekkende voordracht.

BINNEN- EN BUITENLANDSCHE BERICHTEN.

Door de meubelmakers patroons vereeniging te Amsterdam zal in de eerste dagen van Maart eene tentoonstelling van ameublementen worden gehouden in het gebouw der voormalige Kunst-vereeniging op de Heerengracht te Amsterdam.

Te Amsterdam is het treurige bericht ontvangen van het overlijden van den heer J. E. IJzendijk, in de Transvaal. De overledene maakte deel uit van de Commissie van ingenieurs voor den aanleg van den spoorweg aldaar.

Aan de departementen van de Maatschappij tot Nut van 't Algemeen is door het hoofdbestuur medegedeeld, dat de heeren J. van Hasselt, civiel-ingenieur te Nijmegen en Mr. L. Verschoor, advocaat bij den Hoogen Raad te 's Gravenhage, zich hebben belast met het onderzoek naar hetgeen in verschillende gemeenten des lands ter verkrijging van verbeterde arbeiderswoningen is gedaan.

Op Saturday 25 Februari a. s., des namiddags ten 2½ ure zal te 's Gravenhage in het Hotel Bellevu eene buitengewone algemeene vergadering worden gehouden door de vereeniging van Burgerlijke Ingenieurs. Op deze vergadering zal o. a. in behandeling komen een aan de leden medegedeeld voorstel van het Bestuur omtrent de voortzetting en uitgaaf van het orgaan der vereeniging, *de Ingenieur*.

Het bestuur der vereeniging »de Kerkelijke kas” te 's Hage, heeft een viertal architecten aldaar uitgenoodigd tot een besloten prijsvraag voor het maken van een ontwerp voor een kerkgebouw met bijbehooren, op een terrein aan de Lange Beesten markt.

Uit de ingekomen plannen is gekozen het ontwerp, vervaardigd en ingezonden door den heer H. Westra Jr., architect aldaar, aan wien de uitvoering van het werk is opgedragen.

Tegen 1 November a. s. hoopt men het nieuwe gebouw te kunnen betrekken.

In den loop van de eerste helft van het vorige jaar kwam na verschillende besprekingen enz. te Dordrecht eene Vereeniging tot stand, die onder den naam »Voor Vak en Kunst” zich ten doel stelde de bevordering van Kunstnijverheid in haren geheelen omvang.

Als middelen om daartoe te geraken stelde zij in de 1e plaats het stichten van eene bibliotheek, bestaande uit boek- en plaatwerken, op genoemd gebied betrekking hebbende, en in de 2e plaats het houden van voordrachten, van kunstbeschouwingen, van tentoonstellingen enz. Aan den in de 1e plaats gestelde eisch is reeds sedert geruimen tijd voldaan, en van een der middelen in de 2e plaats genoemd (het houden eener tentoonstelling) is dezer dagen een op touw gezette proef tot uitvoering gekomen. Deze eerste proef der nog jonge Vereeniging is vrij wel geslaagd. Ongeveer 70 personen of firma's, zoowel van hier als uit andere plaatsen, hebben aan de roepstem van Vak en Kunst, om hunne kunst of nijverheids-voortbrengselen ter expositie in te zenden, gehoor gegeven. De zalen van Musis Sacrum, door het bestuur dier Societeit kosteloos voor deze tentoonstelling afgestaan, zijn dan ook flink gevuld met de verschillende ingezonden voorwerpen, teekeningen enz. Een menigte zaken, hoewel nu niet direct wat men noemt kunstwerken van de 1e orde, verdienen toch, hetzij om hunne smaakvolle vormen, of gelukkig gekozen kleuren, hetzij om hunne vernuftige samenstelling, aanmoediging en waardeering.

Onder de ingezonden meubelen munten vooral uit 2 groote kasten. De eene, een in Renaissance stijl ontworpen boekenkast, bepaald schoon van verhouding en rijk doch smaakvol versierd, is geëxposeerd door de firma Wenteler & Zoon te Rotterdam, terwijl de andere, eene étalage kast vervaardigd door den heer Willem Steiner alhier, hoewel beneden de vorige staande toch met recht een kunstvol meubel mag genoemd worden.

Eenige haarden van de firma Schotel alhier, getuigen van een vergevorderden smaak op dit gebied van kunstnijverheid. Jammer dat we er niet (zoo als van de bovengenoemde meubelen) van kunnen zeggen dat zij geheel hier te lande vervaardigd zijn. De firma Schütz & Zoon te Zeist exposeert eenige fraaie beeldgroepen, en verschillende proeven van kunstsmeedwerk, benevens een album met photographiën van reeds vervaardigde voorwerpen, die doen zien dat deze firma op 't gebied van metaal-kunstnijverheid heel wat presteert. De Koninklijke Nederl. glasfabriek van den heer Bouvy, zoomede de heer Lommen uit Roermond geven ons te zien tot wat hoogte de glasindustrie in den uitgebreidsten zin van 't woord, hier te lande is opgeklommen. Schoone proeven van geornamenteerd, geëst, gebogen en geschilderd gebrand glas hebben deze heeren hier samen gebracht, waarvoor vele bezoekers hen dankbaar zullen zijn. De heer Döbken (firma Jurgens en Co.) heeft een fraaie verzameling gips-afgietsels ingezonden. Bepaald schoone en goede voorbeelden van plafondstukken, rosetten, versierde lijsten enz. zijn in die verzameling aan te wijzen. De Rotterdamsche firma's de Lint en Co. hebben puike voorbeelden van de bij hen verkrijgbare tegelsoorten tentoongesteld. Enkele der op deze faiences aangebrachte versieringen zijn bepaald kunstwerken. De heer Th. F. Bierhorst uit Haarlem en de heer G. de Voogt uit Amsterdam, exposeeren proeven van het bij hen verkrijgbare Polychroom cement en Tectorium. Verschillende decoratieschilders hebben zich mede hier niet onbetuigd gelaten. De bekende firma Bauer uit den Haag, de heeren Adr. Schotel en N. Korthals uit Dordrecht, hebben proeven van plafond-, fries- en gevelversieringen ingezonden, die met eere genoemd mogen worden. De heer V. Pons uit Rotterdam geeft ons een beeldhouwd paneeltje te genieten, dat met volle recht een juweeltje van houtsnijkunst mag genoemd worden, en dat doet zien dat ons land op dit gebied hoogst bekwame beoefenaars bezit. De heer Singels exposeert twee beelden in wit marmer getooverd, die doen zien dat de beeldhouwkunst in het klassieke Italië weer tot een hoogen graad van volkomenheid gestegen is. Behalve deze beelden heeft deze firma ook nog een schoorsteenmantel en een jardinière (marmeren) benevens eenige monsters Pierre-Ornée ingezonden.

Op mechanisch gebied verdienen de machines tot bewerking van hout, ingezonden door de firma de Greeff en C. uit Amsterdam, de klokken en brandspuiten der firma van Bergen uit Heiligerlee, de verlichtings- en verwarmingstoestellen van de heeren Wüst uit Dordrecht en de instrumentenverzameling van den heer Schnobel alhier genoemd te worden.

Een aardige, in enkele opzichten zelfs belangrijke verzameling antiquiteiten heeft de heer J. Schotel, antiquair alhier, ter opluistering ingezonden. Verschillende daaronder aanwezige proeven van zilversmidkunst, van pottepakkers-waar en van meubelen, getuigen ook hier weder van den weergaloozen kunstzin (zelfs bij de eenvoudigste voorwerpen geuit) onzer vaderen.

Een kast uit de 17e eeuw, schoon geprofileerd, met paneelen

rijk versierd door beeldhouwde, aan de gewijde geschiedenis ontleende tafreelen, verdient vooral onze belangstelling. De heer Schotel heeft door deze eigenaardige en leerzame expositie velen aan zich verplicht, en verdient in hooge mate daarvoor onzen dank.

Van de Dordrechtsche kunstschilders hebben de heeren Fr. Lebret, J. Rosierse en Veth eenige hunner werken ter opluistering tentoongesteld.

Het voorstel van Burgemeester en Wethouders van Delft, om de voorgenomen restauratie van den Nieuwekerkstoren, voor rekening der gemeente te doen uitvoeren, heeft in de vergadering van den gemeenteraad van 11 Februari weinig bijval gevonden. Na zeer uitvoerige discussiën werd besloten, in 1888 niet tot de restauratie over te gaan en de daarvoor op de begroting uitgetrokken gelden niet te gebruiken.

De jury van den vroeger in dit blad vermelden internationalen wedstrijd voor een gedenkteeken voor de gesneuvelden in den vrijheidsoorlog, op te richten te Indianapolis, heeft het ontwerp van den Berlijnschen architect B. Schade aangekocht.

BENOEMINGEN EN VACANTE BETREKKINGEN.

De verplaatsing van den ingenieur te kl. bij het stoomwezen N. van Dissel, van 's Hertogenbosch naar Amsterdam, is op zijn verzoek ingetrokken. Thans wordt de adsp.-ingenieur A. B. Hesselink van Rotterdam naar Amsterdam overgeplaatst.

Bij Kon. besluit is de ingenieur der Marine te kl. H. Cop, met 1 Januari 1888, benoemd tot hoogleraar in de scheepsbouwkunst aan de Polytechnische School te Delft.

AFLOOP VAN AANBESTEDINGEN.

BRUMMEN, 4 Febr. Het gemeentebest. 1. het bouwen van een schoolgebouw met 8 lokalen: J. Schut, *f* 14.425; 2. de levering der benodigde schoolmeubelen: D. J. Hekkelman te Steenderen, *f* 3000; 3. het bouwen eener onderwijzerswoning: A. G. Kerkkamp, *f* 3329; het 1e en 2e perc. J. C. Carmiggelt, *f* 20.388; massa: A. Haar te Wageningen, *f* 29.680; F. Aberson te Heerenveen, *f* 29.333; K. J. Kalt te Heerenveen, *f* 27.614; H. Timmer te Meppel, *f* 25.648; G. Boerstool, *f* 24.997; H. W. Klanderman, *f* 24.147; J. C. Carmiggelt, *f* 24.094; G. J. Boezewinkel, *f* 23.600; J. Schut, *f* 20.660, gegund, de overigen allen aldaar.

HAARLEM, 7 Febr. — De architect D. E. L. v. d. Arend: het bouwen van een villa met stalling, koetshuis en koetsierswoning op de hofstede Thoren: B. Zuithof te Haarlem *f* 28.695.

ARNHEM, 8 Febr. — De architect A. R. Freem: het bouwen van 2 woonhuizen aan den Boulevard ald., voor den heer H. J. Heuvelink Jr.: G. Liefsting *f* 36.530; B. Bolder *f* 33.850; Gebr. van Daalen *f* 32.120; D. A. Roskam *f* 31.605; J. H. v. Riel *f* 27.994; gegund, allen aldaar.

SNEEK, 9 Febr. Het bestuur der kerkelijke kas: het bouwen eener kerk voor de Nederduitsche Gereformeerde Gemeente aldaar, onder beheer van den architect J. Ph. Hogendijk. M. Rondema ald., *f* 14.200; K. Reidema te Ysbrechtum, *f* 13.965; Tj. van der Steede ald., *f* 13.524; H. Biesma te Bozum, *f* 13.485; J. de Graaf ald., *f* 13.360; J. v. d. Meulen te Hemelum, *f* 13.192; Th. Visser ald., *f* 12.578; H. Eldering te Suameer, *f* 12.387; S. Tokkens te Britzum, *f* 12.190; R. v. d. Weide te Wons, *f* 12.187; P. Westra te Arum, *f* 12.170; G. Hazelhof te Oude Pekela, *f* 11.887; E. H. v. d. Veer te Sondel, *f* 11.500; Joh. Jorritsma en L. Vos te Bolsward, *f* 11.470.

TIEL 15 Febr. Het bouwen van een Gymnasium met conciergewoning op het terrein van de Botermarkt, onder beheer van den Gemeente-Architect C. van Weerden. Ingekomen 12 biljetten.

Hoogste inschrijver: M. van der Spek, te Hillegersberg *f* 21.590; Laagste inschrijver L. H. Beutener, te Tiel, *f* 14.449, gegund.

Stoomfabriek van geslagen en gedreven
Zink- en Koperwerk.

KLIJN, TISSOT & Co.

AMSTERDAM, NIEUWE TEERTUINEN 16. -
Vervaardigen ornamenten naar elk ontwerp of teekening.
INRICHTING VOOR GALVANISEEREN VAN IJZER.
Etalage van verschillende monsters op de Permanente
Tentoonstelling van de Maatschappij tot Bevordering
4484 der Bouwkunst te Amsterdam.

PHOTOLITHOGRAPHIE.

De ondergeteekenden bevelen zich
bij Heeren Architecten aan tot het
reproduceeren hunner

Plannen, Teekeningen, enz.

Prompte aflevering en billijke con-
ditiën.

WEGNER & MOTTU.
Rokin 138

4485

Cremer & Co. te Bolsward.

Zilveren Medaille Amsterdam 1883.

LOODRECHT GEPERSTE 4486

WATERLEIDING BUIZEN.
DRAINEERBUIZEN.
HOLLE METSELSTEENEN.

W. F. WEIJNTJES,

Singel 514 b./h. Koningsplein Amsterdam.

Specialiteit in Houten en Steenen
Parketvloeren en Verglaasde
Muurtegels.

Agent voor Minton Hollins & Co. Stoke upon Trent.

„ „ A. Jändges te Crefeld.

Verder alle mogelijke Bouwartikelen en ijzer-
waren waarvan op aanvraag prijzen gaarne ver-
strekt worden. 4487

Ontvang- en Betaalkas.

(DOELENSTRAAT 22.)

Rentevergoeding voor *gelden à deposito*:
met één dag opzegbaar 1½ pCt.
met tien dagen „ 2¼ „
met één maand „ 2½ „
op langeren termijn tegen hoogere rente.
Bewaring van Waarden per 3 of per 6
maanden.

Administratie van Effecten of Prolongatiën.
Reglementen gratis verkrijgbaar.

AMSTERDAM, 18 Februari 1888. 4488

NEUCHÂTEL ASPHALTE COMPANY LTD. LONDON.

Exploitatie der Mijnen van de Val Travers.

FABRIEK
TE
AMSTERDAM

Beltweg No. 3.

TRADE MARK.



NATUURL. ASPHALT
VAN
VAL DE TRAVERS
ZWITSERLAND.

Gecomprimeerde Asphaltwegen endito Dorschvloeren. Werken in Asphalt-
Mastiek voor Trottoirs, Skating-Rinks, Moutvloeren, Kelders, Kolf- en Kegel-
banen, Winkel- en Magazijnvloeren. Gangen Veranda's Brug- en Dakbe-
dekkingen, Beton-Fundeeringen, Stallen, enz., enz., enz.

Zindelijk Vochtwerend, Ondoordringbaar, Geraaswerend
Asphalt speciaal tot wering van vochtige muren.

Voor inlichtingen omtrent het leggen van Vloeren, Bedekkingen enz., gelieve men zich te adresseeren
aan het Kantoor der fabriek, Beltweg 3, Amsterdam. 4489



DE LINT & Co. Rotterdam.

Vertegenwoordigers van JOS. F. EBNER te Londen,

leveren in uitsluitend eerste kwaliteit,

MARMER-MOZAÏEK en
TERRAZZOVLOEREN,

alsmede 4490

— GLASMOZAÏEK —

Zestien Bekrooningen.

In het Februari-Nummer van het

MAANDBLAD

4491

gewijd aan de belangen van het Teekenonderwijs en de
Kunstnijverheid in Nederland,

komen voor, de

Officieele opgaven van de Acte-Examens voor
teekenen en boetseeren in 1887.

Dit nummer, met 3 groote platen, wordt na ontvangst van
40 Cts. in postwissel of postzegels, belanghebbenden toegezonden.

DE ERVEN H. VAN MUNSTER & ZOON.

Uitgevers te Amsterdam.

Patent-Centrale Verwarming en Ventilatie, Systeem Bechem & Post.

TE HAGEN (WESTPHALEN.)

Zelfreguleerende stoomverwarming onder lage drukking met ventilatie,
zo nder eenig gevaar. Vrij van 's Rijksbepalingen op het stoomwezen.

In gebruik in de

4492

Synagoge, Badinrichtingen, Schoollokalen en Vergaderzalen en bureaux
der Nederl. Israëlitische Gemeente *alhier*.

Sigarenfabriek van den Heer C. Otto Roelofs. Het Slot Biljoen te *Velp* bij
Arnhem, Woning van den Heer G. H. Steijn te *Amsterdam*. Kantoor en Woonhuis van de Heeren
Gebrs. Gratama te *Leeuwarden*. Hotel Continental te *Berlijn*. Hotel du Nord te
Keulen. Stadhuis te *Dusseldorf*. De Bouw-Bureaux van het Reichstagsgebäude te *Berlijn*.
Villa Rud. Baum firma Schlieper & Baum te *Elberfeld* Woning van den Heer E. Oester-
rieth te *Antwerpen*. Jockey-Club te *Weenen*. Union Bau Gesellschaft te *Weenen*,
(6 Huizen). Het nieuwe Ziekenhaus te *Hamburg*, de in aanbouw zijnde Rechtsgebouwen
te *Zutphen*, enz. enz.

In aanleg bij den Heer J. R. Neervoort van de Poll te *Amsterdam*.

Vertegenwoordiger D. S. M. KALKER, Amsterdam.

Telegram-Adres: KALKER-IJZERWAREN. Telephon N°. 352.

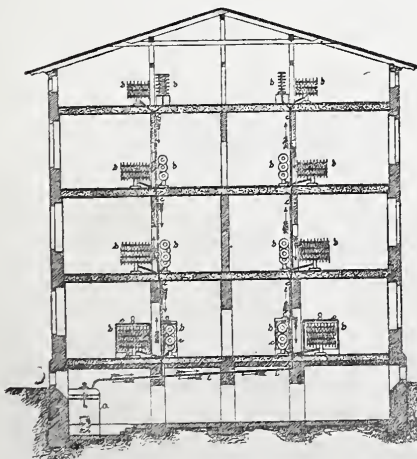

DE LINT & Cie.

Rotterdam.

PARKETVLOEREN en WANDTEGELS:

VILLEROY & BOCH,

BOCH FRÈRES.

MINTON HOLLINS & Cie.

Trottoir-IJzersteen en Cementtegels.

Groote voorraden. 4477

The St. Pancras Iron Work
Company, London.



FABRIEK
voor Stal-Inrichtingen

4478 .EN
Stal-Benodigdheden.

IJzeren Trappen

van solide constructie tot concurreerende
prijzen.

Eerste Prijs: GOUDEN MEDAILLE.

Internationale Landbouw-Tentoonstelling
te Amsterdam, 1884.

Agenten voor Nederland en de Koloniën

STAAL & HAALMEIJER,

36. Derde Weteringdwarsstraat,

AMSTERDAM.

alwaar een Stal en Box op ware
grootte te bezichtigen is.

Geïllustreerde Catalogussen op
aanvraag.

G. J. Vincent & Co.

Kunstsmeden,

SCHIEDAM.

ZILVEREN MEDAILLE, WERELD-

TENTOONSTELLING Amsterdam 1883.

GOUDEN MEDAILLE, Antwerpen 1885

Specialiteit in gesmeed IJzeren Hekken,

Fijne smeedwerken, Dakversieringen,

Deurvullingen, Ornamenten enz.

Steeds voorhanden GESMEED IJZEREN

PAARDENRUIVEN. 4479

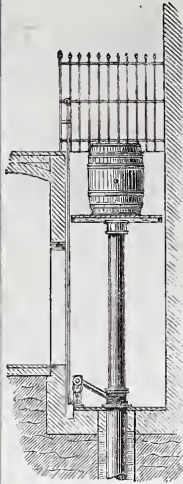

JAN HAMER. — AMSTERDAM.

Kantoor: Marnixstraat 402, bij het Leidscheplein.

GEBOUW PERMANENTE TENTOONSTELLING VAN DE MAATSCHAPPIJ TOT
BEVORDERING DER BOUWKUNST. 4480

Vertegenwoordigt F. WITTE, Berlijn.

OUDSTE FABRIEK VOOR HYDRAULISCHE en HANDLIFTEN.

Alleen in Duitschland meer dan 1000 Liften geplaatst.

LIFTEN voor Stoom, Hand- en Waterkracht.
voor Personen, Goederen, spijzen, enz. enz.

Adressen van hier te lande geplaatste Personen- en anderen
Liften worden op aanvraag verstrekt. Modellen voorhanden.

KELLEY & Co., Londen.

Geschilderd en gebrand Glas, geschilderde Tegels enz. enz.

— Monsters voorhanden —

BOYLE's Ventilator's MILDE's Telephonon.

CARBE's Waterleidingen voor gebouwen enz. enz.

4481

JAN VAN DER POT,

Scheepmakershaven No. 3 (Punt.) — ROTTERDAM.

De eenige Kyaniseerinrichting waar ook des winters
wordt doorgewerkt.

Het Kyaniseeren is het eenige afdoende middel tegen verrotting en zwam. De
bewerking geschiedt geheel reuk- en kleurloos. Desverlangd bijlevering van hout.

Prima Engelsche PORTLAND CEMENT, merk Wallsend,
van uitmuntende kwaliteit en tegen concurreerende prijzen.

BELGISCHE KLUIF- en HYDRAULISCHE KALK. Billijke prijzen en
vrachten. KUNSTGRANIET systeem Pétitjean.

Prospectussen en prijscouranten worden op aanvraag franco toegezonden.

Gelieve op Voornaam en Adres te letten.

Verschenen:

Uitgave van C. I. BRINKMAN, te Amsterdam.

BOUWKALENDER voor 1888.

DOOR J. G. VAN GENDT Jr.,

VERMEERDERD DOOR

TH. G. SCHILL en D. H. HAVERKAMP,

Ingenieurs en Architecten te Amsterdam.

Prijs in leder f 1.75 in linnen f 1.50 der Bijlage (verbeterde druk) f 0.60

Verkrijgbaar bij de meeste Boekhandelaren of tegen Postwissel bij den Uitgever.

Het is een bekende waarheid — en de ervaring leert het dagelijks — dat elk vakman, in de uitoefening van zijn beroep of bedrijf, zekere hulpmiddelen behoeft die hem hoe langer hij ze gebruikt meer en meer onmisbaar worden. De uitgaaf van dezen Kalender bewijst zulks in toenemende mate; het aanzienlijk debiet, dat met elk jaar eene grootere oplaag noodzakelijk maakt, toont duidelijk aan, dat deze Agenda in eene bestaande behoefte voorziet, een betrouwbare Gids blijkt te zijn en door elkeen, die op eenigerlei wijze tot het bouwvak in betrekking staat, gaarne geraadpleegd wordt. Immers, niet alleen dat het de voornaamste zaken met betrekking tot de Burgerlijke Bouwkunde, Verlichting, Verwarming, Ventilatie, Bouwmaterialen, Machinerijen, Post- en Telegraafwezen, Maten en Gewichten, wettelijke bepalingen op het Bouwen, Stoomwezen en Zegel, Watergetijden, Geodesie, Afstand- en Looftabellen, op eene beknopte duidelijke wijze behandelt, maar bovendien bevat het een bijgewerkte Naamlijst van het korps Ingenieurs en Opzichters van den Waterstaat, Gemeente-Architecten en Ingenieurs, Ingenieurs en Verificateurs en Landmeters bij het Kadaster, verschillende Spoorwegen en andere Technische Inrichtingen en Maatschappijen, benevens een Kaartje van Nederland, waarop de Spoor- en Tramwegen — tot heden bijgewerkt — voorkomen. Met vertrouwen kunnen wij dit zakboekje aanbevelen, want 't geen deze Kalender van de gewone notitieboekjes doet onderscheiden, is niet alleen het bovengenoemde, maar ook de practisch ingerichte Agenda, bestaande uit p. m. 75 pag. blanco geruit papier in millimeters, waarop de datumsvermeld staan, en de noodige ruimte is gelaten, om aantekeningen of afbeeldingen te maken. 't Is een onmisbaar Zakboekje voor ieder vakman. Alle vragen betreffende zijn vak zullen steeds op bevreemdende wijze in dit boekje beantwoord worden. 4482

J. KROON Rz.

Fabriek van Lattenweefsel
voor Plafond- en Wand-
beploistering.

Buiksloot.

STOOMHOUTZAGERIJ en PAKKISTENFABRIEK

Eervolle vermelding op de Tentoonstelling van Bouwmaterialen te Groningen 1886.

4483

ASPHALTDAKPAPIER, ASPHALTWERKEN.

Monsters, circulaires en attesten op aanvraag franco.

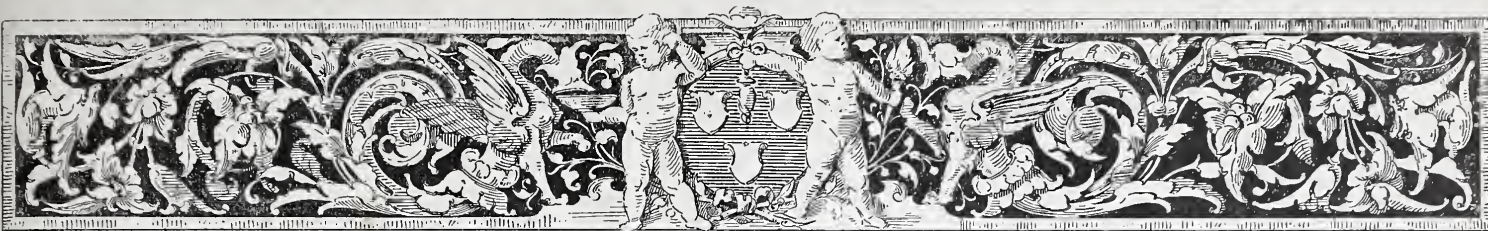

BOUWKUNDIG WEEKBLAD

ORGAAN

VAN DE MAATSCHAPPIJ TOT BEVORDERING DER BOUWKUNST

25 FEBRUARI 1888.

Redactie: Dr. P. J. H. CUYPERS, Prof. E. GUGEL, J. R. DE KRUYFF
C. MUYSKEN, F. J. NIEUWENHUIS en C. T. J. LOUIS RIEBER.

Bureau: Marnixstraat 402.

Uitgevers: DE ERVEN H. VAN MUNSTER & ZON,
Heerengracht 246, Amsterdam.

London Office:

35 Queen Victoria Street E. C. - HENRY HEMANS & C^o.

Abonnementsprijs voor Nederland, fr. p. p. f 8.50; voor Ned.-Indië
(bij vooruitbetaling) fr. p. p. f 11.50; voor het Buitenland (bij vooruitbetaling)
fr. p. p. f 10.- Afzonderl. Nummers voor zoo lang de voorraad strekt 25 Cts.

INHOUD: Mededeelingen betreffende de Maatschappij. — Schoonheidsleer der bouwkunst. — Bij de plaat. — Beursbouw. — Verslag van de vergadering der afdeling 's Gravenhage, van 10 Februari 1888. — Buitenslandsche berichten. — Prijsvragen. — Benoemingen en vacante betrekkingen. — Drukfoutverbeteringen. — Ingezonden. — Afloop van aanbestedingen. Dit nummer bestaat uit 10 bladzijden en plaat: Ontwerp voor bebouwing der „Karremansweide” te Dordrecht.

MEDEDEELINGEN BETREFFENDE DE MAATSCHAPPIJ.

Bij het Bestuur is een schrijven ingekomen van de Afdeling Amsterdam der Vereeniging ter bevordering van Fabriek- en Handelsnijverheid in Nederland, waarbij de leden der Maatschappij tot bevordering der Bouwkunst worden uitgenoodigd tot het bijwonen eener vergadering, ter bespreking der gewenschte verbetering in zake de Algemeene Voorschriften voor de uitvoering en het onderhoud van werken onder het beheer van het Departement van Waterstaat, Handel en Nijverheid.

Deze vergadering wordt gehouden op Donderdag, 1 Maart e. k., des avonds ten 8 ure, in het gebouw der Maatschappij voor den Werkenden Stand, Kloveniersburgwal n^o. 87, te Amsterdam.

SCHOONHEIDSLER DER BOUWKUNST. I.

(Eene boekbeschuwing door J. R. DE KRUYFF).

't Is een mooi boek, dat ik bij u ga inleiden. Niet omdat het zoo geleerd, maar juist omdat het zoo eenvoudig is.

En wanneer ik u daarbij vertel, dat het toch door een Duitscher werd geschreven, dan zal uwe nieuwsgierigheid wel genoeg geprikkeld zijn om er meer van te willen weten.

Vóór weinige maanden is te Stuttgart verschenen een werk van Adolf Göller, professor aan de polytechnische school aldaar, getiteld: „Zur Aesthetik der Architectur,” dat reeds op den omslag de inhoudsopgave doet eener

reeks van vijf gehouden voordrachten en studiën over de navolgende onderwerpen:

I. Waar komt de voortdurende stijlverandering in de bouwkunst vandaan?

II. Hoe ontstaan de schoone verhoudingen en het gevoel voor stijl?

III. Wat is waarheid in de bouwkunst?

IV. Waarop berust het effect der edele materialen in bouwkunst en kunstambacht?

V. Over een kersversch gevonden wet der vormenschoonheid.

Ik wil beproeven u van dien inhoud een kort overzicht te geven.

I.

Waarom bevallen ons sommige vormen en laten anderen ons koud? dus vraagt de schrijver in den aanvang.

Tot hiertoe weet men dat niet. De vraag, hoe in de planten- en dierenwereld het hooger bewerktuigde uit het lagere ontstaan is, geniet vrij wat meer belangstelling dan die andere: welke is de drijfkracht in de geschiedenis van het schoone door menschenhand gemaakt?

En toch moet die vraag bij iedereen opkomen, die de bouwkunst van onze dagen met een opmerkzaam oog gadeslaat.

„Nauwelijks hadden wij (Duitschers) de Grieksche „vormen ingehaald, als een verlossing uit de woestijn, „of een rijk begaafde, nu gestorven meester, bracht ons „tot den lossereen stijl der „Hoch-Renaissance”, dien „wij eerst schoorvoetend opnamen, doch later in heel „zijn rijkdom volgden. Maar ook alweer die renaissance „heeft voor velen uitgediend, die dieper en dieper grijpen „in het vormenspel van den barockstijl (pas vóór twintig „jaren onlogisch en aanstellerig gescholden), of wel uit „de oud-Duitsche renaissance nieuwe schoonheden „trachten te putten. En het lijkt er niet naar, dat de

„beweging hiermee een eind zal nemen. Want ook zij, „die nog de oude grondstellingen in de compositie „hoog houden, vinden thans in gene, voorheen bestre- „den vormen, veel schoons, dat hun vroeger vreemd „gebleven was; en ook zij dus speuren in zich zelve „een ommekeer in den vormzin van onze dagen waar- „toe zij hebben meegewerkt, zonder het te willen of zelfs „te weten misschien. Vergeefs wordt het ons duidelijk, „hoe wij naar den rococostijl voortdollen om spoedig „voor de nieuwe vraag te staan: En wat nu? Want „ofschoon in het volle bewustzijn van die beweging, „kunnen wij de beweging niet tegenhouden... Het „is maar al te duidelijk, dat wij hierbij een *wet* volgen, „dezelfde wet, die de renaissance tot barock, het vroeg- „Gothische tot laat-Gothische heeft gemaakt, en elken „anderen bouwstijl van opkomst tot bloei en van bloei „tot verval heeft gedreven.”

Deze wet nu wil de schrijver opsporen.

Hij zal in 's menschen geest de oorzaken trachten te vinden, die door den tijd een wijziging brengen in het schoonheidsgevoel voor de versieringsvormen van een bouwstijl.

De indruk, dien de werken der bouw- en andere beel- dende kunst op ons maken, kan men gemakkelijk ont- leden, en hoofdzakelijk in tweeën splitsen, n.l. deels in de werkzaamheid van het *gevoel*, dat zich met de *ge- dachte* van het kunstwerk bemoeit; anderdeels in een welbehagen van meer zinnelijken aard, dat met gedachte niets te maken heeft, maar het onmiddelijk gevolg is van het bloot aanschouwen van den vorm of van het beeld.

Schrijver noemt dit laatstgenoemde deel van den totalen indruk: „het op zich zelf aangename spel van lijnen of van licht en schaduw dat verder geen beteekenis heeft.”

Hierover nu zal hij spreken: over den vorm zonder gedachte.

En daartoe wendt hij zich tot de *bouwkunst*.

Want in schilder- en beeldhouwkunst is de gedachte hoofdzaak en den vorm kan men daar meestal niet van losmaken.

Om de schoonheid van het menschbeeld te bepalen, zou men een ander wezen moeten zijn dan een mensch, niet gevoelende als een mensch en heel-en-al staande buiten het menschenleven. Dan eerst zou men in staat zijn in het menschbeeld niets anders te zien dan een spel van lijnen.

Zelfs de schoonheid van de meeste diersoorten, be- oordeelen wij veelmeer naar de mate van intelligentie, kracht, woestheid of bewegelijkheid, enz. dan naar de meetkunstige harmonie der omtrekken.

Die schoone lijnen *zijn* er wél, en wij ondergaan er ook wel den invloed van, maar zij maken geen *zelf- standig* deel uit van onze waardeering; en wij vinden hier de vormen mooi of leelijk, al naar den aard der voorstellingen van vroeger doorleefde zielstoestanden, waaraan wij bij het zien van den vorm meer of minder duidelijk herinnerd worden.

Hoe heel anders in de bouwkunst!

Hier vinden wij stelsels van abstracte meetkunstige lijnen, geen beelden van dingen die wij reeds elders in het leven hebben ontmoet. Haar vormen hebben voor het eenvoudige gezond verstand geenerlei beteekenis; en schoon er zijn die door de wijze van toepassing een

geestelijke beteekenis hebben gekregen, zijn er toch ook vele anderen die *hoegenaamd niets* te denken geven.

Die zuiver décoratieve vormen leveren ons *het eerste be- wijs*, dat in de *bouwkunst de vorm ook zonder inhoud behaagt*.

De *overige* bouwvormen spreken vooral door hunne statische symboliek, die — *voor ons* — eerst door *over- levering* waarde heeft verkregen; zoo veel waarde dat een goed opgeleide architect geen zuil kan zien zonder een daarop gelegden last.

Een *deel der schoonheid* schuilt dus ongetwijfeld in het symbolisch verband tusschen kracht en last.

Maar *niet de geheele* schoonheid.

En dit is gemakkelijk te bewijzen door, eenvoudig, het verband weg te nemen.

Stel: het geldt een tempel, en wij werpen dien tempel omver: het hoofdgestel stort van de zuilen, de zuilen vallen om, de stukken liggen verspreid, het verband is verbroken.

Schulde de schoonheid nu uitsluitend in dit verband, in de gedachte die alles bezielt, dan zouden de enkele deelen: zuilen, hoofdgestel, enz., losgerukt uit dit ver- band, geen waarde meer hebben.

En toch, als wij een omgevallen zuil of een stuk entablement — zelfs 't onderste boven — op den grond zien liggen, bekoort ons tóch noch het spel van lijnen en van licht en schaduw in de cannelures van de zuil, in de consoles op regelmatigen afstand in de kroon- lijst geplaatst, in de profileering van het basement en welke andere deelen ook.

Wat ons *hier* nog bevalt, kan niet anders wezen dan uitsluitend de vorm, *afgezien* van alle onderling verband.

En wil men de proef op de som?

Verander dan het samenstel van al die verspreide stukken: ontnem de symmetrie aan den vorm van het kapiteel, zet de consoles in de kroonlijst op ongelijken afstand, maak de tandlijst onregelmatig — blijf zoolang wijzigen, totdat de stukken, gelijk ze op den grond liggen, *leelijk* zijn geworden. En zet dan den boel weér in elkaar, bouw thans den tempel weér op.

Ware het nu de *gedachte* alléén die de schoonheid uitmaakt, dan moest het nieuwe samenstel *toch* weér schoon zijn.

Maar is het dat? Geenszins.

Dus: „Als de deelen te voren niet schoon waren, worden ze dit, door het redegelykend verband alléén, *niet!*”

Schrijver is conscientieus, en ziet de *overige* geestelijke factoren, die samen den indruk van het bouwkunstig schoone maken, geenszins voorbij. Maar altijd weér stuit hij op de zuiver décoratieve vormen die onafhankelijk zijn van statisch verband of van het karakter van het gebouw.

Sommigen hebben dan ook beproefd het raadselachtig welgevallen aan den vorm te verklaren langs natuur- wetenschappelijken weg: door de spierbeweging van het oog, dat sommige vormen wellicht gemakkelijker volgt dan anderen en dus mooier vindt. De ondervinding echter leert dat een mooie vorm zelfs bij een zeer lastige verdraaiing van het hoofd niet leelijk wordt; en ten overvloede staat hier de fraaie verhouding van afstanden buiten. Want of een lijn een beetje langer of korter is, zal de oogspieren wel onverschillig zijn en *zeer* kunnen zij geen rekenschap geven der *verhouding* van twee afstanden.

Dus wordt het genot van den schoonen vorm niet gebo- ren in de spierbanden noch in andere deelen van het oog.

De basis van dat genot moet gezocht worden in een werking van de hersenen: door het vergelijkend samenvatten van kort opéénvolgende indrukken; met één woord: in de bewuste voorstelling van den vorm.

Physiologisch is deze werking niet te verklaren, want ze is geen lichamelijk maar een geestelijk genot, zoo goed als dat andere — wellicht meer beteekenend — deel van den aestetischen indruk dat wij door nadenken verkrijgen.

Van alles wat wij met bewustheid gezien hebben, blijft iets in de herinnering hangen; het een wordt niet door het andere verdrongen, maar een deel er van wordt bewaard: dat is het „geheugenbeeld.”

En in verband met het vorige, laat schrijver nu deze grondstelling volgen, die de basis is van heel zijn betoog:

„*De geestelijke arbeid, dien wij verrichten bij de vorming van het geheugenbeeld, is de onbewuste oorzaak van ons welbehagen in dien vorm,*” (er wel nadrukkelijk bijvoegende, dat deze stelling *slechts den zuiver decoratieve vorm* geldt, die niets te denken geeft).

Elke eens aanschouwde vorm laat dus een beeld achter, aanvankelijk maar heel zwak, maar dat zoetjesaan duidelijker wordt als wij dienzelfden vorm herhaaldelijk te zien krijgen. Eindelijk kan het geheugenbeeld zoo duidelijk worden, dat wij den vorm uit het hoofd zouden kunnen teekenen, al wordt het beeld in ons geheugen nimmer even scherp geteekend als in de werkelijkheid: altijd zal het maar een subjectieve copie blijven.

Hoe scherper nu verder het geheugenbeeld ons voor den geest staat, hoe minder arbeid wij behoeven te verrichten om dat beeld te volmaken;

en daar wij zoeven gezien hebben, dat het welbehagen in den vorm juist bestaat in „den geestelijken arbeid dien wij verrichten om het geheugenbeeld te vormen” is het duidelijk:

dat het welgevallen in den vorm ophoudt zoodra het beeld voltooid is; omdat wij er dan niets meer aan te doen hebben.

Rijk aan gevolgen is deze geestelijke wet der vermoeidheid van den vormenzin die den bouwstijl tot telkens nieuwe wijziging voortdrijft.

En schoon ze gansch niet nieuw is, noch hier voor het eerst uitgesproken, heeft schrijver ze noodig om er een gevolg uit te trekken:

dat zelfs de ideaalste vorm hierop geen uitzondering maken kan.

Dit leert ons overal de geschiedenis der bouwkunst.

Het duurde niet lang of de Dorische zuilen uit den Griekschen bloeitijd waren niet meer slank genoeg, de Romeinsche kroonlijst en kapiteelen uit de eerste eeuw niet rijk genoeg, de fialen van het jaar 1300 niet meer fijn genoeg, de gevels uit het bloeitijdperk der renaissance te eentonig.

Kunnen wij voor het feit, dat door de grootste meesters de schoonst bereikbare vormen wèer werden prijs gegeven ten gunste van — naar onze meening — veel minder beteekenenden, een andere verklaring vinden dan:

dat de vermoeidheid geheel onafhankelijk is van de waarde van den vorm?

En overal vinden wij die wet terug, op elk kunstgebied, niet het minst sprekend in de muziek. Eduard Hauslick zeide in zijn bekend opstel over het muzikale

schoone: „daar is geen kunst die zoo snel en zoovele vormen verbruikt als de muziek.”

Maar bovenal geldt de wet voor vormen die niets dan *vorm* zijn. Hoe meer *gedachte* er in den vorm schuilt, des te minder is hij aan de wet onderworpen.

En daarom vervelen ons betekenissenvolle schilder- en beeldhouwwerken nimmer, daarom kan een Dom niet verouderen, ook als zijn detailvormen reeds lang verouderd zijn.

Zij het dan ook, dat de schoonheid der *gedachte niet gansch en al* aan haar werking ontsnapt. Ook te haren aanzien lijdt het gevoel een wijziging, niet enkel in het leven van het individu, maar ook in dat der volken en der geheele menschheid. Ook hier kan sprake zijn van een verzwakking der belangstelling, die ten volle verzadigd is, van een uitgedoofde geestdrift door de algeheele afronding der idéé. Hoe vaak in de wereldgeschiedenis hebben de vaders met opoffering van goed en bloed bevochten, wat de zonen voor een linzenmaal prijsgaven!

Het vermoeide welbehagen in den schoonen vorm door de verscherping van 's menschen geheugenbeeld is de oorzaak der voortdurende stijlverandering in de bouwkunst.

En hoe sterker iemands geheugen voor vormen is, des te meer is hij aan dit gevaar blootgesteld. Zelfs de eigen werken van den uitvoerenden architect maken daarop geen uitzondering: van de onverschilligheid des meesters voor hetgeen hij vroeger gemaakt heeft, leveren alle kunsten voorbeelden bij de vleet.

En hoe redden er zich nu de uitvoerende architecten uit om telkens weer opnieuw en volledig belang te stellen in nieuwe werken?

Daartoe zien wij ze naar *drie* middelen grijpen.

Ten eerste zoeken zij een *nieuwe groepeerings* der hoofdmassa's door kleiner of grooter voorsprongen, verschillende hoogten, rechte of kromme lijnen in platten grond, afzonderlijke daken of alles onder één dak, door torens, koepels, balkons, topgevels enz., schoon meestal slechts toepasselijk op vrijstaande gebouwen.

Voor *niet* vrijstaanden komen hun nieuwe combinaties der gebruikelijke kunst- en versieringsvormen te hulp.

Aan het gevelvlak worden lijstwerken, zuilen, bogen, omljstingen en mozaiekvormen, gelijk die zoo ongeveer met de heerschende stijlrichting overeenkomen op allerlei wijze samengesteld, en hunne detailvormen telkens weer anders gecombineerd, zóó, dat ze telkens weer nieuwe geheugenbeelden doen ontstaan en opnieuw kunnen behagen.

Maar het aantal daarvoor geschikte elementen is niet bijzonder groot, en niet alles is praktisch en constructief bruikbaar. Ook komt de vermoeidheid — om niet te zeggen: de verveling — te spoediger terug, naarmate de nieuwe vormen uit meer of minder reeds bekende elementen zijn samengesteld. En dus zijn na een zekeren tijd, in verhouding tot het aantal aldus uitgevoerde werken, alle goede combinaties uitgeput; voor zoover men n.l. het geduld heeft om ze allemaal op te zoeken.

Dan (of eigenlijk reeds vroeger) grijpen de ontwerpers naar het *derde*, naar het *doortastende middel* om nieuw leven aan de vormen te geven. *Zij verhoogen de aantrekkelijkheid der oude vormen, door meerderen nadruk te*

leggen op datgene, wat hun vroeger het meest behaagd heeft.

Waar men te voren een veel bewogen profiel van het gebouw mooi heeft gevonden, wordt nu de silhouet nog levendiger, nog rijker en sprekender, doordien men het hoogteverschil vergroot en ornamenteele en figurale toevoegsels aan den buiten-omtrek vermeerderd; en ook de silhouet van die toevoegsels zelve verscherpt. Waar vroeger het planten- of ander ornament als spelend contrast met de strengere bouwkunstige lijnen bevallen heeft, wordt nu dat ornament veelvuldiger toegepast. Waar vroeger de slagschaduw van een kroonlijst van goede werking was bevonden, geeft men nu der kroonlijst een grooteren sprong. Waar het spel van licht en en schaduw in een holle lijst bevredigde, wordt zij nu dieper uitgehold. Waar vroeger een omlijsting goed gewerkt heeft, legt men er nu meerderen om elkaar heen. Waar een netwerk van rechte of kromme lijnen behaagd heeft, wordt dit netwerk ingewikkelder. Waar het rijzig samenstel van vertikale lijnen het oog had voldaan, wordt zoowel hunne hoogte als hun aantal vergroot. En een andermaal geschiedt ditzelfde ten aanzien der sprekende waterpaslijnen.

Zoo wordt de eigenaardige aantrekkelijkheid van de kenmerkende elementen van een bouwstijl altijd meer ontwikkeld en verhoogd: *zoo geraakt de stijl tot zijn konsekwenties.*

Schrijver heldert deze uitspraak door talrijke voorbeelden op, die ik hier niet allen kan weergeven; alleen wat hij opmerkt ten aanzien der ontwikkeling van den *topgevel* moge hier een plaats vinden.

Tot aan den romaanschen stijl rust de gevel silhouet, die in den Griekschen en Romeinschen eenvoudig een driehoek vormt waarvan alleen de voëtpunten en de spits — in den romaanschen stijl alléén de spits — spreken; de ontwikkeling van den gevel in den romaanschen bepaalt zich tot de lijstwerken en de versiering van het gevelvlak. Wel is waar zijn de gevellijnen van een bouwwerk in Italië uit den romaanschen tijd: de dom van Pisa door een hogelvormig herhaald ornament verlevendigd, maar hier schijnt een gothische restauratie in het spel te zijn.

De eerste topgevels van den gothischen stijl waren ook nog rechtlijnig, maar spoedig komen dan de hogels, eerst klein en ver van elkaâr, maar weldra grooter en dichter, verder de kruisbloem op den geveltop. Later voegt men er de fialen bij om de voëtpunten van den topgevel aan te duiden, waardoor reeds een zeer rijke en interessante silhouet verkregen wordt. Dan komen er nog meer fialen tusschen de eerstgenoemden (facades der Lourenzkerk in Neurenberg, wimbergen der portalen van den Keulschen dom en den Straatsburger Munster enz.) In lateren tijd heeft men aan de rechte lijn niet meer genoeg, en men ziet de zoogenaamde kielboog of persische boog voor 't minst als wimberg boven de vensters verschijnen.

De kielbogen-gevel zelve is de grens tot waar de silhouet in den gothischen stijl gaat. Op zijn hoogst zou men nog mogen spreken van lijnen van dubbele kromming; van het vooruitbuigen van den topgevel uit het vertikale gevelvlak, als bijv. aan de Lorenzkapel van den Straatsburger Munster, van een doorsnijding van kielbogen-gevels als aan de torens van Ulm en Straatsburg.

Inmiddels is de gothische baksteenbouw te hulp gekomen met zijn oploopende kanteelen en trapjes al of niet à-jour gewerkt; en terwijl de kielboog-gevel blijkt uitgediend te hebben, neemt de nieuwe bouwstijl — de renaissance — den trapjesgevel over en begint thans dezen uit te werken met allerlei soort vulstukken, obeliskken, steenen kogels, bekrooningsnissen en figuralen tooi, die, hoe sierlijk in den aanvang, na weinige tientallen jaren in allerlei dwaasheden ontaarden. Totdat ook hier de maat vol is, en de gevelsilhouet in deze richting ten einde raad is.

Op ééns dan ook verdwijnen al die kunstvormen van het tooneel, en in plaats van den topgevel komt de vlakke Italiaansche kroonlijst met balustrade en standbeelden te voorschijn.

Iets dergelijks als met den topgevel ziet men met den toren gebeuren, die van de eenvoudige romaansche spits — via: de rijk met hogels bezette doorbroken gothische piramide en de laat gothische gebogen dakvlakken — eindelijk overgaat in de veelbewogen silhouette van den renaissance- en later van den rococo-toren.

De ontwikkeling van den koepel levert wêer een ander voorbeeld, en op dezelfde manier kan men alle voorname bouw- en versieringsvormen de revue laten passeeren gelijk schrijver dit nog met eenige anderen doet.

Hierna werkt hij dit thema verder uit en stelt in het licht, dat jongere architecten eerder geneigd zijn tot een „steigerung” van den vorm over te gaan dan ouderen, wier geheugenschat veel rijker is en die dus gemakkelijker nieuwe combinaties van oude vormen weten te vinden.

De geschiedenis van een bouwstijl kan dus almeê afhankelijk zijn van een grooter aantal oudere of jongere kunstenaars, maar is dit zeker van het aantal gestichte bouwwerken. Hoe meer er in een zeker tijdperk gebouwd wordt, hoe sneller ook de stijl zich ontwikkelt, hoe eerder de vermoeide vormenzin nieuwe prikkeling zoekt.

Of zij der bouwkunst dus schadelijk en vijandig is? Geenszins. Veeleer is zij een voorwaarde voor haar ontwikkeling. Zonder haar zou nooit iets nieuws gezocht, nimmer iets schooners gevonden zijn. Als men mooi was *blijven* vinden, wat eertijds als schoon gegolden heeft, dan zou er geen nieuwe bouwstijl meer gekomen zijn. Als men vroeger zich vastgeklampt had aan 'tgeen *wij* thans roemen als het schoonste dat toen gemaakt werd, dan zou men wel-is-waar de nieuwe wegen niet hebben ingeslagen, die *wij* thans voor *dwaalwegen* houden, maar de architectuur zou dan ook allang geen kunst meer wezen en ontaard zijn in een aanplakken der vormen uit dezen of geenens bloeitijd, volgens staalkaart en recept.

In de volgende bladzijden geeft dan schrijver in het algemeen een beeld der oorzaken van de opkomst, den bloei en het verval van een bouwstijl.

In den beginne schijnt de versiering der bouwwerken slechts een *verplaatsbare* te zijn geweest, ontleend aan de weef- en pottebakkerskunst; later gaan die versieringsvormen over op den bouw zelf, en met den vooruitgang van de techniek ontstaan van lieverlede bouwwerken, die door hunne zorgvuldige uitvoering in duurzaam materiaal — zonder kosten noch arbeid te sparen — als 't ware op de eeuwigheid berekend zijn: *De periode van opkomst.*

Daarna vermindert de dikte van muren en zuilen, de verhoudingen worden lichter en ruimer, een middelweg wordt gevonden in de verhouding tusschen massa en opening, een evenwichtstoestand tusschen kracht en last, tusschen ornament en strenge architectonische lijnen: *het bloeitijdperk.*

Maar dat duurt niet lang. Welhaast treden op den voorgrond de vormen die schoon zijn zonder iets te beduiden; en het redegevend verband wordt verwaarloosd, hetzij opzettelijk, hetzij doordien zijn beteekenis van geslacht op geslacht verloren raakt en vergeten wordt. Het gedachteloos schoone spel van licht en schaduw wordt hoofdzaak; en in dit opzicht is elke nieuwe bouwstijl rijker dan den daaraan voorafgaanden. De techniek bereikt haar toppunt, de ingewikkeldste combinaties in de moeielijkste bouwstoffen worden als 't ware spelend opgelost, iedere bouwmeester tracht zijn voorganger in grootsche afmetingen, in perspectivische effecten en rijkdom van details te overtreffen, en in vele opzichten steekt dit latere tijdperk van bloei het eerste naar de kroon.

Maar dan ook is het *verval* nabij, reeds duidelijk in de tenachterstelling der facades, bij de toenemende pracht der binnenruimten: *de bouwkunst wordt overvleugeld door hare zusterkunsten: de schilder- en beeldhouwkunst.* De bouwkunst verliest haar beteekenis: men *speelt* er nog maar mede. Waar de architectonische vormen nog een „steigerung” toelaten, wordt die beproefd; zijn in dat opzicht reeds sommige vormen uitgeput, dan probeert men het met de overigen. De eene vormengroep na de andere wordt tot in haar verwijderdste konsekventies geëxploiteerd, ten slotte geschématiseerd, nog een tijd lang als recept gebruikt en eindelijk als een geheel ontsnaard speeltuig weggegooid.

In het veelstemmig koor van profileering en ornament zwijgt de eene stem na de andere, en een drukkende ééntoonigheid breidt zich loodzwaar uit over allen rijkdom, alle pracht. Het onmogelijke wordt beproefd om nog belangstelling te wekken. Gelijk het herfstgebladert, door den stormwind gedund, zicli met de levendigste kleuren tracht te tooien terwijl reeds het dorrend geraamte van stam en takken door de twijgen gluurt, ziet men in de laat-Gothiesche kerk, bij het levendig spel der gewelfribben in lijnen van dubbele kromming, de muren reeds kaal, de pijlers zoo nuchter mogelijk; en in den rococo-tijd, als de groote lijnen der architectuur verdwijnen, zoekt men nog een paar oude ranken en schelpen op en fantaseert daar in den treure mede, tot dat eindelijk ook dit laatste speelgoed heeft uitgediend.

Alleen de techniek, een buitengewoon meesterschap in de bewerking van het materiaal, houdt den zieltoegenden bouwstijl nog staande; ten slotte ontzinkt hem ook *deze* steun: de kunstvaardige handen liggen begraven en *wat deze vermochten kan de naneef uit de boeken met leeren.* *Als slechts één geslacht hierin ten achter raakt, is er méér verloren dan vele volgenden kunnen herwinnen.* Wat niet dringend noodig is, wordt voortaan als onnutte verkwisting beschouwd, en niets dan de kale muren blijven over; wat in overouden tijd aan het begin der kunstontwikkeling vooraf ging, blijkt van die zelfde ontwikkeling ook het *gevolg* te zijn: *de vormenzin heeft een kringloop beschreven.* En alles is ijdel! de schoonste bouwvorm nog slechts een curiositeit!

Gelukkig — dus eindigt schrijver, die met dit beeld geen bestaanden historischen stijl op het oog had — gelukkig komt het maar zelden zóóver; omdat in den vervaltijd van een bouwstijl allicht een nieuwe frisschere kiem ontspruit; hetzij door een nieuwgevonden constructie, of door een opgewekte natuurstudie, of door een gewijzigde combinatie van oudere elementen, of wel uit de bouwvallen van een vóór eeuwen verlaten bouwstijl, of eindelijk als 't ware, overgewaaid uit vreemde landen (door oorlogs- of handelsverkeer met andere volken).

Die nieuwe denkbeelden vormen dan met het restant der ouderen den grondslag tot nieuwe ontwikkeling. En hoe minder ontaard de verlaten bouwstijl was, hoe eerder hij gestuit werd in zijn neiging tot verval, des te rijker nog is hij gebleven, des te meer vormen kan hij zijn opvolger nalaten, en des te rijker kan ook deze optreden.

En hierin nu zijn de historische bouwstijlen zeer verschillend.

De *Grieksch-Romeinsche* Architectuur was — stervende — nog krachtig genoeg om zich overal in haar gebied met de overblijfselen der daar inheemsche plaatselijke kunst of met nieuw toegevloede Germaansche en Oostersche motieven tot nieuwe bouwstijlen te vereenigen.

De *Romaansche* stijl had — voor 't minst in Frankrijk en Duitschland — ternauwernood een vervaltijd gekend; dus toen hij in de kracht van zijn leven door de verschijning van de Gothiek werd verrast, trad hij, als met vliegende vaandels en slaande trom, en met een schitterend gevolg van versieringsvormen over in dienst van den nieuwen heerscher.

De *Renaissance* kon, in Toskane slechts, gemakkelijk baas worden over de Gothiek; in het noorden van Italië vond zij reeds meerderen weerstand; in Frankrijk en Spanje echter, en meer nog in Duitschland (ook in *ons* vaderland) kreeg zij eerst na een langdurige worsteling met haar nog tamelijk rijken en levenslustigen tegenstander de overhand; en dus dáár (vooral ook ten onzent) moest zij zich vele middeleeuwsche vormen en denkbeelden in haar eigen rijk laten welgevallen.

De Barockstijl daarentegen heeft met zijn heele familie zoo schandelijk huisgehouden en alle sappen van zijn veelvertakte elementen zoo deerlijk uitgezogen, dat op dien uitgemergden grond geen ontkiemen meer mogelijk was. Geen sprake dus kan er wezen van *zijne* nalatenschap.

De oude en de nieuwe vormen, die bij een stijlwisseling samen treffen, vertoonen spoedig een wederzijdschen invloed, waardoor ze beiden reeds ietwat gewijzigd worden.

Men bekijkt, om zoo te zeggen, de nieuwe vormen met de oogen van den ouden stijl en hervormt ze daardoor in den geest van de ouden; ook al meent men die getrouw te hebben nagebootst.

Dan evenwel heeft er een zifting plaats van al te zeer tegenstrijdige elementen, die van lieverlede — soms eerst na langeren tijd geheel — verloren gaan; de overblijvenden leeren elkander verdragen en brengen samen een grooteren rijkdom aan vormen voort, dan vroeger bestond.

Reeds het samenleven in 's menschen geheugen verleent een trek van verwantschap aan de oorspronkelijk elkaar vreemde bestanddeelen. Omdat men ze altijd weer

samenziet aan eenig monument krijgt men het gevoel of ze bij elkaar hooren. En eindelijk doen ze dat ook, omdat zij beiden werden omgewerkt *in den geest van denzelfden kunstenaar*.

Dan worden zij een stijl.

En zoo ontstaat de eene bouwstijl uit den anderen.

Zoo ontwaakt de vormenzin weêr tot een opgewekt leven door het opnemen van telkens frisschere elementen.

Zoo wandelen de architectonische motieven de wereld door, komen en gaan. En als wij ze voor goed vergeten waren, zien wij ze morgen wellicht terug!

Nov. '87.

BIJ DE PLAAT.

Het Bestuur der Maatschappij tot bevordering der Bouwkunst werd door B. en W. van Dordrecht, bij hun schrijven van 31 Januari 1887, uitgenoodigd om een advies te willen geven o. a. over eene voorgenomen uitbreiding der stad, door het ter bebouwing uitgeven van een terrein van ongeveer $3\frac{3}{4}$ hectaren, de zoogenaamde „Karremansweide”, gelegen in de onmiddellijke nabijheid van het openbaar Park „Merwestein” en tot dusver als weiland jaarlijks verhuurd.

Aan den uitgedrukten wensch willende gevolg geven, noodigde het Bestuur de heeren H. P. Berlage Nzn., architect, L. J. Eijmer, civiel ingenieur, beiden te Amsterdam, en H. W. Veth, architect te Dordrecht uit, het terrein in oogenschouw te nemen en een advies over deze bebouwing te willen uitbrengen.

De Commissie nam de opdracht aan en leverde bij het Bestuur een plan in, op de bij dit blad gevoegde plaat voorgesteld, vergezeld van een schriftelijk rapport.

Beide stukken werden door het Bestuur aan B. en W. van Dordrecht toegezonden, die kort daarna berichtten, dat het plan in het algemeen zeer veel bijval had ontmoet, maar dat de heer C. C. van Rijsbergen, directeur der Gemeentewerken, enkele kleine wijzigingen wenschelijk achtte, waarvan de voornaamste was, het voorgestelde Pad te verbreden en het door opoffering van één bouwterrein, in verbinding te brengen met den Hoofdweg aan den Dubbeldamschen weg. De Commissie had, met het oog op de werkmanswoningen aan het Pad, deze verbinding minder wenschelijk geacht.

Bij de wijzigingen, die geacht konden worden van ondergeschikten aard te zijn, kon het Bestuur zich nederleggen en het plan, volgens de bijgaande plaat, werd daarop door B. en W. vastgesteld.

Door de welwillendheid van dit College werd het Bestuur in staat gesteld, dit plan in het *Bouwkundig Weekblad* uit te geven.

BEURSBOUW.

Met spanning werd te Amsterdam de uitslag van de zitting van den Gemeenteraad, op 22 dezer gehouden, tegemoet gezien, want men verwachtte, en velen hoopten tevens, dat in die zitting de uitvaart zou worden gevierd van het Beursplan, door B. en W. aanbevolen.

Evenwel, zóó ver is het in die richting nog niet gekomen. Wel echter blijken de teekenen aanwezig te zijn, dat die waarlijk noodzakelijke plechtigheid Woensdag a.s. zal plaats hebben.

Bij de behandeling der voordracht, om over te gaan tot den bouw eener Koopmansbeurs op het gedempte Damrak, werden twee moties ingediend, een van den heer van Eeghen, om in overleg te treden met den heer Krasnapolsky (wiens plan in het vorige Weekblad is medegedeeld), en een van de heeren Ankersmit, Sillem en D. Josephus Jitta, om het Raadsbesluit van 18 Oct. 1882: — de Beurs op het Damrak te plaatsen, — in te trekken. Aan het eindé der zitting staakten echter de stemmen over de vraag, aan welke der twee voorstellen de prioriteit van stemming moest worden gegeven, en daarover zal dus in een volgende vergadering worden beslist.

Voornamelijk naar aanleiding van het gesprokene door den heer Muysken, is uit de discussiën gebleken, tot welk verwonderlijk resultaat de kostbare prijsvraag heeft geleid. De Heer Muysken noemde het plan van B. en W. een kind ontroofd aan den wettigen vader, verminkt en mishandeld door den Wethouder v. P. W., een kind veracht en doodverklaard door geheel de aesthetische en architectonische wereld, een kind teruggezonden en verstooten door hen voor wien het bestemd was.

Dit kind wordt nu den raadsleden in de armen geworpen met het verzoek, ontfermt gij er u over. Maar wat moesten die met de verstootene doen? Hij beschouwde de voordracht dan ook alleen als eene uitnoodiging om die doodgeborene de laatste eer te bewijzen en ten grave te dragen. Het resultaat is dus: de Wethouder van P. W., de auteursrechten over het hoofd ziende van erkend bekwame mannen, wier plannen werden bekroond, heeft een nieuw ontwerp doen vervaardigen, met gebruikmaking der beide eerste bekroonde ontwerpen, niet eens door een der Hoofdambtenaren van het bureau van P. W., maar door iemand die een ondergeschikte betrekking op dat bureau bekleedt.

Naar aanleiding toch van de opmerking van den heer Muysken, dat hij bij de teekeningen te vergeefs heeft gezocht naar den naam van den ontwerper, naar de namen van de Greef en Springer, die als de gemeente-architekten aangewezen waren, het plan te ontwerpen, en dat hij daaruit dan ook moest opmaken, dat niemand het vaderschap van dit ontwerp wilde aanvaarden, verklaarde de Burgemeester, dat de vervaardiger, wiens naam hij thans noemde, als zijnde A. W. Weissman, een *minder ambtenaar* was, werkzaam op het bureau der Gemeentewerken. 1)

Ziedaar het resultaat van een wedstrijd, waarvoor de bekwaamste architecten van Europa hunne talenten gaven.

En nu moge de heer Pijnappel honderde malen beweren, dat B. en W. op juridische gronden recht hebben, om van de plannen der heeren Cordonnier en Groll & Ohmann over te nemen wat hun goed dunkt, — duizenden zullen op billijkheidsgronden blijven beweren, dat zij dit recht *niet* hebben, dat zij onbillijk hebben gehandeld. De heer Pijnappel vergeet bij zijn eenzijdige bewering de oppositie van de leden der Jury en die van de Maatschappij tot bevordering der Bouwkunst, wier woorden weêrklank vonden in het geheele land, en waarop de heer Muysken de aandacht vestigde.

1) In den »Naamwijzer en adresboek der leden van het Bestuur van Amsterdam en van de Gemeente- en Staatsambtenaren, (1887—88)”, het zoogenaamde »Heerenboekje”, vindt men echter dien naam niet als zoodanig.

Schets van Bebouwing

der zoogenaamde Karremansweide te Dordrecht.

— ontworpen van wege —

de **M**aatschappij tot bevordering der **B**ouwkunst

GEVESTIGD TE AMSTERDAM.

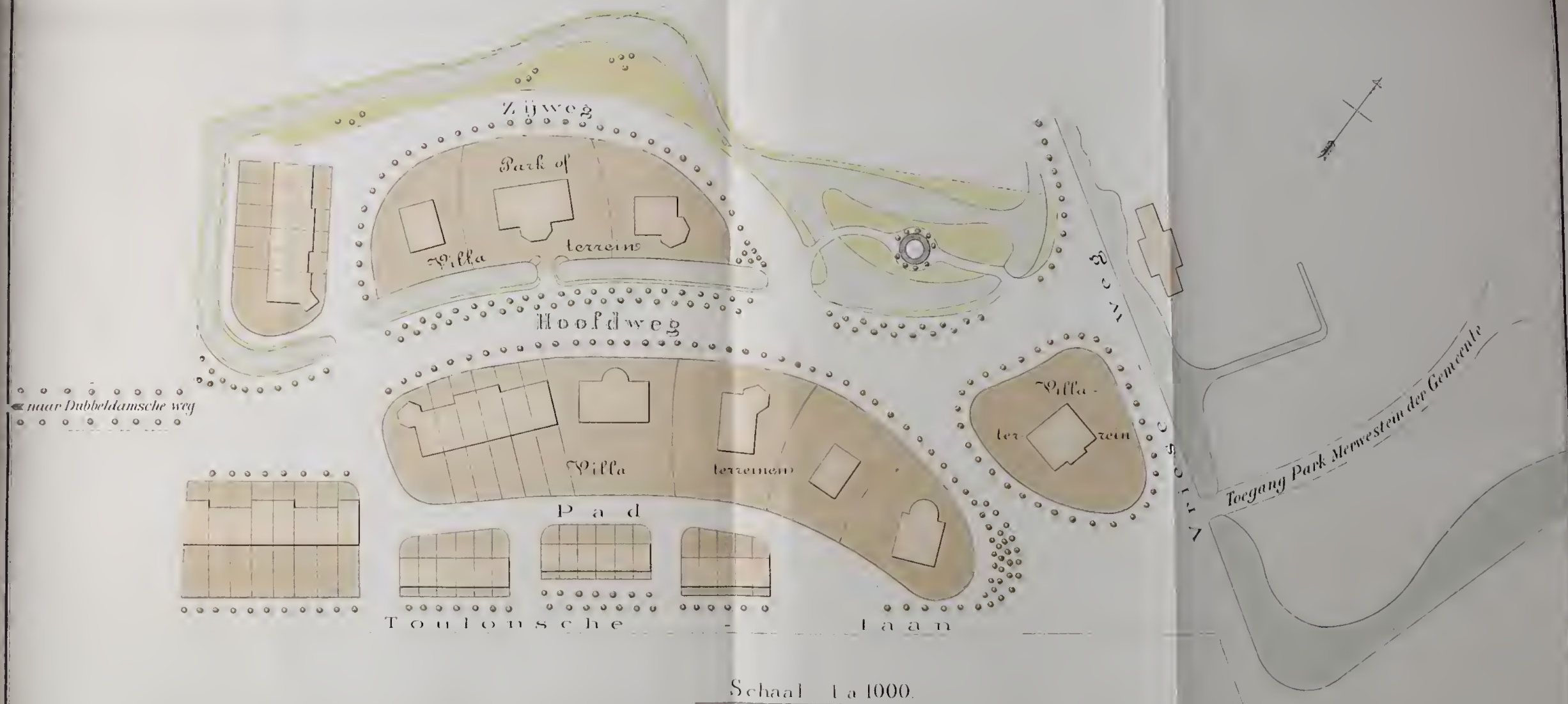



Ten slotte zij nog vermeld, dat de Wethouder van P. W. in de vergadering verklaarde, dat het voorstel van den heer van Eeghen den bijjal van B. en W. wegdraagt. Deze zullen dus daarvoor stemmen en zoodoende een aftocht dekken van hun plan, dat wegens de onvoldoende indeeling, door de leden van de Kamer van Koophandel unaniem, op één stem na, werd veroordeeld, — dat om zijn kunstwaarde Amsterdam onwaardig is, en bij ieder weldenkend kunstenaar weêrzin verwekt om de wijze, waarop het tot stand is gekomen.

VERSLAGEN VAN VERGADERINGEN.

AFDEELING 'S GRAVENHAGE 10 Febr. 1888. Na de huishoudelijke werkzaamheden geeft de Voorzitter het woord aan den heer J. M. I. Lotz tot het houden zijner aangekondigde voordracht over: »*Wat is kunst en wat verstaat men door het stijleeren in de kunst, een en ander toegelicht door middel van lichtbeelden?*»

Spreker begon met de beantwoording der vraag: *Wat is kunst?*

De kunst is even oud als de taal; aan kunstzin te voldoen, is voor 's menschen geest even noodzakelijk als het voedsel voor zijn lichaam. Nadat toch de mensch allereerst eene schuilplaats maakte ter beschutting tegen de afwisselende weêrsgesteldheid, gevoelde hij allengs den wensch ontstaan, zijne woning te verbeteren en daarna te verfraaien. Het gevoel voor goede en schoone vormen werd hem als het ware door de natuur zelve aangegeven. De bevrediging daarvan was eene groote voorwaarde voor zijne zedelijke ontwikkeling.

»*Wat verstaat men door stijleeren?*»

Gelijk de kunstzin in den mensch het kind is van de werken der natuur, zoo diende die natuur steeds tot model van zijne scheppingen. Hij zal echter deze niet getrouw volgen, maar ze naar zijn schoonheidsgevoel wijzigen, en terzijde stellen hetgeen daarin, naar zijne opvatting, storend of wisselvallig mocht voorkomen, zonder aan het grootsche, door de natuur daarin gelegd, te schaden.

Daarna wees spreker op de verschillende vormen in de ornamentiek, in hoofdzaak ontleend aan het plantenrijk, het dierenrijk, het menschelijk beeld enz. Een en ander werd door eenige schetsen verduidelijkt, terwijl daaruit het bewijs werd geput, dat degelijke ornamentiek tevens met goede constructie dient samen te gaan. Ten slotte werden eenige wetten opgegeven, waarop bij het stijleeren is acht te geven, en meerdere vormen door lichtbeelden duidelijk gemaakt en nader besproken.

BUITENLANDSCHE BERICHTEN.

Bau- und Kunst dankmäler Thüringens. Hoe langer hoe meer is men in Duitschland tot het besef gekomen, dat voor de instandhouding van voorname monumenten en voorwerpen van geschiedenis en kunst meer behoorde te worden gedaan dan tot dusver het geval was.

Door verschillende regeeringen zijn reeds bijzondere collegiën van deskundigen benoemd, die niet alleen naar het voorbeeld der »*Commission des monuments historiques*» in Frankrijk, met het opmeten en in teekening brengen der belangrijkste monumenten zijn belast, maar waaraan ook eene algemeene *inventarisatie* dezer monumenten is opgedragen. In andere staten zijn dergelijke maatregelen in voorbereiding.

Daardoor zijn niet alleen de eerste stappen gedaan, om de belangrijkste gebouwen en gedenkstukken voor verder verval en bederf te bewaren, maar zullen ook voor de kunstgeschiedenis en archaeologie uitnemende bouwstoffen worden bijeengebracht, terwijl de uitkomsten van dezen arbeid twijfel ook voor de artistieke en technische ontwikkeling der kunstambachten bevordelijk zullen zijn.

Ook de *Thüringsche regeeringen* hebben naar het voorbeeld der grootere Staten nu in vereeniging de handen aan het werk geslagen. Reeds ongeveer tien jaren geleden was er tusschen deze

regeeringen eene overeenkomst gesloten om het voortbestaan te verzekeren van de in Thüringen nog overgebleven architectonische en historische monumenten en kunstvoorwerpen, vóór het te laat zoude zijn, d. w. z. vóór dat deze, hetzij vervallen, hetzij buitenslands gebracht waren.

Van de zijde der Thüringsche Landdagen werden de tot volvoering van de onderneming benoodigde gelden toegestaan. Eene commissie, waarin nevens den Minister van Staat van Weimar en Rudolsadt, de directeur van het museum te Weimar. Roland, een zetel verkreeg, stelde de grondslagen en het planvast. De uitvoering werd toevertrouwd aan Professor Dr. Klopffleisch, die zich zoo verdienstelijk gemaakt heeft ten opzichte van de Thüringsche cultuurgeschiedenis, en welken, toen hij wegens ziekte zijn ontslag moest nemen, in den persoon van den conservator Dr. P. Lehfeldt een opvolger gegeven werd. De onderneming is thans zoover gevorderd, dat onlangs de 1ste band van de »*Bau- und Kunstdenkmäler Thüringens*» 1), die het district *Jena* omvat, kon worden uitgegeven. De moeilijke taak, die volbracht moest worden, is met den gewenschten uitslag bekroond. In alphabetische volgorde zijn de afzonderlijke plaatsen gerangschikt; na eene korte, op de zekerste bronnen berustende geschiedkundige schets worden de *kerkelijke* en voor kerkelijke doeleinden bestemde gebouwen met hunne bezittingen van voorwerpen, schilderijen, grafplaten, boeken, zegels, klokken enz. opgenoemd; hierop volgen de openbare, *niet-kerkelijke* gebouwen van geschiedkundige of kunstwaarde, burchten, ruïnen, torens, begraafplaatsen enz., met hunne bezitting van merkwaardige voorwerpen op het gebied van kunst en kunstnijverheid (kleinkunst).

De opsomming bevat teruggaande alle merkwaardige gedenk-teekenen van genoemde soort, welke waard zijn te worden in stand gehouden; van af het einde der vorige eeuw wordt evenwel slechts gelet op de voornaamste voortbrengselen der kunst. Te gelijk met de inventarisatie der monumenten zijn ook, zool niet alle, dan toch de meeste in plaat gebracht. Deze teekeningen en photographien worden in een afzonderlijk archief bewaard; de voornaamste zijn evenwel, hetzij als geheele platen, hetzij als versiering van den tekst, in het drukwerk opgenomen. De onlangs verschenen band bevat 100 zoodanige afbeeldingen in den tekst en 20 platen in lichtdruk, deels bouwwerken voorstellende, deels voorwerpen, grafplaten en dergelijke. De bedoelde aflevering is verrassend door den rijkdom der voorhanden zijnde bouwkundige en kunstmonumenten die zich in de steden Jena, Dornburg en talrijke kleinere plaatsen van het district bevinden en gunt een niet alleen voor den onderzoeker interessanten blik in het verleden. De op deze wijze voortgezette onderneming zal als een flinke schakel sluiten in den keten van dergelijke ondernemingen

1) Uitgave van G. Fischer in Jena.

PRIJSVRAGEN.

Op de Prijsvraag voor een reclame biljet. uitgeschreven door de Eerste Maatschappij tot Verzekering op het Leven enz., te 's Gravenhage, zijn de volgende antwoorden ingekomen:

1. Voorzorg; 2. Voor mij duisternis, na mij licht; 3. Ars nobilitat; 4. Zoo; 5. Con fiance; 6. Wij leven lang, wij gaan niet dood; 7. Verzekering geeft rust; 8. Gewaarborgd is zeker; 9. Zorgt ter goeder ure; 10. Salve; 11. Wer nicht liebt enz.; 12. X IJ. Z.; 13. Aanzien doet gedenken; 14. Amstel; 15. Volharding; 16. Motto L. S.; 17. Verzekering; 18. Levensverzekering; 19. S. P. Q. H.; 20. Op hoop van welslagen a; 21. Op hoop van welslagen b; 22. Julius Caesar; 23. Kunst adelt; 24. Bon Courage; 25. Volharding a; 26. Volharding b; 28. En desespereert nimmer; 29. Audagas Fortuna Juxit; 30. Polis; 31. Venezia; 32. Aanzien doet gedenken; 33. Onzeker; 34. Een wijs man enz.; 35. Geertruida; 36. Siep; 37. Leeniging in smart; 38. Trej. a; Trej. b.

De ontwerpen zullen te 's Gravenhagen op nader te melden dagen worden tentoongesteld.

BENOEMINGEN EN VACANTE BETREKKINGEN.

Bij Kon. besl zijn met 1 Maart 1888 de heeren H. W. E. Strüve te Amsterdam en A. A. Bekaar, te Maastricht, met stilstand van wedde, tijdelijk ontheven van de waarneming van hunne betrek-

king van ingenieur 1e kl. voor het stoomwezen en ingenieur 2e kl. van 's Rijks waterstaat, en worden zij belast met het verzamelen van gegevens en het verrichten van alle hun door den Minister van Waterstaat, H. en N. op te dragen werkzaamheden, noodig voor de samenstelling van eene Nijverheidsstatistiek.

Ter vervanging van den heer A. A. Bekaar, is aangewezen de heer F. Doffegnies, ingenieur van den Waterstaat te Amsterdam.

Voor de betrekking van Hoofd-opzichter bij de Gemeente werken te Leiden, hebben zich aangemeld 75 sollicitanten, waaronder 7 ingenieurs, gepromoveerd aan de Polytechnische school te Delft

DRUKFOOT-VERBETERING.

In het Weekblad N^o. 7 van 18 Februari j.l., komen de volgende drukfouten voor:

Op bladzijde 39, 1e kolom, regel 8 (de noot medegerekent) van onderen staat: »aan de Politechnische school te Delft dagteekent deze vermindering van het jaar 1881/82"; dit moet zijn: 1880/81.

Op bladzijde 40, 1e kolom, regel 2 van boven staat: »783"; dit moet zijn: 733.

Op bladzijde 40, 1e kolom, regel 4 van boven staat: »en in hetzelfde tijdperk te Graz van 28/ tot 194"; dit moet zijn: van 281 tot 194.

INGEZONDEN.

JAARVERSLAG 1887.

Beproeving van Portland cement, merk „Josson & Co.”

Beknopt overzicht der uitkomsten van 13 proefnemingen, verricht in de afdeling Bouwmaterialen der Polytechnische school te Delft.

Volgnummer.	Dagteekening der proeven.	Trekvastheid na 1+27 dagen.			Drukvastheid na 1+27 dagen.			Tijd van binding.		Specifiek gewicht v. h. Cement.	Fijnheid van maling Restant op de zeef van 900 mazen per cM ² .	Hoeveelheid waaruit de monsters zijn getrokken. K. G.
		Enkel P.C. met 25 % water KG. pr. cM ² .	1 P. C. 3 zand met 10 % water KG. pr. cM ² .	Gem. tempr. ° Cels.	Enkel P.C. met 25 % water	1 P. C. zand met 8 % water	Gem. tempr. ° Cels.	Uren.	Gem. tempr. ° Cels.			
1	10 Jan. — 7 Feb.	65.17	21.11	6	—	—	—	10	9	3.106	5.452	120.000
2	7 Feb. — 7 Mrt.	47.32	17.70	2.6	—	175.5	2.6	2½	14	3.060	7.660	130.000
3	28 » — 28 »	52.33	20.70	2.5	399	236	2.5	10	9½	3.135	5.287	130.000
4	2 Apr. — 30 Apr.	59.38	20.48	4.0	—	—	—	6	16	3.030	5.840	118.000
5	7 Mei — 4 Juni	56.51	18.71	6.2	451.7	184.3	6.2	8	15	3.260	6.940	110.000
6	28 » — 25 »	49.07	17.36	8.1	365	183	8.1	6	15	3.040	5.320	123.000
7	1 juli — 29 juli	44.65	19.19	10.2	—	171	10.2	5½	20	3.120	5.742	135.000
8	23 » — 20 Aug.	45.92	19.84	10.9	323.3	161.7	10.9	1	20½	3.106	5.835	65.000
9	20 Aug. — 17 Sept.	49.39	20.28	10.5	386.7	180	10.5	5	18	3.190	5.270	160.000
10	22 Sept. — 20 Oct.	41.87	18.27	8.6	—	—	—	1½	16	3.093	5.472	120.000
11	20 Oct. — 17 Nov.	45.15	15.52	7.0	—	—	—	3¼	13	3.200	5.577	90.000
11 bis	25 Nov. — 23 Dec.	56.75	20.45	5.4	—	—	—	—	—	—	—	zelfde partij
12	18 » — 16 »	63.89	20.88	5.5	—	—	—	10	15.5	3.21	5.940	160.000

BEMERKINGEN. Het Cement vertoonde nooit eenig spoor van »werken". Al de proefstukken werden op eene niet poreuse onderlaag vervaardigd; de cijfers voor de trekvastheid zijn gemiddeld en uit de zes hoogste uitkomsten van tien trekproeven; die voor drukvastheid zijn gemiddeld uit de drie hoogste van vijf drukproeven. — De partij, waaruit monster n^o. 11 werd getrokken was te versch afgeleverd, dit blijkt uit proef n^o. 11 bis, die met hetzelfde monster Cement werd verricht, nadat het eene maand ouder was geworden.

Opgesteld in overeenstemming met mijne dertien in 1887 aan den Heer A. E. BRAAT ingezonden rapporten.

DELFT, Januari 1888.

(Was get.) J. A. v. D. KLOES.

M. M.

Naar aanleiding van bovenstaande, deel ik mede aan hen, die niet de maandelijksche Rapporten ontvangen, dat ik elk jaar met een der bekende specialiteiten op dat gebied, eene overeenkomst sluit, om minstens iedere maand van de aangevoerde partijen, persoonlijk een monster te halen uit mijn magazijn, om volgens de bekende Deutsche normen te beproeven, en de uitslag daarvan aan mij mede te deelen, die ik geregeld bij wijze van Rapport aan belangstellenden toezend. Mochten, enkelen mij onbekend, dit voor het ingetreden jaar wenschen, zoo houd ik mij voor opgaaf van adres, zeer aanbevolen. Een beknopt overzicht der uitkomsten van het geheele jaar, vindt u hier bovenstaande; de origineelen liggen voor ieder bij mij ter bezichtiging en worden op aanvraag, zoover de voorraad strekt afdrucken toegezonden.

Hoogachtend UEd. Dw. Dienaar,

A. E. BRAAT.

Vertegenwoordiger voor Nederland en Indië

Afloop van Aanbestedingen.

GRONINGEN, 13 Febr. De bebouwing van het vierde terrein aan het Heereplein, voor J. J. van Beeten te Leiden, onder beheer van de architecten Wegerif en Hurman. Swarte en Nusman te Groningen. f 50.985
 J. Haupt idem » 50.945
 D. J. Diddens idem » 49.995
 A. de Vries idem » 49.993
 J. Ibelings idem » 49.449
 L. Oldenburger idem » 49.365
 J. Benninga te Bedum » 49.000
 H. Jansen te Groningen. » 48.987
 L. Dekker te Bedum » 48.780

R. Roders te Groningen f 48.673
 D. Edzards idem » 48.467
 T. IJ. Jelsma idem » 45.860
 J. Meijer idem » 45.600
 B. de Jong idem. » 45.448
 J. Pot te Stedum. » 44.600
 W. D. Rottschäfer idem » 43.897
 A. Schreuder te Groningen » 43.026

NOORDHORN, 14 Februari. De heer W. Stroink Jr.: het bouwen van een woonhuis met toebehooren, op een terrein aan den Bentheimer straatweg.
 v. d. Berg te Hengelo. f 18.400
 J. Schoo te Oldenzaal. » 17.800

Frowein te Ootmarsum f 17.075
 Kalt te Hoozevee » 16.988
 J. ter Ellen te Oldenzaal. » 16.844
 A. H. M. Wesslink te Hengelo » 15.120

LEIDEN, 24 Febr. Het gemeentebest.:
 1. het leveren van 2 diepersramen. Hoogste inschr. J. van Egmond, Hazerwoude. f 990
 laagste inschr. J. Boot, Woubrugge » 660 gegund.
 2. het maken van 2 ijzeren hekken, eerste hek: hoogste inschr. J. Dee Jzn., Leiden. f 1038.82. laagste inschr. J. Moote f 675. geg. tweede hek: hoogste inschr. H. E. v. Gelder, Gouda, f 679, laagste inschr. J. Moote, Leiden, f 372. gegund.



Gouden
Staats-Medaille.

Medaille
Breslau
1869.

Diploma A.
Eerste prijs
voor uit-
muntend
fabrikaat,
Kassel 1870

Medaille
van ver-
dienste,
Weenen
1873.

De Portland-Cement-Fabriek van DYCKERHOFF & SÖHNE

te Amöneburg bij Biebrich a/d Rijn. 4502

levert haar erkend en uitmuntend fabrikaat, naar den eisch der werkzaamheden, langzaam of snel bindend, met garantie voor de grootste vastheid en deugdelijkheid.

Productie-vermogen der fabriek: 400,000 vaten per jaar. Magazijnhouders in de voornaamste steden.

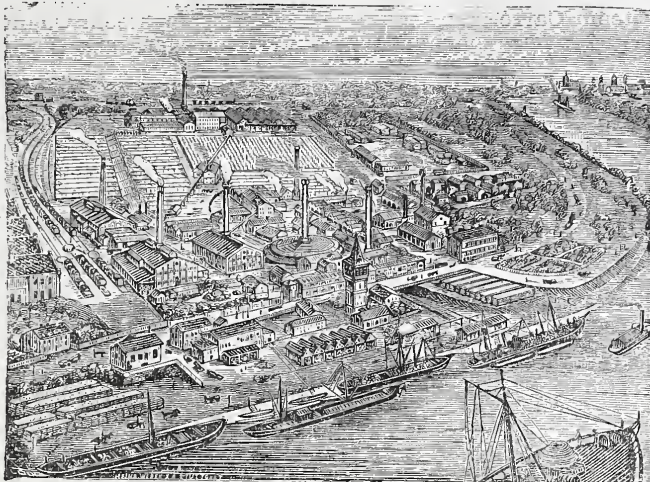

Düsseldorf,
1880.

Gouden
Medaille,
Offenbach
a/M. 1879

Gouden
Medaille
Hoogste
onderschei-
ding in den
internatio-
nalen wed-
strijd.
Arnhem
1879.



J. H. DE VRIES,
DECORATIESCHILDER
van **Z. M. DEN KONING.**
SPECIALITEIT IN

Pierre-Ornéé.

*Nieuw versierings-materiaal
voor bouwwerken.*

Bekroond met Eere-diploma, (hoogste onderscheiding) op de Internationale tentoonstelling van bouwmaterialen en aanverwante artikelen te Groningen in 1886. Onovertreffbare vervanging van Sgraffito, biedt volkomen weerstand aan den invloed van ons klimaat, kan met het grootste succes worden gebezigd voor het versieren van Pilasters, Friezen, Schilden, Tympanen, Borstweeringen, Wandbekleding enz. Wordt geleverd in alle afmetingen, voor verzending geschikt, en desgewenscht overeenkomstig de teekening van den architect. Monsterstukken worden op franco aanvraag gaarne ter bezichtiging toegezonden, door den vervaardiger J. H. DE VRIES te Groningen, Kerkstraat en door de agenten:

BRINCK & C^o. Spuistraat 138 te Amsterdam.
J. VAN ECK & ZN. Gierstraat te Haarlem.
A. E. BRAAT, Goudsche Singel 98, Rotterdam.
A. SINGELS AZ. op de Vest, te Dordrecht.
H. C. LATHOUWERS, te Vught en 's Bosch.
A. DE MORIE, Achter Twijnstraat te Utrecht.
C. TEUNISSEN, Smitstraat te Nijmegen.
A. J. A. ANDRIESEN, te Winterswijk.
S. J. TROOSTER, Terborgstraat, te Zwolle.
S. A. COLTOF. Tuinen, te Leeuwarden.

Verklaringen van HH. Bouwkundigen ter inzage, waaruit de deugzaamheid reeds gedurende twee jaren blijkt. 4506



DE LINT & Co. Rotterdam.

Vertegenwoordigers van JOS. F. EBNER te Londen,

leveren in uitsluitend eerste kwaliteit,

MARMER-MOZAÏEK en
TERRAZZOVLOEREN,

alsmede 4503

— GLASMOZAÏEK —

Zestien Bekrooningen.

MUSGRAVE & Co., Limited

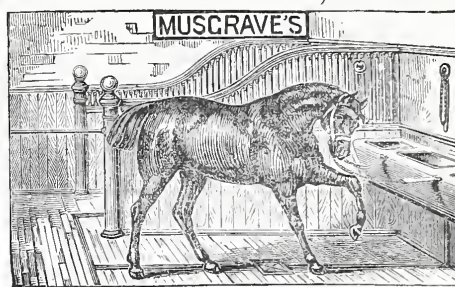

te BELFAST
FABRIEK VAN

Engelsche Paarden- en Vee-Stalrichtingen.

IJzeren Tribunes voor Wedrennen,

Tuigkamer-Benodigdheden,

DOGKENNELS,

Hooischuren, enz.

Gouden en Zilveren Med. Internat.

Tentoonstelling Amsterdam.

Deze inrichtingen waarvan reeds vele in Nederland geplaatst zijn, munten uit door soliditeit en zeer nette bewerking.

EENIG AGENT

D. S. M. KALKER
KONINKLIJKE MAGAZIJNEN

VAN 4507

BOUWARTIKELN en GEREEDSCHAPPEN.

AMSTERDAM, St. Auth. Breestraat, C 21.

Telegram-Adres: KALKER—IJZERWAREN.

Telefoon N^o. 352.

Modellen te bezichtigen in het Tentoonstellingsgebouw van de Maatschappij tot bevordering der Bouwkunst, Mar-
nisstraat en St. Anthonie Breestraat C 21.

BOUWKUNDIG TIJDSCHRIFT

Jaargang 1881 en 1882.

Prijs per Jaargang f 10.—

De uitgevers berichten Heeren Leden der Maatschappij tot bevordering der Bouwkunst dat, zoolang de voorraad strekt, uitsluitend voor hen, exemplaren verkrijgbaar zijn tegen den halven prijs, dus f 5.— per jaargang.
DE ERVEN H. VAN MUNSTER & ZON.

W. F. WEIJNTJES,

Singel 514 b./h. Koningsplein Amsterdam.

Specialiteit in Houten en Steenen
Parketvloeren en Verglaasde
Muurtegels.

Agent voor Minton Hollins & Co. Stoke upon Trent.

„ „ A. Jändges te Crefeld.

Verder alle mogelijke Bouw artikelen en ijzer-
waren waarvan op aanvraag prijzen gaarne ver-
strekt worden. 4504

Cremer & Co. te Bolsward.

Zilveren Medaille Amsterdam 1883.

LOODRECHT GEPERSTE 4505

WATERLEIDING BUIZEN.

DRAINEERBUIZEN

HOLLE METSELSTEENEN.

In het Februari-Nummer van het

MAANDBLAD

gewijd aan de belangen van het Teekenonderwijs en de
Kunstnijverheid in Nederland,

komen voor, de

Officieele opgaven van de Acte-Examens voor
teekenen en boetseeren in 1887.

Dit nummer, met 3 groote platen, wordt na ontvangst van
40 Cts. in postwissel of postzegels, belanghebbenden toegezonden.

DE ERVEN H. VAN MUNSTER & ZON.

Uitgevers te Amsterdam.

MAATSCHAPPIJ TOT EXPLOITATIE
VAN STAATSSPOORWEGEN.

AANBESTEDING. 4493

Op Dinsdag den 6den Maart 1888, des namiddags ten 2 ure, aan het Centraal-bureau der Maatschappij tot Exploitatie van Staatsspoorwegen bij de Moreelse Laan te Utrecht van:

Bestek N°. 476.

Het maken van eene keibestration achter de goederenloods, veelading en los- en lading-spoor te HENGELLO:

Begroting f 12200.—

De besteding geschiedt volgens § 25 van het bestek.

Het bestek ligt van den 21sten Februari 1888 ter lezing aan het Centraal-bureau bij de Moreelse Laan en aan het bureau van den Heer Sectie-Ingenieur te Zuifen en is op franco aanvraag (per brief) aan genoemd Centraal-bureau (Afd. Weg en Werken) te bekomen, tegen betaling van f 0.50.

Inlichtingen worden gegeven aan het Centraal-bureau (Afd. Weg en Werken) en door den Sectie-Ingenieur voornoemd.

Aanwijzing zal geschieden den 28sten Februari 1888 des middags ten 12 ure.

UTRECHT, den 18den Februari 1888.

4494 AANBESTEDING.

Het bestuur van het SANATORIUM te Baarn, is voornemens op Vrijdag 2 Maart 1888, des voormiddags te 12 uur, in het gebouw der inrichting, publiek AAN TE BESTEDEN.

het bouwen van een BADHUIS op hare terreinen te Baarn.

Nadere inlichtingen geven de architecten SANDERS & BERLAGE, Spuistraat 34 Amsterdam, alwaar ook van af Vrijdag 24 Februari bestek en teekeningen te verkrijgen zijn, tegen betaling van f 1.— per stel.

AANBESTEDING. 4495

Op Vrijdag 2 Maart 1888, des voormiddags ten 11 ure, zal door den Architect D. E. L. VAN DEN AREND, namens zijnen principaal, in het Oude Posthuis te Heemstede worden aanbesteed:

Het bouwen van eene VILLA op „Klein Berkenrode” te Heemstede.

Het gedrukte bestek met bijbehorende teekeningen is verkrijgbaar bij de Boekhandelaars DE ERVEN LOOSJES te Haarlem, tegen betaling van f 2.— per stel

Aanwijzing in loco op Woensdag 29 Februari a. s., des morgens ten 11 ure.

Nadere inlichtingen zijn te bekomen bij den Architect bovengemeld

DE LINT & Cie.
Rotterdam.

PARKETVLOEREN en WANDTEGELS:
VILLEROY & BOCH,
BOCH FRÈRES.
MINTON HOLLINS & Cie.
Trottoir-IJzersteen en Cementtegels.
Grote voorraden. 4496

Stoomfabriek van geslagen en gedreven
Zink- en Koperwerk.
KLIJN, TISSOT & C^o.
AMSTERDAM, NIEUWE TEERTUINEN 16.
Vervaardigen ornamenten naar elk ontwerp of teekening.
INRICHTING VOOR GALVANISEEREN VAN IJZER.
Etalage van verschillende monsters op de Permanente
Tentoonstelling van de Maatschappij tot Bevordering
der Bouwkunst te Amsterdam. 4497

JAN HAMER. — AMSTERDAM.

Kantoor: Marnixstraat 402 bij het Leidscheplein.

GEBOUW PERMANENTE TENTOONSTELLING VAN DE MAATSCHAPPIJ TOT BEVORDERING DER BOUWKUNST.

Installeerde hier te lande met veel succes,

Geheele Waterleidingen in gebouwen in verbinding met
de Luchtdruk-Waterreservoirs de Reservoir-Waterfilters met luchtdruk
systeem Carré, systeem Chanoit.

EERE-DIPLOMA TE PARIJS, GOUDEN MEDAILLE TE BRUSSEL, LE MANS, ANGER, ENZ.

Voor het oppersen, filteren en verdeelen van water in gebouwen, ter vervanging van de hoogwaterreservoirs. 4498

De voordeelen van dit systeem zijn: dat men (tot een zeker maximum) over een willekeurigen druk kan beschikken, het water niet zoo zeer onderhevig is aan de verschillende temperatuursveranderingen, het in ieder gebouw kan worden aangebracht, de installatie goedkoper is als de tot nu toe gevolgde wijze van waterverdeeling enz.

— Adressen waar dit systeem hier te lande is toegepast, worden op aanvraag verstrekt. —
BOYLE's Ventilators, MILDE's Telephonen, WITTE's Liften, KELLEY's gebrand en geschilderd Glas, geschilderde Tegels, enz.

Parquets-en-chêne sur bitume hydrofuge N. GOURGUECHON. — PARIS. 4499

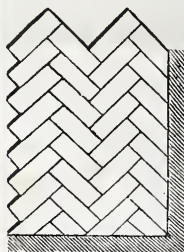

Verkrijgbaar in de maten van 30—50 cM. lengte,

6—11 „ breedte,

35 „ dikte.

Behalve lageren prijs, bieden deze parketvloeren, boven de andere soorten, de volgende voordeelen aan: **Ondoordringbaarheid voor vocht. Weering van geluiden (kraken) en ongedierte. Grootere duurzaamheid, omdat het hout uit één stuk bestaande, verder kan afgesleten worden.**

Répresentant voor Nederland, EMIL MOHR, 19 Prins Hendrikkade, Amsterdam.

NEUCHÂTEL ASPHALTE COMPANY LTD. LONDON.

Exploitatie der Mijnen van de Val Travers.

FABRIEK

TRADE MARK.

NATUURL. ASPHALT

TE

VAN

AMSTERDAM



VAL DE TRAVERS

Beltweg No. 3.

ZWITSERLAND.

Gecomprimeerde Asphaltwegen endito Dorschvloeren. Werken in Asphalt-Mastiek voor Trottoirs, Skating-Rinks, Moutvloeren, Kelders, Kolf- en Kegelbanen, Winkel- en Magazijnvloeren. Gangen Veranda's Brug- en Dakbedekkingen, Beton Fundeeringen, Stallen, enz., enz., enz.

Zindelijk Vochtwerend, Ondoordringbaar, Geraaswerend

Asphalt speciaal tot wering van vochtige muren.

Voor inlichtingen omtrent het leggen van Vloeren, Bedekkingen enz., gelieve men zich te adresseeren aan het Kantoor der fabriek, Beltweg 3, Amsterdam. 4500

4501

JAN VAN DER POT,

Scheepmakershaven N°. 3 (Punt.) — ROTTERDAM.

De enige Kyaniseerinrichting waar ook des winters wordt doorgewerkt.

Het Kyaniseeren is het eenige afdoende middel tegen verrotting en zwam. De bewerking geschiedt geheel reuk- en kleurloos. Desverlangd bijlevering van hout.

Prima Engelsche PORTLAND CEMENT, merk Wallsend, van uitmuntende kwaliteit en tegen concurrerende prijzen.

BELGISCHE KLUIT- en HYDRAULISCHE KALK. Billijke prijzen en vrachten. KUNSTGRANIET systeem Pétitjean.

Prospectussen en prijscouranten worden op aanvraag franco toegezonden.

Gelieve op Voornaam en Adres te letten.

DE ERVEN H. VAN MUNSTER & ZOON leveren:

BESTEKKEN,

zowel met als zonder bijbehorende
TEKENINGEN.



BOUWKUNDIG WEEKBLAD

ORGAAN

VAN DE MAATSCHAPPIJ TOT BEVORDERING DER BOUWKUNST

3 MAART 1888.

Redactie: Dr. P. J. H. CUYPERS, Prof. E. GUGEL, J. R. DE KRUYFF
C. MUYSKEN, F. J. NIEUWENHUIS en C. T. J. LOUIS RIEBER.

Bureau: Marnixstraat 402.

Uitgevers: DE ERVEN H. VAN MUNSTER & ZOON,
Heerengracht 246, Amsterdam.

London Office:

35 Queen Victoria Street E. C. - HENRY HEMANS & C^o.

Abonnementprijs voor Nederland, fr. p. p. f 8.50; voor Ned.-Indië
(bij vooruitbetaling) fr. p. p. f 11.50; voor het Buitenland (bij vooruitbetaling)
fr. p. p. f 10.— Afzonderl. Nummers voor zoo lang de voorraad strekt 25 Cts.

INHOUD: Mededeelingen betreffende de Maatschappij. — Mededeelingen omtrent het met dynamiet vernielen van den kerktoren te Geldrop, tusschen 9 en 20 Januari 1888, door een detachement van het korps Genietroepen. door J. C. Gijsberti Hodenpijl. — Beursbouw. — Prijsvragen. — Benoemingen en vacante betrekkingen. — Binnenlandsche berichten.

Dit nummer bestaat uit 10 bladzijden en plaat: Het met dynamiet vernielen van den kerktoren te Geldrop.

MEDEDEELINGEN BETREFFENDE DE MAATSCHAPPIJ.

Op Dinsdag a. s. den 6^{den} Maart, wordt in het Gebouw der Maatschappij tot bevordering der Bouwkunst eene tentoonstelling geopend van:

BEELDHOUWERKEN, enz.

De leden der Maatschappij hebben vrijen toegang tot deze tentoonstelling.

MEDEDEELINGEN OMTRENT HET MET DYNAMIET VERNIELLEN VAN DEN KERKTOREN TE GELDROP TUSSEN 9 EN 20 JANUARI 1888 DOOR EEN DETACHEMENT VAN HET KORPS GENIETROEPEN.

Nadat in het najaar van 1887 een gedeelte van den toren te Geldrop op 30 October bij een storm was ingestort, werden door het kerkbestuur maatregelen bevestigd om de overblijvende ruïne met de minste kans voor gevaren te doen afbreken. Dit kerkbestuur kwam daartoe tot een bespreking met den heer F. J. Nieuwenhuis, architect te Utrecht, die, nadat hij een bezoek ter plaatse gebracht had en de gevaren en kosten, verbonden aan het geleidelijk afbreken, overwogen had, tot het denkbeeld kwam, dat hier wellicht met vrucht van dynamiet gebruik zou kunnen gemaakt worden.

Op de aan mij gedane vraag van den heer Nieuwenhuis of ik er bezwaren tegen zag, en het werk mij mogelijk toescheen, maar ook op zijn vraag of het korps

Genietroepen tot zulk een arbeid bereid zou worden gevonden, meende ik te moeten antwoorden, dat het laten vallen van dien toren door dynamiet mij niet alleen mogelijk toescheen, maar dat ik mij voorstelde, dat men gaarne bij het korps een dergelijk werk onder handen zou nemen, omdat zulks een zeer nuttige oefening in het pétardeeren zou wezen. Overigens verwees ik hem naar den heer Commandant van dat korps.

Na een bezoek van den heer Nieuwenhuis aan dien Commandant, werd door Z. H. E. G. aan den heer Generaal Majoor Inspecteur der Genie machtiging gevraagd om tot uitvoering van het werk 1 officier, 1 onderofficier en 5 minderen naar Geldrop te mogen detachteren; welke machtiging verleend werd.

Intusschen was het afbreken van den toren door het kerkbestuur uitbesteed geworden aan den heer H. J. Troupin te Best *), die gaarne van de gelegenheid gebruik maakte om den toren door de Genietroepen te laten vallen; op een daaromtrent door hem ingediend verzoek werd dan ook toestemmend geantwoord onder bepaling, dat door den aannemer zouden betaald worden:

1. de reis- en verblijfkosten van den officier;
 2. de transportkosten van gereedschappen en van dynamiet.
 3. de onkosten van dynamiet,
- terwijl het detachement overigens met huisvesting en voeding zou worden ingekwartierd.

De aannemer werd gerust gesteld omtrent mogelijke gevaren, nadat ik mij op 3 Januari 1888 met hem en met zijn borgen en mede uitvoerders (Barette te Eindhoven, Troupin te Helmond en Booms te Eindhoven, naar Geldrop had begeven.

Ik had toen een paar dynamietpatronen met ontstekingsmiddelen medegenomen, waardoor ik hem de wer-

*) De hoogste inschrijving was voor f 884.—, de laagste, die van den heer T., voor f 850.—.

king van dit springmiddel kon laten zien en ook het kerkbestuur ontrent het vliegen van steenen door het dorp, het gevaar voor het verpletteren van huizen, het scheuren of instorten van woningen door dreuning enz. kon gerust stellen.

Den 8^{sten} Januari kwam dan ook bericht van den aannemer, dat hij 9 Januari gaarne met de werkzaamheden zou aanvangen, en het detachement dus op reis kon gaan, doch dat door enkele leden van het kerkbestuur nog eenige opmerkingen over het gebruik van dynamiet werden gemaakt, die echter — naar hij meende — wel opgeheven zouden worden, wanneer dat bestuur eens met mij kon spreken.

Dat het kerkbestuur van een Brabantsch dorpje eenige bezwaren opperde, kan niet ten kwade geduid worden, als men in aanmerking neemt, dat alleen het woord „dynamiet” een ieder in de gemeente met schrik bevangen had en men de dolste plannen tot afbreken had moeten aanhooren. Zoo had bijv. iemand voorgesteld om den toren met een kanon om te schieten, een ander om door een zwaar stuk ijzer aan kettingen slingerende in een schrank of bok, de muren om te rameien enz.

Slaat men nu een blik op de hierbij gevoegde situatieschets, dan kan men nagaan aan welke gevaren bij uitvoering van dergelijke plannen de omwonende burgers blootgesteld zouden zijn geweest.

Bovendien werd het vertrouwen van gemeente- en kerkbestuur, en ook van de dorpsbewoners geschokt door een timmermansbaas der gemeente, die steeds *de deskundige* der gemeente geweest was, en nu niet goed er zich mede kon vereenigen, dat men *zijn* toren zou vernielen op eene andere dan de door hem voorgestelde wijze. Hij noemde ons werken dan ook *kunstenmakerij*.”

Den 9^{den} Januari vertrok ik per Staatsspoor van Utrecht naar Eindhoven en van daar met den uitvoerder Booms naar Geldrop, alwaar ik ongeveer 11½ uur v. m. aankwam. Ik bezocht eerst den heer Burgemeester, die toen ik hem mededeelde, dat ik geen gevaar in het gebruik van dynamiet voor de gemeente zag, en dat ik als officieel persoon, voorzien van een lastgeving de vernieling zou leiden, tegen de uitvoering geen bezwaar had, en op mijn verzoek bereid was de eerste mijn te ontsteken. Vervolgens begaf ik mij naar den heer Pastoor der gemeente en stelde Z. W. Eerw. na een kort gesprek voor, om de leden van het kerkbestuur even bijéén te roepen, ten einde ieders bezwaren te kunnen vernemen. In deze vergadering werd voornamelijk de vraag behandeld, wie aansprakelijk zou zijn voor eventuele schade, het rijk of de aannemer? Toen echter door den aannemer beloofd was, dat hij alle schade voor zijne rekening zou nemen, en met zijn borgen den volgenden dag daarvan eene schriftelijke verklaring zou geven, waren ook hier alle bezwaren overwonnen. Er werden in deze vergadering overigens slechts punten van ondergeschikt belang besproken. Inmiddels was het 3½ uur n. m. geworden, zoodat ik mij naar Eindhoven terug begaf, om daar te 4 u. 51 m. n. n. het detachement van 1 Sergeant-Majoor, 2 Korporaals en 3 Geniesoldaten te klasse te zien aankomen.

Daar de met dynamiet en gereedschappen geladen kruitkar eerst te 7½ u. n. m. te Eindhoven kon aankomen; bleven 1 Korporaal en 1 Geniesoldaat als geleiders der kar aldaar achter, terwijl de overigen naar hunne kwartieren te Geldrop afmarcheerden, met last om zich den

10^{den} Januari te 8½ uur v. m. in werktenue bij den toren te bevinden. Nadat de kar was aangekomen, ging ook deze, getrokken door een paard van den aannemer, met de geleiders naar Geldrop. Dien avond werd door mij een bezoek gebracht aan den heer Luitenant der Marechaussée's en aan den heer burgemeester van Eindhoven. De eerste beloofde mij alle mogelijke hulp en medewerking, aan welke belofte hij elken dag, door het zenden van een paar Marechaussée's heeft voldaan, welke ondersteuning mij van zeer veel nut en gemak was; van den laatsten heb ik nimmer meer iets gezien noch vernomen.

Aan het detachement was door mij den last gegeven om door goed gedrag en kalmte den burgers alle onrust en angst te ontnemen, door er hen op te wijzen, dat gedurende de zomeroefeningen elk jaar bijna dagelijks proeven met dynamiet genomen werden, zonder dat zij ooit een ongeluk bijgewoond hadden, en hen wel te te doen begrijpen dat ik — niet om alle torens van ons land — mijn leven, of dat mijner soldaten in gevaar zou willen brengen.

Toen ik dan ook den 10^{den} Januari te Geldrop aankwam, waren veel personen reeds gerust gesteld, doch het algemeen was nog zoo weinig zeker van den goeden uitslag, dat ik besloot om, daar het toch koud en mistig weër was, eerst door het detachement langs de lijn *m n* bij de pastorie een borstwering van zand te doen opwerpen, om eventueel vooruitschuivende blokken tegen te houden en der burgerij te laten zien, dat naar *die* zijde de toren vallen moest. Bovendien wees ik er op, dat het overschillig was of hij viel, hetzij meer naar de zijde van *m*, hetzij meer naar de zijde van *n* en in *een* of *meer* deelen of tempo's vernield werd, want dat er voor de omliggende gebouwen *geen* gevaar te duchten was, wijl de toren niet als een boom op den grond zou vallen, maar in zijn val zou breken en verdeeld in groote en kleine blokken op het terrein zou neerkomen.

Nadat nog eerst een klok van het terrein gevoerd was, werd ongeveer 11 uur begonnen met het maken van de eerste boorgaten.

Zooals uit de fig. 1, 2, 3, 4, 5 en 8 blijkt, was de toren op het maaiveld 10 M. lang en 10 M. breed, terwijl de muur *a b* (fig. 8) geheel en de muur *b c* (fig. 5) voor een groot gedeelte ingestort waren. Aan de buitenzijde van *a d* was een contrefort aangebracht.

De afmetingen van de muren zijn in de figuren aangegeven evenals de hoogten van elk der onderdeelen.

In den muur *a d* was op \pm 6,5 M. van af *d* een doorlopende scheur, beginnende in het bovenvlak van den toren en eindigende op \pm 4 M. boven het maaiveld. Van de pastorie gezien had het vlak *f a* (fig. 6) eene doorsnede, zooals in fig. 4 is aangegeven, het gedeelte *P* afkomstig van den muur *a b* gaf dus een groot overwicht naar de zijde van *b*.

Door verschillende ankers was het stuk *a h g k l f* aan den muur *c d* verbonden. De overige scheuren in het metselwerk, voor zooverre zij met kijkers ontdekt zijn geworden, zijn aangeduid in de figuren.

Het lag dus voor de hand om eerst dit losse stuk *a h g k l f* te laten vallen, daar door de scheur *g h* dit stuk bij het vallen *met* den toren in alle richtingen zou kunnen neerslaan en men daardoor de omliggende huizen en de nabij gelegen monumenten aan allerlei gevaren zou blootstellen.

Fig. 3. Situatieschets.
Toren te Geldrop.

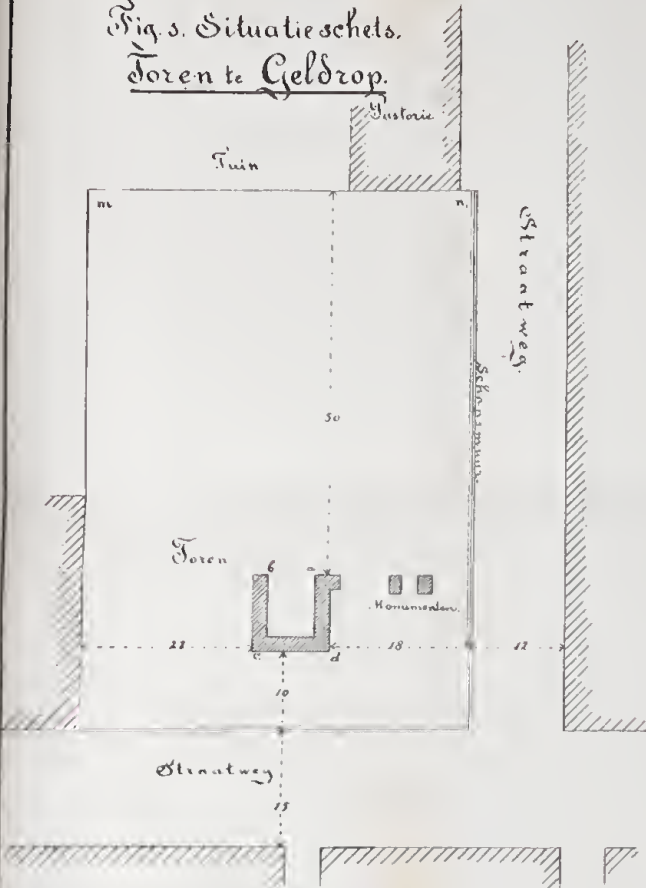

Fig. 3. Standgezicht volgens ab.
op Fig. 2.

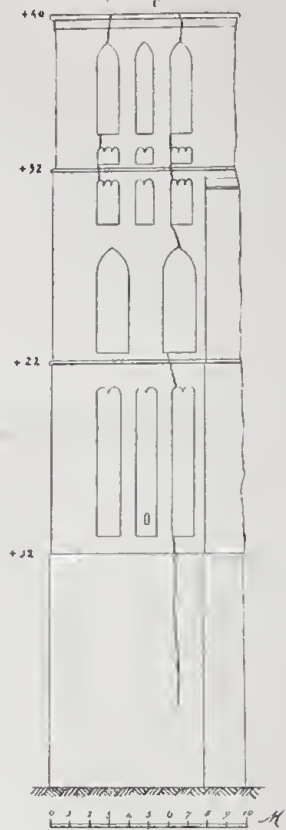

Fig. 4. Standgezicht volgens cd.
op Fig. 2.

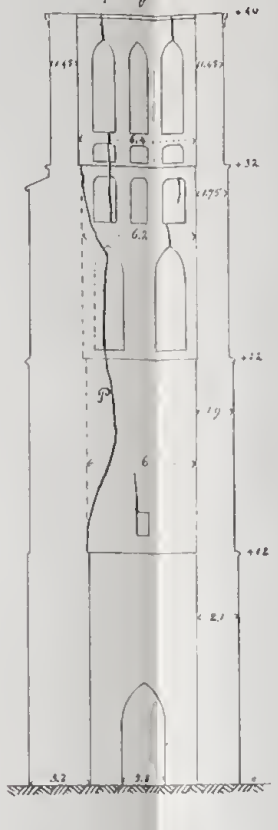
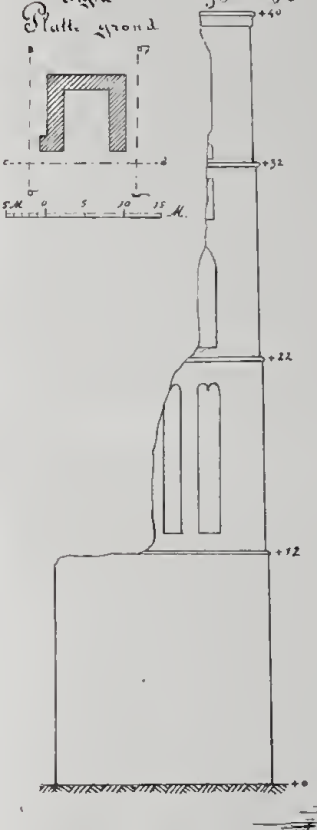

Fig. 5. Standgezicht volgens fg op fig. 2.



Toestand van den Toren
op 9 Januari 1828.



Fig. 6. Platte grond van het losse
stuk gevallen op Vrijdag 13 Januari 1828.

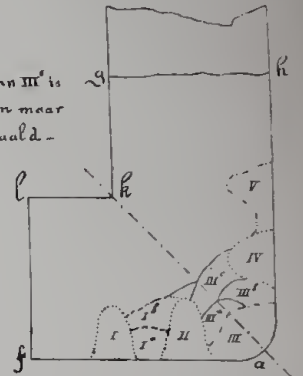

De werking van III is
niet opgemeten maar
op het oog bepaald.

De gestippelde lijnen geven de door dynamie-
ladingen (I, II, III, enz.) gevormde uithollingen aan
nadat zij met den breekbijtel van losse steen
zijn ontduan.

Fig. 7. Doorsnede volgens
ka op fig. 6.

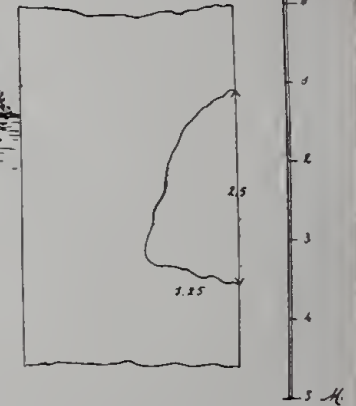

Fig. 9. Gezicht tegen het binnenzak van den Toren met
aanwijzing der mijnwerking.
Ontwikkeld.

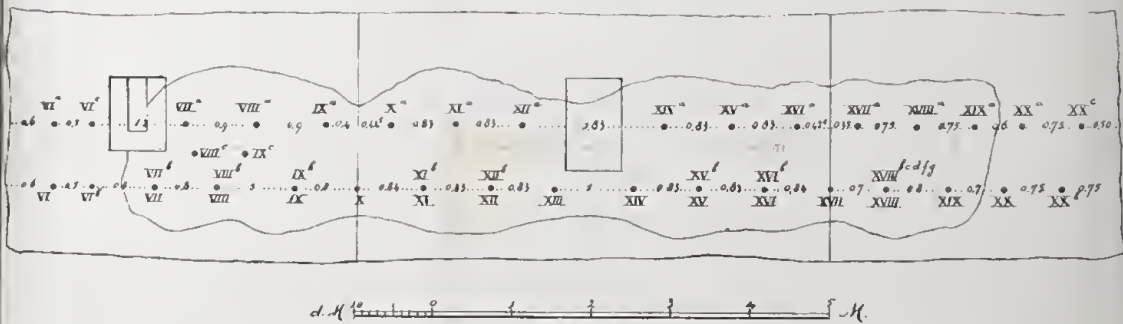
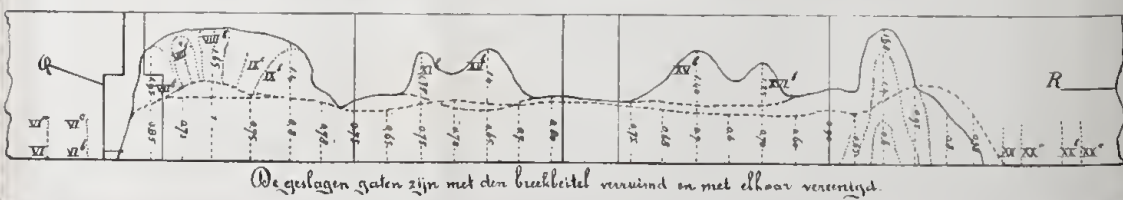

Fig. 10. Platte grond met aanwijzing der mijnwerking. (Ontwikkeld)



De geslagen gaten zijn met den breekbijtel verwijnd en met elkaar vereenigt.

Ontstekingsstoestel.



Fig. 12. Langte doorsnede.

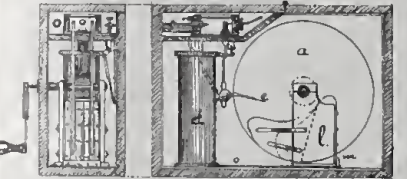

Fig. 14. Platte grond.

Fig. 15. Beluuzers en lappen

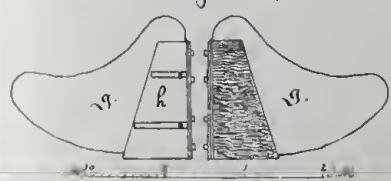

Fig. 16. Condensator met Ontlader.

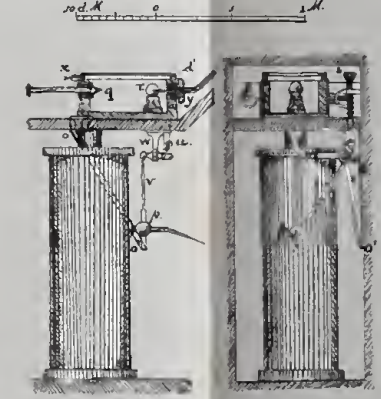

Fig. 17. Patroon

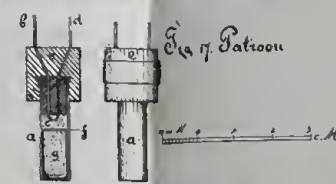
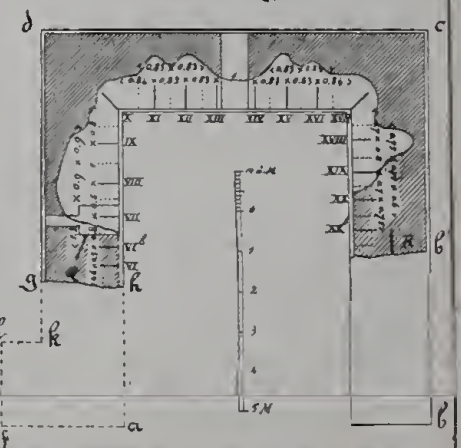

Fig. 8. Plattegrond van den Toren
met aanwijzing der boorgaten
en uithollingen.





Door den buik P , was dit stuk geneigd om naar b te vallen; kon men dus door uitholling van den voet aan de zijde van a f een overwicht vormen naar de pastorie, dan moest het stuk ongeveer in de lijn a m neervallen. Daartoe werden 5 boorgaten I, II, III, IV en V gemaakt, de drie eersten diep 0.60, de overigen 0.50 M. diep. De mijnen I, II en III moesten dienen om het overwicht naar de pastorie te maken, IV en V om het metselwerk eenige ruimte bij het overkomen te geven.

De boorgaten lagen ongeveer 3 M. boven het maaiveld.

Niet wetende of door het slaan met mokers los zittende steenen op het hoofd der werkers zouden neerstorten en vooral in den beginne de geringste ongelukken willende voorkomen, zoo vorderde men dezen dag niet verder dan tot het boren der vijf bovengenoemde gaten; waarbij men de ondervinding opdeed, dat de muren op sommige plaatsen verbaasd hard en op andere plaatsen uiterst bros waren.

Den 11^{den} Januari werden de gaten I tot V nog een weinig schoongemaakt en verruimd en door middel van ladders een werkman van den aannemer naar boven gezonden om de ankers te onderzoeken en om eene gelegenheid te maken tot het bevestigen van een ketting aan het losse stuk a h g k l f op ruim 22 M. boven het maaiveld. Voor dit werk bleken slechts weinig personen geschikt te zijn. Intusschen werden de geleidraden en de ontstekingsstoestel door mij nagezien, en twijfelachtige deelen van de draden op nieuw geïsoleerd.

Met het oog op een wellicht groot aantal gelijktijdig af te steken mijnen, was door mij vergunning verzocht om gebruik te mogen maken van den Oostenrijkschen ontstekingsstoestel voor wrijvings-electriciteit en was dus de in de kruitkar behorende exploder van Siemens en Halske te Utrecht gebleven.

Alvorens verder te gaan met de beschrijving van onze werkzaamheden acht ik het noodig eene korte beschrijving van de gebezigde ontstekingsmiddelen te doen voorafgaan (zie Pionierkunst van C. J. Snijders).

De bovengenoemde toestel, eerst sedert korten tijd in gebruik, bestaat in hoofdzaak uit een electriseer-machine, een condensator en een ontlader, alles besloten in een houten kist. Tegen gevoeligheid van atmosferische invloeden en tegen de werking van vocht, is de kist van binnen bekleed met eboniet platen, waarvan de voegen met was zijn dicht gemaakt. De ontlader is in een afzonderlijk vakje geplaatst, eveneens uit eboniet platen gevormd en door een glasplaat afgesloten.

De electriseer-machine bestaat uit twee schijven a van eboniet, die door een zwengel om een as worden rondgedraaid en daarbij wrijven tegen vier kussens van pels. De as der schijven wordt met een pakkingbus luchtdicht naar buiten gevoerd. De schijven hebben \pm 37 cM. middellijn, zijn zeer glad afgeslepen, en tot versterking der elektrische werking met een mengsel van schellak en collodium bestreken. De zwengel, waarmede zij worden rondgedraaid, is zoodanig ingericht dat hij de schijven slechts meevoert, wanneer hij in den zin eens horlogewijzers wordt bewogen; het terugdraaien der schijven, dat tot beschadiging van de haren der pelskussens zou kunnen leiden, wordt zodoende belet. De pelskussens sluiten met de haren tegen de schijven aan; de binnenzijde is bevestigd op isoleerende lappen van

gewaste taf, die op de messingplaat liggen. De isoleerende lappen dienen om de op de schijven ontwikkelde negatieve electriciteit zooveel doenlijk onverzwaakt naar de zuigspits van den condensator d te voeren; de ebonieten beugels e' en f' dienen om het ombuigen der taflappen te beletten. Ter plaatse der pelskussens zijn die lappen aan beide zijden met bladtin bekleed, ten einde de op de kussens ontwikkelde positieve electriciteit snel af te voeren naar de messingplaat h en van daar verder naar den condensator. De vier messingplaten met de daarop bevestigde kussens en verder toebehooren worden geschoven in ebonieten dragers l , waarvan de beide buitenste tevens de tappannen voor de draaiings-as der schijven dragen. De vier messingplaten h zijn door de messingstaaf m onderling in geleidend verband, en worden door den goed geïsoleerden koperdraad o in verbinding gebracht met de binnenbekleding van den condensator.

De condensator d bestaat uit een opgerold blad caoutchouc, aan beide zijden met bladtin bekleed, een oppervlakte van 1734 cm² hebbende en op den ebonieten cilinder n gewikkeld. De binnenbekleding ontvangt de positieve electriciteit der vier pelskussens door den geïsoleerden draad o ; de buitenbekleding is voorzien van de spits e die de negatieve electriciteit opzuigt van de beide schijven.

De ontlader dient tot het onderzoeken van den toestel en tot het teweeg brengen der ontsteking, en is zoodanig ingericht, dat bij het gebruik de toestel niet in aanraking met de buitenlucht gebracht en aan atmosferische invloeden blootgesteld behoeft te worden. De binnenbekleding van den condensator is door middel van een centrale ijzeren stang in geleidende verbinding gebracht met den vonkenmeter q . Deze bestaat uit een fijne puntig uitlopende messingstaaf, verschuifbaar in een metalen cilindertje en in millimeters ingedeeld. Verder kan de buitenbekleding des condensators in geleidende verbinding gebracht worden met den knop r door middel van den ontlader. Deze bestaat uit den ebonieten drukker s , die door een spiraalveer naar boven wordt gedrukt, doch met de hand naar beneden kan worden geduwd. Daardoor zal de messing hefboom v , waarvan de korte arm u uit eboniet bestaat, om zijn steunpunt draaien en den gestippelden stand aannemen, zoodat het uiteinde den knop p aanraakt. Daar nu de as des hefbooms v door de messingstang w in geleidende verbinding staat met den knop r , zoo wordt zodoende die knop ook met de buitenbekleding des condensators verbonden.

Tusschen de punt des vonkenmeters q en den knop r zal dus een vonk overspringen bij het neerdrukken van den knop s , mits de condensator sterk genoeg geladen zij om in de genoemde deelen electriciteit van voldoende spanning op te hoopen. Het aantal omdraaiingen der schijven moet dus tot dit doel grooter zijn, naarmate de punt des vonkenmeters verder van den knop r verwijderd is. De slagwijdte des vonkenmeters is alzoo de maatstaf voor de elektrische spanning des condensators.

Ten behoeve der mijnontsteking staat de binnenbekleding des condensators in verbinding met de metalen klemschroef x , waaraan één van de geleidraden der mijn bevestigd wordt; tegenover den knop r is de volgens zijn as doorboorde schroef y aangebracht; het

uiteinde van den tweeden, naar de mijn voerenden geleiddraad kan door die doorboring heen in den knop r worden gestoken. Wordt nu de vonkenmeter zoover mogelijk teruggeschoven, de toestel geladen en met de geleiddraden der mijn verbonden, dan zal bij het neerdrukken van den knop s de vonk in de mijnpatroon overspringen.

In den toestand van rust vóór de ontsteking is de klemschroef x door middel van den messingleider $o' o'$, waartegen dan de punt der staaf v sluit, in verbinding gebracht met den knop r ; op het oogenblik der ontsteking wordt v van o vrij en wordt dus bedoelde geleiding verbroken. De inrichting heeft ten doel, gedurende het laden van den toestel een korte geleidende verbinding tusschen de in x en r bevestigde geleiddraden daar te stellen, waardoor de mogelijkheid opgeheven wordt, dat zich daarin groote hoeveelheden electriciteit ophoopen, die eene ontijdige ontsteking zouden kunnen ten gevolge hebben.

Teneinde het indringen van vocht in het kastje van den vonkenmeter te voorkomen, is de doorboring der schroef ij afgesloten door een caoutchouc blaadje a , dat door de schroef ij en den ebonieten ring d' luchtdicht opgesloten wordt. Bij het aanbrengen van den mijndraad wordt dit caoutchouc blaadje doorboord; het van de isoleering vrijgemaakte einde van den mijndraad wordt in de kegelvormige uitholling van den knop r gestoken, terwijl de isoleering des mijndraads de afsluiting van de doorboring der schroef ij bewerkt.

Tot wering van vocht zijn nog de beide glazen buizen b , gevuld met chloorcalcium, aangebracht; door caoutchouc slangen staat één er van in gemeenschap met het kastje van den vonkenmeester, de andere met de binnenruimte van de instrumentkast.

De geleiddraden bestaan uit koperdraden van 1 à 2 mM. dikte met isoleering van gutta percha of caoutchouc. In den regel bestaat de koperdraad uit 2 of 3 in één gewonden dunne draden, teneinde zodoende meer buigzaamheid met minder breekbaarheid te vereenigen.

Bij de verbinding van de uiteinden der geleiddraden aan den toestel en aan de patroon moet men de te vereenigen metalen deelen vooraf goed schoon wrijven met schuurpapier of met een vijl. Draadleidingen, voerende naar mijnen, moeten op voldoende afstand van elkander worden gelegd, om te voorkomen dat de in een der geleidingen opgewekte stroom induceerend op de andere werkt. Tot gelijktijdige ontsteking van verschillende mijnen kunnen de verschillende patronen in een enkele rondgaande geleiding (en-chapelêt) zijn geschakeld, of wel de geleiding kan zich in eenig punt in takken verdeelen, die elk naar een afzonderlijke mijn gaan (waaierschakeling).

De patronen welke bij dezen toestel gebruikt worden bestaan uit een cilinder, gevormd uit saamgesmolten zwavel en glaspoeder en een daarin vastgezet cilindrisch koperen busje a en een koperdraad $b c d$. Die draad is bij c doorgesneden, zoodat aldaar de vonk kan overspringen. De slagwijdte is daartoe gewoonlijk 0,04 à 0,2 mM. Rondom het draad-einde is de huls gevuld met een licht ontplofbare sas, bestaande uit gelijke gewichtsdeelen zwavel-antimonium en chloorzure-potasch, zeer fijn gewreven en daarna zorgvuldig en zeer voorzichtig gemengd. Daarboven wordt in het hulsje een blaadje schietpapier f gelegd, bestemd om de ontploffing der

sas over te brengen op de lading van het slaghoedje g , dat van buiten met schellak bestreken in de huls a geplaatst en soms aan het einde met eenig waterdicht pasta wordt opgesloten. De slaghoedjes zijn gevuld met ongeveer 1 gram slagkwik.

Maakt men geen gebruik van electriciteit tot ontsteking van mijnen, dan kan zulks evenzeer geschieden door veiligheidslont (vuurkoord van Bickford) bestaande uit een kern van fijn buskruit, waaromheen een dubbele omhulling van jute is aangebracht. Deze omhulling is of geteerd, soms bovendien gelijmd, of met lint omwikkeld, ook wel door een waterdichte laag gutta-percha omgeven. De veiligheidslont is een langzaam brandende vuurleiding, die ongeveer 1 cM. per seconde brandt. Zij brandt ook onder water voort. Daar de middellijn omstreeks 6 mM. bedraagt, is de lont geschikt om in de slaghoedjes te worden gestoken, die dan met een tang om haar worden vastgeknepen. Tot gelijktijdige *niet elektrische* ontsteking van mijnen wordt gebruik gemaakt van het vuurkoord van La Rivière, bestaande uit een kern van drie strengen gezwinde lont waaromheen een omhulsel van gemenied linnen of van wasdoek is aangebracht, dat wederom met dun koord is omwonden, welk koord bestreken is met gom-elastiek vernis. Daar het laatste eenigszins kleverig is, brengt men er ten slotte grauw papier omheen, bevestigd met bindgaren. Somwijlen is de gezwinde lont geïsoleerd door een looden omhulsel. De gebruikte dynamiet was dynamiet N°. 1 van Nobel van 70 à 75 % nitroglycerine. Daar echter de dynamiet door de lage temperatuur bevroren was, kon zij niet door een slaghoedje *alleen* tot ontploffing gebracht worden, en moest men dus gebruik maken van een ontstekingspatroon van schietkatoen-dynamiet, zijnde een blikken cylinder van 2 cM. middellijn en 3 cM. hoogte, voorzien van een opening tot het plaatsen van een slaghoedje. De patroon wordt ook in bevroren toestand door slaghoedjes van 1 gram slagkwik tot ontploffing gebracht, en is geschikt met zekerheid de ontploffing te bewerken van bevroren dynamietladingen.

De schietkatoen-dynamiet bestaat uit 75 % nitro-glycerine, opgeslorpt door 24 % schietkatoen en gemengd met 1 % soda, zij is grauwachtig wit van kleur, vettig op het gevoel en vertoont zich als een dradige of klonterige kneedbare massa. In water ondergaat die stof geen verandering en is dan eveneens zonder moeite tot ontploffing te brengen. Zij heeft de eigenschap van nitro-glycerine zeer goed vast te houden.

Na den middag werden door de Geniesoldaten de boorgaten VI, VII, VIII, IX, X, XI, XII, XIII, XIV, XV, XVI, XVII, XVIII en XIX gemaakt, waarvan X en XVII diep 0,65 M., de overige diep 0,55 M., welke 14 gaten in ruim 3½ uur door 5 man geboord waren, of één gat in ongeveer 15 minuten; door het koude weêr moesten zij elkaar telkens aflossen.

Den 12^{den} Januari begon men reeds vroeg een ketting te spannen boven van het losse stuk $a h g k l f$ naar een lier staande op \pm 75 M. in den tuin van de pastorie, waarna men de ankers begon los te maken. Aan mijn verzoek aan den heer Booms (de aannemer Troupin was verhinderd tegenwoordig te zijn) om de twee laatste ankers te gelijktijd los te maken, durfde hij geen gevolg te geven, uit vrees dat daaruit ongelukken voor het werkvolk zouden voortvloeien, waarvan het natuurlijk

gevolg was, dat toen eindelijk het losse stuk, door nog slechts één anker vastgehouden, een weinig begon te werken, niemand meer dat laatste anker durfde los maken. Men moest daartoe een 20 M. hooogen ladder beklimmen om een moer los te draaien; de heer Booms was bevreesd, dat de werkman door afvallende steenen gewond zou kunnen worden, wanneer bij het losraken van het anker en het onverwachts vallen van het stuk *ahgklf* de ladder niet vlug genoeg verlaten zou kunnen worden. Hiervoor bestond zoolang de voet niet ondermijnd was, m. i. wel geen gevaar, doch ik onderwierp mij aan het oordeel van den aannemer. Intusschen maakte men een schroefsleutel met lange armen en trachtte toen met touwen van af den grond de moer los te draaien, doch ook dit mocht niet gelukken.

Door dit oponthoud was het ruim 1 uur n.m. geworden en besloot ik om de mijnen te ontsteken zonder het anker los te maken.

Mijn I, II en III was met 0.64, mijn IV en V met 0.48 kg. dynamiet geladen, terwijl zij achter elkaar geschakeld electricisch ontstoken zouden worden.

Nadat door den smid van het dorp op een trom uit de vorige eeuw een lange roffel geslagen was, het terrein door Marechaussée's behoorlijk afgezet en aan de omwonende burgers verzocht was deuren en ramen open te zetten, werden door den heer Burgemeester van Geldrop de bovengenoemde mijnen ontstoken.

Van de 5 mijnen gingen III, IV en V echter niet af. Wellicht dat door het vochtige mistige weer de slagkwik en de mijnpatroontjes vochtig waren geworden.

Toch kon men nu reeds eene aanmerkelijke vergroo-ting van den scheur *gh* waarnemen, vooral boven in den toren, hetgeen mij deed besluiten om bij *a* (fig. 6) een lading van 2.5 kg. dynamiet aan te brengen, aan de buitenzijde los tegen het metselwerk gelegd. Wel had ik liever eene kleine lading in een boorgat aangebracht, maar afvallende stukjes steen, de vergroo-ting van de scheur en de vrees voor ongelukken deden mij hiervan afzien. Deze lading werd met Bickford-vuur-koord ontstoken en sloeg een gat van ± 70 cM. diepte, terwijl ook de oorspronkelijke lading van mijn III verdwenen was en dus of ontploft, of weggeslagen was. Weer bleek de scheur *gh* grooter te worden en aan eene geringe binnenwerksche helling van het metselwerk in de richting van *l* naar *f* en van *f* naar *a* kon men zien dat het vallen in de goede *vooraf* bepaalde richting zou plaats hebben. Die richting was door mij aan eenige personen opgegeven, met verzoek mijne opgave na afloop der werkzaamheden met de werkelijkheid te willen vergelijken. Men bleek op den goeden weg te zijn en ik liet dus eene nieuwe lading nu van 2 kg. dynamiet aanbrengen om het gat van III te vergrooten, waardoor de uitholling III^a ontstond; terwijl eene andere lading van 2 kg. dynamiet de opening IV deed ontstaan; en een van 0.96 kg. het gat V sloeg. Hierbij ontploften ook de geweigerde mijnen, of werden weggeslagen. Wel was de voet van het metselwerk nu aanzienlijk verzwakt, doch bij de 5^{de} ontploffing was de ketting gebroken, zoodat de kans om bij den val het metselwerk in een zekere richting te dwingen verloren was, en men alleen op de werking der overwichten moest rekenen. Men bracht daartoe achtereenvolgens de ladingen I^a, I^b en III^b, elk van 0,96 kg. dynamiet aan.

Nu en dan had men nog wel pogingen gedaan om het anker los te schroeven, doch men was angstig en durfde geen werklieden naar boven zenden. Toen de Geniesoldaten mij kwamen verzoeken het anker door hen te laten losschroeven, meende ik zulks te moeten weig-eren, hoewel er mijns inziens aan de buitenzijde van *cd* geen gevaar te vreezen was. Het was echter werk van den aannemer en niet van het detachement en voordat eenig succes behaald was, wilde ik niets wagen.

De menschen werden echter zoo zenuwachtig door het blijven staan van dit losse stuk, dat het werkelijk moeite heeft gekost om eenige bedaarde mannen bij elkaar te vinden en hen te overtuigen dat er niets geen gevaar te duchten was, dat daar de duisternis begon te vallen ik het dus raadzaam en noodig oordeelde om het werken tot den volgenden morgen te staken. Eerst op mijne herhaalde verzekering dat het stuk dien nacht *niet* zou vallen, en nadat ik op verzoek van eenige bewoners, er eene, naar mijne meening doellooze, wacht bij geplaatst had (om het stuk tegen te houden?) ging men gerust naar huis, hoewel sommige bij den toren wonende per-sonen dien nacht bij vrienden gingen logeeren.

Reeds van af den 10^{den} Januari hadden de Maréchaus-sée's en de geniesoldaten op mijn verzoek nagegaan, welke gebouwen in den omtrek van den toren gescheurd of bouwvallig waren, of soms andere gebreken vertoon-den, ten einde tegen onbillijke reclames wegens schade verzekerd te wezen. Er bleken dezen dag echter alleen eenige ruiten gesprongen te zijn.

Den 13^{den} Januari op het werk komende, werd alles nog in denzelfden toestand als den vorigen dag gevonden, terwijl de ketting inmiddels gerepareerd en op nieuw gespannen was. Nadat de nabij wonende burgers gewaar-schuwd waren, werd nogmaals beproefd het anker een paar slagen los te schroeven, de ketting zoo sterk moge-lijk gespannen en daarna een lading van 0,96 kg. dyna-miet bij III^c ontstoken.

De scheur werd nu onmiddelijk grooter, de sluitplaat van het anker begon te buigen en brak, en na de ketting een paar malen gevierd en weer gespannen te hebben, helde het metselwerk langzaam in de verlangde richting voorover. Ongeveer 6 à 8 M. uit de loodlijn gekomen, brak het metselwerk in drie groote stukken, en, zonder eenige bijzondere dreuning, lag om 10 uur voorm. een gewicht van ± 320000 kg. steen op het maaiveld. Het verst gevallen stuk, op ongeveer 22 M. van den toren.

Aan de opgewondenheid van het publiek scheen geen einde te kunnen komen, zoodat wel getracht werd om des namiddags nog weer te werken, doch men moest dit plan opgeven.

Inmiddels besprak ik met den aannemer en met de borgen en uitvoerders, het plan tot verdere vernieling van den toren.

Zij meenden eerst den muur *gd* en daarna den muur *cb* te moeten laten vallen, om eindelijk *cd* zoodanig te ondermijnen, dat ook hij voorover viel. Men wilde den toren dus in 3 tempos laten vallen en daartoe suc-cessievelijk elk der muren *gd*, *cb*, *cd* aan de binnenzijde uithollen. Met dit plan kon ik mij aanvankelijk ver-eenigen, doch bij nader denken, meende ik toch, dat de wijze van werken onbevredigend was. Op welk oogenblik, na welke ontploffing zou de muur *cd* gaan vallen? Zou dit te bepalen, vijf of tien minuten voor

het vallen te voorzien zijn? Zou bovendien de muur *cd* in zijn geheel blijven, als de zijmuren vielen, en zou men dan nog aan den muur *cd* durven werken? Voorzeker niet, en men stelde dus voor, van den muur *gd* voorloopig zooveel af te nemen, dat hij ongeveer gelijk werd aan den muur *cb'*.

Inmiddels werd Zaterdag 14 Januari door den aannemer begonnen met het puin op te ruimen, de kettingen werden onder dat puin uit gehaald en de boorgaten VI tot XIX ruimer gemaakt. Men gebruikte tot het verwijderen der oude en het maken van nieuwe boorgaten ijzeren gasbuizen, wijd 6 cM., aan de eene zijde voorzien van tanden en aan de andere zijde van een geharden stop. Met deze buizen kon men uitstekend werken, hoewel zij nu en dan gerepareerd moesten worden.

Op Zondag 15 Januari werd rustdag gehouden, terwijl op Maandag 16 Januari door den aannemer werd voortgewerkt aan het opruimen van puin en het maken van een steiger, buiten tegen den muur *cd*, om aan den toren een paar kettingen te kunnen bevestigen.

Het opruimen van het puin geschiedde niet zoo zeer met het oog op reiniging van het terrein, dan wel om te voorkomen, dat bij het vallen van den toren, het neerkomende metselwerk op groote blokken steen zou storten en dan wellicht zou wegspringen in eene niet gewenschte richting. De grootste steenklompen, die op het terrein lagen werden dus klein gemaakt en — daar men karren en paarden beschikbaar had — tevens weggevoerd.

Voor de Genietroepen was dus weinig gelegenheid tot werken, alleen liet men de mijnen VII, VIII, IX en XVIII springen. De mijnen VII en VIII waren elk met 0.48 kg. dynamiet geladen, de mijnen IX en XVIII elk met 0.24 kg., daar men de muren nog niet te veel wilde verzwakken, en toch wenschte na te gaan, welke resultaten men van die ladingen in het metselwerk zou krijgen. Mijn VII maakte een gat van 0.85 M. diepte en van 0.70 M. middellijn aan de buitenzijde van den muur. Mijn VIII maakte een gat van 1 M. diepte en ongeveer 0.80 M. middellijn. Mijn IX maakte een gat van 0.80 M. diepte, en 0.65 M. middellijn. Mijn XVIII maakte een gat van 0.60 M. diepte, en 0.36 M. middellijn.

Het verschil in uitwerking tusschen de mijnen VII en VIII met mijn IX was niet groot, het metselwerk bleek aan deze zijde van den muur *ad* dan ook niet zeer hard te zijn.

De uitwerking van mijn XVIII was echter bedroevend. Het boorgat was 0.55 M. diep geweest en na het springen van den mijn, was men bijna niets dieper gekomen; het metselwerk bleek daar dan ook zeer hard te zijn. Bij het springen van mijn VII en VIII waren intusschen de uit den trechter komende steenen te ver naar mijn zin weggeworpen, en ik besloot dus om zooveel mogelijk met zwakke ladingen van 0.24 kg. voort te werken.

Het voornemen van den aannemer, om den toren stuksgewijze te laten vallen, begon mij steeds meer onpraktisch toe te schijnen; men wilde voorzichtig zijn en werd n. i. juist daardoor onvoorzichtig. Wilde men behoorlijk werken, dan moest men *vóór* het springen van een mijn kunnen voorspellen of de toren *na* het springen vallen zou, en ik stelde dus den aannemer voor om het nog bestaande gedeelte van den toren *in eens* te laten vallen en daartoe de muren zoodanig uit te hollen, dat hij als

het ware op *vier* pooten kwam te staan. Werden dan *twee* pooten op *één* zelfde moment weg geslagen, dan moest de toren naar de zijde der verbrijzelde pooten over gaan hellen; de zijmuren zouden daartoe door hun overwicht van zeer veel voordeel zijn.

Na met een model van steen op 1/100 der ware rootte mijn denkbeeld nader toegelicht te hebben, konden zij zich met het plan dan ook volkomen vereenigen.

Ik gaf daarbij de verzekering, dat mijn-uitwerking naar buiten, waardoor steenen over het dorp zouden kunnen vliegen, zooveel mogelijk door mij zou belet worden, door van de muren *slechts zooveel* weg te nemen, als *noodig* zou blijken om het geheel te doen vallen.

Naar aanleiding van een daaromtrent gedane vraag, wees ik er op, dat het onverschillig was of de twee pooten *a* en *b* (fig. 1) ter gelijker tijd, of de één na den ander werden weggeslagen, want dat dan daardoor eerst de eene zijmuur (wellicht met een stuk van *c d*) en daarna de rest zou vallen, doch dat er in geen geval gevaar te vreezen was voor de omliggende gebouwen, daar het neervallende metselwerk altijd ver genoeg van die gebouwen zou verwijderd blijven. Het groote aantal huizen en kerken, dat de aannemers reeds afgebroken hadden, had hen dit in de praktijk trouwens ook reeds geleerd.

Dinsdag 17 Januari werden de kettingen aan den toren bevestigd, op ongeveer 30 M. boven het maaiveld, in daartoe in de nissen uitgekapte gaten. Zij zouden gespannen worden door reepen en lieren in den tuin achter de pastorie, staande ongeveer 70 à 75 M. van den toren.

De genietroepen maakten de boorgaten verder schoon, boorden nog een paar nieuwe gaten, doch konden overigens niet veel uitvoeren.

Woensdag 18 Januari werden de versieringen van de grafmonumenten weggenomen en de zerken door balken, grond enz. beschermd; de stelling, die tot bevestiging der kettingen gediend had, werd afgebroken en werden de volgende mijnen ontstoken:

Mijn.	Diepte van het boorgat.	Lading in Kg.	Diepte van het geslagen gat.	Middellijn van het geslagen gat.
IX ^b	1.30	0.24	1.40	0.6
VIII ^b	1.45	0.24	1.65	0.4
VII ^b	1.35	0.24	1.45	0.5
VIII ^e	0.55	0.24	0.70	Gat van VII en VIII verruimd.
XIII	0.55	0.48	0.80	1
XII	0.55	0.24	0.62	XIII verruimd.
XI	0.55	0.24	0.75	0.5
XI ^a	0.55	0.24	0.70	XI en XII verruimd.

Na het springen werden de steenen, die door de ontploffing waren losgeraakt, met den breekbeitel opgeruimd en verwijderd, om zooveel mogelijk weer tot op het vaste metselwerk te geraken. De diepten van de gaten *vóór* en *na* het springen zijn gerekend van het binnenvlak van den muur.

Op Donderdag 19 Januari werd voortgegaan met het doen springen der mijnen. Door een der bezoekers werd mij toen de vraag gedaan, waarom ik de mijnen op 12.5 M. boven het maaiveld, en niet op 2 of 3 M. daarboven aangelegd had. Ik wees er hem op, dat ik 1°. nu slechts een vallend gedeelte van \pm 28 M. hoogte had;

2°. de muren hier dunner waren;

3°. het rondom den toren liggende puin mij niet hinderen kon;

4°. de ondervinding mij geleerd had, dat als de bovenmuren vielen, de benedenmuren door den sterken weerstand evenzeer zouden vallen, waarbij de kerkdeur of poort in *c d* mij zeer zou ondersteunen.

De volgende mijnen werden dien dag afgestoken:

Mijn.	Diepte van het boorgat.	Lading in Kg.	Diepte van het geslagen gat.	Middellijn van het geslagen gat.
VII ^a	0.55	0.24	0.75	1.10
VIII ^a	0.55	0.24	0.75	1.50
IX ^a	0.55	0.24	0.78	1.—
IX ^c	0.50	0.24	0.65	VIII ^b en IX ^b verruimd.
XII ^a	0.55	0.24	0.70	0.90
XVI	0.55	0.24	0.70	1.—
XV	0.55	0.24	0.70	1.20
XIV	0.55	0.24	0.75	0.85
XVI ^a	0.55	0.24	0.60	1.20
XV ^a	0.55	0.24	0.60	1.10
XIV ^a	0.55	0.24	0.68	1.30
XVII ^a	0.55	0.24	0.65	1.40
XVIII ^a	0.55	0.24	0.95	1.15
XVIII ^b	1.35	0.48	1.35	Bijna geen uitwerking.
XVIII ^c	1.35	0.48	1.35	Bijna geen uitwerking.
XVIII ^d	1.35	0.48	1.40	0.75
XVIII ^f	1.40	0.24	1.40	Bijna geen uitwerking.
XVIII ^g	1.40	0.48	1.68	0.90
XIX	0.55	0.24	0.80	1.—
XIX ^a	0.55	0.24	0.58	1.—
X ^a	0.55	0.24	0.65	0.80 XI verruimd.

Zooals uit bovenstaand staatje blijkt, hadden de mijnen XVIII^b, XVIII^c en XVIII^f (die evenals XVIII^d en XVIII^g in het verlengde boorgat XVIII gelegen waren) bijna geen uitwerking. Met zekerheid kan niet worden opgegeven, waaraan dit te wijten is.

Met den breekbeitel kon men nu in den muur *a d* gemakkelijk eene opening maken, die tot aan de raamopening of het kijkgat doorliep.

Ook in den muur *b c* had men zulks kunnen doen, doch men meende, dat het overbodig werk zou wezen, daar die muur tot aan het buitenvlak te veel geleden had, om nog eenigen ernstigen weerstand te kunnen bieden.

Na het springen der mijnen werden de boorgaten voor *Q* en *R* gemaakt. Het overige gedeelte van den dag werd gebezigd tot het klaar maken van de ladingen, van einden Bickford-vuurkoord, einden gezwinde lont, tot het afsnijden van de geleiddraden enz.

Op Vrijdag 20 Januari begon men reeds des morgens vroeg met het spannen der kettingen (los en vast) en met het laden van de mijnen XI^b, XII^b, XV^b en XVI^b die elk met 0.48 Kg. dynamiet geladen werden en, na ontploffing, gaten maakten respectievelijk diep 1.35, 1.40, 1.40, en 1.25 M. en het metselwerk in de nabijheid voor een groot gedeelte losmaakten, zoodat van dezen voormuur weinig weerstand bij den val te verwachten was. Vervolgens werden de mijnen X en XVII geladen, elk met 0.64 Kg. dynamiet, teneinde daardoor het metselwerk in de hoeken te verzwakken, zonder deze hoeken door te slaan en daardoor het gevaar te ontkomen, dat de toren naar de zijde van den straatweg zou kunnen overhellen. Deze mijnen vormden gaten van \pm 0.75 en 0.90 M. diepte, doch werden niet verder opgeruimd, evenmin als de andere op dezen dag gemaakte gaten,

daar men de manschappen niet noodeloos aan gevaar door neervallend puin wilde blootstellen.

Ten slotte werden de mijnen VI, VI^a, VI^b, VI^c, XX, XX^a, XX^b, XX^c, *Q* en *R* geladen. De ladingen voor *Q* en *R* waren berekend naar de formule $L = k(w + r)^3$, waarin $k = 0,5$, $w = \frac{1}{2}$ muur dikte $= \frac{1}{2} \times 1,9 = 0,95$ of $= 0,90$ en $r = \frac{2}{3} d = \frac{2}{3} \times 2 w = \frac{4}{3} w = \frac{4}{3} \times 0,90 = 0,72$ werden genomen, zoodat voor $L \pm 2,12$ Kg. gevonden werd. Teneinde echter niet te veel uitwerking naar buiten te hebben, werd de lading van *Q* en van *R* bepaald op 1,6, terwijl de ladingen van elk der 8 overige mijnen bepaald werd op 0,64 Kg. Deze 10 mijnen werden door gezwinde lont in looden buis en door een eind Bickford vuurkoord, lang 3 M., tot gelijktijdige ontsteking voorbereid, terwijl zij bovendien tot gelijktijdige elektrische ontsteking werden gereed gemaakt.

Men had met deze werkzaamheden te 11 uur v. m. klaar kunnen zijn, doch daar de Staatspoortrein van Utrecht eerst te 10.31 te Eindhoven aankomt, besloot men tot 11.30 te wachten, om daarmede aankomende belangstellende reizigers niet te leur te stellen.

Intusschen werd de toren door verschillende personen bezocht en bekeken, waaronder ook de inmiddels gearriveerde heer F. J. Nieuwenhuis uit Utrecht, die het denkbeeld van het gebruik van dynamiet het eerst aan het kerkbestuur in overweging had gegeven.

Nadat door den dorpstamboer het sein van springen gegeven was, door de Marechaussée's het terrein was afgezet en de rondom den toren gelegen huizen welstaandshalve waren ontruimd, ramen en deuren zooveel mogelijk open gezet, en het geheel als veilig kon beschouwd worden, werd ongeveer te 1 uur n. m. de lont aangestoken, terwijl de WelEerw. heer Pastoor van Geldrop bij den ontstekingstoestel stond, om op een door mij te geven sein de mijnen elektrisch te ontsteken.

De lont 3 M. lang, kon 5 minuten branden en moest dan de gezwinde lont en de mijnen aansteken, doch toen niet onmiddellijk na verloop van die vijf minuten de ontploffing gehoord was, gaf ik het teeken om elektrisch te ontsteken. Dit gebeurde dan ook terstond; doch de toren bleef staan en toen rook en stof waren opgetrokken en men durfde naderen, bemerkte men dat de pijlers wel veel geleden hadden, doch niet weggeslagen waren, terwijl de werkstelling was ingestort.

Bij onderzoek bleek, dat mijn *Q* niet was afgegaan, doch, nadat de stelling een weinig hersteld en een nieuw slaghoedje met een nieuw eind Bickford-vuurkoord was aangebracht, werd ongeveer te 2 $\frac{1}{4}$ uur deze laatste mijn op nieuw ontstoken. De uitwerking der 9 overige gesprongen mijnen was van zoodanigen aard, dat het noodeloos werd geacht nog ergens een nieuwe lading aan te brengen.

Van den muur *b'c* stond nog slechts een dun reepje, dik \pm 0.60 M. van den buitenrand, zoodat daar geen weerstand te vreezen was.

Nadat mijn *Q* gesprongen was, helde de toren langzaam voorover, tot op ongeveer 8 à 10 M. uit de loodlijn en brak toen in stukken. De muur *a d*, met een gedeelte van den voormuur *c d*, daalde het snelst, terwijl de muur *b'c* met de rest van *c d*, zich daarover heen vouwde. De muren, die onder de uithollingen waren gelegen, waren, zooals voorzien was, gescheurd, uitgeweken en omgeworpen.

Één stuk metselwerk was op den kerkhofmuur gevallen, had daar het ezelsrugje beschadigd en was daarna op den straatweg gevallen, zonder verder eenige schade aan te richten, zoodat dit het *eenige* ongeluk kan genoemd worden, dat heeft plaats gehad.

Dat er 's avonds feest werd gevierd in Geldrop, zal wel niet vermeld behoeven te worden. Nog voor ik met den heer Nieuwenhuis te 4½ uur naar Eindhoven vertrok, wapperde de Nederlandsche driekleur van de puinhoopen en liet Geldrops Harmonie hare schoone opwekkende tonen door het dorp weerklinken.

Des Zaterdag keerden de Genie-troepen naar Utrecht terug.

Utrecht.

J. C. GIJSBERTI HODENPIJL.

NASCHRIFT.

De heer Troupin schrijft mij op 25 Februari o. a. „plus que je viens à Geldrop, plus que je vois les „difficultés que l'on aurait eu en démolissant le vieux „Jean, car la maçonnerie est un véritable béton, qui ne „veut se détacher. Il n'est pas étonnant qu'il a tant „su rester debout et qu'il n'a cédé qu' à la force de la „dynamite, Il y a lieu de voir, en démo- „lissant les blocs tombés, combien que ceci aurait été „pénible à le faire à la main et par de petits morceaux.”

BEURSBOW.

Op schrikkelag 1888 heeft de Gemeenteraad van Amsterdam het Beursplan van B. en W. ter aarde besteld.

Allereerst werd herstemd over de vraag, welk der beide voorstellen, hieronder genoemd, het eerst in stemming zou worden gebracht.

A. Voorstel van het raadslid P. van Eeghen: B. en W. op te dragen met den heer A. W. Krasnapolsky in overleg te treden over de voorwaarden waarop, zonder bezwaar voor de gemeentekas, de Beurs over zeker aantal jaren in vrijen eigendom aan de gemeente kan komen. Daarover zoo spoedig mogelijk praeadvies te geven, en onmiddellijk de behandeling der aanhangige voordracht aan te houden.

B. Voorstel van de heeren Jac. Ankersmit, J. A. Sillem en D. Josephus Jitta, om te besluiten: I. In te trekken het Raadsbesluit van 18 Oct. 1882, voor zoover dit het gedempte Damrak aanwijst voor den bouw eener nieuwe Beurs. II. B. en W. uit te noodigen aan den Raad nadere voorstellen te doen, a. omtrent den Beursbouw, na onderzoek van de laatstelijk ingediende plannen, b. omtrent de bestemming van het gedempte Damrak, c. omtrent de beursbelasting.

Het voorstel Ankersmit c. s. verkreeg met 19 tegen 16 stemmen de prioriteit van behandeling.

Punt I werd daarop aangenomen met 22 tegen 14 stemmen, punt II a. met 24 tegen 11 stemmen, en de punten II b en c zonder hoofdelijke stemming.

PRIJSVRAGEN.

Het Uitvoerend Comité der Nationale Tentoonstelling van Oude en Nieuwe Kunstnijverheid, in 1888 te 's Gravenhage te houden, noodigt de Nederlandsche kunstbeoefenaars uit tot het inzenden van ontwerpen voor een **EERE-DIPLOMA**, ten dienste van genoemde tentoonstelling.

VOORWAARDEN.

1°. Het papier moet eene afmeting hebben van 70 bij 50 cM.

2°. Men is geheel vrij, zoowel wat compositie als wijze van uitvoering der teekeningen betreft.

3°. Rekening moet gehouden worden met het karakter der tentoonstelling, waarvan de ontwerpen het kenmerk moeten dragen.

4°. De inscriptie moet luiden:

NATIONALE TENTOONSTELLING VAN OUDE EN NIEUWE KUNSTNIJVERHEID, 1888, 'S GRAVENHAGE.

Eere-diploma voor
toegekend aan
groep
Namens de Jury:

, klasse

Namens het Comité
van Uitvoering:

, Voorzitter.
, Secretaris.

, Voorzitter.
, Secretaris.

5°. De ontwerpen moeten zijn ingezonden vóór 1 Mei a. s., aan het Centraalbureau, Koekamp te 's Gravenhage. (Tot begin April is genoemd Centraalbureau gevestigd *Kapelsbrug 1*)

6°. De ontwerpen mogen om mee te dingen geen naam of merkbaar afkomstteeken dragen, maar moeten voorzien zijn van eene spreuk en een met lak gesloten enveloppe van diezelfde spreuk uitwendig voorzien, inhoudende naam en woonplaats van den ontwerper-inzender. De buitenzijde der enveloppe moet tevens voorzien zijn van een correspondentie-adres.

7°. Als prijs wordt uitgelooft voor een in alle opzichten voldoende ontwerp een bedrag van f 100 (honderd gulden). De Jury heeft het recht om in stede van dezen prijs slechts eene premie van f 50 (vijftig gulden) toe te kennen, bijaldien onder de ingekomen ontwerpen er geen voorkomt, dat aan de gestelde eischen be hoorlijk voldoet.

8°. De bekroonde teekeningen worden het eigendom van het Comité van Uitvoering.

9. Een daarvoor door het Comité van Uitvoering speciaal te benoemen Jury zal vóór 20 Mei a. s. uitspraak doen.

10°. De uitslag der beoordeeling zal dadelijk, nadat deze heeft plaats gehad, in »Kunstnijverheid" — het officieel orgaan der tentoonstelling — en in andere bladen bekend gemaakt worden.

11°. Ontwerpen die aan de gestelde voorwaarden niet voldoen blijven buiten beoordeeling.

12°. Na de toekenning der bekroning zullen de ontwerpen op een nader te bepalen plaats gedurende 3 dagen tentoongesteld worden.

Na afloop daarvan worden de niet bekroonde ontwerpen aan de respectieve inzenders, onder 't door hen opgegeven correspondentie-adres (zie sub 6) *franco* teruggezonden.

Het Comité van Uitvoering,

Dr. L. MULDER, Voorzitter.

A. W. STORTENBEKER, Secretaris.

De Jury over de antwoorden, ingekomen op de prijsvraag voor een reclamebiljet, uitgeschreven door de *Eerste Nederlandsche Maatschappij tot verzekering op het leven*, enz. te 's Gravenhage, heeft de volgende bekroningen toegekend:

1e prijs (f 200.—) (met eenparige stemmen) aan het ontwerp, *En desespereert nimmer*, waarvan vervaardiger is de heer A. F. Gips: leeraar aan de H. B. S. te Bergen op Zoom;

2e prijs (f 50.—) aan het ontwerp *Volharding*, waarvan vervaardiger is ee heer G. W. Becker te Rotterdam.

Eene eervolle vermelding is toegekend aan het ontwerp *Polis* van den heer H. P. Berlage Nzn. te Amsterdam.

Alle ontwerpen worden op Zondag 4 Maart publiek tentoongesteld, van 10 tot 4 ure, in Diligentia te 's Gravenhage.

Van af Vrijdag 9 Maart a. s. worden de ontwerpen gedurende eenigen tijd tentoongesteld in het Gebouw der *Maatschappij tot bevordering der Bouwkunst* te Amsterdam.

BENOEMINGEN EN VACANTE BETREKKINGEN.

Bij de Nederlandsche Zuid-Afrikaansche spoorwegmaatschappij zijn nog benoemd:

tot ingenieur werktuigkundige de heer J. F. L. van Hasselt, thans adj. idem bij de Staatsspoorwegen te Zwolle;

tot ingenieur de heer M. E. de Wildt, thans sectie-ingenieur der locaalspoorwegen *Willem III*;

tot adj.-ingenieur de heer C. van der Made, thans werkzaam aan den Rotterdamdschen Waterweg;

tot hoofdopzichters de heeren J. Wind Gzn. te Vlissingen en A. A. Th. Wamstecker te Grouw;

tot opzichters de heeren L. J. Looisen te Deventer; J. W. Brugiére te Dieren, P. H. Bouters te Haarlem en N. J. Leyer Jr. te Helder;

tot *chef de bureau* de heer A. G. Paris te Amsterdam.

BINNENLANDSCHE BERICHTEN.

Door den Gemeenteraad van Amsterdam is in zijne vergadering van 29 Febr. j.l. besloten, tot het verlenen, voor het loopende jaar, van een subsidie van f 4000 aan de Vereeniging »Quellinus", met bepaling dat eene Commissie zal worden aangewezen, om te onderzoeken in hoeverre de werkplaats der Vereeniging tot de kleinste dimensiën is terug te brengen.

De heer J. van der Toorn, hoofd-ingenieur van den waterstaat in Zeeland, die eerst sedert October van het vorige jaar die betrekking te Middelburg bekleedde, is Saturday 15 Februari j.l. aldaar overleden.

Door den Gemeenteraad van Amsterdam is in zijne vergadering van 29 Febr. j.l. besloten, tot het verlenen, voor het loopende jaar, van een subsidie van f 4000 aan de Vereeniging »Quellinus", met bepaling dat eene Commissie zal worden aangewezen, om te onderzoeken in hoeverre de werkplaats der Vereeniging tot de kleinste dimensiën is terug te brengen.

BERICHT.

Wegens gebrek aan plaatsruimte worden de verslagen van verschillende vergaderingen in een volgend blad geplaatst.

Patent-Centrale Verwarming en Ventilatie, Stysteem Bechem & Post.

TE HAGEN (WESTPHALEN.)

Zelfreguleerende stoomverwarming onder lage drukking met ventilatie, zonder eenig gevaar. Vrij van 's Rijks bepalingen op het stoomwezen.

In gebruik in de

Synagoge, Badinrichtingen, schoollokalen en Vergaderzalen en bureaux der Nederl. Israëlitische Gemeente alhier.

Sigarenfabriek van den Heer C. Otto Roelofs. Het Slot Biljoen te Velp bij Arnhem, Woning van den Heer G. H. Steijn te Amsterdam, Kantoor en Woonhuis van de Heeren Gebrs. Gratama te Leeuwarden. Hotel Continental te Berlijn. Hotel du Nord te Keulen. Stadhuis te Dusseldorf. De Bouw-Bureaux van het Reichstagggebäude te Berlijn. Villa Rud. Baum firma Schlieper & Baum te Elberfeld Woning van den Heer E. Oosterrieth te Antwerpen. Jockey-Club te Weenen. Union Bau Gesellschaft te Weenen, (6 Huizen). Het nieuwe Ziekenhaus te Hamburg, de in aanbouw zijnde Rechtsgebouwen te Zutphen, enz. enz.

In aanleg bij den Heer J. R. Neervoort van de Poll te Amsterdam.

Vertegenwoordiger D. S. M. KALKER, Amsterdam.

Telegram-Adres: KALKER-IJZERWAREN. Telephon N°. 352.

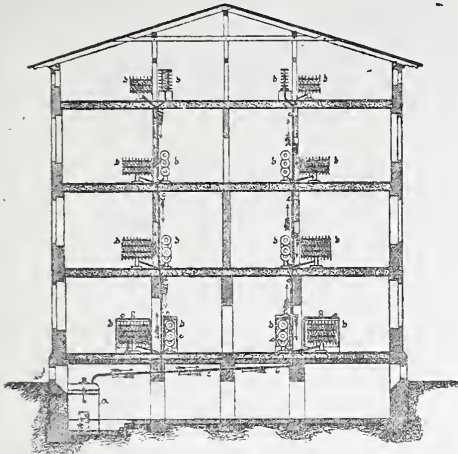

G. J. Vincent & Co.

Kunstsmeden,

SCHIEDAM.

ZILVEREN MEDAILLE, WERELDTENTOONSTELLING Amsterdam 1883.

GOUDEN MEDAILLE, Antwerpen 1885

Specialiteit in gesmeed IJzeren Hekken,

Fijne smeedwerken, Dakversieringen, Deurvullingen, Ornamenten enz.

Steeds voorhanden GESMEED IJZEREN PAARDENRUIVEN. 4516

Cremer & Co. te Bolsward.

Zilveren Medaille Amsterdam 1883.

LOODRUCHT GEPERSTE 4517

WATERLEIDING BUIZEN.

DRAINEERBUIZEN

HOLLE METSELSTEENEN.

Stoomfabriek van geslagen en gedreven Zink- en Koperwerk.

KLIJN, TISSOT & Co.

AMSTERDAM, NIEUWE TEERTUINEN 16.

Vervaardigen ornamenten naar elk ontwerp of teekening

INRICHTING VOOR GALVANISEEREN VAN IJZER.

Etalage van verschillende monsters op de Permanente Tentoonstelling van de Maatschappij tot Bevordering der Bouwkunst te Amsterdam. 4518

DE LINT & Cie.
Rotterdam.
PARKETVLOEREN en WANDTEGELS:
VILLEROY & BOCH,
BOCH FRÈRES.
MINTON HOLLINS & Cie.
Trottoir-IJzersteen en Cementtegels.
Groote voorraden. 4519

NEUCHÂTEL ASPHALTE COMPANY LTD. LONDON.

Exploitatie der Mijnen van de Val Travers.

FABRIEK

TRADE MARK.

NATUURL. ASPHALT

TE

AMSTERDAM



VAN VAL DE TRAVERS

Beltweg No. 3.

ZWITSERLAND.

Gecomprimeerde Asphaltwegen endito Dorschvloeren. Werken in Asphalt-Mastiek voor Trottoirs, Skating-Rinks, Moutvloeren, Kelders, Kolf- en Kegelbanen, Winkel en Magazijnvloeren. Gangen Veranda's Brug- en Dakbedekkingen, Beton Fundeeringen, Stallen, enz., enz., enz.

Zindelijk Vochtwerend, Oudoordringbaar, Geraaswerend

Asphalt speciaal tot wering van vochtige muren.

Voor inlichtingen omtrent het leggen van Vloeren, Bedekkingen enz., gelieve men zich te adresseeren aan het Kantoor der fabriek, Beltweg 3, Amsterdam. 4520

DIENSTNEMING VOOR OOST-INDIE.

NEDERLANDERS ontvangen bij het aangaan van eene militaire dienstverbintenis van ZES jaar een handgeld van

Drie Honderd Gulden.

Aanbrengpremie TIEN GULDEN.

MILICIENS in werkelijken dienst of met groot verlof kunnen voor den tijd van twee jaar gedetacheerd worden naar Oost-Indië; premie 4523

twee Honderd Gulden.

Aanbrengpremie TIEN GULDEN,

bijaldien de Milicien met groot verlof afwezig was van zijn korps.

Het Departement van Koloniën en alle Burgemeesters geven gratis nadere inlichtingen.

J. KROON Rz.

Fabriek van Lattenweefsel voor Plafond- en Wandbeploistering.

Buiksloot.

STOOMHOUTZAGERIJ en PAKKISTENFABRIEK

Eervolle vermelding op de Tentoonstelling van Bouwmaterialen te Groningen 1886.

ASPHALTDAPAPIER, ASPHALTWERKEN.

4522

Monsters, circulaires en attesten op aanvraag franco.

AANBESTEDING.

Het R. C. PAROCH KERKBESTUUR van de O. L. VR. HEMELVAART te Breda is voornemens aan te besteden, op Dinsdag 27 Maart 1888, des namiddags ten 2 ure, in het Koffiehuis »SCHOTLAND» bij den Heer J. VAN DER WOUW, in de St. Jansstraat aldaar.

Het bouwen van eene KERK met TOREN. PASTORIE en bijbehorende werken, met bijlevering van alle materialen, enz.

Bestek van aanbesteding met teekeningen liggen ter inzage in voornoemd Koffiehuis.

Bestekken met een stel teekeningen, bestaande uit 7 stuks teekeningen op 1 à 100 cM. zijn, van af Zaterdag 3 Maart, op franco aanvraag à f 7.50 verkrijgbaar, zoolang de voorraad strekt, bij den boekhandelaar EDUARD VAN WEES te Breda.

Aanwijzing op het bouwterrein, op Woensdag 21 Maart 1888, des voormiddags ten tien ure.

Inlichtingen geeft de Architect J. J. VAN LANGELAAR te 's Prinsenhage nabij Breda, op wiens bureau de uitvoerige detailteekeningen voor de gegadigden ter inzage liggen op alle werkdagen, van 'smorgens tien tot des namiddags drie ure.

The St. Pancras Iron Work
Company, London.



FABRIEK
voor Stal-Inrichtingen

4509 EN
Stal-Benodigdheden.

IJzeren Trappen

van solide constructie tot concurreerende prijzen.

Eerste Prijs: GOUDEN MEDAILLE.
Internationale Landbouw-Tentoonstelling
te Amsterdam, 1884.

Agenten voor Nederland en de Koloniën

STAAL & HAALMEIJER,
36. Derde Weteringdwarsstraat,
AMSTERDAM.

alwaar een Stal en Box op ware
grootte te bezichtigen is.

Geïllustreerde Catalogussen op
aanvraag.

W. F. WEIJNTJES,

Singel 514 b./h. Koningsplein Amsterdam
Specialiteit in Houten en Steenen
Parketvloeren en Verglaasde
Muurtgels.

Agent voor Minton Hollins & Co. Stoke upon Trent.

„ „ A. Jändges te Crefeld.

Verder alle mogelijke Bouwarkitekelen en ijzer-
waren waarvan op aanvraag prijzen gaarne ver-
strekt worden.

4510



DE LINT & Co. Rotterdam.

Vertegenwoordigers van JOS. F. EBNER te Londen,
leveren in uitsluitend eerste kwaliteit,

MARMER-MOZAIEK en

TERRAZZOVLOEREN,

alsmede 4511

— GLASMOZAIEK —

Zestien Bekrooningen.

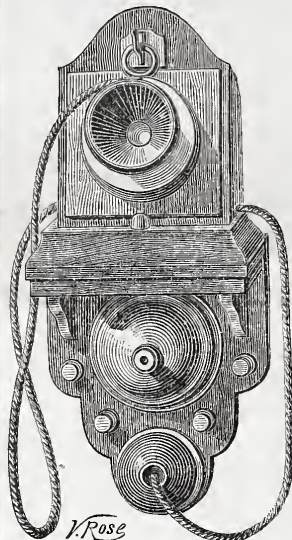

JAN HAMER. Amsterdam.

Kantoor: Marnixstraat 402, b./h. Leidscheplein.
GEBOUW PERMANENTE TENTOONSTELLING VAN DE MAAT-
SCHAPPIJ TOT BEVORDERING DER BOUWKUNST.

Vertegenwoordigt CH. MILDÉ FILS & Co. Parijs.

Telephonen, Electriche schellen, Bliksemafleiders enz.

De MICRO-TELEPHOON genaamd Porte Montre.

PRIJS 16 Gulden.

Gemaakt van Notenhout met nickel montuur zeer sierlijk,
om aan den muur of de schrijftafel te bevestigen. Twee toe-
stellen op voet, waaraan zij verbonden zijn door middel van
een zacht zijden koord, schelinrichting, 40 meter kabel met
batterij. Compleet met gebruiksaanwijzing f 47.75

Deze elegante toestellen vereischen geen onderhoud en
zijn in bijna alle voornam plaatsen van Nederland in
werking te zien. 4512

BOYLE's Ventilators, WITTE's Liftten, CARRÉ's
Waterleidingen, KELLEY's geschilderd en gebrand
Glas, geschilderde Tegels, enz. enz.

4513

JAN VAN DER POT,

Scheepmakershaven N^o. 3 (Punt.) — ROTTERDAM.

De eenige Kyaniseerinrichting waar ook des winters
wordt doorgewerkt.

Het Kyaniseeren is het eenige afdoende middel tegen verrotting en zwam. De
bewerking geschiedt geheel reuk- en kleurloos. Desverlangd bijlevering van hout.

Prima Engelsche PORTLAND CEMENT, merk Wallsend,
van uitmuntende kwaliteit en tegen concurreerende prijzen.

BELGISCHE KLUIT- en HYDRAULISCHE KALK. Billijke prijzen en
vrachten. KUNSTGRANIET systeem Pétitjean.

Prospectussen en prijscouranten worden op aanvraag franco toegezonden.

Gelieve op Voornaam en Adres te letten.

Verschenen:

Uitgave van C. L. BRINKMAN, te Amsterdam.

BOUWKALENDER VOOR 1888.

DOOR J. G. VAN GENDT Jr.,

VERMEERDERD DOOR

TH. G. SCHILL en D. H. HAVERKAMP,

Ingenieurs en Architecten te Amsterdam.

Prijs in leder f 1.75 in linnen f 1.50 der Bijlage (verbeterde druk) f 0.80

Verkrijgbaar bij de meeste Boekhandelaren of tegen Postwissel bij den Uitgever.

Het is een bekende waarheid — en de ervaring leert het dagelijks — dat elk vakman, in de uitoefening van zijn beroep of bedrijf, zekere hulpmiddelen behoeft die hem hoe langer hij ze gebruikt meer en meer onmisbaar worden. De uitgaaf van dezen Kalender bewijst zulks in toenemende mate; het aanzienlijk debiet, dat met elk jaar eene grootere opslag noodzakelijk maakt, toont duidelijk aan, dat deze Agenda in eene bestaande behoefte voorziet, een betrouwbare Gids blijkt te zijn en door elkeen, die op eenigerlei wijze tot het bouwvak in betrekking staat, gaarne geraadpleegd wordt. Immers, niet alleen dat het de voornaamste zaken met betrekking tot de Burgerlijke Bouwkunde, Verlichting, Verwarming, Ventilatie, Bouwmaterialen, Machineriën, Post- en Telegraafwezen, Maten en Gewichten, wettelijke bepalingen op het Bouwen, Stoomwezen en Zegel, Watergetijden, Geodesie, Afstand en Loontabellen, op eene beknopte duidelijke wijze behandelt, maar bovendien bevat het een bijgewerkte Naamlijst van het korps Ingenieurs en Opzichters van den Waterstaat, Gemente-Architecten en Ingenieurs, Ingenieurs en Verificateurs en Landmeters bij het Kadaster, verschillende Spoorwegen en andere Technische Inrichtingen en Maatschappijen, benevens een Kaartje van Nederland, waarop de Spoor- en Tramwegen — tot heden bijgewerkt — voorkomen. Met vertrouwen kunnen wij dit zakboekje aanbevelen, want 't geen deze Kalender van de gewone notitieboekjes doet onderscheiden, is niet alleen het bovengenoemde, maar ook de practisch ingerichte Agenda, bestaande uit p. m. 75 pag. blanco geruit papier in millimeters, waarop de datumsvermeld staan, en de noodige ruimte is gelaten, om aantekeningen of afbeeldingen te maken. 't Is een onmisbaar Zakboekje voor ieder vakman. Alle vragen betreffende zijn vak zullen steeds op bevredigende wijze in dit boekje beantwoord worden. 4514



Redactie: Dr. P. J. H. CUYPERS, Prof. E. GUGEL, J. R. DE KRUYFF
C. MUYSKEN, F. J. NIEUWENHUIS en C. T. J. LOUIS RIEBER.

Bureau: Marnixstraat 402.

Uitgevers: DE ERVEN H. VAN MUNSTER & ZOON,
Heerengracht 246, Amsterdam.

London Office:

35 Queen Victoria Street E. C. - HENRY HEMANS & C^o.

Abonnementsprijs voor Nederland, fr. p. p. f 8.50; voor Ned.-Indië
(bij vooruitbetaling) fr. p. p. f 11.50; voor het Buitenland (bij vooruitbetaling
fr. p. p. f 10.— Afzonderl. Nummers voor zoo lang de voorraad strekt 25 Cts.

INHOUD: Mededeelingen betreffende de Maatschappij. — De bouwmeester van de Bovenkerk te Kampen. — Prijsvragen. — Verslagen van de vergaderingen der afdelingen Rotterdam 23, Leiden 24, en Arnhem 29 Februari, Vereeniging Architectura te 's Gravenhage 29 Februari, Vereeniging voor Fabrieks- en Handwerksnijverheid 1 Maart, en Afdeling Amsterdam 9 Maart 1888. — Binnen- en buitenlandsche berichten. — Benoemingen en vacante betrekkingen.

Dit nummer bestaat uit 8 bladzijden.

MEDEDEELINGEN BETREFFENDE DE MAATSCHAPPIJ.

In het Gebouw der Maatschappij, Marnixstraat 402, is eene Tentoonstelling geopend van

BEELDHOUWERKEN,

EN VAN

DE RECLAME-BILJETTEN,

ingezonden als antwoord op de prijsvraag, uitgeschreven door de Eerste Nederlandsche Verzekering Maatschappij op het Leven, enz. gevestigd te 's Gravenhage.

De tentoonstelling van laatstgenoemde ontwerpen, waaronder de bekroonden, wordt 21 Maart a. s. gesloten.

DE BOUWMEESTER VAN DE BOVENKERK TE KAMPEN.



In de Boven- of St. Nicolaaskerk bezit de stad Kampen een merkwaardig overblijfsel van middeleeuwsche kerkelijke bouwkunst. Ze bestaat uit een langschip van vijf beuken, een dwarsschip van één beuk en een koor met kooromgang en kapellenkrans, dat afge-

sloten wordt door een apsis, bestaande uit zeven zijden van een twaalfhoek. Ze heeft in den loop der tijden zéér geleden; hierdoor zoowel als door allerlei bijvoegsels en

veranderingen van lateren tijd, heeft ze veel van haar oorspronkelijk karakter verloren, maar dank zij een zaakkundige restauratie prijkt thans het koor uitwendig weer in zijn ouden luister, terwijl dezer dagen de eerste voorbereidelen zijn gemaakt voor de restauratie van het transept, die door de vereende krachten van den staat en de burgerlijke en kerkelijke gemeenten zal worden ondernomen. De zandsteen preekstoel, een arbeid uit de XV^e eeuw, vertoont de weelderige vormen der laat-Gothiek, maar is hier en daar zeer verminkt en beschadigd en met een dikke verflaag bedekt. De in 1552 vervaardigde eikenhouten koorafsluiting, voorzien van sierlijke koperen balusters, prijkt met gebeeldhouwde koppen en ander snijwerk, waarin het karakteristieke van het plantenornament der Nederlandsche vroeg-Renaissance tot zijn recht komt. Jammer dat ook aan dit werk slecht de hand gehouden is. In het koor, dat over 't geheel veel rijker behandeld is dan het schip van de kerk, trekt in bijzondere mate de aandacht de zetel voor de sedilia, met een fraaie zandsteen overhuiving, die echter zéér heeft geleden. Een afgietsel hiervan is geplaatst in het Rijks-Museum.

Wanneer en door wien is deze kerk gebouwd?

In het 13^e deel van de Bouwkundige Bijdragen, 1^e stuk, komt een artikel voor, overgenomen uit het *Kölnier Domblatt*, waarin beweerd wordt, dat de kerk in 1369 zou zijn gebouwd door Mr. Rutgher van Ceulen en zulks op grond van een stuk, dat berust in het stedelijk archief van Kampen, en waarvan in het voormelde artikel een *zeer nauwkeurig* afschrift is opgenomen, gelijk de schrijver zich uitdrukt.

Er zijn echter sinds het verschijnen van dat artikel andere nasporingen verricht, die op de zaak een beter licht werpen. Aan den heer Mr. J. Nanninga Uitterdijk, archivaris der stad Kampen, moet de eer worden toege-

kend, uit de stedelijke archieven vele merkwaardigheden te hebben opgediept, die voor de stad en haar geschiedenis van belang zijn, — merkwaardigheden, die eertijds onbekend waren, maar die door hem zijn in het licht gegeven en waaraan de hier volgende bijzonderheden voor het grootste gedeelte ontleend zijn. Volgens de stellige overtuiging van dezen schrijver bestond er te Kampen een Romaansche kerk, die waarschijnlijk reeds uit de XI^e eeuw dateert, rondom welke men in het laatste vierde deel der XIII^e eeuw een nieuwe Gothische begon te bouwen; de oude Romaansche kerk bleef staan, de muren werden tot arcaden doorgehakt en vervolgens hooger opgetrokken om, aldus vervormd, het middenschip der nieuwe Gothische kerk uit te maken. Voor het gevoelen, dat men in het begin van de XIV^e eeuw bezig was te bouwen, pleit de aanwezigheid van twee stukken: het eene stuk is een brief, die in 1300 werd uitgevaardigd door den deken en het kapittel der kerk te Deventer, welke daarin verklaren, dat de opkomsten van de eerste vicarie der kerk te Kampen niet anders dan aan den vicaris ten goede mochten komen, bevreesd als men was, dat die gelden aan het doel, waarvoor ze bestemd waren, onttrokken en tot den bouw der kerk aangewend zouden worden. Het tweede stuk is een testament van 1325, waarin als eerste en grootste van een reeks van schenkingen genoemd wordt een gift *voor den bouw der St. Nicolaaskerk te Kampen*.

Doch er is meer. In 1343 kocht de kerk grond van de stad om er een kerkhof van te maken; de kerk moet toen dus reeds den bepaalden omvang verkregen hebben of ten minste moet de omtrek er van vastgesteld zijn geweest. Voorts vinden we opgeteekend, dat in 1345 de stad aan de kerk geld leende en dat ze van de kerk geld te vorderen had *wegens geleverde steen*, daar de stad haar eigene steenovens had, een bewijs dus dat er toenmaals aan de kerk gebouwd werd. Ook vinden we de namen vermeld van hen, die omstreeks dezen tijd met den bouw belast waren, nl. Christiaan „de steenmessler” en zijn broeder Mr. Herman „de messeler”, wier namen achtereenvolgens in 1327 en in 1345 in het burgerboek voorkomen. Met deze beiden sloot de stad een overeenkomst, waarbij bepaald werd, dat zij behalve met het gewone stadswerk ook belast werden met den bouw van „Sante Nychlawes”. De een moest voortdurend bij dit werk blijven en helpen houwen en werken, waarvoor hij zooveel geld zou ontvangen als een ander werkman kreeg. De ander moest nu en dan het werk nazien, waarvoor hij jaarlijks zou ontvangen 24 ponden klein en 9 ellen linnen, een en ander boven de belooning voor de gewone stadswerken, terwijl hun werd toegestaan levenslang kosteloos een huis te bewonen, zonder dat zij belasting behoeften te betalen of diensten hadden te verrichten, waartoe andere burgers verplicht waren.

Deze bijzonderheden waren niet bekend aan den schrijver van het voormelde artikel in de Bouwkundige Bijdragen. Het eenige stuk, dat hem, gelijk ik reeds zeide, de stof voor zijn beschouwingen leverde, is een contract, dat in 1369 gesloten werd tusschen de stad en Mr. Rutgher Michielszoon van Ceulen. De schrijver neemt dit stuk over en maakt daaruit op, dat eerst in 1369 met den bouw zou begonnen zijn en wel door dezen Rutgher van Ceulen. Maar het afschrift is niet nauwkeurig; uit het volledige stuk blijkt integendeel, dat toen het opge-

maakt werd, de bouw reeds voor een deel was uitgevoerd, een bewijs dus voor hetgeen in het voorgaande reeds is gezegd. Ik laat het stuk hier volgen, uit het midden-Nederlandsch in de tegenwoordige taal overgebracht:

Wij schepenen en Raad van Kampen maken door deze bekend, dat wij aangesteld hebben meester Rutgher van Ceulen tot een werkmeester van de St Nicolaas- en Onze-Lieve-Vrouwekerken onzer stad, om daarover het opzicht te houden en die in orde te brengen zooals het behoort, op de navolgende voorwaarden. Ten eerste zal hij elk jaar op Paschen hebben achttien ponden klein, in zulke munt als waarvoor men te Kampen brood en bier kan koopen. Hiervan zullen de kerkmeesters van de St. Nicolaaskerk de helft betalen en bovendien zeven ellen linnen en de kerkmeesters van de Onze-Lieve-Vrouwekerk de andere helft en bovendien zes ellen linnen, zoolang beide kerken voornoemd niet voltooid zijn. Maar voor 't geval dat de eene kerk gereed komt tijdens zijn leven, zullen hem de kerkmeesters van de nog niet voltooide kerk alle jaren de achttien ponden en zeven ellen linnen uitbetalen; daartoe zal hij dagelijks zooveel bier hebben als men aan een gewonen werkman geeft, ook wanneer er aan de boven- of aan de buitenkerk *) niet gewerkt kan worden. Maar voor 't geval dat er aan geen van beide kerken gearbeid kan worden, zal de eene kerk het loon half uitbetalen en de andere kerk de andere helft, doch met dien verstande, dat hij maar het loon van een werkman hebben zal. Verder zal hem — als hij dit verkiest — als woning gegeven worden de toren, waarop meester Herman placht te wonen, dien hij echter niet zal mogen verhuuren, terwijl hij ook de hofstede bij de Onze-Lieve-Vrouwekerk gebruiken mag. Als men deze echter ten behoeve van de kerk noodig mocht hebben, dan zal men hem jaarlijks op Paschen daarvoor twee schellingen betalen in de genoemde muntspecie. Voorts zal hij vrij zijn van alle belasting en van alle stadsdiensten. En al deze zaken zullen duren zoo lang meester Rutgher leeft, zonder voorbehoud. In oorkonde van den brief bezegeld met het zegel onzer stad. Gegeven in 't jaar onzes Heeren 1369.

Uit een en ander kan dus veilig worden opgemaakt, dat *niet* Rutgher van Ceulen als de eenige bouwmeester kan worden beschouwd; deze werd alleen aangesteld om de kerk, waaraan reeds 24 jaren vroeger door meester Herman en zijn broeder gebouwd was, maar die door dezen 't zij door overlijden, 't zij door andere oorzaken onvoltooid was achtergelaten, te voleindigen en tegelijkertijd de Onze-Lieve-Vrouwe- of Buitenkerk te bouwen. Mr. Herman heeft dus minstens evenveel recht om als bouwmeester der St. Nicolaaskerk te worden aangemerkt als Mr. Rutgher. Wie vóór Mr. Herman aan den bouw gearbeid heeft is ons niet bekend en zal wel moeilijk uit te maken zijn, daar al de boeken, brieven, geschriften en archieven der kerk, die waarschijnlijk veel licht over den bouw zouden kunnen verspreiden, in 1672 door

*) Het eene gedeelte van de stad Kampen draagt den naam van »Bovenhoek” en het andere deel dien van »Buitenhoek”, een onderscheiding, die men reeds in de middeleeuwen schijnt in acht genomen te hebben. De St. Nicolaaskerk staat in den Bovenhoek en wordt daarom »de Bovenkerk” genoemd; de Onze-Lieve-Vrouwekerk bevindt zich in den Buitenhoek en heet daarom »de Buitenkerk”.

de Franschen zijn meegenomen, die de stad toen bezet hadden.

In 't midden der XV^e eeuw werd er op nieuw aan de kerk gearbeid, waarschijnlijk om sommige gedeelten te veranderen en te verbeteren, en in 1566 kreeg ze van Philips II een geschilderd venster ten geschenke, waarom de stedelijke regeering den koning had verzocht. Dit raam is, even als bijna alle andere oorspronkelijke vensters, thans verdwenen.

Hoewel de kerk zoo oud is en hier en daar scheuren vertoont, staat ze daar nog hecht en stevig en maakt een sieraad van de stad uit.

Met den toren is men minder gelukkig geweest. In den jare 1516 werd aan Mr. Clement van der Gouwe opgedragen „enen nyen kerck toren an Sancter Nicolaes kercke” te bouwen, zeker omdat de oude bouwvallig was geworden. De nieuwe toren had echter in 1611 belangrijke herstellingen noodig en verzakte in den loop der XVII^e eeuw zoodanig, dat alle moeite, die men er aan besteedde, nutteloos bleek, zoodat alle bouwmeesters, die men raadpleegde, aanraadden om hem af te breken. Ten laatste echter — in 1686 — wendde men zich tot een Dordrechtchen architect, met name Mr. Jan de Jonge, wien het gelukte den overhangenden toren in korten tijd geheel recht te zetten; doch welke middelen hij daartoe aanwendde, wordt niet gemeld. Zeker is het, dat het een kunstig en moeielijk werk is geweest. Maar Mr. Jan de Jonge schijnt daarvan nog al slag gehad te hebben, daar hij den scheef gezakten toren van de Onze-Lieve-Vrouwekerk een paar jaren van te voren ook reeds had recht gezet. De stadsregeering was er hem zeer dankbaar voor en beloonde hem rijkelijk voor de bewezen diensten. In tegenstelling met de kerk biedt de toren niets merkwaardigs aan.

K. Jan. '88.

E. D. J. d. J. Jr.

PRIJSV R A G E N.

De Redactie van »De Portefeuille. Kunst- en Letterbode”, opgericht in 1879, noodigt alle binnen- en buitenlandsche kunstenaars uit tot het inzenden van ontwerpen voor »Een Titelblad of omslagteekening voor het winternummer voor 1888”.

De teekening moet, behalve de marge, 42 cM. hoog en 29 cM. breed zijn. Zij moet zijn uitgevoerd hetzij in lijnen, hetzij in tinten (aquarel), en geschikt ter reproductie hetzij in zincographie, hetzij in chromotypie.

De compositie is geheel vrijgelaten; alleen wordt verlangd dat zij verband houde met het winterseizoen (December), en zooveel mogelijk ook met aard en strekking van het Tijdschrift.

De teekening moet zoodanig zijn ingericht, dat daarop, hetzij als overdruk of op andere wijze, de titel der uitgave zij of kunne worden aangebracht als volgt:

1 8 8 8

Winternummer van „De Portefeuille.”

De inzending der ontwerpen moet geschieden franco vóór of op 15 Mei 1888 aan het adres van den hoofdredacteur Taco H. de Beer, 83 P. C. Hoofstraat, Amsterdam.

De inzendingen zullen worden beoordeeld door eene Jury bestaande uit de heeren:

Prof. R. Stang, van de Rijks-Akademie.

J. R. de Kruyff, Directeur der Rijkschool voor Kunstnijverheid.

G. Sturm, Leeraar aan genoemde School.

J. C. Greive Jr., Kunstschilder, Voorzitter der M^{ij}. Arti et Amicitiae.

E. RittnerBos, redacteur der afdeling Kunst van »De Portefeuille.”

Bij de classificatie der inzendingen zal in de eerste plaats gelet worden op artistieke compositie en uitvoering, in de tweede plaats op de meerdere of mindere kostbaarheid der reproductie.

De Commissie van beoordeeling zal het recht hebben, indien zij van meening is dat de ingezonden teekeningen niet aan de eischen

voldoen, een of meer der uitgeloopte prijzen niet toe te kennen.

Als eerste prijs wordt uitgelooft eene belooning van f 300 of 600 frs. Voor de beide in de tweede plaats bekroonde ontwerpen zullen premiën worden toegekend, een van f 150 of 300 frs. en een van f 100 of 200 frs.

Elk ontwerp moet zijn voorzien van een kenspreuk of motto en van een verzegeld couvert, bevattende naam en woonplaats van den ontwerper. Op de buitenzijde van deze enveloppe moeten vermeld staan het motto en een correspondentie-adres, om zoo noodig met den ontwerper te kunnen correspondeeren. Ontwerpen, die niet aan deze voorwaarden voldoen, zullen voor geen beoordeeling in aanmerking komen.

De ontwerpen zullen vóór 1 Januari 1889 gedurende eene week voor het publiek ter bezichtiging zijn en het rapport der Jury zal dan tevens ter inzage liggen.

De prijzen worden vóór 1 Januari 1889 door de administratie van »De Portefeuille” uitbetaald. De bekroonde ontwerpen blijven het eigendom van de naamlooze Vennootschap »De Portefeuille.”

VERSLAGEN VAN VERGADERINGEN.

AFDEELING ROTTERDAM 23 Februari 1888. Naar aanleiding van de in de vorige vergadering in de bus gevonden vraag: »Wat heeft de ondervinding geleerd omtrent *Willesden dakbedekking*, en is die te verkiezen boven asphalt dakvilt?” had een lid der firma W. van Steeden & C^o. alhier, hoofdagenten van dat fabriekaat, op zich genomen eenige mededeelingen te doen.

Spreker zeide dat het een Engelsch fabriekaat is, daar te lande reeds zeer populair geworden wegens de vele goede eigenschappen. Het is b.v. ondoordringbaar voor vocht en bestand tegen elke weersgesteldheid. Het is op zich zelf genomen wel hooger in prijs dan asphalt dakvilt, doch daar staan zooveel voordeelen tegenover, dat het ten slotte voordeliger is, b. v. men heeft om een bekapping met Willesden fabriekaat te dekken geen dakschot noodig: het wordt in de lengte van de dakschuinte aangebracht zoodat er enkel staande naden ontstaan. Voorts heeft het dit boven het asphalt vilt voor, dat het meer dan eenmaal gebruikt kan worden, zooals de ondervinding geleerd heeft bij de Landbouw tentoonstelling te Gorinchem in 1886; want dezelfde dakbedekking die aldaar voor de tribune en andere opstallen heeft gediend is wederom een jaar later, zonder dat er eenig defect aan was, te Hoorn gebezigd en is thans noch zeer goed). Het sluit warmte en koude af, is onbrandbaar, en zeer licht, daar een oppervlakte van 65 M.² slechts 100 K.G. weegt.

Het zelfde fabriekaat in lichter soort is ook zeer dienstig om tegen vochtige muren te worden aangebracht; het is ondoordringbaar voor vocht, en men kan het als gewoon papier tegen de muren plakken met een mengsel van loodwit, lijn en stijfsel. Spreker deelde mede dat het hier ter stede op een kantoor met goed gevolg tegen een natten muur aangebracht is en het zich sedert p.m. 6 maanden uitstekend houdt. Men heeft daar evenwel dunne tengels tegen den muur bevestigd op welke het Willesden papier is gespannen.

Het Willesden linnen is zeer geschikt voor dekkleeden; deze vereischen geen onderhoud van oliën of teeren, zijn zeer zacht en breken niet; ook hierin zijn gunstig geslaagde proeven genomen. Niet alleen voor dakbedekkingen maar ook voor wanden van tijdelijke gebouwen is het zeer aan te bevelen; o. a. zal het restauratiegebouw voor de in dit jaar te houden tentoonstelling te 's Gravenhage er mede gedekt worden.

Een aantal monsters werden door spreker ter bezichtiging gesteld, waarbij hij waterdicht- en onbrandbaarheid zoowel van het *Willesden* papier als van het linnen ten duidelijkste aantoonde.

Als antwoord op de tweede vraag uit de bus, waarbij inlichtingen verzocht werden omtrent de ondervinding en soliditeit van *Tectorium*, waren door het Technisch bureau van den heer Gs. de Voogt te Amsterdam verschillende monsters van dit materiaal ingezonden en een beschrijving waaruit men ontwaarde dat *Tectorium* te Londen vele malen toegepast is, b.v. bij het Royal Aquarium dat dezer dagen met 28.000 vierk. Eng. voeten van die stof is gedekt; doch alvorens men daartoe overging zijn ernstige proeven, het brandgevaar betreffende, met het materiaal genomen. Bij die proeven hebben vier en twintig gemachtigden van assurantie maatschappijen verklaard, dat dit materiaal geen meerdere aanleiding tot gevaar of risico oplevert dan eenige andere dakbedekking; totaal onbrandbaar is het evenwel niet,

doch als het vuur is uitgedoofd, blijft er op het gevlochten ijzerdraad een zwarte korst achter, die niet afdruipt. Het Tectorium smeult niet, evenmin zal het in vlam geraken door opvallend vuur; ontstaat er al een vlam, dan zal deze zich niet door den wind uitbreiden.

Het Tectorium, doorschijnend en aangenaam van kleur, is hier ter stede voor afdekking gebezigd bij een vrij groote bloemenkiosk, en heeft zich zoowel bij strenge koude als groote hitte uitstekend gehouden. Het Duroleïne is geschikt om beschilderd te worden, en wordt voor kerkransen aanbevolen; een proeve van beschildering was aanwezig en maakte een zeer goed effect. Uit een photographie kon men ontwaren dat het voor kerkransen reeds is toegepast; het is buigzaam en breekt niet zoals glas.

Ten slotte werd door den heer L. J. Nijenhuis ter bezichtiging gesteld: 1°. Een nieuw in den handel gebrachten ijzeren beugel voor het bevestigen van afvoerbuizen tegen gevels en muren, welke het voordeel aanbiedt, dat men bij herstelling of vernieuwing van de buizen het voorste gedeelte kan wegnemen, waardoor de afvoerbuis geheel vrij komt en weggenomen kan worden, zonder de muren te beschadigen door het wegbreken van banden enz. 2°. Eenige stalen nieuw behangpapier uit het magazijn van de heeren Harcksen en Zoon alhier, waarvan de kleuren volstrekt niet loslaten, en welk papier dus nimmer schadelijk voor de gezondheid kan wezen. Er zijn 2 soorten, gevernisd en dof. Door spreker was met stalen van beide soorten een proef genomen, door ze met een natte spons af te wasschen; geen enkele kleur had losgelaten en na gedroogd te zijn bleken zij onveranderd. Bij de monsters waren zeer goede patronen, die gewis in woonkamer of salon goed zullen voldoen. De prijzen zijn verschillend naarmate der teekening, doch naar het ons voorkomt niet onbillijk tegenover de gewone behangfels.

AFDEELING LEIDEN, 24 Februari 1888. Nadat de plaatwerken: »Renaissance in België en Holland en Architectonische Bilderbogen» door den heer Looman beschikbaar gesteld, bezichtigd waren, noodigde de Voorzitter den heer Ads. J. van Achterberg uit tot het houden zijner voordracht: »Een causerie over smaak.»

Na een inleidend woord over het schoone in de kunst bij de oude volkeren, betoogde de heer van Achterberg, dat de kunst is de taal van 't schoone, de waarheid in volstrekten zin, en dat smaak geen persoonlijke zaak is. Smaak moet gevormd worden en het is niet afdoende als men zegt: »dat is mijn smaak niet.» Smaak is een machtige factor, want deze stelt vast of er versierd zal worden en hoe en waar, of de versiering reden van bestaan heeft en of het werk of het materiaal er zich toe leent. Smaak moet gevormd worden. Maar hoeveel moeite zal men hebben het publiek te doen beseffen wat *schoon* is. De smaak toch ziet zich dagelijks omringd door voorwerpen die niets tot de kunst bijdragen. De groote menigte moet zich tevreden stellen met, wat men in Frankrijk noemt l'enseignement de la rue. Dat onderwijs moest bij ons ook alreeds een middel zijn van kunststopvoeding voor het volk. Is dit bij ons aldus? Hebben de gevels van onze woningen die artistieke waarde die hier bedoeld wordt? Beschouwen wij het beeldhouwwerk. Riekt dat niet dikwerf naar den koekbakkerswinkel? Zijn de balustrades onder de ramen zonder balcon en balustraden boven de kroonlijst niet even doelloos? Met hoeveel zorg wordt soms een pui ontworpen die niet in 't minst met den bovenbouw harmonieert en evengoed voor een kruideniers-uitstalling als voor een luxehandel kan gebruikt worden. Of is het een zaak van smaak en niet schadelijk voor de koopwaar van den slager, dat hij groote spiegelruiten moest hebben?

Het schilderwerk vervult in onze straten ook een hoofdrol, doch, om het wit, geel en groen af te wisselen, ziet men allerlei houtsoorten op deuren en ramen geschilderd, en wel zoo, dat niemand ze voor echt zal aanzien, terwijl bij het schilderen van oude gevels, de ankers dezelfde steenkleur krijgen met witte voegen. Na nog met voorbeelden gestaafd te hebben dat ook de luxehandelaars bewijs van den wansmaak van het publiek geven en de mode een groote factor is, behandelde spreker het inwendige van de gebouwen en staat achtereenvolgens stil bij vele onderdeelen en de meubels.

Hierna deelde de heer van Achterberg mede wat er gedaan moest worden om het publiek voor te lichten. Het bezoeken van museums, kunstnijverheid-tentoonstellingen kan het publiek oefenen, terwijl het verplicht teekenonderwijs op de lagere school een goeden grond kan leggen, om den zin voor het schoone aan te kweeken.

Overgaande tot de bespreking van verschillende bouwwerken wordt aangetoond, dat alles waarheid moet zijn en beteekenis hebben, waarna eenigen tijd werd stil gestaan bij verschillende kunst-tijdperken.

In China heeft men de kleur tot den hoogsten trap opgevoerd, terwijl de Moorsche, Arabische en Perzische ornamenten toonen, dat vorm en kleur samen kunnen gaan en even hoog in kunst-waarde zijn. Gelukkig begint men in onzen tijd meer aandacht aan de kleur te schenken. Toch is het moeielijk bij bouwwerken iets goeds te krijgen, indien architect en decorateur niet in één persoon vereenigd zijn.

Vervolgens ging spreker over tot de oud-Hollandsche kunst en stelde het goede daarin op den voorgrond. Een eigenaardig verschijnsel noemde hij het, dat zij die vroeger beweerden, dat men in een taalkundig opstel de oud-Hollandsche spelling evenmin gebruiken mag als in de bouwkunst de oude vormen, nu langzamerhand meegaan en den oud-Hollandschen bouw verheerlijken.

Zij die de kunstgeschiedenis slechts ten deele kennen, zullen, door hooge daken en torens misleid, al spoedig zeggen: »De Oud-Hollandsche kunst bevalt mij niet», zij is voor onzen tijd niet geschikt. Beter ware het zoo men sprak van Hollandsche Renaissance en dezen naam aan bedoeld tijdperk gaf. Spreker dringt ten slotte er op aan, er vooral op te letten, dat elke versiering zijn beteekenis moet hebben en iets te denken moet geven, waarna hij zijne uitgebreide voordracht besluit met de opmerking, dat kunst is een levensbehoefte. Daarom moet het publiek in goede richting geleid worden; immers dan kunnen wij zeggen geleefd en iets bijgedragen te hebben tot de ontwikkeling van het volk; dan zal zeker ook niet onze nanef over ons de schouders ophalen, maar misschien zelfs nog stof vinden voor een nieuw kunst-tijdperk.

Voor deze onderhoudende voordracht werd den spreker welverdiende dank gebracht, waarna de Secretaris het jaarverslag las, dat werd goedgekeurd om aan het Hoofdbestuur toegezonden te worden.

De vraag uit de bus: »Strepen op geschilderde plafonds,» leidde de heer Looman in, die te kennen gaf, dat die strepen kunnen ontstaan uit de constructie der plafonds, het gebruiken van slechte materialen, terwijl ook andere werkingen van invloed konden zijn. Uit de zienswijze van andere leden bleek dat door de openingen tusschen de rasters aan de bovenzijde ook met specie te vullen, het kwaad te verhelpen zou zijn. De heeren Boekwilt en Lancel hadden daarvan de beste resultaten ondervonden, zoodat die mededeeling als antwoord op de vraag werd aangenomen.

Alvorens tot benoeming van een bestuurslid over te gaan richtte de Voorzitter eenige hartelijke woorden tot het aftredend lid, den heer G. Looman. Na de gelukwensching met de benoeming tot Gemeente-architect te Alkmaar, wees spreker er op welk een ijverig lid de Afdeeling verliest, hoe hij steeds getracht heeft in haar belang werkzaam te zijn en hoe menigwerf hij de leden op een leerrijke bijdrage had vergast. Nimmer had men te vergeefs aangeklopt en steeds de grootste medewerking ondervonden. Alles getuigde dan ook van liefde voor het vak zijner keuze, waarbij zijn juiste blik in menige zaak zeer gewaardeerd werd. Met de woorden »het ga u en de uwen wel en wees onzer gedachtig» besloot de Voorzitter zijn hartelijke toespraak.

Tot stemming overgaande werd met groote meerderheid gekozen de heer J. Roem, die zich de keuze liet welgevallen.

Hierop deelde het Bestuur mede, dat eene circulaire was ingekomen van de Vereeniging »Arti et Industriae» te 's Gravenhage, waaruit bleek dat die Vereeniging voornemens is, weldra eene gecombineerde vergadering te beleggen ter bespreking van de verbetering van den toestand van den werkloos of het verleen van het bewijs van meesterschap in het een of andere vak. Deze circulaire was geheel in overeenstemming met het gesprokene van den heer van Ruijven in de vorige vergadering. Het Bestuur vroeg en verkreeg inachtiging, om met andere corporatiën in Leiden die zaak te bespreken om dan een definitief besluit te kunnen nemen. Echter werd reeds dadelijk besloten afgevaardigden te benoemen voor de te verwachten vergadering. Met algemeene stemmen werd daarvoor aangewezen de Commissie, die de zaak reeds had besproken en ingeleid, en welke bestaat uit de heeren van Ruijven, van Achterberg en de Vrind. Nog werd door den heer Js. Planjer, aan de Commissie is overweging gegeven vooral aandacht daaraan te schenken, dat ook architecten, wier aantal met den dag toeneemt, proeven van bekwaamheid moeten afleg-

gen, en tevens niet moest vergeten worden om te protesteeren tegen »werk in eigen beheer» dat hij »de pest der maatschappij» noemde.

Nadat de heer van Ruijven er de aandacht op gevestigd had, hoe door dergelijke overwegingen van de bedoelde quaestie, de regeering misschien zou worden overgehaald om het hare tot verbetering van den toestand bij te dragen, werden nog enkele huis-houdelijke zaken afgedaan en verkreeg de heer Looman het woord, om hartelijk dank te zeggen voor de vele bewijzen van toegenegenheid. De aangename avonden in de afdeeling doorgebracht, zullen bij hem in even aangename herinnering blijven, hij wenscht daarbij dat het allen moge welgaan en de afdeeling, die hem steeds ter harte ging, in bloei blijve toenemen.

AFDEELING ARNHEM 29 Februari 1888. Voor 't nieuwe reglement werd Art. 13 gewijzigd in dier voege, dat in 't vervolg de contributie aan de Afdeeling, voor alle leden, Gewoon- of Afdeelingslid v. d. Maatschappij, gelijk is; het bedrag werd vastgesteld op f 4.—

De Jury, door eene vorige vergadering benoemd ter beoordeeling der antwoorden op de prijsvraag voor 't ontwerp van eene bibliotheekkast ten behoeve der Afdeeling, bracht verslag uit bij monde van den heer Berghuis. Ingekomen en in het vergaderlokaal tentoongesteld, waren vier ontwerpen onder de motto's: *OA*, *OB*, *ontwerp boekenkast*, en *Arnhem*. Eenvoud in conceptie en vooral in constructie, opdat de uitvoering aan de Ambachtsschool kan worden opgedragen, was als hoofdmotief voor de beoordeeling gesteld en overeenkomstig dien eisch werd *OA* den prijs waardig gekeurd, *OB* uitvoerbaar geacht, n°. 3 hoewel een goed ontwerp, ongeschikt verklaard en n°. 4 bepaald afgekeurd.

OA heeft boven de andere ontwerpen het voordeel, dat het benedengedeelte dieper is genomen dan het bovengedeelte, om voor berging van grootere stukken te kunnen dienen. Dit ontwerp werd, behoudens eene kleine wijziging in verband met de plaats die de kist moet innemen, door de vergadering voor uitvoering bestemd. Als ontwerper van *OA* en *OB* maakte zich de Secretaris bekend.

De heer Freem stelde een aantal projecten ter bezichtiging, waarvan én opvatting én uitvoering zeer verdienstelijk werden geacht. Het gebouw voor »Volkskosthuis en Gaarkeuken» gebouwd naar de plannen van denzelfden architect, zal Vrijdag 9 Maart a. s. ten twee ure door de leden van de Afdeeling onder zijne leiding worden in oogenschouw genomen. Zoowel voor deze toezegging, als de kunstbeschouwing, werd den heer Freem dank betuigd.

De Voorzitter vestigde de aandacht der leden op 't geen zoowel in het *Bouwkundig Weekblad* n°. 23 jaargang 83, als in het *Vademecum der Bouwvakken* n°. 3 jaargang 88, wordt vermeld omtrent een mortel, die door menging met ongebluschte kalk, zeer spoedig eene groote verharding verkrijgt. Op zijn voorstel werd eene commissie benoemd, bestaande uit de heeren Smijntink, Freem, Portheine en Hollenbach, om zoo mogelijk door proefnemingen de de eigenschappen van dergelijken mortel te bepalen.

De behandeling van eene vraag uit de vragenbus, luidende: Wat leert de ondervinding omtrent het gebruik van bergzand in de metselspeciën, en zijn de uitkomsten (bij gelijke hoeveelheid) van berg- of rivierzand gelijk? — werd mede aan de zorg van deze commissie toevertrouwd.

VEREENIGING „ARCHITECTURA” TE 'S GRAVENHAGE, 29 Februari 1888. Na het vaststellen der notulen enz., hield de heer E. F. Ehnle eene voordracht, getiteld: *Iets over magnetisme en electriciteit en eenige toepassingen daarvan in het dagelijksch leven*.

Spreker begon met er op te wijzen hoe de technische zijde van ons vak, dus de eigenlijke bouw-kunde, medebrenkt dat men zich zooveel mogelijk van aanverwante vakken op de hoogte dient te stellen ten einde in voorkomende gevallen zijn nut daarvan te hebben. Dit sluit natuurlijk geenszins de volkomen erkenning en waardeering uit van mannen, die van een bepaald vak, door degelijke studie, hun specialen werkkring hebben gemaakt; het hier bedoelde zal juist door die vakmannen worden gewaardeerd.

Voor ditmaal wenschte spreker te doen uitkomen het groote belang van de electriciteit, die wondervolle natuurkracht, welke reeds zoovele merkwaardige toepassingen heeft, en waarvan voor de toekomst nog ontzettend veel te wachten is. Reeds dadelijk werd opgemerkt hoezeer het magnetisme in zijne verschijnselen veel overeenkomst heeft met de electriciteit en werd die natuurkracht het eerst behandeld, om daarna de beide krachten naast elkander te beschouwen en te doen zien hoe zij elkander kunnen

aanvullen, zooals bij de electro-magneten. Na een kort historisch overzicht, werd de eigenschap eener magneetnaald aangetoond, en besproken wat onder *declinatie* en *inclinatie* wordt verstaan; tevens werd verklaard hoe dit alles een gevolg is van het aardmagnetisme, daar de aarde zelve een groote magneet is met noord- en zuid-pool, welke polen echter niet samenvallen met de geographische, en aan verplaatsing onderhevig zijn, welk verschijnsel in verband wordt gebracht met den electricischen toestand der aarde. Spreker behandelde daarna het kompas, eene toepassing der magneetkracht, zoo gewichtig voor de vaart, die men zonder deze toestellen zich niet kan voorstellen. Van een en ander werd op het bord uitleg gegeven en het gebruik van het kompas in hoofdtrekken nagegaan, waarbij werd opgemerkt, dat de volledige dienst, met betrekking tot de vaart, natuurlijk thuis behoort bij de stuurmanskunst, welker bespreking hier achterwege moest blijven. Ook werd behandeld de boussole, eene wijziging van het kompas, ten gebruike bij het in kaart brengen van terreinen.

Terugkomende op het wezen van het magnetisme, werd aangehaald de wet van *Coulomb*, wiens meening is dat de *moleculen* van alle lichamen als magneten moeten worden beschouwd, waarbij ééne der beide *atomen* de noord-pool en de andere de zuid-pool is. Dit nader ontwikkelende, komt men tot de verklaring, waarom week (d. i. volkomen uitgegloeid) ijzer niet magnetisch kan blijven en staal wél, hoe men magneten tegen verzwakking kan bewaren en ook hoe men die stelselmatig kan vormen en versterken.

Ofschoon omtrent de verschijnselen op het gebied van het magnetisme te zeggen is, dat zij hier en daar eenige verwantschap vertoonen voor die der »warmte», kan men op het gebied der electriciteit zulk eene verwantschap sterker waarnemen.

Het woord »electriciteit» is afgeleid van het Grieksche »*electron*», dat is: *barnsteen*. Het verschijnsel dat barnsteen, na wrijving, in staat is lichte voorwerpen aan te trekken, was reeds ruim 6 eeuwen v. Chr. bij de Grieken bekend, maar gold slechts als eene eigenaardigheid. Barnsteen is een hars; ook andere harsen hebben de hier bedoelde eigenschap, bijv. eene lak-staaf met flanel gewreven; een glas-staaf, die met zijde wordt gewreven, eveneens. Van beide staven zegt men dan, dat zij electricch zijn. Dit werd even in 't licht gesteld omdat, zooals bekend is, de glas- en lak-staaf respectievelijk de *positieve* en de *negatieve* electriciteit aangeven.

Het gebied der electriciteit wordt in drie afdeelingen verdeeld, te weten: de *statische*, de *chemische* en de *dynamo* electriciteit, naar de verschillende wijzen, waarop zij wordt opgewekt.

Door de welwillende zorgen van de firma Horrix en Vogels, electriciens te 's Hage, was spreker in staat gesteld om een en ander door eene reeks van toestellen, waarbij twee werkende batterijen, op te helderen. Hierdoor was het mogelijke toepassing op schel- en telephoongeleidingen, den invloed van den electricischen stroom op het menschelijk lichaam, en het electricch licht proefondervindelijk te toonen. Ook werd de eigenlijke werking van den electro-magneet afzonderlijk voorgesteld, waarbij het gebruikte exemplaar eene groote sterkte vertoonde, daar men het aangetrokken stuk ijzer niet daarvan kon aftrekken.

Waar verschillende toepassingen in het groot, als: de telegraaf, de telephoon, de galvanoplastiek, electricche trammen, enz. niet anders dan oppervlakkig konden worden besproken, werd als eene zeer belangrijke toepassing op het gebied der statische electriciteit, gegrond op de bijzondere werking der spitsen, de bliksemafleider uitvoerig besproken en op het bord toegelicht. Hierbij werd o. a. gewezen op het noodzakelijke om den afleider zooveel mogelijk met het gebouw als *één geheel* te doen zijn, d. w. z. *geene* isolatoren aan te brengen en juist, waar het kan, den afleider bovendien in verbinding te brengen met gas- en waterleiding. Ook is het aan te raden een afleider slechts door een deskundige te doen aanbrengen, daar elk nieuw geval ook opnieuw behoort te worden overwogen.

Als voorbeeld bij de bespreking diende de aanleg der afleiders aan de »Zesde Kerk» te 's Hage, welke aanleg door bovengenoemde firma op flinke wijze is bewerkstelligd. Na eenige opmerkingen over het behandelde in 't algemeen en over den vooruitgang der wetenschap, vooral ook op dit gebied, werd deze voordracht geëindigd.

De kunstbeschouwing, voor ditmaal aangeboden door den heer J. F. Wouters, bestond in: »*Die Renaissance in België en Holland.*»

NB. In van het voorgaande verslag (van 15 Februari) zijn enkele onjuistheden geslopen, welke bepaald herstelling behoeven.

1°. In tegenstelling met het vermelde valt omtrent de oude woonhuizen te Lille (Rijssel) niets belangrijks mede te deelen en is de moderne woonhuis-bouw *zéér* uitgebreid, doch van geene hooge architectonische waarde.

2°. De toren, gebouwd te Lille, door den architect Cordonnier, staat *niet* bij de vermelde Gothische kerk aldaar, doch bij eene andere kerk, welke in den Baroc-stijl is uitgevoerd.

3°. De verbinding, ter halver hoogte van de kolommen in de Notre-Dame te Rouaan, is *niet* van hout, doch wordt gevormd door eene begaanbare *steenconstructie*, voorzien van balustraden, alles geheel in de architectuur van het bouwwerk opgenomen.

VEREENIGING TER BEVORDERING VAN FABRIEKS- EN HANDWERKSNIJVERHEID. Op den 1en Maart j.l. hield de afdeling Amsterdam van deze Vereeniging eene vergadering, tot het bijwonen waarvan tevens waren uitgenoodigd, de »afd. Amsterdam» van de Maatschappij tot bevordering der Bouwkunst, het Genootschap »Architectura et Amicitia,» »Amstel's bouwkring» en de aannemers-vereenigingen »De Vereeniging» en »De Eenheid».

De Voorzitter, de heer J. D. Landré, opende de vergadering en lichtte haar doel toe, namelijk de overweging van verbeteringen in de Algemeene Voorschriften voor de uitvoering en het onderhoud van werken onder beheer van het Departement van Waterstaat, Handel en Nijverheid en de wijziging van art. 1646 van het Burg. Wetboek. Ook de geschiedenis van dit orderwerp werd door hem uiteengezet, en hulde gebracht aan den ingenieur Tutein Nolthenius, voor zijne belangrijke studie in de »Economist».

De heer B. van Buren, aannemer te Amsterdam, leidde het orderwerp in, en bracht daarbij in herinnering, dat de wensch tot wijziging en hervorming der A. V. al oud is en door velen wordt gekoesterd. Reeds waren vele wijzigingen voorgesteld en verschillende adressen gericht tot enkele Kamers van Koophandel in den lande, die de kenbaar gemaakte bezwaren zelfs aan den Minister van W. H. en N. hadden medegedeeld. De gewenschte verbeteringen waren echter nog achterwege gebleven.

De heer Mr S. Katz sprak over het juridieke gedeelte van het vraagstuk, en alzoo over de artikelen 1645, 1646, 1933—1938 van het B. W., en herinnerde er aan dat deze artikelen uit den Code Pénal ontstaan zijn in een tijd, toen de aannemers door allerlei knoerijen zich ten koste van den Staat trachtten te bevoordeelen.

Hoewel het B. W. zeer sober is over hetgeen men onder »aanneming» verstaat, is het beginsel van de aansprakelijkheid ten opzichte van die aanneming op eene wijze geregeld, die zwaarder drukt dan voor elke andere zaak. Aannemer en bouwmeester zijn buiten het gemeen recht geplaatst. Terwijl de gewone aansprakelijkheid slechts geldt voor de gevallen waarin de persoon zelf de schade veroorzaakt, zijn bouwmeester en aannemer tevens aansprakelijk voor den grond en de materialen gedurende 10 jaren. Ten opzichte van het bewijs, worden voorts aan den aannemer volgens het B. W. allerlei bemoeielijkende bepalingen in den weg gelegd; want getuigenbewijs is in 't algemeen slechts toegelaten voor de som van f 300, terwijl, bij aanwezigheid van een schriftelijke akte, mondelinge afspraken voor den rechter niet gelden. Die afspraken komen uit den aard der zaak bij aannemers veel voor; lijdt hij daardoor echter schade dan moet hij slechts daarin berusten, wegens zijn machteloosheid tegenover de wet.

De heer Tutein Nolthenius wees op het verschil dat moet bestaan tusschen A. V. voor den Staat en die voor partikulieren. De Staat besteedt altijd zijne werken uit, hetgeen niet het geval is met partikulieren, en de aannemer neemt tegenover den Staat een geheel andere standplaats in dan tegenover den gewonen bouwheer. De commissie, benoemd door de Vereeniging van Burgerlijke Ingenieurs, met de opdracht om de A. V. te herzien, acht dan ook genoegzaam redenen aanwezig om voor Staat en voor partikulieren, afzonderlijk A. V. vast te stellen.

De Staat, beschikkende over vele krachten op technisch en op administratief gebied, zou gerezen verschillen door een Raad van Administratie kunnen doen beslissen.

De heer Nolthenius verklaarde met genoegen de wijzigingen te hebben vernomen, die de heer Kooy namens de aannemers-vereenigingen in deze vergadering had voorgesteld; zij waren aan nemelijk, omdat men slechts tot het doel kan komen door afscheiden eischen. Dergelijke wijzigingen, van scherper karakter echter, zullen ook te vinden zijn in de A. V. voor partikulieren, welke de Commissie uit de Vereeniging van Burgerlijke Ingenieurs opstelt. Deze acht arbitrage niet gewenscht, daar zij meer proces-

sen doet ontstaan dan voorkomt, maar stelt voor de beslissing te doen plaats hebben door deskundigen.

Na eenige besprekingen stelt de heer van Buuren eene motie voor, die echter niet in stemming kan worden gebracht.

Ten slotte werd echter deze motie aangenomen:

»de vergadering, eenparig van oordeel zijnde, dat zoowel in het belang van werkgevers als van aannemers, het hoogs wenschelijk is, dat de bedoelde Algemeene Voorschriften en de artt. 1645, 1646 en 1933—38 B. W. worden gewijzigd, draagt het bestuur op, het in deze vergadering verhandelde in een uitgebreid rapport ter kennis te brengen van het hoofdbestuur en daarmede de benoemde commissie in kennis te stellen».

AFDEELING AMSTERDAM. In de vergadering van 9 Maart werd de heer P. F. Laarman als Bestuurslid en de heer H. P. Berlage Nz. als Voorzitter gekozen. De heer H. Moen GPz. heeft de post van Penningmeester aanvaard. In eene lezing van den heer H. P. Berlage Nz. »Een reisje door Noord Westelijk Frankrijk» behandelde spreker de Cathedraal te Amiens, de grootste van Frankrijk, waarmede de Fransche gothiek de hoogste voleinding bereikte. De Dom van Rheims ging als architectonisch systeem onmiddellijk aan haar vooraf en zou, volgens het oorspronkelijk plan voltooid, misschien het prachtigste gotische monument der wereld zijn geworden. Van het verrukkelijk gelegen Rouaan, werden het plein met de Notre Dame, de rue de la Grosse Horloge en het Palais de Justice in al hun details besproken. Havre, zeide spreker, is een geheel moderne prettige handelstad, waar van oude kunst niet veel te bewonderen valt; de nieuwe bouwkunst heeft daar een fraai stadhuis gesticht. Verder verplaatste spreker ons naar Caen, de stad, die voor Frankrijk is wat Pisa voor Italië, en Brugge voor België is. De St. Pierre te Caen werd een der schitterendste monumenten der laat-gothiek genoemd. Over zijn uitstapjes naar het eiland Jersey en naar le Mont-St. Michel, deelde spreker vele wetenswaardigheden mede, ook over Chartres, dat hij, op weg naar Parijs, niet kon voorbij stoomen. De Notre Dame, de Chartres en vele andere bouwwerken werden in de meeste details besproken. Over Parijs, het eigendom der geheele wereld, wenschte spreker niets te zeggen, maar hij moedigde ieder aan iets verder dan Parijs te gaan, naar een land, wel bekend uit beschrijving, maar nog weinig van eigen aanschouwing, la Normandie.

Deze lezing werd opgeluisterd door een keurige collectie photographiën en etsen.

Spreker werd door den heer Jos. Th. J. Cuypers dank gezegd voor zijne zoo schoone lezing. De heer J. H. Leliman gaf den Voorzitter in overweging, om in de eerstvolgende vergadering de kandidaten voor het Hoofd-Bestuur te bespreken.

BINNENLANDSCHE BERICHTEN.

De 8ste Algemeene Vergadering van de Nederlandsche Vereeniging voor Teekenonderwijs, zal gehouden worden op Dinsdag 3 April a.s. des voormiddags te 10 ure in de Akademie van Beeldende Kunsten, te 's Gravenhage.

Behalve de gewone huishoudelijke werkzaamheden zal o. a. een voorstel worden besproken van den heer B. J. Bouwmeester, tot het oprichten van een fonds ter bevordering der opleiding van toekomstige kunstindustriëelen.

Verder wordt door den heer J. D. Belmer de vraag ingeleid: »Is het, met het oog op de meer en meer gevoelde behoefte om het teekenonderwijs op de lagere school in te voeren, wenschelijk, dat van wege de Ned. Ver. v. Teekenonderwijs voorlichting uitga wat betreft richting en omvang van dat onderwijs?»

Door den heer W. B. G. Molkenboer zal de bespreking worden ingeleid van »het teekenen uit het geheugen, als praktisch middel tot ontwikkeling der leerlingen.»

Van de negen plannen van bouwkundigen, welke ingekomen zijn voor eene overdekte vleesch- en botermarkt te Tilburg, (waarvan de kosten op f 25000 geraamd zijn), is ter goedkeuring voorgedragen dat van den ingenieur Scholten uit Rotterdam.

BENOEMINGEN EN VACANTE BETREKKINGEN.

Uit de 75 sollicitanten voor de betrekking van Hoofd-opzichter bij de Gemeentewerken te Leiden, heeft de Commissie van fabricage aldaar een 12tal opgemaakt, waaruit zij een voordracht aan B. en W. heeft aangeboden. Op deze voordracht staan de heeren; J. Drost, bouwkundige bij de uitbreiding van het gesticht Meer-en-Berg te Bloemendaal; J. van Sluis, opzichter bij de Landsgebouwen te 's Gravenhage; P. G. Lancel, architect te Leiden.

Parquets-en-chêne sur bitume hydrofuge
N. GOURGUECHON. — PARIS.

4531

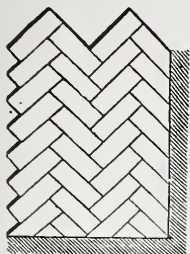

Verkrijgbaar in de maten van **30—50** cM. lengte,
6—11 „ breedte,
35 „ dikte.

Behalve **lageren prijs**, bieden deze parketvloeren, boven de andere soorten, de volgende voordeelen aan: **Ondoordringbaarheid voor vocht. Weering van geluiden (kraken) en ongedierte. Grootere duurzaamheid**, omdat het hout uit één stuk bestaande, verder kan afgesleten worden.

Répresentant voor Nederland, **EMIL MOHR**, 19 Prins Hendrikkade, Amsterdam.

Stoomfabriek van geslagen en gedreven
 Zink- en Koperwerk,
KLIJN, TISSOT & C^o,
 AMSTERDAM, NIEUWE TEERTUINEN 16.
 Vervaardigen ornamenten naar elk ontwerp of teekening.
 INRICHTING VOOR GALVANISEREN VAN IJZER.
 Etalage van verschillende monsters op de Permanente
 Tentoonstelling van de Maatschappij tot Bevordering
 der Bouwkunst te Amsterdam.
 4535

PHOTOLITHOGRAPHIE.

De ondergeteekenden bevelen zich bij Heeren Architecten aan tot het reproduceeren hunner

Plannen, Teekeningen, enz.

Prompte aflevering en billijke conditiën.

WEGNER & MOTTU.
 Rokin 138

4536



DE LINT & Co. Rotterdam.

Vertegenwoordigers van **JOS. F. EBNER** te Londen,

leveren in uitsluitend eerste kwaliteit,

MARMER-MOZAÏEK en
TERRAZZO-VLOEREN,

alsmede 4532

— **GLASMOZAÏEK** —

Zestien Bekrooningen.

NEUCHÂTEL ASPHALTE COMPANY L^{TD}. LONDON.

Exploïtatie der Mijnen van de Val Travers.

FABRIEK

TRADE MARK.

NATUURL. ASPHALT

TE

VAN

AMSTERDAM



VAL DE TRAVERS

Beltweg No. 3.

ZWITSERLAND.

Gecomprimeerde Asphaltwegen endito Dorschvloeren. Werken in Asphalt-Mastiek voor Trottoirs, Skating-Rinks, Moutvloeren, Kelders, Kolf- en Kegelbanen, Winkel en Magazijnvloeren. Gangen Veranda's Brug- en Dakbedekkingen, Beton Fundeeringen, Stallen, enz., enz., enz.

Zindelijk Vochtwerend, Ondoordringbaar, Geraaswerend

Asphalt speciaal tot wering van vochtige muren.

Voor inlichtingen omtrent het leggen van Vloeren, Bedekkingen enz., gelieve men zich te adresseeren aan het Kantoor der fabriek, Beltweg 3, Amsterdam. 4533

De Portland-Cement-Fabriek van DYCKERHOFF & SÖHNE

te Amöneburg bij Biebrich a/d Rijn. 4534

levert haar erkend en uitmuntend fabrikaat, naar den eisch der werkzaamheden, langzaam of snel bindend, met garantie voor de grootste vastheid en deugdelijkheid.

Productie-vermogen der fabriek: 400,000 vaten per jaar. Magazijnhouders in de voornaamste steden.



Gouden Staats-Medaille.

Medaille Breslau 1869.

Diploma A. Eerste prijs voor uitmuntend fabrikaat, Kassel 1870

Medaille van verdienste, Weenen 1873.

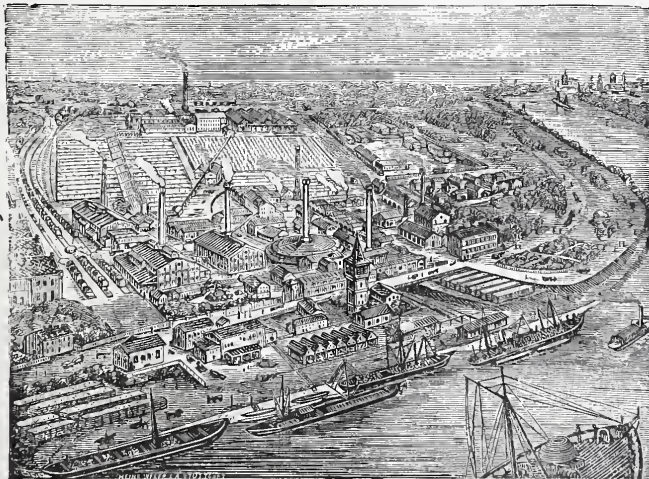

Düsseldorf, 1880.

Gouden Medaille, Offenbach a/M. 1879

Gouden Medaille Hoogste onderscheiding in den internationalen wedstrijd. Arnhem 1879.

In het Februari-Nummer van het

MAANDBLAD

gewijd aan de belangen van het Teekenonderwijs en de Kunstnijverheid in Nederland,

komen voor, de

Officieele opgaven van de Acte-Examens voor teekenen en boetseeren in 1887.

Dit nummer, met 3 groote platen, wordt na ontvangst van 40 Cts. in postwissel of postzegels, belanghebbenden toegezonden.

DE ERVEN H. VAN MUNSTER & ZOON, Uitgevers te Amsterdam.

Het Maandblad kost f 4.— per jaar; voor leden der Maatschappij tot bevordering der Bouwkunst slechts f 3.—

PORTEFEUILLEBANDEN VOOR
Bouwkundig Weekblad
Bouwkundig Tijdschrift

à f 175 per stuk, voor elken verlangden jaargang.

BOUWKUNDE.

Verzameling Bouwkundige Ontwerpen der Maatschappij tot bevordering der Bouwkunst, jaargang 1877, 5 dln. à f 5.— Jaargang 1876, 7 dln. à f 6.— Jaargang 1878, 6 dln. à f 5.— Brieven letter M. boekh. Gebr. van Brederode te Haarlem. 4523

MUSGRAVE & Co., Limited

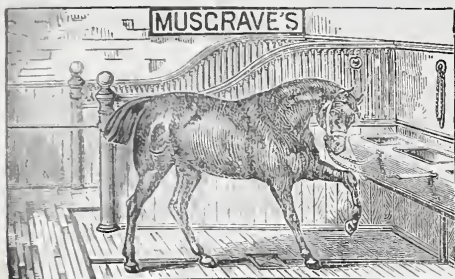

te BELFAST
FABRIEK VAN

Engelsche Paarden- en Vee-Stalrichtingen.
IJzeren Tribunes voor Wedrennen,
Tuigkamer-Benodigdheden,
DOGKENNELS,
Hooischuren, enz.

Gouden en Zilveren Med. Internat.
Tentoonstelling Amsterdam.

Deze inrichtingen waarvan reeds vele in Nederland geplaatst zijn, munten uit door soliditeit en zeer nette bewerking.

EENIG AGENT

D. S. M. KALKER
KONINKLIJKE MAGAZIJNEN

VAN 4524

BOUWARTIKELEN en GEREEDSCHAPPEN.

AMSTERDAM, St. Anth. Breestraat, C 21.

Telegram-Adres: KALKER—IJZERWAREN.

Telefoon N^o. 352.

Modellen te bezichtigen in het Tentoonstellingsgebouw van de Maatschappij tot bevordering der Bouwkunst, Marnixstraat en St. Antonie Breestraat C 21.

W. F. WEIJNTJES,

Singel 514 b./h. Koningsplein Amsterdam.

Specialiteit in Houten en Steenen
Parketvloeren en Verglaasde
Muurtegels.

Agent voor Minton Hollins & Co. Stoke upon Trent.
„ „ A. Jändges te Crefeld.

Verder alle mogelijke Bouwartikelen en ijzerwaren waarvan op aanvraag prijzen gaarne verstrekt worden. 4525

DE LINT & Cie.

Rotterdam.

PARKETVLOEREN en WANDTEGELS:

VILLEROY & BOCH,

BOCH FRÈRES.

MINTON HOLLINS & Cie.

Trottoir-IJzersteen en Cementtegels.

Groote voorraden. 4526

Cremer & Co. te Bolsward.

Zilveren Medaille Amsterdam 1883.

LOODRECHT GEPERSTE 4527

WATERLEIDING BUIZEN.
DRAINEERBUIZEN
HOLLE METSELSTEENEN.

Fabriek van Verwarming- en Ventilatiestoestellen. (Systeem DE KOSTER.) Amsterdam

Deze warmwaterverwarming (met nieuwe toepassing van zelfregeling) beveelt zich aan in de volgende geplaatste en bestelde toestellen, sinds 1876.

- Amsterdam. EVANG. LUTHERS ZIEKEN- EN OUDE MANNENHUIS, 5 toestellen, de HH. BLIKMAN & SARTORIUS, (Drukkerij.) — ROELOFFZEN & HUBNER, (Drukkerij) — BESTEDELINGENHUIS, Heerengracht, — DIAK. OUDE VROUWEN- EN MANNENHUIS, 4 toestellen. — INSTITUUT VOOR BLINDEN, Vossiusstraat. — De HH. W. F. PIEK, (huis). — G. A. FOL, (huis). — Mevr. G. L. FUNKE, (huis). — PAVILJOEN VONDELPARK. — COLLEGE BETH-HAMADRASCH-ETZ-CHAM. — de HH. JACB. ANKERSMIT, (huis). — F. J. WITTEVEEN, (huis). — SOCIÉTÉIT ONDER ONS. — STOOMV. MAATSCH. NEDERLAND. — RESTAURANT RICHE. — de HH. JAN TER MEULEN, (kantoren).
- Leiden. RIJKS-ZIEKENHUIS. — DOOPSGEZINDE KERK.
- Rotterdam. De HH. P. S. SAUERBIER, (huis). — Dr. VAN RIJCKEVORSEL, (huis). — RUIJS & COMP. (kantoren).
- Baarn. Mevr. STRIKKER, (villa).
- Zaandam. De Hr. C. KAMPHUIS, (villa.)
- Arnhem. DR. VROLIK, Oud-Minister, (villa).
- 's Hage. De Hr. J. H. W. EILERS, (huis, Laan Copes van Cattenburg.)
- Deventer. GROOT STEDELIJK ZIEKENHUIS.

Dit jaar zijn verwarmd en geventileerd:

- Amsterdam. GYMNASIUM, Weteringschans. — MACHINISTENSCHOOL, Plantage. — HOTEL PASSAGE, Prins Hendrikkade, (60 kamers). — de HH. VAN LOON & COMP. (kantoren). — P. VAN EEGHEN, Heerengracht (huis). — BARON VAN HEEKEREN VAN KEL (Huize Bingerden).
- Doesburg. De Hr. J. SICKETZ, (huize de Cloeze).
- Lochem. De Hr. H. M. J. VAN LOON, Langoed Hydepark, (Ventilatie). 4528
- Driebergen. De Hr. J. W. F. SCHEFFER, (villa).
- Weesp. De Hr. J. W. F. SCHEFFER, (villa).

Toestellen in aanleg.

- Amsterdam. Nieuw te bouwen Klinisch Ziekenhuis, groot + 15000 M³.
De Hr. J. R. WÜSTE, Keizersgracht, (huis).
- Deventer. BARAKKEN VAN HET ZIEKENHUIS. — De Hr. P. STOFFEL, (villa).

Op verlangen worden ook laagdruk stoomverwarmingstoestellen met zelfregeling (Duitsch systeem) geleverd.

Th. A. DE KOSTER, Ferdinand Bolstraat 32 Amsterdam.

JAN HAMER. — AMSTERDAM.

Kantoor: Marnixstraat 402 bij het Leidscheplein.

GEBOUW PERMANENTE TENTOONSTELLING VAN DE MAATSCHAPPIJ TOT BEVORDERING DER BOUWKUNST.

Vertegenwoordigt ROBERT BOYLE & SON, Lim. Londen.

Behaalden de hoogste onderscheidingen op verschillende Internationale Tentoonstellingen als prijzen van f 600.— Gouden en Zilveren Medailles.

VENTILATIE EN VERWARMING.

BOYLE'S Luchtpomp ventilators. Patent 1882. BOYLE'S Kappen voor slecht trekkende schoorsteenen. BOYLE'S Schoorsteenkappen tegen valwinden.

Vereischen geen toezicht, — hebben geen beweegbare deelen, — geen terugslag in den koker, — zijn van solide constructie.

BOYLE'S Ventilators en Schoorsteenkappen zijn op verschillende Rijk- Gemeente- en Particuliere gebouwen hier te lande geplaatst. 4529

— In alle voornam plaatsen zijn modellen te bezichtigen. —

MILDE's Telephonen, WITTE's Liften, CARRE's Waterleidingen. KELLEY's geschilderd en gebrand Glas, geschilderde Tegels, enz. enz.

4530

JAN VAN DER POT,

Scheepmakershaven N^o. 3 (Punt.) — ROTTERDAM.

De enige Kyaniseerinrichting waar ook des winters wordt doorgewerkt.

Het Kyaniseeren is het eenige afdoende middel tegen verrotting en zwam. De bewerking geschiedt geheel reuk- en kleurloos. Desverlangd bijlevering van hout.

Prima Engelsche PORTLAND CEMENT, merk Wallsend, van uitmuntende kwaliteit en tegen concurreerende prijzen.

BELGISCHE KLUIT- en HYDRAULISCHE KALK. Billijke prijzen en vrachten. KUNSTGRANIET systeem Pétitjean.

Prospectussen en prijscouranten worden op aanvraag franco toegezonden.

Gelieve op Voornaam en Adres te letten.



BOUWKUNDIG WEEKBLAD

ORGAAN

VAN DE MAATSCHAPPIJ TOT BEVORDERING DER BOUWKUNST

17 MAART 1888.

Redactie: Dr. P. J. H. CUYPERS, Prof. E. GUGEL, J. R. DE KRUYFF
C. MUYSKEN, F. J. NIEUWENHUIS en C. T. J. LOUIS RIEBER.

Bureau: Marnixstraat 402.

Uitgevers: DE ERVEN H. VAN MUNSTER & ZOON,
Heerengracht 246, Amsterdam.

London Office:

35 Queen Victoria Street E. C. - HENRY HEMANS & C^o.

Abonnementsprijs voor Nederland, fr. p. p. f 8.50; voor Ned.-Indië
(bij vooruitbetaling) fr. p. p. f 11.50; voor het Buitenland (bij vooruitbetaling)
fr. p. p. f 10.— Afzonderl. Nummers voor zoo lang de voorraad strekt 25 Cts.

INHOUD: Mededeelingen betreffende de Maatschappij. — Permanente Tentoonstelling. — Prijsvragen. — Verslagen van de vergaderingen der afdelingen 's Gravenhage 9, Utrecht 13, en Vereeniging Architectura te 's Gravenhage, 14 Maart, 1888. — Ingezonden. — Binnen- en Buitenslandsche berichten. — Benoemingen en vacante betrekkingen. — Vraagbaak. — Afloop van Aanbestedingen.

Dit nummer bestaat uit 10 bladzijden.

MEDEDEELINGEN BETREFFENDE DE MAATSCHAPPIJ.

In het Gebouw der Maatschappij, Marnixstraat 402, is eene Tentoonstelling geopend van

BEELDHOUWWERKEN,

EN VAN DE

ONTWERPEN VOOR RECLAME-BILJETTEN.

ingezonden als antwoord op de prijsvraag, uitgeschreven door de Eerste Nederlandsche Verzekering Maatschappij op het Leven, tegen invaliditeit en ongelukken, gevestigd te 's Gravenhage.

De tentoonstelling van laatstgenoemde ontwerpen, wordt op 21 Maart a. s. des middags ten 4 ure gesloten.

Aan de leden wordt in herinnering gebracht, dat de inzendingen voor de Tentoonstelling van Bouwkunst 1888, voor den 14^{den} April a. s. worden ingewacht aan het Bureau der Maatschappij, Marnixstraat 402 te Amsterdam.

Het reglement der Tentoonstelling is opgenomen in het *Bouwkundig Weekblad* No. 1 van 7 Januari 1888.

DE PERMANENTE TENTOON- STELLING.



en bezoek aan de doorlopende tentoonstelling in het Maatschappelijk gebouw, gaat voor velen meestal gepaard met den wensch om kennis te maken met een of ander materieel of artikel dat noodig is bij een onderhanden zijnd bouwwerk, en waarop men bepaald het oog heeft gevestigd. Toch is een bezoek, nu en dan aan de tentoonstelling, allermint van belang ontbloomt, daar er telkens weder iets nieuws is te vinden. En nu in deze dagen velen hun schreden zullen richten naar de hoogst belangrijke tentoonstellingen van beeldhouwkunst en van de ontwerpen der reclame-biljetten voor de Eerste Nederlandsche Verzekering Mij. op het leven enz., kan het voor den belangstellende nuttig zijn op de laatste aanwinsten der doorlopende tentoonstelling te wijzen.

Eene geheel nieuwe inzending o. a. is geplaatst door de firma Scholte te Amsterdam. Zij bestaat uit eenige keurige exemplaren kunstsmeedwerk, zooals kandelaars, lantaarns en corbeaux voor gaslicht, enz. Al die voorwerpen, uit de bekende fabriek van den heer Kirsch te München afkomstig, en blijkbaar door goede kunstenaars ontworpen, munten uit door zorgvolle bewerking en sierlijke en smaakvolle vormen. Eenige teekeningen geven een beeld van hetgeen de fabriek in staat is alzoo te leveren. Aan groote verscheidenheid ontbreekt het daarbij niet.

Behalve een aantal deurknoppen, krukken enz., zijn ook verschillende sloten aanwezig, waaronder die van Zippmann en Furthmann te Düsseldorf de aandacht verdienen. Laatstgenoemd patent-slot met bijbehorende kruk, is

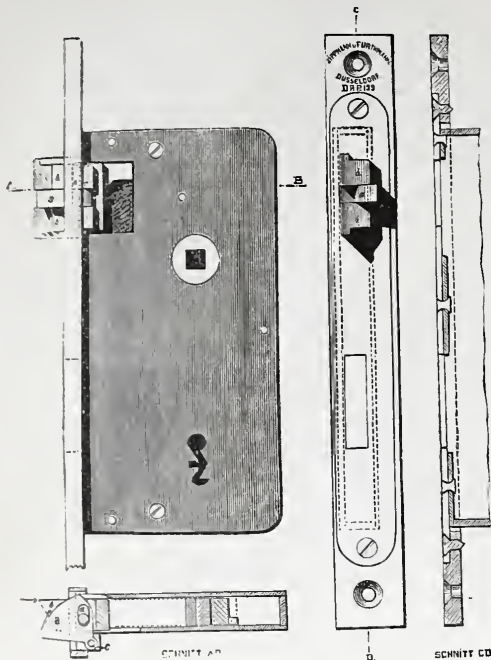

Fig. 1.

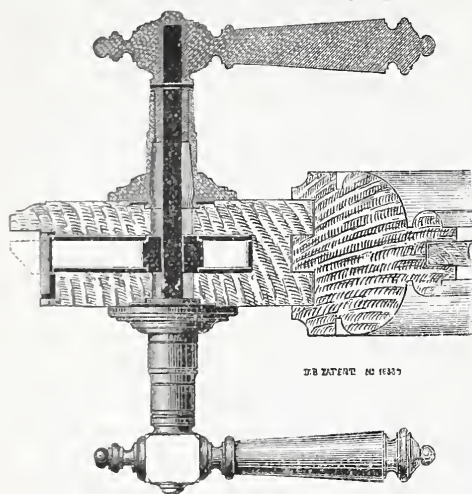

Fig. 2

de aan het slot verbonden plaat worden losgeschroefd en deze, met het geheele slot uitgenomen. Deze constructie biedt eveneens groote voordeelen aan boven gewone sloten, in geval van noodige herstelling of schoonmaken van het slot zelve. Dit kan, zooals genoegzaam blijkt, geschieden zonder het hout- of verfwerk van de deur te beschadigen.

De voordeelen van de patent-kruk zijn: dat deze gemakkelijk en zeer vast bevestigd kan worden in de deur, en daardoor het rammelen wordt voorkomen dat bij de gebruikelijke krukken veelal hinderlijk is. De stift van de kruk heeft een vierkante doorsnede en sluit uiterst passend in den geleider. De timmerman heeft de stift slechts af te snijden op de noodige lengte, afhankelijk van de zwaarte van het regelwerk van de deur, zonder dat vijlen noodig is voor het passend maken. De bijgaande teekening geeft op duidelijke wijze een beeld van de verbeterde en zeer aanbevelenswaardige constructie. Het spreekt van zelf, dat de krukken bewerkt kunnen worden volgens elke gegeven teekening.

Dergelijke sloten worden ook vervaardigd voor spoorwegrijtuigen en zijn b.v. in Duitsland aangenomen als de beste in hunne soort, zoodat zij in den laatsten tijd door bijna alle spoorwegmaatschappijen worden voorgeschreven.

De firma Scholte stelt ook een model tentoon van de patent deurpotten voor doordraaiende deuren, zonder

hiernaast afgebeeld. De voordeelen van het slot zijn deze, dat. 1°. de klink α , in het midden van de dagschoot aangebracht en met deze door een tap verbonden, de wrijving tegen de sluitplaat geheel tegen gaat en bij een slechts geringe drukking tegen de deur, de sluiting plaats heeft, zonder dat men de kruk behoeft te gebruiken; 2°. aangezien de dagplaat uit twee deelen bestaat, de beweegbare deelen van het slot volkomen beschut kunnen worden tegen het ongerief, dat de schilder ze niet ontziet. Moeten de deuren geschilderd worden, dan kan

veeren, uit de fabriek van Peter Siph te Frankfort a/M. Het groote voordeel van deze pot is, dat zij in tegenstelling met de tot nu toe gebruikelijke, geen enkele veer bevat, en van vastloopen door springen, verroesten of verlammen der veeren dus geen sprake is. Zooals uit de bijgaande teekening blijkt, loopt de deur op

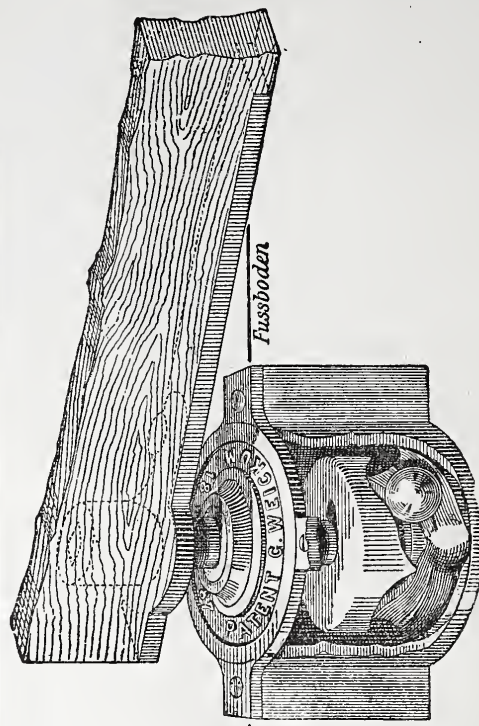

Fig. 3.

gelegen zijn in een lijn, gaande door het draaipunt van de deur en evenwijdig aan de lijn die de richting aangeeft van den gesloten stand van de deur. Bij het openen wordt de deur 18 à 22 m.M. getild, en valt dan door hare eigen zwaarte toe. De potten zijn in twee soorten te verkrijgen; de eene is bestemd om in den bodem te worden geplaatst, de andere om, in bepaald gewenschte gevallen, op den vloer te worden bevestigd.

Daar de deur bij het openen, zooals reeds is gezegd, een weinig wordt getild, is aan den bovenregel bij het draaipunt een schoen noodig, die het uitgekepte gedeelte van het houtwerk bedekt en het vastloopen van de deur verhindert. De eigenlijke schoen bestaat uit een plaat die aan de onderzijde van het bovenkozijn wordt bevestigd, en eene die op het uitgekepte gedeelte van den bovenregel van de deur wordt geschroefd; deze platen bevatten de tappen voor de as waarom de deur moet draaien. De looze schoen, die het uitgekepte gedeelte van den regel bedekt, draait met de deur mede om de zelfde as.

Aan dit systeem zijn vele voordeelen verbonden. De deuren openen en sluiten met groot gemak; voor een verschil in geopenden stand van 130 graden, is geen meerdere inspanning noodig; het doorslaan der deuren, hetgeen hoe langer zoo grooter wordt bij potten met veeren, is veel geringer; de pot kan zoodanig worden gesteld, dat een deur b.v. in een gewenschten stand geopend blijft; gebruik van olie is onnoodig, en daardoor schoonmaken evenmin.

De constructie is zeer soliede en de deurpot met het oog op herstellingen de voordeeligste.

Door den heer Jan Hamer worden eenige proeven ter bezichtiging gesteld van beschilderde tegels en gebrand-

schilderd glas uit de fabriek van Kelley and Co. te Londen. Het monster der tegels doet genoegzaam zien, dat dit bekledingsmateriaal kan wedijveren met het beste en meest artistiek bewerkte uit andere Engelsche fabrieken. Bij de voorbeelden van gebrand glas trekken de fraaie kleuren en de smaakvolle compositie, wat lijn en kleur betreft, zeer de aandacht.

Verder stelt de heer Hamer nog een paar modellen van liften ten toon, voor huishoudelijk gebruik, als b. v. het opvoeren van kleine lasten, die de bijzonderheden der constructie en werking tot in de kleinste onderdeelen duidelijk maken. Zij worden vervaardigd in de fabriek van F. Witte te Berlijn.

Van een dezer soorten, die een veelvuldige toepassing in restauraties, hotels, woonhuizen, enz. zullen verkrijgen, is in fig. 4 een afbeelding gegeven. De beweging heeft plaats door middel van een koord zonder einde, en de eigenlijke bak heeft een tegenwicht zoo groot, dat dit den bak met eene maximum belasting om hoog kan trekken. De snelheid wordt geregeld door het koord zonder einde door de hand te laten glijden, of daaraan te trekken bij eene nederwaartsche beweging van den bak, die door een vangtoestel op elke gewenschte hoogte in rust kan worden gehouden. Mocht het koord waaraan de bok hangt breken, ook dan kan hij niet verder dalen.

De politie-verordening op het bouwen, te Berlijn geeft bepaalde voorschriften, in acht te nemen bij het plaatsen van liften. Wellicht kan het nuttig zijn deze meer bekend te maken. De verordening zegt: „Alle niet direct werkende liften

moeten van zekerheids inrichtingen worden voorzien, die, indien de koorden mochten breken, de bakken onmiddellijk vastklemmen tusschen de geleidingen. Van de goede werking der inrichting moet men zich overtuigen, door het lossnijden der koorden, bij eene maximum belasting van den bak. Liften die in huis zijn aangebracht, moeten omgeven zijn door gemetselde muren of een koker van ijzer, terwijl de openingen of deuren van de schacht gesloten moeten kunnen worden met ijzeren deuren, voorzien van sloten en ijzeren stangen.”

De boven beschreven liften munten uit door billijkheid in prijs, evenzoo die voor personen en die welke door waterdruk in beweging worden gebracht. Onder deze laatste soorten behoort gewezen te worden op de liften die reeds vele malen met voordeel zijn toegepast in fabrieken, voor het snelle vervoer van groote lasten. Het systeem beveelt zich aan door eenvoudigheid van constructie, werking en bediening, zekerheid tegen gevaar, geringe bedrijfs- en onderhoudskosten, gelijkmatigen gang zonder gedruisch, en de mogelijkheid om op elk oogenblik in werking te worden gesteld, in geval de beweegkracht wordt geleverd door eene waterleiding of door een gaskracht werktuig.

Fig. 5 stelt een lift in een fabriek voor, waarbij van de waterleiding wordt gebruik gemaakt. Ook kan men volstaan met een waterreservoir, indien in de fabriek

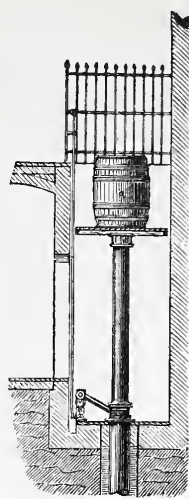

Fig. 5.

een stoomwerktuig aanwezig is, om dien verzamelbak te vullen. In de meeste gevallen zal een bak van 1 à 4 Ms. inhoud reeds voldoende zijn. Een lift met waterdruk van uit een reservoir is voordeliger dan een die door middel van een stoomwerktuig in beweging wordt gebracht, daar in den regel slechts $\frac{1}{4}$ à $\frac{1}{2}$ paardenkracht voldoende is om het water op een behoorlijke hoogte te brengen voor eene vrij groote lift.

Het wekt verwondering, dat dergelijke toestellen nog niet in grooter aantal in fabrieken hier te lande worden gebruikt, daar zij bovendien de volgende voordeelen aanbieden: besparing aan tijd; trappen, wanden, deuren enz. zijn niet meer aan belangrijke beschadiging onderhevig; het verkeer in de werkplaatsen wordt niet vaak verstoord; goede controle en zorgvuldige behandeling van de te verplaatsen artikelen kunnen veel beter plaats hebben.

Bij de zelfde etalage kan men kennis maken met de zoogenoemde „ventilating traps” van Boyle and Sons, zijnde stank-afsluiters, in eene buizenleiding te plaatsen.

In fig. 7 sluit bijv. een riool bij A en C aan. Bij B kan verse lucht worden aangevoerd, terwijl in D de nadeelige gassen worden afgevoerd, door eene hoog opgaande buis, die voorzien moet worden van een ventilatiekap.

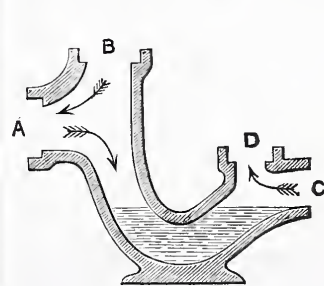

Fig. 6.

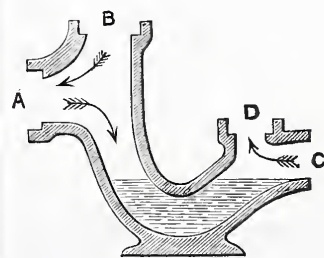

Fig. 7.

fig. 6 is voorgesteld.

Op de tentoonstelling zijn verder vertegenwoordigd eenige voorbeelden van bewerking van Pierre Ornée van den heer J. H. de Vries te Groningen. Voor dit versieringsmateriaal is ongetwijfeld eene toekomst weggelegd, daar het gemakkelijk voor paneelen of omlijstingen is te gebruiken, in groote verscheidenheid van kleur kan worden vervaardigd en tegen de invloeden der afwisselende weërgesteldheden bestand is. Door de wijze van bewerking geven de versieringen den indruk als dien van sgraffito. De aanwezige modellen zijn goed van bewerking. Vertegenwoordigers voor het materiaal te Amsterdam zijn de heeren Brinck & van Veen.

Door den heer H. Striethorst te Amsterdam worden de zoogenoemde Platinverfsoorten van Rometsch & Co. tentoongesteld, die de eigenschap bezitten buitengewoon hard te worden en duurzaam, en ongevoelig voor zure gassen te zijn. IJzer, hout, enz., worden op duurzame wijze beschermd tegen de invloeden van warmte, koude, enz. De platinverfstoffen, die in alle kleuren verkrijgbaar zijn, worden in opgelosten toestand verzonden. Die oplos-

sing moet voor het gebruik met 20 à 30 % goed gekookte lijnolie, naar gelang van het te beschilderen voorwerp of de noodige dekkkracht, worden vermengd. Zij wordt onder lijnolie bewaard, en mocht zij zijn opgedroogd, dan wordt zij weder bruikbaar gemaakt door zacht koken met lijnolie. Voor ijzerwerk is de verf gebleken uitmuntend te zijn. Zij is in het gebruik zeer zeker niet duurder, wellicht echter goedkooper dan de gewone.

Fraaie stoffen voor gordijnen en draperiën worden verder ter bezichtiging gesteld door den heer J. Ruys, behanger te Amsterdam. Het zijn doffe cretonnes, de meesten goed van kleur en teekening, vooral waar beiden zijn gevolgd naar Indische Sarong-patronen. Een groote verdienste is deze, dat de prijzen der stoffen voor een ieder bereikbaar zijn. De gordijnen zijn 3 60 M. hoog en 1.30 M. breed, en een stel kost slechts f 12.50.

Goed en vroolijk van kleur zijn ook de kamerschotten van den zelfden inzender. Fraai gepatroneerde cretonnes met randen zijn op latten geplakt, die zoodanig aan elkander zijn verbonden, dat het schot kan worden opgerold of in allerlei standen geplaatst. Dergelijke zeer soliede schotten, lang ongeveer 2.40 M., en hoog 1.80 M., kosten slechts f 32; kleinere voor vuurschermen b.v. te gebruiken, kosten slechts f 7.50

Nog wordt de aandacht gevestigd op de instrumenten uit de welbekende Koninklijke fabriek der heeren Becker en Buddingh te Arnhem, als waterpas-instrumenten, meetsnoeren, stalen meetkettingen, bakens, peilschalen, enz. Deze geëmailleerd ijzeren peilschalen munten uit door helder-witte verdeling, cijfers en letters, op blauwen grond. Zij zijn 13 cM. breed, worden naar opgegeven teekening vervaardigd, en kosten dan slechts f 8 per strekkenden Meter; zij worden geleverd tot eene lengte van 1.50 M. uit één stuk

Ten einde ook hen, die nog geen kennis mochten hebben gemaakt met het teekengereedschap uit de fabriek, daartoe in de gelegenheid te stellen, is ook een passerdoois aanwezig. Het werk, hetwelk op dit gebied geleverd

wordt, staat minstens op één lijn met het beste buitenlandsche fabriekaat. Op franco aanvragen verzendt de firma prijscouranten van die dozen, waarop een afbeelding van den inhoud voorkomt.

Behalve hetgeen de heeren S. Mendes da Costa en L. Zijl hebben ingezonden op de tentoonstelling van beeldhouwkunst, vindt men in het benedenlokaal een aantal welgeslaagde proeven van hun kunst, benevens eene reeks van uitmuntende afgietsels, op de natuur, van dieren en dierfragmenten, en van preparaten voor spierstudie, die het bewijs leveren dat zij tevens uitmuntende mouleurs zijn.

De werken der oud-leerlingen van de Rijksschool voor kunstnijverheid hebben een zeer te prijzen oorspronkelijke opvatting, zooals blijkt uit de fries met apen, waarvan een afbeelding in dit blad voorkomt 1). De diervormen zijn bestudeerd en karaktervol en de samenvoeging der kastanjebladeren is zeer gelukkig uitgevallen.

Niet zelden treft de decoratieve beeldhouwkunst het zelfde lot als de decoratieve schilderkunst, dat is, zij wordt niet genoegzaam geacht, en men vergeet hoeveel bijkomende omstandigheden in acht moeten worden genomen om iets goeds te leveren. Toch is dit onbillijk, want men moet haar nimmer beschouwen als gemakkelijker in de beoefening, dan de gewone beeldhouwkunst. Op haar gebied moet immers even goed naar iets oorspronkelijks gestreefd worden, niettegenstaande al de offers die noodzakelijk gebracht dienen te worden aan de meerdere ondergeschiktheid van het onderwerp

Belangstellend zal men intusschen kennis maken met het werk der heeren Mendes da Costa en Zijl, wier streven ongetwijfeld een goede richting heeft en dat daarom gesteund behoort te worden.

1) Door de welwillendheid van de Redactie van het „Maandblad gewijd aan de belangen van het teekenenonderwijs en de kunstnijverheid in Nederland” zijn wij in staat gesteld deze afbeelding te geven.

De zincographie is voor genoemd Blad vervaardigd naar eene penttekening van den heer G. W. Dysselhof.

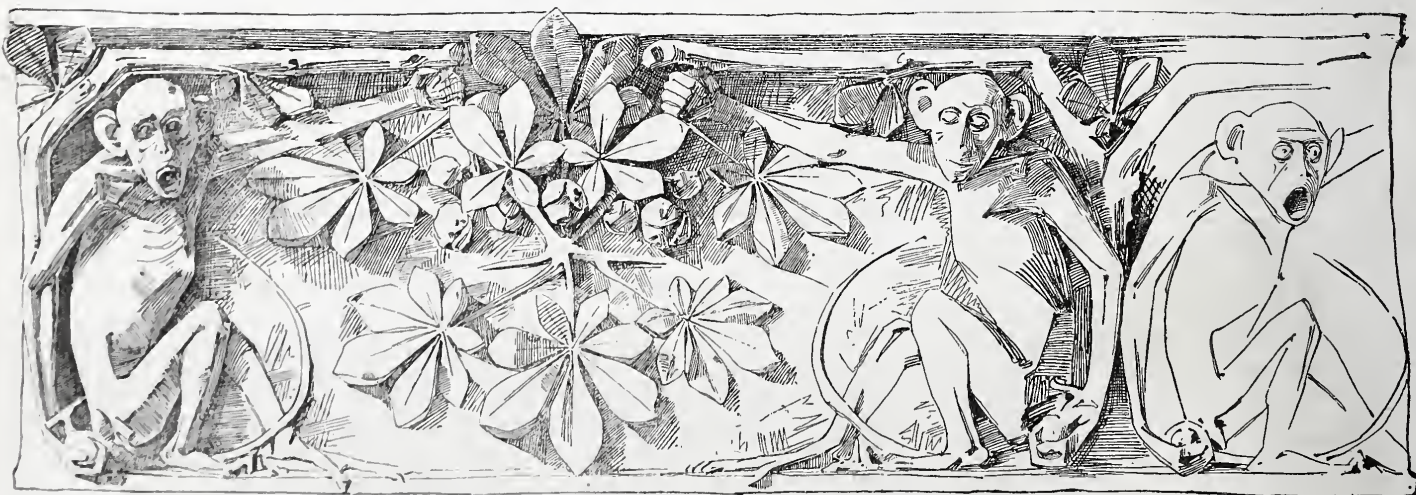

Fries. Ontworpen door de heeren S. MENDES DA COSTA EN L. ZIJL.

PRIJSVRAGEN.

Door de Directie der Eerste Nederlandsche Verzekering-Maatschappij op het Leven tegen invaliditeit en ongelukken, werd in Januari j.l. een prijsvraag uitgeschreven voor een reclame-biljet. Een flinke prijs werd uitgelooft, waarnaar een aantal architecten en schilders hebben gedongen, getuige de in het gebouw der Maatschappij tot bev. der Bouwkunst ter bezichtiging gestelde

producten van beider kunst, die een massa werks vertegenwoordigen.

De vraag was: een biljet te leveren, dat natuurlijk zooveel mogelijk reclame maakt. Beide uitdrukkingen »reclame maken” of »in 't oog vallen”, doen gewoonlijk denken aan iets plebeïsch in de kunst. Toch kan op het aankondigingsplakaat de reclame gestijleerd zijn en dus niet teatraal of plomp, zooals gewoonlijk.

Vele medewerkers aan de prijsvraag hebben blijkbaar naar iets goeds gestreefd; andere zijn vervallen in het theatrale, in dit geval

van af het dramatische tot het hoogst comische, het eene soms niet van het andere te onderscheiden.

De eisch van het programma, dat »allegorische voorstellingen of emblemën, op de teekening aan te brengen, toepasselijk moeten zijn op de levensverzekering en op de verzekering tegen het geldelijk nadeel, voortspuitende uit lichamelijke ongevallen te land en te water», heeft meerderen ontzettend veel moeite bezorgd. Vele inzenders hebben eenvoudig allerlei ongeluksgevallen in al hun verschrikkingen voorgesteld — een zelfs op de meest leuke wijze door een botsing van treinen te ontwerpen op een dubbel spoor met drie rails — alsof een prent voor 't Police-Nieuws ware gevraagd, en hebben dat reeds als embleem beschouwd.

Ook de noodzakelijkheid, dat het opschrift duidelijk op een afstand leesbaar moet zijn, werd door menigeen uit het oog verloren. Bij een aantal plannen is het opschrift als *bijzaak* beschouwd, terwijl het *hoofdzaak* is.

Bij vele ontwerpen, en ongeveer bij allen die men geneigd is aan schilders toe te schrijven, ontbreekt een behoorlijke omlijsting der teekening, waardoor deze »niet af» schijnt te zijn. Deze fout is verklaarbaar, daar de schilder waarschijnlijk heeft gerekend op een vergulde lijst.

De leemten waarop hierboven wordt gedoeld, zijn niet te bespeuren in het ontwerp van den heer A. F. Gips, dat den eersten prijs verwierf. Zonder tegenspraak is dit het beste, door uitmuntende opvatting, goede teekening en distinctie van kleur. De emblemën zijn hier goed en fijn gedacht en bij geen der andere ontwerpen is zóó goed gelet op de duidelijkheid van het opschrift.

Beschouwt men de andere ontwerpen, dan komt men tot de slotsom, dat het beter ware geweest indien de ontwerpers-architecten zich voor de figuren van de medewerking van een schilder hadden verzekerd, en dat ontwerpers-schilders den architect hadden geroepen om wat stijl te brengen in het geheel, dit af te sluiten met een omlijsting en de woeste wedloop van letters in toom te houden, alzoo, om iets te leveren wat minder aan een legkaart herinnert.

Aan n^o. 26, van den heer G. W. Becker is door de Jury den tweeden prijs toegekend. De Jury houde het mij echter ten goede, dat ik hier volkomen van meening met haar verschil. Aan dit ontwerp had geen prijs mogen ten deel vallen. Al is de teekening voor menigeen geniaal, zij mist oorspronkelijkheid bij al haar pretentie.

Zij heeft iets Gustave Doré-achtigs, iets al te veel »Laatste Oordeel-achtigs». Een embleem is niet te bespeuren, en hetgeen daarvoor moet dienen is slecht en houderig van silhouet. Een behoorlijke omlijsting ontbreekt. Wel maakt de teekening, zooals zij daar hangt tegen een lichten wand en omringd van lager in toon gestemde ontwerpen eenig effect, maar dit in het oog vallende zal verdwijnen op een donkeren achtergrond. En waar is de omlijsting die de teekening tot iets maakt wat »af» is? De allergrootste fout is echter het totaal onleesbare, slordig geplaatste en morsige opschrift. Het is geen reclame-biljet.

De Jury zoude dichter bij de waarheid zijn geweest, indien zij aan het ontwerp n^o. 30 van den heer H. P. Berlage Nzn., in plaats van een eervolle vermelding den tweeden prijs had toegekend. Dit ontwerp is fraai van compositie en vooral de omlijsting munt uit door goede en nobele opvatting. Voor het doel is misschien bij de overigens geestige overgangen der lijst in de figuren met hun omgeving, wat te veel in details getreden, omdat deze op een afstand verloren gaan. De letters zijn, hoewel goed in harmonie met het geheel, alleen voor de reclame wat mager. Niettemin is dit ontwerp hoogst verdienstelijk.

Onder de beste ontwerpen moet ook n^o. 35, *Geertruida*, gerangschikt worden, dat uitmunt door oorspronkelijkheid van opvatting die hoogst aangenaam stemt. Het is iets nieuws, had goed doet. Het fraai gecomponeerde vlak ornament, geïnspireerd op oostersche motieven, is met fijnen smaak gekleurd. Het geheel is zeer harmonieus. Jammer dat de gevraagde emblemën niet genoeg spreken en het opschrift niet duidelijk genoeg is.

Indien de ontwerper van n^o. 38 »*Frej*», zijn ingeleverde schets had afgewerkt, dan had ook daarvan een goed ontwerp kunnen komen. Het schijnt niet twijfelachtig, dat de beide laatstgenoemde ontwerpen zijn geleverd door leerlingen van de Rijksschool voor Kunstnijverheid.

N^o. 31 *Venezia*, is eveneens in veel opzichten een verdienstelijk werk. De compositie is goed, de kleur eveneens en het geheel trekt de aandacht. Op de figuren valt wel wat af te dingen; de wijze

van behandeling met kleuren is echter zeer artistiek. De plaatsing van het opschrift in een boog is niet eenvoudig genoeg.

N^o. 1. *Voorzorg*, is fraai van teekening, maar de letters zijn smakeloos gegroepeerd; in n^o. 18 *Levensverzekering*, zijn de figuren insgelijks goed geteekend. De geheele groep zegt echter te weinig, waardoor het biljet niet de noodige aandacht trekt. Ook de kleur is te flauw. N^o. 37 *Leening in smart*, heeft wel aardige gedeelten en trekt de aandacht. Compositie is echter niet te bespeuren. Deze drie laatste ontwerpen hebben geen lijst en zijn waarschijnlijk door schilders ingezonden, evenals n^o. 5, *Confiance* en n^o. 20—21, *Op hoop van welslagen*. N^o. 5 maakt aanvankelijk veel pretentie, maar bij nadere kennismaking ziet men in vele figuren slechte verhoudingen, en de kleur van 't geheel is smakeloos. N^o. 20 en 21 zijn slordig geteekend; bij eenige meerdere moeite had de ontwerper iets beters kunnen leveren. N^o. 36 *Siep*, vertoont veel goede elementen in de compositie waarin geestige details voorkomen; het ontwerp is goed van toon.

Het streven van den ontwerper van N^o. 29, *Audaces*, is te prijzen; op de figuren valt echter veel af te dingen.

Hiermede meen ik de beste ontwerpen besproken te hebben.

C. T. J. LOUIS RIBBER.

VERSLAGEN VAN VERGADERINGEN.

AFDEELING 'SGRAVENHAGE. 9 Maart 1888. Na de huishoudelijke werkzaamheden leest de Secretaris de circulaire van de Vereeniging *Arti et Industriæ* te 's Hage:

»Namens de Vereeniging *Arti et Industriæ*, hebben wij de eer »Uwe aandacht te vestigen op de volgende motie in de ledenvergadering van den 28sten December j.l. uitgebracht, naar aanleiding van eene beschouwing over de betrekking tusschen het »voormalige gildewezen en den toestand der handwerkslieden in »dezen tijd, door een onzer leden gehouden.

»De Vereeniging *Arti et Industriæ*, gehoord het debat, gevoerd »in de vergadering van den 28sten December 1887, besluit:

»Alle corporatiën en vereenigingen, die met de nijverheid in »betrekking staan, uit te noodigen een onderzoek in te stellen in »hoeverre het wenschelijk is voor den handwerksman, zoowel »patroon als knecht, de gelegenheid te openen tot het afleggen »van proeven van bekwaamheid in zijn vak.

»Onder kennisgeving dezer motie, hebben wij de eer U mede »te deelen, dat de Vereeniging plan heeft in eene der volgende »vergaderingen de motie nogmaals aan de orde te stellen, doch »in meer uitgebreiden zin.

»Wij noodigen U daarom beleefdelijk uit, dit onderwerp tot »een punt van bespreking in Uwe eerstvolgende vergadering te »willen maken, en voor het geval, dat het onderwerp zelf en het »doel, dat beoogd wordt, blijken de sympathie Uwer Vereeniging »weg te dragen, ons te vereeren door een tweetal Uwer leden »naar de vergadering, waarop dat punt zal worden behandeld, »af te vaardigen. Mocht Uw bestuur meenen een gewijzigd voorstel »aan onze Vereeniging te moeten doen, zeer gaarne zullen wij het »in onze vergadering aan de orde stellen en U de beslissing mede »deelen».

De Voorzitter wenschte uitgemaakt te zien, of en in hoeverre zal worden voldaan aan de vraag om 2 leden naar de vergadering af te vaardigen. Indien het blijkt dat men daartoe niet genegen is, zal een gewijzigd voorstel worden gedaan. Spreker verwacht echter geen bestrijding, maar instemming.

De Voorzitter van *Arti et Industriæ* raadt aan in elk geval afgevaardigden te kiezen; waarop de Voorzitter der Afdeeling vroeg of de afgevaardigden ook *tegen* de zaak mogen spreken.

Een lid opperde twijfel aan de bereidverklaring der werklieden om examens af te leggen, en zeide, dat ook onder de niet gediplomeerden, goede werklieden werden gevonden.

Ook werd gewezen op de maatschappelijke toestanden van de middeneeuwen, en die van onzen tijd. Het afleggen van proeven door leerlingen was *toen* een zoo natuurlijke gang van zaken, dat niemand daartegen hezwaren had. Men geloofde echter niet dat in den tegenwoordigen tijd tot ons gezegd zou kunnen worden: »Herzie u zelve.» Van andere zijde wilde men dat niet alleen de werklieden, maar ook de patroons een diploma zullen hebben.

Volkomen goed, antwoordde de Voorzitter, hoe meer oefening, hoe meer dienst ze kunnen bewijzen, doch ik *vrees*, niet door examens. Het Rijk wil examens met onderwijs, maar *Arti et*

Industriae stelt voor patroons en werklieden examen te laten doen *zonder* onderwijs.

Andere sprekers wezen vervolgens op het onderwijs aan ambachtsscholen en akademiën, enz. en aan het vereischte, dat ook de patroons tot een examen werden verplicht, hetgeen echter tegen onze vrijheid zoude indruischen.

Is het wel geraden, vroeg de Voorzitter, bij den tegenwoordigen geest der werklieden. Ik zou meenen, dat het verkrijgen van het zoogenaamd meesterschap niet veel gebaat heeft. Een examen moet gedaan na afgelegden leertijd, maar niet in het begin.

De Voorzitter van Arti et Industriae geeft na eenige discussie, te kennen, dat er ook werklieden instemmen met het voorstel. Men moet de gelegenheid openstellen voor commissiën uit verschillende corporatiën, om den werkman vrijwillig proeven te doen afleggen; maar *geen* dwang

De Voorzitter stelt daartegenover, dat zulk een aantal examinatoren, over het geheele land werkzaam zijnde, hoogst bezwaarlijk is, en zij zich wel zullen moeten bepalen tot de groote steden. Hoeveel geld zal die organisatie kosten?

Een ander lid zeide, dat hem een ander plan toelachte, dat goeden invloed kan uitoefenen, namelijk het afleggen van een examen; een diploma heeft waarde, omdat men er aan hecht.

De Voorzitter stelde daarop de vraag: Wie moeten beginnen de lieden onderwijs te geven? Hebben niet alle ambachtsscholen en meerdere inrichtingen knappe werklieden gevormd? Het goede onderwijs, de geregelde leergang, zal zóó veel verschillen naar de verschillende plaatsen, dat het inderdaad onuitvoerbaar wordt.

Waren het in den gildentijd, dus vroeg een lid, allen knappe lieden? En zijn er, behalve mooie, ook niet slechte zaken door hun geleverd?

Andere sprekers wezen op de bezwaren van de wijze van examineren en op het voldoende onderwijs aan de ambachtsscholen.

De Voorzitter der Afd. meende, dat men geen examens, maar volgens Arti et Industriae, het livrettenstelsel zoude moeten invoeren, en de Voorzitter van Arti antwoordde daarop: Wij gelooven beiden; en ik meen daarom, dat er geen bezwaar is, afgevaardigden naar onze vergadering te zenden.

Mijne *overtuiging* is, zegt de Voorzitter der Afd., dat de zaak verkeerd zal loopen. Ik stel voor eene conclusie te nemen en vraag 1°. Zijn wij geneigd 2 leden naar de vergadering van Arti et Industriae af te vaardigen?

Het antwoord is met 13 tegen 6 stemmen, bevestigend.

2°. Zullen we die afgevaardigden een mandaat mede geven, of wel, zullen ze vrij zijn in hunne beschouwingen?

Bij acclamatie wordt vastgesteld, een *mandaat* te geven.

Wegens het vergevorderde uur, wordt besloten de zaak aan te houden tot de volgende vergadering.

AFDEELING UTRECHT, 13 Maart 1888. Ingevolge de bepalingen van het reglement werd door het bestuur ter tafel gebracht, een kort verslag der afdeeling over 1887 ter opzending naar het Bestuur der Maatschappij.

Voorts werden als afgevaardigden naar de algemeene vergaderingen benoemd: de heeren Alb. Nijland en J. F. Kok, die beiden tegenwoordig, deze benoeming hebben aangenomen.

Daarna kwam in behandeling een voorstel van het bestuur om op nader vast te stellen dag, in den a. s. zomer, een gemeenschappelijke tocht te maken naar Amersfoort, tot bezichtiging van de Koppelpoort, de kerk en toren enz., en daaraan te verbinden een rijtoer in de omstreken. Uit de gevoerde discussie bleek echter dat de aanwezigen wel geneigd waren, om aan dien tocht meer uitbreiding te geven, waarop het voorstel van den heer Jelsma, om de zaak aan te houden totdat door het bestuur in de eerstvolgende bijeenkomst een nader rapport met begrooting zal zijn ingediend voor een bezoek aan 's Hertogenbosch, met bijna algemeene stemmen werd aangenomen.

Het voorstel van den Voorzitter, om die volgende bijeenkomst in den maand April a. s. te bestemmen tot een bezoek aan de Domkerk alhier, werd met algemeene instemming aangenomen, en het overige van den avond doorgebracht met bespreking van bouwkundige vraagstukken, zoodat de voorgenomen kunstbeschouwing moest worden uitgesteld.

VEREENIGING „ARCHITECTURA” TE 'S GRAVENHAGE, 14 Maart 1888. De notulen der vorige vergadering vastgesteld zijnde, werd medegedeeld dat o. a. waren ingekomen het jaarverslag 1885—87 van de vereeniging Bouwkunst en Vriendschap te Rotterdam, en eene circulaire van de vereeniging „Arti et Industriae”, te dezer stede. (†)

Hoewel reeds eenige bespreking plaats had, werd besloten dit onderwerp te behandelen op de volgende vergadering.

Vervolgens werd door het Bestuur voorgesteld eene commissie te benoemen, welke zich bezig zal houden met het opstellen van onderwerpen, die kunnen dienen als uitgangspunt voor eene voordracht, waardoor aan de leden een aantal dier onderwerpen ter keuze kan worden gegeven om zich vrijwillig met het uitwerken of beantwoorden van een daarvan te belasten. Tot leden dezer commissie werden benoemd de heeren M. de Jongh, W. C. Bauer en E. F. Ehnle, die de benoeming aanvaardden.

Hierna werd het woord gegeven aan den heer C. F. Rademaker, die eene voordracht hield, getiteld: *Iets over bak-en bergsteenbouw*. Na dat spreker had herinnerd aan eene vroeger door hem gehouden voordracht, meer in het bijzonder de wording van den baksteen betreffende, wenschte hij in 't kort daarop terug te komen daar het thans te behandelen onderwerp kon beschouwd worden als in aansluiting daarmede te zijn.

Was dus reeds vroeger besproken, hoe de klei moet worden voorbereid alvorens te worden gevormd en gedroogd om te kunnen worden gebakken, thans werd de nadruk gelegd op het *omkleeden* van baksteen, ter verkrijging van eene andere kleur en oppervlak, zooals dit laatste door het bekende verglazen kan worden bereikt. Tot het omkleeden worden gebruikt gele, roode en andere metaaloxiden, welke ook wel onderling gemengd worden, en ook metaal-zouten. Deze kleurstoffen moeten zeer zuiver en fijn gewreven zijn; ook de klei moet met zorg zijn voorbereid, alvorens met de kleurstof te worden vermengd, ten einde op eene heldere kleur te mogen rekenen. Als deze gekleurde massa aldus is gereed gemaakt, worden de gevormde steenen of andere voorwerpen, vóórdat zij nog geheel droog zijn, daarin gedompeld en men laat het overtollige afdruppen, zoodat ze met een oppervlak zijn bedekt; hierna volgt weër het drogen en bakken. Men moet rekening houden met het krimpen en den weêrstand tegen het vuur, waarvan natuurlijk de goede uitslag afhangt. In het algemeen kan men alles bevorderen door zeer geleidelijk drogen, waardoor de massa, vooreerst niet veel kleine krimp-scheuren kan bekomen, en door het drogen zoo lang mogelijk te doen plaats hebben, is zij beter tegen de hitte bestand. Voorwerpen, voorzien van reliefs, zijn niet geschikt om door indompeling eene gekleurde omkleeding te ontvangen, daar de vormen te veel aan zuiverheid zouden verliezen.

Voor metselsteen verdient het aanbeveling om de kleur van de grondvorm-specie *niet te veel* met die der omkleedings-specie te doen verschillen, daar anders bij de minste beschadiging deze sterk zichtbaar is. Deze omkleedings-methode is reeds van ouds bekend en het mengen van kleurstoffen in klei vinden wij bijv. ook vertegenwoordigd in het gekleurde Grieksche vaatwerk.

Vervolgens ging spreker na, wat met baksteen kan worden gedaan en hoe de bergsteen eene hoogere plaats bekleedt in de architectuur.

De aestetische waarde van een bouwwerk bestaat in de harmonie van vorm en kleur, waarbij overal de goede verhouding der verschillende onderdeelen met hunne afmetingen, behoort in acht te worden genomen. Wanneer wij een vorm hebben die ons aangenaam aandoet, dan zal het *aanvankelijk* ons onverschillig zijn van welk materiaal het voorwerp, dat dien vorm heeft, is vervaardigd; doch komt zulk een samenstellend deel van een grooter geheel, tot zijne bestemming, dan komt het er wel degelijk op aan welke grondstof gebruikt is; want *dán* zal elk materiaal, door zijne bijzondere eigenschappen invloed uitoefenen door den vorm, waarin het kan worden toegepast en de afmetingen, welke het tot het verrichten van eenige functie vereischt met betrekking tot het weerstandsvermogen. Bijv. een ligger zal bij dezelfde lengte telkens eene andere doorsnede hebben naarmate hij van *steen*, *hout* of van *ijzer* is en ook de lengte van een steenen ligger zal nooit die van een houten of ijeren kunnen nabij komen.

Zoo moeten wij er op bedacht zijn de wijziging, welke het een of ander materiaal medebrengt, niet te verbergen, doch oordeel-

(†) Deze circulaire is te vinden in het verslag der Afd. 's Gravenhage, in dit blad opgenomen.

kundig uit te spreken. De baksteen, welke altijd metselspecie behoeft om te worden aaneengehecht, leent zich om die reden minder goed tot het maken van lijstwerk en vrijstaande zuilen, dan wel de bergsteen. Hoewel het dus constructief wèl mogelijk is de bedoelde onderdeelen van baksteen te vervaardigen, zoo zal het aestetisch gevoel meer worden bevredigd, wanneer zij van een edeler materiaal zijn gemaakt.

Bij de binnen-architectuur komt het er (altijd betrekkelijk) minder op aan of daarbij bijv. eene lijst van groefsteen of wel van pleister is gemaakt en daarna gekleurd, omdat wij daar niet zoo bezorgd behoeven te zijn voor invloeden van den dampkring. Maar geheel anders is het buiten. Daar mogen *niet* tal van surrogaten en verf eene onbestemdheid in de beoordeeling te weeg brengen; want waar bij den eersten aanblik het oog wordt geboeid door schoone vormen en de gedachte aan een materiaal dat zich juist tot die vormen goed leent, daar werkt het beschamend, als een nader onderzoek aan 't licht brengt, dat men bedrogen is; het genot van het schoone toch, gaat hand aan hand met het doelmatige.

In de kunst bestaat, evenals in het dagelijksch leven, een voortdurende strijd. Het materiaal moet invloeden uitoefenen door zijne innerlijke waarde; het moet tot een zeker doel, niet te hard en ook niet te zacht zijn en altijd vereischt het eene zekere moeite, om het te bewerken, door dezelfde eigenschappen, welke een materiaal zoo deugdzaam maken. *Die* moeite, *die* strijd is het, welke zoozeer de ontwikkeling van een kunststijl bevordert. Zo is de bewerking van den groefsteen mogelijk, hoe hard die ook zij, doch er zijn altijd bepaalde afmetingen én verhoudingen noodig om een vormenstelsel te verkrijgen. Die steen is als 't ware het aangewezen materiaal voor den monumentalen bouw, en kan in dit opzicht al zeer slecht door eenig ander worden vervangen. Kunststeen kan dit dan nog het beste.

Dan volgt de baksteen, maar dit kan men geen vervangen meer noemen, want deze heeft geheel andere eigenschappen, zoodat een op zich zelf staand karakter wordt verkregen, geheel anders in waarde en beteekenis, zowel uit een technisch als uit een aestetisch oogpunt.

Het groot aantal voegen bij metselwerk werkt reeds op eene geheel andere wijze en ook de polichromie, bij metselwerk mogelijk, vormt eene groote tegenstelling met het gebruik van bergsteen. Hebben reeds de *Phoeniciers* hunne kolossale muren van groefsteen gebouwd, slechts ruw en grof bewerkt, bij de *Hellenen* zien wij de bewerking veel zorgvuldiger geschieden en later hebben de *Romeinen* hun metselwerk met de duidelijke zichtbare voegen gemaakt, waarbij zij alleen een voet van groefsteen gebruikten, daarmede een onwrikbare vastheid uitdrukken. In de Gothiek zien wij in het metselwerk, wat wij bij de Hellenen in het steenhoudwerk opmerkten. Wel nemen wij eerst waar een hechten en zwaren grondslag, maar, steeds naar boven, worden ook de vormen fijner en omhoog strevend, in verband met de daarmede gepaard gaande symboliek.

Geheel anders is de indruk bij den groefsteen-bouw in het begin der Renaissance, waar een frisch en flink karakter werd beoogd door het rustieke blokwerk, zooals wij dat in de Florentijnsche kunst vinden.

In het algemeen wekt een baksteen muurwerk een eentonig aanzien, want ofschoon door de voegen een groote verdeeling wordt gemaakt, zoo is die niet van beteekenis, wat aangaat den vorm. Denke men zich hiertegenover een vlak muurwerk van groefsteen dan kan dit wel eenvoudig en rustig zijn, maar nooit zal men het eentonig noemen.

Dat eentonige nu van het metselwerk kan wel vermeden worden door het aanbrengen van gekleurde voegen op sommige plaatsen, en het inwerken van banden met steenen van andere kleur; maar ook vooral door zulken banden en lijstwerken enz. van *groefsteen*, waarbij men eene zeer gewenschte kleurschakeering kan verkrijgen.

Wil men met enkel baksteen iets bereiken, dan kunnen ook allerlei patronen van verschillend gekleurden metselsteen worden ingewerkt, waardoor evenzeer aardige effecten worden bereikt, doch men zorge daarbij voor zorgvuldige bewerking en wachte zich voor overlading. Evenwel zal men ondervinden dat uitsluitend gebruik van baksteen wel iets aardigs en liefelijks kan in 't leven roepen, doch nooit iets ernstigs en grootsch, zooals dat te bereiken is door den groefsteen, die zoo geheel tot dat doel geschikt, door de natuur ons wordt verstrekt.

Hiermede eindigde de heer Rademaker zijne onderhoudende

voordracht, waarna eene aangename discussie ontstond, hetgeen voorzeker bewees dat het geheel door alle aanwezigen met belangstelling was gevolgd.

De kunstbeschuwing was dezen avond aangeboden door den heer E. F. Ehle en bestond in: »*Architektur der Gegenwart*».

INGEZONDEN.

Geachte Heer Redacteur!

Hoewel het steeds moeilijk is een oordeel uit te spreken in eene zaak, waarmede men zelf in kiesch verband staat, toch durf ik heden daartoe de stoute schoenen wel aantrekken, op gevaar af, dat men mij van partijdigheid zal beschuldigen, of erger... dat men mij voor de voeten zal werpen, dat, nu ik geslagen ben, ik evenals een kwajongen ga najouwen! Dit nu ligt niet zoozeer op mijn weg. — Slechts »Recht» en »Billijkheid» nopen mij den mond te openen.

Vergun mij dus in ons *Bouwkundig Weekblad* een wijle stil te staan bij de ontwerpen, ingekomen als antwoorden op de Prijsvraag, uitgeschreven door de Eerste Nederlandsche Verzekering-Maatschappij op het Leven, enz., te 's Gravenhage.

't Is minder mijn oogmerk een geregeld verslag omtrent elk dier ontwerpen te leveren, dan wel, om langs dezen openlijken weg mijn gedachtenloop kenbaar te maken aan de Lezers van dit Blad, en de conclusies daaruit voortvloeiende te onderwerpen aan hun oordeel, maar vóóral ook aan dat der heeren Juryleden in zake meer genoemde prijsvraag.

Een bezoek aan de galerie boven de achterzaal van het Maatschappelijk Gebouw alhier, is wel der moeite waard om, naast hooge uiting van kunst (en hiermede denk ik aan: »En desespereert nimmer»), óók de probeersels te zien op 't zelfde gebied van hen, die, voorwaar zéér overmoedig, verder wilden springen dan hun pols droeg! *Wellicht behoorde ook ik onder die schare*, maar dit neemt niet weg, dat bij mijn *herhaald* bezoek aan de tentoonstelling, mijn oog geopend was voor het volgende:

1°. Het ontwerp onder 't motto: »En desespereert nimmer», hetwelk de eerepalm wegdroeg, verdient haar ongetwijfelt ten volle! (In verdere details kom ik niet, daar de ontwerper vóórteker te hoog staat op den ladder der kunst, om van mij nóch eene afkeuring, nóch een louange te behoeven aanvaarden), doch: »haec in transeuna».

2°. Het ontwerp, dat den tweeden prijs behaalde ('t motto bespeurde ik zoo spoedig niet op de teekening), heeft een amphibie-achtig voorkomen.

Zoo schoon en geniaal toch de doezel-teekening is te noemen (welke terstond wat »bedoeling» betreft, herinnert aan Gustave Doré), zoo morsig en on-aesthetisch zijn de letters, hunne groepeer- ing en hun kleur (ten opzichte van 't geheel).

De hoofdzak is een goed uitgevoerde doezelteekening, als naar pleister genomen (de geschiktheid voor reproductie beoordeele een desbevoegde), waarvan de rechterbovenhoek uitgewischt of blanco gelaten is, en op welk niet-beteekend (alias niet-beteekenend) hoekje het verlangde opschrift »kleintjes», maar lang niet »reintjes» in goud is geplaatst.

Bovengenoemd opschrift is »niet» op den door de Jury bedoelden afstand leesbaar, en voldoet dus »niet» aan 't programma van eischen!

En hiermede ben ik aan de stoffe van dit mijn geschrijf.

»Is de Commissie van Beoordeeling blind voor dit alles gebleven, daar, waar ze zelf met groote kapitalen in het Prijsvraag-programma het »opschrift» liet drukken, onder bijvoeging en eisch, dat alles op een afstand »duidelijk» leesbaar moet zijn?»

»Is het billijk, dat A met inspanning er naar streeft, aan dit punt van 't programma te voldoen en daaraan sedeltelijk de ruimte van de »GEËISCHE» attributen (waar ik in het premie-ontwerp óók al lang niet alles van vind) opoffert, terwijl B met de grootste ontwerpkatante daar bezijden blijft..... en (naar 't schijnt volgens de Jury) M A G blijven?»

Ik heb de eer beide bovenstaande gecursiveerd-gedrukte vragen wél te onderwerpen aan de aandacht en de opinie van de heeren

Juryleden der genoemde Prijsvraag, met beleefd, maar dringend verzoek, in hun rapport (hetwelk ik mij vlei spoedig in een of ander blad of vakblad te mogen ontmoeten) met »redenen" te willen omkleeden de aanleiding, om een ontwerp, dat »niet" voldoet aan de door de Jury zelf gestelde eischen, den tweeden prijs toe te kennen.

Ontvangt u, Geachte Heer Redacteur, onder dankzegging voor opname dezer regelen, ook de verzekering van velen, det dergelijke ervaringen den moed aan liefhebbers om mede te dingen in Prijsvagen, wél eenigszins benemen.

Met hoogachting,

Uw. Dw. Dienaar,

J. DE QUACK, Bouwkundige.
Ontwerper van »Audaces Fortuna Juval"

BINNEN- EN BUITENLANDSCHE BERICHTEN.

De tentoonstelling met wedstrijd van meubels, georganiseerd door het Kon. Nederlandsch Handels-Museum, is den 14den Maart geopend in het Paleis voor Volksvljt te Amsterdam. Zij duurt tot 3 April.

Deze tentoonstelling wijst op veel vooruitgang.

De financiële commissie van de wereld-tentoonstelling in 1889 te Parijs te houden, heeft eene som van 560.000 frs. ter beschikking gesteld, waarvoor door den architect Charles Garnier een aantal typen van woningen zullen gebouwd worden, die gezamenlijk de ontwikkeling aanschouwelijk moeten maken van den woonhuisbouw van af de vroegste tijden.

Volgens de plannen van den heer Garnier zullen worden voorgesteld, uit het *geologische tijdperk*: een dak van boomschors, een grotwoning, een paalwoning, houten huizen, blokoningen van hout en van steen; uit het *overgangstijdperk*: de volmaking van de oudere woningen; uit het *historische tijdperk*: woningen der Chineezen (5000 jaren v. Chr.), der Asteken (Laplanders, Esquimaux, enz.), der Egyptenaren, Assyriërs, Niniveërs, Babyloniërs, Phœniciërs, Pelasgen, Etrusquers (van af 4000 v. Chr.); *van af 1100 v. Chr. tot het begin onzer jaartelling*: woningen der Perzen, Hellenen, Galliërs, Germanen, Romeinen, enz.; *van af onze jaartelling*: die der Hunnen, Franken, wilde volken uit Afrika, Soudan, enz., Byzantijnen, Russen, Slaven, Arabieren, Mooren, Turken; en *van af het jaar 1200*: de woningen uit den tijd der middeleeuwen en renaissance.

Al deze typen worden gebouwd op den Quai d'Orsay en aan beide einden van de brug van Jena, in de as van den toren van Eiffel.

De commissie kan ze verhuren aan kooplieden, die gekleed moeten zijn in de dracht van het tijdperk waartoe de woningen behoren, die zelfs meubels en huisraad uit dien tijd zullen bevatten.

Te Rome werd dezer dagen het model voor het nieuwe groote paleis der »Banca Nazionale" ten toon gesteld. Deze belangrijkste bankinstelling van Italië had den architect Kock opgedragen, het ontwerp voor dit grootsche gebouw in den stijl der florentijnsche renaissance-paleizen te vervaardigen. Teneinde echter een denkbeeld te kunnen geven van het effect, dat het nieuwe paleis, welks herstelling 3 jaren in beslag zou nemen, zal te weeg brengen, vervaardigde de architect eerst een model van zijn werk, dat, zooals men zegt, 30.000 frs. gekost heeft, van hout en stuc. Deels in grieksch-romeinschen, deels in florentijnschen stijl gehouden, toont het model eene prachtige, met zuilen en beelden versierde, van een groot terras voorziene façade. Een gedeelte van het gebouw is voor de hoofddirectie, het andere voor de romeinsche lokaal-afdeeling bestemd. De hoogte van het paleis zal 32, het front 110 M. bedragen. Den 15den Februari j.l. werd de eerste steen voor het gebouw gelegd, dat een der meest grootsche van het nieuwe Rome zal worden.

BENOEMINGEN EN VACANTE BETREKKINGEN.

Tot hoofd-opzichter van de Gemeentewerken te Leiden, is benoemd de heer P. G. Lancel, architect aldaar.

De hoofd-Ingenieur der Transvaalsche spoorwegen, de heer R. A. J. Snelhage, heeft eervol ontslag aangevraagd en gekregen uit zijne betrekking. In zijne plaats is benoemd de heer W. Verweij, ingenieur van den Waterstaat; voorts zijn bij genoemde spoorwegen benoemd de navolgende heeren A. G. A. van Eelde, civiel-ingenieur, en W. C. Moojen, civiel-ingenieur, tot adjunct-ingenieurs, E. K. Jacobs en L. Dronkert tot opzichters, en A. G. Paris tot chef de bureau.

VRAAGBAAK.

VRAAG 90. Is riviergrint met goed gevolg te gebruiken, in plaats van schelpen, onder marmeren vloeren, zonder vlekken te veroorzaken?

Kunnen de vlekken, die bij gebruik van schelpen ontstaan, het gevolg zijn van ijzer, dat sonnige schelpen bevatten?

Is het een vereischte, schelpen zoowel als grint, bij het gebruik droog te verwerken?

ANTWOORD 90. Riviergrint is altijd eenigszins gevaarlijk, hoe zorgvuldig ook gewasschen.

Vlekken, bij gebruik van schelpen, kunnen niet het gevolg zijn van de schelpen zelve.

Schelpen moeten goed gewasschen en goed droog verwerkt worden.

AFLOOP VAN AANBESTEDINGEN.

APPINGEDAM. — Het bouwen van een heeren behuizing voor den heer J. Bouwes te Appingedam, gegund aan E. v. d. Laan te Scharmer, voor de inschrijvingssom van f 11,975, die het weer heeft overgedragen voor hetzelfde bedrag aan J. Heikens te Appingedam.

BAARN, 2 Maart. — De directie der Baarnsche Koudwater-geneesinrichting, het bouwen van een badhuis aan het bestaande Sanatorium, onder beheer van den architecten Sanders & Berlage. Hoogste inschrijver W. van Doornik te Baarn f 20.700. Laagste inschrijvers van Bijlard en van Veersen te Hilversum f 18.338.

HEEMSTEDDE, 2 Maart. — De architect D. E. L. v. d. Arend, het bouwen van eene villa op klein Berkenrode. Hoogste inschrijver M. Vester te Heemstede f 20.210. Laagste inschrijver J. W. van Sante f 16.000, gegund aan H. J. Zuurendonk te Haarlem voor f 16.850.

DIEREN, 3 Maart. — De architect M. K. Smit, het bouwen eener villa aan het Stationplein aldaar. Hoogste inschrijver J. C. Carmiggelt te Brummen f 13.328. Laagste inschrijver A. van Dijk Azn. te Ellecom f 10.860. gegund.

HAARLEM, 7 Maart. — De architect S. Roog, het bouwen van vier woonhuizen aan de Nieuwegracht. Hoogste inschrijver W. Greve te Buiksloot f 28.820. Laagste inschrijver H. van Ommeren te Haarlem f 22.963, gegund aan G. Hulsebosch te Haarlem voor f 23.690.

HUIJBERGEN, 8 Maart — Het bestuur van het Instituut St. Marie te Huijbergen (N. B.): het bouwen eener kapel en het verbouwen en vergrooten van het Instituut, onder beheer van den architect P. J. van Genk, te Leur bij Breda. Hoogste inschrijver H. Bennebroek te Huijbergen, f 52,000; laagste: F. Raaijmakers te Nieuwer-Amstel, f 40.840, gegund.

Patent-Centrale Verwarming en Ventilatie, Stelsel Bechem & Post.

TE HAGEN (WESTPHALEN.)

Zelfreguleerende stoomverwarming onder lage drukking met ventilatie, zonder eenig gevaar. Vrij van 's Rijks bepalingen op het stoomwezen.

In gebruik in de

4546

Synagoge, Badinrichtingen, Schoollokalen en Vergaderzalen en bureaux der Nederl. Israëlitische Gemeente *alhier*.

Sigarenfabriek van den Heer C. Otto Roelofs. Het Slot Biljoen te *Velp* bij *Arnhem*. Woning van den Heer G. H. Steijn te *Amsterdam*. Kantoor en Woonhuis van de Heeren Gebrs. Gratama te *Leeuwarden*. Hotel Continental te *Berlijn*. Hotel du Nord te *Keulen*. Stadhuis te *Dusseldorf*. De Bouw-Bureaux van het Reichstagsgebäude te *Berlijn*. Villa Rud. Baum firma Schlieper & Baum te *Elberfeld*. Woning van den Heer E. Oesterrieth te *Antwerpen*. Jockey-Club te *Weenen*. Union Bau Gesellschaft te *Weenen*, (6 Huizen). Het nieuwe Ziekenhuis te *Hamburg*, de in aanbouw zijnde Rechtsgebouwen te *Zulphen*, enz. enz.

In aanleg bij den Heer J. R. Neervoort van de Poll te *Amsterdam*.

Vertegenwoordiger D. S. M. KALKER, Amsterdam.

Telegram-Adres: KALKER—IJZERWAREN. Telephon N°. 352.

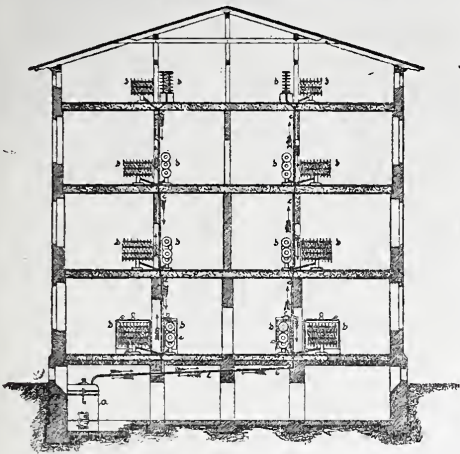

JAN HAMER. — AMSTERDAM.

Kantoor: Marnixstraat 402 bij het Leidscheplein.

GEBOUW PERMANENTE TENTOONSTELLING VAN DE MAATSCHAPPIJ TOT BEVORDERING DER BOUWKUNST.

Vertegenwoordigt ROBERT BOYLE & SON, Lim. Londen.

Behaalden de hoogste onderscheidingen op verschillende Internationale Tentoonstellingen als prijzen van f 600.— Gouden en Zilveren Medaillies.

VENTILATIE EN VERWARMING.

BOYLE'S Luchtpomp ventilators. Patent 1882. BOYLE'S Kappen voor slecht trekkende schoorsteenen. BOYLE'S Schoorsteenkappen tegen valwinden.

Vereischen geen toezicht, — hebben geen beweegbare deelen, — geen terugslag in den koker, — zijn van soliede constructie.

BOYLE'S Ventilators en Schoorsteenkappen zijn op verschillende Rijks- Gemeente- en Particuliere gebouwen hier te lande geplaatst. 4547

— In alle voorname plaatsen zijn modellen te bezichtigen. —

MILDE's Telephonen, WITTE's Liften, CARRÉ's Waterleidingen. KELLEY's geschilderd en gebrand Glas, geschilderde Tegels, enz. enz

NEUCHÂTEL ASPHALTE COMPANY L^{TD}. LONDON.

Exploitatie der Mijnen van de Val Travers.

FABRIEK

TRADE MARK.

NATUURL. ASPHALT

TE

VAN

AMSTERDAM



VAL DE TRAVERS

Beltweg No. 3.

ZWITSERLAND.

Gecomprimeerde Asphaltwegen endito Dorschvloeren. Werken in Asphalt-Mastiek voor Trottoirs, Skating-Rinks, Moutvloeren, Kelders, Kolf- en Kegelmanen, Winkel en Magazijnvloeren, Gangen, Veranda's Brug- en Dakbedekkingen, Beton-Fundeeringen, Stallen, enz., enz., enz.

Zindelijk Vochtwerend, Ondoordringbaar, Geraaswerend

Asphalt speciaal tot wering van vochtige muren.

Voor inlichtingen omtrent het leggen van Vloeren, Bedekkingen enz., gelieve men zich te adresseeren aan het Kantoor der fabriek, Beltweg 3, Amsterdam. 4548

4549

JAN VAN DER POT,

Scheepmakershaven N°. 3 (Punt.) — ROTTERDAM.

De eenige Kyaniseerinrichting waar ook des winters wordt doorgevoerd.

Het Kyaniseeren is het eenige afdoende middel tegen *verrotting* en *zwam*. De bewerking geschiedt geheel reuk- en kleurloos. Desverlangd bijlevering van hout.

Prima Engelsche PORTLAND CEMENT, merk Wallsend, van uitmuntende kwaliteit en tegen concurreerende prijzen.

BELGISCHE KLUIT- en HYDRAULISCHE KALK. Billijke prijzen en vrachten. KUNSTGRANIET systeem Pétitjean.

Prospectussen en prijscouranten worden op aanvraag franco toegezonden.

Gelieve op Voornaam en Adres te letten.

J. KROON Rz.

Fabriek van Lattenweefsel voor Plafond- en Wandbeploistering.

Buiksloot.

STOOMHOUTZAGERIJ en PAKKISTENFABRIEK

Eervolle vermelding op de Tentoonstelling van Bouwmaterialen te Groningen 1886.

ASPHALTDAPAPIER, ASPHALTWERKEN.

4552

Monsters, circulaires en attesten op aanvraag franco.

G. J. Vincent & Co.

Kunstsmeden,

SCHIEDAM.

ZILVEREN MEDAILLE, WERELDTENTOONSTELLING Amsterdam 1883.

GOUDEN MEDAILLE, Antwerpen 1885

Specialiteit in gesmeed IJzeren Hekken,

Fijne smeedwerken, Dakversieringen, Deurvullingen, Ornamenten enz.

Steeds voorhanden GESMEED IJZEREN PAARDENRUIVEN. 4550

DE LINT & Cie.

Rotterdam.

PARKETVLOEREN en WANDTEGELS: VILLEROY & BOCH,

BOCH FRÈRES.

MINTON HOLLINS & Cie.

Trottoir-IJzersteen en Cementtegels.

Groote voorraden. 4551

DE ERVEN H. VAN MUNSTER & ZOON leveren:

PORTEFEUILLE BANDEN

VOOR HET

Bouwkundig Weekblad

en Tijdschrift,

à f 1.75 per stuk.

4537

AANBESTEDING.

Het R. C. PAROCH KERKBESTUUR van de O. L. VR. HEMELVAART te Breda is voornemens aan te besteden, op Dinsdag 27 Maart 1888, des namiddags ten 2 ure, in het Koffiehuis »SCHOTLAND» bij den Heer J. VAN DER WOUW, in de St. Jansstraat aldaar.

Het bouwen van eene KERK met TOREN. PASTORIE en bijbehorende werken, met bijlevering van alle materialen, enz.

Bestek van aanbesteding met teekeningen liggen ter inzage in voornoemd Koffiehuis.

Bestekken met een stel teekeningen, bestaande uit 7 stuks teekeningen op 1 à 100 cM. zijn, van af Zaterdag 3 Maart, op franco aanvraag à f 7.50 verkrijgbaar, zoolang de voorraad strekt, bij den boekhandelaar EDUARD VAN WEES te Breda.

Aanwijzing op het bouwterrein, op Woensdag 21 Maart 1888, des voormiddags ten tien ure.

Inlichtingen geeft de Architect J. J. VAN LANGELAAR te 's Prinsenhage nabij Breda, op wiens bureau de uitvoerige detailteekeningen voor de gegadigden ter inzage liggen op alle werkdagen, van 'smorgens tien tot des namiddags drie ure.

The St. Pancras Iron Work
Company, London.



FABRIEK
voor Stal-Inrichtingen

4538 EN
Stal-Benodigdheden.

IJzeren Trappen

van solide constructie tot concurreerende prijzen.

Eerste Prijs: GOUDEN MEDAILLE.

Internationale Landbouw-Tentoonstelling te Amsterdam, 1884.

Agenten voor Nederland en de Koloniën

STAAL & HAALMEIJER,

36. Derde Weteringdwarstraat,

AMSTERDAM.

alwaar een Stal en Box op ware grootte te bezichtigen is.

Geïllustreerde Catalogussen op aanvraag.

W. F. WEIJNTJES,

Singel 514 b./h. Koningsplein Amsterdam.

Specialiteit in Houten en Steenen Parketvloeren en Verglaasde Muurtegels.

Agent voor Minton Hollins & Co. Stoke upon Trent.

„ „ A. Jändges te Crefeld.

Verder alle mogelijke Bouwartikelen en ijzerwaren waarvan op aanvraag prijzen gaarne verstrekt worden. 4539

AANBESTEDING. 4540

Het KERKBESTUUR der O. R. K. Gemeente te Hilversum is voornemens op Donderdag 12 April des n.m. ten 2 ure aan te besteden, in het koffijhuis »HET WAPEN VAN UTRECHT» van den heer J. DE JONG op de Groest te Hilversum,

het bouwen van eene KERK met PASTORIE en bijbehorende werken, op een terrein aan het Melkpad aldaar.

Aanwijzing in loco op Donderdag 12 April des voorm. ten 10½ ure.

Het bestek en de teekeningen zullen na 22 Maart ter inzage liggen in genoemd koffiehuis en verkrijgbaar zijn: het bestek ad f 1.25, het stel van 10 teekeningen ad f 6.00, 2 detailteekeningen ad f 1.50 per stuk. Nadere inlichtingen geeft de architect P. A. WEELDENBURG, (firma VOORHOEVE & WEELDENBURG) te Rotterdam.

Cremer & Co. te Bolsward.

Zilveren Medaille Amsterdam 1883.

LOODRECHT GEPERSTE 4541

**WATERLEIDING BUIZEN.
DRAINEERBUIZEN.
HOLLE METSELSTEENEN.**

Stoomfabriek van geslagen en gedreven Zink- en Koperwerk.

KLIJN, TISSOT & Co.

AMSTERDAM, NIEUWE TEERTUINEN 16.

Vervaardigen ornamenten naar elk ontwerp of tekening.

INRICHTING VOOR GALVANISEEREN VAN IJZER.

Etalage van verschillende monsters op 'de Permanente

Tentoonstelling van de Maatschappij tot Bevordering

4542 der Bouwkunst te Amsterdam.

JAN HAMER. — AMSTERDAM.

Kantoor: Marnixstraat 402, bij het Leidscheplein.

GEBOUW PERMANENTE TENTOONSTELLING VAN DE MAATSCHAPPIJ TOT BEVORDERING DER BOUWKUNST. 4543

Vertegenwoordigt F. WITTE, Berlijn.

OUDSTE FABRIEK VOOR HYDRAULISCHE en HANDLIFTEN.

Alleen in Duitschland meer dan 1000 Liften geplaatst.

LIFTEN voor Stoom, Hand- en Waterkracht.
voor Personen, Goederen, spijzen, enz. enz.

Adressen van hier te lande geplaatste Personen- en anderen Liften worden op aanvraag verstrekt. Modellen voorhanden.

KELLEY & Co., Londen.

Geschilderd en gebrand Glas, geschilderde Tegels enz. enz.

— Monsters voorhanden —

BOYLE's Ventilator's MILDÉ's Telephonen.
CARRE's Waterleidingen voor gebouwen enz. enz.

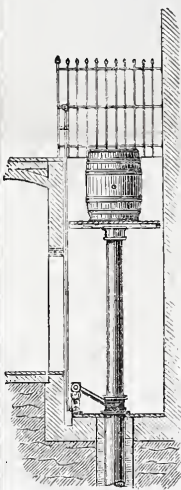
**DE LINT & Co. Rotterdam.**

Vertegenwoordigers van JOS. F. EBNER te Londen, leveren in uitsluitend eerste kwaliteit,

MARMER-MOZAIEK en

TERRAZZOVLOEREN,

alsmede 4544

— GLASMOZAIEK —

Zestien Bekrooningen.

DIENSTNEMING VOOR OOST-INDIE.

NEDERLANDERS ontvangen bij het aangaan van eene militaire dienstverbintenis van ZES jaar een handgeld van

Drie Honderd Gulden.

Aanbrengpremie **TIEN GULDEN.**

MILICIENS in werkelijken dienst of met groot verlof kunnen voor den tijd van twee jaar gedetacheerd worden naar Oost-Indië; premie 4545

twee Honderd Gulden.

Aanbrengpremie **TIEN GULDEN,**

bijaldien de Milicien met groot verlof afwezig was van zijn korps.

Het Departement van Koloniën en alle Burgemeesters geven gratis nadere inlichtingen.



BOUWKUNDIG WEEKBLAD
ORGAAN
VAN DE MAATSCHAPPIJ TOT BEVORDERING DER BOUWKUNST

24 MAART 1888.

Redactie: Dr. P. J. H. CUYPERS, Prof. E. GUGEL, J. R. DE KRUYFF
C. MUYSKEN, F. J. NIEUWENHUIS en C. T. J. LOUIS RIEBER.

Bureau: Marnixstraat 402.

Uitgevers: DE ERVEN H. VAN MUNSTER & ZON,
Heerengracht 246, Amsterdam.

London Office:

35 Queen Victoria Street E. C. - HENRY HEMANS & C^o.

Abonnementsprijs voor Nederland, fr. p. p. / 8.50; voor Ned.-Indië
(bij vooruitbetaling) fr. p. p. / 11.50; voor het Buitenland (bij vooruitbetaling)
fr. p. p. / 10.-- Afzonderl. Nummers voor zoo lang de voorraad strekt 25 Cts.

INHOUD: Mededeelingen betreffende de Maatschappij. — Eene volkssterrewacht. — Bij de plaat. — De Meubel-Tentoonstelling. — Verslag van de vergadering der afdeling Groningen, 9 Maart 1888. — Mededeelingen uit de Rechtszaal. — Prijsvragen. — Binnenlandsche berichten. — Benoemingen en vacante betrekkingen.

Dit nummer bestaat uit 8 bladzijden en plaat: Ontwerp van 2 winkel- met 3 bovenhuizen.

**MEDEDEELINGEN BETREFFENDE
DE MAATSCHAPPIJ.**

Door het Bestuur der Maatschappij is het volgende Rapport ontvangen:

Aan

**het Bestuur der Maatschappij tot bevordering der Bouwkunst-
Amsterdam.**

Bij uw schrijven van November 1886 werden de heeren A. J. van Eijnhoven, J. de Haan, J. Kluit en Th. G. Schill uitgenoodigd zich in commissie te willen vereenigen, ten einde werkzaam te zijn in den zin als door den heer J. de Haan werd uiteengezet in de Algemeene Vergadering der Maatschappij tot bevordering der Bouwkunst, den 23^{sten} September 1886 te Utrecht gehouden.

De heer de Haan gaf toen in overweging, een onderzoek in te stellen naar de wijze, waarop onze gebouwen, fabrieken en werktuigen zouden moeten ingericht worden, om rookverspreiding te voorkomen.

Aan genoemde Commissie werd de bevoegdheid toegekend, zich voor de vervulling harer opdracht nog drie leden toe te voegen.

Van die bevoegdheid gebruik makende werden de heeren Th. A. de Koster, J. D. van der Made en J. S. Theunissen alhier uitgenoodigd, zich bij de Commissie aan te sluiten, aan welke uitnoodiging door HEd. met de meeste bereidwilligheid gevolg werd gegeven.

De Commissie benoemde vervolgens tot Voorzitter den heer J. Kluit, tot Secretaris den heer J. de Haan.

Aldus geconstitueerd aanvaardde de Commissie hare opdracht en overwoog zij, op welke wijze het vraagstuk der hinderlijke rookverspreiding zou moeten behandeld worden, om den meesten waarborg te verkrijgen, een praktische oplossing voor dit vraagstuk te vinden.

De Commissie heeft bij deze de eer, het resultaat harer overwegingen met vermelding der gronden, waarop zij berusten, aan het Bestuur mede te deelen.

De Commissie oordeelde, dat de volgende vragen een punt van onderzoek moesten uitmaken.

- 1°. Wanneer moet rookverwijdering noodzakelijk worden geacht?
- 2°. Welke middelen zijn daartoe aan te bevelen op technisch en op administratief gebied?
- 3°. Welke stappen kan de Mij. tot bev. der Bouwkunst doen, om de aanwending der onder 2 bedoelde middelen te bevorderen?

Die vragen gaven aanleiding tot de volgende overwegingen:

1°. De schade of hinder, veroorzaakt door het niet volledig verbranden van stoffen, die hetzij ter verwarming onzer woningen en voor andere huiselijke doeleinden, hetzij voor industriële oogmerken en fabrieken en trafieken worden verbruikt, zijn in de meeste gevallen, als bij geheel onvoldoende inrichting van schoorstenen in gebouwen, bij neerslag van den rook uit talrijke fabrieksschoorstenen in onze onmiddellijke omgeving, enz. zoo duidelijk merkbaar, dat de vraag, of die schade en hinder werkelijk bestaan, wel zonder nader betoog door een ieder toestemmend mag worden beantwoord.

Zij werd indirect in toestemmenden zin beantwoord door de Mij. tot bev. der Bouwkunst, toen deze besloot eene Commissie in zake het vraagstuk der rookverwijdering te benoemen.

In sommige gevallen treden de nadeelen der rookverspreiding niet zoo duidelijk op den voorgrond, bijv. in geval de inrichtingen tot rook-afvoer in onze woningen wel voldoende zijn, — en ontsnappen somtijds geheel aan de waarneming, wanneer in onze naaste omgeving buiten onze woningen de lucht slechts in geringe mate door den afvoer van schoorsteenen van de omringende woningen of fabrieken verontreinigd wordt.

Het ligt voor de hand, dat in dergelijke gevallen in de geringe dampkringverontreiniging berust moet worden en zal worden, tot zoolang een praktisch uitvoerbaar en economisch middel gevonden zal zijn, om het waardeverlies door het te loor gaan van onvolledig verbrande stoffen te voorkomen.

Niet in elk voorkomend geval is rookverwijdering dus noodzakelijk, al wordt de wenschelijkheid daarvan ook niet door ons ontkend.

De gevallen, waarbij die noodzakelijkheid bestaat, kunnen evenwel volgens onze meening niet bepaald aangeduid worden, omdat de grens tusschen wenschelijkheid en noodzakelijkheid, zoowel met het oog op de belangen van het individu als van het algemeen, niet juist is af te bakenen.

De beantwoording der onder 1^o. gestelde vraag zal dus moeten luiden:

„In welke gevallen rookverwijdering noodzakelijk moet worden geacht, is niet à priori vast te stellen”.

Waar de noodzakelijkheid tot rookverwijdering in het algemeen schijnt te bestaan, zal daaromtrent bij elk voorkomend geval door de bevoegde macht een uitspraak moeten worden gedaan.

Intusschen blijft de wenschelijkheid van den rook te kunnen verwijderen altijd bestaan, en heeft de Commissie overwogen, welke middelen aanbevolen of beproefd zijn, om geheel of althans zooveel mogelijk van de bezwaren aan rookverspreiding verbonden, bevrijd te worden.

De kennismeming van verschillende middelen op technisch gebied aangegeven, als bevordering van economische verbranding en verlichting, o. a. voorkomende in de door ons geraadpleegde boekwerken en brochures, als:

„Bericht über die Smoke-Abatement Exhibition, London 1881—82, von Fried. Siemens, Berlin 1882,

„Das Leuchtgas als Wärme-quelle im Haushalte, von D. Cogliovina, 3^e uitgave, Wien 1885”,

„Über die Beseitigung des Rauches u. s. w., von Ludwig Grabau, Hannover 1883”,

„Die Heizungsfrage u. s. w., von Dr. Alex. Naumann, Gießen 1881”, en andere,

leiden de Commissie tot het uitspreken der volgende wenschen, ter beantwoording der onder 2 gestelde vraag.

a. Een vollediger verbranding, dan in den regel het geval is, worde verkregen door toepassing van doelmatiger stookinrichtingen (o. a. door verwarming door vulkachels in woonhuizen).

b. Verwarming met watergas worde bevorderd in die gevallen, waarin de noodige aanleg der buisleiding vooral nog niet op de te groote kosten afstuit.

c. Het gebruik van gewoon lichtgas worde meer algemeen, hetzij door het verkrijgbaar stellen van goedkoper gas overdag, hetzij door een algemeene verlaging der gasprijzen.

d. Het verbruik van cokes worde meer algemeen

bevorderd, inzonderheid voor stoombootjes, heimachines en meer dergelijken, die dikwijls hinderlijk zijn, zoowel voor voorbijgangers als voor omliggende bewoners

Omtrent het meer of minder doelmatige van het eene middel boven het andere kan door de Commissie geen uitspraak worden gedaan, omdat de doelmatigheid der middelen o. a. afhangt van de bijzondere omstandigheden, waaronder zij zouden worden aangewend.

De Commissie onthoudt zich van een uitspraak in deze te meer, evenals van eene opsomming van meer of minder bekende zoogenaamde verbeterde stookinrichtingen, omdat, wilde die uitspraak eenige waarde hebben, zij gegrond zou moeten zijn op een vergelijkende beproeving, waartoe, om die te nemen de gelegenheid, tijd en middelen ontbreken.

De vraag, in hoever op administratief gebied iets zou kunnen verricht worden tot wegneming van het euvel der rookverspreiding, heeft bij de Commissie een punt van behandeling uitgemaakt, dat tot de volgende meening heeft geleid:

Uitgaande van den stelregel, dat ieder eigenaar volstrekt vrij is in het gebruik van zijn eigendom, en

dat het recht om den eigenaar daarin te beperken uitdrukkelijk moet gegeven zijn door de wet — Art. 625 B. W. — terwijl de Gemeentewet — Art. 135 — dat recht aan den gemeenteraad alleen geeft in het belang der openbare orde, zedelijkheid en gezondheid,

moet men al dadelijk tot de gevolgtrekking komen, dat een verordening, die b. v. zoude voorschrijven, hoe onze stookinrichtingen in onze woonhuizen moeten zijn ingericht, ten einde rookverspreiding binnenshuis te voorkomen, bij onze rechtsbegrippen en bestaande wetten niet mogelijk is.

De rook buitenshuis te voorkomen en op plaatsen, waar het algemeen daarvan schade of hinder ondervindt, in fabrieken, enz., daarvoor kunnen in het belang der openbare orde of gezondheid op administratief gebied ongetwijfeld voorschriften door de bevoegde macht gemaakt worden, indien deze dit noodig oordeelt.

Een voorbeeld van zoodanige regeling, die alleszins aanbeveling verdient, omdat de persoonlijke vrijheid daarbij zooveel mogelijk onbeperkt blijft, levert een ministerieel schrijven uit het Hertogdom Baden op.

Voor het Groot-Hertogdom Baden is nl. tegen het einde van 1882 een ministerieel schrijven uitgevaardigd, waarin dringend gewezen werd op de noodzakelijkheid, dat men bij *nieuwe* industriële inrichtingen te letten had, dat daarbij eene zooveel mogelijk volledige rookverbranding plaats greep. Het ministerie in Baden keurt het af, om dit onderwerp bij wijze van eene verordening algemeen en gelijkmatig te regelen, maar laat het aan de plaatselijke overheden over, welke in dien zin hunne politie- en bouwverordeningen kunnen aanvullen.

Bij stoomketels bestaat reeds heden de verplichting tot het aanleggen van rookverbrandende stookinrichtingen. Men moet er in de toekomst op letten, dat reeds in de plannen van dergelijke inrichtingen de rookverbranding opgenomen worde, en dat in de uitvoering zuiver naar deze plannen gewerkt worde.

Bij bestaande inrichtingen kan men den eigenaar dwingen inrichtingen tot rookverbranding aan te leggen.

Evenals stoomketel-vuren vallen onder deze verplichting

ting de bijzondere inrichtingen, welke onder § 116 der R. Gewerbe-ordnung ressorteeren.

De stookinrichtingen, welke niet in deze verordening begrepen zijn, als bakkerijen, branderijen, smidsen, *centrale verwarmingen*, brouwerijen, enz., hierbij heeft de bouwpolitie het recht, de rookverbranding te vorderen, en kan dit recht door voorschriften der bouwpolitie omschreven worden.

Het ministrieel schrijven zegt nog, dat de wijze van rookverbranding *niet* in de voorschriften moet bepaald worden, en men *de keuze van het systeem aan de eigenaars moet overlaten*. Slechts op verlangen van de eigenaars zullen de autoriteiten deze met zaakkundige ervaringen en opgaven bijstaan.

Gedeeltelijk voorzag de algemeene wetgever bij ons ook hierin door de wet van 2 Juni 1885 (Stbl. n°. 95) tot regeling van het toezicht bij het oprichten van inrichtingen, welke gevaar, schade of hinder kunnen veroorzaken (zie Art. 4).

Waar deze ontoereikend mocht zijn om het euvel geheel weg te nemen, of voor zoover in die wet voor bijzondere toestanden niet is voorzien, verdient het aanbeveling, in plaatselijke verordeningen beperkende bepalingen ten opzichte van het gebruik van werktuigen, waardoor hinderlijke rookverspreiding plaats vindt, op te nemen, zooals o. a. voorgesteld is in Art. 100 van de Proeve eener Bouwverordening voor Nederland, opgenomen in het Tijdschrift onzer Maatschappij, deel VII (deel 33 der Bouwk. Bijdragen).

Volgt uit het boven medegedeelde, dat noch op technisch, noch op administratief gebied *algemeen* geldende voorschriften zijn te geven, waardoor ondoelmatige verbranding van de vaste stoffen of gassen kan worden voorkomen, of rookverspreiding wordt verhinderd, in elk bijzonder voorkomend geval, waarin rookverwijdering noodig mocht blijken, zal de kennis der aangeprezen middelen dienstig kunnen zijn, om het vraagstuk voor dat geval op te lossen, terwijl de bevoegde macht, voorgelicht door hare deskundige adviseurs omtrent de al of niet doelmatigheid der aangeprezen middelen, zal te beoordeelen hebben, in hoever het in het algemeen belang noodig moet worden geacht voor te schrijven, dat die middelen op bepaalde plaatsen moeten worden aangewend.

Dit leidt als van zelf tot de beantwoording der laatste gestelde vraag, nl. tot de meening, dat de Maats. tot bev. der Bouwkunst de toepassing van de middelen, waardoor hinderlijke rookverspreiding wordt voorkomen, slechts kan bevorderen door de kennis daarvan door hare schriften zooveel mogelijk algemeen te maken, wat door haar ook reeds wordt gedaan, getuige de opneming van het stuk, getiteld: „De omzetting van koolstof in warmte en het rookvraagstuk, door H. Hinkelmann in het Tijdschrift der Mij., Deel VII (deel 33 der Bouwk. Bijdragen) 2e stuk.

De Commissie voegt hierbij, dat de kennisneming van dit verdienstelijk stuk aanleiding is geweest, dat in haar rapport de technische middelen tot voorkoming van rookverspreiding niet in détail zijn behandeld, en wel, omdat de kennis van die middelen bezwaarlijk vollediger door haar kon worden medegedeeld dan zulks in genoemd stuk is geschied.

De Commissie stelt het Bestuur der Mij. tot bev. der Bouwkunst voor, met het opnemen van dergelijke stukken in haar Tijdschrift van tijd tot tijd voort te gaan, en meent het doen van andere stappen in deze, als tot geen praktisch gevolg zullende leiden, te moeten ontraden.

AMSTERDAM, De Commissie voornoemd:
7 Februari 1888. was get. J. KLUIT, Voorzitter.

A. J. VAN EIJDHOVEN.

TH. G. SCHILL.

TH. A. DE KOSTER.

J. D. VAN DER MADE,

J. H. THEUNISSEN.

J. DE HAAN, Secretaris.

EENE VOLKSSTERREWACHT.

Onder den naam „Urania” heeft zich te Berlijn onlangs eene maatschappij op aandeelen gevormd, die zich de oprichting *eener volkssterrewacht, verbonden met een astronomisch theater* ten doel stelt. Prof. Dr. Förster, directeur der Koninklijke Sterrewacht te Berlijn, is een der voornaamste voorstander dezer onderneming, en volgens zijne berekening is een kapitaal van 200.000 Mark voldoende voor de stichting dezer openbare wetenschappelijke schouwplaats. Dr. Förster wees in zijn pleidooi voor de verwezenlijking van zijn denkbeeld voornamelijk op de noodzakelijkheid, om de Koninklijke Sterrewacht te Berlijn langs dezen weg eenigszins van den aandrang van leeken-bezoekers te ontlasten.

Volgens hem is op die avonden, waarop aan het groote publiek, op grond van voorafgaand schriftelijke verzoeken, de toegang tot het sterrekundig observatorium wordt toegestaan, de aandrang zoo groot, dat het grootste gedeelte dezer weetgierigen moet worden afgewezen.

Het denkbeeld, om aan de prijzenswaardige behoefte van het publiek door de oprichting eener volkssterrewacht tegemoet te komen, vond spoedig bijval in Berlijn, vooral ook door de wijziging naar het voorbeeld van Parijs, waar men in den laatsten tijd een afzonderlijk „*Observatoire Populaire*” op den Trocadéro heeft opgericht. Bijzondere belangstelling in de nieuwe onderneming toonde ook de heer Werner Siemens. De nieuwe stichting zal uit drie hoofddeelen bestaan: de *eigenlijke sterrewacht*, de *tentoonstelling* en het *theater*.

In de eigenlijke sterrewacht zouden vooreerst in eene donker gemaakte ruimte hemelverschijnselen, welke in natura slechts des avonds vertoond kunnen worden, door zoo getrouw mogelijke afbeeldingen met behulp van sterke elektrische lichtwerkingen kunnen aanschouwd worden (sterrebeelden, nevelvlekken, maanoppervlakken enz.).

Deze vertooningen, zooals van zelf spreekt met verklaarende voordrachten, zouden elk uur herhaald worden. De vertoonde voorwerpen zullen naar gelang van het jaargetijde afwisselen.

Het voornaamste aantrekkingspunt zal echter de koepel met den grooten verrekijker worden. Deze laatste zal, wat grootte zoowel als zorgvuldige uitvoering betreft, den eersten verrekijker der Koninklijke Sterrewacht overtreffen. Zijne lengte zal 5 meter, de opening 12 pruis. duimen middellijn bedragen. In den koepelbouw moeten de eigenlijke waarnemingen van den sterrenhemel plaats

hebben. Uit den koepel bereikt men voorts een plat, waar meerdere kleinere verrekijkers voor waarnemingen ter beschikking staan.

Van het platvorm leidt eene trap naar de *tentoonstelling*. In deze zaal zijn nauwkeurigheidsinstrumenten (ook voor aankoop) tentoongesteld. Proeven over de meest verschillende onderwerpen op het gebied der physica, zullen hier mede worden vertoond.

Het *theater* eindelijk wordt geheel volgens het moderne schouwburgsysteem uitgevoerd. De ruimte voor de toeschouwers bevat 500 plaatsen. Overdag worden hier diorama's tentoongesteld, welke, om de 8 of 10 dagen afwisselend, telkens verschillende vertooningen zullen aanbieden: poollandschappen, opnemingen van maanlandschappen, luchtspiegelingen (*fata morgana*) in het woestijngebergte enz. Des avonds worden echter in dit theater voorstellingen tegen bijzondere entrées gegeven. Ook de wetenschappelijke voorstellingen, welke men zich voorstelt te geven, zullen begeleid worden door decoratieve en experimenteele vertooningen; de beelden moeten voor het oog van den toeschouwer voorbijtrekken, evenals het phaenomeen in de natuur zelf. Juist van deze voorstellingen belooft men zich zeer veel, aangezien soortgelijke opvoeringen, die te Weenen onder zeer primitieve omstandigheden werden gegeven, groot opzien baarden en zeer druk bezocht waren.

Prof. Dr. Förster berekent in zijn voorstel de jaarlijksche uitgaven, met inbegrip van de kosten van exploitatie, op 40.000 Mark. Eene gemiddelde dagelijksche opbrengst van 110 Mark is, naar zijn oordeel, volgens de opgedane ondervindingen gemakkelijk te bereiken. Daar de regeering de bouwplaats ter beschikking gesteld heeft, liggen de bouwplannen nu nog slechts ter goedkeuring van het ministerie van onderwijs, dat de onderneming begunstigt. Het gebouw moet volgens den aard der tentoonstellingsgebouwen in ijzerconstructie en glas worden uitgevoerd. De kosten voor het gebouw worden globaal geschat op 80.000 Mark. De instrumenten en de uitrusting van het theater zullen uit het overige kapitaal worden bestreden.

BIJ DE PLAAT

Ontwerp van 2 winkel- met 3 bovenhuizen.

Aan 't verzoek der Redactie voldoende, diene 't volgende als toelichting:

Het bouwterrein, voor het ontwerpen van dit winkelhuis opgegeven, was 12 M. breed, aan beide zijden bebouwd, en diep 30 M.

Hierop moest een gebouw verrijzen, bevattende twee winkelhuizen, elk met een ruimen winkel, met kantoor en magazijn beneden en ruime magazijnen daarboven; voorts 1 groot bovenhuis met een bepaald aantalkamers, enz., en verder twee kleinere bovenhuizen, geschikt voor de winkeliers, mede een opgegeven aantal vertrekken en gemakken bevattende.

De twee winkels en de drie bovenhuizen hebben een gemeenschappelijken hoofdingang, breed 2 M. en de van steen en ijzer samengestelde trappen in de daarachter gelegen, met glas overdekte binnenplaats, geven toegang tot de magazijnen, 't groote bovenhuis en de twee kleinere.

Van de plattegronden geven de twee gereproduceerde de indeeling aan van de twee winkels en van het groote bovenhuis.

De magazijnen boven de winkels, hebben een dito indeeling als de winkels.

De twee kleinere bovenhuizen zijn verdeeld als volgt: elk bevat een voorkamer met alkoof en ruime kast, met ramen in den voorgevel. Het eene heeft de helft van 't kabinet met den erker er bij, en het andere de 2e helft. Voorts bevat elke woning een kamer en kabinetje aan den achtergevel en een vestibule, provisiekamer, en keuken aan de binnenplaats.

ZUTPHEN,
9 Februari 1888.

JOHS. J. VAN SCHUIJLENBURG.

DE MEUBELTENTOONSTELLING

Al is de wil van den industrieel ook nog zoo goed, hij moet rekening houden met het publiek, hij moet werken volgens den smaak van den koper, die een grooten invloed heeft op „de mode”. Maar die smaak laat, helaas, veel te wenschen over en laat zich niet leiden door beter raad. Nog telkens ziet men, dat onzinnig veel snij- en krulwerk bij meubels meer in de gunst zijn, dan degelijke vormen. Als er slechts iets nieuws aan een meubel is waar te nemen, door den fabrikant „laatste smaak genoemd”, dan is 't verzekerd van eenig succes. Of het goede of valsche laatste smaak is, dat schijnt er bij een groot gedeelte van het publiek niet op aan te komen; dit bewijst de Tentoonstelling en wedstrijd van ameublementen in het Paleis voor Volksvlijt te Amsterdam, gehouden door het Kon. Ned. Handels Museum.*).

Is het niet bedroevend te zien, dat kort na de opening dezer tentoonstelling juist de minst fraaie meubels het eerst zijn verkocht? Zoo werd het eerst aangekocht een zwaar eikenhouten buffet van den heer Randoe te Haarlem, wederom met die onzinnige deurpaneelen, bestaande uit gekleurd glas in lood gevat, die bij opvallend licht alle reden van bestaan missen. Of heeft de koper wellicht het plan opgevat, kaarsen in die kast te branden? De leuningstoel, bij deze inzending behoorende, geeft de type van een log stuk, voor een kolossaal mensch.

Dezelfde grove fout vindt men ook in de kast van den heer G. A. Kessler, wiens eenvoudig eikenhouten huiskamer ameublement insgelijks is verkocht. De vormen zijn hier minder gezocht dan bij het vorige.

Ook is een gepolitoerd notenhouten salon-ameublement van den heer P. J. Seur gekocht; de koper heeft echter getoond geen andere smaak te bezitten, dan voor de Horrix-meubels van voor 20 jaren en vroeger.

Al is nu alles nog niet zoodanig als men dit gaarne zoude wenschen, er is sinds verleden jaar waarlijk verbetering op te merken. Men schijnt de oude modelboeken hier en daar te hebben weggeworpen, beter voorbeelden gekozen of zelve ontworpen te hebben.

Verschiedende inzendingen getuigen van een streven in goede richting, en van ernstig voornemen om een-

1) Deze Tentoonstelling wordt op 8 April a. s. gesloten.

ONTWERP VOOR TWEE WINKEL- MET DRIE HOVENHUIZEN

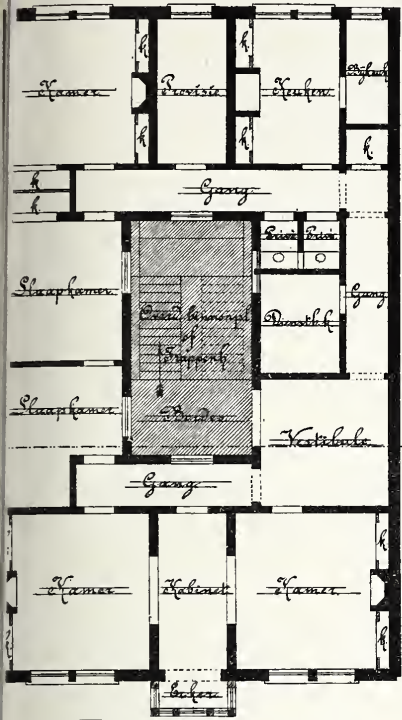

TWEDE VERDIEPING

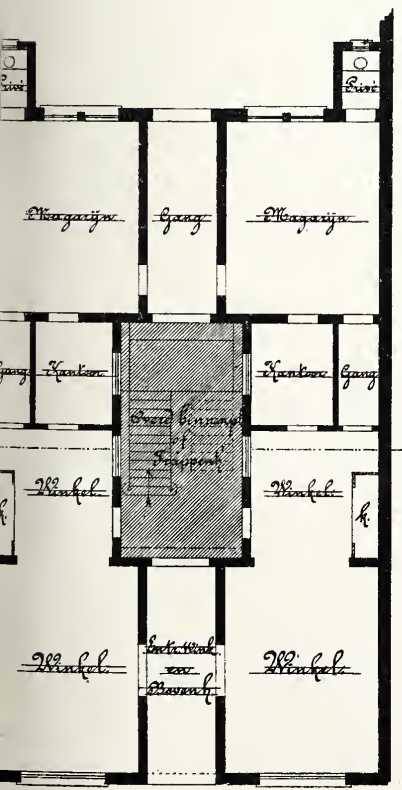

EERSTE VERDIEPING

1 Meter



VOORGEVEL

1 Meter

Joh. J. van Schuylenburg B.

Lith. Wegner & Mollu Amst.



voudiger te zijn en valsche opschik te vermijden. Evenwel ziet men hier en daar nog krullen alsof ze van deeg gekneed zijn, snijwerk waaraan men zich bezeeren moet, knoppen en uitsteeksels, waaraan men zijn kleedij scheurt, enz.

Indien het groote publiek wat minder wilde gaan hechten aan deze onderdeelen, dan zouden ze misschien ook spoedig verdwijnen.

De inzendingen van den heer C. H. Eckhart te Rotterdam, staan bovenaan. Deze fabrikant toont veel smaak te bezitten, getuige zijn Italiaansch notenhouten ameublement voor een salon, n°. 3, en vooral n°. 12, een huiskamer ameublement van eikenhout, waarbij gestreefd wordt om de oud-Hollandsche vormen op het meubel van onzen tijd toe te passen. Een dergelijk notenhouten ameublement is stemmig en stevig, en fraai van vorm en kleur. Het snijwerk, hetwelk overal op zijn plaats is aangebracht, is als altijd van dezen fabrikant, goed uitgevoerd. Het is geen giet-, maar snijwerk. Zijn gevernist greenenhouten meubels, n°. 38, voor een slaapkamer, zijn eenvoudig, maar fraai van vorm en constructie, terwijl aangename schakeering is verkregen in dezelfde houtsoort. Zijn eikenhouten slaapkamer-ameublement, n°. 27, is werkelijk fraai, en het beste onder die, welke meer rijk zijn opgevat.

Een dergelijk ameublement, n°. 26, van de Wed. C. van Drooge te Dordrecht trekt de aandacht door eenvoudige en goede vormen, die het gevolg zijn van goede constructie. De stoelen zijn goed van verhouding en van het materiaal is noch te veel gevergd, noch te veel aangeboden. Dit kan niet worden gezegd van de stoelen van haar notenhouten salon-ameublement, die angstig dunne pootjes hebben.

De heer E. W. Frederiks de Zutphen heeft reeds op vorige tentoonstellingen bewezen, goed werk te kunnen leveren. Zijn notenhouten slaapkamer-ameublement is smaakvol en bezit een eigenaardig cachet. Bedden en stoelen zijn goed, maar de waschtafel is nog niet zoodanig als men die wel wenschen mag. Trouwens, het is een der moeilijkste vraagstukken om zulk een meubel te maken, waarbij spiegel en tafel één geheel vormen, en de marmeren bladen en staande kanten goed met het houtwerk zijn verbonden, zonder voor het oog onaangename tegenstellingen te doen ontstaan. Een geheel en al bevredigende oplossing is bij geen der ingezonden tafels te zien. Maar, waarom moet ook de spiegel onafscheidelijk aan de tafel verbonden zijn?

Het notenhouten salo nameublement van den zelfden inzender, in den stijl van Lodewijk XV, is niet zeer gelukkig uitgevallen. Het scherp gesneden ornament op de koppen der stoelen is bepaald hinderlijk.

Ten slotte een waarschuwing. Iets dergelijks als de paneelen van gekleurd glas in lood gevat, is een nieuw denkbeeld van den fabrikant J. van Hulzen te Zwolle, die zijn meubels hier en daar versierd met koperen spijkertjes. Het is te hopen, dat de smaak daar niet op valt, want anders zal het vrij veel moeite kosten om deze versiering, hoe lief die misschien ook gevonden wordt, uit de mode te doemen.



AFDEELING GRONINGEN. 9 Maart 1888. Door de heeren W. van Steeden en C°. te Rotterdam waren monsters toegezonden van de Willesden fabriekaten, waarvan met belangstelling werd kennis genomen.

De commissie tot onderzoek of en in hoeverre het mogelijk is eene inrichting in het leven te roepen voor het verleenen van bewijzen van bekwaamheid aan leerlingen en gezellen in bouwambachten, nog niet met haar advies gereed zijnde, wordt op verzoek dilligent verklaard.

Daarna wordt den heer H. Raammaker, opzichter bij 's Rijks-waterstaat, het woord verleend. Spreker wilde slechts de aandacht vestigen op een *bederfwerend middel* en al dadelijk toegeven, dat volstrekt niet alles wat als bederfwerend wordt aanbevolen, proefhoudend is. Toch meent hij het bedoelde middel eene bekendheid in ruimen kring waard, omdat de deugdelijkheid er van op goeden grondslag steunt en hem proefondervindelijk is gebleken. De heer Raammaker mocht zijn onderwerp van eenvoudigen aard noemen, het verdiende ten volle de aandacht, zoo om de nuttige strekking als de wijze van voordracht.

Na eene beschouwing van de verschillende materialen, dienstbaar aan de samenstelling van bouwwerken, blijft spreker in hoofdzaak sulstaan bij den natuursteen, voorheen in zoo ruime mate en sierlijke vormen aangewend. Te veel kunstgewrochten in steen zijn door den invloed van weer en wind, te vroeg ook voor de wetenschap, te loor gegaan. Kunstliefhebbers in Engeland, hebben zich dit aangetrokken en naar een middel gezocht om steen voor het zoogenaamd verweren te vrijwaren. Aan Frederik Ransome komt voornamelijk de eer der vinding toe. Deze hield rekening met de oorzaak der verwerking, n.l. dat de bouwsteen, met water ook koolzuur en andere gassen opneemt, waardoor de kalk of andere stoffen, die tot bintmiddel der kiezelachtige bestanddeelen van den steen dienen, wordt opgelost en de deelen door de achtereenvolgende uitzettingen en inkrimpingen bij afwisselende temperatuur, mechanisch van elkander gescheiden worden. Het preparaat door Ransome ter bestrijding dier schadelijke invloeden en werkingen gevonden, bestaat uit opgeioste kiezelzure soda. Door bevoegde deskundigen in Engeland werden hiermede proeven genomen en van den uitslag getuigenis afgelegd, o.a. door Prof. P. H. Henry.

Spreker las dit getuigschrift voor, dat in hoofdzaak is als volgt:
 »Met zorg heb ik de uitwerking van uw middel tot behoud van »gehouden steen onderzocht en ik geloof dat het in alle opzichten »aan het beoogde doel beantwoordt. Den scheikundigen is het »bekend, dat kiezelzure kalk eene van die zelfstandigheden is, die »zooowel den invloed van den dampkring als de werking van het »zeewater het best weêrstaat. De scheikundige verwantschap tus- »schen kiezelzuur en kalk is zoo sterk, dat, wanneer een kleine »hoeveelheid verdikt kiezelzuur in eene oplossing van kalkwater »gebracht wordt, de kalk spoedig aan de oplossing word. ont- »trokken en in eene vaste verbinding met kiezelzuur overgaat tot »onoplosbare kiezelzure kalk. Dit is juist de zelfstandigheid die »gij in de poriën van den steen doet indringen en op hare opper- »vlakte verspreidt. Het is een taaie zelfstandigheid, die noch door »koolzuur noch door eenig ander verdund zuur wordt aangetast. »Ik heb bevonden dat stukken Bathsteen, in een bad van zwak »verdund zwavelzuur gelegd, over de geheele oppervlakte spoedig »diep ingevreten waren; terwijl dezelfde steen, na uwe bederf- »werende bewerking te hebben ondergaan, gedurende gelijk tijds- »verloop in dit zuur geplaatst, geheel onaangetast bleef, zijn scherp »vorm behield en niets aan gewicht verloren had. Caensteen, »evenzoo behandeld weerstond de werking van het zuur volkomen, »terwijl deze soort zonder die bewerking brak en in stukken uit »elkaar viel. Ik ben overtuigd, dat gij de juiste bestanddeelen hebt »gevonden die den steen tegen vergaan behoeden; het zijn dezelfde »waaraan de duurzaamheid van den Romeinschen mortel, die na »twee duizend jaren onveranderd is gebleven, wordt toegeschreven »en die van het hydraulische cement waarin de funderingen van »den Eddystone-vuurtoren, na talloze belangrijke onderzoekingen »van Smeaton, werden gelegd. Ik herhaal daarom, dat ik uwe »bewerking als de beste beschouw die tot heden is aan de hand »gedaan en ik meen, dat het onmogelijk is met iedere andere »kunstbereiding, geschikt om op het uitwendige van den steen voor »haar behoud te worden aangebracht, zulk een bewijs van duur- »zaamheid te verkrijgen.»

Een ander getuigschrift is, zegt spreker, van Prof. D. T. Ansted,

en komt nagenoeg op hetzelfde neer, onder vermelding tevens dat het preparaat op elke steensoort die tot inzuiging geneigd is en ook op Portland cement, Terra-cotta, enz., kon gebezigd worden. Een vereischte is dat de voorwerpen zorgvuldig worden schoon-gemaakt en vóór de bewerking volkomen droog zijn.

Het kiezelzuur-preparaat wordt met zooveel water verdund, dat het gemakkelijk in de poriën wordt opgenomen. Een deel water is voldoende voor de meer poreuze steensoorten; maar zijn ze vast en dicht van samenstelling, dan dienen twee, soms drie deelen water aan het preparaat te worden toegevoegd. Het alzoo verdunde preparaat wordt met een kwast op de oppervlakte gelijkmatig ingewreven, herhaaldelijk tot de steen verzadigd is. Met een andere kwast wordt daarna de steen met het calcium-preparaat goed vol, doch luchtig bestreken, zoodanig, dat het met het kiezelzuur in den steen dringt, waarop onmiddellijk eene dubbele verbinding plaats grijpt en eene onoplosbare kiezelzure kalk neerslaat die al de poriën vult en de bestanddeelen van het materiaal cimenteert en krachtig samenbindt.

In sommige gevallen kan het verkieslijk zijn de bewerking te herhalen en naargelang de gevormde neerslag kleurloos is, kan bij deze tweede bewerking desverkiezende aan het calcium-preparaat eene kleurstof worden toegevoegd.

Met het beste gevolg is de bewerking toegepast op de gebouwen van het Parlement, Westminster, Customhouse, en de heer Raammaker paste de bewerking reeds in 1867, dus ruim twintig jaren geleden, toe op plinten van Portland cement aan het Physiologisch laboratorium alhier, en later bij andere bouwwerken. De aldus geprepareerde cement vertoont zich harder dan Escausynsche steen.

Eene voorwaarde voor de goede uitkomst bij toepassing op eene bepleistering van nieuwe muurwerken is, dat de preparaten niet worden aangewend alvorens het metselwerk goed droog en uitgesalpeterd zij. Spreker heeft, om tot den juiststen prijs der bewerking te komen, van vier verschillende proeven aantekening gehouden, die echter nog al verschillend waren. De gemiddelde prijs bedroeg per M². f 0.25². Ten slotte werd, door eene samenvoeging der preparaten, de vorming van de onoplosbare kiezelzure kalk aangetoond.

De heer Raammaker ontving bij monde van den Voorzitter den dank der vergadering.

Na de pauze, aan de kunstbeschouwing gewijd, wordt van gedachten gewisseld over het doen eener kunst-gezelschapsreis in den a.s. zomer, en vervolgens de vraag overwogen hoe te komen tot het houden eener tentoonstelling van teekeningen door leerlingen aan de onderscheidene inrichtingen voor teekenonderwijs te dezer stede vervaardigd, waarvan het nut reeds in eene vroegere vergadering was betoogd. Goedgevonden wordt dat het bestuur met heeren leeraren aan de bedoelde inrichtingen in overleg treedt.

MEDEDEELINGEN UIT DE RECHTSZAAL.

Het W. v. h. R. N^o. 5515 bevat een arrest van het Gerechtshof te Amsterdam, bevestigend een vonnis van de Rechtbank te Alkmaar, waarbij de gemeente Alkmaar is veroordeeld, om aan de weduwe van zekeren Siebrands een schadevergoeding van f6.500 uit te keeren, daar haar echtgenoot is overleden ten gevolge dat een stuk hout van den steiger die geplaatst was om het in aanbouw zijnde Waaggebouw, op zijn hoofd was gevallen.

De hoofdvraag die aan den Hove ter beslissing was voorgelegd was deze, of de gemeente Alkmaar zonder nader bewijs voor het voorgevallen ongeluk aansprakelijk was, dan wel of eerst moest bewezen zijn dat de schulding in haar dienst was.

De Rechtbank had overwogen, »dat hij die aan een gebouw laat »werken, dient te zorgen, dat er geen voorwerpen van den daarbij »gebruikt wordenden steiger op de voorbijgangers vallen, en dat »zoo dit laatste geschiedt, zulk een ongeval aan de daad, nalatig- »heid of onvoorzichtigheid van hem, zijn beambten of werklieden »moet worden toegeschreven, behoudens bewijs van tegendeel.»

Het Hof overwoog: »dat het Hof deze opvatting der Rechtbank »deelt en mede van oordeel is, dat bij zoodanige gebeurtenis, het »vallen van eenig voorwerp van een steiger reeds op zich zelf het »bewijs is geleverd dat het was een gevolg van onvoorzichtigheid of »nalatigheid van hen die op den steiger werkzaam waren of die »met het toezicht daarover waren belast, weshalve van den daarvoor »aansprakelijken persoon het bewijs van het tegendeel mag wor- »den gevorderd.»

Daaruit blijkt dus: dat de eigenaar van het gebouw aansprakelijk is, van zelf, doch dat hij moet bewijzen waarom die aansprakelijkheid casu quo niet meer bestaat. ALESTES.

PRIJSVRAGEN.

Rapport der jury, benoemd ter beoordeeling van de plannen ingezonden op de prijsvraag, uitgeschreven door de Directie der Eerste Nederlandsche Verzekering Maatschappij op het Leven, tegen Invaliditeit en Ongelukken te 's Gravenhage.

Mijne heeren!

Ingevolge uw verzoek de ontwerpen te beoordeelen, ingekomen op de door u uitgeschreven prijsvraag voor een Reclamebillet, hebben wij de eer u mede te deelen, dat wij tot dat doel Donderdag 1 Maart l.l. zijn bijeengekomen; en alstoen werden 39 ontwerpen aan ons oordeel onderworpen.

De uitslag van ons onderzoek is, dat wij u voorstellen met den prijs te bekronen: het ontwerp, ingezonden onder het motto: »En desespereert nimmer» omdat deze teekening zich niet alleen door hare artistieke waarde onderscheidt, maar ook het best beantwoordt aan de eischen in het programma gesteld.

De premie toe te kennen aan het motto »Volharding n^o. 26», om de geniale opvatting van het ontwerp en de grootsche wijze waarop symbolisch de levensverzekering was voorgesteld, al mocht de teekening niet in allen deele de goedkeuring der jury wegdragen.

De jury meende voorts het ontwerp ingezonden onder motto »Polis» niet onopgemerkt te mogen laten, omdat het door artistieke uitvoering en als penteekening zich bijzonder onderscheidt; daar de figuurlijke voorstelling echter niet geheel onberispelijk kan genoemd worden, meende de jury het ontwerp niet de premie te mogen toekennen, maar stelt u voor het motto »Polis» eervol te vermelden.

's GRAVENHAGE,
Maart 1888.

De Jury:
(w. g.) Mr. J. G. PATIJN.
J. BOSBOOM.
J. A. B. STROEBEL.

BINNENLANDSCHE BERICHTEN.

De »Commissie ter bevordering van oordeelkundig georganiseerde wedstrijden voor handwerkslieden in Nederland.» ingesteld door de Vereeniging tot bevordering van Fabrik- en Handwerksnijverheid, heeft op den 18den Februari j.l. haar eerste vergadering gehouden. In deze bijeenkomst werden gekozen, tot Voorzitter de heer F. H. van Malsen, te 's Gravenhage, tot Secretaris de heer B. H. Heldt en tot Penningmeester de heer J. M. Elias, beiden te Amsterdam.

De ingenieurs van den Waterstaat C. de Bruyn en A. E. Kempers zullen binnen kort zich naar Frankrijk en België begeven, ten einde de havenwerken van St. Malo, Havre en Antwerpen in oogenschouw te nemen. Deze reis geschiedt met het oog op de uit te voeren havenwerken te IJmuiden.

Door den kapitein eerstaanwezenden ingenieur te Arnhem, zal op 11 April a. s. worden aanbesteed de bouw van een militair hospitaal aldaar, ontworpen volgens het paviljoen systeem. De raming der kosten is f 110.000

BENOEMINGEN EN VACANTE BETREKKINGEN.

Bij Kon. besluit zijn met 1 April 1888 benoemd: tot hoofd-ingenieur van den Waterstaat 1^e kl. de heeren J. van der Vegt en A. J. Brevet, thans hoofd-ingenieurs 2^e kl., eerstgenoemde met handhaving van het onbepaald verlof, hem bij de Kon. besluiten van 19 Sept. 1874 en 18 Maart 1881 verleend; tot hoofd-ingenieur van den Waterstaat 2^e kl. de heeren W. H. Hubrecht, thans ingenieur 1^e kl., en voorts is de ingenieur van den Waterstaat 1^e kl. Ph. W. van der Sleyden, te rekenen van 1 April 1888, met intrekking van het hem bij Kon. besluit van 9 Dec. 1886 verleende onbepaalde verlof, in actieven dienst hersteld.

Bij besluit van den Minister van Waterstaat, H. en N., van 22 Maart 1888 is bepaald, dat de ingenieur 1^e klasse van den Waterstaat R. O. van Manen, te Zutphen, belast wordt niet de waarneming van den dienst van hoofd-ingenieur in het 11^e district, standplaats Middelburg, en dat de ingenieur 1^e klasse van den Waterstaat Ph. van der Sleyden werkzaam zal zijn als arrondissements ingenieur in het 5^e district, standplaats Zutphen.

Door verschillende bladen wordt gemeld, dat de ingenieur J. F. W. Conrad benoemd is geworden tot lid der internationale Commissie voor het Suez-Kanaal.

NEUCHÂTEL ASPHALTE COMPANY LTD. LONDON.

Exploitation der Mijnen van de Val Travers.

FABRIEK
TE
AMSTERDAM

Beltweg No. 3.



TRADE-MARK. NATUURL. ASPHALT
VAN
VAL DE TRAVERS
ZWITSERLAND.

Geocomprimeerde Asphaltwegen endito Dorsvloeren. Werken in Asphalt-Mastiek voor Trottoirs, Skating-Rinks, Moutvloeren, Kelders, Kolf- en Kegelsbanen, Winkel en Magazijnvloeren, Gangen, Veranda's Brug- en Dakbedekkingen, Beton-Fundeeringen, Stallen, enz., enz.

Zindelijk Vochtwerend, Ondoordringbaar, Geraaswerend
Asphalt speciaal tot wering van vochtige muren.

Voor inlichtingen omtrent het leggen van Vloeren, Bedekkingen enz., gelieve men zich te adresseeren aan het Kantoor der fabriek, Beltweg 3, Amsterdam. 4559

456c

JAN VAN DER POT,

Scheepmakershaven N^o. 3 (Punt.) — ROTTERDAM.

De eenige Kyaniseerinrichting waar ook des winters wordt doorgewerkt.

Het Kyaniseeren is het eenige afdoende middel tegen verrotting en zwam. De bewerking geschiedt geheel reuk- en kleurloos. Desverlangd bijlevering van hout.

Prima Engelsche PORTLAND CEMENT, merk Wallsend, van uitmuntende kwaliteit en tegen concurrerende prijzen.

BELGISCHE KLUIT- en HYDRAULISCHE KALK. Billijke prijzen en vrachten. KUNSTGRANIET systeem Pétitjean.

Prospectussen en prijscouranten worden op aanvraag franco toegezonden.

Gelieve op Voornaam en Adres te letten

De Portland-Cement-Fabriek van DYCKERHOFF & SÖHNE

te Amöneburg bij Biebrich a d Rijn. 456i

levert haar erkend en uitmuntend fabriekaat, met garantie voor de grootste vastheid en deugdelijkheid.
Productie-vermogen der fabriek: 500,000 vaten per jaar.
Magazijnhouders in de voornaamste steden.



ouden
Staats-Medaille

Medaille
Breslau
1869.

Diploma A.
Eerste prijs
voor uit-
muntend
fabriekaat,
Kassel 1870

Medaille
van ver-
dienste,
Weenen
1873.

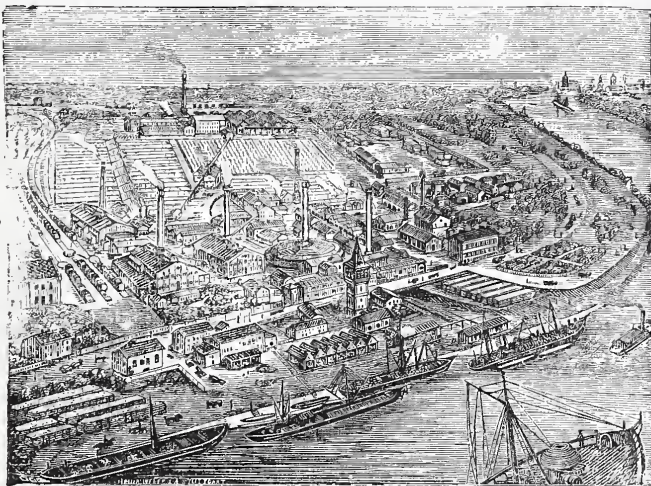

Düsseldorf,
1880.

Gouden
Medaille,
Offenbach
a/M. 1879

Gouden
Medaille
Hoogste
onderschei-
ding in den
internatio-
nalen wed-
strijd.
Arnhem
1879.

MUSGRAVE & Co., Limited

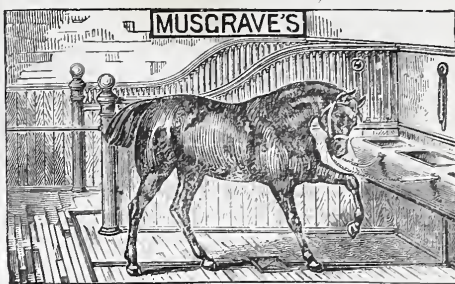

te BELFAST.

FABRIEK VAN

Engelsche Paarden- en Vee-Stalrichtingen.

IJzeren Tribunes voor Wedrennen,

Tuigkamer-Benodigdheden,

DOGKENNELS,

Hooischuren, enz.

Gouden en Zilveren Med. Internat.

Tentoonstelling Amsterdam.

Deze inrichtingen waarvan reeds vele in Nederland geplaatst zijn, munten uit door soliditeit en zeer nette bewerking.

EENIG AGENT

D. S. M. KALKER KONINKLIJKE MAGAZIJNEN

VAN 4566

BOUWARTIKELEN en GEREEDSCHAPPEN.

AMSTERDAM, St. Anth. Breestraat, C 21.

Telegram-Adres: KALKER—IJZERWAREN.

Telefoon N^o. 352.

Modellen te bezichtigen in het Tentoonstellingsgebouw van de Maatschappij tot bevordering der Bouwkunst, Marinusstraat en St. Anthonie Breestraat C 21.

Cremer & Co. te Bolsward.

Zilveren Medaille Amsterdam 1883.

LOODRECHT GEPERSTE 4567

WATERLEIDING BUIZEN.
DRAINEERBUIZEN.
HOLLE METSELSTEENEN.



J. H. DE VRIES,

DECORATIESCHILDER

van Z. M. DEN KONING.

SPECIALITEIT IN

Pierre-Ornéé.

Nieuw versierings-materiaal voor bouwwerken.

Bekroond met Eere-diploma, (hoogste onderscheiding) op de Internationale tentoonstelling van bouwmaterialen en aanverwante artikelen te Groningen in 1886. Onovertrefbare vervanging van Sgrafito, biedt volkomen weerstand aan den invloed van ons klimaat, kan met het grootste succes worden gebezigd voor het versieren van Pilasters, Friezen, Schilden, Tympanen, Borstweeringen, Wandbekleding enz. Wordt geleverd in alle afmetingen, voor verzending geschikt, en desgewenscht overeenkomstig de teekening van den architect. Monsterstukken worden op franco aanvraag gaarne ter bezichtiging toegezonden, door den vervaardiger J. H. DE VRIES te Groningen, Kerkstraat en door de agenten: BRINCK & C^o. Spuistraat 138 te Amsterdam. J. VAN ECK & ZN. Gierstraat te Haarlem. A. E. BRAAT, Goudsche Singel 98, Rotterdam. A. SINGELS AZ. op de Vest, te Dordrecht. H. C. LATHOUWERS, te Vught en 's Bosch. A. DE MORIE, Achter Tuijnstraat te Utrecht. C. TEUNISSEN, Smitstraat te Nijmegen. A. J. A. ANDRIESEN, te Winterswijk. S. J. TROOSTER, Terborgstraat, te Zwolle. S. A. COLTOF, Tuinen, te Leeuwarden. Verklaringen van HH. Bouwkundigen ter inzage, waaruit de deugdzzaamheid reeds gedurende twee jaren blijkt. 4568

DE LINT & Cie.

Rotterdam.

PARKETVLOEREN en WANDTEGELS:

VILLEROY & BOCH,

BOCH FRÈRES.

MINTON HOLLINS & Cie.

Trottoir-IJzersteen en Cementtegels.

Groote voorraden. 4562

W. F. WEIJNTJES,

Singel 514 b./h. Koningsplein Amsterdam.

Specialiteit in Houten en Steenen
Parketvloeren en Verglaasde
Muurtegels.

Agent voor Minton Hollins & Co. Stoke upon Trent.

„ „ A. Jändges te Crefeld.

Verder alle mogelijke Bouwarkikelen en ijzer-
waren waarvan op aanvraag prijzen gaarne ver-
strekt worden. 4563

G. J. Vincent & C^o.

Kunstsmeden,

SCHIEDAM.

ZILVEREN MEDAILLE, WERELD-

TENTONSTELLING Amsterdam 1883.

GOUDEN MEDAILLE, Antwerpen 1885

Specialiteit in gesmeed IJzeren Hekken,

Fijne smeedwerken, Dakversieringen,

Deurvullingen, Ornamenten enz.

Steeds voorhanden GESMEED IJZEREN

PAARDENRUIVEN. 4564

Stoomfabriek van geslagen en gedreven
Zink- en Koperwerk.

KLIJN, TISSOT & C^o.

AMSTERDAM, NIEUWE TEERTUINEN 16.

Vervaardigen ornamenten naar elk ontwerp of teekening.

INRICHTING VOOR GALVANISEEREN VAN IJZER.

Etalage van verschillende monsters op de Permanente
Tentoonstelling van de Maatschappij tot Bevordering
der Bouwkunst te Amsterdam. 4565

MINISTERIE VAN JUSTITIE.

Openbare Aanbesteding.

Op DINS DAG den 17 April 1888, des namiddags ten 2 ure. zal in het gebouw van het Departement van Justitie op het Plein te 's Gravenhage, in het openbaar bij enkele inschrijving worden aanbesteed.

Het bouwen van eene Strafgevangenis te Nieuwer-Amstel. (Raming f 398500).

Het bestek N^o. 8 met 14 daarbij behorende teekeningen, is van af den 26sten Maart 1888 verkrijgbaar tegen betaling van f 5.20 bij de Gebroeders VAN CLEEF, Boekhandelaars, Spui N^o. 28a te 's Gravenhage.

Het bestek met daarbij behorende bestekteekeningen, met 34 detailteekeningen, 4 monsters en 4 modellen, ligt bovendien van af 26 Maart a. s. ter inzage te Amsterdam in het gebouw der Maatschappij tot bevordering der Bouwkunst, Marnixstraat bij het Leidsche Plein, alwaar gegadigden vrije toegang wordt verleend van des voormiddags 9 ure tot des namiddags 4 ure.

AANWIJZING aldaar zal plaats hebben Zaterdag 31 Maart en Zaterdag 7 April 1888, telkens des namiddags van één tot vijf uur.

INLICHTINGEN zijn verder te verkrijgen bij den Ingenieur-Architect voor de gevangenissen en rechtsgebouwen, Departement van Justitie te 's Gravenhage. 4552

's Gravenhage. 17 Maart 1888

De Minister van Justitie,
Voor den Minister,
De Secretaris-Generaal,
P. J. VAN BELJMA

Fabriek van Verwarming- en Ventilatiestoestellen. (Systeem DE KOSTER.) Amsterdam

Deze warmwaterverwarming (met nieuwe toepassing van zelfregeling) beveelt zich aan in de volgende geplaatste en bestelde toestellen, sinds 1876.

- Amsterdam.** EVANG. LUTHERS ZIEKEN- EN OUDE MANNENHUIS, 5 toestellen, de HH. BLIKMAN & SARTORIUS, (Drukkerij.) — ROELOFFZEN & HUBNER, (Drukkerij) — BESTEDELINGENHUIS, Heerengracht, — DIAK. OUDE VROUWEN- EN MANNENHUIS, 4 toestellen. — INSTITUUT VOOR BLINDEN, Vossiusstraat. — De HH. W. F. PIEK, (huis). — G. A. FOL, (huis). — Mevr. G. L. FUNKE, (huis). — PAVILJOEN VONDELPARK. — COLLEGE BETH-HAMADRASCH-ETZ-CHAM. — de HH. JACB. ANKERSMIT, (huis). — F. J. WITTEVEEN, (huis.) — SOCIÉTÉIT ONDER ONS. — STOOMV. MAATSCH. NEDERLAND. — RESTAURANT RICHE. — de HH. JAN TER MEULEN, (kantoren).
- Leiden.** RIJKS-ZIEKENHUIS. — DOOPSGEZINDE KERK.
- Rotterdam.** De HH. P. S. SAUERBIER, (huis). — Dr. VAN RIJCKEVORSEL, (huis). — RUIJS & COMP. (kantoren).
- Baarn.** Mevr. STRIKKER, (villa).
- Zaandam.** De Hr. C. KAMPHUIS, (villa)
- Arnhem.** DR. VROLIK, Oud-Minister, (villa).
- 's Hage.** De Hr. J. H. W. EILERS, (huis, Laan Copes van Cattenburg.)
- Deventer.** GROOT STEDELIJK ZIEKENHUIS.
- Amsterdam.** GYMNASIUM, Weteringschans. — MACHINISTENSCHOOL, Plantage. — HOTEL PASSAGE, Prins Hendrikkade, (60 kamers). — de HH. VAN LOON & COMP, (kantoren). — P. VAN EEGHEN, Heerengracht (huis). — BARON VAN HEEKEREN VAN KEL (Huize Bingerden).
- Doesburg.** De Hr. J. SICKETZ, (huize de Cloeze).
- Lochem.** De Hr. H. M. J. VAN LOON, Langoed Hydepark, (Ventilatie). 4555
- Driebergen.** De Hr. J. W. F. SCHEFFER, (villa).
- Weesp.** De Hr. J. R. WÜSTE, Keizersgracht, (huis).
- Amsterdam.** BARAKKEN VAN HET ZIEKENHUIS. — De Hr. P. STOFFEL, (villa).
- Deventer**

Toestellen in aanleg.

- Amsterdam.** Nieuw te bouwen Klinisch Ziekenhuis, groot + 15000 M³.
- Heemstede.** De Hr. M. J. TIELE, (villa)
- Nijmegen.** De Hr. TIMMERMAN, (villa).
- Amsterdam.** A. SALM GBz., Architect. (nieuw huis).

Th. A. DE KOSTER, Ferdinand Bolstraat 32 Amsterdam.

AANBESTEDING. 4553

Het KERKBESTUUR der O. R. K. Gemeente te *Hilversum* is voornemens op Donderdag 12 April 1888 des n. m. ten 2 ure aan te besteden, in het koffijhuis »HET WAPEN VAN UTRECHT» van den heer J. DE JONG op de Groest te *Hilversum*,

het bouwen van eene KERK met PASTORIE en bijbehorende werken, op een terrein aan het Melkpad aldaar.

Aanwijzing in loco op Donderdag 12 April des voorm. ten 10½ ure.

Het bestek en de teekeningen zullen na 22 Maart ter inzage liggen in genoemd koffijhuis en verkrijgbaar zijn: het bestek ad / 1.25, het stel van 10 teekeningen ad / 6.00, 2 detail teekeningen ad / 1.50 per stuk. Nadere inlichtingen geeft de architect P. A. WEELDENBURG, (firma VOORHOEVE & WEELDENBURG) te *Kotterdam*.

AANBESTEDING 4554

voor het bouwen van eene KERK aan de Lange Beestenmarkt te 's Gravenhage, voor de Vereeniging „de Kerkelijke Kas” aldaar

Aanbesteding 11 April 1888

Aanwijzing op het terrein, Donderdag 29 Maart a. s. ten 11 ure.

Teekening en bestek zijn à f 2 50 te bekomen bij H. WESSTRA Jr. Architect.



DE LINT & Co. Rotterdam.

Vertegenwoordigers van JOS F. EBNER te Londen, leveren in uitsluitend eerste kwaliteit,

MARMER-MOZAIEK en
TERRAZZOVLOEREN.

alsmede 4556

— GLASMOZAIEK —

Zestien Bekrooningen.

Parquets-en-chêne sur bitume hydrofuge N. GOURGUECHON — PARIS. 4557

Verkrijgbaar in de maten van 30—50 cM. lengte,
6—11 „ breedte,
35 „ dikte.

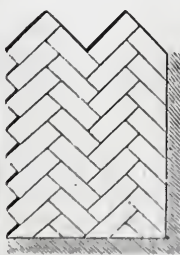

Behalve lagere prijs, bieden deze parketvloeren, boven de andere soorten, de volgende voordeelen aan: **Ondoordringbaarheid voor vocht. Weering van geluiden (kraken) en ongedierte. Grootere duurzaamheid, omdat het hout uit één stuk bestaande, verder kan afgesleten worden.**

Répresentant voor Nederland, EMIL MOHR, 19 Prins Hendrikkade, Amsterdam.



BOUWKUNDIG WEEKBLAD

ORGAAN

VAN DE MAATSCHAPPY TOT BEVORDERING DER BOUWKUNST

31 MAART 1888.

Redactie: Dr. P. J. H. CUYPERS, Prof. E. GUGEL, J. R. DE KRUYFF
 C. MUYSKEN, F. J. NIEUWENHUIS en C. T. J. LOUIS RIEBER.
Bureau: Marnixstraat 402.
Uitgevers: DE ERVEN H. VAN MUNSTER & ZOON,
 Heerengracht 246, Amsterdam.

London Office:
 35 Queen Victoria Street E. C. - HENRY HEMANS & C^o.
Abonnementsprijs voor Nederland, fr. p. p. / 8.50; voor Ned.-Indië
 (bij vooruitbetaling) fr. p. p. / 11.50; voor het Buitenland (bij vooruitbetaling)
 fr. p. p. / 10.— Afzonderl. Nummers voor zoo lang de voorraad strekt 25 Cts.

INHOUD: Een reisje door noord-westelijk Frankrijk. — De Meubel-Tentoonstelling. — Verslag van de vergadering der Vereeniging Architectura te 's Gravenhage 28, en afdelingen Leeuwarden 23 en Arnhem 28 Maart 1888. — Binnen- en buitenlandsche berichten. — Benoemingen en vacante betrekkingen. — Afloop van aanbestedingen.
 Dit nummer bestaat uit 8 bladzijden.

EEN REISJE DOOR NOORD-WESTELIJK FRANKRIJK. I)

door H. P. BERLAGE Nz.



veroorlooft mij u op dezen avond een kijkje te geven in een der interessantste landstreken van Europa.

Daar het geen kunst is ook zelfs het allergeeueste interessant te maken, zult ge misschien meenen dat ik overdrijf; dit is m. i. toch niet het geval.

Het is eigenaardig dat het reizend publiek, gewoonlijk nog al belust op wat nieuws, dikwijls overslaat, wat zoo dicht bij, wat, althans voor den tegenwoordigen tijd „à deux pas” ligt.

Wolft Ihr in die Ferne streifen.
 Ach das Gute liegt zu nah,

zou ik den reiziger willen toeroepen.

Maar het reizen zelf, en het doel nog meer, zijn een modekwestie; zelfs de meest onafhankelijke vermag zich niet aan de mode te onttrekken.

Met dat „à deux pas”, bedoel ik 12 uur sporens en niemand zal dit overdreven vinden, als een tocht naar

1) Voorlezing, gehouden in de vergadering der Afdeling Amsterdam, van 16 Maart 1888.

Zwitserland, met 24 uur sporens, een snoepreisje wordt genoemd, — en met een der interessantste landstreken van Europa, een land, dat niet meer of minder dan de bakermat is geweest van een heerlijken, historischen stijl, ongetwijfeld de meest karaktervolle, de gothiek.

Ieder weet nu welke landstreek ik bedoel, n.l. „la Normandie”.

Gij reizigers, die meent dat met Parijs Frankrijk zoo wat is gezien, en die aan den anderen kant met Duitschland niet tevreden zijt, of ge moet in ieder nest van den Rijn, Rijnwijn hebben gedronken, in het Schwarzwald, de Harz of Sächsische Schweiz op ieder punt waar Baedeker een kruisje bijzet, met Duitschen geest hebben geschwärmt, — neemt eens een „ticket” van uit den Franschen metropool naar Rouen, Amiens, le Havre, of Caen, en ge zult u niet hebben te beklagen.

Verlangt ge intusschen bergen van minstens 1000' hoog, blijft dan gerust thuis, want die zijn er niet. Stelt ge u echter tevreden met heuvelachtige landouwen, bloeiende van welvaart en economischen rijkdom, met begroeide rotsachtige kusten, welke voor die der Middellandsche zee meestal niet onderdoen, maar bovenal, stelt ge belang in de kunst, maakt dan gebruik van mijn raad, en laat het voor een enkele maal niet bij Parijs alleen.

De eerste stad, die ik op Fransch grondgebied ontmoette was Lille, of Rijssel; ge zult dus bemerken dat ik mijn weg door Vlaanderen nam, alhoewel deze niet de meest praktische is. Ik was echter bang om met Parijs te beginnen (want de kortste route gaat door beter spoorwegverbinding over de hoofdstad), door de nooit falende aantrekkingskracht dezer stad, te blijven hangen, waardoor in mijn tijd en beurs een gat zou worden geslagen, alvorens het eigenlijke doel, la Normandie, zou zijn bereikt.

In Rijssel was ik slechts eenige uren. tijd genoeg om het fraaie stadhuis even aan te kijken, het bekende

rijk geornamenteerde gebouw, een ontwerp van Julien Destré (1652).

De spoortrein brengt u binnen een paar uur te Amiens, waar we geheel op Fransch grondgebied zijn, en de eerste Fransche kunst ons begroet. Hoog boven alle huizen verheft zich de cathedraal, het ware type der Fransche gothiek vertegenwoordigende, en een der schoonste kerken van Europa.

Het woord cathedraal komt van cathedra, d. i. zetel of troon. Een cathedraal is dus een kerk, waarin de troon van den aartsbisschop is geplaatst. In de eerste kerken bevond zich de troon van den bisschop aan het eind der abside, in de as, evenals de zetel van den rechter in de oude basilika, en het altaar stond voor de tribune, gewoonlijk op het graf van een heilige. De bisschop, door de geestelijkheid omgeven, stond dus achter het altaar en zonder achtergrond van een altaarblad, en zag alzoo den dienstdoenden priester in het aangezicht.

Deze eenvoudige inrichting verklaart, waarom tot het midden der vorige eeuw in sommige cathedralen het hoofdaltaar niet meer was dan een eenvoudige tafel, zonder treden, tabernakelen of altaarbladen. De grootste cathedraal der Christenheid, St. Pieter te Rome, bewaart nog den zetel van den eersten der apostelen, in een stoel van brons, aan het eind der abside.

In deze cathedralen, op de plaats voor de cathedra gereserveerd, deden de bisschoppen hun priesterwijding. Wanneer zij door den abt van het klooster waren uitgenoodigd, plaatste men een cathedra aan het eind van het heiligdom, en van dien dag af was de abdijskerk eene cathedraal.

Amiens bezit de grootste cathedraal van Frankrijk en met haar bereikt de Fransche gothiek de hoogste vol-einding. De Dom van Rheims ging als architectonisch systeem onmiddelijk aan haar vooraf, en zou, volgens het oorspronkelijk plan voltooid, misschien het prachtigste gothiesche monument der wereld zijn geworden.

Volgens bestaande afbeeldingen en beschrijvingen toch, zou het grootsche monument, door Robert de Coucy ontworpen, niet alleen twee torens in het front, maar ook telkens twee aan het eind van het transept, behalve den middentoren, hebben vertoond, wel niet de laatste consequentie van torenbouw, zooals we later zullen zien, maar toch het ideaal dat men zich in het algemeen dacht. Deze torens waren grootendeels van hout en lood.

Het ongeluk echter wilde dat den 24^{sten} Juli 1481, twee loodgieters Jean en Renée Lejoix, uit onachtzaamheid, het dak lieten afbranden, waarvan het gevolg was, dat al het houtwerk werd verwoest. Niettegenstaande de aanzienlijke opofferingen welke men zich getrooste en welke groote giften koning Lodewijk XI ook gaf, was er niet aan te denken het monument in zijn oorspronkelijken toestand weer te herstellen. Men moest zich beperken tot het timmerwerk, de bovenste galerijen en den toren te repareren, en de 4 torens van het transept af te breken tot aan de gootlijst. Niettegenstaande deze verminkingen is het nog een schitterend bouwwerk.

De façade verdient, door hare schoone verhoudingen, ongetwijfeld de voorkeur boven die van Amiens; toch is het eigenlijke systeem der Fransche gothiek in deze het eenvoudigst en daarom het duidelijkst.

Dit betreft niet zoozeer het uitwendige als wel het inwendige.

Het is hier niet de plaats het systeem der gothiek in zijn geheel te behandelen, aangezien dit als bekend mag worden beschouwd. De zuivere consequentie der constructieve ontwikkeling, per slot van rekening het ideaal der bouwkunst, en in de gothiek tot de hoogste hoogte van het menschelijk genie opgevoerd, zou misschien in een vergadering van niet bouwkunstenaars nadere toelichting vereischen, hier is deze overbodig.

Reeds in het midden der 4^{de} eeuw stond te Amiens een heiligdom op de plaats waar het graf van den heiligen Tirminius werd vereerd. In de 7^{de} eeuw moest het gebouw, dat toen grootendeels uit hout bestond, worden vergroot. Een inval van Noormannen in 881 verwoestte een gedeelte; dan sloeg de bliksem tweemaal in het dak (begin 11^{de} en 12^{de} eeuw) en ten slotte brandde in 1218 het geheele gebouw met de omgeving af.

Reeds in 1220 werd de eerste steen voor de nieuwe cathedraal gelegd door Evrard de Fouilloy, vijf en veertigste bisschop van Amiens. De bouwmeester was Robert de Luzarches, geboortig uit Isle de France. Er werd met het schip begonnen, waarschijnlijk om het overgebleven gedeelte van het oude koor tijdelijk te gebruiken, en daardoor de dienst niet te storen.

Nauwelijks waren de fundamenten gelegd of Evrard stierf en spoedig daarop ook Luzarches. Als bouwmeester werd hij opgevolgd door Thomas de Cormont en daarna door diens zoon Renault.

Allerlei ongelukken, voornamelijk weer branden, waren oorzaak dat deze cathedraal even als zoovele anderen niet kon worden voltooid, waardoor wij ook nu, zooals te Rheims een onvolledig beeld voor ons zien.

Een der grootste afwijkingen van het oorspronkelijk plan is ongetwijfeld de vorm der torens. Tegenwoordig vertoonen ze slechts de halve diepte, terwijl ze de volle breedte hebben; hun grondvorm is dus een rechthoek, in plaats van een vierkant. Dat Luzarches zich geen afwijking van het aangenomen type had veroorloofd, bewijzen de gevonden fundamenten, die een vierkant voor de te bouwen torens aanwijzen.

Het tegenwoordige portaal is er slechts voorgezet, en vertoont niet den oorspronkelijk bedoelden vorm.

Het plan der cathedraal te Amiens doelt er niet op, dat de eerste meesters van plan waren, zooals te Chartres, Laon en Rheims, vier torens aan de hoeken van het transept op te richten, zoodat we haar op dit oogenblik ongeveer zien zooals ze oorspronkelijk was ontworpen, behoudens de reeds genoemde afwijkingen in het plan der torens, en het ontbreken der spitsen.

De grootste hoogte wordt nu bereikt door de fraaie spits op het kruispunt der schepen.

De cathedraal van Amiens ligt niet te midden van het stadsgewoel, maar hare façade troont aan een stil plein; de rijkdom harer sculptuur, voor ons, aan moderne kunst gewende menschen, zoo moeielijk te begrijpen, is niettemin in staat het eigenaardig karakter der middeleeuwsche kunst, aan het figurale beeldhouwwerk in al haar strenge pracht te doen bewonderen.

Nauwe straten en aanbouw maken een geheel overzicht niet goed mogelijk. Aan de koorzijde staat het standbeeld van den bekenden Peter van Amiens, met het kruis, dat de geloovigen tot de heilige plicht maande. Fraaie boomen van een daarbij gelegen tuin of kerkhof

maken met de heerlijke architectuur een verwonderlijk schoon geheel.

Het geeft altijd een weldadig gevoel, iets werkelijk schoons te zien. Behalve de Notre-Dame te Parijs was ik nog niet in de gelegenheid een voorbeeld van Fransche gothiek te zien. Te Amiens kreeg ik in eens het neusje van den zalm, en dat zegt genoeg. Het stille domein en de schilderij aan de koorzijde hebben een milddadigen indruk bij mij achtergelaten.

Zoals bij alle zaken van eenzelfde origine maar bij verschil van opvatting, gaat men vergelijkingen trekken, oorzaken van de levendigste gedachtenwisselingen.

De vergelijking tusschen de Fransche en Duitsche gothiek kan dan ook niet uitblijven, wanneer men beide heeft leeren kennen. Het verschil toch ligt geheel in de opvatting, de toepassing, want de gothiesche kunst is niet zoo als de andere kunsten, de renaissance zelf niet uitgezonderd, gebonden aan en dus een uitvloeisel van locale omstandigheden. Een vergelijking mag dus tusschen de beiden worden gemaakt, zonder verwijt van oorzaken over het hoofd te hebben gezien.

Hoe geheel anders is de opvatting der Duitsche gothiek.

De Rijn is gewoonlijk zoo ongeveer het eerste uitstapje buitenslands wat een Hollander zich veroorlooft. Als men Keulen nadert ziet men reeds van verre het eerwaardig monstersilhouet van zijn grijzen Dom.

„Am Rhein am grossen Strome
Da spiegelt sich in den Well'n.
Mit seinem grossen Dome
Das alte Heilige Köln”.

De indruk is niet gering, zelfs met een hooggespannen verwachting, van deze geheel zuivere gothiek. Men weet het nu evenwel, de Dom van Keulen vertegenwoordigt de gothiek bij uitnemendheid. Hij is het ideaal, dat men van den middeleeuwschen stijl kon en mocht verwachten; verder kan men niet gaan.

Hij duldt geen kritiek, en, hoe zou men deze ook kunnen uitoefenen op eene zuivere consequentie van een systeem, op zuivere logica; dan moet men wel bewonderen.

Met den Dom van Keulen heeft men, vergunt mij de woordspeling, „die Gothik auf die Spitze getrieben.” De blik gaat mee met de ongestoorde vertikalen, en verliest zich met de beide kruisbloemen in de wolken.

Hoe geheel anders is de indruk der Fransche cathedralen; hier niet die strenge uiting van een consequent volgehouden systeem; men denkt hieraan niet; men beschouwt ze als de kunstwerken uit elken anderen stijl.

Maar zou juist dit feit niet bewijzen, dat we hier met een dieper gevoel, met echter kunst te doen hebben, terwijl de Duitsche opvatting ons meer de wetenschappelijke uiting geeft te zien, geheel overeenkomende met den nationalen geest? Zuivere logica is ontzettend mooi; maar wordt niet een ieder toegejuicht, die tusschen een logische redenering een piquanterie weet te zeggen, waarmee de redenaar verlegen zit, omdat zijn logica gevaar loopt?

Kunst nu, kan ook een wetenschap worden; maar hoeveel achting men moge hebben voor een streng wijsgeerige verhandeling, een wijsgeerige en doctrinaire kunst wordt vervelend.

Men zou een Duitsche en Fransche cathedraal het best kunnen vergelijken met twee physionomiën, het eene absoluut schoon, van fraaie lijnen; men bewondert,

maar voelt zich toch niet bijzonder aangetrokken tot den ietwat stroeven nuchteren blik.

Het andere met vormen die, aesthetisch beschouwd, door de streng academische eischen, wel wat te wenschen overlaten, maar den kunstenaar meer boeien daar de oogen hartstocht verraden, die getuigen van karakter.

De Duitschers beroemen er zich op de gothiek het zuiverst te hebben toegepast, het wezen der gothiesche kunst het best te hebben begrepen. Het zij zoo; maar hebben zij met hun Cathedralen groeter kunstwerken, d. w. z. voor den waren kunstenaar, tot den geest en het gevoel iets sterker sprekende voortgebracht? Dat is te betwijfelen.

Nog sterker voelt men dat bij een bezoek aan het verrukkelijk gelegen Rouen. Het is een heerlijk stukje middeleeuws; waarom de nieuwe stad is gebouwd; het plein met de Notre-Dame, de rue de la Grosse Horloge en het Palais de Justice.

De ouderdom heeft altijd recht op belangstelling. Een grijsaard, wiens sterk gerimpeld voorhoofd getuigt van een veelbewogen leven, oefent aantrekkingskracht op de jongeren.

Met datzelfde gevoel van eerbied nadert men de middeleeuwsche kunst, en voelt de poëzie des ouderdoms dier oude cathedralen, die met spoortreinen en telegraafdraden niet best overweg kunnen. Nooit voelt men die tegenstelling tusschen oude en nieuwe kunst zoo sterk, als juist bij de gothiek; zij toch spreekt van een tijdperk dat ons eigenlijk geheel vreemd is; van af haar ondergang dagteekent de geheel nieuwe wereldbeschouwing, de renaissance. Eigenlijk zijn wij meer vertrouwd met de klassieke wereld, die toch zooveel verder achter ons ligt, dan met het tijdperk dat men gewoonlijk als in „Geistesnacht” gehuld, voorstelt. Toch heeft datzelfde tijdperk ons de gothiek gebracht en daarmee dat eigenaardige „ik en weet niet wat”, dat weemoedig interessante cachet, dat een gothiesche cathedraal op haar omgeving drukt.

Het groote portaal van de Notre Dame aan het plein gelegen, bijna geheel verweerd, het nieuwe zogen. „portal de la Calende,” geven een heerlijk aspect en zijn 's avonds bij maanlicht onbeschrijfelijk schoon.

Het is verwonderlijk hoe juist de gothiesche kunst door ouderdom in schoonheid wint. Het restaureeren van gothiesche monumenten is daarom, hoe noodzakelijk misschien ook, in de meeste gevallen heiligschennis; het „noli me tangere” wordt u van iedere wimberg toegeroepen. Het is daarom onbegrijpelijk hoe de Franschen met hun fijnen smaak op den kruistoren van de Notre-Dame een geheel modernen, en dan liefst ijzeren spits hebben kunnen plaatsen, niet anders dan een belvedere, die nu de kerk tot de hoogste der wereld maakt, maar het monument ook dermate mishandelt, dat het prachtig silhouet der stad, vooral van de naastbij gelegen heuvelen gezien, op ergerlijke wijze wordt ontsierd. Binnen de kerk trekt een fraai renaissance monument de aandacht. Het is opgericht door de bekende Diane de Poitiers, maitresse van Hendrik II, ter nagedachtenis van haar echtgenoot, de graaf de Maulevrier, voor wien ze haar geheele verdere leven rouw droeg. Het herinnert tevens aan een magnifiek epitaphium in de cathedraal van Amiens, dat ik nog niet noemde. Met deze kerk is echter de religieus gothiesche kunst te Rouen nog lang niet ten einde. De kerken St. Ouen en St. Maclou zijn beiden

juweeltjes, vooral de eerste die ook door haar geheel vrije ligging in een met fraaie boomen gestoffeerd park, een zeldzaam voorrecht geniet. Eigenaardig is de middentoren, in een balustrade eindigende, dus nu afwijkende van het type met spits, maar daarom niet minder fraai.
(Wordt vervolgd.)

DE MEUBELTENTONSTELLING.

Reeds werd in een vorig nummer van dit blad het een en ander medegedeeld omtrent eenige inzendingen op de meubeltentoonstelling in het Paleis voor Volksvlijt. Thans willen wij een blik werpen op de meubels, het kooplustige publiek aangeboden door de Meubelmakerspatroons-vereeniging, in het huis aan de Heerengracht te Amsterdam, alwaar eertijds de Internationale Kunstvereeniging zetelde.

De meubels zijn hier geplaatst in goed verlichte vertrekken, waaronder fraaie en deftige zalen, zoodat zij beter tot hun recht komen dan de inzendingen in het Paleis, zonder passende omgeving. Niet alleen dit, maar ook het gehalte van het meerendeel der inzendingen zelve zijn oorzaak, dat deze tentoonstelling in het algemeen meer een indruk van voornaamheid achterlaat.

Ook hier is vooruitgang te bespeuren, wellicht tengevolge van de concurrentie tusschen het Handelsmuseum en de Patroonsvereeniging, twee instellingen die weleer broederlijk te samen waren, maar sinds een paar jaren elk huns weegs gaan. De eerste geeft ons te zien wat ook in andere steden wordt gemaakt, en hoe daar de herhaalde tentoonstellingen eveneens tot onderlinge leering hebben bijgedragen; de tweede stelt alleen Amsterdamsch fabriekaat ter bezichtiging.

In de eerste plaats de *salon-ameublementen* beschouwende, valt bij de inzending van de firma H. F. Jansen en Zonen veel te loven. De meubels zijn van dof zwart hout, terwijl o. a. in de koppen der stoelen, en in de paneelen van de deuren der pronkkast, bloemstukjes op goudgrond zijn geschilderd. Door deze sprekende tegenstelling wordt een karakter van kostbaarheid verkregen. Zonder iets af te dingen op de overige details, hadden de stijlen der kast wat forscher, de stoelen wat minder zwaar kunnen zijn.

Wellicht al te coquet is het notenhouten salon-ameublement der firma J. B. Bleesing en Zoon. De uitvoering, ook die van het snijwerk, is zeer verdienstelijk, maar enkele details zijn minder gelukkig uitgevallen; de pooten der stoelen ten minste zijn vrij spichtig. Op dit meubel zit men ook niet zeer gemakkelijk.

Een dergelijk notenhouten ameublement van Gebr. Voogel is eenigszins eenvoudiger opgevat dan de vorige inzendingen; hoewel de detaillering valt te prijzen is de vorm van de stoelen niet geheel en al onberispelijk.

De heer E. M. Schmidt zond een ameublement in gepolitoerd notenhout, dat een sterk Duitsch karakter vertoont, maar waarin veel valt te waardeeren. Het geheel is zeer rijk. Het tafeltje met pooten die met pluche beplakt zijn, had de inzender echter liever te huis moeten houden.

Het dof zwart houten ameublement van den heer

J. B. Hillen is goed van vorm; maar de bekroning drukt te zwaar op de kast.

Van de *eetkamer ameublementen* vermelden wij de volgende:

Dat van de firma Jansen, van notenhout, is eenvoudig en de stoelen zijn met zeer veel smaak bekleed. Sominige details van het buffet zijn minder gelukkig van afmeting.

Een dergelijk van de firma Bleesing vertoont details, o. a. in de bekroning der buffetkast, die niet goed voegen bij den gekozen stijl. Dit detail is zeer alledaagsch. Niettemin zijn de meubels goed van vorm en detail.

De zeer zware stoelen van het eikenhouten ameublement der Gebr. Voogel zijn wat al te soliede; de hoeveelheid en de massa der koperen spijkerkoppen werken onrustig.

Het ameublement van den heer J. H. Haag, in notenhout, is niet fraai gedetailleerd en de stoelen zijn niet gelukkig van vorm.

Het ameublement in eikenhout van de firma Verwey en Dillewijn is niet fraai van verhouding en details; iets beter is dat van den heer M. Schep, die echter de onzinnige fout heeft begaan, de paneelen van het buffet samen te stellen uit gekleurd glas in lood gevat. De dunne pooten en zware ruggen der stoelen zijn niet in overeenstemming met elkaar. Ook de verhoudingen in de details van het ameublement van den heer Joh. H. Pferzich laten te wenschen over; het eikenhouten ameublement van den heer W. F. Frylinck is smakeloos.

Er zijn slechts twee *huiskamer-ameublementen* ingezonden; een eikenhouten van de firma Vos en le Grand, dat te zwaar van verhoudingen is en waarbij de verbazend groote koperen spijkers voor de aanhechting van de lederen bekleeding aan klinknagels doen denken, en dus zeer hinderlijk werken, — een van den heer Hillen, van eikenhout, waarvan de stoelen goed van vorm zijn; de buffet-kast is echter zwaar van details, o. a. de consolen, en onrustig.

Thans nog iets over de *slaapkamer-ameublementen*. Bij dat van de firma Bleesing is naar een Engelsch genre getracht; de onderneming is echter niet geheel en al geslaagd, daar enkele details te veel gezocht zijn. Zoo is de bekroning van het hoofd einde van het bed niet zeer fraai van oplossing. De stoelen zijn te teer van vorm. De waschtafel echter is zeer geslaagd.

Het ameublement van de firma Jansen en Zonen geeft details te zien die te veel aan steenconstructie zijn ontleend. Even zwaar van vormen als het bed is, even licht is de constructie der stoelen, die bovendien wel wat sierlijker van vorm konden zijn.

Dat van de Gebr. van Houtum vertoont gezochte vormen, en dat van den heer Schmidt is zoo zwaar, dat men bijna aan geschilderd steen zoude denken. De details der bekroningsmotieven denkt men zich ontleend aan Duitsche poorten. Alleen de tafel is fraai en zoude in een huiskamer een goed effect maken.

Een goede indruk maakt het eenvoudige notenhouten ameublement van den heer P. J. de Greeuw, dat uitmunt door een strenge eenvoud; dat van den heer Hillen mishagt eenigszins door de niet fraaie bekroningen van de kast en het bed; overigens is het verdienstelijk.

In het ameublement der Gebrs. Voogel heerscht weinig eenheid; de deelen zijn veel te zwak tegenover de andere meubels; de zelfde fout is waar te nemen bij de inzending van den heer Haag, wiens stoelen niet

fraai zijn. Beter zijn de mahoniehouten meubels der firma Vos en le Grand.

Door de firma S. P. Holst werden drie ameublementen ingezonden, een donker geschilderd voor een villa dat eenvoudig maar net is, hoewel de stoelen wat te teer zijn, — een geel geschilderd met slechte details, — en een wit geschilderd (bij porcelein af), wel eenvoudig van vormen maar met een zoo schel gekleurd ornament beschilderd, dat het pijnlijk voor het oog is.

Intusschen loont het zeer de moeite, een bezoek te brengen aan deze tentoonstelling, alwaar men zich zal kunnen verblijden in de teekenen van vooruitgang bij een voorname tak van vaderlandsche kunstnijverheid.

VERSLAGEN VAN VERGADERINGEN.

VEREENIGING „ARCHITECTURA” TE 'S GRAVENHAGE, Woensdag 28 Maart 1888. Bij het openen dezer bijeenkomst vestigde de Voorzitter er de aandacht op dat drie leden, de heeren M. de Jongh, A. W. van Malsen en W. L. Brückman, door het eervol succes door hen onlangs behaald met hunne ontwerpen voor eene entree voor een consulaatgebouw, waarvoor eene prijsvraag was uitgeschreven door het Genootschap »*Architectura et Amicitia*” te Amsterdam, daarmede ook onze Vereeniging eer hadden aangedaan en wenschte hun geluk met hunne onderscheiding.

Voorts werd medegedeeld dat was ingekomen het jaarverslag over 1886 van het Genootschap A. et A. te Amsterdam en werd de Vergadering in kennis gesteld met de mededeeling van den heer W. C. Bauer dat hij zijne fuctie als te Secretaris niet langer zou kunnen waarnemen, wegens aanstaand vertrek naar elders. De Voorzitter wees er op wat de heer Bauer steeds voor de Vereeniging was geweest en hoopte dat, waar zulks kon, de Vereeniging steeds zijne belangstelling zou mogen ondervinden, iets waaraan voorzeker door niemand getwijfeld werd, en bracht hem openlijk dank voor zijne bewezen diensten. De heer Bauer bedankte hierop voor het vertrouwen, hem steeds betoond, en beloofde gaarne de belangen der Vereeniging voor oogen te houden en die te helpen bevorderen.

De verkiezing van een plaatsvervanger in bedoelde functie zal op de eerstvolgende vergadering plaats hebben.

Thans kwam aan de orde het voorstel van het Bestuur tot het zenden van twee afgevaardigden ter vergadering van de Vereeniging Arti et Industriae, alwaar in meer uitgebreiden zin de motie zal worden behandeld, door die Vereeniging in hare bijeenkomst van den 28^{sten} December 1887 gesteld en bij circulaire verspreid. Na eenige bespreking werd besloten twee afgevaardigden te zenden, doch men wilde met de verkiezing daartoe wachten totdat het eigenlijke onderwerp, in de motie vervat, meer was besproken en dus ieder zijne inzichten beter zou kunnen kenbaar maken; m. a. w. reeds eenigermate, zonder in te veel details te treden, de zaak, die dan toch klaarblijkelijk in de morie is bedoeld (zij het dan ook nog zoo onbestemd), — in eigen kring te bespreken om daardoor de inzichten te verruimen.

Veel werd over het bedoelde punt gesproken en als vanzelf werd hierbij de vraag geopperd of de afgevaardigden een mandaat zouden medekrijgen of niet. Het eind der discussie was, dat men het beter achtte de zending te beschouwen als het deelnemen in wijder kring aan eene bespreking, welke, op verzoek van A. et I. reeds in eigen bijeenkomst was aangevangen, met dien verstande: dat *niet in 't minst* op een eventueel resultaat werd vooruit geloopt. Nadat aldus was besloten, werd overgegaan tot het kiezen der afgevaardigden en na eenige stemmingen daartoe benoemd de heeren H. W. A. Croiset van Uchelen en E. T. Ehnle, die deze benoeming aanvaardden.

Vervolgens werd door den heer M. de Jongh als rapporteur der commissie, ter vorige vergadering benoemd, de uitslag der beraadslagingen medegedeeld en bleek dat de commissie een twaalfal onderwerpen had verzameld, welke zij geschikt achtte tot uitgangspunt voor eene studie of voordracht te kunnen dienen, en als zodanig aanboden, ter bearbeiding in het aanstaande seizoen om bij de nieuwe reeks vergaderingen in den volgenden winter nut daarvan

te kunnen hebben. De Voorzitter bracht zijn dank aan de commissie voor haren arbeid en stelde voor om de thans verkregen punten aan alle leden bekend te maken, waartoe besloten werd.

Thans werd overgegaan tot de kunstbeschouwing, welke voor dezen avond was aangeboden door den heer W. C. Bauer en die bestond uit eene uitgebreide collectie studien en schetsen, op zijn studie-reis vervaardigd.

AFDEELING LEEUWARDEN, 23 Maart 1888. Bij monde van den Voorzitter, den heer J. E. G. Noordendorp, werd het jaarverslag uitgebracht over den toestand en de werkzaamheden der afdeeling. Hieruit blijkt, dat zij in menig opzicht nuttig werkzaam was; de uitgeschreven prijsvragen leidden tot bevredigende resultaten en vooral waren het de leeskring en de leestafel, waarop met voldoening kon worden gewezen. De laatste is verhuisd naar een geschikt lokaal en wint steeds in belangrijkheid door het afstaan der leden van vakbladen, tijdschriften en vele belangrijke bouwkundige werken.

De finantiën zijn in betrekkelijk goeden staat, de opofferingen die gepaard gingen aan het uitschrijven der prijsvragen en het aanvullen der leestafel waren niet gering, doch zullen te boven worden gekomen. Met het oog hierop stelt het bestuur zich dan ook voor krachtige maatregelen aan te wenden, om het ledental der Maatschappij en deze afdeeling te doen toenemen.

De door het bestuur voorgestelde wijziging van enkele artikelen in het reglement, noodzakelijk geworden met het oog op de afdeelingleden der Maatschappij, werd aangenomen en zal alsnu het Hoofdbestuur ter goedkeuring worden voorgedragen.

De spreker die dezen avond zou optreden, was in zijn voornemen verhinderd geworden; ter vervanging daarvan werd door de heeren Baron en Kramer een kunstbeschouwing geleverd, die met onverdeelde belangstelling door de aanwezigen werd waargenomen. De werken die hiertoe dienden waren de eerste jaargangen der Intime club, Meisterwerke der Deutsche Renaissance, Suite de 25 façades par Rijssens de Lauw, etc.

Met dankzegging aan genoemde heeren voor de aangename oogenblikken die zij den aanwezige leden dezen avond hadden verschaft en in het algemeen aan allen, die een werkzaam deel aan de vergaderingen van dit seizoen hadden genomen of van hunne belangstelling in de afdeeling hadden doen blijken, sloot de Voorzitter met een hartelijk woord tot wederzien, de laatste vergadering van dit seizoen.

BINNEN- EN BUITENLANDSCHE BERICHTEN.

Op Dinsdag 10 April a. s., wordt ten 11¼ ure in het lokaal Diligentia te 's Gravenhage eene vergadering gehouden van het Kon. Instituut van Ingenieurs.

Door den Raad zal worden voorgesteld eene wijziging van het Reglement en de Verordeningen, die noodig is geworden wegens de min regelmatige wijze, waarop de ballotage van de tot lid voorgestelde personen plaats heeft, en waarop de leden van den Raad worden benoemd. Een en ander geschiedde in den laatsten tijd niet strikt volgens het Reglement.

De agende der vergadering vermeldt voorts:

1°. Discussiën over de in de vorige vergadering door het lid Ph. W. van der Sleyden gehouden voordracht over de ontwerpen tot behouden tot verbetering van het vaarwater van Soerabaja.

2°. Mededeeling van het lid A. Huet over het rendement van stoomketels.

3°. Mededeeling van het lid J. Gosschalk, a, over de beproeving van een heipaal, b de constructie van een lift, beiden bij den bouw van eene der gasfabrieken te Amsterdam.

Door Kerkvoogden der Ned. Herv. Gemeente te Arnhem worden bij advertentie deskundigen uitgenoodigd, plannen te maken en bij hen in te dienen voor een ontwerp tot het aanbrengen van verwarmingstoestellen in de groote kerk aldaar, met opgaf der kosten waarvoor zij genegen zijn het werk uit te voeren.

De voorwaarden liggen op aanvraag bij den koster der kerk ter lezing, terwijl door den kerkopzichter, den heer G. Rietberg, verdere inlichtingen worden gegeven.

De Jury ter beoordeeling der prijsvragen, uitgeschreven door het Genootschap Architectura et Amicitia in 1887, heeft ter bekroning waardig gekeurd, het ontwerp voor »Een decoratieve Eerepoort», motto *Schets*, van den heer F. W. M. Poggenbeek te Amsterdam; een loffelijke vermelding verwierf het ontwerp, motto 1817.

Het ontwerp voor een »Eden-theater», motto *Faun*, van den heer W. H. L. Westerbach te Amsterdam, verwierf den eersten, en dat van den heer Louis Verbrugge te Nijmegen, motto *Offenbach*, verwierf den tweeden prijs.

Het ontwerp voor een »Raadhuis», motto *Adelante*, van den heer J. C. D. Di Gazar te Amsterdam, werd met den prijs bekroond.

De uitgeloopte prijs voor een »Entrée voor een Consulaatgebouw» werd verdeeld onder de ontwerpen, ingezonden met de motto's *Pro Patria*, *Michel Angelo* en *R. S.* Als vervaardiger van eerstgenoemd ontwerp heeft zich bekend gemaakt de heer M. de Jongh te 's Gravenhage; van het tweede ontwerp blijken de vervaardigers te zijn de heeren A. W. van Malsen en W. L. Brückman.

Aan het Departement van Waterstaat is aanbesteed: het bouwen van een syphon en het maken van bijbehorende werken nabij Zeeburg, voor den aanleg van het Merwede-Kanaal. De twee minste inschrijvers voor hetzelfde bedrag waren de heeren C. van der Plas, te Hardinxveld, en B. Voordendag, te Dordrecht, te zamen, — en G. A. van Hattem, te Sliedrecht, afzonderlijk, ieder voor f 569.000.

De heer D. P. Berkhout, oudste opzichter van den Waterstaat 1e klasse, werkzaam bij de Merwede-Kanaalwerken nabij Zeeburg, te Amsterdam, zal den 1^e April 1888 zijn 40-jarige dienstvervulling herdenken. Den jubilaris, die in zijn kring hoog staat aangeschreven, zal het zeker niet op dien dag aan bewijzen van sympathie ontbreken.

Op den 24sten Maart is te 's Gravenhage overleden in den ouderdom van 62 jaren, de heer H. S. J. Rose, Inspecteur van den Waterstaat, Ridder der orde van de Nederlandsche Leeuw.

De heer H. P. van den Aardweg te Purmerend zal op 1 April gedurende 25 jaren de betrekking hebben bekleed van opzichter van het Collegie over de wegen en vaarten der zes Noord-Hollandsche steden. Reeds werd hem een aandenken vereerd in de Zaterdag j.l. gehouden vergadering van genoemd College, terwijl ook op andere wijze zijne verdiensten zijn erkend geworden.

Door de inzenders op de tentoonstelling met wedstrijd voor meubels, welke in het Paleis voor Volksvlijt door het Kon. Ned. Handelsmuseum wordt gehouden, zijn tot leden van de Jury benoemd de heeren J. R. de Kruyff en A. Salm G.Bzn. te Amsterdam en F. van Malsen te 's Gravenhage.

Gedurende de afwezigheid van den heer J. L. Cluysenaer, zal de heer R. A. J. Snethlage als ingenieur-adviseur optreden bij de Ned. Zuid-Afrikaansche Spoorweg-Maatschappij.

In een bericht, opgenomen in het vorige *Weekblad* is een drukfout geslopen. Het is namelijk de heer A. E. Kempees (en niet Kempers) die met den heer C. de Bruyn zich naar België en Frankrijk zal begeven. Beide ingenieurs van den Waterstaat zullen daar eenige havenwerken in oogenschouw nemen.

Het Centraal-Station te Frankfort.

De werkzaamheden aan den bouw van het centraal-station te Frankfort, hetwelk in het midden van Mei moet geopend worden, zijn nu reeds zoover gevorderd, dat deze termijn wel niet zal worden overschreden. Op het oogenblik is men in de drie groote perronhallen bezig, waarin een mensch, ja zelfs een trein slechts ontzettend klein zal lijken. Deze spoorhallen, waarvan de noordelijke voor de treinen der »Hessische Ludwigsbahn», de beide andere voor de treinen der »Staatsbahn» bestemd zijn, zijn ongeveer 180 M. lang en 50 tot 60 M. breed. In iedere hal liggen 6 sporen, zoodat dus 18 treinen tegelijkertijd in het centraal-station kunnen worden geplaatst. Een op duitsche stations nog zeer weinig voorkomende, doch voor het reizend publiek zonder twijfel zeer aangeame

inrichting bestaat daarin, dat voor de post- en pakketverzendingen van alle treinen afzonderlijke perrons worden aangetroffen, waardoor elke aanraking of botsing tusschen het post- en goederenvervoer en het personenverkeer vermeden wordt. Deze postperrons — indien men ze zoo noemen mag — blijven, zooals van zelf spreekt, gesloten voor de reizigers. De stukken van de post en de pakketten worden uit den tunnel, welke naar de rails leidt, op hydraulische lifts naar de hallen opgehaald en langs denzelfden weg weer in den tunnel nedergelaten. In den tunnel zelf is nog eene verdeeling gemaakt in dier voege, dat de eene kant slechts dient voor de verzending van pakketten en de andere slechts voor die van stukken van de post. De gezamenlijke lifts voor pakketten en de post zijn door dwarssporen verbonden. Evenals het geheele station wordt ook de tunnel elektrisch verlicht. De indeeling van het kolossale gebouw is als volgt: Links en rechts aan de frontzijde bevinden zich de wachtkamers; in het midden is de vestibule, die in grootscheid op het continent wel nauwelijks zal overtroffen worden. De wachtkamers zijn — voor zooverre zij gereed zijn — ter manshoogte met eikenhout bekleed en in de hoogte en aan de plafonds versierd met prachtige stucadoors- en schilderwerken. In de vestibule zijn op het oogenblik ook de schilders bezig. De noordzijde van het gebouw is toegewezen aan de directie der »Hessische Ludwigsbahn», de zuidzijde zal de bureaux van de directie der Staatsporen bevatten. Twee aan de beide uiteinden der westzijde verrijzende geweldige torens bergen de waterreservoirs. Op beide kanten van het indrukwekkende gebouw worden afzonderlijke hallen als standplaatsen voor rijtuigen, hôtélwagens enz., gebouwd.

Vóór de frontzijde zullen zich fraaie plantsoenen aan het oog van den toeschouwer vertoonen, voor wier aanleg reeds de eerste voorbereidingen gemaakt zijn. Even geweldig en imposant als het bovenaardsche gedeelte van het gebouw is, is ook het onderaardsche gedeelte. Talloos toch zijn de gangen en vertrekken, die de onderverdieping bevat, en de bezoeker van dit sousterrain geloofte zich verdwaalt in een labyrinth. Ook onder de wachtkamers bevindt zich een sousterrain, dat voor de meest verschillende doeleinden is ingericht. Van de grootscheid van het werk getuigen ook de verwarmingsinrichtingen; niet minder dan 4 kolossale ketels, waarvan ieder voorzien is van 2 stookplaatsen, zijn voor de verwarming in het sousterrain geplaatst.

Het centraal-station van Frankfort wordt een trotsch en bijna eenig reuzen- en meesterwerk, dat ook de meeste nieuwere stichtingen van dien aard in meer dan een opzicht in den schaduw zal stellen. Evenals door het bouwen van zijn Opera, Frankfort, wat theatergebouwen betreft, eene der eerste plaatsen in Duitschland is gaan innemen, zoo zal het na de voltooiing van het centraal-station, ook wat stationsgebouwen betreft, zijn hoogen rang onder de steden van het vasteland handhaven.

BENOEMINGEN EN VACANTE BETREKKINGEN.

Bij den algemeenen dienst van den waterstaat te 's Gravenhage zijn benoemd: tot adj.-ingenieur bij de afd. »rivierkaart», de civ.-ingenieur J. de Bruyn, thans buitengewoon opzichter bij den waterstaat te Vucht, en tot adj.-ingenieur bij de afd. »waterstaatskaart», de civ.-ingenieur K. Pringle te Nijmegen.

AFDEELING ARNHEM. Vergadering van 28 Maart 1888. Na lezing der notulen, werd het jaarlijksch verslag over 1887—88 aan de vergadering voorgesteld, en goedgekeurd ter opzending aan het hoofdbestuur.

Door den heer J. H. de Vries te Groningen waren, ter kennismaking, verschillende monsters en photographiën ingezonden van het nieuw versieringsmateriaal »Pierre-Ornée». Het materiaal, portlandcement, waar in effen toon ornament is opgebracht waarvan de omtrekken en rondinglijnen meer of minder diep zijn ingegroefd, maakt werkelijk goed effect. Blijken de opgebrachte kleuren standhoudend in ons klimaat, dan is »Pierre-Ornée» eene goede toekomst verzekerd.

De bezichtiging der teekeningen van het afgebrande Kurhaus te Scheveningen en van het nieuw te bouwen Postkantoor te Arnhem, ons welwillend door den heer Freem beschikt, zoomede eene kunstbeschuwing door den heer Persijn ons aangeboden, vulden het verdere van den avond.

Afloop van Aanbestedingen.

BREDA, 7 Maart. De architect J. A. Oomes aldaar: het bouwen van 6 benedenhuizen met bovenkwartieren op een terrein aan den Nieuwen Hoogdijk ald., voor rekening van Mej. de Wed. A. van Aperen ald. J. Kleiner aldaar f 12.900

AMSTERDAM, 15 Maart. Het bouwen van een nieuw weeshuis voor de diaconie der Ned. Herv. gemeente ald. onder beheer van den architect C. B. Posthumus Meijjes (onderhands); hoogste inschrijver de Zwaan & Koper f 227.227, laagste D. Cerlijn & A. J. de Haan f 184.800

GRONINGEN, 19 Maart. Het gemeentebest. het bouwen van een gymnastiekschool op gemeentegrond aan de Parklaan A. de Vries aldaar f 12.647

AMSTERDAM, 22 Maart. Het verbouwen van het perc. Rokin 83, voor rekening van den heer J. J. Schöne en onder beheer van den architect A. L. van Gendt. D. Oosterink aldaar f 12.440 gegund.

BREDA, 27 Maart 1888 Het bouwen van eene kerk met toren en Pastorie van de O. L. Vr. Hemelvaart aldaar volgens ontwerp en onder beheer van den architect J. J. van Langelaar te 's Prinsenhage nabij Breda.

Hoogste inschr. C. Bastiaansen te Bergen op Zoom f 257.300. Laagste, Wed. G. Camesi & Co. te Rotterdam f 172.000

DE LINT & Cie.
Rotterdam.
PARKETVLOEREN en WANDTEGELS:
VILLEROY & BOCH,
BOCH FRÈRES.
MINTON HOLLINS & Cie.
Trottoir-IJzersteen en Cementtegels.
Grootte voorraden. 4575

Cremer & Co. te Bolsward.
Zilveren Medaille Amsterdam 1883.
LOODRECHT GEPERSTE 4576
WATERLEIDING BUIZEN.
DRAINEERBUIZEN
HOLLE METSELSTEENEN.

4577

JAN VAN DER POT,

Scheepmakershaven N^o. 3 (Punt.) — ROTTERDAM.

De eenige Kyaniseerinrichting waar ook des winters wordt doorgewerkt.

Het **Kyaniseeren** is het eenige afdoende middel tegen *verrotting* en *zwam*. De bewerking geschiedt geheel reuk- en kleurloos. Desverlangd bijlevering van hout.

Prima Engelsche PORTLAND CEMENT, merk Wallsend, van uitmuntende kwaliteit en tegen concurreerende prijzen.

BELGISCHE KLUIT- en HYDRAULISCHE KALK. Billijke prijzen en vrachten. **KUNSTGRANIET** systeem Pétitjean.

Prospectussen en prijscouranten worden op aanvraag franco toegezonden
Gelieve op Voornaam en Adres te letten.

AANBESTEDING

4581

De Heeren W. VAN DER VIES,
H. W. KOORING ULOTH,
D. VAN BOSSE

uitmakende de Commissie, belast met het beheer der onroerende goederen van de WAALSCHHE DIACONIE te Amsterdam, zijn voornemens, namens genoemde Diaconie, op Saterdag den 14 April 1888, des ochtends ten 11 ure,

UIT TE BESTEDEN:

den bouw van eene **SCHOOL** met **ONDERWIJZERSWONING**, aan de Van Oldenbarneveldtstraat te Amsterdam, met bijlevering van materialen, arbeidsloon, enz.

De teekeningen zullen ter inzage liggen in het gebouw van de *Maats. tot bevordering der Bouwkunst*, van den 1^{en} tot den 14^{en} April e. k. telkens van 9—4 uur.

Exemplaren van het bestek zijn van af 5 April à 75 Cts. verkrijgbaar aan het gebouw der Maats. voornoemd en bij de ERVEN H. VAN MUNSTER & ZN. Heerengracht bij de Hartenstraat, N^o. 246.

Inlichtingen geeft de architect
DANL. J. SANCHES.

Stoomfabriek van geslagen en gedreven
Zink- en Koperwerk.

KLIJN, TISSOT & Co.

AMSTERDAM. NIEUWE TEERTUINEN 16.
Vervaardigen ornamenten naar elk ontwerp of tekening.
INRICHTING VOOR GALVANISEEREN VAN IJZER.
Etalage van verschillende monsters op de Permanente Tentoonstelling van de Maatschappij tot Bevordering der Bouwkunst te Amsterdam. 4582

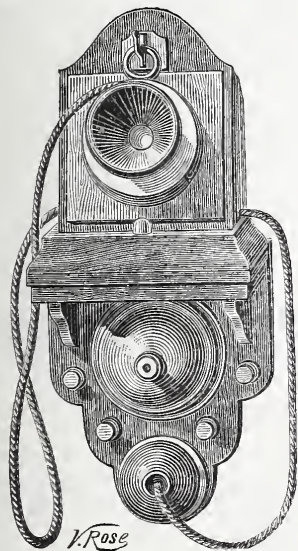

JAN HAMER. Amsterdam.

Kantoor: Marnixstraat 402, b./h. Leidscheplein.
GEBOUW PERMANENTE TENTOONSTELLING VAN DE MAATSCHAPPIJ TOT BEVORDERING DER BOUWKUNST.

Vertegenwoordigt **CH. MILDÉ FILS & Co. Parijs.**

Telephonen, Electriche schellen, Bliksemafleiders enz.

De **MICRO-TELEPHOON** genaamd Porte Montre.

PRIJS 16 Gulden.

Gemaakt van Notenhout met nickel montuur zeer sierlijk, om aan den muur of de schrijftafel te bevestigen. Twee toestellen op voet, waaraan zij verbonden zijn door middel van een zacht zijden koord, schelinrichting, 40 meter kabel met batterij. Compleet met gebruiksaanwijzing f 47.75

Deze elegante toestellen vereischen geen onderhoud en zijn in bijna alle voornaamste plaatsen van *Nederland* in werking te zien. 4578

BOYLE's Ventilators, WITTE's Liften, CARRÉ's Waterleidingen, KELLEY's geschilderd en gebrand Glas, geschilderde Tegels, enz. enz.

PHOTOLITHOGRAPHIE.

De ondergeteekenden bevelen zich bij Heeren Architecten aan tot het reproduceeren hunner

Plannen, Teekeningen, enz.

Prompte aflevering en billijke conditiën.

WEGNER & MOTTU
Rokin 138

4580

W. F. WEIJNTJES,

Singel 514 b./h. Koningsplein Amsterdam.

Specialiteit in Houten en Steenen
Parketvloeren en Verglaasde
Muurtegels.

Agent voor **Minton Hollins & Co. Stoke upon Trent.**

„ „ **A. Jändges te Crefeld.**

Verder alle mogelijke Bouwmaterialen en ijzerwaren waarvan op aanvraag prijzen gaarne verstrekt worden. 4583

NAGEPERSTE

GEVEL- SIER- EN PROFIELSTEENEN

4579

VAN

F^R. VAN DE LOO S^R

Bemmel bij Nijmegen.

Gouden Medaille Antwerpen 1885.

Eere-Diploma Groningen 1886.

Holle Steenen, twee- en viergaats in voorraad.

J. KROON Rz.

Fabriek van Lattenweefsel
voor Plafond- en Wand-
beploistering.

Buiksloot.

STOOMHOUTZAGERIJ en PAKKISTENFABRIEK

Eervolle vermelding op de Tentoonstelling van Bouwmaterialen te Groningen 1886.

4584

ASPHALDAKPAPIER, ASPHALTWERKEN.

Monsters, circulaires en attesten op aanvraag franco.

AANBESTEDING. 4569

Het KERKBESTUUR der O. R. K. Gemeente te *Hilversum* is voornemens op Donderdag 12 April 1888 des n. m. ten 2 ure aan te besteden, in het koffijhuis »HET WAPEN VAN UTRECHT» van den heer J. DE JONG op de Groest te *Hilversum*,

het bouwen van eene KERK met PASTORIE en bijbehorende werken, op een terrein aan het Melkpad aldaar.

Aanwijzing in loco op 11 en 12 April des voorm. ten 10½ ure.

Het bestek en de teekeningen zullen na 22 Maart ter inzage liggen in genoemd koffiehuis en verkrijgbaar zijn: het bestek ad / 1.25, het stel van 10 teekeningen ad / 6.00, 2 détail teekeningen ad / 1.50 per stuk. Nadere inlichtingen geeft de architect P. A. WEELDENBURG, (firma VOORHOEVE & WEELDENBURG) te *Rotterdam*.

The St. Pancras Iron Work Company, London.



FABRIEK
voor Stal-Inrichtingen
4570 EN
Stal-Benodigdheden.
IJzeren Trappen

van solide constructie tot concurreerende prijzen.

Eerste Prijs: GOUDEN MEDAILLE.
Internationale Landbouw-Tentoonstelling te Amsterdam, 1884.

Agenten voor Nederland en de Koloniën

STAAL & HAALMEIJER,

36. Derde Weteringdwarstraat,

AMSTERDAM.

alwaar een Stal en Box op ware grootte te bezichtigen is.

Geïllustreerde Catalogussen op aanvraag.



DE LINT & Co. Rotterdam.

Vertegenwoordigers van JOS. F. EBNER te Londen,

leveren in uitsluitend eerste kwaliteit,

MARMER-MOZAIEK en

TERRAZZOVLOEREN,

alsmede

4571

— GLASMOZAIEK —

Zestien Bekrooningen.

Verschenen:

Uitgave van C. L. BRINKMAN, te *Amsterdam*.

BOUWKALENDER VOOR 1888.

DOOR J. G. VANGENDT Jr.,

VERMEERDERD DOOR

TH. G. SCHILL en D. H. HAVERKAMP,

Ingenieurs en Architecten te *Amsterdam*.

Prijs in leder f 1.75 in linnen f 1.50 der Bijlage (verbeterde druk) f 0.60

Verkrijgbaar bij de meeste Boekhandelaren of tegen Postwissel bij den Uitgever.

Het is een bekende waarheid — en de ervaring leert het dagelijks — dat elk vakman, in de uitoefening van zijn beroep of bedrijf, zekere hulpmiddelen behoeft die hem hoe langer hij ze gebruikt meer en meer onmisbaar worden. De uitgaaf van dezen Kalender bewijst zulks in toenemende mate; het aanzienlijk debiet, dat met elk jaar eene grootere oplaag noodzakelijk maakt, toont duidelijk aan, dat deze Agenda in eene bestaande behoefte voorziet, een betrouwbare Gids blijkt te zijn en door elkeen, die op eenigerlei wijze tot het bouwvak in betrekking staat, gaarne geraadpleegd wordt. Immers, niet alleen dat het de voornaamste zaken met betrekking tot de Burgerlijke Bouwkunde, Verlichting, Verwarming, Ventilatie, Bouwmaterialen, Machinerien, Post- en Telegraafwezen, Maten en Gewichten, wettelijke bepalingen op het Bouwen, Stoomwezen en Zegel, Watergetijden, Geodesie, Afstand en Looftabellen, op eene beknopte duidelijke wijze behandelt, maar bovendien bevat het een bijgewerkte Naamlijst van het korps Ingenieurs en Opzichters van den Waterstaat, Gemeente-Architecten en Ingenieurs, Ingenieurs en Verificateurs en Landmeters bij het Kadaster, verschillende Spoorwegen en andere Technische Inrichtingen en Maatschappijen, benevens een Kaartje van Nederland, waarop de Spoor- en Tramwegen — tot heden bijgewerkt — voorkomen. Met vertrouwen kunnen wij dit zakboekje aanbevelen, want 't geen deze Kalender van de gewone notitieboekjes doet onderscheiden, is niet alleen het bovengenoemde, maar ook de practisch ingerichte Agenda, bestaande uit p. m. 75 pag. blanco geruit papier in millimeters, waarop de datums vermeld staan, en de noodige ruimte is gelaten, om aantekeningen of afbeeldingen te maken. 't Is een onmisbaar Zakboekje voor ieder vakman. Alle vragen betreffende zijn vak zullen steeds op bevredigende wijze in dit boekje beantwoord worden. 4572

NEUCHÂTEL ASPHALTE COMPANY LTD. LONDON.

Exploitatie der Mijnen van de Val Travers.

FABRIEK

TE
AMSTERDAM

Beltweg No. 3.

TRADE MARK.



NATUURL. ASPHALT

VAN

VAL DE TRAVERS

ZWITSERLAND.

Gecomprimeerde Asphaltwegen en dito Dorsvloeren. Werken in Asphalt-Mastiek voor Trottoirs, Skating-Rinks, Moutvloeren, Kelders, Kolf- en Kegelbanen, Winkel en Magazijnvloeren. Gangen Veranda's Brug- en Dakbedekkingen, Beton Fundeeringen, Stallen, enz., enz., enz.

Zindelijk Vochtwerend, Goedoordingbaar, Geaaswerend

Asphalt speciaal tot wering van vochtige muren.

Voor inlichtingen omtrent het legen van Vloeren, Bedekkingen enz., gelieve men zich te adresseeren aan het Kantoor der fabriek, Beltweg 3, *Amsterdam*. 4573

Patent-Centrale Verwarming en Ventilatie, Stelsel Bechem & Post.

TE HAGEN (WESTPHALEN.)

Zelfreguleerende stoomverwarming onder lage drukking met ventilatie, zonder eenig gevaar. Vrij van 's Rijks bepalingen op het stoomwezen.

In gebruik in de

4574

Synagoge, Badinrichtingen, Schoollokalen en Vergaderzalen en bureaux der Nederl. Israëlitische Gemeente *athier*.

Sigarenfabriek van den Heer C. Otto Roelofs. Het Slot Biljoen te *Velp* bij *Arnhem*. Woning van den Heer G. H. Steijn te *Amsterdam*. Kantoor en Woonhuis van de Heeren Gebrs. Gratama te *Leeuwarden*. Hotel Continental te *Berlijn*. Hotel du Nord te *Keulen*. Stadhuis te *Dusseldorf*. De Bouw-Bureaux van het Reichstagsgebäude te *Berlijn*. Villa Rud. Baum firma Schlieper & Baum te *Elberfeld*. Woning van den Heer E. Oosterrieth te *Antwerpen*. Jockey-Club te *Weenen*. Union Bau Gesellschaft te *Weenen*, (6 Huizen). Het nieuwe Ziekenhuis te *Hamburg*, de in aanbouw zijnde Rechtsgebouwen te *Zutphen*, enz. enz.

In aanleg bij den Heer J. R. Neervoort van de Poll te *Amsterdam*.

Vertegenwoordiger D. S. M. KALKER, *Amsterdam*.

Telegram-Adres: KALKER-IJZERWAREN. Telephon N°. 352.

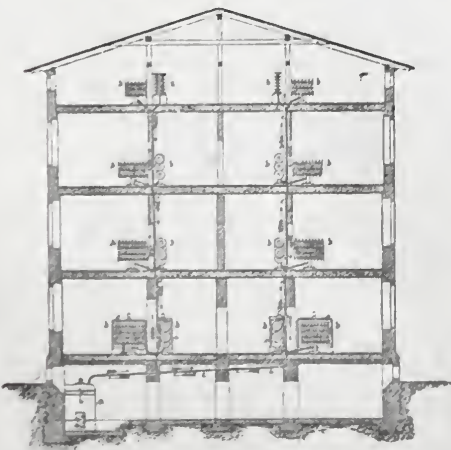

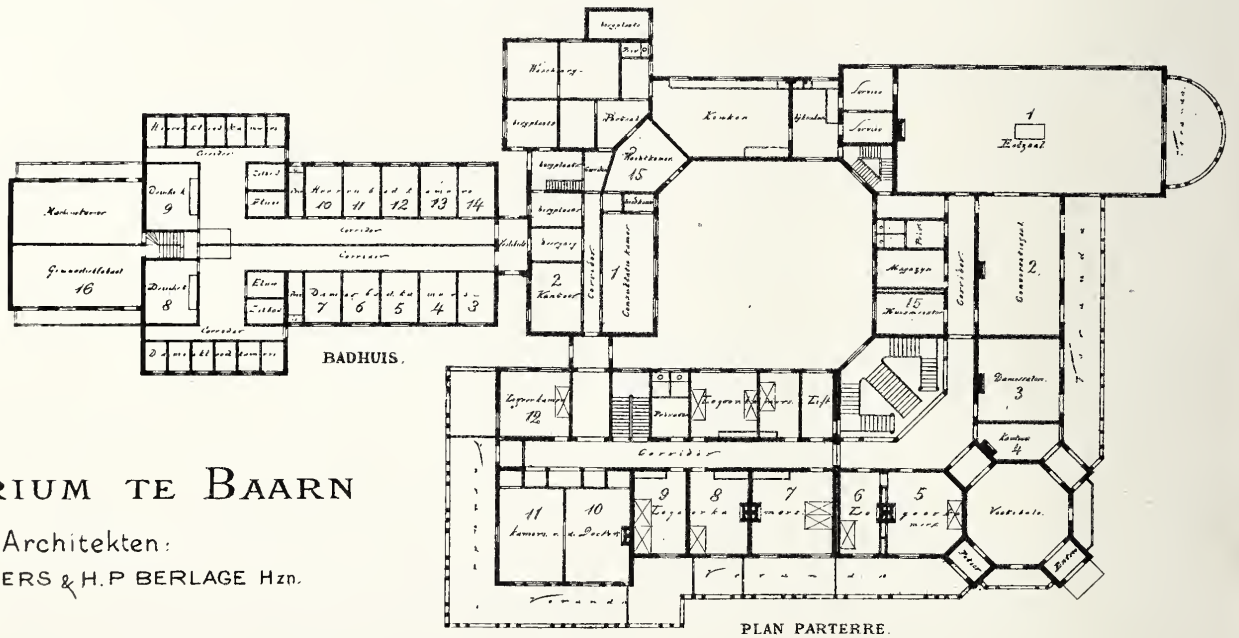
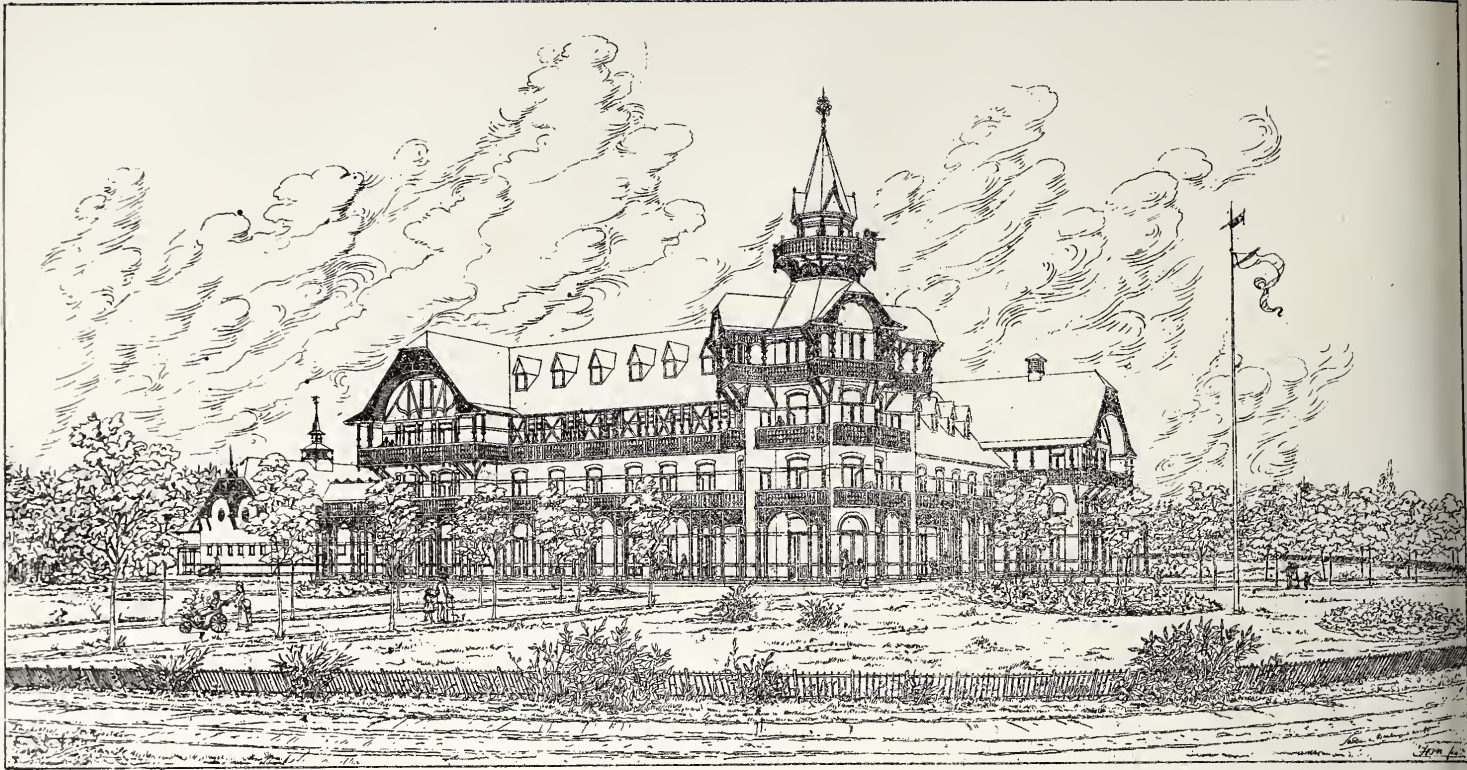

SANATORIUM TE BAARN

Architekten:
T. SANDERS & H.P. BERLAGE Hzn.

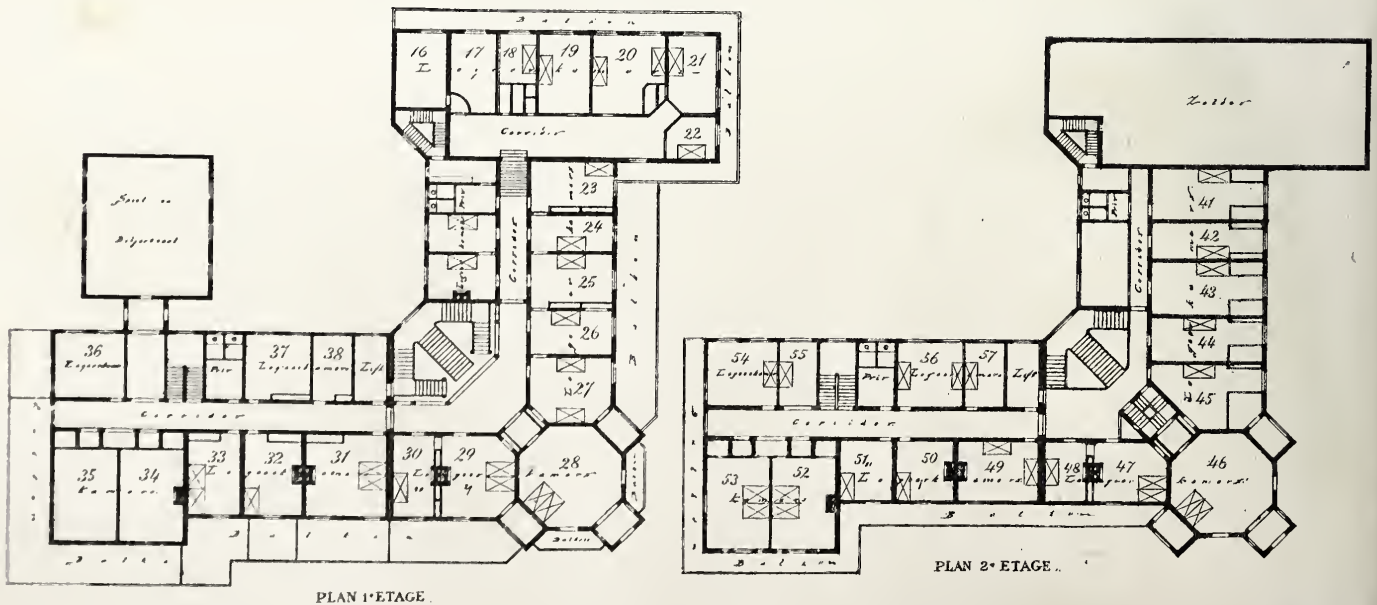

Photo-Lith. Wegner & Co.



Redactie: Dr. P. J. H. CUYPERS, Prof. E. GUGEL, J. R. DE KRUYFF
 C. MUYSKEN, F. J. NIEUWENHUIS en C. T. J. LOUIS RIEBER.

Bureau: Marnixstraat 402.

Uitgevers: DE ERVEN H. VAN MUNSTER & ZOON,
 Heerengracht 246, Amsterdam.

London Office:

35 Queen Victoria Street E. C. - HENRY HEMANS & C^o.

Abonnementsprijs voor Nederland, fr. p. p. f 8.50; voor Ned.-Indië
 (bij vooruitbetaling) fr. p. p. f 11.50; voor het Buitenland (bij vooruitbetaling)
 fr. p. p. f 10.— Afzonderl. Nummers voor zoo lang de voorraad strekt 25 Cts.

INHOUD: Mededeelingen betreffende de Maatschappij. — Het Sanatorium te Baarn. — Een reisje door noord-westelijk Frankrijk. — Verslagen van de vergadering der afdelingen Leiden 29 Maart, Ned. Vereeniging voor Teekenonderwijs 3, en Rotterdam 5 April 1888. — Binnenlandsche berichten. — Benoemingen en vacante betrekkingen.

Dit nummer bestaat uit 8 bladzijden en plaat: het Sanatorium te Baarn.

MEDEDEELINGEN BETREFFENDE DE MAATSCHAPPIJ.

De **Tentoonstelling van Beeldhouwwerken** in het Gebouw der Maatschappij, wordt op den 12^{den} April a. s. gesloten.

Aan de leden wordt in herinnering gebracht, dat de inzendingen voor de a. s. **Tentoonstelling van Bouwkunst 1888**, aan het Bureau der Maatschappij in ontvangst worden genomen, vóór den 15^{den} April a. s.

Het Reglement dezer Tentoonstelling is opgenomen in het *Bouwkundig Weekblad* N^o. 1, van 7 Januari 1888.

HET SANATORIUM TE BAARN.

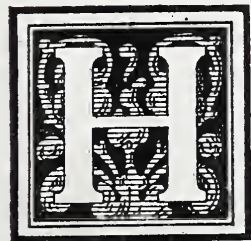

Het Sanatorium te Baarn, op de plaat voorgesteld, werd in drie gedeelten gebouwd. Oorspronkelijk volgens dit plan ontworpen, werd echter eerst de middenbouw met een gedeelte der beide vleugels uitgevoerd, dat in den zomer van het jaar 1887 gereed was. Aannemers hiervan waren de heeren Bylard & van Veerssen. Het bleek dien zomer reeds te klein, zoodat dadelijk tot eene vergrooting werd besloten, die door den aannemer Beeremans uitgevoerd en ongeveer gereed is; deze vergrooting bevat in den rechtervleugel den aanbouw

van een geheel nieuwe eetzaal, en bijna den geheelen linkervleugel.

Tevens werd besloten tot den aanbouw van een geheel nieuw badhuis, volgens de eischen des tijds, dat, hoewel eenvoudig, toch met voldoende comfort wordt ingericht. Dit badhuis wordt weer gebouwd door de heeren Bylard & van Veerssen, en zal ook dezen zomer gereed zijn.

Eene beschrijving van het intérieur is overbodig, daar de planverdeeling dit genoegzaam duidelijk maakt.

Wat het uitwendige betreft, zoo is het voldoende mede te deelen dat het geheele gebouw gepleisterd is, zonder eenige versiering; deze is alleen gezocht in het houtwerk van veranda's, balkons, kappen enz.

SANDERS & BERLAGE.
Architekten.

EEN REISJE DOOR NOORD-WESTELIJK FRANKRIJK.

door H. P. BERLAGE Nz.

(*Vervolg van bladz. 84.*)

Het schoonste gebouw te Rouen echter is het „Palais de Justice,” een voorbeeld van burgerlijke bouwkunst uit de middeleeuwen.

Men kan zich inderdaad niets subliemers denken dan het groote plein, „den cour”, aan drie zijden door heerlijk gecomposeerde façades ingesloten. Eigenaardig is deze compositie, die als 't ware gemaakt is voor de dakvensters, want zij beginnen zich reeds op het parterre te ontwikkelen. Zij vormen het voornaamste deel der decoratie, zooals dit in Frankrijk tegen het einde der XV^{de} en begin XVI^{de} eeuw het geval was. Een balustrade is geplaatst in de dakgoot die het water aan beide zijden van het dakvenster door een waterspuwer loost.

De dakvensters te Rouen zijn van kolossale afmetin-

gen, die de eentoonigheid van het reusachtige dakvlak op zeer fraaie wijze verbreken. Hun gewicht is zelfs voldoende aan de zijdelingsche drukking van de kap weêrstand te bieden

Zeer decoratief zijn vooral aan deze facade de waterspuwers, die van enorme afmetingen zijn, en de meest grillige vormen vertoonen. Eerst tegen het begin der XIII^{de} eeuw begon men goten te maken, en dientengevolge waterspuwers.

In het begin der middeleeuwen viel het water direct op den publieken weg, door een uitstek aan de goot. De cathedraal van Parijs, had ten tijde van Maurice de Sully, bij de voltooiing van het koor, noch goten, noch waterspuwers. Het eerst werden deze aangebracht omstreeks het jaar 1220 aan enkele gedeelten van de cathedraal te Laón. Nog gering in aantal hadden ze toen reeds den vorm van fantastische beesten. Spoedig begrepen de bouwmeesters van de XIII^{de} eeuw, dat er een groot voordeel in was gelegen, de afvoer van het water te verdeelen. Daarom vermeerde men het aantal waterspuwers, die nu ook figuurlijk worden behandeld; gretig maakte de beeldhouwers gebruik van de ruwe brokken, om er een motief van decoratie uit te maken.

Hun vorm varieert dan ook eindeloos; er worden in geheel Frankrijk geen twee dezelfde gevonden.

In het midden der groote facade staat een veelhoekig torentje, eenvoudig maar subliem van verhoudingen.

Twee groote trappen aan de beide zijvleugels voeren naar binnen. Bijzonder interessant is de groote „salle des procureurs”, ook uit een technisch oogpunt. Zij heeft een houten gewelfd plafond.

In de middeleeuwen had elk feodaal gebouw een groote overdekte ruimte, die als vergaderzaal diende; ze was ook rechtszaal. Ook werd ze gebruikt als de heer des huizes zijn vazallen om zich heen verzamelde, 'tzij bij feesten, 'tzij om kennis te maken met zijn militaire plannen. Tijdens een beleg diende de groote zaal van het kasteel tot verblijf van een extra garnizoen, in vredens-tijd deed ze ook als corridor dienst, evenals onze „salles des pas perdus,” die in de moderne gerechtshoven niet ontbreken. Gewoonlijk waren deze zalen op de eerste, ook wel op de tweede verdieping gelegen, daar het parterre magazijnen, stal, refectorium en wapendepôts bevatte. Deze zalen, allen door het dak overdekt zijnde, en, daar een versterking der muren van het kasteel door contreforten in de verdediging zou hebben gehinderd, waren ze direct overwelfd en door een prachtige hout constructie geplafonneerd. Deze kappen zijn grootendeels vernietigd, doch het „Palais de Justice” te Rouen heeft nog de gehele kap behouden.

Doch niet alleen is Rouen bijzonder rijk aan gothische monumenten, ook uit de renaissance zijn er juweeltjes van bouwkunst.

Naar het plein der groote cathedraal voert de rue de la grosse horloge. Die straat wordt zoo genoemd naar een groot uurwerk, gevat in een poortgebouw, dat de straat overspant. De toren dient om de nationale feesten, de verkiezingen en branden af te kondigen.

Inderdaad niets sierlijker dan het ornament, dat van buiten de archivolte versiert; en wat de groote compositie van den ingang betreft, zij kan voor de beste der renaissance doorgaan.

In een der medaillons heeft de artist het wapen van

Rouen allegorisch voorgesteld: schapen, weidend te midden van een bewonderenswaardig landschap naar de natuur genomen. Zij gaan in optocht naar den goeden herder, die in het midden in een medaillon is voorgesteld, den mantel op de schouders en den herderstaf in de hand. Ofschoon de naam van den beeldhouwer onbekend is, zoo weet men toch dat deze basreliefs uitgevoerd zijn van 1527—1529.

Het is alweer de burgerlijke bouwkunst die te Rouen ook in renaissance stijl het pièce de résistance vertegenwoordigt, n.l. „l'hotel de Bourgtheroulde”.

Er bestaat misschien in geheel Frankrijk geen particulier woonhuis dat met dit kan vergeleken worden, wat betreft rijkdom van compositie en decoratief. De architectuur verdwijnt onder zulk een groot aantal bas-reliefs, dat men bijna geneigd is te vragen, of deze laatsten niet het recht van bestaan van het geheele gebouw bepalen, in plaats van een noodzakelijk toevoegsel te zijn.

Het is onmogelijk aan te nemen, dat deze onderling zoo vreemdsoortige composities oorspronkelijk niet meer verband zouden hebben gehad. De schuld dat de samenhang nog niet is aangewezen, ligt in de onachtzaamheid der menschen, en niet aan het ontbreken der noodige elementen om tot een natuurlijke en eenvoudige uitlegging te geraken.

Volgens Eustache de la Guérière is dit fraaie gebouw begonnen omstreeks het einde der XV^{de} eeuw door Guillaume Leroux, de tweede van dien naam, Heer van Bourgtheroulde, die leefde in 1486, en voltooid door Guillaume Leroux, zijn zoon, abt van Aumale en Valricher.

Het aspect van het gebouw, toch reeds zeer somber, is tegenwoordig geheel onbehaaglijk, dank zij de herhaalde verminkingen door menschenhanden en den tijd. Niet alleen hebben de schaars aangebrachte lichtopeningen alle ornament verloren, maar ook het dak is ontdaan van de dakvensters en een weinig verlaagd. Het hoekige torentje, dat de eentoonigheid der façade brak en licht gaf aan een rij van kamers, is opgeofferd aan kleingeestige zuinigheid. De sierlijkheid der vormen en de zeldzaamheid van het type dat het vertegenwoordigde, hebben het voor vernietiging kunnen bewaren. Het aantal van zulk soort wachttorentjes is gemakkelijk te tellen, daar de XVI^{de} eeuw na hen van hun militair aanzien te hebben ontdaan, deze zeer aardig voor het andere doelwit geschikt wist te maken.

Het binnenplein biedt echter de grootste verrassingen. Elke steen is om zoo te zeggen interessant.

Van de basis tot den top, tenminste dat gedeelte dat niet tegen het einde der XVIII^{de} eeuw is veranderd, vertoont een borduurwerk van sculpturen, waarvan de motieven niet uit de fantaisie zijn voortgesproten, maar ontleend aan historische of populaire gebeurtenissen, ook in de tapijten van Arras geweven. Jammer dat alles zoo ontzettend heeft geleden. Over de beteekenis der verschillende symbolische reliefs aan de eigenlijke façade heeft men lang in het onzekere verkeerd. Men dacht n.l., dat zij moesten doelen op de reis van Frans I, die in dit hotel zou hebben gelogeed, diens ontmoeting met Hendrik VIII (de portretten der beide galante koningen zijn n.l. boven de ingangsdeur geplaatst) enz. Een en ander is echter moeielijk aan te nemen. Na lange onderzoekingen schijnt men tot de conclusie te zijn gekomen, dat de voorstel-

lingen zijn ontleend aan een gedicht van Petrarca, een veronderstelling die niets gezocht is, aangezien de betrekkingen tusschen Italië en Frankrijk toen zeer geliëerd waren en de gedichten van Petrarca overal werden gelezen.

Om een en ander te bevestigen is er een oude editie van Patrarca gevonden, uitgegeven te Venetië in 1545, door Gabriel Gioleto. Tusschen de bas-reliefs van het hotel du Bourgtheroulde en de kleine gravures aan het hoofd van elk der 6 boeken, door den dichter bestemd om de schoonheid en deugden van Laura te verheerlijken, bestond zulk een overeenstemming, dat ze ongetwijfeld door dezelfde inspiratiën hun ontstaan hadden te danken. In den vorm der Romeinsche triomftochten stelden ze voor de triomf der liefde, der kuischheid, van den dood, van den roem, van den tijd, en van de heiligheid.

Ten slotte schijnen er sporen van polychromie ontdekt te zijn, zoodat het niet onwaarschijnlijk is, dat Guillaume Leroux er aan gedacht heeft de reeds bovengenoemde tapijten na te bootsen.

Ik mag van de renaissance gebouwen te Rouen niet afstappen zonder te gewagen van de „Chappelle Saint-Roman” die echter niet zooals men zou denken voor den cultus diende, gelegen aan een marktplein, van waar men het pittoreske kijkje heeft door de „rue de la Calende” naar het bovengenoemde portaal van dien naam, en de vele fraaie houten huizen, rijk gesculpteerd, waarvan ook vele exemplaren in Caen zijn te vinden.

Ik verliet Rouen, dat een heerlijke herinnering bij mij achterliet; de ligging, aan de schilderachtige Seine, de allerliefste omgeving met hooge heuvelen, van waar het uitzicht op de levendige stad een werkelijk eenig schouwspel oplevert, de wonderschoone monumenten der Gothiek en Renaissance, en het bezit van datgene, wat de moderne cultuurmensch nu eenmaal toch niet kan ontberen, het nieuwerwetsche leven op fraaie boulevards met schitterende café's, ziedaar een werkelijk benijdenswaardige plaats.

Ik verliet Rouen per boot, van plan zijnde om de Seine tot aan zee af te stoomen. De vaart naar Honfleur, een klein visschersplaatsje aan den mond van de daar ter plaatse reusachtig breede Seine en tegenover le Havre gelegen, duurt 6 à 7 uur.

Een ieder die den Rijn kent, zal zich een denkbeeld van zulk een tochtje kunnen vormen. Het was een heerlijke dag. Ik kwam s'avonds te Honfleur bij zinkende zon; langs de rotsachtige kusten lagen twee wrakken van schepen die daar ter plaatse in het gevaarlijk vaarwater waren gestrand, het effect makende van een tooneeldecoratie; in de verte lag le Havre, met zijn tallooze lichtjes vol kleurenpracht.

Honfleur heeft een zeer interessant houten kerkje dat aan de Noordsche kerkjes doet denken; het torentje wordt aan vier zijden door schoren, die op den bodem rusten, gesteund. 's Morgens nam ik op de diligence plaats naar Trouville. Het is een rit van 2 uur langs een heerlijk begroeiden weg, die vlak langs de zee gaat, hier en daar langs en over rotsen. Le Havre ligt in de verte aan de punt van de lange strook lands die zich in de verte verliest. Het geheele landschap doet levendig aan de kusten der Middellandsche Zee denken; het water van het kanaal toch is donker blauw, en de stad in de verte kwam mij voor als Triëst van uit de Adriatische Zee gezien.

De weg gaat langs het romantische kerkje van Crique-

boëuf Het zou niet zoozeer noemenswaard zijn, ware het niet eene der oudste voorbeelden van romaansche architectuur, nu geheel bedekt door klimop; het groen heeft zelfs het torentje bestegen, als wilde de tijd alles aan het oog der menschen onttrekken; het had lang genoeg geleefd. De toren zou waarschijnlijk, zonder den natuurlijke steen, reeds zijn ineen gezakt. De ligging aan een vijver, tusschen het groen, met de zee tot achtergrond, is een idylle van de liefelijkste poëzie.

Van uit Trouville, de bekende Fransche badplaats, bezocht ik Le Havre, een geheel moderne prettige handelsstad, waar van oude kunst niet veel te bewonderen valt; de nieuwere bouwkunst heeft er echter een fraai stadshuis gesticht.

Weer terug naar Trouville en vandaar naar Caen is ook geen lange reis.

Caen is voor Frankrijk wat Pisa voor Italië, wat Brugge voor België is, ofschoon iets drukker. De onbeschrijflijke weemoed die de twee eerste plaatsen kenmerkt, vindt men wel is waar hier niet, maar toch bemerkt men de treurige herinnering van „das verlorne Glück”. De verzuchting: „Ich habe gelebt und geliebt,” is altijd te smartelijk, dan dat deze geen sporen zou achterlaten.

Caen heeft met de kerk St. Pierre eene der schitterendste monumenten der laat-gothiek, dateerende uit de XIII^{de} eeuw; in de XIV^{de} werd het voornaamste deel gebouwd, en in de XVI^{de} het uitwendige geheel voltooid.

Zijn het plan en de binnen architectuur niet zoo zeer merkwaardig, des te meer het uitwendige.

De façade met den fraai gevormden toren aan eene zijde, de hooge gevel boven het roosvenster, en het achthoekige torentje van het zijschip vormen een bijzonder schilderachtig geheel. Vooral is de toren merkwaardig.

Normandië is de torenrijkste provincie van Frankrijk. Reeds de romaansche tijd plácht de eenvoudige façades der kerken of het kruispunt met torens te versieren; en wanneer op deze wijze dikwijls drie torens te zamen gegroepeerd voorkomen, zoo stellen zich de kleinere plaatsen meestal met een enkelen tevreden, die dan gewoonlijk op het kruispunt stond, met quadratisch plan. Dit oud-Normandische torenplan, vierhoekig met vensters, galmgaten en versierden helm, vinden we ook bij de St. Pierre terug, maar met alle middelen waarover de gothiek beschikt.

De achthoekige klokkenkamer, die de ontwikkelde gothische stijl tusschen den vierhoekigen onderbouw en den helm, als tusschenverdieping, vertoont, valt hier weg, zoodat de toren eigenlijk slechts uit twee deelen bestaat, het onderste (dat bovenaan met hooge openingen is versierd) en den helm; de overgang wordt door achthoekige torentjes gevormd. Het eigenaardige van den toren (dat op het inwendige betrekking heeft) is bovendien, dat zij boven een voorportaal is opgebouwd, eene zeldzaamheid in de XIII^{de} eeuwse Fransche architectuur; een der merkwaardigste voorbeelden van dien aard is juist het voorportaal van St. Pierre.

Zeide ik straks, dat de kerk inwendig niet bijzonder merkwaardig was, dan is daarmee niet het koor, het werk van Hector Solhier, bedoeld.

In détails te treden over al de pracht die deze meester in zijn renaissance ornamentiek ontwikkelt (want het koor is uit den renaissance tijd) is ondoenlijk. Beschrijvingen van

kunstwerken in het algemeen zijn in de meeste gevallen onmogelijk, en daarom ook nutteloos. Men trachte een afbeelding te krijgen; die vertelt altijd meer.

Ik bepaal me dan ook alleen daartoe te zeggen, dat de gewelven der kapellen met lange doorhangende sluitsteenen zijn versierd.

Tegen het einde der XV^{de} eeuw waren de Fransche architecten er op bedacht is hunne gothiesch geconstrueerde gebouwen, reminiscenzen aan de Italiaansche renaissance te ontleenen. De sluitsteenen gaven daartoe de schoonste gelegenheid. Zij hingen aan de gewelven: kapitelen, ornamenten, quasi antieke, in hun vorm dikwijls modellen van monumenten, die niets met de gothiek gemeen hadden.

Van het constructieve axioma uitgaande, dat de sluitsteen hangende moet zijn (alhoewel dit principe dikwijls wordt overdreven), brachten zij sluitsteenen aan die op stalactieten geleken. Aan zulk soort ornament is het koor der St. Pierre bijzonder rijk en aan vullingsornamenten der gewelven zelve niet minder. Het meesterschap en de fantasie van Sohier dwingen de diepste bewondering af; ieder détail is van den fijnsten smaak en van bewonderenswaardige fantasie.

Het systeem van Sohier had echter vele bezwaren. De kruiskozijnen die in de gothiek werden gebruikt, benamen veel licht, dat echter voldoende was voor de verlichting der groote lijnen van de middeneeuwsche architectuur. De invoering der plafonds tegelijk met het verlengen en vermeederen der sluitsteenen had tengevolge, dat vele punten in het duister bleven; sommige beeldhouwwerken, die toch tot leering van het publiek moesten strekken waren moeielijk te onderscheiden. Daarom heeft de architect van het koor der St. Pierre, om zoo veel mogelijk aan het kwaad te gemoet te komen, de vensters van traceeringen en alle penanten van lijstwerken ontdaan, zoodat al het licht, dat een noordsche hemel kan voortbrengen, binnen dringt; daartoe werken nog mede de cirkelvormige vensters die boven de eigenlijke koorvensters zijn aangebracht. Het is er niettegenstaande dezen nog donker, maar 's morgens kunnen de zonnestralen tot in de meest verborgen schuilhoeken doordringen, en de overdaad van heerlijk gesculpteerde ornamenten verlichten. Maar ook in het uitwendige van het koor schittert de originaliteit van Sohier niet minder; zoo in de compositie van contreforten en balustrades, de vaasvormige pinakels, die op elken hoek van het terras zijn opgericht. Het zijn als 't ware even zoovele antieke kandelabers, en waarschijnlijk ligt er een symbool aan den gekozen vorm ten grondslag. Op de spits van elk der kapellen zijn dezelfde kronen gedacht die inwendig van de gewelven afhangen. De uitvoering dezer ornamentiek is boven allen lof verheven.

Een wonderbaarlijk schilderachtig kunstwerk is dat koor van de St. Pierre.

Eene afbeelding geeft meer dan de meest enthousiaste beschrijving. Het is een stukje poëzie van de geniaalste soort gothiek en renaissance te samen. Ieder professor in de aethetica zou bij het hooren van de combinatie een zeer bedenkelijk gezicht zetten, en dat is van zijn standpunt zeer begrijpelijk. Hij toch spreekt vóór eenheid van stijl; de overgangstijdperken in de kunstgeschiedenis worden altijd een beetje stiefmoederlijk behandeld, en wanneer eindelijk de stijl in vollen luister

zich ontvouwt, vrij van alle mogelijke vroegere invloeden, dan eerst tintelen de redevoeringen van den professor van gloed, over het eindelijk overwonnen barbarisme.

Toch zou men willen vragen of misschien deze overgangstijden niet juist de meest interessanten zijn, en of niet juist in dien tijd dikwijls de grootste kunstenaars zijn werkzaam geweest, nog geheel vrij van het conventioneele, dat immer en altijd een uiting blijft van een zoogenaamd historisch tijdperk.

Worden niet dikwijls uit huwelijken van ouders van geheel verschillend temperament de meest ontwikkelde kinderen geboren? Men houdt er principes op na om ze te verloochenen; dit is een paradox; maar in een paradox ligt een grond van waarheid, anders zou het geen paradox zijn.

De ware kunstenaar kan zich onmogelijk aan gedoecerde kunstwaarheden blijven houden. In zijn jeugd gaat hij met den professor mede en dweept met hem, maar wordt hij wat ouder, dan volgt hij de lessen die hij zich zelf heeft gegeven en steeds geeft, en die zeer veel verschillen van het academische.

Met deze beschouwing is nu volstrekt niet een kunstwerk veroordeeld, gansch stijlvol uitgevoerd; dit zou een geheel valsche conclusie zijn. Voorbeelden te over om dit valsch concludeeren te logenstraffen. Evenals Pisa behalve zijn schitterenden Dom, misschien de schoonste van geheel Italie, nog vele andere belangrijke monumenten heeft aan te wijzen, zoo is met de St. Pierre te Caen ook lang nog niet alles gezegd.

Als de voornaamste kerken noem ik nog de St. Etienne of de Abbaye aux Hommes, door Willem den Veroveraar tegelijk met de kerk la Trinité, l'Abbaye aux Dames, begonnen (1066) en omstreeks 1077 reeds voor het grootste gedeelte voltooid.

Beide kerken met vierhoekige torens en spits zijn fraaie voorbeelden van romaanschen stijl. De middenscheppen zouden oorspronkelijk een open dakstoel hebben gehad. Beiden zijn tevens voorbeelden van kerken die met de daarbij behoorende kloosters als een versterking waren gebouwd en daarom door een zwaren muur omgeven. Het eigenaardige was, dat deze muren niet een vervolg waren van den stadsmuur, maar de versterking geheel geïsoleerd van de stad was gebouwd.

De torens op het kruispunt der beide kerken zijn de grootste. In Normandië vooral hadden de torens der eerste orde langzamerhand belangrijke afmetingen gekregen, voornamelijk in de kloosterkerken, de cathedralen en de parochiekerken; hunne met galerijen voorziene verdiepingen waren van binnen zichtbaar. Zij zijn als een groote lantaarn die lucht, licht en ruimte in de kerk geeft. Eene reeks van koorkapellen, die in Normandië lang achterwege waren gebleven, maar in de XIe eeuw voor het eerst voorkomen, en in de XIIe in aantal sterk toenamen, omgeeft het koor met een fraaien krans.

De koorzijde is daarom bijzonder belangrijk; daar ze echter geheel is ingebouwd, zijn de afbeeldingen niet anders dan van de daken der naastbijgelegen huizen te nemen.

(Wordt vervolgd.)

VERSLAGEN VAN VERGADERINGEN.

AFDEELING LEIDEN. 29 Maart. De Voorzitter opende na eene kunst-beschouwing, gegeven door den heer P. de Wilde, de vergadering en achtte het een aangename taak dit te kunnen doen met een woord van ingenomenheid, wat betrof de benoeming door den Gemeenteraad, van den Secretaris der Afdeeling tot hoofd-opzichter der gemeentewerken te Leiden. Hij wenschte hem van harte geluk met de benoeming: zeker zal het omvangrijk zijn, zeide de Voorzitter, wat door den heer Lancel in zijn nieuwen werkkring zal moeten verricht worden, maar de ijver en toewijding steeds in de gemeente tentoon gespreid, was zeker een waarborg dat hij als hoofd-opzichter de belangen der gemeente op waardige wijze zou behartigen. Spreker hoopte en wenschte dan ook dat de heer Lancel, met wiens benoeming velen en niet het minst zijne vrienden in de afdeeling hoogst ingenomen zijn, de noodige kracht steeds mocht blijven bezitten om ten nutte van de gemeente werkzaam te wezen. Een luide toejuiching viel deze hartelijke woorden ten deel.

Na het lezen van de notulen werd het woord gegeven aan den heer C. B. van Ruijven, die reeds meermalen op onderhoudende wijze optrad voor de leden, en in wier geheugen zeker nog wel zijne voordracht over »remmen» zal gelegen hebben. Bewoog de heer van Ruijven zich toen geheel op technisch gebied, thans zou dit niet het geval zijn; hij zou nu eene »causerie over remmen» houden, met andere woorden, wij wenschen een blik te slaan op het remmen in het algemeen, en aan te toonen hoe de samenleving in de maatschappij zonder remmen onmogelijk zou zijn.

Vroeger had de heer van Ruijven gewezen op den remmer of de bediening, op den rem of den toestel en op het remmen of de kracht, van den toestel uitgaande; hij herinnerde er aan hoe hij toen aantoonde dat de bediening goed, onberispelijk moet zijn, moet geschieden op het juiste oogenblik en met de vereischte kracht, dat de toestel eenvoudig, practisch, en de constructie sterk moet zijn, dat de kracht niet ál te sterk mag wezen, maar geleidelijk moet aangewend worden en tevens geregeld, daar anders verbrijzelen of uiteenspatten te wachten is.

De menschelijken geest, wil of energie, werd thans door spreker vergeleken met de bediening, de rem met de middelen welke den mensch ten dienste staan ter bereiking van zijn doel en het remmen met de beschaving den vooruitgang.

Op aangename, van tijd tot tijd tot tilariteit stemmende, wijze, had de spreker er in hoofdzaak op gewezen dat de verschillende remmen nuttig en practisch moeten worden aangewend, al geschiedt dit helaas niet altijd en tevens ook met de vereischte kracht. Een luid applaus en een woord van dank door den Voorzitter, was de hulde de heer van Ruijven gebracht voor zijne, uit verschillende oogpunten beschouwde, belangrijke causerie.

Vervolgens werd door den Secretaris eenige toelichting gegeven op de aanwezige nieuwe bouwmaterialen.

Door den heer P. van Driel Bz. waren eenige nieuwe behangselpapieren voor salons, eenige stalen *papier cuire*, en het onlangs in gebruik gekomen *papier-peint-sanitaire* tentoongesteld. Vooral trok de aandacht dit gezondheids-behangselpapier, want door proefnemingen met eene aanwezige phenylzuur oplossing van 5 pct., werd ten duidelijkste aangetoond, dat de bij de geneeskunde voorgeschreven ontsmettingsmiddelen niet den minsten invloed uitoefenen op de kleuren of de qualiteit van dit papier. Dit nieuwe materiaal zal om zijne vele goede eigenschappen, spoedig algemeene toepassing vinden, daar de prijzen (f 0.70 tot f 2.50) slechts een weinig hooger zijn dan de gebruikt wordende behangsel.

Hierna besprak de Secretaris de Willesden dakbedekking, het linnen en het gaas. De aanwezige monsters door de heeren Van Steeden en C^o. te Rotterdam beschikbaar gesteld, werden besproken en toegelicht, en hoewel de dakbedekking niet volkomen brandvrij kon genoemd worden, werd de bedekking oneindig beter geacht dan het asphalt-dakvilt, al was het dan ook iets hooger in prijs. Het gemakkelijk repareren en dat dezelfde bedekking meermalen kan gebezigd worden, werden als van practisch nut beschouwd.

Vervolgens deelde het bestuur mede: 1^o. dat het zich nog niet in verbinding had gesteld met andere corporatiën hier ter stede, in zake de circulaire van de Vereeniging »Arti et Amicitiae» te 's Hage, maar eerst dan uitslag van de te verwachten gecombineerde vergadering wenscht af te wachten, daar die zaak wel verdedigers maar ook bestrijders vindt; 2^o. dat de heer de Vrind

in de vorige vergadering tot mede-afgevaardigde benoemd, had verzocht niet in aanmerking te komen — in diens plaats werd nu benoemd de heer J. I. Planjer —; 3^o. dat de tijd aanbrak een prijsvraag uit te schrijven. In overweging werden 4 onderwerpen gegeven waaruit de vergadering koos: »het ontwerp voor een schoorsteenmantel met boezem en daarbij behoorende wand der kamer»; en 4^o. deelde het bestuur mede dat het na het vertrek van den heer Looman zich had geconstitueerd als: W. Kok Voorzitter, P. J. Koning Onder Voorzitter, P. G. Lancel Eerste Secretaris, J. Roem Tweede Secretaris en P. J. Groen Penningmeester.

Na eene hartelijke dankbetuiging van den heer Lancel voor de woorden hem bij de opening der Vergadering door den Voorzitter toegesproken, werd ten slotte de heer J. Roem als bestuurder gecompimenteerd en daarna de vergadering gesloten.

NED. VEREENIGING VOOR TEEKENONDERWIJS. Op 3 April j. l. werd in de Akademie van Beeldende Kunsten te 's Gravenhoge de algemeene vergadering dezer Vereeniging gehouden, welke door den Voorzitter, den heer W. B. G. Molkenboer, met een hartelijke welkomst-groet werd geopend.

Uit het verslag van den Secretaris bleek, dat het ledental in 1887 toenam, en dat de finantieele toestand gunstig was.

Het Maandblad der Vereeniging, dat met zorg wordt geredigeerd en ook aan zijn bestemming voldoet, mocht zich niet verheugen in een gunstigen finantieelen toestand, hetgeen evenwel niet belet dat de uitgave met eenige bezuiniging op den bestaanden voet zal worden voortgezet.

Daarna werden met algemeene stemmen tot Bestuursleden herkozen, de heeren D. Lako en H. L. Boersma.

Omtrent het voorstel van het Bestuur, om een prijsvraag uit te schrijven, werd besloten tot onderwerp te kiezen een boekband. Uitsluitend leden der Vereeniging mogen aan de beantwoording deelnemen, en voor 't beste ontwerp wordt f 30.— uitgelooft, bij aanmaak f 50.— uitbetaald. Tot juryleden werden benoemd de heeren Boersma, Molkenboer, van Delden, Huibers en de Kruyff.

Door den heer B. J. Bouwmeester was een voorstel ingediend tot het oprichten van een fonds, ter bevordering der opleiding van toekomstige kunstindustrieelen. De voorsteller wilde door dit fonds, jongens van buitengewonen aanleg, die onbemiddeld waren, in staat stellen zich verder te ontwikkelen. In beginsel werd besloten tot stichting van dit fonds, waarna de heer Meerwald wees op een vereeniging tot opleiding voor ambachten en beroepen te Amsterdam, die thans reeds 37 leden telt en met zeer gunstig resultaat werkt. Samenwerking met die vereeniging — zoo het bestuur daartoe geneigd mocht zijn — meende hij te mogen aanbevelen in geval het plan van den heer Bouwmeester werd verwezenlijkt. Daarna werd de vraag in stemming gebracht: of de vergadering het nuttig, noodig en uitvoerbaar acht, een commissie te benoemen, ten einde te overleggen op welke wijze een fonds te constitueeren, de hulp en steun te vragen van mannen in en buiten de vereeniging, desnoods kleine bijdragen uit de kas der vereeniging voor het doel beschikbaar te stellen. Met algemeene stemmen werd tot het benoemen dezer Commissie besloten, en tot leden daarvan benoemd de heeren Bouwmeester, van Delden, Molkenboer, Jhr. Mr. Victor de Stuers en de Kruyff.

De heer J. D. Belmer had de vraag gesteld: Is het met het oog op de meer en meer gevoelde behoefte om het teekenen onderwijs op de lagere school in te voeren wenschelijk, dat van wege de Nederl. Vereeniging voor Teekenen onderwijs voorlichting uitga, wat betreft richting en omvang van dat onderwijs?

Genoemde heer leidde de vraag in, en merkte daarbij op, dat in den laatsten tijd werken verschenen waren, die voldoende voorlichting geven. Toch zou hij het waardeeren, dat de leden hun gevoelens uitspraken, of voorlichting door hunne Vereeniging al dan niet noodig is.

De heer Hoenkamp drong met warmte aan op het geven van inlichtingen door de Vereeniging. Immers, het teekenen onderwijs op de lagere scholen wordt zeer uiteenlopend gegeven, en het zou nuttig zijn brochures te verspreiden, waardoor de onderwijzer op de lagere scholen kennis kon nemen van de verbeteringen, in den laatsten tijd bij het teekenen onderwijs ingevoerd.

De vergadering besloot een dergelijke commissie te benoemen. Tot hare leden werden gekozen de heeren Molkenboer, Hoenkamp, Meerwald, Wierink en Belmer.

Hierna besprak de heer Molkenboer: »het teekenen uit het geheugen, als practisch middel tot ontwikkeling der leerlingen.»

waarbij de hoofdvraag was, of het voorstellingsvermogen van den leerling bij het teekenen genoegzaam wordt geoefend? Spreker meende, dat het teekenen uit het geheugen meer moest beoefend worden. Er zijn groote voordeelen aan verbonden. De leerling moet meer kunnen dan copieeren van teekeningen, waardoor wel oog en hand, doch niet voorstellingsvermogen en geheugen worden geoefend.

De heer Bouwmeester prees het z.g. geheugenteekenen insgelijks aan; het moest worden voorop gesteld, en zoo eenvoudig mogelijk gegeven, waarbij een praktisch boekje onmisbaar scheen. Hij hoopte, dat de Vereeniging de zaak zou ter hand nemen.

Meerdere leden waren van oordeel, dat de praktische zin van het teekenen te veel uit het oog werd verloren, vooral bij het onderwijs op de H. B. Scholen, waar de leerlingen zich in kleinigheden verliezen, en niet leeren iets uit het geheugen te teekenen.

Door de vergadering werd besloten, aan het bestuur over te laten om maatregelen te beramen in den geest van de geuite wenschen.

Nadat nog was besloten in 1889 te Amsterdam te vergaderen, en de bijeenkomst was gesloten, werd een bezoek gebracht aan de Haagsche Ambachtsschool, waar de Directeur, de heer H. L. Boersma, de bezoekers rondleidde. De werkstukken, door de leerlingen vervaardigd, verwierven de algemeene goedkeuring.

AFDEELING ROTTERDAM 5 April. In de laatste vergadering van dit seizoen, was het eerst aan de orde de voorlezing van het verslag van den toestand en werkzaamheden der afdeling over 1887, hetwelk na goedkeuring zal worden opgezonden aan het Hoofdbestuur.

Door de heer H. Wakkie werd een kort rapport uitgebracht betreffende de gecombineerde bestuursvergadering van de afdeling van het Departement Rotterdam der Maatschappij van Nijverheid, over de aanhangige vraag der rookvrije verbranding, waaruit vernomen werd, dat besloten was, om aan het Hoofdbestuur der Maatschappij van Nijverheid te berichten, dat men verschoond wenscht te blijven, om in deze een bepaald advies uit te brengen. Daarna werden in oogenschouw genomen de verschillende teekeningen der nieuw te bouwen strafgevangenis te Nieuwer-Amstel naar de plannen van den ingenieur-architect voor de gevangnissen en rechtsgebouwen W. C. Metzelaar. Deze plannen werden door den Secretaris, wat betreft de indeeling in 't kort toegelicht, waarbij het bleek, dat zij door de aanwezige leden met veel belangstelling werden gadeslagen.

Voorts waren door den heer H. Cramer nog ter bezichtiging gesteld de voornaamste platen uit den laatsten jaargang van *l'Emulation*.

Ten slotte opende de Voorzitter naar aanleiding van de slechte opkomst der leden, op de gewone vergaderingen, een gedachtenwisseling, over plannen tot bestendiging en voortbouwenden bloei der afdeling. Spreker toonde aan, dat niettegenstaande men dikwerf het genoegen had van zeer belangrijke en nuttige onderwerpen in de vergaderingen ter tafel te kunnen brengen, een gering aantal leden opkwamen; dit is, én voor de sprekers, én voor het Bestuur zeer ontmoedigend, reden waarom hij de leden ernstig verzocht gedurende de zomermaanden, even als het Bestuur zal doen, te denken over plannen, wat te doen, om hierin een gewenschte verbetering te brengen.

Verschiedene denkbeelden werden aan de hand gedaan, doch geen bepaalde voorstellen. Het Bestuur zal evenwel een en ander overwegen en de leden met eene conclusie in kennis stellen.

BINNENLANDSCHE BERICHTEN.

Ter Secretarie te Amsterdam ligt o.a. ter lezing eene voordracht van B. en W.

Tot het brengen van verbetering in den toestand van het Gedempte Damrak, door het te doen ophoogen en met klinkers bestraten, van de noodige werken voor de afwatering te doen voorzien, en daarvoor een bedrag te besteden van *f* 16,530.

Den 29 Februari j.l. werd door den Raad zijn besluit van 18 October 1882 ingetrokken, voor zoover dit het gedempte Damrak aanwijst voor den bouw van een nieuwe Beurs, en werden B. en W. uitgenoodigd nadere voorstellen te doen: *a* omtrent den Beursbouw, na onderzoek van de laatstelijk ingediende plannen; — *b* omtrent de bestemming van het gedempte Damrak; — *c* omtrent de Beursbelasting.

Aangezien het bedoelde onderzoek en de daarvan onafscheidelijke onderhandelingen tijd vorderen, en het bovendien niet onwarschijnlijk is, dat omtrent nadere voorstellen niet spoedig overeenstemming zal heerschen bij allen, die er bij betrokken zijn, is volgens hen de gevolgtrekking niet gewaagd, dat nog geruime tijd zal verlopen, alvorens met den Beursbouw een aanvang zal worden gemaakt. Het geven van eene definitieve bestemming aan het gedempte Damrak staat met dien bouw in zoo nauw verband, dat een afzonderlijk voorstel daaromtrent niet kan worden gedaan.

Intusschen kan het gedempte Damrak niet in den tegenwoordigen toestand blijven. Verbetering mag niet langer worden uitgesteld. Zij kan plaats hebben op een der vier wijzen, door de Commissie van Bijstand in het beheer der P. W. aangegeven, namelijk: 1°. afdekking tegen verstuiving van het opgehoogde terrein met sintels of schelpen, geraamd op 6 à *f* 7000; — 2°. bestrating met Waalklinkers, geraamd op *f* 16,500, (materiaalwaarde gedurende de eerste 5 jaren *f* 6000); — 3°. beplanting met boomen en aanleg van een of meer grasperken, geschat op *f* 14,000; 4°. aanleg van plantsoen, geraamd op *f* 14,500.

B. en W. geven de voorkeur aan de sub 2 genoemde verbetering, omdat die, bedoeld sub 1, slechts van tijdelijken aard is. Sintels, schelpen, of grint, zullen spoedig verdwijnen, waarna opnieuw klachten van stof, plassen enz. zullen inkomen.

De sub 3 en 4 bedoelde verbeteringen moeten met het oog op eventueelen Beursbouw worden ontraden. Het gedempte Damrak toch zal dan geheel moeten werden ingenomen door de hulpbeurs en de loodsens, keeten en bouwstoffen. Het gemaakte moet dan weder opgeruimd, wellicht tegen het tijdstip, dat het aanvangt te voldoen. De boomen, heesters en een deel der klinkers zijn dan wel voor overbrenging vatbaar, doch hetgeen op die wijze wordt behouden, vertegenwoordigt ten hoogste een waarde van *f* 2400.

De sub 2 genoemde verbetering echter maakt het terrein al dadelijk geschikt voor het plaatsen van eene hulpbeurs, keeten, loodsens en materialen. Is de nieuwe Beurs gereed en wordt aan het gedempte Damrak, in verband daarmede, eene andere bestemming gegeven, b. v. van bouwterrein of van plantsoen, dan vertegenwoordigt de te verwijderen bestrating eene waarde van ongeveer *f* 6000.

De heer J. van Rossum-Duchattel, directeur der gemeentelijke gasfabriek te Venloo, heeft tegen 1 Juni e.k. als zoodanig zijn ontslag van den gemeenteraad gevraagd en verkregen, daar hij een dergelijke betrekking heeft aangenomen te Cadix in Spanje.

Door de jury op den meubel-wedstrijd van het Kon. Ned Handelsmuseum zijn de volgende bekroningen toegekend, als:

aan P. Bergen, te Gennep, een Bronzen Medaille voor een geschilderd slaapkamer ameublement à *f* 190; een Bronzen Medaille voor een notenhouten damesschrijfbureau;
aan Wed. C. van Drooge, te Dordrecht, een Zilveren Medaille voor een eikenhouten Slaapkamer-ameublement à *f* 450.—;
aan W. C. van Eest te 's Gravenhage, een Zilveren Medaille voor een zwarthouten Salon-ameublement à *f* 550.—; een Bronzen Medaille voor een notenhouten Slaapkamer-ameublement à *f* 385.—; een Zilveren Medaille, voor een notenhouten bureau ministre à *f* 115.—;
aan C. H. Eckhart te Rotterdam, een Eere-diploma met Gouden Medaille voor een notenhouten Huiskamer-ameublement à *f* 400.—;
aan E. G. Engelen D.Gzn. te Kampen, een Bronzen Medaille voor een notenhouten Salon-ameublement à *f* 600.—; een Bronzen Medaille voor een geschilderd Slaapkamer-ameublement à *f* 190.—;
aan J. G. van Hulzen te Kampen, een Zilveren Medaille voor een mahoniehouten Slaapkamer-ameublement à *f* 425.—;
aan E. E. Prins en Co. Amsterdam, een Eere-diploma met Gouden Medaille voor een notenhouten Slaapkamer-ameublement à *f* 450.—;
aan A. M. Randoe te Haarlem, een Zilveren Medaille voor een zwarthouten Salon-ameublement à *f* 600.—; een Bronzen Medaille voor een notenhouten Damesbureau à *f* 95.—;
aan C. Verwey Jr. te Amsterdam, een Bronzen Medaille voor een geschilderd Slaapkamer-ameublement à *f* 110.—.

BENOEMINGEN EN VACANTE BETREKKINGEN.

Bij Kon. besl. is met 1 Mei 1888 aan den heer Abr. Bredius, op zijn verzoek, eervol ontslag verleend als onderdirecteur van het Nederl. Museum van Geschiedenis en Kunst, en is tot onderdirecteur van gemeld Museum benoemd de heer Jhr. B. W. F. van Riemsdijk, commies aan het dep. van binnenl. zaken.

Een bekwaam opzichter-teekenaar wordt gevraagd, zie advertentie in dit blad.

Parquets-en-chêne sur bitume hydrofuge
N. GOURGUECHON. — PARIS.

4591

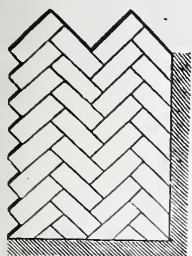

Verkrijgbaar in de maten van **30—50** cM. lengte,
6—11 „ breedte,
35 „ dikte.

Behalve **lageren prijs**, bieden deze parketvloeren, boven de andere soorten, de volgende voordeelen aan: **Ondoordringbaarheid voor vocht. Weering van geluiden (kraken) en ongedierte. Grootere duurzaamheid**, omdat het hout uit één stuk bestaande, verder kan afgesleten worden.

Représentant voor Nederland, **EMIL MOHR**, 19 Prins Hendrikkade, Amsterdam.

DIENSTNEMING VOOR OOST-INDIE.

NEDERLANDERS ontvangen bij het aangaan van eene militaire dienstverbintenis van **ZES** jaar een handgeld van

Drie Honderd Gulden.

Aanbrengpremie **TIEN GULDEN.**

MILICIENS in werkelijken dienst of met groot verlof kunnen voor den tijd van twee jaar **gedetacheerd** worden naar *Oost-Indië*; premie

4592

twee Honderd Gulden.

Aanbrengpremie **TIEN GULDEN,**

bijaldien de Milicien met groot verlof afwezig was van zijn korps.

Het Departement van Koloniën en alle Burgemeesters geven **gratis** nadere inlichtingen.

4593

JAN VAN DER POT,

Scheepmakershaven N^o. 3 (Punt.) — **ROTTERDAM.**

De eenige Kyaniseerinrichting waar ook des winters wordt doorgewerkt.

Het **Kyaniseeren** is het eenige afdoende middel tegen *verrotting* en *zwam*. De bewerking geschiedt geheel reuk- en kleurloos. Desverlangd bijlevering van hout.

Prima Engelsche PORTLAND CEMENT, merk **Wallsend**, van uitmuntende kwaliteit en tegen concurreerende prijzen.

BELGISCHE KLUIT- en HYDRAULISCHE KALK. Billijke prijzen en vrachten. **KUNSTGRANIET** systeem Pétitjean.

Prospectussen en prijscouranten worden op aanvraag franco toegezonden
Gelieve op Voornaam en Adres te letten.

JAN HAMER. — AMSTERDAM.

Kantoor: **Marnixstraat 402** bij het Leidscheplein.

GEBOUW PERMANENTE TENTOONSTELLING VAN DE MAATSCHAPPIJ TOT BEVORDERING DER BOUWKUNST.

Vertegenwoordigt **ROBERT BOYLE & SON, Lim. Londen.**

Behaalden de hoogste onderscheidingen op verschillende Internationale Tentoonstellingen als prijzen van f 600.— Gouden en Zilveren Medailles.

VENTILATIE EN VERWARMING.

BOYLE'S Luchtpomp ventilators. Patent 1882. **BOYLE'S** Kappen voor slecht trekkende schoorsteenen. **BOYLE'S** Schoorsteenkappen tegen valwinden.

Vereischen geen toezicht, — hebben geen beweegbare deelen, — geen terugslag in den koker, — zijn van soliede constructie.

BOYLE'S Ventilators en Schoorsteenkappen zijn op verschillende *Rijks- Gemeente- en Particuliere gebouwen hier te lande* geplaatst. 4594

— In alle voorname plaatsen zijn modellen te bezichtigen. —

MILDE'S Telephonen, **WITTE'S** Liftten, **CARRÉ'S** Waterleidingen. **KELLEY'S** geschilderd en gebrand Glas, geschilderde Tegels, enz. enz.

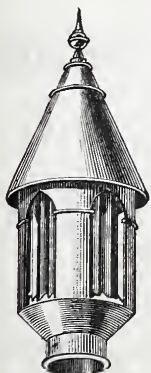

Opzichter-Teekenaar

gevraagd om dadelijk in dienst te treden, ook geheel vertrouwd met het maken van *Bestekken* en *Bestekteekeningen*. Alleen zij die reeds vroeger in dergelijke betrekking werkzaam waren en van goede getuigen voorzien zijn, komen in aanmerking. Adres brieven franco letter **W**, bij **DE ERVEN H. VAN MUNSTER & ZOON** Heerengracht 246, Amsterdam. 4595

Cremer & Co. te Bolsward.

Zilveren Medaille Amsterdam 1883.

LOODRUCHT GEPERSTE 4596

WATERLEIDING BUIZEN.
DRAINEERBUIZEN.
HOLLE METSELSTEENEN.

DE LINT & Cie.

Rotterdam.

PARKETVLOEREN en WANDTEGELS:

VILLEROY & BOCH,

BOCH FRÈRES.

MINTON HOLLINS & Cie.

Trottoir-IJzersteen en Cementtegels.

Groote voorraden. 4597

MUSGRAVE & Co., Limited

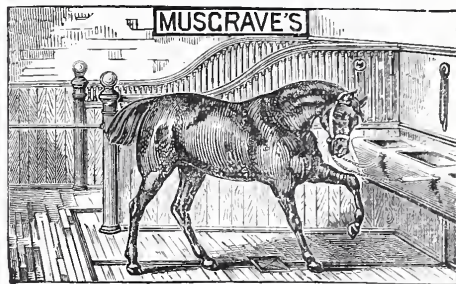

te BELFAST
FABRIEK VAN

Engelsche Paarden- en Vee-Stalnruchten.

IJzeren Tribunes voor Wedrennen,

Tuigkamer-Benodigdheden,

DOGKENNELS,

Hooischuren, enz.

Gouden en Zilveren Med. Internat.

Tentoonstelling Amsterdam.

Deze inrichtingen waarvan reeds vele in *Nederland* geplaatst zijn, munten uit door *soliditeit* en *zeer nette bewerking*.

EENIG AGENT

D. S. M. KALKER

KONINKLIJKE MAGAZIJNEN

VAN 4598

BOUWARTIKELEN en GEREEDSCHAPPEN.

AMSTERDAM, St. Anth. Breestraat, C 21.

Telera n-Adres: **KALKER-IJZERWAREN.**

Telefoon N^o. 352.

Modellen te bezichtigen in het Tentoonstellingsgebouw van de Maatschappij tot bevordering der Bouwkunst, *Marnixstraat* en *St. Anthonie Breestraat C 21.*

Stoomfabriek van geslagen en gedreven
Zink- en Koperwerk.

KLIJN, TISSOT & Co.

AMSTERDAM. NIEUWE TEERTUINEN 16.

Vervaardigen ornamenten naar elk ontwerp of teekening.

INRICHTING VOOR GALVANISEEREN VAN IJZER.

Etalage van verschillende monsters op de Permanente Tentoonstelling van de Maatschappij tot Bevordering der Bouwkunst te Amsterdam. 4599

Openbare Aanbesteding.

Op Zaterdag den 21st April 1888, des namiddags te 2 uren, zal in een der Lokalen van het Departement van Justitie, te 's Gravenhage, op het Plein, bij enkele inschrijving worden AANBESTEED:

BESTEK N^o. 10.

Het bouwen van een KERK bij de Strafgevangenis te Arnhem.

(Raming f 16.100).

Het bestek met 1 bestekteekening en 5 détailteekeningen ligt ter inzage op het bureau van den Ingenieur-Architect voor de gevangenissen en rechtsgebouwen, Departement van Justitie te 's Gravenhage, (alwaar tevens inlichtingen zijn te bekomen) en in het vertrek van den Portier der strafgevangenis te Arnhem.

Aanwijzing zal geschieden op Maandag 16 April 1888, des voormiddags te halftwaalf uren.

Het bestek is op franco aanvraag, tegen betaling van f 0.55, verkrijgbaar van af 9 April 1888, bij GEBR. VAN CLEEF, boekhandelaars, Spui 28a, te 's Gravenhage.

's GRAVENHAGE, De Minister van Justitie
5 April 1888 Voor den Minister

De Secretaris-Generaal,
P. J. VAN BEIJMA.

4585

4586

AANBESTEDING

voor het maken van een gebouw, in te richten tot R. K. KERK met woning voor de Eerwaarde Paters Jesuiten te Nijmegen, op Vrijdag den 27 April e. k.

Bestekken met teekeningen zijn tegen betaling van f 2.50 verkrijgbaar gesteld bij de firma J. F. KLOOSTERMAN, Boek- en Papierhandelaar te Nijmegen.

Aanwijzing op Donderdag den 19 April des nam. 3 uur op het terrein bij het Keizers-Kareplein te Nijmegen.

Nadere inlichtingen zijn te bekomen bij den architect NIC. MOLENAAR te 's Gravenhage.

AANBESTEDING

4587

De Heeren W. VAN DER VIES,
H. W. KOORING ULOTH,
D. VAN BOSSE,

uitmakende de Commissie, belast met het beheer der onroerende goederen van de WAALSCHÉ DIACONIE te Amsterdam, zijn voornemens, namens genoemde Diaconie, op Saterdag den 14 April 1888, des ochtends ten 11 ure,

UIT TE BESTEDEN:

den bouw van eene SCHOOL met ONDERWIJZERSWONING, aan de Van Oldenbarneveldtstraat te Amsterdam, met bijlevering van materialen, arbeidsloon, enz.

De teekeningen zullen ter inzage liggen in het gebouw van de Maats. tot bevordering der Bouwkunst, van den 1^{en} tot den 14^{en} April e. k. telkens van 9-4 uur.

De inschrijvingsbilletten moeten bezorgd worden aan de Consistoriekamer der Walen kerk op het Walen pleintje, op Zaterdag 14 April e. k. des morgens vóór 11 ure, en gestoken worden in eene zich aldaar bevindende bus.

Exemplaren van het bestek zijn van af 5 April à 75 Cts. verkrijgbaar aan het gebouw der Maats. voornoemd en bij de ERVEN H. VAN MUNSTER & ZN. Heerengracht bij de Hartenstraat, N^o. 246.

Inlichtingen geeft de architect
DANL. J. SANCHES.



DE LINT & Co. Rotterdam.

Vertegenwoordigers van JOS. F. EBNER te Londen, leveren in uitsluitend eerste kwaliteit,

MARMER-MOZAIEK en
TERRAZZOVLOEREN,

alsmede 4588

— GLASMOZAIEK —

Zestien Bekrooningen.

Fabriek van Verwarming- en Ventilatiestoestellen.

(Systeem DE KOSTER.) Amsterdam.

Deze warmwaterverwarming (met nieuwe toepassing van zelfregeling) beveelt zich aan in de volgende geplaatste en bestelde toestellen, sinds 1876.

- | | |
|--------------------|--------------------------------------------------------------------------------------------------------------------------------------------------------------------------------------------------------------------------------------------------------------------------------------------------------------------------------------------------------------------------------------------------------------------------------------------------------------------------------------------------------------------------------------------------------------------------------------------|
| Amsterdam. | EVANG. LUTHERS ZIEKEN- EN OUDE MANNENHUIS, 5 toestellen, de HH. BLIKMAN & SARTORIUS, (Drukkerij.) — ROELOFFZEN & HUBNER, (Drukkerij.) — BESTEDELINGENHUIS, Heerengracht, — DIAK. OUDE VROUWEN- EN MANNENHUIS, 4 toestellen. — INSTITUUT VOOR BLINDEN, Vossiusstraat. — De HH. W. F. PIEK, (huis). — G. A. FOL, (huis). — Mevr. G. L. FUNKE, (huis). — PAVILJOEN VONDELPARK. — COLLEGE BETH-HAMADRASCH-ETZ-CHAM. — de HH. JACB. ANKERSMIT, (huis). — F. J. WITTEVEEN, (huis.) — SOCIÉTÉIT ONDER ONS. — STOOMV. MAATSCH. NEDERLAND. — RESTAURANT RICHE. — de HH. JAN TER MEULEN, (kantoren). |
| Leiden. | RIJKS-ZIEKENHUIS. — DOOPSGEZINDE KERK. |
| Rotterdam. | De HH. P. S. SAUERBIER, (huis). — Dr. VAN RIJCKEVORSEL, (huis). — RUIJS & COMP. (kantoren). |
| Baarn. | Mevr. STRIKKER, (villa). |
| Zaandam. | De Hr. C. KAMPHUIS, (villa.) |
| Arnhem. | DR. VROLIK, Oud-Minister, (villa). |
| 's Hage. | De Hr. J. H. W. EILERS, (huis, Laan Copes van Cattenburg.) |
| Deventer. | GROOT STEDELIJK ZIEKENHUIS. |
| Amsterdam. | GYMNASIUM, Weteringschans. — MACHINISTENSCHOOL, Plantage. — HOTEL PASSAGE, Prins Hendrikkade, (60 kamers). — de HH. VAN LOON & COMP, (kantoren). — P. VAN EEGHEN, Heerengracht (huis). — BARON VAN HEEKEREN VAN KEL (Huize Bingerden). |
| Doesburg. | De Hr. J. SICKETZ, (huize de Cloeze). |
| Lochem. | De Hr. H. M. J. VAN LOON, Langoed Hydepark, (Ventilatie). |
| Driebergen. | De Hr. J. W. F. SCHEFFER, (villa). |
| Weesp. | De Hr. J. R. WÜSTE, Keizersgracht, (huis). |
| Amsterdam. | BARAKKEN VAN HET ZIEKENHUIS. — De Hr. P. STOFFEL, (villa). |
| Deventer. | |

Toestellen in aanleg.

- | | |
|-------------------|---------------------------------------------------------------------|
| Amsterdam. | Nieuw te bouwen Klinisch Ziekenhuis, groot + 15000 M ³ . |
| Heemstede. | De Hr. M. J. TIELE, (villa). |
| Nijmegen. | De Hr. TIMMERMAN, (villa). |
| Amsterdam. | A. SALM GB., Architect. (nieuw huis). |

Th. A. DE KOSTER, Ferdinand Bolstraat 32 Amsterdam.

NEUCHÂTEL ASPHALTE COMPANY L^{TD}. LONDON.

Exploitation der Mijnen van de Val Travers.

FABRIEK
TE

AMSTERDAM

Beltweg No. 3.

TRADE MARK.



NATUURL. ASPHALT
VAN

VAL DE TRAVERS

ZWITSERLAND.

Gecomprimeerde Asphaltwegen en dito Dorsvloeren. Werken in Asphalt-Mastiek voor Trottoirs, Skating-Rinks, Montvloeren, Kelders, Kolf- en Kegelsbanen, Winkel en Magazijnvloeren, Gangen, Veranda's Brug- en Dakbedekkingen, Beton-Funderingen, Stallen, enz., enz.

Zindelijk Vochtwerend, Ondoordringbaar, Geraaswerend
Asphalt speciaal tot wering van vochtige muren.

Voor inlichtingen omtrent het lezgen van Vloeren, Bedekkingen enz., gelieve men zich te adresseeren aan het Kantoor der fabriek, Beltweg 3, Amsterdam.

4590



BOUWKUNDIG WEEKBLAD

ORGAAN

VAN DE MAATSCHAPPY TOT BEVORDERING DER BOUWKUNST

14 APRIL 1888.

Redactie: Dr. P. J. H. CUYPERS, Prof. E. GUGEL, J. R. DE KRUYFF
C. MUYSKEN, F. J. NIEUWENHUIS en C. T. J. LOUIS RIEBER.

Bureau: Marnixstraat 402.

Uitgevers: DE ERVEN H. VAN MUNSTER & ZOON,
Heerengracht 246, Amsterdam.

London Office:

35 Queen Victoria Street E. C. - HENRY HEMANS & C^o.

Abonnementsprijs voor Nederland, fr. p. p. / 8.50; voor Ned.-Indië
(bij vooruitbetaling) fr. p. p. / 11.50; voor het Buitenland (bij vooruitbetaling)
fr. p. p. / 10.— Afzonderl. Nummers voor zoo lang de voorraad strekt 25 Cts.

INHOUD: Moderne kunst. — Een reisje door noord-westelijk Frankrijk. — Verslagen van de vergaderingen van het Kon. Instituut van Ingenieurs 10, en Vereeniging Architectura te 's Gravenhage 11 April 1888. — Binnenlandsche berichten. — Benoemingen en vacante betrekkingen.
Dit nummer bestaat uit 8 bladzijden.

MODERNE KUNST.

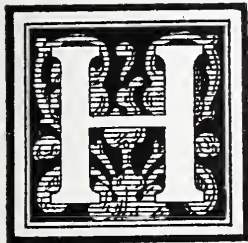

Hebt ge de tentoonstelling van decoratieve beeldhouwkunst bezocht, in het Gebouw der Maatschappij? Ja? Dan zult gij u hebben verbaasd, even als velen vóór en na u dat gedaan zullen hebben, verwonderd, hoofdschuddend, schouderophalend misschien, sta-

rende op eene inzending, bestaande uit een viertal wandversieringen „en bas-relief”, bestemd voor de vestibule van een of andere villa, naar wij vermeenen in den omtrek van Amsterdam gebouwd. Verbaasd, ja, maar ook benauwd zullen zij u hebben, en angst en schrik aangejaagd, die leelijke tronies van wezens, waarvoor de natuur zich te hoog en te edel gevoelde ze te scheppen; wezens met gedrochtelijk verwrongen ledematen en harde vierkante vormen; angstige droombeelden van een koortslijder, in pleister afgedrukt.

Neen, niet om de afzichtelijkheid der leelijk-gemaakte apen, of de geheimzinnige blikken der vreemde vogels, mystiek als de vogel in de versieringskunst der Egyptenaren, dit zou hoogstens walging op kunnen wekken, niet bezorgdheid of schrik aanjagen, — maar om het feit, dat het brein van den kunstenaar zich heeft weten los te rukken uit het gareel waarin het door den loop der eeuwen door de ijzeren vuisten der groote maatschappij, door de kracht der gewoonte, door de sleur misschien gesloten was, zich heeft weten te ontwringen uit die knellende banden, en onafhankelijk, als een vrij individu,

als mensch, van zijn verheven gaven gebruik weet te maken en vormen scheidt en lijnen en kleur, weet te versieren, naar zijn behoefte, naar zijn gevoel.

Waar zijn alle theoriën, alle wetten, met zooveel zorg en moeite bestudeerd, — wat heeft al uw hoofdbreken tot de kennis der vormen, der geschiedenis, der stijlen u gebaat, als gij u onbekwaam en onbeduidend zult gaan vinden bij het beschouwen van eigen individueele kunstuiting? Wat zult gij doen, als van u, in stede van sierlijke, oordeelkundige, knappe, ja kunstvolle vereeniging van eeuwen oude motieven, lijnen en vormen, saamgevoegd volgens de schoonste wetten der æsthetica, geeischt zal worden eene schepping van u zelf? Wat zult gij doen kunstenaar, grooter of kleiner, als die enorme bergplaats van vormen eens gesloten werd en het verboden zal zijn er in rond te dolen, of te plukken van dien boom der kennis, verboden op straffe van verbanning uit het paradijs? Ach, hoevelen zouden er verdreven worden!

Het zal zoo ver niet komen, zegt ge; en al kunnen enkele voorbeelden toonen, dat oorspronkelijkheid en frischheid bereikt kunnen worden en daardoor in schoonheid ver boven alle overige scheppingen staan, om het even of het boeiende en liefelijke, dan wel afzichtelijke vormen en voorstellingen zijn, — wat zullen zij reden geven tot bezorgdheid. Als het bij die enkele bleef, ja; maar ieder die het streven der laatste tijden opmerkt, dien drang naar voren, dat verlangen naar vrijheid, dat trachten om te kunnen geven hetgeen men bezit, onvervalscht en onvermengd met gedachten en gedachtentjes van anderen, en het met eene vaste overtuiging voortschreiden op dezen ingeslagen weg, zich niet bekommerend om den daartegen losbarstenden storm, — ieder die opmerkt hoe in de letterkunde sinds lang een strijd gevoerd wordt tegen onwaarheid, vooroordeel en gewoonte, hoe de kunstenaar zich losmaakt uit de schoolsche en steeds nagevolgde methodes en, niet gevende wat een ander gezien heeft, maar

zijn *eigen* indruk, door *eigen* oogen opgevangen en in *eigen* brein verwerkt, neerstrijkt op het doek, en trots den spot van velen, iets grootsch wrocht en scheidt; — een ieder die dat alles ziet en waarneemt, zal hij niet huiverig worden bij de ontdekking dat ook de beeldhouwkunst zich op dien weg begeeft en, als onvermijdelijk gevolg, de bouwkunst mede sleurt?

Dat eene individueele uiting hooger staat dan alle andere, zal nooit worden tegengesproken, evenmin dat er naar getracht behoort te worden in die richting te arbeiden, te velde te trekken tegen nabootsing en copieering, de geest der jongeren lossen en vrijer van banden op te leiden, opdat ieder, met smaak en gezond verstand begaafd (maar ook toegerust met de noodige kennis) eenmaal zijn gevoel zal kunnen vertolken in zichtbare of tastbare vormen. Zou dat niet den weg wezen tot vooruitgang? En heeft dat den heer Molkenboer ook niet voor de oogen geschitterd bij zijn flink optreden tot bestrijding van de stelselmatige en geestdoodende methode van teekenen, gevolgd bij de meeste scholen? Laten wij hopen dat zijn wenken goede gevolgen mogen hebben en het „geheugen teekenen” eene ruime toepassing moge vinden; het zal een groote stap verder zijn tot het doel.

Wat betreft de meermalen geopperde tegenwerping, als zou het zoeken naar nieuwe vormen (eene verkeerde uitdrukking trouwens, daar het „per sé” zoeken naar iets „niemals dagewesen” geenszins gerangschikt kan worden tot het streven naar vrije gevoelsuiting) veelal leiden tot weinig nut, of het gevaar opleveren te vervallen in vormen, niet veel verschillend van die, bij de versieringskunst der oudste volkeren toegepast, — ach, daarop zou men reeds met vele schoone voorbeelden kunnen aantonen dat daar, waar het ernstig trachten bestaat, de hedendaagsche kunstenaar, ontwikkeld als hij is, meer vermag dan dat. Wij hebben slechts te wijzen op enkele goed geslaagde pogingen in de decoratieve kunst, en kunnen b. v. aanhalen de faïence uit de fabriek „Rosenburg”.

Wat een vermetelheid werd den artist toegeschreven, wat een gemelijk lachen om het onbehouden onsierlijk lijnenspel, die vreemde kleurenmengeling, toen de eerste vruchten die fabriek verlieten en de wereld werden ingezonden om het publiek te verbazen; en wat een bewondering persen nu die schoone, liefelijke vormen en zachte toonen, een kleurenpracht als het ware gedistilleerd uit het schoonste wat hierin de natuur vermag te geven, af, — hoe hoog verheffen zich die frissche, kunstvolle, steen geworden fantasiën, boven de schoonste wijzigingen of toepassingen van bestaande vormen.

Zoo zal ook ongetwijfeld de energie en bekwaamheid der heeren Mendes da Costa & Zijl, edeler en liefelijker voortbrengselen scheppen dan de genoemden, en zullen de origineele, vrije vertolkingen van hun gevoel een genot schenken aan iederen kunstminnaar. Reeds met enkele andere inzendingen hebben zij bewezen dit te kunnen; laten wij hopen dat de frischheid, het karakter, het sentiment, dat deze vier stukken zoo overweldigend bezielde, niet verloren gaat bij de verbanning van het afzichtelijke.

y.

EEN REISJE DOOR NOORD-WESTELIJK FRANKRIJK.

door H. P. BERLAGE Nz.

(*Vervolg van bladz. 90. Slot.*)

Uit den tijd der renaissance hebben we in Caen reeds genoemd het koor der St. Pierre. Vlak over de kerk heeft deze interessante stad een fraai voorbeeld van burgerlijke bouwkunst aan te wijzen, uit hetzelfde tijdvak, tegenwoordig beurs, vroeger „l'hôtel de Valois” of ook wel l'hôtel d'Ecoville, uit de XVIe eeuw. De façade is zeer verminkt, alle belangstelling concentreert zich op het binnenplein.

De adel leefde in dien tijd weinig binnen de stad; al de fraaie woningen die men er nu vindt, zijn gebouwd door den burgerstand, voor het meerendeel rijk geworden door den handel, die vooral in Normandië tegen het begin der XVIe eeuw een belangrijken omvang had gekregen.

L'hôtel d'Ecoville, een van de wonderen der stad Caen, men zou zelfs kunnen zeggen van geheel Frankrijk, maakt daarop geen uitzondering. Nicolas le Valois offerde aan dit groote gebouw een groot gedeelte van zijn kapitaal fortuin.

De middenfaçade is ongetwijfeld de belangrijkste, ofschoon niet zoo rijk aan historische reliefs als de zijfaçade. Haar schoonheid ligt in de gelukkige schikking der lijnen. Het middengedeelte vormt een soort paviljoen, waarvan het hooge dak tot steun dient aan het wellicht grootste en fraaiste dakvenster dat ooit uit de verbeelding van een kunstenaar is voortgekomen.

Dit paviljoen is het best geslaagde gedeelte, niettegenstaande de meeste voorliefde bestaat voor de trap, in den hoek gelegen, achter een loggia die over twee verdiepingen geleidt. Men wordt onwillekeurig herinnerd aan de beroemde lantaarn van het kasteel Chambord, gebouwd door Pierre Trinquieu. Ofschoon lang niet van die afmetingen, is het toch een meesterstukje van fransche architectuur.

Ik zou nog langer uit kunnen weiden over deze schoone provinciestad; ik zou nog kunnen gewagen van de vele fraaie houten huizen die ze bezit, evenals Rouen, en van nog meer andere interessante kerken, o. a. de St. Jean, de Saint-Gilles enz.; maar dit zou te ver voeren. Genoeg, dat de stad Caen gedurende den korten tijd dat ik er vertoefde mij zoodanig heeft geboeid, dat ze evenals hare zustersteden Pisa en Brugge op mij een onuitwisbaren indruk heeft achtergelaten.

Van Caen ging de reis over Coutances, met de prachtige cathedraal, het hoogste punt van het pyramidale silhouet, naar Granville, een aardig zeestadje en tegelijk vesting.

Van uit Granville deed ik een uitstapje naar het eiland Jersey, waar weinig kunst, maar een allerlieflijkste natuur viel te genieten, en was van plan over St. Malo en Chartres naar Parijs te gaan.

„Ne manquez par le Mont St. Michel” waren een waarschuwing en een aanmoediging tegelijk, dit merkwaardige punt niet onopgemerkt te laten voorbijgaan. Dit was ik toch reeds van plan, ook zonder deze waarschuwing.

Van uit St. Malo, een door huizenhooge muren omringde vesting, met een verrukkelijk strand, alwaar op een rots in zee het graf van Chateaubriand wordt bespoeld,

is naar den Mont St. Michel een gemakkelijk uitstapje.

Te Pontorson, dat in 2 uur per spoor is te bereiken, staan de groote voor toeristen geheel ingerichte diligencewagens gereed, met 4 of 5 paarden bespannen en door een breedgeschouderden, blauwgekielden Breton bestuurd, die u in 3 kwartier tijds naar den bewusten berg brengen.

De weg loopt door een vlakke streek; langzaam nadert men het uitgestrekte strand. Plotseling rijst uit de zandvlakte een gevaarte op, een rots met huisjes bezet, door een muur omgeven, en be kroond door architectuur met een prachtig silhouet; het is het doel van de reis.

Vroeger was de berg alleen bij eb te bereiken; nu is hij door een dijk met het vaste land verbonden, welke met een vloedgolf, die in het kanaal een hoogte van 6 à 8 meter bereikt, zelfs bij springtij den toegang mogelijk maakt. Het is er aardig, mooi, interessant, gezellig, schilderachtig, monumentaal, in één woord het is een „arrêt de voyage” zooals moeielijk een tweede zal te vinden zijn.

Verwacht ge er een hotel „ersten Ranges” met kelner-gevlieg en fooiengeprel; — ge vergist u; Madame Poulard, een knappe Parisienne, ontvangt u allerbeminnelijkst aan hare eenvoudige maar goede table d'Hôte, waar zij zelf bedient.

Denkt ge dat dit gebouw een sousterrein bezit, van waaruit de spijzen met een lift de eetzaal bereiken, — ge hebt het al weer mis; vlak over u aan den anderen kant van het nauwe straatje, met een plaveisel als in Pompeji of het ghetto te Rome, is een ruimte uit de rots gehouwen, waar drie vrouwelijke gediensstigen met donderend geraas borden staan schoon te maken, dus de bijkeuken. Deze staat door den hoofdingang direct in verbinding met de eigenlijke keuken, eenvoudig door een gangetje.

Denkt ge na het diner een sigaar te gaan rooken onder begeleiding van café, en de onvermijdelijke pousse, in een fumoir of salle de conversation, — de desillusie volgt onmiddellijk; want in dat nauwe straatje staan op dat zelfde plaveisel de tafeltjes (welke tafeltjes een parodie zijn op een horizontaal vlak) en de stoelen klaar, waarmee ge u moet tevreden stellen. Ge loopt gevaar door een voorbijgaande bolderende visscherskar van uw café met cognac te worden beroofd.

Meent ge naar uw slaapkamer te gaan langs een marmeren trap, of ook wel per lift, — ge vergist u alweer; gedeeltelijk over den vestingmuur, gedeeltelijk langs een hooge trap die door en over alles heen gaat, een soort Jacobs ladder in de rotsen uitgehouwen, bereikt ge een gebouwtje, één vertrek diep, op het parterre zelfs zonder verbindingsgang, zoodat ge direct van het aardige terrasje, met voor u „la pleine mer”, waar ge ook 'smorgens café gebruikt, waarvoor de bediening ook alweer in een rotsachtig vertrek gebeurt, door een glazen deur het goede maar primitieve slaapvertrek binnentreedt.

Voor die nachtwandeling naar boven krijgt ge van Mad. Poulard een chineeschen lampion mede (een gewone kaars met kandelaber zou uitwaaien). Het is een aller-merkwaardigst gezicht, die dwaallichten processie bergopwaarts klauterende.

Ge bemerkt dus wel dat hier „die moderne Cultuur” nog niet in haar uiterste consequentie is doordrongen; en gelukkig, want ik moet eerlijk bekennen nog nooit

zoo prettig te hebben gelogeed, nog nooit zoo lekker te hebben gegeten, en ten slotte nog zelden te hebben genoten van werkelijk reisgenot als op den Mont St. Michel.

Is men schilder, dan krijgt men nooit genoeg van die verrukkelijke kijkjes, waarheen ge ook het oog wendt; kunst en natuur vormen een zeldzaam schoon geheel. Is men bouwmeester, ge vindt in het eenige klooster, dat met zijn groote zalen, kloosterhof, grootsch portaal met monumentale trap, en de dit alles bekroonende kerk, uit de rots is gegroeid, een niet genoeg te bewonderen monument, waar ook een beeldhouwer honderden motieven kan vinden. Zijt ge dichter, dan moet ge geen weerstand kunnen bieden aan den drang, om in een gedicht den Mont St. Michel te verheerlijken, zooals hij zich in een zoelen zomernacht, met volle maan, met zijn zware schaduwen en kernachtigen silhouet, droomerig tegen den hemel afteekent.

De bouwkunst, die ons hier bezig houdt, is behalve van religieusen ook van militairen aard.

De invloed van het militaire leven op het religieuse, deed zich sedert de XIII^{de} eeuw gelden in de klooster-architectuur. De bouwwerken in dien tijd door de monniken opgericht, waren een gevolg van hun politieken toestand; zij nemen de eigenaardigheden aan van feudale heeren. Vroeger waren de kloosters wel omgeven door omwallingen, van meer landelijken aard dan van zoodanige om aan een gewapende macht weerstand te kunnen bieden; in de XIII^{de} eeuw verliezen echter de kloosters die men toen bouwde hun zuiver landelijk karakter, en worden, wanneer de ligging het veroorlooft, volkomen vestingen. Onder deze abdijen, die geheel en al het karakter vertoonen van een religieuse en tegelijk militaire inrichting, bekleedt die van den Mont St. Michel een eerste plaats.

Gesticht, als men de overlevering wil gelooven, tegen het einde der VIII^{ste} eeuw, werd zij verscheidene malen door oorlogen en branden verwoest. In 1203 vazal geworden van het koninklijk domein, werd ze geheel herbouwd door den abt Jourdain ten koste van belangrijke sommen gelds, door Philippe Auguste gestuurd. De nieuwe gebouwen werden voltooid door de opvolgers van den abt in het jaar 1260.

Ze vormden een belangrijk militair punt, nadat het Fransche koninkrijk zich van Normandië had meester gemaakt, dat ieder oogenblik een inval der Anglo Noormannen had te vreezen. Toch liet Philippe Auguste den berg in het bezit der monniken, die hij als vazallen beschouwde, en subsidies gaf om hun eigendom in staat van verdediging te brengen, niet twijfelende of de monniken konden evengoed den post bezet houden als een wereldlijk bezitter.

Het eenige straatje van het stadje of liever gehuchtje geleidt naar de abdij door middel van een grillige trap. Aan dat straatje liggen de huisjes (enkele gemoderniseerd) meestal hotels voor pelgrims. In het midden liggen ter linker zijde het kleine kerkhof, en de parochiekerk.

De abdij beslaat den geheelen top van den berg, te midden waarvan de abdijskerk zich verheft. Een zware deur door twee torens, die van den ouden slottoren van 1393, geflankeerd, geeft toegang tot een bijzonder fraaie trap, met de meest pittoreske verlichting, — en daarom zoo ik meen door Gerôme voor een zijner bekendste schilderijen gebruikt, — maar die niettemin met alle symetrie

spot. Wederom een deur, en men komt in een vestibule, de eigenlijke wachtpost, met drie deuren. Een van deze voert naar het klooster „la Merveille” genoemd. Deze bijnaam bewijst reeds dat men hier met iets bijzonders heeft te doen, ja met een wonder. Dit gebouw bestaat uit drie verdiepingen; de onderste bevat de keuken en de spijskamer, de middenste het refectorium en de ridderzaal, de bovenste de slaapzaal en het klooster.

De ridderzaal, een naam gegeven na de instelling der orde van den Heiligen Michael onder Lodewijk XI, was waarschijnlijk in de XIII^{de} eeuw de slaappleats van het garnizoen, en is door drie rijen kolommen in 4 schepen verdeeld; de kapiteelen zijn met wijn, acanthus en eikenbladen versierd. De kolommen dragen de bogen der kruisgewelven. Twee monumentale schoorsteenen versieren den wand waarin de vensters zijn geplaatst, die een verrukkelijk uitzicht over de zee geven. Het vertrek boven de keuken is het refectorium uit het begin der XII^{de} eeuw, eveneens bijzonder fraai van architectuur.

Boven de ridderzaal bevindt zich het klooster, voltooid in 1228. Dit is een juweel van architectuur, versierd door 220 zuiltjes van graniet. Deze kloosterhof, dus boven op het dak gelegen, vormt een rechthoek van 25 × 14 meter. Tusschen de arcaden, die op deze zuiltjes rusten, bevinden zich rosetten, basreliefs, enz., daarboven een fries dat geheel rondloopt, met schitterend ornament. De vensters zien wederom uit naar het westen, meer dan 100 meter boven de oppervlakte der zee; het uitzicht is eindeloos.

De geweldige muur van het klooster, 75 meter lang en 33 meter hoog, met zware contreforten, die als 't ware van uit de rotsen groeien, is het schoonste voorbeeld van religieuze en militaire bouwkunst uit de midden-eeuwen, dat men zich denken kan.

De kerk eindelijk, door een brand in 1594 gedeeltelijk vernield, wordt bekroond door een vierkanten toren; de laatste maal is deze hersteld door Jean de Lamps, omstreeks 1510. Een kolossale figuur van den aartsengel Michael, die ver van uit zee was te zien, bekroonde de punt.

Het is der moeite waard de technische zijde van het vraagstuk ook nog eens aan te roeren, nl. deze, dat de geheele gothische architectuur van graniet is opgetrokken, — dat al het ornament uit dit harde materiaal is gehakt, — dat er een zoogen. „escalier de dentelle” bestaat, gaande over een der luchtbogen van het koor der kerk naar het dak, — dat fialen, wimbergen, krabben en kruisbloemen, allen uit graniet zijn gehouwen.

Al de heerlijkheden van deze werkelijk eenige gebouwengroep te beschrijven zou te ver voeren. Genoeg zij het te vermelden, dat men door den gids langer dan 2 uren daarin wordt rondgeleid en gedurende dien tijd de oogen genoeg kan gebruiken.

Den volgenden morgen weer met den reiswagen naar Pontorson en naar St. Malo terug, waar nog een middag aan het gezellige strand werd gesleten; den daaropvolgenden dag werd de terugreis over Parijs aanvaard.

Op het lange traject tusschen St. Malo en Parijs ontmoet men verscheidene groote steden, de meesten met een zeer karakteristiek silhouet.

Het is voorzeker geen toeval, dat op de hoogste punten dezer meestal op heuvelachtig terrein pyramidaal opgebouwde steden, ook tevens de cathedraal gelegen is, die dus niet alleen het middenpunt, maar ook het door

zijn ligging alles domineerende gebouw uitmaakt, zeker voor dien tijd diep gevoeld en symbolisch gedacht. Ik noem slechts Rennes, le Mans en het laatste groote station vóór Parijs, Chartres. Hier wilde ik niet voorbijsporen, zonder de bekende cathedraal te hebben gezien, een der bekendsten van Frankrijk.

Het plan der Notre-Dame de Chartres vertoont een betrekkelijk kort middenschip in verhouding tot het koor. Later heeft men, om het schip te verlengen, het voorportaal bij de kerk getrokken, zoodat het middenschip nog twee travées meer heeft.

Aan de vier hoeken van het transept werden vier torens begonnen; zij bleven onvoltooid.

Nog twee torens zouden worden opgebouwd, op de twee laatste travées aan de koorkapellen voorafgaande, aan de twee zijden van het koor; deze bleven evenzeer onvoltooid, tot op de hoogte der kroonlijst van het koor. De plaats der twee laatstgenoemden is van Normandischen oorsprong. Vele kerken van Normandië vertoonen zulke torens aan de zijden van het transept.

De cathedraal, geheel voltooid met zijn negen spitsen, de middentorens in hoogte nabijkomende, zou een bewonderenswaardig effect hebben gemaakt. Nu zijn slechts de twee facadetorens voltooid, waarvan de eene spits nog onvolledig, met de tusschen deze gelegen drie ingangdeuren een eenvoudig streng-gothisch geheel. De eenige decoratie vormt het roosvenster. Dit verdient echter de volkomen bewondering. Het dateert uit de XIII^{de} eeuw en is een waar meesterstuk, dat de aandacht trok van Villard de Honnecourt, zoodat hij het in zijn album reproduceerde.

Tot de grootste eigenaardigheden behoren ongetwijfeld de aan het kruisschip voorgebouwde hallen of voorportalen. Bijzonder fraai van uitvoering en rijk geornamenteerd, geven ze aan de zijfacaden iets bijzonder aantrekkelijks.

Het inwendige is niet minder schoon, alhoewel eenvoudig. Nog nergens ter wereld is het zonlicht door zulke schitterend geschilderde vensters eene ruimte binnedrongen. Al deze vensters dateeren uit de XIII^{de} eeuw.

Ik zou niet volledig zijn, wanneer ik onder al de schoonheden niet nog noemde de koorafsluiting, in de meeste kerken van hout, doch hier geheel in steen, d. w. z. marmer, en bijna geheel uitgevoerd in het begin der XVI^{de} eeuw door een reeks van beeldhouwers. De binnenzijde werd door het domkapittel in de vorige eeuw verminkt, dat het koor inwendig van een zeer leelijk decoratief deed voorzien, zoodat alleen de buitenzijde is bewaard gebleven.

De koorafsluiting stelt voor, evenals in de Notre-Dame te Parijs, het nieuwe testament in 40 historische groepen, in travées verdeeld, en waarvan de scènes in hoog-relief zijn voorgesteld. Het detail is van bewonderenswaardige fijnheid en rijkdom.

Binnen twee uren bereikt men van Chartres Parijs, waar ik mijn reis nog niet, maar mijne lezing wel als geëindigd beschouw. Van deze stad nog iets te vertellen dat kans heeft op eenige belangstelling, dunkt mij onmogelijk, of het zou iets geheel nieuws en oorspronkelijks moeten zijn; daartoe ben ik niet in staat noch bevoegd.

Parijs is het eigendom der geheele wereld en een ieder kent het daarom. De nieuwe kunst was voor heden mijn onderwerp niet, anders zou ik misschien nog over

enkele dingen hebben kunnen spreken. Dat ik iets nieuws heb verteld, daarmee vlei ik mij geen oogenblik. Mijn doel was alleen eenige belangstelling te wekken voor een land, dat dit ten volle verdient, maar tot heden nog betrekkelijk weinig wordt bereisd. Ik zou daarom kunnen eindigen met het begin; degenen die daartoe in de gelegenheid zijn op te wekken tot een reis iets verder dan Parijs, — naar een land, dat wel uit beschrijvingen maar nog weinig van eigen aanschouwing is bekend: „la Normandië”.

VERSLAGEN VAN VERGADERINGEN.

KONINKLIJK INSTITUUT VAN INGENIEURS. Op Dinsdag 10 April j.l. werd te 's Gravenhage eene vergadering gehouden van de leden van dit genootschap. Bij de opening herdacht de Voorzitter, de heer J. F. W. Conrad, met korte woorden de afgestorven leden, de heeren J. W. O. Bueninck, J. E. IJsendijk, G. H. van der Meulen, IJ. van der Toorn en H. S. J. Rose.

Door de vergadering werden daarop aangenomen: 1°. een voorstel van den Raad tot wijziging der artikelen 37 en 38 van het reglement en der artikelen 11 en 41 der verordening; 2°. een voorstel om aan de door de Zuiderzee-Vereeniging uitgeschreven geldleening deel te nemen voor één aandeel van f 500; 3°. een voorstel om het Instituut door 2 leden te doen vertegenwoordigen op het derde Congres voor Binnenlandsche Scheepvaart, dat in Augustus dezes jaars te Frankfort a. M. zal worden gehouden.

Na mededeeling der ingekomen stukken, werd discussie gevoerd over de in de vorige vergadering door den heer Ph. W. van der Sleyden gehouden voordracht over de ontwerpen tot behoud en tot verbetering van het vaarwater van Soerabaja.

De heer de Gelder was van oordeel, dat nog een aantal waarnemingen moesten gedaan worden, alvorens een besluit te kunnen nemen tot uitvoering van groote werken, en verdedigde daarbij de verlegging van den mond der Solorivier, die reeds had plaats gehad.

Zeer belangrijke bijzonderheden werden daarop medegedeeld door den heer Wakkie, vooral over de ontzettende hoeveelheden slib en andere stoffen, die zoowel door de Solorivier als de Brantas moeten worden afgevoerd, en die voortdurend worden aangevoerd door de talrijke vulcanische uitbarstingen in het stroomgebied van beide rivieren. Dien toestand in aanmerking nemende, verklaarde de spreker zich te kunnen vereenigen met hetgeen reeds was besloten nit te voeren, dat is om al het water van de Brantas in de Porrong te leiden, daar het water der Brantas veel minder slibhoudend is.

De aanleg van een geul in het Westgat, aan de Oostzijde, werd door den heer van der Sleyden verdedigd als een noodige maatregel zijnde, maar door de heeren de Gelder en Wakkie als geheel ongewenscht beschouwd, althans in den tegenwoordigen staat.

Tijdens deze discussiën werd het treurige bericht van het vrij plotseling overlijden ontvangen van den Hoofd-ingenieur W. H. Hubrecht, vroeger penningmeester van het Instituut. Op voorstel van den heer van Diesen en met goedvinden van de heeren Huët en Gosschalk, door wie voordrachten waren toegezegd, werd de vergadering verdaagd, als een hulde aan de overledene.

VEREENIGING „ARCHITECTURA” 'S GRAVENHAGE, 11 April 1888. Door afwezigheid van den Voorzitter werd de vergadering door den Vice-Voorzitter geopend, die mededeelde, dat was ingekomen een schrijven van eenige leden der vereeniging, waarin de wenschelijkheid werd betoogd om te trachten, in verbinding met de Afdeeling 's Gravenhage der Maatschappij tot bevordering der Bouwkunst, een verzoek te richten tot het Bestuur van het Koninklijk Zoölogisch Genootschap hier ter stede, om te willen nagaan, of het niet mogelijk was den muziek-tempel, welke bij gelegenheid van den gedenkdag van het 25-jarig bestaan van dat Genootschap door de leden zal worden aangeboden, slechts onder gewijzigde vormen te aanvaarden, daar toch de daarvan gepubliceerde ontwerp-teekening *niet* doet verwachten, dat de kunstmaak door eene uitvoering, als hiermede bedoeld, zal worden bevorderd.

Na eenige discussie werd besloten aan den wensch, in gemeld schrijven vervat, gevolg te geven en tevens, op voorstel van het Bestuur, ook de Vereeniging *Arti et Industriae* tot medewerking

in deze uit te noodigen. Aan de „Afdeeling” en aan genoemde Vereeniging zal dus een daartoe strekkend schrijven worden gericht.

Voorts werd overgegaan tot de verkiezing van een 1e Secretaris waartoe benoemd werd de heer E. F. Ehnle, die deze benoeming aanvaardde.

Vervolgens werd het woord verleend aan den heer L. Hoek, die eene voordracht hield, getiteld: *Een bezoek aan de nieuwe Gemeente-gasfabriek te Rotterdam.*

Spreker ving aan met in het algemeen eenige bijzonderheden omtrent de bereiding van lichtgas te vermelden. Deze bereiding kan o. a. geschieden uit hout, turf, vet, petroleum en olie, ook uit bruinkolen, doch geschiedt in de meeste gevallen uit steenkolen. Wel wordt bij sommige plaatselijke gesteldheden van andere stoffen gebruik gemaakt, maar van lieverlede gaat men ook in zulke gevallen later tot verlichting met steenkolen-gas over. Op spoorreinen maakt men wel is waar met succes gebruik van olie-gas, doch dit vindt daarin zijn reden, dat dit gas een bijna viermaal grootere lichtkracht ontwikkelt dan steenkolen-gas en dus in minder groote hoeveelheid behoeft te worden medegevoerd. Daarbij kan men het, tot op 10 atmosferen samengeperst, in plaatijzeren cylinders bewaren, hetgeen bij steenkolen-gas, voor een groot gedeelte, condensatie ten gevolge zou hebben.

Voor de verlichting van steden wordt het gas uit steenkolen bereid, door *droge destillatie*, waardoor men verstaat: het verhitten van vaste lichamen in gesloten vaten om daaruit gassen te ontwikkelen en andere bestanddeelen af te zonderen. De toestellen daarvoor gebruikt, de retorten, werden vroeger alleen van gegoten ijzer gemaakt, doch tegenwoordig van klei en chamotte, daar deze een grootere hitte kunnen weerstaan. Zij zijn eliptisch van doorsnede, hebben eene wanddikte van ongeveer 70 m.M. en worden ten getale van 2, 3—10 stuks bij elkander in horizontale richting in de ovens ingemetseld. De heer Hoek deelde voorts mede hoe de destillatie-producten door de afleidingspijp met omgebogen gedeelte (zwanenhals) in de dwars over den oven aangebrachte waterbuis komende, aldaar teerachtige produkten en water achter laten, waarbij als van zelf, door indompeling van het omgebogen gedeelte der buis in de uitgestorte stoffen, eene afsluiting wordt gevormd die belet, dat het gas terug zou kunnen keeren naar de retorten. Deze waterbuis heeft aan één der uiteinden de afvloeipijp voor teer, waardoor de vloeistof op gelijke hoogte wordt gehouden. Na verdere bespreking der andere bij-producten, waarbij o. a. ook werd aangehaald het graphiet dat in de galvanische elementen wordt gebruikt, behandelde de heer Hoek zeer duidelijk de verdere tusschen-toestellen, als: den *condensor*, de *scrubbers*, den *exhauster* of gaspomp enz., om eindelijk aan te toonen hoe het gas in den gashouder wordt bewaard en in de leiding wordt gevoerd. Door dit overzicht meende spreker, zou men bemerken op welk een flinken voet de nieuwe Rotterdamsche gasfabriek was ingericht. Voorzeker werd dit op aangename wijze ter kennis gebracht, vooral daar verscheidene teekeningen betreffende bedoelde fabriek aanwezig waren, waardoor de gebouwen beurtelings konden worden besproken. De fabriek is gebouwd aan den Oost-Zeedijk en staat met een viaduct in verbinding met de haven, waar de kolen onmiddellijk uit de schepen in de wagons worden gestort, die dan door een locomotief worden gebracht naar de kolen-bergplaatsen, vlak voor de stookplaatsen.

In de vier stokerijen bevinden zich 80 ovens, elk van 7 retorten; drie daarvan werken met gewone retort-ovens terwijl in éene stokerij met ovens, volgens drie verschillende systemen een proef wordt genomen, daar deze eene belangrijke besparing aan brandstof beloven. Het blusschen der gloeiende coke's geschiedt in de kelder-verdieping daaronder, waarbij men ze door luiken naar beneden werpt, zoodat men ze niet behoeft weg te rijden. Het condensatiegebouw bevat 24 condensators, welke hier *binnen* zijn geplaatst, om ze langer in stand te houden; het gebouw is lang 21 M. en breed 17 M. Het exhausters- en ketelhuis heeft eene oppervlakte van 27 bij 13,5 M. en bevat 3 exhausters en 4 stoomketels. Het gebouw voor de scrubbers is 26 M. lang en 17 M. breed. Voor het overige werd door den heer Hoek de wijze van uitvoering der verschillende gebouwen medegedeeld, waaruit bleek dat men niet alleen met vele en groote moeilijkheden had te kampen gehad, vooral met het maken der 4 nieuwe gashouders, maar ook dat alles, zoowel uit een technisch, als uit een architectonisch oogpunt, groote waardeering verdient, hetgeen door tal van aanhalingen werd gestaafd. Na het eindigen dezer belangrijke voordracht werd overgegaan tot de behandeling der drie vragen welke

ter vorige vergadering in de vragenbus waren gevonden en waarover thans eene discussie plaats had. Daar deze vragen echter niet van dien aard waren, dat zoo aanstonds eene bevredigende oplossing kon worden verkregen, werden zij in handen gesteld van de daartoe bestaande commissie, welke later hare bevinding zal mededeelen.

BINNEN- EN BUITENLANDSCHE BERICHTEN.

Op Woensdag a. s. den 18^{den} dezer zal de heer J. W. H. Cordes, Inspecteur van het Boschwezen: op Java, voor de leden van het Departement Amsterdam der Nederl. Maatschappij ter bevordering van Nijverheid, eene voordracht houden over Djati (Teak) hout.

De toegang tot deze vergadering, die gehouden wordt in het Gebouw tot Nut van 't Algemeen, des avonds ten 8 ure, staat voor alle belangstellenden open, tegen het stellen hunner handteekening op de lijst der geïntroduceerden.

Wij meenen de aandacht op deze voordracht te moeten vestigen.

Te Haarlem overleed op den 10den April j.l. na een korte doch hevige ziekte, de heer W. H. Hubrecht, Hoofdingenieur van den Rijks-Waterstaat.

In de vorige maand is te Batavia overleden, de heer J. W. O. H. Bueninck, Civiel-ingenieur, Rooimeester der stad Batavia, Hoofd-Correspondent der Maatschappij tot bevordering der Bouwkunst.

Op den 9den dezer werd te Groningen op het Zuiderkerkhof het monument onthuld, geplaatst op het graf van Prof. Hofstede de Groot. Dit monument werd vervaardigd door de firma Kool, te Sneek.

Saturdag en Zondag 7 en 8 April werd te Dordrecht een tentoonstelling gehouden van de verschillende voorwerpen en teekeningen, vervaardigd door de leerlingen der Ambachtsschool in het afgevoelen schooljaar, terwijl op eerstgenoemden dag, tevens eene openbare les in timmeren en smeden werd gegeven. Deze tentoonstelling mocht zich in een zeer druk bezoek verheugen. Met belangstelling werd de bedrijvigheid van de timmerlieden en smeden in den dop gade geslagen, terwijl het tentoongestelde werk mede aandachtig beschouwd werd, en dit ook wel verdiende.

Niet dat al het aanwezige als proefstukken, of liever als meesterstukken, konde aangemerkt worden, want evenals op alle dergelijke tentoonstellingen was ook hier kaf onder 't koren; en als men nadenkt moet dit ook wel zijn, daar elke jongen en in handigheid, en in netheid, en in mate van begrip verschillend bedeed is, zoodat hun respectievelijk werk ook daarvan zal en moet blijken. De meest verschillende soorten van timmer- smeed- en teekenwerk waren hier bijéén. Stukken waarbij de constructie meer op een voorgrond treedt, zoowel als voorwerpen waarbij smaak en vormkennis meer den boventoon voeren, waren vertegenwoordigd.

Onder eerstgenoemde rubriek noemen wij, behalve de talrijke hout en ijzerverbindingen met hunne bijbehorende teekeningen, een lichtkozijn met schuiframen die tevens als draairamen kunnen gebruikt worden, een binnen paneel deur met betimmerd kozijn, kapspanten, trappen, wrongstukken, keukenfornuis, doofpotten, emmers, verschillende hoefijzers enz. enz. Als voorwerpen tot de ze rubriek behorende, hebben we eenige meubelen van gepolitoerd amerikaansch greenen hout, een wandkastje van oud eikenhout in renaissance stijl, een gesmeed ijzeren ledekantje, versierde gevelankers, duimhangen, slotplaat met sleutel, deurhandvat enz. enz. Onder het teekenwerk bemerken we behalve tal van bouw- en werktuigkundige constructietekeningen eene menigte ornamentstudien, toepasselijk voor decoratief timmer- en smeedwerk.

Woensdag avond daaraanvolgende had de uitreiking der diploma's plaats. Aan zes timmerleerlingen werd het getuigschrift voor volbrachten driejarigen leertijd uitgereikt. In hartelijke kernachtige bewoordingen werd hun door den Voorzitter, onzen geachten Burgemeester Mr. Nebbens-Sterling, den te bewandelen weg gewezen, om eenmaal kundige en brave werklieden, sieraden van hun stand te worden. Behalve het diploma, werd aan elk der vertrekkende jongens een bak met verschillende stukken gereedschap, en een spaarbankboekje van \pm f 12.— ter hand gesteld, terwijl nog daarenboven aan H. van Aken, verpleegde in het weeshuis, als n^o. 1 der heengaande leerlingen, een fraaie en nuttige prijs werd toegekend.

In het gebouw der Teekenschool voor Kunstambachten van de Amsterdamse afdeling der Vereeniging ter bevordering van Fabrieks- en Handwerksnijverheid, in de J. van Campenstraat, had

in den avond van den 10den dezer de prijsuitdeeling plaats aan de leerlingen der school, bij het eindigen van den wintercursus.

In zijne openingsrede herdacht de Voorzitter der Commissie van Bestuur der school den overleden generaal F. A. T. Delprat, die zoozeer geijverd had voor de verbetering van het vakonderwijs, en bracht hulde aan de nagedachtenis van den heer G. van Erven Dorens.

Blijkens het verslag, door den heer J. R. de Kruijff als Secretaris van het Bestuur der school uitgebracht, was het aantal leerlingen bij het einde van den cursus 198, dat is, zooveel als men plaatsen kon met het oog op de ruimte. Meerderen die zich hadden aangemeld om onderwijs te mogen ontvangen, moesten wachten tot plaatsruimte hunne toelating gedoogde. In het verslag werd er nog op gewezen, dat vele werkgevers nog niet genoeg doordrongen zijn van het gewicht eener betere theoretische opleiding voor de jongeren, die eenmaal ten goede zal komen zoowel aan den werkgever als aan den werkman. En in verband daarmee werd op de noodzakelijkheid gewezen van de invoering van een zoogenaamd leerlingstelsel, bij de wet geregeld.

Na de prijsuitdeeling bezichtigden de genoodigden met zeer veel belangstelling de in de teekenzalen aanwezige teeken- en boetseerstudies, waaruit bleek dat door de leerlingen met lust en ijver was gewerkt, en wat het voornaamste is, dat het onderwijs degelijk is en volgens eene uitstekende methode wordt gegeven. De school mag ongetwijfeld onder de beste instellingen van dien aard gerekend worden.

Voor hen die de werkstukken nog in oogenschouw willen nemen, bestaat daartoe gelegenheid op Zondag en Maandag a. s. in de schoollokalen. Een bezoek is zeer aanbevelenswaardig.

In een vorig blad werd de voordracht medegedeeld van B. en W. van Amsterdam, tot verbetering van den toestand van het gedempte Damrak. Uit de vier wijzen waarop dit zoude kunnen geschieden, stelden B. en W. voor te kiezen, de bestrating met Waaklinkers, geraamd op f 16.500.

Deze voordracht werd behandeld in de Raadsvergadering van 11 dezer. Door den heer C. Muysken was een amendement ingediend, om de som van f 16.500 met f 1000 te verhoogen en het terrein gedeeltelijk te beplanten en alzoo door boomgroepen en graszoden in de steenmassa, door B. en W. voorgesteld, eenige afwisseling te brengen. Bij de toelichting van zijn amendement verklaarde de heer Muysken van meening te zijn, dat B. en W. zich geen rekenschap hadden gegeven van den toestand die geboren zoude worden door een steenmassa van zulk een omvang, bij fellen zonneschijn of bij wind. Dit amendement werd aangenomen en daarna de gewijzigde voordracht.

Reeds in den morgen van den dag na de Raadszitting, waarin het voor het Damrak belangrijke besluit werd genomen, wapperde uit bijna elk huis aldaar de vaderlandsche driekleur, ten bewijze van de instemming der bewoners, met het voor hen gunstige besluit.

Van Zondag 15 tot en met Woensdag 18 April, telkens van 10 tot 4 uren, heeft in het gebouw der Akademie voor Beeldende Kunsten en Technische Wetenschappen te Rotterdam eene Tentoonstelling plaats van teeken-, boetseer- en schilderwerken van de leerlingen.

De bekende motie over »het afleggen van proeven van bekwaamheid van patroons en werklieden», zal den 21^{sten} April a. s., des avonds ten half acht ure, in het gebouw der Loge te 's Gravenhage, worden besproken.

De vereeniging »Arti et Industriae» te 's Hage heeft verschillende vereenigingen verzocht, zich op deze hare vergadering te doen vertegenwoordigen.

De tijdelijke waarneming van de betrekking van hoofdingenieur van 's Rijks Waterstaat, wgens het overlijden van den heer W. H. Hubrecht te Haarlem, is, wat Noord-Holland betreft, opgeragen aan den heer J. W. Welcker, ingenieur 1e kl. te Alkmaar.

BENOEMINGEN EN VACANTE BETREKKINGEN.

De buitengewoon-opzichter bij den waterstaat J. de Bruijn, civiel-ingenieur, die met 1 April van Vucht naar Den Haag is verplaatst, is als zoodanig te Vucht vervangen door den civiel-ingenieur H. van der Minne.

Door den Gemeenteraad van Kampen is benoemd tot directeur der gasfabriek en der waterleiding, de heer F. Hijner, adjunct-directeur der gasfabriek en hoogdrukwaterleiding te Dordrecht.



Gouden
Staats-Medaille.

Medaille
Breslau
1869.

Diploma A.
Eerste prijs
voor uit-
muntend
fabrikaat,
Kassel 1870

Medaille
van ver-
dienste,
Weenen
1873.

De Portland-Cement-Fabriek van DYCKERHOFF & SÖHNE

te Amöneburg bij Biebrich a/d Rijn. 4607

levert haar erkend en uitmuntend fabrikaat, met garantie voor de grootste vastheid en deugdelijkheid.
Productie-vermogen der fabriek: 500,000 vaten per jaar.
Magazijnhouders in de voornaamste steden.

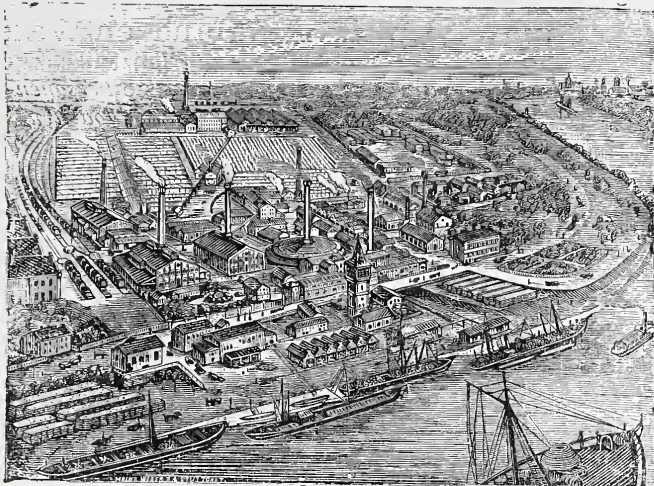

Düsseldorf,
1880.

Gouden
Medaille,
Offenbach
a/M. 1879.

Gouden
Medaille
Hoogste
onderschei-
ding in den
internatio-
nalen wed-
strijd.
Arnhem
1879.

G. J. Vincent & Co.

Kunstsmeden,
SCHIEDAM.

ZILVEREN MEDAILLE, WERELD-
TENTOONSTELLING Amsterdam 1883.
GOUDEN MEDAILLE, Antwerpen 1885
Specialiteit in gesmeed IJzeren Hekken,
Fijne smeedwerken, Dakversieringen,
Deurvullingen, Ornamenten enz.
Steeds voorhanden GESMEED IJZEREN
PAARDENRUIVEN. 4613

W. F. WEIJNTJES,

Singel 514 b./h. Koningsplein Amsterdam.
Specialiteit in Houten en Steenen
Parketvloeren en Verglaasde
Muurtegels.

Agent voor Minton Hollins & Co. Stoke upon Trent.
„ „ A. Jändges te Crefeld.

Verder alle mogelijke Bouwartikelen en ijzer-
waren waarvan op aanvraag prijzen gaarne ver-
strekt worden. 4614

NEUCHÂTEL ASPHALTE COMPANY LTD. LONDON.

Exploïtatïe der Mijnen van de Val Travers.

FABRIEK
TE
AMSTERDAM

Beltweg No. 3.

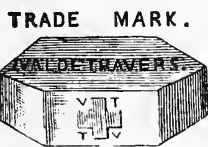

TRADE MARK. NATUURL. ASPHALT
VAN
VAL DE TRAVERS
ZWITSERLAND.

Gecomprimeerde Asphaltwegen en dito Dorschvloeren. Werken in Asphalt-
Mastiek voor Trottoirs, Skating-Rinks, Moutvloeren, Kelders, Kolf- en Kegel-
banen, Winkel en Magazijnvloeren, Gangen, Veranda's Brug- en Dakbe-
dekkingen, Beton-Fundeeringen, Stallen, enz., enz., enz.

Zindelijk Vochtwerend, Ondoordringbaar, Geraaswerend
Asphalt speciaal tot wering van vochtige muren.

Voor inlichtingen omtrent het leggen van Vloeren, Bedekkingen enz., gelieve men zich te adresseeren
aan het Kantoor der fabriek, Beltweg 3, Amsterdam. 4608

Door P. GOUDA QUINT, te Arnhem, is aan de Inteekenaren verzonden

DE BOUWMEESTER.

Ontwerpen, Schetsen en Details van Hedendaagsche en Oude Kunst en Voorwerpen
van Kunstnijverheid, benevens Antwoorden op Prijsvragen, bijeengebracht door het
Genootschap »ARCHITECTURA ET AMICITIA», gevestigd te Amsterdam, en F. W. VAN
GENDT J.Gz., Architect te Arnhem. Vierde jaargang, eerste aflevering.

Deze uitgave heeft ten doel om achtereenvolgens eene verzameling van het merkwaar-
digste, dat in ons Vaderland op het gebied der Bouwkunde en Versieringskunst bestaat
of uitgevoerd wordt, tot stand te brengen.

Jaarlijks verschijnen 6 afleveringen, elk van 6 platen in Photo-lithographie, met be-
schrijving, titelblad en register.

Prijs per jaargang bij intekening f 8.—; voor de Leden van het Genootschap
»ARCHITECTURA ET AMICITIA» f 6.—. 4609

De eerste tweede en derde jaargang worden tot denzelfden prijs geleverd aan
hen, die op den vierden jaargang intekenen. Mede is thans verkrijgbaar eene

LINNEN PORTEFEUILLE

voor den eersten, tweeden, derden en vierden jaargang. Prijs f 2.25

DE LINT & Cie.
Rotterdam.
PARKETVLOEREN en WANDTEGELS:
VILLEROY & BOCH,
BOCH FRÈRES.
MINTON HOLLINS & Cie.
Trottoir-IJzersteen en Cementtegels.
Groote voorraden. 4610

PHOTOLITHOGRAPHIE.
De ondergeteekenden bevelen zich
bij Heeren Architecten aan tot het
reproduceeren hunner
Plannen, Teekeningen, enz.
Prompte aflevering en billijke con-
ditiën.
W. GREK & MOTTU.
Rokin 138. 4611



D. S. M. KALKER, 4612
Koninklijke Magazijnen van Bouwartikelen,
St. Anth. Breestraat C 21 AMSTERDAM.
Telegram-Adres: »Kalker—IJzerwaren». Telefoon N°. 352.

Agent van: BECHEM & POST, CENTRAAL-VERWARMING; WEGMANN HARKORT & C°.
FABRIEK VAN TRAMWAGENS; MUSGRAVE & C°. te Belfast, STALINRICHTINGEN EN
KACHELS; ROBERT EBERT, KLOKKENGIETERIJ.

J. KROON RZ.
 Fabriek van Lattenweefsel
 voor Plafond- en Wand-
 buiksloot,
 bepleistering.
STOOMHOUTZAGERIJ en PAKKISTENFABRIEK
 Eervolle vermelding op de Tentoonstelling van Bouwmaterialen te Groningen 1886.
ASPHALTDAKPAPIER, ASPHALTWERKEN.
 Monsters, circulaires en attesten op aanvraag franco. 4615

IJZERWAREN.

GROOTE UITVEROOP van alle goederen uit de magazijnen van den Heer

M. L. D. VAN IJZER.

Daar de perceelen vóór Juni ontruimd moeten zijn, wordt alles tegen elk aannemelijk bod verkocht.

De Magazijnen Waterlooplein N^o. 3, zijn geopend van 'smorgens 8 tot 'snamiddags 6 uur. 4600

4601

AANBESTEDING

voor het maken van een gebouw, in te richten tot R. K. KERK met woning voor de Eerwaarde Paters Jesuiten te Nijmegen, op Vrijdag den 27 April e. k.

Bestekken met teekeningen zijn tegen betaling van f 2.50 verkrijgbaar gesteld bij de firma J. F. KLOOSTERMAN, Boek- en Papierhandelaar te Nijmegen.

Aanwijzing op Donderdag den 19 April des nam. 3 uur op het terrein bij het Keizers-Kareplein te Nijmegen.

Nadere inlichtingen zijn te bekomen bij den architect NIC. MOLENAAR te 's-Gravenhage.

Cremer & Co. te Bolsward.

Zilveren Medaille Amsterdam 1883.

LOODRECHT GEPERSTE 4602

WATERLEIDING BUIZEN.
DRAINEERBUIZEN.
HOLLE METSELSTEENEN.

The St. Pancras Iron Work
Company, London.



FABRIEK
voor Stal-Inrichtingen

4603 EN
Stal-Benodigdheden.

Ijzeren Trappen

van solide constructie tot concurreerende prijzen

Eerste Prijs: GULDEN MEDAILLE.

Internationale Landbouw-Tentoonstelling te Amsterdam, 1884.

Agenten voor Nederland en de Koloniën

STAAL & HAALMEIJER,

36 Derde Weteringdwarsstraat,

AMSTERDAM.

alwaar een Stal en Box op ware grootte te bezichtigen is.

Geïllustreerde Catalogussen op aanvraag.

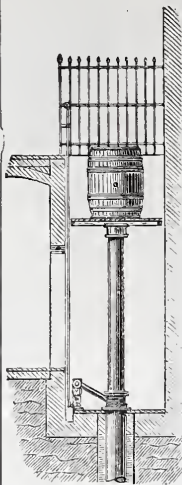

JAN HAMER. — AMSTERDAM.

Kantoor: Marnixstraat 402, bij het Leidscheplein.
GEBOUW PERMANENTE TENTOONSTELLING VAN DE MAATSCHAPPIJ TOT BEVORDERING DER BOUWKUNST. 4604

Vertegenwoordigt F. WITTE, Berlijn.

OUDESTE FABRIEK VOOR HYDRAULISCHE en HANDLIFTEN.

Alleen in Duitschland meer dan 1000 Liften geplaatst.

LIFTEN voor Stoom, Hand- en Waterkracht.
voor Personen, Goederen, spijzen, enz. enz.

Adressen van hier te lande geplaatste Personen- en anderen Liften worden op aanvraag verstrekt. Modellen voorhanden.

KELLEY & C^o, Londen.

Geschilderd en gebrand Glas, geschilderde Tegels enz. enz.

— Monsters voorhanden —

BOYLE's Ventilator's MILDÉ's Telephonen.

CARRÉ's Waterleidingen voor gebouwen enz. enz.

4605

JAN VAN DER POT,

Scheepmakershaven N^o. 3 (Punt.) — ROTTERDAM.

De eenige Kyaniseerinrichting waar ook des winters wordt doorgewerkt.

Het Kyaniseeren is het eenige afdoende middel tegen verrotting en zwam. De bewerking geschiedt geheel reuk- en kleurloos. Desverlangd bijlevering van hout.

Prima Engelsche PORTLAND CEMENT, merk Wallsend, van uitmuntende kwaliteit en tegen concurreerende prijzen.

BELGISCHE KLUIT- en HYDRAULISCHE KALK. Billijke prijzen en vrachten. KUNSTGRANIET systeem Pétitjean.

Prospectussen en prijscouranten worden op aanvraag franco toegezonden
Gelieve op Voornaam en Adres te letten



DE LINT & C^o. Rotterdam.

Vertegenwoordigers van JOS. F. EBNER te Londen, leveren in uitsluitend eerste kwaliteit,

MARMER-MOZAIEK en

TERRAZZOVLOEREN,

alsmede 4606

— GLASMOZAIEK —

Zestien Bekrooningen.

Verschenen:

Uitgave van C. L. BRINKMAN, te Amsterdam.

BOUWKALENDER voor 1888.

DOOR J. G. VAN GENDT Jr.,

VERMEERDERD DOOR

TH. G. SCHILL en D. H. HAVERKAMP,

Ingenieurs en Architecten te Amsterdam.

Prijs in leder f 1.75 in linnen f 1.50 der Bijlage (verbeterde druk) f 0.60

Verkrijgbaar bij de meeste Boekhandelaren of tegen Postwissel bij den Uitgever.

Het is een bekende waarheid — en de ervaring leert het dagelijks — dat elk vakman, in de uitoefening van zijn beroep of bedrijf, zekere hulpmiddelen behoeft die hem hoe langer hij ze gebruikt meer en meer onmisbaar worden. De uitgaaf van dezen Kalender bewijst zulks in toenemende mate; het aanzienlijk debiet, dat met elk jaar eene grootere oplaag noodzakelijk maakt, toont duidelijk aan, dat deze Agenda in eene bestaande behoefte voorziet, een betrouwbare Gids blijkt te zijn en door elkeen, die op eenigerlei wijze tot het bouwvak in betrekking staat, gaarne geraadpleegd wordt. Immers, niet alleen dat het de voornaamste zaken met betrekking tot de Burgerlijke Bouwkunde, Verlichting, Verwarming, Ventilatie, Bouwmaterialen, Machinerijen, Post- en Telegraafwezen, Maten en Gewichten, wettelijke bepalingen op het Bouwen, Stoomwezen en Zegel, Watergetijden, Geodesie, Afstand en Loontabellen, op eene beknopte duidelijke wijze behandelt, maar bovendien bevat het een bijgewerkte Naamlijst van het korps Ingenieurs en Opzichters van den Waterstaat, Gemeente-Architecten en Ingenieurs, Ingenieurs en Verificateurs en Landmeters bij het Kadaster, verschillende Spoorwegen en andere Technische Inrichtingen en Maatschappijen, benevens een Kaartje van Nederland, waarop de Spoor- en Tramwegen — tot heden bijgewerkt — voorkomen. Met vertrouwen kunnen wij dit zakboekje aanbevelen, want 't geen deze Kalender van de gewone notitieboekjes doet onderscheiden, is niet alleen het bovengenoemde, maar ook de practisch ingerichte Agenda, bestaande uit p. m. 75 pag. blanco geruit papier in millimeters, waarop de datums vermeld staan, en de noodige ruimte is gelaten, om aanteekeningen of afbeeldingen te maken. 't Is een onmisbaar Zakboekje voor ieder vakman. Alle vragen betreffende zijn vak zullen steeds op bevredigende wijze in dit boekje beantwoord worden.



BOUWKUNDIG WEEKBLAD
ORGAAN
VAN DE MAATSCHAPPY TOT BEVORDERING DER BOUWKUNST

28 APRIL 1888.

Redactie: Dr. P. J. H. CUYPERS, Prof. E. GUGEL, J. R. DE KRUYFF
C. MUYSKEN, F. J. NIEUWENHUIS en C. T. J. LOUIS RIEBER.

Bureau: Marnixstraat 402.

Uitgevers: DE ERVEN H. VAN MUNSTER & ZOON,
Heerengracht 246, Amsterdam.

London Office:

35 Queen Victoria Street E. C. - HENRY HEMANS & C^o.

Abonnementsprijs voor Nederland, fr. p. p. f 8.50; voor Ned.-Indië
(bij vooruitbetaling) fr. p. p. f 11.50; voor het Buitenland (bij vooruitbetaling)
fr. p. p. f 10.— Afzonderl. Nummers voor zoo lang de voorraad strekt 25 Cts.

INHOUD: Agenda van de 57ste Algemeene Vergadering. — Begrooting van ontvangsten en uitgaven over het jaar 1889. — Bij de plaat. — Over den invloed van zout bij de uitwerking van vorst op portland-cement mortels. — Verslagen van de vergaderingen der vereenigingen Arti et Industriæ 21, en Architectura te 's Gravenhage 25 April 1888. — Prijsvragen. — Mededeelingen uit den rechtszaal. — Binnen- en Buitenlandsche berichten. — Berichten. — Afloop van aanbestedingen.

Dit nummer bestaat uit 8 bladzijden en plaat: Circus Oscar Carré te Amsterdam, en bijvoegsel: Naamlijst der Leden.

57ste Algemeene Vergadering.

De 57ste Algemeene Vergadering zal gehouden worden op Woensdag den 30sten Mei, des avonds ten 7 ure, en op Donderdag den 31sten Mei 1888, des voormiddags ten 11 ure, in het Maatschappelijk Gebouw.

Agenda voor de Vergadering van 30 Mei.

1. Opening der Vergadering.
2. Verslag van het Bestuur over het afgelopen Maatschappelijk jaar, en over de Buitengewone Bestuursvergadering van 21 April jl.
3. Verslag van den Penningmeester.
4. Rapport der Commissie voor het nazien der Rekening en Verantwoording van den Penningmeester, over het afgelopen jaar.
5. Benoeming eener Commissie van drie leden tot stemopneming, door den Voorzitter.
6. Verkiezing van twee Bestuursleden.
7. Verkiezing van een Voorzitter.
8. Mededeeling der conclusien van het Rapport van beoordeelaars der Prijsvragen.
9. Uitreiking der bekroningen voor de Prijsvragen.
10. Behandeling der Begrooting voor 1889.
11. Bepaling van de plaats der September-Vergadering.

Agenda voor de Vergadering van 31 Mei.

12. Voordracht van den Heer Jacob F. Klinkhamer. Onderwerp: Amsterdam in nood.
13. Discussie over vragen of voorstellen, door het Bestuur of de Leden op de Vergadering gedaan.
 - a. Voorstel van het Bestuur tot het vaststellen van algemeene bepalingen voor het honorarium van architecten.
14. Sluiting der Vergadering.

Na afloop der Vergadering op 31 Mei zal voor de leden gelegenheid bestaan, tot het in oogenschouw nemen van de volgende gebouwen:

Het Koninklijk Paleis op den Dam.
Het Centraal Personenstation.
Het nieuwe Concertgebouw.

BEGROOTING VAN ONTVANGSTEN EN UITGAVEN

MAATSCHAPPIJ TOT BEVORDERING DER BOUWKUNST

VOOR DE

over het jaar 1889.

VERMOEDELIJKE ONTVANGSTEN.

VERMOEDELIJKE UITGAVEN.

	1888	1889	Hoofd- stuk.	1888	1889
	Begrooting.	Begrooting.		Toegestaan.	Begrooting.
Contributie van Gewone leden	f 11400.—	f 11300.—	1	f 4500.—	f 4300.—
" Buitengewone leden	195.—	180.—	2		
" Kunstlievende leden	350.—	300.—	3		
" Afdelingsleden	—.—	125.—	4	570.—	550.—
Renten	75.—	50.—	5	350.—	350.—
Verkoop van druk- en plaatwerken	250.—	250.—	6	400.—	450.—
Opbrengst der doorlopende Tentoonstelling	3500.—	3500.—	7	360.—	360.—
Verhuuring van lokalen en opbrengst van bezoekers	600.—	500.—	8	50.—	50.—
Onvoorziene baten	100.—	50.—	9	400.—	400.—
			10	425.—	380.—
			11	2900.—	2900.—
			12	200.—	150.—
			13	300.—	300.—
			14	1300.—	1145.—
			15	325.—	445.—
			16	3646.—	3621.—
			17	500.—	500.—
			18	100.—	100.—
				144.—	254.—
		f 16255.—			f 16255.—

Overgelegd in de Vergadering van 12 April 1888, ingevolge Art. 16 en 40 der Wet.

S. E. & O.

De Penningmeester der „Maatschappij tot bevordering der Bouwkunst”,
T. SANDERS.

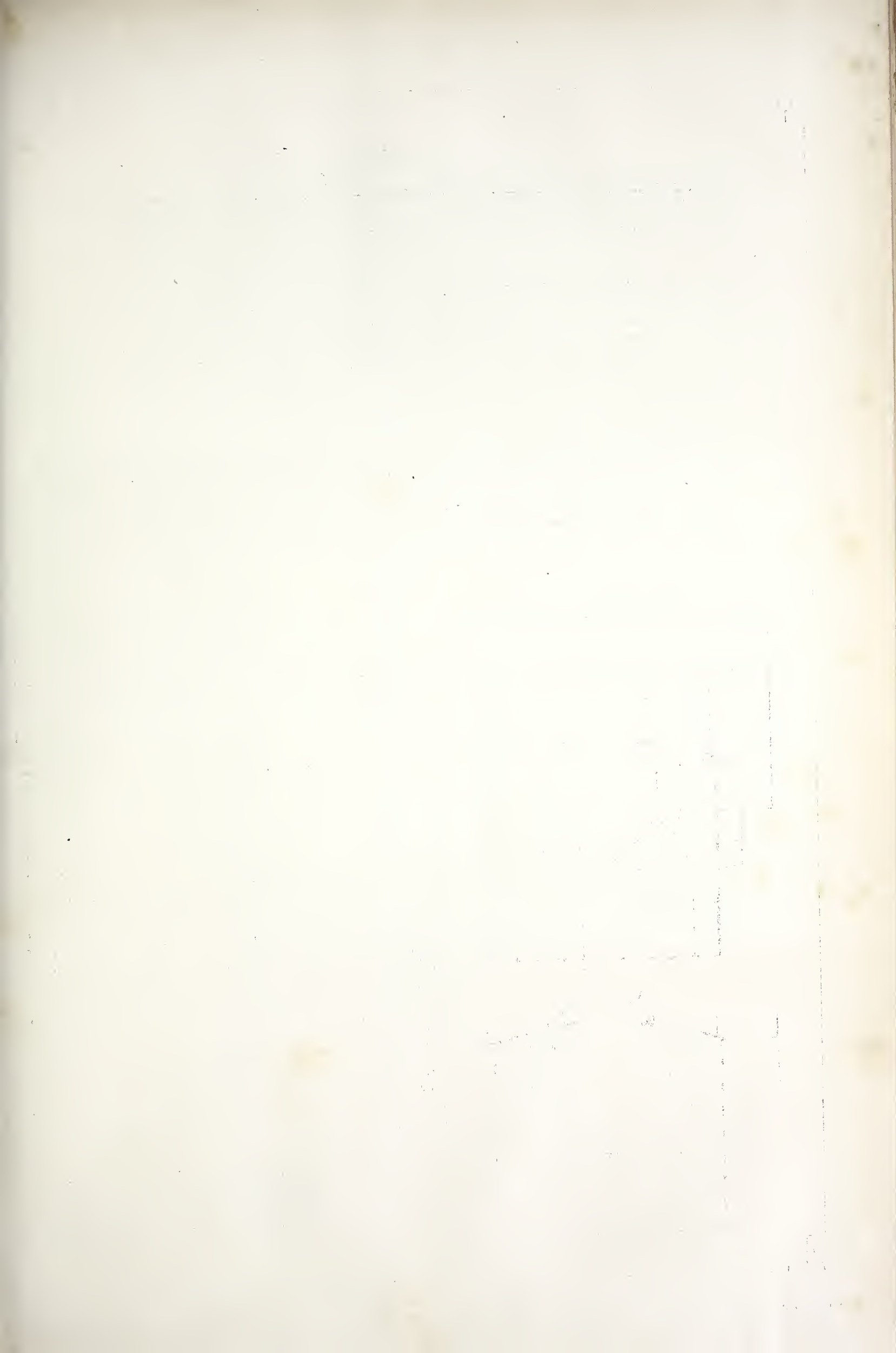



Voorgevel

Plan Begane Grond.

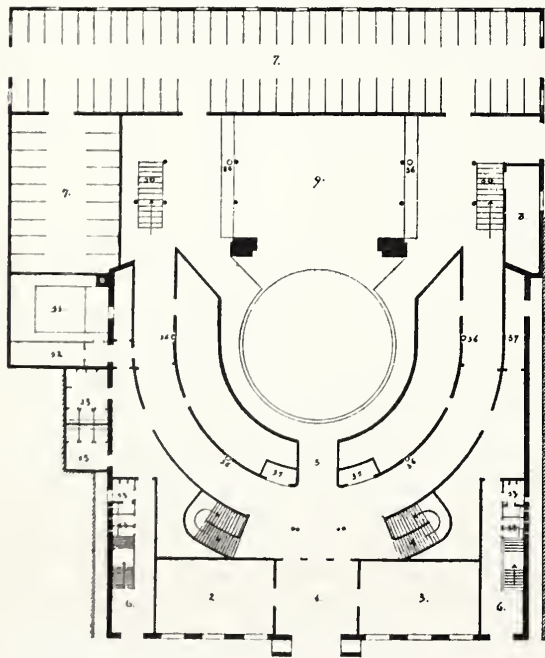

Plan 1^o Verdieping.

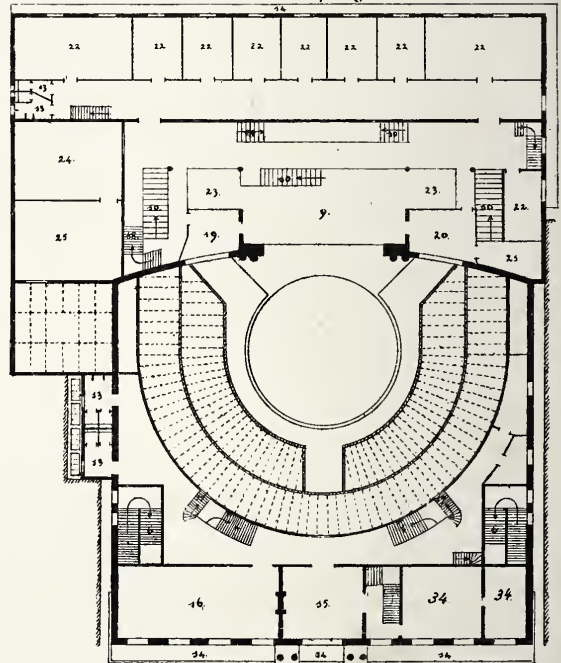

Plan 2^o Verdieping.

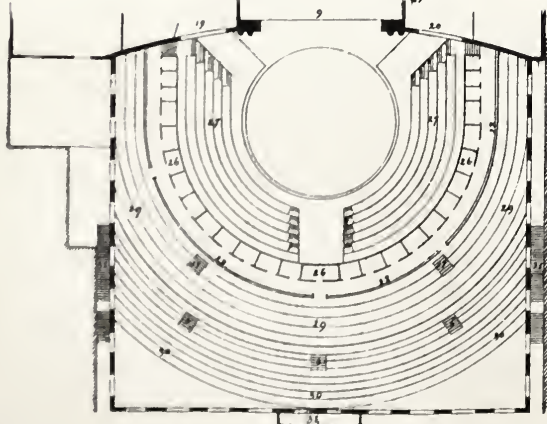

Plan 2^o Verdieping met den 3^o Rang.



- 1 Vestibule.
- 2 Restaurant
- 3 Koffie Kamer
- 4 Toegang loges en 2^o rang.
- 5 Toegang 1^o rang.
- 6 Toegang 3^o rang.
- 7 Stallen voor paarden.
- 8 Stallen voor ponnys.
- 9 Toonzaal.
- 10 Opritten.
- 11 Kesthuis.
- 12 Zadelmakerij.
- 13 Closets, enz.
- 14 Bureaus.
- 15 Avant-foyer.
- 16 Foyer.
- 17 Toegang 2^o rang.
- 18 Toegang 2^o verdieping.
- 19 Artisten-loges.
- 20 Orkest.
- 21 Bergplaats v. instrumenten.
- 22 Kledkamers.
- 23 Lichtkokers.
- 24 Kledemakerij.
- 25 Magazijn v. sabels en harnassen.
- 26 Loges.
- 27 Eerste rang.
- 28 Zitplaatsen achter de loges.
- 29 Tweede rang.
- 30 Derde rang.
- 31 Nood-trappen.
- 32 Batterijen v. Elch.-licht.
- 33 Woning v. d. Directeur.
- 34 Woning v. d. restaurantier.
- 35 Garde-robes.
- 36 Stoomkachel.
- 37 Gasmeesters.

Schaal 1/2 Gevel.

Schaal 1/2 Plethogram.



BIJ DE PLAAT.

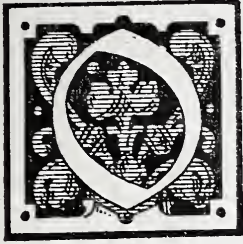

Op de bijgaande plaat zijn voorgesteld de platte gronden van den circus Oscar Carré te Amsterdam, benevens de voorgevel, zooals dit bouwwerk is uitgevoerd naar de plannen en onder de directie der architecten de heeren J. P. F. van Rossem en W. J. Vuyk te Amsterdam.

Den 18den April 1887 werd een aanvang gemaakt met het afbreken der huizen op het voor den bouw bestemde terrein, en reeds op den 2den December van het zelfde jaar werd de eerste voorstelling voor genoodigden gegeven. Zulk een spoedige aflevering zou niet mogelijk zijn geweest zonder de voortvarendheid van den heer B. van Buuren, die als aannemer het werk heeft uitgevoerd.

OVER DEN INVLOED VAN ZOUT BIJ DE UITWERKING VAN VORST OP PORTLAND-CEMENT MORTELS 1).

In de ten vorigen jare te Denver gehouden vergadering van Amerikaansche ingenieurs, deed de heer Alfred Noble belangrijke mededeelingen over de uitwerking van vorst op verschillende mortelsoorten.

Bij de daarop gevolgde gedachten-wisseling tusschen de ter vergadering aanwezigen, maakten nog andere leden hunne ervaring omtrent dit onderwerp kenbaar.

De heer Noble had opgemerkt, dat de mortels, welke bestonden uit 1 deel Portland-cement en 1 deel zand en verwerkt gedurende strengen vorst, na verloop van een jaar in goeden staat verkeerden, terwijl dergelijke mortels, waarin natuurlijke Amerikaansche cement was gebruikt, en die overigens onder gelijke omstandigheden waren verwerkt, de duidelijkste sporen van verval droegen.

Voor de fundatiewerken in beton van een steendam, die uitgevoerd werden in de maand Februari bij -18° C. vorst, bezigde hij Portland-cement mortel met toevoeging van zout, en ofschoon onmiddellijk na de voltooiing van den onderbouw de bovenbouw daarop werd aangelegd en opgetrokken, heeft zich nooit eenig verschijnsel van uitwijking of verzakking vertoond.

De heer Noble haalde nog andere voorbeelden aan van bouwwerken, die in den winter van 1884 op 1885 bij strengen vorst zijn uitgevoerd en waaraan mortels werden gebruikt, die samengesteld waren uit 1 deel Portland-cement en $1\frac{1}{2}$ à $2\frac{1}{2}$ deelen zand met bijvoeging van zout. Ook deze metselwerken hebben zich uitstekend gehouden. Ten einde zich te overtuigen van den invloed welke het zout toch wel op de Portland-cement mortels mag uitoefenen, nam hij een reeks van proeven, welke uitkomsten wel der mededeeling waard zijn.

Bij mortel, samengesteld uit 35 KG. Portland-cement en 7 KG. water, voegde hij verschillende hoeveelheden zout, tot daarvan een maximum van 1 KG. was bereikt.

Uit deze mortels bereidde hij proefstukken bij een temperatuur beneden nul. Nadat de laatsten uit den vorm waren genomen, werden zij drie tot vijf dagen in de lucht gedroogd, eveneens bij een temperatuur

beneden nul, en daarna onder water gedompeld, terwijl andere proefstukken uit denzelfden mortel vervaardigd, aan de lucht bij $+15^{\circ}$ C. werden blootgesteld.

Op het tijdstip dat de proefstukken uit de vormen kwamen, bedroeg het weêrstandsvermogen tegen trekkende krachten van de mortels, waarin geen zout aanwezig was, 23 KG. per cm^2 , terwijl de mortels met een zoutgehalte van 1 KG. maximum, ongeveer 27.6 KG. per cm^2 . weêrstandsvermogen bezaten:

Na den zevenden dag was het weêrstandsvermogen van de proefstukken, die onder water waren gedompeld, 22.1 tot 28.6 KG. per cm^2 . Bij deze proeven nam dus de weêrstand toe met de hoeveelheid bijgevoegd zout. De proefstukken, welke aan de lucht van 15° C waren blootgesteld geweest, hadden toen een weêrstandsvermogen van 11.8 tot 16.7 KG. per cm^2 . 1)

Een volgende reeks proeven werd genomen met een mortel, bestaande uit 21 KG. Portland-cement, 23 KG. zand en 6 KG. water. Ook bij dit mengsel werd zout in toenemende hoeveelheid gevoegd tot een maximum van 1 KG.

Van den mortel zonder zout was het weêrstandsvermogen per cm^2 . na den zevenden dag 10.9 KG., na zes maanden 21.8 KG. en na twee jaren 30.1 KG., terwijl de mortels met dezelfde verhouding van Portland-cement, zand en water, maar waaraan 1 KG. zout was toegevoegd, een weêrstandsvermogen van 9 KG., 20.2 KG. en 23.4 KG. bleken te hebben.

Hierbij moet opgemerkt worden, dat de vermindering van den weêrstand tegen trekkende kracht van den mortel niet evenredig was met de toeneming der bijgevoegde hoeveelheid zout, want de mortel, waarin $\frac{1}{2}$ en $\frac{1}{4}$ KG. zout aanwezig was, vertoonde gelijke vermindering in weêrstandsvermogen als de mortel, welke 1 KG. zout bevatte.

Ofschoon de weêrstand tegen trekkende kracht van den cementmortel dus eenigszins vermindert door de toevoeging van zout, weegt dit niet op tegen het groote voordeel, dat zulk een mortel bij strenge vorst kan verwerkt worden.

De heer Rob. B. Stanton gebruikte voor den gemetselden sokkel van een ijzeren viaduct in den Zuid-Cincinnati-Spoorweg, een bouwwerk dat uitgevoerd werd in den winter van 1878 op 1879 bij vorst van -20° tot -23° C., cement van Louisville met bijvoeging van zout. Na de voltooiing werd de ijzeren bovenbouw onmiddellijk op den sokkel gesteld.

Ofschoon hier het zout zijne aanwezigheid verraadde door den witten uitslag op de muurvlakken, zijn overigens hoegenaamd geene sporen aanwezig, die wijzen op de ongunstige omstandigheden, waaronder dit metselwerk is uitgevoerd.

Voor het muurwerk van eene locomotievenloods, bij strengen vorst gemetseld, bezigde hij cementmortel met zout vermengd, terwijl bovendien de voorzorg werd genomen om het versche metselwerk met lagen zout af te dekken.

Dit metselwerk is zoo hard en vast geworden, dat, toen een gedeelte van het gewelf instortte door den stoot van een locomotief, het andere gewelfstuk bleef hangen door het bindvermogen van den gebruikten mortel.

's Gravenhage,

Febr. '88.

LINDHOUT.

1) Transactions of the American Society of civil Engineers.

1) Deze uitkomsten komen ons twijfelachtig voor. (Vert.)

VERSLAGEN VAN VERGADERINGEN.

ARTI ET INDUSTRIAE. 's Gravenhage 21 April. In het Gebouw der Loge werd j.l. Zaterdag de vergadering gehouden, ten einde de bekende motie te behandelen »het afleggen van proeven voor patroons en werklieden.» In Januari j.l. had de Vereeniging A. et I. zich tot verschillende andere vereenigingen en corporatiën gewend, met verzoek zich te doen vertegenwoordigen op deze vergadering.

Aan deze roepstem hadden 17 vereenigingen op het gebied van kunst, kunstnijverheid en van takken van gewone nijverheid gehoor gegeven, en hunne afgevaardigden gezonden. Zoo waren vertegenwoordigd: het Bestuur der Maatschappij tot bevordering der Bouwkunst; de Afdeelingen 's Gravenhage, Haarlem, Leiden, van bovengenoemde Maatschappij; het Genootschap Architectura et Amicitiae te Amsterdam; de Vereeniging Architectura te 's Gravenhage; de Afdeelingen Delft, 's Gravenhage, van de Maatschappij ter bevordering van Nijverheid; de Afdeeling Utrecht der Vereeniging ter bevordering van Handel en Nijverheid; de Afdeeling 's Hage der Maatschappij voor Handwerk- en Fabrieks-nijverheid; de Afdeeling Dordrecht der Vereeniging voor Fabrieks- en Handwerksnijverheid; de Horlogemakers-Vereeniging Christiaan Huygens te Amsterdam; de 's Gravenhaagsche Boekhandelaars-Vereeniging; de 's Gravenhaagsche Kleedermakers-Vereeniging de Ster; de Haagsche Ambachtsschool; de Algemeene 's Gravenhaagsche Werklieden-Vereeniging; en de Zwolsche Werklieden-Vereeniging.

De heer J. J. van Nieukerken, Voorzitter van A. et I., trad als leider der vergadering op.

Na de opening der vergadering werd mededeeling gedaan:

1°. van een schrijven van de »Vereeniging tot bevordering van den bloei van alle ambachten of vakken, welke in betrekking staan tot de bouwkunst», te Deventer, waarin wordt te kennen gegeven dat deze Vereeniging besloten had geen afgevaardigden te zenden, en dat zij met het voornemen van A. et I. niet konde medegaan;

2°. van een schrijven der Vereeniging tot bevordering van Bouwkunst te Groningen, bevattende de mededeeling dat door deze Vereeniging eene motie was aangenomen, waarbij de wensch werd uitgesproken, dat diploma's van bekwaamheid zouden worden gegeven, voornamelijk echter aan architecten.

Nadat de Voorzitter de aanwezigen hartelijk welkom had geheeten namens de Vereeniging A. et I., daarbij zijn dank betuigende voor de reeds ondervonden belangstelling, leidde hij het debat in. Hij zeide dit niet zonder huivering te doen, daar het doel, hetwelk men op het oog had, van zeer ingrijpenden aard was. De zaak zelf was overigens niet iets nieuws, want reeds meer malen en elders was het openen van gelegenheid aan patroons en werklieden om proeven van bekwaamheid af te leggen, ter sprake gekomen. Spreker meende, dat de oorzaak hiervan is gelegen in den mir. gunstigen en dus niet gewenschten toestand waarin en de ambachten, en de beoefenaren daarvan zich bevinden. Men kon niet ontkennen, dat de kunstwaarde van het werk in den tegenwoordigen tijd sterk achter stond bij die van vroeger tijden. Vroeger toch sprak de toewijding van den ambachtsman tot zijn vak uit menig, thans nog bestaand werkstuk, terwijl het blijkt, dat in den tegenwoordigen tijd de vakman weinig liefde voor zijn werk gevoelt. Daarbij moet nog in aanmerking worden genomen, dat door veranderde maatschappelijke toestanden langzamerhand een geest is ontstaan, in menig opzicht niet geleidelijk genoeg en waarvan het gevolg is, dat aan de goede verhouding tusschen den patroon en den werkman schade is toegebracht; men zal dit kunnen opmerken op het gebied van alle vakken. Ook dit is een der eerste redenen waarom het peil der verschillende vakken is verlaagd. Thans, nu men reeds geruimen tijd op middelen zint om dit peil weder te verhoogen, achtte spr. het niet meer dan natuurlijk, de aandacht te vestigen op een middel als het leveren van proefstukken. Zoo iets wordt vereischt bij de meeste betrekkingen, maar geenszins voor de ambachten. Vroeger daarentegen werd het bepaald voorgeschreven.

Spreker wees op de pogingen die men in den tegenwoordigen tijd beproefde om tot een beteren toestand te komen, en wees daarbij op den toestand van den werkman in den gildentijd, en de maatregelen die toen in zwang waren om diens lot te verbeteren.

Dergelijke inrichtingen als de hedendaagsche levensverzekeringen en verzekeringen tegen ongelukken bestonden reeds in den tijd der gilden, hoewel gewijzigd, in den vorm van kassen. Arbeidersraden, die men thans wenschte te zien opgericht, had men eveneens bij de gilden, toen alle geschillen tusschen patroons en werklieden werden beslecht door de hoofdlieden der gilden.

In dienzelfden tijd was het afleggen van proeven een vereischte om als patroon te kunnen optreden. Thans is dit echter niet het geval. Spreker achtte het echter in den tegenwoordigen tijd even noodzakelijk als vroeger, niettegenstaande de herhaalde tentoonstellingen, prijsvragen, wedstrijden, enz., eenigermate overeenkwamen met het maken van het gilde-proefstuk.

Om patroon te worden is in dezen tijd slechts noodig een weinig kapitaal te bezitten, of krediet. Aan den man die eenmaal als zoodanig optreedt, vraagt het publiek niet op welke wijze hij zijn vak heeft geleerd. En dan nog is 't de vraag of hij het werkelijk grondig kent. Zodoende kunnen onbekwame werklieden met hun meesters concurreeren of zich in hun plaats dringen.

Elders neemt men waar, dat handelaars groote winsten aan bekwame werklieden onthouden, door uit het buitenland ontvangen werkstukken, soms voor eigen werk, te verkoopen. Vele goede werklieden zijn daardoor genoodzaakt stil te zitten, terwijl soms knoeiers voordurend geld kunnen verdienen door hun aan beunhazen geleverde werkstukken. Zij ontvangen dikwijls meer opdrachten dan bekwame lieden, omdat zij tegen lager loon en met slechtere materialen werken.

Zonder te willen tegengaan, dat men een beroep kan uitoefenen indien men niet kan bewijzen daarvoor bekwaam te zijn, is het streven van A. et I., om den bekwamen werkman de gelegenheid te openen meer vooruit te komen dan de onbekwamen. Het publiek moet daarom weten tot wie zich te wenden.

Ten slotte verzocht spreker, dat de vergadering haar gevoelen zou kenbaar maken over de vraag: of het wenschelijk was, dat patroons en werklieden in de gelegenheid werden gesteld de bedoelde proeven van bekwaamheid af te leggen.

De afgevaardigde der Vereeniging Chr. Huygens ondersteunde het principe van proefaflegging.

Uit het hierop volgend debat bleek, dat velen van oordeel waren, dat reeds genoegzaam de gelegenheid bestaat voor allen, om bewijzen van hun bekwaamheid te geven. Op de vraag of een officieële proefaflegging werd gewenscht, antwoordde A. et I. dat men ter wille van het publiek gelegenheid wilde zien opengesteld voor zich vestigende patroons, enz. om proeven van bekwaamheid te geven; op de vraag van een ander omtrent de organisatie van het stelsel, antwoordde de Voorzitter, dat men één corporatie wenschelijk achtte, over 't geheele land vertakt. Eén hoofd-comité zou in elke stad sub-commissiën moeten benoemen, bestaande uit bekwame mannen; hij die een proef wil ondergaan moet zich aanmelden bij een sub-commissie, die haar advies na onderzoek aan het hoofd-comité opzendt.

Over het al of niet wenschelijke van een dergelijke organisatie werd breedvoerig gesproken; eindelijk legden de afgevaardigden uit Dordrecht en Zwolle de verklaring af, dat zij het beginsel van proefaflegging konden beamen. De laatste achtte een proefstuk wenschelijk zoowel voor den patroon als voor den werkman; en indien A. et I. zou kunnen bewerken, dat het Rijk diploma's van bekwaamheid uitreikte, dan zou de Vereeniging een goed werk hebben verricht, want ook hierdoor zouden vreemde werklieden kunnen geweerd worden.

Ook de afgevaardigde der Afdeeling Leiden van de Maatschappij tot bev. der Bouwkunst verklaarde het streven van A. et I. te ondersteunen; daarentegen achtte de afgevaardigde der Utrechtsche Afdeeling van de Vereeniging tot bev. van handel en nijverheid de uitvoering der plannen van A. et I. zeer moeilijk en drong hij aan op een algemeene wetgeving op den arbeid.

De afgevaardigde der Afdeeling 's Hage van de Maatschappij tot bevordering der Bouwkunst, de heer v. Lith stelde, bij de groote moeilijkheden aan het denkbeeld van A. et I. verbonden, als motie voor, zich aan te sluiten bij de Maatschappij tot Nut van 't Algemeen tot verkrijging van een goed leerlingstelsel, als een eerste en voornaamste stap, die tot het voorgestelde doel kan leiden.

De afgevaardigde der Afd. 's Hage, van Fabr. en Handw. Nijv., de heer Haakma, kon zich hiermede vereenigen, maar wenschte stemming over de wenschelijkheid der af te leggen proeven door patroons en werklieden, vooraf te doen gaan. De heer Ingenohl van Architectura et Amicitiae achtte het noodig voor dit laatste punt

eene commissie van onderzoek te benoemen tot bepaling van den te volgen weg, omdat een proefstuk geen juiste maatstaf voor de bekwaamheid van den werkman schijnt te zijn, daar de tijd van bewerking hierbij als een krachtige factor, te zeer in aanmerking komt, en een onderzoek naar de algemeene intellectuele ontwikkeling van den werkman tot betere resultaten kan leiden.

Na breedvoerige discussiën over de prioriteit der motiën van de H. H. Haaxma en v. Lith, wenschte de heer Koolemans Beijnen (Utrecht) de motie Haaxma in rondvraag te brengen.

De heer v. Lith stelde alsnu de vereeniging voor van de voorstellen Haaxma en v. Lith. De heer Boersma wenschte die vereeniging niet, wijl hij vreesde, dat andere door hem gewenschte middelen, buiten het leerlingstelsel om, daardoor niet tot hun recht zullen komen.

Het Bestuur stelde voor, allereerst tot de stemming over het voorstel tot het afleggen van proeven voor patroons en werklieden over te gaan, welk voorstel, door de bij het late uur nog vertegenwoordigde vereenigingen, unaniem werd aangenomen, natuurlijk met uitzondering der zich reeds vroeger buiten stemming verklaard hebbende afgevaardigden.

De Voorzitter gaf in bedenking, na de genoemde aanneming, de onderscheiden middelen tot bereiking van het doel niet verder te bespreken, maar eene commissie te benoemen, waarin ook de motie v. Lith kan aan de orde komen.

De heer v. Malsen kwam hiertegen op. Het gaat toch niet aan, thans de motie 's Hage te écarteeren, ondanks de verzekering van het bestuur, dat ook zij tot stemming aan de orde komt.

De heer Caspers (Utrecht) wenschte niet alleen eene Commissie te benoemen, maar ééne, die zich bepaald bij de Commissie van het Nut aansluit.

De heer Boersma vond het, na de plaats gehad hebbende stemming, waarbij veel zucht tot toenadering heeft bestaan, thans ook beleefd met 's Hage mede te gaan, maar wenschte eerst nog de pertinente verklaring van de beide afgevaardigden te hooren, dat het niet in de bedoeling ligt, zich alleen bij de nadere uitwerking van het leerlingstelsel neder te leggen en dit als het voorname, ja bijna het eenige middel ter bereiking van het doel, op den voorgrond te stellen, daar onder meer ook de Ambachtsschool hierbij in aanmerking verdiende te komen.

De heer v. Malsen betreurde het, dat in het algemeen de Werkzaamheden van het Nut in deze, bij de vergadering zoo weinig bekend schijnen te zijn en verzekert, dat in het genoemde stelsel, onderwijs buiten den cursus in de werkplaats, zelfs verplichtend is gesteld.

De heer Boersma verklaarde zich na die toelichting voldaan.

De motie 's Hage Afd. M. t. b. d. Bouwkunst, wordt alsnu in stemming gebracht en met eenige meerderheid verworpen.

Na verdere discussie over de meer of mindere wenschelijkheid tot het staande der vergadering benoemen eener Commissie van onderzoek, of tot het richten eener circulaire aan de vertegenwoordigde Vereenigingen tot het afvaardigen van een lid uit hun midden, maakten de heeren v. Malsen en Caspers de opmerking, dat *Arti et Industriae* zich, blijkens hare verklaring, niet verder aan het hoofd der beweging wenscht te stellen; maar bij de benoeming der Commissie diende er toch een hoofd te bestaan, waarop men zich beroept, en dat, onder meer, ook de regeling der kosten op zich neemt.

De Voorzitter zeide veel te verwachten van de aansluiting der verschillende Vereenigingen, door hare afgevaardigden, waarna de gevormde commissie en corps zal moeten uitmaken, op welke wijze de geldkwestie zal worden geregeld. Wordt alsnu besloten, eene aanschrijving te richten tot de vertegenwoordigende Vereenigingen, ter benoeming van een afgevaardigde voor eene commissie, waaruit dan van zelve zal blijken, wie zijne volle sympathie aan de zaak meent te moeten schenken.

De heer Caspers dankte den Voorzitter voor de humane leiding der vergadering, in deze belangrijke zaak, waarbij het initiatief van hem is uitgegaan, wat door den Voorzitter op even waardeerende wijze voor de opkomst en belangstelling der leden werd beantwoord.

Hierna werd de vergadering gesloten.

VEREENIGING ARCHITECTURA TE 'S GRAVENHAGE. 25 April 1888. Na voorlezing en goedkeuring der notulen van de voorgaande vergadering werd medegedeeld, dat o. a. was ingekomen een antwoord van de vereeniging »*Arti et Industriae*» hier ter stede, tengevolge van het schrijven door ons aan die Vereeniging gezonden. De meening in deze missive uitgedrukt was, dat, ofschoon volkomen met het geopperde denkbeeld werd ingestemd, de uitvoering daarvan, door de latere besprekingen in het Comité van het Kon. Zoölog. Bot. Genootschap gevoerd, minder gewenscht voorkwam. Wel zou »*Arti et Industriae*» zich gaarne aansluiten bij een adres, dat meerdere deelneming aan de prijsvraag zou beoogen, dan uit het verslag, in *Het Vaderland* van 21 April j.l., is op te merken.

Na uitgebreide discussie werd bij stemming besloten thans geen schrijven aan het K. Z. B. Genootschap, noch aan de feestcommissie te richten, en dien overeenkomstig »*Arti et Industriae*», hiervan kennis te geven. Onder de verschillende besprekingen werd door velen opgemerkt, hoe onbegrijpelijk het was, dat de *Afdeling's Gravenhage* van de Mij. t. bev. d. Bouwkunst, hoewel zij in hare vergadering van 13 April j.l. had besloten te antwoorden op onze missive, gelijkloidend met die aan »*Arti et Industriae*», nochtans dit antwoord niet had gezonden. Immers, al kwam het nu nog, dan was het in elk geval te laat om van invloed te wezen op verdere handelingen in deze zaak. Evenwel kan gezegd worden dat, als gevolg van deze geheele discussie, de vereeniging *Architectura* bij voorkomende gevallen er op bedacht zal zijn: voorzeker hare pogingen ten goede te richten.

Thans kwam aan de orde de verkiezing van een 2den Secretaris, waartoe benoemd werd de heer M. de Jongh, die deze functie aanvaardde, hetgeen met applaus werd vernomen.

Vervolgens werd rapport uitgebracht door de afgevaardigden ter vergadering van 21 April j.l. door *Arti et Industriae* belegd tot bespreking der bekende motie over »*het afleggen van proeven van bekwaamheid voor patroons en werklieden*».

Het mag geacht worden voldoende bekend te zijn tot welke besluiten deze vergadering is gekomen, zoodat het overbodig is, thans in dit verslag verdere bijzonderheden daarvan aan te halen. Wellicht volgt hierover later meer.

Alsnu was aan de orde het vaststellen van een schetstocht buiten de stad. Als doel hiervoor werd aan Dordrecht de voorkeur gegeven en dien overeenkomstig besloten: daarheen te gaan en wel in de laatste helft van Juli, zullende nadere bijzonderheden later worden bekend gemaakt.

Tot de tentoonstelling, op deze laatste gewone vergadering van het wintertijperk, was door vele leden medegewerkt door het inzenden hunner teekeningen, waardoor eene ruime collectie bijeen was; deze collectie werd nog vermeerderd door een zevental inzendingen op de prijsvraag *dorps-gemeenteschool* ingekomen.

De motto's hiervan zijn in de vakbladen opgenomen.

Alvorens de vergadering te sluiten had de Voorzitter nog een gewichtige mededeeling te doen, namelijk dat hij wegens zijne bezigheden verhinderd was langer de functie van president te vervullen. Onder dankzegging voor het vertrouwen gedurende den tijd van zijn voorzitterschap in hem gesteld, werd door hem thans ontslag genomen.

Hierdoor zal het noodig zijn eene buitengewone vergadering te beleggen tot benoeming van een plaatsvervanger in bedoelde functie, op welke vergadering waarschijnlijk ook enkele andere aanhangige zaken zullen worden behandeld.

P R I J S V R A G E N .

Op de prijsvraag voor een »dorpsschool», uitgeschreven door de Vereeniging *Architectura* te 's Gravenhage, zijn ingekomen 7 antwoorden, met de volgende motto's: 1. Onderwijs. — 2. Nul 'k hou er één. — 3. Jeugd. — 4. *Ars longa, vita brevis*. — 5. Onderwijs (+). — 6. *Ars longa, vita brevis* (+). — 7. *Inktschets*.

De te 's Gravenhage wonende architecten worden uitgenoodigd tot het leveren van ontwerpen met memorie van toelichting en gedetailleerde begroting, voor het bouwen van een *Muziektempel* in den tuin van het Koninklijk Zoölogisch Botanisch Genootschap, volgens het daarvoor opgemaakte programma. Dit laatste is van Maandag tot en met Woensdag 2 Mei a. s. op schriftelijke aanvraag verkrijgbaar bij den heer H. Mulder, Veenestraat 33 te 's Gravenhage.

MEDEDEELINGEN UIT DE RECHTSZAAL.

Het hebben liggen van bouwmaterialen op den openbaren weg zonder vergunning van B. en W., bracht eenige weken geleden den rechtstoestand van de stille zijde van den Overtoom voor den rechter. Door de gemeente Nieuwer-Amstel werd n. l. de openbaarheid van den weg betoogd, terwijl de beklaagde beweerd heeft, dat deze weg een private buurtweg was, waarop de bewoners der aanliggende perceelen een erfdiensbaarheid van uitweg hadden.

Voor die stelling werden namens de beklaagden een negental argumenten aangevoerd, terwijl de Rechter in het 2e kanton op 20 Febr. l. l. bij zijn vonnis hen heeft vrij gesproken, op grond dat de openbaarheid van den weg door niets was bewezen, en de beklaagden hun systeem voldoende aannemelijk hadden gemaakt.

Verschillende paden en zelfs straten binnen N.-Amstel verkeerden in den zelfden rechtstoestand. Een provinciaal reglement op de wegen en voetpaden bestaat niet in de provincie Noord-Holland, en dus evenmin een daarop steunende legger van de openbare wegen en voetpaden. ALESTES.

Eenigen tijd geleden deelde ik een vonnis van de Arr. R. te A. mede, waarbij beslist was, dat een loodgietersbaas, die onder-aannemingen uitvoert, zich *niet* kon beroepen op het voorrecht van Art. 1650 B. W., om rechtstreeks betaling van den uitbesteder te vragen. Dezelfde kamer besliste — het vonnis is in extenso in het *Paleis van Justitie* opgenomen, N^o. 29, — dat een asphalt-company *wel* recht heeft als werkmans te aageeren.

Het bewuste artikel geeft aanleiding tot tallooze vragen, die steeds verschillend worden uitgelegd. Het is wenschelijk, dat de Hooge Raad deze telkens voorkomende quaestiën eens beslisse. ALESTES.

BINNEN- EN BUITENLANDSCHE BERICHTEN.

Het Bestuur van het Utrechtsch Museum van Kunstnijverheid Wolvenplein 751 te Utrecht, is voornemens om in het Museum, in Juli en Augustus a. s., eene tentoonstelling te houden van werken op het gebied van decoratieve beeldhouw- en schilderkunst. Het noodigt daartoe tot inzending uit, de beoefenaren dezer kunsten.

Alle kosten van toezicht en bewaking, assurantie, opstelling en stellingen worden door het Museum gedragen; terwijl het de helft der transportkosten vergoedt.

De toezegging van inzendingen moet geschieden vóór of op 15 Mei a. s., met opgave der grootte van de in gebruik te nemen wand- of grondvlakte, en van hetgeen men wijders in acht genomen wenscht te zien voor eene goede expositie. Vóór 20 Juni worden de inzendingen ingewacht, terwijl de tentoonstelling op 4 Juli wordt geopend.

De Vereeniging van Nederlandsche steenfabriekanten zal bij de Regeering aandringen op het heffen van een invoerrecht van buitenlandsche gebakken steenen. Aldus is met 30 tegen 6 stemmen besloten op de Algemeene vergadering, 6 dezer te Arnhem gehouden.

Her voorstel daartoe had echter heftigen tegenstand onderhouden. De bestuursleden Jules van Hasselt te Kampem, G. W. Lans te Kapelle en A. Knijff te Woerden, verzochten bij wijze van protest aantekening in de notulen, dat zij zich niet daarmede konden vereenigen, en in het blad *De Turf- en Steen-Industrie* wordt tegen het besluit te velde getrokken.

De tegenstanders vreezen represaille-maatregelen van Duitschland, zooals reeds dreigden, toen men er meende, dat de bazalt van mededinging werd uitgesloten.

De natuurlijke weg tot wering van buitenlandsch fabriekaat is die der verbetering, zegt men, en men raadt verder aan de productie naar den aftrek te regelen. Het is waar, dat er jaarlijks bijna 80 millioen steenen uit België ingevoerd worden, doch die zijn van mindere soort en door verbetering van ons eigen fabriekaat wel van de baan te dringen. Men vergete ook niet, dat van 1 Januari tot 1 Nov. '87 de uitvoer van baksteenen en pannen uit Duitschland den invoer daar met 13 millioen KG. overtrof.

De inspecteur van den Waterstaat van de 1e inspectie, de heer Conrad, is tijdelijk belast met de waarneming van de 2e inspectie wegens het overlijden van den heer Rose.

De aanleg van volks-badinrichtingen met kuipen of zwembassins is in groote steden veelal bezwaarlijk, wegens de groote hoeveelheden water die noodig zijn. Stortbaden echter behoeven minder water, en de inrichting en bediening zijn eenvoudiger, terwijl zij voldoende zijn voor reiniging. In een woord, stortbaden zijn het goedkoopst voor volks-badinrichtingen.

In Weenen heeft men (wat die stad betreft) eene eerste proef genomen met zulk een stortbad-inrichting. In een daartoe gehuurd huis zijn 42 badkamertjes voor mannen en 28 voor vrouwen ingericht, ter grootte van slechts 0.80 bij 1.00 M. Het reservoir voor het stortbad wordt gevoed door de stedelijke waterleiding, en door eene warmwaterleiding, waarvan het water des zomers tot 20° en des winters tot 40° C. wordt verwarmd. Van elk bad kan gedurende 20 minuten gebruik worden gemaakt, en daartoe worden 40 liter water toegestaan, welke hoeveelheid zeer voldoende is. Voor zulk een bad, met inbegrip van handdoek, wordt 5 kreuzer betaald.

De kosten van inrichting zijn begroot op 17,500 Oostenr. Guldens en de exploitatie-kosten, waarin de huur is begrepen, op bijna 7000 Oostenr. Guldens per jaar.

Te Berlijn bestaat reeds gedurende eenige jaren eene dergelijke inrichting, waar echter slechts 20 liter water ter beschikking voor elk stortbad is.

BERICHTEN.

Gedurende de zomermaanden, te beginnen met 1 Mei a. s., worden geene Leesayonden in het Maatschappelijk Gebouw te Amsterdam gehouden.

De jaarlijksche Tentoonstelling van Bouwkunst in het Maatschappelijk Gebouw te Amsterdam is geopend. De catalogus der inzendingen zal in het volgende *Weekblad* worden opgenomen.

Afloop van Aanbestedingen.

's GRAVENHAGE, 11 April 1888. De Vereeniging "de Kerkelijke Kas", het bouwen van eene kerk aan de Lange Beestenmarkt aldaar, onder beheer van den architect H. Wesstra Jr.
 Gebrs. de Vos te 's Hage. f 32.950
 J. L. Werdes idem. » 32.840
 W. F. P. van der Grijp idem. » 32.800
 M. Th. Wijnekus idem. » 32.779
 W. Westmans idem. » 32.530
 Wed. P. A. Ravelli & Zn. idem. » 31.718
 A. Stigter idem. » 31.461
 H. van Bergen Henegouwen idem. » 30.644
 W. van Leenwen te Hellevoetsluis. » 30.567
 W. P. Teeuwisse te 's Hage. » 29.900
 A. C. Paardekooper idem. » 29.700
 A. Nater en B. de Baan idem. » 26.660
 B. Kreinen te Groningen. » 26.440

HILVERSUM, 12 April. Het Kerkbestuur der O. R. K. Gemeente, het bouwen van eene kerk met pastorie, onder beheer van den architect P. A. Weeldenburg.
 W. C. Beeremans te Baarn. f 86.775
 W. Zwaan, Hilversum. » 83.500
 B. A. van Rhijn, idem. » 82.000
 J. C. T. Zweesaert, idem. » 81.570
 A. Vos, Amsterdam. » 81.000
 J. v. d. Brul Jr., Hilversum. » 80.500
 N. van Veersen & J. Bijkerk, idem. » 80.265
 Cerlijn en de Haan Amsterdam. » 80.000
 W. G. van Berkum, idem. » 79.800
 A. J. van Liemt, idem. » 79.480
 C. J. Maks Jr., idem. » 79.379
 W. Westerhof, Weesp. » 78.180
 W. A. G. Jansen, Utrecht. » 77.140
 J. H. Stelwagen, Rotterdam. » 74.900
 R. Mom, Hilversum. » 74.600

H. Vermeer, Utrecht. f 74.340
 J. van den Berg, Amersfoort. » 73.200
 J. G. van den Geest, idem. » 73.000
 L. Vlasman, Amsterdam. » 72.200
 L. de Rooij, Tilburg. » 71.700
 K. Keers, Utrecht. » 71.600
 Saltzherr, Hilversum. » 71.430
 L. de Bont, Nijmegen. » 70.600
 L. G. Struijk, Utrecht. » 70.600
 J. A. Bont, idem. » 70.600

NIEUWER-AMSTEL, 17 April 1888. Het Dep. van Justitie, het bouwen van een strafgevangenis aldaar. Raming f 398.500.
 Hoogste inschrijver v. Doorn te Amsterdam. f 430.000
 Laagste inschrijver A. H. Arentsen te Naarden. » 379.500

PATENT CENTRALE VERWARMING EN VENTILATIE, Systeem BECHEM & POST.

TE HAGEN, (WESTPHALEN.)

4639

Zelfreguleerende Stoomverwarming onder lage drukking
met ventilatie,

— VRIJ VAN 'SRIJKS BEPALINGEN OP HET STOOMWEZEN. —

Vertegenwoordiger D. S. M. KALKER, Amsterdam.

Telegram-adres KALKER-IJZERWAREN AMSTERDAM. Telefoon N^o. 352.

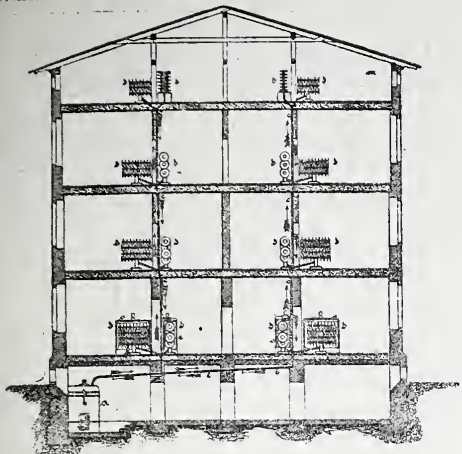

De Portland-Cement-Fabriek van DYCKERHOFF & SÖHNE

te Amöneburg bij Biebrich a/d Rijn. 4640

levert haar erkend en uitmuntend fabrikaat, met garantie voor de grootste vastheid en deugdelijkheid.
Productie-vermogen der fabriek: 500,000 vaten per jaar.
Magazijnhouders in de voornaamste steden.



Gouden Staats-Medaille.

Medaille Breslau 1869.

Diploma A Eerste prijs voor uitmuntend fabrikaat, Kassel 1870

Medaille van verdienste, Weenen 1873.

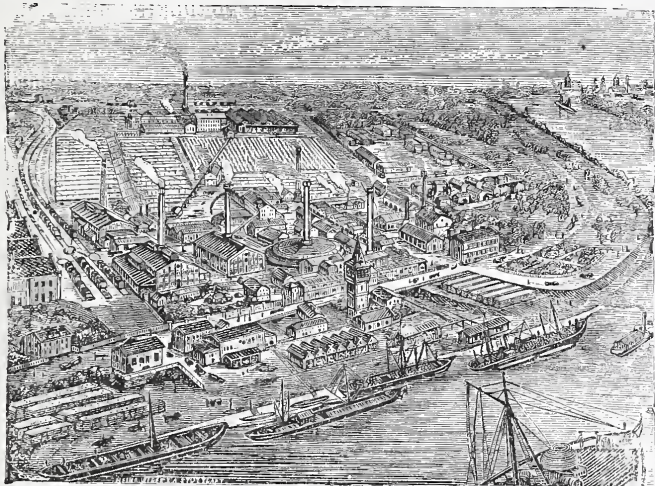

Düsseldorf, 1880.

Gouden Medaille, Offenbach a/M. 1879.

Gouden Medaille Hoogste onderscheiding in den internationalen wedstrijd. Arnhem 1879.

Door W. P. VAN STOCKUM & ZONN te 's Gravenhage, is zoeven uitgegeven:

H. L. BOERSMA,

Kunstindustrieele Literatuur;

proeve van een historisch-bibliographisch overzicht van *Boek- en Plaatwerken* op het gebied der Kunstnijverheid I (van de oudheid tot 1700). Een deel in gr. octavo f2.90 4643

G. J. Vincent & Co. Kunstsmeden, SCHIEDAM.

ZILVEREN MEDAILLE, WERELDTENTONSTELLING Amsterdam 1883.
GOUDEN MEDAILLE, Antwerpen 1885
Specialiteit in gesmeed IJzeren Hekken, Fijne smeedwerken, Dakversieringen, Deurvullingen, Ornamenten enz.
Steeds voorhanden GESMEED IJZEREN PAARDENRUIVEN. 4644

PHOTOLITHOGRAPHIE.

De ondergeteekenden bevelen zich bij Heeren Architecten aan tot het reproduceeren hunner

Plannen, Teekeningen, enz.
Prompte aflevering en billijke conditiën.

WEGNER & MOTTU.
4645 Rokin 138.

DE ERVEN H. VAN MUNSTER ZN. leveren:

BESTEKKEN,

zoo wel met als zonder bijbehorende
TEEKENINGEN.

Portefeuillebanden

VOOR HET

Bouwkundig Weekblad

EN

Tijdschrift.

DE LINT & Co. Rotterdam.

Vertegenwoordigers van JOS. F. EBNER te Londen.
leveren in uitsluitend eerste kwaliteit,

MARMER-MOZAIEK en
TERRAZZOVLOEREN,
alsmede 4641

— GLASMOZAIEK —

Zestien Bekrooningen.



4642

JAN VAN DER POT,

Scheepmakershaven N^o. 3 (Punt.) — ROTTERDAM.

De eenige Kyaniseerinrichting waar ook des winters wordt doorgewerkt.

Het Kyaniseeren is het eenige afdoende middel tegen *verrotting* en *zwam*. De bewerking geschiedt geheel reuk- en kleurloos. Desverlangd bijlevering van hout.

Prima Engelsche PORTLAND CEMENT, merk Wallsend, van uitmuntende kwaliteit en tegen concurrerende prijzen.

BELGISCHE KLUIT- en HYDRAULISCHE KALK. Billijke prijzen en vrachten. KUNSTGRANIET systeem Pétitjean.

Prospectussen en prijscouranten worden op aanvraag franco toegezonden.
Gefelieve op Voornaam en Adres te letten.

J. KROON Rz.

Fabriek van Lattenweefsel voor Plafond- en Wand- bepleistering.

Buiksloot.

STOOMHOUTZAGERIJ en PAKKISTENFABRIEK

Eervolle vermelding op de Tentoonstelling van Bouwmaterialen te Groningen 1886.

4646

ASPHALTDAPAPIER, ASPHALTWERKEN.

Monsters, circulaires en attesten op aanvraag franco.

**MAATSCHAPPIJ TOT EXPLOITATIE
VAN STAATSSPOORWEGEN.**

AANBESTEDING 4631

(VOOR REKENING VAN DEN STAAT).

Op Dinsdag den 8sten Mei 1888, des namiddags ten 2 ure, aan het Centraal-bureau der Maatschappij tot Exploitatie van Staatsspoorwegen bij de Moreelse Laan te Utrecht van:

Bestek N^o. 477.

Het maken van eene steenglooiing ter bescherming van den rechter Rijnsoever onder en aan weerszijden van de spoorwegbrug te OOSTERBEEK

Raming f 1800.—

De besteding geschiedt volgens § 27 van het bestek.

Het bestek ligt van den 21sten April 1888 ter lezing aan het Centraal-bureau bij de Moreelse Laan en aan het bureau van den Heer Sectie-Ingenieur te Nijmegen en is op franco aanvraag aan genoemd Centraal-bureau (Afd. Weg en Werken) te bekomen, tegen betaling van f 0.50.

Inlichtingen worden gegeven aan het Centraal-bureau (Afd. Weg en Werken) en door den Sectie-Ingenieur voornoemd.

De aanwijzing op het terrein zal geschieden den 27sten April 1888 ten 10 ure, des voormiddags.

UTRECHT, den 19den April 1888.

**MAATSCHAPPIJ
AMSTERDAMS GOEDERENVERVOER.**

Directeur: JOHs DE ZWART.

AANBESTEDING. 4632

Op Dinsdag den 8sten Mei 1888, 's middags te 3 ure, zal door bovengenoemde Maatschappij in het Café 'de Roode Leeuw' aan den Vijgendam te Amsterdam worden aanbesteed:

Het bouwen van een dubbel-Stalgebouw voor 58 paarden, met wagen-remise, kantoor, smederij en bergplaatsen; op een terrein gelegen aan den hoek der Sarphati- en Zeeburgerstraat te Amsterdam.

Bestek en teekeningen zijn tegen betaling van f 2.50 per stel, verkrijgbaar gesteld aan de Handelsdrukkerij van de Heeren ROELOFFZEN en HÜBNER Pijpenmarkt N^o. 187 en liggen ter inzage van af 28 April in het Café 'de Roode Leeuw'.

Aanwijzing zal gegeven worden op Woensdag 2 en Vrijdag 4 Mei a. s. 's voormiddags te 11 ure. Nadere inlichtingen worden gegeven 's middags tusschen 3—5 uur door den bouwkundige J. BAKKER, Rokin 101.

DE LINT & Cie.

Rotterdam.

PARKETVLOEREN en WANDTEGELS:

VILLEROY & BOCH,

BOCH FRÈRES.

MINTON HOLLINS & Cie.

Trottoir-IJzersteen en Cementtegels.

Groote voorraden. 4633

W. F. WEIJNTJES,

Singel 514 b./h. Koningsplein Amsterdam

Specialiteit in Houten en Steenen

Parketvloeren en Verglaasde

Muurtegels.

Agent voor Minton Hollins & Co. Stoke upon Trent.

" " A. Jändges te Crefeld.

Verder alle mogelijke Bouw artikelen en ijzerwaren waarvan op aanvraag prijzen gaarne verstrekt worden. 4634

Museum van Kunstnijverheid te Utrecht.

Bestuurderen maken bekend, dat zij gedurende de maanden Juli en Augustus a. s. in hun museum, Wolvenplein 751, zullen houden eene

**Tentoonstelling van werken op het gebied der
decoratieve Beeldhouw- en Schilderkunst,**

waarvan de opening zal plaats hebben op **Woensdag 4 Juli a. s.**

De inzendingen worden ingewacht vóór of op 20 Juni a. s. en de mededeelingen tot deelneming vóór of op 15 Mei a. s.

De kosten van toezicht, assurantie, opstellen, enz., en de helft der transportkosten (heen en terug) worden door het Museum gedragen. Voor de ingenomene ruimte wordt geene betaling verlangd.

P. J. HOUTZAGERS,
Directeur.

H. A. VAN BEUNINGEN,
Voorzitter.

C. G. L. KOOLEMANS BEIJNEN,
Secretaris.

4635

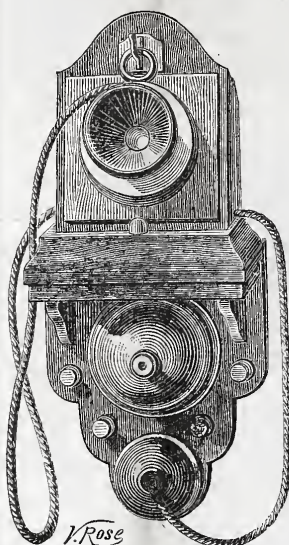

JAN HAMER. Amsterdam.

Kantoor: Marnixstraat 402, b./h. Leidscheplein.
GEBOUW PERMANENTE TENTOONSTELLING VAN DE MAATSCHAPPIJ TOT BEVORDERING DER BOUWKUNST.

Vertegenwoordigt CH. MILDÉ FILS & Co. Parijs.

Telephonen, Electriche schellen, Bliksemafleiders enz.

De MICRO-TELEPHOON genaamd Porte Montre.

PRIJS 16 Gulden.

Gemaakt van Notenhout met nickel montuur zeer sierlijk, om aan den muur of de schrijftafel te bevestigen. Twee toestellen op voet, waaraan zij verbonden zijn door middel van een zacht zijden koord, scheijnrichting, 40 meter kabel met batterij. Compleet met gebruiksaanwijzing f 47.75

Deze elegante toestellen vereischen geen onderhoud en zijn in bijna alle voorname plaatsen van Nederland in werking te zien. 4636

BOYLE's Ventilators, WITTE's Liften, CARRÉ's Waterleidingen, KELLEY's geschilderd en gebrand Glas, geschilderde Tegels, enz. enz.

Firma SCHOLTE. Spuistraat 74 4637

Patent Deurslot. **AMSTERDAM.**

Patent Kruk.

DRP 139

DRP 16335

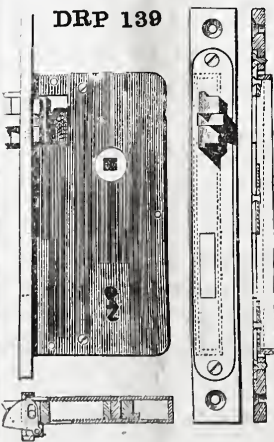

Licht sluiten der deuren, behoud van het slot en schilderwerk.

In koper, nickel, brons etc
Geen rammelen, solide verbinding.
Sierlijk en juist passen.

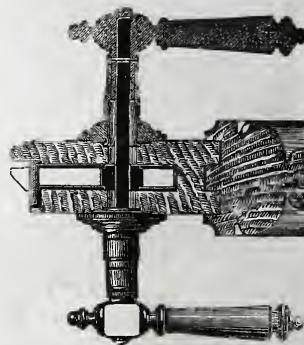

NEUCHÂTEL ASPHALTE COMPANY LTD. LONDON.

Exploitatie der Mijnen van de Val Travers.

FABRIEK

TRADE MARK.

NATUURL. ASPHALT

TE

VAN

AMSTERDAM



VAL DE TRAVERS

Beltweg No. 3.

ZWITSERLAND.

Gecomprimeerde Asphaltwegen en dito Dorschvloeren. Werken in Asphalt-Mastiek voor Trottoirs, Skating-Rinks, Moutvloeren, Kelders, Wolf- en Kegelbanen, Winkel en Magazijnvloeren. Gangen Veranda's Brug- en Dakbedekkingen, Beton-Fundeeringen, Stallen, enz., enz., enz.

Zindelijk Vochtwerend, Ondoordringbaar, Geraaswerend

Asphalt speciaal tot wering van vochtige muren.

Voor inlichtingen omtrent het leggen van Vloeren, Bedekkingen enz., gelieve men zich te adresseeren aan het Kantoor der fabriek, Beltweg 3, Amsterdam. 4638

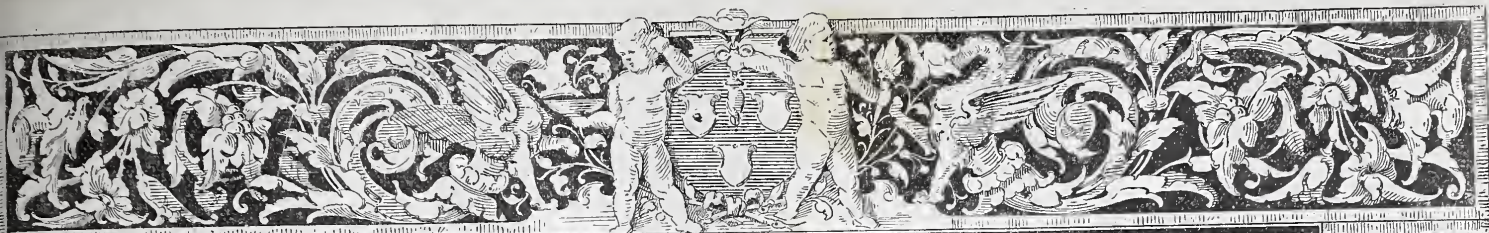

BOUWKUNDIG WEEKBLAD

ORGAAN

VAN DE MAATSCHAPPIJ TOT BEVORDERING DER BOUWKUNST

5 MEI 1888.

Redactie: Dr. P. J. H. CUYPERS, Prof. E. GUGEL, J. R. DE KRUYFF
C. MUYSKEN, F. J. NIEUWENHUIS en C. T. J. LOUIS RIEBER.

Bureau: Marnixstraat 402.

Uitgevers: DE ERVEN H. VAN MUNSTER & ZOON,
Heerengracht 246, Amsterdam.

London Office:

35 Queen Victoria Street E. C. - HENRY HEMANS & C^o.
Abonnementsprijs voor Nederland, fr. p. p. f 8.50; voor Ned.-Indië
(bij vooruitbetaling) fr. p. p. f 11.50; voor het Buitenland (bij vooruitbetaling)
fr. p. p. f 10.— Afzonderl. Nummers voor zoo lang de voorraad strekt 25 Cts.

INHOUD: Mededeelingen betreffende de Maatschappij. — Wedstrijden voor handwerkslieden. — Schouwburgverlichting. — Verslag van de vergadering der afdeling Arnhem 25 April 1888. — Prijsvragen. — Binnen- en Buitenlandsche berichten. — Benoemingen en vacante betrekkingen. — Afloop van aanbestedingen.

Dit nummer bestaat uit 8 bladzijden.

MEDEDEELINGEN BETREFFENDE DE MAATSCHAPPIJ.

JAARLIJKSCHE TENTOONSTELLING VAN BOUWKUNST

in het Maatschappelijk Gebouw.

Leden der Maatschappij en inzenders op deze en op de Doorlopende Tentoonstelling, hebben vrijen toegang.

De leden der Maatschappij en de inzenders op de Doorlopende Tentoonstelling hebben het recht, personen kosteloos te introducereen, alléén op laatstgenoemde tentoonstelling.

De toegangsprijs voor het publiek is 25 Cents.

CATALOGUS.

J. van den Ban Pz.

1. Gevel van een heerenhuis aan de Leidschekade te Amsterdam.
2. Ontwerp voor een villa.

W. C. Bauer.

3. Gezicht in den Dom St. Stephan te Weenen.
- 4, 5. Reisschetsen.

H. P. Berlage Nzn.

6. Ontwerp voor een westelijken gevel aan den Dom te Milaan, in perspectief voorgesteld.

- 7, 8, 9. Teekeningen tot opheldering van dit ontwerp.
- 10, 11, 12. Drie aquarellen; stillevens.

A. A. M. Bruning.

13. Ontwerp voor de »Louisa-Stichting» te 's Gravenhage.
14. Ontwerp voor een villa.

Willem Camman.

15. Ontwerp voor een buitenplaats.
16. Studies van illustraties met de pen.
- 17, 18. Ontwerpen voor boekbanden en borduurwerk.

E. Cramer.

19. Ontwerp voor een atelier van een schilder.

Joseph Th. J. Cuypers.

- 20—23. Penteekeningen voor lithographische reproductie.
24. Phototypie van een boekband in geperst leder met goudbeslag, waarin edelsteenen en email.
- 25, 26. Ontwerpen van vignetten in den druk voor het album Neerlandia Catholica.

Dr. P. J. H. Cuypers.

27. Photogrammen naar origineelen, voorstellende den band van het album Neerlandia Catholica, uitgevoerd naar het ontwerp van Dr. P. J. H. Cuypers: het zilververgulde filigraanwerk, de niëlogravuren door Jan Brom, goud- en zilversmid te Utrecht, de band in rood fluweel door C. L. Langerhuyzen te Amsterdam.
- 28, 29. Miniatuur-titelbladen van bovengenoemd album, op pergament uitgevoerd, onder leiding van Dr. P. J. H. Cuypers, door Louis Struys, Joseph Cuypers, de Lucht en R. v. d. Pavert.

Th. A. H. van Harderwijk.

31. Ontwerp voor een winkelgebouw.

H. J. Jesse

32. Villa te Katwijk aan Zee.
33. Ontwerp voor een gevel van de Luthersche Kerk te Leiden.
34. Teekening naar het Gebouw der Studenten-Sociëteit te Leiden, gebouwd volgens de plannen van Prof. E. Gugel.

W. de Jong.

35. Teekening van den Wijnhuistoren te Zutphen.

E. D. J. de Jongh Jr.

36. Teekening van een gedeelte van den gevel van het Doofstommen-Instituut te Groningen.

Jacob F. Klinkhamer.

37. Ontwerp voor een nieuwe spits op den toren van de Grootte of St. Jacobskerk te 's Gravenhage.

Jurriaan Kok.

38. Monument-Huygens, tevens ingang van het gebouw der eerste Nederlandsche Verzekering-Maatschappij op het Leven tegen invaliditeit en ongelukken, te 's Gravenhage.

L. Krook.

39. Teekening van een oud poortje.
40. Teekening van het poortje van »de Brakke Grond», te Amsterdam.

W. Kromhout Czn.

41. Teekening van de kerk »La Trinité» te Parijs.

J. H. Leiman.

- 42, 43. Ontwerpen uit het schetsboek.

- J. P. J. Lorrie en M. Kramer.**
44. Teekening van het Landhuis »Toerenzicht» bij Poeldijk.
W. Mengelberg.
45. 46. Verspreide vignetten voor den druk van het album Neerlandia Catholica.
J. F. Metzelaar.
47. Cellulaire Gevangenis te Breda.
Nic. Molenaar.
48. Het nieuwe Raadhuis te Noordwijk.
C. Muysken en A. P. van Dam A. Wzn.
49. 50. Bebouwing van plan C. te Rotterdam.
Sanders en Berlage.
51. Sanatorium te Baarn.
52. Eetzaal in de villa van den heer Scheffer te Weesp.
A. T. C. v. d. Sant.
53. Ontwerp voor een Concertgebouw met paviljoen te Zürich.
J. C. Spakler.
54. Ontwerp voor een Raadhuis.
55. Ontwerp voor twee woonhuizen, waarvan een met bovenhuis.
J. Verheul Dzn.
56. Billardzaal in het Z. H. Koffiehuis te Rotterdam.
57. Woonhuis aan den Stationsweg te Rotterdam.
58. Teekening van den voorgevel van een koffiehuis (werkteekening).
59. Ontwerp van een groep woonhuizen.
60. Ontwerp van een woonhuis.
61. Ontwerp van een entree voor een bad- en zweminrichting volgens een gemaakt plan.
62. Ontwerp van een gesticht.

WEDSTRIJDEN VOOR HAND- WERKSLIEDEN.



ambachtsonderwijs, regeling van het leerlingwezen en van eene betere verhouding tusschen werkman en patroon, maken van proefstukken tot het verkrijgen van een graad van bekwaamheid in het vak, wedstrijden in het vervaardigen

van voorwerpen — al deze onderwerpen zijn in den laatsten tijd aan de orde van den dag.

Wel is het, over 't geheel, hiér nog een zoeken naar den meest geschikten vorm, terwijl dáár nog overeenstemming moet worden verkregen omtrent de eischen, die, in verband met rechten en verplichtingen, mogen worden gesteld. Vele bezwaren zijn nog uit den weg te ruimen; veel toewijding zal nog worden gevorderd om het doel te bereiken, dat men voor oogen heeft. In elk geval zijn het stroomingen van meer of minder uiteenloopende richtingen, maar toch ontspringende uit dezelfde bron, nam.: de noodzakelijkheid en het daarop gegrond loffelijk streven, om den toestand des werkmans te verbeteren en het handwerk wederom tot aanzien te brengen, zooals dit in het glanstijdperk van ons volksbestaan het geval was.

Ik juich het van harte toe, dat er, in het belang van den ambachtsstand, zooveel middelen tot verbetering worden voorgesteld en overwogen, die, naar ik hoop, ook tot verwezenlijking zullen worden gebracht. Want al heb ik ook de overtuiging, dat de eigen krachtsinspanning van den werkman zelve het beste middel is tot verbetering van zijn toestand, zoo dient hem toch de gelegenheid te worden gegeven tot ontwikkeling zijner krachten en vermogens, en daartoe reken ik,

onder meer, de wedstrijden geschikt en van actueel belang.

In navolging van hetgeen in dit opzicht in sommige gemeenten reeds met meer of minder bevredigenden uitslag is geschied, heeft ook hier een wedstrijd plaats gehad tusschen Tielsche handwerkslieden in het vervaardigen van voorwerpen gedurende den afgelopen winter.

Het kan wellicht zijn nut hebben, een en ander omtrent het doel en den uitslag ervan in ruimeren kring bekend te maken, ten einde hierdoor anderen aan te sporen tot eene proefneming of voortzetting.

Het nut, dat dergelijke wedstrijden kunnen hebben, acht ik genoeg bekend, zoodat ik hierover niet zal uitweiden.

Verschillende vereenigingen, die zich de bevordering der nijverheid en der belangen van den handwerksstand ten doel stellen, hebben, nog niet lang geleden, eene commissie benoemd met de opdracht eene regeling te ontwerpen voor het organiseren van wedstrijden onder handwerkslieden uit alle oorden des lands.

Mij dunkt, deze omstandigheid alléén is wel een bewijs, dat het nut er van wordt ingezien en erkend.

Toch komt het mij voor, dat dergelijke wedstrijden met de in den regel daaraan verbonden tentoonstelling niet te gedurig, dus niet jaarlijks moeten worden herhaald, zooals bijv. met Floria-tentoonstellingen en dergelijke het geval is. Men wachte zich ook hier voor koortsachtige overdrijving; de zaak moet frisch gehouden worden, vrij van den sleur der gewoonte. Te geregeld toegepast, gaat met den gloed der nieuwigheid, de aardigheid er zoo spoedig af. Het leven gaat zoo snel voort, dat men telkens naar wat nieuws haakt en het geregeld terugkeerende eentoonig begint te worden, ook al is het goed.

Het Departement Tiel der Maatschappij tot Nut van 't Algemeen achtte het houden van een dergelijken wedstrijd van genoegzaam belang om eene commissie tot onderzoek, regeling en uitvoering te benoemen.

Die commissie, waarvan ik het genoegen had lid te zijn, meende na nauwgezette overweging tot de uitvoering te kunnen adviseeren, onder voorbehoud de zaak uitsluitend als proefneming op te vatten.

De eigenaardige verhoudingen toch, die in eene kleine plaats meer dan in eene groote gemeente bestaan, maakten het geraden de verwachtingen niet te hoog te spannen om voor mogelijke teleurstelling te vrijwaren. Van den beginne af stond dus het denkbeeld bij de commissie vast, dat het als proefneming, als middel om het terrein te effenen voor eene herhaling op grooter schaal, alleen kans van slagen kon hebben.

Door een beroep op de welwillende medewerking van het publiek om de zaak door geldelijke bijdragen te steunen, werd de commissie in staat gesteld aan het voorgenomen plan uitvoering te geven.

Toch liep het niet zoo vlot van stapel als men had mogen verwachten. Want toen de werklieden met het doel en de wijze van uitvoering werden bekend gemaakt en tot deelneming werden uitgenoodigd, bleek me al spoedig, dat men te kampen had met tegenwerking van sommige zijden, en met vooroordeel, twijfel en bezwaren van den kant der werklieden zelve. En waren die bezwaren maar dadelijk flinkweg kenbaar gemaakt, dan hadden ze zeker gemakkelijk opgeheven kunnen worden.

Die overtuiging werd bij mij versterkt toen, na afloop van den wedstrijd en de tentoonstelling — die op 21, 22 en 23 April is gehouden — het aan 't licht kwam, dat menig werkman er spijt van hād, de zaak geheel verkeerd beschouwd en zich niet om voorlichting en raad, die hun bij advertentie en circulaire aangeboden waren, aangemeld te hebben.

Het aantal deelnemers, die zich aanvankelijk opgegeven hadden, was zoo gering, dat gegronde twijfel rees, of de zaak wel zou kunnen doorgaan.

Door eene herhaalde poging tot opwekking en door persoonlijken invloed nam het getal intusschen in die mate toe, dat een gunstige uitslag mocht worden verwacht.

Bij de inzending der inschrijvingsbiljetten bleek, dat zich hadden aangegeven: 2 meubelmakers, 8 timmerlieden (waaronder 3 leerlingen), 11 smeden (waaronder 5 leerl.), 2 zinkwerkers, 3 koperslagers, 3 steenhouwers, 3 huisschilders, 3 klompenmakers en 2 schoenmakers, in 't geheel dus 37 inzenders, waarvan later, door vertrek en om andere redenen, 4 niet hebben ingezonden.

Behalve de bovengenoemde vakken had de commissie de mededinging ook opengesteld voor: kuipers, zadelmakers, boekbinders en mandenmakers, waarvan zich echter geen deelnemers hebben aangemeld.

De keuze der te vervaardigen voorwerpen werd den inzenders vrijgelaten, onder bepaling, dat de voorwerpen zich moesten onderscheiden door bruikbaarheid en doelmatigheid en door eene nauwkeurige en nette bewerking, terwijl prijzen werden uitgelooft voor die werkstukken, welke zouden uitmunten of door eigen vinding, of door bijzondere doelmatigheid, of door eene degelijke en zuivere bewerking.

De ingezonden voorwerpen werden beoordeeld door deskundigen van buiten onze gemeente, welke heeren met de meeste welwillendheid en belangeloosheid onze commissie met hunne gewichtige voorlichting hebben bijgestaan. Want, niettegenstaande de 8 commissieleden op één na vertegenwoordigers zijn van verschillende ambachten, achtten we het, ter wille van de onpartijdigheid, wenschelijk de beoordeeling niet direct op ons te nemen maar eerst, ná voorlichting der juryleden, omtrent de bekroningen uitspraak te doen.

Het resultaat der beoordeeling was, dat werden toegekend:

voor het meubelvak, de uitgelooftde prijs en een aanmoedigingsprijs;

voor het timmervak, geen 1^e prijs, maar twee 2^e en twee 3^e prijzen, en voor de leerlingen de uitgelooftde prijs en twee aanmoedigingsprijzen;

voor het smidsvak, de 1^e prijs, twee 2^e prijzen en een aanm. prijs, en voor de leerlingen de uitgelooftde prijs en twee aanm. prijzen;

voor het zinkwerkersvak, geen prijs;

voor het koperslagersvak, de uitgelooftde prijs en een aanm. prijs;

voor het steenhouwersvak, een aanm. prijs;

voor het huisschildersvak, de uitgelooftde prijs en een aanm. prijs;

voor het klompenmakersvak, de 1^e en de 2^e prijs, en

voor het schoenmakersvak, de 1^e en de 2^e prijs.

De aanmoedigingsprijzen waren niet in het programma opgenomen, maar de commissie had zich voorbehouden die toe te kennen aan werkstukken, welke volgens het oor-

deel der juryleden daarvoor in aanmerking konden komen.

Bij de inzending der voorwerpen voor den wedstrijd werden de mededingers uitgenoodigd, tevens door hen vervaardigde voorwerpen ter opluistering van de tentoonstelling af te staan, waaraan door enkelen gevolg werd gegeven.

De tentoonstelling werd door een buitengewoon groot aantal bezoekers bezichtigd, dat zeker wel als bewijs mag gelden van de ingenomenheid met de zaak van den kant van het publiek.

Ten einde den vervaardigers zooveel mogelijk tegemoet te komen in de gemaakte kosten en hen voor den verrichten arbeid schadeloos te stellen, werd er eene loterij georganiseerd, waarvoor een groot gedeelte der vervaardigde voorwerpen als prijzen werd aangekocht.

Om den aard en de beteekenis van den gehouden wedstrijd eenigszins te leeren kennen, scheen mij deze uitweiding over inzendingen en bekroningen gewenscht.

Nu de zaak afgelopen is, staan we voor de vraag, in hoeverre de uitkomst aan de verwachtingen heeft beantwoord, en of de uitslag reden tot tevredenheid heeft gegeven.

Het doel van den wedstrijd was niet alléén een edelen kamp te openen, waarin de Tielsche handwerkslieden hunne krachten konden meten, maar tevens wenschte men er een middel in te zien tot een nuttig gebruik van de ledige uren, welker aantal voor menig werkman nog al belangrijk is in den steeds aanhoudenden slappen tijd. Een nuttig bezig zijn dus, met het uitzicht den arbeid, in die uren verricht, geheel of gedeeltelijk vergoed te krijgen.

In verband hiermede stond op den voorgrond het vervaardigen van degelijke, maar niet te omvangrijke voorwerpen van praktisch nut en tot aankoop geschikt.

Nu moet ik helaas! bekennen, dat onze verwachtingen dienaangaande niet in alle opzichten zijn bevredigd, in zoo verre groote voorwerpen (brandkasten, insluithaard, groot keukenfornuis, enz.) werden ingezonden, die door hun aard en omvang niet door den werkman in zijne vrije uren konden zijn gemaakt, en dus in den tijd van den patroon waren afgewerkt. Dergelijke voorwerpen, waarvan sommige intusschen uitstekend waren bewerkt, konden wel als proeven van des werkmans bekwaamheid dienen, maar deden toch minder eigenaardig diens eigen werkzaamheid en opvatting uitkomen, en gelden eigenlijk evenzeer als reclame voor den patroon.

Het is een verkeerd denkbeeld, dat een dergelijk groot werkstuk noodig is om de geoefendheid van den werkman aan 't licht te brengen. De bevoegde beoordeelaar weet zeer goed ook in eenvoudige werkstukken den geoefenden werkman te ontdekken. Deze verkeerde opvatting en de geringe deelneming der belanghebbende werklieden in 't algemeen zijn leemten, welke bij eene volgende gelegenheid moeten verdwijnen. Toch meen ik, dat onze proefneming in andere opzichten geslaagd mag heeten.

De ingenomenheid van de werklieden met de uitkomst viel niet te ontkennen; de ambitie is gewekt, het terrein is geschikt gemaakt voor eene volgende gelegenheid; de bedoeling van wat de wedstrijd moet zijn is hun duidelijker geworden. En dat dan de deelneming grooter zal zijn en de inzendingen meer in bovenbedoelden geest zullen uitvallen, is, blijkens de

bereids gedane toezeggingen, met allen grond te verwachten.

De belangstelling waarvan het publiek blijken gaf, is zeker bemoedigend, want behalve dat de waardeering van des werkmans streven door het publiek mij eene gewenschte zaak toeschijnt, is in de meeste gevallen de geldelijke steun van dien kant hoog noodig tot dekking der kosten.

Het kwam onze commissie nuttig voor, ná de bekroning, de mededingende werklieden in kennis te stellen met de gronden, waarop die was geschied. Zij werden daarom tot eene bijeenkomst opgeroepen, waarin hen werd gewezen op de gebreken, die hun werk aankleefden, op het al of niet prijzenwaardige van ieder werkstuk met betrekking tot vorm, samenstelling en afwerking, zoowel om er hun voordeel mede te kunnen doen bij een volgenden werdstrijd, als tot vermeerdering van hunne vakkennis.

Ik geloof, dat deze maatregel gunstig heeft gewerkt; de vertrouwelijke verhouding van de commissie tot de werklieden maakte een goeden indruk en de opmerkingen werden dankbaar aanvaard. Menig werkman sprak de meening uit, dat zij 't nu eerst goed hadden begrepen, dat ze wel zouden zorgen een andermaal goed gewapend op 't appèl te verschijnen en het dan wel heel wat beter zou gaan.

En evenals deze zaak nieuw was voor de werklieden, zoo heeft onze commissie ook geleerd door de proefneming. Met de opgedane ondervinding zal zij bij eene latere gelegenheid haar voordeel weten te doen tot heil van den handwerksstand.

Tiel, 27 April 1888.

G. A. SCHOLTEN.

SCHOUWBURGVERLICHTING.

In een buitenlandsch blad wordt het volgende beknopt overzicht gegeven van de verschillende verlichtings-systemen, welke in onze schouwburgen in gebruik waren, van de dagen der walmende vetkaars af tot het schitterende electrisch licht onzer negentiende eeuw.

In het jaar 1621 wordt voor het eerst melding gemaakt van de toepassing van kunstlicht in de Comédie Française, met de opvoering van Mairêt's pastorale „Sylvie”. Voor dit tijdstip werden de tooneel-uitvoeringen uitsluitend bij daglicht gegeven.

De misc-en-scène bij de tooneel-voorstellingen destijds, kan niet vergeleken worden met de tegenwoordige. Het tooneel was eenvoudig versierd met eenige meubelstoffen, terwijl de verlichting plaats had door vetkaarsen, in blikken blakers tegen het achterdoek van het tooneel aangebracht.

Bij zulk eene wijze van verlichting werden de acteurs slechts van achteren en gedeeltelijk ter zijde beschenen, en om hierin verbetering te brengen werden hangers gemaakt van latwerk, waarin één tot vier vetkaarsen geplaatst waren en die aan koorden op manshoogte op het voortooneel hingen.

Moest tijdens de opvoering een der kaarsen gesnoten worden, dan werd de primitieve kroonluchter naar beneden gelaten, en de snuiter verrichtte op statige wijze zijn werk.

Met de opvoering van Mairêt's „Sophonisbe” in 1623,

toen het tooneel voor de eerste maal werd versierd met beschilderde „dècors”, werden de vetkaarsen voor de verlichting geplaatst in kristallen luchters.

Zoo bleef de voorvaderlijke vetkaars in eere, tot zij in 1719 vervangen werd door de waskaars, dank zij de mildheid van den bekenden financier dier dagen, Law, ter gelegenheid der eerste opvoering van het Opéra-ballet „les Plaisirs de la Campagne”. Uit dien tijd dateert eveneens de eerste toepassing van het voetlicht.

Wij naderen nu het jaar 1786: de scheikundigè Argand van Genève vervaardigt de eerste olielamp met luchttoevoer en glazen schoorsteen. Quinquet, een Franschman, brengt een lamp in den handel en geeft er zijn naam aan. Reeds op den 11den Juli van hetzelfde jaar wordt de olielamp toegepast voor de Opera-verlichting en handhaaft er hare rechten gedurende zes-en-dertig jaren, toen met de opvoering van „Aladin ou la lampe merveilleuse” op den 6den Februari, voor de eerste maal het gaslicht in het Parijsche Opera-gebouw werd ontstoken.

En hoeveel veranderingen en verbeteringen heeft het gaslicht niet ondergaan, sedert deze eerste invoering tot de toepassing van het regeneratieve witlicht?

En toch wordt na vijf-en-vijftig dienstjaren de gasvlam als een vetkaars op zijde gezet, en moet zij op haar beurt baan maken voor het electrisch licht.

Welk verlichtings-systeem zal het laatste vervangen?

's Gravenhage,

Febr. '88.

LINDHOUT.

VERSLAGEN VAN VERGADERINGEN.

ARNHEM, 25 April 1888. Mededeeling werd gedaan, dat als gevolg van het zenden der circulaires, de Afdeeling zeven leden sterker is geworden.

Tot afgevaardigde voor de a. s. Algem. vergadering te Amsterdam werd benoemd de heer Voorzitter J. W. Boerbooms, en tot plaatsvervangers de heeren P. H. Scheltema en A. R. Freem.

Voorts werd besloten dezen zomer een studietocht te ondernemen naar Kampen, en als datum voorloopig vastgesteld, Donderdag 14 Juni. De leden zullen echter minstens acht dagen te voren, met eene beschrijvingsbrief tot deelneming worden uitgenoodigd.

Door den heer Boerbooms werden ter bezichtiging aangeboden, de teekeningen van het alhier te bouwen militair ziekenhuis, het plaatwerk l'Architecture en Belgique, Suite de 25 façades composées par Rijssens de Lauw, en een gedeelte van l'Art pour tous, verder teekeningen van door hem ontworpen, meest uitgevoerde of in uitvoering zijnde bouwwerken, als winkelhuizen, een rectoraat te Almelo, kerken en kerkmeubelen, waaronder een doopfont met gesmeed ijzeren kraan en gegoten koperen deksel; dat deksel wordt uitgevoerd door de heeren van den Brink en van Dijk te Zeist.

Deze vergadering, de laatste zijnde in dit seizoen, werd met een toepasselijk woord gesloten.

PRIJSVRAGEN.

De Commissie voor de Feestelijke Herdenking van het 25jarig bestaan van het K. Z. B. Genootschap te 's Gravenhage noodigt alle Haagsche Bouwkundigen uit tot het inzenden van een ontwerp voor een *vrijstaande vaste Muziektent voor een orkest van 60 personen*, waarvoor de navolgende voorwaarden zijn vastgesteld:

Ligging. De Muziektent moet worden opgericht ongeveer op de plaats der bestaande tent.

Stijl. De stijl en het materiaal wordt vrijgelaten.

Kosten. De kosten mogen niet meer bedragen dan de som van f 3000 met inbegrip van plaatsen, verlichting enz. (In deze som zijn niet begrepen de kosten der fundeering.)

Teekeningen. Men verlangt:

1°. De plattegrond, opstand en doorsnede (waarop duidelijk de

vorm van het plafond wordt aangegeven, ter beoordeeling van de eischen der accoustiek) op eene schaal van 1 à 20, benevens eenige details voor de constructie, op de helft der ware grootte.

2°. Een memorie van toelichting met gedetailleerde begrooting.

3°. De teekeningen mogen alleen in zwarte lijnen zijn uitgevoerd.

4°. De vervaardiger van het best gekeurde ontwerp zal als belooning met de uitvoering van de Muziektenst belast worden op nader overeen te komen voorwaarden. Voor het daarop volgend waardig gekeurd ontwerp wordt ter vergoeding van gemaakte kosten een premie van f 25 uitgelooft.

ALGEMEENE BEPALINGEN.

Art. 1. Alle stukken ter beantwoording van deze prijsvraag worden vóór of op den 31en Mei 1888 vrachtyrij ingewacht aan het adres van den Secretaris, den heer H. Mulder, Veenestraat N°. 33, te 's Gravenhage, vergezeld van een adres, om desnoods met den inzender te kunnen corresponderen, zonder den naam-brief te openen.

Art. 2. Ieder ingezonden ontwerp moet met een spreuk of motto gemerkt zijn. Er moet een gesloten naambrief worden bijgevoegd, waarop van buiten het motto is herhaald en van binnen de naam en woonplaats van den inzender. Alle stukken moeten aan de achterzijde gemerkt zijn met een geheim teeken, op te geven bij de terugvordering.

Art. 3. De memorie even als alle andere bijschriften welke bij de ontwerpen moeten gevoegd worden, moeten door eene andere hand dan die der vervaardigers geschreven zijn. Bij het niet behoorlijk voldoen aan deze bepaling of bijaldien de vervaardiger zich vóór de uitspraak der Jury van beoordeeling bekend maakt, blijft zijn ontwerp buiten aanmerking.

Art. 4. De ingezonden ontwerpen worden in handen gesteld van eene Commissie van beoordeeling, bestaande uit drie deskundigen, waarvan een benoemd zal worden door de Commissie bovenvermeld en de anderen door de mededingers zelve; daartoe is het noodig, dat ieder mededinger op de buitenzijde van den naambrief vermeldt: de namen van twee Juryleden. De Commissie behoudt zich het recht voor 3 leden aan de Jury toe te voegen met een adviseerende stem. Ingeval door de mededingers niet genoegzaam of voldoende namen zijn opgegeven of geen meerderheid van stemmen op een Jurylid is gevestigd, zal door de Commissie hetzij gedeeltelijk of geheel een Jury worden uitgenoodigd.

De Jury heeft het recht, wanneer geen antwoord ter bekroning kan worden voorgedragen, aan het Bestuur voor te stellen een premie en geld toe te kennen aan zulke antwoorden, welke zij meent dat hierop aanspraak hebben.

Art. 5. De niet bekroonde stukken kunnen na de uitspraak der Jury afgehaald worden bij den Secretaris der Commissie, op vertoon van den spreuk of het motto en tegen overlegging van het geheime teeken.

Art. 6. Alle ontwerpen zullen voor de leden van het K. Z. B. Genootschap in een hunner lokalen worden tentoongesteld, waarbij tevens het rapport der Jury ter inzage zal liggen.

Namens het Bestuur der Commissie voor de Feestelijke Herdenking van het 25jarig bestaan van het Genootschap,

Jhr. Mr. E. V. D. BERCH v. HEEMSTEDÉ,
Voorzitter.

H. MULDER,
Secretaris.

BINNEN- EN BUITENLANDSCHE BERICHTEN.

Op den 10den Juli a. s. en volgende dagen zullen te 's Gravenhage worden gehouden de 111de Algemeene Vergadering en het 31ste Congres der Maatschappij ter bevordering van Nijverheid.

De punten van beschrijving van deze vergadering zijn aan de leden toegezonden. Daaronder komen o. a. de volgende voorstellen voor.

Het departement Schiedam stelt een subsidie voor het proefstation voor bouwmaterialen voor, ten bedrage van f 1000, wanneer door de Regeering tot de oprichting wordt overgegaan.

Volgens besluit der Alg. Vergadering van 1887 is eene som van f 25.000 noodig, vóór zal worden overgegaan tot het verzoek om medewerking van de Regeering; hierom praeadviseuren Directeuren der Maatschappij het besluit daarvan te doen afhangen.

Door het departement te Apeldoorn wordt eene subsidie aangevraagd van zoo mogelijk f 500 voor eene op te richten teekenschool aldaar, en door dat te Arnhem, om weder een prijsvraag uit te schrijven van een octrooiwet en den prijs te brengen op eene gouden medaille en f 400.

Het departement Groningen noodigt het Hoofdbestuur uit het daarheen te leiden, dat eene commissie, meerendeels uit vakmannen, worde benoemd om te onderzoeken wat kan gedaan worden om den toestand te verbeteren, ontstaan doordien verschillende vakken van kunst- en handwerksnijverheid meermalen worden uitgeoefend door onbekwame personen, en dit de ontwikkeling der nijverheid kan tegenwerken.

Directeuren meenen, in hun praeadvies, dat om den kunstzin aan te moedigen bij den handwerksman, in de departementen de aandacht daarop moet worden gevestigd en dat plaatselijke Commissiën zich beijveren verbetering aan te brengen, 1°. door het aanleggen van kleine verzamelingen van geschikte modellen op verschillend gebied, vooral in nationalen geest; 2°. door verbetering van het teekenonderwijs; 3°. door persoonlijke aanmoediging der ambachtslieden vooral van de kleine nijverheid. Voorlichting zou men kunnen verkrijgen aan het Museum van Kunstnijverheid te Haarlem en dat te Utrecht. Op deze wijze meenen Directeuren, dat op spoediger en doelmatiger wijze aan den wensch van Groningen zal worden voldaan.

Voorts zal beslist worden omtrent de in 1887 ingekomen antwoorden op prijsvragen: a. toestel tot kamerverwarming, motto: Rust roest; model van een toestel als boven, motto: Al doende leert men; handboek voor het aanleggen en behandelen van plantsoenen in openbare wandelplaatsen, motto: Nature has no voice; bepaling van het zwavelgehalte in lichtgas, motto: In magnis voluisse sat est.

Op het congres zullen o. a. de volgende onderwerpen worden behandeld: 1. ontginning van woeste gronden; 2. onderwijs in handenarbeid; 3. huisvlijt als middel tot volkswelvaart; 4. nationale kunstnijverheid; 5. bamboe-meubelen; 6. veredeling van het ambacht; 7. wet op de fabrieksmerken; 8. vereenigingsleven op nijverheidsgebied; 9. rechtspraak in handel- en nijverheidszaken.

Eenigen tijd geleden werd een besloten prijsvraag uitgeschreven voor het bouwen van een nieuwe kerk voor de Eerwaarde Paters Jesuiten, op het Keizer-Kareplein te Nijmegen. Drie architecten werden tot deelneming aan de prijsvraag uitgenoodigd. Na beoordeeling der ingekomen plannen werden die van den heer Nic. Molenaar te 's Gravenhage het meest geschikt gekeurd voor de uitvoering. Aan genoemden architect is dan ook de bouw eener hulpkerk opgedragen, met de uitvoering waarvan reeds is aangevangen.

Bij gelegenheid van de feestviering ter herdenking van het 50-jarig bestaan van het Genootschap Natura Artis Magistra, te Amsterdam, was voor den hoofdingang der tuinen, tegenover de Fransche Laan, een groot geschilderd decoratiestuk geplaatst, een monument voorstellende met toepasselijke attributen.

Verschillende dagbladen verkondigden den lof van dit werk.

Niemand zal tegenspreken, dat het met groot talent was geschilderd; maar evenmin valt te ortkennen dat de compositie te wenschen liet. Zelfs een vluchtige blik van hem die een weinig vertrouwd is met bouwkundige vormen, kon tal van misgrepen ontdekken die hinderden.

Het denkbeeld van den ontwerper, wiens talent als schilder overigens onmiskenbaar is, was misschien goed. Maar.... de vraag ligt voor de hand: waarom heeft hij de hulp niet ingeroepen van een bekwaam architect? Hier, waar de architectonische vormen even goed behoorden te zijn als de teekening van het beeldwerk, was zulke hulp noodig geweest. Het is toch duidelijk, dat niet ieder kunstenaar zich tehuis kan gevoelen op elk gebied. Indien de bekwame ontwerper van het decoratiestuk dit overdacht, dan had het beter kunnen zijn.

Ook zoude meer kleur, beter aan het doel hebben beantwoord. Het Aquariumgebouw was bij deze gelegenheid eveneens versierd. Met de geringe middelen die beschikbaar bleken te zijn, had evenwel toch meer effect verkregen kunnen worden.

Over bestratingen wordt in de »City Press» van Woensdag 11 April j.l. het volgende gezegd.

De ingenieur Colonel Haywood wijst in zijn jaarlijks rapport op de groote wijzigingen, die plaats hebben gehad in de wijze van

bestrating van de »City» van Londen, gedurende de laatste 20 jaren. Hij zegt: 40 jaren geleden waren vele der voornaamste verkeerswegen in de City met hout bestraat; de meeste dezer bestratingen echter bleken niet aan de verwachtingen te voldoen. Bijna allen werden eenige jaren later door steenbestratingen vervangen, zoodat in 1853 slechts 8 wegen met hout overig bleven. In 1869 werd daarop ter proefneming en op kosten van de »Val de Travers Company» een bestrating aangelegd van gecompri-meerde asphalt, ter oppervlakte van bijna 400 yards, in de voor zwaar verkeer bestemde Threadneedle-straat bij Fichlane. Deze bestrating, die natuurlijk sinds dien tijd eenige herstellingen moest ondergaan, verkeert thans nog in goeden staat. Het publiek oordeelde gunstig over dezen nieuwen weg, tengevolge der zindelijkheid, het weinige gedruisch dat veroorzaakt werd, en het gemak; maar men vernam ook den tegenzin der voerlieden door de vrees voor gladheid.

Sinds deze eerste proefneming werden de eigenschappen van deze bestrating nauwkeurig door mij nagegaan, daar de verantwoordelijkheid voor het aanleggen ervan, op mij bleef rusten. Een zorgvuldige studie gemaakt hebbende van de asphaltbestratingen te Parijs en elders, en overwegende dat de waarde van het bestrating-materiaal niet terstond ten volle kon worden aangetoond, adviseerde ik nog eenige andere wegen van dezelfde gecompri-meerde asphalt te maken. In het laatst van 1870 werd daartoe overgegaan, wat betreft Cheapside en de Poultry. In 1877 en 1879 werd laatstgenoemde verbreed en de rijweg daardoor met asphalt vernieuwd. De bestrating van Cheapside is echter nog de oorspronkelijke, dus 17 jaren oud.

Gedurende dit jaar is de asphalt vernieuwd geworden. Natuurlijk zijn vóór dien tijd herstellingen van plaatselijken aard noodig geweest, maar voor een uitgebreide herstelling behoefde nimmer de verkeersweg gesloten te worden. Na Cheapside zijn vele andere wegen in de City met gecompri-meerde asphalt bestraat geworden; maar de bezwaren der voerlieden, wat de gladheid betrof, namen toe. Op ruime schaal wenschte men van toen af bestratingen die geen geraas veroorzaakten en andermaal werd overgegaan tot het leggen van houtbestratingen, die minder glad waren. Gedurende eenige jaren is het nu een strijd tusschen hout en asphalt, waarbij het graniet kwam, met welk materiaal de meeste wegen in de City waren bestraat, toen men langzamerhand de asphaltbestratingen begon uit te breiden. Proeven met asphalt werden daarna in andere stadsgedeelten genomen, waarover door mij menig rapport werd geschreven. Een daarvan, Juli 1871, behandelde in 't algemeen de vraag der relatieve voordeelen van asphalt en graniet. Vele klachten werden gehoord over de gladheid van asphalt, en toen meermalen de twijfel rees of die klachten volkomen waren gerechtvaardigd, werd mij in 1873 opgedragen waarnemingen te doen over ongevallen, voorkomende op asphalt, hout of graniet. Die opdracht hield mij gedurende maanden bezig, en leidde tot mijn rapport van December 1873, over ongelukken op de rijwegen. Sinds dien tijd is de keibestrating van bijna alle voornaamste verkeerswegen in de City vervangen door asphalt of hout, meerendeels echter door asphalt, dat eveneens de keien heeft vervangen in een groot aantal straten van minder belang.

Op 31 Dec. ll. waren de totale lengten van asphalt- en houtbestratingen als volgt:

Voerwegen van gecompri-meerde asphalt van Val de Travers, 14,328 yards; van Limmer, 6,966; van de Société Française des Asphaltes, 2,023; van Stiebels, 192; van mastic asphalt van Val de Travers, 70; totale lengte 23,579 yards.

Voerwegen van houtbestrating der Wood Pavement Company, 8,724 yards; van Mowlem and C^o., 1,026; van Carey Sons and C^o., 788; van J. S. Gabriel, 360; totale lengte 10,898 yards.

Hierbij moet vermeld worden dat de houtbestrating in de laatste 12 jaren op verschillende plaatsen door asphalt is vervangen; daarentegen is in de City nergens een asphaltbestrating vervangen door houtbestrating. Ook zijn de klachten over de gladheid van asphalt sterk verminderd. Dit is ten deele te wijten aan de grootere zindelijkheid der straten in de City, maar ook aan het strooien van zand, hetgeen plaats heeft indien er bij regen enz. reden tot glad worden bestaat. Maar ik meen dat ook de klachten verminderd zijn, voornamelijk daar de paarden wennen aan het loopen op de asphalt.

BENOEMINGEN EN VACANTE BETREKKINGEN.

Te Hilversum wordt een gemeente-architect gevraagd, die tevens de noodige kennis bezit om onderwijs in het Bouwkundig teekenen te geven. De jaarwedde als architect is f 800, en die als onderwijzer f 500. Sollicitanten kunnen zich in persoon aanmelden bij den Burgemeester, op Dinsdag 8 en Woensdag 9 Mei a. s., tusschen 11 en 12 uur ten Gemeentehuize.

Bij het Waterschap Schouwen vacceert de betrekking van assistent waterbouwkundige, om met 1 Juli a. s. als volonair werkzaam te zijn en in 1899 den tegenwoordigen waterbouwkundigen ambtenaar op te volgen, aan welke betrekking een traktement van f 2000 'sjaars is verbonden. Zij die in het bezit zijn van een diploma van civ. ingenieur, en voor deze betrekking in aanmerking wenschen te komen, worden uitgenoodigd zich schriftelijk vóór 16 Mei a. s. aan te melden bij den Voorzitter van het Bestuur, Mr. A. J. F. Fokker, te Zierikzee, bij wien tevens meerdere inlichtingen zijn te verkrijgen.

Bij Kon. besluit zijn met 1 Juni a. s. benoemd: tot hoofd-ingenieur van den waterstaat 1e kl. J. M. F. Wellan, thans hoofding. 2e kl.; tot hoofdingenieur 2e kl. H. E. de Bruyn en C. F. M. H. Schnebbelie, thans ingenieur 1e kl.; tot ingenieur 1e kl. D. N. Labrijn en J. A. E. Musquetier, thans ing. 2e kl.; tot ing. 2e kl. R. P. J. Tutein Nolthenius, J. C. Ramaer en C. A. Jolles, thans ing. 3e kl.; tot ing. 3e kl. de adsp.-ing. W. K. Behrens, J. Nelemans en W. K. Du Croix.

Bij Kon. besl. van 2 Mei 1888 is de commissie tot het houden van een vergelijkend onderzoek van de bekwaamheid der candidaten naar de betrekking van adspirant-ingenieur van den waterstaat, samengesteld uit de heeren P. Caland, hoofdinspecteur van den waterstaat, als voorzitter; J. M. F. Wellan, hoofdingenieur, belast met den aanleg van het kanaal van Amsterdam naar de Merwede; A. van Hooff, belast met den algemeenen dienst van den waterstaat; dr. G. J. Legebeke, hoogleeraar aan de Polytechnische school te Delft; dr. C. A. Scheltema, id. id.; mr. N. J. van IJsselsteyn, hoofdcommissie bij het Ministerie van Waterstaat, Handel en Nijverheid; B. Hoogenboom, ingenieur van den waterstaat te Dordrecht; N. A. M. van den Thoon, ingenieur van den waterstaat te Leeuwarden.

Wegens zijne benoeming tot directeur der gasfabriek en waterleiding te Kampen is aan den heer F. Hijner, een eervol ontslag verleend als adj.-directeur der gemeentelijke gasfabriek en waterleiding te Dordrecht.

De commissie voor de exploitatie dezer inrichtingen heeft aan den Gemeenteraad voorgesteld, ter vervulling der vacature den heer J. Ochsendorf te benoemen, tot heden geëmployeerde aan de inrichtingen.

Door den Gemeenteraad van Leeuwarden is op verzoek eervol ontslag verleend als hooftopzichter der Gemeentewerken, aan den heer A. T. van Wijngaarden.

Tot directeur der gemeentelijke gasfabriek te Venlo is benoemd de heer J. Kros te 's Gravenhage.

De Heer N. T. Michaelis, directeur der afd. Spoorwegen aan het Departement van Waterstaat, is benoemd tot commandeur in de orde van de Eikekroon.

AFLOOP VAN AANBESTEDINGEN.

's GRAVENHAGE, 30 April. — De architect H. Wesstra Jr.; het bouwen van een badhótel aan het strand te Loosduinen: H. van Bergen Henegouwen f 27.500; A. Stigter f 27.200; J. Steffens & M. Th. Wijnokus f 26.396; Gebr. de Vos f 26.200; allen te 's Hage; gegund.

MUSGRAVE & Co., Limited

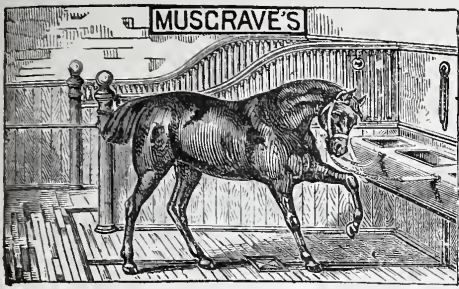

te BELFAST
FABRIEK VAN

Engelsche Paarden- en Vee-Stalinrichtingen.

IJzeren Tribunes voor Wedrennen,

Tuigkamer-Benodigdheden,

DOGKENNELS,

Hooischuren, enz.

Gouden en Zilveren Med. Internat.

Tentoonstelling Amsterdam.

Deze inrichtingen waarvan reeds vele in Nederland geplaatst zijn, munten uit door soliditeit en zeer nette bewerking.

EENIG AGENT

D. S. M. KALKER
KONINKLIJKE MAGAZIJNEN

VAN 4655

BOUWARTIKELEN en GEREEDSCHAPPEN.

AMSTERDAM, St. Anth. Breestraat, C 21.

Teleram-Adres: KALKER—IJZERWAREN.

Telefoon N^o. 352.

Modellen te bezichtigen in het Tentoonstellingsgebouw van de Maatschappij tot bevordering der Bouwkunst, Mariniststraat en St. Antonie Breestraat C 21.

Door W. P. VAN STOCKUM & ZOON te 's Gravenhage, is zoeven uitgegeven:

H. L. BOERSMA,

Kunstindustriële Literatuur;

proeve van een historisch-bibliographisch overzicht van Boek- en Plaatwerken op het gebied der Kunstnijverheid I (van de oudheid tot 1700). Een deel in gr. octavo f2.90

4656

NEUCHÂTEL ASPHALTE COMPANY LTD LONDON.

Exploitatie der Mijnen van de Val Travers.

NATUURL. ASPHALT

VAN

VAL DE TRAVERS

ZWITSERLAND.

TRADE MARK.



FABRIEK

TE

AMSTERDAM

Belweg No. 3.

Gecomprimeerde Asphaltwegen en dito Dorschloeren. Werken in Asphalt-Mastiek voor Trottoirs, Skating-Rinks, Moutvloeren, Kelders, Kolf- en Kegelsbanen, Winkel en Magazijnvloeren, Gangen, Veranda's Brug- en Dakbedekkingen, Beton-Funderingen, Stallen, enz., enz., enz.

Zindelijk Vochtwerend, Onoordingbaar, Geraaswerend

Asfalt speciaal tot wering van vochtige muren.

Voor inlichtingen omtrent het leggen van Vloeren, Bedekkingen enz., gelieve men zich te adreneren aan het Kantoor der fabriek, Belweg 3, Amsterdam.

4657

Fabriek van Verwarming- en Ventilatiestoestellen.

(Systeem DE KOSTER.) Amsterdam

Deze warmwaterverwarming (met nieuwe toepassing van zelfregeling) beveelt zich aan in de volgende geplaatste en bestelde toestellen, sinds 1876.

- Amsterdam.** EVANG. LUTHERS ZIEKEN- EN OUDE MANNENHUIS, 5 toestellen, de HH. BLIKMAN & SARTORIUS, (Drukkerij.) — ROELOFFZEN & HUBNER, (Drukkerij) — BESTEDELINGENHUIS, Heerengracht, — DIAK. OUDE VROUWEN- EN MANNENHUIS, 4 toestellen. — INSTITUUT VOOR BLINDEN, Vossiusstraat. — De HH. W. F. PIEK, (huis). — G. A. FOL, (huis). — Mevr. G. L. FUNKÉ, (huis). — PAVILJOEN VONDELPARK. — COLLEGE BETH-HAMADRASCH-ETZ CHAM. — de HH. JACB. ANKERSMIT, (huis). — F. J. WITTEVEEN, (huis.) — SOCIÉTÉIT ONDER ONS. — STOOMV. MAATSCH. NEDERLAND. — RESTAURANT RICHE. — de HH. JAN TER MEULEN, (kantoren).
- Leiden.** RIJKS-ZIEKENHUIS. — DOOPSGEZINDE KERK.
- Rotterdam.** De HH. P. S. SAUERBIER, (huis). — Dr. VAN RIJCKEVORSEL, (huis). — RUIJS & COMP. (kantoren).
- Baarn.** Mevr. STRIKKER, (villa).
- Zaandam.** De Hr. C. KAMPHUIS, (villa)
- Arnhem.** DR. VROLIK, Oud-Minister, (villa).
- 's Hage.** De Hr. J. H. W. EILERS, (huis, Laan Copes van Cattenburg.)
- Deventer.** GROOT STEDELIJK ZIEKENHUIS.
- Amsterdam.** GYMNASIUM, Weteringschans. — MACHINISTENSCHOOL, Plantage. — HÔTEL PASSAGE, Prins Hendrikkade, (60 kamers). — de HH. VAN LOON & COMP, (kantoren). — P. VAN EEGHEN, Heerengracht (huis). — BARON VAN HEEKEREN VAN KEL (Huize Bingerden).
- Doesburg.** De Hr. J. SICKETZ, (huize de Cloeze).
- Lochem.** De Hr. J. SICKETZ, (huize de Cloeze).
- Driebergen.** De Hr. H¹ M. J. VAN LOON, Langoed Hydepark, (Ventilatie). 4658
- Weesp.** De Hr. J. W. F. SCHEFFER. (villa).
- Amsterdam.** De Hr. J. R. WÜSTE, Keizersgracht, (huis).
- Deventer.** BARAKKEN VAN HET ZIEKENHUIS. — De Hr. P. STOFFEL, (villa).

Toestellen in aanleg.

- Amsterdam.** Nieuw te bouwen Klinisch Ziekenhuis, groot + 15000 M³.
- Heemstede.** De Hr. M. J. TIELE, (villa).
- Nijmegen.** De Hr. TIMMERMAN, (villa).
- Amsterdam.** A. SALM GBz., Architect. (nieuw huis).

Th. A. DE KOSTER, Ferdinand Bolstraat 32 Amsterdam.

4659

JAN VAN DER POT,

Scheepmakershaven N^o. 3 (Punt.) — ROTTERDAM.

De eenige Kyaniseerinrichting waar ook des winters wordt doorgewerkt.

Het Kyaniseeren is het eenige afdoende middel tegen verrotting en zwam. De bewerking geschiedt geheel reuk- en kleurloos. Desverlangd bijlevering van hout.

Prima Engelsche PORTLAND CEMENT, merk Wallsend, van uitmuntende kwaliteit en tegen concurrerende prijzen.

BELGISCHE KLUIT- en HYDRAULISCHE KALK. Billijke prijzen en vrachten. KUNSTGRANIET systeem Pétitjean.

Prospectussen en prijscuranten worden op aanvraag franco toegezonden

Gelieve op Voornaam en Adres te letten

W. F. WEIJNTJES,

Singel 514 b./h. Koningsplein Amsterdam.

Specialiteit in Houten en Steenen
Parketvloeren en Verglaasde
Muurtegels.

Agent voor Minton Hollins & Co. Stoke upon Trent.

„ „ A. Jändges te Crefeld.

Verder alle mogelijke Bouwartikelen en ijzerwaren waarvan op aanvraag prijzen gaarne verstrekt worden. 4660

DE ERVEN H. VAN MUNSTER ZN. leveren:

BESTEKKEN,

zoo wel met als zonder bijbehorende

TEEKENINGEN.



UNIVERSALE WINDHOED.

Ventilatie-Apparaat. Patent ALEX. HUBER.

Algeheele afsluiting tegen Winddruk op den Schoorsteen, en daar door ontstane rook door het huis. Onvoldoende werking onmogelijk.

De schoorsteen behoeft niet verhoogd te worden. — Deze apparaten leenen zich uitstekend tot het ventileren van vertrekken, zonder kunstmatige beweegkracht. — Prospectussen met tal van attesten van architecten en particulieren uit alle deelen van Duitschland, franco en gratis.

ALEXANDER HUBER te Keulen, Flandrische Strasse 20.
— Speciale inrichting voor afdoende ventilatie. — 4661

MAATSCHAPPIJ TOT EXPLOITATIE
VAN STAATSSPOORWEGEN.

AANBESTEDING 4647

(VOOR REKENING VAN DEN STAAT).

Op Dinsdag den 22^{sten} Mei 1888, des namiddags ten 2 ure, aan het Centraal-bureau der Maatschappij tot Exploitatie van Staatsspoorwegen bij de Moreelse Laan te Utrecht van:

Bestek N^o. 479.

Het verbreedten van het emplacement, het uitbreiden en wijzigen van sporen en wissels en het verrichten van eenige werkzaamheden ten behoeve van de uitbreiding van het station IJSELMONDE.

Raming f 51000.—

De besteding geschiedt volgens § 55 van het bestek.

Het bestek ligt van den 1^{sten} Mei 1888 ter lezing aan het Centraal-bureau bij de Moreelse Laan en aan het bureau van den Heer Sectie-Ingénieur Jhr. W. HOEUFFT, te Rotterdam en is op franco aanvraag (per brief) aan genoemd Centraal-bureau (Afd. Weg en Werken) te bekomen, tegen betaling van f 1.50.

Inlichtingen worden gegeven aan het Centraal-bureau (Afd. Weg en Werken) en door den Sectie-Ingénieur voornoemd.

De aanwijzing op het terrein zal geschieden den 12^{den} Mei 1888 des namiddags ten 1 ure.

UTRECHT, den 30^{sten} April 1888.

4648 **AANBESTEDING.**

Het R. K. KERKBESTUUR te *Nederhorst den Berg*, is voornemens op Woensdag den 9 Mei 1888 des namiddags ten 2 ure in het koffiehuis van H. BAK te *Nederhorst den Berg* AAN TE BESTEDEN:

Het bouwen van eene
KERK met TOREN en PASTORIE.

De teekeningen en het bestek liggen ter inzage in bovengenoemd koffiehuis, in het *Nieuwe Amsterdamsche Koffiehuis* in de Kalverstraat en in het café *de poort van Muiden* aan de Linnaeusstraat te Amsterdam.

De bestekken zijn à f 1.— per exemplaar en de teekeningen à f 5. per stel verkrijgbaar bij den boekhandelaar JOH. G. STEMLER Cz., te Amsterdam.

Nadere inlichtingen te verkrijgen bij den architect IJ. BIJVOETS Gz. te Amsterdam.

MAATSCHAPPIJ
AMSTERDAMS GOEDERENVERVOER.

Directeur: JOHs DE ZWART.

AANBESTEDING. 4649

Op Dinsdag den 8^{sten} Mei 1888, 's middags te 3 ure, zal door bovengenoemde Maatschappij in het Café 'de Roode Leeuw' aan den Vijgendam te Amsterdam worden aanbesteed:

Het bouwen van een dubbel-
Stalgebouw voor 58 paarden,
met wagen-remise, kantoor, smederij en bergplaatsen; op een terrein gelegen aan den hoek der Sarphati- en Zeeburgerstraat te Amsterdam.

Bestek en teekeningen zijn tegen betaling van f 2.50 per stel, verkrijgbaar gesteld aan de Handelsdrukkerij van de Heeren ROELOFFZEN en HUBNER Pijpenmarkt N^o. 187 en liggen ter inzage van af 28 April in het Café 'de Roode Leeuw'.

Aanwijzing zal gegeven worden op Woensdag 2 en Vrijdag 4 Mei a s 's voormiddags te 11 ure. Nadere inlichtingen worden gegeven 's middags tusschen 3—5 uur door den bouwkundige J. BAKKER, Rokin 101.

AANBESTEDING. 4650

Het R. K. KERKBESTUUR der Parochie O. L. V. Hemelvaart te *Zwolle*, is voornemens op Dinsdag, den 15 Mei aanstaande, des middags om twaalf uur, ten huize van den Heer TH. KORTENHORST, in *de Halve Maan* te *Zwolle* AAN TE BESTEDEN:

Het Aanbouwen van drie Kapellen, een Portaal, een Cathedismus-locaal en een Sacristie aan de zuidzijde der Parochie-kerk op de Ossenmarkt te *Zwolle*, benevens het verbouwen van het Zangkoor en het Restaureeren der muren van het Priesterkoor van genoemd Kerkgebouw.

Bestek en teekeningen liggen ter inzage in voornoemd lokaal van af Donderdag, den 3 Mei a. s.

Aanwijzing Maandag den 7 Mei a. s. des namiddags om drie uur.

Gedrukte Bestekken en Teekeningen ad f 3.— per stel, zijn van Donderdag, 3 Mei a. s. te bekomen ten kantore van den Architect S. J. H. TROOSTER B.Hzn. te *Zwolle*, alwaar tevens nadere inlichtingen zijn te verkrijgen.

ZWOLLE, 26 April 1888.

Het Kerkbestuur voornoemd:

OTTO ANT. SPITZEN, Pres.
TH. E. F. HEERKENS, Secret.

DE LINT & Cie.
Rotterdam.
PARKETVLOEREN en WANDTEGELS:
VILLEROY & BOCH,
BOCH FRÈRES.
MINTON HOLLINS & Cie.
Trottoir-IJzersteen en Cementtegels.
Grootte voorraden. 4651

The St. Pancras Iron Work
Company, London.



FABRIEK
voor Stal-Inrichtingen

4652 Stal-Benodigdheden.

IJzeren Trappen

van solide constructie tot concurreerende prijzen.

Eerste Prijs: GOUDEN MEDAILLE.
Internationale Landbouw-Tentoonstelling te Amsterdam, 1884.

Agenten voor Nederland en de Koloniën

STAAL & HAALMEIJER,

36. Derde Weteringdwarstraat,
AMSTERDAM.

alwaar een Stal en Box op ware grootte te bezichtigen is.
Geïllustreerde Catalogussen op aanvraag.

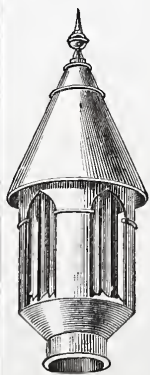

JAN HAMER. — AMSTERDAM.

Kantoor: Marnixstraat 402 bij het Leidscheplein.

GEBOUW PERMANENTE TENTOONSTELLING VAN DE MAATSCHAPPIJ TOT BEVORDERING DER BOUWKUNST.

Vertegenwoordigt ROBERT BOYLE & SON, Lim Londen.

Behaalden de hoogste onderscheidingen op verschillende Internationale Tentoonstellingen als prijzen van f 600.— Gouden en Zilveren Medailles.

VENTILATIE EN VERWARMING.

BOYLE'S Luchtpomp ventilators. Patent 1882. BOYLE'S Kappen voor slecht trekkende schoorsteenen. BOYLE'S Schoorsteenkappen tegen valwinden.

Vereischen geen toezicht, — hebben geen beweegbare deelen, — geen terugslag in den koker, — zijn van soliede constructie.

BOYLE'S Ventilators en Schoorsteenkappen zijn op verschillende Rijks- Gemeente- en Particuliere gebouwen hier te lande geplaatst. 4653

— In alle voorname plaatsen zijn modellen te bezichtigen. —

MILDE's Telephonen, WITTE's Liften, CARRE's Waterleidingen. KELLEY's geschilderd en gebrand Glas, geschilderde Tegels, enz. enz.



DE LINT & Co. Rotterdam.

Vertegenwoordigers van JOS. F. EBNER te Londen, leveren in uitsluitend eerste kwaliteit,

MARMER-MOZAÏEK en

TERRAZZOVLOEREN,

alsmede 4654

— GLASMOZAÏEK —

Zestien Bekrooningen.



BOUWKUNDIG WEEKBLAD

ORGAAN

VAN DE MAATSCHAPPIJ TOT BEVORDERING DER BOUWKUNST

12 MEI 1888.

Redactie: Dr. P. J. H. CUYPERS, Prof. E. GUGEL, J. R. DE KRUYFF
C. MUYSKEN, F. J. NIEUWENHUIS en C. T. J. LOUIS RIEBER.

Bureau: Marnixstraat 402.

Uitgevers: DE ERVEN H. VAN MUNSTER & ZOON,
Heerengracht 246, Amsterdam.

London Office:

35 Queen Victoria Street E. C. - HENRY HEMANS & C^o.

Abonnementsprijs voor Nederland, fr. p. p. f 8.50; voor Ned.-Indië
(bij vooruitbetaling) fr. p. p. f 11.50; voor het Buitenland (bij vooruitbetaling)
fr. p. p. f 10.— Afzonderl. Nummers voor zoo lang de voorraad strekt 25 Cts.

INHOUD: Mededeelingen betreffende de Maatschappij. — Klooster Ter-Apel. — Verslag van de vergadering der afdeling Leiden 8 Mei 1888. — Prijsvragen. — Binnenlandsche berichten. — Benoemingen en vacante betrekkingen. — Bericht.
Dit nummer bestaat uit 10 bladzijden en plaat: Klooster Ter-Apel.

MEDEDEELINGEN BETREFFENDE DE MAATSCHAPPIJ.

JAARLIJKSCHE TENTOONSTELLING VAN BOUWKUNST

in het Maatschappelijk Gebouw.

Leden der Maatschappij en inzenders op deze en op de Doorloopende Tentoonstelling, hebben vrijen toegang.

De leden der Maatschappij en de inzenders op de Doorloopende Tentoonstelling hebben het recht, personen kosteloos te introducereen, alléén op laatstgenoemde tentoonstelling.

De toegang voor het publiek is 25 Cents.

Op deze tentoonstelling zijn tevens aanwezig de antwoorden ingekomen op de

Prijsvragen der Maatschappij,
uitgeschreven in 1886.

Het Bestuur der Maatschappij heeft de eer bekend te maken, dat het zich in verbinding heeft gesteld met het Hoofd-Comité voor de Wereld tentoonstelling van 1889 te Parijs, ten einde plaatsruimte aan te vragen voor het tentoonstellen van bouwkundige ontwerpen.

Architekten, die het voornemen hebben aan deze tentoonstelling deel te nemen, worden uitgenoodigd zich schriftelijk aan te melden aan het Bureau der Maatschappij.

Bij No. 17 van het *Bouwkundig Weekblad* werd aan de leden de Maatschappij een stembiljet toegezonden.

De aftredende Bestuursleden zijn de heeren: C. Muysken (niet herkiesbaar) en Th. G. Schill (herkiesbaar).

De leden worden uitgenoodigd dit stembiljet in te vullen met twee namen van gewone leden der Maat-

schappij (zooals duidelijk uit het stembiljet zelve blijkt, moeten deze leden „te Amsterdam” woonachtig zijn) en het zoo spoedig mogelijk vóór den 28sten Mei a. s. vrachtvrij op te zenden aan het adres, gehecht aan het biljet.

Door de Jury, benoemd ter beoordeeling van de antwoorden ingezonden op de prijsvragen die in 1886 door de Maatschappij zijn uitgeschreven, zijn de volgende beslissingen genomen:

I^e prijsvraag, het leveren van een plan voor een kerk voor den Protestantschen Eeredienst. Ingezonden werd 1 antwoord, motto „Anna”.

De Jury heeft aan den vervaardiger van dit ontwerp toegekend f 150.

II^e prijsvraag, het ontwerp voor een betimmering in blank eikenhout, van het Bibliotheeklokaal in het Gebouw der Maatschappij.

Vier antwoorden zijn ingekomen.

De prijs van f 100 is verdeeld geworden en toegekend aan het ontwerp „Certosa” f 60, en aan het ontwerp „Teyler” f 40.

Als ontwerpers hebben zich bekend gemaakt, van het ontwerp „Certosa” de heeren A. W. van Malsen en W. L. Brückman te 's Gravenhage, en van het ontwerp „Teyler” de heer Paul J. de Jongh te Amsterdam.

III^e prijsvraag, het ontwerp voor een lantaarnpaal op een plein.

Van de zes ingekomen antwoorden werd ten volle bekroond met de uitgeloopte bronzen medaille en het getuigschrift der Maatschappij benevens f 25, het ontwerp „Perugia”.

De heeren A. W. van Malsen en W. L. Brückman te 's Gravenhage hebben zich bekend gemaakt als de vervaardigers van dit ontwerp.

Het rapport der Jury ligt ter lezing bij deze ontwerpen.

KLOOSTER TER-APEL.

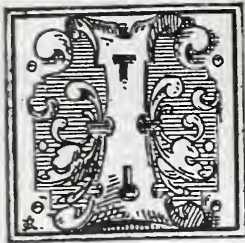

n den zuid-oostelijken hoek van de provincie Groningen ligt het dorp Ter-Apel; met een oud kerkje, eertijds een klooster der kruisbroeders, thans in gebruik voor den Nederlandsch-Hervormden Godsdienst.

Ik vond het merkwaardig genoeg er nevensgaande schets van te maken en eenige geschiedkundige bijzonderheden, op het gebouw en zijne omgeving betrekking hebbende, mede te deelen.

In: *Tegenwoordige staat der Vereenigde Nederlanden* twintigste deel; vervattende eenen aanvang der beschrijving van Stad en Lande, uitgegeven in 1793 te Amsterdam, Leiden, Dord en Harlingen bij J. de Groot. G. Warnars, S. & J. Luchtman, A. & P. Blussé en V. van der Plaats, vindt men daarover het volgende:

„Ter-Apel ligt op de uiterste grenzen van Westerwolde, tusschen Munsterland en Drent. Het heeft de opkomst te danken aan de godsdienstige milddadigheid van Jacob Wiltink, kerkheer te Garrelsweer, die ten jaare 1464 dit goed aan den Generaal der Kruisdragers orde schonk, om er een klooster voor vijftig monniken te stigten, gelijk zulks ook werkelijk uitgevoerd is.

Nadat de stad Groningen ten jaare 1619 de heerlijkheid van Westerwolde had aangehandeld, nam zij dit geestelijk gebouw met alle de landerijen, bosschen en veenen in beslag ten haaren behoeve; edoch met vrijheid aan de kloosterlingen, die blijven wilden, om er hunne levensdagen te eindigen.

De Prior deed dit, en overleed er in 1626, maar het grootste gedeelte heeft zig begeven naar een klooster hunner orde in Westphalen. Van het gebouw zelve is nog de kerk en twee transen in wezen, maar die veranderd zijn tot wooningen voor den leeraar en schoolmeester. Doordien de grond hier zeer geschikt was tot hout, heeft de Regeering van Groningen van tijd tot tijd er zwaare plantsoenen laten aanleggen van eiken, beuken en dennen, waardoor het des zomers een aangename plaats geworden is, en op den duur één der gewigtigste eigendommelijke bezittingen dier stad worden zal: vooral zo ras het groote kanaal, hetgeen de gemelde Regeering van de Boven-Wildervank, naar herwaards, dwars door de veenen bijlangs de semslinie, doet graaven, in de veenen van Ter-Apel zal ingelegd en vervolgd zijn.

Om de ligging op de uiterste grenzen, tusschen Westphalen en Drent, is hier ter weering van de sluikerijen in het stuk der binnenlandsche convoijen en licenten een waghuis, waarin vier of vijf man uit de Boertanger krijgsbezetting gelegd worden.”

Het volgende uit:

Landt-recht van Wedde ende Westwoldinge-landt, verklaard en opgehelderd door Mr. A. Q. van Swinderen, waarbij is gevoegd eene plaatselijke beschrijving van Westwoldingerland, benevens de dorpen Bellingwolde en Blijham, en 't gene verder tot dien rechtstoel behoort, door Jacob de Rhoer, gevolgd door het oude handrecht van Westerwolde van het jaar 1470, in het licht gegeven door het genootschap Pro excolendo jure patrio. Te Groningen bij W. Wouters en W. Zuidema 1809, moge hier nog eene plaats vinden:

„Klooster Ter-Apel. De schrijver van onze *Kerkelijke Oudheden en Gestigten* zegt: „In de Westerwolden worden bijna geene geestelijke gestigten gevonden. Alleen vind ik bij Emmius en Matthaëus in een brief van 1529, „dat er thoe Appel van ouds een Kruisbroeders Klooster „heeft gestaan.” Dit is deels waar, deels onwaar. Waar is: Emmius meldt 't Klooster *Thoe Apel in Westerwoldis Ord. Crucif.* Maar den brief van 't jaar 1529 vind ik bij Matthaëus niet, maar wel de namen der Kloosteren van Oostfriesland, van de Eems tot de Lauwers of tot Geerkensbrug uit een oud handschrift opgegeven, doch op die lijst, staat *Ter Apel* niet. Bij denzelfden wordt wel gewaagd van een Klooster in *Apelsche der Apel*, dat ten jaare 1400 overgedragen is aan de Kruisbroeders in *Scarmer*, doch dat is een ander geweest. Met ons Klooster is de zaak dus gelegen. In 't jaar 1464 schonk Henricus Wittinck, Curaat in Garrelsweer en Vicaris in Loppersum, aan Peregrinus, Generaal Prior, des gantschen ordens des heiligen Cruces, zijn „goed Apel geheeten „(ik gebruik de woorden des briefs, van welke nog een „afschrift voorhanden is) in Westerwolde belegen, in aller „moete, als ik dat gekoft hebbe van den Provost toe „Schildwolde, Premonstreet orde, nae inholt der brieven „mij daarop gegeven te maacken een klooster derzelven „ordens enz.” Dat dit Kruisbroeders Klooster behoort heeft tot de Parochie van Sellingen, en dat de Broeders den regel van den H. Augustinus volgden, blijkt uit eenen brief van Coenraad van Diepholt, Bisschop van Osnabrugge, met welken hij in 't volgende jaar dit geschenk bevestigde, en welks afschrift mede nog gevonden wordt.

Wanneer de Stad Groningen nevens de Ommelanden tot 't Utrechtsch verbond was toegetreden, hebben de Algemeene Staaten dit Klooster *ad pios usus* zooals men zegt, doen overgaan, en er een gasthuis van gemaakt, alwaar aan alle vreemdelingen brood, en andere noodige levensbehoefte gegeven zouden worden. De steller van de Deductie bovengemeld. „Hebben 't (de Staten Generaal) „tot een gasthuis voor de passagiers verordent, en daar „omme van de pagt en alle consumptien *in genere* geexi- „meert. Die voorige *Vasallen* Heeren Graaf van Arem- „berg, en Wilhelm van den Hove hebben ook een gast- „huis laeten blijven.”

Zoo vind ik het ook genoemd in: „Beschrijvinge der goederen in 't convent of gasthuis, *Ter Apel* den 25 Juli 1614, und volgende dagen gedan.”

De laatste *Oeconomus* vind ik, dat genoemd wordt Johannes Emmen. Op zijn grafzerk in de kerk leest men:

An 1613 die 2 Juli obiit venerabilis Dr. Johannes Emmen, Pastor et Oeconomus cum eidem præfuisset 30 annos et hic sepultus.

Corporis atque animae panem mandanse Senatu

Distribui populus, at nunc in fine laborum

Coelesti hic solum contentus pace quiesco. 1)

Toen de Stad Groningen in 't jaar 1619 door aankoop meesteres van Westwoldingen geworden was, eigende zij zig dat Klooster met alle deszelfs bezittingen toe: zij

1) Vertaald luidt dit als volgt: In 1613, den 2^{en} Juli, stierf de eerwaarde Dr. Johannes Emmen, Herder en Beheerder gedurende 30 jaar, en hij is alhier begraven.

Ik heb onder opdracht van den senaat brood voor lichaam en ziel aan de volken uitgedeeld, en rust nu hier aan het einde van den arbeid met de hemelsche vrede alleen tevreden.

RHOOSTER

TER ADEL.

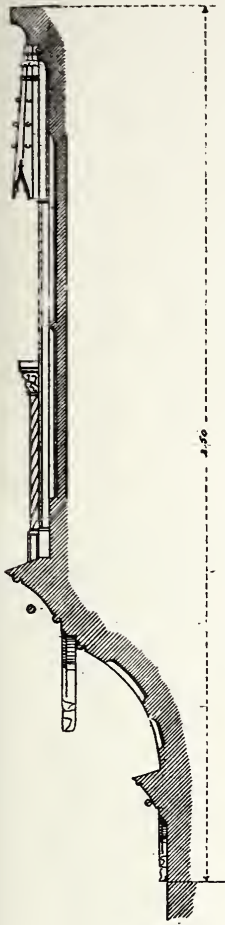

JUBAEL.

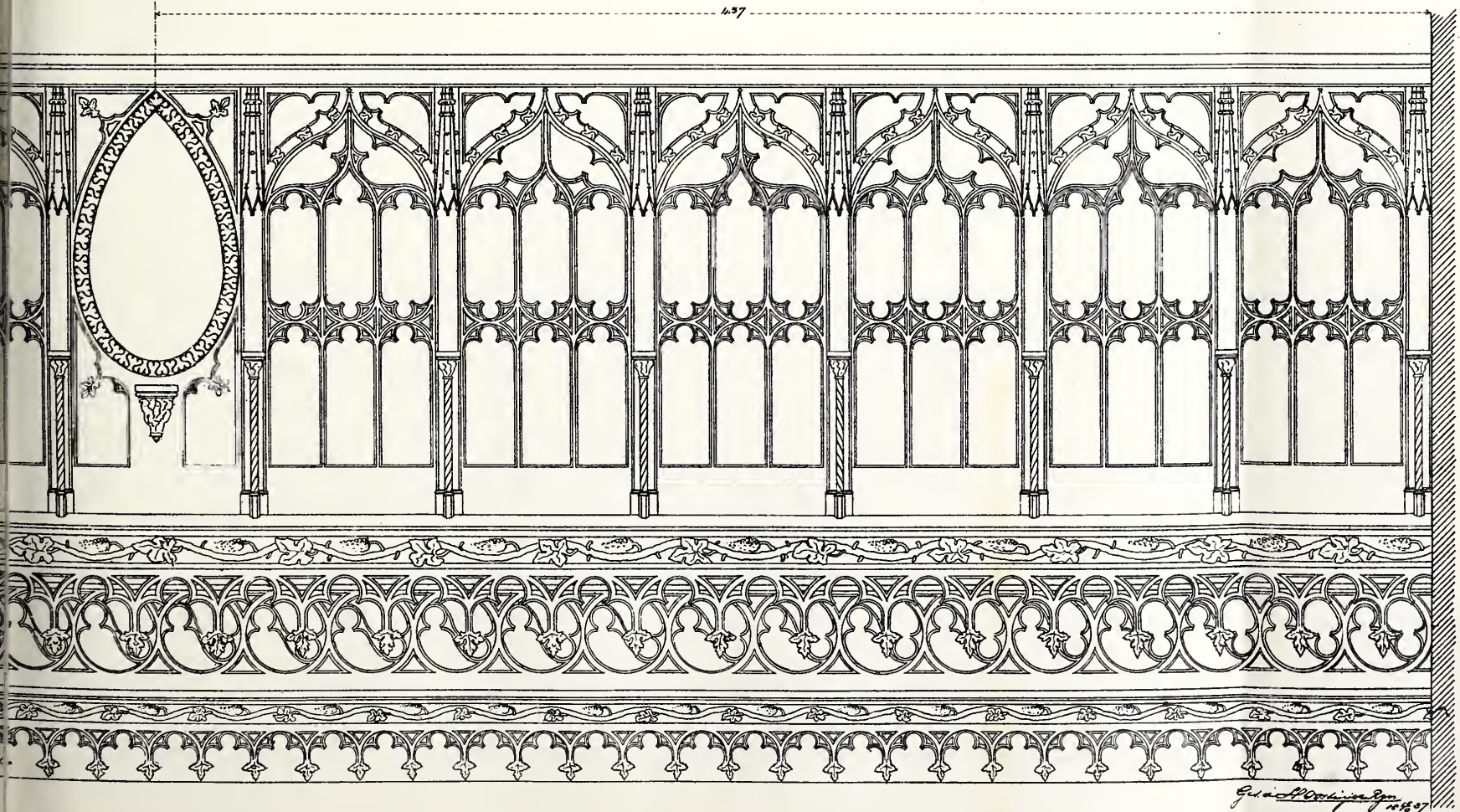

n
e
o

t
v
L
S
v

tu
te
W
di
sc
st

he
ge
ve
aa
le

gr
hu
no
de
ter
he
zw
en
pla
eig
zo
var
de
vee

(
pha
in
een
krij

F
L

klac
waa
wolk
ham

de
wolk
gene
W.
plaa

liet echter den Kloosterlingen vrijheid, om hier, zo ze dit verkozen, het overige van hun leven te kunnen doorbrengen. Het grootste gedeelte verkoops dit niet, en trok naar een ander Kruisbroederen Klooster in Westphalen; doch de Prior bleef en eindigde aldaar zijn dagen.

In genoemde Deductie wordt gezegd: dat in 1639 de staat van goederen van 't *Convent*, met de lasten daarvan uitgaande, onder welke waren *pensioenen*, die van *studenten* genoten wierden, zij opgemaakt. Als mede, dat in Wijnmaand des jaars 1643 er een hevig geschil gerezen zij. Johannes Reinkom of Reinekom klaagde de Groningers aan bij de Algemeene Staten, hen beschuldigende van felonie (zooals men in 't heenrecht spreekt), dat zij, 't gene van de regte en eigendommelijke Leenheeren (*a dominis directis et propriariis feudi*) *ad pios usus* verordend was, zonder derzelve bijzondere toestemming tot hun eigen wereldlijk gebruik bekeerd hadden. Dan de Heeren van Groningen zuiverden zig van dien blaam in een breedvoerig verdedigschrift. 2)

Tegenwoordig is hier alles geschoeid naar den voet van 't Hervormd Kerkgenootschap. De regeering heeft in deze streek veel opgaande boomen van verscheiden soort doen planten, welke alhier in den zomer tot aangename wandelingen verstrekken.

Van het klooster is nog een gedeelte overig, en in de kerk wordt de godsdienst geoeffend. Men vindt daar iets aanmerkelijks; op eenige zitplaatsen ziet men van onderen, als men de bank opslaat, verscheidene vreemde en misselijke gedaanten van menschenhoofden en aangezichten, in 't hout uitgesneden. Deze figuren schijnen te behooren tot dat soort van narrebeelden, welke meer op muren en pijlaren van oude kerkgebouwen gevonden worden, daar wij hier niet van spreken zullen.

Aan de buitenpoort, als men in 't Klooster gaat, staat op eenen steen in 't jar *MVC un XI*. Dit is naar den schrijffrant, toen meer gebruikelijk, MDXI. Misschien is die poort toen gebouwd of herbouwd.

Ter Apel ligt op den zoom, dicht aan het Munstersche, ter eene zijde; aan de andere heeft 't het landschap Drenthe, welke ligging dikwijls stof tot twist over de grensscheiding gegeven heeft."

Dit is 't geen ik in oude geschriften vond.

De jubée die ook op de plaat is afgebeeld, is gehouwen uit zandsteen in verschillende lagen boven elkaar gesteld. Het geheel is met meesterhand gebeiteld, de traceeringen zijn zuiver en kantig afgewerkt en de ranken van wijngaardloof zijn geheel verheven voorgesteld. Door de overkraging der lijst verkrijgt zij voor 't oog eene grootere hoogte dan zij in werkelijkheid bezit. Verder dient nog opgemerkt te worden, dat de vischblaasvormige glopen, in de zwikken der dubbelgezwenkte bogen, in de verschillende traveëen om de andere gelijk zijn.

Stads-Kanaal,
Maart 1888.

H. OOSTINJER RZN.

2) De titel is: „*Deductie sommaire rakende Wedde en Westerwolde met annezen in 't generaal, en Ter-Apel in 't particulier.*”

VERSLAGEN VAN VERGADERINGEN.

AFDEELING LEIDEN Vergadering van 8 Mei. Nadat het plaatwerk „*verzameling der overblijfsels onzer nationale kunst*”, door den Secretaris beschikbaar gesteld, was bezichtigd, opende de Voor-

zitter met een woord van welkom aan het nieuwe lid, den heer D. J. van Amerom, de vergadering.

Door de afgevaardigden die de vergadering, door de vereeniging *Arti et Industriae* uitgeschreven, bezocht hadden, werd bij monde van den heer C. R. van Ruyven een uitvoerig en nauwkeurig verslag uitgebracht.

Na voorlezing van de eind-conclusie dier vergadering werd door den Voorzitter gelegenheid tot bespreking daarover gegeven. Velen namen aan het debat deel en menige opmerking bleef van de voor- en tegenstanders niet achterwege. Ook de afgevaardigde, de heer Planjer, had na de bijwoning der gecombineerde vergadering nog veel over de zaak nagedacht en was tot het besluit gekomen, dat het billijk zoude zijn, dat ook alle opzichters en architecten zich onderwerpen aan de verplichting, proeven van bekwaamheid af te leggen. Zijns inziens zou, wanneer dat alleen op werkbazen en knechts werd toegepast, slechts een halven maatregel wezen.

Nadat den heer Planjer er op gewezen was, dat een examen voor architecten wordt afgenomen, kwam ook de uitvoerbaarheid van het voorstel van „*Arti et Industriae*” ter sprake, en werd besloten later de gelegenheid te geven daarover nogmaals van gedachten te wisselen. Mocht dan een afgevaardigde uit de afdeeling in de eventueel op te richten commissie zitting verkrijgen, dan zou hij van het gesprokene kunnen gebruik maken, om dan geheel in dien geest werkzaam te zijn.

Vervolgens werd nog de aandacht gevestigd op de „*Nederlandsche Werkgeversbond*” en werden meerdere zaken, welke min of meer op den toestand van den werkman invloed hebben, besproken.

Alsnu was aan de orde de behandeling van het programma voor de prijsvraag der afdeeling. Na enkele wijzigingen werd vastgesteld dat de prijsvraag, waaraan alleen de leden der afdeeling kunnen deelnemen, tot onderwerp zal hebben:

Een ontwerp van een schoorsteenmantel met betimmerden boezem en daarbij behoorenden wand der kamer, bestemd voor een eetzaal.

Hierna werden tot afgevaardigden voor de Mei-vergadering der Maatschappij benoemd de heeren P. G. Lancel en J. P. de Koning en als plaatsvervangers de heeren G. van Driel en C. R. van Ruyven, en tot afgevaardigden der September-vergadering de heeren W. Kok en D. E. C. Knuttel, en als plaatsvervangers de heeren J. Roem en W. C. Mulder.

Nadat nog de gewone leden der Maatschappij aan het toegezonden stembiljet was herinnerd, en de Secretaris zich bereid verklaarde voor de verzending zorg te zullen dragen (waarop volgens besluit der leden de naam van den heer J. R. de Kruyff zal worden ingevuld, voor dien van den heer Muysken, die niet herkiesbaar is) werd besloten dezen zomer een uitstapje te doen naar 's Hertogenbosch en het daarbij gelegene Heeswijk.

Ten slotte bracht de Voorzitter, bij deze laatste vergadering van het seizoen den leden dank voor de trouwe opkomst en wenschte allen het beste toe.

P R I J S V R A G E N .

Door de Afdeeling 's Gravenhage van de Maatschappij tot bevordering der Bouwkunst zijn de volgende prijsvragen uitgeschreven.

1e Prijsvraag: *Een ingang tot eene Katholieke Begraafplaats met Doodgraverswoning, Wachtkamers en Lijkenhuis.*

Grootte. De Ingang en daarbij behorende Gebouwen moeten berekend worden naar eene grootte van een Kerkhof voor eene stad, welke eene bevolking heeft van 100,000 zielen en waarvan $\frac{2}{3}$ moet gerekend worden te behooren tot de Katholieke Godsdienst.

Ligging. Het Kerkhof wordt beschouwd te zijn gelegen langs een breeden straatweg, rondom omgeven door eene sloot, ter breedte van 4.00 M. en verbonden door een steenen brug.

Stijl. De stijl wordt aan de ontwerpers vrijgelaten.

Distributie. Men verlangt: Een overdekten hoofdingang, zich aansluitende aan de steenen brug.

Voor de doodgraverswoning:

Beganegrond. Een ingang met voorportaal, keuken en minstens één woonkamer; twee wachtkamers, ieder groot p. m. 30 M². met privaten.

1e Verdieping. Slaapkamer en zolder.

Lijkenhuis:

Beganegrond. Een lokaal voor schijndooden met oppassers-kamer; een lokaal tot herkenning voor lijken (Morgue); een lokaal voor berging van gereedschappen ter oppervlakte van minstens 16 M². 1^e Verdieping. Een lokaal geschikt voor het doen van kleine herstellingen en het maken van grafsieraden.

Teekeningen. Men verlangt de plattegronden en doorsneden op eene schaal 1 van à 100.

In de doorsneden moet de constructie worden aangegeven.

De gevelteekening op een schaal van 1 à 50.

Een detailteekening van het voornaamste gedeelte van den gevel, waaruit de constructie blijkt, op een schaal van 1 à 20.

Eene memorie van toelichting, met aanwijzing van de bouwstoffen.

De wijze van behandeling der teekeningen wordt aan de keus van de mededingers overgelaten.

Voor het ter bekroning waardig gekeurde ontwerp wordt uitgelooft: het getuigschrift der Afdeeling en f 45 ter gemoetkoming van gemaakte kosten.

Het daarop volgend ontwerp het getuigschrift en f 20.

Ter mededinging worden alle leden der Mij tot bevordering der Bouwkunst en de Leden der afdeeling 's Gravenhage toegelaten.

2^e Prijsvraag: *Een Drinkfontein in een park.*

Ligging. De Fontein wordt verondersteld gelegen te zijn in een park.

Stijl. De stijl wordt vrijgelaten. 1)

Teekeningen. Men verlangt de plattegronden, opstand en doorsneden op een schaal van 1 à 10.

Eenige voorname details voor de constructie op de helft der ware grootte.

Het materiaal van natuurlijken steen en gesmeed ijzer.

Eene memorie van toelichting is verplichtend.

De manier van teekenen wordt aan ieder vrijgelaten.

Voor het ter bekroning waardig gekeurd ontwerp, wordt het getuigschrift der Afdeeling en f 20 ter gemoetkoming van gemaakte kosten uitgelooft.

Voor het daarop volgend ontwerp zal, ingeval de jury het verlangt, het getuigschrift worden uitgereikt.

Ter mededinging worden alleen Leden der afdeeling 's Gravenhage toegelaten.

3^e Prijsvraag: *Een teekening van een geschilderd Plafond, voor eene Huiskamer.*

Grootte. De kamer is 6.00 M. breed en 8.50 M. lang.

Stijl. De stijl wordt aan de keus van de ontwerpers overgelaten.

Teekeningen. Men verlangt een plafondteekening in kleuren, op een schaal van 1 à 20.

Eenige details in kleuren op een schaal van 1 à 10.

Voor het ter bekroning waardig gekeurde ontwerp wordt het getuigschrift der Afdeeling en f 15 ter vergoeding van gemaakte kosten uitgelooft.

Voor het daaropvolgend ontwerp het getuigschrift der Afdeeling.

Ter mededinging worden alleen Leden der afdeeling 's Gravenhage toegelaten.

ALGEMEENE BEPALINGEN.

Art. 1. Alle stukken ter beantwoording van deze prijsvragen worden vóór of primo October 1888 vrachtyrij ingewacht aan het adres van den Secretaris, Groenewegje N^o. 26 te 's Gravenhage, vergezeld van een adres, om desnoods met den inzender te kunnen corresponderen, zonder den naambrief te openen.

Art. 2. Ieder ingezonden ontwerp moet met een spreuk of motto gemerkt zijn. Er moet een gesloten naambrief worden bijgevoegd, waarop van buiten het motto is herhaald en van binnen de naam en woonplaats van den inzender. Alle stukken moeten aan de achterzijde gemerkt zijn met een geheim teeken, op te geven bij de terugvordering.

Art. 3. De memorie evenals alle andere bijschriften, welke bij de ontwerpen moeten gevoegd worden, moeten door eene andere hand dan die der vervaardigers geschreven zijn.

Art. 4. De ingezonden ontwerpen worden in handen gesteld van eene commissie van beoordeeling, bestaande uit drie deskundigen, waarvan één benoemd door het Bestuur der Afdeeling uit

1) In het oorspronkelijk programma staat, dat ook het materiaal wordt vrijgelaten. Dit is een drukfout.

de Commissie met het opmaken van het program belast, de anderen door de mededingers zelve te benoemen; daartoe is het noodig, dat ieder mededinger op de buitenzijde van den naambrief vermeldt, de namen van twee juryleden.

Ingeval dat door de mededingers niet genoegzaam of voldoende namen zijn opgegeven, of geen meerderheid van stemmen op een jurylid is gevestigd, dan zal door het Bestuur der Afdeeling 's Gravenhage hetzij gedeeltelijk of geheel eene commissie worden uitgenoodigd.

De jury heeft het recht, wanneer geen antwoord ter bekroning kan worden voorgedragen, aan het Bestuur voor te stellen, eene premie in geld toe te kennen aan zulke antwoorden, welke zij meent dat hierop aanspraak hebben. De premiën mogen het bedrag, voor de prijzen gesteld, niet te boven gaan.

Art. 5. De niet bekroonde stukken kunnen in December 1888 afgehaald worden bij den Secretaris der Afdeeling, op vertoon van de spreuk of het motto, en tegen overlegging van het geheime teeken.

In bijzondere gevallen kunnen op uitdrukkelijk verlangen der inzenders, niet bekroonde teekeningen binnen den vastgestelden tijdstermijn worden teruggegeven.

De bekroonde teekeningen blijven het eigendom van de ontwerpers, maar moeten des verlangd, geschikt gemaakt en afgestaan worden ter reproductie.

Op de prijsvraag voor een EERE-DIPLOMA, uitgeschreven door het uitvoerend Comité der Nationale Tentoonstelling van Oude en Nieuwe Kunstnijverheid, te 's Gravenhage, zijn 23 antwoorden ingekomen.

Door de Afdeeling Leiden en omstreken van de Maatschappij tot bevordering der Bouwkunst is de volgende Prijsvraag uitgeschreven.

Een ontwerp van een schoorsteenmantel met betimmerden boezem en daarbij behoorenden wand der kamer, bestemd voor een eetzaal.

De lengte van den wand, waarin geene deur- of lichtopeningen geplaatst worden, is bepaald op 8 Meter. De hoogte van de verdieping is van bovenkant vloer tot bovenkant vloer 5 Meter.

Er wordt verlangd:

Eene opstandteekening met verticale en horizontale doorsnede op de schaal van 1 à 20.

De stijl is vrijgelaten.

De teekeningen in zwarte lijnen uit te voeren, geschikt voor photolithografische reproductie.

Als prijs wordt uitgelooft aan het ter bekroning waardig gekeurde ontwerp: het getuigschrift der afdeeling en f 25, en aan het daarop volgende het getuigschrift en 10 gulden.

ALGEMEENE BEPALINGEN.

Art. 1. De medewerking aan deze prijsvraag is alleen voor leden der afdeeling opengesteld.

Art. 2. Alle ontwerpen moeten vóór of op 31 December 1888 worden ingezonden bij den Secretaris.

Art. 3. Alle stukken moeten met een motto geteekend zijn en vergezeld gaan van een brief, bevattende den naam van den ontwerper.

Art. 4. Het eerst bekroonde ontwerp blijft het eigendom der afdeeling.

Art. 5. De ingezonden ontwerpen worden in handen gesteld van de Jury, welke bestaat uit het bestuur der afdeeling, bijgestaan door de heeren W. C. Mulder en C. R. van Ruyven.

Namens de Afdeeling voorn.

LEIDEN,
8 Mei 1888.

W. KOK, Voorzitter.
P. G. LANCEL, 1^e Secretaris.

BINNENLANDSCHE BERICHTEN.

De eerste Nederlandsche Verzekering Maatschappij te 's Gravenhage, die onlangs door het uitschrijven der prijsvraag voor een reclame-advertentie, reeds blij gaf waarde te hechten aan goeden smaak, waar het geldt de aandacht van het publiek te trekken, heeft in die richting eene nog belangrijker schrede gedaan. Zij heeft namelijk besloten om den ingang van het door de Maatschappij nieuw betrokken gebouw op de Kneuterdijk een monu-

mentaal aanzien te geven, en daarbij eene eigenaardige hulde te brengen aan Christiaan Huygens, den wiskundige.

Hierin is de architect wien het werk opgedragen werd, de heer Jurriaan Kok, bijzonder goed geslaagd.

Om twee voorname redenen is de poortbouw een punt van aantrekking vóór het oog des beschouwers geworden.

Ten eerste omdat de verdere gevel een vlak gemetselde gevel is, zoodat de poort een *point saillant* geworden is, een kunstmiddel dat in de renaissance reeds dikwijls gunstige toepassing vond en dat wij met genoegen terugvinden op een tijdstip, dat in het »*verval wat*» de bouwkunde haar heil zoekt.

En de tweede reden, waarom bovengenoemde bouw de aandacht trekt, is de toepassing op oordeelkundige wijze van rijk materiaal.

Een boogvormig fronton, de flink gebeitelde buste van Huygens met banderollen omgeven, (het werk van den heer Bourgonjon) bevattende, wordt door twee Jonische zuilen gedragen, dien in koper bewerkte kapiteelen en breeden gordel tot bijzonder sieraad strekken. Dit koperwerk is door de firma B. van Wijk, eveneens te 's Gravenhage geleverd en verdient alle aandacht.

Ook het smeedwerk van den heer Henri Meyers te Roermond mag een goed stuk werk genoemd worden. Bovenlicht met de initialen E. N. L. V. M. en deurvulling dragen in spelende lijnen en enkele gouden veegjes er veel toe bij den massieve indruk van het geheel te milderen. De deur is uit de fabriek der heeren van Malsen, en dat zegt genoeg.

Zoodoende is er een geheel ontstaan, dat onder den aannemer A. Stigter goed uitgevoerd, tot eere strekt aan onze herlevende kunst.

In de vorige week had te 's Gravenhage de uitdeeling der prijzen plaats aan de verdienstelijkste leerlingen van de Akademie van Beeldende Kunsten aldaar, bij het eindigen van den cursus. Na eene toespraak van den heer Dr. Beijnen, sprak de heer Johan Gram de volgende rede uit:

Alvorens tot de uitdeeling der prijzen over te gaan, wenscht de Raad van Bestuur er met nadruk op te wijzen, dat het aantal onderscheidingen, in vergelijking met vroeger jaren, zeer verminderd is. Van lieverlede waren die prijzen, met name de medailles, zoo menigvuldig geworden, dat soms deze of gere verdienstelijke leerling met vier of vijf medailles, die hij behaald had, uit het strijdperk trad. Door dien overvloed van prijzen daalde de waarde der onderscheidingen. Toen onder het tweede Keizerrijk Louis Napoleon zòd mild de ridderorde van het Legioen van Eer uitdeelde, dat bijna een ieder een lintje in zijn knoopsgat droeg, werd het eene onderscheiding, daarmee *niet* versierd te zijn. Zoo had het allengs met de steeds in aantal toenemende medailles kunnen gaan. Om derhalve de waarde en beteekenis van het eere-metaal te verhoogen, en de onderscheiding zelve op hooger prijs te doen stellen, is door den Raad van Bestuur eene regeling tot stand gebracht, die het aantal medailles beperkt. In plaats van 50 of zelfs meer, zullen er nu slechts 19 medailles worden uitgereikt.

Een *wedstrijd* in den eigenlijken zin van het woord heeft er ditmaal niet plaats gehad. Van alle klassen is het werk, dat de leerlingen gedurende den afgelopen wintercursus gemaakt hebben, bijeenverzameld en hebben de Jury's de zeer lastige taak aanvaard, om uit die massa teekeningen, ontwerpen en boetseerwerk het beste te kiezen en te beloonen.

Over het algemeen hebben de verschillende Jury's hare tevredenheid betuigd over den arbeid van den afgelopen wintercursus. De Jury over de Afdeling A, de heeren Jacob Maris en Ph. Sadée, prijst de uitkomst der schilderklasse van vrouwelijke leerlingen, terwijl de teekeningen der mannelijke leerlingen naar het naakt model door haar zeer zwak zijn gevonden. Aan klein pleister en elementair handteekenen wordt lof toegekend. Met het stilleven-teekenen is de Jury zeer ingenomen en zij getuigt, dat in deze klasse met grooten ijver is gewerkt.

In de hoogste klasse van den cursus voor vrouwelijke leerlingen werd, volgens de Jury, met veel ijver en nauwgezetheid gewerkt. De lagere klassen waren minder bevredigend dan in vorige jaren. Over de Afdeling Ornament was het oordeel der Jury, de heeren Bourgonjon en Eerelman, zeer gunstig. Zij vond de compositie, waaraan de 1e prijs is toegekend, een schouw en een lantaarnhanger, uitnemend geslaagd, zowel wat het ontwerp als de uitvoering betrof. Ook onder de pen- en pleisterteekeningen wijst zij op bijzonder

goed gevoelde en met zorg afgewerkte stukken. Van het werk der leerlingen M. O. bevielen haar in het bijzonder de ontwerpen in kleur voor vlakornament. Bij het werk, door de jury voor de medaille aangewezen, bevindt zich eene veelhoeksvulling, welke, volgens haar, zoo goed van rangschikking is en wier zachte stof door de kleur zoo juist is uitgedrukt, als men zelden bij het werk van een leerling ontmoet.

De Jury in de afd. Boetseeren, bestaande uit de heeren oud-Directeur Koelman en Bourgonjon, was zòó ingenomen met den ijver der leerlingen en het gehalte van hun arbeid, dat zij een waren Danaë-regen van onderscheidingen over hen had willen uitstrooien. Doch de Raad van Bestuur moest die mildheid temperen, teneinde het evenwicht tusschen de belooningen der verschillende afdelingen te behouden.

Daarentegen was de Jury in de Afd. Bouwkunst, bestaande uit de heeren J. F. Metzelaar Sr. en C. H. Peters, zeer spaarzaam met het toewijzen van hooge onderscheidingen. Niettemin is haar algemeen oordeel over het werk gunstig. Blijkbaar zegt zij, is er in alle klassen met ijver gewerkt en hebben de leeraren zich geene moeite ontzien, om te zorgen dat alles goed begrepen, zuiver geteekend en zorgvuldig behandeld wordt.

In de klasse 8, het zoogenaamd *Klein Plan*, heeft de Jury aan het eenvoudiger geteekende doch degelijkst opgevatte en best uitgewerkte ontwerp de medaille toegekend. Wel waren de geveld van andere ontwerpen sierlijker en aangener geteekend, doch wat de waarde van het ontwerp zelf betreft, stonden zij verre beneden het bekroonde.

In de hoogste klasse, zoogenaamd *Groote Plan*, had men, zegt de Jury, terecht den leerlingen eenvoudige, geheel binnen hunne bevattning blijvende ontwerpen laten uitwerken, die allen goed waren opgevat, doch waarvoor natuurlijkerwijze eene Rijksmedaille buiten aanmerking moest blijven.

Laatstgenoemde afdeling bouwkunde brengt ons als van zelve tot de belangrijke hervorming die het leerplan ondergaan heeft, en welke vooral ten doel heeft om in voornoemde afdeling het onderwijs meer ontleidend, vergelijkend en redegevend te maken en derhalve voor het aanstaande vak van grooter praktisch nut te doen zijn. De leerlingen te leeren denken en zich van alles rekenschap te leeren geven, stond daarbij op den voorgrond.

Natuurlijk kan in één jaar tijds niet alles verkregen worden, zelfs niet met de grootste inspanning en medewerking van den directeur en den hoofdleeraar der klasse. Waar, gelijk hier 9 klasse zijn, worden er jaren gevorderd eer de nieuwe geest geheel en al zal zijn doorgedrongen en zal men de gunstige uitkomsten het eerst in de laagste klasse waarnemen, gelijk reeds duidelijk dit jaar gebleken is.

Bovendien verlieze men niet uit het oog, dat, al moge het hooge einddoel wezen: het vormen van degelijke bouwmeesters, ook hier het »velen zijn geroepen en weinigen uitverkoren» van toepassing is. Slechts enkelen hebben zulke gelukkige geestesgaven, dat zij zich aan de akademie tot uitnemende architecten weten te vormen. Ondervinding en praktijk moeten dien gelukkigen aanleg en die welvolbrachte studiën komen steunen, zoodat dit groote einddoel toch eerst veel later bereikt wordt. Groote architecten zijn zeldzaam, en dit te meer, omdat er zoo zelden grootsche bouwwerken worden ontworpen en tot stand gebracht. Men zie in onze eigen stad rond, om zich te overtuigen, hoe zeldzaam zich de gelegenheid voor een architect voordoet om iets anders te bouwen dan die gewone burgerwoningen, welke, met fraaie uitzonderingen gelukkig, dikwerf niet veel meer dan steenen cubussen kunnen genoemd worden, die amper tegen koude en natheid beveiligen.

Slechts enkele leerlingen zullen dan ook zulk eene hooge vlucht nemen; voor de meerderheid dient men op een meer nederigen maar niet minder nuttigen werkkring het oog te hebben.

Die vroegere omvangrijke ontwerpen van concertgebouwen als anderszins, die boven het bereik der leerlingen waren, en waarvoor zelfs architecten van naam zouden terugdeinzen, heeft men doen vervallen. De leerlingen brachten die grootsche gebouwen op het papier, maar de afstand van de schets tot het nauwkeurig detailleeren en het wezenlijk bouwen van zulk een paleis is even groot als die van een spiegelgevecht tot een wezenlijken veldslag. De leerlingen waren niet genoeg op de hoogte van de details, zonder welke dergelijke grootsche ontwerpen weinig waarde hebben. De nu ingevoerde, meer wetenschappelijke opleiding beoogt daarom juist, de leerlingen meer in het gebied der details te doen door-

dringen en hun te leeren, zich daarvan rekenschap te geven.

Naast den architect, is het de roeping der Akademie om te voorzien in de degelijke opleiding van opzichters, aannemers, timmerlieden, metselaars, meubelmakers, smeden, koperslagers, verwers, stukadoors, beeldhouwers, decorateurs, juweliërs en van zoovele anderen. De eischen voor die vakken zijn zeer uiteenloopend, en daarom zal het altijd zeer moeielijk zijn, die allen te bevredigen, en zal dit voortdurende inspanning van de leeraars vorderen. Het is toch niet voldoende, dat die leerlingen in eenige winteravond-cursussen hier leeren, een kap, een muur met kozijnen lijsten of figuren samen te stellen; dat zij min of meer gelukkige ontwerpen, fraai gekleurde of gearceerde teekeningen voltooiën, die den wand versieren en met belangstelling worden gezien, ja zelfs geroemd. Dit alles is wel noodzakelijk, maar toch niet *de hoofdzak*; deze is: dat de leerlingen hun vak grondig kennen, dat zij leeren zien en opmerken, denken en vergelijken, schiften, oordeelen en zich zodoende ontwikkelen tot een zelfstandig wezen, dat het waarom en daarom van elke samenstelling en het karakter der vormen begrijpt. Deze weet niet alleen hout van steen of ijzer te onderscheiden, maar zich ook rekenschap te geven van de aardheid dezer stoffen en die te waardeeren, zoodat, wanneer hij straks in de maatschappij als fabrikant of meester optreedt, elk dier stoffen door hem naar den eisch verwerkt wordt.

Aldus zullen de leerlingen hun vak leeren doorzien en waardeeren. Het zal hun een genot zijn, de wetten te leeren kennen, die de levensvatbaarheid van hun vak uitmaken. Zij moeten de Tien Geboden van hun vak leeren onderscheiden, die hun tot constructie-gidsen of esthetische bakens zullen strekken, hetzij dat zij ontwerpen, hetzij dat zij een ontwerp uitwerken en detailleeren, hetzij dat zij den beitel of het penseel ter uitvoering ter hand nemen.

Het is dan ook niet voldoende, in eene werkplaats, fabriek of atelier zoogenaamde mallen aan den wand te hebben, modellen te verzamelen van balusters, architraven, balk- of deurprofielen, kroon-, goot- of raamlijsten, afgietsels van uitheemsche beroemde ornamenten en beelden. Dit alles is zeer fraai en aangenaam, maar meester in zijn vak te zijn, uit eigen brein en met eigen hand telkens de juiste mallen en de ware vormen en modellen te ontwerpen, die voor elk opgegeven voorwerp en in elk bijzonder geval het meest geschikt zijn — dat *is* en *blijft* de hoofdzak. Wat heeft men aan een boekenkast met prachtige werken, wier inhoud en geest niet in brein en hart van den bezitter is doorgedrongen? Kan men aldus meester worden, dan bezit het ontwerp of de uitvoering, om het even of men schilder, beeldhouwer, architect, decorateur of smid is, stijl, karakter, kunstwaarde, en heeft men zich zelven tot een kunstenaar op zijn gebied weten te verheffen.

Indien men het zoo ver brengt, is dit voor een groot deel aan den leeraar te danken, die ieder leerling naar zijn vak en zijn aanleg weet te leiden. In de afdeling ornament zijn in dit opzicht bewijzen van grooten vooruitgang gegeven. Men zie hoe daar in velerlei stijl op verschillend gebied allerhande voorwerpen ontworpen zijn. Onder het werk der afdeling bootseeren bevindt zich een hier geboetseerd Madonna-beeldje door een jeugdig talentvol drijver, dat een bewijs levert hoe de akademie aan velerlei takken van kunstnijverheid haren steun biedt. Meer en meer zal dan ook onze inrichting trachten te worden een school van levenwekkend, bezielend, vruchtdragend onderwijs, eene school, die voor elk vak de juiste wetten en ware banen weet aan te wijzen, zoodat de leiding der hoofdleeraars en leeraars de leerlingen tot kunstenaars in hun vak doet stijgen.

Viollet-le-Duc wijst er op in een zijner meesterlijke werken, hoe de ouden het schoone in alles mengden, en niet van de kunst eene soort van genicting maakten, die alleen voor bevoorrecht is weggelegd. *Kunstnijverheid* zou hun een barbaarsch woord zijn toegeschenen, omdat zij de kunst niet wisten af te scheiden als eene soort van kostbaar reukwerk, dat men slechts bij feestelijke gelegenheden aanwendt, maar omdat de eenvoudigste voorwerpen van dagelijksch gebruik een schoonen vorm van hen ontvingen.

Eerst wanneer de opleiding onzer kweekelingen een dergelijken toestand zal doen ontstaan, zal Nederland zijn ouden kunstroom herwinnen, dien het verloren heeft, omdat het kunstnijverheidsvak in een bedrijf ontaarde en het meesterschap zich voldaan achtte met baas te zijn.

Naar aanleiding van deze rede, plaatsten eenige oud-leerlingen het volgende ingezonden stuk in het *Vaderland* van 6 en 7 Mei j.l.

De rede van den heer Joh. Gram.

Even als vorige jaren hadden wij ook thans, vol sympathie voor hetgeen wij zoo dikwerf hadden aanschouwd en zelf bijgewoond, onze schreden gericht naar het gebouw der Akademie van Beeldende kunsten, om getuige te zijn van het jaarlijksch feest, wanneer de lauweren worden uitgereikt aan hen, die met succes op de eens aangevangen baan der kunst voortschrijden, een baan zoo terecht door den heer Beijnen, een moeielijke genoemd.

Deze begaafde spreker boeide zijn hoorders, nu ook ditmaal weder zijn woorden geruischt hebben door de hooge ruimte en zeker velen zullen hebben vervuld met een heilig gevoel van eerbied voor de schoone kunst, voor welker beoefening de Akademie steeds haar deuren ontsloten had.

De toelichting welke deze rede opvolgde en de eigenlijke prijsuitdeeling voorafging, was in vergelijking met het vorige wel in staat om te verbazen. Steeds hadden wij ons best gedaan ook dien moeielijken weg te bewandelen en eens gelauwerd te kunnen worden en thans, bij het aanhooren van de rede van den heer Gram, konden wij onze spijt niet verbergen, niet eenige jaren later te zijn geboren. Vroeger, zoo vernemen wij toch, werden te veel prijzen uitgereikt; gelukkig voor ons dat de heer Beijnen toch steeds was blijven beweren dat de echte lauweren nog hoog hingen. Daar stonden wij met onze verdiende onderscheidingen en durfden er niet voor uit te komen ze te hebben behaald!

Voorheen, zoo heette het weder, werden slechts spiegelgevechten geleverd waar het gold het verkrijgen van een bekroning; thans schijnen het werkelijke veldslagen te zijn en gelooft de spreker de overtuiging te kunnen geven, dat de leerling volkomen van alle markten thuis de Akademie zal verlaten.

Werkelijk met veel lof gewaagde de heer Gram van de nieuwe richting die de Akademie was opgegaan en die volgens hem alleen in staat zou zijn Neerland's ouden kunstroom te doen herleven, en met een brutaal vertrouwen staart de spreker in de toekomst. Maar had hij het recht hiermede de oude leerstellingen te verwerpen? Getuigde hij hierdoor niet dat allen die de Akademie sinds eenige jaren verlaten hebben daar niet geschikt zijn gemaakt, zoodat hij beweert dat thans eerst zal geschieden, eens als bekwame vakmannen met grondige bekendheid van hun vak toegerust, op te treden, dat zij niet hebben geleerd te zien en op te merken, te schiften, verdeelen en zich zodoende te ontwikkelen tot zelfstandige wezens, die het waarom en daarom van elke samenstelling en het karakter der vormen begrijpen?"

Men verwijt de jongeren wel eens dat zij, bij hun verlangen naar vooruitgang, de werken hunner voorgangers afbreken, dit is dikwijls ten oprechte, want veelal zullen zij die gebruiken als basis voor hun scheppingen. Wat moesten wij er echter van denken nu de heer Gram niets dan lof over heeft voor de aangebrachte veranderingen en daarbij de vruchten schijnt voorbij te zien die het vroeger onderwijs wel degelijk heeft voortgebracht. Onze leiders hadden recht op wat meer waardeering!

Wij mogen de onbescheidenheid niet hebben hier een woord te spreken van hoogachting voor onzen vroegeren directeur, die tot onze ergernis een rede moest aanhoren waarin het heden en de toekomst der Akademie werden verheerlijkt en waarin ten sterkste uitkwam, hoe de glorie der Akademie heeft te beginnen met het jaar dat de leiding aan nieuwe handen was opgedragen. Werkelijk wij hadden gedacht, dat de heer Gram meer eerbied zou getoond hebben te bezitten.

Ergelijker was het nog dat met een zekere minachting werd neergezien op de werken van hem, die nog slechts enkele jaren geleden als jubilaris gehuldigd werd, gelauwerd en geeerd door vele kunstgenootschappen nit het geheele land, door het groote aantal vrienden dat hij zich door zijn edel karakter en bekwaamheid had verworven, en bij welke gelegenheid de wanden der zalen van dezelfde academie de juich-tonen hadden weerkaatst en dezelfde Raad van Bestuur onuitputtelijk was in het uiten van waardeerende woorden voor de groote gaven en uitnemende bewezen diensten van onzen onvergetelijken Vogel.

Wij willen hier thans niet beoordeelen in hoeverre de nieuwe methode te volgen bij het bouwkundig onderwijs voor de akademie een zegen is, en vooral voor die klasse waarin de aethetica op den voorgrond moest staan doch waar thans, in strijd met de

aanmoediging van den heer Beijnen, dat steeds gestreefd moet worden naar het schoone, ontwerpen die daarvan blijk gaven, volgens verklaring van den heer Gram, opzijde zijn gelegd, slechts is gelet op praktische belangen en de eenvoudigste ontwerpen daarvan door de Jury ter belooning werden voorgedragen, maar wij kunnen niet nalaten te betreuren dat de redenaar de richting, welke de vroegere hoofdleeraar in de bouwkunst in deze volgde, belachelijk maakte en de tegenwoordige aan zijn hoorders als de alleenzaligmakende voorspiegelde.

Onder dankzegging voor de plaatsing:

Eenige leerlingen.

In de te 's Hage verschijnende *Avondpost* van 8 Mei, antwoordt de heer Gram op bovenstaand schrijven als volgt:

Aan eenige Oud-Leerlingen!

Niets is gemakkelijker dan van eene mededeeling of betoog eenige volzinnen uit hun verband te rukken en daarmede den schrijver of spreker aan te vallen. Van deze methode hebben »eenige oud-leerlingen» in *De Avondpost* van Maandag 11. weder eene zeer merkwaardige proef gegeven door in de bescheiden en eenvoudige toelichting, door mij namens den Raad van Bestuur omtrent enkele veranderingen in het onderwijs voorgedragen, beweegredenen te zoeken, die alleen in hunne rijke verbeelding bestaan.

Gelukkiglijk heeft een redactie-lid van het *Bouwkundig Weekblad* toestemming gevraagd om deze mededeelingen in haar geheel in genoemd orgaan op te nemen, zoodat men zich daar zal kennen overtuigen, hoe deze jeugdige Don Quichotten tegen windmolens scherpen.

Waarop is b. v. hunne gevolgtrekking gegrond, dat de door hen destijds behaalde onderscheidingen niet verdiend zouden zijn, omdat nu het aantal prijzen verminderd is? Houdt dergelijke redeneering steek?

In de mededeelingen werd gezegd, dat de afstand tusschen een ontwerp op papier en een in de werkelijkheid te bouwen ontwerp even groot is als tusschen een spiegelgevecht en een wezenlijken veldslag; de slechte hoorders »oud-leerlingen» verstaan:

»Voorheen werden slechts spiegelgevechten geleverd, waar het gold het verkrijgen van eene bekroning; thans schijnen het werkelijke veldslagen te zijn en gelooft de spreker de overtuiging te kunnen geven, dat de leerling volkomen van alle markten thuis de Akademie zal verlaten.»

Bij zulk eene woord- en zinsverdraaiing zou men haast geneigd zijn het oude spreekwoord om te keeren en te zeggen: »een *slechte* verstaander heeft maar een half woord nodig, om een spreker te veroordeelen en te belasteren.»

Volgens de »oud-leerlingen» zou het gansche betoog uitsluitend de strekking hebben om aan te toonen, dat eerst de ingevoerde hervorming de Akademie zal brengen op den weg die tot de grootste gelukzaligheid op bouwkundig gebied leidt. In werkelijkheid strekte de mededeeling eenvoudig, zooals ieder, die lezen en hooren kan, begrijpt, om er op te wijzen, dat men het ontwerpen van gebouwen vereenvoudigd en het wetenschappelijk gedeelte van het onderwijs uitgebreid had; dat men, het hoogste en moeilijkste in het ontwerpen aan de Inrichting voor hooger onderwijs, aan de Polytechnische school, wilde overlaten. Hieraan werden eenige algemeene opmerkingen vastgeknoopt, waarmee naar ik bescheidenlijk meen, ieder leeraar zich zal vereenigd hebben. Daarin was echter evenmin sprake van lof voor het tegenwoordig, onderwijs in de bouwkunde als een blaam voor het vroegere. Verachten wij de Grondwet van 1848, omdat wij die van 1887 bezitten? Dergelijke redeneering zou potsierlijk zijn. Hadde H. P. Vogel nog geleefd, zeer zeker zou hij deze wijzigingen, voortvloeiende uit opgedane ervaring en uitgaande van den R. v. B. met toewijding hebben toegepast.

Hoe kan het in het brein der oud-leerlingen opkomen, in die eenvoudige woorden te willen zien eene verheerlijking van het heden en de toekomst der Akademie ten koste van het verledene en van zulke verdienstelijke mannen als Koelman en Vogel.

Het is ieder ter beoordeeling overgelaten wie meer eerbied heeft voor mannen als H. P. Vogel en J. Th. Koelman: hij die hen mengt in een kwestie, waarvan blijkbaar de strekking niet tot zijn brein is doorgedrongen, of hij, die vol waardeering voor al hetgeen genoemde kunstenaars voor de Akademie geweest zijn,

overtuigd is, dat de ingevoerde hervormingen hunne instemming zouden erlangd hebben, indien zij nog aan het hoofd der inrichting hadden gestaan.

JOHAN GRAM,

*Secretaris van den Raad van Bestuur
der Akad. v. B. K., alhier*

De jaarlijksche prijsuitdeeling der Akademie van Beeldende Kunsten alhier, de vorige week gehouden, kenmerkte zich door groote plechtigheid.

De drie groote midden-zalen der Akademie waren voor dit doel bestemd en op grootsche en vooral smaakvolle wijze ingericht en versierd. Aan het einde van deze indrukwekkende ruimte stond de estrade voor het bestuur, den directeur en de leeraren, daarboven was een groot beeld van Apollo, te midden van levendig groen, opgesteld, waarachter zich het orkest verborg, dat van tijd tot tijd zich liet hooren. Aan de wanden hingen de teekeningen der leerlingen tentoongesteld, terwijl de in rok met witte das gekleede bestuursleden, directeur en leeraren, de ernst der plechtigheid verhoogden.

Het is ongetwijfeld, dat de indruk van eene dergelijke wijze van prijsuitdeeling zeer veel invloed heeft op de leerlingen, en daardoor voorzeker ijver en studie worden aangewakkerd om op zulk een plechtig jaarlijksch uur met een lauwer gekroond te worden.

De president, dr. Beijnen, hield de openingsrede, waarin hij voornamelijk betuigde, dat kunst voor den mensch even noodig was als brood, zonder kunst geen beschaving, geen genot, terwijl de leerlingen werden aangemaand voort te gaan op het goede pad, met lust en ijver te arbeiden en werkelijke kunst te beoefenen. Hierna hield de heer Johan Gram, Secretaris van het bestuur, eene rede, waarin het rapport der jury was ingevlochten, en die tevens uiteen zette, waarom het programma van onderwijs hier en daar aanmerkelijke veranderingen had ondergaan, in verband met het optreden van eenen nieuwen directeur en hoofdleeraar in de *Bouwkunst*; hij hoopte, dat deze veranderingen goede vruchten mogen dragen¹⁾. Na het uitreiken der prijzen sprak de heer Beijnen nog een hartelijk woord tot den hoogst verdienstelijken, afgetreden directeur, den heer Koelman, en uitte de wensch dat deze nog lange jaren getuige zou mogen blijven van den naar hij hoopte voortdurenden bloei der Akademie.

Daarna richtte hij het woord tot den heer v. Delden, den tegenwoordigen directeur, waarin hij er op wees dat deze reeds veel had gedaan tot hervorming van het onderwijs in den nog korten tijd van zijne werkkring, en hij hoopte, dat deze bij voortdoring zijne beste krachten aan den bloei der Akademie zou wijden.

Nu wendden wij onze schreden naar de muurvlakten, en bemerkten tot ons genoeg, dat het onderwijs aan deze instelling goede vruchten afwierp.

Voor al in de afdeeling Ornament was de vooruitgang aanmerkelijk, zoewel wat de elementaire klassen aangaat als de hogere klassen, terwijl het teekenen naar pleister blijken gaf van flinke opvatting en degelijke studie. Ook aan het stilleven en het decoratief schilderwerk mogen wij onze welverdiende hulde niet onthouden. Wij bejammeren het zeer, dat het naakt figuur, en dat wel op de Haagsche Akademie, ontbrak, en de beoordeelingscommissie er op moest wijzen, dit jaar de vorderingen niet zoo gunstig konden worden genoemd. De afdeeling boetseerkunst was echter flink vertegenwoordigd; wij zagen daar enkele figuren die onze bewondering gaande maakten. Ten laatste hebben wij nog de afdeeling Bouwkunst. Het is naar onze meening goed gezien, de ontwerpen aan eene akademie, waar weinig tijd beschikbaar is, zeer eenvoudig te doen zijn, en den leerling vooreerst goed te leeren denken, en zich rekenschap te doen geven, van hetgeen hij vervaardigt; vooral is degelijke en grondige studie noodig, en blijkt het helaas maar al te wel dat juist op dergelijke inrichtingen projecten vervaardigd zijn, wier ontwerpers zelfs niet in staat blijken van het kleinste onderdeel eene goede detailteekening te maken, terwijl verhoudingen, vormen, benevens planverdeelingen beneden hun bereik liggen. De teekeningen op de tentoonstelling waren zeer eenvoudige projecten, welke blijkbaar goed gedacht waren. Wat de constructie teekeningen aangaat, hopen wij een volgend jaar wat meer flinke details te zien van onderdeelen van gebou-

1) Deze rede is in dit blad opgenomen.

wen, en wat minder trappen en schuin liggende zeer ingewikkelde kapgronden.

Voor het overige kan men de Akademie gelukwenschen met haren vooruitgang en zeker niet het minst haren ijverigen directeur, den heer v. Delden, die naar wij hopen, nog lang aan haar hoofd zal staan en tot haren bloei medewerken.

's Hage, 8 Mei 1888.

ELLEN.

BENOEMINGEN EN VACANTE BETREKKINGEN.

Door Z. M. den Koning, Groothertog, zijn de heeren G. van Diesen, nieuwbenoemd inspecteur van den Waterstaat, en Du Celiée Muller, gepensionneerd hoofd-ingenieur van den Waterstaat, benoemd tot commandeur der orde van de Eikenkroon.

De inspecteur G. Van Diesen is belast met den dienst in de tweede inspectie, standplaats 's Gravenhage, de ingenieurs Th. Bleckmann en J. W. Welcker zijn ontheven van den tijdelijken dienst van hoofd-ingenieur in het 8ste en 9de district: den hoofd-ingenieur W. F. Leemans, thans belast met het beheer der werken van het 6de rivier-arrondissement, is het beheer der groote rivieren opgedragen, standplaats 's Gravenhage; de waarn. hoofd-ingenieur in het 11e district, R. A. van Manen, is belast met de waarneming van den dienst van hoofd-ingenieur in het 8ste en 9de district, standplaats Haarlem; de hoofd-ingenieur H. v. Hooff gaat van den algemeenen dienst over naar het 11e district, standplaats Middelburg.

Verder zullen de na te noemen ingenieurs dienst doen als volgt:

De ingenieur 1ste kl. J. W. Welcker, thans te Alkmaar, in het 6e rivier-arrondissement, standplaats Rotterdam; de ing. 3e kl. A. E. Kempees, thans toegevoegd aan den arrondissements-inge-

nieur te Amsterdam, in het 9de district, standplaats Alkmaar; de ing. 3e kl. H. F. Beyerman, thans te Arnhem, in net 10e district, standplaats 's Gravenhage; de ing. 3e kl. R. H. Gockinga, thans te Maassluis, in het 5e district ter standplaats Arnhem; de ing. 3e kl. J. Nelemans, thans werkzaam aan het Merwedekanaal, wordt geplaatst onder den hoofd-ingenieur voor de rivieren, standplaats Maassluis; de ing. 3e kl. W. K. Du Croix, thans toegevoegd aan den waarn. inspecteur in de ze inspectie, onder den waarn. hoofd-ingenieur in het 9e district, ten einde onder den arrondissements-ingenieur C. de Bruijn te Amsterdam werkzaam gesteld te worden; de adsp.-ingenieur H. M. Henket, thans te Zwolle, wordt toegevoegd aan den hoofd-ingenieur van het Merwedekanaal, met Utrecht tot standplaats.

Door Z. M. is, te rekenen van 1 Juni a. s., de algemeene dienst van den waterstaat, onder toezicht van den hoofdinspecteur, opgedragen aan den hoofd-ingenieur van den waterstaat, H. E. de Bruijn.

B E R I C H T.

Heeren leden der Maatschappij, en geabonneerden op het *Bouwkundig Weekblad*, die verandering wenschen te zien gebracht in de voor hen bestemde adresstrooken voor de verzending van dat blad, worden uitgenoodigd daarvan zoo spoedig mogelijk kennis te geven aan de uitgevers, de Erven H. van Munster en Zoon, Heerengracht 246 te Amsterdam.

De volgende door de Maatschappij uitgegeven werken, kunnen voor zooverre zij voorhanden zijn, en alléén door de Leden, aan het bureau der Maatschappij verkregen worden, tegen betaling van de opgegeven prijzen, zijnde meerendeels de helft van de oorspronkelijk voor leden gestelde prijzen.

VERZAMELING AFBEELDINGEN VAN OUDE BESTAANDE GEBOUWEN,

UITGEGEVEN DOOR DE

Maatschappij tot Bevordering der Bouwkunst.

Aflevering 1. VLEESCHHAL TE HAARLEM; 3 platen. (Niet meer voorhanden).

Afl. 2. STADHUIS TE GOUDA; 3 pl.; f 0.75.

Afl. 3 en 4. STADHUIS TE MIDDELBURG; 8 pl. (slechts is nog voorhanden de 3e afl. met 4 pl.); f 0.75.

Afl. 5. GEMEENLANDSHUIS VAN DELFLAND. HET SCHAIK en een PAKHUISGEVEL, allen te Delft; 3 pl.; f 0.50.

Afl. 6. GEVELS VAN WOONHUIZEN TE AMSTERDAM; 5 pl. f 1.—.

Afl. 7. GEBOUW DER RIDDER (LOTERIJ-)ZAAL OP HET BINNENHOF TE 'S GRAVENHAGE; 4 pl.; (niet meer voorhanden).

Afl. 8. DE WAAG TE DEVENTER; 8 pl.; (niet meer voorhanden).

Afl. 9. WAAGGEBOUW OP DEN BRINK TE DEVENTER; TOEGANGSPOORTEN 10: HET VOORMALIG ATHENAEUM ILLUSTRÉ, HET BURGER WEESHUIS, HET BINNEN GASTHUIS, DE ST. LUCAS EN METSELAARS-GILDEN, HET VOORMALIG LEPROZENHUIS, HET VOORMALIG SPIN-HUIS, DE LOMBARD, HET VOORMALIG O. Z. HEEREN LOGEMENT, EN EEN HUIS IN DE BARNDESTEEG, allen te Amsterdam; 6 pl. niet meer voorhanden).

Afl. 10. KLEINE HOUTPOORT TE HAARLEM, O. I. HUIS TE AMSTERDAM en ST. JANS GASTHUIS TE HOORN; 7 pl.; f 1.00

Afl. 11. CELLEBROERSPOORT TE KAMPEN, WATERSLOOTSCHPOORT TE DELFT, WOONHUIS IN DE WARMOESSTRAAT TE AMSTERDAM, en TORENS TE GRONINGEN; 6 pl.; f 1.00.

Afl. 12. TOREN TE RHENEN; 7 pl.; f 0.75.

Afl. 13. STADHUIS TE NAARDEN, twee WOONHUISGEVELS TE AMSTERDAM en een WOONHUISGEVEL TE ALKMAAR; 6 pl.; f 1.00.

Verder zijn nog voorhanden:

PORTRETTEEN VAN JACOB VAN CAMPEN en H. DE KEYZER, twee staalgravuren. f 2.00
KASTEEL STOUTENBURG BIJ AMERSFOORT, architect H. J. van den Brink, 6 platen » 2.00
DE TERMINUS VAN DEN NEDERLANDSCHEN RIJN-SPOORWEG TE ROTTERDAM, beschreven door C. B. van der Tak, gemeente-architect, met 9 platen » 2.00
O. L. VROUWE KERK OP DE KEIZERSGRACHT BIJ DE WESTERMARKT TE AMSTERDAM, met 7 platen » 2.00

Afl. 14, 15 en 16. STADHUIS TE LEIDEN; 18 pl.; f 3.00.

Afl. 17. WOONHUISGEVEL TE AMSTERDAM, KAMERBETIMMERING UIT DORDRECHT, JONGENSPOORT VAN HET BURGER-WEESHUIS TE AMSTERDAM, HOOFDTOEGANG VAN HET COLLEGIUM THEOLOGICUM TE LEIDEN; 5 pl.; f 1.00.

Afl. 18. 1e gedeelte. STADHUIS TE CULEMBORG; 5 pl.; f 1.00.
2e gedeelte. WESTERHAL TE AMSTERDAM; 3 pl.; f 1.00.

Afl. 19. WOONHUISGEVELS TE AMSTERDAM, GEVEL VAN HET PROVENIERSHUIS TE HAARLEM, INGANG TOT HET WIJNKOOPERS-GILDEHUIS TE AMSTERDAM, en SCHOORSTEEN- EN KASTBETIMMERING in een BURGER WOONHUIS TE AMSTERDAM; 5 pl.; f 2.00.

Afl. 20. GEVEL VAN HET VOORMALIGE HEILIGE-GEEST HOFJE TE LEIDEN (Breëstraat), GEVEL VAN EEN BURGER WOONHUIS TE LEIDEN (Rapenburg), PORTAAL DER ST. JORISKERK TE AMERSFOORT; 7 pl.; f 2.00.

Afl. 21. GEMEENLANDSHUIS VAN DELFLAND TE MAASSLUIS, WESTERKERKS-TOREN TE AMSTERDAM; 6 pl.; f 2.00.

Afl. 22. DE ZUIDER- EN DE OUDEKERKS-TOREN TE AMSTERDAM 6 pl.; f 2.—.

Afl. 23. DE MUIDERPOORT TE AMSTERDAM; 6 pl.; f 3.—.

Afl. 24. GEBOUWEN ENZ. TE DELFT; 8 pl.; f 4.50.

Afl. 25. HET RAADHUIS TE DELFT; 5 pl.; f 4.—.

Afl. 26. GEDEELTE VAN EEN HUIS TE NIJMEGEN, RAADHUIS TE 'S HAGE; 5 pl.

Afl. 27. RAADHUIS TE BOLSWARD, RAADHUIS TE VENLOO; 5 pl.; f 4.—



De Portland-Cement-Fabriek van DYCKERHOFF & SÖHNE

te Amöneburg bij Biebrich a/d Rijn. 4669

levert haar erkend en uitmuntend fabrikaat, met garantie voor de grootste vastheid en deugdelijkheid. Productie-vermogen der fabriek: 500,000 vaten per jaar. Magazijnhouders in de voornaamste steden.

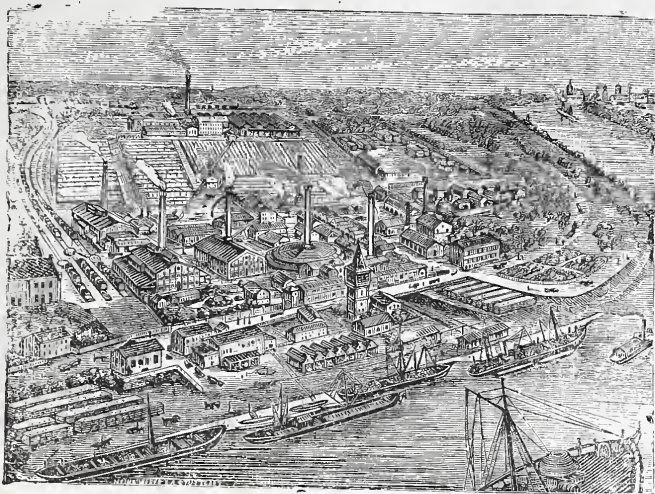

Gouden Staats-Medaille.

Medaille Breslau 1869.

Diploma A Eerste prijs voor uitmuntend fabrikaat, Kassel 1870

Medaille van verdienste, Weenen 1873.



Düsseldorf, 1880.

Gouden Medaille, Offenbach a/M. 1879

Gouden Medaille Hoogste onderscheiding in den internationalen wedstrijd. Arnhem 1879.

HAMER & CO., Stoomdakpannenfabrikanten, Groesbeekscheweg, NIJMEGEN.

Leveren niet alleen Fransche Kruispannen (systeem BOULET), maar tevens een nieuw model Platte Pannen (geribde Pan) met verbeterde constructie, welke het afwaaien geheel beletten.

Deze geribde PLATTE PANNEN zijn te bekomen in verschillende kleuren, ook geheel wit, zeer geschikt voor gebouwen, waar koelte noodzakelijk is. Monsters en prijsopgaaf worden op aanvraag gaarne gratis verstrekt.

Onder aanbeveling,
HAMER & CO.

4673

PHOTOLITHOGRAPHIE.

De ondergeteekenden bevelen zich bij Heeren Architecten aan tot het reproduceeren hunner

Plannen, Teekeningen, enz.

Prompte aflevering en billijke conditiën.

WEGNER & MOTTU.

Rokin 138.

4674



DE LINT & Co. Rotterdam.

Vertegenwoordigers van JOS. F. EBNER te Londen,

leveren in uitsluitend eerste kwaliteit,

MARMER-MOZAIEK en

TERRAZZOVLOEREN,

alsmede 4670

— GLASMOZAIEK —

Zestien Bekrooningen.

W. F. WEIJNTJES,

Singel 514 b./h. Koningsplein Amsterdam.

Specialiteit in Houten en Steenen

Parketvloeren en Verglaasde Muurtegels.

Agent voor Minton Hollins & Co. Stoke upon Trent.

„ „ A. Jändges te Crefeld.

Verder alle mogelijke Bouw artikelen en ijzervaren waarvan op aanvraag prijzen gaarne verstrekt worden. 4675

Tegen alle weersgesteldheid bestand zijnde en afwaschbare gepatenteerde en bekroonde

VERWEN

voor Cement- en Kalkbepleistering, Steen, Tegels, Zink en Hout.

PROSPECTUSSEN EN GEBRUIKSAANWIJZING GRATIS.

PROEFKISTJES à MARK 2.50 TEGEN REMBOURS.

Verwen voor façaden, silicaat, solide sausen, steenkit.

KEIM'SCHE MINERAALVERWEN.

Voor buitenschilderwerk, Fixeerbaar Kunstschilderwerk en Gobelin imitatie.

Goedgekeurd en aanbevolen door de Academie van Beeldende Kunsten te München; en in gebruik te Weenen, München en Copenhagen.

— C. WÜST, fabrikant van Verwen te München —



4671

Parquets-en-chêne sur bitume hydrofuge N. GOURGUECHON. — PARIS.

4672

Verkrijgbaar in de maten van 30—50 cM. lengte,
6—11 „ breedte,
35 „ dikte.

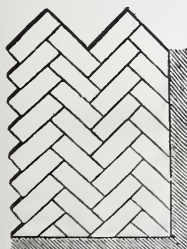

Behalve lageren prijs, bieden deze parketvloeren, boven de andere soorten, de volgende voordeelen aan: **Ondoordringbaarheid voor vocht. Weering van geluiden (kraken) en ongedierte. Grootere duurzaamheid, omdat het hout uit één stuk bestaande, verder kan afgesleten worden.**

Répresentant voor Nederland, EMIL MOHR, 19 Prins Hendrikkade, Amsterdam.

JAN VAN DER POT,

Scheepmakershaven N^o. 3 (Punt.) — ROTTERDAM.

4676

De eenige Kyaniseer-inrichting waar ook des winters wordt doorgewerkt.

Het Kyaniseren is het enige afdoende middel tegen *verrotting* en *zwam*. De werking geschiedt geheel reuk- en kleurloos. Desverlangd bijlevering van hout.

Prima Engelsche PORTLAND CEMENT, merk **Wallsend**,

van uitmuntende kwaliteit en tegen concurrende prijzen.

BELGISCHE KLUIT- en HYDRAULISCHE KALK. Billijke prijzen en vrachten. KUNSTGRANIEF systeem Pétitjean.

Prospectussen en prijscouranten worden op aanvraag franco toegesonden

Gelieve op Voornaam en Adres te letten

DE ERVEN H. VAN MUNSTER & ZN. leveren:

BESTEKKEN,

zoewel met als zonder bijbehorende

TEEKENINGEN.

The St. Pancras Iron Work
Company, London.



FABRIEK
voor Stal-Inrichtingen

4662 EN
Stal-Benodigdheden.

IJzeren Trappen

van solide constructie tot concurreerende
prijzen.

Eerste Prijs: GOUDEN MEDAILLE.
Internationale Landbouw-Tentoonstelling
te Amsterdam, 1884.

Agenten voor Nederland en de Koloniën

STAAL & HAALMEIJER,

36. Derde Weteringdwarsstraat,

AMSTERDAM.

alwaar een Stal en Box op ware
grootte te bezichtigen is.

Geïllustreerde Catalogussen op
aanvraag.

DE LINT & Cie.

Rotterdam.

PARKETVLOEREN en WAÄNDETEGELS:

VILLEROY & BOCH,

BOCH FRÈRES.

MINTON HOLLINS & Cie.

Trottoir-IJzersteen en Cementtegels.

Groote voorraden. 4663

G. J. Vincent & Co.

Kunstsmeden,

SCHIEDAM.

ZILVEREN MEDAILLE, WERELD-
TENTOONSTELLING Amsterdam 1883.

GOUDEN MEDAILLE, Antwerpen 1885

Specialiteit in gesmeed IJzeren Hekken,

Fijne smeedwerken, Dakversieringen,

Deurvullingen, Ornamenten enz.

Steeds voorhanden GESMEED IJZEREN
PAARDENRUIVEN. 4664

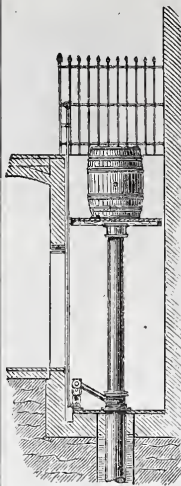
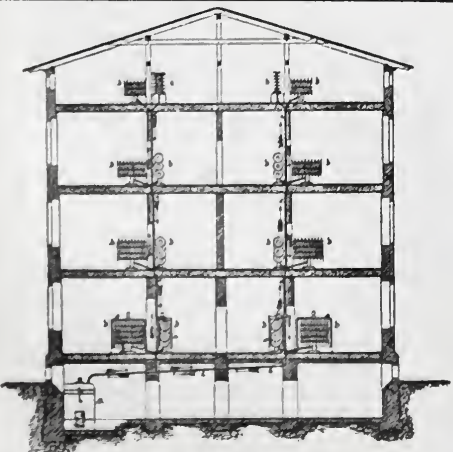

JAN HAMER. — AMSTERDAM.

Kantoor: Marnixstraat 402, bij het Leidscheplein.
GEBOUW PERMANENTE TENTOONSTELLING VAN DE MAATSCHAPPIJ TOT
BEVORDERING DER BOUWKUNST. 4665

Vertegenwoordigt F. WITTE, Berlijn.

OUDESTE FABRIEK VOOR HYDRAULISCHE en HANDLIFTEN.

Alleen in Duitschland meer dan 1000 Liften geplaatst.

LIFTEN voor Stoom, Hand- en Waterkracht.
voor Personen, Goederen, spijzen, enz. enz.

Adressen van hier te lande geplaatste Personen- en anderen
Liften worden op aanvraag verstrekt. Modellen voorhanden.

KELLEY & Co., Londen.

Geschilderd en gebrand Glas, geschilderde Tegels enz. enz.

— Monsters voorhanden —

BOYLE's Ventilator's MILDÉ's Telephonen.

CARRÉ's Waterleidingen voor gebouwen enz. enz.

DIENSTNEMING VOOR OOST-INDIE.

NEDERLANDERS ontvangen bij het aangaan van eene
militaire dienstverbintenis van ZES jaar een handgeld van

Drie Honderd Gulden.

Aanbrengpremie TIEN GULDEN.

MILICIENS in werkelijken dienst of met groot verlof kunnen
voor den tijd van twee jaar gedetacheerd worden naar *Cost-Indië*;
premie 4666

twee Honderd Gulden.

Aanbrengpremie, TIEN GULDEN

bij aldien de Milicien met groot verlof afwezig was van zijn korps.
Het Departement van Koloniën en alle Burgemeesters geven
gratis nadere inlichtingen.

NEUCHÂTEL ASPHALTE COMPANY LTD. LONDON.

Exploitatie der Mijnen van de Val Travers.

FABRIEK

TE

AMSTERDAM

Beltweg No. 3.

TRADE MARK.



NATUURL. ASPHALT

VAN

VAL DE TRAVERS

ZWITSERLAND.

Gecomprimeerde Asphaltwegen en dito Dorschvloeren. Werken in Asphalt-
Mastiek voor Trottoirs, Skating-Rinks, Moutvloeren, Kelders, Kolf- en Kegel-
banen, Winkel en Magazijnvloeren. Gaugen Veranda's Brug- en Dakbe-
dekkingen, Beton-Fundeeringen, Stallen, enz., enz., enz.

Zindelijk Vochtwerend, Ondoordringbaar, Geraaswerend

Asphalt speciaal tot wering van vochtige muren.

Voor inlichtingen omtrent het leggen van Vloeren, Bedekkingen enz., gelieve men zich te adresseeren
aan het Kantoor der fabriek, Beltweg 3, Amsterdam. 4667

PATENT CENTRALE VERWARMING EN VENTILATIE,

Systeem BECHEM & POST.

TE HAGEN, (WESTPHALEN.) 4668

Zelfreguleerende Stoomverwarming onder lage drukking
met ventilatie.

— VRIJ VAN 'SRIJKS BEPALINGEN OP HET STOOMWEZEN. —

Vertegenwoordiger D. S. M. KALKER, Amsterdam.

Telegram-adres KALKER-IJZERWAREN AMSTERDAM. Telefoon N^o. 352.



BOUWKUNDIG WEEKBLAD
ORGAAN
VAN DE MAATSCHAPPIJ TOT BEVORDERING DER BOUWKUNST

19 MEI 1888.

Redactie: Dr. P. J. H. CUYPERS, Prof. E. GUGEL, J. R. DE KRUYFF
C. MUYSKEN, F. J. NIEUWENHUIS en C. T. J. LOUIS RIEBER.

Bureau: Marnixstraat 402.

Uitgevers: DE ERVEN H. VAN MUNSTER & ZOON,
Heerengracht 246, Amsterdam.

London Office:

35 Queen Victoria Street E. C. - HENRY HEMANS & C^o.

Abonnementsprijs voor Nederland, fr. p. p. f 8,50; voor Ned.-Indië
(bij vooruitbetaling) fr. p. p. f 11,50; voor het Buitenland (bij vooruitbetaling)
fr. p. p. f 10.— Afzonderl. Nummers voor zoo lang de voorraad strekt 25 Cts.

INHOUD: Mededeelingen betreffende de Maatschappij. — Concept, Honorarium-Tabel voor bouwkundige werkzaamheden. — Over eenige eigenschappen van de lucht, het water en de bodem, door G. Looman. — Prijsvragen. — Tentoonstellingen. — Boekbeoordeling. — Binnen- en Buitenlandsche berichten. — Benoemingen en vacante betrekkingen. — Verslag van de vergadering der afdeling Amsterdam, 18 Mei 1888. — Bericht. Afloop van aanbestedingen.

Dit nummer bestaat uit 8 bladzijden.

**MEDEDEELINGEN BETREFFENDE
DE MAATSCHAPPIJ.**

Aan de Leden der Maatschappij wordt in herinnering gebracht, dat de stembiljetten met de namen van twee kandidaat Bestuursleden, uiterlijk moeten zijn ingeleverd op 28 Mei a. s.

Na afloop der Algemeene Vergadering op Donderdag 31 Mei a. s., bestaat gelegenheid tot het deelnemen aan een gemeenschappelijken maaltijd, ten 6 ure des namiddags, voor den prijs van f 3.— zonder wijn.

Heeren Leden die aan dezen maaltijd wenschen deel te nemen, worden dringend uitgenoodigd dit per briefkaart vóór of op den 26sten Mei a. s. te melden aan het Bureau der Maatschappij.

Indien op den 27sten Mei niet minstens 25 Leden kennis hebben gegeven, dat zij deelnemen aan dien gemeenschappelijken maaltijd, zal deze niet plaats hebben.

Opgaven die na dien datum inkomen, kunnen niet meer in aanmerking worden genomen, evenmin als aanvragen op de Vergadering gedaan.

Door de *Maatschappij tot Exploitatie van Staats-Spoorwegen*, de *Hollandsche IJzeren-Spoorweg-Maatschappij* en de *Nederlandsche Rijn-Spoorweg-Maatschappij*, zullen welwillend reductiën verleend worden op de prijzen der plaatskaarten voor alle Leden der Maatschappij tot bevordering der Bouwkunst, (Gewone-, Buitengewone- en Kunstlievende Leden) die de Algemeene Vergadering van 30 en 31 Mei a. s. te Amsterdam zullen bijwonen.

Deze Spoorweg-Maatschappijen stellen *speciale retourkaarten*, in lokaal verkeer, ter beschikking, tegen de prijzen der enkele reisvracht, en geldig van af 30 Mei, (op de lijnen der Hollandsche IJzeren Spoorweg Maatschappij van af 29 Mei) tot en met 1 Juni a. s.

Deze speciale retourkaarten worden slechts afgegeven op vertoon van het bewijs van Lidmaatschap der Maatschappij tot bevordering der Bouwkunst, geldig voor het eerste halfjaar van 1888.

De heer H. J. Jesse, architect te Leiden, heeft zich bekend gemaakt als de ontwerper van het antwoord, ingezonden op de eerste prijsvraag

Aan dit ontwerp, voorzien van het motto „Anna”, is door de Jury toegekend de som van f 150.—

**Algemeene Bepalingen voor het Honorarium
van Architecten.**

Zooals de Agenda in n^o. 17 van dit Weekblad aangeeft, zal door het Bestuur der Maatschappij op de a. s. Vergadering van 31 Mei, een voorstel worden ter tafel gebracht tot het vaststellen van algemeene bepalingen voor het honorarium van architecten.

Naar verschillende gegevens van buitenlandsche Vereenigingen en van Nederlandsche Architecten die reeds voor zich een tarief hebben samengesteld, heeft het Bestuur de hier volgende Honorarium-tabel voor bouwkundige werkzaamheden opgesteld, en daarbij eenige toelichtingen gevoegd, voornamelijk ten behoeve van het publiek.

Wordt deze tabel in de Algemeene Vergadering vastgesteld, dan zal dit ongetwijfeld veel bijdragen tot gemak van hen, die dit tarief toepassen, en zullen de tot nu toe vaak voorkomende geschillen over de wijze van berekening en betaling van het honorarium vermeden kunnen worden.

(Concept.)

HONORARIUM-TABEL VOOR BOUWKUNDIGE WERKZAAMHEDEN

(Vastgesteld in de Algemeene Vergadering van de Maatschappij tot bevordering der Bouwkunst, gehouden te Amsterdam, op .)

OMSCHRIJVING DER VERSCHILLENDE BOUWWERKEN WELKE NAAR HUN BESTEMMING EN BEHANDLING IN 5 KLASSEN WORDEN VERDEELD EN VOOR WELKE NEVENSGAANDE PROCENTEN DER BOUWSOM ALS HONORARIUM ZULLEN BEPAALD WORDEN.	OMSCHRIJVING BER VERRICHTE WERKZAAMHEDEN.	BEDRAG VAN HET HONORARIUM IN PROCENTEN DER BOUWKOSTEN VAN:									
		1200	3000	6000	12000	24000	36000	60000	150000	300000	BOVEN
		TOT 3000 INCL.	TOT 6000 INCL.	TOT 12000 INCL.	TOT 24000 INCL.	TOT 36000 INCL.	TOT 60000 INCL.	TOT 150000 INCL.	TOT 300000 INCL.	300000	
I^e Klasse. DE MEEST EENVOUDIGE BOUWWERKEN voor de uitvoering waarvan weinig teekeningen en eenvoudig toezicht vereischt worden.	Gewone plattelandsgebouwen en daarbij behoorende onderdeelen, magazijnen, werkplaatsen, fabrieken, en andere gebouwen, waarin groote ledige ruimten (zonder de opstelling van werktuigen, enz.) Bouwwerken van zeer weinig omvangrijken aard.	Schetsen en voorloopige raming van kosten . . .	0.7	0.6	0.5	0.5	0.4	0.3	0.3	0.25	0.2
		Ontwerp en bestek	1.0	1.0	0.9	0.8	0.7	0.6	0.5	0.4	0.4
		Begrooting . . .	0.6	0.5	0.5	0.4	0.4	0.4	0.3	0.25	0.2
		Détailteekeningen	1.0	1.0	0.9	0.8	0.7	0.6	0.55	0.5	0.4
		Toezicht en afrekening	1.7	1.5	1.4	1.3	1.2	1.1	0.95	0.8	0.8
		Te zamen . . .	5.0	4.6	4.2	3.8	3.4	3.0	2.6	2.2	2.0
II^e Klasse. GEWONE EENVOUDIGE GEBOUWEN voor de uitvoering waarvan weinig uitgebreide teekeningen en in 't algemeen gewone bouw-details vereischt worden.	Eenvoudige woonhuizen en hôtels in de stad en op het land, en daarmede overeenkomende of daarbij behoorende gebouwen als stalgebouwen, rijsscholen, oranjeriën, serres, enz. Schoolgebouwen, Gemeentehuizen, kerkgebouwen, gestichten, kazernes, pakhuizen, enz. Gedeeltelijke verbouwingen of herstellingen van gebouwen, gerangschikt in de I ^e klasse.	Schetsen en voorloopige raming van kosten . . .	1.1	0.9	0.7	0.6	0.5	0.4	0.4	0.3	0.25
		Ontwerp en bestek	1.2	1.2	1.1	1.0	0.9	0.8	0.7	0.7	0.6
		Begrooting . . .	0.7	0.6	0.6	0.5	0.5	0.4	0.35	0.3	0.25
		Détailteekeningen	1.4	1.4	1.3	1.2	1.1	1.0	0.9	0.9	0.8
		Toezicht en afrekening	2.1	1.9	1.8	1.7	1.5	1.4	1.25	1.1	1.1
		Te zamen . . .	6.5	6.0	5.5	5.0	4.5	4.0	3.6	3.3	3.0
III^e Klasse. BOUWWERKEN WELKE EEN BELANGRIJKEN PERSOONLIJKEN ARBEID VAN DEN ARCHITEKT VEREISCHEN, tengevolge van noodzakelijke voorbereidende studiën, buitengewone decoratieve onderdeelen, ingewikkelde constructieve details, of gevaar bij de uitvoering.	Rijk behandelde woonhuizen en hôtels in de stad en op het land, en daarmede overeenkomende of daarbij behoorende gebouwen. Openbare en partikuliere gebouwen van rijke architectonische behandeling, als raadhuizen, kerken, musea, schouwburgen, verenigingsgebouwen, bankgebouwen, enz. Decoratieve bouwwerken als fonteynen, gedenkteekenen, enz. Gedeeltelijke verbouwingen of herstellingen van gebouwen, gerangschikt in de II ^e klasse.	Schetsen en voorloopige raming van kosten . . .	1.4	1.1	0.8	0.7	0.6	0.5	0.4	0.4	0.3
		Ontwerp en bestek	1.4	1.4	1.3	1.2	1.1	1.0	0.9	0.85	0.8
		Begrooting . . .	0.7	0.6	0.6	0.5	0.5	0.4	0.4	0.3	0.25
		Détailteekeningen	2.0	1.9	1.8	1.7	1.6	1.5	1.4	1.4	1.3
		Toezicht en afrekening	2.5	2.2	2.0	1.9	1.7	1.6	1.5	1.35	1.35
		Te zamen . . .	8.0	7.2	6.5	6.0	5.5	5.0	4.6	4.3	4.0
IV^e Klasse. BUITENGEWONE BOUWWERKEN. Zeer kostbare gebouwen, voor de uitvoering waarvan vereischt worden uitgebreide studiën, en details van zeer ingewikkelden aard, die bijna allen volgens teekeningen van den architect moeten geleverd worden.	Gebouwen van buitengewoon rijke architectonische behandeling als paleizen, sloten, kasteelen, kerken, verenigingsgebouwen, monumenten, enz. Restauratiën van details van monumenten. Gedeeltelijke verbouwingen, of herstellingen van gebouwen, gerangschikt in de III ^e klasse.	Schetsen en voorloopige raming van kosten . . .	1.7	1.4	1.2	1.0	0.8	0.6	0.5	0.5	0.4
		Ontwerp en bestek	1.6	1.6	1.5	1.4	1.3	1.2	1.1	1.0	0.9
		Begrooting . . .	0.7	0.6	0.6	0.5	0.5	0.4	0.4	0.3	0.3
		Détailteekeningen	2.9	2.9	2.8	2.7	2.6	2.5	2.3	2.1	1.9
		Toezicht en afrekening	2.6	2.4	2.2	2.1	1.9	1.8	1.7	1.6	1.5
		Te zamen . . .	9.5	8.9	8.3	7.7	7.1	6.5	6.0	5.5	5.0
V^e Klasse. BUITENGEWONE WERKEN.	In- en uitwendige decoraties, rijke binnenbetimmeringen, meubels, stoffering, enz. Gedeeltelijke verbouwingen, of herstellingen van gebouwen, gerangschikt in de IV ^e klasse.	Schetsen en voorloopige raming van kosten . . .	2.0	1.6	1.3	1.1	0.9	0.7	0.6	0.5	0.5
		Ontwerp en bestek	1.7	1.7	1.65	1.6	1.5	1.4	1.3	1.2	1.0
		Begrooting . . .	0.8	0.7	0.6	0.5	0.5	0.5	0.4	0.3	0.3
		Détailteekeningen	3.7	3.7	3.7	3.6	3.5	3.3	3.1	2.9	2.6
		Toezicht en afrekening	2.8	2.5	2.35	2.2	2.0	1.9	1.8	1.7	1.6
		Te zamen . . .	11.0	10.2	9.6	9.0	8.4	7.8	7.2	6.6	6.0

In het honorarium zijn niet begrepen de kosten van het dagelijks toezicht op de uitvoering van het bouwwerk. Deze kosten moeten door den eigenaar van het bouwwerk worden voldaan.

Reis-, verblijf- en vacatiekosten worden afzonderlijk in rekening gebracht.

Het honorarium voor werken, waarvan de bouwkosten minder dan f1200 bedragen, wordt berekend volgens vacatiën of volgens overeenkomst.

Voor elke vacatie, hoogstens van drie uren, wordt f6 in rekening gebracht. Voor onderdeelen van dit tijdsbestek wordt een vacatie berekend.

Toelichtingen van de berekening en de betaling van het honorarium van architecten.

- ART. 1. Het honorarium van den architect is de belooning voor zijne werkzaamheden in zijn beroep geleverd; de kunstwaarde van het werk oefent op deze belooning geen invloed uit.
- ART. 2. De belooning voor de werkzaamheden van den architect is hem verschuldigd door den persoon van wien hij de opdracht verkregen heeft tot uitvoering dier werkzaamheden.
- ART. 3. Het honorarium wordt den architect betaald als volgt:
50% van het totale honorarium bij den aanvang der uitvoering van het werk;
40% van het totale honorarium bij de eerste oplevering van het voltooide werk;
10% van het totale honorarium bij de laatste oplevering van het werk na den termijn van het onderhoud.
- ART. 4. Het honorarium wordt berekend in procenten der kosten van uitvoering van het werk.
- ART. 5. Bij overeenkomstige kosten van bouwwerken, vermeerderd het honorarium naarmate van de belangrijkheid van den arbeid van den architect.
- ART. 6. De mate van belangrijkheid van der arbeid is bepaald door de verdeling der werken in klassen.
- ART. 7. In eenzelfde klasse vermindert het bedrag van het honorarium naarmate van het toenemen der bouwkosten.
- ART. 8. Indien in een gebouw of op een bouwplaats, gezamenlijk

of afzonderlijk werken worden uitgevoerd, die tot verschillende klassen behooren, worden de honoraria voor elk dezer werken afzonderlijk berekend volgens de klassen waartoe zij behooren.

- ART. 9. In geval dat tijdens de uitvoering van een werk meerder werk noodig blijkt te zijn of wordt opgegeven, dan wordt het honorarium daarvoor berekend volgens de klasse waartoe het meerder werk behoort, daarbij in aanmerking genomen het bepaalde in artikel 8.
- ART. 10. Indien een aan den architect opgedragen werk niet wordt uitgevoerd, is hij die de opdracht heeft gedaan verplicht, uiterlijk binnen 6 maanden na den datum waarop de opdracht heeft plaats gehad, een honorarium aan den architect te voldoen voor diens reeds verrichte werkzaamheden, berekend volgens de klasse waartoe het werk behoort.
- ART. 11. Bij overlijden van den architect, vóór de voleindiging van het werk, moet aan zijn erfgenamen of rechtverkrijgenden het nog onvallen gedeelte van het honorarium worden uitbetaald, berekend volgens den stand van het werk en met inachtneming van de reeds geleverde werkzaamheden.
- ART. 12. De oorspronkelijke teekeningen, het bestek en de begroo-ting blijven het eigendom van den architect.

OVER EENIGE EIGENSCHAPPEN VAN DE LUCHT, HET WATER EN DEN BODEM;

door G. LOOMAN.

Lucht.

Naast vast- en vloeibaar voedsel dient de lucht — en wel meer in het bijzonder, de zuurstof uit de lucht — tot onderhoud van mensch en dier. De gezondheid en levenskracht van den mensch staat dus in nauw verband met de lucht die hij inademt; die lucht moet, wil zij goed genoemd worden, stofvrij zijn en aan zekere voorwaarden ten opzichte harer samenstelling voldoen. Zij bestaat in hoofdzaak uit 79% stikstof en 21% zuurstof, waarbij geringe hoeveelheden koolzuur en waterdamp.

Pettenkofer meet de verontreiniging der ademhalingslucht, door de bepaling van het koolzuurgehalte; niet omdat dit gas alleen schadelijk is, maar omdat men het zeer gemakkelijk door eenvoudige waarnemingen bepalen kan en omdat bij verontreinigingen door waterdamp en vluchtige organische verbindingen de toeneming van het koolzuurgehalte daarmede gelijken tred houdt.

De rijkdom der lucht aan koolzuur bedraagt gemiddeld 0,5 per mille; nu kan, volgens Pettenkofer, een bedrag van 0,7 per mille voor goede kamerlucht worden toegelaten en zal een langdurig verblijf daarin geen onbehaaglijk gevoel veroorzaken; stijgt echter de hoeveelheid tot 1 per mille en hooger, dan is de lucht slecht.

Wanneer men in het oog houdt, dat een volwassen mensch \pm 25 Liter koolzuur per uur uitademt, dus daarenboven 5 M³. lucht, tot op 0,5 per mille verontreinigd, dan behoeft het zeker geen betoog dat men steeds aan luchtversching meer aandacht moet schenken dan gewoonlijk het geval is.

Het koolzuur is een soortelijk zwaar gas, komt dus het meest aan het aardoppervlak voor en neemt in de hooger gelegen luchtlagen af. Ingestelde onderzoeken

deden o. a. zien, dat de hoeveelheid koolzuur toenam bij sneeuw en regen, zoomede bij aanhoudende N., N.W. en Z.Z.W. winden, terwijl bij droog weder, zoomede bij N.N.W. en Z.O. winden, het gehalte afneemt.

Des nachts is de lucht rijker aan koolzuur dan des daags, en boven braakliggend land is de rijkdom aan koolzuur grooter dan boven akkers met planten bedekt.

De nadeelige invloed dien het koolzuur op het menschelijke gestel uitoefent, maakte het noodig toestellen te bezitten, waardoor na eenige oefening, zelfs de minder ervarene, in staat gesteld wordt haar gehalte te bepalen. F. Schoffer vond eene methode uit die voor vele gevallen voldoende nauwkeurig is. Op een stukje phenolphthaleïn reageerpapier laat men kalkwater droppelen, waardoor eene violetroode vlek te voorschijn treedt.

Het koolzuur ontleedt die vlek en doet het papier de oude kleur weer aannemen. Hoe meer koolzuur nu in de te onderzoeken lucht aanwezig is, des te sneller heeft de ontleding plaats en de duur daarvan dient tot grondslag voor de bepaling van het koolzuurgehalte dier lucht. Schoffer vond, dat bij:

0,3 tot 0,4 per mille, de kleur verdween na 20 tot 25 minuten.

0,7	"	"	"	"	"	"	12	"
1	"	"	"	"	"	"	8	"
1,5	"	"	"	"	"	"	6	"
2	"	"	"	"	"	"	5	"
3	"	"	"	"	"	"	4	"
4	"	"	"	"	"	"	3½	"
5	"	"	"	"	"	"	3	"

Deze methode geeft, wel is waar, slechts bij benadering de gezochte waarde, zij zal echter in de meeste gevallen voldoende zijn, omdat men door haar gemakkelijk bepalen kan of de lucht goed of slecht is.

De bekende Dr. Wolpert heeft, met hetzelfde thema ten grondslag, een toestel uitgedacht, die evenals een barometer aan den wand gehangen, als koolzuurmeter directe diensten bewijst.

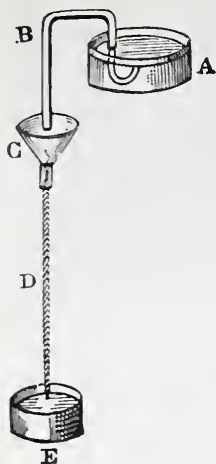

Hij vult een reservoir A met eene zeer verdunde oplossing van gekristalliseerde soda en gedestilleerd water, en kleurt dit rood met eene alkoholische phenolphthaleïn oplossing.

In dit reservoir wordt een zeer nauwe hevel B geplaatst, waaraan een drijver, die het oppervlak van A bijna bedekt, verbonden is; hieruit valt, bij gewone kamerwarmte, zeer langzaam (om de 100 sec.) een druppel vocht in den trechter C. Aan dien trechter is een hennepkoord D verbonden, dat de noodige stijfheid heeft verkregen door een herhaald dompelen in eene phenolphthaleïn oplossing. Het bakje E dient om het vocht, dat druppelsgewijze uit D valt, op te vangen.

Wordt deze toestel, op een plankje, aan den wand gehangen, zooals onze barometers, en daarbij eene schaalverdeeling aangebracht, dan is deze koolzuurmeter voor het gebruik gereed.

De meerdere of mindere rijkdom van koolzuur doet de kleur van het koord veranderen, varieerende van intensief rood tot wit; de verschillende nuanceeringen dienen ter bepaling van het koolzuurgehalte der te onderzoeken lucht.

De schaalverdeeling wijst vijf toestanden aan, als: zuiver, even voldoende, onvoldoende, slecht en zeer slecht. Zoodoende bestaat de mogelijkheid om de zuiverheid der lucht door de daarbij behoorende cijfers van 0,7 — 1 — 2 — 4 en 7½ per mille te kunnen aflezen en meten. Om het verdampen der sodaoplossing tegen te gaan wordt het vocht in het reservoir A bedekt met een dun laagje moeielijk verdampbare mineraalolie; en ten einde het indringen van luchtbellèn in den hevel B te voorkomen is het einde, in het reservoir A, naar boven omgebogen.

Bij verhoogde temperatuur vloeit het vocht sneller toe; het eenmaal per dag ledigen van het bakje E is echter voldoende. Deze luchtonderzoeker, in sierlijk gewaad gestoken, is te verkrijgen in de „Vereinigten Physik. Mech. Werkstätten von Reiniger, Gebbert und Schall te Erlangen

De lucht bevat een zoo standvastig zuurstofgehalte, dat het verschil, waar en wanneer dit voorkomt, aan de gezondheid niet nadeelig is; uit een praktisch oogpunt is het dus van geen belang daarbij verder te verwijlen.

De lucht kan daarenboven door plaatselijke omstandigheden, voor langer of korter tijd bedorven worden door gassen, die zich door den reuk als zwavelwaterstof, of ammoniakhoudend doen kennen; door hun walgelijken stank doen zij ons onaangenaam aan, doch zijn niet in staat besmettelijke ziekten te veroorzaken; zij kunnen daarentegen ter dege, vooral wanneer zij op groote schaal in eene bepaalde streek voorkomen, den niet geacclimatiseerde aan koorts doen lijden.

De dampkringverontreiniging kan ook van stofvormigen aard zijn; door den wind opgejaagd kunnen de stofdeeltjes, in geval van ophooping, den mensch veel hinder veroorzaken en tot ziekteverschijnselen aanleiding geven; zij zijn meestal van anorganischen aard. Daarnaast komen echter ook stofdeeltjes voor van organischen aard en als micro organismen (bacteriën) bekend; onder-

zoekingen naar hunne getalsterkte deden zien, dat in 10 M³. lucht voorkwamen:

In den Atl. Oceaan, meer dan 100 K. M. v/d kust	6 bacteriën.
» » » » minder » » » » »	18 »
Op de bergen 2000—4000 M. hoog	10—30 »
In Parijs op den top van het Pantheon	2000 »
» » in het park van Montsouris	4800 »
» » in de Rue de Rivoli	34800 »
» » in nieuwe huizen	45000 »
» » in oude huizen	360000 »
» » in het Nieuwe H ^ô tel Dieu	400000 »
» » in het H ^ô pital de la Pitié	790000 »

Rijzend en dalend grondwater voert ons veel bacteriën toe, en door mechanische invloeden worden die zwevende. Zijn dit nu enkel schimmel- en spruitzwammen, waarvan de eerste zonder vrije zuurstof niet kunnen leven en de tweede alcoholgistingen bevorderen, maar daarvoor suiker noodig hebben, dan is het gevaar voor den mensch gering. Anders wordt dit wanneer splijtzwammen zwevende geraken; deze kunnen bij inademing en onder gunstige omstandigheden verschillende ziekten veroorzaken, naar welker oorsprong men te vergeefs zoekt. Klimaat en jaargetijde hebben veel invloed op de verspreiding; groote droogte werkt zeer nadeeling op hun levensduur, vocht daarentegen is hun zeer welkom.

Aan nog twee voornaamste voorwaarden moet de lucht die wij inademen voldoen: zij mag n.l. niet te warm en niet te vochtig zijn.

Buitenshuis zijn wij daarbij geheel afhankelijk van weersinvloeden en moeten wij aan onze kleding de beschermende functiën opdragen; anders is dit binnenshuis en vooral in onze woon- en slaapkamers. Eene temperatuur afwisselende van 15° tot 20° C. is zeker ten allen tijde voldoende en alleen verwende of ziekelijke personen kunnen die te koud vinden.

Tegelijk met het opvoeren der temperatuur neemt de vochtigheidsstoestand der lucht af en wordt, zeer ten nadeele van ons lichaam, vocht daaraan onttrokken.

Het te vochtig zijn werkt, hoewel anders, even nadeelig. Door vocht wordt warmte aan ons lichaam onttrokken en dit kan nooit anders geschieden dan ten koste van onzen normalen gezondheidstoestand.

Naast den thermometer moest aan den hygrometer (vochtigheidsmeter) eene plaats in onze woonvertrekken worden aangewezen; menschen en meubelen zouden wel daarbij varen. *Wordt vervolgd.*

PRIJSVRAGEN.

De Vereeniging tot bevordering der Bouwkunst, te Groningen, heeft van de ingekomen antwoorden op hare prijsvraag (het ontwerp voor een muziektent) den prijs toegekend aan de heer J. Faber, leerling der Rijks-Normaalschool voor teekenonderwijs te Amsterdam, en de premie aan den heer W. H. Kam Jzn., polytechnisch student te Delft.

TENTOONSTELLINGEN.

Van den 15en Juli tot den 15en October a. s. zal te Antwerpen de driejaarlijksche tentoonstelling der Schoone Kunsten worden gehouden, waarop werken zullen worden aangenomen van kunstenaars van alle nationaliteiten die nog op 1 October 1885 in leven waren. Zij valt samen met het honderdjarig gedenkfest van de stichting dezer Maatschappij.

De uitgestrekte hal van het Nijverheidspaleis is daartoe ter beschikking gesteld, en is verdeeld in twintig zalen voor de schilderkunst, terwijl er voor de beeldhouwkunst en andere kunstvakken nog eene zaal van 800 M². oppervlakte ter beschikking is.

Daar de ruimte betrekkelijk beperkt is, zal de Jury van toelating streng moeten zijn.

Op deze tentoonstelling worden o. a. ook toegelaten kunstwerken op het gebied der *bouwkunst*.

Uitgesloten worden schilderijen, teekeningen, enz. zonder omlijsting, of wier lijsten niet rechthoekig zijn (de lijsten zelve mogen niet breeder dan 30 c.M. en niet dikker dan 20 c.M. zijn).

De aanvragen tot aanneming moeten vóór 1 Juni a. s. toegezonden worden aan *de Koninklijke Maatschappij ter aanmoediging der Schoone Kunsten te Antwerpen*, die modellen tot aanvragen voor plaatsing op uitnodiging verzendt.

De voorwerpen voor de tentoonstelling bestemd, moeten uiterlijk 20 Juni a. s. zijn ingekomen, voorzien van het adres. *Aan de Koninklijke Maatschappij ter aanmoediging der Schoone Kunsten, Nijverheidspaleis, Antwerpen*. De vervoerkosten op Belgisch grondgebied, heen en terug, behalve de kosten van afhalen en bestellen ten huize des afzenders, worden door bovengenoemde Mij. betaald, alleen wat betreft de door de Jury aangenomen werken. Alle zendingen uit den vreemde moeten tot aan de Belgische grenzen gefrankeerd worden.

De Jury van aanneming is samengesteld uit 5 leden van de Mij. der Schoone Kunsten en 9 leden te kiezen door Belgische of in België wonende tentoonstellers, onder welke jury-leden zich één bouwmeester zal bevinden.

Alle werkzaamheden van bezorging, plaatsing enz. worden door de Mij. verricht.

Indien de Jury van aanneming het voorstelt, zal de Mij. der S. K. het Staatsbestuur verzoeken, een zeker getal beloningen — medailles — aan de beste inzendingen toe te kennen.

Voorzitter der Commissie voor deze tentoonstelling is de heer Jaak Cuyllits, Secretaris de heer Alfred Donnet, beiden te Antwerpen.

BOEKBEOORDEELING.

Bij den uitgever H. G. Bom, te Amsterdam, is eenige dagen geleden een boekje verschenen, getiteld *de Bliksemafleider*. Het is geschreven door den heer Dr. Maurits Snellen, Directeur der re afdeling van het Kon. Ned. Meteorologisch Instituut, in zoodanigen vorm, dat niet alleen zij die als technici geroepen worden om raad te geven over den aanleg van bliksemafleiders er eene goede handleiding en veel wetenswaardigs in zullen vinden, maar ook in bevattelijke trant, zoodat een ieder, die een bliksemafleider wil doen aanleggen, er alles in kan vinden wat hij noodig heeft.

Dit werkje voldoet in eene bestaande behoefte, daar onze literatuur thans nog slechts in het bezit is van verouderde geschriften die handelden over deze merkwaardige uitvinding van Prokop Divisch, koorheer der Praemonstratenzer orde en pastoor te Prenditz in Moravië, (niet zooals tot voor korten tijd iedereen geloofde, Benjamin Franklin). Dat een zoodanig werkje nuttig konde zijn, was den schrijver gebleken uit de mededeelingen die bij het Kon. Ned. Met. Instituut inkwamen omtrent het treffen van den bliksem in ons land. Uit deze berichten heeft hij de voorbeelden gekozen tot staving van een oordeel over vele der in het boek behandelde onderwerpen.

In een eerste hoofdstuk wordt allereerst een en ander medege-deeld over de geschiedenis van den bliksemafleider; daarna wordt het doel uiteengezet, en de theorie omtrent de beveiligende werking. Belangrijk is ongetwijfeld hetgeen gezegd wordt over de betrekking, waarin de assurantie-maatschappijen tegen brandschade zich te plaatsen hebben ten opzichte van de maatregelen voor de veiligheid tegen het inslaan van den bliksem.

In het tweede hoofdstuk wordt de aanleg van den bliksemafleider besproken, en die van de boven- en onderaardsche geleidingen, voor verschillende gebouwen, waarna ook die voor schepen behandeld worden. Ook wordt hierin, naar wij meenen voor het eerst op grondige wijze in onze taal, de invloed besproken van de telefoon- en elektrische verlichtings-leidingen op het treffen van den bliksem en de voorzorgsmaatregelen die men daartegen moet nemen.

Het derde hoofdstuk is gewijd aan de keuring van de bliksemafleiders. Daarbij worden behandeld het onderzoek op het oog en het gevoel, en de galvanometrische beproeving. Na ook de inrichting der noodige meetwerktuigen te hebben besproken, wordt een en ander opgehelderd door een voorbeeld. Bij enkele onderwerpen die in dit laatste hoofdstuk worden behandeld, is eenigermate afgeweken van den bevattelijke vorm waarin het overige gedeelte van het werkje, ten bate van het algemeen is geschreven. De schrijver was daartoe echter verplicht om de beknoptheid niet in den weg te staan.

Men assureert zich alleen slechts tegen die gevaren, waaraan men blootstaat, zonder dat men iets ter beveiliging daartegen kan doen, maar men blijft nalaten een bliksemafleider te plaatsen, waarin men het beveiligingsmiddel heeft gevonden tegen de onheilen die door het onweer kunnen worden aangericht. Hier zijn het veroordeelen of onwetendheid, girder gemakzucht of neiging om het geweten te sussen die het nemen van maatregelen in den weg staan waardoor groote onheilen, zelfs het verlies van menschenlevens voorkomen kunnen worden.

Het boekje van Dr. Maurits Snellen is uitnemend geschikt om velen tot inkeer te doen komen.

Voor niemand is het onbereikbaar; de prijs, op 50 cents gesteld, is zeker geen beletsel voor eene groote verspreiding. R.

BINNEN- EN BUITENLANDSCHE BERICHTEN.

Eenige dagen geleden is een annvang gemaakt met de restauratie van de O. L. Vrouwe Kerk te Maastricht, een der oudste en merkwaardigste monumenten van Nederland. Binnen hare muren werd o. a. de Tweede Kruistocht gepredikt.

Het is een zeer oud Romaansch Gebouw, met Gothische toevoegsels. Men meende vroeger algemeen, dat het gebouw afkomstig was uit den Romeinschen tijd. Dit is echter niet het geval. Waarschijnlijk is echter, dat deze kerk gesticht is op de plaats waar vroeger een Romeinsche tempel stond, gelegen aan den grooten Heerweg, die kort bij dit heiligdom de Maas kruisde.

Daar verschillende omstandigheden de opening van de *Nationale tentoonstelling van oude en nieuwe kunstnijverheid te 's Gravenhage* op den eerst vastgestelden tijd onmogelijk maken, is deze thans door het uitvoerend comité nader bepaald op Zaterdag 2 Juni a. s. te 12 uren.

De commissie, belast met het afnemen van de examens B volgens art. 60 en C volgens artt. 61—65 der wet van 2 Mei 1863 op het M. O. zal voor het jaar 1888 zitting houden te Delft.

Tot lid en voorzitter dier commissie is benoemd: dr. A. C. Oudemans Jr., hoogleeraar, directeur der Polytechnische school; tot leden: dr. G. J. Legebeke, kr. C. A. Scheltema, dr. Ch. M. Schols, J. A. Sniijders C.Jzn., dr. S. Hoogewerff, P. van der burg, E. Gugel, J. M. Telders, N. H. Henket, H. A. Ravenek, H. Cop, Mr. B. H. Pekelharing, hoogleeraren aan de Polytechnische school; A. Huet, G. J. Morre, A. Le Comte, leeraren aan die school; dr. H. IJssel de Schepper, directeur van de stearine-kaarsenfabriek te Gouda; J. F. van Beek, ingenieur der marine te kl. te Amsterdam; B. Hoogenboom, ingenieur van den waterstaat te Gorinchem; F. Ph. J. Mahieu, ingenieur van het stoomwezen der spoorwegdiensten te 's Gravenhage; Jhr. O. J. A. Repelaer van Driel, ingenieur bij den aanleg van Staatsspoorwegen te Nijmegen; J. Cardinaal, leeraar aan de Rijks hogere burgerschool te Tilburg; J. J. Weve, gemeente-architect te Nijmegen.

Van 19 tot 25 Augustus a. s. zal te Frankfurt a/M. het derde internationale Congres van binnen-scheepvaart worden gehouden.

De Commissie voor dit Congres heeft eene brochure gegeven, die alle gegevens (met 7 kaarten) bevat omtrent de organisatie van die wetenschappelijke bijeenkomst, en een beschrijving van het stroomgebied van den Rhijn uit een technisch- en handels-oogpunt. Zij wordt op aanvraag gratis toegezonden aan allen, die belangstellen in het Congres, mits hun verzoek vóór 1 Juni

a. s. is ingekomen aan het adres van den heer ingenieur Askenasy, Secretaris van het Comité voor het Congres, te Frankfurt a/M.

De brochure ligt ter inzage op de bibliotheek der Maatschappij tot bevordering der Bouwkunst.

In het *Nieuws- en Advertentieblaadje* van 16 Mei jl. komt het volgende ingezonden stuk voor, dat wij op uitnodiging overnemen.

Mijnheer de Redacteur!

In het *Utrechtsch Dagblad* van 2 Mei kwam onder Stadsnieuws het volgende bericht voor:

In het Haagsche koffiehuis werd gister door den architect W. J. van Vogelpoel in het openbaar aanbesteed: Het amoveeren van drie woningen in de Nachtegaalstraat en het bouwen op dezelfde plaats van een badhuis met 2 bovenhuizen.

Ingeschreven werd door de heeren: R. Pisa voor *f* 27.240, W. Jansen voor *f* 27.424, H. Ruisch van Dugteren voor *f* 26.982, J. Krap voor *f* 26.950, G. J. van Vloten voor *f* 26.538, G. van Rassel voor *f* 26.460, J. van Hees voor *f* 25.830, J. M. de Borst voor *f* 25.740, W. Beeremans voor 25.400, H. M. de Koff voor *f* 25.178, H. J. Stolker voor *f* 25.170, D. L. van Kent voor *f* 25.100, C. IJsvogel voor *f* 24.773, H. Vermeer voor *f* 24.440, J. H. de Vos voor *f* 24.275, C. v. Straaten voor *f* 23.729, J. de Kruiff voor *f* 22.600.

De toewijzing zal later bekend gemaakt worden.

Daarop is in genoemd *Dagblad* van 8 Mei jl. onder stadsnieuws het volgend bericht geplaatst:

»Het amoveeren van drie woningen in de Nachtegaalstraat en het bouwen op dezelfde plaats van een badhuis met twee bovenhuizen is toegewezen aan den aannemer den heer H. M. de Koff alhier, voor *f* 25.178.»

Na inwinning van serieuze informatiën zoowel bij den architect als bij den aannemer, kwamen eenige aannemers tot de overtuiging, dat het laatste bericht in het *Utrechtsche Dagblad* minder juist was, en het werk met voorbijgang der zeven laagste inschrijvers, aan den achtsten inschrijver is toegewezen voor eene som — »lager» — dan diens primitieve inschrijving.

Ofschoon de aanbesteder, de heer J. de Rijk, volgens art. 10 van het bestek aan zich het recht gereserveerd had het werk al of niet aan den minsten inschrijver te gunnen, wenschten wij ter wille der publieke zaak op het stuk van aanbestedingen de volgende vragen te stellen.

1e. Is het billijk, om eene aanbesteding uit te schrijven enkel met de bedoeling daardoor tot de kennis van verschillende cijfers te komen en dan willekeurig te onderhandelen?

De bepaling toch van het bestek om vrij te zijn al of niet den minsten inschrijver te nemen, bedoelt hoofdzakelijk om minder solide aannemer te weren.

2e. Werken dergelijke handelingen niet verlamdend op openbare aanbestedingen?

3e. Onder welke categorie moet eene handeling gerangschikt worden, die aan zoovele aannemers noodeloos tijd en geld ontroofd? Onder dankbetuiging voor de verleende plaatsruimte,

Utrecht

EENIGE AANNEMERS.

15 Mei 1888.

Zijn de feiten, in dit stuk opgesomd, juist, en hieraan mogen wij niet twifelen, dan hebben hier onbillijke handelingen plaats gehad.

BENOEMINGEN EN VACANTE BETREKKINGEN.

Op de voordracht voor de benoeming van een inspecteur over het bouwen te Rotterdam, jaarwedde *f* 1500, zijn geplaatst de heeren P. de Bree te 's Hage, J. C. Meijshcke te Rotterdam en J. Drost te Bloemendaal.

De aspirant-ingenieur van den Waterstaat H. M. Henket wordt met 1 Juni overgeplaatst van Zwolle naar Utrecht, en aldaar toegevoegd aan den hoofd-ingenieur van den Waterstaat, belast met het oppertoezicht bij den aanleg van het Merwedekanaal.

VERSLAGEN VAN VERGADERINGEN.

AFDEELING AMSTERDAM 18 Mei. De Voorzitter deelde omtrent de uitgeschreven prijsvragen mede, dat 5 antwoorden waren ingekomen op de eerste prijsvraag: »Een ontwerp van een Bier- en Koffiehuis met uitzichtoren in een park», 1. motto *G. v. B.* met 6 teekeningen; 2. motto *Cambrinus*, met 3 teekeningen; 3. motto *Löwenbrau*, met 4 teekeningen en toelichting; 4. *Wat thans niet is kan eenmaal zijn, De grootste zelfs was eertijds klein*, 3 teekeningen; 5. *Vlijt*, een tekening met toelichting.

De jury kenden de prijs toe aan den inzender van het ontwerp *Cambrinus*. Bij opening van den naambrief bleek de vervaardiger te zijn de heer Th. van Harderwijk, te Utrecht.

Op de tweede prijsvraag: Een schriftelijke oplossing van de vraag: »Hoe zal onze woonkamer het best verlicht, verwarmd en geventileerd worden», is één antwoord ingekomen onder het motto *Sanitas*. De jury kende aan dit antwoord niet den volien uitgeschreven prijs toe, — het getuigschrift der afdeeling en *f* 30, — maar alleen de som van *f* 30. De vervaardiger zal worden verzocht zijn correspondentie adres op te geven of zijn naam bekend te maken. Door de leden werden als afgevaardigden voor de Mei- en September-vergadering verkozen de heeren H. Moen, G. Pzn. en F. W. M. Poggenbeek.

Ter kunstbeschuwing werd den leden aangeboden het werk van Eugène Hucker, *Calques des Vitraux Peints de la Cathédrale du Mans*.

Daarna werd de vergadering gesloten.

B E R I C H T.

Het Bestuur der Afdeeling Amsterdam, verzoekt den inzender van het antwoord *Sanitas*, zijn correspondentie adres op te geven.

Afloop van Aanbestedingen.

's GRAVENHAGE, 5 Mei 1888. Het bouwen van een centraal station voor elektrische verlichting aan den Hofsingel te 's Hage, voor de Nederlandsche maatschappij voor electriciteit en metallurgie, onder beheer van den architect M. L. Schroot.

K. Keers, Utrecht *f* 81.600
E. Saltzherr, Hilversum » 79.943
L. Kalis Kz., Sliedrecht » 79.400
J. L. Werdes Jr., 's Hage » 76.900
J. v. Lith, idem » 76.900
J. Steffens en M. T. Wijnekus, idem » 76.000
A. Stigter idem » 75.600
W. P. Theunissen, idem » 74.950
W. Westmaas idem » 73.800
A. C. Paardekooper idem » 73.290
W. van Leeuwen te Hellevoetsluis. » 72.472
B. Krijnen, 's Hage » 72.320
J. H. Stelwagen, Rotterdam » 69.500

S. H. Fernin, Scheveningen *f* 66.500
A. de Haan, Rotterdam » 60.560
H. J. Heiman & Zn., idem » 59.949

AMSTERDAM, 8 Mei 1888. De maatschappij Amsterdamsch goederenvervoer: het bouwen van een dubbel stalgebouw voor 58 paarden met wagenremise c. a., onder beheer van den architect J. Bakker.

Michael te Aalburg *f* 53.000
G. Woud » 52.225
H. C. Dorlas » 51.539
Jac. Koster » 51.400
Th. Ligthart te N.-Amstel » 50.460
H. J. Meekers » 50.386
A. Aalders » 50.000
W. L. Leibbrand » 49.957
E. R. Kuipers te N.-Amstel » 49.736
Th. Raaijmakers, idem » 49.596

B. van Buuren *f* 48.965
C. J. Maks Jr. » 48.920
P. S. Rijnerse » 48.900
D. Oosterink » 48.890
L. Vlasman » 47.559
H. W. A. Paans » 47.500
E. H. Helle » 47.000
J. P. Cornelissen » 46.853
Timmer en Furstner » 46.629
P. Duinker » 46.255
W. Voskuyl » 45.531
D. Schut » 44.960
W. Greeve te Buiksloot » 44.400
V. P. Braun te Beverwijk » 43.990
de overigen allen aldaar.

JAN HAMER. — AMSTERDAM.

Kantoor: Marnixstraat 402 bij het Leidscheplein.
GEBOUW PERMANENTE TENTOONSTELLING VAN DE MAATSCHAPPIJ TOT BEVORDERING DER BOUWKUNST.

Installeerde *hier te lande* met veel succes,

Geheele Waterleidingen in gebouwen in verbinding met
de Luchtdruk-Waterreservoirs de Reservoir-Waterfilters met luchtdruk
systeem Carré, systeem Chanoit.

EERE-DIPLOMA TE PARIJS, GOUDEN MEDAILLE TE BRUSSEL, LE MANS, ANGER, ENZ.

Voor het oppersen, filteren en verdeelen van water in gebouwen, ter vervanging van de hoogwaterreservoirs. 4682

De voordeelen van dit systeem zijn: dat men (tot een zeker maximum) over een willekeurigen druk kan beschikken, het water niet zoo zeer onderhevig is aan de verschillende temperatuursveranderingen, het in ieder gebouw kan worden aangebracht, de installatie goedkoper is als de tot nu toe gevolgde wijze van waterverdeling enz.

— Adressen waar dit systeem *hier te lande* is toegepast, worden op aanvraag verstrekt. —
BOYLE's Ventilators, MILDE's Telephonen, WITTE's Liften, KELLEY's gebrand en geschilderd Glas, geschilderde Tegels, enz.

Parquets-en-chêne sur bitume hydrofuge N. GOURGUECHON. — PARIS. 4683

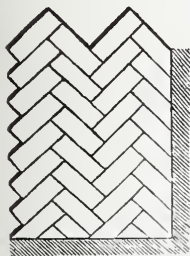

Verkrijgbaar in de maten van 30—50 cM. lengte,
6—11 „ breedte,
35 „ dikte.

Behalve **lageren prijs**, bieden deze parketvloeren, boven de andere soorten, de volgende voordeelen aan: **Ondoordringbaarheid voor vocht. Weering van geluiden (kraken) en ongedierte. Grootere duurzaamheid**, omdat het hout uit één stuk bestaande, verder kan afgesleten worden.

Répresentant voor Nederland, EMIL MOHR, 19 Prins Hendrikkade, Amsterdam.

NEUCHÂTEL ASPHALTE COMPANY LTD. LONDON. 4688

Exploitatie der Mijnen van de Val Travers.

FABRIEK
TE
AMSTERDAM

Beltweg No. 3.



NATUURL. ASPHALT
VAN
VAL DE TRAVERS
ZWITSERLAND.

Gecomprimeerde Asphaltwegen en dito Dorschvloeren, Werken in Asphalt-Mastiek voor Trottoirs, Skating-Rinks, Moutvloeren, Kelders, Kolf- en Kegelbanen, Winkel en Magazijnvloeren, Gangen, Veranda's Brug- en Dakbedekkingen, Beton-Fundeeringen, Stallen, enz., enz., enz.

Zindelijk Vochtwerend, Ondoordringbaar, Geraaswerend
Asphalt speciaal tot wering van vochtige muren.

Voor inlichtingen omtrent het leggen van Vloeren, Bedekkingen enz., gelieve men zich te adresseeren aan het Kantoor der fabriek, Beltweg 3, Amsterdam. 4684

4685

JAN VAN DER POT,

Scheepmakershaven N^o. 3 (Punt.) — ROTTERDAM.

De enige **Kyaniseerinrichting** waar ook des winters wordt doorgewerkt.

Het **Kyaniseeren** is het eenige afdoende middel tegen *verrotting* en *zwam*. De bewerking geschiedt geheel reuk- en kleurloos. Desverlangd bijlevering van hout.

Prima Engelsche PORTLAND CEMENT, merk **Wallsend**, van uitmuntende kwaliteit en tegen concurreerende prijzen.

BELGISCHE KLUIT- en HYDRAULISCHE KALK. Billijke prijzen en vrachten. **KUNSTGRANIET** systeem Pétitjean.

Prospectussen en prijscouranten worden op aanvraag franco toegezonden

Gelieve op Voornaam en Adres te letten

J. KROON Rz.

Fabriek van Lattenweefsel
voor Plafond- en Wand-
bepleistering.

Buiksloot.

STOOMHOUTZAGERIJ en PAKKISTENFABRIEK

Eervolle vermelding op de Tentoonstelling van Bouwmaterialen te Groningen 1886.

4690

ASPHALTDAKPAPIER, ASPHALTWERKEN.

Monsters, circulaires en attesten op aanvraag franco.

Bij H. G. BOM te Amsterdam is verschenen:

DE BLIKSEMAFLEIDER

DOOR 4686

DR. MAURITS SNELLEN.
Met 1 Plaat.

Prijs 50 Cent. Franco per post 55 Cent.

Deze geheel oorspronkelijke studie, aan de hand van jaren waarnemens opgemaakt, zal ongetwijfeld met veel belangstelling in de bouwkundige wereld worden ontvangen.

— Bij alle boekhandelaren verkrijgbaar. —

DE LINT & Cie.

Rotterdam.

PARKETVLOEREN en WANDTEGELS:

VILLEROY & BOCH,

BOCH FRÈRES.

MINTON HOLLINS & Cie.

Trottoir-IJzersteen en Cementtegels.

Groote voorraden. 4687

HAMER & CO.,

Stoomdakpannenfabrikanten,

Groesbeekscheweg,

NIJMEGEN.

Leveren niet alleen **Fransche Kruispannen** (systeem BOULET), maar tevens een nieuw model **Platte Pannen** (geribde Pan) met verbeterde constructie, welke het afwaaien geheel beletten.

Deze geribde PLATTE PANNEN zijn te bekomen in verschillende kleuren, ook geheel wit, zeer geschikt voor gebouwen, waar koelte noodzakelijk is. Monsters en prijsopgaaf worden op aanvraag gaarne gratis verstrekt.

Onder aanbeveling,

HAMER & C^o.

W. F. WEIJNTJES,

Singel 514 b./h. Koningsplein Amsterdam.

Specialiteit in Houten en Steenen

Parketvloeren en Verglaasde

Muurtegels.

Agent voor Minton Hollins & Co. Stoke upon Trent.

„ „ A. Jändges te Crefeld.

Verder alle mogelijke Bouw artikelen en ijzerwaren waarvan op aanvraag prijzen gaarne verstrekt worden. 4689

DE ERVEN H. VAN MUNSTER & ZN. leveren:

Portefeuillebanden

VOOR HET

Bouwkundig Weekblad

EN

Tijdschrift.

à f 1.75 per stuk.

MAATSCHAPPIJ TOT EXPLOITATIE
VAN STAATSSPOORWEGEN.

AANBESTEDING ⁴⁶⁷⁷

(VOOR REKENING VAN DEN STAAT).

Op Dinsdag den 29^{sten} Mei 1888, des namiddags ten 2 ure, aan het Centraal-bureau der Maatschappij tot Exploitatie van Staatsspoorwegen bij de Moreelse Laan te Utrecht van:

Bestek N^o. 480.

Het maken van eene getrokken ijzeren stempelings tusschen de landhoofden van de poort in den Tiendweg bij Baanhoek in den spoorweg van DORDRECHT naar GELDERMALSEN.

Raming f 3400.—

De besteding geschiedt volgens § 34 van het bestek.

Het bestek ligt van den 18^{den} Mei 1888 ter lezing aan het Centraal-bureau bij de Moreelse Laan en aan het bureau van den Heer Sectie-Ingénieur Jhr. W. HOEUFFT, te Rotterdam en is op franco aanvraag (per brief) aan genoemd Centraal-bureau (Afd. Weg en Werken) te bekomen, tegen betaling van f 0.50.

Inlichtingen worden gegeven aan het Centraal-bureau (Afd. Weg en Werken) en door den Sectie-Ingénieur voornoemd.

De aanwijzing op het terrein zal geschieden den 23^{sten} Mei 1888 des namiddags ten 1 ure.

UTRECHT, den 15^{den} Mei 1888.

MUSGRAVE & Co., Limited

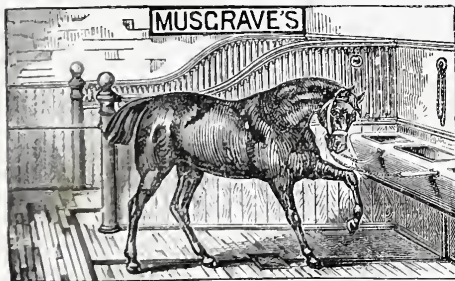

te BELFAST.

FABRIEK VAN

Engelsche Paarden- en Vee-Stalrichtingen.

Ijzeren Tribunes voor Wedrennen,

Tuigkamer-Benodigdheden,

DOGKENNELS,

Hooischuren, enz.

Gouden en Zilveren Med. Internat.

Tentoonstelling Amsterdam.

Deze inrichtingen waarvan reeds vele in Nederland geplaatst zijn, munten uit door soliditeit en zeer nette bewerking.

EENIG AGENT

D. S. M. KALKER

KONINKLIJKE MAGAZIJNEN

VAN ⁴⁶⁷⁸

BOUWARTIKELEN en GEREEDSCHAPPEN.

AMSTERDAM, St. Anth. Breestraat, C 21.

Teleram-Adres: KALKER—IJZERWAREN.

Telefoon N^o. 352.

Modellen te bezichtigen in het Tentoonstellingsgebouw van de Maatschappij tot bevordering der Bouwkunst, Marinistraat en St. Antonie Breestraat C 21.

DE ERVEN H. VAN MUNSTER & ZN. leveren:

BESTEKKEN,

zoowel met als zonder bijbehorende

TEEKENINGEN.

Museum van Kunstnijverheid te Utrecht.

Bestuurderen maken bekend, dat zij gedurende de maanden Juli en Augustus a. s. in hun museum, Wolvenplein 751, zullen houden eene

Tentoonstelling van werken op het gebied der decoratieve Beeldhouw- en Schilderkunst,

waarvan de opening zal plaats hebben op **Woensdag 4 Juli** a. s.

De inzendingen worden, tot **20 Juni** a. s. ingewacht. De opgaaf van de verlangde ruimte zende men zoo spoedig mogelijk.

De kosten van toezicht, assurantie, opstellen, enz., en de helft der transportkosten worden door het Museum gedragen. Voor de ingenomene ruimte wordt geene betaling verlangd.

P. J. HOUTZAGERS,
Directeur.

H. A. VAN BEUNINGEN,
Voorzitter.

C. G. L. KOOLEMANS BEIJNEN,
Secretaris.

4679

Fabriek van Verwarming- en Ventilatiestoestellen.

(Systeem DE KOSTER.) Amsterdam.

Deze warmwaterverwarming (met nieuwe toepassing van zelfregeling) beveelt zich aan in de volgende geplaatste en bestelde toestellen, sinds 1876.

Amsterdam. EVANG. LUTHERS ZIEKEN- EN OUDE MANNENHUIS, 5 toestellen, de HH. BLIKMAN & SARTORIUS, (Drukkerij.) — ROELOFFZEN & HUBNER, (Drukkerij) — BESTEDELINGENHUIS, Heerengracht, — DIAK. OUDE VROUWEN- EN MANNENHUIS, 4 toestellen. — INSTITUUT VOOR BLINDEN, Vossiusstraat. — De HH. W. F. PIEK, (huis). — G. A. FOL, (huis). — Mevr. G. L. FUNKE, (huis). — PAVILJOEN VONDELPARK. — COLLEGE BETH-HAMADRASCH-ETZ CHAM. — de HH. JACB. ANKERSMIT, (huis). — F. J. WITTEVEEN, (huis). — SOCIÉTÉIT ONDER ONS. — STOOMV. MAATSCH. NEDERLAND. — RESTAURANT RICHE. — de HH. JAN TER MEULEN, (kantoren).

Leiden. RIJKS-ZIEKENHUIS. — DOOPSGEZINDE KERK.

Rotterdam. De HH. P. S. SAUERBIER, (huis). — Dr. VAN RIJCKEVORSEL, (huis). — RUIJS & COMP. (kantoren).

Baarn. Mevr. STRIKKER, (villa).

Zaandam. De Hr. C. KAMPHUIS, (villa)

Arnhem. DR. VROLIK, Oud-Minister, (villa).

's Hage. De Hr. J. H. W. EILERS, (huis, Laan Copes van Cattenburg.)

Deventer. GROOT STEDELIJK ZIEKENHUIS.

Amsterdam. GYMNASIUM, Weteringschans. — MACHINISTENSCHOOL, Plantage. —

HOTEL PASSAGE, Prins Hendrikkade, (60 kamers). — de HH. VAN LOON & COMP. (kantoren). — P. VAN EEGHEN, Heerengracht (huis). —

BARON VAN HEEKEREN VAN KEL (Huize Bingerden).

Doesburg.

De Hr. J. SICKETZ, (huize de Cloeze).

Lochem.

De Hr. H. M. J. VAN LOON, Langoed Hydepark, (Ventilatie). 4680

Driebergen.

De Hr. J. W. F. SCHEFFER. (villa).

Weesp.

De Hr. J. R. WÜSTE, Keizersgracht, (huis).

Amsterdam.

BARAKKEN VAN HET ZIEKENHUIS. — De Hr. P. SIOFFEL, (villa).

Deventer.

Toestellen in aanleg.

Amsterdam. Nieuw te bouwen Klinisch Ziekenhuis, groot + 15000 M³.

Heemstede. De Hr. M. J. TIELE, (villa).

Nijmegen. De Hr. TIMMERMAN, (villa).

Amsterdam. A. SALM GB., Architect. (nieuw huis).

Th. A. DE KOSTER, Ferdinand Bolstraat 32 Amsterdam.



DE LINT & Co. Rotterdam.

Vertegenwoordigers van JOS. F. EBNER te Londen, leveren in uitsluitend eerste kwaliteit,

MARMER-MOZAIEK en

TERRAZZOVLOEREN,

alsmede

4681

— GLASMOZAIEK —

Zestien Bekrooningen.



BOUWKUNDIG WEEKBLAD

ORGAAN

VAN DE MAATSCHAPPIJ TOT BEVORDERING DER BOUWKUNST

26 MEI 1888.

Redactie: Dr. P. J. H. CUYPERS, Prof. E. GUGEL, J. R. DE KRUYFF
C. MUYSKEN, F. J. NIEUWENHUIS en C. T. J. LOUIS RIEBER.

Bureau: Marnixstraat 402.

Uitgevers: DE ERVEN H. VAN MUNSTER & ZOON,
Heerengracht 246, Amsterdam.

London Office:

35 Queen Victoria Street E. C. - HENRY HEMANS & C^o.

Abonnementsprijs voor Nederland, fr. p. p. f 8.50; voor Ned.-Indië
(bij vooruitbetaling) fr. p. p. f 11.50; voor het Buitenland (bij vooruitbetaling)
fr. p. p. f 10.— Afzonderl. Nummers voor zoo lang de voorraad strekt 25 Cts.

INHOUD: Mededeelingen betreffende de Maatschappij. — Uit 's Gravenhage. — Het honorarium der architecten. — A propos van het honorarium der architecten. — Boekbeoordeling. — Mededeelingen uit de rechtszaal. — Prijsvragen. — Binnen- en Buitenlandsche berichten. — Benoemingen en vacante betrekkingen.

Dit nummer bestaat uit 8 bladzijden.

MEDEDEELINGEN BETREFFENDE DE MAATSCHAPPIJ.

57e Algemeene Vergadering.

Deze vergadering wordt gehouden op Woensdag a.s. **30 Mei**, des avonds ten 7 ure, en op Donderdag a. s. den **31sten Mei**, des voormiddags ten 11 ure, in het Maatschappelijk Gebouw.

De agenda voor deze vergadering, en de begrooting voor 1889 zijn opgenomen in het Weekblad N^o. 17 van 28 April 1888.

Van de agenda, de begrooting, en de op de vergadering te behandelen honorarium tabel, met toelichtingen, zullen afdrucken ten dienste der leden op de vergadering aanwezig zijn.

Aan de leden der Maatschappij wordt in herinnering gebracht, dat de **stembiljetten**, met de namen van twee kandidaat Bestuursleden, uiterlijk moeten zijn ingeleverd op **29 Mei**, a. s.

Na afloop der Algemeene Vergadering op Donderdag 31 Mei a. s., bestaat gelegenheid tot het deelnemen aan een gemeenschappelijken maaltijd, ten 6 ure des namiddags, voor den prijs van f 3.— zonder wijn.

Heeren Leden die aan dien maaltijd wenschen deel te nemen, kunnen zich nog per briefkaart, vóór den 28sten Mei a.s. aanmelden aan het Bureau der Maatschappij. Indien op dien datum zich niet minstens 25 Leden hebben aangemeld, zal de maaltijd niet plaats hebben.

Opgaven die na dien datum inkomen, kunnen niet meer in aanmerking worden genomen, evenmin als aanvragen op de Vergadering gedaan.

UIT 's GRAVENHAGE

De lezers van dit blad zullen wel nieuwsgierig zijn iets te vernemen omtrent de Kunst-nijverheidstentoonstelling die binnen weinig tijds zal worden geopend. Uw verslaggever heeft enkele dagen geleden een bezoek gebracht aan de Koekamp en alles bezichtigd. Tot mijn groot leedwezen kan ik echter niet veel mededeelen, om de eenvoudige reden, dat zooals helaas altijd bij tentoonstellingen gebeurt, op het tijdstip dat zij moeten openen, nog niet alles gereed is. Nog zeer veel zal moeten gebeuren wil men bij de opening geen al te dwaas figuur maken. Het terrein zelfs is echter gereed, en dat zegt al iets.

Zal deze Kunst-nijverheidstentoonstelling voldoen aan de verwachtingen? Wij moeten hierover ons oordeel nog opschorten, nog niets kan hieromtrent met zekerheid worden gezegd. Wat mij echter nu reeds trof was, dat onder de weinige voorwerpen die er waren, een groot reclamebord te zien was van een *huis- en rijtuigschilder*, wat blijkbaar als *voorbeeld* moest dienen van *decoratie* schilderwerk. Wij vroegen ons af, zou het bij eene dergelijke tentoonstelling niet gewenscht zijn, zaken die van wansmaak getuigen, te weren? In het belang der kunst zelve zou zulk eene bepaling uitstekend werken, misschien echter, betreurenswaardig genoeg, niet in het belang der finantiën. Doch wij mogen niet vooruitloopen, en moeten ons oordeel tot later opschorten. Zeker is het dat wij van harte hopen, dat deze tentoonstelling moge doen zien, welke vorderingen de kunst-industrie in de laatste jaren in ons land heeft gemaakt, en onze stoutste verwachtingen verre zullen worden overtroffen.

Wat wij echter wel reeds kunnen beoordeelen, is namelijk het architectonische gedeelte, en bij het zien der hoofd-façade rijst bij ons onwillekeurig onmiddellijk de vraag: is die nu de meest gewenschte gevel van eene *Nederlandsche* Kunst-industrie-tentoonstelling? Is onze

nationale bouwkunst te arm aan vormen en motieven ten einde iets degelijks, iets schoons, iets karakteristieks te verkrijgen waar het geldt een gebouw waarin onze nationale kunst aan de wereld moet worden vertoond? Is deze vraag niet bij het Uitvoerend Comité opgekomen? Wij betreuren het zeer, dat onze kunst, die zoo hoog staat, dat buitenlandsche architecten en leerlingen aan technische hoogeschoolen naar Nederland komen om kunstreizen te maken, en in hun land onze kunst in toepassing brengen (in Berlijn kan men dezen invloed duidelijk opmerken) hier in ons land op deze wijze wordt veronachtzaamd.

De façade zelf maakt echter geen ongunstigen indruk en is goed van verhouding, echter de beeldengroep boven het geheel is te klein.

Welke uitdrukking moeten wij echter bezigen wanneer wij den hoofdingang naar het terrein aanschouwen; die is bepaald treurig. Twee zes- of achtkante huisjes van hout, en wit geverfd, veel weg hebbende van twee vestingstorens, verdedigen den ingang. Welke leidende gedachten kan hier hebben voorgezet? Wij raden de Commissie aan hierin zoo spoedig mogelijk nog eenige verandering te brengen, opdat eene meer waardige ingang worde verkregen.

Wat de binnen-architectuur van het hoofdgebouw aangaat, ook hiermede kunnen wij ons niet vereenigen. Het is eene Italiaansche gaanderij, van pilasters met kroonlijst, die een gewelf dragen van *doorzichtig doek*, waar doorheen men de kap kan zien. Was hier eene houtconstructie niet de aangewezen weg?

Verder zullen wij ons oordeel opschorten. De tijd zal leeren of deze tentoonstelling werkelijk geslaagd mag heeten en aan haar doel zal beantwoorden. Wij voor ons hopen dit van harte, met elkeen die belang stelt in de opkomst en bloei onzer vaderlandsche kunst.

Hebben wij thans voorloopig de expositie afgehandeld, op twee belangrijke bouwwerken in de Residentie heb ik u nog te wijzen.

In de eerste plaats het Societeitsgebouw in het Haagsche Bosch. Het is misschien niet overbodig nog even eenigzins de geschiedenis mede te deelen, welke aan den bouw is voorafgegaan. Eerst werden drie architecten uitgenoodigd, daarna 8, onder welke van uitstekende reputatie. Dat dit concours een minder gelukkige afloop heeft gehad is meer te wijten aan het programma dan aan de inzenders. Het plan van den heer Pfeiffer werd als het meest practische aangenomen, aesthetisch was dit echter in het geheel niet; er waren zeer verdienstelijke plannen, wier ontwerpers ook voorop hadden gesteld dat het gebouw moest komen in eene schilderachtige omgeving. De jury oordeelde echter, dat de indeeling dezer plannen niet voldeed, en dit juist vond voor het meerendeel zijn oorzaak in de bepaling van het programma, dat men van af de gaanderijen en veranda's overal den muziektempel moest kunnen zien. Wij zullen echter dit punt niet meer aanroeren en verder mededeelen, dat de Minister van Finantiën zijne toestemming tot het bouwen weigerde, en alleen dan zijne goedkeuring zoude geven, indien de jury hare volkomen goedkeuring aan het plan hechtte. Toen is door bemiddeling van prof. Gugel aan de heeren Kerkhof en Du Rieu opgedragen de architectuur te wijzigen en te veranderen, waarna en de jury en de Minister hunne goedkeuring aan het plan hechtten en

tot den bouw werd overgegaan. Zooals hierboven reeds werd medegedeeld, het komt ons nog altijd voor, dat in dit schoone bosch eene constructie van hout met steen meer op haar plaats was geweest. Echter is het gebouw wel verdienstelijk, hoewel wij meenen dat het niet in perspectief is gebracht vóór de uitvoering, anders hadden de architecten wel hier en daar eenige wijzigingen aangebracht. Er zijn details die zeer goed van uitvoering zijn, toch echter komt ons het geheele gebouw veel te gedrukt voor en enkele vormen wat nietig. Daar het echter nog niet gereed is kunnen wij moeielijk een volledig oordeel vellen; toch is het ons inziens niet onverdienstelijk. Wij komen later op dit gebouw terug.

Thans komen wij aan de zaal voor Pulchri Studio. Deze is ons inziens goed geslaagd. Het geheel is eene houtconstructie; de wanden der zaal zijn verdeeld door halve kolommen met gesneden leden, die schuine consolen dragen, waarboven de koof en het bovenlicht. De zaal maakte op ons een hoogst aangenamen indruk, dewijl ook het licht, zoover wij kunnen nagaan, uitstekend zal zijn. De ontwerpers zijn de heeren v. Delden, Metzelaar en Peters, van wie de laatste voor het meerendeel de uitvoering heeft geleid.

Indien bovengenoemde gebouwen in dienst zijn gesteld, hoop ik er op terug te komen.

HET HONORARIUM DER ARCHITEKTEN. *)

Met het tegenwoordige betalingssysteem, zegt „the British architect” hangt het succes op geldelijk gebied van den architect veel meer af van zijn meerdere of mindere bedrevenheid in zaken, van zijn geschiktheid om tegelijk verschillende groote ondernemingen op het getouw te zetten, door middel zijner goede administratie of zijn beheer, dan van de samenvoeging zijner beroepsvaardigheden voor elk der werken, waarmee hij belast is.

De architect, even nauwgezet als bekwaam, heeft meer kans den zorg- of hongerdood te sterven dan rijk te worden.

Het groote publiek is slechts weinig op de hoogte van de uitgebreidheid der plichten van den architect. De menschen hebben geen begrip van de moeiten, die de meest begaafde zich getroosten moet bij de uitvoering der opdracht, als hij aan den kunstenaarszin niet te kort doet, en toch zijnen werkgever eerlijk en met zijne beste krachten bevredigen wil.

En hoe kan nu het publiek een onpartijdige beoordeelaar zijn van de waarde van het werk, waarvan de eisch en de uitgebreidheid hem zoo weinig bekend zijn?

Het is slechts bekend met de gewoonte der vijf ten honderd, en deze betaling denkt het, draagt de goedkeuring weg van al de leden van het architectenberoep.

Eene schilderij, een beeldhouwwerk wordt betaald naar de schoonheid van opvatting en de verdiensten der uitvoering. Dat begrijpt het publiek best, en wijfelt dan ook niet lang om de koorden der beurs te openen. Het weet dat er schilderijen zijn die 100 frs. en andere die 10.000 frs. waard zijn. Maar zoodra het de bouwkunst betreft en het publiek wordt ingelicht, dat ook in deze kunst, evenals in de schilderkunst, goede en slechte

*) Vertaald uit „La Semaine des Constructeurs” van 11 Februari 1888, door Mevr. J. H. Leliman.

kunstwaar is, en men het werk naar zijn kunstwaarde betalen moet, dan wordt het voorstel verworpen.

En toch moet het gezegd worden, dat het beroep zelf dezen toestand in het leven heeft geroepen, door goedkeuring van het 5 percent-stelsel.

De 5 percent architectuur, zeide een van onze bekwaamste bouwmeesters, staat gelijk met het gevangenskost-systeem. Door deze vergelijking wil hij aantonen, dat indien een architect aan de kunstwaarde van zijn werken evenveel hecht als aan het geld, hij dan zooveel tijd moet besteden, dat hij onmogelijk genoeg kan uitvoeren, om zich een behoorlijk bestaan te verzekeren. Er zijn natuurlijk uitzonderingen, want er zijn menschen die met groote physische krachten en geestesgaven zoodanig zijn bevoorrecht, dat de vermoeienis van den arbeid hen niet uitput, maar de groote menigte zoude zijne scheppingen verzwakken, het uitwerken en volmaken der details belemmeren, om niet te spreken van de nadeelige gevolgen voor zijnen geest.

Wij spreken natuurlijk van de architecten, die zich niet tevreden stellen met te teekenen, maar van dezulken die er voor zorgen, dat hunne plannen tot in de kleinste onderdeelen getrouw worden uitgevoerd. Deze moeten vroeger of later de slachtoffers worden van het 5 percent-tarief.

Wil het publiek degelijke bouwkunst, dan moet het deze niet naar het gewicht of naar den meter betalen, maar naar een systeem, dat evengoed met de kunstwaarde als met de totaalkosten van het werk rekening houdt. Als een der voornaamste architecten uit het land eene kerk bouwt, dan moet men hem niet betalen zooals Paul of Jacques betaald wordt om eene andere slechts te teekenen.

Het beroep, dat architecten die beneden de 5 percent bouwen veroordeelt, zal geen aanmerking maken als de beste bouwmeesters hooger honorarium eischen.

En wil men, dat de architecten der toekomst zich goed voor hun beroep voorbereiden, dan moet het publiek óf hunne gemaakte onkosten en hun verlies aan tijd en geld, die hunne opvoeding eischt, vergoeden, óf het moet dit beroep in eene soort philanthropische instelling herscheppen, wier leden uitsluitend uit rijke standen voortkomen.

Betaalt het publiek de bouwkunst naar hare waarde, dan zal het zoetjes aan voor hare werken een hogere trap van kunstwaarde eischen. Vermindert voor den bouwmeester de noodzakelijkheid, om tegelijkertijd verschillende werken uit te voeren, dan kan hij zijn kunstarbeid een grootere volmaaktheid geven. Want geen enkele kunst vereischt in die mate als de architectuur, eene studie van een geheel leven.

Zonder voldoende vrijen tijd, zonder eenige rust bij het werk, gedurende welk tijdperk de geest nieuwe krachten verzamelt, verdooft de grootste scheppingskracht, en verzwakt zij, of put zich uit.

Bovendien zal de architect meer op zijn gemak werken, zijne gedachten met zijn werk meer vereenzelvigen en hem tegenover de vele moeiten meer genoeg en hogere liefde voor zijn werk geven, dat voor het succes van den kunstenaar zoo onontbeerlijk is. De ware artist werkt niet alleen voor het geld, en zelfs niet uitsluitend voor den roem. Hij schildert, hij modelleert, hij teekent met de hem aangeboren liefde voor zijn werk, leeft in en

met het schoone voort, en tracht de volmaaktheid te bereiken, die zich naar de mate, dat hij haar tracht te hebben bereikt, steeds onvolmaakt toont. Voor den kunstenaar is het materiele voordeel niet het voornamelijk doel. De volgende uitspraak heeft op niets diepere betrekking dan op de kunstwerken, als deze zegt: men doet enkel die dingen goed, welke men om de dingen zelf doet, of anders:

On ne fait bien que les choses que l'on fait pour elles-mêmes.

A PROPOS VAN HET HONORARIUM DER ARCHITEKTEN 1).

(De vijf ten honderd.)

Sedert lang veroordeelt men in Frankrijk en vooral in het buitenland, de overeengekomen onveranderlijkheid van de vijf ten honderd voor het honorarium der architecten. Het is een vaste prijs, evenals de taartjes bij den koekbakker hebben.

Zonder te willen ontkennen, dat dit gebruik hoogst onbillijk is, als het zonder uitzondering op elk werk wordt toegepast, kan men zich afvragen of de fout niet aan hen ligt, die zonder eenige verplichting zich aan dit eenige tarief onderwerpen.

Stilzwijgend aangenomen, zonder recht te weten waarom, door bijna alle beoefenaars van ons achtbaar beroep, is de 5% zóó iets geworden, van eene ultimatum-betaling (haute paie), een uniformsom, door alle aspirant-architecten aangenomen. Deze haute paie komt zoowat in de plaats van een brevet, dat tot heden nog niet gebruikelijk is.

En toch mocht men uit een principieel en rechtvaardig oogpunt flinkweg beweerden, dat ieder architect aan wien zich een particulier, eene maatschappij of eene gemeente adresseert, om hem een plan van eenig gebouw op te dragen, volkomen vrij is een salaris te vragen, dat overeenstemt met zijne talenten en de moeiten welke zijn werk vereischt.

De vijf percent is niets dan een zaak van gewoonte, zonder door de wet bekrachtigd te zijn. Het staat aan iederen architect geheel vrij om vooruit zijne diensten zoo hoog te taxeerden, als hij denkt dat ze betaald moeten worden.

Het is hoogst noodzakelijk, dat daaromtrent in dit geval vaste bepalingen worden opgemaakt. De architect moet zijn prijs durven verdedigen en die vaststellen, als hij tenminste oordeelt, dat men op zijn kunstenaarswaarde, zijne aesthetische en wetenschappelijke medewerking gesteld is. Maar om dit te verwezenlijken, moet men zich in de eerste plaats een publiek, eene administratie of een gemeentebestuur — hetzij dit stedelijk of landelijk is — voorstellen, dat in staat is de innerlijke waarde van een kunstenaar of van een practicus te waardeeren.

Maar dit publiek en dit bestuur behooren in elk geval nog tot het rijk der idealen.

Men moest daarenboven, en vóór alles, bij dit publiek en dit bestuur, de levendige waardeering inboezemen voor de schepping van een kunstwerk, en bijgevolg den

1) Vertaald naar E. Rivoalen, uit „la Semaine des Constructeurs” van 18-Februari 1888, door Mevr. J. H. Leliman.

vasten wil hebben, een kunstenaar aan te stellen, of een architect die in elk opzicht dezen naam waardig is.

Toch schijnt het in de meeste gevallen het tegenovergestelde te zijn, dat te recht of te onrecht de bijzondere zorg eischt van den particulier of de gemeente, die een architect zoekt. Een kunstenaar van naam, een man met verbeeldingskraacht, iemand die zorgvuldig op den vorm let, schijnt een vogelverschrikker te zijn voor den burgerman, of voor den ambtenaar, die op de dubbeltjes van zijne gemeenteleden moet passen. Misschien was het nog noodzakelijk, vóór dat de architect zijne voorwaarden vaststelde, en zich op deze wijze eene belooning verzekerde in overeenstemming met zijn talent, en de zorgen die het hem kost, dat de vraag de aanbieding overtrof, want dat is een van de voornaamste voorwaarden bij het vaststellen van de som.

Maar tegenwoordig schijnt het tegenovergestelde het geval te zijn. Het bouwen gaat niet voordelig, en de architecten van talent, tenminste in de groote steden, geven gratis hun gedachten, hunne plannen, hunne studiën, aan de cliënten die het in hun hoofd krijgen een wedstrijd uit te schrijven.

Men werkt heden niet meer om zooveel van het honderd te verdienen, maar om de voorbijgangers zijn handigheid te vertoonen, en dat, met de dikwijls bedrieglijke hoop, om de groote klok te luiden, om een prijs of zelfs een eervolle vermelding, dat is: een geheel platonische prijs of het apengeld (*monnaie de singe*) van de openbare mededingingen of prijsuitschrijvingen machtig te worden, dat altemaal voorbij schietende dwaallichtjes zijn. Zij, die door de macht der gewoonte meestal de teugels van de wedstrijden naar den prijs in handen hebben, veroveren misschien een gedeelte van hunne onkosten en voorschotten, veroorzaakt door den loop der zegenwagen, die onafscheidelijk is van deze vuurwerken, als stoomfabriekproducten, met name de prijsuitschrijvingen.

Onze medewerker, zegt de redactie in een noot, bedoelt zeker den prijskamp, die in onzen tijd zoo ellendig in de meeste gevallen wordt toegepast. Het beginsel van den wedstrijd heeft niets te maken met het fabriekmatig voortbrengen. De *charette* vindt altijd zijn ontstaan, of in het gebrek van overeenstemming tusschen den beschikbaren tijd en de bekwaamheid der mededingers, of in het gewicht des programs en den vooruitzienden blik der concurrenten, die hun tijd niet goed te voren weten te verdeelen. Hetzij de fout schuilt bij de administratie of bij hare geadministreerde, het beginsel staat evenwel niet op het spel.

Wat de anderen aangaat, die zelf door de jury worden miskend, deze zuchten over zooveel onnoodig werk, en troosten zich al protesteerend met hunne tegenbeschuldigingen, terwijl zij hunne teekenborden en werkvesten opbergen.

Doch men herhaalt het bij de volgende gelegenheid, wat wel bewijst, dat de fransche architect een onuitputtelijke hoeveelheid degelijken moed bezit, met eene drift tot voortbrengen en een vast geloof in de oprechtheid der wedstrijden.

En, na het aangevoerde, hoe kunt ge dan verlangen, dat een kunstenaar, die zóó zijn kruid den musschen toegooit, die voor den koning van Pruisen werkt, die zonder zich van zijn stuk te laten brengen zijne nagels splijt

en zijn broek verslijt of scheurt, bij al die vergeefsche mastklimpartijen in de openbare wedstrijden, — hoe wilt ge, dat hij „het vaandel hoog houde” voor den cliënt, of dat hij zijn honorarium verhooge?

Als hij den moed had den hooghartige te spelen tegenover den burgerman, als hij een hoogen prijs durft vragen bij de inspanning van zijn talent, als hij eens zijne rol als artist al te ernstig opvatte, dan behoefde onze burgerman zich maar om te draaien om eene rijke keuze te hebben, uit zekere zaakjesmakers; want die zijn altijd bereid zaken op te vatten, die somwijlen uit het atelier van hunne confraters worden geleverd, naar aanleiding dat deze óf niet kundig genoeg zijn, óf zich te ingenomen betoonen met de waardigheid van hun beroep of van de kunstvraag.

En toch moeten wij bekennen, dat niets meer onuitstaanbaar, dommer en tegenstrijdiger is, dan de 5 percent waarmede het salaris, aan een architect verschuldigd, betaald wordt, soms aan een meestertimmerman of metselaar voor de onkosten van een afsluitmuur, of voor het betrekkelijk bagatel, dat de bouw van een grafgesteente, of van een werkelijk kunststuk vordert.

De vijf ten honderd zijn ook de betaling van den architect, als hij een huis bouwt van zes verdiepingen, — waarvoor het maken van één plan de geheele moeite is — welk huis te Parijs is gelegen en wordt uitgevoerd, tegen de vastgestelde prijzen der gemeentelijke bouwwerken.

Eén klein woonhuis, een kasteel, of eene kapel, die men in de provincie bouwt, vereischen dikwijls tienmaal meer werk, studie en opzicht van den architect, dan de uitvoering van het gebouw in Parijs, en toch zal het geheel der uitgaven van het eerste, twintig malen minder zijn, dan het geheel der uitgaven van het tweede toestaat. De werklieden uit de Provincie, evenals de meer of minder geïmproviseerde aannemers hebben dikwijls noodig, dat men hun de geheele constructie voortteekene tot in de kleinste deelen van het werk.

De leverantieprizen der materialen zijn, evenals de handenarbeid, in sommige departementen van 20 tot 30 frs. per honderd minder, dan de prijzen van Parijs.

Wat doet het er toe, het is altijd de vijf percent die het talent van den architect bepaalt, wiens verantwoordelijkheid natuurlijk verhoogd is, door de bekende onbekwaamheid of de insoliditeit van zekere aannemers, hem door de cliënten opgedrongen. Helaas dringt men dikwijls aan den architect, om redenen van lokale of handelsbelangen, zelfs wegens redenen der stemmingen, de medewerking van aannemers op, die geen zaakkennis hebben, maar die de bouwheer wil sparen en gebruiken. Als deze lieden te vertrouwen, of soliede en slechts eenigermate bekwaam waren, of instaat zich alleen voort te helpen — elke kunstkwestie is hier buiten spel — denkt ge dan, dat een bezitter op het platteland zoo maar 5% in den zak van een architect zou werpen? De architect is een kunstenaar wiens werk, zooals men zegt, *niet zwaar weegt*, die niets levert en slechts *plaatjes* voortbrengt. Dat is een luxe, die men zich maar in den hoogsten nood veroorlooft, of als men van de aannemers van zijn eigen „stam” een compleet geldelijke ontoerekenbaarheid of onvermijdelijke diefstallen vreest.

Vraag aan de burgemeesters van het platteland, of zij de hulp van een architect zouden inroepen, als het hun vrijstond hunne plannen van een stadhuis of van

eene school, door den gemeente secretaris te doen opmaken en daarstellen.

Doch men zal er te avond of morgen toch toe moeten overgaan de diensten van hem in te roepen, die men als het vijfde wiel beschouwt. De architect wordt dikwijls ontboden, als alles af is en de burgerman het slechte kwartiertje van Rabelais ziet aanbreken. Dan deugt niets; men heeft gestolen, slecht gewerkt, dan moet alles afgebroken worden, dan moeten de rekeningen gesnoeid, ingekort, afgetrokken worden; dan moet men zich in de haren grijpen voor, en vechten met de samenstellers van die apothekers rekeningen. Door deze goede einddiensten kan een architect dikwijls, als hij tot een resultaat komt, zich tot iets nuttigs maken bij het bouwen. Dan, en enkel dan, zal men hem aan familie en vrienden voor een zelfde geval aanbevelen. Dan kent men hem in den regel 1½ percent toe van de voldoende gesnoeide rekeningen.

Wees dus een kunstenaar en tracht u te doen betalen evenals een historieschilder, naar gelang van zijn talent, dat hij verworven en ontwikkeld heeft!

BOEKBEORDEELING.

Kunstindustriële Literatuur.

PROEVE VAN EEN HISTORISCH-BIBLIOGRAPHISCH OVERZICHT VAN BOEK- EN PLAATWERKEN, VERSCHENEN OP HET GEBIED DER KUNSTNIJVERHEID (VAN DE OUDHEID TOT IN DEZE EEUW).

Bovenstaand opschrift is de titel van een boek, samengesteld door den heer H. L. Boersma, waarvan het eerste gedeelte dezer dagen bij W. P. van Stockum en Zn. te 's Gravenhage verscheen.

Het kan voor de lezers van dit weekblad niet onbelangrijk zijn iets omtrent de beteekenis van dit geschrift te vernemen. Want die beteekenis is naar onze meening zeer groot. In de laatste jaren is het aantal uitgaven van boek- en plaatwerken op het gebied der Kunstnijverheid zoo toegenomen, dat het niet meer mogelijk is uit eigen ervaring er een overzicht van te krijgen. De meest volledige bibliotheken bezitten er slechts een gedeelte van, en het aantal bibliotheken waar dat gedeelte eenigen omvang van beteekenis heeft gekregen is nog zeer gering.

Maar bij die vele nieuwere uitgaven valt nog op te merken, dat zij lang niet allen wat nieuws bevatten. Dagelijks verschijnen er, die bloemlezingen of een samenvoegsel van vroeger verschenen werken zijn. Dat maakt dat meenigen, die in die tak van literatuur zijn bronnen voor studie moet zoeken, met verlangen uitzag naar een overzicht, waarin hij niet alleen de titels der verschillende werken maar ook in korte trekken hun inhoud en zoo mogelijk een oordeel omtrent hun beteekenis kon vinden.

Aan dat verlangen nu heeft de heer Boersma voldaan door het samenstellen van bovengenoemd werk, een arbeid, waarvan een ieder die er kennis van neemt zal moeten getuigen, dat het een hoogst belangrijke is, die niet dan door het overwinnen van zeer veel moeilijkheden was te volvoeren.

Wel is waar is de heer Boersma niet de eerste die zich tusschen al die oude en nieuwe werken een weg moest banen, en had hij voorgangers die reeds een groot deel van den chaos geordend hadden, maar zijne verdienste is het toch, voor het eerst een Nederlandsche uitgave van dien aard bezorgd te hebben.

Vier werken waarvan de schrijver goede diensten heeft gehad worden in de voorrede genoemd. Zij zijn 1e The first proofs of the universal catalogue of Books on Art. 2e D. Guilmard, Les Maitres Ornemanistes. 3e Quellenschriften für Kunstgeschichte und Kunsttechnik des Mittelalters und der Renaissance en 4e E. Vinet Bibliographie méthodique et raisonnée des Beaux-arts, waarvan slechts 2 afleveringen zijn verschenen. Wanneer het werk van den heer Boersma een gunstiger lot dan het laatstgenoemde beschoren is, zullen wij daarin zeker het meest volledige overzicht bezitten.

In het gedeelte dat voor ons ligt vinden wij de werken genoemd die in de oudheid, in de middeleeuwen en voor een groot deel in den renaissance tijd het licht zagen. Het later te verschijnen gedeelte zal bevatten Hollandsche en Vlaamsche werken in de 17e

eeuw, en verder wat er in Europa uitkwam van af het begin der 18e eeuw tot 1850. Men ziet, nog een groot deel en zeker geen onbelangrijk deel is te doen overgebleven.

Intusschen zij het ons vergund een opmerking te mogen maken. Het geldt de wijze, waarop de schrijver zijn taak meent op te moeten vatten. In zijn inleiding op blz. 12 lezen wij het volgende: *„Het komt ons voor dat een beknopt, historisch-bibliographisch overzicht, zóó gesteld dat het zich gemakkelijk raadplegen en lezen laat, voor ons doel het meest bevordelijk kan zijn. Van daar dit geschrift in dien vorm; waarbij wij ons nogthans, ter wille van het hoofddoel evenmin gebonden achten aan de streng-wetenschappelijke eischen der historiographie als aan die der bibliographie. Want daargelaten, dat wij ons op beider gebied leek gevoelen, was het ons vóór alles te doen om dit geschrift door het kunst- en kunstnijverheid lievend publiek te doen lezen.”*

Wij meenen dat hier een zwakke zijde van het werk van den heer Boersma wordt bloot gelegd. Geen historiographie en geen bibliographie en dat, ter wille van het kunst- en kunstnijverheid lievend publiek, hopende hierdoor een aangenamer vorm te zullen verkrijgen, zoodat het werk een aangenaam leesboek wordt voor een leek. De heer Boersma heeft zich illusies gemaakt; zijn boek is evenals iederen anderen catalogus, beredeneerd of onberedeneerd een drooge lectuur en het hinken op twee gedachten, zoomin als de rethorische figuren die hij als losse krulletjes hier en daar er in gehangen heeft, zijn weinig in staat dat drooge weg te nemen.

Om een voorbeeld te hebben leze men op blz. 77 de aanhef van het hoofdstuk getiteld »de Renaissance buiten Italië.»

De schrijver zoekt ons, ons te verplaatsen naar Venetië in 1506; hij brengt ons daar in kennis met Albrecht Dürer dien hij aan ons voorstelt als een gewezen goudsmid, die nu de grootste schilder van zijn land en de eerste teekenaar en graveur van zijn tijd is geworden. De lezer verwacht nu iets van dit Venetië te zullen zien, iets van Dürer en zijn kunstopvattingen, zijn indrukken te zullen vernemen. Niets van dat alles gebeurt echter, want er volgt eenvoudig een opsomming van werken die Dürer zool geschreven heeft. Wij gelooven niet te bout te spreken wanneer wij zeggen, dat als de heer Boersma hoopt met deze kunstmiddeltjes het weerspannige publiek te lokken, hij buiten den waard rekent. Wat veel erger is, wij vreezen zelfs dat zij een tegengestelde uitwerking zullen hebben.

Het is daarom, dat wij den schrijver zouden willen aanraden voor het vervolg van zijn werk alle aandacht te bepalen bij het bibliographisch deel van zijn arbeid, en alle opsmuk achterwege te laten. Hij toch zal de eerste zijn om te erkennen, dat onnoodige versieringen, ongemotiveerde krullen, schaden aan de waarde van ieder werk, ook aan het zijne.

En wat wij dan verder zouden wenschen, is een lijst van titels in zijn boek genoemd, maar gerangschikt naar het onderwerp en verwijzende naar de bladzijde waar zij genoemd of besproken worden, zoodat men, zoekende naar literatuur over een bepaalden tak van kunstnijverheid, zou vinden wat daarover van de vroegste tijden af tot op heden is uitgegeven.

Zeer veel waarde heeft naar onze meening nu reeds de alphabetische lijst van namen in het werk voorkomende. De opgave van de bibliotheken in ons land waar werken van of over die personen te vinden zijn, die in de inleiding was toegezegd, zochten wij echter te vergeefs.

Wij hopen dat dit eerste gedeelte spoedig door een tweede zal gevolgd worden, waardoor eerst het zoo zeer gewenschte overzicht in zijn geheel zal verkregen zijn. K.

MEDEDEELINGEN UIT DE RECHTSZAAL.

De slachtplaats aan den Zeeburgerdijk gaf reeds aanleiding tot een procedure, waarin door de 2e Kamer van de Rechtbank te Amsterdam vonnis werd gewezen.

Afgescheiden van een beslissing van processueelen aard, liep de kwestie over hetgeen toekwam aan de makers van het bouwplan, wier honorarium niet van te voren was vastgesteld.

De bouwondernemer was n.l. ongenoemd het geëischte honorarium te betalen, en beweerde, dat hier lastgeving had plaats gevonden, terwijl lastgeving, indien deswege geen bepaling wordt gestipuleerd, om niet plaats vindt.

De Rechtbank heeft dat gevoelen niet aangenomen, doch beslist dat de deskundige makers van het bouwplan aan hun patroons verbonden waren door de overeenkomst van huur en verhuur van

dienst, terwijl ze tevens heeft beslist, dat in dit geval, al was ook vooruit geen bepaald honorarium vastgesteld, de aard dezer overeenkomst medebracht, dat zij van zelf tot betaling van honorarium verplicht waren.

Deze beslissing heeft echter den deskundige niet veel gebaat; het bouwplan was n.l. niet in het geding gebracht, zoodat de Rechtbank generlei gegevens bezat om uit te maken hoeveel hun toekwam, of wel zich door experts te laten voorlichten over dit gedeelte der vordering. »Onbewezen» luidde dus het dictum; dit gedeelte werd dus ontzegt.

Een tweede vordering werd hun toegewezen, doch dit gedeelte der beslissing, als geheel feitelijk, heeft voor dit blad geen belang.

ALESTES.

PRIJSVRAGEN.

Gisteren middag heeft de Jury voor de prijsteekeningen van een omslag v. h. winternummer van de *Portefeuille* den 1^{en} prijs van f 300 toegeekend aan: het motto *Capricornus* van de heeren Witkamp en van der Waaij, te Amsterdam, en de 1^e premie van f 150 aan het motto: *Kunsteritiek* van den heer A. F. Gips, te Bergen op Zoom.

Voor de 2^e premie ad f 100 kon geen der overige teekeningen ernstig in aanmerking komen.

RAPPORT der Jury over de ingekomen ontwerpen, op de Prijsvragen uitgeschreven door de Afdeeling Amsterdam der Maatschappij tot bevordering der Bouwkunst in het jaar 1887.

1^{ste} Prijsvraag. Ingekomen 5 antwoorden.

No. 1. Motto *Vlijt*. De indeeling van den plattegrond laat in alle opzichten te wenschen over, vooral wat betreft de lokalen voor den dienst bestemd. De verschillende zalen liggen afzonderlijk. De trap heeft geen licht. Er zijn te veel vertrekken. De architectuur is zeer nuchter en heeft absoluut niet het karakter van een landelijk gebouw. De toren met zeer ongelukkig ontworpen top, is geheel ongemotiveerd tegen het gebouw aangezet.

Het teekenwerk is dragelijk.

No. 2. Motto, een versje; de plattegrond is eenvoudig, en hoewel niet geheel voldoende wat de groote zaal betreft, is deze toch tamelijk goed opgelost; de dienst van het buffet naar de kleine zalen kan niet goed geschieden. In het sousterrain is de keuken veel te klein en de verbinding met het buffet niet gemakkelijk.

De architectuur is niet onaardig; de verdeeling van bak- en bergsteen is goed begrepen, toch is het geheel veel te monumentaal, en de toren constructief zeer bedenkelijk.

De binnen-architectuur is veel minder. Het geheel getuigt van aanleg; ook wat het teekenwerk betreft.

No. 3. Motto *Löwenbrau*. Alhoewel in het algemeen het plan van een goede opvatting getuigt, is door te veel gangen en portalen te veel ruimte verloren en de circulatie der 3 zalen zoowel als de dienst met het buffet zeer gebrekkig. De architectuur pleit voor fantaisie; toch meent de jury te moeten waarschuwen tegen ongemotiveerde topgevels, chimère-achtige uitsteeksels aan daken, torens enz.

Waarom een doorsnede over de groote zaal afwezig is, is niet te begrijpen. De nu geteekende heeft geen waarde.

Het teekenwerk is goed.

No. 4. Motto *G. v. B.* De middenpartij, in den plattegrond, voor trappen, vestibulen etc., gebruikt, verbreekt het geheel direct, zoo is de groote zaal daardoor zonder ingang van uit de vestibule; en de kleine zalen zijn daardoor ondoenlijk voor gebruik. Ook op de boven-étage wordt deze fout op hinderlijke wijze bemerkt. De planverdeeling is in strijd met het programma, wat n.l. betreft de ligging der keuken, die bovendien veel te klein is; de bijkeuken wordt gemist.

De architectuur, hoewel van goede vormen, is vrij eentoonig, de aaneensluiting der daken is niet eenvoudig genoeg (zie zijfaçade).

Het teekenwerk is goed.

No. 5. Motto *Cambrius*. De planverdeeling is goed, ook wat de dienstlokalen betreft. De vestibule is, niettegenstaande een bovenlicht, slecht verlicht.

De architectuur getuigt van kennis en fantaisie. Het constructieve gedeelte is hier, als bij de anderen, de zwakke zijde; dit getuigt de doorsnede. Ook hier, gezochte daken en topgevels; het karakter is meer dat van een kasteel dan van een landelijk gebouw. Het teekenwerk is goed.

De jury is hier wederom tot de overtuiging gekomen dat de opvatting van alle ontwerpen eenvoudig slecht is te noemen. Er is absoluut geen rekening gehouden met het doel en de omgeving van het gebouw. Alles is veel te massief, en de jury meent niet te begrijpen wat topgevels, die eigenlijk geen topgevels zijn, torens als van ridderburchten aan den Rijn enz. enz., met een landelijk, elegant en coquet gebouwtje hebben uit te staan.

Zij meent de ontwerpers voor het vervolg tegen zulk soort van opvatting te moeten waarschuwen.

2^{de} Prijsvraag. Motto *Sanitas*.

Het antwoord op de 2^{de} prijsvraag, hoe juist en met zorg bewerkt ook, heeft de Jury niet geheel bevredigd, omdat, wanneer het antwoord vooral voor architecten van nut zal zijn, er veel aan ontbreekt, o. a. de toepassing van centraalverwarming, die toch werkelijk wel in woonhuizen een nuttige toepassing kan vinden, plaats en afmeting der schoorsteenen, groote en plaats der ramen, dubbele ramen enz., en wanneer het geschreven is voor de bewoners, veel te weinig is gezegd, wat hun van dienst zal zijn bij de keus omtrent verlichting en verwarmingsstoestellen.

De Jury:

H. P. BERLAGE NZ.

H. J. WOLTER.

H. MOEN G.PZN.,

Rapporteur.

BINNEN- EN BUITENLANDSCHE BERICHTEN.

De hoofdingenieurs J. W. Stous Sloot en J. Kalf zijn vanwege de Maatschappij tot Exploitatie van Staatsspoorwegen afgevaardigd, om deel te nemen aan de technische Vergadering van den *Verein Deutscher Eisenbahn-Verwaltungen*, welke op 25 dezer te Freiburg gehouden wordt.

Naar aanleiding van het opgenomen bericht in het vorige nummer van dit blad, betreffende de aanbesteding voor het bouwen van een badhuis te Utrecht, vernemen wij het volgende, dat eenigszins tot opheldering kan strekken, en waaruit blijkt, dat den architect, den heer W. J. van Vogelpoel, volstrekt geen laakbare handelingen kunnen worden toegeschreven.

De aannemer de Koff had voor den besteder de Rijk vele moeiten gedaan voor den aankoop van terrein enz., en het was de bedoeling van den laatste dat de eerste het werk zou uitvoeren. De opgaven van den aannemer kwamen evenwel den besteder te hoog voor, en deze besloot eerst toen eene publieke aanbesteding te houden, hoewel de architect deze steeds had aangeraden.

Toen de uitslag van de aanbesteding bekend was, stelde de architect den besteder voor, het werk te gunnen aan den aannemer die op één na voor 't minste bedrag had ingeschreven, de heer C. van Straaten; na drie dagen deed de aanbesteder echter weten, dat hij het eens was geworden met den aannemer de Koff, en wel voor een bedrag, minder als dat waarvoor was ingeschreven door den aannemer welke de architect had aanbevolen; eene handelwijze waarover de architect te recht zijne groote ontevredenheid te kennen gaf.

Deze feiten leiden tot de conclusie, dat de aanbesteder en de aannemer de Koff, deze in de eerste plaats, alléén schuld hebben aan de handeling die veroordeeling verdient.

Onder leiding der heeren Heinzerling, Intze en Forschheimer, professoren aan de Kön. Techn. Hochschule te Aken, hebben een tiental studenten der Abtheilung für Bau-Ingenieurwesen van deze hoogeschool, een uitstapje gemaakt naar ons land. Zij bezochten de werken te Rotterdam en Feijenoord, de waterleiding van Schiedam, daarna den Haag en Scheveningen, het stoomgemaal de Lynden, en zijn van Donderdag avond tot en met Zondag te Amsterdam, alwaar zij de werken van den Waterstaat, de Staatsspoorwegen en de stad in oogenschouw namen.

BENOEMINGEN EN VACANTE BETREKKINGEN.

Tot sectie-ingenieur bij de Ned. Zuid-Afrikaansche Spoorwegmaatschappij is, met ingang van 1 Juni a.s., benoemd de heer S. R. Smit, civiel-ingenieur te 's-Gravenhage.

Door den heer A. G. de Geus, ingenieur bij de Amsterdamsche Waterleiding-maatschappij, is eervol ontslag aangevraagd.

Bij Kon. besluit is de heer H. E. de Bruyn, hoofdingenieur van den Waterstaat, benoemd tot commissaris der weduwnepensioenfondsen van de korpsen ingenieurs en opzichters van den waterstaat.

Met genoegen vernemen wij, dat de heer J. Verheul Dzn., door Z. D. Hoogheid den Hertog van Meiningen, vereerd is geworden met het ridderkruis van Verdiensten voor Kunsten en Wetenschappen, de hoogste trap van onderscheiding in die orde.

Dit is de eerste ridderorde van dien aard, die aan een Nederlander gegeven is geworden.

JAN VAN DER POT,
Scheepmakershaven N°. 3 (Punt.) — ROTTERDAM.
*De eenige Kyaniseerinrichting waar ook des winters
wordt doorgewerkt.*

Het Kyaniseeren is het eenige afdoende middel tegen *verrotting* en *zwam*. De bewerking geschiedt geheel reuk- en kleurloos. Desverlangd bijlevering van hout.

Prima Engelsche PORTLAND CEMENT, merk Wallsend,
van uitmuntende kwaliteit en tegen concurreerende prijzen.

BELGISCHE KLUIT- en HYDRAULISCHE KALK. Billijke prijzen en vrachten. **KUNSTGRANIET** systeem Pétitjean.

*Prospectussen en prijscuranten worden op aanvraag franco toegezonden
Gelieve op Voornaam en Adres te letten*



DE LINT & Co. Rotterdam.

Vertegenwoordigers van JOS F. EBNER te Londen,

leveren in uitsluitend eerste kwaliteit,

MARMER-MOZAÏEK en

TERRAZZO-VLOEREN,

alsmede

4699

— **GLASMOZAÏEK** —

Zestien Bekrooningen.

**Tegen alle weersgesteldheid bestand zijnde en afwaschbare
gepatenteerde en bekroonde**



4700

VERWEN

voor Cement- en Kalkbeploistering, Steen, Tegels, Zink en Hout.

PROSPECTUSSSEN EN GEBRUIKSAANWIJZING GRATIS.

PROEFKISTJES à MARK 2.50 TEGEN REMBOURS.

Verwen voor façaden, silicaat, solide sausen, steenkit.

KEIM'SCHE MINERAALVERWEN.

Voor buitenschilderwerk, Fixeerbaar Kunstschilderwerk en Gobelin imitatie.

Goedgekeurd en aanbevolen door de Academie van Beeldende Kunsten te München; en in gebruik te Weenen, München en Copenhagen.

— **C. WÜST, fabrikant van Verwen te München.** —

De Portland-Cement-Fabriek van

DYCKERHOFF & SÖHNE

te Amöneburg bij Biebrich a/d Rijn

4701

levert haar erkend en uitmuntend fabrikaat, met garantie voor de grootste vastheid en deugdelijkheid.

Productie-vermogen der fabriek: 500,000 vaten per jaar.

Magazijnhouders in de voornaamste steden.

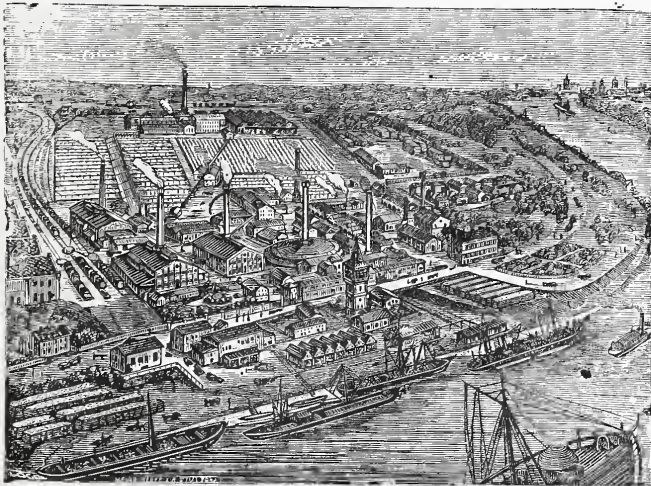

Gouden
Staats-Medaile.

Medaille
Breslau
1869.

Diploma A
Eerste prijs
voor uit-
muntend
fabrikaat,
Kassel 1870

Medaille
van ver-
dienste,
Weenen
1873.



Düsseldorf,
1880.

Gouden
Medaille,
Offenbach
a/M. 1879.

Gouden
Medaille
Hoogste
onderschei-
ding in den
internati-
onalen wed-
strijd.
Arnhem
1879.

HAMER & CO.,
Stoomdakpannenfabrikanten,
Groesbeekscheweg,
NIJMEGEN.

Leveren niet alleen **Fransche Kruispannen** (systeem BOULET), maar tevens een nieuw model **Platte Pannen** (geribde Pan) met verbeterde constructie, welke het afwaaien geheel beletten.

Deze geribde PLATTE PANNEN zijn te bekomen in verschillende kleuren, ook geheel wit, zeer geschikt voor gebouwen, waar koelte noodzakelijk is. Monsters en prijsopgaaf worden op aanvraag gaarne gratis verstrekt. *Onder aanbeveling,*

4702

HAMER & CO.

W. F. WEIJNTJES,

Singel 514 b./h. Koningsplein Amsterdam.

Specialiteit in Houten en Steenen

Parketvloeren en Verglaasde

Muurtegels.

Agent voor **Minton Hollins & Co. Stoke upon Trent.**

„ „ **A. Jändges te Crefeld.**

Verder alle mogelijke Bouw artikelen en ijzerwaren waarvan op aanvraag prijzen gaarne verstrekt worden.

4703

PHOTOLITHOGRAPHIE.

De ondergeteekenden bevelen zich bij Heeren Architecten aan tot het reproduceeren hunner

Plannen, Teekeningen, enz.

Prompte aflevering en billijke conditiën.

WEGNER & MOTTU.

4704

Rokin 138.

DE ERVEN H. VAN MUNSTER & ZOON leveren:

PORTEFEUILLE BANDEN

VOOR HET

*Bouwkundig Weekblad
en Tijdschrift,*

J. KROON Rz. **Fabriek van Lattenweefsel** **Buiksloot.**
voor Plafond- en Wand-
beploistering.

STOOMHOUTZAGERIJ en PAKKISTENFABRIEK

Ervolle vermelding op de Tentoonstelling van Bouwmaterialen te Groningen 1886.

ASPHALTDAKPAPIER, ASPHALTWERKEN.

Monsters, circulaires en attesten op aanvraag franco.

The St. Pancras Iron Work Company, London.



FABRIEK
voor Stal-Inrichtingen

4691 EN
Stal-Benodigdheden.

IJzeren Trappen

van solide constructie tot concurreerende prijzen

Eerste Prijs: GOUDEN MEDAILLE.
Internationale Landbouw-Tentoonstelling te Amsterdam, 1884.

Agenten voor Nederland en de Koloniën

STAAL & HAALMEIJER,

36. Derde Weteringdwardsstraat,

AMSTERDAM.

alwaar een Stal en Box op ware grootte te bezichtigen is.
Geïllustreerde Catalogussen op aanvraag.

G. J. Vincent & Co.

Kunstsmeden,
SCHIEDAM.

ZILVEREN MEDAILLE, WERELD
TENTOO NSTELLING Amsterdam 1883.

GOUDEN MEDAILLE, Antwerpen 1885

Specialiteit in gesmeed IJzeren Hekken,
Fijne smeedwerken, Dakversieringen,
Deurvullingen, Ornamenten enz.
Steeds voorhanden GESMEED IJZEREN
PAARDENRUIVEN. 4692

DE LINT & Cie.

Rotterdam.

PARKETVLOEREN en WANDTEGELS:

VILLEROY & BOCH,

BOCH FRÈRES.

MINTON HOLLINS & Cie.

Trottoir-IJzersteen en Cementtegels.

Groote voorraden. 4693

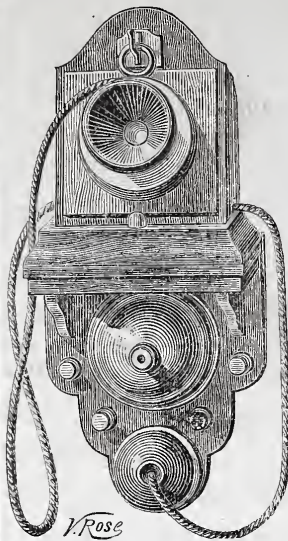
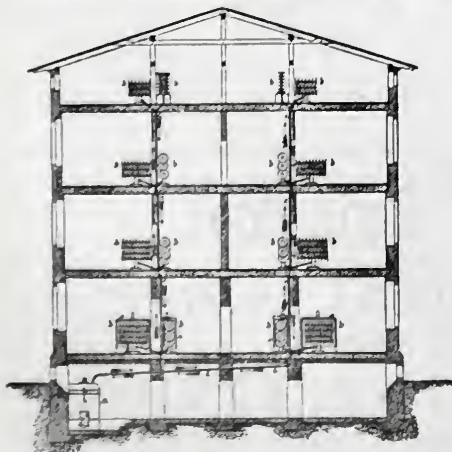

JAN HAMER. Amsterdam.

Kantoor: Marnixstraat 402, b/h. Leidscheplein.
GEBOUW PERMANENTE TENTOO NSTELLING VAN DE MAAT-
SCHAPPIJ TOT BEVORDERING DER BOUWKUNST.

Vertegenwoordigt CH. MILDÉ FILS & Co. Parijs.

Telephonen, Electriche schellen, Bliksemafleiders enz.

De MICRO-TELEPHOON genaamd Porte Montre.

PRIJS 16 Gulden.

Gemaakt van Notenhout met nickel montuur zeer sierlijk,
om aan den muur of de schrijftafel te bevestigen. Twee toe-
stellen op voet, waaraan zij verbonden zijn door middel van
een zacht zijden koord, scheinrichting, 40 meter kabel met
batterij. Compieet met gebruiksaanwijzing f 47.75

Deze elegante toestellen vereischen geen onderhoud en
zijn in bijna alle voorname plaatsen van Nederland in
werking te zien. 4694

BOYLE's Ventilators, WITTE's Liften, CARRÉ's
Waterleidingen, KELLEY's geschilderd en gebrand
Glas, geschilderde Tegels, enz. enz.

D IENSTNEMING VOOR O OOST- I NDIE.

NEDERLANDERS ontvangen bij het aangaan van eene
militaire dienstverbintenis van ZES jaar een handgeld van

Drie Honderd Gulden.

Aanbrengpremie TIEN GULDEN.

MILICIENS in werkelijken dienst of met groot verlof kunnen
voor den tijd van twee jaar gedetacheerd worden naar Oost-Indië;
premie 4695

twee Honderd Gulden.

Aanbrengpremie, TIEN GULDEN

bij aldien de Milicien met groot verlof afwezig was van zijn korps.
Het Departement van Koloniën en alle Burgemeesters geven
gratis nadere inlichtingen.

NEUCHÂTEL ASPHALTE COMPANY L^{TD}. LONDON.

Exploïtatïe der Mijnen van de Val Travers.

FABRIEK

TE

AMSTERDAM

Beltweg No. 3.

TRADE MARK.



NATUURL. ASPHALT

VAN

VAL DE TRAVERS

ZWITSERLAND.

Gecomprimeerde Asphaltwegen en dito Dorschvloeren. Werken in Asphalt-
Mastiek voor Trottoirs, Skating-Rinks, Montvloeren, Kelders, Kolf- en Kegel-
banen. Winkel en Magazijnvloeren. Gangen Veranda's Brug- en Dakbe-
dekkingen, Beton-Fundeeringen, Stallen, enz., enz., enz.

Zindelijk Vochtwerend, Onoordingbaar, Geraaswerend

Asphalt speciaal tot wering van voentige muren.

Voor inlichtingen omtrent het leggen van Vloeren, Bedekkingen enz., gelieve men zich te adresseeren
aan het Kantoor der fabriek, Beltweg 3, Amsterdam. 4696

PATENT CENTRALE VERWARMING EN VENTILATIE,

Systeem BECHEM & POST.

TE HAGEN, (WESTPHALEN.) 4697

Zelfreguleerende Stoomverwarming onder lage drukking
met ventilatie,

-- VRIJ VAN 'SRIJKS BEPALINGEN OP HET STOOMWEZEN. --

Vertegenwoordiger D. S. M. KALKER, Amsterdam.

Telegram-adres KALKER-IJZERWAREN AMSTERDAM. Telefoon N^o. 352



BOUWKUNDIG WEEKBLAD

ORGAAN

VAN DE MAATSCHAPPY TOT BEVORDERING DER BOUWKUNST

2 JUNI 1888.

Redactie: Dr. P. J. H. CUYPERS, Prof. E. GUGEL, J. R. DE KRUYFF
C. MUYSKEN, F. J. NIEUWENHUIS en C. T. J. LOUIS RIEBER.

Bureau: Marnixstraat 402.

Uitgevers: DE ERVEN H. VAN MUNSTER & ZOON,
Heerengracht 246, Amsterdam.

London Office:

35 Queen Victoria Street E. C. - HENRY HEMANS & C^o.

Abonnementsprijs voor Nederland, fr. p. p. f 8.50; voor Ned.-Indië
(bij vooruitbetaling) fr. p. p. f 11.50; voor het Buitenland (bij vooruitbetaling)
fr. p. p. f 10.— Afzonderl. Nummers voor zoo lang de voorraad strekt 25 Cts.

INHOUD: De 57ste Algemeene vergaderingen. — Wettelijke bepalingen tegen rook- en roetvorming. — Werkkring voor jonge ingenieurs. — Prijsvragen. — Binnenlandsche berichten. — Benoemingen en vacante betrekkingen. — Afloop van aanbestedingen.
Dit nummer bestaat uit 8 bladzijden.

DE 57^{ste} ALGEMEENE VERGADERING.

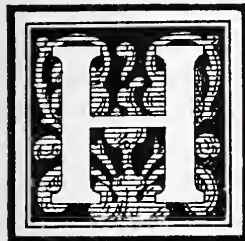

artelijk waren de bewoordingen, waarmede de Voorzitter, de heer C. Muysken, het welkom toeriep aan de leden der Maatschappij, die Woensdag j.l. den 30sten dezer, des avonds ten 7 ure in het Maatschappelijk Gebouw te Amsterdam waren bij-

eengekomen ter 57ste Algemeene Vergadering.

De agenda der vergadering, volgens de wet vastgesteld, omdat op deze avondbijeenkomst de huishoudelijke zaken der Maatschappij ter tafel komen, wees na de „opening”, als naar gewoonte het „verslag van het Bestuur” aan. Dit werd door den Secretaris voorgelezen, en was, natuurlijkerwijze, meerendeels slechts een herinnering aan zaken die door het *Weekblad* reeds ter kennis van den leden waren gekomen.

Daar dit verslag een dezer dagen aan de leden zal worden verzonden, gelijktijdig met het eerste stuk van het *Bouwkundig Tijdschrift*, zal het wel niet noodig zijn veel daaruit over te nemen in dit blad. Slechts zij het volgende aangestipt.

De Maatschappij telt op dit oogenblik 879 leden, tegen 826 leden ten vorigen jare. Uit deze vermeerdering moet men echter niet dadelijk besluiten, dat de Maatschappij in dit opzicht belangrijk is vooruitgegaan, want in dit cijfer zijn begrepen 91 Afdeelingsleden, toegetreden ingevolge het besluit op de September-verga-

dering. En van deze 91 Afdeelingsleden zijn er 14, die vóór dit besluit gewone leden der Maatschappij waren, als: 8 te Leeuwarden (waar ook een kunstlievend lid tot Afdeelingslid overging), 5 te Leiden en 1 te Amsterdam. Het Bestuur, zwichtende voor den drang der Afdeelingen, heeft in September j.l. gemeend zich niet langer te moeten verzetten tegen het voorstel om ter verbetering van den toestand der Afdeelingen, deze rubriek van Afdeelingsleden aan te nemen, hoewel het overtuigd bleef, dat deze maatregel ten nadeele der Maatschappij zoude zijn. De uitkomst — althans voor eerst — heeft bewezen, dat het Bestuur niet slecht heeft gezien. Maar, wellicht zullen er onder de Afdeelingsleden ook enkelen zijn, die in nauwer verband tot de overige leden wenschen te komen, en als gewone leden zullen toetreden.

Gevoelige slagen leed de Maatschappij door het overlijden van een Eere-lid de heer Leon Suys, te Brussel, en zeven Gewone leden, die, al was het alleen door hun langdurig lidmaatschap, reeds getoond hebben veel belang in de Maatschappij te stellen. De namen en tevens de verdiensten worden herdacht, van de leden J. W. O. H. Bueninck, Hoofd-Correspondent te Batavia; F. W. du Croix, Correspondent te Alkmaar; J. van Lith Jr., te Leiden; H. S. J. Rose, te 's Gravenhage; H. R. Stoett Fzn., te Leeuwarden; Jhr. G. F. van Tets te Haarlem en E. D. van Wijngaarden te Weesp.

Het lid H. H. Poederbach te Bolsward is wegens wanbetaling, niettegenstaande herhaalde aanmaningen, van de lijst der leden gerooierd moeten worden.

De opvolger als gemeente-architect, van den heer du Croix te Alkmaar, de heer G. Looman, werd eveneens diens opvolger als Correspondent.

Langzamerhand, door de meerdere bekendheid die het verkrijgt, begint het Gebouw der Maatschappij meer en meer aan zijn doel te beantwoorden. Zooals men weet,

houdt de Afdeeling Amsterdam er hare vergaderingen; in het afgelopen jaar werden een paar lokalen gedurende eenigen tijd verhuurd voor het afnemen van examens; in het begin van dit jaar hebben er eenige aanbestedingen plaats gehad. De te Amsterdam wonende leden worden herinnerd aan de uitstekende gelegenheid om voor dergelijke gevallen een lokaal tegen billijken prijs te huren. Ook werd een lokaal in het gebouw verhuurd aan een vertegenwoordiger van verschillende fabrikanten.

In het vorige jaar werd op kosten van het Bestuur de Bestuurskamer behangen, geverfd en van kleed en gordijnen voorzien, zoodat het thans een nette ontvangkamer is.

De leening van f 32.000 voor het Gebouw, waarvan eenige aandeelen nog te verkrijgen waren, is thans geheel geplaatst.

Van de bibliotheek werd meer gebruik gemaakt dan in het vorige jaar, ook door leden buiten de stad, aan wie op hunne aanvragen boeken ter leen werden verstrekt. Een vervolg op den catalogus zal aan de leden worden verzonden, waaruit blijkt, dat de verzameling niet onbelangrijk is toegenomen. Eene nuttige bezitting wordt de verzameling bestekken, die steeds aangroeit door de toezendingen uit eenige voornaamste gemeenten des Rijks, ingevolge het verzoek van het Bestuur in 1887 tot de Gemeentebesturen gericht.

Van de afdeelingen vermeldde de jaarverslagen meerendeels gunstige berichten.

Tot kandidaten, in plaats van de aftredende leden, de heeren C. Muysken, die niet herkiesbaar was, en de heer Th. G. Schill, waren volgens de ditmaal in meerder aantal dan gewoonlijk ingeleverde stembiljetten verkozen de heeren Th. G. Schill met 70, J. R. de Kruyff met 51, H. P. Berlage Nzn., met 13, J. F. Klinkhamer met 6, Dl. J. Sanches en A. L. van Gendt, ieder met 2 stemmen.

Na dit verslag bracht de Commissie, belast met het nazien der rekening en verantwoording van den Penningmeester verslag uit. De Commissie was samengesteld, volgens den rooster, uit afgevaardigden van de Afdeelingen Amsterdam, Groningen en Leeuwarden, en bestond uit de heeren: H. Moen G.Pzn., P. M. A. Huurman en J. E. G. Noordendorp, waarvan eerstgenoemde verslag uitbracht en mededeelde, dat het geldelijk beheer in volmaakte orde was bevonden, waarom dan ook werd voorgesteld de verantwoording goed te keuren, hulde brengende aan den Penningmeester.

Vóór dat de stemmingen aan de orde kwamen, vroeg de heer C. Muysken, die zijn einde als Voorzitter voelde naderen, voor zich zelf een oogenblik de aandacht. De spreker bracht in herinnering, dat hij in 1879 gekozen werd tot Bestuurslid en tot Voorzitter der Mij., en dat gedurende de 9 jaren waarin hij die betrekking bekleedde, nog al een het en ander is voorgevallen, dat besluiten werden genomen waarvan thans de resultaten konden beoordeeld worden en waarover men zich kon verheugen, evenals over den voortdurenden bloei der Mij.

In Mei 1880 werd met algemeene stemmen de nieuwe wet aangenomen, waartoe de heer J. R. de Kruyff een krachtige stoot had gegeven. Terwijl deze de theoreticus was, kon spreker zich de practicus bij de toepassing der wet noemen. In Sept. 1883 werd besloten tot stichting van het Maatschappelijk Gebouw, dat in Mei 1885 werd geopend. Een prijsvraag werd voor dit Gebouw

uitgeschreven; de heeren Schill en Haverkamp werden bekroond en hun ontwerp uitgevoerd.

Het zoude spreker veel meer moeite hebben gekost van de groene tafel weg te gaan, indien hij niet overtuigd was, dat de toestand der Mij. thans zuiver is, dat wij ons veilig gevoelen en geen gewaagde sprong hebben gedaan. En wanneer men gedurende 9 jaren de groene tafel van de eene zijde heeft aanschouwd, is het goed haar ook eens van den anderen kant te bezien, als gewoon lid, en de kritiek niet vergetende. De heer Muysken verklaarde geen berouw te hebben over zijn verzet tegen het voorstel, in Sept. j.l. gedaan met het doel hem te behouden aan de Bestuurstafel, hoe streelend dat voorstel ook voor hem was. Wanneer hij nu heengaat, deed hij dit met een gevoel van dank aan alle leden die hem hun vertrouwen hebben geschonken, in de hoop dit waardig te zijn geweest. Zijn streven was trouwens op de Vereeniging gericht, die hij lief heeft gekregen. Ook was spreker dank verschuldigd aan zijn medebestuurders; met genoegen zal hij steeds den goeden toon herdenken, en de eensgezindheid waarvan de Bestuursvergaderingen blijk gaven, en waaraan den bloei der Mij. voor een deel is te danken. Wel bestond er soms verschil van meening, zelfs buiten de vergaderingen, maar de vriendschappelijke verhouding bleef steeds bestaan. Weggaande, beval de Voorzitter zich aan in de vriendschap zijner medebestuurders. Daarop dankte de heer Muysken den Secretaris, die hij hoopte, dat nog lang werkzaam mocht blijven voor de Mij.

Spreker eindigde met de verzekering, dat hij, hoewel afscheid nemende als Voorzitter der Mij., dit niet deed van de Mij. zelve, daar hij hoopte nog lang te mogen medewerken om onze kunst te verheffen en de Mij. in bloei te doen toenemen.

De heer Dr. P. J. H. Cuypers nam, hoewel daartoe niet aangezocht, als oudste Bestuurslid die alle anderen had zien komen en alles had medegemaakt, het woord om den Voorzitter, die het bestuur ging verlaten, hartelijk dank te zeggen voor al hetgeen hij had gedaan. Wanneer de Maatschappij veel, maar met kalmte heeft doorgeworsteld, dan is dit aan den Voorzitter te danken, aan dien stuurman, met zijn kalm beleid, zijn bedaard oordeelen en den broederlijken toon daarvan, in één woord aan zijn wijs beleid in alle zaken. Daarom was het eene aangename taak, den heer Muysken warmen en hartelijken dank te brengen. Wel gaat gij, zeide de heer Cuypers, de groene tafel verlaten, maar wij hopen u hier spoedig weder te zien. Wij danken u, hartelijk voor al hetgeen gij gedaan hebt en bevelen ons zeer in uwe vriendschap aan.

De heer Jurriaan Kok verkreeg daarna het woord en bedankte, namens de jongeren, den heer Muysken voor al hetgeen hij had verricht als reorganisator der Maatschappij, in het belang harer uitgaven, voor het waardige standpunt, dat hij de Maatschappij had doen innemen tegenover de buitenwereld, en niet het minst voor den steun die hij getoond had te zijn voor de jongere leden.

Het was niet aan mij in de eerste plaats, zeide de heer Kok, om een lofreden op u, Mr. Muysken, te houden, maar de jongere leden hadden toch ook iets op 't hart. Wij danken u voor alles wat in 't belang der Maatschappij door u is gedaan, en waardoor uw

presidentschap met gulden letteren in de annalen onzer vereeniging zal worden opgeteekend.

Met een kort woord bedankte de Voorzitter deze sprekers, en vooral den vertegenwoordiger der jongeren, op wier frissche krachten hij hoopte dat de Maatschappij steeds zou mogen blijven rekenen.

Tot de stemming overgaande werden uit de kandidaten voor bestuurslid gekozen de heer Th. G. Schill en J. R. de Kruyff, ieder met 33 van de 46 stemmen.

De heer Schill had niet ter vergadering aanwezig kunnen zijn; de heer Kruyff, aanwezig zijnde, verklaarde niet dwars of eigenwijs te willen zijn en nam de benoeming aan, hoewel hij zich gevleid had, dat jonger bloed door de leden zou zijn gekozen.

Met dit besluit wenschte de Voorzitter de vergadering geluk.

Volgens de agenda werd daarop gestemd voor een Voorzitter. Bij eerste stemming waren een paar stemmen meer op den heer de Kruyff uitgebracht dan op den heer Cuypers; zoowel de eerste als ook de tweede wenschte echter niet in aanmerking te komen. Na nog een vergeefsche stemming werden van de 50 stemmen 35 op den heer Cuypers uitgebracht, die echter bleef volharden het Voorzitterschap niet aan te nemen. De heer Muysken betreurde dit zeer, ook namens het Bestuur, en noodigde in het belang der Mij. den heer Cuypers uit terug te komen op zijn besluit; hetzelfde deed de heer de Kruyff, waarop de gekozene beloofde de benoeming in beraad te houden.

Door den Voorzitter werden daarop de bekroningen uitgereikt van de prijsvragen. Geen der bekroonden bleek aanwezig te zijn. Toch ontving de heer T. H. van Malsen met hartelijke toespraken en uit handen van den Voorzitter, de beide bekroningen die zijn zoon in verbinding met den heer Brückman hadden verworven.

De begroting voor 1889 werd door den heer Sanders toegelicht en zonder wijziging door de vergadering aangenomen, waarna de nommers 59, 91, 124, 180 en 290 van de geldleening werden uitgeloot.

Op Donderdagmorgen werd de vergadering ten ruim 11 ure heropend door den Voorzitter, die reeds dadelijk de mededeeling deed, dat de heer Cuypers zich de benoeming tot Voorzitter liet welgevallen, waarmede hij de vergadering geluk wenschte, die luide hare ingenomenheid met dit besluit te kennen gaf.

Van de lezing, door den heer Jacob F. Klinkhamer daarna gehouden, over „Amsterdam in Nood”, zal hier geen verslag worden gegeven, omdat de leden in staat worden gesteld, door welwillende toezegging van den spreker en op uitnoodiging van den Voorzitter, om met de voordracht kennis te maken in het *Tijdschrift*.

Met groote aandacht werd die belangrijke voordracht aangehoord en de talrijk opgekomen leden, meer dan 100, gaven luide bewijzen van hunne dankbaarheid voor het gehoorde.

De Voorzitter richtte het verzoek tot den heer Klinkhamer om zijn denkbeelden over de belangrijke kwestie kortelijk te formuleeren, indien het hem aangenaam was, dat de vergadering hare adhaesie betuigde aan de door hem vermelde middelen tot voorziening in het gebrek aan *water* en *brood*, te Amsterdam, in oorlogstijd.

Gaarne gaf de heer Klinkhamer daaraan gehoor en

hoopte, dat de vergadering, zoo zij geen bezwaar heeft tegen de aangegeven middelen, of betere voorstellen wist te doen, hare instemming betuigde met het volgende :

Dat het dringend noodzakelijk is, dat Rijk en Gemeente zich zoo spoedig mogelijk verstaan om in oorlogstijd te voorzien in het gebrek aan water en brood, dat bij den tegenwoordigen toestand van zaken onvermijdelijk heerschen zal en daarom :

1. Gevolg geven aan den reeds meermalen dringend uitgesproken wensch, tot aanleg van een prise d'eau uit de Vecht, binnen onze laatste linie bijv. te Weesp, doch behalve dat, aanleg van regenbakken bij Rijks en Gemeente gebouwen en hervatting van de putboringen door het ministerie van oorlog begonnen. En wat het brood betreft :

2. Stichting van een groot Rijks graanmagazijn met medewerking van de Gemeente, volgens de nieuwste eischen ingericht (d. i. met mechanische lading en omwerking van het graan tot voorkoming van broeiing) binnen de stelling Amsterdam, waarin ten allen tijde een groote hoeveelheid graan aanwezig zij, om in den uitersten nood te kunnen voorzien.

Het bleek, dat de vergadering zich hiermede vereenigde.

Na de pauze deelde de Voorzitter mede, dat het Bestuur de volgende bekroningen had toegekend op de Tentoonstelling van Bouwkunst :

De zilveren medaille voor uitgevoerde werken, aan den heer Jurriaan Kok, niet alleen voor de inzending van zijn monument Huygens, maar ook 't geen hij reeds op vroegere tentoonstellingen had ingezonden ;

De zilveren medaille voor onuitgevoerde werken, aan den heer H. P. Berlage Nzn. voor zijn ontwerp voor den gevel van den Dom te Milaan ;

De bronzen medaille voor een opmeting van een oud Ned. bouwwerk, aan den heer W. de Jong, voor zijne teekening van den Wijnhuistoren te Zutphen.

Nadat deze mededeelingen onder toejuiching van de vergadering waren vernomen, kwam de bespreking der tabel voor honoraria aan de orde. Deze tabel werd, behoudens enkele wijzigingen, goedgekeurd, en zal spoedig andermaal, zooals zij op de vergadering is aangenomen, in het Weekblad worden gepubliceerd. De discussiën op de vergadering zullen in de Verslagen, tot toelichting der tabel, spoedig verschijnen.

Toen de gewijzigde tabel was vastgesteld, deelde de Voorzitter mede, dat de Deutsche Bauzeitung van één dag vóór deze vergadering, insgelijks een honorarium tabel bevatte, door de Duitsche architecten aangenomen, en dat deze bijna geheel hetzelfde was.

Op de vorige vergadering was geen bepaald besluit genomen omtrent de plaats alwaar de vergadering in September zoude gehouden worden, hoewel Leiden was genoemd, welke stad tevens aan de beurt was.

De heer P. G. Lancel deelde nu mede, dat hij reeds twee jaren lang als afgevaardigde van Leiden een mandaat bij zich had gedragen, behelzende de verklaring, dat Leiden de leden gaarne zoude ontvangen. Nu had hij dit mandaat evenwel niet, maar kon toch gerust dezelfde verklaring afleggen. In September alzoö zullen de leden elkander wederzien in de oude Sleutelstad.

De heer J. E. G. Noordendorp deed het Bestuur de vraag, hoe het stond met de gewijzigde A. V., waarop de Voorzitter mededeelde, dat de Commissie, welke deze

wijzigingen had opgemaakt, nog niet gereed was, zoodat haar omvangrijk werk nog niet op eene vergadering besproken had kunnen worden.

De heer J. de Haan achtte het wenschelijk een monument voor J. van Campen op te richten, en hoopte dat het Bestuur het initiatief daartoe zoude nemen.

De Voorzitter meende, dat zoo iets in alle opzichten rijpelijk moest worden overdacht en daarover hier niet terstond een besluit kon worden genomen; en de heer Cuypers achtte het 't meest wenschelijk, te trachten, het Paleis, als stadhuis, weder in den primitieven toestand te brengen, en alle wanstaltige wijzigingen inwendig te doen verdwijnen.

Alvorens de vergadering werd gesloten, vroeg de heer H. van der Linden Dzn. het woord, en bedankte op kernachtige wijze den afgetreden Voorzitter voor al zijne daden, in het belang der Mij. doór hem verricht, en voor de leiding der gewichtige vergaderingen dezer dagen.

De heer Muysken bedankte den spreker voor deze woorden, die hem de gelegenheid verschaften, hoewel hij dit gisteren ook reeds had gedaan, om te zeggen dat hoewel hij met leedwezen heenging uit het Bestuur, het hem toch ook verheugde de Mij. aan zijn opvolger te kunnen overdragen in een bloeienden toestand, en daarbij de Bestuurstafel eens van de andere zijde te mogen bezien. Hij bedankte in hartelijke woorden voor de talrijke bewijzen van welwillendheid die hij steeds als Voorzitter mocht ondervinden, en sloot daarop de vergadering.

Het meerendeel der leden bracht daarna een bezoek aan het Paleis op den Dam, en een ander gedeelte aan het Station, het nieuwe Concertgebouw of den silo van de fabriek de Weichsel.

WETTELIJKE BEPALINGEN TEGEN ROOK- EN ROETVORMING

De overheid van de stad Dresden heeft wettelijke bepalingen opgesteld ter voorkoming van hinder, door rook- en roetvorming veroorzaakt. Zij dateeren van 11 Februari 1887, en zijn den 7den Maart 1888 goedgekeurd door den Minister van Binnenl. Zaken.

De alzoo tot wet verheven bepalingen luiden als volgt:

§ 1. De stookplaatsen en schoorsteenen, ten dienste van de nijverheid of het fabriekswezen, moeten op die wijze gemaakt en gebruikt worden, dat uit den schoorsteen niet regelmatig zoodanige rook ontwijkt, die zichtbare hoeveelheden roet bevat. Daar, waar bij uitzondering en tijdelijk dit laatste niet te vermijden is, mag het ontwijken van zoodanige rook niet langer en op niet meer achtereenvolgende tijdstippen plaats hebben, dan kan worden tegengegaan door een behoorlijk en zorgvuldig in werking stellen van een stookplaats, ingericht volgens den tegenwoordigen stand der wetenschap, en door het gebruik van brandstoffen van middelbare hoedanigheid. — Dit voorschrift is tevens van toepassing op stookplaatsen en schoorsteenen, in gebruik bij middelen van vervoer, ook bij stoom-omnibussen, stoomschepen, en locomobielen, uitgezonderd bij locomotieven.

§ 2. Bestaande inrichtingen, zooals bedoeld zijn in § 1, welke niet aan de eischen daarin gesteld voldoen, moeten voor 1^o. Mei 1889 ingericht en van af dat tijdstip gebruikt worden, volgens de bepalingen van die paragraaf.

— Indien echter ondoelmatig stoken of slechte brandstof bij dergelijke stookplaatsen niet dat resultaat opleveren, hetwelk uit toepassing van § 1 zou moeten volgen, moeten dergelijke inrichtingen ook reeds voor den 1sten Mei 1889 gewijzigd worden binnen een tijd, te bepalen door den Gemeenteraad, na gehoord te hebben de ambtenaren van het toezicht op de fabrieken.

§ 3. De goedkeuring eener stookplaats door de technische ambtenaren en die der bouwpolitie, ontslaat den eigenaar of gebruiker van een dergelijke inrichting niet van de verplichting, haar, indien later blijkt dat zij niet voldoet aan de bepalingen van § 1, binnen een voor te schrijven tijd volgens de voorschriften van die paragraaf in te richten.

§ 4. Voor andere dan in § 1 aangegeven doeleinden, in 't bijzonder voor keukens en kamers, mogen slechts zulke stookplaatsen worden gemaakt, die door den aard van den bouw zooveel mogelijk eene rook- en roetvrije verbranding bevorderen.

§ 5. Overtredingen der voorschriften van § 1, § 2 en § 4, door eigenaars of houders van stookplaatsen, of door hen die met de verzorging of de bewaking van den vuurhaard zijn belast, worden gestraft met geldboeten tot een bedrag van 150 Mark.

De *Deutsche Bauzeitung*, waaraan deze bepalingen zijn ontleend, zegt, dat tegen deze wet wel geen tegenwerpingen zullen worden ingebracht, daar zij zooveel mogelijk een middenweg zoekt tusschen de eischen van de twee partijen. Dat echter door de invoering van deze wet, de roetplaag al was 't slechts voor een gedeelte in Dresden zal verdwijnen, is niet aan te nemen. Het is immers niet te ontkennen, dat in steden waar fabrieken niet groot in aantal zijn, de grootste hoeveelheid rook afkomstig is van de stookplaatsen in de huizen, die door de bepalingen van § 4 zeer worden ontzien. Dit vindt zijn oorzaak daarin, dat een krachtiger inmenging daar eenvoudig onmogelijk is.

WERKKRING VOOR JONGE INGENIEURS.

De ingenieur, die op dit oogenblik in Nederland een werkkring zoekt, bemerkt al spoedig, dat het aantal zijner collega's, die hetzelfde doel beoogen, zoo groot is, dat de kans op slagen vooreerst uiterst gering is.

Velen die in het bezit van het ingenieurs-diploma zijn en zich een illusie gemaakt hadden van werkzaam te zijn bij uitvoering van bouwwerken, zijn tot de noodlottige noodzakelijkheid gekomen om, of een opzichtersbaantje zonder noemenswaardige gelegenheid om praktische ervaring op te doen, of een betrekking, geheel buiten het vak staande, aan te nemen.

Onder deze omstandigheden is het zeker van belang te vernemen, dat op dit oogenblik in Duitschland behoefte bestaat aan jonge ingenieurs.

De oorzaak van dit feit ligt in het volgende.

De opkomst van het ingenieursvak, de vermeerdering van het aantal polytechnische scholen en noch meer andere oorzaken hebben in de voorlaatste 15 à 20 jaren zoo vele jongelieden het ingenieursvak doen kiezen, dat de ingenieursmarkt overvoerd was. Spoedig daarop

vond de reactie plaats en werden de polytechnische scholen minder bezocht, met dit gevolg, dat op dit oogenblik werkelijk behoefte aan ingenieurs bestaat.

Meer dan hier te lande worden in Duitschland wetenschappelijk gevormde jongelieden voor de uitoefening van het ingenieursvak gebruikt; van daar dat de aanvraag van directiën van bouwwerken om technisch gevormd personeel, meestal tot de professoren der polytechnische scholen, welke in den laatsten tijd voor het meerendeel den naam van Technische Hochschulen verkregen hebben, gericht wordt. Vele dier professoren zijn bovendien zelf met uitvoering van werken belast en kunnen dus zelf personeel gebruiken.

Die jongelieden, welke dus op dit oogenblik in Duitschland studeeren, kunnen daarom na volbrachte studiën vrij zeker zijn spoedig een werkkring te verkrijgen.

Zeër zeker kunnen deze omstandigheden ook voor den Nederlandschen ingenieur ten goede komen.

Het spreekt van zelf, dat de professoren der Deutsche Technische Hochschulen in de eerste plaats de toekomst van hunne eigene élèves behartigen en het Delftsche diploma, waarvan hun bovendien de waarde minder bekend is, op den achtergrond stellen.

Indien echter de ingenieur, die kortelings de Delftsche Polytechnische School verlaten heeft, zich de tijd en kosten getroosten wil, om, zij het ook slechts als hospitant nog korten tijd aan een der Deutsche Technische Hochschulen te gaan studeeren, dan kan hij vrij zeker zijn spoedig een werkkring te kunnen verkrijgen.

Dat het noch eenigen tijd studeeren aan een van Duitschlands Technische Hochschulen geen verloren tijd behoeft te zijn voor hem, die reeds het Delftsche ingenieurs-diploma bezit, zal wel door niemand betwijfeld worden, die de uitstekende inrichting van die scholen kent.

N.

PRIJSVRAGEN.

RAPPORT, uitgebracht door de Commissie van beoordeeling, omtrent de ingekomen ontwerpen naar aanleiding der Prijsvraag, uitgeschreven door het weekblad „De Portefeuille.”

In overeenstemming met het programma der Prijsvraag heeft de Commissie zich bij de beoordeeling der ingekomen teekeningen gesteld op het standpunt, dat in de eerste plaats moest worden gelet op artistieke opvatting en uitvoering; in de tweede plaats op de meerdere of mindere kostbaarheid der reproductie; in de derde plaats op overeenstemming der compositie met het seizoen en met aard en strekking van het tijdschrift; eindelijk dat de teekening praktisch bruikbaar moest zijn voor een omslag tot een Winternummer.

Voor zoodanige uitgave, die slechts gedurende enkele weken kan worden verkocht, is het noodig dat de aandacht van het publiek aanstonds worde getrokken door een stouten greep of oorspronkelijke gedachte, in het kort door een of ander sterk sprekend moment, dat onwillekeurig het oog tot zich trekt.

Aan al deze eischen is, naar het oordeel der Commissie, op gelukkige wijze voldaan door het ontwerp *Capricornus*.

De gevleugelde vrouwenfiguur, voorstellende den Genius der Kunst, rustende op de kroonlijst van een boog, waaronder zich een gezicht opent op de besneeuwde daken van een Amsterdamsch stadsgedeelte, is nobel van opvatting en correct geteekend; de houding los en sierlijk. Het figuurtje komt krachtig uit tegen den gouden achtergrond, die meteen op gelukkige wijze den rustigen grijzen toon der teekening verlevendigt. De compositie is eenvoudig en aantrekkelijk; de aandacht des beschouwers wordt nergens afgeleid van de hoofdfiguur, die onmiddellijk als zoodanig in het oog valt.

Aan dit ontwerp, dat na opening van het naambriefje bleek vervaardigd te zijn door de heeren E. S. Witkamp Jr. en N. van der Waay, werd de Eerste Prijs toegekend.

Van geheel andere opvatting getuigt het ontwerp *Kunsterliek*. Hoewel ook hier het hoofdmotief eene allegorische vrouwenfiguur is, is de compositie meer ornamenteel gedacht. Maar de zeer fraai ontworpen, uitvoerig geteekende en keurig uitgevoerde omlijsting, waarin de verschillende onderdeelen der *Portefeuille* — Tooneel, Muziek, Beeldende kunsten, Letterkunde — op geestige wijze zijn in beeld gebracht, maakt met de middenfiguur een zeer artistiek en aangenaam geheel. Ondanks den stillen grijzen toon, slechts weinig gebroken door de zachtroode letters van het opschrift, maakt deze teekening veel effect.

Aan dit ontwerp, waarvan na opening van het naambriefje de vervaardiger bleek te zijn de heer A. F. Gips te Bergen-op-Zoom, werd de Tweede Prijs toegekend.

Wat den Derden Prijs betreft, zoo kon geen der overige ontwerpen de Commissie genoegzaam bevredigen om daarvoor in aanmerking te worden gebracht, zoodat de Commissie besloot, van de haar in het Programma toegekende bevoegdheid gebruik te maken, en den derden prijs niet toe te kennen.

De Commissie wenscht niet te treden in eene uitvoerige bespreking van de overige 31 ontwerpen. Behalve enkele gruwelen, van welker aanwijzing zij zich zal onthouden, zijn er vele teekeningen, die bewijzen dat hunne makers zich veel moeite hebben gegeven, al hebben zij ook weinig begrepen welke eischen aan eene omslagteekening voor een Winternummer moeten worden gesteld. Er zijn zelfs enkele zeer verdienstelijke ontwerpen bij, die met groote zorg zijn uitgevoerd, en wier conceptie omtrent de artistieke ontwikkeling hunner makers een gunstig getuigenis afleggen. Zoo is bijv. het ontwerp *il Portafoglio* als ornament uitstekend van compositie en stijl, en keurig uitgevoerd. Hoewel de symboliek te ingewikkeld en zonder de bijbehorende toelichting bezwaarlijk te begrijpen is, zou deze teekening voor den derden prijs in aanmerking zijn gekomen indien de Commissie alleen op artistieke opvatting en uitvoering had te letten gehad.

Een goed begrip van hetgeen zulk een omslagteekening behoort te zijn, toont de maker van het ontwerp A A te bezitten. Het is zeer origineel gedacht, maar verbazend slecht geteekend en slordig behandeld; niet meer dan een pochade d'atelier. Ware aan deze teekening de noodige zorg besteed, dan zou ook deze voor den derden prijs in aanmerking hebben kunnen komen.

Netjes geteekend en gekleurd is *Silesius*; maar de vignetten verraden weinig vindingrijkheid; de reproductie zou te kostbaar zijn wegens de vele tinten die er in gebruikt zijn, en ook — en dit is de hoofdfout — houdt de teekening in geen enkel opzicht verband met aard en strekking van het tijdschrift.

Ondanks den ernst der tijden blijken de grappenmakers de wereld nog niet uit te zijn. De maker van *Gelidis ardens in nivibus* heeft waarschijnlijk bedoeld eene »note joyeuse» te werpen te midden van den ernstigen arbeid der Commissie, die hem bij deze wel bedankt voor zijn moeite.

Ten slotte wenscht de Commissie hiermede hare voldoening uit te spreken, dat in dezen Internationalen wedstrijd, waarop uit Duitschland 3, uit België 2, en uit Frankrijk 3 inzendingen zijn ingekomen, de bekrondenden zijn gebleken landgenooten te zijn. Het is haar aangenaam te kunnen constateeren, dat ook in dit eigenaardige genre onze Nederlandsche kunstenaars voor hunne buitenlandsche vakgenooten niet behoeven onder te doen.

J. C. GREIVE JR.,
J. R. DE KRUIJFF,
RUD. STANG,
G. STURM,
E. RITNER BOS.

Amsterdam, Mei 1888.

BINNEN- EN BUITENLANDSCHE BERICHTEN.

De nieuwe Buitensociëteit der »Hereeniging» te Deventer, is op den eersten Pinksterdag feestelijk geopend.

Men zal zich herinneren, dat in het najaar van 1886 een prijsvraag was uitgeschreven, door het bestuur der bovengenoemde sociëteit voor het ontwerpen van een nieuw gebouw in haren

buitentuin. Het nieuwe gebouw moest in hoofdzaak bevatten een groote zomer-concertzaal met daarbij behorende accessoires en ruime veranda's voor het bijwonen der concerten in de open lucht. De uitkomst van deze prijsvraag was, dat aan het ontwerp van den heer J. Verheul Dz. te Rotterdam de eerste prijs kon worden toegekend, en aan een project van de heeren Wegerif & Hurman te Groningen de tweede prijs.

Het eerstgenoemde ontwerp werd voor uitvoering bestemd. Het gebouw is tot stand gekomen onder het architectonisch opper-toezicht van den ontwerper en onder de meer dagelijksche leiding van den heer H. van Harte, architect te Deventer.

In de onderdeelen heeft het bekroonde ontwerp eenige wijzigingen ondergaan. Zoo is de plaats van vestibule en tooneel met elkaar verwisseld. Voorts zijn de scheerwanden vervangen door massieve muren. Deze verandering, uit een decoratief oogpunt beschouwd, nadeelig voor het gebouw, was wenschelijk om praktische redenen.

Het gebouw met de veranda's maakt een bij uitstek schilderachtigen indruk en heeft een zeer uitnodigend en vriendelijk karakter. De groote zaal zelf is zeer aangenaam van kleur en verhoudingen. De groote ruimte biedt eene opmerkswaardige gezelligheid aan, waardoor, zoowel bij dag als bij avond, een eenzame bezoeker zich zelfs niet verlaten gevoelt. Hoewel de beperkte middelen van de sociëteit tot de grootste spaarzaamheid dreven bij de uitvoering der verschillende werken, is de Buitensociëteit in allen deele deugdelijk en solide uitgevoerd. Wel terecht mocht de president zeggen in zijn feestrede, dat eene inrichting zooals Deventer nu verkregen heeft, hier te lande in plaatsen van haren rang bepaald eenig is.

Ook de omliggende tuin moest eene verandering ondergaan en is nieuw aangelegd volgens het plan en onder toezicht van den tuinarchitect, den heer Leonard Springer te Hilversum.

Het feest zelf werd geopend door een feest-ouverture. Dan volgde de feestrede van den president, waarna eene cantate uitgevoerd werd, voor deze gelegenheid gecomponeerd door den heer Joh. Wensink op woorden van den heer Zaalberg. Na afloop hiervan werden eenige muzieknummers in den tuin ten gehoor gebracht, om eindelijk het publiek weer gelegenheid te geven in de zaal zich te vereenigen voor het bal.

Onder de pauze van het bal werden gedurende het souper verschillende toasts uitgebracht, waarbij natuurlijk de ontwerper van het gebouw, de heer Verheul, niet vergeten werd.

Het feest werd bijgewoond door omstreeks 1700 personen, en in de algemeene vrolijkheid en de geweldige drukte tot op het laatst van den avond kon men de tevredenheid en voldoening der aanwezigen lezen, over hetgeen tot stand gebracht was. i.

Het Kon. Instituut van Ingenieurs zal op Donderdag 14 Juni a. s. des morgens ten elf uur, in het lokaal Diligentia te 's Gravenhage, eene vergadering houden.

Op die vergadering zullen de volgende voordrachten worden gehouden: 1. van het lid A. Huet, over het rendement van stoomketels; 2. mededeelingen van het lid Gosschalk, a. over de beproeving van een heipaal; b. over de constructie van een lift, beide bij den bouw van een der gasfabrieken te Amsterdam; 3. mededeelingen van den heer L. J. Eymer, betreffende mijnputten en fundeeringen, aangelegd door middel van de bevriezingsmethode uitgevonden door den ingenieur F. H. Poetsch.

Voor de eind-examens aan de polytechnische school te Delft, die Vrijdag 1 Juni zijn begonnen, hebben zich, tot het verkrijgen van diploma's volgens B art. 60 en C art. 61, 62, 63 en 64 der wet op het middelbaar onderwijs, in 't geheel 55 studenten aangemeld. Over de verschillende vakken verdeelen zich deze candidaten als volgt: 26 civiel-ingenieurs, 4 architecten, 4 scheepsbouwkundige ingenieurs, 15 werktuigkundige ingenieurs en 6 technologen.

Van Zondag 3 tot Saturday 9 Juni, dagelijks van 1—5 uur, zullen de ontwerpen van den omslag voor het Kerstnummer van de Portefeuille worden tentoongesteld in het American Hotel in de zaal van het genootschap Architectura et Amicitia.

Naar wij vernemen, hebben de heeren Jurriaan Kok en J. H. A. Mialaret, architecten te 's Gravenhage, onmiddellijk na de uitschrijving van de prijsvraag voor het maken van een ontwerp voor een muziektempel in den Kon. Zoölog. Bot. Tuin te 's Hage, aan de commissie voor de feestviering van het 25-jarig bestaan van het K. Z. B. Genootschap kennis gegeven, dat zij niet zullen deelnemen aan de beantwoording der prijsvraag.

Zooals men zich zal herinneren, zal een muziektempel het geschenk zijn, bij gelegenheid van 't genoemde feest.

De tent voor de feestviering van het Delftsche Studentencorps in Juli a. s. is voltooid, na 8 weken werkens. De afmetingen zijn ongeveer 45 bij 20 M.

De decoratie zal worden uitgevoerd onder leiding den heer Le Comte te Delft.

Overgenomen uit het »Handelsblad», heeft in verschillende bladen het bericht de ronde gedaan, dat door Prof. E. Gugel te Delft, ten behoeve van de stad Amsterdam een ontwerp zou zijn vervaardigd voor de uitbreiding der stad op de nog onbebouwd gebleven terreinen achter het Rijks-Museum.

Wij kunnen dit bericht tegenspreken.

De Rotterdamsche Gemeenteraad heeft het subsidie van de ambachtsschool met f 3000 verhoogd en alzoo gebracht op f 22,500.

BENOEMINGEN EN VACANTE BETREKKINGEN.

De Rotterdamsche Gemeenteraad heeft tot inspecteur der bouwpolitie, op een jaarwedde van f 1500, benoemd, den heer P. de Pree, te 's Gravenhage.

Voor de betrekking van Gemeente-architect te Hilversum hebben zich, naar wij vernemen ruim honderd sollicitanten aangemeld, waaronder enkele civiel-ingenieurs, en ook twee leden van den Hilversumschen Gemeenteraad.

PRIJSVRAGEN.

De bouwkundige vereeniging te Deventer had bij gelegenheid van haar 40 jarig bestaan een prijsvraag uitgeschreven.

1°. voor een gedeelte vestibulewand op de ware grootte, minstens 3.50 M. hoog en 1.50 M. breed in hout en marmer nabootsing. Bekroond werden de hh. H. J. Borking met den prijs en M. Kedde met de premie.

2°. voor een lezaar, vervaardigd van blank eikenhout, geschikt om op tafel gebruikt te worden. Werde met de premie bekroond de heer J. Brinkman.

3°. voor een cartouche, vervaardigd van hardsteen of marmer. Werden bekroond met den prijs de heer A. Jansen Ez. en met de premie de heer D. B. Kruizinga.

AFLOOP VAN AANBESTEDINGEN.

LEIDEN, 28 Mei 1888. Burgemeester en Wethouders: Het verbouwen en herstellen van het logement den Burg, 9 inschrijvers, hoogste: C. v. Diest te Koudekerk f 10995, laagste: A. Verhoog Jr. te Leiden f 9288. Gegund.

DEN HAAG, 26 Mei 1888. Het afbreken van het perceel Spuistraat n°. 51 en het aldaar weder opbouwen van een winkelhuis met pakhuis, bovenwoning enz., voor rekening van den WelEd. Heer J. P. v. d. Bergh, onder beheer van den architect Johs. Mutters Jr. H. de Baan te Scheveningen, f 25,200, B. de Baan & A. Nater te 's Hage f 24,670, J. Steffens & M. Wijnokus f 24,175 Firma Pietersen, f 23,875; J. v. Lith Jr., f 23,150; H. v. Bergen Hene-gouwen, f 23,000; Gebr. de Vos, f 22,996; Gebr. Houtman, f 22,874; A. Stigter, f 22,743; F. H. van Malsen, f 22,240; Jac. Vos, f 22,160, gegund.



DE LINT & Co. Rotterdam.

Vertegenwoordigers van JOS. F. EBNER te Londen,
leveren in uitsluitend eerste kwaliteit,

MARMER-MOZAIEK en
TERRAZZOVLOEREN,
alsmede 4713
— GLASMOZAIEK —

Zestien Bekrooningen.

NEUCHÂTEL ASPHALTE COMPANY LTD LONDON.

Exploitatie der Mijnen van de Val Travers.

FABRIEK
TE
AMSTERDAM

Beltweg No. 3.

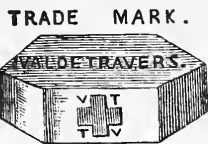

TRADE MARK. NATUURL. ASPHALT
VAN
VAL DE TRAVERS
ZWITSERLAND.

Gecomprimeerde Asphaltwegen en dito Dorschvloeren. Werken in Asphalt-Mastiek voor Trottoirs, Skating-Rinks, Moutvloeren, Kelders, Kolf- en Kegelbanen, Winkel en Magazijnvloeren. Gangen. Veranda's Brug- en Dakbedekkingen, Beton-Fundeeringen, Stallen, enz., enz., enz.

Zindelijk Vochtwerend, Ondoordringbaar, Gerâaswerend
Asphalt speciaal tot wering van vochtige muren.

Voor inlichtingen omtrent het leggen van Vloeren, Bedekkingen enz., gelieve men zich te adresseeren aan het Kantoor der fabriek, Beltweg 3, Amsterdam. 4714

Parquets-en-chêne sur bitume hydrofuge N. GOURGUECHON. — PARIS.

4715

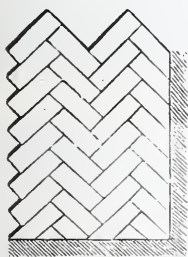

Verkrijgbaar in de maten van 30—50 cM. lengte,
6—11 „ breedte,
35 „ dikte.

Behalve lageren prijs, bieden deze parketvloeren, boven de andere soorten, de volgende voordeelen aan: **Ondoordringbaarheid voor vocht. Weering van geluiden** (kraken) en ongedierte. Grootere duurzaamheid, omdat het hout uit één stuk bestaande, verder kan afgesleten worden.

Répresentant voor Nederland, EMIL MOHR, 19 Prins Hendrikkade, Amsterdam.

HAMER & Co., Stoomdakpannenfabrikanten, Groesbeekscheweg, NIJMEGEN.

Leveren niet alleen Franse Kruispannen (systeem BOULET), maar tevens een nieuw model **Platte Pannen** (geribde Pan) met verbeterde constructie, welke het afwaaien geheel beletten.

Deze geribde PLATTE PANNEN zijn te bekomen in verschillende kleuren, ook geheel wit, zeer geschikt voor gebouwen, waar koelte noodzakelijk is. Monsters en prijsopgaaf worden op aanvraag gaarne gratis verstrekt. *Onder aanbeveling,*

4716 **HAMER & Co.**

W. F. WEIJNTJES,

Singel 514 b./h. Koningsplein Amsterdam.

Specialiteit in Houten en Steenen
Parketvloeren en Verglaasde
Muurtegels.

Agent voor Minton Hollins & Co. Stoke upon Trent.

„ „ A.Jändges te Crefeld.

Verder alle mogelijke Bouwartikelen en ijzerwaren waarvan op aanvraag prijzen gaarne verstrekt worden. 4717

PHOTOLITHOGRAPHIE.

De ondergeteekenden bevelen zich bij Heeren Architecten aan tot het reproduceeren hunner

Plannen, Teekeningen, enz.

Prompte aflevering en billijke conditiën.

WEGNER & MOTTU.

4718

Rokin 138.

DE ERVEN H. VAN MUNSTER & ZN. leveren:

BESTEKKEN,

zoowel met als zonder bijbehorende

TEEKENINGEN.

Wij nemen de vrijheid zoowel voor dezen Jaargang Bouwkundig Weekblad als voor dien van het jaar 1887 aan te bevelen, de daarvoor verkrijgbaar gestelde

PORTEFEUILLEBANDEN.

à f 1.75 per stuk.

DE ERVEN H. VAN MUNSTER & ZON.

Heerengracht 246 Amsterdam.

4706 **AANBESTEDING.**

Op Maandag den 18^{den} Juni 1888, des middags te twaalf ure, zal door Burgemeester en Wethouders der gemeente *Leiden*, op het Raadhuis aldaar, AANBESTEED worden:

Het bouwen van eene School der 3de klasse aan de Langebrug, hoek Boomgaardsteeg.

Het bestek en de teekeningen liggen ter inzage en overname op de Stads-Timmerwerf, op elken werkdag, de besteding voorafgaande, van 's morgens te 9 uur tot 's namiddags te 4 uur, en zijn aldaar à f 2.50 per stel verkrijgbaar gesteld, zoolang de voorraad strekt.

Aanwijzing in loco op Maandag 11 Juni a. s., des namiddags te 2½ ure.

Verdere inlichtingen bij den Gemeente-Architect.

**NAGEPERSTE
GEVEL- SIER- EN PROFIELSTEENEN**

4707

VAN

F^R VAN DE LOO S^R

Bemmel bij Nijmegen.

Gouden Medaille Antwerpen 1885.
Eere-Diploma Groningen 1886.

Holle Steenen, twee- en viergaats in voorraad.

DE LINT & Cie.
Rotterdam.
PARKETVLOEREN en WANDTEGELS:
VILLEROY & BOCH,
BOCH FRÈRES,
MINTON HOLLINS & Cie.
Trottoir-IJzersteen en Cementtegels.
Grootte voorraden. 4708

MUSGRAVE & Co., Limited



te BELFAST.
FABRIEK VAN

Engelsche Paarden- en Vee-Stalinrichtingen.

IJzeren Tribunes voor Wedrennen,

Tuigkamer-Benodigdheden,
DOGKENNELS,

Hooischuren, enz.

Gouden en Zilveren Med. Internat.
Tentoonstelling Amsterdam.

Deze inrichtingen waarvan reeds vele in Nederland geplaatst zijn, munten uit door soliditeit en zeer nette bewerking.

EENIG AGENT

D. S. M. KALKER
KONINKLIJKE MAGAZIJNEN

VAN

4709

BOUWARTIKELEN en GEREEDSCHAPPEN.

AMSTERDAM, St. Anth. Breestraat, C 21.

Teleraam-Adres: KALKER-IJZERWAREN.

Telefoon N^o. 352.

Modellen te bezichtigen in het Tentoonstellingsgebouw van de Maatschappij tot bevordering der Bouwkunst, *Marnixstraat* en St. Antonie Breestraat C 21.

JAN HAMER. — AMSTERDAM.

Kantoor: *Marnixstraat* 402 bij het Leidscheplein.

GEBOUW PERMANENTE TENTOONSTELLING VAN DE MAATSCHAPPIJ TOT BEVORDERING DER BOUWKUNST.

Vertegenwoordigt **ROBERT BOYLE & SOX, Lim. Londen.**

Behaalden de hoogste onderscheidingen op verschillende Internationale Tentoonstellingen als prijzen van f 600.— Gouden en Zilveren Medailles.

VENTILATIE EN VERWARMING.

BOYLE'S Luchtpomp ventilators. Patent 1882. BOYLE'S Kappen voor slecht trekkende schoorsteenen. BOYLE'S Schoorsteenkappen tegen valwinden.

Vereischen geen toezicht, — hebben geen beweegbare deelen, — geen terugslag in den koker, — zijn van soliede constructie.

BOYLE'S Ventilators en Schoorsteenkappen zijn op verschillende *Rijks- Gemeente- en Particuliere gebouwen hier te lande* geplaatst. 4710

— In alle voorname plaatsen zijn modellen te bezichtigen. —

MILDE's Telephonen, WITTE's Liften, CARRE's Waterleidingen. KELLEY's geschilderd en gebrand Glas, geschilderde Tegels, enz. enz.

4711

JAN VAN DER POT,

Scheepmakershaven N^o. 3 (Punt.) — ROTTERDAM.

De eenige *Kyaniseerinrichting* waar ook des winters wordt doorgewerkt.

Het *Kyaniseeren* is het eenige afdoende middel tegen *verrotting* en *zwam*. De bewerking geschiedt geheel reuk- en kleurloos. Desverlangd bijlevering van hout.

Prima Engelsche PORTLAND CEMENT, merk *Wallsend*,

van uitmuntende kwaliteit en tegen concurreerende prijzen.

BELGISCHE KLUIP- en HYDRAULISCHE KALK. Billijke prijzen en vrachten. KUNSTGRANIET systeem *Pétitjean*.

Prospectussen en prijscouranten worden op aanvraag franco toegezonden

Gelieve op Voornaam en Adres te letten.

Fabriek van Verwarming- en Ventilatiestoestellen.

(Systeem DE KOSTER.) Amsterdam

Deze warmwaterverwarming (met nieuwe toepassing van zelfregeling) beveelt zich aan in de volgende geplaatste en bestelde toestellen, sinds 1876.

Amsterdam. EVANG. LUTHERS ZIEKEN- EN OUDE MANNENHUIS, 5 toestellen, de HH. BLIKMAN & SARTORIUS, (Drukkerij) — ROELOFFZEN & HUBNER, (Drukkerij) — BESTEDELINGENHUIS, Heerengracht, — DIAK. OUDE VROUWEN- EN MANNENHUIS, 4 toestellen. — INSTITUUT VOOR BLINDEN, Vossiusstraat. — De HH. W. F. PIEK, (huis). — G. A. FOL, (huis). — Mevr. G. L. FUNKE, (huis). — PAVILJOEN VONDELPARK. — COLLEGE BETH-HAMADRASCH-ETZ CHAM. — de HH. JACB. ANKERSMIT, (huis). — F. J. WITTEVEEN, (huis.) — SOCIETEIT ONDER ONS. — STOOMV. MAATSCH. NEDERLAND. — RESTAURANT RICHE. — de HH. JAN TER MEULEN, (kantoren).

Leiden. RIJKS-ZIEKENHUIS. — DOOPSGEZINDE KERK.

Rotterdam. De HH. P. S. SAUERBIER, (huis). — Dr. VAN RIJCKEVORSEL, (huis). — RUIJS & COMP. (kantoren).

Baarn. Mevr. STRIKKER, (villa).

Zaandam. De Hr. C. KAMPHUIS, (villa)

Arnhem. DR. VROLIK, Oud-Minister, (villa).

's Hage. De Hr. J. H. W. EILERS, (huis, Laan Copes van Cattenburg.)

Deventer. GROOT STEDELIJK ZIEKENHUIS.

Amsterdam. GYMNASIUM, Weteringschans. — MACHINISTENSCHOOL, Plantage. — HOTEL PASSAGE, Prins Hendrikkade, (60 kamers). — de HH. VAN LOON & COMP, (kantoren). — P. VAN EEGHEN, Heerengracht (huis). — BARON VAN HEEKEREN VAN KEL (Huize Bingerden).

Doesburg. De Hr. J. SICKETZ, (huize de Cloeze).

Lochem. De Hr. H. M. J. VAN LOON, Langoed Hydepark, (Ventilatie). 4712

Driebergen. De Hr. J. W. F. SCHEFFER, (villa).

Weesp. De Hr. J. R. WÜSTE, Keizersgracht, (huis).

Amsterdam. BARAKKEN VAN HET ZIEKENHUIS. — De Hr. P. STOFFEL, (villa).

Deventer.

Toestellen in aanleg.

Amsterdam. Nieuw te bouwen Klinisch Ziekenhuis, groot ± 15000 M^s.

Heemstede. De Hr. M. J. TIELE, (villa).

Nijmegen. De Hr. TIMMERMAN, (villa).

Amsterdam. A. SALM GBz., Architect. (nieuw huis).

Th. A. DE KOSTER, Ferdinand Bolstraat 32 Amsterdam.

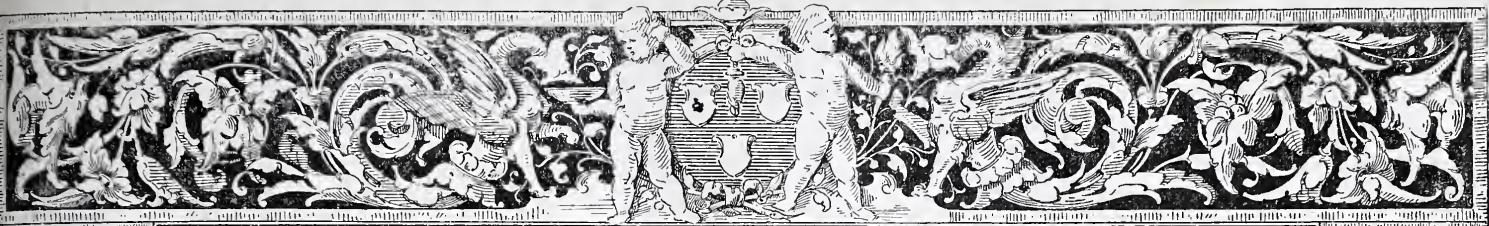

BOUWKUNDIG **W**EEEKBLAD
ORGAAN
 VAN DE MAATSCHAPPY TOT BEVORDERING DER BOUWKUNST

9 JUNI 1888.

Redactie: Dr. P. J. H. CUYPERS, Prof. E. GUGEL, J. R. DE KRIJFF
 C. MUYSKEN, F. J. NIEUWENHUIS en C. T. J. LOUIS RIEBER.
Bureau: Marnixstraat 402.
Uitgevers: DE ERVEN H. VAN MUNSTER & ZOON,
 Heeregracht 246, Amsterdam.

London Office:
 35 Queen Victoria Street E. C. - HENRY HEMANS & C^o.
Abonnementsprijs voor Nederland, fr. p. p. f 8.50; voor Ned.-Indië
 (bij vooruitbetaling) fr. p. p. f 11.50; voor het Buitenland (bij vooruitbetaling)
 fr. p. p. f 10.— Afzonderl. Nummers voor zoo lang de voorraad strekt 25 Cts.

INHOUD: Een verstandig besluit. — Ontsmetting en ontsmettingsinrich-
 tingen. — Ingezonden. — Binnen en buitenlandsche berichten.
 Dit nummer bestaat uit 8 bladzijden en plaat: Ontsmettingstoestellen.

EEN VERSTANDIG BESLUIT.

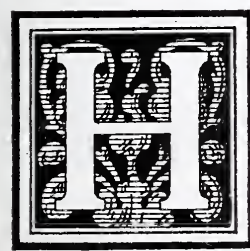

et was in den jare 1460, dat de Stads-regeering van Kampen aan eenige monniken en nonnen vergunning verleende om binnen haar veste de gebouwen op te richten, noodig voor de stichting van een klooster, genaamd de Marienrosencamp, naar den regel van St. Augustinus en de instelling van St. Birgitta. De gebouwen zijn er gekomen, al is het dan ook niet zonder tegenspoed en moeite, en vele zijn de lotsverwisselingen, die in den loop der eeuwen hun ten deel zijn gevallen.

Toen namelijk de Hervorming ook tot in deze streken was doorgedrongen, werd het klooster opgeheven en zijn goederen door de stad aan zich getrokken. In 1595 werd een hof van 't klooster verkocht, in 1608 werd de kloosterkerk afgebroken, terwijl het kerkhof werd afgestaan ten bate van de lakenindustrie, welke in die dagen hier bloeide. Van 1625—1627 werd het kloostergebouw weer voor een ander doel ingericht, namelijk tot een werkhuis voor arme kinderen. Ter herinnering hieraan werd een steen in den gevel geplaatst, waarop twee kinderen, een jongen en een meisje, zijn afgebeeld ter weerszijden van een schild, dat het volgende opschrift bevat:

J. C. D.
 MY HEEF . DE WET
 ALHIER . GESET.
 DAT . EER . EN . DEVG
 IN . IONGE . IEVGT
 DOOR . ARBEIT . VROEDT
 EN . VROOM . GEMOET
 WERT . INGEPLANT
 TOT . GOEDEN . STAND
 A^o. 1627.

In 1637 werd die inrichting opgeheven en het gebouw eerst voor woningen, later voor lakenhal bestemd. Van 1687—1690 ongeveer, toen de lakenhal weder naar elders was verplaatst, werd het gesticht verbouwd en daaraan de bestemming van weeshuis gegeven.

In 1719 werd het gebouw *met een zwaare val gedreijd* en zou *misschien ten gronde neergestort zijn, ten waar Opziendren vlijt en Vaderzorg, gepreezen, hierin gansch tijdig, had door konst en kragt voorzien* — gelijk een opschrift op een steen boven den ingang vermeldt. In 1814 kreeg het gebouw de bestemming van militair hospitaal, tot het in 1842 weer die van weeshuis terug erlangde.

En als zoodanig is het nog in gebruik, het eerwaarde, grijze of liever witte gebouw; maar evenals in 1719 schijnt het wederom „met een zwaren val te worden bedreijd”, zoodat er in de laatste jaren ernstig sprake van was om het af te breken en op de plaats van het oude een nieuw burgerweeshuis (zooals de officiële naam is) te bouwen.

Nu heeft het gesticht van zich zelf weinig of geen fondsen, het ontvangt een jaarlijkschen onderstand van de stad, terwijl de regenten worden aangesteld door den stedelijken raad, aan wien zij rekenplichtig zijn. Het gesticht kon dus den bouw van een nieuw weeshuis zelf niet bekostigen, en nu deden h.h. regenten van een andere inrichting in deze stad, aan die van het Burgerweeshuis het loijale aanbod om hun een renteloos voorschot te

geven van f 50.000, onder voorwaarde, dat jaarlijks een som van f 1000 zou worden afgelost en de stad voor die aflossing borg zou blijven. Dit aanbod werd door h.h. regenten van het Burgerweeshuis gretig aangenomen en de stad nam den gevraagden waarborg op zich, terwijl deze bovendien een terrein voor een nieuw gesticht beschikbaar stelde, onder beding, dat de bouwplannen door den raad zouden worden goedgekeurd.

H.H. regenten droegen nu aan een bouwmeester, niet in Kampen woonachtig, het maken van een bestek en teekening op. Dit was echter niet zeer naar den zin van twee architecten, die in Kampen zelf wonen. Deze heeren meenden, dat het niet billijk was, dat men om een gesticht te verkrijgen, hetgeen toch feitelijk geheel op stadskosten zal worden gebouwd, den architecten in de stad zelf woonachtig, niet eens de gelegenheid bood, om tot het maken van een plan mede te dingen. Zij wendden zich daarom per request tot h.h. regenten, met verzoek om — indien het mogelijk ware — alsnog in de gelegenheid gesteld te worden, tot den bouw van een nieuw weeshuis hun krachten te leenen. Het was echter vergeefs; het antwoord van h.h. regenten luidde: dat aan een ander reeds het maken van het ontwerp en de uitvoering was opgedragen en aan het verzoek dus niet kon worden voldaan.

De beide Kamper architecten bleven echter van meening, dat hier een onbillijkheid was gepleegd en kwamen meer en meer tot de overtuiging, dat het uitschrijven van een prijsvraag de aangewezen weg was. Zij wendden zich daarom tot den gemeenteraad met een adres, waarin zij hun bevreemding over de gepleegde handelwijze te kennen gaven en als hun bescheiden zienswijze uitspraken, dat de eischen, waaraan zulk een gebouw op praktisch, zoowel als op æsthetisch gebied behoort te voldoen, het uitschrijven van een prijsvraag volkomen rechtvaardigen; dat in dit geval ook de billijkheid betracht zou zijn, wijl alsdan de bouwkundigen in deze stad in de gelegenheid zouden geweest zijn, desverkiezende ook een plan in te leveren, terwijl zij thans van elke mededinging waren buitengesloten. Redenen waarom zij verzochten, dat de raad — indien mogelijk — zoodanig besluit moge nemen als, zoowel in 't belang van de gestichten als van de ingezetenen, noodig moest worden geacht.

In de raadsvergadering van 29 Mei ll. kwam dit adres ter tafel, tegelijk met het plan voor het nieuwe weeshuis en een rapport van den directeur der gemeentewerken, aan wien een onderzoek van het plan was opgedragen. Bijna alle leden waren van oordeel, dat — hoewel de regenten vrij waren zulk een architect te kiezen als zij wenschten — toch het uitschrijven van een prijsvraag de eenig goede weg was; en dat dit geen overbodig werk zou zijn, bewezen de vele op- en aanmerkingen, die de directeur der gemeentewerken op het bestek en de teekening had. Enkele leden waren van oordeel, dat de bouwvallige toestand van het gebouw de vertraging, die het uitschrijven van een prijsvraag noodzakelijk met zich bracht, niet gedoogde en wilden daarom dit plan, behoudens de gemaakte aanmerkingen, aannemen; maar de overgrootte meerderheid der leden was van gevoelen, dat te groote spoed hier zou schaden, omdat het van hoog belang was een gebouw te verkrijgen, dat in alle opzichten aan de eischen voldeed.

De uitslag van de beraadslaging was, dat het voorstel

van een der leden, om het ingediende plan ter zijde te leggen en h.h. regenten uit te noodigen een prijsvraag uit te schrijven, werd aangenomen.

Wij kunnen niet anders dan dit besluit ten zeerste toejuichen; de raad heeft er door getoond niet onverschillig te zijn voor de eischen der architectuur, maar veeleer bereid te zijn om — zoover zijn bevoegdheid reikt — haar belangen, die hier samenvallen met die van het gesticht zelf, te bevorderen.

We hopen nu, dat de regenten aan den uitgedrukten wensch van den raad zullen voldoen en tot den begeerden maatregel zullen overgaan en de uitslag zij, dat Kampen met zijn schoone St. Nicolaaskerk, zijn onovertroffen raadhuis, zijn smaakvollen, „nieuwen toren” en zijn sierlijke stadspoorten, een gebouw rijker moge worden, dat der oude Hanse-stad tot sieraad strekt! X.

Het „*Zeitschrift des Architekten- und Ingenieur-Vereins*” te Hannover, geeft in de zesde aflevering van den vorigen jaargang een verslag van de voordracht, gehouden door den Intendantur- und Baurath Schuster over:

ONTSMETTING EN ONTSMETTINGS- INRICHTINGEN.

Zooals algemeen bekend is, zegt Baurath Schuster in zijne voordracht, bestaat er een groote reeks van besmettelijke ziekten, die niet alleen onmiddellijk van den zieken op den gezonden mensch kunnen worden overgeplant, maar welke bovendien, zelfs in veel heviger graad, ook worden verbreid door de besmettingskiemen over te brengen op voorwerpen van dagelijksch gebruik en die daaraan blijven hechten, om vervolgens weêr anderen die met deze voorwerpen in aanraking komen, te besmetten.

Onder de voorwerpen waaraan de ziektekiemen zich voornamelijk hechten, behooren het lijfijnen en het beddengoed; doch ook tapijten, gordijnen, behangsels, meubelen, het stof tusschen de naden en op den vloer kunnen de overbrengers en voortplanters der besmettelijke ziekte zijn.

De ervaring heeft geleerd, dat het onmogelijk is om de ontsmetting in de ziekenkamer zelve uit te voeren. Het in vroegere jaren voor dit doel menigmaal toegepaste zwaveligzuur, hoe geconcentreerd ook aangewend, is bevonden niet afdoende te zijn; en hoewel met meerder succes chloor daarvoor is te gebruiken, blijkt toch dit nog onvoldoende, zelfs al wordt het toegepast in groote hoeveelheden en in besloten ruimten, dus met gesloten deuren en vensters; bovendien is chloor te kostbaar om als desinfectie-middel algemeen aangewend te worden.

Zoo werd b. v. voor de ontsmetting van een vertrek groot 50 M³. gebruikt 12 KG. chloorkalk en 17.5 KG. zoutzuur, te samen kostende f 4.50, en toch werd geene zekerheid verkregen dat de voorwerpen in het vertrek nu werkelijk ontsmet waren. Eene verdamping van kwiksublimaat geeft evenmin zekerheid en men mag aannemen, dat met de thans bekend zijnde hulpmiddelen het niet mogelijk is om eene ruimte met de daarbij zijnde voorwerpen volkomen te ontsmetten. Bovendien is het dikwijls niet uitvoerbaar om bedden, linnengoed en meubelen met kwiksublimaat en karbolzuur te behandelen.

Het eerste toch is een sterk vergift en van het laatste wordt de uitwerking zeer overschat, want een karbol-

ONTSMETTINGSTOESTELLEN.

Fig. 1.

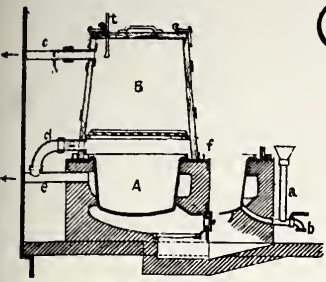

1 : 60.

Fig. 2.

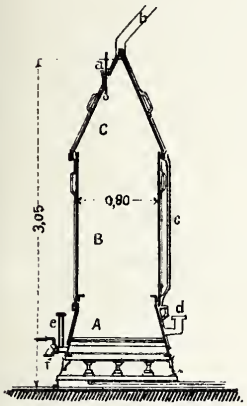

1 : 50.

Fig. 9.

Henneberg's Desinfektor D.

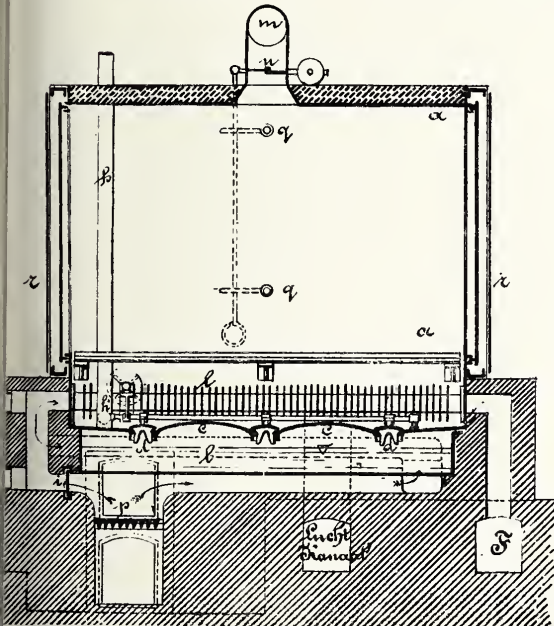
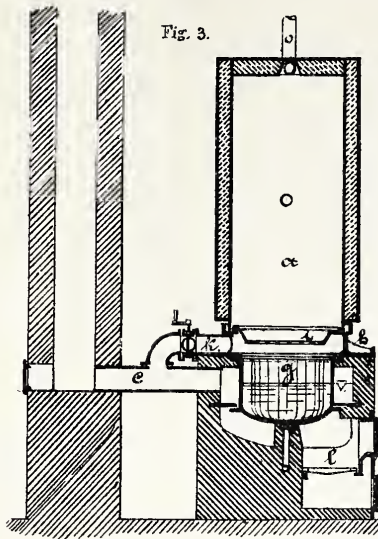

Fig. 3.



Henneberg's Desinfektor A.

Fig. 4.

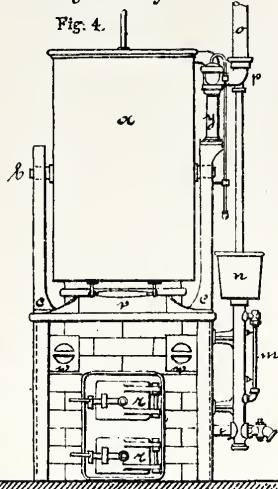

Fig. 5.

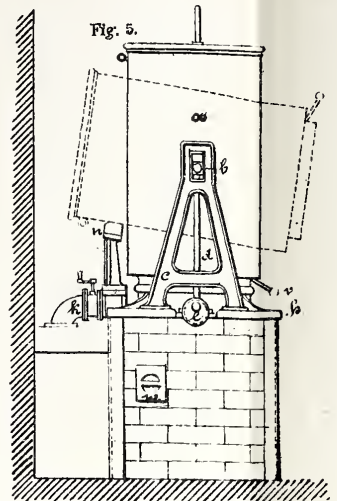
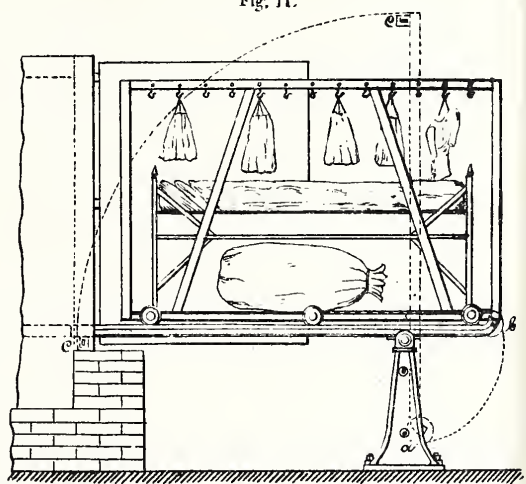
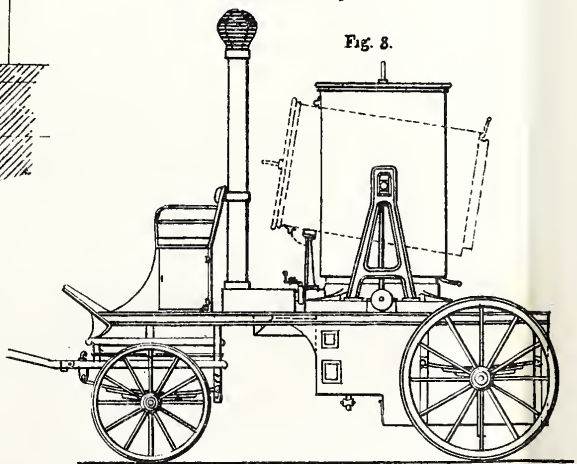

Fig. 11.



Henneberg's Desinfektor C.

Fig. 8.



THURSFIELD'S AËRO-STEAM DISINFECTOR.

Fig. 15.

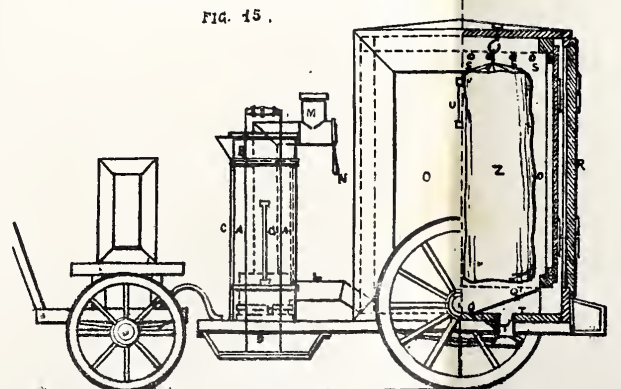

Möhrlin's Desinfektor E.

Fig. 12.

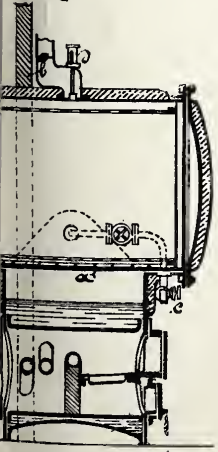

Fig. 13.

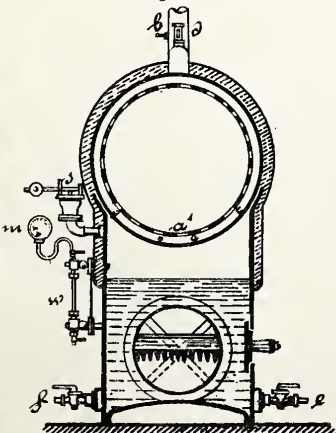
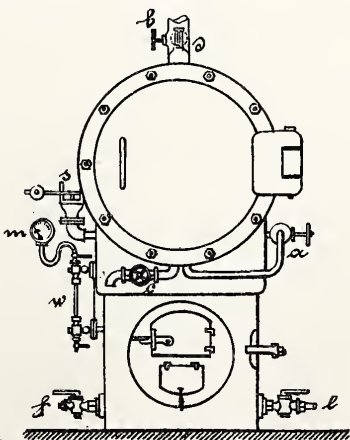

Fig. 14.





zuuroplossing van 5 proc. vernietigt bij eene inwerking van 48 uren nog niet met voldoende zekerheid de meest weêrstandbiedende besmettingskiemen van sommige ziekten. Uit de ingestelde proeven van dr. Koch, Gaffky en Löffler is gebleken, dat ter ontsmetting van ziekenkamers, de vloeren, zolder en wanden moeten afgewassen worden met vloeibare desinfectie-middelen, waarvoor sublimateoplossing in de eerste plaats in aanmerking komt, en dat de verplaatsbare voorwerpen behooren ontsmet te worden in speciaal daartoe vervaardigde toestellen.

Met deze toestellen wordt zekere ontsmetting verkregen, door de voorwerpen bloot te stellen aan stroomenden stoom van minstens 100° C., een hitte, waarbij de meeste stoffen onbeschadigd blijven, met uitzondering van pels- en lederwerken die samenkrimpen, en enkele teëre verfstoffen welke eenigszins verbleeken.

Uit talrijke proefnemingen is gebleken, dat door de inwerking van den heeten stoom gedurende 15 à 20 minuten het leven der meest weêrstandbiedende soorten der lagere organismen wordt vernietigd.

Echter laat men den stoom veel langer inwerken, meestal anderhalf uur en meer, naarmate de besmette voorwerpen grooter en van vaster stof zijn.

Een der eischen waaraan iedere ontsmettingstoestel moet voldoen is, dat gedurende de ontsmettingsperiode eene overvloedige hoeveelheid heete stoom moet beschikbaar zijn, opdat de geheele ontsmettingsruimte aanhoudend met heete stoom gevuld zij. De voorwerpen dienen op zulk eene wijze in de ontsmettingsruimte uitgespreid of gehangen te worden, dat de stoom ze gemakkelijk en spoedig kunne doordringen.

Het bevochtigen der besmette voorwerpen door den geconcentreerden stoom moet vermeden worden, omdat heete lucht en stoom moeielijk door natte voorwerpen dringen.

Verder dient iedere ontsmettingstoestel voorzien te zijn van een thermometer ter opneming der temperatuur van den stoom; zoomede van een electrischen contact-thermometer, die gelegd wordt in de te ontsmetten goederen, en eindelijk ter controleering, van een maximum-thermometer, waardoor men alle zekerheid verkrijgt, dat de gewenschte hitte werkelijk tot in het binnenste der besmette voorwerpen is doorgedrongen.

Voor iederen ontsmettingstoestel moet door proefnemingen worden vastgesteld, hoeveel tijd vereischt wordt tot eene geheele vernieling der besmettingskiemen. In verband daarmee behooren de voorschriften voor de bediening van den toestel en den dienst der ontsmetting te worden vastgesteld 1).

Met betrekking tot de spanning van den gebezigden stoom, zijn de ontsmettingstoestellen te onderscheiden in toestellen met stoom van weinig of geen overdruk, en in desinfectoren waarbij met stoom van middelbare en hooge drukking ontsmet wordt. De laatsten zijn nog tweëerlei: de stoom kan n.l. voortgebracht worden in een ketel die onderdeel van den toestel uitmaakt, of hij

1) De ontsmettingsinrichtingen, die in dit artikel besproken worden, en waarbij de heete stoom optreedt als ontsmetter, zullen wij noemen ontsmettingstoestellen of desinfectoren, ter onderscheiding van de ontsmettingsovens, zooals die worden toegepast voor de verbranding der overblijfselen van den chirurgischen dienst in ziekenhuizen, geneeskundige en veterinaire scholen, van den afval in abattoirs, openbare reiniging enz., enz.

(VERT.)

kan in een generator ontwikkeld en van daar met een buisleiding naar den desinfector gevoerd worden.

Al de verschillende typen van desinfectoren zijn zowel verplaatsbaar als stationnair in te richten.

Van de soort der ontsmettingstoestellen, waarin met stoom van weinig overdruk wordt gewerkt, geeft fig. 1 op de bijgaande plaat eene voorstelling. Over den ingemetselden ketel *A* is de houten kuip *B* gesteld, door den ijzeren kraag *f* is tusschen ketel en kuip eene stoomdichte aansluiting verkregen. De kuip draagt een los deksel en is inwendig voorzien van een rak en ijzeren haken, waaraan de besmette goederen kunnen opgehangen worden. Bij *t* is de thermometer geplaatst.

De vulling van den ketel met water geschiedt door de standbuis *a*, hij is te ledigen door de kraan *b*. Na en tijdens de ontsmetting kan de stoom uitgelaten worden door de pijpen *c* en *d*, beiden voorzien van een afsluiter, en vervolgens door de rookleiding *e* naar den schoorsteen gezogen. De aanlegkosten van dezen eenvoudigen toestel, die voor een klein bedrijf toch voldoende is, bedragen *f* 240.

De in fig. 2 *) voorgestelde ontsmettingstoestel is te Göttingen aangelegd volgens de aanwijzingen van dr. Koch, Gaffky en Loeffler. Hij bestaat uit een plaat-ijzeren cylinder, die uitwendig bekleed is met een laag kieselguhr, dat met een ijzeren netwerk op den cylinderwand wordt vastgehouden. Deze bekleeding belet de uitstraling der warmte van den cylindermantel.

De goederen worden verpakt in een mand van galvaniseerd ijzerdraad, en langs de afneembare kap *C*, in de ontsmettingskamer *B* gebracht.

De aansluiting van den cylinder aan den waterketel *A* en aan de kap is de z. g. hydraulische. De koperen ketel, die 80 liter water inhoudt, wordt hier verwarmd met 12 Wobbsche gasbranders. Verder is de toestel voorzien van een voedingsbuis *d*, een peilglas *e* en een afblaaskraan *f*. Het condensatie-water, dat langs de binnenwanden van de kap zijpelt, wordt in den rand opgevangen en door de buis *c* naar den ketel teruggevoerd.

De ontsmettingsperiode duurt gewoonlijk 1 tot 1½ uur.

De door Henneberg te Berlijn aangelegde ontsmettingstoestel, door hem *desinfector* genoemd, (fig. 3), bestaat uit een gegoten ijzeren waterketel *g*, voorzien van een groot aantal centraal gerichte verwarmingsribben.

De eigenlijke ontsmettingsruimte is een cylinder of kuip met dubbelen wand, stoomdicht gesteld door middel van den kraag *h* op den rand van den ketel *g*. Aan dezen kraag sluit de afblaaspijp *k*, waardoor de afgewerkte stoom naar de trekbus *c* en vervolgens in den schoorsteen geleid wordt. De goederen worden verpakt in een mand met vilten deksel, en ter ontsmetting in den cylinder gebracht, waartoe de laatste door een opzettoestel zoo hoog wordt opgeheven, dat zijn onder-rand vrij komt van den kraag *h*. Daarna wordt de cylinder op de tappen *b* gewenteld in horizontale richting en de mand er ingeschoven.

In fig. 6 en 7 zijn op grootere schaal aangeduid de plaatsing van den thermometer; de afblaaspijp *o*; de luchttoevoerbuis *q*, sluitende met een helmvormig deksel;

*) De schalen, bij de figuren 1 en 2 op de plaat, zijn onjuist, wegens verkleining der oorspronkelijke teekening.

de buisleiding *n* tot afvoer van het aanslagwater en de pijp *m* voor den ontsnappenden stoom. Met het opheffen van den cylinder wordt gelijktijdig de afblaaspip *o* gelicht uit hare hydraulische aansluiting met het elleboogstuk *p*, zoodat de cylinder in zijne draaiende beweging niet gehinderd wordt.

De bediening van den toestel is de volgende:

Nadat de thermometer 100° C. heeft aangewezen en de lucht in den cylinder genoegzaam is verwarmd, wordt de mand met goederen binnen geschoven, de cylinder om zijn tappen in den vertikalen stand gewenteld en op het kraagstuk neêr gelaten. Door het neêrlaten van den cylinder is de hydraulische aansluiting tusschen de afblaaspip *o* en *mof* van het elleboogstuk *p* hersteld.

Tijdens de nu volgende ontsmetting wordt de thermometer steeds op 100° C. en de waterstand in den ketel op het vereischte peil gehouden. Is de ontsmetting afgelopen, dan wordt door het openen der klep *q* lucht in den cylinder toegelaten en aan den stoom de gelegenheid gegeven door het openen van *k* (fig. 3), uit den schoorsteen te ontsnappen.

Het toelaten van lucht in den cylinder na de ontsmetting heeft het voordeel, dat de goederen bijna droog uit den desinfector komen.

Voor losse stoffen is de ontsmetting is 10 minuten afgelopen, daarentegen moeten opgerolde vast ingepakte dekens en d. g. minstens $1\frac{1}{2}$ uur aan den heeten stoom in den cylinder blootgesteld worden.

Van vervoerbare ontsmettings-apparaten is de in fig. 8 geschetste desinfector *C* aan te bevelen.

Zijne inrichting en werking komt in hoofdzaak overeen met de reeds beschrevenen. Hij wordt in twee verschillende grootten geleverd voor den prijs van *f* 1200 tot *f* 1600.

Voor groote ontsmettingsinrichtingen zijn echter de beschreven toestellen niet meer voldoende. Henneberg heeft tot dat doel een bijzonderen desinfector *D* ontworpen, die in de fig. 9, 10 en 11 is geschetst. Hij bestaat uit een plaatijzeren kast met dubbelen wand en aan beide einden voorzien van bekleede deuren, waarlangs de besmet verdachte goederen, op een wagen gepakt, worden binnengeschoven.

De stoom wordt ontwikkeld in den ketel *b* (fig. 9 en 10). Ter meerdere verwarming van de lucht in de ontsmettingskamer dienen de ribbenbuizen *l*.

De vuurhaard is zoo aangelegd, dat de vlammen eerst den ketel van onder en ter zijde bestrijken, door de ribbenbuizen *l* naar het rookkanaal *F* en vervolgens in den schoorsteen gevoerd worden, of wel, de vlammen kunnen onmiddellijk uit den vuurhaard *p* door de te openen schuif *i* naar de ribbenbuizen *l* en zoo naar den schoorsteen geleid worden. In het eerste geval heeft waterverdamping in den ketel, gepaard met verwarming der lucht in de ontsmettingsruimte plaats, terwijl in het tweede geval uitsluitend de lucht in de ontsmettingsruimte verhit wordt.

Het eerste geval geeft dus den toestand aan tijdens de goederen ontsmet worden, het tweede, als na de ontsmetting de stoom uitgelaten en de ontsmette goederen door de verwarmde lucht worden gedroogd.

In het bolle bovenvlak van den gegoten ijzeren ketel *C* zijn zes ventilen *d* aanwezig, waarlangs de stoom uit den ketel toegang verkrijgt naar de ontsmettingskamer.

Deze ventilen worden geopend en gesloten door het

aanzetrad *g* met toebehooren (zie fig. 10). Bij gesloten stand der eersten wordt de afblaaspip *h* (fig. 9) automatisch geopend om te groote stoomspanning in den ketel te voorkomen. Koude buitenlucht wordt der ontsmettingskamer toegevoegd door de sluitbare luchtkokers *z*, terwijl de afgewerkte stoom en lucht ontsnappen door de buis *m*, met afsluiter *n*. Fig. 11 geeft een afbeelding van den wagen, waarin de te ontsmetten goederen worden gepakt. Deze wagen loopt over een spoor, dat na het inschuiven van den wagen in den toestel, kan opgeslagen worden, ten einde ruimte te winnen in het lokaal.

Dit type ontsmettingstoestel wordt eveneens in twee afmetingen geleverd, hebbende een nuttige ruimte van 1.440 M^3 . en 2.910 M^3 . inhoud. De prijs bedraagt *f* 2100 à *f* 2700.

Als voorbeeld der apparaten, waarin met stoom van hooger druk wordt ontsmet, verdient melding de toestel volgens het stelsel van E. Mohrlin uit Stuttgart. Hierbij (fig. 12, 13 en 14) bestaat de desinfecteerruimte uit een liggenden cylinder met een deur aan beide einden. De stoom wordt ontwikkeld in een ketel onder den cylinder aangebracht.

De van besmetting verdachte goederen worden ook hier verpakt in een draadijzeren mand, en zoo in den toestel geschoven.

De buitencylinderwand is door een slechte warmtegeleidende bekleeding tegen uitstraling beschut. Door de toevoerbuis *a* (fig. 14), voorzien van een afsluiter, en de buizen *a'* (fig. 12 en 13) wordt de aanvoer van stoom naar den cylinder geregeld.

Het uitlaten van stoom door de buis met kraan *b*, heeft plaats tijdens en na de ontsmetting en in verband met den aanvoer en de spanning van den stoom in den cylinder.

De benodigde lucht voor de drooging der ontsmette goederen komt in den cylinder door de buis met kraan *c* (fig. 12); bij *d* is de thermometer gesteld.

In dezen desinfector wordt ontsmet met stoom van 130° C. of 2.5 atmosfeer druk. Het is dus noodig den toestel te voorzien van een manometer *m* en een veiligheidsklep *s*.

Verder zijn bij *f* een voedingskraan, bij *w* een peilglas en bij *l* een tapkraan aangebracht.

De bediening van dezen toestel is dezelfde als die van den boven beschreven. Hij wordt in drie afmetingen geleverd van 425 tot 930 m.M. middellijn bij eene lengte van 940 tot 1440 m.M. van den cylinder. De prijs loopt van *f* 780 tot *f* 1620.

Dit type desinfector wordt ook vervaardigd met staanden, in plaats van met liggenden cylinder en zoowel ingericht tot vervoer als stationnair.

Als type der ontsmettingstoestellen, waarin met stoom van hogere spanning, ontwikkeld in een afzonderlijken ketel, wordt ontsmet, noemen wij de desinfector, vervaardigd door Schimmel & Co. te Chemnitz.

De wijze van ontsmetting met dezen toestel komt geheel overeen met die der bekende desinfectoren.

Een eveneens onder deze rubriek te rangschikken ontsmettingsapparaat bestaat uit een staanden cylinder met dubbelen wand en voorzien van een stoomdicht sluitbaar deksel, waarlangs de goederen worden binnen gebracht. De ketel is ingemetseld. Tot voorafgaande verwarming van den toestel en der ingebrachte goederen

wordt de stoom tusschen de cylinderwanden doorgevoerd.

Zijn deze genoegzaam verwarmd, dan wordt aan den stoom toegang gegeven tot den cylinder, waar hij dienst doet als ontsmetter.

Door uitgespaarde kanalen in het metselwerk wordt drooge lucht toegevoerd, nadat de ontsmetting is afgevoerd en de stoom heeft afgeblazen. Met inbegrip der buisleidingen en kleppen bedragen de kosten van zulk een apparaat 1200 gulden. De grootere soorten der Schimmelsche toestellen komen in constructie en in werking overeen met de in fig. 9, 10 en 11 voorgestelden.

De aanlegkosten van een door Schimmel gebouwden toestel voor de ontsmettingsinrichting te Berlijn met een inhoud van 4.5 M³ bedroegen f 3120.

Voor groote ziekenhuizen, alsmede voor ontsmettingsinrichtingen in belangrijke gemeenten, verdient deze toestel ongetwijfeld aanbeveling en den voorrang boven alle andere stelsels.

Kleine ontsmettings-apparaten volgens het Schimmelsche systeem met enkelen plaatwand en met ribbenbuizen, kosten zonder stoomketel f 600. De cylinder heeft een middellijn van 1 M. bij eene hoogte van 1.5 M.

De voor zulken desinfector vereischten stoom-generator met 3.6 M². verwarmingsoppervlakte en 3 atmosf. overdruk, kan geleverd worden voor f 450.

Wordt vervolgd.

INGEZONDEN.

Aan de Jury tot beoordeeling van de prijsvraag „ontwerp van een protestantsche kerk.”

Naar aanleiding van het rapport van beoordeeling van uwe commissie betreffende het ontwerp motto »Anna”, gevoelt de ontwerper zich gedrongen daarop eenige aantekeningen te maken.

De Jury begint met te zeggen, dat 't jammer is »enkel eene studie gemaakt te hebben van oude kerken en niet van de nieuwe”. Ik moet hier de jury opmerkzaam maken, zooals in de memorie van toelichting meer uitvoerig onschreven is, dat ik uitgegaan ben van 't systeem bij de Noorderkerk te Amsterdam in toepassing gebracht, n.l. een Grieksch kruis met korte armen en de inwendige hoeken volgebouwd. In 't kort heb ik evenwel nog de nieuwe kerk te Hoorn en de elfde kerk te Amsterdam aangehaald, als de grootste nieuwe kerken in ons land; maar daar deze *niet* navolgenswaardigs bezitten, heb ik 't overbodig geacht, die verder te ontleden.

De jury spreekt vervolgens, dat 't plan een overhoeksch vierkant is. 't Spijt mij dit volstrekt tegen te moeten spreken, zooals ook dadelijk uit de richting en natuurlijke ontwikkeling der gevels en daken van het ontwerp blijkt. 't Is een grieksch kruis met korte armen, in de inwendige hoeken vier kwart-achtkanten en tegen de vier gevels, drie halve achtkanten en in plaats van de vierde, de toren. De lichtopeningen zijn aangebracht, zooals dat in de nieuwe kerk te 's Gravenhage gedaan is, in de kwart en halve achtkanten.

Door deze distributie dienen deze aanbouwen als contraforten en kunnen de trekstangen geheel achterwege blijven, zooals in laatstgenoemde kerk, waar men bovendien nog een toren met klokken op 't dak gebouwd heeft.

Tevens dient hierbij gevoegd, dat ik 't zelfde systeem in de Katwijksche kerk toegepast, doch om finantiële redenen niet geheel doorgevoerd heb. In 't ontwerp »Anna” zijn door de halve achtkanten juist de slechtste hoeken afgesneden.

Verder spreekt de jury, dat de afstand van den preekstoel tot de verst verwijderde hoorders te groot is; maar zoo zulks 't geval ware, zou dat dan niet de schuld zijn van de uitschrijvers der prijsvraag? De hoorders zijn geplaatst in een benaderden halven cirkel; elk heeft 0.50 M. bij 0.90 M. ruimte plus eenige gangpaden. Zonder gaanderijen is eene kortere afstand bij 1500 zitplaatsen onmogelijk. De afstand in de Katwijksche kerk (1600 zitplaatsen) is onder

ongunstiger omstandigheden in diezelfde richting 28 M., en de predikant is op die plaatsen nog zeer goed verstaanbaar.

Ook spreekt de jury, dat 't klankbord *te groot* is; de ondervinding heeft mij door proefneming geleerd, dat een klankbord nooit te groot kan zijn.

Ik behoef enkel 't verbazend groote klankbord in de Nieuwe kerk te Amsterdam te noemen. Het is onnoodig te zeggen, dat nagenoeg alle klankborden hangen; de kolom achter den preekstoel dient enkel tot steun voor preekstoel en trap en tot geleidelijken overgang naar 't klankbord.

Wat 't aanwezig zijn van een tweede orgel betreft, dit is wel niet gevraagd, maar men tracht tegenwoordig in alle nieuwe orgels, door 't aanbrengen van een *zwel*, 't aanwezig zijn van een verwijderd orgel *na* te bootsen. Door middel van electriciteit kan men 't tweede orgel (door koppeling) met 't zelfde klavier bespelen.

Wat het gebruik van terra cotta betreft, zoo heb ik dat eenigszins vrij opgevat, zooals de Romeinen zulks deden, zie prof. Gugel, Geschiedenis, bladz. 264, eerste uitgave.

De banden zijn van gele steen, de lijstwerken zijn gedeeltelijk profielsteen en verder afgedekt met hardsteenen platen. Zonder die vrijheid zou men geen lijstwerk van eenige beteekenis kunnen aanbrengen, wat voor een gebouw van die afmeting niet wel mogelijk is.

Wat 't plaatsen van den toren betreft, die is in Katwijk dezelfde en ik heb nog nooit de opmerking gehoord als zou die er niet bij behooren.

Ten laatste zegt de jury, dat 't teekenwerk gemanicreerd is. Ik wenschte enkel de vraag te stellen: wat is beter? — dat eeneenige persoonlijkheid uit 't teekenwerk spreekt, of dat 't zooals men zulks noemt convectioneel is uitgevoerd?

Door 't wederleggen van enkele punten, hoop ik niet, dat de jury de gevolgtrekking zal maken, dat ik mijn ontwerp als volmaakt beschouw. Ik heb enkel een plan trachten te maken, door de ondervinding daartoe geleid, dat eenigszins nader komt dan de Katwijksche kerk aan 't nog onopgeloste probleem van den Protestantschen kerkbouw, en voeg hier den wensch bij, dat de jury door leerzame opmerkingen het vraagstuk eene schrede nader tot hare oplossing moge brengen.

De ontwerper:

H. J. JESSE.

LEIDEN, 1 Juni 1888.

BINNEN- EN BUITENLANDSCHE BERICHTEN.

De afdeling Wageningen van de Vereeniging tot bevordering van Fabrieks- en Handwerksnijverheid heeft besloten tot het houden van eene tentoonstelling van werkstukken door werklieden vervaardigd. Onderscheidene prijzen voor de verschillende vakken zijn vastgesteld, terwijl de werkstukken die gevraagd zullen worden van praktischen aard zullen zijn. De tijd van aangifte is met October gesloten. De tentoonstelling zal in 't volgend jaar omstreeks April plaats hebben. Men zal trachten subsidiën te verkrijgen van het departement van de Maatschappij tot Nut van 't Algemeen en van het school- en ondersteuningsfonds. d.

In de Ned. *Staatscourant* van 27-28 Mei, maakt de Minister van Koloniën de voorwaarden bekend waarop personen benoemd kunnen worden tot opzichter 3e klasse bij den Waterstaat en de Burg. Openbare Werken in Ned. Indië, en de vereischten waaraan de sollicitanten behooren te voldoen.

Zij, die voor een dergelijke betrekking in aanmerking wenschen te komen, behooren zich binnen ééne maand na de dagteekening van deze bekendmaking, bij gezegeld adres te wenden tot het Departement van Koloniën.

In de *Staatscourant* wordt tevens medegedeeld al hetgeen bij deze aanvraag moet worden overgelegd.

In het *Nieuws van den Dag* van den 4en dezer kan men het volgende lezen:

Voor Nederlandsche aannemers.

In het belang van velen in Nederland wenschte ik de aandacht te vestigen op het feit, dat in de heden verschenen *Staatscourant* en in verschillende andere couranten tenders (inschrijvingsbiljetten) worden gevraagd voor het nieuw te bouwen Gouvernementsgebouw.

Dit gebouw zal ongetwijfeld een sieraad worden voor Pretoria, en vrij zeker meer dan 1 miljoen guldens kosten.

De inschrijvingsbiljetten moeten zijn ingeleverd vóór 1 Augustus 1888. Deze termijn werd zoodanig gesteld om mededinging uit Europa mogelijk te maken.

Wij twifelen dan ook niet of verschillende Nederlandsche aannemers zullen deze schoone gelegenheid te baat nemen, om te trachten hier in dit land, waar in de naaste toekomst zooveel werken van grooten omvang zullen moeten worden uitgevoerd, vasten voet te krijgen en daardoor te toonen, dat Nederland, dat op dit gebied in andere landen en werelddeelen reeds zooveel blijken gaf van energie, ook in dezen Staat, die Nederland meer dan eenige andere ter harte moet gaan, niet achter wil blijven.

Eenige plannen en bestekken zullen bij den heer Beelaerts van Blokland te 's Gravenhage verkrijgbaar worden gesteld.

Wie daarom lust en ondernemingsgeest voldoende bezit, schaffe zich zulk een plan en bestek aan en kome zelf of zende een bevoegd persoon hierheen om zich omtrent de prijzen van bouwstoffen, loonen en vracht op de hoogte te stellen.

Menig handwerksman in Nederland zal door den aannemer hierheen kunnen worden overgeplaatst, want de loonen zijn hoog: 15 à 20 shilling of 9 à 12 gulden per dag is gewoonte, en steeds wordt de behoefte grooter.

Een handwerksman neemt hier eene benijdenswaardige positie in en kan desnoods in één half jaar zijne reiskosten met gemak overleggen. Ieder werkmán, die de middelen heeft of kan krijgen om hierheen te komen, doet dwaas in Nederland te blijven.

Ook door aannemers zijn hier in de naaste toekomst zaken te maken.

Daarom Nederlanders, blijft nu niet in gebreke om uw uiterste best te doen, gij zult een geheel nieuw en goed veld voor uw werk vinden. En de financiën der Zuid-Afrik. Rep. zijn goed, nog dit 1e kwartaal gaf een voordeelig saldo van £ 60.000 of f 720.000.

Andere dagbladen, alsmede bouwkundige weekbladen, als de *Ingenieur*, *Bouwkundig Weekblad*, *Ademecum voor Bouwkundigen*, *Advertentieblad*, enz., verzoek ik dit over te nemen.

Pretoria, 4 Mei 1888.

De eind-examens van de Rijksschool voor Kunstnijverheid en van de Rijksnormaalschool voor Teekenonderwijzers zullen gehouden worden in het openbaar in het Rijksmuseumgebouw te Amsterdam, op 25 Juni en volgende dagen.

Te Kralingen is in de vorige week onverwacht overleden de heer A. C. C. Lakerveld Bisdom, chef van de afdeling scheepsbouw van het etablissement »Fijenoord.»

Donderdag 31 Mei had de Algemeene Vergadering plaats van de Vereeniging: *het Utrechtsche Museum van Kunstnijverheid*.

Aan het alstoen uitgebrachte verslag ontleenen wij o. a., dat de toestand der vereeniging zeer gunstig is. Met tevredenheid mag men op 't afgelopen jaar terugzien, alzoo luidt 't. De pogingen tot het verkrijgen van de benoodigde subsidiën van de Maatschappij tot Nut van 't Algemeen, de Provinciale Staten van Utrecht en de Gemeente Utrecht werden, hoewel niet zonder moeite, met gunstig gevolg bekroond. Dientengevolge kon de voorgestelde uitbreiding van het ten vorigen jare aangevangene onderwijs plaats hebben, en kon de verzameling kunstvoorwerpen, boek- en plaatwerken en gipsafgietsels ten dienste van 't onderwijs worden uitgebreid.

Vooraf nam de afdeling gipsafgietsels belangrijk toe; de omstandigheden werkten daartoe bijzonder mede. Reeds vroeger n.l. bestond het plan om van de vele te Utrecht aanwezige belangrijke fragmenten onzer nationale kunst afgietsels te verzamelen, zoowel voor eigen bezit, als wel om die afgietsels te ruilen tegen dergelijke uit andere plaatsen. Dit plan kwam het verstreken jaar tot uitvoering, en werd tot ruiling overeengekomen met het N. Kensington Museum te Londen, het Kunstnijverheid Museum te Haarlem, het Rijks Museum en de Quellinusschool, terwijl met verschillende inrichtingen in 't buitenland hierover onderhandelingen zijn geopend. Het voornemen bestaat, voor deze zaak jaarlijks iets af te zonderen.

Voorts werden nog eenige kleine voorwerpen, die in handen kwamen, aangekocht en werden eenige geschenken en goederen in bruikleen ontvangen.

Voor de boekerij werden eenige plaatwerken aangekocht, voorn. betreffende de Oostersche Kunst en de Hollandsche Renaissance.

Deze verzameling, waarin reeds alle tijdperken vertegenwoordigd zijn, werd dit jaar op geregelden voet gebracht en daarvan eene catalogus opgesteld.

Tentoonstellingen (tijdelijke) werden niet gehouden, eensdeels omdat het onderwijs te veel tijd en zorg van den directeur vereischte, ten tweede omdat de anders daarvoor beschikbare ruimten door het onderwijs worden ingenomen. Eene tentoonstelling van decoratieve beeldhouw- en schilderkunst in de groote vacantie van Juli en Augustus wordt thans voorbereid.

Het getal leden en begunstigers nam met enkelen toe; de Vereeniging telt thans 170 leden en 25 begunstigers (waaronder corporatiën).

Volgens het introductieboek bedroeg het getal bezoekers 2200. Entrées werden niet meer geheven, als zijnde de voorwaarde waaronder Prov. Staten subsidie verleenden.

Aan het onderwijs, ten vorigen jare alleen door den directeur, den heer P. J. Houtzagers, gegeven (vakteekenen en stijl- en ornamentleer), werd toegevoegd het boetseeren, waarvoor de heer Dijsselhoff, uit Amsterdam, werd aangesteld, die daarvoor 2 malen per week overkwam.

Met den volgenden cursus hoopt men weder tot uitbreiding te kunnen overgaan en zal er aan worden toegevoegd het decoratief schilderen.

Het aantal leerlingen bedroeg bij 't eindigen van den cursus 26, waarvan 8 dames, 2 bouwkundigen, 5 meubelmakers, 1 kunstsmid, 3 goudsmeden, 1 graveur, 2 decoratief-beeldhouwers en 4 decoratieschilders.

Melding wordt nog gemaakt, dat eene commissie uit 't Bestuur van het Museum met den directeur en eene sub-commissie uit de Plaatselijke Commissie van Toezicht op het Midd. Onderwijs, met den directeur der Burger-Avondschool, zich in contract hebben gesteld om eene aansluiting tusschen beide inrichtingen te verkrijgen, zoo die niet voldoende bestaan mocht.

Bij het verlenen der gemeente-subsidie werd den wensch daartoe voorn. van de zijde van Burgemeester en Wethouders uitgesproken.

Reeds sedert geruimen tijd bestaat het ernstig voornemen, te 's Hage een Museum van Kunstnijverheid op te richten.

Ook te Arnhem is dit het geval, alwaar eene commissie zich gevormd heeft, die ijverig de noodige gegevens verzamelt om eene verzameling, het daarvoor benoodigde kapitaal of jaarlijksche bijdragen te vinden.

Men bericht ons het overlijden van den heer Alfred Durand Claye, hoofd-ingenieur te Parijs. Zooals onze lezers weten, was de heer Durand Claye de grootste voorstander van het uitgebreidste spoelstelsel, n.l. het »tout à l'égoût». Op zijn initiatief is het besluit genomen de bevoeiingsvelden voor Parijs (Gennevilliers) te vermeerderen met die van St. Germain. Ware het hem gegeven, zoolang te leven, totdat het rioolwater van Parijs niet meer in de Seine geloosd zou worden, gewis, hij zou minstens nog honderd jaar oud geworden zijn. Het heengaan van den overigens zeer verdienstelijken ingenieur, is een verlies voor de wetenschap.

JAN VAN HETRECHT.

De tentoonstelling in 1889 te Parijs te houden, vindt niet de belangstelling, op welke men gehoopt had. Niet slechts schijnen de Duitschers zich te onthouden, maar ook de Engelschen toonen weinig ijver om aan de tentoonstelling glorie bij te zetten.

Ook in Hongarije wordt de deelneming ontraden in bewoordingen, weinig vleidend voor Frankrijk. De minister meende dat een Hongaar te Parijs voor een Duitscher zou gehouden worden, aan beleediging zoude bloot staan en de inzendingen geene belangstelling zouden wekken.

AFLOOP VAN AANBESTEDINGEN.

KRALINGEN, 30 Mei. — Het bestuur van de vereeniging de Kerkelijke Kas: het bouwen van een kerkgebouw, consistorie en kosterswoning aan de Avenue Concordia en Annastraat aldaar, onder beheer van den architect P. G. Winters; hoogste inschrijver P. van der Houwen te 's Gravenhage, f 22,903, laagste inschrijver, W. J. van Dort aldaar, f 17.475

LEIDEN, 1 Juni, het maken van gebouwen enz. bij de meelfabriek „de Sleutels”, onder beheer van den architect W. C. Mulder, hoogste inschrijver P. Hasselbach, f 19.686, laagste inschrijver C. Verhaag, f 16.163

Tegen alle weersgesteldheid bestand zijnde en afwaschbare
gepatenteerde en bekroonde



4726

VERWEN

voor Cement- en Kalkbepleistering, Steen, Tegels, Zink en Hout.
PROSPECTUSSEN EN GEBRUIKSAANWIJZING GRATIS.
PROEFKISTJES à MARK 2.50 TEGEN REMBOURS.

Verwen voor façaden, silicaat, solide sausen, steenkit.

KEIM'SCHE MINERAALVERWEN.

Voor buitenschilderwerk, Fixeerbaar Kunstschilderwerk en
Gobelin imitatie.

Goedgekeurd en aanbevolen door de Academie van Beeldende Kunsten te München; en
in gebruik te Weenen, München en Copenhagen.

— C. WÜST, fabrikant van Verwen te München. —

LICHTDRUK.
Goedkoopste reproductie

van Teekeningen, Plannen enz.

DOOR MIDDEL VAN

LICHTDRUK,

bij Joh. G. Stemler Cz Amsterdam.

NB. Drukt en levert geheel gereed af
BESTEKKEN, tegen billijke
conditie, met correctie onder begrepen.

(4731)

Voorhanden: goedkoop Doortrek-papier
p. rol, van 20 Meter bij 1 Meter, à f 2.90.

De Portland-Cement-Fabriek van DYCKERHOFF & SÖHNE

te Amöneburg bij Biebrich a d Rijn. 4727

levert haar erkend en uitmuntend fabrikaat, met garantie
voor de grootste vastheid en deugdelijkheid.
Productie-vermogen der fabriek: 500,000 vaten per jaar.
Magazijnhouders in de voornaamste steden.

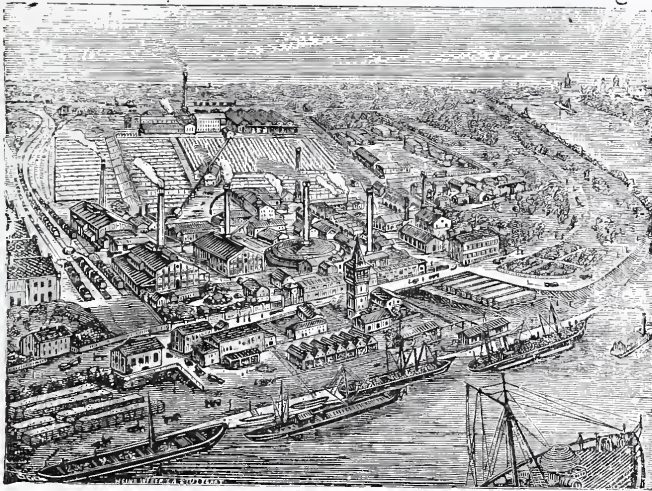

Gouden
Staats-Medaile.

Medaille
Breslau
1869.

Diploma A
Eerste prijs
voor uit-
muntend
fabrikaat,
Kassel 1870

Medaille
van ver-
dienste,
Weenen
1873.



Düsseldorf,
1880.

Gouden
Medaille,
Offenbach
a/M. 1879.

Gouden
Medaille
Hoogste
onderschei-
ding in den
internatio-
nalen wed-
strijd.
Arnhem
1879.

The St. Pancras Iron Work
Company, London.



FABRIEK
voor Stal-Inrichtingen

4732 EN
Stal-Benodigdheden.

IJzeren Trappen

van solide constructie tot concurreerende
prijzen.

Eerste Prijs: GOUDEN MEDAILLE.
Internationale Landbouw-Tentoonstelling
te Amsterdam, 1884.

Agenten voor Nederland en de Koloniën

STAAL & HAALMEIJER,
36. Derde Weteringdwarsstraat,
AMSTERDAM.

alwaar een Stal en Box op ware
grootte te bezichtigen is.
Geïllustreerde Catalogussen op
aanvraag.

In SEIJFFARDT'S BOEKHANDEL te Amsterdam Damrak 99, is verschenen:
KAART VAN AMSTERDAM EN OMSTREKEN, door H. J. SCHELTEMA, geëm-
plooeerde bij de afd. publieke werken van Amsterdam. Schaal 1: 13.900. Prijs f 1.50

Deze in 5 kleuren gedrukte kaart, bevat de gemeenten Amsterdam en Water-
graafsmeer en het stedelijk gedeelte van Nieuwer-Amstel en strekt van den Oost-
zaanschen Overtoom tot aan Zorgvlied aan den Amstel en van Sloterdijk tot aan
Schellingwoude en Diemerbrug; en stelt de topographie dezer gemeenten voor op
1 Mei 1888.

Naar buiten in postpakket, na ontvangst van postwissel groot f 1.75 en ver-
melding of gekleurd of zwart verlangd wordt. 4728

W. F. WEIJNTJES,

Singel 514 b./h. Koningsplein Amsterdam.
Specialiteit in Houten en Steenen
Parketvloeren en Verglaasde
Muurtogels.

Agent voor Minton Hollins & Co. Stoke upon Trent.
„ „ A.Jändges te Crefeld.

Verder alle mogelijke Bouwartikelken en ijzer-
waren waarvan op aanvraag prijzen gaarne ver-
strekt worden. 4729

G. J. Vincent & Co.

Kunstsmeden,

SCHIEDAM.

ZILVEREN MEDAILLE, WERELD-
TENTOO NSTELLING Amsterdam 1883.
GOUDEN MEDAILLE, Antwerpen 1885

Specialiteit in gesmeed IJzeren Hekken,
Fijne smeedwerken, Dakversieringen,
Deurvullingen, Ornamenten enz.

Steeds voorhanden GESMEED IJZEREN
PAARDENRUIVEN. 4730

DE LINT & Cie.

Rotterdam.

PARKETVLOEREN en WANDTEGELS:
VILLEROY & BOCH,

BOCH FRÈRES.

MINTON HOLLINS & Cie.

Trottoir-IJzersteen en Cementtegels.
Grote voorraden. 4733

J. KROON Rz.

Fabriek van Lattenweefsel
voor Plafond- en Wand-
bepleistering.

Buiksloot.

STOOMHOUTZAGERIJ en PAKKISTENFABRIEK

Eervolle vermelding op de Tentoonstelling van Bouwmaterialen te Groningen 1886.

4734 ASPHALTDAKPAPIER, ASPHALTWERKEN.

Monsters, circulaires en attesten op aanvraag franco.

MINISTERIE VAN JUSTITIE.

Openbare Aanbesteding.

Op Zaterdag den 30^{sten} Juni 1888, des namiddags te 2 uren, zal in een der lokalen van het gebouw van het Departement van Justitie, op het Plein te 'sGravenhage, in het openbaar worden aanbesteed:

1. Het maken van een Rechtsgebouw te Haarlem; bestek N^o. 13.

(Raming f 71700)

2. Het maken van een Huis van Bewaring te Harderwijk; bestek N^o. 12.

(Raming f 12100)

Bestekken met bijbehorende Teekeningen zijn van af 12 Juni verkrijgbaar bij de GEBROEDERS VAN CLEEF, Boekhandelaars te 'sGravenhage, en wel: Bestek N^o. 13 voor f 2,15 en Bestek N^o. 12 voor f 0,60.

De Bestekken met Bestekteekeningen en details liggen voor gegadigden ter inzage en wel: Bestek N^o. 13 in het Provinciaal Gebouw te Haarlem en Bestek N^o. 12 in het Gemeentehuis van Harderwijk, op uren, waarop die gebouwen voor het publiek geopend zijn.

Aanwijzing aldaar zal plaats hebben te Haarlem, den 25^{sten} Juni 1888, des voorm. te 10 uren, en te Harderwijk den 21^{sten} Juni 1888, des voorm. te 11 uren.

Inlichtingen zijn te bekomen bij den Ingenieur-Architect voor de Gevangnissen en Rechtsgebouwen, Departement van Justitie te 'sGravenhage.

'sGRAVENHAGE. De Minister van Justitie
5 Juni 1888 Voor den Minister

De Secretaris-Generaal,
P. J. VAN BEIJMA.

4719

AANBESTEDING 4720

op Zaterdag 16 Juni, in het Gebouw der Maatschappij tot bevordering der Bouwkunst, Marnixstraat Amsterdam, des morgens te half twaalf van

twee Locomotieven- en Rijtuigremises, met werkplaats, ten behoeve van den tramweg van Amsterdam naar Edam.

Bestek en tekening te verkrijgen aan voornoemd gebouw, tegen betaling van f 1.— Inlichtingen geven de Architecten SANDERS & BERLAGE, Spuistraat 34 Amsterdam.

DE ERVEN H. VAN MUNSTER & ZN. leveren.

BESTEKKEN,

zoowel met als zonder bijbehorende

TEEKENINGEN.

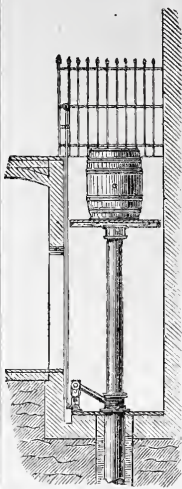
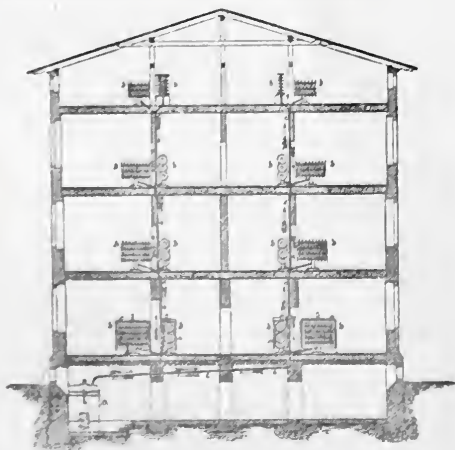

JAN HAMER. — AMSTERDAM.

Kantoor: Marnixstraat 402, bij het Leidscheplein.
GEBOUW PERMANENTE TENTOONSTELLING VAN DE MAATSCHAPPIJ TOT BEVORDERING DER BOUWKUNST. 4721

Vertegenwoordigt F. WITTE, Berlijn.

OUDSTE FABRIEK VOOR HYDRAULISCHE en HANDLIFTEN.

Alleen in Duitschland meer dan 1000 Liften geplaatst.

LIFTEN voor Stoom, Hand- en Waterkracht.
voor Personen, Goederen, Spijzen, enz. enz.

Adressen van hier te lande geplaatste Personen- en anderen Liften worden op aanvraag verstrekt. Modellen voorhanden.

KELLEY & C^o., Londen.

Geschilderd en gebrand Glas, geschilderde Tegels enz. enz.

— Monsters voorhanden. —

BOYLE's Ventilator's MILDE's Telephonen.

CARRÉ's Waterleidingen voor gebouwen enz. enz.



DE LINT & C^o. Rotterdam.

Vertegenwoordigers van JOS. F. EBNER te Londen, leveren in uitsluitend eerste kwaliteit,

MARMER-MOZAIEK en

TERRAZZOVLOEREN,

alsmede 4722

— GLASMOZAIEK —

Zestien Bekrooningen.

NEUCHÂTEL ASPHALTE COMPANY LTD. LONDON.

Exploitatie der Mijnen van de Val Travers.

FABRIEK

TE

AMSTERDAM

Beltweg No. 3.

TRADE MARK.



NATUURL. ASPHALT

VAN

VAL DE TRAVERS

ZWITSERLAND.

Gecomprimeerde Asphaltwegen en dito Dorschvloeren. Werken in Asphalt-Mastiek voor Trottoirs, Skating-Rinks, Moutvloeren, Kelders, Kolf- en Kegelbanen, Winkel en Magazijnvloeren, Gangen, Veranda's Brug- en Dakbedekkingen, Beton-Fundeeringen, Stallen, enz., enz.

Zindelijk Vochtwerend, Ondoordringbaar, Geraaswerend
Asphalt speciaal tot wering van vochtige muren.

Voor inlichtingen omtrent het leggen van Vloeren, Bedekkingen enz., gelieve men zich te adresseeren aan het Kantoor der fabriek, Beltweg 3, Amsterdam 4723

4724

JAN VAN DER POT,

Scheepmakershaven N^o. 3 (Punt.) — ROTTERDAM.

De eenige Kyaniseerinrichting waar ook des winters wordt doorgewerkt.

Het Kyaniseeren is het eenige afdoende middel tegen verrotting en zwam. De bewerking geschiedt geheel reuk- en kleurloos. Desverlangd bijlevering van hout.

Prima Engelsche PORTLAND CEMENT, merk Wallsend, van uitmuntende kwaliteit en tegen concurreerende prijzen.

BELGISCHE KLUIP- en HYDRAULISCHE KALK. Billijke prijzen en vrachten. KUNSTGRANIET systeem Pétitjean.

Prospectussen en prijscouranten worden op aanvraag franco toegezonden

Gelieve op Voornaam en Adres te letten.

PATENT CENTRALE VERWARMING EN VENTILATIE,

System BECHEM & POST.

TE HAGEN, (WESTPHALEN.) 4725

Zelfreguleerende Stoomverwarming onder lage drukking met ventilatie,

-- VRIJ VAN 'SRIJKS BEPALINGEN OP HET STOOMWEZEN. --

Vertegenwoordiger D. S. M. KALKER, Amsterdam.

Telegram-adres KALKER-IJZERWAREN AMSTERDAM. Telefoon N^o. 352



BOUWKUNDIG WEEKBLAD
ORGAAN
 VAN DE MAATSCHAPPIJ TOT BEVORDERING DER BOUWKUNST

16 JUNI 1888.

Redactie: Dr. P. J. H. CUYPERS, Prof. E. GUGEL, J. R. DE KRUYFF
 C. MUYSKEN, F. J. NIEUWENHUIS en C. T. J. LOUIS RIEBER.
Bureau: Marnixstraat 402.
Uitgevers: DE ERVEN H. VAN MUNSTER & ZON,
 Heerengracht 246, Amsterdam.

London Office:
 35 Queen Victoria Street E. C. - HENRY HEMANS & C^o.
Abonnementsprijs voor Nederland, fr. p. p. f 8.50; voor Ned.-Indië
 (bij vooruitbetaling) fr. p. p. f 11.50; voor het Buitenland (bij vooruitbetaling)
 fr. p. p. f 10.-- Afzonderl. Nummers voor zoo lang de voorraad strekt 25 Cts.

INHOUD: Mededeelingen betreffende de Maatschappij. — Honorarium-Tabel voor bouwkundige werkzaamheden. — De tentoonstelling van Kunstnijverheid te 's Gravenhage. — Teekenonderwijs. — Verslag van de vergadering van het Kon. Inst. van ingenieurs, 14 Juni 1888. — Prijsvragen. — Mededeelingen uit de rechtszaal. — Binnenlandsche berichten. — Benoemingen en vacante betrekkingen.
 Dit nummer bestaat uit 8 bladzijden.

Het Bestuur der Afdeeling Amsterdam noodigt heeren inzenders van de ontwerpen, met de motto's *G. v. B. Löwenbrau* en *Vlijt*, uit, hunne correspondentie adressen op te geven, ten einde de teekeningen te kunnen terugzenden.

**MEDEDEELINGEN BETREFFENDE
 DE MAATSCHAPPIJ.**

**Honorarium-Tabel voor Bouwkundige
 Werkzaamheden.**

In de nieuwe ledenlijst, welke aan de leden verzonden is, worden de Besturen der Afdeelingen 's Gravenhage en Leiden niet vermeld zooals zij tegenwoordig zijn samengesteld.

Op de Algemeene Vergadering der Maatschappij tot bevordering der Bouwkunst, gehouden op 31 Mei j.l. werd door het Bestuur een voorstel ter tafel gebracht, ten doel hebbende het vaststellen van algemeene bepalingen voor het honorarium van architecten. Het concept van de honorarium tabel, die daarbij besproken zoude worden, was opgenomen in het Bouwkundig Weekblad van 19 Mei j.l.

- Die samenstelling is thans als volgt:
- Afdeeling 's Gravenhage:**
 F. H. van Malsen, Voorzitter.
 G. J. Morre, Onder-Voorzitter.
 W. B. van Liefland, Penningmeester.
 P. Tirion, Secretaris.
 Joh. Mutters Jr.
 J. F. L. Frowein.
- Afdeeling Leiden:**
 W. Kok, Voorzitter.
 J. P. de Koning, Onder-Voorzitter.
 P. J. Groen, Penningmeester.
 P. G. Lancel, 1e Secretaris.
 J. Roem, 2e Secretaris.

Op de vergadering van 31 Mei werden eenige kleine veranderingen gebracht in het concept, en deze gewijzigde honorarium-tabel ten slotte met algemeene stemmen aangenomen.

Heeren medewerkers aan de prijsvragen, uitgeschreven in 1885 door de Maatschappij tot bevordering der Bouwkunst, die hunne ontwerpen hebben ingezonden onder motto's: *Eenvoud, Amsterdam, Sanctus Lucas* en *Struikelen doet opmerken*, worden uitgenoodigd, met opgave van het geheim teken, hunne teekeningen te doen afhalen aan het Gebouw der Maatschappij, of hun correspondentie adres op te geven, ten einde de teekeningen te kunnen terugzenden.

In het Bouwkundig Weekblad van heden wordt deze goedgekeurde tabel, benevens de toelichting van de berekening en de betaling van het honorarium opgenomen. Bij dit zelfde Weekblad wordt door heeren uitgevers van het blad een model verzonden van eene nota, ten behoeve van architecten.

Zij die dergelijke nota's in het vervolg wenschen te gebruiken, kunnen deze van af heden verkrijgen bij de uitgevers, de Erven H. van Munster & Zoon, Heerengracht 246 te Amsterdam, tegen den prijs van f 4.— per 100 stuks en f 2.50 per 50 stuks.

Bij grootere bestellingen worden de prijzen verminderd. Voor dezelfde prijzen kan men nota's bestellen, met naam bedrukt.

HONORARIUM-TABEL VOOR BOUWKUNDIGE WERKZAAMHEDEN

(Vastgesteld in de Algemeene Vergadering van de Maatschappij tot bevordering der Bouwkunst, gehouden te Amsterdam, op 31 Mei 1888).

OMSCHRIJVING DER VERSCHILLENDE BOUWWERKEN WELKE NAAR HUN BESTEMMING EN BEHANDELING IN 5 KLASSEN WORDEN VERDEELD EN VOOR WELKE NEVENSGAANDE PROCENTEN DER BOUWSOM ALS HONORARIUM ZULLEN BEPAALD WORDEN.	OMSCHRIJVING BER VERRICHTTE WERKZAAMHEDEN.	BEDRAG VAN HET HONORARIUM IN PROCENTEN DER BOUWKOSTEN VAN:									
		1200	3000	6000	12000	24000	36000	60000	150000	300000	BOVEN
		TOT 3000 INCL.	TOT 6000 INCL.	TOT 12000 INCL.	TOT 24000 INCL.	TOT 36000 INCL.	TOT 60000 INCL.	TOT 150000 INCL.	TOT 300000 INCL.	300000	
I^e Klasse. DE MEEST EENVOUDIGE BOUWWERKEN voor de uitvoering waarvan weinig teekeningen en eenvoudig toezicht vereischt worden.	Schetsen en voorloopige raming van kosten . . .	0.7	0.7	0.7	0.6	0.5	0.5	0.4	0.3	0.3	
	Ontwerp en bestek	1.0	1.0	1.0	1.0	0.9	0.8	0.7	0.6	0.5	
	Begrooting . . .	0.6	0.6	0.6	0.5	0.5	0.4	0.4	0.4	0.3	
	Détailteekeningen	1.0	1.0	1.0	1.0	0.9	0.8	0.7	0.6	0.55	
	Toezicht en afrekening	1.7	1.7	1.7	1.5	1.4	1.3	1.2	1.1	0.95	
	Te zamen . . .	5.0	5.0	5.0	4.6	4.2	3.8	3.4	3.0	2.6	
II^e Klasse. GEWONE EENVOUDIGE GEBOUWEN voor de uitvoering waarvan weinig uitgebreide teekeningen en in 't algemeen gewone bouw-details vereischt worden.	Schetsen en voorloopige raming van kosten . . .	1.1	0.9	0.7	0.6	0.5	0.4	0.4	0.3	0.25	
	Ontwerp en bestek	1.2	1.2	1.1	1.0	0.9	0.8	0.7	0.7	0.6	
	Begrooting . . .	0.7	0.6	0.6	0.5	0.5	0.4	0.35	0.3	0.25	
	Détailteekeningen	1.4	1.4	1.3	1.2	1.1	1.0	0.9	0.9	0.8	
	Toezicht en afrekening	2.1	1.9	1.8	1.7	1.5	1.4	1.25	1.1	1.1	
	Te zamen . . .	6.5	6.0	5.5	5.0	4.5	4.0	3.6	3.3	3.0	
III^e Klasse. BOUWWERKEN WELKE EEN BELANGRIJKEN PERSOONLIJKEN ARBEID VAN DEN ARCHITEKT VEREISCHEN, tengevolge van noodzakelijke voorbereidende studien, uitgebreide berekeningen, buitengewone decoratieve onderdeelen, ingewikkelde constructieve details, of gevaar bij de uitvoering.	Schetsen en voorloopige raming van kosten . . .	1.4	1.1	0.8	0.7	0.6	0.5	0.4	0.4	0.3	
	Ontwerp en bestek	1.4	1.4	1.3	1.2	1.1	1.0	0.9	0.85	0.8	
	Begrooting . . .	0.7	0.6	0.6	0.5	0.5	0.4	0.4	0.3	0.25	
	Détailteekeningen	2.0	1.9	1.8	1.7	1.6	1.5	1.4	1.4	1.3	
	Toezicht en afrekening	2.5	2.2	2.0	1.9	1.7	1.6	1.5	1.35	1.35	
	Te zamen . . .	8.0	7.2	6.5	6.0	5.5	5.0	4.6	4.3	4.0	
IV^e Klasse. BUITENGEWONE BOUWWERKEN. Zeer kostbare gebouwen, voor de uitvoering waarvan vereischt worden uitgebreide studien, en details van zeer ingewikkelden aard, die bijna allen volgens teekeningen van den architect moeten geleverd worden.	Schetsen en voorloopige raming van kosten . . .	1.7	1.4	1.2	1.0	0.8	0.6	0.5	0.5	0.4	
	Ontwerp en bestek	1.6	1.6	1.5	1.4	1.3	1.2	1.1	1.0	0.9	
	Begrooting . . .	0.7	0.6	0.6	0.5	0.5	0.4	0.4	0.3	0.3	
	Détailteekeningen	2.9	2.9	2.8	2.7	2.6	2.5	2.3	2.1	1.9	
	Toezicht en afrekening	2.6	2.4	2.2	2.1	1.9	1.8	1.7	1.6	1.5	
	Te zamen . . .	9.5	8.9	8.3	7.7	7.1	6.5	6.0	5.5	5.0	
V^e Klasse. BUITENGEWONE WERKEN. In- en uitwendige decoraties, rijke binnenbetimmeringen, meubels, stofseering, enz. Restaurationen van details van monumenten. Gedeeltelijke verbouwingen, of herstellingen van gebouwen, gerangschikt in de IV ^e klasse.	Schetsen en voorloopige raming van kosten . . .	2.0	1.6	1.3	1.1	1.0	1.0	1.0	1.0	1.0	
	Ontwerp en bestek	1.7	1.7	1.65	1.6	1.5	1.5	1.5	1.5	1.5	
	Begrooting . . .	0.8	0.7	0.6	0.5	0.5	0.5	0.5	0.5	0.5	
	Détailteekeningen	3.7	3.7	3.7	3.6	3.5	3.5	3.5	3.5	3.5	
	Toezicht en afrekening	2.8	2.5	2.35	2.2	2.0	2.0	2.0	2.0	2.0	
	Te zamen . . .	11.0	10.2	9.6	9.0	8.5	8.5	8.5	8.5	8.5	

In het honorarium zijn niet begrepen de kosten van het dagelijksch toezicht op de uitvoering van het bouwwerk. Deze kosten moeten door den eigenaar van het bouwwerk of den lastgever worden voldaan.

Reis-, verblijf- en vacatiekosten worden afzonderlijk in rekening gebracht.

Het honorarium voor werken, waarvan de bouwkosten minder dan f 1200 bedragen of die niet vallen onder de bovenstaande bepalingen, wordt berekend volgens vacatiën of volgens overeenkomst.

Voor elke vacatie wordt per uur f 2 in rekening gebracht. Voor onderdeelen van dit tijdsbestek wordt een vacatie berekend.

Toelichtingen van de berekening en de betaling van het honorarium van architecten.

- ART. 1. Het honorarium van den architect is de belooning voor zijne werkzaamheden in zijn beroep geleverd; de kunstwaarde van het werk oefent op deze belooning geen invloed uit.
- ART. 2. De belooning voor de werkzaamheden van den architect is hem verschuldigd door den persoon van wien hij de opdracht verkregen heeft tot uitvoering dier werkzaamheden.
- ART. 3. Het honorarium wordt den architect betaald als volgt:
- 50 % van het totale honorarium bij den aanvang der uitvoering van het werk;
 - 40 % van het totale honorarium bij de eerste oplevering van het voltooide werk;
 - 10 % van het totale honorarium bij de laatste oplevering van het werk na den termijn van het onderhoud.
- ART. 4. Het honorarium wordt berekend in procenten der kosten van uitvoering van het werk.
- ART. 5. Bij overeenkomstige kosten van bouwwerken, vermeerderd het honorarium naarmate van de belangrijkheid van den arbeid van den architect.
- ART. 6. De mate van belangrijkheid van der arbeid is bepaald door de verdeling der werken in klassen.
- ART. 7. In eenzelfde klasse vermindert het bedrag van het honorarium naarmate van het toenemen der bouwkosten.
- ART. 8. Indien in een gebouw of op een bouwplaats, gezamenlijk of afzonderlijk werken worden uitgevoerd, die tot verschillende klassen behooren, worden de honoraria voor elk dezer werken afzonderlijk berekend volgens de klassen waartoe zij behooren.
- ART. 9. In geval dat tijdens de uitvoering van een werk meerder werk noodig blijkt te zijn of wordt opgegeven, dan wordt het honorarium daarvoor berekend volgens de klasse waartoe het meerder werk behoort, daarbij in aanmerking genomen het bepaalde in artikel 8.
- ART. 10. Indien een aan den architect opgedragen werk niet wordt uitgevoerd, is hij die de opdracht heeft gedaan verplicht, uiterlijk binnen 6 maanden na den datum waarop de opdracht heeft plaats gehad, een honorarium aan den architect te voldoen voor diens reeds verrichte werkzaamheden, berekend volgens de klasse waartoe het werk behoort.
- ART. 11. Bij overlijden van den architect, vóór de voleindiging van het werk, moet aan zijn erfgenamen of rechtverkrijgenden het nog onvervallen gedeelte van het honorarium worden uitbetaald, berekend volgens den stand van het werk en met inachtneming van de reeds geleverde werkzaamheden.
- ART. 12. De oorspronkelijke teekeningen, het bestek en de begroo-ting blijven het eigendom van den architect.

DE TENTOONSTELLING VAN KUNSTNIJVERHEID TE 's GRAVENHAGE.*)

Wat is er van de Nederlandsche Kunstnijverheid?

Is zij dood of levend; kwijnend of bloeiend; in verval of in opkomst?

't Een zoowel als 't ander konden wij in de laatste jaren herhaaldelijk in couranten en tijdschriften lezen, en in officiële redevoeringen was er heel dikwijls sprake van „opheffen” of „tot bloei brengen” of „bevorderen” van die kunstnijverheid. En dan al die bezoekers van tentoonstellingen buitenslands, die hadden gewoonlijk heel veel aan te merken en die zeiden dan, dat het hier maar een nare boel was en onze kunstnijverheid niet veel zaaks.

En zoo leeft iemand, die belang stelt in kunstnijverheid en vooral in Nederlandsche kunstnijverheid, in een pijnlijke onzekerheid en hij stelt zich de vraag, met steeds grooter klem: „Wat is er nu eigenlijk toch van die Nederlandsche kunstnijverheid?”

Op die vraag zal nu de sedert Zaterdag 2 Juni geopende nationale tentoonstelling van oude en nieuwe kunstnijverheid een antwoord geven. Zal een antwoord geven, want nu doet zij het nog niet, al werd zij ook met muziek en redevoeringen geopend; slechts een deel der inzendingen is gereed. Over eenige weken, hopen wij, zullen geen groote lappen zeildoek geheele compartimenten aan het oog onttrekken of opgestapelde kisten den weg versperren, maar zal de rustige bezoeker overal in staat zijn te zien en te bewonderen?

Tot zoolang zullen wij ook wachten over de Nederlandsche kunstnijverheid, naar aanleiding van deze tentoonstelling te schrijven, wat wij ons voorstellen in een reeks artikelen in dit blad te doen, omdat wij niet van plan zijn iedere inzending afzonderlijk te behandelen en

*) Dit stuk kon wegens gebrek aan plaatsruimte niet meer in het vorige nummer van het Weekblad worden opgenomen.

die van mijnheer A te roemen of die van mijnheer B. af te keuren, maar omdat wij zullen trachten van iedere tak van kunstnijverheid aan te geven op welke hoogte die staat in vergelijking met wat in vroeger tijden door ons volk geleverd werd. Want juist daartoe schijnt deze tentoonstelling een gunstige gelegenheid aan te bieden. Wel bleven de ruimten, die voor oude kunstnijverheid beschikbaar zijn gesteld, bij de opening zorgvuldig gesloten, maar toch wordt er gemompeld, dat de verrassing een aangename zal zijn en dat velen, belangrijke stukken hebben afgestaan.

En als het waar is dat onze kunstnijverheid eens zeer hoog stond en dat wij hier gelegenheid zullen hebben veel goede voortbrengselen dier oude kunstnijverheid te zien, dan kan het nut dezer tentoonstelling werkelijk zeer groot zijn.

Ik ben voorzichtig en ik wil niet te veel zeggen; daarom schrijf ik *kan zijn*, want 't zou niet voor het eerst zijn, dat een tentoonstelling werd georganiseerd met een nominaal doel, onder een leus, terwijl de geheele zaak niet veel anders was dan een ergerlijke moderne kermis voor meer gegoeden en een finantiële speculatie; en zoo zou het ook hier kunnen zijn, dat er meer gedaan werd om het publiek te lokken dan om kunstnijverheid te bevorderen.

Maar ik wil mijn opgevat plan getrouw blijven en niet spreken over wat nog niet gereed is, gedachtig aan de woorden van den feestredenaar, dr. Louis Mulder, bij de opening tot de kritikasters, zooals hij ons noemt, gericht.

Wat dan wel gereed is, dat is het terrein en dat ziet er uitnemend goed uit. 't Is bijzonder geschikt voor een tentoonstelling als deze; en achter het gebouw, onder de hooge boomen, zal het een heerlijk zitten en wandelen zijn. Dat zal dezen zomer een druk bezocht plekje worden, te meer daar er rond om de muziektent zeer voldoende voor gelegenheid tot verfrissing is gezorgd. Zelfs een

kijkspel, een huis van Marken met echte Markers er in, ontbreekt er niet. Voor het overige zijn geen der gebouwtjes, wat hun uiterlijk betreft, de moeite van het bekijken waard.

En de gevel van het tentoonstellingsgebouw zelve? 't Is ons helaas niet mogelijk die onverdeeld te roemen. Er is veel goeds in wat de compositie betreft, behalve dat de middenpartij wat te rijzig en de beeldengroep op het gebouw wat te klein is — maar het geheel draagt, wat de gekozen motieven betreft, veel te weinig het karakter van een tijdelijk gebouw en maakt volstrekt niet den indruk het werk van een enkelen geest te zijn. Was het gebouw door één artist ontworpen met alle versieringen er bij, dan zou het zeker een beteren, minder armoedigen indruk maken; dan zouden de groote figurale schilderijen, die meer voor de wandelaars op den overkant der gracht bestemd schijnen te zijn dan voor de bezoekers van de tentoonstelling, wat minder de architectuur vermoorden en dan zou de schildering boven den ingang, zoo uitmuntend voor een figurale voorstelling geschikt, wat minder onbeduidend zijn met al die provinciewapentjes en rollende borden en schotels.

't Schijnt wel dat hier decorateur en architect geheel onafhankelijk van elkaar hebben gewerkt en dat geen van beiden zich om de vlaggen heeft bekommerd. Bij de opening der tentoonstelling stonden er vier op het hoofdgebouw, allen verschillend van grootte en vorm, aan ruwe latten gespijkerd of gebonden, een treurig, belachelijk effect makend. Vlaggen en wimpels op een tentoonstellingsgebouw; is er dankbaarder, loonender versieringsmotief te bedenken, en zijn ze niet veel meer waard dan antieke lijstwerken en tempelvormen? Laat ons hopen dat de groote haast, waarmede in de laatste dagen werd gewerkt om op den 2den Juni gereed te zijn, de schuld is dat daaraan niet wat meer zorg is besteed en dat spoedig groote, mooie, vroolijk wapperende vlaggen en wimpels, het ondanks moeite en tegenwerking tot stand komen van deze tentoonstelling verkonden.

J. B. K.

TEEKENONDERWIJS.

Door de Vereeniging ter bevordering van Fabriek- en Handwerksnijverheid in Nederland, werd dezer dagen het verslag openbaar gemaakt, dat door een commissie van onderzoek en advies, in zake het teekenonderwijs der openbare lagere scholen voor on- en minvermogen- den te 's Gravenhage, in 1887 werd uitgebracht.

De commissie, benoemd door het Haagsche gemeente- bestuur, bestond uit de heeren J. Ph. Koelman, O. Eerelman en H. L. Boersma; het hoofdbestuur en de bovengenoemde Vereeniging achtte het rapport dier heeren zoo belangrijk, dat het tot een uitgave er van besloot na daartoe de machtiging van het Haagsche gemeente- bestuur gevraagd en verkregen hebben.

Wij, meenen dat door de vereeniging tot bevordering van Fabriek- en Handwerksnijverheid hiermede een goed werk is verricht en wenschen bij deze de aandacht van de lezers van dit blad daarop te vestigen.

In verband toch met de velen in de toekomst te stichten ambachtsscholen, waaromtrent reeds zulke belangrijke gegevens en voorstellen door de Mij. t. b. d. Bouwkunst voor de regeering zijn verzameld, is het al-

gemeen invoeren van teekenonderwijs op de lagere scholen van het grootste belang.

De groote steden van ons vaderland hebben reeds getoond dit volledig te beseffen, en het zoo pas verschenen rapport levert het bewijs, dat ook den Haag niet tot de achterblijvers behoort. Maar wat vooral het rapport van de heeren Koelman c. s. belangrijk maakt, is het tweede gedeelte, waarin over het teekenonderwijs gesproken wordt en over de wijze waarop dat op de lagere scholen dient onderwezen te worden.

Zeer terecht klaagt de commissie over te weinig overeenstemming in dat onderwijs op de verschillende scholen, en vooral ook over de verkeerde opvatting der onderwijzers.

Geheel en al sluiten wij ons aan bij de slotwoorden waarmede het rapport door de Vereeniging ter bev. van Fabriek- en Handwerksnijverheid wordt ingeleid:

„Het Hoofdbestuur spreekt den wensch uit, dat de „verspreiding van dit verslag, dat het de eer heeft aan „de gemeentebesturen van Nederland ter welwillende „overweging aan te bieden, moge beantwoorden aan het „doel, n.l. eenstemmigheid te verkrijgen omtrent de „methode van onderwijs der beginselen van het teekenen, „en moge bijdragen om den aanstaanden handwerksman in „staat te stellen de voor hem onmisbare kennis van „teekenen te verkrijgen, waardoor hem bij zijn werk de „blik zal verruimd, het oordeel gescherpt en de smaak „ontwikkeld worden, dat aan het nationale handwerk „zal ten goede komen.’

J. B. K.

VERSLAGEN VAN VERGADERINGEN.

KON. INST. VAN INGENIEURS. 14 Juni 1888. Na de vergadering te hebben geopend, wijdde de Voorzitter, de heer J. F. W. Conrad, eenige hartelijke woorden aan de nagedachtenis van den heer W. H. Hubrecht, van wiens overlijden de tijding werd vernomen op de vorige vergadering, die daarop werd geschorst.

Een voorstel om art. 39 van het reglement zoodanig te wijzigen, dat de Raad iemand, die in Nederland is gevestigd, in eene vergadering kan toelaten, werd aangenomen met groote meerderheid.

Op voorstel van den Raad werd de Marquis Anatole de Caligny, te Marseille, tot honorair lid benoemd, wegens zijne groote verdiensten op waterbouwkundig gebied.

De Raad kon ook nog mededeelen, dat de heeren A. Deking Dura, B. Hoogenboom, prof. J. H. Telders en G. E. V. L. van Zuylen zich bereid hadden verklaard het Instituut te vertegenwoordigen op het congres van binnenlandsche scheepvaart, te Frankfort.

Nadat nog besloten was, dat de leden gezamenlijk eene verzameling teekeningen zullen bijeenbrengen om op de Tentoonstelling te Parijs in 1889 te exposeeren, werd het woord verleend aan den heer A. Huét, die eenige mededeelingen deed over het rendement van stoomketels. Aanleiding daartoe had hem een mogelijke droogmaking der Zuiderzee gegeven. Het was toch belangrijk genoeg na te gaan op welke wijze de ketels der pompmachines moesten zijn ingericht om het grootst mogelijk effect te geven. Voor de Haarlemmermeer werd jaarlijks een hoeveelheid steenkolen verstoekt ter waarde van f 50.000, en indien men de ketels enz. door nieuwere en betere zou kunnen vervangen, zouden de uitgaven misschien slechts f 25.000 bedragen.

Na de gebruikelijke pauze, deelde de Voorzitter mede, dat de heer J. Gosschalk wegens ongesteldheid verhinderd was zijne aangekondigde voordracht te houden, en gaf het woord aan den heer L. J. Eijmer, die eenige mededeelingen deed over het maken van mijnputten en fundeeringen, door middel van de bevroezingsmethode, uitgevonden door den ingenieur F. H. Poetsch, waaraan wij het volgende ontleenen. Bij het maken van mijnputten bestaat de grootste moeilijkheid dikwijls daarin, dat de grond zooveel water doorlaat, dat bemaling niet zou helpen. Zelfs op groote diepten vindt men gronden die veel water doorlaten; deze, of onderaardsche waterlopen, kunnen plotseling een mijnput over-

stroomen, die dan, niettegenstaande alle middelen tot herstel zijn aangewend, verlaten moet worden. Door de uitvinding van den heer Poetsch worden deze bezwaren zoo goed als overwonnen. Zij is deze: water doorlatende gronden door bevroening zoo vast te maken, dat de te verrichten arbeid om daarin een put aan te leggen, dezelfde is als moest die in vast gesteente worden gemaakt. Om den te maken put worden buizen in den grond gedreven tot in eene grondlaag, die geen water doorlaat. In die buizen, aan het onderende gesloten, worden nauwere geplaatst, die aan de onderzijde open zijn, en door deze laatste wordt een oplossing van chloorcalcium of chloormagnesium, tot circa -25° C. afgekoeld, gedreven. Het vocht loopt door de ruimte tusschen beide buizen terug naar de ijsmachine, doet op zijn weg den grond om de ingedreven buizen bevriezen, en wordt in de ijsmachine weer tot verder gebruik afgekoeld. De bevrozen grond, om de buizen zal na eenigen tijd een ijsmuur vormen, dicht en sterk genoeg om het water tegen te houden en weêrstand te bieden, aan den achterliggenden grond. De ijsmachine is als volgt ingericht. In een ketel wordt ammoniak vervluchtigd, en het gas tot ongeveer 10 atmosferen spanning verdicht en daardoor vloeibaar gemaakt. Onder opheffing van alle drukking wordt aan de vloeistof gelegenheid gegeven weder te vervluchtigen en in een uitgebreid buizen-net te ontwijken. De daardoor ontwikkelde koude, verkoelt de om dit buizen-net zich bevindende vloeistof bovengenoemd, die door de bevroeringsbuizen stroomt.

De aan het einde van het buizen-net zich verzamelende gecondenseerde ammoniak, wordt weder naar den ammoniakketel teruggevoerd.

Over deze methode zijn sinds 1883 verschillende mededeelingen gedaan in technische tijdschriften. In de Annales des ponts et chaussées van Sept. 1887, worden o.a. de tegenspoeden vermeld. bij uitvoering van eenige putten voorgekomen en tevens een proef beschreven, genomen om den vorm der ijsmassa rond de bevroeringsbuis te bepalen en eenige gegevens te vinden omtrent de vastheid van bevrozen grond. De weêrstand is het grootst bij vochtig zand, bij een gewichtsverhouding van 1 zand op 0.165 water en bedraagt 175—200 Kgr. per cM.² bij -25° C, 70—75 Kgr. cM.² bij -10° tot -4° C. bij druk, en 35 Kgr. per cM.² bij -11° tot -15° bij trek. Kleimenging verhoogt de sterkte. Zuiver ijs is veel minder sterk.

Eene mededeeling in de »Ingenieur» van 7 April j.l. vermeldt o.a. dat het oog op de bevroeringsmethode was gevestigd bij het zoeken naar eene oplossing voor het maken van steunpunten voor de overkapping van het Centraal personenstation te Amsterdam. De heer Eijmer deelde nader mede, dat deze laatste zaak reeds zoover gevorderd was, dat de heer Poetsch had aangeboden, tot 27 M. — A. P. voor f 33.90 en onder die diepte voor f 36 per M.³ pijlers te maken van beton van 1 deel cement met 2 deelen zand.

Een in aanbouw zijnd mijnwerk nabij Jessenitz in Mecklenburg, beoogende het winnen van kalizouten, hetwelk uitgevoerd wordt door den heer Poetsch, werd op 3 Mei j.l. door den heer Eijmer bezocht. Spreker deelde daaromtrent het volgende mede. Tot op 72 M. diepte onder het terrein was de bodem zoodanig, dat een mijnput op geen andere wijze kon worden aangelegd dan volgens de bevroeringsmethode. Het indrijven der 20 benoedigde bevroeringsbuizen geschiedde in 10 maanden; om door het hardste gesteente te komen moesten diamantboren worden gebruikt. Het maken van den ijsmuur, of liever ijscilinder, begon 26 Juli 1887 en was op 10 November d. a. v. gereed. In Maart 1888 was de grond binnen den ijsmuur verwijderd en begon men de schacht van onder af te bekleeden met een voering van gegoten ijzeren ringen, elk uit acht segmenten bestaande, die aan elkander worden bevestigd met schroefbouten. De ruimte tusschen deze voering en den ijsmuur, ongeveer 0.30 M. wordt met beton gevuld.

Tot 7 M. onder het maaiveld is eerst op gewone mijnbouw wijze een put gemaakt van 9.28 M. middellijn, en op den bodem daarvan, gelegen 1 M. boven den waterstand, een gegoten ijzeren plaat gelegd met 20 gaten op 3.50 M. uit het midden van de put. In die gaten zijn buizen van 2 M. lengte geplaatst, ter geleiding van de te stellen bevroeringsbuizen, en om die buizen op de ijzeren grondplaat, tot 1.48 M. hoogte, metselwerk opgetrokken.

Het boren geschiedde als volgt: door zand met de klepboor, door gesteente met de bijtelboor en het vrije-val instrument van Köbrich, en bij de hardste gesteenten met de diamantboor. De buizen zijn tot 75 M. diepte in den grond gedreven. Op 26 Juli 1887,

na beproefing der buizen op 10 atmosferen, trad de bevroeringsmachine van 80.000 Cal. per uur in werking. Op 10 Nov. d. a. v. was een ijscilinder van 9 M. middellijn verkregen en op 14 Maart j.l. was de put tot op 80 M. diepte uitgegraven. Met het stellen der bovengenoemde binnenbekleding vordert men dagelijks 1 M. hoogte. Bij dit werk is slechts eenmaal een buis gebarsten door het met kruid doen stuk springen van het gesteente; maar het onheil was spoedig hersteld.

Een machine welke 1000 Kgr. ijs per uur leverde en een reserve-machine van de halve werkkraft, zijn hier voldoende gebleken.

Bij het bezoek van den heer Eijmer in de put, was men met de bekleding gevorderd tot op 55 M. onder het terrein, waar een bordes het diepere gedeelte bedekte. De temperatuur van den ijsmuur bleek -12° C. te zijn, en voldoende om hem in stand te houden door de werking der reserve-machine. Behalve het aantrekken van een wollen buis en linnen bovenkleederen, behoefde men bij de afdaling in de put geen andere voorziening te nemen dan wollen handschoenen, daar alles met ijs-kristallen was bezet. De temperatuur beneden in de schacht was ongeveer bij het vriespunt gelegen.

Van de buizen die dagelijks beproefd werden kon men niets anders ontwaren dan de kranen, tot regeling van de circulatie van het loog.

Bij dit werk is gebleken, dat de vroeger bestaan hebbende bezwaren, als het scheuren van bevroeringsbuizen, het onderloops worden van de put doordat de buizen niet lang genoeg waren, en het ontdooien van den muur door langen stilstand der ijsmachine, thans grootendeels overwonnen zijn. Wantrouwen tegenover de methode is dan ook niet meer gemotiveerd. Alle grond bestaat, om te onderzoeken of de methode met vrucht kan worden toegepast bij andere werken, dan mijnputten, die tot op groote diepte moeten reiken.

Bij de thans meest diepgaande fundeerwijze, de pneumatische, kan men hoogsten werken tot 27 à 28 M. Met de bevroeringsmethode zal men dieper kunnen gaan, daar wel niemand zal twifelen aan de mogelijkheid om de eenmaal uitgehouwen put in plaats van die te beschoeien op bovenaangegeven wijze, op te vullen met metselwerk of beton. Daar waar de pneumatische fundeermethode moeilijk of gevaarlijk wordt, kan de bevroeringsmethode worden toegepast, die nog dit voordeel heeft, dat bij hare toepassing geen werking in den omliggenden grond plaats vindt, betgeen men niet van de andere methode kan zeggen.

Bij de bruggen te Moerdijk en Rotterdam is voor de pijlers tot 25 à 28 M. diepte, de pneumatische methode toegepast. Bij verder voorkomende gevallen, en vooral waar de bodem slechts weinig onder den waterstand ligt, mag volgens den heer Eijmer een vergelijking tusschen de hier genoemde methoden niet verzuimd worden.

Spreker eindigde zijne zeer belangrijke voordracht met de mededeeling, dat op de tentoonstelling te Brussel eene in aanbouw zijnde put zal te zien zijn.

De heer C. Muysken, lid van den Raad, deed den spreker de vraag of hij meende, dat de methode met vrucht zou kunnen worden toegepast bij een bodem van zoodanigen slapen aard als te Amsterdam. De heer Eijmer antwoordde, dat die bodem juist zeer geschikt daarvoor was, ten eerste omdat het indrijven van de bevroeringsbuizen natuurlijk niet de minste bezwaren kon opleveren, ten tweede omdat de waterhoudende klei in bevrozen toestand zeer hard is, en minder broos dan b.v. bevrozen zand en water.

Prof. J. M. Telders deelde mede, dat in een in Duitschland verschenen werk, de methode van den heer Poetsch ook wordt aanbevolen voor het maken van brugpijlers.

Verder wees spreker op het uitmuntende van de methode, en oordeelde dat, al waren de kosten in tegenoverstelling met het maken van pijlers volgens andere methoden wat hooger, deze toch de voorkeur verdiende, omdat zij alle moeielijkheden kon overwinnen.

Op de vragen, gesteld door de heeren F. M. van Veen en Ph. W. van der Sleyden, antwoordde de heer Eijmer, dat de wanden van de put sterk genoeg zijn om geen water door te laten, daar de put oorspronkelijk tot de kern bevroert, en dan uitgehakt wordt; dat voor onderloops worden geen gevaar bestaat, zelf niet bij wijde putten, omdat men den bodem ook kan doen bevriezen; en dat de heer Poetsch opgeeft, dat bij een mogelijk gebrek aan de machine deze drie dagen buiten werking kan

blijven, zonder dat gevaar voor den ijswand intreedt. Anderen beweren echter dat na één dag stilstand reeds gevaar intreedt. De heer Eijmer wijst er echter op, dat men een reserve-machine op het werk moet hebben.

De Voorzitter bedankte na deze toelichtingen den spreker voor zijne hoogst belangrijke voordracht.

Gedurende de pauze had de stemming plaats voor 4 raadsleden, in plaats van het overleden raadslid W. H. Hubrecht, en de af-tredende en niet herkiesbaar zijnde raadsleden J. W. F. Conrad, A. J. Voorduyn en H. A. Ravenek. In hunne plaats werden gekozen de heeren Dr. Ch. M. Schols, W. Badon Ghijben, Prof. J. M. Telders en W. F. Leemans.

Na afloop der vergadering brachten de leden, op uitnodiging van het comité der Kunstnijverheidstentoonstelling, een bezoek aan het gebouw in den Koekamp.

PRIJSVRAGEN.

Op de prijsvraag, te 's Gravenhage uitgeschreven voor een nieuwe muziektent in den tuin van het Kon. Zool. Bat. Genootschap zijn 6 antwoorden ingekomen.

De Jury, bestaande uit prof. Gugel te Delft, J. v. Lith Jr. en Joh. Mutters Jr., bijgestaan door den heer L. J. Lefébre, als adviseerend lid, heeft geen der antwoorden geheel voldoende geacht en dus den prijs niet toegekend.

De ontwerpers van twee plannen, waarin veel goeds was gelegd, droeg zij voor tot het ontvangen van een premie, met uitnodiging tot hen om samen nogmaals te concurreeren naar den prijs, door doelmatige verbetering van hun ontwerpen.

Beiden heeren hebben dien naderen wedstrijd aanvaard. Zij bleken te zijn de heeren M. Cramers en J. F. L. Frowein.

MEDEDEELINGEN UIT DE RECHTSZAAL.

De toepassing van art. 1650 B. W. — recht verleend aan den ambachtsman om den uitbesteder te dagvaarden buiten den aan-nemer om, is door een beslissing van den Arrond. Rechtb. te Amsterdam, 1e kamer, dato 29 Mei 11., zeer verzwagd. De recht-bank heeft n.l. uitgemaakt, in overeenstemming met een arrest van het gerechtshof te Amsterdam van het vorige jaar, dat op den werkman het bewijs rust, dat onder den uitbesteder gelden beschikbaar zijn, een in de meeste gevallen voor hem zeer moeilijk zoo niet onmogelijk te leveren bewijs. Bij die procedure is echter een tweede vraag ter sprake gebracht, door den rechter onbeslist gelaten, doch om hare consequenties van het hoogste gewicht.

Mag de uitbesteder *tegenover den werkman* in rekening brengen de boeten verschuldigd *door den aannemer*, na den dag waarop de dagvaarding van den werkman werd uitgebracht.

In bevestigenden zin beantwoord, handelt men in strijd zoowel met gezegd artikel als met ons algemeen rechtssysteem. Een ontkenkende beantwoording dier vraag maakt evenwel het recht van boete te heffen meestal illusoir, en kan tot handelingen leiden, hoogst nadeelig voor den uitbesteder, te meer omdat daartegen niet kan worden gewaakt.

Het bewuste artikel 1650 B. W. geeft dagelijks tot moeilijke-heden en verwarring aanleiding. In de boven aangehaalde proce-dure, gevoerd voor het gerechtshof te Amsterdam, is op ver-schillende gronden voor den aannemer beweerd, dat de toepassing van art. 1650 B. W. geheel in strijd is met de eigenlijke betekenis van dit artikel, dat dit artikel n.l. geen recht scheidt, doch het in den code civil op een andere plaats aan de ambachtslieden gegeven recht, bij ons *niet* overgenomen, *in het belang van den uitbesteder* beperkt.

Die vraag is destijds onbeslist gelaten; doch het ware te wenschen, dat een beslissing, in dien zin voor goed aan de verwarring door art. 1650 B. W. veroorzaakt, een einde maakte. ALESTES.

BINNENLANDSCHE BERICHTEN.

De kunst in het algemeen, maar de residentie in het bijzonder, heeft een treffend verlies geleden in het overlijden van mr. C. Vosmaer, de man die door zijn geleerdheid en omvangrijke kennis een sieraad was als lid van de Koninklijke Akademie van Wetenschappen en van vele andere geleerde genootschappen.

Hij was redacteur van *Kunstkronijk en Nederland* en als *Flanor* in de *Spectator* gaf hij menige wenk als bewonderaar voor het ware schoone, maar ook als scherpe criticus, waar hij dit noodig achtte.

Voor de eer der oud-vaderlandsche schilderschool werd veel door

hem geschreven en gaf hij een standaardwerk over Rembrandt.

Ook onze hedendaagsche kunstenaars vonden in hem een biograaf en een criticus.

Vosmaer was den 20en Maart 1826 te Vrijenban geboren en stierf in de volheid van zijn talent te Montreux, werwaarts hij zich acht dagen geleden had begeven om herstel van gezondheid te zoeken.

Zijn naam zal nog lang in ons vaderland met eere genoemd worden, daar hij gewichtige diensten heeft bewezen aan de vaderlandsche litteratuur en aan de vaderlandsche kunst. c.

Op Zondag den 10den Juni j.l. werd door een 15-tal leden der Vereeniging »Architectura» te 's-Gravenhage een bezoek gebracht aan het Gebouw van het Departement van Justitie, aldaar.

Men had het voorrecht daarbij rondgeleid te worden door den Rijksbouwmeester, den heer C. H. Peters, hetgeen veel bijdroeg om de belangrijkheid te verhoogen. Het aangename en nuttige van dergelijke samenkomsten werd ook thans weder bevestigd. E.

De Vereeniging tot het oprichten en in stand houden van eene Zeeuwsche openbare verzameling van hedendaagsche kunst, genaamd Kunst-Museum, te Middelburg, hield 30 Mei 11. eene algemeene vergadering. Men hoopt de rekening van 1888 met een voordeelig saldo van minstens f 750 te sluiten, deze som op te leggen en als eerste bijdrage voor een fonds tot aankoop van schilderijen te bestemmen. In het afgelopen jaar werd het Museum vrij goed bezocht. d.

De Raad van Bestuur der Academie van Beeldende Kunsten Kunsten te 's Hage heeft thans besloten tot het oprichten van een Kunstnijverheid-Museum en tot leden der Commissie van beheer daarvoor benoemd de heeren: Mr. C. J. E. Graaf van Bylandt, G. H. Bauer, Mr. H. M. A. Baron van der Goes van Dirckland, A. P. Godon, G. P. Grandia, P. A. Haaxman Jr., F. H. van Malsen, J. J. van Nieuwerkerken en Jhr. Mr. V. de Stuers. d.

Aan het verslag der Ambachtsschool te Utrecht ontleenen wij, dat die werd uitgebreid. Met 1 April 1888 werd eene cursus in schilderen toegevoegd, waarvoor de heer H. C. A. Heijkamp Jr. werd aangesteld. 13 leerlingen nemen aan dien cursus deel. Het geheele getal leerlingen is 88, waarvan nog 45 timmerman, 24 smeden en 19 meubelmaker zijn.

Omtrent de leerlingen, die de school verlieten, wordt gemeld dat allen slaagden werk te vinden.

Eenigermate vreemd is 't, dat niet voldoende wordt melding gemaakt van 2 leerlingen A. v. Hattem en Th. A. van Harderwijk, als hebbende bekroningen behaald bij wedstrijden in het ontwerpen van een gebouw enz. Zoude dit werkelijk toch het resultaat zijn van het onderwijs van de ambachtsschool, dan zoude men de gevolgtrekking moeten maken, dat deze haar doel voorbij schiet. En dit is toch inderdaad *niet* het geval. d.

De Ambachtsschool te 's Gravenhage telde aan 't einde van den afgelopen cursus 132 leerlingen, waarvan 51 timmerlieden, 30 smeden en machine-bankwerkers, 11 boetseerders en beeldhouwers, 10 meubelmakers, 20 huisschilders.

De lokaliteit werd verruimd door den aanbouw van een lokaal voor de schilders.

Gedurende den cursus werden door de leerlingen onder leiding bezoeken gebracht aan verschillende werkplaatsen, in aanbouw zijnde woonhuizen, enz.

Aan de Leidsche Ambachtsschool werd 't onderwijs gevolgd door 76 leerlingen, waarvan 30 timmerlieden, 19 smeden, 19 schilders, 8 meubelmakers.

Aan de Rotterdamsche Ambachtsschool namen 179 leerlingen aan 't onderwijs deel bij den aanvang van den cursus, later kwamen er nog 13 bij. Van deze allen waren: 81 smeden, 60 timmerlieden, 18 meubelmakers, 16 huisschilders, 5 koperslagers, 1 rijtuigmaker, 2 loodgieters, 3 instrumentmakers, 2 steenhouwers, 1 goudsmid, 2 beeldhouwers, 1 pianomaker; 37 leerlingen wonen buiten Rotterdam. De gewone inkomsten bedroegen f 27.414. Het ledental nam af, evenals ten vorigen jare.

De Rotterdamsche Gemeenteraad heeft de subsidie aan de Ambachtsschool met f 3000 verhoogd en alzoo gebracht op f 22.500. d.

BENOEMINGEN EN VACANTE BETREKKINGEN.

Uit 31 sollicitanten voor de betrekking van adsistent waterbouwkundige bij het waterschap Schouwen, zijn op de voordracht geplaatst de heer A. H. W. van der Vecht en J. E. H. Bakhuis, civiel-ingenieurs te 's Gravenhage.

PHOTOLITHOGRAPHIE.

De ondergeteekenden bevelen zich bij Heeren Architecten aan tot het reproduceeren hunner

Plannen, Teekeningen, enz.

Prompte aflevering en billijke conditiën.

WEGNER & MOTTU.

4741

Rokin 138.

W. F. WEIJNTJES,

Singel 514 b./h. Koningsplein Amsterdam.

Specialiteit in Houten en Steenen Parketvloeren en Verglaasde Muurtegels.

Agent voor Minton Hollins & Co. Stoke upon Trent.

„ „ A. Jändges te Crefeld.

Verder alle mogelijke Bouw artikelen en ijzervaren waarvan op aanvraag prijzen gaarne verstrekt worden.

4742

JAN VAN DER POT,
Scheepmakershaven N^o. 3 (Punt.) — ROTTERDAM.
De eenige Kyaniseer-inrichting waar ook des winters wordt doorgevoerd.

Het Kyaniseeren is het eenige afdoende middel tegen *verrotting* en *zaam*. De bewerking geschiedt geheel reuk- en kleurloos. Desverlangd bijlevering van hout.

Prima Engelsche PORTLAND CEMENT, merk *Wallsend*, van uitmuntende kwaliteit en tegen concurrerende prijzen.

BELGISCHE KLUIT- en HYDRAULISCHE KALK. Billijke prijzen en vrachten. KUNSTGRANIET systeem Pétitjean.

Prospectussen en prijscouranten worden op aanvraag franco toegezonden. Gelieve op Voornaam en Adres te letten.

4743

NEUCHÂTEL ASPHALTE COMPANY L^{TD}. LONDON.

Exploitation der Mijnen van de Val Travers.

FABRIEK
TE
AMSTERDAM

Beltweg No. 3.

TRADE MARK.



NATUURL. ASPHALT
VAN
VAL DE TRAVERS
ZWITSERLAND.

Gecomprimeerde Asphaltwegen en dito Dorschvloeren. Werken in Asphalt-Mastiek voor Trottoirs, Skating-Rinks, Moutvloeren, Kelders, Kolf- en Kegelbanen, Winkel en Magazijnvloeren, Gangen Veranda's Brug- en Dakbedekkingen, Beton-Fundeeringen, Stallen, enz., enz., enz.

Zindelijk Vochtwerend, Ondoordringbaar, Geraaswerend Asphalt speciaal tot wering van vochtige muren.

Voor inlichtingen omtrent het leggen van Vloeren, Bedekkingen enz., gelieve men zich te adresseeren aan het Kantoor der fabriek, Beltweg 3, Amsterdam.

4744

Parquets-en-chêne sur bitume hydrofuge N. GOURGUECHON. — PARIS.

4745

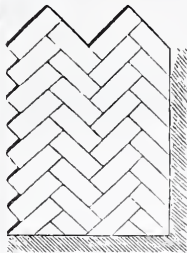

Verkrijgbaar in de maten van 30—50 cM. lengte,
6—11 „ breedte,
35 „ dikte.

Behalve lageren prijs, bieden deze parketvloeren, boven de andere soorten, de volgende voordeelen aan: **Ondoordringbaarheid voor vocht. Weering van geluiden (kraken) en ongedierte. Grootere duurzaamheid, omdat het hout uit één stuk bestaande, verder kan afgesleten worden.**

Répresentant voor Nederland, EMIL MOHR, 19 Prins Hendrikkade, Amsterdam.



DE LINT & Co. Rotterdam.

Vertegenwoordigers van JOS F. EBNER te Londen, leveren in uitsluitend eerste kwaliteit,

MARMER-MOZAIEK en
TERRAZZOVLOEREN,
alsmede

4746

— GLASMOZAIEK —

Zestien Bekrooningen.

DE ERVEN H. VAN MUNSTER & ZOON leveren:

BESTEKKEN,
zoowel met als zonder bijbehorende
TEEKENINGEN.

Wij nemen de vrijheid zoowel voor dezen Jaargang Bouwkundig Weekblad als voor dien van het jaar 1887 aan te bevelen, de daarvoor verkrijgbaar gestelde

PORTEFEUILLEBANDEN.

à f 1.75 per stuk.

DE ERVEN H. VAN MUNSTER & ZOON.
Heerengracht 246 Amsterdam.

Ontvang- en Betaalkas.

(DOELENSTRAAT 22).

Rentevergoeding voor *gelden à deposito*:
 met één dag opzegbaar 1 pCt.
 met tien dagen » 1½ »
 met één maand » 1½ »
 op langeren termijn tegen hoogere rente.

Bewaring van Waarden per 3 of 6 maanden.

Administratie van Effecten of Prolongatiën.

Reglementen gratis verkrijgbaar.

AMSTERDAM, 12 Juni 1888. 4735

MUSGRAVE & Co., Limited

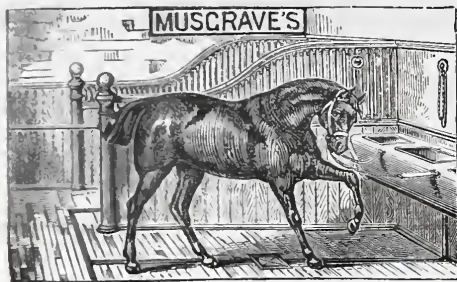

te BELFAST.

FABRIEK VAN

Engelsche Paarden- en Vee-Stalrichtingen.

IJzeren Tribunes voor Wedrennen,

Tuigkamer-Benodigdheden,

DOGKENNELS,

Hooischuren, enz.

Gouden en Zilveren Med. Internat.

Tentoonstelling Amsterdam.

Deze inrichtingen waarvan reeds vele in Nederland geplaatst zijn, munten uit door soliditeit en zeer nette bewerking.

EENIG AGENT

D. S. M. KALKER

KONINKLIJKE MAGAZIJNEN

VAN 4736

BOUWARTIKELEN en GEREEDSCHAPPEN.

AMSTERDAM, St. Anth. Breestraat, C 21.

Telegram-Adres: KALKER—IJZERWAREN.

Telefoon N^o. 352.

Modellen te bezichtigen in het Tentoonstellingsgebouw van de Maatschappij tot bevordering der Bouwkunst, Marnixstraat en St. Antonie Breestraat C 21.

DE LINT & Cie.

Rotterdam.

PARKETVLOEREN en WANDTEGELS:

VILLEROY & BOCH,

BOCH FRÈRES.

MINTON HOLLINS & Cie.

Trottoir-IJzersteen en Cementtegels.

Groote voorraden. 4737

JAN HAMER. — AMSTERDAM.

Kantoor: Marnixstraat 402 bij het Leidscheplein.

GEBOUW PERMANENTE TENTOONSTELLING VAN DE MAATSCHAPPIJ TOT BEVORDERING DER BOUWKUNST.

Installeerde *hier te lande* met veel succes,

Geheele Waterleidingen in gebouwen in verbinding met
 de Luchtdruk-Waterreservoirs de Reservoir-Waterfilters met luchtdruk
 systeem Carré, systeem Chanoit.

EERE-DIPLOMA TE PARIJS, GOUDEN MEDAILLE TE BRUSSEL, LE MANS, ANGER, ENZ.

Voor het oppersen, filtreeren en verdeelen van water in gebouwen, ter vervanging van de hoogwaterreservoirs. 4738

De *voordeelen* van dit systeem zijn: dat men (tot een zeker maximum) over een willekeurigen druk kan beschikken, het water niet zoo zeer onderhevig is aan de verschillende temperatuursveranderingen, het in ieder gebouw kan worden aangebracht, de installatie goedkoper is als de tot nu toe gevolgde wijze van waterverdeeling enz.

— Adressen waar dit systeem *hier te lande* is toegepast, worden op aanvraag verstrekt. —

BOYLE's Ventilators, MILDE's Telephonen, WITTE's Liften, KELLEY's gebrand en geschilderd Glas, geschilderde Tegels, enz.

Fabriek van Verwarming- en Ventilatiestoestellen.

(Systeem DE KOSTER.) Amsterdam.

Deze warmwaterverwarming (met nieuwe toepassing van zelfregeling) beveelt zich aan in de volgende geplaatste en bestelde toestellen, sinds 1876.

Amsterdam. EVANG. LUTHERS ZIEKEN- EN OUDE MANNENHUIS, 5 toestellen, de HH. BLIKMAN & SARTORIUS, (Drukkerij.) — ROELOFFZEN & HUBNER, (Drukkerij) — BESTEDELINGENHUIS, Heerengracht, — DIAK. OUDE VROUWEN- EN MANNENHUIS, 4 toestellen. — INSTITUUT VOOR BLINDEN, Vossiusstraat. — De HH. W. F. PIEK, (huis). — G. A. FOL, (huis). — Mevr. G. L. FUNKE, (huis). — PAVILJOEN VONDELPARK. — COLLEGE BETH-HAMADRASCH-ETZ-CHAIM. — de HH. JACB. ANKERSMIT, (huis). — F. J. WITTEVEEN, (huis.) — SOCIÉTÉIT »ONDER ONS.» — STOOMV. MAATSCH. NEDERLAND. — RESTAURANT RICHE. — de HH. JAN TER MEULEN, (kantoren).

Leiden. RIJKS-ZIEKENHUIS. — DOOPSGEZINDE KERK.

Rotterdam. De HH. P. S. SAUERBIER, (huis). — Dr. VAN RIJCKEVORSEL, (huis). — RUIJS & COMP. (kantoren).

Baarn. Mevr. STRICKER, (villa).

Zaandam. De Hr. C. KAMPHUIS, (villa)

Arnhem. Dr. VROLIK, Oud-Minister, (villa).

's Hage. De Hr. J. H. W. EILERS, (huis, Laan Copes van Cattenburg.)

Deventer. GROOT STEDELIJK ZIEKENHUIS.

Amsterdam. GYMNASIUM, Weteringschans. — MACHINISTENSCHOOL, Plantage. — HOTEL DU PASSAGE, Prins Hendrikkade, (60 kamers). — de HH. VAN LOON & COMP, (kantoren). — P. VAN EEGHEN, Heerengracht (huis). — BARON VAN HEEKEREN VAN KELL (Huize Bingerden).

Doesburg.

Lochem. De Hr. J. SICKESZ, (huize de Cloeze).

Driebergen. De Hr. H. M. J. VAN LOON, Langoed Hydepark, (Ventilatie). 4739

Weesp. De Hr. J. W. F. SCHEFFER, (villa).

Amsterdam. De Hr. J. R. WÜSTE, Keizersgracht, (huis).

Deventer. BARAKKEN VAN HET ZIEKENHUIS. — De Hr. P. STOFFEL, (villa).

Amsterdam. A. SALM GBZ., Architect.

Toestellen in aanleg.

Amsterdam. Nieuw te bouwen Klinisch Ziekenhuis, groot + 15000 M³.

GEMEENTE APOTHEEK.

Heemstede. De Hr. M. J. TIELE, (villa).

Amsterdam. PERRY & Co., nieuwe winkel en magazijnen.

Th. A. DE KOSTER, Ferdinand Bolstraat 32 Amsterdam.

J. KROON Rz.

Fabriek van Lattenweefsel
 voor Plafond- en Wand-
 bepleistering.

Buiksloot.

STOOMHOUTZAGERIJ en PAKKISTENFABRIEK

Eervolle vermelding op de Tentoonstelling van Bouwmaterialen te Groningen 1886.

4740

ASPHALDAKPAPIER, ASPHALTWERKEN.

„CARBOLINEUM.”

Monsters, circulaires en attesten op aanvraag franco.

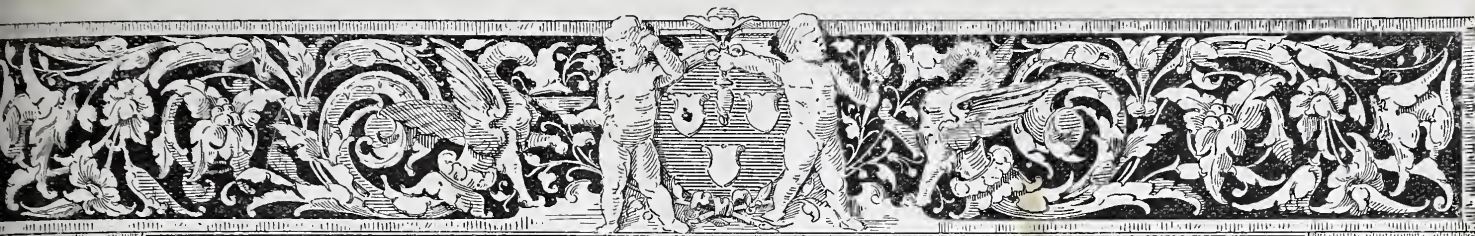

BOUWKUNDIG WEEKBLAD

ORGAAN

VAN DE MAATSCHAPPY TOT BEVORDERING DER BOUWKUNST

23 JUNI 1888.

Redactie: Dr. P. J. H. CUYPERS, Prof. E. GUGEL, J. R. DE KRUYFF
C. MUYSKEN, F. J. NIEUWENHUIS en C. T. J. LOUIS RIEBER.
Bureau: Marnixstraat 402.
Uitgevers: DE ERVEN H. VAN MUNSTER & ZOON,
Heerengracht 246, Amsterdam.

London Office:
35 Queen Victoria Street E. C. - HENRY HEMANS & C^o.
Abonnementsprijs voor Nederland, fr. p. p. / 8.50; voor Ned.-Indië
(bij vooruitbetaling) fr. p. p. / 11.50; voor het Buitenland (bij vooruitbetaling)
fr. p. p. / 10.— Afzonderl. Nummers voor zoo lang de voorraad strekt 25 Cts.

INHOUD: Over eenige eigenschappen van de lucht, het water en den bodem. — Ontsmetting en ontsmettingsoven. — Een programma van onderwijs — Ingezonden. — Binnenlandsche berichten. — Benoemingen en vacante betrekkingen. — Vraagbaak. — Afloop van aanbestedingen.
Dit nummer bestaat uit 8 bladzijden.

OVER EENIGE EIGENSCHAPPEN VAN DE LUCHT, HET WATER EN DEN BODEM;

door G. LOOMAN.

(Vervolg van pag. 128.)

Water.

Naast de lucht, is het water een der hoofdelementen, noodig voor 's menschen bestaan; en wanneer nu vaststaat dat het bijzonder geschikt is tot opneming van slijtzwammen, dan treedt onmiddellijk het gevaar op den voorgrond, dat ontstaat bij het gebruik van slecht drinkwater.

Het water enkel beschouwende uit het oogpunt van nut, voor 's menschen huishouding, dan hebben wij dus slechts met de hoedanigheid daarvan rekening te houden.

Hoewel enkele geleerden van naam, waaronder ook Prof. Nägeli, beweerden dat het drinkwater op de verspreiding van besmettelijke ziekten van geen invloed is, hebben andere mannen van niet minder beteekenis, als Wolfhügel, Riedel enz. door proeven met pathogene bacteriën bewezen, dat het water ter dege geschikt is om ziektekiemen over te brengen. Typhus- en miltvuurbacteriën bleven zeer langen tijd in gering verontreinigd water leven, terwijl komma bacillen, na zeven maanden in water vertoefd te hebben, nog volkomen in staat waren zich te vermenigvuldigen.

De hoedanigheid van het water, dus de meerdere of mindere rijkdom aan organische en anorganische stoffen, is van geen invloed op de toeneming der waterbacteriën; de temperatuur en het koolzuurgehalte geven hier den doorslag.

Bovengenoemde onderzoekers vonden, dat in water,

dat arm was aan voedingstoffen, bij eene matige kamerwarmte, terstond vermeerdering van bacteriën intrad. Werden de proeven in ijs afgekoeld, dan nam het ontkiemingsvermogen aanstonds af. Het is wenschelijk, putten en bronnen zooveel mogelijk te gebruiken, omdat enkel aanhoudende verfrissing van den watervoorraad het vermeerderen van de bacteriën tegen houdt.

Vreemde gassen en vaste zelfstandigheden verontreinigen ons drinkwater veelvuldig, het moet daarom veeltijds door overhalen (filtreeren) voor het gebruik geschikt gemaakt worden.

De gezondheidsleer stelt groote eischen aan goed drinkwater, een elfstal der voornaamsten volgen hier.

1. Het water moet helder, en vrij van toegevoegde zelfstandigheden zijn.
2. Het moet frisch en nimmer warmer zijn dan 15° C.
3. Het moet de bestanddeelen der lucht die wij inademen, en daarvan vooral de zuurstof, in groote hoeveelheden bevatten.
4. Een liter water mag niet meer dan 20 milligram vaste bestanddeelen bevatten.
5. De stikstofhoudende organische bestanddeelen mogen niet meer dan 1/10 m. gr. eiwit = stikstof, per liter geven.
6. Aan ammoniak mag het niet rijker zijn dan 1/2 m. gr. per liter.
7. Het mag geen nitraten of sulfaten en geen zwavelwaterstof bevatten. Buiten sporen van ijzer, alluminium en magnesium mogen geen door zwavelammonium en zwavelwaterstof precipiteerbare metalen voorkomen.
8. In eene besloten ruimte mag het, na verloop van eenigen tijd, geen onaangename smaak aannemen.
9. Het mag geen saprophyten of zeptothrix bevatten, maar vooral mogen geen bacteriën of infusorien in groot getal voorkomen.
10. Toevoeging van suiker mag geen bacteriën vorming in het leven roepen.

11. Op gelatine mogen binnen 8 dagen, geen zich in water vermenigvuldigende bacteriën, koloniën vormen.

De taak van den scheikundige is bij het onderzoek eene zeer gewichtige; het is niet alleen voldoende die elf voorwaarden na te gaan, maar hij moet alle voorkomende nevenproducten zoeken en quantitatief bepalen.

Water, dat per 1000 deelen 1 deel vaste stoffen bevat, is nadeelig voor de gezondheid. Moeielijk is het nu reeds eene uiterste waarde vast te stellen voor de hoeveelheid organische stoffen die er in mogen voorkomen; van zeer groot belang is het echter, te weten of die stoffen van dierlijken of plantaardigen oorsprong zijn. In het laatste geval zijn zij zoo goed als onschadelijk, in het eerste daarentegen, vooral wanneer zij van menschelijke uitwerpselen afkomstig zijn, oefenen zij eenen hoogst nadeeligen invloed uit. Dierlijke afval is stikstofhoudend; de aanwezigheid van ammoniak wijst in den regel op de afkomst.

Onder de rubriek lucht is er reeds op gewezen hoe gevaarlijk slijtzwammen voor den mensch zijn; komen zij in het water voor, dan kan het gebruik van dat water de noodlottigste ziekten na zich slepen.

Bij de beoordeeling van de hoedanigheid van drinkwater kan men zich een tweetal hoofdvragen stellen:

1°. Is verontreiniging door dierlijke afval mogelijk? en

2°. Indien dit het geval is, heeft het water dan een zoodanig proces ondergaan, dat daardoor die stoffen geheel onschadelijk zijn gemaakt?

Door eene goede filtratie is aan het tweede gedeelte der vraag te voldoen, en eerst in dat geval kan het drinkwater goed genoemd worden.

Het water, dat onze grachten en vaak ook onze slooten vult, is door het vrije stelsel, dat ten opzichte der fæcaliënafoer in veel van onze poldersteden nog bestaat, in de hoogste mate verontreinigd. Als schrob- en waschwater gebezigd, werkt het beslist nadeelig, immers het wordt daardoor over een grooter oppervlak uitgespreid, verdampst sneller en brengt zodoende een groote menigte micro-organismen in zwevendenden toestand; hieronder komen veel slijtzwammen voor, want de verontreinigingen zijn in hoofdzaak van organischen oorsprong.

Onverantwoordelijk is het uit dit oogpunt, voor straatbesproeiing grachtwater te bezigen; en eveneens moet putwater worden uitgesloten, waarvan de bron omringd is door verontreinigde plaatsen.

In de meeste steden is de bodem door grachten, riolen en beerputten zoo verontreinigd, dat er in die plaatsen kwalijk meer sprake kan zijn van goed putwater. Helder ja! dat kan het zijn, wanneer het aan de oppervlakte verschijnt; spoedig echter neemt het onder de inwerking der lucht eene andere kleur aan, er doen zich kenmerkende verschijnselen van bederf voor en een ingesteld microscopisch onderzoek doet spoedig zien welke de verontreinigende oorzaak is.

Dat dit water als drinkwater onbruikbaar is, behoeft geen betoog.

B o d e m.

De grondsoort, waaruit de bodem waarop wij wonen bestaat, de meerdere of mindere vochtigheid daarvan, de hoogere of lagere ligging, dit en nog meer andere, zijn factoren die nimmer uit het oog verloren mogen worden bij eene beoordeeling van den bodem, om daarop te leven, te bouwen, te wonen.

Verschillende wetten en eigenschappen beheerschen het bodemvraagstuk, dat door geleerden als: von Pettenkofer, Fodor, Wolms e. a. is bestudeerd.

Beschouwen wij de grondlucht uit een hygiënisch oogpunt, dan treedt alweder het koolzuur als een der voornaamste onder de nadeelige invloeden op den voorgrond. De resultaten der gedane onderzoekingen zijn nog zeer vaag; zij hebben dus tot nog toe geen directe praktische waarde, maar de gedane ontdekkingen kunnen daar bij ernstige studie spoedig aanleiding toe geven.

Terwijl von Pettenkofer over het algemeen als vast aanneemt, dat het koolzuur in den bodem hoofdzakelijk ontstaat door ontbinding van organische stoffen, hetzij door rotting of door langzame oxydatie, is naar het oordeel van Fodor de verontreinigingsgraad van den bodem door koolzuur slechts een aanwijzing voor de meerdere of mindere gemeenschap met de buitenlucht. De permeabiliteit van den bodem speelt steeds eene voorname rol, omdat minder vaste grondsoorten, door hunne grootere doordringbaarheid eerder den invloed ondervinden van de natuurlijke ventilatie der lucht en daardoor minder rijk zijn aan koolzuur dan den daarnaast liggenden minder toegankelijken bodem.

De onderzoekingen brachten de volgende feiten aan het licht:

De helling van een terrein ten opzichte der windstreken, is van grooten invloed op het koolzuurgehalte van den bodem; bij hellingen van 20° tegen het zuiden was dit het sterkst bij de mindere neiging, en ook aan de noordzijde was het veel minder.

Dit verschijnsel is te verklaren uit den vochtigheids-toestand en het temperatuursverschil van den bodem.

Zwaar beschaduwde en in het donker gelegen gronden zijn rijker aan koolzuur dan die welke aan het volle licht zijn blootgesteld. De reden hiervoor wordt gezocht in de omstandigheid, dat donker gelegen gronden veelal vochtiger en warmer zijn, daardoor heeft er meer ontbinding plaats, waaraan de koolzuurvorming geëvenredigd is.

Is de bodem met verhevenheden bedekt, dan zijn de dammen minder rijk aan koolzuur dan de daardoor gevormd wordende greppels, hetgeen zijne verklaring vindt in de sterkere ventilatie der dammen.

Het koolzuurgehalte klimt regelmatig met de diepte en de temperatuur van den bodem; hoe dieper dus de zomerwarmte doordringt, hoe meer de koolzuurontwikkeling toeneemt, om daarentegen weder geleidelijk te verminderen onder den invloed van het koudere jaargetijde. Regen en warmte zijn hoofdfactoren bij de koolzuurvorming in den bodem; na overvloedigen regen in de zomermaanden wordt de rotting van organische stoffen in den bodem zeer bevorderd en werkt dit de koolzuurproductie in de hand.

Luchtdrukking en warmte beheerschen verder de beweging der grondlucht; bij tijdelijke luchtverduunning gedurende harden wind zal de grondlucht zich naar het oppervlak verplaatsen en worden de onderste lagen der atmosferische lucht rijker aan koolzuur. Des winters zal vooral eene verplaatsing naar warmere gedeelten van den bodem plaats hebben en zodoende zoekt de grondlucht een uitweg in onze verwarmde woonhuizen, waar binnen dan de lucht zeer verontreinigd wordt. Rijzend en dalend grondwater bevordert de rotting van organische stoffen, verhoogt het koolzuurgehalte in de dieper

liggende aardlagen en voert dat ter zijner tijd naar den dampkring.

Fodor heeft het koolzuur in den bodem gebruikt om daarmee het onderzoek naar de luchtstromingen te doen, en naar zijne meening is het koolzuur voor verschillende bodems een aanwijzer voor de meerdere of mindere gemeenschap met de buitenlucht.

Indien nu de algemeen gehuldigde stelling waar is, dat de bodem van grooten invloed is bij bepaalde epidemiën, dan kunnen de onderzoekingen van Fodor den hygiënist een weg wijzen op welke wijze die invloeden werken.

Het is op grond van uitgebreide wetenschappelijke onderzoekingen gebleken, dat de ontwikkeling van onze meest gevreesde besmettelijke ziekten in nauw verband staat met de aanwezigheid van een levend, microscopisch organisme, „bacterie” genaamd.

Deze bacteriën vermeerderen zich snel waar hun levensvoorwaarden gunstig zijn, en al is het nog niet bewezen of die ontwikkeling alleen geschiedt in het zieke lichaam of daarbuiten, zeker is het echter, dat eenen verontreinigen en tot rotting overgegaan bodem hare werkzaamheid krachtig bevordert. Deze rotting en gisting is zonder de aanwezigheid van die kleine wezens onmogelijk, en het tegengaan daarvan in of op den bodem zou het peil der volksgezondheid zeer zeker meer verhoogen dan tal van andere, hoezeer ook nuttige voorzorgen.

Nägeli die zich op het gebied der volksgezondheid naast zooveel anderen eenen onsterfelijken naam heeft verworven, constateerde, dat 30 miljoen bacteriën in luchtdrogen toestand nog geen gram wogen.

Door middel van gesteriliseerde (bacterie vrije) vloeistoffen is men er in geslaagd het getal microben te bepalen, aanwezig in verschillende grondsoorten; men vond dat:

1 cM ³ .	zandachtige humusgrond op 3 M. diepte 44-45 mil.	kiemen bev.	
I » » »	» » » » 4	10 » » »	
I » » »	» » » » 5	8 » » »	
I » » »	» » » » 6	5 » » »	
I » » »	rievierklei » 4	1½ » » »	
I » » »	» » » » 5	1½ » » »	
I » » »	gewone » » 4	750000 stuks » » »	
I » » »	» » » » 4	384000 » » »	
I » » »	begraafplaatsgrond (sandachtige humusgrond) 1,25	1,152000 » » »	
I » » »	» » » » 1,85	438000 » » »	
I » » »	» » » » (gele klei) 1,85	260000 » » »	

Sterke regens en snelle rijzing of daling van het grondwater openen de mogelijkheid van eene ruime verspreiding van rottings- of ziektekiemen in de diepere lagen van den bodem en daardoor in ons drinkwater.

Het hier gegeven overzicht doet zien, dat het gehalte van den grond aan micro-organismen zeer groot en van boven naar onderen afneemt.

Behalve het koolzuur en de bacteriën die overal in den bodem worden aangetroffen, hebben de steden, die in het bezit zijn van een buizenet voor de gasverlichting, in het gas eenen bodemverontreiniger van den nieuweren tijden.

Het gas dat door lekken in de straatleidingen vrij komt, zoekt natuurlijk een uitweg en vindt die veelal in de woning, omdat de bestrating een direct ontsnappen in de buitenlucht zeer tegenhoudt, en juist de verwarmde woning, als groote schoorsteen werkende, in den regel

van geen isoleerenden vloer voorzien is, en dus het binnenstroomen van het gas zeer vergemakkelijkt wordt.

Om de instrooming van gas in de woning te bewijzen, nam Sudakoff de volgende proef. Holle cilinders, van boven open en van onderen van vier openingen voorzien, werden in den grond gegraven. Op eenen afstand van 2 Meter van deze cilinders, liet hij gas in den grond stroomen; daarna verwarmde hij deze cilinders door er een lamp in te plaatsen, die afzonderlijken luchttoevoer had: nu bleek, dat:

1^e. Het in den grond gevoerde lichtgas zoowel des zomers als des winters naar de verwarmde cilinders stroomde.

2^e. Dat de hoeveelheid lichtgas in den grond, des winters grooter is dan in den zomer.

3^e. Dat gedurende de wintermaanden de gasverplaatsing, dus ook de uitstrooming langzamer plaats vindt dan in den zomer.

4^e. Dat des winters de gasuitstrooming hoofdzakelijk plaats had door den verwarmden, dus zuigend werkenden cilinder, terwijl des zomers het meeste gas direct uit den bodem ontsnapte.

Deze laatste eigenschap levert voor ons het grootste gevaar op. Des winters zijn de woningen verwarmd, en is dus de temperatuur aldaar veel hooger dan buiten; de bovenste grondlaag is bij vriezend weer ondoordringbaar en het in den grond aanwezige gas wordt gedwongen zich in horizontale richting te verplaatsen en zoekt de verwarmde woning op.

Denkbeeldig is dit gevaar dus niet, het bestaat feitelijk. Maar omdat slechte lucht ons als een onzichtbare vijand belaagt, hecht men daaraan te weinig waarde.

ONTSMETTING EN ONTSMETTINGS- INRICHTINGEN.

Vervolg van bladz. 147.

Betrekkelijk de verschillende systemen van ontsmettingstoestellen met stoom is op te merken, dat zooveel mogelijk moet vermeden worden de te ontsmetten goederen door den gecondenseerden stoom te bevochtigen. Tot dat doel is het deksel der draadijzeren mand, waarin de goederen worden verpakt, en bij de grootere toestellen alle deelen, waarlangs het neërslagwater kan zijpelen, bekleed met vilt of wasdoek.

Bij de desinfectoren met uitschuifbaren wagen is de binnen-achterwand eveneens met vilt bekleed, en men wake er tegen, dat tijdens het laden en lossen van den wagen, zoo min mogelijk afkoeling plaats hebbe.

Nog is van groot belang, dat het vervoeren der verdachte goederen van de ziekenkamer naar de ontsmettingsinrichting, zonder besmettings-gevaar voor het bedienend personeel uitgevoerd worde.

Meestal worden de besmette goederen gewikkeld in dekkleeden, die met karbolzuur zijn doortrokken. Zij blijven daarin tot zij ontsmet worden. De wagens tot vervoer der besmet verdachte goederen zijn met plaatijzer beslagen en moeten na elke vracht, met een karbolzuuroplossing worden afgewasschen. De bedienenden hoeden zich tegen besmetting door het aantrekken van een linnen kiel, die nauwsluitend om den hals, tot de

voeten afhangt en gedurig wordt besprenkeld met een 5 pCt. sterke karbolzuuroplossing. Na iedere aanraking der besmette goederen moeten zij de handen wasschen met sublimaatwater.

Als model eener oordeelkundig gebouwde ontsmettingsinrichting mag die te Berlijn genoemd worden. Zij is geheel door een wand in twee afdeelingen verdeeld. De eerste dezer afdeelingen is bestemd voor den dienst der besmette goederen, het in ontvangst nemen en het inladen van deze in de groote Schimmelsche apparaten, die hier opgesteld zijn.

Na de ontsmetting worden de toestellen geleidigd aan de tegenovergestelde zijde, waarlangs de wagen met goederen is binnengeschoven. Deze zijde van den ontsmettingstoestel komt uit in de tweede afdeeling van het gebouw.

Het bedienings-personeel in de beide afdeelingen is streng van elkander gescheiden, en doet elkander uitsluitend mededeelingen door spreekbuizen.

Tot zoover de voordracht van Baurath Schuster.

De Weener Constructeur Thursfield geeft in de „Engineer, July 29, 1887” eene beschrijving, toegelicht door afbeeldingen, van een nieuwen ontsmettingstoestel door hem ontworpen en gedoopt met den naam van lucht-stoomdesinfector. Dit apparaat (fig. 15) *) verschilt in constructie weinig, in werking niet noemenswaard met de behandelde toestellen.

Ook hierbij gaat men uit van het hoofddenkbeeld, dat volkomen vernietiging van alle besmettingskiemen in lijf en beddengoed, zonder beschadiging der stof, alleen is te bereiken door de besmette goederen gedurende een zekeren tijd, welke afhangt van het weefsel en den aard der stof, bloot te stellen aan vochtige lucht van hooge temperatuur, b. v. 212° F.

In den laatsten tijd genomen proeven hebben echter bewezen, dat een nog hoogere graad van hitte (220° F.), met het oog op meer afdoende ontsmetting, te verkiezen is.

Ten einde zulk een hitte in de fijnste vezels der besmette goederen te doen doordringen, moet in het ontsmettingsapparaat een temperatuur van minsten 260° à 270° F. heerschen, zoodat de stoom 2,5 à 3 atmosf. spanning heeft. Bij de constructie van den toestel moet daarmede wel rekening worden gehouden.

In den Thursfield aëro-steamdesinfector wordt de noodige stoom ontwikkeld in een generator *A*, voorzien van een waterreservoir *B* en een vuurhaard *D*; door de buisleiding *L* wordt de stoom naar de ontsmettingskamer *O* gevoerd.

Deze laatste bestaat uit een plaatijzeren kuip met dubbelen wand. Langs de tusschenruimte der wanden wordt de gecondenseerde en door de openingen *S* ontsnappende stoom naar beneden en bij *T'* de buitenlucht ingevoerd.

Verder is het ontsmettingsapparaat voorzien van een thermometer *U*, een peilglas *G*, benevens het noodige veiligheids-equipement.

De brandstof voor de stoomontwikkeling is kool, coaks, gas of spiritus.

Thursfield wijst op het economisch voordeel, gelegen in het aanleggen van meerdere desinfectoren van ge-

middelde grootte in plaats van een enkel apparaat van buitengewoon groote afmetingen. Het aantal der in werking te brengen toestellen kan in het eerste geval geregeld worden naar den toevloed der te desinfecteeren goederen.

Thursfield's desinfector, zoowel stationnair als vervoerbaar in te richten, is in gebruik bij de Oostenrijksche ambulance, het Roode Kruis, enz. enz.

Voor plattelandsgemeenten is de desinfector zoo gemaakt, dat hij gemakkelijk door één man kan voortgetrokken en op het erf van het besmette huis kan opgesteld worden.

Zulk een maatregel is zeker in het belang tot beperking eener epidemie.

Uit de verschillende typen der desinfectoren meenen wij, dat die, waarin met stoom van hooge temperatuur van minstens 130° C ontsmet wordt, de voorkeur verdienen boven de andere met lagere temperatuur, op gevaar af, dat de goederen door den heeten stoom in den toestel beschadigd en verzengd worden.

Indien blijken mocht, dat voor de ontsmetting eene temperatuur van 100° C reeds voldoende is, kunnen de toestellen, berekend op eene stoomspanning van 130° C, toch dienst doen, terwijl in het omgekeerde geval geen desinfector zou mogen gebruikt worden ter ontwikkeling van stoom met hoogere temperatuur dan waarop bij den aanleg is gerekend.

's Gravenhage,

Maart 1888.

LINDHOUT.

EEN PROGRAMMA VAN ONDERWIJS.

In Augustus van het vorige jaar werd in den boezem van den Haarlemschen Gemeenteraad een voorstel behandeld tot hervorming van de Burgeravondschool, ingediend door de Commissie voor het M. O. en ondersteund door B. en W. De bedoeling was, behoudens toestemming der regeering, zoo spoedig mogelijk ter vervanging van de bestaande Burgeravondschool een nieuwe gemeentelijke avondschool te openen in verband met de school voor Kunstnijverheid te Haarlem.

Het voorstel werd evenwel verworpen. Hoewel het Bestuur der Teekenschool voor kunstnijverheid, en wel te recht, meende, dat een vereeniging der scholen niet anders dan in het belang der gemeente kon zijn, was een meerderheid in den Raad andere gevoelens toegedaan, en in den bestaanden toestand kwam geen verandering.

Het Bestuur der teekenschool voor Kunstnijverheid blijft intusschen, zooals zij dit geruimen tijd heeft gedaan, juist aan het ambachtsonderwijs bijzondere zorg besteden. Dat het dit met ernst doet, bewijst het leerplan voor verschillende ambachten van den avondcursus van de Teekenschool voor Kunstnijverheid, dat eenigen tijd geleden verscheen in het Tijdschrift der Maatschappij tot bevordering van Nijverheid. Het Bestuur heeft dat leerplan eenigszins nader omschreven, en hoopt daardoor iets te hebben bijgedragen tot bevordering van ambachtsonderwijs in het algemeen. Het gaat daarbij uit van de zeer juiste stelling dat, zal dit onderwijs ruimschoots vruchten dragen, men daarbij steeds in het oog moet houden, dat waar men zooals hier met een ambachts-

*) Deze figuur komt voor op de plaat, gevoegd bij het Bouwkundig Weekblad, N^o. 23, van 9 Juni jl.

avondschool en niet met een ambachts-dagschool te doen heeft, het onderwijs op de avondschool gepaard moet gaan met het overdag practisch werken in de werkplaats.

Op de avondschool leert de aankomende ambachtsman teekenen, grondig teekenen, zoodat hij na volbrachte studiën zijn gedachte duidelijk op papier weet weer te geven.

Vertrouwdheid met het materiaal en handigheid in de uitvoering moet de werkplaats hem geven.

In grove trekken omvat het leerplan het volgende: eerste jaar, rechthoek- en handteekenen voor alle ambachten, waardoor de leerlingen de voorwerpen op een plat vlak leeren voorstellen;

tweede jaar, onderwijs in constructie;

derde jaar, hetzelfde, waarbij op vorm en verhouding wordt gelet;

vierde jaar, gelegenheid om zich vertrouwd te maken met schoone vormen en verhoudingen, voornamelijk voor leerlingen wier verstandelijke ontwikkeling hen in staat stelt hun kennis uit te breiden.

Bij dit onderwijs wordt natuurlijk behoorlijk gelet op den aanleg van den leerling, op het gekozen ambacht, of op hen, wier ontwikkeling bij hunne komst ter school hooger blijkt te zijn.

Het uitgebreide programma dezer school is voor belangstellenden gratis verkrijgbaar bij den Directeur der Teekenschool voor Kunstnijverheid te Haarlem, den heer Ed. von Saher aldaar.

Wij waren in de gelegenheid het teekenwerk der leerlingen van de bouwkundige klasse in oogenschouw te nemen, waaruit de gang en het resultaat van het onderwijs kan worden opgemaakt. Uit het laatste bleek ons, dat het onderwijs strikt volgens het programma wordt gegeven en goede vruchten draagt, een bewijs alzoo dat het leerplan goed is en navolging verdient.

C. en R.

INGEZONDEN.

*Aan de Redactie van het Bouwkundig Weekblad
Amsterdam.*

WelEdele Heeren!

Met zeer veel genoegen zag ik in ons *Weekblad* van 16 Juni, dat ook de Maatschappij tot bevordering der Bouwkunst plan heeft om met ernst de vraag onder de oogen te zien of de vaderlandsche kunstnijverheid in het laatste tiental jaren werkelijk is vooruitgegaan en of die vooruitgang, indien hij er is, beantwoordt aan de middelen, die tot opwekking en verheffing sedert 1887 zijn aangewend?

Uw verslaggever zegt met recht, dat hij zijn oordeel moet opschorten tot alles gereed zal zijn; gelukkig zal dit nog slechts een tiental dagen behoeven te duren.

Ge zult mij gaarne geloven als ik de verzekering geef, dat ik nu en ook later op zijn vrij oordeel geen invloed zou willen uitoefenen; ik ben daartoe te zeer een voorstander van de leer, dat iedere meening hare eigenaardige verdiensten heeft, maar waar hij, aangaande een voornaam *feit*, verkeerd of onvoldoende is ingelicht, daar acht ik het voor de goede zaak nuttig om op de werkelijkheid te wijzen.

Uw verslaggever zegt: »'t zou niet voor het eerst zijn, dat een «tentoonstelling werd georganiseerd met een nominaal doel, onder een leus, terwijl de heele zaak, niet veel anders was dan een »ergerlijke moderne kermis voor de meer gegoeden en eene »financiële speculatie; en zoo zou het ook kunnen zijn, dat er »meer gedaan werd om het publiek te lokken, dan om kunstnijverheid te bevorderen.»

De veronderstelling van zulk eene »mogelijkheid» is zeker niet vleiend voor hen, die zich con amore en in het algemeen belang aan het hoofd der tentoonstelling stelden of ze hielpen bevorderen, maar dit doet er minder toe. Wat erger is, ook de zaak zelve heeft kans er onder te lijden en dit is voor mij de eenige reden om wording en doel der Haagsche Expositie nog eens in herinnering te brengen.

Men vindt een en ander het beste omschreven in de circulaire, die ongeveer een jaar geleden rondging om het waarborgfonds te vormen. Het denkbeeld ging uit van het Departement 's Gravenhage van de *Nederlandsche Maatschappij ter bevordering van Nijverheid* en de kosten der tentoonstelling worden gedekt, behalve door een paar geringe subsidies van Rijk en Stad, door een particulier waarborgfonds. Mochten de baten — hetgeen zeer onwaarschijnlijk is — veroorloven om dien waarborg intact te laten, dan zijn ze *ten volle* bestemd voor het te 's Gravenhage op te richten *Kunstnijverheids-Museum*.

Ge zult mij zeker wel willen verplichten door deze toelichting in uw blad op te nemen. Ik zou het jammer vinden, wanneer ook maar een enkel persoon weg bleef uit vrees voor »financiële speculatie», want onze arbeid kan alleen dan nut hebben, wanneer *velen* komen zien, wat wij in ons vaderland wél en wat wij er niet of alléén *slecht* kunnen maken.

Ontvang, mijne heeren, de verzekering mijner beste gevoelens en van mijne hoogachting.

G. E. V. L. v. Z.

DEN HAAG, 17 Juni 1888.

BINNENLANDSCHE BERICHTEN.

Aan de *Rotterdamsche Courant* ontleenen wij het bericht, dat de aanvraag om subsidie aan Prov. Staten, ten behoeve der Akademie van beeldende kunsten te 's Hage, door Ged. Staten gunstig ontvangen is.

Waar zij er op mogen wijzen, dat de Akademie niet enkel door Haagsche leerlingen wordt bezocht, maar op dit oogenblik 35 leerlingen uit andere gemeenten dezer provincie de lessen volgen, vertrouwen zij dat de vergadering met hen zal kunnen instemmen, dat het bestuur — nu de belemmeringen, die eene deugdelijke hervorming en uitbreiding in den weg stonden, zijn weggenomen — alleszins steun verdient in zijn lofwaardig pogen om de hoogst nuttige instelling, met wier beheer het is belast, tot haar volle recht te doen komen en dat, waar de gemeente 's Gravenhage zulke belangrijke sommen veil heeft om den bloei en de ontwikkeling der Akademie te bevorderen, de provincie niet mag achterblijven.

Ged. Staten stellen daarom voor ten behoeve der Akademie van beeldende kunsten te 's Gravenhage, tot wederopzeggens toe en met ingang van het jaar 1889, te verleenen een jaarlijksch subsidie uit de provinciale fondsen tot een bedrag van twee duizend gulden.

De firma Hamer & Co., die eene stoomfabriek aan den Groesbeekschen weg bij Nijmegen bezit tot het vervaardigen van dakpannen, heeft daar voor weinige jaren ook eene fabriek opgericht voor het vervaardigen van Fransche kruispannen, systeem Bulet. Thans zijn zij ook begonnen met het vervaardigen van eene nieuwe platte (geribde) pan. Zij sluit volkomen dicht, en de constructie is zoodanig, dat zij onmogelijk kan afwaaien. Zij wordt niet alleen in alle reeds bestaande kleuren geleverd, maar ook geheel wit, waardoor in eene tot nog toe bestaan hebbende behoefte voor gebouwen als: fabrieken, werkplaatsen, magazijnen enz. waar koelte noodzakelijk is, wordt voorzien.

De afdeling Oude Kunst van de Kunstnijverheids-tentoonstelling, te 's Gravenhage, zal spoedig, wellicht reeds a. s. Zondag, worden geopend.

In de afdeling Nieuwe Kunst zijn nagenoeg alle inzenders gereed.

BENOEMINGEN EN VACANTE BETREKKINGEN.

Tot assistent waterbouwkundige bij het waterschap Schouwen, is benoemd de civiel-ingenieur A. H. W. v. d. Vegt, te 's Hage.

Bij Kon. Besluit zijn, met 1 Juli a. s. benoemd tot aspirant-ingenieurs van den Rijks-Waterstaat de civiel-ingenieur H. van Oordt en H. Doijer.

BERICHTEN.

Door het bestuur der Staats-spoorwegen in Saksen is onlangs gedurende langen tijd een onderzoek ingesteld naar het slijten van spoorwegmaterieel. Daarbij is gebleken dat een wielenaar van een spoorwagen 175 gram van zijn oorspronkelijk gewicht verliest, wanneer het een afstand heeft afgelegd van 1000 Kilometers. Dit gewichtsverlies bedraagt 265 gram bij wielen waarop remtoestellen werken.

De »Vereeniging van Nederlandsche Steenfabrikanten» te Nijmegen, heeft zich tot de Regeering gewend met een adres, waarin zij de aandacht vestigt op den voortdurend ongunstigen toestand der steenfabrieken. Reeds voor jaren heeft zij zich tot de Regeering gewend en mocht — het wordt dankbaar erkend — veel steun vinden; maar toch blijkt hoe langer zoo meer, dat de hulp niet afdoende is. Naar de meening der Vereeniging zou een inkomend recht moeten gelegd worden: op buitenlandschen baksteen van *f* 1.50, op zwem- of drijfsteen van *f* 1.95 en op iron-bricks van *f* 6 per 1000 KG.

Voor de Rechtbank te Haarlem werd gisteren behandeld het ongeval te Wormerveer, voorgekomen bij het afbreken van een pakhuis en waarbij twee werklieden het leven verloren. De bouwopzichter werd dientengevolge beschuldigd door nalatigheid den dood dezer werklieden te hebben veroorzaakt. Tegen hem werd een hechtenis van 3 weken geëischt.

VRAAGBAAK.

VRAAG 91. Bestaan er wellicht in de technische literatuur wetenschappelijke gegevens over het doorlatingsvermogen van licht bij tectorium? Waar zijn deze gegevens te vinden?

ANTWOORD 91. Van bevoegde zijde wordt op deze vraag geantwoord, dat nog geen wetenschappelijke gegevens bestaan of genoemd worden aangaande het doorlatingsvermogen van licht bij tectorium.

Het is echter een feit, dat tectorium op de plaatsen waar het is toegepast, voldoende, als matglas, het licht doorlaat.

Afloop van Aanbestedingen.

IRNSUM, 11 Juni — De architect J. R. Nijdam: het bouwen eener kaas- en roomboterfabriek.

A. J. Engelkamp te Grouw	<i>f</i> 20.800
J. Eisinga te Kortezwaag.	» 15.925
J. E. Timmenga te Oosterend.	» 15.700
J. van Dijk te Blijs	» 15.240
A. Damsma te Irnsom	» 15.190
J. v. d. Steeg te Hardegarijp	» 14.549
B. J. Gros te Garijp.	» 14.482
C. Schiere te Boornbergum	» 13.887

WINSCHOTEN, 13 Juni. — De architect J. P. Hasen voor den M. H. Hesse: het bouwen van een villa op een terrein, gelegen aan het verlengde gedeelte der Blijhamsterstraat.

W. Westra te Burum	<i>f</i> 19.600
A. H. Teninga te Grootegast	» 17.600
P. Ravensberg	» 17.500
W. Rotschäffer te Stedum	» 17.187
D. Edzards te Groningen.	» 16.578
J. Zeldenrust te Warfum	» 16.500
H. Moorman te Bedum.	» 16.340
H. Musse	» 16.200
J. IJzer.	» 15.490
J. Pot te Stedum.	» 15.464
M. Plus	» 15.300
K. de Groot.	» 15.180

G. Heikens Gzn	<i>f</i> 14.700
M. Scheen te Groningen	» 14.555
H. Dik	» 14.223

de overigen allen aldaar.

AMSTERDAM, 14 Juni. — De directie van het Entrepôt-dok: het bouwen van 5 magazijnen met aanverwante werken.

D. Heijink aldaar	<i>f</i> 25.565 gegund.
-----------------------------	-------------------------

ENSCHDEDE, 14 Juni. — Het gemeentebest., het bouwen van een schoolgebouw in zes lokalen:

G. Hofstede	<i>f</i> 24.564
F. Aberson te Steenwijk	» 23.620
G. W. Wegereef.	» 23.434
J. Schreurs	» 23.270
H. J. te Siepe te Winterswijk	» 22.789
G. J. Sluijmer.	» 22.450
F. Morselt te Borne.	» 22.400
G. ter Heerdt te Klarenbeek	» 22.290
B. J. Turin en H. ten Cate	» 21.339
G. Huckriede	» 21.057
J. Vossebelt	» 20.985
W. Lasonder	» 20.276
N. Perquin en Zn. te Berkel.	» 19.926
F. H. Wijdeveld	» 19.623
A. Jeunink	» 19.549

gegund, de overigen allen aldaar.

HAARLEM, 14 Juni. — Het ministerie van waterstaat handel en nijverheid, het bouwen van een woningblok voor tien knechts aan de Oranjesluizen te Schellingwoude, behorende tot werken van het Noordzee-Kanaal. Begr. *f* 27.000:

J. Holster te Amsterdam	<i>f</i> 25.000
-----------------------------------	-----------------

HAAKSBERGEN, 15 Juni. — De architect G. Beltman A.Gz. te Enschede voor den heer J. G. Jordaan, het afbreken van een bestaand huis en het bouwen van een heerenhuis op een terrein aan de Markt aldaar:

W. Lasonder te Enschede	<i>f</i> 18.750
F. Morselt te Borne	» 18.200
J. Vossebelt te Enschede.	» 17.997
N. Perquin en Zonen te Berkel.	» 17.900

nog niet gegund.

LEIDEN, 18 Juni. — Het gemeentebest.: 1°. het bouwen van een o. l. school 3e kl. met inbegrip van schoolmeubelen en leermiddelen: J. van der Kamp en S. van Leeuwen aldaar *f* 48.299.

2°. het leveren en plaatsen van stootpalen en van walburries langs den ouden singel, in 2 perceelen: J. van der Kamp aldaar, stootpalen *f* 725.— en walburries *f* 545.—

VERZAMELING VAN BOUWKUNDIGE ONTWERPEN,

BEKROOND EN UITGEGEVEN DOOR DE

Maatschappij tot Bevordering der Bouwkunst.

De Afleveringen 1 tot en met 5 (uitgegeven van 1844—1851) zijn niet meer voorhanden.

Afl. 6. (1853). ONTWERP: VOOR EEN SCHOUWBURG en VOOR EEN GEVEL VAN EEN WINKELHUIS, 5 platen; *f* 0.70.

Afl. 7. (Niet meer voorhanden).

Afl. 8. (1856). POSTKANTOOR IN EEN GROOTE STAD, en BEWAARSCHOOL VOOR 200 KINDEREN, 5 pl.; *f* 0.70.

Afl. 9. (1857). MILITAIR WACHTHUIS IN EEN RESIDENTIE, en GLAZEN TOCHTPIJL IN EEN VESTIBULE, 4 pl.; *f* 0.60.

Afl. 10. (1858). BOERDERIJ VOOR ZUIVELBEREIDING, VEETEELT OF GRAANVERBOUWING, met woning, 4 pl.; *f* 0.60.

Afl. 11. (1859). KAVALERIE-KAZERNE MET STALLINGEN, OVERDEKTE RIJSCHOOL EN FOURAGE-MAGAZIJNEN, 3 pl.; *f* 0.80.

Afl. 12. 1^e gedeelte (1860). PORTE-COCHÈRE, 2 pl.; *f* 0.30.

2^e ged. (1862). BEWEEGBAAR HOUTEN TUINHEK, 2 ontwerpen, 4 pl.; *f* 0.30.

Afl. 13. (1863). WOONHUIS, 1^e ontw., 4 pl.; 2^e ontw. 3 pl.; *f* 1.50

Afl. 14. (1864). GEBOUW VOOR 'T TENTOONSTELLEN VAN WERKEN VAN SCHILDER-, BOUW-, BEELDHOUW- EN ANDERE KUNSTEN, 3 pl.; *f* 0.75.

Afl. 15. 1^e ged. (1865). MARMEREN SCHOORSTEENMANTEL MET BETIMMERDEN BOEZEM EN HAARD, 2 pl.; *f* 0.30.

2^e ged. (1866). DORPSKERK VOOR R.-K. EEREDIENST. 3 pl.; OVERDEKTE ZITPLAATS IN EEN TUIN (2 ontwerpen). 3 pl.; *f* 0.50.

Afl. 16. (1867) DORPSKERK VOOR PROT. EEREDIENST, MET TOREN, 4 pl.; HOOFD-INGANG VOOR EEN STADHUIS, (2 ontw.), 4 pl.; *f* 0.75.

Afl. 17. 1^e ged. (1869). MONUMENT VOOR DE NED. BOUWMEESTERS, H. DE KEIJZER EN J. VAN CAMPEN, 3 pl.; *f* 0.60.

2^e ged. (1870). VOORGEVEL VAN EEN WINKELGEBOUW, (2 ontw.), 2 pl.; *f* 0.50.

Afl. 18. (1871). KUNSTKAST, 2 pl.; *f* 0.50.

Afl. 19. (1872). KAZERNE VOOR EEN BATALJON INFANTERIE. 3 pl.; BUITEN-SOCIETEIT, 3 pl.; *f* 1.25.

Afl. 20. (1876). VAST CIRCUS, 8 pl.; GRAFSTEEN, 2 pl.; *f* 1.50.

Afl. 21. (1876). STATION VOOR OMNIBUSSEN, 3 pl.; *f* 1.00.

Afl. 22. (1878). CANDELABER, 2 pl.; *f* 0.30.

Afl. 23. (1878). ABATTOIR VOOR EEN PROVINCIESTAD, 6 pl.; AFSLUITING VAN EEN WANDELPLAATS, 2 pl.; *f* 1.25.



Gouden
Staats-Medaile.

Medaille
Breslau
1869.

Diploma A
Eerste prijs
voor uit
muntend
fabrikaat,
Kassel 1870

Medaille
van ver-
dienste,
Weenen
1873.

De Portland-Cement-Fabriek van DYCKERHOFF & SÖHNE

te Amöneburg bij Biebrich a/d Rijn. 4755

levert haar erkend en uitmuntend fabrikaat, met garantie voor de grootste vastheid en deugdelijkheid.
Productie-vermogen der fabriek: 500,000 vaten per jaar.
Magazijnhouders in de voornaamste steden.

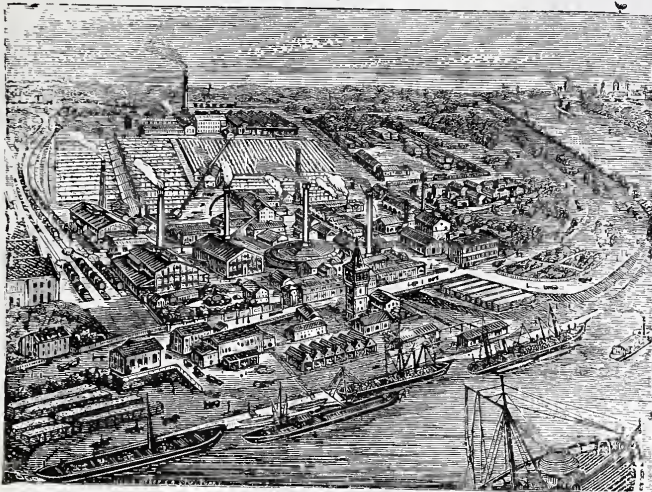

Düsseldorfer
Medaille,
1880.

Gouden
Medaille,
Offenbach
a/M. 1879.

Gouden
Medaille
Hoogste
onderschei-
ding in den
internatio-
nalen wed-
strijd.
Arnhem
1879.

LICHTDRUK. Goedkoopste reproductie

van Teekeningen, Plannen enz.

DOOR MIDDEL VAN

LICHTDRUK,
bij Joh. G. Stemler Cz Amsterdam.

NB. Drukt en levert geheel gereed af
BESTEKKEN, tegen billijke
conditie, met correctie onder begrepen.

(4757)

Voorhanden: goedkoop Doortrek-papier
p. rol, van 20 Meter bij 1 Meter, à f 2.90.

AANBESTEDING. 4756

Op Woensdag 4 Juli 1888 des namiddags te 1½ uren zal de Architect W. HAMER namens zijn principaal aanbesteden:

Het bouwen van een HEEREN-
HUIS aan de Sarphatistraat
bij de Hoogesluis, alhier.

Bestek en teekeningen liggen ter inzage in het koffiehuis »DE ROODE LEEUW» Vijgen-
dam, alhier van af Dinsdag 26 Juni tot en met Dinsdag 3 Juli a. s. van des morgens 9 tot 's namiddags 4 uren, alwaar gedurende genoemden tijd ook de Bestekken ad f 1.— per Ex. verkrijgbaar zijn gesteld.

Inlichtingen verstrekt genoemde Architect, elken dag des morgens tusschen 9—11 uren ten zijne kantore, Singel 455.
AMSTERDAM, 25 Juni 1888.

NOTA'S
ten dienste van Heeren
ARCHITECTEN
met Honorarium-Tabel
op naam gedrukt.
100 Ec. f 4.— 50 Ec. f 2.50
Zie het model verzonden bij
Weekblad No. 24.

DE LINT & Cie.
Rotterdam.
PARKETVLOEREN en WANDTEGELS:
VILLEROY & BOCH,
BOCH FRÈRES.
MINTON HOLLINS & Cie.
Trottoir-IJzersteen en Cementtegels.
Grootte voorraden. 4758

W. F. WEIJNTJES,

Singel 514 b./h. Koningsplein Amsterdam.

Specialiteit in Houten en Steenen
Parketvloeren en Verglaasde
Muurtegels.

Agent voor Minton Hollins & Co. Stoke upon Trent.

„ „ A.Jändges te Crefeld.

Verder alle mogelijke Bouw artikelen en ijzer-
waren waarvan op aanvraag prijzen gaarne ver-
strekt worden. 4759

J. KROON Rz. Fabriek van Lattenweefsel voor Plafond- en Wand- Buiksloot. bepleistering.

STOOMHOUTZAGERIJ en PAKKISTENFABRIEK

Eervolle vermelding op de Tentoonstelling van Bouwmaterialen te Groningen 1886.

4760 ASPHALTDAKPAPIER, ASPHALTWERKEN. „CARBOLINEUM.”

Monsters, circulaires en attesten op aanvraag franco.

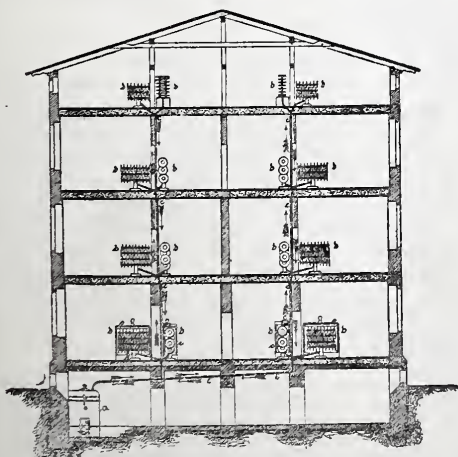

PATENT CENTRALE VERWARMING EN VENTILATIE,

System BECHEM & POST.

TE HAGEN, (WESTPHALEN.) 4761

Zelfreguleerende Stoomverwarming onder lage drukking
met ventilatie.

— VRIJ VAN 'SRIJKS BEPALINGEN OP HET STOOMWEZEN. —

Vertegenwoordiger D. S. M. KALKER, Amsterdam.

Telegram-adres KALKER-IJZERWAREN AMSTERDAM. Telefoon No. 352.

MAATSCHAPPIJ TOT EXPLOITATIE
VAN STAATSSPOORWEGEN.

AANBESTEDING. 4747

(VOOR REKENING VAN DEN STAAT).

Op Dinsdag den 10den Juli 1888, des namiddags ten 2 ure, aan het Centraalbureau der Maatschappij tot Exploitatie van Staatspoorwegen bij de Moreelse Laan te Utrecht, van:

Bestek N^o. 481.

Het verrichten van grondwerken, het leggen en wijzigen van sporen en wissels, en het maken van gebouwen en inrichtingen ten behoeve van de werkplaatsen te BLERICK.

Raming f 148.800.—

De besteding geschiedt volgens § 116 van het bestek.

Het bestek ligt van den 20sten Juni 1888 ter lezing aan het Centraalbureau bij de Moreelse Laan en aan het bureau van den Heer Sectie-Ingenieur H. VAN DER KUN. te Venlo en is op franco aanvraag (per brief) aan genoemd Centraalbureau (Afd. Weg en Werken) te bekomen, tegen betaling van f 2.50

Inlichtingen worden gegeven aan het Centraalbureau (Afd. Weg en Werken) en door den Sectie-Ingenieur voornoemd.

De aanwijzing op het terrein zal geschieden den 3den Juli 1888, des namiddags ten 2½ ure.

UTRECHT, den 18den Juni 1888.

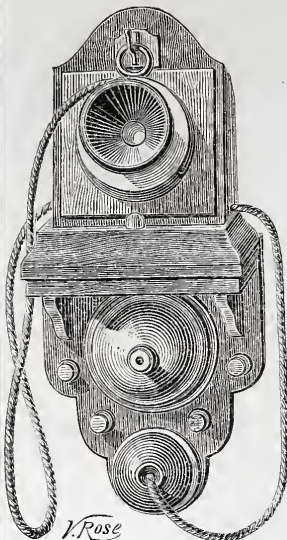

JAN HAMER. Amsterdam.

Kantoor: Marnixstraat 402, b./h. Leidscheplein.
GEBOUW PERMANENTE TENTOONSTELLING VAN DE MAATSCHAPPIJ TOT BEVORDERING DER BOUWKUNST.

Vertegenwoordigt CH. MILDÉ FILS & Co. Parijs.
Telephonen, Electriche schellen, Bliksemafleiders enz.

De MICRO-TELEPHOON genaamd Porte Montre.

PRIJS 16 Gulden.

Gemaakt van Notenhout met nickel montuur zeer sierlijk, om aan den muur of de schrijftafel te bevestigen. Twee toestellen op voet, waaraan zij verbonden zijn door middel van een zacht zijden koord, scheiurichting, 40 meter kabel met batterij. Compleet met gebruiksaanwijzing f 47.75

Deze elegante toestellen vereischen geen onderhoud en zijn in bijna alle voorname plaatsen van Nederland in werking te zien.

4749

BOYLE's Ventilators, WITTE's Liften, CARRE's Waterleidingen, KELLEY's geschilderd en gebrand Glas, geschilderde Tegels, enz. enz.

NEUCHÂTEL ASPHALTE COMPANY L^{TD}. LONDON.

Exploitatie der Mijnen van de Val Travers.

FABRIEK

TE

AMSTERDAM

Beltweg No. 3.

TRADE MARK.



NATUURL. ASPHALT

VAN

VAL DE TRAVERS

ZWITSERLAND.

Gecomprimeerde Asphaltwegen en dito Dorschvloeren. Werken in Asphalt-Mastiek voor Trottoirs, Skating-Rinks, Moutvloeren, Kelders, Kolf- en Kegelsbanen, Winkel en Magazijnvloeren. Gangen Veranda's Brug- en Dakbedekkingen, Beton Fundeeringen, Stallen, enz., enz.

Zindelijk Vochtwerend, Ondoordringbaar, Geraaswerend
Asphalt speciaal tot wering van vochtige muren.

Voor inlichtingen omtrent het leggen van Vloeren, Bedekkingen enz., gelieve men zich te adresseeren aan het Kantoor der fabriek, Beltweg 3, Amsterdam. 4750

The St. Pancras Iron Work
Company, London.



FABRIEK
voor Stal-Inrichtingen

4748 EN
Stal-Benodigdheden.

IJzeren Trappen

van solide constructie tot concurreerende prijzen.

Eerste Prijs: GOUDEN MEDAILLE.

Internationale Landbouw-Tentoonstelling te Amsterdam, 1884.

Agenten voor Nederland en de Koloniën

STAAL & HAALMEIJER,

36. Derde Weteringdwarsstraat,

AMSTERDAM.

alwaar een Stal en Box op ware grootte te bezichtigen is.

Geïllustreerde Catalogussen op aanvraag.

DE ERVEN H. VAN MUNSTER & ZN. leveren:

BESTEKKEN,

zoowel met als zonder bijbehorende

TEEKENINGEN.



DE LINT & Co. Rotterdam.

Vertegenwoordigers van JOS. F. EBNER te Londen, leveren in uitsluitend eerste kwaliteit,

MARMER-MOZAIEK en

TERRAZZOVLOEREN,

alsmede

4751

— GLASMOZAIEK —

Zestien Bekrooningen.

4752

JAN VAN DER POT,

Scheepmakershaven N^o. 3 (Punt.) — ROTTERDAM.

De eenige Kyaniseerinrichting waar ook des winters wordt doorgewerkt.

Het Kyaniseeren is het eenige afdoende middel tegen verrotting en zwam. De bewerking geschiedt geheel reuk- en kleurloos. Desverlangd bijlevering van hout.

Prima Engelsche PORTLAND CEMENT, merk Wallsend, van uitmuntende kwaliteit en tegen concurreerende prijzen.

BELGISCHE KLUIT- en HYDRAULISCHE KALK. Billijke prijzen en vrachten. KUNSTGRANIET systeem Pétitjean.

Prospectussen en prijscouranten worden op aanvraag franco toegezonden

Gelieve op Voornaam en Adres te letten.

G. J. Vincent & Co.

Kunstsmeden,

SCHIEDAM.

ZILVEREN MEDAILLE, WERELD-

TENTONSTELLING Amsterdam 1883.

GOUDEN MEDAILLE, Antwerpen 1885

Specialiteit in gesmeed IJzeren Hekken,

Fijne smeedwerken, Dakversieringen, Deurvullingen, Ornamenten enz.

Steeds voorhanden GESMEED IJZEREN PAARDENRUIVEN. 4753

Sollicitanten naar de betrekking van HOOFDOPZICHTER bij de Gemeentewerken te Leeuwarden, waaraan eene jaarwedde van f 1200 is verbonden, worden uitgenoodigd, zich bij gezegeeld adres en onder overlegging van de noodige aanbevelingsstukken, aan te melden bij den Heer Burgemeester dier Gemeente, vóór den 15 Juli e.k.

De instructie voor genoemden Ambtenaar ligt ter lezing ter Gemeente-Secretarie, op de gewone kantooruren.

LEEWARDEN, den 18 Juni 1888.

Burgemeester en Wethouders,
P. LYCKLAMA à NIJEHOLT,

Burgemeester.
P. A. BERGSMA, Secretaris.

4754



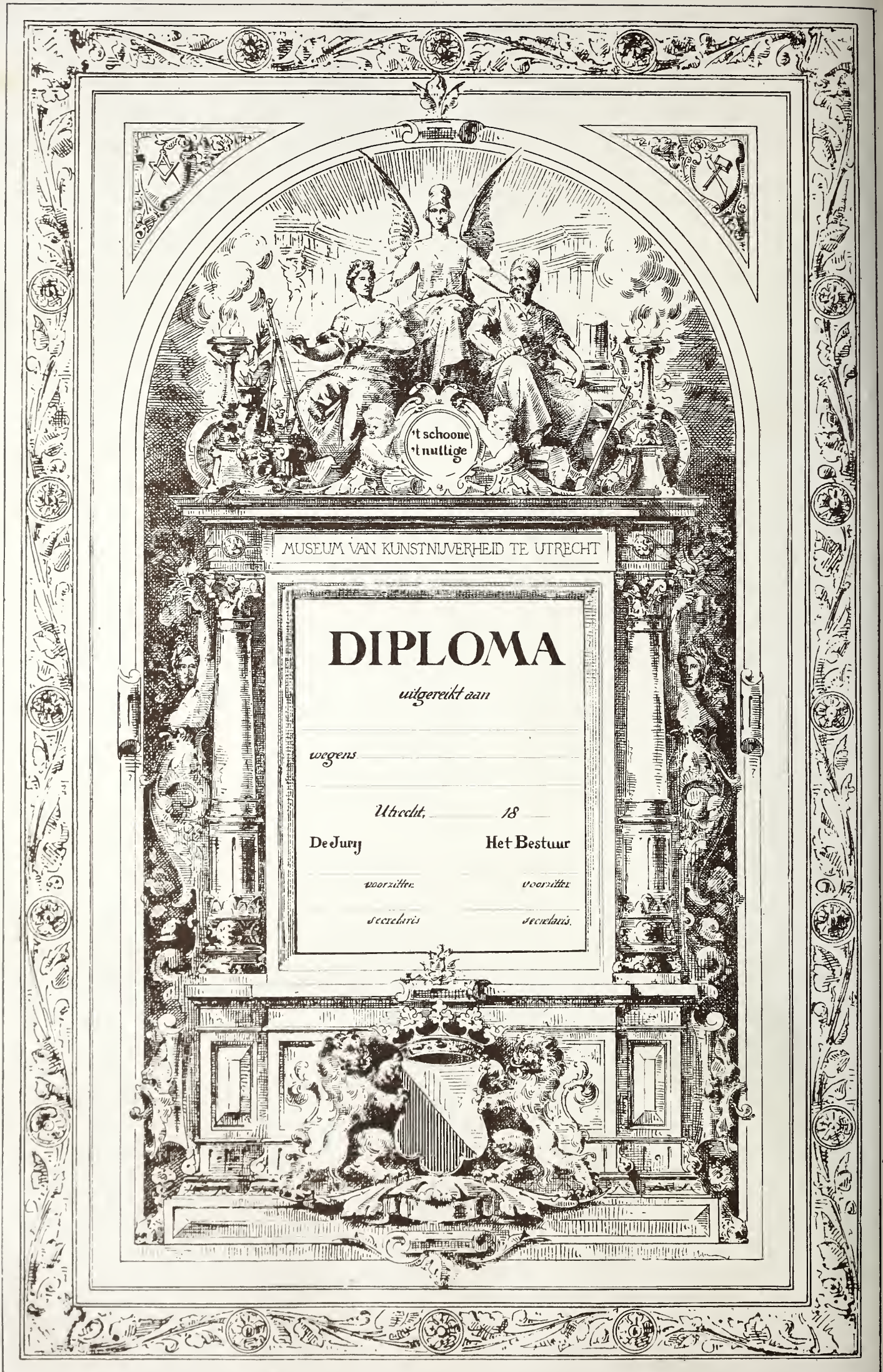



BOUWKUNDIG WEEKBLAD

ORGAAN

VAN DE MAATSCHAPPIJ TOT BEVORDERING DER BOUWKUNST

30 JUNI 1888.

Redactie: Dr. P. J. H. CUYPERS, Prof. E. GUGEL, J. R. DE KRUYFF
C. MUYSKEN, F. J. NIEUWENHUIS en C. T. J. LOUIS RIEBER.

Bureau: Marnixstraat 402.

Uitgevers: DE ERVEN H. VAN MUNSTER & ZOON,
Heerengracht 246, Amsterdam.

London Office:

35 Queen Victoria Street E. C. - HENRY HEMANS & C^o.

Abonnementsprijs voor Nederland, fr. p. p. / 8.50; voor Ned.-Indië
(bij vooruitbetaling) fr. p. p. / 11.50; voor het Buitenland (bij vooruitbetaling)
fr. p. p. / 10.— Afzonderl. Nummers voor zoo lang de voorraad strekt 25 Cts.

INHOUD: Bij de plaat. — Erfdienstbaarheid. — De nationale tentoonstelling van oude en nieuwe kunstnijverheid. — Iets over besproeiing van grasperken. — Verslag van de vergadering der vereeniging Architectura te 's Gravenhage, 27 Juni 1888. — Prijsvragen. — Binnen- en buitenlandse berichten. — Benoemingen en vacante betrekkingen. — Mededeelingen betreffende de Maatschappij. — Afloop van aanbestedingen.

Dit nummer bestaat uit 8 bladzijden en plaat: Reproductie van een Diploma.

BIJ DE PLAAT.

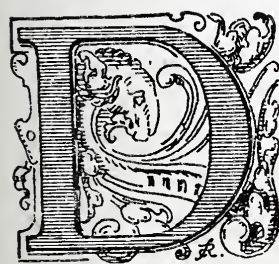

De bij dit blad behorende plaat, geeft eene verkleinde reproductie van een diploma, dat door het Museum van Kunstnijverheid te Utrecht wordt uitgereikt aan personen, die zich jegens de Vereeniging bijzonder verdienstelijk hebben gemaakt, of die eene onderscheiding verdienen bij een wedstrijd of tentoonstelling uitgaande van het Museum.

Het werd door den heer P. J. Houtzaggers in 1885 ontworpen en geteekend.

De bedoeling van den ontwerper was, om in 't bovengedeelte de samenwerking van kunst en nijverheid voor te stellen. Van onderen is 't wapen van Utrecht aangebracht.

ERFDIENSTBAARHEID.

Art. 721. Erfdienstbaarheid is een last waarmede een erf bezwaard is tot gebruik en ten nutte van een erf, hetwelk aan een anderen eigenaar toebehoort.

Art. 725. De erfdienstbaarheden zijn zichtbaar of onzichtbaar. *Zigtbare* erfdienstbaarheden zijn de zoodanige waarvan door uitwendige werken blijkt, gelijk eene deur, een venster, een waterleiding en soortgelijke.

Art. 742. Erfdienstbaarheden worden daargesteld of door een titel of door *verjaring*.

Wie onzer vakgenooten, met eenige praktijk, heeft niet reeds op een of andere wijze bij het bouwen of verbouwen, op ingesloten terreinen, kennis gemaakt met al de onaangenaamheden verbonden aan de erfdienstbaarheden ten bate van aangrenzende erven. Zoover deze bekend waren vóór den bouw, kan men ze slechts als een lastige toegift beschouwen, waarmede echter bijtijds rekening kan gehouden worden. Hoeveel malen gebeurt het echter niet, dat zulke erfdienstbaarheden eigenlijk eerst ontdekt worden bij de slooping van het te verbouwen werk, wanneer dus plannen en bestekken reeds lang zijn opgemaakt, aanbesteding en gunning reeds heeft plaats gehad, en een aanvang met het werk is gemaakt, en nu allerhande veranderingen moeten worden aangebracht, kostbare werken soms moeten worden daargesteld, tijdroovende onderhandelingen moeten worden gevoerd, om verkregen rechten van een buurman te eerbiedigen.

Men zou daarmede nog vrede kunnen hebben, wanneer dergelijke rechten steeds op behoorlijke wijze waren verkregen. Ik zeg behoorlijk, omdat men deze ook wettig op zeer onbehoorlijke wijze kan verkrijgen, en het is op deze onbehoorlijke en toch *wettige* wijze waarop men dergelijke erfdienstbaarheden kan verkrijgen of moet lijden, dat ik een oogenblik de aandacht van den lezer wenschte te vestigen.

Hoe lastig zulks voor de praktijk in het algemeen ook moge zijn, spreekt het van zelf dat men niemand het recht kan ontzeggen, hetzij vrijwillig, hetzij door koop, overeenkomst of eenigerlei andere wijze verplichtingen te leggen op zijn eigendommen, welke eigendommen dan natuurlijk niet anders dan met diezelfde verplichtingen daarop kunnen worden verkocht. Koopt iemand zulke bezwaarde eigendommen, dan zal hij in den minderen prijs welke hij daarvoor besteedt eene vergoeding vinden voor de lasten of kosten, die zulke lastige eigendommen medebrengen. Ook daarin is nog niets onbillijks

of bemoeielijkends gelegen. In de praktijk echter koopt men steeds en moet men koopen onder de gebruikelijke toevoeging, dat men het erf aanvaardt met alle daarop rustende servituten, zoowel bekende als onbekenden.

Daarin schuilt echter een groot misbruik. Ik kan niet anders koopen dan met alle bekende en *onbekende* servituten, en onder die onbekende servituten kunnen er zijn die, wanneer zij vooraf bekend waren, de waarde van het perceel niet alleen aanzienlijk zouden verminderen, maar het ook voor bepaalde doeleinden onbruikbaar maken.

Aan wat eenmaal zoo is, kunnen wij, zonder onrechtvaardig tegenover derden te worden, geen verandering brengen; doch een andere vraag is deze: moet zulk een toestand worden bestendigd, moeten wij er ons rustig bij nederleggen dat dagelijks, volgens onze wet, nieuwe onbekende servituten ontstaan, die misschien eerst na jaren zullen *ontdekt worden* als te bestaan, ondekt worden, nadat heerschend en dienstbaar erf ieder in andere handen zijn overgegaan, van eigenaren, beiden zonder kennis van het bestaan zelf van een servituut, totdat het dienstbare erf, bij een ver- of herbouw, tot de onaangename ontdekking komt, bezwaard te zijn ten voordeele van iemand, wien zulks zelfs volkomen onbekend was.

Een van de meest gewone voorkomende servituten is wel het recht van inbalking of inankering in eens anders muur. Bezitters en koopers van oude gebouwen met zware muren zijn hiervan dikwijls de dupe, en voor iets hetwelk misschien een of meer eeuwen geleden als een goedheid of zonder erg, zonder eenige vergoeding, is toegestaan of toegelaten, moet onbekend een later eigenaar boeten, wanneer hij zijn pand verbouwen wil.

Een verder zeer hinderlijk servituut ontstaat, wanneer snijdingen van een fundeering van den buurman op een terrein liggen en deze onhandelbaar genoeg is om de wegkapping daarvan te beletten.

(Wortels en takken van boomen die over een anders erf komen, mag men ten allen tijd wegnemen; die verjaren niet). Overhangende goten, waarvan het innemen geweigerd wordt en die het optrekken van een scheidingsmuur verhinderen, kunnen al even onhebbelijk zijn.

Zeer hinderlijke servituten kunnen ontstaan door de waterverdeeling op de daken, hetzij dat men het ontvangen van dit water als een voorrecht beschouwd, (in streken waar regenwater als drinkwater dienst doet), hetzij zulks als een lastpost aangemerkt wordt.

Wel-, beer- en zinkputten, vervalgaten, riolen als anderszins, bij een naburig erf behorende, kunnen de wanhoop van bouwheer en bouwmeester uitmaken bij den herbouw van een perceel.

En zoo zijn er nog meerdere bezwarende artikelen.

De wet gelieft dergelijke en vele andere servituten *zichtbare erfdienstbaarheden* te noemen, hoewel de meesten daarvan zonder uitvoerige en uitgebreide onderzoekingen, ontgravingen, wegbreking van metselwerk (waartoe een aspirant kooper wel nooit in de mogelijkheid zal zijn) zouden zijn te ontdekken.

In de praktijk zal men zich in de meeste gevallen wel daarmede helpen, dat men zijnerzijds de kosten geheel op zich neemt van alle veranderingen die een gevolg zijn van de verbouwing; maar dikwijls ontmoet men toch ook naburen die, ook daarmede nog niet tevreden, nog geld toe verlangen, of algeheel weigeren, b. v. om te dwingen het heerschende erf tegen

een fabelachtigen prijs aan te koopen en zoo meer.

Zeker, er zullen een aantal twijfelachtige gevallen zijn, waar men misschien door middel van een proces zijne wenschen enz. zal kunnen doorzetten, maar wanneer men reeds bouwende is, en dan het servituut wordt ontdekt, behoort zulks praktisch (bij den langen duur die onze processen kunnen hebben door meerdere instantiën) bijna altijd tot de onmogelijkheden, gesteld zelf dat men er het geld voor over heeft, terwijl men, het proces verliezende, behalve de proceskosten een groote schade heeft geleden in tijd en schadeloosstelling aan een aannemer, die in zijne werkzaamheden is gestoord geworden, zonder iets verder te zijn gekomen.

Welnu, in verreweg de meeste gevallen die zich in de praktijk voordoen, zijn dergelijke erfdienstbaarheden verkregen, niet door koop, schenking, overeenkomst als anderszins, maar door *verjaring*, doordien de bezitter van het heerschende erf kan aantonen meer dan 30 jaren in het bezit te zijn geweest van iets, hetgeen den bezitter van het dienstbare erf niet eens bekend was en waardoor deze dan ook buiten de mogelijkheid was om voor het verstrijken der fatale 30 jaren een einde aan het bezit te maken.

Een zoo ter sluiks verkregen recht is bij onze tegenwoordige wetgeving een *wettig* recht; maar, is het ook een *billijk* recht?

Zeker niet! Het is een recht, dat steunt op de onkunde met de wetgeving, op overgroote goedheid, op tevallige omstandigheden, op herstellingen door werkvolk aangebracht zonder dat een der partijen daarop heeft gelet of heeft kunnen letten, en zoo meer; en alleen omdat men 30 jaren lang onwettig bezeten heeft, wordt men bezitter van een recht, dat voortdurend eens anders eigendom zal drukken en bezwaren. Mij dunkt zulks is toch in strijd met ons rechtsgevoel en een van die punten, waar wet en recht bewijzen niet hetzelfde te zijn.

Wel brengt de maatschappelijke orde mede, dat iemand die een zekeren tijd (30 jaren) bezitter is van een geheel onbeheerd erf of goed, ten slotte ook wettig eigenaar daarvan wordt; maar, ook dikwijls door slinksche of onbekende middelen verkregen servituten ten laste van een buurman, alleen door een 30-jarig misbruik, tot recht te stempelen, is en blijft onbillijk en ik weet geen redenen van algemeen belang, die het bestendigen van zulk een toestand wenschelijk zouden maken.

En toch, hoe gemakkelijk zou deze toestand behoorlijk te regelen zijn. Verkregen rechten, eenmaal erkennende, waren er van staatswege registers aan te leggen van erfdienstbaarheden (even als zulks van de hypotheeken geschiedt). Men kan dan een tijdvak van een of enkele jaren vaststellen, waarin alle bestaande erfdienstbaarheden die bekend zijn, op het oogenblik van de afkondiging moeten worden ingeschreven.

Die inschrijvingen kunnen slechts geschieden met goedvinden van de betreffende eigenaren of bij rechterlijk vonnis. Erfdienstbaarheden, niet binnen den bepaalden tijd ingeschreven, zijn van rechtswege vervallen.

Alle erfdienstbaarheden moeten afkoopbaar gesteld worden, tenzij uitdrukkelijk bij de vaststelling het tegendeel is bedongen. Nieuwe erfdienstbaarheden mogen niet meer ontstaan door verjaring, maar alleen door vrije overeenkomsten tusschen de bevoegde eigenaren of eventueel door rechterlijk vonnis.

Dit eenmaal vastgesteld zijnde, zal ieder kooper en ieder bezitter zich ten allen tijde kunnen overtuigen, of en welke lasten er op een erf drukken, evengoed als men zich nu vooraf kan vergewissen of er al dan niet hypotheek op rust. De hieraan verbonden onkosten zouden gemakkelijk zijn te bestrijden door het heffen van kleine bedragen voor het inschrijven en voor het naslaan.

Men koopt dan niet meer een kat in den zak, en men zal een aantal hatelijke tijd- en geldroovende schikkingen en processen in de toekomst kunnen voorkomen.

Zekerstelling van rechten naar billijkheid en eenvoudige begrijpelijke rechtstoestanden, werken in de eerste plaats mede tot goede oplossing van niet geheel zuivere sociale toestanden.

Dit onderwerp aan te vullen met de ervaring van anderen, zou misschien geschikt zijn voorbespreking op eene algemeene vergadering der Maatschappij, ten einde te overleggen of zulks van genoegzaam algemeen belang kan geacht worden, om van de Maatschappij uit deswege stappen bij de Hooge Regeering te doen.

F. J. NIEUWENHUIS.



DE NATIONALE TENTOONSTELLING VAN OUDE EN NIEUWE KUNSTNIJVERHEID.

In 1877 werd te Amsterdam de eerste Nederlandsche tentoonstelling van voortbrengselen der kunstnijverheid gehouden. Deze tentoonstelling was internationaal en week alleen in zooverre af van de tegenwoordige Haagsche; want ook in Amsterdam in 1877, evenals hier, was een retrospectieve afdeeling ingericht.

Over die tentoonstelling is door een Rijks Commissie een rapport uitgebracht, dat in 1878 verscheen en dat ons een uitnemende gelegenheid aanbiedt den toestand der nationale kunstnijverheid van voor tien jaren met den tegenwoordigen te vergelijken. 't Is alleen maar te hopen dat wij tot een wat gunstiger conclusie komen, dan die Rijks Commissie die de eerste afdeeling van haar verslag besluit met de woorden: „De toestand der hedendaagsche Nederlandsche kunstnijverheid is bedroevend.”

Wanneer we evenwel een begin maken met onze beschouwingen en nagaan wat er alzoo werd ingezonden van werken van kunsteen, marmer, terra-cotta, pleister, cement, enz., dan is ons oordeel al zeer weinig verschillend van dat der commissie van 1877.

Als op de tentoonstelling het beste te vinden is wat op dat gebied in ons land vervaardigd wordt, dan zouden wij haast meenen in de laatste tien jaren achteruit te zijn gaan. Daar is onder de inzendingen letterlijk geen enkele die een aandachtige beschouwing verdient.

Werken in natuurlijke steen voor buitenversiering bedoeld, zagen wij onder de inzendingen niet. Op het gebied van marmermozaïek en terrazzo, een kleine inzending van geen beteekenis. Werken in marmer, vooral schoorsteenmantels, waren door eenige fabrikanten ingezonden; onder hen schijnt slechts de firma G. & J. Cool te Amsterdam eenig begrip te hebben van de eischen van den tegenwoordigen tijd. Wij zagen een paar voorbeelden, waarbij de rustige rechte lijn in de samen-

stelling overheerscht en een gelukkig effect werd verkregen door het toepassen van verschillend gekleurde marmersoorten. Over het geheel genomen zijn echter hun vormen te zwaar en is het geheel niet eenvoudig, niet beschaafd genoeg, misschien zeer geschikt voor koffiehuzen of andere openbare gebouwen, maar niet voor een stille, rustige huiskamer, waarvoor zij toch bestemd zijn. — Over andere schoorsteenmantels, die wij zagen, is het beter te zwijgen. Zij werden gemaakt zonder dat een oogenblik is gedacht aan de plaats die zij in het leven der menschen moeten innemen, zij zijn opdringerig en gewichtig, maar bovenal leelijk. Wat overgeleverde, afgesleten achttiende eeuwsche vormen, die de vorige eeuw niet gaarne als haar kinderen zou erkennen, zijn bij de samenstelling gebruikt. Een is er, waarbij portretten van drie vorstelijke personen als motieven van versiering dienst doen, maar die men toch bepaald liever had moeten weigeren. Wij zagen echter geen enkele poging om iets nieuws te maken, iets dat getuigde van het streven om met den ouden sleur te breken, iets dat, hoe weinig dan ook, bewees dat men vooruit wilde, wat toch zoo onmiskenbaar (wij zullen later gelegenheid hebben het te zien) in andere takken van kunstindustrie op te merken valt.

In terra-cotta of kunststeen zagen wij evenmin iets goeds. De vormen zijn meestal slecht en de techniek schijnt nog weinig ontwikkeld te zijn. De firma J. Fak Brouwer te Middelburg zond nabootsingen van versierde schoorsteenstenen in, die zeer goed zijn; maar waarom was er geen enkele oorspronkelijke vorm bij?

Van kunstmarmer waren eenige goede monsters in den vorm van leelijke pedestals.

Iets nieuws van nationale kunstnijverheid geeft de inzending van de firma C. J. Vroege te Alblasterdam te zien, die majolica kachels exposeerde, gevormd naar duitsche voorbeelden en niet slecht van kleur.

Onder de gipsornamenten voor plafonds is er geen enkele van beteekenis; een omlijsting in pleister van het portretje van Prinses Wilhelmina is misschien kunstig gepeuterd maar al heel slecht geschikt voor het doel.

Onder de beeldwerken is alleen een fries voor het oudeliedenhuis te Leiden, van de heeren van den Bossche en Crevels van beteekenis. Eenige kerkelijke beelden en basreliefs, gepolychromeerd, zijn geheel zonder stemming.

Nog altijd is de afdeeling voor oude kunstnijverheid gesloten. Men zegt dat de opening in den loop dezer week zal plaats hebben. *)

Ter beantwoording van het ingezonden stuk in het vorige nummer, zij het ons veroorloofd op te merken, dat wij niet in het minst bedoelden deze tentoonstelling bij het publiek verdacht te maken. Onze opmerking gold tentoonstellingen in het algemeen. Trouwens de wijze waarop wij de taak van verslaggever voor het *Bouwkundig Weekblad* hebben opgevat bewijst dat o. i. voldoende.

25 Juni.

J. B. K.

*) De afdeeling oude kunst is thans geopend.

RED.

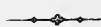

IETS OVER BESPROEIING VAN GRASPERKEN.

In het algemeen wordt aan besproeiing van grasperken nog te weinig aandacht geschonken, wat wel eensdeels daaraan ligt, dat men niet in alle gevallen over water onder drukking staande, beschikken kan, en anderdeels daaraan, dat het water voor dit doel uit de waterleidingen genomen, meestal te duur is voor zulke doeleinden.

De waterleiding maatschappijen zouden daarom een goed werk doen, wanneer zij het water, dat voor zulke doeleinden moet worden gebruikt, voor een zeer matige winst wilden afstaan. Dat zulke prijsverlagingen door het veel grootere verbruik dat dan plaats heeft nog groote winsten oplevert, zien wij dagelijks bij die gasfabrieken, welke goedkoope prijzen voor het overdag verbruikte gas hebben ingevoerd.

In het algemeen echter zijn de meeste bespoeiers niet doelmatig genoeg ingericht; zij verbruiken enorme hoeveelheden water, waardoor de bovenste aardlaag tot op eenige diepte verzadigd wordt met water, dat dan in den grond wegvloeit; dit is echter geheel onnoodig.

De besproeiing van grasperken kan immers slechts ten doel hebben te verhoeden, dat het gras door de zonnestralen verbrand wordt. De geringe hoeveelheid water, die door de wortels van het gras geabsorbeerd wordt, is in dit geval van geen beteekenis.

De hoeveelheid water die voor bevoeiing van weilanden vereischt wordt is zeer verschillend, en hangt af van den bodem zelf, van de hoogte van den grondwaterstand en van het jaargetijde. Meestal gaan bij de bevoeiing van weilanden daardoor grootere hoeveelheden water verloren, dat men het water door kleine kanaaltjes in den grond over de geheele vlakte moet verspreiden, waarbij dan veel water door molsgaten enz. wegvloeit, dat weinig of geen diensten heeft bewezen.

Volgens ondervinding in Boven-Italië opgedaan, is daar één liter water per sec. en hektare voor het vochtig houden noodig, of per uur $3600 \times 1 = 3600$ liter, of per uur en M^2 .

$$\frac{3600}{10000} = 0.36 \text{ liter. } 1)$$

Weisbach's Ingenieur geeft op, dat voor de bevoeiing van een weiland dagelijks minstens 7 liter water vereischt worden of

$$\frac{7.0}{24} = 0.3 \text{ liter per } M^2 \text{ en uur.}$$

Hier wordt door het water, dat meestal uit hooger gelegen beekjes of rivieren wordt genomen, nog meststof op het weiland gebracht, zoodat men de weilanden bij dag en nacht bevoeit.

Bij grasperken kan men op eene besproeiingstijd van dagelijks 10 uren rekenen, zoodat dan eene hoeveelheid water van $10 \times 0.3 = 3$ liter per dag en M^2 als voldoende kan beschouwd worden.

Volgens Stühlen's-Ingenieur Kalender is voor „Gartenbesprengung” noodig per dag en M^2 eene hoeveelheid van 1—3 liter water, waarbij ook wel de 3 liter per dag voor grasperken bedoeld zijn.

Wij hebben getracht de hoeveelheid water, welke

1) Kalender für Geometer und Kulturtechniker.

voor besproeiing noodig is, door berekening te vinden en deelen deze hier mede.

Om den grond steeds vochtig te houden, behoeft aan eene bepaalde vlakte niet meer water toegevoerd te worden, dan in dienzelfden tijd door verdamping verloren gaat.

Zij nu: $V =$ Verdamping per minuut in gram.

$O =$ Oppervlak van eene watervlakte in M^2 .

$S =$ Spanning van den waterdamp van de temperatuur der verdampende watermassa.

$S_1 =$ Spanning van den waterdamp der lucht.

$X =$ Coëfficiënt; deze voor lucht, die weinig in beweging is, op 0.55 stellende, dan geldt de formule van Dalton:

$$V = X \times O (S - S_1)$$

Nu heeft men gevonden, dat in den zomer de verschillende soorten van bodem de volgende temperatuur kunnen aannemen:

Zandbodem $46^\circ R = 58^\circ \text{ Cels.}$

Kalksteen $32^\circ R = 40^\circ \text{ „}$

Grasvlakte $28^\circ R = 35^\circ \text{ „}$

Nemen wij nu aan, dat een grasbodem, die voortdurend gelijkmatig besproeid en dus afgekoeld wordt, eene temperatuur van 25° Cels. bezit, en dat de temperatuur der lucht 25° Cels. bedraagt en met 50% waterdamp verzadigd is, dan verkrijgen wij:

$$\delta = 23.8$$

$$\delta_1 = 11.8$$

$$(\delta - \delta_1) = 12.0$$

Wij verkrijgen dus, wanneer wij deze waarden in de formule overbrengen:

$$V = 0.55 \times 1 (12) = 6.6.$$

De verdamping van 1 M^2 dezer vlakte bedraagt dus 6.6 gram per minuut, of

$$6.6 \times 60 = 396 \text{ gram per uur.}$$

Volgens deze berekening zou dus de verdamping van 1 M^2 natte grasvlakte 396 gram, of in een rond cijfer 0.4 liter bedragen; hieruit vloeit dus voort eene verdamping per dag van

$$10 \times 0.4 = 4 \text{ liter.}$$

Ofschoon dit cijfer iets hooger is dan hierboven werd opgegeven, zoo is het toch aan te raden daarvoor niet minder te nemen.

Aangenomen dat de besproeiing over eene vlakte zeer gelijkmatig zou plaats hebben, dan zou men dus dagelijks kunnen volstaan voor eene vlakte van $10 \times 25 = 250 M^2$ met $4 \times 250 = 1000$ liter of 1 M^3 water.

Vergelijken wij echter de veelal groote hoeveelheden water, die dagelijks per M^2 verbruikt worden, dan valt het in het oog, dat de hoeveelheid verbruikt water meestal veel te groot is.

De rotatie-besproeiers of turbines besproeien gemiddeld eene vlakte van 10 meter diameter, of een oppervlak van 80 à 100 M^2 . Ofschoon dit oppervlak zeer groot kan genoemd worden, zoo geschiedt de besproeiing ervan toch ten koste eener groote hoeveelheid water, waarvan zich iedereen kan overtuigen, die hiertoe in de gelegenheid is.

Meerdere vaststaande grasbesproeiers verdienen in de meeste gevallen de voorkeur boven de groote turbines, daar zij veel minder water verbruiken en, doelmatig ingericht zijnde, het water als fijne stofregen verspreiden, bij matigen wind zelfs over eene groote vlakte.

Het was minder ons doel hier een uitvoerig opstel te leveren, dan wel de belanghebbenden op een punt te wijzen, dat ons de aandacht waardig scheen te zijn.

H.

VERSLAGEN VAN VERGADERINGEN.

VEREENIGING „ARCHITECTURA” TE 'S GRAVENHAGE. Woensdag 27 Juni 1888. Door ontstentenis van den Voorzitter werd deze buitengewone vergadering door den Vice-Voorzitter geopend. Na het vaststellen der notulen van de vorige bijeenkomst en eenige mededeelingen werd door het Bestuur, bij monde van den heer M. de Jongh, bekend gemaakt, dat er gelegenheid bestaat de voorgenomen excursie naar Dordrecht te doen plaats hebben in vereeniging met het Genootschap „Architectura et Amicitia” te Amsterdam, welk Genootschap van plan is den 15^{den} Juli e.k. Dordrecht te bezoeken. Dit werd met ingenomenheid begroet en alzoo genoemde datum vastgesteld.

Thans ging men over tot het hoofdoel dezer samenkomst, n.l. de verkiezing van een president, in de plaats van den heer Lotz, die ter vorige vergadering zijn (reeds vroeger aangekondigd) ontslag definitief had ingediend.

Gekozen werd de heer H. W. A. Croiset van Uchelen, die de benoeming aanvaardde met de betuiging dat hij, het gewicht beseffende, steeds gaarne het zijne voor het welzijn der Vereeniging wilde uitoefenen, en daarbij rekende op de medewerking van alle leden. waarop de vice-voorzitter hem onder hartelijke bewoordingen geluk wenschte en installeerde.

Door deze verkiezing is de functie van Bibliothecaris-Archivaris, door den heer Croiset van Uchelen tot dusver bekleed, vacant geworden en zal ter verkiezing van een opvolger andermaal eene buitengewone vergadering worden belegd op Woensdag den 11^{den} Juli 1888.

Vervolgens werd eene groote verzameling photographiën betreffende Italië bezichtigd, aangeboden door den heer M. de Jongh, en Architectuur der Gegenwart (Liefening I, II en III), ter beschikking gesteld door den heer E. F. Ehnle.

Met dankzegging aan de kunstgevers werd de vergadering gesloten.

PRIJSVRAGEN.

Door het Bestuur der Akademie van Beeldende Kunsten en Technische Wetenschappen te Rotterdam. werd een prijsvraag uitgeschreven voor een „Getuigschrift.”

De ontwerpen werden ingewacht vóór of op ultimo Mei j.l.

Bij advertentie in de dagbladen werden, eenige dagen geleden, de mededingers opgeroepen om hunne ontwerpen te doen afhalen aan het Gebouw der Akademie.

De Jury van beoordeeling achtte echter, dat geen der ingekomen antwoorden voor bekroning in aanmerking konde komen.

Het Bestuur der Akademie schijnt geen verdere publiciteit aan de zaak te willen geven en het rapport der Jury zal waarschijnlijk niet worden openbaar gemaakt.

Het is te hopen, dat ten minste de mededingers een afschrift van het rapport zullen ontvangen.

BINNEN- EN BUITENLANDSCHE BERICHTEN.

Te Amersfoort worden pogingen gedaan om een verzameling van voorwerpen van kunstnijverheid uit verschillende perioden tot stand te brengen. Dit plan gaat uit van het Bestuur van de kort geleden opgericht afdeeling der Nederlandsche Maatschappij tot bevordering van Nijverheid. d.

Aan een schrijven uit Dordrecht ontleenen wij het volgende.

Een eertijds merkwaardig gebouwtje te Dordrecht, de Windtaesbock, volgens een gevelsteen afkomstig uit 1558, waarvan evenwel nog slechts weinig oorspronkelijks over is, zal wellicht

gesloopt worden. Het huis, dat een gewoon pakhuis was, staat aan de Wijnstraat, is genommerd 70, en werd onlangs verkocht.

Nadat het bekend was, dat de tegenwoordige eigenaar na afbraak van het oude huis, een nieuw pand wilde bouwen, zijn er door eenige schilders nog pogingen aangewend om het oorspronkelijke te behouden of te verplaatsen. Dit laatste is echter haast onmogelijk. Men deed beter te trachten de verschillende het minst geschonden fragmenten naar het Museum te verplaatsen. De onderpui en de top van het gebouw zijn echter niet meer oorspronkelijk. Het wel oorspronkelijke middengedeelte is echter zoo geschonden en bouwvallig, dat eigenlijk van conservatie of restauratie geen sprake meer kan zijn.

Het is ongetwijfeld eertijds een fraai geveltje (ruim 5 M. breed) geweest; doch op 't oogenblik heeft men een groot voorstellingsvermogen noodig, om zich een denkbeeld te maken van den vroegeren toestand. De tegenwoordige heeft intusschen voor schilders veel aantrekkelijks.

Op den 26sten dezer werd aan de Rijks school voor Kunstnijverheid met gunstig gevolg het eindexamen afgelegd door de heeren J. Bokhorst van Deventer, A. V. Oeterdissen van Maastricht, beiden voor decoratieve schilderkunst, en L. J. T. Kamman, van Schiedam, en J. H. Schröder, van Leeuwarden, beiden voor decoratieve beeldhouwkunst.

Het eind-diploma der afdeeling voor kunstnaaldwerk werd uitgereikt aan mej. H. A. C. E. Brouwer, van Amsterdam.

De hoofdwerken voor de waterversching van 's Gravenhage zijn thans gereed. Wanneer nog eenige zaken geregeld zijn met het hoogheemraadschap Delfland, en het Dagelijksch Bestuur der Residentie machtiging daartoe geeft, kan met het spuien worden aangevangen. Om dit onverwijld te kunnen doen, zijn de machines en sluisdeuren beproefd geworden.

Eene uitvoerige beschrijving van de werken voor de waterversching kan men vinden in het *Bouwkundig Weekblad* N^o. 37 van 10 September 1887.

Den 25sten dezer is in de werkplaatsen der Maatschappij „De Maas” in oud-Delftshaven door eene Commissie, benoemd door het Departement van Marine, eene ontsmettingsoven beproefd, die bestemd is voor het loodswezen te Vlissingen. De oven, die goed voldeed, is ingericht volgens het stelsel van prof. van Overbeek de Meyer.

Den 26sten werd door eene Commissie van het Departement van Oorlog een dergelijke oven van grootere afmetingen beproefd in het militaire hospitaal te Utrecht. Ook deze oven voldeed goed.

In de fabriek der Maatschappij De Maas worden op dit oogenblik zeven groote ontsmettingsovens volgens het stelsel van Overbeek de Meyer gemaakt voor Nederlandsch-Indië, besteld door het Departement van Koloniën.

Ook vervoerbare ovens volgens dit stelsel worden thans verkrijgbaar gesteld.

In de Staats-Courant van 28 Juni is opgenomen het gewone programma der lessen, welke gedurende het jaar 1888/89 aan de Polytechnische School te Delft zullen worden gegeven.

In de Nieuwe Rotterd. Courant werd in het blad van Donderdag reeds de uitslag medegedeeld van de eindexamens aan de Polytechnische School te Delft. Deze mededeeling berust evenwel op een treurige vergissing.

De uitslag van die examens zal waarschijnlijk eerst heden middag bekend worden.

In *The City Press* van 9 Mei j.l., worden wederom eenige mededeelingen gedaan van de commissie voor de bestratingen te Londen, wat betreft het toenemend gebruik van asphalt. 1)

Door het comité worden een aantal wegen opgenoemd die aanbevolen worden voor een bestrating met asphalt, als volgt:

1) Zie Binnen- en Buitenlandsche berichten in het *Bouwkundig Weekblad* n^o. 18 van 5 Mei 1888.

met asphalt, Val de Travers, op rijwegen, voor 5.501 pond st.; met asphalt van de French Asphalt-Company, op voetwegen, voor 267 pond st.; met asphalt van de Limmer Asphalt-Company, op voetwegen, voor 780 pond st.

Aanbevolen wordt voorts, de toegangen tot Blackfriars-bridge te doen bestraten met hout, door de Improved Wood Pavement Company, voor de som van 1516 pond st., een rijweg, voor 590 pond st. met asphalt te bestraten, en een andere, voor 325 pond st., op nieuw te bestraten met asphalt der Val de Travers Company.

Al deze werken, tot een bedrag van bijna 9000 pond st., zullen ingevolgt deze aanbeveling worden uitgevoerd.

BENOEMINGEN EN VACANTE BETREKKINGEN.

De tijdelijke adjunct-ingenieur bij den Waterstaat J. C. van der Meulen, dienstdoende bij de Merwede-kanaalwerken, is overgeplaatst van Vianen naar Gorinchem.

Op de voordracht voor directeur der gasfabriek te Wormerveer zijn geplaatst (alph.) de heeren J. Adriaans, te Winschoten; C. Hombergen, te Wormerveer, en W. Joustra, te Amersfoort.

De navolgende studenten der Pol. school zijn tot hunne praktische vorming gedurende de zomermaanden door den Minister van W. H. en N. als buitengewoon opzichter aangesteld, te weten:

D. H. S. ten Cate bij het uitvoeren der werken a. d. Drentsche hoofdvart. — J. G. G. Feith, id. Neder-Rijn onder Rhenen en Lienden. — W. S. G. T. Post id. v. h. Kanaal Amsterdam—Merwede. — J. Limburg bij den bouw van het postkantoor te Arnhem. — G. J. van Swaag bij het uitvoeren der werken a. d. sluis der Zuid-Willemsvaart. — W. T. Stoel bij het uitvoeren der werken a. d. Pettemer zeewering. — S. P. F. Lehmkuhl bij het maken van dwarskribben onder Lienden en Mawisk-Neder Rijn. — T. J. H. M. Thijs bij de werken op den Gelderschen IJsel. — J. de Jong bij de normaliseeringswerken op de Nieuwe Merwede. — W. H. Kloppenburg bij de werken van het kanaal van Am-

sterdam naar de Merwede. — J. J. T. C. Visser bij de werken van het Centraal personenstation te Amsterdam. — H. P. Huenges bij den bouw van een ijzeren draaibrug over de Noordervaart. — W. F. Druivesteijn bij de sluiswerken te IJmuiden. — J. C. Voorduyn bij de werken v. h. kanaal door Zuid-Beveland. — J. H. Faber, H. C. M. Hennis, J. W. van der Vegt en A. Th. Baert bij de werken van den Rotterdamschen waterweg. — N. C. Kist, A. A. H. W. König en H. C. J. Strengnaerts bij de werken van het kanaal van Amsterdam naar de Merwede. — M. Corstius Sissing bij den bouw van een Syphon te Zeeburg. — J. L. Huy-singa bij de werken binnen den Merwededijk te Gorinchem. — J. J. Braam idem te Gorinchem. — P. C. Swemer bij den aanleg van een gedeelte kanaal nabij de algemeene begraafplaats te Gorinchem.

De aspirant-ingenieur van 's Rijks Waterstaat H. M. Henket, is van Utrecht naar Amsterdam overgeplaatst. Hij blijft werkzaam voor het Merwede-kanaal.

Te Hilversum is, in plaats van den heer Rietbergen, aan wien ontslag is verleend, tot gemeente-architect benoemd de heer P. Andriessen, timmerman en aannemer aldaar.

Tot gemeente-opzichter te Diemen is benoemd de heer M. Couturier, te Amsterdam.

MEDEDEELINGEN BETREFFENDE DE MAATSCHAPPIJ.

Het Bestuur der Maatschappij maakt bekend, dat op de Algemeene Vergadering der Maatschappij, gehouden 30 Mei jl., zijn uitgeloot de obligatiën genummerd **59, 91, 124, 180** en **290**, van de geldleening groot f 32,000.—

De obligatiën kunnen van af 1 Juli 1888 ten kantore van de heeren J. A. Matthes & C^o. te Amsterdam worden ingewisseld.

Afloop van Aanbestedingen.

HAARLEM — Het maken van een nieuw gebouw tot uitbreiding van het St. Joseph-Gesticht is gegund aan S. P. Peijra voor f 15.300.

HAAKSBERGEN, 15 Juni. — De architect G. Beltman A.Gzn., voor de firma D. Jordaan en Zonen: het vergrooten harer magazijnen en kantoren.

A. Leeferink te Goor f 20.192
W. Lazonder te Enschedé » 14.200
B. Langezaal aldaar » 13.750
G. J. Schreibelt aldaar » 13.690
J. Vossebelt aldaar » 13.494
H. J. te Siepe te Winterswijk » 12.979
B. J. Turin en H. ten Cate te Enschedé » 12.290
G. J. Sluimer idem » 11.983
F. H. Wijdeveld idem » 11.943
gegund.

AMSTERDAM, 16 Juni. De architecten Sanders en Berlage: den bouw van twee locomotief- en rijtuigremises te Amsterdam en Edam; massa:

Van Essen te Halfweg f 22.870
Dorlas te Amsterdam » 20.639
Bijlardt te Hilversum » 19.428
W. Greve te Buiksloot » 19.100
Cerlijn en De Haan te Amsterdam » 19.000
J. Koster idem » 18.550
W. L. Leibbrandt, idem » 18.423
Kroon te Buiksloot » 17.630
Westerhof te Weesp » 17.226
E. R. Kuipers te N.-Amstel » 17.000
Gegund.

Remise Edam:

Blankevoort te Monnikendam . . . f 4398
Karmelk idem » 4229
De Vries en De Groot te Edam » 4139
J. Sluis idem » 3661.81

Remise Amsterdam:

Blankevoort te Monnikendam . . . » 13.800
Karmelk idem » 13.498

WINSCHOTEN, 18 Juni. — Het gemeentebestuur: het bouwen van eene school voor lager onderwijs met 6 lokalen en eene woning voor het hoofd dier school, een en ander aan de Engelschestraat.

G. Hensema te Oude-Pekela f 19.958
P. Ravensberg » 19.900
H. Musse » 18.500
J. van Dijk te Groningen » 18.413
D. Edzards idem » 18.257
W. D. Rotschäfer te Stedum » 18.200
A. H. Teninga te Grootegast » 18.164
J. Pot te Stedum » 18.000
H. Moorman te Bedum » 17.985
J. Dik » 17.983
H. van Delden te Beerta » 17.960
M. Westra te Burum » 17.925
J. Zeldenrust te Warffum » 17.790
G. Heikens Gz » 17.650
K. de Grooth » 16.800
M. en C. Plas » 16.420
J. J. IJzer » 16.000
gegund.

ALMELO, 22 Juni. Het bestuur der Twentsche Stoombierbrouwerij: het bouwen van bier- en ijskelders en stalgebouw, onder beheer van den architect H. A. Witzand Hzn. Weimers te Hengelo f 21.526
Hesselink te Meppel » 18.774
C. Eckhardt » 18.187
Groothengel te Borne » 18.090
Nijhoff » 17.649
Schreuder en Barneveld » 17.039
Scholten » 16.978
Wesselink te Hengelo » 16.800
Spoor » 16.719
Westenberg » 16.712
Krahshuis » 16.450
Fikkert » 16.409
F. Kuiper » 16.403

De overigen allen aldaar.

'S GRAVENHAGE, 26 Juni. — Het afbreken van perceel N^o. 18 in het Noordeinde en het bouwen van een winkelhuis met bovenwoning, benevens eene werkplaats aldaar, onder beheer van den architect J. H. Pfeiffer; Gebr. de Vos f 32.148
W. C. van Rijswijk » 31.900
W. Westmaas » 31.850
A. Slijter » 31.800
Steffens & Wijnekes » 28.900
van Bergen Henegouwen » 28.799
J. Reeser » 28.445
Pietersen & Lorrie » 27.835
W. Franke » 27.790
gegund.

Parquets-en-chêne sur bitume hydrofuge
N. GOURGUECHON. — PARIS.

4769

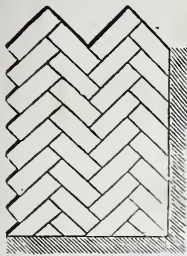

Verkrijgbaar in de maten van **30—50** cM. lengte,
6—11 „ breedte,
35 „ dikte.

Behalve **lageren prijs**, bieden deze parketvloeren, boven de andere soorten, de volgende voordeelen aan: **Ondoordringbaarheid voor vocht. Weering van geluiden (kraken) en ongedierte. Grootere duurzaamheid**, omdat het hout uit één stuk bestaande, verder kan afgesleten worden.

Répresentant voor Nederland. **EMIL MOHR**, 19 Prins Hendrikkade, Amsterdam.

PHOTOLITHOGRAPHIE.

De ondergeteekenden bevelen zich bij Heeren Architecten aan tot het reproduceeren hunner

Plannen, Teekeningen, enz.

Prompte aflevering en billijke conditiën.

WEGNER & MOTTU.

4773

Rokin 138.



DE LINT & Co. Rotterdam.

Vertegenwoordigers van **JOS. F. EBNER** te Londen, leveren in uitsluitend eerste kwaliteit,

MARMER-MOZAIEK en
TERRAZZOVLOEREN,

alsmede

4770

— **GLASMOZAIEK** —

Zestien Bekrooningen.

NOTA'S
 ten dienste van Heeren
ARCHITECTEN
 met **Honorarium-Tabel**
 op naam gedrukt.
100 Ec. f 4.— 50 Ec. f 2.50
 Zie het model verzonden bij
 Weekblad No. 24.

NEUCHÂTEL ASPHALTE COMPANY L^{TD}. LONDON.

Exploitatie der Mijnen van de Val Travers.

FABRIEK
 TE
AMSTERDAM

Beltweg No. 3.



NATUURL. ASPHALT
 VAN
VAL DE TRAVERS
 ZWITSERLAND.

Gecomprimeerde Asphaltwegen en dito Dorschvloeren. Werken in Asphalt-Mastiek voor Trottoirs, Skating-Rinks, Moutvloeren, Kelders, Kolf- en Kegelbanen, Winkel en Magazijnvloeren. Gangen. Veranda's Brug- en Dakbedekkingen, Beton Fundeeringen, Stallen, enz., enz., enz.

Zindelijk Vochtwerend, Ondoordringbaar, Geraaswerend
 Asphalt speciaal tot wering van vochtige muren.

Voor inlichtingen omtrent het leggen van Vloeren, Bedekkingen enz., gelieve men zich te adresseeren aan het Kantoor der fabriek, Beltweg 3, Amsterdam. 4771

Tegen alle weersgesteldheid bestand zijnde en afwaschbare

gepatenteerde en bekroonde

VERWEN

voor Cement- en Kalkbepoistering, Steen, Tegels, Zink en Hout.
 PROSPECTUSSSEN EN GEBRUIKSAANWIJZING GRATIS.
 PROEFKISTJES à MARK 2.50 TEGEN REMBOURS.

Verwen voor façaden, silicaat, solide sausen, steenkit.

KEIM'SCHE MINERAALVERWEN.

Voor buitenschilderwerk, Fixeerbaar Kunstschilderwerk en Gobelijn imitatie.

Goedgekeurd en aanbevolen door de Academie van Beeldende Kunsten te München; en in gebruik te Weenen, München en Copenhagen.

— **C. WÜST**, fabrikant van Verwen te München. —



4772

DE ERVEN H. VAN MUNSTER & ZOON leveren:

BESTEKKEN,

zoowel met als zonder bijbehorende

TEEKENINGEN.

PORTEFEUILLE BANDEN,

voor het *Bouwkundig Weekblad* en *Tijdschrift* à *f 1.75 per stuk,*
verkrijgbaar bij de Uitgevers

DE ERVEN H. VAN MUNSTER & ZOON.

ACADEMIE

VAN

BEELDENE KUNSTEN EN TECHNISCHE WETENSCHAPPEN

te Rotterdam.

Aan Heeren Inzenders van ontwerpen op de door genoemde Academie uitgeschreven Prijsvraag:

„ONTWERP-DIPLOMA”,

wordt door het Bestuur der Academie kennis gegeven, dat zij bij den Custos van het gebouw, Coolvest, het door hen ingezondene terugbekomen en den uitslag der beoordeeling vernemen kunnen. 4762

MUSGRAVE & Co., Limited



te BELFAST
FABRIEK VAN

Engelsche Paarden- en Vee-Stalrichtingen.

IJzeren Tribunes voor Wedrennen,

Tuigkamer-Benodigdheden,
DOGKENNELS,

Hooischuren, enz.

Gouden en Zilveren Med. Internat.

Tentoonstelling Amsterdam.

Deze inrichtingen waarvan reeds vele in Nederland geplaatst zijn, munten uit door soliditeit en zeer nette bewerking.

EENIG AGENT

D. S. M. KALKER
KONINKLIJKE MAGAZIJNEN

VAN

4763

BOUWARTIKELEN en GEREEDSCHAPPEN.

AMSTERDAM, St. Anth. Breestraat, C 21.

Telegram-Adres: KALKER—IJZERWAREN.

Telefoon N^o. 352.

Modellen te bezichtigen in het Tentoonstellingsgebouw van de Maatschappij tot bevordering der Bouwkunst, Marnixstraat en St. Antonie Breestraat C 21.

DE LINT & Cie.

Rotterdam.

PARKETVLOEREN en WANDTEGELS:

VILLEROY & BOCH,

BOCH FRÈRES.

MINTON HOLLINS & Cie.

Trottoir-IJzersteen en Cementtegels.

Groote voorraden. 4764

W. F. WEIJNTJES,

Singel 514 b./h. Koningsplein Amsterdam

Specialiteit in Houten en Steenen

Parketvloeren en Verglaasde

Muurtegels.

Agent voor Minton Hollins & Co. Stoke upon Trent.

„ „ A. Jändges te Crefeld

Verder alle mogelijke Bouwarkikelen en ijzerwaren waarvan op aanvraag prijzen gaarne verstrekt worden. 4765

JAN HAMER. — AMSTERDAM.

Kantoor: Marnixstraat 402 bij het Leidscheplein.

GEBOUW PERMANENTE TENTOONSTELLING VAN DE MAATSCHAPPIJ TOT BEVORDERING DER BOUWKUNST.

Vertegenwoordigt ROBERT BOYLE & SON, Lim. Londen.

Behaalden de hoogste onderscheidingen op verschillende Internationale Tentoonstellingen als prijzen van f 600.— Gouden en Zilveren Medailles.

VENTILATIE EN VERWARMING.

BOYLE'S Luchtpomp ventilators. Patent 1882. BOYLE'S Kappen voor slecht trekkende schoorsteenen. BOYLE'S Schoorsteenkappen tegen valwinden.

Vereischen geen toezicht, — hebben geen beweegbare deelen, — geen terugslag in den koker, — zijn van soliede constructie.

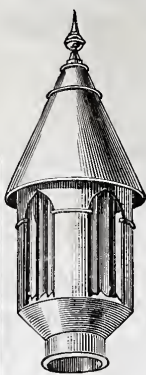

BOYLE'S Ventilators en Schoorsteenkappen zijn op verschillende Rijksgemeente- en Particuliere gebouwen hier te lande geplaatst. 4766

— In alle voornaamste plaatsen zijn modellen te bezichtigen. —

MILDE's Telephonen, WITTE's Liften, CARRÉ's Waterleidingen. KELLEY's geschilderd en gebrand Glas, geschilderde Tegels, enz. enz.

JAN VAN DER POT,

Scheepmakershaven N^o. 3 (Punt.) — ROTTERDAM.

De eenige Kyaniseerinrichting waar ook des winters wordt doorgewerkt.

Het Kyaniseeren is het eenige afdoende middel tegen verrotting en zwam. De bewerking geschiedt geheel reuk- en kleurloos. Desverlangd bijlevering van hout.

Prima Engelsche PORTLANDCEMENT, merk Wallsend, van uitmuntende kwaliteit en tegen concurrerende prijzen.

BELGISCHE KLUIT- en HYDRAULISCHE KALK. Billijke prijzen en vrachten. KUNSTGRANIET systeem Pétitjean.

Prospectussen en prijscouranten worden op aanvraag franco toegezonden

Genieve op Voornaam en Adres te letten

Fabriek van Verwarming- en Ventilatiestoestellen.

(Systeem DE KOSTER.) Amsterdam.

Deze warmwaterverwarming (met nieuwe toepassing van zelfregeling) beveelt zich aan in de volgende geplaatste en bestelde toestellen, sinds 1876.

Amsterdam. EVANG. LUTHERS ZIEKEN- EN OUDE MANNENHUIS, 5 toestellen, de HH. BLIKMAN & SARTORIUS, (Drukkerij) — ROELOFFZEN & HUBNER, (Drukkerij) — BESTEDELINGENHUIS, Heeregracht, — DIAK. OUDE VROUWEN- EN MANNENHUIS, 4 toestellen. — INSTITUUT VOOR BLINDEN, Vossiusstraat. — De HH. W. F. PIEK, (huis). — G. A. FOL, (huis). — Mevr. G. L. FUNKE, (huis). — PAVILJOEN VONDELPARK. — COLLEGE BETH-HAMADRASCH-ETZ CHAIM. — de HH. JACB. ANKERSMIT, (huis). — F. J. WITTEVEEN, (huis). — SOCIÉTÉIT »ONDER ONS.» — STOOMV. MAATSCH. NEDERLAND. — RESTAURANT RICHE. — de HH. JAN TER MEULEN; (kantoren).

Leiden. RIJKS-ZIEKENHUIS. — DOOPSGEZINDE KERK.
Rotterdam. De HH. P. S. SAUERBIER, (huis). — Dr. VAN RIJCKEVORSEL, (huis). — RUIJS & COMP. (kantoren).

Baarn. Mevr. STRICKER, (villa).
Zaandam. De Hr. C. KAMPHUIS, (villa)
Arnhem. DR. VROLIK, Oud-Minister, (villa).
's Hage. De Hr. J. H. W. EILERS, (huis, Laan Copes van Cattenburg.)

Deventer. GROOT STEDELIJK ZIEKENHUIS.
Amsterdam. GYMNASIUM, Weteringschans. — MACHINISTENSCHOOL, Plantage. — HOTEL DU PASSAGE, Prins Hendrikkade, (60 kamers). — de HH. VAN LOON & COMP. (kantoren). — P. VAN EEGHEN, Heeregracht (huis). — BARON VAN HEEKEREN VAN KELL (Huize Bingerden).

Doesburg. De Hr. J. SICKESZ, (huize de Cloeze).
Lochem. De Hr. H. M. J. VAN LOON, Langoed Hydepark, (Ventilatie). 4768

Driebergen. De Hr. J. W. F. SCHEFFER, (villa).
Weesp. De Hr. J. R. WÜSTE, Keizersgracht, (huis).

Amsterdam. De Hr. J. R. WÜSTE, Keizersgracht, (huis).
Deventer. BARAKKEN VAN HET ZIEKENHUIS. — De Hr. P. STOFFEL, (villa).
Amsterdam. A. SALM GBZ., Architect.

Toestellen in aanleg.

Amsterdam. Nieuw te bouwen Klinisch Ziekenhuis, groot + 15000 M³.
» GEMEENTE APOTHEEK.

Heemstede. De Hr. M. J. TIELE, (villa).
Amsterdam. PERRY & C^o., nieuwe winkel en magazijnen.

Th. A. DE KOSTER, Ferdinand Bolstraat 32 Amsterdam.



BOUWKUNDIG WEEKBLAD

ORGAAN

VAN DE MAATSCHAPPY TOT BEVORDERING DER BOUWKUNST

7 JULI 1888.

Redactie: Dr. P. J. H. CUYPERS, Prof. E. GUGEL, J. R. DE KRUYFF
C. MUYSKEN, F. J. NIEUWENHUIS en C. T. J. LOUIS RIEBER.

Bureau: Marnixstraat 402.

Uitgevers: DE ERVEN H. VAN MUNSTER & ZOON,
Heerengracht 246, Amsterdam.

London Office:

35 Queen Victoria Street E. C. - HENRY HEMANS & C^o.

Abonnementsprijs voor Nederland, fr. p. p. f 8.50; voor Ned.-Indië
(bij vooruitbetaling) fr. p. p. f 11.50; voor het Buitenland (bij vooruitbetaling)
fr. p. p. f 10.-- Afzonderl. Nummers voor zoo lang de voorraad strekt 25 Cts.

INHOUD: De nationale tentoonstelling van oude en nieuwe kunstnijverheid. — Avondkout over het schoone. — Prijsvragen. — Binnenlandsche berichten. — Ingezonden. — Benoemingen en vacante betrekkingen. — Afloop van aanbestedingen.

Dit nummer bestaat uit 8 bladzijden.

DE NATIONALE TENTOONSTELLING VAN OUDE EN NIEUWE KUNSTNIJVERHEID.

Meubels.



Als een vreemdeling mij vroeg: „waarin munt de hollandsche kunstnijverheid uit?” dan zou ik hem antwoorden: „in de meubelmakerij”, en dan zou ik hem mee nemen naar de tentoonstelling in den Haag, om hem te bewijzen

dat ik gelijk had. Maar ik zou een beetje voorzichtig moeten zijn, wat vlug gaan langs deze expositie en wat lang stil staan bij een andere, en ik zou heel dikwijls moeten zeggen dat de hollanders degelijke, ferme lui zijn, soliede, in-soliede, en dat daarom de meubels zoo goed zijn, omdat ze zoo mooi overeenkomen met dien solieden degelijken geest. Ik zou ook vooral wijzen op het correcte werk, op de strakke lijstwerken, op het goede timmerwerk, op de deugdelijkheid van het materiaal enz. Maar ik zou vooral oppassen, dat hij niet op eens in de afdeeling voor oude kunst verdwaalde; daarheen zou ik dan eerst met hem gaan, als de eerste indrukken van het moderne werk wat verzwakt waren.

Maar als een hollandsch meubelmaker mij vroeg „wat zeg je van ons werk?” dan zou ik antwoorden: „je bent een flinke meubelmaker, een kerel die soliede werk maakt, maar een artist ben je niet,” en dan zou ik hem mede nemen naar de retrospectieve afdeeling en dan zou ik

hem alleen maar wijzen op al die oude meubels en timmerwerken; ik zou soms zijn hand nemen en strijken over de versieringen en ik zou hem eindelijk vragen: „begrijp je waarom of dat mooi is?” En als hij dan ja zei, dan zou ik zeggen: „ga heen en doe desgelijks.” Maar ik ben bang dat de meesten me niet zouden begrijpen of zouden zeggen, dat ik ook al deed aan die vergoding van het oude, en geen oog meer had voor modern werk.

Neen! dat is het niet; ik heb wel oog voor het nieuwe; ik zou zelfs wenschen dat het nieuwe werkelijk wat nieuwer, wat oorspronkelijker was, dan hadden wij meer kans dat de kunst van versieren wat beter verstaan werd. Nu worden de oude vormen zoowat nagemaakt, niet eens nauwkeurig, en schijnt men met elkaar te wedstrijden in het aanbrengen van veel versieringen.

De commissie van 1878, waarover wij in ons vorige verslag spraken, verdeelde de meubels in drie groepen.

Tot de eerste groep bracht zij de weinige meubels welke een zoo onmiskenbaar groote afwijking ten goede van het alledaagsche vertoonen, en die zoo geheel verschillen van dat algemeene type hetwelk voor het Hollandsche meubelfabrikaat kan worden aangenomen, dat ze, hoewel in vorm en kleur nog veel bij de oud-nationale meubelen achter staande, toch wel op ééne lijn kunnen gerangschikt worden met het buitenlandsche fabrikaat van beter gehalte.

Tot de tweede groep bracht zij al die meubels die goed van uitvoering en rijk versierd hun ontstaan danken aan de „garde meuble”, een Fransch plaatwerk dat afbeeldingen bevat van meubelen in alle soorten en alle stijlen. Omtrent de rijke versieringen zeide de commissie, dat ze afkomstig zijn van den werkman-beeldhouwer, die in zijn vrijen tijd ze vast in voorraad maakt. De man is beeldhouwer, niet meer en niet minder. Hij maakt dus ooievaars op één poot, kraaiende hanen en

vooral doode patrijzen en schelvischen tot bosjes saamgebonden. Patrijzen en schelvischen toch zijn veel gevraagd en dus zeer courante buffet-attributen.

Tot de derde groep rekende zij de wortelnotenhouten meubelen, uitgesculpt en met zwart gebeten ornamenten versierd. Alleen de politoer is onberispelijk, het overige is slecht. Deze groep was het best vertegenwoordigd.

Wanneer wij deze zelfde verdeelingen zouden willen toepassen op de meubels die wij op de Haagsche tentoonstelling kunnen zien, dan zou de eerste groep zeker het leeuwenandeel krijgen, zoodat er voor de beide andere niet veel meer overbleef. Dat is een bewijs van verbazenden vooruitgang en zeker wel voor een deel toe te schrijven aan den invloed van architecten, die het bij wijze van uitzondering van tijd tot tijd vergund wordt het gebied der meubelmakerij te betreden. Voor een ander deel echter is het toe te schrijven aan de afschaffing van de „garde meuble.” Dat toch is niet meer het plechtanker voor den Hollandschen meubelmaker. Bij velen zelfs is het geheel vergeten, maar zijn plaats is niet ledig gebleven. Het is eenvoudig vervangen door een dier vele Duitsche plaatwerken, die in de laatste jaren verschenen zijn. Daarin ligt ook de oorzaak voor de fouten, die bij het nieuwe werk begaan worden. Onze meubels zijn over het algemeen vrij goed van compositie, vrij goed van verhoudingen, maar overladen en slecht in details. Wie zich nauwkeurig rekenschap geeft van het verschil in karakter tusschen de werken der Hollandsche en Duitsche renaissance of zelfs tusschen Hollandsch en Duitsch werk in het algemeen zal inzien, dat het grootste onderscheid te vinden is in de versieringen. Echt Duitsch werk (ik spreek b.v. niet van gebouwen uit Dantzig of van den voorbouw van het Raadhuis te Keulen, waarbij Hollandsche of Vlaamsche invloed onmiddelijk te herkennen valt) is altijd vol, druk, overladen en de vormen zelf zijn hard en strak, haast ijzerachtig. 't Is niet zoo gevoelig, niet zoo fijn, niet zoo beschaafd, en 't mist daardoor altijd die mooie kleur, die de Vlamingen en de Hollanders van de Italianen hebben afgekeken.

Zoo is het ook met onze meubels op de tentoonstelling, ze worden wel niet volkomen naar de Duitsche voorbeelden gemaakt, ze behouden altijd nog iets Hollandsch, maar de groote gebreken worden daardoor niet weggenomen.

't Is wel jammer dat onze meubelmakers niet wat betere artisten zijn, vooral als men bedenkt dat Duitschers ons land en Vlaanderen bereizen, onze kunstwerken verzamelen, opmeten en bestudeeren, omdat zij de grootere waarde daarvan boven hun eigen werk inzien en dat wij dan, alsof we nergens iets van merken, hun afgekeurde modellen namaken.

Dit wat betreft de meubels in het algemeen. Gelukkig zijn er enkele schitterende uitzonderingen aan te wijzen waarop wij een volgende keer terug komen.

2 Juli.

J. B. K.

AVONDKOUT OVER HET SCHOONE.

VOORLEZING IN DE VERGADERING DER AFDEELING
AMSTERDAM OP 18 NOVEMBER 1887, DOOR
HAAR EERE-LID J. H. LELIMAN.*

Mijne Heeren, geachte medeleden!

Sedert de stichting uwer Afdeeling in 1852 is mij zeer dikwerf het voorrecht gegund en de eer te beurt ge-

vallen in hare vergaderingen het woord te verkrijgen, teneinde menige spreek- en ook liefdebeurt in uw geëerd midden te vervullen.

Wanneer mij dat woord was gegeven, heb ik telkens en telkens — 't is van avond voor de honderd en zoveelste maal — mij beijverd het een of ander ter tafel te brengen, dat na een dag arbeid, ietwat kon verkwikken en niet te sterk bezwaren zou voor den slaap, die gewoonlijk na onze afdeulings-*ondér onsjes* volgt.

Immers door te zware *kout* of *kost*, — zooals zij wilt, zou die nachtelijke rust voor u en mij wel eens onzeker gemaakt kunnen worden, en dat mag in dezen kunstkring niet geschieden, allermint voor de oudsten in dagen.

Aan de traditie derhalve getrouw, geef ik u een avondvertelsel over *kunst, schoone kunst, de leer van deze en de zienswijzen over haar*, in de hope en met het volle vertrouwen, dat ik uwe steeds hooggewaardeerde aandacht niet te lang zal spannen.

Wat is kunst in den eigenlijken zin des woords? Kunst is ziel of gedachte — in vormen — ontdaan van het vulgare of anders gezegd „ziel fijn, kunst rein.”

Ziedaar voor mij in vier woorden de kórtst mogelijke en minst duistere definitie, die ik kan vinden en gij naar welbehagen kunt opvatten en uitbreiden.

't Is waar, dat velen eene andere beteekenis aan dat woord hechten. Straks zal het u, mijne heeren, blijken, welke uitleggingen er zoo al bekend en openbaar gemaakt zijn.

Voorshands opponeer ik tegen geen enkele, indachtig aan de gulden spreuken: *Elk wat wils*, en vooral aan de heerlijke woorden van Goëthe:

„*In jedem lebt es*”

„*Nicht allen ist's bekannt.*”

Immers deze dichterkeizer wist en begreep wel wat hij zei, en wie hieraan twijfelt, koope zich zijne „*Aufsätze und Aussprüche über bildende Kunst*” by Chr. Schuchardt te Stuttgart, 1862.

Ik heb op gezach van dat kostelijk boek de bede aan deze vergadering te doen, dat zij toch niet *de kunst* zal beschouwen en aanmerken als een liefvallig maagdelijn, steeds tuk te bekoren door onreine manoeuvres, en nog minder als eene koorddanseresse, die te sterker wordt toegejuicht al naar de mate der gewaagdheid harer vaak grillige sprongen en tjingel-tjangel kunstmakerijen.

In een opstel N^o. 39 en 40 van den *Opmerker* 1887, dat lezenswaardige gegevens bevat over de schoonheidsleer, door W. van der Stok Jr., heeft mij de mededeeling getroffen, dat vele *Duitsche* schrijvers eene *zoo* verhevene definitie over kunst geven, dat *zij* wellicht de *eenige* zijn, die ze verstaan. Als dat waar is, dan mag de geachte schrijver diezelfde weinig vleierende verklaring wel uitbreiden tot die o. a. welke Viollet le Duc als degelijk Fransch causeur geeft, in deze uit genoemd opstel overgenomen woorden:

„Kunst — zegt hij — is een ingeschapen *drift*, eene behoefte van den geest, die om zich te doen verstaan, verschillende vormen bezigt. Wie er nu in slaagt een vorm te scheppen, die dezelfde gedachten welke hij daarbij gehad heeft, ook bij zijns gelijken opwekt, is een kunstenaar en zijn werk is een kunstgewrocht.”

Hoe goed deze uitleg bedoeld kan zijn, mij is ze te vaag, te lang, te onduidelijk, te onzuiver vooral in hare

conclusien en gevolgtrekking, en wilden wij deze woorden toetsen aan logica en gevoel, mij dunkt onze kritiek zou niet gunstig voor Viollet le Duc kunnen uitvallen, vooral niet bij zijn beweren dat *twee* toevallig gelijkslachtige gedachten, altijd een kunstenaar en altijd een kunstgewrocht daarstellen!

Het spreekt van zelve, dat wij over geen andere *kunst* dezen avond zullen kouten als over de *bouwkunst*, die in deze vergadering en vooral aan de tafel der bestuurders *zulke* waardige vertegenwoordigers en laat mij er bijvoegen, rechters telt. En omdat er nu in de bouwkunst verschillende *niancen* of soorten zijn te constateeren, bepalen we ons bij voorkeur tot die soort, bekend onder den altijd welkomen naam van *schoone bouwkunst*.

Wat nu het adjectief *schoon*, gevoegd bij het substantief *kunst* te beteekenen heeft, behoeft hier en in dezen kring wel geen *nadere* vermelding. Inmiddels verzoek ik u dringend uw geest, uwe gedachte, uw kunstbesef op te voeren tot den hoogst denkbaar mogelijken en meest edelen toestand.

En in zulk een zaligenden en ernstig verkwikkenden staat verkeerend, zullen wij aan de hand allereerst van de *aartsvaderen-kunstvoelers* eens nagaan en u herinneren wat *deze* en *gene* diepdenker der grijze oudheid, zoo over kunst te genieten gaf en geeft. Hoe gaarne ik u hier uit het aloude Egypte eenige kunstphilosofen sprekend zou opvoeren, 't is me onmogelijk om de doodeenvoudige reden dat ik er geen enkele ken, en ik even onbedreven ben in de Egyptische talen, als in het ontcijferen van hun hiëroglifenschrift en perkamenten. Maar ik heb mij gewapend met vroegere en latere mannen van gezag; met vroegere zeg ik, omdat ze om en bij de 23 à 24 eeuwen in hun graf liggen; met latere die in de vorige en ook in deze eeuw leefden en beide generatiën nog door ieder verstandig man of vrouw uit de geheele wereld geëerd, gelezen, geprezen en gevolgd worden.

Alzoo heb ik de eer u hier voorloopig te presentereeren de werkelijke grootheden-wijsgeeren: Plato, Socrates en Eryximachus (den arts). Wat zeiden deze geleerden over de kunst?

Hun woorden saamvattend zeiden zij:

Het beginsel en tevens het hoogste doel der schoone kunsten is het *zedelijk schoone*, dat is de *Uranische* of de *hoogere* muze, en niet die van *Polymnia* of de gemeene, dat is de *lagere*. Zij — zoo gaan die wijsgeeren voort — die in lichamen zonder liefde voor het schoone die echte hoogere liefde brengen kunnen, zijn de meesters in de kunst, indachtig aan de spreuk van Boileau: *Rien n'est beau que le vrai*, waarbij van de aartsvaders Socrates en Plato vertaald te voegen is: *Le vrai seul est aimable*.

Plato was in zijn tijd, ruim 400 jaren vóór de geboorte van onzen Heiland, de eenige hersteller der schoone kunsten, en dat was, omdat hij hen hare ware bestemming weergaf en voorschreef. Wilt gij, mijne heeren, over deze waarheid meer lezen, sla dan open den geleerden schrijver van de vier deelen der *Socratische school*, door Professor Ph. W. van Heusden, die zijn voortreffelijken arbeid te Utrecht in 1834 bij J. Althur uitgaf.

Plato was de man, die de kunsten onderscheidde, terwijl Jean Jacques Rousseau, in 1712 te Genève geboren, de meeste der kunsten op zijn eigenaardige wijze be-

vuilde en slechts het bagatel van 22 eeuwen later kabeleerde tegen allerlei kunsten, die het doodeenvoudig *niet* waren. Daarom verklaarde hij ze als *pesten* der maatschappij voor *dood*, in den geest van zijn voorzaat den heer Protagoras, over wien Plato sprak.

Gij ziet, mijne heeren, in alle eeuwen door zijn er de hevigste antagonisten en verklaarde tegenstanders geweest, tot in het hoogste, het heiligste.

Laat ons een kleinen zijsprong maken, om u te doen zien, dat er zelfs onder de goden der kunst wel eens tweespalt was. Kent gij Homerus den dichter, en Phidias den beeldhouwer? Wat deden zij? Wel, zij schiepen beiden heerlijke beelden, de eerste in vers, de tweede in marmer; zóó schoon, dat de latere wereld en kunstenaars er nog van watertanden, en als om strijd trachten hun weg, hun werk te volgen.

Zeg ik te veel, als ik beweer, dat er eeuwen moeten verloopen, alvorens de een of ander dichter, of beeldhouwer, of bouwmeester een Homerus, Phidias of Ictinus met hunnen kunstarbeid zullen durven naderen, laat staan zich meten en hun overtreffen.

Zie, mijne heeren, zulke kolossen had de oudheid, en ofschoon de middeneeuwen en onze dagen — bij hen vergeleken, in het *niet* zinken, moet onze trouwe bede steeds blijven: „*Heer!* verlos ons van het zinnelijke, het lage in de schoone kunsten en geef ons de reinheid der hoogst oude dagen weêr.” Die kolossen waren, zijn en zullen blijven de eeuwige meesters, die eene hoogere kunst als de gewone voor oogen hadden, en zich door eene andere en betere muze wisten te bezielen, als die waartoe wij arme navolgers vaak verplicht worden op te zien. Ja, Plato wist het wel, toen hij zei: het schoon is in alle reine idealen aanwezig, maar daarom is in elk ideaal nog niet het hoogste of zedelijke schoon. En diezelfde Plato was het, die Homerus in zijn werken *zoo* ongunstig beoordeelde, dat de meest krasse kritiek onzer dagen er nog gunstig bij afsteekt.

Ziedaar dus het bewijs dat ik u beloofde te geven, toen ik *zoo* even sprak over de *tweespalt* onder de goden der kunst. En toch was het alweêr diezelfde Plato, die met een diepdenkenden kop alles wat hij oordeelde eerst diep onderzocht, en *liefde* beschouwde als de bron waaruit en waardoor *enkel* het schoon kon vloeien. Liefde voor het schoon is immers de eenige waarachtige band en factor aller kunsten, en hier zingt of speelt, of bouwt, of schildert, of houdt dus enkel de Uranische of hoogere muze. Door den zaligen invloed der liefde bovenal, stemmen alle kunsten tot 's menschen veredeling en verlustiging zamen. En daarom heeft de wijze Plato gesproken van *één* zielsoog, en achtte hij dit soort *oog* wel duizend anderen waard, omdat de mensch daardoor de waarheid en het schoon zag. Welnu, op Plato's gezag bid ik, mijne heeren, voor u en mij en allen, ieder *één* helderziend zielsoog! *En attendant* de verhooring dezer bede gaan wij verder en voeren hier eenige Duitsche *oude en moderne* wijsgeeren op, met de bemerking, dat hij die spreekt, eenige eeuwen zal overslaan, of liever onbesproken wil laten, omdat ze in de verklaring van het schoon, niets anders hebben nagelaten, dan eenige nabauwers van de wijsten der ouden, en de oudsten der wijzen.

Wat Goethe zei over de kunsten en schreef b. v. over den Straatsburger Dom is subliem, en in zijne werken na te lezen. Echter dient het vermeld te worden, dat een

zijner tijdgenooten — filosoof als hij — dus waarschijnlijk Schiller, zei, dat de bouwkunst was: *eine erstartte Musik*. *Erstartt* beteekent: verstijfd, bevrozen. Verbeeld u een bevrozen muziekstuk als bouwgewrocht, en toch welk eene lieve hooge poësie ligt er in dat woord, met betrekking tot de bouwkunst!

Denk eens aan een kristallen ijsberg, gevuld met de heerlijkste toonen, en breng dat beeld op uwe kunst over. Wij weten het, dat muziek en bouwkunst van geheel afwijkende regels uitgaan en tot den beschouwer of hoorder op gansch verschillende wijze ingaan, en toch welk eene overeenstemming tusschen de muzieknoten en de bouwvormen! Welk een genot voor beiden is het anderen te treffen, te stichten, het gemoed op te voeren en heerlijk te maken. Dat genot behoort eene zaligende mate van — of dorsten naar — schoonheid meê te brengen. Het moet den mensch warm, tevreden, gelukkig, en niet koud, grillig en onvoldaan maken, in den geest zoo als Goethe het doet en deed, toen hij zei: „*die Architectur ist eine verstumte Tonkunst*”.

Mij dunkt deze symbooltaal is nog duidelijker dan de voorgaande, want *verstumt* (dat is: verstomd, dus geluidloos) bevalt mij beter dan *erstartt*! Doch, mijne heeren, hoe het in deze ook zij, de beide Germanen wisten wel wat ze spraken, en begrepen hunne eigene woorden opperbest, toen ze er een diepen dichterlijken zin in legden. Zij waren het beiden, die aan de Bouwkunst, de vaak in de middeleeuwen en later zoo betwiste eerste, hoogste rang hergaven in de rij der *schoone* kunsten, en gelijk ge weet hebben zij in hun tijd even zooveel geestverwanten aan te wijzen gehad, als wij ons mogen veroorloven, dat voor hen in den onzen te doen. *Wordt vervolgd.*

PRIJSVRAGEN.

Rapport der Jury over de ingekomen ontwerpen op de Prijsvraag, uitgeschreven door de Commissie voor de Feestelijke Herdenking van het 25-jarig bestaan van het K. Z. B. Genootschap te 's Gravenhage, ter verkrijging van een ontwerp van een vrijstaande vaste muziektent voor een orkest van 60 personen.

Ingekomen 6 ontwerpen onder de motto's: 1. *Feestgeschenk*; 2. *An die Freude*; 3. *Mozart*; 4. *Ratatssing bom bom*, 5. *Schets*; 6. *Mijlot*.

De ondergeteekenden, door het Bestuur van bovengenoemde Commissie uitgenoodigd tot beoordeeling van bovengenoemde ontwerpen, hebben de eer het volgende te rapporteren.

Het bijzonder onderzoek der vermelde ontwerpen, heeft de Jury aanleiding gegeven tot de volgende opmerkingen.

N^o. 1. Motto *Feestgeschenk*. Dit ontwerp is zoowel uit een constructief, als uit een artistiek oogpunt zeer verdienstelijk; de ordonnantie is goed gedacht en de uitvoering der ontwerp-teekening maakt een gunstigen indruk. De kroonlijst is echter veel te laag, het dak en vooral de topversiering te zwaar en minder fraai.

De onderbouw is echter te laag en zou beter gedeeltelijk van steen kunnen zijn, terwijl ook aan de openingen voor het geluid grootere afmetingen behoorden te worden gegeven.

De borstwering met de daarop aangebrachte ornamenten voor de verlichting behoort tot de beste onderdeelen van het ontwerp; het zelfde kan niet worden gezegd van de stijlen die minder gelukkig van détail zijn.

Bijzondere verdienste heeft dit ontwerp, zoowel met het oog op de samenstelling van het plafond als wat de verlichting van den vloer betreft. De begroting is een weinig overschreden; het zij echter opgemerkt, dat hierin zijn begrepen de kosten van kroon en candelabres, die in geen enkele van de andere begrotingen zijn te vinden. Of de muziektent echter voor dien prijs te maken is, trekt de Jury in twijfel.

N^o. 2. Motto *An die Freude*. Deze is geheel gedacht in blank eikenhout, uitgezonderd het sousbasement en de ijzeren vullingen. Alhoewel het ontwerp meer de indruk maakt alsof het voor ijzer-constructie

bestemd was, is het ensemble, vooral wat silhouet betreft, zeer verdienstelijk. De verhoudingen zijn een weinig gedrukt, wat voornamelijk aan de geringe hoogte van het hoofdgesteld boven de kolommen en de geringe hoogte der attiek is toe te schrijven, ofschoon dit laatste détail zeer gelukkig is en in verband met de aangebrachte pironen in het hoofdstuk een zeer fraai effect teweeg brengt.

Het schijnt de Jury minder wenschelijk toe het hoofdgestel zonder consolen of dergelijken overgang onmiddellijk op de kolommen te plaatsen; daarentegen zouden de vullingen tusschen de kolommen, minder gunstig voor goede acoustiek kunnen werken. Ook geven de zware ringen of banden onder de kapiteelen der kolommen en de ijzeren hekken in de borstwering geen aangename indruk. Als een hoofdfout moet echter worden aangemerkt, de geheel massieve onderbouw zonder openingen, eene constructie die met het oog op de acoustiek zeer verwerpelijk is. De constructie van bintlaag en vloer is in het ontwerp in het geheel niet aangeduid, terwijl de gebroken vorm van het plafond geen bijval verdient. Wat de begroting betreft, moet worden opgemerkt, dat wat eenheidsprijzen aangaat, er weinig waarde aan moet worden gehecht. Ook zijn de gasornamenten voor de verlichting niet in de begroting opgenomen.

N^o. 3. Motto *Mozart*. Het geheele ontwerp is uit alle oogpunten weinig verdienstelijk te noemen. De stijlen zijn veel te plomp en de vullingen daar boven te min voor de zware steunpunten; bovendien is het geheel bepaald topzwaar. Afkeuring verdienen ook sommige constructies, zoo b. v. het denkbeeld om in den koepel tusschen hout, paneelen van portland-cement aan te brengen. Uit de uitvoerige details blijkt, dat de ontwerper geen reenschap weet te geven tusschen Grieksche en Romeinsche vormen.

N^o. 4. Motto *Ratatssing bom bom*. Het oppervlak is te klein voor het bepaalde aantal personen. Het silhouet van het geheel is hier minder gelukkig, vooral de combinatie van tent en koepeldak, waarin dakkapellen voorkomen. De kroonlijst heeft veel te weinig overstek en ziet er uit alsof deze voor steen was bestemd. Het geheel is veel te hoog voor de omgeving en bij deze hoogte niet veel partij getrokken om eene rationeële samenstelling der zoldering te verkrijgen. De details zijn meerendeels schraal en armoedig, wat vooral ook van de vullingen in de borstwering mag gezegd worden. Het teekenaarwerk is niet slecht uitgevoerd.

N^o. 5. Motto *Schets*. Het ontwerp maakt de indruk alsof het voor een paviljoen of belvédère wäre berekend, maar is overigens wat vormen, verhoudingen en silhouet betreft, niet onverdienstelijk, doch te hoog voor de omgeving. De lijstwerken zijn te vlak en arm behandeld, bovendien is eene combinatie van ijzeren kolommen met houten imposten en boogvullingen zeer af te keuren; ook de houten balustrade is niet gelukkig. De geheele constructie, wat de onderbouw betreft, deugt niet, daar alles bijna geheel dicht is. De tent is rond gedacht, dus blijkbaar niet voor den opgegeven prijs te maken. Wat acoustiek en wijze van verlichting betreft, behoort dit ontwerp tot de minst gelukkige.

N^o. 6. Motto *Mijlot*. Het geheel is rustiek behandeld en heeft weinig aristieke waarde. De vloer van deze tent ligt te laag en wederom is de onderbouw zonder eene opening, alsook de lijn van het plafond voor de acoustiek zeer hinderlijk. Het kleine koepeltje boven het dak is slecht van vorm en verhouding, om een goed silhouet te verkrijgen, en weinig in overeenstemming met het geheel. De gasverlichting is, vooral wat de kroon en de 2 figuren bij de entree betreft, al zeer ongelukkig en arm bedacht.

Conclusie. Volgens het oordeel der Jury kan geen ontwerp ook met het oog op de acoustiek, voor de uitvoering geschikt geacht worden. Echter meent de Jury Uw Bestuur te moeten voorstellen aan de ontwerpen *Feestgeschenk* en *An die Freude* een premie van f 25.— toe te kennen voor de schadeloosstelling van verrichte werkzaamheden, en als erkenning der groote verdienste van beide ontwerpen. Voorts meent de Jury in overweging te moeten geven beide ontwerpers, in engere concurrentie, in de gelegenheid te stellen, na de gemaakte opmerkingen, *verbeterde* ontwerpen in te leveren.

De Jury:

E. GUGEL.

J. VAN LITH Jr.

J. MUTTERS Jr.

Rapporteur.

Ontwerper van het plan „*Feestgeschenk*” is de heer J. F. L. Frowein, ontwerper van het plan „*An die Freude*” de heer M. Kramers, beiden te 's Gravenhage.

Door afdeling Nederlandsch-Indië van het Koninklijk Instituut van Ingenieurs is een prijsvraag uitgelooft, waarvan het onderwerp is: »Een praktische handleiding tot toepassing van de gezondheidsleer bij het bouwen in Nederlandsch-Indië.»

De handleiding kan in de Nederlandsche, Fransche, Duitsche of Engelsche taal geschreven zijn en door een ieder kan aan de beantwoording van de prijsvraag worden deelgenomen.

De inzenders zijn geheel vrij in de behandeling van de prijsvraag. Hun wordt echter in overweging gegeven de te schrijven handleiding zoodanig in onderafdeelingen te verdeelen, dat bij nadere overeenkomst over een of meerdere dezer onderafdeelingen zal kunnen beschikt worden.

De afdeling Ned.-Indië bovengenoemd, en de Vereeniging tot bevordering der geneeskundige Wetenschappen in Ned.-Indië, loven elk f 500, dus te samen f 1000, als prijs uit voor het beste ontwerp.

De Jury van beoordeeling zal bestaan uit 3 leden van de voo-
noemde afdeling en uit 2 leden van de genoemde Vereeniging, door hare besturen aan te wijzen.

De bekroonde handleiding wordt eigendom van de afdeling.

De ontvangen antwoorden zullen na de beoordeeling, die vóór 1 April 1890 moet zijn afgeloopen, met het verslag van de Jury gedurende een maand in het gebouw der afdeling te Batavia voor het publiek ter inzage liggen.

BINNENLANDSCHE BERICHTEN.

Op Dinsdag a.s. den 10^{en} Juli, des namiddags ten 12^{3/4} ure zal te Delft in het gebouw der Polytechnische School de Algemeene Zomervergadering worden gehouden van de Vereeniging van Burgerlijke Ingenieurs.

Behalve de meer huishoudelijke werkzaamheden zullen onder anderen de volgende onderwerpen worden besproken:

1°. Het verslag ten vorigen jare uitgebracht door de heeren P. H. Kemper, A. W. Mees en J. van Hasselt, ter zake van de straf- en civiel-rechtelijke verantwoordelijkheid van technici bij de uitvoering van werken en de preventieve optreding van Staat en Gemeente. *)

2°. De vraag, op verzoek van den heer M. Sijmons, in hoeverre het op den weg van de Vereeniging van Burgerlijke Ingenieurs ligt, om te zijner tijd bij de Regeering stappen te doen, teneinde te verkrijgen, dat voor de toekomstige betrekking van fabrieksinspecteurs voornamelijk Ingenieurs en Technologen in aanmerking komen.

De leden worden in de gelegenheid gesteld tot bezichtiging der Polytechnische School, waartoe zij uitgenoodigd worden zich uiterlijk ten 9^{3/4} ure des v.m. in het hoofdgebouw te vereenigen.

Ten 12 ure zal in de benedenzaal der bibliotheek een eenvoudig ontbijt gebruikt worden.

Tegen 5 ure zal gelegenheid bestaan tot het houden van een gemeenschappelijken maaltijd in Reineveld.

*) Dit verslag is in den vorigen, en gedeeltelijk in den loopenden jaargang van het Bouwkundig Weekblad opgenomen.

Voor de eind-exames der Polytechnische school te Delft hebben zich aangegeven 65 candidaten, waarvan zich vóór of gedurende het examen terugtrokken 4 candidaten. Het examen voor civiel ingenieur is afgelegd door 23, voor bouwkundig ing. door 4, voor scheepsbouwkundig ing. door 4, voor werktuigkundig ing. door 14, voor technoloog door 6, terwijl het eerste gedeelte van het technologen examen is afgelegd door 10 candidaten. Geslaagd zijn:

Voor *Civiel-Ingenieur*: G. H. Broekman, A. C. Danckaerts, J. G. G. Feith, Ch. M. A. Hartman Jr., J. C. Heuff, J. L. Huysinga, F. A. R. A. baron van Ittersum, N. C. Kist, J. F. Quant, H. E. Ram, G. Rooseboom, W. Rutgers, M. Corstius Sissingh, Jhr. H. G. Six, H. C. J. Strengnaerts, G. D. Uittien en J. C. Voorduin.

Voor *Architekt*: G. N. Itz., W. H. Kam, J. Limburg en J. A. G. van der Steur.

Voor *Scheepsbouwkundig Ingenieur*: M. E. H. Ch. Bongaerts, G. J. Bosman, M. Westerbaan Muurling en J. M. Prins Visser.

Voor *Werktuigkundig Ingenieur*: J. N. van Affelen van Saemsfoort, D. J. Burger, G. J. G. van Caspel, K. H. Hylkema, H. E. Hoekstra, H. de Vries Robbé, C. F. Stork, J. van der Struyf, J. W. Tideman, F. J. Vaas, S. J. Veenstra en W. Willink.

Voor *Technoloog* (2e gedeelte): P. Ferman, A. A. A. Sollewijn Gelpke, J. van Haarst, Jhr. M. G. de Serrière, A. Spakler en P. J. van der Veen.

Voor *Technoloog* (1e gedeelte): W. A. Beukers AJzn., J. M. Furstner, J. H. Fontein, J. J. Hazewinkel, E. F. van Zanten Jut, F. H. van Leent, J. C. van Marken Wzn., R. J. Scherius en A. Verschoor W.Lzn.

De onderwerpen voor beeld en voor basrelief, door de Commissie van Toezicht op de Rijks Academie van Beeldende kunsten opgegeven voor den wedstrijd in de Beeldhouwkunst, die reeds is aangevangen, zijn de volgende:

Voor *Beeldonderwerpen*: I. De jonge Gallische boogschutter; II. De jonge gevangen Germaan; III. Een jonge maaier uit het land van Juda.

Voor *Basreliefonderwerpen*: I. Aeneas en Dido. Het oogenblik, waarop Aeneas, uit Troje gevlucht en door Dido te Karthago gastvrij ontvangen, het verhaal begint van zijn zwerftocht, naar Aeneas, Boek II van Virgilius; II. Dante en de Leeuw. Het oogenblik waarop de dichter in het morgenuur een leeuw op hem ziet aanvliegen »met opengesperden muil en het hoofd geheven», naar Dantes Hel, eerste zang; III. Heetspoor en de Hofjonker, naar Shakespeare's Hendrik IV, 1e deel I. 3.

De burgemeester van 's Gravenhage heeft in de laatste zitting van den Gemeenteraad medegedeeld, dat B. en W. niet voornemens zijn gedurende het tegenwoordige badseizoen met het spuien te doen beginnen.

Naar de *N. Rott. Courant* meldt, zijn in de laatste vergadering van den Raad van Bestuur van het Kon. Instituut van Ingenieurs benoemd tot voorzitter de heer N. Th. Michaëlis, tot vice-voorzitter de heer G. van Diesen en tot penningmeester de heer G. E. V. L. van Zuijlen.

Naar wij vernemen is door het Gemeentebestuur van Utrecht aan de heeren Copijn, v. Lunteren, Ritter, Rosseels en Springer, de vraag gericht onder welke voorwaarden zij zich willen belasten met het opmaken van een plan met begrooting van kosten voor de inrichting van het Buitengoed het Hooge land en een daarnaast gelegen stuk land deels tot park, deels tot den aanleg van villas en bouwterrein.

INGEZONDEN.

Aan de Redactie van het Bouwk. Weekblad.

Mijne Heeren!

In de *Nieuwe Rott. Courant* van Zaterdag 30 Juni l.l. het eerste blad, komt voor eene beschouwing over de Tentoonstelling in den Haag. Daar zulk een verslag, in de voornaamste Nederlandsche Courant, van zeer groot belang is, zoo meen ik verplicht te zijn, te moeten opkomen tegen eene critiek, die mijns inziens niet alleen onverdiend is, maar welke daarentegen lof en waardeering moest bevatten, voor eene firma die thans voor het eerst in het openbaar verschijnt en doet zien wat zij vermag op het gebied van het menubvak, en toont het reeds op eene goede hoogte te hebben gebracht. En niet het minst heeft de heer Pander lof verdiend, waar hij een uitstekend kunstenaar opdroeg de ontwerpen te maken en uit te voeren.

Heeft de correspondent der *N. R. Ct.* niet te veel oppervlakkig de expositie der genoemde firma beschouwd? Ik ben er zeker van, dat bij eene degelijke beschouwing hij een geheel ander oordeel had gegeven; de correspondenten der overige groote bladen zijn in hun oordeelvelling over de expositie dezer firma een geheel andere meening toegedaan, en ons inziens zeer terecht. Waar de verslaggever spreekt »de kamers hebben iets *parvenu*-achtigs» geloof ik, dat deze uitdrukking zonder nadenken uit de pen is gevloeid, waar tevens ook gesproken wordt van de toon is »niet onaangenaam», dus aangenaam. Waar het geheele ontwerp blijken geeft van goede conceptie en uitstekende vormen en verhoudingen en niet het minst wat kleur en toon betreft, en waar de meubels vooral in den

salon, kunststukjes zijn op het gebied van snijkunst, en alles getuigt van fijne smaak, — is het dan juist, eene dergelijke uitdrukking te bezigen? De fabriek heeft doen zien op welke hoogte zij het heeft gebracht, en welke uitstekende werklieden zij tot hare beschikking heeft; en het is een gelukkig feit te noemen, dat langzamerhand dit vak meer en meer vooruitgaat en juist door edele concurrentie naar wij hopen het toppunt zal bereiken.

De correspondent zegt ook: »de kamers zijn niet zuiver van stijl, en dat: de ontwerper liefst zijne fantasie laat heerschen, welke helaas zich niet altijd uit, in eene zuivere gedachte». Het is eene gewoonte geworden vooral bij het groote publiek, het woord »stijl» te gebruiken! Is het slaafs navolgen van een zekerer stijl, het ideaal waarnaar wij moeten trachten te werken; is voor den kunstenaar geen hooger doel weggelegd? Voorzeker is het noodig in de eerste plaats eene grondige studie gemaakt te hebben van de verschillende perioden in de kunst, doch daarna tracht men zelf te composeeren, in de eerste plaats door het zoeken naar goede vormen en verhoudingen, en neemt men over wat van de vroegere tijdperken ons het meest bevalt en tracht alsdan een schoon geheel te scheppen zonder algeheele navolging, maar waarop het stempel van den kunstenaar drukt. Dit is ons inziens hier het geval; en mochten al eenige opmerkingen gemaakt kunnen worden, het volmaakte zal nooit bereikt worden en dus ook hier niet. Toch kunnen wij resumeeren, dat deze expositie van den heer Pander zeker eene der beste is op de tentoonstelling, en daarvan een sieraad uitmaakt. Waar het te bejammeren is, dat niet niere

firma's uit ons land hier hebben tentoongesteld, en ook deze tentoonstelling ons toont, hoe enkele fabrikanten nog weinig voelen van de ware kunst, zoo is het toch een gelukkig verschijnsel, dat er nog eenigen zijn, die in dit vak uitmunten.

Ik hoop dat dit schrijven zal worden overgenomen in de *N. Rott. Courant*.

Hoogachtend,

Uw dv. dn.

JURRN. K.

's GRAVENHAGE,
5 Juli 1888.

BENOEMINGEN EN VACANTE BETREKKINGEN.

Tot directeur der gasfabriek te Wormerveer is benoemd de heer W. Joustra, te Amersfoort.

Bij de Gemeentewerken te 's Gravenhage wordt gevraagd een opzichter, jaarwedde f 1400, met ervaring in het theoretisch en practisch landmeten en waterpassen.

Verzoekschriften op zegel, en noodige toelichtende bescheiden, worden bij B. en W. franco ingewacht, vóór 15 Juli e.k.

De heeren F. W. Conrad, inspecteur van 's Rijks Waterstaat, en dr. Schmitt, consul-generaal der Nederlanden te Frankfort, zijn door de Regeering aangewezen om haar op het te gemeider plaatse te houden congres voor de binnenscheepvaart te ver- tegenwoordigen.

Het congres wordt gehouden van 19 tot 25 Aug. a. s.

Afloop van Aanbestedingen.

LEIDEN, 22 Juni. De architect W. P. van der Heijden, het amoveeren van de bestaande en het herbouwen van het Jan de Latere Hof. J. P. Christiaanse. f 10.300
Gebr. Couvé. » 17.700
A. Verhoog Jr., » 17.695
W. van der Drift » 17.500
P. Gestman, » 16.274
Chr. E. Verhaaf » 16.165
N. Renswou. » 16.120
F. Roest, te 's Gravenhage. . . . » 15.998
H. J. Sloots, » 14.890
Gegund aan E. Roest, de overigen allen aldaar.

DELFT, 23 Juni. Dijkgraaf en hoogreem- raden van Delfland, de verbouwing en ver- grooting der secretarie aldaar.
D. J. Houtzager f 15.700
E. H. Luxemburg » 15.196
M. Meijers. » 15.000
N. A. Zekveld, te Leiden » 14.999
W. F. C. Schaap. » 14.990
N. Roodenburg. » 14.838
W. P. Teeuwisse te 's Hage. . . . » 14.320
A. Schaller. » 14.308
J. R. Vos » 14.225
H. Meijer, te Hof van Delft. . . . » 14.192
K. N. van Ipenburg. » 13.985
de overigen allen aldaar

ALFEN A/R. 25 Juni. Het kerkbestuur der christ. geref. gem. te Alfen, het bouwen eener kerk enz. onder beheer van den architect W. C. Coepijn.
J. Jongeneel, te Koudekerk. . . . f 26.500
C van Diest, idem » 25.900
G. Hengeveld, te Alfen. » 24.929
W. van Lokhorst, idem. » 24.800
G. Schoenmeijer, te Rotterdam. . . » 24.112
P. C. Dessing, te Stompwijk. . . . » 23.720
P. Qualm, te Koudekerk. » 23.280
C. A. Blaazer, idem. » 22.700
A. P. P. Boef, te Kralingen. » 22.300
J. Rutgers, te Aarlanderveen . . . » 22.243
L. Gesman, te Oudshoorn » 20.790

G. Splinter, te Hazerswoude. . . . f 20.274
P. Stapper, te Alfen. » 20.263
Gegund aan L. Gesman.

ROTTERDAM, 26 Juni. Het gemeentebest. het maken van een gebouw voor cokesklop- perij, een reguleurgebouwte enz., ten be- hoefte van de gemeentegasfabriek aan den Oostzeedijk.
J. J. van Sluisdam, te Dordrecht. f 28.100
J. Schoenmeijer » 27.990
A. van Staveren, te Kralingen . . » 27.824
C. J. v. Tusschenbroek. » 27.600
H. Lagerwaard. » 27.450
H. Stelwagen » 26.900
P. G. Winters, te Kralingen. . . . » 26.467
A. de Haan. » 26.187
W. v. Leeuwen, te Hellevoetsluis. » 26.158
W. Zonneveld, te Kralingen. . . . » 25.480
H. I. Heiman & Zoon. » 25.424
A. P. P. Boef, te Kralingen. . . . » 23.750
de overigen allen aldaar.

ARNHEM, 27 Juni. De architecten G. J. van Gendt en C. M. G. Nieraad. het ver- richten van verschillende veranderingen en herstellingen aan de villa Nijenstein aan den Velperweg n°. 19 aldaar, met daar- achter gelegen stal en koetshuis enz., voor rekening van den heer W. Hildesheim te Rotterdam.
Gebr. v. Daden f 12.977
H. van de Sand. » 12.368
W. Lensink en Zn. » 11.874
Gegund.

VLAARDINGEN, 28 Juni. De heer P. H van Abshoven, het bouwen van Reedrij pakhuis en kuiperij.
H. van Oortmersen, te Delft. . . . f 16.244
E. Dorsman, B. v. d. Hoeven en
J. C. Maassen » 15.545
A. Kok, te Ammerstol » 14.267
C. Bergwerf, te Vlaardingen. . . . » 12.420
A. Kornaat » 12.341
Gebr. v. d. Berg. » 12.239
E. Blok » 11.985

's GRAVENHAGE, 30 Juni. Het Ministerie van Justitie. 1°. het maken van een rechts- gebouw te Haarlem. Begr. f 71.700.

J. Koster, te Amsterdam f 78.900
W. G. van Berkum, idem » 78.600
H. W. A. Paans, idem. » 76.150
A. J. van Liempt, idem » 75.980
C. J. Maks, idem. » 75.800
A. Paans, idem. » 75.500
K. J. B. van Damme, idem » 75.200
L. Pot, te Buiksloot » 75.600
E. H. Helle, te Amsterdam » 74.900
L. A. Mets, te Zalt-Bommel. . . . » 74.747
H. Dinkla, te Buiksloot » 74.643
K. J. Ruijsch v. Dugteren, te Utrecht » 74.154
W. L. Leibbrandt, te Amsterdam. » 73.800
C. Alkema, te Noordwijk. » 73.500
L. de Rooij, te Tilburg. » 73.773
J. A. Raasveld, te Haarlem » 73.000
A. C. Vink, te Utrecht » 72.836
C. Bos, te Haarlemmeer. » 72.800
G. P. J. Beccari, te Haarlem » 72.130
H. J. A. Etmans, te Weesp » 71.900
J. Slenters, te Haarlem. » 71.495
B. Zuithoff, idem » 71.300
D. A. Braackenburg, idem » 71.188
J. B. Lasschuit, idem » 71.120
J. Verkoren, te Voorschoten. . . . » 70.893
B. J. Wichers en J. Etmans te Lobith, » 70.497
W. A. G. Jansen, te Utrecht. . . . » 70.475
Martens en Zn., te Haarlem. . . . » 70.170
Wed. A. Rijnders, idem » 69.920
A. Rinkema, idem. » 69.570
P. S. Renierse te Amsterdam en A. J. de Waal Malefijt te Bloemendaal, » 69.500
J. van Ek & Zn., te Haarlem. . . . » 69.447
C. Eijsvogel, te Aarlanderveen . . » 67.440
2°. het maken van een huis van bewaring te Harderwijk. Begr. f 12.100.
F. Aberson, te Steenwijk. f 11.843
T. de Herder, te Zwolle » 11.479
J. D. Raaijen, te Harderwijk . . . » 10.899
A. de Lange, idem » 9.600

ENSCHDEDE. Het gemeentebest., het bouwen van schoollokalen is gegund aan N. Perquin en Zn. te Berkel, voor f 19.926.



DE LINT & Co. Rotterdam.
 Vertegenwoordigers van JOS. F. EBNER te Londen,
 leveren in uitsluitend eerste kwaliteit,
MARMER-MOZAIEK en
TERRAZZOVLOEREN,
 alsmede 4781
— GLASMOZAIEK —
Zestien Bekrooningen.

LICHTDRUK.
Goedkoopste reproductie
van Teekeningen, Plannen enz.
 DOOR MIDDEL VAN
LICHTDRUK,
 bij **Joh. G. Stemler Cz. Amsterdam.**

NB. Drukt en levert geheel gereed af
BESTEKKEN, tegen billijke
 conditie, met correctie onder begrepen.
 (4783)
Voorhanden: goedkoop Doortrek-papier
 p. rol, van 20 Meter bij 1 Meter, à f 2.90.

De Portland-Cement-Fabriek van
DYCKERHOFF & SÖHNE

te Amöneburg bij Biebrich a/d Rijn. 4782

levert haar erkend en uitmuntend fabrikaat, met garantie
 voor de grootste vastheid en deugdelijkheid.
 Productie-vermogen der fabriek: 500,000 vaten per jaar.
 Magazijnhouders in de voornaamste steden.



Gouden
 Staats-Medaile

Medaille
 Breslau
 1869.

Diploma A.
 Eerste prijs
 voor uit-
 muntend
 fabrikaat.
 Kassel 1870

Medaille
 van ver-
 dienste,
 Weenen
 1873.



Düsseldorf,
 1880.

Gouden
 Medaille,
 Offenbach
 a/M. 1879.

Gouden
 Medaille
 Hoogste
 onderschei-
 ding in den
 internatio-
 nalen wed-
 strijd.
 Arnhem
 1879.

W. F. WEIJNTJES,

Singel 514 b./h. Koningsplein Amsterdam.

Specialiteit in Houten en Steenen
 Parketvloeren en Verglaasde
 Muurtegels.

Agent voor Minton Hollins & Co. Stoke upon Trent.
 „ „ A. Jändges te Crefeld.

Verder alle mogelijke Bouwarkelen en ijzer-
 waren waarvan op aanvraag prijzen gaarne ver-
 strekt worden. 4784

DE ERVEN H. VAN MUNSTER & ZOON, te
 Amsterdam, leveren:

NOTA'S
 ten dienste van Heeren
 ARCHITECTEN
 met **Honorarium-Tabel**

op naam gedrukt.

100 Exc. f 4.— 50 Exc. f 2.50

Zie model verzonden bij Weekblad N^o. 24.

J. KROON Rz. Fabriek van Lattenweefsel
 voor Plafond- en Wand-
 bepleistering. **Buiksloot.**

STOOMHOUTZAGERIJ en PAKKISTENFABRIEK

Eervolle vermelding op de Tentoonstelling van Bouwmaterialen te Groningen 1886.

4786 **ASPHALTDAKPAPIER, ASPHALTWERKEN.**
„CARBOLINEUM.”

Monsters, circulaires en attesten op aanvraag franco.

Wij nemen de vrijheid opnieuw de aandacht te
 vestigen op onze

PORTEFEUILLEBANDEN

voor Bouwkundig Weekblad en Tijdschrift, à f 1.75
 per stuk.

*De Portefeuillebanden voor de loopende jaargangen van
 Weekblad en Tijdschrift liggen ter directe aflevering gereed.*

DE ERVEN H. VAN MUNSTER & ZOON.
 Heerengracht 246 Amsterdam.

The St. Pancras Iron Work
Company, London.



FABRIEK
voor Stal-Inrichtingen

4774 EN
Stal-Benodigdheden.

IJzeren Trappen

van solide constructie tot concurreerende
prijzen.

Eerste Prijs: GOUDEN MEDAILLE.
Internationale Landbouw-Tentoonstelling
te Amsterdam, 1884.

Agenten voor Nederland en de Koloniën

STAAL & HAALMEIJER,

36. Derde Weteringdwarsstraat,

AMSTERDAM.

alwaar een Stal en Box op ware
grootte te bezichtigen is.

Geïllustreerde Catalogussen op
aanvraag.

G. J. Vincent & Co.

Kunstsmeden,

SCHIEDAM.

ZILVEREN MEDAILLE, WERELD-
TENTOONSTELLING Amsterdam 1883.

GOUDEN MEDAILLE, Antwerpen 1885

Specialiteit in gesmeed IJzeren Hekken,

Fijne smeedwerken, Dakversieringen,
Deurvullingen, Ornamenten enz.

Steeds voorhanden GESMEED IJZEREN
PAARDENRUIVEN. 4775

DE LINT & Cie.

Rotterdam.

PARKETVLOEREN en WANDTEGELS:

VILLEROY & BOCH,

BOCH FRÈRES.

MINTON HOLLINS & Cie.

Trottoir-IJzersteen en Cementtegels.

Groote voorraden. 4776

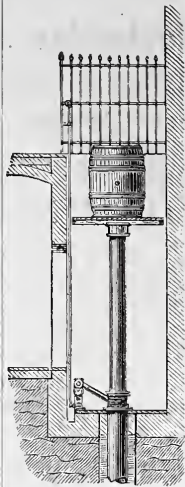
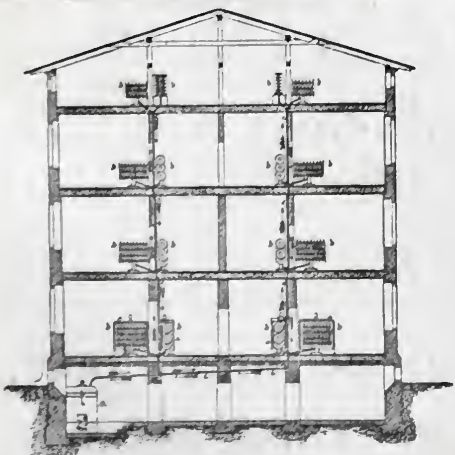

JAN HAMER. — AMSTERDAM.

Kantoor: Marnixstraat 402, bij het Leidscheplein.
GEBOUW PERMANENTE TENTOONSTELLING VAN DE MAATSCHAPPIJ TOT
BEVORDERING DER BOUWKUNST. 4777

Vertegenwoordigt F. WITTE, Berlijn.

OUDESTE FABRIEK VOOR HYDRAULISCHE en HANDLIFTEN.

Alleen in Duitschland meer dan 1000 Liften geplaatst.

LIFTEN voor Stoom, Hand- en Waterkracht.
voor Personen, Goederen, spijzen, enz. enz.

Adressen van hier te lande geplaatste Personen- en anderen
Liften worden op aanvraag verstrekt. Modellen voorhanden.

KELLEY & Co., Londen.

Geschilderd en gebrand Glas, geschilderde Tegels enz. enz.

— Monsters voorhanden —

BOYLE's Ventilator's MILDE's Telephonen.
CARRÉ's Waterleidingen voor gebouwen enz. enz.

NEUCHÂTEL ASPHALTE COMPANY LTD. LONDON.

Exploitatie der Mijnen van de Val Travers.

FABRIEK

TE
AMSTERDAM

Beltweg No. 3.

TRADE MARK.



NATUURL. ASPHALT

VAN

VAL DE TRAVERS

ZWITSERLAND.

Gecomprimeerde Asphaltwegen en dito Dorschvloeren. Werken in Asphalt-
Mastiek voor Trottoirs, Skating-Rinks, Moutvloeren, Kelders, Kolf- en Kegel-
banen, Winkel en Magazijnvloeren. Gangen Veranda's Brug- en Dakbe-
dekkingen, Beton Fundeeringen, Stallen, enz., enz., enz.

Zindelijk Vochtwerend, Ondoordringbaar, Geraaswerend

Asphalt speciaal tot wering van vochtige muren.

Voor inlichtingen omtrent het leggen van Vloeren, Bedekkingen enz., gelieve men zich te adresseeren
aan het Kantoor der fabriek, Beltweg 3, Amsterdam. 4778

JAN VAN DER POT,

Scheepmakershaven No. 3 (Punt.) — ROTTERDAM.

De eenige Kyaniseerinrichting waar ook des winters
wordt doorgewerkt.

Het Kyaniseeren is het eenige, afdoende middel tegen verrotting en zwam. De
bewerking geschiedt geheel reuk- en kleurloos. Desverlangd bijlevering van hout.

Prima Engelsche PORTLANDCEMENT, merk Wallsend,
van uitstekende kwaliteit en tegen concurreerende prijzen.

BELGISCHE KLUIP- en HYDRAULISCHE KALK. Billijke prijzen en
vrachten. KUNSTGRANIET systeem Pétitjean.

Prospectussen en prijscouranten worden op aanvraag franco toegezonden

Gelieve op Voornaam en Adres te letten

DE ERVEN H. VAN MUNSTER & ZOON leveren:

BESTEKKEN,

zowel met als zonder bijbehorende

TEEKENINGEN.

PATENT CENTRALE VERWARMING EN VENTILATIE,

System BECHEM & POST.

TE HAGEN, (WESTPHALEN.) 4780

Zelfreguleerende Stoomverwarming onder lage drukking
met ventilatie,

— VRIJ VAN 'SRIJKS BEPALINGEN OP HET STOOMWEZEN. —

Vertegenwoordiger D. S. M. KALKER, Amsterdam.

Telegram-adres KALKER-IJZERWAREN AMSTERDAM. Telefoon No. 352.



BOUWKUNDIG WEEKBLAD

ORGAAN

VAN DE MAATSCHAPPY TOT BEVORDERING DER BOUWKUNST

14 JULI 1888.

Redactie: Dr. P. J. H. CUYPERS, Prof. E. GUGEL, J. R. DE KRUYFF
C. MUYSKEN, F. J. NIEUWENHUIS en C. T. J. LOUIS RIEBER.
Bureau: Marnixstraat 402.
Uitgevers: DE ERVEN H. VAN MUNSTER & ZOON,
Heerengracht 246, Amsterdam.

London Office:
35 Queen Victoria Street E. C. - HENRY HEMANS & C^o.
Abonnementsprijs voor Nederland, fr. p. p. f 8.50; voor Ned.-Indië
(bij vooruitbetaling) fr. p. p. f 11.50; voor het Buitenland (bij vooruitbetaling)
fr. p. p. f 10.— Afzonderl. Nummers voor zoo lang de voorraad strekt 25 Cts.

INHOUD: De Delftsche feesttent. — Verslagen van vergaderingen der Vereeniging van Burgerlijke Ingenieurs, Nederl. Maats. tot bevordering der Nijverheid, 10 Juli en Vereeniging Architectura te 's Gravenhage, 11 Juli 1888. — Prijsvragen. — Ingezonden. — Binnenlandsche berichten. — Benoemingen en vacante betrekkingen.
Dit nummer bestaat uit 8 bladzijden.

DE DELFTSCHE FEESTTENT.

Wie een voorbeeld wil zien van een tijdelijk gebouw, dat met weinig middelen een schitterend aanzien heeft gekregen, terwijl toch het tijdelijke karakter volkomen bewaard bleef, die moet naar het Feestgebouw te Delft gaan, dat ter gelegenheid van de Lustrumfeesten in den tuin van den Stads Doelen, onder leiding van prof. Gugel is opgericht. Het is uiterst eenvoudig van plattegrond, en bestaat uit een feestzaal met rechthoekigen grondvorm, 20 M. breed en 45 M. lang, gedekt door een hangkap met schoren, die de geheele ruimte in één tocht overspant. Aan de korte zijde is een verhoogd orkest en daar achter een tooneel gemaakt, dat voor de te geven tableaux-vivants dienst moet doen. Aan de andere korte zijde, die naar den tuin is gekeerd, liggen de hoofdingangen, terwijl langs de eene lange zijde een veranda is gebouwd en langs de andere, buffetten en verdere ondergeschikte vertrekken gelegen zijn. Aldus is de zeer eenvoudige maar zeer doelmatige inrichting, die prof. Gugel aan het gebouw gegeven heeft.

Onder leiding van den heer A. Le Comte is deze tent versierd door de heeren Paerels en Houtzager. Daarvoor werd de constructie niet angstvallig aan het oog onttrokken, evenmin op den voorgrond gedrongen. De wanden, waarvan de stijlen in het gezicht komen, zijn bekleed met doek, dat in een neutraal grijs in drie tinten is geschilderd. De stijlen zelf zijn eveneens getint en voor het benedendeel met wat rood doek bekleed. Van den nok naar de wanden gaan tusschen de spanten groote

banen doek, die in een flauwe bocht hangen en in twee kleuren, blauw en geel en eenige band- en franjemotieven zijn beschilderd. Tegen de kaspanten op de voornaamste knooppunten der constructie zijn kleine tropheën van doek aangebracht. Verder is het geheel met groen en schilden sober maar zeer smaakvol versierd.

De verf die voor het schilderen is gebruikt, werd vooraf onbrandbaar gemaakt. De geheele tent, evenals het terrein, is electrisch verlicht, zoodat alles is gedaan om het brandgevaar zoo klein mogelijk te maken.

Maar den bezoeker van het feestterrein wachten nog andere verrassingen. De zalen in den Stads Doelen werden geheel in het complex van feestzalen opgenomen. In de comediezaal vindt men een soort van groene laube, met het ondeugende opschrift: „Allée des Baisers”, terwijl de concertzaal werd veranderd in een rookkamer uit het begin dezer eeuw, met matten op den vloer en aardige prentjes aan de wanden, en testjes en veel lange pijpen. Dit laatste kwam tot stand door de zorgen van den heer J. Schouten, die ondanks zijn schoone expositie op de Haagsche tentoonstelling, waarop wij later hopen terug te komen, nog meer kunstschaten in zijn verzamelingen blijkt te herbergen.

De gebouwen die voor de Delftsche studentenfeesten zijn opgericht en versierd, toonen weer duidelijk, dat niet in de kostbaarheid van stoffen het geheim van een smaakvolle versiering gelegen is, maar veel meer is de wijze waarop en hoe versieringen worden aangebracht, en dat aan Delftsche architecten deze taak met gerustheid kan worden toevertrouwd.

J. B. K.

VERSLAGEN VAN VERGADERINGEN.

VEREENIGING VAN BURGERLIJKE INGENIEURS De Algemeene Zomervergadering werd dit jaar, vroeger dan gewoonlijk, 10 Juli j.l. gehouden, Ditmaal te Delft, waar vele reunisten den vorigen dag een feest hadden bijgewoond, waarmede ook zij het 40-jarig bestaan van

het Delftsche Studentencorps hebben gevierd. Vóór de vergadering, ten ongeveer 10 ure, waren een aantal leden aanwezig in het hoofdgebouw der Polytechnische school, om deze inrichting in oogenschouw te nemen. Menigeen die meende een goede oude bekende terug te zien, wel eenigszins, maar toch weinig veranderd, en hij die verwacht had nog goed den weg te weten in het gebouw, dat zooveel lief en leed van hem kende, heeft zich wel eenigszins bedrogen gezien. Verschillende onderdeelen bleken onherkenbaar veranderd te zijn, maar zeer ten goede, en de gehele inrichting ook in haar voordeel uitgebreid. Menigmaal kon men oud-gasten hooren zeggen, dat de hulpmiddelen voor het onderwijs in hun tijd, vrij wat minder uitgebreid waren. Men verheugde zich overal over dien vooruitgang.

De wandeling door de zalen duurde vrij lang, want er was veel nieuws te zien. Ten 12 ure werd een ontbijt gebruikt in de nieuwe benedenzaal der bibliotheek, de zaal waar menigeen, jaren geleden en in het vroege ochtenduur, geestelijk werd gevoed o. a. met bolvormige driehoeksmeting. Ten ongeveer 1 ure werd de vergadering op de groote bibliotheekzaal geopend door den Voorzitter, den ingenieur A. H. K. W. Baron van Ittersum. Ruim 40 leden waren tegenwoordig.

Na de opening der vergadering werden de notulen der buitengewone vergadering, gehouden op 25 Febr. 1888 vastgesteld, en de heeren J. de Koning en W. van Hasselt benoemd om verslag uit te brengen over de rekening en verantwoording van 't vorige jaar.

Vóór de goedkeuring van het verslag van het beheer over het afgelopen Vereenigingsjaar, reeds in druk aan de leden rondgezonden, verzocht de heer Huet het woord naar aanleiding van 't geen in dat verslag werd gezegd over de ingevolge besluit der vergadering van 27 Augustus 1882 benoemde commissie, ten doel hebbende het eventueel door de Regeering in te dienen wetsontwerp tot herziening der wet op het middelbaar onderwijs, voor zooveel die herziening betrekking heeft op de opleiding van Ingenieurs en Technologen, te beoordeelen en daaromtrent verslag uit te brengen. In 't verslag werd o. a. gezegd, dat de commissie nit den aard der zaak nog niet aan haar opdracht konde voldoen.

De heer Huet besprak het al of niet werkzaam zijn van leden der commissie, en dringt er na eene daarover ontstane langdurige discussie ten slotte op aan, dat het Bestuur aan de commissie zoude verzoeken tot een resultaat te komen. Aan dien wensch zal worden voldaan.

Bij de nu volgende stemmingen voor 3 nieuwe Bestuursleden, in de plaats van den heer W. H. Hubrecht, die onlangs overleden is, en de heeren A. Deking Dura en J. van Hasselt, volgens de wet aftredende en niet herkiesbaar, werden gekozen de heeren D. A. Wittop Koning, J. van der Vegt en J. J. Pennink.

Door den heer P. H. Kemper werd daarop het verslag besproken, ten overigen jare door hem en de heeren A. W. Mees en J. van Hasselt uitgebracht ter zake van de straf- en civiel-rechtelijke verantwoordelijkheid van technici bij de uitvoering van werken en de preventieve optreding van Staat en Gemeente 1). De heer Kemper herinnert aan het ontstaan en de strekking van het verslag, en aan de plaatsing er van in het Rechtsgeleerd Magazijn. De hoop was uitgesproken, dat op die plaatsing besprekingen zouden volgen van rechtsgeleerde zijde; alleen echter was in het Rechtsgeleerd Magazijn een beschouwing verschenen over een gedeelte van het verslag, van de hand van den President der Rechtbank te Utrecht. Het nieuwe strafwetboek intusschen, voldoet aan vele der bezwaren in het verslag vermeld; de heer Kemper hoopte, dat bij de herziening van het Burgerlijk Wetboek ook de beschouwingen der commissie, over de civiel-rechtelijke verantwoordelijkheid gegeven, in acht zouden worden genomen. Ook raadde de spreker aan, in voorkomende gevallen de bepalingen te raadplegen, die op 7 Aug. 1885 waren vastgesteld door het »Verband Deutscher Architekten- und Ingenieur Vereine,» welke bepalingen ter regeling van de civiel-rechtelijke verantwoordelijkheid voor verrichtingen van architecten en ingenieurs ook in het verslag der commissie zijn opgenomen.

De Voorzitter sprak een woord van, zeker welverdienden, dank tot de commissie voor haren omvangrijken arbeid, en releveerde daarbij hoe hoog noodig het zal zijn, dat de rechter door technici worde ingelicht. Het toezenden van het verslag aan de commissie

1) Dit verslag is in zijn geheel opgenomen in het Bouwkundig Weekblad 1887 en 1888.

voor de herziening van het Burg. Wetboek was dus een zeer gewenschte zaak.

Het verslag der commissie was in 4 deelen verdeeld. Omtrent deze onderafdeelingen wenschte de commissie dat door de vergadering de volgende besluiten werden genomen:

I. *Strafrechtelijke verantwoordelijkheid van ingenieurs, architecten en opzichters*. De commissie wenschte deze zaak verder te laten rusten, na de gegeven toelichtingen in het verslag.

II. *Civiel-rechtelijke verantwoordelijkheid van ingenieurs, architecten en opzichters*. De commissie wenschte dit gedeelte op te zenden aan de commissie, belast met de herziening van het Burg. Wetboek. Deze voorstellen werden aangenomen.

Omtrent de bovengenoemde bepalingen ter regeling van de civiel-rechtelijke verantwoordelijkheid voor verrichtingen van architecten en ingenieurs, vastgesteld door het Verband Deutscher Architekten- und Ingenieur Vereine, stelde de heer Keurenaar voor, dat door de Vereeniging dergelijke bepalingen zouden worden vastgesteld en aanbevolen. Op verzoek van den heer Huet werd besloten deze zaak, even als de I^{ve} afdeeling van het verslag: *Preventieve maatregelen van Staat en Gemeente*, in eene volgende vergadering te behandelen, omdat men dan den tijd had over deze zaken nader te denken. Eveneens zal nog worden voldaan aan het verzoek van den heer Huet, om de reeds genoemde beschouwingen van den heer van Ittersum, voorkomende in het Rechtsgeleerd Magazijn, aan de leden ter kennismaking toe te zenden.

Nadat vervolgens de verslagen der commissie over de rekening en verantwoording, en die der commissie tot nazien en keuren der rekeningen betreffende het geldelijk beheer over 1887 van het orgaan »de Ingenieur,» waren uitgebracht en goedgekeurd, werd een voorstel van het Bestuur behandeld, omtrent eene wijziging van de leening groot f 5000 ten behoeve van »de Ingenieur.» Het Bestuursvoorstel werd niet aangenomen, daarentegen besloten een belangeloos aanbod van 't groote meerendeel der aandeelhouders aan te nemen.

Naar aanleiding van de discussien over het bovengenoemde voorstel, drong de heer Huet er op aan, dat het Bestuur maatregelen zoude nemen om de inkomsten der Vereeniging te verhoogen. Ook wenschte hij, dat door het Bestuur zoude worden overwogen, in hoeverre het mogelijk was zoodanige maatregelen te nemen, waarbij het lidmaatschap der Vereeniging en het abonnement op de Ingenieur samengingen.

Het voorstel van het Bestuur, om dit te machtigen over meerdere gelden te mogen beschikken voor de Commissie, in de vorige vergadering benoemd tot herziening der Algemeene Voorschriften, werd aangenomen.

Nog stond op de agenda vermeld, de bespreking, op verzoek van den heer Symons, van de vraag: in hoeverre het op den weg van de Vereeniging ligt, om te zijner tijd bij de Regeering stappen te doen, ten einde te verkrijgen, dat voor de toekomstige betrekking van fabrieks-inspecteurs voornamelijk Ingenieurs en Technologen in aanmerking komen.

Inmiddels waren echter reeds vele leden heen gegaan wegens het late uur.

De heer Symons verdedigde zijne zienswijze, dat, nu door een vereeniging van geneeskundigen, alleen doctoren voor deze betrekkingen werden aanbevolen, men ook ingenieurs daarvoor moest aanbevelen, omdat de werkzaamheden, door de inspecteurs te verrichten, van zeer technischen aard waren, en de ingenieurs meer mannen van de daad zijn. Hij wees er op, dat de Enquete Commissie ook het oog op ingenieurs scheen gevestigd te hebben, daar er f 10.000 beschikbaar gesteld waren voor het verzamelen van gegevens ter inlichting, en de personen met die werkzaamheden belast, ingenieurs waren.

Uit de bespreking over deze zaak bleek nader, dat de heer Symons voornamelijk ingenieurs wenschte, niet anders dan voor de betrekking van adjunct-inspecteur.

De heer J. van Hasselt raadde tot voorzichtigheid aan bij het nemen van een besluit door de Vereeniging, daar uit de literatuur over dit onderwerp bleek, dat er hier en daar wel wat te bespeuren was van jacht op baantjes. Hij zag tevens niet in, dat de ingenieurs zóó bepaald de voorkeur verdienden; men moest in hoofdzaak naar menschen zoeken, die deze sociale zaak tot hun levenstaak wilden maken.

Prof. Telders achtte de zaak te gewichtig om nu reeds af te doen, en stelde voor haar op een volgende vergadering te be-

handelen. Dit werd aangenomen, waarop de heer Symons het Bestuur verzocht, dan wel te willen letten op den tijd, zoodat het niet te laat zoude zijn.

Ten slotte vestigde de heer Keurenaar de aandacht op de honorarium-tabel voor werkzaamheden van architecten en ingenieurs, verschenen in de Bauzeitung van 30 Mei j.l., en die voor werkzaamheden van architecten, aangenomen daags daarna in de vergadering van de Maatschappij tot bevordering van Bouwkunst. Hij was van oordeel en hoopte, dat de Vereeniging nu regelen zoude opstellen voor de betaling van ingenieurswerkzaamheden.

Met een hartelijk woord sloot de Voorzitter daarna de vergadering.

NED. MAATSCHAPPIJ TER BEVORDERING VAN NIJVERHEID. De eerste zitting der Algemeene Vergadering werd den 10den Juli j.l. geopend door den Voorzitter van de Maatschappij, den heer J. W. F. Conrad, met eene rede, die in de eerste plaats een welkomstgroet bevatte aan de leden, die dezer dagen op gastvrije wijze werden ontvangen in het schoone 's Gravenhage. Daarna wees de spreker zeer uitvoerig op al de belangrijke daden van het Departement 's Gravenhage der Maatschappij, in het afgelopen jaar, en bracht de geschiedenis der Maatschappij zelve gedurende dien tijd in herinnering. Het was vooral de Tentoonstelling van oude en nieuwe kunstnijverheid die in het breede werd besproken; de spreker was van oordeel dat deze tentoonstelling het bewijs ongetwijfeld heeft geleverd, dat men niet uit het buitenland keurig bewerkte artistieke voorwerpen behoeft te ontbieden.

Ter vergadering bleken aanwezig te zijn 23 departementen.

Een kort verslag volge, van die onderwerpen en besluiten daaromtrent, welke ook in dit blad te huis behooren.

Omtrent de bevoeiingswerken in Ned. Indië, een onderwerp den departementen ter nadere overweging aanbevolen, werd het voorstel aangenomen van den heer Bosscher, strekkende om te verklaren, dat zooveel mogelijk de uitvoering van kleine bevoeiingswerken (dus geen bouwwerken) worde overgelaten aan het gewestelijk bestuur.

Over het onderwerp rookyrije verbranding en steenkoolgas tot verwarming, werd het woord gevoerd door den heer M. Synions, uit Rotterdam, die voorstelde eene commissie voor deze zaak te benoemen, omdat de verschillende handelingen der departementen te veel uiteenloopen, daar eenerzijds het watergas wordt beschouwd als gevaarlijk voor de gezondheid, anderzijds niet, een tegenstrijdigheid waarop de aandacht werd gevestigd.

Overeenkomstig dit voorstel werd besloten.

De commissie die werkzaam was om te trachten een proefstation voor bouwmaterialen te vestigen, wenschte dit station te Delft te vestigen; zij deelde echter mede, dat hare pogingen om bij verschillende maatschappijen, voor de kosten f 25000 financiëlen steun te verkrijgen, mislukt zijn, zoodat zij meent dat, waar onze industrieelen en maatschappijen nog niet genoeg van het nut van een proefstation overtuigd zijn, 't niet raadzaam is tot de vestiging te besluiten. Het bedrag der bijdragen tot tegemoetkoming in de kosten beliep slechts f 4240.

De afdeeling Delft hoopte, dat deze zaak niet zou blijven rusten, en gaf in bedenking haar nogmaals in handen te stellen van eene commissie. Zij meende, dat de benoedigde f 25.000 op andere wijze had kunnen worden gevraagd en bleef de noodzakelijkheid van een proefstation bepleiten.

De Voorzitter antwoordde, dat 't geenszins niet te wijten was aan de commissie, dat de zaak zoo weinige sympathie heeft ondervonden, want zij heeft al het mogelijke gedaan om vooral de spoorwegmaatschappijen te overtuigen van het wenschelijke om haar financieel te steunen.

Wegens de geringe sympathie aan hare pogingen ten deel gevallen, achtte de commissie het evenwel wenschelijk de zaak voor het oogenblik te laten rusten.

Delft vroeg of het kapitaal van de Maatschappij niet zou kunnen worden aangewend tot het in het leven roepen van het proefstation voor bouwmaterialen.

De conclusie, dat, omdat particulieren niet hadden bijgedragen, het nut van zulk een station moest worden ontkend, werd door den heer Dyserinck bestreden. Deze betoogde, dat nu de som van f 25.000 niet is verkregen, de zaak niet moest blijven rusten, doch bij de Regeering worden aangedrongen op vestiging van dergelijke inrichting van Rijkswegen, met aanbieding van de bijeengebrachte bijdrage van ruim f 4000. Hij deed een voorstel in dien zin.

Dit voorstel deed, na verwerping van het voorstel der commissie die ontried om zich thans tot de Regeering te wenden, de vraag rijzen, of de inschrijvers, nu de f 25.000 niet zijn verkregen, hun toezegging tot het verlenen van bijdragen zouden terugnemen.

De heer Sassen kon zich echter niet voorstellen dat allen, die het belang van het proefstation inzagen, zich zouden terugtrekken alleen omdat die 25 mille niet bij elkaar zijn gebracht.

Maar het bleek, dat alle inschrijvers niet alleen in moreelen, maar ook in juridischen zin gebonden bleven, tenzij het station met 1 Jan. 1889 niet te Delft gevestigd mocht zijn. Daarbij werd herinnerd, dat de Maatschappij zich niet tot de Regeering zoude wenden, indien de f 25.000 niet waren toegezegd, en er werd op gewezen, dat de Regeering de zaak niet zou uitvoeren, nadat gebleken was, dat de nijverheid zelve er zoo weinig voor over had.

Van verschillende zijden werd nog in overweging gegeven de commissie voor het proefstation diligent te verklaren, ook omdat, mochten de pogingen weër mislukken, de weg, door den heer Dyserinck aanbevolen, dan nog zou kunnen worden ingeslagen.

Een in dien geest door den heer Symons gedaan voorstel werd daarop aangenomen, zoodat de commissie blijft bestaan.

(Wegens plaatsgebrek slot in een volgend nummer).

VEREENIGING ARCHITECTURA TE 'S GRAVENHAGE. Buitengewone vergadering van Woensdag, 11 Juli 1888. Na vaststelling der notulen werd medegeleed, dat was ingekomen het Rapport der Jury, benoemd ter beoordeeling van de antwoorden, ingekomen op de prijsvraag »*dorpsgemeenteschool*." Uit dit rapport bleek, dat aan het ontwerp onder motto »*Ars longa vita brevis*», de prijs (f 20) zonder getuigenschrift, en aan het ontwerp onder motto »*Onderwijs*» (met een *) de premie ad f 10.— werd toegekend.

De vergadering kon zich met de uitspraak der Jury vereenigen, en beide ontwerpers zullen worden aangezocht machtiging te verlenen tot het openen hunner naambriefen.

Tot Bibliothecaris-Archivaris, in de plaats van den heer Croiset van Uchelen, werd gekozen de heer A. W. van Malsen, die deze benoeming aanvaardde.

Het bes uur deelde vervolgens mede, dat vanwege de Vereeniging *Architectura* photographiën waren vervaardigd van een fraai uit de hand bewerkt plafond in pleister, stijl Louis XIV; een paar exemplaren daarvan waren op de vergadering aanwezig. De afdrukken ter grootte van circa 0.25 M. in het vierkant, op grijs carton, zijn aan te vragen bij den heer E. F. Ehle, van Kinsbergenstraat No. 28, tegen een prijs van f 1.70 per exemplaar, ook voor hen, die geen lid der Vereeniging zijn.

Als kunstbeschouwing was voor dezen avond door den heer H. W. A. Croiset van Uchelen afgestaan: *Moderne Kirchenbauten*.

Niets meer aan de orde zijnde werd met een opwekkend woord tot deeldeming aan de, op a. s. Zondag te houden, excursie naar Dordrecht, de vergadering gesloten.

NB. Het bovengenoemd Jury-rapport is in zijn geheel in dit blad opgenomen.

PRIJSVRAGEN.

RAPPORT DER COMMISSIE uitgenoodigd tot het beoordeelen van de ingekomen antwoorden op de prijsvraag voor een ontwerp voor eene *dorps-gemeenteschool met onderwijzerswoning*, op den 4n Januari 1888 uitgeschreven door de Vereeniging »*Architectura*» te 's Gravenhage.

De ondergeteekenden, door u uitgenoodigd tot het vormen van eene Jury ter beoordeeling van de ingekomen antwoorden op de prijsvraag bovengenoemd, hebben de eer u hierbij onderstaand rapport over te leggen betreffende het door hen ingestelde onderzoek.

Motto »*Onderwijs*». Bij het ontwerpen is zorg gedragen voor eene vrij goede ligging der schoollokalen. De ingang is echte niet goed gekozen. De ligging van het gymnastiek-lokaal laat te wenschen over.

De gegevens voor eene winterverwarming en ventilatie ontbreken in dit plan.

De bouwkunstige vormen der gevels zijn niet passend voor een dorpschool.

Het teekenwerk is middelmatig.

Motto »*Inktschets*». De schoollokalen in dit ontwerp zijn goed. De vorm van de vestibule — met een binnenplaats die in een plan als het gevraagde niet te huis behoort — is echter slecht

gekozen, waardoor veel ruimte nutteloos verloren is gegaan en het toezicht wordt bemoeielijkt.

De gevels zijn niet passend voor een dorpsschool.

Het teekenwerk is beneden het middelmatig.

Motto »*Feugd*«. De schoollokalen liggen te veel verspreid en worden niet voldoende verlicht. De gangen nemen een te groote ruimte in. Bergplaats en kleedkamer, beiden behorende tot het gymnastiek-lokaal, zijn slecht gelegen.

In dit ontwerp kan de overdekte speelplaats alléén bereikt worden door het gymnastiek-lokaal een gebrek dat in de meeste ontwerpen wordt waargenomen.

In de onderwijzerswoning is een donker tusschenvertrek ontworpen, hetgeen hier onnoodig was en trouwens niet goed is uit een hygienisch oogpunt.

De overkapping van deze woning is slecht en de opstand teekening ervan onjuist.

De gevels van de school en de onderwijzerswoning zijn veel te eenvoudig van opvatting.

Het teekenwerk is zeer middelmatig.

Motto »*Ars longa vita brevis*« (met *). De schoollokalen in het ontwerp A. zijn beter dan die in B. Tuin, speelplaats en overdekte speelplaats zijn in beide ontwerpen goed gelegen; een bezwaar is het echter, dat de overdekte speelplaats niet anders dan door het gymnastiek-lokaal bereikt kan worden.

In beide ontwerpen is de onderwijzerswoning echter te groot.

Open plaatsjes, zooals er een voorkomt in beide ontwerpen, verdienen in plannen als deze geen aanbeveling en hadden vermeden moeten worden.

In ontwerp B zijn onderdeelen der school in de onderwijzerswoning gebouwd, hetgeen niet aanbevelingswaardig is. De oplossing zooals ontwerp A die geeft, is daarom beter.

Het ontwerp der gevels geeft blijken van talent, het geeft echter geen oplossing van de gestelde vraag. De gevels zijn veel te grootsch en te rijk opgevat en het gebouw draagt niet het karakter van een dorpsschool.

Het teekenwerk is zeer goed, en de uitwerking van het plan verdient veel lof.

Motto *Nul 'k hou er één*. De vorm der schoollokalen is van dien aard, dat geen goede plaatsing der banken verzekerd wordt. In den gang was een voorportaal gewenscht geweest.

De onderwijzerswoning is grooter dan noodig is, en heeft eigenlijk zelfs twee zolders. De geheele planverdeeling schijnt niet genoegzaam overdacht te zijn.

De gevels zijn vrij goed voor een dorpsschool, maar de te breede dammen tusschen de ramen, staan de goede verlichting in den weg.

Motto »*Onderwijs*« (met *). In dit ontwerp zijn de lokalen zeer goed gelegen en zeer goed verlicht, maar privaten en urinoirs zijn niet in dat verband met de schoollokalen geplaatst, hetwelk het programma bepaald voorschrijft. Door zich niet aan dien eisch te houden, zoodat veel bezwaren konden worden vermeden, heeft de ontwerpen veel voor gehad op de overige mededingers.

De onderwijzerswoning is voor het doel te grootsch opgevat; op de bovenverdieping zijn o. a. meer lokalen ontworpen dan gevraagd zijn. De trappen zijn flink en zijn goed gelegen. Een genoegzaam aantal vasten kaste ontbreekt.

De gevel van de school heeft zeer goede eigenschappen en het voor een dorpsschool wenschelijke karakter.

De onderwijzerswoning geeft een aardige oplossing voor een villa, maar draagt niet het karakter harer bestemming. Het teekenwerk is goed.

Motto »*Ars longa vita brevis*«. De plaatsing der schoollokalen is goed: het middelste der drie zal echter niet goed genoeg verlicht kunnen worden. De voorsprong van het middenlokaal werkt bovendien niet ten gunste van de verlichting van de twee overige lokalen. De hinderlijke invloed van dien voorsprong had eenigszins vermeden kunnen worden door de privaten, enz., als afzonderlijke aanbouwen te ontwerpen. De voorgestelde oplossing in dit plan is niet de beste.

De ontwerper heeft, hoewel dit niet in het programma werd gevraagd, een spreekkamer aan de schoollokaliteiten toegevoegd. Hoewel het niet valt te ontkennen, dat deze gewenscht is, zooals ook in de memorie van toelichting wordt gezegd, zoude zij even goed in dit plan kunnen vervallen. Bij het ontwerpen is blijkbaar te veel waarde gehecht aan eenen symmetrischen plattegrond, en daardoor is de geheele inrichting eenigszins te groot geworden,

vooral de gangen. De ingangen hadden, ter besparing van ruimte in de zijgevels ontworpen kunnen worden. Eén zoude daarenboven voldoende zijn geweest.

De onderwijzerswoning is goed en geheel naar eisch.

De gevel is eenvoudig van opvatting en voldoet aan de eischen die men aan een dorpsschool stelt. Slechts moet worden opgemerkt, dat de dammen tusschen de ramen eenigszins hinderlijk zijn voor eene goede verlichting.

Het teekenwerk is zeer goed.

Het wordt door ondergeteekende erkend dat in het programma voor deze prijsvraag geen bindende bepaling is gemaakt omtrent de ligging van het gebouw wat betreft de windstreken. Op geen der plannen zijn deze dan ook opgegeven, dat jammer is, als van zeer veel invloed zijnde op de planinndeeling.

Het verschil van verdiensten der beide plannen »*Onderwijs*« (met *) en »*Ars longa vita brevis*« is volgens ondergeteekenden zeer gering. Ware de ontwerper van het plan »*Onderwijs*« niet luchtig heengestapt over de gestelde eischen voor de privaten enz., en ware het plan gedeeltelijk niet te luxueus opgevat, dan zouden ondergeteekenden daaraan den prijs hebben willen toekennen. Het ontwerp »*Ars longa vita brevis*« heeft, wat de gevels betreft, echter zeer goede eigenschappen; het karakter van een dorpsschool is zeer goed weergegeven, maar de zucht om een zeer symmetrisch plan te leveren heeft geschaad aan de indeeling en aanleiding gegeven tot verspilling van ruimte.

Een en ander overwegende stellen ondergeteekenden voor, ten einde tusschen de uitgelofte prijs en premie eenigszins minder verschil te doen bestaan, de prijs te doen bestaan enkel uit de som van f 20.—, en deze toe te kennen aan het ontwerp »*Ars longa vita brevis*«, hetgeen ondergeteekenden niet zouden hebben gedaan indien de gevel niet zulke goede eigenschappen had, en de premie van f 10.— toe te kennen aan het ontwerp »*Onderwijs*« (met *).

Amsterdam, 25 Juni 1888.

C. MUYSKEN.

Aan het Bestuur der Vereeniging
»*Architectura*« te 's Gravenhage.

A. SALM G.BZN.

C. T. J. LOUIS RIEBER.

INGEZONDEN.

Ontsmettingsovens.

Geachte Redactie!

Naar aanleiding van hetgeen de heer J. K. M. Lindhout in dit blad heeft medegedeeld betreffende »de ontsmetting en de ontsmettingsinrichtingen« neem ik de vrijheid u eenige plaatsruimte te vragen om mijne bedenkingen tegen de slotsom van dat opstel in het midden te brengen.

De voordracht, door den Duitschen bouwraad Schuster over dat ontwerp gehouden en door den heer Lindhout gerefereerd, kan geenszins aanspraak maken op volledigheid. Onjuist is met name het »hoofddenkbeeld«, dat »volkomene vernietiging van alle besmettingskiemen in lijf- en beddengoed, zonder beschadiging der stof, alleen is te bereiken door de besmette goederen gedurende een zekeren tijd, welke afhangt van het weefsel en den aard der stof, bloot te stellen aan vochtige lucht van hooge temperatuur, b. v. 100° C. ofschoon een nog hoogere graad van hitte, 104—105° C., met het oog op meer afdoende ontsmetting, te verkiezen is.

Reeds de woorden »meer afdoende ontsmetting« bewijzen, dat de schrijver zelf de werking van vochtige lucht van 100° C. niet afdoende acht. Het is echter onbetwistbaar, dat ook het blootstellen van besmette goederen aan vochtige lucht van 104—105° C. evenmin toereikend is. Alle ontsmettingsovens, die ingericht zijn voor de werking van vochtige lucht van hooge temperatuur, verdienen geen vertrouwen, omdat deze lucht zeer *moeielijk*, dus zeer *langzaam*, en bovendien hoogst *ongelijkmatig* indringt in voorwerpen van eenigszins grooten omvang en dichte stof, bijv. stijf met kapok gevulde matrassen, of kussens, alsmede omdat vochtige lucht de tot heden ontdekte ziektekiemen slechts na zéér langdurige inwerking doodt. Er is slechts één doeltreffend middel: *stoom*.

Zeer betwistbaar is echter de slotsom van den heer Lindhout, dat »de ovens, waarin met stoom van hooge temperatuur van minstens 130° C. ontsmet wordt, de voorkeur verdienen boven de

anderen met lagere temperatuur, op gevaar af, dat de goederen door den ontsmetten stoom in den toestel beschadigd en verzengd worden, te meer daar toestellen, berekend op een stoomspanning van 130° C., toch dienst kunnen doen voor de ontsmetting met eene temperatuur van 100° C., wat omgekeerd niet zou kunnen plaats hebben."

De heer Lindhout ziet bij deze oordeelvelling twee dingen voorbij. In de eerste plaats, dat tot dusverre geene *pathogene* micro-organismen bekend zijn, bestand tegen de blootstelling aan stoom van 100° C. gedurende hoogstens *een half uur*. Gebruikt men desniettemin een toestel, ingericht voor stoom *onder hooge spanning*, dan begaat men de dubbele fout, zich grootere onkosten op den hals te halen, eensdeels omdat de laatstbedoelde toestellen met afzonderlijken stoomketel zeer samengesteld en daarom zeer duur zijn, anderdeels omdat het gebruik van die toestellen onvermijdelijk leidt tot *verlies van arbeid*. De nog bij sommigen overgeblevene voorliefde voor het gebruik van toestellen met stoom onder spanning is alleen te verklaren uit het langdurig ontbreken van een toestel, waarin stoom van minstens 100° C. *met zekerheid* en in *gelijkmatige verdeling door de geheele ontsmettingsruimte* in *onafgebroken stroom* de besmette goederen omhulde en doortrok. Zulk eenen toestel heb ik echter bedacht en daarmede is de hoofdgrond voor de voorkeur, die de heer Lindhout nog verdedigt, vervallen. Het eenige voordeel is, dat bij het werken met stoom onder spanning de ontsmettingstijd een weinig korter kan zijn, dan bij het werken van mijnen ontsmettingsoven; maar dat tijdsverschil is hoogst gering, voor de praktijk onbeduidend, en wordt in ruime mate opgewogen door het groote verschil in prijs ten voordeele van mijn oven, die voor minder dan de helft van den prijs der andere ovens kan worden geleverd en door een eenvoudigen arbeider kan worden bediend, zonder dat concessie behoeft aangevraagd of bijzondere voorzieningen getroffen behoeven te worden.

Mijn oven kan worden geleverd in elke verlangde grootte en in elken verlangden vorm, vast opgesteld, of vervoerbaar, uitnemend geschikt zoowel voor elk bacteriologisch laboratorium, of elke chirurgische operatiezaal (tot het steriliseeren van verbandstukken), als voor het grootste hospitaal of de grootste stad.

De heer Lindhout meent ten slotte ten onrechte, dat mijn oven niet zou kunnen dienst doen voor de ontsmetting door stoom met eene temperatuur van bijv. 130° C. Wanneer men zoodanigen stoom verlangt of wanneer te eeniger tijd eene ziektekiem ontdekt mocht worden, die bestand is tegen de werking van stoom van 101° C. en eerst gedood wordt door stoom van 110 of 115° C., d. w. z. eene stoomspanning, waartegen geen enkel van de tot dusverre bekende onschuldige micro-organismen bestand is, dan behoeft ik slechts eene stoomklep te laten maken in de afvoerpip van mijn oven.

Onder *alle* omstandigheden blijft dus mijn ontsmettingsoven de geschiktste voor de praktijk der ontsmetting, en wegens zijne doelmatigheid, en wegens zijne eenvoudigheid en goedkoopheid.

Beleefdelyk dankende voor het opnemen van dit ingezonden stuk, noem ik mij, met achting,

Uw dw. dienaar,

Prof. Dr. G. VAN OVERBEEK DE MEIJER.

Utrecht, 11 Juli 1888.

BINNENLANDSCHE BERICHTEN.

Door de vereeniging van Voorstanders eener Nederl. Octrooiwet is het volgende adres ingezonden aan Z. M. den Koning, met afschriften aan Z. Ex. den Minister van Waterstaat, Handel en Nijverheid en aan de Eerste en de Tweede Kamer der Staten Generaal.

Geeft met den diepsten eerbied te kennen de Vereeniging van Voorstanders eener Nederlandsche Octrooiwet (goedgekeurd bij Kon. Besluit van 9 April 1888, *Stbl.* N°. 108),

Dat sedert de afschaffing in 1869 der Wet van 1817 *omtrent het verleenen van uitsluitende rechten op uitvindingen en verbeteringen van Kunst en Volkswijst*, de Nederlandsche uitvinder voor zooverre betreft de door hem gedane uitvindingen en verbeteringen hier te lande niet meer door de wet wordt beschermd;

Dat reeds sedert lang in nagenoeg alle beschaafde landen van Europa en Amerika, alsmede in Japan, Transvaal en Engelsch

Indië, Octrooiwetten bestaan ter bescherming van den zoogenaamden industrieelen eigendom, en dat ook in Zwitserland tot nu toe, met Nederland en Griekenland in dezen de eenige uitzonderingen in Europa, het tot stand komen eener Octrooiwet is gewaarborgd;

Dat het stelsel van Octrooiën niet de minste overeenkomst heeft met het stelsel van bescherming van handel en nijverheid gelijk nog steeds door sommigen, zeer ten onrechte, wordt beweerd, getuige Engeland, de bakermat van den vrijhandel, waar nog kort geleden de bestaande Octrooiwet is gewijzigd om het nemen van Octrooiën op nieuwe uitvindingen te vergemakkelijken;

Dat bij de afschaffing der wet van 1817, zooals uit de debatten der Tweede Kamer blijkt, de verwachting werd uitgesproken, dat Nederland in deze baanbreker zou zijn en spoedig alle andere landen zouden volgen; dat onze industrie, ontdaan van de haar knellende banden, zich met ongekende kracht zou ontwikkelen; dat zelfs, zoolang nog niet ook elders de Octrooiën waren afgeschaft, buitenlanders Nederland bij voorkeur zouden kiezen als het land om hunne industrie te vestigen;

Dat de uitkomsten sedert 1869 ten duidelijkste hebben doen zien, dat deze verwachting ten eenemale ongegrond was; dat overal de octrooiwetten zijn blijven bestaan, ten voordeele van de maatschappij gewijzigd of wel waar zij nog niet bestonden nieuw ingevoerd; dat de industrie in landen *met* octrooiwetten veel grooter vlucht heeft genomen dan in Nederland en er van overbrenging van buitenlandsche industrieën naar hier te lande tot nog toe niets of zeer weinig te bespeuren is;

Dat het in stede van stil te staan bij onzekere voorspellingen die gebleken zijn onjuist te wezen, en algemeene beschouwingen over den aard van het recht waarop de uitvinder aanspraak maakt, beter is een oog te slaan op den feitelijken toestand onzer nijverheid en den tastbaren invloed van octrooiwetten in andere landen, op de vlucht die de nijverheid vermag te nemen, wanneer de uitvinder de zekerheid heeft de vruchten zijner uitvinding te zullen plukken;

Dat de Wet van 1817 in velerlei opzicht hoogst gebrekkig was en bij gevolg uit de werking daarvan niet kan worden afgeleid, dat er in Nederland geen of weinig behoefte bestaat aan eene bescherming van den zoogenaamden industrieelen eigendom;

Dat het wel is waar den Nederlandschen uitvinder vrij staat — dank zij de toetreding van Nederland tot de internationale overeenkomst tot bescherming van den industrieelen eigendom, gesloten te Parijs den 20sten Maart 1883 — in andere landen octrooi te nemen op zijne hier gedane uitvindingen, maar dat daaraan in de meeste gevallen voor hem te groote kosten en moeite verbonden zijn en onze eigene nijverheid daarmede al zeer weinig gebaat is; dat het verder nog te bezien staat of dit recht niet weldra zal worden afhankelijk gesteld van de mogelijkheid buitenlandsche uitvindingen ook hier te lande te octrooiëren;

Dat eene bescherming van het handels- en fabrieksmerk, hier te lande geregeld bij de Wet van 25 Mei 1880, den uitvinder en dien tengevolge ook de nijverheid in dit opzicht volstrekt niets kan baten, daar door deze wet niet de *zaak* zelve maar slechts den *naam* en het *merk* van den handelaar of fabrikant wordt beschermd;

Dat wat betreft eene bescherming van den intellectueelen eigendom de letterkundige eigendom in tegenstelling met den industrieelen eigendom, in Nederland reeds sedert lang wordt erkend en beschermd, en door de Wet van 28 Juni 1881 aan den auteur zelfs een recht op zijn werk wordt toegekend gedurende vijftig jaren na de eerste uitgave;

Dat eene *goede* Nederlandsche Octrooiwet niet alleen in het belang is van den Nederlandschen uitvinder, maar nog veel meer in dat van het algemeen, daar zij nieuwe kracht en steun zal geven aan de ontwikkeling onzer nijverheid. Want in een land, waar geen octrooiwet bestaat, missen nieuwe industrieën hunnen krachtigsten grondslag en toont het kapitaal zich huiverig zijn steun daaraan te verleenē;

Dat door een juiste regeling eener octrooiwet aan zeer vele der door de tegenstanders geopperde bezwaren kan worden te gemoet gekomen, spruitende de meeste dier bezwaren voort uit de onvoldoende wettelijke regeling zelf en geenszins uit de toepassing van het rechtvaardige beginsel der bescherming van den industrieelen eigendom;

Redenen waarom de voornoemde Vereeniging zich wendt tot

Uwe Majesteit om hare aandacht te vestigen op de dringende behoefte die er bestaat tot de zoo spoedig mogelijke invoering eener goede octrooiwet voor Nederland en zijne Koloniën.

'tWelk doende enz.

AMSTERDAM,
29 Juni 1888.

*De Vereeniging van Voorstanders
eener Nederl. Octrooiwet.*

Namens het Bestuur:

A. HUET, *Voorzitter.*

Mr. GERARD W. SCHIMMEL,
Secretaris-Penningm.

G. A. A. MIDDELBERG.

Mr. C. MIRANDOLLE.

H. W. E. STRUVE

De Vereeniging van Nederlandsche Steenfabriekanten heeft zich met het volgende adres gewend tot Zijne Majesteit den Koning:

Geeft met verschuldigden eerbied te kennen de Vereeniging van Nederlandsche Steenfabriekanten, dat zij zich verplicht acht, Uwe aandacht te vestigen op den voortdurend ongunstigen toestand, waarin de steenfabrieken verkeerden.

Hoewel sedert 1883 de productie met ruim 30% is verminderd, en er reeds 35 fabrieken zijn opgeheven of stilstaan, blijft de kwijnende toestand voortduren, en zal dit noodwendig tengevolge hebben, dat weldra nog meerdere fabrieken niet meer kunnen werken.

De eenmaal zoo bloeiende, echt nationale nijverheid zal dan in Nederland wel niet tot het verleden behooren, doch blijven voortkwijnen.

Door haar bloeiden nog voor korte jaren de veenderijen, hadden scheepswerven werk, was de binnenlandsche scheepvaart levendig en hadden mattenfabrieken en andere bedrijven, die er aan verbonden zijn, voldoende vertier.

Uit de statistieke gegevens, voorkomende in het verslag onzer Vereeniging over 1885, blijkt, dat er in 1883 gemaakt zijn:

Waalsteenen	659.000.000
Steenen aan den Hollandschen IJsel	124.000.000
» aan Rijn en Vecht	87.000.000
» in Friesland en Groningen	67.000.000
» in Brabant en Limburg	26.000.000
» in Zeeland	4.000.000
	967.000.000

welk getal veilig op 1000.000.000 kan berekend worden, omdat in bovenstaande opgave niet alle fabrieken begrepen zijn. Die hoeveelheid steenen vertegenwoordigt het werk van 18000 arbeiders op de fabrieken, aan wie ongeveer f 5.000.000 aan werkloon wordt betaald, en een turfverbruik van 10.000.000 tonnen. Den vervener komt hiervan ten goede f 1.200.000. Aan scheepvracht ontvangt de binnenlandsche schipperij van de turf ongeveer f 1.000.000 en van de steenen f 2.000.000. Het verbruik van rietmatten bedraagt ongeveer 150.000 stuks.

Steen- en turfindustrie hangen nauw te zamen. Beide vinden nagenoeg uitsluitend in eigen land haar débouché. Waar de eerste kwijnt, leidt ook de tweede een krommervol bestaan. Zij staan en vallen met elkander. Aan den bloei onzer industrie ontleenen de Uiterwaarden haar grootste waarde.

Reeds voor jaren hebben wij ons tot de Regeering gewend, en mochten — wij moeten dit dankbaar erkennen — veel steun ondervinden.

De baksteen werd, waar dit slechts eenigszins mogelijk was preferent verklaard.

Basalt alleen gebruikt, waar dit onvermijdelijk was.

Toch blijkt hoe langer zoo meer, dat die hulp niet afdoende is.

Groote hoeveelheden baksteen en van zeer slechte kwaliteit worden jaarlijks vooral uit België ingevoerd; aanzienlijke partijen zwem- of drijfsteen komen uit Duitschland over onze grenzen.

De invoer uit België bedroeg alleen in de laatste drie jaren gemiddeld 90.000.000 Kilogrammen of een waarde van f 720.000.

Dit vertegenwoordigt den arbeid van 20 fabrieken van gemiddelde grootte, het werk van ongeveer 1400 arbeiders aan die fabrieken, een turfverbruik van omstreeks 700.000 tonnen, behalve den arbeid van zoovelen, die door scheepvaart of andere werkzaamheden daaraan verbonden zijn.

In die behoefte kan door de inlandsche nijverheid voorzien worden. Het geldt hier geen gelijken strijd. Voor ons fabriekant een uitweg van eenige beteekenis naar het buitenland te vinden, is zoo goed als onmogelijk. Bij herhaling hebben wij het beproefd,

maar Duitschland heeft onze steenen niet noodig. België evenmin. En toch moeten wij het aanzien, dat vooral België met zijn overproductie van zeer slechte kwaliteit onze markt komt bederven. Waar die steenen op de Rijkswerken niet worden toegelaten, worden zij in massa voor den particulieren bouw gebruikt.

Is het dan niet billijk, vragen wij, dat een nijverheid, zoo groot van omvang, waarmede zooveel bronnen van welvaart nauw aanéénhangen, zoo echt nationaal, die grondstof en brandstof in eigen bodem vindt, alleen bijna in eigen land débouché heeft en aan duizenden brood verschafft, waar zij sedert jaren een kwijnend bestaan lijdt, geholpen wordt?

Velen in ons land dringen tegenwoordig aan op beschermende rechten op gefabriceerde goederen.

Wellicht vindt dit weerklank bij de Regeering. Mochten die rechten op eenig fabricaat geheven worden, dan zijn wij overtuigd, dat ook onze industrie daarvoor in aanmerking mag komen.

Een inkomend recht zou volgens onze bescheiden meening op buitenlandschen baksteen f 1.50, op zwem- of drijfsteen f 1.95, en op iron-bricks f 6 — per 1000 Kilogrammen moeten bedragen.

Namens de Vereeniging van Nederlandsche Steenfabriekanten:

(get.) NICOLAAS VAN HEUKELOM,

Nijmegen,

2 Juni 1888.

President.

» JACs. HELLENDOORN, *Secretaris.*

De uitslag van het te Amsterdam door leerlingen van de Rijkschool voor kunstnijverheid afgelegd eindexamen is als volgt:

Vier kandidaten namen daaraan deel, welke allen slaagden. Het zijn de heeren J. Bokhorst, geb. te Deventer; A. V. Olterdissen, geb. te Maastricht; L. J. T. Kamman, geb. te Schiedam en J. H. Schröder, geb. te Waardenburg (Pruisen.)

Voor het eindexamen der afdeling voor kunstnaaldwerk was slechts ééne candidate, Mej. H. A. C. E. Brouwer, aan wie het eindexamen werd toegekend."

Gelijk men weet, werd door het lid der Tweede Kamer Domela Nieuwenhuis, bij die Kamer een voorstel van Wet ingediend tot het nemen van maatregelen tegen de gedwongen winklenering. In zijne memorie van toelichting zegt hij o. a.; »Immers het is geconstateerd dat de gedwongen winklenering bestaat. Men weet met zekerheid dat zij voorkomt in Veenkoloniën, op de Steenfabrieken, alsook te Tilburg."

De Vereeniging van Nederlandsche Steenfabriekanten, Voorzitter de heer Nicolaas van Heukelum, Secretaris de heer Jac. Helleendoorn, met bevreemding kennis genomen hebbende van die bewering, verzoekt ons mede te deelen, dat uit een nader onderzoek in de verschillende Provinciën, waar de steenfabrieken gevestigd zijn, gebleken is, dat gedwongen winklenering op de steenfabrieken NIET bestaat.

BENOEMINGEN, VACANTE BETREKKINGEN, ENZ.

Den heer Jos. Th. J. Cuypers te Amsterdam viel vanwege den Paus de onderscheiding ten deel benoemd te worden tot ridder der St. Gregorius-orde.

De ingenieur van den Waterstaat Ph. W. van der Sleijden is van Zutphen naar Nijmegen verplaatst, de ingenieur D. N. Labryn van Zwolle naar Zutphen en de ingenieur H. Wortman van Nijmegen naar Zwolle.

De heer Ed. G. H. Cuypers is tot eerelid benoemd van de Akademie van Beeldende Kunsten te Weenen.

De heer G. N. Itz, bouwkundig ingenieur, is van af 16 Juli a.s. tot 1 Sept. 1888, bij beschikking van den Minister van Binnenlandsche Zaken in dienst gesteld ten behoeve van en het toezicht op de gedenkteekenen van vaderlandsche geschiedenis en kunst.

Tot directeur van de nieuwe gemeentelijke gasfabriek te 's Hertogenbosch werd benoemd de heer P. Bolsius, directeur van de bestaande fabriek aldaar.

NEUCHÂTEL ASPHALTE COMPANY LTD. LONDON.

Exploitatie der Mijnen van de Val Travers.

FABRIEK
TE
AMSTERDAM

Beltweg No. 3.

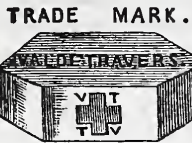

TRADE MARK. NATUURL. ASPHALT
VAN
VAL DE TRAVERS
ZWITSERLAND.

Gecomprimeerde Asphaltwegen en dito Dorschvloeren. Werken in Asphalt-Mastiek voor Trottoirs, Skating-Rinks, Moutvloeren, Kelders, Kolf- en Kegelbanen. Winkel en Magazijnvloeren. Gangen. Veranda's Brug- en Dakbedekkingen, Beton Fundeeringen, Stallen, enz., enz., enz.

Zindelijk Vochtwerend, Ondoordringbaar, Geraaswerend
Asphalt speciaal tot wering van vochtige muren.

Voor inlichtingen omtrent het leggen van Vloeren, Bedekkingen enz., gelieve men zich te adresseeren aan het Kantoor der fabriek, Beltweg 3, Amsterdam. 4795



DE LINT & Co. Rotterdam.

Vertegenwoordigers van JOS. F. EBNER te Londen,
leveren in uitsluitend eerste kwaliteit,

MARMER-MOZAIEK en
TERRAZZO VLOEREN.

alsmede 4796

— GLASMOZAIEK —

Zestien Bekrooningen.

Parquets-en-chêne sur bitume hydrofuge N. GOURGUECHON. — PARIS.

4797

Verkrijgbaar in de maten van 30—50 cM. lengte,
6—11 „ breedte,
35 „ dikte.

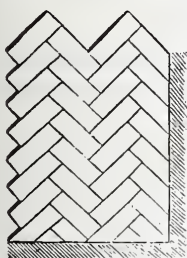

Behalve lagere prijs, bieden deze parketvloeren, boven de andere soorten, de volgende voordeelen aan: **Ondoordringbaarheid voor vocht. Weering van geluiden (kraken) en ongedierte. Grootere duurzaamheid, omdat het hout uit één stuk bestaande, verder kan afgesleten worden.**

Répresentant voor Nederland, EMIL MOHR, 19 Prins Hendrikkade, Amsterdam.

Tegen alle weersgesteldheid bestand zijnde en afwaschbare
gepatenteerde en be kroonde

VERWEN

voor Cement- en Kalkbeploistering, Steen, Tegels, Zink en Hout.
PROSPECTUSSEN EN GEBRUIKSAANWIJZING GRATIS.
PROEFKISTJES à MARK 2.50 TEGEN REMBOURS.

Verwen voor façaden, silicaat, solide sausen, steenkit.

KEIM'SCHE MINERAALVERWEN.

Voor buitenschilderwerk, Fixeerbaar Kunstschilderwerk en Gobelijn imitatie.

Goedgekeurd en aanbevolen door de Academie van Beeldende Kunsten te München; en in gebruik te Weenen, München en Copenhagen.

— C. WÜST, fabrikant van Verwen te München. —

DE ERVEN H. VAN MUNSTER & ZOON leveren:

BESTEKKEN,

zoowel met als zonder bijbehorende

TEEKENINGEN.

Een AGENT, tevens DIRECTEUR eener Maatschappij, wenscht wegens uitbreiding der laatste, zijne technische agenturen over te doen. Volgens overeenkomst met de betreffende fabrikanten, kunnen alleen *technische personen* in aanmerking komen. Franco brieven onder het motto: »Technische Agenturen» bij de boekverkoopers M. WIJT & ZOON te Rotterdam. 4799

MUSGRAVE & Co., Limited

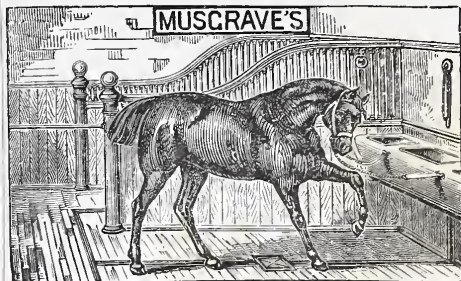

te BELFAST.

FABRIEK VAN

Engelsche Paarden- en Vee-Stalinrichtingen.

IJzeren Tribunes voor Wedrennen,

Tuigkamer-Benodigdheden,

DOGKENNELS,

Hooischuren, enz.

Gouden en Zilveren Med. Internat.

Tentoonstelling Amsterdam.

Deze inrichtingen waarvan reeds vele in Nederland geplaatst zijn, munten uit door *soliditeit en zeer nette bewerking.*

EENIG AGENT

D. S. M. KALKER

KONINKLIJKE MAGAZIJNEN

VAN 4800

BOUWARTIKELEN en GEREDSCHAPPEN.

AMSTERDAM, St. Anth. Breestraat, C 21.

Telegram-Adres: KALKER—IJZERWAREN.

Telefoon N^o. 352.

Modellen te bezichtigen in het Tentoonstellingsgebouw van de Maatschappij tot bevordering der Bouwkunst, *Marnixstraat* en St. Anthonie Breestraat C 21.

BOUWKUNDIG WEEKBLAD

Jaargang 1883, 1884, 1885, 1886.

Van deze jaargangen zijn nog een klein aantal voorhanden, welke wij zoo lang de voorraad strekt, à f 1.— per jaargang aanbieden.

Voor buiten de stad f 1.20 franco toezending na ontvangst der remise.

AANBESTEDING. 4787 4792

COMMISSARISSEN der *Nederlandsche Stoomboot Reederij* zijn voornemens op den 23 Juli 1888 des namiddags ten 2½ ure in het gebouw der *Nederlandsche Stoomboot Reederij* aan de Boompjes n°. 71 te Rotterdam, bij openbare inschrijving AANTEBESTEDEN:

Het bouwen van een Pakhuis-pand met Kantoren enz. op een terrein gelegen te Feijenoord aan de Prins Hendrikade hoek van de Feijenoordstraat te Rotterdam.

Aanwijzing in loco zal plaats hebben op Donderdag den 19 Juli 1888 des voormiddags ten 11 ure precies.

De Teekeningen en Bestekken liggen van af den 14 Juli ter visie aan het kantoor van de *Nederlandsche Stoomboot Reederij* bovengenoemd, en zijn van af dien datum Bestek en Teekeningen verkrijgbaar ad f 3.— bij den Architect A. VAN AMEIJDEN VAN DUIJM DZN., Schiedamschen Singel n°. 65, bij wien tevens nadere inlichtingen zijn te bekomen.

4788 AANBESTEDING.

Op Zaterdag 4 Augustus 1888 zal te *Domburg* worden AANBESTEED:

Het bouwen van een BADHUIS aldaar.

Aanwijzing in loco, op Zaterdag 28 Juli en Maandag 30 Juli a. s. des namiddags te 3 ure.

Inlichtingen te bekomen bij den architect J. J. VAN NIEUKERKEN, Heltersstraat N°. 26 te 's Gravenhage, 'smorgens van 9-10 uur.

Bestekken en teekeningen zijn tegen betaling van f 3.— (van 19 Juli a. s.) verkrijgbaar bij de Heeren VAN BENTHEM & JUTTING, boekhandelaren te *Middelburg* en bij voornoemden architect.

W. F. WEIJNTJES,
Singel 514 b./h. Koningsplein Amsterdam.
Specialiteit in Houten en Steenen
Parketvloeren en Verglaasde
Muurtegels.

Agent voor *Minton Hollins & Co. Stoke upon Trent.*
„ „ *A. Jändges te Crefeld.*

Verder alle mogelijke Bouwarkikelen en ijzerwaren waarvan op aanvraag prijzen gaarne verstrekt worden. 4789

DE LINT & Cie.

Rotterdam.

PARKETVLOEREN en WANDETEGELS:
VILLEROY & BOCH,

BOCH FRÈRES.

MINTON HOLLINS & Cie.

Trottoir-IJzersteen en Cementtegels.
Groote voorraden. 4790

PHOTOLITHOGRAPHIE.

De ondergeteekenden bevelen zich bij Heeren Architecten aan tot het reproduceeren hunner

Plannen, Teekeningen, enz.

Prompte aflevering en billijke conditiën.

WEGNER & MOTTU.
Rokin 138.

4791

JAN VAN DER POT,
Scheepmakershaven N°. 3 (Punt.) — ROTTERDAM.
De eenige Kyaniseerinrichting waar ook des winters wordt doorgewerkt.

Het *Kyaniseeren* is het eenige afdoende middel tegen *verrotting* en *zwam*. De bewerking geschiedt geheel reuk- en kleurloos. Desverlangd bijlevering van hout.

Prima Engelsche PORTLANDCEMENT, merk Wallsend, van uitstekende kwaliteit en tegen concurrerende prijzen.

BELGISCHE KLUIT- en HYDRAULISCHE KALK. Billijke prijzen en vrachten. **KUNSTGRANIET** systeem Pétitjean.

Prospectussen en prijscouranten worden op aanvraag franco toegezonden.

Gelieve op Voornaam en Adres te letten.

JAN HAMER. — AMSTERDAM.

Kantoor: Marnixstraat 402 bij het Leidscheplein.

GEBOUW PERMANENTE TENTOONSTELLING VAN DE MAATSCHAPPIJ TOT BEVORDERING DER BOUWKUNST.

Installeerde *hier te lande* met veel succes,

Geheele Waterleidingen in gebouwen in verbinding met de Luchtdruk-Waterreservoirs de Reservoir-Waterfilters met luchtdruk systeem Carré, systeem Chanoit.

EERE-DIPLOMA TE PARIJS, GOUDEN MEDAILLE TE BRUSSEL, LE MANS, ANGER, ENZ.

Voor het oppersen, filteren en verdeelen van water in gebouwen, ter vervanging van de hoogwaterreservoirs. 4793

De *voordeelen* van dit systeem zijn: dat men (tot een zeker maximum) over een willekeurigen druk kan beschikken, het water niet zoo zeer onderhevig is aan de verschillende temperatuurveranderingen, het in ieder gebouw kan worden aangebracht, de installatie goedkoper is als de tot nu toe gevolgde wijze van waterverdeling enz.

— *Adressen* waar dit systeem *hier te lande* is toegepast, worden op aanvraag verstrekt. — **BOYLE's Ventilators, MILDE's Telephonen, WITTE's Liftten, KELLEY's gebrand en geschilderd Glas, geschilderde Tegels, enz.**

Fabriek van Verwarming- en Ventilatiestoestellen.

(Systeem DE KOSTER.) Amsterdam.

Deze warmwaterverwarming (met nieuwe toepassing van zelfregeling) beveelt zich aan in de volgende geplaatste en bestelde toestellen, sinds 1876.

Amsterdam. EVANG. LUTHERS ZIEKEN- EN OUDE MANNENHUIS, 5 *toestellen*, de HH. BLIKMAN & SARTORIUS, (Drukkerij.) — ROELOFFZEN & HUBNER, (Drukkerij) — BESTEDELINGENHUIS, Heerengracht, — DIAK. OUDE VROUWEN- EN MANNENHUIS, 4 *toestellen*. — INSTITUUT VOOR BLINDEN, Vossiusstraat. — De HH. W. F. PIEK, (huis). — G. A. FOL, (huis). — Mevr. G. L. FUNKE, (huis). — PAVILJOEN VONDELPARK. — COLLEGE BETH-HAMADRASCH-ETZ-CHAIM. — de HH. JACB. ANKERSMIT, (huis). — F. J. WITTEVEEN, (huis). — SOCIÉTÉIT »ONDER ONS.» — STOOMV. MAATSCH. NEDERLAND. — RESTAURANT RICHE. — de HH. JAN TER MEULEN, (kantoren).

Leiden. RIJKS-ZIEKENHUIS. — DOOPSGEZINDE KERK.

Rotterdam. De HH. P. S. SAUERBIER, (huis). — Dr. VAN RIJCKEVORSEL, (huis). — RUIJS & COMP. (kantoren).

Baarn. Mevr. STRICKER, (villa).

Zaandam. De Hr. C. KAMPHUIS, (villa)

Arnhem. DR. VROLIK, Oud-Minister, (villa).

's Hage. De Hr. J. H. W. EILERS, (huis, Laan Copes van Cattenburg.)

Deventer. GROOT STEDELIJK ZIEKENHUIS.

Amsterdam. GYMNASIUM, Weteringschans. — MACHINISTENSCHOOL, Plantage. — HOTEL DU PASSAGE, Prins Hendrikkade, (60 kamers). — de HH. VAN LOON & COMP, (kantoren). — P. VAN EEGHEN, Heerengracht (huis). — BARON VAN HEEKEREN VAN KELL (Huize Bingerden).

Doesburg. De Hr. J. SICKESZ, (huize de Cloeze).

Lochem. De Hr. H. M. J. VAN LOON, Langoed Hydepark, (*Ventilatie*). 4794

Driebergen. De Hr. J. W. F. SCHEFFER, (villa).

Weesp. De Hr. J. R. WUSTE, Keizersgracht, (huis).

Amsterdam. De Hr. J. R. WUSTE, Keizersgracht, (huis).

Deventer. BARAKKEN VAN HET ZIEKENHUIS. — De Hr. P. STOFFEL, (villa).

Amsterdam. A. SALM GBZ., Architect.

Toestellen in aanleg.

Amsterdam. Nieuw te bouwen Klinisch Ziekenhuis, groot + 15000 M³.
» GEMEENTE APOTHEEK.

Heemstede. De Hr. M. J. TIELE, (villa).

Amsterdam. PERRY & C^o., nieuwe winkel en magazijnen.

Th. A. DE KOSTER, Ferdinand Bolstraat 32 Amsterdam.

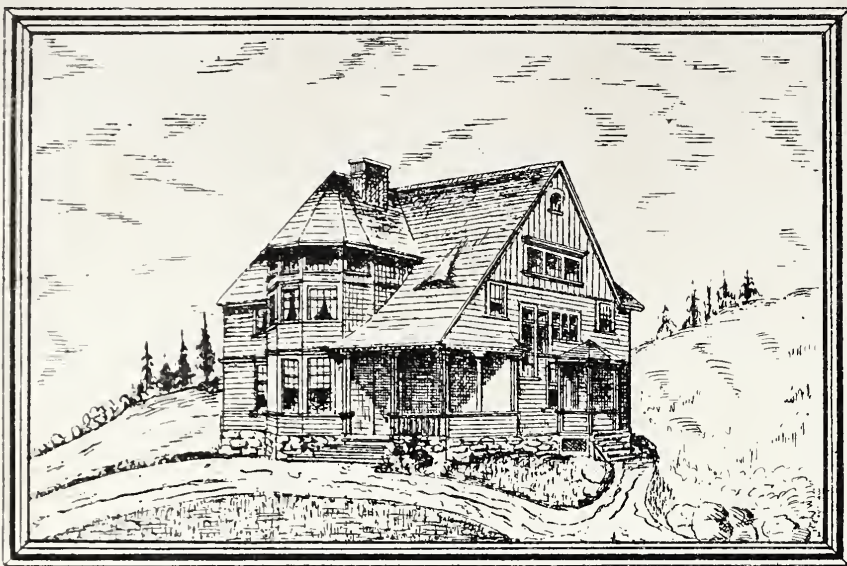

Ontwerp: Boulder.

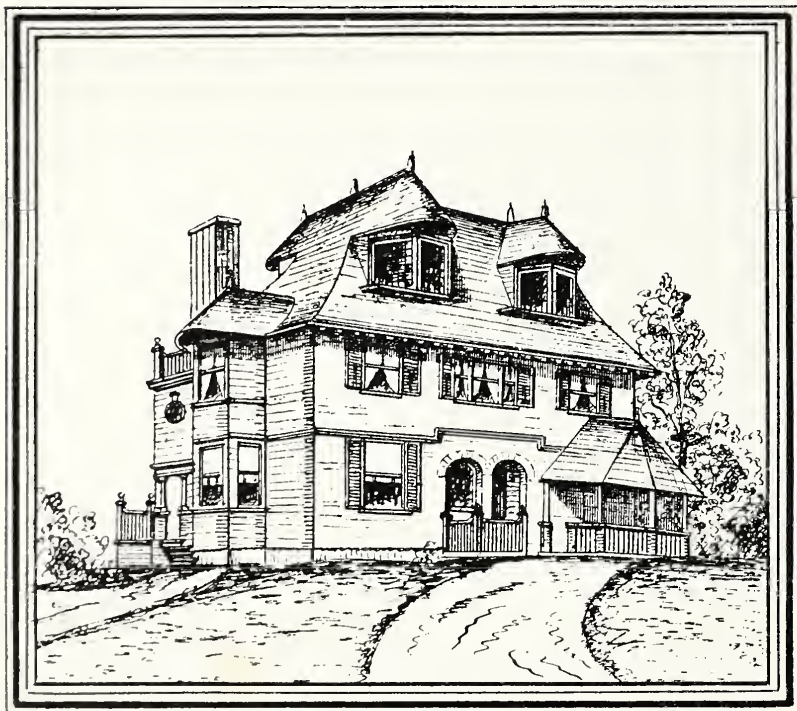
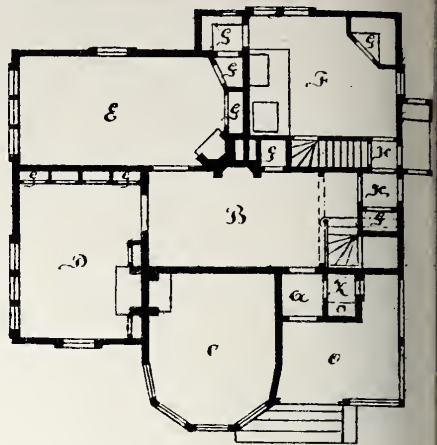

Ontwerp: Hilltop.

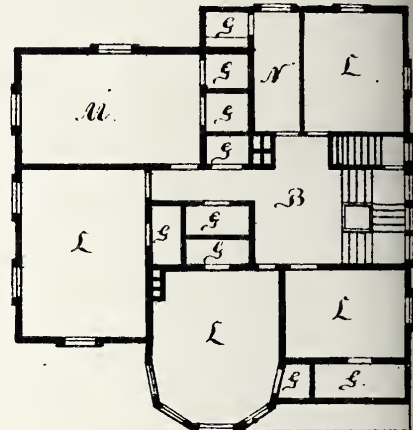

Boulder.

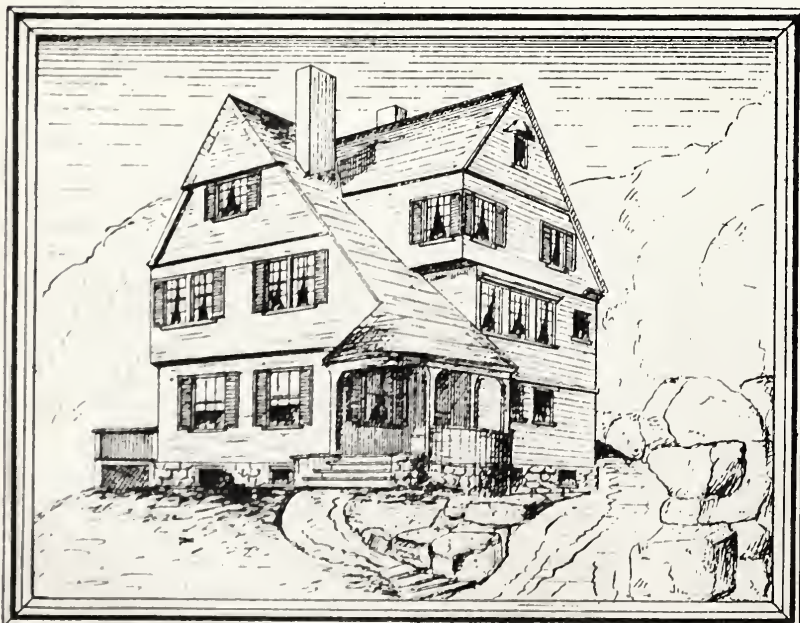

Ontwerp: Scotch Thistle.

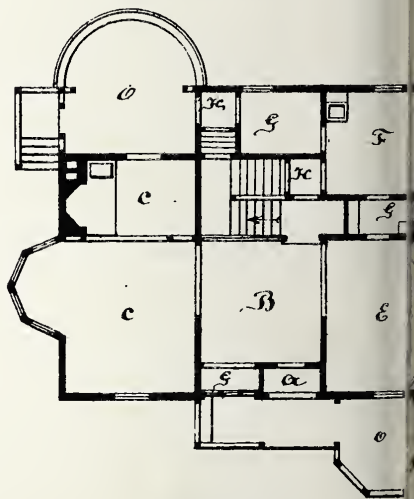

Hilltop.

- Renvooi*
- A. Ingang.
 - B. Vestibule.
 - C. Woonkamer.
 - D. Studeerkamer.
 - E. Eetkamer.
 - F. Keuken.
 - G. Kasten.
 - H. Portalen.
 - I. Privaten.
 - L. Slaapkamer.
 - M. Kinder slaapkamer.
 - N. Badkamer.
 - O. Veranda of Terrace.

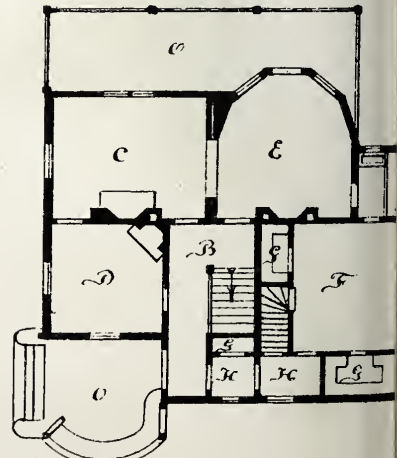

Scotch Thistle.



BOUWKUNDIG WEEKBLAD

ORGAAN

VAN DE MAATSCHAPPY TOT BEVORDERING DER BOUWKUNST

21 JULI 1888.

Redactie: Dr. P. J. H. CUYPERS, Prof. E. GUGEL, J. R. DE KRUYFF
C. MUYSKEN, F. J. NIEUWENHUIS en C. T. J. LOUIS RIEBER.

Bureau: Marnixstraat 402.

Uitgevers: DE ERVEN H. VAN MUNSTER & ZON,
Heerengracht 246, Amsterdam.

London Office:

35 Queen Victoria Street E. C. - HENRY HEMANS & C^o.

Abonnementsprijs voor Nederland, fr. p. p. f 8.50; voor Ned.-Indië
(bij vooruitbetaling) fr. p. p. f 11.50; voor het Buitenland (bij vooruitbetaling)
fr. p. p. f 10.— Afzonderl. Nummers voor zoo lang de voorraad strekt 25 Cts.

INHOUD: Het Amerikaansche landhuis. — Avondkout over het schoone.
— Verslag van de vergadering der Nederl. Maats. ter bevordering van Nij-
verheid, 10 Juli 1888, vervolg van nummer 28. — Prijsvragen. — Binnenland-
sche berichten. — Vraagbaak. — Afloop van aanbestedingen.

Dit nummer bestaat uit 8 bladzijden en plaat: Amerikaansche Landhuizen.

HET AMERIKAANSCH LANDHUIS

naar eene prijsvraag; uitgeschreven door het
tijdschrift „The American Architect.”

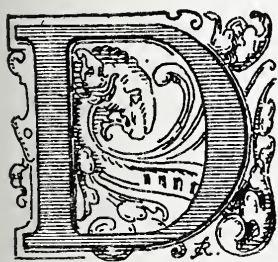

e eischen die den Amerikaan aan zijne woning stelt, mogen in verband met levenswijze en te bezigen materialen verschillen met die welke wij gewoon zijn te stellen, toch zal eene nadere kennismaking met de bouwwijze onzer overburen velen zeker niet onwel-

kom zijn. Er is hier geen sprake van een schitterend buitenverblijf, het geldt slechts eene betrekkelijk eenvoudige woning van niet te grooten omvang.

Tusschen de verschillende rastypen treedt een eigenaardige uiting in de wijze van bouwen en bewonen onzer huizen te voorschijn; bij den Duitscher is het „eigen Heims” de uitdrukking daarvan, vooral nu men in de groote steden, door woningnood gedrongen, hem zeer tegen zijnen zin het verblijf in de huiskamer gaat opdringen; bij den Angel Saxer daarentegen vindt men meer het zich terugtrekken in eene landelijke omgeving, liefst in vrijstaande gebouwen even buiten de stad.

Hier is dan ook de bakermat van het Amerikaansche landhuis, en de ontwikkeling daarvan staat in nauw verband met de ten dienste zijnde bouwstoffen.

De fransche architect Sédille zegt van die verblijven, dat daaruit eene zeer eigenaardige kunstuiting tot ons spreekt, wier weerga men in Europa te vergeefs zal zoeken. In behaaglijke binnenvertrekken komt het familie-

leven goed tot zijn recht en de schilderachtige, doch tevens zeer bescheiden uiterlijke vorm, neemt onmiddellijk voor zich in.

De eenvoud is kenmerkend en toch is de totaal indruk zeer gunstig; de vormen mogen niet weelderig zijn, de rangschikking er van is waar. Men kan er zeker van zijn, dat b.v. eene ongelijke raamverdeling, op ongelijke verdiepingen terugwijst.

In deze landhuizen is veel aanwezig wat aandacht verdient; de eenvoud die uit de onderdeelen tot ons spreekt, iets oorspronkelijks in de wijze van daarstellen, en de behaaglijke groepeerings van het geheel, boeien het oog; hand aan hand hiermede gaat de minkostbaarheid.

Die goedkoopheid werd door vermindering van al het overtollige verkregen; de vertrekken werden tot de kleinste mogelijke afmetingen teruggebracht en ieder hoekje van het huis werd nuttig gebruikt.

In 1886 is door het tijdschrift „The American Architect & Building news” eene prijsvraag uitgeschreven voor een 5000 dollars huis.

Behalve voor de gewone vertrekken moest men zorgen voor eene zoo rustig mogelijk gelegen studeerkamer, eene ruime kinderkamer en in verband hiermede eene badkamer.

De onderlinge ligging der vertrekken, ten opzichte der windstreken moest zoo zijn, dat de woonkamers op het N. W. lagen. Als bouwterrein moest men zich een flauwe helling in eene bergachtige streek denken.

Hoewel de uitgeloofde prijzen gering waren (drie, ieder van f 125), kwamen toch 51 ontwerpen in, waarvan sommigen reeds uitgevoerd werden.

Eene nadere beschouwing van drie bekroonde plannen zal ons doen zien, hoe de Amerikaansche bouwkundigen de vragen hebben opgelost.

Voor f 12500 wordt veel gegeven: gelijkvloers vindt men twee à drie woonkamers, vestibule, keuken, provi-

siekamer of kast, aanrechtruimte, trappen, portalen, veranda's enz. Op de verdieping zijn vier of vijf slaapkamers, badkamer, portalen, enz. en onder de bekapping, nevens de zolderruimten nog eenige vertrekken.

De afmetingen der kamers zijn kleiner dan bij ons te lande; de woon- en eetkamers zijn gemiddeld 4 M. bij 4.60 M. bij eene verdiepingshoogte van 2.75 M. tot 3.25 M., de eerste verdieping is zelden hooger dan 2.60 M.

Zoedoende werd de mogelijkheid geschapen om voor weinig geld veel te verkrijgen.

Andere keus van deuren, ramen, lijsten, ijzerwerk, enz. dan de fabrieken aanbieden, heeft men niet; uit een zuinigheids oogpunt wordt aan eigen ontwerp niet gedacht.

Hout, dat, in het grootste deel van Amerika voorkomt, is en blijft het hoofdmateriaal; hoogstens zijn de fundeeringen en kelders van op de bouwplaats aanwezige natuurlijke steenen daargesteld.

Houtconstructies van allerlei aard worden toegepast en de kap wordt met asphalt bedekt.

Sober geprofileerde en weinig voorspringende lijsten, de met eenvoudige groeven en kapiteelen bewerkte stijlen van veranda's en overdekte zitplaatsen, dienen tot sieraad.

De onregelmatige indeeling uit zich in den onregelmatigen uitwendigen bouw; de daklijn wordt herhaaldelijk verbroken door voorsprongen en dakramen. Erkers aan woonkamers, veranda's, gekoppelde kozijn groepen, massieve schoorsteenen, enz., zijn de eenvoudige middelen waardoor men de noodige overeenstemming met de natuur tracht te verkrijgen.

Ter wille der waarheid maakt men zich somwijlen aan overdrijving schuldig; nu eens doet de zware dakvorm aan eene boerenwoning denken, dan weder zijn er te veel erkers en voorsprongen of zijn de bovenverdiepingen zoo in de bovenkap verscholen, dat veel te veel uit de daklijn voorkomende dakvensters den vorm der vertrekken moet redden. Men wil met geweld eene schilderachtige groepeerings te voorschijn roepen en juist daardoor krijgt men van het goede te veel.

Men is er, wat de indeeling betreft, niet alleen op uit de vertrekken in onderling passende nabijheid te planten, maar door vorm en versiering wordt getracht ieder vertrek kenmerkend te doen uitkomen.

Bij den hoofdingang treft men veelal een overdekt voorportaal (veranda) met zitplaatsen aan; de daaraan belendende ingang, toegang gevende tot de vestibule en als tochtportaal behandeld, biedt gelegenheid aan tot berging van overkleeren, parapluies, enz.

De vestibule die men nu betreedt, heeft de grootte eener gewone kamer, is goed verlicht en geeft toegang tot de meeste vertrekken gelijkvloers.

Om ruimte te winnen, wat bij de betrekkelijk kleine vertrekken zoo hoog noodig is, laat men dikwerf de deuren, tot onderlinge afscheiding der vertrekken, weg; voorhangen vervangen hunne plaats. Met het oog hierop richt men dan ook de vestibule, met schoorsteen enz., zoo huiselijk mogelijk in.

De trap, van anderen veelal eng besloten, is van boven met opengewerkte balustraden omgeven, waardoor het schilderachtige van den inwendigen bouw zeer verhoogd wordt.

De uitbouw bij woonkamers dient om ruimte te winnen en om een ruimer uitzicht te verschaffen.

Eetkamer, keuken, aanrecht- en provisiekamers liggen in elkaars onmiddellijke nabijheid; in eerstgenoemd vertrek vindt men naast de noodige kasten veelal een vast buffet, dat met de schoorsteenbetimmering een geheel uitmaakt.

In bijna alle ontwerpen komt naast de hoofdtrap eene diensttrap voor, in welker nabijheid vaak een overdekt zitje wordt aangetroffen, ten gerieve van het keukenpersoneel.

Ter besparing van ruimte laat men soms hoofd- en diensttrap op een bordes uitloopen, om van daar als één trap verder te gaan.

Op de 1^e verdieping liggen de slaapkamers, van uit de vestibule bereikbaar en onderling door kastwanden gescheiden. Het groot getal slaapkamers wordt verklaard door het Amerikaansche gebruik, waarbij ieder half volwassen kind zijn eigen slaapvertrek krijgt, dat hij tevens als zijn werkkamer moet beschouwen.

De badkamer ligt boven de keuken; het gemak daarvan springt onmiddelijk in het oog.

Op de zolderverdieping treft men in de verschillende ontwerpen, nu eens de studeerkamer, dan de logeer- of kinderkamers aan.

Behalve de tegelbekleding der schoorsteenen is alles inwendig van hout samengesteld, en over het algemeen tracht men met de eenvoudigste hulpmiddelen, zonder daarbij het materiaal geweld aan te doen, dit op het voordeeligst te verwerken.

Opmerking verdient nog dat, wat wij als roerend huisraad beschouwen, hier vast aangebracht is als: verschillende kasten, buffet, tafels en aanrechtkamer, bibliotheekkasten, zitbanken bij den schoorsteen of in de uitbouwen enz. Het doel hiermede beoogd, wordt volkomen bereikt; men wil n.l. de bruikbare wandvlakte zoo groot mogelijk laten en den architect in de gelegenheid stellen om alles in een bij de omgeving passend gewaad te steken, waardoor op eenvoudige wijze de arbeid van behanger en meubelmaker wordt overgenomen.

Een drietal indeelingen, ingezonden onder de motto's „Boulder”, „Hilltop” en „Scotch Thistle”, kunnen het geschrevene verduidelijken.

Volgens het oordeel der Jury is in het ontwerp „Boulder” de schilderachtige en tegelijk eenvoudige bouwde, de gelukkige ligging van den ingang, de aardige opvatting van het bordeslicht en de plaats van de wel ietwat smalle eetzaal, prijzenswaardig.

In het ontwerp „Hilltop” is de onderlinge ligging der drie hoofdvertrekken op den beganen grond, in verband met de gelukkige toevoeging der stookruimte, zeer te prijzen.

In „Scotch Thistle” is de schilderachtige groepeerings der dalgevels te veel gezocht in de overstekken en is de vestibule te klein.

L.

AVONDKOUT OVER HET SCHOONE.

VOORLEZING IN DE VERGADERING DER AFDEELING
AMSTERDAM OP 18 NOVEMBER 1887, DOOR
HAAR EERE-LID J. H. LELIMAN.

(Vervolg van bladz. 170. slot.)

Over kunst en schoone kunst is nog veel meer en uitvoeriger te vertellen als mijn voorgaand schema u meedeelt, maar mijn tijd was en is beperkt en daarom laat ons de leer van het *schoone* en hare *beteekenis* abor-

deeren, zonder de beide eerste punten los te laten:

Wat is de esthetika of de leer van het schoone?

De beroemde kunstschrijver Batteux wist dat ten jare 1746 op zijn duimpje. Hij schreef een boek getiteld: „*Les beaux arts réduits à un même principe*”, en in dat boek bracht hij de kunsten terug van dat stijve, dat gedwongene, dat onnatuurlijke, tot de natuur zelve, in gezelschap van zeer vele kunstphilosofen, waaronder: Lessing, Baumgarten, vooral den beroemden Winckelmann, Salzer, Riedel, Herder, Garve, Blair, maar ook onzen Nederlander Hemsterhuis met zijn brief aan de Smeth, „*sur la Sculpture*”, waarin hij zei: „eenheid in verscheidenheid behoort in de eerste plaats tot het schoone.”

Wijsgeer Garve leerde het schoone afscheiden van het behagelijke, en onze oude vriend Plato was van meening, dat het schoone behoorde tot de ideeën, dat is „tot hetgeen *wezenlijk, onveranderlijk, volmaakt en eeuwig blijft.*” Naar deze leer en heerlijke theorie moeten wij streven!

Baumgarten bracht het eerst in de wetenschap het woord *esthetica*, terwijl Plato reeds overtuigd was, dat wij aan ons gevoel voor *harmonie* en *maat* de schoone kunsten en haar leer te danken hebben. Mag ik mij nu op gezag van vader Plato hier veroorloven te verklaren, dat de leer van het schoone of de esthetica niets anders is dan *gevoelkunde*. Denk eens even na, en gij begrijpt de diepe beteekenis van dit woord in zijn edelen zin. Immers het *gevoelvermogen* is de kiem van alle kunsten. Kant, de groote Kant, behandelde dit *vermogen* of de *æsthetika* als een vak en kunst op zich zelf.

Ze leidt ons door studie in voelen en denken en begrijpen tot het schoone, ze kweekt den zin en aanleg, het besef daarvoor en zegt altijd: zoek naar het begin, *naar* en *in* de natuur, bestemming, doel, het verband der kunsten, en gij hebt *Æsthetika*, die zooals van Heusden terecht zegt: evenals de *wijsgeerte*, of de begeerigheid naar wijsheid bij de kunsten, de eerste plaats inneemt en daarbij behoort. Wij noemen dus de *æsthetica*, de wijsgeerte van het schoone, datzelfde schoone door van Heusde *in zijn boek*, op 330 bladzijden en in 33 titels, zoo doorwrocht en welsprekend voor zijne leerlingen en het onderwijs behandeld, ten jare 1834, dus nu 53 jaren geleden. *Æsthetika* is dus *summa summarum* de inwendige zin voor kunst, het gevoelvermogen, de dorst naar harmonie, eenheid en verscheidenheid en als zoodanig is hare leer, de leer voor het schoone, en voor heden — dunkt mij — voldoende verklaard.

Maar ik zou, mijne heeren, ongaarne van u afscheid nemen, alvorens ik een u hiervoren reeds genoemde zeer beroemde filosofen-naam had doen optreden. Die naam is Emmanuel Kant, de Koningsberger wijsgeer, die in 1771 een allerliefst boekje over het schoone schreef, en dat te Riga onder den titel van: „*Beobachtungen über das Gefühl des Schönen und Erhabenen*” deed verschijnen.

Drie en dertig jaar later, dus in 1804 is dit boekje in onze taal overgezet en uitgegeven te Groningen bij Wijba Wouters en was ook te Amsterdam bij J. F. Nieman verkrijgbaar.

In dat klein, rein en interessant werkje lezen wij veel schoons over het schoone. Ik zou lust hebben u dat in zijn geheel voor te dragen. Belangrijker verhandeling is er nooit opgesteld. Opmerkelijk is de stelling door Kant daarin ontwikkeld, eerst van het

verhevene en dan van het *schoone* in de kunst. Het verhevene moet altijd groot en eenvoudig, het schoone kan klein en gesierd zijn. Dientengevolge is het verstand verheven, en behoort geestigheid meestentijds tot het schoone. De ziel wordt door het verhevene gespannen en eerder vermoeid door het schoon. Bedaagdheid, zegt hij, zoekt naar het verhevene, de jeugd meer naar het schoone. Het schrikkelijk verhevene noemt Kant *avontuurlijk* en bij overschrijding *romanesk*. Ook spreekt hij van zotten, grillenvangers, pedanten en fratsen in de kunstbeoefening. *Kloosters* noemt hij de *graven* voor de kunst en het verhevene. In de derde afdeeling van dat lief — één eeuw oud zijnde — boekje wordt gehandeld *over het onderscheid van het verhevene en het schoone in de onderlinge betrekkingen tusschen beide geslachten*, op eene zoo courtoise manier, dat vele *schoonen* der zoo edele vrouwelijke kunne er werkelijk door zullen worden gevleid en gesticht.

Aan het slot teekent de wijsgeer de karakters van de volken. De Hollander, zegt Kant, (waarom niet Nederlander?) is van eene geregelde en naarstige inborst, en daar hij enkel op het nuttige ziet, zoo heeft hij weinig gevoel voor datgene, wat in fijner oordeel schoon en verheven is. Hij is het contrast zoowel van den Fransman als van den Engelschman, en behoort eenigermate tot de zeer koudvochtige Duitschers! Als Kant onze Oranjefeesten had gezien en bijgewoond, zeker zou hij met een meer warm oordeel hebben gesproken.

Maar er is meer, mijne heeren! Uw geëerde medebestuurder H. P. Berlage gaf ons ter genieting den 3^{en} en 10^{en} Juli 1886, in het *Bouwkundig Weekblad*, een paar artikelen, waarin hij een twintigtal filosofen deed spreken.

De beroemde Kant, die zoo sierlijk over de „*Gothische fratsen*” vóór en in zijn tijd sprak, beschouwt de schoone bouwkunst als te zijn een waardig lid in de rij der kunsten. Schilling neemt ze als een tak der plastiek en zegt: zij is tektoniek of kunsthandwerk. Schopenhauer is tegen fraaien schijn en voor schoone werkelijkheid. Solger vereert enkel de bouwkunst in de *kerk*. Bij Krause is ze even nuttig als de gesticulatie, de turn-, de goudsmidskunst en haalt er zelfs het steenenslijpen bij. Hij zegt: „Zij is de ideaal schoone vorm van het anorganische.” Bij Hegel is bouwkunst „de kunst van het uitwendige.” Trahdorff moffelt haar, of zij wil of niet, bij den tuinbouw. Bij Weisze is zij een echte kunst. Haar schoonheid zit in de harmonie der ruimteverhoudingen. Volgens Schleiermacher is een gebouw eene kristallisatie van den menschelijken geest en de natuurkracht. Deutinger acht het bouwen noodig ter beschutting tegen vijandelijke machten. Vischer en Solger zijn geestverwanten in den tempelbouw. Alleen in deze is de kunst! Kirchmann onderscheidt eene vrije of moederkunst en eene onvrije — dat heet eene kunst door de moeder verwekt.

Zimmermann kent geen onderscheid tusschen *vrije* en *dienende* kunsten, terwijl Kostlin gewaagt van een schoonheids- en nuttigheidsdoel. Fechner bepaalt de schoonheid der bouwkunst door hare functioneele doelmatigheid en deelt haar in bij de kunst-nijverheid. Hij verwerpt enkele bepalingen van Kant, Hegel en Lotze. Ziedaar, geachte medeleden, een zeer beknopt uittreksel der genoemde artikelen, — ik hoop met toestemming van den geachten vertaler, — u hier ter tafel gebracht. Gij ziet — zooveel hoofden, zooveel zinnen. Wat de eene geleerde ver-

werpt, raapt een ander weër op, precies zoo als het wel eens bij sommige bouwkunstbeoefenaars gaat!

De matador uit deze wijsgeeren-serie, is: de heer Krause, die de bouwkunst gelijk stelt met de rij, vecht, gesticulatie, declamatie, turn, tuinbouw, kalligrafie, muntkunst, en zelfs die om edelgesteenten, geslepen en gesneden steenen, ringen, armbanden en zeker ook wel sigarenpijpjes en pepermuntdoosjes te fabrieken. En nu vragen wij u en ons: Wat is in dezen chaos van gedachten het best te doen? Mij dunkt, dat wij ieder voor ons zelf een catechismus over en voor de leer der schoonheid opstellen, en daarna arbeiden en scheppen, zwoegen en bouwen, probeeren en vaststellen. En wat of hoe zou ons leerboek moeten zijn?

Mij dunkt, dat de verklaring over het schoon en zijn leer deze is: Het schoon ontstaat door de volkomene harmonie tusschen *eenvoud* en *doel*, en als het schoon eene zielenharmonie tusschen schépper en beschouwer daarstelt, dan mag men er het woord *verheven voor twee* bijvoegen. Het zal mij aangenaam zijn, als deze mijne tweede korte verklaring van het schoon, tegenspraak en verbetering uitlokt.

Ofschoon wij 't weten, dat *schoonheid* vaak synoniem is met *genie*, en zij even wonderbaarlijk in oorzaak en ontstaan als in de gevolgen is, of hoogst zelden daarvan reenschap geeft, durf ik beweren, dat zij zeer zeldzaam voorkomt, en als eene *gute Gabe Gottes* — gelijk hemellicht — moet beschouwd worden. Dat wij als beoefenaars haar graag najagen en trachten voor te stellen, wie onzer zou er aan twijfelen? Hoe bitter weinigen er zijn die slagen, is eene waarheid, sedert het ontstaan der wereld buiten kijf. Vraag aan duizend deskundigen, die voelen en weten wat schoonheid en hare leer is, en gij zult even zoo vele verschillende uitleggingen krijgen. En daarom is het zoo moeielijk in woorden te zeggen, wat zij *is* en *niet is*, want voor vele toestanden van het gevoel zijn geene woorden, althans ik ken ze niet. Laat ons dus met Goëthe blijven zeggen: *In een ieder leeft het schoonheidsgevoel, maar niet iedereen is dit bekend.*

Met die iedereen is bedoeld de groote menschheid. Zal ik u hier die massa ontbolsteren of vertellen, wie rijp en niet rijp is voor het verhevene in de kunst? Verg dat niet van mij. Genoeg als ik met smart beweer, dat de groote hoop menschen, het volk en vooral de lagere klassen nog weinig lust hebben getoond zulk gevoel te willen ontwikkelen en te leeren beseffen, wie en wat hun tot voorbeeld kan strekken.

Wie denkt er in onze dagen, onder meer, aan eene populaire of *volksaesthetica*? Wel deed dit reeds in 1755 Frank Bacon in een lijvig boekdeel, waarin hij alle kunsten en wetenschappen afleidde en terugbracht, 1° tot het geheugen, 2° tot de verbeelding en 3° tot de rede. Uit het geheugen ontstond de *geschiedenis*, uit de verbeelding de *kunst*, en uit de rede de *wijsgeerte*. Die band namen ook Cicero en Plato aan. Rousseau de sophist, verwierp ze evenals zoo veel anders. Welnu, ten spijt van den man, die zoo poëtisch op zijn eilandje te Genève in standbeeld op een stoel is geplaatst, hoop ik dat ieder volk, elk redelijk schepsel, dien Cicero-Plato-band mag leeren kennen, voelen, eeren en vlijtig beoefenen, in woord en daad; want dan zullen de klachten, zelfs van professoren in de esthetika, al spoedig tot het verledene gaan behooren, zoodra die hoogwijze lecraren

het niet beneden zich achten — *honoris causa* — het volk of de massa toe te spreken op populair-begrijpelijke manier — en zich niet verscholen houden in den hoek van hunne Aula — sprekende tot meer of minder *élèves*, voor geld uit de Staats- en Gemeenteruiven.

En wat zou er in de tweede plaats tegenover *het volk* te doen zijn?

Mijne Heeren! ik aarzel geen oogenblik u dit hier con amore meê te deelen. Dat volk, die massa, beschaafd of onbeholpen, moet overtuigd worden dat de beoefening der schoone kunsten en hare leer eene wezenlijke behoefte is. Dat ze zonder het besef van, of het geloof aan het *verheven schoon* nooit gelukkig zal kunnen zijn, en allereerst dat de bouwkunst wel degelijk en allereerst als de oudste, de moeielijkste, de minst der te ontbeeren en de meest verhevene der kunsten, bovenaan moet staan in de rij der schoone kunsten, ook omdat zij vordert van den beoefenaar het meeste tijd, studie, zenuwleven en opoffering. Aan haar dus de *eererang* toegekend, want uit haar borsten zoogden alle andere kunsten de moedermelk. Zonder haar zou geen kunst, hoe ook genaamd, mogelijk en ontstaan zijn, of kunnen leven en bloeien. Zonder haar is immers geen maatschappelijk *zijn* en *blijven* mogelijk?

En zou er dan, mijne heeren, geen schoone bouwkunst zijn, als die waarbij een heilig doel is verbonden?

Hoe jammerlijk is daarom het oordeel van sommigen, dat bouwkunst dan alleen kunst is, wanneer zij is gebracht op het godsdienstig terrein, of dat van den kerkbouw. En nu durf ik vragen met een Stentorstem: Waar moeten wij dan blijven met de duizende kunstgewrochten, die geheel buiten kerk- en kloosterbouw om, de wereld sieren als producten van den echten schoonsten stempel? Zegt het mij, geachte heeren, moet ik die brengen onder des sloopers moker? Zegt het ons, geëerde kunstphilosofen, meestal zonder potlooden, schootvellen, schietlooden, hamers en houweelen, waar plaatst gij dezulke die bijdragen om u het leven mogelijk te maken, te veredelen en zonder wiens kunst uw arbeid alles zou verliezen en gij niet zoudt kunnen bestaan. Komt poëten en wijsgeeren, zegt veel liever met uwen collega, Lecomte de Lisle, den Franschen académicien, dat „*La beauté flamboie et tout renait en elle. Elle seule survit, immuable, éternelle.*” Of oordeelt gij soms de lijnen van uwe bekoorlijke marmeren *Venus* schooner dan die der harmonische nis, waarin zij is geplaatst en van hare omgeving zich afscheidt? Dan doen wij er het zwijgen toe, en zeggen met eene eerbiedige buiging, dat gij op den weg der ongerechtigheden een flinken stap hebt gedaan, dien wij zoo vrij zijn te veroordeelen, omdat gij getuigenis geeft van uwe bitter verwenschte eenzijdige richting. In plaats dat gij de kunst en haar schoon doet waardeeren, doodt gij die met uw onzalig drijven naar één kant.

En daarom, laat onze blik en bewondering steeds gericht zijn naar hen, die het schoone weten te schatten en te eeren, overal waar ze het vinden en er steeds op uit zijn, hun schoonheidszin en harmoniegevoel breed uit te meten, of weten te verdeelen over al de eeuwen heen, die dit waard zijn, en der wereldbeschaving zoo vele kunstgewrochten hebben aangeboden.

Ik hoop het hartelijk, mijne heeren, dat gij zien en beleven zult *eene schoonheid der Bouwkunst*, die algemeene

waardeering ten volle waard is, en dat Lecomte's dichtregel over het heerlijke schoon altijd waarheid blijve, waar hij zegt:

„*Et les mondes encor' roulent sous ses pieds blancs.*”

Of wilt gij een ander competent man, die vóór 107 jaren sprak, dan is het alweer vader Kant, die ik graag naschrijf, waar hij zegt:

„Eindelijk, nadat de menschelijke genie zich door eene „soort wedergeboorte uit eene bijna volkomene vergruizing wederom heeft opgebeurd: zoo zien wij in onze „dagen den waren smaak voor het Schoone en Edele „zooewel in de kunsten en wetenschappen als ten aanzien „van het zedelijke ontluiken; en er is niets wenschelijker „dan dat de valsche luister, die zoo ligt bedriegt, ons „niet ongemerkt van de edele eenvoudigheid doe afwijken; voornamelijk echter dat het nog onontdekte geheim „der opvoeding aan het oude vooroordeel moge onttrokken worden, om het zedelijk gevoel vroegtijdig in den „boezem van elken jongen wereldburger tot eene dadelijke gewaarwording te verheffen, opdat niet alle fijnheid „enkel op het onbestendige en ijdele genoegten uitloope, „om datgene wat buiten ons omgaat, met meer of minder „smaak te beoordeelen.”

Ziet, mijne heeren, is het niet of Kant voor onze dagen schreef, en zou hij niet tevreden zijn over de pogingen die in ons goed Nederland en zijne groote steden dagelijks en van hooger hand worden aangewend, ten einde in de opvoeding voor het *schoonheid voelen*, verbetering te verkrijgen, hetzij door woord en werk, of door de kunst op den openbaren weg in een schoon, sierlijk en passend kleed te hullen. Immers die weg kan en moet voor de bouwkunst, en derhalve ook voor de menschheid, allereerst het schoonst mogelijke opvoedingsgesticht zijn en blijven.

En hoe sprak in deze materie den dichterkoning Goëthe? hij zei: „*De vorm wil zoo goed verteerd zijn als de stof, ja zij verteert zich veel moeilijker.*” Pas dat woord toe op de bouwkunst en wij zijn op het terrein waar de theorie broederlijk de hand reikt aan de praktijk, of liever waar het *schoon* wordt begrensd door regelen en voortgebracht door gevoelens, wier vermelding en uiteenzetting voor heden buiten mijn bestek is — en omdat de klokke *tien* slaat, — blijven moet. Niettemin staat de leer der *schoonheid* in de bouwkunst immers in onmiddelijk verband met die der *constructie*. Beiden zijn even rijk in middelen als in doel.

Beiden te verwaarloozen is vooral bij de jongeren gelijk te stellen met het begaan van onvergeeflijke *kunstzonden*. En wat is het gevolg van zulk eene verwaarloozing? Wel, mijne heeren, dat de huizen en monumenten zich in de steden zouden voordoen als er te zijn *neêrgebezemd!* Moesten de goede burgers in zulk eene onreine, onschone stad leven, zij zouden terecht wrake roepen en liever naar de woestijn verhuizen. De vreemdelingen zouden denken aan roffel en trommelmuziek in plaats aan schoone bouwkunst. Zij zouden vergelijkingen maken, en wellicht de beerendans in harmonie beschouwen met de huizenvormen, of ook aan apensprongen op het bouwterrein denken, te midden van de zoo even u te binnengebrachte *neêrgebezemde* stad, waaruit wij ons liefst zoo snel mogelijk willen absenteeren, om naar heerlijker bouwakkers het oog te wenden, en ons daar te verlustigen.

Ten slotte, geachte medeleden, een opwekkend woordje voor deze kleine gemeente of kunstbevorderende Afdeeling, die ik sedert haar ontstaan zoo goed ken en zoo oprecht genegen ben. Laten we ons in werk en woord als trouwe Afdeelingsleden altijd en dikwerf verfrisschen aan de heerlijke bron der oudheid, vast als de rotsen, opdat wij ons sterk maken in het leeren *gevoelen* en *waardeeren* der schoonheid. Aan die oude bronnen, onverschillig waar ze zijn, ontspringe voor ons en onze nazaten, telkens en telkens een heerlijk nieuw kunstleven, telkens en telkens eene reine kracht om te kunnen scheppen. Dan en dan alleen zal hetgeen wij met gevoel en verstand voortbrengen zijn: *redegevend, oorspronkelijk, waar en altijd frisch of blozend*, derhalve *rein*, dat is *schoon*. Vooruit zij en blijve het wachtparool van ons allen, en dus ook dezer Afdeeling.

Vóór wij afscheid nemen, zult gij mij wel gelieven te veroorloven, het heerlijkst der heilige boeken open te slaan en daaruit wijsheid te putten. Ten fine van onderzoek en ook als 't laatste woord dezer causerie, vestig ik uwe geëerde aandacht op den steeds hoogwijzen spreukenvader Salomo, hoofdstuk 22 vers 28, waar wij lezen: *zet niet terug de vorige palen welke uwe vaders gemaakt hebben*, en ook op hoofdstuk 24 vers 3, waar wij den welbekenden guldenregel steeds met zoo diepen eerbied lezen en herhalen: *Door wijsheid wordt een huis gebouwd en door verstand bevestigd*.

Neemt mijn eenvoudigen avondkout voor lief, geachte heeren, zooals ik de eer had u die voor te dragen.

Op uwe zeer gewaardeerde aandacht volge een goeden nacht, aan verkwikking rijk.

Atelier, 18 November '87.

J. H. LELIMAN.

VERSLAGEN VAN VERGADERINGEN.

NED. MAATSCHAPPIJ TER BEVORDERING VAN NIJVERHEID. Het voorstel van het Departement Schiedam, luidende: De Maatschappij draagt bij eene som van duizend gulden, wanneer door de Regeering wordt opgericht een proefstation voor bouwmaterialen, kwam daarop in behandeling. Na eenige discussie wijzigde Schiedam het voorstel als volgt: dat de Maatschappij bijdraagt eene som van f 1000, wanneer door de Regeering in 1890 een aanvang is gemaakt met het oprichten van een Proefstation voor Bouwmaterialen. Dit voorstel werd aangenomen.

Met groote meerderheid werd daarop het voorstel van het departement Arnhem verworpen, om andermaal een prijsvraag uit te schrijven voor een octrooiwet. Dit votum viel, daar er zich reeds eene vereeniging had gevormd om die wet te verkrijgen.

Het departement Groningen had het volgende voorstel ingediend: De Algemeene vergadering, overwegende, dat verschillende vakken van kunst- en handwerksnijverheid meermalen worden uitgeoefend door onbekwame personen, en dit de ontwikkeling der nijverheid kan tegenwerken, noodigt het Hoofdbestuur uit, het daarheen te leiden, dat in de Algemeene vergadering in het jaar 1888 eene commissie meerendeels van vakmannen worde benoemd, om te onderzoeken wat in deze kan gedaan worden om dien toestand te verbeteren, daarvan met bekwamen spoed rapport uit te brengen en dit aan de verschillende departementen mede te deelen.

Directeuren meenden, dat het bezwaar in hoofdzaak betreft de kunstnijverheid; den werkman ontbrak veelal voldoende kunstontwikkeling om de overigens technisch goede voortbrengselen goed te versieren. Om kunstzin aan te moedigen werd niets beter geacht, dan dat plaatselijke commissiën uit de departementen zich beijveren verbetering aan te brengen. Daartoe kan men de noodige inlichtingen verkrijgen aan de Musea van kunstnijverheid te Utrecht en te Haarlem.

Groningen wenschte, zooals bleek, paal en perk te stellen aan een toestand, waarbij iedereen als meester kon optreden, en alles blijft zooals het was.

Er werd besloten dit onderwerp op een volgende bijeenkomst, nog deze week nader te behandelen.

De beslissing omtrent de in 1887 ingekomen antwoorden op prijsvragen was als volgt:

a. Toestel tot kamerverwarming.

b. Model van een toestel als boven.

De commissie van beoordeeling, allen lof brengende aan de kunstvaardigheid van het smeedwerk, adviseert geen bekroning toe te kennen.

c. Handboek voor het aanleggen en behandelen van plantsoenen in openbare wandelplaatsen enz.

Directeuren meenden dat geen bekroning kon worden toegekend, daar de verhandeling ten eenemale zou moeten worden omgewerkt.

Met deze adviezen had de vergadering zich vereenigd, die tevens bepaalde, dat o. a. de volgende prijsvragen wederom zouden worden uitgeschreven: n^o. 705, handboek voor plantsoenen, mits beantwoordende aan de eischen der praktijk; n^o. 707, Mozaiektegels.

Op Woensdag 11 Juli werd ten 9^{1/2} ure de algemeene vergadering geopend. De heer Evink sprak over onderwijs in handarbeid, en concludeerde, dat het op den weg der Maatschappij lag dit onderwijs te steunen en de invoering er van op de lagere scholen te bevorderen.

Het voorstel van den heer van Eeden, om de hier te lande te veel genegeerde zaak bij de departementen in behandeling te brengen, werd gesteund door den heer Evink, en aangenomen.

Het onderwerp »huisvlucht als middel tot volkswelvaart» werd ingeleid door den heer van Eeden. Hij wees op de sporen van oud-Nederlandsche kunstvlucht, door hem gevonden op Wieringen en te Bergen in Noordholland, en vertegenwoordigd op de tentoonstelling in de Koekamp. Hij noemde den naam Mastenbroek als die van den man, die nog bezield is met de oude liefde voor de nationale houtsnijkunst. Te Zandvoort was een magazijn van kunstvlucht-producten der bevolking aldaar. Hij drong sterk bij de leden aan, om in eigen kring na te gaan wat er aan huisvlucht wordt gedaan en door wie, en hem de personen te noemen.

Door de vergadering werd aangenomen, dat de Mij. door museum en departementen werkzaam behoort te zijn tot bevordering van huisvlucht.

Ten slotte betoogde de heer van Eeden de wenschelijkheid, dat de Nederlandsche zilvermeden worden aangemoedigd om den oud-Nederl. stijl te bestudeeren en daaraan hun motieven te ontleenen, omdat de Nederl. kunstproducten in dien stijl door het buitenland gretig gewild zijn. Ook hiermede vereenigde zich de vergadering.

De heer J. J. van Nieukerken leidde het ontwerp «Veredeling van het ambacht» in, in verband met het reeds gemelde voorstel Groningen. Hij wees op den tegenwoordigen drang, om het vroegere gildewezen op onze Mij. toe te passen; het zou echter voor onzen tijd onbruikbaar zijn. Wel achtte hij het afleggen van proeven van bekwaamheid zeer gewenscht, zoowel voor den patroon als voor den werkmán, waardoor meer invloed zou worden toegekend aan bekwaamheid, dan tot nu toe aan kapitaal en credit.

Na eenig debat werd de wenschelijkheid erkend voor de Maatschappij, om werkzaam op te treden door de benoeming van een commissie, en ten slotte besloten, directeuren uit te noodigen zich in verband te stellen met Arti et Industriae te 's Gravenhage, bij het nemen van maatregelen.

Op de vergadering van den 12den werden tot leden der Commissie voor het rapport over rookvrije verbranding enz. benoemd de heeren M. Sijmons te Rotterdam, D. van der Horst te Leiden, en J. G. Rueb te Breda; voorts werd het besluit bekrachtigd, om, wat betreft de veredeling van het ambacht in overleg te treden met Arti et Industriae te 's Gravenhage, omtrent de benoeming van een Commissie van onderzoek.

In plaats der directeuren, de heeren J. F. W. Conrad, Jhr. F. Backer, A. C. Kruseman en F. A. T. Delprat, werden gekozen de heeren Mr. J. C. Meijer te Leeuwarden, G. A. A. Middelberg te Bussem, Dr. D. de Haan te Haarlem en A. L. de Sturler te Leiden.

In 1889 zal de vergadering worden gehouden te Leiden.

PRIJSVRAGEN.

Het Koninklijk Instituut van Ingenieurs Afdeling Nederlandsch Indië te Batavia looft behalve een diploma een prijs van Vijf Honderd Gulden uit voor eene door eene jury ter bekroning voor te dragen:

»Practische handleiding tot toepassing van de gezondheidsleer bij het bouwen in Nederlandsch Indië,» terwijl de Vereeniging tot bevordering der geneeskundige Wetenschappen in Nederlandsch-Indië voor hetzelfde doel eene som van Vijf Honderd Gulden daaraan toevoegt.

De jury van beoordeeling zal bestaan uit 3 leden van de voornoemde Afdeling en uit 2 leden van de bedoelde Vereeniging, daartoe door de betrokken Besturen aan te wijzen.

De handleiding kan in de Nederlandsche, Fransche, Duitsche en Engelsche talen geschreven zijn en door een ieder kan aan de beantwoording van de prijsvraag worden deelgenomen.

Alle daarop betrekking hebbende stukken moeten vóór of uiterlijk op den eersten October 1889 vrachtvrij ontvangen zijn door den Secretaris van de Afdeling Ned. Indië van K. I. v. I. te Batavia. De stukken moeten door eene andere hand dan die des inzenders worden geschreven; indien de inzender vóór de bekroning door schrift of op andere wijze zich zal hebben bekend gemaakt, blijft hij, ook bij bekroning, van den prijs verstoken. Zij moeten geteekend worden met eene spreuk of een merk en vergezeld gaan van een verzegeld briefje houdende buitenop dezelfde spreuk of hetzelfde merk en een kennelijk teeken ter terugvordering. De naam, qualiteit en woonplaats van den inzender worden in het verzegeld couvert vermeld.

De ontvangen beantwoordingen zullen na de beoordeeling, die voor 1 April 1890 moet zijn afgelopen, met het verslag van de jury gedurende ééne maand in het gebouw van de Afdeling voor het publiek ter inzage liggen.

De niet bekroonde stukken zullen gedurende zes maanden ter beschikking blijven van de inzenders.

De bekroonde handleiding wordt het eigendom van de Afdeling. De inzenders zijn geheel vrij in de behandeling van de prijsvraag, hun wordt echter in overweging gegeven de te schrijven handleiding zoodanig in onderafdeelingen te verdeelen, dat bij nadere overeenkomst over een of meer van die onderdeelen zal kunnen beschikt worden.

Het Bestuur van het Kon. Instituut van Ingenieurs, Afdeling Ned. Indië te Batavia,

L. J. RESNER, *President.*

J. FRENKEL, *Secretaris.*

Een uittreksel uit bovenstaand volledig programma werd reeds medegedeeld in het »Bouwkundig Weekblad» n^o. 27 van 7 Juli j.l.

BINNENLANDSCHE BERICHTEN.

De heer W. Verweij Az. hoofd-ingenieur bij de Zuid-Afrikaansche Spoorweg Maatschappij, is heden uit Amsterdam vertrokken naar zijne bestemming, Pretoria.

Den 16den dezer is te Dordrecht overleden de heer J. J. B. J. Bouvij, die zich als industrieel een grooten naam heeft verworven.

Bij het restaureeren van 't doophek in de Groote kerk te Zwolle heeft men weder eene belangrijke muurschildering ontdekt op de linkerzijde van de pijlers waartegen de predikstoel staat.

Het stuk is 1.10 × 0.57 M., en stelt voor, Christus, gestorven en hangende aan het kruis; boven staan de letters I. N. R. I. Aan den voet van het kruis ligt een doodshoofd, terwijl aan de linkerzijde de moedermaagd en rechts een apostel staat.

Bij het bloot leggen is 't geheel weinig beschadigd.

VRAAGBAAK.

VRAAG 92. Mij werd den bouw opgedragen van een winkel met magazijn en woning. Door de geëischte inderdeeling was ik genoodzaakt eenige ijzeren balken en veel betimmering aan kasten, stellingen, enz. aan te brengen. In het bestek legde ik den aannemer de verplichting op, het bouwwerk voldoende tegen brandschade te verzekeren, hetgeen ook geschiedde. Het werk naderde zijne voltooiing, toen ik plotseling opgeschrikt werd door de tijding dat het gebouw in lichte laaie stond.

Na den brand kwamen de assuradeuren en werd den aannemer, die slechts de opstal verzekerd had, bijna het geheele verzekerde bedrag uitgekeerd.

Het houtwerk verbrand of geheel verkoold; de ijzeren balken schief getrokken; de muren ontzet en gedeeltelijk verbrand, dus was de toestand van mijn bouwwerk. Afbreken tot aan het trasma was het eenige mogelijke en dan op nieuw beginnen. Zonder verdere ongelukken werd de bouw voltooid en nam de patroon zijn huis in bezit. Wijl de verdragging der oplevering te wijten was aan overmacht, werd den aannemer geen boete berekend.

Ik diende bij den patroon mijne nota in, berekend naar de aannemingsom, verhoogd met een billijk bedrag voor honorarium mijner diensten bij den herbouw. Ik vermeende hiertoe gerechtigd te zijn, te meer daar het salaris van den opzichter voor mijne rekening was.

Dank je wel, zegt de patroon, is het al niet erg genoeg, dat ik vier maanden later in mijn huis kom? Ik betaal u geen cent meer dan de overeengekomen procenten, berekend naar hetgeen mij den bouw kost.

De aannemer wilde mij van zijne assurantiepenningen niets afstaan, want, zeide hij, neemt u mij niet kwalijk, maar ik heb uwe diensten niet ingeroepen. Ik heb geleverd wat ik aangenomen heb.

Moet ik derhalve de dupe zijn, van een ongeluk, waarvan ik het minst de schuld heb? JAN VAN HETRECHT.

AFLOOP VAN AANBESTEDINGEN.

HAARLEM, 19 Juli 1888. — Het opstellen van Oud-Nederlandsche bouwfragmenten, den aanleg van eene Vechtwaterleiding, het maken eener inrichting ten behoeve van de plaatsing van een uurwerk en het leveren en plaatsen van leuning op de trappen, een en ander ten behoeve der Rijks-Museum gebouwen te Amsterdam. Raming f 11.400. L. Vlasman te Amsterdam, f 11.910; J. J. Boekholst te id., f 11.800; Timmer & Furstner te id., f 11.480; C. J. Maks Jzn. te id., 11.390; C. Alberts te Nieuwer-Amstel, f 11.375; H. Crouwel te Amsterdam, f 11.200; C. J. Maks te id., 10.970



ouden
Staats-Medaile

Medaille
Breslau
1869.

Diploma A.
Eerste prijs
voor uit-
muntend
fabrikaat.
Kassel 1870

Medaille
van ver-
dienste,
Weenen
1873.

De Portland-Cement-Fabriek van DYCKERHOFF & SÖHNE

te Amöneburg bij Biebrich a/d Rijn. 4810

levert haar erkend en uitmuntend fabrikaat, met garantie voor de grootste vastheid en deugdelijkheid.
Productie-vermogen der fabriek: 500,000 vaten per jaar.
Magazijnhouders in de voornaamste steden.

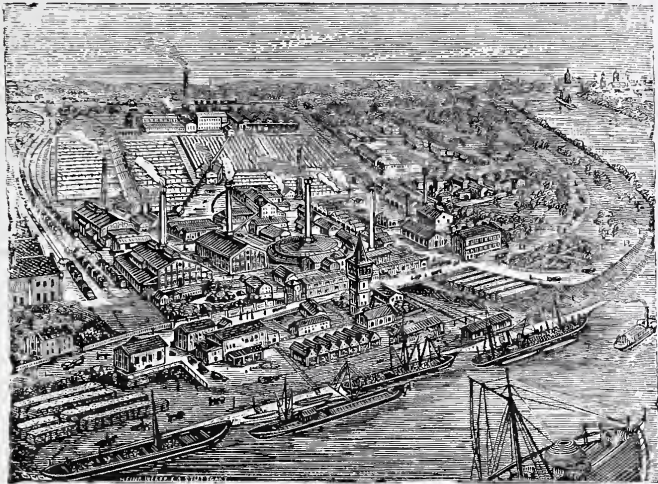

Düsseldorf,
1880.

Gouden
Medaille,
Offenbach
a/M. 1879.

Gouden
Medaille
Hoogste
onderschei-
ding in den
internatio-
nalen wed-
strijd.
Arnhem
1879.

LICHTDRUK. Goedkoopste reproductie

van Teekeningen, Plannen enz.

DOOR MIDDEL VAN

LICHTDRUK,

bij Joh. G. Stemler Cz. Amsterdam.

NB. Drukt en levert geheel gereed af
BESTEKKEN, tegen billijke
conditie, met correctie onder begrepen.
(4813)

Voorhanden: goedkoop Doortrek-papier
p. rol, van 20 Meter bij 1 Meter, à f 2.90.

G. J. Vincent & Co.

Kunstsmeden,

SCHIEDAM.

ZILVEREN MEDAILLE, WERELD-
TENTONSTELLING Amsterdam 1883.
GOUDEN MEDAILLE, Antwerpen 1885
Specialiteit in gesmeed IJzeren Hekken,
Fijne smeedwerken, Dakversieringen,
Deurvullingen, Ornamenten enz.
Steeds voorhanden GESMEED IJZEREN
PAARDENRUIVEN. 4814



J. H. DE VRIES,

DECORATIESCHILDER

van Z. M. DEN KONING.

A. Kerkstraat te Groningen.

Specialiteit in PIERRE-ORNÉE.

Nieuw versierings-materiaal
voor bouwwerken.

Bekroond met Eere-diploma, (hoogste
onderscheiding op de Internationale
tentoonstelling van bouwmate-
rialen te Groningen in 1886.

Monsterstukken en afbeeldingen worden
op franco aanvraag toegezonden.

Verklaringen van H. H. Bouwkundigen
ter inzage, waaruit de deugdelijkheid gedu-
rende meer dan 3 jaren blijkt. 4815

W. F. WEIJNTJES,

Singel 514 b./h. Koningsplein Amsterdam.

Specialiteit in Houten en Steenen
Parketvloeren en Verglaasde
Muurtegels.

Agent voor Minton Hollins & Co. Stoke upon Trent.
" " A. Jändges te Crefeld

Verder alle mogelijke Bouwartikelen en ijzer-
waren waarvan op aanvraag prijzen gaarne ver-
strekt worden. 4811

NOTA'S
ten dienste van Heeren
ARCHITECTEN
met Honorarium-Tabel
op naam gedrukt.
100 Exc. f 4.— 50 Exc. f 2.50
Zie het model verzonden bij
Weekblad No. 24.

DE LINT & Cie.
Rotterdam.
PARKETVLOEREN en WANDTEGELS:
VILLEROY & BOCH,
BOCH FRÈRES.
MINTON HOLLINS & Cie.
Trottoir-IJzersteen en Cementtegels.
Groote voorraden. 4812

J. KROON Rz.

Fabriek van Lattenweefsel
voor Plafond- en Wand-
beploistering.

Buiksloot.

STOOMHOUTZAGERIJ en PAKKISTENFABRIEK

Eervolle vermelding op de Tentoonstelling van Bouwmaterialen te Groningen 1886.

4816 ASPHALTDAKPAPIER, ASPHALTWERKEN. „CARBOLINEUM.”

Monsters, circulaires en attesten op aanvraag franco.

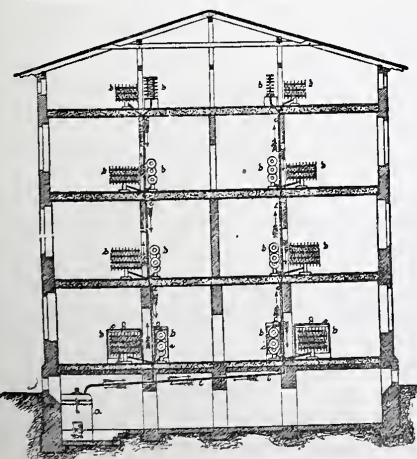

PATENT CENTRALE VERWARMING EN VENTILATIE,

Systeem BECHEM & POST.

TEHAGEN, (WESTPHALEN.) 4817

Zelfreguleerende Stoomverwarming onder lage drukking
met ventilatie,

-- VRIJ VAN 'SRIJKS BEPALINGEN OP HET STOOMWEZEN. --

Vertegenwoordiger D. S. M. KALKER, Amsterdam.

Telegram-adres KALKER-IJZERWAREN AMSTERDAM. Telefoon No. 352.

AANBESTEDING. 4801

De Vereeniging »DE ZUID-HOLLANDSCHE LEERHOEVE VOOR ZUIVELBEREIDING, erkend bij Koninklijk besluit van 1 Juni 1888, zal op Dinsdag 31 Juli 1888

AANBESTEDEN:

Het maken van de gebouwen enz ten dienste der Zuid-Hollandsche Leerhoeve voor Zuivelbereiding te Oudshoorn.

Aanwijzing in loco op Donderdag 26 Juli, des voormiddags ten 11 ure.

Teekeningen en Bestek liggen van af 20 Juli ter inzage, ten kantore van den notaris HENGVELD, te Hazerswoude, en zijn van af 19 Juli, tegen f 1.50 per stel verkrijgbaar bij den architect K. A. HEIJ, Singel 192, Amsterdam, bij wien tevens nadere inlichtingen zijn te bekomen.

4802 AANBESTEDING.

Op Zaterdag 4 Augustus 1888 zal in het Raadhuis te Domburg worden AANBESTEED:

Het bouwen van een BADHUIS aldaar.

Aanwijzing in loco, op Zaterdag 28 Juli en Maandag 30 Juli a. s. des namiddags te 3 ure.

Inlichtingen te bekomen bij den architect J. J. VAN NIEUKERKEN, Helmersstraat N^o. 26 te 's Gravenhage, 'smorgens van 9-10 uur.

Bestekken en teekeningen liggen ter inzage in het »Paviljoen» te Domburg, in het Hotel »de Flandre» Lange Delft te Middelburg, en zijn tegen betaling van f 3.— verkrijgbaar bij de Heeren VAN BENTHEM & JUTTING, boekhandelaren te Middelburg bij voornoemden architect.

The St. Pancras Iron Work Company. London.



FABRIEK voor Stal-Inrichtingen

4803 EN Stal-Benodigdheden.

IJzeren Trappen

van solide constructie tot concurreerende prijzen.

Eerste Prijs: GOUDEN MEDAILLE. Internationale Landbouw-Tentoonstelling te Amsterdam, 1884.

Agenten voor Nederland en de Koloniën

STAAL & HAALMEIJER,

36. Derde Weteringdwarstraat, AMSTERDAM.

alwaar een Stal en Box op ware grootte te bezichtigen is.

Geïllustreerde Catalogussen op aanvraag.

4804 AANBESTEDING.

Op Donderdag 26 Juli 1888 des voormiddags te elf uur, in het logement DE DOELEN te Monnikendam, van

een OPHAALBRUG en vijf VASTE BRUGGEN,

ten behoeve van den tramweg van Amsterdam naar Edam. Bestek en tekening zijn tegen betaling van f 0.50 van af Vrijdag 20 Juli verkrijgbaar, ten kantore Spuistraat 34, Amsterdam.

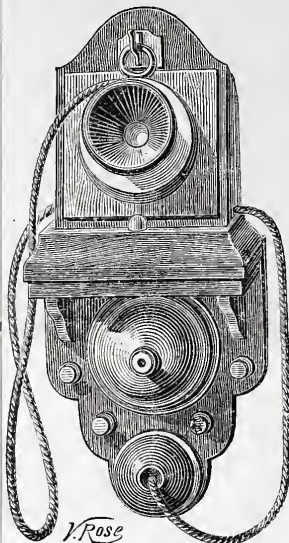

JAN HAMER. Amsterdam.

Kantoor: Marnixstraat 402, b/h. Leidscheplein. GEBOUW PERMANENTE TENTOONSTELLING VAN DE MAATSCHAPPIJ TOT BEVORDERING DER BOUWKUNST.

Vertegenwoordigt CH. MILDÉ FILS & Co. Parijs.

Telephonen, Electriche schellen, Bliksemafleiders enz.

De MICRO-TELEPHOON genaamd Porte Montre.

PRIJS 16 Gulden.

Gemaakt van Notenhout met nickel montuur zeer sierlijk, om aan den muur of de schrijftafel te bevestigen. Twee toestellen op voet, waaraan zij verbonden zijn door middel van een zacht zijden koord, schelinrichting, 40 meter kabel met batterij. Compleet met gebruiksaanwijzing f 47.75

Deze elegante toestellen vereischen geen onderhoud en zijn in bijna alle voorname plaatsen van Nederland in werking te zien.

BOYLE's Ventilators, WITTE's Liften, CARRÉ's Waterleidingen, KELLEY's geschilderd en gebrand Glas, geschilderde Tegels, enz. enz.

NEUCHÂTEL ASPHALTE COMPANY L^{TD}. LONDON.

Exploitatie der Mijnen van de Val Travers.

FABRIEK TE AMSTERDAM

Beltweg No. 3.

TRADE MARK. NATUURL. ASPHALT VAN VAL DE TRAVERS ZWITSERLAND.



Gecomprimeerde Asphaltwegen en dito Dorschvloeren. Werken in Asphalt-Mastiek voor Trottoirs, Skating-Rinks, Moutvloeren, Kelders, Kolf- en Kegelbanen. Winkel en Magazijnvloeren. Gangen. Veranda's Brug- en Dakbedekkingen, Beton Fundeeringen, Stallen, enz., enz., enz.

Zindelijk Vochtwerend, Ondoordringbaar, Geraaswerend

Asphalt speciaal tot wering van vochtige muren.

Voor inlichtingen omtrent het leggen van Vloeren, Bedekkingen enz., gelieve men zich te adresseeren aan het Kantoor der fabriek, Beltweg 3, Amsterdam.

4807



DE LINT & Co. Rotterdam.

Vertegenwoordigers van JOS. F. EBNER te Londen, leveren in uitsluitend eerste kwaliteit,

MARMER-MOZAIEK en

TERRAZZOVLOEREN,

alsmede

4808

— GLASMOZAIEK —

Zestien Bekrooningen.

4809

JAN VAN DER POT,

Scheepmakershaven N^o. 3 (Punt.) — ROTTERDAM.

De eenige Kyaniseerinrichting waar ook des winters wordt doorgewerkt.

Het Kyaniseeren is het eenige afdoende middel tegen verrotting en zwam. De bewerking geschiedt geheel reuk- en kleurloos. Desverlangd bijlevering van hout.

Prima Engelsche PORTLANDCEMENT, merk Wallsend, van uitmuntende kwaliteit en tegen concurreerende prijzen.

BELGISCHE KLUIT- en HYDRAULISCHE KALK. Billijke prijzen en vrachten. KUNSTGRANIET systeem Pétitjean.

Prospectussen en prijscuranten worden op aanvraag franco toegezonden

Gelieve op Voornaam en Adres te letten.



BOUWKUNDIG WEEKBLAD

ORGAAN

VAN DE MAATSCHAPPIJ TOT BEVORDERING DER BOUWKUNST

28 JULI 1888.

Redactie: Dr. P. J. H. CUYPERS, Prof. E. GUGEL, J. R. DE KRUYFF
C. MUYSKEN, F. J. NIEUWENHUIS en C. T. J. LOUIS RIEBER.

Bureau: Marnixstraat 402.

Uitgevers: DE ERVEN H. VAN MUNSTER & ZOON,
Heerengracht 246, Amsterdam.

London Office:

35 Queen Victoria Street E. C. - HENRY HEMANS & C^o.

Abonnementsprijs voor Nederland, fr. p. p. / 8.50; voor Ned.-Indië
(bij vooruitbetaling) fr. p. p. / 11.50; voor het Buitenland (bij vooruitbetaling)
fr. p. p. / 10.— Afzonderl. Nummers voor zoo lang de voorraad strekt 25 Cts.

INHOUD: Mededeelingen betreffende de Maatschappij. — Tentoonstelling van decoratieve beeldhouw- en schilderkunst. — De nationale tentoonstelling van oude en nieuwe kunstnijverheid. — Aluminium. — Prijsvragen. — Benoemingen, vacante betrekkingen, enz. — Afloop van aanbestedingen. Dit nummer bestaat uit 8 bladzijden.

MEDEDEELINGEN BETREFFENDE DE MAATSCHAPPIJ.

TENTOONSTELLING.

In het Gebouw der *Maatschappij tot bevordering der Bouwkunst*, Marnixstraat 402 te Amsterdam, zal op 1^o. December 1888 eene tentoonstelling worden geopend van metaalwerken voor decoratieve doeleinden bij den bouw of de stoffeering van gebouwen.

Deze tentoonstelling zal omvatten:

I. **Kunst-smeedwerk**, als: hang- en sluitwerk voor deuren, enz.; trap-balusters, hekwerk voor balcon, trappen, bovenlichten voor ramen en deuren, nokversieringen, uithangborden, enz.; lantaarns, kronen, luchters, wandarmen, enz., voor gas- en ander licht; vuurschermen en haardstellen; schellen en scheltrekkers; standaarden voor regenschermen, kleederen, enz.; en verder allerlei zaken voor huiselijk gebruik en voor versiering.

II. **Kunst-gietwerk** in metaal, als: kapiteelen, basementen, balusters, lantaarns, luchters, kandelaars, deurkrukken, hang- en sluitwerk voor ramen en deuren, vazen, piëdestallen enz.; verder allerlei zaken van huiselijk gebruik of voor versiering.

Slechts artistiek bewerkte voorwerpen worden toegelaten.

Buitenlandsch fabriekaats wordt niet toegelaten.

Voor plaatsruimte wordt niets in rekening gebracht. De kosten van transport naar, en van de tentoonstelling en die van plaatsing en assurantie komen ten laste van de inzenders.

De inzenders kunnen van alle voorwerpen, voor zover die voor verkoop geschikt zijn, de prijzen opgeven, voor eventueele bestelling.

Alle voorwerpen moeten in het Gebouw der Maatschappij geplaatst zijn, vóór of op den 15^{den} November a. s.

Aan deze Tentoonstelling worden twee *Prijsvragen* verbonden.

I. **Eerste Prijsvraag.** Als eerste prijsvraag wordt uitgeschreven: EEN GESMEED IJZEREN STANDAARD VOOR EEN SIERPLANT.

De standaard is bestemd om geplaatst te worden in een vestibule of groot vertrek.

Voor de vier beste en ter bekroning waardig gekeurde werkstukken worden uitgelooft:

- Een eerste prijs, zilveren medaille;
- Een tweede prijs, bronzen medaille;
- Twee getuigschriften.

II. **Tweede Prijsvraag.** Als tweede prijsvraag wordt uitgeschreven: EEN GEGOTEN KOPEREN DRIE-ARMIGE KANDELAAR VOOR KAARSLICHT.

Voor de vier beste en ter bekroning waardig gekeurde werkstukken worden uitgelooft:

- Een eerste prijs, zilveren medaille;
- Een tweede prijs, bronzen medaille;
- Twee getuigschriften.

Alle genoemde medailles worden geslagen op den stempel der Maatschappij tot bevordering der Bouwkunst.

Slechts werk van Nederlandschen oorsprong komt voor bekroning in aanmerking.

Het wordt ten zeerste aanbevolen, de ontwerp-teekeningen bij de werkstukken te voegen. Het is verplichtend den prijs op te geven, waarvoor de voorwerpen kunnen worden aangekocht.

De Jury van beoordeeling voor deze prijsvraag is samengesteld uit de leden van het Bestuur der Maatschappij

tot bevordering der Bouwkunst, zijnde de Heeren: Dr. P. J. H. Cuypers, J. R. de Kruyff, Th. Sanders, J. Kluit, Th. G. Schill, W. C. Metzelaar, H. Cramer, H. W. Veth, en F. J. Nieuwenhuis.

De antwoorden op deze prijsvragen moeten vóór of op den 20^{sten} November 1888 aanwczig zijn in het Gebouw der Maatschappij, Marnixstraat 402 te Amsterdam.

Later ingekomen antwoorden kunnen niet meer voor bekroning in aanmerking komen.

Het Bestuur der Maatschappij voornoemd:

AMSTERDAM,
Juli 1888.

Dr. P. J. H. CUYPERS,
Voorzitter.
C. T. J. LOUIS RIEBER.
Secretaris.

Ter behartiging van de belangen der Nederlandsche architecten op de Internationale Tentoonstelling te Parijs in 1889, heeft zich eene Commissie gevormd bestaande uit de heeren Dr. P. J. H. Cuypers, Voorzitter, A. C. Bleys, Th. Sanders, Jan Springer, en C. T. J. Louis Rieber, toegevoegd als Secretaris.

In een der volgende nummers van dit blad kunnen nadere mededeelingen van deze Commissie verwacht worden.

TENTOONSTELLING VAN DECORATIEVE BEELDHOEW- EN SCHILDERKUNST.

De inzendingen op de Tentoonstelling van decoratieve beeldhouw- en schilderkunst in het Museum van Kunstnijverheid te Utrecht vullen 3 lokalen, zijnde de geheele ruimte welke nog in dat Museum ter beschikking is.

Deze tentoonstelling, waarvoor wellicht een betere tijd, dan tegelijk met de Haagsche tentoonstelling, ware aan te wijzen geweest, werd toch doorgezet met 't oog op de uitbreiding welke het onderwijs van deze inrichting (voor 2 jaren aangevangen) zal ondergaan bij de heropening der lessen in October a. s.

Onder de beste stukken ontmoeten we een ontwerp voor een serre decoratie, bestemd voor 't lustslot te Soestdijk, van den heer A. Le Comte, de welbekende leeraar der Pol. school te Delft. Bij deze decoratie is ruim gebruik gemaakt van tegels, welke vermoedelijk in de fabriek der heeren Thooft & Labouchère zullen worden uitgevoerd.

De heer K. Sluijterman, leeraar in 't decoratie-schilderen aan de Kunstnijverheidsschool te Haarlem, zond een groot dessus-de-porte in benevens eenige photographiën en schetsen van de door hem uitgevoerde werken. Een en ander is correct van teekening, rijk en aangenaam van kleur en evenwel stil.

Het werk van den heer H. A. de Bult te Rotterdam, bestaande uit een groote fries, een kleine fries en een cartouché, levert 't bewijs van toewijding en ijver. De vormen zijn geïnspireerd op de renaissance, doch ze bezitten weinig leven. Door frischheid en afwisseling in kleur munt het werk ook niet uit, evenmin als door eenvoud. Toch moet erkent, worden dat 't iets belooft voor de toekomst en nu reeds hooger staat dan het werk van de meeste onzer decorateurs.

De heer G. Hasper te Rotterdam geeft een beeld van het vak zooals het voor 't grootste deel nog is, voornamelijk in Utrecht.

Een onjuist begrip hebbende van de eischen eener versiering, daarbij gebrekkig teekenende, zoekt men als hij zijn heil in de voorstelling eener architectuur enz., zooals hier een poort van zandsteen, in 't midden waarvan een vaas met bloemen. Afgevallen bloemen liggen in en voor de opening. Sterke wjking der lijnen, licht en schaduw dragen er toe bij het geheel zoo natuurlijk, of beter zoo onnatuurlijk mogelijk te maken.

„Rieu n'est beau que le vrai, le vrai seul est aimable,” zegt Boileau zeer terecht.

De heer A. Briet te Utrecht, een jong kunstenaar die te Antwerpen zijne opleiding genoot, zond een doek in, voorstellende eene Germaansche familie. Hij belooft veel voor dit genre; vooral om de ernstige studie van 't naakt, welke door onze beste decoratieschilders wel wat op den achtergrond wordt gesteld.

De proeve van schilderwerk op aardewerk zonder inbranden en glazuren van den heer H. Breedveldt te Delft, vroeger werkzaam bij de firma Thooft & Labouchère, doet dezen jongen man kennen als iemand van talent. Het vrouwenportret is kcurig uitgevoerd, en de kleur schakeering en 't ornament mooi. Dit laatste echter mocht meer correct zijn. De vormen zijn dor en droog. Het is alsof hij de soms gebrekkige vormen in 't Delftsch aardewerk, die een gevolg waren van de snelle behandeling, heeft willen nabootsen, zonder zich echter goed rekenschap te hebben gegeven van hun afkomst.

Ook komt het ons voor, dat de ornamentale omlijsting onmiddelijk om het vrouwenportret zonder andere afsluiting dan een enkele lijn niet goed doet; doch het is eigenlijk meer een proef.

Door de Kunstnijverheid-Teekenschool te Haarlem zijn eenige studies van de leerlingen ingezonden als: teekeningen in water- en olieerv van plantvormen naar de natuur, ornamenteele samenstellingen, waarbij een motief uit de natuur werd aangewend, copieën voor architectonisch decoratiewerk, aan de vorige studiën voorafgaande, benevens enkele stilleven, waarvan het teekenen en schilderen voor hen die opgeleid worden voor decoratieschilders zoo uitstekend is.

Hoewel we het nabootsen van lakwerk met Japansche versiering op zich zelf niet zeer toejuichen, zoo moet toch erkend worden, dat de proeven hiervan door den heer A. van Veen te Dordrecht ingezonden zeer bewonderenswaardig zijn. Wanneer hij trachtte wat meer oorspronkelijk te zijn in zijne ornamentatie, dan kon men zeker bij de bewezen bekwaamheid wat heel goeds verwachten.

De bekende firma C. H. Lommen te Roermond zond 3 tegeltableaux en 6 ramen van geschilderd gebrand glas in. Bij deze laatste zijn verschillende wijzen van versiering toegepast; zoo vinden we een tweetal in Gothisch, twee in Renaissance stijl, 2 met vogels en takken op de wijze van den Japanner versierd. Zoowel in de tegeltafreen als 't glas valt veel te roemen, vooral in de compositie. Bij eene ernstige beschouwing rijst echter het vermoeden of het dit atelier, even als dat van den heer H. J. J. Geuer te Utrecht, die ook eenige proeven inzond, niet nog ontbreekt aan bekwame uitvoerders. De cartons, die zeker door de chefs vervaardigd werden, moeten goed zijn geweest.

Toen voor een paar maanden de heer Geuer te Utrecht in 't gebouw van Kunsten en Wetenschappen

eene expositie gaf van een aantal uitgevoerde werken en daarbij de cartons, schetsen enz. waren opgehangen, bleek het zeer duidelijk hoeveel gebrek aan bekwame handen voor de uitvoering van goede stukken in zulke ateliers geleden wordt.

Eindelijk vinden we onder decoratief schilderwerk nog van den heer A. J. J. Roos te Utrecht eenig Japansch en Chineesch werk, behalve een paar groote Chineesche vazen in Japan geschilderd, uit lateren tijd, als schermen, waaiers, enz., die bewijzen, dat niettegenstaande in teekening en kleurschakeering dit werk bij het oude moet achterstaan, we daar nog gerust eens een lesje kunnen gaan nemen.

Van denzelfden inzender zijn nog een paar vazen van terra-cotta, waarop schilderwerk in olieverf. Dit is Fransch werk.

De Utrechtsche decoratieschilders schitterden door afwezigheid. Zij vreesden wellicht niet genoeg waardeering naar hun zin te zullen ondervinden.

Onder het ingezonden decoratief beeldhouwwerk trekken vooral de aandacht eenige afgietsels van maskers, van de ruïne van Heemstede afkomstig, waarvan het Museum pas eigenaar werd, eenige keurige afbeeldingen in pleister van Grieksche tempelfriezen, door den heer Mr. Claringbould te Utrecht ingezonden, een schoorsteenmantel van wit marmer, afkomstig van een oud Amsterdamsch gebouw, ingezonden door den heer Mr. G. A. van Hall te Utrecht. Twee kariatyden dragen een hoofdstel met een geel marmeren fries, waarop donker rood marmeren kinderfiguurtjes.

Een keurig proefstuk van houtsnijwerk is het paneel van den heer J. G. L. Elsen te 's Hage, in Italiaansche Renaissance. Deze beeldhouwer heeft uitnemend in de plantenvormen, en vooral in de bovenste helft, het karakter der Italiaansche Renaissance teruggegeven. In het ondergedeelte bevielen ons de kop en de gevleugelde draken niet zoo zeer.

Een groote kruisbloem behoorende tot de restauratiewerken van den Domkerk, werd met een Renaissance console en twee Gotische draagsteenen ingezonden door den heer J. de Jong te Utrecht, die onder voortdurend toezicht van den architect F. J. Nieuwenhuis het beeldhouwwerk voor genoemd monument bijtelt en herstelt.

De grafsteen, waarop een bloemenkrans over een opengelegden boek ligt, vervaardigd door den heer Lamie te Utrecht, toont bepaald aanleg doch te weinig studie en oefening. De plantvormen zijn zwaar en weinig gevoelig.

Het kinderkopje van den heer de Haart te Utrecht is heel lief; de bas-reliefs voorstellende Salomons eerste recht en de koningin van Scheba voor Salomo, vervaardigd door den heer P. M. J. Swillens te Utrecht, zijn zeer goed van compositie. Deze vlug en eenvoudig in houtte snijden stukjes, welke voor meubelen zijn bestemd, bevatten veel goeds. Sommige onderdeelen zouden we echter wel wat anders wenschen te zien, zoo b. v. konden de plooiën der kleederen wat eenvoudiger zijn en daardoor duidelijker worden.

Nog vinden we enkele afgietsels van boetseerwerk van de school te Haarlem, die bijzonder fraai mogen heeten, en twee stukken van terra-cotta, 2e en 9e statie, van den heer Alb. Nijland, goede maar vermoedelijk niet zeer oude stukken.

In deze afdeeling werd door den heer A. A. J. Roos

te Utrecht nog ingezonden een zeer schoone bronzen figuur, voorstellende »de arbeid,» fransch werk, en werd mede bij deze gelegenheid door denzelfden afgestaan een afgietsel van de Venus van Milo, die een afzonderlijk afgescheiden hoek van een der vertrekken verkreeg.

Met betrekking tot het onderwijs werden nog bij de genoemde inzendingen opgenomen eenige afgietsels, genomen op dieren en gedeelten daarvan, vervaardigd door de heeren Mendes da Costa en Zijl te Amsterdam, benevens eenige afgietsels op plantvormen, vervaardigd door den heer P. M. J. Swillens te Utrecht. Vooral de laatste natuurafgietsels, zoo geschikt en noodig voor 't onderwijs in 't ornament in tijden wanneer de boomen bladerloos zijn, zijn hoogst moeielijk te maken. Wij vestigen op deze natuurafgietsels bijzonder de aandacht van teekenonderwijzers.

H.

DE NATIONALE TENTOONSTELLING VAN OUDE EN NIEUWE KUNSTNIJVERHEID.

(*Vervolg van pag. 178.*)



oven alle inzendingen munt uit, die van de heeren H. P. Mutters & Zn. te 's Gravenhage. Niet alleen is het werk wat de techniek betreft uitstekend te noemen, want dat is met het werk van meer inzenders het geval, maar behalve dat, zijn vormen en details beter dan van veel anderen. Drie vertrekken in verschillenden geest gehouden, groepeeren zich om de eveneens door hen ingerichte receptiezaal. Een dier vertrekken in renaissance geest, werd samengesteld uit gedeelten van een betimmering die onder leiding van den architect Salm werd uitgevoerd voor een particulier woonhuis te Amsterdam. Daardoor zijn de vormen niet geheel in overeenstemming met de grootte van het vertrek, waarop terecht aanmerking is gemaakt. Maar wij hebben hier niet te doen met een tentoonstelling van vertrekken, maar veel meer van onderdeelen, die ongeveer zijn geplaatst zooals zij in de werkelijkheid zullen geplaatst worden. Bijzonder de aandacht verdient de deur, naar het voorbeeld van een, die zich in het Musée Plantin te Antwerpen bevindt, vervaardigd. Wie keurig timmerwerk zoekt, dien raden wij aan die deur eens wat van naderbij te bezien. De ornamentale details van de betimmering zijn evenzeer een bijzondere beschouwing waard. Wat minder juist komt ons het snijwerk in de deurtjes van het in die kamer tentoongestelde kastje voor. Wel is het keurig van uitvoering, buitengewoon gelijkmatig, maar dat zijn nu juist niet de grootste deugden van snijwerk in hout. 't Is te glad, er is niet genoeg toon in, het bekende euvel van alle modern snijwerk.

Hadden de vormen, die we in deze kamer aantreffen, grootendeels hun ontstaan te danken aan iemand buiten de fabriek van de heeren Mutters staande, zoo geldt dit niet meer voor de beide andere vertrekken die, in modern Franschen geest gehouden, duidelijk aanwijzen dat de fabrikanten zich op dat gebied veel meer meester voelen.

De zoogenaamde Louis XV-kamer geeft een zeer aangenaam geheel te zien, terwijl de meubels die er in

geplaatst zijn uitmunten door fijnheid en sierlijkheid. Wij vinden hier geen voorbeelden van den een of anderen stijl, geen zaken die, als zij niet mooi zijn, verdedigd worden door te zeggen: „'t hoort zoo” — „men deed het vroeger zoo”, maar modern werk, voor het gebruik van ons, 19e eeuw, gemaakt.

Bijzonder kunstig zijn de beide meubels met verguld koper gemonteerd, een wijze van versieren die in de vorige eeuw zeer veel toepassing vond, maar in lateren tijd in onbruik is geraakt. De versieringen worden eerst in hout gesneden (de modellen daarvan zijn mede tentoongesteld) en later gegoten en verder bewerkt.

Eindelijk vinden wij in de zoogenaamde Louis XVI-kamer een paar meubeltjes, geheel met inlegwerk bekleed. Uiterst sober van vorm maar met een zeer bijzonder cachet en zeer juist en smaakvol versierd.

De meubels door de heeren Mutters tentoongesteld mogen al dan niet iemands persoonlijke smaak voldoen, zeker is het dat wij in geen andere expositie zooveel karakter, zooveel nieuws, zooveel oorspronkelijks hebben gevonden.

Eveneens met bijzonderen ijver werd aan deze tentoonstelling deelgenomen door den heer G. H. Eckhart te Rotterdam. Drie kleine ineenlopende vertrekken werden door hem ingericht en met meubels voorzien. Vooral het vertrek in rocaille-stijl, vol goud en kleuren, is met voorliefde behandeld en schijnt zeer nauwkeurig naar een bepaalde periode in de Louis XV-stijl versierd te zijn. Het maakt echter in onze oogen geen gelukkig effect, is wild en evenals de beide andere vertrekken, overladen.

Die overlading gaat door in de onderdeelen, waardoor de renaissance meubels veel meer op een staalkaart van ornamenten dan op een buffet of een kastje gelijken.

't Is zeer de vraag of de heer Eckhart van deze expositie het succes zal hebben, dat hij zich heeft voorgesteld.

Tegenover de vertrekken van den laatstgenoemden inzender liggen er twee van den heer H. Pander te 's Gravenhage. Als geheel is zeker de Louis XVI-kamer de beste, maar al behoeven wij hier niet te spreken van een staalkaart van ornament, dan toch wel van overlading. De hand die over plafond, wanden en deuren, carton-pierre ornamenten zaaide, is wat al te mild geweest. Hetzelfde geldt voor de versieringen in de eetkamer daarnaast. Waartoe toch die overdaad? 't Behoeft toch werkelijk niet meer te worden gezegd, dat de artistieke waarde van een voorwerp niet bepaald wordt door de hoeveelheid of het gewicht aan versieringen, die er zijn aangeplakt.

Dezelfde grief hebben wij tegen het prachtige werk van den heer J. van der Schilden te Rotterdam. De heer van der Schilden schijnt ons te zijn een uiterst soliede, echt hollandsche meubelmaker, die boven alles degelijk werk wil maken. Als hij zich nu maar wat wilde beperken, wat intoomen, dan zou zijn meubelwerk den fijnst ontwikkelden kunnen bevredigen.

En of we nu nog veel of weinig inzendingen bezien, 't blijft altijd hetzelfde refrein, altijd te vol en te hard. Versieren is wel een kunst van niet te veel en niet te weinig, maar vooral niet te veel: en het schijnt wel uiterst moeielijk te zijn eenvoudig te blijven en de versieringen binnen de perken te houden. 't Is of zij mede aangegrepen zijn door de algemeene worsteling om zich te doen gelden om een plaatsje te veroveren, waarvoor iedereen zijn ellebogen gebruikt en zijn buurman naar

achteren dringt en de bescheidenen onder den voet geraken. — Dat is goed voor menschen die honger hebben, maar dit past toch niet aan versieringen. Ga toch die oude meubels zien, niet om ze na te maken, want dat kunt ge niet, maar om te leeren een goed begrip van versieren te krijgen, want daarvan is u het a b c nog onbekend; of als gij niet altijd achtervolgd wilt worden met dat oude werk, zie dan naar de eiken wandbetimmering voor de expositie van de Delftsch aardewerk-fabriek. Dit is u misschien niet opgevallen, maar ik verzeker u toch, dat die betimmering en die omlijsting beter is, en beschaafder, en fijner, dan een van uw meubels.

24 Juli.

J. B. K.

ALUMINIUM.



hemici, die zich toeleggen op het vinden van een methode, waardoor het aluminiummetaal op rationeeler en goedkoper wijze uit zijn erts kan afgezonderd worden, wijden zich aan een taak, die voor de industrie in het algemeen van het hoogste gewicht is en die voor hen zelve — dit moge er bij wijze van aansporing tot onderzoek bijgevoegd worden — tot een zeer aanzienlijke bron van inkomsten kan leiden.

Dit wordt door velen begrepen, en van daar dat het zoeken naar een dergelijke methode nog steeds aan de orde van den dag is.

De verschillende legeringen en bronssoorten, waarvan aluminium in meerdere of mindere mate deel uitmaakt, beloven zulke merkwaardige eigenschappen met betrekking tot hun sterkte, hun rekbaarheid en hun weerstandsvermogen tegen atmosferische invloeden te zullen bezitten, dat ongetwijfeld, zoodra dit metaal slechts in groote hoeveelheden en tegen lagen prijs verkrijgbaar zal wezen, het gebruik daarvan ontzaglijk groot zal zijn, en in alle bedrijven, en niet het minst in het bouwvak, een uitgebreide toepassing zal vinden.

Dat gaf ons aanleiding er hier een en ander van mede te deelen en in het kort na te gaan in welke richting er in den laatsten tijd pogingen zijn aangewend, en waaruit die pogingen bestaan hebben, om de ontzaglijk groote hoeveelheden aan aluminiumverbindingen in de natuur voorhanden, beter dan tot nog toe het geval kon zijn, dienstbaar te maken aan de verschillende bedrijven.

Een productie van dit metaal op groote schaal zou — hiervan kan men zich overtuigd houden — een geheele omwenteling in het ingenieursvak te weeg brengen en zelfs — wij doelen hier voornamelijk op den bouw onzer woonhuizen — van invloed zijn op onze levenswijze. Men zoude langen tijd kunnen filosoferen over de veranderingen, die de invoering ten gevolge moest hebben van een uiterst sterk en taai bouw materiaal, dat slechts een specifiek gewicht heeft gelijk aan een derde van dat van het ijzer, en vele voordeelen kunnen opsommen, zonder in staat te zijn zich nog thans een helder denkbeeld te geven van de werkelijke gevolgen die deze vervanging van het ijzer zou hebben.

Welk een omwenteling bijvoorbeeld in den scheepsbouw; welk een gemak bij het bouwen van spoorwegbruggen, waarvan de spanningen ongelijk veel langer zouden kunnen geprojecteerd worden, bij toepassing van

dit lichte materiaal. Maar het zijn niet alleen de sterkte en het gering specifiek gewicht van het aluminium, waardoor dit metaal zulke bruikbare eigenschappen heeft verkregen. Bovendien heeft het het voordeel van een laag smeltpunt te bezitten, namelijk ongeveer 700° C., en het laat zich niet alleen met gemak gieten, maar kan ook met goed gevolg onder den sineëhamer bewerkt worden. Het oxydeert verder niet, zelfs niet bij roodgloei-hitte, en weerstaat de meeste zuren, behalve zoutzuur. Het gaat legeringen aan met de meeste metalen en verleent deze daarbij zeer bijzondere en vele eigenschappen. Ook is aluminium een zeer goede geleider voor electriciteit en schijnt in het algemeen een geheele reeks van nuttige eigenschappen in zich te vereenigen, die overigens over de andere metalen verdeeld zijn.

De methodes nu welke tegenwoordig gevolgd worden om het aluminium uit zijn ertsen te winnen zijn — in theorie althans — tamelijk veelvuldig. In de praktijk daarentegen zijn er — zonder melding te maken van de oudere, welke in Frankrijk in de fabriek Salindres bij Alais nog gevolgd wordt — slechts een paar in zwang, waarvan wij hier in het kort een vermelding moeten maken.

Vooreerst het proces van Kleiner te Zürich. Hier speelt de chemische werking van den elektrischen stroom de voornaamste rol, aangezien het metaal door electrolyse bij lage temperatuur wordt afgescheiden. Tegelijkertijd wordt er een temperatuur ontwikkeld welke hoog genoeg is om het erts te smelten, en dus vloeibaar te maken, wat voor het proces noodig is. Daar de grondstof bij lage temperatuur smelt, gaat het al zeer spoedig in den vloeibaren toestand over en wordt dus een geleider; daarna heeft er geen, of slechts zeer weinig, verhooging van temperatuur meer plaats omdat de vorm van het bad zoo gekozen is, dat de elektrische stroom weinig weerstand ondervindt.

De hier gebruikte erts is cryoliet, een dubbelfluoride van natrium en aluminium. Deze wordt tot een fijn poeder gemalen; onder de inwerking van den elektrischen stroom wordt het aluminium afgescheiden en blijft een dubbelfluoride van natrium achter, dat in water gemakkelijk oplosbaar is. Nadat het proces zoover is voortgezet — dus de werking van den elektrischen stroom zoo lang heeft aangehouden — als het meest voordelig is met het oog op het rendement, laat men de slakken afkoelen en verwijderd ze daarna uit het bad. Het aluminium bevindt zich als metaal in klompen op den bodem en wordt verwijderd, terwijl het sodazout wordt opgelost en bijeenverzameld om als grondstof te dienen voor de bereiding van bijtende soda. De niet ontleede erts wordt met een nieuwe hoeveelheid versche erts vermengd en andermaal aan den invloed van den elektrischen stroom onderworpen.

Zooals men ziet is het proces in zooverre zeer eenvoudig, omdat er slechts zeer weinig manipulatiën bij te pas komen; men behoeft slechts erts te hebben en een dynamo geschikt voor het voortbrengen van den benodigden stroom. Intusschen moet deze vrij krachtig zijn, omdat het aluminium in het algemeen zeer sterke verbindingen met andere elementen aangaat en het dus moeielijk is het cryoliet te ontleeden. Om een denkbeeld te geven van den benodigden stroom en de uitwerking daarvan diene, dat een dynamo die honderd

electrische paardenkrachten levert, en twintig uren per dag werkt, per week van zes dagen veertien kilogram zuiver aluminium-metaal in staat is af te zonderen. Hieruit kan men tevens de gevolgtrekking maken, dat het op deze wijze verkregen metaal niet laag genoeg in prijs kan zijn om het op groote schaal in de industrie te gebruiken. Intusschen komt het, langs dezen weg verkregen, veel lager in prijs dan wanneer bij het maken gevolgd worden de oudere methodes, die in niets afwijken van de wijze waarop in de laboratorien het metaal verkregen wordt. De methode van Kleiner wordt dan ook veelal toegepast, vooral daar, waar de elektrische stroom kan verkregen worden, zonder dat stoomkracht daartoe noodig is.

De haarden of baden waarin de bewerking geschiedt, zijn van zeer eenvoudige vorm en inrichting. Volgens één methode gebruikt men daarvoor een potlooden kroes, die voorzien is van een kool-electrode, welke laatste gevormd wordt door een bundel van staven, die in den bodem bevestigd zijn (negatief) en van een tweede electrode (positief), bevestigd aan een klamp aan de bovenzijde van de kroes en zoo lang, dat zij in de vloeistof kan reiken. Somwijlen gebruikt men in plaats van den potlooden kroes, een kroes of vat van bauniet, dat eerst in poedervorm gebracht en daarna hydraulisch in een vorm tot een kroesvormige gedaante geperst wordt. In beide gevallen is de temperatuur zoo laag en wordt de electrolytische werking zoo geheel en al bepaald tot het inwendige van het vat, dat de wanden geheel onontleed of onaangetast blijven.

Bij het begin van de bewerking wordt de gemalen en goed gedroogde cryoliet in het vat gebracht en dit laatste daarmede zoover gevuld, totdat de laagst gelegen electrode — de kathode — met de cryoliet bedekt is. Daarop wordt, terwijl de dynamo in werking is gebracht, de middelste staaf van den bundel van de bovenste electrode zooveel naar beneden en dus naar de kathode geschoven, totdat een lichtboog ontstaat; de stroom heeft dan omstreeks tachtig tot honderd voltas en zestig tot tachtig ampères.

Er is slechts zeer weinig tijd toe noodig om de smelting van de massa te doen beginnen; dit geschiedt natuurlijk allereerst in de onmiddellijke nabijheid van den lichtboog; dan voegt men een weinig nieuw gepoederde erts bij, wacht tot dat die gesmolten is, voegt weer iets bij, enz. enz., totdat een gloeiende vloeibare massa in het midden van het bad is ontstaan.

Deze massa dient als het ware als een brug voor den stroom, die niet langer een lichtboog vormt; nu is het tijd om van lieverlede meer staven van de electrode te doen zakken, waardoor er voor den stroom gelegenheid bestaat om op verschillende plaatsen van het bad op de massa in te werken; de electromotorische kracht van den stroom wordt dan tegelijkertijd tot vijftig volta's beperkt, omdat het 't voordeligst is een zachte en gelijkmatige smelting op de laagst mogelijke temperatuur te onderhouden. Na ongeveer twee uur inwerken, kan het proces als geëindigd beschouwd worden en laat men den stroom op een ander bad, dat daartoe vooraf in gereedheid is gebracht, overgaan.

Kleiner heeft onlangs nog een belangrijke verbetering aan zijn wijze van werken gegeven. Hij had namelijk gevonden, dat het verbruik van de koolstaven, welke als anodes gebruikt werden, een vrij aanzienlijken invloed

op de kosten van de bewerking uitoefenden, aangezien deze zeer spoedig afnamen; tevens had hij bespeurd, dat de uiteinden der staven, die in het gesmolten bad van cryoliet gedompeld waren, gedurende het geheele proces bijna onaangetast bleven, terwijl het gedeelte dat onmiddellijk boven de oppervlakte uitstak, benevens een daarboven gelegen stuk van vier of vijf centimeters lengte, meer of minder aangetast was.

Dit deed hem besluiten een andere soort van electroden aan te wenden, waarbij gebruik wordt gemaakt van holle cilindrs van zuivere koolstof, welke geheel onder gedompeld kunnen worden.

Thans nog een enkel woord over een andere methode van afscheiden, die op geheel andere grondslagen berust, de methode namelijk welke tegenwoordig te Essen in de fabriek van de firma Krupp gevolgd wordt en door Cusz Netto uitgedacht werd.

De grondstof die hier gebruikt wordt is weer het dubbel fluoride, cryoliet, dat evenzeer gemalen en gedroogd wordt. Daarna mengt men het innig met gewoon fijn gepoederd keukenzout, waarna het mengsel in een reverbeeroven gegloeid en in vloeibaren toestand overgebracht wordt.

De methode berust op het ontleden van het dubbelzout door metalliek natrium. Dit laatste verbindt zich met de bestanddeelen van den erts en maakt het aluminium uit de verbinding vrij. De in den reverbeeroven gesmolten massa, wordt afgekapt in een bepaald soort van kroezen, die zoo zijn ingericht, dat men, nadat zij met de gesmolten erts- en keukenzoutmassa gevuld zijn, toelaten, dat stukken metallisch natrium, door den bodem in de vloeistof gebracht worden. Het natrium verdampt daarbij onder de betrekkelijk hooge temperatuur, die in de kroes heerscht. De natriumdampen stijgen door de vloeistof omhoog en komen daarbij overal in aanraking met de vloeibare erts massa, die zij ontleden onder vrijmaking van het aluminium. Het metaal verzamelt zich op den bodem van de kroes. De slakken worden gedeeltelijk afgeschept en het overblijvende in een ijzeren vat gestort om af te koelen. Nadat deze uit de kroes verwijderd zijn, vindt men het aluminium-metaal als een vaste massa op den bodem achtergebleven.

Het schijnt, dat deze methode, die nog slechts sedert korten tijd in gebruik is, weinig kost. Volgens Netto althans zouden de productiekosten slechts 6 mark het pond bedragen, terwijl het aluminium thans 48 mark in het groot geldt. Daar nu aluminium brons slechts 5 tot 10 pCt. aluminium bevat en bij staal en ijzer slechts 1/10 percent aluminium behoeft gevoegd te worden om het meest verkieslijke alliage te verkrijgen, behoeft het nauwelijks betoogd te worden, dat aluminium tegen een prijs van 10 mark het pond, een handelsartikel zou wezen, waar zeer groote vraag voor bestond.

Sommige allooien zijn voldoende bekend en behoeven dus hier niet nader te worden vermeld, het aluminium-brons bijv., waarvan de zeer goedkoope en veel gebruikte zakpotlooden gemaakt worden; maar vermoedelijk is een korte mededeeling omtrent het Mitis metaal niet geheel overbodig.

Het Mitis metaal is een allooi van ijzer en aluminium. Daartoe wordt gesmeed ijzer in een petroleumoven gesmolten; het welslagen van het proces schijnt te liggen in de toevoeging al naar den bepaalden aard van het

gesmolten ijzer, van een half, tot één percent aluminium. Dit heeft een plotseling dalen van het mengsel tengevolge, waardoor het mogelijk is om, zonder het allooi te oververhitten, dit in een zeer dun-vloeibaren toestand te brengen, zoodat het uitnemend geschikt is als gietmateriaal. Behalve deze eigenschap verleent een geringe toevoeging van aluminium aan het ijzer een verhoogde taaheid, waardoor het beter dan onvermengd geschikt is om daarvan draad te trekken. Zooals men weet, wordt van deze eigenschap reeds partij getrokken ten behoeve van de fabricage van telephondraad, dat slechts een geringe doorsnede mag bezitten en waarvan tevens verlangd wordt, dat het tegen een vrij aanzienlijke spanning bestand is. *

PRIJSVRAGEN.

Als ontwerpers van de beide bekoonde antwoorden op de prijsvraag: »dorpsgemeenteschool" c. a., uitgeschreven door de Vereeniging »Architectura" te 's Gravenhage, hebben zich bekend gemaakt de heeren P. Doorn en H. Boekholt, respectievelijk voor het ontwerp *Ars longa vita brevis*, hetwelk den prijs, en voor het ontwerp *Onderwijs**, dat de premie verwierf.

De prijs kan echter *niet* worden uitgereikt, daar de heer P. Doorn van *geene* vak-vereeniging in 's Gravenhage lid is.

Op de Algemeene Vergadering van 19 September e. k. zal voor belangstellenden gelegenheid bestaan tot introductie, ten einde de inzendingen op deze prijsvraag te kunnen bezichtigen. Men gelieve zich daartoe aan te melden bij den 1sten Secretaris, Van Kinsbergenstraat N^o. 28. E.

BENOEMINGEN, VACANTE BETREKKINGEN, ENZ.

Volgens de officiële lijst is niet, zooals wij evenals andere Amsterdamsche bladen mededeelden in ons nummer van 14 Juli j.l., de architect Ed. G. H. Cuypers te Amsterdam, maar zijn de architecten Carl König, prof. aan de Technische Hochschule te Weenen, Josef Mocker, Dombaumeister in Praag, Alexander Wielemans, Georg Hauberrisser, prof. in München, August Orth in Berlin en dr. P. J. H. Cuypers, architect te Amsterdam, op voorstel van het Collegium van Professoren der Akademie van Beeldende Kunsten, door Z. M. den Keizer tot eere-leden der Akademie van Beeldende Kunsten te Weenen benoemd bij gelegenheid van het Jubileumsfeest.

Op een salaris van f 1400 wordt gevraagd een opzichter over de gebouwen en werken van het gesticht Meer-en-Berg te Bloemendaal. Vereischt wordt de bekendheid met stoomverwarming en gasfabricage.

Sollicitanten moeten zich schriftelijk wenden tot den Directeur van het Gesticht, vóór 1 Aug. a s

AFLOOP VAN AANBESTEDINGEN.

AMSTERDAM, 10 Juli. De architect C. A. Bombach Czn.: het bouwen van een diamantslijperij voor 68 molens aan de Anjelierstraat no. 226 en 228 ald. voor rekening van de firma G. H. Aukes en Co. Hoogste inschrijver W. C. Dielemans voor f 14.493. Laagste inschrijver J. A. Huij voor f 9.666.

AMERSFOORT, 13 Juli. De genie: het bouwen van een kazerne voor een reg. infanterie 1ste gedeelte ald. Begrooting f 89.100. Hoogste inschrijver J. D. Hufen te Naarden voor f 95.600. Laagste inschrijver J. Smit VII te Utrecht voor f 81.800.

AMSTERDAM, 27 Juli. Het maken van drie aanlegsteigers ten behoeve van den tramweg van Amsterdam naar Edam: P. Karnmelk, Monnickendam f 9.753; W. Greeve, Buiksloot f 9.280; C. Hoen, Nieuwendam f 8.800; B. Vermolen, Weesp f 8.550; Smit & Herman, Amsterdam f 8.185; Dinkloon, Buiksloot f 8.012; Pot, idem f 7.800; B. van Buren, Amsterdam f 7.650; C. J. Maks, idem f 7.620; D. van Doorn, idem f 7.423; P. Duinker, idem f 7.409; E. A. Kuiper, Nieuwer-Amstel f 7.380; J. P. Cornelissen, Amsterdam f 6.937; Meekers, idem f 6.887; v. d. Veen, idem f 6.786; H. Ozinga, idem f 6.680; niet gegund.

Parquets-en-chêne sur bitume hydrofuge
N. GOURGUECHON. — PARIS.

4825

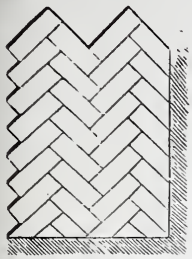

Verkrijgbaar in de maten van **30—50** cM. lengte,
6—11 „ breedte,
35 „ dikte.

Behalve lagere prijs, bieden deze parketvloeren, boven de andere soorten, de volgende voordeelen aan: **Ondoordringbaarheid voor vocht. Weering van geluiden (kraken) en ongedierte. Grootere duurzaamheid, omdat het hout uit één stuk bestaande, verder kan afgesleten worden.**

Répresentant voor Nederland, **EMIL MOHR, 19 Prins Hendrikkade, Amsterdam.**

Tegen alle weersgesteldheid bestand zijnde en afwaschbare gepatenteerde en bekroonde



4826

VERWEN

voor Cement- en Kalkbepoistering, Steen, Tegels, Zink en Hout.
 PROSPECTUSSEN EN GEBRUIKSAANWIJZING GRATIS.
 PROEFKISTJES à MARK 2.50 TEGEN REMBOURS.

Verwen voor façaden, silicaat, solide sausen, steenkit.

KEIM'SCHE MINERAALVERWEN.

Voor buitenschilderwerk, Fixeerbaar Kunstschilderwerk en Gobelin imitatie.

Goedgekeurd en aanbevolen door de Academie van Beeldende Kunsten te München; en in gebruik te Weenen, München en Copenhagen.

— C. WÜST, fabrikant van Verwen te München —



DE LINT & Co. Rotterdam.

Vertegenwoordigers van **JOS. F. EBNER** te Londen, leveren in uitsluitend eerste kwaliteit,

MARMER-MOZAIEK en
TERRAZZOVLOEREN,

alsmede 4827

— **GLASMOZAIEK** —

Zestien Bekrooningen.

NEUCHÂTEL ASPHALTE COMPANY LTD. LONDON.

Exploitation der Mijnen van de Val Travers.

NATUURL. ASPHALT

TRADE MARK.

VAN

VAL DE TRAVERS

ZWITSERLAND.



FABRIEK

TE

AMSTERDAM

Beltweg No. 3.

Gecomprimeerde Asphaltwegen en dito Dorschvloeren. Werken in Asphalt-Mastiek voor Trottoirs, Skating-Rinks, Montvloeren, Kelders, Kolf- en Kegelhauzen, Winkel en Magazijnvloeren. Gangen. Veranda's Brug- en Dakbedekkingen, Beton-Fuudeerungen, Stallen, enz., enz., enz.

Zindelijk Vochtwerend, Ondoordringbaar, Geraaswerend Asphalt speciaal tot weering van vochtige muren.

Voor inlichtingen omtrent het leggen van Vloeren, Bedekkingen enz., gelieve men zich te adresseeren aan het Kantoort der fabriek, Beltweg 3, Amsterdam. 4828

DE ERVEN H. VAN MUNSTER & ZOON, te Amsterdam, leveren:

NOTA'S

ten dienste van Heeren
 ARCHITECTEN

met **Honorarium-Tabel**

op naam gedrukt.

100 Ex. f 4.— 50 Ex. f 2.50

Zie model verzonden bij Weekblad No. 24.

Wij nemen de vrijheid opnieuw de aandacht te vestigen op onze

PORTEFEUILLEBANDEN

voor **Bouwkundig Weekblad** en **Tijdschrift**, à f 1.75 per stuk.

De Portefeuillebanden voor de loopende jaargangen van Weekblad en Tijdschrift liggen ter directe aflevering gereed.

DE ERVEN H. VAN MUNSTER & ZOON.
 Heerengracht 246 Amsterdam.

MUSGRAVE & Co., Limited

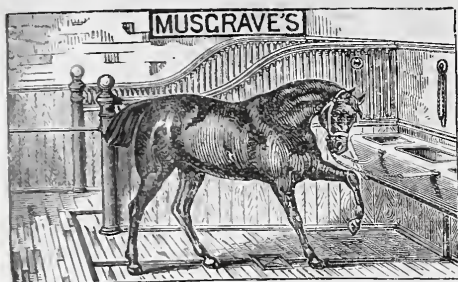

te BELFAST.
FABRIEK VAN

Engelsche Paarden- en Vee-Stalrichtingen.
IJzeren Tribunes voor Wedrennen,
Tuigkamer-Benodigdheden,
DOGKENNELS,
Hooischuren, enz.

Gouden en Zilveren Med. Internat.
Tentoonstelling Amsterdam.

Deze inrichtingen waarvan reeds vele
in Nederland geplaatst zijn, munten uit door
soliditeit en zeer nette bewerking.

EENIG AGENT.

D. S. M. KALKER
KONINKLIJKE MAGAZIJNEN

VAN 4818

BOUWARTIKELN en GEREEDSCHAPPEN.

AMSTERDAM, St. Anth. Breestraat, C 21.

Telegram-Adres: KALKER-IJZERWAREN.

Telefoon N^o. 352.

Modellen te bezichtigen in het Tentoon-
stellingsgebouw van de Maatschappij
tot bevordering der Bouwkunst, Mar-
nixstraat en St. Antonie Breestraat C 21.

PHOTOLITHOGRAPHIE.

De ondergeteekenden bevelen zich
bij Heeren Architecten aan tot het
reproduceeren hunner

Plannen, Teekeningen, enz.

Prompte aflevering en billijke con-
ditiën.

WEGNER & MOTTU

4819

Rokin 138.

W. F. WEIJNTJES,

Singel 514 b./h. Koningsplein Amsterdam.

Specialiteit in Houten en Steenen
Parketvloeren en Verglaasde
Muurtegels.

Agent voor Minton Hollins & Co. Stoke upon Trent.

„ „ A. Jändges te Crefeld.

Verder alle mogelijke Bouwartikelen en ijzer-
waren waarvan op aanvraag prijzen gaarne ver-
strekt worden. 4820

DE LINT & Cie.

Rotterdam.

PARKETVLOEREN en WANDTEGELS:

VILLEROY & BOCH,

BOCH FRÈRES.

MINTON HOLLINS & Cie.

Trottoir-IJzersteen en Cementtegels.

Groote voorraden. 4821

JAN HAMER. — AMSTERDAM.

Kantoor: Marnixstraat 402 bij het Leidscheplein.

GEBOUW PERMANENTE TENTOONSTELLING VAN DE MAATSCHAPPIJ TOT
BEVORDERING DER BOUWKUNST.

Vertegenwoordigt ROBERT BOYLE & SON, Lim. Londen.

Behaalden de hoogste onderscheidingen op verschillende Internationale Tentoonstellingen
als prijzen van f 600.— Gouden en Zilveren Medailles.

VENTILATIE EN VERWARMING.

BOYLE'S Luchtpomp ventilators. Patent 1882. BOYLE'S Kappen
voor slecht trekkende schoorsteenen. BOYLE'S Schoorsteen-
kappen tegen valwinden.

Vereischen geen toezicht, — hebben geen beweegbare deelen, — geen
terugslag in den koker, — zijn van soliede constructie.

BOYLE'S Ventilators en Schoorsteenkappen zijn op verschillende Rijk- Gemeente- en
Particuliere gebouwen hier te lande geplaatst. 4822

— In alle voornaame plaatsen zijn modellen te bezichtigen. —

MILDE's Telephonen, WITTE's Liften, CARRÉ's Waterleidingen. KELLEY's
geschilderd en gebrand Glas, geschilderde Tegels, enz. enz.

Fabriek van Verwarming- en Ventilatiestoestellen.

(Systeem DE KOSTER.) Amsterdam

Deze warmwaterverwarming (met nieuwe toepassing van zelfregeling)
beveelt zich aan in de volgende geplaatste en bestelde toestellen, sinds 1876.

Amsterdam. EVANG. LUTHERS ZIEKEN- EN OUDE MANNENHUIS, 5 toestellen, de
HH. BLIKMAN & SARTORIUS, (Drukkerij.) — ROELOFFZEN & HUBNER,
(Drukkerij) — BESTEDELINGENHUIS, Heerengracht, — DIAK. OUDE VROU-
WEN- EN MANNENHUIS, 4 toestellen. — INSTITUUT VOOR BLINDEN, Vossius-
straat. — De HH. W. F. PIEK, (huis). — G. A. FOL, (huis). — Mevr.
G. L. FUNKE, (huis). — PAVILJOEN VONDELPARK. — COLLEGE BETH-
HAMADRASCH-ETZ CHAIM. — de HH. JACB. ANKERSMIT, (huis). — F. J.
WITTEVEEN, (huis). — SOCIÉTÉIT »ONDER ONS.» — STOOMV. MAATSCH.
NEDERLAND. — RESTAURANT RICHE. — de HH. JAN TER MEULEN,
(kantoren).

Leiden. RIJKS-ZIEKENHUIS. — DOOPSGEZINDE KERK.

Rotterdam. De HH. P. S. SAUERBIER, (huis). — Dr. VAN RIJCKEVORSEL, (huis). —
RUIJS & COMP. (kantoren).

Baarn. Mevr. STRICKER, (villa).

Zaandam. De Hr. C. KAMPHUIS, (villa)

Arnhem. DR. VROLIK, Oud-Minister, (villa).

's Hage. De Hr. J. H. W. EILERS, (huis, Laan Copes van Cattenburg.)

Deventer. GROOT STEDELIJK ZIEKENHUIS.

Amsterdam. GYMNASIUM, Weteringschans. — MACHINISTENSCHOOL, Plantage. —
HOTEL DU PASSAGE, Prins Hendrikkade, (60 kamers). — de HH. VAN
LOON & COMP, (kantoren). — P. VAN EEGHEN, Heerengracht (huis). —
BARON VAN HEEKEREN VAN KELL (Huize Bingerden).

Doesburg. De Hr. J. SICKESZ, (huize de Cloeze).

Lochem. De Hr. H. M. J. VAN LOON, Langoed Hydepark, (Ventilatie). 4823

Driebergen. De Hr. J. W. F. SCHEFFER, (villa).

Weesp. De Hr. J. R. WÜSTE, Keizersgracht, (huis).

Amsterdam. De Hr. J. R. WÜSTE, Keizersgracht, (huis).

Deventer. BARAKKEN VAN HET ZIEKENHUIS. — De Hr. P. STOFFEL, (villa).

Amsterdam. A. SALM GBZ., Architect.

Toestellen in aanleg.

Amsterdam. Nieuw te bouwen Klinisch Ziekenhuis, groot + 15000 M³.

» GEMEENTE APOTHEEK.

Heemstede. De Hr. M. J. TIELE, (villa).

Amsterdam. PERRY & C^o., nieuwe winkel en magazijnen.

Th. A. DE KOSTER, Ferdinand Bolstraat 32 Amsterdam.

4824

JAN VAN DER POT,

Scheepmakershaven N^o. 3 (Punt.) — ROTTERDAM.

De enige Kyaniseerinrichting waar ook des winters
wordt doorgewerkt.

Het Kyaniseren is het eenige afdoende middel tegen verrotting en zwam. De
bewerking geschiedt geheel reuk- en kleurloos. Desverlangd bijlevering van hout.

Prima Engelsche PORTLAND CEMENT, merk Wallsend,
van uitmuntende kwaliteit en tegen concurrerende prijzen.

BELGISCHE KLUIT- en HYDRAULISCHE KALK. Billijke prijzen en
vrachten. KUNSTGRANIET systeem Pétitjean.

Prospectussen en prijscouranten worden op aanvraag franco toegezonden

Gelieve op Voornaam en Adres te letten.



BOUWKUNDIG WEEKBLAD

ORGAAN

VAN DE MAATSCHAPPIJ TOT BEVORDERING DER BOUWKUNST

4 AUGUSTUS 1888.

Redactie: Dr. P. J. H. CUYPERS, Prof. E. GUGEL, J. R. DE KRUYFF
C. MUYSKEN, F. J. NIEUWENHUIS en C. T. J. LOUIS RIEBER.

Bureau: Marnixstraat 402.

Uitgevers: DE ERVEN H. VAN MUNSTER & ZON,
Heerengracht 246, Amsterdam.

London Office:

35 Queen Victoria Street E. C. - HENRY HEMANS & C^o.

Abonnementsprijs voor Nederland, fr. p. p. / 8.50; voor Ned.-Indië
(bij vooruitbetaling) fr. p. p. / 11.50; voor het Buitenland (bij vooruitbetaling)
fr. p. p. / 10.-- Afzonderl. Nummers voor zoo lang de voorraad strekt 25 Cts.

INHOUD: Mededeelingen betreffende de maatschappij. — Het beeldhouwwerk aan den stadsschouwburg te Amsterdam. — Bij de plaat. — De inwendige decoratie van het Raadhuis te Augsburg. — Het museum van bouwkunst te Berlijn. — Prijsvragen. — Ingezonden. — Binnen- en buitenlandsche berichten. — Benoemingen, vacante betrekkingen, enz. — Afloop van aanbestedingen.

Dit nummer bestaat uit 8 bladzijden en plaat: Plan voor een paar burger woonhuizen.

MEDEDEELINGEN BETREFFENDE DE MAATSCHAPPIJ.

Met de verzending van het *Bouwkundig Tijdschrift*, Deel VIII, tweede stuk, is een aanvang gemaakt.

Ook zullen de kwitantien voor de betaling van het tweede halfjaar als lid der Maatschappij aan de leden worden aangeboden.

HET BEELDHOUWERK AAN DEN STADSSCHOUWBURG TE AMSTERDAM.

R

eds langen tijd vóór dat iets van het beeldhouwwerk te zien was, waarmede de Stads-Schouwburg op het Leidsche plein thans prijkt, beijerden enkele Amsterdamsche dagbladen zich, om van de aanstaande versiering een beschrijving en reeds een soort

van kritiek te leveren. De schrijvers hadden ongetwijfeld tot in het atelier van den beeldhouwer kunnen doordringen, om daar in brokstukken of op kleine schaal te zien, wat thans hoog in de lucht in werkelijkheid is te aanschouwen.

Het nut van een dergelijke voortvarendheid, om reeds te beschrijven wat nog komen moet, is in dit geval eenigszins twijfelachtig. Men heeft het couranten bericht

vergeten, en menigeen staart naar boven en weet niet meer welke de beteekenis is van de beelden en groepen. Het was dan ook beter te wachten, totdat eindelijk de steigers van de verschillende geveldeelen zouden verdwenen zijn, en het beeldwerk geplaatst en afgewerkt — want het moest gesousd en geveerd worden — om eerst daarna een korte beschrijving van die versieringen te geven. Wellicht dat menigeen zich, door deze te lezen, gedrongen zal gevoelen nog eens wat nauwkeuriger de beeldwerken te beschouwen.

Eenige retrospectieve beschouwingen dienen echter nog vooraf te gaan.

In 1871 werd door de stads-architekten, de heeren B. de Greef Jzn. en W. Springer het ontwerp bezorgd voor de verbouwing van den schouwburg, toen in de wandeling meer bekend onder den naam van de „houten kast.” Op dat ontwerp waren wel de plaatsen aangegeven waar de ontwerpers de thans aanwezige beeldhouwwerken wenschten, maar aan de uitvoering dezer versieringen kon destijd nog geen gevolg worden gegeven.

Eerst in 1882, in de zitting van den Gemeenteraad op 20 September, kwam de zaak ernstig ter sprake. Toen werd, na een algemeene paniek in het buitenland, eene voordracht behandeld van B. en W., om maatregelen te nemen tegen het gevaar voor brand in den schouwburg, en om het gebouw aan de zijde van de Marnixstraat uit te bouwen met het oog op de wijzigingen die het terrein aldaar moest ondergaan. Tijdens de besprekingen over die voordracht werd door den heer Tromp, toenmalig raadslid, een amendement voorgesteld, om tegelijk met de uitvoering van deze werken het gebouw eindelijk te voltooiën, door het plaatsen van de oorspronkelijk door de architecten bedoelde en aangegeven beeldhouwwerken. Met een vrij aanzienlijke meerderheid van stemmen werd dit amendement aangenomen.

Evenwel kon niet dadelijk gevolg worden gegeven aan het besluit. Eerst in 1887 schenen de zwaarigheden die de verwezenlijking hadden vertraagd, uit den weg geruimd, en werd aan den heer Bart van Hove opgedragen om zijn ontwerpen verder af te werken, opdat in het jaar 1888 kon worden overgegaan tot het plaatsen der kunstwerken, waarmede dan eindelijk de schouwburg voltooid kon worden geacht.

Na dit in herinnering te hebben gebracht, volge eene korte beschrijving van het werk van den kunstenaar.

Uit de Leidsche straat komende zien wij in het midden van het tympanon in het fronton van den zijgevel een Apollo kop, in een soort van cartouche, omgeven door attributen die op de tooneelspeelkunst betrekking hebben.

Aan de zijde van de Marnixstraat is in een dergelijk tympanon, het aloude symbool van den schouwburg, de traditionneele bijenkorf voorgesteld, omgeven door palmen- en eikentakken.

De versiering van den hoofdgevel, aan het Leidsche Plein is natuurlijk de meest uitgebreide. Het stedelijke wapen, met twee jongelingsfiguren als schildhouders, vormt het midden van het tympanon in het fronton boven den voorsprong van het gebouw aldaar. Ter rechterzijde van dat wapen ziet men een in tragische houding zittende vrouwenfiguur [met gedeeltelijk gesluierd gelaat, en een giftbeker in de hand. Zij stelt het treurspel voor. Nog nader wordt dit voorgesteld door eenige figuren aan hare zijde, die schrik en medelijden vertegenwoordigen. Ter linkerzijde van het wapen is een zinnebeeldige voorstelling van het blijspel geplaatst. Ook deze bestaat uit een zittende vrouwenfiguur, die echter in tegenstelling met haar pendant de opgewektheid voorstelt. De andere figuren aan hare zijde werken de gedachte die in deze laatste hoofdfiguur is gelegd, verder uit.

Op den top van het fronton staat een groep, waarvan de hoofdfiguur „de roem” voorstelt; het is een gevleugelde vrouwenfiguur, die op het punt is een lauwerkrans uit te reiken of te werpen. Aan hare rechterzijde zit een jongeling die de lauweren tot een krans vlecht, aan hare linkerzijde een andere die de kransen opraapt en aan haar toereikt om ze uit te deelen.

Op elk der hoeken van dit fronton staat eveneens een beeld als acroterie; het linksche stelt voor „de dans”, en dat aan de rechterzijde „de komedie”.

Voorts ziet men op de borstwering boven de zijvleugels van den hoofdgevel vier zeer geestig gedachte kindergroepjes die, evenals de attributen, betrekking hebben op het tooneel.

Om zich een denkbeeld te kunnen vormen van de grootte der acroteriën, kan vermeld worden, dat de vrouwenfiguur op den top van het fronton eene hoogte heeft van 3.75 M. van af de basis tot het uiteinde der vleugels. De hoofdfiguur op zich zelve is 2.50 M. en de geheele groep is breed ongeveer 3 M. Ook de beelden op de hoeken van het fronton zijn 2.50 M. hoog.

Deze drie acroteriën zijn naar de modellen van den heer Bart van Hoven in zink vervaardigd, in de werkplaatsen van den heer L. Schütz te Zeist. Zij zijn geveerd, zoodat zij nu het *uiterlyk* hebben van steen. Toch meenen wij uit de vormen van enkele onderdeelen te moeten opmaken, dat bij het modelleeren cenigszins is gedacht aan het materiaal waaruit de kunstwerken thans *zijn*

vervaardigd, alzoo metaal, terwijl dat metaal bestemd was om steen voor te stellen.

De vraag komt zich bij ons opdringen: waarom moesten deze acroteriën van steen, in casu nagebootsten steen, vervaardigd worden? Nagebootst brons had ook gekozen kunnen worden, en voor dit materiaal zijn, voor den toeschouwer althans, de vleugels van het beeld „de roem” uitvoerbaar. Het komt ons echter voor, dat die vleugels, zooals ze thans zijn, bezwaarlijk uit steen hadden vervaardigd kunnen worden, omdat zij daartoe te zwak zijn.

Uit de Leidsche straat komende ziet men het beeld „de roem” reeds van verre, en in profiel; het is daarom jammer, dat dit profiel aan de achterzijde, bij de aansluiting van het bazement, niet een weinig fraaier is uitgevallen.

De tympan-vullingen en de kleine groepen op de borstwering van den hoofdgevel zijn van cement gegoten.

Over het geheel valt bij de beelden een juiste en niet overdreven actie, en ook veel gratie op te merken; het komt ons echter voor, dat het gebouw door deze versieringen een weinig gedrukt wordt.

Nu men er eindelijk toe is overgegaan deze beeldwerken te plaatsen, zou het wenschelijk zijn deze versiering nog een weinig meer uit te breiden, om haar meer *af* te doen zijn. Het is namelijk alsof men bij het ontwerpen dezer versieringen, wellicht gedrongen door noodzakelijk te betrachten zuinigheid, alleen een projectie teekening van den voorgevel gebruikt heeft, zonder genoegzaam rekening te houden met hetgeen de perspectief eischt. Hij immers, die langs het gebouw wandelt, zou op de borstwering van den hoofdgevel gaarne nog eenige groepjes zien aangebracht; b. v. daar waar het avant-corps aan den hoofdgevel aansluit, en ook op de zijgevels, boven de pilasterstelling aldaar, op de hoeken bij den voorgevel.

Na de plaatsing van deze groepen, in den trant van die op de borstwering van den voorgevel, zou de versiering ineen afgewerkt kunnen worden genoemd; wij hopen daarom dat ze te eenigertijd nog mogen geplaatst worden.

L.

BIJ DE PLAAT.

Het plan op bijgaande plaat stelt voor een paar burger woonhuizen, welke door mij ontworpen werden in het voorjaar van 1887, op een terrein gelegen aan de Steenstraat naast de R. C. Kerk te Arnhem. Het aldaar staande perceel, uit een dubbel huis bestaande, zou worden weggebroken en nieuw opgebouwd. De terreinbreedte was juist geschikt voor een $\frac{3}{4}$ en een $\frac{1}{2}$ huis, met behoud van een vrijen achteringang naast het kerkgebouw.

Voor het $\frac{3}{4}$ perceel was de hoofdingang teruggebracht, om van uit het zijraam het schoone gezicht op het Velperplein te behouden.

De beide plattegronden geven genoegzame aanduiding van de indeeling: De keukens waren uitgebouwd om zodoende etenslucht uit het huis te weren.

De gevels zijn ontworpen in Hollandschen baksteenbouw (kleurig hardgrauw) met sluitsteen, consolen, banden enz. van La Rochette-steen.

Op de 1e etage was voor het $\frac{3}{4}$ perceel een erker geconstrueerd van blank Amerikaansch greenen hout,

ONTWERP VAN TWEE WOONHUIZEN
 VOOR DEN WEL:ED: HEER
 B. G. WANSINK.



VOORGEVEL.

Ontwerp van twee Woonhuizen.
 Voor den Wel:Ed: Heer B. G. Wansink
 te Arnhem.

- Reynvooi
 A. Saloy.
 B. Huiskamer.
 C. Keuken.
 D. Privaat-Huis.
 E. Gang.
 F. Spreekkamer.
 G. Priv. Dienstheden.
 H. Afdelingskamer.
 J. Vestibule.
 K. Desserthamer.
 L. Bruydstoffen.
 M. Kast.
 N. Veranda.

- Reynvooi
 A. Ziekamer.
 B. Slaapkamer.
 C. Kabinet.
 D. Privaatkamer.
 E. Gang.
 F. Veranda.

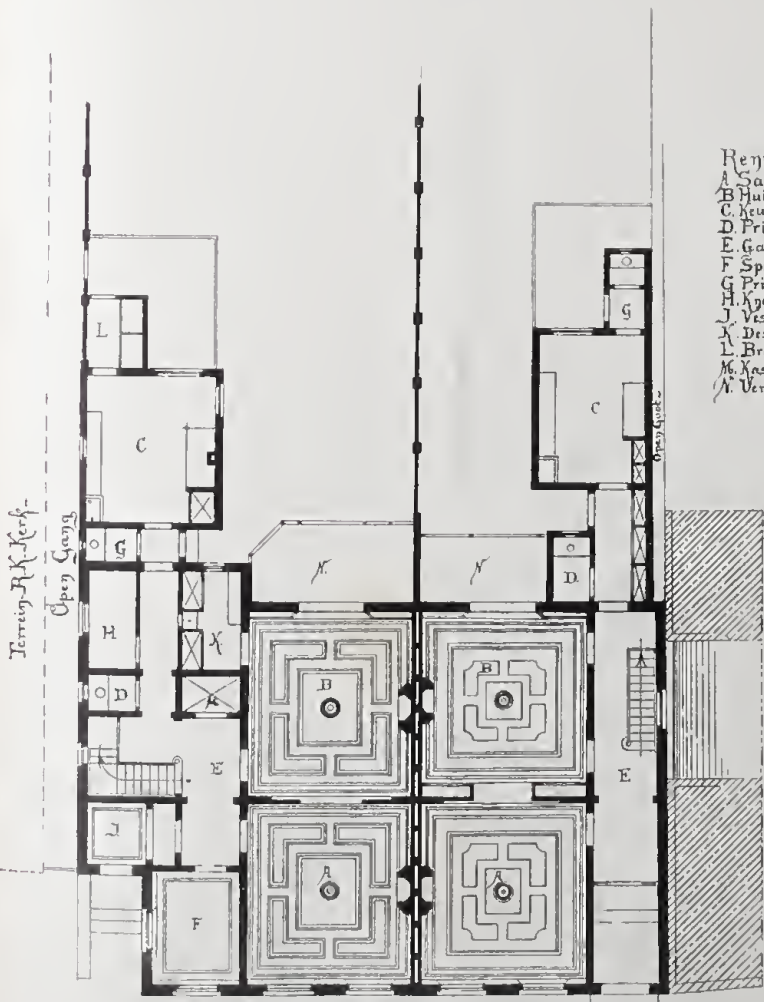

Begane Grond.

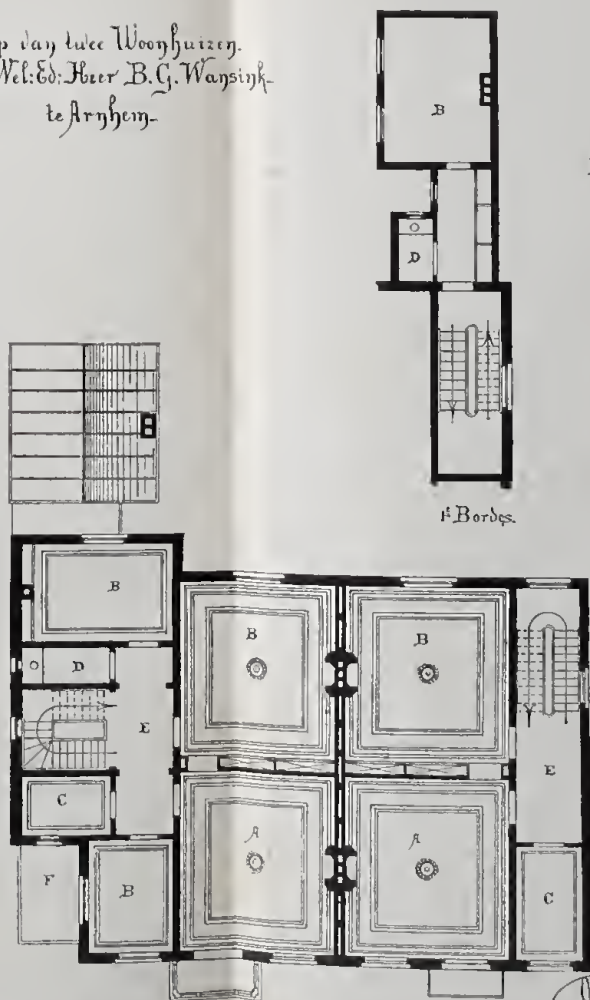

1^e Etage.



[Handwritten signature and date]
 1887

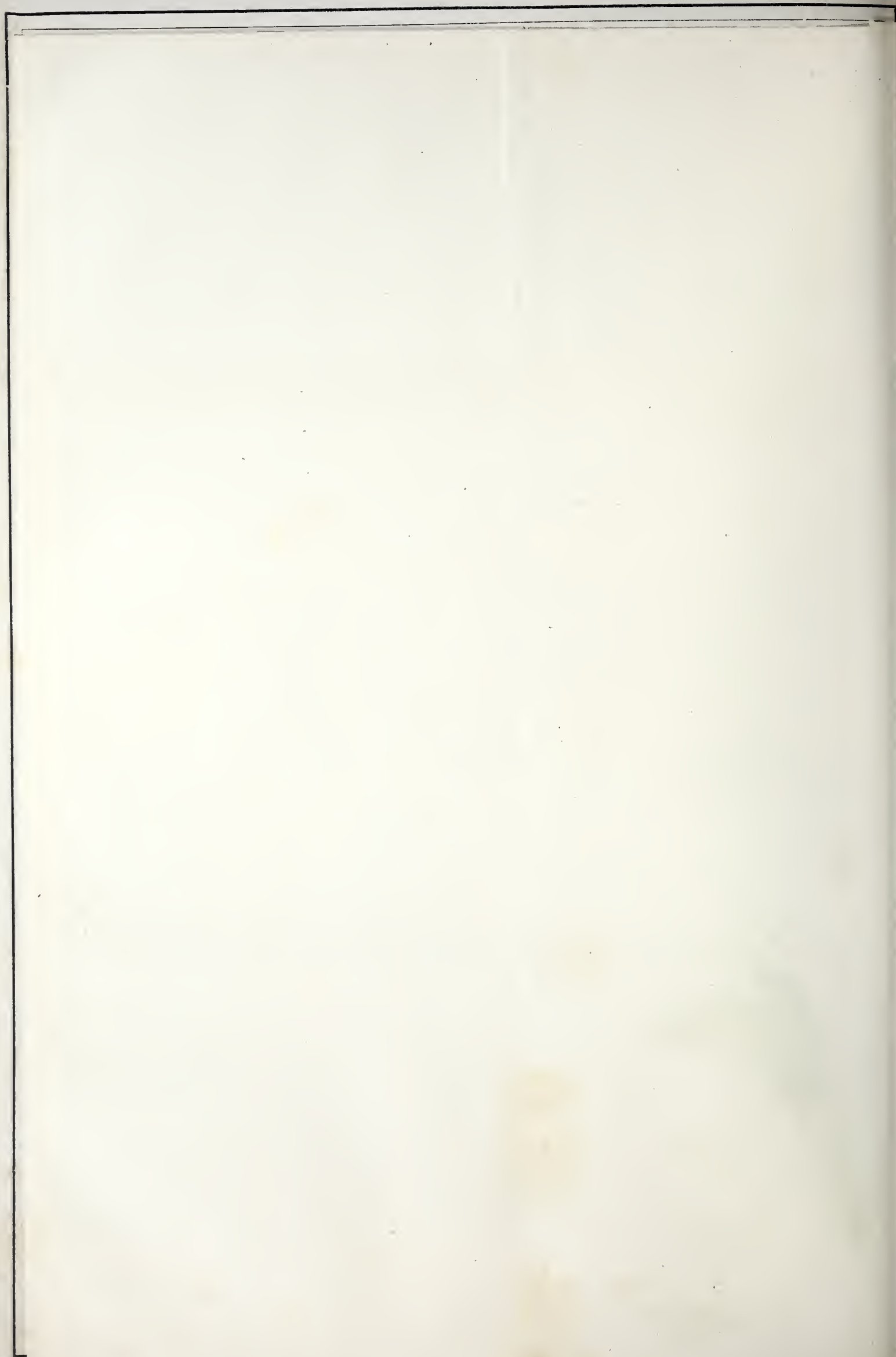

met balcon op de 2e etage. Het geheel werd gedragen door consolen van La Rochette-steen met hardsteenen plaat.

Voor de bekappingen waren platte pannen gedacht op eene bebording.

De gevels zijn eenvoudig behandeld, daar het geheel het karakter moest hebben van burger woonhuizen.

De kosten waren geraamd op pl. m. f 24.000 met gebruikmaking van oude steenen van de afbraak.

Zooals echter helaas meermalen geschiedt, werd ook dit plan niet uitgevoerd en werd aan andere handen de verbouwing van het perceel opgedragen.

A. R. FREEM.

DE INWENDIGE DECORATIE VAN HET RAADHUIS TE AUGSBURG.

De onlangs verschenen 14^e jaargang van het tijdschrift van het historisch Genootschap voor Schwaben en Neuburg, bevat een verhandeling over den bouw van het Raadhuis te Augsburg, waarbij meer bijzonder het oog is gericht op de inwendige decoratie. Belangrijke bijzonderheden worden daarin aan het licht gebracht door Dr. Adolf Buff, archivaris der stad Augsburg. Reeds vroeger werd door den Baurath, architect L. Leijbold, een prachtwerk met afbeeldingen van hetzelfde gebouw geleverd, zoodat de mededeelingen van Dr. Buff als een vervolg daarvan zijn te beschouwen.

Aan de *Kunstchronik* van 26 Juli ontleenen wij de volgende belangrijke wetenswaardigheden uit laatstgenoemde mededeelingen.

Tot nu toe nam men aan, dat de Augsburger Elias Holl, niet alleen de bouwer van het raadhuis is geweest, maar dat hij ook de inwendige decoratie zou hebben uitgevoerd of ontworpen. Men geloofde namelijk, dat Holl zijne phantasie in buitengewone mate had doen werken bij het ontwerpen van het inwendige van het gebouw, nadat de raad der stad het eenvoudigste zijner ontwerpen voor de uitvoering had gekozen, om rekening te houden met de voorhanden geldmiddelen, en de gevels daarvan een ietwat nuchter voorkomen gekregen hadden. Die inwendige inrichting getuigt dan ook van zooveel pracht, dat met recht de grootste der middenvertrekken de gouden zaal genoemd wordt, en een der zijvertrekken de vorstenkamer.

Dr. Buff toont echter op verschillende gronden aan, dat de versiering dezer lokalen aan een anderen kunstenaar dan aan Holl moet worden toegeschreven. Reeds is het een opvallend verschijnsel, dat Holl in zijn door hem zelve geschreven biographie zwijgt over deze inwendige ruimten, en dat onder zijne talrijke plannen en teekeningen die in het bezit der stad zijn, slechts ontwerpen worden gevonden voor de gevels van het gebouw. Ook is het zeer waarschijnlijk dat de stad, die steeds getoond heeft zaken van kunst naar waarde te schatten, aan Holl, als leider van al de werkzaamheden bij den bouw, na de voltooiing (1622-23) ook van de decoratiewerken, den kunstenaar met een grootere som zou hebben beloond, dan die welke hij in 1620 ontving na de voltooiing van den eigenlijken bouw. Hij ontving toen een zilver vergulden beker, gevuld met 600 goud-

gulden. Door vele oude stukken wordt overigens bewezen, dat de aanzienlijke en rijke Augsburgers bij verschillende mannen die een grooten naam hadden op het gebied van wetenschap en kunst, te rade gingen, vooral bij den pater der Jesuiten Matteus Roderus, voor den bouw van hun raadhuis. De hulp van dien pater werd echter alleen ingeroepen voor de plaatsing van passende opschriften en voor de onderwerpen der versieringen, die aan de geschiedenis moesten worden ontleend. Nog een ander, pater Candidus werd geraadpleegd. Deze had reeds een altaarbeeld geschilderd voor de St. Ulrichskerk te Augsburg. Hij had zich bovendien een grooten naam verworven door de beschildering van het Residenz-gebouw te München; het is dan ook niet te verwonderen, dat men zijn raad noodig achtte.

Een prijskamp werd uitgeschreven voor een fresco-beschildering voor den achtergevel van het raadhuis, waarvoor tot ontwerp was gekozen, koning Salomo en de koningin van Scheba. Peter Candidus, Hans Rottenheimer en Matthias Kager leverden ontwerpen in, waaruit dat van den laatste bestemd werd voor de uitvoering.

Dit zou natuurlijk niet zijn geschied, indien aan Cadius de uitvoering van de decoratie reeds was opgedragen geweest. Integendeel, uit velerlei omstandigheden kan worden besloten, dat Kager de leiding van het werk heeft gehad.

Deze had zich reeds onderscheiden door zijne fresco-schilderingen aan het wevershuis (1607) te Augsburg, waarvan de laatste sporen thans wel spoedig zullen verdwijnen. Ook deed hij zich als meester kennen door de beschildering van den Kreuzer- en den Frauenthornturm, beiden door Holl gebouwd, en heeft hij voor verschillende andere bouwwerken van Holl „vil versierungen" gemaakt. 1)

Het blijkt voorts, dat tijdens den bouw van het raadhuis, vrij belangrijke sommen door de stad aan Kager werden uitbetaald, waaruit op goede gronden mag worden aangenomen, dat hij niet alleen de gouden zaal versierde, maar als ontwerper en leider van de geheele inwendige versiering moet worden beschouwd. Het bepaalde bewijs wordt daarvoor geleverd uit de stads rekeningen die aantoonen, dat gedurende den bouw van het raadhuis, dus van 1615 tot 1629, geen andere kunstenaar dan Kager eenig noemenswaardig bedrag van de stad ontvangen heeft, hetwelk men zou kunnen aannemen als te zijn besteed voor de inwendige versiering.

Door deze bewijsgronden wordt de beteekenis van Kager nog grooter, voornamelijk voor de toenmalige kunstnijverheid; de schrijver heeft daardoor een zeer belangrijke bijdrage geleverd tot de reeds overigens merkwaardige kunstgeschiedenis van Augsburg.

Tegelijkertijd heeft de schrijver talrijke bijzonderheden aan het licht gebracht over den bouw van het raadhuis, en de personen die daarbij werkzaam waren, en verder over de begrotingen en afrekeningen een zeer belangrijk overzicht gegeven.

Mm.

1) Diarium van Ph. Hainhofer.

HET MUSEUM VAN BOUWKUNST TE BERLIJN.

(Overgenomen uit het *Wochenblatt für Baukunde*).

Reeds geruimen tijd werd in de bouwkundige wereld ondervonden welk een nadeel het is, dat er zoo weinig in 't werk is gesteld om belangrijke bouwkunstige ontwerpen voor het nageslacht te bewaren. De daaruit ontstane nadeelen zijn zeer duidelijk aan het licht gekomen bij de opening van de geschiedkundige afdeling van de Jubileum-Tentoonstelling te Berlijn, waarop zelfs latere meesters als Knoblauch, Stier, Hitzig en Lucae betrekkelijk slechts gering waren vertegenwoordigd.

Een vluchtige wandeling door de lange rij van vertrekken, die in de Technische Hochschule voor het Museum van Bouwkunst werden ingericht, bewijst wat er verkregen kan worden door de verzameling van goede ontwerpen. Het is niet slechts het doel te verzamelen, hetgeen voor de geschiedenis merkwaardig is; men moet daarbij tevens in het oog houden, dat de verzameling eene van algemeen nut is. Het is reeds belangrijk te zien hoe deze of gene meester van vroegeren of van dezen tijd zijne ontwerpen heeft behandeld, maar voor studeerenden in het bouwvak is het van groote waarde, de ontwikkeling der verschillende methoden voor bouwkunstige voorstellingen te kunnen volgen. Voor vrienden van de kunst zal het ook een genot zijn, om het werk van degelijke architecten, chronologisch en naar den stijl gerangschikt, gemakkelijk te kunnen in oogenschouw nemen.

Het museum staat onder de leiding van prof. Raschdorff. In de zaal naast het Schinkel-museum zijn teekeningen van oude Italiaansche meesters verzameld, die als voorbeelden kunnen strekken voor perspectieven van koepelgebouwen. Daarop volgen o. a. teekeningen van Langhans, op de eenvoudige wijze behandeld die in de vorige eeuw gebruikelijk was. Verder vindt men werken uit de school van Schinkel en den daarop volgende tijd. De verzameling bevat fraaie binnendecoraties van Lucae, kleurige teekeningen van Spielberg naar monumenten, het ontwerp voor een Dom van Hallmann, decoratiën en schetsen van Jacobsthal, en eenige werken van Moller.

Rijker is natuurlijk de verzameling van nieuwere teekeningen, ontwerpen en antwoorden op prijsvragen die gedurende 5 jaren ongeveer door prof. Raschdorff werden verzameld. In deze afdeling vinden wij o. a. ontwerpen voor den dom te Berlijn, voor het gebouw van den Rijksdag, voor het Rijks-gerechtsgebouw, enz., van Aug. Heijden, Schupman, Cremer, Schwechten, Hartel, Schmitz, Neckelmann en vele anderen. Ook ontwerpen van kunst-industrieelen aard, reisschetsen enz. zijn in grooten getale aanwezig; daaronder zijn er van prof. Elis, C. Grunert, A. Heijden, B. Wolffenstein en Lissel.

Voor zooveel dit mogelijk was, zijn fotografische portretten van de kunstenaars gevoegd bij hunne tentoongestelde werken. Dit is een middel, niet zonder uitwerking, om een kunstenaar wiens werken voor oogen liggen, beter te doen kennen; het middel zou van duurzamer aard zijn, indien de lichtbeelden konden vervangen worden door reproductiën van meer blijvende aard.

Ten slotte bevat het Museum een groot aantal modellen,

waarvan hier vermeld worden die der Kreuzkirche, der hoekhuizen van de Kaiser Wilhelmstrasse en van het Kunst-Gewerbemuseum, die indertijd op de kunsttentoonstelling te zien waren.

Onder de niet uitgevoerde ontwerpen in de verzameling bevindt zich een van Prof. Raschdorff, voorstellende een slot, hetwelk den overleden Keizer Friedrich voor zich had willen bouwen in de nabijheid van het slot Bellevue te Berlijn. De geheele inrichting van dit slot nadert tot die van de Engelsche vorstelijke verblijven, welke machtige hallen zich gewoonlijk groepeeren om een grooten voorhof of cour d'honneur. Zoo als gezegd werd, was het geheele ontwerp echter niet Engelsch genoeg.

De schrijver dezer mededeeling beveelt dit museum, dat door den Staat gesubsidieerd wordt, zeker niet ten onrechte aan in de voortdurende medewerking der tegenwoordige architecten.

PRIJSVRAGEN.

In het Gebouw der *Maatschappij tot bevordering der Bouwkunst*, Marnixstraat 402 te Amsterdam, zal op 1^o. December 1888 eene tentoonstelling worden geopend van metaalwerken voor decoratieve doeleinden bij den bouw of de stoffeering van gebouwen.

Deze tentoonstelling zal omvatten:

I. **Kunst-smeedwerk**, als: hang- en sluitwerk voor deuren, enz.; trap-balusters, hekwerk voor balcons, trappen, bovenlichten voor ramen en deuren, nokversieringen, uithangborden, enz.; lantaarns, kronen, luchters, wandarmen, enz., voor gas- en ander licht; vuurschermen en haardstellen; schellen en scheltrekkers; standaarden voor regenschermen, kleederen, enz.; en verder allerlei zaken voor huiselijk gebruik en voor versiering.

II. **Kunst-gietwerk** in metaal, als: kapiteelen, basementen, balusters, lantaarns, luchters, kandelaars, deurkrukken, hang- en sluitwerk voor ramen en deuren, vazen, piedestallen enz.; verder allerlei zaken van huiselijk gebruik of voor versiering.

Slechts artistiek bewerkte voorwerpen worden toegelaten.

Buitenlandsch fabriekaat wordt niet toegelaten.

Voor plaatsruimte wordt niets in rekening gebracht. De kosten van transport naar, en van de tentoonstelling, en die van plaatsing en assurantie komen ten laste van de inzenders.

De inzenders kunnen van alle voorwerpen, voor zoverre die voor verkoop geschikt zijn, de prijzen opgeven, voor eventueele bestelling.

Alle voorwerpen moeten in het Gebouw der Maatschappij geplaatst zijn, vóór of op den 15^{den} November a. s.

Aan deze Tentoonstelling worden twee *Prijsvragen* verbonden.

I. **Eerste Prijsvraag**. Als eerste prijsvraag wordt uitgeschreven: EEN GESMEED IJZEREN STANDAARD VOOR EEN SIERPLANT.

De standaard is bestemd om geplaatst te worden in een vestibule of groot vertrek.

Voor de vier beste en ter bekroning waardig gekeurde werkstukken worden uitgelooft:

Een eerste prijs, zilveren medaille;
Een tweede prijs, bronzen medaille;
Twee getuigschriften.

II. Tweede Prijsvraag. Als tweede prijsvraag wordt uitgeschreven: EEN GEGOTEN KOPEREN DRIE-ARMIGE KANDELAAR VOOR KAARSLICHT.

Voor de vier beste en ter bekroning waardig gekeurde werkstukken worden uitgelooft:

Een eerste prijs, zilveren medaille;
Een tweede prijs, bronzen medaille;
Twee getuigschriften.

Alle genoemde medailles worden geslagen op den stempel der Maatschappij tot bevordering der Bouwkunst.

Slechts werk van Nederlandschen oorsprong komt voor bekroning in aanmerking.

Het wordt ten zeerste aanbevolen, de ontwerp-teeeningen bij de werkstukken te voegen. Het is verplichtend den prijs op te geven, waarvoor de voorwerpen kunnen worden aangekocht.

De Jury van beoordeeling voor deze prijsvraag is samengesteld uit de leden van het Bestuur der Maatschappij tot bevordering der Bouwkunst, zijnde de Heeren: Dr. P. J. H. Cuypers, J. R. de Kruijff, Th. Sanders, J. Kluit, Th. G. Schill, W. C. Metzelaar, H. Cramer, H. W. Veth, en F. J. Nieuwenhuis.

De antwoorden op deze prijsvragen moeten vóór of op den 20^{sten} November 1888 aanwezig zijn in het Gebouw der Maatschappij, Marnixstraat 402 te Amsterdam.

Later ingekomen antwoorden kunnen niet meer voor bekroning in aanmerking komen.

Het Bestuur der Maatschappij voornoemd:

AMSTERDAM,
Juli 1888.

Dr. P. J. H. CUYPERS,
Voorzitter.

C. T. J. LOUIS RIEBER,
Secretaris.

In eene zitting van den Raad der gemeente Utrecht, in de vorige week, werd besloten tot het uitschrijven van een prijsvraag voor de aanleg van een wandelpark met bebouwing van villa's op het daartoe aangekochte buiten, het Hoogeland, en het daarachter gelegen land, door den heer van Boetzelaar te koop aangeboden.

De prijs werd op f 1000 gesteld.

De bijzondere voorwaarden zijn nog niet bekend, maar zullen, zoodra zij zijn verschenen, in dit blad worden medegedeeld.

Te Buda-Pest is eene internationale prijsvraag uitgeschreven voor de rioleering van die stad.

Twee prijzen zijn uitgelooft, een van 15,000 R. M. en een van 8000 R. M.

De antwoorden worden ingewacht voor den 31en December 1888.

In de voorwaarden wordt niet bepaald, dat aan den prijswinner de uitvoering van de werken zal worden opgedragen.

Voor nadere inlichtingen kan men zich verwoegen aan den raad der openbare werken, Toentiza 1, Buda-Pest.

Voor het bouwen van een nieuw weeshuis te Kampen, zal weldra een prijsvraag worden uitgeschreven. De bouw gaat uit van de Gemeente. d.

INGEZONDEN.

Aan H.H. Redacteuren van het Bouwk. Weekblad.

Naar aanleiding van de voordracht van den heer Klinkhamer, (Broodgebrek in Amsterdam), acht ik het niet ongepast u mede te deelen dat in 1847 door mij voor den heer Is. Warnsinck zijn

geteekend en begroot 2 onderscheidene ontwerpen van een graanmagazijn, ter inhoud van 10.000 lasten.

De begrooting van het 1^e ontwerp op veelhoekigen grondslag beliep f 600.950, die van het 2^e ontwerp f 673.250.

Het eerste was opgemaakt naar aanleiding van een plan van den Ingenieur Wiebeking (ik meen dat dit te vinden is in zijn groot werk over Bouwkunst) en door een afstammeling, toen cavalerie-officier te Haarlem, aan de HH. Boissevain & Kooij alhier gesuppediteerd.

Het was oorspronkelijk op 20.000 last berekend, maar het kapitaal werd daartoe wat groot gerekend.

Het andere ontwerp was opgemaakt naar aanleiding van Bruyère: *Études relatives à l'art des Constructions*, 2^e Recueil, pl. 8, en had het voordeel om achtereenvolgens te kunnen uitgebreid worden.

Het terrein voor dit bouwwerk bestemd, was gelegen aan het eind van den Kadijk aan de Nieuwe Vaart binnen, tegenover de Kon. Fabriek van Stoom- en andere Werktuigen van de heeren van Vlissingen en van Heel.

De omstandigheden van 1848 (Fransche revolutie en Republiek en verdere Europeesche verwickelingen) hebben deze plannen doen schipbreuk lijden.

De bedoeling van deze magazijnen was om de kosten, verbonden aan het bewaren van granen op de oude wijze, aanmerkelijk te verminderen, door ze vóór het zolderen te reinigen en te droogen.

De zolders waren met hellende vloeren. Het graan werd door kokers op den zolder onder het dak gestort, en bij het lossen door kokers aan het laagste eind, ontladen. Een en ander in verband met sporen, paternosterwerken tot het opvoeren, stoombuizen voor verhitte en roosters voor het reinigen.

Misschien zijn de teekeningen nog aanwezig.

Verhinderd geweest zijnde op de vergadering tegenwoordig te zijn, neem ik de vrijheid als herinnering van mijne werkzaamheden voor 41 jaar geleden, dit aan u mede te deelen; wellicht kan het tot bladvulling dienen te eenigertijd.

Met verschuldigde achting,

Amsterdam,
25 Juli 1888.

Uw Dw. Dr.,
A. N. GODEFROY,
Architekt.

BINNEN- EN BUITENLANDSCHE BERICHTEN.

De werkzaamheden op de stoom-steenfabrieken langs den Rijn ondervinden door het ongunstige weder, wat het tichelen van steenen betreft, veel vertraging, zoodat nu reeds een belangrijk minder aantal steenen zijn aangemaakt dan in denzelfden tijd van verleden jaar. Behalve de oude steenen, die overal geheel zijn opgeruimd, komt er naar het nieuwe fabriek reeds belangrijke vraag en zijn op levering reeds hoogstaanzienlijke partijen verkocht. Het zal dan ook niet uitblijven of de prijzen zullen binnen kort verhoogd worden.

Onrustbarende berichten, die eenigen tijd geleden in verschillende bladen werden verspreid en waaruit moest worden opgemaakt, dat de afdeeling spoorwegen bij het Departement van Waterstaat Handel en Nijverheid zou worden opgeheven, worden thans tegengesproken. Van algeheele opheffing kon trouwens moeielijk sprake zijn. Men verneemt thans, dat de afdeeling spoorwegen bij andere afdeelingen zal worden gevoegd.

In het Museum van kunstnijverheid te Utrecht is thans ten toon gesteld eene belangrijke verzameling wapens, kleine meubelen, voorwerpen der textile kunst, photographiën enz., door de heeren Kneppelhout van Sterkenborg en van der Meulen op hunne reis door Egypte, Arabië, Syrië, Palestina en Klein-Azië aangekocht. d.

Door den Franschen minister van Handel en Nijverheid, tevens commissaris-generaal van de internationale tentoonstelling in 1889 te Parijs, is eene commissie benoemd tot organisatie van het tijdens die tentoonstelling te houden internationaal congres van architecten.

Op 25 Juli werd door deze commissie eene eerste bijeenkomst gehouden, waarop zij haar bureau samenstelde als volgt, de heeren: Bailly, voorzitter, Ch. Garnier, Eug. Guillaume en Ach. Hermant, onder-Voorzitters, Ch. Lucas, Eug. Müntz, Secretarissen en Ch. Bartaumieux, Penningmeester.

Tot leden eener sub-commissie van onderzoek werden benoemd de heeren Ch. Chipiez, Daumet, de Joly, Alfr. Normand en Paul Sédille.

Te Leuven is in den ouderdom van 64 jaren overleden de beeldhouwer Frans Vermeijlen, Hoogleeraar aan de Akademie van schoone kunsten aldaar, onder wiens voornaamste werken hier te lande te rekenen zijn, de voorstellingen boven den doort van het Rijks-Museum te Amsterdam, de figuren naast de ingangen, en de bronzen Victorie op den geveltop. Ook de voorstellingen van landbouw, nijverheid enz. aan de torens van het Centraal personenstation te Amsterdam, werden door hem uitgevoerd.

De eerste opdracht in Nederland ontving de heer Vermeijlen, na een internationalen prijskamp. d.

BENOEMINGEN, VACANTE BETREKKINGEN, ENZ.

De civiel-ingenieur I. P. Wijtenhorst te Deventer, is benoemd tot adjunct-ingenieur bij den algemeenen dienst van den Rijks-Waterstaat en belast met de nieuwe opneming van de rivier de Maas.

Door den Minister van Waterstaat is met 15 Augustus a. s.: aan O. A. Koorevaar, op zijn verzoek, wegens lichaamsgebreken, eervol ontslag verleend als opzichter van den Waterstaat 2e kl.; — benoemd tot opzichter van den Waterstaat 4e kl. W. C. van der Beeke te Amsterdam; — en zijn bevorderd: tot opzichter van den Waterstaat 2e kl. C. Clausing, thans id. 3e kl.; tot opzichter 3e kl. A. Pateer, thans id. 4e kl.

Tot Ingenieur van de Duin-waterleiding te Amsterdam, is benoemd geworden de heer J. van Hasselt, Civiel-ingenieur te Nijmegen.

Afloop van Aanbestedingen.

ALKMAAR, 19 Juli. Het bestuur der Piusstichting: het bouwen van een gesticht voor R. C. oude mannen en vrouwen, onder beheer van den architect F. Verster:

J. Balder	f 16.337
C. N. Vlaming, te Schagen	» 16.173
C. Grootegoed	» 16.016
H. Schuit	» 15.995
P. Messelaar	» 14.989
J. J. Tesselaar	» 14.441
W. Vasbinder	» 13.777
W. J. Dekker	» 13.050
G. Ruigewaard, te Egmond aan Zee. »	12.900
J. Ellerman	» 11.800

de overigen allen aldaar.

BREDA, 18 Juli. De architect J. A. Oomes: het bouwen van vijf heerenhuizen op een terrein aan den Rijksweg van Breda naar Teteringen, voor rekening der heeren L. Verpaalen en A. Hermans aldaar: P. Rijpaart te Ulvenhout f 14.443

AMSTERDAM, 23 Juli. De Heineken's bierbrouwerij-maatschappij: het verbouwen van de oude kelders aan de noordzijde van de Jacob van Campenstraat, tot leg- en gistkelders, machinekamer, spoelruimte, kuiperij enz. en van eenige verdere werken op het terrein der H. B. M. aldaar, onder beheer van den architect-ingenieur J. Schotel.

J. F. Prenzler	f 74.800
Cruif en Sleeswijk	» 74.777
A. Aalders	» 72.000
Groenhof en Haak	» 71.800
C. D. Kleijn, te Raamdonksveer	» 71.491
K. J. B. van Damme	» 71.000
E. H. Helle	» 70.950
G. Wout	» 70.400
H. C. Dorlas	» 70.276
J. Poot	» 69.846
W. Greeve, te Buiksloot	» 69.800
P. A. Warners	» 69.800
W. L. Leibbrandt	» 69.420
Ph. Verbrugge, te Waddingsveen »	69.300
G. A. van Spanje	» 67.900
J. Koster	» 67.883
H. Wienhoven, te Schiedam	» 66.590
H. J. Nederhorst, te Gouda	» 66.548
H. J. Meekers	» 66.200
K. Hollander, te Gouda	» 64.652
B. van Buuren	» 64.200
A. Paans	» 64.000
H. W. A. Paans en Zoon	» 62.025

ge Gund; de overigen allen aldaar.

ROTTERDAM, 23 Juli. Commissarissen van de Nederlandsche Stoomboot-Reederij: het bouwen van een pakhuispand met kantoren enz. aan de Prins Hendrikkade aldaar, onder beheer van den architect A. van Ameijden van Duijn:

J. D. Uiterlanden, te IJsselmonde	f 38.000
J. J. Gort	» 32.000
Wed. G. Camessi en Zn.	» 31.375
H. van der Zanden	» 30.170
A. J. Boef, te Kralingen	» 29.897
W. van Leeuwen, te Hellevoetsluis »	29.830
M. v. d. Spek, te Hillegersberg	» 28.990
H. Degens Jr., te Dordrecht	» 28.749
A. Henkemans	» 28.724
J. Mirande Jr.	» 28.718
A. Mac Lean en J. Soetermeer	» 28.700
H. Breur	» 28.625
C. P. W. Dessing, te Gouda	» 27.985
P. G. Winters, te Kralingen	» 27.959
Muller en Drooglever Fortuin	» 27.881
J. Schoenmeijer	» 27.718
Gouverne & Doon	» 27.498
F. L. Kanters	» 26.997
A. de Haan	» 26.890
H. I. Heiman en Zoon	» 26.573

de overigen allen aldaar.

TONGELRE; 23 Juli. Het R. K. Parochiaal kerkbestuur: het bouwen eener nieuwe kerk met gedeeltelijke voltrekking van de twee torens, onder beheer van den architect C. Corbeij te Roermond:

J. J. Boekholts, te Amsterdam	f 70.600
F. Oliviers, te Gemert	» 69.950
L. Vlasman, te Amsterdam	» 69.800
W. Westerhof, te Weesp	» 69.444
P. van Wijk Brangers, te Nunen	» 69.050
W. van Berkum, te Amsterdam	» 68.700
J. A. Schoonenburg, te Udenhout	» 68.500
A. van Wijck, te Nunen	» 67.900
M. Hezemans, te Eindhoven	» 65.580
P. H. Versteijnen, te Oosterwijk	» 64.525
J. C. J. van Nunen, te Helmond	» 64.200
J. W. van der Putten, idem	» 62.774
J. van der Velden, idem	» 62.100
J. J. Neijns, idem	» 61.000
A. A. van Dommelen, te Lent	» 61.000
A. van Meer, te Zevenbergen	» 60.500
H. van Asseldonck te Helmond	» 59.800
J. Swinkels, idem	» 59.800
L. de Rooij te Tilburg	» 59.759
J. van Nunen, te Helmond	» 58.600
H. Troupin, te Best	» 58.500

F. Raijmakers, te Nieuwer-Amstel f 58.165
M. Dreessen te Helmond » 57.900
J. van Groenendaal te N.-Amstel. » 57.300
Wed. H. C. Janssen te Maasbracht » 55.137
G. Mestrum, idem » 51.360

WORKUM, 23 Juli. Het bouwen eener kaas- en roomboterfabriek, onder beheer van den architect K. Tromp:

volgens bestek 1 maand verl.

F. R. Feenstra, te Bolsward f 27.800
B. Kamerling te IJtens » 25.368
K. Kamerling, te Heeg » 25.164
B. Walter en J. Rienstra
te Work » 24.578 f 23.578
J. A. Schrale te Warns » 24.100 » 23.477
D. L. Hoogkamp te Follega » 23.357
H. S. Biesman en J. A.
de Graaf, te Sneek » 23.245
J. Timmenga, te Oosterend » 22.780
L. de Waart, te Stavoren » 21.982
N. P. Molenaar en T. v. d.
Steele, te Sneek » 21.870
T. Kampman, Hindeloopen » 21.550 » 21.300
H. Stuur, te Workum » 20.568
J. Jorritsma en L. Vos, te
Bolsward » 19.825 » 19.460
J. J. de Jong te Koudum. » 18.077 » 17.877

nog niet gegund.

AMSTERDAM, 24 Juli. De architect A. Salm G. Bz., het bouwen van een wijnpakhuis, kantoor en woonhuis, voor rekening van den WelEd. heer W. P. J. van 't Lindenhout:

H. W. A. Paans	f 20.990
A. Paans	» 20.950
P. S. Rijniere	» 20.900
H. C. Dorlas	» 20.639
J. J. Boekholts	» 20.480
E. H. Helle	» 20.255
W. Greeve	» 19.960
C. J. Maks	» 19.230
W. C. Waal	» 18.990
B. van Buuren	» 18.980
P. A. Warners	» 18.593
D. Heijink	» 18.300
D. Oosterinck	» 17.990
Meijer en v. d. Coolwijk	» 17.990
W. Voskuijl	» 17.900
G. Wout	» 17.771
W. L. Leibbrandt	» 17.717
de Haan en Cerlijn	» 17.680
C. H. Albers	» 17.240
J. Koster	» 16.984
Cruif en van Sleeswijk	» 16.800



ouden
Staats-Medaile

Medaille
Breslau
1869.

Diploma A.
Eerste prijs
voor uit-
muntend
fabrikaat,
Kassei 1870

Medaille
van ver-
dienste,
Weenen
1873.

De Portland-Cement-Fabriek van DYCKERHOFF & SÖHNE

te Amöneburg bij Biebrich a/d Rijn. 4836

levert haar erkend en uitmuntend fabrikaat, met garantie
voor de grootste vastheid en deugdelijkheid.
Productie-vermogen der fabriek: 500,000 vaten per jaar.
Magazijnhouders in de voornaamste steden.

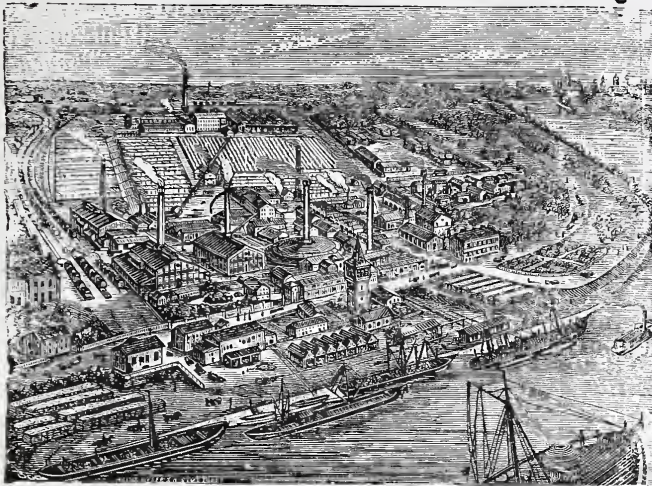

Düsseldorf,
1880.

Gouden
Medaille,
Offenbach
a/M. 1879.

Gouden
Medaille
Hoogste
onderschei-
ding in den
internatio-
nalen wed-
strijd.
Arnhem
1879.

LICHTDRUK.

Goedkoopste reproductie

van Teekeningen, Plannen enz.

DOOR MIDDEL VAN

LICHTDRUK,

bij Joh. G. Stemler Cz. Amsterdam.

NB. Drukt en levert geheel gereed af
BESTEKKEN, tegen billijke
conditie, met correctie onder begrepen. (4838)

Voorhanden: goedkoop Doortrek-papier
p. rol, van 20 Meter bij 1 Meter, à f 2.90.



J. H. DE VRIES,
DECORATIESCHILDER
van Z. M. DEN KONING.
A. Kerkstraat te Groningen.

Specialiteit in PIERRE-ORNÉE.

Nieuw versierings-materiaal
voor bouwwerken.

Bekroond met Eere-diploma, (hoogste
onderscheiding op de Internationale
tentoonstelling van bouwmate-
rialen te Groningen in 1886.

Monsterstukken en afbeeldingen worden
op franco aanvraag toegezonden.

Verklaringen van H. H. Bouwkundigen
ter inzage, waaruit de deugdelijkheid gedu-
rende meer dan 3 jaren blijkt. 4839



DE LINT & Co. Rotterdam.

Vertegenwoordigers van JOS. F. EBNER te Londen.

leveren in uitsluitend eerste kwaliteit,

MARMER-MOZAIEK en

TERRAZZOVLOEREN,

alsmede 4837

— GLASMOZAIEK —

Zestien Bekrooningen.

DE ERVEN H. VAN & MUNSTER ZON te Amsterdam, leveren:

NOTA'S

TEN DIENSTE VAN HEEREN ARCHITECTEN

met Honorarium-Tabel

op naam gedrukt.

100 Exemplaren f 4.—, 50 Exemplaren f 2.50

Zie model verzonden bij Weekblad N°. 24.

Ter directe aflevering gereed:

PORTEFEUILLEBANDEN

VOOR HET

Bouwkundig Weekblad en

Bouwkundig Tijdschrift

à f 1.75 per stuk.

NAGEPERSTE

GEVEL-SIER- EN PROFIELSTEENEN

4840

VAN

F. VAN DE LOO S^R

Bemmel bij Nijmegen.

Gouden Medaille Antwerpen 1885.

Eere-Diploma Groningen 1886.

Holle Steenen, twee- en viergaats in voorraad.

W. F. WEIJNTJES,

Singel 514 b./h. Koningsplein Amsterdam.

Specialiteit in Houten en Steenen

Parketvloeren en Verglaasde
Muurtegels.

Agent voor Minton Hollins & Co. Stoke upon Trent.

„ „ A.Jändges te Crefeld.

Verder alle mogelijke Bouw artikelen en ijzer-
waren waarvan op aanvraag prijzen gaarne ver-
strekt worden. 4841

J. KROON Rz.

Fabriek van Lattenweefsel
voor Plafond- en Wand-
bepleistering.

Buiksloot.

STOOMHOUTZAGERIJ en PAKKISTENFABRIEK

Eervolle vermelding op de Tentoonstelling van Bouwmaterialen te Groningen 1886.

4842

ASPHALTDAKPAPIER, ASPHALTWERKEN.

„CARBOLINEUM.”

Monsters, circulaires en attesten op aanvraag franco.

The St. Pancras Iron Work
Company, London.



FABRIEK
voor Stal-Inrichtingen

4829 EN
Stal-Benodigdheden.

IJzeren Trappen

van solide constructie tot concurreerende
prijzen.

Eerste Prijs: GOUDEN MEDAILLE.
Internationale Landbouw-Tentoonstelling
te Amsterdam, 1884.

Agenten voor Nederland en de Koloniën

STAAL & HAALMEIJER,

36. Derde Weteringdwarsstraat,

AMSTERDAM.

alwaar een Stal en Box op ware
grootte te bezichtigen is.

Geïllustreerde Catalogussen op
aanvraag.

DE LINT & Cie.

Rotterdam.

PARKETVLOEREN en WANDTEGELS:

VILLEROY & BOCH,

BOCH FRÈRES.

MINTON HOLLINS & Cie.

Trottoir-IJzersteen en Cementtegels.

Groote voorraden.

4830

G. J. Vincent & Co.

Kunstsmeden,

SCHIEDAM.

ZILVEREN MEDAILLE, WERELD-
TENTTOONSTELLING Amsterdam 1883.

GOUDEN MEDAILLE, Antwerpen 1885

Specialiteit in gesmeed IJzeren Hekken,

Fijne smeedwerken, Dakversieringen,
Deurvullingen, Ornamenten enz.

Steeds voorhanden GESMEED IJZEREN
PAARDENRUIVEN.

4831

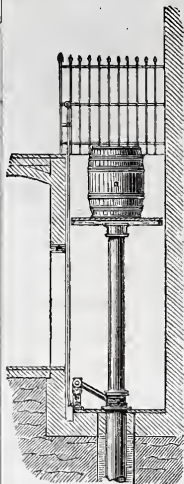
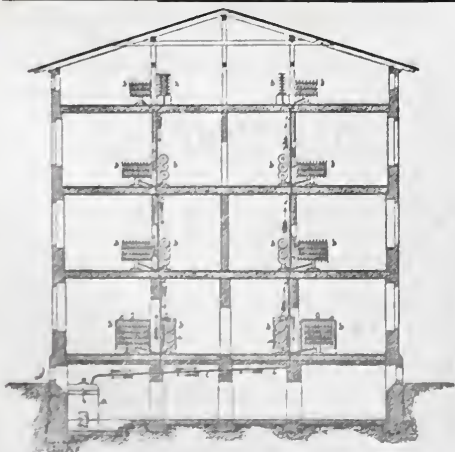

JAN HAMER. — AMSTERDAM.

Kantoor: Marnixstraat 402, bij het Leidscheplein.

GEBOUW PERMANENTE TENTTOONSTELLING VAN DE MAATSCHAPPIJ TOT
BEVORDERING DER BOUWKUNST. 4832

Vertegenwoordigt F. WITTE, Berlijn.

OUDSTE FABRIEK VOOR HYDRAULISCHE en HANDLIFTEN.

Alleen in Duitschland meer dan 1000 Liften geplaatst.

LIFTEN voor Stoom, Hand- en Waterkracht.
voor Personen, Goederen, Spijzen, enz. enz.

Adressen van hier te lande geplaatste Personen- en anderen
Liften worden op aanvraag verstrekt. Modellen voorhanden.

KELLEY & Co., Londen.

Geschilderd en gebrand Glas, geschilderde Tegels enz. enz.

— Monsters voorhanden —

BOYLE's Ventilator's MILDE's Telephonen.

CARRÉ's Waterleidingen voor gebouwen enz. enz.

4833

JAN VAN DER POT,

Scheepmakershaven N^o. 3 (Punt.) — ROTTERDAM.

De eenige Kyaniseerinrichting waar ook des winters
wordt doorgewerkt.

Het Kyaniseeren is het eenige afdoende middel tegen *verrotting* en *zwam*. De
bewerking geschiedt geheel reuk- en kleurloos. Desverlangd bijlevering van hout.

Prima Engelsche PORTLANDCEMENT, merk Wallsend,
van uitmuntende kwaliteit en tegen concurreerende prijzen.

BELGISCHE KLUIT- en HYDRAULISCHE KALK. Billijke prijzen en
vrachten. KUNSTGRANIET systeem Pétitjean.

Prospectussen en prijscouranten worden op aanvraag franco toegezonden.

Gelieve op Voornaam en Adres te letten.

NEUCHÂTEL ASPHALTE COMPANY L^{TD}. LONDON.

Exploitatie der Mijnen van de Val Travers.

FABRIEK

TRADE MARK.

NATUURL. ASPHALT

TE

VAN

AMSTERDAM



VAL DE TRAVERS

Beltweg No. 3.

ZWITSERLAND.

Gecomprimeerde Asphaltwegen en dito Dorschvloeren. Werken in Asphalt-
Mastiek voor Trottoirs, Skating-Rinks, Moutvloeren, Kelders, Kolf- en Kegel-
banen. Winkel en Magazijnvloeren, Gangen. Veranda's Brug- en Dakbe-
dekkingen, Beton-Fundeeringen, Stallen, enz., enz., enz.

Zindelijk Vochtwerend, Ondoordringbaar, Geraaswerend

Asphalt speciaal tot wering van vochtige muren.

Voor inlichtingen omtrent het leggen van Vloeren, Bedekkingen enz., gelieve men zich te adresseeren
aan het Kantoor der fabriek, Beltweg 3, Amsterdam. 4834

DE ERVEN H. VAN MUNSTER & ZOON leveren:

BESTEKKEN,

zoowel met als zonder bijbehorende

TEEKENINGEN.

PATENT CENTRALE VERWARMING EN VENTILATIE,

Systeem BECHEM & POST.

TE HAGEN, (WESTPHALEN.) 4835

Zelfreguleerende Stoomverwarming onder lage drukking
met ventilatie,

-- VRIJ VAN 'SRIJKS BEPALINGEN OP HET STOOMWEZEN. —

Vertegenwoordiger D. S. M. KALKER, Amsterdam.

Telegram-adres KALKER-IJZERWAREN AMSTERDAM. Telefoon N^o. 352.

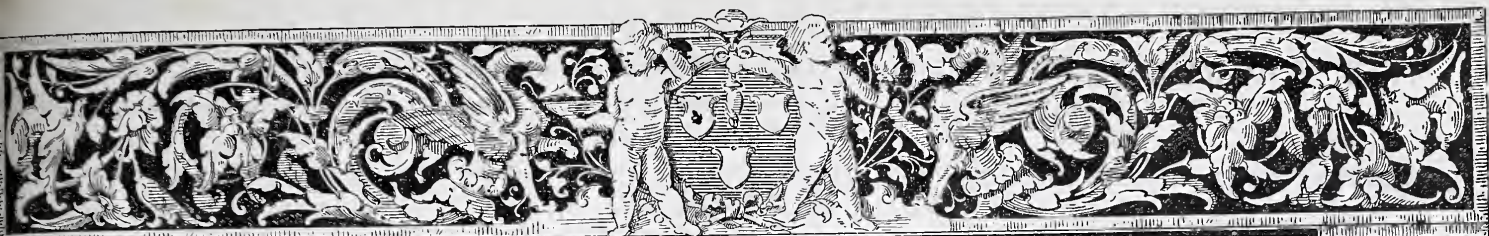

BOUWKUNDIG WEEKBLAD

ORGAAN

VAN DE MAATSCHAPPIJ TOT BEVORDERING DER BOUWKUNST

11 AUGUSTUS 1888.

Redactie: Dr. P. J. H. CUYPERS, Prof. E. GUGEL, J. R. DE KRUYFF
C. MUYSKEN, F. J. NIEUWENHUIS en C. T. J. LOUIS RIEBER.

Bureau: Marnixstraat 402.

Uitgevers: DE ERVEN H. VAN MUNSTER & ZOON,
Heerengracht 246, Amsterdam.

London Office:

35 Queen Victoria Street E. C. - HENRY HEMANS & C^o.

Abonnementsprijs voor Nederland, fr. p. p. f 8.50; voor Ned.-Indië
(bij vooruitbetaling) fr. p. p. f 11.50; voor het Buitenland (bij vooruitbetaling)
fr. p. p. f 10.— Afzonderl. Nummers voor zoo lang de voorraad strekt 25 Cts.

INHOUD: Mededeelingen betreffende de maatschappij. — Het wegruimen van sneeuw in steden. — Verslag van de vergadering der Maatschappij tot bevordering van Fabrieks- en Handwerksnijverheid, 6 en 7 Augustus 1888. — Binnen- en buitenlandsche berichten.
Dit nummer bestaat uit 8 bladzijden, en bijvoegsel: Inschrijvings-biljet.

MEDEDEELINGEN BETREFFENDE DE MAATSCHAPPIJ.

Door het Bestuur wordt ter kennis van de Leden gebracht, dat de aanstaande Algemeene Vergadering gehouden zal worden te Leiden, op Dinsdag den 11^{den} September a. s.

De Agenda der Vergadering zal in een volgend blad worden medegedeeld.

WERELDTENTOONSTELLING TE PARIJS IN 1889.

Nederlandsche Afdeling Bouwkunst.

De ondergeteekenden hebben de eer mede te deelen, dat zij zich tot eene Commissie vereenigd hebben tot het voorbereiden en, zoo mogelijk, tot stand brengen eener verzameling van werken van Nederlandsche Architecten, ter inzending op de aanstaande Internationale Tentoonstelling te Parijs in 1889.

Deze verzameling heeft ten doel eene voorstelling te geven van hetgeen hier te lande in de laatste jaren op architectonisch gebied heeft plaats gevonden. Om een duidelijk beeld daarvan te geven vertrouwt de Commissie op eene ruime deelneming.

De tentoonstelling zal gehouden worden in het gebouw te Parijs, bestemd voor de Nederlandsche kunst. De plaatsruimte is gratis afgestaan door de Fransche Commissie der Tentoonstelling.

De teekeningen, liefst in perspectief, moeten worden ingezonden in lijsten, of opgeplakt als kaarten met daaraan

bevestigde houten rollen. Zij zullen in 't algemeen niet lager dan 0.80 M. en niet hooger dan 2.80 M. boven den vloer worden tentoongesteld. De ondergeteekenden zullen optreden als leden der Jury voor de toelating. Fotografische en andere reproductiën van gebouwen of teekeningen daarvan, kunnen, wegens de bepalingen van de Fransche Commissie, niet worden aangenomen.

De inzendingen moeten vrachtvrij geschieden te Amsterdam, aan het Gebouw der Maatschappij tot bevordering der Bouwkunst, vóór 1 Maart 1889.

Het vervoer der inzendingen naar Parijs, de plaatsing en bewaking aldaar, en de terugzending naar Amsterdam, geschieden gratis door bemiddeling van „het Bestuur der Vereeniging ter behartiging der Nederlandsche belangen op de Tentoonstelling te Parijs in 1889.”

Voor de bijzondere behartiging der belangen van de Nederlandsche Afdeling „Bouwkunst” op deze Tentoonstelling is door genoemd Bestuur, als speciale gedelegeerde, benoemd de heer E. J. Niernans, Avenue de Clichy 13, te Parijs.

De ondergeteekenden hebben de eer bij dezen heeren architecten uit te noodigen, vóór den 10^{den} September a. s. het bij dit blad gevoegde inzendingsbiljet, ingevuld te willen toezenden aan den Secretaris der Commissie, den heer C. T. J. Louis Rieber, Marnixstraat 402 te Amsterdam.

De Commissie is gaarne bereid alle verlangde inlichtingen te geven.

De Commissie voornoemd:

Dr. P. J. H. CUYPERS, *Voorzitter.*
A. C. BLEYS.
TH. SANDERS.
JAN SPRINGER.
C. T. J. LOUIS RIEBER, *Secretaris.*

HET WEGRUIMEN VAN SNEEUW IN STEDEN.



ivis pacem para bellum! Wie de vrede wil bereide zich tot den oorlog.

Een ieder, die dit bekende gezegde voor oogen houdt zal zich er geenszins over verbazen, dat wij ons een oogenblik bezighouden met de verschillende manieren waarop de wegruiming van sneeuw in grootere steden kan geschieden, en wel, dat wij daarover spreken in het warmste gedeelte van het jaar, of althans — om minder in tegenspraak met de heerschende temperatuur te zijn — in dat gedeelte van het jaar waarin het zeer warm behoorde te wezen.

Laten wij dus, gebruik makende van hetgeen dien-aangaande in het tijdschrift *La Nature* werd vermeld, in het kort nagaan waaruit die verschillende methoden bestaan.

Vooreerst Londen.

Te Londen is de reinigingsdienst niet, evenals bijna overal elders, in handen van het centrale gezag, maar verdeeld onder lokale commissiën, die door de verschillende buurten of wijken benoemd worden. Het gevolg hiervan is, dat men aldaar niet overal dezelfde middelen toepast, maar dat iedere commissie handelt zooals het haar goedgevindt en zooals zij meent het best te kunnen slagen. Sommige laten de sneeuw op de straten vastrollen, om deze gelijkmatig en vlak te maken. Dit geschiedt met behulp van stoomrollen die aan de achterzijde een gestel dragen met zandbakken. Onder het voortrollen wordt daarbij zand gelijkmatig op de vlakke sneeuw uitgespreid en daardoor de straat minder glad gemaakt. Hierdoor verkrijgt men werkelijk een vrij goed resultaat; het groote nadeel van deze methode bestaat evenwel daarin, dat de sneeuw door het vastrollen zeer moeielijk en langzaam wegdooit en de straten — vooral ook door de toevoeging van het zand — gedurende den dooi in een hopeloos vuilen en modderigen toestand blijven, waarin alleen kan worden voorzien door den modder met rolvegen te verwijderen; daar dit laatste in die gevallen zeer bezwaarlijk gaat, wordt het meestal nagelaten en blijft de straat al naar mate er meer of minder regen tijdens den dooi valt, gedurende korter of langer tijd moeielijk begaanbaar.

De meesten houden zich aan het primitieve stelsel, bestaande in het samenvegen op hoopen en wegvoeren in bakken of karren, waarvan de inhoud in de Theems of op braakliggende terreinen wordt gestort. Sommigen eindelijk vergenoegen zich naar het schijnt met eenvoudig het dooiweder af te wachten en aan dit de zorg over te laten om de straten en wegen weer in den normalen toestand te brengen.

Het gebruik van zout — hetzij van keukenzout of van Stassfurter kalizout — dat, zooals wij hieronder zullen zien, in andere steden, bijvoorbeeld in Parijs, in Amsterdam enz. veel wordt gebruikt, schijnt in Londen geen toepassing te vinden. Als reden daarvoor wordt vooreerst opgegeven, dat daardoor een vloeistof van zeer lage temperatuur ontstaat, welke uiterst nadeelig is voor de hoeven van de paarden, en verder dat een dergelijk middel, bij het invallen van een plotselinge krachtige vorst, zeer verkeerd werkt, omdat dan een soort van

ijzel op de straat vast vriest, welke voor de circulatie nog veel méer belemmerend werkt dan de sneeuw die opgeruimd moest worden.

De eerstgenoemde reden, die altijd min of meer gemotiveerd is, heeft in bijna alle groote steden van de Vereenigde Staten van Noord-Amerika gegolden om het gebruik van zout te verbieden; de waarde van de tweede is aan twijfel onderhevig, want het bevrozen van de vloeistof, uit een mengsel van gesmolten sneeuw en opgelost zout bestaande, kan eerst bij een zeer lage temperatuur geschieden; bovendien heeft slechts zeer zelden een sterke temperatuursverlaging onmiddellijk na sneeuwval plaats en eindelijk kan, indien de reinigingsdienst goed georganiseerd is, het mengsel gemakkelijk verwijderd worden met behulp van rolvegers, voordat het tot ijs is overgegaan. Hieronder komen wij nog op het gebruik van het zout terug.

In de meeste deelen van Karinthie en van Tirol, waar de sneeuw in den regel in zeer groote hoeveelheden valt, zijn de gewone hulpmiddelen zooals wij die kennen, niet voldoende, maar ziet men zich genoodzaakt van een soort van straatlocomotieven gebruik te maken om de grootere —, de hoofdstraten, zooveel doenlijk voor de circulatie vrij te maken. Deze locomotieven voeren aan de voorzijde een sneeuwplough, op dezelfde wijze geconstrueerd als die, welke voor het wegruimen van sneeuw op de bergspoorwegen gebruikt worden. In de nauwere straten groeft men een doorgang van anderhalve of twee meter breedte en hoopt de sneeuw aan weerszijden tegen de muren der huizen op; er blijven daarbij zijgangen vóór de deuren der woonhuizen uitgespaard, die van deze uit toegang tot den middengang geven. Het spreekt wel van zelf, dat hier geen sprake kan wezen van een wegruimen van de sneeuw al naar mate die valt, en dat dus de stad om zoo te zeggen gedeeltelijk geblokkeerd en het verkeer in geen geringe mate gestremd blijft, tot dat de dooi invalt, welke in den regel eerst in Mei de bewoners uit hun onaangename toestand verlost. Veelal is er bijna een maand toe noodig eer alle sneeuw weggedooid is.

Te Weenen zijn de sneeuwmassa's van meer beteekenis en komt sneeuwval veelvuldiger voor dan hier, te Parijs of te Londen, maar zooals van zelve spreekt minder hinderlijk dan in de berglanden, zooals Tirol. Ook hier gebruikt men stoomsneeuwploughen, en wel in de bredere straten, terwijl men zich voor zooveel de nauwere straten betreft, tevreden stelt met de sneeuw op hoopen bijeen te scheppen en met karren naar den Donau weg te voeren. Voor zooveel wij hebben kunnen nagaan, wordt hier geen zout of ander middel gebruikt om de sneeuw te doen smelten; althans is het gebruik van zout, indien het al hier en daar toepassing vindt, zeer beperkt.

In St. Petersburg heeft men gedurende volle zes wintermaanden sneeuw in de straten; men is daar nu eenmaal aan gewend en heeft dit wel als een noodzakelijk kwaad leeren beschouwen — als een kwaad, dat men niet kan wegnemen en dat dus zooveel mogelijk van de goede zijde gezien moet worden.

Wanneer de sneeuwval nog weinig te beteekenen heeft, vegen de dzorniks (zooals men weet lieden, die het best te vergelijken zijn met de Parijsche concierges) de sneeuw, die op de trottoirs gevallen is, daarvan af, scheppen die in emmers en verspreiden ze gelijkmatig

over de straten. Somwijlen wordt daarbij de sneeuw nog met water overgoten om in de straten een zooveel mogelijk gelijkmatige en gladde baan te verkrijgen, die ter vergemakkelijking van het verkeer met de sleden goed onderhouden wordt.

De aldus verkregen korst, waarmede het plaveisel van de straat bedekt is, is buitengewoon hard en moet, zoodra de dooi invalt, worden stukgeslagen en verwijderd, omdat het wegdoeien te lang zou duren.

Al de sneeuw, die valt nadat de hoofdstraat met de zoeven genoemde ijs- en sneeuwkorst bedekt is, wordt weggevoerd en in den Donau of op plaatsen gestort waar zij niet hinderlijk is. Dat wegruimen geschiedt in tonnen of bakken, welke geplaatst zijn op een onderstel, dat van een soort van schaatsen voorzien is en met groot gemak over de harde ijskorsten vervoerd kan worden.

Te Parijs maakt men van lieverlede meer en meer gebruik van het zout en, naar aldaar beweerd wordt, is het alleen daaraan te danken, dat men in betrekkelijk zeer korten tijd de ontzaglijke hoeveelheden sneeuw heeft kunnen wegruimen, die in de laatste twee winters het verkeer in de hoofdstraten dreigden onmogelijk te maken. Intusschen kon men met deze methode alleen niet volstaan en was het vooral bij dikken en zwaren sneeuwval noodig, tevens van sneeuwplougen door paarden voortgetrokken gebruik te maken en de sneeuw met karren en sleden weg te voeren. De macadamwegen leenen zich bovendien niet tot het gebruik maken van zout, omdat deze te veel van de snelle ontdooiing te lijden hebben, zooals trouwens wel bekend is aan ieder onzer lezers, die wel eens genoodzaakt is geweest langs een macadamweg bij dooiweder te gaan. Van daar, dat men op de aldus verharde straten de sneeuw bijeen veegt en in de goten brengt, van waar zij in de riolen verdwijnt.

Voor het wegruimen der sneeuw op de straten die met keien, met klinkers, met hout of met asphalt geplaveid zijn, gebruikt men bijna uitsluitend zand.

In de *Génie civil* zijn eenige belangwekkende bijzonderheden met vermelding van cijfers, door den heer Palancier over dit onderwerp medegedeeld. Het voornaamste daarvan moge hier vermeld worden.

De verdeling van het zout geschiedt eenvoudig met de hand; niet omdat geen goed gelukte proeven genomen zijn met het doel om die verdeling langs mechanischen weg te doen plaats hebben, en wel met toestellen ingericht ongeveer als de zaaimachines; maar aangezien het te weinig voorkomt, dat er sneeuw in Parijs valt, en de oppervlakte waarover zout gestrooid moet worden zeer uitgestrekt is, zou men een zeer groot aantal toestellen moeten aanschaffen, bewaren en onderhouden, die slechts zeer zelden dienst zouden kunnen doen en dus aanleiding tot uitgaven zouden geven, welke in geen verhouding konden staan tot het nuttig gebruik dat van die machines kon worden gemaakt.

De eerste proefnemingen werden gedaan door den toenmaligen ingenieur van de stedelijke reinigingsdienst Ussel, en sedert het jaar 1885 is de methode algemeen in gebruik. Men gebruikt het ruwe zout uit de salines, dat vermengd is met teerachtige zelfstandigheden, evenals dit het geval is met het zout dat als grondstof dient voor de sodafabrikage. Dit zout kost door elkander 31 francs per ton en wordt tijdig opgeslagen in voorraad,

in een bepaald aantal bergplaatsen, die over de verschillende gedeelten van de stad verdeeld zijn. Aan de personen met dezen dienst belast, wordt tijdig aangewezen welk gedeelte van de straat voor hunne rekening komt, en zoodra de sneeuw begint te vallen begeeft een ieder zich onmiddellijk naar de hem aangewezen bergplaats, vult daar een kruiwagen met zout en verdeelt dit over het aan zijne zorgen toevertrouwde straatgedeelte.

Op deze wijze verkrijgt men zeer spoedig een goed resultaat en de verdeling van het zout heeft, wel beschouwd, aldus regelmatig plaats dan wanneer dit langs mechanischen weg geschiedt, omdat een arbeider zich niet te storen heeft aan de rijtuigen, en vrijelijk door kan blijven strooien waar hij dit noodig acht, terwijl een mechanische strooier noodzakelijk in de rij der voertuigen moet blijven en dus wel degelijk in de bewegingen beperkt is.

Men begint, zoodra de sneeuwlaag een dikte van drie of vier centimeters heeft bereikt, en er dus voldoende op de straatoppervlakte ligt, opdat door het rijtuig en wagenverkeer de vermenging van de sneeuw en het zout op behoorlijke wijze kunne geschieden. Na verloop van twee of drie uren is het smeltingsproces voldoende gevorderd om de massa met bezemen op de gewone wijze, zooals dat met modder geschiedt, te verwijderen.

De stad Parijs heeft gedurende den sterken sneeuwval van 8 tot 10 December 1885 ruim tweehonderd twintig duizend francs besteed om de sneeuw, die toen in een laag ter dikte van afwisselend zes tot tien centimeters gevallen was, te verwijderen. De hoeveelheid zout welke daarvoor gebruikt werd, heeft gemiddeld 125 gram per M². bedragen, en aangezien het wegvegen in het geheel slechts drie tot vier centimen kostte, bedroegen de kosten van het zout hoogstens slechts een achtste van het geheel.

Gedurende den winter van 1879—1880 en dien welke daarop volgde, toen de dikte van de sneeuwlaag in vele gevallen zelfs zestig voor den eerstgenoemden en veertig centimeters voor den tweeden bedroeg, hebben de kosten 60.000 en 50.000 francs per centimeter dikte bedragen. In den winter van 1885 daalden deze kosten tot 25.000 francs.

De meer of minder lage temperatuur van de lucht heeft vrij grooten invloed op de hoeveelheid van de voor het smelten benoodigde sneeuw; intusschen schijnt boven de tien centimeters, de dikte van de sneeuwlaag weinig invloed te hebben op het al of niet gemakkelijk wegsmelten bij hoogere of lagere temperatuur, en onder deze omstandigheden is een gemiddelde hoeveelheid van 125 gram in de meeste gevallen voor het beoogde doel geheel voldoende.

Uit deze cijfers, die ontleend zijn aan waarnemingen welke op voldoende groote schaal zijn gedaan om vertrouwen te verdienen en ons in staat stellen om gevolgtrekkingen te maken, schijnt te volgen, dat althans in onze breedten, het zout het meest aanbevelenswaardige en goedkoopste middel is om de sneeuw uit de straten te verwijderen. De korte tijd waarin dit tevens kan geschieden strekt, zooals van zelf spreekt, om de waarde van deze methode in geen geringe mate te verhoogen.

Laten wij thans nog nagaan hoe in den regel in de Amerikaansche streken gehandeld wordt.

Terwijl, zooals wij gezien hebben, het gebruik van zout in de Europeesche steden veelal regel is, acht men in Amerika dit hulpmiddel ten eene male ongeschikt, en wel om de reeds bovenvermelde redenen, die in steden als New-York, waar de temperatuur dikwijls aanmerkelijk lager daalt dan ten onzent het geval is, meer tot hun goed recht komen en omdat de in de Vereenigde Staten van Noord-Amerika zeer invloedrijke maatschappijen tot bescherming van dieren, voldoende macht bezitten om de gemeentebesturen te nopen een maatregel na te laten, die door die vereenigingen als ondoeltreffend en nadeelig voor de paarden wordt gebrandmerkt.

Wij zullen er hier ons niet in gaan verdiepen, in hoeverre men aan gindsche zijde van den Atlantischen Oceaan gelijk heeft met gehoor te geven aan de tegenstanders van het gebruik van zout, maar willen liever in het kort mededeelen welke middelen zij in de plaats stellen om het beoogde doel te bereiken. Dat men hierbij partij tracht te trekken van de talrijke geleidingen in de straten, die moeten dienen om stoomkracht te leveren ten behoeve van de kleinere industrieën welke in huis of in werkplaatsen van geringeren omvang gedreven worden, behoeft wel nauwelijks te worden vermeld.

Het eerste stelsel van dezen aard, dat door den ingenieur van de Maatschappij tot verdeling van stoomkracht te New-York is uitgedacht, bestaat uit het volgende:

Hij liet een soort van zeer sterke sleden vervaardigen, die aan het vooreinde zijn voorzien van een sneeuwploug, en een inrichting bevatten, waardoor het mogelijk wordt ze met behulp van beweeg- en draaibare slangen of buizen overal aan de stoomleidingen onder de straat te verbinden. Deze inrichting is zoo gemaakt, dat wanneer de toestel zich in beweging stelt en de stoomkraan geopend wordt, de stoom in de onmiddellijke nabijheid van de ploeg op de sneeuw inwerkt, waardoor dus het ontsnappen van den stoom grootendeels vermeden wordt, zooals het geval zou zijn, wanneer men de stoomstraal eenvoudig op de sneeuwmassa richtte. In die straten, waar geen stoomleidingen aanwezig zijn, laat men achter de stoomploeg een locomobile volgen, die de noodige hoeveelheid stoom ontwikkelt. De nadeelen van dit stelsel zijn duidelijk: hetzelfde wat men aan het gebruik van zout verwijt, ondervond men hier ook, en dat nog wel in meerdere mate; want terwijl men bij het laatstbedoelde stelsel althans een mengsel — een vloeistof — krijgt, dat zeer moeielijk bevriest, zal men, door van stoom gebruik te maken, met een mengsel van gesmolten sneeuw en gecondenseerden stoom te doen hebben, dat zeer spoedig bevriest en dus niet of met de grootste moeite tijdig van de straatoppervlakte te verwijderen zal zijn. Inderdaad is dit nadeel groot genoeg, om het systeem zoo goed als onbruikbaar te maken. Het schijnt dan ook slechts daar in toepassing te zijn, waar bijzondere belangen dit medebrengen.

Locke, een ingenieur, mede uit New-York, heeft een ander stelsel voorgesteld. Hij wil aan beide zijden van de straten, dus langs de trottoirbanden een soort van riolen maken, die een voldoende helling hebben om het water spoedig te doen afvloeien en die zijn afgedekt met ijzeren roosters of platen met talloze gaten doorboord. In die riolen nu worden buizen gelegd, waardoor stoom of warm water circuleert, dat door een centralen

stoomketel geleverd wordt. Zoodra het nu begint te sneeuwen, wordt de sneeuw van de straten geveegd en op de roosters geworpen, waar zij smelt en als water door de riolen afvloeit.

Op dit stelsel schijnt nog al wat af te dingen te zijn. Vooreerst moet het riool, zooals van zelf spreekt, in gewone omstandigheden — dus zonder sneeuwval — dienen tot afvoer van hemelwater; dientengevolge zou zich daarin een groot gedeelte van het straatvuil, en voornamelijk zand, bijeen hoopen, en aangezien de reiniging van dergelijk soort van riolen door het aanwezig zijn van een tamelijk groote buis, zeer moeielijk kan geschieden, zouden allicht verstoppingen voor kunnen komen, die de inrichting, juist wanneer het 't meest noodig was, onbruikbaar zouden maken. Bovendien zullen de riolen tamelijk aanzienlijke afmetingen moeten hebben om zekerheid te bezitten, dat bij normalen sneeuwval zelfs, de afvoer van het water spoedig genoeg kan plaats vinden. Daarbij komt nog, dat men geen gebruik zal kunnen maken van reeds bestaande stoomgeleidingen, of bij het aanleggen van deze, de stoompijpen in de riolen zal kunnen aanbrengen, wat met het oog op de aanzienlijke vermeerdering van kosten wel van beteekenis is. Het spreekt toch wel van zelf, dat voor het ontdooien van de sneeuw, niet die stoomleidingen kunnen dienen welke voor het verdeelen van stoomkracht zijn aangelegd, en dus afzonderlijke geleidingen voor dit doel moeten gemaakt worden. En met het oog op de beschikbare ruimte in de riolen is het niet wenschelijk, twee geleidingen daarin aan te brengen.

Ook in verband met de kosten schijnt dit stelsel geen aanbeveling te verdienen.

Ziehier wat dienaangaande door Barabaut, hoofd-ingenieur des Ponts et Chaussées, in een nota over het gebruik van zout wordt medegedeeld.

Indien wij aannemen, dat 1 kilogram steenkolen 7500 calorieën geeft, dat de latente smeltingswarmte van ijs bij 0°, onder den atmospherischen druk, 79,40 calorieën bedraagt, dat de specifieke warmte van de sneeuw gelijk is aan 0,5 en eindelijk dat de sneeuw vloeibaar moet worden gemaakt bij een temperatuur van — 5°, dan heeft men:

1 kilogram sneeuw heeft, om van — 5° tot 6° over te gaan, noodig: $5 \times 0,5 = 2,5$ calorieën, en om van den vasten in den drupvormigen toestand over te gaan 79,40 calorieën. Totaal dus 81,90 calorieën.

Dus 1 kilogram steenkool zal $\frac{7500}{82} = 91$ kilogram sneeuw smelten, althans wanneer men aanneemt, dat er geen warmteverlies plaats heeft, hetzij in de geleidingen, of gedurende het smelten van de sneeuw.

Intusschen spreekt het wel van zelf, dat in de praktijk niet aan dit cijfer kan worden vastgehouden, omdat wel degelijk met allerlei invloeden, die aanleiding tot warmteverlies kunnen geven, rekening moet worden gehouden. Vandaar, dat men bij de berekening tot geheel andere cijfers komt en het genoemde minstens met zestig percent moet verminderen, wanneer men rekening houdt met het nuttig effect, dat bij de stoomvorming verkregen wordt, en met omstreeks twintig percent om de verliezen, uit andere hoofden geleden, in rekening te brengen. In totaal is dit cijfer dus met tachtig percent te verminderen.

Dit geeft dus bij een prijs van 35 francs per ton, een

uitgave van 0.0024 frs. per vierkanten meter en per centimeter dikte van de sneeuwlaag, waaronder niet begrepen zijn de kosten aan huur der toestellen en van het verwerken van de sneeuw voor zooveel dat nog noodig is, terwijl men, na deze onkosten te hebben besteed, toch noch de kans heeft, van bij een eenigszins spoedig invallende vorst het mengsel te zien bevrozen en dus de geheele arbeid nutteloos te zien worden.

De hiermede overeenkomende kosten bij gebruik van zout bedragen slechts 0,00062 francs, met welk gering bedrag een vloeistof wordt verkregen die, zooals wij boven gezien hebben, zeer moeielijk op nieuw bevriest.

Ten slotte een woord over de middelen, die in de grootere steden van ons land gebezigd worden.

Hierover kunnen wij zeer kort wezen, omdat, jammer genoeg, de betrokken Gemeentebesturen het niet der moeite waardig schijnen te keuren, door het nemen van proeven te trachten de beste middelen te leeren kennen, die ons het spoedigst en op de meest afdoende wijze van sneeuw verlossen.

In den regel toch wordt bij ons te lande, daár waar men zich niet tevreden stelt met aan de zorgen van de zon over te laten wat elders door den dienst der gemeente-reiniging geschiedt, eenvoudig zoo goed en zoo kwaad als het gaan wil, getracht, de sneeuw met behulp van bezems en scheppers op hoopen bijeen te verzamelen en met karren of sleden weg te voeren. Meestal gelukt dit slechts zeer onvolkomen, omdat in straten, waar een druk verkeer — vooral van voetgangers — bestaat, de sneeuw spoedig zoo vast ineen geloopt wordt, dat de verwijdering daarvan met bezems of houten schoppen zoo goed als ondoenlijk is. Van daar dat men — indien geen andere hulpmiddelen dan de genoemde gebruikt worden — in den regel een zeer harde sneeuwlaag behoudt, die bovendien, nadat de koude heeft opgehouden, zeer moeielijk wegdoeit.

Intusschen moet hier vermeld worden, dat de Amsterdamsche Omnibus-Maatschappij en tegenwoordig ook de andere tramweg-maatschappijen, in de steden krachtiger middelen gebruiken, waaraan het dan ook te danken is, dat het tramverkeer in den regel van sneeuwval zeer weinig stoornis ondervindt. De Amsterdamsche Omnibus-Maatschappij laat, zooals wellicht algemeen bekend is, bij sneeuwval onmiddellijk de zoogenaamde pekewagens langs de lijnen van haar net rijden. Deze wagens bestaan voor de hoofdzaak uit een grooten bak op een onderstel met wielen, welke op de rails wordt voortbewogen en met een zoutoplossing gevuld is. Vroeger gebruikte men daarvoor een oplossing van gewoon, ruw zout in water; thans heeft men in plaats daarvan een oplossing in gebruik van een chloorkalium-zout, van Stassfurt, dat, ofschoon wellicht niet even krachtig in zijn werking als de eerstgenoemde oplossing, ongelijk veel goedkooper en daarom in alle opzichten de voorkeur boven het eerste verdient.

Dit zout wordt, zooals de naam reeds aanduidt, verkregen uit de mijnen van Strassfurt. In deze mijnen komen in een laag — in de zoogenaamde Abraumsalze — verschillende soorten van kalizouten voor en wel voornamelijk, de Carnallit, de Silvin, de Schoenit, de Kieserit en de Boracit. Gewoonlijk bevat de Carnallit tevens de andere genoemde zouten in meerdere of mindere mate toegevoegd. Deze wordt voornamelijk tot

het boven beschreven doeleinde gebezigd; het is meestal door microscopisch kleine deeltjes van ijzerglimmer rood gekleurd, en bevat verder gewoonlijk eenige organische bestanddeelen.

Met dit zout nu, in water opgelost, wordt de bak van den wagen gevuld en de pekewagen laat men onder het voortrijden in de groeven van de rails loopen, welke door bezems, die zich aan het vooreinde van den wagen bevinden, vooraf zijn schoongeveegd. Dit middel is afdoende; daarvan heeft een ieder die deze wagens in werking heeft gezien, zich kunnen overtuigen. Het strekt niet alleen om bij geringen sneeuwval het smelten van de sneeuw te bevorderen, maar vergemakkelijkt in geen geringe mate het verwijderen van sneeuw, indien deze in groote hoeveelheden valt, omdat de pekewagen het vastvriezen belet. Een ieder kan er zich dan ook van overtuigen dat, terwijl men elders overal in de straten door de dikke sneeuwlaag moet baggeren, men tusschen de rails op een zoo goed als geheel sneeuwvrije bestrating loopt.

*

VERSLAGEN VAN VERGADERINGEN.

FABRIEK- EN HANDWERKSNIJVERHEID. Aan het verhandelde in de vergadering, gehouden te 's Gravenhage op den 6 en 7 Aug. j.l., wordt het volgende ontleend.

Dr. J. Th. Monton leidde de vergadering. Uit het verslag van den Secretaris, Mr. H. Zillesen, bleek o. a., dat reeds spoedig een rapport verwacht wordt van de Commissie, in wier handen zijn gesteld de verschillende gegevens der afdelingen omtrent de wijzigingen, in de Alg. Voorschriften te brengen. Deze Commissie bestaat uit de heeren R. P. J. Tutein Nolthenius, ingenieur van den Waterstaat te 's Hertogenbosch, M. E. Jonker te Amsterdam en F. H. van Malsen te 's Gravenhage. Eerstgenoemde maakt ook deel uit van een dergelijke Commissie, benoemd door de Vereeniging van Burgerlijke Ingenieurs, hetgeen kan strekken tot overeenstemming.

In Februari j.l. werd door het Hoofdbestuur de Commissie geïnstalleerd, die zich ten doel stelt wedstrijden voor handwerkslieden in Nederland oordeelkundig te organiseeren. De Commissie bestaat uit de heeren: J. R. de Kruyff en Dr. J. Zaaijer Az., geëmmitteerden van de Maatschappij tot Nut van 't Algemeen, F. H. van Malsen en I. M. Elias, van de Vereen. voor Fabriek- en Handwerksnijverheid, J. van Lith Jr., voor de Maatschappij tot bevordering van Bouwkunst, Th. C. Lasthuysen en B. H. Heldt, voor het Alg. Ned. Werkliedenverbond.

De Voorzitter verleende in de eerste plaats het woord aan Prof. Beaujon, van Amsterdam, die daarop het doel van den Nederl. Werkgeversbond uiteenzette. Deze bond, waarvan het eerste denkbeeld was opgekomen bij den Burgemeester van Amsterdam, Mr. van Tienhoven, wilde bij voorkeur pensioen verzekeren, en zou hoofdzakelijk het oog gevestigd houden op jongere werklieden, om te trachten eene generatie te vormen van verzekerde werklieden. Op voorstel van den Voorzitter werd later besloten, de statuten van den bond in het jaarverslag der Vereeniging op te nemen.

Door het bestuur was voorgesteld om bij de Regeering aan te dringen op een spoedige invoering der wettelijke regeling van het leerlingstelsel, waarbij gecombineerd werden de voorstellen, om medewerking toe te zeggen aan de Maatschappij tot Nut van 't Algemeen, bij haar onderzoek naar de wijze, waarop aan aanstaande handwerkslieden de gelegenheid tot opleiding in de werkplaats wordt gegeven, en om het programma der Nederl. School voor Nijverheid en Handel te Enschede in het Jaarverslag der Vereeniging op te nemen. Dit laatste voorstel werd aangenomen; wat de andere voorstellen betrof merkte de heer van Malsen op, dat een onderzoek onnoodig was, daar een »ontwerp van wet op het leerlingstelsel" reeds is gegeven door Prof. Pekelharing. Door de afdeling Amsterdam werd dan ook een voorstel gedaan, door het bestuur overgenomen, om te besluiten »het Nut" te wijzen op het vroeger met medewerking der Vereeniging ingestelde onderzoek, en het te verzoeken de Regeering aan te sporen tot wettelijke regeling. Met algemeene stemmen werd besloten bij de Regeering daarop aan te dringen.

Het vraagpunt: is het wenschelijk en noodig, dat de Staat den aanleg van tramwegen steune of bevordere, en, zoo ja, op welke wijze dient dit te geschieden? werd door den heer J. Schotel, ingenieur te Rotterdam, ingeleid. Hij concludeerde, dat aanleg van tramwegen door particulieren met Staatssteun wenschelijk is; dat aan de vergunningen zoo min mogelijk bezwarende voorwaarden moeten worden verbonden; dat een Rijkswet de middelen aan de hand moet geven, om de soms overdreven eischen van Besturen tegen te gaan; dat de tollon voor tramwegen worden opgeheven en dat de stations der Staatsspoorwegen ten gebruike worden gegeven aan de Tramweg-Maatschappijen.

De vergadering besloot, opnieuw een adres aan de Regeering te doen richten, in den geest van de conclusiën van den heer Schotel. Dit adres zal door eene daartoe benoemde Commissie worden ontworpen.

In deze vergadering werden nog tot leden van het Hoofdbestuur gekozen de heeren G. P. Grandia, Mr. H. Zillesen en H. W. Veth.

Op den tweeden dag der vergadering was de bespreking aan de orde van de wettelijke maatregelen, door de Regeering te nemen naar aanleiding der gehouden enquête; Dr. W. P. Ruysch, geneeskundig adviseur van het Departement van Binnenl. Zaken leidde deze in. Spreker was van oordeel, dat de nijverheid in het algemeen te weinig doet hooren van hare belangstelling in arbeiderstoestanden, en zou gaarne zien, dat elke rubriek van fabriekanten wilde aangeven welke beperkingen in het belang der veiligheid en gezondheid kunnen worden ingevoerd. De Afdeeling 's Gravenhage had de voorstellen der Commissie van enquête overwogen met het oog op de eischen van gezondheid en veiligheid in de fabrieken en was tot de slotsom gekomen, dat het zeer moeilijk is om de eischen der fabrieksnijverheid met de gezondheidsleer in overeenstemming te brengen, waarom de Afd. dan ook voorstelt in eigen kring een onderzoek in te stellen naar de uitvoerbaarheid en de gevolgen van de meest praktische en tevens eenvoudige maatregelen. Dit onderzoek, dat uit den aard der zaak niet spoedig zal kunnen afloopen, en waaraan verschillende personen zullen moeten medewerken, kan den grond leggen tot een permanent museum of eene tentoonstelling van

voorwerpen ter beveiliging van de gezondheid en het leven der arbeiders. Het is de meening van de Afd., dat het op den weg ligt der Vereeniging om deze zaak tot stand te brengen. In 't buitenland bestaat deze reeds, door den steun der Regeering.

(Wordt vervolgd.)

BINNEN- EN BUITENLANDSCHE BERICHTEN.

In den loop dezer week werd het nationale dundoek geheschen op de perron-overkapping van het Centraal-Station te Amsterdam, ten teeken dat het laatste spant, aan een der uiteinden, gesteld is.

Met groote voortvarendheid is gewerkt geworden, zoodat de bekapping lang vóór den daartoe bepaalden tijd gereed kan zijn.

Aan een Belgisch blad ontleenen wij de mededeeling, dat de stadsreinigingsdienst te Brussel, gedurende het jaar 1887, gekost heeft frs. 437.345.67.

Het aantal inwoners van Brussel, zonder die der voorsteden, was in 1887, 177.523. De dienst heeft alzoo gekost frs. 2.46 of f 1.161¼ per inwoner.

Op de Internationale Jubileum-Tentoonstelling van Schoone Kunsten te München zijn van de Nederlandsche schilders bekroond: Met de gouden medaille 1e klasse: Jacob Maris.

Met de gouden medaille 2e klasse: Louis Apol, D. A. C. Artz. Mej. Bramine Hubrecht, K. Klinkenberg en Willem Maris.

Buiten mededinging waren: A. H. Bakker Korff en A. Mauve, beiden overleden; C. Bisschop, J. H. L. de Haas, Jozef Israëls, H. W. Mesdag (alle vier wegens vroeger behaalde onderscheidingen op de internationale tentoonstellingen te München) en J. H. L. de Haas buitendien als jurylid.

De mededingende kunstenaars waren ten getale van 1458, met 3218 kunstwerken. Toegewezen werden: 21 gouden medailles 1e klasse en 77 gouden medailles 2e klasse, waarvan alzoo aan Nederlanders ten deel vielen: 1 gouden medaille 1e klasse en 5 gouden medailles 2e klasse.

Afloop van Aanbestedingen.

LIESHOUT, 30 Juli. Het R. K. kerkbestuur: het bouwen van scholen, gasthuis en bijkomende werken, ten behoeve van het Liefdegesticht, onder beheer van J. Heijkants, bouwkundige te Erp:

Gebrs. van der Struk te Oosterwijk	f 15.671
L. v. d. Laar te Veghel	» 15.372
J. H. Troupin, te Best	» 15.000
T. Rooijackers, te Deurne	» 14.997
A. Dekkers, ald.	» 14.980
L. Paaps, te Veghel	» 14.849
A. van de Ven, te St. Oedenrode	» 14.500
J. W. van der Putten, te Helmond	» 14.485
J. J. Neijnsens, te Helmond	» 14.300
P. H. Versteijnen, te Oosterwijk	» 14.275
H. van Asseldonk, te Helmond	» 14.200
J. van Nunen-Roefs, id.	» 13.990
J. van der Velden, id.	» 13.989
H. van Mil, te Uden	» 13.800
J. Swinkels, te Helmond	» 13.700
Joh. C. van Nunen, id.	» 13.550
A. Vervoort, te Veghel	» 13.498
M. Dreesen, te Helmond	» 13.449
G. Schampers, id.	» 13.282
A. J. van Wijk de Vries, te Nuenen	» 12.590

Gegund.

AMSTERDAM, 31 Juli. De architect C. A. Bombach Czn.: het bouwen van 2 woonhuizen met 6 bovenwoningen aan de Plantage Franschelaan no. 30:

G. Woud	f 34.442
W. H. Struijs	» 32.480
P. Groenhof en A. G. Haak	» 30.900
Renaud en Boeljon	» 30.500

W. Boom	f 27.737
P. J. van Doorn	» 25.000
G. A. Lenderink	» 23.860
C. Nieuwstad	» 22.800

LEEUWARDEN, 31 Juli. Het Bestuur van de vereeniging de Kerkelijke kas: het bouwen van een kerk, onder beheer van den architect W. C. de Groot.

J. P. Vonk te Ureterp	f 14.961
H. van Erp aldaar	» 14.550
M. A. Holwerda te Hijum	» 14.300
T. Kuipers aldaar	» 14.123
W. T. Nouta te Hijlaard	» 14.036
J. C. van Dijk te Blija	» 13.970
J. Dokter, aldaar	» 13.595
C. H. Visser te Sneek	» 13.425
D. B. Kalma te Wanswerd	» 13.100

gegund.

OUDSHOORN, 31 Juli. De Vereeniging de Zuid-Holl. leerhoeve voor zuivelbereiding: het maken der gebouwen voor die leerhoeve te Oudshoorn, onder beheer van den architect R. A. Heij. Begrooting f 37.621.

A. J. van Liempt te Amsterdam	f 47.830
C. Boers te Hazerswoude	» 47.450
W. Boot te Woubrugge	» 46.940
W. G. van Berkum te Amsterdam	» 46.800
Ph. Stappen te Alfen	» 46.563
W. Lokhorst idem	» 46.470
J. N. van Tilburg te Leiden	» 46.089
L. Vlasman te Amsterdam	» 45.977
J. Jongeneel te Koudekerk	» 45.685
W. G. Mansfeld te Wassenaar	» 44.975

P. J. Heesterman te Hazerswoude	f 44.888
J. Rutgers te Aarlanderveen	» 44.774
C. J. van Vliet te Oudshoorn	» 44.740
C. P. W. Dessing te Gouda	» 41.860

gunning voorbehouden.

ERMELO, 2 Aug. De architect E. G. Wentink te Schalkwijk: het bouwen van 1 paviljoen 1e klasse en het vergrooten van 2 paviljoens voor onrustigen op Veldwijk te Ermelo.

E. Groenink te Steenwijk	f 16.700
H. Timmer te Meppel	» 16.578
M. de Lange te Harderwijk	» 16.299
J. de Boer en Zn. te Steenwijk	» 16.290
J. Weijs te Ambt Almelo	» 16.074
J. van den Berg te Ermelo	» 15.968
J. van Lunteren te Woudenberg	» 15.843
F. Aberson te Steenwijk	» 15.773

DOMBURG, 4 Aug. Het bouwen van een badhuis onder directie van den architect J. J. van Nieukerken te 's Gravenhage.

J. C. van Miert te Middelburg	f 51.010
J. M. van Ditmar idem	» 51.000
P. J. van Preffelen Jr. idem	» 49.597
W. van Uij Jr. idem	» 43.967
H. Roelofs te Opijnen	» 43.100
W. Loch te Steenbergen	» 42.900
M. K. Jeras te Middelburg	» 42.895
C. A. Goethals idem	» 42.473
H. P. van de Ree idem	» 41.687
W. A. van der Harst	» 41.394
J. J. Hornstra te Bergen op Zoom	» 38.900

MUSGRAVE & Co., Limited

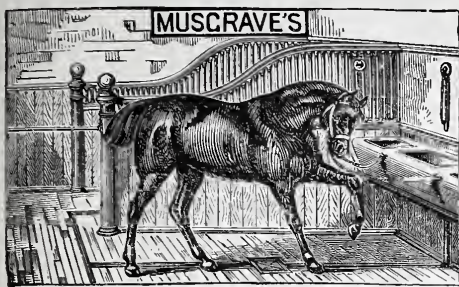

te BELFAST
FABRIEK VAN

Engelsche Paarden- en Vee-Stalrichtingen.

IJzeren Tribunes voor Wedrennen,

Tuigkamer-Benodigdheden,

DOGKENNELS,

Hooischuren, enz.

Gouden en Zilveren Med. Internat.

Tentoonstelling Amsterdam.

Deze inrichtingen waarvan reeds vele in Nederland geplaatst zijn, munten uit door soliditeit en zeer nette bewerking.

EENIG AGENT

D. S. M. KALKER
KONINKLIJKE MAGAZIJNEN

VAN 4850

BOUWARTIKELEN en GEREEDSCHAPPEN.

AMSTERDAM, St. Anth. Breestraat, C 21.

Telegram-Adres: KALKER—IJZERWAREN.

Telefoon N^o. 352.

Modellen te bezichtigen in het Tentoonstellingsgebouw van de Maatschappij tot bevordering der Bouwkunst, *Marnixstraat* en St. Antonie Breestraat C 21.

DE LINT & Cie.

Rotterdam.

PARKETVLOEREN en WANDTEGELS:

VILLEROY & BOCH,

BOCH FRÈRES.

MINTON HOLLINS & Cie.

Trottoir-IJzersteen en Cementtegels.

Groote voorraden. 4851

PHOTOLITHOGRAPHIE.

De ondergeteekenden bevelen zich bij Heeren Architecten aan tot het reproduceeren hunner

Plannen, Teekeningen, enz.

Prompte aflevering en billijke conditiën.

WEGNER & MOTTU

4852

Rokin 138.

HOUTVEILING

TE

AMSTERDAM.

ALTIUS & Co. zullen verkoopen op Maandag 13 Augustus 1888, des namiddags te Drie uur, in het Lokaal *Frascati*, aan den Oudezijds Voorburgwal, te Amsterdam:

Verschillende partijen Riga, Christiania en Amerikaansche Balken, Christiania Spieren, Noorsche, Zweedsche en Oost-Zeesche Platen, Delen, Schroten, Latten, Juffers, Ellens, Kolders en Sparren, alsmede Geschaafde en Geploegde Delen en Kraalschroten

Liggende volgens Notitiën ten hunnen kantore, Nassauplein (buiten de Willemspoort) te verkrijgen. 4853

Parquets-en-chêne sur bitume hydrofuge
N. GOURGUECHON — PARIS.

4854

Verkrijgbaar in de maten van 30—50 cM. lengte,
6—11 „ breedte,
35 „ dikte.

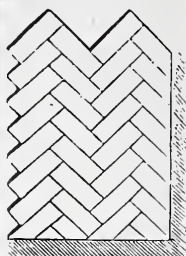

Behalve lagere prijs, bieden deze parketvloeren, boven de andere soorten, de volgende voordeelen aan: **Ondoordringbaarheid voor vocht. Weering van geluiden (kraken) en ongedierte. Grootere duurzaamheid, omdat het hout uit één stuk bestaande, verder kan afgesleten worden.**

Répresentant voor Nederland, **EMIL MOHR**, 19 Prins Hendrikkade, Amsterdam.

Tegen alle weersgesteldheid bestand zijnde en afwaschbare

gepatenteerde en bekroonde

VERWEN

voor Cement- en Kalkbepleistering, Steen, Tegels, Zink en Hout.

PROSPECTUSSEN EN GEBRUIKSAANWIJZING GRATIS.

PROEFKISTJES à MARK 2.50 TEGEN REMBOURS.

Verwen voor façaden, silicaat, solide sausen, steenkit.

KEIM'SCHE MINERAALVERWEN.

Voor buitenschilderwerk: Fixeerbaar Kunstschilderwerk en Gobelin imitatie.

Goedgekeurd en aanbevolen door de Academie van Beeldende Kunsten te München; en in gebruik te Weenen, München en Copenhagen.

— C. WÜST, fabrikant van Verwen te München —

NEUCHÂTEL ASPHALTE COMPANY LTD. LONDON.

Exploitatie der Mijnen van de Val Travers.

FABRIEK

TRADE MARK.

NATUURL. ASPHALT

TE

AMSTERDAM



VAN

VAL DE TRAVERS

Beltweg No. 3.

ZWITSERLAND.

Gecomprimeerde Asphaltwegen en dito Dorschvloeren. Werken in Asphalt-Mastiek voor Trottoirs, Skating-Rinks, Moutvloeren, Kelders, Kolf- en Kegelbanen, Winkel en Magazijnvloeren, Gangen, Veranda's Brug- en Dakbedekkingen, Beton-Fundeeringen, Stallen, enz., enz., enz.

Zindelijk Vochtwerend, Ondoordringbaar, Geraaswerend

Asphalt speciaal tot wering van vochtige muren.

Voor inlichtingen omtrent het leggen van Vloeren, Bedekkingen enz., gelieve men zich te adresseeren aan het Kantoor der fabriek, Beltweg 3, Amsterdam. 4856

JAN VAN DER POT,

Scheepmakershaven N^o. 3 (Punt.) — ROTTERDAM.

De enige Kyaniseerinrichting waar ook des winters wordt doorgewerkt.

Het Kyaniseeren is het eenige afdoende middel tegen *verrotting* en *zwam*. De bewerking geschiedt geheel reuk- en kleurloos. Desverlangd bijlevering van hout.

Prima Engelsche PORTLANDCEMENT, merk *Wallsend*,

van uitmuntende kwaliteit en tegen concurrerende prijzen.

BELGISCHE KLUIT- en HYDRAULISCHE KALK. Billijke prijzen en vrachten. **KUNSTGRANIET** systeem *Pétitjean*.

Prospectussen en prijscouranten worden op aanvraag franco toegezonden

Gelieve op Voornaam en Adres te letten

DE ERVEN H. VAN & MUNSTER Zoon te Amsterdam, leveren:

NOTA'S

TEN DIENSTE VAN HEEREN ARCHITECTEN

met *Honorarium-Tabel*

op naam gedrukt.

100 Exemplaren f 4.—, 50 Exemplaren f 2.50

Zie model verzonden bij Weekblad N^o. 24.

AANBESTEDING. ⁴⁸⁴³

Op Woensdag 22 Augustus 1888, des middags te 3 uren, zal in het *Paviljoen in het Vondelpark*, door de Naamlooze Vennootschap »HET CONCERTGEBOUW» worden AANBESTEED:

Het maken van een Muziektempel, overdekte Zitplaatsen en verdere houten gebouwen in den Tuin van het Concertgebouw aan de Houbrakenstraat te Amsterdam.

De Bestekken zijn ad f 0,50 te verkrijgen ter Stoomdrukkerij van ROELOFFZEN & HUBNER, N. Z. Voorburgwal N^o. 187. Inlichtingen geeft de Ingenieur-Architect A. L. VAN GENDT, te Amsterdam.

AANBESTEDING

van het afbreken en wederopbouwen der DRIE TORENS aan den Westelijken gevel der Hoofd-Parochiale Kerk van den H. Servatius te Maastricht, volgens ontwerp van den Architect P. J. H. Cuypers te Amsterdam,

op Dinsdag 28 Augustus, ten 12 ure, in het Comediegebouw.

Aanwijzing in loco op 16 Aug. e. k., des morgens ten 10 ure.

Bestek met teekeningen (schaal 1 op 50) te verkrijgen bij den Uitgever van *Le Courrier de la Meuse* Maastricht, tegen betaling van f 3.— ⁴⁸⁴⁴

MAATSCHAPPIJ TOT EXPLOITATIE VAN STAATSSPOORWEGEN.

Verkoop van gebruikte open Goederenwagens met daaronder staande assen en wielen, en stellen assen met wielen.

In de werkplaats *Tilburg* zijn aanwezig. 49 open Goederenwagens met daaronder staande assen en wielen, en 210 stellen assen met wielen, die bij inschrijving zullen worden verkocht.

De inschrijvingsbiljetten moeten den 20 Augustus 1888. vóór 12 ure, bij de Maatschappij tot Exploitatie van Staatsspoorwegen, Afdeling Tractie en Materieel te *Utrecht* ingekomen zijn. ⁴⁸⁴⁵

Nadere bijzonderheden omtrent deze voorwerpen en den verkoop derzelve worden op franco aanvraag door den heer Ingenieur Chef der werkplaats te *Tilburg* verstrekt.

W. F. WEIJNTJES.

Singel 514 b./h. Koningsplein Amsterdam. Specialiteit in Houten en Steenen Parketvloeren en Verglaasde Muurtegels.

Agent voor Minton Hollins & Co. Stoke upon Trent. „ „ A. Jändges te Crefeld.

Verder alle mogelijke Bouwartikelen en ijzerwaren waarvan op aanvraag prijzen gaarne verstrekt worden. ⁴⁸⁴⁶

DE ERVEN H. VAN MUNSTER & ZN. leveren:

BESTEKKEN,

zoowel met als zonder bijbehorende TEEKENINGEN.

JAN HAMER. — AMSTERDAM.

Kantoor: Marnixstraat 402 bij het Leidscheplein.

GEBOUW PERMANENTE TENTOONSTELLING VAN DE MAATSCHAPPIJ TOT BEVORDERING DER BOUWKUNST.

Installeerde *hier te lande* met veel succes,

Geheele Waterleidingen in gebouwen in verbinding met de Luchtdruk-Waterreservoirs de Reservoir-Waterfilters met luchtdruk systeem Carré, systeem Chanoit.

EERE-DIPLOMA TE PARIJS, GOUDEN MEDAILLE TE BRUSSEL, LE MANS, ANGER, ENZ.

Voor het oppersen, filtreren en verdeelen van water in gebouwen, ter vervanging van de hoogwaterreservoirs. ⁴⁸⁴⁷

De voordeelen van dit systeem zijn: dat men (tot een zeker maximum) over een willekeurigen druk kan beschikken, het water niet zoo zeer onderhevig is aan de verschillende temperatuursveranderingen, het in ieder gebouw kan worden aangebracht, de installatie goedkoper is als de tot nu toe gevolgde wijze van waterverdeling enz.

— Adressen waar dit systeem *hier te lande* is toegepast, worden op aanvraag verstrekt. — BOYLE's Ventilators, MILDE's Telephonen, WITTE's Liften, KELLEY's gebrand en geschilderd Glas, geschilderde Tegels, enz.



DE LINT & Co. Rotterdam.

Vertegenwoordigers van JOS. F. EBNER te Londen,

leveren in uitsluitend eerste kwaliteit,

MARMER-MOZAIEK en

TERRAZZOVLOEREN,

alsmede ⁴⁸⁴⁸

— GLASMOZAIEK —

Zestien Bekrooningen.

Fabriek van Verwarming- en Ventilatiestoestellen.

(Systeem DE KOSTER.) Amsterdam.

Deze warmwaterverwarming (met nieuwe toepassing van zelfregeling) beveelt zich aan in de volgende geplaatste en bestelde toestellen, sinds 1876.

Amsterdam. EVANG. LUTHERS ZIEKEN- EN OUDE MANNENHUIS, 5 toestellen, de HH. BLIKMAN & SARTORIUS, (Drukkerij.) — ROELOFFZEN & HUBNER, (Drukkerij) — BESTEDELINGENHUIS, Heerengracht, — DIAK. OUDE VROUWEN- EN MANNENHUIS, 4 toestellen. — INSTITUUT VOOR BLINDEN, Vossiusstraat. — De HH. W. F. PIEK, (huis). — G. A. FOL, (huis). — Mevr. G. L. FUNKE, (huis). — PAVILJOEN VONDELPARK. — COLLEGE BETH-HAMADRASCH-ETZ-CHAIM. — de HH. JACB. ANKERSMIT, (huis). — F. J. WITTEVEEN, (huis). — SOCIÉTÉIT »ONDER ONS.» — STOOMV. MAATSCH. NEDERLAND. — RESTAURANT RICHE. — de HH. JAN TER MEULEN, (kantoren).

Leiden. RIJKS-ZIEKENHUIS. — DOOPSGEZINDE KERK.

Rotterdam. De HH. P. S. SAUERBIER, (huis). — Dr. VAN RIJCKEVORSEL, (huis). — RUIJS & COMP. (kantoren).

Baarn. Mevr. STRICKER, (villa).

Zaandam. De Hr. C. KAMPHUIS, (villa)

Arnhem. DR. VROLIK, Oud-Minister, (villa).

's Hage. De Hr. J. H. W. EILERS, (huis, Laan Copes van Cattenburg.)

Deventer. GROOT STEDELIJK ZIEKENHUIS.

Amsterdam. GYMNASIUM, Weteringschans. — MACHINISTENSCHOOL, Plantage. — HOTEL DU PASSAGE, Prins Hendrikkade, (60 kamers). — de HH. VAN LOON & COMP, (kantoren). — P. VAN EEGHEN, Heerengracht (huis). — BARON VAN HEEKEREN VAN KELL (Huize Bingerden).

Doesburg. De Hr. J. SICKESZ, (huize de Cloeze).

Lochem. De Hr. H. M. J. VAN LOON, Langoed Hydepark, (Ventilatie). ⁴⁸⁴⁹

Driebergen. De Hr. J. W. F. SCHEFFER, (villa).

Weesp. De Hr. J. R. WÜSTE, Keizersgracht, (huis).

Amsterdam. De Hr. J. R. WÜSTE, Keizersgracht, (huis).

Deventer. BARAKKEN VAN HET ZIEKENHUIS. — De Hr. P. STOFFEL, (villa).

Amsterdam. A. SALM GBZ., Architect.

Toestellen in aanleg.

Amsterdam. Nieuw te bouwen Klinisch Ziekenhuis, groot + 15000 M^s.

» GEMEENTE APOTHEEK.

Heemstede. De Hr. M. J. TIELE, (villa).

Amsterdam. PERRY & Co., nieuwe winkel en magazijnen.

Th. A. DE KOSTER, Ferdinand Bolstraat 32 Amsterdam.



BOUWKUNDIG WEEKBLAD
ORGAAN
VAN DE MAATSCHAPPIJ TOT BEVORDERING DER BOUWKUNST

18 AUGUSTUS 1888.

Redactie: Dr. P. J. H. CUYPERS, Prof. E. GUGEL, J. R. DE KRUYFF
C. MUYSKEN, F. J. NIEUWENHUIS en C. T. J. LOUIS RIEBER.

Bureau: Marnixstraat 402.

Uitgevers: DE ERVEN H. VAN MUNSTER & ZOON,
Heerengracht 246, Amsterdam.

London Office:

35 Queen Victoria Street E. C. - HENRY HEMANS & C^o.

Abonnementsprijs voor Nederland, fr. p. p. f 8.50; voor Ned.-Indië
(bij vooruitbetaling) fr. p. p. f 11.50; voor het Buitenland (bij vooruitbetaling)
fr. p. p. f 10.-- Afzonderl. Nummers voor zoo lang de voorraad strekt 25 Cts.

INHOUD: 58ste Algemeene Vergadering van de Maatschappij tot bevordering der Bouwkunst. — Mededeelingen betreffende de Maatschappij. — De nationale tentoonstelling van oude en nieuwe kunstnijverheid. — Over luchtfilters en hunne toepassing in moerassige landstreken, ter bestrijding van malaria. — Verslag van de vergadering der Maatschappij tot bevordering van Fabriek- en Handwerksnijverheid, 6 en 7 Augustus 1888 (vervolg van bladz. 202). — Prijsvragen. — Binnenlandsche berichten. — Benoemingen, vacante betrekkingen enz. — Afloop van aanbestedingen. Dit nummer bestaat uit 8 bladzijden.

58ste Algemeene Vergadering der Maatschappij tot bevordering der Bouwkunst.

Het Bestuur der Maatschappij heeft de eer Heeren Leden uit te noodigen tot het bijwonen van de 58ste Algemeene Vergadering, te houden op Dinsdag 11 September a. s., des voormiddags ten 10½ ure in de Raadzaal van het Raadhuis te Leiden.

Vóór de opening der Vergadering bestaat de gelegenheid tot het bezichtigen eener Tentoonstelling van werken van de Leden der Leidsche Afdeeling.

Deze Tentoonstelling wordt geopend ten 9½ ure in de Gerechtskamer van het Raadhuis.

Agenda der Vergadering.

1. Opening der Vergadering ten 10½ ure.
2. Mededeelingen van het Bestuur der Maatschappij.
3. Discussiën over voorstellen, staande de Vergadering gedaan.
4. Mededeelingen over de te bezichtigen gebouwen, door den heer W. Kok, Voorzitter der Afdeeling Leiden.
5. Sluiting der Vergadering.

Ten 12 ure zal door de Afdeeling Leiden aan de Leden een ontbijt worden aangeboden op »den Burg.»

Ten 1 ure, wandeling door de stad, ter bezichtiging van eenige merkwaardige gebouwen.

Ten 2¼ ure per extra stoomtram, aangeboden door de Afdeeling Leiden, tocht naar Noordwijk aan Zee en terug naar Leiden.

Ten 6 ure zal gelegenheid bestaan tot deelneming aan een gemeenschappelijken maaltijd op Zomerzorg te Leiden, à f 2.50 per couvert zonder wijn.

Men wordt vriendelijk verzocht, uiterlijk vóór den 9den September a. s., per briefkaart aan den Secretaris der Afdeeling Leiden, den heer P. G. Lancel, te willen opgeven:

1^o. Of men gebruik wenscht te maken van de uitnoodiging der Afdeeling Leiden, voor het ontbijt en den tocht naar Noordwijk aan Zee;

2^o. Of men wenscht deel te nemen aan den maaltijd op Zomerzorg.

Leden die zich niet of te laat voor een of ander aanmelden, kunnen slechts dan daarvoor in aanmerking komen, wanneer dit kan geschieden zonder bezwaar voor hen, die bij tijds van hun deelneming hebben doen blijken.

MEDEDEELINGEN BETREFFENDE DE MAATSCHAPPIJ.

Door de *Maatschappij tot Exploitatie van Staats-Spoorwegen*, de *Hollandsche IJzeren-Spoorweg-Maatschappij* en de *Nederlandsche Rhijn-Spoorweg-Maatschappij* zullen welwillend reductiën verleend worden op de prijzen der plaatskaarten voor alle Leden der Maatschappij tot bevordering der Bouwkunst (Gewone-, Buitengewone en Kunstlievende Leden), die de Algemeene Vergadering van 11 September a. s. te Leiden zullen bijwonen.

Deze Spoorweg-Maatschappijen stellen *speciale retourkaarten*, in lokaal verkeer, ter beschikking, tegen de prijzen der enkele reisvracht, en geldig op 10, 11 en 12 September a. s.

Deze speciale retourkaarten worden slechts afgegeven op vertoon van het bewijs van Lidmaatschap der Maatschappij tot bevordering der Bouwkunst, geldig voor het tweede halfjaar van 1888.

DE NATIONALE TENTOONSTELLING VAN OUDE EN NIEUWE KUNSTNIJVERHEID.

(*Vervolg van pag. 188.*)

Werken in onedele metalen.

Wanneer men de bovengenoemde werken op de Haagsche tentoonstelling gezien heeft dan behoeft men niet meer bevreesd te zijn dat de Hollandsche smeden op de 11 December a. s. te houden tentoonstelling met daaraan verbonden prijsvraag, in het gebouw van de Maatschappij tot bevordering der Bouwkunst, een slecht figuur zullen maken. Het is zonder twijfel, dat in de laatste jaren het smidsambacht verbazend is vooruitgegaan, en dat wij niemand dan alleen onze voorvaderen als onze meerderen op dit gebied behoeven te erkennen; want hoe goed ook het smeedwerk van den heer Braat te Delft of van den heer Corns. Gilde te Middelburg is, toch zijn het gesmeede venster en het beslagwerk voor een deurnaald, die bij den ingang van de Retrospectieve afdeling hangen, nog veel mooier en beter en kunstiger.

't Is wel een heerlijk ambacht, dat smidsvak, en zeker het meest geschikt om een werkman, die zijn werk lief heeft, te bevredigen. 't Is een gezond, jolig, opgewekt ambacht, en 't is of er wat van die opgewektheid in het werk is overgegaan, of er wat van die vroolijke klanken van het aanbeeld in is blijven hangen. Dat is misschien de reden, waarom het smidsvak na zijn herleving zulke groote vorderingen heeft gemaakt; maar voor een ander deel is het ook wel toe te schrijven aan den invloed van architecten. Zij zijn het die smeedwerk weer in eere hebben hersteld en er van partij trekken voor de decoratie van gebouwen; en waar geen modelboeken bestonden en geen magazijnen, daar moesten zij wel zelf teekenen en, zij het dan aanvankelijk ook met moeite, den werkman zoeken, die in staat was hun compositie uit te voeren. Nu vindt men ze reeds overal, dat bleek uit de inzendingen, terwijl eenige der meest bekende fabrikanten tot nog toe achterwege bleven.

Merkwaardig is het, dat alleen bij deze tak van kunstnijverheid, door sommigen het ontwerp van den architect werd tentoongesteld. Dat bewijst zeker voor de beteekenis van hun invloed.

Zoo zagen wij o. a. bij het vuurscherm, door Corn. Gilde te Middelburg uitgevoerd, het ontwerp van den heer v. Nieuwkerken, dat in de „Bouwmeester” is verschenen en al een zeer gelukkig effect maakt, en bij het gesmeed uithangbord van L. Franses & Zn. te 's Gravenhage, het ontwerp door den heer E. W. F. Kerling geleverd. Dit ontwerp maakte op ons niet zulk een gunstigen indruk. Het komt ons voor, dat het te veel versierd en wat te zwaar is, en dat het wat te veel naar uitzaagwerk gelijkt.

Onder de zeer gelukkige inzendingen behoort ook nog de reeks trapbalusters van den heer Braat; vooral het stuk met een gedeelte van de trap en de leuning is al zeer gelukkig en uitmuntend van uitvoering.

Door den zelfden werd ook zinkwerk ingezonden, dat evenwel, meestal bestemd om iets anders dan zink te verbeelden, minder valt binnen de grenzen van onze besprekingen. Het dient evenwel gezegd, dat het werk technisch niets te wenschen overlaat.

Zeer groot en zeer belangrijk is de inzending van de firma B. van Wijk, metaalgieters te 's Hage. De lichtkroontjes en candelabres zijn uitmuntend van vorm, sober en juist van versiering en zonder twijfel vervaardigd naar de beste oude modellen. Het is zeer gelukkig dat deze tak van kunstnijverheid, die blijkens het rapport van de commissie van 1878, op de in 1877 gehouden tentoonstelling niet vertegenwoordigd was, zulke knappe beoefenaars heeft gevonden. Wat minder juist kwamen ons de lichtkronen voor, die uit porcelein en koper bestonden. Men ziet daarbij voortdurend omgekeerde theekopjes of schoteltjes en begrijpt onmiddellijk, dat dit aardewerk oorspronkelijk voor een geheel ander doel bestemd is geweest.

Ook vonden wij hier door enkele firma's tinwerken tentoongesteld; jammer dat aan de vormen zoo weinig zorg was besteed. Maar wat niet is, kan nog komen; misschien heeft de fabrikant in de afdeling oude kunst wel wat goede voorbeelden gezien, en anders raden wij hem, er nog eens te gaan zoeken.

De verschillende inzethaarden, die wij zagen, waren weinig beter wat versiering betreft, dan de gewone modellen. De versieringen zijn veelal van gegoten ijzer of koper, en vooral gegoten ijzer schijnt al heel zelden in goede vormen voor te komen. Kunst schijnt voor de heeren ijzergieters iets zeer onbehoorlijks te zijn; geen enkele heeft zich verwaardigd op deze tentoonstelling proeven te leveren.

Wij zouden haast vergeten melding te maken van een volière met voetstuk, gemaakt van koper, zink en blik, bestaande uit 217 stukken (in den vorm van een Zwitsersch huisje) zooals de catalogus zegt. Het is lang niet mis, 217 stukken! Het is haast om niet te gelooven; als het maar waar is. Laatst zag ik een gewoon huis, geen Zwitsersch, en dat bestond uit 217001 stukken; ook heel mooi.

Dan is er nog een gesmeed ijzeren boom met dito kraaien uit één stuk, en daar hangt een gouden medaille aan, waarschijnlijk ook uit één stuk. Het ware te wenschen dat de inzender getoond had, dat hij in staat was een goed blad voor een versiering te smeden; wij nemen, ondanks de kraaien uit één stuk, voorshands de vrijheid dat te betwijfelen.

8 Aug.

J. B. K.

OVER LUCHTFILTERS EN HUNNE TOEPASSING IN MOERASSIGE LANDSTREKEN TER BESTRIJDING VAN MALARIA,

door H. HINKELMANN.

Lucht en water zijn algemeene levensbehoeften voor alle dierlijke wezens en planten; bij het water is dit in het oog springend, en vooral ook is het aan de meeste menschen bekend, dat het drinkwater, zal het niet schadelijk op den gezondheidstoestand weken, zoo zuiver als mogelijk moet zijn. Vele eeuwen waren echter noodig om het begrip „zuiver water” vast te stellen. Terwijl in vroegere tijden de smaak en de reuk van het water de eenigste maatstaf voor de beoordeeling van het drinkwater waren, heeft men nu deze ruwe wijze van beoordeelen algemeen door het chemische onderzoek vervangen, en kan men door getallen aantonen, welke bestanddeelen het water bevat, waardoor dus van zelf al een maatstaf voor de meer of mindere bruikbaarheid van het water gegeven is.

Ook omtrent de lucht bezitten wij in ons reukorgaan een beoordeelaar voor hare goede of slechte hoedanigheden; doch deze wijze van beoordeelen is zeer primitief en ook bij de verschillende individuën zeer verschillend ontwikkeld. Gewoonte speelt hier eene groote rol.

De lucht kan in de eerste plaats door gassen en door stof verontreinigd worden, meestal echter zijn gassen als kooloxyde, zwaveligzuur, ammoniak, zwavelwaterstof, enz. in de buitenlucht aanwezig, maar niet in die mate dat deze onmiddelijk als schadelijk voor de gezondheid moet beschouwd worden. Slechts daar, waar sommige dezer gassen voortdurend in grootere hoeveelheid worden ontwikkeld, hebben zij nadeelige gevolgen. Fabrieken, welke zulke schadelijke dampen ontwikkelen, moeten uit de bebouwde kom der gemeente verwijderd worden gehouden; hiertoe moet men ook die industrieële bedrijven rekenen, die onaangename geuren ontwikkelen. Deze zijn veelal niet zoo gevaarlijk als genoemde gassen, maar op den duur onaangenaam en lastig, zooals iedereen zal hebben ondervonden wien het lot ten deel viel in de nabijheid van stroop- en koffiebranderijen, kaarsfabrieken, enz. te wonen.

Gevaarlijker nog dan genoemde gassen is het stof der straten, dat uit grootere of kleinere lichaampjes: gruis, zand, mest, enz. bestaat; ook de kooldeeltjes die uit de schoorsteenen der fabrieken en woningen ontwijken, behooren tot het zichtbare stof. Al die hier genoemde stofdeeltjes zijn meestal echter slechts dan gevaarlijk, wanneer zij in zeer groote hoeveelheid worden ingeademd.

De voornaamste oorzaak der verontreiniging van de lucht schuilt echter in de verontreiniging van den bodem, en het is bekend en bewezen, dat verschillende infectieziekten daaraan zijn toe te schrijven.

In de steden, waar eeuwen achtereen de huizen dicht opeen hebben gestaan, nemen wij steeds eene niveauverhooging van straten en pleinen waar, en steeds gaat hiermede de verontreiniging des bodems hand aan hand; onvoldoende riolen of putten en het indringen van regenwater in den grond dragen nog dagelijks hiertoe bij.

Welke omzettingen in zulk een bodem plaats hebben, door warmte, lucht en vochtigheid, ontgaat gewoonlijk

onze aandacht; de uitwerking doet zich echter in vele gevallen maar op al te treurige wijze gevoelen.

Duizende van ziektekiemen, lagere organismen, die zelfs in zeer rustige lucht zweven en slechts bij eene meer dan duizendvoudige microscopische vergrooing kunnen waargenomen worden, vinden in zulk een bodem een kweekplaats.

De hygienisten der toekomst zullen wellicht omtrent den aard der verschillende ziektekiemen nog meerdere ontdekkingen doen; doch sedert Koch, Pasteur en von Nägeli, de voorstanders der bacteriënleer, op overtuigende wijze hebben aangetoond, dat bacteriën en micro-organismen door luchtstromingen uit hun vaste of vloeibare ontwikkelingsplaatsen in de ademhalingslucht kunnen gedreven worden, behoort ook op dit punt, in het belang der gezondheid, de aandacht gevestigd te blijven.

Wat hier van den bodem der steden is gezegd, geldt in het algemeen voor den moerasbodem: hoe grooter het gehalte aan organische bestanddeelen en hoe grooter de schommelingen in de hoogte van den grondwaterstand is, des te grooter is de hier plaats hebbende omzetting en de hieruit voortspruitende schadelijke invloed op den gezondheidstoestand der bewoners.

In de zuidelijke en warmere landstreken is deze schadelijke invloed veel grooter dan in ons klimaat, omdat de temperatuur des bodems daar veel hooger is, waardoor de verrottingsprocessen in dien bodem bevorderd worden. In Nederl. Indië zijn de lager gelegen landstreken alle zeer ongezond, wat een gevolg is der miasmatische uitdampingen des bodems.

Ook de bewoners van het grootste gedeelte van Nederland zijn genoodzaakt op alluvialen bodem te leven, en daarom eveneens aan de besmetting door miasmatische uitdampingen onderhevig.

De ziekte, die hieruit voortspruit is de tusschenpoozende koorts, of de malaria, die onder bepaalde omstandigheden een epidemisch karakter kan aannemen.

Het is zonder twijfel, dat ook de malaria eene directe oorzaak is, van de inademing der in den moerasbodem ontstane en zich voortplantende microben.

Het is een feit, dat de lucht 's nachts een veel grooter gehalte aan micro-organismen bevat dan over dag, en de onderste luchtlagen, dicht boven den grond, daarmede als verzadigd zijn; waaraan dit feit is toe te schrijven is nog niet met voldoende zekerheid opgehelderd.

Met eenige zekerheid is wel aan te nemen, dat 's nachts de afgekoelde lucht in den bodem dringt, waarbij de bodemlucht met hare besmettende stofdeeltjes wordt omhoog gedrukt. Op elk dezer stofdeeltjes condenseert dan waterdamp der lucht en vormt een klein waterblaasje, dat de besmettende kiem bevat.

Dr. Hesse heeft te Berlijn de nachtlucht op haar gehalte aan micro-organismen onderzocht en gevonden, dat de lucht op eene hoogte van 16 tot 18 M. boven den grond slechts een klein getal er van bevatte, terwijl de lucht dicht boven den grond er mede verzadigd was.

Over dag was het gehalte aan micro-organismen tot op deze hoogte zeer gelijkmatig verdeeld.

Geheel gerechtvaardigd is daarom de meening, dat de nachtlucht schadelijk voor de gezondheid is; hoe moerassiger de bodem is, des te grooter is het gevaar van door kiemen besmet te worden. In zuidelijk gelegen ongezonde klimaten is dit gevaar natuurlijk veel grooter,

daar de lucht hier veel meer besmettende kiemen bevat, en veelal zijn de bewoners van zulke landstreken, niet-tegenstaande de temperatuur in de vertrekken zeer hoog is en deze daarom een ongezonden slaap te weeg brengt, genoodzaakt met gesloten ramen of deuren de nachtrust te genieten.

De ademhalingslucht door chemische stoffen te zuiveren is onmogelijk, daar de lucht hierdoor voor de ademhaling bepaald onbruikbaar zou worden. Om alle pathogene kiemen te vernietigen zou men de lucht tot $\pm 120^\circ$ Cels. moeten verwarmen; daarna zoude zij echter weder moeten afgekoeld worden om voor de ademhaling geschikt te worden, wat eensdeels te duur zou worden en ten andere kolossale afkoelingsinrichtingen zou vereischen, zoodat ook dit middel moet verworpen worden.

Er blijft dus slechts één middel over: *de lucht te filtreren*, juist zoo als dit met meer of minder onzuiver water geschiedt.

Door proefnemingen is op de overtuigendste wijze vastgesteld, dat het mogelijk is de lucht van pathogene kiemen geheel te bevrijden, wanneer zij door filters wordt geperst; hierbij is dan echter steeds, of aan de eene zijde van den filter een groot vacuum, of aan de andere een groote druk noodig, daar de filter aan de doorstrijkende lucht een grooten weerstand biedt.

De besmettende eigenschap der door ziektekiemen verontreinigde lucht, neemt natuurlijk met haar gehalte aan ziektekiemen toe; hoogstwaarschijnlijk ook moeten bij de meeste infectieziekten een grooter getal ziektekiemen tegelijkertijd indringen, welke dan, wanneer bij den mensch eene neiging voor deze ziekte bestaat, deze laatste te weeg brengen.

Dat deze neiging werkelijk *bestaan moet*, zien wij dikwijls genoeg bij menschen, die in dezelfde ongunstige omstandigheden geleefd hebben, doch van welke slechts een of meerdere door eene infectieziekte worden aangetast, terwijl andere gezond blijven.

(Wordt vervolgd.)

VERSLAGEN VAN VERGADERINGEN.

FABRIEKS- EN HANDWERKSNIJVERHEID.

(Vervolg van bladz. 202.)

Door de Afd. Utrecht was reeds een zeer uitvoerige toelichting omtrent een voorstel van haar aan de zusterafdeelingen verzonden. Dit voorstel werd door den heer Beijer nader verklaard, waarbij hij er op wees, dat dit in hoofdzaak samengaat met dat van 's Gravenhage en voortgevloeid is uit den wensch om de zaak meer in algemeenen zin te brengen onder de aandacht van het volk.

De Regeering heeft een begin gemaakt met een onderzoek. Maar, dit gaat in zoover mank, dat de ambtenaren der Regeering niet geheel onafhankelijk zijn van de inlichtingen die door fabrickanten worden gegeven. Utrecht achtte alzoo, overwegende dat overijling in deze zeker geenszins gewenscht is, de aanstelling van fabrieksinspecteurs noodzakelijk voor een voorbereidend onderzoek, en verder om de Regeering en ook de fabrickanten in te lichten, om daarna toezicht uit te oefenen op de naleving der wettelijke bepalingen.

De heer Symons achtte het wenschelijk het onderzoek der heeren Bekaar en Struven af te wachten en te zien wat de Regeering daarna zal doen. Een onderzoek der Vereeniging op dit oogenblik vond hij eenigszins voorbarig, daar zijns insziens de vraag is: wat zullen de aan te stellen inspecteurs doen?

Nagaande de verschillende gestelde eischen, dan komen deze neder op een hygienisch-technisch onderzoek naar de lokaliteiten

(verwarming, ventilatie, verlichting), het aantal werklieden in eene lokaliteit, de schadelijkheid der te verwerken stoffen, enz. Met het oog daarop meende spreker, dat een practisch ingenieur of technoloog meer dienst zal kunnen doen dan een medicus, en daarom zou hij gaarne zien, dat werden aangesteld, 3 à 4 adjunct-inspecteurs, met oordeel over het land verspreid, en 2 inspecteurs, van wie een hygienisch-medisch is ontwikkeld, en een ingenieur is, die bij uitstek zal werkzaam zijn voor dat gedeelte des lands, waar van zijn kennis het meeste partij is te trekken.

De heer Ruysch, zijne denkbeelden nader toelichtende, zou wenschen, dat de door hem aangegeven schets in de afdeelingen werd behandeld, waardoor de fabrickanten zelve in de gelegenheid worden gesteld om aan te geven, wat zij wel- en wat zij niet uitvoerbaar achten. De afd. 's Gravenhage, die het voorstel van Utrecht overnam, achtte het alleen nog wenschelijk naast de inspecteurs een college te stellen van advies.

De heer Ruysch wenschte onbesproken te laten de vraag: wie voor inspecteurs beter geschikt zijn, medici of ingenieurs, maar wees daarbij op de erkenning die de Minister Heemskerk uitsprak over het nut, door medici bij het fabrieksonderzoek bewezen.

De Voorzitter stelde daarna voor: om de afdeelingen uit te noodigen elk in hun kring de verbodsbepalingen door den heer Ruysch, in de Vragen des Tijds te overwegen en door industriëlen zelve de vraag te doen beantwoorden, welke bezwaren tegen die bepalingen bestaan; 2°. het Hoofdbestuur de voorbereiding te verzoeken tot het stichten van een museum van voorwerpen betreffende veiligheid en gezondheid der werklieden.

De beide voorstellen werden met eenparigheid van stemmen aangenomen.

Door de afd. Amsterdam is voorts de noodzakelijkheid betoogd, om van Regeeringswege toezicht uit te oefenen op gesubsidiëerde teekenscholen en om tevens te bepalen, dat door het Rijk, de Provincie of de Gemeente bij het verlenen van subsidie de voorwaarde worde gesteld aan de ambachts- of teekenscholen, dat deze noch in het algemeen, noch in het bijzonder als concurrenten van particuliere nijverheid mogen optreden.

De Voorzitter zeide uit het voorstel op te maken, dat de concurrentie der werkplaatsen van teekenscholen hoofdaanleiding schijnt te zijn en het toezicht meer bijzaak, waarop door den heer Hoeker werd gezegd, dat men wel degelijk het Regeeringstoezicht wenscht. En nadat de heer Vink o. a. als zijn meening te kennen gaf, dat men voor concurrentie der ambachtsscholen niet bevreemd behoefde te zijn, werd door den heer Hoeker nog nader medegedeeld, dat Amsterdam juist een algemeen toezicht wenschte op het ambachtsonderwijs; het was o. a. voorgekomen, dat op zekere school één leerling in een bepaald vak aanwezig was, terwijl er 6 betaalde werklieden waren.

De heer van Malsen zou wel gaarne gezien hebben, dat Amsterdam met iets radicalers ware voor den dag gekomen. Het ambachtsonderwijs deugt niet, en de Regeering diende het ter hand te nemen en er een andere richting aan te geven. Dit gevoelen werd gedeeld door den heer van Diggelen, die ook op misbruiken aan een der ambachtsscholen wees, alwaar pleisterbeelden worden verkocht.

Nadat het Regeeringstoezicht bestreden is geworden door den heer Coolemans Beijnen, die bevreesd was voor het ontstaan van eene eenzijdige richting, verklaarde Amsterdam, dat deze afdeeling met het denkbeeld van den heer van Malsen kon medegaan. Eene beslissing werd daarom nog aangehouden. Later werd een voorstel van Amsterdam behandeld, thans luidende, om het Hoofdbestuur te machtigen in overleg met, en door aansluiting aan andere vereenigingen, bij de Regeering aan te dringen op spoedige regeling van het professioneel onderwijs voor ambachtlieden, en in afwachting daarvan bij het verlenen van Rijks subsidiën aan ambachtsscholen te bepalen, dat deze niet meer in concurrentie mogen treden met de nijverheid, dan volstrekt noodig is voor de werkelijke belangen van het onderwijs.

Dit voorstel is met algemeene stemmen aangenomen.

Door het Hoofdbestuur werd de vraag ter sprake gebracht, op welke wijze het best geschillen tusschen patroons en werklieden kunnen worden beslecht, ter voorkoming of beperking van de voor allen noodlottige werkstakingen, en in aansluiting daarmede stelde Amsterdam voor, colleges of raden te benoemen tot verevening van zulke geschillen.

Door den heer Landré werd eene commissie gewenscht tot

onderzoek, die in het volgende jaar rapport zal uitbrengen over deze zaak.

Hier toe werd besloten en aan het hoofdbestuur de benoeming der Commissie overgelaten.

De heer A. Huet, voorzitter der vereeniging van voorstanders van octrooien, lichtte ten slotte op uitnoodiging van het Hoofdbestuur, de wenschelijkheid toe van eene octrooiwet.

Er kon echter daarover geen stemming volgen, daar de spreker vooraf zijn wensch te kennen had gegeven, dat deze niet zoude plaats hebben.

Na afloop der vergadering maakten de leden een rijtoer naar de werken voor de waterverversching van 's Gravenhage.

PRIJSVRAGEN.

Stads-Schouwburg te Krakau.

Door het stedelijk Bestuur van de stad Krakau is een internationale prijsvraag uitgeschreven voor plannen voor den bouw van een nieuwen Stads-Schouwburg aldaar. De voorwaarden voor deze prijsvraag zijn vastgesteld bij besluit van het Gemeentebestuur, van 9 Juli 1888.

1°. Het gedetailleerde programma voor den bouw, de noodige plannen en de voorwaarden van de prijsvraag, worden op aanvraag verstrekt door den Voorzitter van het Gemeentebestuur (Stadtpräsident) Dr. Szlachtowski, te Krakau.

2°. De ontwerpen moeten uiterlijk op den 1sten Maart 1889, des middags ten 12 ure, aanwezig zijn bij den genoemden Voorzitter van het Gemeentebestuur.

3°. De beoordeeling der ontwerpen zal geschieden door eene Commissie van vakmannen, onder Voorzitterschap van den Voorzitter van het Gemeentebestuur. De namen dezer juryleden zullen vóór den termijn van inlevering der ontwerpen worden bekend gemaakt.

4°. Ontwerpen die niet voldoen aan de bepalingen van het programma, of die zijn ingekomen na den bepaalden tijd van inlevering, zullen voor eene beoordeeling niet in aanmerking komen.

Aan de drie ontwerpen, die volgens de Commissie van beoordeeling als de beste worden aangewezen, zullen prijzen worden toegekend van 2500, 1500 en 1000 Oostenrijksche Guldens.

De drie bekroonde ontwerpen worden het eigendom der stad Krakau.

Het Gemeentebestuur van Krakau behoudt zich het recht voor, tevens eenige der niet bekroonde ontwerpen aan te koopen voor een prijs, die vastgesteld wordt door de Commissie van beoordeeling.

Volledige bepalingen en voorwaarden zijn opgenomen in het bovengenoemde gedetailleerde programma.

BINNENLANDSCHE BERICHTEN.

Bij Min. beschikking is aan den heer J. J. van Nieukerken, op zijn verzoek, eervol ontslag verleend als tijdelijk opzichter op het bureel van den Rijksbouwkundige voor de gebouwen van onderwijs enz.

Voor de leden van den Gemeenteraad van Amsterdam is ter lezing gelegd, het Rapport der Commissie van onderzoek in zake de Quellinusschool te Amsterdam, welke benoemd was om maatregelen te overwegen, ten einde de werkplaats der school binnen de eenvoudigste grenzen te beperken.

De Commissie concludeert in haar rapport dat, aangezien het hier een beginsel geldt, en dat inderdaad, indien de meubelmakers werkplaats der Quellinusschool zich, in vervolg van tijd, aanzienlijk mocht uitbreiden, daardoor de meubelfabrikanten hier ter stede eene minder gewenschte concurrentie zou kunnen worden aangedaan, naar het oordeel der Commissie maatregelen kunnen worden getroffen, waardoor elke gedachte aan concurrentie met de meubelfabrikanten wordt buitengesloten, door: — *a* beperking van den omzet; — *b* inkrimping van het aantal werklieden; en — *c* opheffing van de bestaande bepaling, waarbij aan de leeraren en den administrateur een zeker aandeel in de door de werkplaats behaalde winst wordt verzekerd.

De inkrimping van het aantal werklieden zal als van zelf toe

leiden, dat niet deze, maar zooveel mogelijk de leerlingen zelf den werk verrichten, dat bestemd is om de werkplaats te verlaten.

De Commissie acht het verder wenschelijk, dat niet langer de leeraren en de administrateur geldelijk geïnteresseerd zijn bij de winst, door de werkplaats te behalen; maar dat, bij aanneming van werk, alleen het belang van het onderwijs in het oog worde gehouden.

Onderhandelingen over een en ander hebben tot resultaat geleid, dat het Bestuur der Vereeniging »Quellinus» zich bereid heeft verklaard:

1°. den omzet van het werk op de meubelmakerswerkplaats, voor particulieren te verrichten, te beperken tot een maximum van *f* 6000 's jaars;

2°. aan de werkplaats niet meer dan twee werklieden (meubelmakers) in dienst te hebben;

3°. maatregelen te treffen, waardoor het aandeel in de winst, tot nu toe door de leeraren en den administrateur genoten, vervalt.

De Commissie vertrouwt, dat de Raad met dit resultaat harer onderhandelingen tevreden zal zijn, en dan ook geen bezwaar zal maken om eene inrichting als de Quellinusschool, welke van groot en blijvend nut kan zijn voor de ontwikkeling onzer kunstnijverheid, op onbekrompen wijze te blijven steunen.

Een merkwaardige oude houten gevel te Middelburg, die zeer de aandacht waard was, zal binnen kort verdwijnen om plaats te maken voor een nieuwen van steen.

De *Middelburgsche Courant* vermeldt thans, dat de eigenaars, de heeren van den Broecke en Jutting, den gevel welwillend hebben aangeboden aan het Zeeuwsch Genootschap, en dat van dit aanbod met erkentelijkheid gebruik zal worden gemaakt.

Het verslag der commissie, in 1888 belast geweest met het afnemen van de examens B volgens art. 60 en C volgens art. 61—65 der wet van 2 Mei 1863 op het middelbaar onderwijs (eindexamen Polytechnische school), is opgenomen in de *Staats-Courant* no. 193.

De Directeur der Polytechnische school te Delft maakt bekend, dat hij tot inschrijving voor den cursus 1888—1889 zitting zal houden in het gebouw der instelling, op Maandag, Dinsdag en Woensdag 3, 4 en 5 September, van 10—12 en van 1—3½ uur.

De lessen vangen aan op Donderdag 6 September.

BENOEMINGEN, VACANTE BETREKKINGEN, ENZ.

Tot lid van den Raad van Toezicht op de spoorwegen is benoemd geworden de heer G. Rijperman.

Voor de betrekking van leeraar in het bouwkundig teekenen aan de bouwkundige Ambachts Teekenschool te Voorschoten hebben zich 34 candidaten aangemeld, waaruit een voordracht werd opgemaakt bestaande uit de heeren P. G. Lancel, B. Spijker en S. Wijn.

Tot leeraar is benoemd geworden de heer P. G. Lancel, hoofd-opzichter der Gemeentewerken te Leiden.

Aan de Industrieschool (avondteekenschool) van de Maatschappij voor den Werkenden Stand te Amsterdam zijn benoemd geworden: tot directeur, tevens leeraar in het handteekenen en de perspectief, de heer B. W. Wierink, leeraar in de teekenkunst aan de gemeentelijke kweekschool voor onderwijzers en onderwijzeressen en aan de Handelsschool; en tot leeraren, de heeren: Jacob de Jong Czn. in het handteekenen, A. Hofman in het bouwkundig teekenen, de bouwadministratie en bouwwetgeving, K. van Buuren in het werktuigkundig teekenen, W. Kromhout Czn. in het rechtlijnig teekenen en de stijl- en ornamentieer, J. Mendes da Costa in het bootseeren, en H. van Dam in de wiskundige vakken.

**De Portland-Cement-Fabriek van
DYCKERHOFF & SÖHNE**

te Amöneburg bij Biebrich a/d Rijn. 4865

levert haar erkend en uitmuntend fabrikaat, met garantie voor de grootste vastheid en deugdelijkheid.
Productie-vermogen der fabriek: 500,000 vaten per jaar.
Magazijnhouders in de voornaamste steden.

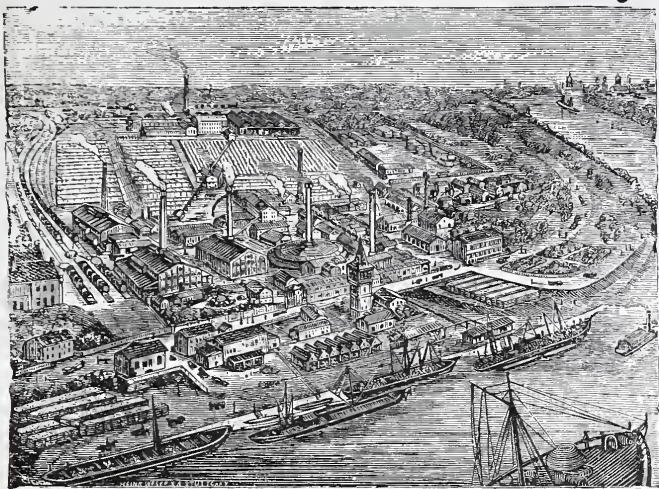

Gouden Staats-Medaille

Medaille Breslau 1869.

Diploma A. Eerste prijs voor uitmuntend fabrikaat, Kassel 1870

Medaille van verdienste, Weenen 1873.



Düsseldorf, 1880.

Gouden Medaille, Offenbach a/M. 1879.

Gouden Medaille Hoogste onderscheiding in den internationalen wedstrijd. Arnhem 1879.

LICHTDRUK.
Goedkoopste reproductie

van Teekeningen, Plannen enz.

DOOR MIDDEL VAN

LICHTDRUK,
bij Joh. G. Stemler Cz. Amsterdam.

NB. Drukt en levert geheel gereed af **BESTEKKEN**, tegen billijke conditie, met correctie onder begrepen. (4867)

Voorhanden: goedkoop Doortrek-papier p. rol, van 20 Meter bij 1 Meter, à f 2.90.

G. J. Vincent & Co.
Kunstsmeden,
SCHIEDAM.

ZILVEREN MEDAILLE, WERELD-TENTONSTELLING Amsterdam 1883.

GOUDEN MEDAILLE, Antwerpen 1885

Specialiteit in gesmeed IJzeren Hekken, Fijne smeedwerken, Dakversieringen, Deurvullingen, Ornamenten enz.

Steeds voorhanden GESMEED IJZEREN PAARDENRUIVEN. 4868



J. H. DE VRIES,
DECORATIESCHILDER

van Z. M. DEN KONING.

A. Kerkstraat te Groningen.

Specialiteit in **PIERRE-ORNÉE.**

Nieuw versierings-materiaal voor bouwwerken.

Bekroond met Eere-diploma, (hoogste onderscheiding op de Internationale tentoonstelling van bouwmaterialen te Groningen in 1886.

Monsterstukken en afbeeldingen worden op franco aanvraag toegezonden.
Verklaringen van H. H. Bouwkundigen ter inzage, waaruit de deugdelijkheid gedurende meer dan 3 jaren blijkt. 4869

PHOTOLITHOGRAPHIE.

De ondergeteekenden bevelen zich bij Heeren Architecten aan tot het reproduceeren hunner

Plannen, Teekeningen, enz.

Prompte aflevering en billijke conditiën.

WEGNER & MOTTU.

4870

Rokin 138.



DE LINT & Co. Rotterdam.

Vertegenwoordigers van JCS. F. EBNER te Londen, leveren in uitsluitend eerste kwaliteit,

MARMER-MOZAIEK en TERRAZZOVLOEREN,

alsmede 4866

— **GLASMOZAIEK** —

Zestien Bekrooningen.

DE ERVEN H. VAN & MUNSTER ZOON te Amsterdam, leveren:

NOTA'S

TEN DIENSTE VAN HEEREN ARCHITECTEN

met *Honorarium-Tabel*

op naam gedrukt.

100 Exemplaren f 4.—, 50 Exemplaren f 2.50

Zie model verzonden bij Weekblad N°. 24.

Ter directe aflevering gereed:

PORTEFEUILLEBANDEN

VOOR HET

Bouwkundig Weekblad en

Bouwkundig Tijdschrift

à f 1.75 per stuk.

J. KROON Rz.

Fabriek van Lattenweefsel voor Plafond- en Wandbepleistering.

Buiksloot.

STOOMHOUTZAGERIJ en PAKKISTENFABRIEK

Eervolle vermelding op de Tentoonstelling van Bouwmaterialen te Groningen 1886.

4871

ASPHALTDAKPAPIER, ASPHALTWERKEN.

„CARBOLINEUM.”

Monsters, circulaires en attesten op aanvraag franco.

The St. Pancras Iron Work
Company, London.



FABRIEK
voor Stal-Inrichtingen
4858 EN
Stal-Benodigdheden.

IJzeren Trappen

van solide constructie tot concurreerende
prijzen.

Eerste Prijs: **GOUDEN MEDAILLE.**
Internationale Landbouw-Tentoonstelling
te Amsterdam, 1884.

Agenten voor Nederland en de Koloniën

STAAL & HAALMEIJER,

36. Derde Weteringdwardsstraat,
AMSTERDAM.

alwaar een Stal en Box op ware
grootte te bezichtigen is.
Geïllustreerde Catalogussen op
aanvraag.

W. F. WEIJNTJES,

Singel 514 b./h. Koningsplein Amsterdam.

Specialiteit in Houten en Steenen
Parketvloeren en Verglaasde
Muurtegels.

Agent voor Minton Hollins & Co. Stoke upon Trent.

„ „ A. Jändges te Crefeld.

Verder alle mogelijke Bouwartikelen en ijzer-
waren waarvan op aanvraag prijzen gaarne ver-
strekt worden. 4859

DE LINT & Cie.

Rotterdam.

PARKETVLOEREN en WANDTEGELS:

VILLEROY & BOCH,

BOCH FRÈRES.

MINTON HOLLINS & Cie.

Trottoir-IJzersteen en Cementtegels.

Groote voorraden. 4860

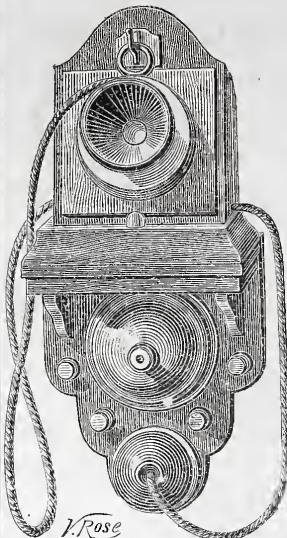

JAN HAMER. Amsterdam.

Kantoor: Marnixstraat 402, b./h. Leidscheplein.
GEBOUW PERMANENTE TENTOONSTELLING VAN DE MAAT-
SCHAPPIJ TOT BEVORDERING DER BOUWKUNST.
Vertegenwoordigt CH. MILDÉ FILS & Co. Parijs.
Telephonen, Electriche schellen, Bliksemafleiders enz.
De MICRO-TELEPHOON genaamd Porte Montre.
PRIJS 16 Gulden.

Gemaakt van Notenhout met nickel montuur zeer sierlijk,
om aan den muur of de schrijftafel te bevestigen. Twee toe-
stellen op voet, waaraan zij verbonden zijn door middel van
een zacht zijden koord, scheinrichting, 40 meter kabel met
batterij. Compleet met gebruiksaanwijzing f47.75
Deze elegante toestellen vereischen geen onderhoud en
zijn in bijna alle voorname plaatsen van Nederland in
werking te zien. 4861

BOYLE's Ventilators, WITTE's Liften, CARRÉ's
Waterleidingen, KELLEY's geschilderd en gebrand
Glas, geschilderde Tegels, enz. enz.

4862

JAN VAN DER POT,

Scheepmakershaven N^o. 3 (Punt.) — ROTTERDAM.

De eenige Kyaniseerinrichting waar ook des winters
wordt doorgewerkt.

Het Kyaniseeren is het eenige afdoende middel tegen verrotting en zwam. De
bewerking geschiedt geheel reuk- en kleurloos. Desverlangd bijlevering van hout.

Prima Engelsche PORTLANDCEMENT, merk Wallsend,
van uitstekende kwaliteit en tegen concurreerende prijzen.

BELGISCHE KLUIT- en HYDRAULISCHE KALK. Billijke prijzen en
vrachten. KUNSTGRANIET systeem Pétitjean.

Prospectussen en prijs-couranten worden opaanvraag franco toegezonden.

Gelieve op Voornaam en Adres te letten.

NEUCHÂTEL ASPHALTE COMPANY L^{TD}. LONDON.

Exploitatie der Mijnen van de Val Travers.

FABRIEK

TE
AMSTERDAM

Beltweg No. 3.

TRADE MARK.



NATUURL. ASPHALT

VAN

VAL DE TRAVERS

ZWITSERLAND.

Gecomprimeerde Asphaltwegen en dito Dorschvloeren. Werken in Asphalt-
Mastiek voor Trottoirs, Skating-Rinks, Moutvloeren, Kelders, Kolf- en Kegel-
banen, Winkel en Magazijnvloeren, Gangen. Veranda's Brug- en Dakbe-
dekkingen, Beton-Fundeeringen, Stallen, enz., enz., enz.

Zindelijk Vochtwerend, Ondoordringbaar, Geraaswerend

Asphalt speciaal tot wering van vochtige muren.

Voor inlichtingen omtrent het leggen van Vloeren, Bedekkingen enz., gelieve men zich te adresseeren
aan het Kantoor der fabriek, Beltweg 3, Amsterdam. 4863

DE ERVEN H. VAN MUNSTER & ZOON leveren:

BESTEKKEN,

zoowel met als zonder bijbehorende

TEEKENINGEN.

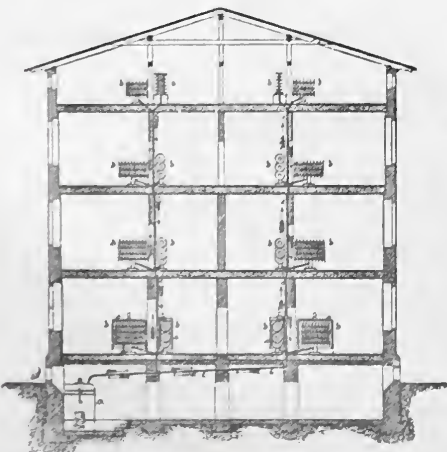

PATENT CENTRALE VERWARMINGEN VENTILATIE,

Systeem BECHEM & POST.

TE HAGEN, (WESTPHALEN.) 4864

Zelfreguleerende Stoomverwarming onder lage drukking
met ventilatie.

-- VRIJ VAN 'SRIJKS BEPALINGEN OP HET STOOMWEZEN. --

Vertegenwoordiger D. S. M. KALKER, Amsterdam.

Telegram-adres KALKER-IJZERWAREN AMSTERDAM. Telefoon N^o. 352.

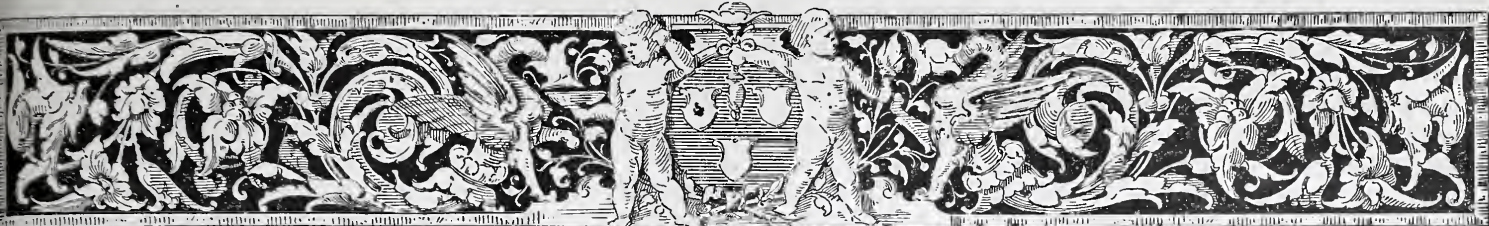

BOUWKUNDIG **W**EEKBLAD
ORGAAN
 VAN DE MAATSCHAPPY TOT BEVORDERING DER BOUWKUNST

25 AUGUSTUS 1888.

Redactie: Dr. P. J. H. CUYPERS, Prof. E. GUGEL, J. R. DE KRUYFF
 C. MUYSKEN, F. J. NIEUWENHUIS en C. T. J. LOUIS RIEBER.
Bureau: Marnixstraat 402.
Uitgevers: DE ERVEN H. VAN MUNSTER & ZOON,
 Heerengracht 246, Amsterdam.

London Office:
 35 Queen Victoria Street E. C. - HENRY HEMANS & C^o.
Abonnementsprijs voor Nederland, fr. p. p. f 8.50; voor Ned.-Indië
 (bij vooruitbetaling) fr. p. p. f 11.50; voor het Buitenland (bij vooruitbetaling)
 fr. p. p. f 10.-- Afzonderl. Nummers voor zoo lang de voorraad strekt 25 Cts.

INHOUD: De nationale tentoonstelling van oude en nieuwe kunstnijverheid. — Over luchtfilters en hunne toepassing in moerassige landstreken, ter bestrijding van malaria. — Middel tegen het zetten van gewelven. — Ingezonden. — Binnenlandsche berichten. — Benoemingen, vacante betrekkingen enz. — Mededeelingen betreffende de Maatschappij. — Afloop van aanbestedingen. — Dit nummer bestaat uit 8 bladzijden.

**DE NATIONALE TENTOONSTELLING
 VAN OUDE EN NIEUWE
 KUNSTNIJVERHEID.**
(Vervolg van pag. 204.)

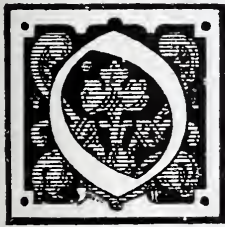

nze goud- en zilver-industrie heeft al heel weinig gemeen met kunst-industrie, wanneer wij ten minste aannemen, dat zij voldoende op deze tentoonstelling vertegenwoordigd is. — 't Is wel verwonderlijk, maar toch schijnen de koopers van goud en zilverwerk, evenals de metalen, zeer conservatief te zijn, in dezen zin, dat zij lang en hardnekkig vasthouden aan bestaande vormen. In alle takken van kunstnijverheid is nieuw leven gekomen en doen zich de gevolgen daarvan zeer sterk gevoelen. Alleen de werken in goud en zilver bleven bijna even leelijk als zij sinds geruimen tijd geweest zijn. Een van de grootste fabrikanten, de firma van Kempen & Zoon, stelt in een zeer groote vitrine een reeks zilverwerken ten toon, die in hooge mate door smakeeloosheid uitmunten. Enkele voorwerpen waaraan men wat rationeeler vorm gegeven heeft, zijn evenwel nog hard en kleurloos en bij uitstek onartistiek van uitvoering. Gaarne erkennen wij, dat de schuld in deze meer ligt bij den consument dan bij den producent, maar schuld is er. De commissie van 1878 zeide naar aanleiding van goud en zilverwerk: „'t Is ontmoedigend, om in „zoovele gevallen waar wij hedendaagsche Nederlandsche „kunstnijverheid bespreken, een afkeurend oordeel te „moeten vellen, en vervelend steeds te herinneren aan „het verledene. Toch is het plicht, zie de bekers en „bokalen der 16e en 17e eeuw, het tafelgereedschap,

„de lijfsieraden, het beslag van boekbanden; en erkent „met ons dat er u een adem van kunst uit tegenwaait, „dien gij in het moderne fabriekaats mist. 't Is wel rijk, „'t is wel schitterend, maar zonder geest, zonder leven, „zonder inhoud.” Zoo is het nog.

Wij zetten onze aanhalingen voort en vinden in het rapport van de commissie over aardewerksfabriekage het volgende:

„Op de Amsterdamsche tentoonstelling heeft men zich „kunnen overtuigen, dat het Delftsche aardewerk, zooals „het thans nog gemaakt wordt, niet op een lijn kan „staan zelfs met het oude uit den tijd van verval. Het „glazuur en het palet staan er zeer bij ten achter. De „vormen zijn te weinig gevarieerd en meerendeels ietwat „naïef”, — en verder:

„De hedendaagsche Delftsche fayence wordt nog met „een zeker, haast verklaarbaar, wantrouwen bekeken, en „blijkt het dan dat het niet oud is, dan vindt men het voor „modern niet mooi genoeg. De fabrikant en zijn plateel- „schilders zullen thans voor een zeer moeielijk probleem „staan, namelijk een nieuw soort van décor te kiezen. „Zal men slaafs het oude volgen of zal men trachten iets „nieuws te vinden? En zal men er in slagen om aan „een goedkoop fabriekaats een oorspronkelijk karakter bij „te zetten, dat tevens schoon is, en wel zóó, dat niet „dadelijk iedereen in het buitenland in staat is het na te „maken? Of wel zal men werken in den geest der heden- „daagsche buitenlandsche fayence en dan al heel spoedig „bemerken dat de concurrentie daartegen niet vol te „houden is? Het laatste vooral zouden wij betreuren.” Aldus schreef de commissie in 1878. — Wanneer wij nu de smaakvolle expositie op deze tentoonstelling beschouwen, dan kunnen wij niet anders zeggen dan dat de Delftsch-aardewerksfabriek de stoutste verwachtingen heeft overtroffen. Het glazuur en het palet staan niet zoo heel ver meer bij het beste oude ten achter. Wij denken

bijv. aan het tableau naar Hakkert, dat voor de verloting werd aangekocht. De fabriek beschikt over een groote verscheidenheid in vormen, en het probleem waarvoor zich fabrikant en plateelschilder zagen gesteld is op schitterende wijze opgelost. Werkelijk, er is een nieuw décor gevonden, dat aan het fabriekaat een oorspronkelijk karakter geeft, dank zij den grooten steun die de fabriek in den heer Le Comte gevonden heeft. Maar ook de wijze van doen, de manier van beschilderen getuigt van een juiste opvatting, die niet weinig de beteekenis van de Delftsch-aardewerk fabriek voor de vaderlandsche kunstnijverheid verhoogt.

Jammer is het, dat het fabriekaat zoo hoog in prijs is, dat het maar in enkele gevallen voor buitendecoratie kan worden gebruikt. Beter geschikt is daarvoor het werk van den heer J. van Hulst te Harlingen. Deze fabrikant levert tegels die wel niet zoo oorspronkelijk van teekening zijn,

maar waaronder toch zeer goede patronen voorkomen.

De derde merkwaardige inzending op het gebied van beschilderd aardewerk is die van de Haagsche Plateelbakkerij „Rozenburg”. Ieder kent tegenwoordig de vazen en pullen met hun wonderlijke vormen en bizarre beschildering, met hun diepe kleuren en treffende effecten, die soms van een groote decoratieve werking kunnen zijn, zoodat verschillende inzenders van meubelen er van gebruik maakten, om hun werk te releveeren. In den laatsten tijd schijnt de fabriek zich ook er op toe te leggen, wat meer voorwerpen van dagelijksch gebruik te vervaardigen, waarbij de beschildering wat minder vreemdsoortig en toch ook dikwijls zeer mooi is.

De overige inzendingen van beschilderd aardewerk bepalen zich hoofdzakelijk tot reproductie's van oude of nieuwe schilderijen en staan daardoor eenigszins buiten het gebied der kunstnijverheid.

J. B. K.

OVER LUCHTFILTERS EN HUNNE TOEPASSING IN MOERASSIGE LANDSTREKEN TER BESTRIJDING VAN MALARIA,

door H. HINKELMANN.

Vervolg van pag. 206.

Voor ons doel, *de ademhalingslucht zoo zuiver als mogelijk te maken*, zullen wij daarom moeten volstaan met lucht, die bijna geheel kiemvrij is; in het andere geval zouden te groote kosten ontstaan om de lucht door de filters te persen of te zuigen.

De filters, die voor ventilatie-inrichtingen gebruikt wor-

den, moeten dus zoodanig zijn, dat zij ook nog bij het natuurlijk verschil in temperatuur tusschen binnen- en buiten lucht werken en voldoende hoeveelheid lucht doorlaten.

Aan deze vereischen voldoen de Patent-luchtfilters van Dr. Karl Möller te Brackwede (Westfalen), welke in de fabriek van K. en Th. Möller aldaar worden vervaardigd.

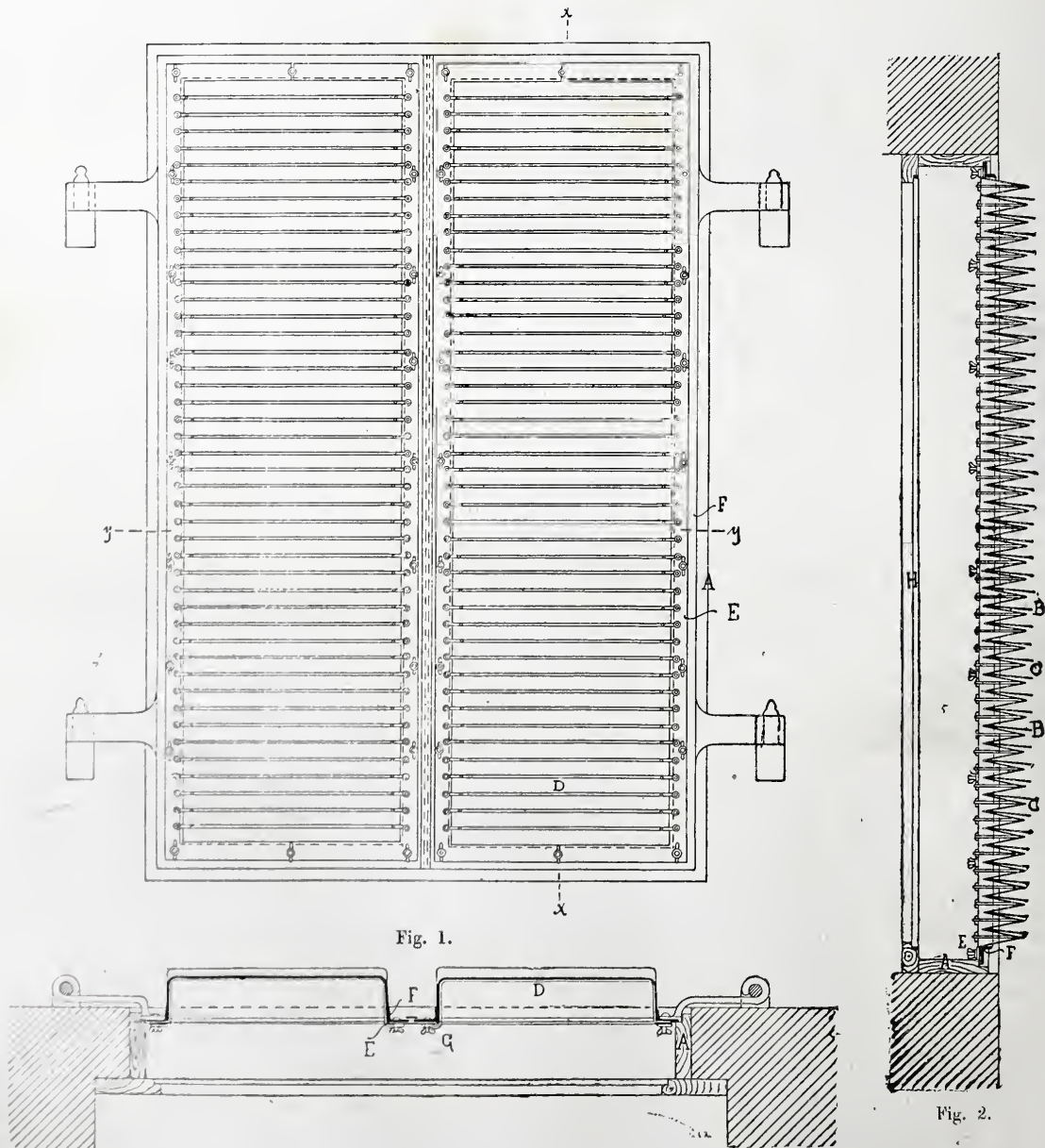

De fig. 1—3 stellen een filter voor, die in heete, moerasachtige landstreken kan gebruikt worden om den schadelijken invloed der nachtlucht te neutraliseeren.

De toestel bestaat uit een enkel, of zooals in de teekening is voorgesteld uit een dubbel, jalousieraam, dat in het raam A met eene grendel- of espagnoletsluiting wordt bevestigd. Het gewone venster H ligt achter het raam A. Men kan deze jalousiën ook als gewone jalousieramen naar buiten openslaan. In plaats van gewone plankjes heeft men hier echter blikken platen B gebruikt, waardoor de opening tusschen de enkele plaatjes zoo groot mogelijk is gemaakt.

Behalve dit hebben de platen B nog het doel, de zonnestralen tegen te houden, den filter voor regen te beschutten, en het filterdoek C, dat in den vorm van zakken genaaid is, vast te spannen, wanneer de draadbeugels D in de zakken gedrukt worden. De beugels D zijn aan het ijzeren raam E vast geklonken, dat het filterdoek door de schroeven G vast tegen het jalousieraam F drukt. Daar dus de kraag van het filterdoek door de schroeven G vast wordt gehouden, kan het doek door de beugels D niet naar buiten worden getrokken, wanneer het ijzeren raam E wordt aangetrokken en de filterzakken gespannen worden.

Alle onderdeelen van ijzer worden gegalvaniseerd, om te verhoeden, dat roestvlekken in het filterdoek komen.

Het vastmaken van het filterdoek kan gemakkelijk geschieden; men hoeft slechts te zorgen, dat tusschen twee blikken platen B eene filterplooi komt; dan schuift men de knoopsgaten van den filterzak op de stiften der moeren G, zet het ijzeren raam E met de daaraan vast zittende beugels in de plooiën en schroeft de moeren G vast, waardoor het filterdoek dan sterk wordt gespannen, dat noodzakelijk is. Het vastmaken van den filter vereischt hoogstens 10 minuten tijd.

Door dezen vorm van den filter verkrijgt men een zeer groot oppervlak. Dit bedraagt, zooals het in fig. 1—3 is voorgesteld, bij eene vensteropening van 1×1.5 M., ruim 6 M².

Elke M². van het uitsluitend voor dit doel geweven filterdoek, laat bij een zeer gering drukverschil van 0.1 m.M. waterkolom per uur, ongeveer 20 M³. lucht doorstrijken.

Neemt men aan, dat 3 personen slapen in een vertrek, voorzien van een raam met een filter als hier is voorgesteld, en stellen wij de hoeveelheid benodigde verse lucht per hoofd en uur op 40 M³., dan zou deze filter van 6 M². alzoo, $6 \times 20 = 120$ M³. lucht met zekerheid kunnen doorlaten, eene hoeveelheid die voor bedoelde 3 personen ruim voldoende zijn.

Bezit het slaapvertrek een afvoerkanal, dan zou men hierdoor het effect aanzienlijk kunnen verhoogen, zoodat dan gemakkelijk 50 M³. en nog meer lucht, door 1 M. filteroppervlak in het slaapvertrek dringen.

Behalve het groote voordeel van kiemvrije, zuivere ademhalingslucht in het slaapvertrek te brengen, hebben dus deze filters ook nog het voordeel, straatstof en de in de lucht vliegende insecten verwijderd te houden.

Muskieten-schermen, welke men in tropische landstreken algemeen gebruikt, worden eveneens door toepassing der luchtschermen overbodig.

Maakt men de filters over dag nat, dan wordt door de verdamping van het water warmte gebonden en de

lucht in het vertrek afgekoeld; hoe kouder het hiervoor gebruikte water is, des te grooter is natuurlijk ook de afkoeling der lucht.

Eene andere toepassing vinden de luchtfilters, Patent Dr. Möller, bij luchtverwarming; bij deze worden groote hoeveelheden lucht verwarmd in de vertrekken gevoerd. Met het toevoeren van verse lucht naar den calorifere wordt echter ook in bijna alle gevallen eene groote hoeveelheid stof opgezogen, dat dan aan de heete wanden der calorifere eene droge distillatie ondergaat, waarbij kooloxyde, koolzuur, moerasgas, ammoniak, enz. gevormd worden. Hierdoor verkrijgt de lucht in de vertrekken een onaangename reuk, die vele malen oorzaak is geweest, dat men tegen eene anders goed aangelegde luchtverwarming een vooroordeel had, dat geenszins gerechtvaardigd was.

Door toepassing der luchtfilters verkrijgt men niet alleen geheel stofvrije lucht, maar ook wordt het grootste gedeelte der bacteriën terug gehouden, zoodat dan de verwarmde lucht geheel reukeloos in de te verwarmen vertrekken stroomt en het onnoodig wordt de lucht te bevochtigen.

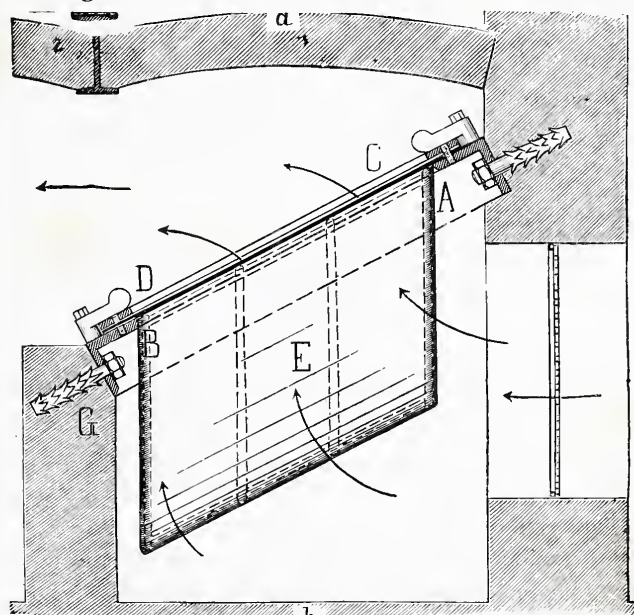

Fig. 4.

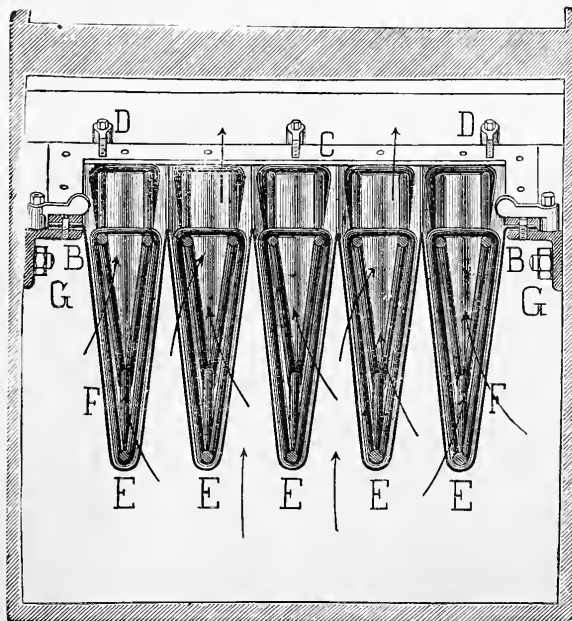

Fig. 5.

Hoe zulke luchtfilters bij eene luchtverwarming in een aanvoerkanal voor den calorifere worden aangebracht, is uit de fig. 4 en 5 te zien.

De filters hebben ook hier, door den zakvorm, een groot oppervlak verkregen en bestaan uit een hoekijzer B, met de daarin vastzittende stiften voor het ophangen van het doek, de veërende steunsels F, die het doek uit elkander houden, de schroeven G waarmede het ijzeren raam B aan den muur wordt bevestigd, het vlakke ijzeren raam C voor het vastklemmen van het filterdoek door de

wervels D, en ten slotte het doek E zelf.

Al de lucht die in de luchtkamer of het kanaal treedt, moet dus eerst door de filters gaan, waar zij van bacteriën en stof bevrijd wordt.

Nadere gegevens over de afmetingen der filters en de hoeveelheid lucht, die zij doorlaten, bevat de volgende tabel.

$\frac{1}{2}$	I	II	III	IV	V	VI	VII	VIII	IX	X	XI	XII	XIII	XIV
Filtervlak in M ²	5	10	15	20	25	30	35	40	50	60	70	80	90	100
Hoogte van het filter in cM.	30	40	50	55	60	65	70	75	85	95	100	105	125	130
Filterlengte „ „	60	80	100	110	120	130	140	150	170	190	200	210	220	230
Raambreedte „ „	60	80	100	110	120	130	140	150	170	190	200	210	220	230
Hoeveelheid lucht per uur in M ³ . bij 0.2 m.M. waterdruk	500	1000	1500	2000	2500	3000	3500	4000	5000	6000	7000	8000	9000	10000

De hoeveelheden lucht in deze tabel zijn berekend op een verschil in druk, voor en achter den filter, van 0.2 m.M. waterkolom.

Het is zonder twijfel, dat de hier beschreven lucht-

filters voor het verkrijgen van stof- en kiemvrije lucht van groote beteekenis zijn, en vooral dunkt ons dit, voor de koloniën, met den jalousie-filter het geval te zijn.

Amsterdam, Juli 88.

MIDDEL TEGEN HET ZETTEN VAN GEWELVEN.

In de *Deutsche Bauzeitung* van 15 Aug. 1887, doet de heer Gustavo Roth, ingenieur te Mexico, eene mededeeling omtrent een middel tegen het zoogenaamd zetten van gewelven, die wel in wijder kring bekend mag worden. Wij deelen dit middel daarom mede.

Aan genoemden ingenieur was opgedragen, in een laag gelegen straatweg een brug te bouwen. Daar de hoogte onder het gewelf van de brug zeer beperkt was, en het bovendien met het oog op uitgebreide werken voor de afwatering zeer te verdedigen was eene spanning aan te nemen die zoo groot mogelijk was, maakte hij gebruik van een zeer vlakken boog.

Ijzer-constructies komen in Mexico, behalve bij den spoorwegbouw, slechts zelden voor, daar de zeer groote transportkosten het gebruik maken daarvan in den weg staan.

De brug had tusschen de landhoofden eene opening van 6.50 M. Deze opening werd door één boog overspannen, die een peil had van 0.80 M. De aanzet van den boog bij de landhoofden was op 2.60 M. boven den weg onder de brug gelegen. De brug had eene breedte van 5.60 M.

Aangezien het werk met grooten spoed moest worden uitgevoerd, en er niet op gewacht konde worden om impoststeenen, daarvoor speciaal bewerkt, uit de groeve te ontbieden, werden die impoststeenen op de landhoofden, voor de voeten van het gewelf, uit twee steenen samengesteld, waarvan de onderste werd verankerd aan de bekleeding van het landhoofd, die van natuurlijke steen was opgemetseld even als het gewelf zelve. Het overige metselwerk van de landhoofden bestond uit baksteenen. Het is in die streken bovendien het gebruik,

de impoststeenen zoodanig te bewerken, dat zij tevens den aanvang van het gewelf vormen.

Nadat de formelen waren gesteld, werd de boog gemetseld en de sluitsteenen opgewigd.

Door andere dringende bezigheden werd de heer Roth eenige dagen verhinderd het werk in oogenschouw te nemen. Bij een volgend bezoek was hij eenigszins verwonderd bij het zien van het gewelf. Men had namelijk alle steenen van het gewelf opgewigd met beukenhouten wiggen, lang 15, breed 12 en dik 4 cM. (aan 't dikke einde). De wiggen waren geplaatst, midden tegen elke voeg, in de lengte-as van de brug loopende. Voor dit indrijven der wiggen waren twee dagen noodig geweest. Het gewelf werd daarna met zeer dunne mortel-specie bedekt, en vervolgens bemetseld, zooals dit gewoonlijk geschiedt. De wiggen werden evenwel niet weggenomen. Deze wijze van werken aldaar is algemeen gebruikelijk.

Drie dagen nadat het metselwerk van de brug gereed was, werden de formelen weggenomen en waarnemingen gedaan omtrent de doorbuiging van het gewelf. Deze kwam echter niet voor, of was althans zoo gering, dat zij niet werd waargenomen. †

INGEZONDEN.

Geachte Redactie!

In het Weekblad „de Ingenieur” van 11 Aug. j.l. komt een ingezonden stuk voor, dat, in korte woorden, de strekking heeft om aan te toonen, dat de Gemeenteraad van Utrecht niet goed heeft gehandeld met het nemen van een zijner laatste besluiten tot het uitschrijven van een prijsvraag voor den aanleg en de bebouwing van gronden, door de Gemeente gekocht en nog te koopen. De schrijver acht het wenschelijk het werk op te dragen aan dengenigen, die door geleverden arbeid het best voor die taak berekend blijkt te zijn. Op het gebied der landschaps-architectuur,

zegt de schrijver, kan een eigenlijk ontwerp niet vooraf gemaakt worden en is de teekening, voor den waren kunstenaar ten minste, niets meer dan een leidraad van de uitvoering van zijn eerste gedachte.

Nu een volgend nummer van »de Ingenieur» geen tegenspraak van het stuk des heeren C. brengt, gevoel ik mij genoodzaakt de lezers van het »Bouwkundig Weekblad» te waarschuwen, niet te veel waarde aan de kastijding of den raad van den schrijver te hechten. Ik mag dit doen, daar het maar al te duidelijk uit het stuk zelve blijkt, dat de heer C. schrijft over iets waarvan hij nog niet veel weet; want het onderwerp van de prijsvraag zal niet zijn, alléén een wandelpark te maken van een terrein, dat uitmunt door schoon houtgewas of door een heuvelachtigen bodem.

De juiste geschiedenis van de zaak is, dat door B. en W. van Utrecht reeds eenige bekende park-architekten waren uitgenoodigd, toen de Raad wenschte de prijsvraag meer algemeen te stellen. Er wordt *niet alleen* gevraagd het ontwerp voor den aanleg van een park, maar ook het ontwerp voor den gewijzigden aanleg van de oude buitenplaats »het Hooge Land», deze laatste hoofdzakelijk met het oog op eene voordeelige exploitatie van bouwterreinen, om op die wijze den aankoop en den aanleg van het tweede gedeelte (bouwland), *dat niet bebouwd mag worden*, mogelijk te maken. Dit vraagstuk, waarbij vooral ook een gedetailleerde en vertrouwbare begroting verlangd wordt, vrij moeielijk en ingewikkeld, is dus van geheel anderen aard, dan de schrijver C. meent. De hoofdzaak zal zijn, een uitbreiding der stad te ontwerpen op een terrein, dat voor een gedeelte uit een oude buitenplaats bestaat en overigens uit moes- en weiland, en op een ander terrein, dat slechts gedeeltelijk bebouwd mag worden, en voor het overige park-aanleg zal worden. Van den tegenwoordigen toestand van dat laatste terrein, bouwland, kan weinig of niets behouden blijven.

De lange zinnen uit het werk van wijlen Fürst Pückler-Muskau, door den heer C. aangehaald, hebben betrekking op geheel iets anders dan op een toestand als te Utrecht, en ik zou wel eens willen zien, hoe de schrijver van 't ingezonden stuk, al was hij ook nog zoo knap, iets zou kunnen tot stand brengen *zonder* teekening, al had hij niets anders te doen dan het gevraagde uit te voeren.

Alvorens zijn hart te luchten over dingen waarvan hij niet op de hoogte blijkt te zijn, had de schrijver beter gedaan zelve eens de terreinen in oogenschouw te nemen en zich op de hoogte te stellen van hetgeen gewenscht wordt.

U dank betuigende voor de plaatsing mijner opmerking, hoogachtend

Uw dw. dr.
C2.

BINNENLANDSCHE BERICHTEN.

Door den heer I. Gosschalk, is aan den Gemeenteraad van Amsterdam een plan — toegelicht door eene situatie — ingediend voor de inrichting van een nieuw Entrepôt-dok aldaar.

Volgens den ontwerper, zal het nieuw te stichten dok voldoen aan de volgende eischen: 1°. gemakkelijke bereikbaarheid voor de grootste stoombooten en schepen; — 2°. mogelijkheid tot het maken van aansluitingen aan de spoorwegen, die in Amsterdam eindigen, zonder het verkeer langs het Centraal-station te vergrootten; — 3°. het in het oog houden der groote belangen, die zich bij de voltooiing van het Nieuwe Merwede-kanaal voor de Rijnvaart zullen doen gelden; — 4°. gelegenheid tot uitbreiding bij de vermeerdering der behoefte aan pakhuisruimte; — 5°. afdoende beschutting der Handelskade; — en 6°. het verleenen van ruimte tot het stichten der voor den handel noodige gebouwen (pakhuizen, sheds, silo's) en inrichtingen (kranen, kolentip).

Alvorens de ontwerper echter met dit plan kan voortgaan, is het wenschelijk om te weten, op welke wijze de gemeente Amsterdam, als eigenares van het IJ, haar medewerking wil verleenen in het tot stand brengen van het geprojecteerde dok, onder anderen door afstand van het benodigde water en den benodigden ondergrond, en op welke voorwaarden zij daartoe geneigd zou zijn.

Bij het plan is eene korte omschrijving van het ontworpen Dok gevoegd.

Het is geprojecteerd in het breede gedeelte van het IJ, tusschen de Vogelwijkslanden en de Handelskade, en bestaat uit drie eilanden.

Het noordelijkeiland ligt ongeveer 300 M. (een breedte gelijk aan die van de Maas voor Rotterdam) van de Vogelwijkslanden verwij-

derd. Het zuidelijke eiland ligt op 160 M. (een afstand door de K. van K. voldoende geoordeeld voor de beweging der grootste stoombooten) van de Handelskade af. De drie eilanden zijn onderling door beweegbare bruggen verbonden, terwijl het zuidelijke eiland door een vaste brug verbonden is met de Handelskade.

De afmetingen der deelen zijn in ronde cijfers als volgt. Het noordelijke eiland is lang 800 M., breed 55 M. Het midden eiland (driehoekig met afgestompten top) is lang 500 M., breed aan de basis 400 M., breed aan den top 125 M. Het zuidelijk eiland is lang 950 M., breed 55 M. De invaart, gevormd door het noordelijke en zuidelijke eiland, is breed 100 M. Daarachter ligt het hoofdbassin, lang 300 M., breed aan het middeneiland 300 M., hebbende een wateroppervlakte van 6 Hectaren. Het noordelijke bassin tusschen de eilanden beslaat $4\frac{1}{5}$ Hect. Het zuidelijke bassin tusschen de eilanden beslaat 5 Hect. Het noordereiland heeft een oppervlakte van ongeveer $4\frac{1}{2}$ Hect. Het middeneiland heeft een oppervlakte van ongeveer $10\frac{2}{5}$ Hect. Het zuidereiland heeft een oppervlakte van ongeveer 5 Hectaren.

Door de beide beweegbare bruggen kunnen de Rijnschepen uit het Merwede-Kanaal onmiddelijk het Dok binnenvallen.

Het geheele IJ-dok beslaat een oppervlakte van ruim 35 Hectaren, terwijl het bestaande Entrepôt-dok aan wateroppervlakte heeft 6 Hectaren, aan kaden en bebouwd en onbebouwde terreinen 7 Hectaren, te zamen 13 Hectaren.

Door den Minister van Waterstaat, Handel en Nijverheid is aan de volgende heeren van het Hoofdbureau van den aanleg van Staatsspoorwegen te 'sGravenhage eervol ontslag gegeven: met 1 Januari a. s. aan den ingenieur A. Simons, Sectie-ingenieur; met 1 April a. s. aan de administrateurs Weenink, Riel, Riko, Dewald en Le Comte; — met 1 Juli a. s. aan den ingenieur J. W. Witsen Elias, Hoofd-ingenieur, en verder aan de heeren A. W. Stortenbeker, Danner en J. K. M. Linthout.

Van de buitenlands gedetacheerde technici gaan eveneens met 1 Juli weg de heeren Mock en Pabbrune. Verder keeren de bij den aanleg gedetacheerde ambtenaren Putten en Van Citters eerstdaags naar andere afdelingen van het Departement terug, en zal de Heer Rosendaal aldaar tijdelijk worden belast met andere ambtenaren op de hoogte van zaken te stellen.

Er blijven dus na 1 Juli a. s. alleen over de directeur, met de technici de heeren B. J. van den Berkhof adj.-ingenieur en Van Trigt, en de heeren Haring, Boing en Duimaer voor de administratie, die dan noodig zal zijn, benevens de heer van Rut (buitenslands).

Den dienst der laatste heeren is men echter voornemens mede reeds spoedig te doen eindigen.

Overigens gaan de werkzaamheden naar eene andere afdeling van het departement over en zal de opheffing der bureaux op de lijnen spoedig volgen.

Tot heden laat de wet, waarop reeds vroeger in de Kamer is aangedrongen, en die in het lot der oudere ambtenaren dient te voorzien, nog steeds op zich wachten.

Een der Afdelingen van de bekende Maatschappij voor den Werkenden Stand te Amsterdam, wordt gevormd door de »Industrieschool», zijnde een avondteekenschool voor jongens.

Deze school werd opgericht in 1863, dus kort na de eerste Ambachtsschool, die ook een stichting is der zelfde Maatschappij. Terwijl aan de laatste gelegenheid bestond om de zoons van werklieden bekwaam te maken voor eenig ambacht, had men met de eerste op het oog de kinderen van bazen in de gelegenheid te stellen goed en degelijk onderwijs te genieten. Reeds van de oprichting af stond bij de Industrieschool op den voorgrond: des daags in de werkplaats en 's avonds theoretisch onderwijs, een stelsel alzoo dat nog heden ten dage bijna overal als het beste wordt erkend.

De Maatschappij voor den Werkenden Stand was tot nu toe in staat hare Afdeling onbekrompen te steunen. Maar met het verminderen harer inkomsten, verminderde het subsidie, dat zij aan de school kon geven, die daardoor een onzeker bestaan te gemoet ging. Deze toestand was te meer te betreuren, omdat de inrichting reeds zoovele goede krachten, ook in het bouwvak, had geleverd.

Gelukkig, dat zoowel het Rijk als de Gemeente te vinden waren

voor het verleen van een subsidie, elk voor f 2000, waardoor het bestaan der school weder verzekerd was.

Het Rijks-subsidie maakte het echter noodzakelijk de school te reorganiseeren. Den 10den September a. s. zal zij weder geopend worden in haar gedeeltelijk nieuw kleeid, en met een gedeeltelijk nieuw personeel van leeraren. Ook in de lessen is een kleine wijziging gekomen, zooals blijken zal uit het uitgebreide programma voor den aanstaanden cursus, dat kosteloos te verkrijgen is bij den concierge van het gebouw der Maatschappij voor den Werkenden Stand, ingang Groeneburgwal 24.

Gedurende 5 avonden per week wordt onderwijs gegeven in het handteekenen, rechtlijnig-, bouwkundig-, werktuigkundig teekenen, het boetseeren, de stijl- en ornamentleer, de doorzichtkunde, de toepassing der wiskunde op de bouwvakken, de bouwadministratie en de bouwwetgeving. De cursus duurt tot ult^o. Mei.

Volgens het programma zal de richting van het onderwijs vooral practisch zijn. Het zal het streven zijn, elken leerling afzonderling in die richting te ontwikkelen, die bepaald wordt aangegeven door het vak dat hij gekozen heeft. Daarbij wordt aan iederen leeraar overgelaten de klassen, volgens de krachten der verschillende leerlingen in groepen te verdeelen, zoodat de vlugge leerlingen niet behoeven te wachten op de meer achterlijken.

Te Utrecht zal van 3 tot 24 September a. s., eene tentoonstelling van gasteestellen, dienende tot drijfkracht, verwarming en verlichting, gehouden worden. Zij gaat uit van de afdeling Utrecht der Maatschappij tot bevordering van Nijverheid.

De Rotterdamsche Gemeenteraad heeft Donderdag na langdurige discussie zich vereenigd met het eenvoudigste van twee door B. en W. overgelegde plannen tot vernieuwing van de Leuvebrug. Het aangenomen plan zal volgens de raming kosten f 201.000. waaronder dan begrepen zijn de reeds vroeger toegepaste f 41.100 voor een hulpbrug en de vergrooting der duikerklok.

BENOEMINGEN, VACANTE BETREKKINGEN, ENZ.

De heer D. Molenaar, tot nu toe waarnemend ingenieur van den weg bij de Maatschappij tot Exploitatie van Staatsspoorwegen te Zutten wordt met ingang van 1 Sept. a. s. definitief benoemd tot sectie-ingenieur ter standplaats Groningen.

Bij den dienst van den waterstaat en de burg. openb. werken in Ned.-Indie kunnen worden geplaatst: eenige aspirant-ingenieurs en eenige opzichters 3e kl.

Zij, die voor plaatsing in aanmerking wenschen te komen, behoeven zich binnen ééne maand na 15 Augustus, bij gezegeld

adres te wenden tot het departement van koloniën. Voor de daarbij over te leggen stukken, alsmede omtrent verdere vereischten en voorwaarden, raadplege men de *St.-Cl.* no. 194.

MEDEDEELINGEN BETREFFENDE DE MAATSCHAPPIJ.

De Agenda voor 58ste Algemeene Vergadering, te houden op Dinsdag 11 September a. s., des voormiddags ten 10½, te Leiden, is opgenomen in het *Bouwkundig Weekblad* n^o. 33 van 18 Augustus 1888.

Men wordt vriendelijk verzocht, *uiterlijk vóór den 9den* September a. s., per briefkaart aan den Secretaris der Afdeling Leiden, den heer P. G. Lancel, te willen opgeven:

1^o. of men gebruik wenscht te maken van de uitnoodiging der Afdeling Leiden, tot deelneming aan het *ontbijt* of aan den tocht naar *Noordwijk aan Zee*, of aan beiden, aangeboden door de Afdeling;

2^o. of men wenscht deel te nemen aan den *maaltijd* op Zomerzorg, ten 6 ure, à f 2.50 per couvert, zonder wijn.

Leden die zich *niet* of *te laat* voor een of ander aannemen, kunnen slechts dan daarvoor in aanmerking komen, wanneer dit kan geschieden zonder bezwaar van hen, die tijdig van hun deelneming hebben doen blijken.

De speciale retourkaarten, door de verschillende Spoorweg-Maatschappijen welwillend ter beschikking gesteld voor de leden die de Algemeene Vergadering te Leiden bijwonen, worden slechts afgegeven op vertoon van het bewijs van Lidmaatschap der Maatschappij, geldig voor het tweede halfjaar van 1888.

WERELDTENTOONSTELLING TE PARIJS IN 1889.

Bij het *Bouwkundig Weekblad* n^o. 32 van 11 Augustus j.l. is een *Inzendingsbiljet* verzonden, voor de opgaaf der deelneming aan de Tentoonstelling in 1889 te Parijs.

Heeren architecten die wenschen in te zenden worden uitgenoodigd dit biljet, vóór den 10den September a. s., ingevuld te willen toezenden aan den heer C. T. J. Louis Rieber, Marnixstraat 402 te Amsterdam.

Afloop van Aanbestedingen.

LEEWARDEN, 8 Aug. Het stichten van 16 arbeiderswoningen c. a. voor de vereeniging „Eigen brood bovenal”, te Leeuwarden, onder beheer van den architect J. D. Bruns aldaar.

A. J. de Boer, te Leeuwarden. f 16.750
 J. Nijsloot, idem. » 16.134
 T. G. Bekhuis & Damstra, idem. » 15.970
 D. Smit & E. v. d. Kooi, idem. » 15.888
 A. J. Teddema, idem. » 15.600
 J. Rüdning, idem » 14.940
 F. Kingma, idem » 14.800
 T. Hillarius, idem » 14.346
 J. Botteina & C^o, idem » 14.064
 P. Vonk, idem. » 13.850
 H. v. d. Heide, idem » 13.729
 E. Jansen, idem » 13.645
 F. Kuipers, idem. » 13.495
 C. F. Schwaner, idem. » 13.089
 Gegund.

ENSCHEDÉ, 14 Aug. De architect G. Beltman A.Gz., door de firma M. van Delden & C^o. te Gronau; het verbouwen harer ververij aldaar:

H. Doht, te Dortmund f 33.600
 G. Huckriede, » 29.950
 G. Sluijmer » 29.350
 A. ten Cate. » 28.847
 B. J. Turin » 28.817

A. Groothengel, te Borne f 28.100
 H. A. Witzand, te Almelo » 27.920
 A. Jeunink » 25.300
 A. Kessemeier, te Gronau » 24.060
 G. W. Wegereef. » 23.963
 De overigen allen aldaar.

ENSCHEDÉ, 15 Aug. De architect G. Beltman A.Gz., namens de directie der Baumwoll Spinnerei Eilermark; het bouwen eener stoomkatoenspinnerij, machinekamer, ketelhuis, portierskamer, kantoren en verdere annexe werken, op een terrein aan de Glanerbeek: A. volgens bestek, B. volgens bestek met 3 verdiepingen. A B

G. Sluijmer f 50.500 f 57.500
 J. Vosseveld. » 49.998 » 57.000
 G. J. Koordemar te Zutphen » 49.478 » 55.960
 F. Morselt, te Borne » 49.400 » 54.600
 H. ten Cate. » 49.000 » 54.000
 B. J. Turin » 48.990 » 53.970
 G. Huckriede. » 48.300 » 53.089
 A. Jeunink » 48.200 » 54.220
 N. Perquin & Zn., te Berkel. » 46.450 » 51.950
 G. Dorenkate. » 39.800 » 44.200
 A. H. M. Wesselink, te Hengelo. » 38.700 » 43.200
 G. Grootengel, te Borne. » 36.174 » 39.994
 H. A. Witzand, te Almelo. » 34.577 » 39.339
 G. Robers. » 33.759 » 37.612
 De overigen allen aldaar.

'S GRAVENHAGE, 17 Aug. De architect Johs. Muters Jr., voor rekening van den heer Ph. Simons, het vergrooten der papiermagazijnen, pakplaatsen, enz. op het terrein van het perceel Amsterdamsche Veerkade N^o. 14 aldaar:

A. Steen, te Hage. f 10.790
 Gebr. Vos, idem. » 9.699
 A. Stigter, idem » 9.645
 v. Bergen Henegouwen, idem » 9.523
 Gebr. Houtman, idem. » 8.521
 G. v. d. Drift, idem » 8.330
 Jac. Vos, idem. » 8.295
 J. P. Lorrie, idem. » 8.218
 gegund.

DEN HAAG, 22 Aug. De architect Joh. Muters Jr., voor rekening der maatschappij „de Club”, het ophoogen van gronden op het terrein gelegen aan den Zuid-Buitensingel, aldaar.

P. Kraaijeveld, te 's Hage f 8888
 J. Roozenburg, idem » 8150
 A. de Borst Cz., te Papendrecht » 7948
 G. v. d. Drift, te 's Hage. » 7900
 H. Jongenburger, te Waddingsveen » 7690
 G. Leijssen, te Scheveningen » 7400
 J. de Bruijn, te 's Hage. » 7179
 A. de Woerd, idem. » 6498
 A. van Enmenes, idem. » 6448
 A. Langerak, idem » 5325
 gegund.

Parquets-en-chêne sur bitume hydrofuge
N. GOURGUECHON. — PARIS. 4878

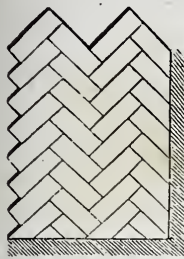

Verkrijgbaar in de maten van **30—50** cM. lengte,
6—11 „ breedte,
35 „ dikte.

Behalve **lageren prijs**, bieden deze parketvloeren, boven de andere soorten, de volgende voordeelen aan: **Ondoordringbaarheid voor vocht. Weering van geluiden** (kraken) en **ongedierte. Grotere duurzaamheid**, omdat het hout uit één stuk bestaande, verder kan afgesleten worden.

Répresentant voor Nederland, **EMIL MOHR**, 19 Prins Hendrikkade, Amsterdam.

Tegen alle weersgesteldheid bestand zijnde en afwaschbare gepatenteerde en bekroonde



4879

VERWEN

voor Cement- en Kalkbepoistering, Steen, Tegels, Zink en Hout.
 PROSPECTUSSEN EN GEBRUIKSAANWIJZING GRATIS.
 PROEFKISTJES à MARK 2.50 TEGEN REMBOURS.

Verwen voor façaden, silicaat, solide sausen, steenkit.

KEIM'SCHE MINERAALVERWEN.

Voor buitenschilderwerk Fixeerbaar Kunstschilderwerk en Gobelijn imitatie.

Goedgekeurd en aanbevolen door de Academie van Beeldende Kunsten te München; en in gebruik te Weenen, München en Copenhagen.

— C. WÜST, fabrikant van Verwen te München. —



DE LINT & Co. Rotterdam.

Vertegenwoordigers van **JOS. F. EBNER** te Londen, leveren in uitsluitend eerste kwaliteit,

MARMER-MOZAIK en
TERRAZZOVLOEREN.

alsmede 4880

— **GLASMOZAIK** —

Zestien Bekrooningen.

NEUCHÂTEL ASPHALTE COMPANY L^{TD} LONDON.

Exploitatione der Mijnen van de Val Travers.

NATUURL. ASPHALT

VAN

VAL DE TRAVERS

ZWITSERLAND.

TRADE MARK.



FABRIEK

TE

AMSTERDAM

Beltweg No. 3.

Gecomprimeerde Asphaltwegen en dito Dorschvloeren. Werken in Asphalt-Mastiek voor Trottoirs, Skating-Rinks, Moutvloeren, Kelders, Kolf- en Kegelbanen, Winkel en Magazijnvloeren. Gangen. Veranda's Brug- en Dakbedekkingen, Beton-Fundeeringen, Stallen, enz., enz., enz.

Zindelijk Vochtwerend, Ondoordringbaar, Geraaswerend Asphalt speciaal tot weering van vochtige muren.

Voor inlichtingen omtrent het leggen van Vloeren, Bedekkingen enz., gelieve men zich te adresseeren aan het Kantoor der fabriek, Beltweg 3, Amsterdam. 4881

W. F. WEIJNTJES,

Singel 514 b./h. Koningsplein Amsterdam.

Specialiteit in Houten en Steenen
 Parketvloeren en Verglaasde
 Muurtegels.

Agent voor **Minton Hollins & Co. Stoke upon Trent.**

„ „ **A. Jändges te Crefeld.**

Verder alle mogelijke Bouwartikelen en ijzervaren waarvan op aanvraag prijzen gaarne verstrekt worden. 4882

Wij nemen de vrijheid opnieuw de aandacht te vestigen op onze

PORTEFEUILLEBANDEN

voor **Bouwkundig Weekblad** en **Tijdschrift**, à *f* 1.75 per stuk.

De Portefeuillebanden voor de loopende jaargangen van Weekblad en Tijdschrift liggen ter directe aflevering gereed.

DE ERVEN H. VAN MUNSTER & ZOON.

Heerengracht 246 Amsterdam.

MUSGRAVE & Co., Limited

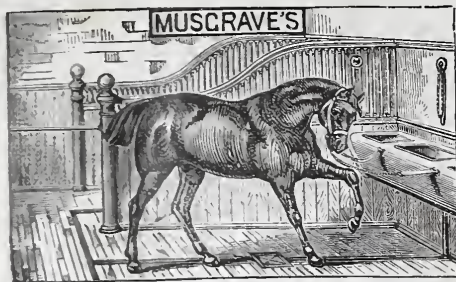

te BELFAST.
FABRIEK VAN

Engelsche Paarden- en Vee-Stalinrichtingen.
IJzeren Tribunes voor Wedrennen,
Tuigkamer-Benodigdheden,
DOGKENNELS,
Hooischuren, enz.

Gouden en Zilveren Med. Internat.
Tentoonstelling Amsterdam.

Deze inrichtingen waarvan reeds vele
in Nederland geplaatst zijn, munten uit door
soliditeit en zeer nette bewerking.

EENIG AGENT

D. S. M. KALKER
KONINKLIJKE MAGAZIJNEN

VAN 4872

BOUWARTIKELN en GEREEDSCHAPPEN.

AMSTERDAM, St. Anth. Breestraat, C 21.

Telegram-Adres: KALKER—IJZERWAREN.

Telefoon N^o. 352.

Modellen te bezichtigen in het Tentoon-
stellingsgebouw van de Maatschappij
tot bevordering der Bouwkunst, Mar-
nixstraat. en St. Anthonië Breestraat C 21.

HOUTVEILING TE AMSTERDAM.

ALTIUS & Co. zullen verkoopen op Maan-
dag 27 Augustus 1888, des namiddags
te Drie uur, in het Lokaal *Frascati*, aan
den Oudezijds Voorburgwal, te Amsterdam:

Verschillende partijen Riga, Chris-
tiania en Nieuwe Sundswall Balken,
Christiania Spieren, Noorsche, Zweed-
sche en Oost-Zeesche Platen, Delen,
Schroten, Latten, Juffers, Ellens,
Kolders en Sparren, alsmede Ge-
schaafde en Geploegde Delen en
Kraalschroten

Liggende volgens Notitiën ten hunnen
kantore, Nassauplein (buiten de Willems-
poort) te verkrijgen. 4873

DE LINT & Cie.

Rotterdam.

PARKETVLOEREN en WANDTEGELS:

VILLEROY & BOCH,

BOCH FRÈRES.

MINTON HOLLINS & Cie.

Trottoir-IJzersteen en Cementtegels.

Groote voorraden. 4874

DE ERVEN H. VAN MUNSTER & ZN. leveren:

BESTEKKEN,

zoowel met als zonder bijbehorende

TEKENINGEN.

JAN HAMER. — AMSTERDAM.

Kantoor: Marnixstraat 402 bij het Leidscheplein.
GEBOUW PERMANENTE TENTOONSTELLING VAN DE MAATSCHAPPIJ TOT
BEVORDERING DER BOUWKUNST.

Vertegenwoordigt ROBERT BOYLE & SOX, Lim. Londen.

Behaalden de hoogste onderscheidingen op verschillende Internationale Tentoonstellingen
als prijzen van f 600.— Gouden en Zilveren Medailles.

VENTILATIE EN VERWARMING.

BOYLE'S Luchtpomp ventilators. Patent 1882. BOYLE'S Kappen
voor slecht trekkende schoorsteenen. BOYLE'S Schoorsteen-
kappen tegen valwinden.

Vereischen geen toezicht, — hebben geen beweegbare deelen, — geen
terugslag in den koker, — zijn van soliede constructie.

BOYLE'S Ventilators en Schoorsteenkappen zijn op verschillende Rijks- Gemeente- en
Particuliere gebouwen hier te lande geplaatst. 4875

— In alle voorname plaatsen zijn modellen te bezichtigen. —

MILDE's Telephonen, WITTE's Liften, CARRE's Waterleidingen. KELLEY's
geschilderd en gebrand Glas, geschilderde Tegels, enz. enz.

Fabriek van Verwarming- en Ventilatiestoestellen.

(Systeem DE KOSTER.) Amsterdam.

Deze warmwaterverwarming (met nieuwe toepassing van zelfregeling)
beveelt zich aan in de volgende geplaatste en bestelde toestellen, sinds 1876.

Amsterdam. EVANG. LUTHERS ZIEKEN- EN OUDE MANNENHUIS, 5 toestellen, de
HH. BLIKMAN & SARTORIUS, (Drukkerij.) — ROELOFFZEN & HUBNER,
(Drukkerij) — BESTEDELINGENHUIS, Heerengracht, — DIAK. OUDE VROU-
WEN- EN MANNENHUIS, 4 toestellen. — INSTITUUT VOOR BLINDEN, Vossius-
straat. — De HH. W. F. PIEK, (huis). — G. A. FOL, (huis). — Mevr.
G. L. FUNKE, (huis). — PAVILJOEN VONDELPARK. — COLLEGE BETH-
HAMADRASCH-ETZ CHAIM. — de HH. JACB. ANKERSMIT, (huis). — F. J.
WITTEVEEN, (huis). — SOCIÉTÉIT »ONDER ONS." — STOOMV. MAATSCH.
NEDERLAND. — RESTAURANT RICHE. — de HH. JAN TER MEULEN,
(kantoren).

Leiden. RIJKS-ZIEKENHUIS. — DOOPSGEZINDE KERK.
Rotterdam. De HH. P. S. SAUERBIER, (huis). — Dr. VAN RIJCKEVORSEL, (huis). —
RUIJS & COMP. (kantoren).

Baarn. Mevr. STRICKER, (villa).
Zaandam. De Hr. C. KAMPHUIS, (villa)
Arnhem. DR. VROLIK, Oud-Minister, (villa).
's Hage. De Hr. J. H. W. EILERS, (huis, Laan Copes van Cattenburg.)
Deventer. GROOT STEDELIJK ZIEKENHUIS.
Amsterdam. GYMNASIUM, Weteringschans. — MACHINISTENSCHOOL, Plantage. —
HOTEL DU PASSAGE, Prins Hendrikkade, (60 kamers). — de HH. VAN
LOON & COMP, (kantoren). — P. VAN EEGHEN, Heerengracht (huis). —
BARON VAN HEEKEREN VAN KELL (Huize Bingerden).

Doesburg. De Hr. J. SICKESZ, (huize de Cloeze).
Lochem. De Hr. H. M. J. VAN LOON, Langoed Hydepark, (Ventilatie). 4876
Driebergen. De Hr. J. W. F. SCHEFFER, (villa).
Weesp. De Hr. J. R. WÜSTE, Keizersgracht, (huis).
Amsterdam. BARAKKEN VAN HET ZIEKENHUIS. — De Hr. P. STOFFEL, (villa).
Deventer. A. SALM GBZ., Architect.

Toestellen in aanleg.

Amsterdam. Nieuw te bouwen Klinisch Ziekenhuis, groot + 15000 Ms.
» GEMEENTE APOTHEEK.
Heemstede. De Hr. M. J. TIELE, (villa).
Amsterdam. PERRY & Co., nieuwe winkel en magazijnen.

Th. A. DE KOSTER, Ferdinand Bolstraat 32 Amsterdam.

JAN VAN DER POT,

Scheepmakershaven N^o. 3 (Punt.) — ROTTERDAM.

De enige Kyaniseerinrichting waar ook des winters
wordt doorgewerkt.

Het Kyaniseeren is het eenige afdoende middel tegen *verrotting* en *zwam*. De
bewerking geschiedt geheel reuk- en kleurloos. Desverlangd bijlevering van hout.

Prima Engelsche PORTLANDCEMENT, merk Wallsend,
van uitmuntende kwaliteit en tegen concurrerende prijzen.

BELGISCHE KLUIT- en HYDRAULISCHE KALK. Billijke prijzen en
vrachten. KUNSTGRANIET systeem Pétitjean.

Prospectussen en prijscouranten worden op aanvraag franco toegezonden

Gelieve op Voornaam en Adres te letten.



BOUWKUNDIG WEEKBLAD

ORGAAN

VAN DE MAATSCHAPPIJ TOT BEVORDERING DER BOUWKUNST

1 SEPTEMBER 1888.

Redactie: Dr. P. J. H. CUYPERS, Prof. E. GUGEL, J. R. DE KRUYFF
C. MUYSKEN, F. J. NIEUWENHUIS en C. T. J. LOUIS RIEBER.

Bureau: Marnixstraat 402.

Uitgevers: DE ERVEN H. VAN MUNSTER & ZOON,
Heerengracht 246, Amsterdam.

London Office:

35 Queen Victoria Street E. C. - HENRY HEMANS & Co.

Abonnementsprijs voor Nederland, fr. p. p. f 8.50; voor Ned.-Indie
(bij vooruitbetaling) fr. p. p. f 11.50; voor het Buitenland (bij vooruitbetaling)
fr. p. p. f 10.— Afzonderl. Nummers voor zoo lang de voorraad strekt 25 Cts.

INHOUD: De nationale tentoonstelling van oude en nieuwe kunstnijverheid. — Bij de plaat. — Brandgevaar bij stoomleidingen. — Prijsvragen. — Ingezonden. — Binnenlandsche berichten. — Mededeelingen betreffende de maatschappij. — Afloop van aanbestedingen.

Dit nummer bestaat uit 8 bladzijden en plaat: de Morschpoort te Leiden.

DE NATIONALE TENTOONSTELLING VAN OUDE EN NIEUWE KUNSTNIJVERHEID.

(*Vervolg van pag. 210.*)

Was het oordeel van de commissie van 1878 over de ingezonden dameshandwerken ongunstig, en werden zij slechts zeer weinig de moeite van het beschouwen waardig gekeurd, hier is het gelukkig anders. Wij durven haast zeggen, dat de afdeling vrouwelijke handwerken een van de allerbelangrijkste is van deze tentoonstelling. Wel komen zoo hier en daar „smakelooze knutselarijen” voor en zagen wij bijv. een zeer ongeproportioneerd anker van fluweel of zoo iets, met bloemen van leer versierd, dat tot bestemming had de temperatuursveranderingen aan te wijzen, — maar zulke zaken zijn overal omgeven door andere handwerken die, of door goeden smaak, of door een ongemeen fraaie uitvoering uitmunten, zoodat men die enkele voorbeelden van den ouden wansmaak nauwelijks opmerkt.

De boven bedoelde inzendingen zijn een sprekend bewijs voor de juistheid van de opvattingen van de commissie van '78, die in haar rapport maar al door hetzelfde liedje zong, „*onderwijs, onderwijs*”. Het onderwijs is er gekomen, niet eens zoo heel spoedig en zoo heel algemeen, en toch zijn nu reeds de schitterende resultaten zichtbaar.

De schoonste inzending werd gedaan door de kunstnaaldwerkklassse van de Rijksschool voor kunstnijver-

heid, die zeker over de beste krachten en de rijkste hulpbronnen beschikt.

Eveneens zeer belangrijk is de inzending van de industrieschool voor vrouwelijke jeugd te Amsterdam, die vooral ook naaiwerk exposeerde, wat bij de eerstgenoemde inzending niet voorkomt. De zes paar gordijnen en vooral de franje daarvan, zijn uitnemende werkstukken. Maar zooals wij al zeiden, alle inzendingen zijn door het een of ander zeer de moeite van het beschouwen waard, behalve eenige zaken van fluweel waarop bloemen zijn geschilderd met olieverf, wat een zeer onaangenaam effect maakt en die bovendien zeer slecht geschilderd en getekend zijn, en nog een paar andere gekkigheden, waarover wij maar niet zullen spreken.

Door de vrouwelijke handwerken zijn wij midden in de huisvljht beland, waar de heer v. Eeden, de secretaris van de Maatschappij van Nijverheid zich zooveel moeite voor geeft en gegeven heeft.

Wie zijn boekje „Noorderlicht” kent, weet hoeveel hij met die huisvljht op heeft en deze tentoonstelling toont ook weer, dat hij overal in het land is rondgegaan om alles wat er nog maar van nationale huisvljht over was, op te zoeken en te verzamelen. En dat er zeer belangrijke zaken bij zijn bewijzen de inzendingen uit Noord-Holland en Wieringen, die alweer getuigen van den natuurlijken goeden smaak van onze voorouders. Of de heer van Eeden niet te veel van die huisvljht verwacht, of daarmede de sociale kwestie kan worden opgelost, of zij een bron van inkomsten kan worden voor ons volk, of zij tevredenheid zal brengen in de woningen der armen, dit alles meenen wij te moeten betwijfelen. Huisvljht is veel meer een uiting van tevredenheid en welvaart, en evenmin als men een ziekte kan bestrijden in zijn gevolgen, evenmin kan men de deugd in haar uitingen aankweken. Maar toch heeft de heer van Eeden een goed werk verricht om allerlei andere redenen, door die nationale

huisvljht zooveel mogelijk aan te moedigen en voor geheel ondergang te bewaren.

Hiermede hebben wij het belangrijkste wat er op het gebied van nieuwe kunstnijverheid werd ingezonden besproken. Wel zijn er verscheidene takken van kunst-industrie die wij niet genoemd hebben, maar dat komt omdat of de deelneming gering of zeer beneden het middelmatige was. Zoo bijv. telt de afdeeling decoratief schilderwerk wel veel nummers, maar is er geen dat een nauwkeurige beschouwing verdient. Wij zijn er dan ook van overtuigd, dat er heel wat beters door onze decoratieschilders kan gemaakt worden.

Enkele tapijten van de Deventer fabriek bijv. zijn weer zeer goed, maar daarentegen het boekbindwerk weer zeer middelmatig. Een groote verzameling stempelbanden scheen ons toe direct uit Duitschland te zijn aangevoerd; op één zelfs stond nog de naam van den Duitschen ontwerper.

De algemeene indruk dien deze tentoonstelling bij ons achterliet is deze, dat onze kunst-industrie vooruitgaande is, dat er in alle takken een zoeken en streven is in de goede richting, maar dat het meestal aan de noodige leiding en vooral aan goeden smaak ontbreekt.

Onderwijs en nog eens onderwijs; dat blijft het eenige wat ons veel verder kan brengen; en wie zich niet zooveel daarvan voorstelt, wie meent dat de waarde van onderwijs voor ambachten overschat wordt, die leze „Noorderlicht” van den heer F. W. van Eeden; dan zal hij zien hoe in het Noorden in korten tijd resultaten zijn verkregen, die wij met groote moeite soms zelfs maar gedeeltelijk hebben bereikt.

Eenvoudig ambachtsonderwijs, maar algemeen en met zorg gegeven, zou ons zooveel helpen. Een goed ontwerp te krijgen is niet zoo moeielijk meer; daar zijn menschen genoeg in ons land die daarvoor willen en kunnen zorgen; maar het is meestal de uitvoering die te wenschen over laat. Wanneer onze ambachtslui begrip hebben gekregen van wat zij doen, wanneer zij niet meer machinaal werken maar de stof die zij bearbeiten grondig hebben leeren kennen, wanneer hun verstand en hun gevoel een factor is geworden bij hun arbeid, dan zal ook hun werk artistiek veel hooger staan dan dat wat zij tegenwoordig leveren.

25 Aug.

J. B. K.

BIJ DE PLAAT.

De grenzen der stad Leiden zijn in den loop der eeuwen herhaaldelijk verlegd. Als noodzakelijk gevolg daarvan, moesten herhaaldelijk nieuwe wallen opgeworpen, nieuwe poorten gebouwd worden. Van daar dat deze oude veste geen poorten vertoont, welke de zwaar geharnaste ridders der middeleeuwen tegen hielden, geen poorten zelfs, die de herinnering bewaren aan het groote feit uit de geschiedenis der stad: de belegering en het ontzet. De poorten, welke in deze eeuw aan den wensch naar ruime toegangen zijn opgeofferd, zoowel als de beiden, in welks bezit Leiden zich nog mag verheugen, zijn van later tijd.

De bloeiende stad der 17^e eeuw wenschte aan de buitenwereld getuigenis te geven van haar rijkdom en te toonen, dat zij iets over had voor versiering en kunst. Den vreemdelingen werd dit duidelijk zoodra zij de poorten bereikten; geen dreigende gevaarten met torens

en schietgaten, maar fraaie gebouwen, welke — het eene vroolijk en het andere met Hollandsche deftigheid — tot binnengaan noodden.

Behoort de bestaande Zijlpoort tot de deftige categorie, de Morschpoort is zeker tot de vroolijk wenkende ingangen te rangschikken. Sierlijk is de silhouet, vroolijk de afwisseling van bak- en bergsteen; geestig vooral zijn de details. 't Was dan ook de bekende architect van der Helm, die het gebouw ontwierp, en naar het schijnt kwam hij eerst na veel zoeken tot het definitieve plan; ten minste er bestaan vele, meest eenvoudige, ontwerpen van deze zelfde poort.

Bijna was ook dit monument uit de 17^e eeuw gesloopt, doch na harden strijd wonnen het de verdedigers van het behoud en de gemeenteraad stond f 2000 toe voor het herstel. In den loop der tijden was nl. het gebouw tamelijk vervallen en nu en dan op treurige wijze verminkt.

Op de plaat ziet men bovenaan, rechts, de poort zooals zij zich vóór de restauratie vertoonde (van de buitenzijde gezien).

De oude kleine kozijntjes waren door groote ongeproportioneerde ramen vervangen, de zijvleugels volgens een karakterloozen ojief vorm afgedekt; de steenen frontons waren gedeeltelijk door houten vervangen, enz.; cement en verfkwas hadden het overige gedaan.

Nu echter is de oude toestand, voor zoover kon worden nagegaan, weer in eere hersteld, en de aardige koppen, friesen en consoles, van de verf ontdaan, prijken weer in volle schoonheid.

Op de plaat is de buitenzijde afgebeeld, de stadszijde is ongeveer hetzelfde; alleen is daar het fronton niet doorbroken en vindt men in de vleugels een paar blokken, waarop met sterk gekrulde karakters den naam der poort.

Oorspronkelijk waren de contreforten aan de stadszijde doorgetrokken als muren met pilasters en nissen. De terreins omstandigheden lieten niet toe, ook wat dit betreft tot den ouden bouw terug te keeren. Trouwens, wilde men den ouden toestand weer geheel herstellen, men zou de wallen weder aan beide kanten tegen het gebouwtje moeten opwerpen. Hoofdzaak is, dat de stad zich verheugen mag in het behoud van het poortgebouw zelve. Vroolijk verheft het zich met het nieuwe plantsoentje aan zijn voet, als een zichtbare tegenspraak van de meening, dat een poort den ingang eener stad altijd somber maakt en aanleiding geeft tot achteruitgang en vervuiling der buurt.

D. E. C. K.

BRANDGEVAAR BIJ STOOMLEIDINGEN.

Dat door stoomleidingen brand kan ontstaan wordt in het algemeen als onjuist aangenomen, daar men meestal van de veronderstelling uitgaat, dat de temperatuur der buizen, van 120—150° cels., niet hoog genoeg zou zijn, om organische stoffen tot de temperatuur van verbranding te kunnen brengen, die met lichtverschijnselen gepaard gaat.

Eene verbranding van organische stofdeeltjes kan men reeds bij warmwater-verwarming waarnemen; stof dat langeren tijd op de buizen van zulke verwarmingstoestel-

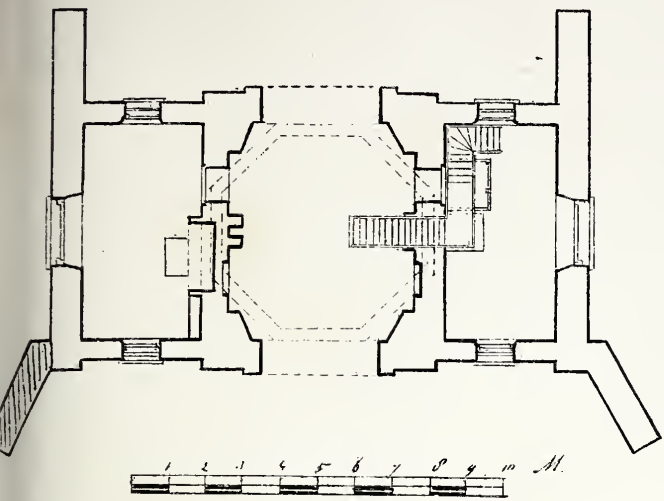

Plattegrond na de herstelling.



Toestand vóór de herstelling



MORSCH-POORT TE LEIDEN.



len heeft gelegen, verkoolt ten slotte geheel. Hier heeft dus een verbrandingsproces bij lagere temperatuur plaats gehad. De temperatuur die gewone warm-watertoestellen bezitten, schijnt echter niet hoog genoeg te zijn om hout, stroo, turf, enz. in brand te doen geraken; althans zulke gevallen zijn niet bekend. Eveneens schijnt dit ook niet bij stoom van lage spanning het geval te zijn. Warmwater- en lagedruk-stoomtoestellen mogen dus hier buiten gesloten worden.

Voorzichtigheid is echter ook hier geboden, en het hout zal zoo weinig mogelijk met deze toestellen in onmiddellijke aanraking moeten worden gebracht, daar het hout — en vooral het veel hars bevattende — reeds bij eene temperatuur van beneden de 100° cels. in brand zal kunnen geraken, waarbij het volmaakt hetzelfde is, of deze temperatuur door de directe aanraking met buizen, of door heete lucht wordt teweeg gebracht.

Een zeer belangrijk geval van dien aard werd in een der afdeelingen van den „Verein deutscher Ingenieure“ ter sprake gebracht en deze mededeelingen dunken ons belangrijk genoeg te zijn om ze hier weer te geven 1).

Het ontstaan van brand wordt hier op de volgende wijze verklaard: Door dat hout gedurende langen tijd in aanraking met stoom-, heetwater- of heetelucht-buizen is, wordt het aan het oppervlak verkoold.

Gedurende het warme jaargetijde neemt het verkoold oppervlak vocht uit de lucht op; in het najaar heeft eene wisseling plaats, de temperatuur daalt en het vocht ontwijkt voor een gedeelte uit de poriën van het hout en maakt dit geschikt voor het opnemen van gassen. Gewoonlijk kan genoeg versche lucht bij de verwarmingsbuizen treden, zoodat dan de zuurstof der lucht door de verkoold houtdeelen wordt opgenomen, waardoor een sterke verwarming, zelfs tot de temperatuur van ontsteking, kan plaats hebben.

De tijd, in welke zich deze zelfverbranding kan ontwikkelen, bedraagt bij 100° Cels. 8 à 10 jaren, zoodat zulk een brand eigenlijk in voortdurende wording is, en elk oogenblik kan uitslaan. Bij hoogere temperatuur heeft deze ontsteking in veel korteren tijd plaats.

Een zeer duidelijk bewijs voor het juiste dezer beweringen heeft zich in eene fabriek in de Rijnprovincie voorgedaan, waardoor op de overtuigendste wijze het bewijs is geleverd, dat stoombuizen in aanraking met hout of andere brandbare stoffen, brand kunnen veroorzaken.*

In deze fabriek stond op zekeren dag, over eene lengte van 45 M., de geheele turfstrooisel-omhulling der stoomleiding in brand.

Nadere onderzoekingen hebben aan den dag gebracht, dat de gebruikte stoomketel eerst sedert 14 dagen in werking was en dat de omhulling om de buisleiding eerst 2 jaar geleden was aangebracht; tusschen de turfstrooisel-omhulling en de buisleiding, dus direct op deze laatste, lag nog eene laag kieselguhr.

Dit laatste wordt warm op de buizen gebracht, waarbij dan dikwijls scheuren ontstaan; en door deze moet zich juist de warmte op de turfstrooisel-isolatie hebben voortgeplant.

Dat het verkolen en het in brand geraken dezer isolatie in zulk een korten tijd geschiedde, moet worden toegeschreven aan de hooge spanning van den stoom die ± 5

atmosph. bedroeg, overeenkomstig met $\pm 155^\circ$ Cels.

De buisleidingen brandden over de geheele lengte van 45 M. tegelijkertijd, zoodat dus een opvangen van vuur van buiten de leiding als uitgesloten moet beschouwd worden; buitendien waren de enkele buisleidingen door niet bekleede flensen van elkander gescheiden; eveneens was een bocht in de stoomleiding gevoegd, die slechts met kieselguhr bekleed was en onbeschadigd bleef.

Zulke gevallen, als het hier beschrevene, moeten noodzakelijk tot voorzichtigheid aanmanen en dient o. i., meer dan tot nu toe geschiedde, op goede brandvrije bekleeding der stoomleidingen gelet te worden.

Brandbare stoffen als turfstrooisel, kurk, zaagsel, stroo, mos, enz., moeten voor het bekleeden van buizen verworpen worden. Ook al uit een economisch oogpunt beschouwd, dient hierop de aandacht gevestigd te blijven, daar slecht geïsoleerde stoombuizen eene groote condensatie te weeg brengen, die gelijk staat met een direct verlies aan brandstof. Bij stoom van 3 à 4 atmosph. spanning, condenseert elke M² onbekteerde buis ongeveer 2 kilo stoom, zoodat dus bij wijde en slecht geïsoleerde buizen enorme verliezen kunnen ontstaan.

Eene isoleermassa, die in de laatste jaren zeer groote opgang heeft gemaakt en in Duitschland, Frankrijk en België bijna uitsluitend nog gebruikt wordt, is de droge isoleermassa van Knoch te Alt-Chemnitz, en algemeen bekend onder den naam „Knoch'sche Trockenmasse“.

De „Chemiker Zeitung“ 1885 N^o. 9 zegt hierover: „Deze isoleermassa blijft op alle lichamen en vlakten, of of zij warm of koud zijn, vast en onbeweeglijk zitten en vormt tengevolge der zoo hard als hout en toch elastiek zijnde massa, eene vaste en weerstand biedende isolatie.“

Het specifiek gewicht der massa bedraagt slechts 0,4, zoodat zij dus zeer geschikt is voor het bekleeden van scheepsketels, locomotieven, buizen, warm- en koudwater-reservoirs enz.

Professor Dr. Russner te Chemnitz en anderen, die deze isoleermassa aan een onderzoek hebben onderworpen, verkregen de volgende uitkomsten: bij eene stoomspanning van 1 atmosfeer, bedroeg de condensatie van 1 M². buisoppervlak per uur:

bij onbekteerde buizen	1,8 Kilo.
bij bekleede buizen met eene laag	
van 27 mM.	0,35 „

Besparing per uur en M². 1,45 „ stoom.

Andere proefnemingen, die den ondergeteekende ter beschikking staan, geven nagenoeg dezelfde goede uitkomsten; hier moest eene buis van 12 Meter lengte of cr. 4 M². oppervlakte door de buitenlucht geleid worden en condenseerde 1 M². bij + 8° Cels. temperatuur der buitenlucht en 3 atmosph. stoomspanning per uur ongeveer 1,98 Liter.

Nadat men de buis met eene 3 cM. dikke laag „Trockenmasse“ bekleed had, daalde de condensatie tot ongeveer 5,4 Liter, zoodat dus in dit geval per uur en M². buisoppervlak eene besparing van 1,58 Kilo stoom of in een rond cijfer van 80% plaats had.

Het was minder ons doel een uitvoerig betoog over isoleermassa te houden, dan over brandgevaar door stoombuizen eenige mededeelingen te doen. Daar echter beide onderwerpen in een nauw verband tot elkander staan, meenden wij bij deze gelegenheid op eene isoleermassa te mogen wijzen, die zelf geheel on-

1) Zeitschrift des Vereins deutscher Ingenieure N^o. 29, 1888.

brandbaar is en het vuur noch opvangt noch voortplant, en brandgevaar, zooals het hier beschreven is, geheel en al uitsluit.

K. VAN MUIJDEN.

PR IJ S V R A G E N.

Prijsvraag voor den bouw van een nieuwen Stads-Schouwburg te Krakau.

Het uit het Duitsch vertaalde *Programma* van deze prijsvraag, waarvan eenige voorname bijzonderheden reeds opgenomen zijn in het *Bouwk. Weekblad* N^o. 33 van 18 Augustus j.l., luidt als volgt:

De nieuwe schouwburg zal gebouwd worden op het plein van het gedeeltelijk af te breken Heiligen-Geist hospitaal, ter plaatse als is aangegeven op de situatie, en met den hoofdgevel aan de Spitalgasse. De schouwburg moet dienen voor het opvoeren van lust- en treurspelen, opera's en balletten.

De ruimte voor de toeschouwers zal, behalve 45 zitplaatsen in de orchestruimte, ongeveer 900 à 960 zitplaatsen moeten bevatten, namelijk:

Ongeveer 250 zitplaatsen voor parquet en parterre.

70	»	in 14 parterre-loges, elk met 5 plaatsen.
80	»	in het parterre, tusschen de rijen loges en tegenover het tooneel.
90	»	in 18 loges eerste verdieping.
90	»	in 18 loges tweede verdieping.
160	»	op het balkon in het midden tusschen de rijen loges der eerste en tweede verdieping.
200	»	op de derde verdieping.

In de prosceniën aan beide zijden van het tooneel moeten twee loges aanwezig zijn voor de vertegenwoordigers van Regeering en Stad, en boven elk dezer twee loges voor de tooneelspelers.

Alle zitplaatsen, zoowel die in de loges als elders, moeten genoegzaam ruime afmetingen hebben en zoo gemakkelijk mogelijk zijn.

Behalve de ruimte voor de toeschouwers en de daarbij behorende portalen, gangen, trappen, privaten enz., moet op de eerste verdieping een ruime foyer met afzonderlijk buffet, en in de hoofdvestibule gelijkstraats, het avond-plaatsbureau worden ingericht. In het bijzonder moet de opmerksaamheid der ontwerpers daarop zijn gericht, dat de trappenhuisen, voor de bovenverdiepingen, in voldoende aantal en op de juiste plaatsen aanwezig zijn, zoodanig dat de ontruiming van het gebouw gemakkelijk, in korten tijd en zonder gevaar kan geschieden. Terwijl de oplossing van deze uiterst gewichtige vraag wordt overgelaten aan de ontwerpers, wordt echter daarbij de eisch gesteld, dat de eerste, tweede en derde verdiepingen, elk minstens twee afzonderlijke trappenhuisen hebben. Die der tweede en derde verdiepingen, mogen niet met elkander in verband staan, en moeten van uitgangen voorzien zijn, die onmiddellijk naar buiten voeren.

Het gebouw moet een hoofdvestibule hebben voor het plaatsbureau, en voor de bezoekers van den derden rang moet een afzonderlijke foyer worden ingericht. Op alle verdiepingen moeten overigens in behoorlijk aantal aanwezig zijn, genoegzaam groote garderobes, privaten, enz.

a. Voor het *tooneel* zijn noodig: een voldoende achter-tooneel met een magazijn voor meubels en requisiten.

b. Voor het *bestuur* zijn noodig:

een vestibule;

een directeurskamer;

een ruim vertrek voor het bureau van den directeur, benevens een kabinet voor den secretaris; in eerstgenoemd vertrek moet zoowel het archief als de bibliotheek geborgen kunnen worden;

een woning voor den huismeester, bestaande uit twee kamers, een voorkamer en een keuken;

een woning voor den portier, bestaande uit een kamer en een keuken, en zoo mogelijk een portiersloge;

een vertrek voor het technische-, het politie- en het gezondheidstoczicht;

een kamer voor de toestellen van de brandweer;

een plaatskaarten-bureau voor gebruik des daags.

c. Voor het *orchest* moeten, behalve de zitplaatsen in de ruimte voor de toeschouwers, in de nabijheid ingericht worden, een voorkamer voor garderobe, een stemkamer, en afzonderlijke privaten enz.

d. Voor het schouwburgpersoneel zijn noodig:

een kainer voor den regisseur en een voor de machinisten;

een zaal voor het instudeeren der rollen (gelezen rollen);

een voor quartet-studie en een voor koor-studie;

vier afzonderlijke kleedkamers voor dames, en vier afzonderlijke voor heeren;

een kleedkamer voor 20 mannelijke en een voor 20 vrouwelijke koristen;

een groote kleedkamer voor statisten;

een ruim magazijn, of meerdere kleine naast elkander gelegen, voor het bewaren van kleederen;

een depôt voor wapens en tooneelrequisiten, en een voor verlichtingstoestellen;

een werkkamer voor kleedermakers en magazijn voor kleederstoffen;

twee ateliers voor den kapper en een pruikenmagazijn;

een werkplaats voor timmerlieden, smeden en behangers;

een kamer voor het branweerpersoneel en een voor den inspecteur over de verlichting;

de voor deze vertrekken benodigde trappen, privaten enz. in genoegzaam aantal.

ALGEMEENE BEPALINGEN.

Het achtertooneel moet door middel van een ijzeren gordijn afgescheiden kunnen worden van het tooneel.

De schouwburg moet geheel brandvrij worden ingericht.

Het tooneel moet voorzien worden van alle thans bekende tooneel machineriën; hout is als materiaal voor de constructie niet toegelaten.

De ruimte voor de toeschouwers moet van het tooneel gescheiden kunnen worden door een ijzeren gordijn en voorzien van een automatisch werkend waterreservoir.

Het gebouw moet verwarmd worden met toestellen voor centrale verwarming, en mechanisch geventileerd.

De verlichting moet met gas geschieden, echter ook met electrisch licht.

Het ketelhuis kan geplaatst worden in het plantsoen, nabij het gebouw.

In het gebouw moet behalve de gewone waterleiding, een afzonderlijke gemaakt worden voor de brandblusmiddelen.

ALGEMEENE VOORWAARDEN.

De stad Krakau schrijft, volgens het bovenstaande programma, en ingevolge besluit van den Gemeenteraad van 9 Juli j.l., een internationale prijsvraag uit voor een ontwerp voor den bouw van een Stadsschouwburg. Het »Magistrats-Präsidium» van Krakau zal op verzoek aan de medewerkers toezenden:

a. een speciaal programma voor den bouw, waarnaar het ontwerp vervaardigd moet worden.

b. een situatie van de bouwplaats en het omliggende terrein, op 1 à 500;

c. een nivellement van het bouwterrein en de omliggende straten op 1 à 500;

d. een plan van de kanalisatie met hoogte aanwijzing;

e. een plan met doorsneden over het terrein;

f. eene opgaaft van de prijzen van bouwmaterialen en arbeidsloonen, bij de begroting in acht te nemen.

De beschrijving van het ontwerp, de begroting, enz., kunnen worden overgelegd in de Poolsche, de Duitsche of de Fransche taal.

De ontwerpen moeten gemerkt worden met een motto, tevens zichtbaar op de verpakking en op een verzegeld couvert, bevattende naam, voornaam, woonplaats, betrekking en nauwkeurig adres van den ontwerper. De ontwerpen enz. moeten worden toegezonden aan: das Präsidium des Magistrats der Königl. Hauptstadt Krakau.

Het ontwerp moet in alle deelen voldoen aan alle bepalingen van het programma.

Het ontwerp en de begroting mogen het bedrag van 400.000 gulden (Oest-Währ.) niet te boven gaan.

Ontwerpen die deze som overschrijden, kunnen niet worden bekroond. In dit bedrag moeten worden opgenomen, behalve de kosten voor den bouw en de leiding der uitvoering, tevens de kosten van de uit- en inwendige versiering, van het hoofdgordijn en dat voor de tusschenakten, de tooneeldecoratiën en meubelen, de requisiten, enz. en van de inrichtingen die van den bouw niet

gescheiden kunnen worden, zooals die voor de centrale verwarming, der verlichting en der meubels van de ruimte voor de toeschouwers.

De depots voor coulissen, tooneelmeubels, en de ateliers voor schilders en decorateurs, enz. worden geplaatst in een afzonderlijk gebouw, dat niet in de prijsvraag is begrepen.

In antwoord op de prijsvraag moeten ingeleverd worden:

1. Een verklarende omschrijving van het ontwerp.
2. Een situatie op de schaal van 1 à 500, waarop zijn aangegeven de rioleering en de onderdeelen daartoe behoorende, de hoogte profillen, waarbij eene algemeene reguleering van het aangrenzende plantsoen in acht genomen moet worden.
3. Een plattegrond der kelderverdieping.
4. Een plattegrond der verdieping gelijkstraats, met alle details der inwendige inrichting, met het ontwerp der centrale verwarming, der verlichting, enz.
5. Een plattegrond der Ie verdieping.
6. Een plattegrond der IIe verdieping.
7. Een plattegrond der IIIe verdieping.
8. Een lengtedoorsnede over de as van het tooneel.
9. Een dwarsdoorsnede over de toeschouwersruimte, met het uitzicht op het tooneel.
10. De teekening van den hoofd-gevel.
11. Een zij-aanzicht.
12. De teekening van den achter-gevel.

Alle teekeningen, van af 3 tot en met 12, te leveren op de schaal van 1 à 100.

Andere dan de bovengenoemde teekeningen worden niet ter beoordeeling aan de Jury voorgelegd.

In de plattegronden en doorsneden moeten duidelijk worden aangegeven: alle inrichtingen en leidingen voor de centrale verwarming, de ventilatie, de waterleiding, de verlichting, en de machineriën voor het tooneel.

Met het oog op de weêrsgesteldheid moeten in het ontwerp zoo veel mogelijk vermeden worden, alle overlading van uitwendige ornamentele versiering, loggia's, balkons, terrassen enz.

Wat de inwendige inrichting betreft, moet de schouwburg volkomen voldoen aan alle eischen van zekerheid en gemak; bovendien moeten alle mogelijke tegenwoordig bekende verbeteringen op het gebied der kunst en der techniek worden toegepast.

De aandacht der ontwerpers wordt daarbij gevestigd op de volgende voorschriften:

1°. de verordening der K. K. Stadhouderschap voor beneden-Oostenrijk, van 1 Juli 1882, No. 4572, welke bij het uitwerken der plannen tot grondslag moet dienen, voor zooverre zij overeenkomt met de plaatselijke toestanden en bepalingen;

2°. de in het »Reichsgezetsblatt» van 30 December 1882 openbaar gemaakte verordening betreffende den bouw van nieuwe schouwburgen.

De ontwerpen moeten uiterlijk op 1°. Maart 1889, des middags 12 ure, aanwezig zijn bij het »Magistrats-Präsidium.»

Voor de drie beste, en het meest aan de bepalingen van het programma enz. voldoende ontwerpen, werden uitgelooft, als eerste prijs een bedrag van 2500 flor. Oest. W., als tweede prijs een van 1500 flor. en als derde prijs een van 1000 flor. Bovendien wordt eene som van 1500 flor. Oest. W. bestemd, om daarvoor door de Jury aan te wijzen ontwerpen aan te koopen, voor bedragen door die Jury te bepalen.

De bekroonde ontwerpen worden tegen betaling der premie het eigendom der stad, die zich het recht voorbehoudt van deze gebruik te maken. Na de uitspraak der Jury worden alle ontwerpen gedurende 14 dagen in het openbaar tentoongesteld.

De Juryleden zullen binnen 14 dagen na den 1sten Maart 1889 bijeen komen. Hunne uitspraak zal in de lokale dagbladen worden bekend gemaakt.

De namen der Juryleden worden voor den 1sten Maart 1889 bekend gemaakt.

Het kan niet worden ontkend, dat de eischen die aan de ontwerpers worden gesteld, buitengewoon hoog zijn, te meer, wanneer men de uitgelooftde prijzen in aanmerking neemt. Zoo moeten op de schaal van 1 à 100 zelfs alle inrichtingen voor verwarming, ventilatie, verlichting, waterleiding, rioleering en tooneelmachineriën in de plannen worden aangegeven. Veel daarvan is werkelijk overbodig, omdat tijdens de uitvoering natuurlijk het plan niet

geheel gevolgd kan worden en alle bijzonderheden van die inrichtingen toch niet door de prijsrechters volkomen beoordeeld kunnen worden.

Ook is de opgaaft der prijzen van de materialen, 32 bladzijden kwarto beslaande en bij het programma gevoegd, slechts in de Poolsche taal verkrijgbaar. Wanneer beschrijvingen van het ontwerp worden toegelaten ook in de Duitsche en Fransche talen, had men die prijslijst tevens in die talen beschikbaar moeten stellen.

Het is verder te betreuren, dat de namen der Juryleden niet terstond bij het programma zijn bekend gemaakt.

Afgezien van een en ander is het programma met ernst opge maakt.

INGEZONDEN.

Geachte Redactie!

Mijn artikel in het Weekblad »de Ingenieur» van 11 Aug. j.l., werd geschreven naar aanleiding van de mededeeling van 28 Juli l.l. uit hetzelfde Weekblad, meldende dat de gemeenteraad van Utrecht een prijsvraag wilde uitschrijven voor den aanleg van een wandelpark op het aangekochte Hooge land aldaar.

Of ik daarbij den juisten omvang van het te maken werk wist, of had moeten weten, deed nu weinig ter zake.

Niet kastijding van Utrechts gemeenteraad, zooals 25 Aug. l.l. door C2. in uw Weekblad beweerd werd, maar enkel het wijzen op het ondoelmatige van prijsvragen voor parkaanleg, was het doel mijner letteren.

Er is dunkt mij op het gebied van park architectuur hier te lande reeds genoeg wansmaak en volslagen gebrek aan vakkennis tentoongespreid, om het wijzen op te begane fouten te motiveeren, vooral tegenover een gemeenteraad die blijkt de zaak ter harte te nemen en het goede voor heeft.

Ik blijf dan ook vast overtuigd dat de bewering, dat prijsvragen ten eenen male ongeschikt voor parkaanleg zijn, niet tegengesproken zal worden door een *werkelijk* landschapsarchitekt.

Amsterdam, 31 Augustus 1888.

C.

BINNENLANDSCHE BERICHTEN.

Op Donderdag den zosten September a. s., des voormiddags ten half elf ure zal eene vergadering gehouden worden van het Kon. Instituut van Ingenieurs, in het Gebouw van de Maatschappij tot bevordering der Bouwkunst, Marnixstraat 402 te Amsterdam. Met deze vergadering wordt het veertigjarig bestaan van het Instituut herdacht.

Op den oproepingsbrief aan de leden staan de volgende voordrachten vermeld:

a. Mededeelingen van de leden A. Deking Dura en G. E. V. L. van Zuylen betreffende het derde congres van binnenlandsche scheepvaart b. Mededeelingen omtrent de werken van het Merwede-Kanaal en de Vechtwaterleiding.

De leden zullen ten 12 ure het gebouw der vergadering verlaten en zich ten 12½ ure vereenigen aan boord van een salonboot, liggende aan de Sarphatikade (bij de Hooge Sluis) om naar het Gein (te vertrekken ter bezichtiging van het pompstation der Vechtwaterleiding, waarna gelegenheid zal bestaan tot bezichtiging van de in de nabijheid gelegen werken aan het Merwede-Kanaal.

Aan boord wordt aan de leden een dejeuner aangeboden.

Ten 6 ure heeft een diner plaats in het Amstel-Hôtel.

De leden die wenschen deel te nemen aan den tocht persalonboot en aan den maaltijd, of aan een van beide, moeten dit melden, vóór 16 Sept. a. s., aan den Secretaris der feestcommissie met wier medewerking bovenstaande schikkingen door den Raad van Bestuur zijn getroffen ter veraangenaming van deze bijeenkomst.

Voorzitter dezer Commissie is de heer C. Muysken, Secretaris de heer C. T. J. Louis Rieber.

De feestelijke opening van de lijn Deventer—Almelo van de Kon. Ned. Locaalspoorwegmaatschappij, heeft op Zaterdag 25 Aug. l.l. plaats gehad. Met de voltooiing dezer lijn was het geheele net der Maatschappij in gereedheid, en treedt de volledige dienstregeling in werking. De opening was lang vertraagd, wegens verschillende kwesties over de aansluiting der lijn te Deventer aan het station van den Staatsspoorweg. Oorspronkelijk was een gemeenschappelijk gebruik van dat station beoogd, doch verschillende bezwaren hebben voorschands van dit voornemen doen afzien en ten slotte hebben de onderhandelingen met de Exploitatie Maatschappij er toe geleid, dat wel een gedeelte van de baan gemeenschappelijk bereden wordt, doch beide spoorwegen een afzonderlijk station hebben. Ten einde eene concentrering van het personenverkeer op één plaats echter niet onmogelijk te maken voor de toekomst, heeft de Locaalspoorwegmaatschappij, wel volledige inrichting gemaakt voor het goederenverkeer, doch slechts een tijdelijk personenstationgebouw opgericht.

De feesttrein, die van Apeldoorn uit den weg afreed en waarin verscheidene autoriteiten gezeten waren, werd op de verschillende stations van Deventer tot Almelo feestelijk ingehaald.

Het feest concentreerde zich echter in hoofdzaak in Deventer, de plaats trouwens, die de meeste waarde hechtte aan de spoorlijn en er ook de meeste offers voor over gehad heeft. Den avond te voren was eene serenade gebracht aan den heer H. R. van Marle, commissaris der Lokaalspoorwegmaatschappij, die geruimen tijd vice-president, fugeerend voorzitter geweest is. Op den feestdag zelf hadden er volksspelen plaats, die ongelukkig zeer door den aanhoudenden regen geplaagd werden. 's Avonds was er muziek in de feestelijk geillumineerde Worp.

Ook werd een concert gegeven in de Buitensociëteit, en om 10 uur werd een fraai vuurwerk aldaar ontstoken.

Op bouwkundig gebied, kan de Kon. Ned. Locaalspoorwegmaatschappij bogen, op het tot stand brengen van één groot werk, dat haar en hare technici zeer tot eer strekt: de brug te Deventer over den IJssel. Terwijl voorts alle overige werken de blijken dragen van het overleg en de goede zorgen van ontwerpers en uitvoerders, kan nog opgemerkt worden, dat de stationsgebouwen en halten allen met den grootsten eenvoud en zonder eenige pretentie zijn opgericht. i.

Men is te Deventer aangevangen met den bouw eener volière, op te richten in het nieuwe wandelpark in aanleg. Deze volière bestemd voor parwen, faisanten en duiven, is het geschonken van een geacht ingezetene aan de verfraaiingsvereniging »Daventria». Het Gemeentebestuur stond aan de vereeniging gaarne eene plaats af voor het vogelenhuis, dat met zijne gevederde bevolking zeker tot verlevendiging van het plantsoen zal bijdragen. Het bouwen der volière is, na gehouden aanbesteding, aangenomen door den heer B. van der Worp te Deventer voor de som van f 872.— i.

MEDEDEELINGEN BETREFFENDE DE MAATSCHAPPIJ.

Op Dinsdag 11 September a. s. des voormiddags ten 10½ ure, wordt in het Raadhuis te Leiden de 58ste Algemeene Vergadering gehouden, waarvan de agenda is opgenomen in het *Bouwkundig Weekblad* van 18 Augustus 1888.

De leden worden vriendelijk verzocht, *uiterlijk vóór den 9den September a. s.*, per briefkaart aan den heer P. G. Lancel, secretaris der afdeling Leiden op te geven of men wenscht deel te nemen:

1°. aan den tocht naar Noordwijk aan Zee.

2°. aan den maaltijd op Zomercamp.

Leden die zich *niet of te laat* voor een of ander aamelden, kunnen slechts dan daarvoor in aanmerking komen, wanneer dit kan geschieden zonder bezwaar voor hen, die tijdig zich hebben opgegeven.

Bij het *Bouwkundig Weekblad* van 11 Augustus j. l., is een *Inzendingsbiljet* verzonden voor de Tentoonstelling, afdeling Bouwkunst, in 1889 te Parijs.

Heeren architecten die wenschen in te zenden, worden uitgenoodigd dit biljet vóór den 10den September a. s. ingevuld te zenden aan het adres op dat biljet vermeld.

Afloop van Aanbestedingen.

VLISSINGEN 18 Aug. Het bestuur der sociëteit Nederl. Loodswezen: het bouwen van eene nieuwe sociëteit der Holl. loodsen op den Noordzee-boulevard aldaar, begr. f 21.950
J. v. d. Hell, te Middelburg . . . f 22.590
C. Maters, te Vlissingen . . . » 20.328
W. Lok, te Steenberg . . . » 19.525
Gegund.

AMSTERDAM, 20 Aug. De directie der holl. ijzeren spoorwegmaatschappij: het maken van een locomotievenloods met smederij, schilderwerkplaats en aanbouwen, eene rijtuigenloods en verdere werken op het stationsempacement den Haag, begr. f 55.500
P. C. Quist, den Haag f 60.180
R. Kroon, te Amsterdam » 59.700
L. de Rooij, te Tilburg » 58.885
C. D. Klijn, te Raamsdonk » 58.133
W. L. Leibbrandt, te Amsterdam » 57.816
M. van der Spek, te Hilligersberg » 57.000
Ph. Verbruggen, te Waddinxveen » 56.868
B. van Buuren, te Amsterdam » 56.740
J. Visser Gz., te Papendrecht » 56.340
M. A. Koopmans, te den Haag » 56.176
W. van Leeuwen, te Hellevoetsluis » 55.738
L. J. Metz, te Zalt Bommel » 55.284
A. C. Paardekooper, te den Haag » 54.520
J. Schoenmeijer te Rotterdam » 54.232
A. P. P. Boef, te Kralingen » 54.150
M. A. J. Taverne, te den Haag » 51.353
H. Wienhoven, te Schiedam » 49.446

AMSTERDAM, 22 Aug. De naamlooze vennootschap het Concertgebouw: het bouwen van een muziektempel, overdekte zitplaatsen en verdere houten gebouwen, onder beheer van den ingenieur-architect A. L. van Gendt:
J. F. Prentzler f 17.200
Thüring » 16.900
Timmer & Furstner » 16.500
H. Schouten » 16.480
van Liempt » 15.860
Th. Ligthart, te Nieuwer-Amstel » 15.700
W. Voskuil » 15.643
W. H. Struijs » 15.600
D. W. Venemans » 15.380
H. J. Meekers » 15.320
E. H. Helle » 15.250
B. van Buuren » 14.998
D. Schut » 14.900
A. Vos Rzn » 14.900
Raaijmakers » 14.595
W. Greve, te Buiksloot » 14.530
H. Rietsnijder » 14.350
K. J. B. van Damme » 14.315
Cerlijn & de Haan » 14.200
D. Oosterink » 14.000
G. Boon » 13.999
G. A. Lenderink » 13.880
C. Alberts, te Nieuwer-Amstel » 13.400
De overigen allen aldaar.

LEIDEN, 20 Aug. De archit. J. v. d. Heijden: het bouwen van eene kerk en verbouwing

van het perceel aan de Oude Vest 133 tot kosterswoning, ten dienste der vereeniging de Kerkelijke Kas.

C. van den Oever f 18.300
H. J. Sloots » 16.700
F. Kruijf » 16.666
S. van Leeuwen » 15.900
Harteveld » 15.800
G. D. J. Beulink » 15.740
P. H. Smittenaar » 15.700
N. Bink » 15.670
J. Vellekoop » 14.989
Gebr. Smittenaar » 13.988
Wilt v. d. Drift » 13.986
A. Verhoog » 13.577
Gegund.

NIJMEGEN, 20 Aug. De heer Dr. J. van der Sijp: het bouwen van een woonhuis aan de Graafsche straat, onder beheer van den architect J. J. Weve:

L. H. van Benthem f 17.990 f 17.590
W. v. d. Wagt » 17.455 » 17.055
A. Th. Opsomer » 16.841 » 16.620
F. Buskens te Ubbergen » 16.745 » 16.500
G. J. Groot, te St. Anna » 16.600 » 16.200
A. Weijers » 16.600 » 16.150
J. Buskens » 16.435 » 16.200
B. Smits » 16.100 » 15.700
J. S. Grandjean » 15.873 » 15.600
J. Theunissen » 15.706 » 15.506
H. W. van der Waarden » 15.172 » 14.742
Gegund aan H. W. v. d. Waarden voor f 15.172 de overigen allen aldaar.

De Portland-Cement-Fabriek van DYCKERHOFF & SÖHNE

te Amöneburg bij Biebrich a/d Rijn. 4891

levert haar erkend en uitmuntend fabrikaat, met garantie voor de grootste vastheid en deugdelijkheid. Productie-vermogen der fabriek: 500,000 vaten per jaar. Magazijnhouders in de voornaamste steden.



Gouden Staats-Medaille

Medaille
Breslau
1869.

Diploma A.
Eerste prijs
voor uit-
muntend
fabrikaat,
Kassel 1870

Medaille
van ver-
dienste,
Weenen
1873.

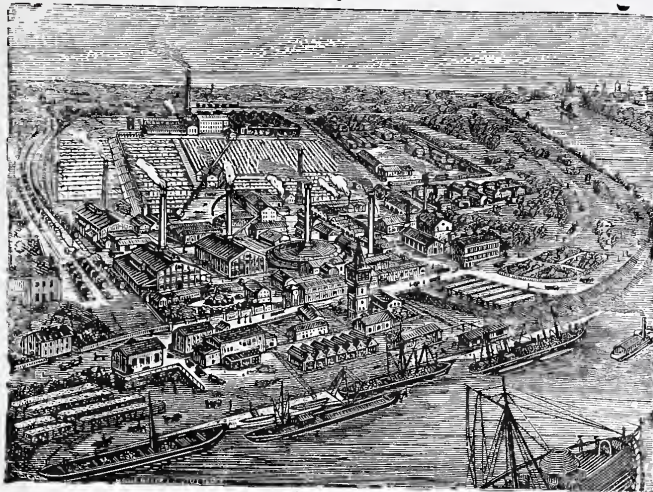

Düsseldorf,
1880.

Gouden
Medaille,
Offenbach
a/M. 1879.

Gouden
Medaille
Hoogste
onderschei-
ding in den
internatio-
nalen wed-
strijd.
Arnhem
1879.



J. H. DE VRIES,
DECORATIESCHILDER
van Z. M. DEN KONING.
A. Kerkstraat te Groningen.

Specialiteit in PIERRE-ORNÉE.

*Nieuw versierings-materiaal
voor bouwwerken.*

Bekroond met Eere-diploma, (hoogste onderscheiding op de Internationale tentoonstelling van bouwmaterialen te Groningen in 1886.

Monsterstukken en afbeeldingen worden op franco aanvraag toegezonden.

Verklaringen van H. H. Bouwkundigen ter inzage, waaruit de deugdelijkheid gedurende meer dan 3 jaren blijkt. 4893

W. F. WEIJNTJES,

Singel 514 b./h. Koningsplein Amsterdam.

Specialiteit in Houten en Steenen
Parketvloeren en Verglaasde
Muurtegels.

Agent voor Minton Hollins & Co. Stoke upon Trent.

„ „ A. Jändges te Crefeld.

Verder alle mogelijke Bouwarkelen en ijzer-
waren waarvan op aanvraag prijzen gaarne ver-
strekt worden. 4894

PHOTOLITHOGRAPHIE.

De ondergeteekenden bevelen zich bij Heeren Architecten aan tot het reproduceeren hunner

Plannen, Teekeningen, enz.

Prompte aflevering en billijke con-
ditiën.

WEGNER & MOTTU.

4892

Rokin 138.

NOTA'S
ten dienste van Heeren
ARCHITECTEN
met Honorarium-Tabel
op naam gedrukt.
100 Ex. f 4.— 50 Ex. f 2.50
Zie het model verzonden bij
Weekblad No. 24.

DE LINT & Cie.
Rotterdam.
PARKETVLOEREN en WANDTEGELS:
VILLEROY & BOCH,
BOCH FRÈRES.
MINTON HOLLINS & Cie.
Trottoir-IJzersteen en Cementtegels.
Groote voorraden. 4895

J. KROON RZ.

Fabriek van Lattenweefsel
voor Plafond- en Wand-
beploistering.

Buiksloot.

STOOMHOUTZAGERIJ en PAKKISTENFABRIEK

Eervolle vermelding op de Tentoonstelling van Bouwmaterialen te Groningen 1886.

4896

ASPHALTDAPAPIER, ASPHALTWERKEN.

„CARBOLINEUM.”

Monsters, circulaire en attesten op aanvraag franco.

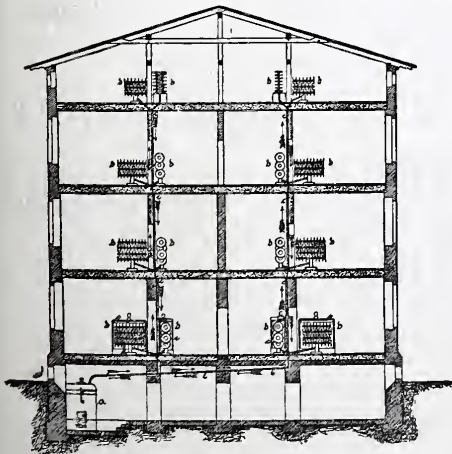

PATENT CENTRALE VERWARMINGEN VENTILATIE,

System **BECHEM & POST.**

TEHAGEN, (WESTPHALEN.)

4897

Zelfreguleerende Stoomverwarming onder lage drukking
met ventilatie,

— VRIJ VAN 'SRIJKS BEPALINGEN OP HET STOOMWEZEN. —

Vertegenwoordiger **D. S. M. KALKER,** Amsterdam.

Telegram-adres **KALKER-IJZERWAREN AMSTERDAM.** Telefoon No. 352.

AANBESTEDING

Op Dinsdag 11 September des voormiddags 10 ure in het »Zuid Hollandsch Koffiehuis» te 's Gravenhage van:

Het bouwen van 19 Woningen in het Prinse-Vinke-Park, te 's Gravenhage voor de Bouwvereniging „Ons belang” in 5 perceelen, A tot en met E.

Bestek en teekeningen in 18 bladen, zijn ad f 3.— verkrijgbaar bij den Boekhandelaar G. C. VISSER, Veenestraat 42 te 's Gravenhage.

Het bestek ligt ter inzage in het Zuid-Hollandsch Koffiehuis.

Inlichtingen geeft de Architect J. J. VAN NIEUKERKEN, Helmersstraat 26 te 's Gravenhage. 4883

The St. Pancras Iron Work Company. London.



FABRIEK voor Stal-Inrichtingen

4884 EN Stal-Benodigdheden.

IJzeren Trappen

van solide constructie tot concurreerende prijzen.

Eerste Prijs: GOUDEN MEDAILLE.

Internationale Landbouw-Tentoonstelling te Amsterdam, 1884.

Agenten voor Nederland en de Koloniën

STAAL & HAALMEIJER,
36. Derde Weteringdwarsstraat,
AMSTERDAM.

alwaar een Stal en Box op ware grootte te bezichtigen is.
Geïllustreerde Catalogussen op aanvraag.

G. J. Vincent & Co.

Kunstsmeden,

SCHIEDAM.

ZILVEREN MEDAILLE, WERELDTENTOONSTELLING Amsterdam 1883.

GOUDEN MEDAILLE, Antwerpen 1885

Specialiteit in gesmeed IJzeren Hekken,

Fijne smeedwerken, Dakversieringen,

Deurvullingen, Ornamenten enz.

Steeds voorhanden GESMEED IJZEREN PAARDENRUIVEN. 4885

DE ERVEN H. VAN MUNSTER & ZN. leveren:

BESTEKKEN,

zoowel met als zonder bijbehorende

TEKENINGEN.

JAN HAMER, — AMSTERDAM.

Kantoor: Marnixstraat 402, bij het Leidscheplein.
GEBOUW PERMANENTE TENTOONSTELLING VAN DE MAATSCHAPPIJ TOT BEVORDERING DER BOUWKUNST. 4886

Vertegenwoordigt F. WITTE, Berlijn.

OUDESTE FABRIEK VOOR HYDRAULISCHE en HANDLIFTEN.
Alleen in Duitschland meer dan 1000 Liften geplaatst.

LIFTEN voor Stoom, Hand- en Waterkracht.
voor Personen, Goederen, Spijzen, enz. enz.

Adressen van hier te lande geplaatste Personen- en anderen Liften worden op aanvraag verstrekt. Modellen voorhanden.

KELLEY & Co., Londen.

Geschilderd en gebrand Glas, geschilderde Tegels enz. enz.

— Monsters voorhanden. —

BOYLE's Ventilator's MILDÉ's Telephonen.
CARRÉ's Waterleidingen voor gebouwen enz. enz.

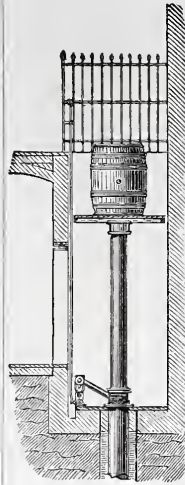

DE LINT & Co. Rotterdam.

Vertegenwoordigers van JOS. F. EBNER te Londen,
leveren in uitsluitend eerste kwaliteit,

MARMER-MOZAIEK en

TERRAZZOVLOEREN,

alsmede 4887

— GLASMOZAIEK —

Zestien Bekrooningen.



4888 JAN VAN DER POT,

Scheepmakershaven No. 3 (Punt.) — ROTTERDAM.

De eenige Kyaniseerinrichting waar ook des winters wordt doorgewerkt.

Het Kyaniseeren is het eenige afdoende middel tegen *verrotting* en *zwam*. De bewerking geschiedt geheel reuk- en kleurloos. Desverlangd bijlevering van hout.

Prima Engelsche PORTLANDCEMENT, merk Wallsend, van uitmuntende kwaliteit en tegen concurreerende prijzen.

BELGISCHE KLUIT- en HYDRAULISCHE KALK. Billijke prijzen en vrachten. KUNSTGRANIET systeem Pétitjean.

Prospectussen en prijscouranten worden op aanvraag franco toegezonden

Gelieve op Voornaam en Adres te letten.

Tegen alle weersgesteldheid bestand zijnde en afwaschbare gepatenteerde en bekroonde

4889 VERWEN

voor Cement- en Kalkbeploistering, Steen, Tegels, Zink en Hout.

PROSPECTUSSEN EN GEBRUIKSAANWIJZING GRATIS.

PROEFKISTJES à MARK 2.50 TEGEN REMBOURS.

Verwen voor façaden, silicaat, solide sausen, steenkit.

KEIM'SCHE MINERAALVERWEN.

Voor buitenschilderwerk Fixeerbaar Kunstschilderwerk- en Gobelin imitatie.

Goed gekeurd en aanbevolen door de Academie van Beeldende Kunsten te München; en in gebruik te Weenen, München en Copenhagen.

— C. WÜST, fabrikant van Verwen te München. —

NEUCHÂTEL ASPHALTE COMPANY LTD. LONDON.

Exploitatie der Mijnen van de Val Travers.

FABRIEK TE

AMSTERDAM

Beltweg No. 3.

TRADE MARK.



NATUURL. ASPHALT VAN

VAL DE TRAVERS

ZWITSERLAND.

Gecomprimeerde Asphaltwegen en dito Dorschvloeren. Werken in Asphalt-Mastiek voor Trottoirs, Skating-Rinks, Moutvloeren, Kelders, Kolf- en Kegelbanen, Winkel en Magazijnvloeren, Gangen, Veranda's Brug- en Dakbedekkingen, Beton Fundeeringen, Stallen, enz., enz., enz.

Zindelijk Vochtwerend, Ondoordringbaar, Geraaswerend

Asphalt speciaal tot wering van vochtige muren.

Voor inlichtingen omtrent het leggen van Vloeren, Bedekkingen enz., gelieve men zich te adresseeren aan het Kantoor der fabriek, Beltweg 3, Amsterdam. 4890

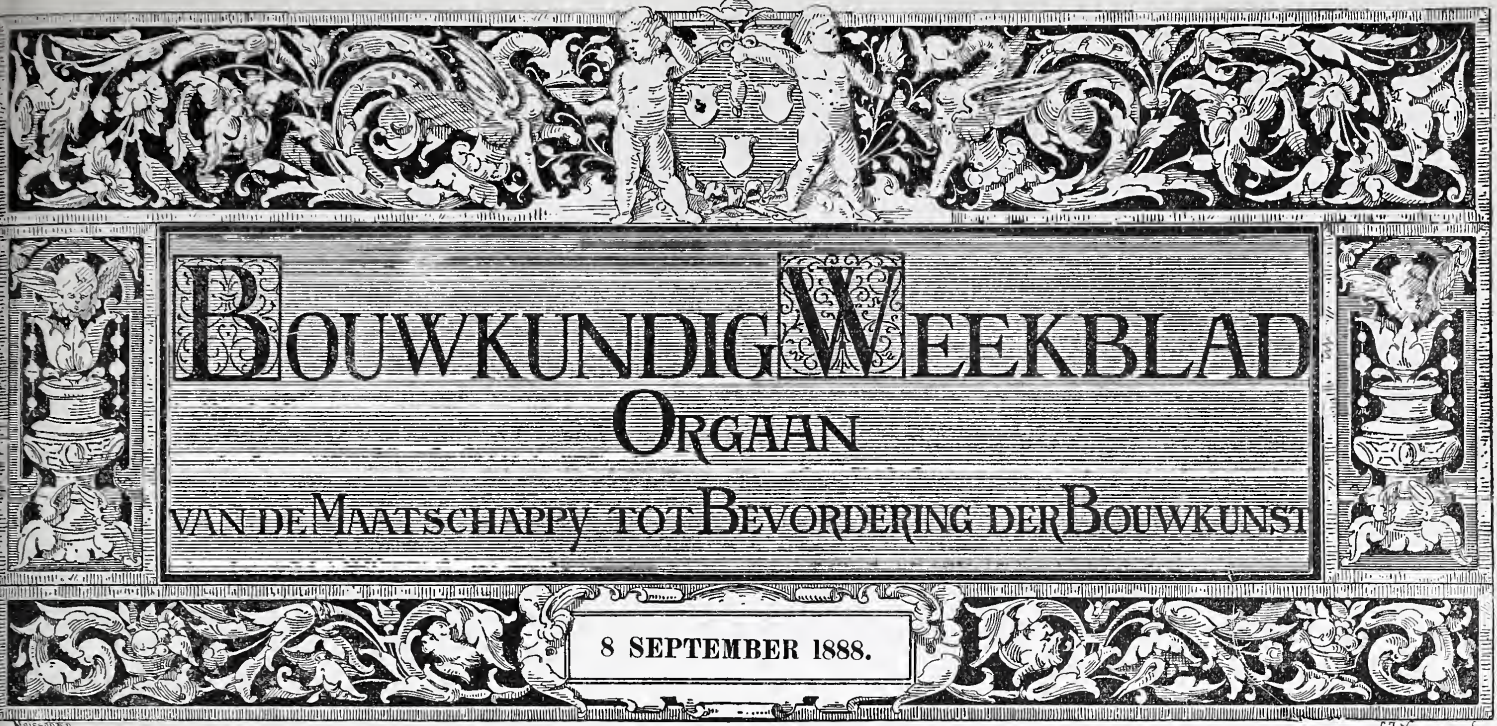

BOUWKUNDIG WEEKBLAD
ORGAAN
VAN DE MAATSCHAPPY TOT BEVORDERING DER BOUWKUNST

8 SEPTEMBER 1888.

Redactie: Dr. P. J. H. CUYPERS, Prof. E. GUGEL, J. R. DE KRUYFF
C. MUYSKEN, F. J. NIEUWENHUIS en C. T. J. LOUIS RIEBER.

Bureau: Marnixstraat 402.

Uitgevers: DE ERVEN H. VAN MUNSTER & ZOON,
Heerengracht 246, Amsterdam.

London Office:

35 Queen Victoria Street E. C. - HENRY HEMANS & C^o.

Abonnementsprijs voor Nederland, fr. p. p. / 8.50; voor Ned.-Indië
(bij vooruitbetaling) fr. p. p. / 11.50; voor het Buitenland (bij vooruitbetaling)
fr. p. p. / 10.— Afzonderl. Nummers voor zoo lang de voorraad strekt 25 Cts.

INHOUD: Mededeeling Wereldtentoonstelling te Parijs in 1889. —
Tjandi Idjo. — Cornelis Bloemaert. — De St. Lieven-Munstertoren. —
Correspondentie. — Binnen- en buitenlandsche berichten. — Benoemingen,
vacante betrekkingen, enz. — Afloop van aanbestedingen.
Dit nummer bestaat uit 8 bladzijden.

MEDEDEELING.

Wereld-Tentoonstelling te Parijs in 1889.

De Commissie voor de Nederlandsche Afdeeling Bouwkunst vindt in eenige vragen, door verschillende architecten tot haar gericht, aanleiding om het volgende mede te deelen, tot opheldering van haar bericht in het *Bouwkundig Weekblad* van 11 Augustus 1888.

Behalve teekeningen van uitgevoerde bouwwerken kunnen ook worden ingezonden: teekeningen van onuitgevoerde bouwwerken en van oude Nederlandsche gebouwen, benevens antwoorden op prijsvragen.

Plattegronden mogen alleen op *zeer* kleine schaal, als opheldering, bij de teekeningen worden gevoegd.

Met het oog op eene goede plaatsing werd reeds door de Commissie bepaald, dat de teekeningen niet lager dan 0.80 M. en niet hooger dan 2.80 M. boven den vloer zullen worden tentoongesteld. Dit sluit evenwel niet uit, dat men teekeningen kan inzenden die hooger dan 2 M. zijn.

De inzending der inschrijvingsbiljetten kan nog plaats hebben tot 17 September a. s.

Namens de Commissie

de Secretaris,

C. T. J. LOUIS RIEBER.

TJANDI IDJO.

In de nabijheid van Jogjakarta, in het Zuidergebergte, op eene ongeveer 300 M. boven de vlakte gelegen kruin van den goenoeng Idjo, dicht bij de zuidelijke grens der vlakte van Parambanan, tevens de grens tusschen de beide Vorstenlanden Jogjakarta en Soerakarta, werden in het jaar 1886 toevallig de bouwvallen ontdekt van een nog onbekende tempelgroep. Deze scheen belangrijk genoeg te zijn om een onderzoek te wettigen, waartoe dan ook werd overgegaan op kosten der Archaeologische Vereeniging te Jogjakarta. Tegenspoed en gebrek aan genoegzame middelen zijn echter oorzaak geweest, dat het onderzoek dier Tjandi-bouwvallen gestaakt is moeten worden. De vruchten van het onderzoek evenwel, hoewel nog onvolledige resultaten gevende, werden reeds voorloopig beschreven door den heer J. Groneman te Jogjakarta 1), die daarbij de hoop uitspreekt, dat de geldelijke steun der Regeering of die van wetenschappelijke vereenigingen of personen het mogelijk zullen maken, om dezen en dergelijken oudheidkundigen arbeid in de rijke omgeving van Parambanan en Baraboedoer weder op te vatten en tot een goed einde te brengen. Met ieder jaar, schrijft de heer Groneman, gaat een deel van wat nu nog staat onherstelbaar verloren. Met elken dag stijgt de behoefte aan bescherming en behoud; minstens die aan 't vastleggen der bedreigde vormen van schijnbaar onvergankelijken steen op 't minder vergankelijke en althans voor vernieuwvuldiging vatbare papier.

Het schijnt ons niet onbelangrijk toe, het volgende te ontleenen aan de beschrijving van den heer Groneman 2).

1) Tjandi Idjo nabij Jogjakarta door J. Groneman.

2) De heer Groneman had de welwillendheid deze beschrijving, met belangrijke en zeer uitvoerige platen naar de opmetingen van den heer

De bouwvallen van den goenoeng Idjo (groenen berg) liggen op de afgeronde kruin van een berg, die in 't noordoosten vrij steil naar de vlakke, aan de westzijde trapsgewijs en in 't oosten en 't zuiden glooiend naar de tegenoverliggende berghellingen afdaaft.

De groep bestaat uit de bouwvallen van een hoofdtempel in 't oosten, en uit drie, telkens op lagere terrassen gelegen rijen, ieder van drie kleinere tempeltjes bewesten voor den hoofdtempel, en, nog lager en meer westwaarts, een tienden dwergtempel. Tusschen de eerste en de tweede, en tusschen deze en de derde rij werden de overblijfselen van lage muurtjes gevonden, die waarschijnlijk slechts gediend hebben om het regenwater te keeren en het afspoelen van den grond te voorkomen.

Alle tempels hebben hun ingangen aan de westzijde.

De afstand tusschen den hoofdtempel en de eerste rij bedraagt ongeveer 20 M.; die van deze rij tot de tweede 30 M., en die van deze tot de derde rij 15 M. De onderlinge afstand der drie tempeltjes in elke rij is nagenoeg 8 M. De enkele vóórtempel (de dwergtempel) ligt nog 30 M. verder westwaarts. De bovengenoemde lage muurtjes stonden 5 à 6 M. vóór de achterliggende tempelrijen.

De hoofdtempel heeft den vorm van een vierkant, waarvan elke zijde in 't midden rechthoekig naar buiten springt. De westelijke uitbouw bevatte den ingang, waartoe een trap van vier treden opvoert. De drie overige uitstekken hadden slechts nissen, waarin zeker beelden of laag- of hoogverheven beeldwerken gestaan hebben, evenals wij dit bij andere tempels zien.

De kleinere tempels vormden ieder een vierkant met een uitspringend portaal aan de westzijde, dat door een binnentrap van vier treden toegang tot de binnenkamer gaf.

De hoofdtempel meet in alle richtingen 15 M. De kleinere tempels hebben van oost tot west ruim 9 en van noord tot zuid iets meer dan 7 M.

Van de hoogte der muren en daken valt niets meer te zeggen, daar de daken geheel, de muren grootendeels ingestort zijn.

De tempels zijn opgebouwd uit den gewonen zoogenaamden tjandi steen (grauw zwarte basalt lava), die uit de vlakke of uit de rivierbeddingen naar boven moet zijn gesleept, daar 't gebergte zelf van Neptunischen aard is.

Omtrent de kleine onderling gelijkvormige voortempels deelt de heer Groneman het volgende mede:

Gaan wij naar binnen, dan komen we in een klein portaal, waaruit vier treden ons naar 't hooger gelegen binnenkamertje opvoeren, dat bijna 3 M. diep en breed is. Het portaal is iets minder breed en 4 M. diep. Noch in de binnenkamer, noch in den toegang werd eenig beeldwerk gevonden. De buitenwanden schijnen, behalve het zuiver gestileerde lijstwerk van den voet (en zeker ook van de verdwenen kroonlijst), geen andere versierselen gedragen te hebben dan een met eenvoudig bloemwerk behouwen vierkanten paneelrand in ieder muurvak.

M. L. Leydie Melville, ten geschenke toe te zenden aan de Maatschappij tot bevordering der Bouwkunst.

Zoals men weet, is de heer Groneman allerminst een vreemdeling in de Indische kunst. In „de Indische Gids” van Sept. 1887 komt o. a. ook een beschrijving van zijne hand voor, van den door hem onderzochten tjandi Parambanan.

De hoofdtempel was natuurlijk, evenals bij andere tjandi groepen, rijker bedeed. De vier trappen buiten den ingang opgaande, kwam men in een voorportaal, dat ongeveer 4 M. lang en 1.5 M. breed was, en welks wanden, voor zoover die nog bestaan, geheel kaal zijn. Een langs beide wanden vooruitspringende, 0.25 M. breede drempelvormige verhooging, van den vloer oprijzend, scheidt het laatste, een weinig hooger bevoerde, een derde gedeelte van 't portaal van het eerste af. Uit dat tweede gedeelte treedt men op den weder iets lager liggenden vloer van de binnenkamer, die nagenoeg 6.5 M. diep en ruim 6.25 M. breed is, doch wier wanden bijna geheel zijn ingestort. De achterwand en de beide zijwanden zijn ieder door twee vooruitspringende staande lijsten in drie vakken verdeeld, waarvan 't middenste een fraai en edel omlijste nis, en de beide zijvakken ieder, ter hoogte van ongeveer 1.5 M., een niet omlijst, vierkant, vooruitspringend basrelief draagt, dat ruim 0.5 M. lang en bijna even hoog is. 't Onderste gedeelte der nis wordt door een bijna 1.5 M. hoog, eenvoudig maar rein gestileerd voetstuk ingenomen, waarop vroeger vermoedelijk een beeld gestaan zal hebben, dat ongelukkig verdwenen is. Omtrent gevonden overblijfselen van een Siwa- en een Wisnoe-beeld, is het moeielijk uit te maken of die beelden in of aan den hoofdtempel of in de kleinere tempels hebben gestaan.

Een der nog goed bewaarde basreliefs van den zuidelijken wand wordt als volgt beschreven. Een paar in de wolken zwevende gekroonde hemelbewoners, man en vrouw, zonder lichtschijven; op de beide omhoog geheven handen der vrouw en de linker buitenhand van den man drie kleine lotuskussens, die echter ledig zijn, dragend, terwijl de rechterhand van den man, half geopend, met den palm naar boven vóór de borst, een klein voorwerp schijnt te bevatten, dat niet te herkennen is. Over den linker schouder van den man hangt het heilige koord; de vrouw draagt het vrouwensnoer.

Ongeveer in het midden van den vloer der kamer was de ingang van een vierkanten steenen put, die tot op den bodem 3.25 M. diep, en ruim 3 M. in 't vierkant breed is. Van de steenen bedekking, die ongeveer 0.25 M. lager ligt dan de vloer der kamer, was een gedeelte verloren gegaan en blijkbaar vroeger weggebroken. Op die bedekking moet, in overeenstemming met wat men in andere, dergelijke tjandi's vindt 1), het voetstuk van 't hoofdbeeld van dezen tempel gestaan hebben; werkelijk werd zulk een voetstuk naast den put en geheel door puin van ingestorte tempelmuren of daken bedekt, in den Z. W. hoek der kamer gevonden. De vorm van dit voetstuk is een regelmatig vierkant steenblok, langs elk der zijden iets meer dan 1.75 M. lang, en 1.25 M. hoog; het is in edelen stijl tusschen den voet en het bovenvlak met regelmatig inspringende ojieven en banden behouwen, en het bovengedeelte heeft in 't midden van een der zijden een verlengstuk, dat door een op een lotuskussen liggenden schildpad ondersteund wordt, die weder door een even keurig bewerkten naga wordt gedragen. Dat verlengstuk vormt, als de overeenkomstige deelen van vele andere elders verspreide en van hun beelden beroofde draagaltaren, het afvoerkanaal voor 't offerwater, dat eenmaal vóór of

1) Zie o. a. de beschrijving van den heer Groneman, van den tjandi Parambanan, in „de Indische Gids” van September 1887.

over 't op dat voetstuk geplaatste beeld uitgestort en in de dat beeld omgevende 0.05 M. diepe vierkante uitholling verzameld werd. Midden door den bodem dezer uitholling is een diep vierkant gat, waarin het hoofdbeeld van den tempel, minstens met zijn daarvoor uitgespaarden voet, gestaan moet hebben. Een godenbeeld, dat in dit voetstuk past, is echter niet gevonden. Het voetstuk werd in een hoek der binnenkamer gevonden, geheel met puin overdekt. Ook de vloer was gedeeltelijk weggebroken. Men heeft dus reeds vroeger in den put willen doordringen en daarom 't voetstuk, dat er boven stond op zijde gesleept, gelukkig echter zonder het doel geheel te bereiken of den put te ledigen. Die taak vervulde de heer Melville met alle zorg, en vond een aantal voorwerpen, die meer of minder beteekenis hadden, en allen uitvoerig worden beschreven, ook wat betreft de plaats waar zij werden gevonden.

Het merkwaardigste van deze vondst is een op den bodem der put gevonden gouden plaatje, waarvan een zeer getrouwe afbeelding aan de beschrijving is toegevoegd. Het plaatje is lang 0.16 M. en breed 0.035 M., en bevat behalve 't beeld van een godheid en enkele afzonderlijke letters en figuren, een zevenregelige legende in oud-Javaansch schrift. Figuren en letters zijn op het goud gekrast, zoodat zij op de keerzijde eenig relief geven.

Men heeft het schrift op dit plaatje nog niet geheel kunnen ontcijferen. Wanneer men daartoe zal zijn gekomen, dan zal ook de oplossing gevonden zijn voor deze vraag: wat beteekend de tjandi idjo?

Een graftempel, zegt de heer Groneman, ja! Een aan den eeredienst van den lingga, van 't zinnebeeld van Siwa Mahadewa als den oppermachtigen schepper of herschepper gewijd monument, op 't graf van een rijken Hindoe (want rijken alleen konden zulk een grafstede doen bouwen), al behoorde hij misschien niet tot de hoogste kasten, wanneer althans voor Java gold wat van Indië wordt beweerd, dat de volgers van dezen eeredienst voor 't grootste gedeelte Soedra's zijn en hun priesters uit de Pariah's gekozen worden. L.

CORNELIS BLOEMAERT.

De heer Georg Galland, docent aan de Technische Hochschule te Hannover, die eenige weken geleden Amsterdam wederom heeft verlaten, na aldaar gedurende ongeveer een jaar werkzaam te zijn geweest met het verzamelen van gegevens voor een werk over de Nederlandsche Renaissance, heeft in de „Kunstchronik” van 9 Augustus j. l. eenige mededeelingen geplaatst over Cornelis Bloemaert. Wij achten dit opstel van genoeg belang, om de vertaling er van onder de aandacht te brengen.

Wij weten door Salomon de Bray, de uitgever van de Architectura Moderna, dat de vader van Abraham Bloemaert de voornaamste leeraar was van Hendrik de Keyzer. Van Mander bericht in de levensbeschrijving van den zoon: „zijn vader Cornelis Bloemaert was een kunstig beeldsnijder, bouwkundige en ingenieur, te Dordrecht geboren, doch uit welke stad hij, ten einde het afleggen van een eed te ontwijken, zich verwijderde

om, na eenige onaangename ondervindingen, naar Gorcum te gaan. Van daar trok hij met zijne familie naar 's Hertogenbosch en wederom later naar Utrecht” 1). Te Gorcum werd zijn naderhand beroemd geworden zoon geboren, niet in 1567 zooals Van Mander zegt, maar in 1565. Later volgde deze hem naar Amsterdam, waarheen Cornelis niet als stadsbouwmeester maar als ingenieur vertrok. „Toen de oude man eindelijk de tol aan de natuur had betaald, koos Abraham wederom Utrecht tot woonplaats”

Dit is ongeveer alles, wat ons de biografie van Cornelis te vertellen heeft.

Kramm wees er reeds op 2), dat ook de oudere Bloemaert in het jaar 1593 weder in Utrecht was; hij was daar toenmaals zwaar ziek, en men neemt aan, dat hij er in 1595 gestorven is. Het is overigens wel mogelijk, dat hij dezelfde „Bloemaert” is, die in 1594 als deken is ingeschreven in de lijsten van het zadelmakersgilde te Utrecht 3), en dan kan er twijfel ontstaan omtrent het sterftejaar 1595. Volgens de bovenstaande en zeker niet uit de lucht gegrepen mededeeling van Van Mander, moet hij in hoogen ouderdom zijn gestorven. Op den 1^{sten} April 1591 trad hij te Amsterdam in dienst als ingenieur, doch reeds na zeven maanden staakte de stad de betaling van zijn tractement 4). Reeds in 1592 werd Lourens Volckertsz als zijn opvolger genoemd. Ook was hij niet als burger te Amsterdam ingeschreven, zoo als zijn zoon (31 Oct. 1591) en zijn leerling de Keyzer (24 Oct. 1591), wiens huwelijk met Beyka van Wildert op den 6^{den} April 1591 te Amsterdam plaats had. Een en ander verspreidt eenig licht over de laatste levensjaren van den meester.

Van Mander tast tevens mis, wanneer hij Dordrecht als de geboortestad van Cornelis noemt. Uit het doorzoeken van de door R. A. van Zuylen uitgegeven stadsrekeningen van 's Hertogenbosch (1399—1800) 5) leerde ik, dat tot het jaar 1566 geen kunstenaar voor de stad was werkzaam geweest, die den voornaam van Cornelis droeg. Later, in 1584 en 1599 komt slechts een beeldsnijder Cornelis Borger voor. In de jaren 1566 tot 1569 echter, lezen wij van een meester Cornelis, „antycksnijder” (1566), een meester Cornelis van Bercheyck (1568) en een Cornelis Bloemerts (1569). Volgens mijne overtuiging heeft men in deze drie gevallen met denzelfden persoon te doen. De naam „van Bercheyck” kan echter slechts betrekking hebben op het Noord-Brabantsche dorp Bergeik, de geboorteplaats van Bloemaerts. Dordrecht moet men meer beschouwen als te zijn de wieg van zijn loopbaan als kunstenaar. Wij kunnen immers vele voorbeelden aanhalen, dat Nederlandsche meesters onder verschillende bijnamen in oorkonden en elders genoemd worden, bijv. een Jakob Cornelisz van Oostzanen, de bekende Jakob van Amsterdam; de naam der kleinere plaats was eene aanduiding van herkomst, de grootere eene soort van aanbe-

1) Van Mander, blz. 192, uitgave van J. M. de Jongh, 1764.

2) De levens en werken, enz. blz. 104.

3) S. Mulder, de Utrechtsche archieven enz. — Tot het zadelmakersgilde te Utrecht behoorden o.a. ook de schilders en beeldhouwers.

4) De Roever, in het Jaarverslag van het Kon. Oudheidkundig Genootschap te Amsterdam, 1886.

5) Inventaris der archieven van 's Hertogenbosch. I. II. 1863—1866.

veling. Daar wij nu uit de door Kramm gegeven uittreksels uit de Utrechtsche stadsrekeningen (1578 tot 1587) weten, dat Bloemaert hier bij voorkeur belast werd met de versieringen bij openbare feestelijkheden, was het natuurlijk meer in zijn voordeel om mede te deelen, dat hij in het gewoel eener rijke en verwende handelsstad dan in een dorp was opgegroeid. Dat Bloemaert zich in Utrecht ook als ingenieur onderscheiden heeft, is een veronderstelling die gerechtvaardigd schijnt door zijn beroep naar Amsterdam.

Welke zijn evenwel zijne werken geweest als beeldhouwer en architect? In Utrecht — alwaar hij op de lijsten van het zadelmakersgilde eerst in 1576 voorkomt, en wel als bouwmeester, schilder en vestingbouwmeester — kan in dezen tijd niets met zekerheid aan hem worden toegeschreven, desnoods slechts een grafsteen in het zuidelijke dwarsschip van den Dom, en afkomstig uit 1573. Op dezen ziet men in verheven werk twee geniën van den dood, ter wederzijden van een sarcophaag, aan wier voeten een pasgeboren kind rust, terwijl op het deksel een menschelijk geraamte ligt uitgestrekt. Ook zijn leerling de Keyzer heeft met groote voorliefde geraamten afgebeeld op begraafplaatsen. 6)

Omtrent Bloemaerts werkzaamheden te 's Hertogenbosch kan het volgende worden medegedeeld. Op den 25sten Augustus 1566 — waarschijnlijk kort na zijne komst — hielp hij met vele andere personen en onder toezicht van den deken van het schrijnwerkersgilde, de kostbaarheden en fraaiste altaarstukken van de cathedraal redden. Deze arbeid, waarmede Cornelis 12 stuivers verdiende, en hoe ondergeschikt deze ons ook schijnt te zijn, strekt het zorgvolle hoofd des huisgezins en allermint den kunstenaar, die heerlijke meesterwerken voor het gepeupel trachtte te beschermen, in den toenmaligen treurigen tijd zeker niet tot schande. Een volgend maal (1568) herstelde hij eenige beschadigde figuren aan het portaal van het klooster der Franciskanen; en eindelijk moest hij dergelijke werkzaamheden verrichten aan drie der stadspoorten, de St Jans Hinthamer en de St. Anthonis poort. Een zijner later gerestaureerde beelden, de evangelist Johannes voor de St. Janspoort, werd in 1570 zonder opzet door de Spaansche soldaten gedeeltelijk vernield. De omstandigheid dat men niet hem, maar een zekeren Philips van Namen met de herstelling van het beeld belastte, schijnt eene aanwijzing te zijn, dat Bloemaert tijdens die restauratie niet meer te 's Hertogenbosch vertoefde.

Het moeielijkst is het echter om iets uit de oorkonden te bewijzen over zijne werkzaamheden als architect, op welk gebied zijn leerling, althans volgens de Bray, veel profiteerde en zeer ontwikkeld werd. De eenige mogelijkheid om een gevolgtrekking te maken is, om op die plaatsen waar Bloemaert werkzaam was, onderzoek te doen naar bouwwerken waarin wij meenen den leermeester van de Keyzer te herkennen. Te Gorinchem bestaan nog twee woonhuizen uit 1563 en 1566, welke gevels in het oog vallen door den rijkdom aan decoratieve beeldhouwwerken en die in 't minst geen overeenkomst hebben met de overige uitingen op bouwkundig gebied in die stad. Zelfs wanneer wij niet wisten, dat Bloemaert zich juist in gemeld jaar te Gorinchem ophield 7), dan

6) Kerkhofportalen van de Zuider- en Westerkerken te Amsterdam.
7) In de Schepenkamer van het voormalige Stadhuis te Gorinchem

moet juist het bouwwerk van 1566 (hoek Gasthuisstraat) ons doen denken aan eenige scheppingen van de Keyzer te Amsterdam. Natuurlijk hebben de details van dit gebouw nog het karakter der vroeg-renaissance.

Men ziet hier reeds een bekend motief van de Keyzer voorbereid, namelijk gemetselde boogvelden of vullingen boven een vierkant vensterkozijn, met een ornament of een kop uit bergsteen versierd. De hoofdgevel vertoont vormen met concave en convexe lijnen, en de ramen zijn geplaatst in velden tusschen blinde arkaden met rondbogen.

Het tweede gebouw uit 1563 is een hoekhuis aan de Burgstraat. Men ziet hier op de eerste verdieping arkadenbogen die op consoles rusten, terwijl de vensters op de tweede en derde verdieping met driehoekige frontons, de bovenste opening echter door een gebogen lijst gedekt zijn. Ook op decoratief gebied heerscht een bepaalde verscheidenheid, iets willekeurigs bij het naast elkander plaatsen van verschillende vormen, hetgeen echter toch aangenaam werkt.

Veel overeenkomst met deze beide scheppingen heeft een Dordrechts gebouw uit 1558 (Wijnstraat N°. 70). Ook dit schijnt aan den meester te kunnen worden toegeschreven.

Het is te hopen dat nog meer licht over het werk van Cornelis Bloemaert zal worden verspreid.

DE St. LIEVEN-MUNSTERTOREN.

Onder de verschillende goede zaken die in de laatste helft dezer eeuw op kunstgebied zijn tot stand gebracht of tot uiting gekomen, verdient de meerdere waardeering en de grootere belangstelling in de overgebleven monumenten onzer oud-vaderlandsche kunst, met eere genoemd te worden.

Hoewel het zeer zeker een zedelijke plicht is om de gewrochten, door de vaders met zooveel inspanning en opofferingen tot stand gebracht, zooveel mogelijk ongeschonden aan onze nakomelingschap achter te laten, zijn het meerendeel der oud-vaderlandsche bouwwerken jaren lang schromelijk verwaarloosd en moedwillig verwoest. Veel, zéér veel schoons, dat bij een betere behartiging van den zedelijken plicht nog heden ten dage tot sieraad van stad en land zou strekken, is door totale onverschilligheid voor immer verdwenen, of een ruïne geworden.

Den grooten St. Lieven-Munstertoren te Zierikzee, kon men voor eenige jaren bijna tot laatstgenoemde rubriek gaan rangschikken. Dit schoone gothische gewrocht werd zóó bouwvallig en daardoor zóó gevaarlijk voor de voorbijgangers, dat de toestand onhoudbaar werd en er verschillende stemmen opgingen, die het monument wilden afbreken. Ware men in dien tijd voor de technische en finantieele bezwaren van een amotie niet teruggediend, en had het reusachtige gebouw als baken voor de zeevarenden gemist kunnen worden, — wie weet of er heden nog wel een steen van het eerbiedwaardige monument zou te zien zijn.

Ongeveer een tiental jaren geleden, werd het gevaar voor afbreken, waarmede Kelderman's schepping steeds

is nog aanwezig een schilderstuk van de hand van den zoon van Cornelis, de schilder Abraham Bloemaert. Het stuk stelt voor het gericht van Graaf Willem den Goeden over den slechten Baljuw van Zuid-Holland.

L. R.

bedreigd werd, voor goed afgekeerd. Na verschillende onderhandelingen ging de toren aan het rijk in eigendom over; de Staat verbond zich om het bouwwerk de noodige herstellingen te doen ondergaan, terwijl de gemeente Zierikzee een gedeelte der kosten zou helpen dragen. Den kundigen Rotterdamschen architect Margry, een man doorkneed in de middeleeuwsche kunst, werd door de regeering met de leiding der restauratie belast, en in het voorjaar van 1883 zag men om het meest insoliede gedeelte een ruim 50 Meter hoogen steiger verrijzen, ten einde met de metsel- en steenhoutwerken te kunnen aanvangen. Om alle misverstand te voorkomen zij hier nog medegedeeld, dat van eene totale restauratie (die tonnen gouds zou vereischen) geen sprake kon zijn, daar dit zelfs de krachten van den Staat zou te boven gaan, doch dat men zich voorloopig tot een gedeeltelijke restauratie moest bepalen. In de eerste plaats toch moet gezorgd worden voor het bewaren van het bestaande, zoo dat de schadelijke inwerkingen van regen en wind tot hun minimum werden teruggebracht. Om dat doel te bereiken is de verplaatsbare steiger reeds herhaalde malen afgebroken en herplaats. De grootste helft van het opgaande werk is reeds voltooid en met genoeg bezichtigt men die gerestaureerde gedeelten; vooral de herstelde plaatsen, waar het mogelijk was de oude stukken groefsteen nog te gebruiken, bieden een bekoorlijken, schilderachtigen aanblik, veel eigenaardiger en karakteristieker dan die gedeelten, waar het gebruik van nieuwe stukken zandsteen noodzakelijk was.

Als nu de romp rondom in voldoende toestand gebracht is, dan hopen we spoedig die tegen alle aesthetische wetten indruischende bekapping (een karikatuur uit de 1e helft dezer eeuw) te zien verdwijnen, om plaats te maken voor eene meer ware, een meer met het karakter van 't gebouw overeenstemmende afdekking. Al moet deze verandering aan Rijk en Gemeente nog een klein geldelijk offer kosten, dan vertrouwen we toch dat het zal worden toegestaan, daar ieder beschaafd, met een weinig gevoel voor schoonheid en waarheid in de kunst bezielde mensch, het jammer, hoogst jammer zou vinden, als zulk een juweel van gothische bouw- en beeldhouwkunst door die quasie klassieke bekapping afgedekt moest blijven.

Wanneer de St. Lieven-Munstertoren eenmaal van een passende spits voorzien is, bezit Nederland in hem een monument van beteekenis, dat zelfs Frankrijk, het geboorteland der gothiek, hem zal benijden. n.

CORRESPONDENTIE.

HILVERSUM, 2 September 1888.

Geachte Redactie!

Als ik zoo van tijd tot tijd eens het Bouwkundig Weekblad in handen krijg, schijnt het toeval te willen, dat deze of gene iets over de tuinarchitectuur geschreven heeft. Dit was weer het geval met de twee laatste nummers van uw blad, waarin een kwestie behandeld wordt, waarvan de eerste aanleiding te vinden schijnt te zijn in een stuk van de heer C. in het Weekblad »de Ingenieur».

Het is opmerkelijk, dat dit kunstvak nog al een geliefkoosd onderwerp is voor schrijvers, die geheel buiten het vak schijnen te staan en die hunne gedachte liefst uitdrukken in bladen, die zelden door de eigenlijke vakmensen gelezen worden. Zijn die schrijvers beducht voor tegenspraak van dien kant? Zulks mag

men toch niet verwachten, maar wanneer men waarde hecht aan hunne meening over het onderwerp, dan is het in de eerste plaats wenschelijk hen in staat te stellen kennis te krijgen van de onderhavige kwestie.

Wat geeft het of er door mannen, buiten het vak staande, lang en breed over geredeneerd wordt; de meesten dezer weten toch niet welke moeilijkheden het vak medebrengt; het is meestal schermen in 't wilde.

Het zou, naar mijne bescheiden meening, verstandiger geweest zijn, indien de heer C. voor zijn ideeën een vakblad gekozen had, dat door de meeste tuinarchitekten gelezen wordt, dan kan er *kans* bestaan, dat deze of gene vakman zich over de zaak uitlaat.

Daar ik *de Ingenieur* natuurlijk niet gelezen heb, want wie leest *alle* bladen buiten het vak, dat hij beoefent, zal ik de prijsvraagkwestie niet bespreken, zoomede om meer bijzondere redenen; doch daar is eene andere kwestie bijgehaald, en daarover wil ik nog een enkel woord zeggen.

De heer C. zegt, dat in ons land op het gebied van parkarchitectuur, reeds genoeg wansmaak en volslagen gebrek aan vak-kennis tentoongespreid wordt.

Ik weet niet of de heer C. het recht heeft, zich alzoo te uiten. Men moet, alvorens zulk een oordeel te mogen, te kunnen vellen, grondig op de hoogte van het vak zijn.

Het oordeel van iemand, die er totaal niets van weet, mag op onnadenkende lezers eenigen indruk maken, weldenkenden lachen 'om zulk eene dwaasheid en aanmatiging.

De heer C. wil misschien met zijne tirade doen blijken, dat het meer dan tijd wordt, voor eenig omvangrijk werk op 't gebied der parkarchitectuur buitenlandsche kunstenaars te roepen; want volgens zijne meening zijn de Nederlandschen voor zulk eene taak niet bekwaam. Als Nederlandsch vakman, zal ik mij wel wachten daarover mijne meening te zeggen, men zou haar verkeerd kunnen uitleggen.

Wanneer de heer C. werkelijk gegronde redenen heeft, en deze met bewijzen kan staven, dat onze werkelijke tuinarchitekten gearbeitet hebben in tegenspraak met de theoriën dezer kunst, met de eischen van bodem, klimaat en eigenaardigheden van ons publiek (zoowel het rijkere als het minder rijke gedeelte) dat 't liefst de mode volgt, dan eerst heeft hij het recht zich te uiten op eene wijze, die verre van eervol is voor onze Nederlandsche tuin-kunstenaars.

Dat er wel eens werk gemaakt wordt, dat buiten alle kritiek is, komt in elk gebied voor; maar is zulk werk wel altijd afkomstig van vakmensen?

Ik zou onder de vele voorbeelden kunnen noemen, de tuin van een openbaar gebouw; naam en plaats en ontwerper zal ik maar niet noemen. Reeds het bestek verraadde, dat de ontwerper totaal niets van het vak verstond, laat staan wat de latere uitvoering daarvan te zeggen gaf.

Als dit werk van een der kunstbroeders was, dan zou ik den heer C. gelijk geven. Gelukkig kunnen deze het beter, ik zou mij anders over hen schamen.

't Is helaas een feit, dat zij toch van dergelijk werk de schuld krijgen en buitenlanders zich daarover vroolijk maken.

Eer de heer C. zich dus weder op zulk eene harde manier over de Nederlandsche vakmensen wil uitlaten, dan raad ik hem aan zich eerst grondig op de hoogte te stellen, en zijne opinie dan zóo te uiten, dat de eigenlijke belanghebbenden het kunnen vernemen, en hem dan, zoo noodig, een lesje kunnen geven.

Onder dankzegging voor de opname,

Hoogachtend,

UEd. Dw. Dienaar,
LEONARD A. SPRINGER.

BINNEN- EN BUITENLANDSCHE BERICHTEN.

Z. Exc. de Minister van Waterstaat bracht den 6den dezer een bezoek aan de werken van de perron-overkapping van het centraal-personenstation te Amsterdam, en bezichtigde deze tot in de kleinste bijzonderheden.

Kort na het vertrek van den Minister wapperde de Nederlandsche vlag van de bekapping, en verkondigde dat toen het laatste spant was gesteld.

Het stellen van deze overspanningen is een werk, dat met groote

omzichtigheid moest geschieden, daar het gebeurde tijdens den gewonen dienst der treinen. Het pleit zeker voor den tact van hen, die met de uitvoering en het toezicht op het grootsche werk belast waren, dat niet één ongeval, van hoe weinig beteekenis ook, is voorgekomen.

Gelijk men weet werd het werk uitgevoerd onder leiding van den ingenieur L. J. Eijner, door de heeren Gebrs. Goedkoop als aannemers van het stellen. De kap zelve was indertijd geleverd door de fabriek te Feyenoord. Naar wij vermeenen waren de enkele onderdeelen der bekapping met zooveel juistheid bewerkt, dat bij het stellen niets behoefde beter pasklaar gemaakt te worden.

Het Departement Arnhem van de Maatschappij tot bevordering van Nijverheid heeft zich tot de Staten van Gelderland gewend met het verzoek om geldelijke ondersteuning te mogen ontvaangen voor het oprichten van een Museum voor Kunstnijverheid, met eene daaraan verbonden kunstnijverheids-teekenschool.

Aan verschillende personen te Antwerpen, met het bouwvak in betrekking staande, werd de volgende circulaire toegezonden, die toegang gaf tot eene vergadering op 4 September jl. gehouden.

Aan het Antwerpsche bouwvak.

Eendracht maakt macht is de schoone vaderlandsche leus, welke door de belanghebbenden bij het bouwvak te Antwerpen slecht schijnt begrepen te worden.

Sedert jaren wordt te Antwerpen, de hoofdstad van den handel, der kunsten en van de nijverheid, bij alle groote aanbestedingen steeds door vreemde aannemers ingeschreven, aangenomen en uitgevoerd.

Bij de Antwerpenaren ontbreekt het toch zeker niet aan technische kennis, maar dikwijls wel aan macht, aan kapitaal. Waarom vereenigen zij zich dan niet? Waarom sluiten zij zich niet aaneen? Waarom ondernemen eenigen te zamen niet, wat één enkele niet kan uitvoeren? Ziedaar vragen, die reeds meermalen zijn gedaan.

De oorzaak ligt daarin, dat de Antwerpsche aannemers elkander te weinig kennen. Waarom??

Parijs, Berlijn, Amsterdam en andere groote steden in Europa hebben het voordeel van vereenigingslokalen te bezitten, waar de aannemers en belanghebbenden geregeld te zamen komen, elkander spreken en leeren kennen. Het daarstellen van een dergelijk vereenigingslokaal, dat zoovele gewichtige diensten kan bewijzen, is te Antwerpen tot heden nog steeds verwaarloosd.

Voor de eer van Antwerpen, stad van handel en kunsten, in het belang van de Antwerpsche aannemers, laat ons trachten het

verzuim te herstellen. Om dit doel te bereiken zijn wij zoo vrij het volgende onder uwe aandacht te brengen.

A. Het stichten van een aannemersbeurs, in een lokaal waar de aannemers elkander geregeld kunnen vinden.

B. Het stichten van een aannemersvereniging, ten doel hebbende: een gemakkelijke en geregelde zamenwerking te doen ontstaan tusschen hen die de bouwwerken uitvoeren, als ook om zodoende in kennis te komen met hen die direct of indirect, zoowel in België als in het buitenland, belang hebben bij de bouwkunst.

C. Het oprichten door de vereenigde aannemers van een onderling verzekeringsfonds tegen ongelukken, zoowel voor bazen als werklieden.

Ten einde dit doel te bereiken noodigen wij u uit tot het bijwonen eener vergadering, te houden op Dinsdag 4 September 1888 des avonds te 8 ure.

Punten van behandeling:

1. Bespreking en goedkeuring van het bovenvermelde;
2. Benoeming van een bestuur.

BENOEMINGEN, VACANTE BETREKKINGEN, ENZ.

Tot Directeur der Quellinusschool te Amsterdam, is benoemd geworden de heer Bart van Hove.

Tot leeraar in het decoratief schilderen aan genoemde school is aangesteld de heer J. Visser.

Door Burgemeester en Wethouders van Leeuwarden is bij den Gemeenteraad een voordracht ingediend voor Hoofdopzichter bij de Gemeentewerken aldaar. Op deze voordracht zijn gesteld de heeren J. Drost te Bloemendaal en J. H. Schouten te Goedereede.

Door B. en W. van 'sGravenhage is, met 1 October a. s., benoemd tot opzichter bij de Gemeentewerken de heer J. Brouwer te Amsterdam, eervol ontslagen opzichter te kl. bij de St. spoorwegen.

Gedep. Staten van Drenthe hebben den heer J. P. Hofstede, tot dusver tijdelijk ingenieur, benoemd tot ingenieur-chef van den provincialen waterstaat, ter vervanging van den heer J. P. Haveelaar, den tegenwoordigen Minister van Waterstaat.

Afloop van Aanbestedingen.

AMSTERDAM. Het bouwen van een villa in den Spiegel te Bussum onder beheer van den ingenieur A. L. van Gendt.
G. Teunisse te Bussum f 12.600. gegund.

'S GRAVENHAGE, 27 Aug. Het gemeentebest.: het bouwen van eene school voor onvermogenden met onderwijzerswoning en gymnastiekgebouw a/d Verl. Rijswijksestraat.
G. Leijssen te Scheveningen f 64.585
C. J. v. d. Zeijl » 56.998
H. van Bergen Henegouwen » 55.700
A. Stigter » 54.946
W. van Leeuwen te Hellevoetsluis » 54.939
W. F. Ph. v. d. Grijp » 53.600
A. C. Paardekooper » 53.378
W. Franken » 52.800
Gebr. Houtman » 52.326
Wed. P. A. Ravelli en Zn » 52.286
de overigen allen aldaar.

AMSTERDAM, 28 Aug. De architect W. Langhout Gzn.: het bouwen van een heerenhuis in de Vondelstraat.
H. C. Dorlas f 18.990
G. Woudt » 18.881
Ph. Warners » 18.680
J. Koster » 17.744

W. Voskuijl f 17.446
D. H. Zeevat » 16.900
A. J. van Liemt » 16.890
J. A. van Berne » 16.850
H. Schouten » 16.850
W. P. Voorham » 16.573
L. v. d. Eijk en de Waal » 16.400
F. Raaijmakers » 16.117
G. Boon » 15.999
W. Greve » 15.760
W. H. Struijs » 15.320

MAASTRICHT, 28 Aug. Het kerkbestuur der St. Servatius kerk: het afbreken en weder opbouwen der drie torens aan den westelijken gevel der hoofdparochiale kerk, onder beheer van den architect Dr. P. J. H. Cuijpers te Amsterdam.
J. Landij te Sittard f 31.500
P. Ubachs te Nieuwstad » 31.320
J. Bosman » 30.475
A. van Dongen te Gheel » 28.400
F. Raaijmakers te Nieuwer-Amstel. » 28.120
H. Ummels » 28.000
L. de Rooij te Tilburg » 27.900
J. Prevoo » 26.800
J. Meijs te Puth » 25.600
J. Meijers » 25.453

Turlings te Maasbracht f 25.000
C. Eckhart te Almelo » 24.279
J. Schenk » 22.500
J. Reggers » 19.868
A. Leeuwens te 'sGravenhage . . » 17.850
de overigen allen aldaar.
gegund aan J. Reggers.

ARNHEM, 29 Aug. De ing.-archit. F. W. van Gendt JGz.: het afbreken van een groot deel van het hôtel des Pays Bas, het plaatsen van een nieuw gebouw tot vervanging daarvan en het uitvoeren van verschillende werkzaamheden in het bestaande gebouw.
J. W. Vos te Arnhem f 62.300
C. van Straaten te Utrecht » 59.978
K. J. R. van Dugteren idem . . . » 59.333
A. C. Vink » 58.875
J. van Burk te Oosterbeek en W.
Wissing te Arnhem » 58.755
W. A. G. Jansen te Utrecht . . . » 57.644
H. W. van der Waarden en A.
Weijers te Nijmegen » 56.400
N. P. Molenaar en T. J. van der
Steele te Sneek » 55.045
E. v. d. Woerd Jz. te Deventer. . » 53.972
gegund.

MUSGRAVE & Co., Limited

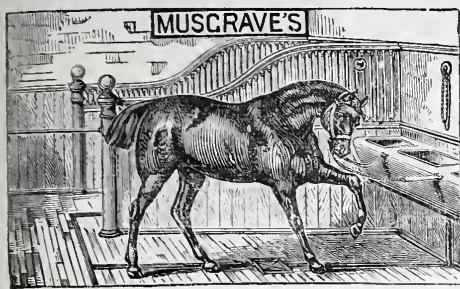

te BELFAST.
FABRIEK VAN

Engelsche Paarden- en Vee-Stalinrichtingen.

IJzeren Tribunes voor Wedrennen,

Tuigkamer-Benodigdheden,

DOGKENNELS,

Hooischuren, enz.

Gouden en Zilveren Med. Internat.

Tentoonstelling Amsterdam.

Deze inrichtingen waarvan reeds vele in Nederland geplaatst zijn, munten uit door soliditeit en zeer nette bewerking.

EENIG AGENT

D. S. M. KALKER
KONINKLIJKE MAGAZIJNEN

VAN 4905

BOUWARTIKELN en GEREEDSCHAPPEN.

AMSTERDAM, St. Anth. Breestraat, C 21.

Telegram-Adres: KALKER—IJZERWAREN.

Telefoon N^o. 352.

Modellen te bezichtigen in het Tentoonstellingsgebouw van de Maatschappij tot bevordering der Bouwkunst, Marinixstraat en St. Antonie Breestraat C 21.

MAATSCHAPPIJ

VOOR DEN WERKENDEN STAND.

INDUSTRIESCHOOL.

(Groenenburgwal N^o. 24).

Het BESTUUR van bovengenoemde School brengt aan Belanghebbenden ter kennis, dat de Lessen van den Cursus 1888—1889 — te beginnen met 10 September, e.k. 's avonds te 7 uur — zullen gegeven worden gedurende 5 Avonden per Week.

Het Onderwijs omvat:

- het handteekenen,
- het rechtligniteekenen,
- het bouwkundigteekenen,
- het werktuigkundigteekenen,
- het bootseeren,
- de stijl- en ornamentleer,
- de doorzichtkunde,
- de toepassing der wiskunde op de bouwvakken,
- de bouwadministratie en de bouw- wetgeving.

Het Schoolgeld bedraagt f 35 voor hen die alle lessen willen volgen; f 15 voor hen die alleen de mondelinge lessen wenschen bij te wonen, en f 25 voor hen die alleen aan de practische lessen verlangen deel te nemen.

De Cursus duurt tot u^o. Mei.

Zij die als leerlingen wenschen te worden ingeschreven gelieven zich vóór 10 SEPTEMBER schriftelijk aan te geven met opgaaf van ouderdom, vak en adres, bij den Directeur der Industrieschool, den Heer B. W. WIERINK, Blasiusstraat 10, of mondeling aan de School op 8 SEPTEMBER, des avonds tusschen 6 en 8 uur; alsdan zal de Directeur voor Belanghebbenden te spreken zijn,

AMSTERDAM, 6 September 1888.

Het Bestuur der Maatschappij:

MR. W. HEINEKEN, Voorzitter.

MR. M. F. DE MONCHY, Secretaris.

Het Afdeulingsbestuur:

C. VAN HEEMSTEDÉ OBELT,
Voorzitter.

C. T. J. LOUIS RIEBER,
Secretaris.

De Boekhandelaar P. GOUDA QUINT, te Arnhem zal van 28 September tot 6 October, telkens des namiddags te 2 uur, verkoopen: eene aanzienlijke verzameling **BOEKEN** waaronder een aantal kostbare werken over **Bouwkunde**, alsmede **4 WATERPAS-INSTRUMENTEN**, enz. Voor belangstellenden is de *Catalogus* op aanvraag gratis verkrijgbaar. 4907

Parquets-en-chêne sur bitume hydrofuge
N. GOURGUECHON. — PARIS.

4908

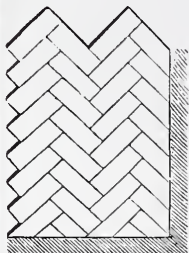

Verkrijgbaar in de maten van 30—50 cM. lengte,
6—11 „ breedte,
35 „ dikte.

Behalve lagere prijs, bieden deze parketvloeren, boven de andere soorten, de volgende voordeelen aan: **Ondoordringbaarheid voor vocht. Weering van geluiden (kraken) en ongedierte. Grootere duurzaamheid**, omdat het hout uit één stuk bestaande, verder kan afgesleten worden.

Représentant voor Nederland, **EMIL MOHR**, 19 Prins Hendrikkade, Amsterdam.

NEUCHÂTEL ASPHALTE COMPANY LTD. LONDON.
Exploitatie der Mijnen van de Val Travers.

FABRIEK
TE
AMSTERDAM

Beltweg No. 3.

TRADE MARK.



NATUURL. ASPHALT

VAN

VAL DE TRAVERS

ZWITSERLAND.

Gecomprimeerde Asphaltwegen en dito Dorsvloeren. Werken in Asphalt-Mastiek voor Trottoirs, Skating-Rinks, Moutvloeren, Kelders, Kolf- en Kegelbanen. Winkel en Magazijnvloeren. Gangen. Veranda's Brug- en Dakbedekkingen, Beton Fundeeringen, Stallen, enz., enz., enz.

Zindelijk Vochtwerend, Ondoordringbaar, Geraaswerend

Asphalt speciaal tot wering van vochtige muren.

Voor inlichtingen omtrent het leggen van Vloeren, Bedekkingen enz., gelieve men zich te adresseeren aan het kantoor der fabriek, Beltweg 3, Amsterdam. 4909

DE LINT & Co. Rotterdam.

Vertegenwoordigers van **JOS. F. EBNER** te Londen,

leveren in uitsluitend eerste kwaliteit,

MARMER-MOZAIEK en

TERRAZZOVLOEREN,

alsmede 4910

— **GLASMOZAIEK** —

Zestien Bekrooningen.

DE ERVEN H. VAN & MUNSTER ZOON te Amsterdam, leveren:

NOTA'S

TEN DIENSTE VAN HEEREN ARCHITECTEN

met *Honorarium-Tabel*

op naam gedrukt.

100 Exemplaren f 4.—, 50 Exemplaren f 2.50

Zie model verzonden bij Weekblad N^o. 24.

W. F. WEIJNTJES,

Singel 514 b./h. Koningsplein Amsterdam.

Specialiteit in Houten en Steenen

Parketvloeren en Verglaasde

Muurtegels.

Agent voor **Minton Hollins & Co. Stoke upon Trent.**

„ „ **A. Jändges** te Crefeld.

Verder alle mogelijke Bouwartikelen en ijzerwaren waarvan op aanvraag prijzen gaarne verstrekt worden. 4906

DE ERVEN H. VAN MUNSTER & ZN. leveren:

BESTEKKEN,

zoowel met als zonder bijbehorende

TEKENINGEN.

MAATSCHAPPIJ TOT EXPLOITATIE
VAN STAATSSPOORWEGEN.

AANBESTEDING. 4898

(VOOR REKENING VAN DEN STAAT).

Op Dinsdag den 18^{den} September 1888, des namiddags ten 2 ure, aan het Centraalbureau der Maatschappij tot Exploitatie van Staatspoorwegen bij de Moreelse Laan te Utrecht, van:

Bestek N^o. 485.

Het herstellen van den toegangsweg naar de goederenloods en de veelading op het station MEPPEL.

Begroting f 1950.—

De besteding geschiedt volgens § 25 van het bestek.

Het bestek ligt van den 4^{den} September 1888 ter lezing aan het Centraalbureau bij de Moreelse Laan en aan het bureau van den Heer Sectie-Ingenieur W. J. KLERK DE REUS te Meppel en is op franco aanvraag (per brief) aan genoemd Centraalbureau (Afd. Weg en Werken) te bekomen, tegen betaling van f 0.25

Inlichtingen worden gegeven aan het Centraalbureau (Afd. Weg en Werken) en door den Sectie-Ingenieur voornoemd.

De aanwijzing op het terrein zal geschieden den 12^{den} September 1888, na aankomst van trein 58.

UTRECHT, den 4^{den} September 1888.

AANBESTEDING.

Op Dinsdag 11 September des voormiddags 10 ure in het »Zuid-Hollandsch Koffie-huis» te 's Gravenhage van:

Het bouwen van 19 Woningen in het Prinse-Vinke-Park, te 's Gravenhage voor de Bouwvereniging „Ons belang” in 5 perceelen, A tot en met E.

Bestek en teekeningen in 18 bladen, zijn ad f 3.— verkrijgbaar bij den Boekhandelaar G. C. VISSER, Veenestraat 42 te 's Gravenhage.

Het bestek ligt ter inzage in het Zuid-Hollandsch Koffiehuus.

Inlichtingen geeft de Architect J. J. VAN NIEUKERKEN, Helmersstraat 26 te 's Gravenhage. 4899

HOUTVEILING TE AMSTERDAM.

ALTIUS & C^o. zullen verkoopen op Maandag 10 September 1888, des namiddags te Drie uur, in het Lokaal *Frascati*, aan den Oudezijds Voorburgwal, te Amsterdam:

Verschillende partijen Riga, Christiania en Nieuwe Sundswall Balken, Christiania Spieren, Noorsche, Zweedsche en Oost-Zeesche Platen, Delen, Schroten, Latten, Juffers, Ellens, Kolders en Sparren, alsmede Geschaafde en Geploegde Delen en Kraalschroten

Liggende volgens Notitiën ten hunnen kantore, Nassauplein (buiten de Willemspoort) te verkrijgen. 4900

DE LINT & Cie.

Rotterdam.

PARKETVLOEREN en WANDTEGELS:

VILLEROY & BOCH,

BOCH FRÈRES.

MINTON HOLLINS & Cie.

Trottoir-IJzersteen en Cementtegels.

Groote voorraden. 4901

Fabriek van Verwarming- en Ventilatiestoestellen. (Systeem DE KOSTER.) Amsterdam.

Deze warmwaterverwarming (met nieuwe toepassing van zelfregeling) beveelt zich aan in de volgende geplaatste en bestelde toestellen, sinds 1876.

Amsterdam. EVANG. LUTHERS ZIEKEN- EN OUDE MANNENHUIS, 5 toestellen, de HH. BLIKMAN & SARTORIUS, (Drukkerij.) — ROELOFFZEN & HUBNER, (Drukkerij) — BESTEDELINGENHUIS, Heeregracht, — DIAK. OUDE VROUWEN- EN MANNENHUIS, 4 toestellen. — INSTITUUT VOOR BLINDEN, Vossiusstraat. — De HH. W. F. PIEK, (huis). — G. A. FOL, (huis). — Mevr. G. L. FUNKE, (huis). — PAVILJOEN VONDELPARK. — COLLEGE BETH-HAMADRASCH-ETZ-CHAIM. — de HH. JACB. ANKERSMIT, (huis). — F. J. WITTEVEEN, (huis.) — SOCIÉTÉIT »ONDER ONS.” — STOOMV. MAATSCH. NEDERLAND. — RESTAURANT RICHE. — de HH. JAN TER MEULEN, (kantoren).

Leiden. RIJKS-ZIEKENHUIS. — DOOPSGEZINDE KERK.

Rotterdam. De HH. P. S. SAUERBIER, (huis). — Dr. VAN RIJCKEVORSEL, (huis). — RUIJS & COMP. (kantoren).

Baarn. Mevr. STRICKER, (villa).

Zaandam. De Hr. C. KAMPHUIS, (villa)

Arnhem. DR. VROLIK, Oud-Minister, (villa).

's Hage. De Hr. J. H. W. EILERS, (huis, Laan Copes van Cattenburg.)

Deventer. GROOT STEDELIJK ZIEKENHUIS.

Amsterdam. GYMNASIUM, Weteringschans. — MACHINISTENSCHOOL, Plantage. — HOTEL DU PASSAGE, Prins Hendrikkade, (60 kamers). — de HH. VAN LOON & COMP. (kantoren). — P. VAN EEGHEN, Heeregracht (huis). — BARON VAN HEEKEREN VAN KELL (Huize Bingerden).

Doesburg. De Hr. J. SICKESZ, (huize de Cloeze).

Lochem. De Hr. H. M. J. VAN LOON, Langoed Hydepark, (Ventilatie).

Driebergen. De Hr. J. W. F. SCHEFFER, (villa). 4902

Weesp. De Hr. J. R. WÜSTE, Keizersgracht, (huis).

Amsterdam. BARAKKEN VAN HET ZIEKENHUIS. — De Hr. P. STOFFEL, (villa).

Deventer. A. SALM GBZ., Architect.

Toestellen in aanleg.

Amsterdam. Nieuw te bouwen Klinisch Ziekenhuis, groot + 15000 Ms.

» GEMEENTE APOTHEEK.

Heemstede. De Hr. M. J. TIELE, (villa).

Amsterdam. PERRY & C^o., nieuwe winkel en magazijnen.

Th. A. DE KOSTER, Ferdinand Bolstraat 32 Amsterdam.

JAN HAMER. — AMSTERDAM.

Kantoor: Marnixstraat 402 bij het Leidscheplein.

GEBOUW PERMANENTE TENTOONSTELLING VAN DE MAATSCHAPPIJ TOT BEVORDERING DER BOUWKUNST.

Installeerde hier te lande met veel succes,

Geheele Waterleidingen in gebouwen in verbinding met de Luchtdruk-Waterreservoirs de Reservoir-Waterfilters met luchtdruk systeem Carré, systeem Chanoit.

EERE-DIPLOMA TE PARIJS, GOUDEN MEDAILLE TE BRUSSEL, LE MANS, ANGER, ENZ.

Voor het oppersen, filtreeren en verdeelen van water in gebouwen, ter vervanging van de hoogwaterreservoirs. 4903

De voordeelen van dit systeem zijn: dat men (tot een zeker maximum) over een willekeurigen druk kan beschikken, het water niet zoo zeer onderhevig is aan de verschillende temperatuursveranderingen, het in ieder gebouw kan worden aangebracht, de installatie goedkoop is als de tot nu toe gevolgde wijze van waterverdeling enz.

— Adressen waar dit systeem hier te lande is toegepast, worden op aanvraag verstrekt. — BOYLE's Ventilators, MILDE's Telephonen, WITTE's Liften, KELLEY's gebrand en geschilderd Glas, geschilderde Tegels, enz.

JAN VAN DER POT,

Scheepmakershaven N^o. 3 (Punt.) — ROTTERDAM.

De eenige Kyaniseerinrichting waar ook des winters wordt doorgewerkt.

Het Kyaniseeren is het eenige afdoende middel tegen verrotting en zwam. De bewerking geschiedt geheel reuk- en kleurloos. Desverlangd bijlevering van hout. 4904

Prima Engelsche PORTLANDCEMENT, merk Wallsend, van uitstekende kwaliteit en tegen concurrerende prijzen.

BELGISCHE KLUIT- en HYDRAULISCHE KALK. Billijke prijzen en vrachten. KUNSTGRANIEET systeem Pétitjean.

Prospectussen en prijs-couranten worden op aanvraag franco toegezonden

Gelieve op Voornaam en Adres te letten.



BOUWKUNDIG WEEKBLAD

ORGAAN

VAN DE MAATSCHAPPY TOT BEVORDERING DER BOUWKUNST

15 SEPTEMBER 1888.

Redactie: Dr. P. J. H. CUYPERS, Prof. E. GUGEL, J. R. DE KRUYFF
C. MUYSKEN, F. J. NIEUWENHUIS en C. T. J. LOUIS RIEBER.

Bureau: Marnixstraat 402.

Uitgevers: DE ERVEN H. VAN MUNSTER & ZOON,
Heerengracht 246, Amsterdam.

London Office:

35 Queen Victoria Street E. C.: -HENRY HEMANS & C^o.

Abonnementsprijs voor Nederland, fr. p. p. f 8.50; voor Ned.-Indië
(bij vooruitbetaling) fr. p. p. f 11.50; voor het Buitenland (bij vooruitbetaling)
fr. p. p. f 10.— Afzonderl. Nummers voor zoo lang de voorraad strekt 25 Cts.

INHOUD: De 58ste Algemeene vergadering. — Bij de plaat. — De tentoonstelling van Gastoestellen te Utrecht. — Verslag van de vergadering der Vereeniging Architectura te 's Gravenhage, 5 September 1888. — Ingezonden. — Prijsvragen. — Binnen- en buitenlandsche berichten. — Benoemingen, vacante betrekkingen, enz. — Afloop van aanbestedingen.

Dit nummer bestaat uit 8 bladzijden en plaat: Gedenkteeken ter eere van Christiaan Huygens.

DE 58ste ALGEMEENE VERGADERING.

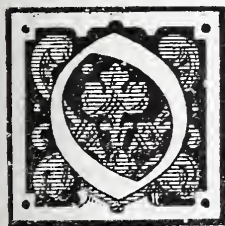

Op eene wijze, die ongetwijfeld op hoogen prijs wordt gesteld, werden de leden der Maatschappij tot bevordering der Bouwkunst den 11^{en} September j. l. te Leiden ontvangen door de aldaar tot eene Afdeeling vereenigde leden. Het Dageelijksch Bestuur der Sleutelstad had de gewaardeerde beleefdheid gehad, het Raadhuis op dien dag beschikbaar te stellen, zoodat de vergadering in de fraaie Raadzaal kon plaats hebben. Nog nimmer was de Mij. op een raadhuis ontvangen; dit, en niet het minst de tegenwoordigheid van twee der Wethouders van Leiden, de heeren Mr. N. L. J. van Buttingha Wichers en S. C. M. Knapert, die de vergadering bijwoonden, mag wel beschouwd worden als een bewijs van belangstelling in de Maatschappij, haar streven en haar werken. Dat deze ontvangst ook gewaardeerd werd, bewees het zeer groot aantal leden uit alle oorden des lands, dat de bijeenkomst bijwoonde; — het bedroeg meer dan honderd.

Voor dat de vergadering werd geopend, konden de leden in de tegenwoordige Trouwzaal, de vroegere Gerechtskamer, van het Raadhuis eene tentoonstelling bezichtigen die georganiseerd was door de heeren D. E. C. Knuttel, W. Kok, P. G. Lancel en W. C. Mulder, en de onverdeelde aandacht trok. Die commissie had dan ook alle eer van haar inderdaad belangrijk werk. Behalve een

grootte verzameling opmetingen en teekeningen van oude gebouwen en antwoorden op prijsvragen, door de Afdeeling in de laatste drie jaren en door de Maatschappij in 1887 uitgeschreven, trokken vooral de aandacht de afdeeling moderne kunst, waarin hoofdzakelijk werken waren vertegenwoordigd van de heeren Jesse, Knuttel, Lancel en Mulder en waaruit blijkt dat men in de oudste stad van Holland niet stil zit, en eenige kostbare, hoogst belangrijke teekeningen uit de particuliere verzameling van den heer Mr. Ch. M. Dozy, den nieuwen archivaris der Gemeenten, waaronder wel in de eerste plaats mogen genoemd worden, de zeer fraaie cartons naar de geschilderde vensters in de Oude Stadsdoele *).

*) Het is van belang, bij dit verslag tevens de lijst af te drukken van deze teekeningen, enz.

1e Afdeeling: Oude teekeningen en opmetingen van Leidsche gebouwen. Ontwerp van een gevel voor Rijnlandshuis van Lieven de Keij. Gedrukte plaat met 16 div. gebouwen: Poorten, Kerken, Burcht enz. Rijnsburgsche poort, (Sepia tekening). Gezicht op de Hoogstraat (gedrukte plaat). Plaat met vier kerken (gedrukt). Marekerk (Optica plaat). Ontwerp der Loods of Waardkerk, v. Waasendorp, 2 teekeningen. Engelsche en Hoogduitsche kerk (op 1 blad). Heilige geest-hofje, v. Sprang 1788 (gekleurde tekening). Twee ontwerpen nis in de Hortus. Vier wereldlijke gebouwen op een blad (gedrukt). Twee teekeningen van den Burcht (potlood t.). Zes teekeningen van Doelenkapiteins. Doelenpoort (tekening). Aanzicht Doelen. Stads Timmerwerf (gekl. tekening uit 1788). Gezicht op de Burchtsteeg en Rijn (Hoeks. en Kabelj.) Logement de »gouden bal» a/d. Breestraat (gekl. tekening). 4 gekleurde teekeningen. 4 teekeningen, 18e eeuw, van Leidsche huizen. 3 detailteekeningen 18e eeuw. Cartons van de gekleurde glazen van den Stadsdoelen 1587.

2e Afdeeling: Nieuwe opmetingen van oude Leidsche gebouwen. Gevel aan de Oude Singel No. 72, opgemeten en geteekend door A. v. d. Lee 1887.

Rijnsburgerpoort (geamoveerd).			
Wittepoort	»	Js. W. Schaap	1865.
Morspoort	1886	L. Couvee	1888.
Gevel Stadstimmerwerf		H. J. Walle	1877.
» Woonhuis Breestraat		W. C. Mulder.	

Verder waren er aanwezig een aantal groote photographiën van de Hooglandsche kerk in- en uitwendig, en behorende tot de verzameling der Gemeente Commissie, en van het onlangs voltooid nieuwe Oudeliedenhuis op de Heerengracht, gebouwd door den heer W. C. Mulder.

Iets later dan was aangekondigd, riep de heer W. Kok, Voorzitter der Afdeeling Leiden, de tegenwoordigen naar de Raadzaal, om hen welkom te heeten in de eerste universiteitsstad, de herberg der geleerdheid. De spreker herinnerde aan de vergadering die nu 12 jaren geleden in de zelfde stad plaats had, en verklaarde dat het hernieuwde bezoek op hoogen prijs werd gesteld. De Afdeeling was vereerd met de ontvangst van zooveel gasten, waardoor ongetwijfeld de banden van vriendschap tusschen Noord en Zuid weder versterkt zullen worden.

De Voorzitter der Maatschappij, de heer Dr. P. J. H. Cuypers, dankte voor dezen welkomsgroet, roemde de bereide ontvangst, en bracht lof aan Leiden, dat blijken geeft veel te doen tot instandhouding der oude kunst. Na alle tegenwoordigen het welkom te hebben toegeroepen, verklaarde de Voorzitter de vergadering geopend en deed daarop eenige mededeelingen omtrent den stand der pogingen, in 1886 door de Maatschappij aangewend, om van de Regeering eene wettelijke regeling te verkrijgen van het ambachtsonderwijs. Ter bevordering van het vakonderwijs konden twee middelen worden aangewezen, 1^e de oprichting van avond-teekenscholen, en 2^e de wettelijke regeling van het leerlingstelsel.

Het nut dier scholen, daarvan konden de leden volkomen overtuigd zijn. De bedoeling van het leerlingstelsel kon wellicht voor velen nog opgehelderd worden, waarom de heer Cuypers dan ook het reeds bestaande schema van eene wet daarop voorlas.

Gevel H. Geesthofje	W. C. Mulder.
» Paxhuis Domis Pieterk. gr. J. W. Schaap.	
Bovengedeelte woonhuis Breestraat geamov. 1869	W. C. Mulder.
Ingang van het oude Collegium Theologicum (later manege) 1626.	
Parijs en Mulder.	
Gevel van de Lakenhal opgem. en get.	G. Looman 1884.
Schets der Lakenhal uit 1640.	
Gevel van het Raadhuis.	
Details kruiskozijn geb. Pietersk. gr. 2 st.	H. J. Jesse 1883.
Gevel aan het Rapenburg hersteld 1888	W. C. Mulder 1874.
Gevel Lodewijkskerk vroeger Saaihal	G. Looman.
<i>3e Afdeeling: Moderne Kunst.</i>	
Gevel van het Oudeliedenhuis	W. C. Mulder.
» Heerenhuis Plantsoen Leiden	»
» » Bodegraven	»
» Luthersche kerk	»
» » »	H. J. Jesse.
Eenige geschilderde panceelvullingen	»
Venus met de schulp	»
Familiebank Baron v. Wassen. Catw. in de Prot.	
kerk te Katwijk aan Zee.	»
Doopbekken en Psalmbord idem.	»
Gevel Meisjesschool 2e kl. Breestraat	D. E. C. Knuttel.
» Heerenhuis Laan Copes v. Cattenburg	
den Haag	»
» Heerenhuis Javastraat	»
» School Langebrug 3e kl.	»
Photogr. Station Lage Zwaluwe	»
» » Hooge Zwaluwe en Waspik	»
» Watertoren en Locom. Loods Lage Zwaluwe	»
» Hoofd en nevengeb. Station Waalwijk	»
» Hoogl. Kerk voor en na de herstelling.	
Kweekschool v. Zeevaart te Leiden	P. G. Lancel.
v. d. Werfpark	H. Copyn.
De 4e Afdeeling bevatte de <i>Prijsvragen der Maatschappij</i> en de 5e de <i>Prijsvragen der Afd. Leiden</i> .	

De vroeger door de Maatschappij aangewende pogingen hadden nog tot geen resultaat aanleiding gegeven, en nog altijd wordt maar al te weinig gedaan voor de opleiding van ambachtslieden, een groot en krachtig gedeelte der natie. Het Bestuur was dan ook tot de overtuiging gekomen, dat men andermaal een poging moest wagen, om verbetering in den bestaanden toestand te brengen, nu echter door invoering en wettelijke regeling te vragen van het leerlingstelsel, waardoor de leerlingen in het ambacht in bescherming zullen worden genomen tegen de somwijlen te groote eischen van enkele bazen, en deze omgekeerd beschermd tegen onbillijke eischen. Dit kon in de gegeven omstandigheden bijdragen tot het verkrijgen van goede werklieden. Het vroegere plan van het Bestuur, de wettelijke regeling van het ambachtsonderwijs, zooals die is voorgesteld in het genoegzaam bekende „Rapport” was te uitgebreid voor de tegenwoordige tijdsomstandigheden. Voor hetgeen het Bestuur thans voorstelde was geen geld noodig, en het zou wellicht niet moeielijk zijn eene wet, zooals gevraagd zal worden, bij de Regeering aanhangig te maken.

De heer Leliman vroeg na deze mededeeling, of het niet de bedoeling van het bovengenoemde Rapport was geweest, subsidiën aan te vragen voor de ambachtsscholen. Spreker herinnerde aan een verzoekschrift, in 1860 reeds ingediend aan den Minister Heemskerk, waarop heden nog geen antwoord was ingekomen. Wanneer men zich thans weder tot de Regeering wendde, moest men ook daarop terug komen. Voor andere scholen moest tevens iets gedaan worden, b. v. voor de Polytechnische School; meermalen was er reeds sprake geweest om deze te verplaatsen naar eene meer bedrijvige stad.

De Voorzitter, dank zeggende voor deze wenken, meent toch te moeten opmerken, dat niet te veel moet worden gevraagd. Het Bestuur wilde iets vragen voor den ambachtsstand, niet voor de beter bedeeden. Er bestaan financiële bezwaren bij de regeering om te voldoen aan de verzoeken van het Bestuur in 1886 gedaan; maar nu die hinderpalen kunnen worden ontgaan, is er kans van slagen. Vele Vereenigingen van naam zijn eenstemmig in hun wenschen op hetzelfde gebied, en nu ligt het zeer op den weg der Maatschappij zich aan te sluiten.

De heer Leliman blijft aandringen op het vragen van subsidie voor de ambachtsscholen.

De heer van Malsen verdedigde daarop de bedoeling van het Bestuur der Maatschappij, wees er op dat het Rijk niets deed in het belang van het ambachtsonderwijs, dat de lagere school voor den werkman niet deugt, en de ambachtsstand met den dag achteruit gaat. Het leerlingstelsel is daar, om den toestand te verbeteren; het werd door vele andere Vereenigingen gevraagd, en het zou voor de goede zaak zeer bevorderlijk zijn, indien de Maatschappij zich bij deze aansloot. Men moest het Bestuur verzoeken zich bij die vraag aan te sluiten, want wat de heer Leliman wenschte zal door geene Vereeniging gewenscht worden.

De Voorzitter wees er na deze welsprekende woorden op, dat het Bestuur volkomen hetzelfde wil als de heer van Malsen, en ligt het voorstel nogmaals toe. Het bedoelt, de verheffing van het ambacht te bevorderen, ook door de verhouding te verbeteren tusschen den patroon en den werkman. Spreker leest daarop het voorstel van het Bestuur, dat als volgt luidt:

„De algemeene vergadering, kennis genomen hebbende van den algemeenen wensch, die blijkens de verslagen van de voornaamste maatschappijen en vereenigingen in ons vaderland op het gebied van de bevordering van den ambachts-, handwerks- en fabrieksstand in het algemeen en van de bouwambachten in het bijzonder zich kenbaar gemaakt heeft, dat het noodzakelijk is, om eene betere regeling van de verhouding tusschen patroon en werkman te verkrijgen door middel van het leerlingstelsel geregeld door de wet, machtigt het bestuur van de Maatschappij tot bevordering der Bouwkunst om, in vereeniging met bovengenoemde maatschappijen enz. bij de regeering nogmaals aan te dringen op de behandeling van eene wet voor het ambachtsonderwijs, met de bepaling, om in afwachting van de behandeling der vorengenoemde wet, reeds thans in overweging te nemen en bij de wetgevende macht aanhangig te maken: wettelijke bepalingen, of eene wet, te maken op de opleiding van leerlingen in ambacht, handwerk en fabriek”.

Het voorstel gehoord hebbende, vroeg de heer Leliman of het leerlingstelsel en de ambachtsscholen wel samen kunnen gaan. Vooral zou hij het betreuren, indien door het eerste, die scholen zouden gaan kwijnen. Na een opsomming der gebreken van beide stelsels, vroeg de spreker nog nadere inlichtingen, die terstond daarna door den heer van Malsen werden gegeven. Deze lichtte daarbij andermaal toe, wat het stelsel bedoelde en hoe door de bedoelde contracten de verhouding tusschen baas en ambachtsman verbeterd zoude worden, tot heil van het ambacht zelve. Aan de Regeering zal iets gevraagd worden wat haar geen geld zal kosten; en wat het tweevoudige der vraag betrof, herinnerde hij er aan, dat men, om goed gekleed te gaan, zoowel den broek als den jas moest vragen. Vereenigingen van naam zouden zich tot de Regeering wenden, om het leerlingstelsel te vragen, en de Maatschappij moest zich daarbij aansluiten.

De Voorzitter, het goede in het gildewezen verdedigende tegen een aanval van den heer Leliman, somt de voordeelen op die als van zelve het gevolg van het leerlingstelsel zullen zijn. De meesten zijn reeds genoemd, maar daar moest nog worden bijgevoegd, dat er zich geen bazen meer zouden opwerpen als zoodanig, die niet eens bekwame werklieden konden worden genoemd. Overigens zou het genoemde stelsel geen afbreuk doen aan de ambachtsscholen, tenzij deze niet practisch waren ingericht.

De heer Jager zoude wenschen, dat de zaak nog eens in de Afdeelingen werd behandeld, om dan te zien of men niet konde instemmen met het verleenen van diploma's volgens het stelsel, dat in Zuid Duitschland veel ingang vond.

Ook dit stelsel bestreed de heer van Malsen, die te recht zeide, dat het onderwijs er toch eerder moest zijn dan het diploma. Hij bleef aandringen op het aannemen van het voorstel van het Bestuur, waarvan de bedoeling was pogingen aan te wenden tot het verkrijgen van betere toestanden voor het onderwijs en in de werkplaatsen.

Ook de heer Leliman bestreed het diploma-stelsel en uitte ten slotte de hoop, dat het bestuursvoorstel met algemeene stemmen zou worden aangenomen.

Dit laatste geschiedde dan ook.

Door den Voorzitter werd daarna gevraagd of een

der leden enig voorstel had te doen in 't belang der Maatschappij. Toen niemand zich aanmeldde deelde de Voorzitter mede, dat door het Bestuur besloten was, evenals vroeger het geval was geweest, eenige vragen te stellen, waarover de afdeelingen rapporten konden indienen, die dan op de aanstaande Mei-vergadering nader besproken zullen worden.

Thans was aan de orde het vierde punt der agenda: mededeelingen door den heer W. Kok, over de te bezichtigen gebouwen. In een uitgewerkte voordracht deed de spreker tal van mededeelingen omtrent de gebouwen die men zoude bezoeken of bezichtigen, als het Raadhuis, den Burg, de St. Pancras of Hooglandsche Kerk, de St. Pieter- en Pauluskerk, de Nieuwe of Marekerk, het Universiteitsgebouw, de St. Lodewijkskerk, het Gemeenlandshuis van Rijnland, de Bibliotheek van Thysius, het gebouw der Stadswerf, de Lakenhal, enz.

Een uittreksel van deze voordracht te geven, zou het bestek van dit verslag overschrijden; nader zal dus worden teruggekomen op deze belangrijke geschiedkundige aanteekeningen.

De Voorzitter bracht den heer Kok welgemeenden dank voor zijne belangrijke rede, het Gemeentebestuur van Leiden, voor de beschikbaarstelling van het Raadhuis voor de belangstelling dat het in de Mij. had getoond, blijkende uit de tegenwoordigheid van twee wethouders, en den leden voor de trouwe en meer dan gewoon groote opkomst.

De heer Leliman dankte namens de tegenwoordigen den heer Cuypers voor de uitmuntende leiding der vergadering, de inzenders voor de tentoonstelling, die met zooveel belangstelling was bezichtigd geworden, en den heer Kok voor zijne schoone beschrijving van hetgeen na de vergadering zou bezichtigd worden.

Met een woord van dank, gericht tot de Commissie voor de tentoonstelling, sloot de Voorzitter de vergadering.

Na het Raadhuis in zijn voorname onderdeelen te hebben bezichtigd, werd op den Burg een flink ontbijt genuttigd, den leden aangeboden door de Afdeeling Leiden. Honderd en één personen zaten daarbij aan, die vervolgens eenige der belangrijkste gebouwen bezochten. Jammer, dat de vergadering te lang geduurd had om den voorgenomen wandeltocht door de stad geheel en al af te leggen. Men moest om kwartier over tweeën per stoomtram naar Noordwijk aan Zee vertrekken. Dit uitstapje, waaraan bijna honderd leden deel namen, en dat insgelijks door de Afdeeling was aangeboden, werd begunstigd door zeer fraai weder. Te Noordwijk verspreidde men zich als van zelve in groepen, om te wandelen in de fraaie duinstreek, of aan het strand. Ten half vijf ure vertrok men weder van Noordwijk aan Zee, om te Noordwijk Binnen, waar men een korten tijd kon blijven, het door den heer Nic. Molenaar gebouwde Raadhuis in oogenschouw te nemen. Daar ontvingen de leden van het Gemeentebestuur de uit Eigen Haard overgedrukte beschrijvingen, Noordwijk voorheen en thans, door dr. J. van Vloten, en, Een nieuwe Nederlandsche Badplaats, door J. A. Bientjes.

Ten zes ure was men te Leiden terug, alwaar door een zestigtal leden werd deelgenomen aan een gemeenschappelijke maaltijd in het bekende Zomercamp. Zoals in alles, waren ook daar de getuigen aanwezig van de zorg van het Afdeelingsbestuur en de commissiën „van

bijstand." De zaal was keurig versierd, met vlaggen, guirlandes en bloemen; al aanstonds na het binnentreden deed de opgewekte muziek der schutterij zich hooren, en aan tafel zelve genoot men van de uitmuntende kennis van zaken der voedingscommissie, die zelfs gezorgd had voor spijskaarten — in de Nederlandsche taal — voorzien van photographiën naar merkwaardige Leidsche gebouwen en monumenten, en voor een architecten pudding.

Meenig woord werd gesproken, en daaronder het meest woorden van welgemeenden en ook welverdienden dank aan de Leidsche Afdeeling, en haren ijverigen Secretaris, die op zóó kranige wijze de taak van gastvrouw had vervuld.

De eerste dronk echter werd door den Voorzitter der Maatschappij gewijd aan Z. M. den Koning, Beschermheer der Maatschappij. Per telegraaf werd daarvan kennis gegeven aan Z. M., en nóg den zelfden avond werd Hoogstdeszels dank aan de vergaderde leden der Maatschappij gebracht.

Voorzeker zal deze bijeenkomst in recht aangename herinnering blijven.

BIJ DE PLAAT.

De plaat, bij dit Weekblad gevoegd, stelt het gedenkteeken voor, ter eere van Christiaan Huygens gemaakt in den gevel van het gebouw op de Kneuterdijk te 's Hage, door de eerste Nederlandsche Verzekering Maatschappij op het leven, tegen invaliditeit en ongelukken, in April j. l. betrokken. Het gedenkteeken bestaat uit een monumentalen ingang tot dat huis, gebouwd volgens het plan van den heer Jurriaan Kok te 's Gravenhage.

De versiering van den ingang bestaat uit: twee grijs granieten zuilen op voetstukken, het benedengedeelte der schachten met koperen geornamenteerden gordel bekleed, en verder van koperen kapiteel voorzien, dragende een gestel van grijzen zandsteen, dat in het midden een halfrond fronton vormt, waarin het fraai gehouwen borstbeeld, omringd van een krans en slingerende spreukbanden, staat van Huygens, die, op het voetspoor van Jan de Wit, op wetenschappelijke wijze de theorie der waarschijnlijkheidsrekening beoefende. De eigenlijke deur is versierd met hañgwerk en een lichtpaneel van gesmeed ijzer.

De deur is uit de fabriek der heeren van Malsen te 's Hage, het koperwerk is van de firma B. van Wijk, en het beeldhouwwerk in steen van den heer E. A. T. Bourgonjon, beiden aldaar. Het smeedwerk werd geleverd door den heer H. Meijers te Roermond.

De levering van het monument werd aangenomen door den heer A. Stigter.

Men zal zich herinneren dat de ontwerper, de heer Jurriaan Kok, door het Bestuur der Maatschappij tot bevordering der Bouwkunst voor dit werk met de zilveren medaille werd bekroond op de jaarlijksche tentoonstelling van Bouwkunst in Mei j. l.

DE TENTOONSTELLING VAN GAS-TOESTELLEN TE UTRECHT.

Door K. VAN MUIJDEN.

Door het Departement Utrecht der Maatschappij ter Bevordering van Nijverheid wordt gedurende de maand September in de zaal van Tivoli eene tentoonstelling gehouden van gastoestellen.

Gebruik van gas en duinwater, alsmede de plaatsruimte, werden voor dit doel aan de belanghebbende personen gratis ter beschikking gesteld; zeker heeft dit niet weinig er toe bijgedragen, dat velen van deze gelegenheid partij hebben getrokken om hunne toestellen *in werking* aan het publiek te vertoonen.

De tentoonstelling op zich zelf dunkt ons uitmuntend geslaagd te zijn; de gevulde zaal van Tivoli is hiervoor het sprekendste bewijs.

Bij het binnenkomen in de zaal trokken al spoedig onze aandacht de tentoongestelde gasmotoren, welke onder de veranda een plaats hadden verkregen.

Het toepassen van gasmotoren heeft vooral in de kleine nijverheid grooten omvang aangenomen en langzamerhand tot de overtuiging geleid, dat deze werktuigen — niet alleen voor de kleine, maar ook voor de groote nijverheid — de motoren der toekomst zijn.

Ofschoon eene geschiedenis der gasmotoren, uit den aard der zaak „eerst met de toepassing van het lichtgas zou moeten beginnen, zoo kunnen wij toch uit verschillende geschriften bewijzen, dat men reeds langen tijd vóór het bekend worden van het lichtgas, werktuigen bedacht heeft, welke door het ontwikkelen van gas in beweging gebracht, of — voor zoo ver zij niet uitgevoerd zijn — door gas in beweging gebracht zouden worden. Wij noemen hier slechts de kruit-kracht-machines van den Abbé Hautefeuille, welke beschreven worden in de twee geschriften:

„Pendule perpétuelle, avec la manière d'élever l'eau par de la poudre a canon", 1678, en „Réflexions sur quelques machines à élever les eaux", 1682.

Een tweede uitvinder der kruit-kracht-machine was Huijghens, die zijne uitvinding beschrijft in een brochure: „Une nouvelle force mouvante par le moyen de la poudre a canon et de l'air", 1680.

Bij al deze machines was natuurlijk het uit kruit ontwikkelde gas de drijvende kracht, zoodat wij dus indirect van gasmotoren kunnen spreken.

Ook Dyonisius Papin, de groote; maar ongelukkige uitvinder, heeft zich geruimen tijd bezig gehouden niet het vervaardigen eener gas-machine; ook hij bereikte het gewenschte doel niet.

Na hen hebben John Barber (1791) en Robert Street (1794) eveneens te vergeefs aan de oplossing van het vraagstuk gewerkt, tot het Philippe Lebon in 1799 gelukte lichtgas te vervaardigen en door hem eene gas-machine werd geconstrueerd, die stellig spoedig verbeterd zou zijn, wanneer niet de vermoording van Lebon in de „Champs Elysées" te Parijs een keerpunt had te weeg gebracht.

Gedurende geruimen tijd hoorde men niets van de gasmachine, tot achtereenvolgens Samuel Brown (1823), Wellman Wright (1833), James Johnston (1841), Hugon (1858), Reithmann (1860), William Siemens (1860) met nieuwe constructies voor den dag kwamen, die de be-

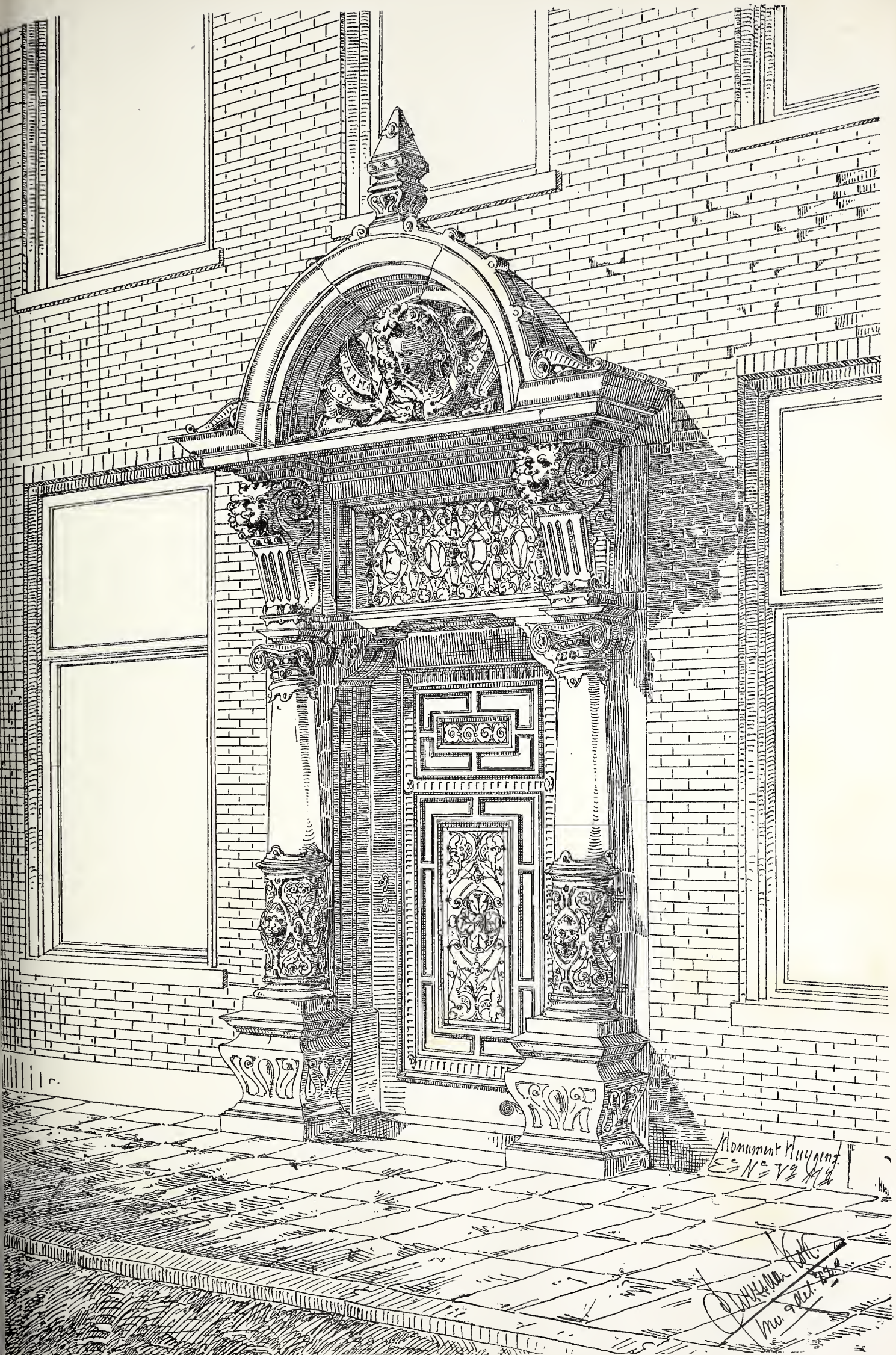

Monument Huygens
No. 901

J. van der Vliet
No. 901

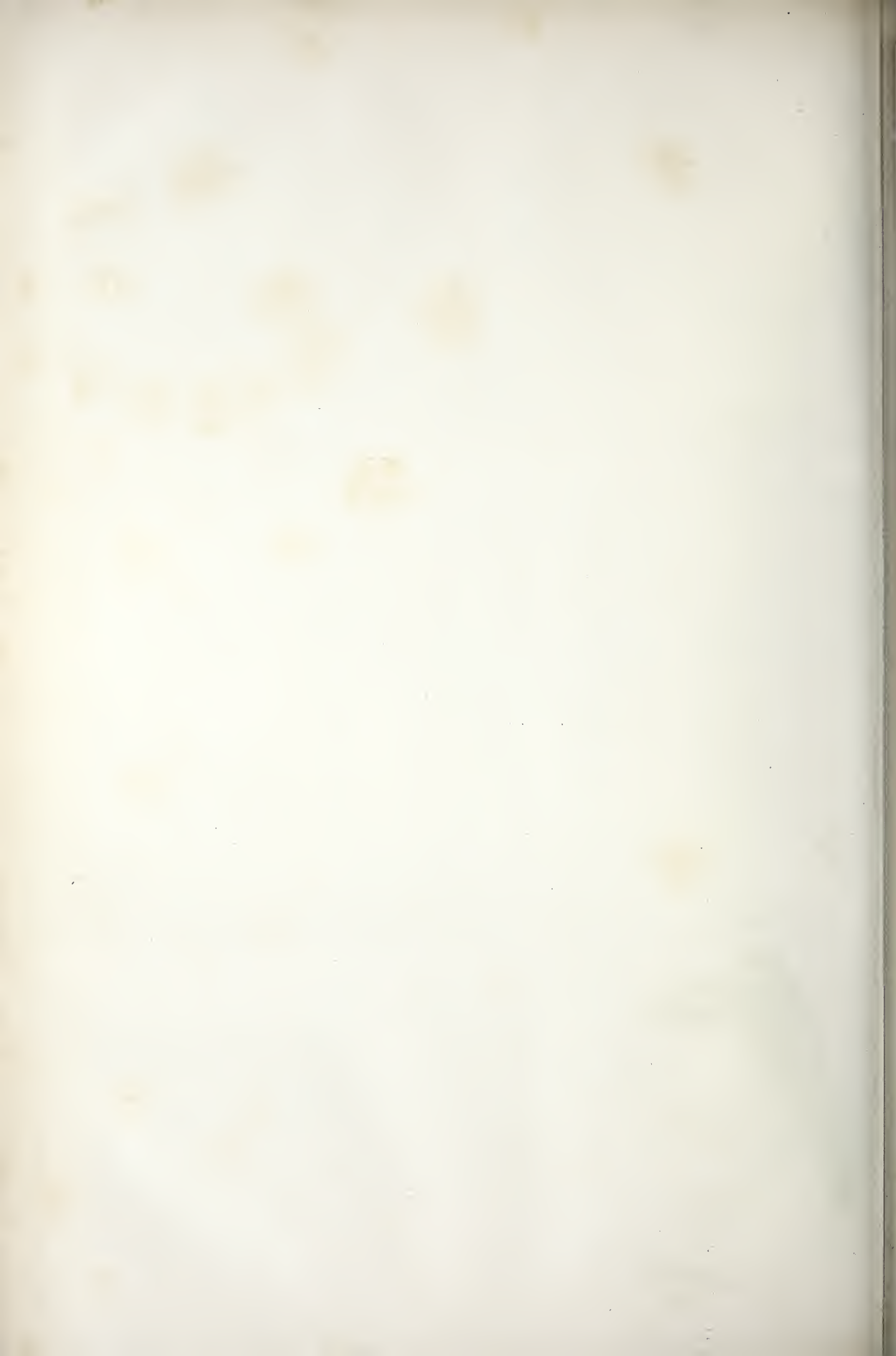

langstelling meer en meer opwekten, tot het eindelijk Lenoir (1862) gelukte eene gasmachine te ontwerpen, uit te voeren en in toepassing te brengen, die toen de geheele technische wereld in opschudding bracht.

Bij de eerste gasmachine van Lenoir werd een gasmengsel van 1 gas en 20 lucht door een electriche vonk tot ontploffing gebracht; spoedig echter werd door Hugon de electriche vonk door een gasvlam vervangen, dat als eene verbetering moet beschouwd worden.

Algemeene verspreiding hebben deze werktuigen echter niet gevonden, tot eindelijk in 1866 Langen en Otto hun atmosferische machine construeerden, die in 1876 werd opgevolgd door den nieuwen motor van Otto, die groote toepassing heeft gevonden.

Reeds korten tijd later begon ook de firma Gebr. Körting met den bouw van gasmotoren, die in constructie even volmaakt waren als de Otto'sche motoren en, even als deze, groote verspreiding hebben gevonden. Tegenwoordig schijnt de firma Gebr. Körting de Deutzer gasmotoren-fabriek in eenvoudige, doelmatige constructie van motoren overvleugeld te hebben.

De vereischen, waaraan een gasmotor in het algemeen moet voldoen, kunnen als volgt worden opgesteld:

a. Het gewicht van den motor mag ook bij eenvoudige, soliede constructie en beknopten vorm niet groot zijn, zoodat hij ook in elke verdieping van een gebouw kan worden opgesteld.

b. De motor moet, ook bij uren lang werken, geen bezwaarlijke bediening vereischen.

c. Het uit elkander nemen van den motor moet door den persoon, die den motor bedient, kunnen geschieden, zonder hierbij de hulp van vaklieden noodig te hebben.

d. Het gasverbruik moet zoo klein mogelijk zijn.

e. Wanneer de motor geen kracht uitoefent, moet het gasverbruik kleiner worden dan bij uitoefening der volle kracht.

f. De kosten van onderhoud moeten bij elken motor zoo klein mogelijk zijn.

g. De motor moet zonder gedruisch werken.

h. De in beslag te nemen ruimte moet zoo klein mogelijk zijn.

i. De prijs van den motor moet, voortspruitende uit een gering gewicht en eene doelmatige constructie, zoo laag mogelijk zijn, zoodat ook voor weinig bemiddelden de aanschaffing van een gasmotor mogelijk wordt gemaakt.

Eene beschouwing der tentoongestelde motoren overtuigde ons reeds spoedig, dat niet allen aan de hier gestelde vereischen voldoen; vooral werd niet voldaan aan die onder a, c en i gesteld, dat voor het grootste gedeelte is te wijten aan eene ingewikkelde samenstelling der motoren, voortgesproten uit het denkbeeld om iets nieuws, origineels te construeeren.

Aan dit euvel gaan vooral enkele der tentoongestelde motoren mank, bij welke men getracht heeft het meestal eenvoudige vierslag systeem door een ander te vervangen; dit is echter slechts mogelijk door eene meer gecompliceerde constructie, zoodat men in den regel zulke motoren aan kleine nijveren — die dikwijls niet het minste begrip van een motor hebben — kan toevertrouwen.

Bij het eenvoudigste; het zoogen. vierslag systeem, hebben achtereenvolgens de volgende arbeidsstadiën plaats:

Eerste slag: De zuiger beweegt zich naar boven en zuigt een mengsel van gas en licht aan.

Tweede slag: De zuiger gaat naar beneden en perst het gasmengsel samen.

Derde slag: Ontploffing van het gasmengsel, waarbij de door verbranding ontwikkelde kracht op de krukas wordt overgebracht.

Vierde slag: De zuiger gaat voor de tweede maal naar beneden, waarbij de verbrandingsproducten uit den cilinder worden gedrukt. (Wordt vervolgd.)

VERSLAGEN VAN VERGADERINGEN.

VEREENIGING „ARCHITECTURA” TE 'S GRAVENHAGE. 5 September 1888. Met een welkomstgroet aan de leden opende de Voorzitter deze vergadering, de eerste na den zomer-tijd, en sprak den wensch uit, dat alle volgende vergaderingen mochten getuigen van belangstelling in, en vooruitgang van de Vereeniging. Ook werd door hem de heer P. C. de Does, reeds eenigen tijd geleden als lid aangenomen, thans als zoodanig gefinstaleerd. Na het vaststellen der notulen van de vorige vergadering en eenige mededeelingen, werd overgegaan tot de behandeling der begroting voor het volgende vereenigings-jaar, 1888/89. Hierbij bleek het wenschelijk de contributie der gewone leden voor dit jaar op f 7 te stellen, hetwelk na eenige discussie, met algemeene stemmen op één na, werd aangenomen. Voorts gaf de Penningmeester zijne rekening en verantwoording en werd tot het nazien hiervan, volgens Art. 8 van het Reglement, eene commissie benoemd, waaringekozen werden de heeren J. H. Eshuijs, Z. Hoek en F. Vosveld. Vervolgens werd als onderwerp voor de eerste prijsvraag vastgesteld: een georneerd getuigenschrift voor de Vereeniging, waarvan het programma ter volgende vergadering zal worden ingediend en vastgesteld.

Door den heer K. Stoffels was voor dezen avond afgestaan, ter kunstbeschouwing: »*Baukunst des Mittelalters*”, waarvoor hij den dank der aanwezigen inoogstte.

Met de herinnering aan de gelegenheid tot inzending van teekeningen, door de leden vervaardigd, ter volgende vergadering en een opwekkend woord daartoe, werd de bijeenkomst door den Voorzitter gesloten.

INGEZONDEN.

Geachte Redactie!

Uw Weekblad van 8 September l.l. bevat een scherpe terechtwijzing van den heer Leonard Springer aan mijn adres voor een artikel, in een vorig nummer betreffende de Utrechtsche prijsvraag voor parkaanleg.

Volgens 's heeren Springers bescheiden meening, had ik verstandiger gedaan een vakblad voor tuinarchitekten voor mijn betoog te kiezen.

Volgens de even bescheiden meening van mij echter was de kans om dit betoog ter kennis van de betrokken personen te brengen grooter voor andere bladen, dan voor een blad van vakmannen, te meer daar het doel dat ik beoogde, d. i. het wijzen op het ondoelmatige van prijsvragen voor parkaanleg, voor vakmannen niets nieuws is of ten minste moest zijn.

Hevige verontwaardiging treft den heer Springer door mijne bewering, dat in ons land op het gebied van parkarchitectuur reeds genoeg wansmaak en volslagen gebrek aan vakkennis ten toon gespreid wordt. 's Mans aanvankelijke bescheidenheid wordt al verder schrijvende merkbaar getemperd. Heeft C. (die hij vermoedt totaal niets van het vak te weten) wel het recht zich alzoo te uiten, en moet een weldenkende niet lachen om zulke een dwaasheid en aanmatiging, dus vraagt hij.

Kon hij slechts de theoriën der kunst, de eischen van bodem, klimaat en eigenaardigheden van ons publiek (zowel het rijkere als het minder rijke gedeelte) dat 't liefst mode volgt, dan eerst zoude hij, volgens den heer Springer het recht hebben zich te uiten op een wijze, die verre van eervol is voor onze Nederlandsche tuinarchitekten.

Hoe de heer Springer uit mijne woorden afgeleid heeft, dat ik iets ten nadeele van de Nederlandsche tuinarchitekten wilde zeggen, en vermoeden kan, dat ik eenig omvangrijk werk op 't gebied van parkarchitectuur liefst aan buitenlandsche kunstenaars opgedragen zoude zien, begrijp ik niet. Mag men iemand, die beweert dat in Nederland veel leelijke huizen of schilderijen gemaakt worden, laten zeggen dat in Nederland geen bekwaame architecten of schilders zijn? Zoodanige gevolgtrekking gaat m. i. wel wat ver.

Strekt niet het veroordeelen van knoeiwerk door onbevoegden gemaakt, tot het vestigen van aandacht op ware kunstwerken en daardoor op ware kunstenaars?

Het is mogelijk, dat ik door het verkrijgen van des heeren Springer's kennis van theoriën der kunst, eischen van bodem, klimaat en eigenaardigheden van ons publiek (zoowel het rijkere als het minder rijke gedeelte), dat 't liefst mode volgt, over vele werken anders zoude oordeelen; mocht die kennis er mij echter toe brengen om te tolereren, datgene wat in mijn oog thans wansmaak is, dan hoop ik die nimmer te verwerven.

Amsterdam, 13 Sept. 1888.

C.

PRIJSVRAGEN.

Op uitnoodiging van particulieren wordt door de Vereeniging »Arti et Industriae» een prijsvraag uitgeschreven voor het ontwerp van een *Kast voor Munten, Penningen en fijne Zilverwerken*.

De kast is bestemd te worden geplaatst in een schilderijenzaal met bovenlicht, lang 20.00 M., breed 7.50 M. en hoog 9.00 M. Deze zaal, modern van stijl, is in lichte en zachte tinten geschilderd, terwijl de aanwezige meubelen Louis XVI en eenige in het karakter der Boule-meubelen zijn.

De afmetingen der kast, die tegen den muur wordt geplaatst, moeten ongeveer zijn: lengte 1.50 M., diepte 0.70 M. en hoogte 2.50 M. De inrichting der kast moet zoodanig zijn, dat de bezichtiging der voorwerpen zoo gemakkelijk mogelijk zij gemaakt.

De keuze van materiaal wordt vrijgelaten, terwijl, wat stijl betreft, zooveel mogelijk wordt verlangd in harmonie met zaal en aanwezige meubelen te blijven.

Er zijn 5 blauw porceleinen vazen aanwezig, waarvan des gewenscht kan worden gebruik gemaakt tot opsiering der kast. 1)

Teekeningen van voorkant, zijkant en doorsneden worden gevraagd op schaal van 1 à 10, benevens een gedeelte gedetailleerd in potlood op ware grootte en met Memorie van Toelichting.

Voor het bekroonde ontwerp wordt een prijs van f 50.—toegekend.

Voor het daarop volgende ontwerp f 25.

De eventuele uitvoering van het bekroonde ontwerp zal door de ontwerpers of onder hun toezicht geschieden.

Ieder mededinger moet bij de inzending van zijn ontwerp een prijs opgeven, waarvoor hij zich verbindt de kast te leveren, en in welke prijsopgave alle kosten, welke ook, moeten begrepen zijn.

De prijsopgave zal op de bekroning niet van invloed zijn. Daarom moet deze vermeld worden in een verzegeld schrijven.

De Vereeniging »Arti et Industriae» behoudt zich echter voor den ontwerper van het bekroonde ontwerp, in geval van uitvoering, die wijzigingen te doen maken welke haar gewenscht mochten voorkomen

ALGEMEENE BEPALINGEN.

Art. 1. De mededinging staat open voor een ieder.

Art. 2. De inzendingen moeten uiterlijk 22 Oktober 1888 franco zijn geschied aan het adres van den waarnemenden Secretaris der Vereeniging, den heer G. Emants, Laan van Meerdervoort 22, den Haag. Stukken die na dien termijn inkomen, worden ongeopend teruggezonden.

Art. 3. De terugzending der niet-bekroonde ontwerpen zal franco geschieden aan het Correspondentie-adres.

Art. 4. Het schrift der memorie, alsmede het letterschrift op de teekeningen, moeten door een andere hand dan die der vervaardigers geschreven zijn.

Art. 5. Alle stukken moeten met een »spreuk» of »motto» geteekend zijn en vergezeld van een verzegelden brief waarin naam en woonplaats van den ontwerper, benevens de prijsopgave tot uitvoering der kast, vermeld staan.

1) Van deze vazen zijn er drie 0.51 M. en twee 0.50 M. hoog. Zij vormen een stel: 3 pullen en 2 vazen.

Buiten op den brief moet, behalve het motto of de spreuk, een kennelijk teeken tot terugvordering vermeld staan, benevens een Correspondentie-adres.

Art. 6. De ingezonden ontwerpen worden in handen gesteld van een Commissie van beoordeeling, bestaande uit 3 leden, namelijk: de heeren J. J. van Nieukerken te 's Hage, J. R. de Kruijff te Amsterdam en F. H. van Malsen te 's Hage.

Art. 7. De bekroonde ontwerp-teekeningen blijven het eigendom der vervaardigers; de Vereeniging »Arti et Industriae» zal er echter over kunnen beschikken zoolang het haar wenschelijk voorkomt. Zij behoudt zich het recht voor, fotografien of teekeningen van de bekroonde ontwerpen en van de gemaakte kast in het licht te geven.

's Gravenhage,

Augustus 1888.

Het Bestuur der Vereeniging:

»ARTI ET INDUSTRIAE».

BINNEN- EN BUITENLANDSCHE BERICHTEN.

De nieuwe cursus van de gemeentelijke avondschool voor handwerklieden te Arnhem is aangevangen met 326 leerlingen, verdeeld in 16 klassen, waarvan 6 voor betalende en 10 voor niet betalende leerlingen. Ongeveer 50 leerlingen wachten nog op plaatsruimte. Aan deze inrichting wordt onderwijs gegeven in rechtlijnig, bouwen werktuigkundig en handteekenen, lager en voortgezet lager onderwijs.

In de Lakenhal te Leiden, ingericht tot stedelijk Museum, is onvoldoende ruimte om al hare schatten ter bezichtiging te stellen. Door het Gemeentebestuur zal nu een pand naast dat gebouw worden aangekocht, voor f 10.700, dat na verbouwing zal worden bestemd om deel uit te maken van het museum.

Parijs zal een nieuw park rijker worden: het plein Denfert-Rochereau op den linker oever van de Seine, aan het einde van den boulevard St. Michel, tot nu toe eene uitgestrekte zandwoestijn, zal voorzien worden van bosschages en grasperken, waarvoor 50.000 frcs. uitgetrokken zijn. De stad bezit tegenwoordig, behalve de bosschen van Boulogne en Vincennes, 35 parken en squares. Tot 1840 waren er binnen Parijs slechts 8 openbare plantsoenen: de Tuileriën, Luxembourg en Plantentuinen, de Champs Elysées, het Palais Royal, de Place Royal (reeds door Hendrik IV aangelegd), de Invaliden-Esplanade en de boulevards. Eerst het Keizerrijk zorgde bij het doortrekken der straten ook voor nieuwe wandelplaatsen. Deze kostten aan de stad wel is waar meer dan 35 millioen francs, zonder de grondwaarde en de gedekteekenen of andere kunstwerken, welke daarop zijn aangebracht, mede te rekenen. Het onderhoud der stedelijke plantsoenen en de bewaking daarvan door 105 opzichters eischen jaarlijks 2 millioen francs. Bovendien onderhoudt de stad eigen plantenhuisen en boomkwekerijen, waaruit zij de voor hare plantsoenen en feesten benodigde planten neemt. Aan den anderen kant trekt de stad van hare plantsoenen jaarlijks 700.000 frcs., voornamelijk door verpachtingen. Het bois de Boulogne brengt 231,000, de Champs Elysées 186,700, het bois de Vincennes 88.300, de Buttes-Chaumont 9000, de overige squares en tuinen 9700 frs. pacht op. Het eerstvolgende plan van het stedelijk bestuur strekt tot bedekking van de geheele helling van den berg van Montmartre. aan den voet van de Jezuskerk, die hare voltooiing nadert, met schoone plantsoenen.

BENOEMINGEN, VACANTE BETREKKINGEN, ENZ.

De opzichter van 's Rijkswaterstaat J. Bos te Goes, wordt 1 October a. s. overgeplaatst naar Leeuwarden, terwijl de opzichter van 's Rijks waterstaat A. D. G. ten Doesschate, thans te Leeuwarden, op gemelden datum zal worden werkzaam gesteld aan de werken van het kanaal langs Heusden, nabij Rotterdam.

Tot hoofdopzichter der gemeentewerken te Leeuwarden is benoemd de heer I. Drost te Bloemendaal.

AFLOOP VAN AANBESTEDINGEN.

HEEMZE, gemeente Ambt-Hardenberg 10 September. — Het bouwen van een nieuw raadhuis. Ingekomen 9 biljetten, hoogste inschrijver Evert Roelink te Steenwijk voor f 6758, laagste A. Epink & W. Welmers te Koevorden voor f 4989. Het Gemeentebestuur zal binnen eenige dagen eene beslissing nemen.



DE LINT & Co. Rotterdam.

Vertegenwoordigers van JOS. F. EBNER te Londen,

leveren in uitsluitend eerste kwaliteit,

MARMER-MOZAIEK en

TERRAZZOVLOEREN,

alsmede 4920

— GLASMOZAIEK —

Zestien Bekrooningen.



J. H. DE VRIES,

DECORATIESCHILDER

van Z. M. DEN KONING.

A. Kerkstraat te Groningen.

Specialiteit in PIERRE-ORNÉE.

Nieuw versierings-materiaal voor bouwwerken.

Bekroond met Eere-diploma, (hoogste onderscheiding op de Internationale tentoonstelling van bouwmaterialen te Groningen in 1886.

Monsterstukken en afbeeldingen worden op franco aanvraag toegezonden.

Verklaringen van H. H. Bouwkundigen ter inzage, waaruit de deugdelijkheid gedurende meer dan 3 jaren blijkt. 4922

De Portland-Cement-Fabriek van DYCKERHOFF & SÖHNE

te Amöneburg bij Biebrich a/d Rijn. 4921

levert haar erkend en uitmuntend fabrikaat, met garantie voor de grootste vastheid en deugdelijkheid.

Productie-vermogen der fabriek: 500,000 vaten per jaar. Magazijnhouders in de voornaamste steden.



Gouden Staats-Medaile

Medaille Breslau 1869.

Diploma A. Eerste prijs voor uitmuntend fabrikaat, Kassel 1870

Medaille van verdienste, Weenen 1873.

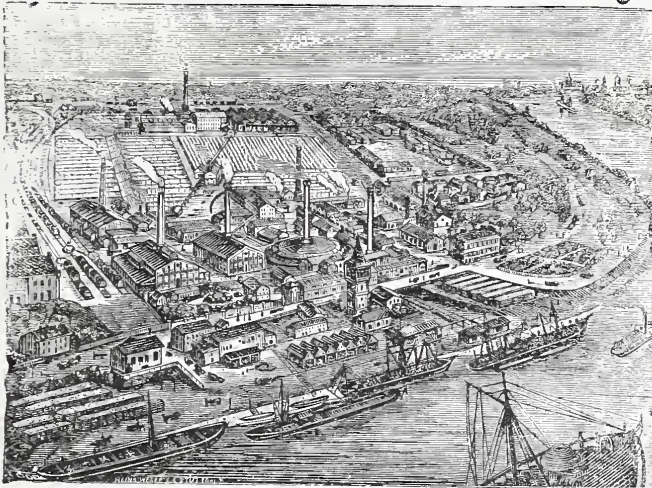

Düsseldorf, 1880.

Gouden Medaille, Offenbach a/M. 1879.

Gouden Medaille Hoogste onderscheiding in den internationalen wedstrijd. Arnhem 1879.

G. J. Vincent & Co.

Kunstsmeden,

SCHIEDAM.

ZILVEREN MEDAILLE, WERELD-TENTONSTELLING Amsterdam 1883.

GOUDEN MEDAILLE, Antwerpen 1885

Specialiteit in gesmeed IJzeren Hekken,

Fijne smeedwerken, Dakversieringen,

Deurvullingen, Ornamenten enz.

Steeds voorhanden GESMEED IJZEREN PAARDENRUIVEN. 4923

Prijsvraag-Aanlegpark

UTRECHT.

BURGEMEESTER en WETHOUDERS der Gemeente Utrecht, brengen ter algemeene kennis, dat door hen eene prijsvraag wordt uitgeschreven voor den **aanleg van een openbaar Park enz.**, binnen die Gemeente en dat het daarvoor door eene commissie van deskundigen, in overleg met hun collegie opgemaakt programma met situatiekaart van het terrein, verkrijgbaar is gesteld bij de boekhandelaren J. G. VAN TERVEEN & ZOON te Utrecht tegen betaling van één gulden.

UTRECHT, 11 September 1888.

Burgem. en Wethouders voornoemd,
De Burgemeester,
W. R. BOËR.

De Secretaris,
DE WATTEVILLE.

4925

PHOTOLITHOGRAPHIE.

De ondergeteekenden bevelen zich bij Heeren Architecten aan tot het reproduceeren hunner

Plannen, Teekeningen, enz.

Prompte aflevering en billijke conditiën.

WEGNER & MOTTU.
Rokin 138.

4924

J. KROON Rz. Fabriek van Lattenweefsel voor Plafond- en Wand- bepleistering. Buiksloot.

STOOMHOUTZAGERIJ en PAKKISTENFABRIEK

Eervolle vermelding op de Tentoonstelling van Bouwmaterialen te Groningen 1886.

4926 **ASPHALTDAKPAPIER, ASPHALTWERKEN, „CARBOLINEUM.”**

Monsters, circulaires en attesten op aanvraag franco.

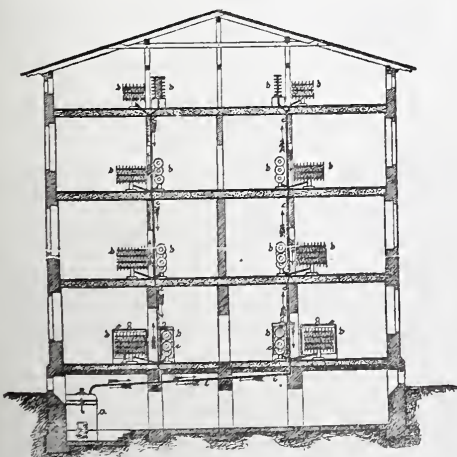

PATENT CENTRALE VERWARMINGEN VENTILATIE,

System BECHEM & POST.

TE HAGEN, (WESTPHALEN.) 4927

Zelfreguleerende Stoomverwarming onder lage drukking met ventilatie,

-- VRIJ VAN 'SRIJKS BEPALINGEN OP HET STOOMWEZEN. --

Vertegenwoordiger **D. S. M. KALKER,** Amsterdam.

Telegram-adres **KALKER-IJZERWAREN AMSTERDAM.** Telefoon No. 352.

MAATSCHAPPIJ TOT EXPLOITATIE
VAN STAATSSPOORWEGEN.

AANBESTEDING. 4911

(VOOR REKENING VAN DEN STAAT).

Op Dinsdag den 2^{den} October 1888, des namiddags ten 2 ure, aan het Centraalbureau der Maatschappij tot Exploitatie van Staatspoorwegen bij de Moreelse Laan te Utrecht, van:

Bestek N^o. 486.

Het maken van eene houtbergplaats, ten behoeve der Centrale werkplaatsen op het station ZWOLLE.

Begroting f 3350.—

De besteding geschiedt volgens § 46 van het bestek.

Het bestek ligt van den 10^{den} September 1888 ter lezing aan het Centraalbureau bij de Moreelse Laan en aan het bureau van den Heer Sectie-Ingenieur W. J. KLERK DE REUS te Meppel en is op franco aanvraag (per brief) aan genoemd Centraalbureau (Afd. Weg en Werken) te bekomen, tegen betaling van f 0.50

Inlichtingen worden gegeven aan het Centraalbureau (Afd. Weg en Werken) en door den Sectie-Ingenieur voornoemd.

De aanwijzing op het terrein zal geschieden den 25^{sten} September 1888, na aankomst van trein 205.

UTRECHT, den 10^{den} September 1888.

DE LINT & Cie.

Rotterdam.

PARKETVLOEREN en WANDTEGELS:

VILLEROY & BOCH,

BOCH FRÈRES.

MINTON HOLLINS & Cie.

Trottoir-IJzersteen en Cementtegels.

Groote voorraden. 4912

The St. Pancras Iron Work
Company. London.

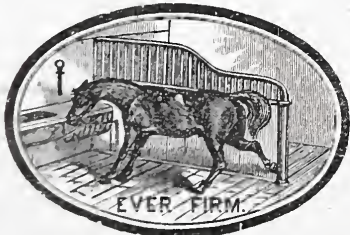

FABRIEK
voor Stal-Inrichtingen

4913 EN
Stal-Benodigdheden.

IJzeren Trappen

van solide constructie tot concurrerende prijzen.

Eerste Prijs: GOUDEN MEDAILLE.

Internationale Landbouw-Tentoonstelling te Amsterdam, 1884.

Agenten voor Nederland en de Koloniën

STAAL & HAALMEIJER,

36. Derde Weteringdwarsstraat,

AMSTERDAM.

alwaar een Stal en Box op ware grootte te bezichtigen is.

Geïllustreerde Catalogussen op aanvraag.

HERBESTEDING 4914

op Donderdag 27 September 1888, des voormiddags 10 ure, in het ZUID-HOLLANDSCH KOFFIEHUIS te 's Gravenhage van

Het bouwen van 19 woningen in het Prinsen-vinken Park te 's Gravenhage, voor de Bouwvereniging „Ons Belang”, in 5 perceelen, A tot en met E, en in afwijking van het bestek ook in massa.

Bestek en teekeningen in 18 bladen, zijn voorwaardelijk ad f 3.— verkrijgbaar bij den Boekhandelaar G. C. VISSER, Veenestraat 42 te 's Gravenhage.

Inlichtingen geeft de Architect J. J. VAN NIEUKERKEN, Helmerstraat 26 te 's Gravenhage.

De Staat van Aanwijzing, aangevende de wijzigingen in het bestek, is van af Maandag 17 September gratis bij genoemden boekhandelaar verkrijgbaar.

W. F. WEIJNTJES,

Singel 514 b./h. Koningsplein Amsterdam.

Specialiteit in Houten en Steenen Parketvloeren en Verglaasde Muurtegels.

Agent voor Minton Hollins & Co. Stoke upon Trent.

„ „ A. Jändges te Crefeld.

Verder alle mogelijke Bouwartikelen en ijzervaren waarvan op aanvraag prijzen gaarne verstrekt worden.

4915

DE ERVEN H. VAN MUNSTER & ZN. leveren:

BESTEKKEN,

zoowel met als zonder bijbehorende

TEEKENINGEN.

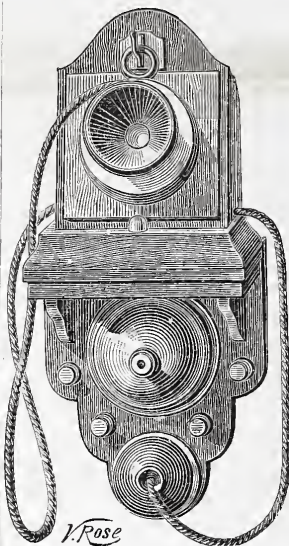

JAN HAMER. Amsterdam.

Kantoor: Marnixstraat 402, b./h. Leidscheplein.

GEBOUW PERMANENTE TENTOONSTELLING VAN DE MAATSCHAPPIJ TOT BEVORDERING DER BOUWKUNST.

Vertegenwoordigt CH. MILDÉ FILS & Co. Parijs.

Telephonen, Electriche schellen, Bliksemafleiders enz.

De MICRO-TELEPHOON genaamd Porte Montre.

PRIJS 16 Gulden.

Gemaakt van Notenhout met nickel montuur zeer sierlijk, om aan den muur of de schrijftafel te bevestigen. Twee toestellen op voet, waaraan zij verbonden zijn door middel van een zacht zijden koord, schelinrichting, 40 meter kabel met batterij. Compieet met gebruiksaanwijzing f 47.75

Deze elegante toestellen vereischen geen onderhoud en zijn in bijna alle voornaam plaatsen van Nederland in werking te zien.

4916

BOYLE's Ventilators, WITTE's Liften, CARRÉ's Waterleidingen, KELLEY's geschilderd en gebrand Glas, geschilderde Tegels, enz. enz.

JAN VAN DER POT,

4917 Scheepmakershaven N^o. 3 (Punt.) — ROTTERDAM.

De eenige Kyaniseerinrichting waar ook des winters wordt doorgewerkt.

Het Kyaniseeren is het eenige afdoende middel tegen verrotting en zwam. De bewerking geschiedt geheel reuk- en kleurloos. Desverlangd bijlevering van hout.

Prima Engelsche PORTLANDCEMENT, merk Wallsend, van uitmuntende kwaliteit en tegen concurrerende prijzen.

BELGISCHE KLUIT- en HYDRAULISCHE KALK. Billijke prijzen en vrachten. KUNSTGRANIET systeem Pétitjean.

Prospectussen en prijscouranten worden op aanvraag franco toegezonden.

Gelieve op Voornaam en Adres te letten.

De Boekhandelaar P. GOUDA QUINT, te Arnhem zal van 28 September tot 6 October telkens des namiddags te 2 uur, verkoopen: eene aanzienlijke verzameling BOEKEN waaronder een aantal kostbare werken over Bouwkunde, alsmede 4 WATERPAS-INSTRUMENTEN, enz. Voor belangstellenden is de Catalogus op aanvraag gratis verkrijgbaar.

4918

NEUCHÂTEL ASPHALTE COMPANY L^{TD}. LONDON.

Exploitatie der Mijnen van de Val Travers.

FABRIEK

TE

AMSTERDAM

Beltweg No. 3.

TRADE MARK.



NATUURL. ASPHALT

VAN

VAL DE TRAVERS

ZWITSERLAND.

Gecomprimeerde Asphaltwegen en dito Dorschvloeren. Werken in Asphalt-Mastiek voor Trottoirs, Skating-Rinks, Moutvloeren, Kelders, Kolf- en Kegelbanen, Winkel en Magazijnvloeren, Gangen, Veranda's Brug- en Dakbedekkingen, Beton Fundeeringen, Stallen, enz., enz.

Zindelijk Vochtwerend, Ondoordringbaar, Geraaswerend

Asphalt speciaal tot wering van vochtige muren.

Voor inlichtingen omtrent het leggen van Vloeren, Bedekkingen enz., gelieve men zich te adresseeren aan het Kantoor der fabriek, Beltweg 3, Amsterdam.

4919

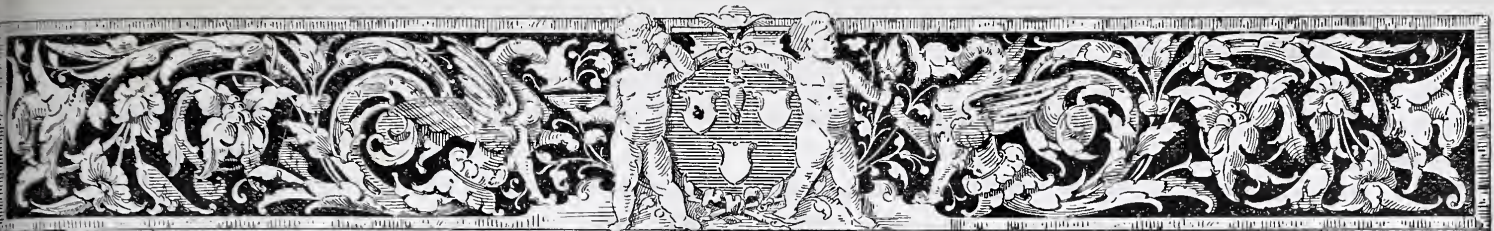

BOUWKUNDIG **W**EEEKBLAD
ORGAAN
 VAN DE MAATSCHAPPY TOT BEVORDERING DER BOUWKUNST

22 SEPTEMBER 1888.

Redactie: Dr. P. J. H. CUYPERS, Prof. E. GUGEL, J. R. DE KRUYFF
 C. MUYSKEN, F. J. NIEUWENHUIS en C. T. J. LOUIS RIEBER.
Bureau: Marnixstraat 402.
Uitgevers: DE ERVEN H. VAN MUNSTER & ZOON,
 Heerengracht 246, Amsterdam.

London Office:
 35 Queen Victoria Street E. C. - HENRY HEMANS & C^o.
Abonnementsprijs voor Nederland, fr. p. p. f 8.50; voor Ned.-Indië
 (bij vooruitbetaling) fr. p. p. f 11.50; voor het Buitenland (bij vooruitbetalin g)
 fr. p. p. f 10.— Afzonderl. Nummers voor zoo lang de voorraad strekt 25 Cts.

INHOUD: De tentoonstelling van Gastoestellen te Utrecht. — Mededeelingen omtrent Leiden. — Verslagen van de vergaderingen der Vereeniging Architectura te 's Gravenhage 19, en Kon. Instituut van Ingenieurs 20 September 1888. — Prijsvragen. — Afloop van aanbestedingen.
 Dit nummer bestaat uit 8 bladzijden.

DE TENTOONSTELLING VAN GAS-TOESTELLEN TE UTRECHT.

Door **K. VAN MUIJDEN.**
 (Vervolg van pag. 230.)

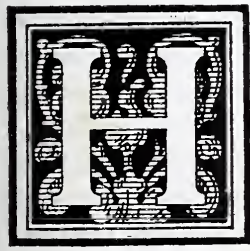

et medegedeelde geldt zowel voor de staande, als voor liggende vierslag-machines; in het laatste geval leze men voor „naar boven” en „naar beneden” eenvoudig „vooruit” en „achteruit”.

Ofschoon bij de vierslag-machines slechts na elke tweede omwenteling de kracht van het ontplofte gasmengsel door den zuiger op de krukas wordt overgebracht, zoo is toch bij goed geconstrueerde gaskracht-machines de snelheid van omwenteling zeer gelijkmatig, daar de in de vliegwielen opgehoopte arbeid, in den vorm van levende kracht, de beweging in de enkele stadiën vertegenwoordigt, zoodat slechts verschillen in omwentelingssnelheid van 0,5 à 1,5 % behoeven voor te komen.

Zijn deze verschillen grooter, dan is dit een bewijs, dat de motor met onderdeelen niet goed berekend is.

Door Peck & C^o. te Amsterdam werd „Becks” horizontale vierslag gaskracht-machine tentoongesteld; deze motor was zeer zwaar gebouwd, waardoor het gewicht van den gemonteerden motor zeer groot wordt. In vergelijking met andere motoren kwam ons de ruimte, die door dezen wordt ingenomen, zeer groot voor; alhoewel wij niets willen afdingen op de goede werking, meenen wij toch, dat de constructie niet eenvoudig kan genoemd worden.

Het ontsteken van gas geschiedt bij dezen motor door eene gasvlam. Aan de punten *a*, *c*, *h* en *i* van ons programma voldoet deze motor niet; nadere gegevens zijn ons niet bekend.

Van beknopteren vorm, gepaard met een gering gewicht, is de verticale motor der „Koninklijke Fabriek van stoomen andere werktuigen” te Amsterdam. Deze firma had 2 gasmotoren, systeem Hus, van 1 en 2 paardekracht tentoongesteld. In vergelijking met andere verticale motoren kwam ons die der genoemde firma zeer hoog voor, waardoor de neiging tot verplaatsing van het zwaartepunt groot moet worden. De motor werkt volgens het bekende vierslag-systeem, is tamelijk eenvoudig geconstrueerd en bezit een gering gewicht. Het gedruisch dat de uitlaatklep veroorzaakt en het toepassen van een schuif, die het gas inlaat en het gecompriëerde gasmengsel ontsteekt, strekt echter niet tot aanbeveling, daar deze — door de praktijk is het sedert jaren bewezen — aan groote slijtage onderhevig is, zoodat men algemeen de schuif door andere doelmatiger inrichtingen zoekt te vervangen. De motor kan of door water uit de waterleiding of door circulerend water afgekoeld worden; in het laatste geval wordt de circulatie door middel van een pompje, dat door den motor wordt bewogen, verkregen. De overige eigenschappen van dezen motor strekken tot aanbeveling.

Van eenvoudige constructie is de vierslag-motor van D. W. van Rennes te Utrecht. De bewerking der onderdeelen laat echter veel te wenschen over, terwijl de plaatsruimte, die de motor vereischt, nog al groot en ook het gewicht niet zeer klein is.

Het inlaten van gas en lucht, het ontsteken van het mengsel en het uitlaten der verbrandingsproducten heeft plaats door middel van een roteerende schijf van gehard staal. Wij vermeenen echter gegronde redenen te hebben om de toepassing van een lederen ring voor het dichten van den zuiger te moeten afkeuren, daar deze aan

spoedige slijtage onderhevig is, waardoor de cylinder nog al dikwijls ondicht moet worden, bij de compressie van gas en lucht een groot gedeelte van het mengsel ontsnapt en de motor dus minder kracht moet ontwikkelen.

De tentoongestelde motor, die dagelijks werkt, loopt zeer regelmatig en zonder gedruisch; door eene centrifugaalpomp, wordt eene hoeveelheid water in circulatie gezet en hierdoor de cylinder afgekoeld.

Zien wij af van de boven medegedeelde, o. i. minder goede eigenschappen van den motor, systeem „Rennes”, dan verdient hij alle aanbeveling, te meer, daar de fabrikant reeds groote ondervinding in het bouwen van gasmotoren bezit en door hem reeds 60 stuks vervaardigd zijn.

Door het Technisch Bureau G. de Voogt te Amsterdam zijn een tweetal motoren tentoongesteld, welke den naam „Simplex” en „Cycle” dragen; de eerste is een vierslag- en de laatste een tweeslag-motor.

De differentiaal gaskrachtsmachine „Cycle” bezit een rustigen gang en kan langzamer of sneller loopen, naar gelang dit mocht noodig zijn; bij snelleren gang hoorden wij hem echter nog al eenigszins gedruisch maken. Bij dezen motor heeft na elke omwenteling eene ontploffing plaats; de zuiger maakt bij elke omwenteling der krukas vier slagen. Hoe dit bereikt wordt kan men aan een eveneens tentoongesteld houten model zien, dat nauwkeurig de vier zuigslagen weergeeft.

Als voordeel wordt bij dezen motor nog aangegeven, dat de verbrandingsproducten geheel uit den cilinder worden verwijderd, dat meestal bij andere gasmotoren niet plaats heeft. Wij veroorloven ons er op te wijzen, dat dit slechts waarde heeft, wanneer men voor het drijven van den gasmotor watergas in plaats van lichtgas gebruikt, daar het watergas wegens zijne hooge temperatuur van ontvlaming niet met indifferente gassen mag vermengd zijn. Het gewicht der machine is nog al groot, terwijl zij ook veel plaatsruimte vereischt en wegens de eenigszins gecompliceerde constructie voor vele bedrijven moeielijk kan toegepast worden. Waar men echter, zooals algemeen bij stoommachines, een machinist in dienst heeft, kan deze motor van de Voogt goede toepassing vinden.

Dat men bij gasmotoren eene „zünd-schuif” niet gaarne meer toepast, hebben wij reeds bij de bespreking van den motor der „Koninklijke fabriek van stoom- en andere werktuigen” vermeld. Bij den „Simplix-Motor” van de Voogt heeft men het dan ook al tot eene „kleine schuif” gebracht, dus ook een voordeel. Deze motor werkt zonder gedruisch te maken, is keurig afgewerkt en neemt niet zeer veel plaats in; de regeling van het aantal omwentelingen geschiedt echter op eenigszins gecompliceerde wijze. Dat het gasverbruik niet meer dan 0.5 M³. per uur en paardekracht zal bedragen, komt ons *zeer twijfelachtig* voor. De ontploffing van het gasmengsel door middel van een elektrische vonk maakt den motor niet eenvoudiger, daar het voor dit doel gebruikte chroomzuur-element veel oppassing vereischt.

Door Gerard Ulrici, ingenieur te Arnhem, was de door hem vervaardigde tweeslag-motor „Benz” met elektrische ontploffing tentoongesteld; hier werd echter de elektrische stroom door eene Dynamo-machine opgewekt. De motoren „Benz” worden horizontaal en vertikaal gebouwd; de tentoongestelde motor was keurig bewerkt, eenvoudig vinden wij echter ook dit systeem niet.

De motor van Gebr. Körting, te Amsterdam, heeft uiterlijk veel overeenkomst met den motor der Koninklijke fabriek enz., te Amsterdam, is als deze een vierslag motor en zeer eenvoudig, en is ook soliede gebouwd.

De motor vereischt zeer weinig ruimte en bezit slechts kleine hoogte, waardoor eene verplaatsing van het zwaartepunt moeielijker plaats heeft; het gewicht van den motor is zeer gering. Beweeglijke deelen dunken ons bij dezen motor tot een minimum terug gebracht te zijn, waaruit dus eene zeer geringe slijtage voortspruit. De kleppen voor het inlaten van gas en het uitlaten der verbrandingsproducten zijn gemakkelijk te bereiken; de regulator voor het regelen van het aantal omwentelingen dunkt ons eveneens de vermelding waard te zijn. Wordt het normale getal omwentelingen overschreden, dan blijven de inlaatkleppen voor gas en het mengsel van gas en lucht gesloten, terwijl de uitlaatklep steeds geopend is, waardoor dus het gasverbruik kleiner wordt en bovendien geene onnoodige compressiën in den cilinder plaats hebben, die eveneens onnoodig kracht zouden vereischen.

De motor bezit een zeer rustigen gang en werkt geheel zonder gedruisch, de bewerking van het geheel en der enkele deelen is keurig netjes, zoodat wij niet aarzelen uit te spreken, dat de motor systeem „Körting” o. i. de beste motor voor de kleine nijverheid kan genoemd worden, en vooral ook daar hij bij de genoemde voordeelen nog zeer matig in prijs is. Het koelen van den cilinder kan door water uit de waterleiding, of door Körting's „patent Ribben-koeler” geschieden, waardoor men hetzelfde water steeds tot afkoeling gebruikt zonder hiervoor eene circulatie-pomp noodig te hebben.

De „Griffin” gasmachine, tentoongesteld door de „Simplex” machine Co. te Utrecht, gelijkt in inrichting en werking zeer veel op eene dubbel werkende stoommachine, daar aan elk einde van den cilinder afwisselend eene ontploffing plaats heeft. De machine is zeer zwaar van bouw, bezit een zeer groot gewicht en neemt veel ruimte in. Een verticale enkel werkende motor was niet tentoongesteld. Zonder op de goede werking iets te willen afdingen, achten wij dezen motor voor algemeene toepassing te gecompliceerd en ook te duur.

Martini & Co. te Trauenfeld, vertegenwoordigd door den heer N. Tetterode te Amsterdam, heeft twee keurig bewerkte machines tentoongesteld, die met elektrische ontbranding ingericht zijn. Een der machines kan met naphthaline werken. De gang van den gasmotor is zeer regelmatig, maar de zoo gewenschte eenvoud laat echter nog al te wenschen over; het gewicht is niet zeer groot. Bij nauwkeurige beschouwing zal een ieder met ons tot de conclusie komen, dat onder de tentoongestelde motoren, die van Gebr. Körting te Amsterdam, Rennes te Utrecht en van de „Koninklijke fabriek van Stoom en andere werktuigen” de eenvoudigste zijn, en ware het te wenschen dat de gebreken welke de twee laatsten nog aankleven door de constructeurs binnen korten tijd verholpen werden.

Nadere gegevens over de prijzen der verschillende hier besproken motoren bevat de volgende tabel:

Prijzen der verschillende Gasmotoren in Guldens.

Systeem	1/2	1	2	3	4	6	8	10 Pkr.
Ulrici, Arnhem. (Bentz).	—	875	1150	—	1600	2000	2400	2700
„Griffin” (dubbelwerkend).	—	1060	1575	2070	2390	2750	5855	3680
„Griffin” (enkelwerkend).	776	1212	2060	—	2058	—	—	—
Körting.	480	600	900	1140	1320	1680	1920	2250
Koninkl. fabriek van Stoom- en andere Werktuigen.	—	660	900	1150	1380	1860	2160	—
Martini & C ^o . Model A.	860	970	1200	—	1720	2150	—	—
Martini & C ^o . Model B.	745	860	1080	—	1450	1990	—	—
Rennes, Utrecht.	450	700	950	—	1300	1700	2100	—
Peck & C ^o . Amster- dam. Beck's Patent.	—	936	1404	—	1944	2280	2640	—
De Voogt, Amster- dam. „Cycle”.	650	1030	1475	—	2050	2440	2885	—
de Voogt, Amster- dam. „Simplex Motor.”	—	1060	1362	—	1725	2154	2381	2783

De invloed van eene eenvoudige constructie der motoren op de prijzen is uit de tabel duidelijk te zien en moet bij de beoordeeling in rekening gebracht worden.

In elk geval heeft deze tentoonstelling het bewijs geleverd, dat de toepassing van gasmotoren in de kleine nijverheid steeds grooteren omvang aanneemt, en tevens wordt de overtuiging van enkelen bevestigd, dat het zeer goed mogelijk is kracht, warmte en licht in de toekomst door een medium aan te voeren. (Slot volgt).

MEDEDEELINGEN OMTRENT LEIDEN

DOOR DEN VOORZITTER DER AFDEELING LEIDEN
EN OMSTREKEN, W. KOK 1).

Gaarne voldoe ik aan de mij opgedragen taak, om u iets van Leiden mede te deelen. Voor velen uwer zal dit wel niets nieuws opleveren, omdat mijne gegevens uit bronnen zijn geput, die onder uw aller bereik zijn.

Ik heb mij ten doel gesteld om u, vóór de wandeling die wij straks wenschen te doen, eene kleine beknopte voorlichting te geven, en na uwe welwillende aandacht verzocht te hebben, wil ik al dadelijk uit de „Beschrijving der Stad Leijden door Frans van Mieris,” aanhalen:

„Wanneer de bouwkundigen een kerk, een vorstelijk hof of huis willen stichten, teekenen zij alvorens den grond af, op welken zij hun voorgenomen werk meenen te timmeren. Op gelijke wijze is ook een beschrijver van eene plaats, dorp of stad, verplicht binnen zeker bestek te bepalen het gewest of de landstreek daar het voorwerp zijner oplettenheid gelegen is; eensdeels, om de natuurlijke eigenschappen ligter te doen bevatten, anderdeels om den lezer niet in 't onzekere van

1) Deze mededeelingen werden door den heer W. Kok gedaan op de Algemeene Vergadering, welke den 11den September 1888 te Leiden werd gehouden.

de gelegenheid der plaats te laten. Deze redenen hebben mij aangespoord, om, voornemens zijnde eene stad, in ouderdom, vermaardheid en andere uitmuntende hoedanigheden, weinige in ons vaderland wijkende en velen overtreffende, vooraf te melden, dat de stad Leijden in 't hart van Holland en in het midden van het vruchtbaarste deel gelegen is, namelijk in Rijnland; eene landstreek, welke haren naam ontleend heeft van den Rijnstroom, die er doorloopt en zijnen oorsprong neemt uit de Zwitsersche alpen, en, na een groot deel van Duitschland doorloopen te hebben, beneden het Bisschoppelijk Utrecht in zee pleeg te vloeijen.”

Omtrent den „Oorsprong van Leiden” zegt dr. W. Pleijte in zijn boek „Leiden vóór 300 jaren en thans”: „Geschikte wegen werden aangelegd; door Drusus en Corbulo werden IJssel en Vliet gegraven, door Drusus en Paulinus dijken aangelegd en door L. Domitius houten moeraswegen, omstreeks het begin onzer jaartelling. Aan de uitwatering van den Rijn en aan den Vliet verhieven zich drie sterkten, het Praetorium Agrippinae, Lugdunum en het Forum Hadriani.

Het Praetorium lag daar waar de Roomburger Wetering tusschen Leiderdorp en Leiden in den Rijn valt, het Forum Hadriani op de hofstede Arentsburg bij Voorburg. Over de plaats waar Lugdunum lag, werd getwist; mij komt het voor met verscheidene anderen, dat Brittenburg bij Katwijk, die plaats is geweest.

Leiden bestond nog niet in de dagen der Romeinen. Zij mogen langs een soort van dijk zich van het Praetorium naar Lugdunum hebben begeven, gelijk wij langs de Breestraat van Roomburg naar Katwijk gaan, maar niets hunner aandacht waardig vertoonde zich toen, dan het *Woud zonder Genade*, waarin zich later de Burg zou vestigen.

Het oudste bericht omtrent Leiden is vervat in eene legende van 416 jaar na de geboorte ons Heeren Jesu Christi:

Daer na doe die Vriezen metten Slaven weder uit Enghelant quamen, ende niet en wisten wat zij doen souden, doe toghen zij met malcander in dat wilde wout sonder ghenade en dreven daer uit die wilde beesten ende maecheden eenen Burch daer nu Leyden staet en settenden daer een casteleijn op met veel volk, omdat wout te bewaren. . . .

Leiden had zijn naam te danken aan de Leede of Leij, eene oude benaming voor waterleiding, kanaal of kleine stroom en heette oudtijds Leithen. De Leij of stroom waaraan de plaats haar naam dankte, is de Mare Marw, die nog heden ten dage in de nabijheid van Warmond, Leede geheeten en op de hoogte van den Burg met de Rijn samenvloeit”.

Doch welk ook het stamwoord van den naam der stad moge geweest zijn, zegt J. H. Leliman in zijne beschrijving van het Raadhuis van Leiden, zeker is het, dat het grijze Leiden een der eerste en meest welvarende steden in de Nederlandsche Provincie Zuid-Holland mag genoemd worden en zijn verleden ons dankbaar doet terugblikken in den tijd toen het gemeenteleven in vollen gang en bloei was.

Dat de stad Leiden van zeer hoogen ouderdom is, hoewel het juiste jaartal der stichting onbekend, blijkt daaruit, dat omstreeks het jaar 960 reeds van „mansis” (dat zijn bouwhoeven) te Leijthen sprake is.

Veroorloof mij thans van het verdere geschiedkundig onderzoek af te stappen en bepalen wij ons tot het bezichtigen der volgende gebouwen.

Raadhuis. In de eerste plaats noemen wij het Raadhuis, dat voor zoover geschreven bronnen reiken, geen andere plaats heeft gehad, dan de plek waar het thans nog de Breestraat siert; doch het is herhaaldelijk uitgebreid door den aankoop van verschillende huizen. Een der eerste aankopen komt reeds voor in 1350.

In 1491 werd een deel van het Raadhuis door een buskruit ontploffing vernield. Nadat het vernielde hersteld was, bleef het gebouw in zijn toestand tot omstreeks 1597; toen werd het van buiten bijna geheel vernieuwd. In 1663 werd het nogmaals vergroot en in 1704 aanmerkelijk verfraaid.

Het jaar der stichting is evenmin bekend als de naam van den bouwmeester; sommigen denken aan Lieven de Keij, anderen aan de beroemde Nederlandsche bouwmeesters Vredeman Vriese en Hendrik de Keijzer.

Het grootste gedeelte van het inwendige en van den voorgevel is in 1597 gebouwd. De voorgevel is toen uit Buckeburger steen opgetrokken; hij heeft eene lengte van 77 M. en tot den bovenkant der kroonlijst eene hoogte van 9.70 M. Oorspronkelijk was hij met 4 puntgevels versierd. De groote steener trap, die vroeger binnen het gebouw was, is toen buiten geplaatst; tot 1632 was deze niet zijdelings, maar aan beide zijden met een kwart wentel tegen den gevel gebouwd. In 1641 werd een Raadzaal gebouwd, in 1662 de Burgemeester en Wethouders vergaderkamer vertimmerd; de gevel werd toen met lofwerk en hardsteenen platen gesierd en de in 1434 gebouwde „Kaak” weggebroken.

Dat men zich bij het ontwerp van dezen gevel niet veel aan het inwendige van het gebouw liet gelegen liggen, blijkt al dadelijk, wanneer wij de ruime vestibule op de eerste verdieping betreden, men heeft toch met de verdiepinghoogte al heel weinig rekening gehouden en bij de beschouwing der indeeling van de verschillende vertrekken valt al dadelijk in 't oog, dat dit gebouw zich oorspronkelijk heeft uitgestrekt tot den midden puntgevel, geflankeerd door de twee andere. Het komt ons voor, dat naar gelang er meer lokalen noodig waren, deze ter wederzijde aangeschoven zijn op eene wijze, die blijkens den voorgevel, niet harmonieërt met den stijl van het middendeel.

Het is zeer te bejammeren, dat verschillende bouwmeesters, die vroeger met het maken van verbeteringen aan de onderdeelen belast waren, als het ware schijnen te hebben gewedijverd in de verstoring van symmetrie en bouwstijl, uit vele details blijkende. Vooral is dit onvergeeflijk in de later aangebrachte torentjes en het gedeelte voorgevel met de half-cirkelvensters.

De raadzaal en die van Burgemeester en Wethouders zijn met veel rijkdom in renaissance stijl uitgevoerd, in 1704 herbouwd. Prachtige welbewaarde behangsels sieren de wanden. Die der Raadzaal zijn geweven door Maximiliaan van der Gucht uit Delft. De prachtige gobelins, die tegen den achterwand der zaal van B. en W. zijn aangebracht, stellen den zege-intocht van Alexander den Groote in Babylon voor.

De beide schoorsteenen zijn grootsch in ontwerp en meesterlijk in marmer en hout uitgevoerd. Nog vindt

men de historische koperen handhaken, om het lichaam in evenwicht te houden bij het warmen der voetzolen, trouw bewaard; in de bovengangen zijn nog sierlijke deuromlijstingen met gebeeldhouwde kroonstukken.

Het zou ons te ver voeren om van alle andere vertrekken te spreken; alleen mag ik niet met stilzwijgen voorbij gaan, de tegenwoordige Archivaris-kamer — vroeger Weeskamer — in 1604 daartoe ingericht; zij is eene bezichtiging om hare eikenhouten wandbetimmering overwaardig.

Door het springen van een schip met kruit op 12 Jan. 1807 werd aan het Raadhuis eene belangrijke schade berokkend, die ruim f22.000 voor herstelling vorderde.

Onder de zaal van B. en W. vindt men op de straat een stoepje van 4 treden met leuning, doch zonder ingang daarbij. Dit stoepje, nog aanwezig doch ongebruikt, en vroeger *roepstoel* genoemd, diende tot een doel, dat in onze dagen wel vermelding waard is. Daar werden de bankroetiers drie dagen achtereen, winter of zomer, op den middag van half twaalf tot half een ure in hun hemd te pronk gesteld, als schandbeelden en tot afschuw voor Leidens eerlijke burgerij.

De planverdeeling van het stadhuis levert niets ter aanprijzing op, sommige vertrekken zijn verre van confortabel.

De toren bestond reeds in 1392, doch was niet zoo hoog als de tegenwoordige; tot die verhooging is vermoedelijk in 1411 of 1413 overgegaan; in 1512 schijnt hij door wind veel geleden te hebben en in 1573 is hij verbrand en ingestort. Binnen 3 jaren daarna werd de tweede opgebouwd. Op den laatsten Aug. 1576 is de groote klok, wegende 9970 ponden, naar boven gewonden en op den 2 April 1577 werd de spits geplaatst, die in 1760 vernieuwd is. Tot aan den kop van den leeuw heeft de toren eene hoogte van 50 Meters. Het uurwerk en het klokkenspel zijn van de beste in hunne soort en kunstig vervaardigd door Meester Henrick van Muijs uit Hasselt. Voor het halfuurslag werd een kleine klok onder de groote gehangen en een uurwerk hieraan toegevoegd, dat, door genoemden Muijs vervaardigd, op de waag te Leiden is gewogen en bleek zwaar te zijn 22242 oude ponden.

In 1657 was het uurwerk bijna 100 jaren oud, van oude constructie, met een *onrust*; men besloot tot herstelling der gebreken, en het oude *onrustuurwerk* door een nieuw *slingeruurwerk* volgens de toepassing van Christiaan Huijgens te doen vervangen.

En thans bevindt zich dat vroeger zoo voortreffelijk uurwerk in een staat, die veel te wenschen overlaat. Wij mogen verwachten dat dit eertijds zoo vermaarde carillon tot eere van Leidens burgerij worde verbeterd. Dat de noodige gelden door de Gemeenteraad van Leiden voor zulk een kunstwerk zullen worden verleend, is voor ons buiten twijfel; even goed als hij iets dergelijks deed bij besluit van 25 Oct. 1883, toen tot eene restauratie van den stadhuisgevel werd overgegaan, bestaande in het ontdoen der verflaag, die vermoedelijk in het laatst der voorgaande of in het begin dezer eeuw aangebracht was. Nu is dat werk voltooid en kan men, door het te voorschijn treden van de duizende versieringen die als 't ware met kwistige hand zijn uitgestrooid, zich verlustigen in de groot gedachte compositie, omdat de verhoudingen der deelen met elkaar een volkomen evenwicht vormen.

Een hartelijk woord van dank en hulde wordt hiervoor aan het Dagelijksch Bestuur en den Gemeenteraad van Leiden toegebracht.

De heer J. H. Leliman zegt in zijn hiervoren aangehaalde beschrijving, waaruit mijne aantekeningen in hoofdzaak genomen zijn: „En vraagt men het oordeel van den ondergeteekende over het uiterlijk aanzien van Leidens Raadhuis, dan aarzelt hij geen oogenblik te verklaren, dat hij dezen bouw als een der merkwaardigsten in de lijst van zijnen tijd voor ons vaderland en de geschiedenis der bouwkunst beschouwt.”

(Wordt vervolgd.)

VERSLAGEN VAN VERGADERINGEN.

VEREENIGING „ARCHITECTURA” TE 'S GRAVENHAGE. 19 September 1888. Door ontstentenis van den voorzitter werd de vergadering door den vice-voorzitter geleid. Na voorlezing der notulen van de voorgaande vergadering, werden deze onveranderd goedgekeurd; van eenige ingekomen stukken werd mededeeling gedaan.

Alsnu werd bij monde van den heer K. Stoffels het rapport uitgebracht van de commissie tot beantwoording der in den loop van het vereenigingsjaar ingekomen vragen.

De president reikte daarna met een toepasselijk woord aan den heer H. Boekholt (lid van de afd. 's Gravenhage der M. t. B. d. B.) den tweeden prijs uit, door hem behaald op zijn ingezonden ontwerp voor een Dorps-Gemeenteschool.

De Commissie benoemd tot het nazien der rekening en verantwoording van den penningmeester, bracht bij monde van den heer J. H. Eshuijs haar rapport uit en bracht hulde aan het gehouden beheer, waarna de penningmeester werd gedéchargeerd.

Door den 1e Secretaris werd vervolgens het verslag over het afgelopen vereenigingsjaar uitgebracht. De President dankte hierna den heer Ehle onder instemming van de vergadering, voor de moeite en zorg daaraan besteed.

De verschillende besprekingen en eene kunstbeschuwing, bestaande uit teekeningen door de leden vervaardigd en antwoorden op de prijsvragen, werden gevolgd door het benoemen van twee lokaal-commissarissen, waartoe werden gekozen de heeren P. C. de Does en A. J. Sanders, en eene vragen-commissie, waartoe werden gekozen de heeren W. L. Brückmann, M. Kramers en K. Stoffels, welke allen hunne benoeming aanvaardden.

Als eerste prijsvraag werd uitgeschreven een ontwerp voor een diploma der Vereeniging. Aan deze prijsvraag kunnen uitsluitend de leden deelnemen. Ook werd een jury van drie leden benoemd buiten de Vereeniging, welke daartoe zullen worden uitgenoodigd. Het programma zal den leden worden toegezonden. Nadat nog werd medegedeeld dat de heer F. H. van Malsen als donateur was toegetreden, werd de vergadering ten ruim elf uur gesloten.

E.

PRIJSV R A G E N.

Aanleg van een openbaar park, enz. binnen de gemeente Utrecht.

Het gemeentebestuur van Utrecht noodigt alle Nederlandsche of sedert 1 Januari 1888 in Nederland wonende tuinarchitekten uit tot deelneming aan de beantwoording van de prijsvraag:

„Het maken van een ontwerp, enz. voor den aanleg van een openbaar park op de terreinen van de Nieuwe Baan, het buitengoed »Het Hoogeland» en het daarbij gelegen Oudwijkerveld.”

Art. 1. *Omschrijving van het terrein.* De terreinen zijn gelegen in het noordoostelijk gedeelte van de gemeente nabij hare grenzen, zooals op de hierbij gevoegde situatiekaart door een gekleurden omtrek is aangegeven. De gezamenlijke oppervlakte is omstreeks 20 H. A.

Het landgoed »Het Hoogeland», dat, met uitzondering van het gedeelte in den zuidwesthoek daarvan gelegen, eigendom der gemeente is, is door vaart of slooten van de belendende eigendommen gescheiden. Hiervan kunnen de aan de noordwest- en zuidwestzijden gelegen slooten gedempt worden. Daardoor kan de thans bestaande rijweg door de Nieuwe Baan en de Nieuwe Baan

zelve bij genoemd buitengoed getrokken worden, mits een rijweg van den overweg van den Oosterspoor aan het einde van de Maliebaan tot aan den Biltchen straatweg aangelegd worde. De richting en de plaats van dien overweg kunnen gewijzigd worden.

Aan de noordzijde ligt de vaart, genaamd de Biltche grift en aan de oostzijde de door eene sloot afgescheiden R. C. begraafplaats.

„Het Hoogeland» is door een treksloot doorsneden. Aan de noordzijde dezer sloot ligt het terrein van vermaak en aan de zuidzijde het weiland, terwijl er ook ten zuiden van de sloot, aan de zijde van de Nieuwe Baan nog een met vrucht- en sierboomen beplant gedeelte is, zoodat het terrein, begrepen tusschen de Biltche grift, de R. C. begraafplaats, de lijn volgende van de boerderij op »Het Hoogeland» tot den overweg van den Oosterspoor kan in aanmerking komen voor openbare wandelplaats met behoud van de schoonste boomen en boomgroepen. Het zuidelijk gedeelte van het weiland is laag gelegen.

„Het Hoogeland» is bezwaard met twee erfdienstbaarheden:

1°. Het gedeelte gelegen ten zuiden van de lijn E. F., is bezwaard met de erfdienstbaarheid van uitzicht ten behoeve van het buitengoed »Oudwijk», zoodat daarop niet mag worden gebouwd of daarop beplantingen of verhoogingen worden daargesteld, van welken aard ook, welke het vrije uitzicht van het goed »Oudwijk» in de richting van het thans bestaande water achter de begraafplaats geheel zouden belemmeren.

2°. De gemeente is verplicht langs de noordwestzijde en westzijde van het van den eigendom uitgesloten gedeelte in den zuidwesthoek, zoodra de aanbouw van huizen daarop zulks wenschelijk maakt, aan te leggen wegen en deze van riolering, verlichting en, althans ter gedeeltelijke breedte, van bestrating te voorzien.

Voorts stelde de raad vast de richting van eenige op de situatiekaart met gestippelde lijnen aangeduide straten, die alle in verbinding met het park of de te ontwerpen wegen moeten gebracht worden.

Het Oudwijkerveld bestaat uit bouwland en is over het geheel laag gelegen; de gemeente is verplicht daarop een openbaar park te maken en mag daarvan hoogstens $\frac{3}{4}$ H. A. voor bouwterrein (met inbegrip van eventueele tuinen bij de huizen) bestemmen.

Ingeval de gemeente overgaat tot de uitvoering, dan ontvangt zij 500 M² terrein, op de kaart gemerkt A, tot daarstelling van eene verbinding tusschen »Het Hoogeland» en het Oudwijkerveld; evenzoo 1500 M² gemerkt B, daarnaast gelegen, wanneer het buitengoed »Oudwijk» als bouwterrein verkocht wordt.

De hoogte van de terreinen is berekend volgens Rijnpijl (R. P.) en op de situatiekaart aangegeven, zoomede de hoogte der omliggende straten en wegen.

De hoogste waterstand is p. m. 0.25 M + R. P.

De bovengrond bestaat grotendeels uit klei of kleiachtige teelaarde op eenen ondergrond van zand of zooals belanghebbenden dien zullen vinden, tot onderzoek daarvan zijn op het terrein op verschillende plaatsen gaten gegraven.

Art. 2. De gemeente looft een prijs van f 700.— voor het beste en eene premie van f 300.— voor het daarop volgend ontwerp, waarbij op den voorgrond moeten staan:

1°. *De voordeeligste en doeltreffendste* indeeling van het buitengoed »Het Hoogeland» tot exploitatie van bouwterreinen, zoodanig dat het karakter van park behouden blijve, zooveel mogelijk met behoud van de boomen op het terrein van vermaak, en in de Nieuwe Baan aanwezig.

Het behoud van het woonhuis op »Het Hoogeland» is geen vereischte; het gebouw kan zoo noodig gesloopt worden.

2°. *De schoonste* aanleg, gepaard aan geringe eischen van onderhoud, van een park op het Oudwijkerveld in verband met de indeeling van »Het Hoogeland», tot verkrijging van een goed geheel; daarbij lettende op de bepaling dat van het Oudwijkervele $\frac{3}{4}$ H. A. bebouwd mag worden.

Waar het park door bestaande of ontworpen openbare wegen begrensd wordt, kan het daarvan door eene sloot gescheiden worden, mits van voldoende breedte.

Eventueel te ontwerpen waterwerken moeten behoorlijken afvoer hebben.

De terreinen moeten zoodanig opgehoogd en ingericht worden, dat zij ten alle tijden watervrij en begaanbaar zijn. Voor ophooging zal p. m. 11000 M³ zandgrond op »Het Hoogeland» beschikbaar worden gesteld.

Art. 3. De ontwerper moet zorgen, dat op het Oudwijkerveld

een voldoende ruimte beschikbaar is voor het oprichten van een magnetisch observatorium, waaraan de volgende eischen zijn gesteld :

- 1°. dat binnen een omtrek van p. m. 15 M. het terrein voor her publiek gesloten blijft;
- 2°. dat binnen een omtrek van p. m. 60 M. van het gebouw niet gereden mag worden;
- 3°. dat er niet dan in de hoogste noodzakelijkheid opgaande boomen in de nabijheid van het gebouwtje komen te staan.

Art. 4. Het ontwerp moet bestaan uit :

- 1°. Een algemeen plan op een schaal van 1 à 1000.
- 2°. Een werkteekening, waarop duidelijk aangegeven zijn door niveleerlijnen (courbes de niveaux) de ophoogingen of afgravingen, tevens de voornaamste lengte- en dwarsprofielen.
- 3°. Een beplantingsteekening met nauwkeurig gedetailleerde opgave van de beplanting.
- 4°. Een gedetailleerde begrooting van kosten, zoowel wat betreft den aanleg van het park als van de straten of wegen.
- 5°. Een duidelijke en uitvoerige omschrijving van het ontwerp.

De ontwerper kan bij de plannen overleggen eene afzonderlijke teekening op een schaal van 1 à 500 voor het gedeelte, dat »Het Hoogland» met het Oudwijkerveld verbindt, waarbij geene rekening behoeft gehouden te worden met het slechts geringe beschikbare terrein.

Art. 5. Alle stukken moeten zijn gemerkt door een motto en begeleid zijn van een naambriefje, waarop van buiten dit motto is herhaald, bevattende den duidelijk geschreven naam en het adres van den ontwerper. De inzendingen moeten vergezeld zijn van een adres, om zoo noodig met den inzender te kunnen corresponderen, zonder den naambrief te openen, en een geheim teeken, waarop de stukken terug bekomen kunnen worden.

Alle stukken worden vóór of op 15 November 1888, des middags 12 uur, vrachtvrij ingewacht ten raadhuis der gemeente Utrecht.

Het schrift der memoriën en het letterschrift op de teekeningen moeten door eene andere hand dan die van den ontwerper geschreven zijn.

Bij niet nakoming van een dezer bepalingen komt het ontwerp niet in aanmerking.

Art. 6. De bekroonde ontwerpen blijven het eigendom der gemeente.

De onbekroonde moeten binnen 3 weken na de bekendmaking van den uitslag worden afgehaald aan het raadhuys op vertoon van het in art. 5 genoemd geheim teeken. Aan inzenders buiten de gemeente woonachtig, worden, na franco toezending van het geheim teeken en adres, hunne stukken vrachtvrij terug gezonden.

Art. 7. Ter verkrijging van gemakkelijk te vergelijken begrootingen zijn de volgende eenheidsprijzen vastgesteld :

Arbeidsloon van één mansp. per uur.	f	0.15.
Grond met inbegrip van vervoer per 1 M3.	»	0.90.
Compostmest. » 1 M3.	»	2.50.
Harde rijweg. » 1 M.	»	1.—.
Opgaande boomen + 0.16 M. omtrek per stuk.	»	0.90.
Gazonboomen, 0.20 » » »	»	1.50.
Dekheesters, laag 2 à 2.50 M. » »	»	0.15.
Pyramiedheesters » 2.50 » » »	»	0.60.
Struikheesters » 1 » » »	»	0.15.
Coniferen » 1.25 à 1.50 » » »	»	1.—.
Groenblijvende heesters » » » »	»	0.60.
Graszoden. per 1000 stuks.	»	85.—.
Gemengd gazongraszaad » K.G.	»	0.65.

Art. 8. De ingezonden ontwerpen worden in handen gesteld van een commissie van beoordeeling, bestaande uit de heeren :

C. Muysken, architect te Amsterdam, *Voorzitter* ;

C. Vermeys, directeur der gemeentewerken, te Utrecht;

L. Rosseels, tuinarchitect te Leuven;

H. van Lunteren, » » Utrecht;

Leonard A. Springer, » » Hilversum, *Secretaris* ;

die in overleg met Burgemeester en Wethouders de voorwaarden van dit programma hebben opgesteld.

UTRECHT, 11 September 1888.

Burgemeester en Wethouders der gemeente Utrecht,

De Burgemeester,

W. R. BOER.

De Secretaris,

DE WATTEVILLE.

Het programma met situatiekaart is tegen betaling van één gulden verkrijgbaar gesteld bij de boekhandelaren J. G. van

Terveen en Zoon te Utrecht, en ligt ter inzage in het Gebouw der Maatschappij tot bevordering der Bouwkunst te Amsterdam.

Het programma met situatiekaarten, van de internationale prijsvraag voor den bouw van een nieuwen stads-schouwburg te Krakau, ligt ter inzage in het Gebouw der Maatschappij tot bevordering der Bouwkunst te Amsterdam.

KON. INSTITUUT VAN INGENIEURS, 20 September 1888. De vergadering werd gehouden te Amsterdam, in het Gebouw der Maatschappij tot bevordering der Bouwkunst, en ten half elf ure geopend door den Voorzitter, den heer N. Th. Michaelis, met eene redevoering ter herdenking van het veertigjarig bestaan van het Kon. Instituut. De Voorzitter bracht in herinnering welke groote werken op ingenieursgebied waren tot stand gekomen, sedert het 25-jarig bestaan van het Instituut werd gevierd, zoowel van zuiver waterbouwkundigen aard als voor de spoorwegen en vooral voor de waterleidingen. Deze bewezen, dat de Nederlandsche ingenieurs hun goeden naam handhaven. Maar ook in het buitenland werden zij nog evenals vroeger geeerd, getuige de talrijke adviezen die daar door hen nog worden gegeven.

De Vereeniging zelve was sinds de laatste 15 jaren vooruit gegaan, want haar ledental kiom van 730 tot 890.

Omtrent de werken van het Instituut werd in herinnering gebracht, dat de »Vertalingen» sinds korten tijd waren vervangen door uittreksels uit vreemde tijdschriften.

Over het algemeen werd waargenomen, dat de belangstelling der leden in de laatste jaren was toegenomen.

Met een woord van krachtige opwekking tot de jongere leden eindigde de spreker zijne rede; hij wees er namelijk op, dat aan hen nu de taak was, het Instituut te handhaven op de plaats die het steeds had ingenomen, door gelijken tred te houden met den vooruitgang der wetenschap.

Na eene mededeelingen van huishoudelijken aard, gaf de heer A. Deking Dura verslag van het verhandelde op het derde congres van binnenlandsche scheepvaart, in den afgelopen zomer te Frankfort gehouden, en gaf de heer J. Kluit eene korte beschrijving van de werken voor het Merwede kanaal, vooral die bij Smal-Weesp, waaraan door de leden een bezoek zou worden gebracht.

De heer J. van Hasselt, de nieuw benoemde directeur der Amsterdamsche waterleidingen, zag van zijn voornemen af om mededeelingen te doen over de Vecht-waterleiding, daar de tijd reeds te ver was verstreken, maar beloofde bij het bezoek aan de werken alle inlichtingen te zullen verstrekken, hetgeen dan ook in ruime mate is geschied.

Vóór de opening der vergadering hadden de leden reeds door duidelijke teekeningen, in de zaal opgehangen, kennis kunnen maken met de voornaamste werken die in oogenschouw zouden worden genomen. Bovendien waren tentoongesteld: 1°. eenige teekeningen van de perron-overkapping van het centraal-station te Amsterdam, waaronder vooral de aandacht trok, eene zeer groote van een eindspant, 2°. een teekening van het ontwerp voor een nieuw dok, van den heer J. Gosschalk, 3°. een aantal gravuren, teekeningen en photographiën, die een duidelijk overzicht gaven van het grootsche ontwerp der overbrugging van de Forth of Firth, en den tegenwoordigen toestand der werken.

Na afloop der vergadering werd per boot door een 140-tal leden een uitstapje gemaakt naar Smal-Weesp, alwaar de in aanbouw zijnde sluiswerken werden bezichtigd, en naar het pompstation van de Vecht-waterleiding.

Ten 6 ure vereenigden zich ongeveer 90 leden aan een maaltijd in het Amstel-Hôtel.

AFLOOP VAN AANBESTEDINGEN.

's HAGE, 12 Sept. — De architect H. Wesstra Jr.:

a. Het verbouwen van het woonhuis Nieuwe Molstraat 19 te 's Hage: L. van Soest f 6.980, Gebr. de Vos f 6.890, A. Stigter f 6.690, Steffens en Wijnokus f 6.514, W. F. P. van der Grijp f 6.380, gegund.

b. Het verrichten der glas- en verfwerken aan bovengenoemd gebouw: P. C. Gugelot f 2.192, K. A. van Schaijk f 2.140, W. A. J. van Gulden f 2.075, gegund.

c. Het bouwen van eene villa aan het »Zeebad Loosduinen», zonder de levering der benodigde metselsteenen: Steffens en Wijnokus f 10.900, Gebr. de Vos f 10.814, A. Stigter f 10.648, H. van Bergen Henegouwen f 10.349, C. Hartman te Loosduinen f 9.500, gegund.

MUSGRAVE & Co., Limited

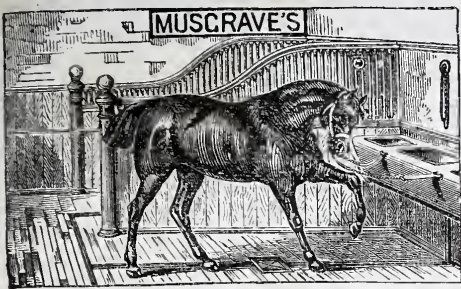

te BELFAST
FABRIEK VAN

Engelsche Paarden- en Vee-Stalinrichtingen.
IJzeren Tribunes voor Wedrennen,
Tuigkamer-Benodigdheden,
DOGKENNELS,
Hooischuren, enz.

Gouden en Zilveren Med. Internat.
Tentoonstelling Amsterdam.

Deze inrichtingen waarvan reeds vele
in Nederland geplaatst zijn, munten uit door
soliditeit en zeer nette bewerking.

EENIG AGENT

D. S. M. KALKER
KONINKLIJKE MAGAZIJNEN

VAN 4935

BOUWARTIKELN en GEREEDSCHAPPEN.

AMSTERDAM, St. Anth. Breestraat, C 21.

Telegram-Adres: KALKER—IJZERWAREN.

Telefoon N^o. 352.

Modellen te bezichtigen in het Tentoon-
stellingsgebouw van de Maatschappij
tot bevordering der Bouwkunst, Mar-
nixstraat en St. Antonie Breestraat C 21.

DE LINT & Cie.

Rotterdam.

PARKETVLOEREN en WANDTEGELS:

VILLEROY & BOCH,

BOCH FRÈRES.

MINTON HOLLINS & Cie.

Trottoir-IJzersteen en Cementtegels.

Groote voorraden. 4936

W. F. WEIJNTJES,

Singel 514 b./h. Koningsplein Amsterdam.

Specialiteit in Houten en Steenen
Parketvloeren en Verglaasde
Muurtegels.

Agent voor Minton Hollins & Co. Stoke upon Trent.

„ „ A. Jändges te Crefeld.

Verder alle mogelijke Bouwartikelen en ijzer-
waren waarvan op aanvraag prijzen gaarne ver-
strekt worden. 4937

NOTA'S
ten dienste van Heeren
ARCHITECTEN
met Honorarium-Tabel
op naam gedrukt.
100 Ec. f 4.— 50 Ec. f 2.50
Zie het model verzonden bij
Weekblad N^o. 24.

JAN HAMER. — AMSTERDAM.

Kantoor: Marnixstraat 402 bij het Leidscheplein.

GEBOUW PERMANENTE TENTOONSTELLING VAN DE MAATSCHAPPIJ TOT
BEVORDERING DER BOUWKUNST.

Vertegenwoordigt **ROBERT BOYLE & SON, Lim. Londen.**

Behaalden de hoogste onderscheidingen op verschillende Internationale Tentoonstellingen
als prijzen van f 600.— Gouden en Zilveren Medailles.

VENTILATIE EN VERWARMING.

BOYLE'S Luchtpomp ventilators. Patent 1882. BOYLE'S Kappen
voor slecht trekkende schoorsteenen. BOYLE'S Schoorsteen-
kappen tegen valwinden.

Vereischen geen toezicht, — hebben geen beweegbare deelen, — geen
terugslag in den koker, — zijn van soliede constructie.

BOYLE'S Ventilators en Schoorsteenkappen zijn op verschillende Rijk- Gemeente- en
Particuliere gebouwen hier te lande geplaatst. 4938

— In alle voorname plaatsen zijn modellen te bezichtigen. —

MILDE's Telephonen, WITTE's Liften, CARRÉ's Waterleidingen. KELLEY's
geschilderd en gebrand Glas, geschilderde Tegels, enz. enz.

JAN VAN DER POT,

Scheepmakershaven N^o. 3 (Punt.) — ROTTERDAM.

De eenige Kyaniseerinrichting waar ook des winters
wordt doorgewerkt.

Het Kyaniseeren is het eenige afdoende middel tegen verrotting en zwam. De
bewerking geschiedt geheel reuk- en kleurloos. Desverlangd bijlevering van hout.

Prima Engelsche PORTLANDCEMENT, merk Wallsend,

van uitstekende kwaliteit en tegen concurrerende prijzen.

BELGISCHE KLUIT- en HYDRAULISCHE KALK. Billijke prijzen en
vrachten. KUNSTGRANIET systeem Pétitjean.

Prospectussen en prijscouranten worden op aanvraag franco toegezonden

Gelieve op Voornaam en Adres te letten.

De Boekhandelaar P. GOUDA QUINT, te Arnhem zal van 28 September tot 6 October
telkens des namiddags te 2 uur, verkoopen: eene aanzienlijke verzameling **BOEKEN**
waaronder een aantal kostbare werken over **Bouwkunde**, alsmede **4 WATERPAS-
INSTRUMENTEN**, enz. Voor belangstellenden is de *Catalogus* op aanvraag gratis
verkrijgbaar. 4940

Parquets-en-chêne sur bitume hydrofuge
N. GOURGUECHON. — PARIS. 4941

Verkrijgbaar in de maten van 30—50 cM. lengte,
6—11 „ breedte,
35 „ dikte.

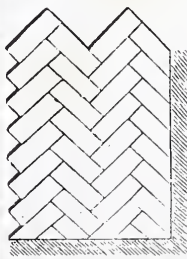

Behalve lageren prijs, bieden deze parketvloeren, boven de
andere soorten, de volgende voordeelen aan: **Ondoordring-
baarheid voor vocht. Weering van geluiden (kraken) en
ongedierte. Grootere duurzaamheid, omdat het hout
uit één stuk bestaande, verder kan afgesleten worden.**

Répresentant voor Nederland, **EMIL MOHR, 19 Prins Hendrikkade, Amsterdam.**

NEUCHÂTEL ASPHALTE COMPANY LTD. LONDON.

Exploitatie der Mijnen van de Val Travers.

FABRIEK

TRADE MARK.

NATUURL. ASPHALT

TE
AMSTERDAM



VAN
VAL-DE TRAVERS

Beltweg No. 3.

ZWITSERLAND.

Gecomprimeerde Asphaltwegen en dito Dorschvloeren. Werken in Asphalt-
Mastiek voor Trottoirs, Skating-Rinks, Moutvloeren, Kelders, Kolf- en Kegel-
banen, Winkel en Magazijnvloeren, Gangen, Veranda's Brug- en Dakbe-
dekkingen, Beton Fundeeringen, Stallen, enz., enz., enz.

Zindelijk Vochtwerend, Ondoordringbaar, Geraaswerend
Asphalt speciaal tot wering van vochtige muren.

Voor inlichtingen omtrent het leggen van Vloeren, Bedekkingen enz., gelieve men zich te adresseeren
aan het Kantoor der fabriek, Beltweg 3, Amsterdam. 4942

MAATSCHAPPIJ TOT EXPLOITATIE
VAN STAATSSPOORWEGEN.

AANBESTEDING 4928

(VOOR REKENING VAN DEN STAAT).

Op Dinsdag den 2^{den} October 1888, des namiddags ten 2 ure, aan het Centraal-bureau der Maatschappij tot Exploitatie van Staatsspoorwegen bij de Moreelse Laan te Utrecht van:

Bestek N^o. 484.

Het afbreken van het bestelgoederenmagazijn en de goederenloods, en het maken van een bestelgoederenbergplaats en een magazijntje voor den stationsdienst op het station BERGEN-OP-ZOOM.

Begrooting f 1400.—

De besteding geschiedt volgens § 65 van het bestek.

Het bestek ligt van den 15^{den} September 1888 ter lezing aan het Centraal-bureau bij de Moreelse Laan en aan het bureau van den Heer Sectie-Ingenieur H. E. BEUNKE, te Breda en is op franco aanvraag (per brief) aan genoemd Centraal-bureau (Afd. Weg en Werken) te bekomen, tegen betaling van f 0,50.

Inlichtingen worden gegeven aan het Centraal-bureau (Afd. Weg en Werken) en door den Sectie-Ingenieur voornoemd.

De aanwijzing op het terrein zal geschieden den 25^{sten} September 1888, na aankomst van trein 119.

UTRECHT, den 14^{den} September 1888.

MAATSCHAPPIJ TOT EXPLOITATIE
VAN STAATSSPOORWEGEN.

AANBESTEDING. 4929

(VOOR REKENING VAN DEN STAAT).

Op Dinsdag den 2^{den} October 1888, des namiddags ten 2 ure, aan het Centraal-bureau der Maatschappij tot Exploitatie van Staatsspoorwegen bij de Moreelse Laan te Utrecht, van:

Bestek N^o. 487.

Het maken van de uitbreiding van de veelading op het station ZUIDHORN.

Begrooting f 1540.—

De besteding geschiedt volgens § 33 van het bestek.

Het bestek ligt van den 18^{den} September 1888 ter lezing aan het Centraal-bureau bij de Moreelse Laan en aan het bureau van den Heer Sectie-Ingenieur D. MOLENAAR te Groningen en is op franco aanvraag (per brief) aan genoemd Centraal-bureau (Afd. Weg en Werken) te bekomen, tegen betaling van f 0,50

Inlichtingen worden gegeven aan het Centraal-bureau (Afd. Weg en Werken) en door den Sectie-Ingenieur voornoemd.

De aanwijzing op het terrein zal geschieden den 25^{sten} September 1888, na aankomst van trein 287.

UTRECHT, den 17^{den} September 1888.

Prijsvraag-Aanlegpark

UTRECHT.

BURGEMEESTER en WETHOUDERS der Gemeente Utrecht, brengen ter algemeene kennis, dat door hen eene prijsvraag wordt uitgeschreven voor den **aanleg van een openbaar Park enz.**, binnen die Gemeente en dat het daarvoor door eene commissie van deskundigen, in overleg met hun collegie opgemaakt programma met situatiekaart van het terrein, verkrijgbaar is gesteld bij de boekhandelaren J. G. VAN TERVEEN & ZOON te Utrecht tegen betaling van één gulden.

UTRECHT, 11 September 1888.

Burgem. en Wethouders voornoemd,
De Burgemeester,
W. R. BOËR.

De Secretaris,
DE WATTEVILLE.

4930

HERBESTEDING 4931

op Donderdag 27 September 1888, des voormiddags 10 ure, in het ZUID-HOLLANDSCH KOFFIEHUIS te 's Gravenhage van

Het bouwen van 19 woningen in het Prinsen-vinken Park te 's Gravenhage, voor de Bouwvereniging „Ons Belang”, in 5 perceelen, A tot en met E, en in afwijking van het bestek ook in massa.

Bestek en teekeningen in 18 bladen, zijn voorwaardelijk ad f 3.— verkrijgbaar bij den Boekhandelaar G. C. VISSER, Veenestraat 42 te 's Gravenhage.

Inlichtingen geeft de Architect J. J. VAN NIEUKERKEN, Helmerstraat 26 te 's Gravenhage.

De Staat van Aanwijzing, aangevende de wijzigingen in het bestek, is van af Maandag 17 September gratis bij genoemden boekhandelaar verkrijgbaar.

HOUTVEILING

TE

AMSTERDAM.

ALTIUS & C^o. zullen verkoopen op Maandag 24 September 1888, des namiddags te Drie uur, in het Lokaal *Frascati*, aan den Oudezijds Voorburgwal, te Amsterdam:

Verschillende partijen Riga, Christiania en Nieuwe Sundswal Balken, Christiania Spieren, Noorsche, Zweedsche en Oost-Zeesche Platen, Delen, Schroten, Latten, Juffers, Ellens, Kolders en Sparren, alsmede Geschaafde en Geploegde Delen en Kraalschroten

Liggende volgens Notitiën ten hunnen kantore, Nassauplein (buiten de Willemspoort) et verkrijgen.

4932

Fabriek van Verwarming- en Ventilatiestoestellen.

(Systeem DE KOSTER.) Amsterdam.

Deze warmwaterverwarming (met nieuwe toepassing van zelfregeling) beveelt zich aan in de volgende geplaatste en bestelde toestellen, sinds 1876.

- Amsterdam.** EVANG. LUTHERS ZIEKEN- EN OUDE MANNENHUIS, 5 toestellen, de HH. BLIKMAN & SARTORIUS, (Drukkerij.) — ROELOFFZEN & HUBNER, (Drukkerij) — BESTEDELINGENHUIS, Heeregracht, — DIAK. OUDE VROUWEN- EN MANNENHUIS, 4 toestellen. — INSTITUUT VOOR BLINDEN, Vossiusstraat. — De HH. W. F. PIEK, (huis). — G. A. FOL, (huis). — Mevr. G. L. FUNKE, (huis). — PAVILJOEN VONDELPARK. — COLLEGE BETH-HAMADRASCH-ETZ CHAIM. — de HH. JACB. ANKERSMIT, (huis). — F. J. WITTEVEEN, (huis). — SOCIËTEIT »ONDER ONS.» — STOOMV. MAATSCH. NEDERLAND. — RESTAURANT RICHE. — de HH. JAN TER MEULEN, (kantoren).
- Leiden.** RIJKS-ZIEKENHUIS. — DOOPSGEZINDE KERK.
- Rotterdam.** De HH. P. S. SAUERBIER, (huis). — Dr. VAN RIJCKEVORSEL, (huis). — RUIJS & COMP. (kantoren).
- Baarn.** Mevr. STRICKER, (villa).
- Zaandam.** De Hr. C. KAMPHUIS, (villa)
- Arnhem.** DR. VROLIK, Oud-Minister, (villa).
- 's Hage.** De Hr. J. H. W. EILERS, (huis, Laan Copes van Cattenburg.)
- Deventer.** GROOT STEDELIJK ZIEKENHUIS.
- Amsterdam.** GYMNASIUM, Weteringschans. — MACHINISTENSCHGOL, Plantage. — HOTEL DU PASSAGE, Prins Hendrikkade, (60 kamers). — de HH. VAN LOON & COMP, (kantoren). — P. VAN EEGHEN, Heeregracht (huis). — BARON VAN HEEKEREN VAN KELL (Huize Bingerden).
- Doesburg.** De Hr. J. SICKESZ, (huize de Cloeze).
- Lochem.** De Hr. H. M. J. VAN LOON, Langoed Hydepark, (*Ventilatie*). 4933
- Driebergen.** De Hr. J. W. F. SCHEFFER, (villa).
- Weesp.** De Hr. J. R. WÜSTE, Keizersgracht, (huis).
- Amsterdam.** BARAKKEN VAN HET ZIEKENHUIS. — De Hr. P. STOFFEL, (villa).
- Deventer.** A. SALM GBZ., Architect.

Toestellen in aanleg.

- Amsterdam.** Nieuw te bouwen Klinisch Ziekenhuis, groot + 15000 Ms. GEMEENTE APOTHEEK.
- Heemstede.** De Hr. M. J. TIELE, (villa).
- Amsterdam.** PERRY & C^o., nieuwe winkel en magazijnen.

Th. A. DE KOSTER, Ferdinand Bolstraat 32 Amsterdam.



DE LINT & C^o. Rotterdam.

Vertegenwoordigers van JOS. F. EBNER te Londen, leveren in uitsluitend eerste kwaliteit,

MARMER-MOZAIEK en

TERRAZZOVLOEREN,

alsmede

4934

— GLASMOZAIEK —

Zestien Bekrooningen.

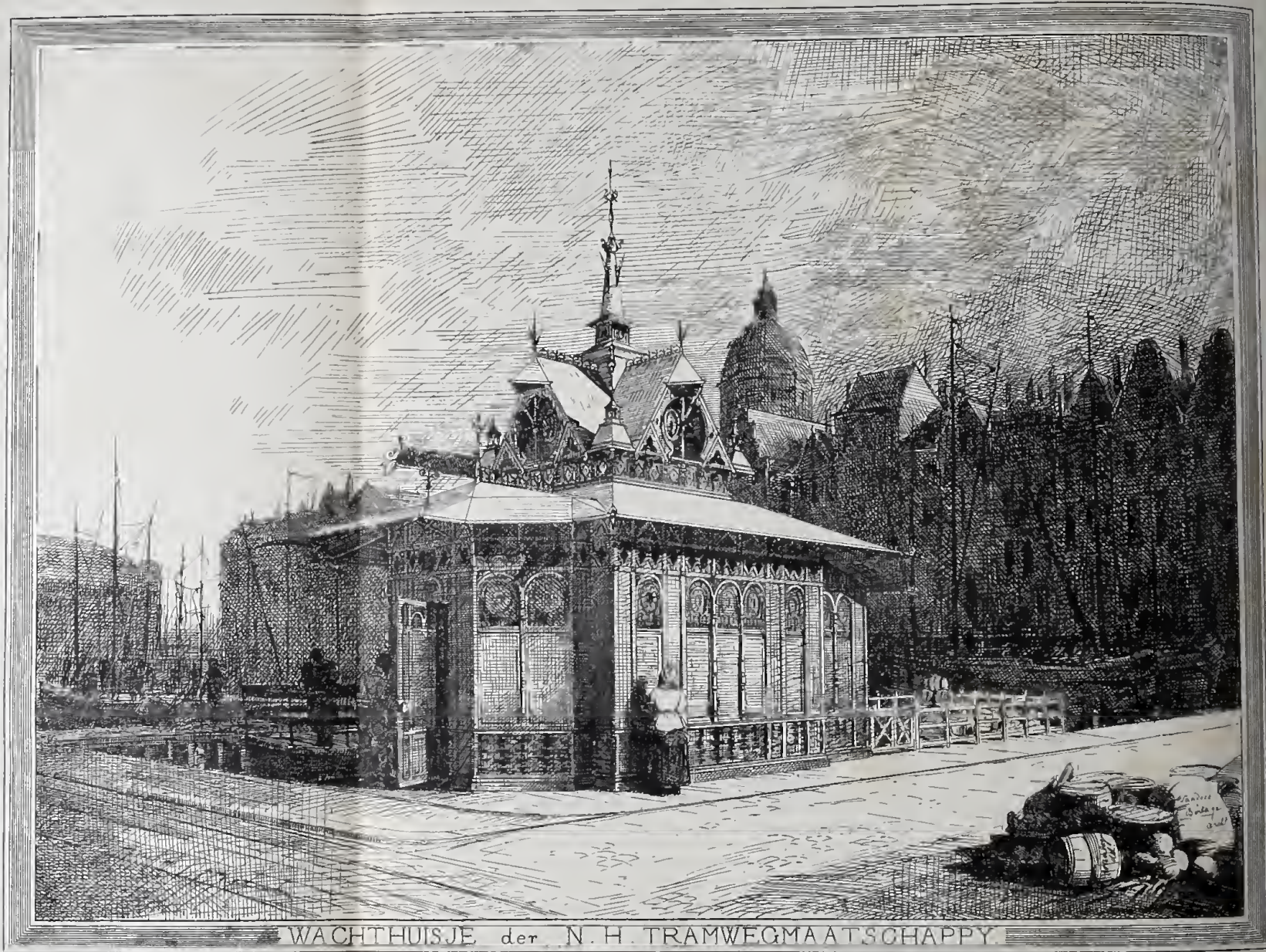

WACHTHUISJE der N. H. TRAMWEGMAATSCHAPPY.

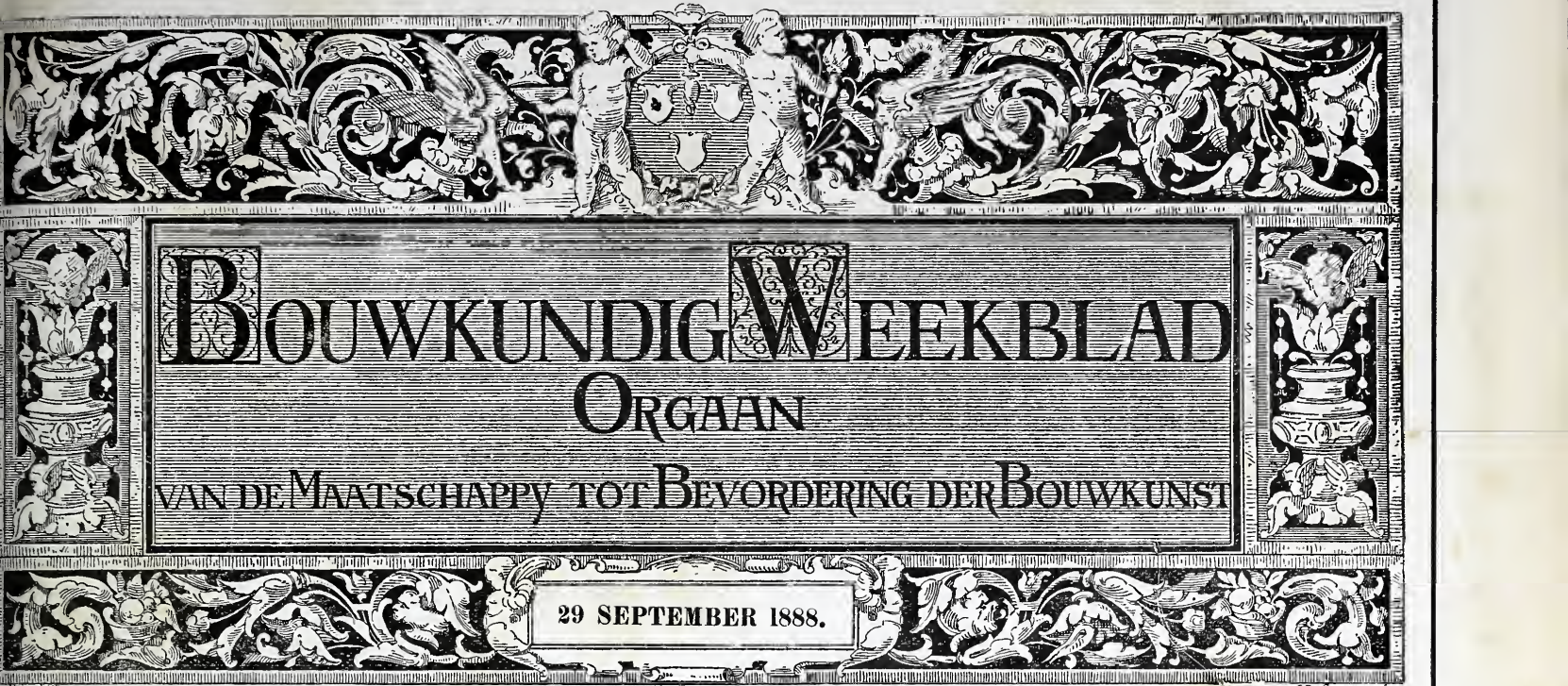

BOUWKUNDIG WEEKBLAD

ORGAAN

VAN DE MAATSCHAPPIJ TOT BEVORDERING DER BOUWKUNST

29 SEPTEMBER 1888.

Redactie: Dr. P. J. H. CUYPERS, Prof. E. GUGEL, J. R. DE KRUYFF
C. MUYSKEN, F. J. NIEUWENHUIS en C. T. J. LOUIS RIEBER.

Bureau: Marnixstraat 402.

Uitgevers: DE ERVEN H. VAN MUNSTER & ZOON,
Heerengracht 246, Amsterdam.

London Office:

35 Queen Victoria Street E. C. - HENRY HEMANS & C^o.

Abonnementsprijs voor Nederland, fr. p. p. / 8.50; voor Ned.-Indië
(bij vooruitbetaling) fr. p. p. / 11.50; voor het Buitenland (bij vooruitbetaling)
fr. p. p. / 10.-- Afzonderl. Nummers voor zoo lang de voorraad strekt 25 Cts.

INHOUD: Mededeelingen betreffende de maatschappij. — Bij de plaat.
— Schetsen van een ontwerp van wet op de opleiding van leerlingen in
handwerk en fabriek. — De tentoonstelling van Gastoestellen te Utrecht.
— Het grootste woonhuis der wereld. — Een stad in één stuk. — Boek-
beoordeeling. — Verslag van de vergaderingen der Afdeling Arnhem, 19
September 1888. — Prijsvragen. — Ingezonden. — Burgerlijke aansprakelijkheid van bazen enz. — Binnenlandsche berichten. — Benoemingen,
vacante betrekkingen, enz. — Afloop van aanbestedingen.

Dit nummer bestaat uit 8 bladzijden en plaat: Wachthuisje der Noord-Hollandsche Tramweg-Maatschappij.

MEDEDEELINGEN BETREFFENDE DE MAATSCHAPPIJ.

Het Bestuur der Maatschappij tot bevordering der Bouwkunst, noodigt heeren leden der Maatschappij uit tot het inzenden van ontwerpen voor een *Wandkalender* voor het jaar 1889.

De voorwaarden voor die prijsvraag vastgesteld, zijn in dit blad opgenomen onder het hoofd „Prijsvragen.”

BIJ DE PLAAT.

Wachthuisje der Noord-Hollandsche Tramweg-Maatschappij.



oet de geheele inrichting van een tramweg over het algemeen het karakter dragen van eenvoud, hiervan mag worden afgeweken wanneer het eindpunt gelegen is aan een drukken verkeersweg midden in eene groote stad. Het is dan niet alleen geoorloofd, maar zelfs nuttig en in het belang der onderneming, om daar bij den aanleg der gebouwen en verdere inrichtingen behalve op de nuttigheid ook iets over te hebben voor sierlijkheid en comfort.

Van dit denkbeeld zijn de ontwerpers van dit wachthuisje uitgegaan.

Ieder die voldoende in Amsterdam bekend is, zal reeds uit de teekening kunnen zien, dat het gelegen is op den hoek van het Damrak en het verlengde der Oude

Brugsteeg, op een steiger aan de zuidzijde van de nog overgebleven wateroppervlakte.

Het gebouwtje is inwendig verdeeld in eene wachtkamer voor het publiek groot 6 bij 4.5 meter en een kantoortje groot 2 bij 3 meter. Het is geheel van blank Amerik. greenenhout opgetrokken, terwijl de voeting is gevuld met gekleurde en verglaasde metselstenen. Behalve door de rijke behandeling van het timmerwerk en het zink- en ijzerwerk voor de kapafdekkingen, heeft men getracht door ruime toepassing van gekleurd glas en fayence-tegels aan het geheel een aantrekkelijk aanzien te geven.

Het wachthuisje vormt het eindpunt te Amsterdam van de lijn Amsterdam—Edam van bovengenoemde Tramweg-Maatschappij, waar de bootjes aanleggen, die de reizigers brengen van en naar de overzijde van het Y te Oosten van schutsluis Willem III; hier is het station der eigenlijke tramlijn, die over Buiksloot, Broek en Monnikendam haar ander eindpunt heeft te Edam. Amsterdam Sept. 88. SANDERS—BERLAGE.

SCHETS VAN EEN ONTWERP VAN WET OP DE OPLEIDING VAN LEERLINGEN IN HANDWERK EN FABRIEK.

Op de algemeene vergadering der Vereniging tot Bevordering van Fabrieks- en Handwerksnijverheid van 3 Augustus 1881 werd besloten eene Commissie samen te stellen, waaraan een onderzoek werd opgedragen naar de verbetering van de opleiding van leerlingen in handwerk, ambacht en fabriek. Door deze Commissie, benoemd door de Vereniging tot Bevordering van Fabrieks- en Handwerksnijverheid in Nederland, de Nederlandsche Maatschappij tot bevordering van Nijverheid, de Maatschappij tot Nut van 't Algemeen en het Algemeen Nederlandsch Werkliedenverbond, werd op 24 Januari 1884

aan het Hoofdbestuur van eerstgenoemde Vereeniging, een uitvoerig verslag uitgebracht. De vragen, die aan het oordeel der Commissie werden onderworpen, waren de volgende:

1. Welke middelen kunnen in Nederland worden aangewend tot verbetering van den maatschappelijken toestand der leerlingen bij handwerk, ambacht en fabriek?

2. Kan daarvoor ook heil worden verwacht van wettelijke bepalingen op den arbeid of dergelijke?

3. Zoo ja, moeten art. 9—15 van de Wet van 22 Germinal, an XI, worden afgeschaft en door andere vervangen, of welke andere weg zou daarvoor moeten worden ingeslagen?

4. Kunnen de Vereenigingen, die zich den bloei van nijverheid en handwerk ten doel stellen, en andere dergelijke vereenigingen tot dit doel medewerken?

Deze vragen behandelde de Commissie in haar zeer uitvoerig verslag, en het middel, dat zij in de eerste plaats ter verbetering van de opleiding meende te moeten aanbevelen, oordeelde zij nauw verwant aan de behoefte aan eene wettelijke regeling van een contractenstelsel.

Het wetsontwerp, waarvan de beginselen werden ontwikkeld in het verslag der Commissie, zou, naar haar oordeel, kunnen luiden zooals hier volgt.

Art. 1. Het leerlingscontract is eene verbintenis, waarbij een patroon op zich neemt, een persoon in een bedrijf te onderwijzen, die zich van zijnen kant verplicht voor hem te werken; het een en ander overeenkomstig de door beide partijen vastgestelde voorwaarden, en voor een bepaalden tijd.

Art. 2. Het leerlingscontract moet schriftelijk worden gesloten.

Het wordt ingeschreven ter Secretarie der gemeente waar het contract wordt gesloten, tegen voldoening van een vast recht van f 1.—. Het is vrij van zegelrecht.

Art. 3. Het leerlingscontract moet behelzen:

a. den naam, de voornamen, den leeftijd, het bedrijf en de woonplaats van den patroon;

den naam, de voornamen, den leeftijd en de woonplaats van den leerling;

den naam, de voornamen, den leeftijd, het beroep en de woonplaats van den vader, de moeder, den voogd of eene door de ouders of den kantonrechter gemachtigde persoon;

b. de dagteekening en den duur van het contract;

c. de voorwaarden betreffende woning, voeding, loon en alle overige bedingen, waaromtrent partijen zijn overeengekomen.

Het moet ondertekend worden door den patroon en den vertegenwoordiger van den leerling.

Art. 4. De leerling mag niet gebezigd worden voor diensten, welke buiten den kring van het bedrijf zijn gelegen.

Hij is verplicht bij het einde van den leertijd, den arbeid in te halen, welken hij wegens ziekte of andere redenen gedurende langer dan 14 dagen heeft verzuimd.

Art. 5. De patroon is verplicht, den leerling in de gelegenheid te stellen, ten minste tien uren per week van school- of huisonderwijs te genieten, onverminderd den tijd, aan godsdienstonderwijs te besteden.

Art. 6. Ten minste de eerste maand en ten langste de drie eerste maanden van den leertijd worden als een proeftijd beschouwd, gedurende welken de verbintenis door de wilsverklaring van eene partij kan worden ontbonden.

Wanneer het contract den duur van den proeftijd niet bepaalt, wordt deze geacht zich over eene maand uit te strekken.

Art. 7. De verbintenis gaat te niet door het overlijden van den leerling.

Bij het overlijden van den patroon wordt de verbintenis ontbonden wanneer eene van beide partijen binnen vier weken na het overlijden zich in dien zin schriftelijk verklaart.

Art. 8. De verbintenis kan worden ontbonden op verlangen van eene partij, behoudens aanspraak op schadeloosstelling, zoover daartoe termen zijn:

a. wanneer de andere partij zich gedraagt in strijd met de bepalingen van het contract of van art. 4 of 5 dezer wet;

b. wegens mishandeling van den leerling door den patroon of door een of meer personen in zijnen dienst;

c. wegens wangedrag of duidelijk gebleken ongeschiktheid van den leerling voor het bedrijf;

d. wegens veroordeeling van den patroon of den leerling tot langer dan eene maand gevangenisstraf;

e. wanneer de leerling voor de eerste maal tot den dienst bij de nationale militie wordt geroepen;

f. wegens het huwelijk van den leerling;

g. wanneer door den vertegenwoordiger van den leerling schriftelijk wordt verklaard, dat de laatste in een ander bedrijf of beroep zal worden geplaatst, is de verbintenis, zoover de leerling niet vroeger wordt ontslagen, na verloop van vier weken ontbonden. Binnen negen maanden na deze ontbinding mag de leerling niet zonder toestemming van den vroegeren patroon door een anderen in hetzelfde bedrijf worden aangenomen.

Art. 9. De leerling moet voorzien zijn van een boekje waarin zijn naam, zijne voornamen, de dag van indiensttreding en de tijd waarvoor het contract is gesloten, alsmede na afloop of ontbinding van het contract het ontslag, door zijnen patroon worden vermeld, welke opgaven mede door den leerling worden ondertekend. Andere mededeelingen omtrent de persoon van den leerling mogen in het boekje niet voorkomen.

De wijze waarop deze boekjes worden ingericht en van overheidswege uitgereikt en gelegitimeerd, wordt door Ons geregeld bij algemeenen maatregel van inwendig bestuur.

Art. 10. Elke patroon of werkmán, die een leerling aan zijn contract heeft onttrokken, om hem als leerling of gezel te bezigen, wordt geheel of gedeeltelijk aansprakelijk gesteld voor de schadevergoeding, aan den verlaten patroon toe te kennen.

Art. 11. De leerling die zijne diensten verhuurt, zonder het bij art. 9 vermelde boekje te toonen, wordt gestraft met eene boete van f 25.—, subsidiair te vervangen door eene gevangenisstraf van 1 tot 5 dagen.

De bovenstaande artikelen, ontleend aan het meer-gemelde Verslag, werden op de Algemeene Vergadering der Maatschappij tot bevordering der Bouwkunst van 11 September 1888, door den Voorzitter der Maatschappij medegedeeld, en zullen in het Verslag dier vergadering worden opgenomen. Ten einde echter te voldoen aan een ontvangen verzoek, worden zij reeds nu in het Weekblad afgedrukt.

Ten slotte kan hier worden vermeld, dat de Commissie door wier zorg het belangrijke verslag werd opgemaakt, uit de volgende heeren bestond: Mr. B. H. Pekelharing te Delft, als vertegenwoordiger der Vereeniging tot Bevordering van Fabrieks- en Handwerksnijverheid, Voorzitter; B. H. Heldt, toenmaals te Amsterdam, voor het Algemeen Ned. Werkliedenverbond, Secretaris; J. R. de Kruyff, te Amsterdam, voor de Maatschappij tot Nut van 't Algemeen; Jhr. F. Backer, te Breda, voor de Ned. Mij. tot Bevordering van Nijverheid; F. A. Hoeker, J. H. W. Kemman, J. F. Meursing, G. A. A. Middelberg, A. Post, J. Weelink, J. Wijdoogen, te Amsterdam, F. H. van Malsen te 's Gravenhage; R. A. de Monchy, te Hengelo en C. G. L. Koolemans Beynen, te Utrecht.

DE TENTOONSTELLING VAN GASTOESTELLEN TE UTRECHT.

Door K. VAN MUIJDEN.

(Slot.)

Ofschoon de tentoonstelling van gastoestellen reeds afgeloopen is, zoo willen wij ons bericht niet sluiten alvorens melding gemaakt te hebben van eenige bijzonderheden op het gebied van verwarming en verlichting door middel van gas. De bijzondere aandacht trokken de verschillende nieuwe regeneratief-gaslampen, die in verschillende soorten tentoongesteld waren en de zaal van Tivoli schitterend verlichtten.

Onder de tentoongestelde lampen merken wij in het bijzonder de Siemens I Lamp, de „Cromartic” gaslamp van William Sugg te Amsterdam, de „Butzke” en de „Wenham” gaslamp op. De Siemens I lamp werd door den vertegenwoordiger van Siemens, den heer Gerard Ulrici te Arnhem, en de „Butzke” lamp van den heer Th. A. de Koster te Amsterdam tentoongesteld.

De roodkoperen Geijsers van den heer de Koster, alsmede zijne bad- en douche-inrichtingen verdienen bijzondere aanbeveling; op eene lijst waren al de verwarmingstoestellen in badinrichtingen, die door genoemden heer aangelegd zijn, vermeld. Het trok onze bijzondere aandacht, dat wij onder de rubriek: „grootte badinrichtingen” ook de *koudwater-geneesinrichting* te Baarn vermeld vonden; toen wij dezen zomer aan deze uitstekende badinrichting een bezoek brachten vermeldde men ons, dat alles door den heer H. J. Wolter te Amersfoort aangelegd was.

Op het gebied van verwarming hadden Peck & Co. te Amsterdam eene groote reeks gashaarden en gaskookfornuizen tentoongesteld.

Door den heer W. J. Stokvis te Arnhem waren de bekende kooktoestellen van Wobbe tentoongesteld, die uitmunten door een zuinig gasverbruik.

Door laatstgenoemde was ook de Ventilatie-gaskachel van Robert Kutscher te Leipzig tentoongesteld, die ons voorkomt bijzonder goed te zijn en daarom meer bekend behoorde te worden.

De gemeente Amsterdam, afdeling publieke werken (gasbureau), had Theunissen's-Hoekphotometer, vervaardigd door C. Th. F. Ebersbach, Singel 401 Amsterdam, ingezonden. De toestel dient tot het meten van lichtsterkten onder verschillende hoeken en is in gebruik en behandeling zeer eenvoudig.

Wie dikwijls zulke gastentoonstellingen gezien heeft, zal het met ons eens zijn, dat ze alle op elkander gelijken en meestal weinig variatie bieden. Daar de dagbladen reeds van een en ander nauwkeurig bericht hebben gegeven, zoo houde men het ons ten goede niet meer over de tentoonstelling te zeggen dan wij gedaan hebben. Zoude men ons echter vragen of zulk eene tentoonstelling groote waarde bezat, zoo konden wij niet anders antwoorden, dan dat wij de waarde er van voor 't groote publiek uiterst gering achten.

Door eene onpartijdige jury hadden de gasmotoren op deugdelijkheid, verbruik van gas en ontwikkeling van kracht, de gaslampen op verbruik van gas en ontwikkeling van lichtsterkte, en de gaskachels, gasfornuizen, gashaarden, enz. op nuttig effect bij de verbranding moeten onderzocht worden. Aan de uitkomsten der proefnemingen zouden het publiek en de degelijke fabrikant tegelijkertijd wat gehad hebben. Niettegenstaande verdient de Commissie voor het organiseeren dezer tentoonstelling veel lof; men kan in waarheid zeggen, dat zij eer van hare „vermoeiende bezigheden” heeft gehad; voor alle de tentoonstellers wenschen wij, dat de onkosten, die zij zich getroost hebben, in verhouding staan tot de behaalde winsten.

B. 24 Sept. '88.

HET GROOTSTE WOONHUIS DER WERELD.

In Minneapolis, Minnesota, is men op het oogenblik begonnen met een bouwwerk, waartegenover de reusachtige hotels van twaalf verdiepingen op de Battery en den Broadway te New-York niet meer dan hutten zijn.

Het nieuwe gebouw is bestemd om een' stoot te geven aan het systeem, dat de bouwkunst in Amerika tegenwoordig volgt, en aan een nieuw stelsel, dat meer veiligheid tegen brand en dieven aanbiedt, minder geldmiddelen vordert en meer duurzame werken oplevert, het leven te schenken.

De ingenieur L. S. Buffington heeft een patent genomen op zijn nieuwe systeem en het plan van het eerste gebouw openbaar gemaakt. Een „monstrum” kan men het gebouw gevoegelijk niet noemen, met recht echter een reuzenwerk, een, trots zijner eenvoud, ja sierlijkheid, overweldigend, kolossaal gebouw, eene reuzenschepping, waarvoor de geest in verbazing en bewondering stil staat. Het huis gelijkt op een' reusachtigen, met glasvensters bezaaiden toren. Het heeft niet minder dan acht en twintig verdiepingen, waarheen twaalf elevators (lifts) leiden, welke door stoommachines in beweging gebracht worden. Elk van hen vertoont een klein salon, heeft een conducteur en stijgt naar de daarvoor bestemde verdieping op met eene regelmatigheid, als een spoortrein naar zijn plaats van bestemming. En inderdaad, in de plaats daarvan treedt de elevator; want evenals de gebouwen van het oude systeem in de lengte en breedte, zoo is dit huis in de hoogte gebouwd. Lengte en breedte bedragen elk slechts 80 voet; daarentegen is de hoogte van de basis tot de acht en twintigste verdieping 350 voet. Het gebouw bevat 728 groote vertrekken, alle aan den buitenkant, dus aan de vier buitenmuren gelegen en licht van buiten ontvangend; achterkamers zijn er niet. Door het midden van het gebouw slingeren zich van den grond tot aan het dak twee ijzeren trappen, om gebruikt te worden in het geval, dat de stoommachines der lifts eens defekt zouden worden. Een glazen daklicht zendt een kolossalen lichtstroom tot in de voorhal neer. Het gebouw is vierkant, het dak spits en van vier kleine torens omringd. Behalve voor deuren en vensters wordt geen hout bij het gebouw gebruikt; het bestaat alleen uit een ijzeren, met steenen ommetseld geraamte, dat naar boven tot in het oneindige verlengd zou kunnen worden. Al de 728 vertrekken, welke voor handelszaken dienen, en dus voor bureaux gebruikt moeten worden, zijn reeds voorzien van in den wand bevestigde veiligheidskasten; in den ijzeren bodem zitten ijzeren schrijftafels, kasten en stoelen vast, zoodat de quaestie van meubels eene fabel wordt. De elevators stijgen in een halve minuut tot de acht en twintigste verdieping op; de luchtige hoogte kan dus sneller bereikt worden dan zelfs de gemakkelijkste eerste étage in een gewoon woonhuis.

Overigens — vindt de gelukkige ingenieur — is de lucht „daarboven” niet alleen gezond, doch in dubbele beteekenis ook goedkoop. Men zal, zonder zich om de quaestie van grond te bekommeren, tot in de wolken kunnen bouwen, want de lucht, de ruimte daarin is gemeenschappelijk in eigendom en belastingvrij. De question brulante van de steeds klimmende ontzaglijke prijsverhooging van den bouwgrond in de groote steden

is opgelost, men bouwt maar vast in de *hoogte* en het land in de *lengte* zal goedkooper worden.

EENE STAD IN ÉÉN STUK.

In een Duitsch weekblad wordt melding gemaakt van eene nieuw gebouwde stad in Zuid-Amerika, geheel klaar gemaakt vóór de inwoners haar betrekken. In den omtrek van Buenos-Ayres, bevinden zich vele Italiaansche emigranten. Op een goeden dag vergaderden zij en namen toen het besluit, door nauwere aansluiting niet alléén zich het leven te veraangenamen, doch ook hunne algemeene maatschappelijke en finantieele belangen beter te behartigen.

Zij kwamen overeen dichter bij elkander te komen wonen, anders gezegd, eene stad te bouwen. Dat dergelijke Italiaansche „Auswanderer” niet lang naar een naam voor hunne stad behoeften te zoeken, spreekt van zelf; „Garibaldi” zou de nieuwe stad heeten.

Fluks werden de noodige contracten gesloten en binnen een paar weken zullen de Italianen, 4000 in getal, bezit nemen van hunne nieuwe stad.

Dat de bouwheeren niet met weinig tevreden zijn, blijkt uit het feit, dat behalve 800 woonhuizen, men reeds in de nieuwe stad zal vinden: een monumentaal raadhuis, een post-telegraaf- en telephoonkantoor met de geleidingen, een gerechtshof, een groote bibliotheek, eene volledige rioleering, wandelwegen, trambaan, enz. Eene kerk gewijd aan Santa Rosa, naamgenoot van de moeder van Garibaldi, dient als verzamelplaats der godvruchtigen; terwijl zij, die de wereld van de vroolijke zijde bekijken, een théâter, een muziekkiosk en koffiehuisen ter beschikking hebben.

Voor den stadspatroun Garibaldi is een 8 meter hoog monument opgericht.

Op denzelfden dag, dat de nieuwe bewoners hunnen, inderdaad zegenrijke intocht zullen doen, verschijnt aldaar het eerste nummer van de courant „*Il Garibaldino*.”

Hoe geheel anders in onze oude wereld! Wat schrijven, wrijven en praten wij veel, eer wij weinig doen!

JAN VAN HETRECHT.

BOEKBEOORDEELING.

DE NIEUWE TACHEOMETER,

van F. ERTEL & SOHN, te München.

Onlangs verscheen van de hand van den ingenieur F. Kreuter de tweede druk van de beschrijving van bovengenoemd instrument.

Een Tacheometer of Tachymeter dient, zooals bekend is, om in zeer korten tijd voorloopige terreinopnamen te doen. In den laatsten tijd werden verscheidene constructies bedacht, waarvan er eenigen, zooals bijv. de Wagner-Fennelsche Tachymeter (zie *Deutsche Bauzeitung* 26 Augustus 1885) en de bovengenoemde in de praktijk een ruime toepassing vonden. In hoofdzaak bestaat iedere Tacheometer uit een kijker, ingericht als afstandmeter, draaibaar om een horizontale as, voorzien van een niveau en geplaatst op een verdeelden cirkelrand. Het aldus gevormde universeel instrument is nu voorzien van een snel-meetinrichting, bestaande uit drie verdeelde staven of regels, waarvan de een horizontaal, de andere verticaal en de derde evenwijdig aan de vizierlijn van den kijker loopt, waar alle drie in een verticaal vlak gelegen zijn. Het is duidelijk dat deze drie regels een driehoek insluiten, gelijkvormig aan den driehoek die gevormd wordt door het standpunt van den waarnemer te verbinden met het op te nemen punt en het voetpunt van de loodlijn uit dat punt op

een horizontaal vlak, dat door het voetpunt van het instrument gaat, neergelaten. Kent men dus eene zijde van dezen driehoek, dan zullen de beide anderen gemakkelijk berekend kunnen worden. Men meet daarom door middel van den tot afstandsmeter ingerichten kijker, de hypotenusa en vindt dus de hoogte van den horizontale afstand van het op te nemen punt.

De plaatsing en verdeeling der regels is evenwel nu zoodanig ingericht, dat alle berekeningen vervallen en men onmiddelijk de gezochte lengten afleest. De gemakkelijheid van hanteering en de nauwkeurigheid van waarneming bepalen natuurlijk de waarde van het instrument voor de praktijk.

De Tacheometer van Ertel schijnt daartoe zeer geschikt te zijn, terwijl de boven beschreven inrichting gemakkelijk kan worden weggenomen en men dan een gewoon universeel instrument overhoudt.

In hoeverre al het goede dat er in het boekje van Kreuter van gezegd wordt waarheid is, zal alleen degene die veel met dit instrument gewerkt heeft kunnen zeggen. Behalve de beschrijving van het instrument met goede afbeeldingen, vindt men er nog in een beschrijving van de gemakkelijkste wijze van werken, een beschrijving van de regeling van het instrument en een hoofdstuk over terreinopneming en de daaraan verbonden werkzaamheden.

VERSLAGEN VAN VERGADERINGEN.

AFDEELING ARNHEM. 19 September 1888. Met eene welkomstgroet opende de Voorzitter deze eerste vergadering van het seizoen 1888/89, sprak daarbij de nieuwe leden toe, en wakte allen op om door trouwe opkomst en medewerking de vergaderingen vooral nuttig te doen zijn. Ook herdacht hij daarbij de in Juni l.l. gehouden reistoelt naar Kampen en Zwolle en wees er op, hoe nuchter en ondoordacht nog dikwijls de nieuwere kunstuiting dáár staat in tegenstelling van 'tgeen daar in oude bouwwerken met enthousiasme werd bewonderd. Uit het verslag dat de Secretaris, na lezing der notulen, betreffende dien reistoelt gaf, bleek dat daaraan door tien leden werd deelgenomen en dat achtereenvolgens in Kampen waren bezichtigd: de nieuwe societeit die niet in alle deelen de goedkeuring mocht wegdragen, het oude gedeelte van het raadhuis met den heerlijk bewerkten schouw en 't kunstige snijwerk aan de schepenbank, de St. Nicolaas of Bovenkerk, de O. L. V. of Buitenkerk, de Broederkerk, zoomede enkele stadspoorten en antieke gevels. Door meerdere leden werd daarbij het schetsboek met menige schets verrijkt. Te Zwolle werden de uitstekend gerestaureerde hoofdwacht, de Sassenpoort en enkele nieuwere bouwwerken bezichtigd, en hoe men was ingenomen met het bezoek aan beide steden, getuigde de gulle toon die tijdens het geheele zamenzijn heerschte, vooral ook bij den gemeenschappelijke maal'tijd in de buitensocieteit te Kampen, waar meer dan een glas werd geleidigd op den bloei van Maatschappij en Afdeeling en op het besluit tot het ondernemen van meer dergelijke tochtjes.

Ingevolge het convocatiebiljet bracht alsnu de Voorzitter, als afgevaardigde, verslag uit omtrent het verhandelde op de Alg. Vergadering in Mei l.l. te Amsterdam gehouden, iets wat steeds eene minder aangename taak is omdat, wat daaromtrent valt mede te deelen, reeds voor lang door verschillende bladen is ter kennis gebracht.

Ingekomen waren: verschillende werken voor de boekerij, waarbij het verslag van de Afdeeling 's Gravenhage, voorts het programma voor de prijsvraag van Arti en Industria te 's Gravenhage en een dito van het Koninklijk instituut van Ingenieurs, uitgeschreven door de Afdeeling van die Vereeniging in Neêrlandsch Indië.

De heer Scheltema stelde de leden in de gelegenheid kennis te nemen van de plannen voor 19 woonhuizen voor de coöperatieve bouwvereeniging »Ons Belang» te 's Gravenhage, en de heer Smijntink deed de leden eene beschrijving van 'tgeen door hem werd genoten op eene pas volbrachte Duitsche reis. Nichts zu versteurn? die vraag deed hem weten dat hij op Duitsch grondgebied was aangekomen, en het lief gelegen Hoog-Elten met zijn schilderachtig kerkje gaf hem aldaar een voorsmaakje van 'tgeen daar aan natuurafereelen te genieten is. Na het Rührgebergte, dat grootste ijzerdistrict van Europa, te zijn doorgestoomd, waar de 40 M. hooge slakkenbergen het begrijpelijk doen vinden dat daarin eene mededinger van Portland-cement werd gezocht, en Oberhausen met haar mooi, ruim station te hebben genoemd, deed de heer Smijntink

verschillende mededeelingen en opmerkingen betreffende Dusseldorp, Keulen, Andernach, Coblenz, Mainz, Frankfort a/M. en Heidelberg, welke steden achtereenvolgens door hem werden bezocht. Van Dusseldorp, waar weinig oude gebouwen worden aangetroffen, noemde hij uitsluitend de mooie Hofgarten en de Kunsthalle, de Villa hoek Jagerhoffsche- en Feldstrasse, zoomede het Raadhuis en het kolossale Academiegebouw. Keulen dat een schat van oude kunstwerken bezit, interesseert bijzonder. Behalve de Dom, trekken de St. Gerion en Maria de Capitoel, beide Romaansche kerken met zeer mooie wandbeschilderingen, artistiek uitgevoerde beeldhouwwerken, en mozaïekvloer zeer de aandacht. In den ring of boulevard die de stad als 't ware omgeeft, is gelegenheid te over om de nieuwere kunstuiting te bestudeeren, doch waar die veel goeds te zien geeft, schijnt toch alles door ééne geest bevangen. De massa meestal rijke gevels, met hunne fresco's mozaïekbekleedingen, topgevels en erkers (welke laatsten somwijlen ongelukkig geconstrueerd), als 't ware een conglomeraat van alle stijlen vormen, dragen allen den stempel als waren zij uit ééne gedachte voortgekomen. Meer originaliteit ware daar zeer gewenscht.

In Andernach verdienen de Niedermendiger- en Tufsteen, zoomede de lavagroeven de aandacht. De heer Smijlink gaf er eene beschrijving van, zoomede van de toepassing van die materialen aan verschillende bouwwerken. Onder de laatsten heeft vooral de oude Abdijkerk met hare vier torens en heerlijken kloostergang een onvergetelijken indruk op hem gemaakt, terwijl Coblenz met haar Castorkerk, waarin een zeer mooi hek aan de predikstoel, en haar poortgebouw in Italiaansche renaissance, volop te genieten geeft van de heerlijke gezichten op Ehrenbreitstein, Niederlahnstein, enz. Van daar naar Mainz trekt vooral het vriendelijk en romantisch gelegen plaatsje Boppard de aandacht, terwijl in die streken de vakwerkbouw ook zeer merkwaardig is.

Te Mainz zelve verrast weder het kolossale van het weelderige station, terwijl men verder als van zelve zijne eerste schreden richt naar den eerwaarden Dom die, hoewel niet zoo grootsch als die te Keulen, toch zoo'n recht kerkelijken indruk geeft. Bij den Dom vindt men een bron waaraan zeer fraai smeedwerk en een oud Engelsch hotel met mooie renaissance motiven. Een der grootste concertgebouwen, »de Stadthalle" is zeer merkwaardig, dig vooral ook om de stoute kapconstructie der enorme zaal, die niet weggestopt, maar in het plafond is doorgevoerd. Voorts zijn de handelsinrichtingen aan de haven haast overweldigend, de gebouwen in het nieuwe gedeelte bij het station zeer fraai, en de oude gebouwtjes met hun uithangborden zeer interessant.

Van uit het grootsch en stout opgevatte nieuwe stationsgebouw te Frankfort, met zijne drie hallen van 52 M. spanning. Komt men in de onovertroffen Kaiserstrasse die bij de enorme breedte en grootsche straatarchitectuur, bepaald eene monumentalen indruk geeft. De stad zelve is eene wereldstad in spé, — haar grootheid en rijkdom is verbazend, doch alweder — het tempérament d'artiste mist men bijna totaal.

Evenals in de andere steden is ook hier de natuurlijke steen het hoofdmateriaal der nieuwere bouwwerken, terwijl dit wordt afgewisseld door gevels in theekleurigen verblendstein, die met hunne diep liggende voegen een eigenaardig effect te weeg brengen. Van vele bouw- en kunstwerken, alsook van die welke te Heidelberg het meest interessant zijn, geeft de heer Smijlink een kort overzicht en verhelderd het gesprokene telkens door het ter bezichtiging stellen van photographiën op de verschillende steden en bouwwerken betrekking hebbende.

Na den heer Smijlink, mede namens de vergadering te hebben dank gezegd voor zijne zeer gewaardeerde bijdrage, stelt de Voorzitter de ballotage van den als lid voorgedragen heer P. Evink aan de orde, en nadat die met algemeene stemmen als zoodanig is aangenomen, wordt op voorstel van den heer Berghuis in beginsel besloten, tot het doen van een reistochtje naar Wijchen achter Nijmegen, waar het klooster, het kasteel, en een in aanbouw zijnd kerkje, ten eerste de aandacht verdienen.

Betreffende dien tocht zal op de volgende vergadering door het bestuur een nader voorstel worden gedaan.

PRIJSVRAGEN.

Prijsvraag voor een Kalender.

Het Bestuur der Maatschappij tot bevordering der Bouwkunst noodigt heeren leden der Maatschappij uit tot het inzenden van ontwerpen voor een Wandkalender voor het jaar 1889.

Voor deze prijsvraag zijn de volgende voorwaarden vastgesteld:

I. De inzenders zijn geheel vrij wat de compositie betreft. De wijze van uitvoering der teekening moet zoodanig zijn, dat eene photo-lithographische reproductie mogelijk is. Deze sluit het gebruik maken van twee kleuren van inkt niet uit. Wenscht de ontwerper van twee kleuren gebruik te maken, dan moeten deze in de teekening worden aangegeven.

Het ontwerp moet van dien aard zijn, dat de daarin voorkomende allegorische voorstellingen en emblemata toepasselijk zijn op de bouwkunst of op deze en aanverwante kunsten.

De naam der Maatschappij en het jaartal 1889 moeten in het oog loopend en duidelijk zijn.

II. Ten behoeve der reproductie zijn de volgende voorwaarden verbindend:

De ontwerpen moeten geteekend zijn op een blad wit papier ter grootte van 60 bij 45 c.M.

De daarop voorkomende teekening mag geen grooter oppervlak beslaan dan hetwelk besloten is in een rechthoek, waarvan de eene zijde 45, de andere 30 c.M. lang is.

In het ontwerp moet ruimte overblijven voor de opgave der dagen; het staat den ontwerper vrij, daartoe eene ruimte te reserveren van minstens 22 bij 11 c.M. of meerdere ruimten, gezamenlijk van dezelfde grootte, of wel den kalender met duidelijk geschreven letters in te vullen.

III. De ontwerpen moeten worden ingezonden uiterlijk op 26 November a. s. aan het bureau der Maatschappij, Marnixstraat 402 te Amsterdam.

Zij moeten van een spreuk of motto zijn voorzien en begeleid door een verzegeld couvert, bevattende naam en woonplaats van den ontwerper.

Buiten op het couvert moet het zelfde motto geplaatst zijn, benevens een correspondentie-adres.

IV. Voor het beste ontwerp, waardig gekeurd om te worden gereproduceerd als plaat in het eerste nummer van het *Bouwkundig Weekblad* 1889, wordt een prijs uitgelooft van f 50.

V. Als Jury van beoordeeling treden op de leden van de Redactie van het *Bouwkundig Weekblad*.

VI. Alle ingekomen ontwerpen zullen na de verschijning van den Kalender, in Januari 1889, gedurende 14 dagen worden tentoongesteld. Het rapport der Jury zal daarbij ter lezing liggen.

Het bekroonde ontwerp blijft het eigendom der Maatschappij.

Na het sluiten der tentoonstelling zullen de niet bekroonde ontwerpen aan de correspondentie-adressen worden teruggezonden

Het Bestuur der Maatschappij:

Dr. P. J. H. CUYPERS, *Voorzitter.*

C. T. J. LOUIS RIEBER, *Secretaris.*

INGEZONDEN.

Aan de Redactie van het Bouwkundig Weekblad.

Met opname in uw volgend no. van onderstaande, betreffende opmerkingen over onjuistheden, voorkomende in het verslag over de tentoonstelling te Utrecht in uw no. van 22 Sept., zult u mij ten eerste verplichten, daar hetzelfde aanleiding zou geven voor onjuiste en voor mij schadelijke oordeelvellingen, hetgeen ik vermeen te mogen veronderstellen het doel niet van dit verslag is.

Betreffende het gedruisch maken van mijn Cycle-motor dient, dat uw verslaggever een ongunstig oogenblik getroffen heeft, daar de Cycle-motor, langzaam of snel loopend, op één na de zachtst werkende motor op de tentoonstelling was.

Betreffende de opmerking in bedoeld verslag omtrent de mindere waarde van het volkomen uitdrijven van het ontplofte gasmengsel bij den Cycle-motor, vermeen ik te mogen constateeren dat technisch deskundigen dit juist als een groot voordeel beschouwen, en in verband met schadelijken weêrstand en andere in de praktijk voorkomende verschijnselen, dit volkomen uitdrijven zeer gewenscht is.

Ook op de groote plaatsruimte maakt uw verslaggever aanmerking, doch zie ik dit voor een vergissing aan. Evenzoo zal een technicus geen bezwaar maken den Cycle-motor eenvoudig en

niet gecompliceerd te noemen, in vergelijking met andere thans bekende motoren.

Bovenstaande wat de Cycle-motor betreft en thans nog eenige opmerkingen over uw beschouwing van den Simplex-motor. De reguleator daarvan wordt ook alweer als gecompliceerd gebrandmerkt, doch werd mij van vele kanten juist verzekerd, dat *dit* de eenvoudigste regulatie inrichting was die men ooit gezien heeft. Gaarne doe ik u hiervan een tekening ten bewijze daarvan toekomen. Voorts wordt het aangegeven verbruik van 0.5 M³. per uur en per paardenkracht met cursieve letters in twijfel getrokken en ben ik dus verplicht uwen verslaggever uit te noodigen zich te komen overtuigen, dat deze opgave juist en waar is, terwijl ik hem verzoek de door mij te nemen proeven bij te wonen en zijn verslag, dat verbruik betreffende, alsdan even cursief te willen herroepen, zoo dezelve waarde hecht aan een *juist* verslag.

Een *enjuist* en *ongemotiveerd* verslag doet aan de betreffende firma's nadeel, en veronderstel ik door plaatsing van bovenstaande niet te veel van u te vergen en niet te veel plaatsruimte in beslag te nemen, door ook nog de door u opgegeven prijzen, welke veranderd zijn, hieronder te doen volgen.

Simplex-motor: als door u opgegeven.

Cycle-motor: f 591. f 866. f 1237. f 1719. f 2046. f 2426. f 3072.

Amsterdam, 22 Sept. 1888.

Hoogachtend,

Gs. DE VOOGT.

Mijnheer de Redacteur!

Bij de beoordeeling der te Utrecht tentoongestelde gasmotoren, vermeen ik *zoo rechtvaardig mogelijk* geweest te zijn en was *niet weinig* verwonderd toen mij het ingezonden stuk van den heer Gs. de Voogt onder de oogen kwam. Een antwoord kon ik niet met enkele woorden geven, hoop echter in No. 40 van het *Bouw-Weekblad* hierop terug te komen.

B. 27 Sept. 1888.

Hoogachtend,

K. VAN MUIJDEN.

Burgerrechtelijke aansprakelijkheid van bazen, enz.

Iets anders nazoekend vind ik in het Rechtsgeleerd Magazijn (II pag. 513) een mededeeling die, voor zoover mij bekend is, nog niet in het Weekblad is overgenomen, betreffende de burgerrechtelijke aansprakelijkheid van bazen, ondernemers en werkgevers voor ongelukken; het ontwerp werd op 19 Febr. 1883 door het Ministerie ingediend bij de kamer van afgevaardigden in Italië.

De personen die daarvoor aansprakelijk zijn, worden daarin uitdrukkelijk genoemd (in art. 11, en daaronder komen voor ingenieurs en architecten. Zij worden aansprakelijk gesteld, solidair, voor de schade die de werklieden aan lichaam en gezondheid ondervinden, tengevolge van ongelukken hun in de uitvoering der werken overkomen, tenzij er bewezen wordt, dat het ongeluk te wijten was aan onvoorzichtigheid, uitsluitend aan de zijde van den gelædeerden, of aan overmacht. Het bedrag der schade staat geheel ter beoordeeling van den rechter, en is preferent verklaard ook op assurantiepenningen. Iedere afstand door den werkmans van zijn recht om schadeloosstelling te genieten is nietig.

De Staat zelf sloot een overeenkomst met tien verschillende banken, om een nationale kas voor die verzekering te kunnen stichten. Of dat voorstel wet is geworden, vond ik niet vermeld.

ALECTES.

BINNENLANDSCHE BERICHTEN.

Aan de toelichting der begrooting van den Minister van Binnenlandsche zaken wordt het volgende ontleend:

De R. K. kerk te Susteren is na de St. Servaasbasiliek te Maastricht, welke in de VIe, en de Karolingische kapel te Nijmegen, welke in de eerste jaren der IXe eeuw gebouwd werden, het oudste monument op Nederlandschen bodem, want zij werd in 895 voor eene reeds sedert 711 bestaande abdij gebouwd door Swentibold, Koning van Lotharingen, ter vervanging van het in 882 door de Noormannen vernielde gebouw. Deze kerk is derhalve voor de geschiedenis onzer bouwkunst een allerbelangrijkst monument; een bij het koor aanwezige krocht maakt haar overigens bijzonder merkwaardig. Deerniswaardig intusschen is de toestand waarin deze stichting der grijze oudheid verkeert, en het kerkbestuur zou onmachtig zijn het monument behoorlijk te herstellen, indien geen bijstand verleend werd. Tot bestrijding der uitgaven, welke op f 50,000 geraamd worden, zullen burgerlijke en kerkelijke gemeente f 10,000 bijdragen, belangstellende particulieren f 15,000 en rekent men op een subsidie der provincie Limburg van f 10,000 en op een rijkssubsidie van f 15,000. Deze laatste ondersteuning is gevoegelijk over 5 jaren te verdeelen.

Op de begrooting van den Minister van Waterstaat, Handel en Nijverheid voor 1889 wordt op den post gebouwen f 75,000 aangevraagd voor aankoop van gebouwen, wanneer zich de gelegenheid in den loop des jaars daartoe zal voordoen, ten behoeve van het postkantoor te Amsterdam, alsmede tot het bouwen of vergrooten van bestaande lokalen, die niet meer aan de eischen beantwoorden.

Voorts zullen vermoedelijk bij suppletoire begrooting gelden moeten worden aangevraagd voor den bouw van een nieuw post-telegraafkantoor te Amsterdam en voor onteigening van panden tot dat einde. De behoefte van den dienst vordert reeds sedert geruimen tijd betere lokalen.

In de zitting van den Amsterdamschen Gemeenteraad, van 26 September jl., werd bij de behandeling der voordracht om een houten vloer in de Beurs aan te brengen ter vervanging van den bestaanden steenen, door den heer van Nierop deze naar zijn meening eenvoudige vraag gedaan:

»Hoe staat het met de Beurs?» (*gelach*).

Hij trad hierover in nadere bijzonderheden en wenschte gaarne te worden ingelicht, hoe het stond met de onderhandelingen met de aspirant-concessionarissen, b.v. Krasnapolsky, en hoe het nu verder zou gaan met de heffing der beursbelasting, waaromtrent een prae-advies van B. en W. werd ingewacht? Naar zijne meening moest nog vóór de begrooting de Raad zich over de beursbelasting uitspreken.

Door den Voorzitter werd geantwoord, dat de noodzakelijkheid van den houten vloer ook hangende de beursquaestie door den heer van Nierop wel niet zou worden ontkend, en wat de quaestie zelve betrof, door B. en W. waren na het vroegere besluit van den Raad, ten spoedigste de onderhandelingen met de aanvragers omtrent den beursbouw voortgezet, en zoodra hieromtrent iets naders aan den Raad kan worden medegedeeld, zal dit geschieden.

De herstelling van het Belvédère te Nijmegen is thans op eene kleine uitzondering na afgeloopen, en het gebouw is weder het gemeentebestuur voor belangstellenden opengesteld. De restauratie heeft plaats gehad onder leiding van den heer J. J. Weve, gemeente-architect, terwijl de bekende beedhouwer H. Leeuw, als altoos bij het restaureeren van oude gebouwen te Nijmegen in de laatste jaren, daaraan ook zijne krachten wijdde. Het in zijnen oorspronkelijken toestand zooveel mogelijk teruggebrachte gebouw levert thans een allerfraaisten aanblik op, vooral gezien uit het daaromheen gelegen park.

De Raad-adviseur bij het dep. van Waterstaat, Handel en Nijverheid, de heer J. G. W. Fijnje, is wegens het bereiken van den 65-jarigen leeftijd voornemens in den loop van dit jaar zijn eervol ontslag aan te vragen.

De Raad der Gemeente Leiden heeft met algemeene stemmen besloten, het huis naast de Lakenhal (stedelijk museum) aan te kopen voor f 10,000, tot uitbreiding van dat museum.

BENOEMINGEN, VACANTE BETREKKINGEN, ENZ.

Tot opzichter van den Haarlemmermeerpolder, ter standplaats Cruquius, is benoemd de heer L. Tuijnman te Houtrijk en Polanen.

Tot leeraar in het bouwkundig teekenen en de kennis der bouwmaterialen aan de burger-avondschool te Dordrecht is benoemd de heer J. van Leeuwen Jr., civiel-ingenieur en rijksopziener op de spoorwegdiensten.

AFLOOP VAN AANBESTEDINGEN.

VELP, 15 Sept. De architect M. K. Smit te Dieren, het bouwen van een dubbel heerenhuis te Velp. J. H. v. Riel te Arnhem f 24,397. A. A. v. Boeschoten te Velp f 19,980. G. Boerstool te Brummen f 19,759. E. J. N. Steentjes te Velp f 19,225. A. v. Dijk te Ellecom f 18,368. J. A. G. Teegel te Arnhem f 16,795. S. Dekker te Doesburg f 16,490, gegund.

AMSTERDAM, 21 Sept. Het bouwen van 14 woonhuizen met bovenwoningen in 2 blokken, aan den Parkweg en Houbrakenstraat, onder directie van den architect A. H. Hartkamp aldaar, B. van Buuren aldaar f 163,219.

DEN HAAG, 22 Sept. De architect Joh. Mutters Jr. a. Het verbouwen van het voorperceel Amsterdamsche Veerkade 14 te 's Hage, minste inschrijvers Gebr. Houtman voor f 3928. b. Idem van perceel Stille Veerkade 30, minste inschrijvers Gebr. Houtman alhier voor f 4450.

LEIDEN, 24 Sept. B. en W. van Leiden. Het bouwen van een kegelbaan en biljartzaal op het terrein van den Burcht te Leiden. 11 Inschrijvers. Hoogste inschrijvers P. J. Hartevelt en G. D. J. Beerling te Leiden voor f 2785. Laagste inschrijver Ch. E. J. Verhaaff te Leiden voor f 2087, gegund.

's GRAVENHAGE, 27 Sept. Het bouwen van 19 woningen in het Prince Vinkenpark, voor de bouwvereniging „Ons belang”. W. van Leeuwen te Hellevoetsluis, massa f 163,590. J. v. d. Elshout te Scheveningen, perceel B f 24,700. H. Roelofs, Opijnen, perceel C f 32,800 bij oplevering op 15 April 1889 en f 30,775 bij opl. op 15 Februari 1890. H. Roelofs te Opijnen, perceel D voor f 34,825 bij opl. 15 April 1889 en f 32,925 bij opl. op 15 Februari 1890. J. Rutgers, 's Gravenhage, perceelen C en D voor f 66,863.



Gouden
Staats-Medaile

Medaille
Breslau
1869.

Diploma A.
Eerste prijs
voor uit-
muntend
fabrikaat,
Kassel 1870

Medaille
van ver-
dienste,
Weenen
1873.

De Portland-Cement-Fabriek van DYCKERHOFF & SÖHNE

te Amöneburg bij Biebrich a/d Rijn. 4952

levert haar erkend en uitmuntend fabrikaat, met garantie
voor de grootste vastheid en deugdelijkheid.
Productie-vermogen der fabriek: 500,000 vaten per jaar.
Magazijnhouders in de voornaamste steden.

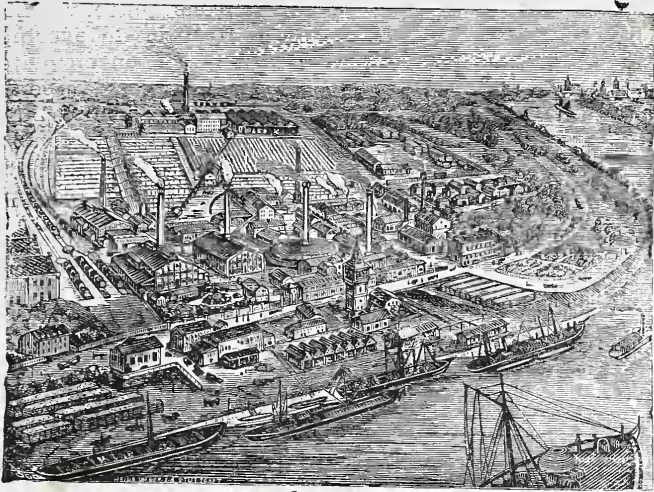

Düsseldorf,
1880.

Gouden
Medaille,
Offenbach
a/M. 1879.

Gouden
Medaille
Hoogste
onderschei-
ding in den
internatio-
nalen wed-
strijd.
Arnhem
1879.

DE LINT & Co. Rotterdam.

Vertegenwoordigers van JOS. F. EBNER te Londen.
leveren in uitsluitend eerste kwaliteit,

MARMER-MOZAIEK en

TERRAZZOVLIOEREN,

alsmede 4955

— GLASMOZAIEK —

Zestien Bekrooningen.



Tegen alle weersgesteldheid bestand zijnde en afwaschbare
gepatenteerde en bekroonde

VERWEN

voor Cement- en Kalkbepoistering, Steen, Tegels, Zink en Hout.
PROSPECTUSSEN EN GEBRUIKSAANWIJZING GRATIS.
PROEFKISTJES à MARK 2.50 TEGEN REMBOURS.

Verwen voor façaden, silicaat, solide sausen, steenkit.

KEIM'SCHE MINERAALVERWEN.

Voor buitenschilderwerk: Fixeerbaar Kunstschilderwerk en
Gobelin imitatie.

Goedgekeurd en aanbevolen door de Academie van Beeldende Kunsten te München; en
in gebruik te Weenen, München en Copenhagen.

— C. WÜST, fabrikant van Verwen te München. —



4853

PHOTOLITHOGRAPHIE.

De ondergeteekenden bevelen zich
bij Heeren Architecten aan tot het
reproduceeren hunner

Plannen, Teekeningen, enz.
Prompte aflevering en billijke con-
ditiën.

WEGNER & MOTTU.
4954 Rokin 138.

J. KROON Rz.

Fabriek van Lattenweefsel
voor Plafond- en Wand-
bepoistering.

Buiksloot.

STOOMHOUTZAGERIJ en PAKKISTENFABRIEK

Eervolle vermelding op de Tentoonstelling van Bouwmaterialen te Groningen 1886.

4957

ASPHALTDAKPAPIER, ASPHALTWERKEN. „CARBOLINEUM.”

Monsters, circulaires en attesten op aanvraag franco.

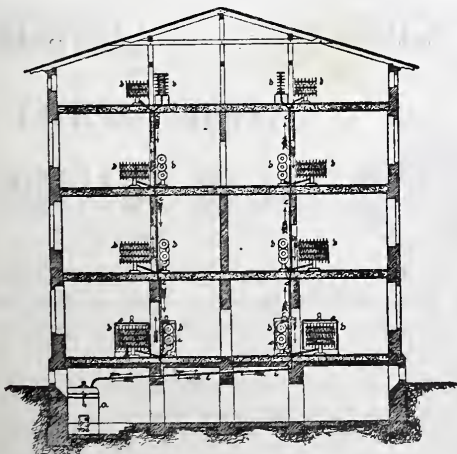

PATENT CENTRALEVERWARMINGEN VENTILATIE,

System BECHEM & POST.

TEBAGEN, (WESTPHALEN.) 4958

Zelfreguleerende Stoomverwarming onder lage drukking
met ventilatie,

— VRIJ VAN 'SRIJKS BEPALINGEN OP HET STOOMWEZEN. —

Vertegenwoordiger D. S. M. KALKER, Amsterdam.

Telegram-adres KALKER-IJZERWAREN AMSTERDAM. Telefoon N^o. 352.

MAATSCHAPPIJ TOT EXPLOITATIE
VAN STAATSSPOORWEGEN.

AANBESTEDING 4943

(VOOR REKENING VAN DEN STAAT).

Op Dinsdag den 16^{den} October 1888, des namiddags ten 2 ure, aan het Centraal-bureau der Maatschappij tot Exploitatie van Staatsspoorwegen bij de Moreelse Laan te Utrecht van:

Bestek N^o. 482.

Het uitbreiden van sporen en wissels op het station HELENAVEEN.

Begrooting f 6250.—

De besteding geschiedt volgens § 30 van het bestek.

Het bestek ligt van den 24^{sten} September 1888 ter lezing aan het Centraal-bureau bij de Moreelse Laan en aan het bureau van den Heer Sectie-Ingenieur H. VAN DER KUN, te Venlo en is op franco aanvraag (per brief) aan genoemd Centraal-bureau (Afd. Weg en Werken) te bekomen, tegen betaling van f 0,50.

Inlichtingen worden gegeven aan het Centraal-bureau (Afd. Weg en Werken) en door den Sectie-Ingenieur voornoemd.

De aanwijzing op het terrein zal geschieden den 9^{den} October 1888, elf uur vm.

UTRECHT, den 21^{sten} September 1888.

W. F. WEIJNTJES,

Singel 514 b./h. Koningsplein Amsterdam.

Specialiteit in Houten en Steenen Parketvloeren en Verglaasde Muurtegels.

Agent voor Minton Hollins & Co. Stoke upon Trent.

„ „ A. Jändges te Crefeld.

Verder alle mogelijke Bouwartikelen en ijzerwaren waarvan op aanvraag prijzen gaarne verstrekt worden. 4944

MAATSCHAPPIJ TOT EXPLOITATIE
VAN STAATSSPOORWEGEN.

AANBESTEDING. 4946

(VOOR REKENING VAN DEN STAAT).

Op Dinsdag den 16^{den} October 1888, des namiddags ten 2 ure, aan het Centraal-bureau der Maatschappij tot Exploitatie van Staatsspoorwegen bij de Moreelse Laan te Utrecht, van:

Bestek N^o. 483.

Het maken van een aanbouw aan de woning van den haltechef te Deinum, ten behoeve van den spoorweg van LEEUWARDEN naar HARLINGEN.

Begrooting f 1450.—

De besteding geschiedt volgens § 58 van het bestek.

Het bestek ligt van den 24^{sten} September 1888 ter lezing aan het Centraal-bureau bij de Moreelse Laan en aan het bureau van den Heer Sectie-Ingenieur D. MOLENAAR te Groningen en is op franco aanvraag (per brief) aan genoemd Centraal-bureau (Afd. Weg en Werken) te bekomen, tegen betaling van f 0,50.

Inlichtingen worden gegeven aan het Centraal-bureau (Afd. Weg en Werken) en door den Sectie-Ingenieur voornoemd.

De aanwijzing op het terrein zal geschieden den 9^{den} October 1888, na aankomst van trein 281.

UTRECHT, den 21^{sten} September 1888.

AANBESTEDING. 4847

Op Maandag den 8^{sten} October a. s. des middags te 12 uur zal door de firma NOURIJ & VAN DER ZANDE in het koffiehuis bij den heer J. VAN POORTEN (vroeger Spijker) te Deventer worden AANBESTEED:

Het bouwen van een Meelfabriek met trappenhuis en graantoren geheel van steen en ijzer, (buiten de levering der ijzeren bintlagen en platen-ramen en kolommen) en een annex Meelmagazijn, alles buiten het Pot-hoofd te Deventer.

Bestek en teekeningen liggen van af Maandag 1 October in genoemd koffiehuis ter visie.

Aanwijzing in loco op den dag der besteding des morgens te 9 uur. Gedrukte bestekken en teekeningen van af 1 October op franco aanvraag à f 3.— en informatiën te bekomen bij den architect G. TE RIELE WZN., te Deventer.

DE LINT & Cie.
Rotterdam.
PARKETVLOEREN en WANDTEGELS:
VILLEROY & BOCH,
BOCH FRÈRES.
MINTON HOLLINS & Cie.
Trottoir-IJzersteen en Cementtegels.
Grootte voorraden. 4948

JAN HAMER. — AMSTERDAM.

Kantoor: Marnixstraat 402, bij het Leidscheplein.

GEBOUW PERMANENTE TENTOONSTELLING VAN DE MAATSCHAPPIJ TOT BEVORDERING DER BOUWKUNST. 4849

Vertegenwoordigt F. WITTE, Berlijn.

OUDESTE FABRIEK VOOR HYDRAULISCHE en HANDLIFTEN.

Alleen in Duitschland meer dan 1000 Liften geplaatst.

LIFTEN voor Stoom, Hand- en Waterkracht. voor Personen, Goederen, Spijzen, enz. enz.

Adressen van hier te lande geplaatste Personen- en anderen Liften worden op aanvraag verstrekt. Modellen voorhanden.

KELLEY & C^o, Londen.

Geschilderd en gebrand Glas, geschilderde Tegels enz. enz.

— Monsters voorhanden. —

BOYLE's Ventilator's MILDÉ's Telephonen.

CARRÉ's Waterleidingen voor gebouwen enz. enz.

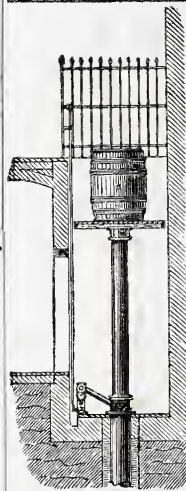

The St. Pancras Iron Work
Company, London.



FABRIEK
voor Stal-Inrichtingen

4945 EN
Stal-Benodigdheden.

IJzeren Trappen

van solide constructie tot concurreerende prijzen.

Eerste Prijs: GOUDEN MEDAILLE.
Internationale Landbouw-Tentoonstelling te Amsterdam, 1884.

Agenten voor Nederland en de Koloniën

STAAL & HAALMEIJER,

36. Derde Weteringdwarstraat,
AMSTERDAM.

alwaar een Stal en Box op ware grootte te bezichtigen is.

Geïllustreerde Catalogussen op aanvraag.

4950

JAN VAN DER POT,

Scheepmakershaven N^o. 3 (Punt.) — ROTTERDAM.

De eenige Kyaniseerinrichting waar ook des winters wordt doorgewerkt.

Het Kyaniseeren is het eenige afdoende middel tegen verrotting en zwam. De bewerking geschiedt geheel reuk- en kleurloos. Desverlangd bijlevering van hout.

Prima Engelsche PORTLAND CEMENT, merk Wallsend, van uitmuntende kwaliteit en tegen concurreerende prijzen.

BELGISCHE KLUIP- en HYDRAULISCHE KALK. Billijke prijzen en vrachten. KUNSTGRANIET systeem Pétitjean.

Prospectussen en prijscouranten worden op aanvraag franco toegezonden.

Gelieve op Voornaam en Adres te letten.

NEUCHÂTEL ASPHALTE COMPANY LTD LONDON.

Exploitatie der Mijnen van de Val Travers.

FABRIEK
TE

AMSTERDAM

Beltweg No. 3.

TRADE MARK.



NATUURL. ASPHALT
VAN

VAL DE TRAVERS

ZWITSERLAND.

Gecomprimeerde Asphaltwegen en dito Dorschvloeren. Werken in Asphalt-Mastiek voor Trottoirs, Skating-Rinks, Moutvloeren, Kelders, Kolf- en Kegelbanen, Winkel en Magazijnvloeren, Gangen, Veranda's Brug- en Dakbedekkingen, Beton Fundeeringen, Stallen, enz., enz., enz.

Zindelijk Vochtwerend, Ondoordringbaar, Geraaswerend
Asphalt speciaal tot wering van vochtige muren.

Voor inlichtingen omtrent het leggen van Vloeren, Bedekkingen enz., gelieve men zich te adresseeren aan het Kantoor der fabriek, Beltweg 3, Amsterdam. 4951



BOUWKUNDIG WEEKBLAD

ORGAAN

VAN DE MAATSCHAPPY TOT BEVORDERING DER BOUWKUNST

6 OCTOBER 1888.

Redactie: Dr. P. J. H. CUYPERS, Prof. E. GUGEL, J. R. DE KRUYFF
C. MUYSKEN, F. J. NIEUWENHUIS en C. T. J. LOUIS RIEBER.

Bureau: Marnixstraat 402.

Uitgevers: DE ERVEN H. VAN MUNSTER & ZOON,
Heerengracht 246, Amsterdam.

London Office:

35 Queen Victoria Street E. C. - HENRY HEMANS & C^o.

Abonnementsprijs voor Nederland, fr. p. p. / 8.50; voor Ned.-Indië
(bij vooruitbetaling) fr. p. p. / 11.50; voor het Buitenland (bij vooruitbetaling)
fr. p. p. / 10.-- Afzonderl. Nummers voor zoo lang de voorraad strekt 25 Cts.

INHOUD: Keulen en zijn bouwwerken. — Mededeelingen omtrent Leiden. — Verslagen van de vergaderingen der Afdeling Haarlem, 26 September en Vereeniging Architectura te 's Gravenhage 3 October 1888. — Boekbeoordeeling. — Ingezonden. — Binnenlandsche berichten. — Benoemingen, vacante betrekkingen, enz. — Afloop van aanbestedingen. Dit nummer bestaat uit 8 bladzijden.

KEULEN EN ZIJN BOUWWERKEN.



In de achtste algemeene vergadering van de Vereeniging der Duitsche architecten en ingenieurs, die in de maand Augustus te Keulen gehouden werd, hield de stadsarchitect Stüben, de ontwerper van den nieuwen uitleg der stad, een zeer opmerkelijke voordracht

over „Keulen en zijn bouwwerken”. Aangezien de door den spreker gedane mededeelingen niet alleen uit een lokaal of historisch oogpunt belangrijk zijn, maar voor de vakgenooten ook actueele en praktische waarde hebben, achten wij een kort verslag over den inhoud dezer redevoering hier niet misplaatst.

De redenaar begint met een geschiedkundigen terugblik te werpen op de ontwikkeling van Keulen en zijn bouwwerken, van af de vestiging der Ubiërs, onder de bescherming der Romeinen in het jaar 38 v. C. De rechten eener Romeinsche kolonie verkreeg Keulen in het jaar 51 n. C. door de voorspraak van Agrippina minor, vandaar de naam: Colonia Claudia Augusta Agrippinensis.

Spreker schildert de Romeinsche bouwwerken te Keulen naar de gevonden overblijfselen van architectuur, de Romeinsche voortbrengselen van kunstnijverheid en de Romeinen als ingenieurs.

Nadat de door Constantinus gebouwde brug over den Rijn tusschen Keulen en het castrum Deutz, in het begin

der middeleeuwen versleten en afgebroken was, heeft het langer dan 1000 jaren geduurd, totdat een nieuwe tijd en nieuwe menschen er toe besloten, den Rijn bij Keulen wederom te overbruggen.

Op de herhaalde verwoesting der stad door Hunnen en Noormannen en den ruwen Merovingischen tijd, volgde een korte tijd van herleving onder Karel den Groote en bisschop Hildebold, dan een hernieuwde achteruitgang tot aan den tijd der Otto's. Aan de Saksische koningen Otto I en II, aan de bisschoppen Bruno, Gero, en later Heribert en Anno dankte de stad de levendige bouwwerkzaamheid en de hooge kunstontwikkeling van den vroeg-Romaanschen tijd. Met de twaalfde eeuw begon het bouwen van gewelven; de rijkere groepeerings en verscheidenheid van vormen kwamen bij talrijke kerken tot ontwikkeling. Onder Frederik Barbarossa en de aartsbisschoppen Reinald van Dassel en Filips van Heinsberg kwam Keulen door handel en nijverheid, kunst en wetenschap tot aanzienlijken bloei. De voor korten tijd eerst geslechte wallen en stadsmuren werden opgericht en daardoor een uitbreiding der stad en een ombouwing van het binnenste gedeelte der stad tot stand gebracht, die aan den tegenwoordigen tijd doen denken. Toen werd *evenals nu* de vlakte-inhoud der stad ongeveer *verdubbeld*. Maar de klimmende welvaart der burgerij deed tevens haar gevoel van eigenwaarde toenemen, en sedert Koenraad van Hochstaden begon een langdurige en verbitterde strijd tusschen de stad en de bisschoppen, waarin de kamp bij de Ulrepoort een episode vormt en die eindigde door den voor Keulen roemvollen slag bij Worringen in het jaar 1288. Van af toen verplaatsten de bisschoppen hunne residentie uit Keulen.

Intusschen had ook op het gebied der bouwkunst een volledige omwenteling plaats gehad. Bij sommige kerken kwam wel is waar een zoogenaamde overgangsstijl tot zijn recht, doch over 't algemeen hield de in het Noorden

van Frankrijk reeds geheel tot rijpheid gekomen gothische bouwwijze met de stichting van den nu voltooiden dom een bijna plotseligen intocht. In 1248, een jaar nadat St. Cunibert voltooid was, legde Koenraad van Hochstaden den eersten steen van den dom. Het eerste tijdvak van den dombouw duurde van 1248 tot 1322; de vier dombouwmeesters Gerhard, Arnold, Johan en Rutger stonden in dezen tijd aan het hoofd der „*bouwhut*”. Vlug en doortastend was deze vier-en-zeventig-jarige bouw-werkzaamheid niet; want aan het einde er van waren slechts het koor met den kapellenkrans en de grondslagen der lengte- en dwarschepen voltooid. De politieke twisten waren zeer hinderlijk voor het vorderen van den bouw. Na 1322 ging het bouwen nog langzamer; het geld en de bouwlust werden steeds schraler.

De 15^{de} eeuw was een tijd van burgerlijke welvaart en gegoedheid. Keulen, sinds 1200 lid der Hansa, was door zijn levendige betrekkingen met Engeland, door zijn stapelrechten, door zijn levendige verbindingen met Londen en Brugge aan den eenen kant, en het Deutsche achterland aan den anderen kant de machtigste handelsstad van het rijk geworden. Bij den dom stond sedert 1450 de kraan, na steeds zeldzamer geworden draaiingen, stil; des te ijveriger schiepen de handen der werklieden aan het stedelijk koop- en danshuis „Gürzenich”. Ook vele andere gothische niet-kerkelijke bouwwerken dagteekenen uit dien tijd. De keizers Maximiliaan en Karel V werden meermalen feestelijk in den Gürzenich ontvangen. De feestzaal betraden zij door middel van eene voorloopige overbrugging der straat door de groote gevelvensters, daar slechts een smal trapje naar de deur leidde.

Eene geheele omwenteling op het gebied der kunsten en wetenschappen opende met het tijdperk der Renaissance en der Hervorming. De eerste veroverde even spoedig het veld als drie eeuwen te voren de Gothiek. Een openbare wedstrijd, waarvan de oorspronkelijke teekeningen nog bewaard en heden tentoongesteld zijn, schonk aan Keulen de heerlijke „Laube” van het raadhuis, een kleinood der bouwkunst; de Jezuitenkerk, het tuighuis en de Senaatszaal van het stadhuis ontstonden. Maar de welvaart ging allengs achteruit. Gedurende den dertigjaren oorlog geelk Keulen op een vreedzame oase, daar geen legermacht het maagdelijke Colonia trachtte te bedwingen. Verscheidene gegoede families reddden zich en hunne schatten binnen de veilige muren van Keulen en waren de oorzaak van een nieuwen schijn van bloei, die evenwel geen duurzame vruchten voortbracht.

De achttiende eeuw leed door het Fransche hofleven. De bisschoppen stonden meermalen in verbinding met Frankrijk. Ook de kunst werd verfranscht. Clemens Augustus I liet door Fransche bouwmeesters het slot Brühl bouwen, met een trappenhuis, heerlijk in zijn soort. In het raadhuis werd de schelpenzaal met haar fraai roccoco-stuc ingericht. Over 't algemeen echter was de achteruitgang in alle toestanden treurig. Het oude prachtgewaad der stad werd steeds meer afgedragen en vuil.

In 1794 werd Keulen een deel der Fransche republiek; op de nieuwe markt werd de vrijheidsboom opgericht. De Franschen bouwden de veiligheidshaven, zorgden voor verbetering van de straten, sloten de kerkhoven binnen de stad en stichtten de begraafplaats der stad Keulen te Melaten; zij besteedden niet de minste zorg aan de kunst, vele zaken werden verwoest of weggeslept. In 1814 werd

Keulen Pruisisch. De eerste tientallen jaren waren somber en onvruchtbaar. Staat, gemeente en kerk waren zwak. Van de 140 kerken, welke in het jaar 1752 bestonden, waren er na den Franschen tijd nog slechts 54 in gebruik. In 1834 begon intusschen, door den toenmaligen kroonprins, later koning Frederik Willem IV, levendig bevorderd, het weder-opbouwen van den dom, wiens voltooiing door Ahlert, Zwirner en Voigtel men in het jaar 1880 vierde.

Omtrent 1860 ontstond een krachtige werkzaamheid op bouwkundig gebied, waartoe de herstelling en voltooiing van den Gürzenich een zegenrijken stoot gaf. Behalve dáár, waren bij het Centraalstation, de vaste Rijnbrug, het stadhuis en het museum vele werklieden en kunstenaars werkzaam. Vruchtbaar voor deze nieuwe vlucht was het zich steeds meer ontwikkelende verkeer, voornamelijk door de Rijnstoombootvaart, de Rijnspoor en den Keulen-Mindener spoorweg. Steeds meer ondervond men de knellende boeien der nauwe vestingmuren. De overdracht van het geheele spoorwegverkeer in de handen van den staat en de gelijktijdige onderhandelingen tusschen het Deutsche rijk en de stad, welke in het begin van 1881 tot het sluiten van het verdrag tot uitbreiding der stad leidden, duiden het begin aan van een tijd, die in de geschiedenis der vaderlandsche kunst bijna zonder voorbeeld is. —

In het onlangs verschenen werk „Keulen en zijn bouwwerken” 1) is het bouwkunstige heden der stad in zes onderdeelen behandeld, omvattende: *den stadsaanleg, de plaatsen van verkeer, de openbaren gebouwen, de particuliere gebouwen en de inrichtingen voor industrie.*

Bij den nieuwen uitleg der stad heeft de gebruikelijke inrichting der burgerwoningen een toongevenden invloed uitgeoefend. Spreker beschrijft het Keulsche „*Dreifensterhaus*” met zijn voordeelen en zijn schaduwzijden, welke laatste voornamelijk dan lastig worden, als het drievensterhuis, aan den drang der behoeften toegevend, ook als huurhuis van meerdere gezinnen tot woning moet dienen. Van de verbeteringen van dit stelsel in die richting, dat de trap niet meer de kamer-groepen verdeelt, gaat spreken tot de grootere (vier-en-vijframige) huizen voor één familie over, en tot de vrijstaande „villa's,” welke in verscheidene nieuwe gedeelten der stad obligatorisch zijn; dan tot de kleinere huurhuizen met een afgesloten woning op iedere verdieping en tot de eerst in den laatsten tijd in geringen getalle gebouwde grootere huurhuizen, met twee of meer afgesloten woningen in iedere verdieping. Deze geleidelijke vermenging der huizen voor één gezin en de huizen met afzonderlijk bewoonde verdiepingen, welke het best overeen te brengen is met de verschillende bevolkingsklassen van Keulen, heeft ten gevolge, dat het gemiddelde getal bewoners in ieder huis rijst. Keulen heeft gemiddeld 14 bewoners per huis, terwijl in de steden uitsluitend met het sijsteem van familie-huizen, het gemiddelde getal bewoners 7 (London) 8 (Luik) en 9 (Rotterdam) bedraagt; daarentegen wijzen de steden waar de huurhuizen (woonkazernen) uitsluitend gebruikelijk zijn, de hooge cijfers 47 (Maagdenburg), 50 (Breslau) 62 (Weenen) en 63 (Berlijn) aan. Op een

1) Evenals bij gelegenheid van de tweede algemeene vergadering van het verbond der Deutsche Architekten- en Ingenieur-vereeningen, in 1876 te München gehouden, de „*Bautechnischer Führer durch München*” als feestschrift verscheen, zoo heeft deze achtste vergadering te Keulen tot de uitgave der zeer verdienstelijke monografie: „*Köln und seine Bauten*” aanleiding gegeven.

landkaart heeft spreker de cirkellijnen geteekend, welke met merkwaardige nauwkeurigheid de landen van Europa met familie-, en met huurhuizen van elkaar scheiden. Op deze grenslijn liggen Keulën met 14, Dusseldorp met 16, en Dortmund met 18 bewoners per huis.

De meest gebruikelijke en voor een huis voor één gezin alleszins doelmatige grootte eener bouwplaats van 7 tot 8 M. breedte en 25 tot 35 M. diepte — geheel met de grootte der bouwterreinen in Engeland overeenkomende — is toongevend voor de afmetingen der bouwblokken in het stadsplan.

Spreker gaat alsnu over tot een schildering der nieuwe stadswijken midden in de oude stad, welke hij niet voor scherpe critiek spaart, en tot het plan der stadsuitbreiding.

In de binnenstad houdt spreker meerdere breed opgevatte doorbraken van straten voor noodzakelijk, doch eerst voor uitvoerbaar op grond van eene veranderde wetgeving naar Engelsch en Belgisch voorbeeld. Ten opzichte der stadsuitbreiding schildert hij de *ringstraat*, welke hij in hare afzonderlijke afdeelingen individueel gevormd, d. w. z. wat breedte, beplanting, lengte enz. verschillend aangelegd heeft. De breedte verschilt van 32 tot 104 M. De aanleg van ruggen in rechte einden is vermeden of gemaskeerd; aan holle nivellementen is de voorkeur gegeven. De namen moeten eene weerspiegeling geven van de Keulsche en Duitsche geschiedenis. Sinds den 11 Juni 1881, den dag der eerste bres in de oude stadsmuur, zijn buiten de ringstraat ongeveer 50 andere nieuwe straten aangelegd, van afvoerkanalen, gas- en waterleidingen, rijen boomen en plantsoenen voorzien. Ongeveer 1500 nieuwe huizen, daaronder 10 openbare gebouwen, zijn opgetrokken, welke in het geheel voor 30,000 tot 55,000 bewoners ruimte aanbieden. De uitgaven der onderneming voor de stadsuitbreiding bedragen tegenwoordig rond 16,675.000 M., de ontvangsten rond 25,150.000 M., aan het Duitsche rijk moeten echter nog 8.000.000 M. afgedragen worden. Deze bouwwerken zijn nog geenszins voltooid, de bouwplaatsen natuurlijk ook nog niet alle verkocht.

De openbare gebouwen wil spreker slechts kort aanroeren. Het verdient vermelding, dat Keulen benevens zijn voorsteden jaarlijks, na vertrek der ontslagen schooljongens en schoolmeisjes, omstreeks 1300 tot 1400 schoolkinderen rijker wordt, vandaar dat jaarlijks de oprichting van ongeveer 20 nieuwe schoolklassen noodzakelijk is. Rijk als bijna geen andere provinciestad is Keulen aan zieken- en pleeghuizen; niet minder dan 24 zulke inrichtingen zijn in het werk „Keulen en zijn bouwwerken” vrij uitvoerig vermeld. Drie musea: het Wallraf-Richartz-Museum, het kunstnijverheidsmuseum en het nieuw ingerichte historische museum in de herstelde Hahnenthorburg. Aan openbare regeringsgebouwen daarentegen is Keulen arm, daar de hoofdbesturen van staat en provincie niet in Keulen hunnen zetel hebben. Het verreweg aanzienlijkste regeringsgebouw is derhalve het raadhuis, een ongemeen aantrekkelijke groep uit gothische, renaissance- en moderne bouwdeelen bestaande, aan wier uitbreiding nog steeds gewerkt wordt. Een heerlijk nieuw gerechtsgebouw wordt tegenwoordig door den staat opgericht. Het nauwelijks vóór 15 jaren nieuw voltooide slachthuis staat reeds zoover achter bij de behoeften, dat weer besloten is tot het bouwen van een nieuw, groot slacht- en veehuis. Een terrein van 12 hectaren grootte werd voor dit doel

tusschen de voorsteden Nippes en Ehrenfeld verworven. Onder de vereenigingslokalen munten uit de Gürzenich, de Wolkenburg, het Casino en het gebouw der leesvereeniging. Ook het Rijkspostbestuur sticht een nieuw grootsch postkantoor op de plaats der tegenwoordige Dominicaner-kazerne; niet minder wordt het tramnet steeds meer uitgebreid.

Spreker eindigt met de woorden, dat de Keulsche architecten niet verlangen hunne stad beoordeeld te zien op ééne lijn met de residentie- en millioenen-steden, maar als provinciestad, die, hoewel volgens het getal harer inwoners (262.000) tegenwoordig de vijfde van het Duitsche rijk, vele voordeelen van buiten mist en zich wezenlijk uit zich zelf en uit eigen krachten ontwikkelen moet. Als aan het hoofd van het werk „Keulen en zijn bouwwerken” de trotsche spreuk geschreven staat: „God maakte het land, de mensch de stad”, zoo is dit geen overmoed, want de Keulsche architecten ondervinden levendig, hoe ieder afzonderlijk slechts een kleine moleculaire kracht is in het groote menschelijke werk der eeuwen, waaruit de ontwikkeling eener stad voortkomt.

MEDEDEELINGEN OMTRENT LEIDEN,

DOOR DEN VOORZITTER DER AFDEELING LEIDEN
EN OMSTREKEN, W. KOK.

Vervolg van bladz. 237.

De Burg. Houden wij ons thans een oogenblik met den Burg bezig. Frans van Mieris zegt: „De Burg te Leijden heeft niet den minsten schijn van een Romeinsch gebouw, noch eenig overblijfsel dat er naar zweemt, want deeze ronde romp heeft noch sterkte noch gedienschtigheid om de woede te wederstaan.” Dr. W. Pleijte meent, dat er voor een Noordschen oorsprong veel te zeggen valt. De oude burgen in het Noorden hebben eene groote overeenkomst met den Leidschen.

Verschillende bestrijdingen over dezen oorsprong zijn er gevoerd, en ons hierbij neerleggende vragen wij toch met dr. Schotel „Zou de grondvest van dien bouw, welke 15 of 16 eeuwen later Willem van Oranje tot een Akademiestad verhief, niet door de Romeinen zijn gelegd! Zou Leiden, van alle zijden door gedenkteeken van Romes macht en heerlijkheid omringd, van de breede lijst der Romeinsche stichtingen moeten worden geschrapt?”

De stichtingstijd is onzeker; sommigen stellen dien in de eerste helft der 9^e eeuw.” Buiten twijfel zal hij daargesteld zijn tot de ontvangst der tollén, als bekwaamlijk daartoe op het samenvloeyen der wateren van den Ouden en Nieuwen Rijn en Mare gelegen, en tot dat einde het opzicht aan den Burggraaf gegeven zijn; want het recht der tollén was eertijds niet van de minste inkomsten des Graven.”

Dat deze toren, zóó gering van omvang de werkelijk beroemde Leidsche Burg zou zijn, betwijfelen wij; het komt ons vóór, dat deze slechts een wachttoren is, op zekeren afstand van het hoofdgebouw gesticht; opgravingen in de omliggende woningen en straten, ontbloote overblijfsels van fondamenteen en kelders, wier metselwerk uit dezelfde reuzen-moppen bestaan, waaruit de toren is opgetrokken, getuigen dat de oude Burg zich veel verder uitstreckte. Wilde men zijne volkomen grootte bepalen, Burg- Nieuw- en Hoogstraat zouden moeten onderzocht worden. Wij moeten dus aannemen, dat de Burg van

lieverlede door de stad ingesloten, bij herhaalde herstellingen van alles beroofd is, wat aan zijne vorige sterkte herinneren kan.

Zoo lezen wij: toen hij in 1203 het toevluchtsoord van Ada van Holland was, hij door de Rijnlanders en de legerbende van Filips van Wassenaar belegerd werd zoodanig is geteisterd, dat hij, toen Ada tot de overgave gedwongen werd, schier in een puinhoop verkeerde en langen tijd voor de Graven onbewoonbaar bleef.

Hoe vaak die toren ook beschadigd of verwoest en telkens hersteld werd, de Burg staat er nog en trekt als gedenkstuk der middeleeuwen de aandacht van alle vreemdelingen die Leiden bezoeken.

De fondamenteen beginnen ruim 2 M. onder den begaenen grond niet eene dikte van 1.25 M., zoodanig verminderende, dat bij den omgang slechts 0,50 M. dikte overblijft. Volgens eene opmeting in 1610 verricht, heeft de Burg 117 Rijnl. voeten middellijn, het beneden plein 300 vierk. roeden. De binnenomgang rust op 20 bogen of kasematten en de trans heeft 38 kanteelingen, waarvan eenige nog de oude Rijnsche moppen, ter grootte van \pm 31 à 32 cM. lang, $8\frac{1}{2}$ à 9 cM. dik, 14 à 15 cM. breed, vertoonen.

Hier dient ook vermeld te worden de algemeen bekende put, die even als andere dergelijke putten zijne sagen heeft. Een daarvan luidt: Gedurende het beleg zou er een bot in gevangen zijn, die de belegerden van de wallen den Spanjaard toonden, terwijl zij hem toeriepen, dat zoo lang zij nog visch hadden, nog overvloed van spijs in de stad was.

Omtrent het beheer van den Burg zij vermeld: Leiden was een poort of villa, een stad geworden, door allerlei privilegiën van de Graven in 1186; de Burggraaf was door den Graaf met het oppertoezicht over de stad belast en genoot daarvoor renten; hij mocht in 1266 de vechterijen op de mert beslechten en scout en scepenen aanstellen; de Burggraaf verbeurde zijne voorrechten en in 1357 krijgen de poorters een brief, dat zij met geen middelmeer meer zullen te doen hebben. Deze weder in genade aangenomen en na herhaald verzet verbannen, doch weder in eere hersteld, komen de Leidenaars telkenreize op nieuw onder hem te staan. De scheiding werd evenwel gedurig grooter en in 1450 was de breuk zóó volkomen, dat er een keur werd uitgevaardigd, dat zoo iemand nog eenigszins den Burggraaf huldigde, hij ontpoorterd zou worden. Door aanhuwelijking kwam het Burgerrein in bezit van den Prins de Ligne in 1546 en bleef het eigendom van zijn geslacht tot 1651, toen de stad voor f70.000 deze bezitting aankocht. In 1652 bouwde men aldaar een logement, waarvoor waarschijnlijk panden werden weggebroken, die aan de oude sterkte behoorden. Het schijnt wel, dat de Burg- en Hooglandische kerkgrachten hebben doorgelopen om de sterkte met de bijgebouwen van de Waard af te scheiden.

Toen de stad Leiden in het bezit van den Burg was, werd een Burggraaf en een Rentmeester benoemd, die besloten, hem in denzelfden antieken staat te laten, maar hem toch, overeenkomstig de Burggrafelijke digniteit, stadshoogheid en achtbaarheid, als sieraad en sprekende getuige van oude herkomst, op nieuw deftigheid te geven. Kunstenaars en dichters werden opgeroepen om hunne talenten aan den Burg te wijden; grachten werden gedempt, gebouwen aangekocht en gesloopt om den ingang te verbreedden; de hoofdingang of poort werd gebouwd,

om den heuvel werd rasterwerk geplaatst, de opgang verbeterd, wederzijds met doornenheggen beplant, waardoor zich welig groen en bloemen slingerden.

Zoo was de Burg van bestemming veranderd; de vóórpoort werd door een ijzeren hek gesloten; elke hoofdpoot draagt een miniatuur burg, waartusschen een klimmende leeuw staat, in den eenen klauw een zwaard, in den anderen het wapenschild van Leiden houdende, een kunstgewrocht van Rombout Verhulst, dezelfde van wiens beitel ook de frontespiesen der Stadswaag zijn. De woorden „Pro patria” getuigen van den heldhaftigen geest, die de regeerders der stad ook toen bezielde.

De boomgaard op het plein werd ontruimd, bestraat en met eenige lindenboomen beplant, nieuwe gebouwen en stallen werden daargesteld. Vóór ons verheft zich de Burg, die door 64 treden toegankelijk was. Aan de onderste trede staat een ijzeren poort met fraai gedreven koperen wapenschilden van Graaf Willem II, Roomsche Koning en het wapen van Leiden. Deze schilden die voor jaar en dag onder eene groezelige, dikke verflaag dreigden te zullen verstikken, zijn in 1884 door de zorgen van ons Gemeentebestuur van allerlei aanhangsels ontdaan, schoongemaakt en opgeschilderd.

Binnen den Burg zelf was een doolhof van doornenheggen, welig groen en fraaie bloemen aangelegd; een lindenboom met lustprieel er onder, maakte het middelpunt uit, 't welk Berkheij tot vrijen uitnemend geschikt en door de natuur tot liefkozings- en vriendelijken zamenkout uitgelezen achtte.

Het plantsoen der helling werd tot hertenkamp ingericht, dat in 1654 door een staketsel werd omringd om daardoor het wegspringen der herten te beletten.

Op afbeeldingen van den Burg, na 1747, vindt men aan den voet van den heuvel een sierlijke springfontein, terwijl op den Burg de waterbakken ten dienste der fontein op de Vischmarkt, die door pompwerk met een paard en molen in beweging gebracht, met water gevuld worden, werden geplaatst. (Door den aanleg der duinwaterleiding werd deze inrichting onnoodig en is derhalve vervallen.)

Het is ondoenlijk om in een kort bestek alle veranderingen die de Burg in den loop der tijden heeft ondergaan te noemen. Wel werd hij soms door schendende hand van zijne sieraden beroofd, en was dan eens het symbool der vrijheid, dan weer dat van druk en slavernij, maar — hij zelf bleef dezelfde grijze Burg.

Dagelijks, schrijft Orlers, werd hij door vreemden bezocht. Indien men een gedenkboek bezat van de namen der bezoekers, zegt Schotel, welk een rij van wereldberoemde personen zouden de bladen er van vullen! Namen der vorsten van het huis van Oranje-Nassau, namen van die honderden, later zoo beroemde geleerden en staatslieden, die korter of langer binnen Leiden vertoefden om in de gehoorzalen der hoogleraren wijsheid op te doen, namen van mannen, wier roem onvergankelijk schijnt, als de steen waarvan de Burg werd opgetrokken.

Aan loftrumpeters ontbrak het den Burg nooit; hij moest blozen, zegt van Vloten, over de schier afgodische vereering hem in de 17^e eeuw ten deel gevallen. Vierde de stad feest, dan ook werd de Burg in feestdosch gehuld; riep het vaderland zijne zonen ten strijde — 1672 en 1830 kunnen het getuigen — het was op den Burg, dat zij zich tot den strijd oefenden.

Gelijk weleer de ééne Burggraaf den anderen als burgbewoner verving, zoo volgde sedert meer dan 2½ eeuw de ééne waard, den anderen op. Uit het verdrag van den koop in 1651 blijkt, dat de Burg toen reeds verhuurd was, daar de stad het gesloten contract van huur met Pieter de Vrient den 20 Febr. 1649 gemaakt, moest gestand doen. Op den 11 Nov. 1688 verkreeg de huurder het privilegie, dat alle verkooping van vaste goederen, van desolate boedels, of bij executie te verkoopen goederen, in den Burg moesten gehouden worden.

Die verkooping hebben nog heden ten dage plaats, waartoe evenwel verschillende lokalen in dit jaar werden verbouwd, als beter met de eischen van den tegenwoordigen tijd strookende.

St. Pancras of Hooglandsche Kerk. Hebben wij in verband met den beschikbaren tijd reeds te lang bij de vorige bouwwerken verwijld, zoo moeten wij ons van zelf bij de volgende bekorten; wij staan dan voor den noordelijken transeptgevel der St. Pancras Kerk; deze kerk was in het begin van hout getimmerd, zegt Frans van Mieris; zij lag onder de Parochie kerk van Leijerdorp, van welke zij een' dochter was geheeten; men had haar toegewijd aan St. Pancratius; omdat zij op hoog land gebouwd was, is ze ook door sommigen de Hooglandsche kerk geheeten. Langen tijd was de stichting onbekend, uit de papieren of rekeningen van den Heer Hendrik de Waert, heeft men de volgende aantekeningen gevonden:

In den jaere 1280 begon men aen de nieuwe Kerk op het hooge land te bouwen, waer aen meer dan honderd twintig mannen waren arbeidende.

In den jaere 1285, waeren de muuren van deeze nieuwe Kerk hoog boven den grond 15 voeten en sting toen het werk eenigen tijd stil om te droogen.

In den jaere 1301 was het werk tot volkoomen hoogte gekoomen; maer door den twist van eenige Heeren vorderde het niet veel en bleef al weder eenigen tijd stil staen.

In den jaere 1313 was de kerk van boven al gedekt, maar dat eijnde, daer de groote en schoone hooge toren moest komen, bleef, om verscheidene oneenigheden, onvolmaekt; de Heer wil daer nae hier van beter voortgang geeven.

In den jaere 1315 wierdt de nieuwe kerk ingewijd, waer toe veele menschen van alle plaetsen quaemen en wierdt zes en dertig ponden Hollands in 't geheel geofferd.

In den jaere 1370 wierdt een schoon gestoelte voor de Kanonniken in 't Choor gemaakt door Mr. Aelbert, timmerman te Utrecht en was als dat van de Domkerke te Utrecht. De verdere voltrekking van deeze zoo prachtige kerk, is door oneenigheden, beroerten en oorlogen blijven steken.

Zoo staren wij ruim 5 eeuwen later nog op dat kunststuk onzer voorvaderen, dat steeds als een schoon gedenkteeken der Gothische bouwkunst wordt geroemd. Te recht begreep men in de laatste jaren dat monument tegen verderen ondergang te moeten bewaren, en stond daartoe het Rijk op lofwaardige wijze jaarlijks eenige middelen beschikbaar.

Ook aan particulieren steun ontbrak het niet; wij achten dit een verblijdend teeken van ontwakende belang-

stelling in onze vroegere bouwwerken. Lof wordt toegebracht aan de mannen die daartoe den eersten stoot tot opwekking gaven. (Wordt vervolgd.)

VERSLAGEN VAN VERGADERINGEN.

HAARLEM, 26 September 1888. De Voorzitter opent de vergadering, heet het nieuw aangenomen lid, de heer J. A. G. van der Steur, welkom en beveelt de Afdeeling in zijn steun aan. De notulen der vorige vergadering worden gelezen en onveranderd goedgekeurd.

Vervolgens wordt den leden door den Voorzitter medegedeeld, dat de ontwerpen ter beantwoording der prijsvragen om de Hertenkamp of een gedeelte daarvan tot Ontspanningsoord in te richten nog zullen worden ingewacht tot uiterlijk 22 October a.s.; bovendien wordt medegedeeld, dat de mededingers zich, wat het terrein betreft, niet uitsluitend tot de Hertenkamp behoeven te bepalen, maar zoo zij dit noodig achten ook daarbuiten kunnen gaan. Verder wordt door het Bestuur een reglementsherziening voorgesteld, waardoor de Afdeeling gebruik zal kunnen maken van de gewijzigde bepalingen in de Wet der Maatschappij en personen beneden de 23 jaar tot Afdeelingsleden aannemen.

Het concept hiervoor ter tafel gebracht, wordt na eenige discussie met algemeene stemmen goedgekeurd.

Hierna wordt overgegaan tot het verkiezen der Jury voor genoemde prijsvraag en nadat door een der leden voor de volgende vergadering een kunstbeschouwing is toegezegd, deze goed bezochte vergadering door den Voorzitter gesloten, onder dankbetuiging aan de leden voor hun trouwe opkomst.

VEREENIGING „ARCHITECTURA” TE 'S GRAVENHAGE, 3 October 1888. De Vice-Voorzitter leidde deze vergadering; van den heer Croiset van Uchelen was een schrijven ontvangen, waarin hij te kennen geeft wegens voortdurende ongesteldheid buitenslands te moeten vertoeven en daardoor niet zijn functie als President te kunnen vervullen, ten minste wat aangaat de leiding der vergadering, waarom door hem in overweging werd gegeven een waarnemer in zijn plaats te benoemen. Er werd echter besloten om hieraan geen gevolg te geven; de heer Rademaker zal zoolang als noodig is de taak als Vice-Voorzitter overnemen en aan den praeses een deelnemend schrijven worden verzonden.

Na vaststelling der notulen van de vorige vergadering, verkreeg de heer M. de Jongh het woord, om zijn voordracht over spoorweg-techniek te houden. Met een zaakrijk inleidend woord schetste spreker het belang, dat alles betreffende het spoorwezen voor iedereen medebrengt, en dus ook voor ons, die, al is het ook meestal op andere wijze werkende, juist gaarne gadeslaan wat op aanverwant terrein geschiedt. De heer de Jongh behandelde de verschillende middelen, welke worden toegepast om de veiligheid bij den dienst zooveel doenlijk te bevorderen, waarbij uitkwam dat zowel de optische seinen als de geluid-seinen reeds heel wat veranderingen hebben ondergaan, maar ook daardoor steeds beter waken tegen gevaar. Ook werden besproken eenige bijzondere toestanden welke bij overwegen en bruggen kunnen voorkomen, en eenige constructiën voor het verzetten van wissels met de daaraan automatisch verbonden seinen duidelijk uitgelegd. Met deze eigenaardige en boeiende rede, opgeschilderd door eenige platen en schetsen, oogste spreker veel succés; de waarn. voorzitter bracht den heer de Jongh den dank der aanwezigen over.

Vervolgens werd bezichtigd het door den heer A. W. van Malsen aangeboden werk: »Palast Architektur von Ober-Italiën und Toscanë» van Rheinhardt, waarvoor den kunstgever werd dank gebracht. Na eenige besprekingen omtrent ingekomen vraagpunten, welke onder gezellig samenzijn plaats vonden, werd de vergadering ten half elf gesloten.

BOEKBEOORDEELING.

Levensgevaar in onze woning.

De Hygiene is de wegwijzer tot zedelijken vooruitgang van een volk, en de studie er van kan slechts goede vruchten dragen; hare beginselen laten zich vervolgen tot in de hoogste oudheid.

Het moet daarom onze verwondering in hooge mate opwekken, dat er nog zoo weinig partij wordt getrokken van de geschriften, die op dit gebied bestaan en bestemd zijn de belangstelling voor de Hygiene meer en meer op te wekken.

Wel is waar worden de groote gebouwen uit onzen tijd meer in overeenstemming gebracht met de eischen der hygiene, van het grootste gedeelte der huizen en vooral van de huurhuizen kan het gelijke echter niet gezegd worden. De inrichtingen tot riolering en afvoer zijn in verbinding met ventilatie dikwijls zoo primitief, dat men het niet voor mogelijk zoude houden, dat zulk een aanleg van verstandige menschen konde gemaakt zijn.

Voor korten tijd nu verscheen in Duitschland een boek: »*Lebensgefahr im eigenen Hause*», Ein illustrirter Führer zur Erkennung gesundheitlicher Mängel im Wohnhause, door T. Pridgin Teale, M. A. te Leeds, vertaald door H. K. H. Prinzessin Christian von Schleswig-Holstein, Prinzessin von Grossbritannien und Irland.

Het boek heeft in Duitschland zulk een gunstig onthaal gevonden, dat reeds na eenige maanden een tweede uitgave noodzakelijk werd.

Wij kunnen dan ook met gerustheid dit boek aan artsen, architecten, ingenieurs, bouwheeren en aan alle eigenaars, huurders en verhuurders van huizen tot studie aanbevelen; iedereen zal er het een of ander in vinden, waaraan hij zijne eigen woning kan toetsen, vooral echter zal hij, die zich met het leggen van riolering en afvoerbuizen bezig houdt, een onschatbaar materiaal voor zijne werkzaamheden in dit boek vinden.

Uitgaande van het principe dat een klein potlood-schetsje dikwijls meer nut verschaft dan eene bladzijden-lange beschrijving, geeft de schrijver van het boek op 70 gekleurde platen een beeld van foutief ingerichte huiskanalisation enz., met een zeer korten maar duidelijken beschrijvenden tekst.

Ofschoon de platen niet mooi bewerkt zijn, zoo hebben zij toch het groote voordeel van zeer duidelijk te zijn.

Den huurders van huizen zal het boek een leidraad zijn voor de beoordeeling der woning, de verhuurder of eigenaar van een huis zal er uit leeren, welke verantwoordelijkheid hij ten opzichte van de gezondheid van den huurder op zich neemt.

De architect en ingenieur eindelijk kan uit het boek zien, waarop hij bij het bouwen van huizen bijzonder moet letten, opdat zij aan de eischen der hygiene voldoen zullen.

Eene vertaling van het boek in onze taal zouden wij in het belang der gezondheid van velen zeer wenschelijk achten, de fouten van slechte riolering zijn echter op de platen zoo in het oog springend aangetoond, dat ook hij, die de Deutsche taal niet, of slechts weinig machtig is, het boek met voordeel zal kunnen gebruiken.

INGEZONDEN.

Aan

de Redactie van het *Bouwkundig Weekblad te Amsterdam.*

Mijne Heeren!

Eerst heden krijg ik het N^o. 38 dd. 22 Sept. l.l. van uw geacht Weekblad in handen, waarin onder meer ook voorkomt eene beoordeeling van den heer K. van Muijden over de gasmotoren, die op de hier gehouden tentoonstelling van gasteoestellen aanwezig waren. De heer van Muijden besteedt een gedeelte van zijn artikel aan mijn fabriek en geeft mij ten slotte eenige wenken, waarvoor ik hem zeer erkentelijk wil zijn; maar daar het groote publiek door deze wenken licht in den waan kon worden gebracht, dat mijn motor nog niet voldoende is doorgewerkt, veroorloof ik mij de vrijheid de opmerkingen van den heer K. te beantwoorden en vertrouw van uwe onpartijdigheid, dat u dit schrijven wel in het eerstvolgende nummer van uw Weekblad zult willen opnemen.

De heer K. van Muijden zegt in zijn verslag:

- a. de motor van Rennes is van eenvoudige constructie;
- b. de afwerking der onderdeelen laat wel te wenschen over;
- c. de plaatsruimte, die de motor vereischt, is groot;
- d. het gewicht is niet zeer klein;
- e. voor het dichten van den zuiger (lees: plunger) met een lederen ring, heb ik (K. v. M.) gegronde redenen dien af te keuren;
- f. de motoren van Gebr. Körting, van Rennes en van de Koninklijke Fabriek zijn de eenvoudigste en het ware te wenschen, dat de gebreken, die den twee laatsten nog aankleven, door de constructeurs in korten tijd verholpen zullen worden.

Mijn antwoord is, als volgt:

ad. a. volkomen waar,

ad. b. ook waar, doch werden door mij gene tentoonstellings-

machines ingezonden, maar motoren uit den voorraad, die voor aflevering gereed stond;

ad. c. de plaatsruimte is stellig niet grooter, dan voor een goeden horizontalen motor vereischt wordt, en daar waar de ruimte aanwezig is, zal toch ook volgens het oordeel van den heer K. van Muijden eene horizontale machine boven eene verticale met het vliegwiel op het hoogste punt te verkiezen zijn;

ad. d. ook dit is niet verkeerd gezien; het gewicht is zeker niet zeer klein; maar wanneer het vliegwiel niet de oorzaak is en wel het voetstuk, dan is dat bij het plaatsen van motoren op bovenverdiepingen eene reden tot aanbeveling;

ad. e. wat dit punt betreft, stel ik mijne vijfjarige ondervinding veel hooger dan de meening van den heer K. van Muijden en beschouw mijnen lederen ring voor den plunger, na mijne roteerende schuif, als eene der beste eigenschappen van mijnen motor, waarin ik geenszins ooit eenige verandering zal brengen;

ad. f. sprekende over de eenvoudigste motoren, mij tusschen de beide andere fabrikanten te dringen, is wel wat sterk.

De Redactie van dit Weekblad mijnen dank betuigend voor de plaatsing dezer repliek, heb ik de eer met hoogachting te teekenen,

Utrecht,

Uw aller dienaar,

5 October 1888.

D. W. VAN RENNES.

BINNENLANDSCHE BERICHTEN.

Gisteren werd van de overkapping van het Centraal-Station te Amsterdam de vlag geheschen, nadat de laatste klinkbout was geslagen.

Gisteren morgen is de uitspraak bekend gemaakt van de jury in den wedstrijd in de beeldhouwkunst, dit jaar van 2 Juli j.l. gehouden in de Rijks Akademie van Beeldende Kunsten te Amsterdam.

Aan den maker van het beeld, voorstellende den *zittenden maaier* werd de prijs of gouden eerepenning toegekend. Aan den Minister van Binn. Zaken zal tevens worden voorgesteld hem met het jaargeld van f 1200 te begunstigen, ten einde hem in de gelegenheid te stellen zich in zijne kunst te volmaken. Gelijk bekend is, wordt dit bedrag vier achtereenvolgende jaren toegekend.

Bij opening van het gesloten naambriefje bleek de vervaardiger te zijn de heer Eduard Jacobs.

Zooewel de maker van den jongen *Gallischen boogschutter* als de ontwerper van den *jongen gevangen Germaan* kwam daarop in aanmerking voor het accessit of de zilveren medaille. Het betreffende voorstel zal mede aan den Ministe worden gedaan.

De eerste bleek te zijn de heer Jan Willem Best, de tweede de heer H. H. Scholz.

Morgen, Zondag, zijn al de ingezonden beeldhouwwerken nog kosteloos te bezichtigen, van 1 tot 4 uren, in het gebouw der Rijks-Akademie.

Te Maastricht zal vanwege het Nuts-Departement een wedstrijd voor werklieden worden uitgeschreven van voorwerpen, door hen in hunne ledige uren vervaardigd.

Ten dienste van den bijbouw van het gesticht »Meer-en-Berg» werden indertijd door Gedeputeerde Staten o. a. de heeren J. Scholtens, hoofdingenieur van den Prov. Waterstaat in Noord-Holland, en A. van der Togt, hoofdopzichter, ter beschikking gesteld van de Commissie van toezicht over genoemd krankzinnigengesticht. In eene onlangs gehouden vergadering van die Commissie werd, ter erkenning der door hen bewezen diensten, aan den heer Scholtens een prachtig geschenk in zilver, en aan den heer van der Togt f 1000 vereerd.

BENOEMINGEN, VACANTE BETREKKINGEN, ENZ.

Tot directeur der burgeravondschool, de avondschool voor ambachtslieden en de school voor uitgebreid ambachtsonderwijs te Groningen, is benoemd de heer P. G. Waterborg, aldaar.

AFLOOP VAN AANBESTEDINGEN.

's GRAVENHAGE, 27 Sept. Het ministerie van marine: het maken van 2 woongebouwen voor den dienst der verlichting van de beneden Eems te Delfzijl en Watum. J. Hemmes te Farmsum, f 64.200 H. Formsma te Grijpskerk, f 62.700; W. Scheltens te Delfzijl f 62.785; J. v. Buren te Delfzijl f 60.630; J. Heikens te Appingedam f 53.300 A. Teninga te Grootegast f 58.980; J. N. Kruisinga te Groningen f 48.540; W. D. Rotschäffer te Stedum f 48.100; G. C. M. Rottinghuis te Delfzijl f 48.157; A. Pastoor te Stedum f 45.616.

Parquets-en-chêne sur bitume hydrofuge
N. GOURGUECHON. — PARIS.

4966

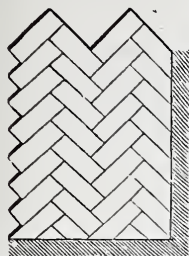

Verkrijgbaar in de maten van **30—50** cM. lengte,
6—11 „ breedte,
35 „ dikte.

Behalve **lageren prijs**, bieden deze parketvloeren, boven de andere soorten, de volgende voordeelen aan: **Ondoordringbaarheid voor vocht. Weering van geluiden (kraken) en ongedierte. Grootere duurzaamheid**, omdat het hout uit één stuk bestaande, verder kan afgesleten worden.

Répresentant voor Nederland, **EMIL MOHR, 19 Prins Hendrikkade, Amsterdam**

NEUCHÂTEL ASPHALTE COMPANY LTD. LONDON.

Exploitation der Mijnen van de Val Travers.

FABRIEK
 TE
AMSTERDAM
 Beltweg No. 3.

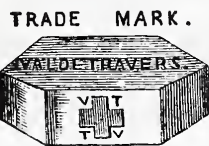

TRADE MARK.
 NATUURL. ASPHALT
 VAN
VAL DE TRAVERS
 ZWITSERLAND.

Gecomprimeerde Asphaltwegen en dito Dorschvloeren. Werken in Asphalt-Mastiek voor Trottoirs, Skating-Rinks, Moutvloeren, Kelders, Kolf- en Kegelbanen. Winkel en Magazijnvloeren. Gangen. Veranda's Brug- en Dakbedekkingen, Beton Fundeeringen, Stallen, enz., enz., enz.

Zindelijk Vochtwerend, Ondoordringbaar, Geraaswerend
 Asphalt speciaal tot wering van vochtige muren.

Voor inlichtingen omtrent het leggen van Vloeren, Bedekkingen enz., gelieve men zich te adresseeren aan het Kantoor der fabriek, Beltweg 3, Amsterdam. 4967

4968

JAN VAN DER POT,

Scheepmakershaven N^o. 3 (Punt.) — ROTTERDAM.

De eenige Kyaniseerinrichting waar ook des winters wordt doorgewerkt.

Het **Kyaniseeren** is het eenige afdoende middel tegen *verrotting* en *zwam*. De bewerking geschiedt geheel reuk- en kleurloos. Desverlangd bijlevering van hout.

Prima Engelsche PORTLAND CEMENT, merk Wallsend, van uitmuntende kwaliteit en tegen concurreerende prijzen.

BELGISCHE KLUIT- en HYDRAULISCHE KALK. Billijke prijzen en vrachten. **KUNSTGRANIET** systeem Pétitjean.

Prospectussen en prijscouranten worden opaanvraag franco toegezonden

Gelieve op Voornaam en Adres te letten.



J. H. DE VRIES,

DECORATIESCHILDER

van Z. M. DEN KONING.

A. Kerkstraat te Groningen.

Specialiteit in PIERRE-ORNÉE.

Nieuw versierings-materiaal voor bouwwerken.

Bekroond met Eere-diploma, (hoogste onderscheiding op de Internationale tentoonstelling van bouwmaterialen te Groningen in 1886.

Monsterstukken en afbeeldingen worden op franco aanvraag toegezonden.

Verklaringen van H. H. Bouwkundigen ter inzage, waaruit de deugdelijkheid gedurende meer dan 3 jaren blijkt. 4960

DE LINT & Cie.

Rotterdam.

PARKETVLOEREN en WANDETEGELS:
 VILLEROY & BOCH,

BOCH FRÈRES.

MINTON HOLLINS & Cie.

Trottoir-IJzersteen en Cementtegels.

Groote voorraden. 4970

W. F. WEIJNTJES,

Singel 514 b./h. Koningsplein Amsterdam

Specialiteit in Houten en Steenen

Parketvloeren en Verglaasde

Muurtegels.

Agent voor **Minton Hollins & Co. Stoke upon Trent.**

„ „ **A. Jändges te Crefeld.**

Verder alle mogelijke Bouwartikelen en ijzerwaren waarvan op aanvraag prijzen gaarne verstrekt worden. 4971

In de aanbesteding-advertentie eener Meelfabriek, in het Bouwkundig Weekblad No. 39 voorkomende, staat:

de firma Nourij & van der Zande.

Gelieve te lezen:

de FIRMA NOURY & VAN DER LANDE.

Men vraagt te 's *Gravenhage* een **OPZICHTER-TEEKENAAR**. Zij, die meerdere werken als zoodanig hebben uitgevoerd, verdienen de voorkeur. Honorarium *f* 60 'smaands.

Brieven in te zenden onder motto *teekenaar*, bij de **ERVEN H. VAN MUNSTER & ZN.** Heerengracht 246 te Amsterdam. 4972

Heden 6 October verschijnt de Eerste Aflevering van het

MAANDBLAD VOOR MUZIEK

TEVENS

ORGAAN DER WAGNER-VEREENIGING TE AMSTERDAM

ONDER REDACTIE VAN

MR. H. VIOTTA.

Het tijdschrift zal het licht zien in afleveringen van twee vellen druks, royaal 8^o. formaat, in omslag tot den prijs van *f* 5.— per jaargang.

De Heer **MR. H. VIOTTA**, die zich met de hoofdredactie belast, mag zich verheugen in de medewerking van vele binnen- en buitenlandsche toonkunstenaars en letterkundigen.

De inhoud zal bestaan uit:

Artikelen van algemeen muzikalen en aesthetischen aard; opstellen over verschillende muzikale vakken; ontleding van werken van groote meesters (bepaaldelijk van RICHARD WAGNER en zijne voorgangers); biographische schetsen van beroemde toonkunstenaars; mededeelingen aangaande Bayreuth en de Wagnervereenigingen; muzikale novellen en phantasiën; binnen- en buitenlandsche berichten enz.

Uitgesloten zijn: recensien van concerten en opera-voorstellingen, in den vorm zooals zij in andere tijdschriften en dagbladen voorkomen. Niettemin behoudt de redacteur zich het recht voor, beschouwingen te geven over bijzonder belangrijke uitvoeringen op het gebied van dramatische en concertmuziek.

Intekeningen worden door elken solieden boekhandelaar aangenomen.

DE ERVEN H. VAN MUNSTER & ZON, *Uitgevers.*

MUSGRAVE & Co., Limited

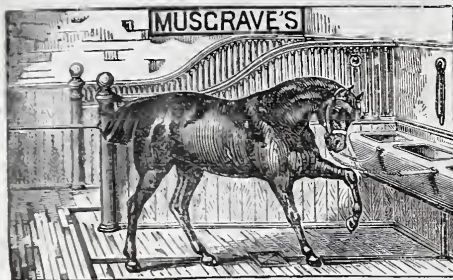

te BELFAST
FABRIEK VAN

Engelsche Paarden- en Vee-Stalrichtingen.

IJzeren Tribunes voor Wedrennen,

Tuigkamer-Benodigdheden,
DOGKENNELS,

Hooischuren, enz.

Gouden en Zilveren Med. Internat.

Tentoonstelling Amsterdam.

Deze inrichtingen waarvan reeds vele in Nederland geplaatst zijn, munten uit door soliditeit en zeer nette bewerking.

EENIG AGENT

D. S. M. KALKER
KONINKLIJKE MAGAZIJNEN

VAN 4959

BOUWARTIKELN en GEREEDSCHAPPEN.

AMSTERDAM, St. Anth. Breestraat, C 21.

Telegram-Adres: KALKER—IJZERWAREN.

Telefoon N^o. 352.

Modellen te bezichtigen in het Tentoonstellingsgebouw van de Maatschappij tot bevordering der Bouwkunst, Mar-nixstraat en St. Antonie Breestraat C 21.

HOUTVEILING

TE

AMSTERDAM.

ALTIUS & Co. zullen verkoopen op Maan-dag 8 October 1888, des namiddags te Drie uur, in het Lokaal *Frascati*, aan den Oudezijds Voorburgwal, te Amsterdam:

Verschillende partijen Riga, Chris-tiania en Nieuwe Sundswall Balken, Christiania Spieren, Noorsche, Zweed-sche en Oost-Zeesche Platen, Delen, Schroten, Latten, Juffers, Ellens, Kolders en Sparen, alsmede Ge-schaafde en Geploegde Delen en Kraalschroten

Liggende volgens Notitiën ten hunnen kantore, Nassaplein (buiten de Willems-poort) et verkrijgen. 4960

NAGEPERSTE

GEVEL- SIER- EN PROFIELSTEENEN

4961

VAN

F^R VAN DE LOO S^R.

Bemmel bij Nijmegen.

Gouden Medaille Antwerpen 1885.

Eere-Diploma Groningen 1886.

Holle Steenen, twee- en viergaats in voorraad.

EEN BOUWKUNDIGE

te Rotterdam met vele connectiën zou zich gaarne belast zien met de *Agentuur eener fabriek in Bouwmaterialen.*

Brieven fr^o. onder lett. HBH aan het Alge-meen Advertentie Bureau van NIJGH & VAN DITMAR, Rotterdam. 4962

JAN HAMER. — AMSTERDAM.

Kantoor: Marixstraat 402 bij het Leidscheplein

GEBOUW PERMANENTE TENTOONSTELLING VAN DE MAATSCHAPPIJ TOT BEVORDERING DER BOUWKUNST.

Installeerde hier te lande met veel succes,

Geheele Waterleidingen in gebouwen in verbinding met
de Luchtdruk-Waterreservoirs de Reservoir-Waterfilters met luchtdruk
systeem Carré, systeem Chanoit.

EERE-DIPLOMA TE PARIJS, GOUDEN MEDAILLE TE BRUSSEL, LE MANS, ANGER, ENZ.

Voor het oppersen, filtreren en verdeelen van water in gebouwen, ter vervanging van de hoogwaterreservoirs. 4963

De voordeelen van dit systeem zijn: dat men (tot een zeker maximum) over een willekeurigen druk kan beschikken, het water niet zoo zeer onderhevig is aan de verschillende temperatuursveranderingen, het in ieder gebouw kan worden aangebracht, de instal-latie goedkoper is als de tot nu toe gevolgde wijze van waterverdeeling enz.

— Adressen waar dit systeem hier te lande is toegepast, worden op aanvrage verstrekt. — BOYLE's Ventilators, MILDE's Telephonen, WITTE's Liften, KELLEY's gebrand en geschilderd Glas, geschilderde Tegels, enz.

Fabriek van Verwarming- en Ventilatiestoestellen.

(Systeem DE KOSTER.) Amsterdam.

Deze warmwaterverwarming (met nieuwe toepassing van zelfregeling) beveelt zich aan in de volgende geplaatste en bestelde toestellen, sinds 1876.

Amsterdam. EVANG. LUTHERS ZIEKEN- EN OUDE MANNENHUIS, 5 toestellen, de HH. BLIKMAN & SARTORIUS, (Drukkerij.) — ROELOFFZEN & HUBNER, (Drukkerij) — BESTEDELINGENHUIS, Heerengracht, — DIAK. OUDE VROUWEN- EN MANNENHUIS, 4 toestellen. — INSTITUUT VOOR BLINDEN, Vossiusstraat. — De HH. W. F. PIEK, (huis). — G. A. FOL, (huis). — Mevr. G. L. FUNKE, (huis). — PAVILJOEN VONDELPARK. — COLLEGE BETH-HAMADRASCH-ETZ-CHAIM. — de HH. JACB. ANKERSMIT, (huis). — F. J. WITTEVEEN, (huis). — SOCIÉTÉIT »ONDER ONS.» — STOOMV. MAATSCH. NEDERLAND. — RESTAURANT RICHE. — de HH. JAN TER MEULEN, (kantoren).

Leiden. RIJKS-ZIEKENHUIS. — DOOPSGEZINDE KERK.
Rotterdam. De HH. P. S. SAUERBIER, (huis). — Dr. VAN RIJCKEVORSEL, (huis). — RUIJS & COMP. (kantoren).

Baarn. Mevr. STRICKER, (villa).
Zaandam. De Hr. C. KAMPHUIS, (villa)
Arnhem. DR. VROLIK, Oud-Minister, (villa).
's Hage. De Hr. J. H. W. EILERS, (huis, Laan Copes van Cattenburg.)
Deventer. GROOT STEDELIJK ZIEKENHUIS.

Amsterdam. GYMNASIUM, Weteringschans. — MACHINISTENSCHOOL, Plantage. — HOTEL DU PASSAGE, Prins Hendrikkade, (60 kamers). — de HH. VAN LOON & COMP, (kantoren). — P. VAN EEGHEN, Heerengracht (huis). — BARON VAN HEEKEREN VAN KELL (Huize Bingerden).

Doesburg. De Hr. J. SICKESZ, (huize de Cloeze).
Lochem. De Hr. H. M. J. VAN LOON, Langoed Hydepark, (Ventilatie). 4964
Driebergen. De Hr. J. W. F. SCHEFFER, (villa).
Weesp. De Hr. J. R. WÜSTE, Keizersgracht, (huis).
Amsterdam. De Hr. J. R. WÜSTE, Keizersgracht, (huis).
Deventer. BARAKKEN VAN HET ZIEKENHUIS. — De Hr. P. STOFFEL, (villa).
Amsterdam. A. SALM GBZ., Architect.

Toestellen in aanleg.

Amsterdam. Nieuw te bouwen Klinisch Ziekenhuis, groot + 15000 Ms.
» GEMEENTE APOTHEEK.
Heemstede. De Hr. M. J. TIELE, (villa).
Amsterdam. PERRY & Co., nieuwe winkel en magazijnen.

Th. A. DE KOSTER, Ferdinand Bolstraat 32 Amsterdam.



DE LINT & Co. Rotterdam.

Vertegenwoordigers van JOS. F. EBNER te Londen, leveren in uitsluitend eerste kwaliteit,

MARMER-MOZAIEK en

TERRAZZOVLOEREN,

alsmede 4965

— GLASMOZAIEK —

Zestien Bekrooningen.



Toren der S^t. Stevenskerk te Nymegen

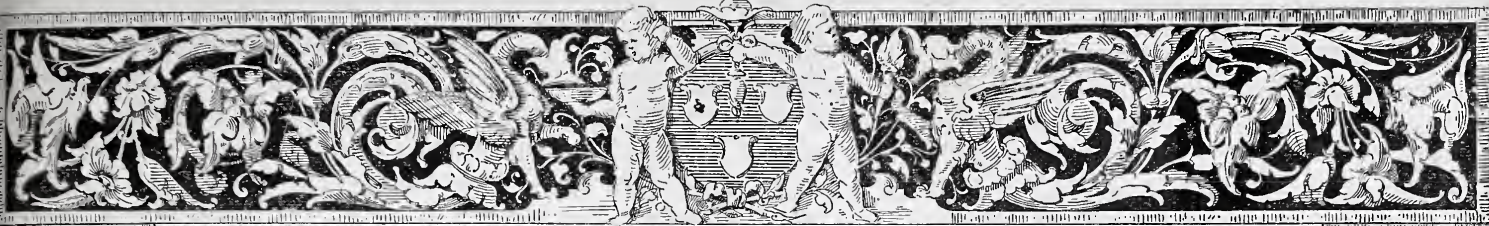

BOUWKUNDIG WEEKBLAD
ORGAAN
 VAN DE MAATSCHAPPY TOT BEVORDERING DER BOUWKUNST

13 OCTOBER 1888.

Redactie: Dr. P. J. H. CUYPERS, Prof. E. GUGEL, J. R. DE KRUYFF
 C. MUYSKEN, F. J. NIEUWENHUIS en C. T. J. LOUIS RIEBER.
Bureau: Marnixstraat 402.
Uitgevers: DE ERVEN H. VAN MUNSTER & ZOON,
 Heerengracht 246, Amsterdam.

London Office:
 35 Queen Victoria Street E. C. - HENRY HEMANS & C^o.
Abonnementsprijs voor Nederland, fr. p. p. f 8.50; voor Ned.-Indië
 (bij vooruitbetaling) fr. p. p. f 11.50; voor het Buitenland (bij vooruitbetaling)
 fr. p. p. f 10.— Afzonderl. Nummers voor zoo lang de voorraad strekt 25 Cts.

INHOUD: Nijmegen en de Nijmeegsche torenspits. — Uit Leiden.
 — Een stuivers gasmeter. — Mededeelingen omtrent Leiden. — Ingezonden.
 — Binnen- en buitenlandsche berichten. — Benoemingen, vacante betrek-
 kingen, enz. — Afloop van aanbestedingen.
 Dit nummer bestaat uit 8 bladzijden en plaat: De Nijmeegsche torenspits.

dat men met recht zou hebben mogen verwachten, dat in geen enkel geschrift (laat staan een Nederlandsch kunstblad) daarvan de herhaling mogelijk kon zijn.

Waar de schrijver van het opstel „Nijmegen” de zoo-genaamde „Heidensche” kapel aanstipt en deze in 799 door Paus Leo III tot „Christelijke” kapel laat wijden, acht ik het niet geheel overbodig de voorzeker juiste bedoeling der betreffende zinsnede een weinig te verduidelijken door de opmerking, dat deze kapel volstrekt niet als „Heidensche” kapel werd gesticht, maar wel degelijk als Christenkerk naar het model van den Dom te Aken is ontworpen en gebouwd. Sommige oudere beschrijvingen van Nijmegen, die tegenwoordig echter op den achtergrond geraken, huldigen de opvatting der vóór-Christelijke afkomst.

Sedert de belangrijke studie van A. Oltmans, in 1845 uitgegeven (zie werken der Mij. tot Bev. d. Bouwkunst.), verdween deze dwaling meer en meer. Bij de tegenwoordig verspreide kennis van kunstvormen is de wetenschap van Oltmans vrij wel gemeengoed geworden, en ik meen dan ook gerust te kunnen beweren, dat het oude geloof aan den Heidenschen oorsprong geen vertegenwoordigers meer telt, dan onder hen die zulks in hun jeugd leerden en verder daaromtrent niets meer hoorden. Waar dan ook zooveel zekerheid heerscht als ten opzichte van dit kleine monument, is het jammer in het jaar 1888 nog „gedrukt” te moeten lezen, dat men beweert „dat Wodan en Jupiter aldaar werden vereerd”, zonder die bewering door een krachtige tegenpraak te zien te niet gedaan. Natuurlijk loochen ik hier niet, dat op dezelfde plaats, in nog vroeger tijden, een Heidensch heiligdom zou kunnen gestaan hebben.

Dat de bouwmeester van den kerkboog (niet-kerkpoort) ook de hand zou gehad hebben in het ontwerp van het Waaggebouw is een meening, die, voor zoover ik weet, het eerst door professor Ewerbeck in zijn reeds

NIJMEGEN EN DE NIJMEEGSCHE TORENSPITS.

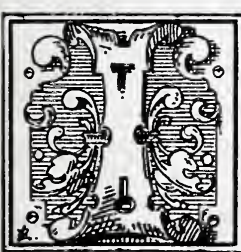

n N^o. 38 van *De Opmerker* v. d. jaar komt onder het opschrift „Nijmegen”, ter begeleiding van de plaat, een korte omschrijving voor van de stad en hare voornaamste architectonische monumenten.

Als Nijmegenaar deed het mij goed, de zoo belangrijke plaats mijner inwoning met een waardeerend woord besproken te zien. Toch sloot deze gewaarwording niet uit, dat ik den goedgunstigen beoordeelaar, wanneer hij in bijzonderheden treedt, of het door hem bewonderde in beeld wedergeeft, gaarne een weinigje meer nauwkeurigheid zou hebben toegewenscht, dan waarvan thans is blijk gegeven. Ook ligt het minder in mijn bedoeling den schrijver van het aangehaalde opstel opmerkingen toe te voegen, die hem onaangenaam mochten klinken, dan wel eenige onjuistheden te herstellen, voor wier mededeeling des te meer verontschuldiging mag gelden, nu professor F. Ewerbeck uit Aken in zijne „Renaissance in Holland und Belgien” daarin is voorgegaan. Op dergelijk gezag falen is juist de grootste zonde niet. Jammer is het intusschen, dat een storende drukfout uit het genoemde werk ook onveranderd in het opstel „Nijmegen” is overgegaan; nl. waar voor het stichtingsjaar der Boterwaag 1512 in plaats van 1612 is opgegeven. Hier toch is de stijl van het gebouw zoozeer met de foutieve opgave in tegenspraak,

aangehaald werk is uitgesproken. Niet alleen pleiten daarvoor sommige vormen aan beide bouwwerken gemeen, maar ook zijn de gegevens der oude stads-rekenboeken daarmede geheel in overeenstemming. Stadsmetselaar was, zoowel in 1605 als later in 1612, meester Cornelis Janssen van Delfft, die op den 31^{sten} Aug. 1604, daartoe door de burgemeesters van Nijmegen „verschreven” zijnde alhier vertoefde en op 9 November daaraanvolgend, gelijktijdig met een vracht lood, per schuit van Rotterdam hierheen kwam. Deze meester Cornelis begint op 7 Juli 1605 met het werk aan den kerkboog, nadat in Mei reeds blauwen steen was aangevoerd, die daartoe in het buitenland was gekocht. Als steenhouwer wordt hij bijgestaan door mr. Lambert Lambion en mr. Hendt van Munster. De eerste dier beiden werkt onafgebroken door tot in Juli 1606, en bezorgt behalve steenhouwersarbeid ook al hetgeen aan kleurstof enz. benoodigd is voor het polychromeeren der cartouchen en het jaarcijfer. De schoone leeuw, die voor den gevel als wapenhouder prijkt, werd 22 Nov. 1605 per schipper aangevoerd, en is dus blijkbaar niet het werk van Mr. Lambert, ofschoon de overige beeldhouwwerken waarschijnlijk door hem gemaakt werden.

In de rekenboeken, welke den bouw van de Waag (tevens Vleeschhal) vermelden, komt Mr. Lambert niet meer voor. Daarentegen was Mr. Cornelis Janssen in 1612 niet alleen nog steeds stadsmetselaar, maar levert hij ook tot een zeker bedrag cement, steenen en estrikken ten behoeve van het werk. Het steenhouwerswerk wordt blijkbaar niet te Nijmegen maar elders bewerkt. Aan Mr. Peter Henricus van Delfft, steenhouwer te Amsterdam, worden daarvoor op 24 Dec. 1612 niet minder dan 2400 g. uitbetaald, nadat veertien dagen vroeger aan den schipper, die de vracht van Amsterdam bezorgde, volgens overeenkomst per last, ruim 686 g. waren uitgekeerd. Het verschil in karakter van bewerking, bij overeenstemming van detailvormen, laat zich voor beide gebouwen gemakkelijk verklaren uit deze gegevens. Als ontwerper moet wel Mr. Cornelis Janssen van Delfft worden aangemerkt.

Om thans weder naar het opstel „Nijmegen” terug te keeren meen ik, in tegenstelling met den schrijver, de hooge stoep of liever dubbele trap, *niet* traditioneel te moeten noemen. Aan waaggebouwen komt een dergelijke trap, zoover mij bekend, bij de 17^{de} eeuwse bouwwerken in Holland niet voor, wel bij vele Raadhuizen. De reden waarom de Nijmeegsche Waag zulk een trap had, was gelegen in de bestemming van de verdieping tot burgerwacht, waartoe van den aanvang af besloten was, nadat het plan van verbouwing der oude waag werd goedgekeurd.

Waar de schrijver van den onderbouw van den kerkboog gewaagt, als zijnde in 1542 door Willem van Neurenberg, *geheel* in Gothische vormen opgetrokken, had hij, naar mij voorkomt, niet mogen verzwijgen welke heerlijke details in vroeg-renaïssancestijl de kapiteelen der pijlers versieren. Als beeldhouwer van deze onderdeelen mag veilig worden genoemd mr. Wilhelm „den beeldsnijder”, die van de beeldhouwwerken der Latijnsche school zulk een aanzienlijk gedeelte uitvoerde; tenzij een zijner medarbeiders mr. Henrick Cornelisz of Peter van Utrecht daarin de hand mochten gehad hebben.

Hetgeen omtrent den Nijmeegschen toren wordt medegedeeld kan, zoo min in woord als beeld, op juistheid

bogen. Ook hier is weder voor den datum een oude chronijk als eenige, en helaas foutieve bron geraadpleegd.

De schets geeft een spits, die op zuivere fantasie berust en op de Nijmeegsche nagenoeg niets gelijkt. Bijgaande plaat geeft een afbeelding van den tegenwoordigen toestand met bijvoeging van de benedenste dakvensters en de hogels op de peer, welke beide onderdeelen er eenmaal toe behoord hebben, maar sedert verdwenen zijn.

Hetgeen er nu is van de juiste historie van den toren is belangrijk genoeg om met een paar woorden te worden aangehaald.

Den 21^{sten} Mei 1566 brandde de toren af. Deze datum wordt o.a. genoemd in een der posten van het stadsrekenboek over dit jaar.

Dat men inderdaad besloten was spoedig in het geleden verlies te voorzien, blijkt uit een rekenpost gedateerd 20 Juni 1566, waarbij aan zekeren Jan Kelffken 8 stuivers werden betaald voor het ontwerp van de kap op den toren te Amsterdam „om dair een kap op onser torn na to maicken.”

Dat hier bedoeld wordt de spits op den Oudekerkstoren volgt onbetwistbaar uit een post gedateerd 6 Juli, waarbij 6 gulden 18 stuivers, en daarenboven nog 34 stuivers verteering worden verantwoord als betaald aan „een tymmerman van Amsterdam, van die alde kerck, hier verschreven om ons kap ain te nemen van den torn, dat nyet geschiet en is.” Kort daarop, reeds den 18^{den} Juli, worden aan zekeren Severijn van Kessel vier stuivers betaald „van dat patron der kappen, dair na dieselvige kap geordinirt sal werden.” Ofschoon hier de toren niet genoemd wordt is het toch meer dan waarschijnlijk, dat daarvan sprake is. Ook schijnt het bedoelde plan slechts dat voor een nooddichting te zijn geweest.

Het betaalde loon is daarom toch nog niet hoog te noemen. Deze zelfde Severijn, die er blijkbaar een winkel op na hield, levert in het zelfde jaar teer voor toortsen bij een oloop tijdens de godsdienstberoeringen en eenmaal twee „schencken.”

Aan den toren wordt naar het schijnt in 1566 niets meer gedaan. Het nieuwe uurwerk, intusschen, wordt uit den Bosch aangevoerd.

In het voorjaar van 1567 reist de stadsbode naar Berch, Emmerik, Reeb en Wezel „mit bescheit ain die timmerlyuden um die kap van den torn ain tho nemen” terwijl hij, bij wijze van publicatie, zorgt dat zulks aldaar in de kerken wordt afgekondigd.

Meester Derick, de stadstimmerman, is op paaschavond uit Amsterdam teruggekeerd, alwaar hij bestek en teekening van de torenspits zou afhalen, terwijl hem ook was opgedragen om de Amsterdamsche torenspits „te besichtigen”, waarvan hij het bestek medebracht.

Het lijdt dus geen twijfel of het ontwerp voor de nieuwe spits kwam uit Amsterdam, wellicht uit de handen van Joost Jansz., den bouwmeester van den Oudekerkstoren.

Op den 5^{den} April zijn de meesters uit Utrecht, Deventer, Kampen, Berch en Nijmegen te samen gekomen bij de te houden besteding. Op dien dag worden aan de meesters van Utrecht „voir oir patroin mijt it besteck dairuan gemakt” betaald 8 gulden. Zooals verder luidt „ouer mis dat die kap op den torn nyet verdingt is worden.”

Aan den laagsten inschrijver worden 6 gulden als premie betaald.

Nu volgt weder het reizen der boden op 25 Juni, naar Berch, Deventer, Zwolle en Hasselt, wederom met het doel om de timmerlieden te verzoeken „hier te komen, die kap van den torn an tho nemen” doch van de gevolgen blijkt vooreerst niet.

Eerst in 1568 wordt de bouw verantwoord in talrijke posten, waaruit blijkt, dat het timmerwerk was aanbesteed aan een gezelschap van timmerlieden. Aan meester Albert Wilhelmss van Deventer worden ten slotte 8 guld. 8 stuiv. min 1 oort gegeven, omdat hij vijf dagen te Nijmegen is geweest „van den thorn tho besichtigen off dat werck wael gemaect wer.” Het leidekkers werk werd afzonderlijk uitbesteed. Het geheele werk heeft ten slotte nagenoeg 2000 gulden gekost, terwijl in het volgende jaar, dus 1569 nog voor een aanzienlijk bedrag wordt besteed aan „steen gooten” op den toren.

Van dat alles is nu evenwel niets tot ons gekomen, want in het jaar 1590 werd de spits bij het beleg der stad. afgeschoten.

De spits, zooals wij die nu kennen, en onze plaat haar afbeeldt, dateert van het jaar 1604. In het jaar 1593 was de steenen balustrade gereed gekomen, die spoedig na het ongeval was opgericht.

Een oppervlakkige vergelijking met de balustrade van den Oudekerkstoren toont ons reeds aan, dat dit model nog steeds min of meer als voorbeeld voor oogen zweefde. Wel een bewijs dat het Amsterdamsche monument hoog stond aangeschreven. Met het steenhouwwerk was daarbij belast meester Thomas Singendoinck.

De spits eindelijk, is het werk der gezamenlijke stadstimmerlieden, die 9 Maart 1604 voor het ontwerp 25 gulden genoten. In December van het vorige jaar waren de beide burgemeesters met meester Peter, den timmerman, te samen geweest „ouer 't besteck van den toirn to timmeren.” Bij die gelegenheid waren niet minder dan twintig kwarten wijn gedronken, voor de waarde van zeven gulden en tien stuivers. Dergelijke bedragen aan verteeringen, vergeleken bij de loonen die voor ontwerpen werden betaald, geven een eigenaardigen blik in de zeden dier tijden.

De gezamenlijke uitgaven aan den toren, waarvan het timmerwerk aan meester Peter Gerrits was uitbesteed, beliepen in 1604 bijna 6000 gulden. Eigenaardig is het, dat ook ditmaal „Timmerluyden” van elders komen om het werk te keuren, en wel die van Arnhem en Huissen, die op 27 Juli 1604 28 gulden genieten voor het opnemen van het werk en daarenboven voor ruim 48 gulden verteering maken ten laste der stad. Het leidekkers en smidswerk wordt ook ditmaal door andere personen uitgevoerd, dan zij die het eigenlijke getimmerte daarstellen. 1)

Thans nog een enkel woord over de vierschaar of schepenbank (het „sijttwerck” zooals in de rekenboeken voorkomt) van het Raadhuis. De maker van dit werk is door prof. Ewerbeck, en na hem door den schrijver van het opstel „Nijmegen”, onjuist medegedeeld, daar niet Peter, maar *Gaert* van Dulcken de schepper was van dit heerlijk gewrocht.

Van de hand des heeren H. Leeuw Jr. te Nijmegen zijn buitengewoon schoone teekeningen van dit gestoelte in Ewerbeck's Renaissance opgenomen, die een schier

1) Voor de nadere bijzonderheden der torenspits kunnen wij geheel naar de plaat verwijzen.

volledige bestudeering daarvan mogelijk maken, en beter dan de schets in N°. 38 van de *Opmerker* een denkbeeld geven van de schoone verhoudingen. In het algemeen is het geschetste op de genoemde plaat wel wat vluchtig uit de hand gegleden. Waar blijkens den eenigszins onjuisten stand der cartouchen in den voorgevel van den kerkboog en de nog niet gerestaureerde toren aan den achtergevel, duidelijk blijkt, dat de „Renaissance in Holland” hoofdzakelijk het teekenvoorbeeld heeft geleverd, had men accurater werk mogen verlangen. De Waag gelijkt op de plaat veel naar een arke Noachs uit de speelgoedwinkels, zoo lang gerekt als deze zich voordoet, terwijl de Kronenburger toren in de verhoudingen ook maar weinig overeenkomst biedt met het origineel.

Behalve dat ik door deze opmerkingen heb getracht omtrent de Nijmeegsche bouwgeschiedenis van vroeger eeuwen een weinigje meer licht te verspreiden, en bestaande dwalingen weg te nemen, zou ik toch gaarne als een tweede gevolg zien, dat onze oude monumenten niet dan geheel nauwkeurig werden gepubliceerd.

Zij, die met restauraties te maken hebben, weten welke moeielijkheden de foutieve teekeningen van vroeger jaren kunnen berokkenen. Was men toenmaals minder concientius, laat dit geen reden zijn voor ons. De schilderachtigheid onzer oude bouwwerken zal waarlijk niet lijden onder een dergelijke nauwgezetheid. Men publiceere in het algemeen niet dan goed, maar in de eerste plaats gelde zulks voor de historische overblijfselen onzer bouwkunst.

Nijmegen,

2 October 1888.

J. J. WEVE.

UIT LEIDEN.

Wanneer men de manier van bouwen en versieren der gevels van af 't begin der zestiende eeuw in onderscheidene steden bestudeert, ontdekt men spoedig daarin bijzonderheden, waardoor zij zich bepaald kenmerken.

En deze kenmerken verdwijnen naarmate men de achttiende eeuw nadert, tot dat zij geheel ophouden te bestaan en de Fransche kunst node is geworden.

Wel zijn deze gevels over 't algemeen uit baksteen met gebruikmaking van natuurlijke steen opgetrokken en vindt men in velen dezelfde motieven, maar toch dragen de huizen uit Dordrecht, Zalt-Bommel en enkele uit Nijmegen een eenigszins gothisch karakter, zoo als de voorspringende metselversieringen voor den gevel en de hangende kolonnetten, en de weinig sprekende horizontale banden bewijzen; die uit Leiden, den Haag en enkele uit Haarlem en Amsterdam dragen meer een zuiver Renaissance karakter en kenmerken zich door hooge trapjes-gevels, sterk sprekende banden (gelijkmatig over den gevel verdeeld), en bijzonder sierlijke en kunstige strekken boven de vensters; die uit Hoorn en Enkhuizen eindelijk, zijn overladen met vrij barokke motieven, terwijl zeer veel gebruik gemaakt is van natuurlijke steen en de trapjes der gevels met ornament overladen zijn, waardoor 't geheel een pronkerig aanzien verkrijgt

De hier en daar voorkomende gothische huizen, hoewel ook uit de zestiende eeuw, zijn hier buiten beschouwing gelaten.

Leiden mag zich verheugen in 't bezit van een paar goed bewaard gebleven voorbeelden van de tweede

groep. Onder deze behoort vooral 't huis op den Oude Singel bij de Mare genoemd te worden. Het bestaat uit drie verdiepingen en een zolder. De verdieping op den beganen grond heeft een deur en twee ramen, de eerste verdieping heeft drie ramen, de tweede verdieping twee ramen, en de zolder een venstertje. De borstwering is van hardsteen en verder de geheele gevel van baksteen rijk met banden en sluitsteen versierd. Tusschen de verdieping gelijkstraats en de 1ste verdieping is een fries met koppen, afgewisseld door cartouchen. De gevel wordt afgesloten door een balustrade (geen fries, noch kroonlijst), terwijl zich in 't midden een topgevel ontwikkelt. 't Geheel wordt bekroond door twee vooruit gemetselde pilasters, met een gebroken fronton waaruit zich een gestijleerde mand met vruchten en pijnakel ontwikkelt.

't Jaar van stichting is niet bekend, evenmin door wien het huis gebouwd werd of wie de ontwerper was. Hoogst waarschijnlijk was de bewoner een metselaar en werd het in 't begin van de zeventiende eeuw gebouwd.

Hoe fier en schoon deze gevel zijn kleurig topje omhoog verhief, zijn bestaan werd in 't voorjaar ernstig bedreigd. Het nauwlettend en waakzaam oog van het gemeentebestuur zag in dezen gevel gevaar voor de openbare veiligheid, en alzoo werd den eigenaar aangezegd het bovengedeelte er van af te breken en te herstellen. Hoewel de eigenaar eerst plan had den top af te breken en door een platte lijst te vervangen, is hij gelukkig daarvan terug gekomen en heeft hij den gevel weer geheel doen opbouwen.

De gevel werd daartoe tot op de strekken van de 1ste verdieping afgebroken en alle zandsteenwerk van de verf ontdaan.

Eene groote moeielijkheid bestond in 't verkrijgen van bijkleurende steenen, waarin men vrijwel geslaagd is; want zooals we weten is onze tegenwoordige appelbloesem paars, in vergelijking met die mooie helder bruin roode kleur van oude gevels.

Een andere moeielijkheid bestond daarin, dat onze tegenwoordige steen niet zoo lang meer is als vroeger, wat natuurlijk op den gevel van geen invloed geweest is.

Thans, nu het steigerwerk verdwenen is, komt 't keurige metselwerk goed uit en kunnen de nieuwe strekken wedijveren met de vorige. Ook de kernachtige koppen en de rijke cartouchen versieren den gevel op aangename wijze.

Men leest op de eerste cartouche:

DIT IS IN DEN VERGULDEN

Op de tweede is een vergulden dubbele bik afgebeeld (om steenen te bikken) met een kroontje er boven.

Op de derde leest men:

GHEKROODEN HOV•HAMER.

Tusschen de vier penanten zijn thans zeer goed aan de attributen te herkennen:

Mars, aan den helm en het oorlogswapentuig;

Venus, aan de twee vlammende harten;

Ceres, aan de korenaren;

Bacchus, aan de druiven en roemers.

Maar 't meest karakteristiek is zeker wel 't beeldhouwwerk aan den top, met een prachtigen leeuwenkop en een zeer aardig open gewerkte mand met vruchten.

Jammer dat niet tegelijk is besloten de voor Leiden

zoo traditioneele pilasters naast en de kroonlijst boven de deur weg te nemen, en daardoor de penanten beneden in hunne vroegere gedaante te brengen.

En al is 't nu geen restauratie in optima forma met kruiskozijsen, luikjes, glas in lood enz., de gevel is voor ondergang bewaard gebleven en daarom niet enkel een woord van lof aan metselaar en steenhouwer, maar vooral eere aan den eigenaar, die getoond heeft iets voor een mooien gevel over te hebben.

LEIDEN, Oct.

H. F. F.

EEN STUIVERS GASMETER.

Stap op de schaal, werp 3 centen in het gleufje, en de naald wijst aan hoe zwaar ge weegt. Als vervolg op dezen toestel werden anderen vervaardigd, die, na storting in het gleufje van een vastgesteld bedrag, een pakje chocolade, een glas wijn of iets dergelijks aanbieden.

Dat in deze richting zou worden voortgegaan, ligt voor de hand; de stuivers-gasmeter komt nu de rij dier automaten vermeerderen. De heer Brownhills kwam door de volgende redeneering op het denkbeeld, dezen meter samen te stellen.

Waar het gas zeer goedkoop en gemakkelijk te verkrijgen is, brandt de ambachtsstand toch petroleum. Dit moet daaraan worden toegeschreven, dat zij liever 100 maal één stuiver uitgeven, dan in eens vijf gulden betalen, en liever zich de moeite getroosten, alle dagen een halve kan petroleum te halen, dan om de drie maanden eene gaskwitantie van een betrekkelijk hoog bedrag te voldoen. Wat is er nu aan te doen ook hen als gasverbruikers te krijgen, dacht de heer Brownhills, en het antwoord dat hij zich gaf was: lever het gas à contant bij kleine beetjes.

De hier bedoelde gasmeter is zoodanig geconstrueerd, dat, zoodra men een of meer bepaalde geldstukken in de gleuf werpt, de toevoer van gas geopend wordt. Is de hoeveelheid gas, overeenkomende met de gestorte som, verbruikt, dan sluit de toevoer zich af tot er op nieuw betaald wordt.

De gasmaatschappij te Birmingham heeft onmiddellijk eene afdeling opgericht, belast met het leveren van gas in arbeidersgezinnen, door den gasmeter van Brownhills.

Voorloopig zullen onze arbeiders niet in een dergelijk genot deelen, aangezien onze gasprijzen nog veel te hoog zijn.

JAN VAN HETRECHT.

MEDEDEELINGEN OMTRENT LEIDEN,

DOOR DEN VOORZITTER DER AFDEELING LEIDEN
EN OMSTREKEN, W. KOK.

Vervolg van bladz. 249.

St. Pieter en St. Paulus Kerk. Om haren ouderdom hadden wij het allereerst de St. Pieter en St. Paulus Kerk moeten noemen. Wanneer men met den bouw aangevangen is, wordt niet gemeld; wel lezen wij, dat zij in het jaar 1121 voltimmerd en gewijd is op den 11 September ('t is dus heden precies 767 jaren geleden). In 1339 is zij naar de westzijde vergroot, 't geen men daaruit wil afleiden, dat de toren na de vergroting in het midden der kerk gestaan heeft en ook uit de nog zichtbare

dikte der vier pilaren die aan het westeinde van de kerk gezien worden, waarop de toren gestaan heeft. Deze St. Pieterskerk was eertijds wijd vermaard om den zeer hoogen en schoonen toren; die hoogte was 384 voeten, „alsoo dat dezelve den schipperen ende Stierluyden, in de Noortzee zeylende, tot een baeck ende merckteyken dienende was, om naar te zeylen, ofte hare scheepen naar te stieren ende met de hulpe Godes in de gewenste haven te brengen.” In het laatst der 15^e en het begin der 16^e eeuw vindt men vermeld, dat door gedurige oorlogen en daardoor ontstane armoede het onderhoud van de kerk met toren in zulk een slechten staat verkeerde, dat de regeerders der stad vreesden, dat het gebouw door ouderdom en gebrek aan herstelling zou instorten; tot verbetering vergunden zij aan de kerkmeesteren het Roepambacht.

Of nu deze gelden, welke het Roepambacht hadden opgebracht, niet voldoende waren of niet wel besteed werden, zeker is het, dat de toren 2 jaren later instortte en een gedeelte der kerk met zich nam; dit gebeurde in „t jaer onzes Heeren 1512 tusschen den Donderdach ende Vrijdach, in den nacht, recht voor dat de klock één sloeg, in de eerste ure van den eersten dagh van Maert.”

Alle middelen tot weder opbouw bleven vruchteloos; de kerk werd zoo goed mogelijk hersteld en een klein spits torentje met klokken er op geplaatst.

In dezen toestand was de kerk vóór de hervorming en den bitteren oorlog met den Spanjaard; maar na het gelukkig ontzet van de belegerde stad, werden kerkmeesteren door de regeerders dezer stad aangesteld, die het gebouw in stand hielden, de timmeraadje bezorgden, de zaken gadesloegen en in wezen hielden, en ook de giften tot oefening van den Godsdienst te bewaren kregen.

Onder deze Kerkmeesteren is niet alleen de kerk hersteld, in goeden staat gehouden, maar ook in 1593 wordt gewag gemaakt van den bouw der huisjes rondom de kerk, van eene consistoriekamer en ook van een deftig vertrek voor de kerkmeesteren.

Nog gaat de tegenwoordige gemeente-commissie op lofwaardige wijze daarmede voort, zie slechts het werk aan den westelijken gevel, sedert kort geleden voltooid, dat thans het Pieterskerkplein siert.

De Nieuwe of Mare kerk. Als een waardig drietal sluit zich met de beide genoemde kerken de Nieuwe of Mare kerk aan. Hierover lezen wij: „de stad Leijden, voor weinige jaren door besmettelijke ziekte geweldig van inwoners ontbloot, was in korten tijd door den oorlog in Duitschland zoo met menschen gevuld, die door handwerk en nering hun onderhoud zochten en hier een verblijf vonden, dat er nauwelijks huizen genoeg en de kerken te klein waren; daarom maakten heeren regeerders in 1638 de toebereidselen tot het bouwen van eene nieuwe kerk en zijn op den 19 Juli 1639 in Burgemeesteren kamer op het Raadhuis verschenen:

Philps Philps de Vos, stads Meester Metselaar tot Amsterdam;

Pieter Michiels, stads Meester Timmerman tot Amsterdam, en

Dirck Arents Elgen, Meester Timmerman tot Delft,

die door ordre van Burgemeesteren, door den Fabriek dezer stede ontboden waren, omme te visiteren ende te examineren de modellen en teykeningen, mitsgaders de Kerck bij Mr. Arent, Fabriek, ontworpen, om in achtervolck van dien een Kerck binnen dese stadt te doen bouwen, hebben dese elxs bijzonderlijk en daer naer ook gesamentlick en eenstemmelich verclaert, dat zij 't voorzegde werk volgens de modellen en teykeningen hen bij Mr. Arent vertoont, wel en rijpelijk hadden geëxamineerd en doorsocht en dat zij oordeelden, dat het zou wezen een bundick, vast, starck en onbeweechlick werk en dat zij de ordonnantie van hetzelfde in alle zijne deelen goed vonden.”

Niet tevreden met het oordeel der vorengenoemde deskundigen, dachten burgemeesteren het raadzaam, ook het gevoelen van den beroemden Jacob van Campen in te winnen, die niet zonder vrucht in een gemotiveerd advies, alhoewel zeer ingenomen met het ontwerp, enkele aanmerkingen te berde bracht, waarnaar het ontwerp gewijzigd werd.

Dit rapport werd den 25 Juli daaraanvolgende bekend gemaakt aan burgemeesteren, die daarop besloten tot den nieuwen tempelbouw en den Fabryck Mr. Arent gelasten „omme 't zelve bij de hand te nemen, ende dat op de spoedigste wijze en vooral gerecommandeert, den grond wel met heyen te verzekeren.”

Op den 20 Sept. 1639 werden de heeren uit Amsterdam wederom uitgenoodigd, om hun oordeel te zeggen over het heiwerk, waarvan zij verklaarden „dat het suffisant genoeg was om 't gebouw te dragen,” Volgens Orlers zijn er meer dan 3000 masten in den grond geheid, anderen spreken van 4000 masten.

Op den 27 Sept. van genoemd jaar werd door het zootje van burgemeester Paets, in bijzijn van burgemeesteren en schepenen, de eerste steen gelegd.

In 10 jaren was dit werk voltooid, metende van den eenen tot den anderen hoek 100 voeten, rustende op 8 zware pilaren, dik ongeveer 50 duim, 23 voet van elkander afstaande. De geheele hoogte tot de kap is 93 voet; de hoogte van den toren is 47 voet. In Febr. 1648 is de groote klok in den toren gehangen en den 13 Oct. 1649 werd deze kerk ingewijd door den oudsten predikant, Ds. Johannes Dermout.

Stappen wij, na deze korte mededeelingen van den kerkbouw af, gaan wij de gebouwen der anderen gezindten uit gebrek aan tijd met stilzwijgen voorbij en vestigen wij het oog op de universiteit.

Wordt vervolgd.

I N G E Z O N D E N.

Mijnheer de Redacteur!

Door eene afwezigheid van verscheidene dagen was het mij onmogelijk te voldoen aan mijn voornemen om in het *Bouwkundig Weekblad* N^o. 40 een antwoord te geven op het schrijven van den heer Gs. de Voogt.

Daar ik ook eerst heden kennis maak met het schrijven van den heer D. W. van Rennes, zoo stel ik mij thans voor op beide stukken gelijktijdig een antwoord te geven en u dit zoo mogelijk voor uw geacht blad N^o. 42 ter plaatsing aan te bieden.

Hoogachtend:

B. 12 Oct. 1888.

K. VAN MUIJDEN.

BINNEN- EN BUITENLANDSCHE BERICHTEN.

Op den roden dezer is het werk van de overkapping van het Centraal-Station te Amsterdam gereed gekomen en opgeleverd.

Met loffelijken spoed heeft de aannemer, de heer van Deutekom, zich van zijne zeker niet gemakkelijke taak gekwet; het werk is namelijk 3 maanden en 3 weken binnen den daarvoor gestelden tijd afgewerkt.

Niettegenstaande gedurende de exploitatie der spoorweglijnen gewerkt moest worden, is niet één ongeval voorgekomen. Wel een bewijs, dat ook met de noodige omzichtigheid gewerkt werd.

De tentoonstelling in den Koekamp te 's Gravenhage zal Zondag 21 dezer gesloten worden.

Er heeft zich eene combinatie gevormd voor den aanleg van een nieuw park te Scheveningen aan den Ouden Scheveningschen weg, tusschen het hôtel Promenade en het dorp. Daartoe is benooid het terrein van de *Banchory-Villa*, grenzende aan het zogenaamde Frankenslag en de daarachter gelegen duingronden. Aan het hoofd van de onderneming staan de heeren Metzelaar te Scheveningen en Zocher te Haarlem.

In de op 11 Oct. j.l. gehouden zitting van den gemeenteraad te Leiden is eene missieve ingekomen van den heer D. Hartvelt, waarin deze verklaart de gemeente aan te bieden eene kunstzaal te doen bouwen voor eene waarde van niet hooger dan f 16.000, en wel om ook nog op deze wijze in eere te houden de nagedachtenis van zijnen overleden broeder den heer H. C. Hartvelt, in leven o. a. wethouder dier gemeente. Onder luid applaus wordt de schenking door den raad voor de gemeente aanvaard.

De Nieuwe Rotterdamsche Courant zegt het volgende over een nieuw werk van den heer F. L. Stracké te Haarlem, voorstellende de in beeld gebrachte Aya Sofia van dr. Schaepman. Te oordeelen naar de afbeelding, welke voor ons ligt, is het een der best geslaagde werken van dezen hoogst verdienstelijken beeldhouwer. De indruk, dien dr. Schaepman's dichtstuk maken moet op een kunstenaarsgemoed, is er uitnemend in weergegeven en op recht artistieke wijze in vertolkt. De Muze der dichtkunst houdt het dichtstuk in de neerhangende linkerhand, en als onder den indruk der lectuur, is zij neêrgezegen op eene balustrade, achter welke in de verte de Aya Sofia gezien wordt. Met de pen in de hand, wijst haar uitgestrekte rechterarm op die heerlijke kerk, en in verrukking heft zij het hoofd omhoog. Los en ongedwongen is de houding; geestdrift straalt uit de oogen, spreekt uit den mond, uit den opgeheven arm, uit de gansche fraaie gestalte.

Het beeld is in relief, op halve levensgrootte. Figuur en achtergrond zijn meesterlijk uitgevoerd. De voorstelling is eenvoudig en welsprekend; zij zegt alles, niets te weinig en ook niets te veel. Zij is klassiek en modern tevens.

Dit werk is een zeer welkom bewijs dat de beeldhouwkunst, ook in hooger zin dan den gewonen, ten onzent nog leeft.

Onder die steden van Europa, waar het gaslicht, ook van de straten en pleinen, hoe langer zoo meer door het elektrische wordt verdrongen, neemt, sedert de elektrische verlichting van de Keizerstraat en van »Unter den Linden" voltooid is, Berlijn een eerste plaats in. De verlichting dezer beide hoofdstraten geschiedt door meer dan 100 booglampen, waarvoor de stroom in de centrale Berlijner electriciteits-werken door drie dynamomachines wordt voortgebracht en door 24 kabels van lood, die tot één enkele kabel van kolossale afmetingen zijn vereenigd, naar de straat »Unter den Linden" wordt geleid. Van de lampen branden 8 op de Keizer-Willemsbrug, 84 op de beide trottoirs en 16 op den middenweg van »Unter den Linden". De lichtkracht der lampen bedraagt telkens 2000 normaalkaarsen, de onderlinge afstand op de trottoirs 40 M., op den middenweg 60 M., terwijl alle lampen 8 M. hoog boven den grond zijn opgehangen. Na middernacht kan de helft der lampen van uit het centraalstation worden uitgebluscht, en deze zijn zoo gekozen, dat de nog in werking blijvende symmetrisch over den weg zijn verdeeld.

Aan de vormen der lampenstandaarden is, ook uit een decoratief oogpunt, bijzondere zorg besteed. Men heeft hun den vorm eener kromstaaf gegeven, zoodat het licht door de glasballons zich rondom

verspreiden kan. Voor de bediening kunnen de ballons nedergelaten worden, de daarvoor vereischte tegenwichten zijn in holle schachten de. standaarden weggeborgen. De plaatsing der kandelaars geschiedde door middel van een expresselijk voor dat doel gebouwd kraanwagen.

Te Parijs heeft de elektrische verlichting tot nu toe slechts zeer geringe vorderingen gemaakt en men betreurt het levendig, dat in het tentoonstellingsjaar Parijs op dat gebied nog achterlijk zal bevonden worden, hetgeen in de eerste plaats aan de buitengewone gestrengheid der desbetreffende voorwaarden en bepalingen door het Gemeentebestuur vastgesteld, moet worden toegeschreven. Het oorspronkelijke plan om van gemeentewege de geheele stad electrisch te verlichten, heeft men wegens de overgrooten kosten — die op 500 millioen francs waren geraamd — opgegeven. Het tentoonstellingsterrein zelve zal wel schitterend verlicht zijn; ook de theaters en andere grooten instellingen zijn nu bijna alle van elektrische verlichting voorzien, alleen op het gebied der straatverlichting blijft het voorhands bij het oude.

In Noord-Amerika bestaan volgens eene mededeeling op de laatste vergadering der »National Electric Light Association" tegenwoordig 3350 inrichtingen en stations, door welke omtrent 200.000 booglampen en 2 millioen gloeilampen worden gevoed.

De hierbij in werking zijnde stoommachines representeeren te zamen niet minder dan 460.000 paardekrachten. Op de bovenvermelde vergadering werd door verschillende sprekers er op aangedrongen, om deze stoomkracht over dag voor verschillende doeleinden te exploiteeren. Er werd o. a. op gewezen, dat eene machine voor 50 lampen niet minder dan 900 naaimachines in beweging kan brengen. Eene fabriek die reeds hierop is ingericht, verhuurt den electromotor en levert voor den prijs van 1¼ dollar per maand en per naaimachine de vereischte stoomkracht.

Ook in het verre Oosten heeft het elektrische licht zijn intocht gehouden: de Mikado van Japan en de koning van Korea hebben hunne paleizen van elektrische verlichting voorzien, en te Tokio en in andere steden van Japan zijn de hoofdstraten en vele particuliere huizen electrisch verlicht.

BENOEMINGEN, VACANTE BETREKKINGEN, ENZ.

Naar wij vernemen is tot opzichter over de gebouwen en werken van het gesticht Meer-en Berg te Bloemendaal benoemd de heer F. M. L. Poggenbeek, architect te Amsterdam.

De heer N. W. Lith Jr is benoemd tot assistent leeraar in het rechtlijng- en bouwkundig teekenen aan de avondschool voor handwerkslieden, tegen een bezoldiging van f 40 per wekelijksch lesuur.

Afdeling Amsterdam, 476ste Vergadering op Vrijdag 19 October, des avonds ten 8 ure, in het Maatschappelijk Gebouw.

- 1 Mededeeling door het Bestuur over de ingekomen stukken.
2. Kunstbeschouwing te geven door den heer J. F. Klinkhamer.
3. Verkiezing als lid den heer A. Coerengel, voorgesteld door de heeren H. P. Berlage Nz. en Arn. A. M. Bruning.

AFLOOP VAN AANBESTEDINGEN.

ARNHEM, 12 October 1888. Burgemeester en Wethouders, het verbouwen en herstellen van de Grooten Zaal c. a., van Musis Sacrum en het aanbouwen van een nieuw Concertgebouw in de plaats van de bestaande Concertzaal, Raming f 197.200.

J. A. Schoonenburg, Udenhout f 206.600; L. H. van Benthem, Nijmegen f 204.588; K. J. Kalt, Heerenveen f 203.986; A. C. Paardekooper, 's Gravenhage f 200.800; H. van de Sand, Arnhem f 198.900; Gebr. van Daalen, Arnhem 197.000; L. de Rooij, Tilburg f 196.900; L. Vlasman, Amsterdam f 196.800; G. J. van Vloten, Utrecht f 196.100; K. J. Ruijsch van Dugteren, Utrecht f 195.697; A. A. van Dommelen, Lent f 195.500; G. A. van Spanje, Amsterdam f 193.000; A. C. Vink, Utrecht f 192.669; K. Hollander, Gouda f 192.400; J. J. van Sluisdam, Dordrecht f 192.300; W. T. P. van der Grijp, 's Gravenhage f 192.000; E. Saltzherr, Hilversum f 192.000; W. Meijer en H. v. d. Coolwijk, Amsterdam, f 191.200; D. Oostervink, Nieuwer-Amstel f 191.000; W. G. van Berkum, Amsterdam f 190.600; K. J. B. van Damme, Amsterdam f 189.673; J. van Burk en W. Wissing, Oosterbeek f 189.500; K. Bleeker, Zutphen f 189.000; D. Schut, Amsterdam f 187.900; Th. G. Bekhuis en D. Damstra, Leeuwarden f 187.200; W. van Leeuwen, Hellevoetsluis f 186.560; B. van Buuren, Amsterdam f 186.210; G. H. van der Heijden, Arnhem f 186.100; P. Verbruggen, Waddingsveen f 185.690; J. Koster, Amsterdam f 185.227; A. Vos Rzn., Amsterdam f 184.300; J. H. Vos Sr., Almelo f 183.900; F. H. Joseph, Utrecht f 179.899; J. de Ruijter, Arnhem f 178.419. In beraad gehouden.



ouden
Staats-Medaile

Medaille
Breslau
1869.

Diploma A.
Eerste prijs
voor uit-
muntend
fabrikaat,
Kassel 1870

Medaille
van ver-
dienste,
Weenen
1873.

De Portland-Cement-Fabriek van DYCKERHOFF & SÖHNE

te Amöneburg bij Biebrich a/d Rijn. 4981

levert haar erkend en uitmuntend fabrikaat, met garantie voor de grootste vastheid en deugdelijkheid. Productie-vermogen der fabriek: 500,000 vaten per jaar. Magazijnhouders in de voornaamste steden.

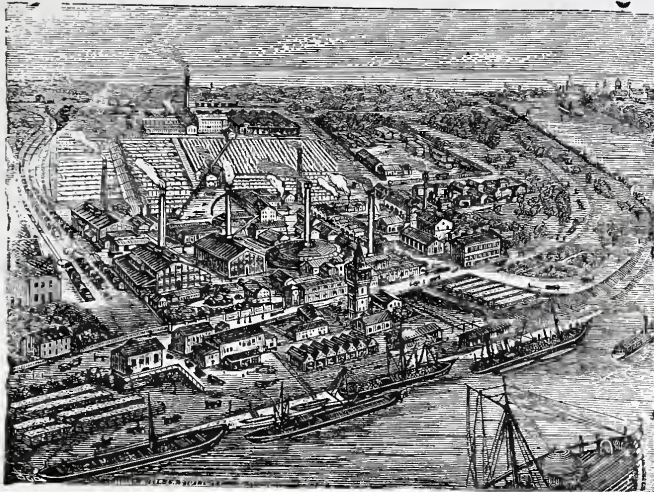

Düsseldorf,
1880.

Gouden
Medaille,
Offenbach
a/M. 1879.

Gouden
Medaille
Hoogste
onderschei-
ding in den
internatio-
nalen wed-
strijd.
Arnhem
1879.

PHOTOLITHOGRAPHIE.

De ondergeteekenden bevelen zich bij Heeren Architecten aan tot het reproduceeren hunner

Plannen, Teekeningen, enz.
Prompte aflevering en billijke con-
ditiën.

WEGNER & MOTTU.
Rokin 138.



J. H. DE VRIES,
DECORATIESCHILDER
van **Z. M. DEN KONING.**
A. Kerkstraat te Groningen.

Specialiteit in PIERRE-ORNÉE.
*Nieuw versierings-materiaal
voor bouwwerken.*

Bekroond met Eere-diploma, (hoogste onderscheiding op de Internationale tentoonstelling van bouwmaterialen te Groningen in 1886.

Monstersukken en afbeeldingen worden op franco aanvraag toegezonden.

Verklaringen van H. H. Bouwkundigen ter inzage, waaruit de deugdelijkheid gedurende meer dan 3 jaren blijkt. 4984

DE ERVEN H. VAN MUNSTER & ZN. leveren:

Portefeuillebanden

VOOR HET

Bouwkundig Weekblad

EN

Tijdschrift.

à f 1.75 per stuk.



DE LINT & Co. Rotterdam.

Vertegenwoordigers van **JOS. F. EBNER** te Londen,
leveren in uitsluitend eerste kwaliteit,

MARMER-MOZAIEK en
TERRAZZOVLOEREN,
alsmede 4982

— **GLASMOZAIEK** —

Zestien Bekrooningen.

J. KROON Rz. Fabriek van Lattenweefsel
voor Plafond- en Wand-
bepfeistering. **Buiksloot.**

STOOMHOUTZAGERIJ en PAKKISTENFABRIEK

Eervolle vermelding op de Tentoonstelling van Bouwmaterialen te Groningen 1886.

4985 **ASPHALTDAPAPIER, ASPHALTWERKEN.**
„CARBOLINEUM.”

Monsters, circulaires en attesten op aanvraag franco.

Zaterdag 6 October is verschenen de Eerste Aflevering van het

MAANDBLAD VOOR MUZIEK

TEVENS

ORGAAN DER WAGNER-VEREENIGING TE AMSTERDAM

ONDER REDACTIE VAN

M^r. H. VIOTTA.

Het tijdschrift zal het licht zien in afleveringen van twee vellen druks, royaal 8°. formaat, in omslag tot den prijs van f 5.— per jaargang.

De Heer **MR. H. VIOTTA**, die zich met de hoofdredactie belast, mag zich verheugen in de medewerking van vele binnen- en buitenlandsche toonkunstenaars en letterkundigen.

De inhoud zal bestaan uit:

Artikelen van algemeen muzikalen en aesthetischen aard; opstellen over verschillende muzikale vakken; ontleding der werken van groote meesters (bepaaldelijk van RICHARD WAGNER en zijne voorgangers); biographische schetsen van beroemde toonkunstenaars; mededeelingen aangaande Bayreuth en de Wagner-vereeningingen; muzikale novellen en phantasiën; binnen- en buitenlandsche berichten enz.

Uitgesloten zijn: recensien van concerten en opera-voorstellingen, in den vorm zooals zij in andere tijdschriften en dagbladen voorkomen. Niettemin behoudt de redacteur zich het recht voor, beschouwingen te geven over bijzonder belangrijke uitvoeringen op het gebied van dramatische en concertmuziek.

Inteekeningen worden door elken solieden boekhandelaar aangenomen.

DE ERVEN H. VAN MUNSTER & ZOON, *Uitgevers.*

The St. Pancras Iron Work
Company, London.



FABRIEK
voor Stal-Inrichtingen
4973 EN
Stal-Benodigdheden.

IJzeren Trappen

van solide constructie tot concurreerende
prijzen.

Eerste Prijs: GOUDEN MEDAILLE.
Internationale Landbouw-Tentoonstelling
te Amsterdam, 1884.

Agenten voor Nederland en de Koloniën

STAAL & HAALMEIJER,
36. Derde Weteringdwarsstraat,
AMSTERDAM.

alwaar een Stal en Box op ware
grootte te bezichtigen is.
Geïllustreerde Catalogussen op
aanvraag.

G. J. Vincent & Co.
Kunstsmeden,
SCHIEDAM.

ZILVEREN MEDAILLE, WERELD-
TENTOONSTELLING Amsterdam 1883.
GOUDEN MEDAILLE, Antwerpen 1885
Specialiteit in gesmeed IJzeren Hekken,
Fijne smeedwerken, Dakversieringen,
Deurvullingen, Ornamenten enz.
Steeds voorhanden GESMEED IJZEREN
PAARDENRUIVEN. 4974

DE ERVEN H. VAN MUNSTER & ZN. leveren:

BESTEKKEN,

zoowel met als zonder bijbehorende

TEEKENINGEN.

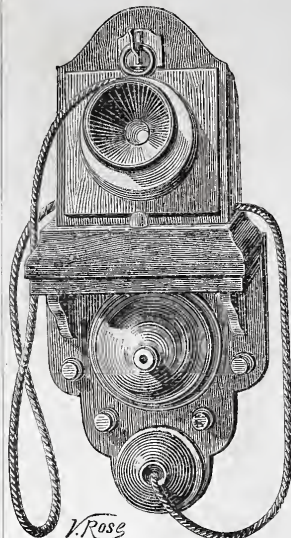
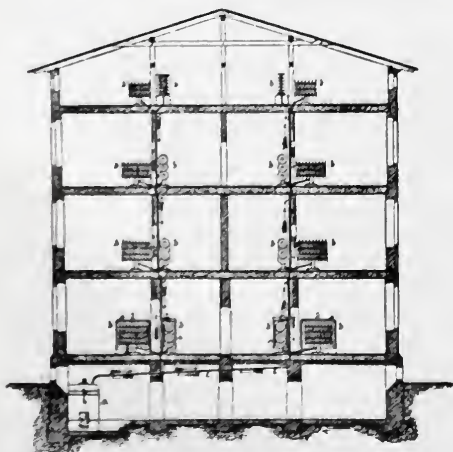

JAN HAMER. Amsterdam.

Kantoor: Marnixstraat 402, b/h. Leidscheplein.
GEBOUW PERMANENTE TENTOONSTELLING VAN DE MAAT-
SCHAPPIJ TOT BEVORDERING DER BOUWKUNST.
Vertegenwoordigt CH. MILDÉ FILS & Co. Parijs.
Telephonen, Electriche schellen, Bliksemafleiders enz.
De MICRO-TELEPHOON genaamd Porte Montre.
PRIJS 16 Gulden.

Gemaakt van Notenhout met nickel montuur zeer sierlijk,
om aan den muur of de schrijftafel te bevestigen. Twee toe-
stellen op voet, waaraan zij verbonden zijn door middel van
een zacht zijden koord, schelinrichting, 40 meter kabel met
batterij. Compleet met gebruiksaanwijzing f47.75

Deze elegante toestellen vereischen geen onderhoud en
zijn in bijna alle voorname plaatsen van Nederland in
werkingte zien. 4975
BOYLE's Ventilators, WITTE's Liften, CARRÉ's
Waterleidingen, KELLEY's geschilderd en gebrand
Glas, geschilderde Tegels, enz. enz.

4976

JAN VAN DER POT,

Scheepmakershaven N^o. 3 (Punt.) — ROTTERDAM.

De eenige Kyaniseerinrichting waar ook des winters
wordt doorgewerkt.

Het Kyaniseeren is het eenige afdoende middel tegen verrotting en zwam. De
bewerking geschiedt geheel reuk- en kleurloos. Desverlangd bijlevering van hout.
Prima Engelsche PORTLAND CEMENT, merk Wallsend,
van uitmuntende kwaliteit en tegen concurreerende prijzen.

BELGISCHE KLUIP- en HYDRAULISCHE KALK. Billijke prijzen en
vrachten. KUNSTGRANIET systeem Pétitjean.

Prospectussen en prijscouranten worden op aanvraag franco toegezonden

Gelieve op Voornaam en Adres te letten.

NEUCHÂTEL ASPHALTE COMPANY L^{TD}. LONDON.

Exploïtatïe der Mijnen van de Val Travers.

FABRIEK

TE

AMSTERDAM

Beltweg No. 3.

TRADE MARK.



NATUURL. ASPHALT

VAN

VAL DE TRAVERS

ZWITSERLAND.

Gecomprimeerde Asphaltwegen en dito Dorschvloeren. Werken in Asphalt-
Mastiek voor Trottoirs, Skating-Rinks, Moutvloeren, Kelders, Kolf- en Kegel-
banen. Winkel en Magazijnvloeren. Gangen. Veranda's Brug- en Dakbe-
dekkingen, Beton Fundeeringen, Stallen, enz., enz., enz.

Zindelijk Vochtwerend, Ondoordringbaar, Geraaswerend

Asphalt speciaal tot wering van vochtige muren.

Voor inlichtingen omtrent het leggen van Vloeren, Bedekkingen enz. gelieve men zich te adresseeren
aan het Kantoor der fabriek, Beltweg 3, Amsterdam. 4977

DE LINT & Cie.

Rotterdam.

PARKETVLOEREN en WÄNDTEGELS:

VILLEROY & BOCH,

BOCH FRÈRES.

MINTON HOLLINS & Cie.

Trottoir-IJzersteen en Cementtegels.

Groote voorraden. 4978

W. F. WEIJNTJES,

Singel 514 b/h. Koningsplein Amsterdam.

Specialiteit in Houten en Steenen

Parketvloeren en Verglaasde

Muurtegels.

Agent voor Minton Hollins & Co. Stoke upon Trent.

„ „ A. Jändges te Crefeld.

Verder alle mogelijke Bouwartikelen en ijzer-
waren waarvan op aanvraag prijzen gaarne ver-
strekt worden. 4979

PATENT CENTRALEVERWARMINGEN VENTILATIE,

Syseem BECHEM & POST.

THE HAGEN, (WESTPHALEN.) 4980

Zelfreguleerende Stoomverwarming onder lage drukking
met ventilatie,

-- VRIJ VAN 'SRIJKS BEPALINGEN OP HET STOOMWEZEN. --

Vertegenwoordiger D. S. M. KALKER, Amsterdam.

Telegram-adres KALKER-IJZERWAREN AMSTERDAM. Telefoon N^o. 352.

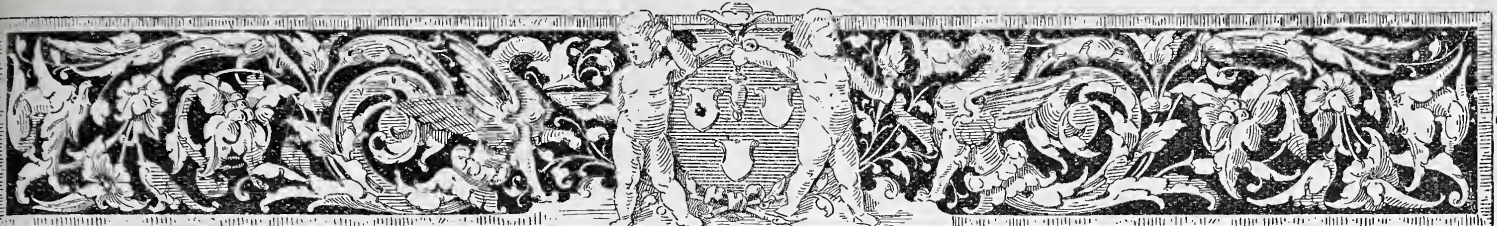

BOUWKUNDIG **W**EEEKBLAD
ORGAAN
 VAN DE MAATSCHAPPIJ TOT BEVORDERING DER BOUWKUNST

20 OCTOBER 1888.

Redactie: Dr. P. J. H. CUYPERS, Prof. E. GUGEL, J. R. DE KRUYFF
 C. MUYSKEN, F. J. NIEUWENHUIS en C. T. J. LOUIS RIEBER.
Bureau: Marnixstraat 402.
Uitgevers: DE ERVEN H. VAN MUNSTER & ZOON,
 Heerengracht 246, Amsterdam.

London Office:
 35 Queen Victoria Street E. C. - HENRY HEMANS & C^o.
Abonnementsprijs voor Nederland, fr. p. p. / 8.50; voor Ned.-Indië
 (bij vooruitbetaling) fr. p. p. / 11.50; voor het Buitenland (bij vooruitbetaling)
 fr. p. p. / 10.— Afzonderl. Nummers voor zoo lang de voorraad strekt 25 Cts.

INHOUD: Eenige opmerkingen naar aanleiding van een bericht over het reinigen van rioolwater door electriciteit. — Verslagen van de vergaderingen der Afdelingen 's Gravenhage 12, Arnhem 17, Amsterdam 19 en Vereeniging Architectura te 's Gravenhage. 17 October 1888. — Ingezonden. — Prijsvragen. — Benoemingen, vacante betrekkingen, enz. — Vraagbaak. — Afloop van aanbestedingen.
 Dit nummer bestaat uit 8 bladzijden.

**EENIGE OPMERKINGEN NAAR AANLEIDING
 VAN EEN BERICHT OVER
 HET REINIGEN VAN RIOOLWATER
 DOOR ELECTRICITEIT.**

Voor eenige maanden kwam in een onzer dagbladen een onbestemd berichtje voor, over genoemde methode. Wijl electriciteit schering en inslag is, niet alleen in wetenschappelijke kringen, doch ook daarbuiten, scheen het mij toe, dat het berichtje doelde op eene proef in het studeervertrek genomen en niet betrof eene practische oplossing der rioolkwestie. Evenwel er meer van wilstende weten, schreef ik aan een mijner kennissen, een bekwaam chemiker, die door zijne betrekking op de hoogte der zaak kon zijn, of *hij* misschien mij iets naders kon mededeelen. Zijn antwoord was even duister als het bericht, en luidde: „tot nu toe is het een laboratorium aardigheid, het zal denkelijk op groote schaal niet gaan.” Dat vele zaken „niet gaan”, ligt mijns inziens in de omstandigheid, dat men de juiste middelen niet aanwendt, of wel, dat de wetenschap zich in de bedoelde richting nog niet voldoende ontwikkeld heeft. Doet de behoefte zich gevoelen, dan wordt van alle zijden de kwestie bestudeerd en wat ons heden niet mogelijk toeschijnt, is over 5 à 10 jaar, clair comme bonjour. Intusschen kon ik, na het antwoord van mijn vriend, voorloopig weinig anders doen dan afwachten.

Te Londen voert men de faecaliën in de riolen; zij vloeien met het huishoudelijk- en hemel-water in den

Theems. Wanneer het niet stortregent, is er ook geene voldoende hoeveelheid spoelwater voorhanden om het vuil eenigszins krachtig voor te stuwen en, tant soit peu, het riool te reinigen. Langzaam, zelfs zeer langzaam, schuift in den regel de drabbige massa uit de monding der riolen in de traag vlietende rivier, om dadelijk, het kan niet anders, faecaalbanken te vormen die steeds in omvang en hoogte toenemen. Voor tal van jaren waren deze, aan de oppervlakte slechts door gasbellen merkbare banken, reeds zóó uitgebreid, dat bij de stranding van een passagiersboot velen der opvarenden, waarbij goede zwemmers, hunnen dood vonden in deze brij. — Met den tijd is dit euvel niet verbeterd, en geen wonder, dat men te Londen, zoowel toen als thans, met de handen in het haar zit, niet wetende wat te doen.

Engelsche technici, die ik van tijd tot tijd sprak, deelden mij mede, dat in hunne groote steden de nadeelen van het spoelstelsel zeer in het oog springen. Ik vernam ook dat Londen, bij wijze van proef, bevoeiingsvelden op de zandige kust had aangelegd; de uitkomst was zeer onbevredigend. Hieruit blijkt, dat, hetgeen voordeel schenkt aan het kleine Croydon, hetgeen bestaanbaar is voor Halsted (welke stad voor elke 87 inwoners een bunder bevoeiingsveld beschikbaar heeft), onuitvoerbaar kan zijn voor zeer bevolkte steden. Behalve de moeielijkheid om eene zoo groote uitgestrektheid geschikt terrein te verkrijgen als noodig is, berokkende bovendien de bevoeiing op zichzelf, aan Londen groote teleurstellingen. Het komt mij voor, dat men de groote kosten der proefneming had kunnen besparen, door eene reis naar Berlijn te maken en aldaar met een zaakkundig oog, dat gewend is *zelf* te zien, den waren stand van zaken op te nemen. Er heet geen koe bont, of er is een vlekje aan; daarom, al is niet alles waarheid wat de tegenstanders zeggen, zooveel is echter zeker, dat de zuivering van rioolwater op de bevoeiingsvelden zeer kostbaar en hygienisch niet

onbetwistbaar steekhoudend is. Het geschrijf en gekijf over en weder ware anders niet mogelijk. Men had ook naar Parijs kunnen sporen en te Gennevilliers nagaan hoe betrekkelijk weinig rioolvocht de landbouwers op hunne velden gebruiken; tevens kon men dan opmerken, dat, wegens de geaardheid of samenstelling van den bodem, niettegenstaande er nog duizenden bunders land om Gennevilliers zijn, men de nieuwe bevoeiingsvelden ver van Parijs, bij St. Germain, heeft moeten projecteeren.

De Londensche Board of Works (eene soort Commissie van bijstand in het beheer der publieke werken, tevens gezondheids-commissie) vermeent, hetgeen niemand haar zal tegenspreken, dat na de mislukte bevoeiingsproef, men spoedig en met ernst naar eene goede oplossing dezer kwestie moest streven. Steden, die het spoelstelsel hebben, worden trouwens van zelf door de jaarlijks wederkeerende kosten van uitbaggering, door den verpestenden stank bij de uitmonding der riolen of bij de depôts, voortdurend er aan herinnerd, dat voor haar op dit gebied nog veel te doen valt.

Vele kleine duitsche steden aan Rijn, Elbe, enz., die een groot deel hunner faecaliën in tonnen of putten verzamelen, hebben zich van de „Uebelstände” (hetgeen meer dan ongerief beteekent) hunner rioleering gedeeltelijk afgeholpen door den aanleg van bezinkingsbassins; de uitkomsten der grootere steden zijn mij niet bekend. Het kwam den Londenschen Board of Works voor, dat ontegenzeggelijk de oplossing der kwestie in deze richting te vinden was. Millioenen guldens werden toegestaan voor den aanleg van dergelijke bassins. Met belangstelling wachtte ik de uitkomst af. Niet lang heb ik moeten wachten. In een Fransch tijdschrift las ik het een en ander over deze werken, welk bericht in verband stond met het zuiveren van rioolwater door electriciteit. — Hetgeen ik te weten kwam deel ik den lezers van het *Bouwk. Weekbl.* in het kort hierbij mede.

Door de bevoegde autoriteit is een bedrag van meer dan 12 millioen gulden toegestaan voor den aanleg van leidingen en van twee zuiveringsinrichtingen, ééne aan elke zijde der rivier, en wel te Barking en te Crossness. De bedoeling was het rioolwater door middel van kalk en permanganaat te zuiveren.

De lezers van het *Bouwk. Weekbl.* weten, dat kalk dient om de zwevende bestanddeelen neer te slaan en de amoniac vrij te maken, terwijl permanganaat moet strekken tot desinfectie en desodorisatie. Het rioolwater moet volgens het project in groote bassins worden opgepompt en met genoemde chemische preparaten innig vermengd. Het aldus gezuiverde (?) rioolwater zal in den Theems worden afgetapt, terwijl het bezinksel, al dan niet uitgeperst, in voor dit doel vervaardigde schepen (waarschijnlijk vaartuigen zooals bij ons de „onderlossers”) zal worden geladen en zeer ver in zee uitgestort. De inrichting te Barking is in aanbouw, doch latere onderzoekingen en beraadslagingen hebben er toe geleid, de verwerking met permanganaat, eerst voor goed vastgesteld, thans op nieuw tot een punt van onderzoek te maken. De beroemde scheikundige Henry Roscoë ontving van de Board of Works de opdracht, om de werking van permanganaat op rioolwater grondig te bestudeeren en daaromtrent te rapporteeren. In afwachting van dit rapport,

volgt de Board met groote belangstelling de proeven die door een anderen scheikundige, den heer M.W. Webster, worden genomen.

De heer Webster vermeent dit deel van de stadsreinigingsvraag op geheel andere wijze te kunnen oplossen; hij wil namenlijk het rioolwater zuiveren door electriciteit. In plaats van chemische reactie-middelen te bezigen, brengt hij de reactie tusschen de lichamen, waaruit het rioolwater is samengesteld, te weeg door middel van een electricischen stroom, uit dynamo machines voortgebracht. De uitslag is wonderbaarlijk, zegt de fransche berichtgever. Vocht uit de Londensche riolen, dik en zwart als het is, in een glazen vaas gebracht, ziet men onmiddellijk in beroering komen, zoodra er een electricischen stroom door geleid wordt. Alle vaste bestanddeelen komen in beweging en gaan geruimen tijd zoowel op als nederwaarts. Na 15 minuten bevinden zich alle vaste stoffen, in plaats van op den bodem neergeslagen te zijn, als drijvend schuim aan de oppervlakte. De reactie door den electricischen stroom ontstaan, maakt eene groote hoeveelheid gassen vrij, die zich met de vaste bestanddeelen vermengen en deze naar boven voeren. Leidt men dit schuim spoedig af, dan kan het overige als gezuiverd in openbaar water worden toegelaten. Dit gezuiverd rioolwater is een weinig melkwit of geel gekleurd, hetgeen ontstaat door de kalk of kleideelen welke het huis-houdelijk water bevat. Het gezuiverd water heeft niet den minsten geur.

De heer Webster heeft reeds proeven op groote schaal genomen en zal die nog meer uitbreiden, opdat de verwezelijking van het beginsel, door hem voorgestaan, niet meer in twijfel kan worden getrokken. Het feit der afscheiding, of zoo men wil zuivering, staat onbetwistbaar vast; alleen moet nog worden uitgemaakt, hoeveel de kosten zullen bedragen voor eene toepassing op zoo groote schaal als hier verlangd wordt. De uitvinder geeft op, dat het zuiveren van rioolwater volgens zijn procedé belangrijk goedkoop is zal dan door de toepassing van ijzerzouten. Bovendien is de hoeveelheid slijk die opgeruimd moet worden, bij zijn stelsel nauwelijks een vierde van de massa die men verkrijgt bij het gebruiken van chemische precipiteermiddelen, terwijl zijn residu meer waarde voor den landbouw heeft, door een hooger amoniacgehalte.

Ik veroorloof mij, onder afwachting van meer juiste gegevens omtrent het stelsel van den heer Webster, het bericht uit het Fransche tijdschrift met eenige opmerkingen te besluiten.

Reeds vroeger werden door mij in dit *Weekbl.* bij herhaling de bezwaren tegen het spoelstelsel en de bevoeiingsvelden ontvouwd. Uit gesprekken met mannen, die belang schijnen te stellen in de stadsreinigingsvraag (hoewel zij blijkbaar de zaak niet au fond bestudeeren) is mij gebleken, dat steeds dezelfde dwalingen blijven bestaan. Zoodra gesproken wordt van afzonderlijk afvoeren der faecaliën, wordt te berde gebracht, dat er toch groote riolen moeten zijn om het huis- en hemel-water af te leiden, zoodat het er niets toe doet, de faecaliën mede op te nemen.

Ik herhaal, dat *dit* volstrekt niet de kwestie is; de *hoeveelheid* dier stoffen doet inderdaad weinig tot de zaak af, de *hoedanigheid* echter beslist alles.

Wanneer het water troebel is noemt men het slecht; ziet het er helder uit, dan vermeenen velen dat het goed is. Hierin dwaalt men. Uit helder water zijn de zwevende organische stoffen en de vaste bestanddeelen verwijderd; evenwel kan dusdanig water vele *opgeloste* schadelijke organismen bevatten. Om water troebel te maken is weinig noodig. Volgens H. Fleck zijn vijftig m. g. indigo blauw voldoende om een waterzuil van 1 meter hoogte op witten grond, blauw te doen schijnen, terwijl prof. König aangeeft, dat 10 gram fijn verdeelde papiervezels, 1 liter water bij eene hoogte van 50 cM., geheel troebel maakt. Dat het vuile *troebele* water, mits in *verschen* toestand, niet direct schadelijk is, valt af te leiden uit het feit, dat de visschen zich het liefste ophouden ter plaatse waar dergelijk vocht gevonden wordt, n.l. bij de uitlozing van kleine riolen, en zelfs bij privaten die boven water geplaatst zijn. De visschen weten het wel, ten minste men neemt hun tot voorbeeld: zoo gezond als een visch. Eerst dan wordt vuil water schadelijk, wanneer de rotting periode is begonnen, hetgeen eerder plaats heeft bij warmte, in den zomer, dan bij koude, in den winter. Door rotting wordt eenerzijds de in water opgeloste zuurstof geabsorbeerd en anderzijds zwavelwaterstof en dergelijke vuilnisproducten gevormd, welke veelal een schadelijken invloed uitoefenen. In rioolwater brengen de stikstofhoudende organische stoffen de rotting te weeg. Mechanisch en gedeeltelijk chemisch gezuiverd rioolwater kan des al niet te min zeer schadelijk zijn. Daarom is er zoo weinig waarde te hechten aan de mededeelingen der pelgrims uit Berlijn en Parijs, die verklaren, dat zij persoonlijk het afloopend water van de bevoeiingsvelden hebben opgeschept en dit helder en smakelijk (?) hebben gevonden.

Water, al dan niet helder van kleur, dat min of meer zwavelwaterstof, amoniac, salpeterzuur, of nitraten bevat, is schadelijk; niet om deze bestanddeelen zelf, doch omdat zij, voortgebracht door rotting, geschikt zijn om vochten, belast met organische stoffen, mede spoedig in ontbinding te brengen. Wordt rioolwater door chemische middelen zoogenaamd gezuiverd of door den bodem gefiltreerd, dan worden de zwevende organische stoffen, enz., en met deze de groote massa bacteriën, nedergeslagen of in den bodem teruggehouden, doch de organische stikstof, de rottingsbron, blijft grootendeels in het vocht bestaan. De geleerden vorderen, dit weet men, dat rioolvocht slechts 3 deelen opgeloste organ. stikstof in 1 miljoen deelen water mag bevatten om in openbaar water toegelaten te worden; men kan dus nagaan welk een zware eisch aan de Clärbassins en de Rieselfelder wordt gesteld. Hoe de Duitsche steden het maken om aan deze voorwaarde te voldoen is moeielijk te begrijpen.

Sommige kleine gemeenten satureeren door werktuigen het na de precipitatie afvloeiend water met lucht; zoo wordt onder anderen te Wiesbaden dit water gebezigd als drijfkracht voor vier molens; hierdoor komt het herhaaldelijk en innig in aanraking met de atmosfeer, waardoor eene vrij goede reiniging verkregen wordt.

De meeste steden volstaan evenwel met precipitatie zonder meer; zoowel rijks- als gemeentebesturen leggen zich waarschijnlijk neder bij het „à l'impossible nul n'est tenu.”

De voorstanders van het spoelstelsel denken, dat met den aanleg der riolen men van de zaak af is. „Ik

zeg maar,” zoo luidt hunne redeneering, „spoel den boel weg, dan ben je er voor goed van af; het is toch niets waard.” Afscheiden van de vraag of de faecaliën iets waard zijn, is inen met wegspoelen den boel volstrekt nog niet kwijt. Dit aan te toonen is niet meer noodig. De voorloopige kosten van 12 mill. gulden voor de werken ten behoeve van Londen, de millioenen marks voor den aanleg der Clärbassins voor Frankfort, de millioenen francs voor het aplaneeren van de bevoeiingsvelden te Gennevilliers en te St. Germain, 4000 mark per bunder Rieselfeld voor Berlijn, zijn cijfers die zelf spreken. Voegt men hierbij de kosten voor de exploitatie, voor pompstation, voor chemische praeparaten en voor wegvooeren naar zee enz., dan ziet men duidelijk, zonder eens te spreken van de klachten der bureu, dat men met het uit de stad spoelen nog niet van den vuilen boel ontslagen is. Voor de Rieselfelder van Berlijn betaalt men ongeveer f 50 per jaar per bunder, aan kosten voor het oppompen, voor onderhoud der werktuigen en leidingen, voor toezicht enz.

En welk is het resultaat? Menigmaal is geconstateerd, dat het *heldere* afvloeiend water van Berlijn nog 80 deelen amoniac op 1 miljoen deelen water bevatte, dat is 27 maal te veel.

Met een paar cijfers wil ik aantonen, hoe nadeelig het is de faecaliën in de riolen voor huis- en hemelwater op te nemen.

In Duitsche steden wordt gerekend per inwoner per jaar, op:

	4000	gram	stikstof	in	faecaliën,
	100	„	„	in	keukenafval,
400	„	„	„	in	straatafval, waarvan
	100	„	„	in	de riolen komt, alzoo
	4200	„	„	in	rioolwater.

Door jaren lange ondervinding is gebleken, dat bij afzonderlijke verwijdering der faecaliën, de hoeveelheid, die de faec. buis moet afvoeren, niet meer dan 840 Liter per hoofd per jaar bedraagt. In deze 840 Liter kunnen, als voren aangegeven, vervat zijn 4000 gram stikstof.

Aan water voor huishoudelijk gebruik wordt per hoofd per dag gerekend:

te Parijs op	86	Liter
te Londen op	108	„
te Danzig op	122	„
te Frankfort op	150	„ enz.

Nemen wij het minste cijfer aan, dan vinden wij voor huishoudelijk water, per hoofd per jaar, 31390 liter met 200 gram stikstof. Bij faec. water is de verhouding van stikstof tot vocht als 1 tot 210, bij huishoudelijk water is deze verhouding slechts 1 tot 156950. Wordt bij het huishoudelijk water nog gevoegd het regenwater, dan wordt de verhouding bij rioolwater *zonder* faecaliën 1 tot 224150 en bij rioolwater met faecaliën 1 tot 10874. Uit deze cijfers blijkt zonneklaar hoe nadeelig het is, de faecaliën in de gewone riolen op te nemen. Steden, die aan stroomend water liggen, mogen in de meeste gevallen zonder bezwaar hun rioolwater, waarin zich geene faecaliën bevinden, zonder verdere bewerking loozen, vooral nu het waterverbruik steeds toeneemt. Steden, die ver van de rivier verwijderd zijn, kunnen met geringe middelen aan den eisch voldoen.

Zoowel om hygienische als om finantieele redenen

vind ik een afzonderlijken afvoer der faecaliën voordeelijker dan de toepassing van het „tout à l'égout." Worden de faecaliën afzonderlijk afgevoerd, dan is men bij epidemiën er steeds meester van, de noodig geachte gezondheidsmaatregelen toe te passen. Dat voor groote steden het pneumatisch vervoer door ijzeren buizen, hygienisch het beste en finantieel het goedkoopste is, kan uit officiële rapporten worden aangetoond.

De kosten voor het oppompen en reinigen van rioolwater, benevens die van het vervoer van een bezinksel dat zeer weinig waarde heeft, zijn bij een onvoldoenden uitslag, toch enorm hoog. Bij een afzonderlijken afvoer der faecaliën, weet men dat thans voor aanleg van het buizen-net met de reservoirs, luchtpomp-machines enz., per hoofd niet meer dan 13 gulden behoeft betaald te worden, terwijl de exploitatiekosten bij goeden aanleg, per hoofd per jaar, minder dan 60 cent zullen bedragen. Onbetwistbaar kunnen zelfs bij de tegenwoordige lage amoniacprijzen, de faecaliën zonder geldelijk verlies fabriekmatig verwerkt worden.

Is het mogelijk tot zoo billijken prijs den rommel van het spoelstelsel weg te schaffen? Alleen zij, die door vooroordeel niet zien willen, kunnen zich tegenstanders noemen van eene afzonderlijke verwijdering der faecaliën en van de fabriekmatige verwerking dier stoffen. Stelt men zich voor, winst te behalen uit de inzameling enz., dan zal men teleurstelling ondervinden; men zal zelfs de kosten niet kunnen dekken. Wil men echter op de beste en goedkoopste wijze de stad reinigen, dan is de pneumatische rioleering de beste oplossing.

October 1888.

DANL. J. SANCHES.

VERSLAGEN VAN VERGADERINGEN.

AFDEELING 'S GRAVENHAGE, 12 October 1888. Met een welkomstgroet opende de Voorzitter, de heer F. H. van Malsen deze eerste vergadering en verheugt zich dat, voor zoover spreker bekend, sedert het laatste samenzijn in April geene leden, althans niet door den dood, ook zelfs niet door andere redenen, verloren zijn.

Na lezing en goedkeuring der notulen wordt o.a. mededeeling gedaan van de ingekomen antwoorden op de laatstelijk door de Afdeling uitgeschreven prijsvraag als:

twee ontwerpen als antwoord op de 2e prijsvraag „een drinkfontein in een park" met de motto's: „Luctor" en „Cellini" en twee ontwerpen op de 3e, „een teekening van een geschilderd plafond voor een huiskamer" met de motto's: „Rust" en „Bernardini Tocetti."

Het verslag van de algemeene vergaderingen der Maatschappij te Amsterdam en Leiden wordt door den Secretaris voorgelezen. Wat de laatste vergadering betreft, werd die bij verhindering van den Secretaris door den heer G. J. Morre bijgewoond.

De Voorzitter gaf daarna het woord aan den heer C. F. Rademaker tot het houden van eene voordracht over de *Westinghouse-rem*.

Deze rem, die sinds weinige jaren ook in ons land voor de spoortreinen wordt toegepast, is eene zeer groote verbetering ter bevordering der veiligheid.

Vroeger waren bij een trein slechts drie wagens van een remtoestel voorzien, namelijk de tender of kolenwagen van de locomotief de daarop volgende bagagewagen en een dergelijke die den trein sloot. Ontdekte nu de machinist eenig onheil op den weg, dan begon hij al aanstonds te remmen en gaf tegelijk door eenige korte seinen met de stoomfluit, het signaal aan de conducteurs in de bagagewagens, die dan mede den rem gebruikten; doch vóór dat men die drie wagens geremd had, was er reeds weder eene niet onbelangrijke lengte afgelegd.

Door den *Westinghouse-rem* evenwel wordt nu elk wiel gelijktijdig geremd en, gelijk bekend is, kan ieder, die zich in den trein bevindt, den trein tot stilstand brengen. Ja men is reeds verder gegaan en heeft proeven genomen om tusschen de rails *pallen* te maken, die in verbinding zijn met de signalen. Staat nu het signaal

op *onveilig* en de machinist rijdt toch door, dan komt die pal in contact met den rem en doet alzoo den trein stoppen.

De onderdeelen van den genoemden toestel bestaan uit: een *triple klep*, een *hulpreservoir*, een *remcilinder*, *remstangen* en *remblokken*; deze deelen bevinden zich onder den locomotief en tender, evenals onder elken wagen van den trein.

Op den locomotief zijn geplaatst een *direct werkende luchtpomp*, een *hoofdreservoir* en een *remkraan* voor den machinist; verder is langs den trein aangebracht eene buis, de *hoofd- of treinleiding* genaamd, die door middel van buigzame koppelingen en sluitstukken tusschen de wagens verbonden is.

Door eene teekening op groote schaal duidelijk gemaakt, verklaart spreker de werking van den *Westinghouse-rem*.

De luchtpomp op de locomotief perst de lucht in het hoofdreservoir, welke lucht door de remkraan van den machinist in de treingleiding vloeit. Die lucht vult onder ieder rijtuig, door middel van de triple klep, de hulpreservoirs. Deze triple klep is aan de andere zijde verbonden aan den remcilinder. Zoodra nu de drukking in de treinleiding vermindert, verschuift deze klep zoodanig, dat de lucht uit de hulpreservoirs in de remcilinders dringt en de remmen aandrukt.

Brengt de machinist door middel van de remkraan het hoofdreservoir weder in gemeenschap met de treinleiding, dan worden al de triple kleppen van den geheelen trein door de saamgeperste lucht uit het hoofdreservoir weder omhoog gestuurd en verkrijgen zoodanigen stand, dat de remcilinders in gemeenschap komen met de buitenlucht; de saamgeperste lucht kan dan daaruit ontsnappen en de remmen zijn weder los.

De even duidelijke als interessante verklaring van dezen zoo vernuftig gedachten toestel, werd met groote belangstelling gevolgd en nadat de geachte spreker alsnog een nieuw model *koppeling* had laten zien, welke door eenvoudige constructie en groote zuiverheid uitmuntte, volgde eene korte bespreking over een ander en werd hem door den Voorzitter den dank der vergadering gebracht.

Naar aanleiding van het behandelde in de laatste afdelingsvergadering en vooral ook op de onlangs gehouden Algemeene Vergadering te Leiden, meende het bestuur het niet ongepast dezen avond alsnog het *Leerlingstelsel* ter sprake te brengen.

De Voorzitter zegt, dat omtrent dit stelsel, ontworpen door meerdere corporatiën, in het jaar 1882 een rapport is uitgebracht, hetwelk in druk is verschenen en waarin de toestand en de verhouding van den leerling tegenover den patroon besproken wordt.

Onder leiding van Professor Pekelharing uit Delft hadden vervolgens in Amsterdam 4 of 5 samenkomsten plaats der in deze benoemde Commissie, waarbij ook spreker tegenwoordig was. De voornaamste artikelen dezer brochure werden door den heer van Malsen voorgelezen.

Na uitvoerige besprekingen, waaraan behalve door den Voorzitter meer bepaaldelijk door de heeren: Morre, Boersma, van Nieukerken, Kriens en Frowein werd deelgenomen, bekwam de heer Morre het woord die de volgende conclusie meende te mogen stellen:

- 1°. Dat men in het algemeen den indruk heeft van de nuttige werking van het leerlingstelsel;
- 2° dat dit stelsel geen afbreuk kan doen aan een goed onderwijs op de ambachtsscholen.

Tot stemming overgegaan zijnde werd deze motie met algemeene stemmen aangenomen.

Ten laatste deelde de heer J. E. Kriens eenige prospectussen uit van *carbolineum* en *compositieverf*, het eerste als voorbehoedmiddel tegen verrotting, verzwamming enz., gevende eene aangename bruine kleur, gelijk aan olie-*verf*.

De tweede geeft eene matte, schoone kleur, droogt snel, is waterdicht en bestand tegen alle weërsgesteldheid en versteent na 4 à 5 dagen.

AFDEELING ARNHEM, 17 October 1888. De antwoorden op de in 1886 door de Maatschappij uitgeschreven prijsvragen werden bezichtigd, waarna de Voorzitter, de heer J. W. Boerbooms, eenige mededeelingen ten beste gaf in aansluiting aan die, welke de heer A. J. C. Kremer alhier, in den Gelderschen Volksalmanak van 1884 deed, betreffende den toestand van de gemeente onstreeks 1355. Toen der tijd moét ter plaatse der tegenwoordige Korenmarkt eene heerenhuizinge met aanhorige gebouwen hebben gestaan, waarvan door den heer Boerbooms bij de ontgravingen voor den

bouw van een graanpakhuis aldaar in 1880, waarschijnlijk een gedeelte der fundeeringen is ontdekt. Een der steenen van die fundeering was ter visie aanwezig, en deze heeft de grootte van $31 \times 15 \times 9$ cM., dus heel wat grooter dan het tegenwoordig gebruikelijke formaat. Ook herinnert hij zich uit zijn jeugd, dat in die buurt, achter de Luthersche kerk, bij eene verbouwing door wijlen zijnen vader ondernomen, diep onder den grond, groote ruimten met breede gangen werden geyonden, van wier bestaan de bewoners en eigenaars van daarboven staande huizen, niet het minste vermoeden hadden. Uit een dier ruimten werden dakpannen opgehaald, waarvan een paar in zijn bezit, ter tafel werden gebracht, — ook deze pannen doen, met de aanklevende specie, vermoeden van Romeinschen of Romaanschen oorsprong te zijn; toen toch was het gebruikelijk dergelijke sterk gebogen, smalle pannen zonder vleugels, hol en bol in specie zoodanig op elkaar te leggen dat de opstaande kanten van twee naast elkander hol gelegde pannen, door eene in specie en bol gelegde, werden overdekt. Mede werden daar toen drie op verschillende hoogten boven elkaar gelegen, van behoorlijke bestrating voorzien en ontdekt die waarschijnlijk bij telkenmale ondernomen terreinsverhooging zijn blijven liggen.

De heer Boerbooms noodigde de leden uit om toch vooral mededeeling te doen wanneer deze of gene, bij het doen van verbouwingen of anderszins, dergelijke merkwaardigheden mocht ontdekken, daar zulks zou kunnen bijdragen tot eene voor de geschiedenis hoogst nuttige kennis, omtrent het ontstaan en de verdere ontwikkeling van deze Gemeente.

Hierna vestigde hij de aandacht der leden op het diamant-harde materiaal, dat de heer Rud. Leistner in Dortmund in alle mogelijke kleuren en tinten fabriceert en bezigt voor mozaïekbevoering, gevelversiering en wandbekleding. Door de rijke nuanceering in kleur, is men in staat oneindig meer effect te weeg te brengen dan tot nu toe met de stukjes natuurlijke steen het geval was.

Met de bezichtiging van een gedeelte van het prachtvolle werk »Peintures Murales de Notre-Dame de Paris», door E. Viollet le Duc, eveneens door den heer Boerbooms beschikt, en waarvan bepaald genoeten werd, werd deze avond besloten.

AFDEELING AMSTERDAM. 19 October 1888. De voorzitter opende met een welkomstgroet de eerste vergadering van het seizoen 1888/89 en wakte de aanwezige leden op, om door trouwe opkomst en medewerking de vergaderingen nuttig en aangenaam te doen zijn. Het Bestuur deelde mede, dat de Heer J. D. P. Haalmeijer tot zijn leedwezen door vele bezigheden is verplicht als lid van het Bestuur te bedanken.

Door de Heeren Moen en Bruning werd een mondeling verslag uitgebracht van de Mei en September-vergaderingen, waarvoor zij door den voorzitter werden dank gezegd.

De kunstbeschuwing door den Heer J. F. Klinkhamer gehouden, gaf den leden een keurig tal aquarellen te zien, vervaardigd door zijn vader, wijlen den Heer H. A. Klinkhamer, die naar etsen en schilderijen uit het Rijks-Museum waren genomen. De voorzitter dankte den Heer Klinkhamer voor zijne schoone en genotvolle avond.

Den leden werd verder medegedeeld, dat na de eerstvolgende vergadering de Timmerfabriek van de Heeren van der Meulen en Epen zal worden bezichtigd.

VEREENIGING „ARCHITECTURA” TE 'S GRAVENHAGE, 17 October 1888. De Vice-President, de heer Rademaker, opende de vergadering en de notulen der vorige vergadering werden onveranderd goedgekeurd. De heer J. H. Peppink, reeds ter vorige vergadering als lid aangenomen, werd thans als zoodanig geïnstalleerd, terwijl na ballotage de heer A. Meier als lid werd aangenomen. Door den Vice-President werd medegedeeld, dat door de heeren J. Ph. Koelman, E. W. F. Kerling en H. P. Mutters Jr. was bericht, dat zij er in toestemden om de in te wachten antwoorden op de prijsvraag voor een diploma, als jury te beoordeelen.

Thans verkreeg de heer A. M. van Malsen het woord. Deze hield een voordracht, getiteld »'s Gravenhage van voorheen.» In zijn inleidend woord gaf spreker te kennen, dat bij den grooten omvang, welke dit onderwerp medebracht, het hem wenschelijk was voorgekomen een bepaald gedeelte daarvan te kiezen en wel juist dat, hetwelk als het begin van »'s Gravenhage» was aan te merken, nl. het Binnenhof. De verschillende gebouwen, als de Loterijzaal, het Hof van Holland, het Stadhoudelijk Kwartier en

de Trêveszaal, werden breedvoerig besproken, wat aangaat hun oorsprong, veranderingen en hedendaagschen aanblik, hetgeen alles werd opgehelderd door eene collectie gekleurde platen uit het welbekende prachtwerk over het Binnenhof. Voor zijne interessante bijdrage werd den heer van Malsen namens alle aanwezigen dank gezegd, evenals aan de beide andere kunstgevers de heeren Jac. Steinmetz en E. F. Ehnle, die voor dezen avond hadden beschikbaar gesteld, resp.: *Architectonische Vormleer* van Prof. E. Gugel en eenige afbeeldingen van oude gebouwen. Bovendien werden nog besproken een paar in de bus gevonden vragen van technischen aard, die aanleiding gaven tot onderhoudend debat.

INGEZONDEN.

Mijnheer de Redacteur!

In het volgende geef ik u een kort antwoord op de ingezonden stukken in N^o. 39 en 41 van het *Bouwkundig Weekblad*, afkomstig van de heeren Gs. de Voogt en D. W. van Rennes.

Het verschil tusschen beide stukken, wat de bedoeling der schrijvers betreft, is niet zoo zeer groot; de eene trekt echter met meer grof geschut te velde dan de andere tegen een onrecht, dat hen niet is aangedaan.

Betreffende den door het Bureau de Voogt tentoongestelden motor werden door mij de woorden gebezigd: »de gaskrachtsmachine »Cycle» bezit een rustigen gang en kan langzamer of sneller loopen, naar gelang dit mocht noodig zijn; bij snelleren gang hoorden wij hem echter nog al eenigszins gedruisch maken.»

Dit gezegde houd ik vol en zou u, Mijnheer de Redacteur, zelfs personen kunnen noemen, die dit »gedruisch maken» ook vernomen hebben. Daar de heer Gs. de Voogt in zijn schrijven van 22 Sept. 11. zegt: »Betreffende het gedruisch maken van mijn (Atkinson's) Cycle-motor dient, dat uw verslaggever een ongunstig oogenblik getroffen heeft, enz.», dus zelf toestaat, dat de motor gedruisch maakt, zoo houd ik verdere redenatie in deze zaak voor overbodig.

Omtrent het volkomen uitdrijven der verbrandingsproducten constateert de heer de Voogt, »dat *technisch* deskundigen, dit juist als een groot voordeel beschouwen,» zonder deze *technisch* deskundigen te noemen. De heer de Voogt schijnt dus van meening te zijn, dat misschien een »*kruier*» het verslag over de gastentoonstelling te Utrecht zou kunnen geschreven hebben.

De »Deutzer Gasmotoren-Fabrik» bezit o. a. ook een patent om de verbrandingsproducten, van haren vierslag-motor, uit den cilinder te verwijderen (zie D. R. P. N^o. 15181); deze fabriek heeft tot nog toe 23,000 motoren met meer dan 70,000 paardenkracht vervaardigd, echter nooit het bovengenoemde patent in toepassing gebracht, *daar deze verwijdering bij gebruik van lichtgas onmoedig is.*

Ik ontleen deze mededeeling gedeeltelijk aan het uitstekende werk: »*Die Kraftmaschinen des Kleingewerbes*, von J. O. Knoke, Ingenieur,» waarin omtrent het uitdrijven der verbrandingsproducten uit den cilinder gezegd wordt: »Derartige Vorkehrungen sind unnöthig sobald die Maschine mit Leuchtgas gespeist wird; verwendet man aber Wassergas, so macht sich ein Ersatz der Verbrennungsrückstände durch Luft nothwendig, da das genannte Gas wegen seiner geringen Zündfähigkeit keine Verdünnung mit indifferenten Gasen verträgt.»

In de Machinefabriek van Grossley in Engeland worden de Ottosche motoren voor dat land vervaardigd; ook door Grossley werd een patent genomen tot het uitdrijven der verbrandingsproducten uit den cilinder, zonder in toepassing gebracht te zijn.

Nadere gegevens hierover kan men vinden in het werk: Richard, *Les Moteurs à gaz.*

Deze gegevens zullen zeker voldoende zijn, om dit gedeelte van mijn verslag in N^o. 38 te rechtvaardigen.

De groote plaatsruimte zie ik voor geen »vergissing» aan, zooals de heer Gs. de Voogt meent; waar echter ruimte genoeg aanwezig is zal de plaatsing geen bezwaar ondervinden. Eenvoudig, zal stellig geen technicus den Cycle-motor vinden, althans dan niet, wanneer hij met andere bestaande motoren vergeleken wordt.

Hierover wil ik echter niet in details treden.

Wat nu den Simplex-motor betreft, zou het misschien wenschelijk geweest zijn, wanneer de heer de Voogt eene teekening van den reguleur had ingezonden, zooals door hem toegezegd was.

Het gasverbruik van 0,5 M³. per paardekracht en per uur trek ik ook thans nog in twijfel, niettegenstaande deze motor geen "zundvlam" bezit, die ook ongeveer 80 Liter gas in een uur verbruikt.

De toepassing van een dubbel chromzuur-element en een inductie-toestel kan echter in geen geval als verbetering worden beschouwd.

Gaarne zullen wij van de aanbieding des heeren Gs. de Voogt gebruik maken, ten einde zijne rem-proefnemingen bij te wonen. Mocht dan blijken, dat het gasverbruik van den Simplex-motor, bij uitoefening der volle kracht, niet meer dan 0,5 M³. gas per uur en paardekracht bedraagt, dan hoop ik, dat mij de Redactie van het *Bouwkundig Weekblad* de ruimte zal toestaan, om de uitkomst der proefneming in haar blad bekend te maken. Voor de noodige toestellen zal de heer de Voogt wel zorg dragen. Hoe het echter mogelijk is, dat de heer de Voogt bij zijn Cycle-motor in eens zulke prijsverlagingen kan doen plaats hebben, is mij een raadsel, en zal het voor iedereen zijn, die slechts eenigszins begrip heeft van machines; wenschelijk ware het echter geweest, wanneer de heer de Voogt het niet had doen voorkomen, als zou ik de prijzen zijner motoren veranderd hebben.

Deze prijsverlaging is uit het tabelletje hieronder te zien:

	1/2	1	2	4	6	8	10	PK.
In N ^o . 38 Bk. Wbl. opgegeven.	650	1030	1475	2050	2440	2885	—	Guld.
In N ^o . 39 Bk. Wbl. verlaagd.	591	866	1237	1719	2046	2426	3072	„
Vershil.	59	164	238	331	394	459	—	„

Ten slotte kan ik den heer de Voogt de verzekering geven, dat het niet in mijne bedoeling heeft gelegen een *„onjuist en ongemotiveerd verslag"* te geven, waarvan hij zich nu stellig overtuigd kan hebben. Mochten ook in sommige punten onze gedachten iets verschillen, in hoofdzaak zal ook de heer de Voogt moeten toestemmen, dat zijne tegenkating in N^o. 39 van het *Bouwk. Weekbl.* zonder geponde redenen was geschied.

De heer D. W. van Rennes eindelijk legt er zich in zijn ingezonden stuk in N^o. 40 van het *Bouwk. Weekbl.*, voornamelijk op toe, nog eens te herhalen, wat door mij in N^o. 38 werd gezegd.

Hoe de heer R. echter de minder goede afwerking der onderdeelen van zijne motoren wil verontschuldigen met te zeggen, dat door hem *„geene tentoonstellings-machines waren ingezonden, maar motoren uit den voorraad, die voor aflevering gereed stonden,"* is mij niet recht duidelijk.

Moeten niet alle motoren, tot in de onderdeelen goed afgewerkt worden?

Tegenover de 5-jarige ondervinding des heeren v. R. stel ik mijne langjarige ondervinding, en constateer, dat lederen ringen, welke voor het dichten van plungers gebruikt worden, zeer spoedig slijten, en onmogelijk, na eenige weken gebruikt te zijn, nog zoo goed kunnen sluiten, dat eene compressie van eenige atmosfeeren, zooals ze bij gasmotoren plaats heeft, geen schadelijk gasverlies zou ten gevolge hebben.

Wordt de cilinder van den gasmotor eerst warm, bij verstopping van het rotatiepompje b.v. of op andere wijze, dan is het dadelijk met den lederen ring gedaan.

Waarom nu zou ik zulk een voorwerp aanbevelen, wanneer het mijne stellige overtuiging is, dat het geene aanbeveling verdient?

Woorden bewijzen hier niets, men overtuige zich bij eigenaars van Gasmotoren systeem v. R.

U, Mijnheer de Redacteur, dankzeggende voor de verleende plaatsruimte, eindig ik hiermede de gasmotorenkwestie en teeken

Hoogachtend:

Uw Dw. Denaar,

K. VAN MUIJDEN.

B. 16 October 1888.

PRIJSVRAGEN.

Op de prijsvraag voor een ontwerp van een concert- en feestgebouw, uitgeschreven door de Vereeniging „Bouwkunst en Vriendschap" te Rotterdam, waaraan slechts leden dier Vereeniging konden deelnemen, is één antwoord ingekomen. De jury van

beoordeeling heeft dit antwoord ter bekroning voorgedragen. De heer A. H. Zinsmeister, student aan de Polytechnische School te Delft, heeft zich als vervaardiger bekend gemaakt.

Dom te Milaan.

Van de 15 architecten, die na den eersten wedstrijd waren uitgenoodigd om een nieuw ontwerp voor den Westelijken gevel van den Dom te Milaan in te leveren, hebben 14 aan den tweeden prijskamp medegewerkt.

De Jury heeft thans uitspraak gedaan, en daarbij de volgende prijzen toegewezen:

Eerste prijs van 40.000 frs. en uitvoering: Giuseppe Brentano, Milaan.

Prijs van 5000 frs.: Deperthes, Parijs; Beltrami, Milaan; Nordio, Triest.

Prijs van 3000 frs.: Dick, Weenen; Weber, Weenen; Moretti, Milaan; Locati, Milaan.

Prijs van 2000 frs.: Brade, Kendal (Engeland); Becker, Mainz; Hartel en Neckelmann, Leipzig; Cesa Bianchi, Milaan; Azzolini, Bologna; Ferrario, Milaan.

De 15de, de heer Th. Ciaghin te St. Petersburg, is kort na den eersten wedstrijd overleden.

Omtrent de opsomming hierboven valt te vermelden, dat de Jury geen classificatie heeft aangenomen naar de verdiensten van de ontwerpen die een zelfden prijs verkregen, maar dat die ontwerpen zijn gerangschikt volgens het nummer dat zij bij de ontvangst verkregen.

De eerste prijs is alzoo toegewezen aan den siechts 23-jarigen architect Giuseppe Brentano. Bij zijn ontwerp zijn geen torens aangenomen. Of werkelijk aan dien prijswinner de uitvoering zal worden opgedragen, is echter volstrekt nog niet zeker.

In vele details is de jeugdige, nog half onbedreven hand te zien; het ontwerp zelve is echter schitterend geteekend. Het is dan ook geenszins te verwonderen, dat het op den gewonen beschouwer een overweldigenden indruk maakt.

Het ontwerp van den heer Beltrami wordt eveneens met warmte door de Jury aanbevolen. Dit vertoont een campanile, samengesteld uit deelen van de tegenwoordige Dom-façade.

Over het algemeen wekt het de verwondering, dat zóó weinigen, zelfs niet de Italiaansche architecten, gebruik hebben gemaakt van motieven der Italiaansche gothiek, maar allen hun heil hebben gezocht in de Fransche en Duitsche.

Men meldt ons uit Haarlem: De Jury ter beoordeeling der in te komen antwoorden op de prijsvraag *„Ontspanningsoord Hertenkamp"*, uitgeschreven voor de leden der Afdeeling Haarlem en omstreken van de Maatschappij tot bevordering der Bouwkunst, bestaat uit de heeren E. Gugel, Hoogleraar aan de Polytechnische School te Delft; C. Muijsken, Architect te Amsterdam; Leonard C. Springer, Tuin-Architect te Hilversum; J. H. Stoel Az., Eere-Voorzitter der Afdeeling, te Haarlem; J. E. van den Arend, oud Gemeente-Architect van Haarlem.

BENOEMINGEN, VACANTE BETREKKINGEN, ENZ.

Ruim 80 sollicitanten hebben zich aangemeld voor de betrekking van directeur der waterleiding van Nieuwer-Amstel. Het salaris van den directeur is bepaald op f 1500.

Tot directeur der waterleiding te Delft is benoemd geworden den heer J. C. Ribbius, civiel-ingenieur.

V R A A G B A A K.

VRAAG 93. Waar vindt men op het platte land kleine Prot. kerken, die wegens hun sierlijken bouw bijzonder de aandacht verdienen?

Welke boek- en plaatwerken bestaan er op dat gebied?

AFLOOP VAN AANBESTEDINGEN.

'S GRAVENHAGE, 10 Oct. Het bouwen van een villa op den hoek van het Kanaal en de Atjehstraat aldaar, onder beheer van den architect J. J. van Nieukerken. Begrooting f 17.100.

A. R. Rutgers f 24.200; Gebr. Hautman f 23.982; A. C. Paardenkooper f 19.443; J. Steffens en M. Th. Wijnekus f 17.650; C. J. van der Zijden f 17.390; J. van Lith f 17.000. Gegund.

'S GRAVENHAGE, 13 Oct. Het verbouwen van de stallen met bijbehooren der Haagsche Tramwegmaatschappij, onder beheer van den architect H. Westra Jr.:

Firma Nater en de Baan f 23.800; A. Stigter f 21.900; H. van Bergen Henegouwen f 20.919; Gebrs. de Vos f 20.219; Gebrs. Kraanenburg f 19.650; Steffens en Wijnekus f 18.978.



Gouden
Staats-Medaile

Medaille
Breslau
1869.

Diploma A.
Eerste prijs
voor uit-
muntend
fabrikaat,
Kassel 1870

Medaille
van ver-
dienste,
Weenen
1873.

De Portland-Cement-Fabriek van DYCKERHOFF & SÖHNE

te Amöneburg bij Biebrich a/d Rijn. 4992

levert haar erkend en uitmuntend fabrikaat, met garantie voor de grootste vastheid en deugdelijkheid. Productie-vermogen der fabriek: 500.000 vaten per jaar. Magazijnhouders in de voornaamste steden.

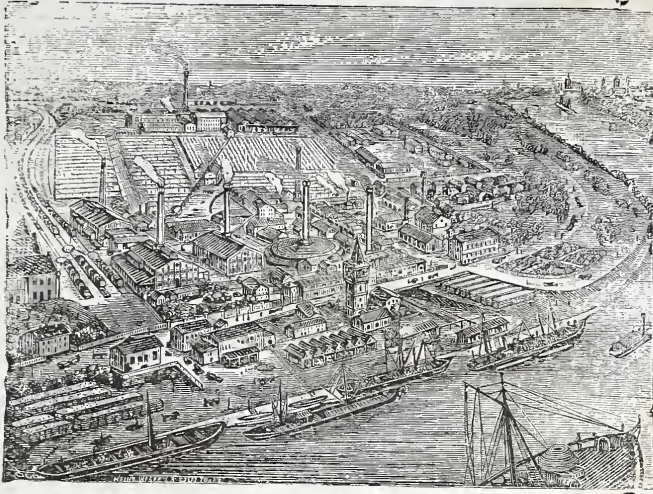

Düsseldorf,
1880.

Gouden
Medaille,
Offenbach
a/M. 1879.

Gouden
Medaille
Hoogste
onderschei-
ding in den
internatio-
nalen wed-
strijd.
Arnhem
1879.

DE LINT & Cie.

Rotterdam.

PARKETVLOEREN en WANDTEGELS:

VILLEROY & BOCH,

BOCH FRÈRES.

MINTON HOLLINS & Cie.

Trottoir-IJzersteen en Cementtegels.

Groote voorraden. 4995

NOTA'S
ten dienste van Heeren
ARCHITECTEN
met Honorarium-Tabel
op naam gedrukt.
100 Ex. f 4.— 50 Ex. f 2.50
Zie het model verzonden bij
Weekblad No. 24.

Parquets-en-chêne sur bitume hydrofuge N. GOURGUECHON. — PARIS. 4993

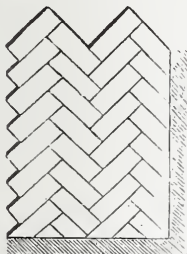

Verkrijgbaar in de maten van 30—50 cM. lengte,
6—11 „ breedte,
35 „ dikte.

Behalve lagere prijs, bieden deze parketvloeren, boven de andere soorten, de volgende voordeelen aan: **Ondoordringbaarheid voor vocht. Weering van geluiden (kraken) en ongedierte. Grootere duurzaamheid, omdat het hout uit één stuk bestaande, verder kan afgesleten worden.**

Représentant voor Nederland, EMIL MOHR, 19 Prins Hendrikkade, Amsterdam

JAN VAN DER POT,

Scheepmakershaven No. 3 (Punt.) — ROTTERDAM.

De enige Kyaniseerinrichting waar ook des winters wordt doorgevoerd.

Het Kyaniseeren is het eenige afdoende middel tegen *verrotting* en *zwam*. De bewerking geschiedt geheel reuk- en kleurloos. Desverlangd bijlevering van hout.

Prima Engelsche PORTLAND CEMENT, merk Wallsend, van uitmuntende kwaliteit en tegen concurreerende prijzen.

BELGISCHE KLUIT- en HYDRAULISCHE KALK. Billijke prijzen en vrachten. **KUNSTGRANIET** systeem Pétitjean.

Prospectussen en prijscouranten worden op aanvraag franco toegezonden.

Gelieve op Voornaam en Adres te letten.

NEUCHÂTEL ASPHALTE COMPANY LTD LONDON.

Exploitatie der Mijnen van de Val Travers.

NATUURL. ASPHALT

TRADE MARK.

FABRIEK



VAN
VAL DE TRAVERS

ZWITSERLAND.

AMSTERDAM

Beltweg No. 3.

Gecomprimeerde Asphaltwegen en dito Dorschvloeren. Werken in Asphalt-Mastiek voor Trottoirs, Skating-Rinks, Moutvloeren, Kelders, Kolf- en Kegelbanen, Winkel en Magazijnvloeren. Gangen. Veranda's Brug- en Dakbedekkingen, Beton-Fundeeringen, Stallen, enz., enz., enz.

Zindelijk Vochtwerend, Ondoordringbaar, Geraaswerend Asphalt speciaal tot wering van vochtige muren.

Voor inlichtingen ontrant het leggen van Vloeren, Bedekkingen enz., gelieve men zich te adresseeren aan het Kantoor der fabriek, Beltweg 3, Amsterdam. 4996

Wij nemen de vrijheid opnieuw de aandacht te vestigen op onze

PORTEFEUILLEBANDEN

voor Bouwkundig Weekblad en Tijdschrift, à f 1.75 per stuk.

DE ERVEN H. VAN MUNSTER & ZON.

MUSGRAVE & Co., Limited

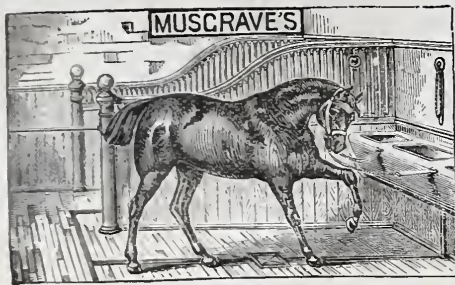

te BELFAST
FABRIEK VAN

Engelsche Paarden- en Vee-Stalrichtingen.
IJzeren Tribunes voor Wedrennen,
Tuigkamer-Benoodigdheden,
DOGKENNELS,
Hooischuren, enz.

Gouden en Zilveren Med. Internat.
Tentoonstelling Amsterdam.

Deze inrichtingen waarvan reeds vele
in Nederland geplaatst zijn, munten uit door
soliditeit en zeer nette bewerking.

EENIG AGENT

D. S. M. KALKER
KONINKLIJKE MAGAZIJNEN

VAN 4986

BOUWARTIKELEN en GEREEDSCHAPPEN.

AMSTERDAM, St. Anth. Breestraat, C 21.

Telegram-Adres: KALKER—IJZERWAREN.

Telefoon N^o. 352.

Modellen te bezichtigen in het Tentoon-
stellingsgebouw van de Maatschappij
tot bevordering der Bouwkunst, Mar-
nisstraat en St. Anthonie Breestraat C 21.

W. F. WEIJNTJES,

Singel 514 b./h. Koningsplein Amsterdam.

Specialiteit in Houten en Steenen
Parketvloeren en Verglaasde
Muurtegels.

Agent voor Minton Hollins & Co. Stoke upon Trent.

„ „ A. Jändges te Crefeld.

Verder alle mogelijke Bouw artikelen en ijzer-
waren waarvan op aanvraag prijzen gaarne ver-
strekt worden. 4987

HOUTVEILING
TE
AMSTERDAM.

ALTIUS & Co. zullen verkoopen op Maan-
dag 22 October 1888, des namiddags te
Drie uur, in het Lokaal Frascati, aan den
Oudezijds Voorburgwal, te Amsterdam:

Verschiedende partijen Riga, Chris-
tiania en Nieuwe Sundswall Balken,
Christiania Spieren, Noorsche, Zweed-
sche en Oost-Zeesche Platen. Delen,
Schroten, Latten, Juffers, Ellens,
Kolders en Sparren, alsmede Ge-
schaafde en Geploegde Delen en
Kraalschroten

Liggende volgens Notitiën ten hunnen
kantore, Nassauplein (buiten de Willems-
poort) et verkrijgen. 4988

DE ERVEN H. VAN MUNSTER & ZN. leveren:

BESTEKKEN,

zowel met als zonder bijbehorende

TEKENINGEN.

JAN HAMER. — AMSTERDAM.

Kantoor: Marnixstraat 402 bij het Leidscheplein.

GEBOUW PERMANENTE TENTOONSTELLING VAN DE MAATSCHAPPIJ TOT
BEVORDERING DER BOUWKUNST.

Vertegenwoordigt ROBERT BOYLE & SON, Lim. Londen.

Behaalden de hoogste onderscheidingen op verschillende Internationale Tentoonstellingen
als prijzen van f 600.— Gouden en Zilveren Medailles.

VENTILATIE EN VERWARMING.

BOYLE'S Luchtpomp ventilators. Patent 1882. BOYLE'S Kappen
voor slecht trekkende schoorsteenen. BOYLE'S Schoorsteen-
kappen tegen valwinden.

Vereischen geen toezicht, — hebben geen beweegbare deelen, — geen
terugslag in den koker, — zijn van soliede constructie.

BOYLE'S Ventilators en Schoorsteenkappen zijn op verschillende *Rijks- Gemeente- en
Particuliere gebouwen hier te lande* geplaatst. 4989

— In alle voorname plaatsen zijn modellen te bezichtigen. —

MILDE's Telephonen, WITTE's Liften, CARRÉ's Waterleidingen. KELLEY's
geschilderd en gebrand Glas, geschilderde Tegels, enz. enz.

Fabriek van Verwarming- en Ventilatiestoelen.

(Systeem DE KOSTER.) Amsterdam.

Deze warmwaterverwarming (met nieuwe toepassing van zelfregeling)
beveelt zich aan in de volgende geplaatste en bestelde toestellen, sinds 1876.

Amsterdam. EVANG. LUTHERS ZIEKEN- EN OUDE MANNENHUIS, 5 toestellen, de
HH. BLIKMAN & SARTORIUS, (Drukkerij.) — ROELOFFZEN & HUBNER,
(Drukkerij) — BESTEDELINGENHUIS, Heerengracht, — DIAK. OUDE VROU-
WEN- EN MANNENHUIS, 4 toestellen. — INSTITUUT VOOR BLINDEN, Vossius-
straat. — De HH. W. F. PIEK, (huis). — G. A. FOL, (huis). — Mevr.
G. L. FUNKE, (huis). — PAVILJOEN VONDELPARK. — COLLEGE BETH-
HAMADRASCH-ETZ CHAIM. — de HH. JACB. ANKERSMIT, (huis). — F. J.
WITTEVEEN, (huis.) — SOCIÉTÉIT »ONDER ONS.» — STOOMV. MAATSCH.
NEDERLAND. — RESTAURANT RICHE. — de HH. JAN TER MEULEN,
(kantoren).

Leiden. RIJKS-ZIEKENHUIS. — DOOPSGEZINDE KERK.

Rotterdam. De HH. P. S. SAUERBIER, (huis). — Dr. VAN RIJCKEVORSEL, (huis). —
RUIJS & COMP. (kantoren).

Baarn. Mevr. STRICKER, (villa).

Zaandam. De Hr. C. KAMPHUIS, (villa)

Arnhem. Dr. VROLIK, Oud-Minister, (villa).

's Hage. De Hr. J. H. W. EILERS, (huis, Laan Copes van Cattenburg.)

Deventer. GROOT STEDELIJK ZIEKENHUIS.

Amsterdam. GYMNASIUM, Weteringschans. — MACHINISTENSCHOOL, Plantage. —
HOTEL DU PASSAGE, Prins Hendrikkade, (60 kamers). — de HH. VAN
LOON & COMP. (kantoren). — P. VAN EEGHEN, Heerengracht (huis). —
BARON VAN HEEKEREN VAN KELL (Huize Bingerden).

Doesburg. De Hr. J. SICKESZ, (huize de Cloeze).

Lochem. De Hr. H. M. J. VAN LOON, Langoed Hydepark, (Ventilatie). 4990

Driebergen. De Hr. J. W. F. SCHEFFER, (villa).

Weesp. De Hr. J. R. WÜSTE, Keizersgracht, (huis).

Amsterdam. BARAKKEN VAN HET ZIEKENHUIS. — De Hr. P. STOFFEL, (villa).

Deventer. A. SALM GBZ., Architect.

Toestellen in aanleg.

Amsterdam. Nieuw te bouwen Klinisch Ziekenhuis, groot + 15000 Ms.

» GEMEENTE APOTHEEK.

Heemstede. De Hr. M. J. TIELE, (villa).

Amsterdam. PERRY & Co., nieuwe winkel en magazijnen.

Th. A. DE KOSTER, Ferdinand Bolstraat 32 Amsterdam.



DE LINT & Co. Rotterdam.

Vertegenwoordigers van JOS. F. EBNER te Londen,
leveren in uitsluitend eerste kwaliteit,

MARMER-MOZAIEK en

TERRAZZOVLOEREN,

alsmede 4991

— **GLASMOZAIEK** —

Zestien Bekrooningen.





School in de St. Jansstr. te Arnhem. J. W. Boerbooms Archt.

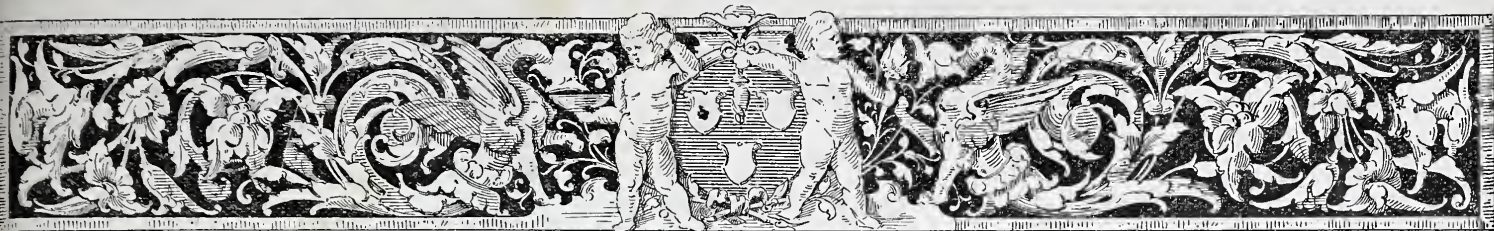

BOUWKUNDIG WEEKBLAD

ORGAAN

VAN DE MAATSCHAPPY TOT BEVORDERING DER BOUWKUNST

27 OCTOBER 1888.

Redactie: Dr. P. J. H. CUYPERS, Prof. E. GUGEL, J. R. DE KRUYFF
C. MUYSKEN, F. J. NIEUWENHUIS en C. T. J. LOUIS RIEBER.
Bureau: Marnixstraat 402.
Uitgevers: DE ERVEN H. VAN MUNSTER & ZOON,
Heerengracht 246, Amsterdam.

London Office:
35 Queen Victoria Street E. C. - HENRY HEMANS & C^o.
Abonnementsprijs voor Nederland, fr. p. p. / 8.50; voor Ned.-Indië
(bij vooruitbetaling) fr. p. p. / 11.50; voor het Buitenland (bij vooruitbetaling)
fr. p. p. / 10.-- Afzonderl. Nummers voor zoo lang de voorraad strekt 25 Cts.

INHOUD: Bij de plaat. — Brandschade door hemelvuur. — Een Gildehuis. — J. van Lith Jr. — Electriche verlichting in het Burgtheater te Weenen. — Verslag van de vergadering der Afdeling Utrecht, van 9 October 1888. — Binnen- en buitenlandsche berichten. — Benoemingen, vacante betrekkingen, enz. — Vraagbaak. — Afloop van aanbestedingen.
Dit nummer bestaat uit 8 bladzijden en plaat: de school in de St. Jansstraat te Arnhem.

BIJ DE PLAAT.



et *Bouwkundig Weekblad* van den 2den Januari 1886 bevat een korte beschrijving van de school in de St. Jansstraat te Arnhem, naar aanleiding van een bezoek door de leden van de Afdeling Arnhem aan die inrichting gebracht.

Door de bij dit N^o. gevoegde afbeelding voldoe ik (hoewel tot mijn spijt wel wat laat) aan de verplichting, toen door mij opgenomen.
J. W. BOERBOOMS.

BRANDSCHADE DOOR HEMELVUUR. BLIKSEMAFLEIDERS.

Volgens het onlangs verschenen jaarboek der „Pruisische Statistiek” over het jaar 1883, waren op een enkelen dag van dit jaar — 14 Augustus — in het geheele koninkrijk niet minder dan 126 branden uitgebroken, welke voor het meerendeel door onweders waren veroorzaakt, die zich op dien dag over een gebied van 4.205.000 hectaren uitstrekten. De gezamenlijke duur dezer branden bedroeg 350 uren. Op acht vierkante duitsche mijlen kwam één bliksem, die brandschade veroorzaakte. Het gevaarlijke der door hemelvuur gestichte branden blijkt uit de volgende statistische mededeelingen, aan hetzelfde jaarboek ontleend.

Terwijl de schade, die in het genoemde jaar aan mobiliën en immobiliën in het geheele koninkrijk door brand werd te weeg gebracht, per dag op een gemiddeld bedrag van 155.600 Mark kon worden berekend, bedroeg dit verlies op dien enkelen dag van 14 Augustus 1883, alleen niet minder dan 659.932 Mark. Voorts bleek, dat de brandschade, door onweders te weeg gebracht, veel aanzienlijker en verderflijker is, dan de schade die uit gewone, niet door den bliksem veroorzaakte branden voortkomt. De eerste moest per uur op 1864 Mark worden geschat, terwijl de laatste slechts een bedrag van 768 Mark beliep. Ook uit de resultaten dezer statistiek blijkt zeker het nut en de belangrijkheid der pogingen, om door goed aangelegde bliksemafleiders leven en eigendom te beschermen.

Inmiddels is het vraagstuk over de meest doeltreffende en minst kostbare inrichting van *bliksemafleiders* door de mannen der wetenschap en praktijk nog lang niet tot eene volkomen bevredigende oplossing gebracht. Integendeel schijnen de meeningen, ondanks de groote voordeelingen op theoretisch en technisch gebied, nog even ver uiteen te loopen als ongeveer vijftig jaren geleden.

Terwijl de vroeger meest gebruikelijke platina-punten, volgens het bijna algemeen gevoelen, nu doelloos worden beschouwd en ook het aanbrengen van bollen of kogeltjes aan de uiteinden der stangen, die in de plaats daarvan werden voorgesteld, geen bijval vinden, worden thans de punten doorgaans van koper, ongeveer ter sterkte van een vinger, vervaardigd. Voor de geleidingen werd mede het koper tot nu toe als het beste materiaal beschouwd. Volgens de proeven, onlangs door prof. Lodge te Londen genomen, schijnt wederom aan het ijzer de voorkeur gegeven te moeten worden. Na de uitkomsten dezer proefnemingen zijn — met het oog op zelf-inductie — koperen leidingen minder betrouwbaar en verdienen ijzeren draadkabels de voorkeur boven die van koper. Behalve dat

men bij ijzeren geleidingen van de nadeelige werking van tegenstroomingen minder te vreezen heeft, is natuurlijk het gebruik van ijzer veel goedkooper.

Over de vraag, of de electriche geleidingen met de in de huizen aangebrachte gas- en waterleidingsbuizen al of niet behooren in verband gebracht te worden, loopen de meeningen ook nog zeer uiteen. Over het algemeen schijnt men tot de opinie over te hellen, dat alleen eene aansluiting aan de hoofdbuizen aanbeveling verdient.

Voor allen, die het nut en het goede effect van behoorlijk aangelegde bliksemafleidingen, vooral voor groote monumentale gebouwen, nog altijd betwijfelen, kan steeds wederom de Straatsburger Munster als bewijsmiddel worden aangehaald. Terwijl vroeger de door den bliksem veroorzaakte herstellingswerken eene jaarlijksche uitgave van ongeveer 1000 frs. eischten, zijn sedert den aanleg van bliksemafleiders, die in 1835 volgens de aanwijzingen van Gay-Lussac werden uitgevoerd, deze kosten tot een zeer klein bedrag teruggebracht, dat voornamelijk aan de verbetering en instandhouding der leiding wordt besteed.

EEN GILDEHUIS.

Het hieronder volgende artikel „Een Gildehuis”, van de hand van dr. Schaepman, verdient wel in het *Bouwkundig Weekblad* te worden opgenomen, te meer daar eerlang de afbeelding van bedoeld Gildehuis aan onze lezers zal kunnen worden aangeboden.

Het is een verblijdend teeken, dat men ook in onzen tijd wederom een zoo nuttige en doelmatige inrichting heeft kunnen stichten. De statuten, of zoomen wil de *keure der Gilde*, zijn zoo eenvoudig, dat met een weinig goeden wil en met ter zijde stelling van alle vooroordeelen, wij even zoo goed als onze zuidelijke broeders op dien weg veel nuttigs zouden kunnen tot stand brengen.

Terwijl de Gilde van Loven, Sinte Peter, den patroon der stad tot de zijne koos, zoo behoeft men daarom te Amsterdam niet Sint Nikolaas tot patroon te kiezen; dat zou voor velen zeker te Roomsch zijn. Ook zonder patroon zou eene zoo nuttige en praktische vereeniging van handwerkers, ambachtslieden en neringdoenden kunnen bestaan, of zoo men een naam wil, kan men in de geschiedenis gevierde mannen genoeg vinden, zonder in den R. K. kalender te recht te moeten komen. Die voor den naam van Jan ten Doem van Utrecht schrik hebben, kunnen immers Jakob van Campen, Hendrik de Keyzer of Vredeman de Vries of een dergelijken naam nemen, en bij het afleggen der belofte late men de voor vele Noord-Nederlandsche vakbroeders storende zinsnede weg, „dat ik den katholieken Godsdienst zal verdedigen”.

Voor het overige geloof ik niet, dat er een enkel woord in de gelofte voorkomt, dat ieder goed geaard Nederlander niet zoude willen en kunnen onderschrijven.

De deken der Gilde, de heer J. Helleputte, is uitvoerend architect van beroep, tevens Hoogleraar aan de Hoogeschool te Leuven voor de afdeeling van de „Ingenieurs Civils” en lid van de regeerings-commissie voor het behoud der monumenten in België.

C.

In de stille, bescheiden Recollettenstraat te Leuven verheft zich een gebouw van matigen omvang in oud-Vlaamschen stijl opgetrokken. Met zijn gewelfde poort, zijn kruis- en boogvensters, zijn roode, groene en gele tegels maakt het een frisschen, kloeken indruk. Op het binnenplein bewondert men een nog niet voltooiden steenen wenteltrap, een meesterstuk, ook in den zin door de Gilden aan dat woord gehecht.

Het is het Gildehuis, het huis der Ambachten van Leuven. Een fraai bouwwerk, maar nog iets meer. Het werk van gemeenschappelijke inspanning, van broederlijke samenwerking, van vele vaardigheid en kunst. De Gildebroeders hebben de penningen bijeengebracht voor den grond en voor de bouwstoffen; de Deken heeft het plan ontworpen en geteekend; de metselaars, de timmerlieden, de smeden, allen hebben hun kracht aan dezen bouw gewijd. Het Gildehuis te Leuven kan zich vertoonen als een voortreffelijke proeve tot oplossing van het sociale vraagstuk.

De geschiedenis der gilde van Leuven is zoo eenvoudig en in haar eenvoud zoo merkwaardig, dat zij hier in twee woorden moet worden verhaald.

In 1878 zou te Leuven worden gebouwd het college Justus Lipsius. Het ontwerp en de leiding van den bouw waren opgedragen aan den hoogleraar J. Helleputte.

De hoogleraar nam geen aannemer voor het geheel. Maar hij liet verschillende bazen, metselaars, timmerlieden, smeden, schrijnwerkers, leidekkers, loodgieters, schilders, elk voor zich of met meerderen van hetzelfde ambacht gezamenlijk, inschrijven voor de onderscheiden deelen van het werk.

Deze bazen brachten met hun eigen werklieden het gebouw met eere tot stand. De volbrachte arbeid werd gevierd met een maaltijd; aan den maaltijd werden goede woorden gesproken en ook het woord GILDE werd vernomen. Het sloeg in de hoofden en de harten en trof.

Het woord werd feit.

De veertien mannen, die bij den bouw van Justus Lipsius te zamen hadden gearbeid, bleven in betrekking. Hier en daar voerden zij gezamenlijk andere werken uit. Anderen, bazen en gezellen en zelfs winkelhouders traden toe. De vereeniging werd vaster, de aaneensluiting nauwer, ook al breidde de kring zich uit. In 1885 waren de veertien bijna veertig.

Toen de Gilde bestond, maakte men haar reglement, haar *keure*. Zij is zoo eenvoudig mogelijk.

Ziehier haar drie eerste artikelen:

Art. 1. De gilde der Ambachten en Neeringen van Loven heeft voor doel:

1. den onderlingen bijstand van hare leden;
2. de verheerlijking van het handwerk en de heropbeuring van den kunstgeest in de stad Loven;
3. het behouden van goede betrekkingen tusschen meesters en gasten.

Art. 2. De Gilde kiest tot patroon en beschermer Mijnen heere Sinte Peeter als hebbende altijd geweest de patroon der Stad Loven.

Art. 3. De Gilde telt vijf soorten van leden.

1. De meesters der verschillende ambachten.
2. De gasten der verschillende ambachten.
3. De neeringlieden.
4. Eereleden.

5. Beschermden.

Door de leden wordt bij hun toelating de volgende belofte afgelegd:

„Ik meester van het ambacht van de Smeden belooft: dat ik zal wezen een goed en eerlijk lid van de Gilde der Ambachten en Neeringen van Loven, dat ik de belangen der Gilde zal voorstaan, dat ik hare wetten zal getrouw zijn, dat ik altijd goed werk zal leveren, dat ik tot den Kunstroem der Gilde zal trachten mede te werken, dat ik den katholieken Godsdienst zal verdedigen, dat ik aan de wettige overheden zal gehoorzamen, en dat ik nooit zal deel maken van een maatschappij, hetzij openbare, hetzij geheime, wier werking in tegenstrijdigheid zou zijn met deze belofte.”

Op dezelfde wijze beloven de neringdoenden, dat zij „altijd goede koopwaren zullen leveren” en de gasten — dezen vriendelijken oud-vlaamschen naam heeft men voor de werklieden behouden — dat zij „treffelijk hunne meesters zullen dienen.”

Hij, die verlangt als meester te worden opgenomen, moet naar de oude zeden „een meesterstuk aanbieden om te bewijzen, dat hij in zijnen stiel genoegzaam ervaren is, om de Gilde eer aan te doen.”

In deze *keure* treft wel het meest de eenvoud, maar naast den eenvoud ook de volledigheid.

Het doel van deze Gilde is zoowel op het zedelijke als op het stoffelijke gericht. Het geldt hier niet alleen den arbeidersstand te vrijwaren tegen mogelijke gevaren en den baas of den gezet te leeren leven naar en volharden in christelijke beginselen. Ook het tijdelijke en, indien men zulk een onderscheiding zou willen toelaten, zelfs voornamelijk het tijdelijke belang valt in de bemoeiingen der Gilde.

Welk toch is het eigenlijk doel?

De verheffing van den middenstand, het weder tot eere brengen van het handwerk door kleine bazen uitgeoefend. De kracht van iedere maatschappij ligt in den middenstand, omdat hij het hoogere en het lagere bijeenhoudt; aan het lagere de middelen toont om tot het hoogere te komen; aan het hoogere herinnert, welke de groote kracht is, waardoor in deze wereld alles ontstaat en die alles behoudt: de arbeid.

Maar niet hierom alleen. In den middenstand komt het best de beteekenis van het individu, van den enkelen persoon tot haar waarde. Maar tevens openbaart zich ook de onafwijsbare noodzakelijkheid der vereeniging. Zonder de vereeniging gaat het individu in den geweldigen strijd ten onder; ook de vereeniging bezwijkt en mist haar doel, als de individuen in kracht verminderen. In de Gilde vindt men de bevestiging van dit alles. Tegenover de groote aannemers, personen en vennootschappen, die alles te gelijk zijn: metselaars en loodgieters, timmerlieden en behangers, zijn de kleine bazen, elk voor zich genomen, niet bestand. Willen zij bestaan, dan moeten zij zich vereenigen. In de Gilde vinden zij het vereenigingspunt. Zij met hun gezellen, hun knechts, hun werklieden. Ook deze behooren tot het ambacht; hebben zij nu slechts dienende armen en handen, eens kunnen zij ook het hoofd zijn van een huis. Zij zien hoe hun meesters hun meesterschap verwierven; aan hen de moed, de lust om hetzelfde te doen.

Er valt over deze gilden veel te zeggen en het zou een aangename taak zijn aan te toonen, hoe gemakkelijk het zou zijn door de invoering der Gilden naar den eisch van onzen tijd een grooten stap tot oplossing van het sociale vraagstuk te doen. Betrekkelijk gemakkelijk, gemakkelijker zeker dan door menig ander middel soms van zeer gewaagd en verdacht allooi. In de Gilde vindt men vereenigd alles wat men elders verspreid vindt; men vindt er het overleg tusschen werkgevers en werklieden; men vindt er de scheidsgerechten; men vindt er de beste mogelijkheid voor de bepaling van arbeidstijd en loon. Voor spaarbanken en ziekenkassen vormen zij den hechtsten grondslag. Maar haar groote verdienste blijft: het weder tot eere brengen van het zelfstandig uitgeoefend handwerksbedrijf.

Het groot maatschappelijk belang, dat in het behoud van den nijveren middenstand ligt opgesloten, is inderdaad onloochenbaar.

Het maatschappelijk vraagstuk bestaat in het onderscheid tusschen armen en rijken, in de ongelijke lotsverdeling. Nu is het een feit, dat deze ongelijkheid niet alleen bestaat, maar ook geen oogmerk op zal houden te bestaan. Wat men evenwel kan wegnemen, en wat recht en liefde beide *moeten* wegnemen, dat is het kwetsende, het sarrende, het tergende, het pijnlijke, dat uit deze ongelijkheid spruit. Daartoe zijn duizenden middelen, maar het beste middel is te zorgen, dat de tegenstelligen niet te scherp, niet te fel tegenover elkander worden geplaatst. Het is de groote ellende in onzen tijd, dat onze wereld verdeeld schijnt in lieden, die *alles* en in lieden, die *niets* hebben. Die schijn, somtijds de werkelijkheid naderend, kan alleen worden weggenomen door het behoud van den nijveren middenstand. Deze stand met zijn oneindigen rijkdom van geleidingen, waarin alle vormen van arbeid worden gevonden en alle maten van bezit; deze stand, waarin arbeid en bezit altijd hand in hand gaan, is voor iederen gezonden toestand der maatschappij een levensvoorwaarde, voor onzen toestand een geneesmiddel.

Hoe dien stand te behouden, te versterken, tot eere brengen? Het Gildehuis te Leuven geeft het antwoord. De Hoogleraar Helleputte heeft niet alleen het woord *doen* op de lippen gehad; hij doet. Hem behoort de eere van niet een werk te hebben geschreven, maar een werk te hebben gedaan.

DR. SCHAEPMAN.

J. VAN LITH Jr.

Op den 19^{den} dezer overleed zeer onverwacht te Amsterdam, de heer J. van Lith Jr., architect en bouwondernemer te 's Gravenhage.

Hij werd op 28 Juli 1835 te Hillegom geboren, waar zijn vader het beroep van timmerman uitoefende. Te Leiden, alwaar zijn vader zich later vestigde, ontving hij als jongeling zijn eerste opleiding; zijn vliegheid van geest en zijn vlijt zijn oorzaak geweest, dat dit onderwijs reeds spoedig goede vruchten kon dragen. Op nog betrekkelijk jeugdigen leeftijd werd hem o. a. reeds het opzicht toevertrouwd over den bouw van een kerk in

Friesland — dit was zijn eerste werk —, en daarna werd onder zijn toezicht een gebouw te Voorhout bij Leiden gebouwd.

Omstreeks 1860 trad van Lith in betrekking bij den heer M. van Zanten, voor den opbouw der groote heerenhuizen aan den Bezuidenhoutschen weg naast de buitenplaats „Boschlust”, te 's Gravenhage.

Twee jaren later, in 1862, begon hij meer zelfstandig op te treden, nadat hij de vrij uitgebreide timmermanszaak van den heer Dolmans, gevestigd in het Westeinde te 's Hage, had overgenomen.

Als hoofd dezer zaak heeft hij rusteloos doorgewerkt, getuige de vele en groote bouwwerken die door hem in eigen beheer of wel door aanneming zijn uitgevoerd. Onder deze vermelden wij enkele der voornaamste, in eigen beheer gesticht, en wel het groote gebouw der Succursale der Nederlandsche Bank in het Noordeinde te 's Gravenhage, en de Wilhelmina galerij aldaar, dit ook volgens zijn ontwerp.

Het laatste gebouw, dat door hem als aannemer werd uitgevoerd, was de Tent der Witte of Littéraire Sociëteit in het Haagsche Bosch.

Zijne adviezen op bouwkundig gebied werden meermaalen gevraagd en gaarne opgevolgd, omdat zijn helder en rechtvaardig oordeel er uit sprak.

Maar ook buiten den meer engeren kring van zijn vak vond men in hem een ijverigen medewerker, een man die zijn krachten ook tot heil van anderen wilde geven. Zoo was hij gedurende geruimen tijd Voorzitter van de Vereeniging „Handel en Nijverheid” te 's Gravenhage, een instelling die ook op politiek gebied in de laatste jaren van zich deed hooren, en mede-bestuurder der Maatschappij voor Kosthuizen.

Gedurende vele jaren was hij insgelijks lid, het laatst als Onder-Voorzitter van het Bestuur der afdeling 's Gravenhage van de Maatschappij tot bevordering der Bouwkunst, van welke Maatschappij hij een reeks van jaren een belangstellend lid was. Dat ook het Bestuur dier Maatschappij zijne talenten op prijs stelde, werd nog niet lang geleden bewezen door zijne benoeming tot lid in de Commissie, die zich gevormd heeft tot het organiseeren van wedstrijden voor handwerkslieden.

Een ieder die van Lith meer van nabij gekend heeft, zal zijn heengaan betreuren, zijn persoon missen. R.

ELECTRISCHE VERLICHTING IN HET BURGTHEATER TE WEENEN.

Korten tijd geleden werd in Weenen het nieuwe Burgtheater geopend. Bij den bouw en de inrichting van deze grootsche schepping van den architect B. von Hazenauer, zijn de nieuwste vindingen op het gebied der wetenschappen toegepast geworden. Het geheel wordt dan ook door de Oostenrijksche bladen bijna eenstemmig hoog geroemd, en geprezen als een voorbeeld, dat moeielijk door een beter zal worden opgevolgd.

Ook in dit gebouw is de electricische verlichting toegepast, die zeker in de eerste plaats met het oog op de veiligheid, vooral in schouwburgen, bijzondere aanbeveling verdient; het wekt zelfs verwondering, dat een dergelijke inrichting die, met overleg aangebracht zijnde, volkomen voldoen kan ook aan alle aesthetische eischen,

zoowel van het tooneel als van de toeschouwersruimte, niet in alle grootere schouwburgen wordt voorgeschreven; of in al die kleinere inrichtingen, die niettegenstaande alle in den laatsten tijd aangebrachte verbeteringen, toch nog ruimschoots gevaar opleveren bij het ontstaan van een paniek.

De inrichting voor de electricische verlichting van het Burgtheater is tot op den huidigen dag de meest uitgebreide en beste van zoodanigen aard.

Daar de opgewekte electriciteit tot het laden van accumulatoren wordt gebezigd en de verlichting dus niet onmiddellijk plaats heeft door middel van de dynamowerktuigen, konden laatstgenoemde werktuigen buiten het gebouw worden opgesteld; alle overige inrichtingen zijn daar binnen geplaatst.

Er zijn 540 accumulatoren aanwezig, die elk een gewicht hebben van 300 Kg. Deze vormen 3 groepen of batterijen, waarvan eene bestemd is voor de verlichting van het tooneel, de tweede voor die der toeschouwersruimte en de derde voor die van de overige ruimten en lokalen.

Deze accumulatoren worden gevoed door middel van in den grond gelegde kabels. De stroom van uit deze werktuigen gaat dan verder, voor de verdeling in de lampen, door twee waarnemingsposten in twee naast elkander gelegen vertrekken. Op de eerste post wordt de spanning geregeld en de sterkte van den stroom gemeten, en naar de behoeften bepaald; op de tweede wordt de stroom over 94 draadgeleidingen verdeeld, die eene lengte hebben van 110 K. M. Daar men deze lengte bijna ongelooflijk groot zou kunnen noemen, is het noodig daarbij te vermelden, dat overal reserveleidingen zijn aangebracht, om deze bij mogelijke gebreken of storingen, die in een kabel mochten ontstaan, onmiddellijk in werking te kunnen stellen.

De drie bovengenoemde groepen kunnen te samen 4000 lampen, elk met een lichtsterkte van 16 kaarsen, gelijktijdig voeden.

In het geheel zijn in het gebouw 5660 lampen aanwezig, welker lichtkracht afwisselt van 10 tot 40 kaarsen; bovendien zijn 15 booglampen aanwezig voor bijzondere doeleinden en voor de verlichting buiten het gebouw. Van dit aantal zijn er 1970 noodig voor de verlichting van het tooneel, 1090, waarvan 370 tot één midden-kroon vereenigd, voor de toeschouwersruimte, 1800 voor de foyers, de gangen, vestibulen, trappen enz., en 800 voor kleedkamers, magazijnen, enz.

Het gebruik der accumulatoren maakt het noodzakelijk eene groote kracht te ontwikkelen. Er zijn dan ook 4 stoomwerktuigen en 8 dynamowerktuigen aanwezig; daarbij behooren 8 stoomketels, die een spanning van 10 atmosfeeren toelaten. S.

VERSLAGEN VAN VERGADERINGEN.

AFDEELING UTRECHT, 9 October 1888. Alvorens het verslag te geven van de 1e wintervergadering dient vermeld te worden, dat gedurende dezen zomer door de afdeling twee bijeenkomsten gehouden zijn, en wel op

8 Juni, in de Domkerk alhier, waarbij een groot aantal leden tegenwoordig was, om onder leiding van den heer Nieuwenhuis die met de restauratie van die kerk is belast, de werkzaamheden te bezichtigen, en op

20 Juni. Op dezen dag werd door 21 leden een gezamenlijk bezoek gebracht aan 's Hertogenbosch, en in het bijzonder aan de St. Jans

kerk, alwaar zij door den heer Hezenmans, architect van de restauratie-werken, werden ontvangen en rondgeleid tot bezichtiging zoowel van de reeds uitgevoerde als in aanbouw zijnde werken.

Hierna werd de tocht voortgezet naar het kasteel te Heeswijk alwaar geruimen tijd op de aangenaamste wijze doorgebracht werd met de beschouwing van de zeer uitgebreide en zeldzame verzameling oudheden die aldaar is bijeengebracht.

Te 5 uur te 's Bosch teruggekeerd, vereenigden zich de leden aldaar aan een gemeenschappelijken maaltijd, en te 9.25 werd de terugreis aangenomen.

9 October. Bij de opening van deze 1e wintervergadering heet de Voorzitter de aanwezige welkom en nodigt hen uit tot een trouw bezoek.

Na voorlezing en goedkeuring van de notulen der bijeenkomst van 13 Maart l.l., bericht de Voorzitter dat zijn ingekomen: de verslagen van de afdeeling 's Gravenhage, van het Utrechtsch Museum van Kunstnijverheid, en van de Vereeniging tot verbetering van volksgezondheid, benevens het programma van een prijsvraag, uitgeschreven door de vereeniging Arti et Industriae te 's Gravenhage.

Door den penningmeester is overgelegd de rekening en verantwoording van de reis naar 's Bosch op 20 Juni j.l., waaruit blijkt dat de gelden, hiervoor toegestaan uit de kas, niet ten volle zijn gebruikt. De rekening wordt goedgekeurd onder dankbetuiging aan den penningmeester voor zijn bemoeiingen.

Hierop worden bezichtigd de bekroonde antwoorden van de in 1886 door de Maatschappij uitgeschreven prijsvragen.

Nadat door den heer Nijland een kort verslag was uitgebracht van de algemeene vergaderingen, werd het overige gedeelte van den avond doorgebracht met bespreking van bouwkundige onderwerpen.

BINNEN- EN BUITENLANDSCHE BERICHTEN.

Aan de memorie van beantwoording van B. en W. van Amsterdam, op de verslagen der Afdeelingen over de gemeentebegroting van 1889, ontleenen wij het volgende, wat betreft de Afdeeling Middelbaar en Hooger onderwijs.

»Aan het Bestuur der Maatschappij v. d. Werkenden Stand is na voorloopige onderhandelingen verzocht aan B. en W. voorstellen in te dienen op de volgende grondslagen: 1°. dat de bevolking der twee ambachtsscholen in een der twee gebouwen zal worden vereenigd; 2°. dat uit het personeel der twee scholen een nieuw personeel voor de overgebleven school zal worden gevormd; 3°. dat er eene nieuwe regeling der jaarwedden zal plaats hebben; 4°. dat de noodige invloed op den gang dier school aan het Gemeentebestuur zal worden verzekerd; -- daardoor zal der halve de geheele bestaande overeenkomst omtrent de tweede ambachtsschool moeten worden herzien. -- In afwachting van de bedoelde voorstellen en de goedkeuring eener nieuwe regeling door den Gemeenteraad, is er genoegzame grond om het subsidie van f 10,000 voor de eerste ambachtsschool nog op de begrooting van 1889 uit te trekken, met het oog op de velerlei belangen, waarop wederzijds zal gelet moeten worden, vóór dat eene reorganisatie tot stand kan komen.

De bevolking der twee ambachtsscholen is, volgens de gedane mededeelingen, juist voldoende om ééne school geheel te bezetten.

B. en W. zijn het geheel eens met die leden, die voor het jaar 1889 een subsidie van f 4000 aan de Quellingusschool willen toegekend zien, en tegen eene verhooging van dit subsidie bezwaar maken. Het verleen van subsidie aan eene inrichting als deze, in verhouding tot het aantal leerlingen, die ze bezoeken, is aan eenige bedenking onderhevig, wanneer het aantal der leeraren niet in verhouding van het aantal leerlingen kan worden verminderd en de instandhouding der school toch in het Gemeentebelang gewenscht wordt.

In bovengenoemde memorie wordt omtrent de wegen, straten en pleinen, o.a. ook het volgende gezegd.

»Waarom door B. en W. geen gelden zijn uitgetrokken voor uitbreiding der asphaltbestrating, is in de Algemeene Beschouwingen medegedeeld. De voordeelen dier wegbedekking worden ten volle erkend. B. en W. achten het echter op het oogenblik niet raadzaam, om belangrijke kosten te besteden aan wegen, waarvan de bedekking nog in bruikbaren toestand verkeert. Moet de bestrating van wegen, die voor asphaltteering in aanmerking

kunnen komen, worden vernieuwd, dan kan er ernstig sprake van zijn om in dien geest voorstellen te doen. Daarmede zal echter in de meeste gevallen verlaging van bruggen moeten gepaard gaan, zoodat de kosten, op het eene gebied besteed ook nog uitgaven in eene andere richting ten gevolge hebben.»

Ook hieruit blijkt dus het groote nut der asphaltbestratingen, waarop reeds herhaalde malen in dit blad werd gewezen.

Ware het niet, dat te Amsterdam met zeer eigenaardige toestanden, rekening moest worden gehouden, dan zou het gebruik van dergelijke bestratingen ongetwijfeld reeds belangrijker zijn toegenomen.

Terwijl in het buitenland allerwege het electrische licht meer en meer toepassing vindt, en nergens, voor zoo veel ons bekend is, door gemeentebesturen bezwaren worden gemaakt tegen den aanleg, of althans niet meer moeielijkheden worden opgeworpen dan noodig, schijnen B. en W. van Amsterdam ook tot de overtuiging te zijn gekomen, dat vooreerst de toepassing van het electrische licht niet meer is tegen te houden. In hunne memorie van beantwoording op de verslagen der Afdeelingen over de begrooting 1889, zeggen B. en W.: »Pogingen tot aanleg van geleidingen voor electrische verlichting worden niet tegengewerkt.» De Raad besloot, in zijn vergadering van 28 Oct. 1885, na een langdurig overleg — de bepaling vast te stellen, waarnaar aanvragen om vergunning tot het leggen en hebben van geleidingen in den openbaren gemeentegrond of in het openbaar gemeentewater, voor het electrisch verlichten van stadsgedeelten en het overbrengen van beweegkracht zouden moeten worden beoordeeld. Alle aanvragen wijken in meerdere of mindere mate daarvan af. B. en W. hebben gemeend die aanvragen nauwkeurig te moeten onderzoeken en zoo noodig eene van de algemeene bepalingen afwijkende regeling aan den Raad voor te stellen. Zoo zal eene regeling met de Maatschappij »Electra» waarschijnlijk eerlang aan het oordeel van den Gemeenteraad worden onderworpen. Aan de Maatsch. zijn de grondslagen eener regeling in overweging gegeven, waarop van haar een tegenvoorstel ontvangen is, hetwelk thans in onderzoek is.»

Intusschen is in 13 groote steden van Duitschland het gebruik van electrisch licht, in de laatste twee jaren vooral, zeer toegenomen. Vóór 2 jaren nog, bedroeg de electrische verlichting in die steden 0.5 % der gasverlichting, en thans reeds 2 %.

In 't laatst van April waren te Berlijn op 333 plaatsen gezamenlijk 1554 booglampen en 22.363 gloeilampen aanwezig.

In München zijn 43 inrichtingen aanwezig, met 167 boog- en 7936 gloeilampen; dat is 8 % van de gasverlichting.

Hamburg heeft 71 inrichtingen, waar te samen 302 booglampen en 4560 gloeilampen zijn aangebracht.

Ook te Weenen maakt de verlichting groote vorderingen. Het raadhuis en de schouwburgen uitgezonderd waren in het voorjaar dezes jaars op 59 plaatsen voor de electrische verlichting aangebracht 248 booglampen en 5850 gloeilampen.

Op den 21sten dezer overleed te Amsterdam, op 48-jarigen leeftijd, de heer Julius Pazzani, directeur-ingenieur der Imperial Continental Gas Association.

Onder zijne leiding werden te Amsterdam de beide nieuwe gasfabrieken ingericht en in werking gesteld.

Gisteren vierde het klokkenspel van den Alkmaarschen Waagstoren zijn tweede eeuwgetijde, en deed daarom eenige stukken hooren, ten deele dezelfde als op 26 October 1688 op denzelfden tijd van den dag ten beste werden gegeven.

Ter herinnering aan dien dag heeft de heer C. W. Bruinvis te Alkmaar zich opgewekt gevoeld, om al hetgeen over dit klokkenspel in de Alkmaarsche geschiedbronnen te vinden was. Bijeen te brengen en openbaar te maken in een boekje, dat echter niet in den handel is.

Dergelijke klokkenspelen behooren tot de eigenaardigheden van onze Nederlandsche steden; nergens vindt men ze zoo schoon en zoo veelvuldig als daar. De geschiedenis te vernemen van een dezer spelen, is dan ook hoogst belangrijk voor velen en vooral voor de stadgenooten van den schrijver. Zij die het boekje gisteren ten geschenke van den schrijver mochten ontvangen, zullen dit geschenk en ook den inhoud ongetwijfeld op prijs weten te stellen.

De bespreking van het klokkenspel deed de noodzakelijkheid

ontstaan om zoowel omtrent den waagtoren, als de waag zelve en de bestemming van dat gebouw in vroegere en latere tijden, menige geschiedkundige bijzonderheid te vermelden, die de belangrijkheid van het werkje niet weinig verhoogden.

Ook de Bibliotheek der Maatschappij tot bevordering der Bouwkunst ontving dit boekje ten geschenke van den schrijver.

De eerste straatweg-viaduct te Parijs. De Parijsche Gemeenteraad heeft eindelijk besloten op een der boulevards eene eerste overbrugging voor personen-verkeer (*passerelle*) te doen uitvoeren, en wel op die plek, welke als de gevaarlijkste der binnenstad doorgaat en daarom den tragischen naam draagt van: *Le carrefour des écrasés*. Het is daàr, waar de Rue en de Faubourg Montmartre doorsneden worden door de groote boulevards. De kosten zijn op 20 à 22000 francs begroot. Deze uitgave is genoegzaam gedekt door een legaat van 100.000 francs, dat nog uit de laatste jaren van het Keizerrijk dagteekent, en afkomstig is van eene vrouw, die aan den Carrefour Montmartre door een wagen op den grond werd geworpen en zoo ernstig verwond, dat zij aan de gevolgen overleed. De erfgenamen hadden sedert dien tijd verscheidene klachten ingesteld, omdat de som ongebruikt bleef, en het is nog niet lang geleden, dat eene rechterlijke uitspraak in deze aangelegenheid werd gedaan, die de erfgenamen afwees, *daar de verschillende projecten nog steeds bestudeerd werden*. In plaats van eene brug boven de straat hadden een aantal leden van den gemeenteraad een doorgang (tunnel) onder de straat aanbevolen. De directeur der openbare werken wilde echter daar niets van weten en bracht daartegen en uit een oogpunt van hygiëne en uit een oogpunt van zedelijkheid bezwaren in, die nu als gegrond zijn erkend.

Binnen kort zullen de Fransche architecten worden opgevoerd tot een wedstrijd voor het leveren van plannen voor den bouw van een schouwburg, op de plaats waar de Opéra Comique te Parijs heeft gestaan.

Voor prijzen zullen 30.000 frs. beschikbaar worden gesteld.

BENOEMINGEN, VACANTE BETREKKINGEN, ENZ.

De heer Jhr. Mr. Victor de Stuers, referendaris van de Afd. Kunsten en Wetenschappen, is benoemd geworden tot Membre-honoraire du corps Académique d'Anvers. Deze benoeming is door Z. M. den Koning der Belgen goedgekeurd.

De heeren J. C. van Aalst, civiel ingenieur en buitengewoon opzichter bij den Prov. Waterstaat in Gelderland, en G. F. M. H. von Pelsler Berendsberg, civ. ingenieur te Valkenburg, zijn door den Minister van Koloniën ter beschikking gesteld van den Gouv. Generaal van Nederl. Indië, om te worden benoemd tot aspirant ingenieur bij den Waterstaat en de burgerlijke openbare werken aldaar.

VRAAGBAAK.

VRAAG 94. Hoe wordt de *schuinte* bepaald, bedoeld in art. 696 van het Burgerlijk Wetboek?

ANTWOORD 94. De art. 696 en 697 zijn, in verband met elkander gebracht, niet duidelijk en kunnen tot tal van onaangenaamheden aanleiding geven. In elk speciaal geval moet worden uitgemaakt wat door *schuinte* bedoeld is. Het is niet mogelijk een voor alle omstandigheden passende en tevens afdoende regel aan te geven.

Men zal daarom wel doen, in voorkomende gevallen, waarbij twijfel over de uitlegging der wet kan ontstaan, met de eigenaren van naast- of achter gelegen erven tot overeenstemming te geraken.

VRAAG 95. Zou men, met het oog op art. 695 en 696 van het Burgerlijk Wetboek, waarin gesproken wordt van *uitzichten* of vensters waardoor men op eens anders erf *ziet*, binnen de in die artikelen bepaalde grenzen, ramen met mat- of ander ondoorzichtig glas wèl mogen maken?

ANTWOORD 95. Het inaken van ramen zooals in de vraag worden bedoeld, zal door sommige naburen niet worden geoorloofd. Zij zullen zeggen: als het glas breekt, bestaat er wèl een uitzicht. Men zal wel doen in dergelijke gevallen met zijne naburen in overleg te treden.

Men moet niet vergeten, dat deze en dergelijke artikelen gemaakt zijn om de *onderlinge verhouding tusschen naburen* te regelen.

Afloop van Aanbestedingen.

NIJMEGEN, 13 Oktober. De architect J. Knoops Jr.: het bouwen van een woonhuis, met kantoor, magazijn en werkplaatsen aan de St. Anna en Pontanusstraat:

A. Th. Opsomer	f 20.691
A. A. v. Boeschoten te Velp bij Arnhem	» 19.884
A. Wijers	» 19.850
W. v. d. Wagt	» 19.750
H. W. v. d. Waarden	» 19.350
J. Teunissen	» 19.144
Th. Delgijer	» 18.888
Joh. Buskens	» 18.850
I. S. Grandjean en W. H. Thunissen »	18.780
J. v. Ginkel	» 17.640
A. Beuming	» 17.637
De overigen allen aldaar.	Gegund.

'S GRAVENHAGE, 15 Okt. Het gemeentebestuur: het inrichten van gemeentegebouwen aan de Juffrouw Ida en Prinsenstraat tot centraal-station voor de brandweer:

J. v. d. Elshout te Scheveningen . f	30.500
G. Leijssen idem	» 27.984
Nater en de Baan	» 25.990
Gebr. Houtman	» 25.469
W. P. Teeuwisse	» 24.988
W. van Leeuwen te Hellevoetsluis »	24.120
H. van Bergen Henegouwen	» 23.900
A. C. Paardekooper	» 23.550
A. Stigter	» 23.478
C. J. van der Zijden	» 21.349
J. L. Werdes Jr.	» 20.649
De overigen allen aldaar.	

'S GRAVENHAGE, 16 Okt. Het ministerie van marine: het maken van 2 gebouwen

voor den dienst der verlichting van de Beneden Eems te Delfzijl en te Watum:

H. Formsma te Grijpskerk	f 62.360
A. Teninga te Grootegast	» 56.840
T. Nieland te Wirdum	» 48.033
W. D. Rotschaffer te Stedum	» 47.777
J. Zelderust te Warffum	» 46.900
P. Dertien te Losdorp	» 46.800
P. N. Pathuis te Zoutkamp	» 46.020
J. H. Pot te Stedum	» 45.400
A. Pastoor idem	» 44.278
A. A. E. Veenbos te Brielle	» 43.900
M. Daalder te Terschelling	» 43.767
D. Damstra te Leeuwarden	» 43.560
J. J. de Gilde te IJsselmuiden	» 41.990
A. Schreuder Jr. te Groningen	» 38.564
P. C. Quist te Den Haag	» 38.500



ouden
Staats-Medaile

Medaille
Breslau
1869.

Diploma A.
Eerste prijs
voor uit
muntend
fabrikaat,
Kassel 1870

Medaille
van ver-
dienste,
Weenen
1873.

De Portland-Cement-Fabriek van DYCKERHOFF & SÖHNE

te Amöneburg bij Biebrich a/d Rijn. 5005

levert haar erkend en uitmuntend fabrikaat, met garantie voor de grootste vastheid en deugdelijkheid. Productie-vermogen der fabriek: 500,000 vaten per jaar. Magazijnhouders in de voornaamste steden.

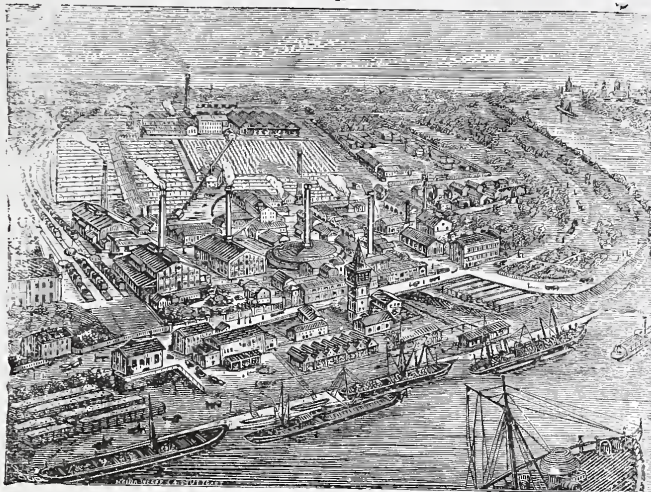

Düsseldorf,
1880.

Gouden
Medaille,
Offenbach
a/M. 1879.

Gouden
Medaille
Hoogste
onderschei-
ding in den
internatio-
nalen wed-
strijd.
Arnhem
1879.



J H. DE VRIES,
DECORATIESCHILDER
van Z. M. DEN KONING.
A. Kerkstraat te Groningen.

Specialiteit in **PIERRE-ORNÉE.**
Nieuw versierings-materiaal
voor bouwwerken.

Bekroond met Eere-diploma, (hoogste onderscheiding op de Internationale tentoonstelling van bouwmate-rialen te Groningen in 1886.

Monsterstukken en afbeeldingen worden op franco aanvraag toegezonden.

Verklaringen van H. H. Bouwkundigen ter inzage, waaruit de deugdelijkheid gedurende meer dan 3 jaren blijkt. 5008

DE LINT & Cie.
Rotterdam.
PARKETVLOEREN en WANDTEGELS:
VILLEROY & BOCH,
BOCH FRÈRES.
MINTON HOLLINS & Cie.
Trottoir-IJzersteen en Cementtegels.
Grootte voorraden. 5009

Ontvang- en Betaalkas.

(DOELENSTRAAT 22).

Rentevergoeding voor *gelden à deposito*:
met één dag opzegbaar 1 pCt.
met tien dagen » 1¼ »
met één maand » 1½ »
op langeren termijn tegen hoogere rente.

Bewaring van Waarden per 3 of 6 maanden.

Administratie van Effecten of Prolongatiën.
Reglementen gratis verkrijgbaar.
AMSTERDAM, 27 October 1888. 5006

W. F. WEIJNTJES,

Singel 514 b./h. Koningsplein Amsterdam.

Specialiteit in Houten en Steenen
Parketvloeren en Verglaasde
Muurtegels.

Agent voor Minton Hollins & Co. Stoke upon Trent.

„ „ A. Jändges te Crefeld.

Verder alle mogelijke Bouwarkikelen en ijzer-
waren waarvan op aanvraag prijzen gaarne ver-
strekt worden. 5007

DE ERVEN H. VAN MUNSTER & ZOON, te
Amsterdam, leveren:

NOTA'S

ten dienste van Heeren
ARCHITECTEN

met Honorarium-Tabel

op naam gedrukt.

100 Exc. f 4.— 50 Exc. f 2.50

Zie model verzonden bij Weekblad N^o. 24.

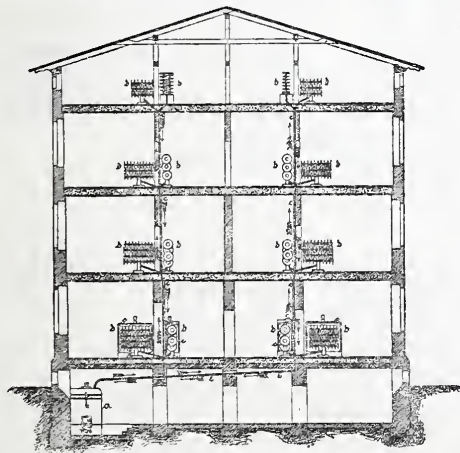

PATENT CENTRALEVERWARMINGEN VENTILATIE,

Syseem BECHEM & POST.

TE HAGEN, (WESTPHALEN.) 5010

Zelfreguleerende Stoomverwarming onder lage drukking
met ventilatie.

-- VRIJ VAN 'SRIJKS BEPALINGEN OP HET STOOMWEZEN. --

Vertegenwoordiger D. S. M. KALKER, Amsterdam.

Telegram-adres KALKER-IJZERWAREN AMSTERDAM. Telefoon N^o. 352.

Wij nemen de vrijheid opnieuw de aandacht te
vestigen op onze

PORTEFEUILLEBANDEN

voor Bouwkundig Weekblad en Tijdschrift, à f 1.75
per stuk.

DE ERVEN H. VAN MUNSTER & ZOON.

Heerengracht 246 Amsterdam.

The St. Pancras Iron Work Company. London.

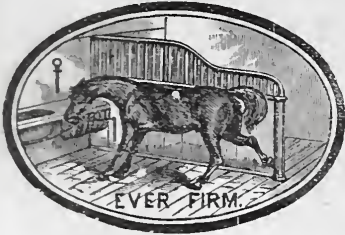

FABRIEK
voor Stal-Inrichtingen

4997 EN
Stal-Benodigdheden.

IJzeren Trappen

van solide constructie tot concurreerende prijzen.

Eerste Prijs: GOUDEN MEDAILLE.
Internationale Landbouw-Tentoonstelling te Amsterdam, 1884.

Agenten voor Nederland en de Koloniën

STAAL & HAALMEIJER,

36. Derde Weteringdwarsstraat,

AMSTERDAM.

alwaar een Stal en Box op ware grootte te bezichtigen is.

Geïllustreerde Catalogussen op aanvraag.

G. J. Vincent & Co.

Kunstsmeden,

SCHIEDAM.

ZILVEREN MEDAILLE, WERELD-TENTOO NSTELLING Amsterdam 1883.

GOUDEN MEDAILLE, Antwerpen 1885

Specialiteit in gesmeed IJzeren Hekken,

Fijne smeedwerken, Dakversieringen, Deurvullingen, Ornamenten enz.

Steeds voorhanden GESMEED IJZEREN PAARDENRUIVEN. 4998

PHOTOLITHOGRAPHIE.

De ondergeteekenden bevelen zich bij Heeren Architecten aan tot het reproduceeren hunner

Plannen, Teekeningen, enz.

Prompte aflevering en billijke conditiën.

WEGNER & MOTTU

4999

Rokin 138.

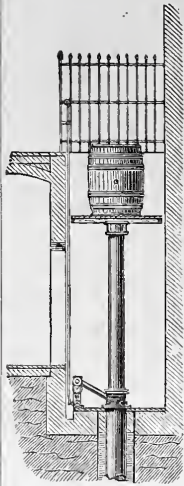

JAN HAMER. — AMSTERDAM.

Kantoor: Marnixstraat 402, bij het Leidscheplein.
GEBOUW PERMANENTE TENTOONSTELLING VAN DE MAATSCHAPPIJ TOT BEVORDERING DER BOUWKUNST. 5000

Vertegenwoordigt F. WITTE, Berlijn.

OUDESTE FABRIEK VOOR HYDRAULISCHE en HANDLIFTEN.

Alleen in Duitschland meer dan 1000 Liften geplaatst.

LIFTEN voor Stoom, Hand- en Waterkracht.
voor Personen, Goederen, Spijzen, enz. enz.

Adressen van hier te lande geplaatste Personen- en anderen Liften worden op aanvraag verstrekt. Modellen voorhanden.

KELLEY & Co., Londen.

Geschilderd en gebrand Glas, geschilderde Tegels enz. enz.

— Monsters voorhanden. —

BOYLE's Ventilator's MILDE's Telephonen.
CARRÉ's Waterleidingen voor gebouwen enz. enz.



DE LINT & Co. Rotterdam.

Vertegenwoordigers van JOS. F. EBNER te Londen,
leveren in uitsluitend eerste kwaliteit,

MARMER-MOZAIEK en

TERRAZZOVLOEREN,

alsmede 5001

— GLASMOZAIEK —

Zestien Bekrooningen.

NEUCHÂTEL ASPHALTE COMPANY LTD. LONDON.

Exploitatie der Mijnen van de Val Travers.

FABRIEK

TE

AMSTERDAM

Beltweg No. 3.

TRADE MARK.



NATUURL. ASPHALT

VAN

VAL DE TRAVERS

ZWITSERLAND.

Gecomprimeerde Asphaltwegen en dito Dorschvloeren. Werken in Asphalt-Mastiek voor Trottoirs, Skating-Rinks, Moutvloeren, Kelders, Kolf- en Kegelsbanen, Winkel en Magazijnvloeren, Gangen, Veranda's Brug- en Dakbedekkingen, Beton Fundeeringen, Stallen, enz., enz., enz.

Zindelijk Vochtwerend, Ondoordringbaar, Geraaswerend

Asphalt speciaal tot wering van vochtige muren.

Voor inlichtingen omtrent het leggen van Vloeren, Bedekkingen enz., gelieve men zich te adresseeren aan het Kantoor der fabriek, Beltweg 3, Amst erdam. 5002

JAN VAN DER POT,

Scheepmakershaven N^o. 3 (Punt.) — ROTTERDAM.

De eenige Kyaniseerinrichting waar ook des winters wordt doorgewerkt.

Het Kyaniseeren is het eenige afdoende middel tegen verrotting en zwam. De bewerking geschiedt geheel reuk- en kleurloos. Desverlangd bijlevering van hout.

Prima Engelsche PORTLAND CEMENT, merk Wallsend, van uitmuntende kwaliteit en tegen concurreerende prijzen.

BELGISCHE KLUIT- en HYDRAULISCHE KALK. Billijke prijzen en vrachten. KUNSTGRANIET systeem Pétitjean.

Prospectussen en prijscuranten worden opaanvraag franco toegezonden

Gelieve op Voornaam en Adres te letten.

J. KROON Rz.

Fabriek van Lattenweefsel
voor Plafond- en Wand-
bepleistering.

Buiksloot.

STOOMHOUTZAGERIJ en PAKKISTENFABRIEK

Eervolle vermelding op de Tentoonstelling van Bouwmaterialen te Groningen 1886.

5004 ASPHALTDAKPAPIER, ASPHALTWERKEN.

„CARBOLINEUM.”

Monsters, circulaires en attesten op aanvraag franco.



BOUWKUNDIG WEEKBLAD

ORGAAN

VAN DE MAATSCHAPPY TOT BEVORDERING DER BOUWKUNST

3 NOVEMBER 1888.

Redactie: Dr. P. J. H. CUYPERS, Prof. E. GUGEL, J. R. DE KRUYFF
C. MUYSKEN, F. J. NIEUWENHUIS en C. T. J. LOUIS RIEBER.

Bureau: Marnixstraat 402.

Uitgevers: DE ERVEN H. VAN MUNSTER & ZOON,
Heerengracht 246, Amsterdam.

London Office:

35 Queen Victoria Street E. C.: - HENRY HEMANS & C^o.

Abonnementsprijs voor Nederland, fr. p. p. / 8.50; voor Ned.-Indië
(bij vooruitbetaling) fr. p. p. / 11.50; voor het Buitenland (bij vooruitbetaling)
fr. p. p. / 10.— Afzonderl. Nummers voor zoo lang de voorraad strekt 25 Cts.

INHOUD: De nieuwe Hofschouburg te Weenen. — Mededeelingen omtrent Leiden. — Verslagen van de vergadering der Afdelingen Groningen en Leeuwarden 26 en Vereniging Architectura te 's Gravenhage 31 October 1888. — Prijsvragen. — Ingezonden. — Binnenlandsche berichten. — Benoemingen, vacante betrekkingen, enz. — Verbetering. — Afloop van aanbestedingen.

Dit nummer bestaat uit 8 bladzijden.

DE NIEUWE HOFSCHOUBURG TE WEENEN.

De opening van het nieuwe „Hofburgtheater” te Weenen heeft op 15 dezer onder groote belangstelling der geheele stad plaats gehad. Betrekkelijk klein was echter het aantal diergenen, voor wie zich, dank zij hunne hooge positie of hunne zeer ruime beurs, op dien dag reeds de poorten van het kleine tooverpaleis hebben ontsloten.

Gedurende nagenoeg 15 jaren werd aan dezen nieuwen schouburg, die eindelijk het vermaarde, doch totaal versleten oude „Burgtheater” zou vervangen, gebouwd. Geen wonder dus, dat men in de laatste jaren de voltooiing en inwijding van den nieuwen tempel der Muzen met ongeduld verbeidde, te meer daar het gebouw, sedert tal van jaren uitwendig gereed, in zijn eenzamen en verlaten toestand op den voorbijganger een bijna melancholischen, en op den duur hinderlijken indruk te weeg bracht.

Aan den nieuwen hofschouburg is zeker een der fraaiste standen langs de geheele vermaarde „Ringstrasse” gegeven. In de nabijheid van den ouden „Hofburg” en in het midden van den indrukwekkenden „Franzenring”, tegenover het stadhuispark opgericht, is het be-

trekkelijk kleine kunstjuweel te midden eener zeldzaam grootsche en monumentale omgeving gelegen.

Terwijl juist daartegenover, achter het genoemde park, het kolossale stadhuis met zijn fieren hoofdtoren verrijst, verheffen zich aan weerszijden van dit gothische monument, de indrukwekkende massa's van het universiteitsgebouw aan het noordelijke, en van het parlamentsgebouw aan het zuidelijke uiteinde van genoemd plantsoen.

In het grootsche stadhuis heeft de artistieke individualiteit van Fr. von Schmidt hare hoogste uitdrukking gevonden. En, terwijl aan de beide andere monumenten, korypheën als H. von Ferstel en Th. von Hansen al hun kunstenaarstalent hebben ten koste gelegd, is met de voltooiing van het nieuwe „Burgtheater” een zeer klein gedeelte van het bouwprogramma verwezenlijkt, dat aan twee andere bouwkundige celebrities: G. Semper en C. von Hasenauer was gesteld en de geheele verbouwing van den ouden hofburg ten doel heeft.

Reeds op de internationale tentoonstelling, die in 1873 te Weenen plaats had, hebben de perspectivische teekeningen van dit ontwerp tot verbouwing en uitbreiding van het keizerlijke paleis, zeker een der meest kolossale bouwprojecten van onzen tijd, zeer de aandacht getrokken.

De beide nu voltooide hofmusea, op de westzijde van de ringstraat en tegenover het oude paleis gelegen, die door triumfbogen met den nieuwen hofburg zullen worden verbonden, maken, evenals de nieuwe hofschouburg, onderdeelen uit van dit reusachtige bouwplan.

De prachtbouw van den nieuwen schouburg is in den stijl der weelderigste Renaissance opgetrokken en wel in de wijsche en prikkelende vormen der late Renaissance en van den opkomenden barokstijl, waarin Semper zich steeds niet zoo groote voorliefde bewoog. De verhoudingen der niet zeer hooge ordonnantie zijn bijzonder gelukkig en evenredig, en verleenen, in verband met het indrukwekkende relief der details en het

fraaie en breede silhouet, aan het gebouw een ongemeen statig karakter.

Door twee zeer smalle 14 M. breede en 36 M. lange vleugels, die slechts twee verdiepingen hoog zijn en aan weerskanten tegen het bijna halfronde front van het hoofdgebouw aansluiten, hebben de bouwmeesters aan de geheele ordonnantie, zoowel eene rijkere groepeerings als eene betrekkelijk zeer aanmerkelijke en ongewone uitgestrektheid in de lengte gegeven.

Door deze vleugels is de voorgevel van het gebouw tot eene gezamenlijke lengte van 138 M. uitgebreid, eene afmeting, welke eigenaardiger en zeldzamer wijze, zelfs de diepte van het hoofdgebouw aanmerkelijk overtreft, die slechts 82 M. bedraagt.

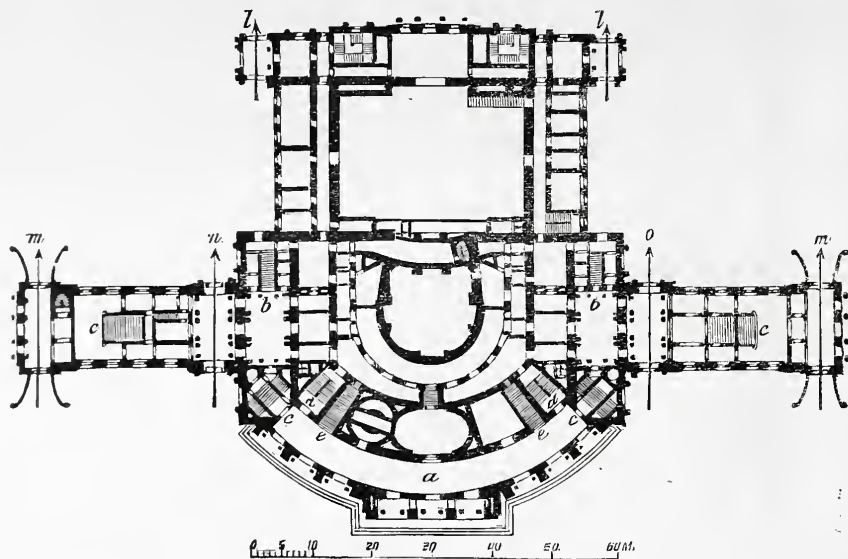

Platten grond van den nieuwen hofschouwburg te Weenen.

Het geheele front van het hoofdgebouw wordt door de langwerpige en ringvormige vestibule (a) ingenomen. Terwijl rechtuit van deze hoofdvestibule, tot het parquet, het parterre en de parterre-logen toegang wordt verleend, geeft de vestibule zijdelings aan weerskanten gemeenschap met de trappen (dd, ee) naar de twee galerijen; aan de beide uiteinden worden eindelijk twee ruime trappen naar de logen (cc) aangetroffen.

De beide uiteinden der vleugelgebouwen bevatten bovendien doorritten voor rijtuigen (mm), mede ten dienste van de bezoekers der logen, die van hieruit langs ongemeen statige rechte bordestrappen (cc) het hoofdgebouw en in de eerste plaats twee ruime bovenvestibulen bereiken. In de bovenverdieping staan deze vleugelgebouwen, die nagenoeg geheel door deze prachtige en indrukwekkende trappenhuisen worden ingenomen, door den foyer in onderlinge verbinding, die in de gedaante eener ringvormige galerij de geheele ruimte boven de vestibule beslaat. Van de beide andere doorritten, die nog in de vleugelgebouwen worden aangetroffen, daar, waar deze bij het hoofdgebouw aansluiten, is de eene (o) uitsluitend voor den Keizer, de andere (n) voor de aartshertogen van het keizerlijk huis bestemd. De beide vestibulen voor het hof, die aan deze doorritten grenzen en met afzonderlijke prachtrappen (bb) gemeenschap hebben, zijn door den eveneens ringvormigen, zoogenaamden keizergang — die onder de logen doorloopt, — met elkander verbonden. Twee kleinere doorritten (ll), ten dienste van de artisten, zijn eindelijk ter weerszijden aan den achtergevel aangebouwd. Aan ruime

en geschikte toe- en uitgangen heeft dus de nieuwe schouwburg zeker geen gebrek.

Als de meest treffende eigenaardigheid der planverdeling, zooals wij deze kortelijk hebben omschreven en door onzen plattegrond wordt verduidelijkt, moet zeker de afwezigheid eener centrale vestibule worden aangemerkt. Zoowel deze kenmerkende bijzonderheid als de in de zijgevels aangebrachte doorritten en hoofdtrappen heeft het nieuwe „Burgtheater” met de distributie van den hofschouwburg te Dresden gemeen. Ook hierdoor is in het ontwerp van het nieuwe gebouw de hand van Semper te herkennen.

Terwijl in alle oudere schouwburgen en in de meeste nieuwe theaters en opera's, zooals in de nieuwe operagebouwen te Weenen, te Frankfort en te Parijs, op de centrale vestibulen waarin de hoofdtrappen uitkomen, alle nadruk is gelegd, — en bijv. te Parijs alle architectonische, beeldhouwkunstige en schilderkunstige pracht in deze centrale ruimte tot een overweldigend totaal-effect is geconcentreerd, hebben de architecten hier een ander beginsel gehuldigd en aan de portalen, vestibulen, trappen van het hoofdgebouw alleen als het ware de beteekenis van belangrijke accessoires toegekend.

Men zoude zich evenwel een verkeerd denkbeeld vormen door te gelooven, dat aan de waardige stoffeering en artistieke opulsting dezer onderdeelen te kort ware gedaan: ook hier wordt het oog van den beschouwer niet moede zich

in zoovele groote en kleine schoonheden te vermeien. Munt over 't algemeen de geheele binnenordonnantie door smaak en treffende sierlijkheid uit, een ware overvloed van artistieke conceptie, weelde en rijkdom is over de beide hoofdtrappen in de vleugelgebouwen en den, beide verbindenden, foyer der hoofdverdieping ten toon gespreid.

In lichte, zachte tinten prijken de marmeren wanden, de pilasters en zuilen, de laatste door gouden ranken en loofwerk omslingerd; in 't wit de beelden, aan de mythologie der oudheid ontleend, terwijl de wandnissen met de portretbeelden van beroemde leiders der tooneelkunst en van vermaarde acteurs en actrices zijn opgeluisterd. Gouden kandelabers en kronen verspreiden alom het milde elektrische licht.

Alle schilderkunstige compositiën, waarmede in schitterende kleurenpracht de zolderingen, grijs in grijs, de friezen zijn verrijkt, hebben op de ontwikkeling der tooneelkunst bij alle volkeren en van alle tijdperken betrekking. Alleen de beide buffetzalen aan het einde der galerij maken hierop eene uitzondering, waar de ernst dezer historische voorstellingen voor luimige fantasieën en humoristische idyllen plaats maakt.

Aan de schouwburgzaal heeft men zeer terecht geen groote afmetingen gegeven; zij kan slechts tweeduizend personen bevatten. De grondkleur is ivoorwit, de zitplaatsen zijn met rood fluweel gestoffeerd. Alle vaste wanden, ook die der logen niet uitgezonderd, zijn van ijzer. Op den eersten en tweeden rang zijn marmeren busten van beroemde artisten geplaatst, terwijl boven alle logen kleine langwerpige paneelen prijken. Zoowel de keizerlijke feestloge in het midden, als de beide hoofdlogen

van het procenium zijn tusschen prachtige kolommen van marmer besloten, omslingerd met ranken en loofwerk van goud.

De zoldering der schouwburgzaal, eindelijk, is tusschen reliefs met vier halfronde schilderstukken verrijkt, die de tijdperken der klassieke oudheid, der middeleeuwen, der renaissance en der moderne kunst veraanschouwelijken.

Terwijl het hoofdscherm eene figurenrijke compositie bevat, die door hare buitensporige en weelderige vormen en kleuren, in toon en karakter den smaak van den ontluikenden barokstijl verraaft, wordt tusschen het fraaie traliewerk van het ijzeren scherm aan de toeschouwers een schoon gezicht op de keizerstad geboden. Met toejuichingen begroette het publiek het oude, welbekende, meer dan honderdjarige scherm van het oude Burgtheater, dat na het uitspreken van den proloog werd neergelaten.

Dat de voor den Keizer en het Keizerlijk huis gereserveerde portalen, gangen, vestibulen en trappen, en eindelijk de logen voor het hof met uitgezochten smaak en weelderige pracht zijn gestoffeerd, behoeft wel geen betoog. Kenschetsend voor de kunstweelde en den rijkdom, in de gereserveerde keizerlijke vertrekken tentoon gespreid, is het verhaal, dat de keizer bij zijn eerste bezoek aan het voltooid gebouw, zijn leedwezen heeft te kennen gegeven over den hier ontwikkelden overvloed van pracht en kunst, „waarvan toch slechts zoo weinigen kunnen genieten.”

Dat ook de inrichting van het tooneel zelfs aan de hoogst gestelde eischen voldoet en daarbij met de nieuwste vorderingen der tooneeltechniek rekening is gehouden, valt licht te beseffen bij een gebouw van dezen rang en bij welks uitvoering tijd noch middelen zijn gespaard, om het meest volmaakte voort te brengen.

De decoraties zijn schitterend en „stilvoll”. Alles is echt, in historisch opzicht onberispelijk en nauwgezet, en uit een artistiek oogpunt prachtig en schilderachtig van compositie en uitvoering. Het zijn de schilders Fux en Lehner en de architect Lehner, aan wie de vereerende en dankbare taak was opgedragen, het tooneel van den nieuwen schouwburg van zijn decoratieinventaris te voorzien. —

Het moeilijke vraagstuk om te midden eener bijna overweldigende architectonische omgeving het kleine en sierlijke schouwburggebouw tot zijn recht te laten komen, heeft eene oplossing gevonden, die aan de bekwaamheid en het kunsttalent der architecten alle eer aandoet.

Haar werkelijk monumentaal en indrukwekkend karakter heeft de buitenordonantie voor een groot deel te danken aan de grootsche vormen der kolossale bouw-orde, die zich over de beide hoofdverdiepingen en een insteekverdieping van het hoofdgebouw uitstrekt.

Het drie traveeën breede avantcorps, dat de hoofdeuren bevat, vormt eene middenpartij, waarvan de grootsche indruk door de gebeeldhouwde fries eener kolossale attiek wordt verhoogd. De fraaie en indrukwekkende reliefs dezer fries zijn van de hand van Prof. Weyr.

Als ware toonbeelden van sierlijkheid en smaak verdienen de negen hooge boogramen vermelding, die aan den foyer der hoofdverdieping zijn licht geven. Hunne gebroken frontons, door corinthische zuilen gedragen, zijn met de borstbeelden van tooneeldichters gekroond, die als acroteriën der rijke vensterbekleedingen tot aan het

hoofdstel verrijzen. Zij hebben tot achtergrond kleine vierkante openingen die aan den tweeden foyer — voor de bezoekers van de derde en vierde galerij — tot lichtramen dienen. Van de Ringstraat gezien, kan men nauwelijks vermoeden, dat de afmetingen dezer sierlijke busten, manshoogte bereiken.

Voor de uitvoering van de geheele buitenordonnantie van het fraaie gebouw, is alleen van echte en edele materialen gebruik gemaakt. Tot verrijking der ordonnantie met een indrukwekkend en fraai silhouet is van het hooge tooneelgebouw en de bovenverdiepingen der tooneelzaal zeer gelukkig partij getrokken. De bekroning der hoofdlijst en het koepeltje voor de ventilatie der schouwburgzaal zijn rijk verguld.

Alweer is met de sluiting van het oude vermaarde Burgtheater — hetwelk in 1741 door Maria Theresia werd gesticht — en met de opening van het nieuwe, op den weg der epoquante XIX eeuwse hervorming van de grijze keizerstad een groote en belangrijke stap gedaan.

MEDEDEELINGEN OMTRENT LEIDEN,

DOOR DEN VOORZITTER DER AFDEELING LEIDEN
EN OMSTREKEN, W. KOK.

(Vervolg van bladz. 255. slot.)

De Universiteit. De redenen, die den Prins van Oranje bewogen om tot heil des lands eene universiteit op te richten, wordt door het uitmuntende licht van geleerdheid, Hugo de Groot, aldus kortelijk medegedeeld:

„Oranje had de stad Leyden tot een zetel der geleerdheid en geleerdheidsoefeningen gekooren, opdat een volk, gebooren in het midden der waepenen, afgeschrikt door de kosten, die 't in verre gelegene scholen te draegen hadt, tot verwildering en onweetenheid niet kwame te vervallen. En dit voorrecht was den inwoonderen van Leyden gegund, tot verkwikking tegen de bittere rampen eener belegering, die de stad door zoo vermaarde trouwe en standvastigheid hadt door gebeeten en 't eener belooning, die ze, in plaats van kwijschelding der belastingen, verkooren hadt; en zoo werd op den vóórslag van gemelden Prins in het jaar 1574, Leyden, door de Staten van Holland met de Universiteit begiftigd.”

De inwijding heeft met ongemeene plechtigheid op 8 Febr. 1575 plaats gehad. De universiteit werd oorspronkelijk geplaatst in het Barbera Klooster; al spoedig werd dit te klein en werd zij overgebracht in het gebouw dat voorheen de kerk van de gefalide Begijnen pleeg te wezen, alwaar de Akademie tot 16 April 1581 bleef, om daarna in het Klooster der Witte Nonnen, ook wel Jacobinesen genoemd, te worden overgeplaatst. De bij dit klooster behorende hof werd tot kruidtuin ingericht, die in 1736 aanmerkelijk vergroot werd.

In het jaar 1616 werd het gebouw door brand aanmerkelijk beschadigd, waardoor de lessen weder tijdelijk in het Barbera klooster gegeven werden.

Na de herbouwing in 1618, bij welke gelegenheid de toren werd vernieuwd en kleine dakvensters zijn aangebracht, is zij wederom in het klooster der Witte Nonnen terug gebracht, welk gebouw nog heden ten dage aan den hoek van het Rapenburg en de Nonnensteeg gelegen is.

De geschiedschrijver Orlers twijfelt niet of zij zal voortaan in dat gebouw blijven „soo langhe het den goeden God believen sal de selvige te onderhouden” en het heeft allen schijn, dat die profetie zal vervuld worden; sinds 1876 toch zijn er vrij aanzienlijke sommen besteed, zoowel voor uit- als inwendige verbeteringen; dat gebouw, waaraan zooveel geschiedkundige herinneringen zich hechten, wordt thans zooveel mogelijk in zijn oorspronkelijken staat hersteld. „Wij hopen, zegt Dr. Pleijte in zijn meer genoemd boek, van beter en zien met velen verlangend uit, dat de plannen tot verandering, waarop $\frac{3}{4}$ eeuw is gepeinsd, eindelijk verwezenlijkt zullen worden.”

Leiden's ramp gaf aanleiding om plannen te maken, en weldra was voor het plein der Ruïne, dat 12 Jan. 1807 door het springen van een schip met kruit was ontstaan, een bouwontwerp gereed, een park met fonteynen, omgeven van academie gebouwen, waar alles te kust en te keur was te krijgen. Daar is het evenwel bij gebleven; met uitzondering dat de Ruïne in een wél aangelegd park herschapen werd, en met het standbeeld van den welbekenden Burgemeester van der Werf, volgens het ontwerp der kunstenaars Koelman en Vogel, prijkt.

Vreezende van uwe aandacht reeds te veel gevorderd te hebben, veroorloof ik mij evenwel, met voorbijgang van een aantal bijzonderheden en merkwaardigheden waarop Leiden bogen mag, bijv. de verschillende musea, de sterrewacht, stadspoorten, liefdadigheidsinstellingen enz., u te wijzen op het glanspunt der stad, namelijk het tijdperk van het begin der 17^e eeuw. Bijna alle voorname gebouwen dateeren uit een tijd na 1580, waardoor wij hier een rijk veld voor het bestudeeren onzer renaissance vinden. Noemen wij: de R. Catholieke St. Lodewijkskerk aan het Steenschuur N. Z., vroeger Saaihalle, in 1807 op kosten van Koning Lodewijk Napoleon voor den R. C. eeredienst ingericht.

Het Gemeenlandshuis van Rijnland aan de Breesstraat. Deze gevel werd gebouwd naar het ontwerp van Lieven de Key, die in 1596 drie plannen leverde. Een van de beide niet uitgevoerde ontwerpen, om hun rijkdom ter zijde gelegd, is bewaard gebleven het is (hier naast) ten toon gesteld. Eene beschrijving met teekeningen van deze gevels vinden wij in het *Bouwkundig Weekblad* 1883, N^o. 7 en 35, van de hand des heeren J. B. van Loenen.

De gevel van een burgerwoonhuis aan het Steenschuur Z. Z., bij de bewaarschool, in het jaar 1630 gebouwd; het is een van die karakteristieke burgerwoonhuizen, die de bouwmeesters uit het begin der 17^e eeuw zoo geestig wisten te ontwerpen. (Zie Afbeeldingen van oude bestaande gebouwen, uitgegeven door de Maatschappij tot bevordering der Bouwkunst, 1878).

Het Steenschuur vervolgende, ontmoeten wij aan het Rapenburg den schilderachtigen gevel der Bibliotheek van Thysius, eene stichting van den Hoogleraar Thysius in 1655.

De met baksteen pilasters versierde gevel van een gebouw aan de in 1609 gedempte Pieterskerkgracht. De strekken boven de ramen der beneden verdieping kunnen als meesterstukken van metselwerk gelden; in de attica die den gevel afsluit, zijn paneelen aangebracht met de opschriften „Rust baart lust”, „Lust met Godt rust” waarin de Romeinsche letters, bij elkander geteld,

1615, uitmaken, die het vermoedelijke jaar der stichting geven.

Het gebouw op de Stadswerf. Deze breede gevel met topgevel is bijzonder merkwaardig door eene willekeurige schilderachtige verdeeling der vensters. Dit gebouw, in zijn ouden vorm bewaard, behoort onder de fraaiste trapjesgevels die ons land bezit. De Stadswerf was in 1603 achter 's Gravenstein, doch omdat zij niet voldeed in 1612 naar een erf tusschen de Galgstraat en den Rijn verplaatst; in 1616 was dit huis, dat tot woning van den stadstimmerman diende, voltooid; het pendant aan de andere zijde is thans afgebroken.

Een woonhuisgevel aan den Oude Singel, N. 72, omstreeks 1615 geheel van baksteen gebouwd, rijk door banden van bergsteen verdeeld, met cartouchen, waarin gebeiteld: „dit is in den vergulden gekroonden houhamer”, en sterk vooruitspringende koppen versierd, en door een merkwaardig geveltopje in het midden gekroond; deze gevel is door de zorg van het Genootschap Mathesis Scientiarum Genetrix opgemeten, waarvan de tekening (hier naast) is tentoon gesteld.

Zoo zijn wij in de nabijheid genaderd der Lakenhal. In het *Bouwkundig Tijdschrift* deel V, 1885, vinden wij dit merkwaardige gebouw uitvoerig door dr. W. Pleijte beschreven; wij nemen dus slechts kortelijk hieruit over:

Op den 18 Juli 1639 werd door den bouwmeester Arnold van 's Gravensandt aanbesteed het steenhouderswerk; dat steenwerk moest bewerkt worden naar teekeningen, borden of patronen; in het frontespies het wapenschild van Leiden, de stapels lakens en afhangende lakens, moesten „constigh nae 't leven gehouden en uitgebeelt worden tot Contentement van de Heeren Besteders”. Het hoofdgebouw moest worden versierd „nae d'ordre Jonica, de poert en galeryen naer d'ordre Dorica.”

In 1870 werd de Lakenhal verbouwd en tot stedelijk museum ingericht.

Wij juichen het toe, dat ons verlicht gemeentebestuur de kunst tot regeeringszaak maakt, want inderdaad is er geen beter opleidingsmiddel voor het volk denkbaar, dan die fraaie en degelijke gedenkteekens van kunst en geschiedenis.

Hiermede hebben wij het voornaamste der Renaissance, wát Leiden nog oplevert, afgehandeld. De kenmerklijke zorg in den laatsten tijd aan die merkwaardige monumenten besteed, -- herinneren wij slechts aan de herstelling van de genoemde gevels aan het Steenschuur, de Stads-timmerwerf en de Oude Singel -- zijn voorzeker sprekende getuigen, die ons waarborgen, dat de Leidenaars met eerbied en achting bezielde blijven voor de bouwwerken hunner voorvaderen.

Hiermede ben ik aan het einde mijner mededeelingen gekomen; wijzen wij ten slotte op den tegenwoordigen toestand. Meer en meer wordt onze goede stad door vele familiën tot opvoeding hunner kinderen bezocht. En geen wonder! Waar vindt men zulk goed onderwijs als hier, dank aan de vrijzinnige en onbekrompen maatregelen van ons Gemeentebestuur? Is onze Akademie bovendien niet de eerste in ons land?

Verheugen wij ons niet in heerlijk gezondheid aanbrennend drinkwater, ons uit Katwijks duinen kunstmatig toegevoerd? Verlustigen wij ons niet in een goede en goedkoope gasverlichting?

't Zij verre van ons, dat wij dezen toestand *volkomen* achten, om daarop rustig te kunnen indutten, — veel moet er in de naaste toekomst nog worden gedaan; noemen wij slechts:

1°. het vergrooten der stad, getuige de aanbouw van burgerwoningen langs de Singels;

2°. het dempen van sommige grachten;

3°. verbetering van riolen, zij het ook in voortzetting van het Liernurstelsel in 1873 aangevangen, of op andere wijze.

Leiden behoude den ouden eertitel van Minerva's zetel, en verovere dien van „Lustoord der Gratiën!”

VERSLAGEN VAN VERGADERINGEN.

AFDEELING GRONINGEN. 26 October 1888. De wensch door den Voorzitter bij de opening der September-vergadering geuit, dat de volgende bijeenkomsten in dezen winter van een grooter deelneming mochten getuigen, werd nu alreeds vervuld; een flink aantal leden was opgekomen.

Na afdoening der werkzaamheden van gewonen huishoudelijken aard, nam de heer Huurman het woord, ter verklaring van de lagedruk-stoomverwarming zooals zij in eene onder zijne leiding gebouwde behuizing, aanvankelijk in de benedenverdieping, is toegepast. Duidelijk, door schetsen op het bord toegelicht, zette spreker uiteen, de inrichting van den ketel, met zijne zelfwerkende regeling van den luchttoevoer naar den vuurhaard, en den afvoer buitendaks van den overtolligen stoom, welke inrichting de bediening van het werktuig zoo uiterst eenvoudig maakt, omdat zij alle gevaar voor brand of ontploffing wegneemt. Verder gaf hij een overzicht van den aanleg der stoom- en condensbuizen, van de inrichting der kachels en hare isoleermantels en hoe door aanvoer van versehe lucht binnen de mantels en afvoer der kamerlucht, tevens voor ventilering is gezorgd.

Uit de nadere toelichtingen bleek, dat de kosten van aanleg, inbegrepen alle levering voor de genoemde woning, bevattende vijf kamers, vestibule en verder aanhooren, omstreeks f 2000 bedragen; dat de ketel, eenmaal gevuld, af en toe slechts de bijvoeging van eene kleine hoeveelheid water eischt; het cokeverbruik niet meer dan $1\frac{1}{2}$ H. L. per etmaal zal zijn om eene geregelde warmte van 65° F. te kunnen ontwikkelen. Spreker hoopte binnenkort de inrichting en haar werking te kunnen toonen.

Na dankzegging aan den heer Huurman voor wat hij ten beste gaf, werd overgegaan tot beschouwing der antwoorden op de door de Maatschappij in 1886 uitgeschreven prijsvragen, welke teekeningen in de zaal waren tentoongesteld.

Vervolgens werd kennis genomen van eenige monsters geperforeerd glas voor ventilatie en eene proeve van geëst glas, een en ander op verzoek welwillend door den heer Bouvy van Dordrecht toegezonden, zoomede van eene collectie winkel-, hoofd- en kamerdeursloten, krukken, schuifdeurensluiting, verklikkers, avondsluitingen, enz.; alle voorwerpen van de nieuwste vinding, en door den Voorzitter uit het magazijn van den heer Hoen bijeengegaard.

Naar aanleiding van het laatste punt der agenda, »Varia», bleef men nog eenigen tijd onder leerzaam gesprek bijeen, tot de Voorzitter onder dankzegging voor de flinke opkomst, de vergadering sloot.

AFDEELING LEEUWARDEN, 26 October 1886. De Voorzitter, de heer J. E. G. Noordendorp, heette de opgekomen leden welkom op de eerste vergadering van dit seizoen en voegde daarbij een opwekkend woord om mede te werken tot den bloei der Maatschappij en deze Afdeeling.

Door het bestuur was een circulaire verspreid met het doel om het ledental der afdeeling te doen aanwinnen, waarop een negental nieuwe leden zich hadden aangemeld, die werden aangenomen.

Wegens vertrek naar elders werd door twee leden het lidmaatschap opgezegd.

Op uitnoodiging van den Voorzitter stelden verschillende leden zich beschikbaar tot het leveren eener bijdrage of kunstbeschou-

wing; inzonderheid was deze uitnoodiging gericht tot de jongere leden, die ook niet palieten er gehoor aan te geven.

Door den heer H. H. Kramer werd een kunstbeschouwing geleverd, bevattende een aantal penteekeningen, blijkbaar studieën van een kunstenaar uit het tijdvak van Lodewijk XIV, waaraan waren toegevoegd eenige platen der »Motifs historiques» van César Daly, eveneens uit den tijd van Lodewijk XIV.

VEREENIGING „ARCHITECTURA” TE 'S GRAVENHAGE, 31 October 1888. De notulen der vorige vergadering goedgekeurd zijnde, werd na eenige mededeelingen overgegaan tot de ballotage van den heer W. Warst, die tot gewoon lid werd aangenomen, terwijl de heer A. C. Meijer als zoodanig werd geïnstalleerd. — Vervolgens gaf de Voorzitter het woord aan den heer K. Stoffels, die eene rede hield, naar aanleiding van het werk van J. B. Kam: »*De versiering van onze woning.*» Spreker verschafte hiermede aan alle aanwezigen een genoeglijken avond door het vele belangrijke dat dit werk bevat, reeds voor een goed gedeelte te behandelen, en algemeen werd verzocht hiervan later eene voortzetting te geven, waartoe de heer Stoffels zich gaarne bereid verklaarde. Door den Voorzitter werd hem de dank der vergadering gebracht, evenals voor zijne kunstbeschouwing, bestaande in de zes eerste jaargangen van *Raguenet: »Materiaux et Documents d'Architecture et de Sculpture,*» die met belangstelling werden bezichtigd. Ondanks het reeds gevorderde uur werd toch nog een en ander besproken omtrent eene bij het Bestuur door een der leden ingezonden vraag, luidende: *Is de vooruitgang in de Bouwkunst van de laatste jaren ook in deze stad merkbaar? — En zoo ja, in welke bouwwerken van den laatsten tijd is dat waar te nemen?* — Men was van meening dat over deze vraag niet zoo aanstonds kon worden gediscussieerd en dat eene grondige inleiding wel mocht vooraf gaan, waartoe aan de vragen-commissie werd verzocht die taak tegen de volgende vergadering op zich te nemen, waarin deze commissie toestemde.

Thans niets meer aan de orde zijnde werd de vergadering ten 11 uur gesloten.

PRIJSVRAGEN.

Op de door de Afdeeling »Haarlem en omstreken» der Maatschappij tot bevordering der Bouwkunst voor hare leden uitgeschreven prijsvraag voor de inrichting van de Hertenkamp of daarbuiten gelegen terreinen tot Ontspanningsoord, zijn ingekomen acht antwoorden, onder de motto's:

Nederland; 't Is geen offer, dat men brengt, Als men 't algemeen iets schenkt; Rust roest; H; Toekomst; Glück auf; O; Critiek! Bouw op! verlaag u niet tot sloopwerk!

INGEZONDEN.

Aan de Redactie van het Bouwkundig Weekblad.

Mijne Heeren!

Beleefd dank ik u voor de toezending van uw Weekblad N°. 42, en hoewel de heer K. van Muijden te B. daarmede de gasmotorenkwestie eindigt, verzoek ik u vriendelijk het hierna volgende nog in een der toekomstige nummers als antwoord te willen plaatsen.

De heer K. van Muijden zegt van mijn lederen ring vóór aan den cilinder, waarin de plunger loopt, dat, als men den cilinder heet laat loopen, het dan met den lederen ring onmiddellijk gedaan is; in de eerste plaats is het heet laten loopen eene fout van den verbruiker, die geen toezicht houdt, en niet van den motor; maar deze, zijne fouten, kost den verbruiker slechts f 0.50 à f 0.75 voor een nieuwen ring en een half uur oponthoud in het werk voor het inzetten van den ring; dan loopt de motor weer als vroeger.

Wanneer echter de verbruiker dezelfde fout bij een Otto-motor of dien van andere systemen maakt, die eenen zuiger van dure stalen veeren hebben, is het dan ook niet »met den zuiger gedaan» en met den cilinder tevens, en is het dan voor enkele stuivers en in een half uurtje in orde te brengen?

De heer K. van Muijden zegt verder: »waarom zou ik zulk een

voorwerp aanbevelen enz.”; mijn antwoord is, dat er mij van ZEd. niets bekend is dan de naam, zelfs niet zijn woonplaats, die hij slechts met eene B aangeeft; ik heb hem ook niet om aanbeveling gevraagd en stel in de zijne volstrekt geen belang; wel in de aanbevelingen van mijne afnemers, en vooral van diegenen die reeds jaren lang met den van Rennes gasmotor werken, en die mij van alle kanten worden toegezonden. Deze blijken ook uit het succes, dat ik op de tentoonstelling te Utrecht behaalde, waar ik 8 motoren besteld kreeg; en dat deze bestellingen alle het gevolg waren van de goede aanbevelingen, die degenen verstrekten, welke reeds geruimen tijd mijnen motor praktisch in gebruik hadden, daarvan geef ik den heer K. v. M. de verzekering.

Dat de groote overwinning mijner eenvoudige machines nu een weinig de afgunst van enkelen schijnt te wekken, is mij niet aangenaam; maar troosten zal ik mij met de echt Hollandsche meening, dat het beter is benijd dan beklaagd te worden.

Ten slotte zeg ik het den heer K. v. M. te B. na: Gij, die u eenen gasmotor wenscht aan te schaffen, gaat heen en vraagt bij hen, die met den »van Rennes gasmotor” werken.

Dank mijne heeren van de Redactie, voor de plaatsing van dit artikel, ook ik sluit hiermede deze kwestie af.

Utrecht,
26 October 1888.

Hoogachtend,
Uw dw. dienaar,
D. W. VAN RENNES.

BENOEMINGEN, VACANTE BETREKKINGEN, ENZ.

Voor fabriek-landmeter van de Krimpenerwaard zijn op de voordracht geplaatst: de heeren A. B. Swets, opzichter van het waterschap »de Ronde Veenen”, te Wilnis, en H. van Gorsel, civiel-ingenieur te Rilland-Bath. Het getal sollicitanten bedraagt 42.

BINNEN- EN BUITENLANDSCHE BERICHTEN.

Het Koninklijk Instituut van Ingenieurs vergadert op 13 Nov. a. s. des voormiddags ten elf en een kwart uur, in Diligentia te 's Gravenhage.

Op het programma staan de volgende voordrachten:

Mededeelingen van het lid I. Gosschalk: 1°. over de beproeving van een heipaal, 2°. over de constructie van een lift, beiden bij den bouw van een der gasfabrieken te Amsterdam.

Mededeeling van het lid A. Huet over de verbeterde constructie der hellende schepraderen.

Mededeeling van het lid A. Deking Dura, betreffende het regime van de kleine rivieren in Overijsel.

De Gemeenteraad van Groningen heeft thans een voorstel van B. en W. aangenomen, om het herstel van den Martini-toren aldaar te bekostigen uit een post voor buitengewone uitgaven, waarvoor op de begrooting van 1889 een bedrag van f 20.000 zal worden uitgetrokken.

Ten behoeve der stelling Amsterdam, zullen de volgende forten worden gebouwd: Een te Uithoorn, alwaar met de voorbereidende werkzaamheden reeds een aanvang is gemaakt twee te Haarlemmermeer, (een bij Hoofddorp en een bij Aalsmeer) voor welk eerste de grondophooging gereed is, en het vierde te Kudelstaart onder Aalsmeer bij den Westplas.

De heeren J. P. F. Römer, werktuigkundig ingenieur te Tilburg, en F. H. van Kooten, civiel ingenieur te 's Gravenhage, hebben aan het electro-technisch Instituut »Montefiore” te Luik het diploma van ingenieur électricien verworven.

De kunst-tentoonstelling te München leverde buitengewoon gunstige uitkomsten op. Er blijft namelijk een batig saldo van niet minder dan 100,000 Mark over, en er werd voor een som van 1,050,000 Mark aan schilderijen verkocht.

VERBETERING.

In het vorige nummer van het *Bouwkundig Weekblad* wordt van den heer J. van Lith Jr. onder anderen gezegd, dat hij de ontwerper was van de Wilhelminagalerij in het Noordeinde te 's Gravenhage, en dat hij ook de succursale der Nederlandsche Bank in eigen beheer heeft gesticht.

Deze mededeeling is, zooals nader wordt bericht, niet juist, daar de ontwerper van beide gebouwen de heer A. P. Van Dam is, die tijdens de uitvoering dier gebouwen met hem geassocieerd was.

Afloop van Aanbestedingen.

AMSTERDAM, 22 Oct. Het gemeentebest.: het bouwen van eene openbare lagere school der 1e klasse op een terrein aan de 1e Spaarndammerstraat.

J. F. Prensler. f 38.250
H. Schouten. » 37.600
W. Westenhof te Weesp » 37.380
W. Meijer en H. v. d. Coolwijk . . » 37.220
B. J. Wichers en Jac. Etmans te Lobith. » 36.979
W. G. van Berkum » 36.000
H. Rietsnijder en Zn » 35.875

Ph. A. Warnes. f 35.750
G. Boon » 35.400
P. J. van Doorn. » 35.200
H. C. Dorlas. » 35.165
G. A. Lendering. » 34.971
E. A. Helle. » 34.800
J. Koster. » 34.657
W. Greve » 34.600
F. Raaijmakers te Nieuwer-Amstel » 33.770
K. J. B. van Damme » 33.325
B. Cruiff » 33.414
W. Voskuil. » 33.267

B. van Buuren. f 33.180
J. P. Cornelissen. » 32.869
De overigen allen aldaar.

ARNHEM. Burgemeester en Wethouders hebben in hunne vergadering van 26 Oct. het verbouwen van Musis Sacrum enz.; waarvan de aanbesteding op 12 Oct. heeft plaats gehad, gegund aan J. H. Vos Sr. te Almelo voor f 183.900; laagste inschrijving bedroeg f 178.419.

JAN VAN DER POT,Scheepmakershaven N^o. 3 (Punt.) — ROTTERDAM.*De eenige Kyaniseerinrichting waar ook des winters wordt doorgewerkt.*Het **Kyaniseeren** is het eenige afdoende middel tegen *verrotting* en *zwam*. De bewerking geschiedt geheel reuk- en kleurloos. Desverlangd bijlevering van hout.**Prima Engelsche PORTLAND CEMENT, merk Wallsend,**

van uitmuntende kwaliteit en tegen concurrerende prijzen.

BELGISCHE KLUIT- en HYDRAULISCHE KALK. Billijke prijzen en vrachten. **KUNSTGRANIET** systeem Pétitjean.*Prospectussen en prijscouranten worden opaanvraag franco toegezonden***Gelieve op Voornaam en Adres te letten.****JAN HAMER. — AMSTERDAM.**

Kantoor: Marnixstraat 402 bij het Leidscheplein.

GEBOUW PERMANENTE TENTOONSTELLING VAN DE MAATSCHAPPIJ TOT BEVORDERING DER BOUWKUNST.

Installeerde *hier te lande* met veel succes,

Geheele Waterleidingen in gebouwen in verbinding met
 de Luchtdruk-Waterreservoirs de Reservoir-Waterfilters met luchtdruk
 systeem Carré, systeem Chanoit.

EERE-DIPLOMA TE PARIJS, GOUDEN MEDAILLE TE BRUSSEL, LE MANS, ANGER, ENZ.

Voor het oppersen, filtreren en verdeelen van water in gebouwen, ter vervanging van de hoogwaterreservoirs. 5017

De *voordeelen* van dit systeem zijn: dat men (tot een zeker maximum) over een willekeurigen druk kan beschikken, het water niet zoo zeer onderhevig is aan de verschillende temperatuursveranderingen, het in ieder gebouw kan worden aangebracht, de installatie goedkoop is als de tot nu toe gevolgde wijze van waterverdeling enz.— *Adressen* waar dit systeem *hier te lande* is toegepast, worden op aanvraag verstrekt. — **BOYLE's Ventilators, MILDE's Telephonen, WITTE's Liften, KELLEY's** gebrand en geschilderd Glas, geschilderde Tegels, enz.**NEUCHÂTEL ASPHALTE COMPANY L^{TD}. LONDON.**

Exploïtatie der Mijnen van de Val Travers.

FABRIEK

TE

AMSTERDAM

Beltweg No. 3.

TRADE MARK.



NATUURL. ASPHALT

VAN

VAL DE TRAVERS

ZWITSERLAND.

Gecomprimeerde Asphaltwegen en dito Dorschvloeren. Werken in Asphalt-Mastiek voor Trottoirs, Skating-Rinks, Moutvloeren, Kelders, Kolf- en Kegelbanen, Winkel en Magazijnvloeren, Gangen, Veranda's Brug- en Dakbedekkingen, Beton Fundeeringen, Stallen, enz., enz., enz.

Zindelijk Vochtwerend, Ondoordringbaar, Geraaswerend

Asphalt speciaal tot wering van vochtige muren.

Voor inlichtingen omtrent het leggen van Vloeren, Bedekkingen enz., gelieve men zich te adresseeren aan het Kantoor der fabriek, Beltweg 3, *Amsterdam*. 5018**W. F. WEIJNTJES,**

Singel 514 b./h. Koningsplein Amsterdam.

Specialiteit in Houten en Steenen
Parketvloeren en Verglaasde
Muurtegels.Agent voor **Minton Hollins & Co. Stoke upon Trent.**„ „ **A. Jändges te Crefeld.**

Verder alle mogelijke Bouwartikelen en ijzerwaren waarvan op aanvraag prijzen gaarne verstrekt worden. 5019

DE LINT & Cie.

Rotterdam.

PARKETVLOEREN en WÄNDTEGELS:

VILLEROY & BOCH,

BOCH FRÈRES.

MINTON HOLLINS & Cie.

Trottoir-IJzersteen en Cementtegels.

Groote voorraden. 5020

DE ERVEN H. VAN MUNSTER & ZOON leveren:

BESTEKKEN,*zoovel met als zonder bijbehoo-**rende TEEKENINGEN.*

Wij nemen de vrijheid opnieuw de aandacht te
 vestigen op onze

PORTEFEUILLEBANDEN

voor Bouwkundig Weekblad en Tijdschrift, à f 1.75
 per stuk.

DE ERVEN H. VAN MUNSTER & ZOON.

Heerengracht 246 Amsterdam.

KÖLN und seine Bauten.

Feestuitgave bij gelegenheid der VIII Alg. Vergadering van de Vereeniging van Duitse Architecten en Ingenieurs in 1888, bevattende ruim 800 bladzijden text en 600 afbeeldingen, platen, plannen, enz.

1e deel. *Geschiedkundige ontwikkeling; Romeinsche, Romaansche, Gothische, Renaissance, en van lateren tijd*

2e deel. *Tegenwoordige toestand; stedelijke aanleg, Verkeermiddelen, openbare gebouwen, particuliere woningen. De industrie van Keulen en haar omgeving.*

Gedrukt op gewoon papier, in aflev. 25 Mark.

» » plaatpapier » » 30 »

Gebonden in linnen, wordt de prijs 3 Mark, gebonden in perkament 4.50 Mark hooger.

Bestellingen worden na ontvangst der remise, uitgevoerd door den Bau-Inspector SCHELLEN, Mohren strasse te Keulen.

5011

MUSGRAVE & Co., Limited

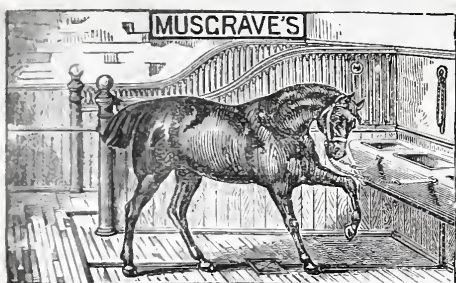

te BELFAST
FABRIEK VAN

Engelsche Paarden- en Vee-Stalrichtingen.

IJzeren Tribunes voor Wedrennen,

Tuigkamer-Benoodigheden,

DOGKENNELS,

Hooischuren, enz.

Gouden en Zilveren Med. Internat.

Tentoonstelling Amsterdam.

Deze inrichtingen waarvan reeds vele in Nederland geplaatst zijn, munten uit door soliditeit en zeer nette bewerking.

EENIG AGENT

D. S. M. KALKER
KONINKLIJKE MAGAZIJNEN

VAN 5012

BOUWARTIKELEN en GEREEDSCHAPPEN.

AMSTERDAM, St. Anth. Breestraat, C 21.

Telegram-Adres: KALKER—IJZERWAREN.

Telefoon N^o. 352.

Modellen te bezichtigen in het Tentoonstellingsgebouw van de Maatschappij tot bevordering der Bouwkunst, Marinusstraat en St. Anthonie Breestraat C 21.

NOTA'S
ten dienste van Heeren
ARCHITECTEN
met Honorarium-Tabel
op naam gedrukt.
100 Ec. f 4.— 50 Ec. f 2.50
Zie het model verzonden bij
Weekblad N^o. 24.

Fabriek van Verwarming- en Ventilatiestoestellen. (Systeem DE KOSTER.) Amsterdam.

Deze warmwaterverwarming (met nieuwe toepassing van zelfregeling) beveelt zich aan in de volgende geplaatste en bestelde toestellen, sinds 1876.

- Amsterdam.** EVANG. LUTHERS ZIEKEN- EN OUDE MANNENHUIS, 5 toestellen, de HH. BLIKMAN & SARTORIUS, (Drukkerij.) — ROELOFFZEN & HUBNER, (Drukkerij) — BESTEDELINGENHUIS, Heerengracht, — DIAK. OUDE VROUWEN- EN MANNENHUIS, 4 toestellen. — INSTITUUT VOOR BLINDEN, Vossiusstraat. — De HH. W. F. PIEK, (huis). — G. A. FOL, (huis). — Mevr. G. L. FUNKE, (huis). — PAVILJOEN VONDELPARK. — COLLEGE BETH-HAMADRASCH-ETZ-CHAIM. — de HH. JACB. ANKERSMIT, (huis). — F. J. WITTEVEEN, (huis.) — SOCIËTEIT »ONDER ONS.» — STOOMV. MAATSCH. NEDERLAND. — RESTAURANT RICHE. — de HH. JAN TER MEULEN, (kantoren).
- Leiden.** RIJKS-ZIEKENHUIS. — DOOPSGEZINDE KERK.
- Rotterdam.** De HH. P. S. SAUERBIER, (huis). — Dr. VAN RIJCKEVORSEL, (huis). — RUIJS & COMP. (kantoren).
- Baarn.** Mevr. STRICKER, (villa).
- Zaandam.** De Hr. C. KAMPHUIS, (villa)
- Arnhem.** DR. VROLIK, Oud-Minister, (villa).
- 's Hage.** De Hr. J. H. W. EILERS, (huis, Laan Copes van Cattenburg.)
- Deventer.** GROOT STEDELIJK ZIEKENHUIS.
- Amsterdam.** GYMNASIUM, Weteringschans. — MACHINISTENSCHGOL, Plantage. — HOTEL DU PASSAGE, Prins Hendrikkade, (60 kamers). — de HH. VAN LOON & COMP, (kantoren). — P. VAN EEGHEN, Heerengracht (huis). — BARON VAN HEEKEREN VAN KELL (Huize Bingerden).
- Doesburg.** De Hr. J. SICKESZ, (huize de Cioeze).
- Lochem.** De Hr. H. M. J. VAN LOON, Langoed Hydepark, (Ventilatie). 5013
- Driebergen.** De Hr. J. W. F. SCHEFFER, (villa).
- Weesp.** De Hr. J. R. WÜSTE, Keizersgracht, (huis).
- Amsterdam.** De Hr. J. R. WÜSTE, Keizersgracht, (huis).
- Deventer.** BARAKKEN VAN HET ZIEKENHUIS. — De Hr. P. STOFFEL, (villa).
- Amsterdam.** A. SALM GBz., Architect.

Toestellen in aanleg.

- Amsterdam.** Nieuw te bouwen Klinisch Ziekenhuis, groot + 15000 M³.
» GEMEENTE APOTHEEK.
- Heemstede.** De Hr. M. J. TIELE, (villa).
- Amsterdam.** PERRY & C^o., nieuwe winkel en magazijnen.

Th. A. DE KOSTER, Ferdinand Bolstraat 32 Amsterdam.

Parquets-en-chêne sur bitume hydrofuge N. GOURGUECHON. — PARIS. 5014

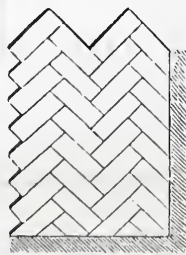

Verkrijgbaar in de maten van 30—50 cM. lengte,
6—11 „ breedte,
35 „ dikte.

Behalve lageren prijs, bieden deze parketvloeren, boven de andere soorten, de volgende voordeelen aan: **Ondoordringbaarheid voor vocht. Weering van geluiden (kraken) en ongedierte. Grootere duurzaamheid, omdat het hout uit één stuk bestaande, verder kan afgesleten worden.**

Répresentant voor Nederland, EMIL MOHR, 19 Prins Hendrikkade, Amsterdam



DE LINT & Co. Rotterdam.

Vertegenwoordigers van JOS. F. EBNER te Londen, leveren in uitsluitend eerste kwaliteit,

MARMER-MOZAIËK en
TERRAZZOVLOEREN,
alsmede 5015

— GLASMOZAIËK —

Zestien Bekrooningen.



BOUWKUNDIG WEEKBLAD
ORGAAN
VAN DE MAATSCHAPPIJ TOT BEVORDERING DER BOUWKUNST

10 NOVEMBER 1888.

Redactie: Dr. P. J. H. CUYPERS, Prof. E. GUGEL, J. R. DE KRUYFF
C. MUYSKEN, F. J. NIEUWENHUIS en C. T. J. LOUIS RIEBER.

Bureau: Marnixstraat 402.

Uitgevers: DE ERVEN H. VAN MUNSTER & ZOON,
Heerengracht 246, Amsterdam.

London Office:

35 Queen Victoria Street E. C. - HENRY HEMANS & C^o.

Abonnementsprijs voor Nederland, fr. p. p. / 8.50; voor Ned.-Indië
(bij vooruitbetaling) fr. p. p. / 11.50; voor het Buitenland (bij vooruitbetaling)
fr. p. p. / 10.— Afzonderl. Nummers voor zoo lang de voorraad strekt 25 Cts.

INHOUD: Mededeelingen betreffende de Maatschappij. — Leerling-Contract of Ambachtsschool? — Proeven van bekwaamheid in het ambacht. — Prijsvragen. — Binnenlandsche berichten. — Benoemingen, vacante betrekkingen, enz. — Afloop van aanbestedingen.
Dit nummer bestaat uit 8 bladzijden.

**MEDEDEELINGEN BETREFFENDE
DE MAATSCHAPPIJ.**

Ingevolge het besluit, genomen op de Algemeene Vergadering der Maatschappij, gehouden op 11 September j.l. te Leiden, heeft het Bestuur der Maatschappij het volgende adres verzonden.

AAN

*Zijne Excellentie den Minister
van Binnenlandsche Zaken.*

Excellentie!

De Maatschappij tot bevordering der Bouwkunst, die zich sinds hare oprichting in 1842 ten doel stelt de belangen te behartigen van de bouwkunst en hare beoefenaars, heeft daarbij voortdurend in het oog gehouden, dat zij, om aan hare roeping te voldoen, ook het onderwijs voor ambachtsslieden tot een punt van zeer ernstige studie moest maken, om daardoor te trachten dat onderwijs gaandeweg te verbeteren. Zoo is dan ook mede aan de bemoeiingen dier Maatschappij te danken, dat in het jaar 1861 de eerste ambachtsschool werd opgericht.

Na de stichting dier school, en meerdere dergelijke, zijn de toestanden evenwel zoodanig veranderd, dat het onderwijs van den Nederlandschen werkman, en de wijze waarop dit door hem kan worden verkregen, ten dringendste ingrijpende wijzigingen vereischt.

In de vaste overtuiging daarvan, werd op de Algemeene Vergadering der Maatschappij, gehouden te Amsterdam op 21 Mei 1885, besloten, de vraag: „Welke eischen dient men te stellen aan eene goede

regeling van vakonderwijs voor handwerkslieden in de bouwvakken?” ter beantwoording in handen te stellen van eene Commissie.

Naar aanleiding van die vraag, en na eene grondige studie omtrent den toestand van het ambachts-onderwijs, heeft de Commissie een uitgebreid rapport opgesteld, dat het Bestuur der Maatschappij de vrijheid neemt hierbij onder de aandacht van Uwe Excellentie te brengen.

Dit rapport werd in de Algemeene Vergadering der Maatschappij, gehouden op 23 September 1886 te Utrecht, goedgekeurd, terwijl toen tevens het Bestuur dier Maatschappij werd gemachtigd, om met verwijzing naar het werk der Commissie, waarvoor de Maatschappij geen kosten had ontzien, bij de Hooge Regeering de noodige stappen te doen tot verkrijging van eene gewenschte regeling van het Ambachtsonderwijs bij de Wet.

Voldoende aan de ontvangen opdracht, wendde het Bestuur der Maatschappij zich den 13^{den} November 1886 met vertrouwen tot Zijne Excellentie den Minister van Staat, Minister van Binnenlandsche Zaken, Uwen Ambtsvoorganger, met den meesten aandrang verzoekende de behandeling der hoogst belangrijke zaak van het onderwijs voor den ambachtsman op te nemen onder de onderwerpen die bij 's Lands Hooge Regeering een punt van ernstige overweging zouden uitmaken, in het belang van het volk.

Hoewel het Bestuur persoonlijk de verzekering ontvang van de belangstelling, die Zijne Excellentie Uw Ambtsvoorganger in de zoo uiterst gewichtige zaak stelde, heeft dit tot op heden nog tot geen verbetering van den thans bestaanden toestand op het gebied van het ambachts-onderwijs geleid, — een gevolg wellicht van de kosten, die uit de zorg van den Staat voor het ambachts-onderwijs zullen voortvloeien en die aanleiding hebben kunnen geven tot vertraging der regeling van dat onderwijs bij de Wet.

In de Algemeene Vergadering der Maatschappij tot bevordering der Bouwkunst, gehouden te Leiden op den 11den September j. l., werd besloten, dat het Bestuur zich thans andermaal zou wenden tot Uwe Excellentie, met het dringend verzoek, dat het U behagen moge, het uitvaardigen van een Wet op het ambachts-onderwijs krachtig te bevorderen;

doch in afwachting hiervan de aandacht van Uwe Excellentie te vestigen op eene andere behoefte, die daarmede in nauw verband staat en tot dadelijke verwezenlijking mag worden vatbaar geacht.

Zij betreft de regeling van de verhouding tusschen patroon en werkman, te verkrijgen door middel van *het Leerlingstelsel, geregeld bij de Wet.*

In aanmerking nemende, dat door de voornaamste Maatschappijen en Vereenigingen op het gebied der bevordering van den ambachts-, handwerks- en fabrieksstand in het algemeen en de bouwambachten in het bijzonder, de wensch is kenbaar gemaakt, om een zoodanige wettelijke regeling te verkrijgen, werd het Bestuur der Maatschappij gemachtigd zich bij dat streven aan te sluiten,

en heeft het diensvolgens de eer Uwe Excellentie eerbiedig te verzoeken reeds aanstonds over te gaan *tot het in behandeling nemen van wettelijke bepalingen op de opleiding van leerlingen in ambacht, handwerk en fabriek.*

Er behoort eene regeling te worden getroffen, waarbij de patroons overeenkomsten *moeten* aangaan met diegenen, die de leerlingen vertegenwoordigen, hetzij hunne ouders of voogden. Bij deze overeenkomsten moeten wederzijdsche rechten en verplichtingen worden aangewezen. Zonder wettelijke regeling zal een dergelijk stelsel niet algemeen worden toegepast en alléén in *wettelijke bepalingen* zal het contract al die waarborgen kunnen aanbieden die voor beide partijen onontbeerlijk zijn.

Eene commissie, samengesteld uit de hierboven vermelde vereenigingen, heeft eene schets van een dergelijke wet opgesteld, welke hiernevens gaat.

Deze schets bevat in hoofdzaak de punten welke eene dergelijke wet zoude moeten bevatten, terwijl zij zeker voor wijzigingen en uitbreiding vatbaar zal bevonden worden.

Het verzoek der Algemeene Vergadering van 11 September j. l., wordt Uwe Excellentie hierbij door het Bestuur der Maatschappij overgebracht, met de verzekering, dat door de inwilliging van deze zeer dringende bede zal worden te gemoet gekomen in eene sinds lang en algemeen erkende behoefte, en een werk zal zijn verricht tot heil van den Nederlandschen werkman.

Het welk doende, enz.:

Het Bestuur der Maatsch. t. B. d. B.

DR. P. J. H. CUYPERS, *Voorzitter.*

C. T. J. LOUIS RIEBER, *Secretaris.*

Amsterdam, 8 November 1888.

LEERLING- CONTRACT OF AMBACHTSSCHOOL?

Deze onderwerpen zijn in de laatste jaren veel besproken en beschreven en houden nog veler gedachten bezig, zonder dat er evenwel veel kans schijnt te bestaan op eene bevredigende oplossing. Beide richtingen toch hebben hare voorstanders en het kan nog lang duren eer een van beide partijen de zege behaalt.

Een sterke stroom schijnt zich nu met medewerking van het bestuur der Maatschappij tot bevordering der Bouwkunst baan te willen breken ten behoeve van het leerlingstelsel, getuige de „schets van een ontwerp van wet” in het *Bouwkundig Weekblad* van 29 Sept. l.l.

Hoewel nu die schets lang genoeg is, kan zij, eenmaal tot wet verheven, m. i. toch niet beantwoorden aan het beoogde doel, want zij biedt den leerling te weinig waarborg dat hij goed onderwijs zal ontvangen.

De patroon daarentegen heeft juist door het contract zekerheid het daarin genoemde honorarium te zullen ontvangen, ook al is het gegeven onderwijs niet voldoende. Eene aanwijzing voor de controle komt in het ontwerp niet voor. Ook over de vergoeding geen woord, en dit is toch van groot belang; want is het leergeld hoog, dan zullen weinigen een dergelijk contract kunnen sluiten en blijft de bestaande toestand behouden: kinderen van bemiddelde ouders gaan tegen overeengekomen vergoeding bij een patroon in de leer.

Is het laag en kan de patroon zijn dikwijls kostbaren tijd niet geven, dan is de leerling grootendeels aan zich zelf overgelaten, aangezien de knechts niet betaald worden voor het geven van onderwijs.

Stelt men al, dat in een werkplaats wel tijd beschikbaar is om den leerling alles te leeren wat men daar weet, helpt men dan het ambacht vooruit? Kan men er dan als bouwkundige vrede meê hebben?

Zeer vele patroons toch, bij wie een voldoende aantal leerlingen werk zou kunnen vinden (wat ik evenwel onmogelijk acht), hebben hunne opleiding slechts in de werkplaats ontvangen; zij werken dus zooals het hun daar geleerd is. Van de geschiedenis van hun vak weten zij niets; gezonde denkbeelden omtrent constructie en behandeling van het materiaal naar zijnen aard kunnen zij den leerling niet meêdeelen, en toch maken dergelijke personen het meeste werk. Door hen wordt dan den jong gezet geleerd hoe hij eene steenconstructie in hout, of eene houtconstructie in cement moet uitvoeren!

Neen! dan beter de jeugd gezonden naar een school, waar het personeel uitsluitend om haar daar is, — waar zij worden opgeleid door mannen die op de hoogte zijn en blijven van hun vak. Die leeren hen niet enkel de behandeling van het gereedschap, maar het materiaal kennen dat zij bearbeiten.

Daar leere een timmerman niet met de zaag krom maken wat de natuur recht liet groeien. Daar leere een smid geen houtverbindingen in ijzer uitvoeren, een verver geen vurenhouten deur het voorkomen geven van uit kostbaarder materiaal te zijn vervaardigd, of een meubelmaker het nabootsen van steenconstructies in hout.

Wordt zóó der jeugd, evenals in de lagere school op maatschappelijk gebied, in de ambachtsschool op het gebied van hun vak, liefde voor natuur en waarheid ingeprent en het goede voorbeeld voor oogen gehouden,

dan kan het niet anders of de invloed dier school moet zich doen gevoelen aan hen met wie hare oud-leerlingen in aanraking komen.

Men zegge niet: de ambachtsscholen bestaan al zoo lang, oefenen zij dan dien heilzamen invloed uit?

Men vergete niet, dat zij die deze scholen oprichtten, mannen waren van hun tijd en niet van 50 of 100 jaar later.

Maar zij houden aan hun plan vast en helpen de ontwikkeling door leering en voorbeeld, en als zij niet meer kunnen, door het stellen in hunne plaats van jongere krachten met hun geest beziel. Zoo staat dan het jongere geslacht op de schouders van het oudere.

Komt er meer geest en leven in het vak, dan zullen ook de leerlingen die de scholen verlaten, met meer liefde hun vak beoefenen. Zij zullen dan niet meer voor pedante heertjes worden aangezien, maar aangemoedigd worden hun vak getrouw te blijven, het tot eere te zijn en hooger op te voeren.

't Is immers niet onbegrijpelijk, dat wanneer zulk een jongeling, die goed ontwikkeld is en geen hooger en dunk van zich zelf heeft dan betamelijk is, in de werkplaats in aanraking komt met minder ontwikkelde volwassen werklieden, hij door deze als verwaand wordt beschouwd, terwijl hij op zijne beurt geneigd is eenigzins laag neer te zien op zijne oudere kameraden.

Soort zoekt soort en de verschillende soorten zullen altijd eenigszins naijverig tegenover elkander staan. Dit tegenover elkander staan, dien strijd kunnen de jongeren niet verdragen. Zij zoeken dan, aangezien niets hen aan de werkplaats bindt, zoo spoedig mogelijk eene „hoogere” betrekking of laten hun vak geheel varen.

Maar worden zij in de werkplaatsen op hunne juiste waarde geschat en niet met vooroordeel ontvangen, dan zullen in latere jaren de oud-leerlingen der ambachtsscholen de keurbende vormen der werklieden, die de denkbeelden hunner patroons uitvoeren met meer kennis en meer zelfstandigheid dan de tegenwoordige. Dan, maar ook dan eerst kan het gebeuren, dat de werkplaats zulk een goede kweekplaats wordt voor den leerling, dat, zooals een inzender in *de Opmerker* schreef, de ambachtsscholen kunnen worden opgeruimd. Maar dan zal de boom die wij niet hebben zien poten, wel het hout geleverd hebben voor ons laatste omhulsel.

Rotterdam, October '88.

A. MAURISSE.

Niet alleen op de Algemeene Vergadering te Leiden, maar ook uit verschillende gesprekken en nu andermaal uit het bovenstaande artikel is mij gebleken, dat velen, zelfs personen die zich meer minder op onderwijsgebied bewegen, nog niet geheel op de hoogte zijn van hetgeen men door het leerlingstelsel wil bereiken, of de inrichting daarvan niet kennen. Dit is waarschijnlijk toe te schrijven aan de weinige bekendheid met, en de wellicht onvoldoende verspreiding van het „Verslag over de opleiding van leerlingen in handwerk, ambacht en fabriek,” door eene Commissie, benoemd door een viertal voorname Vereenigingen hier te lande. Kennismaking met dit verslag, reeds in 1884 verschenen *), is daarom zeer aanbevelenswaardig.

*) Gedrukt bij Gebr. Belinfante, voorheen A. D. Schinkel, 's Gravenhage, 1884.

Het bovenstaande artikel neem ik intusschen te baat, om in dit blad eenige minder juiste opvattingen over het leerling-contract te bespreken.

Het blijkt uit het verhandelde op de Algemeene Vergadering der Maatschappij tot bevordering der Bouwkunst, te Leiden, en het zal nog nader blijken uit het adres van het Bestuur dier Maatschappij aan de Regeering gericht, dat het Bestuur niet slechts baan wil breken voor het leerlingstelsel. Het wenscht namelijk, dat de Regeering dat stelsel zal regelen bij de wet, in afwachting dat de tijd zal zijn gekomen waarop het ambachtsonderwijs *kan* zijn geregeld bij een wet. Waarom het dit wenscht, mag geacht worden voldoende gebleken te zijn uit de discussie op de laatste Algemeene Vergadering.

Deze wensch is volstrekt niet onverwacht of onvoorbereid uit de lucht komen vallen, want de schets van een ontwerp van wet op het leerlingstelsel dagteekent reeds van Januari 1884, en men zal toch niet veronderstellen, dat het Bestuur der Maatschappij in 1888 nog geen kennis van deze droeg.

De heer M. is van oordeel dat die schets, eenmaal tot wet verheven, niet zal beantwoorden aan het doel, omdat zij te weinig waarborg voor goed onderwijs aanbiedt.

Het is waar, dat zulk een wet, die alleen bepalingen van algemeenen aard kan geven, niet alle verlangde waarborgen zal kunnen aanbieden. Zij regelt alleen in groote trekken de verhouding tusschen patroon en leerling. En dit in aanmerking genomen is de schets aanbevelenswaardig. De hoedanigheid van het onderwijs zal echter wel afhangen van de persoon, die men kiest om het te geven. Voor die keuze moeten ouders of voogden zorgen, die in dit geval even goed inlichtingen kunnen en zullen vragen als ieder, die voor zijn kinderen de beste school zoekt. De keuze zal ook waarlijk niet uit een beperkt aantal personen behoeven te geschieden. Wordt een bekwaam patroon gevonden, die een goed ingerichte werkplaats heeft, dan zal van zelf dat onderwijs practisch en goed moeten zijn. Daarbij moet niet uit het oog worden verloren, dat het leerlingscontract moet bevatten (volgens Art. 3, c.), behalve de voorwaarden betreffende woning, voeding en loon, ook *alle overige bedingen*. Deze wijd strekkende bepaling is, vergis ik mij niet, juist met het oog op het onderwijs gemaakt, en met de bedoeling om dit in het contract meer bepaaldelijk te kunnen omschrijven, ook wat betreft het vak of het ambacht, opdat de meest mogelijke zekerheid omtrent het gewenschte kan verkregen worden.

Het reglement b. v. voor de opleiding van leerlingen in de Nederlandsche Gist- en Spiritusfabriek te Delft bepaalt uitdrukkelijk (Art. 3), dat de leerlingen worden gesteld onder de bijzondere leiding en het toezicht van een der beambten of werklieden, terwijl de chef der afdeling „Belangen van het Personeel” met de algemeene leiding van het leerlingwezen is belast.

In art. 4 van dat reglement wordt bepaald: Bij de werkzaamheden, die van de leerlingen worden gevergd, staat het belang hunner ontwikkeling en niet het oogeblikkelijk belang der fabriek op den voorgrond.

Een vraag die allicht zou kunnen opkomen, namelijk of aan deze bepalingen wel de hand wordt gehouden,

zou een grove onbillijkheid zijn tegenover een directeur als de heer van Marken is.

Nog verdient het vermelding, dat aan deze inrichting ook theoretisch onderwijs wordt gegeven, en dat volgens art. 11 de beampten of werklieden, onder wier toezicht de leerlingen zijn geplaatst, en de onderwijzers, maandelijks hun gevoelen moeten mededeelen omtrent gedrag, ijver, aanleg en vorderingen der leerlingen aan den chef der afdeling „Belangen van het Personeel”, die daaromtrent verslag doet aan den directeur.

In andere contracten kan men soortgelijke bepalingen vinden.

In het „reglement voor het aannemen van leerlingen in de werkplaatsen te Haarlem” (der Hollandsche IJzeren Spoorwegmaatschappij) wordt o. a. bepaald (art. 2): Elke leerling staat onder onmiddellijke leiding van een daartoe geschikten werkman of ploegbaas, die den plicht heeft den leerling te onderrichten en voor te gaan.

Door de bepaling in art. 10 wordt de leermeester dan aangemoedigd, zijn leerling goed te onderwijzen. Dat art. luidt: De ploegbaas, werkman of ploeg, aan wien de zorg voor een of meer leerlingen is opgedragen, heeft daarvan die voordeelen, dat hij gedurende de beide eerste jaren geniet het aandeel in de overwinst dat in gewone omstandigheden aan den leerling zou toekomen.

De overeenkomsten voor den diensttijd van eenen leerling zullen niet allen gelijk moeten zijn. Ouders en voogden moeten de bevoegde personen zijn om die werkplaatsen uit te kiezen, welke bepalingen voor hunne pupillen het gunstigst zijn, en zij zullen bovendien in speciale gevallen, ook bijzondere overeenkomsten moeten kunnen sluiten. Verder zijn zij het, die controle kunnen uitoefenen.

Uit het bovenstaande blijkt, dunkt mij, dat er voldoende gelegenheid bestaat om op het onderwijs invloed uit te oefenen. Er zijn bovendien genoeg vereenigingen of instellingen, die burgerrecht hebben verkregen, welke gaarne de noodige voorlichtingen aan ouders en voogden zullen willen geven, omtrent de plaatsen waar goed practisch onderwijs kan genoten worden. Wellicht zou de regeering een goed werk doen, eenige van die vereenigingen daarvoor aan te bevelen.

De patroon daarentegen, zegt verder de heer M., heeft juist door het contract zekerheid, het daarin genoemde honorarium te zullen ontvangen, enz.

Deze redeneering berust op eene misvatting. In den regel immers, zoo niet altijd, zal de leerling reeds van den aanvang af dat hij de werkplaats betreedt, eenig loon ontvangen.

De Commissie, die de schets opmaakte, vestigde uitdrukkelijk de aandacht op de wenschelijkheid van dat loon, en noemde het een onmisbaar vereischte om het contractenstelsel in ruimeren kring te doen slagen.

Ik houd mij overtuigd, dat de heer M. de eerste zal zijn, om dit insgelijks toe te geven.

In den aanvang zal door den ondernemer een wellicht te hoog loon aan den leerling worden betaald, maar daarom moet hij zijn vergoeding vinden in het betrekkelijk geringere loon, dat in de latere jaren van den leertijd wordt uitgekeerd.

Bij het aannemen van leerlingen in de werkplaatsen te Haarlem wordt het loon van den jongen vooruit

voor al de vier leerjaren bepaald. Om echter ouders of voogden in de gelegenheid te stellen voor onderwijs meer ten koste te leggen, wordt dit loon over de beide eerste jaren hooger aangenomen dan overeenkomstig de waarde van het werk van den leerling, terwijl het voor de laatste jaren geringer dan de waarde van het geleverde werk wordt gesteld.

Te Delft, in de Nederlandsche gist- en spiritusfabriek, ontvangen de ouders der leerlingen van 13-jarigen leeftijd, dat is de leeftijd waarop zij reeds aangenomen worden, *f* 0.50 tot *f* 1.— 's weeks. Dit loon klimt met de leerjaren, totdat de ouders van den 17-jarigen leerling *f* 4.— à 5.— 's weeks ontvangen. Van dit loon wordt 10 pCt. aan den leerling als zakgeld uitbetaald. Om reeds vroeg de waarheid in te prenten van het juiste beginsel, dat de belangen van den werkman in verband staan met die van den patroon, begint de leerling bovendien reeds na zijn eerste leerjaar te deelen in de premie, volgens de bestaande fabrieksreglementen.

Nog een ander voorbeeld.

In de fabriek der Gebr. Stork & Co. begint de 12 à 13-jarige jongen 3 cent per uur te verdienen, gedurende 6 à 9 maanden. Dat loon kan, bij genoegzamen vooruitgang van den jongen, elk halfjaar met 1 cent per uur verhoogd worden. Een jongen van zeer gewonen aanleg en die zich flink gedraagt, kan op zijn 20ste jaar reeds 15 cent per uur verdienen.

Dat de knechts, volgens den heer M., niet betaald worden voor het geven van onderwijs, is eene minstens voorbarige gevolgtrekking, die ook op geen goede gronden berust.

De ontwikkelde patroon zal wel degelijk inzien, dat het niet alleen in het belang van den leerling, maar zelfs zeer in zijn eigen belang is dat de werkman, aan wien de zorg voor den leerling is toevertrouwd, daarvoor eenig voordeel geniet, al is dit ook ten koste van het loon van den laatsten.

Op welke wijze te Haarlem wordt gehandeld is reeds vermeld.

Bij de Gebrs. Stork & Co. is deze regeling getroffen: een onderbaas ontvangt b. v. in de gieterij een tantième van 5 pCt. van al het goede werk dat de jongens (die hij moet onderrichten) afleveren.

De onderbaas heeft alzoo ook hier belang bij de vorderingen zijner leerlingen. Met deze stijgt zijn loon, een prikkel die van grooten invloed op zijn onderwijs zal zijn.

In de bankwerkerij en draaijerij van dezelfde fabriek worden de leerlingen in ploegen, die op stuk werken, van 2 tot 4 personen geplaatst, aan wier hoofd een volwassen en bekwaam werkman staat. Daar de verdiende overuren onder al de leden der ploeg worden verdeeld, in verhouding tot het vastgestelde loon, brengt ook hier het belang van den ploegbaas mede, de jongens zooveel mogelijk voort te helpen op eene voor alle belanghebbenden practische wijze; want naarmate de jongens meer en beter werken wordt de overwinst groter, en aangezien de ploegbaas alleen ongeveer evenveel verdient als 2 of 3 zijner leerlingen, krijgt hij het leeuwenaandeel der oververdienden. Het is duidelijk, dat deze maatregel dus in het geldelijk belang is van den leerling.

De schrijver van het bovenstaande stuk, is erg gekant tegen de werkplaats. Het beeld dat hij van deze en van den patroon geeft, is waarlijk somber van kleur.

In een goede werkplaats en bij een kundigen patroon — en die zijn er gelukkig nog in den lande — zullen echter onzinnige handelingen als de heer M. vermeldt, niet voorkomen. Dat er evenwel bazen gevonden worden die hun ambacht niet kennen en den naam van meester-timmerman of meester-smid niet verdienen, — wie zal dat tegenspreken? Er worden zelfs onder hen, die de voorlichters van zulke meesters moesten zijn, personen aangetroffen die geen verschil weten te maken tusschen hout- of steenverbindingen, noch tusschen den vorm die aan het ijzer, in tegenstelling van andere materialen, toebehoort. Zelfs kan wel eens op een ambachtsschool gezondigd worden tegen den regel dat de vorm in overeenstemming moet zijn met den aard van het materiaal.

Waar de schrijver zijn gevoelen kenbaar maakt, dat op dit oogenblik de patroons nog niet genoeg op de hoogte van hun vak zijn om een leerling in hun werkplaats op te voeden, daar veroordeelt hij de ambachtsscholen op onverdiende wijze. Men kan toch zeker niet ontkennen, dat er goede en flinke patroons worden gevonden, die in hunne jeugd een ambachtsschool bezochten waar een goede kiem werd gelegd. Er zijn immers scholen die daartoe lang genoeg hebben bestaan, b. v. te Amsterdam sinds 1861, en die ook goede werklieden hebben afgeleverd.

Ik zal niet trachten de eind-beschouwingen van den schrijver te bespreken, daar mij dit, vooral met het oog op dat „hooger op”, te ver zoude voeren, en ik een vraagstuk zou moeten aanroeren, welks behandeling ik liefst overlaat aan hen, die van deze zeer moeilijke kwestie meerdere studie hebben gemaakt. Ook had ik mij slechts tot taak gesteld wat meer licht te verspreiden over het leerlingwezen. Waar ik voorbeelden aanhaalde uit fabrieken, daar dacht ik aan de toepassing van dergelijke bepalingen in een werkplaats, en twijfelde niet aan de mogelijkheid om rechten en verplichtingen tusschen patroons en leerlingen op te stellen die gelijkmatig in beider belang zijn, in overeenstemming met de wet in hope.

Hen die iets meer willen weten van hetgeen in de laatste jaren op onderwijsgebied wordt gewenscht door vereenigingen en personen, kan ik aanraden de aandacht te vestigen ook op de belangrijke beschouwingen, voorkomende in de *Vragen des Tijds*, 1881, bladz. 81 en volgende: De opleiding van den handwerksman in Nederland; en *Vragen des Tijds*, 1882, bladz. 149 en volgende: School en werkplaats, beide van Dr. J. Th. Mouton.

Men vergete ook niet met aandacht te lezen het „Verslag over de opleiding van leerlingen enz.”, reeds hierboven genoemd, en het „Rapport” der Commissie, door de Maatschappij tot bevordering der Bouwkunst benoemd, beide getuigende van nauwgezette studie, wier conclusiën niet gemakkelijk met een paar pennestroken kunnen worden veroordeeld. Uit het Verslag zal de strekking en de inrichting van het leerlingstelsel blijken, en uit het Rapport zal men kunnen zien, op welke wijze door het Bestuur der Maatschappij de wettelijke regeling van het onderwijs voor toekomstige handwerkslieden wordt gewenscht.

Ten slotte wijs ik er nogmaals op, dat het genoemde Bestuur op die wettelijke regeling met kracht en overtuiging blijft aandringen, ten behoeve der ambachtsavondscholen in het algemeen en der ambachtsdag-scholen in de groote steden.

C. T. J. LOUIS RIEBER.

Proeven van bekwaamheid in het ambacht.

In April j.l. werd in eene vergadering van afgevaardigden van eenige vereenigingen, die de bevordering der nijverheid beoogen, aan het Bestuur van „Arti et Industriae” te 's Gravenhage opgedragen grondslagen te beramen voor het in 't leven roepen van de gelegenheid tot het afleggen van proeven van bekwaamheid in het ambacht.

Het Bestuur van de Vereeniging voornoemd heeft, ingevolge deze opdracht, gemeend te moeten aanbieden een leiddraad, die over het algemeen groote ruimte van beweging toelaat, en slechts op sommige punten volstrekt bindend is, terwijl het een uitzicht opent op nauwere aaneensluiting van de verschillende plaatselijke comité's, zoodra de zaak voldoende omvang heeft verkregen.

Dit ontwerp van een leiddraad voor wie aan meester en werkman de gelegenheid willen openstellen proeven van bekwaamheid af te leggen, luidt als volgt:

1. Het openstellen van de gelegenheid tot het afleggen van proeven van bekwaamheid voor meester en werkman, gaat uit van plaatselijke comité's.

2. Waar men ter plaatse meent, niet zelf proeven van bekwaamheid te kunnen of te moeten afnemen, daar steunt men andere plaatselijke comité's.

3. Een comité wordt gevormd door afgevaardigden van een of meer vereenigingen of door aaneensluiting van minstens vijf personen.

4. De kosten worden gedekt door bijdragen en subsidiën.

5. Ieder comité stelt zijn reglement vast. Dit regelt o. a. de benoeming van examinatoren.

6. De examinatoren zullen zijn vakmannen en andere deskundigen, bij voorkeur te zoeken in de vereenigingen die zich bij het comité aansluiten.

7. Werklieden nemen geen plaats in de commissiën tot het afnemen van examen voor meester.

8. Er worden afgelegd proeven voor meester en werkman.

De proeven voor meester hebben betrekking op kennis van- en vaardigheid in ontwerp en uitvoering.

De proeven voor werkman hebben enkel betrekking op kennis van- en vaardigheid in uitvoering.

De eischen van practische vaardigheid zijn hooger voor de meesterproef dan voor die van den werkman. Voor ieder dezer beide afdelingen kunnen naar den aard van het vak in het diploma verschillende graden gegeven worden.

9. Met het openstellen van de gelegenheid tot het afleggen van proeven van bekwaamheid wordt begonnen in dat vak, hetwelk ter plaatse overheerschende is, of anders voor een of meer der bouwvakken.

10. Zijn meerdere plaatselijke comité's gevormd, dan wordt gestreefd naar een onderlingen band voor gemeenschappelijke belangen en eenvormigheid in de eischen voor de proeven.

11. Daar de proeven van bekwaamheid de toets behooren te zijn van de vruchten van het professioneel onderwijs, zoo bevorderen de plaatselijke comité's zooveel mogelijk ambachts-onderwijs, leerling-contracten en wedstrijden.

12. Door het aannemen van een diploma als meester of werkman verbindt men zich andere gediplomeerden, behoudens overigens gebleken geschiktheid en eerlijkheid, zooveel mogelijk vóór anderen voort te helpen en arbeid te verschaffen.

De afgevaardigden enz. van de in den aanvang genoemde vereenigingen zijn door het Bestuur van Arti et Industriae uitgenoodigd tot het bijwonen van een vergadering, die gehouden zal worden te 's Gravenhage in het gebouw der Loge (Fluweelen Burgwal 22) op Zaterdag 24 November a. s., des avonds ten half acht ure, ten einde dezen ontwerp-leiddraad te bespreken.

PRIJSVRAGEN.

RAPPORT der Jury over de beide ontwerpen, ingezonden onder de motto's „Feestgeschenk” en „An die Freude,” ter verkrijging van een nieuwen muziektent in het K. Z. B. Genootschap te 's Gravenhage.

De Jury is van oordeel dat in beide ontwerpen vele verbeteringen zijn aangebracht; hoewel het ontwerp »An die Freude” zeer verdienstelijk is, wordt de voorkeur gegeven aan het ontwerp »Feestgeschenk.”

1. Motto »*Feestgeschenk.*” De silhouet is aanmerkelijk verbeterd, na de gegeven opmerkingen in het vorig rapport vermeld; evenwel is de opperste bekroning in koepelvorm te nietig. Bij vergrooing er van zal het geheel in aanzien winnen.

Ook het rechtstandige gedeelte onder de lijst van de attiek moet verhoogd worden.

Het kronende beeld kan gevoeglijk worden weggelaten met het oog op de kosten, het totale effect wordt er tevens door verbeterd. In plaats hiervan is een ornamentale spits in zink of ijzer aan te raden.

De kolommen, hoewel aanmerkelijk verbeterd, zijn slecht bekroond, de kapiteelen zijn te nietig en arm van contour.

De schoren onder de luifel behooren zoodanig aan de zuilen te zijn bevestigd, dat er een ruimte tusschen het kapiteel en de aansluiting blijft bestaan.

De schuine schoren in de fries maken een onrustig effect; de Jury stelt voor alleen de verticale stijlen te behouden en de schuine eventueel te vervangen door gegoten vullingen.

De kapconstructie levert veel bezwaren op, doordat het verband tusschen bint en kapbeen niet bestaat; de Jury stelt voor, het bint te verlengen en als voet van het kapbeen te doen dienen zoodat luifel en kap in constructie één geheel vormen.

Hoewel de begrooting de beschikbare som belangrijk overschrijdt, is deze gevoeglijk voor vermindering vatbaar. In vergelijking met de begrooting van het project »An die Freude” is ze zeer conscientieus behandeld.

2. Motto »*An die Freude.*” Het groote bezwaar tegen dit ontwerp is de constructie; deze is zeer zwak. De ontwerper schijnt de wenken in het vorig rapport verrat, niet te hebben begrepen.

De consolen zijn te zwaar terwijl de constructie voor dit gedeelte niet uitvoerbaar is.

De onderbouw zoude, evenals in het ontwerp »Feestgeschenk”, veel beter in steen zijn.

De balustrade is zoowel uit een oogpunt van soliditeit als van zuinigheid minder aanbevelenswaardig. Gedraaide balusters verdienen de voorkeur. Tegenover de hoogte der attiek is het overstek van den luifel te groot en het dak te flauw van helling, zoodat de silhouet der tent in uitvoering een gedrukt vorm zoude verkrijgen.

Het ontwerp is overigens flink geteekend en geeft blijken van een vaardige hand.

De begrooting is zeer oppervlakkig. Het ontwerp zoude in uitvoering beduidend meer kosten.

De Jury stelt voor het ontwerp: »Feestgeschenk” tot uitvoering aan te bevelen, in bedenking gevende in plaats van hout, met de vereischte wijzigingen in de details, ijzer en zink aan te wenden en het ontwerp »An die Freude” met de premie te bekronen.

De Jury:

(was get.) E. GUGEL,
HENRI EVERS,
JOH. MUTTERS JR.

Het rapport der Jury over de ingekomen antwoorden op de eerste prijsvraag voor deze muziektent, waarin werd voorgesteld aan de ontwerpers van bovengenoemde plannen, in engere concurrentie de gelegenheid te verschaffen gewijzigde ontwerpen in te dienen, is opgenomen in het *Bouwkundig Weekblad* N^o. 27 van 7 Juli 1888.

Het thans ten slotte bekroonde ontwerp »Feestgeschenk” is door den heer J. F. L. Frowein, te 's Gravenhage, ingezonden.

Ontwerper van het plan »an die Freude”, is de heer M. Kramers, eveneens te 's Gravenhage.

BINNENLANDSCHE BERICHTEN.

Te Kampen zal een nieuwe overdekte boter- en groentemarkt worden gebouwd.

De fotografische afbeeldingen van de Egyptische monumenten en bas-reliefs, aanwezig in het Nederlandsch Museum van oudheden te Leiden, zullen in vier groot folio formaatportefeulles worden uitgegeven. Elke portefeuille zal 20 afbeeldingen bevatten, waarvan 5 ter grootte van 17 bij 23 c.M. en 15 van 28 bij 45 c.M. Elke portefeuille zal f 55 kosten, het geheele werk met 30 photo's f 200.

De afbeeldingen worden vervaardigd door den heer J. Jessurun de Mesquita, te Amsterdam.

Van wege de vereeniging »Nijverheid” te Leeuwarden, zal in het voorjaar van 1889 aldaar eene tentoonstelling van gastoe-stellen worden gehouden.

De heer Krasnapolsky heeft eenige dagen geleden zijn beursplan aan Burgemeester en Wethouders van Amsterdam ingediend. In een begeleidend schrijven worden de grondslagen medege-deeld voor eene overeenkomst, volgens welke een naamloze vennootschap bereid is de beurs te bouwen, zonder bezwaar van de gemeentefinanciën. Na 80 jaren gaat dan het gebouw in onbelasten eigendom over aan de gemeente, die onmiddellijk na de indienststelling der beurs reeds in het genot komt van een gedeelte der winsten, namelijk zoodra meer dan 5 pCt. van het maatschappelijk kapitaal wordt gemaakt.

Aan Burgemeester en Wethouders zijn overgelegd een uitvoerige situatie, de plattegronden der verschillende verdiepingen en schetsen van de gevels, in Nederlandsche renaissance stijl.

Ontwerper dezer plannen is de architect Jan Springer.

BENOEMINGEN, VACANTE BETREKKINGEN, ENZ.

Door Z. M. zijn met 1 Dec. benoemd: tot ingenieur van den Waterstaat 1e kl. de heeren W. Verwey Az en C. de Bruyn, thans ingenieurs 2e kl., met handhaving van het aan eerstgenoemde verleend onbepaald verlof; en tot ing. 2e kl., de heer N. A. M. van den Thoorn, thans ing. 3e kl.

De heer F. A. Kloppert te Dordrecht, hebbende het diploma van opzichter van den waterstaat hier te lande, is benoemd tot opzichter 3e klasse van den waterstaat en de openbare werken in Ned. Indië.

De heer L. J. Eijmer, civiel-ingenieur, werkzaam bij den aanleg van Staats-spoorwegen, is van Amsterdam naar Rotterdam verplaatst, met ingang van 1 November.

BERICHT.

Afdeling Amsterdam, 476ste Vergadering op Vrijdag 16 November, des avonds ten 8 ure, aan de **Timmerfabriek India van de heeren van der Meulen & van Epen, Groote Biekerstraat 46.**

1. Bezichtiging van bovengenoemde fabriek.
2. Mededeeling door het Bestuur over ingekomen stukken van het Hoofd-Bestuur der Maatschappij en van het Bestuur van de Vereeniging Arti et Industriae te 's Gravenhage.
3. Verkiezing als lid den heer J. C. Spakler Jr., bouwkundig-ingenieur, voorgesteld door de heeren Jos. Th. J. Cuypers en H. Moen GPz.

AFLOOP VAN AANBESTEDINGEN.

AMSTERDAM. Het R. C. Kerkbestuur van de H. Bonifacius, onder beheer van den architect E. J. Margry te Rotterdam: het bouwen van een zustergersticht met scholen en pastorie. Van de 26 inschrijvingen was de minste die van A. Leeuwens te Haarlem voor f 53.889.

'S GRAVENHAGE. De architect Joh. Mutters Jr., namens den heer A. Boot aldaar, het verbouwen van een perceel, gelegen Denneweg 63 Minste inschrijv. A. Stigter aldaar voor f 1896.

J. KROON RZ. Fabriek van Lattenweefsel voor Plafond- en Wand- bepleistering. **Buiksloot.**

STOOMHOUTZAGERIJ en PAKKISTENFABRIEK

Eervolle vermelding op de Tentoonstelling van Bouwmaterialen te Groningen 1886.

5029 **ASPHALDAKPAPIER, ASPHALTWERKEN.**
„CARBOLINEUM.”

Monsters, circulaires en attesten op aanvraag franco.



Gouden Staats-Medaile

Medaille Breslau 1869.

Diploma A. Eerste prijs voor uitmuntend fabrikaat, Kassel 1870

Medaille van verdienste, Weenen 1873.

De Portland-Cement-Fabriek van DYCKERHOFF & SÖHNE

te Amöneburg bij Biebrich a. d. Rijn. 5030

levert haar erkend en uitmuntend fabrikaat, met garantie voor de grootste vastheid en deugdelijkheid. Productie-vermogen der fabriek: 500,000 vaten per jaar. Magazijnhouders in de voornaamste steden.

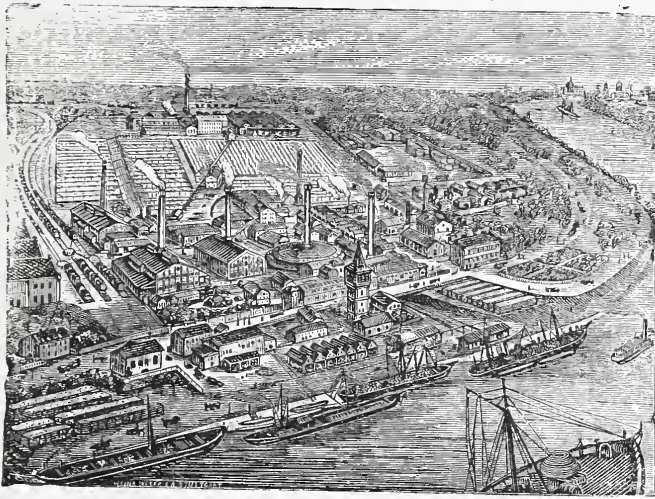

Düsseldorfer Medaille, 1880.

Gouden Medaille, Offenbach a/M. 1879.

Gouden Medaille Hoogste onderscheiding in den internationalen wedstrijd. Arnhem 1879.

DE LINT & Cie.

Rotterdam.

PARKETVLOEREN en WANDTEGELS:

VILLEROY & BOCH,

BOCH FRÈRES.

MINTON HOLLINS & Cie.

Trottoir-IJzersteen en Cementtegels. 5032

Groote voorraden.



J. H. DE VRIES,
DECORATIESCHILDER
van Z. M. DEN KONING.
A. Kerkstraat te Groningen.

Specialiteit in PIERRE-ORNÉE.

Nieuw versierings-materiaal voor bouwwerken.

Bekroond met Eere-diploma, (hoogste onderscheiding op de Internationale tentoonstelling van bouwmaterialen te Groningen in 1886.

Monsterstukken en afbeeldingen worden op franco aanvraag toegezonden.

Verklaringen van H. H. Bouwkundigen ter inzage, waaruit de deugdelijkheid gedurende meer dan 3 jaren blijkt. 5033

W. F. WEIJNTJES,

Singel 514 b./h. Koningsplein Amsterdam

Specialiteit in Houten en Steenen Parketvloeren en Verglaasde Muurtegels.

Agent voor Minton Hollins & Co. Stoke upon Trent.

„ „ A. Jändges te Crefeld.

Verder alle mogelijke Bouw artikelen en ijzerwaren waarvan op aanvraag prijzen gaarne verstrekt worden. 5031

DE ERVEN H. VAN & MUNSTER ZOON te Amsterdam, leveren:

NOTA'S

TEN DIENSTE VAN HEEREN ARCHITECTEN

met *Honorarium-Tabel*

op naam gedrukt.

100 Exemplaren f 4.—, 50 Exemplaren f 2.50

Zie model verzonden bij Weekblad N°. 24.

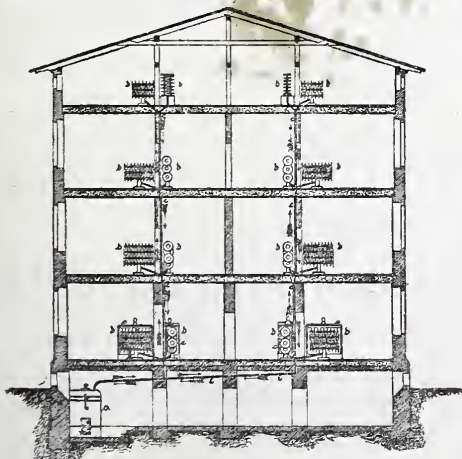

PATENT CENTRALEVERWARMINGEN VENTILATIE,

Systeme BECHEM & POST.

TE HAGEN, (WESTPHALEN.) 5034

Zelfreguleerende Stoomverwarming onder lage drukking met ventilatie,

— VRIJ VAN 'SRIJKS BEPALINGEN OP HET STOOMWEZEN. —

Vertegenwoordiger D. S. M. KALKER, Amsterdam.

Telegram-adres KALKER-IJZERWAREN AMSTERDAM. Telefoon N°. 352

PORTEFEUILLEBANDEN voor *Bouwkundig Tijdschrift.*
Bouwkundig Weekblad.

à f 175 per stuk, voor elken verlangden jaargang.

DE ERVEN H. VAN MUNSTER & ZOON.

MAATSCHAPPIJ TOT EXPLOITATIE
VAN STAATSSPOORWEGEN.

AANBESTEDING. 5021

(VOOR REKENING VAN DEN STAAT).

Op Dinsdag den 20^{sten} November 1888, des namiddags ten 2 ure, aan het Centraalbureau der Maatschappij tot Exploitatie van Staatspoorwegen bij de Moreelse Laan te Utrecht, van:

Bestek N^o. 488.

Het maken van een koplading en het verrichten van daarmede in verband staande werken op het station HEERENVEEN.
Begroting f 910.—

De besteding geschiedt volgens § 33 van het bestek.

Het bestek ligt van den 6^{den} November 1888 ter lezing aan het Centraalbureau bij de Moreelse Laan en aan het bureau van den Heer Sectie-Ingenieur W. J. KLERK DE REUS te Meppel en is op franco aanvraag (per brief) aan genoemd Centraalbureau (Afd. Weg en Werken) te bekomen, tegen betaling van f 0.50

Inlichtingen worden gegeven aan het Centraalbureau (Afd. Weg en Werken) en door den Sectie-Ingenieur voornoemd.

De aanwijzing op het terrein zal geschieden den 14^{den} November 1888, na aankomst van trein 244.

UTRECHT, den 3^{den} November 1888.

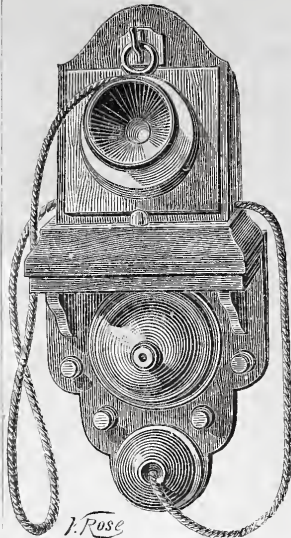

JAN HAMER. Amsterdam.

Kantoor: Marnixstraat 402, b./h. Leidscheplein.
GEBOUW PERMANENTE TENTOONSTELLING VAN DE MAATSCHAPPIJ TOT BEVORDERING DER BOUWKUNST.

Vertegenwoordigt CH. MILDE FILS & Co. Parijs.

Telephonen, Electriche schellen, Bliksemafders enz.

De MICRO-TELEPHOON genaamd Porte Montre.

PRIJS 16 Gulden.

Gemaakt van Notenhout met nickel montuur zeer sierlijk, om aan den muur of de schrijftafel te bevestigen. Twee toestellen op voet, waaraan zij verbonden zijn door middel van een zacht zijden koord, schelinrichting, 40 meter kabel met batterij. Compleet met gebruiksaanwijzing f 47.75

Deze elegante toestellen vereischen geen onderhoud en zijn in bijna alle voornaam plaatsen van Nederland in werkingte zien. 5023

BOYLE's Ventilators, WITTE's Liften, CARRE's Waterleidingen, KELLEY's geschilderd en gebrand Glas, geschilderde Tegels. enz. enz.

NEUCHÂTEL ASPHALTE COMPANY L^{TD}. LONDON.

Exploitatie der Mijnen van de Val Travers.

FABRIEK

TE

AMSTERDAM

Beltweg No. 3.

TRADE MARK.

NATUURL. ASPHALT



VAL DE TRAVERS

ZWITSERLAND.

Gecomprimeerde Asphaltwegen en dito Dorschvloeren, Werken in Asphalt-Mastiek voor Trottoirs, Skating-Rinks, Montvloeren, Kelders, Kolf- en Kegelbanen, Winkel en Magazijnvloeren, Gangen, Veranda's Brug- en Dakbedekkingen, Beton Fundeeringen, Stallen, enz., enz.

Zindelijk Vochtwerend, Ondoordringbaar, Geraaswerend
Asphalt speciaal tot wering van vochtige muren.

Voor inlichtingen omtrent het leggen van Vloeren, Bedekkingen enz., gelieve men zich te adresseeren aan het Kantoor der fabriek, Beltweg 3, Amsterdam. 5024

The St. Pancras Iron Work
Company, London.

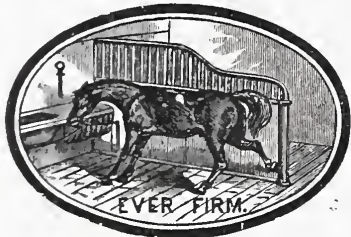

FABRIEK
voor Stal-Inrichtingen

5022 EN
Stal-Benoedigheden.

IJzeren Trappen

van solide constructie tot concurreerende prijzen.

Eerste Prijs: GOUDEN MEDAILLE.

Internationale Landbouw-Tentoonstelling te Amsterdam, 1884.

Agenten voor Nederland en de Koloniën

STAAL & HAALMEIJER,
36. Derde Weteringdwarstraat,
AMSTERDAM.

alwaar een Stal en Box op ware grootte te bezichtigen is.

Geïllustreerde Catalogussen op aanvraag.

DE ERVEN H. VAN MUNSTER & ZN. leveren:

BESTEKKEN,

zoewel met als zonder bijbehorende

TEEKENINGEN.

5025

JAN VAN DER POT,

Scheepmakershaven N^o. 3 (Punt.) — ROTTERDAM.

De eenige Kyaniseerinrichting waar ook des winters wordt doorgewerkt.

Het Kyaniseeren is het eenige afdoende middel tegen verrotting en swam. De bewerking geschiedt geheel reuk- en kleurloos. Desverlangd bijlevering van hout.

Prima Engelsche PORTLAND CEMENT, merk Wallsend, van uitmuntende kwaliteit en tegen concurreerende prijzen.

BELGISCHE KLUIT- en HYDRAULISCHE KALK. Billijke prijzen en vrachten. KUNSTGRANIET systeem Pétitjoan.

Prospectussen en prijscouranten worden opaanvraag franco toegezonden.

Gelieve op Voornaam en Adres te letten.



DE LINT & Co. Rotterdam.

Vertegenwoordigers van J. F. EBNER te Londen, leveren in uitsluitend eerste kwaliteit,

MARMER-MOZAIEK en

TERRAZZOVLOEREN,

alsmede

5026

— GLASMOZAIEK —

Zestien Bekrooningen.

G. J. Vincent & Co.

Kunstsmeden,

SCHIEDAM.

ZILVEREN MEDAILLE, WERELD-TENTONSTELLING Amsterdam 1883.

GOUDEN MEDAILLE, Antwerpen 1885

Specialiteit in gesmeed IJzeren Hekken,

Fijne smeedwerken, Dakversieringen, Deurvullingen, Ornamenten enz.

Steeds voorhanden GESMEED IJZEREN PAARDENRUIVEN. 5027

PHOTOLITHOGRAPHIE.

De ondergetoekenden bevelen zich bij Heeren Architecten aan tot het reproduceeren hunner

Plannen, Teekeningen, enz.

Prompte aflevering en billijke conditiën.

WEGNER & MOTTU.

5028

Rokin 138.



BOUWKUNDIG WEEKBLAD

ORGAAN

VAN DE MAATSCHAPPIJ TOT BEVORDERING DER BOUWKUNST

17 NOVEMBER 1888.

Redactie: Dr. P. J. H. CUYPERS, Prof. E. GUGEL, J. R. DE KRUYFF
C. MUYSKEN, F. J. NIEUWENHUIS en C. T. J. LOUIS RIEBER.

Bureau: Marnixstraat 402.

Uitgevers: DE ERVEN H. VAN MUNSTER & ZOON,
Heerengracht 246, Amsterdam.

London Office:

35 Queen Victoria Street E. C. - HENRY HEMANS & C^o.

Abonnementsprijs voor Nederland, fr. p. p. / 8.50; voor Ned.-Indië
(bij vooruitbetaling) fr. p. p. / 11.50; voor het Buitenland (bij vooruitbetaling)
fr. p. p. / 10.— Afzonderl. Nummers voor zoo lang de voorraad strekt 25 Cts.

INHOUD: Mededeelingen betreffende de Maatschappij. — De Tentoonstelling. — Over de verantwoordelijkheid van architecten, door Alestes. — Bij de plaat. — Verslagen der afdelingen, 's Gravenhage 9 November, Leeuwarden 9 November 1888. — Prijsvragen. — Ingezonden. — Binnenlandsche berichten. — Afloop van aanbestedingen. — Dit nummer bestaat uit 8 bladzijden en plaat: Gemeentehuis te Heemse.

MEDEDEELINGEN BETREFFENDE DE MAATSCHAPPIJ.

In het gebouw der Maatschappij, wordt op Zondag 18 November eene *Tentoonstelling* geopend van teekeningen, photographiën en gipsmodellen, betrekking hebbende op eenige der bouwwerken die in de laatste jaren zijn ontworpen en uitgevoerd door den heer J. van Lokhorst, Rijksbouwkundige bij het Ministerie van Binnenlandsche Zaken. *)

De tentoonstelling is dagelijks geopend van 10 tot 4 ure.

Leden der Maatschappij hebben vrijen toegang. De toegangsprijs voor het publiek is 25 cents.

DE TENTOONSTELLING.



oor de tentoonstelling die in dit nummer van het *Bouwkundig Weekblad* wordt aangekondigd, wensch ik een denkbeeld te geven van eenige der bouwwerken, die in de laatste jaren door mij werden ontworpen en uitgevoerd.

Met uitzondering van ettelijke rivisietekeningen, dienen alle teekeningen voor de uitvoering; dit is ook het geval met de gipsmodellen.

*) Men leze het in dit blad voorkomende opstel: De tentoonstelling.

De heer Berden bewerkte de teekeningen voor de decoratiën, de acht cartons voor gebrand glas in de zaal van den Commissaris des Konings te Assen; de schetsen voor de fresco's in de Statenzaal aldaar en het figuur in de dessus de porte van het Museum in het Boerhaave Laboratorium zijn van Prof. G. Sturm.

De heer Florack, van Amsterdam, heeft naar de hem verstrekte teekeningen de fresko schilderwerken in de gemelde Statenzaal uitgevoerd; verder is de polychromie in de Gouvernementsgebouwen te Assen in papaververf geschilderd door den heer Dobbinga te Groningen. De hem daarvoor gegeven werkteekeningen zijn voor een gedeelte aanwezig.

De heeren te Poel en Stoltefus en de heer E. Bourgonjon te 's Gravenhage en de heer F. Stoltzenberg te Roermond voerden de beeldhouwwerken aan de verschillende gebouwen uit, en door de firmas gebs. Ravestein te Utrecht en van Hulst te Harlingen werden naar de hen gegeven teekeningen tegels gebakken, waarvan eenige monsters zijn tentoongesteld.

Op dezelfde wijze werd het mobiliair gemaakt, en onder hen die dit met zorg uitvoerden, mogen de firma van Herpen en de Quellinusschool genoemd worden.

Indien mijne vakgenooten eveneens iets van de door hen uitgevoerde bouwwerken in het Gebouw onzer Maatschappij te zien geven, zal allengs een overzicht worden verkregen van wat in de laatste jaren op het gebied der architectuur in ons land is tot stand gebracht.

Daartoe den stoot te geven, was mijn doel.

's Hage, Nov. 1888.

J. VAN LOKHOUT.

Ces articles sont motivés sur l'intérêt public, qui exige que les habitants ne soient pas exposés à la chute des bâtiments et sur l'intérêt des propriétaires, qui sont en droit d'avoir des ouvrages parfaitement solides.

Frémy—Ligneville.

Die artikelen, ze zijn geschreven in het algemeen belang en in het belang der eigenaars! Die twee gezichtspunten vielen onder mijne aandacht bij de lezing van het verslag, uitgebracht aan de Vereeniging van Burgerlijke Ingenieurs, door een drietal harer leden ter zake van de straf- en civielrechtelijke verantwoordelijkheid van technici, bij de uitvoering van werken. Die twee gezichtspunten geven mij aanleiding nog eens, in dit vakblad, de aandacht op bovenvermeld verslag te vestigen.

Die twee gezichtspunten geven aanleiding tot verschillende vragen, die uit het voor mij liggend geschrift, niet zoo dadelijk kunnen worden beantwoord.

Uit die vragen kies ik er drie, van bovenomschreven standpunt beschouwd van het grootste belang, als onderwerp van dit schriftuur; ze behooren tot het civiel-rechterlijk gedeelte; wellicht zullen nog van andere zijde, eenige opmerkingen worden gemaakt ten aanzien van het strafrechterlijk gedeelte van het verslag.

Die vragen luiden:

1. Zijn bijzondere maatregelen, gelijk door den Franschen wetgever ter bescherming van de belangen van het publiek en van den uitbesteder vastgesteld, in den tegenwoordigen tijd overbodig geworden?
2. Zijn de maatregelen, in het rapport aanbevolen, voldoende tot bescherming van die beide groote belanghebbenden?
3. Is er voldoende aanleiding, om op wijziging der bestaande wetsbepalingen aan te dringen?

Alvorens een antwoord op die vragen te geven, mag ik even mijn lezers terugvoeren naar het oogenblik, waarop de fransche wetgever de artikelen, regelende de gezegde verantwoordelijkheid opstelde en arresteerde, en omschrijven de geestesrichting waarin die wetgever zich bewoog.

Wij vinden de quintessens van die geestesrichting onverbeterlijk kort en helder medegedeeld bij Masselin 1) § 1, N°. 1 in deze woorden: „En raison de l'importance et de la gravité des intérêts dont l'architecte peut être appelé à assurer la conservation, en raison également du préjudice énorme que des fautes commises par suite de négligence, d'ignorance ou de fraude, peuvent causer, le devoir de prendre des mesures protectrices contre les fautes possibles, s'imposait au législateur, qui n'y a point failli. Ce contrepois nécessaire, le législateur l'a placé dans la responsabilité.”

En de wijze waarop de fransche wetgever zijn taak heeft volbracht, vinden we opgeteekend bij Laurent: „d'après le droit commun, il aurait été déchargé après la vérification et la réception des ouvrages; l'art. 1792 le déclare responsable pendant dix ans, après que l'ouvrage a été vérifié ou reçu. La raison en est que l'édifice a d'ordinaire, lors de la réception, toutes les apparences de la solidité; les vices de construction ne se révèlent

1) Nouvelle Jurisprudence et Traité pratique sur la responsabilité des architectes, ingénieurs etc. par O. Masselin, Paris 1880.

qu'après un laps de temps plus ou moins long; il fallait donc prolonger la responsabilité de l'architecte pendant un délai suffisant pour qu'elle fût efficace.

Voegen we nu daarbij, dat het stelsel van den wetgever in den regel door de rechterlijke colleges zoo uitgebreid mogelijk werd toegepast 2) (zonder nu stil te staan bij enkele uitzonderingen), dan staat ons klaar voor oogen wat de bedoeling van den wetgever is geweest.

„De uitbesteder, die u laat bouwen, en het publiek, „dat van uw schepping gebruik maakt, staat volkomen „onkundig tegenover u, die behoort te zijn geheel des- „kundig. Die toestand is ongelijk; zooveel mogelijk „zal ik, wetgever, die ongelijkheid verhelpen, daarom „zijt gij deskundige gedurende een lang tijdsverloop „voor al wat ge hebt gedaan of waaraan ge hebt meê- „gewerkt of hetgeen onder uw vlag wordt binnenge- „smokkeld, aansprakelijk; een aansprakelijkheid die regel „is, die niet bewezen behoeft te worden, terwijl *gij* zult „hebben te bewijzen, als ge eens in een enkel geval van „die aansprakelijkheid zult zijn ontheven!”

Ziedaar het heerschende recht, sinds zeventig jaren onveranderd gebleven, in korte woorden omschreven! Ziedaar de redenen ontvouwd, waarom het zoo werd gearresteerd! Ziedaar het bewijs dat geen benadeeling van de rechten der deskundigen het doel des wetgevers was!

Aan deze praemissen sluiten de vragen, die ik mij veroorloofde te stellen aan het uitgewerkt rapport, onmiddellijk aan.

1. Zijn bijzondere maatregelen in het belang van het publiek en van den uitbesteder in den tegenwoordigen tijd overbodig geworden?

Naar de beantwoording van die vraag, zoek ik in het rapport te vergeefs: ten minste professioneel is ze niet beantwoord. Zoude het toch niet voor de hand hebben gelegen, zij het in korte trekken, die vraag te overwegen, omdat, naar het me voorkomt, het niet overwegen dier vraag het geheele rapport in gevaar brengt. Dat rapport toch vraagt verandering, en de reden voor die verandering, dient hij, die de verandering vraagt, aan te wijzen, ja te bewijzen. Het eerste nu waarop het aankomt bij een voorgestelde wetswijziging is, gelijk geen betoog behoeft, dit: „het artikel werd geschreven om „die en die reden: ziet, die reden heeft thans opgehouden „te bestaan: eilieve laten we nu het artikel veranderen!”

Lees nu eens, met die vraag voor u, het rapport.... (ik zeg reeds, ex professo wordt die vraag niet gesteld, en evenmin beantwoord) welk antwoord geven u dan de heeren rapporteurs, te hooi en te gras? Ik heb daar voor mij opengeslagen pag. 36 van het verslag; daar lees ik: „Eerstens hebben we hier op het oog, dat zeer „vele technici, vooral in lagere rangen, de betrekking „van bouwkundige op zich nemen, zonder daartoe de „noodige bekwaamheid te bezitten.” Waar, zeer waar! En op pag. 34 van het rapport geven de heeren rapporteurs een flinke pees op mijn boog: „In groote „centra toch is de huisbouw dikwijls in zoo hooge mate „het voorwerp van speculatieve ondernemingen en wordt

2) Guillaouard. Traité du contrat de louage II, pag. 368: si l'entrepreneur commet des mal-façons, il y aura alors vis à vis du propriétaire *deux personnes responsables*: l'entrepreneur qui a mal exécuté, l'architecte qui a mal surveillé, et qui, avec un peu plus de soin, aurait empêché les mal-façons,

„hij zoo dikwijls door weinig kundigen tot stand gebracht” enz.

Mijne heeren, het medegedeelde is uit het leven gegrepen en dagelijks waarneembaar! en welke consequentie moet men daaruit trekken?

Het antwoord, door het rapport zelf gegeven op de eerste vraag: „bijzondere maatregelen ter bescherming van de belangen van het publiek en van den uitbesteder zijn in den tegenwoordigen tijd nog *niet* overbodig geworden.”

2. Zijn de bijzondere maatregelen, in het rapport aanbevolen, voldoende ter bescherming van die beide groote belanghebbenden?

De mij toegestane plaatsruimte veroorlooft mij niet stuk voor stuk de door heeren rapporteurs wenschelijk geachte clausules te gaan ontleden, en hare consequentiën, vooral ook in onderling verband, uit te werken.

De gestelde vraag behoort geheel op het terrein van de rechtspraktijk; ik zou die formuleeren op deze wijze: Heeft de verantwoordelijkheid, zooals die bij het rapport wordt gevraagd, nog eenige bijzondere waarde? Bij het aantal nauwkeurig gestelde voorwaarden, dacht ik aan het spreekwoord: veel honden enz. De geheele verantwoordelijkheid raakt, aldus gereglementeerd, tusschen schip en kaai.

Nemen we eens, als een voorbeeld, n^o. 13. litta c. in verband met n^o. 14. la. a.

Wanneer ooit de bij die artikelen gehuldigde theorie, heerschend recht mocht worden, kan men gerust alle denkbeeld aan verantwoordelijkheid laten varen. De bouwkundige toch heeft zooveel wegen om zich buiten bereik van de wet te stellen, zooveel posita in zijn voordeel, die door den uitbesteder moeten worden bewezen, wil een eisch tot schadevergoeding worden toegewezen, dat geen uitbesteder er aan zal denken, ooit een proces tegen zijn bouwkundige adviseurs op touw te zetten.

Men moet bij de beoordeeling van den processueelen stand der partijen toch geen oogenblik uit het oog verliezen, dat de uitbesteder zich bevindt op een terrein, waarop hij vreemdeling is, tegenover den bouwkundigen adviseur, die op dat terrein volkomen thuis is. Dit verschil in standpunt, dat vooral van zoo groot gewicht is wanneer bewijsmateriaal moet worden bijgebracht, is door den franschen wetgever zooveel doenlijk in het oog gehouden. Mij komt het voor, dat de bepalingen van het rapport daaraan te weinig denken, dat te weinig is gedacht aan de belangen van de tegenpartij, dat te veel op den voorgrond heeft gestaan de vermindering der verantwoordelijkheid, waaronder de technici zich gebukt voelen. Een hoofdtrek valt in alle bepalingen in het oog: een hoofdtrek, uitmakend het kenmerkend verschil tusschen de gewenschte en de bestaande bepalingen in deze materie: overbrenging van den bewijslast van den bouwkundige op den uitbesteder.

Die hoofdtrek moge voor de heeren technici aantrekkelijk zijn, de belangen van de uitbesteders zijn daarmee niet gebaat, ja ik durf gerust zeggen: te veel vergeten.

De heeren rapporteurs zeggen dan ook (op pag. 19): „tot verdediging van het artikel is aan te voeren, dat „het noodig is ter bescherming van de belangen van „den aanbesteder.” (bedoelend art. 1645 B. W.)

Mij komt het voor, dat na die beslissing van heeren

rapporteurs zelf het bovenopgemerkte afdoende is, om ons tot het besluit te brengen:

„De maatregelen in het rapport aanbevolen, zijn niet „voldoende ter bescherming van het publiek en van den „uitbesteder.”

Hiermede ben ik van zelf genaderd tot mijn derde vraag:

„Is er voldoende aanleiding om op wijziging der bestaande wetsbepalingen aan te dringen?”

M. a. w.: wat heeft dat art. 1645 B. W. toch op het geweten, dat het door de mannen van het vak door het slijk wordt gesleurd, ja met vernietiging bedreigd? Het vonnis van den Bosch — in een strafproces — doet toch niets af voor de beoordeeling van dit art., dat in het civielrecht geldt! In deze materie mag civielrecht en strafrecht geen oogenblik met elkaar worden vermengd of verward! Het vonnis zelf wordt niet medegedeeld en ik vond het elders niet opgenomen: de juiste beslissing is me onbekend. Doch zeer zeker motiveert dat vonnis niet de vraag tot verandering.

Een belangrijk civielrechtelijk geval, waarin de onjuistheid of onbillijkheid van het art. is gebleken, wordt niet medegedeeld *in* het rapport; een dergelijk geval is ons niet ter oore gekomen *buiten* het rapport.

Wanneer hetgeen bestaat niet tot groote moeielijkheden aanleiding geeft, is het gewenscht daaraan niet te veranderen, te meer wanneer in het oog wordt gehouden hoe vele wetswijzigingen, ofschoon hoogst noodzakelijk, niet kunnen worden afgedaan.

Het antwoord op de derde vraag zal, met het rapport in de hand, niet anders mogen luiden dan in dezen zin:

„Er is geen voldoende aanleiding om op wijziging „van de bestaande bepalingen aan te dringen.”

Na beantwoording der bovengestelde vragen, rest mij het laatste deel van het rapport met een enkel woord te bespreken.

Mocht de Vereeniging van Burgerlijke Ingenieurs kunnen besluiten om aan te vangen met hetgeen het laatste deel van het rapport beoogt, ik geloof dat reeds zeer veel zou zijn gewonnen.

Wilde zij zoodanige maatregelen ontwerpen, dat niet behoorlijk geïnstrueerde personen, geen bouwwerken mochten uitvoeren, maatregelen die in het algemeen leiden tot verhooging van het kader der technici, een groote stap op den goeden weg zou daarmee zijn gedaan.

„Wetenschap door ondervinding gesteund” moet, dunkt me, de leuze zijn van ieder, die dit zoo bij uitstek practische vak beoefent: daarom behoort in het program van verbetering een liefst niet al te korte stage bij de uitvoering van werken, door de nestoren in het vak gevoerd, alvorens men zelf aan het hoofd wordt geplaatst, groote aanbeveling.

Misschien wil de vereeniging, bij eventueele demarches, dit punt wel eens overwegen. Het rapport zelf geeft voor de toepassing overvloedig gelegenheid.

Om meester te worden, moet men meesters zien werken!

Dan eerst, wanneer de waarborgen van geschiktheid en bekwaamheid bij hen, die werken uitvoeren, verhoogd zijn, kan aanleiding ontstaan, het eerste gedeelte van het rapport in overweging te nemen! Thans is daartoe het tijdstip niet aangebroken.

Wel is het tijdstip hier aangebroken een woord van hulde brengen aan de Heeren die het rapport samenstelden, voor de uitmuntende en systematische wijze waarop het onderwerp, op ongewoon terrein, is uitgevoerd, en voor de nauwkeurigheid waarmede bronnen zijn bestudeerd.

ALESTES.

BIJ DE PLAAT.

De plaat bij dit nummer van het Weekblad gevoegd is eene reproductie van het bekroonde antwoord op de prijsvraag, in het vorige jaar uitgeschreven door het Gemeentebestuur van Heemse, voor een Gemeentehuis aldaar.

Het ontwerp is vervaardigd door den heer A. van Hattum.

VERSLAGEN VAN VERGADERINGEN.

's GRAVENHAGE, 9 November 1888. In verband met het gesprokene bij de opening van de eerste vergadering, wijdt de Voorzitter eenige hartelijke woorden aan de nagedachtenis van den heer J. van Lith Jr., daarbij zijn afsterven betreurende en wijzende op hetgeen hij voor de Afdeeling steeds gedaan heeft. Die woorden, waarmede alle de aanwezigen zich vereenigden, maakten blijkbaar een diepen indruk.

Een paar voordeurpaneelen, met de hand geschaafd, werden door den heer van Malsen vertoond als zijnde op diens fabriek bewerkt, waaruit men eenstemmig tot de overtuiging kwam dat, in strijd met hetgeen tegenwoordig niet zelden beweerd wordt, er toch werklieden zijn die inderdaad onberispelijk werk leveren.

Onder de ingekomen stukken behoorde o. a.:

Het rapport der Jury van de ingekomen ontwerpen op de in April jl. door de Afdeeling uitgeschreven prijsvragen. De Commissie van beoordeeling, ingevolge Art. 4 van het programma door de mededingers aangewezen, bestond uit de heeren C. Muysken en N. van der Waaij beiden te Amsterdam, met den heer W. B. van Liefland, aan die heeren door het bestuur toegevoegd.

Na ballotage van een nieuw lid, met algemeene stemmen aangenomen, geeft de Voorzitter het woord aan den heer W. B. van Liefland tot het houden eener voordracht, zijnde: »*Beschouwingen over de woningen van af de Oudheid tot in onze dagen*».

Achtereenvolgens deelde de spreker een en ander mede over de woningen der Indiërs, Egyptenaren, Grieken en Romeinen, behandelde daarna de woningbouw in Italië, in Spanje en in Engeland, om ten laatste meer uitvoerige beschouwingen te geven over die in ons eigen land.

Onze huizen onderscheidden zich in de 16^e eeuw door eigenaardige indeeling; de kamers misten in den regel behoorlijk licht, alles ging trap op en trap af, men vond er zoogenaamde insteekverdiepingen, pothuizen tegen de gevels en tal van kleinere of grootere gemakken, die men wel ongemakken zou kunnen noemen. Vochtige kelders werden in massa's gevonden. Zoo kwam spreker tot het 2^e gedeelte of een algemeen overzicht der arbeiderswoningen in Europa in het algemeen en die te 's Gravenhage in het bijzonder.

In Maart van het jaar 1849 werd te Parijs, na de stormachtige dagen van 1848, de eerste steen gelagd van de »*Citée ouvrière*».

De strijd, gevoerd door de proletariërs en burgers, waarbij de eerste werden verslagen, had de zegevierende partij doen besluiten tot verzoening met de overwonnenen en over te gaan tot de bovenvermelde stichting.

De uitkomsten waren echter bedroevend; de Fransche werkman kon zich niet vereenigen met het denkbeeld, als 't ware gekazerneerd te zijn en zocht liever zijn verblijf in de buitenwijken.

Op het voorbeeld van Mühlhausen, alwaar men in 1850 een aanvang maakte met het bouwen van arbeiderswoningen, werden door fabrikanten te Parijs en in de Provincie woningen voor den werkman opgericht en wel op terreinen bij hunne fabrieken gelegen.

De oprichting, de wijze van verhuring en den aard dier bouwingen

werden uitvoerig besproken, hetgeen niet minder het geval was met die te Mühlhausen, eene bloeiende fabriekstad in de Elzas, alwaar de heer Jean Dolfin kan worden beschouwd als de grondlegger en schepper van de *Citée ouvrière*.

Vervolgens deed de heer van Liefland nog verschillende mededeelingen omtrent het oprichten van de arbeiderswoningen in Pruisen, vergat daarbij niet te wijzen wat door den grooten industrieel Krupp te Essen op dit gebied is verricht en sprak van de pogingen in de bedoelde richting in het jaar 1849, onder leiding van den heer C. W. Hofman gedaan door de *Berliner gemeinnützige Baugesellschaft*, welke Maatschappij evenwel geene gunstige uitkomsten opleverde.

Een zeer treurig tafereel werd opgehangen van den toestand der arbeiderswoningen in Londen, waarin evenwel in de laatste jaren krachtige en welgeslaagde pogingen ter verbetering werden aangewend.

Daarna behandelde spreker de arbeiderswoningen in Zweden, Noorwegen, Denemarken en België

Eindelijk genaderd op eigen bodem, werd eerst een zeer belangrijk en nauwkeurig overzicht gegeven van alles wat op dit gebied in Amsterdam is tot stand gekomen. De toestand was daar gelijk in vele andere van onze groote steden inderdaad allertreurigst. Omstreeks 1854 is daarin allengs verbetering gekomen en werden in verschillende gedeelten der stad groote blokken arbeiderswoningen opgericht.

Hetgeen de heer van Marken op dit gebied te Delft heeft ten uitvoer gebracht, bleef niet onvermeld en vooral werd ook gewezen op de even doelmatige inrichting als aangename ligging.

Omtrent 's Gravenhage werden ten laatste zeer uitvoerige mededeelingen gedaan, waaruit overtuigend blijkt dat ook hier in de laatste jaren veel is en nog wordt gedaan in het belang van den werkman. Door teekeningen van verschillende arbeiderswoningen, zoo van hier als elders, vooral ook met betrekking tot de indeeling der woningen, verhoogde de spreker het genoegen waarmede de ditmaal bijzonder talrijke vergadering de even uitgewerkte als hoogst belangrijke studie met onverdeelde aandacht volgde. Door den Voorzitter werd hem dank gebracht voor zijne leerzame mededeelingen.

Gevorderd zijnde tot het laatste punt van de agende, las de Secretaris het rapport voor van de Commissie van beoordeeling van de ingekomen antwoorden op de prijsvragen.

Hieruit bleek dat de Commissie voorstelt;

Toe te kennen voor de 2^e prijsvraag, aan het ontwerp met het motto »*Cellini*» de uitgeloopte prijs van f 20.— met getuigschrift, en aan dat met het motto »*Luctor*» alleen het getuigschrift; en voor de 3^e prijsvraag aan het ontwerp met het motto »*Bernardino Pocetti*» de uitgeloopte prijs van f 15.— met getuigschrift; terwijl dat met het motto »*Rust*» volgens haar voor geene bekroning in aanmerking kan komen.

De heer G. J. Morre, Onder-voorzitter, reikte daarna op verzoek van den Voorzitter de prijzen aan de bekroonden uit, zijnde de heeren A. W. van Malsen en W. L. Brückman voor het ontwerp »*Cellini*», de heer K. M. Kuijk, voor dat met het motto »*Luctor*» en de heeren W. L. Brückman en A. W. van Malsen voor dat met het motto »*Bernardino Pocetti*».

LEEUWARDEN, 9 November 1888. De Voorzitter J. E. G. Noordendorp, opent op het bepaalde uur de vergadering en richt daarbij het woord tot de nieuw aangekomen leden, die voor de eerste maal in de vergadering der afdeeling tegenwoordig zijn; hij verheugde er zich in, dat zij tot de afdeeling zijn togetreden en koesterde de beste verwachting omtrent hunnen ijver om mede te werken tot haren bloei en bijgevolg tot het streven der Maatschappij, namelijk de bevordering der bouwkunst.

De notulen der vorige vergadering werden gelezen en vastgesteld, waarna de ballotage plaats had van den heer A. Ooiman, aannemer alhier, die tot resultaat heeft, dat die heer is aangenomen.

De Voorzitter ziet tot zijn leedwezen zich verplicht, zijne teleurstelling te kennen te moeten geven over het geringe bezoek, dat de leestafel te beurt valt. Deze nuttige inrichting toch bevat een tal van tijdschriften en bladen over bouwkunst en industrie en bovendien belangrijke en dikwijls kostbare werken, die door enkele leden bij afwisseling tijdelijk ten behoeve der leestafel worden afgestaan; doch zoo gering is het gebruik dat er van gemaakt wordt, dat het meeste van de tafel wordt verwijderd zonder dat

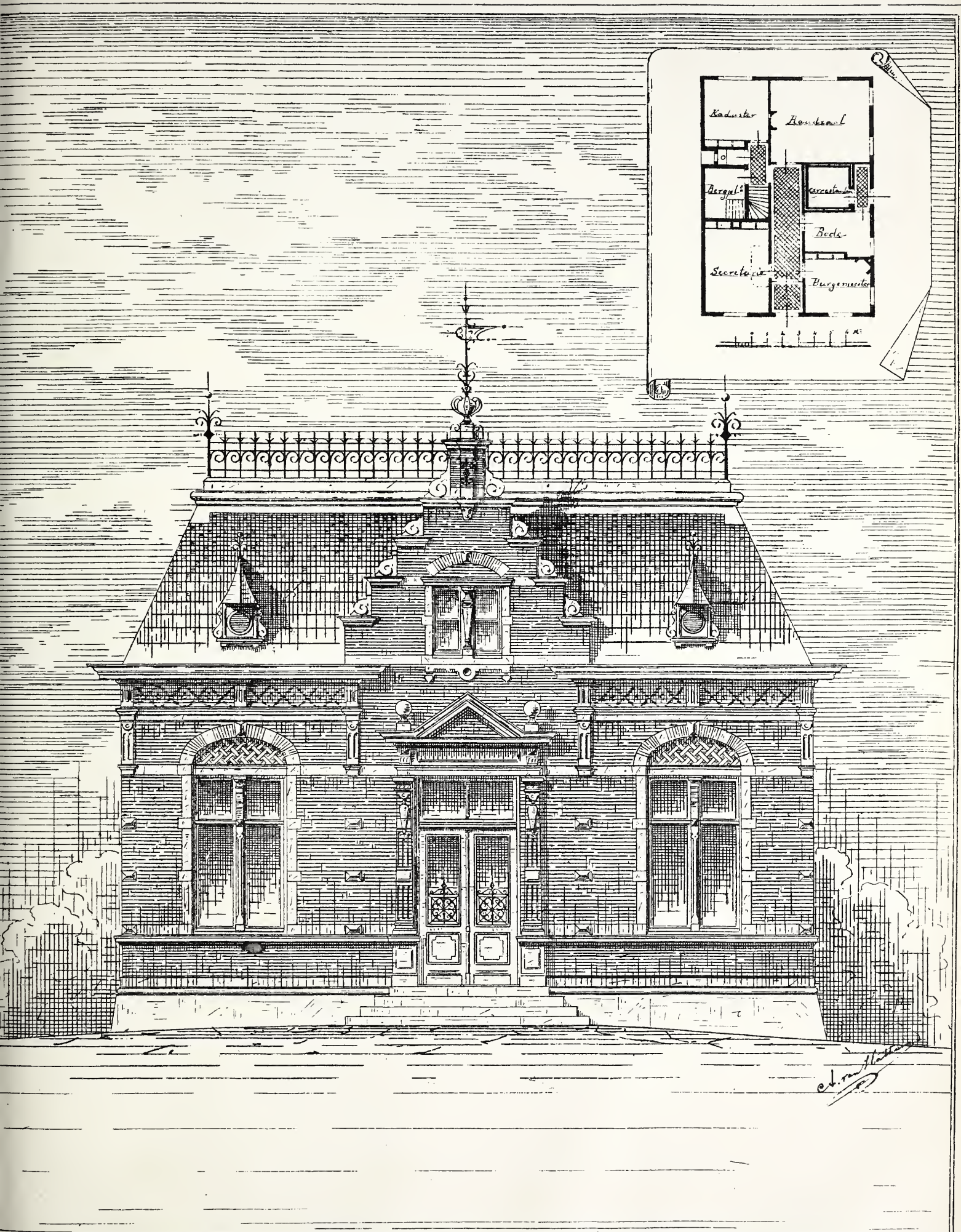

GEMEENTEHUIS TE HEEMSE.

BEKROOND ONTWERP.

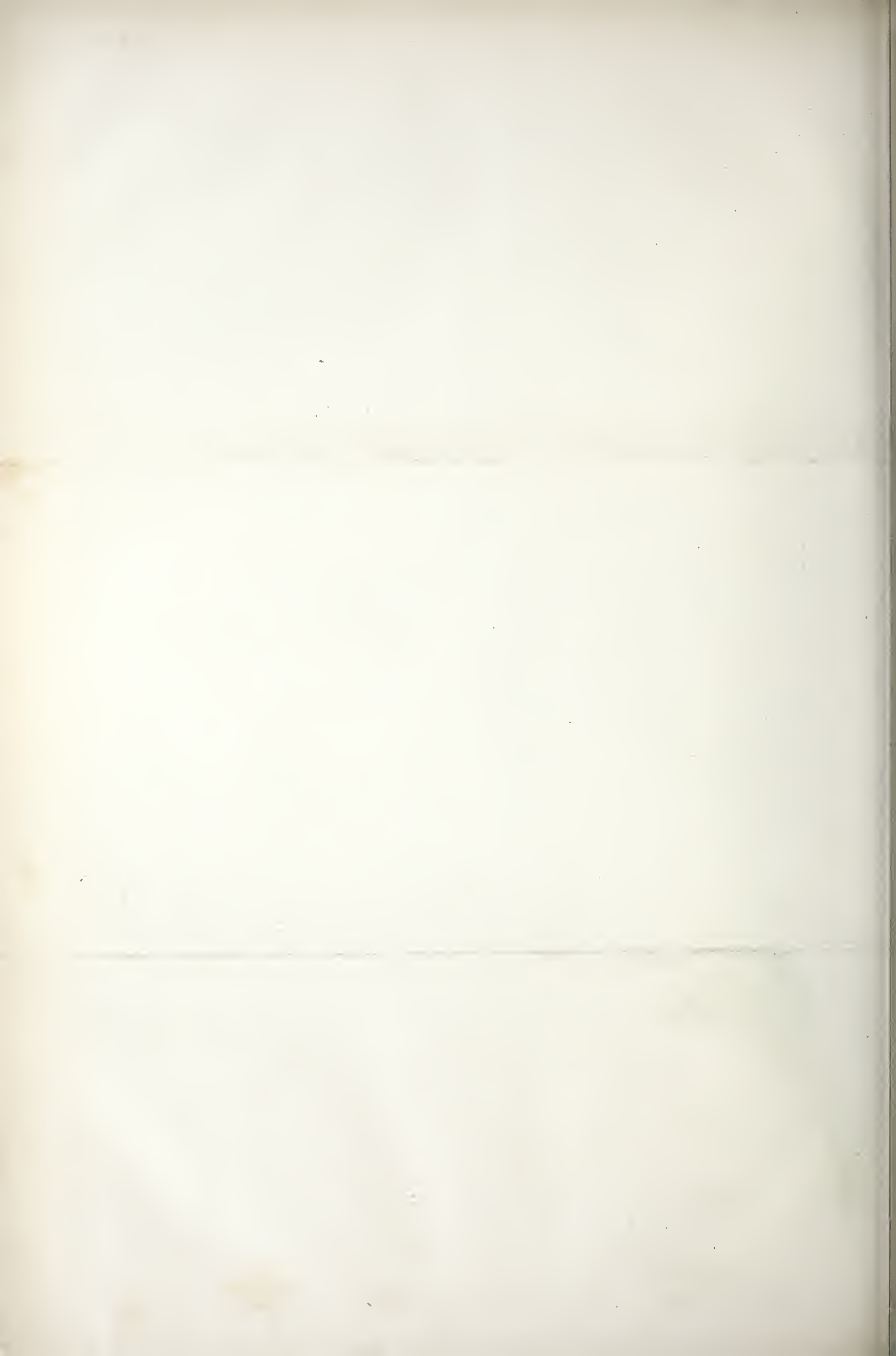

er zelfs inzage van genomen is. Met nadruk wijst de Voorzitter dan ook met vernieuwing de jongere leden er op, dat zij hier een schoone gelegenheid vinden om hunnen vrijen tijd nuttig en aangenaam aan te wenden.

Alsnu werd in behandeling gebracht een ingekomen missive van het hoofdbestuur van November 1888, begeleidende een aantal vragen ter beantwoording aan de afdeeling aangeboden. Het voorstel van den Voorzitter om een commissie van drie leden te benoemen, die belast zal zijn om de gestelde vragen te onderzoeken en de afdeeling daaromtrent te dienen van advies, wordt na eenige discussie aangenomen. Tot leden dier commissie werden bij stemming aangewezen de heeren Noordendorp, Keizer en Kramer. Verder deelde de Voorzitter mede, dat bij hem en den Secretaris is ingekomen een missive van het bestuur der vereeniging »Arti et Industriae te 's Gravenhage, behelzende de uitnoodiging om de door genoemde vereeniging uitgeschreven vergadering bij te wonen, waarin een door haar aangeboden ontwerp-leidraad tot het afleggen van proeven van bekwaamheid in het ambacht zal worden behandeld. Deze zaak verdient ten eerste de aandacht en mocht aan de uitnoodiging geen gevolg kunnen worden gegeven, dan zal allerminst gebrek aan belangstelling hiervan de oorzaak zijn.

De heer J. Drost erlangde nu het woord en deed eenige mededeelingen over de inrichting van lichtgasfabrieken en over de vervaardiging van dit gas. Tot voorbeeld daartoe had spreker gekozen de sinds korten tijd in werking gestelde fabriek bij het gesticht Meer-en-berg. Met behulp der teekeningen van deze fabriek slaagde spreker er in een duidelijke voorstelling te geven van haren bouw, van de inrichting der retorten en van tal van zaken, die moeten dienen om de fabricatie te volmaken.

De hierop volgende pauze werd besteed aan de bezichtiging der door het hoofdbestuur toegezonden antwoorden op de prijsvragen van 1886. Evenals vorige jaren was reeds met verlangen deze expositie verbeid, doch minder bevredigend dan toen was de indruk, die zij op de beschouwers maakte.

De vergadering werd voortgezet met een beschouwing door den heer K. L. Faber Jzn. over nieuwe vindingen voor toestellen tot ontkoppeling van vee. De beschrijving dezer toestellen in een Duitsch tijdschrift had de aandacht van den heer Faber getrokken en hij bewees ongetwijfeld de vergadering een groote dienst met de duidelijke verklaring dier ontkoppelingen. De uitvinders, de heeren Wilhelmsen en Zieze, hebben zich ten doel gesteld om door een enkele beweging van een hefboom of een kwartwenteling aan een ijzeren stang terstond twintig stuks hoornvee van hunne verbindingen op den stal te bevrijden. De inrichtingen konden in vele opzichten doelmatig worden geacht, vooral voor stallen zooals die in Duitschland en in sommige streken van ons vaderland in gebruik zijn. Voor de Friesche en Noord-Hollandsche stallen zouden deze inrichtingen bezwaarlijk kunnen worden toegepast. Naar aanleiding hiervan ontspon zich een vrij levendige discussie, waaruit bleek dat de spreker een belangrijk onderwerp onder de aandacht der aanwezigen had gebracht en tevens de wenschelijkheid in het licht trad om het tot een punt van ernstig onderzoek te maken, welke verbeteringen hiertoe, inzonderheid aan de Friesche stallen, zouden zijn aan te brengen. In Friesland wordt het vee zoodanig op den stal gebonden, dat het in geval van brand niet mogelijk is het in korten tijd te bevrijden, waarvoor dikwijls veel schade wordt geleden.

De Voorzitter bracht den dank der vergadering aan de beide sprekers, waarna deze door hem wordt gesloten.

PRISVRAGEN.

Aan het Bestuur der Afdeeling Haarlem en Omsireken van de Maatschappij tot Bevordering der Bouwkunst,

De Jury door U uitgenoodigd ter beoordeeling van de ingekomen antwoorden op de door u uitgeschreven prijsvraag in het jaar 1888: «Het inrichten van de Hertenkamp of een gedeelte daarvan tot ontspanningsoord enz.» heeft naar aanleiding van haar onderzoek gehouden in een bijeenkomst op 28 Oct. jl., de eer u het volgende rapport over te leggen.

Door u werden ons in handen gesteld acht ontwerpen met de motto's:

1. 't Is geen offer wat men brengt,
Als men 't algemeen iets schenkt.
2. Critiek bouw op, verlaag u niet tot sloopwerk.

3. Nederland.
4. H.
5. Glück auf.
6. Rust roest.
7. Toekomst.
8. O.

Wat de beoordeeling dier ontwerpen meer bepaald met het oog op den aanleg betrof, meende de Jury alleen die ontwerpen tot bekroning in aanmerking te mogen nemen, waarbij zoo min mogelijk aan den aanleg van de Hertenkamp zelf behoefde te worden veranderd.

De ontwerpen, die door ons als te weinig rekening houdende met de voorwaarden van het programma, het eerst werden ter zijde gelegd en voor geene bekroning in aanmerking konden komen zijn: »*Critiek bouw op, verlaag u niet tot sloopwerk.*»

Noch voor den aanleg, noch voor de architectonische oplossing kan dit ontwerp voor kekroning in aanmerking komen.

De gevels missen alle artistieke opvatting, het geheel is voor de omgeving te weinig pitoresk gedacht en de behandeling der teekeningen is beneden het middelmatige.

H. Het ontwerp van den aanleg is niet bevredigend. De architectonische opvatting van het geheel is niet gelukkig, een dergelijk gebouw past minder in een park maar zoude op een boulevard of plein beter geplaatst zijn.

De groepering van de verschillende onderdeelen van het gebouw is zoo gekozen, dat het uitzicht van daaruit in het park zooveel mogelijk wordt belemmerd. Door een onjuiste plaatsing van het hoofdgebouw ten opzichte van de bijgebouwen zijn de fraaiste uitzichten betimmerd; ook de indeeling van den platten grond heeft weinig verdienste.

Nederland. «De plaatsing van het gebouw is op de situatie-tekening niet duidelijk aangegeven, men moet er naar raden wat de ontwerper eigenlijk bedoelt.

De teekeningen zijn onvoltooid. De indeeling van het plan is niet onverdienstelijk maar het geheel is te grootsch opgevat en mist het landelijk karakter, dat met het oog op de omgeving wenschelijk is.

O. De aanleg is zoo ongunstig mogelijk. De plaats van het gebouw is verkeerd gekozen, te veel groote boomen zouden daardoor moeten worden opgeofferd.

De silhouet van het gebouw is niet onverdienstelijk, de indeeling is gebrekkig, de vele corridors en binnenplaatsen zijn bij zulk een gebouw onnoodig en niet gewenscht. De behandeling van de teekeningen is al te schetsachtig.

Toekomst. Voor den aanleg geeft dit ontwerp drie oplossingen A, B en C.

In plan A en B is het verkeer tusschen Kleine Houweg en den Hout te veel afgesneden. De plaatsing van het gebouw is echter niet slecht gekozen en de belemmering in het verkeer zou kunnen worden vermeden indien men den weg liet doorgaan en alleen bij feestelijke gelegenheden eene tijdelijke afsluiting maakte. De vorm van den bestaanden vijver is zonder rede veranderd en daardoor niet fraaier geworden. De geprojecteerde verbindingswegen verdienen in elk geval met het oog op de boomen gewijzigd te worden.

De oplossing in plan C biedt het voordeel, dat het gebouw dicht bij de stad is gelegen; maar het is te dicht bij den weg geplaatst. De indeeling van het gebouw heeft geen groote verdienste, de vier koepels zijn zwaar en niet gemotiveerd.

Glück auf. Het ontwerp voor den aanleg is niet geslaagd, er is geen rekening genoeg gehouden met den bestaanden toestand ofschoon de plaats van het gebouw overigens goed is gekozen. De architectonische oplossing kan niet gelukkig genoemd worden, het gebouw heeft niet het karakter waarvoor het bestemd is, de ingang aan de wegzijde is bekrompen. De gevel past goed in de straat eener groote stad, maar niet in eene landelijke omgeving. Er zijn te weinig waranda's ontworpen ofschoon de gevel aan de parkzijde het best geslaagd is.

Rust roest. De bestaande aanleg is niet geschonden, de plaats van het hoofdgebouw is goed gekozen, die der beide paviljoens echter niet.

Het ronde waterbassin is niet goed gelegen met het oog op het hooge terrein en ongeschikt van vorm.

De indeeling van het gebouw heeft weinig verdienste ofschoon de vele waranda's goed gelegen zijn. De gevel aan den weg is

met het oog op de omgeving niet gelukkig geslaagd, de twee hoge torens zijn daaraan misplaatst.

«'t Is geen offer wat men brengt,

«Als men 't algemeen iets schenkt».

Dit ontwerp geeft blijken van talent.

Ofschoon het geheel met het oog op de eischen van het programma te veel geeft en te grootsch voor het doel is opgevat, hebben de verschillende architectonische ontwerpen groote verdiensten.

Ofschoon de indeeling van het gebouw minder gelukkig geslaagd is, zijn de gevels verdienstelijk. Het wekt bevreemding en het is te betreuren dat de ontwerper ondanks den omvang van zijn ontwerp, geene behoorlijke doorsnedeteekening heeft gegeven die een inzicht geeft van de zamenstelling en het karakter der binnenordonnantie.

Ook uit de teekeningen der bijgebouwen blijkt voldoende de artistieke ontwikkeling van den ontwerper,

Alleen het ontwerp der overbrugging is gezocht en de opvatting daarvan niet aanbevelenswaard.

Wat den aanleg betreft is de bestaande Hertenkamp te veel opgeofferd aan het gebouw en de bijgebouwtjes.

De uitvoering der teekeningen verdient alle lof.

Ofschoon dit ontwerp, vooral wat den aanleg betreft, niet geheel beantwoordt aan de voorwaarden van het programma, heeft dat ontwerp, wat het architectonische gedeelte betreft, zooveel verdienste en is er zooveel goeden arbeid geleverd, dat de Jury meent u te moeten voorstellen, de uitgelooftde prijs van f 100 aan dit ontwerp toe te kennen.

De ontwerpen »Rust roest» en »Toekomst» komen beiden in aanmerking voor de uitgelooftde premie.

In het ontwerp *Toekomst* is de aanleg van plan A zeer goed indien het pad blijft doorgaan, terwijl plan B. minder gelukkig is. In plan C kan het gebouw iets worden verschoven van uit de Hertenkamp en dan is de plaats van het gebouw goed, mits het geprojecteerde pad door de Hertenkamp vervalle of gewijzigd worde; men ontzie meer de boomen dan het hertenok.

De architectonische oplossing is echter minder gelukkig als in het ontwerp *Rust roest*, waar ook de aanleg niet onverdienstelijk is. Deze overwegingen leiden de Jury er toe u voor te stellen aan beide ontwerpen *Rust roest* en *Toekomst* elk een premie van f 40 toe te kennen.

J. H. STOEL Az.,
J. E. VAN DEN AREND,
E. GUGEL,
C. MUYSKEN,
LEONARD A. SPRINGER.

November 1888.

Het ontwerp: »'t Is geen offer wat men brengt, enz.» waaraan de prijs van f 100 is toegekend, is vervaardigd door den heer J. A. G. van der Steur, Bouwkundig Ingenieur te Haarlem.

In plaats van de uitgelooftde premie, groot f 40, werden twee prenieën elk van gemeld bedrag toegekend. de eene aan het ontwerp »*Toekomst*» van den heer J. van den Ban, architect te Haarlem, de andere aan het ontwerp »*Rust Roest*» van den heer J. H. Welsenaar, architect te Haarlem.

INGEZONDEN.

Aan de Redactie van het Bouwkundig Weekblad.

Mijneheeren!

Met bevreemding zag ik het antwoord op vraag 95 in het *Bouwkundig Weekblad* van 27 October II. Naar mijne opvatting is het maken van ramen met mat of ondoorzichtig glas of andere ondoorzichtige materialen geoorloofd: in Art. 695 en 696 van het Burgerlijk Wetboek wordt van uitzichten of vensters gesproken maar niet van het materiaal waarvan muren of scheidingsmuren gemaakt worden. Wanneer dus een muur of scheiding gemaakt wordt met toepassing van een of ander doorzichtig materiaal dan kan, dunkt mij, daartegen geen bezwaar bestaan, mits men maar zorgt daarin geen openingen te maken. De opmerking

dat bij het breken van glas er wel uitzicht bestaat is naar mijne opvatting minder juist, evengoed kan men hetzelfde zeggen wanneer men een muur heeft waarin men een gat breekt; het is dunkt mij alleen noodig in aanmerking te nemen hoedanig de toestand op het oogenblik is en niet wat de gevolgen eener handeling kunnen zijn.

Met achting,

U Ed. Dw. Dienaar,
H. CRAMER.

Aan de Redactie van het Bouwkundig Weekblad.

Naar aanleiding van het door den heer Rieber geschrevene in het *Bouwkundig Weekblad* van 10 November l.l., moet ik in de eerste plaats doen opmerken, dat mijn doel niet is geweest: wantrouwen te wekken in bestaande inrichtingen. De door den heer R. aangehaalde liggen ook geheel buiten de door mij bedoelde en in mijn schrijven genoemde vakken, die aan de ambachtsscholen worden onderwezen.

Of de conclusie juist is, dat ik niet genoeg op de hoogte ben van hetgeen over de zaak geschreven is, omdat ik de waarde van het leerling-contract in twijfel trek, laat ik aan het oordeel van den heer R. zelve over.

Mijn bezwaar over het ontbreken van controle over de deugdelijkheid van het onderwijs wordt in zooverre opgelost, dat te goeder naam bekend staande instellingen voorlichting zouden kunnen geven, omtrent de plaatsen waar goed onderwijs gegeven wordt. Maar is dan een *contract* noodig, de scholen sluiten immers ook geen contracten.

Het ontvangen van loon zal zeker het contractenstelsel in de hand werken, maar dat het in het algemeen noodig is om de leerling zich meer op zijn vak te doen toelagen, geloof ik niet.

Dat ik gekant, zelfs erg gekant zou zijn tegen de werkplaats, kan de heer R. niet bedoelen. Immers de werkplaats is doel, het onderwijs in school of werkplaats middel.

Dat het door mij gegeven beeld somber van kleur is, zal wel mijn schuld zijn; ik ben niet spoedig te vreden. Dat evenwel de jonge leerling in de werkplaats moeilijker zal leeren dan in de school, al komen er in de werkplaats geen »onzinnige handelingen» voor, blijf ik gelooven.

Door mij eene onverdiende veroordeeling der ambachtsscholen aan te wrijven, maakt de heer R. van de uitzondering regel. Ook ik ken, meen ik, goede resultaten van de ambachtsscholen. Zelfs ken ik patroons die niet aan dergelijke inrichting hunne opleiding hebben genoten, aan wie ik gaarne den leerling toevertrouwd zou zien.

Het moet mij ten slotte van 't hart, dat het mij zeer verwonderd heeft, een oordeel als van den heer R. over mijn schrijven te moeten lezen. Wij ijveren toch voor hetzelfde doel en wenschen beiden niets liever dan eene ontwikkeling der bouwvakken, zooals zelfs de schrijver van »een gildehuis» zich nauwelijks gedroomd zou hebben.

Rotterdam, 15 November 1888.

A. MAURISSE.

BINNENLANDSCHE BERICHTEN.

In December 1888 hoopt de maatschappij *Arti et Amicitia* te Amsterdam het halve eeuwfeest van haar bestaan feestelijk te herdenken.

Het Koninklijke Nederlandsch Handels-museum in het voorjaar van 1888 weder eenen meubelwedstrijd met tentoonstelling op zoo uitgebreid mogelijke schaal te houden, en wel te Amsterdam.

AFLOOP VAN AANBESTEDINGEN.

AMSTERDAM, 7 Nov. Het bijbouwen van een machinegebouw enz aan de Deli-brouwerij te Nieuwer-Amstel, onder beheer van den architect W. Langhout Gz., G. Boon f 20.764.

AMSTERDAM, 9 Nov. Het bouwen van een winkelhuis met bovenwoningen op den Dam hoek Vischsteeg, onder beheer van den architect P. Moen P.Gzn. J. Lendering aldaar f 10.800.

Bouwkundig Teekenaar.

Door een architect wordt, om onmiddellijk in dienst te treden gevraagd, een bekwaam teekenaar, goed kennende detailleeren en ornamentteekenen, zoo noodig zelfstandig ontwerpen, voorloopig salaris f 70 p. m. Opgave waar men werkzaam is geweest, in te zenden onder het motto »Architekt» aan De ERVEN H. VAN MUNSTER & ZN., Amst.

NB. Getuigschritten, teekeningen, enz., worden niet ingewacht. 5043

GEVRAAGD

een bekwaam bouwkundig teekenaar, om dadelijk in dienst te treden, waarschijnlijk voor korten tijd. Brieven franco letter S. H., bij DE ERVEN H. VAN MUNSTER & ZON, Heerengracht 246, Amsterdam. 5044

JAN VAN DER POT,
Scheepmakorshaven N^o. 3 (Punt.) — ROTTERDAM.

De eenige Kyaniseerinrichting waar ook des winters wordt doorgewerkt.

Het Kyaniseren is het eenige afdoende middel tegen verrotting en zwam. De bewerking geschiedt geheel reuk- en kleurloos. Desverlangd bijlevering van hout.

Prima Engelsche PORTLAND CEMENT, merk Wallsend,
van uitmuntende kwaliteit en tegen concurrerende prijzen.

BELGISCHE KLUIT- en HYDRAULISCHE KALK. Billijke prijzen en vrachten. **KUNSTGRANIET** systeem Pétitjean.

Prospectussen en prijscouranten worden op aanvraag franco toegezonden

Gelieve op Voornaam en Adres te letten.

DE ERVEN H. VAN MUNSTER & ZN. leveren:

BESTEKKEN,

zoo wel met als zonder bijbehorende

TEKENINGEN.

Fabriek van Verwarming- en Ventilatiestoestellen. (Systeem DE KOSTER.) Amsterdam.

Deze warmwaterverwarming (met nieuwe toepassing van zelfregeling) beveelt zich aan in de volgende geplaatste en bestelde toestellen, sinds 1876.

- Amsterdam.** EVANG. LUTHERS ZIEKEN- EN OUDE MANNENHUIS, 5 toestellen, de HH. BLIKMAN & SARTORIUS, (Drukkerij.) — ROELOFFZEN & HUBNER, (Drukkerij) — BESTEDELINGENHUIS, Heerengracht, — DIAK. OUDE VROUWEN- EN MANNENHUIS, 4 toestellen. — INSTITUUT VOOR BLINDEN, Vossiusstraat. — De HH. W. F. PIEK, (huis). — G. A. FOL, (huis). — Mevr. G. L. FUNKE, (huis). — PAVILJOEN VONDELPARK. — COLLEGE BETH-HAMADRASCH-ETZ-CHAIM. — de HH. JACB. ANKERSMIT, (huis). — F. J. WITTEVEEN, (huis.) — SOCIÉTÉIT »ONDER ONS.» — STOOMV. MAATSCH. NEDERLAND. — RESTAURANT RICHE. — de HH. JAN TER MEULEN, (kantoren).
- Leiden.** RIJKS-ZIEKENHUIS. — DOOPSGEZINDE KERK.
- Rotterdam.** De HH. P. S. SAUERBIER, (huis). — Dr. VAN RIJCKEVORSEL, (huis). — RUIJS & COMP. (kantoren).
- Baarn.** Mevr. STRICKER, (villa).
- Zaandam.** De Hr. C. KAMPHUIS, (villa)
- Arnhem.** DR. VROLIK, Oud-Minister, (villa).
- 's Hage.** De Hr. J. H. W. EILERS, (huis, Laan Copes van Cattenburg.)
- Deventer.** GROOT STEDELIJK ZIEKENHUIS.
- Amsterdam.** GYMNASIUM, Weteringschans. — MACHINISTENSCHGOL, Plantage. — HOTEL DU PASSAGE, Prins Hendrikkade, (60 kamers). — de HH. VAN LOON & COMP, (kantoren). — P. VAN EGHEN, Heerengracht (huis). — BARON VAN HEEKERENVAN KELL (Huize Bingerden).
- Doesburg.**
- Lochem.** De Hr. J. SICKESZ, (huize de Cloeze).
- Driebergen.** De Hr. H. M. J. VAN LOON, Langoed Hydepark, (Ventilatie). 5046
- Weesp.** De Hr. J. W. F. SCHEFFER, (villa).
- Amsterdam.** De Hr. J. R. WÜSTE, Keizersgracht, (huis).
- Deventer.** BARAKKEN VAN HET ZIEKENHUIS. — De Hr. P. STOFFEL, (villa).
- Amsterdam.** A. SALM GBZ., Architect.
- Amsterdam.** PERRY & C^o, nieuwe winkel en magazijnen.

Toestellen in aanleg.

- Amsterdam.** Nieuw te bouwen Klinisch Ziekenhuis, groot + 15000 Ms.
- » GEMEENTE APOTHEEK.
- Heemstede.** De Hr. M. J. TIELE, (villa).
- Zutphen** STRAFGEVANGENIS.
- Harderwijk.** STRAFGEVANGENIS.
- 's Graveland.** Baron ROËLL.

Th. A. DE KOSTER, Ferdinand Bolstraat 32 Amsterdam.



DE LINT & C^o. Rotterdam.

Vertegenwoordigers van JOS F. EBNER te Londen, leveren in uitsluitend eerste kwaliteit,

**MARMER-MOZAÏEK en
TERRAZZOVLOEREN,**

alsmede

5047

— GLASMOZAÏEK —

Zestien Bekrooningen.

PORTEFEUILLE BANDEN,

voor het Bouwkundig Weekblad en Tijdschrift à f 1.75 per stuk,
verkrijgbaar bij de Uitgevers

DE ERVEN H. VAN MUNSTER & ZON.

DE LINT & Cie.

Rotterdam.

PARKETVLOEREN en WANDTEGELS:

VILLEROY & BOCH,

BOCH FRÈRES.

MINTON HOLLINS & Cie.

Trottoir-IJzersteen en Cementtegels.

Groote voorraden. 5035

W. F. WEIJNTJES,

Singel 514 b./h. Koningsplein Amsterdam.

Specialiteit in Houten en Steenen

Parketvloeren en Verglaasde

Muurtegels.

Agent voor Minton Hollins & Co. Stoke upon Trent.

„ „ A. Jändges te Crefeld.

Verder alle mogelijke Bouw artikelen en ijzerwaren waarvan op aanvraag prijzen gaarne verstrekt worden. 5036

MUSGRAVE & Co., Limited



te BELFAST

FABRIEK VAN

Engelsche Paarden- en Vee-Stalrichtingen.

IJzeren Tribunes voor Wedrennen,

Tuigkamer-Benoodigheden,

DOGKENNELS,

Hooischuren, enz.

Gouden en Zilveren Med. Internat.

Tentoonstelling Amsterdam.

Deze inrichtingen waarvan reeds vele in Nederland geplaatst zijn, munten uit door soliditeit en zeer nette bewerking.

EENIG AGENT

D. S. M. KALKER

KONINKLIJKE MAGAZIJNEN

VAN 5037

BOUWARTIKELEN en GEREEDSCHAPPEN.

AMSTERDAM, St. Anthonie Breestraat, C 21.

Telegram-Adres: KALKER-IJZERWAREN.

Telefoon N^o. 352.

Modellen te bezichtigen in het Tentoonstellingsgebouw van de Maatschappij tot bevordering der Bouwkunst, Marnixstraat en St. Anthonie Breestraat C 21.

AMERIKAANSCH

Hydraulische Liftten

DER

American Elevator Company,

voor Hotels, Ziekenhuizen, Kantoor- en

Fabriekgebouwen;

munten uit door:

Volkomen zekerheid,

Eenvoudigheid van Beweging,

Weinig watergebruik en onderhoudskosten,

Geruischlooze gang,

Onafgebroken goede werking.

Vereischen geen boring in den grond,

in werking te zien,

4 in het Nieuwe Ziekenhuis, aan den Coolsingel,

te Rotterdam,

in het Diaconessenhuis, Arnhem,

in het Hotel du Passage, Amsterdam.

Generaal Agenten:

FRED. STIELTJES & Co.,

Keizersgracht 745
Amsterdam.

5038

Parquets-en-chêne sur bitume hydrofuge N. GOURGUECHON — PARIS.

5039

Verkrijgbaar in de maten van 30—50 cM. lengte,

6—11 „ breedte,

35 „ dikte.

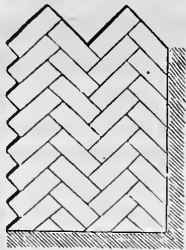

Behalve lagere prijs, bieden deze parketvloeren, boven de andere soorten, de volgende voordeelen aan: Ondoordringbaarheid voor vocht. Weering van geluiden (kraken) en ongedierte. Grotere duurzaamheid, omdat het hout uit één stuk bestaande, verder kan afgesleten worden.

Répresentant voor Nederland, EMIL MOHR, 19 Prins Hendrikkade, Amsterdam

NEUCHÂTEL ASPHALTE COMPANY LTD. LONDON.

Exploitation der Mijnen van de Val Travers.

FABRIEK

TE

AMSTERDAM

Beltweg No. 3.

TRADE MARK.



NATUURL. ASPHALT

VAN

VAL DE TRAVERS

ZWITSERLAND.

Gecomprimeerde Asphaltwegen en dito Dorschvloeren. Werken in Asphalt-Mastiek voor Trottoirs, Skating-Rinks, Moutvloeren, Kelders, Kolf- en Kegelbanen. Winkel en Magazijnvloeren. Gangen. Veranda's Brug- en Dakbedekkingen, Beton Fundeeringen, Stallen, enz., enz., enz.

Zindelijk Vochtwerend, Ondoordringbaar, Geraaswerend

Asphalt speciaal tot wering van vochtige muren.

Voor inlichtingen omtrent het leggen van Vloeren, Bedekkingen enz., gelieve men zich te adreseeeren aan het Kantoor der fabriek, Beltweg 3, Amsterdam. 5040

Maatschappij voor den Werkenden Stand.

INDUSTRIESCHOOL

(Groeneburgwal No. 24.)

Het Bestuur der School brengt aan Belanghebbenden ter kennis, dat tot 25 November a. s. nog gelegenheid bestaat tot het plaatsen van Leerlingen op de School.

De Lessen worden gegeven gedurende 5 avonden per week en vangen des avonds te 7 uren aan.

Het Onderwijs omvat: Handteekenen. — Rechthoekig Teekenen — Bouwkundig Teekenen. — Werktuigkundig Teekenen. — Bootsereen. — Stijl- en Ornamentleer. — Doorzichtkunde. — Toepassing der Wiskunde op de Bouwvakken. — Bouwadministratie en Bouwwetgeving.

Het Schoolgeld bedraagt f 35 voor hen, die alle Lessen volgen; f 15 voor hen, die alleen de mondelinge Lessen bijwonen, en f 25 voor hen, die slechts aan de practische Lessen deelnemen of alle Lessen in de Eerste klasse volgen.

De Cursus duurt tot ultimo Mei.

Zij, die als Leerling wenschen te worden ingeschreven, gelieven zich vóór 26 November a. s. schriftelijk aan te geven met opgaaf van ouderdom, vak en adres, bij den Directeur der School, den Heer B. W. WIERINK, Blasiusstraat 10, of mondeling aan de School, alwaar de Directeur, na 7 uur 's avonds, dagelijks, behalve des Zaterdags, voor Belanghebbenden zal te spreken zijn.

Het Bestuur der Maatschappij,
Mr. W. HEINEKEN, Voorzitter.
Mr. M. F. DE MONCHY, Secretaris.

Ansterdam, November 1888.

Het Afdeeling-Bestuur,
C. VAN HEEMSTEEDE OBELT, Voorzitter.
C. T. J. LOUIS RIEBER, Secretaris.

5041

JAN HAMER. — AMSTERDAM.

Kantoor: Marnixstraat 402 bij het Leidscheplein.

GEBOUW PERMANENTE TENTOONSTELLING VAN DE MAATSCHAPPIJ TOT BEVORDERING DER BOUWKUNST.

Installeerde hier te lande met veel succes,

Geheele Waterleidingen in gebouwen in verbinding met
de Luchtdruk-Waterreservoirs de Reservoir-Waterfilters met luchtdruk
systeem Carré, systeem Chanoit.

EERE-DIPLOMA TE PARIJS, GOUDEN MEDAILLE TE BRUSSEL, LE MANS, ANGER, ENZ.

Voor het oppersen, filtreren en verdeelen van water in gebouwen, ter vervanging van de hoogwaterreservoirs. 5042

De voordeelen van dit systeem zijn: dat men (tot een zeker maximum) over een willekeurigen druk kan beschikken, het water niet zoo zeer onderhevig is aan de verschillende temperatuursveranderingen, het in ieder gebouw kan worden aangebracht, de installatie goedkoper is als de tot nu toe gevolgde wijze van waterverdeling enz.

— Adressen waar dit systeem hier te lande is toegepast, worden op aanvraag verstrekt. — BOYLE's Ventilators, MILDE's Telephonen, WITTE's Liftten, KELLEY's gebrand en geschilderd Glas, geschilderde Tegels, enz.



BOUWKUNDIG WEEKBLAD

ORGAAN

VAN DE MAATSCHAPPIJ TOT BEVORDERING DER BOUWKUNST

24 NOVEMBER 1888.

Redactie: Dr. P. J. H. CUYPERS, Prof. E. GUGEL, J. R. DE KRUYFF
C. MUYSKEN, F. J. NIEUWENHUIS en C. T. J. LOUIS RIEBER.

Bureau: Marnixstraat 402.

Uitgevers: DE ERVEN H. VAN MUNSTER & ZON,
Heerengracht 246, Amsterdam.

London Office:

35 Queen Victoria Street E. C.: - HENRY HEMANS & C^o.

Abonnementsprijs voor Nederland, fr. p. p. f 8.50; voor Ned.-Indië
(bij vooruitbetaling) fr. p. p. f 11.50; voor het Buitenland (bij vooruitbetaling)
fr. p. p. f 10.— Afzonderl. Nummers voor zoo lang de voorraad strekt 25 Cts.

INHOUD: Mededeelingen betreffende de Maatschappij. — Bij de plaat. — Wedstrijd voor Architect-Hygiënist. — Invloed van vorst op metselwerk. — Verslagen der afdelingen, Haarlem en Omstreken 12, en Amsterdam 16 November en van het Kon. Instituut van Ingenieurs 13, Vereeniging Architectura te 's Gravenhage 14 November 1888. — Prijsvragen. — Mededeelingen uit de Rechtszaal. — Binnen- en buitenlandsche berichten. — Benoemingen, vacante betrekkingen enz. — Ingezonden. — Verbetering. — Afloop van aanbestedingen.

Dit nummer bestaat uit 8 bladzijden en plaat: Ontwerp voor een heerenhuis.

MEDEDEELINGEN BETREFFENDE DE MAATSCHAPPIJ.

In het Gebouw der Maatschappij wordt eene *Tentoonstelling* gehouden van teekeningen, photographiën en gipsmodellen, betrekking hebbende op eenige der bouwwerken die in de laatste jaren zijn ontworpen en uitgevoerd door den heer J. van Lokhorst, Rijksbouwkundige bij het Ministerie van Binnenlandsche Zaken.

De tentoonstelling is dagelijks geopend van 10 tot 4 ure.

Leden der Maatschappij hebben vrijen toegang. De toegangsprijs voor het publiek is 25 cents.

Gevolg gevende aan de toezegging op de Algemeene Vergadering, te Leiden gehouden, heeft het Bestuur der Maatschappij de volgende vragen aan de Besturen der Afdelingen toegezonden:

I. Een hoog trasraam is nadeelig voor de op het metselwerk aangebrachte pleisterbekleding. Tegen het optrekken van vocht wordt daarom dikwerf van andere middelen gebruik gemaakt, als: geperforeerde droogsteenen, glas, lood, asphalt, enz.

Welke van deze middelen is het beste; of geeft de praktijk nog andere aan de hand, die de voorkeur verdienen?

II. Het veelvuldig gebruik, dat tegenwoordig gemaakt wordt van riolen van portland-cement, en de toepassing van het zelfde materiaal ook voor beerputten, doet de vraag rijzen: welke resul-

taten men heeft verkregen door de toepassing van riolen en beerputten, vervaardigd uit cement en grind?

En verder:

a. Zijn deze riolen op den duur bestand tegen den invloed van faecaliën en andere rioolstoffen?

b. Welke verhoudingen van cement en grind zijn uit de ondervinding gebleken de meest standhoudende te zijn?

c. Hoedanig is de verhouding van den prijs tusschen riolen van cementbeton en gemetselde riolen?

III. Welke ondervinding heeft men tot nu toe opgedaan omtrent het gebruik van Amerikaansch greenenhout bij gebouwen?

IV. Welke ondervinding heeft men in de praktijk opgedaan omtrent het gebruik van carbolineum?

V. In onzen tijd vindt de toepassing van bliksemafleiders op particuliere of andere gebouwen, die zich niet of slechts onbeduidend boven hunne omgeving verheffen, steeds in ruimere mate plaats. Verdient dit navolging, of moet het niet zonder gevaar voor de aangrenzende bebouwing worden beschouwd?

VI. In de groote zoowel als in de kleine steden komt het niet zelden voor, dat gebouwen die fraaie voorgevels vertoonen, achtergevels of zijgevels te zien geven, die de geheele buurt ontsieren. Vooral is dit het geval wanneer hooge gebouwen naast lagere worden opgetrokken.

Wat is hiertegen te doen, hetzij van Gemeentewege, of door bouwkundigen en vakgenooten zelf?

VII. Het is niet zeker of, ook wanneer de A. V. door de Regeering meer of minder worden gewijzigd, deze wijzigingen wel zoo ingrijpend zullen zijn, dat zij toch nog zonder nadeel voor de particuliere werken van toepassing kunnen worden verklaard.

Daarom doet zich de vraag voor, of het niet meer de voorkeur zoude verdienen, om van wege de Maatschappij tot bevordering der Bouwkunst een stel A. V. op te maken.

Zoo ja, moeten deze voorwaarden dan omvatten alleen technische of ook administratieve bepalingen, en alle bepalingen voor den hoogbouw, of ook worden uitgebreid met die voor waterbouw, en wellicht machinesbouw?

VIII. Licht het op den weg van onze Maatschappij om de uitgave te bevorderen van een beknopt doch volledig *overzicht van de geschiedenis der bouwkunst in Nederland*?

Zoo ja: door welke middelen kan zij tot dit doel medewerken?

IX. Is het wenschelijk dat zij, die aan de Polytechnische school te Delft de lessen hebben bijgewoond, en met goed gevolg het eindexamen dier school afgelegd hebben, in de gelegenheid wor-

den gesteld, door middel van een tweede examen proeven af te leggen van hunne praktische bekwaamheid, waarna hen een graad of titel verleend wordt?

Zoo ja, zou de Staat dan niet verplicht zijn:

a. te waken dat die titel of graad slechts door de daartoe bevoegden wordt gevoerd?

b. bij eventuele benoemingen voor Rijksbetrokkingen de voorkeur aan de aldus gegraduateerden te schenken?

Hoedanig zou het praktische examen ingericht moeten zijn?

BIJ DE PLAAT.

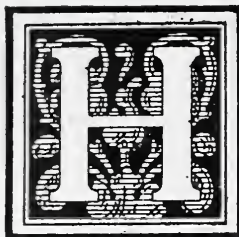

Het ontwerp, op de plaat van dit Weekblad voorgesteld, is vervaardigd naar eene opdracht, waarbij verlangd werd een landhuis, dat uitwendig eenvoudig, doch in solied karakter moest worden opgevat, inwendig plaats voor vele grootere meubelen zou aanbieden en van vele gemakken moest worden voorzien. De gevels zijn gedacht ik baksteen met lijsten en blokken van hardsteen en zandsteen en met toepassing van banden van roode nageperste steenen; de afdekking zou met platte pannen geschieden. Keuken, hoofdtrap, dien- en provisiekamertjes zijn onderkelderd; de keldertrap bevindt zich onder den rechterarm van de hoofdtrap.

Het gebouw is aanbesteed, doch niet uitgevoerd geworden.

WEDSTRIJD VOOR ARCHITEKT-HYGIENISTEN.

In vele deelen van ons land wordt ten opzichte van de hygiene in het woonhuis een flegma waargenomen, reeds van ouder tot ouder betoond, dat in jaren nog niet zal zijn uitgerooid. Al mag in de laatste tijden eenige verbetering zijn waargenomen, er moet nog zeer veel geschieden vóór dat van al de zelfs kleine hulpmiddelen in het belang van 'smenschen gezondheid zal worden gebruik gemaakt ook bij den bouw van het gewoone woonhuis, dat onder het bereik is van het grootste deel der menschen.

Wij bedoelen daar niet mede, dat de architecten hier te weinig belang in de zaak stellen. Volstrekt niet; de eischen van het gezonde woonhuis worden juist in de laatste jaren door hen veelvuldig besproken. Het is echter het groote publiek dat weinig acht slaat op de goede inrichting der woningen. Ware dit beter op de hoogte van de eischen die de hygiene stelt, het zou den architect zeker de handen vrijer laten, en het zou dezen veel gemakkelijker worden gemaakt zijn voorstellen omtrent solideren, maar uit den aard der zaak duurderen bouw, met het oog op de gezondheid der bewoners, ingang te doen vinden.

De vasthoudende Nederlander wijst op de van gezondheid blakende tronies zijner voorouders op de oude doelenstukken, en schijnt weinig waarde te hechten aan de verbeteringen in cigen woning, zelfs, al wordt hem verzekerd dat ze dringend noodzakelijk zijn. Die voorouders bleken gezond te zijn, waarom zouden hun afstammelingen in dezelfde woningen het ook niet zijn?

Men prate veel: 't wordt meestal als „geleerdheid”, waarmede men niets te maken heeft, terzijde geschoven, vooral indien hoogere kosten een vereischte zijn.

Onze naburen — getuige de tijdschriften op 't gebied der hygiene — toonen daarentegen over 't algemeen meer belangstelling dan wij, in de eischen van een gezond woonhuis. Als voorbeeld daarvan kan het volgende worden vermeld, waarbij de veronderstelling niet achterwege mag blijven, dat het te noemen diploma wellicht juist is ingesteld, om de aandacht van het publiek meer te vestigen op de zoo uitermate gewichtige zaak, en op hen die een bewijs in handen hebben dat zij goed onderlegd zijn.

De bijzondere architectenschool te Parijs, aan welker hoofd de bekende architect Emile Trélat staat, heeft sedert twee jaren, naast het diploma als gewoon bouwmeester dat aldaar verkregen kan worden, ook een certificaat ingesteld voor architect-hygienist.

Jaarlijks wordt voor hen die dit certificaat wenschen te verkrijgen, een examen uitgeschreven. De voornaamste bepalingen hiervan, voor het jaar 1888, zijn als volgt:

Men verlangt het ontwerp van een klein hôtel voor een eenvoudig huisgezin.

Bij het ontwerpen moet op al die inrichtingen en op een zoodanige indeeling worden acht gegeven, die het bewonen kunnen veraangenamen en gerieflijk maken. In het bijzonder moet gelet worden op goede ventilatie en verlichting der lokalen, goede toevoer van zuiver water, en op afvoer van faecaliën en afval van het huishouden; een en ander moet zoodanig worden ingericht, als voor een gezonde woning wordt vereischt. Deze inrichtingen moeten in de plannen worden aangetoond. Uit eene uitvoerige beschrijving van dit ontwerp moet kunnen blijken, in hoeverre de vervaardiger op de hoogte is van de eischen der hygiene voor al de genoemde onderdeelen.

Het zal tot aanbeveling strekken dat de vervaardigers der plannen, behalve het bovenvereischte, aan hunnen arbeid nog eene verhandeling toevoegen, die gewijd is aan een of andere bepaalde en algemeene inrichting met het oog op de gezondheid, als: luchtverversching — of kunstmatige verwarming — en temperatuur in de woning; systematische reiniging der vertrekken, rioleering, behandeling van het rioolwater der steden, middelen tegen het vervuilen van gracht- en rivierwater, enz.

x.

INVLOED VAN VORST OP METSELWERK.

De invloed van vriezend weder op mortels heeft reeds meermalen, een enkele maal ook in dit blad, een ontwerp uitgemaakt van gedachtenwisseling. Of daarover echter hier te lande proeven zijn genomen die enig licht hebben kunnen geven, is ons onbekend; dat men evenwel voldoende op hoogte is van den invloed van vorst op metselwerk, komt ons onwaarschijnlijk voor, daar er de meest uiteenlopende denkbeelden bestaan over dit onderwerp. Hier vindt men voorschriften die streng verbieden dat bij vorst zal gemetseld worden, elders ziet men lustig voortwerken terwijl het duimen dik vriest.

Ontwerp van een Heerenhuis.

Aanzicht uit het N.W.

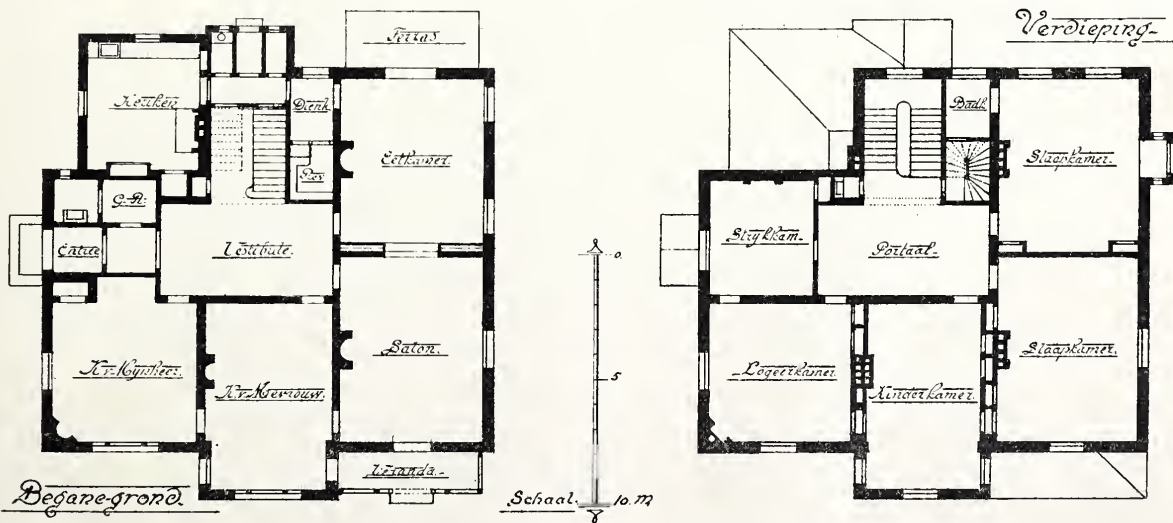

J.M.L. Kerkhoff del.

J.M.L. Kerkhoff en P. du Rieu Sc. inv.



Misschien kan het eenig nut hebben de aandacht andermaal op de zaak te vestigen, door in het kort mede te deelen wat daarover in de *Deutsche Bauzeitung* een paar dagen geleden werd medegedeeld, naar aanleiding van eenige proeven die in noordelijker gelegen landen dan het onze zijn genomen.

Onlangs meldde een Noorweegsch blad, dat de distrikts ingenieur Torp in het jaar 1879 eenige proefmuren deed bouwen, gedeeltelijk met kalk op de gewone wijze gebluscht, gedeeltelijk met kort te voren gebluschte kalk; het metselwerk werd uitgevoerd bij een temperatuur van -6° en $-12,5^{\circ}$. De muren bleven gedurende vijf jaren, zonder bepleistering, blootgesteld aan de inwerking van de lucht.

Bij de proefneming werd gebruik gemaakt van de beste materialen, die eensdeels koud, en gedeeltelijk eenigszins verwarmd, met de grootste zorgvuldigheid werden verwerkt. De uitkomst was echter slecht, en wel zonder twijfel, daar het metselwerk niet de minste samenhang toonde te bezitten toen men de muren weder afbrak. Men kon de steenen, zonder bemiddeling van werktuigen, wegnemen, en de kalk was fijne stof geworden.

In een ander technisch tijdschrift deelde de architect Due uit Christiania een en ander mede over eenige proeven met muren, bij zware koude gemetseld eensdeels met kalk, en anderdeels met cement. De proeven zijn nog niet geheel ten einde, maar voor zoover men thans reeds een oordeel kan vellen, luidt dit geheel tegenovergesteld aan dat over de eerst vermelde proeven. In den zomer namelijk, nadat de muren werden opgetrokken, werd een proef daarmede genomen die bewees, dat het metselwerk niet onderdeel voor ander, dat in den zomer werd gemaakt, maar dit laatste zelfs gedeeltelijk in goede hoedanigheden overtrof.

Na deze onderzoekingen heeft de vraag steeds meer de opmerkzaamheid in de noordelijke landen blijven trekken. De stads-architect van Stockholm, Werwing, deelt o. a. het volgende mede:

In Januari 1881 werden op de stadsbergplaats van materialen vijf pijlers van baksteen opgemetseld, elk hoog 1.5 M., lang 0.3 M. en dik 0.45 M., ten einde na verloop van eenigen tijd hun weêrstandsvermogen tegen de inwerking van de lucht, evenals hun duurzaamheid, te beproeven. Voor het metselwerk werden drooge steenen gebruikt; het werd gesteld op sokkels van zandsteen, die op een vasten bodem werden geplaatst. De mortel werd vervaardigd uit inlandsche kalk, die in een groot reservoir met water was gebluscht. Het zand was zuiver en scherp, en werd op groote ijzeren platen, die tot 300° werden verhit, verwarmd. De mortel, voor dadelijk gebruik gereed, werd samengesteld uit 1 deel kalk en 2 deelen zand. De eerste pijler werd gemetseld bij een temperatuur van -4° , de tweede bij -10° , de derde bij -14° en de beide overigen bij -18° . Zij werden allen terstond na de opmetseling voorzien van een tijdelijke afdekking, maar bleven overigens vrij staan.

Bepaalde proeven omtrent de vastheid van het metselwerk dezer pijlers zijn nog niet genomen, daar men in de eerste plaats wilde waarnemen, welke werking na langen tijd de verschillen van temperatuur en weêrgesteldheid op de mortels en op hun watergehalte zoude

uitoefenen; ook wilde men gedurende dien tijd waarnemingen doen omtrent het verweren van het metselwerk. Uit de tot nu toe gedane waarnemingen blijkt intusschen, dat de mortel in dien pijler, die bij -4° werd gemetseld, niets door de afwisselende verschillen in temperatuur en weêrgesteldheid heeft geleden, maar dat in de overige pijlers, die bij een koude van -10° tot -18° werden gemetseld, de vorst spoedig daarna tamelijk diep in de voegen is gedrongen. Wat betreft de verwerking, scheen het metselwerk van alle pijlers min of meer te zijn aangetast; de oorzaak echter hiervan scheen te zijn, dat men de genoemde afdekking van het metselwerk te vroeg had verwijderd.

De heer Werwing heeft intusschen nadere mededeelingen omtrent de proeven toegezegd, zoodra de eindonderzoekingen van het metselwerk hebben plaats gehad.

Intusschen zijn nog meerdere proeven genomen, waartoe men zeer belangrijke mededeelingen kan verwachten, die waarschijnlijk meerder licht over de belangrijke zaak zullen werpen. Nadat b. v. in 1886, bij vriezend weder, te Stockholm 87 verschillende proefmuren waren gemetseld die zonder onderscheid tot slechte uitkomsten leidden, werden later weder nieuwe muren, nu echter onder strenge controle, zeer zorgvuldig opgetrokken.

Ten slotte kan vermeld worden, dat de ingenieur Crongnith eenige proeven van geringer en omvang heeft genomen, waaruit het voor de praktijk zeer gewichtige besluit kan getrokken worden, dat men voor muren die bij vriezend weder gemetseld moeten worden, steeds volkomen droog zijnde baksteenen moet gebruiken.

Uit hetgeen hier is medegedeeld kan men zien welke tegenstrijdige meeningen bestaan over den invloed van koude op metselwerk, en hoe moeilijk het is om uit de verschillende onderzoekingen, die onder dikwijls uiteenloopende omstandigheden zijn genomen, eenig besluit te trekken. Intusschen schijnt toch wel aangenomen te mogen worden, dat men van bij vorst gemaakt metselwerk slechts dan eenig gunstig resultaat kan verwachten, wanneer de meest mogelijke zorgvuldigheid is betracht geworden, zoowel met het oog op de keuze als op de behandeling der materialen. Zulk eene zorg wordt intusschen hier en elders slechts zelden bij bouwwerken waargenomen. Al mogen woonhuizen, die gebouwd werden bij zeer afwisselende weêrgesteldheid, op voldoende soliditeit aanspraak maken, de hygienische zijde van het vraagstuk is daarmede nog volstrekt niet als opgelost te beschouwen; de vraag immers, in hoeverre onder dergelijke omstandigheden gebouwde woningen vochtiger of ongezonder kunnen zijn dan andere, is, zonderling genoeg, ook bij de boven vermelde berichten en proefnemingen geheel onaangeroerd gelaten.

Het schijnt een goede en zeer te verdedigen maatregel te zijn, dat de overheden beperkende bepalingen maken omtrent het uitvoeren van metselwerken tijdens een zekere lage temperatuur, meer bepaald wanneer de opzicht houdende beampten, in gevallen die spoed vereischen, het recht hebben uitzonderingen te maken, aangenomen, dat het noodige toezicht op het werk wordt uitgeoefend wat betreft de te nemen en voorgeschreven maatregelen van voorzichtigheid.

Maar juist ten opzichte van de gestrengheid der maatregelen is het van bijzonder gewicht, dat men zorgvuldig en met kennis van zaken zich vertrouwd maakt met de

oorzaken, die schadelijk werken op het metselwerk dat gedurende vriezende weder is uitgevoerd, en van de wijze waarop men het best die oorzaken onschadelijk maakt.

Het is daarom van het hoogste belang, dat de uitkomsten van met zorg genomen proeven omtrent deze zaak ter algemeene kennis worden gebracht, en wij bevelen ook de lezers van dit blad aan, hunne ondervinding, tot algemeen nut, te willen mededeelen.

L.

VERSLAGEN VAN VERGADERINGEN.

AFDEELING „HAARLEM EN OMSTREKEN.“ 12 November 1888. Tegenwoordig 17 leden. Nadat de vergadering door den Voorzitter is geopend, werden de notulen gelezen en onveranderd goedgekeurd.

De heer Henneveld werd met algemeene stemmen als buitengewoon lid der Afdeeling aangenomen.

De Voorzitter deelde mede, dat is ingekomen het rapport der Jury ter beoordeeling van de ingezonden antwoorden op de prijsvraag »Hertenkamp» en dat de ontwerpen van af heden gedurende acht dagen voor het publiek zullen worden tentoongesteld.

Hij verzoekt den heer Stoel als lid der Jury om de leden den inhoud van het rapport mede te deelen. De heer Stoel nam daarop het woord, gaf een overzicht van het tot stand komen der prijsvraag en het doel, dat daarmede werd beoogd; hij bracht den leden, die tot den goeden uitslag hiervan hebben meegewerkt zijn dank voor de moeite en tijd, die zij aan de oplossing van deze belangrijke vraag hebben besteed en verzoekt den heer Leijh om het rapport te willen voorlezen.

Uit het rapport, uitgebracht door de heeren E. Gugel hoogleeraar te Delft, C. Muysken architect te Amsterdam, Leonard A. Springer tuinarchitect te Hilversum, en J. E. van den Arend en J. H. Stoel, beiden te Haarlem, bleek, dat van de 8 ingekomen antwoorden de prijs werd toegekend aan het ontwerp ingezonden onder het motto: »'t Is geen offer, wat men brengt, Als men 't algemeen iets schenkt,» en een premie aan ieder der ontwerpen »Rust roest» en »Toekomst». De respectievelijke vervaardigers bleken te zijn: de heeren J. A. G. van der Steur, J. H. Welsenaar en J. van den Ban allen wonende te Haarlem.

Met een hartelijke toespraak van den Eere-Voorzitter werden de behaalde prijzen aan de bekroonden uitgereikt, terwijl hij daarbij den wensch uitte, dat hij in de toekomst de leden nogmaals voor eene voor uitvoering bestemde prijsvraag zou kunnen uitnoodigen.

De heer J. A. G. van der Steur bracht dank aan den heer Stoel en het Bestuur voor de moeite die zij zich voor deze goed ingerichte prijsvraag hebben gegeven.

De heer Michielse wees er nog op, dat hier ook niet mag vergeten worden dank te brengen aan de heeren, die door hun geldelijken steun het uitschrijven dezer prijsvraag hebben mogelijk gemaakt.

Nadat nog werd besloten enkele ingekomen stukken, die geen spoed vereischten, in de eerstvolgende vergadering te behandelen, werd deze bijeenkomst met een woord van dank aan de leden voor hunne tegenwoordigheid door den Voorzitter gesloten.

KON. INSTITUUT VAN INGENIEURS. 13 Nov. De Voorzitter, de heer N. Th. Michaëlis opende de vergadering met eenige woorden, gewijd aan de nagedachtenis van het onlangs overleden lid J. W. G. Stieneker, ingenieur van den Waterstaat.

De heer W. C. A. Staring had eene verhandeling geschreven over de oprichters van het Instituut in 1847, die in het tijdschrift van de vereeniging zal worden opgenomen. Op dit oogenblik zijn nog 29 leden lid der vereeniging.

Door den heer I. Gosschalk werden mededeelingen gedaan over de beproeving van een heipaal en over de constructie van een lift, beiden bij den bouw van een der nieuwe gasfabrieken te Amsterdam. Voor deze fabriek waren drie gashouders noodig, van 51 M. diameter; de kuip moest een diepte van 6,35 M. en een oppervlakte van 2040 M². hebben. De inhoud was 14,000 M³.

Spreker wees op de ongunstige verhouding van diepte tot middellijn, die het gunstigst is bij de verhouding 1 tot 3. Wegens den toestand van het terrein bestond de bodem van de kuip uit een vlakke houten bevoering.

Uit de grondboringen, verricht ter bepaling van de lengte der palen, was gebleken dat men zou kunnen volstaan met palen, 1480 in getal, van 10 M. lengte.

Nadat de vloer waterdicht was afgewerkt en het metselwerk van de kuip was opgetrokken, werd de laatste droog gehouden — voor het stellen van het steigerwerk ten behoeve van den bouw van den gashouder — zonder dat eenig gebrek zich vertoonde. Na een storm echter bleek het, dat in een der penanten, waarop de ijzeren kolommen van den gashouder rusten, een scheur was ontstaan, met meerdere kleinere scheurtjes, die met cement en paardenmest werden gedicht.

Bij het bouwen van een volgende kuip werden in den muur ijzeren banden van 60 bij 4 mM. gemetseld en om de kuip 6 ijzeren banden gelegd van 180 bij 32 mM., zooals in Engeland bij dergelijke bouwwerken gewoonte was.

Ter bepaling van den weerstand van de palen werd een paal belast met 35 ton rails, gedurende twee weken, waarna deze 8 mM. bleek te zijn gezakt. Nadat de belasting echter verwijderd was bleek, dat de blijvende zakking slechts 3 mM. was.

Uit deze proef zou moeten worden opgemaakt dat de scheur in het metselwerk niet kon geweten worden aan den geringen weerstand der palen; de vraag moest nu wel gesteld worden, of de storm de oorzaak daarvan kon geweest zijn.

De heer Conrad had de ondervinding opgedaan, dat in metselwerk op lange palen met voldoende draagvermogen, scheuren kunnen ontstaan, die moeten worden toegeschreven aan het doorbuigen der palen door de drukking van den wind op het metselwerk. Het zou daarom belangrijk zijn te weten hoe groot de winddruk was geweest tijdens den storm waarvan de heer Gosschalk sprak, en welke de richting van den wind toen was.

De heer Gosschalk antwoordde, dat de winddruk 70 Kg. bedroeg, werkende onder een hoek van 45° op de richting der kespren, en dat de scheur zich bevond aan de tegenovergestelde zijde van de streek waaruit de wind kwam. Hij kon zich niet voorstellen, dat de palen in het besproken geval, aan buiging onderhevig konden geweest zijn.

De heer Kraus toonde aan, dat de indrukking van het hout, bij 35 ton belasting 6 mM. moest bedragen, hetgeen tamelijk wel overeenkwam met de door den heer Gosschalk genoemde cijfers bij de proefbelasting.

De heer Huet toonde aan, dat de kuipwand bij een stoomketel moest vergeleken worden. De muren zijn niet berekend op uitrekking, en de weerstand van baksteen tegen die uitrekking is zeker niet groot te noemen.

De heer Linse deelde nog mede, dat minstens 6 van de 10 gemetselde gaskuipen gescheurd zijn, waarom men er ook toe overging ze van gegoten ijzer te maken.

Na eenige verdere gedachtenwisseling over de zaak deelde de heer Gosschalk nog mede, dat de scheurtjes slechts zeer gering waren, en de kuip tot tweemaal ledig gepompt was, en dat deze bij het gebruik verder goed bleek te zijn.

Na de pauze deelde de heer Gosschalk de bezwaren mede die te overwinnen waren bij het maken eener fundeering voor de pistons van 3 liften voor de kolenmagazijnen der fabriek. Eerst toen de gebouwen reeds in uitvoering waren, kon in den slappen bodem een werkkuip uit gegoten ijzeren buizen, wijd 90 cM. worden gemaakt, reikende tot 10 M. onder AP., dus tot op het zand. Deze put kon worden droog gehouden met een pompje, zoodat op den bodem een dikke laag beton kon worden gestort, tot steun van den hefcilinder, welks piston een gewicht van 13 ton moest dragen.

Dit werk was goed geslaagd.

Door den heer Huet werd vervolgens een voordracht gehouden over verbeterde constructie der hellende schepradersen, en door den heer Deking Dura eene, over de afvoerbepalingen van de Vecht en de Regge.

VEREENIGING „ARCHITECTURA“ TE 'S GRAVENHAGE. 14 November 1888. Na opening door den Vice-Voorzitter werd de heer W. Worst als nieuw lid der Vereeniging welkom geheeten en als zoodanig geïnstalleerd; de heer A. Mondt Jr., voorgesteld door de leden M. Kramers en J. P. J. Lorrie, werd als gewoon lid aangenomen.

De notulen der vorige vergadering vastgesteld zijnde, werd medegedeeld dat was ingekomen een schrijven van de Vereeniging *Arti en Industriae* hier ter stede, waarin werd bekend gemaakt dat op den 24sten November a. s. op nieuw een vergadering zal plaats hebben ter behandeling van het bekende onderwerp: *»afleggen van proeven van bekwaamheid»* enz. Aan de verschillende corporaties, welke aan de April-vergadering hebben deelgenomen, wordt verzocht ook thans hunne afgevaardigden te zenden. Daar de heer H. W. A. Croiset van Uchelen om bekende redenen deze zending niet zal kunnen waarnemen, werd voor hem tot plaatsvervanger gekozen de heer K. Stoffels, die de benoeming aanvaardde en dus met den heer E. F. Enhle de vereeniging op bovengenoemde vergadering zal vertegenwoordigen.

Vervolgens werden behandeld de beide vragen: *a. Welk middel kan er aangewend worden om bij het verven van geteerde oppervlakken het doorslaan te beletten? b. Wat is het beste middel om champignon in hout tegen te gaan?*

Over deze vragen had eene zeer levendige gedachtenwisseling plaats, doch het is niet doenlijk het resultaat *gedeelteijk* weêr te geven, zonder gevaar te loopen het geheel te schaden, terwijl eene volledige behandeling (*»om der beknoptheid wille»*) dient achterwege te blijven. Vervolgens werd overgegaan tot de kunstbeschouwing, aangeboden door den heer J. P. J. Lorrie, en welke bestond in *»Die Baroc und Rococo Deutschland's van Corn. Gulwitsch.»*

Aan den kunstgever werd voor deze schoone bijdrage dank gezegd.

Voorts werd door den heer C. T. Rademaker aan de aanwezigen uitleg gegeven van eene eigenaardige wiskundige constructie, welke in de praktijk tot veel gemak aanleiding geeft.

Thans werd in behandeling genomen de reeds ter vorige vergadering vermelde vraag: *»Is de vooruitgang in de Bouwkunst van de laatste jaren ook in deze stad merkbaar? en zoo ja, in welke bouwwerken van den laatsten tijd is dat waar te nemen?»*

Nadat ook over dit vraagpunt, hetwelk door de heeren K. Stoffels en W. L. Brückmann werd ingeleid, eene uitgebreide discussie had plaats gehad, waarbij het eerste deel bevestigend werd beantwoord, bleek dat het tweede deel niet zoo aanstonds was af te handelen, zoodat men hierop nader terug wenschte te komen.

Hierna werd de vergadering te ruim elf ure gesloten.

AFDEELING AMSTERDAM, 16 November 1888. Deze vergadering werd niet, zooals gewoonlijk, gehouden in het lokaal van de Maatschappij, maar aan de Timmerfabriek van de heeren van der Meulen & van Epen.

De Voorzitter opende de vergadering en verzocht de leden, om onder leiding van den heer Th. R. van Epen de bovengenoemde fabriek te gaan zien. In deze zoo belangwekkende en uitgestrekte inrichting werden achtereenvolgens bezichtigd de houtschaverij met hare 16 verschillende machines tot houtbewerking, de grofsmederij, de lijminrichting, de slijperij, waar de zagen en beitels voor de fabriek in gereedheid worden gebracht, en waartoe machines met amarilsteen worden gebezigd. Verder werd de machinekamer bezichtigd en het ketelhuis met dubbele machine en ketels, de zagerij waar zoowel alle bestekhout als dat voor eigen gebruik wordt gezaagd, waarna men kwam in de timmerfabriek waar het timmerwerk, voor zoover dit niet meer machinaal geschiedt, vervaardigd wordt. Na deze rondwandeling in het groote en uitgestrekte gebouw, keerde men in de vergaderzaal terug, die geheel is getimmerd in Amerikaansch greenenhout, en zeer spoedig als kantoor en tevens modelkamer voor betimmering zal dienst doen. De Voorzitter dankte den heer van Epen namens de aanwezigen voor al het merkwaardige waarmede de leden in kennis gebracht waren, en het gastvrij onthaal dat hij hun bereid had, en wenschte een eerste dronk te wijden aan den verderen bloei van deze inrichting en hare bestuurders.

Het tweede punt van de agenda omvatte de medeelingen van een schrijven van het Hoofdbestuur der Maatschappij, waarbij een negental vragen door den Voorzitter voorgelezen werden, welke op de eerstvolgende vergadering in behandeling zullen worden gebracht.

Verder de uitnoodiging met circulaire van het Bestuur der Vereeniging *Arti et Industriae* te 's Gravenhage tot eene vergadering op 24 November e. k., ten einde het ontwerp leidraad door

bovengenoemde vereeniging opgemaakt te bespreken en zoo mogelijk vast te stellen. De vergadering vereenigde zich met het voorstel door het Bestuur gedaan, om zich op die vergadering te doen vertegenwoordigen.

Als lid der afdeeling werd aangenomen de heer J. C. Spakler Jr., bouwkundig ingenieur.

Alvorens de vergadering werd gesloten verzocht de Voorzitter den heer van Epen, om in de eerstvolgende vergadering aanwezig te willen zijn ten einde een door het Bestuur gestelde vraag te komen bespreken en zijne ondervinding mede te deelen, en betuigde nogmaals zijn dank voor den genotvollen en leerrijken avond die bij de leden in dankbare herinnering zal blijven. Nadat de heer van Epen de Afdeeling zijn dank betuigd had voor de belangstelling hem en zijn fabriek bewezen, werd de vergadering gesloten.

PRIJSVRAGEN.

Op de prijsvraag betreffende den aanleg van een park op het Hoogeland te Utrecht zijn zestien antwoorden ingekomen, te weten:

No. 1. Arbeid Adelt, 5 stuks teekeningen.

» 2. Idem (uit Breda), 6 stuks.

» 3. Go ahead never mind, 6 stuks.

» 4. Ultrajectum, 6 stuks.

» 5. Opgeplakte ster, 4 stuks.

» 6. Linnaeus, 7 stuks.

» 7. Klaverblad, schilderij en een rol bevattende 4 stuks.

» 8. Driehoek, 9 stuks.

» 9. Self help, 7 stuks.

» 10. Wandel prettig, 7 stuks.

» 11. Eenvoud, 7 stuks.

» 12. De peppel, 7 stuks.

» 13. Mens agit at molem, 4 stuks.

» 14. Parkaanleg, 7 stuks.

» 15. Avancement, 9 stuks.

» 16. Simplicitas, 1 schilderij en 9 stuks.

Het Koninklijk Nederlandsch Handels-Museum is voornemens, getrouw aan het hoofdprogramma zijner inrichting — het steunen der Nederlandsche industrie en het strijd voeren tegen de buitenslandsche concurrentie — in het voorjaar van 1889 weder een meubel-wedstrijd met tentoonstelling, op zoo uitgebreid mogelijke schaal, te organiseeren.

Bepaalden zich in vorige jaren de aanmoedigingsprijzen uitsluitend tot middelbare meubelen, thans wenscht de directie ook eene bekroning uit te loven voor meer kostbare ameublementen, en stelt zij een wedstrijd daar voor salon, huis- en slaapkamer ameublement tot hoogere prijzen, terwijl ook voor afzonderlijke meubelen eene nieuwe mededinging naar twee prijzen ontworpen is, en voor het smaakvolst ingerichte appartement eene bekroning beschikbaar is.

Het plan is om de tentoonstelling te doen plaats hebben omstreeks medio Maart 1889. Voor 15 December a. s. zal — in verband met de voor 30 November ingewacht wordende aanbiedingen — worden bepaald, of de deelneming voldoende is om de tentoonstelling te doen doorgaan.

De uitgeschreven prijsvragen bestaan in:

I. Een eere-diploma met gouden medaille, ter waarde van *f* 50, en een diploma met zilveren medaille, voor de best twee gekeurde salon-ameublementen, bestaande uit: een salonkast, een salontafel, een canapétafelte en zes stoelen; voor den détail-verkoop prijs van *f* 600.

II. Een diploma met zilveren medaille voor een salon-ameublement, volgens keuze van den fabrikant; den détail-verkoop prijs van *f* 800 niet te boven gaande.

III. Een eere-diploma met gouden medaille ter waarde van *f* 50 en diploma met zilveren medaille, voor de best gekeurde huiskamer-ameublementen, bestaande uit: een buffet, een uitrektafel met minstens twee inlegbladen, een dressoir, twee fauteuils en zes stoelen, voor den détail-verkoop prijs van *f* 400.

IV. Een diploma met zilveren medaille voor een eetkamer-ameublement, volgens keuze van den fabrikant, den détail-verkoop prijs van *f* 600 niet te boven gaande.

V. Een eere-diploma met gouden medaille ter waarde van *f* 50 en een diploma met zilveren medaille, voor de twee best gekeurde

tweepersoons slaapkamer-ameublementen, bestaande uit: een tweepersoons ledikant, een waschtafel, een kast, een nachtkastje, een tafel en vier stoelen, voor den détail-verkoop prijs van f 350, of een lit-jumeau, een twee persoons waschtafel met spiegel, een spiegelkast, twee nachtkastjes, een bidet, een tafel en vier stoelen, voor den détail-verkoop prijs van f 450.

VI. Een dipl. met zilveren medaille voor een slaapkamer-ameubl., volgens keuze van den fabrikant; den détail-verkoop prijs van f 700 niet te boven gaande.

VII. Een dipl. met zilveren medaille en een dipl. met bronzen medaille, voor de twee best gekeurde slaapkamer-ameublementen, geschilderde z. g. witwerkersmeubelen of van een andere houtsoort, bestaande uit een één persoons ledikant, een waschtafel, een nachtkastje, een bidet en een tafel, den détail-verkoop prijs van f 120 niet te boven gaande, of een twee-persoons ledikant, een twee-persoons waschtafel met spiegel, een kast, een nachtkastje, een bidet, een tafel en vier stoelen, den detail-verkoop prijs van f 200 niet te boven gaande.

VIII. Een dipl. met zilveren medaille voor de best gekeurde heeren-schrijftafel den détail-verkoop prijs van f 150 niet te boven gaande.

IX. Een dipl. met zilveren medaille voor de best gekeurde dames-schrijftafel, den détail-verkoop prijs van f 100 niet te boven gaande.

X. Een dipl. met zilveren medaille en een dipl. met bronzen medaille voor de twee best gekeurde gemakkelijke heerenstoelen, dienstig in een huiskamer.

XI. Een dipl. met zilveren medaille voor de best gekeurde inzending betreffende het smaakvolst ingerichte appartement bevattende een der ingezonden ameublementen.

(Voor de verdere bijzonderheden kunnen wij verwijzen naar de bij de directie te verkrijgen prospectussen.)

MEDEDEELINGEN UIT DE RECHTSZAAL.

De Arrondissement-Rechtbank te Amsterdam, 2e kamer, besliste onlangs, dat wanneer een uitbesteder eenen aannemer het werk opzegt, hij hem moet schadeloos stellen op de wijze zooals in art. 1647 B. W. wordt voorgeschreven, onverschillig of het werk al dan niet zij begonnen. De Rechtbank besliste toch nadrukkelijk dat het feit, dat het werk nog niet is aangevangen, voor de toepassing van dat artikel geen beletsel is. Het is bekend, dat dit artikel vergoeding voorschrijft voor alle door den aanbesteder gemaakte onkosten, arbeid en winstderving.

ALESTES.

BINNENLANDSCHE BERICHTEN.

Door het gezelschap Pulchri Studio werd onlangs een maaltijd aangeboden aan de heeren A. van Delden, J. F. Melzelaar en C. H. Peters, die genoemd schildersgenootschap geheel belangloos terzijde hebben gestaan bij den bouw van de onlangs geopende kunstzaal op de Prinsengracht te 's Gravenhage.

Tevens zijn deze drie architecten benoemd tot Eere-leden van Pulchri Studio.

De heer J. J. Reesse, die gedurende eenigen tijd eene cement-fabriek dreef in de nabijheid van Harlingen, zal, daartoe uitgenoodigd, in de maand Januari a. s. naar Ned. Indië vertrekken om op te treden als directeur van eene aldaar opgerichte cement-fabriek.

Het bestuur van het depart. Leiden der Nederl. Maatschappij tot bevordering van Nijverheid is voor de aldaar te houden 112e algem. vergad. met congres der Maatschappij in 1889 reeds werkzaam. Het organiseert eene tentoonstelling van voortbrengselen uitsluitend van Leidsche nijverheid. Het noodigt in eenecirculaire de Leidsche industrieelen tot medewerking uit. Kosten zullen daaraan niet verbonden zijn, terwijl, om alle gedachte aan concurrentie te weren, geen officieele beoordeeling van het tentoongestelde en dus ook geene prijzen zullen uitgereikt worden. Men verlangt daarom alleen courante artikelen.

Aan onzen landgenoot, den heer E. J. Niermans te Parijs, zijn verschillende bouwwerken opgedragen op het terrein van de Parijsche wereldtentoonstelling, o. a. de bouw eener Nederlandsche bierbrouwerij. Zijn ontwerp in oud-Hollandschen stijl heeft dermate de aandacht getrokken van de Commissie voor de tentoonstelling, dat aan het gebouw een eereplaats op het terrein is aangewezen.

BENOEMINGEN, VACANTE BETREKKINGEN, ENZ.

De heer Jhr. H. G. Verspijck, civiel-ingenieur, adj.-ingenieur bij de werken tot verlegging van den Maasmond, is benoemd tot chef der exploitatie van de Westlandsche Stoomtram te Loosduinen.

De heer A. B. Swets, opzichter van het waterschap »de ronde veenen» is benoemd tot fabrieklandmeter van de Krimpenerwaard

Aan den heer Th. Laurentius te Nijmegen is eervol ontslag verleend als opzichter te kl. van den Waterstaat.

De heer H. Salomons, sedert 1879 ingenieur der gasfabriek te Haarlem, is benoemd tot ingenieur-directeur der Imperial Continental Gas Association te Amsterdam.

INGEZONDEN.

Aan de Redactie van het Bouwkundig Weekblad.

Mijne heeren!

Bij beschouwing van de plaat »Gemeentehuis te Heemse» in No. 46, kwam bij mij onwillekeurig de gedachten op, waarom neemt men bij 't uitschrijven van een programma eener prijsvraag, waarbij bepaald wordt dat plannen die de opgegeven bouwsom overtreffen terzijde worden gelegd, niet tevens een tarief op, waarnaar de eenheidsprijzen in de begroting moeten worden genomen?

Door dit verzuim komt men meestal tot een onrechtvaardige beoordeeling, zooals ook blijkt uit bovengenoemd plan, dat naar de heden in 't algemeen aangenomen eenheidsprijzen de som van hoogstens f 5000.— (volgens programma) verre overtreft.

Ook zou het tevens 't (nauwkeurig?) onderzoek bespoedigen, waarvoor dan lichtelijk geen ruim drie maanden meer zullen noodig zijn, zooals voor 't raadhuis te Heemse.

Onder dankzegging voor de opname dezer regels,

X.

VERBETERING.

De onderteekening van het opstel »De tentoonstelling», in het vorige blad geplaatst, moet zijn: J. van Lokhorst.

AFLOOP VAN AANBESTEDINGEN.

HEERDE, 10 Nov. De heer R. P. R. v. Riemsdijk: het verbouwen en vergrooten van het huis gelegen in het Veen. H. ter Heerd te Vaassen, f 18.700; L. C. v. d. Linde te Kampen, f 17.599; R. Spanhaak idem, f 17.599; J. v. d. Braak te Apeldoorn, 14.119; R. Radstaak idem, f 13.863; H. Mulder te Terwold e f 13.750; L. Wegerif te Apeldoorn, f 13.430; J. Westerink te Epe, f 13.310; A. J. W. Denekamp te Zwolle, f 13.185; A. van Straten te Zwolle, 12.990; P. J. ter Haar te Epe, f 12.800; A. Bekendam te Genemuiden, f 12.800; E. Schipper idem, f 12.747; D. v. Zalk te Heerde, f 12.333; G. de Bruin en V. K. de Bruin te Epe, f 12.300; H. v. Ark te Heerde, f 11.300; F. Schippers te Genemuiden, f 10.995. Gegund aan H. van Ark.

J. KROON RZ. Fabriek van Lattenweefsel voor Plafond- en Wand-bepleistering. **Buiksloot.**

STOOMHOUTZAGERIJ en PAKKISTENFABRIEK

Ervolle vermelding op de Tentoonstelling van Bouwmaterialen te Groningen 1886.

5054 **ASPHALDAKPAPIER, ASPHALTWERKEN.**
„CABOLINEUM.”

Monsters, circulaires en attesten op aanvraag franco.

NEUCHÂTEL ASPHALTE COMPANY LTD. LONDON.

Exploitation der Mijnen van de Val Travers.

FABRIEK
TE
AMSTERDAM

Beltweg No. 3.

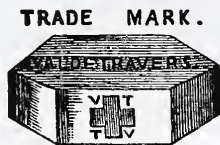

TRADE MARK. **NATUURL. ASPHALT**
VAN
VAL DE TRAVERS
ZWITSERLAND.

Gecomprimeerde Asphaltwegen en dito Dorschvloeren. Werken in Asphalt-Mastiek voor Trottoirs, Skating-Rinks, Moutvloeren, Kelders, Kolf- en Kegelbanen, Winkel en Magazijnvloeren. Gangen. Veranda's Brug- en Dakbedekkingen, Beton Fundeeringen, Stallen, enz., enz., enz.

Zindelijk Vochtwerend, Ondoordringbaar, Geraaswerend

Asphalt speciaal tot gering van vochtige muren.

Voor inlichtingen omtrent het leggen van Vloeren, Bedekkingen enz. gelieve men zich te adresseeren aan het Kantoor der fabriek, Beltweg 3, Amsterdam. 5055



J. H. DE VRIES,
DECORATIESCHILDER
van Z. M. DEN KONING.
A. Kerkstraat te Groningen.

Specialiteit in PIERRE-ORNÉE.

Nieuw versierings-materiaal voor bouwwerken.

Bekroond met Eere-diploma, (hoogste onderscheiding op de Internationale tentoonstelling van bouwmaterialen te Groningen in 1886.

Monsterstukken en afbeeldingen worden op franco aanvraag toegezonden.

Verklaringen van H. H. Bouwkundigen ter inzage, waaruit de deugdelijkheid gedurende meer dan 3 jaren blijkt. 5059

5056

JAN VAN DER POT,

Scheepmakershaven N^o. 3 (Punt.) — ROTTERDAM.

De eenige Kyaniseerinrichting waar ook des winters wordt doorgewerkt.

Het Kyaniseeren is het eenige afdoende middel tegen verrotting en zwam. De bewerking geschiedt geheel reuk- en kleurloos. Desverlangd bijlevering van hout.

Prima Engelsche PORTLAND CEMENT, merk Wallsend, van uitstekende kwaliteit en tegen concurrerende prijzen.

BELGISCHE KLUIT- en HYDRAULISCHE KALK. Billijke prijzen en vrachten. KUNSTGRANIET systeem Pétitjean.

Prospectussen en prijscouranten worden op aanvraag franco toegezonden

Gelieve op Voornaam en Adres te letten.

PHOTOLITHOGRAPHIE.

De ondergeteekenden bevelen zich bij Heeren Architecten aan tot het reproduceeren hunner

Plannen, Teekeningen, enz.

Prompte aflevering en billijke conditiën.

WEGNER & MOTTU.

5060

Rokin 138.

G. J. Vincent & Co.

Kunstsmeden,
SCHIEDAM.

ZILVEREN MEDAILLE, WERELD-TENTONSTELLING Amsterdam 1883.
GOUDEN MEDAILLE, Antwerpen 1885

Specialiteit in gesmeed IJzeren Hekken, Fijne smeedwerken, Dakversieringen, Deurvullingen, Ornamenten enz.

Steeds voorhanden GESMEED IJZEREN PAARDENRUIVEN. 5057

DE LINT & Cie.
Rotterdam.
PARKETVLOEREN en WANDTEGELS:
VILLEROY & BOCH,
BOCH FRÈRES.
MINTON HOLLINS & Cie.
Trottoir-IJzersteen en Cementtegels.
Groote voorraden. 5061

W. F. WEIJNTJES,

Singel 514 b/h Koningsplein Amsterdam.

Specialiteit in Houten en Steenen Parketvloeren en Verglaasde Muurtegels.

Agent voor Minton Hollins & Co. Stoke upon Trent.
„ „ A. Jändges te Crefeld.

Verder alle mogelijke Bouwartikelen en ijzerwaren waarvan op aanvraag prijzen gaarne verstrekt worden. 5062

**AMERIKAANSCHER
Hydraulische Liftten**

DER
American Elevator Company,
voor Hotels, Ziekenhuizen, Kantoor- en
Fabrieksgebouwen;
munten uit door:

Volkomen zekerheid,

Eenvoudigheid van Beweging,
Weinig watergebruik en onderhoudskosten, Geruischlooze gang,
Onafgebroken goede werking.

Vereischen geen boring in den grond, in werking te zien,

4 in het Nieuwe Ziekenhuis, aan den Coolsingel, te Rotterdam,

in het Diaconessenhuis, Arnhem,
in het Hotel du Passage, Amsterdam.

Generaal Agenten:

FRED. STIELTJES & Co.,
Keizergracht 745
Amsterdam.

5058

Maatschappij tot Bevordering der Bouwkunst.

SPECIALE TENTOONSTELLING

van Teekeningen, Schetsen, Photographiën, Modellen in pleister enz. betrekking hebbende op eenige in den laatsten tijd uitgevoerde bouwwerken onder directie van den heer J. VAN LOKHORST, Rijksbouwkundige bij het Ministerie van Binnenl. Zaken.

Leden hebben vrijen toegang.

De toegangsprijs voor het publiek, voor deze tentoonstelling, en de

Permanente Tentoonstelling van bouwmaterialen

5063

is 25 Cents.

AANBESTEDING. ⁵⁰⁴⁸

De architect J. J. VAN NIEUKERKEN, zal op Vrijdag den 7^{den} December e. k., des namiddags ten 2 ure in het Schuttershof te *Domburg* AANBESTEDEN:

Het bouwen van eene Villa te *Domburg*

voor den Wel-Ed. Gestr. Heer F. ALDENBRÜCK te *Brühl*.

Aanwijzing op Maandag 3 December e. k., des namiddags ten 2 ure in het Schuttershof te *Domburg*.

Bestek en teekeningen zijn tegen betaling van f 2.50 verkrijgbaar bij de boekhandelaren VAN BENTHEM en JÜTTING te *Middelburg* en liggen ter inzage in het Hotel de Flandre Laagedelft te *Middelburg* en in het Schuttershof te *Domburg*. Verdere inlichtingen worden verstrekt door genoemden architect, Helmerstraat 26, te 's *Gravenhage*.

The St. Pancras Iron Work Company, London.



FABRIEK voor Stal-Inrichtingen

5049 EN Stal-Benodigdheden.

IJzeren Trappen

van solide constructie tot concurreerende prijzen.

Eerste Prijs: GOUDEN MEDAILLE. Internationale Landbouw-Tentoonstelling te Amsterdam, 1884.

Agenten voor Nederland en de Koloniën

STAAL & HAALMEIJER,

36 Derde Weteringdwarsstraat.

AMSTERDAM.

alwaar een Stal en Box op ware grootte te bezichtigen is.

Geïllustreerde Catalogussen op aanvraag.

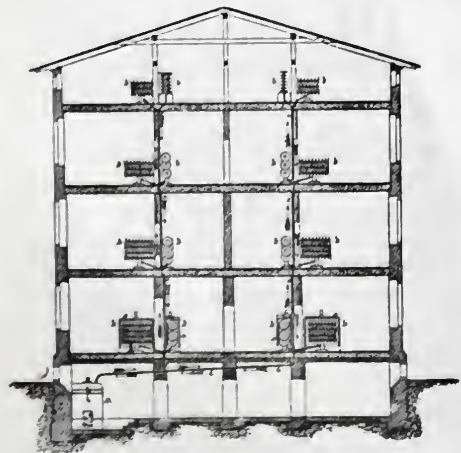

ouder Staats-Medaille

Medaille Breslau 1869.

Diploma A. Eerste prijs voor uitmuntend fabrikaat. Kassel 1870

Medaille van verdienste, Weenen 1873.

De Portland-Cement-Fabriek van DYCKERHOFF & SÖHNE

te Amöneburg bij Biebrich a/d Rijn. ⁵⁰⁵⁰

levert haar erkend en uitmuntend fabrikaat, met garantie voor de grootste vastheid en deugdelijkheid. Productie-vermogen der fabriek: 500,000 vaten per jaar. Magazijnhouders in de voornaamste steden.



Düsseldorf, 1880.

Gouden Medaille, Offenbach a/M. 1879.

Gouden Medaille Hoogste onderscheiding in den internationalen wedstrijd. Arnhem 1879.

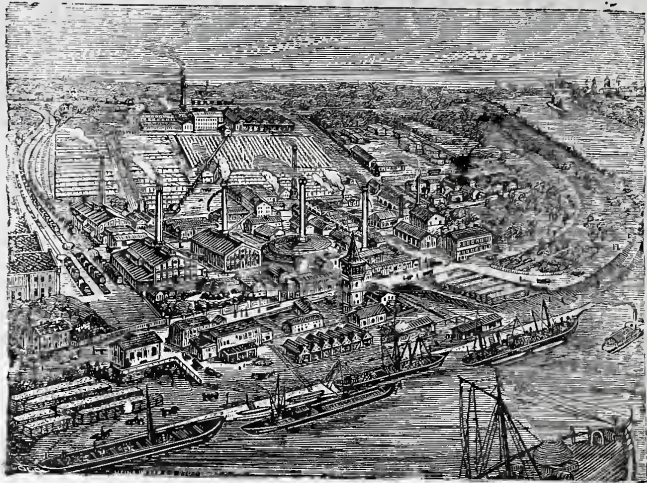

JAN HAMER. Amsterdam.

Kantoor: Marnixstraat 402, b./h. Leidscheplein. GEBOUW PERMANENTE TENTOONSTELLING VAN DE MAATSCHAPPIJ TOT BEVORDERING DER BOUWKUNST.

Vertegenwoordigt CH. MILDÉ FILS & Co. Parijs.

Telephonen, Electriche schellen, Bliksemafleiders enz.

De MICRO-TELEPHOON genaamd Porte Montre.

PRIJS 16 Gulden.

Gemaakt van Notenhout met nickel montuur zeer sierlijk, om aan den muur of de schrijftafel te bevestigen. Twee toestellen op voet, waaraan zij verbonden zijn door middel van een zacht zijden koord, schelinrichting, 40 meter kabel met batterij. Compleet met gebruiksaanwijzing f 47.75

Deze elegante toestellen vereischen geen onderhoud en zijn in bijna alle voornaamste plaatsen van *Nederland* in werking te zien. ⁵⁰⁵¹

BOYLE's Ventilators, WITTE's Liften, CARRÉ's Waterleidingen, KELLEY's geschilderd en gebrand Glas, geschilderde Tegels, enz. enz.

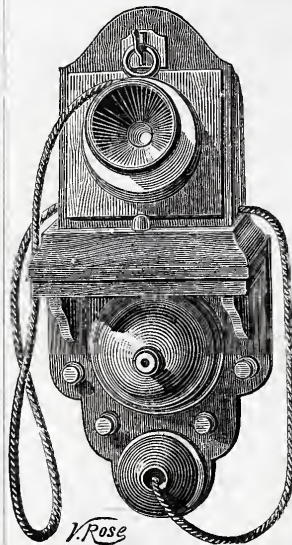

DE LINT & Co. Rotterdam.

Vertegenwoordigers van JOS. F. EBNER te Londen, leveren in uitsluitend eerste kwaliteit,

MARMER-MOZAIEK en

TERRAZZOVLOEREN,

alsmede ⁵⁰⁵²

— GLASMOZAIEK —

Zestien Bekrooningen.

PATENT CENTRALE VERWARMING EN VENTILATIE,

Sytseem BECHEM & POST.

TE HAGEN, (WESTPHALEN.) ⁵⁰⁵³

Zelfreguleerende Stoomverwarming onder lage drukking met ventilatie.

-- VRIJ VAN 'SRIJKS BEPALINGEN OP HET STOOMWEZEN. --

Vertegenwoordiger D. S. M. KALKER, Amsterdam.

Telegram-adres KALKER-IJZERWAREN AMSTERDAM. Telefoon N^o. 352.

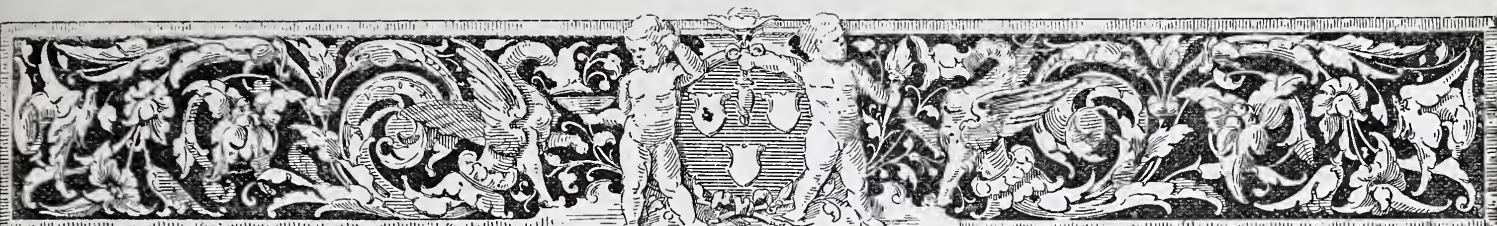

BOUWKUNDIG WEEKBLAD

ORGAAN

VAN DE MAATSCHAPPIJ TOT BEVORDERING DER BOUWKUNST



1 DECEMBER 1888.

Redactie: Dr. P. J. H. CUYPERS, Prof. E. GUGEL, J. R. DE KRUYFF
 C. MUYSKEN, F. J. NIEUWENHUIS en C. T. J. LOUIS RIEBER.
Bureau: Marnixstraat 402.
Uitgevers: DE ERVEN H. VAN MUNSTER & ZOON,
 Heerengracht 246, Amsterdam.

London Office:
 35 Queen Victoria Street E. C. - HENRY HEMANS & C^o.
Abonnementprijs voor Nederland, fr. p. p. / 8,50; voor Ned.-Indië
 (bij vooruitbetaling) fr. p. p. / 11,50; voor het Buitenland (bij vooruitbetaling)
 fr. p. p. / 10.-- Afzonderl. Nummers voor zoo lang de voorraad strekt 25 Cts.

INHOUD: Mededeelingen betreffende de Maatschappij. — Het eerste volksbad in Frankfurt a/M. — Verslagen der afdelingen Arnhem 21, Arti et Industriae 24 en Rotterdam 29 November, Vereeniging Architectura te 's Gravenhage 28 November 1888. — Prijsvragen. — Binnenlandse berichten. — Benoemingen, vacante betrekkingen, enz. — Afloop van aanbestedingen.
 Dit nummer bestaat uit 8 bladzijden.

MEDEDEELINGEN BETREFFENDE DE MAATSCHAPPIJ.

Op de prijsvraag, door het Bestuur der Maatschappij uitgeschreven voor een Kalender 1889, zijn negen antwoorden ingekomen, te weten:

1. De jaargetijden.
2. Hora ruit *a*.
3. Hora ruit *b*.
4. D D D. (met memorie van toelichting.)
5. Time is money.
6. A en M, in een cirkel (geteekend motto.)
7. Where the will is there is the way.
8. Marie.
9. Schoonheid en kracht.

HET EERSTE VOLKSBAD IN FRANKFURT a/M.

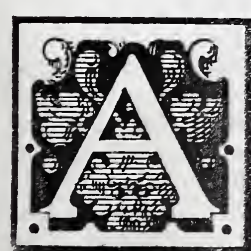

Al meer en meer komt men tot de overtuiging, dat het oprichten van volks-badhuizen in een groote behoefte voorziet, en een weldaad mag genoemd worden voor hen, die geen gebruik kunnen maken van de luxueus ingerichte badhuizen met hun dure baden.

Reeds eenigen tijd geleden werd in dit blad door middel van een klein bericht de aandacht gevestigd op een

volksbad, te Berlijn geopend. Wij willen thans met eenigszins meer uitvoerigheid melding maken van de laatste stichting op dit gebied, het eenige weken geleden geopende volks-stortbad te Frankfurt a/M.

Dit badhuis is gebouwd op de Meriansplatz, gelegen in het n. o. deel der stad, volgens het ontwerp van den architect A. Koch. De noodige gelden waren daartoe door den rijken bankier Th. Stern verstrekt, in het belang van de in hoofdzaak uit arbeiders bestaande bevolking van het noord oostelijke gedeelte der stad en de in die buurt gelegen voorstad.

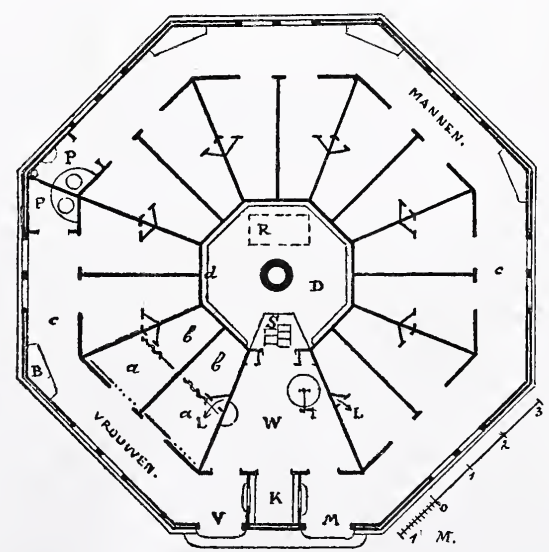

Zoals de hierbij gevoegde schets doet zien is het grondplan van dit gebouwtje een achthoek, waarvan de omgeschreven cirkel een straal heeft van 5.70 M. Op eene bebouwde oppervlakte van slechts ongeveer 83 M². zijn 14 badkamertjes of badcellen ingericht, waarvan 10 voor mannen en 4 voor vrouwen. Elk dezer cellen bestaat uit een kleedkamertje *a*, gemiddeld ongeveer 1.25 M. breed en 1.15 M. diep, en een vertrekje *b*, van een inrichting voor stortbad voorzien, breed gemiddeld

1 M. en diep 1.20 M. Het gebouwtje heeft twee ingangen, een voor mannen (M), en een voor vrouwen (V). Tusschen deze is de kassa *K* gelegen, en achter laatstgenoemd vertrekje de waschinrichting *W*. De droogkamer *D* maakt het centrum van het gebouwtje uit. Dit centrale gedeelte, waarin de schoorsteen is gesteld, is hoger opgebouwd dan de badkamertjes; in het hoogste gedeelte is het reservoir *R* voor het warme water geplaatst, waarmede de buizen voor de douches worden gevoed.

Onder de ruimten *W* en *K* bevindt zich een kelder voor brandstoffen (coke) die van buiten door een schacht daarin worden geworpen. In den kelder onder *D* bevinden zich de ketel voor de verwarming van het badwater en de calorifère voor de centrale verwarming van het geheele gebouwtje. In de stookruimte *S* kan men met een ijzeren ladder afdalen uit de waschkamer *W*.

De kleedkamers *a* hebben aan de zijde van den gang *c* elk een schuifdeur; de doorgang tusschen dit vertrekje en het eigenlijke badkamertje kan gesloten worden door een schuivend gordijn van waterdicht linnen.

In elk kleedkamertje zijn aanwezig: een zitbankje, een spiegeltje, twee haken voor het ophangen van kledingstukken en een vloerkleed van linoleum; de badkamertjes hebben eene bevloering van houten latwerk, onder hetwelk het verbruikte water afvloeit naar een goot *d*, die het verder naar het stadsriool voert.

In elke cel is op een hoogte van ongeveer 1.50 M. eene opening in den wand aangebracht, waardoor warme lucht wordt toegevoerd *L*; natuurlijk wordt ook de droogruimte op dezelfde wijze verwarmd. Elke badkamer heeft een eigen, boven manshoogte geplaatst reservoir, gevuld met 40 liter warm water, dat men kan doen ontsnappen door het trekken aan een met een kraan verbonden ketting. Van koud water kan men op een zelfde wijze naar goedvinden gebruik maken.

Een gang, ruim 1 M. breed, toegang gevende tot de kleedkamertjes, doet tevens dienst als wachtkamer. Voor de wachtenden zijn rustbanken *B* geplaatst.

Aan het einde der gang van elke afdeling is een privaat *P* aanwezig.

Wanneer men de indeeling nader beschouwt zal men zien, dat op een kleiner oppervlak bezwaarlijk een meer doeltreffende inrichting zou te maken zijn.

Omtrent de constructie kan het volgende worden medegedeeld. De muren zijn samengesteld van cement op vlechtwerk van metaal, evenals de plafonds, volgens het zoogenoemde systeem Monier. De binnenmuren hebben een hoogte van slechts 2.10 M., behalve die tusschen de afdelingen voor mannen en voor vrouwen, die tot aan het dak opgaan. Zooals reeds werd gezegd, komen de wanden der ruimte *D* boven het dak der badcellen uit. De binnenmuren zijn slechts 4.5 à 5 cM. dik en aan beide zijden met cement glad bepleisterd; de plafonds hebben een zelfde dikte.

De buitenmuren bestaan uit twee wanden, volgens het stelsel Monier, de buitenste dik 7 cM., de binnenste zwaar 3.5 cM., waartusschen een spouw van 3 cM. wijde is gelaten. De dakbedekking bestaat uit een plafond, eveneens volgens het systeem Monier vervaardigd, waarop de sparren liggen, die een zinken bedekking dragen. De spouwen in de muren en de dakbedekking hebben het doel, de condensatie van water op de wanden te beletten. Dit doel wordt volkomen bereikt, zelfs bij

koude en gure dagen, wanneer de geheele badinrichting goed verwarmd is.

De vloeren zijn belegd met cementtegels. De buitenwanden zijn met polychroom cement, in zandsteenkleur, bepleisterd.

Bij dit gebouwtje werd wellicht voor de eerste maal op uitgebreide wijze gebruik gemaakt van wanden volgens het stelsel Monier; daardoor is tevens bewezen, dat de constructie voor dergelijke doeleiden groote voordeelen heeft. De Monierwanden en cementwerken zijn geleverd door de firma August Martenstein en Josseaux in Offenbach a/M.

Volgens mededeelingen, gedaan op het onlangs gehouden hygienisch congres, bedragen de bouwkosten van dit badhuis *f* 11160.00 en vertegenwoordigt de inventaris een bedrag van *f* 840. De kosten per M². bebouwde oppervlakte, *f* 134.40 bedragende, zijn dus voor een dergelijke inrichting wel zeer hoog te noemen; de oorzaak hiervan is echter alleen de beknoptheid van de inrichting.

Omtrent de exploitatie kan nog worden medegedeeld, dat de beambte voor het bedienen der mannenbaden tevens kassier en stoker is, en dat aan zijne vrouw het beheer en de bediening der vrouwen-afdeeling is opgedragen, terwijl zij tevens waschvrouw der geheele inrichting is.

Het badhuis is geopend in de zomermaanden van 's morgens 6 tot 's avonds 9 uren, en in den winter van 's morgens 7 tot 's avonds 8 uren. Voor de som van slechts 10 pfg. of 6 centen, kan men een warm stortbad, met gebruik van handdoek en zeep, nemen.

Dat de inrichting voldoet aan een bepaald bestaande behoefte, bewijst wel het aantal der genomen baden. Gemiddeld worden 150 à 200 baden per dag gebruikt; 305 baden op een Saturdag genomen, konden nog voldoende bediend worden.

L.

VERSLAGEN VAN VERGADERINGEN.

ARNHEM 21 November 1888. Na lezing der notulen werd den leden mededeeling gedaan, dat van den heer Wethouder van Openbare Werken der Gemeente, ten behoeve der bibliotheek van de Afdeling, een bestek met bijbehorende teekeningen der verbouwing van Musis-sacrum is ontvangen. Daar ons eene dergelijke onderscheiding van Gemeentewege tot nog toe niet was te beurt gevallen, werd deze mededeeling door de vergadering met applaus begroet.

Met de vragen van het bestuur der Maatschappij ontvanger ter beantwoording door de Afdelingen, werden de leden in kennis gesteld. Daartoe werd besloten dat de leden, ieder voor zich, de zaak der beantwoording van een of meerdere vragen in overweging zullen nemen en in de eerstvolgende vergadering in deze een besluit zal worden genomen.

De heer A. R. Freem (die zijne «reisindrucken» zou mededeelen), het woord bekomen hebbende, vestigde de aandacht op Hamburg, echter meer om het eigenaardige van die stad als wel om het architectonische dat zij den vreemdeling te zien geeft.

Van af de Jungfernstieg heeft men een schoon gezicht over binnen en buiten Alster met de Lombardbrücke als scheiding. Hier aan de Jungfernstieg is het Hamburgerhof zeer bezienswaardig; opgetrokken uit rooden zandsteen in de vormen der Deutsche Renaissance, maakt het geheel, van af de Lombardbrücke gezien, door zijne krachtige profilering, een imposanten indruk. Aan de eetzaal echter, hoe schoon ook betimmerd, ontbrak de voornaamste factor, licht en lucht.

Een van de schoonste kerken van Hamburg, zeide spreker, is de Nicolai-kerke, die oorspronkelijk op het einde van de 12e eeuw gebouwd, in 1842 het lot van vele monumenten deelde, door den

grooten brand die toen heeft gewoed. In 1845 naar de plannen van Scott weder opgebouwd, is zij eerst in 1874 geheel voltooid. De toren is slechts 8,50 M. lager dan de Keulsche dom. Predikstoel, doopfont en altaar zijn van marmer.

Het Paleis van Justitie en het Post- en Telegraafkantoor zijn te rangschikken onder de schoonste nieuwere gebouwen, terwijl op de Rathhausmarkt bij de bekende Beurs, een stadhuis in aanbouw is, eveneens Hamburg waardig. Een der points d'attraction is echter de aanbouw voor de Zollanschluss, die met het aangelegde kanaal, geheel gereed, 106 miljoen mark zal kosten.

Van Berlijn sprekende gaf spreker eene beschrijving van de hoofdmonumenten aldaar en van de overgangen en hervormingen die er te aanschouwen zijn. Met het bouwen toch der nationaal-galerij door Stüler, werd de eerste stoot gegeven aan de richting van Schinkel, wiens school, hoeveel eerbied deze ook een ieder inboezemen zal, vooral ter wille van het gebruik van natuurlijk materiaal in plaats van de vele surrogaten, voor eene nieuwe richting moest wijken. Na den oorlog van 1870 begon dit streven naar nieuw leven zich te ontwikkelen en werd Lucae (ontwerper van de Opera te Frankfurt) een der baanbrekers. Zijn paleis Börsig in Berlijn, geheel van bergsteen en graniet, is een der gelukkigste scheppingen van zijnen geest. Uit deze periode heeft Berlijn ook de nieuwere gebouwen te danken, die de Friedrich-Französische-, Behren-, Charlotten- en Leipzigertrasse versieren, waaronder de bekende gevel van de Verzekering-Maatschappij »Germania» van Kaijser & Grossheim en het schoone winkelhuis van Faber uitmunten. Kaiserhof en Centraal-Hôtel in Fransche Renaissance, zijn ook goede voorbeelden van deze reactie, terwijl onder de bekende bierpaleizen de Münchener Kindl en de Franciskaner-brau, de laatste onder de viaducten van de stadsbaan, in Deutsche-houtarchitectuur, bijzonder uitmunten.

Als tegenhanger van de vroegere sobere vormen ziet men aan deze nieuwe gebouwen een rijkdom van motieven op de meest verscheiden manier gecombineerd; in de laatste jaren echter heeft dit eene overgang tot de baroc- en rococo-stijlen ten gevolge. De hoekgebouwen van de nieuwe Kaiser-Wilhelmstrasse van Cremer & Wolfenstein geven hiervan een schoon voorbeeld. Deze richting zal echter slechts tijdelijk boeien, daar de overlading van ornament voor velen vermoeiend is. De Dresdener Bank en andere goed geslaagde façaden van Baurath Heins, in Italiaansche Renaissance, zullen op den langen duur meer aantrekken.

Een bezoek aan Charlottenburg, gaande langs de schoone Berlinerstrasse en de daaraan gebouwde villa's, het koninklijk slot en, uit piëteit een bezoek aan het Mausoleum in streng Dorische stijl, in 1810 gebouwd, behooren natuurlijk tot de uitstapjes buiten Berlijn.

Mochten vroegere Deutsche vorsten den kunstzin hebben gekweekt, eene restauratie aan het koninklijk paleis te Berlijn geeft de overtuiging dat de Duitschers van hunnen nieuwen keizer wellicht meer wapengekletter zullen vernemen dan opwekking tot kunst.

Voorts werd verder een kort overzicht gegeven van Dresden met de schoone Opera van Semper, den welbekenden »Zwinger» met het museum waarin de beroemde Sixtijnische madonna van Raphaël, en daarna van Hannover met hare karaktervolle oude straten en oude gebouwen, waaronder het Alte Bürgerhaus en het Leibnizhaus uitmunten.

Spreker lichtte het een en ander door vele platen, photographiën en door keurig uitgevoerde schetsen toe, en zeide ten slotte »moge ook al over Deutsche kunst door onze Hollandsche architecten op- of aanmerkingen worden gemaakt, te wenschen zou het zijn dat ook hier eenmaal de kunstzin van het publiek dermate zich ontwikkelde, dat ook onze steden op zoodanige wijze werden versierd. Daarom werke ieder architect in zijnen kring mede om dien kunstzin op te wekken en te veredelen. Geen reclame maken voor de kunst, maar met kiesheid ons bewegen, en vooral in hetgeen wij werken, toonen wat in ons is.»

Nadat door de vergadering den heer Freen een luid applaus was toegebracht voor zijne zeer gewaardeerde bijdrage, deed de heer P. Evekink eenige mededeelingen betreffende de houtsnij-kunst, welke tak van industrie, zoo uitnemend geschikt om door het huisvljtonderwijs te worden aangekweekt, in de Maatschappij van Nijverheid een grooten voorstander heeft gevonden. Bedenken wij dan ook hoe in vroegere tijden die kunst alom werd beoefend en nagenoeg op alle mogelijke voorwerpen toepassing vond, waarvan nog vele uitstekende voorbeelden tot op dezen

tijd zijn bewaard gebleven, dan moet men erkennen dat het allezins toejuiching verdient, dat thans pogingen in het werk worden gesteld om die kunst te doen herleven. De heer van Eeden te Haarlem komt in deze den lof toe; door zijne toewijding is reeds veel tot stand gekomen en de wijze waarop deze zaak wordt doorgezet, doet nog meer verwachten Een »handwerksboek voor de jeugd», waarvan de eerste afleveringen reeds het licht zagen bij de firma H. D. Tjeenk Willink te Haarlem, zal zeker veel goeds tot stand brengen, en verschillende voorwerpen ons door de heer Evekink getoond, o. a. eene stoof, verschillende messenheften, een vouwbeen, enz., deden ons zien dat deze kunst al reeds weder uitstekende beoefenaren heeft gevonden.

ARTI ET INDUSTRIAE, 24 November. In deze te 's Gravenhage gehouden vergadering der afgevaardigden van tal van vereenigingen, werd door Arti et Industriae de leiddraad aangeboden, die de Vereeniging op zich genomen had samen te stellen. In de vergadering, in April j.l. gehouden, werd haar namelijk opgedragen grondslagen te beramen voor het in het leven roepen van de gelegenheid tot het afleggen van zoogenoemde proeven van bekwaamheid in het ambacht.

Na de talrijke aanwezigen het welkom te hebben toegeroepen, wees de voorzitter, de heer J. J. van Nieukerken, op de bezwaren verbonden aan het samenstellen van dezen leiddraad, omdat daarbij rekening moest worden gehouden met de meest uiteenloopende eischen en verschillende toestanden in ons land. Spreker noemde de leiddraad rekbaar, en dus voor wijziging vatbaar. De vergadering moest echter thans uitmaken of het beginsel, in dat concept neergelegd, genade bij haar vond, of het alzoo het juiste oogenblik was om te komen tot verbetering van den heerschenden toestand der handwerksnijverheid. Intusschen waren reeds van verschillende zijden zoowel betuigingen van adhaesie, als afkeurende oordeelvellingen over het geheele plan of gedeelten daarvan ontvangen.

Uit eene uitvoerige gedachtenwisseling bleek reeds spoedig, dat men vrij algemeen van gevoelen was, dat bevordering van het vak-onderwijs in de allereerste plaats gewenscht was. Deze was in art. II van het concept bedoeld in de volgende woorden: *Daar de proeven van bekwaamheid de toets behooren te zijn van de vruchten van het professioneel onderwijs, zoo bevorderen de plaatselijke comité's zooveel mogelijk ambachts-onderwijs, leerling-contracten en wedstrijden.*

Vooraf werd dit gevoelen bepleit door de afgevaardigden der afdelingen Amsterdam, Haarlem en Leiden van het Algemeen Nederl. Werklieden Verbond. Ook de heer Heldt verdedigde deze meening.

Eenige sprekers traden in beschouwingen over de bestaande inrichting van het vakonderwijs, vooral wat betreft de ambachtsscholen, en keurden deze min of meer af, daar zij volgens hunne meening, tot te weinig nuttige resultaten aanleiding gaven, en daar zij niet te verdedigen concurrenten waren voor de nijverheid, door het uitvoeren van bestellingen. De ambachtsscholen vonden evenwel in den heer H. L. Boersma, directeur der Haagsche school, een warmen verdediger, die op het nut dezer inrichtingen wees, en op het werkelijk goede onderwijs. Hij stemde toe, dat op vele scholen werk werd uitgevoerd, echter siechts voor den gewonen prijs, en dan alleen zoodanig werk, dat in het belang van het onderwijs werd aangenomen. Als men meende dat het tegenwoordig gegeven vakonderwijs niet goed was, welke meening de spreker niet deelde, dan achtte hij het wenschelijk om het onderwijs in den leiddraad op den voorgrond te stellen.

Terwijl het leerling-contract volgens het gevoelen van het meerendeel der sprekers aanbevelenswaardig was, werden toch ook vele stemmen vernomen ten voordeele van het kosteloos door den Staat te verstreken vakonderwijs. Zelfs werd de meening geuit, dat de leiddraad geheel en al moest worden verworpen, daar de zaak een onderwerp van de zorg der Regeering moest zijn, en een vaste leer- en werktijd door haar moest worden voorgeschreven.

Door den heer G. Emants, Secretaris van Arti et Industriae, werd daarop de mededeeling gedaan, dat hij evenveel heil zag in het afleggen van proeven van bekwaamheid, als in het leerling-contract of goed en wettelijk geregeld ambachtsonderwijs. Algemeen was men het daarover eens, dat in het belang van den Nederlandschen werkman en van de vaderlandsche nijverheid,

verbetering zeer dringend wenschelijk was, hoe dan ook. Naar die overal gevoelde verbetering wordt door velen gestreefd, zonder genoegzaam onderlinge overeenstemming.

Spreker meende de vraag te moeten stellen: wil men het beginsel dat *Arti et Industriae* heeft voorgesteld, of wenscht men het niet?

De Voorzitter beaamde de woorden van den heer Emants en verklaarde, dat ook hij een voorstander was van vakonderwijs van Staatswege te geven en onder toezicht der Regeering; maar als de Staat zich aan dat onderwijs niets gelegen laat liggen, dan moeten de particulieren natuurlijk de handen in een slaan tot heil van een zoo gewichtige zaak.

Uit de discussiën die over den ontwerp-leidraad volgden bleek, dat in de eerste plaats werd wenschelijk geacht het vakonderwijs, de leerling-contracten en de wedstrijden voor handwerksheden te bevorderen, en dat het nuttig zal zijn, de zorg voor een en ander op te dragen aan commissiën, in verschillende plaatsen daartoe aangewezen. Deze commissiën moeten examinatoren kiezen, ter beoordeeling der af te leggen proeven van bekwaamheid voor hen die den graad wenschen te bezitten van meester of werkman. In 's Gravenhage zal met dat doel eene poging worden gedaan. De overige gemeenten zullen dan vervolgens verzocht worden hetzelfde te doen en alzoo het oprichten van comité's te bevorderen.

De vergadering werd hierna gesloten, nadat den voorzitter en het bestuur van *Arti et Industriae*, door eenige der afgevaardigden hulde was gebracht voor den ijver, waarmede men had getracht het voor oogen staande doel te bereiken.

VEREENIGING „ARCHITECTURA” TE 'S GRAVENHAGE, 28 November 1888. Bij de opening der vergadering werd de heer A. Mondt Jr. als gewoon lid geïnstalleerd; na vaststelling der notulen van de vorige bijeenkomst, had de ballotage plaats van den heer K. M. Kuijk, voorgesteld door de leden M. Kramers en J. P. J. Lorrie. Genoemde heer werd als gewoon lid aangenomen. Door de afgevaardigden ter vergadering van *Arti et Industriae*, gehouden op den 24sten November jl., werd rapport uitgebracht van het aldaar verhandelde, hetgeen in hoofdzak dáárop neêrkomt: dat het ontwerp „Leidraad”, met enkele wijzigingen, door die vergadering is aangenomen. A. et I. zal de taak thans voortzetten en ter gelegener tijd van zich doen hooren.

Thans werden behandeld de beide vragen: a. *Is het te verdedigen, dat het verwen van houtwerk, in een kostbaarder houtsoort dan waaruit het werk vervaardigd is, afkeuring verdient?* en b. *Zijn rond- of hol-uitgezaagde stukken hout voor versiering of constructie-deelen te verwerpen, als zijnde niet in overeenstemming met het materiaal?*

Na eene uitgebreide en levendige discussie werd door de vergadering als hare meening uitgesproken, dat het nabootsen van houtsoorten als beginsel volstrekt afkeuring verdient, doch in bijzondere gevallen wel is te verdedigen; en omtrent b. was men van gevoelen dat rond- of hol-uitgezaagde stukken hout voor constructie-deelen in elk geval zijn af te keuren, doch voor versiering zeer goed geoorloofd zijn.

Vervolgens werd gediscussieerd over de vraag, waarover reeds op de vorige bijeenkomst veel was gesproken, betreffende den vooruitgang in de bouwkunst, meer speciaal te 's Gravenhage. Bij het debat, waaraan alle aanwezigen flink deelnamen, bleef men het oneens *wat* eigenlijk in 't algemeen als vooruitgang moet beschouwd worden, zoodat ook ditmaal dit vraagpunt niet werd afgehandeld. Een en ander leidde er toe dat, om tot een oplossing te komen, de heeren W. L. Brückmann en A. W. van Malsen op zich namen op de volgende bijeenkomst eene voordracht over dit zoo belangrijk onderwerp te houden, hetgeen met veel bijval werd begroet.

De kunstbeschuwing voor dezen avond bestond in het werk van Peter Lampué, getiteld *Concurrrenz Entwürfe*, dat was aangeboden door den heer F. H. van Malsen, donateur der Vereeniging; bovendien was aanwezig de laatstaangekomen aflevering van „*De Bouwmeester*” toebehoorende aan de Vereeniging, hetgeen alles met veel belangstelling werd bezichtigd.

PRIJSVRAGEN.

Internationale prijsvraag voor een Schouwborg te Verviers.

PROGRAMMA.

Art. 1. Alle architecten kunnen aan den wedstrijd deelnemen; de wedstrijd zal uit twee gedeelten bestaan.

Art. 2. De mededingers die aan het eerste gedeelte deelnemen moeten vóór 1^o Maart 1889 aan den Burgemeester der stad Verviers, ten Raadhuize, schetsen inzenden, volgens de voorwaarden in artikel II, letter A, opgenoemd. De Gemeente Secretaris zal daarvoor een bewijs van ontvangst afgeven.

Art. 3. De inzendingen moeten naamloos geschieden; al de teekeningen moeten een motto of kenteeken dragen. Het motto of kenteeken moet tevens geplaatst zijn op twee brief couverts, behoorlijk met briefak gesloten, waarvan het eerste het opschrift moet dragen: *Bulletin de Vote* (stembillet); in dit enveloppe moeten gesloten zijn de naam en voornamen van den architect die door den mededinger wordt aangewezen om deel uit te maken van de jury. De lijst der stemmen zal door de stedelijke administratie worden opgemaakt, en de architect die het meeste aantal stemmen verkregen heeft zal deel uitmaken van de jury. Bij een gelijk aantal stemmen van meerdere kandidaten zal het lot beslissen.

Een tweede enveloppe, tot opschrift dragende *Nom du Concurrent* (naam van den mededinger), moet naam, voornamen en adres van den vervaardiger der plannen bevatten.

Art. 4. De mededinger die zich vóór den uitslag heeft bekend gemaakt of wiens inzending na den bepaalden tijd is aangekomen, wordt van de mededinging uitgesloten.

Art. 5. De jury voor de beide gedeelten van den wedstrijd bestaat uit zeven leden, te weten de heeren:

Pirenne, wethouder der openbare werken; Tasté, wethouder; Edouard Peltzer, industrieel te Verviers; Vivroux, architect te Verviers; Putzeys, stads-ingenieur; N., architect, afgevaardigd door de Société centrale d'architecture; N., architect, aangewezen door de mededingers.

Art. 6. Voor den 15den Maart 1889 zal een uitspraak zijn gedaan omtrent het eerste gedeelte van de prijsvraag.

De schetsen der ontwerpen die tot het tweede gedeelte worden toegelaten, blijven het eigendom der stad. De andere schetsen worden aan de vervaardigers teruggegeven, na de sluiting der tentoonstelling van de ontwerpen, en tegen inlevering van het bewijs van ontvangst, dat hen door den stads-secretaris zal zijn gegeven. De ontwerpen die niet vóór 1^o October 1889 zullen zijn opgevraagd, blijven het eigendom der stad.

Art. 7. Eene som van 3000 frs. zal in gelijke deelen worden verdeeld, als vergoeding en zonder rangverdeling, onder de mededingers die tot het tweede gedeelte van den wedstrijd worden toegelaten.

Tweede gedeelte van den Wedstrijd.

Art. 8. De mededingers die tot den tweeden wedstrijd worden toegelaten, zullen op een nader vast te stellen datum alle teekeningen moeten toezenden, vermeld in artikel II, onder letter B.

Art. 9. De inzendingen voor het tweede gedeelte, moeten evenals die voor het eerste gedeelte, naamloos geschieden. Zij moeten vergezeld zijn van een gesloten couvert, voorzien van het motto of kenteeken, en naam, voornamen en woonplaats van den vervaardiger bevatten.

De jury zal slechts het couvert openen, dat den naam bevat van den vervaardiger van het ontwerp, waaraan de eerste plaats wordt toegekend.

De stedelijke administratie zal de motto's der overige be kroonde plannen bekend maken; de namen der vervaardigers van die plannen zullen slechts op hun bepaald verzoek, schriftelijk gericht tot den Burgemeester der stad Verviers, worden bekend gemaakt.

Bij de inzending voor den tweeden wedstrijd moet een gedetailleerde begroting worden ingediend. Elk ontwerp, welks begroting gebleken zal zijn onnauwkeurig te zijn of de bepaalde som van 450.000 frs. voor de vastgestelde maximum kosten van den schouwborg te boven gaat, daarin begrepen de kosten voor al de meubels, het decoratief, de machineriën, de verwarming en de verlichting, zullen van de mededinging worden uitgesloten.

Bij de aanbesteding zal de administratie het recht hebben de

uitvoering niet te gunnen, indien de laagste inschrijving het bepaalde cijfer te boven gaat.

In dit geval zal de stad, zonder schadevergoeding, het eigendom behouden van het ontwerp, en zal zij het recht hebben dit te doen wijzigen naar haar goedvinden, hetzij door den ontwerper zelve, hetzij door een anderen architect.

Elk ontwerp, ingekomen na den vastgestelden termijn, of dat niet voldoet aan de bepalingen voor den wedstrijd, wordt van de beoordeeling uitgesloten.

Art. 10. Aan den ontwerper wiens plan in de eerste plaats bekroond wordt, zal de uitvoering worden opgedragen, op de voorwaarden, algemeen gebruikelijk voor de stedelijke werken; de architect zal geen aanspraak kunnen maken op eenige vermeerdering van honorarium voor wijzigingen die de administratie wenschelijk mocht vinden in zijn ontwerp aan te brengen.

Het honorarium van den architect is bepaald op 5 pCt. van de aannemingssom.

De architect moet voor zijne rekening nemen, alle bureaustkosten voor het vervaardigen der plannen, schetsen en détailteekeningen.

Het bureau der stads openbare werken is met het toezicht belast.

Het honorarium van den architect zal betaald worden als volgt: 1 pCt. onmiddellijk na het nemen van een besluit over de aanbesteding; 4 pCt. op afrekening, naarmate de vorderingen der werken, en in verhouding van de betalingstermijnen voor den aannemer gesteld.

De prijzen in het eerste gedeelte van den wedstrijd toegekend, zullen worden uitbetaald nadat de uitspraak der jury over den eind-wedstrijd door den Gemeenteraad zal zijn goed gekeurd; de prijzen zijn slechts verschuldigd aan die mededingers die aan de beide gedeelten van de prijsvraag hebben deelgenomen.

Aan elk der twee ontwerpen, die in het tweede gedeelte van den wedstrijd volgen op het bekroonde plan, kan op advies der jury een premie van 1500 frs. worden toegekend.

Door de zorgen der gemeente-administratie zal, terstond na de uitspraak der jury over den tweeden wedstrijd, een tentoonstelling worden gehouden van alle ingekomen plannen, zoowel voor het eerste, als voor het tweede gedeelte.

Deze tentoonstelling zal voor het publiek geopend worden na het besluit van den Gemeenteraad over het rapport der jury.

TEKENINGEN, ENZ.

Art. 11. *A.* Voor het eerste gedeelte van de prijsvraag worden verlangd:

1. Het situatieplan op de schaal van 0.005 per M., waarop zijn aangegeven alle ontworpen gebouwen, benevens de toegangen tot het terrein waarop zij moeten gebouwd worden. Dit plan moet vergezeld worden van doorsneden op dezelfde schaal, tot op 1 M. boven de fundeering genomen.

2°. Een plan van elk der verdiepingen, van de sousterrains en den rez-de-chaussée, op een schaal van 1 à 0.005 M.

3°. Een verticale doorsnede over de as, op 1 à 0.005 M.

4°. De gevels op een schaal van 1 à 0.01 M.

5°. Een beschrijvende toelichting van het plan.

6°. Een beknopte staat van kosten, die een gemakkelijk overzicht geeft van de juistheid der begrooting.

N.B. De teekeningen moeten gemaakt zijn op zwaar papier, ter grootte van 0.50 bij 0.50 M., de randen in deze afmetingen begrepen. Op de teekeningen moeten alle maten worden ingeschreven, en toelichtende bijschriften (legendes) voorkomen. Alleen de teekeningen der gevels moeten gemaakt worden op zwaar papier, ter grootte van 0.90 bij 0.80 M., de randen daarin begrepen. Alle teekeningen moeten gekleurd zijn.

B. Voor het tweede gedeelte van de prijsvraag moeten de mededingers leveren, op een schaal van 0.01 per M.:

1°. Het algemeene plan, aangevende de ligging van alle ontworpen gebouwen. Het moet vergezeld zijn van doorsneden op dezelfde schaal, die alle details der fundeering kunnen laten beoordeelen.

2°. De plattegronden van den rez-de-chaussée en elk der loge verdiepingen.

3°. Een genoegzaam aantal lengte en dwarsdoorsneden ter verduidelijking van het ontwerp.

4°. De gevels.

Al deze teekeningen moeten vervaardigd zijn op zwaar papier, groot 0.90 bij 0.80 M., met inbegrip der lijsten; zij moeten in kleuren zijn opgewerkt.

Door middel van verschillende kleuren moeten in de plattegronden en doorsneden de materialen worden aangegeven; deze kleuren moeten de grondslag vormen van een beschrijvende uitlegging der teekens enz. binnen de omlijsting der plannen.

De bestemming van elk lokaal moet in de plattegronden worden geschreven.

5°. Een beschrijvende memorie van toelichting, aangevende de motieven der wijziging in de plaatsing der lokalen, in het gebruik van materialen, der toestellen enz., die gebracht zijn in het eerste door den ontwerper geleverd plan.

6°. Een gedetailleerde begrooting van de geheele constructie van het gebouw, van de meubels en de decoratie.

7°. Gedetailleerde begrootingen van specialiteiten voor:

a. De centrale stoomverwarming.

b. De elektrische verlichting.

c. De tooneeldecoraties en accessoires, noodig voor een schouwburg van den rang als die van Verviers.

BIJZONDERE BEPALINGEN.

A. De schouwburgzaal moet 1300 zitplaatsen kunnen bevatten. Strapontins worden niet toegelaten.

B. De buitenmuren moeten minstens 3 bakstenen dik zijn.

C. Het tooneel moet omgeven zijn met een 3 steens muur, die slechts doorbroken mag zijn met het minst mogelijk aantal, bepaald noodzakelijke openingen, en al deze openingen moeten van metalen deuren zijn voorzien.

D. De muur van de avant-scène moet 1.50 M. boven het dak van het gebouw uitkomen.

E. De deuren, de trappen en de gangen moeten een breedte hebben in centimeters, gelijk aan het aantal plaatsen in dat gedeelte van de zaal waarvoor de genoemde onderdeelen zijn bestemd; de breedte mag evenwel nimmer minder dan 1.20 M. zijn.

F. De loges en foyers der artisten en figuranten, moeten in verbinding staan met uitgangen die onafhankelijk van het tooneel zijn, dat een groot aantal buiten-uitgangen moet hebben.

G. Het dak moet van ijzer zijn.

H. De overkapping van het tooneel moet van breede openingen zijn voorzien. De luiken op deze openingen moeten van af het tooneel, maar ook buiten het gebouw geopend kunnen worden; liefst moeten zij echter, in geval van brand, automatisch werken.

I. Al het houtwerk, zoowel vast als los, de tooneelwerktuigen, de touwen enz. van het tooneel, moeten met eene stof gedrenkt worden die deze onderdeelen moeielijk brandbaar maakt.

J. De magazijnen voor het decoratief, costumen en accessoires moeten zooveel mogelijk buiten den schouwburg zijn geplaatst. Is dit niet het geval, dan moeten de lokalen voor die doeleinden van gewelfde steenen zolderingen, ijzeren deuren en ventilatiekokers zijn voorzien.

K. Een daartoe geschikt lokaal, gelegen zooveel mogelijk op dezelfde hoogte en in de nabijheid van het tooneel, moet bestemd zijn voor den dienst der brandweer.

Bij dit programma — waarvan de vertaling hierboven is gegeven — dat aan duidelijkheid zeker niets te wenschen overlaat, zijn nog gevoegd een situatie op de schaal van 0.002 per M. en een op 1 à 5000.

In een bijvoegsel van het programma wordt nog het volgende medegedeeld:

De stedelijke administratie voegt nog bij wijze van eenvoudige inlichting de situatie van het bouwterrein bij het programma; dit terrein ligt op den hoek der straten Jardon en Khavée.

Op de situatie zijn de diepten aangegeven waarop de goede grond (voor het fundeeren) gelegen is.

Het terrein is aangevuld geworden met leesteen; bij het bouwen der fundeeringen zal het alzoo noodig zijn, de ontgravingen behoorlijk te voorzien tegen afschuiving van den grond.

Dit bijvoegsel bevat tevens het volgende uittreksel van het verhandelde in de zitting van den Gemeenteraad op 15 Oct. 1888.

De heer Schipperger. Toch wilde ik gaarne eene verklaring ontvangen met het oog op het emplacement der Jardonstraat.

Tot in de laatste tijden heeft de Gemeenteraad geen ander oogmerk gehad dan een schouwburg te bouwen op een terrein dat niets aan de stad kostte, en het terrein aan de Jardonstraat kwam daaraan te gemoet, dank zij den verkoop van het overschot der bouwplaats.

Evenwel, zeer onlangs is sprake geweest om het geheele terrein voor den Schouwburg en aanhoorigheden in beslag te nemen, dat is te zeggen om niets aan particulieren af te staan van den grond, door ons van Staatswege overgenomen. In dit geval zou het bouwterrein, in plaats dat het ons niets zoude kosten, ons integendeel 80 à 90.000 frs. kosten. Waarover moeten wij nu stemmen? Over het eerste denkbeeld? Over het tweede? Moet de raad in deze geen beslissing nemen? Hoe zal de schouwburg tot stand komen?

De Burgemeester. Volgens de gestelde voorwaarden, zal men aan de architecten overlaten gebruik te maken van het terrein op een wijze zooals zij goedvinden. Het fraaiste en meest economische plan zal worden uitgekozen.

De Müllendorf, wethouder. Wij zijn het allen eens. Er is een amendement voorgesteld: om de architecten mededingers vrij te laten in het beschikken over het terrein. Zij mogen zij-straten maken of niet. Zij mogen terreinen voor lateren verkoop behouden of opofferen. Wij zullen later beoordeelen wie van de mededingers zijn gebouw het beste heeft geplaatst en op de voordeeligste wijze. Wij maken echter geen voorwaarde sine qua non, wat betreft overschietend terrein. Dit in antwoord op het denkbeeld van den heer Gilon, die den schouwburg in het midden van een square wilde plaatsen.

BINNENLANDSCHE BERICHTEN.

In een uittreksel uit de Regeeringsantwoorden, betreffende de staatsbegroting voor 1889, afdeling Binnenlandsche Zaken, lezen wij, dat ten aanzien van het nieuwe akademiegebouw te Utrecht door den Minister onlangs bij B. en W. op bericht is aangedrongen en de vraag is gesteld, of de Gemeenteraad zich heeft kunnen vereenigen met het concept-contract, gewijzigd naar de wenschen der Regeering.

De Polytechnische School te Delft zal een gevoelig verlies lijden door het aangevraagde eervol ontslag van Dr. G. J. Legebeke, hoogleeraar aan die inrichting, die de betrekking heeft aangenomen van Directeur der Eerste Nederlandsche Verzekering-Maatschappij op het Leven, tegen invaliditeit en ongelukken, te 's Gravenhage.

De heer J. Meyjes J. Wzn. te Amsterdam, is eenige dagen geleden naar Chili vertrokken, voor den tijd van 3 jaren. Hij is in dienst der Republiek getreden als ingenieur bij de openbare werken, met nog 5 Belgische ingenieurs, die uitsluitend bij de spoorwegen werkzaam zullen zijn.

De heer Meyjes was reeds eenigen tijd vóór zijn terugkomst in Nederland werkzaam bij den aanleg van het Panama kanaal.

Op verzoek eener combinatie van aannemers en financiers, zal de kapitein ingenieur P. G. van Schermbeek zich naar China begeven, ten einde een onderzoek te doen naar de overstromingen der Gele rivier, en de middelen om dergelijke onheilen tegen te gaan.

Naar aanleiding van ons bericht in het vorige nummer, dat de heer J. J. Reese, vroeger portland-cementfabriekant te Farmsum bij Delfzijl, als technisch directeur zal optreden van eene dergelijke fabriek in Ned.-Indië, kunnen wij nog mededeelen, dat de fabriek door eene naamlooze vennootschap wordt gesticht te Tjibodar bij Buitenzorg, waar de grondstof gevonden wordt, en dat de naam zal zijn: cement-onderneming Tjibodar.

Burgemeester en Wethouders der Gemeente Utrecht hebben bij advertentie de mededingers in den wedstrijd voor plannen voor den aanleg van een openbaar Park, enz. te Utrecht, uitgenoodigd vóór 3 December a. s. te willen mededeelen of bij hen bezwaren bestaan tegen eene Tentoonstelling van hunne ingezonden ontwerpen. Door deze advertentie wordt aan de mededingers die geen correspondentie adres inzonden, de gelegenheid gegeven om hunne eventueele bezwaren te doen kennen.

In de ochtendzitting van den Gemeenteraad van Amsterdam van Woensdag j. l. werden goedgekeurd:

de voordrachten van B. en W. tot vergunning voor het spannen en hebben van geleidingsdraden over een deel van den openbaren weg, ten dienste van elektrische verlichting en wel:

aan de *Naamlooze Vennootschap »Electra»*, uitgaande van het elektrische station in het blok huizen, begrensd door de Kalverstraat en den N. Z. Voorburgwal, tusschen de Jonge Roelensteeg en de St. Luciënsteeg, naar de perceelen gelegen in de blokken aan de oostzijde van de Kalverstraat tusschen den Dam en de Watersteeg, en verder begrensd door de Beursstraat en het Rokin; alsook naar de perceelen in het blok tusschen de Jonge Roelensteeg, de Paleisstraat, de Kalverstraat en den N. Z. Voorburgwal, en in het blok tusschen de St. Luciënsteeg en de N. Z. Voorburgwal en aan de *Nederlandsche Electriciteits-Maatschappij*, uitgaande van het elektrische station het »Café Krasnapolsky» naar de perceelen gelegen binnen den cirkel-omtrek van 400 M. straal, met het midden van den voorgevel van genoemd café als middelpunt.

De avondvergadering van den Gemeenteraad van Woensdag en de ochtendzitting van Donderdag werden geheel gewijd aan de behandeling der Tramplannen, met geen ander resultaat echter, dan dat, op voorstel van de hh. Van Nierop, Van den Wall Bake, Sillem, Van Eeghen, Pijnappel, Van Bosse, Luden en S. Josephus Jitta, de quaestie op nieuw commissoriaal werd gemaakt.

Aan deze commissie, waartoe werden benoemd de Raadsleden Sillem, Van Bosse, Pijnappel, Van Nierop en J. C. de Vries, en waaraan het D. B. twee leden uit zijn midden zal toevoegen, werd opgedragen: de voordracht betreffende tramconcessiën, met de daarop ingediende amendementen, nader te onderzoeken en, na zoo noodig de belanghebbenden te hebben gehoord, een praedivies met een zelfstandig voorstel aan den Raad in te dienen.

VERSLAGEN VAN VERGADERINGEN.

ROTTERDAM, 29 November 1888. Na mededeeling van het verslag door den heer L. J. Nijenhuis als afgevaardigde ter vergadering van de Maatschappij, in September te Leiden gehouden, werd mededeeling gedaan van een ingekomen schrijven van het Bestuur der Maatschappij, waarbij gevoegd zijn eenige door het Hoofdbestuur gestelde vragen, ter beantwoording door de Afdelingen. Omtrent deze vragen, waarvan eenige exemplaren beschikbaar zijn, en ook in het Weekblad voorkomen, wordt besloten deze in een volgende vergadering aan de orde te stellen.

Door den Voorzitter werd eene voordracht gehouden, naar aanleiding van de op 17 November j. l. alhier gehouden nationale feesten.

Na deze voordracht, welke met blijkbaar genoegen door de leden was aangehoord, ontving spreker bij monde van den Vice-Voorzitter, den heer H. van der Linden, eene welgemeende dankbetuiging voor het in deze zoo belangrijk onderwerp, dat zeer zaakrijk opgemaakt is.

Naar aanleiding van deze voordracht ontspan zich tevens eene bespreking, waaruit de vraag ontstond, welke middelen moeten aangewend worden, om bij eene eventueele feestviering meerdere eenheid, maar vooral betere vormen en smaak over het algemeen te verkrijgen. Zonder tot een bepaald antwoord te komen, werden evenwel verschillende middelen aan de hand gedaan.

Hierna werd door den heer A. E. Braat rapport uitgebracht, als afgevaardigde ter vergadering door Arti et Industriae, te 's Gravenhage gehouden op 24 dezer.

Het doel dezer vergadering was, te spreken om middelen te beramen ten einde voor den werkman in Nederland gelegenheid te openen tot het afleggen van proeven van bukwzaamheid in hun ambacht.

Na vele besprekingen, waardoor men van het eigenlijk onderwerp aldwaalde, werd op voorstel van den heer Emants het beginsel, hetwelk door Arti et Industriae is vooropgesteld, met algemeene stemmen aangenomen.

Na deze mededeeling werden ten slotte de tentoongestelde teekeningen in oogenschouw genomen van de bekroonde antwoorden op de prijsvragen in 1886 door de Maatschappij uitgeschreven.

BENOEMINGEN, VACANTE BETREKKINGEN, ENZ.

Voor de betrekking van Hoofdopzichter der Gemeentewerken te Leeuwarden, in plaats van den onlangs benoemden heer J. Drost, thans benoemd tot opzichter bij den Prov. Waterstaat in Noord-Holland, te Haarlem, is door B. en W. eene voordracht ingediend, waarop zijn geplaatst de heeren J. H. Schouten te 's Hage en J. van der Goot te Hengelo (O.)

Tot gemeente-architect te Montfoort is benoemd: de heer H. Paul, te Zevenhuizen.

AFLOOP VAN AANBESTEDINGEN.

HAARLEM, 24 November. L. J. Ritter Architect, het bouwen van een Roomboterfabriek, ten behoeve der Ned. Mij. tot exploitatie van Kaas- en Roomboterfabrieken te Oudega, Wijnbriteradeel Friesland: Jansen en Altena, Leeuwarden f 65.996; Kloosterman Hemelen f 63.792; De Boer, Lippenhuizen f 63.300; Hilarius, Leeuwarden f 62.800; Hoogekamp, Follega f 61.797; Romeijn, Haarlem f 61.200; Beekhuisen Damstra, Leeuwarden f 60.970; De Graaf, Sneek f 57.280; H. Timmer, Meppel f 54.660.

NAGEPERSTE

GEVEL- SIER- EN PROFIELSTEENEN

5069

VAN

F. VAN DE LOO S^R.

Bemmel bij Nijmegen.

Gouden Medaille Antwerpen 1885.

Eere-Diploma Groningen 1886.

Holle Steenen, twee- en viergaats in voorraad

AMERIKAANSCH Hydraulische Liftten

DER

American Elevator Company,

voor Hotels, Ziekenhuizen, Kantoor- en
Fabrieksgebouwen;

munten uit door:

Volkomen zekerheid,

Eenvoudigheid van Beweging,

Weinig watergebruik en onderhouds-
kosten, Geruischlooze gang,

Onafgebroken goede werking.

Vereischen geen boring in den grond,
in werking te zien,

4 in het Nieuwe Ziekenhuis, aan den Coolsingel,
te Rotterdam,

in het Diaconessenhuis, *Arnhem,*

in het Hotel du Passage, *Amsterdam.*

Generaal Agenten:

FRED. STIELTJES & Co.,

Keizersgracht 745
Amsterdam.

5070

DE LINT & Cie.
Rotterdam.

● PARKETVLOEREN en WANDTEGELS:
VILLEROY & BOCH,
BOCH FRÈRES.
MINTON HOLLINS & Cie.

● Trottoir-IJzersteen en Cementtegels.
Grootte voorraden. 5071

W. F. WEIJNTJES,

Singel 514 b/h Koningsplein Amsterdam.

Specialiteit in Houten en Steenen

Parketvloeren en Verglaasde

Muurtegels.

Agent voor Minton Hollins & Co. *Stoke upon Trent.*

„ „ A. Jändges te *Crefeld.*

Verder alle mogelijke Bouwartikelen en ijzer-
waren waarvan op aanvraag prijzen gaarne ver-
strekt worden. 5072

HOUTVEILING

TE

AMSTERDAM.

ALTIUS & Co. zullen verkoopen op Maan-
dag 3 December 1888, des namiddags te
Drie uur, in het Lokaal *Frascati*, aan den
Oudezijds Voorburgwal, te Amsterdam:

Verschillende partijen Riga, Chris-
tiania en Nieuwe Sundswall Balken,
Christiania Spieren, Noorsche, Zweed-
sche en Oost-Zeesche Platen, Delen,
Schroten, Latten, Juffers, Ellens,
Kolders en Sparren, alsmede Ge-
schaafde en Geploegde Delen en
Kraalschroten

Liggende volgens Notitiën ten hunnen
kantore, Nassauplein (buiten de Willems-
poort) te verkrijgen. 5073



DE LINT & Co. Rotterdam.

Vertegenwoordigers van JOS. F. EBNER te Londen,

leveren in uitsluitend eerste kwaliteit,

MARMER-MOZAÏEK en

TERRAZZOVLOEREN,

alsmede

5074

— **GLASMOZAÏEK** —

Zestien Bekrooningen.

Fabriek van Verwarming- en Ventilatiestoestellen.

(Systeem DE KOSTER.) Amsterdam.

Deze warmwaterverwarming (met nieuwe toepassing van zelfregeling)
beveelt zich aan in de volgende geplaatste en bestelde toestellen, sinds 1876.

Amsterdam. EVANG. LUTHERS ZIEKEN- EN OUDE MANNENHUIS, 5 *toestellen*, de
HH. BLIKMAN & SARTORIUS, (Drukkerij) — ROELOFFZEN & HUBNER,
(Drukkerij) — BESTEDELINGENHUIS, Heerengracht, — DIAK. OUDE VROU-
WEN- EN MANNENHUIS, 4 *toestellen*. — INSTITUUT VOOR BLINDEN, Vossius-
straat. — De HH. W. F. PIEK, (huis). — G. A. FOL, (huis). — Mevr.
G. L. FUNKE, (huis). — PAVILJOEN VONDELPARK. — COLLEGE BETH-
HAMADRASCH-ETZ-CHAIM. — de HH. JACB. ANKERSMIT, (huis). — F. J.
WITTEVEEN, (huis.) — SOCIËTEIT »ONDER ONS.» — STOOMV. MAATSCH.
NEDERLAND. — RESTAURANT RICHE. — de HH. JAN TER MEULEN,
(kantoren).

Leiden. RIJKS-ZIEKENHUIS. — DOOPSGEZINDE KERK.

Rotterdam. De HH. P. S. SAUERBIER, (huis). — Dr. VAN RIJCKEVORSEL, (huis). —
RUIJS & COMP. (kantoren).

Baarn. Mevr. STRICEER, (villa).

Zaandam. De Hr. C. KAMPHUIS, (villa)

Arnhem. DR. VROLIK, Oud-Minister, (villa).

's Hage. De Hr. J. H. W. EILERS, (huis, Laan Copes van Cattenburg.)

Deventer. GROOT STEDELIJK ZIEKENHUIS.

Amsterdam. GYMNASIUM, Weteringschans. — MACHINISTENSCHGOL, Plantage. —
HOTEL DU PASSAGE, Prins Hendrikkade, (60 kamers). — de HH. VAN
LOON & COMP, (kantoren). — P. VAN EEGHEN, Heerengracht (huis). —
BARON VAN HEEKEREN VAN KELL (Huize Bingerden).

Doesburg. De Hr. J. SICKESZ, (huize de Cloeze).

Lochem. De Hr. H. M. J. VAN LOON, Langoed Hydepark, (*Ventilatie*). 5075

Driebergen. De Hr. J. W. F. SCHEFFER, (villa).

Weesp. De Hr. J. R. WÜSTE, Keizersgracht, (huis).

Amsterdam. BARAKKEN VAN HET ZIEKENHUIS. — De Hr. P. STOFFEL, (villa).

Deventer. A. SALM GBZ., Architect.

Amsterdam. PERRY & Co., nieuwe winkel en magazijnen.

Toestellen in aanleg.

Amsterdam. Nieuw te bouwen Klinisch Ziekenhuis, groot + 15000 M³.

» GEMEENTE APOTHEEK.

Heemstede. De Hr. M. J. TIELE, (villa).

Zutphen. STRAFGEVANGENIS.

Harderwijk. STRAFGEVANGENIS.

's Graveland. BaronRoELL.

Th. A. DE KOSTER, Ferdinand Bolstraat 32 Amsterdam.

NEUCHÂTEL ASPHALTE COMPANY LTD LONDON.

Exploïtatïe der Mijne van de Val Travers.

FABRIEK

TE

AMSTERDAM

Beltweg No. 3.

TRADE MARK.



NATUURL. ASPHALT

VAN

VAL DE TRAVERS

ZWITSERLAND.

Gecomprimeerde Asphaltwegen en dito Dorschvloeren. Werken in Asphalt-
Mastiek voor Trottoirs, Skating-Rinks, Moutvloeren, Kelders, Kolf- en Kegel-
banen, Winkel en Magazijnvloeren. Gangen. Veranda's Brug- en Dakbe-
dekkingen, Beton Fundeeringen, Stallen, enz., enz., enz.

Zindelijk Vochtwerend, Ondoordringbaar, Geraaswerend

Asphalt speciaal tot wering van vochtige muren.

Voor inlichtingen omtrent het leggen van Vloeren, Bedekkingen enz. gelieve men zich te adresseeren
aan het Kantoor der fabriek, Beltweg 3, Amsterdam. 5076

Ministerie van Justitie.

**OPENBARE
AANBESTEDING.** 5064

Op Zaterdag den 22^{sten} December 1888, des namiddags te 2 uren, zal in één der lokalen van het Departement van Justitie te 's Gravenhage, in het openbaar bij enkele inschrijving worden AANBESTEED:

Het onderhouden van en het uitvoeren van vernieuwingen en herstellingen aan de volgende Gebouwen:

- 1e perceel: Het Paleis van Justitie te Amsterdam;
 - 2e » Het Huis van Bewaring te Amsterdam;
 - 3e » De Strafgevangenis te Amsterd.
 - 4e » Het Huis van Bewaring te Haarlem;
 - 5e » Het Rechtsgebouw te Hoorn;
 - 6e » Het Huis van Bewaring te Hoorn;
 - 7e » Het Rijksopvoedingsgesticht te Alkmaar;
 - 8e » De Strafgevangenis te Alkmaar;
 - 9e » Het Huis van Bewaring te Middelburg;
 - 10e » Het Rechtsgebouw te Middelb.;
 - 11e » De Strafgevangenis te Goes;
 - 12e » Het Rechtsgebouw te Zierikzee;
 - 13e » Het Huis van Bewaring te Zierikzee;
 - 14e » Het Paleis van Justitie te 's Hertogenbosch;
 - 15e » De Gevangnissen en Huis van Bewaring te 's Hertogenb.;
 - 16e » De Strafgevangenis te Breda;
 - 17e » Het Rechtsgebouw te Breda;
 - 18e » Het Rechtsgebouw te Eindh.;
 - 19e » Het Huis van Bewaring te Eindhoven;
 - 20e » Het Rechtsgebouw te Maastricht;
 - 21e » Het Huis van Bewaring te Maastricht;
 - 22e » Het Rechtsgebouw te Roerm.;
 - 23e » De Strafgevangenis te Roerm.;
- en wel perceel 1 gedurende 2 jaren, perceel 3 gedurende 2½ jaar, en de overige percelen gedurende 3 jaren, voor alle aanvangende 1 Januari 1889.

Bestekken liggen ter lezing in bovengenoemde gebouwen en op het bureau van den Ingenieur-Architect voor de Gevangnissen en Rechtsgebouwen te 's-Gravenhage, en zijn te bekomen tegen betaling van f 1,65, op franco aanvraag, bij de GEBROEDERS VAN CLEEF, Boekhandelaars, Spui No. 28a, te 's Gravenhage.

Aanwijzing zal geschieden voor de percelen 1, 2, 3, 7, 8, 9, 10, 12, 13, 14, 15, 16, 18, 19, 20, 21, 22 en 23 den 17^{den} December 1888; voor de percelen 5, 6, 11 en 17 den 18^{den} December 1888, en voor perceel 4 den 19^{den} December 1888, telkens des namiddags te halftwee uren. In plaatsen waar meer dan één perceel is gelegen, zal worden aangevangen met het laagst genummerde perceel.

Inlichtingen zijn te bekomen bij den Ingenieur-Architect voor de Gevangnissen en Rechtsgebouwen en voorts:

- Voor de percelen 1, 2, 3, 4, 5 en 6 bij den Opzichter G. SLUIS JR., te Amsterdam.
- Voor de percelen 7 en 8 bij den Opzichter D. KRENS, te Alkmaar.
- Voor de percelen 9, 10 en 11 bij den Opzichter J. H. HANNINK, te Goes.
- Voor de percelen 12 en 13 bij den Opzichter M. COUVÉE, te Zierikzee.
- Voor de percelen 14 en 15 bij den Opzichter H. A. HELLO, te 's Hertogenbosch.
- Voor het perceel 16 bij den Opzichter H. W. PETERS, te Breda.
- Voor de percelen 17 en 19 bij den Opzichter P. v. d. ERVE, te Breda.
- Voor de percelen 20 en 21 bij den Opzichter J. E. HOUBEN, te Maastricht.
- Voor de percelen 22 en 23 bij den Opzichter G. RAMMERS, te Roermond.

's-Gravenhage, 30 November 1888.
De Minister van Justitie,
Voor den Minister,
De Secretaris-Generaal,
P. J. BEIJMA.

**MAATSCHAPPIJ TOT EXPLOITATIE
VAN STAATSSPOORWEGEN.**

AANBESTEDING. 5065

(VERNIEUWINGSFONDS Vreemde Spoorwegen).

Op Dinsdag den 11^{den} December 1888, des namiddags ten 2 ure, aan het Centraalbureau der Maatschappij tot Exploitatie van Staatspoorwegen bij de Moreelse Laan te Utrecht, van:

Bestek N^o. 123.

Levering van stalen Dwarsliggers met bevestigingsdeelen, in 3 perceelen.

Bestek N^o. 125.

Levering van eiken Wisselhout.

Bestek N^o. 126.

Levering van eikenhouten Dwarsliggers, in 3 perceelen.

Bestek N^o. 127.

Levering van stalen Spoorstaven, stalen Iasch- en Onderlegplaten, stalen Schroefbouten en ijzeren Haakbouten, in 4 perceelen.

De besteding geschiedt volgens artt. 22 resp. 9, 9 en 21 van het bestek.

De bestekken liggen van den 24^{sten} November 1888 ter lezing aan het Centraalbureau bij de Moreelse Laan en aan het bureau van den Heer Sectie-Ingenieur CH. RENSON te Luik en zijn op franco aanvraag (per brief) aan genoemd Centraalbureau (Afd. Weg en Werken) te bekomen, tegen betaling van f 0.50 per stuk.

Inlichtingen worden gegeven aan het Centraalbureau (Afd. Weg en Werken) en door den Sectie-Ingenieur voornoemd.

UTRECHT, den 17^{den} November 1888.

MUSGRAVE & Co., Limited

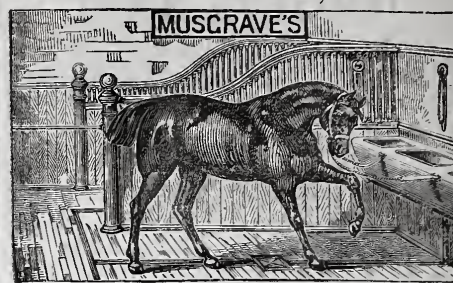

te BELFAST.

FABRIEK VAN

Engelsche Paarden- en Vee-Stalinrichtingen.

IJzeren Tribunes voor Wedrennen,

Tuigkamer-Benodigdheden,

DOGKENNELS,

Hooischuren, enz.

Gouden en Zilveren Med. Internat.

Tentoonstelling Amsterdam.

Deze inrichtingen waarvan reeds vele in Nederland geplaatst zijn, munten uit door soliditeit en zeer nette bewerking.

EENIG AGENT

D. S. M. KALKER

KONINKLIJKE MAGAZIJNEN

VAN 5066

BOUWARTIKELEN en GEREEDSCHAPPEN.

AMSTERDAM, St. Anth. Breestraat, C 21.

Telegram-Adres: KALKER-IJZERWAREN.

Telefoon N^o. 352.

Modellen te bezichtigen in het Tentoonstellingsgebouw van de Maatschappij tot bevordering der Bouwkunst, Marinixstraat en St. Antonie Breestraat C 21.

<p>Zelfdragend en vlak gegolfd ijzer, gewoon en gebombeerd, worden in vele verschillende profielen en afmetingen vervaardigd.</p>	<p>Actien Gesellschaft für Verzinkerei und Eisencon- struction. vormals JACOB HILGERS, RHEINBROHL.</p> <p>GALVANISEER-INRICHTING EN Fabriek van galvaniseerde Bouw-constructiën.</p> <p>Geïllustreerde, prospecti, referentiën en begrotingen steeds verkrijgbaar.</p>	<p>HILGER'S dakpannen en dakramen van uitmuntende constructie, geschikt voor alle soorten van dakbedekking, ook voor daken met zeer geringe helling.</p>
<p>Vertegenwoordiger voor Nederland en Koloniën FERD. ENGERS, AMSTERDAM, Heerengracht 335.</p>		

5067

5068

JAN VAN DER POT,

Scheepmakershaven N^o. 3 (Punt.) — ROTTERDAM.

De eenige Kyaniseerinrichting waar ook des winters wordt doorgewerkt.

Het Kyaniseeren is het eenige afdoende middel tegen verrotting en zwam. De bewerking geschiedt geheel reuk- en kleurloos. Desverlangd bijlevering van hout.

Prima Engelsche PORTLAND CEMENT, merk Wallsend, van uitmuntende kwaliteit en tegen concurreerende prijzen.

BELGISCHE KLUIT- en HYDRAULISCHE KALK. Billijke prijzen en vrachten. KUNSTGRANIET systeem Pétitjean.

Prospectussen en prijscouranten worden opanvraag franco toegezonden.

Gelieve op Voornaam en Adres te letten.



BOUWKUNDIG WEEKBLAD

ORGAAN

VAN DE MAATSCHAPPIJ TOT BEVORDERING DER BOUWKUNST

8 DECEMBER 1888.

Redactie: Dr. P. J. H. CUYPERS, Prof. E. GUGEL, J. R. DE KRUYFF
C. MUYSKEN, F. J. NIEUWENHUIS en C. T. J. LOUIS RIEBER.

Bureau: Marnixstraat 402.

Uitgevers: DE ERVEN H. VAN MUNSTER & ZOON,
Heerengracht 246, Amsterdam.

London Office:

35 Queen Victoria Street E. C.: -HENRY HEMANS & C^o.

Abonnementsprijs voor Nederland, fr. p. p. f 8.50; voor Ned.-Indië
(bij vooruitbetaling) fr. p. p. f 11.50; voor het Buitenland (bij vooruitbetaling)
fr. p. p. f 10.-- Afzonderl. Nummers voor zoo lang de voorraad strekt 25 Cts.

INHOUD: Mededeelingen betreffende de Maatschappij. -- Rotterdam in feesttooi, door H. Cramer. -- De tentoonstelling van werken door den bouwkundige J. van Lokhorst, uitgevoerd door het Departement van Binnenlandsche Zaken. -- Verslagen der afdelingen Leiden 25 October en Haarlem en Omstreken 22 November 1888. -- Binnenlandsche berichten. -- Benoemingen, vacante betrekkingen enz. -- Bij de Plaat.

Dit nummer bestaat uit 8 bladzijden en plaat; Ontwerp voor een drinkfontein.

MEDEDEELINGEN BETREFFENDE DE MAATSCHAPPIJ.

Op de **Prijsvragen in 1888** door de Maatschappij uitgeschreven en waarvan het programma voorkomt in het *Bouwkundig Weekblad* N^o. 1 van 7 Januari 1888, zijn de volgende antwoorden ingekomen:

1e Prijsvraag: Een schilders-atelier.

N ^o . 1. A vapeur	4 teekeningen benevens memorie.
» 2. Vooruitgang	5 » zonder »
» 3. R. V. R. (monogram)	6 » benevens »
» 4. Betsy	8 » » »
» 5. Wapen der kunst (get.)	7 » » »
» 6. Luc.	7 » » »
» 7. Verpoozing in vrijen tijd	5 » » »
» 8. Werk en volhard	7 » » »
» 9. Te licht bevonden	8 » » »
» 10. Pictura	4 » » »
» 11. Eenvoud en natuur	4 » » »
» 12. Honor alit artes	5 » » »
» 13. Holland	8 » » »
» 14. L'étude ne finit jamais	8 » » »
» 15. Ida	3 » » »
» 16. Pictura (*)	5 » » »
» 17. L'art ne vieillit pas	8 » » »
» 18. Es bildet ein Talent sich [in der Stille Ein Charakter in dem [Strom der Welt	8 » » »
» 19. Marie	5 » » »
» 20. St. Luc	5 » » »
» 21. Vol moed begonnen en [geëindigd	7 » » »
» 22. Volharding	4 » » »
» 23. 1888	7 » » »

2e Prijsvraag: Een Spoorweg-viaduct.

N ^o . 1. Viribus Unitas	4 teekeningen benevens memorie.
» 2. Prijsvraag	3 » » »
» 3. E. O. G.	4 » » »
» 4. Passez	2 » » »

3e Prijsvraag: Een Belvédère.

N ^o . 1. Ruimzicht	2 teekeningen.
» 2. Op het laatste oogenblik	2 »

ROTTERDAM IN FEESTTOOI *)

Door H. CRAMER.

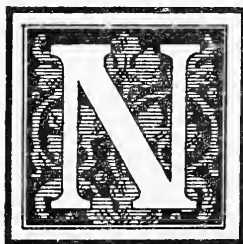

u de feesten van de viering van Nederlands onafhankelijkheid zijn afgelopen en Rotterdam wederom in zijn gewonen toestand is teruggekeerd, veroorloof ik mij voor eenige oogenblikken uwe aandacht te vragen voor eenige korte opmerkingen, die ik wensch te maken, met het oog op mijn gekozen onderwerp „Rotterdam in feesttooi”. Het is daarom, dat ik u verzoek met mij nog eens even een terugblik te werpen op hetgeen door Rotterdams ingezetenen is gedaan, bij het vieren van het 75-jarig herdenkingsfeest van Nederlands onafhankelijkheid, en een kijkje te nemen op welke wijze men heeft versierd, hoedanig de versieringen zijn aangebracht en de manier waarop men getracht heeft zijn feestgevoel lucht te geven, en hoeverre er vooruitgang is te bespeuren met het aanwenden der gelden, die voor versieringen werden geofferd, wat daarvoor is geleverd en wat daarvoor had kunnen geleverd worden.

*) Medegedeeld in de vergadering der Afdeling Rotterdam van de Mij. t. b. d. Bouwkunst, op 29 Nov. 1888.

In het voorgaande jaar, met de Aprilfeesten, heeft Amsterdam een voorbeeld gegeven en hebben aldaar mannen van naam met elkander gewedijverd om met de hun ten dienste staande middelen te woekeren.

Wie gedurende die feesten aan Amsterdam een bezoek bracht, heeft kennis kunnen nemen van de vorderingen, die gemaakt zijn in de wijze van versieringen van straten, pleinen, enz.

Gaan we nu eens na wat er te Rotterdam heeft plaats gehad.

Wanneer de aangebrachte versiering de uiting is van het gevoel van geestdrift, waarmede men beziel is, dan zal men daaruit ontwaren, dat een ieder naar zijn eigen smaak, naar zijne meer of mindere ontwikkeling en naar de middelen, waarover hij heeft kunnen beschikken, gebruik heeft gemaakt; wij mogen dus de eischen niet te hoog stellen. Maar wanneer daarentegen buurt-commissiën gevormd worden, om gezamenlijk met vereende krachten versieringen aan te brengen, dan verandert de zaak aanmerkelijk, dan heeft men recht om te eischen, dat het bijeengebrachte geld goed wordt besteed, dat daarvoor iets worde geleverd dat de toets der kritiek kan doorstaan.

Hoe hebben de vele commissiën, die zich hier ter stede hebben gevormd, zich van hunne roeping gekweten? Hebben zij den raad ingewonnen van bekwame mannen op het gebied van versieringen, en hebben zij voor het geld, dat bijeengebracht was, wat goeds geleverd?

Het is te betreuren, dat het antwoord hierop niet volmondig gunstig kan zijn, want van alle commissiën kan niet gezegd worden, dat zij het geld waardig hebben besteed.

Versieringen als deze, die slechts één dag dienst doen, behoeven niet door kostbaarheid uit te blinken, om goed te zijn. Met weinig middelen kan men soms veel doen, wanneer slechts een bekwame hand de zaak bestuurt en men van plaats en omgeving partij weet te trekken.

Laat ons nu eenige der voornaamste versieringen van nabij beschouwen en verdeelen wij deze daarom in categoriën en wel in:

- pleinversieringen,
- straatversieringen,
- buurtversieringen,
- afzonderlijke versieringen.

Voor de pleinversieringen komt het eerste in aanmerking de versiering van het „Van Hoogendorpsplein.”

De beide naalden, die tegenover de Binnenwegsche brug waren aangebracht en als vlaggenhouders dienst deden, waren verbonden door draperiën met eene vrijheidszon in het midden; deze naalden waren van sierlijken vorm en getuigden wat vorm en uitvoering betrof van goeden smaak van den ontwerper en van den decorateur; jammer dat aan de daar achter gelegen laan van masten de noodige vlaggen ontbraken.

De versiering van het standbeeld van Van Hoogendorp, die zich aan deze versiering aansloot, werd tot stand gebracht door de schildersvereniging Lucas Confrérie. Zij bestond uit een baldakijn, bekroond door een prachtig versierden koepel. Aan weerszijden van het beeld, stonden de busten van Van Limburg Stirum en van Van der Duijn van Maasdam. Van af den koepel was een keurige roodbruin fluweelen draperie bevestigd, die als een mantel zich om de statue plooiend met hare

witte zijden voering een schilderachtigen achtergrond vormde van de geheele decoratie. Sierlijke wierookschalen, gedeeltelijk gedragen door beelden, en anderen op voetstukken, omringden deze beeldengroep, die verder nog versierd was met palmtakken, guirlandes en vanen.

De versiering op den Nieuwe Markt kan eveneens gerekend worden gunstig geslaagd te zijn. De tempel, rond de Nederlandsche Maagd, had een hoogte van 15 M. en maakte door het aangebrachte groen, afgewisseld met schilden, vlaggen en tropheeën, een goed geheel. De geheele markt was omringd door staken met verschillende figuren voor verlichting.

Voor de versiering op de Groote Markt waren vele kosten gemaakt; jammer dat het effect niet zoo schitterend was als men bij den aanvang had mogen verwachten. Het aanbrengen van te veel groen deed schade aan het geheel, de lijnen waren daardoor te veel verloren gegaan en het geheel had te veel gekregen van eene massa groen; het vrijheidsbeeld op de bekoepling had wel wat grooter kunnen zijn.

Op de Glashaven was een eenvoudige naald geplaatst met groen, op een talud van levende planten. Het is jammer dat dergelijke obeliskken weinig effect maken; deze groote massa's zijn minder geschikt voor versieringen, en zijn en blijven gemeenlijk stijf en plomp; bij goede verlichting kunnen zij eenig effect te weeg brengen.

Hetzelfde kan gezegd worden van de gedenknaald op den Verlengden Binnenweg.

Aan het van Alkemadeplein was in het midden eene symbolische voorstelling aangebracht van den Hollandschen Tuin, waarop de borstbeelden van de koningen Willem I, II en III zeer gezellig rug aan rug waren geplaatst en een zonderling geheel vormden.

Stappen wij nu van de pleinversieringen af en gaan we over tot straatversieringen.

Beginnende met de versiering van de Hoofdsteeg, was het duidelijk op te merken, dat men getracht had het meeste effect te verkrijgen door het aanbrengen van decoratie, waartoe de rijke versiering van het Hotel Coomans niet weinig heeft bijgedragen. Aan de beide einden der Hoofdsteeg waren eerebogen aangebracht; de eereboog aan de Oude Haven was aan beide zijden versierd met de wapens der provinciën, bekroond met tropheeën en het Nederlandsche wapen; aan de beide zijden bevonden zich kleinere doorgangen beschilderd met de symbolen van handel, nijverheid, zeevaart en landbouw.

De eereboog aan de Hoogstraat was versierd met medaillons, de portretten voorstellende van Van Hoogendorp, Van der Duijn van Maasdam en Van Limburg Stirum, alles omgeven door tropheeën. Het geheel was bekroond met het wapen van Van Hoogendorp en versiering van guirlandes met lampions. De beide eerebogen waren langs de trottoirs door hooge masten met vlaggen en guirlandes verbonden. De opvatting van het geheel was goed, hoewel de details wel wat te wenschen overlieten.

De Korte Hoogstraat had aan de beide einden toegangspoorten aangebracht waar tusschen twee rijen oranjekleurige met groen omwonden masten, die in spitsen eindigden en zich uitstrekten naar het middenpunt, alwaar eene eerepoort was opgericht, die een

monumentaal karakter droeg. Voor versieringen als deze, die slechts voor eene dag moeten dienst doen, was de losheid en het decoratief wel wat veel aan het monumentale opgeofferd. De poort is samengesteld uit twee voetstukken, met pilasters, afwisselend ingedeeld door lijsten, waartusschen zich nissen bevonden, in het bovengedeelte prijkende met de jaartallen 1813 en 1888. De beide voetstukken waren door een halfcirkelvormigen boog verbonden, versierd met wapens en rosetten, op een rijk gekleurden grond. In de toogvullingen waren de wapens van Nederland en Rotterdam, omgeven door een lauwerkrans, daaronder tropheeën met de nationale en oranjekleuren. Het geheel was afgesloten door een hooge kroonlijst, een top dragende met een schild ter eere van Nederlands vrijheid. Uit de bekroning ontwikkelde zich een voetstuk met vlaggenhouder en de oranjevaan, terwijl aan de zijden de stedelijke vlaggen waren aangebracht.

De versiering aan de Weste Wagenstraat droeg de kenmerken van smaak. Twee hooge masten waren geplaatst bij het Fransche water; deze masten waren rijk gedecoreerd met vlaggen, schilden en groen en onderling door draperie verbonden. Aan de zijde van de Raamsbrug was ook een dito poort geplaatst. Onder de eerepoorten hingen kronen met 100 lichten. De verdere versiering bestond voorts uit hooge masten, met groen omslingerd en eindigende met een wimpel. Deze masten waren onderling over de straat verbonden door koorden, die afwisselend aan den linker- en rechterkant kronen droegen van 40 lichten.

In het midden der Van Brakelstraat was door de bewoners eene eerpoort opgericht, met piramiden aan het begin der straat. De zorg waarmede deze eenvoudige poort was samengesteld en de nette en smaakvolle decoratie leverde een goed geheel.

De aanblik van de Hugo de Grootstraat maakte een goeden indruk. Langs de trottoirs waren hooge masten geplaatst welke door guirlandes kruislings over de straat waren verbonden; van de toppen der masten wapperden allerhande vlaggen. Aan den ingang der straat prijken de jaartallen 1813 en 1888.

De Kipstraatversiering prijkte met eene eerepoort aan de zijde van de Kaasmarkt; deze poort was eenvoudig van conceptie maar maakte door het decoratief schilderwerk een gunstig effect.

De Schiedamsche Dijk en de daarop uitkomende straten en stegen hadden ook het hunne bijgebracht om alles een feestelijk aanzien te geven. Hier was het voornamelijk de mindere man die van zijn liefde voor het feest blijken gaf en somwijlen niet onaardig voor den dag komt, gebleken uit de versiering van de Jonkmansteeg, de Blakersteeg enz.

Met een enkel woord staan wij stil bij de buurtversieringen, en het is onnoodig de plaatsen te vermelden waar deze waren aangebracht, noch de variatiën op te geven die bestonden. Over het algemeen waren deze buurtversieringen eentonig, vervelend en arm aan decoratie.

De versiering der Witte de Withstraat maakte hierop eene gunstige uitzondering.

Over het algemeen dragen deze versieringen de kenmerken van de speculatiegeest der ondernemers; de zucht evenwel om iets goeds te leveren bestaat niet.

Van de afzonderlijke versieringen door personen of

corporatiën aangebracht, kunnen wij nog vermelden de versiering van het hotel Coomans in de Hoofdsteeg, bestaande uit eene balkonversiering, een groot fluweelen baldaquin, waaronder de buste van Willem I omgeven door de wapens der provinciën. Boven deze buste was een medaillon-portret aangebracht van Graaf van Hoogendorp, ter rechter- en linkerzijde de beeltenis van Van der Duijn van Maasdam en van Limburgh Stirum, alle met hunne wapenschilden. Het geheel was omgeven door levende bloemen met groen, tropheeën en vlaggen.

De versiering van den voorgevel aan den Zuid-Blaak, voor het gebouw van het Rotterdamsch Nieuwsblad, bracht niet het effect te weeg dat de beschrijving daarvan had doen verwachten; om het goed van nabij te zien en over de kunstwaarde te kunnen oordeelen stond het te hoog; het uitgestoken balkon, zonder draagpunten, met uitgezaagde balusters tegen de lijst, maakte eene vreemde vertooning en men zou wel gedaan hebben, wanneer men de duiventil boven de bekroning had weggenomen; deze maakte boven het Nederlandsche wapen een allerzonderlingst effect.

Bij de versiering der passage ontmoette men, van de Hoogstraat inkomende, een schilderstuk als achtergrond dienstdoende, voorstellende de aankomst van prins Willem te Scheveningen; onder dit stuk was eene groote trophée aangebracht met het Nederlandsche wapen. Aan de beide zijden der passage, boven de gevels der winkels, waren sierlijke slingers aangebracht, gedekt door kronen en sterren; te midden dezer slingers waren gedenkstenen bevestigd, waarop de namen gegrifd waren van personen, die een werkzaam deel hadden genomen aan de belangrijke gebeurtenissen uit dien tijd.

Op de Hoogstraat trok nog de aandacht de winkelkast van Oostmeijer en C^o., waar de Nederlandsche maagd, hare boeien verbrekende, was voorgesteld. Het geheel, met frisch groen, maakte bij de verlichting een zeer gunstigen indruk, eveneens als Peek en Cloppenburg, die ook voor eene versierde uitstalling hadden gezorgd.

Aan den muziektempel op het Beursplein was veel zorg besteed, en al gaf deze niets nieuws te zien, de smaakvolle decoratie maakte toch een gunstig effect.

Met een enkel woord maak ik nog melding van eenige belangrijke illuminatiën, als: de stadhuisgevel aan de zijde van de kaasmarkt, met den toren, de brug aan de oude Havenkade bij plan C, de gevels van het gebouw der N. R. Courant in de Witte de Withstraat, de gevel van de societeit Amicitia op den Zuid-Blaak en den gevel van een huis op het Haagsche Veer, geheel met giorno's, en een zeilvaartuigje in den Schiedsingel eveneens met giorno's. Verder was de Delftsche poort aan eene zijde geheel met gas verlicht; de Raamsbrug en Galerijbrug vertoonden twee kolossale verlichtingen met groote sterren langs het Haagsche Veer en de Delftsche vaart. Verder waren er nog verscheidene andere verlichtingen met lampions, vet en gas; jammer dat wind en regen belette de meeste ontstoken illuminaties in haar volle waarde te genieten.

Ziet hier in korte trekken aangestipt, wat Rotterdam als voornaamste versieringen heeft te zien gegeven. Veel is het niet en het had veel meer kunnen zijn, wanneer wij nagaan welke gelden voor de versiering van de Jonker Fransstraat, het Hang, de Kruiskade,

Verlengde Kruiskade, Hoogstraat bij het Spui, en meer andere straten zijn bijeengebracht.

Daarom is het te bejammeren, dat zooveel commissiën zich niet door bekwame menschen hebben laten voorlichten, maar dat zij gevallen zijn in handen van personen, die niet de minste kennis en smaak bezitten voor het aanbrengen van versieringen, dat zij in plaats van een behoorlijk plan te laten maken door een kundig persoon en onder diens leiding het werk te doen uitvoeren, verkozen hebben aanbiedingen uit te lokken van personen, die het alleen te doen was om zooveel mogelijk geld te verdienen en er weinig om gaven of de wapens en schilden goed geschilderd waren, en of de geschilderde beelden figuren op karikaturen of monsters geleken.

In deze wijze van versiering moet verbetering komen. Rotterdam moet toonen, dat er liefde voor de kunst bestaat; de aangebrachte versieringen moeten Rotterdam waardig zijn. Laat de feestcommissie van Rotterdam of eene andere corporatie hier ter stede in navolging van Amsterdam belooningen uitreiken voor de schoonste versieringen, die zijn aangebracht; laten de buurtcommissiën bekwame mannen raadplegen voor het maken van ontwerpen voor versiering van pleinen, straten of gebouwen en onder leiding van zulke personen de versiering doen uitvoeren, dan is het te verwachten, dat er wat beters en veel goeds zal geleverd worden.

Rotterdam met zijne waterpartijen leent zich zoo gemakkelijk voor versieringen; men denke aan de verlichting van de brug bij plan C, met een heerlijk effect door de weerkaatsing in het water, verder aan de gasverlichting op Raambrug en Galerijbrug, langs het water der Schie, de verlichting van de Heulbrug en die van de achterzijde van eenige huizen in de Baan, uitkomende aan den Schiedsingel.

De bruggen over de Weteringen aan de Mauritsweg en Eendrachtsweg zijn als het ware aangewezen punten voor versiering en verlichting, met illuminatie langs het water, en zullen zeker heel wat fraaier vertooning maken, dan de eentoonige versiering langs de huizen met latten en vlaggen.

Doch waartoe nog meerdere genoemd; de feesten zijn thans voorbij. Laten wij thans den wensch uitspreken en de hoop koesteren, dat wanneer Rotterdam wederom in feesttooi wordt gestokende versieringen, die alsdan aangebracht zullen worden, de kenmerken zullen dragen van goeden smaak en kunstzin.

Rotterdam, 29 Nov. 1888.

—♦—♦—♦—

DE TENTOONSTELLING VAN WERKEN
DOOR DEN BOUWKUNDIGE J. VAN LOKHORST, UITGE-
VOERD ONDER HET DEPARTEMENT VAN
BINNENLANDSCHE ZAKEN.

Toen de werken van onzen Rijks-Waterstaat reeds lang met roem bekend waren, ver buiten de grenzen van ons vaderland, werd de opleiding van architecten en de uitvoering van gebouwen door onze regering nog geheel verwaarloosd. Wanneer het Ministerie van Binnenlandsche Zaken een gebouw te stichten had, werd ontwerp en uitvoering daarvan opgedragen aan een hoofdgenieur

van den Rijks-Waterstaat. De opleiding dezer ingenieurs in aanmerking genomen (men vergeet niet, dat toen we de Polytechnische School en het Instituut te Delft nog niet bezaten, die opleiding door officieren der Genie te Breda geschiedde), was 't wel niet van hen te eischen dat zij zich op dit vreemde terrein met talent zouden kunnen bewegen. Daarbij lieten hunne gewone ambtsbezigheden weinig tijd over, om zich aan deze opdrachten te wijden, zoodat de opzichters van den Rijks-Waterstaat feitelijk de ontwerpen dier gebouwen maakten en ze ook uitvoerden. Van *bouwkunst* kon nu wel geen sprake meer zijn, gedurende de 30 jaren dat deze personen, die slechts de praktische zijde van de verschillende ambachten grondig kenden, die zaken in handen hadden.

Belangrijke werken konden wel eene enkele maal, buiten het corps ingenieurs, aan een bouwmeester worden opgedragen; hiervoor werd, zonder meer waarborgen te eischen, een in de gemeente wonende bouwkundige aangesteld. Het toezicht door het Departement op de stichting der gebouwen uitgeoefend, geschiedde alleen uit een finantieel oogpunt; de raming van kosten voor den bouw — en de beschikbare som — hadden slechts overeen te stemmen om de goedkeuring voor het ontwerp te verkrijgen.

Zulke toestanden verklaren de smakelooze en weinig praktische gebouwen van wege het departement vroeger gesticht. Sedert de benoeming en aanstelling van een bouwkundige is hierin eene groote verandering gekomen; en met zulk goed gevolg, dat zich de invloed reeds op andere departementen gunstig doet gevoelen. Uit de werken door Staatsspoorwegen sedert eenige jaren uitgevoerd, blijkt dat ook daar aan ontwerpen van stations met meer smaak, verstand en zorg wordt gearbeid.

Wij zijn het Bestuur der Maatschappij t. B. d. Bouwk. onzen dank schuldig, voor de gelegenheid, welke ons thans is geboden, om met deze nieuwere werken kennis te maken. Want in vele opzichten is deze verzameling van teekeningen, modellen en photographiën hoogst merkwaardig.

Alles te zamen genomen zien we, bij eene groote verscheidenheid in de uitvoering, eenheid van streven.

Dit is een streven naar *waarheid* in vorm, *oprechtheid* in uitdrukking der bestemming en *helderheid* in samenstelling en versiering. Dus willen we overeenstemming tusschen het uitwendige en het inwendige, onafhankelijkheid van vormenstelsels, die door de mode opgedrongen worden; het zoeken naar de uitdrukking van een nationaal karakter in onze bouwkunst, die zich niet behoeft op te frisschen met lichtdruk-uitgaven uit Berlijn en Weenen. Als 't den bouwmeester niet aan talent ontbreekt, waarborgen deze eischen ons karakteristieke werken.

Naast de flink, duidelijk, en sober behandelde geometrale teekeningen, zijn de photographiën naar de natuur gehangen; de beschouwer kan dus op verschillende gronden zijn oordeel vestigen. Nabij den ingang der zaal ontmoet men rechts de Gouvernementsgebouwen van Drenthe; stelt men daartegenover de landbouwschool te Wageningen, en het groote Laboratorium te Groningen, dan herkent men overal dezelfde hand in de drie ontwerpen. Waar het Gouvernement zich kenmerkt door eenvoudige, groote verdeelingen, rustige lijnen, met gepast rijke versieringen, krijgt men den

indruk van de waardige bestemming voor het Provinciaal Bestuur. De landbouwschool, met lagere, overstekende daken, met kleinere voor- en terugsprongen, heeft eene landelijke, beweeglijke silhouet, welke meer samenwerkt met de boomen en het groen in de vrije natuur. Het Groninger Laboratorium neemt voor zijne zalen veel licht, door zijne rijen lange, smalle (echt oud-Groningsche) vensters. Een zuinig gebruik van bergsteen maakt den aanleg weer meer monumentaal. Naast het academie-gebouw, met die onzinnige kolonnade getooid, zullen de gevels van dit Laboratorium den studiosi der Groninger Universiteit een opwekkende indruk geven van het licht en de aantrekkelijkheid der wetenschap, die binnen deze muren wordt onderwezen.

Ook het inwendige dier gebouwen zien we in dien zelfden geest behandeld. Welk een ruime, deftige, monumentale vergaderzaal is er te Assen niet aangelegd. Reeds de wanden verhalen waarover in dezen raad gehandeld zal worden. De geschiedenis en den tegenwoordigen toestand van Drenthe, de deugden die den burger sieren, zijn in fresken, en het gekleurd glas der vensters afgebeeld.

Maken we eene vergelijking tusschen de verschillende trappenhuisen, in photographie afgebeeld. De uitvoering spreekt hier gunstiger dan de werkteekeningen. Hoe keurig vroolijk is die trap te Assen; die vestibule is zeer aangenaam van indruk in haar geheel. Hoe juist zijn alle onderdeelen gekozen en gesierd. De middenkolom, haar kapiteel, de gewelven, de ijzerwerken van balken en leuning, de tegels langs den wand en de gesmeede lantaarn, dit al past harmonisch bij elkaar 1). De eenvoudige trap met gevoegde wanden in de normaalschool te Middelburg, munt uit door schilderachtige doorzichten, met eenvoudige middelen, met goedkoop en duurzaam materiaal verkregen. Daartegenover geeft die van het Laboratorium te Leiden meer waardigheid voor het Hooger Onderwijs, met eene andere distributie in hare steunmuren met open bogen en kolommen.

Deze afwisseling van vormen is slechts mogelijk bij een onafhankelijk vormenstelsel, dat, met terzijdestelling van *bepaald* historische kenmerken van een of ander tijdperk, zich vrij beweegt, geleid door goeden smaak, wetenschap, technische kennis en een helder oog voor de natuur. De ontwikkeling van het grondplan naar de eischen van de bestemming is door deze afwisseling in het gebruik van pijlers, kolommen, en meest uiteenloopende boogvormen, en de vrijheid van profieleering bijzonder gebaat. Eene gepaste versiering sluit zich aan naar de omstandigheden van verlichting en bereikbare materialen.

(Slot volgt.)

JOS. TH. J. CUYPERS.

1) Heeft ook hier *de Opmerker* zwaarmoedige en sombere indrukken ontvangen? Waar in de werkelijkheid de polyromie met leven en opgewektheid schittert, moet de indruk toch nog gunstiger zijn dan op deze photographiën.

VERSLAGEN VAN VERGADERINGEN.

LEIDEN, 25 October 1888. Nadat de leden zich eenigen tijd hadden verlustigd in het bezichtigen van de platen van Ned.

Indië, naar teekeningen van den heer Jhr. J. C. Rappard, beschikbaar gesteld door den heer A. W. Sijthoff, opende de Voorzitter, de heer W. Kok, de eerste vergadering. Spreker riep den leden een welkom toe, verheugde zich in de trouwe opkomst en voegde er den wensch bij dat de bijeenkomsten goed mochten worden bezocht en de strekking hebben om de beoefening der bouwkunst te bevorderen en den bloei der afdeling te doen toenemen, ook door den vriendschapsband versterkt.

Daarop werd het woord gegeven aan den heer P. J. Groen, aangezocht om eenige toelichting te geven op de platen.

Het inleidend woord dat de toelichting vooraf ging en waarin werd aangetoond dat het schoone plaatwerk, hoewel niet direct met de bouwkunde in betrekking staande, toch bijdroeg tot aankweeking van het schoonheidsgevoel, en alzoo niet misplaatst was in eene vergadering van bouwkundigen, — die inleiding gaf het duidelijkst bewijs, in welke goede handen deze taak was gelegd. In drie dagen een reis naar en in Indië en terug te doen, en dan nog te verzamelen wat men gezien en genoten heeft, dat was voorwaar geen kleinigheid, vooral als men bedenkt dat gedurende die reis veel gepraat wordt, vele anekdoten van allerlei strekking de rondte doen, en veel humor wordt gedebiteerd; zulk reizen is dan ook alleen van het lid den heer Groen te verwachten. Het gezelschap waarbij hij zich had aangesloten, heeft hem deze taak gemakkelijk gemaakt en hij was daardoor nog beter in staat ons een blik in het schoone Insulinde te doen slaan.

Na de toelichting der platen, die uit den aard der zaak kort moest wezen, werd den heer Groen dank gebracht voor het volbrengen der niet lichte taak. Ook werd aan den heer Sijthoff een woord van dank gewijd voor het beschikbaar stellen van het plaatwerk en er bijzonder op gewezen, dat dit prachtige boek met den boeienden tekst, voor *f* 25.— te verkrijgen is, daarbij een lot in de kunstchroniek à *f* 10.— als premie zoodat dit werk slechts *f* 15.— kost.

Daarna werd den heer J. Roem gelegenheid gegeven mededeelingen te doen over parketvloeren. Het nieuwste op dit gebied was een parketvloer welke in asphalt werd gelegd. De houten bekleeding wordt zwaluwstaartsvormig bewerkt en de openingen, vijf in getal, vol gegoten met kokende asphalt. Zulk eene vloer sluit alle vocht af. Een ander monster was het zoogenoemde »parquet tapis”. Dit is dun eikenhout op linnen geplakt; het linnen wordt met lijm op den ondervloer bevestigd.

Nog werd ter bezichtiging gesteld een monster van een parket vloer die reeds tal van jaren dienst had gedaan, en waaruit ten duidelijkste bleek dat deze van zeer goede kwaliteit was en alle aanbeveling verdiende. Het was afkomstig uit de fabriek van Jandges.

Na bezichtiging van nog enkele modellen en monsters, werd den heer Roem dank gezegd, waarbij de Voorzitter bijzonder wees op het nut van dergelijke mededeelingen.

Daarna bracht de heer J. P. de Koning verslag uit van de Mei-vergadering der Maatschappij te Amsterdam gehouden, welk verslag onder welk verdiend applaus werd goedgekeurd.

De Voorzitter deelde vervolgens mede dat ingekomen was een brief van het Hoofdbestuur, bevattende eene vereerende dankbetuiging voor de ontvangst in Sept. 11. in de Sleutelstad, en dat het Bestuur der afd. eene schriftelijke dankbetuiging had gericht aan Burgemeester en Wethouders te Leiden, voor het gebruik van het Raadhuis om daar vergadering te houden.

Voor het uitbrengen van het verslag aangaande de finantieele kwestie in zake de Séptember-vergadering, zegt de Voorzitter hartelijk dank aan de leden, voor de krachtdadige hulp waarmee zij het Bestuur der afd. hadden in staat gesteld die ontvangst voor te bereiden. In het bijzonder komt lof toe aan de heeren van Driel, Knuttel, Mulder en van Ruijven — commissie van bijstand. Door hunne voorlichting is de zaak voor de ontvangst der leden geslaagd, en kunnen wij thans met genoegen terugzien op de najaarsvergadering der Maatschappij. De Voorzitter déchargeerde deze Commissie van hunne lang niet gemakkelijke taak. Een luid applaus was daarvan het gevolg.

De Penningmeester bracht daarop in het midden de rekening en verantwoording dezer vergadering, Velen verkeerden in een angstige verwachting wat daarvan het eindcijfer zou zijn, daar het

getal leden veel grooter was dan men had mogen verwachten; het finantieel beleid van den Penningmeester en zijn goed hart om voor weinig geld eene passende décoratie aan te brengen, waren oorzaak dat het te kort slechts weinige guldens bedroeg. Het voorstel van het Bestuur om dit kleine tekort op de rekening van 1888 — en zoo noodig op die van 1889 over te brengen, werd met algemeene stemmen aangenomen.

Nadat de firma Van Engk & Groen nog bijzonderen dank was betuigd voor de decoratie op Zomerzorg, bedankte de heer Adr. Verhaag het Bestuur voor zijne bemoeiingen bij de ontvangst in September, welke inderdaad schitterend door hem genoemd werd, en meende dat ook aan het Gemeentebestuur van Noordwijk eene schriftelijke dankbetuiging moest gezonden worden voor het ter bezichtiging stellen van het inwendige van het Raadhuis.

Verder wordt door den Voorzitter medegedeeld, dat de heer Knuttel in November, de heer Mulder in December, Mr. W. Dozy, Gemeente-Archivaris in eene der volgende maanden voordrachten hadden toegezegd.

In de bus werd de volgende vraag gevonden: Gaarne ontving men inlichtingen omtrent de deugzaamheid van het »*Protector Petri*» (of geen vochtige huizen meer).

HAARLEM EN OMSTREKEN, 22 November 1888. De Voorzitter opende de Vergadering, verwelkomde het nieuwe buitengewoon lid de heer Henneveld en beveelt de Afdeeling in zijn steun aan.

Na lezing en goedkeuring der notulen deelde de Voorzitter een en ander mede, omtrent de antwoorden op de prijsvraag „Ontspanningsoord Hertenkamp” en eene tentoonstelling daarvan in het Maatschappelijk Gebouw. De bekroonden en de heer Wolbers, ter vergadering tegenwoordig, verklaarden hunne plannen daartoe af te staan. Met de andere inzenders zal hierover gecorrespondeerd worden. Betreffende de gehouden tentoonstelling van de ontwerpen op de bovenzaal der Societeit »de Vereeniging” alhier deelde de Voorzitter mede, dat zij den laatsten dag door niet minder dan 256 en in het geheel door 615 personen werd bezocht.

Alsnu kwam aan de orde het benoemen van een afgevaardigde naar de door de Vereeniging Arti et Industriae te houden vergadering. Na het lezen van den ontwerp leiddraad bij het schrijven van het bestuur van A. et I. gevoegd, verklaarde de heer Geyl een nadere bespreking hier gewenscht te achten om daardoor te weten of den afgevaardigde al dan niet een mandaat moest meegegeven worden.

De heer J. H. Stoel Az. achtte het benoemen van een afgevaardigde niet direct noodig, en stelde voor hiertoe niet over te gaan, maar aan het Bestuur van A. et I. mede te deelen, dat de Afdeeling instemt met het beoogd doel en gaarne op de hoogte wenscht te blijven van de besluiten, die zullen worden genomen.

De heer Van den Ban drong er op aan, om toch punt voor punt den ontwerp leiddraad te behandelen en daardoor het oordeel van de Vergadering te hooren. Wil een der leden dan uit eigen beweging de Vergadering bijwonen dan kan hij dit oordeel daar mededeelen; ook kan dit schriftelijk worden gegeven. Na eenige discussie wordt het voorstel van den heer Stoel aangenomen.

De Voorzitter las de vragen voor, die van het Hoofdbestuur zijn ontvangen om door de Afdeeling te worden beantwoord. Op voorstel van het Bestuur werd voor die beantwoording een commissie benoemd bestaande uit de heeren J. E. van den Arend, Michielse en Geijl, die daartoe bij acclamatie werden gekozen.

De heer Geijl deed naar aanleiding van die benoeming het voorstel de commissie uit te breiden tot zes leden en dan aan drie daarvan de meer practische en aan de andere drie de meer theoretische ter beantwoording te geven. De heer Leijh stelde den heer Geijl voor bij de benoeming te blijven en dan desnoods slechts enkele vragen te beantwoorden.

De heer Michielse meende, dat dan toch die tweemaal drie leden niet afzonderlijk moeten werken, ook de heer van den Arend zegt die meening te zijn toegedaan.

De heer Geijl lichtte zijn voorstel nog nader toe; hij achtte om de laatste vragen vooral aanvulling wenschelijk, terwijl de heer Kleiweg Dyserinck in geen geval een even aantal leden wenschte hij stelde daarom voor in plaats van drie nog twee leden te benoemen.

Er werd besloten nog twee leden te benoemen, waartoe gekozen werden de heeren van den Ban en Wolbers.

Hierna wordt door den heer A. van der Steur Jr. een kunst-

beschouwing gegeven, bestaande uit: photographische afbeeldingen van eenigen der voornaamste gebouwen uit Europa, die met zeer veel belangstelling door de leden worden bezichtigd. De Voorzitter brengt dien heer den dank der Vergadering en deelt den leden mede, dat door den heer Wolbers voor de volgende Vergadering een kunstbeschouwing is toegezegd.

BINNENLANDSCHE BERICHTEN.

Bij Kon. besluit van 13 Nov. jl. is — op voordracht van de Commissie van toezicht op de Rijks-Akademie van Beeldende Kunsten te Amsterdam — toegekend aan Ed. Jacobs de gouden, en aan J. W. Best de zilveren eerepenning, bedoeld bij art. 13 der wet van 26 Mei 1870 (Stbl. n^o. 78), en is voorts aan Ed. Jacobs, voor het tijdvak van 1 Dec. 1888 tot en met 30 Nov. 1889, een jaargeld van f 1200 verleend, bestemd om hem in de gelegenheid te stellen zich in de beeldhouwkunst te volmaken.

De motieven der voordracht van genoemde Commissie zijn te vinden in de Staatscourant n^o, 286.

Aan den hoofd-opzichter der gemeentewerken te Nieuwer-Amstel is door den gemeenteraad een buitengewone beloning van f 5000 toegekend voor het leveren der plannen voor de waterleiding. Het gewone tractement van dien ambtenaar is tevens verhoogd geworden.

BENOEMINGEN, VACANTE BETREKKINGEN, ENZ.

De heer H. Muntendam, te Veendam, is benoemd tot architect op de onderdeming »Arendsburg” te Deli, en vertrekt den 15 Dec. naar de plaats zijner bestemming.

Tot chef van het technisch beheer der Utrechtsche waterleiding-maatschappij is benoemd de heer Rijk, te Arnhem, die tevens zijne betrekking blijft vervullen bij de waterleiding in laatstgenoemde stad.

De heer Rijk treedt op in plaats van den heer A. W. Mees, civiel ingenieur te Utrecht, aan wien op zijn verzoek een eervol ontslag is verleend als ingenieur der Utrechtsche waterleiding-maatschappij.

Tot opzichter van Delfland bij de zeeluis aan het ververschingskanaal te Scheveningen is door Dijkgraaf en Hoogheemraden benoemd de heer J. de Bruyne te Willemstad.

Er hadden zich 140 sollicitanten aangemeld.

Bij den Prov. waterstaat in Drenthe wordt tijdelijk een opzichter verlangd; het salaris is f 250 per drie maanden. Reis- en verblijfkosten worden vergoed.

Sollicitanten moeten zich vóór 15 Dec. a.s., bij gezegeld adres, en met vrachtvrije overlegging der noodig geoordeelde stukken wenden tot Gedeputeerde Staten, waarvan Griffier is de heer G. W. van der Feltz te Assen.

BIJ DE PLAAT.

De bij dit blad gevoegde plaat is eene reproductie van het bekroonde ontwerp voor eene drinkfontein in een park, ingezonden op eene door de Afdeeling 'sGravenhage uitgeschreven prijsvraag.

Dit ontwerp, met het motto „Cellini”, is vervaardigd door de heeren A. W. van Malsen en W. L. Brückman, beiden te 'sGravenhage.

MEDEDEELINGEN BETREFFENDE DE MAATSCHAPPIJ.

De tentoonstelling van teekeningen enz. van gebouwen, uitgevoerd door den heer J. van Lokhorst, is geopend tot en met 23 December a. s.

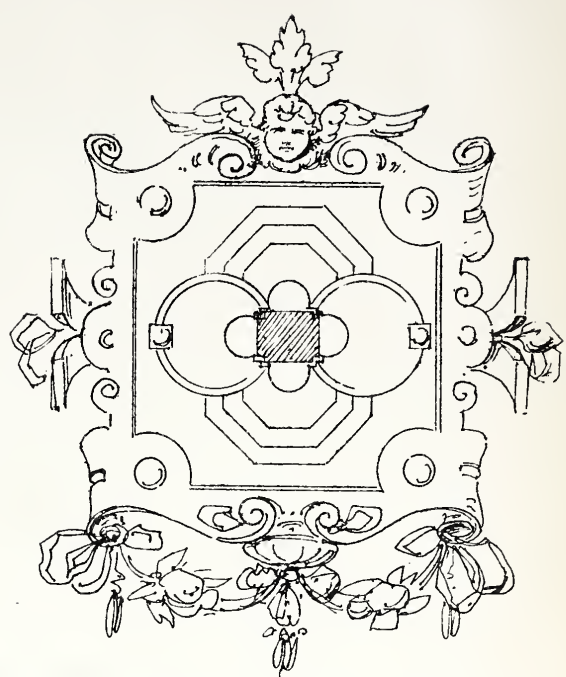

ONTWERP.

vooreene

DRINKFONTEIN

in een

PARK.

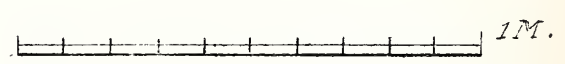



J. KROON RZ. Fabriek van Lattenweefsel voor Plafond- en Wand-bepleistering. **Buiksloot.**

STOOMHOUTZAGERIJ en PAKKISTENFABRIEK

Eervolle vermelding op de Tentoonstelling van Bouwmaterialen te Groningen 1886.

5084

ASPHALTDAKPAPIER, ASPHALTWERKEN.
„CABOLINEUM.”

Monsters, circulaires en attesten op aanvraag franco.

The St. Pancras Iron Work Company, London.



FABRIEK voor Stal-Inrichtingen

5085

Stal-Benodigdheden.

IJzeren Trappen

van solide constructie tot concurreerende prijzen.

Eerste Prijs: **GOUDEN MEDAILLE.**
Internationale Landbouw-Tentoonstelling te Amsterdam, 1884.

Agenten voor Nederland en de Koloniën

STAAL & HAALMEIJER,

36. Derde Weteringdwarsstraat,

AMSTERDAM.

alwaar een Stal en Box op ware grootte te bezichtigen is.

Geïllustreerde Catalogussen op aanvraag.

W. F. WEIJNTJES,

Singel 514 b/h Koningsplein Amsterdam.

Specialiteit in Houten en Steenen Parketvloeren en Verglaasde Muurtegels.

Agent voor Minton Hollins & Co. Stoke upon Trent.
" " A. Jandges te Crefeld.

Verder alle mogelijke Bouwartikelen en ijzerwaren waarvan op aanvraag prijzen gaarne verstrekt worden. 5086

DE LINT & Cie.

Rotterdam.

PARKETVLOEREN en WANDTEGELS:
VILLEROY & BOCH,

BOCH FRÈRES.

MINTON HOLLINS & Cie.

Trottoir-IJzersteen en Cementtegels.
Grote voorraden. 5087

DE ERVEN H. VAN MUNSTER & ZN. leveren.

BESTEKKEN,

zoowel met als zonder bijbehorende TEEKENINGEN.

JAN HAMER. — AMSTERDAM.

Kantoor: Marnixstraat 402 bij het Leidscheplein.

GEBOUW PERMANENTE TENTOONSTELLING VAN DE MAATSCHAPPIJ TOT BEVORDERING DER BOUWKUNST.

Vertegenwoordigt **ROBERT BOYLE & SON, Lim, Londen.**

Behouden de hoogste onderscheidingen op verschillende Internationale Tentoonstellingen als prijzen van f 600.— Gouden en Zilveren Medailles.

VENTILATIE EN VERWARMING.

BOYLE'S Lucht pomp ventilators. Patent 1882. BOYLE'S Kappen voor slacht trekkende schoorsteenen. BOYLE'S Schoorsteenkappen tegen valwinden.

Vereischen geen toezicht, — hebben geen beweegbare deelen, — geen erugslag in den koker, — zijn van solide constructie.

BOYLE'S Ventilators en Schoorsteenkappen zijn op verschillende *Rijks- Gemeente- en Particuliere gebouwen hier te lande* geplaatst. 5088

— In alle voorname plaatsen zijn modellen te bezichtigen. —

MILDE's Telephonen, WITTE's Liften, CARRÉ's Waterleidingen. KELLEY's geschilderd en gebrand Glas, geschilderde Tegels, enz. enz.

Parquets-en-chêne sur bitume hydrofuge
N. GOURGUECHON. — PARIS. 5089

Verkrijgbaar in de maten van **30—50** cM. lengte,
6—11 „ breedte,
35 „ dikte.

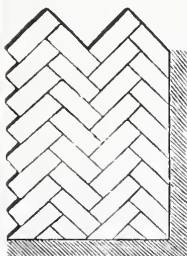

Behalve **lageren prijs**, bieden deze parketvloeren, boven de andere soorten, de volgende voordeelen aan: **Ondoordringbaarheid voor vocht. Weering van geluiden (kraken) en ongedierte. Grootere duurzaamheid**, omdat het hout uit één stuk bestaande, verder kan afgesleten worden.

Répresentant voor Nederland, **EMIL MOHR, 19 Prins Hendrikkade, Amsterdam.**

JAN VAN DER POT,

5090

Scheepmakershaven N^o. 3 (Punt.) — ROTTERDAM.

De enige Kyaniseerinrichting waar ook des winters wordt doorgewerkt.

Het **Kyaniseeren** is het eenige afdoende middel tegen *verrotting en zwam*. De bewerking geschiedt geheel reuk- en kleurloos. Desverlangd bijlevering van hout.

Prima Engelsche PORTLAND CEMENT, merk **Wallsend**, van uitmuntende kwaliteit en tegen concurreerende prijzen.

BELGISCHE KLUIT- en HYDRAULISCHE KALK. Billijke prijzen en vrachten. **KUNSTGRANIET** systeem Pétitjean.

Prospectussen en prijscouranten worden opaanvraag franco toegezonden

Gelieve op Voornaam en Adres te letten.

DE LINT & Co. Rotterdam.

Vertegenwoordigers van **JOS. F. EBNER** te Londen, leveren in uitsluitend eerste kwaliteit,

MARMER-MOZAIEK en

TERRAZZOVLOEREN,

alsmede 5091

— **GLASMOZAIEK** —

Zestien Bekrooningen.



AANBESTEDING. 5077

Op Vrijdag den 21 December 1888, des namiddags te twee uur, zal door Burge-meester en Wethouders van *Zutphen* ten Raadhuize worden AANBESTEED:

- 1°. Het afwerken van den Coehoorn-singel en Rozenhoflaan.
- 2°. Het bouwen eener vaste ijzeren brug over de rivier de Berkel, in den Coehoornsingel.

De aanwijzing in loco zal geschieden op Woensdagen 12 en 19 December e. k., des namiddags te 2 uur.

De bestekken liggen ter lezing op het Bureau van den Gemeente-Architect F. H. VAN ETTEGER, en zijn na 10 December verkrijgbaar tegen betaling van f 0,30 voor het 1e en van f 0,60 voor het 2e perceel.

AMERIKAANSCHER Hydraulische Liften

DER
American Elevator Company,
voor Hotels, Ziekenhuizen, Kantoor- en
Fabrieksgebouwen;
munten uit door:
Volkomen zekerheid,
Eenvoudigheid van Beweging,
Weinig watergebruik en onderhouds-
kosten, Geruischlooze gang,
Onafgebroken goede werking.
Vereischen geen boring in den grond,
in werking te zien,
4 in het Nieuwe Ziekenhuis, aan den Coolsingel,
te Rotterdam,
in het Diaconessenhuis, Arnhem,
in het Hotel du Passage, Amsterdam.

Generaal Agenten:
FRED. STIELTJES & Co,
Keizergracht 745
Amsterdam.

5078



J. H. DE VRIES,
DECORATIESCHILDER
van Z. M. DEN KONING.
A. Kerkstraat te Groningen.

Specialiteit in PIERRE-ORNÉE.

*Nieuw versierings-materiaal
voor bouwwerken.*

Bekroond met Eere-diploma, (hoogste onderscheiding op de Internationale tentoonstelling van bouwmaterialen te Groningen in 1886.

Monsterstukken en afbeeldingen worden op franco aanvraag toegezonden.

Verklaringen van H. H. Bouwkundigen ter inzage, waaruit de deugdelijkheid gedurende meer dan 3 jaren blijkt. 5079

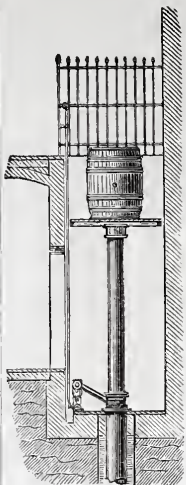
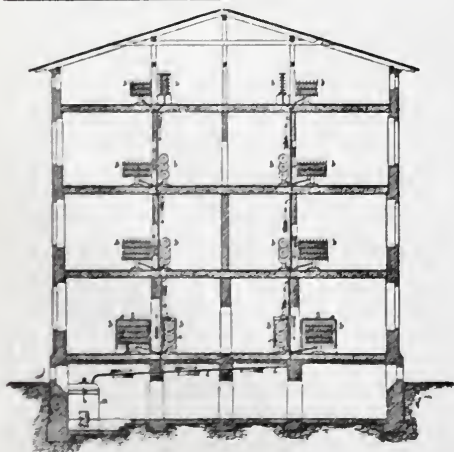

JAN HAMER. — AMSTERDAM.

Kantoor: Marnixstraat 402, bij het Leidscheplein.
GEBOUW PERMANENTE TENTOONSTELLING VAN DE MAATSCHAPPIJ TOT
BEVORDERING DER BOUWKUNST. 5080

Vertegenwoordigt F. WITTE, Berlijn.

OUDESTE FABRIEK VOOR HYDRAULISCHE en HANDLIFTEN.

Alleen in Duitschland meer dan 1000 Liften geplaatst.

LIFTEN voor Stoom, Hand- en Waterkracht.
voor Personen, Goederen, spijzen, enz. enz.

Adressen van hier te lande geplaatste *Personen-* en anderen *Liften* worden op aanvraag verstrekt. *Modellen* voorhanden.

KELLEY & C^o, Londen.

Geschilderd en gebrand Glas, geschilderde Tegels enz. enz.

— *Monsters voorhanden.* —

BOYLE's Ventilator's MILDE's Telephonen.
CARRÉ's Waterleidingen voor gebouwen enz. enz.

NEUCHÂTEL ASPHALTE COMPANY LTD LONDON.

Exploitatie der Mijnen van de Val Travers.

FABRIEK
TE
AMSTERDAM
Beltweg No. 3.

TRADE MARK.



NATUURL. ASPHALT
VAN
VAL DE TRAVERS
ZWITSERLAND.

Gezcomprimeerde Asphaltwegen en dito Dorschvloeren. Werken in Asphalt-Mastiek voor Trottoirs, Skating-Rinks, Moutvloeren, Kelders, Kolf- en Kegelbanen, Winkel en Magazijnvloeren. Gangen Veranda's Brug- en Dakbedekkingen, Beton Fundeeringen, Stallen, enz., enz., enz.

Zindelijk Vochtwerend, Ondoordringbaar, Geraaswerend
Asphalt speciaal tot wering van vochtige muren.

Voor inlichtingen omtrent het leggen van Vloeren, Bedekkingen enz., gelieve men zich te adresseeren aan het Kantoor der fabriek, Beltweg 3, Amsterdam. 5081



ouder
Staats-Medaile

Medaille
Breslau
1869.

Dip loma A.
Eerste prijs
voor uit-
muntend
fabrikaat.
Kassel 1870

Medaille
van ver-
dienste,
Weenen
1873.

De Portland-Cement-Fabriek van DYCKERHOFF & SÖHNE

te Amöneburg bij Biebrich a/d Rijn. 5082

levert haar erkend en uitmuntend fabrikaat, met garantie voor de grootste vastheid en deugdelijkheid.
Productie-vermogen der fabriek: 500,000 vaten per jaar.
Magazijnhouders in de voornaamste steden.



Düsseldorf,
1880.

Gouden
Medaille,
Offenbach
a/M. 1879.

Gouden
Medaille
Hoogste
onderscher-
ding in den
internatio-
nalen wed-
strijd.
Arnhem
1879.

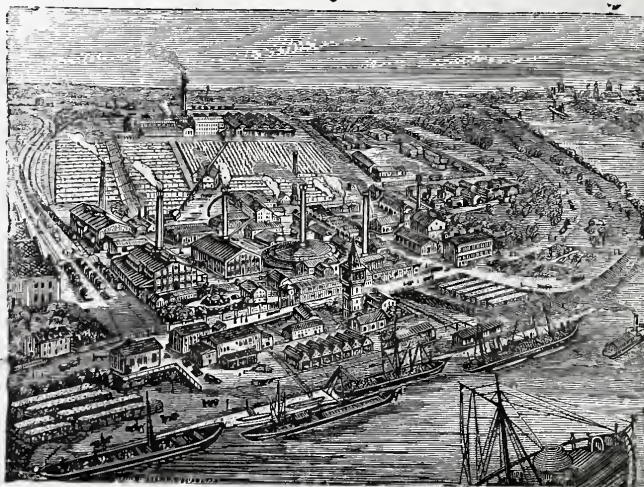

PATENT CENTRALE VERWARMING EN VENTILATIE,

Sytseem BECHEM & POST.

TE HAGEN, (WESTPHALEN.) 5083

Zelfreguleerende Stoomverwarming onder lage drukking
met ventilatie,

— VRIJ VAN 'SRIJKS BEPALINGEN OP HET STOOMWEZEN. —

Vertegenwoordiger **D. S. M. KALKER,** Amsterdam.

Telegram-adres **KALKER-IJZERWAREN AMSTERDAM.** Telefoon N^o. 352.

Workeins van Jhr. Mr. Victor de Stuers.
Parkstraat 32's Hage.
Bintgestel in de Arabieke Zaal.

Perspectief Bintgestel.

0 20 30 CM

Doorsnede kinder bintjes.

hout

Zykant Bintgestel

hout.

Doorsnede kinder bintjes

Voorzyde Console.

Hoerhalk

Academiegebouw Leiden

Bintgestel in het Groot Auditorium.

hout.

Schaal → 0 10 20 30 40 50 CM

Zandsteen

Zykant Bintgestel

Zandsteen

Zandsteen

Engelkopje

TYPEN VAN LOEVHKKOPPEN.

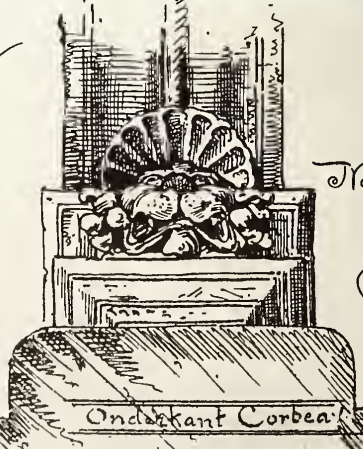

Taande werkelijkheid
opgenomen door:
Jan de Waak.
Dronk
Amsterdam -
Septembri 88



BOUWKUNDIG WEEKBLAD

ORGAAN

VAN DE MAATSCHAPPIJ TOT BEVORDERING DER BOUWKUNST

15 DECEMBER 1888.

Redactie: Dr. P. J. H. CUYPERS, Prof. E. GUGEL, J. R. DE KRUYFF
C. MUYSKEN, F. J. NIEUWENHUIS en C. T. J. LOUIS RIEBER.

Bureau: Marnixstraat 402.

Uitgevers: DE ERVEN H. VAN MUNSTER & ZOON,
Heerengracht 246, Amsterdam.

London Office:

35 Queen Victoria Street E. C. - HENRY HEMANS & C^o.

Abonnementsprijs voor Nederland, fr. p. p. / 8.50; voor Ned.-Indië
(bij vooruitbetaling) fr. p. p. / 11.50; voor het Buitenland (bij vooruitbetaling)
fr. p. p. / 10.— Afzonderl. Nummers voor zoo lang de voorraad strekt 25 Cts.

INHOUD: Mededeelingen betreffende de Maatschappij. — Bij de Plaat. — De tentoonstelling van werken door den bouwkundige J. van Lokhorst, uitgevoerd door het Departement van Binnenlandsche Zaken. — Verslagen der afdeling Leiden 29 November, Utrecht 4 December, Amsterdam 14 December en de Vereeniging Architectura te 's Gravenhage 11 December 1888. — Het Universiteitsgebouw te Utrecht. — Prijsvragen. — Binnen- en buitenlandsche berichten. — Boekaankondiging. — Benoemingen, — vacante betrekkingen enz. — Afloop van aanbestedingen.

Dit nummer bestaat uit 10 bladzijden en plaat: Uit het schetsboek van Jan de Quack.

MEDEDEELINGEN BETREFFENDE DE MAATSCHAPPIJ.

De tentoonstelling van teekeningen, photographiën en gipsmodellen, betrekking hebbende op eenige der bouwwerken die in de laatste jaren zijn ontworpen en uitgevoerd door den heer J. van Lokhorst, Rijksbouwkundige bij het Ministerie van Binnenlandsche Zaken, blijft nog geopend tot en met 23 December a. s.

In het Maatschappelijk gebouw worden tevens tentoongesteld, de plannen (één uitgezonderd), ingezonden op de prijsvraag, uitgeschreven door de Afdeling Haarlem en omstreken, voor: „*het inrichten van de Hertenkamp tot ontspanningsoord.*”

De tentoonstelling is dagelijks geopend van 10 tot 4 ure.

De leden der Maatschappij hebben vrijen toegang. De toegang voor het publiek is 25 cents.

BIJ DE PLAAT.

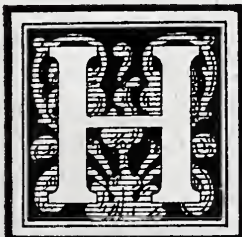

et bintgestel, dat bovenaan de hierbijgaande plaat is voorgesteld, bevindt zich onder meerdere in de antieke zaal van het woonhuis, toebehoorend aan den heer Jhr. Mr. Victor de Steurs te s' Hage. Moerbint, sleutelstuk en console zijn van eikenhout gesneden, hetwelk in zijn natuurlijke kleur gelaten en, voor zooverre het moerbint betreft, met een loopend

ornament, in goud geschilderd, beladen is.

Aan de zijden van het bint geldt dit ornament als voortzetting van de fries der zaal, eveneens in goud geschilderd. Onder deze fries is de zaal versierd met goudleer behang, afgewisseld door gobelins, in daarvoor passende vakken in een hooge lambris aangebracht.

De balklaag in haar geheel heeft een deftig en treffend voorkomen, daar het goud zacht-dof is gehouden.

Het geheel heeft een Fransch cachet.

Naar het mij voorkomt mag het op de plaat afgebeelde bintgestel aangemerkt worden als een sieraad van bouwkundige waarde.

Het tweede bintgestel, een deel der balklaag van het Groot-Auditorium in het Academiegebouw te Leiden is, wat betreft moerbint en sleutelstuk, in eikenhout gesneden. De console of draagsteen is in zandsteen gebeeldhouwd. De consoles zijn, de geheele bintlaag door, met leuvenkoppen beladen, waarvan 2 typen op de plaat zijn aangegeven. De draagsteenen en sleutelstukken zijn in de rondgaande pilasters der zaal ingelaten. Deze pilasters gingen, toen het gebouw nog kloosters was, hooger op en waren met kapiteelen gedekt.

Later werd een bintlaag aangebracht en ontstond in de beganegrond-verdieping het groot-, en in de verdieping daarboven het klein-auditorium. In beide laatstgenoemde lokalen wordt de bewering, in de voorlaatste zinsnede geuit, door het voorkomen der pilasters bevestigd.

Het origineel van het op de plaat afgebeelde bintgestel is, wat „silhouet” en bewerking betreft, een meesterstuk te noemen van Hollandsche renaissance.

De hier besproken bintlaag, door een bevoegde hand gepolychromeerd, zou echter zeer zeker nog aan schoonheid winnen.

JAN DE QUACK,

Bouwkundige.

DE TENTOONSTELLING VAN WERKEN
DOOR DEN BOUWKUNDIGE J. VAN LOKHORST, UITGE-
VOERD ONDER HET DEPARTEMENT VAN
BINNENLANDSCHE ZAKEN.
(*Vervolg van pag. 302.*)

Voor al in de photographiën van het gouvernementsgewouw te Assen, kunnen we zien hoe goed dit ontwerp geslaagd is; alle onderdeelen ervan zijn met evenveel liefde bewerkt. De midden topgevel boven den ingang, die de verbinding zoowel als den overgang vormt tusschen de twee vleugels, welke ongelijke verdieping-hoogten hebben, vertoont eene zeer eigenaardige oplossing, daar hierin de hoofdlijnen van beide zijden zijn overgenomen. De rijke versiering van den halfcirkelvormigen tympan boven het groote venster trekt zeer goed de aandacht naar dit gedeelte van het gebouw, waarin de hoofdingang ook geplaatst is. Niet gelukkig is echter de rangschikking der voorstellingen; waar wij het Nederlandsche wapen in het groote middenveld vinden, past het niet om dit door medaillon-portretten van H.H. M.M. den Koning en de Koningin te flankeren. Een heraldisch emblema is toch veel minder in waarde, dan de afbeelding van de personen, die de hoogste plaats in den Staat bekleeden, door dat emblema voorgesteld.

De groote detailteekeningen van buitengevels, welke nabij den ingang hangen, zijn blijkbaar voor de uitvoering bestemd geweest. Bij de groote duidelijkheid die ze kenmerkt, hadden we gaarne nog een harmonischer kleurschaal toegepast gezien. Te meer daar de kleuren die het verschillend materiaal aanduiden toch niet anders dan conventioneel kunnen zijn in eene werktekening, zouden we de vale kleur van de waalsteen, vooral naast het schelle geel van de frische klinkers, liever door een krachtiger, warmer toon vervangen zien (men denke b. v. aan den Groninger steen). Hier voelt elkeen den onaangename indruk tusschen de vele decoratieve aquarellen.

De tekening van den oostelijken wand in de groote vergaderzaal te Assen zal men zeker met veel genoegen gezien hebben. Evenals aan de zijde der vensters, is ook hier de muur verdeeld met breede penanten, waartusschen velden, voor bekleeding of beschildering met tafereelen geschikt. De behandeling der verschillende wapensoorten is zeer juist. De verschillende landstreken, als wapens met leeuwen tot dragers, vullen goed de halfcirkelvormige nissen, en sluiten vlak aan naar alle zijden. De takken van nijverheid in de provincie beoefend, in wapens voorgesteld, zweven tegen de breede zijpenanten, gedragen door engelfiguren over de gefigureerde blokstenen geteekend. De aansluiting dezer voeglijnen tegen de omtrekken der figuren, doet alle twijfel verdwijnen omtrent de bedoeling van den decorateur, die hier eene vlaktekening in heraldischen geest heeft gewild, en niet eene schilderij van eene engelfiguur zwevende in de vrije lucht. Bij den aanleg der teekeningen voor de figuren in gebrand glas, had van dit begrip ook partij kunnen getrokken worden; want was de verdeeling in lood van de omgeving der figuren met breede zwarte lijnen doorgevoerd tot tegen de omtrekken der figuur in den rand van het venster, en ware het overblijvende rond daarom heen zwart aangelegd, dan

zouden de figuren veel beter voldoen; de tegenstelling zoude het glas helderheid geven, en de kleuren zouden kracht en glans hebben, terwijl ze nu zwaar zijn op 't witte papier.

Onder de zes schoorsteenniantels hebben zich vreemde elementen gemengd: die zware rondgaande lijsten en de gedrukte gaine-vorm, zijn weinig in overeenstemming met de algemeene opvatting van 't gebouw, en ook als details veel minder geslaagd. De schoorsteenmantels in zandsteen uitgevoerd, zijn als samenstelling in lijnen en verhoudingen veel gelukkiger. De groote zetel van den voorzitter, met strakke lijnen en hoogen rug, maakt naar behooren een ernstig figuur, zonder dat de afmetingen van het hout zoo zwaar zijn geworden, dat het karakter van meubel verloren gaat. De uitstekende profielen rond de armleuningen, waarschijnlijk ter verrijking bedoeld zijn, als hinderlijk in 't gebruik, daar misplaatst. Het oog eischt ook reeds bij den eersten blik, dat de hoeken en uitstekende deelen van een meubel, voor zoover wij daarmede in aanraking kunnen komen, vermeden zijn.

Voor al in onze dagen ontbreekt bij vele bouwwerken die innerlijke overeenstemming en voortdurende samenwerking van den bouwmeester met den schilder en beeldhouwer, die geroepen zijn om aan een monument te arbeiden. Zij moeten in elkanders kunst indringen, en die volkomen begrijpen; en wat den eenen ontbreekt aan positieve kennis en technische vaardigheid in het vak van den medewerker, moet hij dan minstens door intuïtie en fijn gevoel door den anderen kunsttak aanvullen. Al te weinig kunstenaars hebben thans een zelfde doel voor oogen, waarheen zij vastberaden hun schreden richten. De deining in het artistieke leven is voortdurend zoo groot, dat weinigen in een oogenblik op gelijke hoogte komen, om een gemeenschappelijken horizon te kunnen hebben. Waar de bouwmeester bij machte is om zijn kunstbroeders, den schilder en den beeldhouwer, te steunen en te leiden, zal met het meeste gevolg eene overeenstemming getroffen worden.

Voor zoover we kunnen oordeelen naar de hier tentoongestelde teekeningen en modellen, neemt het decoratief schilderwerk een hooger trap in dan het beeldhouwwerk der figuren. De modellen der kraagsteen voor het medisch laboratorium, met motieven ontleend aan de heilkundige studie, zijn, waar de bladen vrij en los den schedel omslingeren, wel goed samengesteld. Ook is het ornamentwerk over het algemeen flink gekapt. Maar de saturnus en de beschermster der medische studie in klein gipsmodel verraden nog niet eene hand, die zeker in de verhoudingen eene duidelijk uitgesproken beweging, en goede massa verdeeling, steeds weet te geven.

Drie vrouwenfiguren in kleuren, trekken meer dan al het overige in deze tentoonstellingszaal ons oog. Maar daarbij hebben ze, helaas, onze sympathie nog niet verworven. Die „naakte waarheid" voor den schoorsteen bereikt zeker niet het ideaal der schoonheid, dat we gaarne in haar zouden zien. Haar onvasten stand, hare zware rechter dij, die kleine draperie heeft niet de macht van te kunnen bekoren. De kleine pauw die voor de figuur staat, doet haar in verhouding groot en zwaar uitkomen. De beide waternymfen als banderoldraagsters

boven de toegangen tot de kamers van den Commisaris des Konings, en van den Griffier, zouden zich bijna overal elders gelukkiger gevoelen in de golven, dan hier in 't nauwe paneel opgesloten met een droog papier in hare handen. Vooral de vijfstaartige najade van den Griffier kan op het droge, naar 't schijnt, maar niet op haar gemak komen. Een groote kartel met eenvoudige vormen, zoude zoowel op die hooge ambtenaren als op hunne bezoekers beter stemmend werken. De trommelvulling boven de groote deur van het laboratorium te Leiden, op sgraffito wijze in breede lijnen geteekend, maakt eene gunstige tegenstelling met die onder den wijsgeer, tegenover de dartele vischvrouwjes te Assen.

De vele details op ware grootte voor het schilderwerk toonen aan, hoe nauwkeurig men zich hiervan ook rekenschap heeft gegeven. Dat vele dezer teekeningen te blauw en te koud zijn, is toch geen oorzaak geweest dat de uitvoering nog warmer van toon is geworden. Een onbedreven decorateur helt licht over, geheel onwillekeurig, naar koude samenstellingen. Wij dienen de de samenstelling van toonladders (opvolging en aansluiting der kleuren) dan ook niet aan het toeval over te laten. Maar lettende op de leer der complementaire effecten met gebroken overgangen, kunnen we studies maken van harmonisch opwekkende combinaties. Eenige versierde banden in lijsten met egyptiseerende herinneringen in de kleur en opeenvolging der ornament-motieven, schijnen meer geleerd dan schoon, en veel minder harmonisch van kleur, dan die details waar het eenvoudig gestijliseerd natuurblad tot grondslag is genomen.

Aan de tentoongestelde restauratie-werken willen we slechts een enkel woord wijden. De photographie van het doek dat de heer Trantwein voor het Prinsenhof te Delft heeft geschilderd, geeft zeer goed den indruk terug van een geweven wandtapijt, waarop de figuren der sierlijk gekleede edelingen der XVIIe eeuw een beeld geven van een vroolijk leven uit dien tijd, en de conventionele opvatting van de techniek der weverij uit het einde der XVIIe en het begin der XVIIIe eeuw.

Om de herstelling van het tegenwoordige rijks-archiefgebouw te Maastricht op prijs te stellen, moet men dit uiterst slanke kerkgebouw bezocht hebben, in den tijd, toen verschillende balken dwars door kolommen en beeren gekapt waren. De militaire genie zag er geen zwaarigheid in om in een gebouw, wat vroeg of laat door 't ondoordacht vernielen van hoofdsteunpunten en schraagbogen ten onder moest gaan, onze jeugdige strijders in te kwartieren. Wie thans de ruime beuken doorwandelt en niet alleen hart heeft voor den letter der archieven, vindt in deze kerk een zeer edel voorbeeld der middeleeuwsche bouwkunst, die met geringe middelen zulk eene schoone, heldere en goed geëvenredigde ruimte heeft doen verrijzen.

De zachte, warme gele kleur van den mergelsteen wordt onderbroken door 't grijsblauw voor de hardsteenzuilen.

De mergelsteen, die zeer licht gekapt, geschaafd en zelfs gesneden kan worden, is met zeer fijne profielen behandeld; het uitwendige der kerk is vlak en eenvoudig gehouden, daar alleen onder dien vorm de mergelsteen der meeste groeven duurzaam is.

Het is te vermoeden dat weinig bezoekers eenige acht hebben geslagen op de detailteekeningen der gothische

venstertraceeringen, hetgeen toch zeer onze aandacht verdient, daar het een moeielijk vraagstuk is, niet slechts om in de hoofdlijnen de verdeeling en steensnede behoorlijk uit te meten, zoodat de steenstukken eene normale afmeting behouden, de stootstukken loodrecht het profiel snijden en sterk in evenwicht worden gehouden; maar vele nieuwe vensters die op deze wijze verdeeld zijn, bewijzen de moeielijkheid van dit vraagstuk, wanneer de geheele verdeeling der lijnen en der glasvelden met smaak moet geschieden; want dan betreft het niet alleen de constructie, maar tevens eene samenstelling van vlakversiering, die naar buiten spreekt met lichte lijnen op donkeren grond, en in het gebouw gezien wordt met donkere ribben tegen het licht doorlatend glas. Maar stappen wij af van die geometrische loopden der oude middeleeuwsche „bouwloodsen”.

Deze tentoonstelling, die een levend beeld geeft van eene reeks gebouwen gedurende de laatste tien jaren in ons vaderland uitgevoerd, is o. i. te beschouwen als een krachtig levensteeken van den vooruitstrevenden geest op bouwkundig gebied, eene geest die den smaak en het hollandsch gezond verstand eer aan doet, die, wars van alle oppervlakkige, zinnelooze pralerij, bewijs geeft van vaderlandsche degelijkheid en ernst.

Juist door dat de onderdeelen van deze verzameling tot een geheel indruk samenwerken, zal die lang eene opwekkende herinnering bij ons achterlaten.

JOSEPH TH. J. CUYPERS,
Archit. Civ. Ing.

VERSLAGEN VAN VERGADERINGEN.

LEIDEN. 29 November 1888. De kunstbeschouwing bestond uit teekeningen van uitgevoerde bouwwerken, als: de stationsgebouwen der H. IJ. S. M. te Leiden, Amsterdam, Delft, het Administratiegebouw der zelfde Maatschappij te Amsterdam, het Café »de Ijsbreker” het Concertgebouw, het Manègegebouw aldaar, benevens den schouwburg te Groningen.

De Secretaris, de heer P. G. Lancel, las de aantekeningen van het verhandelde in de 153ste vergadering voor, welke werden goedgekeurd, waarna het woord werd gegeven aan den heer D. E. C. Knuttel, Gemeente-architect te Leiden.

Spreeker bracht in herinnering, als inleiding tot zijne voordracht, de woorden van den Voorzitter der afdeling, den heer W. Kok, bij gelegenheid der September-vergadering, te Leiden gehouden, waarbij de wensch werd uitgesproken, dat bij het vele goede waarop het tegenwoordige boven het oude Leiden bogen mag, een behoorlijk rioolstelsel mocht tot stand komen en noemde daarvoor speciaal als het meest gewenschte »het *Liernur-stelsel*.

Spreeker zeide, dat de wensch naar een goed rioolstelsel zeker gedeeld wordt door ieder, die prijs stelt op *zuiveren bodem, zuiver water en zuivere lucht*, doch stellig in de eerste plaats door de mannen van het bouwvak, die allen herhaaldelijk gelegenheid hebben zich te overtuigen van den treurigen toestand waarin Leiden op dit gebied verkeert, doch niet enkel Leiden, maar zeker de meeste Nederlandsche steden en ook die in het Buitenland. — Toch heeft Nederland zich altijd gunstig onderscheiden.

Hoe is de toestand hier? De faeces komen uit het privaat in eene loozing en zoeken in vereeniging met het huishoudwater hun weg of naar een beerput, of naar een straatriool, dat ze verder voert of tracht te voeren naar de grachten. In deze vermengen zij zich gedeeltelijk met het water, bezinken voor een ander deel om later door baggerlieden op het droge gebracht te worden en als meststof te dienen.

Uit dezen gang van zaken zou men afleiden, te doen te hebben met een geregeld stelsel, en dat het alleen aankomt op grachtwater-verschiving, wat echter in de praktijk niet zoo blijkt te zijn. Een goed riool moet geheel waterdicht zijn en behoort eene zekere helling te hebben.

Noch de huisriolen, noch de straatriolen voldoen aan deze eischen, en het gevolg daarvan is dat in de laag gelegen oude steden de riolen eigenlijk de taak vervullen van beerputten; daarenboven zijn ook vele straatriolen van te slappen steen gebouwd en de wanden, bodem en kruin te dun; zij verontreinigen daardoor den bodem in sterke mate en niet minder het grachtwater.

Er moet dus voor gewaakt worden in de nieuwe wijken voor rioleering te zorgen, in de oude wijken die te verbeteren.

Op de vraag welke weg tot verbetering moest worden ingeslagen, ging spreker verschillende stelsels, ook die van het buitenland, na, wees er op dat de stoffen verwijderd moeten worden, alvorens ze tot gisting overgaan, op den treurigen toestand, waarin de Haagsche grachten langen tijd verkeerden, dank zij het beerputtenstelsel, en wees op vele andere stelsels, als het spoelstelsel, het afvoer- en het bevoeiingsstelsel, het tonnenstelsel en dat van Liernur, welk laatste spreker voor het beste hield. De voordeelen en bezwaren aan de verschillende stelsels verbonden, stelde hij in een duidelijk licht; hij ging de verschillende wegen na, welke men gevolgd heeft om zich te ontdoen van de verzamelde massa (afvoeren in zee of in eene rivier, uitstorting op landerijen, neerslag langs scheikundigen weg) en bracht hiermede ook eindelijk in verband de landbouwkwestie.

Meer in het bijzonder nog behandelde spreker de pogingen, te Leiden aangewend, ter verbetering der rioleering. Spreker eindigde ongeveer aldus:

Moet er een keuze gedaan worden uit de verschillende stelsels, dan aarzel ik niet de doorvoering van Liernurs stelsel aan te bevelen. In 1874 werd door een zeer groot aantal van de notable inwoners dezer gemeente, aan wier hoofd de hoogleeraren der medische faculteit stonden, een adres aan den gemeenteraad ingediend, waarbij de invoering van dit stelsel voor de geheele stad werd gevraagd. Dat adres verdient nog altijd de aandacht; ja, de opgedane ondervinding verleent het nog meer kracht. Laten wij ons daarom aansluiten bij den reeds door den heer Kok uitgesproken wensch, dat Leiden niet lang meer verstoken blijve van een behoorlijk rioolstelsel, bij voorkeur dat van Liernur.

Een luid applaus was de welverdiende dank der vergadering voor deze uitstekende voordracht, welke op verzoek van den Voorzitter door den spreker wordt afgestaan om *in haar geheel* in het *Bouwkundig Weekblad* te worden opgenomen.

Na deze voordracht werd door den Voorzitter de gelegenheid opengesteld, om aan den spreker inlichtingen te vragen, op- of aanmerkingen over het gehoorde te doen, waarvan een druk gebruik werd gemaakt.

Zoo vroeg de heer Jesse of er bij toepassing van het Liernurstelsel geene bezwaren bleven bestaan omtrent het keuken- en huishoudwater, en of bij dat stelsel het horizontaal leggen der buizen een vereischte was, waarop de heer Knuttel antwoordde dat dit geen vereischte is, maar wel zeer gewenscht.

De heer Hoos vroeg of de stoffen geregeld aftrek vinden, hetgeen de heer Knuttel beantwoordde, zeggende dat daarover geen klagen is, al wordt die aftrek telken jare geringer.

De heer Planjer Sr. gaf met genoegen te kennen, dat de steenen kolken in onze gemeente worden vervangen door ijzeren, naar aanleiding waarvan de heer Knuttel opmerkte, dat het zeer gewenscht was, dat op eens alle steenen kolken door ijzeren werden vervangen wat nu langzamerhand moet geschieden met het oog op de kosten.

De heer D. L. van Ruijven meende uit ervaring te mogen opmerken, dat het tonnenstelsel in de praktijk met geen goed gevolg is toe te passen op groote inrichtingen en vroeg of het den heer Knuttel bekend was, wat aangaande het concentratie-stelsel (per straat) te Utrecht was voorgevallen, een stelsel, minder kostbaar dan dat van Liernur.

De heer Knuttel moest erkennen, daarvan niet geheel op de hoogte te zijn, maar meende uit het door den heer van Ruijzen medegedeelde te mogen afleiden, dat het door hem bedoelde beginsel hetzelfde was als dat van den heer Liernur, toegepast te Praag, het begin van diens stelsel.

De heer Kok vroeg het een en ander omtrent de afvoering in de residentie en de heer Roem of het van overwegend belang was, dat de fabriek dicht bij de gebouwen in eene gemeente staan.

De heer Knuttel antwoordde dat dit volgens Liernur niet noodzakelijk was, en dat deze, mocht eenmaal in Leiden zijn stelsel

geheel in toepassing komen, eene fabriek zou doen oprichten op eene plaats, geenszins in het centrum der stad gelegen.

De heer Mulder wenschte gaarne te weten of de waarde der stoffen bij algeheele toepassing van dat stelsel zou verminderen, waarop de heer Knuttel antwoordde, dat men, zooals reeds door hem betoogd was, geen stelsel moet bazeeren op de opbrengst der stoffen.

De heer Planjer Sr. was van oordeel dat in het door den heer Mulder bedoelde geval de stoffen juist meer zouden opleveren, daar dan de stadsbagger en de buitenbagger evenveel waard zullen zijn, hetgeen thans niet zoo is.

De heer Knuttel maakte de opmerking dat in de toekomst de meststoffen meer noodig zullen worden, b.v. voor de ontginning van heidevelden.

Hoewel de heer P. J. Groen zich een leek noemde, wenschte hij toch ook iets aangaande deze zaak te zeggen, en wel dat hij met het Liernurstelsel niet zoo geheel en al kan meegaan, daar hij de overtuiging had dat de eenmaal verontreinigde bodem bij de toepassing er van geen baat zou vinden, omdat die bodem niet tot zijn vorigen toestand zou zijn terug te brengen, dat de kosten voor een ander stelsel toch altijd nog te kostbaar zouden zijn voor de gemeente Leiden. Na al het gehoorde nam hij de vrijheid als resumé van alle de besprekingen het fransche bon mot toe te passen: »Quand on n'a pas ce qu'on aime, il faut aimer ce qu'on a.»

De heer Knuttel antwoordde hierop dat, met het oog op de microben-ontwikkeling, de toepassing van het Liernurstelsel zelfs met aandrang moest worden voorgestaan.

De discussiën waren hiermede afgelopen en den heer Knuttel werd door den Voorzitter dank gezegd voor zijne zeer gewaardeerde mededeelingen.

Ofschoon niet op de agenda voorkomende, gaf de heer Planjer Jr. eenige mededeelingen ten beste aangaande profielsteenen, in de zaal aanwezig. Deze steenen zijn te zien aan de in aanbouw zijnde school aan de Langebrng te Leiden; en worden daar aangeetroffen deels als kraalsteenen voor twee bogen aan de topgevels, deels voor eene lijst (waterlijst) aan de kroonlijst. Werden deze steenen voorheen meest geleverd door de heeren Cannoij en Herfkens te Venloo, de levering daarvan door de heeren Gebrs. Sillevoldt te Oegstgeest kan, volgens den heer Planjer Jr., zeer worden aanbevolen.

De kleur behoort helder te wezen en steekt dan ook zeer gunstig af bij de donkere kleur van appelbloesem van den nieuwen schoolgevel. Ook moet de steen goed doorbakken zijn.

De Voorzitter dankte den heer Planjer Jr. voor zijne mededeeling en achtte het een gelukkig verschijnsel dat ook een der jongere leden iets van zich had laten hooren. Hij hoopte dat andere jonge leden dat *goede* voorbeeld zouden volgen.

Voor eenige door het hoofdbestuur der Maatschappij gestelde vragen werden op voorstel van het afdelingsbestuur uit de leden commissiën benoemd tot het uitbrengen van rapport.

De vergadering, tegen 24 November jl. uitgeschreven door »Arti et Industriae» te 's Gravenhage, werd namens de afdeling bijgewoond door den heer C. L. van Ruijven, die echter het rapport daarover, met het oog op het vergevorderde uur, wilde uitbrengen op de volgende vergadering.

Eene door het bestuur voorgestelde verandering in art. 8 van het reglement der afd. werd goedgekeurd. Volgens deze wijziging zullen voortaan de namen der als lid voorgestelde personen op de convocatiebiljetten worden vermeld en over hunne aanneming op die vergadering beslist. Deze maatregel wordt genomen ter bespoediging van de toelating.

De heeren F. D. T. Rietbergen en J. Rietbergen werden als lid aangenomen; evenzoo, volgens het gewijzigde Art 8, nu reeds de heer J. P. C. Meerburg.

Uit de bus kwam de vraag: »Wat heeft de ondervinding geleerd omtrent de beveiliging tegen vorst van een muur ter dikte van $\frac{1}{2}$ waalsteen of een dito muur van cement-beton?»

De beantwoording dezer vraag werd in de aandacht aanbevolen der heeren Planjer Sr. en A. Boekwijt.

AFDEELING UTRECHT, 4 December 1888. Allereerst werd door den penningmeester rekening en verantwoording gedaan over dit jaar, en de commissie, bestaande uit de heeren A. B. van Asperen, E. Jelsma en C. van Straaten, door den Voorzitter benoemd tot

onderzoek van die rekening, bracht een gunstig rapport uit, zoodat de penningmeester, onder dankbetuiging, kon worden ontheven van zijn beheer.

Bij de behandeling van de begrooting voor 1889, door het bestuur ingediend, gaf de bijdrage, te verleen aan het Kunstnijverheidsmuseum en aan de Ambachtsschool alhier, aanleiding tot eenige bespreking.

Niet ten onrechte toch, werd de vraag gesteld: »of het wenschelijk is, dat, bij de beperkte geldmiddelen der afdeeling, steeds aan andere vereenigingen bijdragen worden verstrekt, terwijl die jaarlijks zouden kunnen worden besteed tot het uitschrijven van een prijsvraag. Intusschen werd besloten om voor dit jaar aan aan beide genoemde vereenigingen een gelijk bedrag van f 7.50 uit te keeren. Ook zijn nadere voorstellen in te wachten, bij de a. s. benoeming van afgevaardigden naar de algemeene vergaderingen; daar ook hierdoor bezuiniging zal te verkrijgen zijn.

Volgens rooster treden de heeren D. Kruijff en S. H. J. van Lunteren, als bestuursleden, af, Bij de benoeming van 2 leden in het bestuur werd de heer van Lunteren herkozen, en de heer C. van Straaten gekozen.

Zoo ook werden herbenoemd de heeren F. J. Nieuwenhuis tot Voorzitter, J. T. Kok tot Penningmeester en I. H. J. van Lunteren tot Secretaris.

De ingekomen vragen, ter beantwoording door de afdeelingen, werden door den Voorzitter voorgelezen en toegelicht, terwijl enkele commissiën zullen benoemd worden, met verzoek eenige vragen te behandelen en daarover hun rapport uitbrengen.

AFDEELING AMSTERDAM, 14 December. De Voorzitter opende de Vergadering. Na lezing en goedkeuring der notulen werd door den Voorzitter, den heer H. P. Berlage, verslag uitgebracht van de vergadering gehouden den 24 November 1888 te 's-Gravenhage over den »ontwerp leidraad voor wien meester of werkmak de gelegenheid willen openstellen proeven van bekwaamheid af te leggen". Het eerste punt der agenda, bespreking der door het Hoofd-Bestuur der Maatschappij gestelde vragen, lokte levendige discussie uit, waaraan door vele leden werd deelgenomen. Wegens het vergevorderde uur mocht punt twee, voorstellen tot het uitschrijven van prijsvragen, onbesproken blijven en werd besloten twee prijsvragen uit te schrijven, waarvan de onderwerpen in het *Bouwkundig Weekblad* zullen worden opgenomen.

VEREENIGING „ARCHITECTURA" TE 'S GRAVENHAGE, 11 December 1888, Deze vergadering had ditmaal, om bijzondere redenen, op Dinsdag plaats en werd door den vice-Voorzitter geopend. De heer K. M. Kuyk werd als gewoon lid geïnstalleerd.

Na eenige mededeelingen werd over de nieuw uit te schrijven prijsvraag gesproken en als onderwerp daarvoor vastgesteld:

Het ontwerp voor eene waterleiding-toren. Het programma zal op de volgende vergadering gereed zijn. Tevens werd besloten den inleveringstijd voor de prijsvraag: *Diploma*, tot dezelfde vergadering (welke op den 2den Januari 1889 zal plaats hebben) te verlengen, ten einde gelegenheid tot meerdere deelname mogelijk te maken.

Thans werd overgegaan tot de kunstbeschouwing, aangeboden door den heer A. W. van Malsen, bestaande uit het werk van Hubert Dijks, getiteld *Fantaisies Décoratives*. Dit schoone plaatwerk verschaft veel genot, te meer daar het zoo goed past bij de voordracht, welke de heeren W. L. Brückman en A. W. van Malsen, voor dezen avond hadden toegezegd, naar aanleiding van de reeds meer besproken vraag naar den vooruitgang in de bouwkunst te 's-Gravenhage. De heer van Malsen begon, als tolk voor beider eenstemmige gedachten, eene zeer boeiende rede, welke in drie afdeelingen was gesplitst: 1°. *Wat is vooruitgang?* 2°. *Wat is bouwkunst en welke hare toekomst?* 3°. *Wat is dus vooruitgang in de bouwkunst?*

Deze indeeling spreekt reeds voor zichzelve.

Met eene schoone beeldspraak duidde spreker aan wat er toe noodig is om vooruitgang te kunnen constateeren in algemeenen zin en bracht dit in verband met het gebied der bouwkunst. Was reeds op voorgaande vergaderingen uitgesproken, dat vooruitgang voorzeker bestaat, ook te 's-Gravenhage, spreker kon daar wel mede instemmen, doch ontwaarde niet genoeg een zichtbaar doel; daardoor wordt het streven verzwakt. Volgens spreker en den heer Brückman moet alle studie en voornamelijk die van de

bouwkunst meer ontleend worden aan de natuur, waartoe wij zelf even goed behooren, en dit werd bewaarheid door toongevende mannen van vroeger. Men noeme slechts Filippo Brunellesco, den baanbreker en steunpilaar der Renaissance. Hij inspireerde zich bij zijne schepingen, op de antieken, doch wist daarbij op oorspronkelijke (zijn eigen) wijze de natuur als leidvrouw te volgen. Dit juist maakt hem zoo groot. In later tijd kreeg men de Gothiek, waarbij op nieuw naar de behoeften en den geest van *dien* tijd de natuur werd geraadpleegd. En men moet dat nu juist niet opvatten alléén met betrekking tot de ornamentiek, maar evenzeer in alle hoofdvormen en eischeu der bouwkunst; men moet komen tot een harmonisch geheel naar den tijd, waarin men leeft. De weg tot het verkrijgen van een nieuwen stijl is *niet* afgesloten, maar dan moet men niet blijven copieeren. Dat die weg moeielijk is? — Wie zal het betwisten? — Maar reeds het streven, het willen daarvan is de eerste schrede.

Het is niet doenlijk thans de geheele voordracht in al hare rijke gezichtspunten te beschouwen, zonder die te kort te doen. Het zij genoeg hier nog te vermelden, dat de spreker aanbod gaarne verschillende gebouwen in den Haag te bespreken, mits eerst anderen hunne gedachten eens hadden geuit, en alzoo een debat zou plaats hebben. Aan deze uitnoodiging werd ten volle gehoor gegeven, waarbij zich vóórstanders en evenzeer vele tegenstanders opdeden; het vergevorderde uur belette echter dat aan de beschouwing der gebouwen kon worden begonnen, zoodat dit tot den 2n Januari 1889 werd uitgesteld. Onder applaus, en dankzegging van de beide redenaars werd de vergadering gesloten.

HET UNIVERSITEITSGEBOUW TE UTRECHT.

Bij de behandeling van art. 90 der Staatsbegrooting, hoofdstuk Binnenl. Zaken, in de zitting van de Tweede Kamer der Staten Generaal van 13 December, besprak de heer Royaards van der Ham met warnte den stand van de zaak der stichting van het nieuwe universiteitsgebouw te Utrecht, en in verband daarmede de oorzaken van de vertraging, die het in gebruik nemen van het gebouw in den weg staan. Hij meende dat Utrecht terecht bezwaar heeft gemaakt zich te vereenigen met de eischen van het rijk. De hoop, die men bij het optreden van dezen Minister koesterde dat er een einde aan zou komen, was tot nog toe niet verwezenlijkt. Daarom vroeg hij of de Minister bereid is de moeielijkheden weg te ruimen, opdat overeenstemming kome tusschen de regering en het gemeentebestuur voor het sluiten van het contract.

In allen geval drong hij er op aan dat de min. zich zoude vereenigen met het tweede voorstel van Utrecht, door aanneming van het ontwerp-contract van 14 October 1887.

Hij toonde daarvoor goeden moed te hebben, omdat deze Min. sympathie koestert voor de universiteit, waaraan voor hem en zijn geslacht herinneringen zijn verbonden.

De Minister van Binnenlandsche Zaken, de heer Mackay, vertrouwde dat men erkennen zoude, dat hem in deze zaak niets was te verwijten. Immer, zoo merkte hij op, de gemeenteraad van Utrecht zelf heeft nog geen beslissing genomen, terwijl hij zelfs steeds aandrang op het nemen van een besluit.

Uit het niet nemen van zulk eene beslissing leidde de Minister af, dat men van hem wilde vernemen, welken weg hij zou willeu volgen. Hij verklaarde steeds getracht te hebben de zaak tot een goed einde te brengen. Maar tusschen het ontwerp der gemeente en het plan van het rijk vond hij zelf weinig verschil, gelijk hij aanwees. Hij vond dat de gemeente geen ongelijk had in het stellen van hare eischen, en drong dus op aanneming van het ontwerp van 14 October aan. Zijn goede wil, zeide de Minister, liet niets te wenschen over en hij hoopte dat overeenstemming mogelijk zal zijn.

De heer Royaards drong daarna op eene spoedige beslissing aan, vooral met het oog op het toenemend aantal studenten, en verklaarde te hopen, dat waar het geldelijk belang dit niet vorderen zoude, men eenige vrijheid zoude laten.

In de zitting van den Utrechtschen gemeenteraad, op denzelfden dag gehouden, werd aan de leden bericht, dat de Minister van Binnenlandsche Zaken te kennen heeft gegeven, het contract in 1887 door den Raad als uiterste concessie in zake den bouw der Akademie aangenomen, nu door den Minister ook zijnerzijds wordt aangenomen.

Volgens dat contract zal een programma van eischen daaraan worden toegevoegd, voor dat het geteekend wordt. Men moet dus nu daaromtrent tot overeenstemming trachten te komen. Verder bepaalt dat contract, dat wanneer Regeering en Gemeente niet binnen een jaar tot overeenstemming zijn gekomen, dit contract vervallen is, en de gemeente weer vrij is om naar welgevalven te handelen.

PRIJSV R A G E N.

RAPPORT der Commissie van beoordeeling voor de plannen ingekomen op de prijsvraag voor den aanleg van een openbaar park, enz. in de Gemeente Utrecht.

Aan

Burgemeester en Wethouders der gemeente Utrecht.

De Commissie, door UEdelAchtb. benoemd ter beoordeeling der ingekomen plannen op de door UEdelAchtb. uitgeschreven prijsvraag, heeft de eer U hierbij het resultaat van haar onderzoek te doen toekomen.

Den 22sten November jl. werden haar in het Gebouw voor kunsten en wetenschappen 16 plannen onder de hier volgende motto's in handen gesteld:

1. Arbeid adelt, 5 stuks.
2. Arbeid adelt, 6 stuks (uit Breda).
3. Go ahead never mind, 6 stuks.
4. Ultrajectum, 6 stuks
5. Opgeplakte ster, 4 stuks.
6. Linnaeus, 7 stuks.
7. Klaverblad, 1 schilderij en een rol met 4 stuks.
8. Driehoek, 9 stuks.
9. Self help, 7 stuks.
10. Wandel prettig, 7 stuks.
11. Eenvoud, 7 stuks.
12. De peppel, 7 stuks.
13. Mens agitat molem, 7 stuks.
14. Parkaanleg, 7 stuks.
15. Avancement, 9 stuks.
16. Simplicitas, 1 schilderij en 9 stuks.

Bij haar onderzoek meende de Commissie de volgende voorwaarden te moeten voorop stellen:

- 1°. De doeltreffende indeeling van het buitengoed »Het Hoogeland» tot bouwterrein in verband met den bestaanden aanleg.
- 2°. Een schoonen aanleg van het park op het Oudwijkerveld.
- 3°. De mogelijke uitvoerbaarheid van de ontwerpen met het oog op de kosten.

Allereers: werden door haar ter zijde gelegd die ontwerpen welke zich reeds bij een eerste onderzoek noch door doeltreffende terreinverdeeling, noch door schoonheid van aanleg kenmerkten. Deze waren de ontwerpen, gemerkt met de motto's: Nos. 2, Arbeid adelt (uit Breda), 3. Go ahead, 4. Ultrajectum, 8 driehoek, 9. Self help, 10. Wandel prettig, 12. De peppel, 14. Parkaanleg en 15. Avancement.

De meeste dezer ontwerpen kenmerken zich door weinig gunstige indeeling van »Het Hoogeland» in bouwterreinen en door ongunstige en kleingeestige opvatting wat betreft den aanleg van het park op het Oudwijkerveld. Bijna alle misten de in een groot park zoo noodige vergezichten en groote lijnen.

De overblijvende zeven ontwerpen werden aan een nauwkeurig onderzoek onderworpen. Deze waren:

N°. 1. *Arbeid adelt*. Bij dit plan is de indeeling en de groepeerings der bouwterreinen niet gelukkig, hoewel er naar gestreefd is het terrein zoo productief mogelijk te maken. De plaatsing der gebouwen is zoodanig, dat alle doorzicht belemmerd is. Vooral zijn de gebouwen op het Oudwijkerveld minder goed geplaatst. Ook de vorm der bouwterreinen is onpraktisch. De aanleg van het park op het Oudwijkerveld heeft wel is waar enkele verdiensten.

N°. 6. *Linnaeus*. Uit dit plan blijkt het streven van den ontwerper om het terrein zoo productief mogelijk te maken, maar ook hier zijn de gebouwen niet goed geplaatst, waardoor eenheid tusschen het villapark en het park op het Oudwijkerveld gemist wordt. De aanleg van het als openbaar park te behouden ge-

deelte van »Het Hoogeland» is niet fraai, de ontwerper schijnt de bezwaren, die de bestaande boomen medebrachten, niet te hebben kunnen overwinnen.

De aanleg op het Oudwijkerveld heeft wel is waar veel goeds, maar de doodlopende vijver is niet natuurlijk genoeg van vorm en heeft niet voldoende afwatering.

N°. 7. *Klaverblad*. Hoewel de ontwerper van dit plan getracht heeft zooveel mogelijk bouwterreinen te verkrijgen, is de indeeling en de groepeerings der bouwblokken niet gelukkig, zoo zelfs dat de toegang tot enkele zeer bekrompen is. Ook de parkaanleg op het Oudwijkerveld en op »Het Hoogeland» heeft weinig verdienste.

N°. 16. *Simplicitas*. De plaatsing van de villa's op »Het Hoogeland» is niet gelukkig, die op het Oudwijkerveld beter. De rijwegen in het park zijn niet slecht ontworpen, doch laten te weinig ruimte voor wandelwegen over, waardoor deze laatste minder goed zijn aangebracht. De plaatsing van het magnetisch observatorium is goed gekozen.

N°. 13. *Mens agitat molem*. De indeeling van »Het Hoogeland» is met het oog op de oppervlakte der bouwterreinen niet gelukkig. De terreinen, weinig in getal, zijn te groot en worden daardoor te kostbaar. Uit een finantieel oogpunt verdient dus dit plan geen aanbeveling.

Het ontwerp van het park heeft zeer vele verdiensten, vooral van de waterpartij die goed geslaagd is. Het sportterrein is echter niet goed gelegen; in het midden ontworpen, verdeelt het het Oudwijkerveld in twee deelen tot schade van een goed geheel. De regelmatige aanleg tusschen »Het Hoogeland» en het Oudwijkerveld, hoewel op zichzelf niet onverdienstelijk, is aldaar niet op zijn plaats.

Ofschoon de algemeene indruk gunstig is, kon ook dit ontwerp voor geen bekroning in aanmerking komen, te meer omdat bij dit ontwerp worden gemist de werkteekeningen en de begrooting van kosten, waardoor aan de voorwaarden van het programma niet is voldaan.

N°. *Opgeplakte ster*. De ontwerper is geslaagd in eene goede vereeniging van de Nieuwe Baan en het terrein van vermaak van »Het Hoogeland». De aanleg van het gedeelte bij de Biltsche straat is evenwel niet grootsch genoeg en het terrein is te veel versnipperd. De plaats voor de brug over de Biltsche grift is goed gekozen. De geheele opvatting van plaatsing en groepeerings der bouwterreinen is zeer gelukkig en kan bij uitvoering een goed en schoon geheel vormen. Ook ten opzichte van de begraafplaats is de plaats der verschillende perceelen goed gekozen.

Is het oordeel over de indeeling der bouwterreinen op het »Hoogeland» gunstig, bepaald ongunstig is dit wat betreft den aanleg van het park op het Oudwijkerveld. De ontwerper blijkt op dit gebied niet thuis te zijn, het geheel is in strijd met de eenvoudigste regelen de tuinarchitectuur.

Uit een finantieel oogpunt beschouwd is ook de indeeling der bouwterreinen op het »Hoogeland» niet ongunstig, daar ruim 25000 M². voor bouwterrein beschikbaar blijft. De begrooting voor dit gedeelte van het ontwerp komt het meerendeel van de Commissie wel wat hoog voor, hetgeen echter zijn oorzaak vindt in de voorgestelde ophooging van het terrein, waarvan de Commissie de noodzakelijkheid niet inziet.

De begrooting van het park op het Oudwijkerveld heeft de Commissie gemeend ter zijde te kunnen leggen, daar het ontwerp, wat dat gedeelte betreft, toch niet in aanmerking kan komen voor eene bekroning.

N°. 11. *Eenvoud*. De algemeene indruk van dit ontwerp is niet ongunstig. De geprojecteerde weg van de Maliebaan naar de Biltstraat is goed gekozen. Het aanbrengen van de groote avenue is met het oog op het reeds bebouwde gedeelte en op eene productieve bouwterrein-exploitatatie niet slecht gezien en is ook de begrenzing met daarbij behorende bebouwing langs de begraafplaats goed opgelost.

Hoewel bij deze indeeling meer bouwterrein wordt verkregen dan in het vorige plan, zoo weegt dit niet op tegen de minder gunstige groepeerings der bouwblokken en staat het in dit opzicht ten achter bij het ontwerp N° 5 (opgeplakte ster).

De geprojecteerde sloot tusschen de bouwterreinen is af te keuren. De waterloozing van den rijweg tusschen de Biltstraat en het einde van de geprojecteerde avenue is door te weinig ophooging van het terrein onvoldoende. Een doorlopende ge-

leidelijke afloop van den weg over zijne geheele lengte tot aan het einde ware wenschelijker.

Ook de variant, die de ontwerper met het oog op het behoud van het oude heerenhuis op het »Hoogeland» van dit gedeelte geleverd heeft, is niet aannemelijk en kan niet boven het eerste ontwerp gesteld worden.

De aanleg van het park op het Oudwijkerveld is zeer goed en kan als de best geslaagde beschouwd worden; evenzoo de gemeenschap tusschen »Het Hoogeland» en het Oudwijkerveld, wanneer de aanleg kan worden uitgewerkt zooals op de teekening is aangegeven. De indeeling van het bouwterrein aan den Nicolaasweg is minder gelukkig.

De keuze voor de plaats van het magnetisch observatorium, de aanleg van den vijver, en de onderlinge groepeerings van het volkskoffiehuis, muziekent, kinderspeelplaats en het terrein voor openbare spelen, is zeer gelukkig geslaagd. De voorgestelde waterloozing van de openbare speelplaats is af te keuren. Bij uitvoering zouden evenwel deze terreinen de aangegeven afmetingen niet kunnen verkrijgen en zullen zij met het oog op den door de gemeente geprojecteerden hoofdweg iets moeten worden ingekrompen.

Wat de begroting van kosten betreft, acht de Commissie het cijfer voor de ophooging van »Het Hoogeland» onvoldoende.

Hoewel de begroting voor het park op het Oudwijkerveld niet voldoende is uitgewerkt en dus moeielijk is na te gaan, komt het der Commissie voor dat het plan voor het genoemde eindcijfer wel is uit te voeren. De zeer onvolledige begroting wekt bij de Commissie het vermoeden, dat het den ontwerper aan voldoende ervaring op dit gebied ontbreekt.

Naar aanleiding der bovenvermelde overwegingen meent de Commissie dat geen der 16 ontwerpen voor eene volledige bekroning in aanmerking kan komen, maar stelt zij U voor de uitgeloopte som voor prijs en premie gelijk te verdeelen tusschen de inzenders van de plannen onder de motto's »Opgeplakte ster» en »Eenvoud», en wel f 500.— aan den ontwerper van het plan onder het motto »opgeplakte ster», meer bepaald voor de zeer verdienstelijke indeeling van »Het Hoogeland» met het oog op eene doeltreffende en voordeelige exploitatie van bouwterrein, en aan den ontwerper van het plan onder het motto »Eenvoud» eveneens f 500.— meer bepaald voor het zeer verdienstelijke ontwerp voor den aanleg van een park op het Oudwijkerveld.

UTRECHT, 3 December 1888.

De Commissie van beoordeeling,

C. MUIJSKEN,

Voorzitter.

C. VERMEIJS.

L. ROSSEELS.

HENRI VAN LUNTEREN.

LEONARD A. SPRINGER,

Secretaris.

Het bovenstaande rapport werd in de zitting van den Utrechtschen Gemeenteraad, op Donderdag 13 December, behandeld. Uit de daarover gevoerde discussie, voornamelijk wat betreft de verdeling van prijs en premie, bleek, dat sommige leden uit het rapport meenden te moeten opmaken, dat de jury zelve het ontwerp *eenvoud* beter achtte dan het plan *opgeplakte ster*. Zij wilden dus aan het eerste den prijs, en aan het tweede de premie toekennen. Bij meerderheid van stemmen werd echter de conclusie van het rapport aangenomen.

BINNEN- EN BUITENLANDSCHE BERICHTEN.

Het in vroeger *Weekblad* vermeldde bericht, dat aan den heer E. J. Niermans te Parijs o.a. werd opgedragen de bouw eener Nederlandsche bierbrouwerij op het terrein der Parijsche wereld-tentoonstelling, is niet geheel juist, en eischt alzoo verbetering.

Onder de werken namelijk, waarvan het maken der plannen en ook de uitvoering aan onzen bekwaamen landgenoot zijn opgedragen, zijn de voornaamste, een groot restaurant café, en eene diamantslijperij. Met de plannen van dit laatste gebouw, in oud Hollandschen stijl, behaalde de ontwerper een groot succes.

Nadat de Gemeenteraad van 's Gravenhage in de vorige week het besluit nam, concessie te geven voor het maken eener haven voor visschersschepen te Scheveningen en daartegen de noodige gronden kosteloos af te staan benevens eene subsidie te verleen van 1½ miljoen Gulden, onder nader te regelen voorwaarden, bleek het in de raadsvergadering van j.l. Dinsdag, dat men voor de vaartverbetering minder gunstig gestemd was.

Het voorstel toch tot het graven van een kanaal om de stad, aanvangende aan de Laak in de richting van de plaats waar vroeger de molen »de Ooievaar» heeft gestaan, werd door de meerderheid afgestemd, zoodat in dezen voor den Haag niets is verkregen en de verbetering van de provinciale vaart dus zal eindigen aan de grens der gemeente zonder verdere aansluiting met de stad, het ververschingskanaal of Scheveningen. C.

Men zal zich het verschil herinneren dat ontstaan is tusschen het Bestuur van de Maatschappij van den Werkenden Stand en den heer B. van Buuren, aannemer, beiden te Amsterdam, wegens het bouwen van het Gebouw op den Kloveniers Burgwal.

Bij arbitrage is thans in het proces in zake den heer B. van Buuren contra de Maatschappij, na zeven jaar aanhangig geweest te zijn, vonnis geweest.

De arbiters, de heeren Mr. Moltzer, Margadant, bouwkundige bij de Hollandsche Spoorwegmaatschappij, en Hamers, gemeenteplichter, hebben den aannemer van Buuren nagenoeg geheel in het gelijk gesteld, en hem alsnog toegewezen eene som van ruim f 21,000, inclusief rente, zonder eenige boete wegens te late oplevering van het gebouw der Maatschappij voor den Werkenden Stand, op den Kloveniersburgwal.

De proceskosten moeten gedragen worden voor $\frac{2}{3}$ door de Maatschappij, voor $\frac{1}{3}$ door van Buuren.

Bij akte van compromis was f 5000, bij minnelijke schikking f 10,000 aangeboden, welk bod echter niet werd aanvaard.

Omlrent de beweging op bouwkundig gebied in Berlijn, lezen wij in een Fransch blad het volgende:

»Het is zeer natuurlijk dat de Duitschers een hoofdstad willen hebben, het groote keizerrijk waardig en, men moet het eerlijk bekennen, er bestaat geen reden om aan te nemen dat hun dit minder mogelijk zal zijn dan aan de Franschen, aan de Engelschen of aan de Amerikanen. Maar, zal Berlijn ooit de weërge kunnen worden van Parijs, Londen of New-York? Dat is eene andere zaak. De wil, noch het genie van een volk vermogen iets tegen de wetten der natuur. De onvruchtbare vlakten van Brandenburg zijn niet gelijk te stellen met de boorden van de Seine, noch met de monding van de Theems, noch met de oevers van de Hudson; en Berlijn zal nimmer op de route van de wereld of de volken liggen.»

Deze ontboezeming is het gevolg van de bedrijvigheid in de Duitsche hoofdstad, alwaar het paleis der afgevaardigden zijne voltooiing nadert, en over een paar jaar gereed zal zijn, terwijl verschillende plannen nog in aantocht zijn, zooals een groot nationaal museum, een akademie voor kunsten en wetenschappen en een nieuwen grooten schouwburg, enz. Men bestudeert voorts de plannen om de oude woningen aan de oevers van de Spree te doen vallen, groote straten aldaar te stichten, een vergezicht te openen van de »Unter den Linden» op het koninklijk paleis, enz. Ook zal spoedig een aanvang worden gemaakt met den bouw der nieuwe cathedraal, daar de keizer daartoe reeds zijne bevelen heeft gegeven.

Ook van particuliere zijde wordt veel gedaan. In 1887 werden niet minder dan 550 oude huizen afgebroken, terwijl 600 nieuwe werden gebouwd. Er werden in dat jaar 7277 bouwvergunningen verleend; daaronder waren er 1025 voor bouwwerken in de nieuwe wijken.

BENOEMINGEN, VACANTE BETREKKINGEN, ENZ.

Aan de Teekenschool voor Kunstnijverheid te Haarlem is de betrekking van leeraar in het decoratief schilderen (ornament) vacant. Het aantal lessen bedraagt 12 per week en wordt over twee dagen verdeeld. Salaris f 600. Zij, die in de praktijk werkzaam zijn, genieten de voorkeur.

Sollicitanten worden verzocht hunne aanvragen met de noodige stukken, schetsen en teekeningen, vóór 1 Januari te zenden aan den Directeur van voornoemde school.

Voor de vervulling der betrekking van directeur der gemeentelijke drinkwaterleiding te Nieuwer-Amstel bestond het drielal, gekozen uit ruim 80 sollicitanten, uit de heeren: G. H. W. van Haften, gepensioneerd hoofdofficier der genie, O. I. leger, te Ginneken; W. J. de Groot, chef de bureau van de afd. buitengew. werken der gemeente Nieuwer-Amstel; J. M. Erdmansdörfer, civiel-ingenieur, tijdelijk tekenaar bij genoemde gemeentewerken.

De heer Erdmansdörfer is benoemd, voorloopig voor den tijd van één jaar.

Door den Minister van Koloniën is de Heer F. H. van Kooten, civiel-ingenieur, gesteld ter beschikking van den Gouv.-Gen. van Ned.-Indië, om te worden benoemd tot opzichter der 3e kl. bij den waterstaat en de burgelijke openbare werken daar te lande.

Tot hooftopzichter bij de gemeentewerken te Leeuwarden is benoemd de heer J. H. Schouten, te 's Gravenhage.

BOEKAANKONDIGING.

Bij den uitgever P. Noordhoff te Groningen verscheen van de hand van den heer G. A. Scholten, architect en leeraar middelb. onderwijs te Tiel, een *Bouwkundig Rekenboek* voor ambachtslieden, verzameling van 500 vraagstukken, ontleed aan de praktijk der bouwambachten. Prijs f 0.60.

De commissie door de Maatschappij tot bevordering der bouwkunst voor éénigen tijd benoemd in zake ambachtsonderwijs, wees in haar rapport op de noodzakelijkheid, dat het onderwijs in rekenen en meetkunde aan ambachts dag- en avondschole vooraf een praktische richting hebben moest, als het werkelijk vruchtdragend zou zijn, dit onderwijs met den naam ambachtsrekenen bestempelend.

De commissie is ontbonden, doch blijkens 't bovenstaande heeft een harer ijverigste leden zijne taak niet als afgedaan beschouwd, is hij blijven arbeiden in den geest van het rapport, en heeft hij in bovenstaand werkje een handboekje voor zulk ambachtsrekenen samengesteld. Men kan hem daarvoor niet anders dan dankbaar zijn; de opvatting er van is flink, aan afwisseling in de vraagstukken ontbreekt het niet; het zou gelukkig zijn indien aan alle ambachts dag- en avondschole, in den geest en aan de hand van dit boekken, onderwijs in 't ambachtsrekenen werd gegeven.

Wij wenschen het van harte een ruim debiet.

W. C. METZELAAR.

Afloop van Aanbestedingen.

AMSTERDAM, 27 Nov. De architect Paul J. A. Gabriel aldaar: het bouwen van een woonhuis, voor den heer A. M. L. Hartog: W. van Berkum f 41,000
L. Vlasman » 40,970
B. Cruijff » 39,800
G. Wout » 39,693
H. C. Dorlas » 39,600
R. Cruijff » 39,400
D. Zeevat » 39,300
P. Reinierse » 38,900
E. Kuijpers » 38,700
D. Oosterink » 38,500
Timmer en Furstner » 38,300
D. Schut » 37,900
J. van Berne » 36,900
Lenderink » 36,642
E. Helle » 36,330
P. van Doorn » 36,000
W. Greeve te Buiksloot » 35,968
J. Prinzler » 35,950
J. van Liemt » 35,900
T. Ligthart » 35,659
Van Eijk en de Waal » 34,449
W. Struijs » 34,420
J. A. Hulman » 33,985
de overigen allen aldaar, gegund.

GORINCHEM, 28 Nov. De heeren de Vries en van Haaren: het bouwen van 2 brugwachterswoningen met bergplaatsen:

J. Kampsteeg te Giessendam . . . f 14,186
H. Roelofs te Opijnen » 14,750
G. J. C. de Klein te Arkel » 14,613

DOORN, 28 Nov. Het Bouwen van eene villa binnen die gemeente:
Gebr. Koudijs aldaar f 22,430

HAARLEM, 1 Dec. De architect S. Roog: het bouwen van een bloembollenschuur met kantoren, pakkerij enz.: gegund aan G. Hulsebosch aldaar, voor f 32,986

DORDRECHT, 3 Dec. Het gemeentebest. het maken eener school voor lager onderwijs met onderwijzerswoning aldaar.

J. J. van Sluisdam f 62,950
W. v. Leeuwen te Hellevoetsluis . . » 60,479
D. J. v. Riemsdijk te Sliedrecht . . » 59,999
P. Ponsen » 58,900
C. Bastiaanse te Bergen op Zoom . . » 58,429
L. J. Mets te Zaltbommel » 57,467
B. J. Wichers en J. Etmans te
Lobith » 57,300
H. Degens Jr. » 56,983
J. Gellens Cz. te Amsterdam . . . » 56,980
N. Klaus » 56,735
G. Schouten » 55,495
A. du Vijn » 54,471
J. J. Kooijmans » 54,444
L. Kooijman » 52,994
H. van Pelt » 52,290
de overigen allen aldaar gegund.

ROTTERDAM, 12 Dec. De architect J. Verheul Dz. het afbreken van de bestaande

koetshuizen, stallen en woningen aan het Hoogendorpsplein n^o. 18 en ter zelfde plaatse maken van een gebouw, ingericht tot koetshuis, stallen, woonhuizen, enz., enz.

F. L. Kanters f 48,880
Muller en Drooglever Fortuin . . » 50,444
H. Heiman en Zoon » 50,499
C. Hooijkaas » 53,550
J. F. Houtzagers » 53,900
B. Hooijkaas en Zoon » 53,975
C. J. van Tusschenbroek » 57,600
A. Langejan » 57,800
J. J. van Hattem en Zonen . . . » 60,248
J. T. B. Buchel » 60,936
A. Kos Koolhaalder » 66,800
allen te Rotterdam.

BRÜHL. Het bouwen van een Villa: voor den WelEd Gestr. heer F. Aldenbröck, te Brühl:

J. J. Hoenstra, Bergen-op-Zoom. f 18,065
J. M. van Ditmars, Middelburg . . » 18,975
J. C. van Miert, » 19,250
J. A. van der Hell, » 19,650
M. K. Jeres en Zonen, » 19,995
C. A. Goethals, » 20,130
W. van Hijer en Zoon, » 21,300
W. A. v. d. Harst, » 21,824
P. Sonius, » 22,000
L. Franke, Oostkapelle » 22,040
H. J. Ganderheijden, Vlissingen, . » 22,800
Gegund aan J. J. Hoenstra,
Bergen-op-Zoom.

Parquets-en-chêne sur bitume hydrofuge
N. GOURGUECHON. — PARIS.

5099

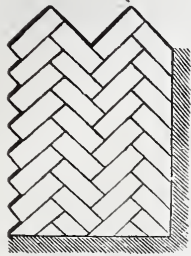

Verkrijgbaar in de maten van **30—50** cM. lengte,
6—11 „ breedte,
35 „ dikte.

Behalve **lageren prijs**, bieden deze parketvloeren, boven de andere soorten, de volgende voordeelen aan: **Ondoordringbaarheid voor vocht. Weering van geluiden** (kraken) en **ongedierte. Grootere duurzaamheid**, omdat het hout uit één stuk bestaande, verder kan afgesleten worden.

Représentant voor Nederland, **EMIL MOHR, 19 Prins Hendrikkade, Amsterdam.**

NEUCHATEL ASPHALTE COMPANY LTD. LONDON.
 Exploitatie der Mijnen van de Val Travers.

FABRIEK
 TE
AMSTERDAM
 Beltweg No. 3.



NATUURL. ASPHALT
 VAN
VAL DE TRAVERS
 ZWITSERLAND.

Gecomprimeerde Asphaltwegen en dito Dorschvloeren. Werken in Asphalt-Mastiek voor Trottoirs, Skating-Rinks, Moutvloeren, Kelders, Kolf- en Kegelbanen, Winkel en Magazijnvloeren. Gangen. Veranda's Brug- en Dakbedekkingen, Beton-Fundeeringen, Stallen, enz., enz., enz.

Zindelijk Vochtwerend, Ondoordringbaar, Geraaswerend
 Asphalt speciaal tot wering van vochtige muren.

Voor inlichtingen omtrent het leggen van Vloeren, Bedekkingen enz., gelieve men zich te adresseeren aan het Kantoor der fabriek, Beltweg 3, Amsterdam. 5100

JAN HAMER. — AMSTERDAM.

Kantoor: Marnixstraat 402 bij het Leidscheplein.

GEBOUW PERMANENTE TENTOONSTELLING VAN DE MAATSCHAPPIJ TOT BEVORDERING DER BOUWKUNST.

Installeerde *hier te lande* met veel succes,

Geheele Waterleidingen in gebouwen in verbinding met
 de Luchtdruk-Waterreservoirs de Reservoir-Waterfilters met luchtdruk
 systeem Carré, systeem Chanoit.

EERE-DIPLOMA TE PARIJS, GOUDEN MEDAILLE TE BRUSSEL, LE MANS, ANGER, ENZ.

Voor het oppersen, filtreren en verdeelen van water in gebouwen, ter vervanging van de hoogwaterreservoirs. 5101

De voordeelen van dit systeem zijn: dat men (tot een zeker maximum) over een willekeurigen druk kan beschikken, het water niet zoo zeer onderhevig is aan de verschillende temperatuursveranderingen, het in ieder gebouw kan worden aangebracht, de installatie goedkoop is als de tot nu toe gevolgde wijze van waterverdeling enz.

— Adressen waar dit systeem *hier te lande* is toegepast, worden op aanvraag verstrekt. — **BOYLE's Ventilators, MILDE's Telephonen, WITTE's Liften, KELLEY's gebrand en geschilderd Glas, geschilderde Tegels, enz.**

Maatschappij tot Bevordering der Bouwkunst.

SPECIALE TENTOONSTELLING

van Teekeningen, Schetsen, Photographiën, Modellen in pleister enz. betrekking hebbende op eenige in den laatsten tijd uitgevoerde bouwwerken onder directie van den heer J. VAN LOKHORST, Rijksbouwkundige bij het Ministerie van Binnenl. Zaken.

Leden hebben vrijen-toegang.

De toegangsprijs voor het publiek, voor deze tentoonstelling, en de Permanente Tentoonstelling van bouwmaterialen 5102

is 25 Cents.

AMERIKAANSCHER
Hydraulische Liften

DER

American Elevator Company,
 voor **Hotels, Ziekenhuizen, Kantoor- en**
Fabrieksgebouwen;

munten uit door:

Volkomen zekerheid,
 Eenvoudigheid van Beweging,
 Weinig watergebruik en onderhoudskosten, Geruischlooze gang,
 Onafgebroken goede werking.

Vereischen geen boring in den grond,
 in werking te zien,
 4 in het Nieuwe Ziekenhuis, aan den Coolsingel,
 te Rotterdam,
 in het Diaconessenhuis, Arnhem,
 in het Hotel du Passage, Amsterdam.

Generaal Agenten:
FRED. STIELTJES & Co,
 Keizer gracht 745
 Amsterdam.

5103

DE LINT & Cie.

Rotterdam.

PARKETVLOEREN en WANDTEGELS:

VILLEROY & BOCH.

BOCH FRÈRES.

MINTON HOLLINS & Cie.

Trottoir-IJzersteen en Cementtegels.
 Groote voorraden. 5014

DE ERVEN H. VAN MUNSTER & ZN. leveren:

BESTEKKEN,

zoo wel met als zonder bijbehorende

TEEKENINGEN.

DE ERVEN H. VAN & MUNSTER ZONN te Amsterdam, leveren:

NOTA'S

TEN DIENSTE VAN HEEREN ARCHITECTEN

met *Honorarium-Tabel*

op naam gedrukt.

100 Exemplaren f 4.—, 50 Exemplaren f 2.50

Zie model verzonden bij Weekblad N°. 24.

MUSGRAVE & Co., Limited

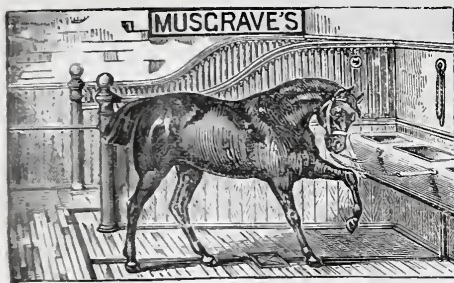

te BELFAST.

FABRIEK VAN

Engelsche Paarden- en Vee-Stalinrichtingen.

IJzeren Tribunes voor Wedrennen,

Tuigkamer-Benodigdheden,

DOGKENNELS,

Hooischuren, enz.

Gouden en Zilveren Med. Internat.

Tentoonstelling Amsterdam.

Deze inrichtingen waarvan reeds vele in Nederland geplaatst zijn, munten uit door soliditeit en zeer nette bewerking.

EENIG AGENT

D. S. M. KALKER

KONINKLIJKE MAGAZIJNEN

VAN 5092

BOUWARTIKELEN en GEREEDSCHAPPEN.

AMSTERDAM, St. Anth. Breestraat, C 21.

Telegram-Adres: KALKER—IJZERWAREN.

Telefoon N^o. 352.

Modellen te bezichtigen in het Tentoonstellingsgebouw van de Maatschappij tot bevordering der Bouwkunst, Marinestraat en St. Antonie Breestraat C 21.

G. J. Vincent & Co.

Kunstsmeden,

SCHIEDAM.

ZILVEREN MEDAILLE, WERELD-

TENTOONSTELLING Amsterdam 1883.

GOUDEN MEDAILLE, Antwerpen 1885

Specialiteit in gesmeed IJzeren Hekken,

Fijne smeedwerken, Dakversieringen,

Deurvullingen, Ornamenten enz.

Steeds voorhanden GESMEED IJZEREN

PAARDENRUIVEN. 5093

PHOTOLITHOGRAPHIE.

De ondergeteekenden bevelen zich bij Heeren Architecten aan tot het reproduceeren hunner

Plannen, Teekeningen, enz.

Prompte aflevering en billijke conditiën.

WEGNER & MOTTU

5094

Rokin 138.

W. F. WEIJNTJES,

Singel 514 b/h Koningsplein Amsterdam.

Specialiteit in Houten en Steenen

Parketvloeren en Verglaasde

Muurtegels.

Agent voor Minton Hollins & Co. Stoke upon Trent.

" " A. Jandges te Crefeld.

Verder alle mogelijke Bouwartikelen en ijzerwaren waarvan op aanvraag prijzen gaarne verstrekt worden. 5095

Fabriek van Verwarming- en Ventilatiestoestellen.

(Systeem DE KOSTER.) Amsterdam.

Deze warmwaterverwarming (met nieuwe toepassing van zelfregeling) beveelt zich aan in de volgende geplaatste en bestelde toestellen, sinds 1876.

- Amsterdam.** EVANG. LUTHERS ZIEKEN- EN OUDE MANNENHUIS, 5 toestellen, de HH. BLIKMAN & SARTORIUS, (Drukkerij.) — ROELOFFZEN & HUBNER, (Drukkerij) — BESTEDELINGENHUIS, Heerengracht, — DIAK. OUDE VROUWEN- EN MANNENHUIS, 4 toestellen. — INSTITUUT VOOR BLINDEN, Vossiusstraat. — De HH. W. F. PIEK, (huis). — G. A. FOL, (huis). — Mevr. G. L. FUNKE, (huis). — PAVILJOEN VONDELPARK. — COLLEGE BETH-HAMADRASCH-ETZ CHAIM. — de HH. JACB. ANKERSMIT, (huis). — F. J. WITTEVEEN, (huis.) — SOCIËTEIT »ONDER ONS.» — STOOMV. MAATSCH. NEDERLAND. — RESTAURANT RICHE. — de HH. JAN TER MEULEN, (kantoren).
- Leiden.** RIJKS-ZIEKENHUIS. — DOOPSGEZINDE KERK.
- Rotterdam.** De HH. P. S. SAUERBIER, (huis). — Dr. VAN RIJCKEVORSEL, (huis). — RUIJS & COMP. (kantoren).
- Baarn.** Mevr. STRICKER, (villa).
- Zaandam.** De Hr. C. KAMPHUIS, (villa)
- Arnhem.** DR. VROLIK, Oud-Minister, (villa).
- 's Hage.** De Hr. J. H. W. EILERS, (huis, Laan Copes van Cattenburg.)
- Deventer.** GROOT STEDELIJK ZIEKENHUIS.
- Amsterdam.** GYMNASIUM, Weteringschans. — MACHINISTENSCHOOL, Plantage. — HOTEL DU PASSAGE, Prins Hendrikkade, (60 kamers). — de HH. VAN LOON & COMP, (kantoren). — P. VAN EEGHEN, Heerengracht (huis). — BARON VAN HEEKERENVAN KELL (Huize Bingerden).
- Doesburg.** De Hr. J. SICKESZ, (huize de Cloeze).
- Lochem.** De Hr. H. M. J. VAN LOON, Langoed Hydepark, (Ventilatie). 5096
- Driebergen.** De Hr. J. W. F. SCHEFFER, (villa).
- Weesp.** De Hr. J. R. WÜSTE, Keizersgracht, (huis).
- Amsterdam.** De Hr. J. R. WÜSTE, Keizersgracht, (huis).
- Deventer.** BARAKKEN VAN HET ZIEKENHUIS. — De Hr. P. STOFFEL, (villa).
- Amsterdam.** A. SALM GBZ., Architect.
- Amsterdam.** PERRY & Co., nieuwe winkel en magazijnen.

Toestellen in aanleg.

- Amsterdam.** Nieuw te bouwen Klinisch Ziekenhuis, groot + 15000 M³.
» GEMEENTE APOTHEEK.
- Heemstede.** De Hr. M. J. TIELE, (villa).
- Zutphen** STRAFGEVANGENIS.
- Harderwijk.** STRAFGEVANGENIS.
- 's Graveland.** Baron RoëLL.

Th. A. DE KOSTER, Ferdinand Bolstraat 32 Amsterdam.



DE LINT & Co. Rotterdam.

Vertegenwoordigers van JOS. F. EBNER te Londen,

leveren in uitsluitend eerste kwaliteit,

MARMER-MOZAIEK en

TERRAZZOVLOEREN,

alsmede

5097

— **GLASMOZAIEK** —

Zestien Bekrooningen.

JAN VAN DER POT,

Scheepmakershaven N^o. 3 (Punt.) — ROTTERDAM.

De eenige Kyaniseerinrichting waar ook des winters wordt doorgewerkt.

Het Kyaniseeren is het eenige afdoende middel tegen verrotting en zwam. De bewerking geschiedt geheel reuk- en kleurloos. Desverlangd bijlevering van hout.

Prima Engelsche PORTLAND CEMENT, merk Wallsend,

van uitmuntende kwaliteit en tegen concurreerende prijzen.

BELGISCHE KLUIT- en HYDRAULISCHE KALK. Billijke prijzen en vrachten. **KUNSTGRANIET** systeem Pétitjean.

Prospectussen en prijscouranten worden ophaanvraag franco toegezonden

Gelieve op Voornaam en Adres te letten.

De Amerikaansche hydraulische Liften van de „American Elevator Company.”

„Time is money.” Ook op het vasteland van Europa is dit spreekwoord bekend genoeg, maar dat de waarde van den tijd daar toch nog op verre na niet zoo wordt gevoeld als bij de naburen over de zee, in 't bijzonder in Amerika, is moeielijk te ontkennen en blijkt uit tal van zaken.

Ook wat de toepassing van elevators, zoo voor goederen als menschen betreft, is het jongere werelddeel het moederland ver vooruit. Is dit voor een deel te verklaren door den veelvuldigen bouw van reusachtige hooge gebouwen, wier bewoning zonder die inrichtingen haast onmogelijk zou worden, ook in Europa komen deze kazernen meer en meer in gebruik, terwijl de toepassing van elevators ook in andere omstandigheden zulke groote voordeelen aanbiedt, dat hun gebruik zonder twijfel zich zeer sterk zal uitbreiden. Daartoe werkt mede, dat hunne constructie in de latere jaren zeer is verbeterd, en zij aan veiligheid, gemak in 't gebruik en aan vermindering in kosten van aanleg en exploitatie, belangrijk hebben gewonnen.

Voor al de door waterdruk bewogen liften bieden groote voordeelen aan, nu de aanleg van waterleidingen meer en meer algemeen wordt. En onder deze *hydraulische* liften verdienen die, welke door de American Elevator Co. worden gebouwd, zeer de aandacht.

De oorspronkelijke vorm van hydraulische liften was die, waarbij de kamer van de lift rustte op een daaronder bevestigden zuiger, die zich bewoog in een verticalen cylinder. Voor de plaatsing van dezen laatste was een put noodig, van eene diepte, grooter dan de hefhoogte van de kamer. Het is duidelijk, dat de aanleg van een dergelijk werktuig in vele gevallen zeer moeielijk en kostbaar en dikwijls onmogelijk was. Toch zijn liften van dit stelsel voor vrij groote hefhoogten gebouwd; de grootste is zeker wel die in het „Palais du Trocadéro” te Parijs.

Een beter en in meer gevallen bruikbaar stelsel is dat, waarbij de zuiger uit stukken bestaat, die telescoopvormig in en uit elkander schuiven. Maar aan beide systemen kleeft het nadeel, dat bij groote hefhoogte de drukking in den cylinder aanzienlijk wordt, en dat vooral het gewicht van den mede op te heffen zuiger zeer belangrijk is ten opzichte van dat van den eigenlijken last.

Stelsel.

Het stelsel van de hydraulische liften *zonder put* van de „American Elevator Co.” is voorgesteld in fig. 1.

De kamer hangt hierbij aan kabels, loopende over een boven het hoogste hefpunt geplaatst wiel E en beweegt zich tusschen stevige houten geleidingen. Het bewegings-toestel staat op den grond en wel ter zijde van de ruimte, waarin de kamer op- en neergaat. Hierdoor is het mogelijk de inrichting aan te brengen in elk trapgat en de bewegingstoestellen te plaatsen, waar dit het beste uitkomt,

Fig. 1.
Algemeene inrichting.

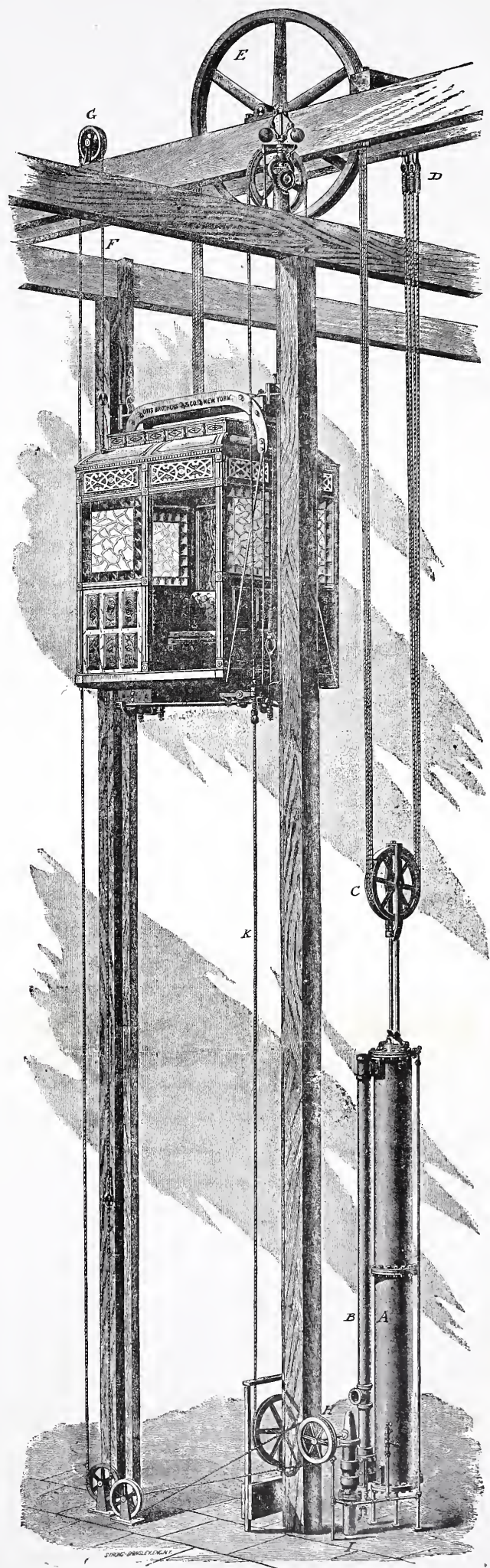

terwijl zij, zoo gewenscht, aan 't oog kunnen worden onttrokken.

Van het groote wiel *E* loopen de kabels over een wiel *C*, — dat door 2 zuigerstangen bevestigd is aan den in cylinder *A* bewegenden zuiger — en zijn bij *D* aan de zolderbalken bevestigd. Daalt de zuiger, dan rijst de kamer en omgekeerd. Het is duidelijk, dat bij de geschetste inrichting de zuiger slechts de halve lengte behoeft af te leggen, welke de kamer doorloopt, terwijl door het inlasschen van meerdere wielen de verhouding

Fig. 2.

Cylinder en waterregelaar.

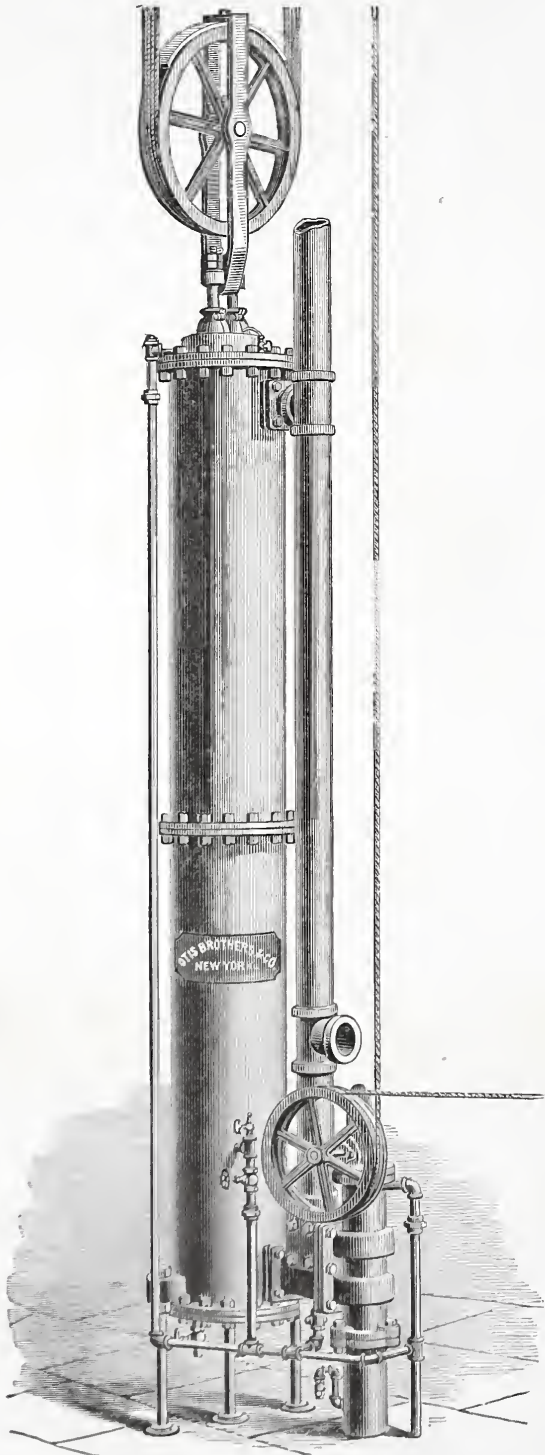

tusschen slaglengte zuiger en hefhoogte kamer willekeurig kan worden gewijzigd.

Beweging (Fig. 1 en 2).

Het bewegen van den zuiger in den cylinder *A* geschiedt door waterdruk, verkregen 't zij door middel van een hooggeplaatst reservoir of direct van eene water-

leiding. Het water wordt toegelaten in de buis *B*, welke met de onderzijde en bovenzijde van den cylinder in verbinding staat, aan de bovenzijde direct, aan de onderzijde door tusschenkomst van een buis *I*. De buis *I* staat namelijk met eene zijdelingsche opening in verbinding met buis *B* en door een lager gelegen opening met de onderzijde van den cylinder. De regeling van den watertoevoer geschiedt door een zuigerklep in de buis *I*.

Staat deze zuigerklep tusschen de beide openingen, dan kan het water onder den zuiger in cylinder *A* door de buis *I* wegvloeien, en drukt het water den genoemden

Fig. 3.

Ophanging van de kamer.

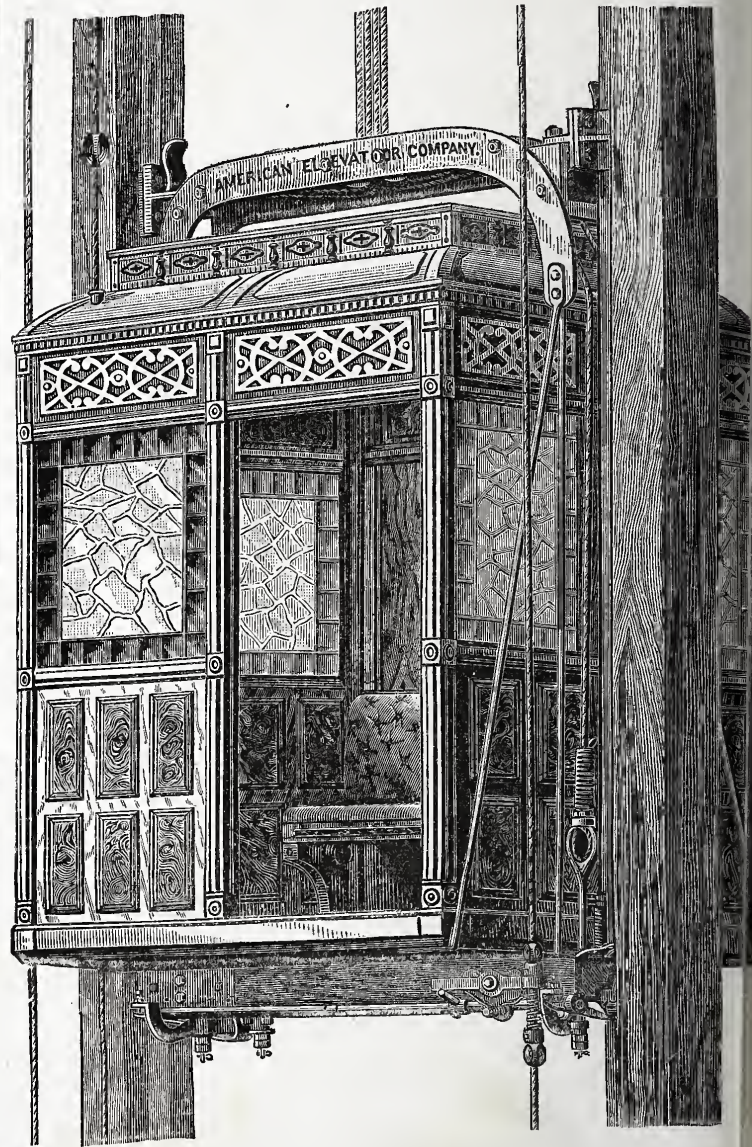

zuiger naar beneden; de kamer rijst dus. Staat de zuiger vóór de onderste opening, dan is wegstroming van water onmogelijk, en blijft de toestel in rust. Wordt eindelijk de zuigerklep zóóver naar beneden gebracht, dat zij beneden de onderste opening staat, dan is eveneens wegstroming van water belet, maar tevens staan dan onder- en bovenzijde van den cylinder *A* met elkander in verbinding. Het overwicht van de kamer doet nu deze dalen, de zuiger in cylinder *A* rijst en het water boven dien zuiger verplaatst zich door buis *B* naar de onderzijde er van.

Men ziet dus, dat alleen bij het rijzen van de kamer waterverbruik plaats grijpt. Bij het dalen wordt *geen* nieuwe hoeveelheid vereischt.

De beweging van de zuigerklep geschiedt door het

wieltje H , dat op een beugelstang in de buis I werkt, terwijl het omdraaien van wiel H door een koord zonder einde F geschiedt, loopende door de kamer en verder boven over een wiel G , beneden over 2 wielen aan den voet van den geleibalk geplaatst. Hierdoor is het mogelijk de beweging te doen plaats hebben van de kamer uit. Trekt men het koord F naar beneden, dan rijst de kamer; door het koord naar omhoog te trekken, daalt zij.

Op dezelfde wijze kan men den toestel elk oogenblik tot stilstand brengen. Om daarbij schokken te vermijden,

Fig. 4.
Snelheids regelaar.

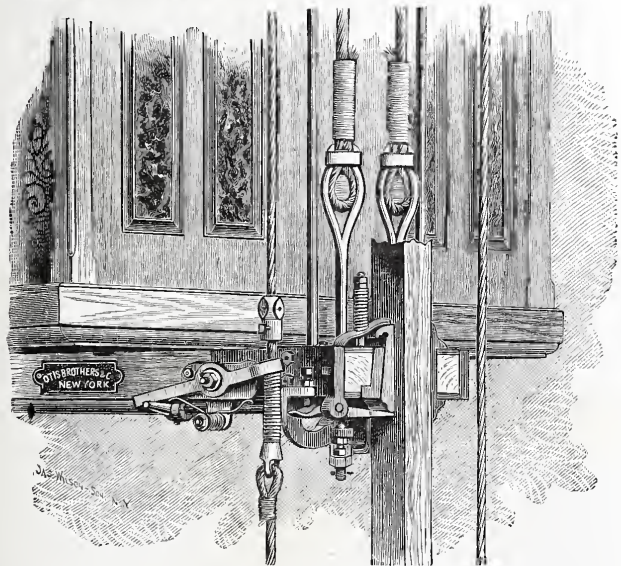
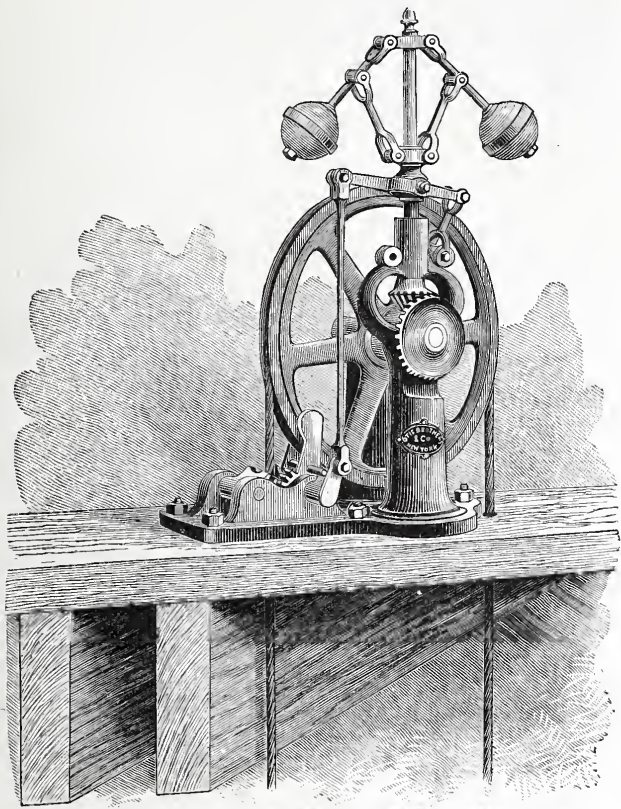

Fig. 5.
Veiligheidswig.

zijn de openingen in de buis I afgesloten door zeefvormig doorboorde bedekkingen, waar langs de zuigerklep zich beweegt, en waardoor dus het toelaten of het afsluiten van het water zeer geleidelijk plaats heeft.

Ook het te hoog of te laag dalen van de kamer is bij den beschreven elevator niet mogelijk, omdat dan de zuiger automatisch de openingen boven of beneden in den cylinder sluit en de verdere waterbeweging onmogelijk maakt.

Veiligheidsinrichtingen (Fig. 1, 3, 4, 5, 6 en 7).

Bizondere zorg is besteed aan de veiligheidsinrichtingen. Vooreerst hangt de kamer niet aan één, maar aan vier metalen kabels, die eerst (zie fig. 3) over rollen in een ijzeren juk loopen en zich verder wederzijds de kamer verdeelen, en door oogen bevestigd zijn aan een dwarsbalk, waarop de kamer rust en die de verticale geleibalken omvat.

Aan dezen dwarsbalk is bevestigd de veiligheidsinrichting, welke in de figuren 5, 6 en 7 afzonderlijk is voorgesteld.

De twee kabels 1 en 2 (zie fig. 6) zijn niet direct in den dwarsbalk bevestigd, maar gaan er door heen en dragen een balansstuk W , dat om het punt O draaien kan. Dit balansstuk draagt 2 schroeven H en H' , die resp. bij opgaande of dalende beweging van het stuk stooten tegen den arm Z , die op de as Y draaibaar bevestigd is. Zoodra dus de spanning in de kabels ongelijk wordt, draait het balansstuk; de arm Z gaat omhoog en drijft de wig ∇ tusschen dwarsbalk en geleibalk, zoodat elke verdere beweging van den toestel onmogelijk wordt. Daar de as Y over de geheele breedte van de kamer doorloopt, en aan de andere zijde eene volkomen gelijke inrichting aanwezig is, komt dus ook de andere wig in werking.

Het ophouden van de beweging bij het neerdalen kan geen schok veroorzaken of nadeeligen invloed uitoefenen op den cylinder omdat, zooals boven beschreven werd, in dat geval er slechts eenvoudige verplaatsing van het water geschiedt van de boven- naar de onderzijde van den cylinder. Zijn de wiggen naar boven geschoven en dus vast, dan kan men van de kamer uit door het koord F de beweging omzetten; de kamer rijst en daarbij raken de dwarsbalken los uit de wiggen, en kan de toestel glijdende tusschen de wiggen zóóver naar boven worden gevoerd als noodig is om de personen op de eerstvolgende verdieping uit te laten en den toestel na te zien.

Bij het voor de eerste maal stellen van de lift moeten vooraf alle ongelijke spanningen in de vier kabels door middel van de schroeven aan de onderzijde worden weggenomen.

De balans werkt eveneens, zoodra één der koorden mocht breken, een verschijnsel, dat tot nu toe nog bij geen dezer toestellen is voorgekomen.

De wiginrichting treedt bovendien automatisch in werking, zoodra de snelheid van het afdalen te groot mocht worden. Dit zou kunnen gebeuren bij het breken van alle koorden, wat echter bijna onmogelijk is, maar ook, — en hierop is wél te rekenen, — bij overlading van de kamer door een te groot aantal personen of door zorgeloze behandeling van het handkoord F en het daardoor te plotseling openen van den waterregelaar.

Voor al die gevallen dient de snelheidsregelaar voorgesteld in fig. 4. Een koord zonder einde K (zie fig. 1, 6 en 7) loopt onder en boven over schijven en gaat door een arm X (fig. 6 en 7) bevestigd aan den dwarsbalk onder de kamer. Twee veren E^1 en G^1 — de eerste opgesloten tusschen twee op het koord K bevestigde knoppen — houden dezen arm, die om een bout kan draaien, in horizontalen stand. De bovenste schijf brengt door conische raderen een gewonen kogelregelaar in

omdraaiing. Wordt de beweging van de kamer en dus van de schijf te groot, dan trekt de regelaar een verticalen stang omhoog en klemt daarbij het koord *K* vast tusschen een excentrisch en een vast getand rad (zie fig. 4). Daar de kamer blijft dalen, wordt dus nu de arm *X* omgeworpen, en door middel van den nok *F*¹ de as *Y* gedraaid. Hierdoor worden de wiggen door de armen *Z* aangezet.

In eene uitvoerige beoordeeling van deze elevators laat zich de bekende Deutsche Professor F. REULEAUX zéér gunstig uit over deze inrigtingen, zoo wat de gemakelijkheid van beweging betreft als de groote mate van veiligheid. Deze laatste is verzekerd door de zeer sterke constructie, den zachten gang die alle schokken en wringingen uitsluit, de doelmatige veiligheidstoestellen en het gemis aan zware tegenwichten. Deze laatsten zijn bij de hydraulische elevators met direct werkende hef-

Veiligheidswig.

Fig. 6.

Van ter zijde gezien.

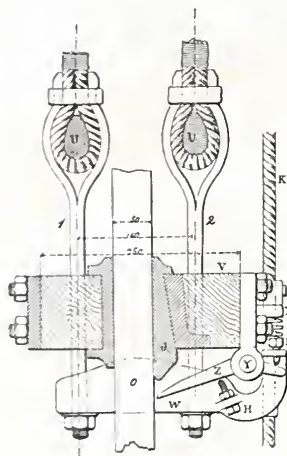
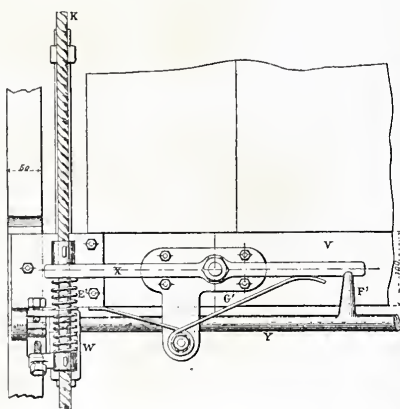

Fig. 7.

Van voren gezien.



zuigers steeds noodig, maar kunnen leiden tot groote ongevallen. Vooreerst wordt het totale gewicht en daar-

mede de belasting der kabels bij groote hoogte zeer aanzienlijk. Wordt de kamer te sterk beladen, of te plotseling ontlast, dan worden de tegenwichten of de zuiger plotseling naar boven bewogen, wat tot breuken of andere gevaren kan leiden.

Verder munten de elevators zonder direct werkende hefzuigers uit door gering onderhoud en waterverbruik. Dat zij voor elke hoogte en voor elk gewicht kunnen worden gebouwd, blijkt uit de inrichting.

De boven beschreven liften, genaamd „*Standard hydraulic elevators*” worden gebouwd in de Vereenigde Staten in de fabrieken van OTIS BROTHERS & Co. te New-York en HALE Elevator Co. te Chicago, door de „American Elevator Co.” te Londen en „la Compagnie Américaine d’Ascenseurs” te Parijs. Men vindt ze dan ook wel aangeduid met den naam OTIS-Elevators, naar den eersten constructeur.

Het aantal in werking in Amerika en elders bedraagt vele duizenden (in het laatst van 1887 omstreeks 5000), en ook hier te lande, waar zij ingevoerd werden en vertegenwoordigd zijn door de Firma FRED. STIELTJES & Co. te Amsterdam, kan men ze in werking zien in het hôtél du Passage te Amsterdam (Architect A. L. VAN GENDT), in het Diaconessenhuis te Arnhem (Architect B. A. BERENDS), en in het Ziekenhuis te Rotterdam (Directeur der Gemeentewerken G. J. DE JONGH, Architect C. J. STRUYK), waar er 4 stuks zijn opgesteld. En het leidt geen twijfel, of deze doelmatige werktuigen, die door een ieder zonder gevaar kunnen bestuurd worden, zullen spoedig ook hier te lande het burgerrecht verkregen hebben. Tal van hôtels, gestichten, hospitaals, magazijnen, pakhuizen, enz. missen nog steeds de tijden arbeidbesparende inrichtingen, welke in Amerika in geen enkel nieuw groot gebouw ontbreken. Maar de constructie is thans zóózeer verbeterd en de aanleg, overal waar eenige geringe waterdruk beschikbaar kan worden gesteld, zóó eenvoudig geworden, dat eene snelle verspreiding met grond mag worden verwacht.

Verdere inlichtingen, geïllustreerde Catalogussen, Prijsopgaven enz. worden verstrekt door de Vertegenwoordigers der „AMERICAN ELEVATOR COMPANY” voor Nederland en België

FRED. STIELTJES & C^o.

Keizersgracht 745,

AMSTERDAM.

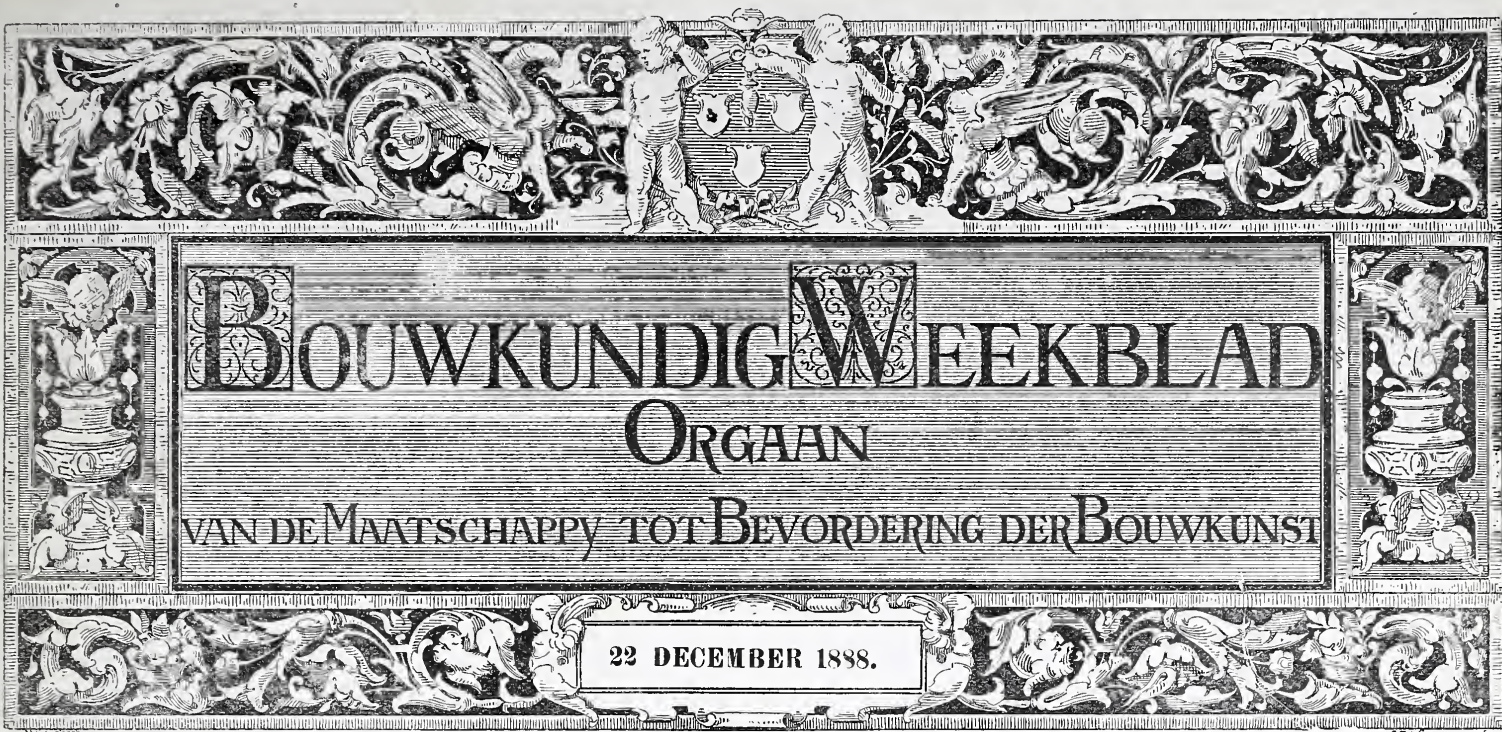

Redactie: Dr. P. J. H. CUYPERS, Prof. E. GUGEL, J. R. DE KRUYFF
 C. MUYSKEN, F. J. NIEUWENHUIS en C. T. J. LOUIS RIEBER.

Bureau: Marnixstraat 402.

Uitgevers: DE ERVEN H. VAN MUNSTER & ZOON,
 Heerengracht 246, Amsterdam.

London Office:

35 Queen Victoria Street E. C. - HENRY HEMANS & C^o.

Abonnementprijs voor Nederland, fr. p. p. f 8.50; voor Ned.-Indië
 (bij vooruitbetaling) fr. p. p. f 11.50; voor het Buitenland (bij vooruitbetaling)
 fr. p. p. f 10.— Afzonderl. Nummers voor zoo lang de voorraad strekt 25 Cts.

INHOUD: Indrukken. — Eene nabetrachting. — Verslagen der
 afdelingen 's Gravenhage 14 December en Leeuwarden 14 December
 1888. — Prijsvragen. — Binnenlandsche berichten. — Afloop van aan-
 bestedingen.

Dit nummer bestaat uit 8 bladzijden.

INDRUKKEN.



De tentoonstelling door den heer v. Lokhorst georganiseerd in het Gebouw der Maatschappij, wordt door hem in het Weekblad van 17 Nov. l.l. ingeleid en, zooals hij zegt, is het doel van die tentoonstelling om de vakgenooten op te wekken eveneens iets van de door hen uitgevoerde bouwwerken in het Gebouw onzer Maatschappij te zien te geven, ten einde allengs een overzicht te verkrijgen van wat in de laatste jaren op het gebied der architectuur in ons land is tot stand gebracht.

Die inleiding heeft mij uitermate bevreed. Het kan den heer v. L. toch niet onbekend zijn, dat nu reeds enkele jaren tegen de Mei-vergadering in het Gebouw eene zoogenoemde Salon-tentoonstelling gehouden wordt, waarop reeds velen hebben tentoongesteld wat door hen in de laatste jaren werd tot stand gebracht; daar heeft reeds jaarlijks plaats dat, waartoe de heer v. L. zich voorstelt den stoot te geven door zijne afzonderlijke tentoonstelling. En zoo deed ik mij de vraag, waarom hier afzonderlijk tentoongesteld wat op de Voorjaars-tentoonstelling te huis behoort? Wanneer het toch gebruikelijk werd, dat ieder een afzonderlijke tentoonstelling organiseerde, wat zou er dan van de Voorjaars-tentoonstelling der Maatschappij te recht komen? Doch hoe dit

ook zij, nu de heer v. L. eene afzonderlijke tentoonstelling heeft georganiseerd van de plannen die op zijn bureau zijn uitgewerkt, heeft hij recht dat men daarvan notitie neme en hem niet doodzwijge.

De heer Jos. Th. J. Cuypers heeft in de N^o. 49 en 50 van het Weekblad zijne beschouwingen omtrent die plannen ten beste gegeven. Ik kan die in vele opzichten niet deelen en wensch zulks dan ook nader uiteen te zetten.

Ik geef toe, tot op zekere hoogte is er een eenheid van streven in die gezamenlijke werken niet te miskennen. De heer C. noemt dit een streven naar *waarheid* in vorm, *oprechtheid* in uitdrukking der bestemming, en *helderheid* in zamenstelling en versiering.

Mij gaat echter die *waarheid* in vorm te ver. Overal de onbekteerde constructie of het onbekteerde materiaal te doen spreken moge een beginsel zijn, maar ik betwijfel of het een schoonheidsbeginsel is.

De *oprechtheid* in de uitdrukking der bestemming heb ik in menigen gevel van de tentoongestelde plannen te vergeefs gezocht, en de *helderheid* in zamenstelling, — ja, dat is wel het zwakste punt van de geheele tentoonstelling. Overal ziet men de plannen opgebouwd uit plattegronden, die het vermoeden opwekken niet genoegzaam doorwerkt te zijn. De verschillende lokalen schijnen naast elkander geplaatst, zooals het toeval ze daarheen geworpen heeft. Bijna nergens ontdekt men een poging om tot symmetrie (een eerste vereischte van monumentaliteit) te komen. Vertrekken van de meest uiteenlopende afmetingen, zoo in grondslag als in hoogte, worden naast elkander geplaatst en zonder eenig bezwaar die ongelijkheid zoowel door onnoodige voorsprongen in de gevels, als door ongelijke, hooge vensters en verdiepingen naar buiten zichtbaar gemaakt. Hierin schuilt dan ook het geheim waarom de gebouwen van de landbouwschool te Wageningen

tot de besten behooren. Daar, bij de in landelijke omgeving geheel vrijstaande bouwwerken, heeft die toevallige groepeerings iets verdienstelijks, iets wat tot werkelijk bevalig geheel leidt. In mindere mate schaaft ook dit nog in de op vrij terrein geplaatste kweekscholen; ook daarin ligt veel wat goed is. Erger wordt het echter reeds bij de verschillende Akademische gebouwen, en het minst geslaagd van allen is daarom ook het Provinciaal Gouvernementsgebouw te Assen.

Hetzelfde geldt eenigszins omtrent het gebruik van veelal dezelfde motieven. Bijna overal hooge smalle vensters, waar het kan kruisvensters, meest met ontlastingsbogen, in patroon gemetselde boogvullingen en versierde ankers, eenvoudige schuine gevelafdekkingen, sterk ontwikkelde en verbrokkelde dakvlakken, en afzonderlijke traptorens.

Hoe monumentaler de gevel had moeten zijn, des te minder leenen deze motieven zich daartoe. Ook daarom weer zijn de landelijke en eenvoudige gebouwen de besten.

Iets zwaars veroorzaakt de overal voorkomende ongenoegzame omraming van alle vullingsmotieven; in plaats van in paneel, nemen deze dikwijls de geheele vlakke in en worden daardoor te groot.

Aangenaam is de indruk van de gebouwen van de *landbouwschool te Wageningen*. Hier zijn de gekozen vormen goed op hun plaats en komen tot hun recht. Hier is terecht de kracht gezocht in ongelijke vleugels, gebroken en verspringende muurvlakken, met afzonderlijke daken, waar een enkel torentje het schilderachtige verhoogt.

Ook bij de *Rijks-Kweekschool te Nijmegen* zijn de vormen niet misplaatst, hoewel de vraag zich voordoet, of men niet juist door minder versnippering een groot-scher indruk had kunnen verkrijgen.

Bij de *Rijks-Kweekschool te Deventer* drukt ook de gevel goed de bestemming uit, en bij die te *Middelburg* is tevens het uitwendige niet ongeschikt gegroepeerd. Hier krijgen wij ook meerdere interieurs te zien. Deze maken echter een uiterst somberen indruk; men zou wanen in een gevangenis te zijn verplaatst. Ik heb hier te vergeefs naar het schilderachtige gezocht dat de heer C. in de doorzichten van die trap meent te zien. Juist die gevoegde wanden zijn een doodend element, al mogen zij nog zoo waar in den vorm zijn.

In het *Boerhave laboratorium te Leiden* vindt men de volledigste onsymmetrie. Ongelijk zijn de asafstanden, ongelijk de avant-corps, ongelijk de venstergroepeerings, — juist zooals het toeval van het gebruik der lokalen zulks wil. Zeker, er is iets gemakkelijks in dat zich natuurlijk laten ontwikkelen van plattegronden en gevels; doch veel moeilijker is het deze stof te verwerken en onder te brengen in gesloten axiale gevels en regelmatige plattegronden. Is de traptoren hier goed opgelost, minder fraai zijn de geheel ongelijke avant-corps. Ook de trap is hier somber van vorm en opvatting.

In het *Laboratorium te Groningen* heeft men naar symmetrie gezocht, hoewel ook daar toch de deur niet het midden van den gevel heeft kunnen bereiken.

Monumentaal doch zwaarvoedig, met uiterst smalle hooge vensters, zien wij een echte ouderwetsche stichting voor ons. Gedrukt tegenover deze hooge vensters is het ingangspoortje, wat nog wordt verhoogd door de kleine bovenlichten. Hoezeer hier echter de gevoelens

uiteenloopen blijkt wel daaruit, dat de heer C. meent dat deze gevel aan de studiosi een *opwekkenden* indruk zal geven. Verbaasd heeft mij hier de uitdrukking van den heer C., dat een zuinig gebruik van bergsteen den aanleg meer monumentaal maakt; ik meende tot dusverre dat de monumentaal rijkste vorm slechts door bergsteen was te verkrijgen, getuige bijv. de Gothische Domkerken.

Eenvoudig, haast al te eenvoudig is het *Rijksarchief te 's Hertogenbosch*. Hier, groote kruisvensters met geprofileerde ontlastingsbogen en gemetselde patroonvullingen, zonder een stukje gehouwen steen, zelfs niet in de boogsnijdingen der vensters, in plint of in sokkellijsten.

Goed doet echter het rijker gehouden poortje, wat trouwens het eenige monumentale in dezen gevel is.

Het hoofdwerk is het *Gouvernementsgebouw te Assen*. Juist bij dit werk, waar gelegenheid tot een monumentaal werkstuk bestond, vinden wij een hoogst onorganische ontwikkeling. Zulk een plattegrond ontwikkeling mag voor ieder akademisch gevormd architect een raadsel zijn. Van symmetrie is hier hoegenaamd geen sprake. Assen verspringen naar welgevallen, alsof zij met elkander niets te maken hebben. Hoewel een avant-corps voor den ingang is ontworpen, springt de vestibule toch nog een travée voorbij dat avant-corps, in het daarnaast gelegen gevelvlak, waar uitwendig alleen een afvoerpijp van deze zonderlinge groepeerings getuigt. Evenzeer verspringt de hoofdmiddengang in deze zijdelings gelegen travée, waardoor ook natuurlijk de geheele vestibule onsymmetrisch wordt. De dwarsgangen der verschillende vleugels verspringen eveneens ten opzichte van elkander, zelfs de bovengang verspringt met den daaronder gelegen gang. De uiterst ongelijke grootte en willekeurige ligging der afdeelingkamers, het niet zamenhangen van de antichambre van den Commissaris des Konings met diens vertrek, de ten opzichte van de Statenzaal niet gunstig gelegen hoofdtrap, dit alles doet zeer weinig doorwerking van de plattegronden vermoeden.

In plaats van een monumentalen gevel heeft men hem hier verbrokkelend in 4 afzonderlijke deelen, ongelijk van hoogte en behandeling, getuigende van de sprekendste onmacht om in de facade de ongelijke, groote en hooge vertrekken tot een monumentaal geheel te verbinden. Eigenaardig is het dat, terwijl het geheele plan Gothiseerd, men als het ware systematisch den spitsboog gebannen, en door den rondboog vervangen heeft. De groote kruisramen, hoog en smal, de onderste met den traditioneelen ontlastingsboog voorzien, ontbreken ook hier niet. De topgevels, in stijve, rechte, schuin oplopende lijnen, doen onze schilderachtige oud-Hollandsche topgeveltjes smartelijk gedenken. Weinig fraai is de ontwikkeling van 2 groote vensters boven den hoofd-ingang; de hoofdboog hierboven, met wapen en medaillon portretten, is zelfs zeer ongelukkig te noemen; daarbij nog is het wapen veel te groot. Wil men een karakter uit dezen gevel lezen, dan is het zeker niet dat van een gouvernementsgebouw. Mij dunkt Gedeputeerden moeten wel eens zoo iets gevoelen alsof zij weesvaders geworden zijn, wanneer zij den gevel van hun gebouw naderen. Hier kan men met recht zeggen; hoe jammer dat de lichtdruk uitgaven van Weenen en Berlijn bij deze richting versmade waar is. Eene oprissing aan

de meesterlijke wijze waarop een Schmidt in zijn Weener Raadhuis de Gothiek modern gedacht heeft, zou werkelijk aan ons departement van Binnenlandsche Zaken recht gegund zijn.

Inwendig is de vestibule zeer gedrukt van verhouding; de gedrukte Gothische kolommen en evenzeer gedrukte hoofdbogen werken daartoe niet weinig mede. De zichtbare trogvelven tusschen ijzeren binten zijn al een zeer magere vergoeding voor het gemis aan werkelijke gewelven, en zijn als pseudo-welf wel eenigszins in strijd met de waarheid in den vorm. Het geheel is rijk in kleuren gezet, maar te druk en verwarrend. De vroolijkheid die de heer C. hier waarneemt, zoek ik te vergeefsch. Het geschilderde steenverband op de muren, zoowel hier als in de vergaderzaal, ontnemt daaraan niet het kille, in ons klimaat aan alle steen eigen.

Het pronkstuk van het inwendige is de vergaderzaal der Staten. Met betrekkelijk eenvoudige middelen is deze rijk behandeld. Is het zuinigheid of opzet dat hier het plafond gedeeltelijk in de kap springt en daardoor aan 2 zijden schuine vlakken vertoont, en de noodzakelijkheid bestaat door rijke trekstangen het noodige verband in de kapconstructie daar te stellen? Deze distributie komt zeker niet ten gunste van de groote halfronde bogen, welke de wandvlakken verdeelen, daar deze nu gedrukt, als het ware in het plafond inschieten. Zulk een zuinigheids-constructie, hoe rijk ook uitgevoerd, is dunkt mij hier minder op hare plaats. Dit, in verband met de licht blauw groene tint van de grondkleur van de zaal en het geschilderde steenverband, geeft daaraan een koud en kil karakter. In de boogvullingen zijn de wapens buiten verhouding groot. Evenzoo de opschriften onder de schilderstukken, die de middenvlakken dier boogstellingen innemen, en waaraan te veel ruimte is opgeofferd. Hier doet zich bijzonder het gebrek aan genoegzame omraming gevoelen; men had daardoor die motieven tevens tot een geringere grootte terug kunnen brengen. Geheel misplaatst zijn hier de engelfiguren op de penanten, die aan een kerkdecoratief ontvlucht schijnen te zijn. Weinig architectonisch is het, dat de lambriseering glad voorbij alle pijlers heen gaat, in plaats van het relief van deze terugsprongen te volgen; daardoor wordt ook het lang gestrekte karakter verhoogd. De Gothische voorzitterstoel moet, dunkt mij, den vertegenwoordiger des Konings doen watertandert naar de tijden, waarin bij den vorm ook de macht t'huis behoorde.

Omtrent verdere details kunnen wij kort zijn, na hetgeen de heer C. reeds daaromtrent gezegd heeft. De vreemde elementen in de schoorsteenmantels werden reeds door hem opgemerkt. Onbehaaglijk werkt bij enkelen de zeer lage spiegelbekroningen. De hooge pilasters met zware kraagsteenen in de Gedeputeerdenzaal acht ik geen gelukkig motief; mij dunkt het een moest het andere buiten sluiten, en daarenboven krijgt de pilaster door gemis van een architraaf-verband iets onvasts en buitelig. Sommige kast- en deurbetimmeringen mogen haast al te eenvoudig zijn. De liggende gedrochten, welke met banderollen versierde opschriften dragen van de kamers van den Commissaris des Konings, van den griffier en de wachtkamer, zijn bepaald leelijk. De vele verdere ornament composities getuigen van een groote mate van werkkracht. Onder goede zaken komen ook

hier minder goede en bijna naïve voor. De heer C. merkte reeds op, dat vele der teekeningen te blauw en koud zijn en dat een onbedreven decorateur licht naar koude zamenstellingen overhelt.

Over de tentoongestelde *restauratiewerken* is het moeilijk een oordeel uit te spreken naar de teekening; daartoe moet men het bouwwerk zelf zien en de wijze van uitvoering eener restauratie beoordeelen. De tentoonstellingszaal biedt daarvoor natuurlijk niet de gelegenheid aan.

De heer C. noemt ten slotte de geheele reeks van werken een krachtig levensteeken van den vooruitstrevenden geest op bouwkundig gebied, een geest die den smaak en het *Hollandsch* gezond verstand eer aan doet, die, wars van alle oppervlakkige zinlooze pralerij, bewijs geeft van *vaderlandsche* degelijkheid en ernst. Daarmede schijnt hij deze richting speciaal als de vaderlandsche en Hollandsche in beslag te nemen. Terzijdestelling van bepaald historische kenmerken van een of ander tijdperk (ook die van de Gothiek?), acht hij een verdienste. Vergeten wordt echter, dat de motieven van den heer van L. zijn ontleend aan tijden, toen er nog geen zelfstandig Nederland bestond, toen Bourgondische en Oostenrijksche Heeren de Nederlanden slechts als rijken buit aanzagen. De bloeitijd onzer Hollandsche Renaissance gaat samen met het bloeitijdperk onzer geschiedenis. Zijn de rijke pilaster- en kolomstellingen met hoofdstellen, de rijke topgevels en gehouwen steenversieringen uit die tijden ketterijen, die on-Nederlandsch genoemd moeten worden? Dan vraag ik, waren dan Gothische vormen zelf oorspronkelijk Hollandsch, zijn die dan ook niet uit den vreemde tot ons gekomen? Zou de Nederlandsche bouwkunst ooit zoover gekomen zijn, wanneer het „vaderlandsch bovenal, weg met wat uit den vreemde komt” steeds vooropgesteld was geworden? Is de kunst dan niet zelf internationaal, en zien wij de groote meesters der bouwkunst in alle tijden niet in den vreemde werkzaam?

Maar dit moet in Nederland anders worden. Van regeeringswege mag maar één vormenstelsel gerekend worden het ware Nederlandsche te zijn. Gedeputeerden van Drenthe in de wandschildering van de Statenzaal te Assen hebben zulks besloten; en wanneer wij in die mannen de portretten herkennen van de heeren de de Stuers, Cuypers, van Lokhorst en anderen, wanneer wij gadeslaan hem die daar de pen voert, dan kunnen wij gelooven, dat het zoo zou kunnen worden. Aan de in Utrecht gestelde eischen bij den Universiteitsbouw zien wij wat ons te wachten staat. Aan energie en samenwerking ontbreekt het die richting niet, maar nog zijn niet allen daartoe bekeerd. Te velen spiegelen zich nog in het zonnige leven van de 19e eeuw, om vrijwillig terug te treden en zich t'huis te gevoelen in een vormenstelsel, dat aan onze voorouders moge voldaan hebben, maar niet bij machte is om aan alle eischen van dezen tijd het hoofd te bieden.

F. J. NIEUWENHUIS.

EENE NABETRACHTING.

Het adres van het Bestuur der Maatschappij tot bevordering der Bouwkunst aan Zijne Excellentie den Minister van Binnenlandsche Zaken, betreffende het uitvaardigen

van een wet op het Ambachtsonderwijs en het zoo spoedig mogelijk in werking stellen van eene wettelijke bepaling op de opleiding van leerlingen in ambacht-handwerk en fabriek, is den 8sten Nov. j.l. verzonden.

Het officieuze antwoord hebben wij dezer dagen in alle dagbladen kunnen vinden.

Of hiernede de taak van het Bestuur afgeloopen is, en men even kalm zal blijven wachten als bij het indienen van het adres van den 13den Nov. 1886, is eene zaak die zeker dient besproken te worden, zoowel door het Bestuur als door de leden. De Mei-vergadering zal zeker het resultaat van een en ander geven.

Mocht het laatste adres niet anders uitwerken dan hetgeen nu al bekend is, dan zullen zeker vele leden niet mij wenschen te weten, welken weg het Bestuur wil inslaan, om te voorkomen dat dit adres hetzelfde lot beschoren wordt als dat van 13 Nov. 1886.

Hetgeen indertijd is geschied, namelijk dat het Rapport van de Commissie in zake het Ambachtsonderwijs, aan eenige leden der 2de Kamer van de Staten-Generaal gezonden is, zou m. i. nu op ruiner schaal kunnen plaats hebben, zoodat onze volksvertegenwoordiging en ook zij, die het publiek voorlichten, weten, waaraan behoefte is en welke de beste wijze is om de innerlijke kracht van ons volk te versterken, door onzen werklieden datgene te geven wat hen verheft en onze industrie tot voordeel is, n.l. *eene opleiding in hun handwerk* *).

Hoeveel malen is er al niet op gewezen, dat een groot deel van ons volk, de werklieden, niet die opleiding krijgen die zij moeten hebben, dat voor hen zoo goed als niets, voor anderen..... Maar ik behoef het niet te herhalen, het is al zoo dikwijls gezegd.

Moet dat zoo blijven?

Met alle kracht moet er geprotesteerd worden tegen dezen onhoudbaren toestand.

Als alle vakmannen het eens zijn, dat het peil van den werkman moet verhoogd worden, dat onze industrie wil dat er verbetering kome, zoodat er tusschen den patroon en den werkman meer toenadering zij, en dat de gelegenheid geopend worde om den werkman te bekwamen, dan zal deze wensch door onze volksvertegenwoordiging ter harte genomen worden.

De Maatschappij tot bevordering der Bouwkunst, die werkelijk al het mogelijke doet om eene wettelijke regeling op het ambachtsonderwijs te verkrijgen, moet daarmede blijven voortgaan; zij heeft deze zaak tot de hare gemaakt. Het ligt trouwens op den weg der Maatschappij om eene verbetering te krijgen in de opleiding van den werkman.

*) Na het indienen van het adres van 13 Nov. 1886, zijn exemplaren van het Rapport verzonden, o. a. aan de Ministers, de leden van den Raad van State, de leden van de Ie en IIe Kamer der Staten-Generaal, de Commissarissen des Konings, de Ged. Staten, de Inspecteurs van het M. en L. onderwijs, aan de Burgemeesters en de Raden van alle Gemeenten boven de 8000 zielen, de besturen van alle ambachts- en andere scholen, verschillende Maatschappijen en Vereenigingen, de voornaamste Tijdschriften en Dagbladen, enz. Ook ontvingen alle leden der Vereeniging tot bevordering van Fabrieks- en Handwerksnijverheid in Nederland, een exemplaar.

Een afdruk van het adres van 8 Nov. 1888, met een exemplaar van het Rapport, is, na het indienen van dat adres, wederom verzonden aan de Ministers en alle leden van de IIe Kamer der Staten-Generaal, enz.

RED.

Veel is er nog te doen om den toestand van den werkman te verbeteren, doch andere Vereenigingen helpen haar; denken wij slechts aan de Nederl. Pensioen-vereeniging voor Werklieden, het Werkgeversbond, en andere, — *aan de Maatschappij tot bevordering der Bouwkunst dan de zorg voor de opleiding*; en wij vertrouwen dat ieder zal medewerken, ook zij die minder ingenomen zijn met het laatste adres aan Zijne Exc. den Minister.

Dit adres, dat verzoekt om het leerlingstelsel bij de wet te regelen, heeft bij velen een verkeerden indruk gemaakt.

Vreesde de een daarin een terugkeer tot den, door sommigen hoogergeroemden, gildentijd te zien, de ander vreesde niets meer of minder dan dat eene doorvoering van zulk een wet, het verval der Ambachtsscholen ten gevolge zou hebben.

De heer Rieber, die in het Weekblad van den 10den Nov. j.l. zeer uitvoerig de bedoeling der motie, genomen in de September-vergadering, uiteenzette, heeft toch het denkbeeld niet kunnen wegnemen, dat het noodig geweest was om de motie meer uitvoeriger te doen bespreken, en dat wel wat al te spoedig op het aannemen dier motie werd aangedrongen. Een zaak, die nog zoo weinig bekend was, zooals de conceptwet van het leerlingstelsel, had zeker wel wat uitvoeriger door de leden kunnen besproken worden, zooals de conceptwet voor eene wettelijke regeling van het ambachtsonderwijs.

Deze nabetrachting dient nu niet om de motie nog eens te bespreken, maar om zooveel mogelijk den verkeerden indruk weg te nemen, die deze motie wellicht op dezen of genen voorstander van de ambachtsscholen gemaakt heeft.

Oppervlakkig gezien, schijnt het leerlingcontract in strijd te zijn met eene opleiding aan de ambachtsscholen. Nu de gelegenheid bij de patroons zelve opengesteld zal worden, om niet alleen te leeren, maar tevens ook te verdienen, vreest men dat vele ouders zullen besluiten om hunne kinderen niet naar de ambachtsscholen te zenden, zoodat dan het denkbeeld, dat tot grondslag bij de oprichting der ambachtsscholen lag, om namelijk den leerling wetenschappelijk en geleidelijk geschikt te maken voor de werkplaats, verloren gaat, en wij even ver als vroeger blijven, omdat de patroon van zijn werkplaats, waar gewerkt en verdiend moet worden, geen leerplaats kan maken, zonder zijn bestaan op te offeren. Men vreest, dat daardoor de opleiding in de werkplaats zeer gebrekkig zal zijn en wij, in plaats van flink ontwikkelde knapen, leerlingen krijgen, die met dezen meer of minder wetenschappelijken patroon of werkman wel diens bijzondere denkwijzen zullen deelen, en zijn manier van werken navolgen, doch in geen geval werklieden zullen worden, die op een hooger trap van ontwikkeling staan dan vroeger.

Deze denkwijze zou reden van bestaan hebben, zoo het leerlingstelsel inzonderheid doelde op die vakken, welke aan ambachtsscholen kunnen onderwezen worden.

Het leerlingcontract is alleen en kan alleen van toepassing zijn op fabrieken en groote werkplaatsen, waar altijd dezelfde zaken vervaardigd worden en waar altijd voldoende werk is, — en daar is het contract uitstekend voor; de patroon en de leerling hebben verplichtingen tegenover elkander. De patroon bevoordeelt zich zelf door leerlingen in eene bepaalde richting op te lei-

den; de leerling bevoordeelt zich, omdat, zoo hij zijn best doet, zijn toekomst geborgen is.

Dit is geheel anders met de bouwambachten. Al heeft daar de leerling oogenschijnlijk eenige voordeelen door en geld te verdienen en opgeleid te worden, de patroon heeft daarentegen volstrekt geen voordeel; integendeel. Hij moet, als hij zijne verplichtingen in het contract wil nakomen, zorgen, dat niet alleen de leerling bezig gehouden wordt naar gelang van zijne vorderingen, maar hij moet hem tevens nog geld uitkeeren; en, al heeft dit laatste niet plaats, welke patroon of werkbaas ziet eenig heil er in om leerlingen te hebben? Heeft hij veel werk, zij zijn hem tot last. Heeft hij weinig werk, wat moet hij er mede doen? Hij zal hun dan niet op zijne kosten materiaal geven, opdat zij zich oefenen; wegzenden gaat niet; hij is niet alleen patroon maar tevens onderwijzer.

Bekostigt de leerling zijne opleiding, dan is het contract niet noodig.

Hoe ook bezien, leerlingen geven aan de patroons der bouwambachten zorg, moeite en last.

Welke patroon zal zich al die moeite getroosten? Ook al is zijn wil nog zoo goed en handelt hij daarnaar, hij kweekt hen toch voor anderen; want als iemand die zijn tijd begrijpt, is hij verplicht te zorgen dat zij iets meer van hun handwerk zien, dan hij hen geleerd heeft en kon leeren.

Het klinkt daarom wel vreemd, dat in de motie en in het adres gezegd wordt, dat het leerlingstelsel *inzonderheid voor de bouwambachten goed is*.

Ik herhaal het nog eens, het leerlingcontract dient zoo spoedig mogelijk bij de wet geregeld te worden, maar dan tevens in de eerste plaats eene wettelijke regeling van het ambachtsonderwijs; want wordt er eene wettelijke bepaling gemaakt op het leerlingstelsel, waar moeten dan onze timmerlieden, smeden, schilders enz. onderwezen worden, zoo het Rijk niet zorgt, dat er voldoende ambachtsscholen zijn welke in die opleiding voorzien?

De patroons in de bouwambachten kunnen geen leerlingen aannemen, zonder zich aan groote opofferingen bloot te stellen, en men kan niet verwachten dat het Rijk hen daarvoor schadeloos zal stellen. Laat elken werkbaas voor zich zelf oordeelen, of men trachte zich in hun plaats te stellen: wie wil zich dan opofferen zonder eenig voordeel, en zich binden, zooals het contract dit aangeeft? Heeft menig patroon niet bij ondervinding, wat leerlingen zijn, en dat niet allen met geestdrift bezield zijn als zij hun handwerk beginnen, dat menigeen....? Maar ieder die leerlingen heeft, kan dit uitbreiden.

En dan nog — dit is zeker even gewichtig —, al is de patroon of werkman een nog zoo goed leermeester, — is hij dan ook opvoedkundig? En al is dit het geval, wordt zijne verplichting dan niet zwaarder?

Een leerling moet niet alleen technisch, maar zedelijk opgevoed worden.

Dat het leerlingcontract den Staat op groote uitgaven zal komen te staan, is zeker, zoo ten minste de bepaling blijft, dat ook de patroons der bouwambachten geen leerlingen zonder contract mogen aannemen. Want niet alleen dat de ambachtsscholen vermeerderd worden, de te onderwijzen vakken zullen ook uitgebreid moeten

worden; en het is dan te voorzien, dat ook zij, die door onbekendheid met het ambachtsonderwijs een verkeerd oordeel daarover vellen, genoodzaakt zullen zijn de leerlingen daar heen te wijzen.

Wenschelijk ware het m. i. dat het Bestuur der Maatsch. t. B. d. B. besluiten mocht, de conceptwetten, zoowel voor het ambachtsonderwijs als het leerlingstelsel, — kon het zijn met de noodige toelichtingen —, in ruimen kring te verspreiden, en niet te sterk daarop te drukken, dat het leerlingcontract, in het bijzonder de bouwambachten te stade komt.

Dat ik niet de eenige ben, die deze zaak zóó inzie, is zeker; integendeel geloof ik, dat hetgeen anderen gedacht en gesproken hebben, dezelfde conclusie heeft.

In elk geval, hoe men hierover moge denken, dit is zeker, dat wij de handen moeten in eenslaan, om te verkrijgen „Staatszorg voor den werkman en uitbreiding van het ambachtsonderwijs.”

VAN ACHTERBERG.

VERSLAGEN VAN VERGADERINGEN.

AFDEELING 'S GRAVENHAGE, 14 December 1888. Na lezing en goedkeuring der notulen gaf de Voorzitter het woord aan den heer M. Nooijen tot het houden zijner toegezegde: *Causerie over Japansche en Chineesche kunst*.

Spreker gaf allereerst een kort overzicht van de ligging der beide genoemde landen, van de godsdienst en levenswijze der bewoners, om daaruit den aard hunner kunsttrichting meer in bijzonderheden na te gaan.

De bewoners van Japan en China leveren een groot verschil op in de uiting hunner kunst. Bij de eersten vindt men kalmte, rust; bij de laatsten meer wilde en woeste uitdrukking.

Spreker gaf vervolgens een overzicht van de wijze van verlakken, en deelde uitvoerig de redenen mede, waarom men te vergeefsch getracht had, dat prachtige werk alhier na te maken. Terwijl de lak aldaar een product uit het plantenrijk is, komt die bij ons uit het delfstoffenrijk. Ginds namelijk wordt die verkregen uit de sappen van een boom; bij het opbrengen droogt de lak al spoedig, zoodat het vernissen volstrekt onnoodig, ja zelfs niet mogelijk wordt. De Hollandsche lak wordt uit *teer* en *asphalt* bereid; de verlakte voorwerpen worden dan in groote ijzeren droogkamers geplaatst en de lak door een sterk vuur op den vereischten graad van hardheid gebracht. Dergelijke behandeling vordert evenwel groote omzichtigheid, ook in de plaatsing der voorwerpen op de rekken in de droogkamers.

De heer Nooijen stond daarbij nog stil bij het inleggen van het lakwerk met perle d'amour, deelde mede hoe onbegrijpelijk dun dit wordt geslepen, en dat behoort gelet te worden op het vlakke en meer gegolfde perle d'amour, al naar gelang van het gebruik.

Door eene hoogst belangrijke verzameling van teekeningen en calques niet alleen, maar ook van verschillende voorwerpen, porcelein, lak- en houtsnijwerk, kreeg men een duidelijk overzicht van de kunst in Japan en China.

Met groote belangstelling werd de voordracht gevolgd en de keurige expositie, waarbij enkele inderdaad kostbare exemplaren, ook van porcelein, aandachtig bezien. De Voorzitter dankte den heer Nooijen voor zijne even nuttige als aangename voordracht.

Ingevolge Art. 11 van het Reglement, en overgaande tot de huishoudelijke werkzaamheden werden,

- a. ter vervanging van de heeren G. J. Morre en F. H. van Malsen tot leden van het Bestuur gekozen, de heeren H. J. Mondt en G. H. Bauer;
- b. als Voorzitter benoemd de heer H. J. Mondt;
- c. tot leden van de Commissie tot het verzamelen van stukken geschikt ter opneming in het *Bouwkundig Tijdschrift* en tot

het opmeten van oude gebouwen enz., benoemd de heeren J. J. van Nieukerken, Johs. Mutters Jr. en J. F. L. Frowein; d. tot bibliothecaris gekozen de heer G. H. Bauer Jr., met algemeene stemmen;

e. twee afgevaardigden voor de Algemeene Vergaderingen der Maatschappij benoemd, waarvoor de heeren F. H. van Malsen en P. Tirion de meeste stemmen op zich vereenigden; terwijl vervolgens als hunne plaatsvervaardigers werden benoemd de heeren G. J. Morre en Johs. Mutters Jr.

Door den Penningmeester werd ten laatste rekening en verantwoording gedaan en bracht de Voorzitter hem dank voor zijn gehouden beheer.

De begroting voor het volgende jaar werd daarna door den heer van Liefland voorgelezen en door de Vergadering goedgekeurd.

Op voorstel van den Voorzitter werd ten laatste ook voor het jaar 1889, een zelfde contributie bepaald als in de laatste jaren.

AFDEELING LEEUWARDEN, 14 December 1888.

Bij de benoeming van afgevaardigden ter algemeene vergadering bleek het, dat slechts enkelen zich daartoe beschikbaar stelden, en werd dan ook besloten om ditmaal één afgevaardigde te zenden, waartoe werd benoemd de heer J. E. G. Noordendorp.

Op voorstel des Voorzitters, de heer Noordendorp, werden de leden der commissie voor het verzamelen van stukken voor de uitgave van het *Tijdschrift* en Afbeeldingen van oude bestaande gebouwen herbenoemd.

Tót lid der afdeeling werd aangenomen de heer H. J. de Groot, onderwijzer aan de ambachtsschool alhier.

De Voorzitter gaf het woord aan den heer Baron, tot het houden zijner aangekondigde voordracht over »kleur in de bouwkunst.»

De spreker had zich ten doel gesteld de kleur in hare toepassing in de bouwkunst te behandelen, doch liet voor het juiste begrip daarvan, eenige algemeene beschouwingen voorafgaan over den indruk door elke kleur in het bijzonder, of naast anderen, op den beschouwer teweeg gebracht.

Hieruit werd dan ook aangetoond, dat de kleur spreekt tot het gevoel in tegenstelling van den vorm, die begrepen dient te worden.

Overgaande tot de toepassing der kleur, deed de spreker uitkomen hoe veelvuldig de volkeren der oudheid daarvan gebruik maakten, en met welk een juist blik zij dit in de meeste gevallen deden. Zoo werden achtereenvolgens voorbeelden aangehaald uit de Egyptische, de Grieksche en de Romeinsche kunst. Bij de laatste vond spreker aanleiding om geruimen tijd stil te staan en een Pompejaansche woning in al hare aantrekkelijkheid te schetsen, daarbij wijzende op het leerrijke, dat ten opzichte van de kleur vooral daar wordt gevonden.

De oud-Christelijke, de Byzantijnsche en de Moorsche kunst werden in hare bijzondere kenmerken en eigenaardigheden der toepassing van de kleur nagegaan, en met de behandeling van het Romantische tijdperk eindigde spreker zijne reeks van leerrijke beschouwingen over het verledene, om nog een oogenblik stil te staan bij hetgeen men in den tegenwoordigen tijd op het gebied der kleur in de bouwkunst en de kunstindustrie waarneemt. Met blijdschap kon worden geconstateerd, dat na een tijdperk van achteruitgang en stilstand in de bouwkunst en decorative kunst, thans alom een opgewekt leven heerscht, hetwelk in de stad onzer inwoning ook eenigermate kan worden opgemerkt, en waarvan reeds vele uitmuntende decoratieve schilderwerken kunnen getuigen, door kunstenaars uit den vreemde hier uitgevoerd. Te betreuren is het zekerlijk, dat dit vak op zoo beklagenswaardige wijze door sommige schilders in onze goede stad wordt beoefend, doch meer nog het feit, dat bij hunne cliëntele de smaak zoo weinig beschaafd en ontwikkeld is, hun werk zelfs welgevallig is.

Als een merkwaardig voorbeeld daarvan wordt door spreker aangehaald het plafond der 2de klasse wachtkamer van het stationsgebouw alhier; 't is verschrikkelijk om aan te zien, en een geschikte gelegenheid wordt daardoor den beoefenaar van het vak gegeven om te zien hoe hij *niet* moet schilderen.

Evenwel mag dit verschijnsel niet ten volle op rekening van den cliënt worden gesteld; het werk der vreemde kunstenaars is uit den aard der zaak kostbaar en ligt alzoo slechts onder het bereik van enkelen.

Door een rijke collectie plaatwerken werd sprekers rede opgeleust.

Een warm applaus viel de woorden van dank, die de Voorzitter den heer Baron toesprak, ten deel.

De commissie in wier handen waren gesteld de door het Bestuur der Maatschappij gestelde vragen, sprak als haar gevoelen uit, dat het wenschelijk was voor de beantwoording der vragen 2 en 7 ieder een drietal leden aan te wijzen. De vergadering betuigde hiermede in te stemmen en benoemde voor vraag 2 de heeren Beerents, Faber en Funcke en voor vraag 7 de heeren Noordendorp, Keizer en Kramer. Wat de beantwoording de overige vragen aanging deelde de vergadering het gevoelen der commissie, dat zulks aan de verschillende leden moest worden overgelaten.

PRIJSVRAGEN.

De plannen, één uitgezonderd, voor den aanleg tot park van het Hoogeland, c.a. te Utrecht, zijn aldaar nog voor het publiek ter bezichtiging gesteld op morgen 23 Dec., van 'smiddags 12 tot 4 uur, tegen betaling van 10 cents per persoon, in het Gebouw voor Kunsten en Wetenschappen, kleine concertzaal, alwaar tevens het rapport der Jury verkrijgbaar is.

De niet bekroonde ontwerpen kunnen op of na 24 Dec. e.k. worden afgehaald aan het Raadhuis der Gemeente, op vertoon van het in de voorwaarden voor de prijsvraag bedoelde geheim teeken, terwijl aan inzenders, buiten de Gemeente woonachtig, hunne stukken vrachtvrij zullen worden toegezonden na franco ontvangst van het geheim teeken en adres.

Reeds in een vorig nummer van dit blad werd o.a. de uitslag van den wedstrijd bekend gemaakt, zonder dat de namen der bekroonden konden worden genoemd.

Thans kan worden medegedeeld, dat de inzender van het ontwerp »Opgeplakte Ster» is, de heer J. A. Loran, te Utrecht, en die van het ontwerp »Eenvoud», de heer H. Copijn, te Groenekan.

Door het gouvernement van Portugal is een prijsvraag uitgezonden voor den bouw van een nieuw paleis van Justitie.

Prijzen van 10.000 frs. en van 5000 frs. worden uitgelooft voor de twee beste plannen. De wedstrijd eindigt 21 April 1889.

BINNENLANDSCHE BERICHTEN.

Op het Museum van Kunstnijverheid te Haarlem is eene belangrijke verzameling Japansche voorwerpen van oude en nieuwe Kunstnijverheid tentoongesteld.

De heer J. F. Cremer had de welwillendheid een gedeelte zijner in Japan aangekochte verzameling in bruikleen aan het Museum af te staan. De schoone meubels en lakwerken, de bronzen, metaal- en ivoorwerken zijn vooral bemerkenswaardig, omdat ze, in tegenstelling met de meeste werken die men van Japansche Kunstnijverheid hier ziet, niet voor den Europeeschen handel zijn vervaardigd.

Het tentoongestelde vormt, met de belangrijke verzameling porcelein van kapitein van Schermbeek, een merkwaardig geheel.

AFLOOP VAN AANBESTEDINGEN.

ALMELO, 8 Dec. — De koninklijke stoomweverij te Nijverdal: het bouwen van ketelhuis, machinekamer, opmaak- en pakkamers en eenige verdere werken aan en in de bestaande magazijnen der kon. stoomweverij te Nijverdal; E. Scholten en Zn. te Almelo, f 37.450; A. Schreuder en L. Barneveld, idem f 37.400; K. M. Spoor, idem f 37.365; S. H. Krabshuis, idem f 36.000; H. H. Koers te Wierden f 35.666; B. J. Turin en ten Cate te Enschede f 35.487; F. Morselt te Borne f 34.950; A. H. M. Wesselink te Hengelo f 33.800; E. Eshuis te Almelo f 33.450. Groothengel te Borne en Teeselink te Hellendoorn f 33.382; P. Jansen te Nijverdal f 30.300; J. Eshuis te Almelo f 30.194; A. van Straten te Zwolle f 29.115; F. Schipper te Genemuiden f 28.947.

W. F. WEIJNTJES,

Singel 514 b/h Koningsplein Amsterdam.
Specialiteit in Houten en Steenen
Parketvloeren en Verglaasde
Muurtegels.

Agent voor **Minton Hollins & Co.** *Stoke upon Trent.*
„ „ **A. Jändges** te *Crefeld.*

Verder alle mogelijke Bouwstukken en ijzer-
waren waarvan op aanvraag prijzen gaarne ver-
strekt worden. 5110

G. J. Vincent & Co.

Kunstsmeden,
SCHIEDAM.

ZILVEREN MEDAILLE, WERELD-
TENTCONSTELLING Amsterdam 1883.
GOUDEN MEDAILLE, Antwerpen 1885
Specialiteit in gesmeed IJzeren Hekken,
Fijne smeedwerken, Dakversieringen,
Deurvullingen, Ornamenten enz.
Steeds voorhanden GESMEED IJZEREN
PAARDENRUIVEN. 5111

AMERIKAANSCH Hydraulische Liften

DER

American Elevator Company,
voor Hotels, Ziekenhuizen, Kantoor- en
Fabrieksgebouwen;

munten uit door:

Volkomen zekerheid,
Eenvoudigheid van Beweging,
Weinig watergebruik en onderhouds-
kosten, Geruischlooze gang,
Onafgebroken goede werking.

Vereischen geen boring in den grond,
in werking te zien,
4 in het Nieuwe Ziekenhuis, aan den Coolsingel,
te Rotterdam.

in het Diaconessenhuis, *Arnhem,*
in het Hotel du Passage, *Amsterdam.*

Generaal Agenten:

FRED. STIELTJES & Co.,
Keizersgracht 745
Amsterdam.

5112

DE LINT & Cie.

Rotterdam.

PARKETVLOEREN en WANDTEGELS:

VILLEROY & BOCH,

BOCH FRÈRES.

MINTON HOLLINS & Cie.

Trottoir-IJzersteen en Cementtegels.

Groote voorraden. 5113



J. H. DE VRIES,

DECORATIESCHILDER

van Z. M. DEN KONING.

A. Kerkstraat, te Groningen.

Specialiteit in **PIERRE-ORNÉE.**

*Nieuw versierings-materiaal
voor bouwwerken.*

Bekroond met Eere-diploma, (hoogste
onderscheiding op de Internationale
tentoonstelling van bouwmate-
rialen te Groningen in 1886.

Monsterstukken en afbeeldingen worden
op franco aanvraag toegezonden.

*Verklaringen van H. H. Bouwkundigen
ter inzage, waaruit de deugdelijkheid gedu-
rende meer dan 3 jaren blijkt.* 5114

5115

JAN VAN DER POT,

Scheepmakershaven N^o. 3 (Punt.) — ROTTERDAM.

*De eenige Kyaniseerinrichting waar ook des winters
wordt doorgewerkt.*

Het Kyaniseeren is het eenige afdoende middel tegen *verrotting* en *zwam*. De
bewerking geschiedt geheel reuk- en kleurloos. Desverlangd bijlevering van hout.

Prima Engelsche PORTLAND CEMENT, merk Wallsend,

van uitmuntende kwaliteit en tegen concurreerende prijzen.

BELGISCHE KLUIT- en HYDRAULISCHE KALK. Billijke prijzen en
vrachten. **KUNSTGRANIET** systeem Pétitjean.

Prospectussen en prijscouranten worden ophaanvraag franco toegezonden

Gelieve op Voornaam en Adres te letten.



DE LINT & Co. Rotterdam.

Vertegenwoordigers van **JOS. F. EBNER** te Londen,
leveren in uitsluitend eerste kwaliteit,

MARMER-MOZAÏEK en

TERRAZZOVLOEREN,

alsmede

5116

— **GLASMOZAÏEK** —

Zestien Bekrooningen.

NEUCHÂTEL ASPHALTE COMPANY L^{TD}. LONDON.

Exploïtatie der Mijnen van de Val Travers.

FABRIEK

TE

AMSTERDAM

Beltweg No. 3.

TRADE MARK.



NATUURL. ASPHALT

VAN

VAL DE TRAVERS

ZWITSERLAND.

Gecomprimeerde Asphaltwegen en dito Dorschvloeren. Werken in Asphalt-
Mastiek voor Trottoirs, Skating-Rinks, Moutvloeren, Kelders, Kolf- en Kegel-
banen. Winkel en Magazijnvloeren. Gangen. Veranda's Brug- en Dakbe-
dekkingen, Beton-Fundeeringen, Stallen, enz., enz., enz.

Zindelijk Vochtwerend, Ondoordringbaar, Geraaswerend

Asphalt speciaal tot wering van vochtige muren.

Voor inlichtingen omtrent het leggen van Vloeren, Bedekkingen enz., gelieve men zich te adresseeren
het aan Kantoor der fabriek, Beltweg 3, Amsterdam. 5117

PHOTOLITHOGRAPHIE.

Plannen, Teekeningen, enz.

De ondergeteekenden bevelen zich
bij Heeren Architecten aan tot het
reproduceeren hunner

Prompte aflevering en billijke con-
ditiën. 5118

WEGNER & MOTTU
Rokin 138.

DE ERVEN H. VAN & MUNSTER ZOON te Amsterdam, leveren:

NOTA'S

TEN DIENSTE VAN HEEREN ARCHITECTEN

met Honorarium-Tabel

op naam gedrukt.

100 Exemplaren f 4.—, 50 Exemplaren f 2.50.

Zie model verzonden bij Weekblad N^o. 24.

PORTEFEUILLEBANDEN VOOR

het Bouwkundig Tijdschrift en Weekblad

à f 1.75 per stuk, voor elken verlangden jaargang.

J. KROON RZ. Fabriek van Lattenweefsel voor Plafond- en Wand- bepleistering. **Buiksloot.**

STOOMHOUTZAGERIJ en PAKKISTENFABRIEK

Eervolle vermelding op de Tentoonstelling van Bouwmaterialen te Groningen 1886.

5105

ASPHALTDAKPAPIER, ASPHALTWERKEN.
„CABOLINEUM.”

Monsters, circulaires en attesten op aanvraag franco.

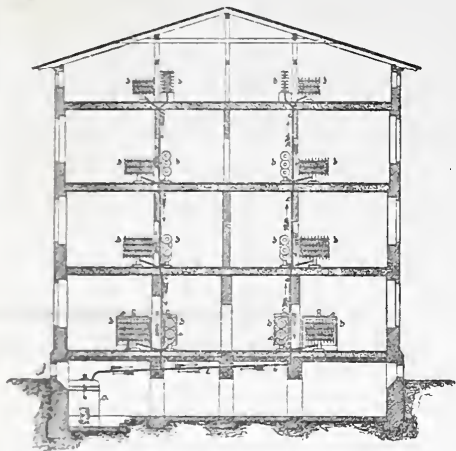

PATENT CENTRALE VERWARMING EN VENTILATIE,

Sytseem **BECHEM & POST.**

TE HAGEN, (WESTPHALEN.)

5106

Zelfreguleerende Stoomverwarming onder lage drukking met ventilatie,

-- VRIJ VAN 'SRIJKS BEPALINGEN OP HET STOOMWEZEN. --

Vertegenwoordiger **D. S. M. KALKER, Amsterdam.**

Telegram-adres **KALKER-IJZERWAREN AMSTERDAM.** Telefoon N^o. 352.

Th St. Pancras Iron Work Company, London.



FABRIEK voor Stal-Inrichtingen
5107 EN **Stal-Benodigdheden.**

IJzeren Trappen

van solide constructie tot concurreerende prijzen.

Eerste Prijs: GOUDEN MEDAILLE.

Internationale Landbouw-Tentoonstelling te Amsterdam, 1884.

Agenten voor Nederland en de Koloniën

STAAL & HAALMEIJER,

36. Derde Weteringdwarsstraat, **AMSTERDAM.**

alwaar een Stal en Box op ware grootte te bezichtigen is.

Geïllustreerde Catalogussen op aanvraag.

DE ERVEN H. VAN MUNSTER & ZN. leveren.

BESTEKKEN,

zooewel met als zonder bijbehorende

TEKENINGEN.

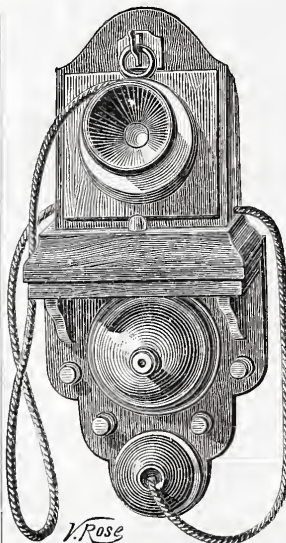

JAN HAMER. Amsterdam.

Kantoor: Marnixstraat 402, b/h. Leidscheplein. **GEBOUW PERMANENTE TENTOONSTELLING VAN DE MAATSCHAPPIJ TOT BEVORDERING DER BOUWKUNST,**

Vertegenwoordigt **CH. MILÉ FILS & Co. Parijs.**

Telephonen, Electriche schellen, **Bliksemafleiders enz.**

De **MICRO-TELEPHOON** genaamd 'Porte Montre.

PRIJS 16 Gulden.

Gemaakt van Notenhout met nickel montuur zeer sierlijk, om aan den muur of de schrijffafel te bevestigen. Twee toestellen op voet, waaraan zij verbonden zijn door middel van een zacht zijden koord, schelrichting, 40 meter kabel met batterij. Compleet met gebruiksaanwijzing **f 47.75**

Deze elegante toestellen vereischen geen onderhoud en zijn in bijna alle voorname plaatsen van *Nederland* in werking te zien. 5108

BOYLE's Ventilators, WITTE's Liften, CARRÉ's Waterleidingen, KELLEY's geschilderd en gebrand Glas, geschilderde Tegels, enz. enz.



Gouder Staats Medaille

Medaille Breslau 1869.

Diploma A. Eerste prijs voor uitmuntend fabriikaat, Kassel 1870

Medaille van verdienste, Weenen 1873.

De Portland-Cement-Fabriek van DYCKERHOFF & SÖHNE

te Amöneburg bij Biebrich a/d Rijn.

5109

levert haar erkend en uitmuntend fabriikaat, met garantie voor de grootste vastheid en deugdlijkheid.

Productie-vermogen der fabriek: 500,000 vaten per jaar.

Magazijnhouders in de voornaamste steden.



Düsseldorf, 1880.

Gouden Medaille, Offenbach a/M. 1879.

Gouden Medaille Hoogste onderscheiding in den internationalen wedstrijd. Arnhem 1879.

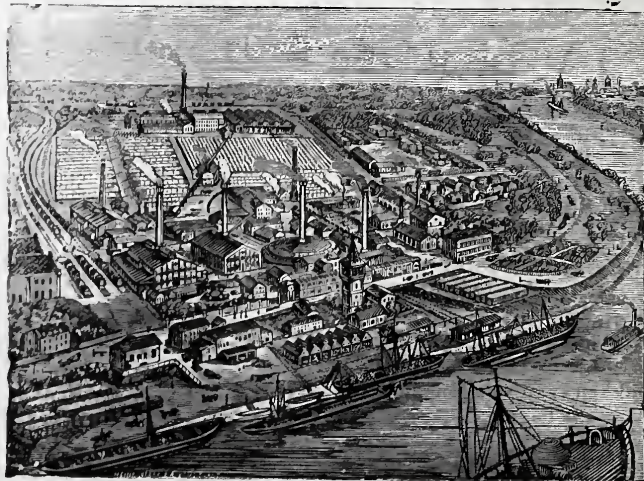

VOLKSKOSTHUIS
TE
ARNHEM.
ARCHITECT. A.R.FREEM.

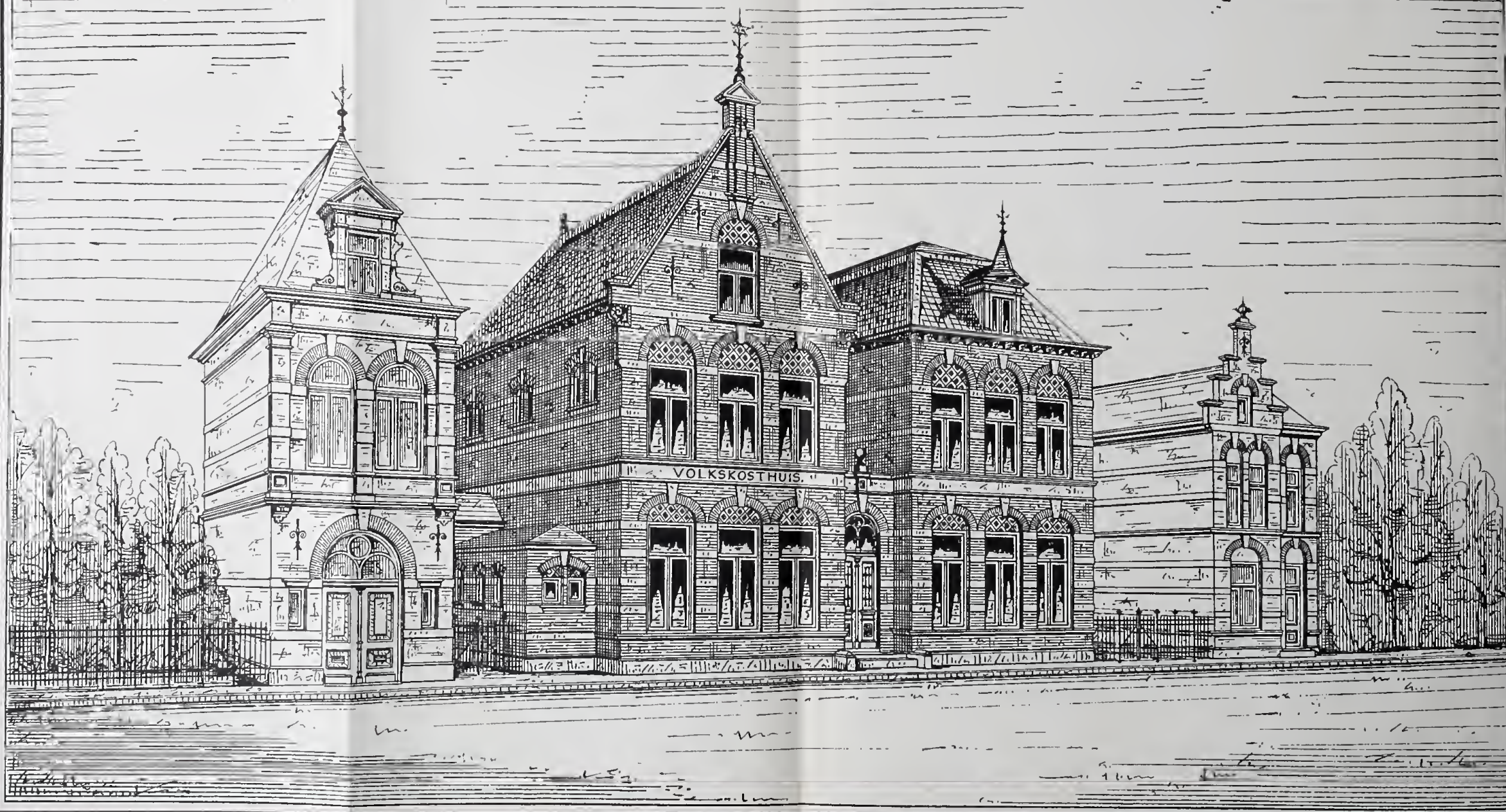

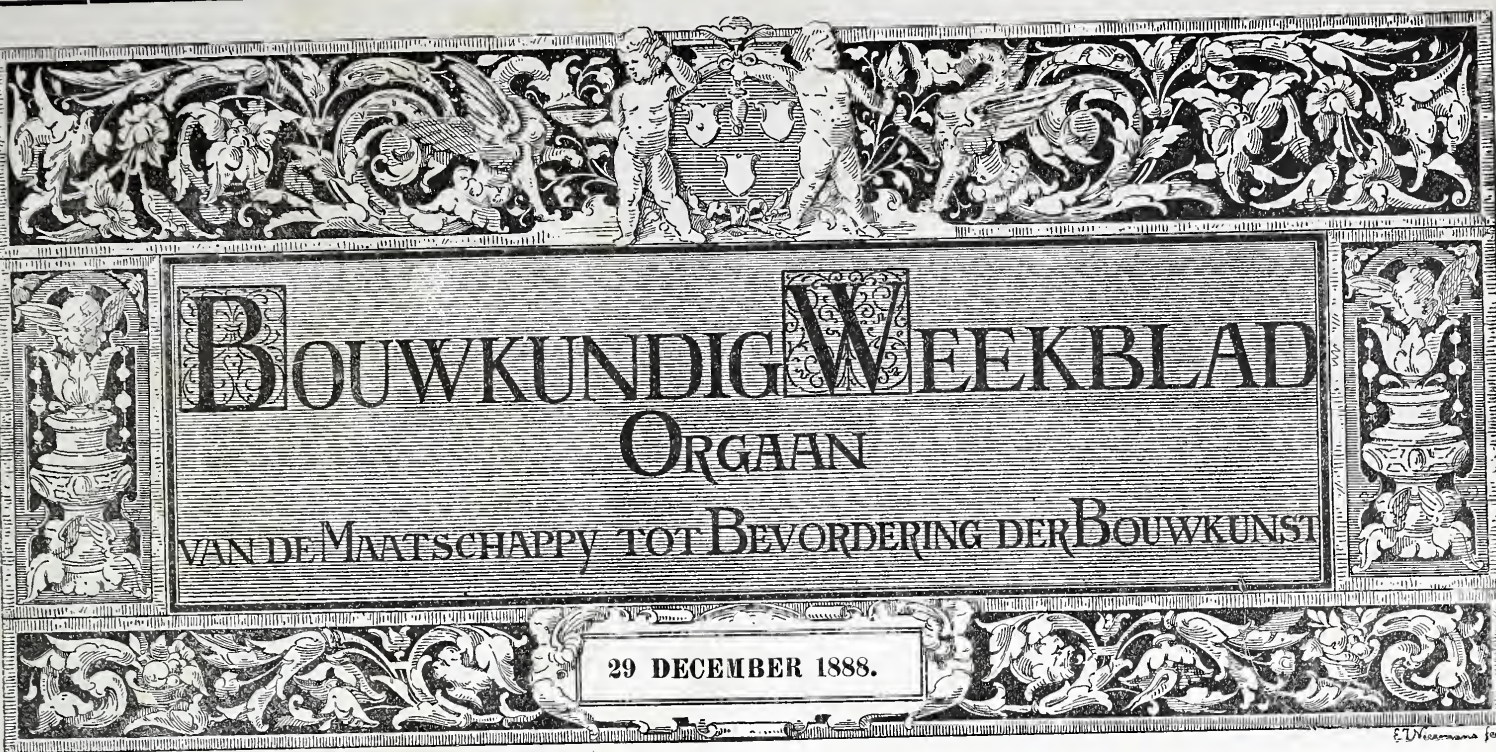

BOUWKUNDIG WEEKBLAD

ORGAAN

VAN DE MAATSCHAPPY TOT BEVORDERING DER BOUWKUNST

29 DECEMBER 1888.

Redactie: Dr. P. J. H. CUYPERS, Prof. E. GUGEL, J. R. DE KRUYFF
C. MUYSKEN, F. J. NIEUWENHUIS en C. T. J. LOUIS RIEBER.

Bureau: Marnixstraat 402.

Uitgevers: DE ERVEN H. VAN MUNSTER & ZOON,
Heerengracht 246, Amsterdam.

London Office:

35 Queen Victoria Street E. C. - HENRY HEMANS & C^o.

Abonnementsprijs voor Nederland, fr. p. p. f 8.50; voor Ned.-Indië
(bij vooruitbetaling) fr. p. p. f 11.50; voor het Buitenland (bij vooruitbetaling)
fr. p. p. f 10.-- Afzonderl. Nummers voor zoo lang de voorraad strekt 25 Cts.

INHOUD: — Bij de Plaat. — Een modern meubelstuk. — Verslag der afdeling Arnhem 19 December 1888. — Prijsvragen. — Afloop van aanbestedingen.

Dit nummer bestaat uit 8 bladzijden en Plaat: Nieuw volkskosthuis te Arnhem.

BIJ DE PLAAT.

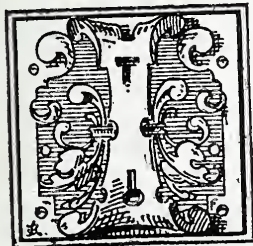

n November 1886 ontving ik eene uitnoodiging van het voorloopig bestuur tot oprichting van een volkskosthuis te Arnhem, tot het indienen van plannen voor dit gebouw. Het aangekochte terrein was gelegen aan den Hommelschen weg te Arnhem, en

was, zooals de teekening aangeeft, erg scheef.

Het programma waaraan het plan moest voldoen, was opgegeven, alsook de bouwkosten.

In April 1887 werd het werk, na vereenvoudiging en verkleining van het oorspronkelijk ingezonden plan, aanbesteed voor f 22,825 en in October 1887 opgeleverd.

Zooals de plattegrond aangeeft, zijn eetzaal, kantoor, provisiekamer en keuken, door deuren en een gang met elkaar verbonden, en kan de spijsuitdeeling aan minvermogenenden door den zij-ingang (rechterzijde) en de afzonderlijke verbinding met de keuken, zonder stoornis voor de bezoekers van de eetzaal plaats grijpen. De keuken is uitgebouwd en slechts eene verdieping opgetrokken, waardoor alle etenslucht in het gebouw vermeden is.

Het fornuis staat in het midden van de keuken en heeft een plaatijzeren luchtkap, waardoor de schoorsteen heengaat, zoodat steeds voldoende luchtafvoer plaats heeft. Met het oog op de controle voor het logies, is de gangdeur over den hoofdingang des avonds gesloten

en moeten alle nacht gasten door de eetzaal langs het kantoortje van den directeur gaan.

De trap, waarvan de treden met geribt ijzer zijn gedeckt, ligt tot aan den zolder tusschen 2 brandmuren van 0.33 M. besloten, zoodat bij mogelijken brand in de vleugelgebouwen, deze trap tot het laatst dienst kan doen. Daarbij is op de verdieping boven den hoofdingang de gevel terug geplaatst over de breedte van den gang (voor licht en lucht der slaapkamertjes), waardoor tevens een zeer goede branduitgang is verkregen, daar op dit plat een ijzeren ladder aan haken is bevestigd.

Op het eerste bordes is een privaat voor den nachtdienst.

Op de verdieping treft men dertig slaapkamertjes aan, 2.40 M. bij 2.00 M., geheel tot de bintlaag afgesloten, met een tusschengang van 1.70 M., zoodat de kamerdeurtjes allen op den gang kunnen draaien, zonder elkaar te raken. Elk dezer kamertjes heeft eigen licht en lucht, door kleine venstertjes beneden, 30 vierkante palmen en naar binnen draaiend. Boven de kamerdeuren is een bovenlicht van glas, voor het ontvangen van avondlicht van de gangen. Elk kamertje bevat een bed met toebehooren, kleptafeltje met waschgereedschap, sluitbaar kastje en stoel.

Met het oog op brandgevaar en onzuiverheid zijn deze scheidingsmuren gemaakt van zwemsteen.

De kappen zijn beschoten en geven gelegenheid tot het aanbrengen van meerdere kamertjes, zoo dit noodig mocht blijken.

De gevels zijn gemetseld van kleurig gevel hardgrauw voor den voorgevel en gewoon hardgrauw voor de andere gevels, met afwisseling der aangegeven banden en sluitsteen. De vlechtingen boven de kozijnen zijn van Utr. steen (appelbloesem).

Inwendig is alles met den meesten eenvoud ingericht, doch overal gelet op goede ventilatie, wat bij de kosthuizen die ik in Amsterdam heb bezichtigd alvorens

dit plan te maken, naar mijne meening veel te wenschen overliet. Hier dient echter tot verontschuldiging bij vermeld, dat die meestal in oude perceelen zijn gevestigd.

Sedert 1 November 1887 is het gebouw in gebruik, en heeft bewezen in een ware behoefte te voorzien.

Gedurende de wintermaanden hebben hier ook de maaltijden van kinderen der armenscholen plaats.

Het kapitaal is bijeengebracht door aandeelen, en de statuten zijn zoodanig, dat bij succes slechts een matige rente wordt genoten en het overige aan de inrichting ten goede komt.

Zeer zeker komt een woord van dank toe aan de mannen die hiertoe het initiatief namen en steeds hunne krachten aan eene inrichting blijven wijden, die voor ongetrouwde werklieden, voor weinig geld, goed voedsel en een goed logies aanbiedt.

A. R. FREEM.

EEN MODERN MEUBELSTUK.

Rotterdam is in het bezit van een museum voor geschiedenis en kunst, dat door een aantal partikulieren is gesticht en wordt onderhouden.

Hoewel nog op bescheiden voet ingericht, in een daartoe gebruikt wordend woonhuis op de Nieuwehaven 61 alhier, verschaft het toch dikwerf menig genoeglijk uurtje aan hen, die zich van tijd tot tijd er eens gaan verpoezen.

Het bestuur (met den directeur J. van der Kellen) doet waarlijk met de niet al te ruime middelen zooveel het vermag, en ziet zijn streven dan ook met succes bekroond.

Met een geoeffende hand en zorgvuldig oog wordt alles, wat van oude kunst bijeengebracht kan worden, gerangschikt en geplaatst, zoodat onder anderen het oud-Hollandsch binnenhuis, aldaar opgesteld, eene zekere reputatie heeft verkregen.

Voor de moderne kunst, op elk gebied, worden er van tijd tot tijd in een der vertrekken kleine tentoonstellingen gehouden, die dan ook het aantal bezoekers, vooral op Zon- en feestdagen, vermeerderen.

Op het gebied der meubelmakerij zagen wij verscheidene malen werk van de bekende Rotterdamsche firma van der Schilden, waarvan wij nog even in herinnering brengen het voorproefje dat zij ons bezorgde van hare fraaie inzending op de Haagsche Tentoonstelling van oude en nieuwe kunstnijverheid in Juli 11, en wat menig bezoeker, die hier dat werk meer van nabij dan in den Haag kon beschouwen, menig woord van lof en hulde ontlokte.

Dezer dagen nu was er gedurende zeer korten tijd een werkstuk van een andere Rotterd. firma vertegenwoordigd en wel van de firma Thieme. Het bestond nu niet uit eene geheele kamer-inrichting, maar uit een enkel meubelstuk; een heeren schrijfbureau in Holl.-Renaissance, in eikenhout uitgevoerd voor een Delftsch kunstliefhebber.

Genoemde firma Thieme exposeert, even als meerdere firma's in dit vak, weinig of liever nooit op algemeene tentoonstellingen. Haar werk was daardoor niet zóó algemeen bekend aan het groote publiek, dat dikwijls

oordeelt naar het aantal bekroningen of medailles dat een firma behaald heeft op exposities enz.

De belangstelling was daarom bij velen grooter en heeft zich dan ook bij niemand beschaamd.

Ontwerp en uitvoering was geheel en al het werk van Thieme; en gebeurt het menigmaal, dat op ontwerpen van meubelfabrikanten veel valt af te keuren, hier was dit gelukkig niet het geval; alles bevredigde zoo, dat ons het woord van volkomen ontsnapte.

Origineel van conceptie, deftig van toon, schoon van verhoudingen, fijn van detaillering, met smaak versierd, accuraat behandeld en uitgevoerd, dat was in het kort de indruk die wij van dat werkstuk bekwamen. Voeg hierbij, niet te vergeten, dat van het euvel dat het beeldhouwwerk te glad en niet pittig was uitgevoerd, hier geheel geen sprake was, dat het bepaald kranig was gestoken, dan kan men wel begrijpen, dat het ons speet zulk een meubelstuk niet eenige dagen langer geexposeerd te zien, om toch meer en meer te doen blijken van de groote vooruitgang in deze tak van kunstnijverheid, waarvan de maatstaf van beoordeeling helaas zoo menigmaal alléén van algemeene tentoonstellingen wordt genomen.

De patroon, voor wiens rekening dit meubel werd uitgevoerd, kon zijn lust om het in zijn bezit te hebben niet langer bedwingen, toen hij het geheel voltooid zag, en stond slechts eenige dagen toe voor tentoonstelling.

Wij voelden ons dan ook gedrongen, daar waar zoo weinigen in de gelegenheid waren hiervan te genieten, om in dit blad een woord van hulde te brengen aan genoemde firma Thieme, welke toonde de kunst met hart en ziel zoo te beoefenen, dat haar werk eene eereplaats kan innemen onder de beste producten van onze Holl. kunstnijverheid, en dat werkelijk in geen geval voor buitenlandsch werk behoefte onder te doen.

J. VERHEUL DZN.

Rotterdam. 26 Dec. '88.

VERSLAGEN VAN VERGADERINGEN.

ARNHEM. 19 December 1888. In deze vergadering bracht de Penningmeester verslag uit omtrent zijn beheer over 1888, en de rekening, door drie leden nagezien en accoord bevonden zijnde, werd hem dank gezegd voor zijne nauwkeurige administratie.

De begroting voor 1889 werd aangenomen; uit de behandeling daarvan ontspon zich een voorstel tot wederinrichting van een leescirkel, hetwelk aan het bestuur in overweging werd gegeven.

De heer W. A. Lensink deed daarop mededeelingen en opmerkingen betreffende de Technische Hoogeschool te Aken. — Deze, begon hij, is de jongste der drie Pruisische Technische Hoogescholen welke te Hannover, Berlijn en Aken gevestigd zijn. De laatste, eerst na den Fransch-Duitschen oorlog van 1870 geopend, mocht zich weldra in een grooten bloei verheugen, dank zij de uitstekende professoren en als gevolg daarvan de goede opleiding welke er werd genoten. Reeds nu wordt hare naam onder haars gelijken met eere genoemd. Het eenige jaren na de opening bijgebouwde, vrijstaande chemisch Laboratorium met daaraan verbonden Auditorium, ontworpen door de professoren Ewerbeck en Intze, dient meermalen als model voor dergelijke inrichtingen.

Aan de technische Hoogeschool te Aken (niet te verwarren met de zoogenaamde technica en vakscholen) worden de volgende vakken onderwezen: 1e Architectuur, 2e Bouw-ingenieurswetenschap, 3e Machine-ingenieurswetenschap, 4e Chemie-Bergbouw, 5e Electrotechniek en 6e Algemeene wetenschap, voornamelijk mathesis en natuurwetenschap. De heer Lensink wenschte meer

uitsluitend mededeelingen betreffende de eerstgenoemde faculteit te doen, doch deed ter verduidelijking eene beschrijving van het studentenleven daaraan voorafgaan, waaruit bleek dat de verstandhouding tusschen professoren, docenten en studenten uitstekend moet zijn, en de laatsten, hoewel er ook hier uitzonderingen zijn, zich met ernst aan hunne studiën wijden en zich niet anders dan ter zijner tijd genoegens veroorlooven, waaraan dan meermalen door professoren en docenten wordt deelgenomen.

Het jaarlijksch programma der Hoogeschool geeft voor de architectuur de studie-plannen aan voor vier achtereenvolgende jaren. Het eerste jaar bepaalt zich dit onderwijs tot bouwconstructiën, ornamentleer, vrij-handteekenen en architectonische vormleer I (de vormleer wordt voortreffelijk gedoceerd door prof. Ewerbeck, en de aesthetica eerst door prof. Lemcke, den schrijver der bekende populaire Aesthetiek, en na dezen door Prof. Robert Vischer). De teekeningen, het onderwijs weergevende, door spreker aan de vergadering voorgelegd, verzocht hij niet anders dan als schoolwerk te beschouwen en te beoordeelen omdat het, eenvoudig, ook niets anders is.

Aangaande het tweede studiejaar werden, wat betreft de geodesie, eene zoogenaamde »Mesztisch Aufnahme» getoond, voorts betreffende de graphostatiek een paar teekeningen, waarbij de grootte en richting der druk- en trekkrachten, bijv. in eene kap of brug, worden voorgesteld, vervolgens als toepassing voor het college ontwerpen van eenvoudige gebouwen, het ontwerp voor eene arbeiderswoning, en betreffende de architectonische vormleer, een detailblad van het Palazzo Municipale in Breschia en het ontwerp voor een Mausoleum.

De studiën der twee laatste jaren betroffen: hoogere bouwconstructie, hoofdzakelijk ijzeren kappen, bruggenbouw en gewelftheorie; bouwtechnologie, bouwmaschinen, bouwmaterialen en bouwrecht; staathuishoudkunde, hygiëne, verwarming, ventilatie, en het maken van begrotingen; landhuishoudelijke bouwkunst, detailleeren, snelontwerpen, klein-architectuur, ontwerpen van middelbare- en grootere gebouwen, en architectonische vormleer III en IV. Als toepassing werden getoond, het ontwerp van eene polonceaukap voor een station, met details en berekeningen, schetsjes in snelontwerpen, het ontwerp van een landelijk woonhuis, voorts eene gothische kerk voor den Protestantschen Eeredienst en een koopmanshuis met woning in Renaissance stijl.

Het ontwerp voor het laatste examen betrof een stadhuis in Italiaansche-renaissance, waarvoor vier maanden tijd werd gegeven; daarop volgde een mondeling examen gedurende acht dagen, in hoofdzaak alle vakken van het derde en vierde studiejaar bevattende. Na dit met goed gevolg te hebben afgelegd, werd het diploma als architect uitgereikt.

Resumeerende oordeelde de heer Lensink, dat aan de hier bedoelde Pruisische hoogeschoolen het onderwijs in de beeldende kunst niet voldoende op den voorgrond wordt gesteld; de technische wetenschappen worden voor de daar te vormen staatsbeambten meer noodzakelijk geacht. Die staats-candidaten ontvangen echter, na afgelegd examen, als 't ware door den Staat hunne eerste practische opleiding en hebben aan de »Künstler-ateliers» te Berlijn gelegenheid hunne studiën verder te voltooien. Voor den

»diplom-candidaat» is het, na afgelegd examen, moeilijker zich een passenden werkkring te veroveren, — het gemis aan practische kennis doet zich gevoelen. Reikt echter de praktijk aan deze theorie-mannen welwillend de hand, dan is er veel goeds te verwachten. Spreker hoopte dan ook met zijne mededeelingen en opmerkingen een gunstig oordeel omtrent de studie der architectuur aan de technische hoogeschool te Aken te hebben gegeven.

Ingevolge het convocatiebiljet waren nu de vragen door het Bestuur van de Maatschappij gesteld, aan de orde. Het bleek dat deze door verschillende leden waren overwogen; de vragen 2 en 3 werden druk besproken, en betreffende vraag 5 werd besloten een erkend vakman, lid van de Afdeeling, uit te noodigen om de beantwoording op zich te willen nemen. Aangezien de tijd te ver verstreken was, werd de behandeling der verdere vragen tot eene volgende vergadering verdaagd.

PRIJSVRAGEN.

Tot leden der Jury, ter beoordeeling van de prijsvraag »eene kamerbetimmering in den stijl Lodewijk XV, uitgeschreven door de Vereeniging tot bevordering van Bouwkunst te Groningen, zijn benoemd de heeren Jan Springer, A. C. Bleys, H. G. Jansen, leden van het Genootschap Architectura et Amicitia te Amsterdam, L. M. Molenaar en F. H. Bachg, leden der Vereeniging tot Bevordering der Bouwkunst te Groningen.

Door de Vereeniging »Bouwkunst en Vriendschap» te Rotterdam, is een prijsvraag uitgeschreven, die tot onderwerp heeft de beantwoording der vraag: welke kalk is beter, schelpkalk of vette steenkalk?

Het programma en de Algemeene bepalingen liggen ter lezing in het gebouw der Maatschappij tot bevordering der Bouwkunst te Amsterdam, en zijn verkrijgbaar bij den 1^{en} Secretaris der Vereeniging, den heer J. P. Stok Wzn. Spuiwater 10 te Rotterdam.

AFLOOP VAN AANBESTEDINGEN.

WINSCHOTEN 24 December 1888, Het amoveeren en herbouwen van een Woon- en Winkelhuis voor den heer B. Wirtjes te Winschoten, onder beheer van den architect J. J. Bauer, aldaar, H. Dik f 9,200; H. Musse f 9,150; J. van Dijk te Groningen f 8,674; J. J. IJzer f 7,897; K. Hensema te Oude Pekela f 7,888; G. Heikens Gzn. f 7,750; Gebr. Plus f 7,318; G. Hensema te Oude Pekela f 6,525. De overige alle aldaar.

Gegund aan Gebr. Plus te Winschoten.

I N H O U D.

Mededeelingen betreffende de Maatschappij tot bevordering der Bouwkunst.

	bladz.
Programma der Prijsvragen, in 1888 uitgeschreven door de Maatschappij.	1.
Reglement der tentoonstelling van Bouwkunst, 1888.	3.
De 57ste Algemeene Vergadering. Agenda.	105.
Begrooting 1889.	106.
Algemeene Bepalingen voor het honorarium van architecten, en concept honorarium tabel.	125.
Verslag der 57ste Algemeene Vergadering.	137.
De 58ste Algemeene Vergadering. Agenda.	203.
Verslag der 58ste Algemeene Vergadering.	227.
Programma der Prijsvraag voor een Kalender voor 1889.	243.

Adres aan Z. E. den Minister van Binnenl. Zaken, over ambachtsonderwijs en leerlingstelsel.	275.
Vragen, gesteld door het Bestuur der Maatschappij.	217.

Verslagen van Vergaderingen.

Maatschappij tot bev. der Bouwk. 30—31 Mei 1888.	137.
11 September »	227.
Afdeeling AMSTERDAM. 18 Januari 1888.	17.
3 Februari »	32.
9 Maart »	66.
18 Mei »	130.
19 October »	261.
16 November »	291.
14 December »	311.

Afdeeling ARNHEM.	1 Februari 1888.	37.
	29 » »	65.
	25 April »	114.
	19 September »	242.
	17 October »	260.
	21 November »	294.
	19 December 1888.	322.
Afdeeling 's GRAVENHAGE.	13 Januari 1888.	17.
	10 Februari »	51.
	9 Maart »	71.
	13 April »	102.
	12 October »	260.
	9 November »	284.
	14 December »	319.
Afdeeling GRONINGEN.	10 Februari 1888.	40.
	9 Maart »	79.
	26 October »	273.
Afdeeling HAARLEM.	26 September 1888.	249.
	12 November »	290.
	22 » »	306.
Afdeeling LEEUWARDEN.	13 Januari 1888.	24.
	23 Maart »	85.
	26 October »	273.
	9 November »	284.
	14 December »	320.
Afdeeling LEIDEN.	28 December 1887.	5.
	26 Januari 1888.	31.
	24 Februari »	64.
	29 Maart »	91.
	8 Mei »	119.
	25 October »	303.
	29 November »	309.
Afdeeling ROTTERDAM.	26 Januari 1888.	25.
	23 Februari »	63.
	5 April »	92.
	29 November »	298.
Afdeeling UTRECHT.	17 Januari 1888.	25.
	13 Maart »	72.
	9 October »	266.
	4 December »	310.
Koninklijk Instituut van Ingenieurs.	14 Februari 1888.	41.
	10 April »	97.
	14 Juni »	152.
	20 September »	238.
	13 November »	290.
Vereeniging van Burgerlijke Ingenieurs.	10 Juli 1888.	173.
Vereeniging Architectura te 's Gravenhage.	4 Januari 1888.	6.
	18 » »	18.
	1 Februari »	32.
	15 » »	43.
	29 » »	65.
	14 Maart »	72.
	28 » »	85.
	11 April »	97.
	25 » »	109.
	27 Juni »	165.
	11 Juli »	175.
	5 September »	231.
	19 » »	237.
	26 » »	249.
	17 October »	261.
	14 November »	290.
	28 » »	296.
	11 December »	311.
Arti et Industriae.	21 April 1888.	108.
	24 November »	295.
Maatschappij ter bev. v. Nijverheid.	10 Juli 1888.	175-183.
Vereeniging voor Fabrieks- en Handwerksnijverheid.	6 Augustus 1888.	201-206.
Idem Afdeeling Amsterdam.	1 Maart »	66.
Nederl. Vereeniging voor Teeken- onderwijs.	3 April 1888.	91.
Nederl. Beeldhouwers Vereeniging.	12 Februari 1888.	40.

Onderwerpen betrekking hebbende op het bouwvak, Bouwmaterialen, Constructie, Ventilatie, Verwarming, Riolering, Waterleidingen, Hygiëne, enz.

Onze bouwwijze en hare invloed op de lucht in de woning.	4.
Uithangteekens, door W. C. Bauer.	10.
Straf- en civielrechtelijke verantwoordelijkheid van technici bij de uitvoering van werken. II. Preventieve maatregelen van Staat en gemeente.	12.
Rapport der Commissie voor 'het vraagstuk der hinderlijke rookverspreiding.	75.
Over den invloed van zout bij de uitwerking van vorst op Portland Cement mortels, door Lindhout.	107.
Schouwborgverlichting, door Lindhout.	114.
Wettelijke bepalingen tegen rook- en roetvorming.	140.
Over luchtvliters, en hunne toepassing ter bestrijding van malaria, door H. Hinkelmann.	205, 210.
Middel tegen het zetten van gewelven.	212.
Burgerrechtelijke aansprakelijkheid van bazen enz., door Alestes.	244.
Het reinigen van rioolwater door electriciteit, door Danl. J. Sanches.	257.
Electriche verlichting in het burgtheater te Weenen.	266.
Over het verslag der Vereeniging van Burgerlijke Ingenieurs, in zake de civielrechtelijke verantwoordelijkheid, door Alestes.	282.
Wedstrijd voor Architect-Hygiënisten.	288.
Invloed van vorst op metselwerk.	288.

Onderwijs.

Teekenonderwijs	152.
Een Programma van onderwijs	158.
Schets van een ontwerp van Wet op de opleiding van leerlingen in handwerk en fabriek.	239.
Adres in zake Ambachtsonderwijs en leerlingstelsel.	275.
Leerling contract of Ambachtsschool? door A. Maurisse.	276.
Beschouwing over het bovenstaande, door C. T. J. Louis Rieber.	277.
Proeven van bekwaamheid in het ambacht.	279.
Eene nabetrachting, door van Achterberg.	317.

Uitgevoerde en onuitgevoerde Ontwerpen, beschrijvingen daarvan, enz.

Ontwerp voor een Koopmansbeurs te Amsterdam, door J. F. L. Frowein. (Bij de plaat.)	34.
Beursbouw.	40.
Ontwerp tot bebouwing der Karremansweide te Dordrecht. (Bij de plaat.)	50.
Beursbouw.	50.
Beursbouw.	60.
Een volkssterrewacht.	77.
Ontwerp voor twee winkel- en drie bovenhuizen, door Johs. J. van Schuylenburg. (Bij de plaat.)	78.
Het Centraal Station te Frankfort.	86.
Het Sanatorium te Baarn, door Sanders en Berlage.	87.
Circus Oscar Carré. (Bij de plaat.)	107.
Uit 's-Gravenhage.	131.
De Delftsche Feesttent.	173.
Het Amerikaansche landhuis.	179.
Het beeldhouwwerk aan den Stadsschouwborg te Amsterdam.	191.
Burgerwoonhuizen te Arnhem, door A. R. Freem. (Bij de plaat.)	192.
Gedenkteeken ter eere van Huygens, door Jurriaan Kok. (Bij de plaat.)	230.
Wachthuisje der N. H. Tramweg-Maatschappij, door Sanders en Berlage.	239.
Het grootste woonhuis der wereld.	241.

School in de St. Jansstraat te Arnhem, door J. W. Boerbooms. (Bij de plaat)	263.
De Nieuwe Hofschouwborg te Weenen.	269.
Het Gemeentehuis te Heemse. (Bij de plaat)	284.
Ontwerp van een Heerenhuis, door F. M. L. Kerkhoff en P. du Rieu Fzn. (Bij de plaat.)	288.
Het eerste voiksbad in Frankfort a/M.	293.
Ontwerp voor eene drinkfontein in een park, door A. W. van Malsen en W. L. Brückman. (Bij de plaat.)	306.
Het Universiteitsgebouw te Utrecht.	311.
Volkskosthuis te Arnhem, door A. R. Freem. (Bij de plaat.)	321.

Kunstgeschiedenis, Aesthetica, Archeologie, Oude Monumenten, enz.

De bouwkunst aan de Loire, door W. C. Kromhout Czn.	15. 21. 27. 34.
Schoonheidsleer der Bouwkunst. I. Eene boekbeschouwing door J. R. de Kruff.	45.
De bouwmeester van de Bovenkerk te Kampen.	61.
Een reisje door N. W. Frankrijk, door H. P. Berlage Nz.	81. 87. 94.
Klooster Ter-Apel, door H. Oostinjer Rzn.	118.
Een verstandig besluit.	143.
Avondkout over het schoone, door J. H. Leliman.	168 180.
De inwendige decoratie van het raadhuis te Augsburg.	193.
Bij de plaat, Morschpoort te Leiden.	216.
Tjandi Idjo.	221.
Cornelis Bloemaert.	223.
De St. Lieven-Munstertoren te Zierikzee.	224.
Mededeelingen omtrent Leiden, door W. Kok.	235. 247. 254. 271.
Keulen en zijn bouwwerken.	245.
Nijmegen en de Nijmeegsche torenspits, door J. J. Weve.	251.
Uit Leiden.	254.
Bij de plaat, (bintgestellen), door Jan de Quack.	307.

Verschillende onderwerpen.

Aan de lezers, door C. T. J. Louis Rieber.	3.
Statistiek over de vermindering van het aantal studeeren- den aan de technische Hoogeschoolen.	39.
Mededeelingen omtrent het met dynamiet vernielen van den kerktoren te Geldrop, door J. C. Gijsberti Hodenpijl.	60.
Moderne Kunst.	93.
De overbrugging van het Kanaal tusschen Frankrijk en Engeland, door Lindhout.	101.
Wedstrijden voor handwerkslieden, door G. A. Scholten.	112.
Over eenige eigenschappen van de lucht, het water en den bodem, door G. Looman.	127. 155.
Het honorarium der architecten.	132.
A propos van het honorarium der architecten.	133.
Werkkring voor jonge ingenieurs.	140.
Ontsmetting en ontsmettingsinrichtingen.	144. 157.
Honorarium-tabel voor Bouwkundige werkzaamheden.	149. 150.
Diploma van het Museum van Kunstnijverheid te Utrecht. (Bij de plaat).	161.
Erfdienstbaarheid.	161.
Iets over besproeiing van grasperken.	164.
Aluminium.	188.
Het Museum van bouwkunst te Berlijn.	194.
Het wegruimen van sneeuw in steden.	198.
Brandgevaar bij stoomleidingen.	216.
Een stad in één stuk, door Jan van Hetrecht.	242.
Een stuivers gasmeter, door Jan van Hetrecht.	254.
Brandschade door hemelvuur.	263.
Een gildehuis, door Dr. Schaepman.	264.
Proeven van bekwaamheid in het ambacht.	279.
Rotterdam in Feesttooi, door H. Cramer.	299.

Mededeelingen uit de Rechtszaal.

Bouwen zonder vergunning.	7.
Schadevergoeding wegens ongeval.	80.
Liggen van bouwmaterialen op den openbaren weg.	110.
Honorarium van een bouwplan.	135.
Toepassing van art. 1650 B. W.	154.
Schadeloosstelling bij opzegging van werk aan den aannemer.	292.

Necrologie.

Charles Auguste Questel.	33.
J. van Lith Jr. (Verbetering zie bladz. 274)	265.

Prijsvragen.

Programma der prijsvragen, in 1888 uitgeschreven door de Maatschappij.	1.
Ingekomen antwoorden.	299.
Beslissing der Jury, omtrent de prijsvragen in 1886 uitge- schreven door de Maatschappij.	117.
Een dorps-gemeenteschool, uitgeschreven door de Vereeni- ging »Architectura". te 's Gravenhage. Programma.	6.
Ingekomen antwoorden.	109.
Rapport der Jury.	175.
Namen der bekroonden.	190.
Gevel voor een heerenhuis, uitgeschreven door de Afdee- ling Leiden; uitslag.	7.
Nieuwe grondbeginselen of bepalingen voor de behandeling van openbare bouwkundige prijsvragen in Zwitserland.	9.
Een reclame biljet, voor de Eerste Nederl. Verzekering Maatschappij op het leven. Programma.	14.
Ingekomen antwoorden.	51.
Bekroning.	60.
Beoordeeling der ontwerpen, door C. T. J. Louis Rieber.	70.
Rapport der Jury.	80.
Een Muziekent, door de Vereeniging tot bevordering der Bouwkunst te Groningen. Programma.	14.
Bekroning.	128.
Boerderij door de Vereeniging tot bevordering der Bouw- kunst te Groningen. Bekroning.	14.
Eere diploma, door het Comité der Nat. Tentoonstelling te 's Gravenhage. Programma.	60.
Ingekomen antwoorden.	120.
Titelblad voor het Winternummer voor 1888 van »De Portefeuille". Programma.	63.
Rapport der Jury.	141.
Getuigschrift, door de Akademie van Beeld. kunsten te Rotterdam. Programma.	103.
Uitspraak der Jury.	165.
Bier- en Koffiehuis met uitzichttoren, en, hoe zal onze woning het best verlicht, verwarmd en gemeubileerd worden? van de Afd. Amsterdam. Ingekomen antwoorden.	104.
Rapport der Jury.	136.
Muziekent, door het Kon. Zoöl. Bot. Genootschap te 's Gravenhage. Programma.	109, 114.
Ingekomen antwoorden en uitspraak der Jury.	154.
Rapport der Jury.	170.
Rapport der Jury.	280.
Programma der prijsvragen van de Afd. 's Gravenhage.	119.
Programma der prijsvraag van de Afd. Leiden.	120.
Prijsvragen der bouwkundige Vereeniging te Deventer.	142.
Prijsvraag der Afdeeling Ned.-Indië van het Kon. Inst. v. Ingenieurs.	171, 184.
Programma van prijsvragen voor kunstsmeed- en kunst- gietwerk, uitgeschreven door de Maatschappij.	194.
Stadsschouwborg te Krakau. Programma.	207, 218.
Kast voor munten enz., door de Vereeniging »Arti et Industriae. Programma.	232.
Aanleg van een openbaar park te Utrecht. Programma.	237.
Ingekomen antwoorden.	291.

Rapport der Jury.	312.
Tentoonstelling der plannen.	320.
Kalender 1889 voor de leden der Maatschappij. Programma.	243.
Ingekomen antwoorden.	293.
Dom te Milaan, uitspraak der Jury.	262.
Inrichting van de Hertenkamp te Haarlem, tot ontspanningsoord. Ingekomen antwoorden.	273.
Rapport der Jury, en namen der bekroonden.	285.
Programma, uitgeschreven door het K. N. Handelsmuseum.	291.
Schouwburg te Verviers. Programma.	296.
Mededeeling omtrent de prijsvraag: »welke kalk is beter, schelpkalk of vette kalk?» door de Vereeniging Bouwkunst en Vriendschap te Rotterdam.	323.

Tentoonstellingen.

Reglement der tentoonstelling van Bouwkunst, 1888.	3.
De Permanente Tentoonstelling.	67.
De Meubeltentoonstelling.	78.
De Meubeltentoonstelling.	84.
Moderne kunst.	93.
De Tentoonstelling in de Akademie te Rotterdam, door J. Verheul Dzn.	99.
Jaarlijksche tentoonstelling van Bouwkunst. Catalogus.	111.
Driejaarlijksche tentoonstelling der schoone kunsten te Antwerpen.	128.
De tentoonstelling van Kunstnijverheid te 's Gravenhage. 151. 163. 167. 187. 204. 209.	215.
Tentoonstelling van kunstsmeed- en kunstgietwerk. Programma.	185.
Tentoonstelling van decoratieve beeldhouw- en schilderkunst te Utrecht.	186.
Wereldtentoonstelling te Parijs in 1889.	197. 221.
De tentoonstelling van gastoestellen te Utrecht, door K. van Muyden.	230. 233. 240.
De Tentoonstelling, door J. van Lokhorst.	281.
De Tentoonstelling van werken van den bouwkundige J. van Lokhorst, door Jos. Th. J. Cuypers.	302. 308.
Indrukken, door F. J. Nieuwenhuis,	315.
Een modern meubelstuk, door J. Verheul Dzn.	322.

Boekbeoordeelingen en aankondigingen.

L'architecture.	19.
Bouwkalender voor 1888.	20.
De inrichtingen tot rookverbranding in fabrieken, Prof. H. A. Ravenek.	23.
Ó. Spetzler, Die Bauformenlehre.	24.
P. Plant, Pratique de la Mécanique, appliquée à la résistance des Matériaux,	35.
Dr. Maurits Snellen, de Bliksemafleider.	129.
H. L. Boersma, kunstliteratuur. Proeve van een historisch-bibliographisch overzicht.	135.
F. Keuter, de nieuwe Tacheometer.	242.
T. Pridgin Teale, Levensgevaar in onze woning.	249.
G. A. Scholten, Bouwkundig Rekenboek, door W. C. Metzelaar.	314.

Ingezonden stukken.

Over het verslag der Afd. Amsterdam van 18 Jan. 1888. (Rookverbranding). Door M. Symons.	26.
Het raadhuis van Schaerbeek.	37.
Bebouwing van het Prinsevinkepark, door van Nieukerken.	37.
Jaarverslag, beproeving van P. cement, merk Josson en Cie., door A. E. Braat.	52.
Over de ontwerpen voor een Reclamebiljet voor de Eerste Ned. Verz. Maatschappij op het leven, door J. de Quack.	73.
Aan de Jury tot beoordeeling van de prijsvraag »ontwerp van een protestantsche kerk», door H. J. Jesse.	147.
Over het 1 ^e verslag der Tentoonstelling van Kunstnijverheid.	159.

Over een kritiek van de N. Rott. Courant over de inzending der firma Pander op de Tentoonstelling te 's Gravenhage.	171.
Ontsmettingsovens, door Prof. Dr. G. van Overbeek de Meijer.	177.
Over ontwerpen voor graanmagazijnen, door A. N. Godefroy.	195.
Over het uitschrijven van een prijsvraag voor de bebouwing van het Hoogeland te Utrecht, door Cz.	212.
Over het zelfde onderwerp, door C.	219.
Over het zelfde onderwerp, door Leonard A. Springer.	225.
Over het zelfde onderwerp, door C.	231.
Over het verslag der tentoonstelling van gastoestellen te Utrecht, door Gs. de Voogt.	244.
Over het zelfde onderwerp, door K. van Muyden.	244.
Over het zelfde onderwerp, door D. W. van Rennes.	250.
Over het zelfde onderwerp, door K. van Muyden.	255.
Over het zelfde onderwerp, door K. van Muyden.	261.
Over het zelfde onderwerp, door D. W. van Rennes.	273.
Over de beantwoording van vraag 95 der Vraagbaak, door H. Cramer.	286.

Vraagbaak.

Vraag.	Antwoord.	Vraag.	Antwoord.
89.	bladz.	bladz.	bladz.
Weeren van zonnehitte uit een Kaaspak-huis.	7.	7.	7.
86. (Nog eens.) Zie vorigen jaargang.	—	7.	7.
90. Riviergrint onder marmeren vloeren.	74.	74.	74.
91. Doorlatingsvermogen van licht bij tectorium.	160.	160.	160.
92. Honorarium.	184.		
93. Boek- en plaatwerken over Prot. Kerken.	262.		
94. Bepaling van de Schuinte, in art. 696, B. W.	268.	268.	268.
95. Ramen, met het oog op art. 695 en 696, B. W. (Zie: Ingezonden, bladz. 286.)	268.	268.	268.

Platen.

Kalender 1888.		I. tegenover bladz.
Schetsen aan de Loire, door W. C. Kromhout Czn.	2—3.	16—17.
Ontwerp voor een Koopmansbeurs, door J. F. L. Frowein.	4.	34.
Schets van bebouwing der Karremansweide te Dordrecht.	5—6.	50—51.
Vernielen van den toren te Geldrop.	7—8.	54—55.
Ontwerp voor twee Winkel- en drie bovenhuizen, door Johs. J. van Schuylenburg.	9.	78.
Het Sanatorium te Baarn, door Sanders en Berlage.	10.	87.
Circus Oscar Carré.	11.	107.
Klooster Ter-Apel, door H. Oostinjer Rzn.	12.	118.
Ontsmettingstoestellen.	13.	145.
Diploma, door P. J. Houtzagers.	14.	161.
Het Amerikaansche Landhuis.	15.	180.
Ontwerp voor twee woonhuizen, door A. R. Freem.	16—17.	192—193.
Morschpoort te Leiden.	18.	216.
Monument Huygens, door Jurriaan Kok.	19.	230.
Wachthuisje der N. H. Tramweg Maatschappij, door Sanders en Berlage.	20.	239.
Toren der St. Stevenskerk te Nijmegen, door J. J. Weve.	21.	252.
School in de St. Jansstraat te Arnhem, door J. W. Boerbooms.	22—23.	262—263.
Het Gemeentehuis te Heemse, door A. van Hattum.	24.	284.
Ontwerp van een heerenhuis, door F. M. L. Kerkhoff en P. du Rieu Fzn.	25.	288.
Ontwerp voor eene drinkfontein in een park, door A. W. van Malsen en W. L. Brückmann.	26.	306.
Uit het schetsboek, bintgestellen, door Jan de Quack.	27.	307.
Volkskosthuis te Arnhem, door A. R. Freem.	28—29.	322—323.

Fabriek van Verwarming- en Ventilatiestoestellen.

(Systeem DE KOSTER.) Amsterdam.

Deze warmwaterverwarming (met nieuwe toepassing van zelfregeling) beveelt zich aan in de volgende geplaatste en bestelde toestellen, sinds 1876.

- Amsterdam.** EVANG. LUTHERS ZIEKEN- EN OUDE MANNENHUIS, 5 toestellen, de HH. BLIKMAN & SARTORIUS, (Drukkerij) — ROELOFFZEN & HUBNER, (Drukkerij) — BESTEDELINGENHUIS, Heerengracht, — DIAK. OUDE VROUWEN- EN MANNENHUIS, 4 toestellen. — INSTITUUT VOOR BLINDEN, Vossiusstraat. — De HH. W. F. PIEK, (huis). — G. A. FOL, (huis). — Mevr. G. L. FUNKE, (huis). — PAVILJOEN VONDELPARK. — COLLEGE BETH-HAMADRASCH-ETZ-CHAIM. — de HH. JACB. ANKERSMIT, (huis). — F. J. WITTEVEEN, (huis). — SOCIÉTÉIT »ONDER ONS.» — STOOMV. MAATSCH. NEDERLAND. — RESTAURANT RICHE. — de HH. JAN TER MEULEN, (kantoren).
- Teiden.** RIJKS-ZIEKENHUIS. — DOOPSGEZINDE KERK.
- Rotterdam.** De HH. P. S. SAUERBIER, (huis). — Dr. VAN RIJCKEVORSEL, (huis). — RUIJS & COMP. (kantoren).
- Baarn.** Mevr. STRICKER, (villa).
- Zaandam.** De Hr. C. KAMPHUIS, (villa)
- Arnhem.** Dr. VROLIK, Oud-Minister, (villa).
- 's Hage.** De Hr. J. H. W. EILERS, (huis, Laan Copes van Cattenburg.)
- Deventer.** GROOT STEDELIJK ZIEKENHUIS.
- Amsterdam.** GYMNASIUM, Weteringschans. — MACHINISTENSCHOOL, Plantage. — HOTEL DU PASSAGE, Prins Hendrikkade, (60 kamers). — de HH. VAN LOON & COMP, (kantoren). — P. VAN EEGHEN, Heerengracht (huis). — BARON VAN HEEKERENVAN KELL (Huize Bingerden).
- Do esburg.** De Hr. J. SICKESZ, (huize de Cloeze).
- Lochem.** De Hr. H. M. J. VAN LOON, Langoed Hydepark, (*Ventilatie*). 5126
- Driebergen.** De Hr. J. W. F. SCHEFFER, (villa).
- Weesp.** De Hr. J. R. WÜSTE, Keizersgracht, (huis).
- Amsterdam.** BARAKKEN VAN HET ZIEKENHUIS. — De Hr. P. STOFFEL, (villa).
- Deventer.** A. SALM GBz., Architect.
- Amsterdam.** PERRY & C^o., nieuwe winkel en magazijnen.

Toestellen in aanleg.

- Amsterdam.** Nieuw te bouwen Klinisch Ziekenhuis, groot + 15000 M³.
» GEMEENTE APOTHEEK.
- Heemstede.** De Hr. M. J. TIELE, (villa).
- Zutphen** STRAFGEVANGENIS.
- Harderwijk.** STRAFGEVANGENIS.
- 's Graveland.** Baron ROËLL.

Th. A. DE KOSTER, Ferdinand Bolstraat 32 Amsterdam.

DE LINT & Cie.
Rotterdam.
PARKETVLOEREN en WANDTEGELS:
VILLEROY & BOCH,
BOCH FRÈRES.
MINTON HOLLINS & Cie.
Trottoir-IJzersteen en Cementtegels.
Groote voorraden. 5127

DE LINT & Co. Rotterdam.

Vertegenwoordigers van JOS. F. EBNER te Londen,
leveren in uitsluitend eerste kwaliteit,

MARMER-MOZAÏEK en

TERRAZZO VLOEREN,

5128

alsmede

— GLASMOZAÏEK —

Zestien Bekrooningen.



De ERVEN H. VAN MUNSTER & ZOON nemen de vrijheid Heeren Leden der „Maatschappij tot bevordering der bouwkunst” te herinneren, dat de intekening op



MAANDBLAD

gewijd aan de belangen van het teekenonderwijs en de kunstnijverheid in Nederland.

Orgaan der Nederlandsche Vereeniging voor Teekenonderwijs.

12 maandelijksche afleveringen met plaat in Photolithografie f 4.—, voor hen is opengesteld à f 3.— per jaar.

MUSGRAVE & Co., Limited



te BELFAST.

FABRIEK VAN

Engelsche Paarden- en Vee-Stalrichtingen.

IJzeren Tribunes voor Wedrennen,

Tuigkamer-Benodigdheden,
DOGKENNELS,

Hooischuren, enz.

Gouden en Zilveren Med. Internat.
Tentoonstelling Amsterdam.

Deze inrichtingen waarvan reeds vele
in Nederland geplaatst zijn, munten uit door
soliditeit en zeer nette bewerking.

EENIG AGENT

D. S. M. KALKER

KONINKLIJKE MAGAZIJNEN

VAN 5119

BOUWARTIKELEN en GEREEDSCHAPPEN.

AMSTERDAM, St. Anth. Breestraat, C 21.

Telegram-Adres: KALKER-IJZERWAREN.

Telefoon N^o. 352.

Modellen te bezichtigen in het Tentoon-
stellingsgebouw van de Maatschappij
tot bevordering der Bouwkunst, Mar-
nixstraat en St. Anthonie Breestraat C 21.

AMERIKAANSCH
Hydraulische Liftten

DER

American Elevator Company,

voor Hotels, Ziekenhuizen, Kantoor- en
Fabrieksgebouwen;

munten uit door:

Volkomen zekerheid,

Eenvoudigheid van Beweging,

Weinig watergebruik en onderhouds-

kosten, Geruischlooze gang,

Onafgebroken goede werking.

Vereischen geen boring in den grond,

in werking te zien,

4 in het Nieuwe Ziekenhuis, aan den Coolsingel,

te Rotterdam,

in het Diaconessenhuis, Arnhem,

in het Hotel du Passage, Amsterdam.

Generaal Agenten:

FRED. STIELTJES & Co.,

Keizergracht 745

5120

Amsterdam.

W. F. WEIJNTJES,

Singel 514 b/h Koningsplein Amsterdam.

Specialiteit in Houten en Steenen

Parketvloeren en Verglaasde

Muurtegels.

Agent voor Minton Hollins & Co. Stoke upon Trent,

" " A. Jändges te Crefeld.

Verder alle mogelijke Bouwartikelen en ijzer-
waren waarvan op aanvraag prijzen gaarne ver-
strekt worden. 5121

JAN HAMER. — AMSTERDAM.

Kantoor: Marnixstraat 402 bij het Leidscheplein.

GEBOUW PERMANENTE TENTOONSTELLING VAN DE MAATSCHAPPIJ TOT
BEVORDERING DER BOUWKUNST.

Vertegenwoordigt ROBERT BOYLE & SON, Lim. Londen.

Behaalden de hoogste onderscheidingen op verschillende Internationale Tentoonstellingen,
als prijzen van f 600.— Gouden en Zilveren Medailles.

VENTILATIE EN VERWARMING.

BOYLE'S Luchtpomp ventilators. Patent 1882. BOYLE'S Kappen
voor slecht trekkende schoorsteenen. BOYLE'S Schoorsteen-
kappen tegen valwinden.

Vereischen geen toezicht, — hebben geen beweegbare deelen, — geen
terugslag in den koker, — zijn van solide constructie.

BOYLE'S Ventilators en Schoorsteenkappen zijn op verschillende Rijk- Gemeente- en
Particuliere gebouwen hier te lande geplaatst. 5122

— In alle voornamste plaatsen zijn modellen te bezichtigen. —

MILDE's Telephonen, WITTE's Liften, CARRÉ's Waterleidingen. KELLEY's
geschilderd en gebrand Glas' geschilderde Tegels, enz. enz.

NEUCHÂTEL ASPHALTE COMPANY LTD. LONDON.

Exploitatie der Mijnen van de Val Travers.

FABRIEK

TE

AMSTERDAM

Beltweg No. 3.

TRADE MARK.



NATUURL. ASPHALT

VAN

VAL DE TRAVERS

ZWITSERLAND.

Gecomprimeerde Asphaltwegen en dito Dorschvloeren. Werken in Asphalt-
Mastiek voor Trottoirs, Skating-Rinks, Moutvloeren, Kelders, Kolf- en Kegel-
banen, Winkel en Magazijnvloeren, Gangen, Veranda's Brug- en Dakbe-
dekkingen, Beton-Fundeeringen, Stallen, enz., enz., enz.

Zindelijk Vochtwerend, Ondoordringbaar, Geraaswerend

Asphalt speciaal tot wering van vochtige muren.

Voor inlichtingen omtrent het lezgen van Vloeren, Bedekkingen enz., gelieve men zich te adresseeren
het aan Kantoor der fabriek, Beltweg 3, Amsterdam. 5123

5124

JAN VAN DER POT,

Scheepmakershaven N^o. 3 (Punt.) — ROTTERDAM.

De eenige Kyaniseerinrichting waar ook des winters
wordt doorgewerkt.

Het Kyaniseeren is het eenige afdoende middel tegen *verrotting* en *zwam*. De
bewerking geschiedt geheel reuk- en kleurloos. Desverlangd bijlevering van hout.

Prima Engelsche PORTLAND CEMENT, merk Wallsend,

van uitmuntende kwaliteit en tegen concurreerende prijzen.

BELGISCHE KLUIT- en HYDRAULISCHE KALK. Billijke prijzen en
vrachten. KUNSTGRANIET systeem Pétitjean.

Prospectussen en prijscouranten worden opaanvraag franco toegezonden.

Gelieve op Voornaam en Adres te letten.

Parquets-en-chêne sur bitume hydrofuge

N. GOURGUECHON. — PARIS.

5025

Verkrijgbaar in de maten van 30—50 c.M. lengte,

6 - 11 „ breedte,

35 „ dikte.



Behalve **lageren prijs**, bieden deze parketvloeren, boven de
andere soorten, de volgende voordeelen aan: **Ondoordring-
baarheid voor vocht. Weering van geluiden (kraken) en
ongedierte. Grootere duurzaamheid, omdat het hout
uit één stuk bestaande, verder kan afgesleten worden.**

Répresentant voor Nederland, EMIL MOHR, 19 Prins Hendrikkade, Amsterdam.



GETTY CENTER LIBRARY



3 3125 00692 2062

