

中國經濟地理

蘇聯·卡贊寧原著

焦敏之譯

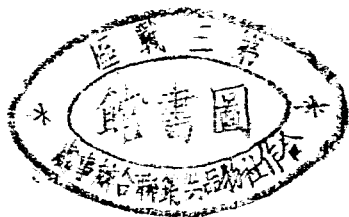

上海光明書局出版

善新.0525

MG
F129.9
5

中國經濟地理

蘇聯·卡贊寧原著
中國問題專家米爾閣
焦敏譯

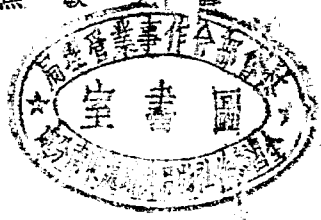

光明書局刊



3 2285 7920 1

蕪湖區財政經濟委員會
合作社工作指導委員會

書位號數 552.2
468-80.2

登記號碼 普新 525

原 著 者 序

這是研究中國經濟地理的入門書，~~本~~目的在要把作者所知道的一些重要的事實和參考資料介紹給讀者，使讀者能加以研究那作為半殖民地國家的經濟地理來看待的中國經濟地理的構造問題。對於這，祇有在中國同志羣體參加這項勞作之下，才有成果。

作者在本書中自覺地限用着最低限度的統計材料。經濟地理的著作，首先着重地圖，作者希望用經濟資料的地圖（經濟地圖），因為這比用圖表是能夠更快地收效的。關於統計材料，作者特闢一部分於本書篇末的索引中。

應該首先指出的是，本書的缺點在於對東三省和中國的邊區沒有詳細的敘述。關於東三省問題，在俄文方面有很多寶貴的材料，一部分是哈爾濱中東鐵路經濟委員會所出版，有一部分是在莫斯科出版的。至於說到新疆、西藏與內蒙，本需要做個別的探討，不過目前作者不能在本書中作充分的

準備工作。

本書所列的參考書中，有一部分很可作為研究邊區的有興味的材料。

大部分的插圖，是借用中國官方所出版的以及外國的地理書上的，這已在地圖上註明了的。有幾部分大綱是經過愛根聶爾同志補充的，而轉寫圖表，是經過柏爾林同志校閱的。索引是鮑卜洛夫斯基同志所製的。

每章篇末附有參考書目，這些參考書中的一部分豐富可靠的材料，原是對於科學的研究者和教員等所需要的有益的東西，但是因為這些都載於西歐布爾喬亞和國民黨的公報和書報，所以須要經過自己的深刻批判，才能有所理會。

這本書的編製，在形式上是按照一九三二——一九三四年在莫斯科國家第一大學地質地理科，納里瑪諾夫東方研究院，以及在世界經濟世界政治紅色教授學院教授中國經濟地理的講義而編著的。

譯 者 序

地理和經濟之間，在一般舊時代的地理學家眼裏，是“雞犬相聞，老死不相往來”的兩項學問，沒有多大關係似的，在落後的中國，尤其是如此。這一冊用着新的觀點來敘述中國經濟地理的專書，更屬創舉。

本書不僅把中國的自然地理和社會經濟密切地聯繫在一起，同時主要的還正確地分析了自然地理與社會經濟的相互關係。材料是充實的，圖解是清晰的，而且敘述也很有系統。

本書是根據“世界經濟與世界政治社”一九三五年俄文版繙譯的，中外人名地名及術語等，都以國內學校教本通用名詞為準。編製方面，為使它更顯明，有的另立章節，有的增加標題，把全書改分為四章十五節。導言及第十五節的末段，因環境關係曾刪去，並加上了結論。至於每章篇末的參考書目，則由書社刪去，並非必要，故已一併刪去。

譯文成於倉卒，錯誤或恐不免，由衷地希望讀者評正。這裏還得誠懇地謝謝平心先生和黃峯先生的指教。

焦敏之 四月五日

552.2
486-8

目 次

原著者序	1
譯者序	1
導言	1
第一章 自然地理	
1. 疆域及邊防的情況	15
中國在國際間的地位 中國的分部及疆域 中國的國界 中國的邊區 中國的海岸線 中國與太平洋問題 中國的 行政區劃	
2. 地形	26
主要的是山脈 主要的山系 主要山脈的特性 其他山系 東三省的平原	
3. 河流	33
一般的特徵 長江與長江流域 長江的航路 黃河與黃河 流域 珠江及其他的水系 東三省與新疆的水系 中國大 運河 海岸線	
4. 氣候	44
季候風 季候風與溫度 季候風與雨量 各地氣候狀況的	

- 不同
5. 土壤與地層.....50
沖積層的土地 黃土與黃土的分佈 紅土 土壤的崩壞
天然的富源
6. 動植物.....61
農業牧畜與野生動植物 森林的絕滅 最重要的樹木
有經濟意義的其他植物 動物
7. 自然區域.....67
區劃 長江下游及三角洲 長江中部的平原 成都平原
中國的大平原 滿洲平原 黃土地帶 珠江的三角洲
中國的山區 紅土地帶 華南的山區 貴州高原 雲南高
原 四川的亞爾卑士山 新疆 華西與西藏

第二章 人民與交通

8. 人民.....85
人口的數量 貧窮 饑荒與瘟疫 城市與鄉村的居民 人
口的分佈 人口的密度 中國境內的各弱小民族 各弱小
民族區域 移民
9. 交通運輸.....110
鐵路 航路 古代歐亞商路的沒落 旱路以及內河的交通
運輸 城市的運輸 汽車運輸 航空交通運輸

第三章 農村經濟

10. 農村經濟的衰落..... 131
耕地的面積 土地的關係 農村經濟的技術 灌溉 水災
11. 主要的農業生產與帝國主義的劫奪..... 148
糧食的種植 產米區域 其他的食糧 油類植物 大豆

茶與煙草 糖,水果和藥材 紡織業的原料 樹木的種植
鴉片 牧畜 帝國主義的剝奪 傾銷,恐慌,食糧的入口
農村經濟的分佈

第四章 工業及工業的分佈

12. 重工業..... 193
製鐵工業 黑色金屬工業 石炭工業 中國的動力工業
石油 其他的金屬與礦物 機械工業 交通運輸機器工業
兵工廠
13. 輕工業..... 207
棉織工業 絲織工業與毛織工業 麵粉工業和捲煙工業
水泥工業和伐木工業 火柴製紙和印刷工業 陶業和鹽業
出口的原料工業 附屬生產 大眾所需要的工業生產品
殖民地性的工業 地方性的小工業 工廠的工業和舊式的
手工業 城市中心的手工業 輸出的手工業 新的手工業
城市和農村手工業 舊式的家庭手工業
- 14 工業的分佈..... 234
南滿 上海區 河北與山東 膠濟鐵路沿綫 漢口 珠江
三角洲 北滿 其他的工業區域
15. 中國工人的狀況..... 247
工人的數量 工人的成分和他們的生活狀況

圖 表 目 次

喀什噶爾圖.....	17
中國各省人口面積表.....	23
中國的地形.....	27
河南西部的秦嶺.....	28
黃河河道遷移的廣大區域.....	37
中國雨量圖.....	46
黃土的分佈.....	52
黃土帶堅固的縣城.....	54
煤,鐵,煤油主要的出產地.....	58
東三省形勢圖.....	71
紅土帶形勢圖.....	77
中國人口密度圖解.....	83
湖南人口密度圖解.....	89
福建人口密度圖解.....	91
山西人口密度圖解.....	92
民族的分佈與方言.....	95
中國人在地球上分佈的狀態.....	107
中國的鐵道.....	111
中世紀歐亞商路.....	119
中國從前的商道.....	121
中國的大運河.....	123
西塞的道路.....	124

耕地的面積	132
灌溉的田地	141
上海杭州之間的運河圖	143
一九三一年長江流域的水災	145
中國的產米區域	150
小麥的分佈	152
甘薯的分佈	153
花生的分佈	154
大豆的分佈	157
黍子的分佈	160
玉蜀黍的分佈	162
高粱的分佈	164
棉花的分佈	167
中國農村經濟的分佈	182
東三省的鞍山鐵廠	193
中國紡織業分佈的狀態	209
重要商品出口淨值表	228
中國各口岸對外貿易的價值表	244
中國對外貿易圖解	245

導 言

爲了正確地了解中國的經濟，以及在中國領土上各種富源分佈的特別情形，應當先從其基本的觀點着眼：中國是各國帝國主義的半殖民地，在這個半殖民地，帝國主義“利用中國一切封建殘餘的官僚的軍閥的上層構造，幫助着它，鼓動着它，而扶植着並保存着中國的一切封建殘餘”。【註一】

中國封建殘餘的統治表現在什麼地方呢？關於這個問題，約瑟夫於一九二七年五月十三日在孫逸仙大學與中國學生的談話中，已經給了一個非常簡明的答覆：“假使在許多區域中，農民收入的70%是入了土豪劣紳與地主的手裏；假使地主在經濟上，甚至在行政與司法上，握有實際的統治權；假使在許多省份，至今還有買賣婦女與小孩的現象，那麼就應當承認，在這個中世紀的社會當中，它的統治勢力，就是封建殘餘的勢力，地主的勢力，地主官僚的勢力，而與商業資本結合着的各

【註一】 約瑟夫，布爾利維克第七卷，一九二七年五月三十一日。

種軍事的與非軍事的勢力”。

在中國，大部分的土地，並且是最好的土地，是屬於地主的。同時，在中國，特別的是地主在國家的，教會的，學校的，社會團體及宗族的名義之下，也握有土地。農民在苛刻的佃租下面被剝削着，在這種佃租的條件下，把自己總收穫的80%交給了地主。有時農民因無力繳納地租，於是迫不得已，祇得把自己出賣，或者把自己的兒女賣給人家做奴隸。據南京國民政府中央委員于右任的報告，在不久以前，陝西饑荒的時候，有四十萬人是賣給人家當奴隸了，同時，軍人又規定一種特別稅，每賣一個人口，徵收特別稅五元。

地主普通都有自己武裝的隊伍(民團)替他收租，而在許多地方，地主還有他自己的幽禁室拘押不能償還債務的農民。苛刻的地租以外，還有商人高利貸對農民的剝削，這些高利貸者有時也就是地主。高利貸者把利息增得很高，在荒年的時候，他的利息收入，竟按月增至百分之百。各種捐稅又是非常之重的，當局可以隨意提高稅率。在四川的許多縣份當中，田賦竟提前徵收至五十年以上。除上述以外，軍閥的隊伍還可貪婪地徵收糧食，牛馬，拉夫。這樣，中國的軍隊就多如牛毛，總數在二百五十萬以上。

封建殘餘的統治，還表現在政治機構方面。在中國，既無

所謂選舉權，也無所謂民主的機關。一九二九前的南京國民政府，雖所謂是中央政府，但在各省之間，還存在着地方的“自主的”政府，它們各自在帝國主義列強的幫助之下，有它們的軍隊，收稅機關，以及自己所發行的紙幣（如晉鈔，雲南票，廣東的毫洋等）。封建殘餘的存在，使中國不能有統一的預算，劃一的幣制，劃一的度量衡，象形文字（即方塊的漢字——譯者）幾千年來的統治，使人民的知識程度，達到驚人的最低的水準（5%——6%）。

在目前，形式上中國是頒行了一九二八年的憲法草案（一九三〇年一九三一年一九三二年曾經修正）了。中華民國的最高機關為國民政府，其主要的機關與西歐布爾喬亞民主國的兩院制不同，而根據憲法代以五院制。其中三院——行政院，立法院與司法院——是根據於歐洲布爾喬亞三權分立的學說而建立的，其他兩院——考試院與監察院，前者是沿用中國過去的考試制度，按這種制度，政府官吏需經過文官考試才得應用，而監察院則是沿用從前皇帝跟前的御史——都察，接受各種控告，而把這些案件呈訴在皇帝之前。再則，憲法中還規定設立一個最高的機關，即所謂國民政府委員會，委員二四——三六人，由五院的正副院長組成之。國民政府的主席，名義上是國家的元首。但這樣非常複雜而龐大的政府組織，現在不是

建立在選舉制度之上，而是由上級任命。這個，據政府黨的理論，國民黨執政以後，現在還是地主和布爾喬亞的波洛克 (bloc)，中國人民要在奮鬥中建立民主共和政體，必須要經過三個時期：軍政(現在已結束)，訓政(延長到今天)以後，而後才能達到憲政，最近在訓政的整個期間，人民的一切政權，由國民黨全國代表大會及中央執行委員會行使之。但是在國民黨中，也沒有所謂政府機關中的民主。在事實上，一切政權是屬於軍政當局……。軍政首腦以五十萬大軍做後盾，他在實際上就是政府的元首，是大部分中國的(江蘇，浙江，江西，福建，安徽，河南，湖北·陝西，甘肅及四川，貴州，湖南的一部分)狄克推多。至於在廣州，則有國民黨的特別黨部，以自己的軍力為後盾，握有廣東，廣西，雲南和湖南的一部分。【註一】山東，山西和其他幾省的軍事長官，也只是在表面上服從中央，實際上他們是獨立的當權者。【註二】

與帝國主義勾結起來一致“壓迫中國人民的主要同盟者，是封建的軍閥，”【註三】同時封建的殘餘是妨礙中國經濟與政治發展的主要的力量。

【註一】廣東自陳濟棠下野後，已統一於中央。——譯者

【註二】見真理報觀察台中國的政黨與政治首領，一九三五年七月二十日。

【註三】約瑟夫，布爾利維克第七期，一九二七年五月三十一日。

帝國主義的統治，“首先是表現在中國工業的主要命脈上，一切鐵路，工廠，製造廠，鑛山，銀行等等，都是受着各國帝國主義者的支配。”【註一】除此以外，帝國主義還依靠着自己的武力不斷的侵略中國。在中國的海港與內河，經常有各帝國主義的軍艦，而在中國的邊防中心地帶，則更有軍事上的警備。帝國主義爲了保證它在中國的統治，不僅以經濟的統治（主要命脈）和軍事的警備地帶爲後盾，並且以組織國際戰爭，在精神和財政上幫助中國的走狗爲手段，反對革命。”【註二】

外國的資本分裂了中國的許多領土。一八四二年中英戰爭（即鴉片戰爭——譯者）以後，不僅英國有權無限制的輸入鴉片到中國，同時戰敗後的中國，又不得已將香港割與英國。其後在一八六〇年，香港對岸的九龍半島（大陸的一部分）又被侵佔，一八八六年——緬甸割爲英國的殖民地，同年又被迫割安南給法；再後於一八九五年割台灣給日本，一八八七年割澳門給葡萄牙。同時帝國主義除直接的分割中國的領土外，還強迫中國把各部分的土地長期的租給他們。這樣，一八九八年，英國租得了九龍附近的土地，隨着又攫取了山東的威海衛，德

【註一】 約瑟夫一九二六年十一月三十日國際執委會「中國委員會」的講演
見一九二六年國際第十三期。

【註二】 同註一。

國租得青島，法國租得廣東的廣州灣。不但如此，租借海港的時候，同時還把海灣附近的領土一併租借了去：例如法國所租去廣州灣的土地，就有五〇〇平方啓羅米突；沙俄在租借領土的形式之下，本也攫取了遼東半島的南端，但是一九〇四—一〇五年日本戰敗俄國後，沙皇迫不得已才把遼東半島以及他在這個租借地上的“權益”一併送給日本（當然沒有徵求中國的同意）。此外，德國在青島取得的租借地，一九一四年日本與德國宣戰後也歸日本所有。中國民族運動的發展與其他列強——英國與美國——的干涉，一九二一至二二年在華盛頓會議上，才逼迫日本最低限度在法律上取消其租借權。

帝國主義在中國又設立了許多租界。租界就是租借中國沿港一帶最大城市中，幾平方啓羅米突的一塊土地，或者是按條約的規定，中國永遠把一塊土地租給列強來應用。租界由外人管理，在租界中外人有他們的工部局和司法機關，警察，監獄，並且通常還有武裝的義勇隊。這樣看來，租界好像是“在一個國家裏的國家”。上海的租界很大：(1)法租界有居民四十萬，(2)所謂“公共租界”，居民雖在百萬以上，但在這個租界中，有決定意義的投票權，則為英國人所享受。這兩個租界的居民，和香港一樣，佔絕對多數的雖是中國人（佔97%），但是中國人在租借地的區域內沒有土地的所有權；中國人雖是繳

納大部分的捐稅，然實際上是不允許他們參加行政的。其他意義較小的租界，是在廣州（有英法兩國租界），漢口（有法國租界和日本租界）及天津（有英，法，日，意四國租界）。英帝國主義在漢口，九江與鎮江本來都有租界，但是一九二七年一月四日漢口的民衆把漢口的英租界奪了回來以後（不久在九江也發生同樣的事件），英帝國主義才因恐懼中國革命的發展會動搖它的統治力，於是他才迫不得已，最低限度地在表面上同意將上述幾個租界交還中國。在一九二二年，英國因威海衛與日本艦隊的主力地相距太近，不便於在威海衛建築英國大規模的海軍根據地，曾允許歸還中國，但是英國與南京國民政府談判的過程中，英國却只是在形式上做空洞的應允，而按照一九三〇年四月十八日中英協定的條款，英國在事實上，爲了保證它的海軍，它所需要的租借權，至今還是保留着。

在中國的割讓地，租借地，以及租界上，國際帝國主義竟與中國的剝削者直接的勾結着的。許多中國的地主，軍閥，高利貸者和布爾喬亞，因害怕中國的革命運動，和中國內部不斷的軍閥混戰，因此在這種情形之下，爲了要尋找一個“秩序安定”的地方，於是就在帝國主義所統治的區域中，都把自己強奪並榨取來的金錢，存在銀行，投在工業企業和地產上面，而使中國其他地方陷入凋敝，把帝國主義統治下的區域，加速

的變爲最大的經濟發展的中心了。同樣的，帝國主義又強迫中國開放了一百多個商埠和城市（這就是所謂“條約上規定的通商口岸”），以便外人的居住和外人的經濟活動，此外，它們還強迫中國承認外國的船隻有在內河航行的權利。

每個帝國主義強盜都利用所謂“條約口岸”，割讓地，中國邊區的租借地，或租界爲根據地，企圖侵入中國內地；建築鐵路，開設航線，強迫中國承認它在內地所擴張的根據地（在各省），有時甚至把幾省做爲它自己的“勢力範圍”或它自己的“權益”。這樣，英國現在把長江流域和華南認爲是它自己的勢力範圍，但日本在長江流域，也自命爲有它特殊的權益。此外，日本更認爲東三省，內蒙古與華北，無條件的是它的勢力範圍，同時在台灣島對岸的福建也認爲是“特殊利益”的範圍。同樣的，英國把西藏，四川，新疆與緬甸交界的雲南省劃在自己的勢力圈以內，但是在這裏，法帝國主義又藉口法國所領有的殖民地東京與雲南省相鄰，而法國在雲南省唯一的鐵路，是由東京與雲南的省城連繫着（按爲滇越鐵路——譯者）因此，法國也把雲南認爲是它的勢力範圍。美帝國主義至今雖還是採取着特殊的路線，但它的目的也沒有兩樣，只不過是在帝國主義的手段上稍有不同，採取“門戶開放”的政策吧了。但這個政策也並不妨礙美國與英法日在半殖民地的中國的現狀之

下，共同享有帝國主義者所享的一切特權，美國的政策雖緩慢，但它也不屈不撓的準備着最後爲攫取半殖民地的中國而決鬥了（一八九八年戰勝西班牙的結果，奪取了靠近中國的菲律賓）。據資本主義國家最近的統計材料，在中國的外國投資，一九三一年時總數有六十五萬萬金盧布，而英國佔首位，計有二十三萬八千萬盧布。日本佔第二位，有二十二萬六千萬盧布。但其中63%是投在東三省，所以日本在東三省佔着相對的和絕對的優勢。美國與法國的一部分，也不下四萬萬盧布。若問租界在中國的經濟上佔有多大的作用，那麼事實已證明，在中國，有1/3以上的外國投資，（或二十二萬萬盧布）或者甚至於有1/2的投資，（如果不將東三省計算在內），是投在上海，或者更確實的說，是投在上海的兩個租界。（即公共租界和法租界——譯者）

國際帝國主義用種種的借款與賠款束縛着中國，就目前而論，中國的國債（內債與外債）已有四十二萬萬元。爲了保證償還這些債款，帝國主義把中國政府收入的主要源泉握在自己手中，海關的管理及鹽稅（鹽的專賣）在近幾十年以來，就是在外國官吏的管理之下。帝國主義列強的僑民，在中國享有治外法權；即是說，中國法庭是無權審問外國人的。隨着經濟上，軍事上，政治上的壓迫，把中國變爲外國帝國主義的半殖民地。

同時還有教會的侵略；在中國，有幾千基督教的傳教師，毫無阻礙的工作着，它們有規模宏大的學校和教會網，組織了幾萬積極的中國的基督信徒。外國的教會有很大的政治的經濟的作用，它們為帝國主義的需要，培養了走狗的幹部和中間人。教會在城市中有很多的不動產，據“國際太平洋研究會”的報告，二百六十五個天主教會，在綏遠一地，就有土地五百萬畝。

沙俄是站在列強的前線來壓迫中國的，它在中國曾經有許多租界，庚子賠款俄國得了最大的一部分，在東三省駐有自己的軍隊。蘇聯政府的第一個決議就是放棄沙皇政府在中國的一切帝國主義的特權：租界、賠款與治外法權等。一九二四年，蘇聯與中國根據相互絕對平等的原則，簽訂了平等的條約。

現在，首先進攻中國的帝國主義是中國的鄰邦。一九三一年秋天，某方佔領東三省後，在東三省就以中國從前的皇帝溥儀為首領，組織了傀儡政府。但某方還覺得貪心不足，又於一九三二年春天利用各種最新式的戰爭工具——飛機與軍艦——對上海從事軍事的侵略。假使東三省的地主、官僚和高利貸者的政府，是毫不抵抗的屈服於某帝國主義的侵略，那麼擔負起與某帝國主義鬥爭的任務的，惟一的就是民衆的遊擊隊——他們一直鬥爭到今天；在上海，某帝國主義的侵略，

雖是在無準備主義者之下進行的，然而也立刻受到中國人民的憤怒與反抗，他們發動了羣衆的鬥爭來反抗某帝國主義的進攻。雖然某方的飛機轟炸了並焚燒了上海的華界（閘北）以及千百個工廠和商店，並流了幾萬愛好和平的人民的血，可是上海的英勇的守護者，終於沒有把上海斷送於某方。這樣，一九三二年五月五日，雙方和平停戰協定簽字後，某帝國主義的遠征隊就很快的由上海撤退了。但是某帝國主義在近幾年來，還是不停止的在中國其他區域侵略——主要的是在內蒙。它們奪取熱河，把熱河歸併入“滿洲帝國”版圖之後，又在佔領察哈爾了。因此，某國軍隊進攻河北北部的結果，一九三三年五月三十日又在塘沽（冀北）簽訂了停戰協定，按協定中規定，冀北（包括平津）周圍在戰略上箝制中國東北平原的地方，應宣佈爲“非武裝地帶”，但實際上，某方的侵略者却做了這個地方的主人翁。一九三五年夏季，某國的軍部又開始對中國來了新的進攻，要求中國將冀察兩省的中國軍隊完全撤退，可是中國政府對某方的侵略竟委屈求全。

.....

中國目前是捲在偉大力量的革命運動中。帝國主義與封建殘餘慘酷的統治，已經不止一次在中國歷史上引起了騷動。在十九世紀的五十年代到六十年代，中國已捲入了的所謂“太

平天國”的農民運動，幾乎把滿清政府推翻。在一九〇〇年，華北掀起了所謂“義和拳”的最大的騷動後，皇族用盡了一切力量企圖把這個運動轉變為排外的運動。這騷動終於被帝國主義列強共同調遣大軍而壓服了，同時又把將近七萬萬金盧布的大宗賠款，放在中國人民的肩膀上了。

在十九世紀末葉二十世紀前十年代，中國開始了工業的建設。俄羅斯一九〇五年的革命，對於亞洲的政治的醒覺，給了一個很大的推動。中國的布爾喬亞，在歷史的舞台上，也以革命運動領導者的資格要求政權了。一九一一年，中國推翻了專制，宣佈了共和。但是這個革命沒有把封建勢力推倒，而同時中國的布爾喬亞民主主義國家也沒有建立起來，反之在革命的過程中，帝國主義所幫助着的中國的反動派“保守黨”特別是建築在官僚地主和華北的資產者，換言之，“最落後”的軍閥却成功了。這是伊利奇於一九一二年十一月在他的論文中所寫的。〔註一〕於是隨着中國反動勢力的高漲，中國走上了封建主義統治的局面，各個軍閥挾其私人的軍隊，在帝國主義的幫助下，成為統治中國主要的力量，其任務，一面方是壓迫中國的革命運動；同時為爭奪政權與侵奪各種收入起見，彼此之間進行着殘酷的混戰。一九一四——一九一八年世界大戰

〔註一〕 見伊利奇全集十六卷一八九頁。

時，西歐工廠家的入口減少，使中國的工業走上了發展的途徑，但隨着中國工業的發展，同時也發展着並鞏固着中國的工人階層，增長了工人階層的組織性與團結力。一九二二年，香港的海員開始大罷工，在這個罷工中，參加的工人有二十萬，而最後是罷工的工人勝利了。一九二二——一九二三年，罷工的怒潮盪漾了華北，像那樣偉大的企業，如開灤煤礦及平漢鐵路也捲入了。其後又捲入了漢口。並且隨着職工組織的發展與革命政黨影響的鞏固，罷工運動的發展，除提出經濟的要求之外，政治的要求也廣泛的提出來了。廣州組織了國民革命政府以後，廣東變成了中國革命運動的大本營。一九二五年，上海工人爲了答覆英國的巡捕鎗殺中國人的示威運動，所掀起來的五十萬人的大罷工，是反帝國主義最尖銳的鬥爭。這樣的罷工同樣也爆發於香港。

俄羅斯的十月革命，在中國國民廣大的羣衆中，同時在世界的一切殖民地和半殖民地中，都得到了有力的反響。所以中國在一九二五——一九二七年大革命的發展，徹底的經過了三個階段：（關於中國革命的三個階段。那是複雜的歷史事件，不是三言二語可以介紹的。

目前，是中國國民一致反×的時代，××帝國主義不斷的侵略中國。是把每個中國人民推到聯合抗×的統一陣綫之

下了。不過，這個陣綫，還沒有鞏固，所以目前惟一的任務，是擴大並鞏固統一戰綫，澈底的完成抗×的任務——直至中華民族爭取最後的解放為止！被壓迫的中國人起來吧！

第一章 自然地理

一 邊防及邊防的情況

【中國在國際間的地位】 中國是地球上最大的國家之一，全國人口，據一九三一年南京國民政府的統計，有四萬七千五百萬。假使這個數目字是可靠的話，那麼，中國的人口，在世界上是佔第一位（不列顛帝國等於四萬五千萬人口，同年的統計數字，蘇聯等於一萬六千五百萬人口）。

中國的面積，按官方的統計，在一百一十萬平方啓羅米突以上，佔世界的第四位。僅次於不列顛帝國，法國（將殖民地計算在內）及蘇聯，它的面積等於歐洲，不過它的人口較歐洲少一些吧了（歐洲的人口是五萬五千萬）。中國是世界帝國主義主要的半殖民地，而在殖民地革命的發展中佔着最重要的地位。

【中國的分部及疆域】 南京國民政府的現行行政區域，區劃中國爲三十行省，連外蒙古人民共和國，也包括在內。但如將外蒙古除外，中國總共有下列二十九行省：中部十八省，東北三省，內蒙四省；西部兩省（西康及西寧），新疆及西藏。

(原文稱新疆西藏爲藩屬)

中國的本部十八省與東三省，是經濟最爲發達，人口最爲稠密的區域。本部十八省與東三省的面積，合計不過中國整個領土的 50%，但是在這個地方居住的人民，却有全國人口的 98%，換言之，佔地球 $1/33$ 的陸地，居住着全世界人口的 $1/4$ 。

【中國的國界】 中國的國界，可以分爲陸界與海岸界。陸界長約一萬五千啓羅米突，其中有九千啓羅米突與蘇聯分界，且有一隅之地與阿富汗毗連。南部與英屬印度及法國的殖民地——安南爲界。東部與太平洋相接，構成了三海：黃海，東海及南海。此外，中國的東北又與高麗爲界。

【中國的邊區】 中國的陸界，大都爲最高的山脊和荒野之地，喜馬拉雅山橫貫於中國與印度之間，與阿富汗分界的地方，是帕米爾高原，與緬甸及安南相界的地方，有高山，叢林及熱瘴之地。內蒙古與新疆是包括在沙漠區域以內，西藏與西部兩省（西康西寧）是世界上最高的山國。這些區域，因不易於通行或深入，所以被封建的中國當做了閉關自守，與外部列強隔離，避免列強當做殖民地榨取的屏障。中國人在不久以前，甚至現在還有一部分人是如此，利用陸界來阻止帝國主義的侵入，同時如遇不可能時，就在經濟上防礙鐵路的通行。但他

們這種隔離的作用，同樣是不能完全阻擋住汽車與飛機的動力的。實際上，從政治和經濟的觀點來看，最重要的是與蘇聯接壤的陸界分離，特別是在東三省，與帝國主義的殖民地——在東北高麗部接壤的地方分離，在西南與緬甸和安南接壤的地方分離。至於西藏，南因喜馬拉雅山脊所阻，固然不易通行，北部又因崑崙山脈的隔離，也不易於深入。然而英帝國主義用盡一切力量奪取西藏，企圖把它隸屬在自己的勢力之下，好將西藏形成印度的一個屏蔽。

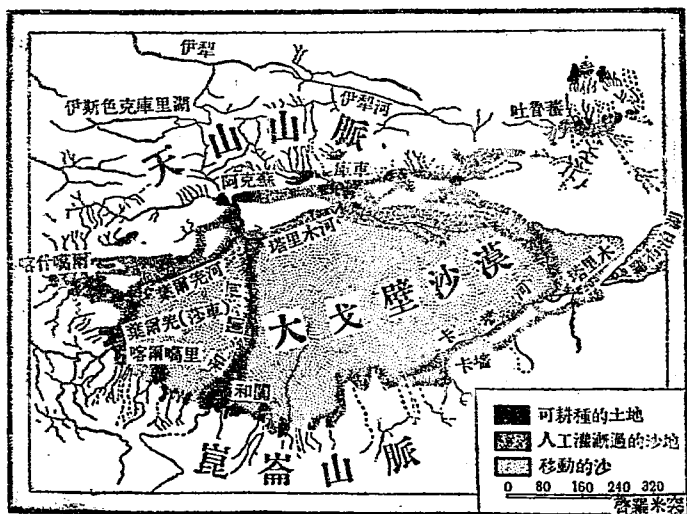

喀什噶爾圖 (據什節耶納的地圖)

國際執行委員會第七次擴大會議指出很重要的一點，認

爲“蘇聯普羅列塔利亞專政的國家，在地理上與中國有密切的聯繫，反之中國在地理上與帝國主義列強最有力的經濟的，軍事政治的主要中心隔離的很遠，所以在這種條件下”，對於中國革命今後的發展與深入，是一個非常有利的條件。世界帝國主義深知蘇聯與外蒙古共和國是中國的兩個重要的鄰邦，所以在很早以前就企圖用隔離的手段，將它們與中國的東三省，內蒙古及新疆分開，而同時干涉外蒙古人民共和國。

【中國的海岸界】 中國除與蘇聯接壤外，中國的海岸界有非常重大的意義，它的長度有三千五百平方啓羅米突。中國的海岸界，是與世界帝國主義最主要的分界。在古代和中世紀的時候，太平洋將中國隔離起來了；牠一方面成爲中國天然的屏障，但另一方面，太平洋却也限制着中國向外的發展。當十三世紀，中國企圖奪取日本（蒙古與中國的皇帝元世祖的東征），而十六世紀日本又謀取中國（即明時的倭寇之亂）的時候，兩國的船隻因在技術上都很落後，結果，兩方的出征都沒有成功。但是自從十九世紀歐洲工業革命後，海上的蒸汽運輸擴張了，於是將從前的海禁，轉變爲海上的航路。在資本主義時代，中國的海岸界大開，不單是不能做爲防止資本主義侵入的壁壘，而且半殖民地的中國，也因不能將海岸界做爲一種屏障，抵擋幾千萬里以外來的吸血鬼，乃弄得遍體是傷痕和破洞了。

【中國與太平洋問題】 在這種情形之下，中國參加到太平洋當中，對牠是有很大的意義的。太平洋成爲世界最重要的經濟根據地後，牠把大西洋排除到第二位了。因之，太平洋就代替大西洋，成爲帝國主義經濟政治爭奪的重心了。所以，必不可避免的，太平洋將要成爲未來帝國主義世界大戰的舞台。並且這個戰爭，也將要因中國問題——爲分裂中國，爲最後瓜分中國——而掀起。我們知道：在近幾十年以來，所有的帝國主義都把中國看做它自己的，它們都自命爲是中國的主人翁；特別是日本帝國主義，它自從佔領了東三省以後，現在要數它是表現最積極的一個，拼命的從各方面來劫奪中國（強奪領土，軍事賠款，經濟的榨取等）。日本在地理上包圍着中國，並且在海上與中國的華北及華中交織着，所以把中國和世界其他各國分離開了。伊利奇在他所著的論文帝國主義與社會主義的崩潰中說過，日本是最便於盜竊中國的，它一方面可以用武力侵入中國，另一方面還可以利用獨佔的財政資本。長崎距上海只不過有七百啓羅米突，所以日本時刻想利用這種好的機會，以及奪取領土的方法，儘可能的延長它的海岸，鞏固它由千島羣島到台灣的五千啓羅米突的航綫。日本爲了要鞏固澎湖羣島與台灣，它在很早以前就企圖佔領福建，想把中國與日本之間的鎖鑰，握在自己的手中，向南推進。此外，日本在高麗的

大陸，大連和遼東半島上，過去本來就有它很大的經濟的領土的根據地，而現在則是把整個東三省也佔領了。帝國主義戰爭時，德國因戰敗的結果，日本帝國主義在“委任統治地”的名義之下，在太平洋中佔領了許多在軍事上有重大意義的羣島如：馬林羣島，巴拉，亞浦，加洛林及馬綏爾羣島。

在帝國主義陣營中，美帝國主義因有無限的人力，財力和工業的富源，所以它是日本帝國主義主要的勁敵。在爭奪中國的鬥爭中，美國帝國主義與衰老的英國及少壯的日本帝國主義衝突着。爲了準備武裝衝突，美國把先前奪取的菲律賓羣島，夏威夷羣島，密特威(Midway)，瓦基(Wake)，關島以及沙摩亞的一部分，劃爲海軍的根據地。沿美國的西岸，由阿拉斯加到墨西哥邊界，更進而至夏威夷羣島，都建築有堅固的海軍根據地。美國在爭取太平洋的鬥爭中，最重要的一個經濟的軍事的武器，就是1914年美國所開鑿的巴拿馬運河，爲什麼呢？因爲經過巴拿馬運河，美國能於最短期間從大西洋岸上把艦隊及商船開到太平洋。然而，美國與日本相較，在地理上是有些弱點的：美國與中國不但相距太遠，同時它在太平洋中的幾個根據地，彼此也相離着有幾千啓羅米突以上，再則，美國西部經濟的不甚發展，也是使它不能在戰爭的舞台上顯露頭角的，

英國在中國的軍力是最厲害的，除了日帝國主義所獨佔

的東三省以外，它在殖民地的榨取上，究竟還是佔着第一把交椅。在中國的最南部，它設置有最大的海軍根據地（香港），並且在中國的領海中，英國是時刻的箝制着所謂中國的艦隊。與中國隔海相望的新加坡，在位置上，它是太平洋中最重要的一個作戰的戰線，所以英國在新加坡建設了第一等的海軍根據地。同樣的印度洋上的一切資源，在今天來說，也可說是“不列顛帝國的地中海”。至於在十九世紀六十年代英國所開鑿的蘇彝士運河，牠的作用與美國的巴拿馬運河相同，把不列顛帝國各部的領土聯繫起來了。

但英國與中國在距離的遙遠，正如我們在上面所說的美國一樣，在爭取中國的霸權時，二者幾乎都感到同樣的困難。

法國與荷蘭帝國主義，在太平洋中同樣領有最大的殖民地（法屬安南，荷屬東印度），不過二者在太平洋上，都沒有佔着決定的作用。

但是瓜分中國的問題，是不能夠單單的由軍事上的地形，或帝國主義強盜相互的力量來決定的，它是與兩個敵視的階層之間的鬥爭，兩個體系的鬥爭，帝國主義與社會主義的鬥爭，全世界布爾喬亞“反對蘇維埃俄羅斯共和國的鬥爭”聯繫着。蘇維埃俄羅斯共和國的周圍，一方面堅強的團結着全世界各國的先進工人的蘇維埃運動，而另一方面，在它的周圍團結着一

一切殖民地與被壓迫民族的民族解放運動。這些被壓迫民族在痛苦的經驗中確信，它們要是得到解放，除了蘇維埃政權在全世界帝國主義國家普遍的勝利以後，它們是不能得救的”【註一】

無論是在太平洋上爭奪霸權，抑或是在中國爭奪殖民地的壟斷權，就今天的形勢看，是與帝國主義準備進攻蘇聯以及許多殖民地的暴動和革命解放戰爭聯繫的。

正惟其日本把中國的東三省佔領了，所以目前對帝國主義反對蘇聯的戰爭，造成了一個軍事根據地。現在，在中國正表演着反帝國主義反封建的殖民地革命的運動，它與帝國主義的力量做最尖銳的鬥爭，正表演着中國的革命軍隊與反革命的軍隊的血戰。

“在中國，部分的革命的勝利，東三省的遊擊戰爭，在日本所高張起來的革命勢力以及許多殖民地的解放運動，在帝國主義者的背後，造成了新的陣線”。（節自國際執委會第八次擴大會議的草案）

【中國的行政區劃】 在行政方面，現在的南京國民政府區劃為三十行省，列表如下：（表見第23頁）

在中國，最重要的行政的環鏈（單位）是縣，約計有二千縣。

【註一】 見伊利奇全集十九卷二八七頁。

中國各省人口面積表

省 別	省 會	面積(以平方 公里計)	人 口 (以千計)
本部十八省			
河北.....	天 津	140 526	31 242
山西.....	太原	161 842	12 303
陝西.....	西安	195 076	11 685
甘肅.....	蘭州	380 863	5 762
山東.....	濟南	153 711	32 500
河南.....	開封	172 155	31 470
安徽.....	安慶	142 689	21 715
江蘇.....	鎮江	105 605	35 510
浙江.....	杭州	101 061	20 715
江西.....	南昌	168 236	26 048
湖南.....	長沙	215 457	31 532
湖北.....	武昌	182 110	23 724
四川.....	成都	403 634	45 552
貴州.....	貴陽	176 480	11 332
廣西.....	桂林	219 876	10 970
廣東.....	廣州	233 844	34 876
福建.....	福州	121 050	16 942
雲南.....	昆 明	398 583	10 660
西部兩省			
西寧.....	西 寧	728 198	615
西康.....	康 定	472 704	3 000
東三省			
遼寧.....	遼 寧	282 332	} 25 691
吉林.....	吉 林	250 813	
黑龍江.....	龍 江	577 964	
內蒙四省			
熱河.....	承 德	173 960	5 450
察哈爾.....	張家口	258 815	2 015
綏遠.....	歸 綏	304 058	2 162
寧夏.....	寧 夏	302 451	705
新疆.....	迪 化	1 641 554 ¹	2 675
西藏.....	拉 薩	904 999 ²	2 722

1 據國際聯盟年報(1933—1934年)為1,823(千)平方英里。

2 據上述年報為736(千)平方英里。

環繞着中國的幾個行政區域，近來有着很大的政治鬥爭，現在且來舉幾個例證。內蒙古的四省，是由南京國民政府將過去的蒙古區域劃分而成的，劃分的目的是在加強這幾個區域中中國人殖民地化的勢力，加強中國軍人，地主和高利貸者榨取的勢力。在這幾個新的省份中，組織的情形是這樣：每一省當中有一個較大的中國商人高利貸的都市，此外就是許多中國的城鎮，鄉村以及蒙古、殖民地化了的廣大區域。寧夏還仍然是由從前蒙古人的草地（牧畜牛羊的地方——譯者），以及由寧夏道特別劃出來的八個最重要的農業的商業的高利貸者的區域組織而成的。同樣的現在的西寧（從前的青海）也是把從前甘肅省境內的西寧道（按爲西寧道七縣——譯者）劃出來以後設置的，在這十五縣當中，由甘肅劃分出來的七縣，是中國在蒙古人和西藏遊牧民族中統治的支柱。至於劃分內蒙古各省之間省界的目的，是爲的分散或分離蒙古種族或家族。

甘肅省現在的地形——在西部的一個長的走廊——是說明中國想把從前的兩個殖民地西藏與蒙古切斷，而開闢一條道路到新疆。在這個楔形的甘肅省，住着中國的移民。現在的雲南省，他的省界（在西北部突着好像個長舌），僅是在民族暴動（按指苗獠的叛亂——譯者）以後才劃定的，劃分的目的，是

爲了便於從雲南方面來救平叛亂。至於在東三省，日本人也決定在東三省境內另設一興安省，是爲滿洲的第四省。同時將第五省——熱河與內蒙分開，而與“滿洲國”聯絡起來。現在日本人規定“滿洲國”的面積爲一百三十萬平方啓羅米突；人口爲三千八百五十萬。

二 地 形

【主要的是山脈】 在中國廣大的領土上，(在一百一十萬平方啓羅米突以上)，所有的山脈當然不是一個樣子。爲了正確的了解牠的特性，首先應當在根本上來認識中國是一個山國，在這個山國中，河流形成了廣大的河川與平原。

中國的山脈，與亞洲其他各地的山脈密切的聯繫着，所以必須先認識中央亞細亞主要的山系。(圖見第廿七頁)

【主要的山系】 主要的山系，應當以帕米爾爲中樞，從帕米爾高原向各方面分出了許多山脈。

由帕米爾發源，向北爲崑崙所阻，向南爲喜馬拉雅山脊所限的山脈，是一直伸入中國，在東南轉了一個直角後，像瀑布似的在安南入海了。這個山脈構成了中國西南部的山系，其中經過四川與雲南的一部分，可以叫做四川的“亞爾卑士山”。至於崑崙山脈則由西向東，牠的分支橫貫本部十八省後，構成了第二個山系。這個山系中最主要的一個山脈就是秦嶺山脈，這



1. 秦嶺
2. 四川亞爾卑士山
3. 青海山系
4. 紅土地帶
5. 中國大平原
6. 長江三角洲
7. 湖南——湖北平原
8. 黃土高原
9. 珠江三角洲

是我們以後要常常說到的。四川的“亞爾卑士山”與崑崙山脊差不多形成了一個直角。最後，第三個山系就是所謂西寧（即青海——譯者）山系，他很明顯的構成了中國的各個山脈，蟠延於中國的南部和華中的一部分土地上。其主要的趨向，是由西南而至於東北。



河南西部的秦嶺

【主要山脈的特性】 這三大山系有不同的性質與意義。四川的“亞爾卑士山”系是由高至五——六啓羅米突的山所構成的。在這些山脈之間，雖然經年掩蓋着白雪，但又有最熱帶的低地橫臥其間，生長着原始的叢林，居住着野獸。並且在這些低地上，還流着最大的江河是由西藏流來注入印度洋的：如薩

爾溫河、湄公河、索克河，其中只有長江是向東而流，注入了太平洋。不過，在這個區域的江河是不能航行的，山脈是不易涉越的，同時在低地又有各種瘴氣。在歷史上，這些山脈區域，是中國與印度之間的壁壘，中國與印度的交通 普通是要繞過很遠的地方，因為經過中國的土耳其斯坦（按爲新疆——譯者），西藏與因都庫什，反比走這一條路容易些（見第一一八頁中世紀歐亞商路圖）。

秦嶺與崑崙山脈 比較四川的亞爾卑士山低了許多，最高的山峯 拔海不過四啓羅米突，對中國有很大的意義。牠是黃河流域與長江流域的分水嶺，是華北與華中土壤的，氣候的以及一部分經濟的分界。秦嶺山脈繼續向東直行，構成了華北與華中之間的屏障的，就是秦嶺的餘脈和在江蘇北部與安徽東部的淮河濕地。

由秦嶺山脈東經陝西南部而蜿蜒到河南與安徽南部的山脈，山名也就跟着不同，叫做熊耳山，伏牛山，黃山。中國的山脈一般的所以沒有統一的名字，完全是中國封建割據的影響，與從前沒有統一的度量衡和幣制是一樣的。確實的，像那最大的河流揚子江，在牠行經各個地方的時候，也是各段有各段的名字；如揚子江在上流叫做金沙江，在中流叫做長江，在下流又叫做大江。

最後，西寧山系是由比較低一些的山脈和山地所構成，牠的山脈平行着，由西南向東北蟠繞於中國的南部其主脈有三千啓羅米突之長，自東京灣經過浙江的南部而東行入海以後，又形成了舟山羣島。這個山系幾乎綿亘於中國的南部，從長江向南而行交織成了許多河流。中國整個的東南部，據李希霍芬 V. Richthofen [註一]說，山地的面積有七十五萬平方啓羅米突，一般的說是沒有一塊大平原的。西寧山系要算是有某種隔離的作用的，但牠對於這個區域的交通與聯繫，還不是怎樣大的一種障礙。

【其他山系】 除我們指出上面所說的山系以外，最重要的是要指出，在中國的幾個廣大的區域，甚或在整個的廣大區域中，山脈是表現着高原的特性。比如，整個的西北就是一個很大的高原，在這些高山之地只生長着些森林，好像平原似的。這個高原蜿蜒到北部轉變為蒙古高原，繼續東行成為東三省大興安嶺的形式。東部雲南固然是個高原，山東的東部也是一個山巒地帶，這是由南滿渡海而來的。

【東三省的山系】 東三省同樣是山系與河川濕地縱橫交錯的地方。它的山系大體上可以描繪為下列的圖形（見七一頁東三省形勢圖）。

【註一】 李希霍芬是世界上最著名地理學家，

大興安嶺把東三省由西面鎖閉着，小興安嶺從北包圍着，長白山由東面環繞着。長白山所形成的一個山崗，由烏蘇里江到大連長至一千六百啓羅米突。長白山的橫度最長的有六〇〇啓羅米突，最高的峯白頭山達二·四啓羅米突。在山系一帶的河流，形成了南滿的遼河大流域松花江流域以及松花江北部支流——嫩江。而最後一個平原（按爲松花江平原——譯者）較第一個平原（按爲遼河平原——譯者）大至二倍以上。

【平原】 中國地形的第二個重要的因素，就是河川一帶的平原，山脈與河道交錯着，這對於我們每一個研究中國各區地形的人，是有主要的和決定的意義的。新疆的特性，是山脈和不毛之地與沙漠中的肥田交錯着。平原是河流冲刷的結果，河流構成了溝渠流域和三角洲。在這種關係上，最有趣味的是中國的大平原，這個大平原主要的由黃河的流水構成的。當多山的山東在先還是個海島而與大陸分離的時候，黃河即將牠帶來的沉澱物搬送到海中，形成了冲積層的大平原。所以華北就分爲西部的山地與東部的平原。在東部平原的極東，有山東東部古代式的山脈。中部中國差不多是一個山國，不過這裏也有長江的流水所構成的廣大的平原地帶。長江的三角洲與中國的大平原——是兩個河水冲刷成的——彼此慢慢的轉變着。最後，南中國的肥沃平原很少，主要的是山地佔優勢。這

裏主要的平原是由西江三角洲與河流構成的。此外，在中國內部，也有較小的平原。

三 河 流

【一般的特徵】 中國是一個有長江大河的國家。像長江與黃河這樣的河，是地球上最大河流中的兩個。這幾個河流的意義是非常之大的。這些河流形成了平原，在平原之上集中着農村經濟。河流可說是灌溉的水源與自然的肥料。河流是交通的動脈，並且將來還可以當做最有力的動力的源泉，雖然中國在這方面，現在還沒有做過絲毫的工作。不過 從高山上面流到海裏面的河流，常常是發生洪水和災禍的。

【長江與長江流域】 中國最大而最主要的河流是長江。長江從西藏發源注入太平洋（東海）。長江的長度總計有五千啓羅米突（俄國的伏爾加河等於三千八百啓羅米突）。長江有許多大的支流，其中最主要的是：湖南的湘水，江西的贛水，湖北的漢水與四川的四個支流。長江流域約計有一百五十萬平方啓羅米突，在長江流域居住的居民，總數等於一萬八千萬。

與長江通連着的有許多容受湖，這些容受湖有調劑江水

的作用。這裏最重要的容受湖有兩個：湖南的洞庭湖和江西的鄱陽湖。長江的水位，在夏季特別高漲，一方面是因爲上遊（西藏）的積雪溶化着，另一方面是因爲夏季的雨水傾盆注瀉着。在漢口這個地方，長江水位的漲落，是很大的，最高時與最低時的差數，竟至十五米突。上面所說的那兩個湖，在夏季的時候，容納着長江中過剩的水，並把這些水廣泛的注入到附近的低窪之地。冬季湖水注入江中後，湖澤的一部分就變成了濕地。在這些季節湖當中，大部分的湖泊，在夏季是可以捕漁的，冬季是可以種植五穀的。長江捲着多量的泥渣而沉澱後，漸逐增大了牠的三角洲。上海就明顯的是因爲從前是在海裏，所以叫做上海，現在則上海與海相距有三五啓羅米突了。在長江口外三角洲上的崇明島，在六七百年以前也還只是一塊暗礁，但現在，牠的面積有七百二十平方啓羅米突，人口有一百萬。長江三角洲增長的速度是非常緩慢，（四十年也不過一啓羅米突），但是這樣緩慢的增長却也有牠社會經濟的意義。土地逐漸的展到海中，於是在海岸上圍起了堤壩。在長江三角洲的投機商人，現在就已將浸入水中的土地，做起了投機生意了。在長江三角洲一帶的城市與港口，堆積着的沉澱物固然妨礙着輪船的航行，同時海也逐漸與城布和港口相離較遠。這種情形，在中國的其他地方也有，河水帶來的沖積物往

海裏搬運。在近幾世紀以來，從山東的蒲台縣，海水退了八六啓羅米突，從白河口的下水口退出了三〇啓羅米突。

【長江的航路】 長江是最利於通航的一條河流。長江的支流與長江連貫的湖泊也可航行。在長江口的上海（位於長江的支流黃浦江上）是世界上最大的港口，大洋中的輪船在江水充溢的時候（五月——十一月），是可以不在上海靠岸，而一直沿着長江到上游的漢口（有一千啓羅米突長）碇泊的。至於溯江而上，則僅僅可以通內河的輪船了（到宜昌有五七五啓羅米突）。再從宜昌順江而上，江水雖然奔流，但是也可通行特別製造的內河小輪直達重慶（從長江口至重慶有二千三百啓羅米突）。至於中國的民船則可一直通至敘府（瀘縣——譯者）（由長江口至此爲二千七百啓羅米突）。

長江的江面愈東愈寬，因為牠受海潮的影響，甚至遠離江口七五〇啓羅米突的九江，也可感受到潮水的影響。海潮的作用，對航行有很大的幫助。

中國有這些有力的航線，不僅在經濟上有很大的意義，同時也有政治的意義，這是帝國主義時時企圖利用長江深入中國內地的原因。帝國主義國家的商船也好，軍艦也好，都可在長江航行，所以在階層鬥爭尖銳化的時候，帝國主義者曾經有好幾次順着長江而上直接的來干涉中國，他的野心是想把中

國的南北兩部隔離起來，切斷華南華北的聯繫（十九世紀五十年代至六十年代的太平天國革命，一九一一年辛亥革命，一九二五——一九二七年的中國大革命就是如此）。這種事情，在不久以前也發生過，於一九三〇年七月 帝國主義的軍艦曾經從上海沿長江而上經過洞庭與湘江，積極的到長沙去打中國人。

【黃河與黃河流域】 黃河也發源在西藏，〔註一〕牠的長度約五千啓羅米突，與長江相同，在夏季洪水奔流，對灌溉也同樣有很大的意義。但黃河與長江有許多不同的地方，黃河的支流很少，牠的最主要的支流是陝西的渭河，山西的汾河，河南的洛水。在航運與長度方面，這幾條河是比不上長江的支流的。黃河沒有匯合廣大的支流入海，同時在黃河口也沒有什麼港口。黃河的水勢很急，牠把上游的泥渣搬運到下游，所以除了幾小段以外，整個的黃河是不利於航行的。不但如此，很大的黃河流域，雖比長江小不了多少，但是在黃河流域的居民，却只有一萬萬。同時在黃河流域沒有湖網來調劑黃河的河水，因此黃河在夏季氾濫時，他的危險與災禍幾倍於長江的洪流。黃河從森林區東流到中國大平原時，帶來了許多泥渣。

黃河的水量，雖比長江的容水量少了七倍，但牠搬動的沙

〔註一〕 黃河上游有一支係從西藏出發，——譯者註

石，實比長江多至 $2/3$ 以上。黃河流至平原後，因為泥渣淤塞了河身，所以河水就決口潰溢。在中國的大平原可以看出一種特殊的現象，即黃河的河身(河底)在許多地方顯然高於平原，黃河是在很高的堤壩裏流着，所以爲了建築堤壩或護堤的關係，常需要幾十百萬農民長期的來勞動。

黃河流至平原，河道是很不固定的，因爲在平地上只有堤壩可將黃河的水納入固定的河道當中。十九世紀中葉，黃河由山東半島向南移動入海，但在一八五二年，黃河又將四圍的堤

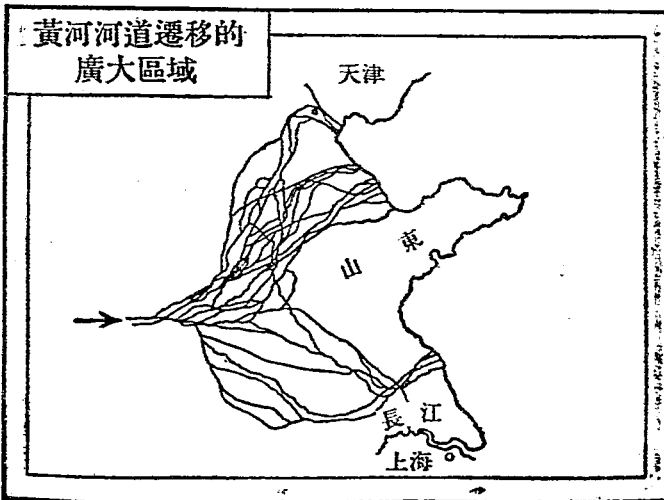

岸衝破，將河道移到了北方。在中國數千年的歷史上，黃河的河道與河口經過了許多次的移動，牠的河道與河口移動的方

位，是在天津到上海的七百啓羅米突長的海岸上。黃河每次改變河道，都給社會以不可計量的災禍。(圖見三七頁)

我們說過，長江是在固定的河道中流着。長江容納了許多通航的支流，構成了通航的長江口後，因此有集中的意義。但流入黃河的支流很少，除上述幾個支流外，愈是近海的地方，牠的支流愈少。在黃河的下流，一般的說，是沒有固定的河道的，並且常常是在平原上南偏北歪的流蕩着。

在中國的古代與中世紀 黃河對於地方封建國家的發展，有過很大的經濟的作用，但現在，在輪船與鐵路運輸發展的時代，牠還是簡直不能通行輪船，只不過通行平底的帆船而已，同時黃河對於牠所灌溉的區域，交通的作用也很微弱。

【珠江及其他的水系】 華南最重要的一條河流，叫做珠江，牠的長度有一千六百啓羅米突。珠江發源在雲南，有許多通航的支流如：廣西的鬱江，柳江，桂江與廣東的北江，東江，這幾個江的水與珠江匯合後，注入了中國的南海。珠江構成了非常肥沃的三角洲，這個三角洲的面積有八千平方啓羅米突。這個三角洲上最大的一塊土地(海股)，就是廣州市，按地理的性質與牠的組織意義來講，珠江在某種程度上，堪與長江媲美。

中國的三大流流——黃河，長江與珠江——大體上正與中國地理的劃分相適應，分成了華北，華中與華南。除此以外，

中國還有許多有重大意義的獨立的水系。比如：沿海的閩浙兩省就有閩浙兩省的河流，這些河流，由本省西部的山地發源後，向東直接流入海中。這些河流中的幾大河流就是：浙江的錢塘江（在錢塘江口有杭州），福建的閩江（福州位於閩江口）以及在廣東北部的韓江（汕頭在這裏）。

有重大意義的，是位於黃河與長江之間的淮河，這條河是一條分水嶺的河流，將黃河流域與長江流域分爲兩部。淮河匯合了安徽 河南 山東與江蘇北部的許多的水。淮河與富有調劑性質的湖網溝通着，同時經過這些湖泊又與運河相聯着，不過實際上，淮河到運河爲中止。淮河下游淤塞的很厲害，因牠常常逆流 所以常發生潰決的災禍。

最後，在華北的河北省，有許多河流從俯視中國大平原的山西高地的山巖上（太行山）發源而來，如黃河、滹沱河、白河等。所有這些河流都在天津與御河（即北運河）匯聚，共同經過很短的一條河就入海了。這個很短的河，就叫做海河（即沽河——譯者）。這些河當中最重要的白河彎曲着，在河口有礁石，有時從十二月到三月結着冰。因爲河裏有礁石，所以重載的洋船不能直入天津，不得已是要在相距天津五十啓羅米突的白河口的塘沽停泊的。帝國主義者的爭鬥與軍閥官僚的強劫，使浚河的工作不能進行，天津這個海港的意義在近幾年來是已

經減少了。

灤河在熱河省是急流的水。

【東三省與新疆的水系】 東三省南部最重要的一條河就是遼河。遼河發源於內蒙古的中山（在內蒙古又叫做西喇木倫河），到營口入於渤海。遼河夾着各種泥渣，使南滿洲成爲肥沃的平原。這條河主要的是通行中國式的民船。在冬季有四個月是要結冰的。南滿洲其他的河流——鴨綠江與圖們江——是東三省與日本殖民地高麗的分界，對於運送木材是有意義的。鴨綠江口位於安東，由安東溯江而上可航行二百五十啓羅米突。

北滿的河流是黑龍江流域的一部分，黑龍江是北滿的邊界。北滿最重要的河，是松花江和牠的支流嫩江。松花江是中國最大的河流之一，牠的長度有一千八百七十啓羅米突（俄國的頓河——一千七百六十啓羅米突）。松花江與嫩江灌溉着北滿肥美的平原。

新疆省南部（喀什噶爾）最大的河流是塔里木河，牠的長約有兩千啓羅米突。塔里木河是由幾個河流匯合成的，牠是由環繞新疆的帕米爾發源的。塔里木河水量很少，流近沙漠的時候，水就枯涸了，實際上是流不到羅布泊湖的。在塔里木河和牠的支流的附近，有新疆許多最重要的沙漠肥田。新疆北部

(準噶爾)最重要的河流是伊犁河，流入蘇聯境內的巴爾喀什湖。

【中國大運河】 在中國，除了天然的河道以外，還有許多人人工開鑿的運河，當中最大的一條運河，就是中國大運河，或稱御河。這條運河在紀元年以前就已開始建築，不過牠的完成，却在中世紀之末。運河貫通南北，由浙江的杭州直通到天津。

運河全長有一千六百啓羅米突，牠的寬度在一百到三百米突之間。這條河的構成，主要的是利用許多河與湖連繫起來，所以在幾個地方，運河是在人工開鑿的河岸中流着。洪澤湖與高郵湖(江蘇北部)就是利用人工築的堤，把淮河的水疏到運河的。建築運河的意思，起初是爲了開闢內河的河道來運輸貢物和商品：由中國中部運米，絲，茶，瓷器到北方的原因，一方面是因爲海道上有風暴和霧氣的危險，另一方面是商人和中國的封建官吏害怕沿海人民當中那些不滿意的分子對他們有什麼危害。御河的一部分還與廣東內河的河道貫通着，可以由廣東直至北平。(由廣州沿西江到梧州，由梧州上行沿桂江到了短運河而與湖南的湘水相接後，再由湘水經過洞庭與長江最後到御河)(見第一二二頁中國大運河圖)

【海岸線】 中國的海岸綫等於三千四百五十啓羅米突，如將重要灣口的曲綫計算在內，有八千啓羅米突。了解這個，對

於研究中國各段有無海口，航路的發展，各省商業的發展以及帝國主義對於海岸綫的爭霸，是非常重要的。中國的海岸綫，大體上分爲兩大類：沖積層的海岸與花崗岩的海岸，這與中國的自然地理在根本上分爲平原與高山是正相融合的。沖積層式的海岸綫，在河北，江蘇與山東東北部的海岸上，而表現得特別明顯的是這種形式的海岸綫完全由河裏的沉澱物所構成，所以不便於航行。在中國，凡沖積層式的海岸綫，到處都綿延着礁石，除了幾個海口一帶有很大的江河而外（上海在長江口，天津在白河口），簡直沒有一個好的港口。但就在這裏，爲了人工的疏浚港口的河道，也引起了不斷的鬥爭。假使在上海，帝國主義的布爾喬亞對這種事情是花費了鉅量的金錢（這一筆錢是他們強劫中國海關的收入而來的），而鬥爭是緊張起來的話，那麼，天津與其他沿岸的口岸，更加是要充滿了沙石和沉澱。建設江蘇北部的港口海州（隴海鐵路的終點），是需要很大的疏浚工程的，現在獲得這個建設合同的，是荷蘭的資本。

對於華北最不利的一件事，就是海口到冬季的時候要結冰，渤海沿岸（由河北灣與遼東灣所構成）是結冰的，牛莊與安東兩港也是結冰的。

然而，在華北也有沖積層中斷了的海岸綫，山脈是一直伸入海中了：在山東的東部有青島，威海衛，龍口，烟台；在河北

的北部(即天津的北部)有秦皇島。秦皇島是河北北部不凍的港口，同時在遼東半島最南端的天然的良港——大連與旅順也是不凍的。

中國其他各地都是花崗岩海岸。這種形式的海岸，南由東京灣北至舟山羣島，構成了所謂“古陸區”：即當山脈的餘支蜿蜒入海中的時候，深海就與山的深谷接觸起來了。山的餘脈構成了許多天然的良港。河流把牠帶來的沉澱物，堆集在沿海各島之間，便構成了淺的海灣，峽道與海峽。這樣淤成的天然良港就是澳門與其他的港口。但華南的沿岸，佔優勢的是花崗岩的海岸綫，這自然比華北沿海一帶是利於航行的。

中國大部分有用的港口，直接的或間接的是被世界帝國主義所攫奪而歸它們所管理了。

華南的花崗岩海岸與星羅棋佈的島嶼及海灣，是海盜最理想的隱避之地。海盜的增多是說明華南農民的貧窮與破產，同時也是說明有商人土豪劣紳和軍閥的野心家來利用他們。廣東的沿海(特別是在西沙羣島)是中世紀以來世界上最大的海盜區域。帝國主義的政策，對外除燒殺以外(剿滅、恐怖、焚燒鄉村)，還用經濟的政策來剝削中國，但結果適得其反，更促進了海盜的發展。英帝國主義就是藉口中國的南海海盜橫行，以保存它很大的海軍軍力以及一般的武裝。

四 氣 候

【季候風】 中國的氣候，一般的說是溫和的。季候風，夏季由洋面吹入大陸，冬季則由大陸吹向洋面：即從中央亞細亞的腹地吹入海洋。這兩種季候風有規則的變易，使乾燥之地（中央亞細亞）與海洋間有很大的冷熱劇變的差異的，因季候風而形成了不同的氣壓。在中國的季候風，大體上是夏季由東南吹到西北，冬季由西北吹來東南。

季候風對中國有很大的意義，其意義之大，正如在季候風影響之下的鄰國，比如印度。夏季由洋面吹來的季候風是暖的，潤濕的，而冬季吹來的季候風則是冷而乾燥的。在某種程度上，季候風吹來的風力與濕氣，對收穫的命運有決定的意義。英國與印度的交易所，就是隨着季候風的風勢，瘋狂的來規定五穀，米，棉花與小麥的行市。

【季候風與溫度】 季候風對於溫度與雨量有很大的作用。季候風在冬夏兩季，都可使氣候涼爽或寒冷了起來。不但如

此，因有氣候風的關係，中國的氣候格外寒冷，超過了同一緯度的氣候，季候風好像把中國拋在北方似的。這對於了解中國農村經濟的狀況，是很重要的。雖然中國主要的區域是位於北緯度的二十度至四十度之間，即位於南西班牙與撒哈拉大沙漠的同一緯度上，但是中國比這些地方却冷了許多。北平是在奈坡里的緯度上，但是奈坡里每年的平均溫度是一七度，北平則只有一一度。廣州正當北回歸綫之上，但他每年的平均溫度只有二一度，反之位於同一緯度的亞蘇納（在埃及的南部），則為二六度。

結果，中國因為季候風冷流的關係，實際上中國的氣候可以說是溫帶的與半溫帶之間的平均氣候，冬夏兩季的溫度變化很大，中國的農業，沒有一個地方是純溫帶的農業。甚至在廣州有時也落雪。上海的冬天與倫敦的冬天差不多。巴黎雖比上海靠北一千五百啓羅米突，但上海的平均溫度却等於巴黎。在甘肅與華北的河流，每到冬季有六個禮拜是結冰的。至於東三省的河流，結冰期間竟在四個月到六個月之間。位於東南亞細亞與西伯利亞曲綫上的東三省，既有雨季的夏天，也有寒冷的，大陸性的，冰雪稀少的冬季。

【季候風與雨量】 雨是夏季大洋中的水蒸氣帶來的。洋面吹來的雨量，牠的移動的程度愈大，季候風隨即乾燥起來把其

中所含的水蒸氣降爲雨了。假使在廣州區的雨量，每年達二〇〇釐，那末華中就是七五——一〇〇釐。華北則僅僅爲二五——五〇釐。因爲華北與中國西北的一部分，已經算爲中國的乾燥地方了。

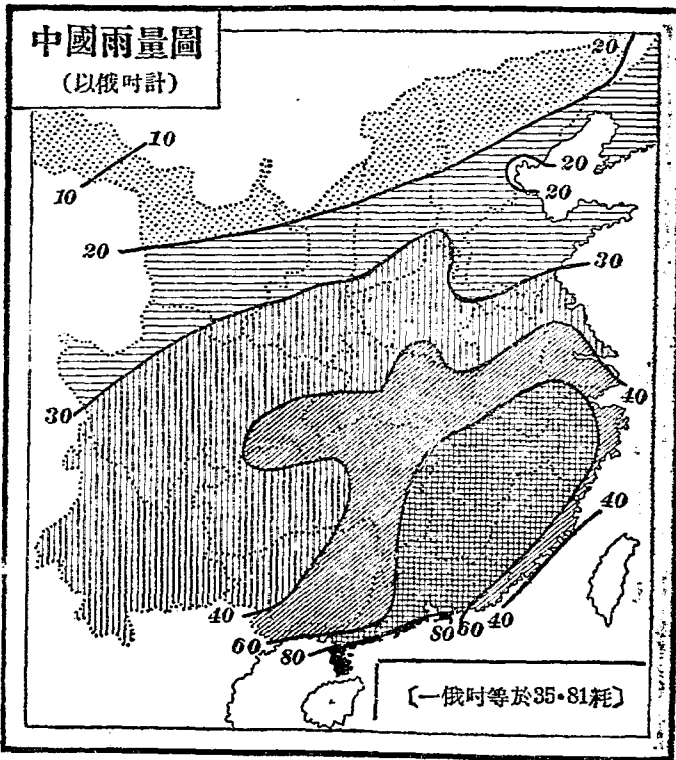

最後，新疆的雨量 還不上二五釐 這與農村經濟之爲沙

漠肥田的性質是一致的；除了山地以外，凡是能夠耕種的地方，只可在人工灌溉的條件下來進行。

中國其他各地灌溉的意義，是在於保護農業不受週期旱魃的影響，並增加土地的生產力。

季候風的特性，是在季候風力最大的時候降落很多的雨，即在夏季的幾個月當中落很多的雨。愈接近北方，雨水通常是降落在夏季的幾個月，或者幾個禮拜的當中；但愈近南方或沿海，則一年四季所下的雨，却是很平均的。

當集中在一個時候降落雨水，或者是暴風雨襲來的時候，河水往往氾濫，使洪水的災害達到了驚人的程度。

最後，季候風的氣候規定了中國的河系在根本上是與西歐大多數的河系不同的。在暑天的時候，中國的河流不但不淺涸，而且所有的河水都是充溢着（因為夏季多雨水而山嶺上的冰霰也融化了）。

【各地氣候狀況的不同】 季候風制在中國的每一個區域，都印着深刻的印象。譬如(1)各種風力的作用，(2)夏季的熱度與水汽 (3)冬季的寒冷與乾燥 (4)逐漸在減少的季候風的作用(夏季由海洋來的季候風，以及冬季由中央亞細亞山岩和沙漠之中來的季候風)，(5)以及地理的形勢與山脈，都是決定中國各區農村經濟的自然的條件。

北滿在地理上接近西伯利亞，因此牠的氣候在性質上與蘇聯的遠東很相近。在這個地方，乾燥而寒冷的冬季是很長的，暖熱而潤濕的夏季是很短的。

雖然滿洲是中國最北的邊區，但是在夏季，這個平原之上的雨量却也比較的多。這是說明滿洲靠近海岸，圍繞着牠的山脈把水蒸氣擋住後凝結下降了。愈是接近海面，雨水愈多：沿大興安嶺只有三〇吋的雨量，但在長白山則有一〇〇吋的雨量。

在夏季的時候，滿洲這個地方同北平一樣變為一個和暖的平原。棉花盛開，葡萄纍纍。但冬季，這裏又有飛沙走石的暴風，這就是冬季從中央亞細亞沙漠所襲來的季候風。暴風起來以後，幾天之內空氣都是發黃色的，牠夾雜着無數的灰塵，好像我們在海裏似的，航行也非常不便。越往南走，大陸性的氣候越少。倘使從秦嶺山脊往北，一年是分為冬夏兩個絕對不同的季節，那末由秦嶺山脊往南，這種嚴格的劃分就逐漸減少了。在中國的西部，中部與南部，這些地方的氣候，是擺動於溫帶與半熱帶之間。接近熱帶氣候的却只有海南島，冬季不甚乾燥，也不甚寒冷，差不多一年四季都是種植的季節。華南常受颶風的災禍，不過颶風吹至上海後也就中止了。

中國西部高山的地方，特別是雲南，貴州，與西康，完全是

一種高山的氣候，同時動植物也是一種山地的動植物。氣候變化很大，有低地的熱帶氣候，也有高地與最高山的溫帶氣候。在拔海三啓羅米突的高山上，是生着亞爾卑士山式的植物。

五 土壤與地層

【冲積層的土地】 中國的土地，是由中國的地形(山脈)，地質的成因，以及氣候和河流密結的程度所構成的。要分析中國的土地，應當注意到中國在某種程度上，主要的是一個山國，中國大部分的土地簡直不是具有經濟意義的土地。

在河川的平原之地，主要的是冲積層的土地，或者是沉澱式的土地。這種土地，大體上是很肥沃的。長江流域，長江三角洲及長江各支流的流域 珠江流域與珠江三角洲，最後還有中國的大運河，都是冲積層構成的。

按土地的成因，凡是由冲積層構成的 軸的成分在各地也大不相同。倘使在各個河口與三角洲，是由河裏的泥渣構成的，那末在中流及上流，土質中就包含着很多的沙石了。週期的氾濫，河川把軸的沙石和泥渣，按照各種不同的比例沉澱在平原之上，所以有的地方是沙石的沉澱，有的地方是泥渣。如果說每次氾濫河水都是帶來了許多完全有用的沉澱 那是錯誤的。

反之，氾濫的結果，沙石還可以把肥沃的土壤遮蓋了起來。

中國的大平原，在先是很薄的沖積層的海底，但河水氾濫，沒有使土地肥美起來，反而常常把牠用瘠薄的海底的沙石掩蓋着。像這樣構成的貧瘠的平原，就是常常遷移河道的黃河與淮河流域。肥美的土壤，是由社會的條件決定的，因為根本消滅氾濫，才能防止洪水毀壞土壤。

各種不同的土壤，是中國大平原的特點，這裏有肥美的泥渣，有泥土和沙石混合的土壤，同時也存在着幾千個微震的土壤，噴火口和各種深的水泉。此外，還有鹽澤，濕地和溫泉。

有一部分沼澤是自然（按指地殼——譯者）震動後產生的（地層內部的不平衡），另外有一部分是人們沒有好好整理的結果。利用很好的抽水的方法，許多湖泊和沼澤是可以乾涸起來耕種的。保護河道的堤壩，在河水氾濫的時候，固然可以防止着河水的奔放，同時還可將河水納入河渠之中。這樣就能使河水平靜的流動，同時也可以得到許多潤濕的土地。在這種條件之下，洪水氾濫以後，常常有兩三年是不宜於耕種的。大部分的沼澤是在淮河下流的區域，河北的南部，甚至南京的南部。

中國許多人口稠密的區域，一般的是不能夠知道這些地方的土壤，是些什麼的自然因素的。這裏的土壤是很肥美而融

式的黃土。在伏牛山與黃山的山谷之間，有一條寬敞的黃土帶，一直通到南京。此外，山東西部的許多山上也有黃土。

(圖見五二頁)

假使沖積層的土壤，是由河水形成的，那末就今天已有的科學觀點來看，中國的黃土是構成灰塵的來源。黃土是幾千年以來，每到冬季由中央亞細亞的季候風所吹來的一種很小的灰塵所形成的，至於黃土的來源，則是中央亞細亞山脈的崩壞和沙漠的原因。黃土飛揚起來是有很大的力量的，有時甚至飛揚到幾千米突以外。這裏，凡是把黃土吹散了的地方，在地殼中是有曝露出來的沙石的。

我們已經講過，中國的西北區實際上是一個山區。但是在某些流域和山側，因掩蓋着相當的黃土，因此本質上，山區就是假的平原。事實上，黃土只是從高山上所拋棄下來的外衣。關於這個問題，有趣的是山西。山西是由許多山脈組成的，在山脈之間，有很長的流域是河底遮蓋着黃土，但河水流動的時候，河裏又掩蓋着沖積層。這樣的流域不論那一個，牠本身在某種意義上是構成了一個封閉着的天然的區域。按這種自然的區域，山西分爲七十三縣。在每一個這樣的山谷之間，有一個堅固的縣域。(見五四頁插圖)

黃土的特點：(1)肥沃——每一層黃土上都蓋着新近沖帶

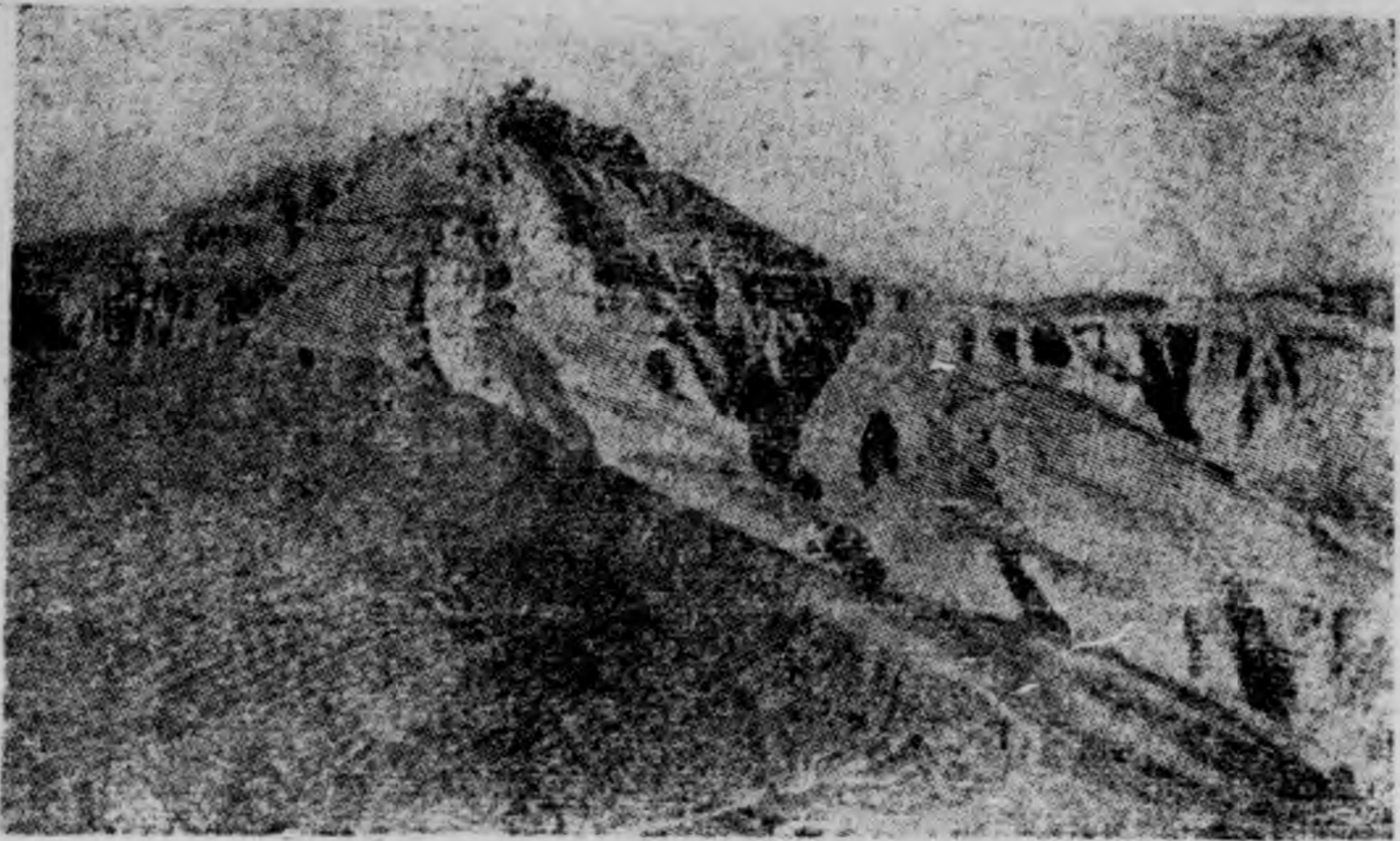

黄土帶堅固的縣城

來的新的黃土，層層相疊，同時在這層黃土上面，又存留由動植物所腐潰了的豐富的有機肥料。至於地殼下面的幾層黃土，也可以當做很有用的肥料。然而，在種植五穀的時候，却很需要雨水，因為沒有雨水，種植五穀的那一層黃土常常就會被吹散，同時種子也會曝露在太陽底下被曬乾。(2)性質鬆散——黃土上有無數細小的線兒似的小洞——泥孔——鑽成許多小孔，這是植物的根子所留存下的殘餘。在降雨天，地層底下儲着的水於是就跟着毛細管上升，而與地上面的水貫通起來，供給植物以水分和各種礦鹽質。在植物發育的季節，黃土當中也有特別豐富的濕氣做肥料；但假使在雨水缺少，或雨水不調勻的條件下，土地立刻也會變成貧瘠的。(3)垂直的粘土(即

土崖——譯者)——這是說明在這裏有植物的根鬚，對黃土的風景有特別的點綴。河水把黃土鑽破成許多峽谷，不但使水不易上升，甚至也不能將水排到田裏灌溉植物。結果，行人大道漸漸比周圍的平地低了下去。居民利用土崖掏成了洞似的土窰做居室。在土窰裏夏季是乾燥的，冬天是溫暖的。但地震在中國的西北部是很平常的，地震的時候，土窰坍塌，常常有幾千的農民喪失生命。在黃土地有許多很大的土堆，有時土堆像小山般的有幾千英尺。這些土堆主要的不是用做灌溉，而是爲了把土地掘平後來耕種。

【紅土】 其次，中國有很大的土地是紅土，這種形式的土地在蘇聯的安德若爾斯坦 在A.S.S.R.譯者)和巴統(Batum)也可看到，是很易於種植茶葉的。紅土通常是紅色的沙土風化成的產物。紅土在整個中國的南部都有，四川有大部分的土地是被紅土所掩蓋着，這就是所謂紅土帶。黏性的紅土不甚肥沃，沙質的紅土也是風化的產物，對於茶的種植，最爲適宜。廣東的土壤有沖積層與紅土兩種，在沖積層的土壤上，通常是進行着深耕的農村經濟(桑，豆，稻)，在紅土地上則多種植着茶，樹木和甘薯。紅土也很容易堆起土堆來，堆集這種小土堆的目的，是要使土地平坦易於耕種，同時也便於灌溉。

【土壤的崩壞】 說到土壤的時候，應當注意的是對於農村

經濟很肥美的田地是逐漸減少了。我們在前節中已說過，跟着灌溉與抽水制的頹廢，中國北部與中部很大的區域，現在是掩蓋着黃沙，或者變為鹽澤和沼泊。其他一個使中國田地逐漸減少的原因，就是繼續不斷的貪婪的砍伐森林。毀壞樹木最大的危險是使中國的土地愈加高低不平起來，現在只有在森林，山地，山側與高地，才可保證河水納入了正規的河道。砍伐森林，可以使山洪和雨水把土壤沖去，同時破壞或掩蓋了下游的土地。據李希霍芬說，凡砍伐了森林的地方，“雨水從山中沖刷着土地，河水不是澆灌着土地或者是成為澆灌田地的水源，却是從山側漫野奔流到平原。河水帶着許多沙石掩沒了肥沃的沖積層平原後，使農村經濟不利起來了。這種例子在山西及大平原的邊區不知有多少。”土地的侵蝕對華北的害處最大，對華南最小，因為華南這個區域的叢林是迅速的生長着，牠可以防止河水沖刷土地的危險。中國的北部不但得不到河水調勻的利益，還遭受着兩種絕大的危害，（這對於農業都是一樣的有害）一是雨水太多，二是雨水不足。河道被泥渣淤塞着，河道遷徙，使河道常無一定的水道，不斷的發生氾濫。中國土地的侵蝕達到了什麼程度，我們雖無從確實的知道，但是假如想像，美國根據胡佛委員會數字的答覆，在近幾年來，美國過去侵蝕的程度還不計算在內，就已損失有八分之一的耕地，并

末中國一定是很大的了。

【天然的富源】 要對於中國的天然富源加以研究，這個問題是有些困難的。第一，中國人自己對於他們國家中地質的研究，還不充分；第二，帝國主義國家——日本，英國，美國——的地質學家所公佈的那些統計與說明，背後常常是有經濟的攻治的動機指示的，所以不見得統統是可靠的。

但將各種統計對照起來，毫無疑義的，在煤這一方面，中國是世界上產煤最豐富的國家之一。中國的每一省，差不多都有煤。不過煤層最廣大的，是在山西，湖南，雲南，四川，雖然在河北，福建，山東的邊界和近海的地方，也不缺乏煤。同時在煤的種類方面，也不缺少那一種：有的是白煤，煙煤，褐煤與焦炭。關於煤的儲量，各種調查的估計雖各不相同，但是沒有一種調查是說中國的煤在五十萬萬噸以下。中國地質調查所的數字是二百四十六萬萬噸，而不久以前美國地質學家富列爾與克拉波所調查的數字則為二千二百萬萬噸，且煤層相接，大部分是遍佈在山西，甘肅與寧夏的北部。在東三省南部（撫順）與熱河省有很多的頁岩油儲藏着。（單在撫順一地就有五萬五千萬噸）

鐵的儲量，在表面上想像，似乎比煤的儲量是大大的減少了，但是也足夠保證帝國主義支配下所建設起來的大鎔鐵廠

的需要。不但遠在古羅馬的時候，中國就已輸出鐵鑛（波里尼曾經指出），同時還知道，在最古的時候，中國就已鑄鐵了。鐵鑛的儲量計有十三萬萬噸，當中還含有五萬萬噸的其他金屬。

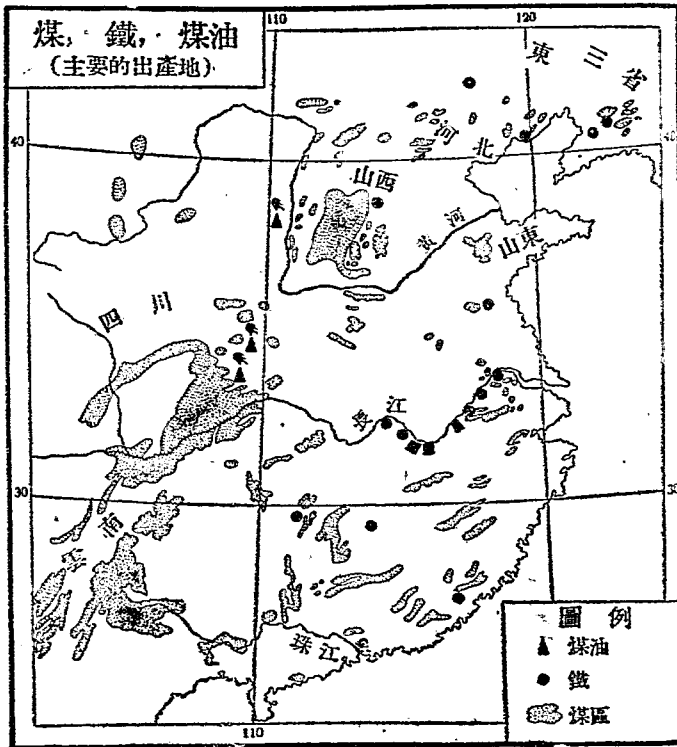

最大的鑄鐵所是與煤礦接合着，在南滿，山西，河北，湖南都有。最重要的鐵鑄地帶，是在長江沿岸，一直由漢口延長至重慶。

京。(圖見五八頁)

相對富有而為人們所共知的煤油，是在四川，甘肅，陝西和新疆。在這些地方，提煉煤油的方法，還是手工業的方法，生產量是非常微弱的。在四川這個地方，煤油的旁邊還可看到燃燒的瓦斯。在別個有動力源泉的地方，還可發現泥炭，不過簡直沒有人來提煉牠。水力的儲量，據世界地質大會估計雖有二千萬匹馬力，但現在被人利用的，只有1%。水的潛力單在長江的上遊與中流就等於一千萬匹馬力，在宜昌上遊的三峽，建築水閘是不困難的事。在福建與浙江，山上的急流也有很大的水力。在華北，河水的下流與河灣聯結的地方，也有很大的作用。在江蘇和吉林（牡丹江）等地，儲積的水力也很大。

中國的有色金屬也很富足：雲南——錫，湖南——鎳，江西——鎢，貴州——水銀，廣西——錳，同時雲南又有銅、錫與鎳。這裏，值得注意的是，有色金屬主要的是在長江以南，至於華北，五金之中，則只有一種鐵鏽是很富庶的。中國的貴金屬（金，銀，白金與寶石），很快的就要缺乏起來。中國對於雲南與新疆所產的玉是非常寶貴的。

中國產鹽最饒，採鹽是中國人民很重要的一種工作。在沿海附近是採取海鹽，在內地是土鹽、湖鹽和井鹽。中國同時富於

蘇打(黑龍江與內蒙古)，明礬(山東，山西)，石膏(河北)和汞(江西，山東)。

最有利益的是開採中國的富源，特別是煤與鐵。這對帝國主義者在太平洋的政治活動，是一個有重大意義的動力。日本自己的煤和鐵，在儲量上大大的少於中國，鐵比中國少二十倍，煤比中國少好幾千倍，所以常常企圖把中國的開採權握在它的手裏，這在某種程度上就可以說明日本在中國的政策，而特別是攫取東三省的政策了。美國想利用福建的鐵與菲律賓的煤。在太平洋東岸上建設自己的煤場與煉鐵的基礎（美帝國主義對福建之所以關心，部分的是福建的煤所引起的）。英國計劃把開灤煤礦的煤(河北)運到上海後，再由上海把長江流域的鐵運到華北，以便在華北建設鑄鐵事業的基礎。

六 動 植 物

【農業牧畜與野生動植物】 研究中國動植物界的時候，我們應當注意到中國是一個人口稠密，行農業制度的國家。原始的野生動植物在許多地方雖已消滅了，但在某些地方，同土壤一樣，在形式上也有很大的改變。例如，在中國大平原區域以內，或河流的三角洲地方所生殖的植物，主要的是樹木，灌木，五穀與草，人們培養或保護這些東西，是按照經濟的目的而種植的，這是要在農村經濟一章中將來要說到的。確實的，在這些區域的動物——也幾乎完全是家畜或牧畜。然而中國也不少這樣的地方，地方的變動很少，人口也不稠密，動植物通常還是顯示着原始的性質，使人們必須與牠們做殘酷的奮鬥。南京附近的沼澤之地，就是中國的主要獵區之一。在雲南與貴州，在山上腐臭了的死屍，就是與森林中的野獸搏鬥而死的各種民族（按指苗、僳——譯者），他們至今還是從事於漁獵的經濟。在中國的中部幾省也不少這樣的現象，在肥美的農業

區域附近——山上和森林中，往往也住着各種的野獸——虎，野豬，狼。特別是狼，在中國各地，沒有一個地方沒有，甚至連長江下游的三角洲，也是非常之多的。此外，其他許多地方還有許多狐狸，熊和豹。

【森林的絕滅】 森林對於農村經濟：土壤的正當調理，河流的調劑，雨水調勻以及禦防荒旱，有最大的意義。如果一個地方有森林的話，可以說就有了很多的天然富源了。大部分的森林，遠在中國與外國資本接觸之先就已絕滅了。不過，中國與外國資本接近，把中國變為半殖民地以後，自然是更加速了這一過程，使中國完全成為濯濯童山的現象。地主與企業家固然要因為利潤的誘惑斬伐森林，同時貧農也因沒有其他的東西做燃料，迫不得已將森林連根除絕了，甚至在山坡上的灌木和草，也不容許牠再有繁殖的機會。如果古代的時候，中國^{3/4}的土地是被繁茂的森林遮蔽着，那末，現在就幾乎是沒有一點森林了。只有在中國的三個區域中，儲蓄的森林還有很大的工業的意義：(1)東三省——在鴨綠江與松花江流域；(2)在福建的山中——大部分的木材從高山沿着閩江漂浮至福州；(3)江西與湖南南部的山中——從這裏把木材順着贛江，湘江運到長江流域沿岸的各城市。在其他各地方所保存的森林，木材的採伐是爲了當地的需用。樹的種植，中國是單獨的在進行着。一

般的，在中國是沒有把植樹當做一種生產的，所以至今仍然是採伐着牠，毀壞着牠。中國不僅是沒有木材輸出，而且還要從美國的西岸各地(Orange)，蘇聯的遠東及澳洲輸入木材。華北最感到沒有森林的痛苦。在山西的北部，木材是很少的，在窯土裏居住的人民，只是窗戶，門子是木頭做的，樹皮(按爲榆樹的皮——譯者)剝下來做食料，在各方面(房子，桌椅，器皿)來看，似乎這些人民是生活在陶器時代。不斷的旱災，逼迫着華北窮苦的農民，在饑荒的時候，把他惟一的寶物——他所有的一部分木材建築物和農村經濟的工具，賣了做燃料，結果在饑荒以後，又因沒有任何森林可供人們採伐以便復興他的住室和傢俱。在東三省的南部和華北是沒有森林的地方，廣大的人民所以種植高粱，其中有一部分原因是說明，高粱的莖可以拿來做燃料。在中國的中部，問題不僅是那裏的森林絕滅了，並且人民因爲貧窮的結果，就連灌木之類的木材，也等待不到牠的長成就拿來當做燃料燒了。華南比別個地方少受點森林貧乏的痛苦。因爲這裏在溫暖的潤濕的氣候之下，植物生長的非常雄壯，同時冬季的時間又比較華北短些，所以氣候溫暖些，很少採伐森林當做燃料的。

【最重要的樹木】 我們現在剩下一個要解決的問題，是什麼樣的樹木，在經濟上對中國有最大的意義。在華北人口衆多

的平原，水量充足的時侯，栽種着非常容易生長的樹苗——楊樹，柳樹與槐樹；在中部（由秦嶺山脈往南）與華南，除種植上面所說的植物以外，另外又種着竹。竹是中國普遍種植的植物，牠除了供人做食品（竹筍）外，還可以做爲建築的材料或用來代替金屬。在東三省最重要的樹苗，是松樹和各種多葉的樹苗。對於華北 櫟樹與松樹也很重要。在中國中部的低下之地，最主要的樹木是寬葉樹，而在高山上則是中國式的松樹。中國南部的植物，隨着地勢的高低，有很大的變易，一直從半熱帶的植物（在低地）如樟腦樹，橘樹，竹子到松柏（在丘陵與高山之上）爲止。

【有經濟意義的其他植物】 講到中國的植物。在這一章中我們只能講到有重大經濟意義而爲人們所種植（或栽培）的幾種。

在華北最豐富的菓木，是蘋果，梨與棗。在山東與山西 因有很肥美的葡萄，種植葡萄的事業很發達。在華北有工業意義的樹木，是養蠶的櫟樹。

在中部中國，除我們上面所說的竹以外，佔有重大地位的是茶樹，桑樹。桑樹的葉子是用來養蠶的。還有樟腦，漆樹，以及純粹中國南方性的各種菓木及供人們做食料的植物（蓮與荔枝）。在整個的華中與華南，廣泛的種植着榨油的樹木，如山

葉樹與桐樹。在華南有意義的是這幾種植物，如甘蔗，橘樹，椰子樹與波羅。此外，在四川及西南各省，還生長着一種蠟樹。

中國內部的蘑菇與沿海一帶的海藻，都佔有很重要的經濟意義，採集並曝曬這些植物是中國人民最重要的手工業之一。在東三省和中國西部，採集各種野生的藥材（如人參，肉桂）在每個地方 都有很大的意義。

〔動物〕 中國的動物，專門家普通分爲五大類：(1)華北（或蒙古）的動物——這裏是半不毛的地勢佔優勢，所以生長的動物有羚羊，山羊，駱駝，鹿。這裏還是野馬——即所謂“蒙古馬”的故鄉（按爲產生地的意思——譯者）。在蒙古最普通的是嚼齒動物，特別是旱獺，人們獵取牠是有很大的工業的意義的。不過，這裏因爲特別乾燥和寒冷，所以爬虫類非常之少。(2)華西（或喜馬拉雅山）的動物——遍佈於四川，雲南，湖南，貴州以及甘肅，湖北，山西一帶的山地。有喜馬拉雅山的熊，犛牛，麝香牛。(3)華南動物（或東方動物，靠近印度，馬來，菲律賓以及熱帶半熱帶的地方）——有水牛，大蛇，大猩猩 以及很多的爬虫類。(4)混合動物區域——在華東（福建，浙江）的高山地帶，喜馬拉雅山的動物佔重要的地位，在平地是東方式的動物。長江三角洲，安徽的小山以及山東和河北，多東方動物與蒙古動物的混合種。(5)東北區的動物——與歐洲——西伯利

亞式的動物相聯繫，東三省大部分的地方，是純西伯利亞種的動物佔優勢。

就這些畜類的特性對中國來說，牛在中國的南部和中部叫做水牛；主要的是用來耕田，也叫做耕牛。駱駝在華北，蒙古與新疆佔重要的位置；馬，騾和驢在華北有很大的作用；犏牛在西藏的邊界是很普遍的畜類（交通運輸工具，皮毛用做衣服及居室，牛奶，肉）。羊的主要出產地是在華北及新疆，綿羊的主要出產地是在中央亞細亞。至於豬及家禽，幾乎普遍於全中國。說到獵取野獸，在中國的邊疆還有很大的意義，同時中國在世界的皮毛市場上，也佔有很重要的位置，主要的皮毛（狐皮，熊皮，貓皮，旱獺皮，灰鼠皮）是來自中國的北部。

皮毛工業在東三省是發達的。大批的旱獺皮，灰鼠皮，狐皮，狼皮和狗皮是由東三省出口。

對中國有經濟意義的野禽有野雞；爬蟲動物是龜；魚類裏邊是鯉魚，而鯉魚的種類是最多的。

蠶有很大的經濟意義，其次，特別有經濟意義的是中國西部的蜂蜜。

七 自然區域

【區劃】 中國的自然地理，區劃為兩大類：(1)山地(其中連高原在內)，(2)平原(即低地)。對中國的農村經濟來說，平原的作用，比山地更有不可計量的價值。這兩個基本的區域中，無論那一種都因自然環境的關係，特別是氣候，灌溉，土壤，又分劃為許多附屬的區域。像這樣很小的區域，我們大約可以列舉出二十種。

【長江下游及三角洲】 我們第一個所要研究，而同時在經濟上是中國最重要的平原的，是長江下游和長江三角洲。這裏可分為三種：

(一)長江三角洲所包含的區域是江蘇的南部，浙江的北部——直至杭州灣。杭州灣在很早以前，是長江的入海處。這個區域的特點——是肥美的沖積層的土壤 地勢非常平坦 且有許多河流交錯貫通着，有湖泊，有溝渠，是發展水運的天然條件。在沿海區域，用人工的方法築起了很長的堤壩 即圍

着近海的土地，防備海潮來時的漫沒。同時就在這個三角洲的地方，用堤壩圈起來的土地有一部份是可耕作的。這個區域，按其自然地理的特性說，就是人們所說的有名的“中國的荷蘭”。至少有1/10以上的地方，是有水的沼澤。

(二)長江下游平原是在安徽，其中最主要的是在長江北岸。長江下游平原的中心就是蕪湖，蕪湖是最重要的產米區域之一。

(三)鄱陽湖平原與贛江流域。這裏的河地(低地)一部分是密切的與冬季能夠種植的鄱陽湖接合着，同時與長江的支流——贛江流域是直接的貫通着。這一個區域的一小部分土地，是在北部靠長江的地方。

【長江中部的平原】 長江中部的平原，是在湖南湖北沿長江的兩岸，是一塊整個的平原。不過也可分為兩部——北部與漢水流域相連，南部與長江的其他支流——湘江與洞庭——連接着。中部平原，西自宜昌起，東至漢口止。在宜昌這個地方，江水從上流的山峽中流到廣寬的長江中。在漢水的上游，即秦嶺的南端，有一塊人口稠密的孤獨的平原，面積有五千平方啓羅米突，他的中心是漢中府。

【成都平原】 這個平原不是在長江上游，而是在牠的支流——涪江的上游，成都平原的中部，即所謂紅土地帶。成都平

原在有史以前是個湖底，同時大約在二千年以前，人們就巳用山上的水源行人工的灌溉，因此湖底的沙石和沉澱，被肥美的沖積層掩蓋起來成爲平原了。在成都平原正對面的中蜀各部，整個的是一個森林區，從來不知道有什麼水災。

這個平原的總面積，大約有六千二百平方啓羅米突。這不但是四川最重要的一個平原，同時也是中國灌溉最好，人口最密，土地最肥的平原。這個平原與我們上面所說的長江各地的平原不同，長江各地的平原，是與河流縱橫交錯着，而成都平原則因爲與一切的山脈和奔流隔離的很遠，所以牠是一個單獨的平原。

這個地方，一年四季都可種植。因爲地勢與氣候的特別，所以冬季種植北方的五穀雜糧之類，夏季則種植江南半熱帶的植物：如米，棉花 與茶葉。

【中國的大平原】 範圍最大，人口衆多而有經濟意義的中國大平原，是最重要的一個河川平原。

中國的大平原，主要的是由黃河的沉澱物形成的。牠與長江平原不同的地方，就在於長江不是唯一的水系。黃河平原幾乎包括了整個的河北，河南的北部，山東的西部和江蘇安徽的北部。過去這個平原因爲是個海底，後來才逐漸的由黃河的沉澱物以及由山西高原發源而來的許多河流的沉澱積壓

起來，所以地層中的土質是由海裏的砂子和石子構成的，地面上的土壤是由比較薄的一層沖積層所形成。歷年來的水災，河水雖帶來了各種新的沉澱和泥渣，但是在另一方面，有時却又將土壤沖去而蓋了一層不能生長植物的砂礫。像這種未開墾的沙地，就佔了中國大平原面積總數的百分之十五。中國大平原的一部分，是遮掩着河水沖來的黃土，北部與西部的山麓，是遮掩着風吹來的黃土。

然因中國大平原的土壤是很複雜的，所以種植的東西也大不相同。最肥美的土地，是太行山兩側的山麓。太行山脊掩護着這塊土地，使牠沒有遭受北風的襲擊，同時還保證牠沒有遭受山洪與大水的沖擊。這個區域當中，河南的懷慶府也是華北人口最密的區域，土地肥沃，河水便於灌溉，帶山阻河，四季都有許多天然的優點，是土豪軍人垂涎的地方。這與山西那種高山凸露，易受風蝕，蒙古草地貧瘠不毛的現象，實有天壤之別。

山西因採伐森林的結果（主要是在太行山側，俯視河北的山地），於是造成了這種現象：假如山西雨水充足，五穀豐登的時候，那麼，河北省的各個河流就因牠們是發源自山西，不可避免的要使冀省的平原成爲澤國。反之，如果河北的河水流動平靜，水災未發，收穫很好的時候，山西必然又要感到雨水不足，亢旱饑餓的痛苦。

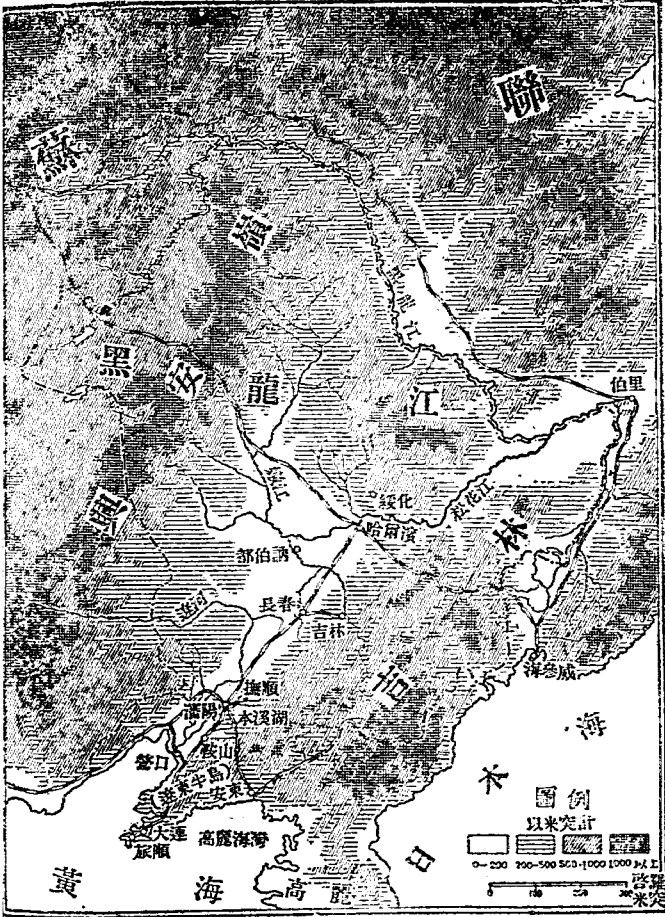

東三省形勢圖

灌溉事業在中國大平原的範圍以內，是散漫的性質。灌溉田地能引長了河的水道，使河道很厲害的移動着，冬季河水很淺，乾涸，或者要結冰。主要的農業經濟，是乾種的性質；換言之，收穫是由雨水的降落來決定的。有廣大的平原是擊井水來灌溉，特別是菜園，但一部分田野也用井水灌溉。

中國大平原南部的平原，主要的是在淮河流域。這個流域，因為河水奔放，有一部分常遭水災，所以土地不甚肥美，在經濟上是落後的湖泊和溝渠地帶。

【滿洲平原】 東三省最大的河川平原，在北部是由松花江和牠的支流嫩江所形成，在南部是由遼河和紅河所形成。這兩大平原，四面八方都是被山嶺和高地圍繞着。滿洲平原的自然狀態，遍地野草，是一個游牧的地方。冬季寒冷，雨雪很少，所以主要的土地是宜於種植夏季的穀禾。但在南部的遼河平原，就不是如此，遼河平原好像是北平平原的延續：「這裏種植着棉花，水稻和烟草，而且這裏是人口稠密的地方，在遼河北部黑土地帶的地方，從事於五穀的播種，有一部分種着大豆，同時也有一部分是牧場。

至於松花江和嫩江流域的人口，則大大的減少了。在松花江流域北部的平原，是大豆，小麥，黍集中的地帶。西部人口更少，荒地更多，氣候也格外寒冷。（圖見七一頁）

【黃土地帶】 中國西北部那幾個山脈蟠結的黃土區域，是一個很大的劃一的自然經濟的區域。這個區域位於山西，陝西的北部，並佔有甘肅省的一部分。南面被秦嶺擋着，從秦嶺起，地勢完全與黃土帶的中部中國不同，至於在東部，則這個區域為中國大平原西部的太行山脈切斷了。

本質上，這個區域的平原是個假平原，因為在這個區域之上，交叉着許多山脈，按山的形勢說，中間是推着黃土。河水在鬆疏的黃土上，沖成了許多峽谷，一則不便於航行，二則在河流附近也不便於建設道路。這種情形，使灌溉事業受到很大的困難，所以灌溉的區域，只限於某幾個地方。黃土高地是中國亢旱的區域。冬季感受到中央亞細亞冰刺似的風力，夏季的時候，又感到缺乏太平洋季候風吹來的水氣，這是因為它又被東部的太行山和南部的秦嶺所障礙了。這個地方要是從事安定的耕植，只有在改良技術的條件之下才有可能（即改良所謂旱種 dry farming），或者是行人工的灌溉。但是二者之中，不論舉辦那一種事業，都非先變更社會制度不可。

在黃土區域範圍以內，主要的農業雖是乾種的性質，但也有些小規模的水田。這個地方所以有水田，是因為在那個地方有特殊的地形，有廣大的河流。這些區域當中，首先要指出的是位於北至黃土高原，南至秦嶺的渭河流域。渭河是黃河的支

流，曾經有一個時候是中國古代文明最重要最基本的中心。陝西的省城就位於渭河之上，牠曾經是全中國的京城——西安。另外幾個水田區域，重要的是山西的汾水流域。汾水流域在先也是中國文化的中心，牠是黃河的支流之一，因此汾水流到河南平原以後就匯入黃河了。防止黃河氾濫的堤壩，仍然是可以用來灌溉的。此外有幾個水田的區域，是在甘肅黃河流域附近的蘭州。水田區域最有意義的是位於內蒙古範圍之內的寧夏（天下黃河富寧夏就是這個意義——譯者）。

【珠江的三角洲】 另外有一個重要的河川平原，是由珠江構成的。珠江三角洲在廣州的一段，叫做廣州三角洲。珠江流域（在廣西與廣東）是最重要的產米區域。珠江三角洲，是世界上農村經濟最集約的區域之一，同時也是最著名的最大的絲業區域。

以上我們把最重要的河川平原都敘述完了，剩下的就只有中國中部和南部由各地的河流和支流所形成的幾千百個最小的河川平原了。

【中國的山區】 此外中國所有的土地，是高山與高地，這個可以由北至南的分劃為下列幾個最佔優勢的山區：

第一，東三省山地：（1）長白山——北部是籠罩着松柏的（針葉的）和闊葉的森林，南部直至遼東半島，大部分也是瀟灑

着森林。(2) 東三省西北兩部的山地——是大興安嶺和小興安嶺。黑龍江大部分的土地，是掩蓋着山地的森林。

第二，山東半島的山地，是在山東的東部，同時山東的西部，却是中國大平原的一部分。東部的山地是和很廣闊的流域交錯着，這裏，最重要的流域還與青島和濰縣相連着。這個天然的窪地，就是濰河流域，在先曾被德國用來修築由青島到濟南的鐵道。另外一個重要的山地，就是濟南到泰安之間的山地。東部的山，把山東東部平分為兩個絕對不同的地方：西部是山西高山蜿蜒而成的，所以同樣是掩蓋着黃土和豐富的煤礦。山東東部的山是由古代時曝露着的花崗岩和片麻岩形成的，所以幾乎都是沒有森林和沒有肥土的山地。此外，在山東東部有許多天然的海灣和很深的海港。

第三，中國西北部的山地是掩蓋着黃土。

第四，北部蒙古高原的山地和懸巖絕壁一方面支配着中國大平原，另一方面這個高原伸長於內蒙古全境。在這個區域的西端，構成了賀蘭山，其次為綏遠的大青山——陰山。至於察哈爾與熱河，則已與大興安嶺南部的餘脈交錯起來了。

所有上述這些山脈，按牠的高度，氣候，土壤和動植物的不同，可以把內蒙分為兩大區域：(1)北部——蒙古型的；(2)南部——華北型的

北部蒙古高原，把北平平原圍繞的像個圓形劇場似的。這個圓形劇場的南面（南口）凸露着，北面是掩蓋着黃土，一直通到蒙古草地。庫倫有一部分草地，是一個漫無邊際的區域，有許多鹽澤與鹽湖，同時也是蒙古游牧民族所居之地。

第五，中部山區（或崑崙東支）是長江流域與黃河流域的分水嶺。牠位於甘肅和陝西的南部，河南的西南，湖北的西北。這一帶的高山，在中國是很有名的，每段有每段的山名，在陝西南部叫秦嶺，在河南叫熊耳山，伏牛山，霍山，牠的餘脈經安徽北部到南京以北爲止。這個山系當中，秦嶺有很大的意義，牠把中國在地理上分爲兩個絕對不同的世界。北部黃土很多，冬季寒冷乾燥，有的是駱駝和麥田，玉蜀黍和黍（陝西北部）；中部中國則是沖積層的流域，雨水充足，有水牛，有竹，有茶，也有稻（南部陝西）。

在中國的秦嶺和牠的餘脈，與歐洲的亞爾卑士山是佔着同一的位置，把德國和意大利分開了；同時也同高加索的山脈一樣，把高加索分爲北部的種麥區和南部的半熱帶高加索。
【紅土地帶】 在中部高山區域的西部，是所謂紅土地帶；這個紅土帶構成了四川省的大部分，向北直至甘肅。這個區域大部分的土地，是由紅色的山邱形成的（由 $1/3$ 至 $1/4$ 啓羅米突），所以叫做紅土地帶。這個紅土區域的方位，是由西南向東北平

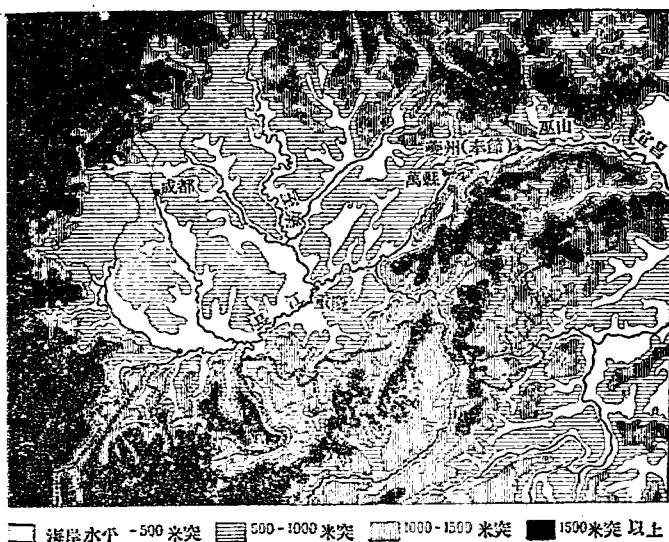

紅土帶形勢圖

行而下，氣候溫和，雨水豐富，陰雲密佈，地氣富於水分，使沙礫之地成為潤濕之地了。這個對農村經濟，造成了一個最適宜的條件，能夠在四季耕種。(見上圖)

紅土地帶的四面八方，都是崇山圍繞着，西北的許多山脈高至四千米突，南部和東部的山脈（到貴州和湖北）高至二千米突。紅土地帶的山脈高至拔海五〇〇——六〇〇米突以上，同時因為有上述這種情形，這個區域沒有遭受寒冷的朔風。靠近雪山的地方，大大的促進了雨水的降落。重慶每年的平均溫度正相當 福州 每年的平均溫度，雖然重慶是在福州

以北五〇〇啓羅米突以外的地方。這樣，紅土地帶一年可以收穫三次，甚至還可收穫熱帶耕種的東西。

從山麓到山峯，小山常分裂爲土堆，紅土地帶有長江和長江的四大支流橫貫其間。這幾個支流由東到西是：嘉陵江，涪江·雅江和岷江。最後一個江（即岷江）的上游是在成都平原。

【華南的山區】 有非常意義的是華南的山區。這個山區如我們上面所述的西寧山系一樣，軸位於湖南（除洞庭湖和湘江流域以外），江西（除鄱陽湖和贛江以外），浙江與福建（除沿海及有河流的地方），廣東與廣西（除珠江流域和三角洲）之間。一般的說，這個山系在長江與珠江流域之間，同樣佔有分水嶺的作用，正像黃河流域和長江流域的秦嶺。人們耕種五穀，只能在山側的河流附近，和平原地方舉行。這些山的高度，大體上超不過五〇〇——八〇〇米突。有某幾個山峯雖高至一千米突，但高至一千五百米突的是很少數，高至兩千米突的則從來沒有見過。

且看德國的農業專家瓦格納怎樣分析這個區域：

“中國南部山區의 農村經濟，只限於能夠灌溉的平原和山地。很高的山地，大部分只好聽天由命。據可靠的統計，在這個山區只有不上 $1/13$ 的土地是可以耕種的。其他的土地，除了很少數能種植竹，松樹與特別有利益的樟腦樹與松柏之類以外，

都是生長着野生植物。據李希霍芬說，差不多有 $\frac{2}{3}$ （大體上還要多）是原始的，手工業的種植。”

沿海各省——福建與浙江南部——幾乎都是山脈。這些山脈與海平行着，蜿蜒着。山水把山脈沖開流入窄狹的峽谷中。流入海中的河水，流動得很緩慢，所以形成了肥美的三角洲，一般的，大部分的大城市就在這個區域。在這幾個三角洲和城市，牠們之間的關係非常淡薄，且與內地不發生任何關係，只不過牠們相互之間有點關係，同時和海上也有些聯繫吧了。

沿海各地的漁業有很大的意義，最大的漁業中心是舟山羣島；在高山之地，有意義的是採木工業（主要的是在江西南部，湖南南部和福建的西部）。

【貴州高原】 因為這個高原平均是在拔海一個半啓羅米突以上的高地上，所以較同一緯度的氣候非常之冷，山上大部分也沒有森林。

貴州的特點，就是有許多高桌子似的圓形區域，是被高山環抱着。每一個區域仍然是閉關自守，通常與外界隔絕，好比山西的縣份一樣。這個區域（省份）與中國其他各部，在交通上是沒有密切的聯繫的。因為牠是很偏僻的，隔離的，不易通達的區域，所以近幾世紀來，從中國中部與北部被中國人所驅逐

出來的各弱小民族，就存留到這個地方了。大體上，有半數以上的居民是不屬於中華民族的。

中國西部各省，一般的比東部各省高一——二啓羅米突，所以東部各省是被很低的西寧山系屏蔽着。貴州的路綫大概是這樣：由貴州經過西寧到河南，由湖北經過宜昌到貴州與雲南。

【雲南高原】 雲南高原是山脈及流域縱橫交錯的地方。雲南東部的高原，高度平均在海平綫的二啓羅米突以上，氣候很冷。

農村經濟的特性，隨着各地方高度的不同也有變動——由熱帶的低地的農業到很高的亞爾卑士山式的草原。

這個地方與貴州，四川西部，廣西以及隣近各省的一部分土地相同，非中國人的民族，佔人民的最高比例。

【四川的亞爾卑士山】 四川的亞爾卑士是在四川的西部；即在紅土帶與西藏之間。這是中國最高的山脈區域，竟至五一—七啓羅米突。許多山峯永遠蓋着白雪，人民很少到西藏去，適於種植的土地自然也很少。

這裏的人民，大部分不是中國人，是西藏和蒙古族的遊牧民族，在雲南的西北部綿互着很大的山脈，在山脈之間，(相離幾十啓羅米突的地方)滾動着四個大的河流(此處是不適舟楫

的)——湄公河，薩爾溫河，索克河與長江。

【新疆】 新疆由兩部分所形成：南——喀什噶爾，位於天山南部與崑崙北部之間；北——準噶爾，在天山北部與阿爾泰山之南。在準噶爾有準噶爾草原，在喀什噶爾有很大的沙漠——大戈壁。

喀什噶爾有許多平靜的河流——塔里木河未注入羅布泊湖以前就已沒於沙漠，而未流至愛柴高爾，疏勒河。這裏是沖積層的黃土土壤，但因利用灌溉的關係，土地也非常肥沃。惟在目前，農業經濟只限於有河川的沙漠肥田，山麓以及距離沙漠遠一點的地方（喀什噶爾，葉爾羌，阿克蘇，庫車）。崑崙蜿蜒至東叫做阿爾騰塔格山脊和南山，凡由這兩個山往東流的河流，都是注入太平洋的。

準噶爾是遊牧區域，山脈密結。在廣大的肥沃的伊犁河流域集中着深耕的農業經濟。

【華西與西藏】 西藏是很大的，但也是一個人口稀少的山國，在一百二十萬平方啓羅米突的面積上，人民多不過四百萬至五百萬。西藏有好幾部分，在人種學上，地理上，歷史上都與英國所佔領的幾個地方，以及與印度相界的地方有密切的聯繫（在東北有喀什米爾的拉當，錫金，刀拉吉利）。此外，被英國佔領的地方還有不丹與尼泊爾。以目前而論，英國實際上

是統治着西藏。

整個的西藏，很明顯的是很高的一塊地方，拔海三——六啓羅米突，空氣非常乾燥。但喜馬拉雅山南部的錫金與刀拉吉利峯，每年的雨量平均竟在八〇——二五〇釐，反之拉薩則多不過一〇釐。

華西與西藏，按自然地理可分爲四部：

(1)南藏——最重要的河流：柴沙泊（雅魯藏布江上游），印度河，蘇格列特什。這是西藏在很早以前的一個人口最稠密的地方。在這個區域中的農業經濟，可以種植蕎麥，玉蜀黍，小麥與豌豆，河裏也能通航。最重要的城市是拉薩，日喀則與孜江。

(2)北藏——在崑崙（北部）與柴沙泊之間。這個區域是沒有森林的地方，在低窪的地方，有一部分形成了鹽澤。這裏簡直無所謂農村經濟，甚至也沒有充分的水草供牛羊。

在這個區域的北部有最高的崑崙，崑崙是新疆以南最貧瘠的屏障和沙地。這個，據波爾若瓦，爾司基的說法，是中央亞細亞的一個“鬼門關”。

(3)“遠西”——現在劃爲西康省。這裏有許多半獨立的土著王侯，是歸拉薩指揮，此外有一部分歸中國政府統治。還有幾部分是流域之地，可以從事農業；在山地有很大的牧場。山

上多松柏森林，地層中則藏有黃金及其他金屬及礦石。

(4) 蒙達或庫庫納爾——西甯省——有一部分是沼澤，有一部分是牧場。

第二章 人民與交通

八 人 民

【數量】 中國至今沒有適合於現代統計所需要的數字，所以對中國人口至今還不知道確實的數目。官方的統計，是由財政機關和地方的軍閥們編製的，不能使我們相信。一切間接的統計，如按一般人民對於鹽的需要而調查來的數字，也是不能作為一種根據來確定中國人口的數目的。按一般學者和官廳的統計，中國的人口數量是相差很大的。一九一〇年洛克葛里與中國政府的調查，中國人口數量為三萬萬，但郵政管理局和中國政府其他的統計，其數將近四萬七千五百萬。這種差別的由來，因為官方的調查是按住家的數目統計的，而一般學者們所得的數字，是把每一戶當做幾口——四個半人，抑或六個人來計算的。

四萬七千五百萬這個數字，是不可靠的，第一，因為它們是很呆板的，根據近幾年來人口不斷增殖的假定而製成的，第二因為它沒有注意到反作用的影響：譬如恐慌，饑餓，農村經

濟的衰退,軍閥的混戰,土匪,疾病與瘟疫的增長;特別是近十年至十五年來,中國人口絕對不能保持以前的水準,而只有很迅速的減少下去。大部分的國際統計家和調查家所得的數字是四萬五千萬,但是在各種估計不一致的時候,普通總還是採用四萬萬人口這個數字。

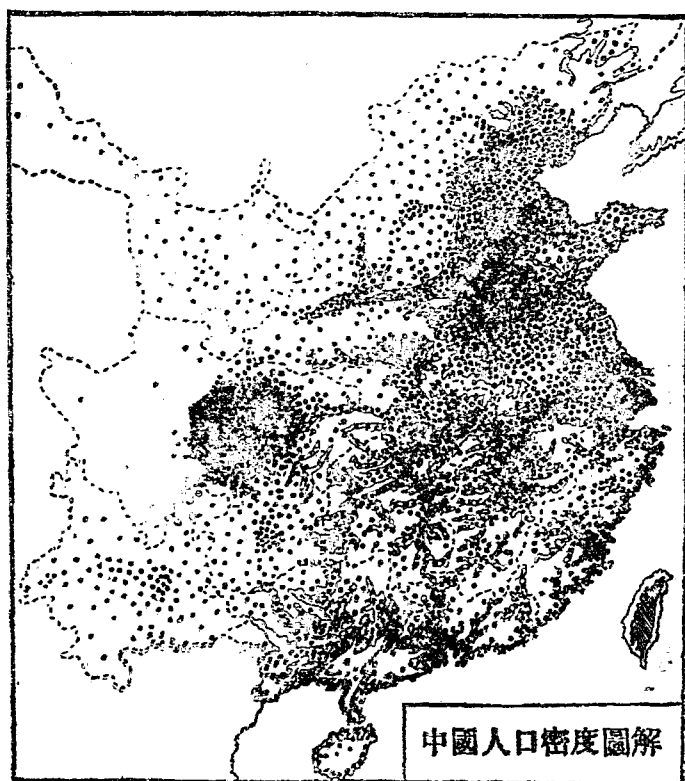

【貧窮，饑饉與瘟疫】 我們現在來看中國人口與人口分佈的最近的情形。饑饉是中國社會環境的結果，是限制人口增殖，而促進人口死亡的最重要的因素之一。饑民在華北是特別有力的增長着。一九二七年饑民爲九百萬，一九二八年——三千七百萬；一九二九年——五千四百萬；一九三〇年——一千九百萬；但在一九三一年，則又增加至七千萬。

因農村與城市兩方面貧民的激增，使嬰孩死亡率達到了最高度，同時因爲社會經濟的原因，更普遍的促進人們殺死嬰孩，特別是女孩。有60%——85%的小孩，沒有長到一年就被殺死了。據幾種統計，中國的男子比女子要多20%（但在帝國主義國家却是相反的情形）。據南京國民政府的統計，浙江省一千二百萬男子中，婦女只有九百二十萬。至於其他各大都市，男子的百分比，自然更比浙江還要高得多。在北平，60%是男子，只有40%是女子。農民家庭中，人口的平均數字有五人或六人，但城市中工人的家庭，則大大的比農村家庭減少了。貧窮，肺病以及其他疾病，使工人家庭人口的平均數，與農民家庭的平均數比較起來，成爲3.5對5.5的比例。在上海，據官方的統計，每天平均有一百個嬰兒和成年人的屍首丟在馬路上。中國人的平均壽命，據幾個專家的估計 與英國比較爲22歲對51歲之比。

城市當中最容易傳染各種疾病。一九三二年，因水災與難民逃避一處的結果，在華中虎列拉流行症發生以後，死亡了十萬人，在山西與陝西則整個的村落中，人民死亡殆盡。這次瘟疫傳染的非常厲害，甚至把縱橫華中與華北的平漢鐵路的交通也斷絕了。

鼠疫的流行，幾乎沒有一個時候停止過。一九三二——一九三三年，廣東因鼠疫的橫行，每天都要死亡一百四十人。中國是各種流行症的淵藪，如肺病，寒熱病，沙眼，腸蟲病，鴉片烟癮等無所不有。中國是世界上死亡最多的(三百萬!)國家。此外，癲瘋症流行的區域，則直接是相近幾個主要人口中心的地方(漢口周圍一〇〇啓羅米突的地方，江蘇北部，廣東)。

【城市與鄉村的居民】 有多少中國的人口是住在城市，還有多少是住在鄉村，這樣確實的數字是沒有的。中國是一個主要的農業國家，大部分的居民與農村經濟是有密切關係的。在許多工廠，作坊和鑛山中，工作之所以是季節的性質，是因為在夏季的時候，工人們要離開工廠到鄉村去做工。遊歷家們常說，許多商業的小城市只有在趕集(即迎神賽會的時候，如上海靜安寺廢歷四月的大會——譯者)的時候，居民才爲了趕集而特別的多了起來；平常則店主，房客和農戶都是要離開城市到鄉下種田的。據教會的統計，中國總計有十萬個大的鄉村，

每村人口由250——2500人，約計有一萬萬人口；有一百萬較小的鄉村，每村居住的人口不到250人，總計有二萬萬人。其餘一萬萬人口，就是各個大小城市中的居民。

中國過去是文化，商業及手工業發展的國家，在古代及中世紀的時代，有百萬人口的都市就已很多；而在最近半世紀以

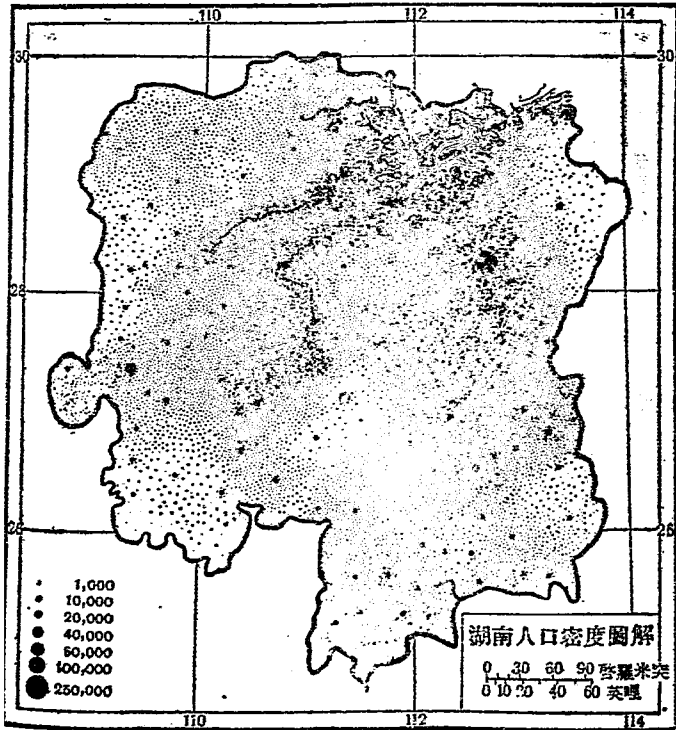

來，中國更發現了新式的工業的城市。中國最大的都市，是有人口三百二十萬的上海。此外在離開上海很遠的地方，有四個都市的居民也是在一百萬以上——廣州，北平，天津，武漢。其次，五十萬人口的城市：有重慶，長沙，成都，杭州，蘇州，濟南，南京。最後，十萬人口以上的城市有許多。

【人口的分佈】 中國的居民，在沿海，平原以及河流一帶，分佈的最為稠密。人口集中的主要中心是：

(1) 中國大平原，特別是河北，山東與河南交界的區域。但山東的人口密度，在東部山區一帶，是大大地減低了，同時在河北北部靠近內蒙山地的區域，也可看出人口是在明顯的稀少(熱河)。

(2) 長江三角洲，因有農村經濟，交通運輸，工業以及內外貿易的發展，則人口迅速的稠密起來了。

(3) 在長江流域的各個區域，因有農村經濟及交換制度發展的前提，湖南，湖北，鄱陽湖及安徽平原一帶，人口也在增多。(參看八十六及八十九頁圖)

(4) 四川的成都平原，人口所以增加，特別是因為水田灌溉發展及手工業發達的關係。

(5) 人口最稠密的地方，是在珠江三角洲以及沿海一帶：如浙江，福建及廣東，因為這裏是最肥美的沖積層土地，所以

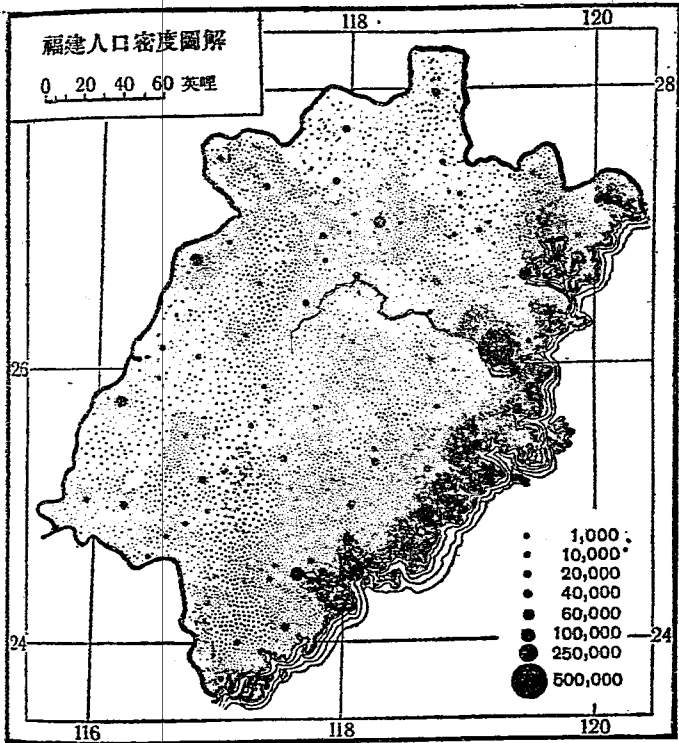

商業，漁業，鹽業及手工業也都很發展，至於在這幾省的中部，則人口集中的地方，是在河流的流域一帶。(參看上圖)

【人口的密度】 中國人口的平均密度，比較起來是很小的：在一個平方英里以內只有40—50人。但這個平均數字，正如伊利奇屢次所指示的，是最欺騙人的東西。假使我們不注

山西人口密度圖解

0 20 40 60 英里

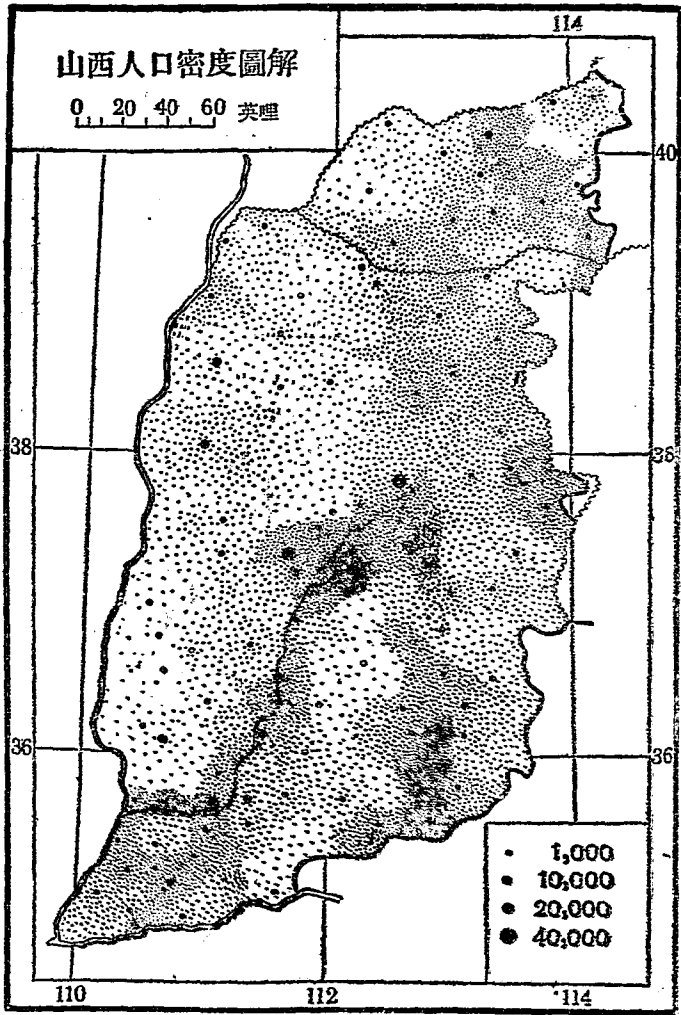

意到中國人民所居住的區域是非常不均衡的：有幾個區域（新疆，內蒙的一部分）簡直是無人之地的荒野，而另外有些地方，是世界上人口最稠密的區域，那麼這種平均數字，只不過是使我們得到一種錯誤的觀念而已。最主要的事實是，在中國全領土的15%，是居住着全國人口的%。同時在這15%的領土上，像江蘇這樣的省份，每一平方啓羅米突，人口的密度竟達到340人。但這裏還只是說到江蘇省的平均密度，實際上，江蘇省各個區域的人口密度是各不相同的，因為江蘇有一部分土地還是沼澤、湖泊和荒地。如果要在江蘇省中舉一個特別適宜於農村經濟的區域，那麼在這些農業區域裏面，人口的密度甚至每一平方啓羅米突以內就有800人。有幾本書上估計，在山東的某些地方，每一平方啓羅米突中，可以種植的土地，要養活3840個人，84個驢，384口豬。同時根據瓦格納的估計，在中國每一平方啓羅米突的耕地，平均必須養活200—250人口（ $1/2-6/1$ 千【註一】養活一個人）。這些都是說明如果中國的每一千必須養活六人，而有時甚至養活十人或十五人的話，那麼中國主要的農民大眾，其生活的水準，也就可以想像到是怎樣的低落了。

【中國境內的各弱小民族】 中國的統治階級，以民族主義

【註一】一畝等於%俄千——譯者

的政策榨取着並壓迫着許多非中國人的民族。中國最重要的弱小民族區域是在中國的邊疆各省，在這些省份裏，異族構成了人民的絕對多數。比如在新疆吧，中國人只不過佔人口的10%，而大部分的人口則是喀噶斯人（Kirghiz）〔註一〕烏古人（Wihur），哥薩克人及蒙古人。華西的西寧與西康兩省，主要的人口是西藏民族。在內蒙古四省，蒙古人大約佔人口總數的 $\frac{1}{2}$ 。在中國南部各省——雲南，貴州，廣西及四川的西部——住着許多弱小的民族。這些民族可分為三大類——浪速，獞與苗。在廣東與廣西兩省，有很大的弱小民族區域是住着苗人和獞人。在東三省有許多蒙古人與通古斯人，同時也住着一百萬的高麗人。總計中國的異族人民達到幾千萬人。非中國人的民族，過去有一部分固然是被中國的封建勢力用戰爭及殖民政策的手段把他們驅逐到邊疆，而同時到現在，地主和布爾喬亞汩化的政府也是繼續着這種政策；此外有一部分異族是最早佔領這些邊疆的土著。在帝國主義殖民地的邊疆——緬甸，安南——對他們有非常重大的政治意義；因為這些弱小民族當中（獞，苗，客棧）有許多種人，在外國是有他們的幾十百萬同胞的。

中國的許多被壓迫民族，遭受着三種剝削：○世界帝國主

〔註一〕 操土耳其語的蒙古人——譯者

民族的分佈與方言

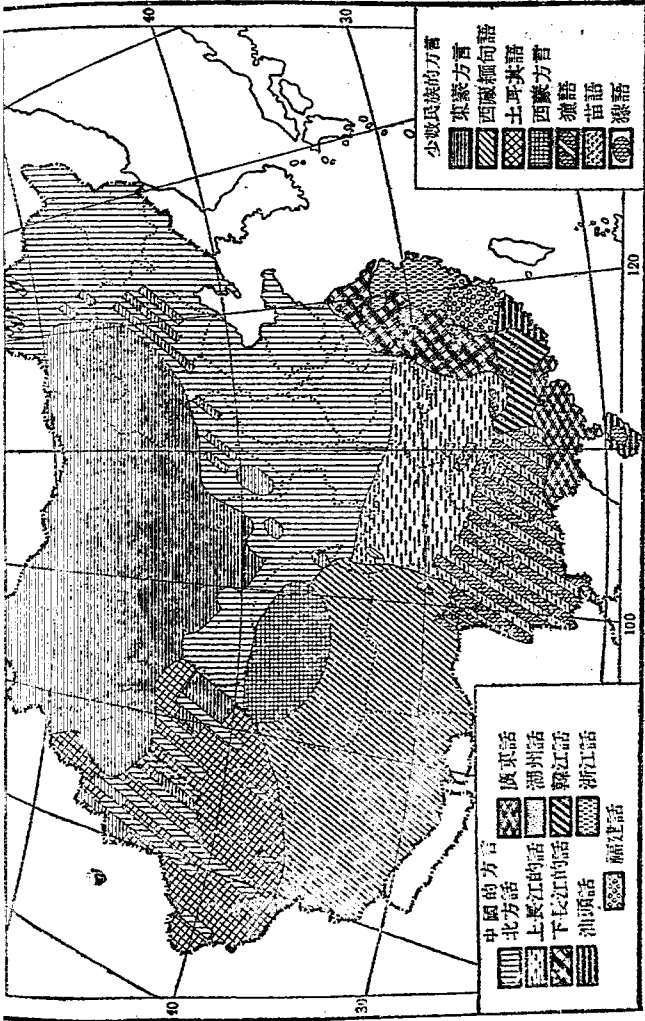

這個圖解雖不能說是十分正確，不過牠的優點，則在於指出中國的領土上，還存在着許多少數民族，同時指出就是在中國話當中也有許多不同的方言——原著者。

義：⊕中國的地主，富農，高利貸者，官僚，武人，商人；⊖弱小民族中的封建王侯。所有這些壓迫者(剝削者)通常都彼此狼狽爲奸，互相聯合，一致反對弱小民族的勞動大眾和中國的勞動大眾的。在近幾世紀以來，在被壓迫民族與中國的統治階級之間，表演着繼續不斷的戰爭。暴亂的土著常常同中國的勞苦大眾攜手起來，反對自己的和中國的封建王侯和官僚。因此新中國的憲法，首先是規定各民族和中國人相互平等，首先是保證他們在新中國區域內自由的發展。(圖見九四頁)

【各弱小民族區域】 (第一)內蒙古——熱河，察哈爾，綏遠及甯夏四省。甯夏道【註一】本來是居住着大部分的漢回，但現在的中國政府把牠劃入內蒙之中，是爲了在政治上加強民族間的分化，以便他們的統治。內蒙古的人口總數雖有一千萬人，但其中蒙古人只有一百五十萬，其餘都是漢人，特別是近幾年來，內蒙古更完全成爲中國人殖民的廣大區域了。華北各省——山東，河北和河南破產的農民，不斷的遷移到這裏。殖民地的領導權，向來操在中國的軍人，官僚和高利貸者的手中，他們把這些游牧維生的蒙古人們驅逐出他們所需要的土地之外後(與蒙古王公及喇嘛所定的協定)；另外用半封建的地租及高利貸的方式，來剝削中國的移民。蒙古人把自己最好

【註一】甯夏道爲甯夏省的一部分，前屬甘肅省，現劃入甯夏省轄者

的牧場喪失了，所以中國人與蒙古人之間的相互關係，格外惡化起來了。按內蒙的經濟機構來說，這是典型的農業牧畜區域：在南部，中國人主要的是定居的耕植；在北部則蒙古人主要的是在草地逐水草而牧畜。在許多大城市中心——張家口，包頭，承德，多倫諾爾，朝陽——小工業和手工業的發展是很微弱的。皮毛是內蒙古最重要的輸出品（狐皮，狼皮，灰鼠皮，貂皮，鹿皮）。內蒙古的牲畜主要的是為中國的高利貸者所私有：他們賣給遊牧的蒙古人（以相當的租錢），條件是很苛刻的。大部分的蒙古人，可以說是中國高利貸者債務下的奴隸。在蒙古有許多鹽湖，但所有的湖鹽，幾乎為中國人所壟佔，變成了軍閥武人的壟斷品，隨意把這些湖鹽包租給中國的商人和高利貸者。在某幾個地方，鐵、煤和金屬，也歸於他們所領有。最後，在礦山的開發方面，則日本的資本佔有統治的地位。

內蒙古比較中國內地的其他許多區域，是更加捲入了世界的市場了。內蒙有平綏鐵路橫貫其中，同時還有許多舊的駱駝大道，所以各種商品：如馬，羊，騾和駱駝的毛，肉，皮，角，都可運送到世界市場之上。內蒙古的商品要運送到世界市場之上，主要的是經過天津。熱河省鴉片〔註一〕的種植有很大的意義，熱河省可以說是中國最大的鴉片市場。

〔註一〕 原文為罌粟花的種植，為通俗起見，改譯為鴉片的種植——譯者

現在，熱河被某方奪取後，不但已把牠列入“滿州國”的版圖，並且察哈爾的半壁山河也已爲某方所佔領。某帝國主義更時時是企圖把整個的內蒙強劫在自己手裏；以便做爲侵佔外蒙古人民共和國，以及反對蘇聯戰爭中的根據地。

(第二)中國西南部包括雲南，貴州，四川省的西南部，廣西省的西部以及廣東省的西南部(雷州半島及海南島)，是主要的弱小民族居住的幾個區域。這些民族主要的屬於下列三種：苗，獠和浪速，人口的總數有幾百萬人。與這些民族在一道兒居住的，還有許多其他的弱小民族和種族，他們的人口總數，有的是幾萬人，有的是幾十萬人。同時在雲南的西部有密棲，貴州與廣西的西部有獠人，在怒江區域有摩些人。這些民族的大部份，因爲他們都與外國——帝國主義的殖民地：如緬甸，安南，甚至暹羅——的人民有血緣的關係，所以他們參加革命運動的意義是非常之大的。在這幾個區域中，到現在已經有幾千百年，隨着中國人殖民地的過程，表演着不斷的戰爭與暴動。現在，被壓迫民族是被人們從土地肥沃，地勢平坦的中心地帶，驅逐到土地荒蕪，高山曠野或濕瘴蚊瘧的邊區了；從通商要道之地，排擠到山嶺峽谷之中了，所以中國人在這些區域 其人口總數不上 $\frac{1}{2}$ 。

中國的西南部，是典型的農業區域。只有山側才有牧畜

(馬、驢、羊)。農村經濟本來主要的是種植糧食，但地主却逼着農民廣泛的種植鴉片。鴉片的出口，不論是運輸到中國各地，抑或法國的安南，牠的銷售是殖民政府【註一】最有利的壟斷事業。現代的工業可說是絲毫都沒有發展，同時也沒有把工業企業當做一種事業的單位。整個雲南的面積等於波蘭的領土，但汽車只有50輛，只有手工的紡織，因利用進口棉紗的關係才有廣泛的發展。在中國西南部，即在滇越鐵路通過的地方，值得注意的是幾個工業區所出產的錫礦——在箇舊及雲南的省城昆明——爲外人所奪去了。

在這個區域中，軍事政治的優勢，屬於法國帝國主義的滇越大鐵路，而經濟的領導地位，則屬於英國。

中國西南部的生產及雲南的錫產都是要運到香港後，再從香港轉運棉紗及其他商品到中國的西南部的。民族間的關係，因有五十萬漢回住在這裏，所以在前世紀中葉，當“太平天國”革命的時候，他們同時也聯合新疆的烏古人起來暴動，組織了一個雲南的回人政府，這個政府一直存在了十七年（由1856——1873年）才被消滅。

（第三）新疆（喀什噶爾）南部，一片大地幾乎都是住着烏

【註一】 按指中國過去在當地設立的政府；因其主要的目的是在促進中國的移民，所以叫他爲殖民政府，即侵略各弱小民族——苗、獠——的意思——譯者

古人(與蘇聯烏斯柏克人同種,同他們是說着同一種言語),烏古人是回教的索尼派。除此以外,在喀什噶爾還住着牧畜爲生的都蘭人(哥薩克人),東干人(中國的漢回)【註一】及其他等等。農業區域中大部份的人口是農民。在城市中,主要的勞動大衆是手工業者。農業只可在沙漠的肥田中來經營,離開灌溉簡直是不能種植的。新疆與蘇聯在經濟上有密切的聯系,新疆對蘇聯輸出農村經濟的生產品(棉花,亞麻及羊毛);蘇聯對新疆輸入各種工業生產品。有一個比較小的區域與印度在經濟聯系着,不過道路阻隔,山路是非常難行的。英帝國主義早就在新疆施行一種政策,企圖把新疆併吞。在邊疆的地方,中國人佔最少數,有權力的殖民地的上層領袖如官僚,商人,兵士,只是農民移民中的一小部份。新疆南部在歷史上常常是民族暴動反對中國統治者的舞台(民族暴動的舞台)。烏古的地主與商人高利貸資本,屢次利用土地革命以達到他們的目的。十九世紀中葉,在太平天國運動的時候,在新疆建立了一個脫離中國的回教國家,是一直存在了十六年(1862—1878年)。在城市中的手工業,至今還被共居【註二】的行會制度統治着。在鄉村中,半封建的關係,還明顯的保存着強有力的農

【註一】 漢回亦名漢回,——譯者

【註二】 共居,即指老板徒弟共居勞動而言——譯者

奴制度的殘餘。特別是在近幾年中，日本人攫取東三省以後，它又在喀什噶爾的封建王公中大肆活動，企圖用一種隱謀的手段，把這個區域隸屬在它的統治之下。所以說，如果英國主要的是建築(或依賴)於烏古人和喀噶斯人的封建王公之上，那麼，日本人主要的企圖，就是御用蒙古人和東于人(即纏回)以達到它的野心了。

新疆北部(準噶爾)各民族間的關係，比南部還要加倍的複雜。北部主要的民族是：東于人，韃拉齊(烏古人——從新疆南部移來的)，喀噶斯人，哥薩克人，蒙古人，托爾格烏特，察哈爾，滿洲人(西保，梭洛)，俄國人等。北部新疆與蘇聯保持着非常活躍的經濟關係，新疆的省會——烏魯木齊(即迪化)就在這裏。日本人在近幾年來，利用它的走狗馬仲英企圖逐漸的最後推翻迪化的中國政府，而把新疆變為一個類似“滿洲國”的回教國家。

(第四) 華西包括有四川的極西端，西康(過去的川邊特區)與西寧省(前青海)。在這個區域中，主要的居住着兩種民族：西藏人(塔古特，康姆巴)與蒙古人(哈蘇特，喀爾米克)，這些民族中有許多種族，是互相仇視的種族)。此外，這裏還居住着幾個比較少數的民族(狸蘇，諾蘇等)。

西部中國純粹是一個落後的農業牧畜區域，工業沒有絲

毫的發展，而只有一些發展很低微的城市的與特殊的農村小手工業。在政治上，這個區域可以分爲幾十個各自獨立的（宗教的和寺廟的）侯國，一部分被那些王侯和寺廟統治着，而另外一部分是被中國的官僚和軍閥統治着。土著的封建王侯，以及各種族的王侯與宗教勢力，對勞苦大眾的剝削，是與中國的商人高利貸，軍閥，以及民族的壓迫政策聯繫起來打成一片的。因爲在許多區域，沒有受中國政府直接支配的地方政府，所以在許多區域，只是在名義上屬於中國；實際上就連有中國政府機關所在的地方，也是中國的警備地帶。不過對弱小民族的壓迫，在許多區域是大不相同的。民衆的運動，現在還沒有起來。在近幾年來，這個區域，特別是南部，英國在西藏（按西康有西藏的王公——譯者）王公當中的影響，是很強大的。

（第五）西藏是一個封建貴族佛教的國家，牠不過在法律上是中國領土的一部分而已。英國帝國主義早就伸手到西藏而把牠的對外貿易，財政，外交以及軍隊的統治權和管理權都奪去了。英帝國主義的野心，不但是攫取西部中國：四川與新疆，同時英國現在還主張把西藏的軍隊也開到西康。

西藏是農業牧畜的區域，這裏有一部分居民以遊牧爲生，有一部分是過着定居的生活、農民，手工業者，僧侶）。西藏農

奴制的僧侶及封建地主，是農民與牧畜者的劫奪者，早已變爲英帝國主義的工具了。

【移民】 中國因爲連年不斷的有農業恐慌，饑餓，內戰和土匪的騷擾，所以有大部分的居民從事大遷移。“流民”問題——無家可歸，漂泊無定的人民——在中國歷史上，常常是佔着重要的位置。滿清政府以聞所未聞的殘酷手段撲滅了太平天國革命以後，有許多省份，主要的是安徽，浙江與四川，簡直是屠殺的雞犬不聞了。在荒野的大地上，從人口過剩的省份——湖南，湖北，河南，江西與福建；滾轉來了移民的洪流（移民洪流般的由人口過剩的各省移入荒曠不毛之地）。甚至到現在，成千百萬的農民也都把土地拋棄，而跑到城市中找尋工作，或乞食了。根據這一部分理由，所以中國許多城市中幾千個爲“過剩的”農民所設的臨時救濟所，都擁擠着過剩的農民，而大有人滿之患。一九三一年長江流域大水災以後，單就上海一地，在一九三二年的正月，逃難的人民就有八萬四千人。

在近二三十年之中，從華北移到東三省的人民像洪流般的激盪着。有一部分季節的工人，他們是到東三省種田的，但另一部分則是因相對的農業過剩，饑荒，戰爭與軍閥蹂躪（中國大平原——山東，河北，河南）的關係而移來的。其中許多移民，因沒有路費乘坐輪船或火車，大都是扶老攜幼帶着

自己的家庭和用具，步行幾千啓羅米突到東三省的。

因爲中國人民的移殖(與自然的增殖)，東三省的人口，自二十世紀初年以來，就已增多了三倍——由一千萬增到三千二百萬。在一九二三到一九二九的六年中，有二百五十萬新來的居民。中國移民的另一股洪流，是深入內蒙古和新疆。遊牧爲生的蒙古人逐漸被排擠到北部以後，於是在他們原先住居的土地上，住着以耕植爲生的中國人。進攻來的中國農民(移民)，他們的生活，並不見得比退守的沒落的蒙古的遊牧民族好一些，因爲中國的農民(移民)也好，蒙古人也好，他們都是與中國的榨取者訂立了危害勞苦大眾的契約的，所以他們都是生活在榨取者的掌握之中。凡殖民化的土地普通都是屬於個別的地主，軍人，高利貸者和他們所組織的投機公司所有，新移殖來的農民不過是一些貧窮無權的佃農，他們把蒙古遊牧者趕走以後，結果還是租種蒙古人所使用一塊土地罷了。

毫無疑義的，東三省所存在着的殖民的可能性，部分的是會障礙中國資本主義自身的發展的。“邊區殖民地化的結果，是會阻礙資本主義在老大的一向爲人們所居住的國內的發展的。因資本主義邊區容易廣泛的發展的結果，可以暫時的展緩了資本主義所要解決的自身的以及資本主義所生長的矛盾”。

【註一】

除中國人侵入東三省以外，還有一支外來的洪流，這就是高麗的移民。他們一方面因地主剝削者強佔他們的土地，迫害他們，同時因日本殖民政策的壓迫，於是在這種影響之下，而從高麗被迫到東三省了。高麗的移民，在數量上已達到了700—800(千)，因此日本政府早就企圖利用他們做口實，干涉東三省的內政。他們中間的主要部分是住在與高麗相距不甚遠的間島區域。密甫說，日本帝國主義對東三省的殖民地化，是在要求新的土地以解決日本“過剩”人口問題的高調下進行的。日本的農民與工人所以不願意移到東三省，並非因為“東三省是冷的地帶”或者是因為“日本民族的保守性”，而是因為在東三省半殖民地的生活水準及工資，比日本還要低呀，這是布爾喬亞的地理家和日本帝國主義的辯護士肯定地說的（日本的農民僑民也有移居到寒冷的樺太島的，同時他們也無所謂保守主義，有可能時還是會移殖到夏威夷和南美的）。

中國主要一支僑民急流，是向印度支那半島流盪。這一支移民急流，主要的是由廣東和福建的農民所形成。到馬來和荷屬印度的僑民，是爲了種植樹膠，烟草，搬運錫礦，做苦力及家庭傭人。

【註一】 伊里奇全集三卷：65頁(附註)

中國的工人和苦力，是以牛馬的條件或契約（即所謂猪仔——譯者）運送到印度支那的，有時甚至於把自己賣給人家做幾十年的奴隸，所以他們在外國的時候，一切生殺予奪的全權，都操在人販子，高利貸者和警察的手裏。

運送這種僑民，實際上是替帝國主義從中國運送活的人力到殖民地種植，或在荒山開採礦產。有系統的運送成年的男工，一方面是因為有破產的農民想逃難到俗語所說的他所能眼看到的地方（即指南洋——譯者），另方一面是因為現在這個環境之下的中國農村經濟，主要的是建築在大規模的體力的應用方面，所以廣東與福建的許多土地就日漸荒蕪了。有一部分華僑匯到中國的金錢，每年有二萬萬之鉅，這對於結算中國的出入超，有很大的意義。

到印度支那半島的中國僑民，他們的分化雖是很小，但在經濟和政治上，在帝國主義的殖民地上，也有中國布爾喬亞罷這個主要的階層，它設有工廠，種植場和輪船。不過，這些布爾喬亞罷，在帝國主義國家的財政資本（英國，荷蘭，法國），和成千百萬的中國僑民——苦力以及印度支那的土著農民——之間，只佔有殖民地買辦的作用。這些殖民地的布爾喬亞罷在近幾十年以來，已經是企圖榨取中國，而不能澈底與帝國主義鬭爭了，所以現在仍然是準備着盡它買辦的作用。它在

這幾十年中，也曾幫助過國民黨，同時在反對滿清的鬭爭的過程中，它是中國布爾喬亞反滿的最急極的一部分，大量的捐助過中國布爾喬亞的革命團體。

在前世紀的後五十年代，當美國，南美，澳洲風暴似的發展起來以後，有成千百萬的中國人僑居到這些國家。然而當鐵路敷設，礦山機械化，同時勞動力不適用的時候，中國僑民做苦力的一個門路是被封鎖起來了。同樣的，印度支那對中國的僑民也無疑義的是如此。中國人到菲律賓的路已經封閉了，荷屬東印度，則用種種限制來反對中國僑民。帝國主義企圖把中國僑民這些殖民的區域逐漸鎖閉起來，儘量的利用印度支那的土人來代替中國的工人，或者是在馬來人中間培養幹部，來代替華僑。不過帝國主義還是破天荒的榨取着工人的賤價勞動，同時也還需要利用中國僑民在它的殖民地中的關係，鼓惑民族間的仇恨。

帝國主義還把中國當做勞動力的後備軍以備戰時之用。在帝國主義廝殺時，協約國從中國方面運送了許多華工到法國做掘戰壕，苦工以及在戰綫上當炮灰的工作，人數竟達十四萬。這些苦力，多半是在河北與山東訂立合同而招來的。中國在外國的僑民，總數大約為一千萬，其中有一百七十萬在英屬馬來，一百二十萬在荷屬印度，二百萬在暹羅，四十萬在法國

的安南 二十萬在緬甸，十萬在菲律賓羣島，十萬在中美，四十萬在台灣。(圖見一〇六頁)

九 交 通 運 輸

【鐵路】 中國的鐵路，總計長有一萬六千啓羅米突。這麼短的鐵路網，甚至對其他殖民地和半殖民地的國家，如印度，阿根廷(印度有六萬啓羅米突，阿根廷有四萬啓羅米突)，也覺得是微乎其微，很不足道。中國的鐵路，有 50 % 以上的鐵路網是在東三省，而且在近幾年來，東三省的鐵路是在日益增長之中，特別是與軍事戰略上有關係的鐵路，日本目前正在加緊的來建設。其餘中國的鐵路，差不多都在長江流域以北。在長江以南，只不過一些有地方意義的鐵路，同時在著名的幹路上也只可以看到些小的支路而已。

要了解中國鐵路網的特點，必須要注意到當時所建設的鐵路，是要馬上解決兩個任務的：一是各國帝國主義為獲得自己的利益：侵入中國，吸取中國的原料並把商品輸入中國；二是滿清的利益：是要在政治及軍事戰略上鞏固它在北京的地位。這樣的政策，同樣也是滿清政府繼承者——北洋軍閥——

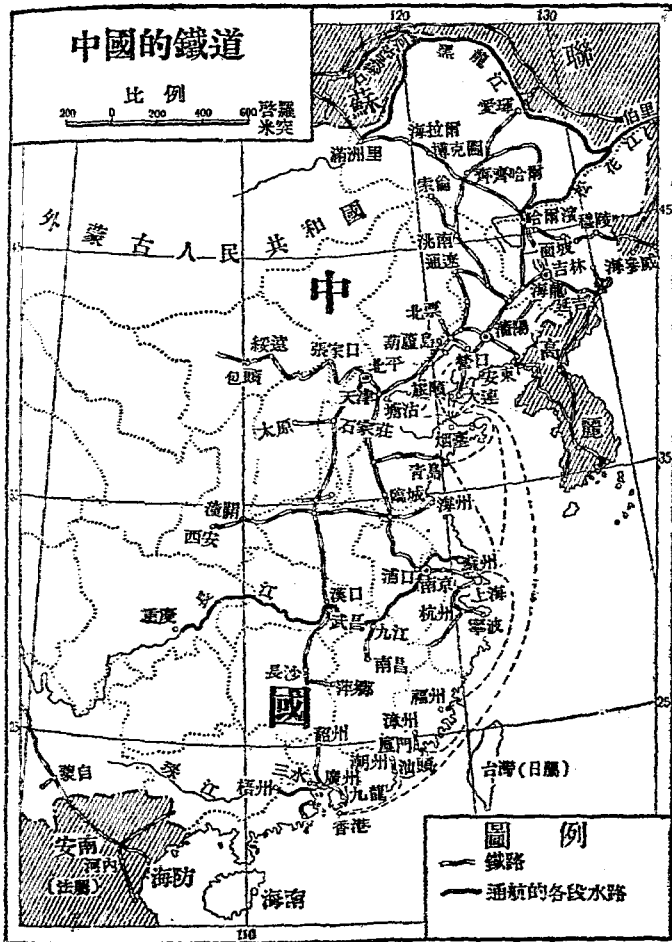

(粵漢路業已完成。——譯者)

所保持的一貫政策。所以，中國幹路的匯聚中心，是經濟上比較沒有好大意義的北平。一般的說，中國的鐵路，是循着從前的大道和驛道而建築的，這是爲了解決中央集權的滿清專制政府在政治上的需要。現在，經過北平有四條很大的幹路貫通着：（第一）——由北平經過渤海口到東三省的鐵路（北平——天津——遼甯，即北甯鐵路），（第二）——北平到上海（北平——天津——浦口——上海）的鐵路；（第三）——北平到武漢的平漢鐵路；（第四）——由北平到內蒙古的（北平——張家口——大同——包頭）平綏鐵路。

以上所說的四條鐵路，在財政上是依賴帝國主義而造成的。建築這些鐵路或經營這些鐵路，是有外國的借款的。北甯鐵路是隸屬於英國資本，直至一九三〇年，這條鐵路完全是在英國人管理之下。自日本佔領東三省以後，英國只保存着南段——由北平到山海關——的管理權，而在東三省的一段，則連北甯鐵路的一切支路，都歸日本的鐵路當局（即南滿株式會社——譯者）所管理。由北平到上海的津浦鐵路，是利用德國和英國（北段借德國的資本，南段借英國的資本）的借款築成功的。德國於歐戰戰敗以後，北段歸還中國，但南段至今仍然是爲英國所管理。由北平到漢口的最大幹路，建築的時候，是法比資本及英國資本的參加之下而由北平展築到漢口的。

北平到內蒙的鐵路，表面上是在中國的工程師【註一】領導之下，利用中國的財力建設成的，但實際上是依賴於日本和英國的資本。

其次，應當注意地方性的以及未完成的各綫。這裏可舉出六項：(1)未完成的粵漢鐵路幹綫，本在一九〇四年即已開始動工，北段已由武昌通至長沙（實際上還要往南一點到株州），南段已由廣州到韶州，但當中還有四百啓羅米突尚未築成。現在，南京國民政府已在英國資本的幫助之下，加緊的完成這條鐵路【註二】。(2)隴海鐵路，由陝西潼關起到海州止。這條鐵路是應用法比的借款造成的。南京國民政府準備在外國資本幫助之下，將這條鐵路一直延長到陝西而通到甘肅。(3)西自山東濟南，東至青島的膠濟鐵路（長四百一十二啓羅米突）是用德國資本造成的，現在則因欠了日本借款（四千萬日金）的關係，已由日本來管理了。(4)山西唯一的鐵路（太原到石家莊）是用法國資本築成的。（山西的同蒲狹軌鐵路，也已完成——譯者）(5)由雲南昆明而與法屬安南銜接的滇越鐵路，是屬於法國帝國主義。(6)從上海西到南京南至杭州的一條小的鐵路（京滬杭甬鐵路），是屬於英國資本所有，但由杭州到寧波

【註一】按指詹天佑——譯者

【註二】1936年夏季已完成——譯者

的一段尚未築成。現在，南京政府正從事建築由杭州到江西萍鄉的鐵路（由杭州到江西境界的一段已完成）。

在江西省，銜接九江與南昌的很短的一條鐵路，是隸屬於日本的資本。南接九龍，北連廣州的廣九鐵路，有一段直接的爲英國資本所有（在英國領土以內的），另外有一段是借英國的借款築成的（在中國領土的一段）。在廣東與福建有幾條地方性的小鐵路，是屬於中國的土著資本（汕頭至潮州；【註一】廈門至漳州，廣州至三水）。【註二】

總觀中國現有的鐵路，首先我們可以看出，中國是沒有一條縱貫東西或橫貫南北的大鐵道。【註三】同時使中國南北倍加隔離的原因，是在長江上沒有一座鐵路的橋梁（在南京現有一個輪渡——譯者）。許多很重要的鐵路至今尚未完成（隴海鐵路及滬杭甬全綫）。大部分的鐵路，都是受外國資本的管理（英，法，日），而建築鐵路的工程師，主要的是外國人。鐵軌及機車固然差不多都是舶來品，甚至枕木，大部分也是由日本及澳洲輸入的。

【註一】現已由潮州展至惠溪；汕頭至海林亦有輕便鐵路，叫做汕漳鐵路——譯者

【註二】廣東還有新甯鐵路一綫，北段由新會展至石門，南段由新甯（即台山）展至斗山——譯者

【註三】像蘇聯西伯利亞橫貫歐亞兩洲的大鐵道——譯者

同時，中國現有的鐵路網，是不統一的（有各種的路軌。）大部分路軌的標準，是按照英國制：路軌的寬有4英尺8½吋；中東鐵路為5英尺，山西與雲南的鐵路是法國人築的，其長為一米突。同樣的，鐵軌，車廂和機頭也是各不相同的。再則，因軍閥霸佔鐵路及中國一般環境的惡劣，鐵路是在破壞之中，甚至有的時候，交通往往要斷絕幾個禮拜或幾個月。在國有的鐵路上，近十年來損壞了50%的機頭，30—40%的車輛。火車駛行的速度，普通一點鐘行15—20啓羅米突，同時在鐵路上，到處都可看到軍人和官僚的搜刮和貪污。在綏遠的鐵路區域以內，普通都是用運價最為低廉的騾馬做交通工具。中國的鐵路需要經過根本的改造，但是說到改造二字，簡直又不可能，第一，中國在封建割據及各國帝國主義殖民政策的統治之下，鐵路是各個軍閥的私有物，它們把鐵路僅僅當做戰爭的武器及收入的源泉，有系統的對鐵路加以破壞；第二，中國的鐵路，負擔着償還不清的外債（在1930年尚欠外人七萬三千萬元）。

在東三省有兩條主要的鐵路幹綫。第一是日本的南滿鐵路，這條鐵路因與日本侵略東三省有密切的聯系，所以現在東三省的中國的一切鐵路都為南滿鐵路所統治。南滿株式會社所掌握的鐵路，在東三省竟在四千啓羅米突以上，此外在北高麗鐵路幹綫上還握有三大海口——雄基，慶興，羅西；在松

花江，黑龍江與烏蘇里江上握有航行權；在營口葫蘆島及其他許多地方有工業及企業。

在政治關係上，南滿鐵路與從前俄帝國主義所掌握的東清【註一】鐵路整個的聯繫着，中東鐵路橫貫東三省，把東三省由東至西貫串着。如果南滿鐵路及其他鐵路，是帝國主義壓迫中國的工具，是干涉及佔領中國，並建立勢力範圍以強劫中國的工具，那麼蘇聯是已把中東鐵路看做純粹經營經濟的事業，而與中國在協作的原則下管理中東鐵路了。

一九三五年三月二十三日，蘇聯本着鞏固遠東和平的精神，連蘇聯鐵路職工停業後的津貼三千萬日金完全犧牲，以一萬四千萬日金的代價賣給“滿洲國”由日本政府擔保清償這項路價。

中國鐵路上的勞工，單就國有鐵路而言有十萬人。其中北甯鐵路一綫，全長不過1342啓羅米，但工人已有兩萬人，那麼，由這個數目字推測下去，中國各鐵路的工人，其總數必然在二十萬至二十五萬人之間了。

【航路】 因中國鐵路的不甚發達，所以有幾個區域的交通，就全靠航路輸運的發展來補救。這個，主要的是在華中與華南 同時東三省也有非常重大的意義。假使在中國中部沒有什

【註一】 東清——即現在的中東鐵路

麼鐵路的話，那麼，在長江流域就有得是很大的航路了。但因為中國仍然是個半殖民地的國家，因此在航運方面，內河的宗主權也早已喪失了，而不得不對外國的輪船開放一切河道。中國本也有大的輪船公司，但輪船的總噸數中有50%為英國的資本，25%為日本的資本。

中國南部因沒有鐵路的關係，部分的是由珠江的航路來補救。在東三省能夠通航的幾條河流，如松花江，遼河，黑龍江對於輪船的通行有很大的作用，而同時在遼河中還可利用中國的木筏通行鴨綠江。

中國能夠通行舟楫的水路，據專家的考察總數約有六萬六千五百啓羅米突。

我們已經在別個地方分析過中國的航運了（見第三節），現在我們所需要的，是指出海路對於中國各區域聯繫上的重大的作用。中國的沿海各地，雖是由許多的航綫聯繫着，但沿海各省與外國的聯繫，有時反比中國內部與沿海各省的聯系還要密切。

中國是世界航運上最重要的一環。不過在海洋上的運輸權，整個的是握在帝國主義最大的輪船托辣斯之手。在經濟恐慌以前，中國各口岸每年進口的噸數平均達至一萬五千萬噸，上海與香港在近許多年以來，在世界的十大口岸中，算是頭二

三等的了。次於上海香港的口岸，以運備來計，是大連，天津，及漢口。在日本侵入東三省以前，中國資本在英國和荷蘭幫助之下，已在東三省的葫蘆島開始建設了中國自己的不凍港口，但現在也完全落入日本人的手了。後者（即日本）且計劃將葫蘆島變為一個海軍根據地及華北熱河的商業口岸，以便與天津對抗。隨着隴海鐵路的完成，荷蘭的資本在海州得到建築海港的讓與權。中國內地最大的通商口岸，漢口而外，有長沙，重慶，宜昌，九江，梧州，蕩縣，沙市，蕪湖，鎮江，以及東三省的哈爾濱，吉林。

【古代歐亞南路的沒落】 在滿清政府隆盛的時代，中國有許多交通網：大道與驛道，在那個時候，無論在軍事政治上，抑或商業上，都有重大的意義。但是十九世紀後五十年代當資本主義侵入中國的時候；因對外貿易更有重大的意義，因此沿海區域在經濟上，很迅速的發展起來了，而內地有一部分區域反沒有發展而衰落了，同時各區域之間過去的聯繫也衰落了。

交通要道改變了：過去聯絡中國內部各地的商賈要道，——彼此互通有無，廣集北京的商業——現在是廣泛的由海口輸出了。中國的大運河不但沒落，而且牠的北段（山東，河北）也幾乎久已荒廢的不能應用，至於南段（江蘇，浙江）也不過有地方的交通意義而已。

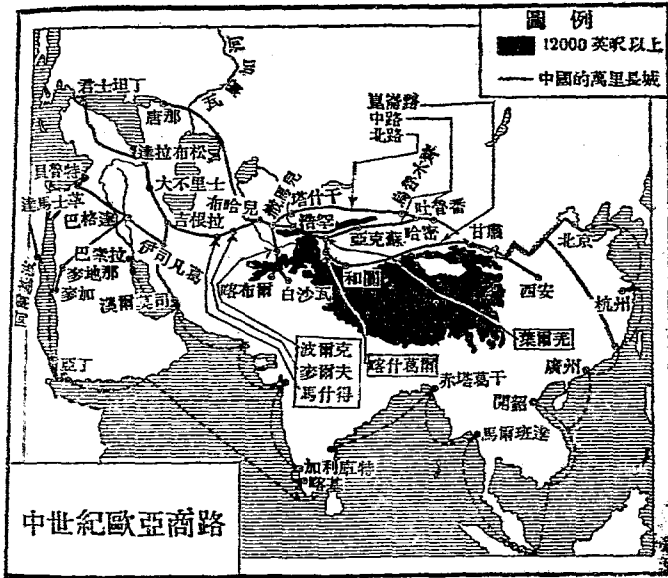

在長江及珠江沿岸，不但早已發展了汽船的交通，同時長江與珠江的支流，也都有航運發展着。洋船把各自分離的省份緊密的聯繫着；鐵路對於從前的旱路，也給了一個致命的打擊。從前在許多最好的車馬大道上所鋪的扁圓石子，以及在道邊所有的驛站及小店，現在在許多產米的地方，是破壞了，變為田間的行人小道了。

在輪船和鐵路通行的地帶，發展着出口的農業生產(機械上以及糧食市場上所需要的):如棉花，大豆，絲，茶，油類;並

且工業也發展了。在輪船運輸的背後站着帝國主義。統治小生產者的中國商人高利貸資本，現在是服從着市場的支配。

【旱路以及內河的交通運輸】 鐵路，洋船以及內河輪船所通行的地域是有限制的，牠主要的是通行於中國的沿海各省。在中國大部分的土地上，既沒有大的河流，也沒有鐵路；那裏的交通運輸現在還是非常原始的性質。所以在根本上，交通運輸完全與農業及工業相同，還是依賴於艱苦的體力勞動之上。在東三省，因人民比較的善於飼養牲畜，所以旱路上的大車還有很大的意義。東三省的道路是很原始的，下雨的時候，道路濘泥，有很長的時間是不便於通行的。然而也因長期的寒冬，使那些結了冰的河流變成爲天然的交通動脈了。中國的北部，因人口特別稠密，而畜類又很少，所以運輸轉載，大部分是利用人力以及人們所推的獨輪小車，有時在獨輪車上還撐着篷。最後，在中國許多地方；一省當中幾百啓羅米突以內的交通運輸，是用着人力車來代替。

北部中國的內河交通運輸，有非常之小的作用。在黃河中不能航行汽船，而在交通上能通行帆船的地方，也只限於各小河段。從前由北京到西安府的皇家大道，從來是不走黃河的，而帆船是經過黃土帶汾渭的寬大流域的。黃河便於浮運幾種貨物，由甘肅蘭州運到包頭的貨物，是在黃河下水經過急流

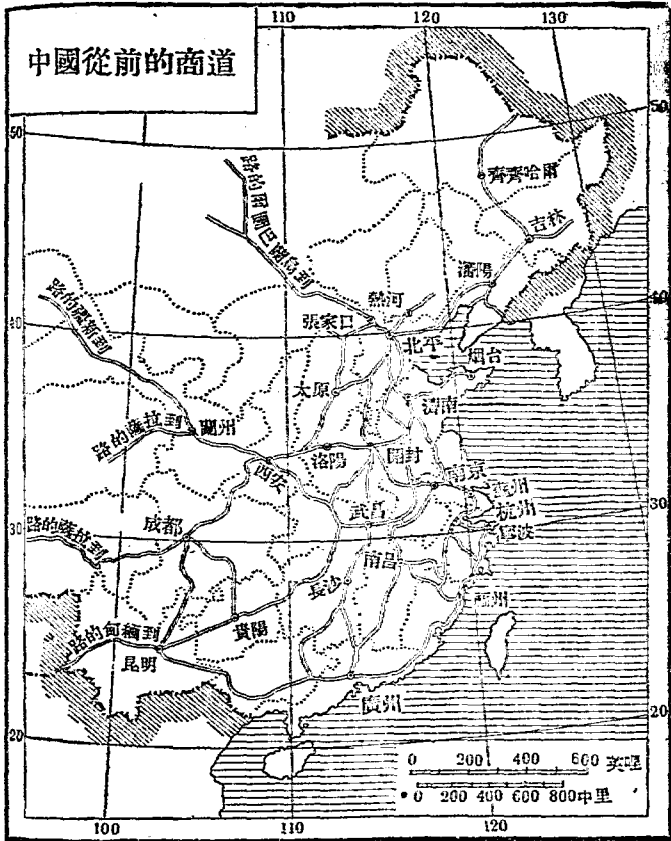

的地方用木筏裝載的，木筏上爲了避免黃塵的吹襲 包扎着牛皮(100—200張)。木筏到包頭卸貨以後，隨即又轉往蘭州。另外一種方法，便是運輸這些商品如羊毛皮毛的時候，是用一

種不怕水浸的牛皮繩繫起來。從冬季十二月到明春的三月，整個華北的土地也是結凍的，所以旱路的運輸非常便利。

在中部中國由灌溉的河渠交錯而成的偉大的運輸網，有很大的作用。在河流，湖泊和三角洲的地方，不單是運輸商品最集中的地方，同時在運河的運輸，比旱路的運輸，還要加倍的便宜。

李希霍芬曾得到這樣的統計：在中國河道上的交通運輸，比陸地上的運輸要便宜許多倍。英國的鐵路運輸工程師斯特里格爾說，中國的水脚差不多同鐵路的運價是一樣的，反之用馬車，獨輪車和騾馬來運輸，運價還要比水運高幾十倍。

輪船只可在長江及珠江的下游及中流通行。上流則舟楫不易通行，需用拖船夫用很大的力量來拖曳。中國內地各縣完全沒有行人大道，有錢的人們和官僚們旅行的時候，通常是坐著轎夫們所抬的轎。中國西部的——即雲南，貴州，四川的山地一帶，——羊腸小道上，一小部分的交通工具是騾馬，而主要的交通工具則是用人來背載許多普特【註一】的東西，運送到幾百啓羅米突以外。比如，要把四川自流井的鹽運到貴州，就是用苦力背着，平均每天走15啓羅米突。同樣的，在雲南，西康與四川的西部，也是用苦力來運送布疋，茶食和鴉片。

【註一】普特為俄國的量名，一普特等於四十磅——譯者

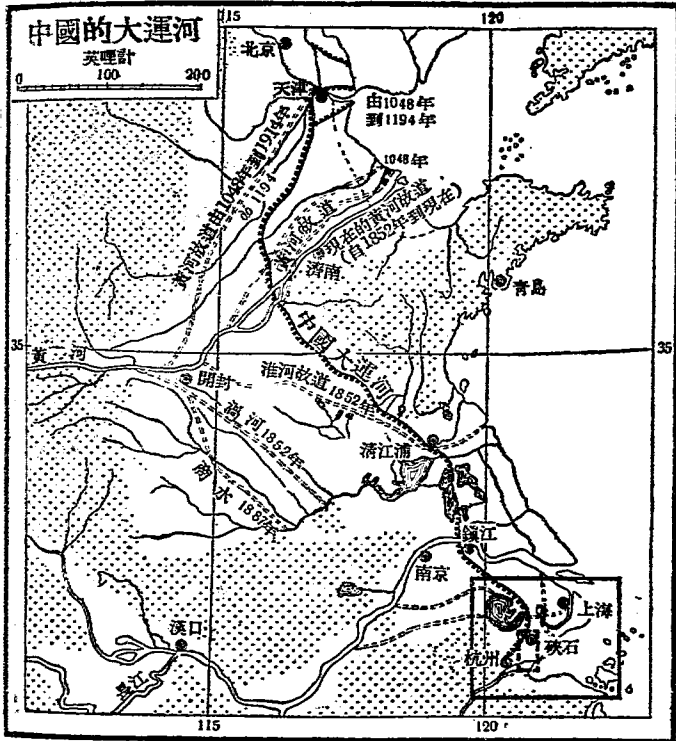

當然，這樣落後的交通運輸，是要影響到農村經濟的機構的。所以，從遠方(通行大道的地方)運輸農村經濟的大量生產品，到比較遠的市場，是沒有利益的，因為穀價雖然很低，但運費却非常之高。因此在這種運輸的條件之下，用腳夫來運送食品到別的市場銷售，是只能在附近的各區域以內來實行。根據

這種理由，所以各地的地主和高利貸者不是僱用農民把糧食運到大的城市中心和世界市場之上，而是運送價格比較高的生產品如烟草，鴉片，羊毛和棉花。所以在這些區域，食糧經濟的基礎破壞了。在荒年的時候，人民的命運就是饑荒流離與死亡。

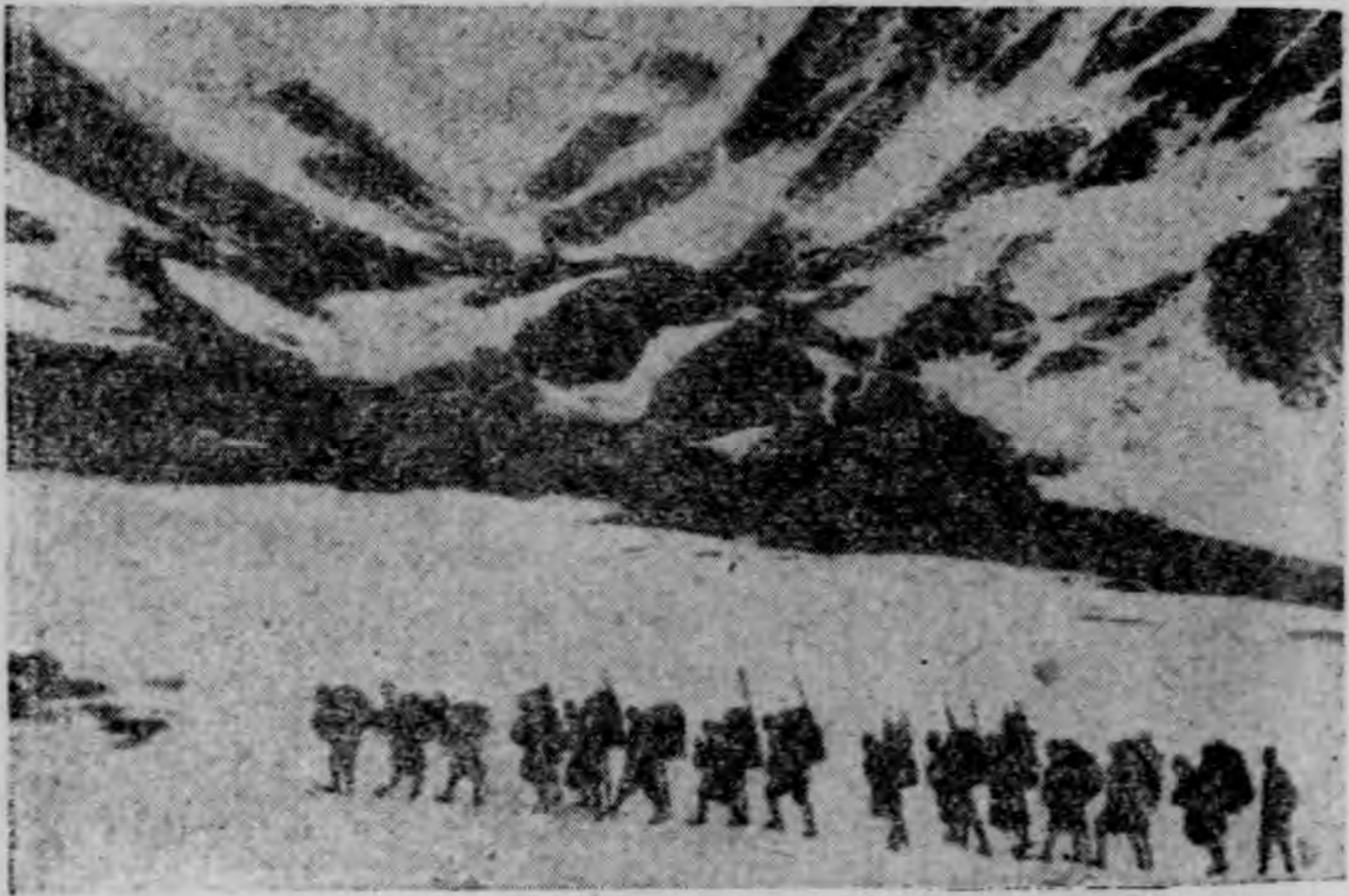

西 康 的 道 路

【城市的運輸】 甚至在最大的中心城市和交通運輸方便的區域如上海者，體力勞動亦佔着優勢。上海人運輸商品機器或用具，都是用人的勞動力。因為償付整個人力勞動的價格，比飼養牛馬或運載東西的牲畜還便宜。在一切大的或比較小的城市中，都是用人力車夫來拉車。所以人力車夫普通的壽命平

均只能延長四年。在北平(在未有電車以前)人力車夫有五萬五千人，在上海，據市政府的統計，七萬人力車夫⁵養活着十萬人的家口。除此以外。在上海的脚夫及獨輪車夫也各有五萬人。這裏還應當將幾萬的碼頭工人計算在內，因為裝運或起卸貨物，完全是沒有機械化的。在中國，只有七個都市(上海，天津，瀋陽，北平，哈爾濱，大連，香港)是有電車的，同時有公共汽車的都市，除了上述幾個以外，則有許多小的城市。

電車與公共汽車把成羣的脚夫，人力車夫，獨輪車夫，從生產中驅逐出去後，在半殖民地的國家和工業不發展的條件下，到處都找不到工作。當北平的人力車夫騷動起來破壞鐵軌時，中國的軍人，爲了車夫聚衆暴動，結果槍斃了幾十個人力車夫。在杭州與汕頭人力車夫搗毀過公共汽車。同樣的，人力車夫對其他各種形式的交通工具也是如此。總之，鐵路和輪船劫奪了幾千百萬水手，拖船夫，馬車夫及養馬夫的工作。

【汽車運輸】 在近十年以來，中國也開始應用汽車做交通工具。中國的汽車，總數約在4萬——5萬輛。汽車是權力階級及帝國主義進一步的剝削中國工人階層，農民及小布爾喬亞汜大衆的新的工具。現在，人力車夫已經是土地所有人最大利潤的源泉，因爲人力車的價值高貴，車輛輕便，同時牠的橡皮車胎也很精細，需要比較好一點的道路，所以土地投機家也

就利用這個機會——摩登化都市的過程——搶劫社會的財富，抬高地價，獲得很大的利益。至於汽車的通行，則需要更爲寬大更爲平坦而能與鄉村及市郊通達的道路，甚或有時還需要根本改造城市：拆毀城牆，取消灣曲的窄狹小道，使一切的街道筆直起來。布爾喬亞及軍人利用這個以劫奪小布爾喬亞，沒收城市中的與田園中的無數的土地，並利用這個以便在聞所未聞的不動產的投機買賣上，取得很大的利益。這種剝削一般勞苦大眾而歐化城市的過程，在中國各地都很風行，上自最中心的城市如廣州，南京，長沙，下至幾十百個最小的區域（縣城）都是如此。城市摩登化進一步的階段，就是延長城市的汽車路，並且在中國內地各城市的舊址上建設新的城市。這個，無論是在政治上或經濟上，商人高利貸資本及地主都是非常關心的。全中國這樣的路網，雖已經差不多有五萬啓羅米突，然而，並不是每一條大路，統統適於汽車的駛行。據1931年郵政管理局的統計，只有一萬六千啓羅米突的汽車路，是可以當做郵政路線的。這個數目字，對於偌大的中國，自然不啻是滄海的一粟，因此新道路的建設自然也是在繼續發展之中。

與舊式的陸路正相對峙的公路，還不是中國社會上普遍通行的道路，同時也沒有把全中國聯結成一片。無線電台雖

也是隨着各地方的道路而通行起來了，但也沒有把一切最大的經濟中心聯接起來，同時彼此之間也沒有形成一種聯繫。最主要的電台雖是在江蘇的南北部及鎮江，牠的中心是在上海，但像這樣獨成一個系統而沒有與其他各地取得聯絡的無線電，在北平，天津，長沙，漢口，重慶，太原以及其他省會及經濟中心都有。像這樣道路的情況，正是半殖民地割據狀態的國家的反映。這些道路，大部分是很壞的土路，很少用打碎的石子築成的，所以在雨季的時候，通常不能通行。然而，大部分的公路，還是通行着汽車，公路及汽車的數量還是繼續的在增加。建築這些道路時，主要的是強迫農民來勞動，農民對於修築土路是白盡義務的。這就是說，每個成年的農民都必須在每日一角錢的報酬下（不管吃飯），至低限度有六天至十天來參加築路的工作。築路的土地是無代價的沒收了農民的土地而來的，同時建築道路的時候，人們又把沿着公路兩邊的耕地掣來做很大的投機生意。軍閥利用兵士們無償的勞動去築路，兵士又常常把這種工作解脫，而利用強制（附近的）人民的方法，動員他們替兵士築路。同時人民的糧食，有許多地方，也被兵士所沒收。在灌溉的區域，河岸兩邊的堤壩，普遍都當做路來利用（如長江沿岸的堤，浙江省沿海的堤壩）。

【航空交通運輸】 中國的航空雖在最初發展的狀況中，但

也已經完全被外國資本所壟斷。美國航空公司喀爾梯司在長江流域握有貨運及客運的壟斷權(上海到重慶,上海到漢口),同時還訂立了合同建設航空工廠,航空學校,購買飛機等等。德國的航空公司留福德漢薩也享有開設聯絡上海與中國西北部的航綫特權。

最大的軍事航空中心是張作霖統治時代在東三省所建設的很大的飛機場與許多的飛機,現在是入於某方軍人之手了。日本在東三省建設了很大的航空網,並開闢了許多有軍事意義的航綫。在四川與華北的許多軍閥,有他們的飛行場及飛機。中國的飛機,總數約有四百架,其中有一半是在南京國民政府之手。

一方面,中國對於新的技術及新式的交通工具是儘量的來採用,給資本主義的發展造成了一個前提,但在另一方面,在半殖民地國家的條件之下,却也加倍鞏固了封建的勢力。比如,權力階層所建設的飛機,首先是爲了與革命鬭爭。中國在前世紀後五十年代所敷設的電信,據海關的報告,八十年來只是非常有力的強化了土著商人高利貸銀行的地位及活動(匯款,出賣有價證券,官僚的債款,支付,宗族及土地的聯繫)。

×

×

當研究交通運輸發展的階段這個問題時,首先映入我們

眼簾的，是中國各區域發展的不平衡性。一般的說，長江及珠江三角洲的交通運輸，是全中國最好而最鞏固的。海洋交通運輸的中心——長江三角洲，不但有八萬啓羅米突的河道及一部分鐵路，而且地主與布爾喬亞派的權力派，在在盡力的建造公共汽車的公路。東三省雖是鐵路四通八達的區域，並且現在東三省又建設了許多戰略上非常重要的鐵路及石頭路，然而直到現在，北滿的人民主要的還是集中在鐵路區域地帶。在鐵路地帶二百啓羅米突以外的地方，比較的就荒涼了，人口稀少，耕地也不多。東三省所敷設的鐵路，以面積做單位與美國相較，東三省比美國少八倍，在內蒙古由東到西只有一條鐵路。中國大平原有許多鐵路，鐵路上都舖着石子，但水路的作用，却比較的很小，而旱路也在很荒廢的狀態中。中國的中部及南部，縱橫着許多河道與湖泊，構成了天然的水路。在交通運輸方面說，最落後的，是中國的西部，這裏駱駝對交通運輸，仍然同從前一樣，佔有基本的作用。

第三章 農村經濟

十 農村經濟的衰落

【耕地的面積】 中國整個的領土，那一部分(即有多少)是可耕種的呢?美國的經濟學者柏克爾說：中國耕地的面積(連東三省，內蒙古，外蒙古人民共和國與新疆包括在內，但沒有把西藏計算在內)約計有一千萬平方啓羅米突，或爲十萬萬千。在上述的耕地中，有47%是在新疆與蒙古沒有河道或缺乏雨水的荒地上，有24%是在氣候嚴寒或在地形上對於農業不相宜的山地和山岩上。這樣，在目前的環境之下，適宜於耕種的面積，只有29%，或爲二萬九千萬千。但是，實際上在中國耕種的土地，據一九一八年的統計，統統合起來也不過七千二百萬千，換言之即等於適宜於耕種的土地面積的 $\frac{1}{4}$ ，或爲整個中國廣大領土的7.2%。我們知道中國已經耕種的土地，與未耕種的土地，比較起來雖只佔微弱的地位，但是我們也可以充分的說一句，這種情形(對比)在歐洲也是有的(單就烏克蘭與北高加索已經耕種的土地，合起來就已有七十四萬五千平方啓

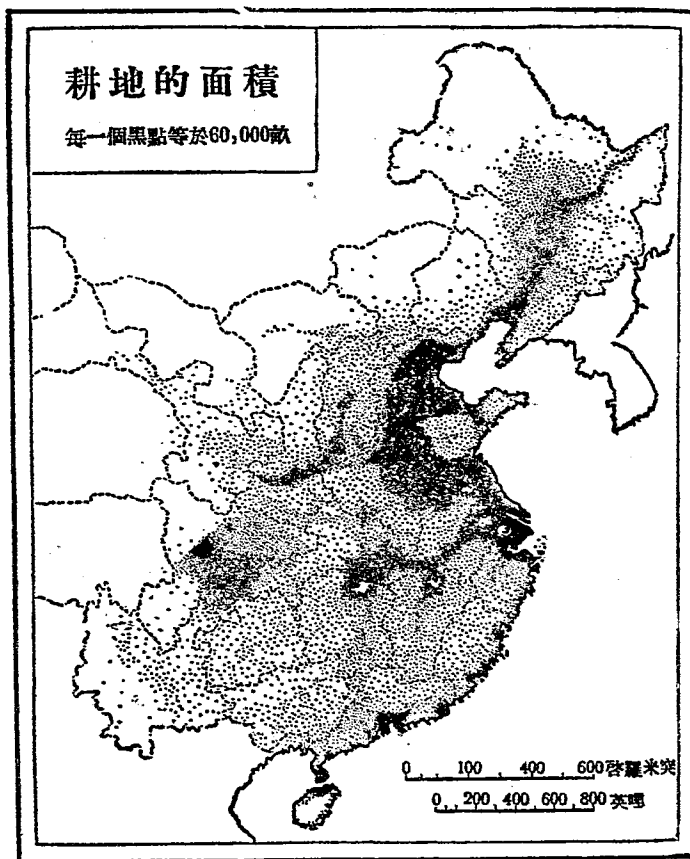

羅米突)。(參看上圖)

同時在另一方面，在資本主義的德國，已經耕種的土地面積，超過40%，而中國與其他許多半殖民地的國家如墨西哥，

耕種的土地面積却都同中國一樣，合計起來只佔7%。

中國3/4宜於耕種的土地所以荒蕪，是應當在生產的社會條件中找尋牠的原因的。這裏，基本的原因，就是鄉村中封建殘餘的統治和帝國主義的壓迫。大部分的土地，是爲半封建的地主所佔有。貧苦的農民是買不起土地的。整個的土地制度，是半農奴的高利貸式的土地制度。

在中國的許多地方，比如河北省與山東省，就可以很明白的看出，隨着苛捐雜稅與地租的增高，耕地的面積範圍是飛速的在減少。農民不能夠以土地維持生活和償付高利貸者的債務，於是成羣結隊的拋棄了土地，有的遷移到外邊（譬如，福建就是在用很大的勞動〔即很多的人——譯者〕做土堆〔註一〕時拋棄土地的，這些人民僑居到印度支那了），有的跑到軍閥的軍隊裏面或者到城市中找尋工作，形成了流氓普羅列塔利亞廣大的隊伍。關於這個問題，甚至中國銀行的經理張嘉璈於一九三二年九月的報告中也說過。再則耕地的減少，也是因爲在原始的手工耕作，灌溉破壞，沒有機器，缺乏牲畜、種子和肥料的條件所助長成的：這些都是因社會的條件和農民沒有力量同自然的貧窮〔註二〕鬥爭而產生的。

【註一】 想來係指建造土壘塌樓而言——譯者

【註二】 自然的貧窮，即指天時地利不和而言，如荒旱，水災，蝗害等——譯者。

百分比很低的耕地面積，是說明中國不但不能保護自然的經濟【註一】反之，恰恰相反，在聞所未聞的很高的地租和苛捐雜稅的壓迫下面，更加有力的促進了牠的崩潰。

農民的貧窮與農村經濟的凋敝，更是意味着中國半殖民地的狀況。帝國主義水銀瀉地般的在中國造成了許多發展農村經濟中資本主義的前提，但同時它又幫助着半封建的關係，在中國造成了政治的與經濟的無政府(紊亂)，剷除並破壞了農業的生產力。農業國家的特性，是中國在帝國主義壓迫之下，變成了農村經濟生產品入口的國家。特別在近十五年以來，耕地面積的減少，帝國主義的統治，軍閥的混戰，銀行的發展，外國的干涉，牛馬的徵發和強制農民爲軍隊擔挑搬運，【註二】更加重了農村的崩潰。日本的黷武軍人所以把東三省鐵路沿綫兩邊的高粱地放火燒滅，似乎是怕高粱地做爲遊擊隊的躲藏之地。結果，因日本的侵略，東三省的耕地，在一九三二年減少了15%，而在一九三三年又減少了5%。

毀滅森林後，各地方能做爲耕地的大量的預備土地，只是用來做爲當地農民採伐原始的燃料(森林和草)之用。斫伐森林與破壞灌溉及河道，使許多地方都乾旱或者成爲濕地了。在

【註一】 即指技術最低的原始的經濟——譯者

【註二】 即所謂拉夫——譯者

山西與陝西，從前本有莊稼繁茂的地方，但因毀損灌溉制度，廣大的土地變成了荒地；而現在能夠耕種的土地，不上10%——20%。淮河與華中華北的許多河流，形成了許多很大的水溝，同時像那樣人口衆多，而土地肥美的山東省，據瓦格涅的統計，能夠種植的土地也只有土地面積的1/3。在新疆省，整個高原上的耕地，不上1.3%。

最後，幾千年來封建制度時代宗教的與意識的上層構造，使農村與城市附近幾千百萬方栢最好的土地變爲墳墓，廟宇和獵場。據美國社會學家洛桑所親自見到的，在許多地方，有5%到10%，甚至到20%的土地，是蓋着祖先的墳墓。

【土地的關係】 在導言中我已經說到封建軍閥榨取農民的問題。現在我要說，根據卡爾主義的觀點來研究土地問題的，在中國雖然還沒有見過，但是有許多個別的統計數字，已足夠說明土地問題在中國是驚人的尖銳的問題了。關於這個，甚至南京的中國經濟委員會在一九三四年的報告中也說過。此外，國際聯盟在歐洲布爾喬亞專家參加之下，對土地問題所編製的統計數字，其中我們也可以找到一些證據。在中國許多地方，土地統統從耕種土地的農民【註一】的手中，逃避並落入地主的手中了。地主自己不耕種土地，甚至通常也不住在農村。

【註一】 按指自耕農——譯者

每一個農民平均耕種的土地面積是非常之少的。這樣，據中國經濟學家的統計，在大多數省份中，農民平均耕種的耕地面積，每口不上一畝，而僅僅的在七省當中，才超過了三畝。與這個有密切關係的，是地租有非常重大的意義。這個，據中國十二行省的統計數字，43%的農民是佃農，25%是半佃農，而只有32%是自耕農。中國各地的佃農在百分數方面看來是有非常之大的差異的。譬如以南部各省為例，那麼有幾種統計數字已經指明，在福建的佃農為69%，而在鄰省的江西則為31%，福建的自耕農為9%，而廣西的自耕農則為54%。

地租的繳納照例也是很高的，簡直沒有一個時候少於收穫品的一半，且常常的達到70—80%。國聯委員會對一個農民經過再三的攷察以後，認定一個農民收穫品的十七布式耳【註一】當中，必須繳納地主十一布式耳。“有許多佃農自己講，甚至在收成不好的時候，他們也必須拏現款繳納地租。而到各省視察的中國視察員說，他知道佃農交還地主的糧食，必須比他自己所留的多至十倍。”

地主爲了向農民收租，普通都養着自己的武裝隊伍，在許多地方甚至有他們的拘留所以拘禁沒有償債的農民。商人高利貸的盤剝，賦稅的擔負，各種苛捐雜稅的收歛——所有這些

【註一】一布式耳合中國36,368市升——譯者

都是加重農民的擔負，而奴役農民，使農民沒有土地，常期的做奴隸，和賣老婆孩子的原因。

現在就看廣東的一個農民在一九二七年是怎樣敘述農民的狀況吧：

“爲了要負擔各種痛苦的生活條件，農民處在這樣的狀況下面：(1)斷絕了自己的一切生活需要而慘酷的節衣縮食。譬如在江西的貧農，主要的是吃糟糠，只有在偶然的情形之下才吃米。在潮安縣，農民只有過新年的時候好好的吃一頓，此外一年四季都是吃米糠做的稀飯……在許多地方農民都是半裸着身體在街道上面跑。(2)用人力代替水牛耕作的縣份：男子駕着犁耕田，而女子在後面掌着犁……甚至用婦女和小孩代替牛馬的工作……在廣三鐵路附近和其他的鐵路區域，普通都是用女人做腳夫的工作……(3)成爲漂泊者，貧民和賣淫者……(4)中年時才娶老婆，或者一輩子過着獨身的生活。(5)把自己賣給人家做奴隸(賣給人家五年至十年去種植或開礦)……(6)結果自殺的。在廣東的普寧縣，婦女們從很高的塔頂上跳下來；到處有許多男子和婦女投河自殺。”

這就是農民所以在革命勢力領導之下，捲入了土地革命與帝國主義鬥爭的路上的緣故。

【農村經濟的技術】 帝國主義與封建殘餘對於中國農村經

濟統治的結果，就是歷年不斷的恐慌與凋敝，這個恐慌規定了農村經濟技術非常之低的水準，同時又使農村經濟技術水準的低落，尖銳化了恐慌。耕植完全還是建築在手工勞動之上，同時在許多地方還是鋤耨的性質。農民因為無力飼養家畜，同時又因為在很小的耕地上不便於利用家畜（不合算），貧農和一部分中農，完全是用自己的體力勤苦的來勞動（墾土，運輸肥料，有時甚至運土，耕田及灌溉）。【註一】收穫是用手來收集，同時在許多地方，是用手來直接的把植物連根子拔了起來（因根子可做燃料。）應用化學肥料的固然非常之少，（只是在南部沿海各省有幾處地方）同時利用牲畜的肥料的也不多，所以主要的一種肥料，就是人們的排泄物。另外一種肥料，就是河裏和溝裏的泥渣，灰渣，豆餅，混合肥料以及下面這幾種肥料：如農民家庭院落裏的髒土，茶葉的葉子，【註二】人的頭髮，以及養蠶時所搜集的蠶屎等。

土地的分割是非常之零碎的，農民的碎小的土地常常是在距離他們很遠的地方。從這個地界到別個地段，通常要過許多地界，所以必須用大部分的工作時間來跑好幾啓羅米突的路。一小塊土地常常是密結的夾在許多人家的地界網裏面。

【註一】 按指人工澆水——譯者。

4

【註二】 按指泡過茶的茶葉——譯者。

原始的技術，使耕地的時候，平均不能把土地耕到十生的米突之深，換言之，只是把土地多少鋤掘一下就算了事。所謂田園的耕植，並不是佔統治地位的耕植。佔優勢的耕植形式，特別是在華北與東三省，純粹的還是高粱豆麥的耕植。土地的不足，逼着農民設盡方法來榨取土地，但是土地的精華日漸減少了，而種子也日漸惡劣了。在東三省，普通一年只可收割一次，在華北——兩年之中收割三次，中部的中國——一年兩次，南部及四川的最好土地中——一年可收割三次，甚至四次不等。

但因灌溉的破壞，以及一般的農村經濟的衰退，譬如在山西，普通在三年中，是沒有一年能夠正常的收穫一次的，此外在淮河區域，五年當中也只能收穫兩次。在北部中國，夏季普通是播種着山芋，棉花，高粱，冬季——大豆，小麥，豌豆；在南部中國，夏季種稻，冬季種小麥，蕎麥，高粱。通常在一塊土地上生長着兩個時期收穫的五穀，人們用手把一種五穀收割以後，另外又很快的種着別的五穀，其後又依次收割第二種及第三種。

【灌溉】 灌溉在中國農村當中，佔有重大的作用。但是牠的作用在各個區域是不同的。在東三省，灌溉比較的沒有多大作用（佔耕地面積的1——2%）。但近年來韓國人耕種稻子以後，

在東三省南部也有灌溉在了。北部中國，灌溉的土地，其百分比在河北省超過8%，河南有7%，在山東只有2.2%。水田是在黃河流域，黃河口和黃河的支流一帶，同時由太行山發源到渤海的許多河流交錯的地方也有。此外，在華北還廣泛的發展着井水的灌溉，不過遇有旱魃的年代，井水也是枯涸的。當地氣很濕，水分很豐富，能保持井水不至枯涸的時候，就是不下雨，這在些流域也常有豐收的時光。在中國西北的黃土地帶，最基本的農業是乾種，但是在河流的地方（如甯夏，河套，蘭州，西安）也有很大的水田。因此，我們知道，在華北的農業完全是乾種的性質，同時也有幾處水田；而華中與華南，因為主要的五穀是稻，所以是在水田上耕植，至於在山地，乾種也還是保持着很大的意義。在江蘇省的水田百分比為38.7%，廣東省為58%，浙江省為72.5%。在新疆省，因落雨很少，農業幾乎完全是在沙漠中的水草之地，並且也還要依賴人工的灌溉。這裏灌溉田地的水，是山上溶化的冰水。不過在準噶爾〔註一〕山地一帶到處也有原始的乾種經濟。根據南京統計局的調查，中國能夠灌溉的水田，總計不到全耕地面積的25%。（圖見一四一頁）

灌溉土地，是安定農業的基礎，雖然灌溉最終還是要由雨的多少來決定，而依靠雨水有時會比乾種還要減少很多倍

〔註一〕 即新疆北部——譯者

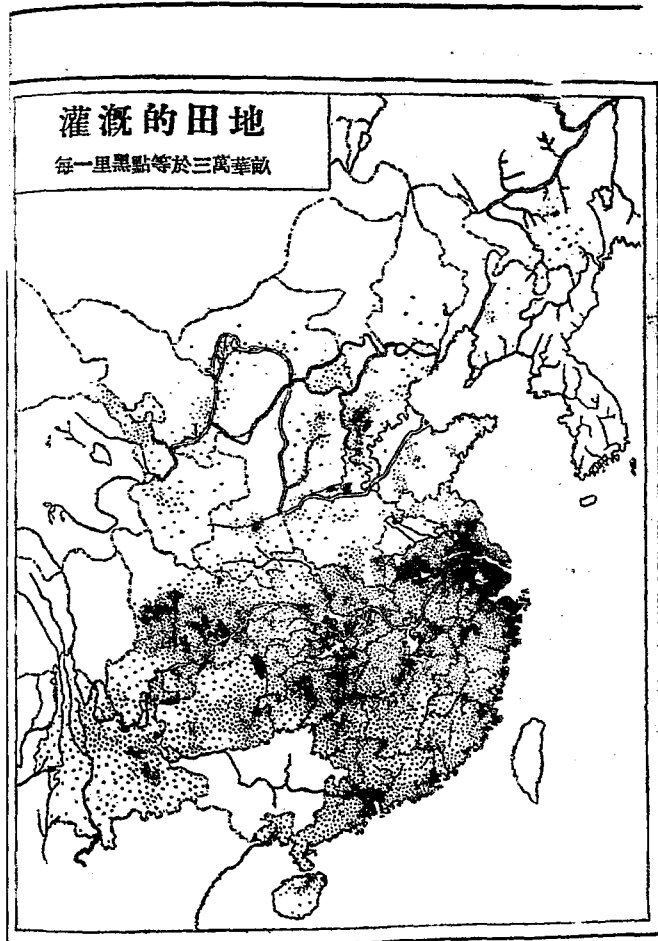

收成。然而灌溉總是很可寶貴的一種耕種方法 牠可以加速耕種的次數，並且可以供給許多肥料(泥渣)，大大的提高農產物

的收穫，把乾旱的土地變成潤濕的土地。因此在山西省的水田比旱田的價格要超過二十倍。

成千百萬的饑民，主要的是在中國根本沒有人工灌溉的區域，是在中國大平原的西部和西北。華中與華南雖很少受旱災的痛苦，但又常受洪水的淹沒。

中國人民對於河流，歷史上的任務有二：一為保護自己不受洪水的害，一為利用河流來灌溉。爲了解決第一個任務，必需人工的建築很高的土岸或堤壩，爲解決第二個任務，必須開鑿運河，不過開鑿運河連帶的也就把第一個任務解決了。上述這兩個任務，不論是那一種，都需要人們大量的集體的勞動。中國因幾千年來開鑿運河的結果，有無數能夠灌溉的運河。中國許多能夠灌溉的大河渠，牠的長度據幾個學者的估計，長至三十二萬啓羅米突，同時這些河渠當中還有一部分是可當做運輸的工具。

中國最大的河渠網，是分佈在長江流域和長江三角洲，淮河流域和牠的各支流一帶，此外就是分佈在珠江三角洲和成都流域運河網。除了上面這些能夠灌溉的大河渠以外，在華南的河川之地；雲南，貴州，廣西；在山東東部的山地；在中國的西北流域；新疆，河北的東北，天津與北平一帶都有幾千條能灌溉的小河渠，堤壩和湖泊。

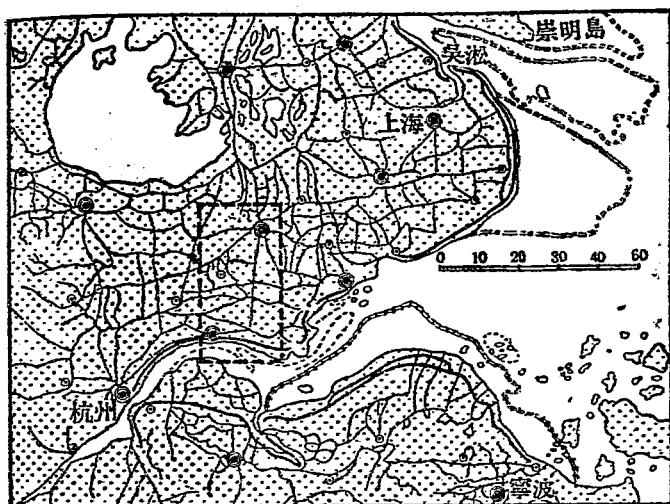

上海杭州之間的運河圖（中國大運河圖的部份放大圖）

除了這些灌溉的設備——河渠以外，還有許多堤壩，是爲了保護堤岸防避水災而設的，一方面保護沿海各省的農田免受海水的沖擊，另一方面引導河水匯入一個總流域或者是導入一個預定的河流當中。比如在吳淞與杭州的沿海一帶，就接連不斷的用很大的花崗岩築着海堤，牠的長度大概總有200啓羅米突，這種堤壩非常寬展，在堤壩的上面還鋪着石子的公共公路。這個海堤南由杭州灣的南岸起，北至長江的北岸止。由沙市到漢口，也接續不斷的有320啓羅米突的堤壩。在淮河

流域，河壩有好幾道。本來，比較正確的辦法，當然不是建築堤壩，而是浚河的工作，但是在中國現代的條件下面，這是不可能的。漢水流域注入湖北省平原的一帶，在300啓羅米突的距離上有長蛇似的堤壩，這些堤壩竟高至10米突。御河（即中國大運河）的東岸，有很長而很高的堤壩，是爲了容納淮河多餘的水量。整個的廣州三角洲，是圍繞着綿延不絕的海堤網與運河，同樣的，洞庭湖和鄱陽湖一帶也是如此。

【水災】 現代中國的特性，就是歷年不斷的大水災。水災是很厲害的，使河壩不能將河水納入一個或者幾個固定的地方，而使河水把河岸沖決後掩沒了廣大的區域。水災的根源，並不是自然的或自然地理的原因，而與瘟疫的流行一般，是社會的原因。在目前半殖民地的中國，帝國主義故意造成了中國的分裂與軍閥的內戰，所以水災差不多是每年都有發生的。他們只是對農民強盜般的劫奪，侵吞公款，對防水的工事は毫不注意的，因此在1931年夏季遭受了空前的水災，那時單就中國中部被淹沒的土地，就等於全英國的領土。（圖凡一四五頁）物質的損失，據說有二十萬萬元。這次水災，結果使中國的農民都陷入破產。修理河堤的時候，有八十萬饑寒的農民都跑來了。地主與高利貸將破產的農民的土地，都收買了來，使土地集中在他們的手中，同時乘着修理河堤的機會，把地價抬高

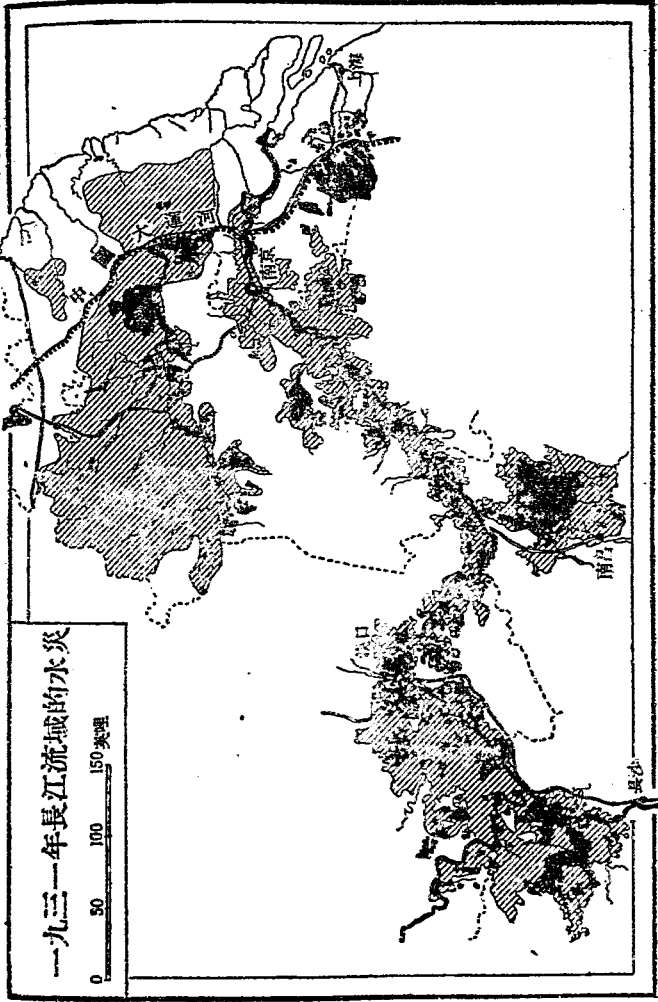

一九三一年長江流域的水災

0 50 100 150 英里

了一半，結果得到了很大的贏餘；而一部分官僚呢，則利用逃難的農民來建築地主的莊園與城市之間的公路。

1932, 1933與1934年的水災雖比較1931年要小，但也是很大的水災。據中國經濟委員會的報告，1935年單就山東一省，因黃河決口而淹沒的田地就有一千二百五十萬畝。同年在長江流域，被洪水淹沒的田地也在四千萬畝以上。

在有堤壩和運河的區域，不斷的表演着階層的鬥爭。地方當局借保護河堤的名義收斂了大宗的水利捐，【註一】但是這些金錢他們是耗費在內戰或滿足個人的需要了，而堤壩仍然是不斷的在破壞和決口，結果造成了水災，饑寒，各地無數的農民的騷動。在幾個區域，比如在綏遠，爲了要促進這些區域的移民化，【註二】故意把許多能夠灌溉的河渠都破壞了。貧農救濟會儘管在經濟上津貼並組織這個工作，但能夠灌溉的土地却都被軍人，官僚和大商人所瓜分了。沿黃河一帶，地方當局不是把堤壩建築在河道附近，而是把堤壩建築在距離10—12啓羅米突的地方，自然把堤壩與河道隔離開這麼遠，是不會有絲毫的用處的。各地當局這種敷衍的辦法，考察他們的用意是很簡單的，即假公濟私，把自己被河水淹沒了的最好的土地

【註一】 如黃河水利捐——譯者

【註二】 即鼓勵人民移居綏遠——譯者

圍了起來，以便將牠租給別人。在這些最好的水田中，強迫着人民毫無代價的替他們做多餘的堤壩。這樣，在各自爲王和中央政府不能統率的結果下，必然的要使無數的私有的堤壩，每年都幾乎要被水災淹沒。在每次水災以後，通常在人民當中爲了放水の問題進行着殘酷的鬥爭，在這個時候，誰的土地被水淹沒，誰是不願意放水的。此外還有故意使河堤不幸決口；他當做政治鬥爭的工具的。在中國的歷史上，我們大家都知道，中國的統治階層，當他們需要，或者是在各個封建王侯從事戰爭，或者是壓服農民暴亂的時候，常常故意把灌溉的河道破壞而引起大的水災。譬如1644年，偉大的國民革命運動的時代，明朝封建王侯的擁護者把堤壩掘開淹沒開封，結果溺死了三十萬人。有幾個軍閥曾經幾次的掘開堤壩，淹沒革命化的許多縣份。在華北，在最近的不久以前，我們知道，黃縣（河北省）的人們與土匪掘開堤壩，彼此來淹沒。一九三三年秋天，某省的省政府主席爲了防止他那個地盤以內的水災，特別的做了一種工事，把洪水引到山東。

十一 主要的農業生產與 帝國主義的剝奪

【糧食的種植】 華南所耕種的主要糧食是稻（據羅馬農村經濟研究社的統計，中國的生產總數為四千五百萬噸）。這裏應當指出的是，上面這個數字，在今後的數字中只能有指示的性質，而並不是建築在科學的統計上面。在中部中國除稻子以外有小麥。再據羅馬研究院的統計，小麥的收穫為二千一百萬噸（圖見一五二頁）。在華北佔優勢的是小麥，此外還有黍。在東三省黍類（小米子和高粱）是人民最主要的一種食糧。黍是沒有什麼養料的，不過牠比較不怕乾旱，可以很快的成熟吧了（圖見一六〇頁）。稻與小麥並非是在一切的土地上都可以種植的，因為牠需要好的土壤，好的耕種方法與肥料。因此，貧苦的人民只能吃養分較少的副產品，即非常賤價的五穀。在北方的人民是吃山藥，玉蜀黍，高粱與小米子，而在南方，則農民是以米來掉換比較不大需要水的小麥，或由小麥掉換山藥和豆子作食料。至於肉與魚只是富有的階層所享受的。中國到處

的農民甚至採食對種植有意義(如稻質的)而且可以代替動物蛋白質的東西與豆油。普通都是吃青菜(主要的是白菜,蒜,蔥與蘿蔔)。

【產米區域】 稻的主要出產地是在沖積層地帶和三角洲的地方。牠的中心是長江, 珠江流域及其各支流的地方, 四川以及中國大平原的最南端。此外,在華北能夠灌溉的區域,——陝西的渭河流域, 山西的汾河流域, 甯夏, 甘肅, 蘭州和新疆沙漠中的水草之地——都產生米。在近年來, 韓國的僑民(1931—32年生產三十二萬噸)在東三省也大規模的種植稻田。這樣看來, 中國北部邊疆所種植的稻,其數量是很高的,甚至也輸入蘇聯的遠東。不過,在北方每年只能收穫一次,而在南方則是兩次。此外,南方除種植水稻以外,還種植旱稻,不過旱稻的收穫非常微弱,主要的是依靠雨水。稻是一種最費勞動力的植物,同時中國的勞動完全是用手來操作,但蘇聯的稻田却是機械化(在蘇聯播種稻時,主要是用飛機,而收割的時候是用機器)。中國鄉村中的稻田最平常的是操在富農和商人的手中,他們有時也採用機械的動力。稻草是用來做紙。(圖見一五〇頁)

【其他的食糧】 除上述這幾種主要的食糧之外,在中國的各區域還生產次一等的五穀。各地最普遍的是玉蜀黍,牠的收穫全中國有七百萬噸(1931—1932年),而在東三省一地有

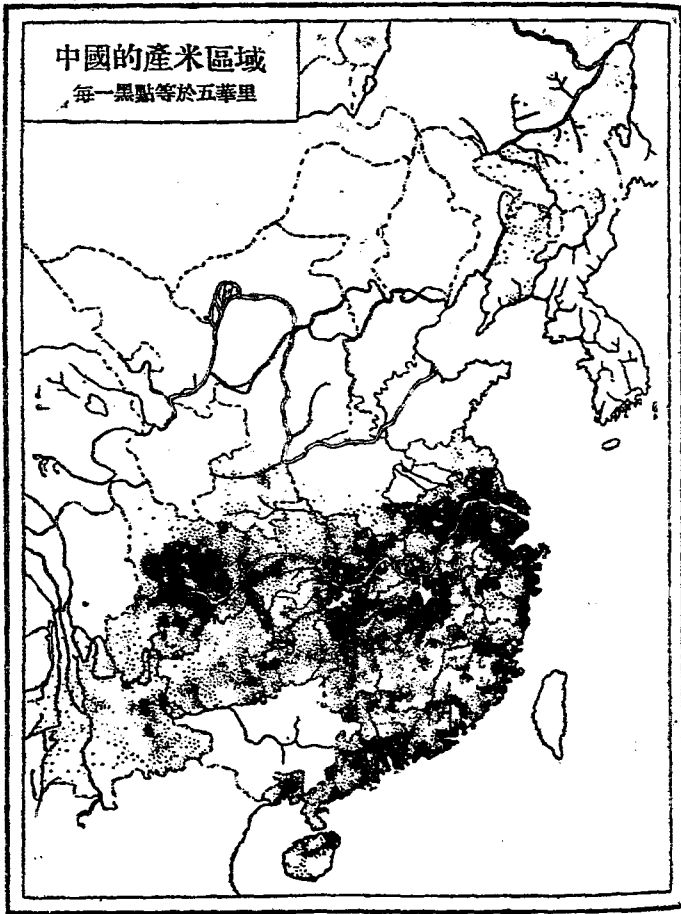

一百七十萬噸。在華北與華中廣泛的種着蕎麥，因為蕎麥雖比

米的養分少些，但是成熟的時間是很快的。在西藏這個地方，蕎麥是人民主要的食料，在山西北部，西藏的邊區以及雲南和貴州的山地，還生長着一種蕎麥。至於出產高粱的廣大的區域，是在華北與東三省（圖見一六四頁）。高粱有一種優點，就是牠的莖不但長的很高而且結實，可以供做燃料及建築房屋之用。高粱的滋養料較少，一部分拿來供人們做食料，一部分餵牛馬，同時還有一部分做高粱酒。最後，在西北的山地一帶，還生長着一種大麥。在人民的食料中，有重要地位的是豆子。豆可以供土壤很豐富的硝質，這些硝質是許多世紀以來耕種那些最低限度要變為休耕地的田地所不可缺乏的條件。豆科植物在華北主要是的大豆，大豆在東三省主要是榨取豆油出口，而在華北各地是當做食糧，此外南方是種植馬豆【註一】。大豆榨取油質以後所剩下的豆餅，是種植各種價值高貴的植物——棉花，烟草，鴉片——所必需的最好的肥料。大豆甚至還可製造豆腐和醬油。至於其他幾種豆子當中，應當指出的是藜豆和隱元豆的耕植最普遍。上面所舉的這幾種植物，在北方主要是當做夏田，而在南方則是在稻子收穫以後，才種植的冬田。洋山藥只是不久以前才由歐洲人傳入中國，主要而廣泛的出產是寒冷的（華西），即山芋不能成熟的地方。其他

【註一】 餵牛馬的豆——譯者

小麥的分佈

每一黑點等於兩里

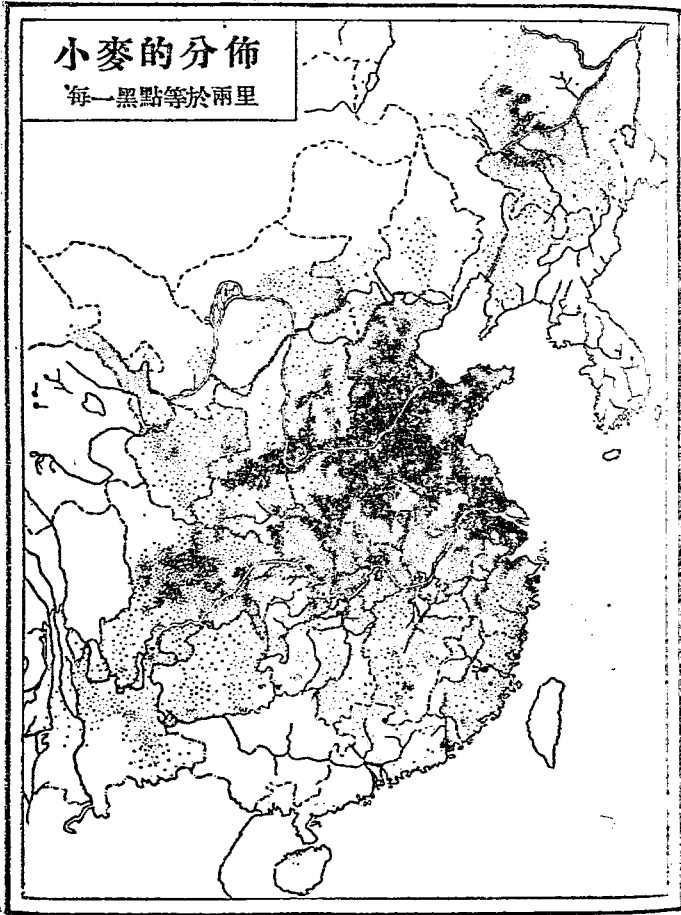

甘薯的分佈

每一黑點等於二里

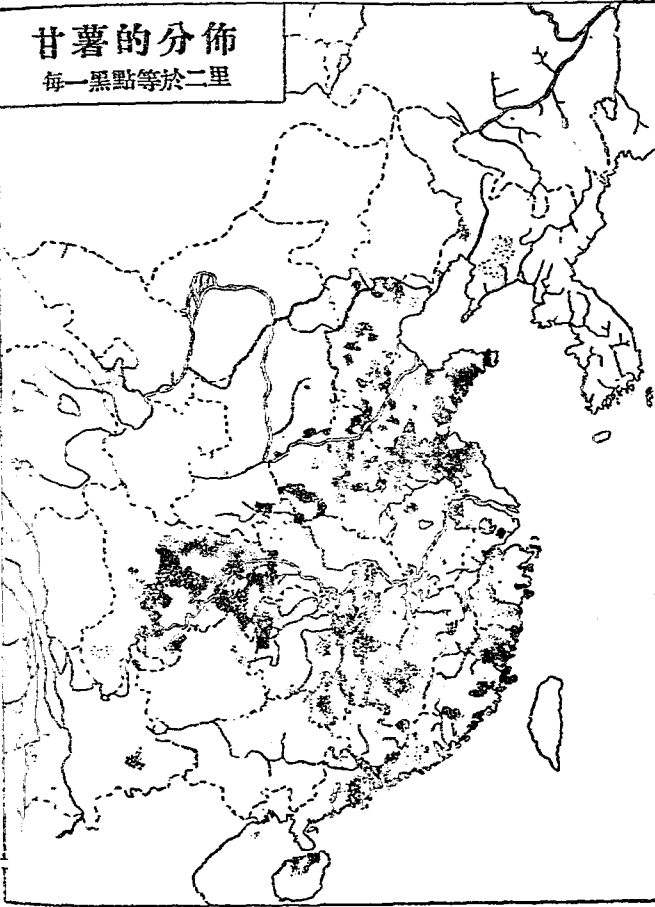

花生的分佈

每一黑點等於一里

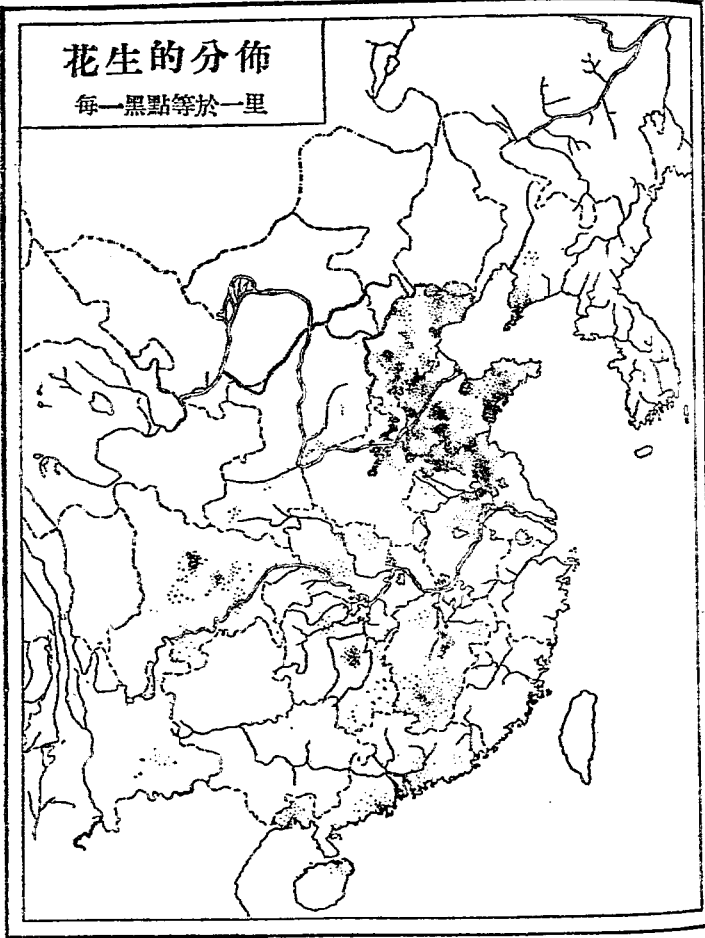

塊根類植物——長山藥及花生——只是富有階層的人民一種高貴的食物。滋養分較少的山藥，在近幾年來因人民貧窮的關係，在中國各地都廣泛的種植着。在廣東，福建和湖南，山藥只是山地一帶的農民做爲主要的食料。在湖北，安徽和江蘇，也把山藥種植在河流一帶。在山東，山藥是種在黃土的山坡和邱陵之地。山藥——是窮苦的貧農的食料，有幾千百萬享受不到稻米與小麥的人們，都是吃山藥的。

【油類植物】 在食糧和機械的植物【註一】之間，還有一種油類的植物。這裏因爲中國完全沒有牛奶作業，同時又很缺乏肉類，所以植物油是中國主要的廣大的人民惟一的脂肪品。主要的油類食品農業，是遍佈於華中與華南的雲臺。在1926年，中國所出口的雲臺油子有十萬噸。這種菜籽油是貧農所吃的油，一方面可做食料，另一方面可以用來點燈（那些煤油還沒有排擠了菜油的地方）。全中國各地同樣的還種植着芝麻，芝麻油在質量上是最好的，是人民當中一般富有階層的主要食品。在1932年，從中國輸出的芝麻計有十萬噸。中國的大運河區域所種植的芝麻，只比花生少一點；而在東三省，芝麻的種植。比大豆也少。1932年從中國出口的花生，計有六十萬噸。而花生的收成總數爲二百三十萬噸。除這幾種油類植物以外；

【註一】 按指棉花、烟草——譯者

中國還有許多其他可以榨油的植物。比如，在華北及四川湖北的山地一帶，就有許多大麻，這些大麻不是用在纖維工業之上，而唯一的是爲了榨取麻油。大麻在中國的生產也很普遍，除了當做纖維品用以外，還可以榨取油。在1930年大麻油輸出的數量爲五萬噸。在產棉的區域，還出產許多較劣的棉花油，牠的產量在一百萬噸至一百五十萬噸之間。同樣的，茶樹的種籽也可取油。甚至下列幾種植物也可供給油類：蓖麻（蓖麻油）向日葵、罌粟、白菜子、芥子以及其他許多植物，一部分可供人做食料，一部分可當做機器油。

【大豆】 世界上所生產的大豆，中國却佔有90%，其中最主要的是生長在東三省，據1931年的統計，東三省種植的大豆，其面積有四百二十萬千（圖見一五七頁）。大豆裏面含的油質有25%，是用來榨油的，同時榨取了豆油以後所剩下的豆餅，既可以做肥料也可以餵牲畜。大豆這種東西，不但是用在帝國主義國家食品工業方面（豆麵，豆漿，豆腐，人造油奶，以及咖啡可可，糖菓的代用品），而特別寶貴的，是在用大豆的油製造下列各種生產品：如油漆布 Finrleum，漆，膠，印刷顏料，電影片，雨衣等類和爆炸藥劑。此外，帝國主義國家的化學工業，汽車和軍事工業還需要專門的生產植物油，因此佔有偉大的地位的，是印度殖民地的花生和亞麻子，阿根廷與菲洲

大豆的分佈

每一黑點等於一里

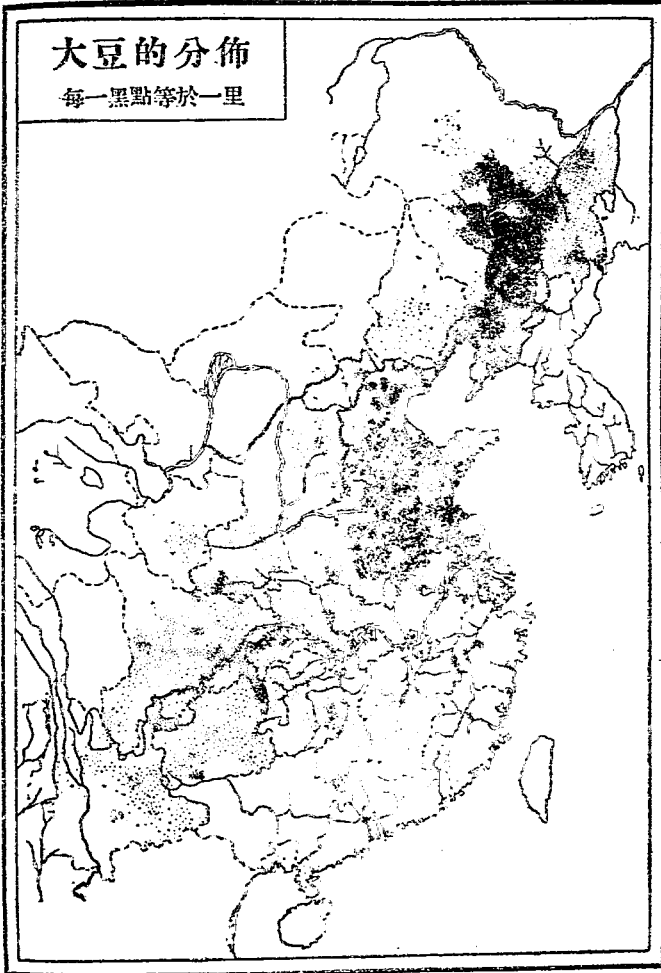

的亞麻油。中國在芝麻油輸出的地位上，在世界上是佔着第一位，很可以與西菲的尼卡Niger和東菲的開尼Kegna的芝麻油相競爭。同時中國花生的出口，在世界市場上又可以與西菲塞尼格爾 Senegel 與印度的花生相對抗。東三省各種大豆的收穫，在經濟恐慌以前，每年平均為五百五十萬噸，而在中國本部十八省有七百萬噸。在1929年大豆和豆品的輸出總價，計二萬萬銀兩，同時在這一年當中，大豆的輸出佔中國輸出品的第一位，把絲擠到第二位，把茶擠到第五位了。各種豆類的輸出，只是在二十七年以前才開始的，即從1908年這個時候起，豆類的種植，才很快的增多了幾百倍。花生的種植，也是在最近二三十年來才在中國到處普遍的種植起來。

【茶與烟草】 茶葉在商業上有很大的意義，所以茶的種植在中國農村經濟上也有很重要的地位。茶的栽培主要的是在長江以南的各省，如浙江，福建，廣東，安徽，江西，湖南與湖北，同時在雲南（很大的茶市——思茅）和四川也種植着許多茶樹。在很早以前，當英國是茶的最大的消費者的時候（在前世紀六十年代以前），茶的出產中心是在福州，由福州把茶葉從海上輸出到英國。但在十九世紀末葉，當英國對茶的需要減少，而中國與俄國的茶葉貿易增高了的時候，於是又經過蒙古把茶葉用駱駝運到俄國。隨着這種形勢的轉變，於是

茶業的中心轉到漢口一帶了。在這個時候，茶在中國的商業上佔着統治的地位，但是在目前 中國的茶業一天一天的被錫蘭和台灣所種植的茶葉，排擠到世界市場之外了。中國茶葉在世界貿易上所佔的地位，由十九世紀六十年代的 100%，在1890年落到66%，在1910年又落到25%，而最後到1930年，只佔世界貿易中的12%。茶的生產總計每年在三十萬噸至五十萬噸之間，在1931年，茶葉的輸出總數，等於四萬五千噸。

而且茶的培植在某種程度上也破壞了，反之，近十年來烟草的種植却大大的普遍起來。烟草幾乎遍佈於全華北與華南，而在沿海各省尤為特別普遍。烟草的收穫總量，計有二十萬噸到三十萬噸。烟草種植所以能廣大的發展，是在帝國主義影響下而發展的。英國與美國在中國所以建設烟廠，仍然是因為中國有賤價的原料且可分配農民種植，與農民訂立播種烟草的合同，建設有經驗的煙站。最大的烟廠，不論中國的和外國的，都是設在條約上所規定的通商口岸，即就近便於收集烟草及生產烟草的地方。烟草事業——是中國集中最高度的一部門農業經濟。在山東的烟草，統統是生產在山東鐵路附近的四個縣份當中：如濰縣，安邱，青州與臨淄。在近二十年來，不但有世界上最大的英美烟草公司在中國設廠製造，同時也有日本的和中國的資本設立烟草公司。這裏，單就英美烟草公司在

黍子的分佈

每一黑點等於一里

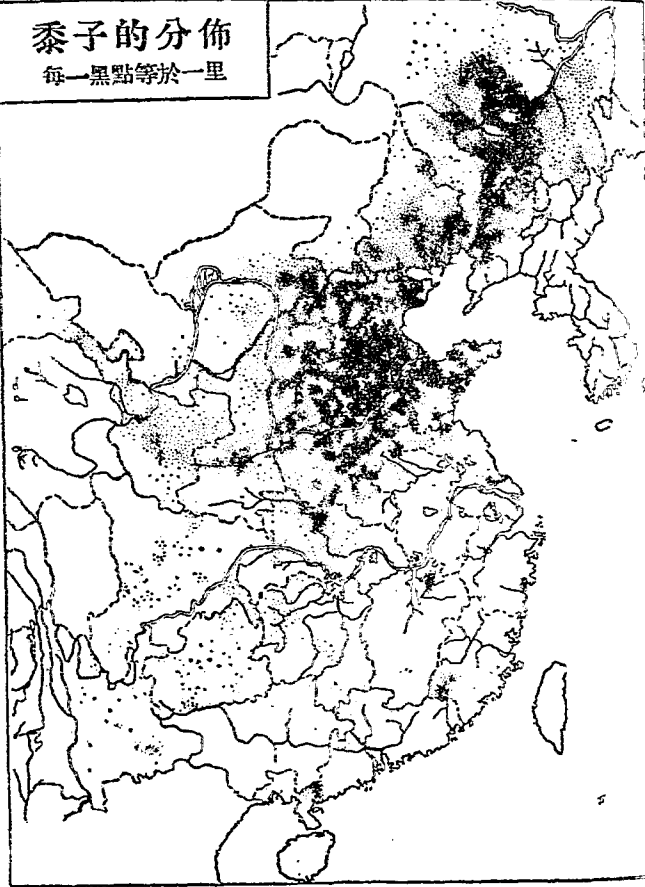

河南許昌一縣所收集的烟草，就有二千萬磅。河南與山東每年出產烟草二萬五千噸。在許多地方（東三省，四川），烟草的種植也很廣泛，不過主要的是供給地方的需要與內地的市場。

【糖、水菓和藥材】 在南部中國雖種植着許多甘蔗，但糖的生產却是小規模的手工業性質，從前曾經繁榮一時的甘蔗的生產，現在也在帝國主義殖民地——爪哇，台灣，古巴，菲律賓——大規模的種植的競爭影響之下而破產了。但中國糖的生產總量，還達到三十萬噸（古巴在經濟恐慌前達到五百萬噸）。糖的輸入，在1929年，三倍於中國自己所生產的生產品。種植甘蔗的主要區域，是在四川（佔全國百分數35%），廣東（30%），福建（15%），及其他南部各省如廣西，雲南和江西，共佔20%。此外，近幾年來，東三省所種植的甜菜也很發展，生產一種甜菜糖。

菓木園是比較發展的。南部中國（廣東，福建，湖南）出產一種很有名的橘子。同時這裏還生產蓮（爲了吃蓮藕）荔枝，桃子與其他的水菓。在北部，菓木園最發達的特別是在山東的山地（如葡萄，蘋果，梨，棗，杏），北平北部到山西的山地一帶，個人的農村經濟的副業（菓木業）分化到工業中去了。

有非常重大意義的，是南方所生產的竹。從廣西（百色和龍州一帶）所輸出的茴香，對於製造糖菓，藥料以及艾的製

玉蜀黍的分佈

每一黑點等於一里

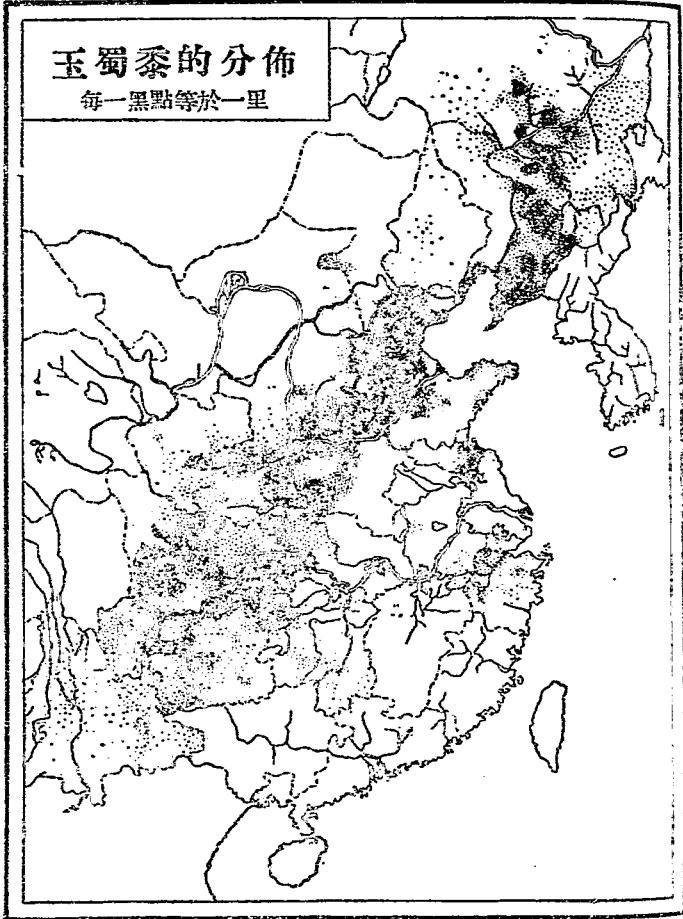

造，都是很有用的。同時中國在世界市場上，還出產幾種香料和藥材。江西吉安縣大部分的土地是種植薄荷。此外還出產並輸出許多藥材及烹飪料：薑（上海附近，溫州，汕頭，廣州），烟油（廣西，四川，東三省，這種東西是用在烟草工業當中），大茴香（廣西，四川，湖北，陝西，河北，這種東西在十八世紀時還由中國出口到俄國，當時這種貿易為俄國的官方所壟斷），人參（主要是在東三省長白山一帶），肉桂（廣西，廣東），麝香（從麝香牛所取出的一種腺，世界上最大的市場是在西康省的康定——打箭爐）。

此外，還應當指出幾種顏料的植物：如中國各地所生產的靛青，染紅色的紅花，以及墨色的棗皮。

【紡織業的原料】 第一棉花：用在紡織工業的植物，佔着首位的就是棉花，棉花在近十年來的生產，達到了很高的程度。棉花的收入，牠的淨量達到九十萬噸，一九三二年這種纖維品的收成，在世界資本主義經濟中，佔着第三位，而僅次於美國和印度。在棉花市場附近的幾大行省當中，棉花的種植有二百萬千。種植棉花的最大區域是在長江下游各省——由宜昌到上海——和中國大平原，即下面所詳述的四個區域：(1)中國大平原（河北，山東，河南佔50%）；(2)長江三角洲——25%；(3)長江流域（大部分是湖北，但在湖南和江西的北部以

高粱的分佈

每一黑點等於一里

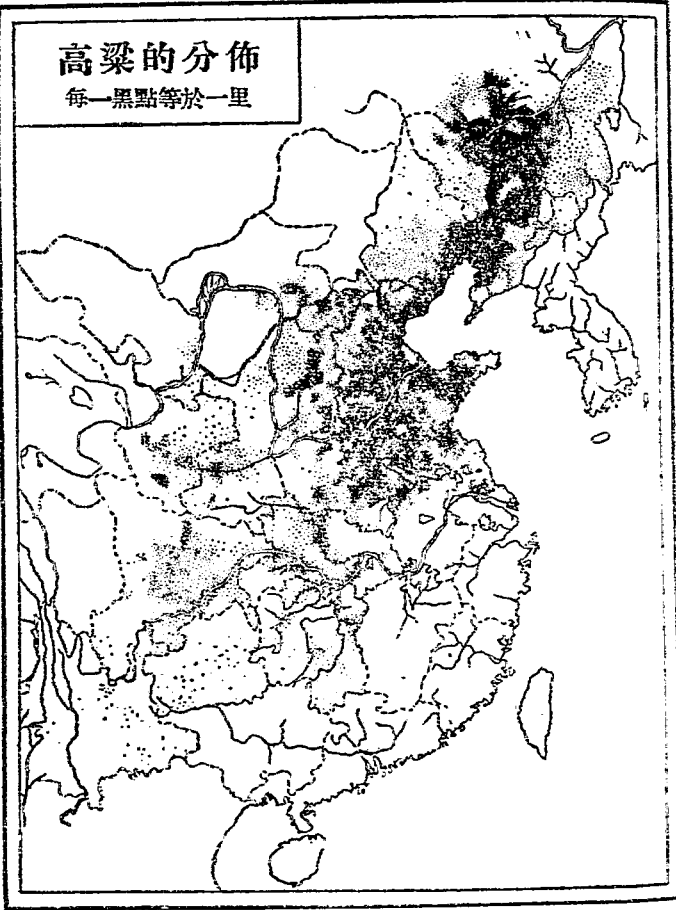

及安徽都有，佔20%）；（4）山西與陝西——5%。最好的棉花是生長在北方，特別是山西的黃土地帶。至於中國南部，棉花的種植是很少的。（圖見一六七頁）

如果棉織業是在城市，以及運費低廉的棉產區域附近佔優勢，那麼在最偏僻的地方，在某種程度上還仍然保存着自然經濟的殘餘；在北方是劣種的植物——大麻，在南方是編織類的植物【註一】，同時在華南的編織原料，還可製造扇子，繩子，拖船繩，以及與水運密切連繫的各種用品。

編織的大麻和棕蒲之類除用做家庭的編織品以外有一部分還輸出外國。其他紡織類的植物中應當指出的是華西的蓑草和黃麻。在南部中國還有特別用香蕉樹皮所製成的編織品。

第二絲產：在紡織原料中，佔有特殊的地位的是絲，絲的生產不能夠與桑的種植分開，因為桑葉是養蠶的唯一飼料。

中國的絲是出產在下面所述的四個主要的區域：（1）珠江三角洲，（2）長江三角洲的各省——浙江，江蘇，安徽，主要的是在太湖附近，（3）山東和東三省，（4）四川。除上面所列舉的四大中心以外，還有許多佔二等地位的區域，如河南，湖北，新疆等等。最重要的產絲中心，是珠江和長江流域的三角洲。在珠江三角洲，那裏的農村經濟，一年四季差不多都可種

【註一】 按指棕皮，蒲草等類——譯者

植，所以桑葉能收剪七次，養的蠶也能吐七次絲；在長江三角洲——一年之中有兩次到三次。在山東，河南和東三省，每年只能生產一次所謂野蠶的絲，這種野蠶是在檉樹的葉子上生長的。珠江三角洲是世界絲業最重要的一個區域；這裏的絲在世界的產量上佔着很高的百分比。在南方所種植的桑樹，是農村經濟中一部分深耕的作業，牠需要着人工特別培製的肥料。蠶是生育在農民的家庭中。至於在北方的野蠶，則簡單的是生在檉樹上面，同時這種檉樹不需要什麼人工的灌溉也是可生長的。中國的絲曾經在輸出上佔世界的第一位，但是在1929年經濟恐慌以前，絲的輸出在世界絲產的輸出中，只佔 $\frac{1}{6}$ ，而在1932年更落到 $\frac{1}{12}$ 。日本絲的輸出量，在1932年，超過了中國絲的十倍。在中國農村經濟歷年不斷的恐慌基礎上，在世界經濟恐慌的尖銳化之下，因絲價的跌落與輸出的銳減，使中國的絲業一天天的縮小了。這種衰落的現象，首先是表現在長江流域的三角洲——在許多縣份的桑田減少了兩三倍，結果桑田讓位於稻田與菓木園了。在河南省（懷慶府）舊式的絲織工業，很明顯的完全破產了。中國農民貧弱的結果，蠶蟲都因黑病及其他的病症而死滅了。

【樹木的種植】 與特別集中在平原和河流一帶的——主要的是在華東——五穀以及其他食糧平立的。是有經濟意義的

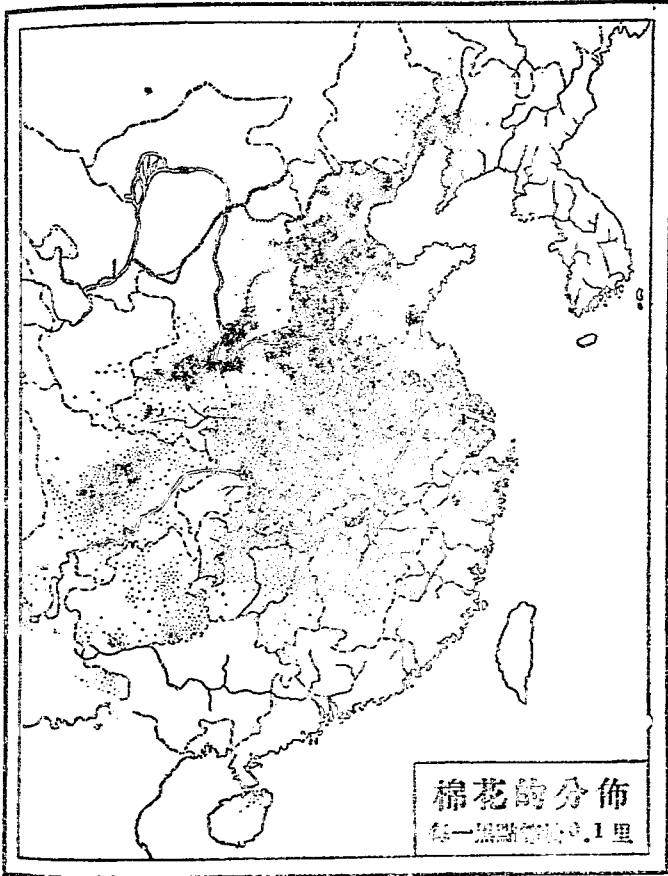

樹木，這些樹木是生長或種植在山區的，其主要的區域是在中國的西部。

除桑樹有很大的意義外，還有兩種有意義的樹：(1)桐樹，牠不是用做食料，而是製成機械油出口，這種桐油比防腐蝕的漆還要好，在海底電線，造船業和航空工業中，都認為是最寶貴的材料。桐樹是生長在沙石和貧瘠的山地上，主要的是產在中國的西部：四川東部佔收穫量的35%，貴州與雲南——25%，湖北——15%，廣西與其他各省佔25%。輸出桐油的口岸，最大的是漢口，其次為梧州。桐油的運輸規模是很大的，由漢口到上海，有專門輸送桐油的輪船(1930年有五萬噸)。現在，不單美國普遍的種植着桐樹，而且在最近幾年來，蘇聯也開始種植。(2)Greasy tree 生長在華中與華西，牠的種子可以榨出膠性的質液。此外有一種白蠟（四川的嘉定與重慶一帶），是由白蠟虫的一種分泌物做成的。樟腦樹廣佈於中國南部，最大部分是在江西。在半殖民地的中國，貪婪的毀壞着天然的樟腦，不顧再生產的往外國輸出。

最後，漆樹是佔着很重要的地位，牠的種子可以榨油，同時牠和樹膠一樣割開牠的樹皮可以流出漆汁。漆是在中國舊式的作業中用處最廣的材料。產漆的主要區域是在湖北的西部，四川，貴州和浙江。

【鴉片】 種植罌粟來製造鴉片，雖是個人的作業，同時鴉片也不輸出國外，但總是價值很高的一種商品生產。鴉片在中世紀的時候，在中國已很馳名，但罌粟的種植却是在外國資本侵入以後，才很廣泛的種植起來。罌粟的種植幾乎普遍各省，最主要的區域是雲南·貴州，四川，陝西，甘肅，熱河與東三省。東三省的罌粟，主要的是種在吉林和黑龍江的山區以及鴨綠江的上游。浙江的罌粟是種在浙江西部的山地之上。這個原因，就是因為中國內地的軍閥，地主和商人都想把鴉片的生產攬在自己手中，所以就把大部分的罌粟種在內地，以便運送到中國內部較遠的市場。這種東西的價值是高貴的，同時牠的重量又非常之輕（一千的鴉片只有二四啓羅格蘭姆），所以鴉片是最便於輸運到遠方的生產物。地主與高利貸者常常強迫農民不許種植糧食，而改種罌粟，（普通用提高地租，捐稅以及直接強制的手段，強迫農民種植罌粟）但統治者又常常利用兩種方法來玩弄農民：軍事當局強迫農民種植鴉片，而行政當局又按民法來處罰農民。

在某種程度上，種植罌粟是需要更多的肥料的，同時也非常耗廢土地的精華，所以種植罌粟就使中國的農民更加貧窮，而不得不從鄰近的區域輸入或購買糧食。中國在各地隔離的局面之下，如果一個區域附近各地的糧食收穫不好，那麼農民

就只有饑餓或死亡，這個，可孛四川五穀生產減少的情形，做一個很好的證明。四川從前是有許多小麥輸出外邊的，但自從普遍的種植鴉片以來，小麥的出口是減少了。在四川的土地上，種植的罌粟約計有一百萬干，而鴉片是四川省出口品中主要的一項，四川的鴉片單經過宜昌一地輸出的，其總數每年就有八千到九千噸。

吸食鴉片不但對於人民的健康有很大的損害，同時還可以破壞農村經濟與工業生產的基礎。在山西，陝西與雲南許多縣份都是因吸食鴉片而衰落了。不但是成年的男子吸食鴉片，甚至婦人和小孩也吸鴉片，吸食鴉片的結果就是墮落，疾病與貧窮。帝國主義最希望的是中國人繼續的吸食鴉片，因為印度在許多年來，由輸出鴉片所得到的收入，每年有一千萬金鎊。鴉片的生產，主要的是集中在大不列顛帝國的印度、埃及以及波斯土耳其。假使在十九世紀時代英國在輸入中國鴉片的幫助之下，吮吸了中國許多的財富，那麼現在日本就佔着很主要的地位了。它販賣毒品的主要區域就是東三省、內蒙古、山東與福建。國際的“禁烟老爺”以及鴉片的私運者在中國的內外政策上都有很大的作用。據國聯禁烟委員會的報告，鴉片是由國際的秘密新迭加運入中國的。這些國際的新迭加是利用外國人在中國的居留地和租界做爲他們活動的根據地的。

在外國人的租界上不但充滿了好幾萬的鴉片烟民，而且在近幾年以來，中國變爲世界上各種毒物的市場：如用鴉片所製造成的嗎啡，白面和海洛英等。不但如此，自從日人佔領東三省以後，罌粟的種植比前更加普遍，增多了二倍！同樣的，中國的軍閥和商人也依靠鴉片獲得很大的收入。中國鴉片貿易的主要中心是在宜昌（湖北省）、百色（廣西）與熱河省。譬如宜昌軍閥的收入，單就鴉片一項，每年就達到三千萬元。廣西鴉片的收入爲四千萬元，廣東的收入（連賭捐及娼捐在內）每年爲六千萬元，熱河的賦稅及鴉片烟捐爲二千萬元。總計每年所徵收的鴉片烟捐與燈（按烟燈收稅）捐，竟達二萬萬至三萬萬元之間。這項收入在中國軍閥連年不斷的內戰與鬭爭中，佔着很重大的作用。所以收穫罌粟和輸出鴉片的時候，正是某些軍閥戰爭最適當的時候。每一個地方的軍事當局都是販賣鴉片煙的官僚地痞，他們從販賣鴉片者和吸食者身上都刮到了很大的收入。據國聯禁煙委員會的報告，中國每年耗費在鴉片上面的金錢，竟在一萬萬金元以上。

【牧畜】 中國的牧畜事業，與其他各農業國家比較，牠是佔着次要的地位。在農村經濟和運輸事業方面本來都是用人們的勞動來代替牲畜的勞動，但主要的農民大眾雖經常是站在饑餓綫上面，然也要盡可能的來飼養牲畜。但近幾年來，畜羶

整個的是被軍人徵發或被農民宰殺後充饑了。

中國的馬，騾和驢的總數爲一千萬頭，牛——二千萬頭，羊——三千萬隻。所謂牧畜業的市場，只有中國的西北各省——山西，陝西，甘肅，新疆和內蒙古才有。牧畜事業是很重要的，對於內蒙古人，以及新疆的吉爾吉司人和卡哈爾人都有很大的意義，（絕不是牧畜業對中國本部所可比擬的）。牲畜不但可以給遊牧民族以食料（牛奶，肉），衣服（羊毛），居室（帳篷），燃料（馬牛糞），同時牠還是交換中國商人和高利貸者的其他必需的唯一商品。因此，在草地一帶，大規模的養着羊，馬，駱駝以及一部分牛。牧畜在蒙古人和吉爾吉司人當中是主要的事業。皮，肉和毛完全是運在天津的市場上，由天津出口的。一九三〇年，由中國輸出的羊毛，總計等於三萬噸。在中國西部邊區的四川和雲南一帶，各少數民族也部分的從事牧畜，但這裏的牧畜事業，因自然經濟的殘餘非常雄厚，所以與市場的聯繫非常薄弱。東三省餵養牛馬的方法比中國各地都好。在山東東部的牧畜業中，肉的輸出所以有相當的發展，這是因爲美國在菲律賓的軍隊，以及最近日本人需要的關係。中國（主要的是山東）輸出到外國（主要的是日本）的肉，每年值好幾百萬元。中國本部十八省，除大城市近郊有相當的牛奶業供給歐洲人而外，簡直不知道有所謂牛奶業。一般的，在華北

耕牛的數量比南方要多：一則因北方的農業，還帶着濃厚的廣耕 (Extensive) 的性質，再則因為缺乏水路的關係，所以在旱路的運輸上也非常需要牲畜。農村生產品的最大部分不是用來供農民做食糧的，而是給牛馬做餵料。

全中國最主要的一種家畜事業是養豬。中國所產的豬，在全世界佔着第一位——八千八百萬頭，是世界市場上最大的一個供給豬鬃者。中國的火腿和醃肉有許多是輸入英國和德國的，其中最有名的是雲南(騰越)和浙江(金華)的火腿。此外養豬業最發展的幾個中心是江北 (如臯，揚州，泰興)，青島，海南，廣東沿岸到梧州的地方以及吉林省的中部。中國養豬事業所以非常普遍，是因為以最便宜的東西餵豬。牠可以供給市場上以最肥美的食品和原料——肉，豬油，鬃，腸子——輸出到世界的市場。

特別應當指出的是，在中國簡直沒有大規模的牧畜事業，同時從中國輸出到外國的許多生產品，也是由小的生產者和小的牧畜者方面收買來的。世界上最大的罐頭原料托煉斯，在經濟上幫助它們的經紀人收買中國的畜類，輸出到外國。

中國出口的雞蛋，在世界上佔第一位。在中國，雞的總數有三萬五千萬隻，而生產的雞蛋每年有二十六萬萬只。雖然養雞事業是農民經濟的一部分副業，但是孵卵常常是由收買雞

蛋的蛋行操縱的。出口的鷄卵，主要的先是從長江流域和中國大平原農民方面收買來以後，再在大口岸的蛋廠重新裝置運出外國。在蛋廠中同樣製造各種皮，羽毛，鬃，翅子與羊毛。

中國除了牧畜業以外，有重大意義的——特別是在南方，因那裏有無數有意義的河流與運河——是漁業。在珠江流域，漁業與蠶業是並駕齊驅的兩種生產。農民把自己一半的土地挖成池塘，把水注入後以養魚，於是在這塊土地旁邊所形成的高地，就成為最好的土地，對於種桑是非常適宜的。冬季將池中的水排泄出去，所有的土渣與魚的排泄物就變為桑樹的最好肥料了，各種的廢物都可餵養魚類，如人們的排泄物及蠶虫的排泄物。第二年，農民又把那塊較高的土地改為池塘，而把池塘改做池岸。雖然漁業是這樣的微弱不全，但牠的生產與魚子的銷售，是大的富農和商人活動的目標。這種養魚業在江西省特別的發達。廣東的南海道，甚至有專門供給全國魚子的魚場。

【帝國主義的劫奪】 帝國主義對中國經濟，特別是對農村經濟，站在盜劫的地位。歐洲帝國主義者親自動手或者經過中國的中間人而侵入了全中國的每一角隅，絲毫不顧及到中國經濟的再生產，凡是它所能夠獲取利潤的東西，它都把牠收

買乾淨運輸到外洋了。帝國主義貪得無厭的活動，結果不斷的吸盡了中國農村經濟的精華而使農村經濟衰落了。比如帝國主義與中國布爾喬亞沆瀣盜般的斫伐各區域的森林——湖南，江西，福建，東三省——就是一個例證。還有，帝國主義在中國盜竊經濟的例證，就是收買並輸出中國的牧畜生產——皮子，毛，鬃，骨，肉與鷄蛋。內蒙古，新疆，湖北等地，完全是處在地主高利貸者的奴役之下，農民宰殺牲畜，完全是為的賣了皮，毛，肉，蹄，角後（輸出省外）來償還他們的債務。在1928年中國輸出的牛皮，差不多值二千萬關兩。這樣不但把耕牛與水牛完全屠宰了，使家畜中最好的畜種和野生動物也都絕滅了，而且整個的破壞了中國的農村經濟，世界上畜類最貧窮的是中國，但從中國輸出大量的牧畜生產品，這可說明帝國主義在中國的統治。

從中國出口的生產品，並不是正常的剩餘生產的輸出，而是在某幾種場合，利用拍賣大批不能繼續經營的財產的結果。這裏最好的一個例證，就是樟腦的採伐。樟腦是用強盜般的方法生產的——即把樟腦樹斫伐以後，把樹裏邊所含的樟腦和樟腦油一併熬煉出來輸出國外。日本人因為要在台灣島種植樟腦，於是就與中國訂立了強盜般的合同毀壞一切寶貴的樹木，同時它們在台灣強盜般的剝削工人的勞動力，是沒有關

心到保護樹木的再生產的。至於帝國主義所以需要樟腦，是因為樟腦可以做為無煙火藥的原素，同時可以用來製造電影膠片等。此外，應當指出的是，帝國主義由中國所輸出的豆餅、骨粉，大宗的小麥，棉子和其他的油子，是從土地中所榨取出來的養料豐富的物質，所以土地的精華一天天的喪失殆盡了。

自然，帝國主義強劫中國國民的財富，破壞他的基礎，它是不顧及到農村經濟的再生產的。所以帝國主義借給中國及束縛中國的借款，它的目的是在幫助這一派或那一派政治集團建築鐵路以便吸取原料，但絕對不是為了發展生產力。我們從來沒有看見那一種借款，是用來幫助或開鑿中國的灌溉河網的。輸入中國的機器不但是很微弱的，同時海關的統計數字已告訴我們，在輸入機器的這項標題之下，輸入中國的機器，主要的是設置工廠以及改造農村經濟原料的機器。人工化學肥料的輸入，在數量上是非常之少的，並且這一種肥料，也主要的用在富農和地主的烟草和甘蔗田中，用在中國南部的桑田中。

【傾銷，恐慌，食糧的入口】 帝國主義掌握着中國的大門，自然它是用一隻腳把大門踢開把它們的生產品儘量的輸入中國，同時拼命的在中國實行傾銷。中國幾種農村經濟的生產，帝國主義現在正在摧殘 或者已經摧殘了。比如靛青就是個榜

樣，中國的生產幾乎是破產了，然而從德國現在又輸入一半靛青。絲業在日本競爭的影響之下也根本破產了，日本輸入中國的人造絲，在一九三二年突然增加到一千三百五十萬元。在近幾年來，絲業的恐慌甚至達到這種地步，即有一部分的工廠是用日本殖民地輸入的生絲來製造織絲品。像這種命運，也和桐油生產的前途差不多，因為桐油的最大顧客是美國，但美國現在已有六十萬英畝種植着桐樹。

為滿足國內整個市場的需要，而廣佈着的五穀的生產，也因帝國主義利用糧食入口免稅的辦法阻礙着中國的生產，因此輸入的糧食，達到最高的程度。單就一九三二年說：入口的米有一萬萬普特，小麥六千萬普特，麵粉三千萬普特。入口的食糧，主要的是輸入通商口岸和沿海一帶的城市和區域中，此外也輸入最大的工業城市和城市的中心。帝國主義在免繳關稅的條件之下而輸入中國的食糧，就把歷史上專門在這些區域生產，而供給這些區域以食糧的農民破產了。在一九三三年，美國政府貸與中國的五千萬美元的棉麥借款，後來是減少到兩千萬美元了。這宗借款的目的是在減輕美國恐慌的尖銳化，但對於中國却是一個很重的負擔。帝國主義除輸入中國食糧以外，還有許多其他的農產品也輸入到中國。一九三二年，棉花一項的輸入，就有三十萬噸，即等於中國棉織工業所

需要的50%。輸入中國的烟草，在一九三二年也有四千萬美金。總計一九三一年輸入的米，小麥，麵粉和棉花，值三萬六千萬關兩，不但如此，它們還輸入許多海產，這些海產大部分是日本人在中國的領海強劫而來的，同時罐頭，酒，以及其他食品也輸入中國。

輸入中國各區域的食糧，有許多是由殖民地與半殖民地輸入的，這些殖民地半殖民地在世界帝國主義的影響之下，不但一部分農村經濟的基礎——食糧——已經破產了，而且在某些區域則又有一部分或許多部分的機械耕種犯着肥腫畸形的病症（食糧的輸入甚至有從古巴，荷屬印度，巴西來的）。

現在，中國每年消費世界市場上米的15%，糖的6%。輸入中國的小麥，自1913年至1930年差不多增高了三百倍。說到華北，它所以在豐收的時候輸入小麥，這並不是因為華北的小麥不足，而是因為中國農民所生產的小麥質量低劣，污黑不淨，所以麵粉公司用美國所入口的小麥製造麵粉，反比用本地的小麥製造麵粉利益還要多（多出麵粉13%以上），同時從一萬二千啓羅米突以外的美國輸入小麥，在運費方面也比中國內地各區運來的小麥（一千五——二千啓羅米突），便宜二倍。

帝國主義把中國捲入了世界資本主義經濟的範圍，而把

中國在世界農村經濟的恐慌中，週期的動搖以及世界資本主義經濟週期的工業恐慌中犧牲了。帝國主義企圖把它的恐慌重擔轉駕在殖民地和半殖民地的中國，而使中國的恐慌，因中國內部社會的關係，更加重了許多倍。在世界經濟恐慌的初兩年，大豆的價格如合成美金來計算，固然已經滲落了三倍，絲——四倍，同時在恐慌以來，因銀價暴落的牽繫，中國的通貨價格也暴落而破產了（在二倍以上）。

【農村經濟的分佈】 要了解中國農村經濟分佈的狀態以及各區分業的情形，需要注意到它整個的社會經濟以及地理條件的聯繫。中國可以分爲兩個很大的地帶。一部分是平原和河流區域，另一部分是山地與高原。在第一類型中，有許多很廣大的適宜於農村經濟的天然的肥沃區域，在第二類型農村經濟的區域，則與第一類型不同，是些零碎的孤離的區域。前者大部分是位於沿海的附近，而後者則是在中國的內地。而且在第一類型中又有許多優裕的（交通運輸）條件（河，湖，海），同時大河流域一帶還具有廣大的適於灌溉的土地，但是在第二類型中，交通運輸既非常不便，同時灌溉方面也是很片斷的。在第一類區域中，就歷史上說，帝國主義在經濟上早已深深的侵入，而促進世界市場對這個地方農村經濟的需要，帝國主義在這裏建設了鐵路，航行着汽船。但在第二類型的區域，

帝國主義的統治及其影響，雖然是間接的，但這些地方也受到不少的損害和痛苦。在第一類型的地帶，固然密佈着許許多大的都市與中國的工廠，需要農村經濟供給牠以原料和食糧，但是在第一類型大城市中，衰落的程度却也比發展的程度加倍的快，因為這裏的工業究竟不甚發展，而農村經濟必不可免的完全還是保存着自然的殘餘。這樣就用不着驚異，無論那一種類型中的農村經濟，都是有各種不同的趨勢了。（見一七九頁）

A——東三省

東三省雖然還濃厚的保存着糧食的經濟【註一】，但也非常尖銳的表現出東三省是適應着帝國主義和世界市場的需要而生產大豆的。在東三省的土地上所種植的大豆有四百二十萬千（即等於東三省耕地總面積的30——32%），換言之，大豆的種植比任何一種五穀都要多。從東三省出口的大豆和各種豆子，以及大豆的生產品【註二】，在一九二九年超過了二萬三千萬關兩。所以大豆這項產物，正如我們在上面所說過的，在中國的出口貨中，牠已代替茶絲的地位而佔第一位了。但是東三省還是其他農村經濟原料的倉庫，比如，從東三省還輸出許

【註一】這裏是指一般人民日常所消費的高粱，小麥等——譯者

【註二】按指豆餅，豆油——譯者

多價格低廉，養分不足的糧食到高麗（如高粱，小麥，玉蜀黍），高麗方面却又把它所出產的稻米輸出日本。同樣的，從東三省還出口豆餅，供日本的稻田做肥料，出口稻草供日本軍隊裏的馬做飼料，出口絲及其他許多農村經濟生產品，供日本工廠的需要。在東三省的西部，由通遼到熱河，還有很大的畜牧事業是在發展着。

最後，東三省還為本地的居民生產各種食糧，如高粱這種東西，一部分是供人做食料，另一部分是餵養牛馬和做高粱酒；此外還有小米子，小麥，甜菜，豌豆等等。在最近四十年以來，因北方人移到東三省的日漸增多（其中山東人最多）所以農民除了開闢並種植幾百萬畝的土地以外，他們還仍然像在故鄉一樣經營着絲業，於是使東三省南部成為很重大的絲業區域了。現在，日本計劃着用一切力量在東三省南部廣泛的種植棉花，它的目的是在用自己的原料鞏固它的紡織工業，雖然這只是一部分。

日本帝國主義在東三省所採用的農業政策（強迫農民栽種它所需要的樹木，並強迫他們把土地轉賣給日本和高麗的移民，苛捐雜稅，苛刑徵發，挑撥民族間的偽視心理），只有更加緊的惡化了農民的生活而引起了反日本的遊擊戰爭的高漲。

B——北方的農業區域

中國農村經濟的分佈

比例
 100 0 200 400 公里
 壹羅米突

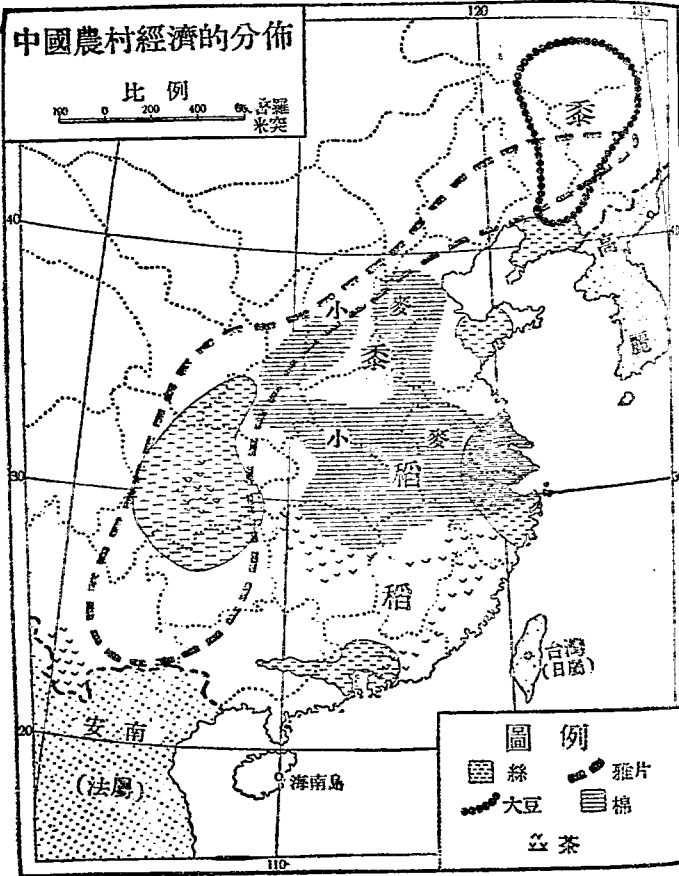

圖例

- 絲
- 大豆
- 茶
- 鴉片
- 棉

北方的農業區域，包括着河北，山東，河南 安徽北部和江蘇北部。在這個區域的人口是最稠密的，同時中國最大多數的鐵路也是匯聚在這個區域。北方農業區域，在自然地理上包括着各種類型的區域：如整個的中國大平原，淮河湖澤區域，以及安徽和河南的一部分山地。曾經有一個時候 這個區域在政治和經濟上，被中國的萬里長城把牠與蒙古分開了。萬里長城建築於二千年以前，雖然現在已破壞不堪 但還是保存着。長城連牠的支牆〔註一〕計算起來，他的長度有六千三百二十啓羅米突，在長城上接連不斷的有好幾萬個具有軍事意義的堡壘，和瞭望台。〔註二〕直至現在還有兩萬個保壘，一千三百啓羅米突連續不斷的城牆，這個在戰事的時候 還是可以拿來應用的。不過內蒙古殖民化以後，於是經過長城一帶已建築起很長的鐵路，同時拿現在與中世紀比較起來，因軍事技術的改變，長城早已失掉了牠本來的意義了。

中國的水田很少，而90—95%是旱田。農村經濟活動的時候是非常之短的（200天）。這個旱田區域，不完全是用河渠的水來灌溉植物，主要的是依靠雨水，其中有一部分是依靠井水的灌溉。這個區域的河流比中國其他各地的河流乾涸的多；河

〔註一〕 按指內長城和遼寧的柳堡——譯者

〔註二〕 即指長城上的烽火台——譯者

流的水很急，容易氾濫，每年要淹沒幾千人的生命和幾千的樹木。這個區域非常廣大，有時荒旱，有時水災，是中國饑民最多的地方。農村人口的移動，大大的引起了北方人的遷移，河北，山東，河南遷入東三省，而這個區域的南部(江北)，則有四十萬人是從江北移居到上海。這個區域與許多大的都市連接着通到海，同時又經過鐵路同世界的市場(上海，天津，青島)聯繫着。

在河北的農產商品是棉花，牠佔有重大的地位，在山東西部的平原，是棉花與花生；東部是烟草與土絲；在河南是棉花，烟草和芝蔴。棉花在河北的總收穫量平均為十二萬噸，正等於烏格特 Uganda 棉產的總量。山東每年出產五千萬普特花生，在花生的輸出方面，山東的花生在世界市場上的勁敵是印度。在河南的東部，除生產芝蔴以外，還出產很多的棉花，花生和大蔴。按這個區域殖民化的專門分業來講，牠正如同非洲的幾個區域一樣，是供給大不列顛帝國棉花與油子的主要原料地。除這些生產品以外，因為在中國大平原的人口非常稠密，所以還有從事深耕的食糧經濟。食糧當中最主要的生產是小麥，玉蜀黍，大豆，高粱與蔬菜。

C——長江流域

長江流域是一個最大的區域 牠有各種不同的分業。但這

裏可以指出幾個專門分業的區域。湖北——湖南(所謂湘鄂區域)平原一天天的變為產棉區域了。在漢口與長沙有很大的英國的淨棉廠，軋壓廠與中國的紡織廠。湖北的另外一種專門生產是榨油，主要的是芝麻油與蔴油。最大的一種生產是米，一部分輸出國外，一部分供本國各地的消費。【註一】在比較下游的長江流域，還有兩個農村經濟的區域：是出米的鄱陽盆地與蕪湖區域(蕪湖還是輸出蔴油的一個中心)。在十九世紀中葉，長江流域主要的是輸出茶絲，價值高貴的瓷器，漆物。自從敷設鐵路與輪船運輸發達以來，像米，芝麻和棉花的輸出，就大大的增長到幾十萬噸。我們在上面說過 這個平原四面八方都是環繞着山脈和邱陵——在洞庭和鄱陽湖湖北和浙江的四方，所有的山地都是栽種着主要供給中國市場和世界市場的無數的茶樹，同時在這個區域，是中國建築木材生長最多的地方。

D——長江三角洲

長江三角洲是專門出產絲和棉的地方，這個區域的棉產所以廣泛的發展起來，是密切的與不久以前世界市場的需要，和這個區域最近三十餘年來中外棉織工業的發展有關係的。江北這一個地方的廣大的耕地，是被中國幾個大的公司

【註一】兩湖熟，天下足，正是指湖南湖北的米來說的——譯者

【註一】都收買後，種植棉花了。此外，這個區域還是中國最重要的產絲區域。

在沿海一帶，米是食糧當中最有意義的，但近來被小麥擠到第二位了，因為種植小麥用不着很多的水，而同時種植小麥的田地，還可改種棉花。再則，從外國輸入小麥來救濟饑民並供給農民麥種，於是更加促進農民放棄稻田而種植小麥。灌溉的田地，在機械用品落後的環境之下，更加荒廢了，旱田的生產，更加沒有了保證。所以，在近幾年中，長江流域慘酷的忍受着荒歉和饑餓的痛苦。

E——珠江三角洲

珠江三角洲是中國單獨種植一種植物的最明顯的一個例子。在順德縣有70%的耕地是種植着桐樹，其他30%不宜於種植的耕地（山地），或則生長着樹木，或則是池塘，而只有一部分是種植着稻與蔬菜。在順德的鄰縣中山，50%的土地種着桐樹，其他一半以上的土地是種植着養蠶所需要的桑和附近幾個中心城市——廣州，香港，澳門所需要的米。在珠江三角洲這一切整個的地方，有一千二百八十平方啓羅米突是種着桐，同時這個很小的區域（長為三二啓羅米突，寬為四十啓羅米突的土地），只不過佔廣東省全面積的二百分之一（廣東的

【註一】 按指張季直等所組織的公司——譯者

面積等於二六五平方啓羅米突)，但却生產着世界絲產的最大部分，牠的產量達到一千三百三十萬英磅，牠的價值達到一萬三千三百萬美元。這裏，桐樹簡直把稻田完全壓倒了，所以三角洲的居民都是依靠入口的米來生存。這裏我們應當注意到在經濟方面，恐慌對牠有特別的影響：甚至世界市場上的價格有小小的波動，也可影響到牠。我們可以想到 當絲價在世界市場上跌落，或米價在世界市場上上騰的時候，農民的生活是怎樣的啊。

F——中國內地

假使河川平原之地和近海的區域，是中國最主要的分業區域，那麼其他各地就是非常不劃一的了。在中國內地種植區域的分業，以及牠所出產的商品，主要的是爲了滿足內地的市場。比如，四川出產很多的茶葉，並不是爲了運輸到上海和長江流域，而是消費在四川本地的市場和西藏。高斯諾：四川出口到西藏的茶葉，每年計四千萬磅。雲南的茶葉（普洱，思茅）同樣也是爲了本地的市場或出口到緬甸。確實的，在中國許多省縣中，爲國內市場的需要生產着茶，大蔴，烟草和棉花。山西的棉花——在中國是最好的——只有一部分可運到上海的市場，因爲牠的質量最好，所以在中國的西北各省，都就近用晉棉紡紗或織布了。這個地方因爲僻處西北，外面的人很少來，

同時又沒有絲毫的交通工具，經濟上一般的又非常落後，所以毫無疑義的，帝國主義與中國現在發展起來的工業資本，是不能夠像河川平原之地那樣，直接的加以多大的統治。但這並不是說，帝國主義和世界市場的影響使這個區域所感到的苦處，比河川平原之地少些。

因中國各地發展的不平衡，帝國主義與封建殘餘的壓迫是大不相同的，苛捐雜稅與超出經濟範圍的壓迫，在內地比所謂發展的區域還要厲害。中國內部在目前這種社會環境之下，凡是在地理上沒有機械的運輸工具的，一般的經濟都是落後的，並不能生產大批的出口貨像棉花，絲和大豆這樣，供國內市場和世界市場的需要。但是在這個區域（指內地——譯者），也被強迫着大量的生產着幾種有價值的生產品，同時也被貪婪的榨取着自然的農村經濟的富源。這些寶貴的產物當中：應當指出的是烟草，大蔴，蔴，絲，鴉片。在廣西的南寧與龍州附近，有許多種植園是屬於軍閥的，在這些種植園中種植着桐油樹和肉桂等等。爲要從遠方輸出大批的皮，鬃，羊毛與皮革，於是在偏僻的地方就強盜般的屠殺了許多牲畜，斫伐了森林。樟腦，藥材以及許多香料樹。

G—中國的邊區

新疆 農村經濟，首先是生產食糧——小麥，玉蜀黍，米

和水菓 同時也生產棉花、烟草和絲。其中一部分是輸出外國，一部分是由新疆的手工業者和家庭工業製造為各種用品。同樣的，牧畜業也有普遍的發展，如羊，馬，牛，驢和駱駝。

內蒙古是中國最大的牧畜區域。日本帝國主義所以想併吞內蒙，是為了把內蒙當做他榨取牧畜生產——肉，羊毛，皮，油——品最大的源泉。這個區域早已與世界市場緊緊的聯繫着，中國大部分的羊毛即出產在這個地方。

四川各種生產品都有，上而自絲，大蔴和茶，下而至小麥，高粱，蠶豆和大豆，凡是中國各地出產的，四川都可生產。四川與各地各省都有密切的聯繫，同時牠與內部各省的交換（商業）也很發達。不過與中國的幾個主要中心城市以及位於主要農村經濟地帶的世界市場【註一】的聯繫，却很薄弱。在雲南，貴州和廣西西部的農村經濟，還是保持着閉關自守的性質。雲南的邊區，有幾縣是專門為法屬安南生產糧食、蔬菜和水菓的區域，所以有鐵路（即指滇越鐵路——譯者）橫貫這些縣份之間，把牠們聯絡在一起了。再則，雲南在地形上有很高的山區，所以農業分佈各不相同：在平原是種植着稻與甘蔗，而在平均高度距海二啓羅米突的地方，則種植着小麥，蔬菜；在最高的地方（三啓羅米突以上）是蕎麥，玉蜀黍和蕎麥。同

【註一】按指上海，廣州等——譯者

時，由四川的亞爾卑士草原一直到這裏，牧畜業也有很大的意義，

在沿海各省的一部分——福建，廣東，浙江的南部——是專門種植着許多供國內市場和海外華僑（印度支那）需要的農產物，如甘蔗和水菓。

II — 總結

中國農村經濟的分佈狀態，可以指出下面一般的趨勢。帝國主義和中外的工業所極積需要的是沿海各省，河川之地與鐵路區域。這些地方所生產的棉花，絲，大豆，茶，油料，烟草和雞蛋是最多而最主要的。反之這裏所消費的糧食，主要是由外國輸入。

這樣，就更加使這些區域 不僅受着各帝國主義直接的影響，並且也受着中國布爾喬亞的直接影響，因為中國的布爾喬亞是集中在帝國主義影響最大的區域，是爲了自己的工商業的需要而支配這個區域的原料。外國的資本也吧，中國的布爾喬亞也吧，爲了達到這個目的，利用着種種手段來活動——直接的強制，市場的活動 操縱價格，最後，還有農業的和教會的機關協力活動。中國和外國的（替帝國主義和民族布爾喬亞）選種機關（選擇植物種籽——譯者），教會和學校，都專門對農民有系統的做宣傳工作，或則分給人民以棉

種，或則分給他們以蠶種，花生種籽和大豆種籽等等。

帝國主義農村經濟政策的宣傳家，直接的是與外國的銀行，中國商人，高利貸者，買辦 農業家和教員聯繫着的。在中國簡直沒有單獨種植一種農產物的專門的區域〔註一〕，與機械生產品同時並存的，到處都還保存着食糧的經濟，同時與市場並存的，到處還有純自給的性質。在華中與華南，每年可收穫兩次：一季收成很好（水田），是爲地主和市場生產的；下一季所收穫的是次等的農產物——即冬田，是爲了農民個人的消費。只有比較很少的土地上，是專門生產供給國內市場的商品的。

中國內地的自然經濟的殘餘 是很有力的，但帝國主義和中國的資本也強盜般的劫奪着各種植物的原料和牧畜的原料（森林，牲畜，皮毛，皮革，羊毛）。這裏普通播種着最耗費土地的特種的生產品，如鴉片，烟草與纖維植物。

〔註一〕 即 Division of labour, (勞働分工)——譯者

第四章 工業及工業的分佈

十二 重 工 業

【製鐵工業】 冶鐵事業，差不多在中國各地都有。歷史上採鐵和鑄鐵的中心是在山西，浙江和湖南。同時就是到現在，手工業的鑄鐵生產也遍佈中國。用手工業的方法在小作坊中所出產的鐵每年有五十萬噸。在現代式的大鑄鐵廠中所出產

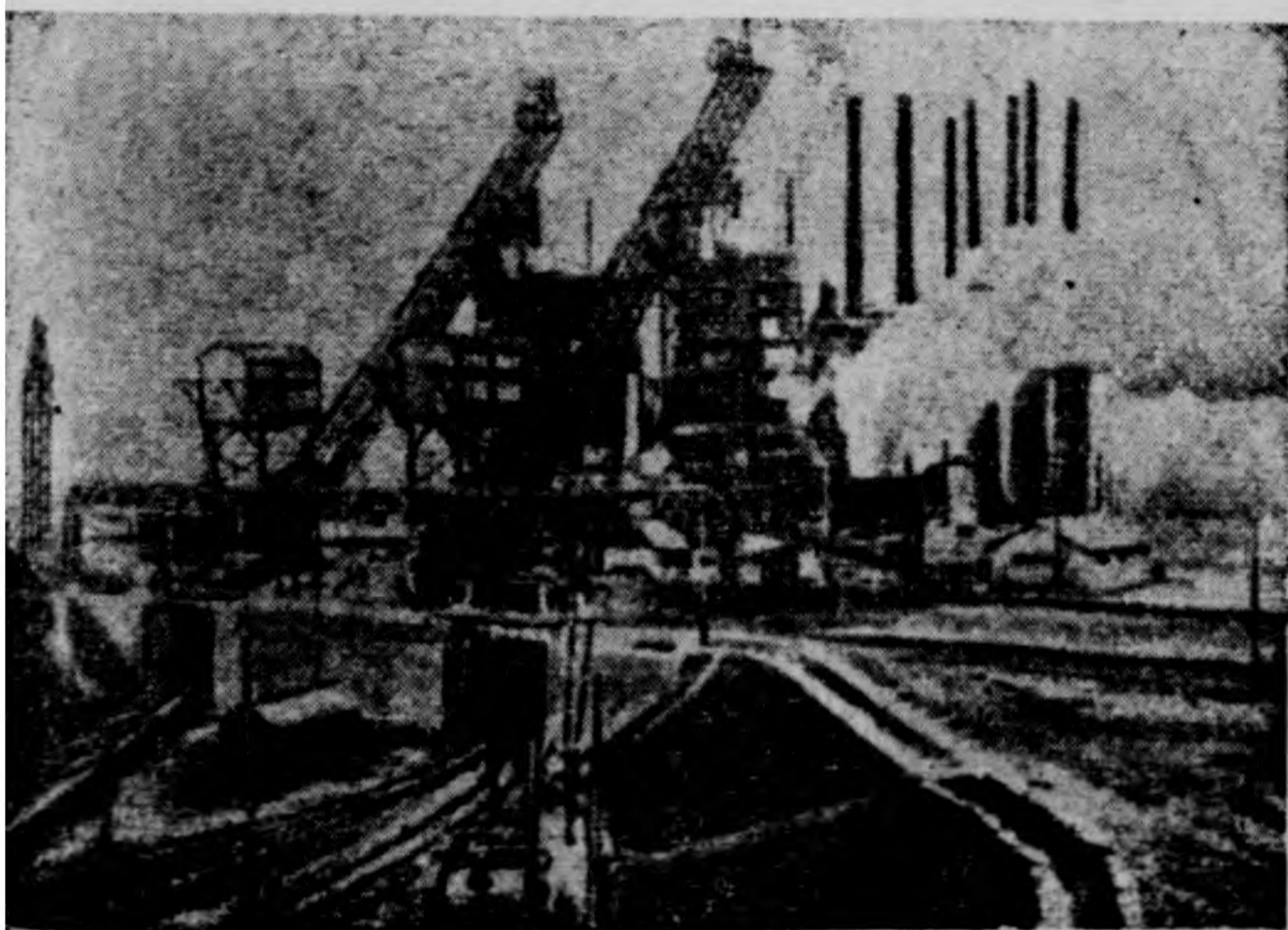

東三省的鞍山鐵廠

的鐵，在一九三一年約計有二百萬噸，比手工業所製造的多四倍。大的鑄鐵廠是分佈在下面所說的三個區域：(1)南滿洲——鞍山鐵廠出產八十一萬七千噸，本溪湖鐵廠出產一十四萬六千噸；(2)湖北南部——大冶鐵廠有四十二萬五千噸，象鼻冢有八萬三千噸；(3)安徽南部——當塗的產額為一十三萬五千噸，繁昌的產額為二十六萬四千噸。這些大規模的鐵廠，差不多都在日本資本的操縱之下。東三省的鐵礦都屬於日本，所有的生產品，都是在東三省日本的鐵廠鑄煉以後而成的。有一部分生鐵，是日本人在東三省用了，有一部分是運入日本本國了。至於湖北與安徽兩處的鐵礦，因為牠在財政上是依賴着日本資本的，所以這兩處所生產的鐵也都直接的輸出到日本。在湖北和安徽的長江沿岸，日本人有它自己的堆棧，日本人從這裏把鐵礦裝在日本的船上輸出到日本。自從日本佔領東三省以後，東三省的鐵產比從前是大大的發展起來了。在一九三四年，從中國出口運到日本的鐵(東三省不在內)有八十五萬五千噸，其中大約有55%是經過安徽的蕪湖運到日本的，同時大約有45%是經過漢口運到日本的。

【黑色金屬工業】 中國的煤雖然很豐富，但鐵也不缺乏，然而中國却沒有大規模的鑄煉工廠。全中國只有九個工廠，有十七個鑄爐，每年的產量按理應為一百一十萬噸，但是大一點的

工廠却屬於兩個大的公司：漢冶萍公司與南滿鐵路株式會社。漢冶萍公司在漢陽有四個鎔爐，最高的生產力為二十三萬噸，另外有兩個鎔爐在大冶，每年的生產力為二十八萬噸。可是這個公司在經濟上是依靠日本的資本的，日本已命令把這個工廠停工有十多年了。

南滿鐵路株式會社在鞍山有一個工廠，鎔爐兩座，產量有三十六萬噸。此外，日本在本溪湖還有一個工廠，四個鎔爐，產量是一十一萬五千噸。這些工廠，日本人現在加緊的擴張，企圖每年所產的鐵要達到一百萬噸。有幾個小的鎔爐是屬於中國的資本（漢口有一個；產量為三萬六千噸，北平一個，產量九萬噸；上海兩個，產量一萬六千噸），但現在牠們沒有完全開工。所有的工業，現在只能利用牠的動能的 $\frac{1}{4}$ 到 $\frac{1}{3}$ 。中國的煉鋼廠，全中國只有幾個馬耳丁爐，而且也在停工（漢陽七個，每個產三十噸；上海兩個，每個產十五噸，同時在許多工廠和兵工廠，還附屬有小的馬耳丁爐和電爐）的狀態中，至於薄金版，中國從來是不生產的。

在許多區域本來是有充分的可能製造鋼鐵的，但是沒有鋼鐵工廠。據中國的地質學家丁文江氏的意見，河北北部有充分的可能發展鋼鐵業，但是北平附近龍烟的鎔爐尚未造成，而河北西北部的煤也從未開採，所以不能從事煉鋼。長江南岸，

(由漢口到南京的沿江一帶 主要的是在安慶)有很大的鐵層，但現在還沒有到計劃設立鋼鐵工廠的時代。最後在山西東部太行山的山側，有很豐富的煤鐵，就像現在那種最好的煤和鐵一般，但是仍然還是利用幾百年來的手工業方式，沒有大的鋼鐵廠。同樣的，在中國其他各地也是如此（湖南的平江，雲南北部），雖然有許多天然的富源，然在中國現存的社會條件之下，金屬製造並沒有脫出了手工業的階段，中國遍地都有小的與最小的手工工業，鍛好了的鐵有一十八萬噸，大部分都是供家庭的需要：如犁，土槍，火爐，器具，刀子，和釘子。平定（山西）的手工工業，是山西的中部到邊界的地方佔有勢力的。各個城市所需要的五金，主要的都是從外國輸入（每年五十萬噸至六十萬噸）。五金的需要是非常之少的，這正是半殖民地國家特有的現象——每年每人 1.5 啓羅格蘭姆；即是說等於日本每人所消費的 $\frac{1}{10}$ ，德國的 1%。

【石炭工業】 我們在前幾章說過，中國是儲煤最富的國家之一，但石炭工業却沒有什麼發展，中國只有兩個大的煤礦公司，但是二者都還是屬於外國資本所有。第一個是日本的撫順煤礦——在遼寧省——，每年能產煤六百萬至七百萬噸。煤礦工人大約有六萬。撫順的煤層很接近地面，大部分的煤是在露天裏掘出來的，所以它是世界上最大的煤礦之一。第二個煤

礦就是開灤煤礦——在河北的北部——每年生產五百萬噸，是英國的公司。開灤煤礦公司有自己的海口秦皇島，同時從礦山到海口還建築有自己的鐵路和自己的煤船 Bunker。

再則，中國各地還散佈着許多中等的煤礦，每年的生產大約在五十萬噸至一百萬噸之間，其中最大的是南滿的本溪湖煤礦，可以供給鞍山工廠許多焦炭；在湖南有萍鄉煤礦，可以供給漢冶萍公司石炭與焦炭，本溪湖煤礦是日本的資本家的，萍鄉煤礦在經濟上是靠日本資本幫助的。在1931年，萍鄉煤礦只能生產一十六萬噸，鑄製焦炭的爐台固然停工，舶來的貴重的機器也停放着沒有應用，一切的工作只是用手來生產。本溪湖煤礦的生產，在一九三一年約計為六十萬噸。其他兩個中等的企業是在山東——博山縣北的淄川煤礦，與嶧縣的中興煤礦，——其中淄川煤礦公司【註一】屬於日本的資本。

在平漢鐵路沿綫一帶的河北，河南與山西，還有幾個煤礦：(1)河南的英國福公司，工人有一萬；(2)臨城礦務局；(3)井陘礦務局；(4)六河溝煤礦公司；山西平定的保晉公司——這幾個公司最高的生產量到五百萬噸。

除以上所說的煤礦公司以外，中國各地還有能生產幾百萬噸煤的小公司，這些都是土法生產的，大部分是直接從礦

【註一】按指晉大公司——譯者

近地面的煤層中挖出來的。總計中國各（大小煤礦都在內）煤礦的總生產額為二千五百萬——三千萬噸，其中有三分之一的煤是用土法開採的。這些中小煤礦公司的煤，一部分是供本地的工業和輪船運輸的需要，一部分是供給舊式的煉鐵廠或供給人民做燃料，在一九三四年，從中國（東三省不在內）輸出到日本的煤在五十萬噸以上。

【中國的動力工業】 中國的動力工業，同五金工業燃料工業是一樣的情形。全國電站的總發電量，在一九三〇年，七百二十四個動力的生產為八十三萬五千啓羅瓦特。但這個小小的數目字，還是把各工廠自己附設的電站一併計算在內的。在社會公共事業方面的電廠，有五百七十五動力，電力是五百二十七啓羅瓦特，所發的電量，每年將近二萬萬啓羅瓦特小時。大部分電廠所發的電力是供給城市日常生活上的需要，（電燈以及夏季的電扇）這些都是規模很小的一種電廠，總數在三百個以上，每個電廠的發電動能在一百啓羅瓦特以下。這裏，只有兩個電廠比較大些，除了供給城市日常生活的應用之外，還供給各工廠以電力。這樣的發電廠一是在上海【註一】，一是在

【註一】 按指上海公共租界楊樹浦發電廠——譯者

【註二】 即指威靈頓電廠，該廠設有三千二百啓羅瓦特汽輪發電機三座，七千五百啓羅瓦特發電機一座，售電度數，現為二百五十萬五千，是國民政府所經營的最大的發電廠——譯者

江蘇常州附近戚墅堰【註二】不過只有上海的發電廠可說是動能最大的電廠，牠所發的電量爲一十八萬一千啓羅瓦特，可惜大部分的資本又是美國人的。

中國電氣事業中的投資，由75%至80%是帝國主義的資本。差不多所有的發電廠，都是用煤來磨電，用水力發電的只有幾個小的電廠，牠們的電力總量不上二千啓羅瓦特。

中國電力生產水準的低落，可以由每個人所消費的電量來證明，中國每人每年只消費4.5啓羅瓦特小時，德國在經濟恐慌前，每人每年消費490啓羅瓦特小時。因此佔人口主要部分的農民還是點柴油燈，在各地方很富裕的人們，也因沒有電燈，只好點煤汽燈和煤油燈。在中國，一般的還沒有大的瓦斯工廠，這是工業發展較落後的國家所特有的現象。工資的低落，阻礙了發電機在工廠和作坊當中普遍的應用，因爲僱用若干的勞動力，比利用電力還要低廉。特別明顯的是，除了上海的發電廠以外，全國各地甚至沒有一個電廠用機械來裝煤，——由大輪船上運到工廠的熔爐，也都是用人們背着卸貨的。

電氣事業本可以普遍的用在灌溉方面（利用輕便的抽水機），但是在實際上，應用的也只有江蘇和福建的幾個地方。

中國最有意義的電廠是在長江三角洲：在上海——一十八萬一千啓羅瓦特發電量的電廠有一個；一萬到兩萬啓羅瓦

特的電廠有幾個；全上海的發電總量爲二十二萬啓羅瓦特。在杭州有一萬八千啓羅瓦特；此外在蘇州，天津，香港，九龍；開平有二萬二千五百啓羅瓦特。東三省的撫順，兩個電廠的總電力是八萬啓羅瓦特，專門供給鞍山，瀋陽，遼陽，鐵嶺，楊伯堡和其他城市以燈火和動力；此外在哈爾濱大連（二萬三千啓羅瓦特）也有發電廠。

【石油】 中國雖有幾個區域儲藏着石油，但是中國還不配稱爲一個有石油工業的國家。在四川的自流井一帶，因爲鹽與石油瓦斯就是混在一起的，因此幾百年以來，就是利用這種自然的鹽油瓦斯混合體油融製食鹽的。考察過四川的人們敘述道，用竹管把瓦斯抽到鹽鍋後，再用火融製食鹽。大的鹽井，已經有三百多年是不斷的能夠取鹽的。有時鹽和石油就在一個井裏，但鹽的價錢比較貴，所以假使一個自流井的石油超過鹽質的 $\frac{1}{3}$ ，人們就把這個自流井封閉了。新疆省的鹽泉是由佛爾根Fergana起，一直由天山經過阿克蘇達到庫車。新疆的石油採掘權和廣大的油層是操在中國人的手中，用原始的土法來開採。美國洛克佛洛石油托辣斯在一九一三——一九一五年，在陝西省已調查過石油的儲量，但是沒有從事開採。在陝西的北部（延長）有幾個規模狹小的公司已在開發石油。

按現代技術的水準，從石炭和灼熱的頁岩中還可取出石

油。日本人在中國就用南滿的熱頁岩開採石油，現在，這樣的工廠已經在撫順設立起來了。石油的原料就是由（埋藏在撫順煤礦）地層中湧現出來的頁岩。這個工廠最初開始的時候，牠的生產能率一年就是五萬噸，這還是沒有把許多副產物計算在內。此外，含有石油的頁岩，在熱河省也有。

中國所消費的石油品類：如燈油 燃料和動力油〔註一〕，主要的都是輸入品，單就一九二八年來說，輸入中國的煤油有一萬一千萬立特爾，汽油九千萬立特爾，油汙燃料二十萬立特爾。

【其他的金屬與鑛物】 中國各省都產金，但在數量上是很少的。幾百年以前，中國的淘金者已在長江上游的急湍中淘取金屑，所以很有名的長江上游就叫做金沙江，即“河裏有金沙的意思”。規模比較大一點的產金區域，是在西伯利亞與蒙古交界的黑龍江中。在嫩江和大黑河附近的金鑛局，有好幾千採金的工人。銀的生產，一般的說，中國是很少的。中國雖然以銀為基本的貨幣，但這種金屬却是由外國輸入的。

中國認為介於貴金屬與有色金屬之間而佔第三位的銅，它的出產也是非常之少的。中國的銅產，主要的是在西南幾省，銅的用處在幾千年來，是鑄造銅錢和藝術工業的需要。但

【註一】 包括汽油煤油等——譯者

是容易開採的銅層Copper Layer已經枯竭，同時因為技術的落後與木炭的缺乏（毀滅森林的結果），今後的發展是絕望了。銅是出產在雲南北部的東川（會澤縣）和四川成都的北部。

有色金屬當中，中國有三種金屬是非常豐富的：錫，鎢，銻。這三種東西在現代工業上佔着很重要的地位：錫是用在航空，汽車和罐頭工業方面；鎢是用在電氣事業上；銻用在印刷工業方面，此外這三種金屬還是軍事工業上的必需品。在中國南部各省到處都可以看到錫，不過90%的錫是由雲南簡舊的鑛山中開發出來以後而製造成的。錫的產量每年由六千噸到一萬噸，約佔世界產額的6%。銻的出產地，主要的是在湖南。中國是世界上銻的主要供給者。佔世界生產75%的銻鑛，差不多都是從湖南採挖的，其他幾個省份——最主要的是在廣東與江西交界的地方也出產銻，長沙煉銻工廠所出產的銻是輸出外洋的。

同樣的，中國還供給世界市場以70%的鎢鑛，這些鎢鑛的出產地主要的是在江西，同時在廣東與湖南也有，不過都是從小的鎢鑛中開採而用土法製造吧了。

至於其他的金屬與鑛產，這裏應當指出的是合金屬：湖南的水口山——鉛與鋅；湖南的湘潭，廣西的桂平，武宣，廣東的欽縣，防城——錳；湖南南部——鋁；以及貴州用土法

所採的汞。水銀是家庭手工業製造錫箔，硃沙，鏡子和印泥的。貪婪的採挖中國所蘊藏的稀有的金屬，以及沒命的開掘這幾個區域農村經濟所生產的寶貴的輸出品：如樟腦，大茴，漆和桂皮，都已達到某種程度了。

最後，食鹽的開採在中國佔有很重大的地位。在中國所有的非金屬中，鹽的採冶量佔第一位，每年有三百六十萬噸。單就鹽稅一項而論，一九三三年鹽務署的收入竟達於一萬七千萬元。在中國現在這種複雜的局面之下，鹽的儲蓄對於經濟和社會關係方面，同十六到十七世紀俄羅斯斯特洛干諾威時代一樣，有很大的作用。在內蒙古，人們是用土法從湖澤當中取鹽的。

【機械工業】 中國的機械工業還在非常低的水準之上。全國幾乎沒有一個生產工具的大企業，這是說明工業落後的最好的例證。一切企業工廠和交通運輸所需要的機器，差不多都是從外國入口的。機器的輸入，在一九三二年，它的值價等於一千一百萬美元，平均每人每年只消費二分五釐。這裏，因為中國主要的是輕工業發展，所以入口的機器當中，百分比最大的是紡織機械，其次就是蒸氣機關和電汽動力。很明顯的，農村經濟機械的入口也是很微弱的，所以農村經濟在技術方面沒有絲毫的改進。至於中國人自己則是沒有生產農業機

械的工廠和企業的。不過也有一個例外，就是在長江三角洲和中國沿海各省之地，分佈着一些很小的抽水機。其次，大部分的輸入品，是捲烟廠，釀酒廠和印刷工廠所需用的機器。在中國所有的機器工廠，大部分是小工廠，只不過製造些手織機，編織機，印刷機，染漆機，小的馬達，軋棉機和疏毛機。

這種工業生產的中心是上海。

【交通運輸機器工業】 中國舖設鐵路的一切材料，主要的是由外洋入口：鐵軌，機頭，車廂，甚至枕木。曾經有一個時候，中國的資本和外國的資本，都想在中國來製造。一八九九年建設平漢鐵路時平漢鐵路的鐵軌是在漢陽製造的，但是到現在，無論是中國的運輸工業，抑或重工業，整個的是破產了。漢陽的鐵軌工廠已經陳腐的不能應用，多少年來早已停止工作了。中國人自己開工建設的造船廠，是在大連附近的三河口，但現在是屬於日本的南滿鐵路株式會社。此外，還有瀋陽附近的車輛製造修理所（即前東北大學的機械廠）。

有重大意義的工業普羅列塔利亞的中心，是各個鐵路的鐵廠【註一】，所有這些鐵路工廠都是集中在華北。平漢鐵路的鐵廠是在長辛店，北寧鐵路——唐山，平綏鐵路——南口，三者都聚集在北平的附近。津浦鐵路的總廠是在濟南，有工人

【註一】 如奧滋大廠，唐山鐵廠是——譯者

五萬；南滿鐵路在大連的三河口；中東鐵路在哈爾濱；津浦鐵路南段的鐵廠在南京附近的浦鎮，粵漢鐵路在武昌，膠濟鐵路在青島，隴海鐵路在洛陽和徐州。

在中國的幾個港口都有造船廠。在上海有四個最大的船塢，其中兩個屬於英國人〔註一〕，一個有法國的資本參加，一個是在外人管理之下的中國船廠。〔註二〕後者在一九一八年，替美國政府還建築過排水一萬噸的兵艦一艘。此外，在香港（英人的）和大連（日人的）還有很大的船塢。

汽車工業和航空工業，除了有幾個很大的零件裝配工廠以外，中國沒有真正的汽車工業和航空工業。

【兵工廠】現在我們來分析中國人所常說的兵工廠吧。在名義上兵工廠是國有的，但實際上都是各派軍人的私有物。在中國最大的兵工廠，是張作霖自己建設的瀋陽兵工廠，不過現在已被日本人改造了。瀋陽兵工廠的資本有兩萬萬元。還有一個兵工廠，就是南京國民政府管轄下的漢陽兵工廠，牠在設備上也是很大的，不過現在是在頹廢狀態中。有五千工人的兵工廠，是山西太原的兵工廠，這是山西軍閥在軍事上最有力的靠山。至於小的兵工廠，中國各省都有，不過這些工廠在設

【註一】即指瑞澄造船廠和耶松船塢——譯者

【註二】即指上海高昌廟海軍部江南造船所——譯者

備方面已經很老了，所以大部分只能製造些火藥，子彈，和迫擊炮。再則，中國因連年的內戰，所以在軍閥戰事的時期，許多工廠和機器廠如：布廠，縫衣廠，皮革廠，鞋廠，都在某程度上，要臨時改變為兵工廠的。

屬於兵工廠一類的企業還有各地的造幣廠，造幣廠同兵工廠一樣，都是握在各省當局和軍人的手裏，當然啦，這也是私人的工廠。這些造幣廠，大部分除鑄造貨幣以外，還印造紙幣。這裏有一個最大而完全機械化的造幣工廠，是上海近年間所建立起來的中央造幣廠。

十三 輕 工 業

【棉織工業】 在重工業整個的停滯與部分的破壞的基礎之上，輕工業也只能在剝削家庭工業與手工業的條件下而發展。輕工業當中最發達的是紡織工業，紡織工業中主要的又是紡紗。織布工廠，雖在近年來按每一人口所需要的，每年當中平均能織1,5—2米突，但在某程度上還是不十分發達。中國有123家紗廠，工人有三十萬，紗錠有四百五十萬，布機有四萬二千五百架。紗廠當中，有四十二家是日本的，英國的有三家。日本的紡織工廠，雖在名義上有紗錠二百二十四萬五千，即佔總數的45%，布機一萬八千五百架，佔總數的45%；但日本的紡織廠在中國的棉織工業方面，是佔着統治地位的。因為日本的工廠資本最雄厚，設備也最完美，同時還有日本最大的銀行在金融上來幫助牠，所以牠在收買原料和運輸方面，都佔很大的優勢，能夠生產出最細緻最優等的棉紗。除此以外，因為借款和訂立了其他合同的關係，有一部分中國的工業，也

受着日本人的箝制。比如天津有（三十二萬八千紗錠）六家紡織工廠，就是名義上屬中國人，而實際上完全屬於日本資本的。英國的三家【註一】紡織工廠，都在上海，是屬於英國殖民地的獨佔托辣斯怡和紡織公司所有。

紗廠分佈的狀態是這樣：中國最大的紡織業中心是上海，有紗廠六十一家，紗錠二百三十萬。其次，有幾個紡織工廠是在上海附近的幾個城市：如吳淞，無錫，南通，常州等，計有紗廠二十一家，紗錠四十五萬。這樣密佈在上海和長江流域附近各城市的紗廠，於是就形成了所謂中國的蘭開夏。另外有三個紡織業的中心，是在河北的天津，山東的青島和湖北的漢口，每個區域的紗錠約計三十萬。上海又是一個機械織布工業和染色工業最大的中心，總計布機有一萬七千架。在一九三四年 中國紡織工廠的紗錠，達到了五百萬隻以上。（見二〇五頁）

【絲織工業與毛織工業】 最發達的工業，是機械絲織工業；或者更確實的說是繅絲工廠的半製成品（生絲）。這種生絲，一部分是出口到外洋，供外國資本主義國家工廠的需要，另一部分是在中國的工廠加工製造——主要的是在國內手工業的作

【註一】 即怡和紡織公司的三廠：怡和紗廠，公益紗廠，楊樹浦紗廠，一譯者

坊當中。縲絲工廠在機械設備方面，是非常簡單的，所用的

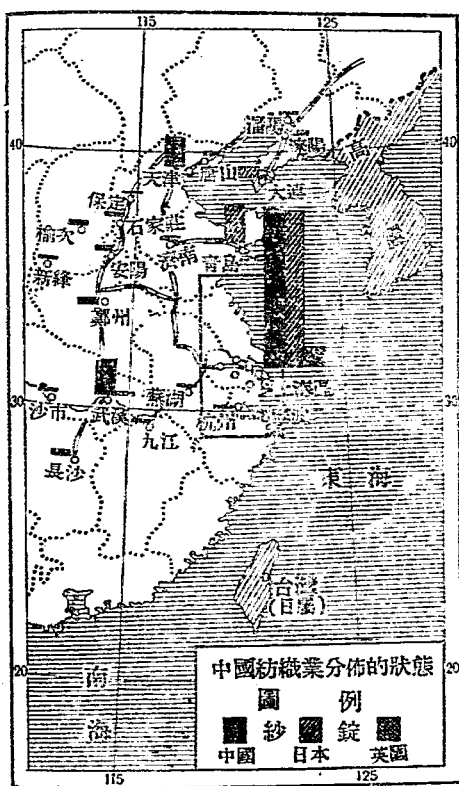

械機都是在中國生產的。這種工廠中的投資很少，與其他各種部門的工業和大工廠迥不相同，大部分的工人是婦女和小孩。縲絲工業是散佈在絲業中心的附近，其中最主要的中心是在長江三角洲的無錫，有四十九家縲絲廠【註一】；上海：有一百六十家縲

絲廠【註二】；杭州有二十八家【註三】。第二個中心是在珠江三角洲，共有一百四十六家；第三個中心是在四川重慶和江津一帶；第四個中心是在山東的周村，煙台；和東三省的安東。

從中國出口到外洋的生絲，有80%是機械的繅絲品。在一九二九年，這種機械的繅絲品，由上海輸出了44%，廣東37%，四川14%，山東和東三省5%。至於中國的織綢工業，主要的現在還是在手工工業的階段，不過在幾個大的城市當中，現在也有機械的織綢廠，計上海有五十一家，此外在南京，蘇州，杭州都有。總計在幾個繅絲工業的中心當中，工人有一十五萬；在機械綢織廠中有二萬五千。繅絲工業完全被世界市場所左右，歷年的經濟恐慌，對中國的絲業有一個很嚴重的打擊，特別是日本絲的競爭對中國打擊更大，因為世界人造絲的生產一天天的在激增，同時中國農村經濟一般的又受着恐慌和苛捐雜稅之苦。

從前有一個時候，因日本大批的收買蠶繭，把江蘇省大部分的蠶繭運到外國去了，所以上海和無錫的一部分繅絲廠因原料的缺乏而不得不停工。近年日本人又在青島，蘇州，漢口以及其他的城市開設了許多絲織廠，於是中國固有的工業部門是日本化了。

中國的毛織工業，只是近年來才發展起來。但與棉織工業

【註一】據申報民國二十四年年鑑，實際只有四十二家開工——譯者

【註二】一二八之役被燬；及近年關閉者不少，現在已不及百家，實際開工者，只三十七家——譯者

【註三】杭州實際開工者只七家，全浙江也不過二十四家——譯者

和絲織工業相類似的毛織工業，在第一階段的發展並不是製造毛紗而是製造第二個階段所製造的毛織品。因此中國輸出羊毛，而輸入了許多毛紗和絨綫。還有，中國的毛織生產品不是用來製造呢絨，而是用來織各種用品。（結毛衣，手套，帽子等等——譯者）機械編織的中心，是在上海與香港對岸的九龍，更小的工廠是在廣州，瀋陽和哈爾濱。這種編織工業所需要的毛紗，主要的是從英國和德國入口，其輸入的總數在一九二九年是一千三百萬磅。

【麵粉工業和捲烟工業】 中國資本佔優勢的另外一部門輕工業，是麵粉工業。在土法磨粉佔優勢的中國，還有兩個機器麵粉的中心：一是在上海，一是在哈爾濱。在這部門工業方面，有幾個大的聯合：在哈爾濱佔統治地位的是法國和日本的資本，但在上海則是中國的麵粉大王榮宗敬，按榮氏有十二個麵粉公司，九個棉織工廠，此外還有許多機器麵粉公司，是在無錫，天津，山東，河北和湖北。麵粉公司因為是很機械化的一部門工業，所以在廠作工的工人是非常之少的。

在捲烟工業方面佔優勢的，是以英美獨佔托辣斯為首領的外國的資本，即英美烟草公司。英美烟草公司的製烟廠在各地都有：如上海，香港，漢口，天津，瀋陽，哈爾濱，這個托辣斯為得要中國人購買牠的香烟，牠的廣告遍佈於中國全境，

是中國最好的一種石印品。遠在一九二六年的時候，中國所生產的紙烟，總數不過爲四十萬萬包，但現在單就上海一地的捲烟廠而論，每年就生產到四十四萬萬包，全國的消費總量爲六十萬萬包（美國爲一百零八萬萬包）。捲烟的入口，在一九三二年只有七十萬包。中國的捲烟工廠佔着很安定的地位。南洋兄弟烟草公司在上海，香港，都有牠的工廠，年產在十萬萬包以上。同時南洋還設有洋鐵工廠，紙版工廠和印刷工廠。日本人最大的烟捲廠是在青島和牛莊。

中國是一個消費菜油和出口菜油籽的國家，所以榨油工業佔很重要的地位。榨油工業的中心是在南滿（日本的工廠），其次大部分的工廠是在江蘇，湖北，山東與河北。

其他各種食品工業需要在這裏敘述的，就是在華中和華南的罐頭工業（水菓）以及糖菓業。

【水泥工業和伐木工業】 隨着通商口岸和大城市建築事業的發展，在中國興起了幾個水泥工廠。水泥工廠的數量雖不多，但幾乎都是大規模的企業，設備方面完全是裝置着最新式的機器。這種工廠散佈在各個區域，其中大部分是在沿海各省。

一個大的水泥工廠是在上海的附近，【註一】另外有三個

【註一】按指上海華商水泥廠——譯者

是在南京附近，【註一】廣州【註二】唐山【註三】（在開灤煤礦），此外在大冶也有水泥廠。這部門工業差不多都是中國的資本；雖還在萌芽時期，但已新迭加化了，因為唐山的啓新洋灰公司與上海和南京的水泥公司，在水泥的價格上，已採取了共同的協定。

在每個大城市的周圍，都有幾個磚瓦窯存在。在上海附近所發展起來的大的建築工業，是在中國企業主的承包人領導之下造成的。此外在大連，青島（日本的）和香港（英國的）都有大的水泥工廠。

隨着建築業和其他各種工業的發展，鋸木工業也跟着有很大的發展。但因中國的森林已被人們砍伐殆盡，所以伐木工業和鋸木工業只有在幾個偏僻的區域才存在：福建和東三省的伐木公司，上海的鋸木工廠（即上海所謂木行。）

不過，水泥工業在某種程度上，因日本的傾銷，發展的可能也很少。

【火柴製紙和印刷工業】 中國的火柴工業，據一九二九年的統計，有一百八十九家火柴工廠，其中大部分是在沿海幾

【註一】 按指江蘇句容縣的中國水泥公司——譯者

【註二】 按指廣州西村土敏土廠——譯者

【註三】 即唐山啓新洋灰公司，為中國最大的洋灰工廠——譯者

省（遼寧，江蘇，廣東和山東）。不過近來困苦於國際火柴公司和日商的傾銷，在資本方面大感困難，現在是處在生死的關頭。

在全國各地都有造紙工業，不過規模狹小，是手工業生產的性質。單就浙江一省說 就有二萬四千五百家造紙廠，共有工人一十二萬五千，在形式上都是家庭的造紙作坊。但現在對各種洋紙的需要增長了（如報箱，學校及賬房，所以在中國現在也產生了十七個機器造紙廠。計江蘇有十家，廣東三家，浙江兩家，山東福建各一家。東三省與中國分離後，隨着把在東三省造紙的原料（木材）也歸日本人了，於是中國造紙工廠所需要的原料，大感缺乏。

資本主義工業在中國的萌芽，和十九世紀末年德模克拉克西運動種子的傳播，結果掀起了廣大民衆的覺醒和革命運動的發展，這種覺醒和發展，引起了非常發達的現代化的印刷工業。印刷工業的中心是上海，此外有許多的都市也印刷中外的書籍。屬於中國資本家的企業是上海商務印書館，該廠設備最新，是完全機械化的印刷廠。可惜在一九三二年春季一二八戰爭時，商務曾被日本人焚燬。中國最大的報館，每日最多能出報十萬份。【註一】

【註一】 按指上海的申報和新報——譯者

【陶業和鹽業】 中國傳留到現在的一種默守成法的手工工業，就是陶器工業。瓷器工業的中心是江西的景德鎮，但在根本上，中國的瓷器工業還是保存着二百多年以前的技術水準。現在與從前所不同的，就是這部門工業因失掉了許多國外的市場，同時因外國的塘瓷工業侵入中國（主要是日本和德國），是比從前大大的衰落了。另外幾個陶業的中心是山東的博山，江蘇的宜興，松江，福建的德化，廣東的十萬【註一】和江西的萍鄉。至於製鹽工業，基本上也和幾百年前的性質相同。中國的鹽，在江南是取沿海附近的海水煮鹽，在內地是取鹽井的水，湖水，和地層裏的石鹽煮鹽的。

採鹽的幾個主要區域是四川的自流井，江北的淮楊，河北的長蘆。在滿清的時代，中國分爲十三個鹽區，【註二】每一鹽區設有獨立的鹽運使專買食鹽，徵收鹽稅。同時食鹽的專賣，是商人高利貸資本最重要的活動目標之一，在各地所生產的鹽都蓋着自己的印子，與中國的封建制的經濟聯繫着。直至現在，食鹽的專賣，還保存着牠的意義。

製鹽工業是落後的，在根本上保存着落後的技術：風力，

【註一】 原文爲十萬，但按申報中國分省圖說，欽縣出瓷器，同時欽縣的西部就是“十萬大山”，所以仍然照原文譯出——譯者

【註二】 按爲十三鹽運區，每區設一鹽運使——譯者

動物的勞動，手的勞動），而只有在塘沽（天津附近）和上海才有幾百個工人的鹽鹼工廠。

【出口的原料工業】 帝國主義國家所統治的農業原料國家，在本質上還佔有很重要的地位，因此中國還保存着許多存儲出口原料的堆棧和粗製各種原料的工廠。冷藏庫，貨棧 軋壓廠和淨毛廠等，是散佈在沿海各地和通商口岸最大的企業。在整個的長江流域和沿海各地——主要的是在上海，漢口，天津，有許多出口原料的工廠是屬於外國資本的，這純粹是農業殖民地國家的一種特性。在這些工廠中；有的是水壓機製好的棉花，有的是洗過的羊毛，曝曬過的茶葉 濾過的油類 精選過的羽毛，散裝和焙乾的雞蛋（蛋白質工廠），消過毒的腸子，凍肉，打成包的皮革。在這些企業中有幾十萬工人，都是應當列在苦力勞動軍裏面的。

【附屬生產】 最後還應當說一說有關於進口貨的附屬的生產物。這是隨着煤油的入口，興起了許多附屬的生產。世界上的煤油托辣斯——美孚油行與亞細亞煤油公司——在中國最大的商業口岸與戰略上有意義的港口都設置有大規模的油站。牠們有自己的油船，修理廠和製造煤油箱桶的洋鐵工廠：如福州，重慶，牛莊等等。同樣的，捲烟工廠裏面還設置有印刷間，洋鐵箱間，紙版間。在專營輸出品企業中，附設有打包間

如製箱，製桶，製袋，製包等。此外在上海附近有許多工廠，是專門油漆進口的棉織機，以便在國內銷售。

【大眾所需要的工業生產品】 因大城市中的人民有一部分現在是穿西裝和制服了，所以中國舊式的織布工業，皮衣工業和裁縫工業都被現代化的皮鞋，編織，和西裝業排擠倒了。這一部分新的工業生產品，除了供給國內消費外，還有一部分是運到外國供印度支那的華僑應用的。這些工廠和手藝店很少有大規模的。這些小的作業，大部分是利用現成的材料製造衣服，鞋襪，襯衣，手套，帽子，所以工人多不過幾百人，而幾十個工人的作業是最普通的。這部門工業中，最發展的是膠皮工廠，這裏生產着套鞋和各種日用品。中國的布爾喬亞和帝國主義的布爾喬亞一樣，對於在南洋種植樹膠一事，都很關心（投資在幾千萬元以上），因此樹膠的投機，有時在上海交易所中有決定的意義。在中國有許多大的化妝品工廠：製造牙粉，香水，香粉，其中還有些與化學工業相近的工廠，每個工廠有工人數百人，專製酸素，藥品，墨水，膠皮等。最基本的化學工業和化學肥料工業及複雜的炸藥工業，在中國目前還是沒有。最大的百貨公司，在上海，香港和其他大的都市都有，平常都是食品，香水，編織品販賣的中心。上海最大的百貨公司——永安先施，還有幾種附屬工業和紗廠。

【殖民地性的工業】 我們已經說過，中國的重工業現在還沒有發展，牠所以受到阻礙，是因外國資本的箝制與牠們自身利益的矛盾。同時外國資本允許中國輕工業的發展，也是有限度的，就是說在根本上不妨礙它們的政治經濟利益，而能與外國資本的利益，不相衝突的條件下才能發展。中國所以允許帝國主義阻礙它的工業的發展而把中國的工業放在帝國主義的支配地位之下者，最基本的原因，是因爲中國經濟上最主要的命脈——一部分的領土，現有的鐵路，海港，工廠，銀行是屬於帝國主義的。同時，中國失掉了關稅的自主權，也是便於帝國主義無限制的傾銷的原因。中國的工業，除受了帝國主義的壓迫外，它在發展上還受着封建殘餘的壓迫，這裏首先是對中國農民半封建的剝削，封閉國內的市場，苛捐雜稅的密網以及中世紀商業壟斷的殘餘：行會，以及家庭工業組織的形態（即舊式商店和作坊），田賦 都是妨礙小工業走上資本主義的發展的。

中國歷年所表演的恐慌，是帝國主義侵入中國後，一方面帝國主義限制中國資本主義發展，使中國資本主義走上畸形的發展，而另一方面是封建殘餘統治的結果，因此中國經濟生活的一切形態，連手工業和家庭工業一併包含在內，都是表現的非常不穩定。有許多工廠與作坊，一方面因軍閥和商人的破

壞，新稅則的頒佈，統統停滯起來了；同時因許多鐵路雖已從事建築了多少年，然而沒有完全築成，也使中國的工廠陷入了停滯的狀態。在鐵路附近所開採的礦山，如同平漢鐵路沿綫的石炭一樣，因軍人劫奪車輛關係，也陷入萎靡不振的狀態當中。世界資本主義的市場，現在是需要許多新的商品了，因此中國舊有的許多商品是不適時了，同時又因帝國主義利用傾銷的方式來競爭，所以中國的舊式工業也不得不破產。軍閥的戰爭隔斷了各區域之間以及中國過去的商路，於是促進地方工業的衰退與銳減，而妨礙了許多新式的工業的發展。封建的割據與軍閥連年的內戰，使一時興起來的企業都陷於混亂，而新開闢的市場，也轉瞬失落。

半殖民地中國的狀態，在工業的發展方面，也走上了矛盾的現象。比如，許多部門工業就是利用輸入的原料而生產；棉織工業，煙草工業和麵粉工業所以利用輸入的原料，就是說明農村經濟的衰頹，就是說明工業與原料市場中心的隔離，軍閥強征捐稅，和外國原料的傾銷。因此，中國目前所輸入的大量棉花，實較棉織品的輸入為多。中國的農業也吧，工業也吧，發展的不平衡性，是輸入40%的原料和食糧的原因。

在另一方面，從中國輸出了最大量的工業生產品。這同樣的是說明，在中國國內市場日漸縮小，而不能在半殖民地中國

的條件之下發展牠的生產。在通商口岸所發展起來的工業，牠的分佈是超出國界的。從中國輸出到別國的棉紗在一九三一年爲五百萬磅，一九二九年值一千八百萬元，一九三二年棉織品達一千萬元。同時還輸出電器用具，留聲機，帽子，編織物，火柴，肥皂和水泥。

半殖民地的特性，就是工業的分佈方面，只是集中在幾個大的通商口岸，在外國租界的領土上有許多外國的和中國的企業。外國資本固然選擇了這些安全的和有特殊利權的地帶來活動，而中國的布爾喬亞，也因半封建殘餘的壓迫以及革命對封建殘餘的破滅，都希望帝國主義直接的在軍事上加以援助。許多地方本來是有發展工業的條件（原料和市場）的，但也不能發展，反之，像上海這樣的工業區域，却也用外國輸入的燃料和原料。因此，這種分佈的狀態，不但不能促進經濟的平衡，反之半殖民地和半封建的中國社會發展的整個進程，更加造成了這種實際的政治的經濟的局面。

【地方性的小工業】 其他許多部門工業，特別是食品工業（碾米業，糖業，切麵業，釀酒業）還是保存着一向的成例而建築在手工勞動之上。但這部門工業中所用的機器，雖然很原始的，但也被侵入進來了。從江西南昌每年輸出到上海幾百萬糙米，其他的食品費消中心，機製的稻米也已把手工製造的稻米

壓倒了。全中國各地的釀酒業，每年要消費幾百萬普特的米，高粱和小麥。單在江蘇一地說，在釀酒和醬油工廠所出的生產品，每年就值一千萬元。舊式的釀酒工業的中心，是在浙江的紹興。

在東三省，甚至在許多小的城市當中，也有許多小的油坊，火磨〔註一〕和酒廠。全中國的城市——西自四川東到福建，南自廣西北至吉林——差不多到處都散佈着小的皮坊，獨坊，煉油坊，糖廠，造紙廠，有時牠們甚至還用機器。此外還應當指出許多小的煤礦，玻璃廠，火油廠以及適應新的廣大的需要而製造賤價商品的工廠——如牙刷，鞋帽，文具等。在中國各地的棉花區域還散佈着軋棉廠，有的在小的工廠工作，有的在鄉村中用手搖的機器軋棉。小規模的工業，在絲茶區域有繅絲廠和曝茶廠。單在上海的閘北就有一百個曬茶場，有工人一千六百名。除了六百個蒸汽繅絲工廠外，在廣州和上海這兩個區域，還有二三十個織造工廠。在小的城市與鄉村，因適應商人和高利貸者的需要，還有最精美的機製品。富農與企業家設置了小的發動機以後，手工業生產的基礎，甚至在鄉村中也被破壞了。

【工廠的工業和舊式的手工業】 中國的工廠工業，如果不

〔註一〕 東三省俗名火磨，即麵粉廠的意思——譯者

把十九世紀九十年代才發生的某幾部門有限制發展的企業（按指民族工業——譯者）計算在內，在根本上，繼續還佔有優勢的，是棉織業，手工業和家庭工業。大機器工業與形將破產的小生產者的手工工業之間的鬥爭，在各部門工業和生產方面，都帶着不平衡的性質。譬如，在棉紗工廠方面已經是戰勝手工紡紗工業了，但在織造方面，却還是很厲害的落後於家庭的和手工的織造工業。

在目前的中國，織布用的棉紗還只佔6%，但75%的棉織品却是在手工業和舊式的工廠生產的。同時在縲絲和絲織方面也是如此，縲絲業雖已打倒了手工業的縲絲廠，但絲織方面大部分却還是落在手工業之後。此外，地毯工業，也是這樣：絨線是工廠的製成品，而織造毯子却還是用手工的。

工廠與舊式手工業相互關係的歷史，是非常有趣味的。遠在十九世紀中葉，外國資本就己用大規模的工廠商品棉紗來束縛中國了，所以棉紗的入口，早已破壞了建築在自然經濟基礎上而與舊式的農村經濟與家庭工業結合的手工業。在舊式的分配中心和商道上，輸入了棉紗以後，於是就發展了用手工織造的工業。其中最重要的兩個地方，就是廣州附近的佛山和長江中流的沙市。其後中國機器棉紗的發展，終結了棉紗的入口，於是大量的棉織品即代棉紗而輸入中國。直至大戰以前，

在幾十年當中，大部分的棉織品是從英國輸入的。結果，沙市佛山和無數的棉織中心，受到非常之重的打擊。再則，棉花的種植和紗廠的設立，在中國也日漸增多，所以歐戰時，因棉織品的輸入暫時停滯，於是興起了手工業的棉織工廠中心，這種趨勢甚至波及到華北。然而在世界經濟恐慌的打擊之下，棉織工廠的發展，因大眾購買力的薄弱以及日本人佔領東三省和內蒙的結果，在華北的手工紡織和織造工業都日漸衰落，眼看着是破產了。

有幾部門工業如苧麻，黃麻和大麻的製造，木材，五金，羊毛，瓷器等有廣大需要的生產品，蓆子和扇子的生產以及工藝製造品絲毫沒有採用工廠的勞動。大工廠與手工業之間的鬥爭，無論在同行的部門之間 抑或在區域方面，都是不平衡的。在天津和山東省的鐵路附近，中外的商品已經把家庭工業的製造品排擠出去了，但在貴州和廣西的邊區，却仍然還在製造木材纖維的織造品，鞋子銅器和內地直接消費的物品。

【城市中心的手工業 —— 輸出的手工業】 首先我們在大工廠的中心地帶，看到了手工業。在這些中心城市當中，工廠裏所製出來的生產品，不論是中國工廠的，或者是外國工廠的，因牠們都不必繳納內地的各種捐稅（如釐金），支付很高的（內地的）運費，所以商品的價格是非常之低的。工廠的商品，有充

分的可能來排擠手工勞動的生產品。不過手工勞動的生產品，因牠的價格比工廠的出品還要低廉，所以下層羣衆都還有購買的能力，因而牠至今還保存着很重要的地位。上海的工人本來可用便宜的日本棉布做衣服，吃西貢運來的米，在工房裏點美國出產的煤油，用搪瓷的面盆洗臉，來代替舊式的銅洗臉盆，但是在實際上，貧窮却逼着他們仍舊穿着土布做的棉鞋，使用着泥燒的盃盤，木桶以及用火油桶所做的火爐。大部分的工人所以不得不購買土貨，是因土貨雖然是很原始的很粗笨的，但牠的價錢却又比工廠的出品低廉了許多。

這樣看來，就是有大工廠的城市當中，也散佈着無數的舊式工廠和小的手工業作坊來滿足當地人民的需要；這裏最主要的是滿足工人，苦力和小生產者。

除這一種廣泛的手工生產以外，在中國的大通商口岸一帶，還有許多種類的手工業，屬於這幾類的手工業，就是工藝品的手工業和出口的手工業。在這些通商口岸當中，中國的商人高利貸資本，是很明顯的以金融資本的經理人的資格，來組織這些工藝的和專營手工業輸出品生產。同時這種技術的經理人不但有商人高利貸，同時還有教會的以及教育機關的經理人，他們訓練專營出口的手工業者工作，分配給他們原料，同時領導他們銷售生產品。說到這裏，我們首先要指出

的，就是在城市手工業者所製造的瓷器和陶器，其次就是織綢。織綢的小工廠在杭州，上海，南京都有。在一九二九年，單在南京一地織緞子的工廠有六〇四家，在業的工人有十一萬五千人。北平與天津在近幾年來成爲製毯業的中心了。同樣的，製毯業在上海也可發現。製毯用的材料，是華北與華西所出產的羊毛。在近幾年當中，直接出產羊毛的包頭附近，也建設了二十家製毯的工廠，其中最大的工廠有工人七十餘名。但在天津的製毯工廠中，單就尼古立沙工廠的製毯工人來說也有八百人，總計天津的製毯工人有一萬二千人。最重要而且最發達的草帽鞭業，在北方是山東的烟台，在南方是廣東的汕頭。在烟台的鄉下還出一種頭網，但是因歐美最時髦的短髮網盛行以來，營業已大大的衰落了。在寧波所出產的草帽，出口到外國的原先有一千萬頂，但是經濟恐慌以來，這項生產減少了75%。在廣州附近，幾萬農民織一種很有名的廣州紗圍巾，是與歐洲的生活需要直接關聯着的。

汕頭是輸出刺繡的中心。其他織造刺繡品的地方，還有寧波，廣州和無錫附近的鄉村。在福州與廣州有許多製傘的大作坊。同時在福州，現在還出產許多精製的漆器，這是在中國整個工藝工業衰落的狀況下，而特殊的沒有衰落的一部門工業。漆器的生產，同樣的在廣州，寧波和西安也有。漆樹是生

長在中國西部的（湖北的西部），四川，貴州與浙西，所以把材料運至上述的這幾個生產漆器的中心，是需要很高的運費的。

廣州是製造精細漆器，碧玉，水晶，玫瑰色的石英的中心。此外木器和彫刻的寶石也發達。在中國的每個商業繁盛之區與口岸，銀鏤是非常普遍的，大量的製造銀盃，銀茶盤和銀盾與元寶，成爲中國人通常儲蓄寶物的工具。在北平，有許多舊式的手工業，專製景泰藍的工藝品，這種陳列品在歐美的許多布爾喬亞的房中都陳設着。

隨着中外人士對中國工藝品與古物的愛好，這種古物的貿易非常發達，有整個的工業是製造石像和泥像，花瓶，塑像，圖畫，瓷器。不過一部分是仿做的過去的式樣，有一部分簡直就是假古董。

在中國許多區域，特別是靠近港口的地方，發展起來的許多專營出口的工藝工業，主要的是供給中國在南洋的僑民，但有一部分也到日本，歐洲和美國。其中應當指出的是山東和河南的繭綢Tossure以及其他各地的綢緞等（在上海和廣州的鄉下以及江蘇和浙江的各縣。上海，廣州和漢口都織南京布 Nankeen【註一】，夏布出在江西，廣東，湖南，福建，四川，

【註一】一名紫花布——譯者

江蘇，草品出產在河北的南東，蘆席出在撫州（江西）出口的各種酒是在大連，牛莊，天津，紹興，寧波 宿遷；出口的掛麪是在山東的龍口，烟台；紙張：江蘇，福建，廣東和江西。在湖南（瀏陽），廣西（南寧），江西的萬載，萍鄉和山東濰縣的鄉村，花炮業很發達，在出口方面也有相當的意義。此外在福建的罐頭業和糖菓業很發達 主要是行銷於南洋的華僑當中。總之，中國是一個手工業佔優勢的國家，這是不難從下面這個表當中看出來的：（表見二二八頁）

【新的手工業城市和農村手工業】 在距離工廠中心稍遠的地方 和中國沿海各省以及鐵路和航運通行的地帶，興起了千萬個小的手工業 瀰漫了許多縣份。這些手工業在種種原因的影響之下區域化了，其中有決定意義的一個原因，就是破產的農民不能單依靠農村經濟的收入維持生活，於是在商人高利貸資本侵入農村並在農村活動的趨勢之下，開設了許多新式的手工工廠。最後的一個原因，還是因為在半殖民地國家大工業發展的萎縮，同時在封建殘餘的統治條件之下有着無限制的榨取小生產者的可能，所以在大農業區域中心的附近 凡是他們在政治上有雄厚的勢力，同時能得到帝國主義幫助的地方，並有充分的原料，而人口最為稠密且馬上可給他們以所必要的市場和賤價的勞動力，在那便於交通的地方，小手工業

重要商品出口淨值表 1934—1935年)

品名	1934年		1935年	
	中國幣	\$ 百分%	中國幣	\$ 百分%
豬鬃	15,127,155	2.83	16,224,805	2.82
蛋及蛋產品	30,243,526	5.65	32,069,462	5.57
羽毛	3,610,363	1.05	5,528,252	0.96
腸子	8,223,399	1.55	9,038,705	1.57
生牛皮	5,575,945	1.04	4,704,952	0.82
皮貨	2,744,198	4.25	18,258,059	3.18
大豆	119,033	0.02	154,872	0.03
雜糧	10,348,743	1.93	13,692,991	2.38
豆餅油籽餅	5,138,556	0.98	5,215,970	0.90
藥材和香料	10,053,743	1.89	9,147,688	1.59
豆油	1,686	0.00	140	0.00
花生油	4,190,634	0.78	10,659,932	1.83
桐油	26,216,683	4.90	41,532,879	7.22
花生	12,371,573	2.31	19,631,750	3.40
芝麻	4,998,751	4.93	16,577,554	2.88
茶	36,098,549	6.74	29,624,184	5.14
菸草	7,266,112	1.36	9,051,599	1.57
煤	6,28,415	1.17	6,897,692	1.15
紙	5,118,681	0.96	4,809,815	0.83
棉花	15,210,879	2.84	21,732,316	3.78
麻	9,999,315	1.87	9,778,943	1.70
生絲	32,519,150	4.39	35,679,013	6.20
羊毛駝毛	14,365,387	2.68	17,456,336	3.03
棉紗	31,293,901	5.85	19,213,489	3.34
挑織品及花邊	19,426,593	3.63	20,419,336	3.55
地毯	4,845,233	0.91	4,054,653	0.70
棉布	8,766,693	1.64	3,710,482	0.64
綢緞	14,322,892	2.68	13,506,517	2.35
各種礦砂	3,161,635	0.59	4,809,849	0.83
錳砂及其他	6,418,039	1.20	7,086,783	1.23
金屬及金屬品	4,184,848	0.78	7,924,876	1.38
錫錠,錫塊	14,173,318	2.65	20,381,104	3.54
其他金屬及製造品	2,799,434	0.52	3,332,026	0.58
其他	146,819,006	27.43	134,109,246	23.29
總計	535,214,279	100.00	575,809,060	100.00

都有很大的發展。商人高利貸資本，有時把舊式的小手工業統治在自己的權力之下，有時開設新的作坊，但是從來沒有建設純粹資本主義形態的工業。商人高利貸資本所經營並榨取的這一類小手工業，他的中心並不是在中國的內地，也不是在落後的區域，而是在中國最發展，最接近銀行，港口和鐵路的地方。家庭小手工業，甚至在上海附近的長江三角洲也非常的發達。在江蘇的崑山，南通，松江，到處都用大工廠所出產的綿紗來織布。在崑山一縣的生產品，曾經有幾年達到五百萬元。在無錫有六千家工廠是用纖維素織造的小廠。鎮江的絲織在經濟恐慌以前，在業的工人有六千。在河南南陽縣附近的鎮平，有很發達的絲業（繅像絲）。

在杭州計算起來有一萬五千家手工業絲廠。在南京還有舊式的織緞工廠。在杭州和山東的鄉下，還有用入口的絲來織綢的工廠，在廣東所織的棉布，是輸出南洋賣給華僑的，同時有些纖維品也輸出外洋。在雲南，手機織也是很發達的。雲南省似乎不是中國的行省似的，這裏所用的原料是由外國輸入的棉紗，現在還繼續的在發展。其他用外國輸入的棉紗而織造的，最發展的是華北和東三省（安東）。不過所有這些手工業都在非常不穩定的狀態中，牠們常常隨着世界經濟恐慌的影響，國內的歉收，大工業的競爭和購買力的動搖而動搖。最近

幾年以來的經濟恐慌使這種生產減少了好幾倍，其中並且有大部分，是處在最後破產的命運中。

這裏，我們還可看到一種既不是工藝品，也不是出口貨，（大的中心城市與通商口岸所生產）而為廣大市場所生產的大量的生產品（其中有一部分是輸出給華僑用的）。——棉織業。

中國這種棉織業的最重要的中心，是河北省。天津與北平的商人高利貸資本的活動，棉業的發展以及鐵路與紗廠的創立，大大的促進了這個區域的棉織業。這種棉織業，一方面供給本地市場的需要，同時也輸出到東三省和內蒙古。在河北的高陽和藁南〔註一〕各縣，棉織場中做工的工人有六十萬。雖然這種棉織業，在本質上是家庭中的一種資本主義的作業，但商人高利貸資本却用棉織同業公會的名義把牠統治着，阻礙着牠們過渡到工廠的生產。高陽棉織品生產的總價，單在一九二八年就等於三千一百萬元。山東的臨清有三百家小的棉織廠，長清出產二百萬件紙織品。〔註二〕同時這裏利用本地的原料和東三省運來的原料。在鄉村中還織一種繭綢。遠在一九一七年時，這裏的織造工人有一十三萬五千。在北平南部的保定，棉

〔註一〕 按指順德，獲鹿，正定，平山一帶——譯者

〔註二〕 按即用紙繩織的衣服，主要的是在夏季來穿——譯者

織廠把農民在這裏所種植的棉花，（長寬約有四十五英哩之大）收買以後，於是紗廠將紡成的棉紗分配給農民來織布。同時，商人高利貸又收買農民已織好的棉布（五十萬至六十萬疋），來賣到河北各地；而且在前幾年的時候，還出口到東三省。同時，就在天津附近也有四十八個村子是利用紗廠的棉紗來織布。除此以外，在河北省還有一種絲織業也有普遍的發展，這就是利用外國輸入的人造絲同棉紗混合起來所織的洋縐。不過，所有這些手工業，在中國機械絲織業發展的情形之下，感到很大的困難，而特別是近年來經濟恐慌所給予牠的嚴重的打擊。但無論大規模的紡紗廠，或者手工業的紡織廠，在根本上都是榨取自然經濟而破壞自然經濟的（農民為自己的需要而紡織的生產品），都是縮小市場的。這是意味着工廠與家庭手工業之間鬭爭的尖銳化。

除上面所說的這幾種手工業以外，還有編結籃子，席子，焰火以及毛織工業。

甘肅的羊毛手工業是很發達的。在天水縣有幾千婦女織造毛布，大都是行銷在市場之上。在伏羌（甘谷縣）興起了許多毛織，毛衣和圍巾工廠，是毛織業的中心，最後在開封也有絲織業。

【舊式的家庭手工業】 除不久以前中國興起了新興的手工

業以外，全國各地還存在着固有的手工業區域和小的工業。這些工業是建築在從前的商業基礎之上的，所以與從前的商業聯繫着，而活動的中心人物，也是舊式的本地的商人高利貸資本。不過，這些手工業的中心，因工廠的壓力，工廠分佈的新的趨勢，以及資本積壘的新的中心的形成，有時倒閉了，有時却又有了一種活躍的氣象。

在天津的鄉村中有六千工人是製造宗教的和歷史的圖畫的〔註一〕，這些圖畫推銷到西北各省及東三省，蒙古和新疆等地。但近年來，因天津石印生產品的發展，把這項生產壓倒了。

在沿海口岸以及長江沿岸有森林的地方，還保存着舊式的造船事業。其中最重要的一個中心，就是湖南的湘潭。同樣，在撫州的木材區域，也發展着製造木箱和車輛（人力車）的工業。此外在近幾年來又發展起一種皮箱工業。

紹興這個地方，有幾萬工人是專為裝飾神像以及一般社會風俗所需要而製造錫箔和金頁（求神，祈禱，喪葬及饋送用的）。這種生產在汕頭也很發展。整個的牠是建築在輸入的原料之上：如雲南的錫，福建的紙和新加坡的膠質。浙江的

〔註一〕 按指財神，門神等年貨，以及鄉村所風行的戲畫：如空城計，三鞭子等——譯者

湖州是中國毛筆的中心。在無錫有二千家農民的家庭是專門製造塑像的。揚州有許多地方出產陶器。最後，山東的博山是舊式的陶業的中心(玻璃,瓷器等)。

但因幾種手工業在技術上的落後,據江西傳來的消息說,農民在幾年當中只織成了幾疋蘇布:他們只有在夏季的時候可以在“地下房”織造;冬季則因天氣乾燥,紗綫易斷,而往往停工在數月以上。

在每個小城市和鄉村中的個人手工業者有成千成萬:如鐵匠,鞋匠,成衣匠,陶器匠,木匠和棺材匠。

十四 工業的分佈

我們已把各部門工業說過了，現在我們要來分析的，是把這些工業區域歸納在幾大類型當中，雖然在中國沒有一個工業區域是密結在一起的。在全中國，農村經濟中耕作的人口佔最多數。在這些農業區域中，能夠稱為工業區域的，只是有現代化的交通運輸的幾個大的工業中心。

【南滿】 中國最重要的重工業區域，是在東三省的南部（瀋陽以南）——整潤的是屬於日本資本的企業。這裏有中國唯一開工製造的冶鐵廠（鞍山和本溪湖），中國最大的煤礦（撫順煤礦），以及中國最大的鐵路工廠，造船廠和水泥廠。除此以外，日本帝國主義在這裏還建設了許多化學企業：如頁岩油 硫化阿姆尼亞，蘇打等。同時大連一帶又是輕工業發展到最高度的地帶：如大連的榨油廠，麵粉廠，紡紗廠，安東的絲廠和鋸木廠。

按牠的經濟機構來講，南滿洲還停滯在戰前的烏克蘭的階段上（農村經濟與礦產原料，重工業，工業的不平衡和複雜

的精細的生產)。在日本未侵佔東三省以前，中國的軍人派在最後幾年中企圖與日本競爭：不以日本爲靠山，而欲依靠其他帝國主義列強（美國，英國和德國）在財政上的幫助。中國人在瀋陽建設了許多企業，建設了與南滿鐵路平行的鐵路，同時在英荷資本的幫助之下建設了與大連對抗的不凍的港口葫蘆島。但這種計劃，在中國資本競爭最初的萌芽時期就被粉碎了。因爲中國資本所以在滿州表現的很積極，是因牠們恐懼其他帝國主義征服滿州，所以更密切的與地主資本家的軍人派張學良攜手着，然而這又於一九三一年秋經濟恐慌白熱化的時期，促進了日本積極的加速的併吞東三省，而把東三省轉變爲它的殖民地的野心。

日本現在在東三省擬定了非常龐大的計劃來發展東三省的工業。南滿鐵路株式會社的資本增加到了八萬萬日金。工業建設的領導權握在日本軍人派的掌中。軍人派所以企圖把東三省的重工業，軍事工業，化學工業統統建設了起來，是因爲它們把東三省認爲是它未來與蘇聯開戰的戰場，是吞併整個中國的根據地。根據它們的計劃，鞍山鐵廠必須擴大到每年生產鑄鐵一百萬噸，必須建設汽車，製鉛以及煤油製煉廠。日本這種美滿的計劃，不僅是建築在東三省勞苦大眾的革命的反抗上面，而且還是建基在削弱日本的金融以及抵制日本國內

的某幾部門獨占托辣斯的主面。因此日本國內的一部分托辣斯，是反對軍人派在東三省建設與牠們不利的幾部門工業的。

【上海區】 中國最重要的棉業區域是在長江的三角洲，通俗點說，就是在南京，上海，杭州這一個三角形裏，它的中心是上海。

上海有全國紡織業的 $\frac{2}{3}$ ，有二百五十萬紗錠；有一百家繅絲廠，有規模宏大的發電廠，大規模的麵粉工廠，捲烟廠，出口的大企業。此外還有中國最大的造船廠和水泥廠。單在上海一地的大工廠中，工人有二十五萬；此外，小工廠和家庭工業中的工人，計算起來也差不多有二十五萬。在南京有世界上最大的一個冷藏庫和雞蛋廠；在蕪湖有碾米廠和麵粉廠，紡織廠，幾十家小的織造廠，以及許多小的肥皂廠和蠟燭廠；在鎮江有麵粉廠和火柴廠，同時在鎮江附近又有一個最大的水泥廠。在無錫的紡織廠，麵粉廠和其他各廠的工人在五萬以上。南通本來也是個大的棉織業中心；牠是在中國布爾喬亞兀拾頭的時代（1911—1929年）所建設的，但現在完全是投降在外國資本之前了。

上海是有世界意義的港口。按進出口的輪船噸數來講，上海是世界前十個港口中的一個。同時上海又是全中國商業和分配的中心。從上海運出的出口貨就佔全國輸出品的一半。據

柏美爾的統計，外人的投資在上海幾乎達到二十萬萬金盧布，其中有三分之二是英國的資本。英國至今在上海還握着統治的地位，實際上公共租界就是屬於英國的資本。這裏，日本資本在紡織業（有50%的紗錠屬於日本），航運和商業方面也佔着很重要的地位。

日本人幾乎佈滿了上海的一個有名的區域虹口，同時他們早已把開闢上海日租界的任務擔負起來了，他們對上海一切事務也獲得了有決定意義的投票權。一九三二年春天（即一二八）日本軍人在軍艦，飛機與一部分常備軍的參加之下，大舉進攻上海，但是上海羣衆的抗戰，不管日本人怎樣破壞，怎樣焚燬鬧北，這次軍人的瘋狂舉動，最後沒有獲得成功。上海，江蘇，浙江，安徽是南京國民政府直接的統治地，同時上海又是民族資本與國際帝國主義直接衝突的主要中心。這裏，在外國租界的領土上，住着中國寄生統治階層的上層分子——地主，布爾喬亞，高利貸者和軍閥，他們把自己的財產存在自己所欲依附的銀行，投在商業，工業和不動產的上面。但在另一方面，窮苦的人民是那樣的多，在上海的馬路上，每年可以收到三萬六千具死屍。

在上海附近的許多城市，有千百家中小的工業企業，是用機器來製造廣大的日用必需品的。這種工業的中心，就是上海

的華界——開北，在一九三二年，二八之役，是被日本的大炮很厲害的燬滅了。在開北以及其他的城市【註一】有幾十家小的印刷廠和中國最大的一個印刷廠【註二】，有幾百家製紙廠，棉布廠，鞋襪廠，毛衣廠，肥皂廠，洋燭廠，糖廠，搪瓷廠，留聲機廠，鈕釦廠，玻璃廠，墨水廠，漆器廠，顏料廠，化學廠和罐頭廠。除此以外，我們還可以看到這裏是家庭手工業和專營出口的手工業最發展的區域（如絲織品，棉織品，帽子，扇子，紫花布，紙張等）。

【河北與山東】 第三個特殊的工業區域是在河北的東北部（在北寧鐵路北平到秦皇島的沿綫）。這裏有中國第二個出產品最多的煤礦（開灤煤礦），同時在開灤煤礦的基礎上，在唐山有很大的水泥工廠和焦炭廠，鹽廠，鐵路工廠，紡織廠和罐頭廠。在秦皇島有最大的玻璃廠，裝置方面完全是用的富爾克機器。天津是華北最大的通商口岸和紡織業的中心（有紡織廠八家）並有許多原料半製廠：如羊毛廠，棉花廠，皮革廠和蠶蛋廠。同時就在天津的沿海口上，有中國最大的鹽場。在白河入海的口岸上有現代化的鹽廠【註三】。在北平與天津，有不久才興起來的製毯工業，是用蒙古羊毛製造而出口的。北平

【註一】 按指吳淞，寶山，浦東等——譯者

【註二】 即指商務印書館開北總廠——譯者

【註三】 按指久大精鹽廠——譯者

是中國工藝品(景泰藍銅器)的中心。在北平附近還有鐵路工廠【註一】和煤礦——門頭溝煤礦。在這個區域中,有最大作用的是英國資本家的開灤煤礦和北寧鐵路,同時開灤煤礦還附設有很大的發電廠,秦皇島港口。此外英國資本在天津還有一個很大的租界和許多企業,但日本帝國主義早已也有一種野心併吞這個區域,所以一九三五年六月初間,日本在軍事上大舉進攻北平和天津,結果是把中國軍隊的駐防區域和政府機關的所在地佔爲己有了。

【膠濟鐵路沿線】 第四個工業的區域,可以說是山東的東部(膠濟鐵路沿線)。在前,當德國把這個區域在事實上做爲它的殖民地(1899—1914年)以後,它在這裏開闢了青島,並開始建設了現代的煤礦和一部分煉鐵工業。這個區域在政治上曾經有好幾次在中國人,德國人和日本人的手中轉來轉去(德國由1898年統治到1914年,1914—1922年屬於日本; 華府會議以後中國收回;1929年日本新的進攻開始以後,調換過各派的軍閥),因此這個區域經濟的發展,是大大的陷入停滯狀態了。然而在這裏却也有純粹中國人經營的煤礦——中興煤礦每年出煤七十萬噸。在青島和濟南有許多紡織廠,榨油廠與其他各種的輕工業。日本的資本在這個區域佔着統治的意義,

(註一) 按指長辛店——譯者

在膠濟鐵路沿線一帶，有許多日本的工業和商業。博山縣是舊式的煤業兼煉鐵業和玻璃瓷器業的中心。博山縣的日本煤礦，把這裏出產的煤煉成了焦炭以後，把焦炭輸到日本的鐵廠裏。

【漢口】 第五個工業區域是在湖南湖北（兩湖）（兩湖的三角地帶；武漢——萍鄉——長沙）。這裏有中國最大的漢冶萍煤鐵公司，但目前是停工了。在武漢有許多紡織廠和專營出口的企業（冷藏庫房，雞蛋廠，鉛廠，茶場和軋棉廠）。在長沙也有些工廠，其中最大的是紡織廠，麵粉廠和有色金屬的鎔煉廠。此外，沙市的工業也在發展（英國的軋棉廠和大的紡織廠）。

【珠江三角洲】 第六個工業的中心是珠江的三角洲（廣九鐵路沿線一帶）。這裏根本沒有重工業，甚至也沒有現代化的輕工業，而只是有一些零碎的不甚發展的工業部門。在珠江三角洲有五百家繅絲廠，而且在廣州市有許多工廠和水泥廠。香港雖是英國的殖民地，在政治上並不是中國的領土之一部，但在社會經濟上，却是與中國有不可分割的關係。在香港和九龍有很大的造船廠、水泥廠和糖廠。廣州同樣是棉織，編織，鞋業和工藝品出口的中心（如碧玉，象牙彫刻，木器，絲圍巾）。

廣州是中國商工業最大的中心，但只有一部分現代化的

工業。廣州在中國的商業上佔第四位。在一九三二年，中國的進出口貨有5——6%是在廣州。廣州的發展使牠成爲一個經濟的中心，但這個港口的繁榮是建築在帝國主義的競爭上，距離廣州一百四十啓羅米突的英國殖民地香港；就是一八四二年由中國割給英國的。香港與廣州是兩個對抗的港口。

英國的金融資本利用它的威力把香港經營爲世界上太平洋中的港口，變爲工業與分配的中心，而封鎖了各國到廣州的航路。香港的進出口貿易，每年達到了一萬五千萬金盧布；比廣州大約超過了五倍。香港的造船業，水泥廠和糖廠是依靠着英國的銀行，保險公司和堆棧。香港是一個轉運的焦點，經過香港不但可以無限制的在中國傾銷，同時還可破壞農村經濟和工業正常發展的基礎。香港的大小工廠有一百七十家，這裏生產編織品，帽子，膠皮用具，同時這裏的出口貨是有世界意義的，不僅出口到中國，而且還運到非洲，南美洲和南洋。香港是英國在中國的軍事和海軍的根據地，同時也是太平洋中最大的一個軍事根據地。

正因爲如此，所以廣州現在變爲一個最小的港口而不能有通行外洋的輪船，成爲一個百萬居民的半亞細亞式的城市了。這裏，工廠手工業和幾千的家庭手工業代替了工廠，殘酷的榨取着幾十萬水手，苦力和小作坊中的徒弟。廣州經過帝

國主義幾十年來的壓迫和無數次干涉的磨練，成爲中國過去反帝國主義運動的火藥庫。在這個區域，燃燒過一九二二年第一次偉大的香港海員大罷工。同時也正因爲如此，這個區域是一九二五——一九二七年反帝國主義民族革命運動的大本營，同時也是中國農民運動（海陸豐）和產生新中國的發源地。

【北滿】 第七個工業區域是在北滿，牠的中心是哈爾濱。哈爾濱最大的工廠是麵粉廠，鐵路工廠〔註一〕榨油廠、火酒廠和啤酒廠。哈爾濱的道外傅家甸，同上海的閘北相同，有許多小廠製造各種毯子，棉織品和玻璃等。此外在中東鐵路沿線，也有許多工人。

在北滿還有許多煤礦：如札蘭諾爾和穆陵；森林租借地和鋸木廠。

【其他的工業區域】 除我們上面所說的幾個集中的工業區域以外，在中國還有許多小的工業區域和散佈在農村中的手工業。

這裏，最重要的一個中心是在雲南的南部。蒙自附近的箇舊在錫鑛當中做工的工人有好幾萬人。其次還應當注意的是湖南水口山的鉛與鋅。

另外一個中心，是在河南北部的工業區域與英國福公司

（註一）按指中東鐵路大廠——譯者

煤礦(有一萬工人)。山西的東部平定一帶也是工業的區域(煤鐵)。

最後，在中國的各大城市，也有許多是小規模的工業的區域；比如華南的福州，梧州，寧波；華北的保定，太原，開封，烟台；華西的重慶，成都，蘭州，喀什噶爾；內蒙古的包頭；長江沿岸的宜昌，沙市，九江，蕪湖，鎮江以及長江支流沿岸的長沙，南昌，所有這些就是所謂中國的一種舊式的漢薩(即商業都市的意思，工業有相當程度的發展)。

農村手工工業的區域，還要比城市的更加散漫。這種區域包括了很大的區域，而主要的是建築在手工勞動和前資本主義的對工人的榨取基礎之上。其中最重要的是冀南和魯西的棉織業，以及與大工業區域並行的沿海各地的城市：如秦皇島，天津，濟南和青島。其他家庭農業手工業網，是在上海的附近與長江三角洲的各城市。至於更小的工業地帶，則一直由新疆到廣州，到處都有。

像這樣的舊式工業，是江西東北部景德鎮陶業的區域。在四川西部的自流井，也是很大的一種舊式的鹽區。在上述這兩個工業區域，其中每一個區域都有好幾萬工人。至於鹽業和漁業，在中國沿海各地，差不多到處都有，而煤業則分佈在廣東的北部，湖南的南部，山西，福建的西部，雲南以及其他許

中國各口岸對外貿易的價值表(1335年)

地名	進口(以千元為單位)	出口(以千元為單位)	
華北	秦皇島	2,048	5,857
	天津	85,160	91,202
	龍口	2,799	3,264
	威海衛	6,678	7,852
	煙台	2,212	2,915
	濟南	51,236	48,555
	青島	507,695	288,974
	濰州	2,986	—
	周村	2,409	—
	博山	8,060	—
	濰縣	244	48
	昌樂	1,985	69
	臨淄	61	1
	博山	115	—
華中	沙市	112	—
	長沙	3,864	—
	岳陽	373	—
	漢口	33,216	12,599
	九江	4,047	1
	蕪湖	2,453	2,851
	南京	12,869	474
	鎮江	6,752	—
	蘇州	131	4
	無錫	6,754	3,466
	揚州	14,691	3,677
	南通	28,463	17,218
	杭州	33,761	39,936
	寧波	70,370	5,624
華南	汕頭	7,730	2,478
	廈門	4,289	3,576
	福州	1,575	1,070
	廣州	6,382	8,906
	梧州	17	—
	南寧	2,653	2,365
	柳州	1,408	3,000
	貴陽	52	58
	昆明	6,641	16,949
	香港	743	284
澳門	1,631	2,989	
總計	924,695	576,298	

多區域。

最後 我們爲了澈底明瞭各區域的生產狀態，也不難由各通商口岸的對外貿易看了出來：(表見二四四頁)

就中國的對外貿易說，近幾年來出入口的變動，各國之間是很大的。1935年進口方面美國佔第一，計值一萬七千四百九十萬元；日本佔第二位，計值一萬三千九百六十萬元；德國因機器銅鐵等輸入旺盛，由一九三四年的九千三百四十萬元增至一萬零三百四十萬元，由第四位升至第三位了；英國由一九三四年的第三位退居第四位，計值九千八百二十萬元；安南

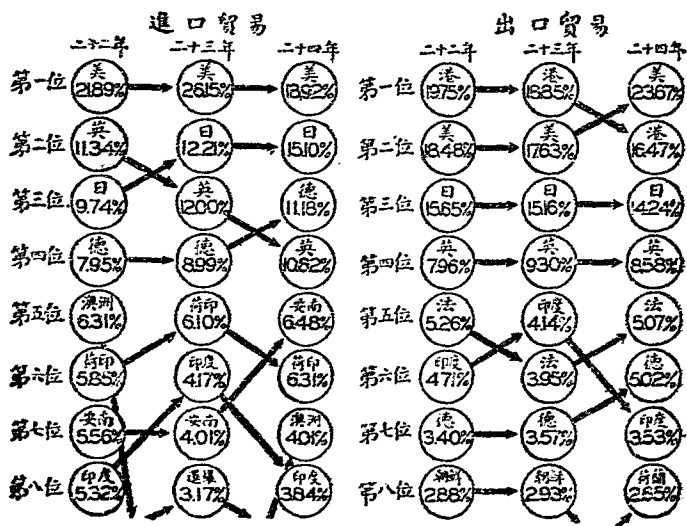

中國對外貿易圖解

由一九三四年的第七位進居第五位，計值五千九百九十萬元，單就洋米一項輸入爲五千二百九十萬元；荷屬印度，澳洲及印度依次遞減。

至於出口方面，一九三五年中，也是美國佔第一位，計值一萬三千六百四十萬元；香港由第一位退居第二位，計值九千四百九十萬元；日本佔第三位，價值爲八千二百萬元；英國第四，法國第五，德國第六，其次爲印度和荷蘭。現在將三年來對外貿易方面，各國地位升降的情形，圖解如上：（圖見二四五頁）

【註一】

【註一】 原文所作圖表。因數字稍舊，譯者由中行月刊（一九三六年一二月份）中另檢一表以代之——譯者

十五 中國工人的狀況

【工人的數量】 蘇兆徵在一九二七年說，中國的產業普羅列塔利亞有二百七十五萬，城市的手工業者有一千二百萬，同時如將中國城市的和鄉村的各種工人一併統計在內，總數約在五千萬。這個數字當然還不十分可靠，因為蘇氏所說的產業工人，一方面是把碼頭工人列在其中，而在另一方面也把各城市的市政人員也列在裏面了。

然而我們也沒有更好的統計數字，更確實的滿意的來決定中國的工人究竟有多少。一九三〇年，南京國民政府實業部所蒐集的統計，九個省份當中的二九個城市，凡工人在三十個人以上的企業一併計算在內，工人的數量總計有一百二十萬人。但是在這九省的統計當中，不但沒有將礦山區域的工人計算在內，同時像東三省這樣大的工人區域和許多大的都市也沒有計算在內：如北平，天津，大連，瀋陽，大概計算起來，隨着經濟恐慌和失業工人的變動，中國各地的產業工人的總數，是在二百萬到三百萬之間。

計算中國工人數量的時候，必須注意到下面這幾類工人：

第一，工廠的普羅列塔利亞：在紡織工業當中的工人，他的數量等於三十萬人；絲織廠約有二十萬人。其次是礦山工人，大約在二十五萬以上，中國的鐵路工人總數在二十萬至二十五萬之間。同時這裏還應當把輪船上的水手，船塢上的工人，麵粉廠的工人，水泥工人，烟草工人，原料出口工廠的工人，市政工人和其他企業的工人計算在內。

第二，工廠手工業和家庭手工業：這裏包括着鹽產工人，陶業工人，小的礦山，小的紡織工廠，編織工廠，火柴以及食品工人等。這一部門的工人，大部分都是季節工人。單就四川一省鹽業中的工人講，就在十萬人以上，而同時據幾種統計證明，在中國鹽業當中的工人，其總數差不多等於七十萬人。

第三，苦力：苦力當中有下列幾種：

- (1) 城市工人，碼頭工人和鐵路上的腳夫。
- (2) 人力車夫，總數在一百五十萬人以上。
- (3) 擔挑夫 在中國要代替%的牛馬的勞動。
- (4) 水手。
- (5) 船夫。

(6) 挑水夫，打柴夫和清道夫，這幾類工人在中國是很多的，因為中國大部分的城市沒有自來水，衛生設備及中央暖氣管。

第四，季節工人：這裏有建築工人 伐木工人和浮木工人，各地的軋棉工人，採茶工人，麻織和造紙工人。

第五，手工業工人：(a)城市的 (b)農村的。自然，這裏應當把老闆和獨立的手工業者除開，而只計算那些被老闆所剝削的純粹是家長半封建形態的僱傭工人。

第六，農村的家庭工業：在形式上他們與鄉村及農村經濟沒有分離，但實質上他們是給人家做定貨的僱傭工人。

第七，農村經濟中的工人(僱農和牧人)，在根本上是在一塊土地上做工的僱傭工人。

除上說七類工人以外，還應當注意下面幾種普羅列塔利亞的預備軍和職工：(1)國家的、市政的和郵政的郵差；(2)工商業中的下層職工，也是勞動軍，因為他們只是暫時的或節季的在勞動。這種軍隊式的職工是建築道路和堡壘；饑寒的勞動軍是建築堤壩和河渠的。在一九三二年的夏天，單在長江沿岸，有一百萬饑餓的農民做這種工作。

【工人的成分和他們的生活狀況】 雖然在中國的工業中，無疑義的，佔絕對多數的工業是僱用成年工人的勞動力，但是在幾部門工業當中，却也很普遍的剝削着婦女和兒童的勞動。這個，首先是在絲織工業中表現得很明白，(在上海和廣州兩區)同時在烟草和火柴廠也是如此。至於說到紡織工業，那

麼這裏的情形，就因各地而不同了。在上海區，73%是婦女，6%是兒童，而男子只佔21%。這種情形，大概在上海區的其他紡織工業城市也是如此，比如無錫就是男子佔23%，南通佔30%。但是越離開上海遠的地方，情形也就大不相同，在武漢，男子佔工人總數的53%，天津佔60%，而青島佔93%。中國的工資在殖民地中是最低的，通常都在維持體力及其家庭生活需要的水準以下。每日的工資，在一角錢到七角錢之間（七角錢是最高的工資）。還有許多工廠，借教養費的名義，完全不付工人工資。封建的殘餘在工業中也是保存着：包工制，拜老頭，強迫勞動。工人們常常在最苛刻的條件下同包工頭訂立工作的合同，或者是當兒童的時代就經過地主和高利貸者的手賣給人家做幾年苦工。在上海還普遍的採取了日本的一種制度，這就是強迫工人住居半監牢式的工房。工人的休息日，最好的是一月兩次，大部分的工廠，除了過年過節有兩三天的休息外，整年四季的工作着。大工廠的工作時間，延長到10—12小時，一天分早晚班工作着，小工廠的工作時間甚至延長到16—18小時。晚工很厲害的摧殘着婦女和兒童們的健康。男女工人和兒童，在機器旁邊睡覺是很平常的事。工房中的生活狀況是非常怕人的。在工廠老闆所預備的一個骯髒的工房中，一個小小的房子裏面每天有早晚班工人吃着——每班由

10—12人。勞動保護和監督工廠，實際上還沒有實現。工人受了重傷或殘廢了的時候，通常資方是沒有什麼賠償和津貼的。

現在就來看上海公共租界工部局童工委員會於一九二四年七月九日的一段報告吧：

“在工廠作坊以及其他工廠企業中 兒童都是依靠着做工來生活，但是一般的說來，兒童們在工廠中做工，只不過是工廠主的一種經濟利益吧了。委員會到過許多工廠與作坊，不論白天與晚間，都可看到有許多童工。這些童工，看他們的像貌，至多也不過六歲吧了。工作時間，在大部分的工廠是十二小時，其中有一小時是工人休息吃飯的時間。童工整天是站着做工。有許多工廠一天分兩班工作，每班的工作時間十二小時。在許多工廠，在每禮拜最後一天停工十二小時。但在其他工廠，廠主企圖工人做兩禮拜工作以後休息一個整天，不過沒有什麼成效。工作是不停息的繼續着，除了上面所說的休息和照例的年假以外，是沒有休息的。說到工資，只有做工的時間才有。許多工廠中的空氣，因有灰塵的關係，是非常難受的。大部分的工廠，他們都不願意改良衛生設備。小孩們的平均工資，每天至多不過二角小洋。訂立合同僱用兒童做工，是非常普遍的現象。工廠的包工頭招來許多兒童做工，每個兒童的工

資大部分都爲包工頭所享受，於是發生了許多虐待兒童的事。據人們告訴委員會說，包工頭從鄉下招來許多小孩，每月只給他們的父母兩元錢。包工頭把小孩送到工廠，在每個小孩身上每月可以賺到四塊洋錢，兒童經常是生活在非常可怕的工房中，吃着有毒的食品。他們手裏也從來沒有一個錢，簡直是些奴隸。

“紡織工廠的衛生設備，是不能使人滿意的。在許多工廠，簡直很少注意到廁所的衛生，通常都有臭氣沖了出來。在平時，夜工是一種成例。一天有兩班，每班工作十二小時。在幾個工廠中，雖是禮拜最後的半天要停止，但是最後這一班的工作時間，通常要延長到十二小時以上。曾經有一個時候，最後這一班等於十三小時半，在另外一個時候竟等於十五小時。凡沒有做夜工的工廠，工作時間普通是在十二小時或十二小時以上。在幾個工廠，吃飯和休息是有規定的時間的，但在其他工廠，工人只有找一個機會來吃飯。兒童大部分在細紗間做工，做工的時間以內完全是站着。我們很難說這些兒童有幾歲，同時從幾歲就到廠做工。不過委員會也看到許多童工，最多不過是五歲到七歲吧了。有些小孩是沒工資的，他們的母親們把他們帶到工廠，是爲的便於照顧。有許多工廠通夜工作，這在歐洲人看來是很少見的現象。在噪雜的機器旁邊，放

着小籃，有許多兒童有時躺着或在玩着。在每一個角隅，在地板上或籃子旁邊，或在棉花低下躺着工作過度，疲倦不堪的兒童，也躺着躲藏工頭們的小孩。委員會當時注意到，在他走近這裏經聽到一聲嘯聲後，旁邊的許多人都把許多小孩推醒了，於是這些小孩就急忙的跑到機器跟前。上面所說的是一種包工制度，在這個工廠中非常風行。”

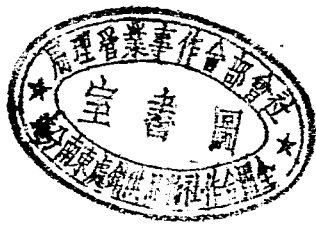

中華民國廿六年四月初版發行
中華民國廿八年九月六版發行

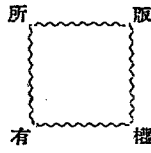

中國經濟地理 (全一冊)

實價國幣一元

(外埠另加
寄費應費)

原著者 蘇聯·卡贊寧

譯者 焦敏之

發行者 光明書局

發行所 光明書局

上海福州路二九六號
電話九六四二〇

支店 桂林 中北路一九二號
柳州 慶雲路五五號
金華 法院街三一號

945

