

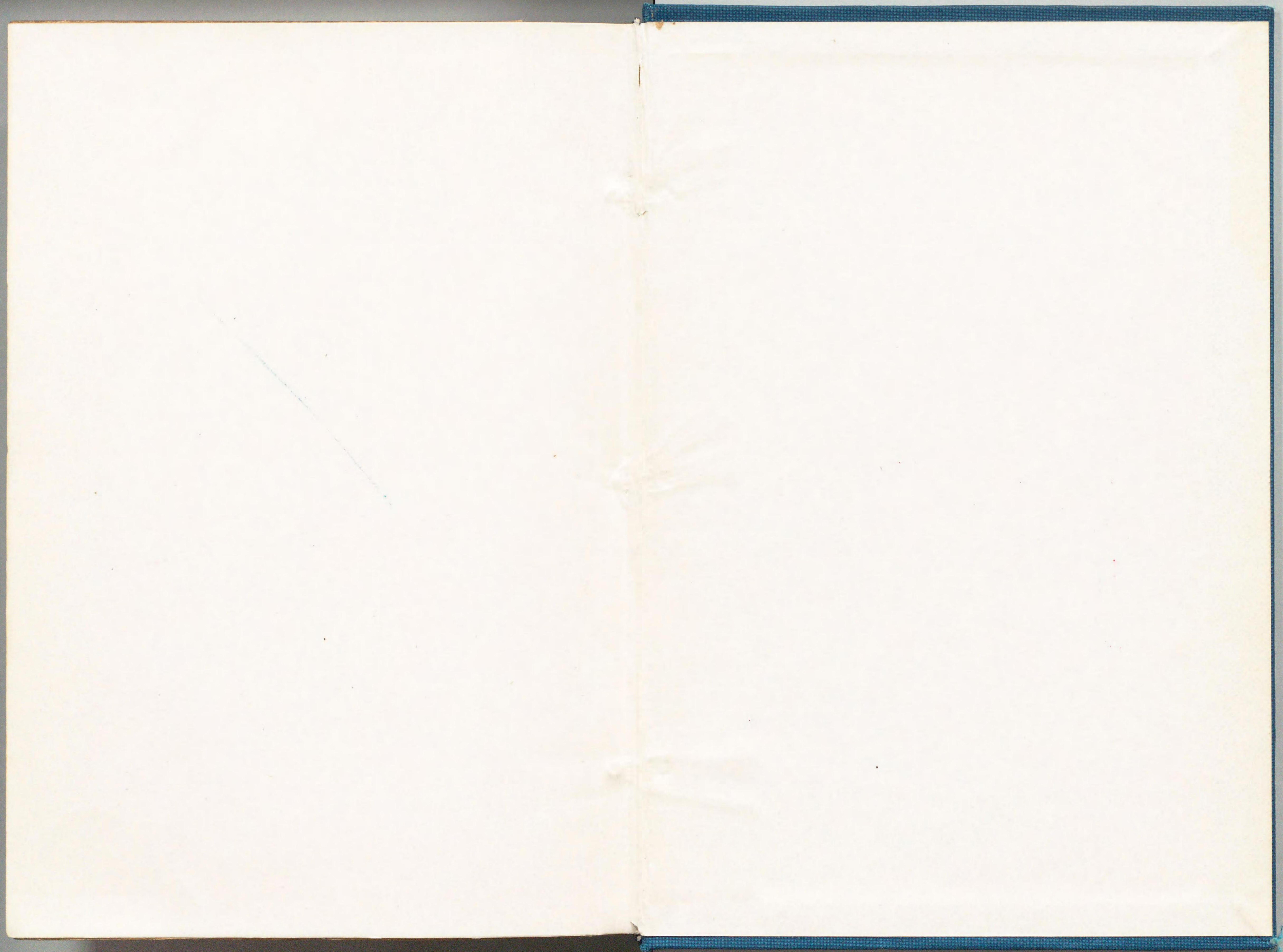

GE369
1
00836275

X
複写

原本を出納する
(複写は別室にて
全冊マイクロフィルムから)



記B-63

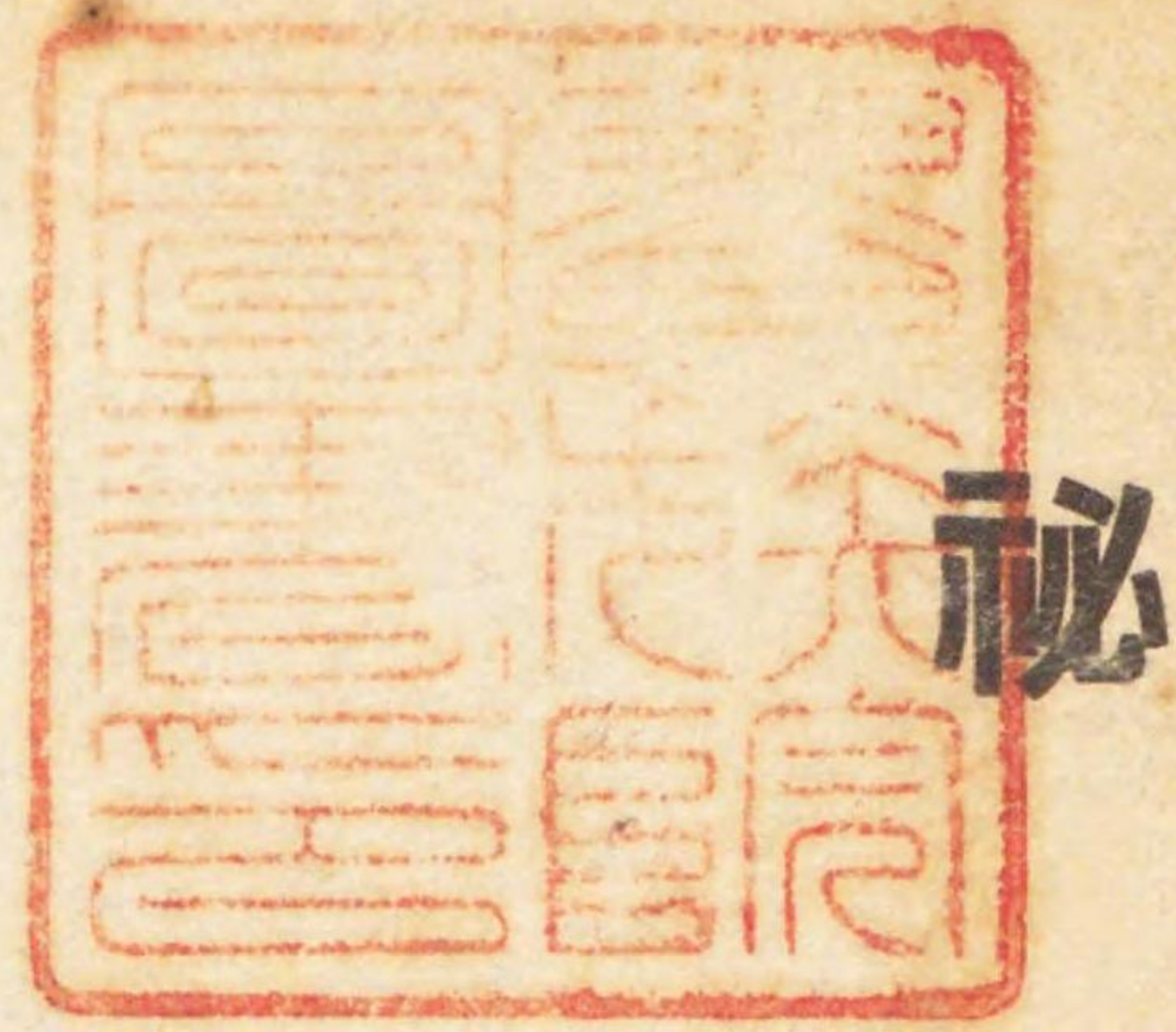

自大正三年十一月
至大正六年九月

青島軍政史

第三卷

貴族院
函
号
冊

GE369
/



836275

自大正三年十一月
至大正六年九月

青島軍政史 第三卷

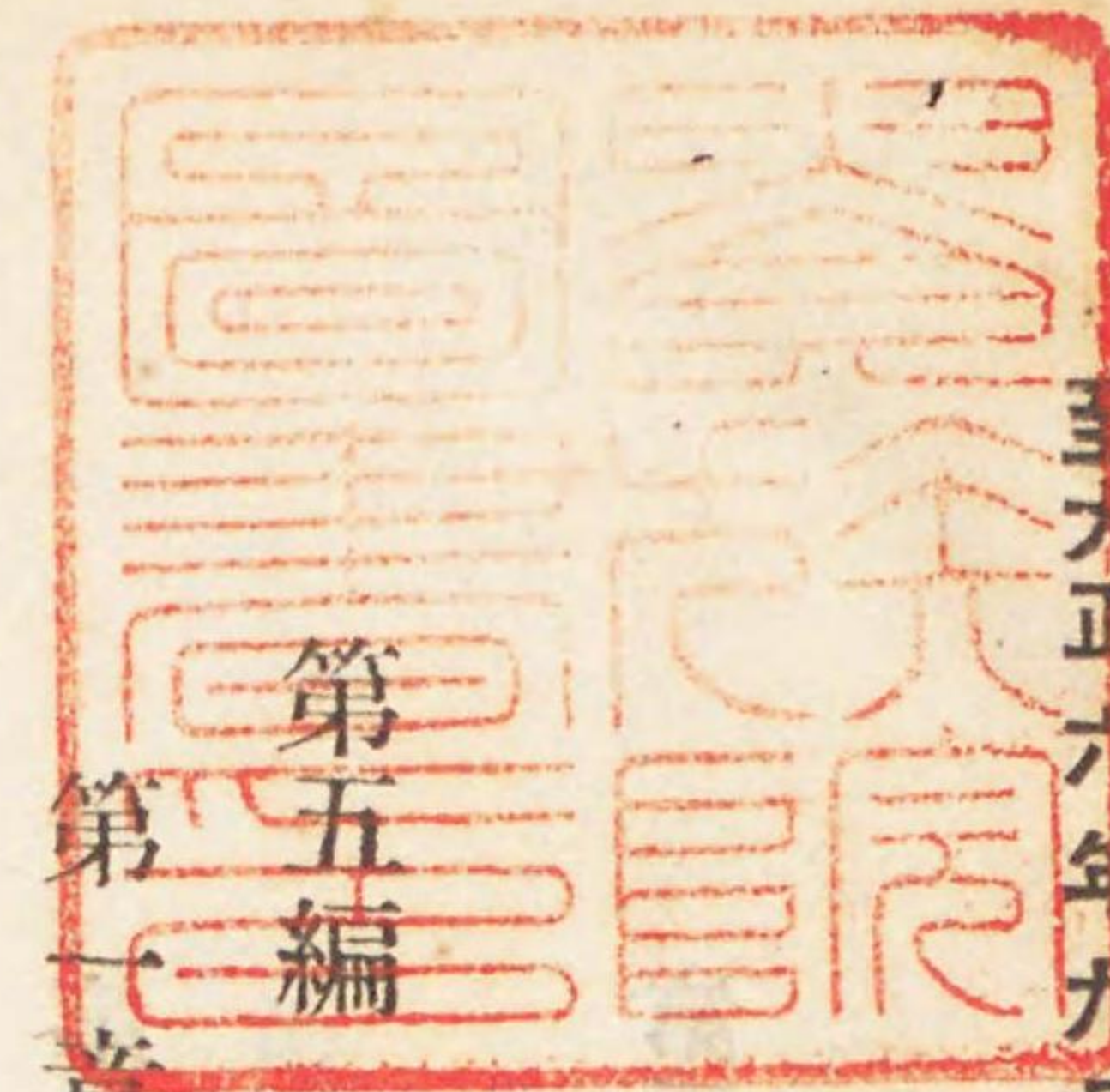

目次

第五編 運輸交通……………一頁

第七章 鐵道……………一頁

第一節 獨逸時代ニ於ケル山東鐵道……………一頁

第一項 山東鐵道會社ノ沿革……………一頁

第二項 山東鐵道會社ノ組織……………五頁

第三項 鐵道一班……………九頁

第四項 營業……………三三頁

第二節 山東鐵道ノ押收……………七〇頁

第一項 開戰前後ニ於ケル鐵道ノ情況……………七〇頁

第二項 山東鐵道押收經過概要……………七二頁

目次

二

第三項 山內偵察隊ノ山東鐵道偵察並應急聯絡運轉 七三

第三節 臨時鐵道聯隊ノ管理 七五

第一項 管理經過 七五

第二項 運轉 一〇一

第三項 運輸營業 一二九

第四項 交代 一二七

第四節 山東鐵道管理部ノ經營 二四三

第一項 管理經過 二四三

第二項 線路及車輛 二八九

一 線路 二八九

二 車輛 二九三

第三項 運轉 三二一

一 運轉經過 三二一

二 運轉成績 三三三

三 鐵道電報 四四三

第四項 運輸營業 四七三

一 施行事項 四七三

二 運輸概況 四八九

三 運輸成績 五〇五

四 貨物事故 六一四

第五項 工務 七一八

一 保線及其ノ他ノ工事 七一八

二 用地及建物 七三六

第六項 工場 七七四

一 設備 七七四

二 製修 七七七

三 從事員 七七九

第五節 山東鐵道ノ警備 七八一

第一項 獨逸時代ノ警備概況 七八一

第二項 押收後ノ警備概況 七八三

四

- 一 守備隊ノ配置 七八三
- 二 警備ノタメ採リタル處置 八二〇
- 三 鐵道ニ對スル妨害事項 八二九

第六節 鐵道以外ノ陸輸機關 八三六

第一項 道路 八三六

- 一 管内ノ道路 八三六
- 二 道路ノ管理 八三九
- 三 道路ノ構築法 八四一
- 四 占領後ニ於ケル道路ノ維持及補修 八四四

第二項 管内ノ陸上運搬具 八五八

- 一 牛、馬、騾、驢 八五九
- 二 自動車 八五九
- 三 人力車 八六〇
- 四 馬車 八六二
- 五 荷馬車 八六三

- 六 徒歩荷車 八六四
- 七 輕便鐵道 八六四

自大正三年十一月
至大正六年九月

青島軍政史 第三卷

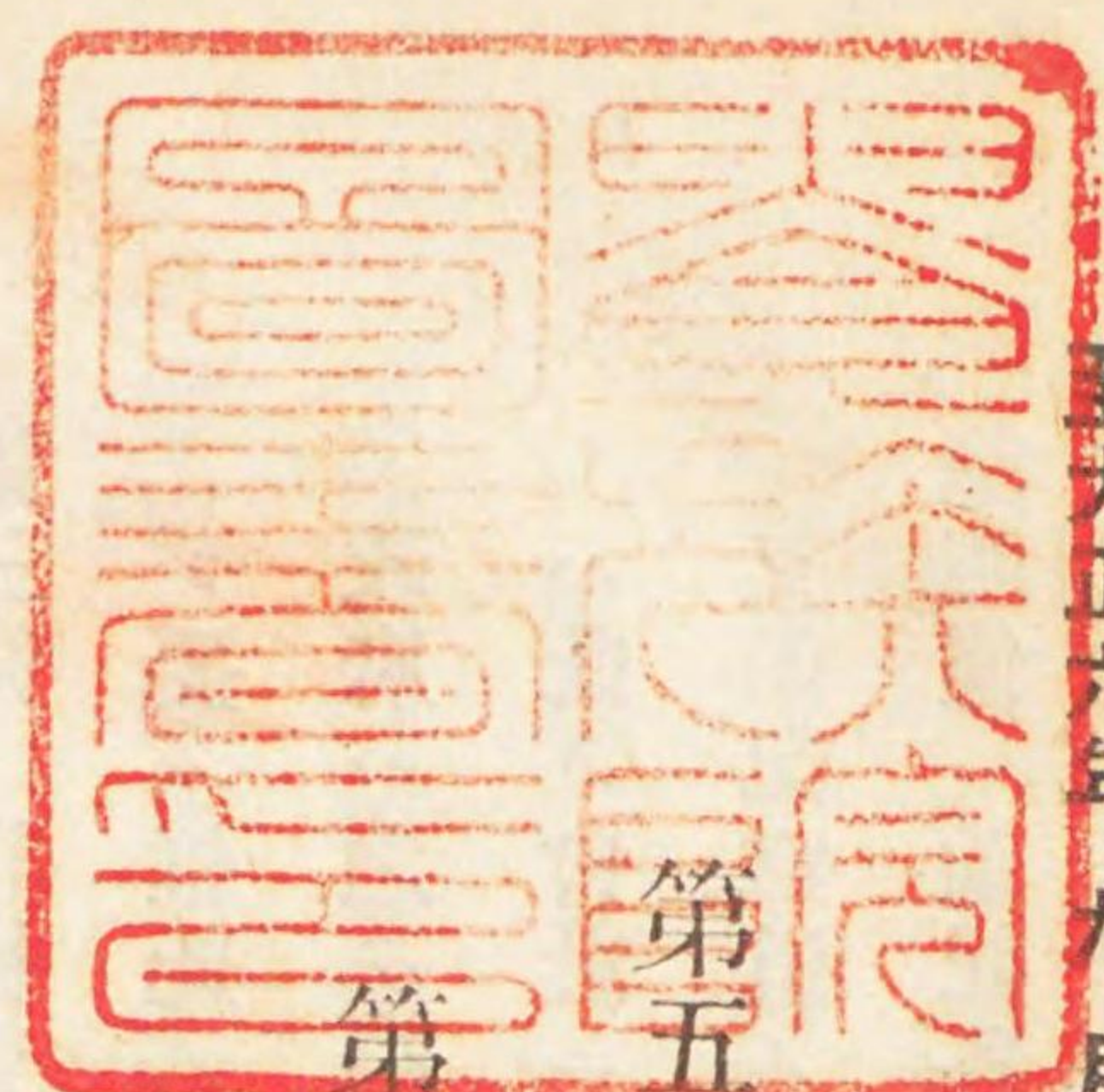

第五編 運輸交通

第一章 鐵道

第一節 獨逸時代ニ於ケル山東鐵道

第一項 山東鐵道會社ノ沿革

山東鐵道ハ獨逸ノ支那ニ對スル植民政策實現ノ第一著手ニシテ實ニ山東經營ノ大動脈タリ彼ノ完全ナル近代の施設ヲ有スル青島港ト海陸連接シテ青島ノ發展ヲ進メ延テ山東内地ノ開發ヲ促シ漸次勢力ヲ直隸河南ノ方面ニ及ホシタリシモノ悉ク該鐵道ノ效果ニアラサルハナシ以下少シク獨逸時代ニ於ケル山東鐵道ノ狀況ニ就テ概説スヘシ

該鐵道ハ千八百九十八年^{明治三十一年}獨支兩國間ニ締結セラレタル膠州灣條約ニ基キ敷設權ヲ獲得シタルモノニシテ其ノ關係條項ハ即チ左ノ如クナリキ

膠州條約第二章

第五編 運輸交通 第一章 鐵道

第一條 支那政府ハ獨逸帝國ニ對シ山東省ニ於ケル左ノ鐵道敷設權ヲ許與ス

一 膠州灣ヨリ濰縣、青州、博山、淄川、鄒平等ノ地ヲ過キ濟南及山東省ノ境界ニ至ルモノ

一 膠州灣ヨリ沂州ニ向ヒ更ニ轉シテ萊蕪縣ヲ經濟南ニ至ルモノ

濟南府ヨリ山東省境界ニ達スル線路ハ先ツ濟南府ニ至ル線路ノ竣工ヲ俟テ始テ起工シテ支那自營ノ幹線ト接續スルニ便スヘシ

右後段線路通過ノ地點ニ關シテハ別ニ詳細ノ章程ヲ約シ其ノ内ニ之ヲ定明スヘシ

第二條 以上ノ各鐵道ヲ敷設スル爲ニ一箇又ハ數箇ノ獨支鐵道會社ヲ設立シ獨逸及支那商人ハ各自株券ヲ募集シ各適當ノ役員ヲ任命シテ管理ニ當ラシムルコトヲ得

第三條 詳細ナル事項ヲ規定スル爲兩國ハ速ニ別ニ契約ヲ締結スヘシ此ノ事ハ獨支兩國自ラ商定スルヲ要ス惟此ノ如クニシテ獨支商民ニヨリ成立セル會社ハ前記鐵道ノ敷設營業ニ當ルヘキヲ以テ支那政府ハ之ヲ優待シ支那ノ他ノ地方ニ於テ支那人ト外國人トノ間ニ成レル會社ニ對シテ許與セル利益ハ此ノ會社ニ於テモ亦之ヲ與フヘシ本條項ハ專ラ商業上ノ見地ニ基クモノニシテ何等他意ヲ有セス又前記鐵道ノ敷設ハ決シテ山東ノ土地ヲ領有スルモノニ非ラサルナリ

第四條 前記各鐵道線路ヲ距ル三十支里以内例セハ北方膠濟線ニ在テハ濰縣、博山等ノ處南方膠沂濟線ニ在テハ沂州府及萊蕪縣等ノ處ニ於テ石炭等ノ採掘並其ノ他ノ企業ヲ獨商ニ許可スヘシ此等ノ事

業ハ獨支人ノ合辦ニ依ルモ亦可ナリ而シテ其ノ鑛務章程ハ別ニ之ヲ協定ス支那政府ハ鐵道ニ關シテ約束セルト同様本事業ニ關係スル獨逸ノ商人及技師ニ對シ支那ノ他ノ地方ニ於ケル華洋商會社ノ享受スル利益ト同等利益ヲ受ケシムルヲ要ス此ノ條項モ亦專ラ商業上ノ見地ニ依ルモノニシテ何等他意ナシ

該條約締結後獨亞銀行ヲ中心トセル「シンヂグート」成立シ獨逸政府ノ内旨ニ從ヒ前掲條項ニアル鐵道及鑛山ニ關スル權利實施ノ準備ニ任セシカ翌千八百九十九年^{明治三十二年}六月一日ヲ以テ政府ハ公然此ノ「シンヂグート」ニ鐵道鑛山ニ關スル特許狀ヲ附與シ「シンヂグート」ハ同年六月十四日山東鐵道會社ヲ設立シ又同年十月十四日ヲ以テ山東鐵道鑛山會社ヲ設立セリ此ノ兩會社ハ爾來姉妹會社トシテ獨逸ノ山東ニ於ケル植民政策ノ中樞トナリ兩々相携ヘテ活動セシカ鑛山會社累年ノ失敗ヨリ兩社合併ノ議起リ千九百十三年^{大正二年}一月一日以來鑛山會社ハ山東鐵道會社ニ編入セラレテ其ノ一部トナレリ山東鐵道ハ千八百九十九年^{明治三十二年}九月二十三日青島方面ヨリ起工セシカ翌千九百年^{清國}ニ義和團ノ變アリ又本國ヨリ回航セル鐵道材料積載船ノ沈沒事件等アリテ工事ノ進捗ニ影響セルコト尠カラサリシモ千九百一十一年^{明治三十四年}四月八日ニ青島、膠州間開通シ翌年六月一日ニハ全線ノ半程タル濰縣ニ達シ千九百一十三年^{明治三十六年}九月二十二日周村迄開通シ千九百一十四年六月一日遂ニ青島、濟南間ノ本線並博山支線全部竣成開通スルニ至レリ獨逸政府ノ命令ハ特許ノ日附ヨリ五箇年以内ニ全線ヲ落成開通セシムルニ在リテ不可抗力ノ事變ハ此ノ期限ヲ

延長スルコトヲ得ヘク規定セラレシモ遂ニ期限ノ延長ヲ求ムルコトナク正ニ滿五年ヲ以テ全線ノ開通ヲ見ルニ至レリ本線ノ延長約四百吉米ニシテ博山支線ハ約四十吉米トス

鐵道ノ輸送數量ハ全線開通ノ翌年タル千九百十五年^{明治三十八年}ニ於テ乘客八十萬三千五百三十七人貨物三十一萬四千八百八十二噸タリシカ其ノ後漸次増加シ千九百十三年^{大正二年}ニ於テハ乘客百三十一萬七千四百三十八人貨物九十四萬六千六百十噸ニ上レリ即チ八年間ニ於テ乘客數ハ六割ヲ増加セシニ過キサレモ貨物ハ三倍以上ニ増加セリ之ヲ收入ノ方面ヨリ見ルニ明治三十八年ニハ銀百九十一萬二千二百九十五弗六十仙ナリシカ大正二年ニハ銀四百十三萬百六十弗七十五仙トナリ八年間ニ於ケル増加ハ二倍強ニ當レリ

鐵道事業ノ利益ハ比年順調ニ進メル故其ノ利益配當モ亦年ヲ追フテ増加セリ即チ千九百十五年^{明治三十八年}ニハ三分二厘五毛ノ配當ヲ行ヒ爾後漸次増加シテ千九百八年^{明治四十一年}ニハ既ニ六分ノ配當ヲ行ヒ鑛山會社ト合併ノ前年ニハ配當額七分五厘ニ達シ千九百十三年^{大正二年}ニハ鑛山會社トノ合併後第一年タリシニモ拘ラス尙七分五厘ノ配當ヲ行ヘリ

合併後ノ會社ハ其ノ業務ヲ鐵道及鑛山ノ二部ニ分チ新ニ金嶺鎮ニ鐵鑛ノ採掘ヲ企圖スルト同時ニ淄川粉炭ノ用途ヲ開カントシ製鐵所設置ノ計畫ヲ樹テ千九百十四年^{大正三年}六月二十四日新ニ製鐵部ヲ設クルニ至レリ

製鐵所ハ滄口ニ設クルノ豫定ニテ敷地ノ選定熔鑛爐及各工場ノ設計略々成リ工事ハ千九百十四年^{大正三年}六月

月ヨリ開始セラレタリ

而シテ金嶺鎮鐵山ハ採掘坑ノ設備進捗シ金嶺鎮停車場ヨリノ支線並鐵山停車場ノ設計已ニ完了シ又嶺山(現今ノ淄川)炭坑モ其ノ設備著々改善擴張セラレツツアリシカ故ニ會社將來ノ事業ハ頗ル有望トナリ加フルニ濟南延長線及高密徐州線ノ敷設本契約同シク千九百十四年成立セルヲ以テ鐵道方面ノ收益モ大ニ増加ヲ期待シ得ヘク會社ノ前途洋々乎タルモノアリシニ歐洲ノ變亂ハ忽ニシテ獨逸人一切ノ希望ヲ盡餅トシ全事業ハ我カ軍ノ管理ニ移ルニ至レリ

第二項 山東鐵道會社ノ組織

山東鐵道會社ノ事務ハ普通ノ株式會社ト同様取締役及監查役ニヨリ裁決實行セラレタリシモ監查役ハ會社ノ最高幹部ニシテ重大業務ニ關シ取締役ヲ指導スヘキ任務ヲ有セシカ故ニ日本ニ於ケル普通ノ株式會社ノ監查役トハ多少其ノ意義ヲ異ニスルモノアリタリ

監查役ハ株主ノ互選ニ係リ其ノ任期ヲ約五年トシ毎年五人ツツ順次交代スル如ク任命セラルル其ノ員數ハ會社定款ニ於テハ十二人以上三十人以下ト規定セラル開戰前ニ於ケル實際ノ人員ハ二十六人アリ此ノ中ヨリ互選シテ會長一人及會長ノ代理者一人ヲ定メ合議制ヲ以テ定款所定ノ業務ヲ執行スルモノトス
監查役ノ顔觸ヲ見ルニ何レモ獨逸ニ於ケル政治、實業、軍人、外交ノ各界ニ於ケル耆宿ナラサルナク定款ニ於テハ總數四分ノ三以上ハ獨逸帝國臣民ニシテ獨逸帝國內ニ住所ヲ有セサル可ラスト規定セラレア

ルモ實際ニ於テハ一ノ外國人モ交ヘ居ラサルナリ

取締役ハ監査役之ヲ任命シ其ノ員數ハ戰前ニ於テ六名ナリ此ノ内三名ハ伯林ニ駐在シ他ノ三名ハ青島ニ在勤ス伯林取締役ノ一名ハ首席取締役トシテ社務ヲ總攬シ監査役會及全株主ニ對シ責任ヲ有スルモノニシテ其ノ選任ハ獨逸政府ノ認可ヲ經ルヲ要スルコトトナリ居レリ

會社ハ大正三年六月二十五日首席取締役ノ命令ヲ以テ製鐵部ヲ設立シ之ヲ滄口ニ置クコトヲ發表セリ依テ戰前ニ於ケル山東鐵道會社ハ鐵道鑛山製鐵ノ三部ヨリ成リ此ノ各部ハ各々獨立セル企業機關トシテ山東ニ存在シ伯林重役ノ統率下ニ在リシモノナリ

鐵道部ハ本部ヲ青島ニ置キ沿線ハ運輸及保線トモニ二大監督區ニ分チ尙各監督區ヲ運輸ニ於テハ三小區ニ保線ニ於テハ六小區ニ分チ此ノ各小區ノ運輸區長及保線區長竝青島、高密、坊子、張店及濟南西驛ノ各機關庫主任ニ獨逸人ヲ用ヒ其ノ他ハ概ネ支那人ヲ使用セリ

鐵道部ノ分課及其ノ獨逸職員數左ノ如シ

(職員數ハ千九百十四年 大正三年 六月三十日 現在ノ俸給表ニ據ル)

重役室	重役	二人	青島
技術課	鐵道技師 建築技師	一人	同
祕書及記錄課	記錄係	一人	同

會計課	課長以下	四人	同
運輸課	課長以下	五人	同
電信課	電信長	一人	青島
工場	工場長以下	十四人	四方
用度課	課長以下	三人	同
第一保線監督		一人	青島
保線區長		七人	大碼頭、城陽、膠州、高密、嶗山、坊子、昌樂
第二保線監督		一人	張店
保線區長		六人	青州、張店、淄川、周村、普集、濟南西驛
第一運輸監督		一人	青島
運輸區長兼驛長		三人	青島、高密、坊子
第二運輸監督		一人	張店
運輸區長兼驛長		三人	青州、張店、濟南西驛
機關庫主任		五人	青島、高密、坊子、張店、濟南西驛
計		六十一人	

外ニ鐵道醫トシテ醫師三助手一アリ内ニ鑛山部兼勤トス

重役ハ「ヒルデブランド」及「シユミツド」ノ二人ニシテ會社ノ名ヲ以テ行フ文書ハ常ニ二名ノ連署ヲ用ユルモ「ヒルデブランド」ハ主トシテ技術方面及部務全般ノ主宰ニ當リ「シユミツド」ハ專ラ營業及會計方面ヲ分擔セリ

秘書及記録課ハ重役直接ノ幕僚ニシテ機密及普通文書ノ發送、接受、其ノ保管整理ニ任シ兼テ會社ニ屬スル圖書館ヲ管理ス

會計課ハ簿記係ト金庫トニ別チ支金庫ヲ坊子ニ置キ坊子以西ノ現金事務ヲ行ハシメアリタリ運輸課ハ普通鐵道會社ニ於ケル如ク庶務係、運轉係、營業係ニ區分セラレル外尙運輸監督係、車輛監督係、遺失物係ノ三係ヲ有シ且鐵道學校ヲ經營ス

工場ハ四方ニ位置シ車輛修繕工場、本工場、機關車修繕工場、鐵工場及仕上工場並鑄物工場ヨリ成ル保綿ノ爲全線ヲ二大監督區ニ分ツ即チ青島、昌樂間ヲ第一區昌樂、濟南西驛間及博山支線ヲ第二區トス第一保線監督ハ青島ニ第二保線監督ハ張店ニ位置セリ各監督區ハ更ニ各六箇ノ保線小區ニ分ル

運輸ニ關シテモ保線ト同様第一監督ヲ青島第二監督ヲ張店ニ置キ從前ハ全線ヲ五運輸區ニ分チシカ大正三年五月一日ヨリ全線ヲ六運輸區ニ分ツコトニ改メ同時ニ第二運輸監督ノ駐在地ヲ周村ニ移セリ各運輸區表ハ其ノ區名ノ驛ノ驛長ヲ兼ヌ又此ノ驛ヲ母驛ト稱シ區内ノ各小驛ヲ子驛ト唱フ母驛ノ驛長ハ

獨逸人タルカ故之ヲ以テ其ノ管子驛ノ驛長タル支那人ヲ統率シ全區ノ運輸ニ關スル責任ヲ帶ハシムル如ク編成セラレタリ

鑛山部ハ本部、坊子炭礦、嶺山(現今ノ淄川)炭礦、金嶺鎮鐵鑛、測量係鑛山醫、坊子小學校及上海出張員ノ七ニ分ル

製鐵部ハ大正三年六月ノ新設ニ係リ未タ主任重役ヲ見サル間ニ開戦トナレルヲ以テ特ニ記スヘキ材料ナキモ當部ニモ一ノ主席重役來任シ營業ニ關スル事務ハ他ノ兩部ト同様營業重役「シユミツド」ニ於テ兼勤シ從來鑛山部ニテ實施シ來レル鑛山及製鐵ニ關スル事務ヲ一切當部ニ於テ引繼クヘキ豫定ナリシナリ

第三項 鐵道一班

一 敷設工事

既述ノ如ク山東鐵道會社ハ千八百九十九年^{明治三十二年}六月十四日ヲ以テ設立セラレシモ鐵道ノ敷設ニ關シテハ早ク既ニ其ノ前年ヨリ準備シタルモノノ如ク「アルフレツド、グエーテルツ」及「ハイソリツヒ、ヒルデブランド」ノ兩技師ハ千九百九十八年^{明治三十一年}ノ夏季ニ於テ各別個ニ線路踏査ニ從事シ其ノ結果ヲ會社ノ創立委員ニ報告セリ此ノ報告ハ地方豐饒ニシテ農事ニ勤勉ナル住民多ク殊ニ石炭ノ產地ニ富ムカ故鐵道ノ爲貨客トモ將來大ニ發展シ十分ノ收益ヲ豫期シ得ヘシトノ點ニ於テ兩者殆ト一致セリト云フ

即チ爾後工事ニ關スル計畫著々トシテ進メラレ先ツ青島、膠州ノ地區ニ關シ兩地方ヨリ同時ニ工事ヲ開始スルコトトナリ遂ニ千八百九十九年^{明治三十二年}九月二十三日獨逸皇弟「ハインリツヒ」親王ノ臨場ヲ以テ盛大ナル起工式ヲ舉行セラレタリ

工事ノ全監督者ハ技師長ニシテ青島ニ於ケル會社ノ首席取締役タル「パウラート、ハインリツヒ、ヒルデブランド」ニテ此ノ下ニ二、三ノ建築班ヲ設ケラレ各班ハ班長以下必要ナル技師、技手、書記等ヲ配屬シ受持區域ヲ定メテ工事ニ任セシメ區域内ノ工事ヲ終レハ更ニ前進シテ未完ノ部ヲ受持タシメ若ハ雇用契約ヲ解除ス班ノ受持區域ハ更ニ約十吉米ノ請負區ニ小分シ此ノ小區ノ土工ハ請負者ノ擔當ニ附シ技師一人監督ノ任ニ當ル請負ハ賃銀請負ニシテ動カスヘキ土積ヲ立方米ニ計算シ之ニ對スル賃銀ヲ支拂ヘルニ過キス各建築班ノ受持區域及其ノ責任技師ハ左ノ如シ

第一班 班長技師 「エル、ワイラー」

受持區〇米ヨリ五十九米ニ至ル

第二班 班長技師 「ペーター、ヒルデブランド」

受持區五十九米ヨリ百十七米ニ至ル

第三班 ^{千八百九十九年(明治三十二年)編成}
^{千九百二年(明治三十五年)解散}

班長 「ブリートリツヒ、ミュラー」

受持區百十七米ヨリ百八十二米ニ至ル

第四班 ^{千九百二年(明治三十五年)三月編成}
^{千九百三年(明治三十六年)六月解散}

班長 技師 「ヘルマン、マイヤー」

受持區百八十二米ヨリ二百二十九米三ニ至ル

第五班 ^{千九百二年}
^{明治三十五年} 編成

班長 技師 「ペーター、ヒルデブランド」

受持區二百二十九米三ヨリ三百九十四米九ニ至ル

第六班 ^{千九百二年}
^{明治三十五年} 十二月編成

班長 技師 「マックス、デングラー」

受持區博山支線〇米ヨリ三十九米ニ至ル

路盤構築ノ工事ハ概シテ困難ナラス租借地内ノ一部及西部方面ニ於テ岩石切開ノ爲爆藥ヲ使用セシコトアリシ外全線ノ大部分ハ一般ニ山麓ノ平野ヲ通過セル故何等難事業ニ遭遇セス又墜道ノ鑿開セラレタルモノナシ

線路ハ準軌單線ナルモ複線ニ必要ナル用地ヲ取得シ之ニ應スル如ク構築セリ即チ其ノ斷面ハ左ノ如シ

路盤断面圖

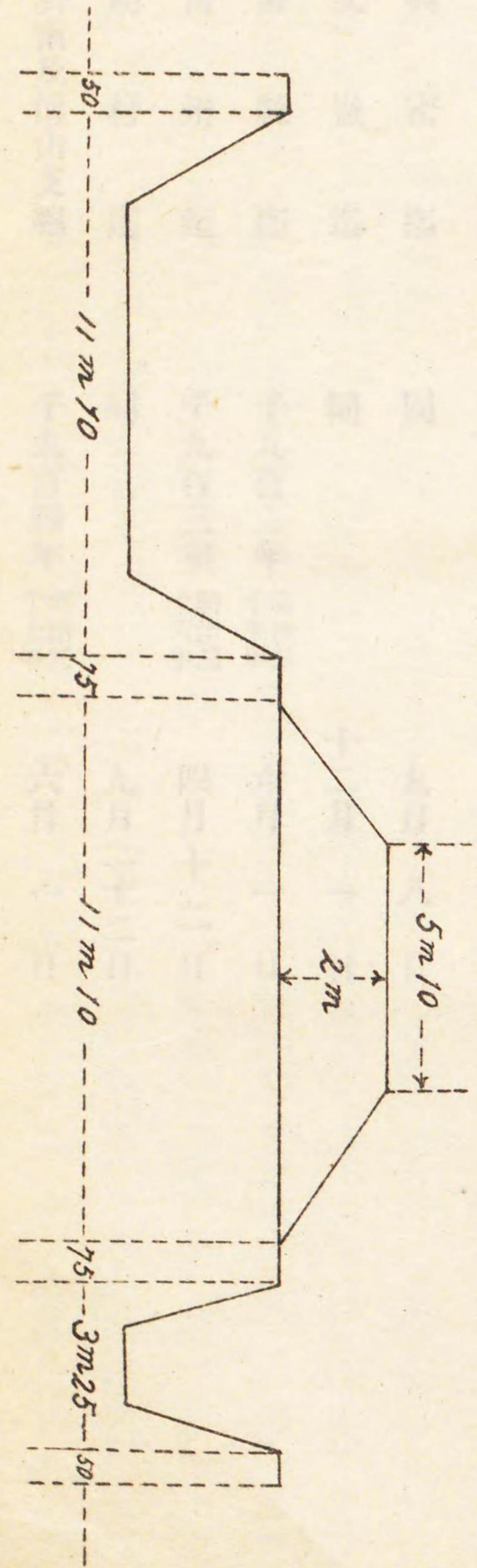

路盤ノ斜面ハ三分ノ二ヲ普通トスルモ出水ノ虞レアル地方ニ
於テハ少クニ分ノ一トセリ即チ路盤ノ高サヲ三米トス

挿圖第七

現在ニ於テハ全線殆ト完備セリト云フヘク戰前ニ於ケル線路ノ狀況ハ本線ニ於テ全線三百九十九吉米三七三七五其ノ水平部百六十四吉米四五二六即チ全長ノ百分ノ四十一・六二之ニ對スル登リ傾斜部(東ヨリ西ヘ)ハ百分ノ二十九・〇一降リ傾斜部ハ百分ノ二十九・三七又直線部二百九十九吉米三三三四二即チ全長ノ百分ノ七十五・七一之ニ對スル曲線部ハ百分ノ二十四・二九ナリ而シテ博山支線ニ於テハ全長三十九吉米二〇〇ニシテ其ノ水平部十一吉米九二二五〇、即チ全長ノ百分ノ三十・四二之ニ對スル登リ傾斜部ハ百分ノ六十九・五八又直線部ハ二十七吉米四一六〇〇四即チ全長ノ百分ノ六十九・九四之ニ對スル曲線部ハ百分ノ三十・〇六ナリ

最急傾斜ハ本線ニ於テ百五十分ノ一博山支線ニ於テハ百分ノ一、最小曲半徑ハ本支線ヲ通シ三百米トス
 工事ノ爲ニ使用セル人夫賃及材料價格ハ十數年後ノ今日採テ以テ標準トシ難キモノアルモ參考ノ爲左ニ掲ク當時使役セル勞働者ノ平均數ハ一日約二萬五千人ナリシト云フ

人夫賃錢	一日	十二錢乃至十五錢
砂及敲用「バラスト」	各一立方米	六十錢乃至一圓五十錢
生石灰	百分ノ一吉瓦	七十五錢乃至一圓八十錢
割石	一立方米	九十錢乃至二圓十錢
上敷石	同	二十四錢乃至三十八錢

木 材

同

十五圓乃至二十九圓

鐵道材料ハ總テ獨逸本國ノ供給ニ係ルモノニシテ其ノ輸送ノ爲會社ハ千八百九十九年明治三十二年七月漢米會社及北獨逸「ロイド」會社ト特約シテ漢堡「ブレーメン」若ハ「アングヱール」ヨリ輸出シ「ドルトムンド」「エムス」運河開通後ハ重要貨物ノ大部分ヲ「エムデン」ヨリ積ミ出セリ兩會社ノ取扱ヘル全鐵道材料ハ四萬噸ヲ算ス斯クテ本鐵道ノ爲獨逸ヨリ山東ヘ輸出セル諸材料ノ價格ノ合計ハ鐵道開通ノ際ニ於テ二千五百萬馬克ニ上レリ

二 用地

租借地内ノ用地ハ青島ニ於ケル獨逸官憲ト交渉シ其ノ以外ノ地ハ千九百年明治三十三年三月會社重役ト支那官憲トノ間ニ締結セル鐵道章程ノ規定ニ從ヒ各地方支那官憲ノ媒介ニヨリ兩者委員ノ立會ヲ以テ地方民ヨリ購買セリ

千八百九十九年明治三十二年六月獨逸政府カ山東鐵道會社設立委員ニ與ヘタル敷設認可書第九條ニ於テ獨逸政府ハ租借地内ノ土地ニシテ政府ノ使用上缺ク可ラサルモノヲ除キ敷設認可書第九條ニ於テ會社ニ讓渡スヘク其ノ金額十二萬五千馬克ヲ超ヘサルヘシト規定セルヨリ會社ハ租地内取得ノ用地價格此ノ制限以上トナリシニ拘ラス十二萬五千馬克以上ヲ支拂フコトヲ肯セス膠州灣總督府ハ其ノ實價ヲ支拂ハシメントシテ久シク交渉行惱ミシカ中央部ニ於ケル會社ト政府トノ交渉ノ結果圓滿ニ解決セラレ青島支社ハ千

九百二年^{明治三十五年}十二月二十四日認可書規定ノ金額タル十二萬五千馬克ヲ膠州灣總監府へ納入セリ

租借地外ノ購地ニ關シテハ會社ハ之ヲ其ノ地ノ知縣ニ依頼シ知縣ヨリ派遣ノ役員ト該村民ノ代表者トヲ會シテ地價ヲ協定購買セルモノナルカ地方ニ依テハ畝ノ大小ヲ異ニシ貨幣ノ相場ヲ異ニシ地價モ亦高低不同ニシテ頑強ニ原價ヲ持シテ下ラサルモノ多ク加フルニ地價以外ニ於テモ家屋、樹林、井戸、圍牆等買價若ハ移轉費ニ關シ協定ヲ要スルモノアリシヲ以テ會社ハ終始非常ナル困難ヲ感シタルモノノ如ク其ノ交渉ハ斯道ノ經驗アルモノニアラサレハ恐ラク之ヲ解シ難カルヘシ

購地丈量ノ單位ハ鐵道章程ニ於テ協定セラレ一畝ヲ三百六十弓一弓ヲ五尺、一尺ヲ〇米三三八ト算用スルコトトナリ居レルモ沿線ハ各地其ノ單位ヲ異ニスルカ故ニ一律ニ斷スルコトヲ得ス地價協定ニ際シ畝ノ大小ヲ明確ニスルノ必要アリ而モ畝ノ基準ハ正シキモ一尺ノ長サ常ニ必スシモ〇米三三八ナラサル爲計算上ノ誤差ヲ免レスシテ少カラサル煩瑣ヲ感セリト云フ

山東ニ於ケル地積ノ計算法ハ概シテ三百六十弓ノ畝(千二十八立方米二)ナルモ地方ニ依リ更ニ之ヨリ大ナルモノ若ハ小ナルモノヲ慣用ス即チ之ヲ區別スレハ左ノ四種トス

- 最大畝 四百八十弓 千四百四十平方米 (四百三十五坪六)
- 大畝 三百六十弓 千二十八平方米 (三百一十一坪〇三)
- 中畝 三百五十弓 九百五十平方米六二五 (二百八十七坪五六四)

小畝 三百四十弓 六百三十四平方米 (六百九十一坪七八)

然レトモ亦右ノ外一畝二千八平方米〇〇八ニ相當スル特別大畝ヲ使スルコトアリ恐ラク例外ニ屬スヘシ即墨管内ニテハ最大畝ヲ用キ膠州、高密、地方ニテハ中畝ヲ用キ其ノ他ノ地方ハ概ネ三百六十弓ノ大畝ヲ慣用スルモノノ如シ

各地ノ購地價格ヲ摘記スレハ

膠州高密附近	一畝	<small>(中畝即チ九百五 十平方米六二五)</small>	大錢	三萬七千文
濰縣	同上		同	三萬六千七百文
臨淄縣	一畝	<small>(大畝即チ千二十 八立方米二)</small>	同	三萬五千文
長山縣	同上		同	三萬五千文
周村	同上		同	四萬千文
坊子支線用地	<small>中畝一 畝三付</small>	<small>(九百五十平 方米六二五)</small>	同	三萬六千九百文
豐山支線用地	<small>大畝一 畝二付</small>	<small>(千二十八 平方米二)</small>	同	三萬五千文

大錢ノ相場ハ時ト地方ニ依リ差異アルカ故一概ニ算シ難キモ大錢一千文ニシテ洋銀一弗ト換算セラルレハ膠州高密附近ノ地價ハ一畝三十七弗ニ又濟南ニ次テ高價ナリト稱セラレシ周村附近ハ大畝一畝ニ付四十一弗ニ相當スヘキモ一方ニ於テハ膠州、濰縣間ノ購地費統計ヲ舉ケタル文書中ニ中畝一畝ノ平均支拂

地價ヲ洋銀五十三弗五十二仙六厘ト記セルモノト符合セサルノミナラス又他方ニハ購地全畝數ヲ一萬五千七百二十八畝三八七(大畝)ト算セル書類アリテ之ヲ決算表ニ示サレシ購地費百七十九萬三千五百六十七馬克二一ト對算スルニ一畝ハ百十四馬克四四トナリ一弗ニ馬克換ノ相場ニ於テ五十七弗二十二仙トナリ是レ亦合致セサルカ故ニ或ハ當時ノ大錢相場七百文内外ナリシヤモ知ルヘカラス

用地ハ鐵道工事及營業ニ必要ナル最小限ヲ購買シ唯線路用地ニ於テ二十八米、除土積土ノ部分ニ於テハ各々之ニ要スル幅員ヲ片側又ハ兩側ニ取り土地跡及土捨場ニハ夫レ夫レ植林ヲ行ヒ以テ線路ノ防護、風致、利植ヲ兼ネ圖レリ停車場用地ハ鐵道章程第三條、第四ノ規定ニ從ヒ其ノ地積ヲ取り後日擴張ヲ要セルモノハ其ノ都度増買ヲ行ヘリ

鐵道部購買ノ用地積ヲ示セルモノハ千九百八年八月八日附ノ文書一葉ヲ存在スルノミニテ他ニ明確ノモノヲ發見セス此ノ文書ニ依レハ當時ノ用地總計ハ千五百六十八萬六千六百六十平方米七七ニシテ此ノ内停車場用地ノ合計ハ四百七十四萬六千七百平方米トアリ

三 停車場

本線ニ於ケル停車場數ハ五十六ニシテ博山支線ニハ四アリ驛ノ等級ハ四級ニ分レ本線五十六驛ノ内一等驛九、二等驛七、三等驛三十七、四等驛八、又博山支線ニハ二等驛二及四等 二アリ各驛間平均距離ハ本線ニ於テ七吉米二、支線ニ於テ九吉米八ナルモ最大距離ハ高密蔡家莊間及周村大臨地間ノ十五吉米ニ

シテ最小距離ハ王舍人莊、八澗舖間ノ四吉米ナリ四等驛ニハ側線ナク場所ニ依リ突込線ヲ設ケ之ニテ貨車ノ積卸ヲ行フ三等驛ニハ長サ五百米ノ側線ヲ設ケ突込線モ亦之ヲ有ス而シテ一、二等驛ニ於テハ其ノ地ニ於ケル必要ノ度ニ應シ側線ヲ設ク概シテ側線ハ長クシテ四千米以上ニ及フモノ多ク操車作業容易ナラス

驛本家ハ其ノ他ノ建築物ト同様若ハ煉瓦造ニシテ堅牢ナル屋蓋ヲ有ス然レトモ總シテ其ノ建築質素ニシテ何等裝飾ナク且平屋建ヲ普通トシ唯膠州、高密、濰縣、青州村、周村等ノ大驛ニ限り二階建トナシ美觀ヲ兼テ驛員宿舍ニ充ラル青島ニ於テハ市ノ美觀ヲ添フル爲儉約主義ノ會社モ時計臺ヲ有スル驛本家ヲ設ケ濟南ニ於テモ亦開戰前ニ十一萬八千弗ノ豫算ニテ停車場改築ニ著手セリ

六十驛中三十一驛ニ於テハ驛本家ト接續シテ貨物庫ヲ設ク
二、三ノ大驛ニテハ此ノ倉庫ヲ驛本家ト分離シテ設備セラル大貨物庫ノ建坪ハ四百七十二平方米ニシテ小貨物庫ハ五十八平方米トス

乗降臺ハ普通上下列車ノ爲各一ヲ設備セラルルモ張店、濰縣ニテハ三座ヲ有ス乗降臺ノ長サハ各驛共二百米ニシテ濰縣ニ在リテハ三座中二座ハ二百五十米、一座ハ二百米ナリ

全線ハ完全ナル信號設備ヲ有セス殊ニ遠距離信號柱ハ青島、大馬頭、坊子、張店、濟南ヲ除ク外一般ニ之ヲ缺ク

主要驛ニハ「リユツクスランブ」ヲ備フ開戰數年前ノ書類ニ依レハ青島驛ニ八箇、濟南西驛ニ十箇、張店、坊子ニ各六箇其ノ他主要驛ニ二箇乃至四箇ヲ備フトアリ

四 軌道及術工物

軌道ハ一米四三五ノ準軌ニシテ支那大陸ニ於ケル一般鐵道ノ軌道ト同様ナルヲ以テ連絡上何等不便ナキモ山東鐵道ノ上部建築ハ一般輕量材料ヲ用キルカ故他ノ鐵道ノ重量車輛ヲ曳入ルルヲ得ス又列車速度モ現設備ニテハ一時間六十吉米（約三十六哩）以上ヲ出ヌヲ得ス

軌鐵ハ底部ノ幅十珊米頭部ノ幅五珊米七高サ十二珊米五ニシテ一米ノ重量三十瓦（一ヤード六十磅）長サハ普通十米ナルモ曲線部ニ於テハ九米九五ノ曲線軌鐵ヲ用ユ枕鐵ハ長サ二米四〇、高サ八珊米、重サ五十吉瓦ニシテ軌鐵一本ニ對シ枕鐵十二ヲ据ユ即チ枕鐵ノ距離ハ八十五珊米九ナリ各軌鐵ノ接際ニハ三密米ノ空隙ヲ存シ以テ氣温ノ變化ニ應セシム枕材ニ木材ヲ用キ是レ山東ニ於ケル木材ノ供給困難ナルニ因リシハ勿論ナルモ亦一方ニハ獨逸ノ工業品ヲ輸出セントスル國家的要求ニ基ケルコトモ事實ナリ全線ニ於ケル橋梁數ハ大小ヲ通シテ千三百三十此ノ内鐵橋ハ千五百五ニシテ穹窿開渠ハ二百八十ナリ開渠ノ長サハ種々アルモ最長六米全線ヲ通シテ六百四十米トス鐵道ノ徑間ハ一米ヨリ四十六米ニ及ヒ全線ニ於ケル長サノ通計七千七百米トス最長ノ橋梁ハ青島起點二百五十八吉米ニアル淄河ノ鐵橋ニシテ其ノ長サ四百八十米トス長サ五十米以上ノ橋梁數ハ左ノ如シ

五十米ヨリ百米	一七
百米ヨリ二百米	三
二百米ヨリ三百米	五
四百七十米	一

橋梁ノ石積及煉瓦積容積ノ通計ハ二十一萬立方米ニシテ大橋梁ノ基礎工事ニハ概ネ十二米乃至十四米ノ鐵柱ヲ用キタリ左ニ二、三主ナル橋梁ニ關スル要件ヲ掲ク

橋梁	開放部米	基礎	鐵ノ重量噸	平面 ^{平方} 米	石積 ^{平方} 米	費
大沽河	六三〇	井	二八三、二六二	一、六三八	三、五六〇	一五四、一〇〇
膠河	二、三〇〇	井	一四八、六六二	五七六	二、二六二	八七、二七五
運河	八三〇	鐵杭	三七七、六八八	一、八三六	一、五七八	一六八、三八六
白狼河	三三〇	自然岩	一四一、六三二	五〇三	一、七一八	四七、〇三〇
						二〇二、五二二
						七、七〇〇

計	三〇四、三四〇	一七〇、九七五	三七〇、九〇八	一一四、〇三〇
每立方馬克	四三・三	三八・六	一〇六・七	二七・二
每平方馬克	一八五・八	二九六・八	二〇二・〇	二二八・四
每走行馬克	一、六九〇・八	一、七〇九・八	一、五四五・四	一、三七八・一

轉車盤ハ内面ノ徑十七米五〇ノモノ全線ヲ通シテ計八箇アリ
計量機ハ五十五噸ノモノ十二アリ
戰前ニ於ケル軌鐵ノ全長及轍又數左ノ如シ

軌鐵ノ長サ	主線		側線		計
	八	九	十	又	
青島濟南間	三九、二〇四・八 ^米	八五、四〇六・〇	二	二	三九、二〇四・八
張店博山間	三九、三三五・〇 ^米	四、九一九・〇	一	一	三九、三三五・〇
淄河砂利線	一、三三四・〇	一、三三四・〇	一	一	一、三三四・〇
黃臺橋支店	一、三三四・〇	一、三三四・〇	一	一	一、三三四・〇
計	四三、四三九・八 ^米	九五、〇〇〇・〇	二	二	四三、四三九・八

鐵單		又		計
七	八	九	十	
番	番	番	番	番
八	二〇	五	三〇九	三七〇

五 各種建物

千九百十四年^{大正三年}一月一日現在ノ全線建物棟數ハ五百十一ナリ會社ハ此ノ内ノ主ナルモノニ對シ火災保險ヲ附セリ保險金ノ最高額ハ一棟五萬五千馬克ニシテ其ノ最低ハ五百馬克ナリ保險棟數ハ二百五十五ニシテ其ノ金額總計七十七萬三千七百馬克トス

青島ニ於テハ事務所以外重役及職員ノ宿舍アリ其ノ宿舍ヲ給セサルモノハ宅料ヲ給ス四方ハ青島ト離隔セルヲ以テ職員宿舍以外下級職工及支那人ノ爲多少ノ宿舍ノ準備アリ沿線ニ於テハ各保線監督運輸監督ノ爲相當宿舍ヲ設備シアリシモ一般支那人職員ハ僅少ナル舍宅料ヲ支給シテ附近ノ市街ヨリ通勤セシムルヲ原則トシ而モ下級者ニ對シテハ舍宅料サヘモ給セス

保線工夫及線路看守人ノ爲ニハ每吉米乃至五百米ニ小屋ヲ設ク屋内ニハ床ト竈トヲ設備ス重要ナル地點ニ於テハ此ノ種ノ家屋二棟ヲ連接シテ一棟ヲ造ル

機關車停車ノ驛ニ於テハ機關車及列車乗務員ノ爲宿泊用家屋ヲ歐米人用ト支那人用トニ區別シテ設備シアリ

六 給水設備

全線ニ水槽塔二十アリ各水槽ノ容積ハ四十乃至八十立方米トス二箇給水驛ノ距離ハ四十二吉米ナリ各給水驛ニハ小形蒸氣汽罐ヲ設ケ「ニユーハウス」會社ノ第三號「バルソメータ」唧筒ヲ使用ス

七 電信

會社ハ主トシテ支那人ヲ使用シ極メテ僅少ナル獨逸人其ノ監督ニ任シアルヲ以テ列車運轉上確實ヲ要スル業務ノ如キハ往々ニシテ不安ノ感ナキヲ得ス故ニ會社ハ各停車場間ノ通信ニ電話ヲ用キス總テ電信ニ由ルコトトセリ

電信線ハ數區ニ分レタルモノト直通線トアリ機械ハ普通鐵道管理局及獨逸郵便局ニテ試驗濟ノ「モールス」現字機ニシテ伯林電信機製作所「ツエー、ローレンツ」ノ供給ニ係ルモノトス

電線ハ四密米ノ亞鉛鍍金鐵線ヲ用フ是レ銅線ハ常ニ竊取セラルルノ恐レアルカ爲ナリ亞鉛線モ亦時ニ竊取ヲ免レ難シ而シテ電柱モ獨逸本國ヨリノ輸入品ニシテ防腐セラレタル杉材トス

鐵道電信ハ公衆ノ爲ニモ開放セラレ沿線何レノ驛ニ於テモ公衆電報ヲ取扱フ之ニ關スル會社ト支那政府トノ取極ハ千九百七年^{明治四十年}九月二十九日締結セラレシモノニシテ會社ハ公衆電報ニ關シテハ支那電政

總局ノ定ムル處ノ料金ヲ徵シ沿線限ノ電報ニ於テハ一語ニ對シ洋銀二仙ヲ支那側ヘ納ムヘク沿線以外ノ地ニ發送スルカ爲會社ノ電信取扱驛ヨリ支那電信局ヘ送達セラルル電報ニ對シテハ會社ニ於テ一語ニ對シ洋銀三仙ノ手数料ヲ増徴スルコトヲ得又鐵道沿線ニ宛テラレシ公衆電報ヲ更ニ電送ノ爲支那電信局ヨリ接受スル場合ニハ同様一語ニ對シ三仙ヲ所得スヘキモノトス

會社ハ又租借地内電報發受ニ關シ千九百十一年^{明治四十四年}六月十二日附ヲ以テ獨逸政府ノ特許ヲ得租借地内ニ於ケル官設電信局ト接續通信ヲ爲シ得ルノミナラス上海、芝罘、兩海底線トモ社線ヨリ連絡シ得ルコトトナレリ

八 輪轉材料

輪轉材料ハ山東ノ氣候竝地方情況ヲ顧慮シテ特ニ其ノ制式ヲ定メタリト云フ

機關車ニ於テハ積載量六百噸ノ石炭列車ヲ山東内地ヨリ青島ヘ運搬スルコトヲ標準トシ同時ニ此ノ機關車ヲ以テ本線ニ於ケル直通急行列車用トスルカ爲一時間六十吉米^{三十六哩}ヲ出スコトヲ要求セリ

右ノ要求ヲ充スヘク製造セラレタル機關車ハ即チ現有ノ五輪三結火熱蒸氣機關車ニシテ其ノ様式ハ插圖第一號ノ如ク勤務重量六十噸、容炭量六噸半、容水量二十一立方米五等ナリ右機關車以外各種用途ノ爲五樣ノ機關車ヲ有ス大正三年七月一日現在ノ機關車數左ノ如シ

五輪三結火熱蒸氣機關車

六

四輪四結炭水車附機關車	三
五輪二結機關車	四
四輪三結機關車	七
五輪三結炭水車附機關車	二三
三輪三結機關車	五
計	四八

手荷物車及貨車ハ普國鐵道院ノ制式ヲ採用シ之ニ僅少ナル改造ヲ加ヘシニ過キス客車ニ關スル會社ノ記錄ニ依レハ稍々新案ヲ加味シ成ルヘク車軸ヲ高クシ氣容ヲ多カラシムル如ク設計セリトアリ

客車ノ箱ノ長サハ十三米八ニシテ緩衝器ヨリ計レル全長十五米一、車内ハ總テ暖房及便所設備ヲ有ス右ノ外低率ノ賃金ニテ支那苦力ヲ輸送ノ爲特種ノ車輛ヲ設備シアリ此ノ車輛ノ車體ハ有蓋貨車ニ倣ヒ唯六箇ノ小窓ヲ有ス内部ニハ腰掛ナク通氣及暖房ノ設備ナシ

尙急行車用トシテ食堂及寢臺附客車アリ

又勤務車及貴賓車アリ兩車トモ車輛ノ一端ニ通視席アリ寢臺設備及連絡暖房ノ外自己暖房ノ設備ヲ有ス

千九百十四年^{大正三年}五月十二日會社ヨリ青島總督府ヘ報告セル客貨車數量ニ依レハ客車百四輛、各種貨車千百三十四輛、合計千二百三十八輛トアルモ大正二年現在表ニハ客車七十三、手荷物車二十九、貨車千

百四十四、特別車八、合計千二百五十四輛トアリテ却テ五箇月以後ニ比シ十六輛多シ同表ニ依レハ上掲車輛數以外ニ保線區長用車輛四十三「バンドカー」十八及鐵道自轉車二アリ

東關海河車

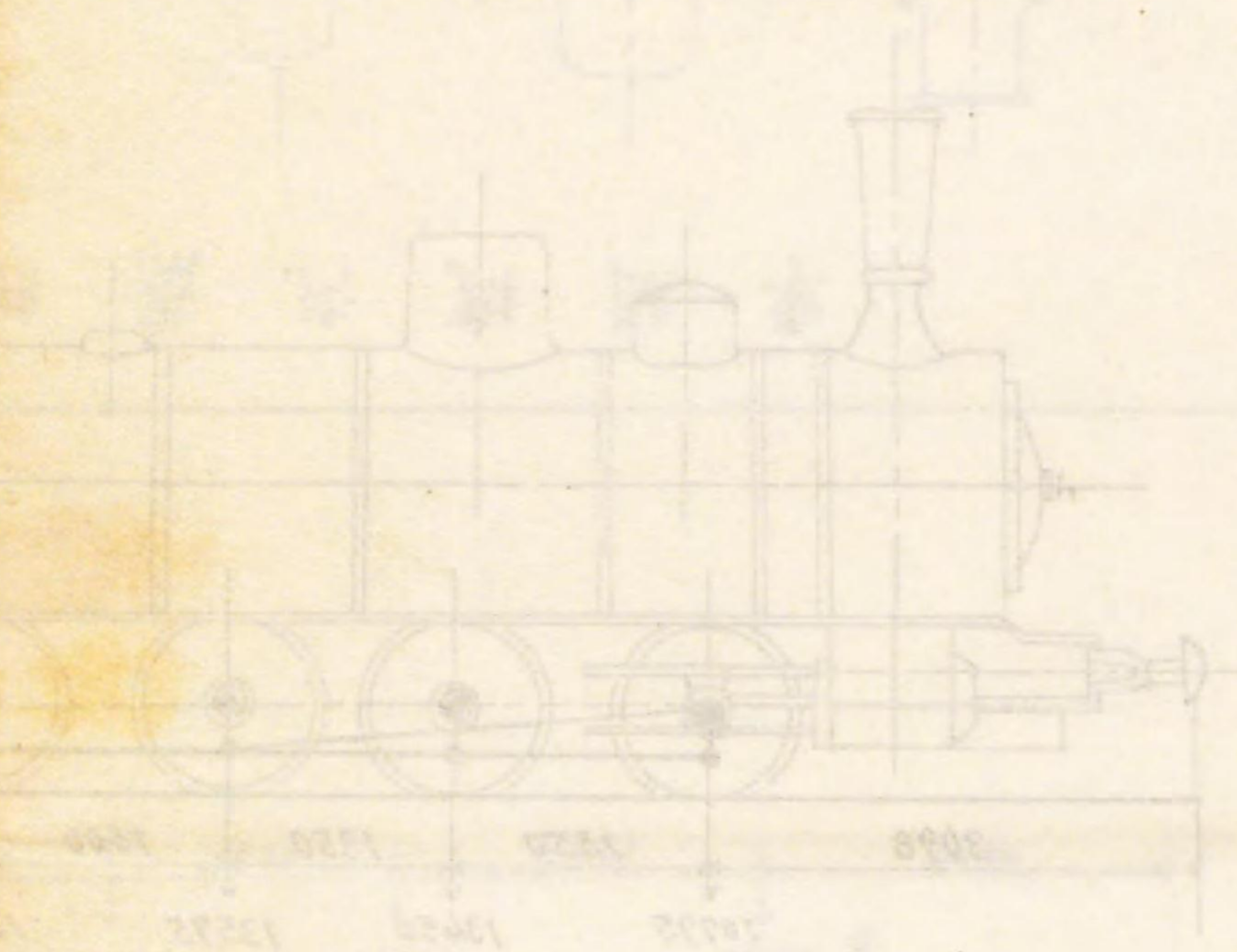

最大重量
全車重量
最大牽力
最大速度
最大坡度
最大坡度(二倍)

一三六〇〇
四二六〇〇
四六〇〇
一六五
四止吉米

三輪三站

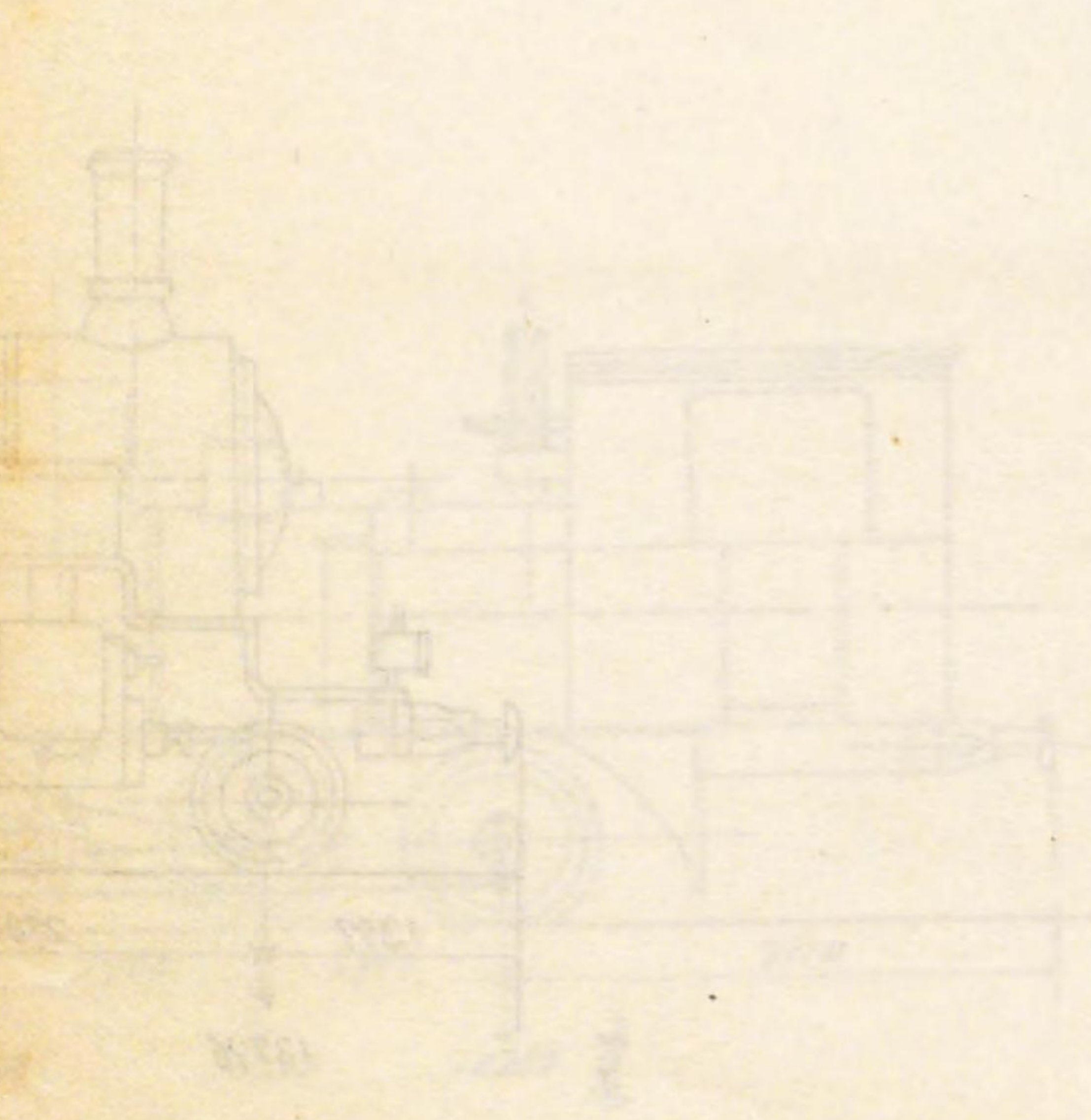

最大重量
全車重量
最大牽力
最大速度
最大坡度
最大坡度(二倍)

一〇、八
一三三〇〇
六五八八
四六六八
三〇〇〇
八五〇
七止吉米

第一號

五輪三結火熱汽機關車

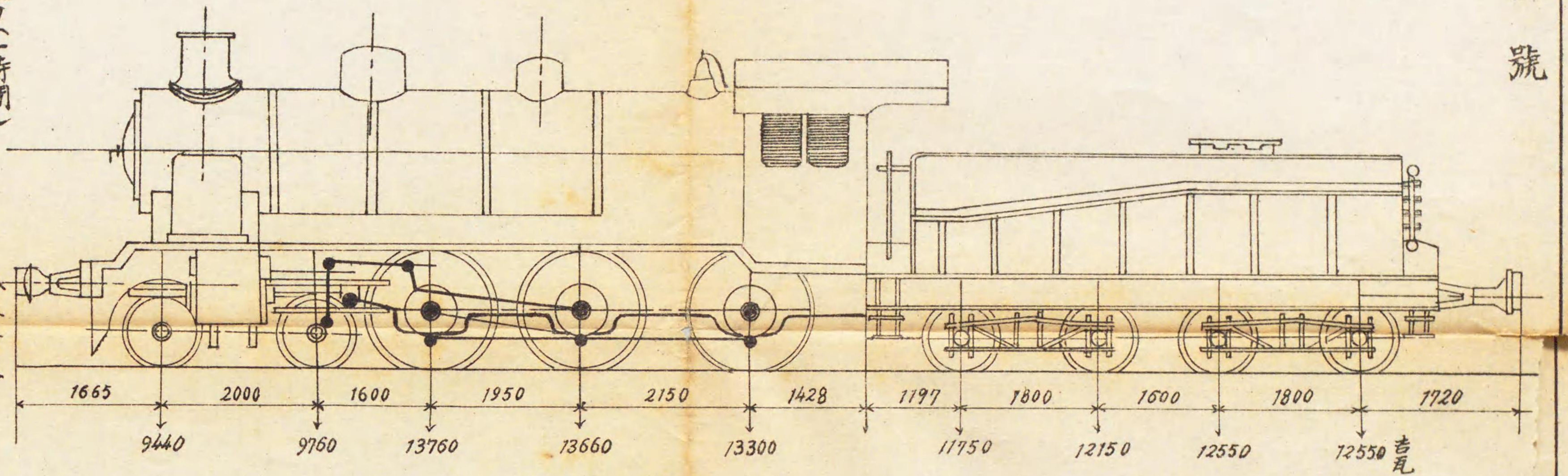

最大速力(一時間)
 水槽容量
 石炭積載量
 空車重量
 運轉整備/重量
 最大軸壓
 機關車走行一吉米
 對入ル石炭消費量
 機關車走行一吉米
 對入ル水消費量

八五吉米
 二一五立方米
 六五〇〇吉瓦
 五四五〇吉瓦
 六〇四二〇吉瓦
 一三八〇〇吉瓦
 九三八五吉瓦
 〇・二四立方米

第二號

四輪四結炭水車附機關車

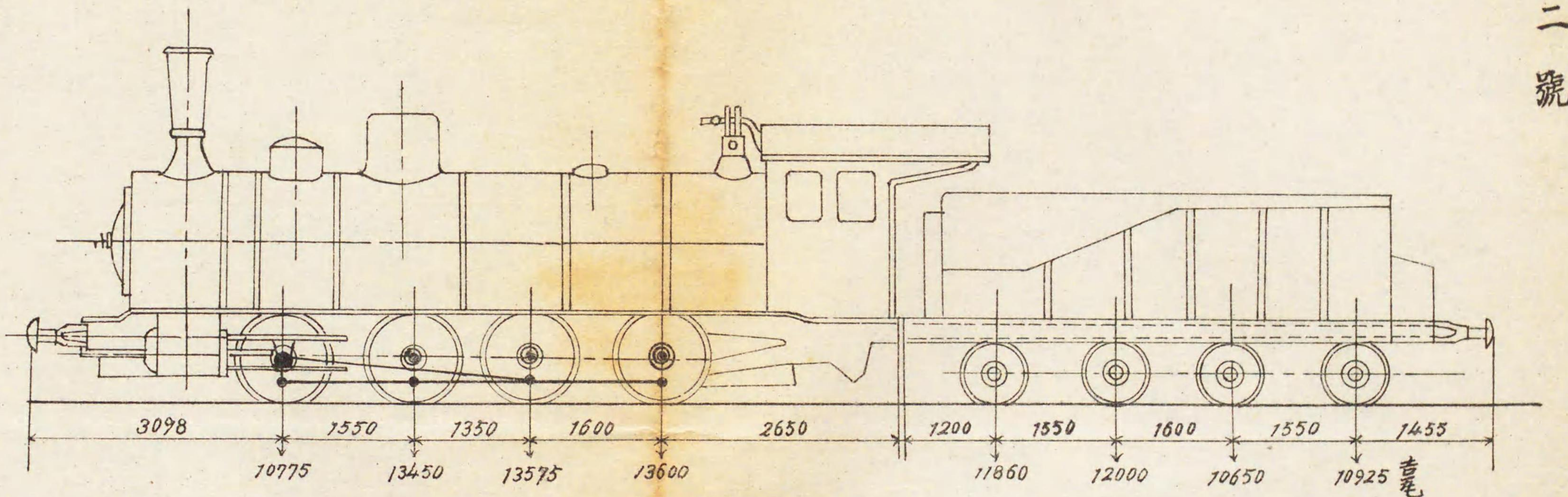

最大速力(一時間)
 水槽容量
 石炭積載量
 空車重量
 運轉整備/重量
 最大軸壓
 機關車走行一吉米
 對入ル石炭消費量
 機關車走行一吉米
 對入ル水消費量

四五吉米
 一六立方米
 五〇〇〇吉瓦
 四六六〇吉瓦
 五二六〇吉瓦
 一三六〇〇吉瓦
 一八三八吉瓦
 〇・二三立方米

第三號

五輪二結機關車

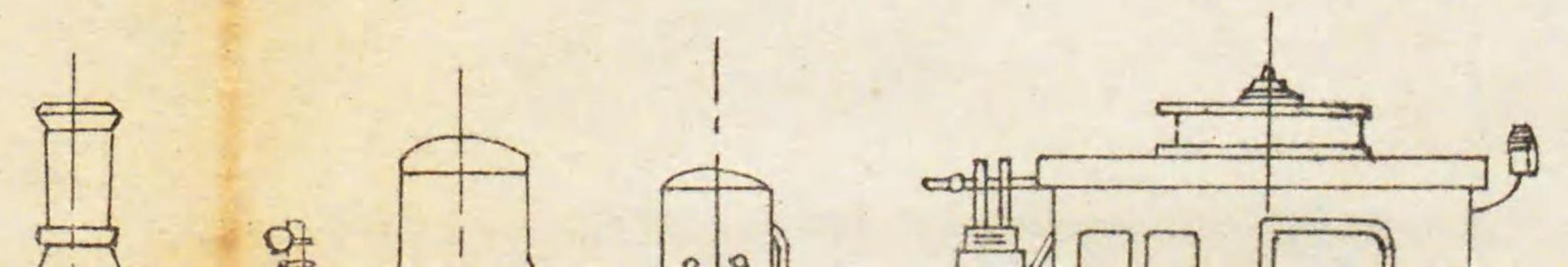

最大速力(一時間)
 水槽容量
 石炭積載量
 空車重量
 運轉整備/重量
 最大軸壓
 機關車走行一吉米
 對入ル石炭消費量
 機關車走行一吉米
 對入ル水消費量

第四號

五輪三結炭水

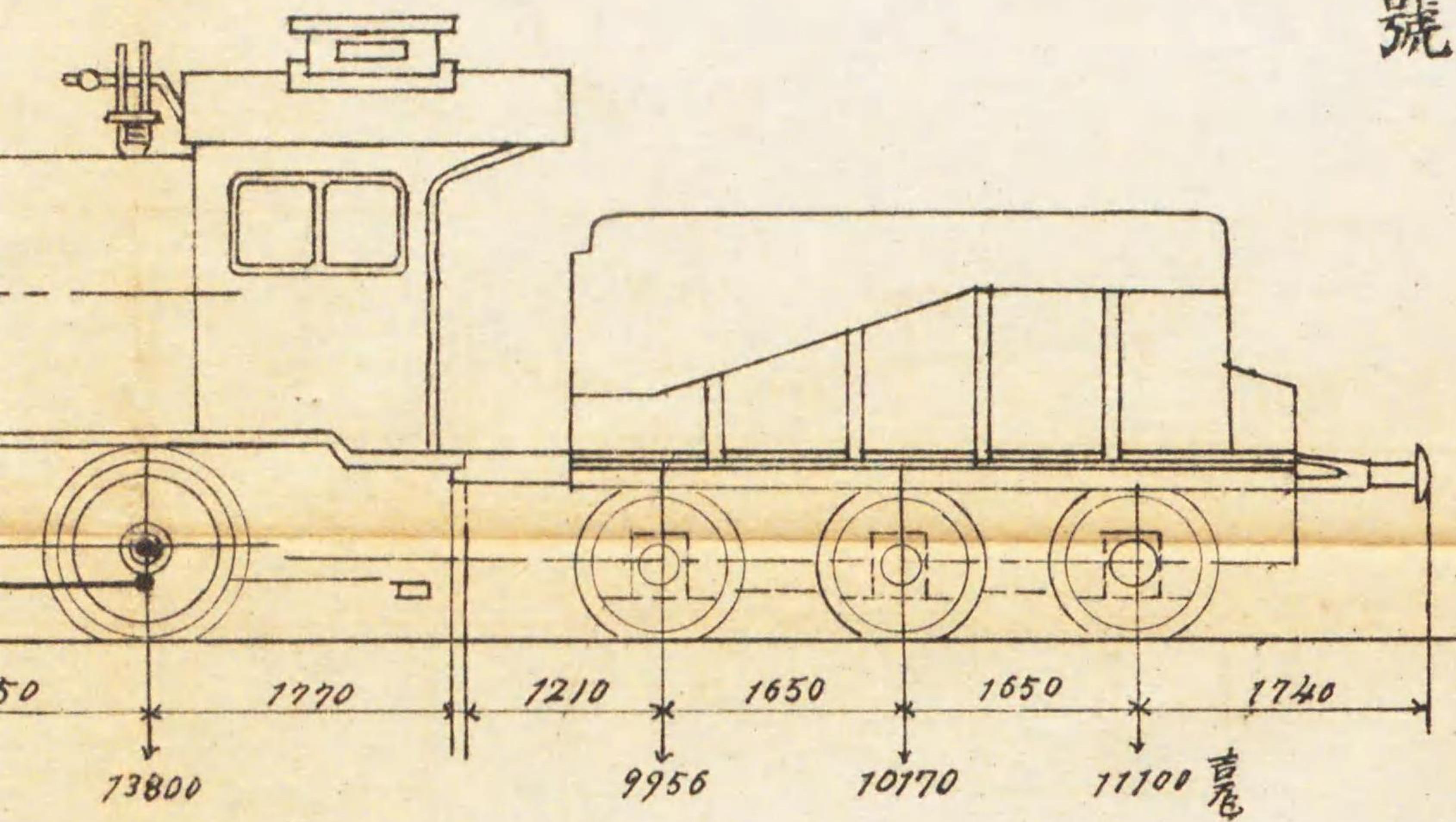

第五號

四輪三結機

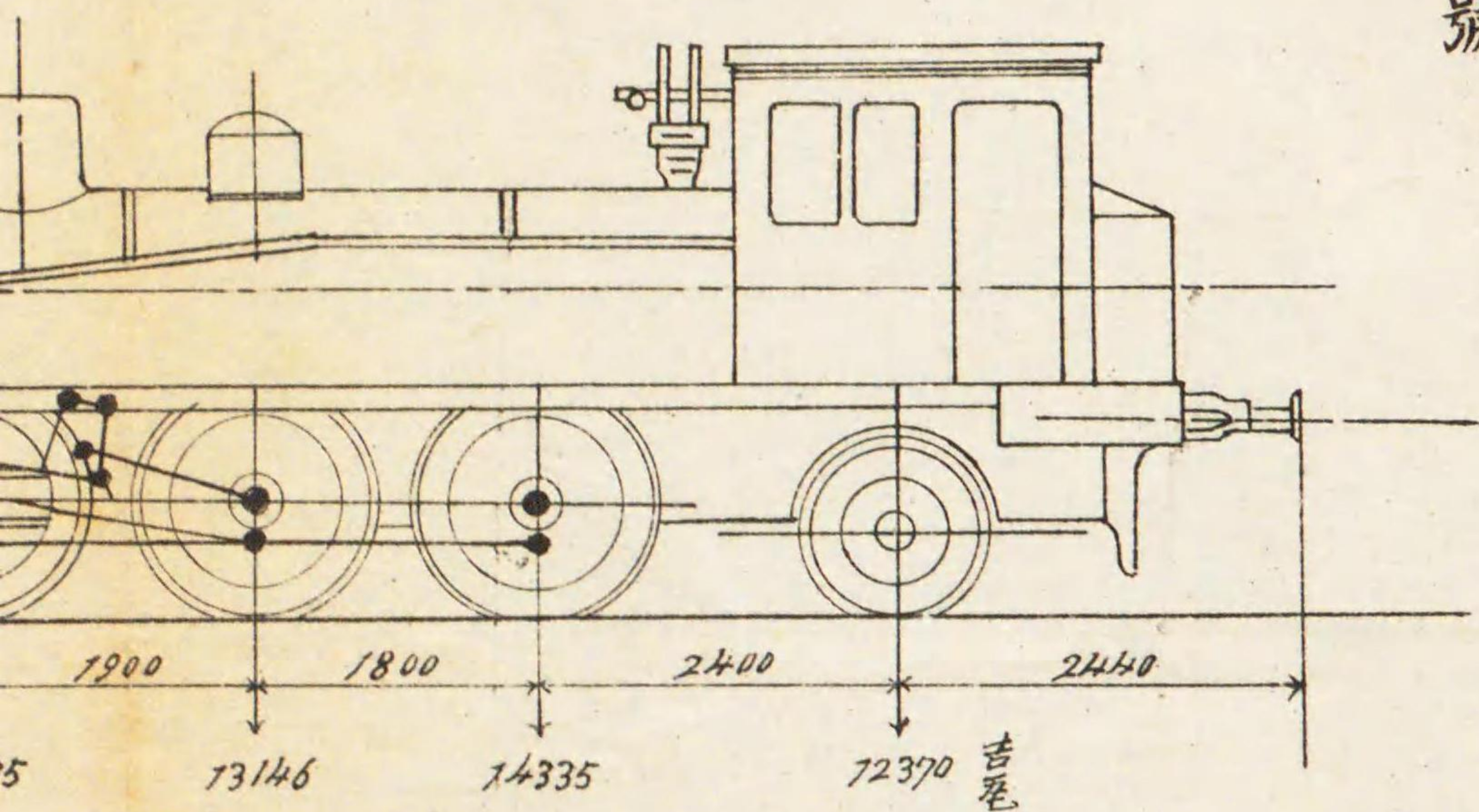

第六號

三輪三結機



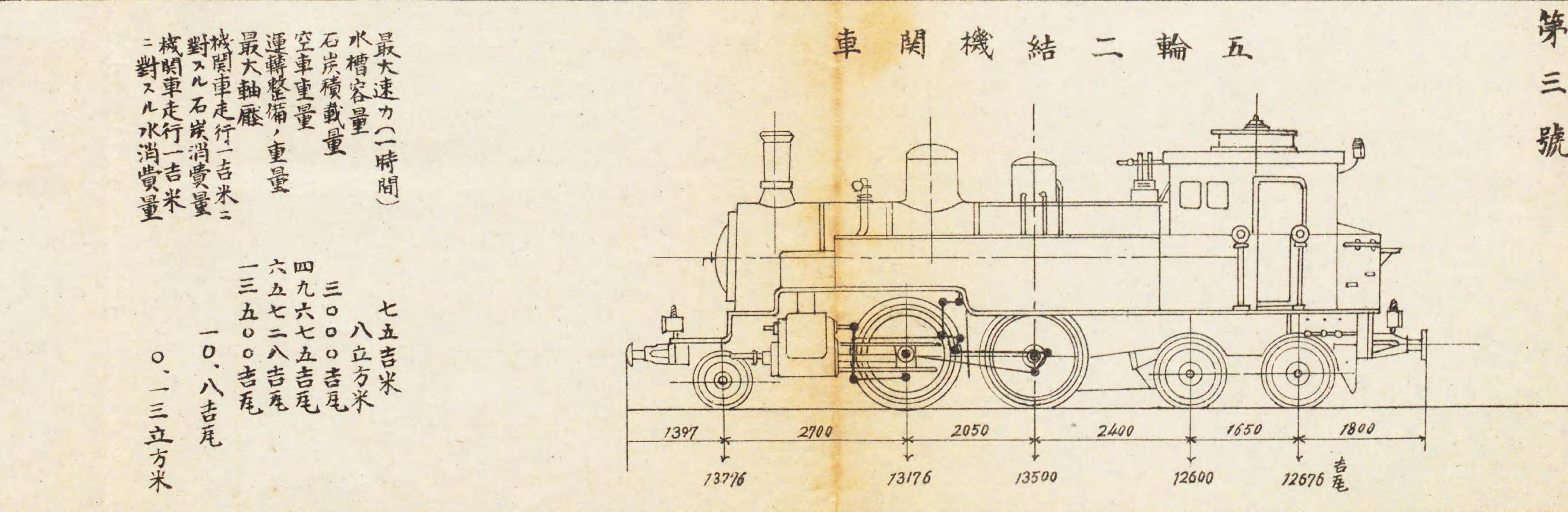
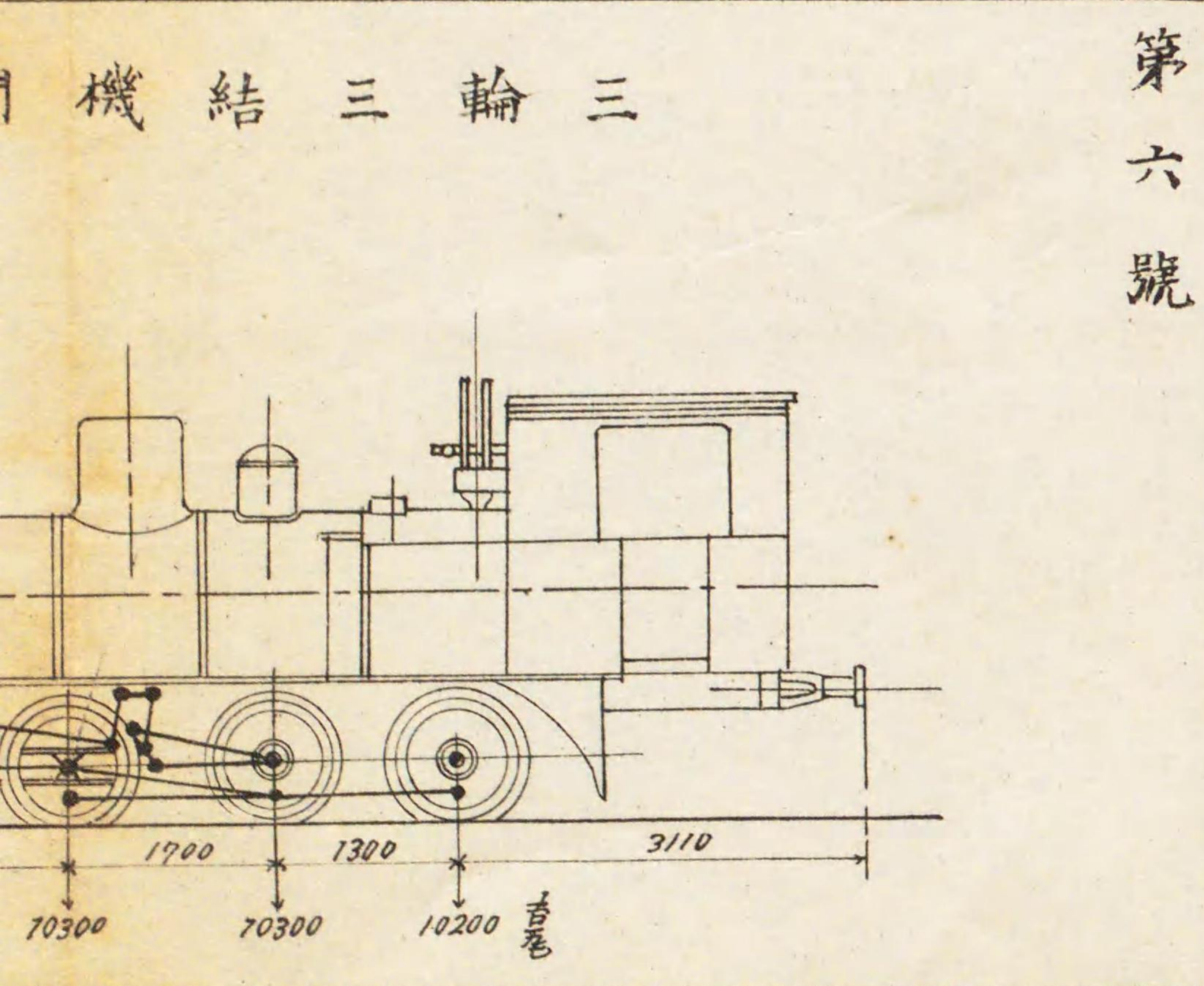
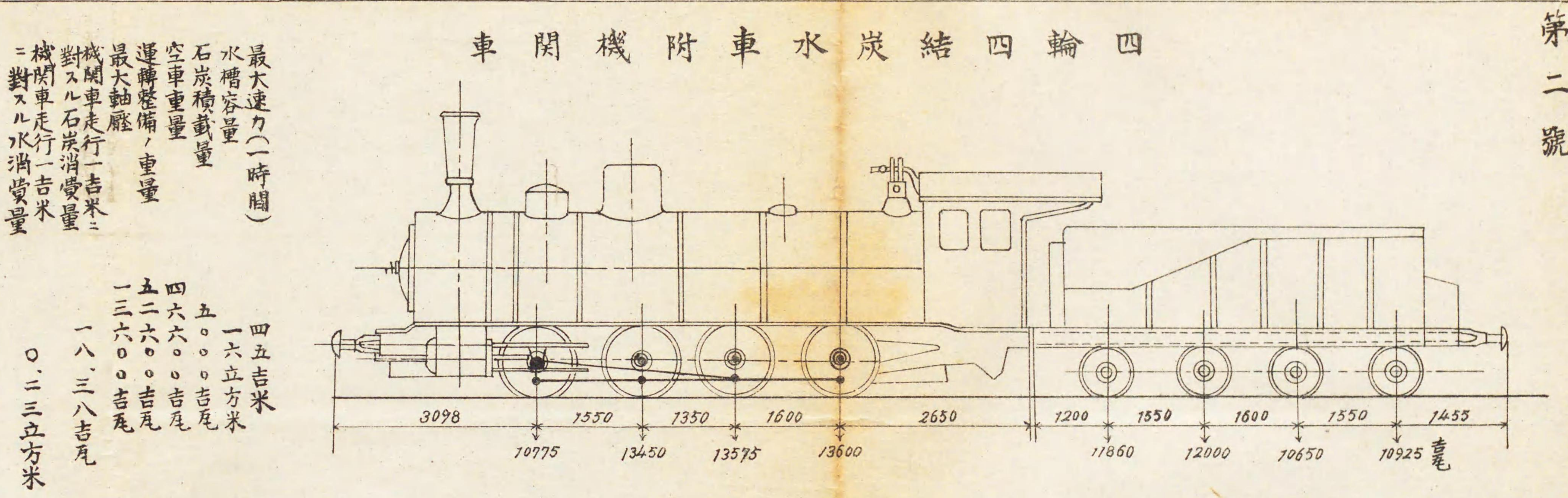
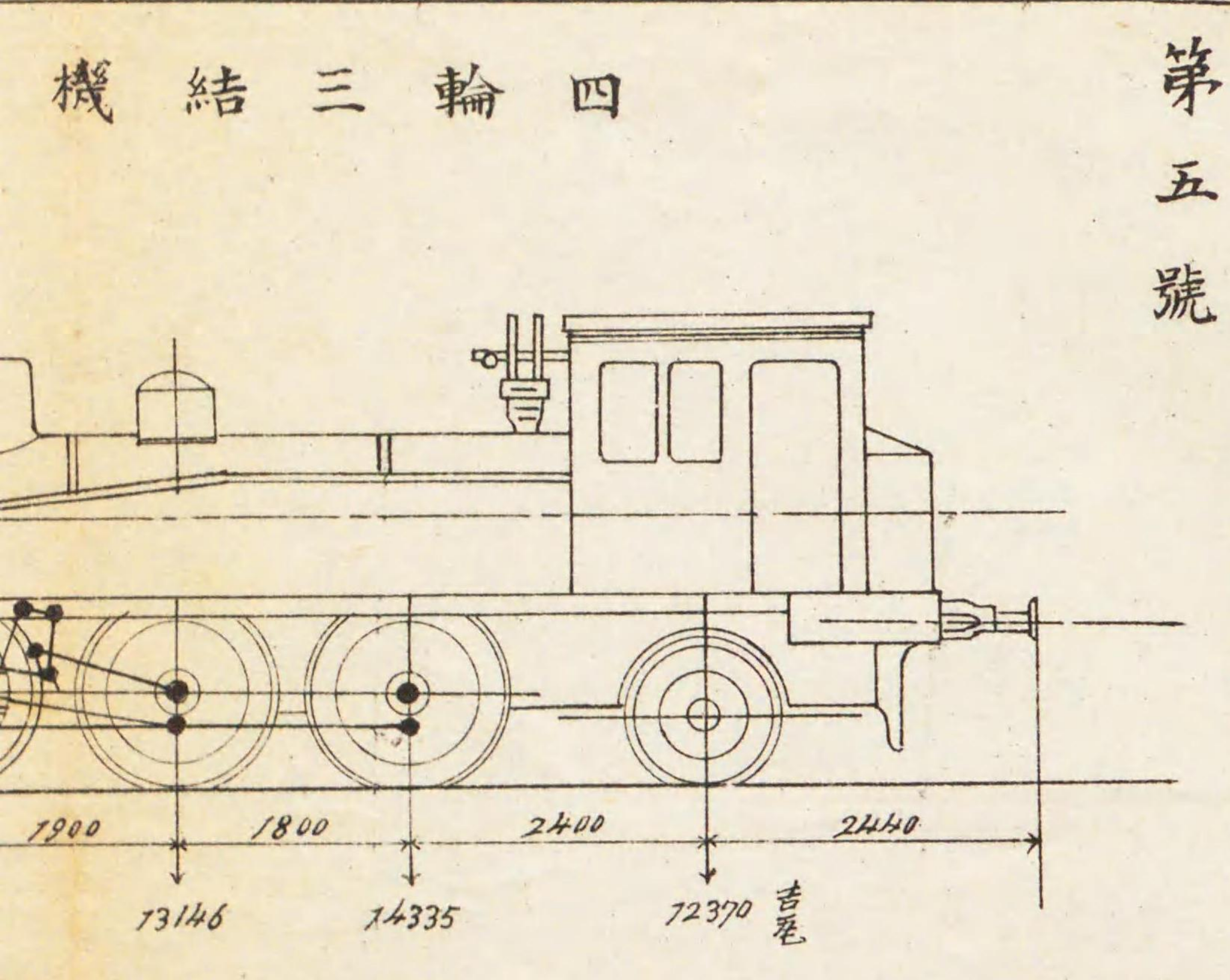
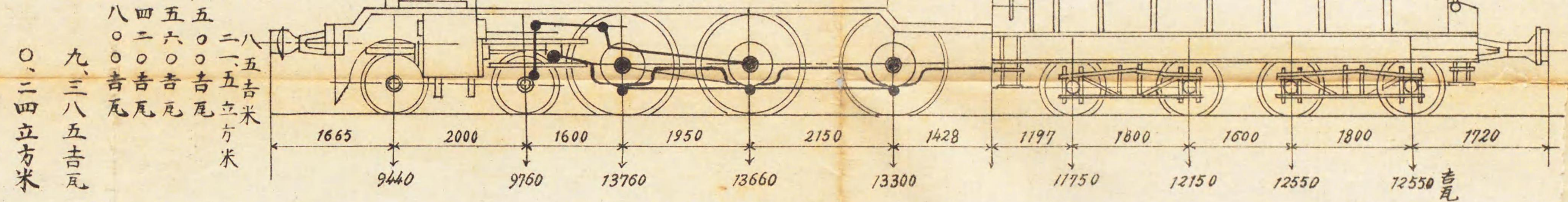
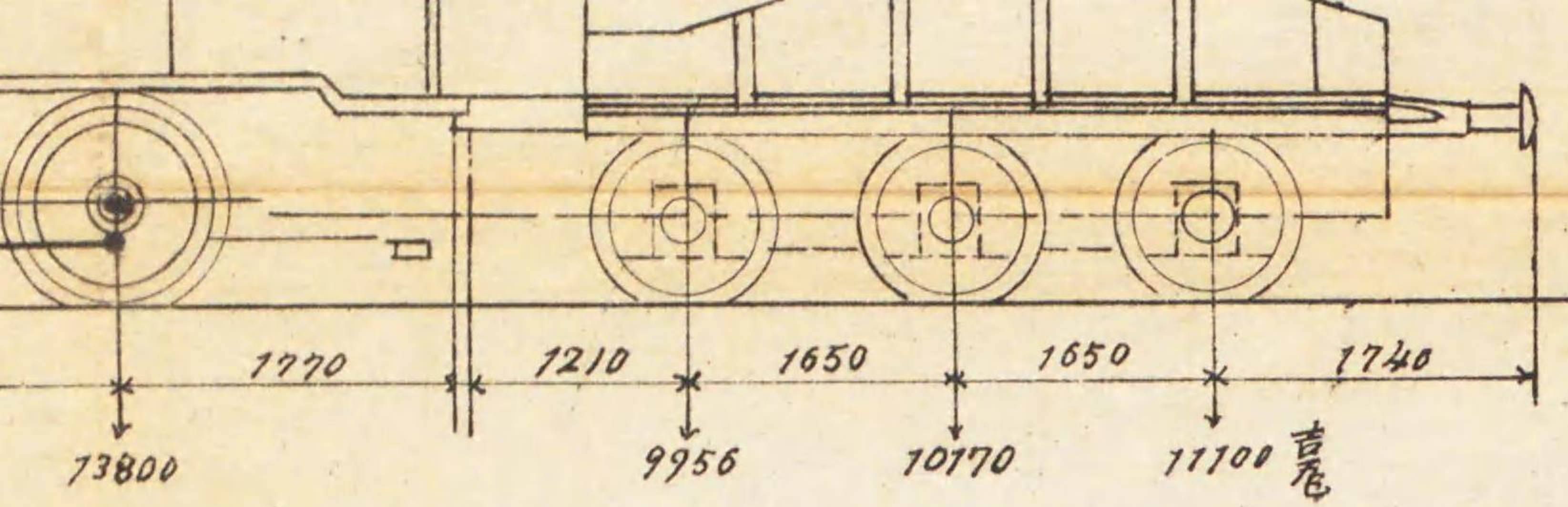

八五吉米
二一五立方米
五〇〇吉瓦
五六〇吉瓦
四二〇吉瓦
八〇〇吉瓦
九三八五吉瓦
〇、二四立方米

最大速力(一時間)
水槽容量
石炭積載量
空車重量
運轉整備/重量
最大軸壓
機關車走行一吉米
對スル石炭消費量
機關車走行一吉米
對スル水消費量

四五吉米
一六立方米
五〇〇吉瓦
四六六〇吉瓦
五二六〇吉瓦
一三六〇吉瓦
一八三八吉瓦
〇、二三立方米

最大速力(一時間)
水槽容量
石炭積載量
空車重量
運轉整備/重量
最大軸壓
機關車走行一吉米
對スル石炭消費量
機關車走行一吉米
對スル水消費量

七五吉米
八立方米
三〇〇吉瓦
四九六七吉瓦
六五七二吉瓦
一三五〇吉瓦
一〇、八吉瓦
〇、一三立方米

第二號

第三號

四輪三結機

第五號

四輪四結炭水車附機閉車

三輪三結機

第六號

五輪二結機閉車

車 関 機

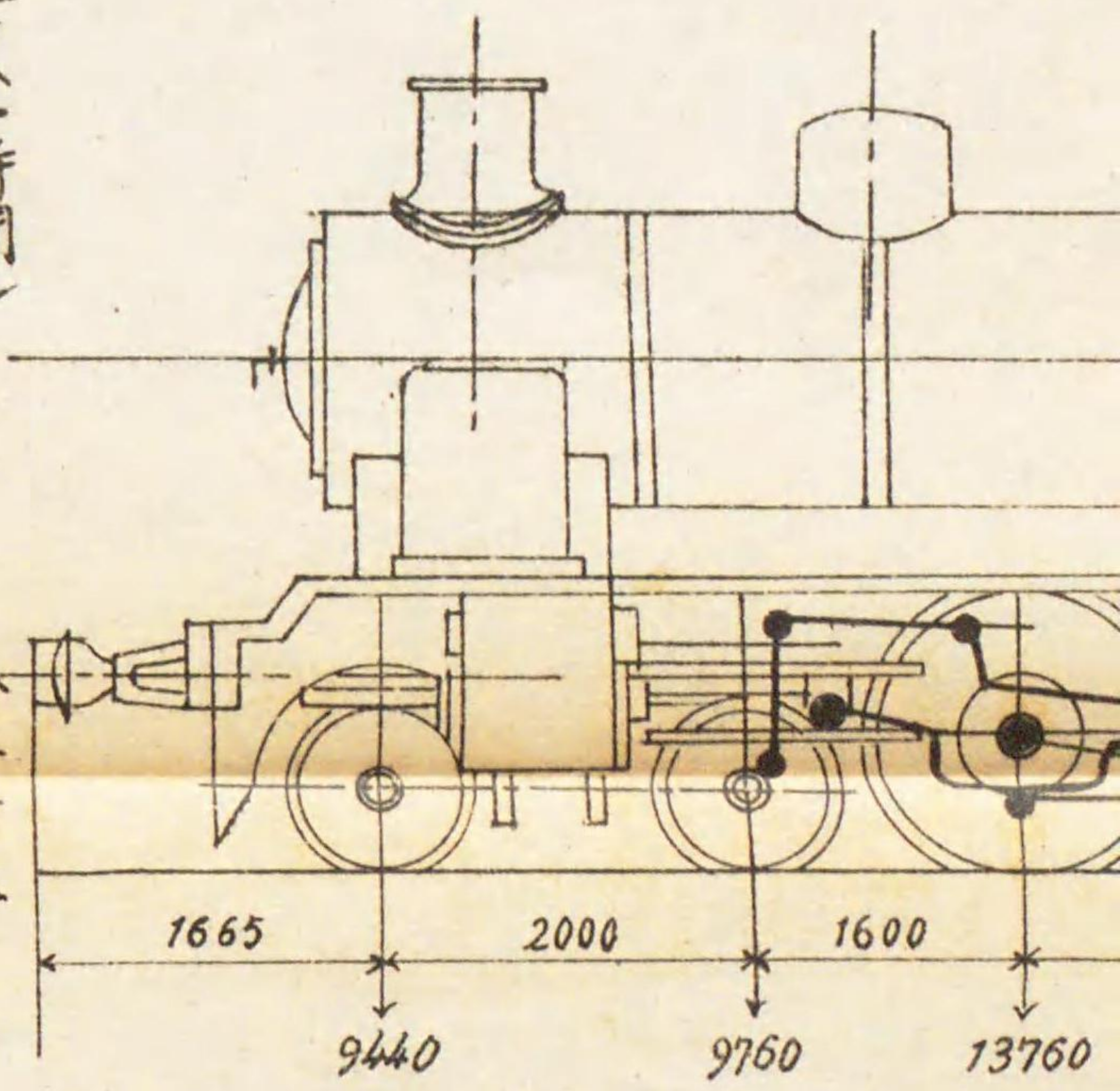

最大速力(一時間)
水槽容量
石炭積載量
空車重量
運轉整備ノ重量
最大軸壓
機関車走行一吉米ニ
對スル石炭消費量
機関車走行一吉米ニ
對スル水消費量

八五吉米
二一五立方米
六五〇〇吉瓦
五四五六〇吉瓦
六〇四二〇吉瓦
一三八〇〇吉瓦
九三八五吉瓦
〇・二四立方米

車 関 機

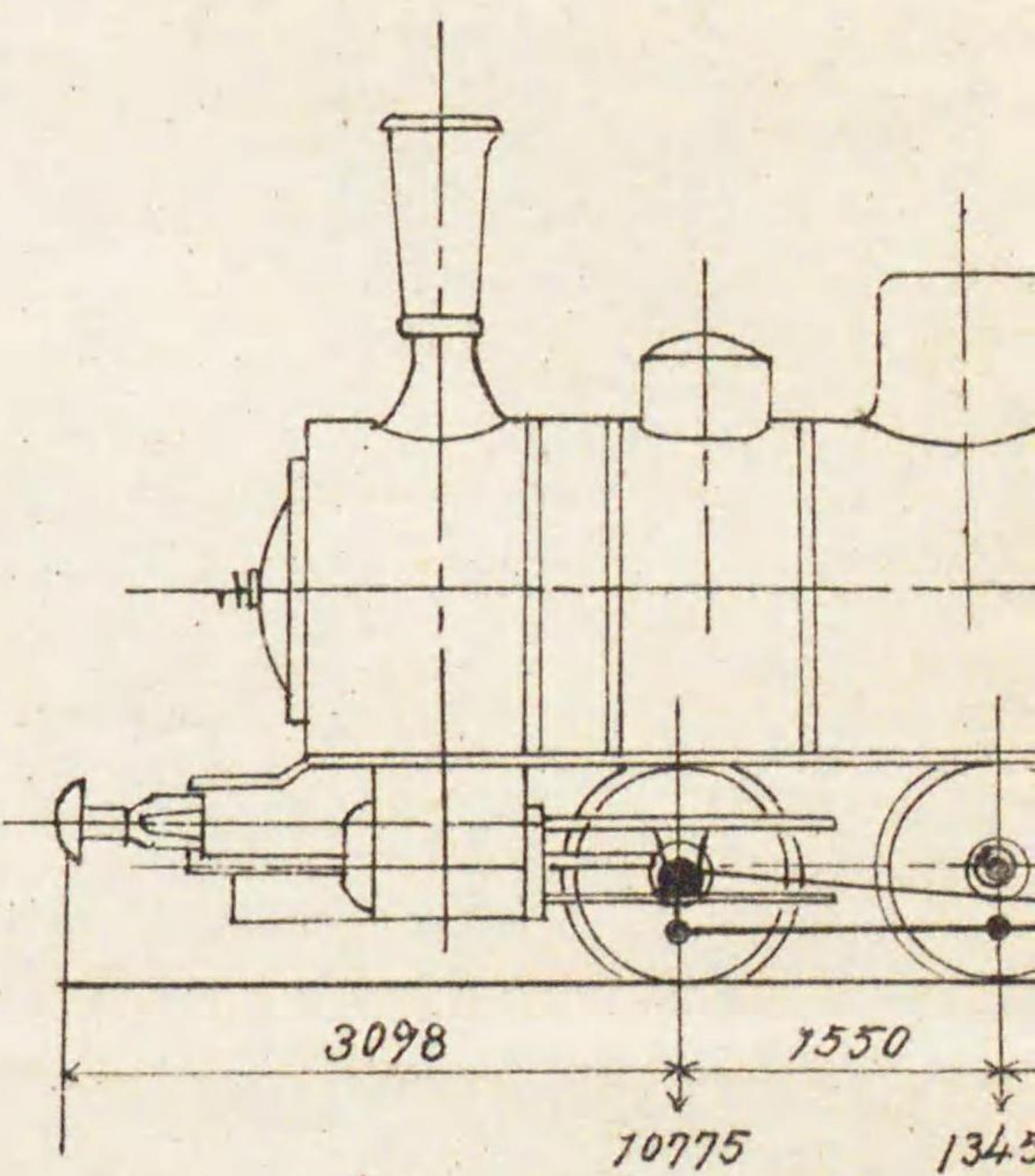

最大速力(一時間)
水槽容量
石炭積載量
空車重量
運轉整備ノ重量
最大軸壓
機関車走行一吉米ニ
對スル石炭消費量
機関車走行一吉米ニ
對スル水消費量

四五吉米
一六立方米
五〇〇〇吉瓦
四六六〇吉瓦
五二六〇吉瓦
一三六〇吉瓦
一八三八吉瓦
〇・二三立方米

第 四 號

五 輪 三 結 炭 水 車 附 機 関 車

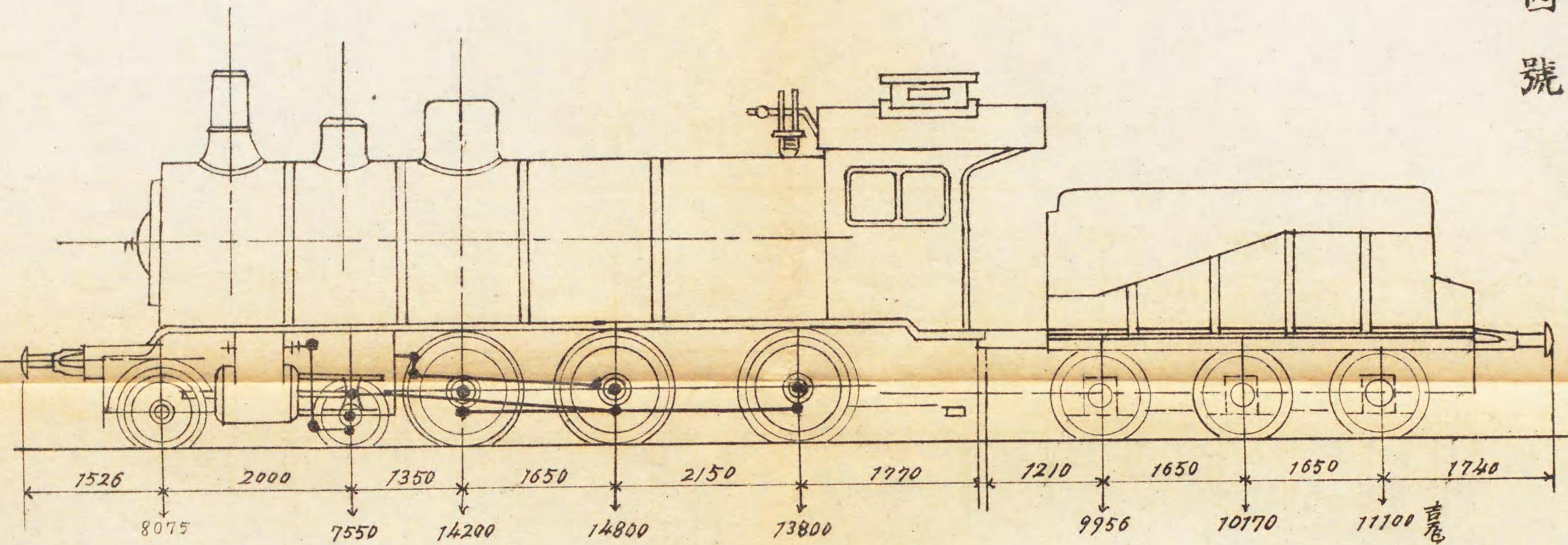

最大速力(一時間)
水槽容量
石炭積載量
空車重量
運轉整備ノ重量
最大軸壓
機関車走行一吉米ニ
對スル石炭消費量
機関車走行一吉米ニ
對スル水消費量

五五吉米
一二立方米(又八一六)
五〇〇〇吉瓦
五〇九二五吉瓦
五八四二五吉瓦
一四八〇〇吉瓦
一八、六六吉瓦
〇・二三立方米

第 五 號

四 輪 三 結 機 関 車

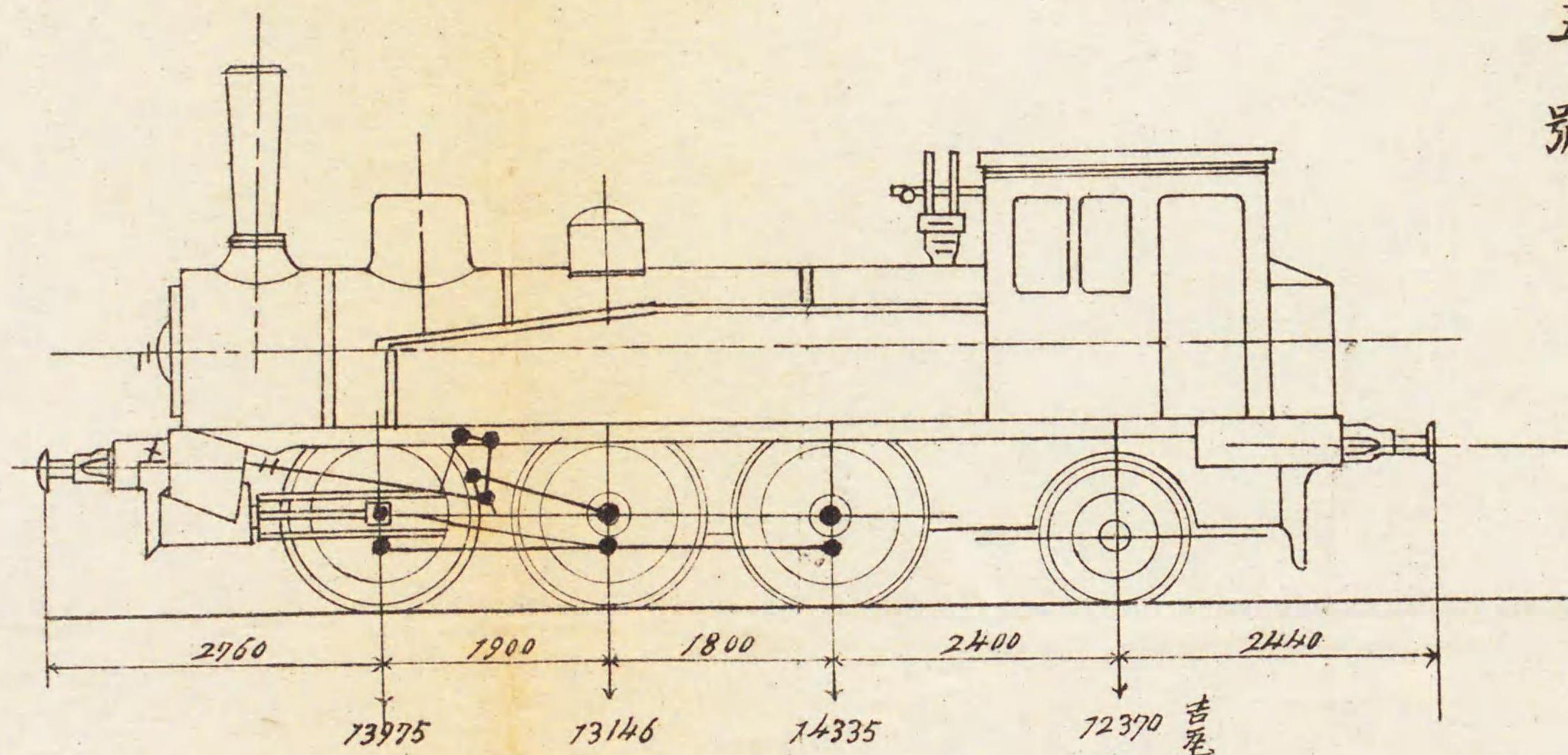

最大速力(一時間)
水槽容量
石炭積載量
空車重量
運轉整備ノ重量
最大軸壓
機関車走行一吉米ニ
對スル石炭消費量
機関車走行一吉米ニ
對スル水消費量

六〇吉米
五・二立方米
二〇〇〇吉瓦
四七〇二五吉瓦
五三八二五吉瓦
一四三三六吉瓦
九、七六吉瓦
〇・一三立方米

第 六 號

三 輪 三 結 機 関 車

最大速力(一時間)
水槽容量
石炭積載量
空車重量
運轉整備ノ重量
最大軸壓
機関車走行一吉米ニ
對スル石炭消費量
機関車走行一吉米ニ
對スル水消費量

最大速力(一時間)
水槽容量
石炭積載量
空車重量
運轉整備ノ重量
最大軸壓
機関車走行一吉米ニ
對スル石炭消費量
機関車走行一吉米ニ
對スル水消費量

五五吉米
一二立方米(又八一六)
〇〇吉瓦
九二五吉瓦
四二五吉瓦
八〇〇吉瓦
一八、六六吉瓦
〇、二三立方米

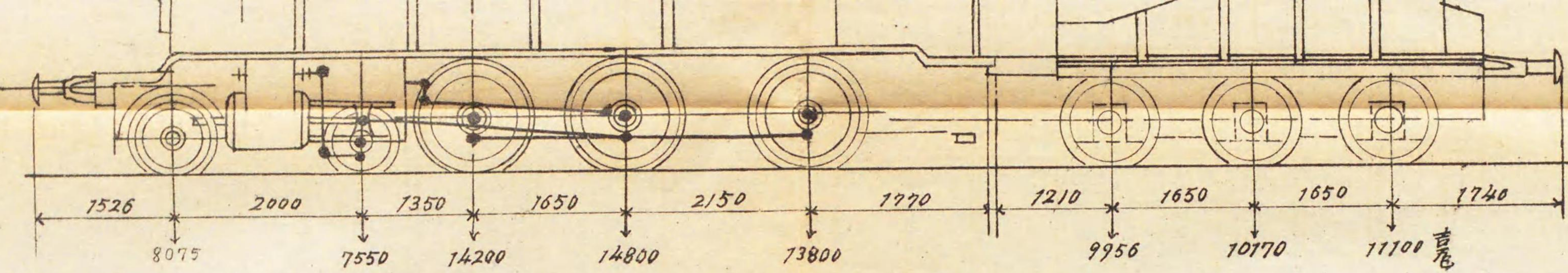

八五吉米
二一五立方米
五〇〇吉瓦
五六〇吉瓦
四二〇吉瓦
八〇〇吉瓦
九、三八五吉瓦
〇、二四立方米

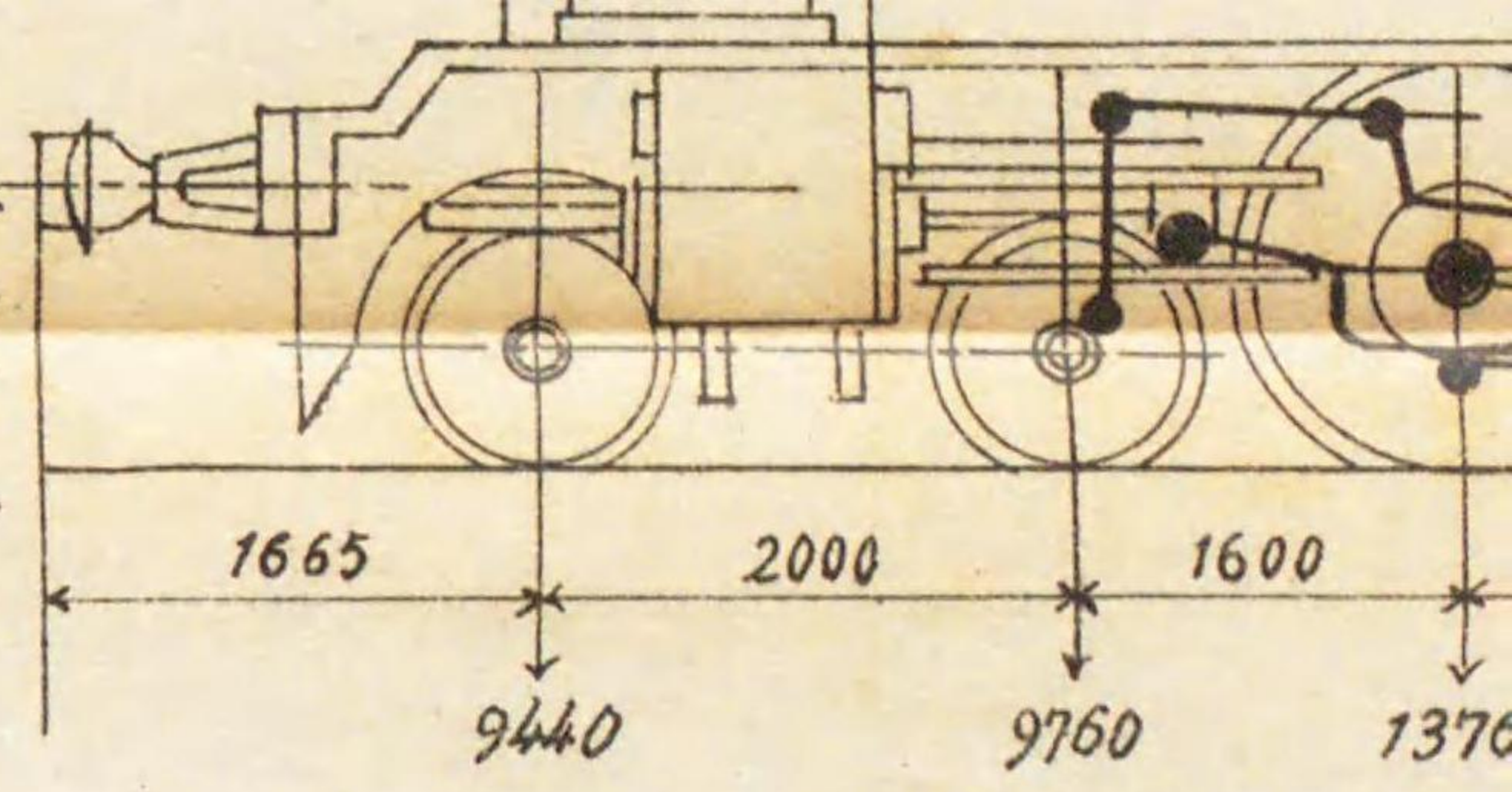

四輪三結機關車

最大速力(一時間)
水槽容量
石炭積載量
空車重量
運轉整備、重量
最大軸壓
機關車走行一吉米
對スル石炭消費量
機關車走行一吉米
對スル水消費量

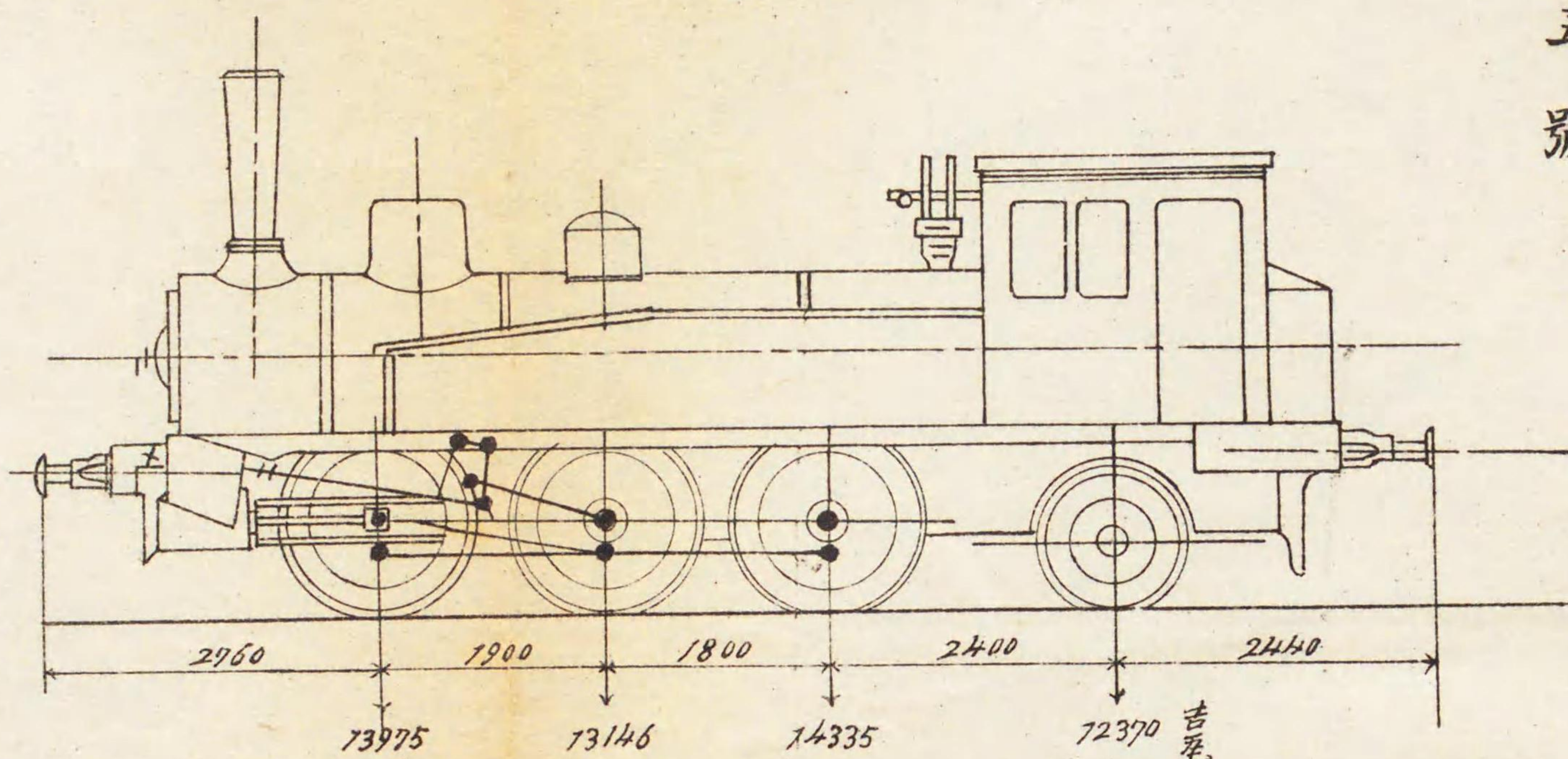

六〇吉米
五、二立方米
二〇〇〇吉瓦
四七〇二五吉瓦
五三八二五吉瓦
一四三三六吉瓦
九、七六吉瓦
〇、一三立方米

第五號

最大速力(一時間)
水槽容量
石炭積載量
空車重量
運轉整備、重量
最大軸壓
機關車走行一吉米
對スル石炭消費量
機關車走行一吉米
對スル水消費量

機關車

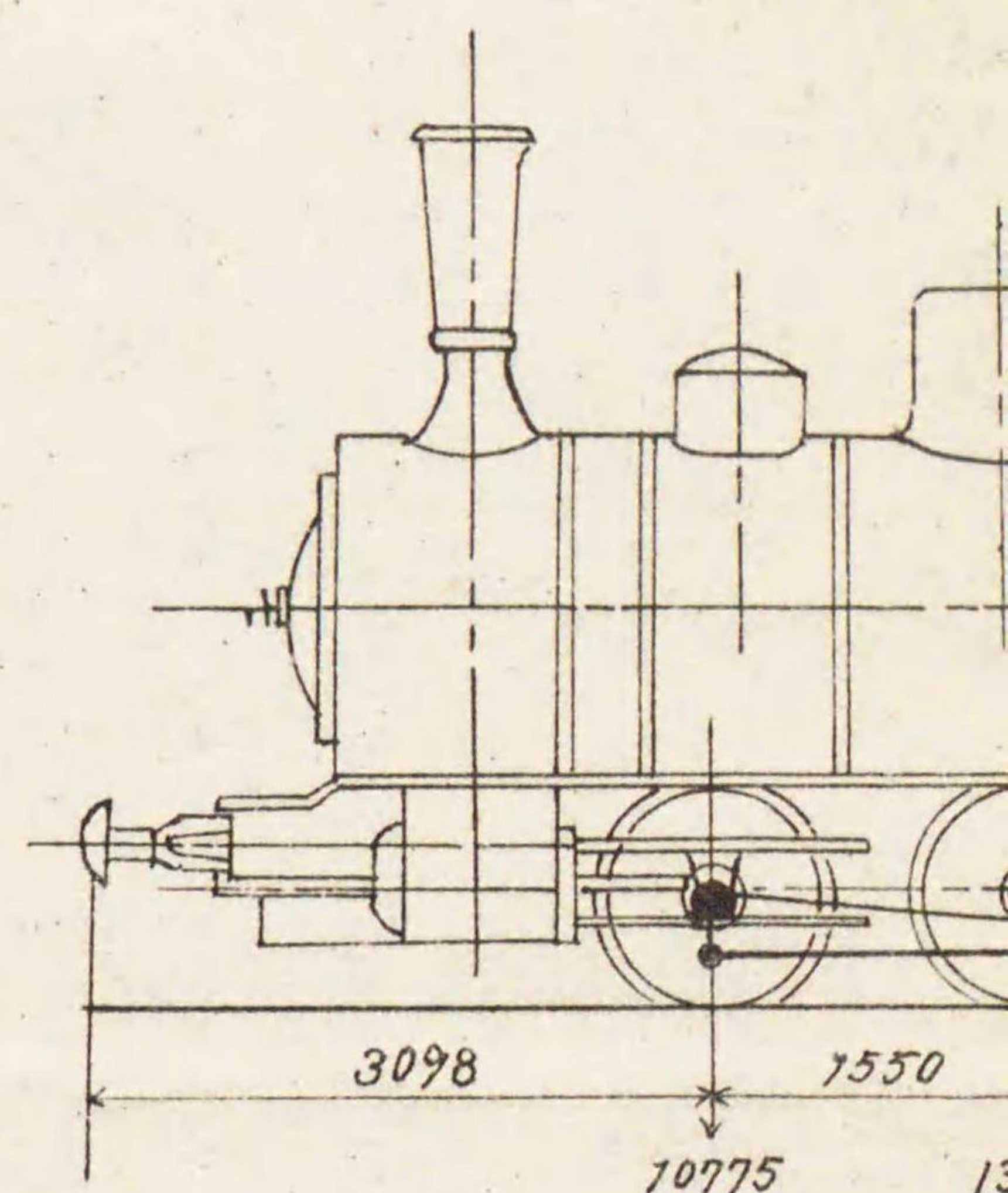

四五吉米
一六立方米
五〇〇〇吉瓦
四六六〇吉瓦
五二六〇吉瓦
一三六〇吉瓦
一八、三八吉瓦
〇、二三立方米

三輪三結機關車

最大速力(一時間)
水槽容量
石炭積載量
空車重量
運轉整備、重量
最大軸壓
機關車走行一吉米
對スル石炭消費量
機關車走行一吉米
對スル水消費量

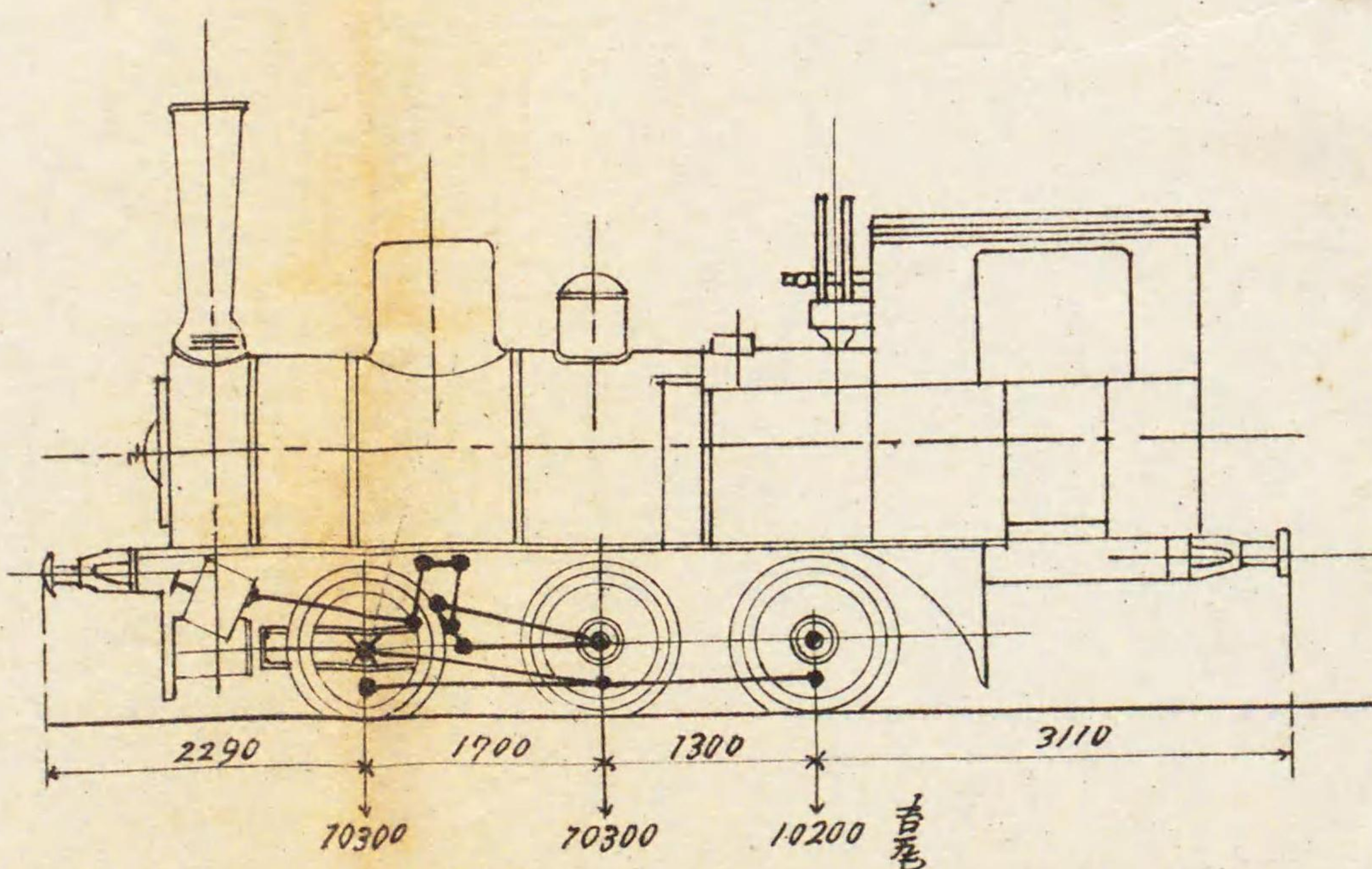

四〇吉米
四立方米
一五〇〇吉瓦
二三五〇吉瓦
三〇八〇吉瓦
一〇三〇吉瓦
七、八一吉瓦
〇、〇九立方米

第六號

最大速力(一時間)
水槽容量
石炭積載量
空車重量
運轉整備、重量
最大軸壓
機關車走行一吉米
對スル石炭消費量
機關車走行一吉米
對スル水消費量

七五吉米
八立方米
三〇〇〇吉瓦
四九六七五吉瓦
六五七二八吉瓦
一三五〇吉瓦
一〇、八吉瓦
〇、一三立方米

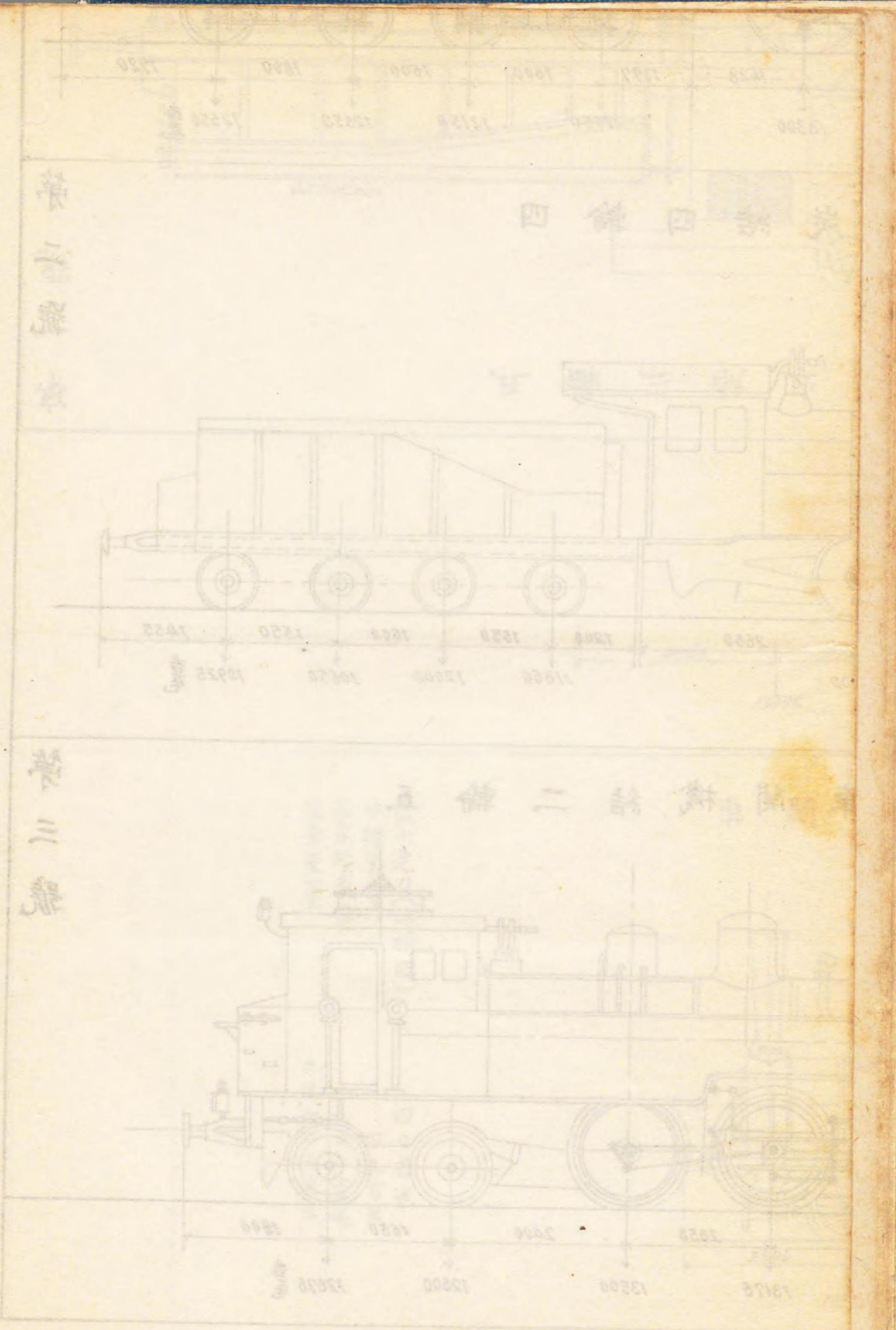

連結機ハ元ト第三圖ノ如ク總テ「スクリユー」型ナリシカ津浦鐵道ハ支那國有鐵道ノ制式タル自動連結機(第四圖)ヲ採用スルコトトナリシヨリ兩鐵道ノ連絡上改造ノ必要起リ千九百十一年明治十四年以來新造車輛ハ總テ自動連結機ヲ附シ從來ノ車輛ヘハ第五圖ノ如ク自動連結機ヲ添加スルコトトシ改造工事ヲ行ヒツツアリタリ

圖 三 第



圖 四 第



圖 五 第

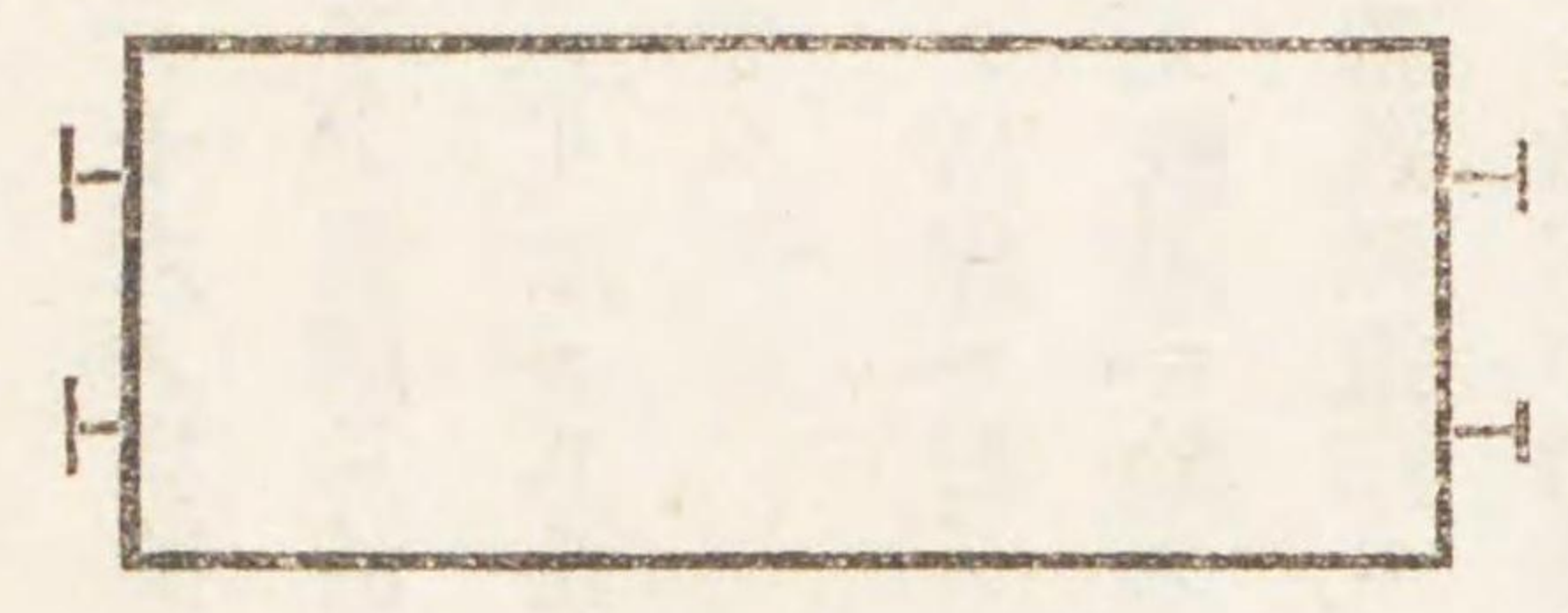

故ニ山東鐵道車輛ノ連結機ハ右ノ三様ヨリ成リ舊車輛ハ未タ一般ニ連絡連結機ニ改造セラレ終ラサルヲ以テ車輛ノ入換上至大ノ不便アリ唯此ノ改造工事ハ中央ニ「シエンニ」型連結機ヲ添加スルノミナル

ヲ以テ比較的容易ナリ各車輛ノ價格ハ機關車最高四萬五千圓、最低一萬七千四百圓、普通客車最高一萬六千三百圓、最低三千百圓、貨車三千圓乃至千五百圓トス

九 機關庫

全線ヲ通シ十六ノ機關庫アリ其ノ所在地ハ挿圖第六參照、機關庫ノ收容力ハ四輛乃至十二輛ナルモ青島、高密、坊子、張店及濟南西驛以外ハ殆ト使用セス此ノ五驛ニハ獨逸人ノ機關庫主任アリテ車輛ノ小修繕ニ當リ居レリ之カ爲全線機關庫ニ於テ使用セル支那人徒弟及勞働者數ハ約百人ニ及ヘリ

十 工場及倉庫

山東鐵道ノ沿線ニ於テ一ノ修理工場ヲモ有セス車輛ノ修繕ハ總テ青島北方七吉米ノ四方工場ニ於テ之ヲ行フ而シテ戰前ニ於ケル收容力ハ機關車六輛、客車十輛、貨車四十輛ナリ

工場長ハ獨逸鐵道院ヨリ招聘セル技師ニシテ其ノ下ニ十六人ノ獨逸人ト七百人ノ支那人職工、徒弟及勞働者ヲ有シ沿線ノ機關庫職員モ總テ工場長ノ指揮下ニアリタリ

工場ハ組立職場、製罐職場、仕上工場、鍛工職場、銅工職場、旋盤職場、車輛庫製材所及發電所ニ分レ發電所ニハ八十「キロワット」ノ發電機二臺ヲ備フ鑄物工場ナシ千九百十三年^{大正二年}一月二十四日ノ伯林來信ニ依レハ工場設備全部ヲ百七十八萬馬克ト評價シ火災保險ニ附シタリトアリ

四方工場内ニ會社ノ用度倉庫アリ社用材料、什器、文房具及印刷物等ハ總テ此ノ倉庫ニ依リテ供給セラ

ル用度課主任ノ下ニ獨逸人助手一名アリ他ノ職員ハ支那人トス

十一 建設費

全線完成後計算セル建設費ノ總計ハ輪轉材料費ヲ加ヘ五千二百九十萬千二百二十六馬克一二、ニシテ其ノ明細ハ左ノ如シ

- 一 購 地 馬克
一、七九三、五六七・二二
- 二 土 地
二、九六〇、七七六・二二
- 三 界石、線路防護及圍柵
二五、八八六・五五
- 四 踏 切
二七、六七三・九八
- 五 橋梁及開渠
一四、五四九、九九四・八八
- 六 上部建築
一五、一八一、一六七・三八
- 七 番 小 屋
二六三、九九九・三三
- 八 停車場建物
二、一一四、九五六・四九
- 九 工場設備
一、二四〇、五一八・八五
- 一〇 特別設備
四五六、〇四一・七九
- 一一 輪轉材料
六、二〇七、六五一・三七

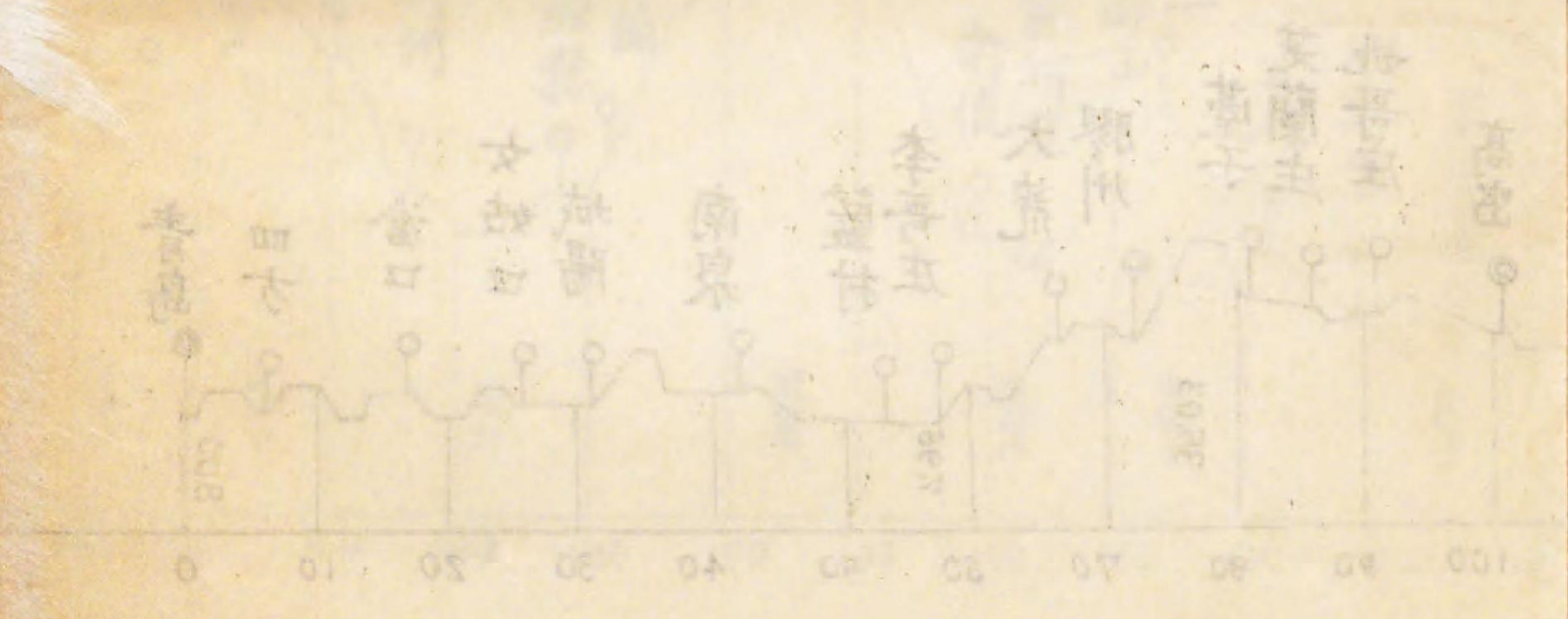

一二 事務費
 一三一 一般費
 一四 利
 計 子建設中株主へ
 支拂ヘルモノ
 五二、九〇一、二二六・一二
 即チ每吉米ノ建設費ハ十二萬千四百九十四馬克七〇トナリ一哩日本金十萬二千三百三十三圓十三錢ニ相當ス
 更ニ輪轉材料ヲ控除シタル建設費ヲ檢スレハ其ノ額四千六百六十九萬三千五百七十四馬克七五ナルカ故
 每吉米十萬七千二百三十八萬馬克ニ當リ一哩ニ對スル費用ハ日本金八萬三千三百七十圓三十五錢トナル
 四、〇三四、四三八・四〇
 五五五、八四四・九一
 三、四九八、七〇八・一六
 三二

山東鐵道

縮尺五

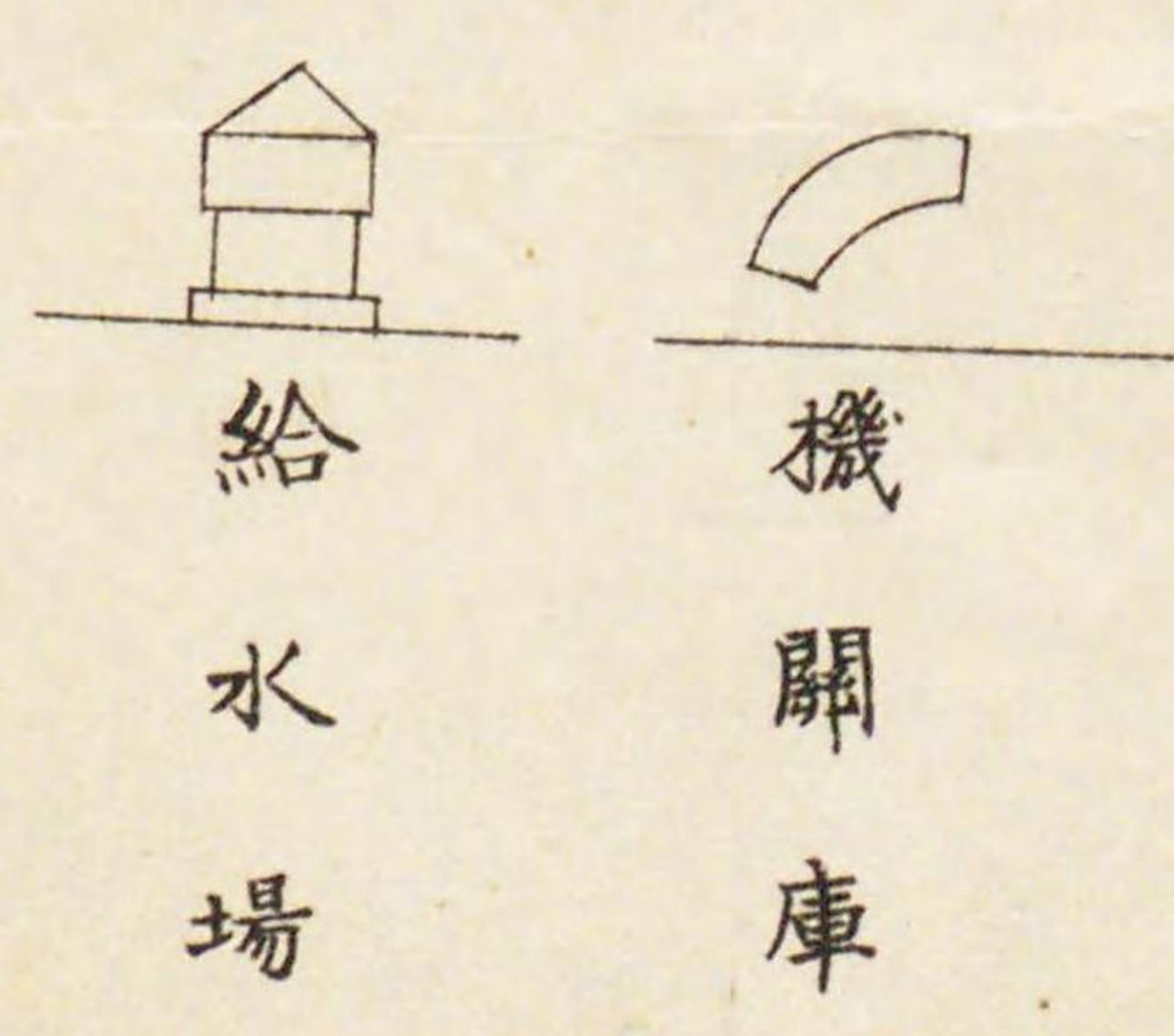
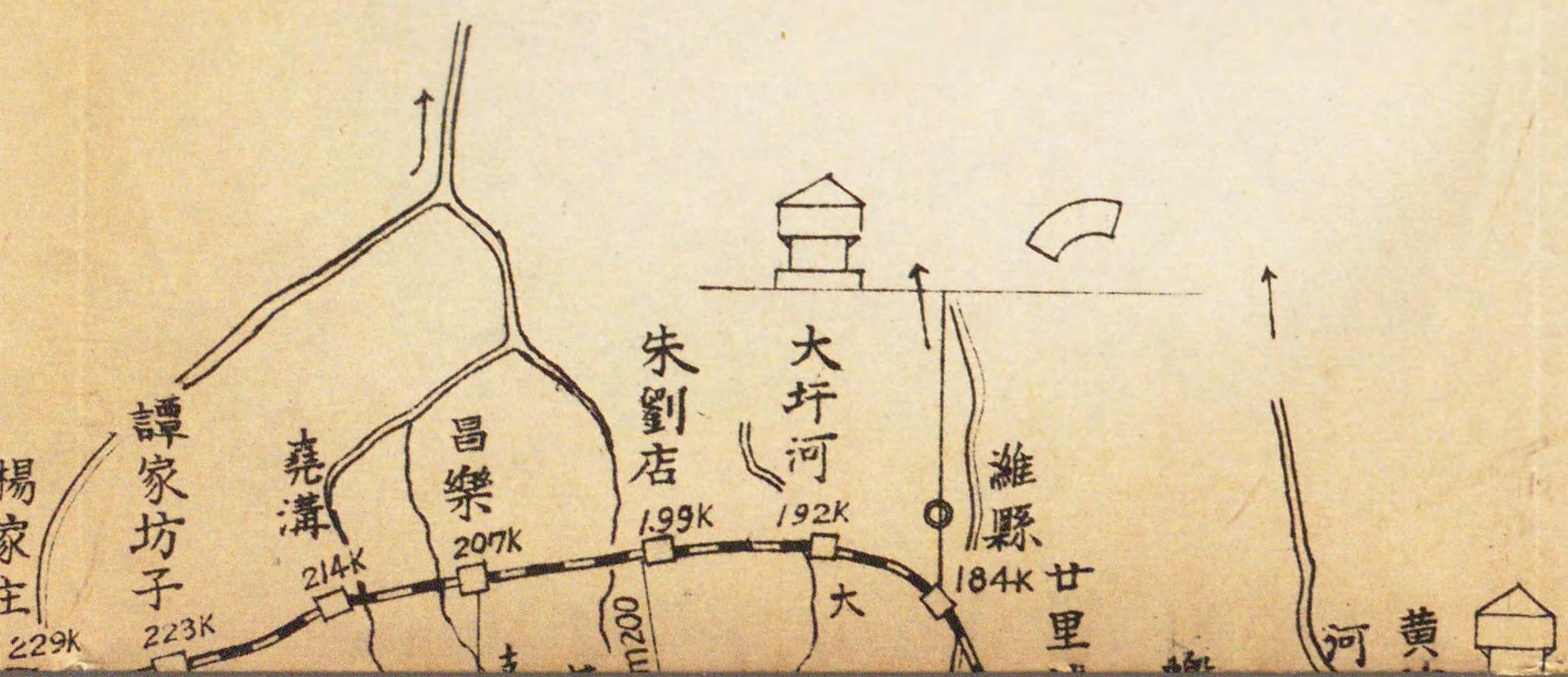

押圖第九

山東鐵道一覽圖

縮尺十五萬分之一

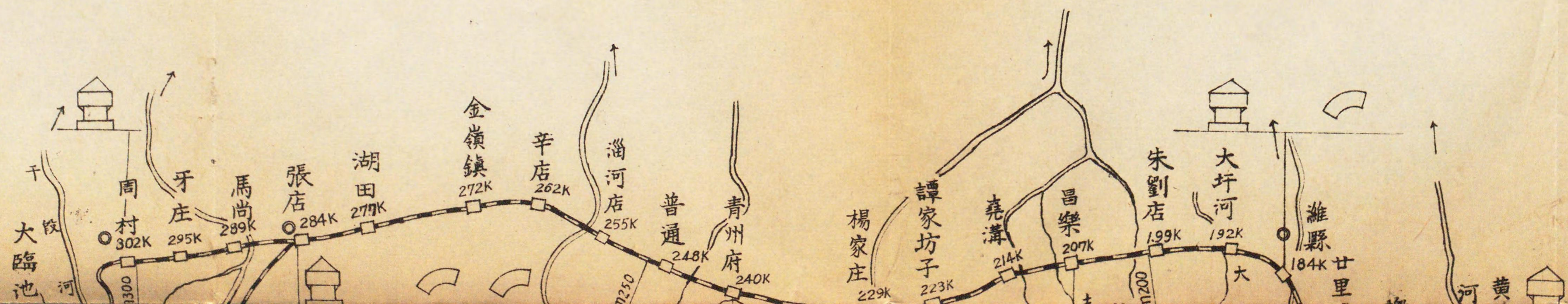

圖覽一

一之分萬

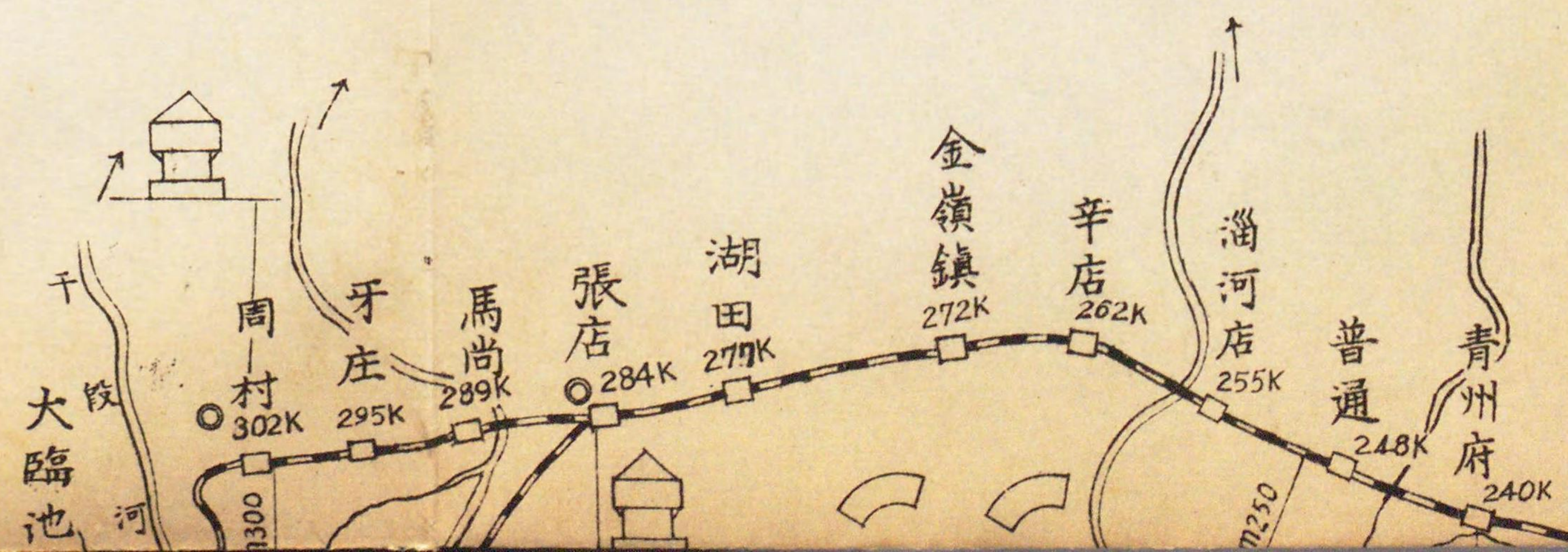



斷 縱

線橫 縮
線縱 尺

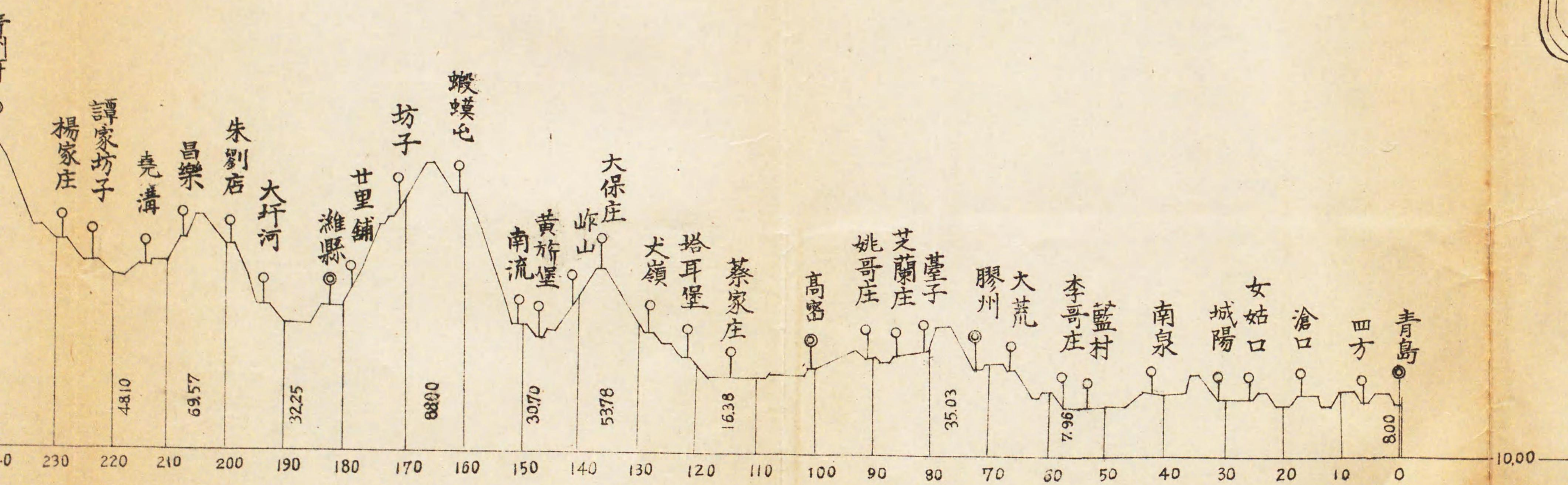



縱斷面圖

縮橫線百萬分之一
尺縱線二千分之一





圖面

一之分萬百
一之分千二

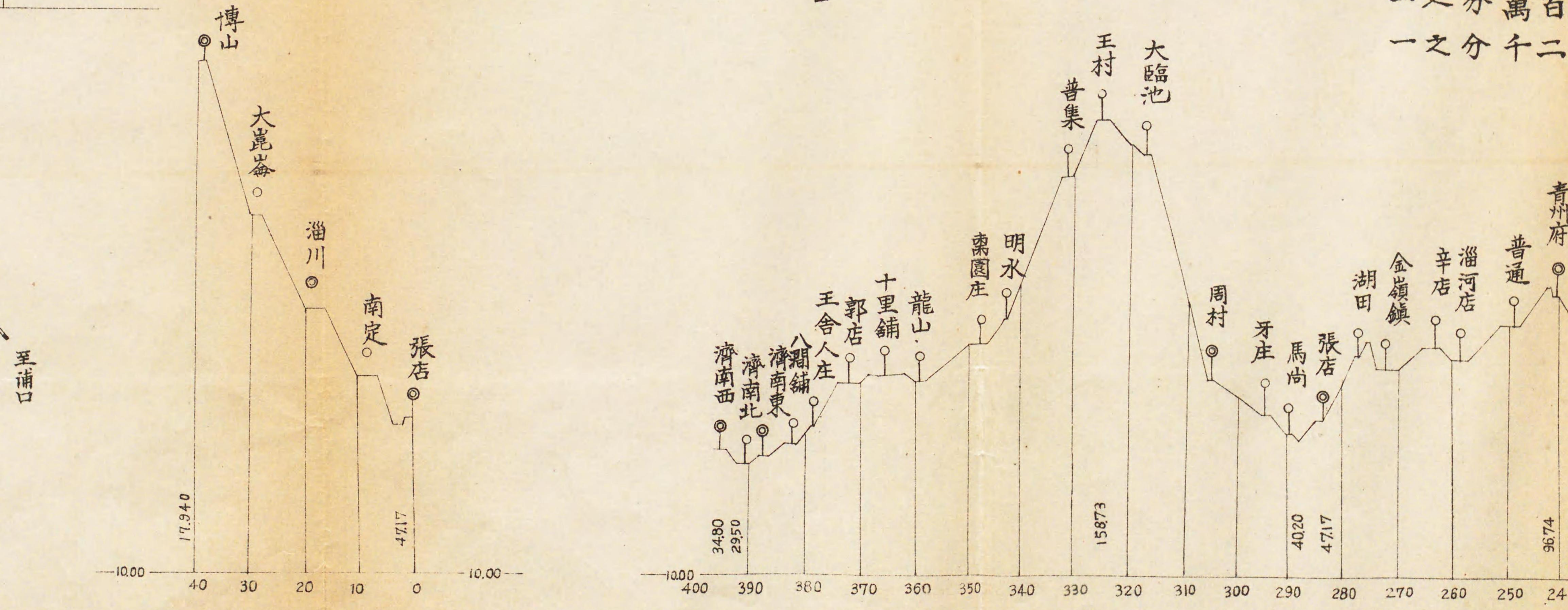



第四項 營業

一 營業成績

收入及支出ノ一般ヲ觀察スルニ全線開通後ノ第一年タル千九百零六年^{明治三十八年}ノ收入ハ百九十一萬二千二百九十五弗六〇ナリシニ其ノ翌年ハ二百萬圓臺ニ上リ逐年増額千九百零九年^{明治四十二年}ニハ三百四十一萬千七百九十三弗五十四、千九百十二年^{大正元年}ニハ遂ニ四百萬圓臺トナリ開戦前最近十二箇月ノ統計ハ四百二十三萬餘圓ヲ示セリ又支出ハ千九百十年^{明治四十三年}ノ百六十五萬九千七百七十六弗ヲ最高「レコード」トシ普通九十萬乃至百二十萬ノ間ニ在リテ收入百ニ對シテ二十六乃至三十五トス
 而シテ貨客ノ運輸成績ハ千九百零五年^{明治三十八年}ニハ乘客八十三萬三千五百三十七人、貨物三十一萬四百八十二噸ナリシカ逐年増加千九百十三年^{大正二年}ノ統計ハ乘客百三十一萬七千餘人、貨物九十一萬餘噸トナレリ試ニ千九百十三年^{大正二年}ノ運輸成績一斑ヲ左ニ抄出ス
 千九百十三年ノ貨物全輸送高九十一萬四千四百十七噸ニシテ外ニ社用貨物百十七萬三千四百三十一噸ヲ運ヘリ之ヲ前年ノ受付貨物數八十二萬七千二百二十二噸ト比較スルトキハ一割餘ノ増加ヲ示セリ
 全乘客數ハ千九百十二年ニ於テ百二十三萬四千三百三人ナリシカ千九百十三年ニハ百三十一萬七千四百三十八人トナリ百人ニ對シ七人一ノ増加ナリ
 千九百十四年^{大正三年}七月ヲ最終トスル戦前十二箇月ノ鐵道收入ヲ月別トシテ之ヲ同期ニ於ケル前年ノ收入

ト對照セハ左ノ如シ括弧内ハ前年度同月ノ收入額トス

千九百十三年八月	二七〇、一五一・三六	(二六三、一一〇・五五)
九月	二九八、八三一・六七	(二九八、七四九・七七)
十月	三七四、四三八・四三	(三七五、七一六・三九)
十一月	三八五、四六二・五一	(三八五、九二五・七六)
十二月	四一〇、九五七・二九	(四四六、二四一・五二)
千九百十四年一月	二八三、五七八・三八	(三二五、三三六・三八)
二月	三六一、九八七・四五	(二六一、八九七・四五)
三月	四四七、二六一・二八	(四八七、二六一・二八)
四月	四一七、三四一・九五	(三七五、八四五・一三)
五月	三八七、五〇三・八九	(三六五、五七〇・二〇)
六月	二九一、七八二・三八	(二四八、二六九・四二)
七月	二九八、七二三・二八	(二八四、五〇五・五八)

二 特種扱貨客

(イ) 郵便物

郵便物ノ取扱法ハ二様ニ分ル即チ獨逸郵便物及支那郵便物ニ對スル取扱是ナリ

獨逸帝國郵便局ノ郵便物ハ全然無料ニテ之ヲ輸送シ且之ヲ搭載ノ爲一定形式ノ郵便車ヲ連絡シ取扱郵便夫モ亦無賃ニテ此ノ車中ニ座乗ス但小包ニ對シテハ小荷物賃金ノ半額ヲ徵シ其ノ一箇ノ重量ヲ十吉瓦ト制限シアリ

支那郵便局ノ郵便ニ對シテハ千九百十六年明治三十九年十一月ノ取極戰前尙有效ナルモノト察セラル此ノ取極ニ依レハ會社ハD車ヲ改造シタル郵便車四輛迄ヲ準備シ其ノ改造費ハ支那郵便局之ヲ負擔シ郵便物及小包ハ總テ車輛ニテ輸送セラレ支那側ハ之カ爲會社ニ月六百弗ノ料金ヲ拂ヒ郵便夫ハ二名迄此ノ車輛ニテ無料輸送セラルヘタ小包ニ對シテハ一箇ノ重量ヲ十吉瓦トシ金銀類ハ其ノ取扱ヲ禁シ料金トシ別ニ小荷物運賃ト同様ノ額ヲ徵シ又博山支線ニ於テハ別ニ郵便車ヲ連結セス支那郵便夫毎回三等切符ヲ買ヒ郵便物攜帶往來スヘキコトニ規定セラレアリ此ノ取極ハ締結ノ日ヨリ二年ノ期限ナリシカ千九百十八年明治四十一年ノ文書中ニ此ノ儘繼續實施スヘキコトヲ記載セラレアリテ其ノ後何等改正セラレタル記事ヲ見ス但千九百十二年明治四十五年一月以降郵便車外ニ積載スル支那郵便局ノ小包ハ速達小荷物賃金ヲ徵收スヘキ令達アリ支那人ハ小包郵便ニ依リテ大量ノ商品ヲ輸送スルコト往々ニシテ之アルカ爲會社ハ此ノ如キ料金改正ヲ行ヒタルモノノ如シ

千九百十四年大正三年ノ會社豫算書ニハ郵便物ノ取入トシテ八千九百弗ヲ計上シアリ恐ラク前掲一箇月六

百弗ノ料金規定ハ開戰當時迄繼續セラレアリシナラン

(ロ) 支那軍人及官用物件

支那軍人及其ノ手荷物並軍術ヨリ託送ノ生獸ニ對シテハ普通貨金ノ半減トス但軍人ハ二、三人以上同行ヲ要ス則チ單獨軍人ニ對シテハ何等ノ割引モ爲ササルナリ

支那官衙若ハ軍憲ニ屬スル貨物ハ當該責任者ノ官印ヲ有スル申込狀ヲ提供スルモノニ限り特別取扱ヲ行フ

(ハ) 獨逸軍隊

獨逸ノ軍人軍屬ニ對シ如何ナル割引アルヤ又軍事輸送ニ關スル一定制限貨金アリヤヲ調査セルモ何等手懸ヲ得ス唯大正三年七月天津駐屯兵ノ交代ヲ青島ヨリ陸路實行セシメントシテ青島濟南間ノ鐵道輸送ニ關シ總督府ト會社トノ間往復セル書類アリ是ニ依レハ人員貨物ノ貨率ヲ制規運賃表ノ二割五分減タルコトニ協定セラレタルモノノ如シ

(ニ) 石油

石油ハ東洋各地同様山東ニ於テモ亦「スタンダード」亞細亞兩會社ニ依リテ供給セラル鐵道會社ハ石油輸送ノ爲特ニ油槽車ヲ作り其ノ數十一ニ及フ輸送車ノ油ヲ油槽ニ移スニハ少クモ二時間ヲ要スト云フ青島、濟南間十五噸、油槽車一輛ノ運賃ハ九十一弗五十五仙箱入ハ十五噸ニ對シ八十二弗十五仙ト

ス

(ホ) 煙草

英、米煙草會社ハ千九百十一年^{明治四十四年}以來其ノ卷煙草運賃ニ關シ頻ニ鐵道會社ト交渉ヲ重ネ普通貨金ノ二割引ヲ要求シ鐵道ハ青島、濟南間ノ輸送ニ關シ一噸三弗十仙ヲ減スヘク他ハ一日六車以上ヲ積出シ得ルニアラサレハ二割減ハ不可能ナリトテ應セサリシカ其ノ後津浦線トノ競争關係ヨリ津浦線ノ德州及濟南南方之ニ應スル距離ニ至ル區域ノ煙草ハ山東鐵道ニ由ルヘキ條件ヲ以テ千九百十二年^{明治四十五年}五月ヨリ四級品ニ割減タルコトニ同意セリ但十五噸ノ車輛ニ限ル

(ヘ) 官鹽

鹽ハ小清河ノ河口地方ニテ製セラレ羊角溝ヲ經テ内地ヘ送ラル其ノ經路ハ小清河ヲ溯リテ濟南方面ヘ出ルト陸路山東鐵道ニ達シ之ヨリ博山ヲ經テ更ニ南部山東ヘ送ラルルコトアリ賃金表ニ依レハ其ノ特別賃金第一表ニ於テ昌樂、博山間鹽ノ輸送ヲ一車扱ノR表賃率ニ依ルコトトシ每車三弗九十仙ノ拂戻ヲ爲スヘキコトヲ規定セラレアルモ他ノ文書ニハ千九百十二年^{明治四十五年}五月二十四日鹽商王姓トノ契約アリ官鹽ヲ四級トシ十五噸一車扱ニ對シ四割ノ割引ヲ行フコトニ約束シアリ而シテ王ハ昌樂附屬地内ニ倉庫ヲ建テ地代トシテ年額十二弗ヲ會社ヘ拂フ規定アリ

(ト) 苦力

滿洲出稼ノ苦力ハ山東内地ヨリ芝罘ニ出テ汽般又ハ戎克ニ依リテ營口、大連へ送ラルルカ又ハ陸路天津ヲ出テ京奉線ニ出ツルヲ例トス山東鐵道會社ハ之ヲ青島ニ吸收シ青島ヨリ大連へ輸送スヘク努メタルモノノ如ク漢米會社及「シーメンス」商會ト海陸聯合シテ苦力輸送ノ計畫ヲ爲セルコトアリ一箇月輸送人員ヲ千人トシ毎回ノ輸送ヲ少クトモ百人トシ膠州大碼頭間八十吉米ノ運賃ヲ一人四十仙ト協定セリ

(チ) 鐵鑽石

金嶺鐵青島間ノ鑽石運賃ハ一噸二弗五十仙ト定メアリシカ數年前鑛山部ハ之ヲ二弗二十五仙ニ減價セシメシコトヲ鐵道部へ交渉セリ然ルニ開戰前ノ諸文書ニ依レハ此ノ間ノ鑽石運賃ヲ總テ噸二弗ト計算シ居レリ或ハ其ノ後二弗ニ改定セシモノナランカ

(リ) 石炭

石炭運賃ニ關シテハ鑛山、鐵道兩會社對立時代ヨリ常ニ苦情ノ絶エシコトナク鑛山側ハ支那人ノ土坑炭ト獨逸ノ會社炭トノ間ニ運賃ノ差ヲ設ケ特別ノ利益ヲ鑛山ニ與ヘシコトヲ要求シ鐵道側ハ之ヲ却ケ取扱ノ數量ニ應スル割戻法ヲ設ケテ鑛山會社ニ必要ノ利益ヲ寄與シ同時ニ一般石炭業者ノ出炭ヲ獎勵シ鑛山會社ニ對シテハ毫モ秘密ノ割引ヲ行ヘルコトナシ即チ石炭運賃ハ多量輸送者ニ對スル割引法トシテ公然屢々改正セラレシカ最後ハ兩會社合併ノ前年ニ

於テ鑛山會社ノ希望ニ從ヒ輸出炭年額十八萬噸以上ノ託送者ニ對スル特惠トシテ噸吉米〇、六一七二仙ニ相當スル運賃ヲ制定シ之ニ依リテ淄川炭礦青島間ノ運賃ハ一噸平均二弗トナレリ然ルニ會社ノ伯林重役ハ兩社合併後種々研究ノ上鑛山部ノ運賃ハ一切均一制ヲ採用スルニ若カストナシ千九百十四年^{大正三年}一月一日以降石炭モ坑木モ材料モ均一ニ噸吉米九厘トナスコトヲ命シ來リシモ鑛山部重役ハ噸吉米七厘ノ均一制ト爲スヘシト主張シタリト云フ其ノ結果如何ナリシヤ明カナラス

三 聯絡

(一) 汽船

山東鐵道ハ西ハ濟南驛及黃臺橋驛ニ於テ津浦鐵道ニ聯絡シ東ハ青島ニ於テ獨逸ノ漢堡亞米利加汽船會社並北「ロイド」汽船會社ノ定期船ト聯絡ス漢米會社ノ汽船ハ支那沿岸航海ニ從事シ「ロイド」會社ノ汽船ハ主トシテ歐洲諸港トノ聯絡ニ當レリ

(二) 津浦線

洋浦鐵道トノ聯絡ハ同鐵道ノ工事中ヨリ漸次其ノ協約ヲ改メ完全ナル聯絡ヲ設定シ之ニ依リテ津浦線側ノ貨客ヲ青島方面へ吸收セント力メシモノノ如ク第一回ノ聯絡協定ハ更ニ其ノ範圍ヲ推擴セラレ千九百十三年^{大正二年}一月一日ヨリ聯絡小荷物及兩線主要驛ニ於ケル乘客並手荷物ノ聯絡切符發賣ヲ開始セラレ更ニ進ンテ列車相互運行殊ニ青島、天津間ノ直通急行列車ノ運行ヲ協定セント企畫セリ

(三) 黃臺橋濰口支線

黃臺橋支線ハ濟南東驛ヨリ分岐シ小清河岸黃臺橋驛ニ達スル約三百吉米ノ支線ニシテ會社ハ本線竣工後此ノ支線ノ工事ヲ行ヒ以テ羊角溝方面ヨリ來ル鹽及黃河ヲ下航スル大豆其ノ他產物ノ輸送ニ便セムト計リ百方支那側ヲ勸說シ遂ニ千九百十五年^{明治三十八年}一月二十日ノ取極ニ依リ全工事費六萬弗ノ内支那側ニ於テ膠州銀二萬八百八十三兩ヲ出資シ會社ハ之ニ對シ株券六十枚ヲ交付スルコトニ依リテ外觀山東省官憲ト會社トノ合辦タル如クシ以テ漸ク敷設權ヲ獲ルニ至リタルモノニシテ會社ハ直ニ之ヲ敷設シ爾後小清河ト山東本線トノ直接聯絡開カルルニ至レリ

然レトモ黃臺橋支線ハ黃河ノ輸送貨物ヲ直接繼受シ得サル憾アルヲ以テ會社ハ黃臺橋支線ヲ延長シ黃河々畔ノ濰口ニ到ラシメントシ引續キ支那側ニ交渉中ナリシニ濟南鹽運使ハ千九百十五年^{明治三十八年}十一月會社ニ無斷ニテ濰口ヨリ黃臺橋對岸ノ官鹽陸揚場迄手押輕便鐵道ヲ敷設シ遂ニ一時會社ノ希望ヲ空フセリ

尋テ津浦線敷設工事ハ千九百八年^{明治四十一年}ヨリ實施セララルコトナリシヲ以テ會社ノ希望ハ右輕鐵ヲ廣軌ニ改造シ津浦線ノ支線トナシ且之ヲ會社ノ黃臺橋支線ト接續セントスルニアリシモ支那側ハ容易ニ應セスシテ交渉數年ニ及ヘルヨリ遂ニ會社ハ濟南濰口若ハ濟南、濟河間ニ延長線ヲ敷設スヘキコトヲ提議シ支那側ハ漸ク大正二年ニ至リ其ノ希望ヲ容レテ廣軌改造ヲ實行シ大正二年六月三十日會社

ノ黃臺橋線ヲ延長シテ之ニ接續スルコトヲ容認セリ

四 無賃乘車券

山東鐵道會社ノ無賃乘車券發行ハ極メテ緊縮的ニシテ優待上已ムヲ得サルモノノ外ハ之ヲ發行セス千九百十四年^{大正三年}ニ於ケル無賃長期乘車券ノ發行數ハ各等ヲ通シ百四十四枚ニシテ其ノ内大部分ハ社員職用乘車ノ爲ニシテ社員以外ニテ優遇者ノ意味ニ依リ此ノ乘車券ヲ贈ラレ居リシモノハ支那巡警局長以下巡警諸官十四人、津浦鐵道職員五人、濟南獨逸領事外八人、合計二十七人ニ過キス社員ニテモ嶺山部ノ職員ハ無賃乘車ノ特典ヲ與ヘラレス唯重役ニ一等券ト從者用三等券ヲ發行スルノミ

社員家族ニ對シテハ一年二回ニ限リ無賃乘車ノ特典アリ膠州灣總督府側ノ高級文武官ニ對シ無賃乘車券ヲ發行シ居タリシ形跡ナシ曾テ鐵道保護上ノ理由ヲ附シ青島警察署ノ警察官ノ爲租借地内各驛通用ノ常用「パス」二枚發行方ヲ其ノ筋ヨリ請求シ來レルコトアリシカ會社ハ斷然之ヲ拒絕セリ其ノ理由ハ支那巡警ヘモ一切乘車券ヲ發行シ在ラサルト獨逸政府ヘ對シテハ利益配當ノ上納金ニ於テ既ニ充分ノ義務ヲ盡シアリト云フニアリ

五 千九百十三年山東鐵道會社營業統計

第一 千九百十三年十二月三十一日調貸借對照表(麻克單位)

資產ノ部

負債ノ部

資本金	六〇、〇〇〇、〇〇〇・〇〇
未拂配當	二六、八七〇・〇〇
修繕費	三、九一七、八三七・六四
豫備金	一、四四五、八五一・三七
特別豫備金	一、四四五、八五一・三七
調節資金	八〇〇、〇〇〇・〇〇
債務	三四九、八八五・〇〇
損益勘定	六、二七八、九五五・七五
合計	七四、二六五、二五一・四一

四四

第二千九百十三年十二月三十一日調損益決算表(麻克單位)

借方

伯林事務費
鐵道經營支出

一九七、三五四・六五
二、二八五、一九〇・七三

修繕費線入利子共
株券相場損失

五五五、八九一・五六
一一、八一八・三〇

評價減額

一五一、五九三・四七

維縣炭山採掘設備

二二一、二一四・八〇

博山同上

四四八・九一

鑛山土地

三九、三〇六・二四

鑛山建物

二五、一〇五・三〇

鑛山備付品

四二七、六六八・七二
六、二七八、九五五・七五

純益

三〇七、八〇八・一四

豫備金

三〇七、八〇八・一四

特別豫備金

三、〇〇〇、〇〇〇・〇〇

五分配當

一二七、〇二七・三三

監查役

一五四、〇五四・六六

二分半特別配當	一、五〇〇、〇〇〇、〇〇
權利株	七五〇、〇〇〇、〇〇
一九一四年繰越	一三二、二五七、四八
合計	六、二七八、九五五、七五
合計	九、七五七、八七九、七一

貸方

一九一二年繰入	一二二、七九二、九二	
鐵道收入	八、三六二、二八八、〇八	
利子	一二五、四三二、一二	
鐵山純益	一、一四七、三六六、五九	
合計	九、七五七、八七九、七一	

第三千九百十三年旅客輸送表

一 輸送數量表

區分	單位	輸送數	人吉米	每人吉米數	輸送人員百分數	每吉米輸送人員	人吉米百分數	每吉米
一等	人	三、六五	七五六、三〇七	二〇六、八七	〇、三六	八	〇、八六	一七、四二
二等	人	二、四八、六三	二、九九七、二九二	一二〇、五六	一、八九	五、七	三、三九	六、九九
三等	人	一、二八、四四	八、五二八、七三四	六五、一八	九、七二六	二九、五〇	九、四九九	一、九三、四五
軍人	人	七、四九六	一、〇二四、五五二	一三六、六八	〇、五七	一、七	一、一六	二、三、五六
計	人	一、三七、四三六	八八、二九六、八八五	六七、〇二	一〇〇、〇〇	三、〇三三	一〇〇、〇〇	二、〇三、四三
荷物	噸	一、〇六五						
犬頭	頭	五〇一						

二 輸送收入表

區分	收入	每吉米	每人	每人吉米	百分數
一等	二九、〇〇〇、三〇 <small>那仙</small>	六、六七五 <small>那仙</small>	七、九三 <small>那仙</small>	三八三 <small>那仙</small>	三、二二
二等	五七、三六九、三五	一、三二、一〇	二、三二	一、九一	六、八
三等	八六、一七五、四〇	一、九二、四七三	六、五	一、〇〇	九、〇〇五

區分	輸送數	噸吉米	過噸/通吉米	輸送噸/百分數	每噸吉米	噸吉米/百分數	每吉米/噸吉米
軍人	五,九二二·五		一三七七	八〇	〇·五九		〇·六五
計	九八,五四一·三〇		二,一七三·四	七〇	一〇·五		一〇〇·〇〇
荷物	二八,〇〇〇·二五		二九四六				
犬	三,五三〇·〇〇		八一				
其他	一〇,一四八·〇五		三三三六				
合計	九五,八四八·五〇		二,一九〇·九七	七二	一〇·八		

第四 千九百十三年貨物輸送表

一 輸送數量表 (噸單位)

區分	輸送數	噸吉米	過噸/通吉米	輸送噸/百分數	每噸吉米	噸吉米/百分數	每吉米/噸吉米
速達貨物	二八,八六四	五〇,五五九	一七五·一六	〇·〇三	一	〇·〇一	一·一六
普通貨物	二,九六七·一	六,四五七·〇六	二二〇·六三	〇·三二	六	〇·三二	
原料	四,七六二·〇四	五,五七九·八四	一七二·七	〇·五〇	二	〇·二八	二·八四
內地品	八〇,八三三·九三	一四九,九四五·六四	一八三〇·三	八·五四	一八·六	七三·九	三四〇·五四

切	輸入品	噸吉米	過噸/通吉米	輸送噸/百分數	每噸吉米	噸吉米/百分數	每吉米/噸吉米
車	一三四,〇三三·七九	四三二,三四五·二八	三三二·一七	一四·一九	三·一〇	二二·五四	九九二·八八
特別品	二二九,八四三·二三	四二〇,〇二八·四五	三三三·四九	一三·九二	二·九九	二〇·九七	九六六·八三
計	五六一,四六〇·八六	八七六,七三四·三七	一五六一·五	五·九三	二·九二	四三·七七	二〇一八·〇八
支那政府及軍用	九四,四七二·〇一	一八八,八九六·三三	二〇六·五四	九·六〇	—	九四·二九	四三四七·一九
死體及家畜	一,七九九·八三	六,三四九·一七	三五二·七六	〇·一九	四	〇·三三	一四·六二
郵便物及附屬品	三〇,三九三·三六	一〇七,九五二·五一	三五五·一九	三·二二	七〇	五三·九	二四八·四九
合計	九四六,六〇一·九二	二〇二,八九七·九一	二二一·五九	一〇〇·〇〇	二二·七九	一〇〇·〇〇	四六六〇·三〇

二 輸送收入表

區分	收入數	每吉米	噸	每噸吉米	百分數
速達貨物	一二,三七六·六〇	二八·四九	四二·八六	二四·四八	〇·四〇
普通貨物	四〇,六七九·〇〇	九三·六三	一三·九〇	六三·〇	一·三〇
原料	一〇,三三六·四〇	二二·七七	二·七一	一八·五	〇·三三

合 計	切 車			特 別 品	計	支 那 官 用 及 軍 用 品	死 體 及 家 畜	郵 便 物 及 附 屬 品
	內 地 品	輸 入 品	輸 出 品					
三、三三、三四四九	四〇一、七三〇、四九五	八二、五二四、九四	四三、四七四、四〇	一、二〇七、四五〇、四〇	二、九六、五六二、一九	七、一六二、一〇	二、七、三四七〇	七、三、七六、四〇
七、一八九、三一	九四、七二	一八、七〇、三八	九、九二、二七	二、七、七九、三三	六、七、三三、三八	一、六、四八	二、九、二、八五	一、六、六、六〇
三、三〇	四、九七	六〇、五	三、三三	二、二、五	三、一、九	三、九八	四、一、九	三、三〇
一、五、六	二、七、三	一、八、八	一、〇、三	一、三、八	一、五、四	一、二、三	一、二、八	一、五、六
一〇〇、〇〇	二、二、八、六	二、六、〇、三	一、三、八、一	二、六、六、六	九、三、三、八	〇、三	四、〇、七	二、三、三

第五 千九百十三年鐵道收支計算表

一 經營收入表 (弗單位)

- 第一 乘客及荷物輸送 九五一、八四八・五〇
- 第二 貨物輸送 三、一二三、三二四・四九
- 第三 鐵道設備其他貸附料 四、三七三・六七

- 第四 運轉材料貸付料 一六、八七九・〇〇
- 第五 賣却收入 一三、八二五・五一
- 第六 雜收入 一九、九一〇・五八
- 計 四、二三〇、一六一・七五

二 經營支出表 (弗單位)

- 第一 吏員ノ俸給及手當 三六二、七二二・〇七
- 第二 勞働者賃銀 一七八、七三七・三四
- 第三 旅費移轉料及其他ノ手當 三六、八四八・六三
- 第四 娛樂費 二三、〇八三・〇六
- 第五 備付品ノ維持及補充併運轉材料ノ調辨 三三七、二三三・四八
- 第六 建物維持費 一一一、二九九・七四
- 第七 運轉材料及機關維持費 五一、四五一・七六
- 第八 車輛借入料 七、三六五・〇〇
- 第九 雜支出 一七、三七五・三四
- 計 一、一二六、一一六・四二

伯林事務所費
合計 六五、五七五・〇七
一、一九一、六九一・四九

五二

第六 千九百十三年經營決算表

收入 四、二三〇、一六一・七五八、三六二、二八八・〇八_麻
支出 一、一二六、一一六・四二二、二八五、一九〇・七三
伯林事務所費 六五、五七五・〇七 一三三、三五四・六五
支出計 一、一九一、六九一・四九一 二、四一七、五四五・三八
差引殘 二、九三八、四七〇・二六一 五、九四四、七四二・七〇

第七 千九百十三年各驛旅客輸送成績表

區分	年別	收 入(弗)	輸送人數(人)
青 島	一九一三年	一五九、七三三	一四四、一一七
	一九一二年	一七三、三三九	一三四、八〇四
濟南西驛	一九一三年	一五一、五〇六	八〇、八九六
	一九一二年	一六八、六九三	七六、〇九九

區分	年別	收 入(弗)	輸送人數(人)
濰 縣	一九一三年	一二〇、〇七九	一三六、二三五
	一九一二年	一二四、六二二	一三八、七一八
周 村	一九一三年	五七、二九四	七七、二四九
	一九一二年	五一、二五二	六五、四四五
張 店	一九一三年	四二、八三八	七二、六五七
	一九一二年	三七、七六三	六二、七〇五
濟南北驛	一九一三年	四二、七〇一	四六、四三五
	一九一二年	四二、七八六	四四、八三〇
青 州	一九一三年	三九、〇一四	六八、三二八
	一九一二年	三七、〇一一	五七、〇九四
膠 州	一九一三年	三四、一二三	五一、七九九
	一九一二年	三五、二二〇	五一、五五九
坊 子	一九一三年	三〇、〇二六	五二、九六七
	一九一二年	二三、九七八	四九、八〇六

四 方	普 集	博 山	滄 口	明 水	丈 嶺	昌 樂
一九一二年 一九一三年	一九一二年 一九一三年	一九一二年 一九一三年	一九一二年 一九一三年	一九一二年 一九一三年	一九一二年 一九一三年	一九一二年 一九一三年
四、八六九 五、七二〇	五、八八八 五、九二七	八、三八八 八、九三九	八、一三二 九、〇〇四	一一、八六一 一〇、七六三	一一、二八一 一二、六八一	一一、五四四 一二、一一三
一一、五二九 一三、三〇六	九、四四〇 九、五一九	二六、〇二七 二八、〇二八	四六、七九六 二八、〇二八	一六、〇八〇 一六、一八四	一一、五一〇 一〇、〇五〇	二二、三五〇 二一、八五四

昨 山	棗 園 庄	藍 村	大 港	城 陽	高 密	濟 南 東 驛
一九一二年 一九一三年	一九一二年 一九一三年	一九一二年 一九一三年	一九一二年 一九一三年	一九一二年 一九一三年	一九一二年 一九一三年	一九一二年 一九一三年
一一、八八七 一二、〇五一	一一、五三九 一四、四二一	一五、四一八 一六、九〇七	一六、五五八 二〇、三四一	二四、七三九 二四、六八〇	二八、八〇二 二五、五七四	三四、一八八 二六、五五三
一〇、九二八 一〇、八七八	二二、一一五 二六、三四七	二六、九三四 二七、九六五	二五、二〇七 三一、二五三	四三、六〇九 四四、七八四	四一、六八三 四〇、七七〇	二四、九五二 二二、〇九一

蔡家庄	堯溝	南流	王村	黃旂堡	譚家坊子	淄河店
一九一二年 一九一三年	一九一二年 一九一三年	一九一二年 一九一三年	一九一二年 一九一三年	一九一二年 一九一三年	一九一二年 一九一三年	一九一二年 一九一三年
二、五九九	二、〇〇六 二、三二八	二、六五三	二、四〇二 二、四七九	二、八六九 二、六五八	三、一三四 三、三二二	三、〇一五 三、四〇七
九、四〇八	四、八二〇 九、六三一	五、五七五	五、二二九 四、九七四	五、六九六 三、四三七	一四、〇七二 四、〇三八	一一、五六五 一〇、〇二七

蝦蟆屯	淄川	女姑口	金嶺鎮	龍山	南泉	辛店
一九一二年 一九一三年	一九一二年 一九一三年	一九一二年 一九一三年	一九一二年 一九一三年	一九一二年 一九一三年	一九一二年 一九一三年	一九一二年 一九一三年
三、三一二	四、〇〇九 四、〇〇五	四、〇〇二	三、二四九	四、一五七 四、三六一	五、二四五 四、八八七	四、七〇三 五、三四七
六、六三六	二〇、二五三 七、一八八	一六、〇三八	九、四〇一	八、二八六 九、〇一四	一二、四五二 一二、一一一	八、七〇八 七、二四九

楊家庄	堯溝庄	大荒	大圩河	十里舖	塔耳堡	馬尙
一九一二年 一九一三年	一九一二年 一九一三年	一九一二年 一九一三年	一九一二年 一九一三年	一九一二年 一九一三年	一九一二年 一九一三年	一九一二年 一九一三年
六八二 七六二	一、一四〇 七八五	八八二 七九二	一、二〇一 八九七	九一七 一、〇二六	一、八七三 一、〇三一	八三〇 一、二二三
一、九七三	二、〇八一	一、八五九	二、〇四一	二、六二三	二、八九四	四、一六四
二、六二三	一、五八七	一、八三一	一、七六六	三、〇二三	二、〇四三	五、七二三

芝蘭庄	大崑崙	二十里舖	王舍人庄	李哥庄	郭店	朱劉店
一九一二年 一九一三年	一九一二年 一九一三年	一九一二年 一九一三年	一九一二年 一九一三年	一九一二年 一九一三年	一九一二年 一九一三年	一九一二年 一九一三年
一、二二九 一、二三九	一、〇五七 一、三〇二	一、三四五 一、四五〇	一、七八五 一、五〇七	一、五九二 一、五六八	一、九二九 一、六五五	一、八五五 一、六九一
四、四九五	七、七四六	一、五九九	一、七三七	六、七三七	七、〇一七	八、七七五
四、四一八	九、一六七	一、四九九	一〇、〇八七	七、六一九	七、九六九	七、八一六

區分	年別	收入(弗)	數量(噸)		
			發	送	到
博山	一九一二年	五〇八、五八四	一五〇、二二三		九、八一八
	一九一三年	五〇〇、四九〇	一五八、七一六		一三、七二〇
淄川	一九一二年	四七六、三三六	二二五、八七六		八、七七一
	一九一三年	五五七、六七六	三〇九、七〇五		一三、三二九
濟南西驛	一九一二年	七五七、九五三	一三二、一八七		一六八、三六五
	一九一三年	五八五、四九四	一二二、二九二		一五八、二七二

第八 一九一三年各驛貨物輸送成績表

計	八澗舖
一九一二年	一九一二年
一九一三年	一九一三年
九七〇、二四七	二九五
九五一、八四九	二二三
一、三三〇、〇四三	九〇一
一、三一七、四三八	九八七

大行	大保庄	芽庄	普通	南定	湖田	大臨池
一九一二年	一九一二年	一九一二年	一九一二年	一九一二年	一九一二年	一九一二年
一九一三年	一九一三年	一九一三年	一九一三年	一九一三年	一九一三年	一九一三年
二二一	三二七	三二八	三二七	一六九	三四一	四五〇
四八三	四八三	四八三	四八三	四八三	四八三	四八三
五五一	五五一	五五一	五五一	五五一	五五一	五五一
四二八	四二八	四二八	四二八	四二八	四二八	四二八
五七四	五七四	五七四	五七四	五七四	五七四	五七四
六三九	六三九	六三九	六三九	六三九	六三九	六三九
六九八	六九八	六九八	六九八	六九八	六九八	六九八
二、二〇〇	二、二〇〇	二、二〇〇	二、二〇〇	二、二〇〇	二、二〇〇	二、二〇〇
一、八六六	一、八六六	一、八六六	一、八六六	一、八六六	一、八六六	一、八六六
一、三九四	一、三九四	一、三九四	一、三九四	一、三九四	一、三九四	一、三九四
一、〇八八	一、〇八八	一、〇八八	一、〇八八	一、〇八八	一、〇八八	一、〇八八
四、五一四	四、五一四	四、五一四	四、五一四	四、五一四	四、五一四	四、五一四
三、六五九	三、六五九	三、六五九	三、六五九	三、六五九	三、六五九	三、六五九
一、五六六	一、五六六	一、五六六	一、五六六	一、五六六	一、五六六	一、五六六
一、二七七	一、二七七	一、二七七	一、二七七	一、二七七	一、二七七	一、二七七
七九六	七九六	七九六	七九六	七九六	七九六	七九六
六四八	六四八	六四八	六四八	六四八	六四八	六四八
六三二	六三二	六三二	六三二	六三二	六三二	六三二
七九八	七九八	七九八	七九八	七九八	七九八	七九八
六五八	六五八	六五八	六五八	六五八	六五八	六五八
五五九	五五九	五五九	五五九	五五九	五五九	五五九

滄口	黃旂堡	藍村	昨山	王村	昌樂	濰縣
一九一二年 一九一三年	一九一二年 一九一三年	一九一二年 一九一三年	一九一二年 一九一三年	一九一二年 一九一三年	一九一二年 一九一三年	一九一二年 一九一三年
四、二二八	一〇、三七二	一一、三三二	一一、六六五	一一、三三四	一一、三三四	一一、三三四
九七八	二、〇七二	二、七三七	二、八四七	二、八四七	二、八四七	二、八四七
八、七三六	九、九五三	二、〇二三	二、五九六	二、五九六	二、五九六	二、五九六

青州	周村	膠州	大崑崙	坊子	青島	埠頭
一九一二年 一九一三年	一九一二年 一九一三年	一九一二年 一九一三年	一九一二年 一九一三年	一九一二年 一九一三年	一九一二年 一九一三年	一九一二年 一九一三年
二五、四〇〇	二一、九五九	四八、四九四	三七、八四一	五八、八〇四	五七、〇五三	九四、〇四〇
四、九一九	四、四三三	七、五九二	七、一五八	一二、三五六	九、九七七	二九、六三九
二七、八七九	二八、七二六	五六、七八〇	五九、五七四	一八、三一七	一三、三〇三	四〇九

濟南東驛	黃臺橋	高密	辛店	譚家坊子	二十里舖	金嶺鎮
一九一二年 一九一三年	一九一二年 一九一三年	一九一二年 一九一三年	一九一二年 一九一三年	一九一二年 一九一三年	一九一二年 一九一三年	一九一二年 一九一三年
一、八八一	二、八八七 二、一七四	三、〇八〇 二、二〇〇	二、〇〇一 二、二五三	三、七一〇 二、九九七	五、〇一二 三、〇七二	三、七八九 三、一一七
四二九	一、五七八 五、四一	五三八 三八六	四六四 四四四	七三二 六五二	一、二四二 四七二	八六四 六三七
一九、六三三	三、四四一 一、五三一	七、五五八 五、七九四	五、七四八 一一、一三三	二、〇八九 二、七二九	二、三五八 一、五五七	五、〇七三 二、七四三

明水	蝦蟆屯	城陽	大臨池	大港	張店	丈嶺
一九一二年 一九一三年	一九一二年 一九一三年	一九一二年 一九一三年	一九一二年 一九一三年	一九一二年 一九一三年	一九一二年 一九一三年	一九一二年 一九一三年
二、六一七 三、八九五	二、六四七 三、九八八	三、九五二 四、五一八	三、三〇三 五、二三九	五、三八二 五、八六四	八、九七六 六、六一八	一〇、六六五 七、八六三
六二三	五三五 九九八	一、八二〇 二、四三四	一、二四二 一、七六三	一、一二三 一、一五六	二、三一四 一、四九六	一、九五三 一、七七五
一五、三九一	一三、一六二 一六、三二八	一二、三七八 一六、〇六二	五八五 三二八	一〇、七二五 一一、三二四	一四、四五二 二九、〇七五	七、六四九 八、三三五

芝蘭庄	牙庄	湖田	大保庄	四方	南流	南定
一九一二年 一九一三年	一九一二年 一九一三年	一九一二年 一九一三年	一九一二年 一九一三年	一九一二年 一九一三年	一九一二年 一九一三年	一九一二年 一九一三年
四一四 三三九	四〇四	一三、一〇九 四一四	五五五 四一六	一、七四八 六一九	四四三 六五七	五、一六五 六七五
一八〇 一一一	一〇五	二、二五二 一〇五	一五五 一三四	二四一 五一八	一一六 一六五	一、一一五 一四三
一〇二 一六	七五〇 七〇六	一、六〇五 一、六二〇	三二六 四一	四四三 二〇四	三、〇七九 三、五七三	八、八三五 三〇五

南宗	淄河店	普集	棗園庄	王舍人庄	堯溝	蔡家庄
一九一二年 一九一三年	一九一二年 一九一三年	一九一二年 一九一三年	一九一二年 一九一三年	一九一二年 一九一三年	一九一二年 一九一三年	一九一二年 一九一三年
二、四七五 七三一	三、一〇六 七九二	一、四九四 八二一	一一四 八八九	一、二九八 一、四五八	一、二四五 一、五九四	一、五二五 一、七九三
二、〇二九 二四五	九六九 一八七	六三六 二九八	三五 三〇四	一四八 二六七	二五九 三六七	四一一 四七六
七〇三	一、九五八 二、六一四	三、七七二 三、五九三	五、一九一 三、四七七	二、一八三 二、七七六	一、六六二 二、〇二二	六四七 四二六

十里舖	濟南北驛	女姑口	普通	馬尙	郭店	朱劉店
一九二二年 一九二三年	一九二二年 一九二三年	一九二二年 一九二三年	一九二二年 一九二三年	一九二二年 一九二三年	一九二二年 一九二三年	一九二二年 一九二三年
一三	八〇 三三	六五 七一	四〇 九一	二四二 一四六	一五〇 七	一〇六 一六三
	五 三	六〇 六三	九 二〇	四〇 三七	三〇 一	二四 五八
八七六 一、七八三	三六 二七	九三 一、五四〇	一、三六五 一、五九二	五、六六四 六、七三五	一、五九六 二、八二一	一、五三一 一、五八〇

龍山	堯溝庄	大圩河	大荒	塔耳堡	楊家庄	李哥庄
一九二二年 一九二三年	一九二二年 一九二三年	一九二二年 一九二三年	一九二二年 一九二三年	一九二二年 一九二三年	一九二二年 一九二三年	一九二二年 一九二三年
九〇 一八一	二二 一九二	一三六 二〇三	五九 二二九	三二八 二四七	一四六 二七七	七二 二八八
三一 一三四	一 七五	一八 四七	六 七〇	一二一 八五	九〇 六八	二四 一二七
二、六八七 三、六九八	一、〇八六 五、七九	四、三三八 五、九八一	一、〇〇三 六二	一、三三二 七、一四	七二一 三九〇	七八 一一七

大行	八澗舖	計	郵便物及其附屬物	合計
一九一三年	一九一三年	一九一三年	一九一三年	一九一三年
一九一二年	一九一二年	一九一二年	一九一二年	一九一二年
七	一五〇	三、〇五〇、九四八	七二、三七六	三、一三三、三二四
一		九四六、六一〇	七三、七二九	三、二二九、九六九
		八五二、〇〇一		
		八五二、〇〇一		

七〇

第二節 山東鐵道ノ押收

第一項 開戦前後ニ於ケル鐵道ノ情况

日獨開戦ノ危機迫ルヤ膠州灣總督ハ海路及山東鐵道ヲ利用シテ盛ニ軍需品ノ輸入ニ努メ守城ノ策ヲ講ス

ルト同時ニ尙將來ヲ顧慮シテ山東鐵道會社ノ財産ハ勿論在青島公私有物件ニシテ守城ニ必要ナキモノハ海路及鐵道ニ據リ之ヲ中立地帯ニ搬出シ以テ我カ軍ノ押收占領ヲ免レムトセリ

當時山東鐵道會社ハ主席重役「ヒルデブランド」歸省シテ歐洲ニ在リシヲ以テ會社ハ營業重役「シユミツド」ニ依リテ主宰セラレタリ

「シユミツド」ハ日獨國交斷絶ニ先ツ二日會社ヲ舉ケテ青島ヨリ坊子ニ移シ戰局ノ進展ニ伴ヒ張店ニ轉シ大正三年九月三日迄ハ鐵道ヲ完全ニ運轉セルモ漸次鐵道輸送ノ危險ニ瀕スルヤ敵ハ防禦正面ヨリ膠州附近ニ至ル間我カ軍ノ山東鐵道利用ヲ妨クルノ目的ヲ以テ工兵將校及鐵道技師ヲシテ九月六日以後滄口停車場ヨリ太沽河ニ至ル間ノ各停車場設備及給水並給炭設備ヲ首トシ稍々大ナル橋梁ヲ爆破若ハ破壊セシメ九月八日膠州ニ至リ同地ヨリ鐵道技師ハ濟南ニ去リ工兵將校ハ海路青島ニ歸來セリト云フ

敵ハ此ノ如ク先ツ守城ニ必要ナル以外ノ鐵道材料ヲ西方ニ送致シ太沽河以東防禦線ニ至ル間ノ各術工物ニ大破壊ヲ加ヘタル後大膽ニモ尙濟南膠州間ノ列車運轉ヲ繼續シ以テ我カ政策ノ如何ニ依リテハ引續キ山東鐵道ノ領有及其ノ經營ヲ持續セントシタルナリ

然ルニ八月下旬ヨリ九月上旬ニ互リ山東一帶ハ近年稀有ナル大洪水ノ爲鐵道線路ハ到ル處破損ヲ蒙リ極力修理ニ努メタルニモ拘ラス九月十日ニ至リ濰河橋梁二百九十米ノ内其ノ中間三徑間延長約九十米及橋臺二箇ハ根底ヨリ轉覆シ橋桁ノ墜落若ハ流失ヲ見ルニ至リ爲ニ輪轉材料ノ一部ハ太沽河濰河ノ間ニ放棄

スルノ已ムナキニ至レリ是ニ於テ敵ハ濟南濰河、濰河、膠州間ノ連絡運轉ヲ繼續シ膠州ヨリ塔埠頭ヲ經テ海路青島トノ交通ヲ持續セルモノノ如ク其ノ後九月十七日「シユミツド」カ膠州ニ於テ我カ軍ニ抑留セラルルヤ鐵道沿線ニ在リシ從業員ハ所管業務ヲ棄テテ逃ケ去リ山東鐵道全線ハ逐次我カ軍ノ押收スル所トナレリ

第二項 山東鐵道押收經過概要

獨立第十八師團第一旅團内ニ在リシ騎兵第二十二聯隊ハ龍口出發ニ當リ多田中尉ノ指揮スル一小隊ヲ膠州方面ニ差遣シ敵情ノ偵察及敵ノ通信ヲ妨害セシム同小隊ハ九月十四日膠州ニ達シ直ニ停車場ヲ占領シ鐵道情況ヲ報告シ其ノ交通ノ遮斷ニ關シ意見ヲ具申セリ

山東鐵道濰縣以東押收ニ決スルヤ獨立第十八師團長ハ當時兵站部長ノ隸下ニ屬シ萊州ニ在リシ獨立步兵第一大隊^{長步兵少佐 金澤未作}ヲ飲馬附近ニ差遣シ待機ノ姿勢ニ在ラシメ二十二日同大隊ニ騎、工兵若干ヲ附シ金澤支隊トシ二十六日ヲ期シテ濰縣停車場及濰河鐵橋占領ヲ命シ同時ニ從來膠州ニ在リテ騎兵小隊ト共ニ敵ノ交通ヲ遮斷シツツアリシ步兵第五十六聯隊第九中隊ニ高密停車場ノ占領ヲ命シタリ

是ニ於テ金澤支隊ハ二十二日萊州ヲ發シ二十三日一部ヲ以テ飲馬ニ主力ヲ以テ臺頭ニ到著シ二十五日午後八時十五分支那ニハ二十六日午前零時十五分ト聲明ス急遽濰縣停車場ヲ占領シ尋テ二十六日一部ヲ以テ濰河橋梁坊子炭鑛ヲ押收セリ此ノ日高密モ亦豫定ノ如ク膠州ヨリ派遣セラレタル步兵一小隊ニ依リ占

領セラレ爰ニ濰縣以東ノ占領ヲ終レリ

師團長ハ金澤支隊ヲシテ山東鐵道ヲ押收セシムルト共ニ臨時鐵道聯隊ヨリ少佐山内靜夫ノ率キル偵察隊ヲ編成シ鐵道ノ偵察竝應急運轉ヲ命ス該偵察隊主力ハ二十五日西下嶺出發二十六日南泉附近ヨリ偵察ヲ開始シ二十八日膠州ヨリ列車ニ乘シテ三十日濰縣ニ著シ爾後膠州、濰縣ノ應急運轉ニ任セリ

次テ濰縣以西鐵道ノ押收ヲナスニ決シ獨立第十八師團ハ金澤支隊ヲシテ之ヲ擔任セシム支隊ノ第一中隊ハ十月三日濰縣ヲ發シ同中隊ノ一部十月六日夜濟南停車場ヲ占領シ支隊ハ十月十二日迄ニ濰縣以西ノ鐵道及附屬鑛山ノ押收ヲ完了シ山内偵察隊ノ主力ハ膠州ニ、一部ハ濟南ニ在リテ應急修理及運轉ニ任シタリ

第三項 山内偵察隊ノ山東鐵道偵察竝應急聯絡運轉

山内少佐ハ將校二、下士卒十八、技手二、通譯一ヲ指揮シ列車運轉ノ目的ヲ以テ濰縣以東ノ鐵道線路竝通信線ノ偵察及爲シ得レハ之カ補修ヲ命セラレ主力^{將校一、下士卒三ハ金澤支隊ノ濰縣以西ノ鐵道押收ニ際シ列車ノ運轉ニ任セシムル爲メ分遣シタリ}ヲ以テ九月二十六日南泉附近二十七日南泉膠州間ノ偵察ニ從事シ翌二十八日膠州占領隊ニ於テ押收セル鐵道材料通信機ヲ檢査シタル後一列車ヲ編成シ膠州大沽河間ニ於テ試運轉ヲ行ヒ我カ騎兵隊ノ爆破セル軌道ノ修理竝膠州附近ニ於テ所要ノ應急修理ヲ行ヒ又膠州占領隊ニ於テ抑留セル山東鐵道獨逸吏員ヲ訊問シ技術上所要ノ事項ヲ知レリ而シテ二十九日一列車ヲ編成シ前述獨逸吏員ヲ同乗セシメ午前七時膠州ヲ發シ未知ノ線路ヲ進行シ膠州高密間洪水ノ爲破壊セル路盤ノ應急修理ヲ加ヘツツ岬山ニ著シ午後濰河ノ偵察中濰縣

ヨリ來レル戸澤中尉金澤支隊ニ分遣シアルモノト相會シ此ノ夜昨山ニ宿營シ三十日濰縣ニ達シ十月一日ヨリハ金澤支隊ノ配置及糧食輸送ノ爲濰縣濰河間一日一回ノ不定期列車運轉ヲ開始セリ

十月三日戸澤中尉ニ下士以下六ヲ附シテ濟南派遣強行通過隊ニ從ヒ列車ノ運轉ニ任セシメタリ十月六日戸澤中尉及下士卒六ハ步兵將校斥候ト共ニ濟南ニ入り機關車二十六、客車二十七、貨車五百十一ヲ押收セリ當時濟南停車場ハ殆ト完全ナリシモ輪轉材料ハ鐵道諸材料ヲ積載シ停車場ノ側線數條長サ二千米ニ充滿シ而モ機關車ハ破壞若ハ要部ノ除去ニ依リ列車整理ニ使用スルヲ得サルノ情況ニ在リタリ爾後同偵察隊所屬大尉兒玉常雄ノ指揮スル一部ハ膠州濰縣間ノ應急連絡運轉ニ任シ戸澤中尉ノ指揮スル一部ハ濟南ニ在リテ押收輪轉材料ノ修理ニ任ス

山東鐵道應急連絡運轉ノ爲增加セラレタル將校以下二十五名ハ十月九日膠州ニ到著シ兒玉大尉ノ指揮ニ屬セリ是ニ於テ同大尉ハ其ノ一部ヲ濰縣及濟南ニ派遣シ各地運轉勤務員ヲ増援スルト同時ニ一部ヲ以テ十二日ヨリ支那苦力ヲ使役シ太沽河、南泉間水害ニ依リ破壞セル軌道ノ小修理ヲ行ヒ戸澤中尉ハ八日隱匿シアリシ機關車重要部約二十五臺分ヲ發見シ修理ニ著手シ八、九兩日ニ各一輛ノ機關車ヲ修理シ試運轉ヲ行ヘリ

十月十日ヨリ膠州、濰縣、朱劉店間每日一列車ノ運輸ヲ行ヒ守備隊ノ聯絡及糧秣ノ運搬ヲ實施セリ此ノ日濟南ニ於テハ更ニ機關車一ノ修理ヲ完成シ且濟南張店間ノ聯絡運轉ヲ行ヘリ濰縣西方桂河橋梁ハ我カ

軍ノ鐵道押收ニ先チテ爆破セラレ聯絡運轉上支障少カラス依テ之カ修理並濰縣以西軌道補修ノ爲鐵道聯隊第四中隊ハ同聯隊長ノ直轄トナリ十日東李村出發十二日作業地ニ到リ修理ニ著手シ山内偵察隊ハ其輸送ヲ實施セリ十二日兒玉大尉ノ實施セル李哥莊、南泉間ノ軌道修理ハ手押臺車ヲ通シ得ル如ク完成シ此ノ日濟南ニ於テハ濟南、青州間ノ聯絡運轉ヲ行ヒ次テ十六日ヨリ桂河以西ニ列車ヲ運轉シ得ルニ至レリ

第三節 臨時鐵道聯隊ノ管理

第一項 管理經過

大正三年十月九日獨立第十八師團長ハ臨時鐵道聯隊長ニ攻城ニ要スル輕便尙鐵道工事ニ必要ナル部隊ヲ殘置シ其ノ他ヲ以テ逐次山東鐵道方面ニ移シ濰縣以西ノ列車運轉ヲ確實ニシ尙其ノ以東ニ及フヘク且警備隊步兵第二十旅團主力移動ノ爲鐵道輸送ニ關シ努メテ其ノ要求ニ應スヘキ旨ヲ訓令シ同時ニ山内偵察隊ヲ其ノ隸下ニ復セシメタリ

臨時鐵道聯隊長ハ該訓令ニ基キ十月十五日以後毎日膠州ヨリ約一大隊ヲ乗車セシメ得ル列車ヲ運轉シ十八日ヲ以テ全部警備隊ノ輸送ヲ完了セリ又臨時鐵道第三大隊長此ノ大隊ハ當時西哥莊東李村間ニ於テ輕便鐵道ノ輸送ニ從事スニハ第一、第二大隊ノ目下從事中ナル作業第一大隊ハ東李村以南陣地ニ至ル輕便鐵道ノ上部建築ニ從事中ニシテ第二大隊ハ東李村、沙子口間同鐵道ノ下部建築ヲ擔任シ工事殆ト完成セリ完成後之カ引繼ヲ受クヘキヲ命シ次テ十二日第二大隊長ニ其ノ大隊第四中隊ハ聯隊長ノ直轄トナリ十日段家埠出發ハ十四日丹山出發先

リ又十日南泉停車場ノ轉轍器及給水裝置並南泉、西河橋梁ノ修理完成シ十一日ヨリ膠州、四方間ノ定期聯絡運轉ヲ開始シ十一月十三日海泊河橋梁及四方、青島間ノ路盤、十五日城陽停車場、十六日李村河ノ橋梁等著々トシテ修理竣工シ十一月二十日ヨリ膠州、青島間ノ聯絡運轉ヲ開始スルニ至レリ

是ヨリ先臨時鐵道聯隊本部ハ副官部、技術部ニ分レアリシカ山東鐵道ノ管理經營歩ヲ進ムルニ伴ヒ組織擴張ノ必要ヲ認メ増員ノ申請ヲナシアリシカ該増加員歩兵中佐佐藤安之助以下大、中、尉、主計正各一、技師三、下士判任文官十名ハ十月二十五日ヨリ三十日ニ互リ膠州ニ到著シタルニ依リ聯隊本部ハ新ニ營業部、礦山部ヲ設ケ主力ヲ膠州ニ置キ一部ヲ坊子ニ分派シ聯隊本部支部ヲ開設シ左ノ如ク業務ヲ分擔セリ
山東鐵道會社事業ニ關スル調査佐藤中佐(大、中尉、軍曹、伍)山東鐵道及礦山ニ關スル經理事項中村二等主計正(計手、通譯各一ヲ附ス)

運輸ニ關スル事項 小林技師(技手、雇員及通譯ヲ附ス)

礦山ニ關スル事項 進藤技師片山技師(雇員、計手通譯各一ヲ附ス)

十一月四日山東鐵道及同附屬礦山ノ管理ニ關シ左ノ如ク指定セララル

一、山東鐵道及同附屬礦山ノ管理ハ財産ノ整理、軍事輸送、軍隊ニ石炭ノ供給並公眾ノ運輸ヲ行フニ在リ

但石炭一部ヲ民用トシテ拂下クルコトヲ得

二、山東鐵道及同附屬礦山ノ管理ハ臨時鐵道聯隊ヲシテ之ニ任セムシルモノトス而シテ聯隊本部ニ所

要ノ人員ヲ增加ス

三、鐵道ノ建築ハ總テ假工事ヲ以テ行ヒ列車ノ運轉ハ一日四列車往復ヲ標準トス

四、石炭ノ採掘量ハ一日五百噸ヲ標準トス但シ將來必要ナル採炭設備及炭礦ヲ保存維持スルヲ要ス

是ニ於テ臨時鐵道聯隊ハ從來ノ準備ニ基キ膠州、濟南間「博山支線ヲ含ム」ヲ三區ニ分チ區域内ノ片道便乘券ヲ膠州、高密、岞山、坊子、濰縣、昌樂、青州、張店、周村、普集、龍山、濟南、淄川、博山等ノ十四驛ニ於テ發行シ軍事輸送ニ差支ナキ範圍ニテ公眾ノ便乘ヲ許可スルコトト爲シ我カ軍人軍屬ノ爲ニハ無賃及無札便乘ノ規定ヲ定メ十一月五日其ノ實施ヲ開始シ七日支那郵便物ノ輸送ヲ許可セリ
山東鐵道同附屬礦山經營管理ノ爲增加セラレタル人員管理事務ノ爲メ主計三、計手二、營業事務ノ爲メ高等文官二、判任文官八十二、採炭業務ノ爲メ高等官囑託二、判任官雇員六、濰縣橋梁ハ十一月十八日ヨリ二十二日ニ互リ到著セリ依リテ鐵道全線ノ修理濰縣橋梁完成ヲ待テ全線ニ互リ往復一列車ノ定期運轉及有賃便乘者取扱ヲ開始スルニ決シ聯隊長ハ之カ準備ヲ命セリ而シテ十五日全線ノ修理濰縣橋梁完成スルヤ二十七日ヨリ第一大隊ハ濰河、青島間ノ運轉ヲ擔任シ毎日一往復ノ定期列車ト各大隊ノ必要トスル區間定期列車ヲ運轉シ全線ヲ四區ニ分チ四十六驛ニ於テ旅客便乘ノ取扱ヲ開始シ同日聯隊本部ヲ青島ニ移シタリ次テ十一月三十日濰河鐵橋修理完成シ全線ニ互リ一日二列車ノ運轉ヲ許スニ至レリ

事項ヲ處理ス

第三條 技術部ハ鐵道技術ニ關シ聯隊ノ運用並山東鐵道ノ管理及運轉上必要ナル業務ヲ規畫シ且部内各課ヲ監督ス

第四條 運轉課ハ山東鐵道ノ輪轉材料及運輸器材ヲ統轄シ列車運轉ニ關スル諸計畫軍隊軍需品其ノ他一切ノ輸送（營業部ニ屬スル事項ヲ除ク）ニ關スル業務ヲ掌ル

第五條 保線課ハ山東鐵道ニ屬スル一切ノ物件（輪轉材料及運輸器材ヲ除ク）土地建物ノ管理並ニ保線修理其ノ他新築ニ關スル業務ヲ掌ル

第六條 通信課ハ鐵道通信ニ關スル業務ヲ統轄シ回線ノ構成變更線路ノ増設及保線ノ計畫並通信建築ノ指導監督ニ任シ尙一部通信器材ノ小修理ヲ行フ

第七條 器材部ハ山東鐵道用器材ノ補充修理並製作ニ關スル業務ヲ規畫シ倉庫並工場ヲ監督ス

第八條 倉庫ハ山東鐵道用器具材料及消耗品ノ保管出納ヲ掌リ四方鐵道倉庫ヲ管理シ尙必要ノ地點ニ支倉庫ヲ設ク

第九條 工場ハ鐵道器具材料ノ修理又ハ時トシテ製作ニ任スルモノニシテ設計掛、組立工場、仕上工場、製罐工場、旋盤工場、木工場、鍛工場、鑄工場、機關室ニ分ツ

職工ハ工卒及人夫ヲ用ヒ四方工場ニ於テ作業スルモノトス但一部ヲ派遣シテ分工場ヲ開クヲ得

第十條 調査部ハ山東鐵道及鑛山ノ權利義務ニ關スル件並其ノ規定習慣ニ屬スル事項ヲ調査シ我カ軍ノ押收管理ニ依リ諸外國人及地方人民ニ及ホス影響山東鐵道及鑛山ノ價值諸種ノ業務上支那政府及人民トノ交渉事項等ヲ調査審議スルコトヲ掌ル

第十一條 營業部ハ鐵道乗客及貨物ノ取扱ニ關スル事項ノ計畫及實施ニ任スルモノニシテ其ノ事務所ハ聯隊本部所在地ニ置クヘキモ一部ハ所要ノ地點ニ派遣セシムルコトヲ得

第十二條 庶務並調査係ハ營業部ニ屬スル庶務及集收セル便乘券貨物通知書等ノ審査統計並旅客取扱ニ關スル事項ヲ分掌ス

第十三條 旅客係ハ有賃乘車券ノ配給旅客ニ關スル諸規定揭示客車備品ノ整正旅客ニ關スル統計並旅客取扱ニ關シ營業員ノ指導ニ關スル事務ヲ分掌ス

第十四條 貨物係ハ貨物ニ關スル諸帳表ノ配給諸規程揭示貨車用品ノ整正貨物ニ關スル統計貨物事故ノ調査並貨物取扱ニ關シ驛營業員ノ指導ニ關スル事務ヲ分掌ス

第十五條 計理部ハ山東鐵道及鑛山ノ管理ニ屬スル經理事務ヲ統轄シ諸經費ノ支出收入金ノ決算金錢及物品會計事務ノ整否ヲ監督ス

第十六條 出納課ハ山東鐵道及鑛山經營ニ關スル諸經費ノ支出及鐵道營業並石炭販賣ニ依ル收入金ノ決算及取纏

第十七條 調度課ハ物品會計ニ關スル事項ヲ掌リ各部ノ要求ニ依リ供給者ヨリ物品購入並請負工事ノ契約ニ關スル事項並聯隊本部人馬ノ給養ヲ掌ル

第十八條 鑛山部ハ鑛山炭坑ノ經營及石炭販賣ニ關スル事ヲ掌ル

大隊長分掌事項

大隊長ハ聯隊長ノ命ヲ承ケ概ネ左ノ事項ヲ掌ル

- 一 擔任運轉線區内ニ於ケル運轉ノ實施
- 二 他ノ運轉線區内ニ支障ヲ與ヘサル範圍内ニ於ケル運轉ノ變更
- 三 停車場及保線勤務ノ擔當中隊區分及其ノ監督
- 四 機關勤務及列車勤務ノ將校以下ノ配當
- 五 機關車及同消耗品ノ保管配給
- 六 機關車同附屬工場及給水給炭設備並同備附品ノ保管
- 七 檢車勤務人員ノ配當及檢車用器材消耗品ノ配給
- 八 運轉區内ニ於ケル車輛ノ監視檢査及小修理

中隊長分掌事項

中隊長ハ大隊長ノ命ヲ承ケ概ネ左ノ事項ヲ掌ル

- 一 擔當區内ニ於ケル勤務員ノ監督
- 二 停車場及保線勤務員ノ配當
- 三 停車場及同備附品ノ保管並停車場用消耗品ノ配給
- 四 線路ノ保全
- 五 保線用器材同消耗品ノ保管配給

十二月十日聯隊長ハ山東鐵道一車貨切扱貨物運送規程ヲ制定シ同月十五日ヨリ之ヲ實施シ又日日概ネ二列車ノ往復運轉ヲ行フニ至リ大正四年一月二日ヨリ有賃手荷物取扱ヲ開始シ又流通ノ便ト軍票ノ缺乏トヲ慮リ十二月十八日ヨリ料金ハ軍票以外圓銀及墨西哥銀ヲ以テ納入スルコトヲ許シタリ

爾後運轉業務ハ益々順調トナリ大正四年一月上旬日日二列車濟南、張店間ニハ三列車三列車 往復ノ定期運轉ヲ行フニ至リ更ニ一月下旬ニ於テハ要スレハ一日五列車ヲ運轉シ得ルノ程度ニ達シ又從來貫通制動機良好ナラザリシ結果列車速度ヲ一時間三十六吉米ニ制限セシモ輪轉材料ノ情態良好ニ赴キシヲ以テ旅客列車ニ限り一時間四十五吉米ヲ要求シ得ルニ至リ三月一日一車貨切扱貨物運送規程ヲ改メ三月十五日旅客手荷物及貴重品運送取扱手續並旅客運送規程ヲ定タリ

而シテ淄川炭礦ノ復舊作業モ亦大ニ進捗シ機械ノ要部亦漸次充足シテ一月二十六日以降ハ排水ノ傍採炭ヲ行ヒ得タルニ至リ一日三百乃至四百噸ヲ出シ以テ軍ノ需用ニ應スルコトト爲シ淄川停車場及該炭鑛間

ノ支線ハ二月五日以降之ヲ鑛山部ニ屬シ所要輪轉材料ヲ配當セリ

又軍ハ金嶺鎮鑛山ト山東鐵道金嶺鎮停車場間ニ手押輕便鐵道敷設ノ必要ヲ認メ一月二十六日臨時鐵道聯隊長ニ之カ實施ヲ命シ二月五日ヨリ著手、同月八日迄ニ一部ノ地隙ヲ除キ全線ニ於ケル軌匡ノ接續ヲ終リ同九日ヨリ二十二日ニ至ル間ニ架橋其ノ他全部ノ補修工事ヲ修了セリ

斯ノ如ク臨時鐵道聯隊ハ山東鐵道押收以來夜々トシテ鐵道及鑛山ノ復舊ニ努メ車輛ハ修覆ニ應シ使用セラレテ餘スナク運轉區域ハ橋梁路盤ノ修理完成毎ニ擴張セラルルノ状態ナリシヲ以テ精密ナル遺留品ノ調査ヲ爲スノ暇ナカリシカ二月六日聯隊長ハ山東鐵道遺留財產現品調査要領本節節尾參照ヲ定メ其ノ調査ヲ

開始シ特ニ輪轉材料ニ關シテハ同月十四日陰曆正月元旦ニ相當シ一般支那人カ休業ヲ爲スヲ利用シ列車ノ運轉ヲ休止シ同日現在ノ車輛調査ヲ行ヒタリ翌十五日青島守備軍參謀長ハ陸軍次官ヨリノ照會ニ依リ講和談判開始ノ際ニ於ケル參考資料ニ供スルノ目的ヲ以テ我カ軍占領當時ニ於ケル山東鐵道(附屬鑛山共)及其ノ附屬諸設備破壞情況竝之カ損害ノ程度ヲ部分毎ニ詳記スヘキヲ命シタルヲ以テ聯隊長ハ直ニ之カ調査ニ著手シ三月二十三日損害調査本節節尾參照ヲ作製シ其ノ筋ニ提出セリ

又臨時鐵道聯隊カ從來實施セル各種ノ作業ハ全ク應急工事ニ過キサリシヲ以テ軍司令官ハ大正四年一月二日聯隊長ノ意見ヲ參酌シ全般ノ施設ヲ根本的ニ復舊シ速ニ平時經營ニ復スルヲ有利トスル意見ヲ中央部ニ具申シタルニ二月四日山東鐵道永久修理ノ命下リ同時ニ南滿洲鐵道會社ヨリ差遣セラレタル技師二

名臨時鐵道聯隊附トナリ該工事ヲ分掌シ三月末日ニ至リ臨時鐵道聯隊ハ一切ノ業務ヲ山東鐵道管理部ニ引繼交代ヲ爲シ其ノ任務ヲ完結セリ

添附書類

- 一 山東鐵道主要破壞部應急修理一覽表
- 二 山東鐵道應急修理運轉ノ進捗並臨時鐵道聯隊配置表
- 三 山東鐵道遺留財產現品調査要領
- 四 占領當時ニ於ケル山東鐵道損害調查書

(一) 山東鐵道遺留財產現品調査要領

品名	青島	大港	四方	李村	高密	濰縣	周村	濟南	南定
十月一日									
十月十日									
十月二十日									
十月三十日									
十一月十日									
十一月二十日									
十一月三十日									
十二月十日									
十二月二十日									
十二月三十一日									

(三) 山東鐵道遺留財產現品調査要領

第一條 山東鐵道(坊子及魯山炭坑ヲ含ム)遺留財產中物品ニ關スル調査ハ本要領ニ據ル

第二條 調査スヘキ物品ハ左ノ種類ニ區分ス

- 一 輪轉材料(軌道自轉車、同自動車及手押臺車ヲ含ム)
- 二 機關車附屬器具
- 三 軌道材料(敷設シアルモノヲ除ク)
- 四 測量器具
- 五 土工器具
- 六 木工器具
- 七 石工器具
- 八 爆破器具
- 九 爆藥及火具
- 十 運輸器具(列車用器具、列車勤務營業用器具ヲモ含ム)
- 十一 敷設器具
- 十二 架橋器具

- 十三 通信器材（架設シアルモノヲ除ク）
 - 十四 修理用器具（機關車、車輛検査及修理器具其ノ他總テ修理用トシテ使用スヘキ器具ヲ含ム）
 - 十五 機關車、車輛修理用材料
 - 十六 文具
 - 十七 電氣器材材料並材料
 - 十八 什器
 - 十九 炭坑用器機並材料
 - 二十 工場用器機並材料
 - 二十一 建築材料（木材、鐵材、石材、鐵具、煉瓦「セメント」等）
 - 二十二 消耗品（塗材、油類「バツキング」類、石炭、筆、紙、墨等消耗品悉皆）
 - 二十三 被服
 - 二十四 雜品（第一乃至第二十二項中ニ含マサルモノ）
- 第三條 調査スヘキ物品中二種以上ノ用途ヲ有スルモノハ其ノ主トシテ使用セララルル部分ニ取纏メ同一物品ヲ各所ニ見ルノ累ヲ避クヘシ
- 第四條 物品ノ調査ハ大正四年二月十四日現在ノモノニ就キ行フモノトス

第五條 調査セシ物品ハ成ルヘク現状ニ對シテ評價スヘシ

第六條 左記諸官ハ頭書ノ區域内ニ於ケル全物品ヲ調査シ機關車ハ附表第一、車輛ハ同第二、其ノ他ハ同第三様式ニ據リ各所在位置（青島停車場、同機關車等）毎ニ現品調査ヲ作製シ二月盡日中ニ現品調査委員長ニ送附スヘシ

- 一 聯隊本部副官部事務室
聯隊本部副官
- 二 聯隊本部各事務室
各部長
- 三 青島在住聯隊本部職員宿舍 各宿舍ニ於ケル高級古參者
- 四 青島坊子（坊子ヲ含ムモ炭坑ハ含マズ）第二大隊長
- 五 坊子（坊子ヲ除ク）濟南間
張店博山間
第一大隊長
- 六 坊子炭坑及金嶺鎮鐵山
鑛山部長
- 七 疊山炭坑（鐵道器材ヲ含ム）
- 八 四方工場
- 九 四方倉庫
器材部長
- 十 濟南支倉庫

第七條 現品調査委員長ハ前條ノ調書ヲ審査シ之ヲ基礎トシテ附表第四ノ様式ニ據リ山東鐵道坊子炭坑及費山炭坑毎ニ現品調書ヲ作製シ三月十五日迄ニ聯隊長ニ提出スヘシ

第八條 物品ノ數量及寸法ノ單位ハ主トシテ本邦單位ヲ用フ之ニ依ルヲ不便トスルモノハ佛國法(「キログラム」「メートル」等)又ハ英國法(「インチ」「ポンド」等)ニ據ルヘシ
但容量ハ「リットル」「ガロン」等ヲ用ヒヌ本邦單位ヲ用フヘシ
記述ノ一例左ノ如シ

- 石 炭 100 噸
- 油 類 一斗入 500 罐
- 油 類 一石入 1000樽
- 「シムキンズ」類 中徑 1" 100 米
- 鐵線類 3" × 5" × 1/8" 80 枚
- 井 8 100 貫
- 井 11 50 貫
- 木 材 角 1' × 1' × 12' 300 本
- 板 8分 × 1' × 12' 1500 枚

- 鐵 材 丸太末口 3寸 18' 2000 本
- 鐵 材 鋸 1" × 5" × 10' 30 枚
- 丸棒 2" × 15' 500 本
- 塗 料 「バイブ」内徑×外徑 1 1/2" × 12 1000 本
- 青 「ペンキ」2 升入 100 罐
- 黒 「ワニス」1 升入 1000 罐

用紙半紙、野紙

附表第一

山東鐵道遺留機關車調査表

大正四年二月十四日調

所在地	機關車番號	評 價

種類	名稱	單位	寸法	數量	評價	
					單位	小計
山東鐵道(坊子炭坑又ハ豐山炭坑) 遺留品調査表 大正四年二月十四日調						

注意

- 一 種類欄ニハ調査要領第二條ニ依ル種類名ヲ記入スルモノトス
- 二 寸法ハ調査要領第八條ノ記述例ニ準シ亞刺比亞數字ヲ以テ横書スルモノトス
- (四) 占領當時ニ於ケル山東鐵道損害調査説明

大正四年三月二十三日

臨時鐵道聯隊

占領當時ニ於ケル損害ハ昨年八月下旬ヨリ九月上旬ニ互レル降雨ノ爲出水ニ由ル鐵道線路橋梁ノ破壊

竝開戦以來二箇月乃至四箇月ノ長時日間放棄セラレシ爲自然の衰損磨耗ニ起因セル營造物輪轉材料ヲ其ノ一トシ其ノ二ハ敵ノ爆破又獨逸人ノ特ニ加ヘタル線路橋梁豫備軌道材料及輪轉材料等ノ損害ニシテ其ノ三ハ各方面ニ於テ土人ヨリ被レル掠奪的損害トス

上記ノ損害ニ對シ其ノ見積價格ヲ決定スルハ判者ノ見地ノ異ナルト共ニ區々タルハ勿論ニシテ本調査ノ材料タル各隊提出損害調査モ亦其ノ例ヲ免レサリシヲ以テ茲ニ彼是對照査定シ尙各部毎ニ破壊ノ原因破壊ノ情況竝之カ損害ノ程度等ニ區分シ調査ヲ作成セリ

占領當時ニ於ケル山東鐵道損害調査

一金九拾八萬五千〇四拾八圓也

內譯

區分	銃砲彈爆破又ハ獨逸人ノ加ヘタル損害	掠奪又ハ故意ニ破壊セルモノノ損害	天候又ハ自然ニヨル損害	計	摘要
	八一、三二〇 ^四	六一 ^四	一八五、八六九 ^四	二六七、二四〇 ^四	附表第一
	六九、一四〇		五二、八二〇	一二一、九六〇	附表第一
	三八、四三八		二〇二、四七二	二四〇、九一〇	附表第二
	三八、五五七	一九、六三三	二五〇	二三、七四〇	附表第三

輪轉材料損害明細書

大正四年三月三十一日調

一金九萬九千五百貳圓

自然又ハ衰損ニシテ損害、計九万五千四百三十七圓
 掠奪、計四千三百三十七圓
 砲彈又ハ独人、加ハタル損害、計貳拾八圓

名 稱	破 壊、原 因	破 壊、状 況	損 害 程 度	積 價 格	摘 要
核 心 車 三 臺	運轉不能ナル 為取外シテ修理 シ及掠奪セルモノ	主要部ヲ分解除去シ又ハ 破壊シテアリ	運轉不可能	三九四〇	
貴 賓 車 一 輛	自 然	「ト」部「ラ」部 ウエンドグラス 破損	小	二	
一 等 合 同 車 四 輛	自 然	一「ア」部「ト」部 破損	小	七	
二 等 客 車 二 輛	自 然又ハ修理ノ シテノ解体	一「客」部子破損 一「各」部取外シアルモノ	大小	四〇〇	四〇〇
三 等 客 車 二 輛	自 然	ウエンドグラス破損	小	四	
貨 車 型 三 等 客 車 五 輛	自 然	ブレーキビラー窓硝子 ウエンドグラス、ベアリングスプリング ヒータードレンパイプ アックスボックス等破損	小	一六	
手 荷 物 緩 急 車 六 輛	自 然又ハ修理ノ シテノ解体	三「右」部取外シアリ 三「連」結核其ノ他一部破損	大小	四六九	四五〇
緩 急 車 二 輛	修 理、シテノ解体	各部取外シアリ	大	二〇〇	
大 型 有 蓋 貨 車 四 輛	自 然	ウエンドグラス、ドロースプリング ブレーキロット等破損	小	六	
小 型 有 蓋 貨 車 一 五 輛	一「三」部自然又ハ修 理、為ノ解体 二「砲」彈	ハ「ド」部「ロ」部同スプリング ウエンドグラス、アックスボックス、カ 等ノ破損、五「各」部取外シ 屋根「解」シ「ジ」ング破損	大小中	六〇六	六〇〇
無 蓋 木 型 四 輪 車 五 輛	自 然	制動機、連結核一部破損	小	二〇	
ボギ一石炭車五輛	自 然	連結核車輛、制動機一部	小	七	
石 炭 車 三 二 輛	自 然	一「ハ」部「ド」部「ス」部「ア」部「リ」部「ン」部 一「六」部連結核、制動機一部破損 折損又ハ脱落	折損 中	八四	六四
油 樽 車 一 輛	自 然	連結核破損	中	八	
石 灰 車 三 輛	自 然	制動機、破損及「ベ」部「リ」部「ン」部欠損	小	一	
木 材 運 搬 車 九 輛	三「ハ」部自然又ハ修 理、為ノ解体 四「ハ」部 掠 奪 二「ハ」部 砲 彈	二「ハ」部「ド」部「ス」部「リ」部「ン」部折損、自動連 結核「リ」部「キ」部「エ」部切斷、二「各」部取外シ 制動機五三、側板四、頭板一ナシ 底板側板破損	大小中	一〇五 九七 二〇	一〇五 五
以上應急修理 ニ要セル費用、計				六、〇〇二	四方工場ニテハ破損 一三等台車客車 一及二等客車、一階 開戦以來至然 査察ニテハ結果 次衰損又ハ脱落 セルモノ
衰 損、シヨル 損 害				九、三五〇	
損 害、ノ 合 計				九、九五〇二	

Table with multiple columns and rows, containing detailed handwritten entries, likely a continuation of the inventory or damage report. The text is dense and difficult to transcribe fully due to its cursive nature and small size.

通信設備損害明細書 大正四年三月二十三日調

一金壹萬貳千圓

水害又ハ天候等、損害ノ計 貳千圓
 砲彈又ハ獨人、加ヘテ、損害ノ計 五千七百圓
 人為ノ損害ノ計 四千三百圓

内譯

損害個所	吉米及地名	名稱	破壞原因	破壞狀況	損害程度	損害見積價格	摘要
自吉米至三吉米 青島 女姑間		電線路	銃砲彈及人為	四方大碼頭間、多ク銃砲彈、為殆ト全部破壞セラレ四方、煉瓦工場附近ニ於テ電柱切斷セラル其他數所電線切斷セラル	破壞延長線四十吉米 切斷電柱一本 其他碍子支線等多數 破損	二五〇圓	銃砲彈損害 一五〇圓 人為損害 一〇〇圓
自三十一吉米至七十三吉米 城陽 膠州間		電線路	出水及人為	大沽河附近約一吉米出水、為全部流失、其他數所、於テ電線ヲ竊取セラレ支線碍子破損多數	破損延長線約五十五吉米 流失電柱八本 其他破損碍子斷線多數	三〇〇圓	出水損害 二〇〇圓 人為損害 一〇〇圓
自十八吉米至三十吉米 淄川 博山間		電線路	人為	電線及碍子破壞セラル	破壞延長線七〇吉米	一五〇圓	
自十七吉米至百七吉米 滄口 坊子間		驛內通信設備	獨逸人所為	各驛通信設備全部撤去或ハ破壞セラル	三驛分、通信設備全部撤去或ハ破壞	四〇〇圓	
七吉米 四方驛		驛內通信設備	獨逸人所為	家屋ノ破壞ト共ニ全部破損	全部使用シ得ズ	二〇〇圓	
損害合計 一、二〇〇圓							

Handwritten notes and additional tables on the right page, including a large table with multiple columns and rows of text, likely a continuation of the report or a separate record.

四方工場損害明細書

大正四年三月二十三日調

一金四萬壹千八百六拾九圓 砲彈及爆破ヨリ損害計

工場、部 内譯

損害、箇所	地名	工場事務所	破壊原因	破壊、状況	損害、程度	損害見積價格	摘要
四方	車輦工場	砲彈	同	屋根側壁及硝子破損	小	一五〇〇	茅三十號
四方	棧房	砲彈	同	同	小	八五〇	茅十六號
同右	鍛工場	砲彈	同	同	大	一二〇〇	茅十八號
同右	組立及機工工場	砲彈	同	屋根一部及側壁約五分硝子殆全部破損	大	九五〇〇	茅十五號
同右	工場倉庫	砲彈	同	屋根及側壁硝子一部破損	大	六五〇	茅二十一號
同右	扇形棧房	砲彈	同	破損	大	四五〇	茅十四號
同右	倉庫事務所	砲彈	同	屋根及側壁一部破損	小	四五〇	茅二十八號
四方	倉庫	砲彈	同	側壁屋根一部及硝子全部破損	小	八〇〇	茅二十七號
四方	木材倉庫	砲彈	同	屋根及側壁一部破損	稍大	六〇〇	茅二十九號
四方	唧筒室	砲彈	同	屋根路全部側壁五分一破損	大	八五〇	茅二十六號
四方	油庫	砲彈	同	屋根一部及側壁約三分一破損	稍大	一五〇〇	
四方	茅一弄 舍	砲彈	同	屋根及側壁硝子一部破損	稍大	七五〇	
同右	茅二弄 舍	砲彈	同	同	稍大	七五〇	
同右	茅三弄 宿舎	砲彈	同	屋根全部硝子殆全部側壁大部破損	大	一、二〇〇	
同右	茅四弄 舍	砲彈	同	同	大	八五〇	
同右	茅五弄 宿舎	砲彈	同	屋根大部及側壁硝子一部破損	大	七五〇	
同右	茅六弄 舍	砲彈	同	屋根及硝子一部破損	小	六〇〇	
同右	茅三三弄 宿舎	砲彈	同	屋根及硝子一部破損	小	六〇〇	
同右	茅三二弄 宿舎	砲彈	同	同	小	六五〇	
同右	茅三四弄 宿舎	砲彈	同	同	小	八〇〇	
同右	茅三五弄 宿舎	砲彈	同	同	小	六〇〇	
同右	茅三六弄 宿舎	砲彈	同	同	小	六五〇	
同右	茅三七弄 宿舎	砲彈	同	同	小	八〇〇	
同右	茅三七弄 宿舎	砲彈	同	同	小	三、八、九、六〇	

諸機械及諸設備、部 内譯

損害、箇所	地名	破壊原因	破壊、状況	損害程度	損害見積價格	摘要
四方	モーター 砲彈	砲彈	アーマチュア及ファイルドヨイル其他一部破損	小	二八	
同右	モーター 砲彈	砲彈	ファイルド破損	小	二二	
同右	ダイナモ 砲彈	砲彈	ボルト及電氣機部破損	小	二一	
同右	工場内架線 砲彈	砲彈	全部折損	大	一、二、四、五	
同右	工場内架線 砲彈	砲彈	一部破損	小	一、六、三	
同右	トラスレール 砲彈	砲彈	工場内中央部破損	小	三五	栗罐工場内敷設レール
同右	軌條 砲彈	砲彈	二本破損	小	七〇	
同右	一等客車 砲彈	砲彈	屋根及側壁大部破損	大	八六〇	
同右	二等客車 砲彈	砲彈	同	大	四四〇	
損害、總計					四一、八、六、九	

