

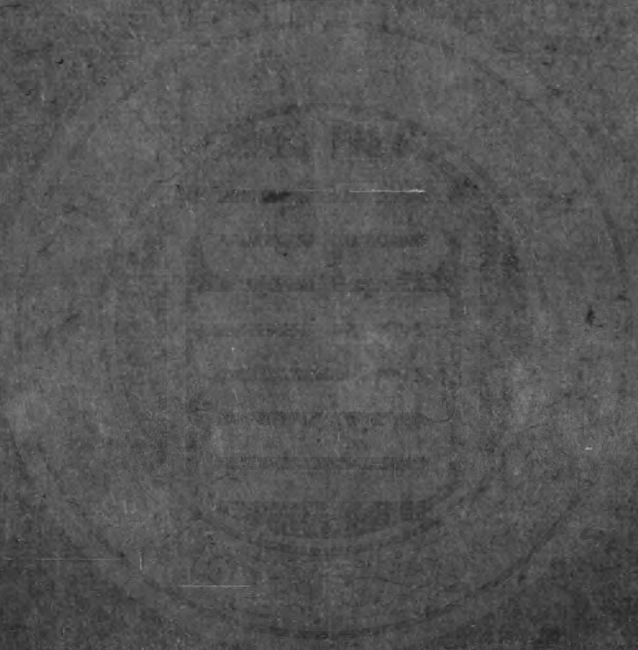

31212  
: 9



月煉羊申壬

衡

古

圖

亦廷堂藏

乾隆壬申年秋月

天都黃曉峰鑒定

博古圖

亦政堂藏板

初考古圖序

聖人制器尚象乾義深遠  
復世獲乙不捍鼎般星銘  
問見于經而不捍鼎般星  
此器目不捍蟲魚止書  
乙久矣漢宣帝抹屬鼎廟

憲仲山角鼎徐止隣邦  
諧古聖辨 = 史匱中世未  
昆實止香初東巡止石  
師止繁岐陽止鼓了司  
本猶未見圖鐘鼎彝器  
錄畧宋皇祠始命有常  
藏

歷代聖器乙象書於  
是呂  
大獸考古圖止馬鐺原  
角  
歐陽永叔李公麟司象  
傳  
鑄乙至屬惠開鈐明誠  
董  
直黃伯島翟香季王係  
薛  
尚功紛 = 論錄而莫備  
了

博古圖益旬麟問牌及生  
止力甲止萬討廟山古廟  
殿樞船盡尚方三依止器  
至卯子餘數齋謹諧物非  
赫特皆不致何算富艾是  
昔博雅好古之士往二廣

覽經傳采算繅卷而及生  
復多算豐賞味算議論乙  
象一昔止盛然夷象玩物  
喪器止窮而千古粉器尚  
象者未嘗調而問焉未幾  
殿閣所儲歷代畫器僅乙

給燔高食齊象豈不悲哉  
易曰作而正者謂之諧作  
而正者謂之諧木諧樂作  
而正者謂之諧木諧樂作  
而正者謂之諧木諧樂作  
而正者謂之諧木諧樂作  
而正者謂之諧木諧樂作  
而正者謂之諧木諧樂作

質樸使尺指掌而雷悟目  
擊而諧梓皆司不雷之教  
焉故曰古之君民不以親  
相与雷也乙禮樂相示而  
乙至司柱慶懲兩頌飭齊  
食山松防酒觸物著警尺

乙成惠而厲於門算考也  
原角謂禮家止於度小學  
止文字譜牒止謚系靡不  
司貳猶象未終了正不終  
物譜下不乙飭德而終象  
耳目止玩影宣龢君臣止

先乙適足象義而乙二圖  
流譜考久留移先真新庚  
界公孔氏重形止乙古重  
圖明秀而屬早象序早閑  
世止不原本始而夷乙玩  
物象乙輯錄所聞乙韻止



鬯曆蒸𠄎冬瓊𠄎焦𠄎弱  
彘簪



廬陵𠄎陽序書

博古圖序

古人制器取法于象百工司之類以義起日用咸備所以周天下之用而已迨考之三后以來圖書如詩書左氏所載則又不徒用也其郊廟朝著吉凶慶恤鄉閭比伍服御器用往往臣下為君上監制子孫為父祖專設至其銘款咸祝祈壽祉期之世世甚而用之酬功德以為賞典頒侯牧以為世守上下貢賚

動以名器為重如闕鞞之甲密須之鼓宣后  
鞞鑑之器先吳壽夢之鼎之類是也何也蓋  
爾時天地之運溷渾而作德養才者備故不  
特參擬盡神恠愉成化作則垂憲而已雖器  
用之類亦未有不順軌盡制者矣試以伍金  
之範流傳人間者觀之或嘉宴犧象或清廟  
彝鼎以至於壺罍舟卣敦觥鬲鍏之屬其銘  
識則鐘鼎魚鳥之文其賁飾則雲雷龍鳳之

象其形制則方圓高下之式舉纖麗而合中  
正古質而寓工巧以養以戒均有取義焉稽  
之後世大工者則淫巧大樸者或駁畧故孔  
子所以有不觝之嘆也嗚呼法服法器古人  
非所以為麗也惟心一于正則于是皆不苟  
焉推之于大者其先王仁政之形井田學校  
封建禮樂之類意者皆其心神之妙也是以  
形而傳彼典籍今亦耿耿也有志者考古人

博古圖 一序 二  
之器則由是而知古人之政矣宣和收錄其  
志恐專為器焉噫為器則敝矣予若是籍艱  
于好古者爰屬掌鹽司者黃君景星再博佳  
木而翻刻之是亦孔子存羊之意焉若曰玩  
物喪志則予不敢

大明嘉靖七年歲在戊子菊月望日樂安蔣  
暘序

重刻博古圖序

蓋自玄黃剖判垠堦未形陽變陰合  
而金木水火土五者流播於大塊之  
中迨君通臣相滅相生其間有百年  
之木三品之金破為犧尊鑄為鐘簠  
是咸秉土之華實于水火之會与火

俱傳與水俱注上爍日月之光下奪  
山川之靈非為華藻美觀也大儒析  
毫剖芒制器尚象宰割大理材官萬  
彙以其形上者執為道樞於以補贊  
乾坤提挈宇宙即形下之器亦以昭  
物軌彰文采標炯鑑定法誠斲珣為

璞剝璞為器三合于道不失本初雖  
施劑剝雜銀黃其於混沌渾噩之體  
則無散也季世人心不古濛濛散璞  
太巧則雕而愈拙太鑿則淺而易澆  
太文則華而不固一器似渺然其闕  
世道風氣良乏慨耳周漢以前人尚渾

厚工不告窳五采久眩流漫陸離其鐘彝  
卣罍夔鍍之屬披若雲錦幻若龍蛇驚  
若鬼神燦若天章法象既垂鑒戒具  
備技至是乎進于道矣故博古圖篆  
斷自宣和所定為宗厥後魯亥失真  
紋款失製僥為之說曰趙匡意在似

徐熙意在不似以似不似淡于畫者  
也而傳會歛穰之譌生矣余友吳公  
弘甫博物洽聞君子也書連於畫刻  
充於棟覽博古圖說復命墨卿繪而  
鑿之其書法宗王繪像宗陸字不渚  
點畫不吝恣飛揚如五逸三花奇獲

如十洲三島通真如吳道子之畫虎  
頭也炫煌乎崔燦乎其湖水映朝霞  
而色々奪目乎覽茲圖也辟諸味晰  
渾涵而嘗鼎臠者人々易牙矣音辨  
激角而聆青鄉者人々師曠矣史籀  
之所不載蒼頡之所未書歐冶之所

不能名其種犗頡々所不能識其情  
者炳于揭日昭于指掌矣若乃夫安  
其所習誅所不見自守固陋駕之象  
罔而曰刻畫喪真雕鏤塞性小道可  
觀致遠之昵也則泮實商羊之辨終  
不屬之將聖者哉至其緣象悟神繇

器見道執五行之理用其小者定制  
垂鑒取法精意燮和陰陽儀表衆生  
已離已琢還及於樸則在手觀圖者  
之自得之是乃公弘脩圖意也余嘉  
其書落成弁諸一言用志返古還淳  
之一斑云耳

時在

萬曆癸卯季夏旦日新都洪世俊用  
章甫書



博古圖錄序

古人制器取義以定名即著圖以立象豈無深意於其間哉良以書博而圖約物有不明即圖以求易按書而索難是以有志之士心焉稽古置圖於左置書於右二者未嘗偏廢自秦漢而後圖譜漸失其傳制度淆然莫辨於是爵解無分徒尚稱名之陋盤匝交錯誰知疑似之譌此皆憑虛索理只務辭章以致



博古圖  
考寔詢名茫無辨據凡蹈斯習比、皆然况  
乎夏鼎商彝周尊齊甗以及盂孟壘鬲之屬  
非巨典所攸關即宴享所必及則是圖象之  
具不可一日無也明矣余肄業之餘取博古  
圖錄時加披覽其間一物一名莫不溯厥源  
流圖其形似竊幸古人制器尚象之心昭然  
如見惜鏤板又經殘失漸入沉淪爰於暇日  
取原刊舊本補缺增遺重為付梓庶幾後之

人索理於書索象於圖遇物而知取義之名  
辨物無致魯魚之混願好古者相與共之是  
則余之志也夫

乾隆十八年歲次癸酉秋八月天都黃晟曉  
峰氏校刊於槐蔭草堂



博古圖跋

古人为学在图古书之以论之图  
言表玄微然契若车之方轴是以  
人观於河图密之心画後世书契  
繁而图象止矣予燕览兹以精竊  
谓古人图书之義庶幾其在茲乎  
夫初之

神也當其在治雷以鼓索較龍捧鑪  
太一不觀刻神聖之重器鍊英五精  
取象百物若山龍火藻各為意象素  
以立其派之也刻者不下數家注  
法驚於淫巧以術時好殊失古質漢  
畫之氣予暮在致中用布佳素何回

好者倘因答以得言因圖以求象於  
茲其或有契焉無法跡為文具為之  
者

萬曆庚子至日古郭公弘吳萬化識  
於石林尊生齋



亦政堂重修宣和博古圖錄卷第一  
鼎鼎揔說

鼎一 二十六器

商

父乙鼎 銘三十字

瞿父鼎 銘二字

子鼎 銘一字

庚鼎 銘一字

癸鼎 銘一字

乙毛鼎 銘二字

召夫鼎 銘八字

亞庖父丁鼎 銘四字

冊命鼎 銘一十一字

父己鼎 銘三字

持刀父己鼎 銘三字

父癸鼎 銘四字

父癸鼎二 銘三字

薑鼎 銘一字

秉仲鼎 銘四字

素腹寶鼎 銘五字

若癸鼎 銘八字

象形饗饗鼎 銘二字

魚鼎 銘三字

伯申鼎 銘五字

立戈鼎 銘一字

立戈父甲鼎 銘三字

橫戈父癸鼎 銘四字

綦鼎 銘二字

象形鼎 銘一字

公非鼎 銘一字

揔說

周易六十四卦莫不有象而獨於鼎言象者  
聖人蓋有以見天下之賾而擬諸形容象其  
物宜是故謂之象至于近取諸身遠取諸物  
仰以觀於天俯以察於地擬而象之百物咸  
備以通神明之德以類萬物之情故圜以象  
乎陽方以象乎陰三足以象三公四足以象  
四輔黃耳以象才之中金鉉以象才之斷象

饗饗以戒其貪象雌形以寓其智作雲雷以象澤物之功著夔龍以象不測之變至於牛鼎羊鼎豕鼎又各取其象而飾焉則鼎之為器衆體具矣不特以木與火得養人之象而已故聖人惟以鼎為象然鼎大者謂之鼐圜弇上謂之臯附耳外謂之鉞曰崇曰貫則名其國也曰讒曰刑則著其事也曰牢曰陪則設之異也曰神曰寶則重之極也士以鐵大

夫以銅諸侯以白金天子以黃金飾之辨也天子九諸侯七大夫五士三數之別也牛羊豕魚腊腸胃膚鮮魚鮮腊用之殊也然歷代之鼎形制不一有腹著饗饗而間以雷紋者父乙鼎父癸鼎之類是也有鍊色如金著飾簡美者辛鼎癸鼎之類是也有緣飾旋花竒古可愛者象形鼎橫戈父癸鼎之類是也有密布花雲或作雲雷迅疾之狀者晉姜鼎雲

雷鼎之類是也。有隱起饕餮間以夔龍或作細乳者。亞庖父丁鼎。文王鼎。王伯鼎之類是也。或如孟鼎之侈口。中鼎之無文。伯碩史頊鼎之至大。金銀錯鼎之絕小。或自方如簠。或分底如鬲。或設蓋如敦。有大小不同而制作一體。有款識雖異而形制不殊。或造於一時。或沿於異代。按而求之。若辨黑白。大抵古人用意皆有規模。豈特為觀美哉。若乃款識名

氏雖曰夏商。從高陽之質。以名為號。配以十干而加之以父。然齊有丁公乙公。癸公幽公之弟。曰乙齊。悼之子曰壬。則十干之配未必皆夏商也。周大夫有嘉父。宗大夫有孔父。齊頃之臣有丑父。召公之後有父乙。則加之以父未必皆夏商也。至於形之圜者如父癸。季嬭形之方者如文王。單景其銘。迺曰作尊彝。作從彝何也。蓋先王之時。作奇技奇器者罪



博古圖錄 卷一  
不容誅用器不中度者不鬻於市或在於作  
為淫巧以法度為繩約要使其器可尊其度  
可法而後已是以沈子作盃而銘曰寶尊孟  
金父作斝而銘曰尊斝父已作彝而銘曰尊  
彝彝叔作鬲而銘曰尊鬲則於鼎曰尊者為  
其器可尊耳非六尊之尊也鴈婦作鬲而銘  
之曰彝父辛作卣而銘亦曰彝伯所作者舟  
也鬲也甗也皆以彝銘之單所作者舟也彝

也盃也亦皆以彝銘之則於鼎曰彝者為其  
度可法耳非六彝之彝也故左丘明外傳稱  
法度之器曰彝器邢昺疏爾雅亦謂彝為法  
則尊彝者禮器之揔名猶戈矛劍戟其用不  
同而揔謂之兵斲土革木其音不一而揔謂  
之樂爾然則器非尊彝而以尊彝為銘者又  
不可不辯也夫牛首之鑄泗水之亾雖不復  
見然歷代所寶為時而出者莫知其極惟考

博古圖錄  
卷一  
七  
覈制作參稽字畫推原而審訂之則物象之  
多名氏所疑與夫無款識者將大判於今日  
矣

商父乙鼎

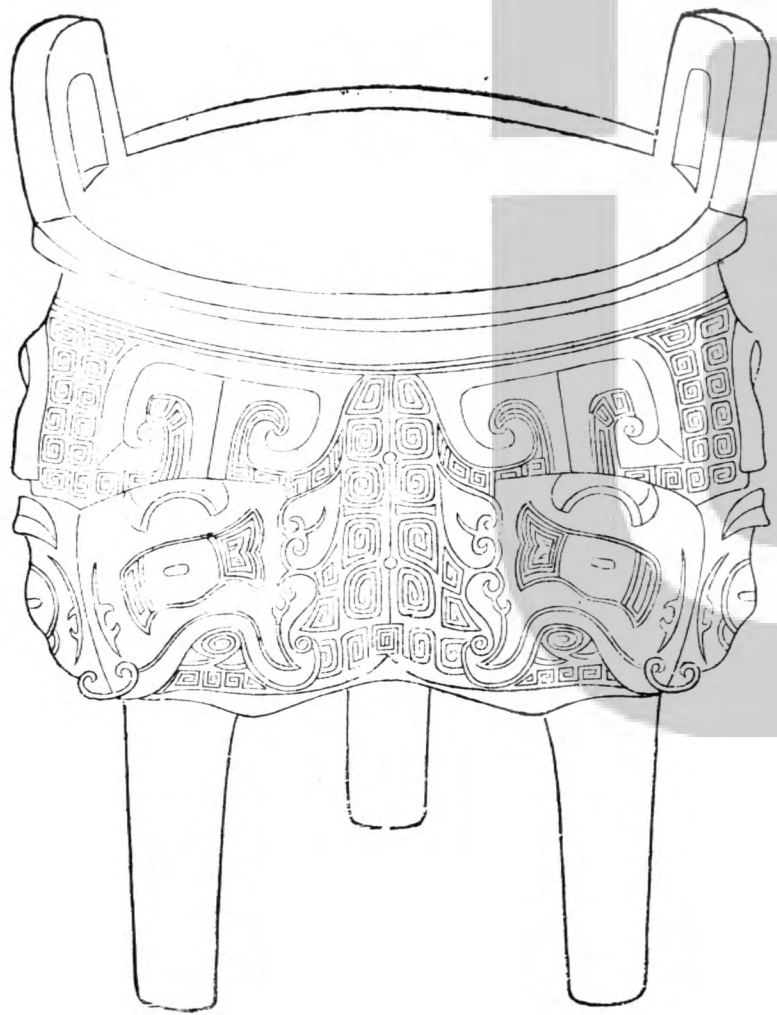

右高七寸耳高一寸二分闊一寸四分深三  
 寸口徑五寸六分腹徑六寸容二升六合重  
 三斤十兩三錢銘三十字按友史者太史也  
 曰友者如成王稱太史友之類所以尊之也  
 古者太史順時視土蓋農官耳說文曰房星  
 為辰田候也今曰辰見則農當舉趾故命以  
 北田四品所以授民時也昔者貨貝而寶龜  
 曰錫賴貝者說文以賴為羸言錫貝之多也



庚午王命寢廟辰  
 見北田四品十二月作  
 冊友史錫賴貝  
 用作父乙尊。冊冊

此商人作之以享父乙於寢廟而言乃及此者蓋寢廟宗廟也書曰用命賞于祖在宗廟之中作冊以錫有功是亦賞于祖之意乙之彌其在商也有天乙有祖乙有小乙有武乙而惟太丁之子止曰乙且此言父乙蓋不知其為何乙也

商瞿父鼎

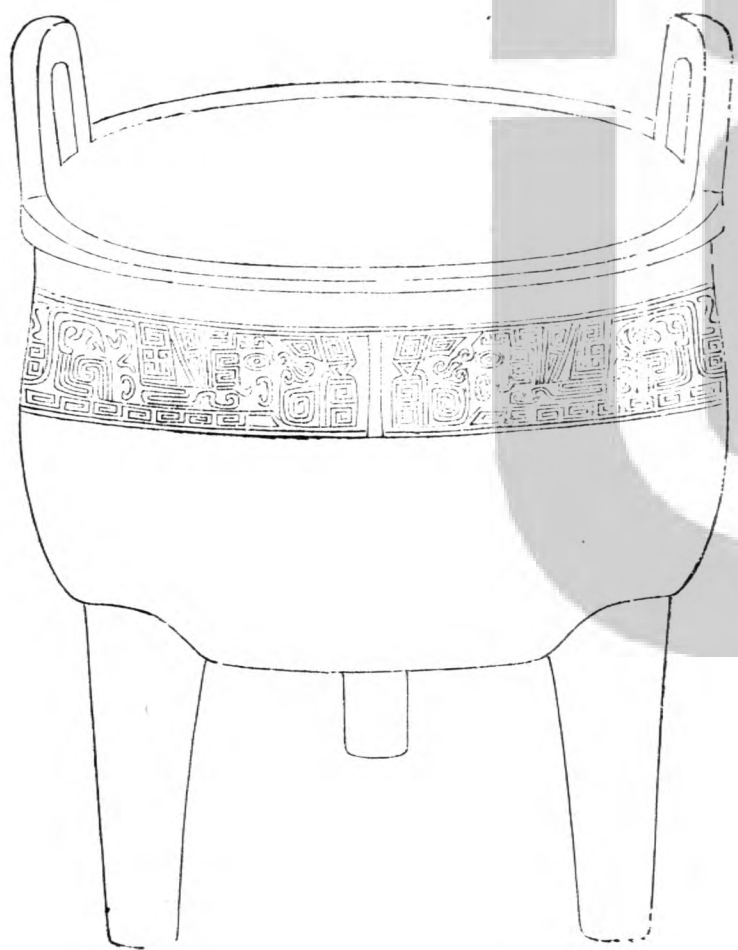

瞿父

右高五寸二分耳高一寸闊一寸二分深三寸二分口徑五寸腹徑五寸二分容二升二合重二斤十有四兩三足銘二字曰瞿父商器以父銘者多矣瞿則莫詳其為誰然瞿作兩目與商瞿祖丁卣之兩目相似固未易以名氏考也是器耳足純素無紋純緣之外作雷紋饗饗歷年滋多如碧玉色宜為商器也

商子鼎

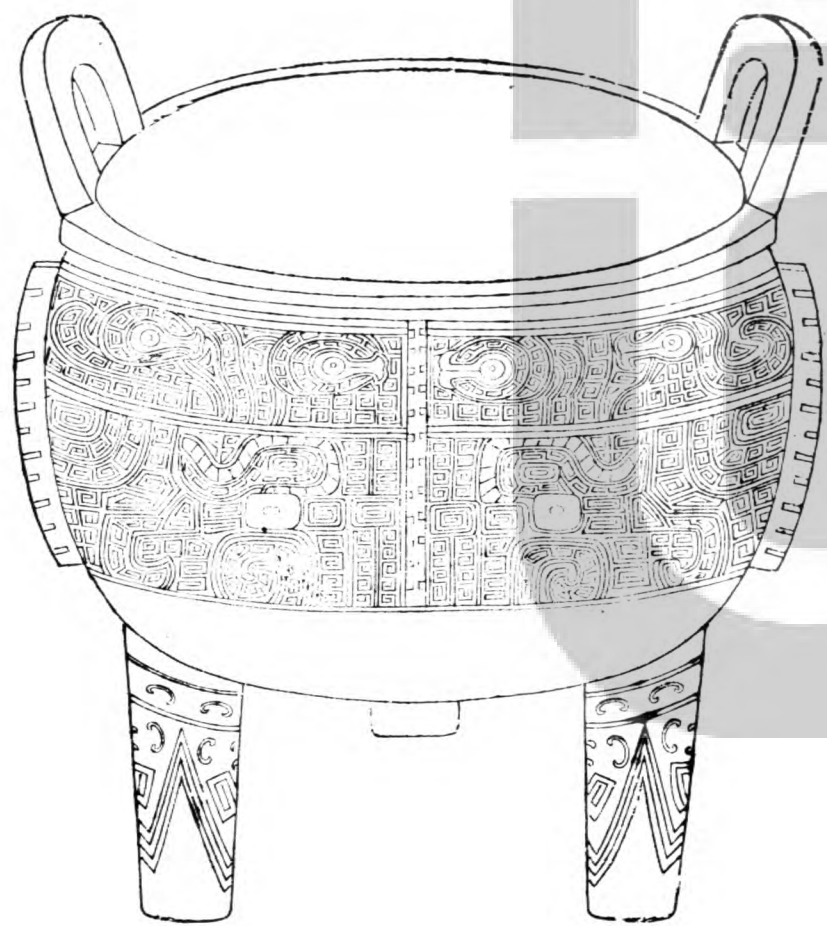

子

子

右高四寸六分耳高一寸闊一寸一分深二寸八分口徑三寸八分腹徑五寸二分容一升二合重一斤十有二兩三錢銘一字曰子一說商子姓故凡商之彝器其以子銘之者為多一說銘之子者以傳子子孫孫之義是器字畫簡古必周以前物三面為饗饗狀足作垂花而古色凝綠在商器中稍加文蓋其盛時物也

商庚鼎

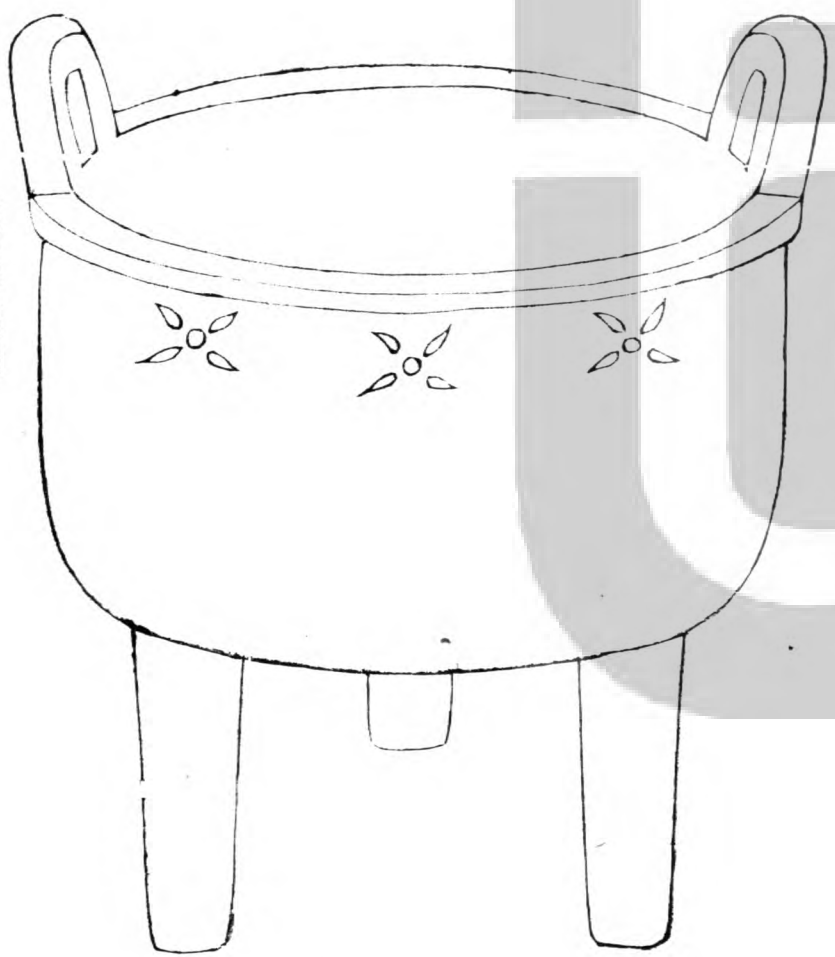

商

庚

高五寸六分耳高一寸闊一寸二分深三寸  
五分口徑五寸三分腹徑五寸八分容二升  
四合重二斤十有三兩三足足銘一字

商癸鼎

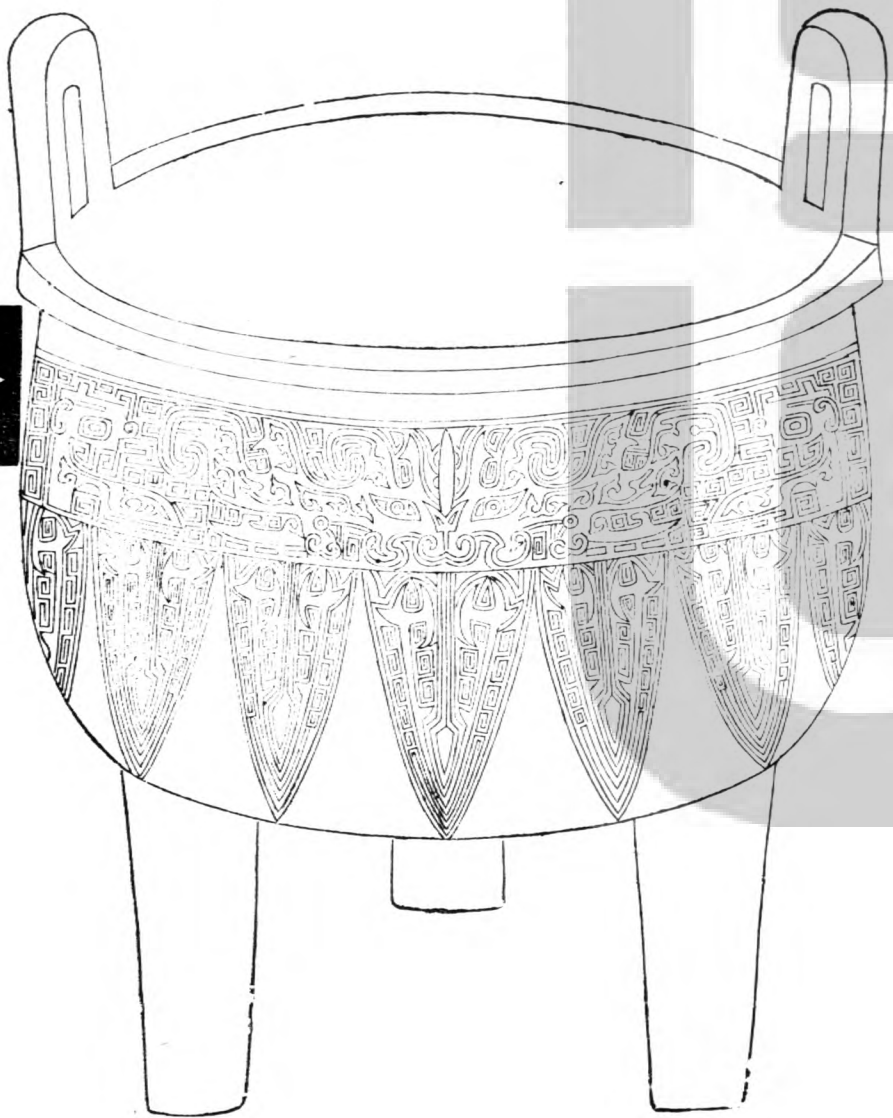

癸

癸

高七寸八分耳高一寸闊一寸八分深四寸  
九分口徑七寸六分腹徑八寸二分容八升  
重九斤十有二兩三足銘一字

右二器其一以庚名之許慎云庚者秋時萬  
物庚庚有實故其字作垂實之象焉其一則  
為癸而癸之字今從四中此癸則一中三包  
蓋癸與丑相次物至是有紐結而未引達之  
象蓋萬物之出也草昧而已草者至與而齊

昧者至離而明癸正北方而冬也故一中河  
圖洛書三代傳寶而夏商為近故書畫之法  
未分至篆法既立乃本其意而四中焉自漢  
楊雄許慎博羣書窮訓詁而智不及知無此  
鼎則造書之精義奧旨孰得而窺之銅色燦  
然若金紋作龍虎班固詩曰洛修貢兮川效  
珍吐金景子歆浮雲寶鼎現兮色紛紛煥其  
炳兮被龍文今眼角鬣尾龍事略具象物之



法雅而不迫蓋如此然商有盤庚祖庚祿父  
庚此鼎之作不知何庚也癸則湯之父主癸  
也按陶隱居刁劍錄云夏孔甲采牛首山鐵  
鑄一劍銘曰甲則一字之銘通乎夏商要非  
周物也

商乙毛鼎

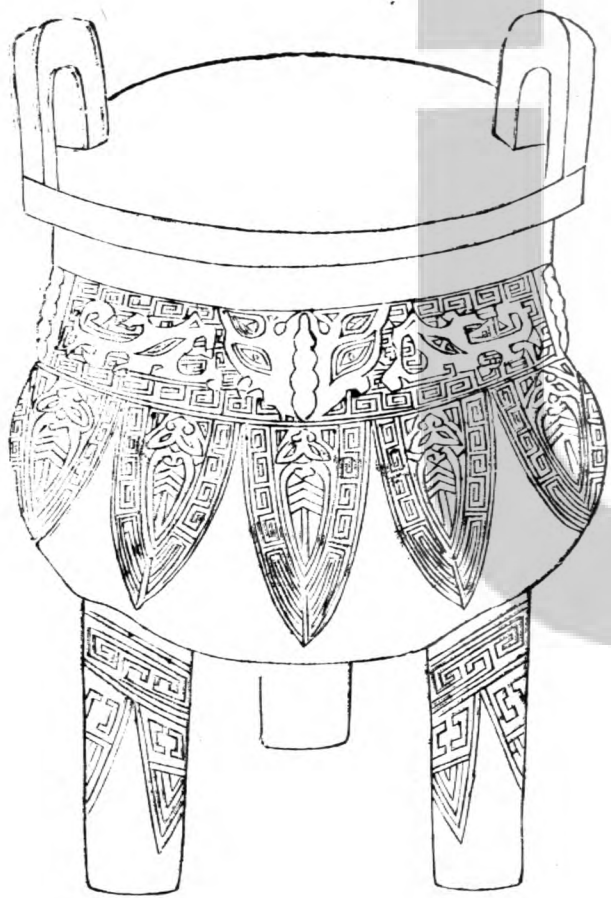

右高五寸五分耳高一寸二分闊一寸三分  
深三寸六分口徑五寸二分腹徑五寸五分  
容二升二合重三斤七兩三錢銘二字曰毛  
者言薦饗之物凡澗谿治沚之毛蘋蘩蘊藻  
之菜蓋亦無所不用故昔人謂五蔬不熟曰  
饑則蔬於飲食間所不可後是鼎蓋芼羹之  
用於是以毛目之曰乙者商之有天乙祖乙  
小乙武乙太丁之子乙今銘乙則太丁之子



乙毛

然腹有蟬紋脰飾饗饗間之雲雷亦以貪者  
懲也然則昔人遠取諸物良有旨哉

商召夫鼎

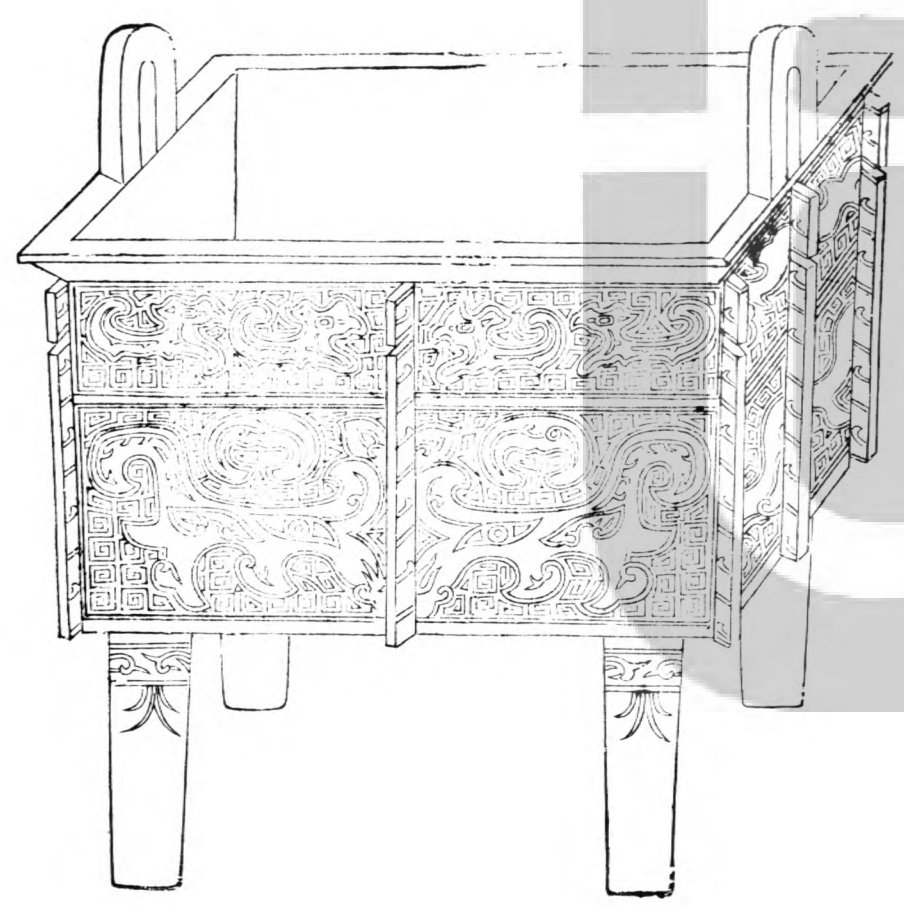



亞形 召夫子月。迺

右高五寸九分耳高一寸二分闊一寸深三寸二分口徑長五寸一分闊三寸九分腹徑長五寸闊三寸八分容二升三合重四斤十有二兩四足銘八字內一字不可辨召夫於經傳無所考商冊命鼎亦著此銘殆一時所作然校其款識無室字而作亞形內著召夫是亦廟器也

商亞庠父丁鼎

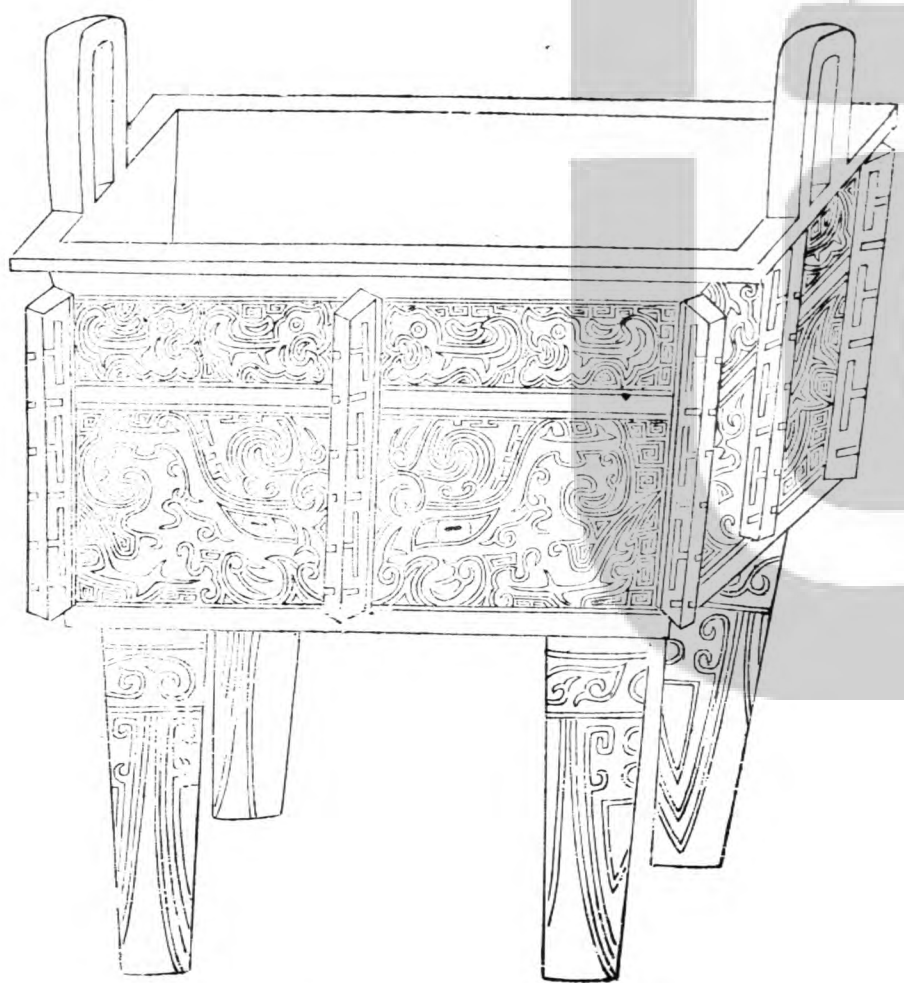

右高六寸四分耳高一寸二分闊一寸二分  
深三寸三分口徑長五寸五分闊四寸一分  
腹徑長五寸六分闊四寸二分容二升有半  
重五斤九兩四錢銘四字亞形內著廂象凡  
如此者皆為亞室而亞室者廟室也廟之有  
室如左氏所謂宗祏而杜預以謂宗廟中藏  
主石室者是也父丁商號也飾之廂所以取  
其義如司尊彝用廂彝以為追享之器蓋亦



亞形  
中 虎父丁

見其義之至耳商以此銘鼎至周監二代而損益之以致詳辯故獨有取於彝云

商冊命鼎

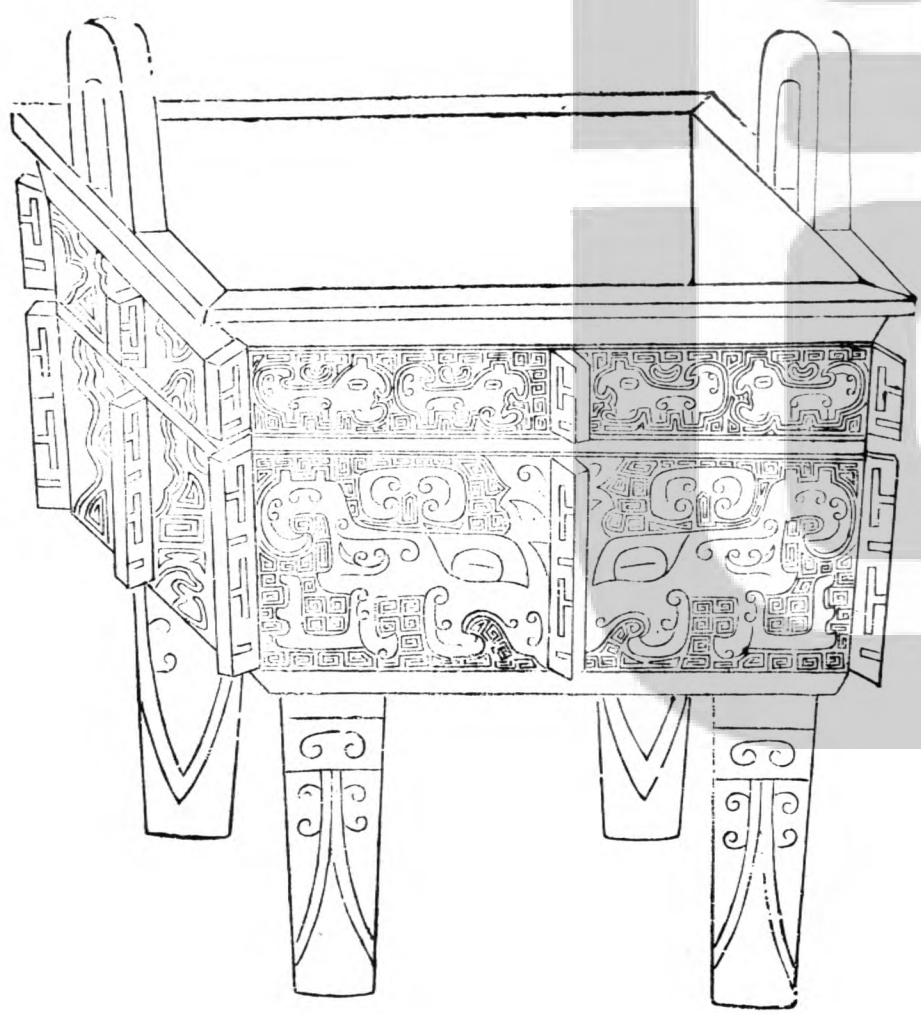



冊命

中亞形召夫室癸午刊。

右高七寸耳高一寸五分闊一寸三分深三寸二分口徑長五寸一分闊三寸八分腹徑長五寸二分闊四寸九分容二升三合重四斤一兩四足銘一十一字昔周穆王命畢公而曰作冊畢則冊命者為冊書以命之也亞形內召夫二字而繼之以室則為廟器也抑又明矣

商父己鼎

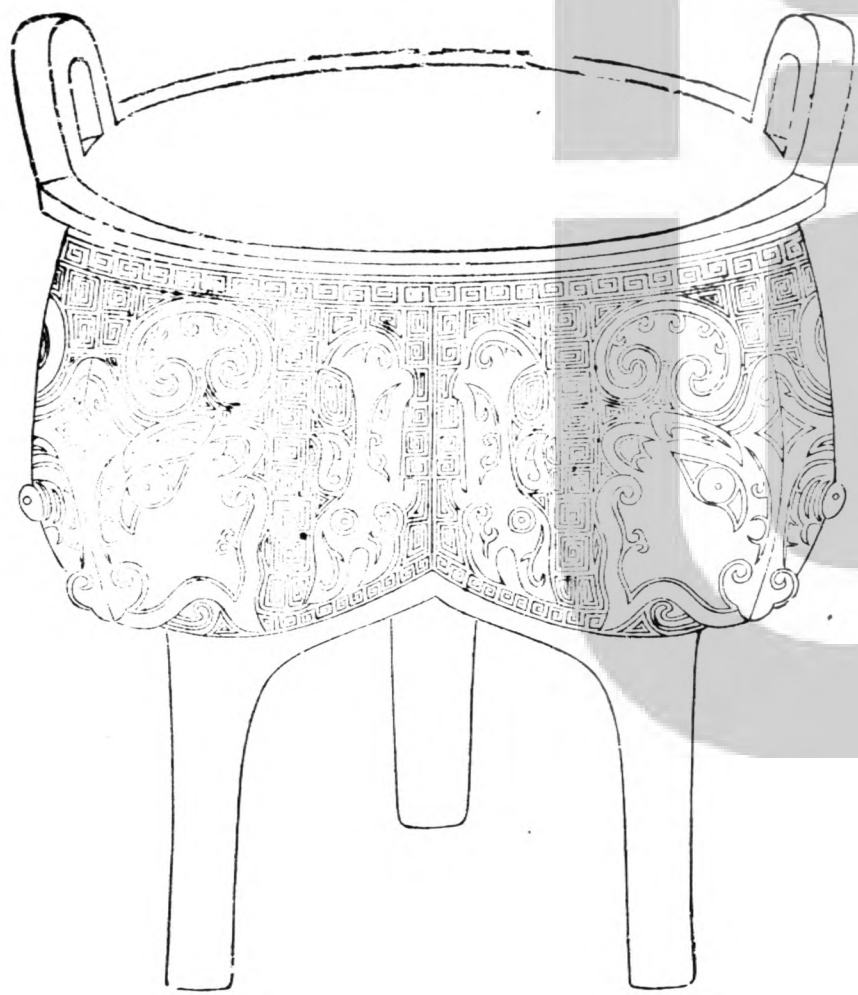

博古圖錄

卷一

十一

博古圖錄

卷一

十一





禾父己

不高五寸七分耳高一寸一分闊一寸三分  
 深三寸口徑五寸腹徑五寸二分容二升二  
 合重二斤一兩三足銘三字一字作禾形二  
 字曰父己後世傳習之謬而以罕彝畫禾稼  
 其上雖一時俗學之陋固亦有自來矣父己  
 商已也今所收父己彝而一字持戟形大拉  
 商器類取諸物以為形似蓋書法未備而篆  
 籀未分也是器耳足純素三面為饜饜而間

之雷紋文鏤與父己彝近似之其一代物也

商持刀父己鼎

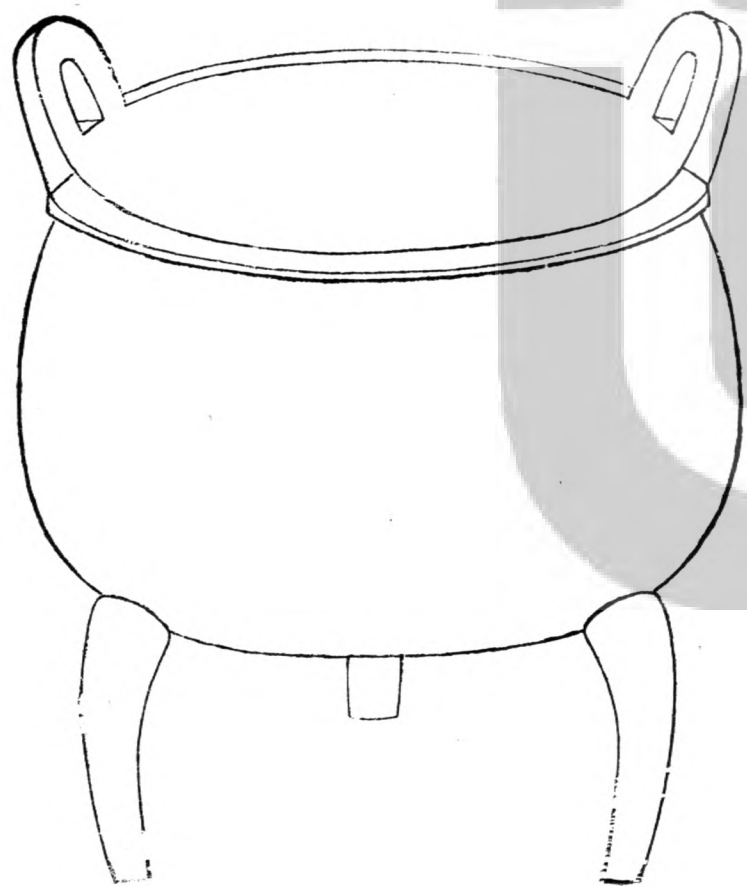

子父已

子持刀父已

右高五寸一分耳高一寸二分闊一寸四分  
 深三寸三分口徑五寸腹徑五寸五分容二  
 升五合重二斤六兩三足銘三字按三代之  
 間惟商為尊神凡於祭祀必致其盡故於鼎  
 間作子象以持刀非特鼎也尊之與卣悉著  
 此焉蓋供子職者不如是不足以見其竭力  
 從事之意是以先王之事親於羞濟則執鸞  
 刀入舞則執干戚至於藉田則秉耒焉必躬

必親每每如此又况尊神之世乎迨其商世  
曰父已者雍已也凡鼎彝用享其父則必識  
以其子繼雍已者乃其弟太戊則所謂子果  
誰耶豈非繼其後者乃為之子耶

商父癸鼎一

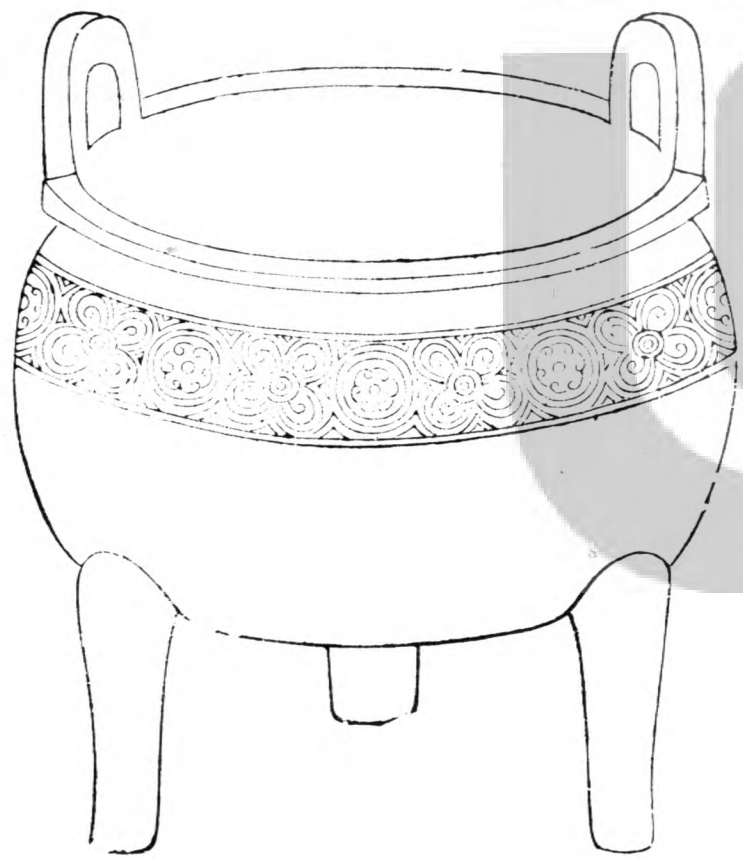

高五寸五分耳高一寸三分闊一寸五分深  
 三寸四分口徑四寸四分腹徑四寸八分容  
 一升九合重二斤三兩三足銘四字



兕形  
 孫執父  
 祭

商父癸鼎二

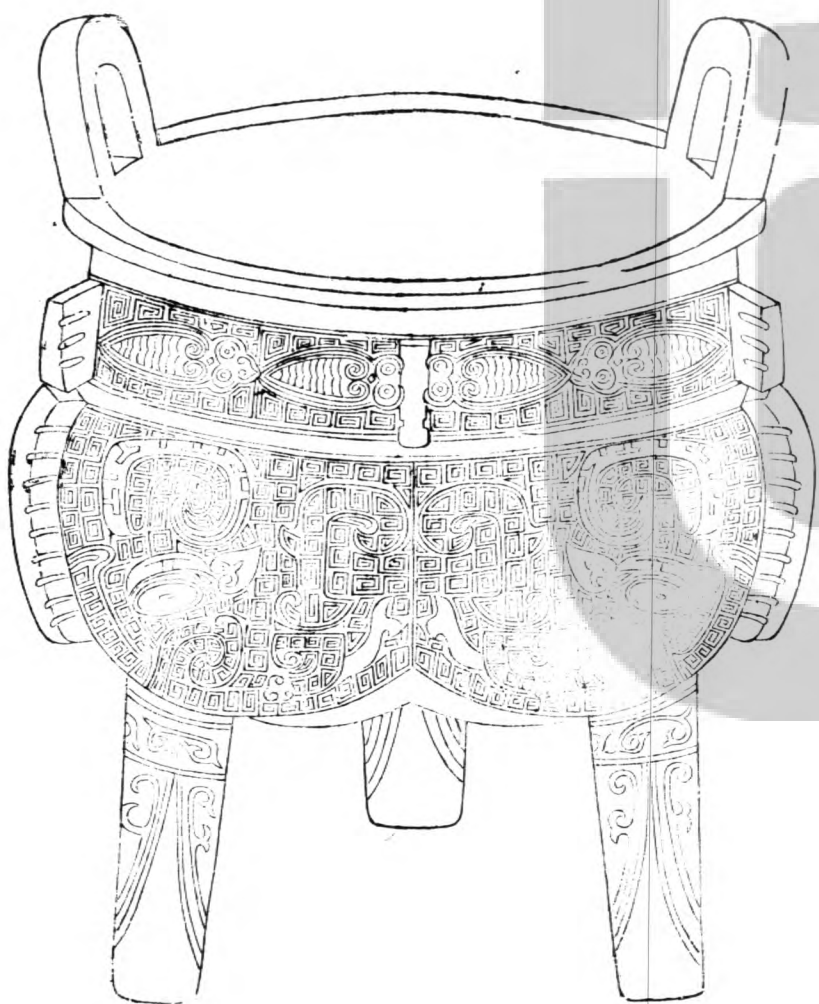

高五寸九分耳高一寸四分闊一寸五分深  
三寸四分口徑四寸八分腹徑五寸六分容  
二升三合重五斤十有二兩銘三字

右二器皆曰父癸第一器曰孫旁作兕形昔  
人嘗取兕角以為觥曰兕觥郭璞有山海圖  
贊曰皮充武備角助文德古人取於兕者如  
此又皆作持弓狀蓋九射之禮必寓之以射  
而弧矢者男子之事鼎之設飾豈無意乎第



父癸 戈  
貝案

二器作立戈狀蓋商有所謂父癸尊者作立  
戈有所謂父癸鼎者作橫戈有所謂父癸卣  
者作執戈器之畫戈為所取小之義此類銘  
戈形出一時之制也

商萬鼎

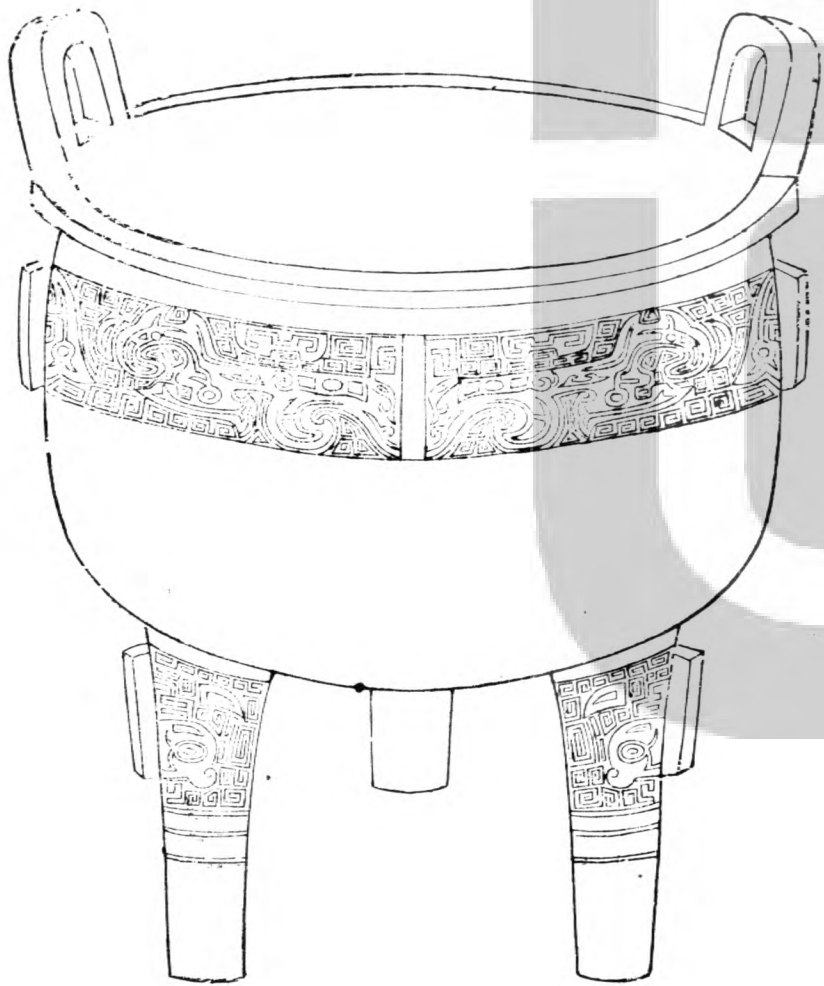

右高九寸六分耳高二寸闊一寸六分深六寸三分口徑八寸六分腹徑八寸七分容一斗四升一合重十有四斤二兩三錢銘一字作薑形考其薑字取其形象至後世小篆亦作而注謂象形則為古薑字無疑蓋姬周而上銘識簡古如魚敦饗饗鼎皆商器也悉取物以為篆今薑亦如之薑雖微物而善毒人亦君子之所思患而豫防之故其銘



薑形



之鼎宜焉又薑疑為人名若周恭王十三年  
鄭獻公薑立又如公孫薑之類則鼎之識殆  
亦商人之名也

商秉仲鼎

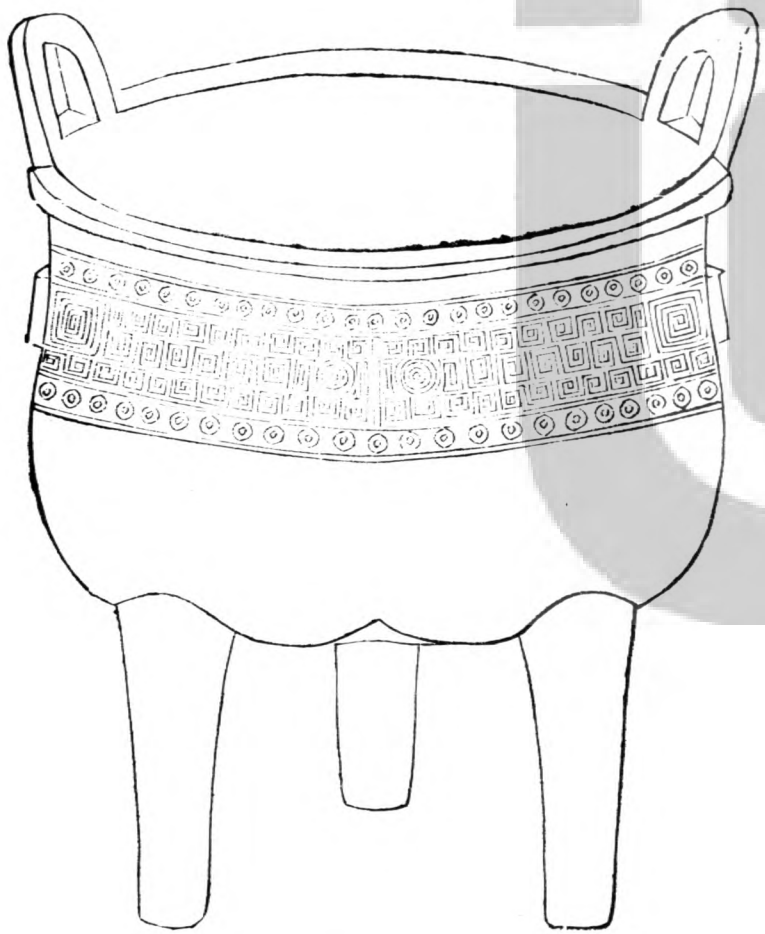

素腹寶鼎

素仲

右高六寸一分耳高一寸闊一寸二分深三寸  
 六分口徑五寸三分腹徑五寸六分容二升六  
 合重四斤有半三足銘四字按王安石字說素  
 作素从又从禾此上一字作素以象禾又以為  
 又乃素字也素仲者索諸書傳訖無可考以其  
 器之精鍊渾厚可愛知

商素腹寶鼎

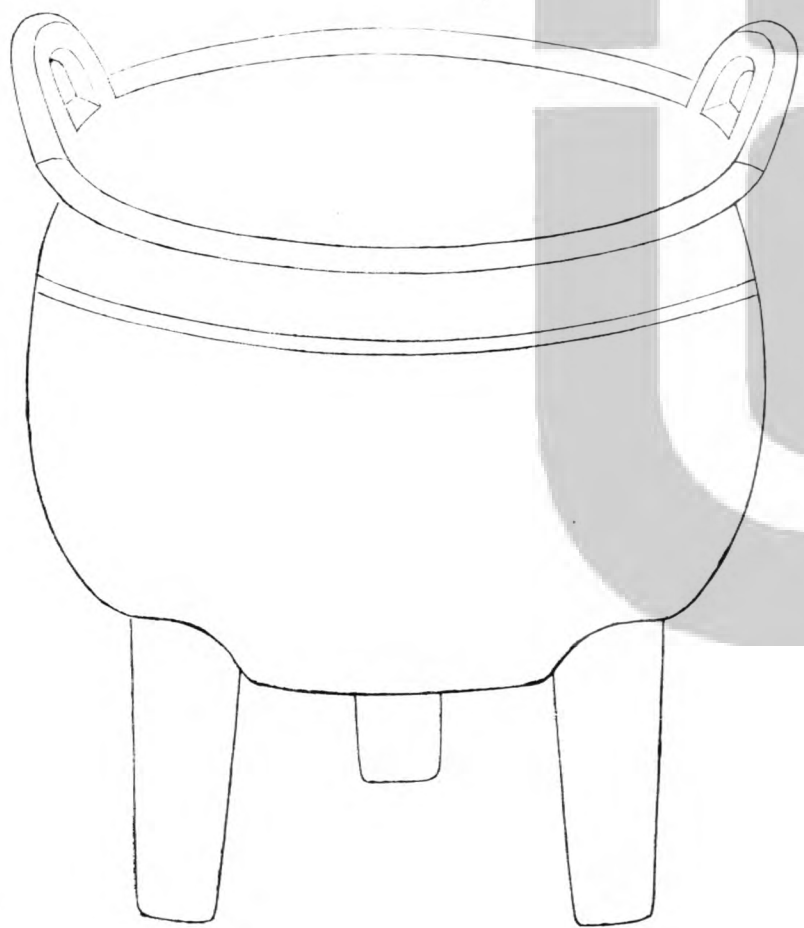

寶彝

○作尊  
寶彝

右高五寸三分耳高一寸闊一寸二分深三寸三分口徑四寸九分腹徑五寸三分容二升有半重三斤九兩三足銘五字上一字未詳四字曰作尊寶彝此制度乃鼎而謂之彝蓋商器類以彝銘之蓋彝以言其法非六彝之謂彝是器耳為絢狀腹足無紋渾厚純質斷商鼎也

商若癸鼎



右高五寸八分耳高一寸一分闊一寸三分  
 深三寸二分口徑四寸九分腹徑五寸二分  
 容二升二合重三斤二兩三錢銘八字於亞  
 形中上作一若字銘其作器之人也旁作旗  
 旆之勢于左旌其位也又作兩手互執物狀  
 于右以著薦獻之象而且昭其獲助也四隅  
 作癸丁甲乙雜然陳布紀其日也中作父字  
 明子職也蓋九旗名物皆从於於太常則至

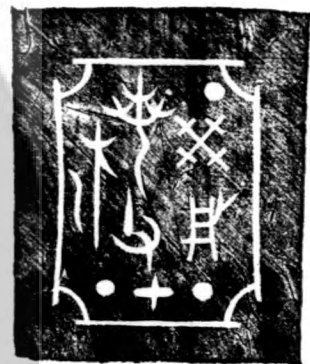

亞形  
 中若

丁  
 兩手執  
 物形  
 丁

乙  
 立旗形  
 丁

父  
 甲

尊有之至於諸侯則建旂軍吏則建旗孤卿  
則建旛中大夫則建旗下大夫則建旒道車  
則建旒旒車則建旒而士預焉故旗旒所以  
旌其位者如此古之制字於與作与以兩手  
交相舉明非一力也經曰四海之內各以其  
職來祭夫聖人之德又何以加於孝乎詩亦  
云駿奔走在廟不顯不承無射於人斯則得  
多助者所以為孝也故兩手互執物所以著

薦獻之象而昭其獲助者如此天有十日地  
有十二辰各以其類而為配合在商言其略  
故凡彝器止言其日若商斝言己丁與此鼎  
言癸丁甲乙者止以十日也在周言其詳故  
凡彝器復無言其辰若周尊言丁丑周彝言  
己酉者又無其辰也昔者內事用柔日所以  
順其陰之入外事用剛日所以順其陽之出  
婚姻內祭皆內事故用柔日師田外祭皆外

博古圖錄 卷一  
十九  
事故用剗日然則是器言甲者剗日也言癸  
丁乙者柔日也此所謂紀其日歟今所藏器  
有言祖有言父有言兄下以享於上也有言  
子有言孫子孫之所自致也此又所謂言父  
者所以明子職歟然其形制比商器復加文  
縟三足皆作饗饗氣韻頗古真商盛時器也

商象形饗饗鼎

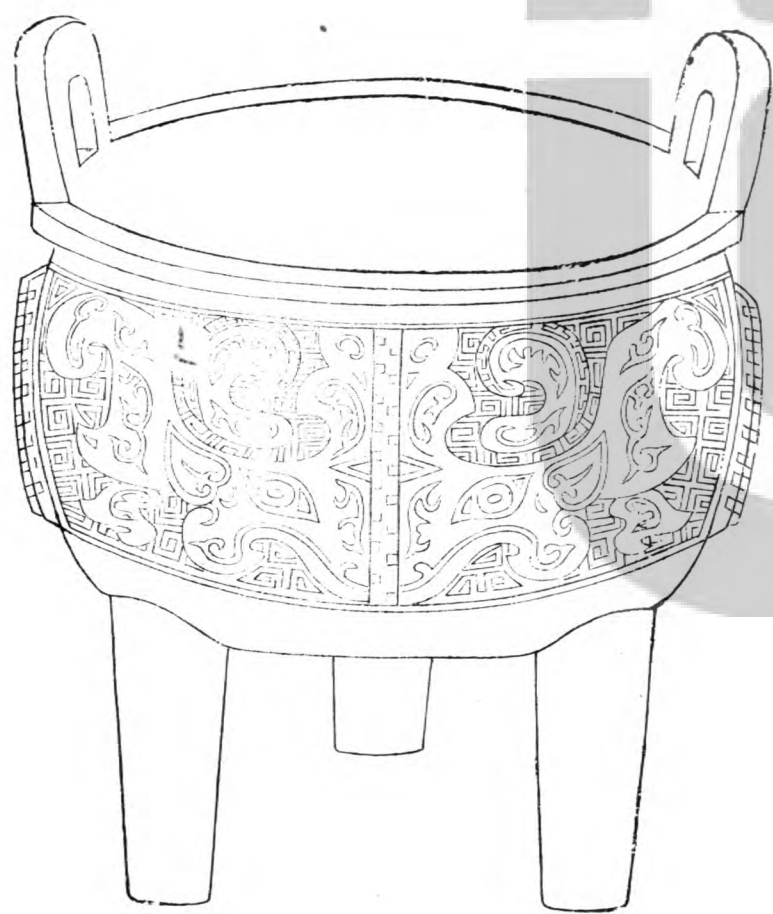

右高五寸七分耳高一寸七分闊一寸五分  
深三寸四分口徑五寸五分腹徑五寸四分  
容二升三合重三斤九兩三錢銘一字按此  
鼎款識純古髣髴饗饗之形後人觀象立名  
故取為號至周監二代文物大備凡為鼎者  
悉以此為飾遂使呂氏春秋獨謂周鼎著饗  
饗而不知其原寔啓於古也按春秋宣公三  
年王孫滿對楚子問鼎之語曰昔夏之方有



饗饗獸形

德也遠方圖物貢金九牧鑄鼎象物故民入  
川澤山林不逢不若魑魅魍魎莫能逢之則  
商之為法亦基於夏而已周實繼商故亦有  
之耳昔人即器以寓意即意以見禮即禮以  
示戒者如此

商魚鼎

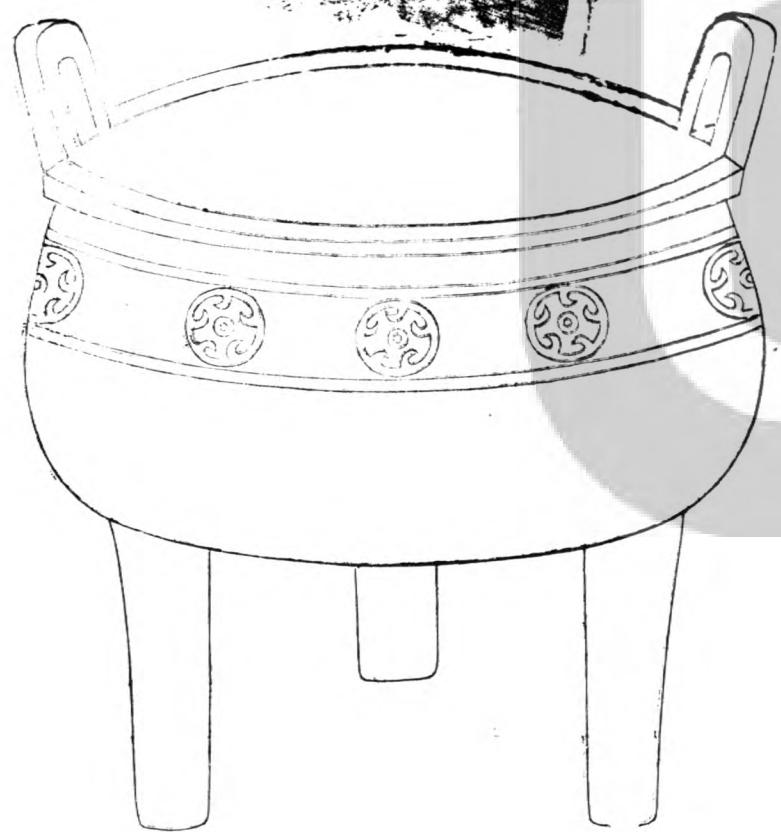





月魚基

右高五寸五分耳高一寸闊一寸四分深三寸三分口徑五寸二分腹徑五寸容二升三合重三斤一十兩銘三字月魚基且古者祭祀之名不一祭天於圜丘祭地於方澤祭日於王宮祭月於夜明祭星於幽崇各以其類求之則於薦獻之物豈非亦以其時耶故周有月星尊日星鬯者是各以其類而為之器是鼎銘以月繼之以魚者豈祭祀之器既以

其類又求其類於物爾如詩所謂季冬薦魚  
春獻鮪者以其時為薦獻也基者無所經見  
惟說文以為薦物之丌蓋象形也

商伯申鼎

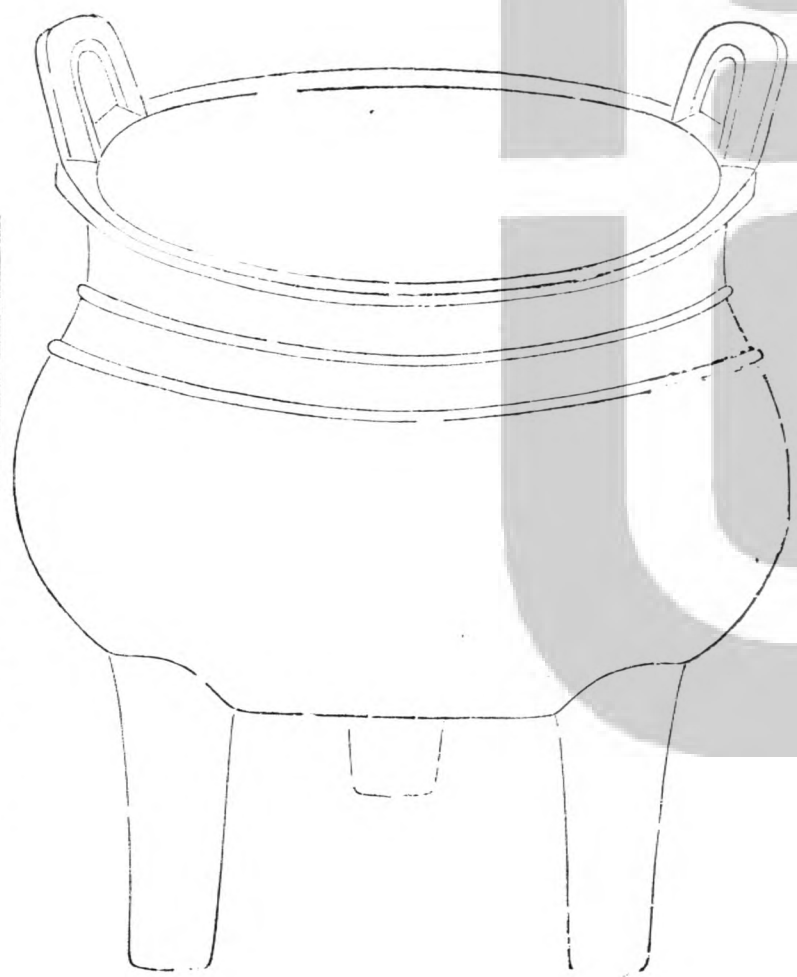

伯申作  
寶彝

右高五寸四分耳高一寸闊一寸三分深三寸二分口徑五寸腹徑五寸七分容三升重三斤二兩三足銘五字曰伯申者於傳無見蓋不可得而考矣然是器有可得而論者凡鼎彝之屬莫不有文或飾以雷篆雲紋或錯以夔龍蟠螭之類而此獨通體純素製作朴古意商尚質其商人之為乎

商立戈鼎

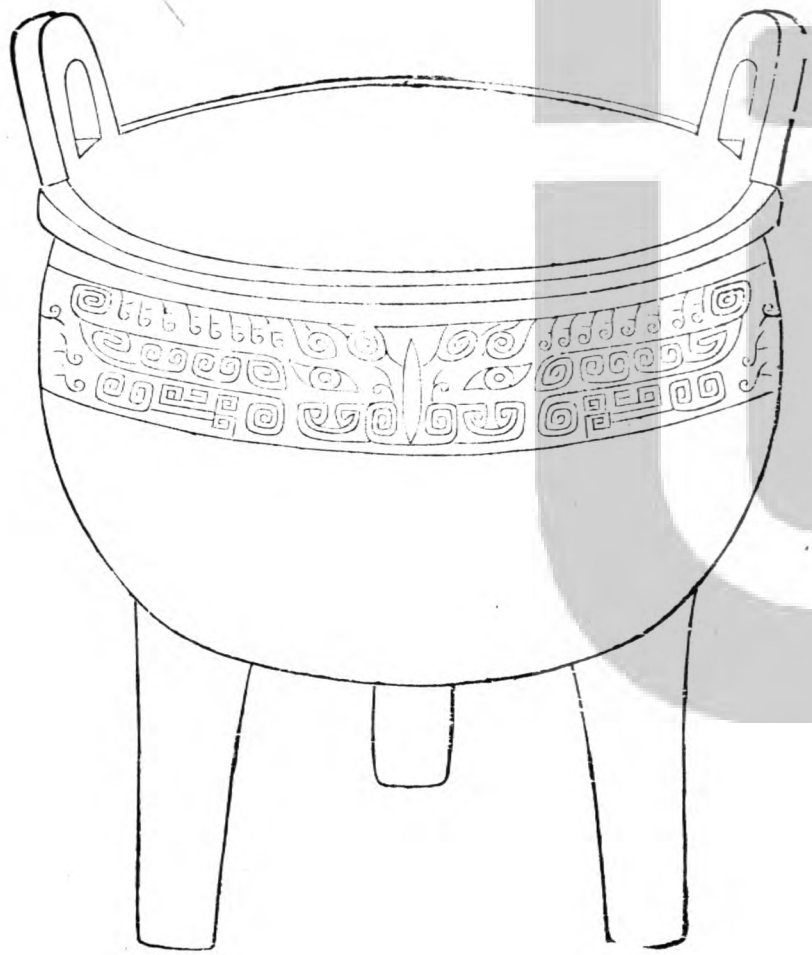



子立戈形

高五寸五分耳高一寸二分闊一寸深三寸  
七分口徑四寸八分腹徑五寸容二升四合  
重二斤十有四兩三足銘一字

商立戈父甲鼎





子立戈形  
甲父

高六寸六分耳高一寸四分闊一寸二分深  
三寸口徑四寸九分腹徑五寸七分容二升  
四合重四斤七兩三錢銘三字

商橫戈父癸鼎



關銘錄

禹後之戈氏也蓋商人作器多著此象故於  
爵有立戈爵於鬯有立戈鬯於尊則有立戈  
癸尊於卣則有執戈父癸卣然則飾以戈者  
皆商物也王安石字說謂戈戟者刺之兵至  
於用戈為取小矣其取為小故當節飲食其  
用在刺故必戒有害雖然戈所以敵物而勝  
之故我之字从戈者敵物之我也非有勝物  
之智則不能敵物非有立我之智則至於失

博古圖錄 卷一  
我古人託意茲亦深矣雖然議者謂春秋間  
徐子會齊侯其所賂之鼎有曰甲父者遂指  
父甲以為甲父是大不然夫杜氏以甲父為  
古國名故高平昌邑之東南有亭亦曰甲父  
亭若乃父甲則商子孫追享其父者故加父  
於上以顯尊神之意儻以為甲父則是以國  
名變商號矣遷就傳會之說不可不察也

商基鼎

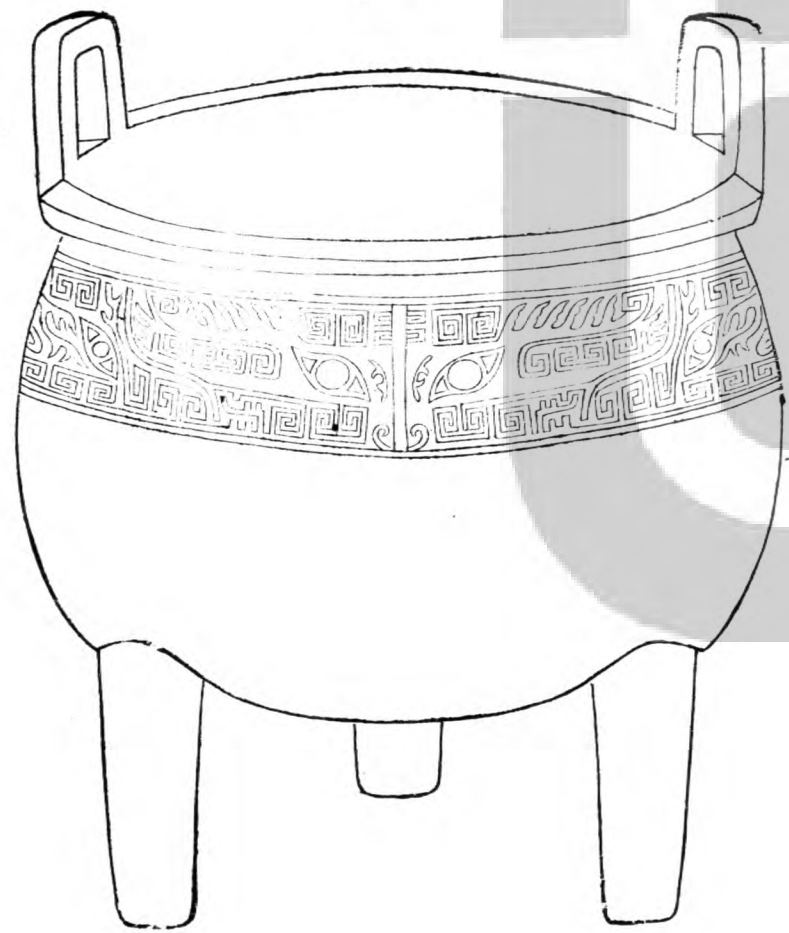



其父乙

右高六寸六分耳高一寸三分闊一寸四分  
深四寸四分口徑五寸九分腹徑六寸七分  
容四升七合重四斤六兩三錢銘三字純外  
隱起雲雷狀按父乙商也而周有召公尊其  
銘亦曰父乙此豈周器乎曰不然召公尊者  
周王用以褒大召公之子孫而乙者其名也  
父者所以尊稱之也如康王命畢公而曰父  
師平王命文侯而曰父義和蓋示有所尊耳



豈此所謂父乙者哉况周人作銘文字已備  
此鼎近質而字畫竒古非商器而何曰綦者  
按列禦寇嘗言綦衛之箭而音釋者以綦為  
其且援史記綦國之竹為證則綦國名也庶  
考商書雖不聞有國之為綦者然歸亳之際  
諸侯所會者至於三千安知其無綦耶大抵  
為史者非因事以見之則亦不能備載矣

商象形鼎

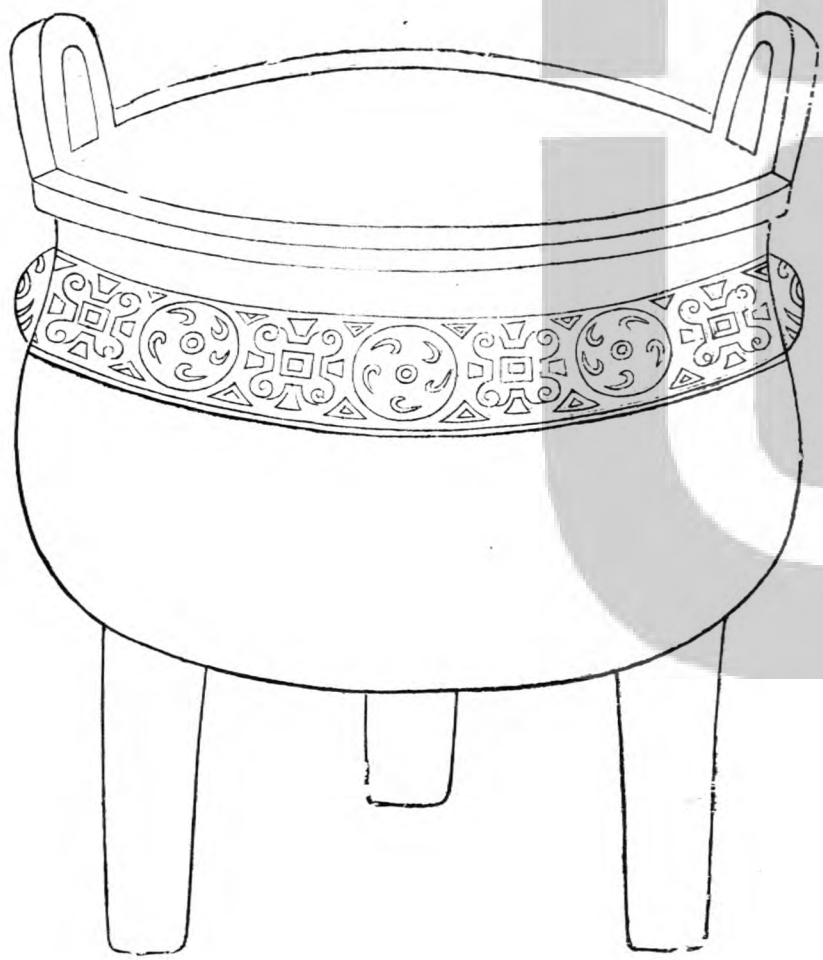



鼎

右高六寸九分耳高一寸六分闊一寸五分  
 深四寸一分口徑五寸八分腹徑六寸四分  
 容四升重三斤六兩三錢銘一字製作精純  
 與商辛鼎無異凡鼎之銘有曰尊鼎有曰尊  
 彝而此獨以𠩺為誌者考諸鼎字於雍公緘  
 鼎作𠩺於大夫始鼎作𠩺於得鼎作貝字畫  
 變易無常而漢鼎又作鼎其下體頗與此近  
 深意其為鼎字且鼎字上从二一而〇之下

博古圖錄 卷一  
从析木一陰一陽之謂道鼎者器也而道寓  
焉一則成象一則效法故从二一以木巽火  
烹飪也故从析木此鼎其文雖異而下皆左  
右戾有析木之意深得古書之體著此銘者  
古人所以正名也以易考之革去故鼎取新  
又見其新新不窮之義

商公非鼎

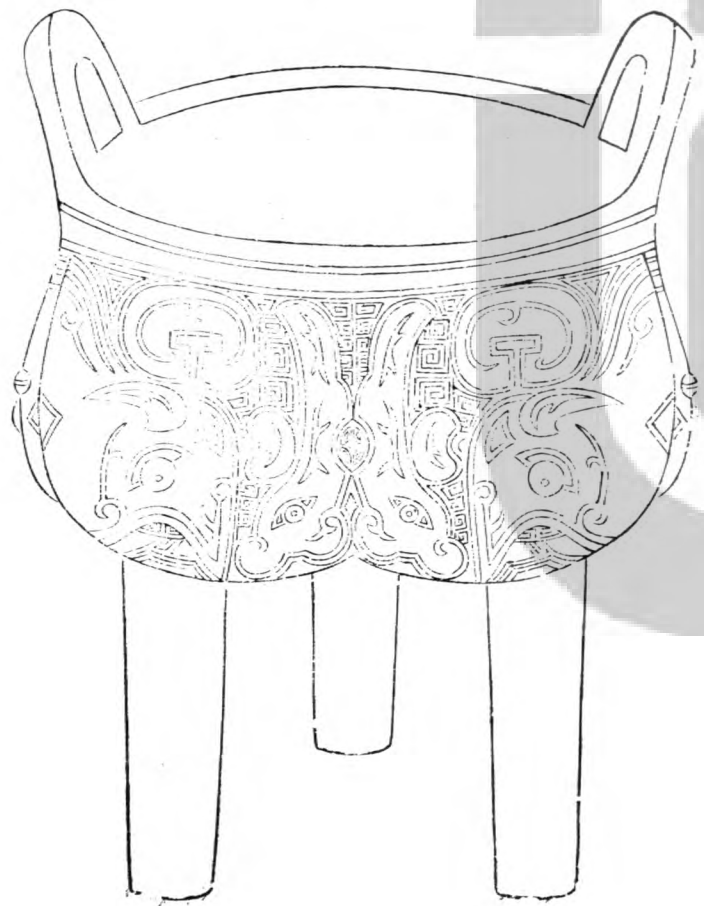

非

博古圖卷一  
右高五寸八分耳高一寸五分闊一寸三分  
深二寸口徑五寸腹徑五寸六分容二升二  
合重二斤十有五兩三足銘一字曰𠄎非者  
盖作器人之名氏也其形制則類立戈父甲  
鼎實惟商器按史記有非子為周孝王主馬  
者其去商遠甚為不侔惟公劉五世孫公非  
者考其時正與祖甲相近則當為公非矣  
亦政堂重修宣和博古圖錄卷第一

