

始



6 1 2 3 4 5 6 7 8 9 10 11 12 13 14 15 16 cm

海外意匠通信

PARIS • NEW YORK

昭和十三年・十月

貿易叢書

第九編

• • • • •

• • • • •

14 愛知縣商工館

27 • • • • •

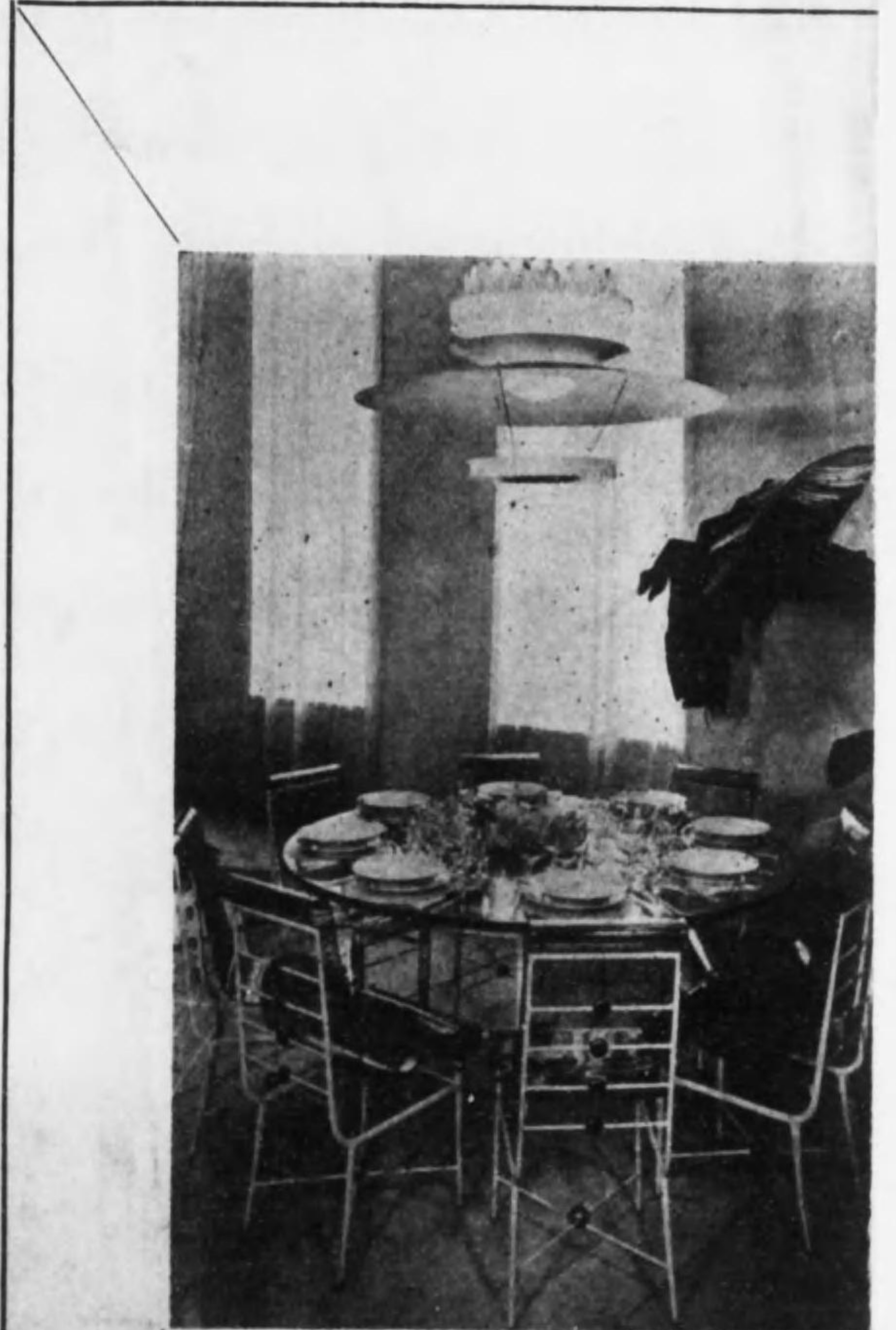



384  
421

特254  
44



世界市場の商品意匠の傾向を熟知するは、苟も國際商戦に従事するものには忽にすべからざる要點である。而して世界の流行を創造するものは、花の巴里、實の紐育と東西二都が擧げられてゐる。例之シドニーの流行が怡度紐育の傾向に一ヶ月遅れて普延する様なものである。故に本館は最も迅速にその流行をキャッチして貿易業者に通報して聊か輸出の促進に寄與すべく、意匠通信員として左記二氏を本年七月委嘱したものであるが、本書に収録する所のものは、兩氏の甚大なる努力に依る貴重なる通信の抜萃である。

在巴里意匠通信員 高野勝治郎氏

37 rue Froidevau Paris 14<sup>e</sup>

在紐育意匠通信員 梅村榮吉氏

c/o Taiyo Trading Inc.

121 Fifth Avenue New York City N. U.

U. S. A.

高野氏は東京出身當年三十三歳の働き盛り、若き時より彫刻を究め、書業を研ぎ、或は美學を探り、昭和二年渡佛以後は、アカデミアデュリアン其他の研究所にて、更にその研究を琢磨せられ、巴里開催の美術展には前後六回出品入選を得て居られる。一方英、荷、西、白、和、獨、澳、洪等の歐羅巴諸國を歴遊して、各地工藝の粹を究められ、或ひは又京都府、商工省、文部省、等の囑託として、本邦工藝發展に盡瘁せらるゝ所があつた。

梅村榮吉氏は尾張藩士の裔、CAの大先輩、本年四十四歳の連達圓熟の士、大正八年太洋貿易株式會社に赴任の爲渡米以來、正に二十年に垂々の年を闊みせられ、頗るその勤勉實直は一般に謳はるゝ所、商品意匠に關しても體驗に基いて具體的抱負を有せられ、特に陶器に關しては斯界の權威である。

本館は此の得難き有爲の通信員を得たるを慶びて寸言筆者紹介の辭を加へたるものである。

昭和十三年十月

愛知縣商工館長

菅 原 省 三





目 次

ニューヨーク通信

ニューヨーク市陶磁器硝子製品見本市を通じて…………… 1

米國陶磁器製品の今秋の傾向…………… 2

食器類 勝手用品 器の種類と形状

米國玩具界に就て…………… 4

巴里通信

指導的地位にある食卓用器創型者と製品…………… 8

グツビーとブキフオールカ

圖 録…………… 13

茶 器 花 盛 台所道具 サービステーブル

紅茶器 菓子入れ

紐育通信

紐育市陶磁器硝子製品見本市を通じて

毎年七月中旬を期して紐育市に於て開催せらるゝ米國東部家具什器見本市の一部として陶磁器硝子製品の見本市が本年も七月十日より十六日迄一週間ホテルペンシルヴァニアに於て開催された。

此の陶磁器硝子製品見本市は米國各地に於て開催せらるゝ同種の見本市中最も規模の大なるものにて殆んど全国的に新業界に熟知せられて居る見本市であり、又秋向として代表的の新見本も随分出品せられる例になつて居る。其れ丈けに來場者は北米各地方よりは勿論遠く中南米加奈陀地方からも業者、百貨、小賣店等相等にバイヤーが入り込み大部分は秋渡(九月頃渡)の商談が此處で契約せられる事になつてゐる。謂はば秋向商賣の蓋切りでもある。だから此の見本市を一通り見廻れば大体の本年の秋用商品の流行が伺はれるのである。

此の見本市に出品する商社は主として米國內地の製陶業者及硝子器製造業者である。それに歐洲品及本邦品の陶磁器輸入業者も参加して大体本年は百軒から成る見本市であつた。當地邦人陶磁器輸入業者四軒、米人經營の本邦品陶磁器輸入取扱業者十數軒参加して居た。

此の見本市の役員の記録に依ると本年來場した各地方のバイヤーの數は一週間を通じてザツト三千人を算してゐた。殆んど毎年の數に等しき來場者を得たようであつた。

一般の景氣

例年位の來場者を見たけれども一般に不景氣である事は何處でも見受けられた。バイヤーが一巡見本市を見廻つてイザ注文決定となると仲々氣迷ふ様子であつた。中には其場で注文の決定を見ず覺書丈け取り後



日再び交渉すると云ふ客も相當あつた様であるがそれでも斯ふ云ふ年としての相當の成績を挙げた様であつた。

實は此の見本市は一ヶ月時期が早過ぎる。何れの商社でもまだ本年秋商賣の見透しが付かなくて何處までチャンスを取るかと云ふ方針が定まつて居ない時である。殊に本年の如き春以來安定を欠きつゝ渡つて來た市場としては本秋の民衆の購買力を見透す事が極めて困難である。が此の見本市は毎年の例に依つて七月中旬開催せられる事に決定して居り他の見本市との關係上時期の変更は、今更ら出來ない様子であるが後一ヶ月遅く八月中旬頃に此の見本市が開催せられたならばより以上の成績を挙げ得た事であらうと思はれる。

#### 本邦品陶磁器の成績

此の見本市には前述の如く邦人輸入業者四軒、外人經營の本邦品輸入業者及取扱商社十數軒参加出品して

居たが時節柄何れも昨年迄の成績を挙げ得た商社は皆無であつた。數字的の成績は判明しないが昨年と比較して遙かに低落して居た様子であつた。是れは勿論前述一般景氣の見透しが付かず客が今秋の注文に氣迷つて居たのに原因するならんも更らに民衆の日本品に對するボイコット熱を恐れて居る向も多數あつたのも一つの原因であつた。爲めに餘程の掘出物が格安物でない限り大口の商談が澤山なかつた様子であつた。

此の見本市の成績を以て直ちに米國本秋の景氣見透しとするのは些か早急であるが現状としては米國自体の不景氣の上に民衆の反日感情とボイコットの強化を恐れて本邦品注文を手控へる向が相當にある。然し今秋に入つて時期も熟すれば當國一般景氣の立て直りと相俟つて漸次對日惡感情の緩和せらるゝ事明かなるを以て本邦商社乃至本邦品取扱業者としては暫く隱忍自重狀勢成行を靜觀して期の熟するを待ち善處されん事を切望す。

#### 米國陶磁器製品の今秋の傾向

此の見本市を通じて今秋及將來に

來るべき傾向にある米國內地製陶業

者の出品せる新形物及新畫柄にして相當高評を博せしもの調査の結果を左に――

**食器類** 毎年の例として此の見本市には本秋用としての新形物及新畫柄が相當に出品せられて居たが形狀としては目立つて嶄新なものは餘り見當らず從來の形狀を少しく變化した位の程度であつたが新畫柄としては相當種類も多く出品せられて居た大体本秋の畫樣は食器以外の陶磁器でも同様であるが殊に食器類は從來のゴテゴテした色の花模様よりは極くアツサリしたものを好まれる。傾向が多分にある出品新畫柄中相當高評であつたのは極くやわらか味のある薄い色 pastel color で廣縁に取つたものであつた。或る物は其の中央に多少の花模様が施してあつたが亦其の畫樣が縁の薄色と柔かくよく融合して居て非常に上品に見へるもの等あり相當評判がよかつた様である。その他一般に從來の艶付きのもので彩色した畫よりも薄い色物でアツサリした畫柄のものも多く見受けられた。そして之等は相當の高評を博して居り今後益々此の傾向が濃厚なる事を業界でも期待して居る様子で

ある。

**勝手用品** 何んと云つても今秋は色無地物の製品が相當に市場に出る様である。此の見本市に出品した米國製陶業者は何れも競つて此の色無地物に意を注ぎきの製造家でも勝手用品の殆んき總ての物を此のローズ色ブルー青黄等の如き色の一色に塗り上げた物を随分多く出品して居た又高評でもあつた。

此の色無地物は消費者が各自の嗜好に依つて自分の勝手室の裝飾の色合と合はせるのに非常に便利であり又それ丈けに仲々需要も多いし其の範圍も廣く應用せられて居る譯である。蓋し此の傾向は今後一層擴大せらるゝ様である。

其の他の畫樣としては大体に單純な畫柄が多く出品せられて居たが今後益々勝手用品は勝手室の裝飾に適合した畫樣が或はよく融合する色合の物で畫柄の簡單な物が多く好まれる様になる。

又形狀としては餘りに極端でない流線型を應用した新型物が相當出品せられてあり需要者も逐次此の淺い流線型を好む様になつて來た傾向がある。恐らく今秋から來年に掛けて



總ての製品が流線型となつて來るだらうと思はれる位である。

其の他新形物として今後需要を増すものは一つの器で二様三様に使用し得らるゝ物が好まれる傾向にある例へばアイスボックスの中に保存する爲めの蓋物は又直ちに其の儘卓上に出して使用し得られると云ふ様な物が段々考案せられて來る。之等は狭いアパートメントで使用せられるのに非常に便利である。近頃のアパートメントは勝手室が段々小さくなつて來た。即ち單純化せらるゝ生活によく適合した商品が自然嗜好せらるゝのは當然であらう。

**其の他の陶磁器製品** 食器勝手用品以外の陶磁器製品に就いて見ても從來好まれて來た複雑な形状でケバケバしく彩色されたファンシーな物から遠く離れて逐次簡單なアツサリした形状畫柄の物に民衆の嗜好が轉

## 米國玩具界に就て

米國の玩具界は其の生産に於て亦其の需要に於て恐らくは世界最大の國ならん。一方各國よりの輸入も亦相當多額に達し就中本邦品の輸入は數年來目覺しく發達して日米玩具界

向して來た傾向が伺はれる。中にも多少流線型を加味させた物が本秋は相當に市場に觀迎せらるゝ様に思はれる。本年の新畫柄の中に薄色地又はラスター地に只線丈けて畫いた物があつたが却つて高尚に見へて觀迎せられて居た様であつた。

**器の種類と形状** 此の色無地のものは其の使用せられる範圍が極めて廣いが今の處勝手用品として土瓶碗皿乳入砂糖入は勿論の事此の外に卵受、汐胡椒入、小井の如き小型物を始め水差、皿類、井類等相當廣く應用せられて來た傾向にあるが今後尙一層其の範圍が廣くなる様である。

之等の器の形状は極く普通の形状のもので差支へないが出來れば一寸モダンな形を加味させたら尙一層引立つてあらう。然し餘りFancyな形状の物は使用の目的から云つて決して好まれる筈がない様に思はれる。

は愈々密接の關係を有するに至れり米國玩具界の情勢は又直ちに本邦斯業界に反影する處甚大なるものあり依て最近米國同業界の情勢調査は本邦斯業界に對して敢て無意ならざる

を信ず。

### 米國玩具製造家の情勢

昨冬以來米國一般商況不振の波に襲はれた玩具界は例年の如き荷動きを見ざりし爲に百貨店小賣商人は本春以來極度に注文手控へせし結果として米國玩具製造業者は何れも注文薄にて生産能力の全部を運轉し得ず經過し來りたるも愈々本年も其季節に近づき且つ一般に今秋の玩具界は商況の挽回を豫想せられて夫々既に秋期用として相當多額の注文を發せし向あり。殊に百貨店小賣商人は今迄極度に注文手控へして居りし爲に彼等の持荷が例年に比し品薄であるのは事實にして其爲秋期用注文を急ぐ向きも相當にある様子である。殊に米國玩具製造家の最も喜んで居るのは今春以來本邦品のボイコットの依り甚しく打撃を受けたチェーンストアが從來の如く今秋用の商品を日本に注文せざりし爲めに其大部分が米國內地製に轉更せられて目下何れの玩具製造業者も此のチェーン、ストアの大量注文が輻輳して居る事である。今秋用としての米國全玩具製造業者の生産能力の六割乃至七割迄は既に夫々契約済みの様子である。

中には或る製造家では既に本年内の全生産契約済みにて今後の注文に應じ得ぬと報ずる者さへある盛況振りである。

### 本邦品玩具の現状

昨冬以來米國の對日感情益々惡化し來り本邦商品のボイコットの運動擡頭するに當り先づ其代表輸入品たる生糸に目を付けられ其の將來を憂慮せられたるも生糸は半製品にして其れをボイコットの結果として是れに加工する大小幾百の米國工場と幾十萬の其職工の失職を意味する事となり彼等の猛烈な反對運動に會ひ遂に彼等の勝利となつて日本生糸ボイコットの聲は一先づ其影を潜めたのである。然し其代りとして日本より輸入せらるゝ主要既製品として鎗玉に上げられたのが玩具と陶磁器である。是れには労働組合と米國內地製造業者の裏面に潜行した峻烈な煽動の結果であるが是等の既製品は主として百貨店、チェーンストアに於て取扱はれて居る大衆向必需品であるだけに其影響は蓋し大なるものであつた。故に本春以來の本邦玩具の輸入は著しく減退したのである。或るチェーンストアの如き例へ労働組合



の強要にしろ公衆に向つて今後日本品を仕入れずと聲明した所さへあつた。其結果日本品は店頭より姿を潜め或は一隅に押込められ其儘の状態にて今日に到つたのである。其れ丈けに日本玩具の蒙つた影響は大きかつたと云はねばならない。

#### 本邦品玩具の將來

前述の如く現在に於ては米國一般不況と日本品ボイコットの影響を受けて本邦品玩具業界は一向に振はざるもの、如き情勢にあるも其將來は果して如何？

今秋の商況として一般に豫想せられて居る處では或程度迄は本春以來の不況を挽回せらるゝ事は明かである。既に米國玩具製造業者の入注振りを見ても好轉の材料は多く見受けられる處である。一方ボイコットは既に現在幾分下火となりし様子も見られて居る折柄當地駐在本邦商務官及邦人商業會議所等に於ても此の期を逸せず對日惡感情の緩和に努力せられ日本品紹介及宣傳の實行に盡力せらるゝ計劃等あり今後時日を経るに従ひ且つ日米間に突發事件（パネ一號事件の如き）の惹起せざる限りは感情も緩和され漸時本邦玩具を歡

迎せらるゝ事は明かである。殊に季節物例へばイースター、ハローウィン、クリスマス用の玩具飾物の如きは歐洲品乃至は米國自製品を以ての代用は出來ざるもの（値段の關係に於て）なるを以て今後も充分其販路を確保し得る事と思はれる。其他一般玩具に於ても他國製と競争して敢て敗伍を取らざる丈けの自信ある本邦玩具である其販路を挽回する事亦容易なるを信ずるものである。

#### チェーン、ストアの

#### 本邦玩具

米國に於て本邦品玩具の最も多數に取扱はれて居るのはウルオースを始めとした各チェーン、ストアである。換言すれば米國のチェーン、ストアは日本品玩具の最大顧客である。依て是等のチェーン、ストアの動靜は直ちに日本の玩具界に影響するものである。今春日本玩具のボイコット運動勃發せる折第一に襲はれたのが是等チェーン、ストアであつた。該運動は相當深刻なものであつて店頭にビケツトを立てる、團體名を借りて日本品不賣を強要する夜半窓簷子に『日本品を買ふな』と大書した張紙をする等あらゆる手段

に見舞はれたのである。其結果陳列場より日本品は引下けられ又は片隅に押込められて仕舞つた。又或る店では今後日本品を仕入れずと公衆に聲明する迄強要せられた。是れが爲めチェーン、ストアでは彼等自身の賣上げに大影響を來すを恐れ俄かに米國內地製品を以て是れに代用し公衆に満足を與へるのに努力して來たのである。勿論一般的商況不振の余影を蒙つた結果でもあらうが兎に角是等チェーン、ストアの總賣上高は本年は昨年比して一般に減退して來たのは事實である。本年不況時代には百貨店の成績は落ちて是等チェーン、ストアの成績は不況の爲めに落ちる事は稀である。寧ろ不況時代なれば其れ丈け成績がよくなる筈であると云ふのは從來百貨店で購買して居た公衆は不況の時代に強要せられてチェーン、ストアの安物で代用する自然是等チェーン、ストアの成績は高上するものであるが本年の如き反對に減退して居るのは其れ丈け日本品ボイコッティが彼等に特に影響したと云ひ得るのである。

然し今後米國の對日惡感情が緩和

され漸時ボイコット熱が下火になれば營業上勿論是等チェーン、ストアは日本品取扱ひを再開する事は明かであり彼等が取扱ひを開始すれば其數量に於て從來の如く大量に取扱ふべく其の時期に於て機を逸する事なく努力せば日本品玩具は大に將來性ある事を信ず。兎に角玩具の需要は今後益々擴大せらるべく又其範圍極めて擴きを以て堪えず市場の要求に應じた目新しいものを提供すれば歡迎せらるゝを以て業者は充分市場に注目して新製品の考案製品の改良に留意する事が必要である。斯くすれば本邦品の玩具は將來に於て米國市場から壓迫せらるゝ事なく大いに囑望せらるべきである。

#### 歐洲品玩具に就き

現時米國市場にある輸入品としては獨乙チエコ製品が依然として多く見受けられるが最近特に市場に目立つのは佛國製品である。殊に佛國より輸入せらるゝ木製玩具は最近目覺しい發達をして米國市場に乗り出して來た事は業界の大に注目すべき事である。



### 指導的地位にある食卓用器

### 創型者とその製作品

グツビーとブキフオールカ

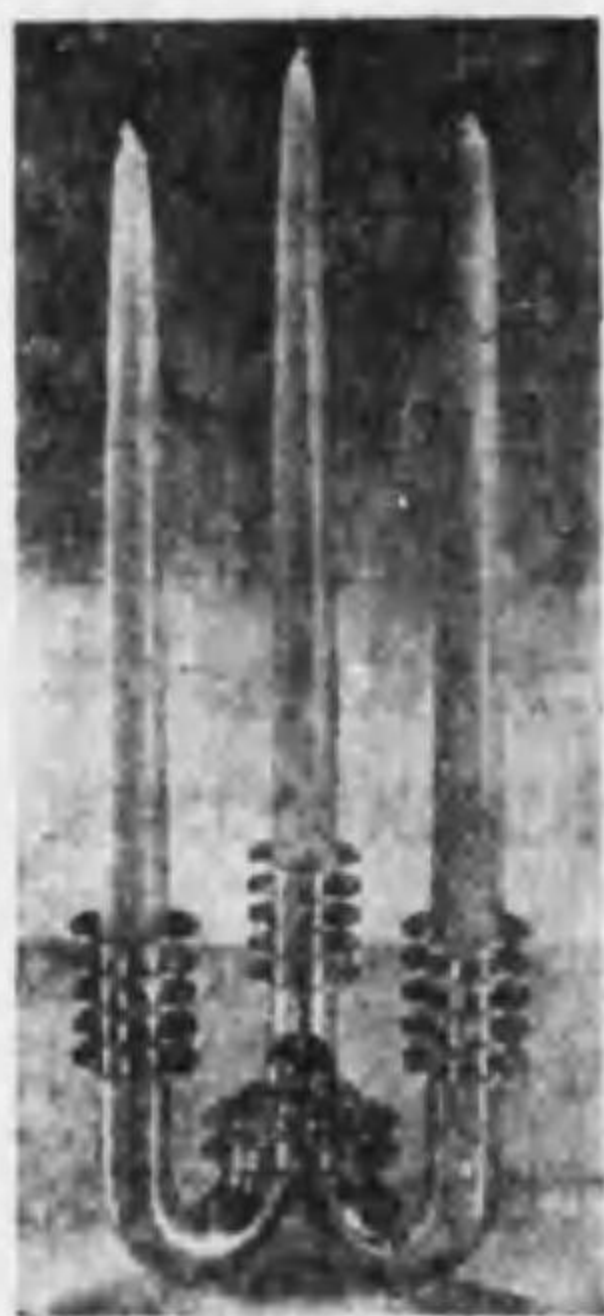

ブキフオールカ作  
鍍金燭台

現代佛國  
工藝藝術の  
指導的地位  
にある製作

家として又特に食卓用器の常に嶄新なる創造者として硝子、陶磁器製作に於けるジャン、リュス及マルセルグツビーを而して金屬製作のジャンブキフオールカを擧ぐべきである。

三月發刊のモビリエー、エ、デコラシオンニ記述のデリー氏とシヤバス氏との文に依て茲に最近に於けるグツビーとブキフオールカの製作を次に照會し今後の陶工意匠に及す其暗示的形式を糺す。

**ブキフオールカ** ジャン、ブキフオールカの豊富な創作

金工細工に於て現在の形式を論ずる時其一部分はジャン、ブキフオールカに負ふものがある、此の作家の作品

を約十五年間も續けて注意して來た者に、現代の吐息や精神に共鳴する所の彼が主張し支持するその大部分の型式が彼の豊富な頭腦から案出された事實を表示してゐる。

若しもジャン、ブキフオールカの豊富な頭腦が驚くべき豊祐さを以て斯くも創造し續けて來なかつたとするなれば既に權威者から大藝術として分類されて居る彼の作品に就いて最早人々は何も記述しないであらう。一九三七年の萬國博は此の創造的探求の華々しい立證を吾人に提供した彼は此の博覽會の諸所に其才能を發揮し例へばV A M團體の金工細工部に或は法王廳館に又は彼自身の出品所に或はフランス美術協會に其作品を出品した。

彼の倍加して行く更新な形式は彼の個性と性格を持續して居る、一見

してブキフオールカの作たる事を識別せしめる。ジャン、ブキフオールカに對して斯の如き言辭は不適當であるが彼の總ての作品は彼の注意の純理論で校正されて居るが故に、彼の確然たる風格は氣分の變化或は氣紛れや幻想的遊戯を禁じては居らぬ、諸君が望まれるならば規律正しく管理された幻想とでも言ふべきか、その持味を獲へんと慾するならば如何な風に彼が仕事をするかを知る必要がある。

彼の意想が偶然的に來る例へば形像が突然に時には一つの簡單なる裝飾又は彩色の配合が彼の潜在意識から湧出する、彼は其の体型を素早く描き込む、次いでその圖解が實行に移す價值があると認めた場合、彼はその圖引きを始める、其處で陰影と幾何學即ち拋物線と雙曲線が入つて來る。

建築物の仕上を如くその形と均衡せしむべく計算をして計量する斯る場合彼は自己を藝術家として考へず寧ろ下彫りの工人として自らを取扱ふ、又彼は材料や技巧の秘訣をよく識つて居る、金屬に望み得べきもの又何の点迄要求を進むべきかをも識

別する。

斯く作品の構成が決定する時彼はそれを石膏で具体化す、そして裝飾要求を探求するのはこの石膏の工作の折に成される、彼は刀と槌を手にしてそれを探し求める、即ち人物彫刻家のジャンは金屬器具彫刻家と密接に結縁である。

博覽會に於てデカルト禮讚像聖エロワル獻けし像及び糸毬遊戯の選手の榮譽の爲めの薄肉彫刻或は盃等置物から食卓用器に至るまでの彼の作品を特性づけて居る其の理解力に依つて制されて居る感覺的特色を之等の作品が發揮する均衡の印象や單純化された圖の鮮明なる表現を鑑識することが出來た。

バスク海岸に引退して居るブキフ



ブキフオールカ作 鍍金銀鉢



オーカは彼の幻想の湧出よりの創作を彼の理智の信條を以て支配する事を此の土地で熟考工夫し自由に計劃して居る、そして最近に於ける彼の作品の案出は此處から生れ出たのである、そして其等の清淨なる壺や飾物、食器等をここに載せた寫眞で鑑賞し得る。

彼の幻想は豫想外の方法(量のリズムを複雑にならしめるか又は反對に幾分ぎごちないものにして居る感があるが他方に於て彼の作品を生かしてゐる手段でもあり、影と光の對照を彼が探求して居ることに基因してゐる、彼は結果に於て材料が全價値を發揮して居る地味な表面を持つ作品を製作して居る。

斯く云ふことが許されるならば彼のバレットを單純化したのでジャンは同時に畫家であり色彩に於て彼の今日迄の趣味は硬石、色着け硝子を



ヒキフォルカ作 銀茶道具

寶石に組合せ利用して居た。

又彼は朱と銀の接近に新しい調和を求めボタンと把手を作るのに木材象牙、及光澤消し又は光澤ある水晶を使用し其効果を求めて居る。そして之によつて高雅な多彩色の効果を得てゐる。彼の如何なる創作ですら彼の理性的調和を忘却することなく殆き浪漫的に豊富に案出するが實現は古典的で、變化の自由な彼の作品を特長づける強力な其の際立つ獨自の姿は其處から現出するのである。

マルセルグツビイ 一九〇九年以來ルアル店の美術監督の職にあるマルセルグツビイの努力を人々は既に卅年も注目して居る、第一に何をあつても彼は硝子器製作家でガリエラ、フランス裝飾美術家サロン又あらゆる展覽會に於て人々は質素にして調和ある高雅な彼の製作品に接した。

人々は又彼のものとして陶器製作を識つて居る事實今日では彼は皿の方面の製作に没頭して居る彼はその中に彼の理論、趣味、工夫の總てを發揮し單純さが



グツビイ作 鼠色磁器

優美と探求を除外してはならないことを彼よく心得て居る、紙上には魅惑的作品を描き出す、或る裝飾家連のそれが全く非實用的なるに反して彼はあらゆる陶工技術を知り盡して居る。

外觀的觀察をする者をして其内容的變化を認めしめ、其簡素な表現と適確な彼の作品はマルセル、グツビイの完全な技術上の博識から表示され常に彼の欲する所を進んでゐる。

彼の最近の作品は記述するに價する。ローサン邸の爲に巴里市はマルセス、グツビイに磁器の食器類一切の製作を注文した、愛すべき抑揚と獨特の素質とを持つ皿や大皿は宮殿に於て公式の食卓に使用される食器類が要求する所の一切のものを具備してゐる。

此食器類は今日此處彼處で見受け

ることの出来なくなつたフランス磁器で拵へられた事を茲に特筆する、フランス内地で賣られて居る磁器は中央ヨーロッパで餘りに製造されて居る住時の比類なき優越さを持つて居たりモージュもその王座の搖ぎを感じる。

斯く單純さに満ちて居る茶道具も亦同じフランス磁器で作られたのである。轉ずる様な金色は碗の内部を豊かにし蓋の眞珠は微笑する圓周に歌に、輕快な木製把手は栗色の虹となつて弧を描き全体に天空の優美を賦興する、此木製の把手は美事な發見である。

グツビイは青磁製作に秀れて居る彼は事實支那青磁に驚く程接近してゐる數々の作品を製作して居る。皿の形を探求することは甚だ制限されて居ると想ふ。裝飾は無限に變化し得るが形は殆き不易不變に停滯する現今では人々は最早裝飾を慾せず、裝飾は生存しない。遠慮勝な線とか組合せ文字が在るばかりだ。

其處で新さを求めんとするならば形の中に進むより外ない、ピグツイはその傳統的外觀を保留しながら皿の形を變化させる奇蹟を實現せしめ



た、彼の製作する皿の縁は極く稀れには直線的であるがグツビイはその縁に就いて非常に研究した。彼はそれに微妙な灣曲を與へたので優美と變化が無限に生じた斯くして彼の皿は朝顔の花弁の如く柔かく撓み灣曲は有るか無きかの微妙な曲線に溶け込んで居る。亦他の皿は縁が持ち上つて居る即ち灣曲

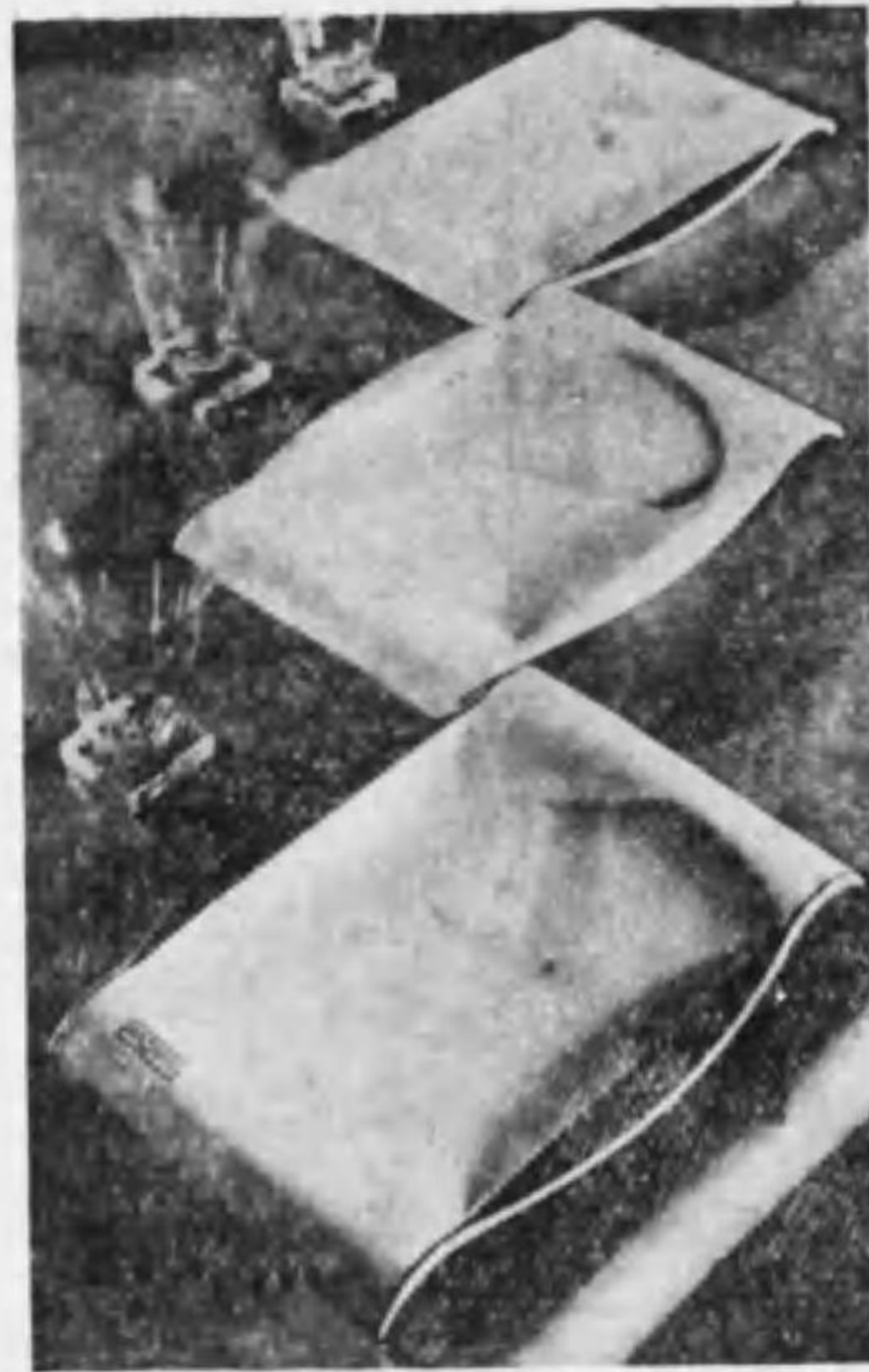

グツビイ作 陶器皿  
或は綠色の帯に裝飾文字

に調子づけられた起伏である、或は境界線の少しも無い皿の縁が底の中央部迄連続して居る皿がある、小浪の満ち退く灣曲の様である。

自然の中にのみ存在する曲線への愛著がグツビイの作品に優美と獨特な生命を賦與する、而し彼が角形の皿を創作する時にも彼は曲線に苦心する。外形は四邊形であるが形に於てその皿は具合よき効果の蜿蜒をした起伏を畫いてゐる。

此等の幾何學的線の陶器皿は大變よく研究された魅力ある幻想的作品であり豪華な卓上には好適するだらうが併しこれを日常取扱ふとしたらその始末をする下女は如何にも可愛

相である。

組合せ文字が復活して流行する、概してグツビイの皿は一つの文字だけを使用する、均勢上巧みに研究されたグツビイの組合せ文字は一流の諷刺者であると同時に印刷家であり最近死去せるジョルジュ、オーリオルが案出した文字を我々に想起せしめる。

グツビイは彼の組合せ文字に至る迄彼の獨自性を表現し最上級の彼の探求は常に單純さの中に輝いて居る。



グツビイ作 磁器

## 最近巴里の市場・試作展に於て

### 蒐録せるもの七種

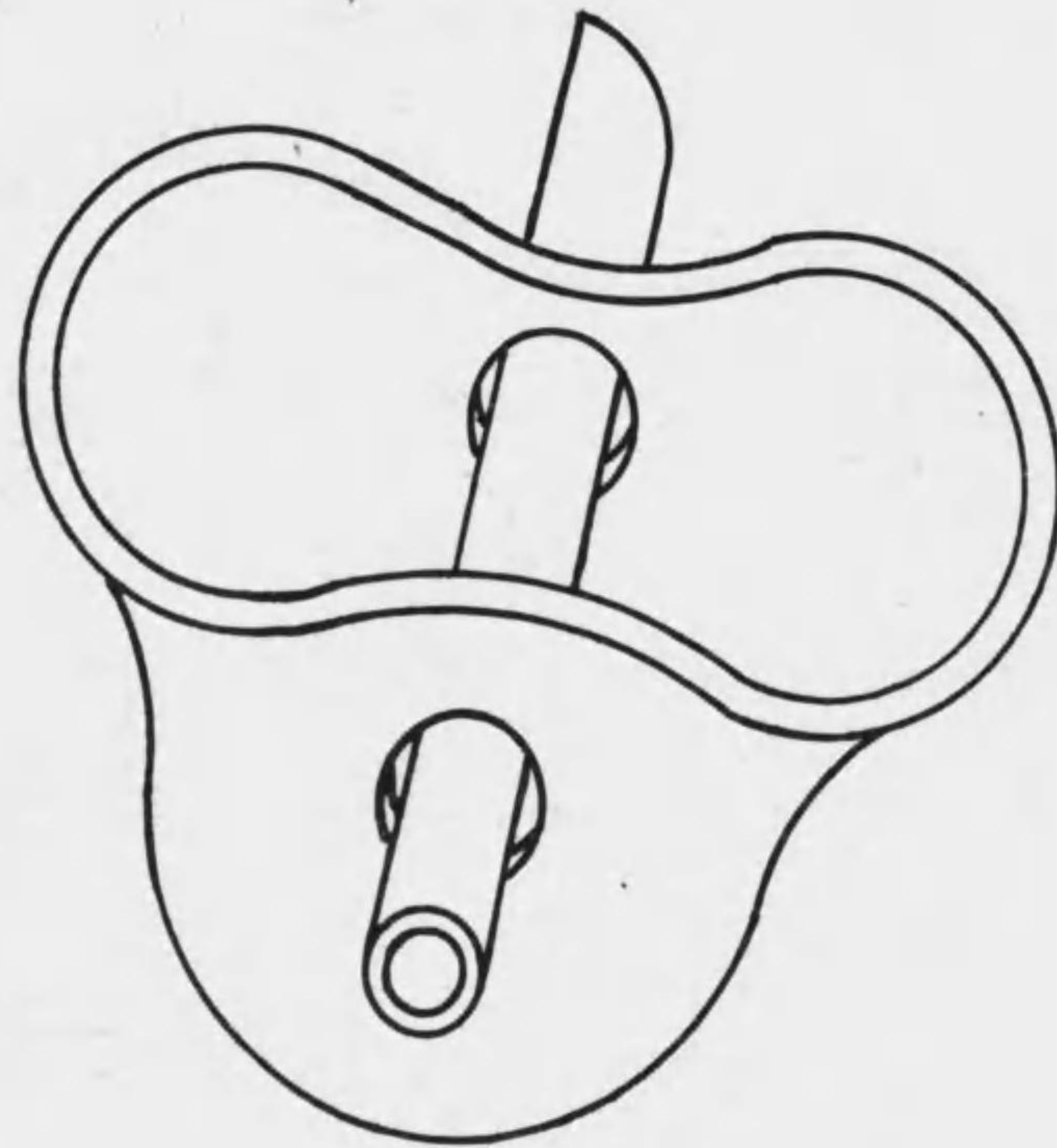

#### 野煙に富んだ素焼の花盛り

(百法余の品)

彩色——茶

横に二つの穴があり、竹がさしてある、窓際等につるすことも出来る



### グツピー氏作の陶器

(十五ヶ一組で三五〇法位の品)  
色は淡、濃緑

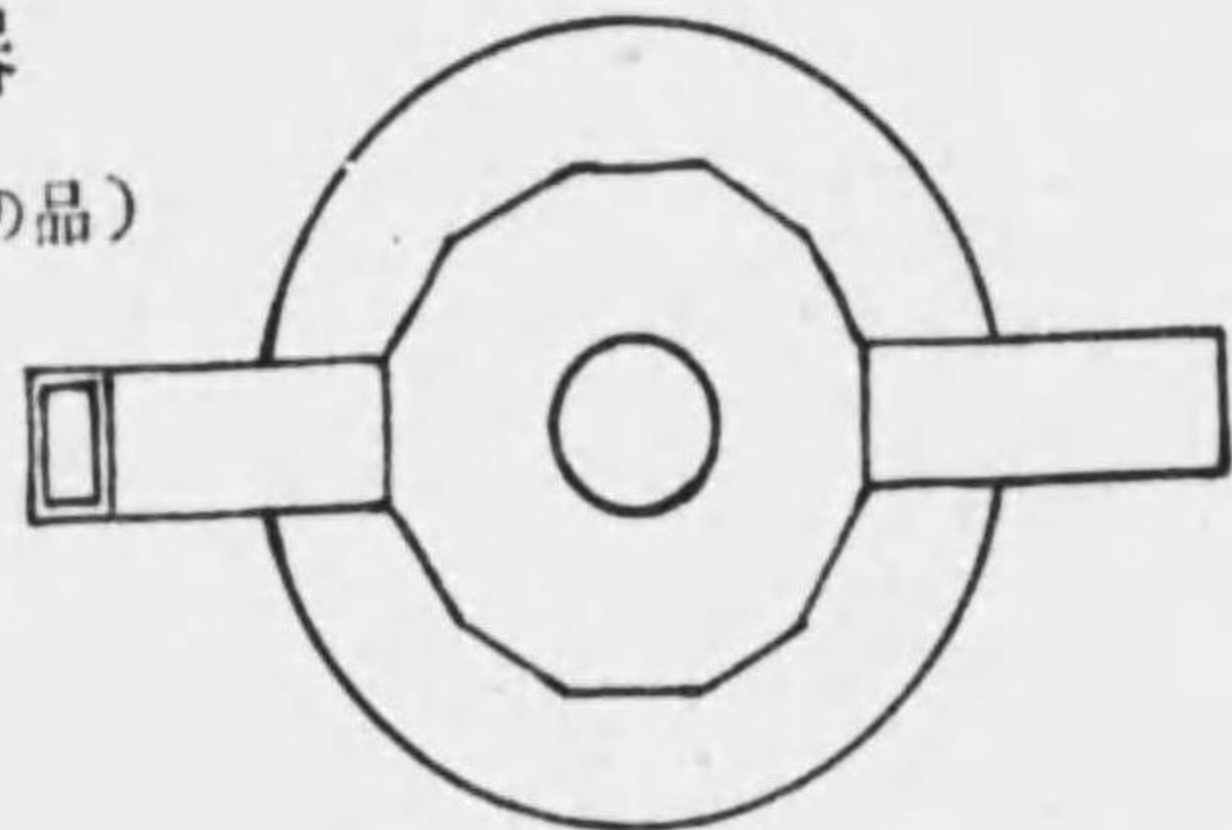

コーヒー入レ平面圖



コーヒー茶杯

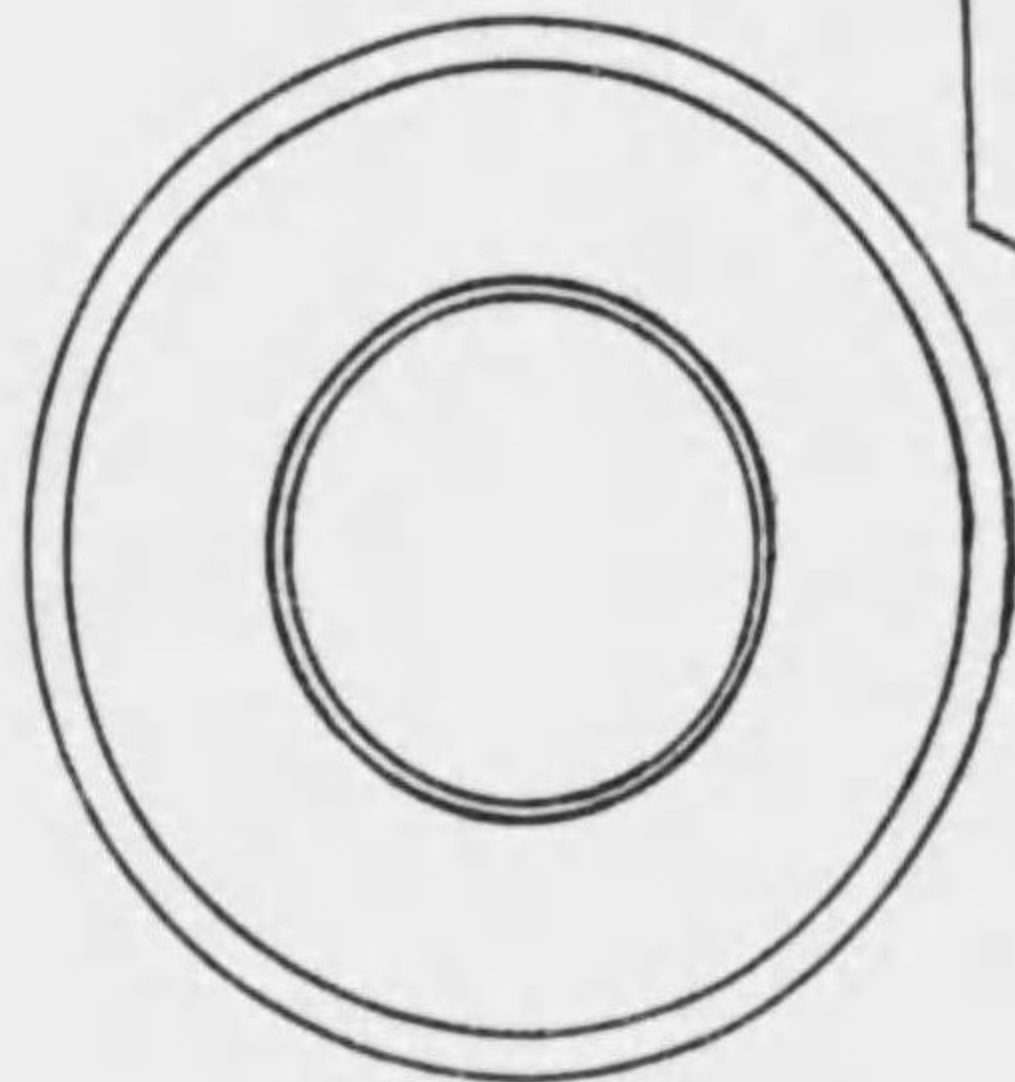

受皿平面圖

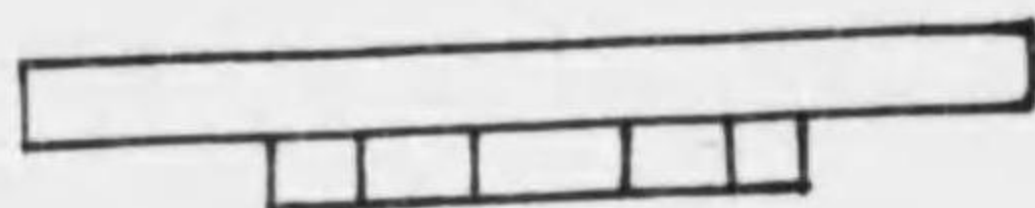

受皿側面圖

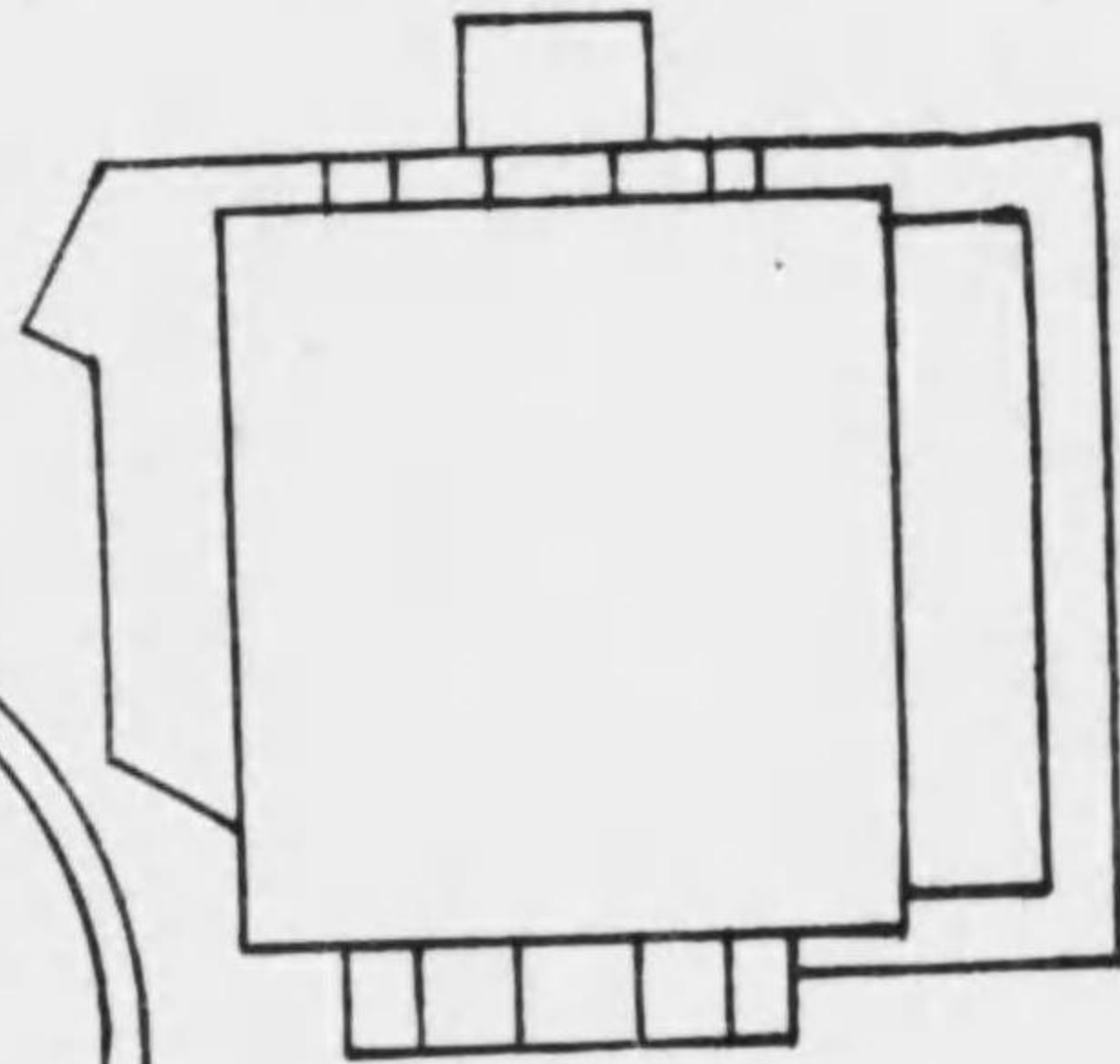

コーヒー入レ側面圖

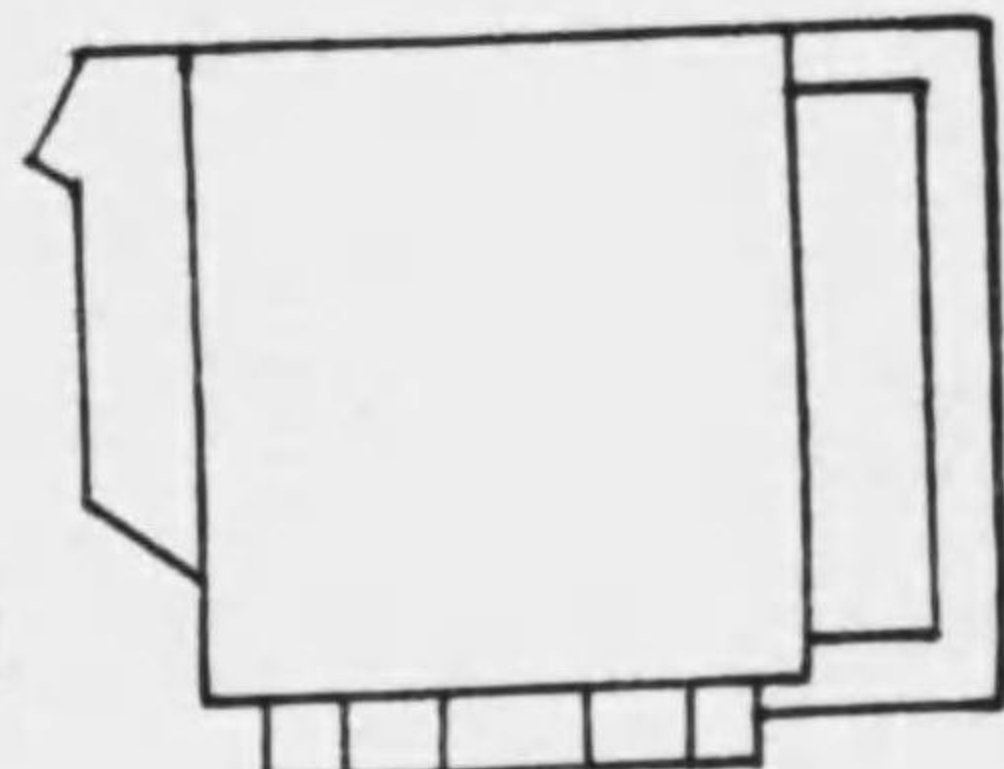

牛乳入レ側面圖

### 臺所道具二種

上—鍋の時計 (綠色)  
(五十法の品)

下—食器洗ひに用ふるマット  
ゴム製のもの  
三十法位の品

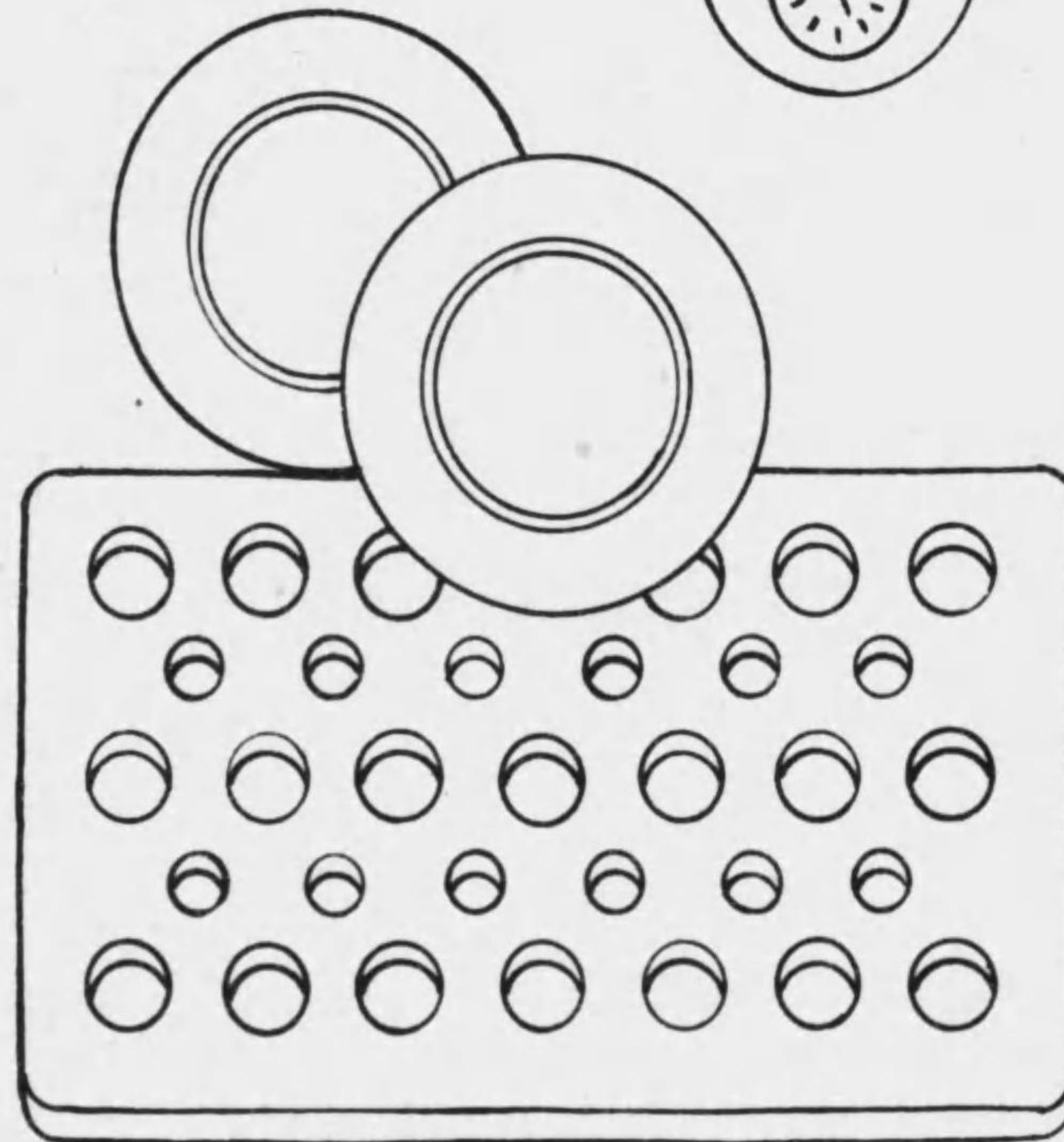
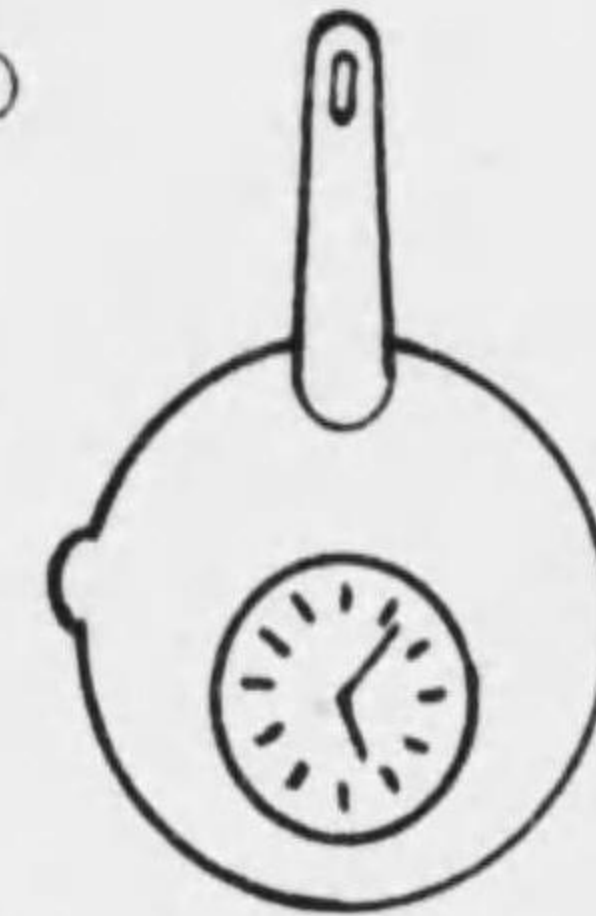



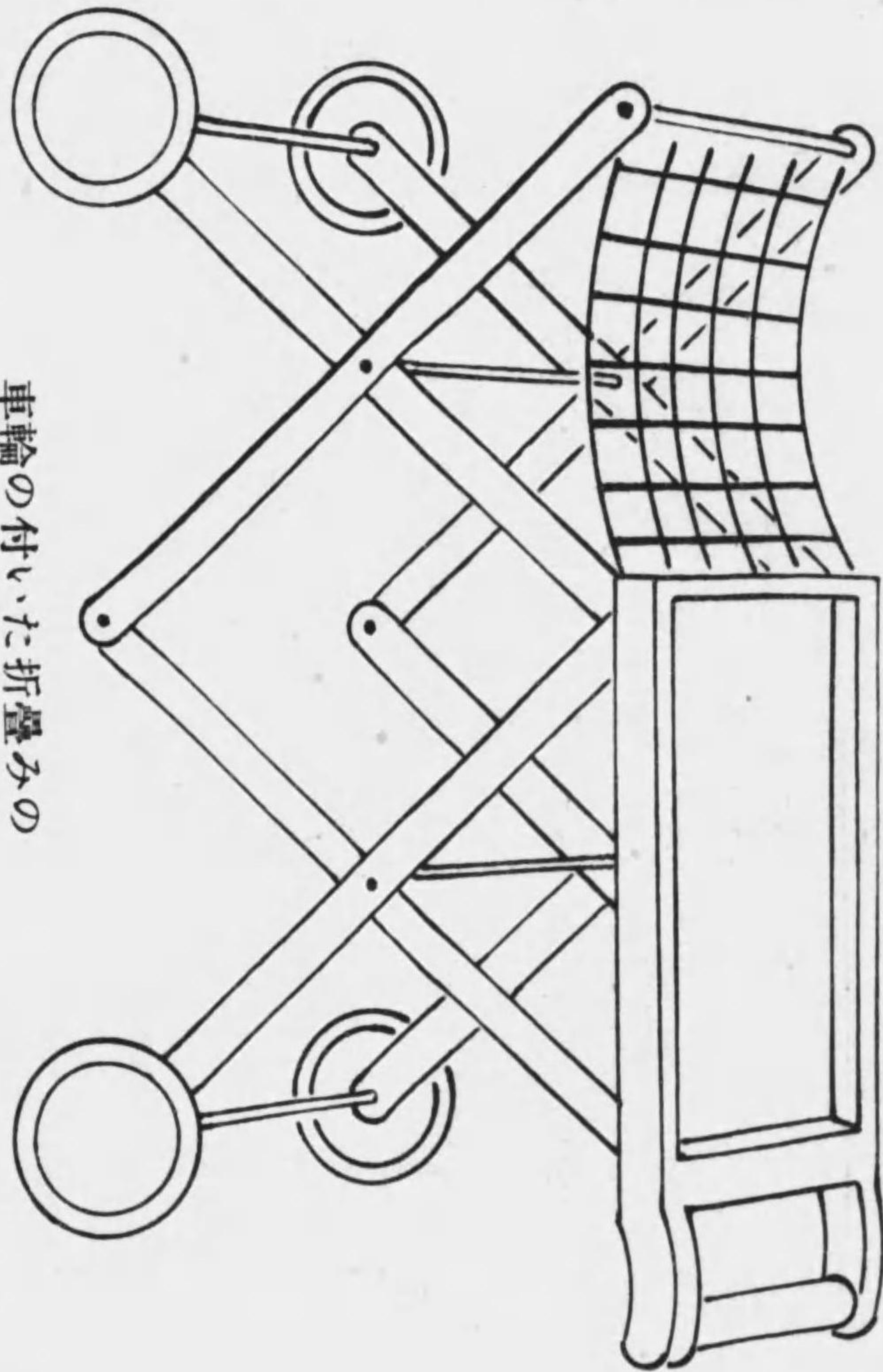

車輪の付いた折疊みの  
テーブル (四百法位)

木部は緑色、網と車輪は赤色

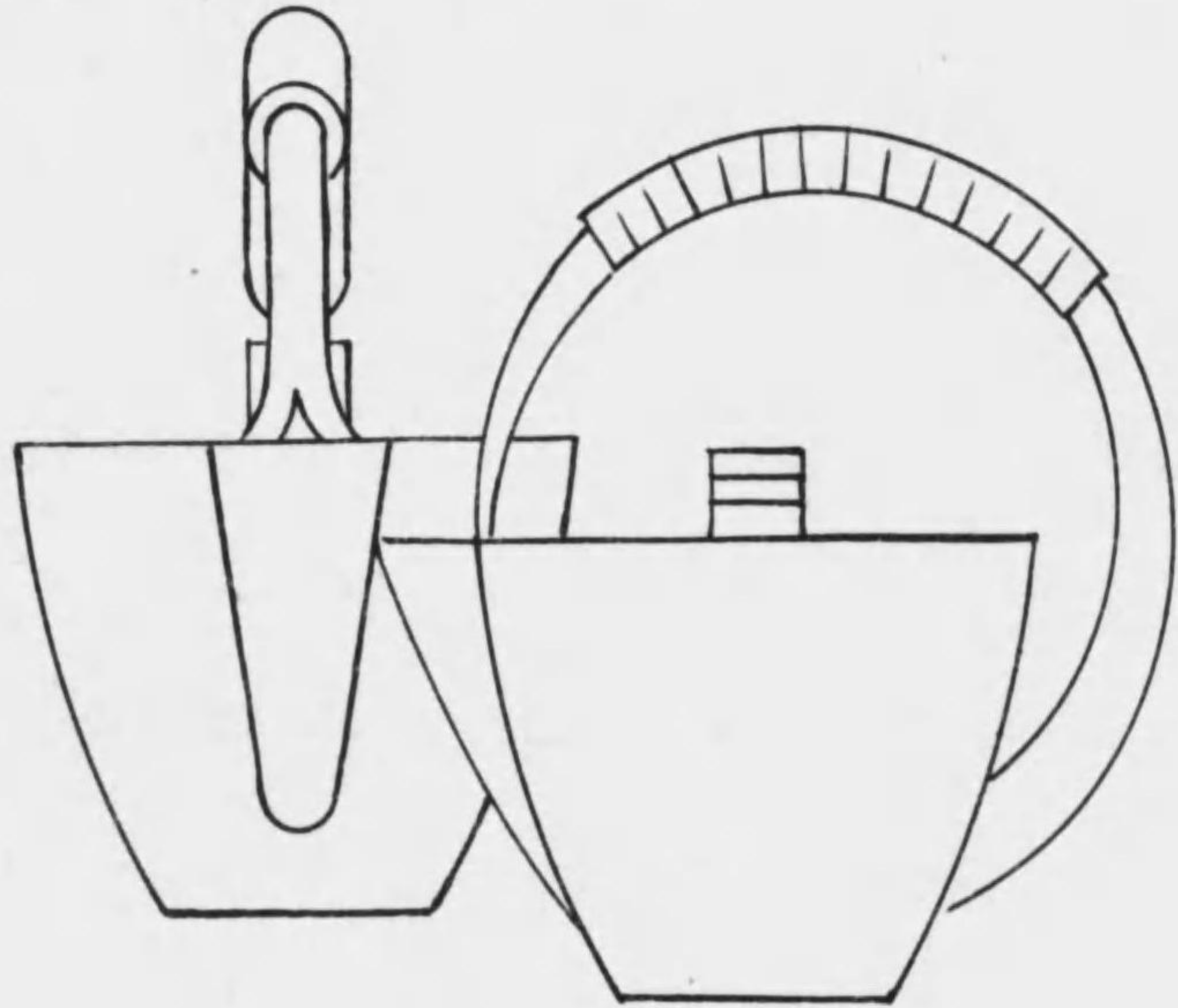

紅茶入れ 側面圖  
牛乳入れは同型にて蓋なし



砂糖入れ

紅茶入れ 三品  
(二百法位)  
アルミニウム製品にアル  
マイトせるもの  
手には茶のアルミニウム  
紐を巻く



# 果物を摸した菓子入れ

(百法位の品)

アルミニウムにアルミニテせるもの

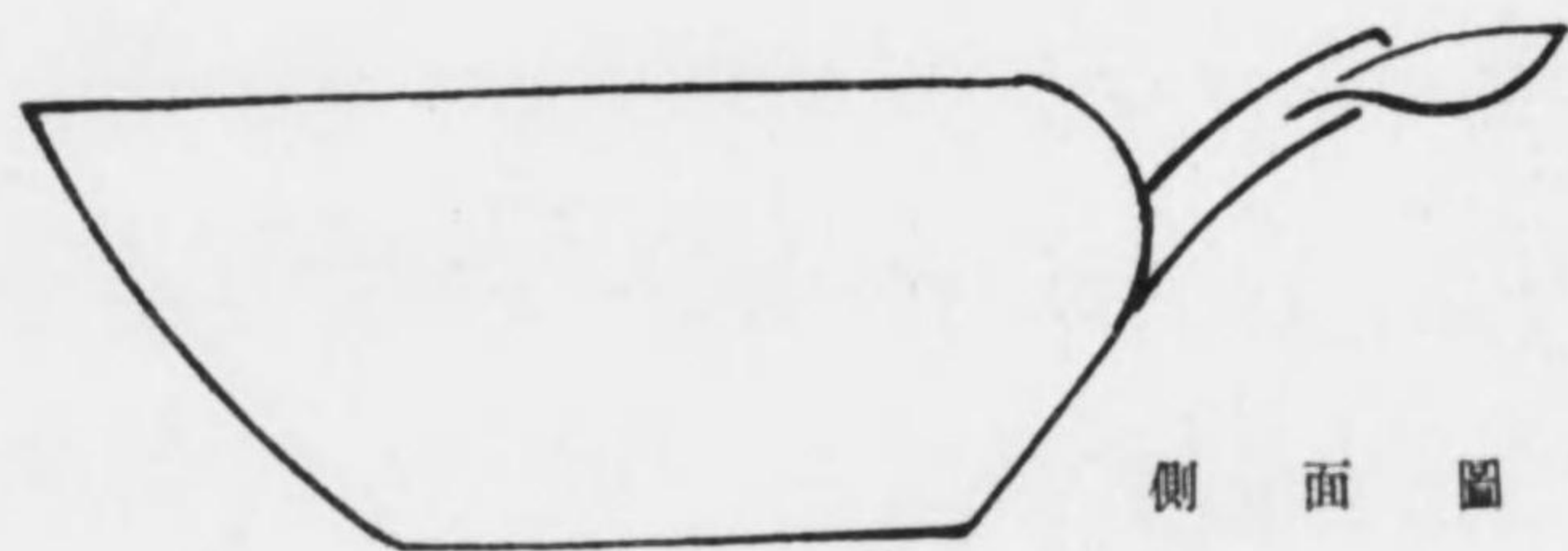

側面圖

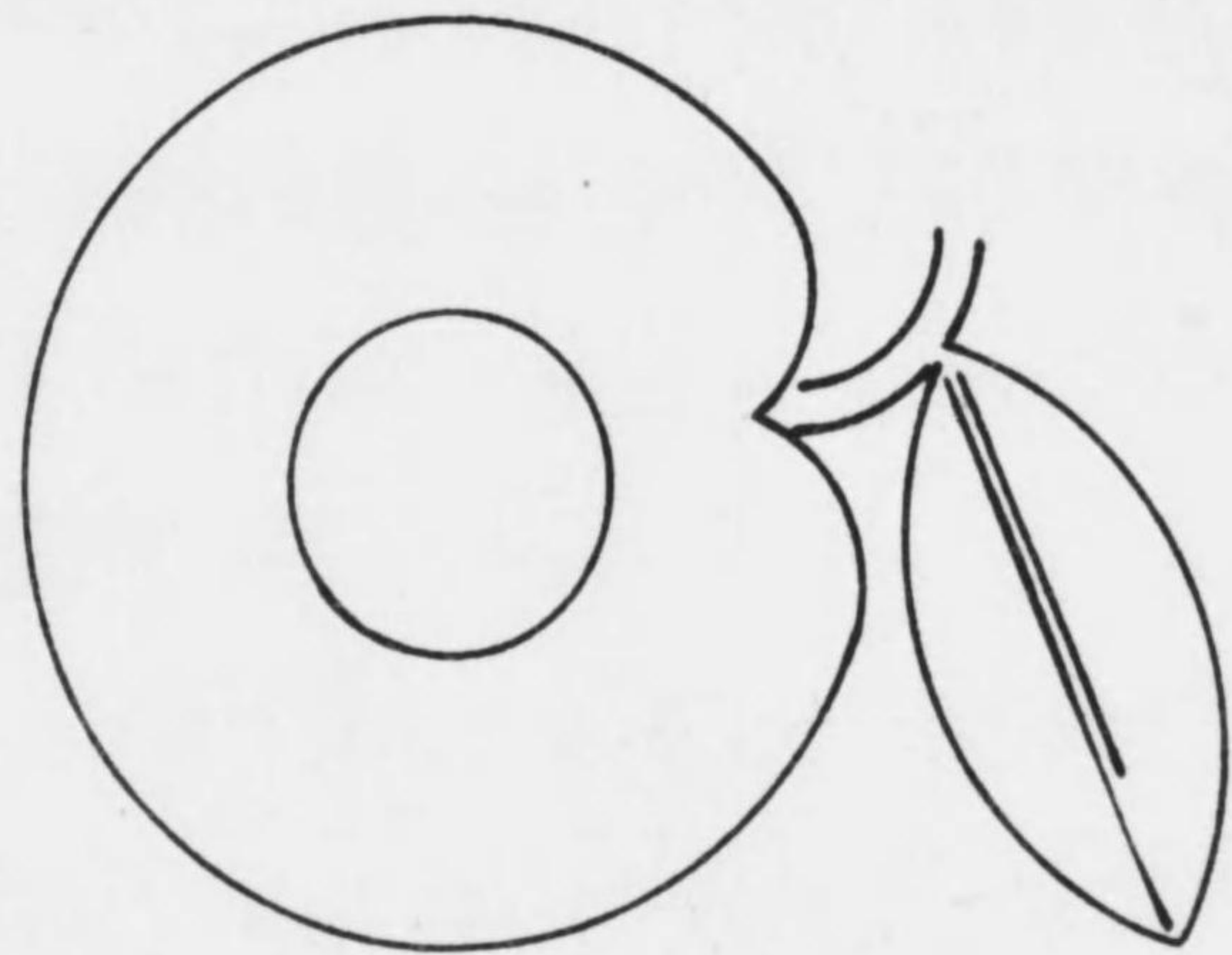

平面圖

昭和十三年十月二十日印刷  
昭和十三年十月廿五日發行

發行所 愛知縣商工館

名古屋市中區御幸本町通二丁目

電話 二二五六番

印刷者 大鐘陽吉

名古屋市中村區東野町上角田一二五

印刷所 長谷川活版所

名古屋市中村區東野町上角田一二五  
電話 二二七九番



特254

44

終

38  
4