

年卷

期

1

1

第

第

正 1: 1-34, 6-72
2: 1-6

3: 11-12

(34-37)

同 4 | $\frac{10}{2}$ | 17



創刊號

三 年 十 一 月 出 版

本刊啓事 一

本刊倉卒出版，籌備未週，欠妥之處，敬祈

海內名家，鄉邦賢達，寵錫教言，以匡不逮，實所切盼！

本刊啓事 二

本刊現擬徵求下列各種稿件，如蒙惠賜，酬金特別從豐。

一、本省各縣先烈禦侮經過，美德懿行，用文藝筆調，將其豐功偉業，作系統的描寫（如能附有先烈墨蹟照片者，尤為歡迎）。

二、本省歷代人物，革命先烈，及當代名人之軼事珍聞，凡確實可靠，且可作為青年模範者，皆所歡迎。

三、本省各縣人民生活狀況及物產富源之系統調查。

四、本省各著名勝風景的遊記（限白話文，最好附有照片）。

五、本省鄉土歷史的研究，境域變遷的考證，及歷代人物思想事業的述評。

六、本省各中等學校學生文藝作品，字數在一千字左右者。

七、各學校學生活動照片。

12
050
724.5

全省教育界同仁公鑒

逕啓者本廳鑒於現代青年思想龐雜且缺乏良好之課外讀物特發刊浙江青年月刊以善導青年思想灌輸科學智識激發民族精神爲職志唯創刊伊始諸待策進同人等自維棉薄不能不徵求協助以免隕越素稔先生等學術先進遐邇共仰必有宏文卓著足以詔顓蒙而勵後進倘蒙不棄鄙陋惠賜稿件則一紙郵傳四方風動青年學子胥拜教益不特敵刊同人感綬已也專此不盡順頌

撰祺

浙江青年月刊編輯部敬啓

本刊第一次徵文

題目：我的學校生活

本刊爲鼓勵青年學生發表言論，互相切磋，以增進學業起見，特舉行徵文競賽。茲決定第一次徵文以「我的學校生活」爲題，希全省學生踴躍應徵，並注意下列規則：

- 一、應徵者限於本省初高中學生，來稿請寫明肄業學校名稱，年級、年齡、性別，籍貫及真實姓名。
- 二、凡應徵稿件請於信封上寫明「第一次徵文應徵稿件」字樣。
- 三、徵文截止時期，爲本年十二月三十日。
- 四、字數限一千字至四千字，超過四千字者不錄。
- 五、文體以白語爲限。
- 六、發表時間在二十四年一月號本刊。
- 七、徵文當選後，酌金如下：

第一名二十元

第二名十元

第三名五元

第四名至六名贈本刊一年

第七名至十名贈本刊半年

八、應徵文件逕寄浙江省教育廳編審室浙江青年月刊編輯部。

浙江青年月刊編輯部啓

者讀待優念紀生誕刊月年青江浙

特 價 辦 法

- 一、本刊爲吾浙唯一青年課外讀物，茲當創刊之初，爲普及閱讀起見，訂價特別低廉。每期僅售大洋一角，訂閱半年六册大洋五角五分，（訂閱全年十二册大洋一元）
- 二、自本年十月廿五日起至十二月廿五日止，爲本刊創刊特價期間，在此特價期間，直接向本廳預定全年一份者九折，凡在同一地方或同一學校聯合預定全年十份以上者八五折，二十份以上者八折，四十份以上者七五折，五十份以上者七折。
- 三、特價期至本年十二月廿五日爲止，通信預定以發信日郵戳爲憑逾期無效



浙江青年

創刊號目錄

民國二十三年十一月十五日出版

插

靜物(三色版)林風眠作

陳布雷先生題字

活躍中的浙江青年

浙江圖書館

杭州的新姿態

圖

創刊獻辭

葉溯中一

寫在卷首

編者七

——認請我們的時代——世界交通史的新頁——

一個中學生應注意的幾件事

莊澤宣三

現代中國所需要的青年

項定榮二七

國難中女學生應負之責任

孫簡文二

今後青年的正當出路

楊郁生三五

學生之課外閱讀問題

陳訓慈四

怎樣學習英語

陸步青五



我的歷史價值觀……

孫正容 三一

關於房龍地理讀本的一篇漫談……

王孟恕 二八

青年研究文學之方法……

顧仲彝 二〇

藝術常識發凡……

李林園 一四

如何研究國際政治……

忠 胃 一〇八

閱讀報紙應注意的兩件事……

金瑞本 二四

社會科學之意義及其趨勢……

楊幼炯 二三

中國耗費問題……

唐慶增 一四

近百年來之國際關係與中國……

楊熙時 一五

國防與體育……

陳柏青 一六

談一談現代思想……

張彭年 一六

世界史的河流時代……

陳叔時 一八

無線電中的四大金剛……

俞子夷 一五

自然科學對於研究政治學者的供獻……

金祖懋 二〇

敬告我初學理化之同學……

瞿伯熊 二〇



青年園地

國難給予我們的教訓	賈路商職俞家臻	二二七
中學生與職業問題	林西崖	二二八
怎樣改進我們的鄉村	甯波中學陳鵬程	二三〇
秋夜	嘉興中學吳文奎	二三五

漫畫選輯

編者 三二一

一九三五年的海軍會議..... 吳清友 三二七

蘇俄這野熊已坐上國聯的高座..... 曹忠胃 三三三

論關東軍之現勢..... 張孤山譯 三四一

現在的東北..... 華企雲 三五二

石達開的生平及其民族思想..... 李仲融 三七一

杭州..... 黃萍蓀 三九二

四十四義士..... 陳大慈 三〇二

戰爭..... 程一戎 三〇三

「的」「底」「地」和「得」用法簡說..... 許欽文 三三二

青年 科學——體育——
情報 旅行——出版——

三七

我們的作者..... 編者 三三三

編後雜談..... 編者 三三三

浙江青年月刊讀書調查表

姓名	年 齡	在何學校？幾年級？	曾讀本刊第幾期？
你平常喜歡聽那幾門功課？			
你喜歡看那幾種課外讀物？			
你曾經訂過那幾種雜誌？有什麼感想？			
對於這期本刊你歡喜讀那幾篇文章？有什麼感想？			
你覺得本刊要怎樣改進？形式方面？內容方面？			

- 一、如蒙將此表詳細填寫本刊編輯部者，即在本刊揭露其姓名，認為本刊基本讀者。
- 二、如在同一學校聯合十人將此表填寫本刊者，除享上列優待外，並贈最近出版本刊一冊。

杭 州 正 中 書 局 經 售

黎 明 書 局 開 明 書 店 生 活 書 店 北 新 書 局 光 明 書 局 民 智 書 局 作 者 書 社 文 華 圖 書 公 司 新 亞 書 店 少 年 書 局 新 中 國 書 局 東 方 輿 地 學 社 兒 童 書 局 新 文 化 書 社 三 民 公 司 其 他 各 大 書 局

▲ 為發揚文化事業

▲ 忠誠為各界服務

各科教本 文具儀器

黨義書籍 運動用品

雜誌小說 畫片玩具

各種掛圖 紙張表冊

▲ 代定雜誌 ▲ 承接印件

紙 稿

B 種 直 行 20 × 20 每 百 張 洋 二 角 八 分

E 種 橫 行 25 × 25 每 百 張 洋 四 角 八 分

G 種 直 行 25 × 25 每 百 張 洋 四 角 二 分

H 種 橫 行 15 × 25 每 百 張 洋 三 角 六 分

局 址 電 話 杭 州 官 巷 口 新 民 路 三 四 一 七 號

另印目錄
承索即寄



静物 林風眠作

哀公問政孔子告之曰好學近乎知力行近乎
仁知恥近乎勇終之曰果能此道矣雖愚必明
雖柔必強孔子以魯秉神而積弱齊鄰吳越
皆得以兵侮之故為此言以破魯國日民之聾瞶
起魯國諸儒之廢疾然則無學無力無恥則愚
且柔有學有力有恥則明且強易曰其亡其亡
繫於苞桑惟知亡則知強矣

此節錄勸學篇贈浙江青年

陳布雷



浙江
省會各
學校於十
月廿六日舉
行省會各學校
田徑賽運動會
全體職員選手
遊行會場



有 X
者為教
育廳長
葉鴻中氏

團體會場童子軍
組
↓
下為女子組

活 躍 的 中

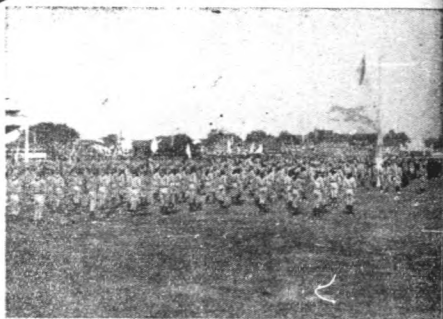

獎品一班
↓

樊迪民攝

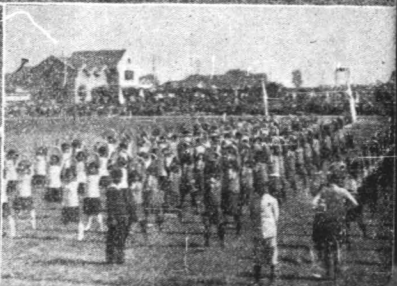



衛守 ↑



↑ 通訊隊
軍事訓練
級中學
杭州高
省立

浙 江 青 年

歸程 →
程

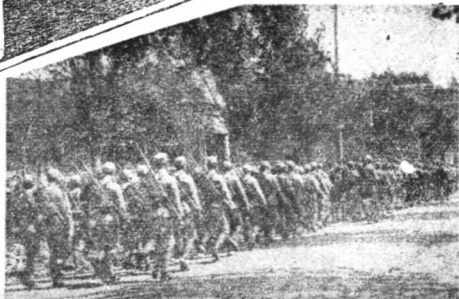

浙江圖書館全景

杭州大學路圖書館新舍，
 建築費十九萬元，書庫等
 設備費六萬餘元，十八年
 動工，廿年三月落成。



浙江圖書館



浙江圖書館總館有
 大閱覽室二，每室
 可容八十人，右
 爲圖書閱覽室。



杭

州

的

新

姿

態

(一)

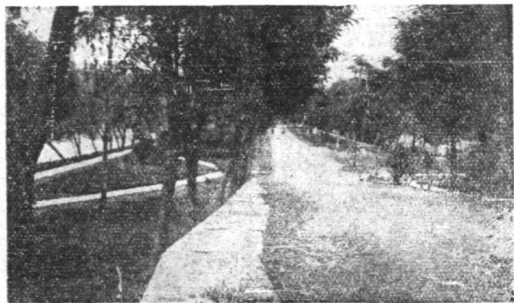

1. 新近建築中之白堤
 2. 新建築中之蘇堤公
 3. 杭州商業最繁盛之
- 清河坊
- 樊迪民攝

杭

州

的

樊迪民攝



岳王廟

新市場

南星橋對岸之新
碼頭及木橋

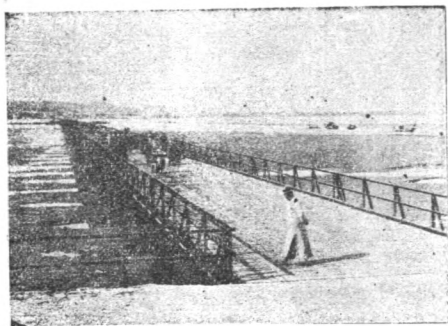

新

姿

態

(二)



辭 獻 刊 創

中 湖 葉

浙江青年月刊的刊行，動機與意義都是很平凡的。

浙江青年刊行的倡議，是今年夏季全省中等學校訓育會議；創刊是在冬季。今年是中國出版界公認為「雜誌年」的年頭，可是浙江青年並不是為湊熱鬧而出版的。

民國以來，中國雜誌最發達的年份，一是五四運動以後的民國九年，一是「九一八」「二二八」以後的民國二十三年。推究發達的原因，則九年與二十三年是相似的。同樣的因為外患的侵凌，激起民族自覺自救的怒潮，在潮頭向外掀了幾次以後，接上去的是訴之於理性的較深刻的對自己民族內在的檢討工作，發見自己的病因，一切不如人的所在，引起各方面革新改進的運動。於是前者產生新文化運動，牠的方法是「對舊的一切重新加以估值」，牠的口號是「德謨克拉西」與「賽因斯」；後者產生文化建設運動，牠的方法是「檢討過去，把握現在，創造將來」；牠的口號是民族精神，團體精神，統一精神，創造精神。前後從事於文化運動的中堅份子，都是青年；而後者更有許多

份子曾參加前時期文化運動累積着歷史上的經驗。所不同的，前者是青年與中年的人幾乎是完全隔斷的，好像各代表一個時代，中年人幾乎就是青年人的革命目標，而政治上對於青年文化運動是採取高壓與制止政策；後者則青年中年相成，協調並趨，而朝野交換意見的機會正多，政治上對於青年文化運動是採取有目標有步驟有組織的領導接進與培養。前者的前身是晚清「中學爲體，西學爲用」的時代，因爲累積着前身失敗的教訓，所以改變途徑，對外來文化不管甜酸苦辣的發狂似的吸收；雖然有人標揭「對舊的重新估值」的口號，但結果是目迷五色，口迷五味，耳迷五聲似的喪失了民族自主心與自信力。依照歷史上的定律，這自然是一個民族在過渡時代中，在吸收外來文化未曾產生新的文化以前所必有的現象，所必經的階段。那個時代，歐戰的慘酷的事蹟，歷歷在人心中，加以青年的富有熱誠而又純潔的幻想與追求，於是世界主義時時盤桓於一般人腦中而寤寐以求，從威爾遜的國際和平政策，第三國際的世界革命，以至無治主義，都曾顯示過對青年吸引的力量。在這樣百川橫流似的民族文化無主宰的雜亂狀態中，孫中山先生高呼「在彩票未換獎以前，切莫先丟去槓子」的警語，三民主義隨着國民革命力量的普及而發展，如地下泉到處潛流而湧現於地面，蔚成大河，匯納百川，而成爲

至高的原則。所以在九一八以後的文化建設運動，一方面是秉承着孫先生救國主義原則上的啓示，一方面是回憶着前期新文化運動無補時艱的史蹟，救弊補偏，來從事於民族文化運動，以「恢復民族自信力」，「迎頭趕上去」爲兩大信條，以「民族復興」爲鵠標，形成風動全國的壯闊的波瀾。

雜誌是宣傳的利器，是思潮的搖籃，是時代的代表。這兩個時期的文化運動，都因「有動於中，而形於外」的關係，使國內出版界產生巨量的雜誌；而這兩次文化運動的內容，也均可從這兩時期的雜誌中去尋求，並推究他們的因果。

前面已說過，浙江青年的產生，是在雜誌年的冬季。在出版界既有如此巨量的雜誌，而且都是目標大致相同，爲什麼我們又來錦上添花呢？這不能不加以說明。在研究民族文化，注意於青年對民族使命，這普通的與其他雜誌共同的旨趣以外，浙江青年的產生，尙有特殊的原因。現在要說明的，就是特殊的原因。

「前事不忘，後事之師」，我們對於隨五四時代新文化運動所發生的雜誌潮，應先檢討缺點的所在，優點可以不贅說。當時一般的缺點，第一是「雜」字的名符其實，不辨緩急，不審國情，無一貫主張的介紹倡和，自然是使青年界發生由矛盾凌亂而徬徨厭

倦的現象；第二是內容偏重哲學與政治，忽略了由自然科學的研究來培養青年報國的實力，形成徒驚玄想，不切實際，及文實人才偏枯的病態；第三是熱誠有餘，毅力不足，羣圖近功，空求虛名的時尚，末流所趨，是看雜誌來做雜誌文章，此編彼販，很少人看巨部書籍，去埋頭做學問，刻苦從事巨部的著述，結果是發生游談無根及淺薄無補的缺陷；第四是對於舊的一切採取廓清的手段，對於一切的一切抱着懷疑的態度，在解放運動的口號狂喊之下，倫理方面，舊的是摧毀了，新的是無暇建設，無力建設，無法建設，而且也無心建設，所以國家社會喪失了「精神」，成爲無組織無秩序的狀態。這四種缺點發生的原因，自然更有政治經濟歷史國際等各方面的因素，並不能完全歸咎於新文化運動的本身；可是新文化運動自身未能避免或補救這些缺陷，是無庸諱言的。

現時三十歲以上的人，當有不少人與我抱着同樣的感想，這種感想都是從痛苦的經驗中得到的。如果將過去的缺點來評衡現狀，進步處固然不少；但缺點既明，覆轍是不可重蹈的。從「救國何必讀書」到「救國不忘讀書」，以至「救國必須讀書」，這自然是進步。由巨量的雜誌中，尙可以找得到一部份科學運動及理科雜誌，這也是進步。自各種青年讀物中，尙可以看見一些關於指導青年修養文字，及注意訓育問題的趨向，這

自然也是進步。我們除掉希望進步的現象更能有顯著的發展以外，所引慮的是在雜誌年的今年，除了雜誌及古書重印以外，尙少有各種專門的書籍出版，尙看不見顯著的「迎頭趕上去」的跡象，這自然還需要從「準備」方面多做功夫。

民族復興與建設民族文化的工作是需要多方面而且有廣大的人們來協力合作的。浙江青年的地位，不過是偉大的推進機中的一個小機件，在空間方面劃定了全國的一個浙江省，在時間方面劃定了青年時代的浙江人。浙江人口有二千一百萬，十五歲至二十五歲的省民如以六分之一計，約有三百五十萬人，但在校的中學生只有二萬五千餘人。依着「中等教育爲教育最重要階段」及「青年爲國民中堅份子」的成語來說，浙江的未來的責任，是要放在這二萬五千餘人的兩肩上了。浙江教育界同人，因爲希望這二萬五千餘人以及曾受中等教育的青年，普通中學學生能夠得到一些補充讀物，對高等教育有更健全的預備工作，師範生及職業學校學生對研究修養上有接濟的精神方面的食糧，所以刊行浙江青年。不同的時間與空間，自有牠的異點，浙江青年月刊是供給浙江的青年閱讀的，所以更欲在「浙江」與「青年」這異點上加以特殊注意。

我們有礦不去開，有原料不去製造，有軍隊不自己去製軍用品，一切食衣住行幾乎

完全仰給於外國，這自然是我國貧弱的原因。民國以來，浙江產生的政治家與政客確是不少，浙江在全國金融界上確佔相當勢力，但是浙江人在實業界方面有什麼貢獻？浙江有多少人運用資本來開發實業？我們希望將來浙江人能多做實際救國的工作，所以希望浙江青年在科學研究中，更能對理科研究特別注意。

浙江文化的長處自然應力事發揚，資為楷模；可是承六朝南宋之餘，牠的缺點是在靡浮文弱。智力雖然不能說是後人，但是毅力與體力都嫌不足。我們希望的是浙江青年能夠革除打小算盤的浮薄偷惰的心理，養成雄渾沉毅的氣概；矯正虛弱萎靡的身體，養成強壯剛健的體格。

我們所希望於浙江青年加以特殊注意的，是科學救國，人格救國，體力救國！

國內雜誌固然是多，而以青年為本位專供給青年閱讀的雜誌則不多，尤其是再帶地方性以東南青年為閱讀對象的更不多。孟子說：『今之欲王者，猶七年之病，求三年之艾，苟為不畜，終身不得；苟不志于仁，終身憂辱，以陷於死亡。』我們欲為國家為浙江貢獻一點「畜艾」的微薄力量，所以願盡一點特殊的責任，創辦了浙江青年月刊。

認清我們的時代

年度，已到了民國二十三年的冬天；人，依然是被壓迫的中國人；環境，是強隣的砲口對準了我們的胸膛；國際聯盟不但不給予我們的幫助，竟連非常理事一席也拒人於千里之外！

不幸的消息，像連珠砲一般的射進我們的耳鼓；可怖的景象，像電影一般的一幕一幕的表現在我們的眼前；祇要不是聾子，瞎子，誰都會爲了國事而憤恨，而憂愁。三五

個青年朋友聚在一起，談到國事，每每搖頭嘆氣，感慨系之的說：「國難這樣嚴重，我們如何得了？」的確，這是一個不得了的局面，處在這種局面下，誰都要「憂心如焚」的。

憂愁儘管憂愁，憤慨儘管憤慨，東北依然是在異族鐵蹄之下，不但寸土未能收復，而且連華北都在日本威脅之下。當前的國難不僅僅是東北失陷而已，橫在我們面前的，經濟是一天一天的破產，農村是一天一天的

認清我們的時代

衰敗，社會是一天一天的紊亂，人心是一天一天的不安：江浙稱富庶之區，浙江杭嘉湖三府屬的絲綢業，在過去是多麼的興隆，可是現在呢？我想凡是這三屬的青年學生，誰都覺得「景象全非」，大有一年不如一年之感吧！爲什麼弄到這般地步，你能回答出來嗎？假使不能的話，請仔細的想一想。

當歐洲人自從西方走到東方，敲破東方靜寂大門的時候，中國和日本是陷入同一的不幸命運。日本維新，也差不多和我們同時，爲什麼人家經過了三四十年的奮鬥，就巍然屹立於世界，反過來張口咬我們？這行動雖然引起我們的憤恨，但是他們振奮的精神，始終是值得我們注意的。中國人在國際上受人家的輕視和侮辱，這也是鐵的事實。原

故在什麼地方呢？假使說中國人的天資不如日本人吧，這個我是絕對不想信的。記得我國嚴幾道和日本伊藤博文同在英國某大學讀書時，嚴幾道的學識智能，處處都比伊藤博文文優越，嚴幾道是以第一名畢業，伊藤博文望塵莫及；可是返國之後，人家却做了維新的柱石，而嚴幾道對於我國的貢獻呢？誰都曉得是微乎其微。這是什麼原故呢？你能回答出來嗎？假使不能的話，請仔細的想一想。

「國難嚴重」是一句太籠統的話，我們要在這個題目之下，多用一番研究思考的工夫，哭哭啼啼的傷感主義者，自稱幽默的清談家，決不能担当這個重責！根本的辦法，就是要培養我們力量。力量的培養是由於堅強

的意志，意志的堅強是由於正確的認識。有了正確的認識，才能有堅強的意志，有了堅強的意志，才能發生救國的力量。所以現在的各位，不要憑一時的憤慨，不要作無謂的悲哀，我們要以理智克復感情，要以冷靜的頭腦，探討的精神，分析國難發生的前因後果；等到有了澈底的明瞭之後，再確定我們的出路和努力的方向。

各位都是在求學的時期，各位曉得為什麼要求學？是不是為自己的出路打算？可是你看，全國大學生失業的，不知有多少；中學生失業的，更不知有多少？這是什麼原故？請各位仔細的想一想？難道現在學校的設備和各位的智能比從前更不如嗎？這個恐怕誰都不相信。我告訴你，根本的原因，就是

「覆巢之下，安有完卵」，整個的國家沒有出路，個人的前途當然跟着暗淡下去。有的人說「讀書不忘國，救國不忘讀書」，我覺得這是一種不很妥當的見解，我們要認清，讀書是手段，救國是目的；因為要達到救國的目的，必需要加緊的讀書；惟有加緊的讀書，才能澈底的瞭解現代國家的需要，養成一個現代國民的人格和態度。我們讀歷史，應該明瞭世界各國成敗興亡的因果；讀地理，應該知道世界人類的的不平等；讀理化，應該曉得人家的科學是怎樣的突飛猛進；學體育，是要堅強我們的身體；學音樂圖畫，是要激動我們愛國的情緒。不論學什麼，都要以這個「救國」做前提。要救國，必須知道現在國家的需要；要做人，必須知道現在是怎樣一

個時代，怎樣才配做一個站在時代前的國民。大家必須這樣做，國家才有辦法；整個的國家有辦法，個人自然也有辦法了。

過去的「錯誤認識」造成今日悲慘的結果，我們今後的命運是不是比現在更壞，這就看我們現在對於時代認識的程度如何以為斷了！

現在是怎樣的一個時代，各位睜開眼睛來看一看，就可知道，用不着我來說明。為什麼造成這個時代？這時代的結果如何？我們怎樣負起這個時代給予我們的使命？這些，都是我們要深深加以考慮的問題。「不知亦能行」是指那些「不知不覺」的實行家而言，我們具有中學程度的青年，誰都有做「後知後覺」的可能，我們應該去求「知」，更應

該去實「行」。

時代是這樣的迫切，環境是這樣的惡劣，責任是這樣的重大。可是，朋友們，不要悚懼，不要悲哀，不要憤怒，這都是毫無用處的。為國家盡忠，為民族宣勞，這是我們的責任。我們要完成這個使命，第一個基礎工作，就是認識我們的時代。所以我第一句供獻給各位的話，就是：

「認清我們的時代」。(維廉)

世界交通史的新頁

科學真是一個萬能的怪物，它能變戲法，把人類的夢想變成了事實。

從前我們看西遊記，覺得騰雲駕霧是夢想，現在却有飛機來把這夢想變成了事實；又覺得千里眼順風耳是夢想，現在却有無線

電來把這夢想變成了事實。

科學家覺得人力車太慢了，於是發明汽車來代替它；又覺得航船太慢了，於是發明輪船來代替它；現在又覺得汽車輪船太慢了，又要以飛機來代替它。什麼東西比飛機更快，現在還沒有發明出來，在這個時期，大家競爭的，就是怎樣使飛機的效力達到它的最高峯。今年十月二十日的英澳航空競爭，——這歷史上空前的長距離的飛行比賽，結果也造成了世界交通史的新頁。

這次比賽的起點，是英國的倫敦；終點，是澳洲的墨爾鉢恩；經過歐、亞、非、澳四個大洲，距離三萬七千五百里。這個空前的比賽，參加者一共有二十一人，都是世界各國第一流的飛行家。

這次參加競賽中最令人注目的，就是莫

利遜夫婦，莫夫人艾梅女士，更是舉世聞名的「空之鶯」，她在四年前（一九三〇年），以十九天的時間，隻身由倫敦駕飛機飛到墨爾鉢恩，引起全世界的注目；翌年，莫利遜又獨自駕機由倫敦飛到墨爾鉢恩，打破其未婚妻艾梅女士的記錄，更引起億萬民衆的歡呼。所以這次比賽，在莫利遜夫婦眼中看來，實在是舊課重溫。一般人也預料「冠軍」非這一對夫婦飛行家莫屬。那知比賽結果，「冠軍」的獲得者，却是不爲世人所注意的史考特和白拉克！他們以兩天二十三小時的時間，由倫敦飛行到墨爾鉢恩。原來史考特在前年（一九三二年）也曾以八日二十小時，由倫敦駕機飛到墨爾鉢恩，這已經打破艾梅和莫利

遜的記錄了，但却不會爲世人們注意，可見埋沒英雄的事，古今中外都是一樣。然而祇要自己努力不懈，總有成功的一天，史考特就是一個榜樣，他決不因打破記錄不爲世界注意而灰心，仍舊是刻苦努力，卒能造成今日榮譽的成績，創造世界交通史的新頁。這種奮鬥精神，實在是給予我們以莫大的鼓勵！

同一距離的航程，同樣的飛機，在四年前非十九日不能到達，二年前便縮短到八天

又二十小時，現在竟又縮短到不足三天（七十一小時）！這到底是科學萬能呢？還是人類奮鬥萬能？科學的本身，是沒有什麼了不得的，了不得的，還是人類的奮鬥！

人家前進的速度，已經是超過「一日萬里」了，可是我們呢？

在這個「弱肉強食」的世界上，沒有奮鬥精神的人，祇配受人家的侮辱！個人如此，國家也是如此！（維廉）

感 境

秋瑾遺稿

莽莽神州嘆陸沉。救時無計愧偷生。搏沙有憾興亡楚。博浪無椎擊暴秦。
國破方知人種賤。義高不礙客囊貧。經營恨未酬同志。把劍悲歌涕淚橫。

一個中學生應注意的幾件事 莊澤宣



上學期我曾應華東基督教教育會之約，講「民族復興與中等教育」一題，把中學生對於民族復興責任的重大，已約略指出。現在想更具體一點舉出一個中學生應注意的幾件事。依中國的人口比例看來一千個人中祇有一個中學生，這是連高中初中師範職業各校的肄業生而言，至于畢業生那是更少了。這樣看來，凡是一個中學生不論學什麼，畢業與否，升學與否，至少須有領導一千個民衆的資格與能力。所以在求學時間，便當準備如何才可負起這個責任。

一、要養成略讀能力與課外進修習慣——！中學科目雖多，但是內容所涵究屬有限。一個中學生無論升學與否，必須養成自動求學與進修的能力及習慣。這樣在校期間雖短，離校後仍可自求進步。求學的門徑雖多，略讀能力却是一個基礎條件。所謂略讀便是以最短的時間讀一本書或一篇文，能正確不誤。而得其精要，有此能力再具不依賴先生去進修的習慣，不怕學問不與日俱進。

二、要養成觀察能力及隨時隨地注意事物的習慣——我們希望個個中學生能自動求學，但不希望都成書獃子。除養成讀書能力與習慣外，更要注意社會情形。在校期間便應養成觀察能力與隨時隨地注意事物的發生與因果關係的習慣。譬如杭州城站何以設立在清泰門？爲什麼又以開口作終點？清和坊的商業與新市場的有何同異？理由何在？等等。都是練習我們的觀察力注意力的好材料。

三、要養成社會調查的技能——觀察社會雖隨時隨地可做，但究竟不精密。要真正認識社會，必須舉行調查。但社會調查，不像觀察的容易，而需特殊技能。這種技能不但是調查時應注意事項的選擇與表格的擬製，而且如何着手如何進行，尤其是在中國頑固的社會，必須事前研究準備與練習的。

四、要養成刻苦耐勞的能力與習慣——刻苦耐勞，大家都知其重要。但是真真養成這種能力與習慣，却很少人去做。記得幾年前我帶一班同學去參觀曉莊，那時曉莊初開辦，飯半生不熟，小菜祇有豆腐湯醬菜。我們幾位同學對着菜飯看看吃不下去。我說，他們請吃飯，無論如何要吃，我自己吃了兩碗，同學中有一碗也吃不下去。我們並不是說時時刻刻要吃這樣的飯，但是遇到這種情形，必須能做得到，而且能甘之如飴。

五、要研究軍事學——現在學校裏的軍事訓練都是些立正開步走之類。其實一個中學

學生出去，至少有在軍隊中可以充當連長排長的能力，立正開步走之類祇須知其概要，更要緊的却是研究軍事學。我這次到華北旅行，曾經買到一本王怡柯先生著的「農村自衛研究」(河南、汲縣村治學院同學會出版，開封及北平各書店均有代售。)其中所說，對於防土匪的軍事學應有儘有，可惜國防方面還沒有這樣的書。但是求學時代不可不研究軍事學，我想軍事教官一定樂于指導。

六、要有組織合作社的知能——合作社的組織已為大家公認為復興農村經濟的利器。不過合作社組織不當，流弊亦多。中學生既每人須領導一千民衆，而中國民衆又有百分之八十在農村，則對於合作社組織的一切知能不可不明白，不可不練習，然後回到農村去，可以切實的指導農民組織起來。

七、要能知人用人——任何領袖不能事必躬親。好的領袖，便在能知人用人。中學生既每人領導一千人，最好能個個知道這一千人的性格能力，即使不能，至少須能選擇能力相當的小領袖。因此知人用人的能力極關重要。這也可以在求學期間練習的。譬如初入校時光，估新認識的同學中有何特長，等到漸熟後便可證明是否如此。又如各種社會中便可互相用其所長。

八、要能節省時間經濟與精神——人生有限而事業甚多，尤其做領袖的往往感到時間

精神不夠。經濟方面大都入不敷出，以致整個國家有破產的危險。所以我們須量入爲出，這不獨經濟方面如此，身體精神方面也是如此。時間方面必須善于支配安排，使充分能利用而不感疲勞。

以上八條是我一時所想到而往往爲一般中學生所不十分注意的，敬以十二分的誠意貢獻給各位。淺陋的地方尙乞各位指教。不過我相信，這些工作至少比之空喊口號或因一時高興而隨便亂做要好一些。

本文要旨曾在之江大學附中講過，茲乘「浙江青年」創刊的機會，獻給全省的青年。

新發明的手套

今年七月間，英國有人曾發明一種手套，用之者能玩弄熱紅之鐵於手掌中，航空部現已定製若干副，以供皇家空軍之用，定製之前，曾作試驗。表演者自火爐中，取熾煤一塊，而握之至冷，又手握透紅之半吋鋼條，至冷始釋之。又以手置烈燄之爐上三十秒鐘，卒乃玩弄熱紅之鐵條，而雙手因着此手套故，未灼傷。

現代中國所需要的青年

項定榮

二七

現在的中國究竟需要那一種的青年？怎樣的青年才能擔起復興民族的任務？有人說：青年應該有猴子般的聰明，獅子般的勇力，和駱駝般的忍耐；有人說：青年應該具備智仁勇的三種達德；有人說：青年要有鋼鐵般的意志和鋼鐵般的精神；也有人說：青年應該要能想，能說，能做。這些都是不磨的真理，早為我們所服膺銘佩。但這些乃是無論那一個國家對於青年共通的要求，而在咱們的中國——尤其是在國難重重的今日，復興民族的責任不容遲疑的是放在青年們的肩膀上，為了要負荷這神聖的使命，為了要拯救我們的國家，除了上列的幾個條件之外，新中國的青年應該更要具備下列三種要素。

第一，要有熱烈的民族意識：——我們先要認識咱們的祖國，我們祖國的山河是如何的巨麗，物產鑛藏是如何的豐富，幅圓是如何的廣博，要塞是如何的險阻，我們的祖國的歷史是如何的悠久，文化是如何的先進，賢哲的成就是如何的偉大，先民的生命力是如何的活躍，我們要從時間和空間兩方面來探求祖國的真面目，來發現祖國的可愛。十八世紀時候的德國青年，曾經興起一種「認識祖國」的運動，他們像發狂一般的參加「避鳥會」的組織，作種種國內的旅行和郊外的讀書運動，就從這樣的訓練中間鍛鍊成功強烈的愛國心和組織力，把

垂亡的德國從拿破崙的鐵蹄下拯救出來，成就了統一的大業。現在我們中國所處的地位，比當時的德國更危險過幾倍，但不幸中國的青年對於祖國的一切都是這樣的隔膜！今年某大學入學試驗，有一個地理題目是要投考的學生在空白的中國地圖上指出各省的位置，結果答對的不到二十本（投考人數有三千人），甚至有人把浙江搬到雲南，把江蘇搬到甘肅。另外一個大學的入學試驗問九一八是紀念什麼？結果發現許多離奇的答案。而另外一個中學的學生却在九一八的三週紀念那天在日記上寫上：『紀念有什麼意義？開什麼會？還是睡覺來得好！』這樣的青年配談什麼救國！這絕對不是國家真正需要的青年！我們要像德國青年那樣的是有熱烈的忠於鄉土 Bodenschaftlichkeit 的情緒，認識我們的國家，忠愛我們的國家，準備將來為國家民族服務，願意為祖國而犧牲自己的一切。這是每個中國青年應有的覺醒與決心，漢奸的發生是中國青年最大的恥辱，正如 Fichte 所說，只有這種高尚民族心靈的恢復，才是挽救民族命運的至寶！

第二，要有嚴肅的新生活：——浪漫思想和名士的風度害了不少的青年。名士的風度是中國固有的，浪漫的思想是西洋傳來的。名士再加上浪漫就成了現代中國青年的生活典型：衣冠不整，居處不潔，舉止懶散，行動不守規律，充滿了自私的個人主義的思想。所以在學校裏從來沒有一個不鬧糾紛意氣的團體，也從來沒有一個人對於紀律和管理不表示反感。

人家譏評我們是一個無組織力的國家，不幸現在的青年却正犯了這個毛病。最近更有人在那裏提倡幽默，對於現實不敢正視，又不肯自己負起責任來幹，只在旁邊幽默地冷嘲暗諷，以自命清高。這種思想的存在顯然就是中國人民對於生活缺乏嚴肅精神的充分表現。所以中國人祇是一些良好的「個人」Individual，而不是良好的「公民」Citizen。在國際舞臺上大家以堅強的組織來互相角逐的中間，我們顯然處於不利的地位。新中國所需要的青年，是要矯正過去浪漫鬆懈的舊生活，厲行嚴肅素樸的新生活。行動要守規律，舉止要緊張迅速，居處要整潔樸素，衣冠要簡單齊一，要有正視現實擔當責任的勇氣，要有嚴肅的生活觀念。新生活的根本意義就在齊一大家的生活基調，養成發揚踴躍的精神，以期埋頭努力於復興民族的工作。實行這樣的新生活的青年，才是中華民族復興的主力！

第三，要有實際的救國知能：——救國首重實行，絕對不尚空談。所以要怎樣才能拯救我們的國家，完全是一個力量問題。你要救國，你就得要培養救國的力量。復興民族的工作是多方面的，需要各種不同的人才能在各種不同方面的努力。國家固然需要直接角逐疆場執戈衝國的鬥士，但同時也需要發明器械征服自然的科學家，增加生產充足軍實的實業家及農業生產者，管理公務鞏固後方折衝樽俎的政治家外交家，喚起民衆啓迪新民的教育家和文化工作者，增強體魄醫護傷亡的醫士護士和體育家，以及為民族詠歌振奮民族精神的文學家藝

術家等。大家就各人性之所近，來專攻一種或幾種的技能，替國家民族從事神聖的服務。無論直接或間接，都算盡了救國的責任。英國人常說 Pasteur 一個人就替法國還清了普法戰爭的賠款，但是 Pasteur 所做的乃是坐在實驗室裏從顯微鏡底下發現細菌的工作。福煦和霞飛固然是在戰場上救了法國，但最近逝世的普恩賽（前法國大總統）却也在辦公室裏平穩了戰後法郎的價格，被稱為法國的大愛國家。同樣的，你會駕駛飛機去抵禦敵人的侵略，是愛國，可是像天虛我生那樣的製造蝴蝶牌牙粉抵制了日本貨，也是救國。「九一八」「一二八」以後所發現的吃愛國飯的人，才是國家民族的真正益賊，因為國家所需要的，是有實際救國能力的純潔青年啊！

青年們！我們大家來反省一下：

你有沒有熱烈的民族意識？

你有沒有實行嚴肅的新生活？

你有沒有實際的救國知能？

我們將以這三個要素來測驗中華民族的前途！

國難中女學生應負之責任

孫簡文

三

自鴉片戰役失敗，訂立南京條約以後，九十年來，我國無日不在國難中。在帝國主義侵略之下，領土被佔領，經濟遭損失，主權受妨害，每一回想，不禁令人憤慨。

國民革命軍北伐功成，我全國上下，正想奮勵振作，雪恥滅愾；不意那險狠的仇敵，竟興無名之師，佔我東北。使我國失去全國百分之一、五的土地，百分之四十一的鐵道，百分之七十九的鐵礦儲量，百分之五十二的石油礦儲量，和百分之九十三的年產量，以及年產百分之七十的大豆，百分之七十的野蠶絲，百分之五十的黃金。其他物產的損失，尙不可以數計。（註一）使我們東北三千萬同胞，受亡國的慘痛，遭酷虐的待遇。說起恥辱來，這真國家莫大的恥辱；說起損失來，這真是國家莫大的損失。到了現在，那貪得無厭的敵人，固然不以得了東北爲滿足，而東蒙，而華北，而整個中國，都想用他的巨口，完全吞了下去。可就是我們炎黃神胄，四千餘年來，文明古國的國民，終不忍長令大好的河山，受人割據，親愛的同胞，遭人蹂躪，必要拋擲頭顱，揮灑心血，把已失的土地，奪了轉來，予那擾亂和平狼子野心的盜賊，以深切的教訓。最後拚鬥的時期，行將到來，不是我們被敵人吞滅，便是我們殺死敵人，把失地收回。說起危難來，這固然是莫大的危難；說起希望來，這却也

具莫大的希望。所謂「事在人爲。」

一般人看見歐美國的強盛，以爲黃種人的聰明能力，不及白種人。看見我國屢次受日本的欺侮，便以爲我中華民族的聰明能力，不及大和民族，這真是極大的錯誤。總理已經說過中國人的道德智能，很多勝過人的地方。近來民族心理學者，用智力測驗測量的結果，證明我中華民族人民的智力，是世界人種的上選。在吳偉士心理學中，有下列一種的比較記錄——是在美國加州測量各國的兒童智力而得的——可以作爲參攷。

國別

智力商數平均

猶太

一〇六

瑞士挪威

一〇五

中

一〇三

美

一〇〇

日

一〇〇

德

九九

亞米利亞

九二

意大利

八八

墨西哥

八七

印第安

八六

黑人

八三

由此看來，我們的祖先，不惟予我們以溫和富庶的住居場所，博大精深的學術思想，而且予我們以聰明睿智的智慧和能力，後來的人，不善利用，反而釀成這一種岌岌危殆，朝不保夕的樣子，不能不說是不肖的子孫。古人常說，「多難興邦」又常常稱美「幹父之蠱。」我想及時努力的，必有其人。

中國人的智力，固然與歐美人相同；但是人類的區別，除種族以外，還有男女。我國人男子看女子與女子看自己，不曉得還有沒有以爲女子的聰明智力不及男子的，在歷史上有這種思想的人很多，就是造詣很深的思想家，哲學家，也都不免有這種偏見。但到了近代，經多數人研究的結果，已經證明了不是這樣。多數心理學家，用多數測驗的題材，測驗多數同年的男女，所得的結果，彼此雖略有優劣，而總合計算，並無顯著之差異。有幾位心理學家的著作中，還以爲男子與男子之差別大，而女子與女子的差別小，似乎女子多中人，而男子多大英雄大豪傑，也多大奸賊大惡棍。英國厄力斯(Haberok Ellis)所著的書說到曼太加茲(Baird)曾就文學家四千五百人中，作詳細調查，婦女僅占百分之四、一。又厄力斯曾考查

英國之天才，凡一千零二十人，其中婦女亦只百分之五、三。（註）這仍然是男女智力不平等的一種論調。說男子與男子的差異量，大於女子與女子的差異量，這不啻說，在中西歷史上，男子的功業所以特別顯著之故，是由智力使然。這又不啻說，今後的女子，要在社會上有偉大的貢獻，是為天生智力所不許。事實上果然是這樣嗎？批合生 Kare Pearson 研究之結果，首先反對這種說法。何林華 Holling-worth 孟太久 montagur 科提斯 Ogudis 派爾 Pxre 諸人繼續研究，用種種測驗，均不能得到男性的差異大於女性的差異的一種證明。（註二）現在大多數心理學家都承認，男女的智力，不惟相等，就是同性中各自的差異，也沒有什麼不同。歷史上社會上特別好的男子與特別壞的男子，所以比女子多的緣故，都是環境與機會所造成。

我們從上面的說明中國人的智力，超過歐美人，和日本人，或者至少也與他們相等，那末我們民族，當有解除國難恢復國土的可能。我們又說明了男女的智力，就性的總體來說，彼此是相等，——並非說個人相等，個人當然有差異，並非說男女的智力相同，男女當然各有特殊的傾向，——那麼自然女子也有解除國難，收復國土的能力。好多國家，根本於傳統的觀念與習慣，不充分予女子以服務國家的機會，引起所謂女權運動。我國自國民革命成功以後，黨國政策，確立男女平等之原則，舉凡一切政治社會服務報國的機會，都公

關於吾人之前，等待我們恪盡自己的責任。

把上面所說的意思，歸納攏來，我們是說，國難如此的迫切，我們既具有與世界最優秀民族男女同等的智力，國家社會又盡量給予我們以服務的機會，我們必得要振起精神，硬着雙肩，負了自己的責任，努力前進。

所要負的責任是什麼呀，分別說來，有下列五種：

(一)立定效忠民族挽救國難的志願——一般世俗的見解？只顧一己及家族的生存與享樂，全然不了解自己對國家民族應負的責任。不知一己的生命，究屬有限，數十載歲月，在人類歷史上，不過是流光閃電，縱然享受繁華，也如過眼雲煙。社會是永久生存的，民族是可以綿延萬代的，我們要放開眼界，把我們的視線，從一己推到民族。個人對民族有所貢獻，縱有犧牲，亦是光榮。況且個人同家族的生存，都以民族的生存為條件。大家都立志效忠民族，民族生存，自己亦有可以生存之望，大家都苟且偷生，等到民族滅亡，要偷生也不得，縱能偷生，也難免外受凌辱，內愧天良。女子天生的膂力，不如男子，但却有勝過男子的熱忱。在這熱忱鼓動下之能力，貢獻給國家，其價值可以說是無限。膂力的缺乏，使得我們馳聘沙場，作正面戰爭的能力減少。但是近代的戰爭，是多方面的，其餘的方面，不也要人盡力嗎？假如有了這一種觀念在心，精神上便有寶貴的潛力，在較為平靜的時代，自然亦能

屏除懶散偷惰頹放享樂的心思，而積極奮勉，力爭上游，蓄養今時之智能，預備將來的苦鬪。諸位女同學們呵，我們同仇人最後拚鬥的時間，轉瞬到來，不是仇人殺死我們，便是我們殺死仇人。這正如，總理在軍人精神講話中所昭示我們的成仁成功，同是有成。我們的膂力，誠然不如男子，但事到其間，我們又何嘗不能奮臂一擊，以求成功成仁呢？我們現在自誇為二十世紀的新女子，我現在且把二十世紀以前，浙江兩個舊女子的行為記在下面，大家看了，感想如何？

(一) 沈雲英 蕭山人。父至緒武科進士。雲英少時，隨父出入京師，能馬射，通春秋 胡氏傳。崇禎間，隨父任道州守備。流賊寇道州，父出戰為賊所殺，掠其屍去。雲英年二十，自率十騎，束髮被革，直趨賊砦。乘賊未集伍，連殺三十餘級，負屍而還。

(二) 王貞婦 臨海人。德祐 (宋恭帝年號) 二年冬，元兵入浙東，婦與其舅姑夫皆被執。既而舅姑與夫皆死，主將欲降之，婦堅不可；時欲自殺，為奪挽不得死，而婦志益堅。師還絮行，至棘清楓嶺下臨絕壑，婦待守者稍懈，嚙指出血，書字山石上，南望石嶺，自投山石下而死。後其血皆入瀆石間，天陰雨，即墳起如始書時。郡守立詞石嶺上，易嶺名曰清風嶺。(註四)

我們上面所引兩個女偉人的事蹟，沈雲英能戰爭復仇，王貞婦能從容就死。我們二十世紀中解放的女子，還不能及他們嗎？與仇賊拚命的時間，不久到來，我們體力上心力上都必得要準備，這是在國難中第一件我們應負的責任。

二、發揮女性特長，光大中華民族歷史上婦女懿德，堅強次代國民基礎——我們說男女的智能相等，然而不是說相同，在上面已經一再聲明了。男女身軀高低，膂力大小等，差異頗遠，因而在服務社會的方向，有時亦各不同。桑戴克說得好：「兩性本能天賦上最顯著的區別，在乎男性爭鬪本能之強，而女性保育本能之強。」又說，「母性之本能，乃女子所以在道德生活上勝過男子之由。」（註五）簡單的說，男子膂力強，而富爭鬪本能，應多負服兵役與敵人相見於疆場的責任，女子膂力小，而富於母性秉賦，應担负教育子女，堅強次代國民，奠定國家基礎的責任——真正臨到與敵人死拚之日，如沈雲英之所遭遇，那又是另一方面的事情了。我國舊日女子，限於社會習慣，特殊功烈的表現，固然很少；但為人母的，用他那一種博大慈祥的母愛，於艱難困苦中，養育子女，使能有成，以效忠社會，却是非常多。這真是中國歷史上的特彩。就拿現在普通一般人來講，說到母親的慈愛，心中也無有不怦怦躍動的。漢代的王陵，宋朝的岳飛，絕世的功烈，是由母教得來。宋朝的歐陽修清朝的蔣心餘。蓋代的文章，亦是由母教得來。其他賢達志士，所有的成就，由母教而來的，更

是說不勝說。現在我國社會所需要的，是發揚民族精神，這博大慈祥的母愛，至少也是必須發揚的民族精神之一種。不過昔日之爲人母的，慈祥雖極偉大，以限於知識，教導的方法，難免沒有不盡妥善的地方，因而減少子女的健康智能與造就。倘能本舊日爲人母者之心，而應用現代教育學，衛生學，兒童心理學，以及其他學科上的智識，那所教育的子女的成就，必較過去還要好，救國救世的志願，更不難達到了。現在在校求學的同學，雖然還不到這種時候，但是這偉大的心情的培養，與致用的智識的學習，必要在求學時代，預爲準備。這種母性的培養學習與準備，是女子對社會國家的責任，在國難嚴重中，這種責任，尤其重要，與第一項所述，雖經權緩急，各有不同，其意義却是相等。這是女學生在國難中應有的第二種責任。

三、醇化慈愛情操服務社會——女子比男子更多的感情，女子對於子女富有慈愛的情操，這是社會一般人所承認的。不過感情作用的特質，常是主觀偏執而易流於狹隘。我們應該使感情昇華或者醇化。這就說是要以高尚的理性，指導感情，去掉自私狹隘的見解，而成爲熱猛博大高尚優美的情操。拿這一種情操來待子女，待其他的青年，並服務社會。柏拉圖的理想國中，要想父母去掉對子女的偏愛，而汎愛一切的子女，主張兒童公有，並且要把幼年的兒童，雜居一處，使爲父母的不能辨認自己的子女，因把愛自己子女的深意去愛一切的兒

童。這是拔去樹根而求樹木滋長的辦法，事實上是做不到的。要做得到還是孔子所說，「幼吾幼以及人之幼」的辦法。這種「由近及遠」「推己及人」的工夫，換成莊嚴的字句說來，便是「仁」便是「博愛」。把這種醇化的情操實現到社會，便是古今所稱道的仁人。現在我把一個外國誠懇服務社會的女子的事蹟，記在下面，作為我們的一種楷模。（節錄少年百科全書新婦女惠工所創始人阿丹茲真 Tane Adams）

「阿丹茲真女士，起初便有志在人道上種種的努力。後來在芝加哥創立了惠工所——幫助苦人的地方。不幾年這惠工所就有了四座的房屋，內有讀書室，藝術陳列所，美術工作室，俱樂部，健身房，日間育嬰室等。這許多的設置，全出於這位女士之手。阿丹茲真女士曾在芝加哥地方，熱心做個垃圾巡查員。他做這個事的時候，每天總是六點鐘起身，不論天氣好壞，總是跟着垃圾車走過一條一條的小巷，直到了城市垃圾堆，為的是看看工人做得周到沒有。因為阿丹茲真鼓勵清潔，芝加哥全市的人民都起來，驅除污穢。」

就上面看來阿丹茲真女士服務社會，是具有如何熱忱，難道我們不能效法服務社會？

——現在就可能範圍內服勞，並且準備將來更為有效的服勞——即隨時以能力貢獻於國家。國家得着多數份子的忠忱努力，各方面同時改進，要解除危難，也就不難。這是女學生在國難中應負的第三種責任。

四、努力求知之必行——關於知的範圍的意見，考查中國正統思想儒家學說，本來有兩方面的不同，一是如像荀卿所說，「道者非天之道，非地之道，乃人之所以道」。在如此的主張之下所研究的事理，自然限於倫常日用，政治典章，而不及其他。一如大學所說的「格物致知」，要窮物之理，以究其所以然。在如此主張之下，所研究的，自可從倫常政治，旁及其他的事物。不幸後來治學的人，都走上第一條的路徑，即問「有格物以致知」的，而不能採用適當的方法。——如科學方法——終不能格其所以然。（王陽明少年時對庭前綠竹，反復尋思，實行格竹之理，積日至旬，理還未曾格出，身體却已生病，便是方法不適當的緣故。）中國歷史上曾有很好的發明，如火藥、瓷器指南針印刷術等。可惜這種發明，大都出於偶然，或者出於嘗試，發明的人，未能洞見其中的原理原則，以成有系統的學識，更爲以後改良發明發現的根據。到了西洋科學輸入以後，大家也知道接受西洋物質科學，彌補自己的短處的重要；可惜普通都犯了囫圇吞棗，把整部教科書，反復研習，而不能在事實上應用的毛病。以致一般社會上，有的人具有科學的理論的知，有的人具有習慣的反復的行，不能拿知識指導行爲，或者在行爲中求知，以收知行互相推進的功効。所以這一種努力求知，知之必行的意義，在中國男子方面，已屬重要，在女子方面，尤爲迫切。展開中西歷史，對於婦女的記載，在塵塵的人名中，大都是文學家，宗教家，或政治負責者，而在中國，更有許多孝女節婦，

這些都是於人羣有貢獻，值得後代人們敬仰的人。但就其他方面講，能研究自然科學，窮事物之理，以有所發明，如今年七月逝世的居禮夫人那真是鳳毛麟角了。我們中國所缺乏的是科學，總理告訴我們，要學習歐美的科學，迎頭趕上去。這於男女都是必要。就科學史上講，婦女的貢獻少，是環境與教育使然，並非女子沒有這種能力。自今以往，我們要精研科學，把研究的結果，造福社會。這是國難中女學生應負的第四種責任。

五、力行節約，服用國貨，——在往昔完全手工業時代，我國民衆大多數在自給狀態之下，自耕而食，自織而衣，知道衣食的艱難，使用是非常的節約。到了近代我國國內農工業的生產技術，並未達到社會化的階段，而民衆生活，却已趨於繁華侈靡的程度，本國貨不足以供繁華侈靡之用，則轉而求之舶來品。生產技術未能改進，自然生產數量少，使用程度加增，自然消耗品多，在這一種矛盾的現象之下，釀成國際貿易上大量的入超。這樣帝國主義者經濟侵略的野心，果然如願以償；但是我們社會和人民的經濟，却被剝削搜括得血肉俱盡。我們展開海關的統計，不禁令人觸目驚心。現在以十八年爲標準，把過去的國際貿易狀況的指數，記錄如下：（註六）

年 份	進 口	出 口	合 計	入 超
十八年	100,000	100,000	100,000	100,000

十九年	一〇三、五	八八、一	九六、六	一六五、九
二十年	一一三、二	八九、五	一〇二、七	二〇九、五
二十一年	八二、九	四八、八	六七、六	二二二、六
二十二年	六八、二	三八、七	五五、一	一八八、三

從上表看來，每年都是入超。十九年二十年都是進口貨增加，而出口貨減少，所以入超增加，二十年便有超過十八年倍數以上的入超數目。二十一年與二十二年的輸入雖然略減，而輸出却減得利害，不及十八年的半數，因而二十一年竟造成入超的最高峯。或者還以為二十一年比二十年，二十二年比二十一年，輸入都是減少，是一種好現象。不知輸入的減少，遠不及輸出的減少，這正見得以前我們有豐富的脂膏，任人敲剝，到了近年，敲剝日久，脂肉枯瘦，已經不能再被人繼續作多量的榨取。如長此不改，或變本加厲，勢必至皮乾骨盡；而帝國主義者敲剝仍來，終於斷絕民族的生機，銅棺三尺，埋骨青山。使那東鄰的仇敵，看見他不戰而勝的口號，已是應驗。在旁露齒竊笑，說是：「我不來殺你們，你們也要自喪殘生。」這是人間如何一種可以慘痛的事。要挽救這種經濟的國難，很有人提倡使用國貨，定去年為國貨年，更定今年為婦女國貨年，希望引起特殊的注意。然而真正的效果，並未看見，甚至今年上半年，粧飾品之輸入，仍達數十萬。為了一些粧飾品，便不顧國家經濟狀況

，而任意購買外貨，以社會道德言，實不能免有識者的口誅筆伐，我想我們女學生與一般的女子不同，或者不至於有這樣的事，至少希望將來不再有這樣的事。我們撫心自問，能把使用舶來的粧飾品，當作黑夜盜竊他人的東西一樣可恥，那就不至於再去購買。就其是他的必需品，也抱有一種必購國貨，否則不買的決心。這樣才可以挽救國難，這力行節約服用國貨，是女學生在國難中應負的第五種責任。

女學生在國難中應負的責任很多，不能一一詳舉，如能將上述五種，較爲重要的責任，推而廣之，亦足以應用無窮。

二十世紀是一個極險惡的世界！疾風暴雨，驚濤駭浪，一齊洶湧而來。這個時代的民族，不是發奮振作，那裏有存在的希望。我們中華民族，得天獨厚。如果有人，把世界上國家所有土地的寬廣和完整物產的富庶和普遍，人口的衆多和聰穎，作一全盤的統計和推算，我想一定沒有一個國家，能夠趕上我們中華民族。如果在這樣競爭劇烈的時候，還不能利用天然的憑藉，發揮民族固有的潛能，以求國家民族的生存，那真是自暴自棄，自甘滅亡的民族了。以前計中華民國的人口，常常把二萬萬女子攔在一邊不算。現在就心理家研究之結果，證明了二萬萬女子，拿天賦的智能來說，應當算進去，但是究竟能否算進去，還待於我們自己的努力。我想從然社會上的一般女子，情形如何，一時很不容易知道，至少我們受中等

教育女子，應當力自振拔，加入負責任的分子裏面，恪盡自己的責任；更要隨時引導一般的女子，逐漸加入，同我們一齊邁步前進！

註一、 見浙江二十三年申報年鑑張其 著東北在中國之地位

註二、 見男女能力之研究費雲鶴著

註三、 見莊譯官譯應用心理學第五章

註四、 見浙江通志列女

註五、 見桑戴克著陸志韋譯教育心理學第二十二章

註六、 見二十二年中國銀行報告

穿破靴鞋五十雙

倫敦通訊，中國軍校生學陳倫英於一九二九年十九歲時離其祖國，赴秘魯省視父墓。因攜資無多，故旅途輻步行。經日本北美南美，而於一九三一年抵其父墓。陳於是時忽發馬游世界之壯志，乃繼續跋涉，而抵英倫。計已穿破靴鞋五十雙，步行一萬五千哩矣。且曾經過玻璃維亞與巴拉圭兩國之戰線，備歷艱險，陳氏希望於三年內返抵廣州故鄉。

今後青年的正當出路

楊郁生

三

我國，自從受了甲午，庚子兩次戰敗影響，知非變法不足以圖強，於是廢科舉，興學校，採用東西洋教育制度，造就人材，以資改革一切。迄民國成立後，政治鼎革，知識階級，均知提醒青年，訓練青年，領導青年，為革命的根本。近數年來，農村日就衰落，一般青年學子，羣趨于都市；而社會問題，常常刺激我們，所謂國難，兵亂，匪禍，荒災，貧窮疾病……，問題的雜多，問題的嚴重，可以說無過于今日的中國了。不論在學或失學或畢業的青年，在詛咒，在憤激，在悲歎，在煩悶，在相對無言，在議論紛紛，在搓手無計，在東撞西突，此時最需要賢明的當局，明哲的領袖，有見識有眼光的教育專家，從速起來指點，分析，說明，使衆人曉然走正當的路，這是何等重要的事！

這是何等重要的事，決不能隨便說走那條路，就可使中國有救。我認定人類為理性的動物，我四萬萬同胞，決不能隨現代種種矛盾的社會現象而盲從一切。我們現欲求正當的出路，不是謀自己的享受，而是為國家為社會的真正建設問題。

『向民間去』，只是一種呼聲，到民間去一看，社會的黑暗，貧苦，病弱，比十年前尤為深刻化。中國本為農業的國家，大家都知道中國今後的出路，要向民間農村尋找，中國才有

辦法，這垂亡的民族，才有希望。我可愛的青年同志，果能注意農村情形，願熱誠毅力去服務，未嘗不可使一般民衆，於努力建設方面，開闢一條新道路，這實在是中國處在內憂外患這最嚴重時期下的一線曙光。

彼東西洋各邦的都市繁榮，是剝削各殖民地之資財，多數勞工之血汗及工商業之發達所造成的。中國各都市近十年來之比較的興旺，完全是經營彼帝國資本主義的舶來品，及模仿歐美各邦近代奢華豪放的惡習慣……如消耗的享受的娛樂生活，而吸收自國各地農村之脂膏所造成，其原因既相異，却是一種畸形狀態。倘農村完全破產，則中國的都市繁榮，斷乎靠不住，試看近來漢口上海各埠市況，已大非昔比，所以在都市謀發展，反遭失敗，還不如到農村去服務為光榮呢！

大家都知道到農村是吃苦，惟苦中可得樂。大家都知道到農村好像沒有工作幹，那是不然，農村中正需要有為的青年去指導他們。農村真不可救麼？不然，我先介紹丹麥從事農村事業的值得崇拜的人物，以資吾可愛可敬的青年作模範，然後再進一步思考這是不是我們應走之正當路途？

丹麥教育家格龍維氏 Zrundvig，父為路德派正宗教士，母系出丹麥中世紀的貴族；她的家乘中有不少丹麥史上有名人物。他小時聽母親講的祖先光榮的故事，唱的讚美的詩歌

，早已蘊蓄了對民族歷史的深愛。他早年才情甚富，曾有許多極邀時譽的文學作品。由戀愛
的失敗，經過一種劇烈的宗教思想的變化而願從事于民族生命的更新。那時丹麥，經戰敗之
後，物質的毀損既大，社會的頹廢尤甚，無復自信心與戰勝艱難的勇氣。有的人勞碌于生計，
有的人放浪于煙酒及奢侈生活，一般民衆極形貧苦，格龍維氏感覺到自己 and 任何貧者愚者底
一體，提倡民衆教育底全部工作，他說：『農民市民要享有政權，參與立法，自己先須有相
當知識；他們需要的知識能力，不是什麼外國語，而就是要能用丹麥語流暢地正確地發表自
己的意見，能瞭解丹麥底歷史和社會情形』。建設一種民衆學校，使一般民衆，來共同討論
研究他們自身的問題，為真正自治的基礎。他的信徒弟子們到處創辦推行他的學校，卒之遍
布全國農村。

他的弟子柯爾德氏 Kold 是鄉村鞋匠之子，曾充牧師家侍役及書舖裏的工人。他住過師
範學校，發覺到做農民子女底教師，用活潑的故事講演，比呆板的書本好得多。他在黎斯林
地方，購了數畝田，拆了頹敗的舊屋，另蓋一所茅頂房屋。在建築中，他自己亦帶着工作。
這所房僅三個窗的教室一間，住室一間，廚房一間。柯爾德和他的助教都是獨身，就和二十
五位學生，睡在教室的閣樓上。學生所納學膳費每月只十二先令，他們的膳食是極度的簡單
，早餐只不甜的黑麥粥，咖啡或茶是從來沒有的。但是大家欣然地毫無怨言。他們飽飲着知

識底食糧，有時就寢以後，還討論着鄉村的知識和修養。柯爾德有時常被人誤認為學校的園丁，因他衣裝極樸素。他教人就是牧羊挑糞的賤役，也可以有高尙的精神。他呵責一般謳歌『進步』者奢華的服御和低俗的歡娛。他提倡平凡的簡單的儉樸的物質生活，和一種堅忍耐勞的真正民本的精神文化。這樣生活底教訓，幫助丹麥人民節省了無量的金錢，叫他們在勞苦工作中得到精神的快樂。

格龍維有二句詩『日常的工作，是人生的韻律』。他們深切地愛和鄉村青年講話，鼓勵他們工作的熱誠。他們自己是不斷工作，其奮發精神，感動了無數青年為丹麥不斷的努力。胡思亂想是他最所厭惡的。他看在農工有作為的人，比製作幾首抒情歌的為更大的詩人，因為他們在人生活動中能尋得韻律。西歷一八八〇年穀價太低落，其農民經濟破落情形，正同中國今日情形一樣，但他們有幾位先哲領導，丹麥開始大規模的乳油製造，飼牛的秣料底種植亦大改良。於是蘿蔔種植，遂成爲一個常討論的問題。當時格氏及其徒施洛特氏的鼓舞勸導而種植的蘿蔔，不知道有幾千畝。他們不但勸導種蘿蔔，養乳牛，設合作牛乳場等等，目的不僅在實際的利益，尤在幾千農戶家裏享受優良高尙的人生。一時成爲風氣，全國從之，教育和經濟同時發展。格氏享了九十歲的壽考，他在老年欣然看他少年時含淚播種的豐獲：……即今丹麥農業發達，農民合作社之普及繁盛，自不能不有其早年訓練所在，而所有各種職

業訓練的學校，却都是由民衆學校漸漸滋殖出來的；中國欲救濟農村，仿行合作辦法，還希望有上述格氏那樣的青年。

中國三十年間新式教育的結果，就是一批一批地將鄉村人家子弟誘之驅之於都市而不返。加之吾國都市，所謂工業雖有幾個煙囪，却透不出煙氣；所謂商業，多數是販賣舶來品；正當的國貨商店，不曰犧牲減價，則揭清理閉門；大多數的畢業青年，求其職業於做官從軍之二途；而間接無益於農村；甚或假借政治名義重剝農民以自養。然而中國固自古至今爲農村社會也，農村破落則根本摧壞，將使國家墮於危亡之險！我中國青年，多來自農村，亦深知鄉間疾苦，希望學成畢業後，羣謀救濟之方，正當出路，只此一途了。

二三年十月二十日於西湖醫院

太平洋中之金銀島

太平洋中有孤島，名戈斯哥斯島，相傳十七世紀祕魯海盜以劫掠所得，埋藏島中奇珍瑰寶金銀貨幣數不勝計，全部價值達二千五百萬鎊之鉅。二百餘年來，迭經有人遠涉重洋，前往搜索，無不應然而返。近聞倫敦有大遊艇「蘇格蘭王后」號載重六百噸，載船員二十五人，由英國出發，駛往戈斯哥斯島，作發掘藏金之企圖。全體船員滿懷熱望，謂不出數月當能滿載而歸。

浙 江 教 育 行 政 週 刊

第 六 卷 第 十 期
(第 二 百 七 十 號)

克伯屈的同時學習論.....費景湖

默讀與朗讀的討論.....許世珩

朗讀教學之價值.....孫禮成

浙江省中等學校學生在學時興趣，畢業後出路，與服務時生活狀況之調查及其意義.....施謙

期 指 導 低 年 級 兒 童 做 算 術 基 本 練 習 採 用 診 斷 與 補 救 與 不 採 用 的 比 較 實 驗.....邢綺莊

要 初 中 男 生 體 育 教 授 細 目

本 廳 督 學 視 察 武 義 湯 溪 景 甯 東 陽 四 縣 教 育 狀 况 報 告

目 公 布 第 卅 次 第 卅 一 次 審 定 戲 劇 劇 目

二 十 二 年 度 各 縣 教 育 局 長 下 鄉 巡 視 統 計 表

中 外 度 量 衡 簡 便 折 合 表

中 外 度 量 衡 簡 便 折 合 表

中 外 度 量 衡 簡 便 折 合 表

中 外 度 量 衡 簡 便 折 合 表

浙 江 省 教 育 廳 編 印

中 華 民 國 二 十 三 年 十 一 月 三 日 出 版



學生之課外閱讀問題

陳訓慈

- 一、學生課外閱讀之重要
- 二、課外閱讀之困難與其解釋
- 三、課外閱讀之心理的準備
- 四、關於課外讀物的選擇
- 五、對於課外閱讀方法的管見
- 六、餘話

一 學生課外閱讀之重要

大概在二十年以前，一般的教育行政與學校當局，除出學科範圍以外，還很少注意其他的條件，教授書以外就很少其他圖書的設備。在今日，則每一中學以至每一小學大都皆有圖書室的設置，以供教師與學生的應用。通常的校長或教師再沒有限制學生以課本的誦習，以為這就包括了學校所施與的教育。多數的學生也已認識課程的修習，不能代表其學業的全部，而知道應用課本以外的圖書。課外圖書的閱讀，在學校教育裏已顯然占着相當重要的地位。這種對於教育或學習觀念的放大，不能不說是中國教育的一種重要進步。本文所謂課外閱讀，就是說學生在課業以外的自修學習。這種廣義的學習，在許多學校中已經很見流行了。

學生課外閱讀的重要，至少有下列幾點可說：(一)輔助學課的效率。教室講授的時間固然很短促，就是課本以至習題的一切工作，也不能使一門學程達到充分的成效。所以各科關係圖書的參考，正是各種學科學習的必需條件，藉此可以輔助其對各科的了解，而促其學業的進步。(二)是增進進修的機會，與養成一生求知不息的習慣。人的一生

應全在求智的過程之中，不應單在學校求學的時代讀書，而一任了職務，便束書不讀。各種職業者皆應不斷的讀書，以求益智進業。大概現在社會上服務的人很多是受過中等教育的，在他們之中所以讀書風氣不很普及，正因為他們在中學的時代沒有養成讀書的習慣。據教育部統計，全國中學畢業生每年約六萬人以上（註一），而公私大學每年所收容新生合計約一萬人。就此我們可知每年約有五萬受過中等教育的人投身社會做事。如其他們在中學時代讀書成習，則以後仍得常于業餘讀書，其有裨于社會事業者何限？（三）是德性之陶冶。古今中外賢哲的嘉言懿行，莫不保存于書籍之中，此等讀物，正是給我們最好的典範與觀感。至于因讀書的寄託，而獲得身心的愉快，消極的還可以斷絕不良嗜好的誘惑。有識的辦學者所以視善于指導學生的課外閱覽為輔助訓育的重要條件，正是爲此。（四）是增進學校生活的樂趣。我們在學校裏雖有各殊的活動，然因受了規定的課程之限制，常覺耳目接觸之範圍有限。有了自由的讀書，大可以開擴我們的心胸。在古今中外各種書籍之中，有無數新奇的景象，有深沈的真理，有美麗的藝術，更有衆多有趣的朋友。我們可藉書以養心，尤可從書中獲得無限的愉快。青年時代易犯的「自迷」（自迷是指將自我看得太重，而缺乏廣遠的興趣與眼光）的苦悶，因此可以打破；而學

校生活的樂趣，必因普及的不息的課外閱讀而大見增進了。

二 課外閱讀之困難與其解釋

對於課外閱讀的重要，大概已沒有人加以否認。但是事實上我們不能諱言：單就中等學校而言，不少的學生在課程之外很少讀書，或者祇是隨便翻閱幾本文藝書而沒有系統的學習。將課外閱讀定為常課，養成一種習慣，而視為學習生活中的必要條件的，恐怕還是少數罷。如果問他們為什麼知其重要而不實行呢，一般的答案大概有如下幾點：

(一)最通常的是說課程忙迫，沒有時間。自新課程標準頒行以後，初高中的上課時間與各學程分量確似較前加重，減輕教課分量，多留自由學習時間，是另一值得討論的問題。但學生因此遂全沒有課程以外的讀書時間，是我們所不能相信的。世界上沒有第二種人比學生有更多讀書時間的。(無業的資產階級，雖有整天的閑暇，但他們有種種的消磨，并且缺乏讀書的環境。)縱使為了課程的限制，也還有充裕的時間可以應用。假定一天二十四小時之中，除去睡眠八小時，用膳至多三小時，運動二小時，休息一小時以外，尚餘十小時。通常校課每日平均為六小時，課外複習約二小時，也還不是多餘二小時

可以自由讀書麼？即使複習必須三小時者，或有幾天上課七小時，那麼每天騰出一小時來，爲課外閱讀時間，必不甚難。而每日一小時的讀書，據 Marden 氏之計算，積至一年就可讀完十八冊巨著。（註二）（此乃以每本四百頁之西文書而言，若以中國坊間通行篇幅較少之書而言，當可在五十冊以上）就中國古書說，據 歐陽修 氏的計算，論語、孟子、孝經與六經，合計爲四十七萬九千字，每日讀三百字，亦僅四年半可畢。他的算法是一小時讀三百字，似可希望成誦；否則僅求理解，則此大部的九經，說不定不到二年可以讀完。英相格蘭斯頓 常置一書于衣袋，備乘隙閱讀。美總統羅斯福 非洲行獵，必載書自隨。近代先哲如 曾文正 戎馬中不廢讀書，中山 先生在從政用兵中常抽時間閱書。我們的課程果然忙碌，但比之這些中外偉人究是誰忙呢？這可見我們患在不能立定決心，而不患沒有時間；即使缺乏多量的餘暇時間，也決不至辦不到以每日一小時，至少半小時，爲從事課外閱讀的時間的。

（二）其次，一部分學生所以不重視課外閱讀，是說因爲讀了沒有什麼用處。這是一種淺見。我們固知多數學生不致以學分分數爲用功的目標，但事實上還不免對分數看得太重，對於沒有分數的工夫，太不肯加功。其實學課的真實深澈了解，已多有賴于推廣

的學習，何況學生的求智範圍，必須超乎學程以外呢？我們對於讀書後所享受的報酬，不是當時的，而是儲積的；是一種儲蓄，而不是現金交易。一位各科分數皆在九十分以上而不知閱讀名著與新書的學生，與一位課程平均分列入乙等，而能兼覽古今名著與時俱進的學生，其前途或者還是後者更多成就，因為後者更多學習的自覺。能力的蘊藏，畢竟是將來成就的試金石；我們不應計較讀了一本書能不能增加我的分數，而應確信這是我智力的儲蓄，將來必可得到「取之不盡用之不竭」的樂趣的。

(三)復次，也有一部分學生說，東西涉覽沒有什麼趣味，倒不如教科書之循序漸進，易于了解。我們于此，願貢獻這樣一句話：讀書的趣味固然要緊，但也不能不下相當的耐苦工夫。因為趣味這樣東西，有如鑛藏在山，待你去開發；而不是金錢在握，叫你現成享受的。「趣味是藏在深處，你想得着，便要進去」。「趣味總是慢慢而來，而且會越引越多，像倒吃甘蔗，越朝下越得好處」。(註三)所以我們應有方法應有耐心去發見趣味，我們可從教師的指導，定了學習的目標和程序，自然其味無窮。決不宜以一時不能即得趣味，就躊躇着裹足不前了。

(四)最後，有一部分學生以為向他人或圖書室借書不能自由運用，所以要讀的書必

需自買，但買書又苦無錢。誠然，隨意翻閱之書可以不備，而要精讀的書則必須自購。昔羅馬西西羅 (Cicero) 嘗謂「一家而無書，猶一人之無魂」。所以青年必須自己有一小書庫，不但隨時應用，而且因藏書環境的感化，又可使其志願向上，理想擴展。青年能每年增益自備之圖書，實為其一生行程中一種光明的因素。近來國內專門圖書的價值固有漸增的趨勢，但是一般通行本圖書實在日見低廉，而是歐美或日本學生所不能得到的機會。今日學生之不買書，並不全因為無錢，似乎是因對買書的觀念特別儉吝。如果能節省生活衣飾上的費用，正可有力略備新書。曾有人計算每日省一雪茄之資，六年可得一百〇九元。(註五)現在青年學生吸紙煙的也還不少，果能省此耗費，已可每年買小冊子百冊左右。何況多數中等學生會很寬裕似的送五元錢左右到文具店去買回一支自來水筆，或者送十元錢左右到皮鞋店去買回一雙皮鞋，——單是這兩件事的代價不昉已可買得不少的圖書麼？皮鞋與自來水筆，在青年的心目中，似乎可使我們的生活更「摩登」些；但是我們的智慧思想，為什麼不應因新書的供給，使其與時代更為接近呢？

總之，學生是富有相當的課外閱讀的時間，而且如果要買書，也正可節省耗費以滿足其一部分的慾望。(買書自當量力為之。力所不及者，自可應用圖書館，或採取合作

購書的辦法。) 如果發願去尋求，抱定決心去用工夫，那麼一定可在書中發見無窮的趣味，而獲得無窮的用處。關於課外讀書的種種疑難，可以渙然冰釋了。

三 課外閱讀之心理的準備

前節所述的無時、無用、無趣、或無錢等等疑難，(或者說是藉口)應得摧破廓清，自然是我們在課業以外用功讀書的先決條件。但這些還是消極的說法。在積極方面，我們還得樹立起一種健全的讀書態度，那態度我以為至少須包含樂學的心理，重視讀書的信心，和繼續學習的恆心。

(一)樂學。是我們讀書最重要的心理條件。我們如果對讀書視為辛苦，抱着「一種畏懼或者勉強的態度，就不易發見書中的興趣，也就不能持續，而得到讀書的效益。讀書研究固然要用多量的與深刻的工夫，但這種工夫決非煩苦，至少是苦中有樂。孔子所謂「知之者不如好之者，好之者不如樂之者」，正是說喜歡欲乃至耽好的態度，比較單想求知道的可以所得更多。美教育家桑戴克 (Thorndike) 也曾說：「快樂的心境，可以加深印象」。我們必需有「好之樂之」的心理，方能常讀不輟，方能得深刻的印像。在另一

方面，我們處在今日，有許多古人已經做過的整理工作，有許多從前沒有的參考工具，有許多前人想像不得的新資料，可供我們儘量享用，使我們做學問有事半功倍之效，這尤其是值得感幸的一點。張香濤氏有說：「前人甚苦，後人甚樂。諸公作室，我輩居之，諸公製器，我輩用之」（註六）。有室而不居，有器而不用，豈不是我們自棄這享樂的機會麼？

(二)我們對讀書既抱一種樂就的態度，尤須存着一種信仰，——相。書籍具有高尚的價值，足以代表人類特出的智慧，相信讀書在個人與社會，都有極大的效益。因為僅抱快樂的態度讀書，易有避難就易的傾向，必有進一步的信仰，方纔肯從耐苦中求樂趣。古語有說：「書中自有千鐘粟，書中自有黃金屋，書中自有顏如玉」，這是勸人讀書，不必追逐祿利及漁色的意思。這樣的說法，固然很有流弊，就是容易使學者視讀書為求祿利的工具。但是我們也不必決然採取「為讀書而讀書」的說法以為高尚；讀書的目的，雖有許多討論，如培根氏說或為着快樂，或為作裝飾品，或為獲得能力（註七），但事實上我們不能不認識獲取能力為最重要的一點。所以我們正可說讀書的主要目的是為適應生活，甚至也可不諱言足以改善物質的生活。我們在用功時候，當然不應時刻抱功利的

觀念，對每一本書都求其近功；但讀書之自然結果是可以保障我們將來的生活，應是我們的一種信條。何況憑着讀書，我們可以體認人生之廣大意義，使我們可以更多爲人羣社會貢獻福利呢？

(二)要在書中發見樂趣，要對讀書保持信仰，我們尤應確立恆心。梁任公氏嘗謂要得到學問趣味，第一要不息；他以吸煙上癮爲喻，而以「天天」二字爲治學之要素。要讀書之能天天不息，也應注意數點，一則各部分讀書最好有定時，二則如缺乏整個固定之時間，仍當利用零星的時間。英人李大衛嘗說：「零碎時光，爲寒士上進之資。」美人伯力脫 Beritt 通十八種古文，二十二種方言，自謂一生學問，得力于善用瑣時。三則注意作息之調劑，勿使用腦過度而感困倦。四則留意閱讀之輪替，藉以調節腦力。至于生理健康的保持，與許多物質的環境之注意，時人討論很多（註八），這裏不再贅說了。

四 關於課外讀物的選擇

讀物的選擇，這個問題實在太大，本篇自不能有充分的討論。分析的讀物指導或介紹，將來本雜誌裏容有分篇的文字發表。本文所想的，不過是個人對於選擇讀物之管

見，並略及中學生讀物之幾種方向而已。

開端想對青年學生諸君進其忠告的，是讀書不求其多，而宜求其適合程度與有益身心。美人亞特金孫 (Atkinson) 嘗說：「讀書之要，不在冊數之多寡，而在其所讀為何書，與讀書之方法如何。世之飽食者，未必康健；而世之少讀書者，未必皆是淺學。」原來飲食之衛生在乎有節，選擇有滋養的食物而細嚼之；讀書亦不宜貪多，應選擇有益的讀物而細讀之。書籍浩繁，日增月累，既不能盡讀，亦不可多讀（我們不能誤解開卷有益一句話而遇書即讀，因為許多書不但無益，而且有害的。）那麼自然應有所別擇。培根氏說：「有許多書應當細讀而求其消化，有的書應部分的讀，有的書可以囫圇吞棗的讀，有的書則可請人代讀」（七）。所謂請人代讀，就是前人已整理爬梳的，可用整理之作來代替，或與此新著新註同讀。拉司金 (J. Ruskin) 對書籍的辨別尤為嚴格，說是「一切的書可分爲一時的書和永久的書」，一時的書雖也有好壞，但其價值只是一時的。他以為有趣的游記，幽默的討論，小說性的故事，都是一時的書。雖然裝訂成冊，但正與新聞紙與信札一樣，是談說的而不是著作的，實質上或許不是一本書。著作的書，拉氏以為應是「就作者所知，沒人說過，就他所知，沒人能說」（註八）。拉氏說的著

作也許「陳義太高」，但我們無疑的應寶愛時光，少讀所謂談說的「一時的書」，僅擇其尤者而速讀之，而應以多量時間，讀「永久的著作」。因為「一時的書只給你一種娛樂，而一本高尚的書纔能給你一個好友。」梁任公氏也常告青年對所讀書可以分爲精讀與涉覽二種，精讀的書（他曾舉例如羣經四史）必須「一字部不放過」，涉覽的書則隨意翻閱，應求其速。（註四）近人何炳松氏在講讀書問題時，提出消極的限制四點，以爲：「下流之書不必讀，淺薄之書不必讀；勿以其難讀而不讀，勿以其易讀而多讀」（註九），也很可爲青年的準繩。我們應屏棄下流的書，家長師長的誥誡必多；我們尤應注意讀書之時光有限，對於淺薄平凡易讀之書，或者屏絕不看，或只可偶看，總得勿安于小就，而應有進求高深的勇氣。

關於圖書選擇的標準，青年學生自可分別求教于各有關學科教師的指導，隨時提出報告；而聽取其指示。本篇在一般的範圍內，很難解答這個問題。這裏所說的，只是我們所應注意的數事：（一）是選擇的書，應求適合自己的程度，譬如一個初中學生有興趣研究古史，看見一本「古史辯」便拿來逐篇的讀是無益的，因為這是專門學者的討論，必須先對古史傳統的說法與今古文家學派之分有相當的理解；否則在中學的程度還不如讀

夏曾祐的古代史（仍須請教師指示）比較上更能得益。又如新編的深入淺出的書，終比散漫的大部書或精覈的典雅的名著爲合用。譬如我們要對清代學術的統系有大概的了解，我們無須看近人多而無當的「清儒學案」或支偉成的「清代樸學大師列傳」，同時因爲章太炎的檢論中「清儒」篇比較的典雅難讀，所以還不如梁任公的「清代學術概論」。（二）是應別擇良好的版本或註本，如就中國舊書而言，讀周禮可用孫詒讓的周禮正義，荀子可用王先謙的集解，墨子也可用孫詒讓的閒詁。就是近出的書，也因版本之先後而有出入，則自當選重刊本。（再版本多有改正，或增新篇章及附錄之類）譯本有數種者亦當擇其通順完備之作。（三）是勿專求湊合自己的興趣。興趣固然是讀書的要素，但專以個人一時的興趣爲憑是不可靠的。上文曾說趣味是有待我們去發見，所以有許多書是必須我們細看多讀，纔能覺到津津有味。一時的興趣往往只是一種浮淺的衝動，使我們只能接受普通的書而得一時的娛樂。認真的選擇一書，勿僅求淺近易讀，如果一時略感不易而程度實相接近的，應得採用。又常聽到一部分學生惑于個性相近與否之說，以爲我近于文科，他近于理科，所以我可多看文科方面書，而屏去不看科學方面書，因爲這些書對我不發生興趣，這實是一種蔽見。在中學時代個性相近與否決不應也不能明分

的，假使真的我的個性有所偏向，在中學廣求常識時代，正應力矯其偏。——譬如我的物理化學課程成績不好，我更該對物理化學的參攷書多用些工夫，或者賴此種讀物與課本編法之不同而可開我的思路以助成其了解，個性有時是不可否認的，但各學科的興趣，也多有待于創造，在中學時代不可過分偏廢的。(四)是注意學者的批評介紹。這是一條供人別擇的要途，只可惜在中國，書評的風氣還不甚發達。二年以來的「圖書評論」，對於新書的揚善彈惡，頗做過相當的貢獻，只可惜今年已告停刊。但各種專門雜誌中現在多有書報介紹一欄，可以酌供我們的參考。此外如書中的提要或序跋，亦是值得注意，而相對的足以表顯一書之價值的。最重要的，我們還得時刻請求教師與前輩學者的指導。教師在講授時固可有指定的參考書，而個別的尤應連續不息請求其指示。先報告他以已往所讀的書名，所得的效果，及目前心中所存的需要，于是選定幾種圖書；或者已得一書，也可求詢此書是否值得一讀。教師以外，自己的家人親友鄰居，凡是學問上有相當成就者，皆當時與接近，以取得對於其讀物介紹或關於讀法的意見。

于圖書選擇之中，我們還有幾點消極的應得留心者若干點，約略言之，是(1)勿僅炫于書名之動人，(2)勿專惑于著者的名望，(3)勿徒重出版的書坊，(4)勿祇看出版的年月或

銷行的冊數。因為有許多書名晦澀的却是好書，而書名顯露動人的也許名過其實。著者固然是值得注意的，但我們知道名人學者也有不經心之作，也有冒牌之作，且因著作多而成名者儘多粗製濫造之書，而窮年研討始成一書向來默默無聞者，往往寫成佳著。至于名人的序跋與題詞也都不甚可靠，有許多名人儘是輕易為人作序而自己並未見到原書的，甚至著者自做借重其題名以欺人的。至于出版的書坊，固然是足供考慮之一事，但好書也有不得求售而由小書坊或私人發刊的，而大書坊出書越多，也越是優劣不齊了。出版的年月，在有時間性的書是重要的，如世界地理，或地圖，或現代國際政治，自應選其出版期愈近愈好，而沒有時間性（或時間性關係較少）的書則不應以年月為取捨重要之標準。基本的名著，歷百世而不磨，不因其出版在幾十年前而不及同類的新出的書。至于版次與冊數，在版權頁上所刊原，非完全可信，就是真的如此，則銷行之廣也許祇表示其能迎合低級趣味，是我們所宜屏棄不看之書。因為青年往往惑于「外鑠」，以耳代目，所以附述通常「蔽習」之應注意者如此。

最後，我想舉列中學生應讀書籍之幾種方面，表示我們應注意修習的範圍。至于每一類書的具體介紹，既非篇幅所許，尤非個人智力所及，僅能每類例舉言之而已：

——未完——

(本節與五六兩節，下期續完)

(註一) 教育部 第一次中國教育年鑑丙編(頁一九四—五)載十九年度全國中學生人數爲三九六、九四八人，是年中學畢業生爲六三、五五一一人。

(註二) 美人馬騰(Marden)著「精神的教育」一書，有言曰：書每日首作無事一小時以讀書，則十年以後，萬人可成智者。因爲每日讀書一小時，可盡二十面，亦並不草草，則一年可讀七千餘面，卽尋常大本書十八冊。他又說：「卽使我們每日只能閱書十五分鐘，亦可于五年之內，盡讀諸大家的著作。」

(註三) 「今取孝經、論語、孟子、六經，以字計之，孝經一九〇三字，論語一一七〇五字，孟子三四六八五字，周易二四一〇七字，尚書二五七〇〇字，詩三九二三四字，禮記九九〇一〇字，周禮四五八〇六字，春秋左傳一九六八四五字，止以中才爲準，若日誦三百字，不過四年半可畢，或資鈍減中人之半，亦九年可畢。其餘觸類而長之，雖書卷浩繁，第能加日積之功，何患不至。」(見歐陽永叔與人書)

(註四) 引梁啟超講讀書法，見潘文安青年讀書指導第八章引

(註五) 馬騰「人生之幸福」一書述一青年訪友途買書的故事，敘友人的話說：「你勸我吸煙，是在六年前。每天一支雪茄，值銀五分，積一年得十六元二角五分，積六年得一百〇九元，我現在所備書就值此價。」

(註六) 見張之洞輔射語

(註七) 見 F. Bacon's Essays: On Study.

(註八) 如 Guy M. Whipple 著「如何為有效的學習」一書，譯在名修學效能增進法，所述凡三十八條，其一二兩條，即述身體的健康，三四條即說工作時之環境本籍皆不及舉引，閱者可取閱原書。

(註八) John Ruskin, Sesame and Lilies.

(註九) 何炳松 怎樣讀書，上海中學講稿，見讀書文選（頁一三五—一四二）



春眠不覺曉



夜夜聞雨聲



夜夜聞雨聲



此代以骨

怎樣學習英語

陸步青

怎樣學習外國語，這個問題，現在正有許多專家——語言學家，心理學家，以及有經驗的教師——在那裏不斷的研究，繼續的實驗，以求得到相當的效果。五十年來（一八八〇年辜恩氏 Coin 在法國首創直接教學法）試驗的報告和研究的成績，已有很多的書報，供我們的參考。所以學習外國語是一個很複雜而有趣的問題，決不是三言兩語所能說得明白的；學習英語當然也不是例外。本刊要我寫這個問題，我祇能把這個問題的各個片面分別提出來討論，每篇自為首尾，告一段落；各篇聯合起來，可作為整個問題的綜合。在我公餘偷閑，抓住一個中心問題，就可下筆敘述，不必顧及全部篇節的排列和文字的銜接；在讀者亦可單就一部份研究，易於了解。一方面讀者可參觀我的「革新的外國語學習法」，世界書局出版，更可融會貫通。假如事實許可，我希望每期做一篇，供讀者參考。今天第一篇所要討論的是「學習英語何以要從耳口入手？」

第一篇

學習英語何以要從耳口入手？

教育部公布的初中外國語課程標準，規定學習英語要從耳口入手；許多研究新教學法的人亦多主張學習英語要從耳口入手。但是事實告訴我們，青年學習英語很少——或竟沒有——真正從耳口入手的，第一天學習英語就是一本讀本，一上手學習英語字母表，就是從目入手，第二天學寫字母，更是練習手腕。理論儘管是理論，事實却還是不變。先生喜歡如此教，學生也願意如此學，這究竟是什麼理由呢？

有許多人——包含先生，學生，和許多教育家——和我說，『中國青年學英文，不是人要做外交人才和英國或美國人辯論辦交涉，也不一定做商人和英美人直接經商，大多數的青年祇希望能讀英文的書報，灌輸西洋文化，一方面能夠用英文發表思想意見傳達到外國去，所以學習英文應當學習如何讀如何寫，毋庸學習如何聽如何說。祇要能讀能寫，目的已達；一生有幾次和西洋人講話，何必白費心血練習聽說呢？』這樣論調很是普遍；尤其是學生中之口語不佳者常以此解嘲。這樣議論內在的涵義究竟對不對呢？

從以上兩點，引起了作者對於本題的討論。作者認為學習英語必須要從耳口入手，其理由列舉如下：

(一)從語言歷史上言，學習英語應當要從耳口入手——凡是語言 (Language) 都是先有口語 (Spoken language or speech)，後有文字 (Written language)，文字不過是寫的或印的符號來代表口語而已。文字都是從口語產生，除古代語言 (Dead language) 如拉丁文等，人工語言 (Artificial language) 如世界語 (Esperanto) 等，口語或已不用，或不通用外，從無脫離口語而能獨立存在的文字。但是反過來說，世界上却有許多沒有文字的語言。野蠻民族的語言，都沒有文字來代表。(註一) 我們可以說，『口語不但是語言的基礎，並且是語言的本質，文字不過是後世的創作，並無悠久的歷史。』(註二) 所以學習語言先從口語入手，從口語變換到文字，是自然的程序。『在未會熟習口語，融化應用以前，先習閱讀寫作，是不自然的方法而違反人類語言本能的。譬如未學走路，先習騎腳踏車，一樣的不可。』(註三) 口語的基本工作既熟習了，進一步學習文字；換句話說，耳聽口說的習慣養成了，再訓練目手，順着自然的程序進行，必定可以一法通，萬法通。這是就語言歷史上言，學習英語應從耳口入手。

(註一) 詳見 E. Creagh Kitson—Theory and Practice of Language Teaching 第五頁至第六頁。

(註二) 見 H. C. Wyld—Growth of English 第七頁。

(註三) 見 Harold E. Palmer—The Principles of Language—Study 第四十八頁又第五十二頁。

(二)從英語內涵上言，學習英語必須要從耳口入手——英語經數百年的歷史演變，採取許多語言之元素，而成一混合性的語言(當然是自然的演變，而非人為的混合)。所以英語字彙極大，而表達精確，尤富於習語(*Idiom*)，所謂習語者，就是一個字或一羣字有特殊的功用，經長時間的應用，業已確立其意義者。英語中習語特多；如你我二人必說『你與我』而不可說『我與你』；他我二人亦然，祇可說『他與我』而不可說『我與他』。例如：

You and I succeeded.

He and I walked into the garden.

如果說 "I and you" 或 "I and he"，則二句在文法上不錯而習語錯了。又如 on 和 upon 二字在英語常常可以通用，我們可以說 "He acted on my advice"，或 "He acted upon my advice"。兩句都不錯；但在另一處我們祇可說 "Carry on business"，而不可說 "Carry upon business"。又如我們可以說 "Make a journey"，而不可說 "Make a walk"。我們必須說 "Take a walk"。我們見鳥在飛，就說 "A bird on the wing"，但是我們見人在走路，應說 "on foot" 而不可說 "on the foot"。又如各種職業工具，我們用各種名稱 "a farmer's implements, a surgeon's instruments, a carpenter's tools" 又如我們祇可說 "upside down" 而不可說 "downside up"。凡此種種，不勝枚舉，都屬於習語之類。

雖然同樣意義可用其他方法表述，究不及習語之簡潔明達。外國語言最難學習部份就是習語，因為習語之構成，往往無理可喻，且不能變易一字，或更動其排列。（註四）有時習語似乎不合語法；如，“It is they,” “These kind of people”等，極易引起學生誤會。有時英語習語用法和國語習語用法不同；如國語：「我想我不來了」，在英語不是說“I think I shan't come.”而應當說“I don't think I shall come.”。又如國語問「今天不下雨麼？」答「是，不下雨，」但在英語答句中不可說“Yes, it is not.”而應當說“No, it is not.”。我們要知道「語言的本性和發展是絕對不合邏輯的，所以你用邏輯的見解去研究語言，你就根本錯誤了」。「語言不僅是理知的工具，並且是情感的工具。語言是社會的產物，語言是經長久應用與多種外力影響的結果。」（註五）人性就不合邏輯，兩種民族間或兩個社會間所產生所發展的語言，何能盡同？所以習語的用法在各種語言是不同的，譬如在英語用「It is I,」而在法語用“C'est moi”（=“It is me”），（註六）；在國語用「轉好」，「代花」等，而在日本語則用「好轉」，「花代」等。——這也就是兩種語言不能直譯的原因，

（註四）詳見 W. McMorrie—English Idioms and How to use Them 第十三頁至第十六頁。

（註五）見 E. Creagh Kittson—Theory and Practice of Language Teaching 第十頁又第十七頁。

（註六）見作者「英語構造法」第九十七頁。

解釋了翻譯何以不是學習外國語的好方法。——習語在英美人日常語言中用之最多，而最近英文文學亦趨向於養成簡明通俗多用習語之文體（註四）。從來教師對於習語之用法，多指示學生硬記，其事甚苦。其實學生如從學習口語入手，多聽多說，尤須多聽受教育之英國人談話，英語中常用習語自能記住，自能活用。

再則英語語法(English grammar)大部份是口語的規則而不是文字的規則。無論名詞的變化，動詞的變化，形容字的變化，字的次序，以及句的構造都是音的變化。所以巴滿氏(Harold E. Palmer)有口語語法之巨著(A Grammar of Spoken English)。音變而形亦變者，如 *foot* 和 *feet*, *come* 和 *came*, 尙易於辨認；有時字同而音調(Intonation)不同亦可表達不同之意義，如“yes”與“no”各有三四種不同的音調，表示三四種不同的意義（註七）又英語中重音(Stress)亦極顯著，重音亦可改變意義，譬如“*I shall ride to town tomorrow*”，一句，重音在“*I*”，或“*shall*”，或“*ride*”，或“*to*”，或“*town*”，或“*tomorrow*”，語氣各有不同。（註八）所以音調和重音實在是語法中重要現象，而此種靈妙之應用不是從閱讀和寫作所能學習到的。學習英語如從耳口入手，則不但語法中的變化——常規和例外——能同樣的

（註七）詳見 Daniel Jones—The Pronunciation of English 第六十頁第六十一頁。

（註八）見 E. Creagh Kittson—Theory and Practice of Language Teaching 第十一頁。

學習成功，即語音中的細微曲折抑揚頓挫之妙，亦無不可以得其神似。

(三)從學習經濟上言，學習英語須從耳口入手，英語發音(Tone-system)極為複雜，而英語文字之拼法又極不規則，所以望文不能讀音，較之法語德語難讀得多。字母相同者讀音未必相同；譬如 cough (kɒf), enough (ɪnʌf) plough (plau), through (θruː), ought (ɔ:t) 五個字中所包含的 ough 要讀五種讀音，恐怕任何人學習英語要弄錯的。反之，不同的字母，讀音却完全相同；如 cat (kæʔt), kick (kɪk), chemistry (kɛmɪstri), 一個 k 音可用 c, k, ck, ch 四種字母來代表他。因為口語變化快，文字變化慢，今日英語文字之拼法已不足以代表現代英語。所以你要想從文字拼法來學口語發音，等於緣木求魚，用力多而成功少。因此有二種努力想要戰勝此種困難：(一)創立許多規則，說明英語文字發音的方法；但是規則雖多，仍有許多例外。(二)改良文字拼法(Reformed spelling)使之合理易記，譬如“though”改為 tho, “have”改為 hav, “write”改為 rite, “knight”改為 nite “elephant”改為 elefant 等。此種改良拼法運動，雖盛極一時，但因改良方法過於人工的，偏於急進的，不合於語言文字自然衍變的過程，所以此種努力，並無結果，完全失敗了。至今英國人對於 colour, labour neighbour 等字中之 our 仍不肯如美國人的改用 olor, labor, neigh- bor)，可見改良拼法之不易成功了。所以兩種努力的成績均等於零。

我們應當覺悟，依自然的程序，先習口語，後習文字，每個字或習語的發音，早已正確純熟，然後辨認字形，整個的認識他。這種學習比較同時練習發音認識字形，便利得多，經濟得多。這種學習經濟的必然性，可用簡易譬喻來說明。譬如有人介紹與你十個客人，他們的姓名如墨索利尼，希特勒，杜威，孟祿，蕭伯納，胡適之等，你早已在報紙上或書籍上熟識了，你祇要記住那一位是甲，那一位是乙，不到一刻工夫，你就可一一認識他們，將來也

不容易忘却。但是如係十個生客姓名相貌都不熟識，你要認識相貌，同時還要記住姓名，那就情形不同了，恐怕你祇能認識幾個，不能全體認識，或者還要弄錯。無論兒童或成人學習本國文字必定感覺到比較學習外國文字容易收效，固然有許多原因，但是其重要原因就是因為本國文字所代表的語音都是早已熟悉，祇須記着文字的形體；而外國文字的形體和語音須同時學習之故。湖南地方舊有的民衆教育有一種很科學化的方法，教成人識字。把現成諺語，編成一種民間歌曲（註九），用口授的方式先傳播開來，販夫走卒，老年婦女都能順口唸着，到唸熟以後，再給他們書讀。到那時，因為教材是熟的，所以識字的功能特別偉大，真是事半功倍。我們要加强閱讀英語的能力，提高閱讀英語的效率，爲什麼不學這種方法呢？教材先從耳口練習純熟，既然可以發音正確，將來渡到目手的練習時，也就一見如故，容易記

（註九）「增廣音時賢文」，廣益書局出版。

億，費力少而收效大，在學習心理上就是經濟。表面上似乎一番手脚兩番做，事實上穩扎穩打，一勞永逸。這是最經濟的學習方法了。

再學習語言，從口語入手，無論是聽或是說，祇要你願意多聽多說，重複十次八次乃至五十次一百次，是毫不費錢的。嬰孩學語，終日喃喃，不費一錢。至於學習文字那就不同了。練習閱讀，需要書報；練習寫作，需要紙筆。至於未習聽說，先學寫作，錯誤必多，消耗更多了。用口語為基礎，可以減少消耗，確是學習語言最經濟的方法。

(四)從學習方法上言，學習英語須從耳口入手——語言是傳達思想的工具，除最野蠻的原始人類或最幼稚的嬰孩或有用單音或單字來表達意義以外，總是用連續的複雜的有組織的語音來傳達彼此思想。這種連續的複雜的有組織的語音叫做句子。所以語言的單位不是單字而是句子。(註十)一個單字——除非能他獨立成句——不能當作語言，猶之人身一根骨頭不能稱之為人。不過我們在印刷的書報上，所見一句中分開許多的字，而我們自己寫作時亦是一個一個字分開來的，所以我們往往以為語言是湊合單字而成的，其實適得其反，單字不過是整個語言分析的結果罷了。單字不成句，就不是語言。古人從不分析語言為單字，後來用文字來代表口語，不能連續不斷的寫去——現在的音譯法(Phonetic transcription)就是

主張把全句的語音用萬國音標連續寫去——於是就分出單字來。這種人爲的分析不免有些勉強，譬如 *all right* 算作兩個單字，而 *already* 則作一個單字，是無理由的。

許多人以為作文造句是組合的作用 (*Outcome of synthesis*) 所以先選單字，然後組織成句。德國心理學家 *Wundt* 指出這種見解的錯誤(註十一)。他說，心中初有一思想時，這個思想是整個的；及至用語言發表出來，纔分成若干成分。語言在意想中時尚是一個整個的觀念，所以句子的構成實在是分析的作用 (*Outcome of analysis*)，而不是組合的作用。從此更可證明學習語言的科學方法是要學習全句，切不可先學單字。學習全句最好是從耳口入手。

從字典上找單字的意義而不在全句中學習，往往不能正確明瞭，適切應用。譬如 “*yes*” 和 “*no*” 用於反問句 (*Negative questions*) 的答句往往錯誤，又如 “*get*” 和 “*take*” 亦往往誤用。(在冬季時學生向先生說，*I'm going to take my winter clothes*.” 句中 “*take*” 字用錯了，此處應當用 “*get*”)。所有習語中用字，尤非單獨學習時所能領會。必須用在適合於生活環境的語句中，意義方能貼切。所以英語直接教學法就注重於教學生學習適合於生活環境的語言——不但是整個的句子，并且要意義連續的句子。Jespersen 說，「

我們應當從有意義的思想交換中學習語言，語句必須要有連續的意義。意義不連續的單字不是麵包而是石子，不能融化應用。不但意義不連續的單字不應學習，就是意義不連續的句子亦不適宜。』（註十二）這幾句話表示了最新外國語學習法的骨幹。

照 Sweet 氏所述（註十三），英語單字可分兩種：(1)單字如“horse”馬，“good”好，“five”五，“quickly”快，“yesterday”昨天，等等，每個字有種特性，有個意義，可以獨立成一單位，Sweet 氏稱之曰「完全字」(full words)。(2)完全字以外，尚有許多無獨立意義之字，僅為表示句中中字與字間關係，作語法上聯鎖的功用；如“of”“to”“the”“is”“do”等等，Sweet 氏稱之曰「形式字」(form words)，亦就是我們國語中的所謂虛字。完全字有一定意義，還容易明白，容易學習。形式字因無一定解釋，所以單獨存在時，竟無意義之可言，非用環境襯托，在全句中體會，不易了解，更不易應用。（國語中虛字亦是如此。）並且各國語言中，形式字的用法各有不同。句中字與字間聯鎖的關係，本有各種方式表示：如字的次序 (word-order)，字的變化 (inflection)，音調 (intonation)，語首語尾 (affixes)，及形式字。在甲語中用形式字來表示關係的，在乙語中可用字的變化

（註十二）詳見 Otto Jespersen—How to Teach a Foreign Language 第十一頁起。

（註十三）詳見 Henry Sweet—New English Grammar。

或用字的次序來表示。譬如法語中 *boite à allumettes* 等於英語中之 *matchbox*，在法語中用 *à* 來表示的關係，在英語中以變易字之次序來代替。反過來舉例，英語中 *He will come* 一句等於法語之 *Il viendra*，英語句中有形式字“*will*”在法語中以動詞 *venir* 之變化來代替。（註十四）諸如此類，不勝枚舉。所以學習語言之「單字法」（*word method*）自然打倒，而「全句法」（*sentence method*）代之以興。所謂全句法當然要從口語學習而不可從書本學習。形式字的用法，耳口已養成習慣以後，讀書自不致誤會，寫作亦不致費解了。

再，我們普通以為閱讀的方法是注意一個一個單字的意義而後明白全句的意義，其實不然。實驗結果告訴我們閱讀時眼睛並非逐行推進，乃是跳躍前進，有時不過跳過一個單字，有時竟可以跳過數字數句，甚至數行。所以有人閱讀迅速，一目十行，就是指這種跳躍的能力。假使我們照大都市裏電燈廣告的樣子，把全句的單字一個一個表現出來，不使你同時見到全句；或是我們說話時一個一個字說出，而不是把全句爽快的一口氣說出，如下列格式：

Similarly _____ if _____ somebody _____ were _____ to _____ speak _____
to _____ us _____ word _____ by _____ word _____ in _____ the _____ manner _____
indicated _____ in _____ this _____ passage _____ far _____ from _____ aiding _____

（註十五）見 Harold E. Palmer—A Grammar of Spoken English, Introduction

us — in — understanding — him — it — would — have
 the — contrary — effect.

你就很難明白全句的意義。這就可證明心的工作並不是逐字逐字的進行，而是整個的吸收的。我們未能達到我們的心或眼睛跳躍前進以前，學習的進度非常遲緩；但一經訓練成功，就能加速前進。（註十五）要訓練我們的眼睛跳躍，先要訓練我們的心使能跳躍。所以學習閱讀，必先學習聽說，訓練眼睛，必先訓練耳口。這就是最新最有效的學習方法。

把以上四項歸結起來，學習英語必須依着自然的程序，從口語學起。無論你的目的是在說話，或在讀書，你必得要從耳口入手。學習英語是無捷徑可取的，是不適用邏輯方法的。傳統的讀寫方法，已經為科學所攻破，無存在的餘地了。諸位青年！你若不學英語則已，若要學習英語，毋庸猶豫，不必躊躇，決心從耳口入手可也！未習英語的固然應從正當的途徑下手，勿再誤入歧途，已習英語的尤應及早回頭，先把語言中難關——口語——突破！

有志進修的小學教師不可不看

進修半月刊

本刊是浙江省教育廳附設的師資進修通訊研究部所編行的定期出版物。內容專對小學教師供獻實際資料，介紹具體方法，解答困難問題。材料豐富，論述精當，誠為小學教師進修的良友。全年二十四期，定價連郵六角，現已出至第四卷第二期。凡加入進修部的學員均得免費贈閱。

▲ 發行 杭州平海路浙江省教育廳第四科

▲ 編輯 浙江省師資進修通訊研究部

第四卷第一期要目

寫在前面.....	周彬	一
教師之讀書問題與快樂問題.....	陳訓慈	一
午會.....	金箴心	〇
讀書問答.....	梁春芳	一
進修部第十九次報告.....	孫一芬	二
英芳日記.....	葉耀遠	三
介紹幾種鄉村兒童固有的遊戲.....	編者	三
教育新聞.....	李樹人	四
教育書報提要.....	許秉由	四
看電影巡迴隊後.....	張子璠	四
幾種低級國語教學的自動工作.....		八
點名方法的商榷.....		八

我的歷史價值觀

孫正容

—— 我的歷史價值觀 ——

中國歷史的大本源出於春秋，孔子作春秋的主要目的，是要使「亂臣賊子懼」，所以過去史學家遵守了「春秋之教」，以歷史的最高價值是在能「獎善懲惡」。唐劉知幾說：「向使世無竹帛，時闕史官，雖堯舜之與桀紂，伊周之與莽卓，夷惠之與跖躄，商冒之與曾閔，但一從物化，墳土未乾，則善惡不分，妍媸永滅者矣。苟史官不絕，竹帛長存，則其人已亡，杳成空寂；而其事如在，皎同星漢。用使後之學者，坐披囊篋，而神交萬古，不出戶庭，而窮覽千載，見賢而思齊，見不賢而內自省，若乃春秋成而逆子懼，南史至而賊臣書，其記事載言也則如彼，其勸善懲惡也又如此；則史之爲用，其利正溥，乃生人之急務，爲國家之要道，有國有家者可缺之哉！」（註一）這完全以歷史爲維持道德，網紀人心的一樣工具，可是自新史學家歷史定義更換了以後，歷史不僅記載朝代興替的譜牒，亦不僅在供帝王閱覽的「資治通鑑」，乃是暴露現實，尋求真理的一種科學。於是歷史的價值，也跟了時代而改變；雖然歷史有時也會無形中產生了「獎善懲惡」的效果，但說歷史價值只有這麼一點，那未免與事實不符。現在就我個人的見地，認爲歷史至少有下列的幾種價值：

(1)

一 歷史本身的價值

歷史的任務，是在盡量的把過去人類活動的一切現象，呈現於目前；換句話說，就是盡量的說明現在社會上一切現象的由來。因為人類的一切活動，無論有意識的無意識的，都脫離不了時間給付我們的印象所支配。譬如高中以上學校實施嚴格軍事訓練，這是現在的教育制度，好像和歷史沒有什麼關係；但我們如果研究教育當局何以會有如此計劃，我們何以願意很刻苦的受他訓練，這顯然是和最近的國難有密切關係。由此類推，其他的制度或事物，沒有一件不由歷史上遞漸遷變而來的。不明瞭歷史的背景，便不能了解現狀的一切。美國史學家魯濱孫。(Robinson) 說：「歷史這樣東西就是一種記憶力的擴大，可以用起來明瞭我們的現狀。假使我們能夠得一種似神的十分完備的歷史知識，比自古以來所有的歷史還有完備；那末我們對於世界，就可以得一種似神的了解，而且對於人類的苦痛和種種補救的方法，亦可以得一種似神的洞察。這並不是因為過去可以供給我們行動的先例，這是因為我們完全知道了過去，便可以完全明白現在的情形，我們就可以用來做行動的根據了。」(註三)

所以歷史第一點的價值，便是增加人們對於自己個人或民族所處地位的了解。

人類是具有欲望的動物，並且這欲望是永遠不會滿足的。許多黃包車夫羨慕乘坐黃包車

的人，而坐黃包車的紳士又何嘗不羨慕坐汽車的官僚，過去軍閥做了師長要想做督軍，做了督軍，又要想做巡閱使以至大總統，袁世凱做了大總統還要做皇帝，而做皇帝的人雖「貴為天子，富有四海」，但他的欲望仍未滿足，我們只要看秦始皇漢武帝遺方士求「不死之藥」，可見他們還想做神仙。這種無止境的欲望，固然產生了不少的罪惡，可是人類之所以能夠向上進化，也就被這種動力所引起。不過一個不明瞭現狀的個人或民族，決不會發生不滿足的感覺。譬如一個瞎子既經看不見自己衣裳的顏色，那末他對於這方面自然無所謂滿意或缺望。歷史的功用乃在增加人們對現狀的了解，已如上述，那末明瞭了現狀之後，因欲望無窮，自然會感覺到許多的缺點；要彌補這許多缺點，於是發明、創造、革命、鬭爭等改良的方法，便會陸續演出，而人類文化遂因此逐漸向前邁進。所以歷史第二點的價值，是在披露現狀的缺點，引起改進的動機。

文化愈堆積愈厚，歷史便是堆積文化的工具，使前人的經驗，傳遞給後人，後人乃得用其剩餘的精力和時間，去專心於前人已有成績以外的事物上去下工夫。如果世界上沒有文字記載的歷史，僅憑口耳相傳，則所及的地域和時間，必不久遠；那末凡事皆需由自己體驗、認識，而文化遂永遠停滯於原始階段之中。上古文化進化遲緩，而現代文化成了加速的運動，便是有無歷史的關係。譬如長途競走，有歷史的民族好像是合無數量人替換繼進，而每個

人的精力都不是白費的；無歷史的民族，無論前人後人都是由同一起點出發，於是遂永遠徘徊於短距離之間。所以歷史第三點的價值，是在保存文化，使之能繼長增高。

歷史是屬於社會科學的領域，社會科學的對象是人類，人類各有其自由意志和心能，不比自然科學的對象（物質）那樣確定。所以自然科學是必受「因果律」支配；而歷史現象，最多只能說是「互緣」，不能說是「因果」。〔註三〕因此在社會科學中推測一樣事物的變化，便沒有像自然科學那樣必然性。化學家說，水經過了電解之後，必定放出氫二氧一，無論在古今中外，都不會發生了出乎預料以外的現象。可是我們問歷史家，假定中山先生現在還健在，中國的情形到底會怎樣？恐怕沒有一致的答案了。不過有一點我們要認識清楚，人類的意志也不是絕對的自由；牠的動向，必定受了物質條件和歷史環境所限制，這是毫無懷疑的。明瞭了過去來蹤和現在狀況之後，對於將來的趨勢，也可以思過其半。例如歐洲在世界大戰以後，獨裁政治，風起雲湧，到現在還非常盛行，而「民意」兩字，將被擱置在九霄雲外。可是稍具歷史眼光的人，必定知道這種現象是歷史進程上的迴波，不是康莊大道，不久將來必趨崩潰，和一八一五年以後梅特涅（Metternich）主義（“Stotus Quo”）一樣的短命。至於希特拉（Hitler）莫索里尼（Mussolini）輩那樣結局，或被敵黨暗殺，或被政府流放，或（壽終正寢），那就不可得而知。所以歷史第四點的價值，是在根據過去，明瞭現狀，指

示人類活動正當的途徑，並且約略的可以預測將來趨勢。

二 歷史在學術上的價值

歷史在社會科學中的地位，好像數學在自然科學中的地位，牠一方面是具有獨立性的專門學術，一方面又是其他各學科的基礎。如果不懂數學，根本談不到天文物理；同樣的沒有歷史的根底，研究其他社會科學決不會深刻。自然歷史也不僅與社會科學有關，不過現在暫以最重要的幾種來作舉例罷了。

歷史和地理是「兄弟之學」，中國向來以地理附屬於歷史，尙書有禹貢，周官有職方氏，史記有河渠書，漢書有地理志，凡中國所稱爲正史的，大多兼包地理。自最近幾十年西洋學術輸入，附庸始蔚爲大國。美國地理學家亨廷頓 (Huntington) 以氣候解釋文明，非耳格林 (Fairbriene) 說歷史爲地理所駕馭，都極力表明歷史現象中地理環境的重要。不過地理之能駕馭歷史，爲一般人所易知；而歷史可以左右地理環境的改變，往往爲人們所忽略。其實有許多地理現象的更換，除掉歷史的解釋以外，也無別的方法可以說明。譬如中國文化的策源地是黃河流域的中部，而現在中國土地最肥沃，人文最發達的地方，却在長江下游東南數省；如果僅就現在地理環境去解釋這種現象，我們必定發生了幾個絕大疑問：古代文明

何以會發生於黃河流域？江浙等省的人民何以在古代「斷髮文身」，（註四）「性脆而愚」（註五）這樣野蠻？而現代黃河流域各省，尤其是古代文化中心長安洛陽，何以如此衰落？這些問題，都需要研究了歷史之後，才會明瞭的。（註六）丁文江梁啟超等研究歷代人物的地理分配，把二十四史中有傳的人都列出，調查他們的籍貫，分配於現今各省，據他們統計的結果，後漢、唐、兩宋，四代人物最多的地方，都是帝都所在的省分，（註七）可見一時代文物升降，也有不純出於自然地理環境的。總之，歷史和地理是相待而成互為作用的兩種學術，司馬遷說得好：「究天人之際，通古今之變。」（註八）研究歷史和地理的人，都不外乎尋求這條天人相關的門徑。

英人福禮門（Freeman）對歷史所下的界說：「歷史是過去的政治。」現代新史家對福氏的定義都加以否認，不過在過去傳統歷史家著作中，仍舊還可以適用。因為從前的歷史，無論中國西洋，皆詳載政治沿革，朝代興替，戰爭經過，偉人逸事等等，與其說是普遍史，不若說是政治史來得確當。所以研究政治者，簡直少不了歷史家所給予的材料。譬如我們研究英國的君主立憲政體和內閣制度，若是不透澈了英國的歷史，便不會明瞭牠發生的原因和演變的經過，同時就不能找到這種制度理論的根據。政治學中最重要名詞是主權和國家，但國家的起源，主權的發生，都需要得歷史協助而才能解決的。至於將來的歷史學是否因

定義改變而與政治學關係逐漸減少？班茲（Barnes）有一段話可以解答這問題。他說：「新式動進政治學與新式綜合歷史，其共同之點較過去為多，其合作亦較過去為更有利益。政治科學家，方覺悟若欲正確了解國家，必須考查其對地理經濟社會思想背景之相當關係，換言之，必須考查其對整個文化背景之關係。同時，史學家於南普勒希（Lamprecht）……等刺激之下，亦覺史家學之任務，在描寫與分析整個人類文化之原始。」（註九）可見政治學的需要歷史合作，無論過去與未來，都非常迫切。

法律是人類政治社會的行為規則，他和歷史的關係也不次於政治。如果你是一位司法官，僅在引用條文，那末需要歷史的地方比較的少些；若是你做了立法委員，創制法律，非是熟悉當地的社會情形和傳統習慣，創造出來的法律，必和社會相枘鑿。因為法律既是人類政治社會的行為規則，所以法律第一要義，便是使牠適應當時當地社會環境。法律本身無所謂優劣，牠的劣優即在適應社會與否。「法律天賦說」和「法官發現說」之所以不能說明法律淵源，被現代法學家所唾棄，即因牠一成不變，不能隨社會變遷而變遷。法律原不可後於時代而為歷史上陳跡，也不可先於時代而為社會的先鋒；法律是事實的條規，不比哲學之可以創奇立異，領導革命。法律隨社會而改變的痕跡很多，我現在姑舉三點為例：（一）個人與社會劃的分 歐洲中古時代，教會威權高出於一切，無論何人都屬於教會一份子，孩子一墮地

，便由牧師代他洗禮，這就是說從此以後，即永為忠實的教徒。可是自從法國大革命以後，信仰自由，幾成爲天經地義，於是個人信仰，法律便無權干涉。這是宗教問題由於社會的而進於個人的痕跡。同時也有許多事情本屬個人私事，而現在個人反無自由處決之權。即如教育，古代都認爲是個人問題，國家無干涉的必要；但自從各國實行義務教育以後，凡已達學齡之兒童，必須入學，否則，就要罰他的父母，這顯然又是由個人的而進於社會的痕跡。

(二)倫理觀念 古代看女子是帶有神秘性的動物，所以關於男女間問題，法律都予以嚴厲的干涉；自近日社交公開以後，男女戀愛，(指成年男女而言)如果不妨害社會公共秩序或風紀，法律則取放任主義。(姦有夫之婦，法律之所以仍加以干涉者，因往往釀成刑事，而影響於社會秩序。)又古代重男輕女，而現在男女平權，國民政府所頒布的民法和最近三讀通過的憲法草案，都有顯著進化的痕跡。古代關於犯罪的責任，極不明確，因此有「連坐」、「夷三族」、「夷九族」、甚至有「十族」的誅連，現在「罪不及妻孥」幾成爲普遍的原則。古代結婚的目的是在繼承宗祧，孟子說：「不孝有三，無後爲大。」所以「無子」也是「七出」中的一個條件，(詳十)現在若是有人以夫人生子而向法院提出離婚，我想沒有一司法官會批准的。

(三)社會的經濟組織 農業時代，勞資的階級不甚懸殊，所以資本家和工人間的契約，視爲私人關係，不加干涉。自十八世紀中葉以後，個人主義過分的發達，同時資本主義的澎湃又

非常驚人，工人與資本家訂立契約時，即出於工人不願意接受的條件，也只得承認，因為工人的生命，已經操縱在資本家手裏，沒有自由考慮的餘地。政府處於如此情形之下，若不加以保障，顯然是忽略了大多數人民的利益。所以近代立法家多主張契約自由，應該加以相當的限制，如工廠立法 (Factory Legislation) 高利貸禁止等等，都是明顯的例。由上面種種看來，如要真正成功一位適應時代的立法家，需要歷史的助力是何等的重要啊！

自馬克思 (Kare Marx) 在歷史中發現了經濟要素之後，歷史學和經濟學便發生了密切的關係；雖然「唯物史觀」也有受人批評的地方，但經濟之有左右歷史的力量，是任何人所不能否認。歷史現象和經濟活動，可以說互為因果的。經濟條件改變，歷史現象自然隨牠而改變；但集團習慣與風俗，也能支配經濟活動的方向和效果。班茲說：「原始時代經濟勢力，極端地被風俗習慣所支配，如禁止食品，禁止某種活動，禁止某日工作，禁止對某種植物、動物、隣近集團發生關係等。但經濟生活，又依時代之推進而漸漸俗化 (Secularize)，不過現代之服從時髦，亦足以證明經濟活動之受社會動力之操縱，殆與原始迷信，實有同等之效力。吾人所可斷言者，經濟學或經濟學史之理智研究，當不可脫離風俗習慣與文化史之性質與效用而不加以了解。」茲氏下文又說集團活動與社會習慣之足以阻撓經濟效能，社會制度足以決定經濟制度，最後且言：「吾人若欲求分析經濟進程與活動之理智，應即以充

分理解歷史觀點社會學觀點，為不可缺乏之先決條件。」（註十一）由此，可見經濟之需要歷史的程度，並不在歷史之需要經濟的程度之下。

除上述四科之外，歷史和社會學、心理學、倫理學、甚至文學、自然科學、哲學等等，也都有密切的關係，以限於篇幅，不及備述。

三 歷史在教育上的價值

自十九世紀愛國心理過分發達結果，引起了一九一四年的暴風雨，事過境遷之後，人類蒙受了極大的損失，於是於「痛定思痛」之餘，大家多歸罪於十九世紀初期的黑格耳（Hegel）（註十二）尤其是現代科學的歷史家激烈反對以歷史為提倡民族主義的工具。不過我們要知道，著作歷史者的態度，和讀歷史者對史實所生的刺激，是兩種不相關連的事。著作歷史者，以感情的論調，把另外目的浸透於歷史描寫之中。這是非科學的歷史家；但是史實的本身即具有原始的反映作用，而著述歷史者故意的把這作用去掉，也不算科學的歷史家。譬如「五三慘案」日本的暴行，「九一八」滿洲的事變，都帶有強烈刺激性的史實，史家因為會引起民族間的惡感，故意的說日本的行為是合理，或者根本把這件刪去，這豈是科學的歷史家嗎？明白了這點，才了解我下面所說的是僅指史實中予讀者自然發生的幾種影響，不

是說歷史家預先把這幾點爲目的，以作編述的方針。

中國過去史實對於中國民族有兩種很大的作用，一種是「興奮」，一種是「刺激」。當我們讀到先民武功發揚，文化燦爛的時候，我們會不知其然而然的「手之舞之，足之蹈之」。來贊美自己民族的優越，和歷史的悠久。及讀到外交失敗，被異族侵侮的種種慘狀，又不禁「悲歌慷慨」，要想洗雪這種奇恥大辱。關於後者，我們在近幾十年之內，時時刻刻在嘗試中，用不着再說；我現在僅把「興奮」一段，申述如次：

一個民族的靈魂，是寄託在人民對於自己民族的信仰，換句話說，即是民族的自信心。如果失去了這自信心，無疑的必趨於滅亡。中國自新航線發現以來，民族的心理起了好幾次變化。在鴉片戰爭以前，那時非常驕傲、自大、所以馬可特尼 (Macartney) 來華，乾隆強要以「英吉利朝貢」的旗幟樹立在他所坐的船上，於救書中自稱「天朝」稱他爲「西洋遠夷」，這是何等的氣焰啊！自列強以大砲轟開了國門以後，對外戰爭又連三接四的失敗，於是鄙夷外人的心理轉而爲憤恨外人，義和團事變便在這種空氣之下釀成。及締結了辛丑和約，國人自知實力與列強相差甚遠，徒然的憤恨也是沒用；再益以近幾十年外國科學的猛進，資本的雄厚，工商品的精巧，經營技術的聰敏，相形之下，到處都覺得「自慚形穢」，於是「畏外」「媚外」的心理，油然而生，而「中國人根本比外國人差」的觀念，便牢不可破的

印在一般人的腦海。一直到現在，這種觀念還是不斷的在閃爍着，這實在是最危險不過的事；因為我們民族的自信心已經發生動搖了！

其實，我們只要打開本國歷史，這種時代的錯覺，終會被過去的事實所推翻。我不是說春秋戰國時代的學術會比希臘時代的文化高到如何程序；也不是說東方聖人孔子死去的時候，西方聖人蘇格拉底 (Socrates) 還沒有出世，便是中國比西洋強的地方。不過我可以說西洋史上所引為寶貴的史料，我們中國大多也曾有過；尤其關於物質科學的發明，中國向來是居於領導世界的地位。西洋史家每於歌詠祖先武功的時候，往往以生花妙筆來鋪叙亞力山大 (Alexander) 凱撒 (Julius Caesar) 查理曼 (Charlemagne) 等怎樣偉大；但我們把中國史上的秦始皇、漢武帝、唐太宗等拉出來和他們相衡量一下，一定說中國人總比外國人差，也就沒有確實的理由了。意大利雖也是現在世界產絲重要國之一，可是漢朝中國絲織品輸入羅馬，牠的價格會同黃金一樣的昂貴，只有奢侈的貴族，才可以「服綢綉綿」。中國在殷朝的時候，便已知道瓷釉的引用，(註十三)世界上恐怕再沒有比這更早的發明，現在外國人叫瓷器為「支那」(China)，也許還帶有「數典不忘祖」的意思。算學和天文在中國比其他科學特別發達，因為中國是農本的社會，天時和民生關係非常密切，所以「敬授人時」是中國古代第一件要政；因此周髀算經中便知道以「勾股法」來測量日影，後漢時並且有張衡的「渾

天儀」及「候風地動儀」等天文儀器。至於劉宋時祖沖之的圓周率能推至少數點以下第七位，尤為當時全世界所獨創。(註十四)此外，最足為國人自豪的，近代文明三大工具——印刷、紙、磁針，俱發明於中國，由中國再傳入歐洲；即殺人利器的火藥，也是源淵於中國。由此看來，我們還相信「中國人根本比外國人差」的話麼？

或者說歷史上中國民族確為人類中之優秀者，但「黃金時代」已屬過去，現正入於衰老的境界，無法再可以挽回。這種觀念我們也可以由歷史事實說明牠不確。申報記者恆君說：「至於衰頹之說，亦有所未達。為此說者，以為個人有生老病死，民族亦有生老病死，今日之中國，蓋已達於衰老之境域。其立論之根據，即在認民族國家與有機體同；有機體有生有死，故民族國家亦有生死。殊不知此種之穿鑿附會，實屬不倫不類也，一則民族之盛衰存亡，歷史上雖數見不鮮；然衰而復盛，亡而復興，其例亦多。如四百年來白人文化之突飛猛進，一百年來德意二民族之復興，七十年來大和民族之崛起，大戰後新興民族國家之創建，何一非由衰而復盛，由亡而復興？更觀我中國民族之歷史，數千年間盛衰興亡之跡，多至不可殫述，其間全部亡國者，計有二度，然民族延續於今，始終未遭類似個體死亡之運命。於是可知個體之由少而壯，由壯而老，由老而死，固為定理；唯以此一定理施之於民族，則殊不類也。(註十五)

歷史與民族教育之外：對於個人人格的修養，也有幾種值得注意：（一）世界觀念 新史家對於歷史的改造，於時間方面則主張通史，於空間方面則主張世界史。因為歷史的現象，無論古今中外，都「牽一髮而動全身」，尤以現代史為最顯著。所以新的歷史學，一方面固然會引起了民族的自尊和自覺，同時也引導人類步入大同的門徑；和中山先生民族主義最高的理想，剛剛相吻合。（二）曠達懷抱 我們往往以「坐井觀天」的俗語來譏誚無智識人的鄙陋，其實有許多學術的專門家，也免不了「一孔之見」的偏執。只有多讀歷史的人，「縱看上下，橫覽東西」，會把全宇宙的輪廓，塞入懷抱之中。所以真正的偉人，決不會斤斤計較目前的得失，而努力於百年的事功。至於道德的訓練，前人說到的很多，可不必再述了。

（註 一）見史通外篇史官建置。

（註 二）見何炳松譯新史學第十九頁

（註 三）見梁啟超研究文化史的幾個重要問題

（註 四）見史記吳世家

（註 五）見吳越春秋

（註 六）關於黃河流域古今地味的變遷，黎文通師有中國古代北方氣略一文，論之頗詳，載史學雜誌第二卷第三

四期合刊，可參閱。至於其所以變遷的原因，金兆梓高中本國史緒論中已約略及之，其詳，俟作者另為文論之。

(注七) 見梁啓超歷史統計學。

(注八) 見漢光司馬遷報任安書。

(注九) 見董之學譯新史學與社會科學第五〇八頁。

(注十) 七出者，離婚的七種條件——儀禮疏：無子，一也；淫佚，二也；不事舅姑，三也；口舌，四也；盜竊，五也；妬忌，六也；惡疾，七也。

(注十一) 見董譯第四二〇——二二頁。

(注十二) Hegel 1170--1831 司士格脫 Stratgart 人，為德國自康德以後一偉大哲學家。他的歷史哲學帶有一種民族和愛國的見解，並且以前高的地位給與他的同胞，所以德國人異常傲慢。

(注十三) 見金兆梓高中本國史。

(注十四) 見東方雜誌十五卷十四號中國國勢略史。

(注十五) 見本年申報國慶紀念特刊中國民族之復興問題。

一九三四、二八、深夜、於貢院。

關於房龍地理讀本的一篇漫談

王孟恕

一 引言

我們姑且不說，深究治亂興亡之軌跡，詳悉山川道里之形勢，爲古人經國濟世的大學問。卽就後退數萬步而立論，生當二十世紀的青年，既爲世界全人類中的一分子，對於生息於其間的環境，自應有澈底認識和了解之必要。大地供給我們以累代活動的基盤，一切養生的材具；而我們之於大地，反漠不關心，淡然置之，這豈是號稱萬物之靈者合理的態度。

何況，整個的宇宙老是日以接夜的運轉着；正惟以其繼續不斷的運轉着，宇宙纔能互古常新而弗替。所以宇宙間的一切，有生或無生，絕對沒有可以在靜止狀態中插足於這個世界的餘地。我們人類，不論個人或是全民族，爲要抓着前進的時代和維持固有的地位起見，都得從努力的掙扎和奮鬥中，找尋我們的出路。所以卽使我們並不希望政治上做一個有能力權威者，來處理國家百年千年甚至萬年的大計，單就如何可以使我們當時代青年之名而無愧這一點上着想，關於地理方面的智識，已有充分吸收之必要。但是，說也慚愧，就我個人

五年來教授中學地理的經驗而言，知道現代青年對於這一方面的修養，實在是欠缺得很。大凡一種智識的培養，單憑在短短的固定期間之內上課聽講，是決不足設的；教師的講授充其量不過指示我們學術內容的一個剖視和研究方法的一條門徑而已。優越的造就，仍須依賴於自己合乎科學的預定方針，跟着時代的推移而循序前進，纔有不少的希望。因此，即就地理而言，我總覺得課外的閱讀比較上課時的聽講尤為重要。試想，假使我們有一部內容極完善，編制極精密的地理書，條理是很明晰，敘事是很切要，措詞又是特饒風趣；青年學生能於課餘之暇，人手一篇，當小說讀，當隨筆看，這樣在不知不覺的中間，受其薰染，得有意外重大的收穫，自是可能而必然的結果。

上面是說明課外閱讀的好處。然而課外閱讀，也得先有嚴密的選擇才行。事實上，現在中等學校普通科所有的科程，都是培養青年基本智識的必要科目；我們應求其普遍的平均的發展，決不能對於某種功課有偏輕或偏重的成見發生。所以我們在任何一種智識的培養上，不得不力求切實；蓋非如此，我們就不能利用最經濟的時間和精力而獲得最大的效果。眼前的出版界，雖不十分寂寞，然而要找尋一本適合於現代中學生課外閱讀的地理書，卻是一件很不容易辦到的事。或許有人要批評我的見聞似乎太狹。誠然的，我那敢藐視所有的地理學專家。不過我們必須要顧到上述的各項條件，而各書坊所出版，即使曾經教育部所審定的中學

教科書，決不能承認就是我們理想中的青年課外讀本。同時，中學生的英文程度是有限得很的，所以外國書本是在根本無可採用之列。大概在一年前吧，一九三二年在英美兩國出版的房龍地理讀本，吾國坊間，忽有譯本出現。這是不能不為吾國中學生在不幸之中加以慶幸的一回事。在我們的理想中，這不能不說是比較適合於中學生課外閱讀的一部地理書。青年同學們，覺得對於地理上的智識有很大的缺陷嗎？覺得在課堂上所得來的地理智識不適用於運用嗎？或是覺得對於地理這門功課太是枯燥引不起興味來，那我就勸你趕快去找一本房龍的地理書，試讀一下；然後問問自己，這書對於你的影響究屬如何？

一一 作者剪影

作者房龍 Hendrik Willem VanLoon 的小史，在傅東華譯本裏，已有相當的介紹。大概對於歐戰以後國外學術界及出版界稍能注意的人，關於地理方面，無不知有鮑曼 Isaac Bowman 的戰後新世界和房龍的地理讀本兩大名著。近來我國，高談什麼為學問而學問的人，着實不少。其實用為學問而學問這一句話來表示個人為學的志趣純正，別無他種不良的企圖在內，於理自屬可通；而這一句話的難能可貴，為一部分人所贊許，也就僅此而已。若是當真把這一句話實行起來，那末，學問自學問，人生自人生，毫無聯帶的關係；此等人

即不成爲書獃子，請問對於整個的社會、國家、民族、其而至於全人類，又有何種用處。尤其在中國現狀之下，此等人是千萬要不得。試看鮑曼和房龍都不是地理學專家，然而反能寫出很好的地理書來，原因即在於此。

房龍的爲人，最值得我們欽佩的地方，是在他爲學態度的力求真實。所謂真，只是絲毫

不虛假而已。所謂實，只是對於人生的切要和適用而已。爲了髣髴時的受人欺侮，他就發憤寫些老實不騙人的書給孩子們讀；而他寫這地理讀本的動機，却在有人向他說過「我不僅需要新的地理我還需要我自己的地理」一句話之後。實在的，儘有許多知識，雖極真確可靠，一些也沒有虛偽的成分在內，然而對於我們是絕對不需要的。這爲經濟我們的腦力和時間起見，自然是在可以拋棄之列。因爲雖真而却不實，於我們仍屬絲毫無用。房龍之所以痛恨愚昧和褊執，也就因爲恐蹈不真不實之流弊的緣故。而一般所謂專家也者，難免有故弄玄妙或張大其詞的地方，這於房龍的真實信念是根本不能互相容納的。所以他說：「……：凡學問一到穿上專家的拖鞋，躲進了他的精舍，而從他鞋子上把泥土的肥料抖去的時候，他就宣布自己預備死了。……：」語雖幽默，意極嚴正。不過我們也不能誤解他的意思，他所反對的決不是一切的專家，而是好以學術矜人自秘的專家。

房龍之所以如此重視真實，祇因爲惟真實才能不與人類隔絕。他認與人隔絕的智識生活

是引到毀滅去的。他曾很明白地表示：「至於我的工作，一切都從智識的和人本主義的觀點出發。我要嘗試指明，人比世界上任何別的東西都重要——比宗教、繪畫、文學都重要。我要叫人明白人是宇宙的中心。……」近來研究地理學的人，漸知集重心於人文方面。房龍的意見與這一派的主張正相暗合。所以這書的寫法，完全是以人類生活為中心的記述。目的是在說明自然環境所能給予人類的影響如何，以及在此環境之下人類各個集團的掙扎和奮鬥又是如何。關於這些，我們都得先有個相當的了解；然後我們讀這書時，才能覺察出他的好處來，同時我們的獲益才非淺鮮。

三 內容一斑

一向我們認地理為社會科學的一種，雖不能說是極大的錯誤，然而在性質上總覺得有偏重局部的流弊。近來漸有把地理看成一種自然科學的趨勢，可還是一樣地不能使人滿意。關於這一方面的爭辯，固然不是十分急需的。但在科學範圍之內，地理所佔的部分最為廣大，這為我所不可不知道的。自然和人類兩者之間，顯然是有極密切的關係在。單舉一些山河國家的名稱位置，原也算不得什麼學問。但是僅敘述一些各地人類生活的概況而並不說明他的所以然之理，這似乎對於我們也沒有什麼多大用處。因果原是一件事情的兩面，絕對分離

不開的。我們從已發生的一切現象中，希望能得到較為有力的教訓，非把他的前因後果澈底的加以解剖分析不可。所以房龍很不願意把某山多高，某水多長，某國有多少面積，某城有多少人口，很散漫而毫無系統地來攪亂我們的腦筋。然而爲要說明人類奮鬥掙扎的淵源和事實起見，對於自然現象的提示，仍還是不厭求詳的。

房龍劈頭就告訴我們，人類原是渺小得很多的。他說：「我們在上世界上不過是區區幾個薄弱而無保護的哺乳動物罷了。」以如是渺小的哺乳動物，居然能有如今日做世界統治者的一天，這在我們可以知道決不是件容易的事。而我們人類唯一成功的途徑，全在我們能繼續不斷地從事於艱難困苦中的掙扎奮鬥。試想，自從我們出世的時候，我們四面八方就有大羣大隊的其他生物包圍着。他們在生存競爭上的準備，都比我們自己不知要好過多少。而且，他們的繁殖速度要嚇倒人，倘如沒有一種仇敵能夠差不多等他們一生出來就毀滅了他們；那末，不到一年功夫，他們就可把全個地球都佔據了去。假若我們的祖先不能掙扎奮鬥的話，我們人類不待那半哩見方的小箱子，自亞利桑那 Arizona 大峽谷 Grand Canyon 的低矮石牆上墜落而早已全都消滅了。所以今日的世界，可說是我們人類掙扎奮鬥勝利的結果。可是以數目微小，身體細弱的我們人類，在與環境掙扎奮鬥之中，究何所恃而能得到最後的勝利呢？房龍很老實地告訴我們說，這是靠我們人類一件神聖的本能——就是理性。我們人類之

所以能利用或制服自然，全在運用理性的得當，這是誰也不能否認的。我們不妨借他書內的一部分敘述，來做個說明的例子；因為寫這書時，房龍是以此為他中心一貫底思想的。

一地的自然環境，原也無所謂孰優孰劣；完全要看我們人類的如何去利用或改造他們，這才有瑕瑜可見。而天造地設的樂國，只是宗教家所日夜憧憬着的一個幻境而已。就現實的人生而論，愉快的享受，惟有我們運用固有的理性，在艱難締造中，才能找到。譬如說，意大利是具有極好的氣候，極好的土地，以及極好的地位等等優點的。但是這些天然的優點，祇給了古代羅馬人一個極便利於奮發為雄的基礎。要是在這一個半島上，曾沒有一種民族，最先由法律和秩序的觀念中，努力使他們飄泊的遊牧生活變成半開化的生活。那末，古代羅馬的文化更沒有插足在史書裏的餘地，是斷然不會錯誤的。當美洲被歐洲人發見而商業和文化的中心移到了大西洋時，因為自然未曾賦予煤和鐵的緣故，意大利的光榮便隨着地中海地位的逐漸低落而幾漸滅至於無形，而且似乎意大利已是絕對的沒有希望了——沒有希望到有如沙漠一般。然而有為的民族，在可能的範圍內，畢竟是能找尋出一條生路來的。如要問今日意大利復興的淵源，那我們就不能把十九世紀後半葉意大利民族重復統一的史實忽略了過去。但尤其重要的，是在自然環境既幫助他們完成了統一之後，他們並沒有孤負了自然所賦予他們特殊優點的美意。他們能努力於波河流域的經營，水利的修明，水力的利用，以及

農事的講求。於此，我們可以明瞭，今日意大利的得爲世界列強之一，決不是偶然的幸運。關於這些，房龍的書裏，都有着很明顯的敘述。

假若我們懷疑於爲什麼法蘭西人是一種極有見識且極熱心的現實主義者時，我們不妨把法蘭西的地位和地形，一一加以扼要的研究。結果，定能恍然於我們懷疑的不當。試想，在一個要什麼有什麼的國度裏，誰不願意站穩了他的雙腳去儘量地受用呢！在這一種較優越的狀態之下，他的生活，不論精神方面或是物質方面，都是異常的舒適；爲什麼要遠涉重洋到那荒島大漠中去冒着大險，做個孤獨的旅客，這分明是自討苦吃。所以他要常用「爲什麼我該離開自己本國呢」一句話來對付英國人了。同時他也根本不再需要什麼野心。做到任何機關裏的總理，雖是可以掙錢，然而對於他的舒服和快樂的犧牲總覺太大。因爲自然曾經給他過一種教訓，就是，凡肯勤苦地工作的，都可以享受在他理想中的相當報酬。所以用他來經營殖民地是必然失敗的；而在歷史上，最容易給野心家利用的，也就是最沒有野心的人。不過，有誰，不論專制的魔王或是橫暴的強敵，稍存覬覦之心，要想根本去剝奪他這種原有的利益，那他無論如何是要起來拚命反抗的。他曾爲了要儘量地享受這種優點起見，把各個繁華的都市，許多秀麗的湖山，用極敏捷的交通聯絡起來。然後在這樣愉快的生活之中，因爲行有餘力的緣故，得以充分表揚他內心的潛力。對於繪畫、雕塑、音樂、戲劇、就產生了可

以驕人的成就。我想，在讀了房龍的書以後，我們對於法蘭西，總應該有這樣的觀感吧。

同樣的，大不列顛不過是一個海島而已；爲什麼竟能支配着世界四分之一的人類？冰洲僻處在北冰洋中，爲什麼倒是一個有趣的政治實驗室？日本的原始也僅僅是五百多個極微小的海島之一組集團而已，爲什麼一躍而爲東亞的梟首？……這些，反正我們——有爲的青年，終於是要把房龍的地理，仔細地閱讀一下的，自然一定可以得到正確的答案。免得在此多佔篇幅，恕我不再一一介紹了。總之，世界上的一切，都是自然與人類通力合作的產物；而自然的法則，待遇最爲公平：能盡多少的義務，才能享受到多少的權利，毫髮不爽。這大值得我們牢記在心的。如我們中國，疆域的周圍，長到和地球的直徑相等；而全部的面積是過於歐羅巴的整塊大陸。這裏有高山大河，平原曠野，各種不同的地形，並有寒冷的炎熱的溫和的各色齊備的氣候。自然幾曾虧待了我們，地理上的優點，可以說比世界上任何各國都不知要高出多少倍。然而：「中國人的百分之九十向來是農民，且大概將永遠爲農民，年成好時可靠自己的物產生活，壞時就須餓死。……」「講到鐵路，則中國的奮鬥比其他任何國度都要長久些，因爲中國人尊重祖先，恐怕火車的機頭要打攪地下祖先的和平睡夢。……」：雖在現在，中國的鐵路還是從墳場旁邊繞灣子走的。……」「據熟悉中國情形的旅行家的可靠記載，有些地點雖都以人口稠密知名，却絕對看不見一點人類住家的形跡，直到第二

日天明，這才有男女老少像兔子出洞一般，到陽光中來操作，操作到晚，便又縮回各人的洞府裏去了。」等等情形，已足夠我們的慚愧無地了。爲什麼我們對於理性的運用是如此的低能呢！我們更不用因爲他罵我們中國人任性忍耐而顛預，而大爲喪氣，須知這是房龍的老實話。而且我們應該感謝房龍所給予我們的警惕，如：「如欲博得中國人的一點好感，威海衛和膠州已經還給中國了。但如果日本竟能把滿洲拿去，那末這套老把戲恐怕再要玩一回。∴∴∴」「我不是預言家。我不曉得今後十年十五年中將要發生什麼事。但我料想情形不致於大變，因爲中國追趕得太遲了些了。但她若竟趕上前去，那末就得求老天可憐我們，因爲，咳，我們那時該得還付怎麼一筆賬啊！怎麼一筆賬啊！」等等都是值得我們深切注意的。

四 尾語

有人說，現在的中國人，都是很淺薄的；認事真能切實的，僅佔少數中之極少數。實在的，我們大部分的中國人都沒有充分地開拓過我們的眼界，處處可以見到我們的小家氣。就因爲目光的短視，所以個人的利益往往被重視過於全民族的利益；而且容易受人家的欺騙。從前我們還能關起大門來自己放肆傲慢一下。現在，即使人家不來撞開我們的大門，但是值得我們在家內自驕的又在那裏？我們根本不知道自然於我們是有着極大的影響，而且絕對沒

有夢想到天地間竟可以利用自然來改進我們生活的一會事。這似乎是應該埋怨到我們數千年來的文化，老是開着倒車，把我們輸送到野蠻時代以前的領域中去。我深信，在太古時代，我們的祖先，對於他們的環境，曾經深切地注意過，並也澈底的利用過。偶然的啓發和適當的摹仿可以說是他們運用這一方面理性的動機。而今の我們，把這一點原始時代的理解力竟也全喪失了。這是多麼可憐的一回事啊！

此地有不少的專家，老是躲在研究室裏，一天到晚，由書紙堆中，搜尋關於建築橋梁工程上精細的原理。當然他們對於這一方面的造詣深警到無可名狀。然而真果要在揚子江上或錢塘江上請他們實際計劃建築橋梁的時候，他們却連揚子江和錢塘江，底面的寬狹，河谷的傾斜，水位的上下，等等有關於建築方面的一切基本情形，都不知道，豈非大笑話。這許是事實上不一定會發生的比喻。然而無疑的，我們現正努力於此等人才的培植，而且以為惟有此等人才纔值得我們的誇大。其實這還是受那「關起大門自己稱王」的舊觀念之騙；在房龍的意識上，他是要如何太息於我們的愚蒙啊！

當前的國難，已嚴重到如此境地。這豈是容許我們再固執了各人的成見，去幹那些不切實工作的時候。我願大家能睜開自己的眼睛，先看看世界上其他民族，究竟是在那裏怎樣的掙扎奮鬥。然後再回過頭來，細細地把自己的現狀考查一下；像我們這樣的一個民族，是否

配在現代的世界上佔領着一席地的。我想，關於這一方面，房龍的地理書準可給我們以很好的供獻。

房龍的書裏面，也有些細微的錯誤，但這於大體上是決無妨礙的。世界各國任何有價值的名著裏，總難免有錯誤的地方。我們萬不能因些小疵而看低了他全部的價值。而且這些小疵却不是不可補的缺陷。假如能多多請教我們的地理教師，是斷然可以使我們滿意的。關於這書的譯本，我見到的幾種，似乎以新生命書局發行傅東華的譯本為較佳。

二十三年十月二十八日於杭州

堯

刊館館書圖立省江浙

目 要 期 本

史語考異序	柳詒徵
四明叢書第二集序	張壽鏞
近代東南學風與民族精神	陳訓慈
瑞安縣志問題之過去與方來	孫廷釗
妙山陳氏重修宗譜序	陳鍾祺
綜合檢字法	馬 瀛
北游觀書日記	錢南揚
杭州及其附近之日本鐘	張鑒譯
館藏善本書題識	夏定域
書報提要	張慕騫
中外圖書文化消息	
館務大事簡要	

青年研究文學之方法

顧仲彝

有許多人以為買了幾本流行的小說，詩歌，劇本就算研究了文學，其實研究決不是那樣容易的事。我們的閱讀必須廣泛而有系統。如果只是碰機會的或照着自己的高興去隨便翻閱，那只能算是文學的欣賞者式閱讀者。應用讀書方法的纔能算是研究者，我們研究文學最初當然拿對於我們特別感到興趣的作家和作品來入手，但決不能以此為滿足，我們研究一個作家，要明瞭他整個和各方面的天才，我們必須研究他全部的著作，研究各著作間的關係，研究他心智的發展，他性情和思想的變遷，他人生經驗對於作品的影響等等。我們應該以整個的眼光去研究他全部的作品。譬如研究英國的大戲劇家莎士比亞，我們應該看他的許多劇本為他天才各方面的表現，比較牠們內容，精神，方法，文筆的不同，對照牠們的異同，在不相同時期有用了不同的藝術手腕來表現他的天才。

研究文學最自然的一種方法是按着作品的年代循序着研究，我們遵循着他年事的加長，找出他思想和藝術的增進，各方面經驗的增多，心智和道德增長的階段，筆法和技巧的改善。要把一作家全部作品看過一遍當然可以不必，但最重要最能代表他天才的作品是不能不全

看的。

次之是比較的研究。對於一作家作詳細個別研究之後，還不能算完全瞭解了他；我們必須拿他和在同一園地上活動的作家，和寫過同樣題材討論過同樣問題在同樣的情況下寫過作品的作家作比較。我們研究過李白的詩之後，務必拿他跟杜甫的詩作一對比，於是李詩的風格更覺得明顯了。研究莎士比亞的戲，務必與同時代的 Marlowe, Jonson, Beaumont, Fletcher 諸劇作家作一比較研究，於是莎士比亞的天才便更明顯了。Max Muller 說過：『一切高等的智識都用比較得來，並且就休止於比較上。』

第三種研究方法是傳記研究。我們對於某大作家的作品引起了興趣後，自然而然的對於作者本身便有窮知底蘊的慾望。我們好奇的想知道他的社會環境，他的野心，他的奮鬥，他的成功，他的失敗，和他的生活跟他的作品的關係，他作品產生時的情況，他的智識上的習慣，他的工作方法。

有許多考據家專門斤斤於作家生平瑣事的考證，以為牠們是無上的文學研究材料。這完全是錯誤的。我們所要知道的並不是文學家身外的瑣事，我們為興趣是在作品本身，不過知道了他生平許多事實，更可以明瞭他的作品，所以傳記的研究本身上無大價值，除非為幫助我們更明瞭他的作品而已。

趨於另一極端的却說傳記研究一點價值也沒有。這也未免近於偏激。凡能使我們跟文學天才的重要性格有密切關係的事實我們一概都歡迎的。重要的，有意義的和基本重要的經驗和性格和那些細瑣的，膚淺的，偶然的截然不同。何者重要何者不重要當然須看特殊情形而定，但我們決不要把方法與目的混淆不清。傳記的研究決不是文學研究的本身，而是一種方法達到研究文學的真正的目的。

研究文學時我們必須養成對於作者有同情的精神——至少是暫時的同情。文學包含着有許多不同性格的顯露，而我們都有清楚的嗜好和厭惡。武斷的批評家告訴我們應該喜歡那一本書，那一個作家。實際上不應該有人權力橫加判斷於別人；誠實的喜悅和厭惡決不應該輕視的。我們不能強迫人家跟我們有同樣的性情。在文學上跟在人生裏一樣，有幾個人我們很崇拜他們的偉大，但要跟他們做朋友却完全不可能，或甚至於絕對的厭惡。還有幾種作家就因為他們在智惡上和道德上跟我們不同我們很對他們感覺興趣。我們能和許多不同性格的作家接觸，我們才能有心智的伸縮能力，遠大的眼光，準確的判斷力和鑑賞力，而文學也才能成爲偉大的文化教育。所以對於一般起初接觸時起厭惡的作家們，應有耐心，和堅忍心去慢慢的適應。因為那錯誤也許完全是我們的，完全是成見，我們必須去除，或我們不能採取他們的觀點，或昇到他們的思想 and 權力的平面上去。

第四種文學研究是文筆的研究。選字，用詞，造句，音調……各個作家都不相同的。文筆根本是一種個性的表現。Burton說：『文筆即其人』。Pope說：『文筆是思想的外衣。』Carlyle說：『文筆就是人的皮』誠懇是文學的基本原理，更是文筆的基本原理。一個人真有特殊表示個性的話要說，總可以找到特殊個性的方法來說。有了自己的思想纔有自己獨創的表示方法。

文學是表現個性的文字，這可以用各人不同的文筆來證明。他的意見，思想，情感，想像，都是他獨有的，他的人生觀，事物的判斷，他的智慧，幽默，聰敏的應用和其他許許多多獨創的事也都是他獨有的，這些種種都反映在文字裏，使文字也成爲富於個性的東西。

上面所說的四種主要文學研究方法，能不能說是完全，但至少向這四方面去研究文學是不會走錯路的，也至少這四種是基本的切實的文學研究。文學理論派別等的空洞談論，青年文學研究者可以不必心急，因爲先入爲主的文學成見頗有害於切實的文學研究。我主張先做切實的功夫，再作理論方面的檢討。

藝術常識發凡

李朴園

諸位朋友：我現在想同諸位來談一點關於藝術常識的事情。

你們或者要問：在我們的課程表上，藝術這類的功課是很少的，而且，我們不一定要做藝術家，你所要談的，究竟同我們有什麼關係呢？

回答你第一點，我要說：在教育學說上有一種叫藝術教育 Aesthetic Aducation 的，是企圖把美學上的理論用到教育上去，或說把藝術的方法應用到教學方法上去的。主張這種教育方法論的人，認中國是特長于藝術教育的民族，如古代之禮，之樂，之射，之御等；都有藝術教育的成分；後來如漢朝的文章，魏晉的書法，南北朝以後的書法同彫刻，唐朝的詩文，五代以後的詞，宋元以後的小說同戲曲，以及各時代的好的建築同工藝品，也都有藝術教育的效果；就是這類的主張，在民國十三四年的時候，也曾風行一時，至今還有許多關於藝術教育的名論同名譯可以查攷。所以，藝術同教育原也有很密切的關係，你們的功課表上不能把藝術的鐘點加多，只可證明主持教育行政的當局另有不得不如此的苦衷，并不能證明藝術對你們是不重要——這，看了第二個答覆你會更明瞭。

回答你第二點，我要說：第一，藝術富于创造性的東西，這種成爲创造性一辭之含義的，對於事業是自強不息的，對於精神是活潑不拘的，對於個性是力求發展的，對於已有是力求創新的質素，誰說不是現代的青年很有價值的要求呢？第二，藝術是緻密的觀察的所獲物，學藝術的人對於自然物同自然現象，非有超過常人以上的細心，超過常人以上的敏感，不能從自然物同自然現象那兒，得他們所要求的，那物象的真同美，因此，一個對藝術用過心思的青年，會有一種對世事人情加以過細的觀察同真摯的接受的能力，而這能力，朋友，你說你是不需要嗎？第三，藝術在另一方面，可以說是熱情的奔放，因爲，藝術家在表現他的美感的時候是以熱情赴之的，而，照脫爾斯泰的說法，賞鑑這些藝術作品的時候，由藝術所引起的你的自覺，也會有同藝術家幾乎是同量的熱情，這熱情，不也是現代青年所必不可少的嗎？

你當然知道，照這方法，對你所問的問題逐一答覆起來的話，我又可以寫成一本書，而在更多詳細的答覆中，你會愈不能堅持己見，或者你會覺得慚愧，因爲你會看到你在這方面所用的思索有那樣少！現在，我只把極大概地的，極少量地的覆提供給你，你大約也會知道，藝術的鐘點在你的課程表上雖只佔了僅有的地位，你自己雖沒有做個藝術家的野心而只願做個現代的青年，藝術對你仍是重要的了罷？

當然，我們現在所要談的只是一個更長的談話的開始，我不必在這個開始的場合說許多較有深刻的學理上話；別說我自己也并不懂得更深的關於藝術學理上的東西，就是懂得，在這個更長的談話里，我也不想觸及那些東西；因為，我是揣想着，大約注意到我的談話的人，都是中小學的藝術科教員，或是中等以上的學子們。在前者，這些朋友是需要一點藝術的，較為有系統的，可以用簡明的語句說出來的常識，作為對自己的修學上的幫助，以及教授學生們的方便的；在後者，這些朋友們也需要同樣的東西，作為對自己學業的幫助，以及對自己的常識之豐富，以及對自己的品性修養之陶冶的方便的——爲了這，我同你們，不是大家都不需要更深的探討的嗎？

現在是這個更長的談話的開始，我不能不告訴我自已同諸位注意我這談話的朋友們兩件事：第一，儘可能地，我想在我這篇談話的全部，努力把藝術全部門的常識，凡我能意識到的，用我自己的思索的方法，完全同諸位都談到——其中，如音樂的建築，我是不大注意過的，但，我可以在同大家離開的期間努力自修，至少，我可以爲大家搜集一點必需的材料；其次，我想把我的全部談話分成兩部，第一部專談關於藝術上的一般的原理同方法，第二部把各個藝術部門分別開來一部一部地仔細談談。

最後，我告訴諸位注意這談話的朋友：社會上對於藝術常識的缺乏我是老早就感覺到的

，當初在我所編的「亞丹娜」半月刊寫「韻小姐的寶藏」的時候，我就有寫一部藝術常識的計劃，後來，因該刊壽命短，我也只得停下來；目前，我是想趁這個機會，把這個計劃來實現。

諸位知道，我是頗有點求知慾的人物，我希望，我是用我的思辨用我的語法在這兒同諸位談這問題，要是諸位中間，有哪一位有另外的思辨法同另外的語言法，要出些新的問題同我談，我是非常尊敬并歡迎的。

蘇聯內戰史之編纂

「蘇聯內戰史」一書之編印，籌備已歷三年，其編輯部主要職員爲斯太林，莫洛托夫，伏洛希布羅夫，基洛夫，加爾曼尼克及高爾基等。已有參加內戰之人員數千人追述一九一七年至一九二一年時期內之情景，並提供各種材料，蘇聯著名公務員歷史家，均被檢閱各種有關一九一七年——一九二一年事件之檔案，外國報紙，及外國政治家之紀錄。該書第一卷已付印。每卷將多數照片，木刻，及蘇聯名畫家與雕刻家之作品，用有色版印出。地圖及圖表亦極詳備，該書若干卷乃由各民族共和國及各區撰編，因其事跡乃發生於當地也。

如何研究國際政治

忠 曹

「浙江青年」的使命無非是贈予青年們以新鮮有用的智識，與指示青年們悠遠的前途。現在比較有用的莫如關於國際政治方面的智識。誰都知道。近來國際的風雲無時無刻不在變幻之中，假使我們不加以觀察，必致於對它的來踪去跡，茫無頭緒。世界一切的事情現在已經打成一體了，換言之，即亞洲所發生的事情會影響到歐洲，而歐洲的事情同樣也能影響到亞洲。如新近所發生蘇俄加入國際聯盟及俄法同盟的傳說，這幾件事對於我國間接總有些好處，但是接着有日德同盟及英日同盟的傳說，這二件事又是對我國是不利的。我們假使要知道這些事釀成的原因，及所發生的影響，該應有一點通常的國際政治知識始可。東方的中國與西方的中歐已被人們視為東西兩個火藥庫，這二個火藥庫不論那一個先燃燒都可以燒毀整個的世界。未來的大戰是一個比以前任何戰爭更殘酷更兇猛的戰爭，我們的中國將成爲各種犧牲中更厲害更慘痛之一個，我們那可不留心國際政治，尤其是青年們！即就國內的政治來說，也不少直接間接受國際政治的影響。今天是雙十節，我們回想到辛亥革命，同時回想到辛亥革命失敗的原因，有人說南京臨時政府的政權所以由革命首領孫中山先生移給北洋軍閥，是由於中山先生不肯借外債，不願受各國經濟的援助，以致在財政上沒有相當辦法；又有人

說南方所以先成立政府，及勸袁世凱代替清廷，并使南方政府讓位於袁世凱都是某國公使所主持。（見申報最近之五十年張一麐君之五十年來國事叢談）這些話雖然不能說為完全真確，但也很值得我們注意。我們就這件看，可知國際政治對於中國政治具何等重大的意義。有人說，不懂得國際政治就不會真知中國的政治，這話似有灼知之見！

在學生時期——除了一小部份人專門研究國際政治以外——對於國際政治都想有充分的研究，實所難能。但是國際關係對於中國影響如此之重大，一切人都應該留心，何況有為的青年們。近來中國報紙對國際消息都儘量刊佈，外國報紙（指在國內的）有時尚不能如此，也可以見出國人已注意此項消息。未來中國的危機日益加重，有為的青年們應當一齊起來努力啊！

研究國際政治第一件事須有經濟的常識。國際政治的變化大都以經濟情形為先決條件。近幾年來國際政治變化的複雜，急轉，莫不溯源於一九二九年世界經濟大恐慌的開端。資本主義發展到最後的階段，它內在的矛盾性一旦暴露以後，現存的機構必致崩壞，如商品堆積，市場缺乏，失業遍野，物價低落，金融紊亂……：……。因為要克服這種紛亂衰落的現象，所以各國有政治獨裁的形成，又有統制政策之實施；因為市場缺少，資本主義國為爭奪市場起見，故有東北之失陷，有獨占中國的野心，有中歐的紛擾，（即意德法諸國均欲獲中歐的

市場而起的紛擾) 以及蘇俄有東西國土被人佔領的恐懼，與各國改變了對俄平日所持的態度，(因為蘇俄地大物博為世界罕有的市場) 同時鎖國政策及集團化運動亦極盛行；(因為怕他國行傾銷政策，所以高築關稅壁壘，行鎖國政策，而集團化運動也風行一時，如所謂日「滿」經濟集團，以意大利為中心的中歐經濟集團，及意奧匈三國協定，巴爾幹經濟集團，及巴爾幹協定，與最近正在醞釀的英日經濟聯盟，及英日同盟等……)；因為失業遍野，赤貧化深入，所以有英、法、德、奧、西班牙、美、……國內秩序的紛亂；因為金融紊亂，各國都想安定金融，致形成用金國與用銀國的對立。試看上面所舉的例子，即可以知道四五年來國際政治的紛擾，無不以經濟為主因，此以欲了解國際政治，必先了解國際經濟，欲了解某國與某國政治的關係，必先了解某國與某國間經濟的關係，即欲明瞭一國的政治，也須如此。若我們對於經濟的機構瞭如指掌，則對於政治沒有不會推斷一切的。

研究國際政治第二件事是要具歷史的眼光，即是縱的觀察。有人說歷史的前進是螺旋式的，不是循著直線，所以時代雖然不同，可是相似的地方仍不能免，例如法俄在歷史上本是協調的，所以現在仍為交歡，這是因為法德是世仇，法為制德計，不得不拉攏俄國，又如中歐的紛爭，也有歷史上的淵源，歷來歐洲有野心的國家想要執全歐的牛耳，必先控制中歐，法拿破崙是如此，奧梅特涅更不必說，德俾斯麥亦向著這方面進行，今日法國率著它衛星小

協國，即是想控制中歐，德國日夕不忘德奧合併，也是如此，意大利與奧匈二國締結協定，可以說為控制中歐的成功者，所以要研究問題，必須知道它在歷史上的情形。并且每個問題的發生，不是突然而起的，必有它的前因，有深長之歷史，所以歷史上的觀察是十分重要，換言之，如我們懂得它的歷史，自能明悉現在，推測將來！

研究國際政治第三件應注重的，即是需要橫的觀察。每一特殊的事情發生，必有它的聯帶性質，所以各個特殊的事件發生，都可以歸納到大問題以內。現在國際間所發生的事件，不外乎幾個重大的問題，假使將這幾個重大的問題弄個明白，則不論如何複雜的事件，或突然發生的事件，沒有不知其性質與關係。所以對於各巨大問題的解剖應當特別留心，我以為『浙江青年』此後應當將現在國際上巨大問題，應該介紹給讀者，俾他們對於國際政治方面而充分的智識，而學校的教師們，也應當將各個問題扼要講給學生聽。現在最重要的問題如資本主義國與社會主義國對立問題（現在似已消失，實則不然），資本主義國互相對立的問題（如日美對立，日英對立，日意對立，英美對立，英法對立，英意對立，法意對立，法德對立，德意對立……）擁護和約與取消或修改，和約問題，中歐問題，日俄問題，日美問題海軍會議問題，軍縮問題，政治軍事經濟集團化運動問題，世界經濟衰落問題及世界市場分割與民族革命問題……。大問題以下雖然又包括了許多小問題，但是初學國際政

治的人祇要對於各項問題得一基本的觀念就行了。同時雖留心到各種問題有錯綜甚至於互相矛盾的地方，如日英在經濟上本不一致，但是因為對付俄法接近及遠東問題，可以妥協，英法在地中海及巴爾幹問題本與意不一致，但是擁護奧獨立則同一主張，他們必以何重何輕為取捨，當然不能一概說之。總之，拿問題來研究國際政治，確是簡易明瞭的辦法。

第四件應當注意的則為材料的選擇，這真是一個難題。中國現在雖然有不少研究國際政治的人，但是有否得到很好的成績，則難以說出。在中國第一件感覺缺少的即是材料問題。我們通常所有材料的來源，大都不外各雜誌及新聞報紙，這是不甚妥當，外國的雜誌大概都有偏護，——即資本主義的學者。是偏護資產階級方面，社會主義的學者則始終站在社會主義的立場；就國家言，日本人總是替它自己的國家說話，他國亦然。新聞報紙消息的來源，大概不外乎各通訊社，最有名的如路透社，國民新聞社，哈瓦斯社，電通社，華聯社，日聯社，各社都有它的背景，換言之，各通訊社都是為它有關係的國家宣傳而隱秘密部份。但是我們在這種地方，也可以揣測各國的態度。例如今年二三月間日美協調的空氣迷漫遠東，但是這種空氣全是日本的通訊社散放出來的，我們可以推測日本對美的協調是何等的重視。再如中東路買賣問題已獲得解決的消息，也是日本方面先散佈的，這是因為蘇俄加入了國聯，地位增高，日本未嘗不想與蘇俄謀暫時協調。又如最近盛傳的英日同盟復活，我們試檢十月

四日各報所載的「英日經濟聯盟」是日本方面的日聯社於十月三日放佈出來的。日本自佔據我國國土以後，在國際上陷入孤立的地位，它想獨佔東亞大陸，必與俄美英三國相衝突，故在軍力上，必能戰勝三國中之任何二國，在外交上必須締交三國中任何二國，這是它所謂「國策」的根本問題。又如蘇俄加入國聯，這問題消息之初起，是本年一月間英國的報紙傳播出來，我們可以推測英國對於這問題，至少感受到不合胃口，我們假使拿這態度來看報紙，來研究國際問題，實在是極有用而且極有興趣的事情。但是報紙的材料總不能當它全真，最靠得住的材料是各國外交的文件，如本年七月間的英法德意四國協定，其所具的政治意義十分重大，我們假使將這協定內容研究清楚，可以明瞭過去的情形及推測將來的結果。各國外交上所有的文件，因為研究國際政治的拱壁，但是大概秘密居多，秘不宣佈，我們如能根據所發表的協定及條約的原文，細心加以研討，真是頂為妥當的事。

閱讀報紙應注意的兩件事

金瑞本

一 引言

怎樣閱讀報紙，這是青年同學們所急應注意的一個問題。因為，報紙所刊載的新聞，是現在社會的縮影；國際大勢，政治動向，經濟狀況，民生疾苦，……報紙上是沒有一件不包含着的。——所以報紙可以說是現代史。青年們要想在現社會圖生存，就不能不明瞭現在是怎麼樣一個世界。

但是，事實上，各學校用功讀死書的同學固然很多，而注意閱讀報紙的則比較的少吧。即是閱讀報紙，他們或她們所最注意的，是文之藝副刊，電影副刊、畫報、和社會新聞——自然，這些東西是另有其價值的；而對國際、國內重大事件，則反漠然置之。這是事實，我自己在學生時代也是如此，毋庸諱言的。

同學們為什麼沒有閱讀報紙的興趣呢？這，不能專責同學們本身教師，報紙經營者和編者，都應各負一部份責任。

青年同學們或許社會科學的根底差一點，近世史也沒有相當的明瞭，所謂國內外的各個

問題，自然感到不興趣，自然不去閱讀了。這點，是該教師平時負責指導的。報紙經營者，爲着追求利潤，一方面迎合讀者的心理，多刊黃色新聞、電影副刊、戲曲副刊……等；一方面爲節開支，加強編者的勞動力，不特使編者對各個問題沒有說明註釋的功夫，即譯名也沒有時間去統一起來。編者呢，模模糊糊，每天將白紙舖成黑字就算了。在這樣情形之下，遂使號稱智識份子的同學們都不願閱讀國內外新聞，遑論其他？

不過目下報紙固不能儘滿人意，而怎樣引起閱讀報紙的興趣，怎樣才看得懂報紙上所刊載的各項事件，這到底是青年同學們自己本身的事。我以爲，欲明瞭現代世界的趨勢，首先應明瞭近世史；至於要探求現代世界動向的因素，那須具有經濟學政治學等基本常識。下列兩個問題，不過是閱讀報紙時應注意的事件吧了。——實在是卑之無甚高論，但我希望對同學們閱讀報紙時有些微的裨益。

二 新聞來源

看報第一應注意的，是新聞的來源。現在既是一個你爭我奪的世界，新聞的播發，遂沒有一個不是以是已國家民族的利益爲前提的。

我國報紙，除國內各大城市派有訪員常駐拍發電訊，及中央黨部宣傳委員會所辦之中央

通信社供給新聞外；國際新聞，全握於外國通信社之手。——報紙上，雖也有國人所辦的國民新聞社、華聯社所供給的新聞，但國民社不過代發美聯社的稿件，華聯社不過收發日本人所播發的無線電而已，事實上一點勢力也沒有。——所以一到利害相衝突時，國際間的輿論，祇有任人播弄；而國際間的新聞勢力，也隨着國勢的興衰而消長。

英國的路透社，法國的哈瓦斯社、美國聯合通信社、蘇俄的塔斯社，德國的海洋社，日本的新聞聯合社、電報通信社，……都是具有世界性的通信社。全世界的通信事業，已被他們分割成爲幾個區域了。名義上，是分負搜集和交換新聞的責任的；而國際間的輿論既握在他們手裏，遇着與本國有利害關係的問題，就積極或消極的爲本國宣傳。

舉一個例，中東路交涉的消息，日聯社或電通社所播發的消息，除隨着日本政府態度的強硬或較和緩爲轉移外，並將自己破壞中東路的責任，輕輕地謾諸蘇俄；好在蘇俄也不示弱，可以由塔斯社播發消息來抵禦或反攻。

我們中國呢？不特國外的新聞均取諸外國通信社；即國內的新聞傳諸國外，也任人播弄。以路透社而言，凡遇中英事件，即得爲所欲爲：——如一九二五年之五卅慘案，竟抹煞真相，使各國目爲排外；一九二九年之萬縣慘案，顛倒事實，將英艦轟我民房而改爲華軍開槍，英艦自衛。日本，對我國的新聞政策，更有大規模的進行。每次侵略我國的時候，除憑

藉着自己的日聯社和電通社播發淆亂聽聞顛倒是非的消息外，並資助或收買西文報紙，代日宣傳不利於中國的新聞。英國 *Rothe* 一派之保守報紙之袒日，法國香水大王一系報紙之侮辱我國，都是與日人有所聯絡的。

「九一八」後，日聯社與電通社，因着外務省與軍部對外政策的不統一，這兩個通信社雖對華侵略的目標是相同的，也隨着背景的不同，而在事業上反映着尖銳的對立和競爭。原來，日聯社是受外務省的津貼和指揮的，而電通社則屬於軍部。日當局為澈底統制新聞、利於外交輔導作用起見，遂在「國論統一」之號召下，進行兩社合併了。

最近，更有兩件事可引人注意：一、路透社駐滬遠東經理祥賚位（O. J. Chancellor），曾赴日東京向日聯社接洽與所謂「滿洲國」通信社交換通信。二、招待美國權威記者團到日與東北遊覽。一部份美記者團團員曾來華遊覽，當離滬赴日返美時，發表談話云，「曩昔對於貴國情形，僅從日僞方面，獲悉一二；今日親臨之後，始知貴國一切，絕不如日僞等所傳」。外國通信社也和各帝國主義般互相勾結，以及日人在國際間的宣傳政策，可從這兩件事看出來。

在這種情勢之下，要明瞭國際間真相，誠然是不容易的事；即是閱讀表面的現象，也非先注意新聞的來源不可。否則，受了各國通信社騙人之毒，那對於這僅僅的片段事實都模糊

了。

三 報紙立場

現在世界各國的報紙，除了蘇俄的報紙完全受着國家權力的統制外，各國雖也盛行着統制政策，新聞受了統制，但依然有營業報、半官報、機關報的分野。半官報和機關報、固然因着背景的不同而取捨新聞、撰述評論各異；營業報也因讀者層的不同而各有各的立場。

報館，雖說是文化機關，與普通商業機關不同；但，除了半官報或機關報有了津貼或確定經費外，牠們生命的持續，是靠着營業收入的。牠們爲着維持業務，擴展業務，就不能不尋覓自己的讀者，不能不迎合自己讀者的需要和心理。所以營業報紙，如以智識較高者爲對象的，牠就時時提示着中國是世界的中國，平時不特國際新聞較有詳細的刊載——雖然祇有量的增加，——並用着綜合的編輯方法，某一國際變動對我有直接或簡接的影響時，就將牠移刊在國內版。另外，並有較系統的文章的刊載。如其那個報紙以商界爲對象的，不特對經濟新聞特別注意，就是副刊的文章也顧到他們的口味。有些報紙爲着兼顧各方讀者的口味，不特新聞兼涵並蓄，副刊也因此分着多種。有些報紙，爲迎合讀者的頹廢的情慾主義起見，國際大勢政治經濟情形可登在報紙的一角，而「叔子盜嫁」、「大小姐跟人」、「姪婦正式結婚」

……這一類事，則非大登而特記不可。

原來，報也是商品；爲了追求利潤，遂不得不迎合讀者心理了。

機關報，爲着推廣起見，編製固然也要預顧着自已的對象；而最大的任務，則爲宣傳；宣揚己之長，暴露人之短，這是各國機關報唯一的目的。牠們新聞的取捨，當然比較的嚴密，對國內新聞如此，對國外新聞也因着自己的同情或反對，而異其記述。

機關報的言論，可以說就是黨的，或政府的意見和態度，牠是真正的發言人。所以德意奧關係緊張時，在德國的 Volkische Beobachter (國社黨機關報)，意國的勞動報 (法西斯蒂黨報)，奧國的 Reichspost (奧政府機關報) 這些報紙的言論，就可以推測德意奧三國的態度。保守黨統治下的英國，始終認蘇俄爲其敵人，牠骨子裏不願蘇俄加入國聯，這態度在保守黨的各報紙流露出來。蘇俄對遠東歐西各方的態度和主張，也時時在真理報的評論裏有所表白。

正因着機關報的言論這樣重大的關係，所以當某一問題發生時，各國的通信社就將各關係國報紙的言論拍發。自然，有地位的營業報的言論，也有其偉大的力量，不論對國內或國外。

爲了報紙立場的不同，所以各報雖同一獲得消息，有時甲報刊載在顯要的地位，乙報則

雷之一角，甚或根本不刊載。爲了報紙立場的不同，而對各個問題所發表的言論也不同。因此，我們閱讀各報，應判別其背景，立場，牠所代表的是什麼。

四 結 論

現在，整個的世界在動盪中，各國當局爲着各自的國家治安計，在非常時期，每實行檢查新聞，新聞當然是不能公開刊載的。編者雖盡力在字裏行間流露着事實的真相，但沒有銳敏的判別力的人是容易明瞭的。

國際間的新聞，既受着各國通信社的操縱，要在報紙上明白國際真相是不容易的事。近如南斯拉夫國王亞歷山大在馬賽被刺，哈瓦斯社路透社等所傳播的消息，僅是些被刺情形，南王歷史，各國哀悼……等，說明真相的，祇有兇手是克羅特人一句；要明瞭克羅特人爲什麼要行刺南王，墨索里尼之欲伸長勢力於巴爾幹半島，注意間根本的矛盾等，則無下文了。沒有塔斯社所播發的真理報的評論，我們怎能知道英日兩國之向北歐活動，路透社自然是講英掌璽大臣艾頓之防斯干地那維亞各國，祇是訪問而已。我們要培養了有分析國際情勢的能力，除了閱讀報紙上所刊載的祇有表面文章的電文外，尤應注意較有國際眼光之報紙的評論，和分析時事的雜誌。然後，再用自己判斷的能力，來判別人家評論分析之確否。

報紙這樣的不能儘滿人意，加以國人向抱事不己的心情，以致閱旱後災民全家自殺的新聞，不及閱電影廣告的人來得多；美國收買白銀的消息、還不及黃河賑災券，航空公路獎券開彩的號碼來得引人注意。但是，我們到底是要生存在社會上的，中國也到底是世界的中國。我們應從這些不能儘滿人意的報紙裏來探求明瞭一切。

報紙對人生關係是這樣的密切：法國人講「報紙和牛乳麵包是開門三件事」；英國人講「在十四歲畢業小學而入社會的英國人民，有十分之八以上，此後只受着新聞智識的教育」。我希望青年同學們養成閱讀報紙的習慣，引起閱讀報紙的興趣；並有判別新聞評論是否準確的能力。以讀者的力量，督促新聞記者前進，新聞事業經營者向上。

應黃海舟中日人索句並見日俄戰爭地圖有感

秋瑾遺稿

萬里乘風去復來，隻身東海挾春雷。忍看國畫移顏色，肯使江山付劫灰！濁酒不銷憂國淚

，救時應仗出羣才。拼將十萬頭顱血，須把乾坤力挽回。

我們浙江省出版的

幾種定期刊物

浙江省政府公報	浙江省政府	杭州梅花碑	全年九元二角	郵費三圓
浙江建設月刊	浙江省建設廳	杭州新市場建設廳第六科	全年十二期三元六角	郵費三圓
浙江民政月刊	浙江省民政廳	杭州梅花碑	全年十二期三元	郵費三圓
浙江財政月刊	浙江省財政廳	杭州梅花碑	全年十二期三元	郵費三圓
浙江教育行政週刊	浙江省教育廳	杭州平海路	全年五十二期	連郵三元
進修半月刊	浙江省教育廳師資進修通訊研究部	杭州平海路	全年廿四期	大洋六角
民衆教育輔導半月刊	浙江省教育廳	杭州平海路	全年廿四期	大洋六角
浙江青年	浙江省教育廳	杭州平海路	全年十二期	連郵一元
杭州市政月刊	杭州市政府	杭州聖塘路	全年十二期	一元
杭州市政府教育週刊	杭州市政府教育科	杭州聖塘路	全年五十二期	
各縣教育局大多有縣教育出版以月刊爲多不詳列				
以上係政府機關刊物				
土木工程	浙大土木工程學會	杭州大學路浙江大學	每年二期六角	郵費一角
電機工程	浙大電機工程學會	杭州大學路浙江大學	每年二期六角	郵費一角
化工	浙大化學工程學會	杭州大學路浙江大學	每年二期六角	郵費一角
之江學報	之江文理學院	杭州開口之江文理學院	全年二期	連郵一元
民衆教育季刊	浙江省立民衆教育實驗學校	杭州新民路	全年四期	連郵一元
小學教育月刊	浙江省立溫州中學附屬小學地方教育輔導系	永嘉府前街	全年十冊	定價五角
各中學及省立中學附小大多有校刊及輔導刊物不詳列				
以上係學校出版之刊物 (未完)				

科學講座

社會科學之意義及其趨勢

楊幼炯

一 社會科學的意義

社會科學 (Social Science)，是許多研究社會現象的各種科學之總稱。「社會科學」這個名詞，其發生恐怕是很早；但是究竟何時發生，我們也無從知道。披耳生 (Pearson) 的科學分類表中，並沒有將社會科學作為獨立的名稱。直到英國的生物學家湯姆生 (F. F. Thompson) 的科學分類表，方分科學為具體的，抽象的兩大類，而各種社會科學則俱包含在具體的科學之中。在他方面，孔德 (Auguste Comte) 又用社會的普通意義，創造了社會學 (Sociology) 這個名詞，以為研究社會的一切現象的科學之命名。我們大致可以說多數的，分立的，個別研究的社會科學，自十八世紀以來，便已真正成立，而單數的，總論的，全體合觀的社會科學，則是自孔德以來纔有的。

本來社會科學這個名詞的界說，在以前頗多爭執，有的認定社會科學是將人類各項社會生活分開來研究的，所以指的是許多分立的社會科學。有的又認定社會科學是將所有的社會情勢合起來研究的，所以是一個綜合的科學。斯賓塞爾 (Herbert Spencer) 是前一派學者的代表，孔德則是後一派的代表。但就近代社會科學一般的趨勢來看，可以說前一派的主張，是不錯的，因為人類社會，是非常複雜的東西，內中包括各種不同的原素，而其所發生的現象，(除個人的生理現象而外) 差不多都可以作為社會科學研究的資料，對於發生在社會上的事件之研究，都可以分類成科。因此社會科學就是各種研究社會現象的個別科學之總和。我們通常所謂社會科學，不外是指社會學，倫理學，經濟學，教育學，優生學，政治學，及比較宗教學等而言。這些科學在所有科學上主觀的界限上，雖然不同，但都是研究社會現象中的特殊現象的。

社會科學研究的對象，是社會現象。所謂社會現象就是指人與人之間之相互關係及其相互行動而言，成為宇宙間各種現象之一。我們知道人類社會是非常複雜的東西，社會現象亦因之複雜，而其變化尤為劇烈。社會之中有經濟現象，經濟結構，國家組織，家庭關係，道德，宗教，藝術，科學，哲學種種。我們若是要明白了解這種種的社會複雜

生活，便須從各方面下手研究，所以社會科學可以分成多少種。每一種科學，都可以分成兩種：一是研究某時某地所會有的現象，這是歷史的研究，比如法學，可以研究國家及法律怎樣發生的經過，怎樣的變遷，這是法律史，所謂歷史的研究。二、是研究關於法律的總問題，比如甚麼是法？法在某種條件之下，便能發生？在某種條件之下，便能消滅？他的各種形勢之根據何在？這是法理學，所謂理論的研究。所以在社會科學之中，有兩種科學——歷史學與社會學——不是僅僅研究社會現象的某一部份，却是研究社會總體的一切現象，此種科學不以社會間某一類的現象為目標，（或是經濟的，或是法律的，或是宗教的）而以社會生活之全體為目標；且進而研究各種現象之關係。這兩種科學，我們差不多可以稱為社會科學之連鎖，也是社會科學演進中的重要階級。

一一 社會科學的內容

在十八世紀以前，一般學者承亞里士多德（Aristotle）政治哲學之系統，以政治學為包括一切的社會科學，所以當時通稱社會科學為政治哲學，而其目的，專在應用。所謂治人之術，全是從主觀的方面着想，絲毫不注意到客觀的事實。結果各派學者的學說，祇是一種主觀的玄想，缺乏事實上的證明。比如孔德總算是有功於社會科學演進的人

，他說：「社會學是人類聯合的一種科學」，社會學建立社會思想的哲學系統，在近代社會科學上占有主要的地位。他雖對於這種科學沒有很多的貢獻，但是他把社會學的界限，劃得十分明白，而且對於社會與其他科學的關係，也分得很清楚。尤其是他的「實驗哲學」(Course de philosophie positive)對於近代社會科學研究，加以科學的訓練。這種哲學總是基於實際的認識，他以為一切人類的智識，都須經過神學的，(Theological)形而上學的，(Metaphysical)及實證的(Positive)三種階級。就是科學也不能逃去這三種程序。所以他對於近代社會學上最大的貢獻，就是在使社會科學建立在科學的基礎之上，而以推理與觀察為探求社會現象之手段，用以說明特殊現象與一般現象間的關係，使學術的進步，漸次歸於統一。其次，孔氏又把社會學的研究，分為社會動學(Social Dynamics)與社會靜學(Social Statics)兩種。前者是指社會秩序而言，後者則指社會制度而言。他以為一種社會秩序，即是依其本性而起的一種變遷，更由此變遷而生出社會的進化，而社會制度則是由于生物同類相感的自然關係，產生一定的秩序。他把思想上的階級，用來說明社會進化。他以為神學的階段，是社會制度的初步，還不會脫掉神權的範圍。形而上學的階段，已到了近代社會的批評時代，而實證階段

則已經是社會改造的預備時代。社會最後的終局，他以為免不了革命的危機，所以他的社會觀，純是以自然的社會為對象的。

孔德的社會哲學，雖仍不免偏于哲學的理論。一方面，但他能注重到人類全體的歷史事實，且自稱他的社會學為歷史的哲學。自此以後歷史家便多分功去應用科學，為社會科學尋求過去歷史的基礎，使社會科學頓改舊觀。研究社會科學的人，不再徒重理論，以前認理論上的原理原則，為一成不變的，而當注重這種科學所根據的歷史事實，以獲得一種正確的演進之途徑。於是社會科學遂分為理論的研究，與歷史的研究兩部。社會學便是以一般社會為對象的理論研究，歷史學便是以一般現象為對象的歷史的研究，而經濟學、法律學、政治學、就是以特殊社會現象為理論的研究。在他方面經濟史、法制史、政治史、即是以特殊社會現象為對象的歷史的研究。所以我們可以說，近代社會科學是以理論的研究，與歷史的研究，相互為用的。

二 社會科學為什麼是科學

我們既明瞭社會科學之內容，當進一步考察社會科學之是否科學的問題。歷來學者對於這一個問題，發生異議的很多。他們以為社會科學與自然科學不同，自然科學的對

象，純是客觀的，而社會科學的對象，却是人自己。西方有句俗語說得好：「任何人不能自舉其身」，這就是說人不能在空間把自己的身體舉起來，這即是說人對於自己的各種問題，統通難以解決，所謂「不識廬山真面目，祇願身在此山中」。於是一般學者以為社會是主觀的情感的，無從研究的，而且社會現象，非常複雜，不能確定，尤難為科學的研究。所以有些人主張社會科學不能列為科學。

據一般的意義說起來，所謂科學，就是精密而有系統的智識之總體，必須經過系統的觀察，實驗和推論。所以科學的應用，就在使宇宙間的一切現象的概念，成為「普遍化」和「系統化」。社會科學之產生，完全是因為現代社會組織開展以後，人類共同生活的方方式，和內容，日益複雜起來，人們為了實用與迫切的需要，不得不從事於一種紀律完整的科學研究，謀對於人類社會相互的關係，作根本的觀察，因之社會科學之存在，便有了科學的根據。固然社會科學與自然科學，在應用科學的法則上，雖是一樣，但前者要比後者困難的多了。人類社會自然不能如一隻蝦蟆，一個昆蟲那樣簡單，容易實驗，而社會科學則全在以客觀的方法，去考察社會中人與人間的關係。所以要研究這種關係，必須考察社會環境的變化，收集社會發生的各種事實，同時並須敘述這些事實，

用比較的研究，以求出一個普通結論。所以社會科學對於事實，是因果的，對於制度，是功用的。社會科學之所以能成爲真正的科學，就在能應用科學的研究，以避免感情，在近代社會現象的複雜原因中，從事於統一的觀察，一概掃除以前用私見和迷信來觀察社會的謬誤，使近代社會科學，能得到科學的實證。

本來一種學問之是否成爲科學，並不在他所研究的對象，而在他所應用的方法。因爲研究一種現象的，不一定是科學，也許是一種學說，不過要看這種現象，是否可以應用科學的研究不能。所以湯姆生 (I. A. Thomas) 說得好：「科學以能被人知道的宇宙做研究的題目，他研究物理，也研究心理，研究自然，也研究人。凡他的方法能應用得上的，都是他所研究的。一種學問所以成爲科學，不在他所探討的東西的性質，而在他對付這些東西的方法」。披耳生 (Pearson) 也說「科學的組織，不是事實，而是研究事實的方法」。這就是所謂科學的方法。科學方法的應用：第一，在搜求事實，從事觀察。其次，在推論。注重概念的確定。最後的判斷，又須靠試驗的證實。科學的方法，既是如此。可是科學的目的，又在指導人生實際上有何效果，對於人生行爲上，發生什麼影響。所以孔德說：「無論什麼科學，都應當以指導人生行誼爲職志。換言之，樹

立人生的基礎，就是科學的所有事」。這話，很可以說明科學的根本任務。近代社會組織與社會現象。總是時時變遷的。我們在這個時時變遷的環境中，常常可以尋出一種原因和推論來。因而我們就可假設原理原則，作為解釋社會中萬事萬物的現象。同時，又是應付環境的工具。環境既是時刻變易的，社會組織，也必隨之而變動。結果舊的原理原則，不能適用，必定有新的來替代，因此社會科學裏的原理原則，祇是從某時，某地，某種環境之下，尋求出來的，作為救濟某種環境的工具。由此可知，近代社會科學的研究，實具有科學的特質，所以社會科學可以稱為科學。

就社會科學所研究的對象，——社會現象來說，我們普通總是以為社會現象極其複雜，很難尋出一種科學的理法來。實際宇宙間的現象，表面上看來，似乎是很雜亂無從整理，但是我們假使能稍加攷察，便可以在一切現象之中，尋出線索來。所謂「天生蒸民，有物有則」，確是不錯的。社會現象，既是宇宙現象之一，當然是有一定的相當的規律可尋。人類的社會生活，無論他怎樣的複雜，怎樣的不同的，但是我們始終能考察得一定的規律。比如一個國家內，把今年所增加人口的統計，與去年所增加的相比較，并羅列種種影響人口的因素，到了明年，再以同樣的方法，調查互比，各種因素的力量，

就可以得到明年所增，與今年所增的百分比，而可以得到大致相同的結果。我們既經根據此種規律性，而能預測將來現象的大概，便可以採取某種方法，加以人力的工作。假使竟沒有絲毫規律性，那時我們祇有「束手待斃」，聽其自然。所以這種規律性，無論在自然界，或社會中，都有存在的。科學的第一種職能，即在發現這種客觀的規律性，社會科學方法之應用，即在發見社會現象的規律性，使人類對於一切人事現象的概念，脫離混沌的狀態。

在他方面，人類社會所發生的事實，常要受地域和時代的限制，差不多宜于此而不宜于彼，所以難於尋求一種普遍的因果律，社會科學便難有真實的科學基礎。我們覺得這話也未必確切。我們知道科學上原理原則（即是因果律），是由許多事實之中尋出，他們相同或相異之點，及其相互的關係，而推求出他的因果關係來。所以科學方法不僅是單純的收集事實，而且要從事實上分類，作成系統的聯合，以發現因果的規律。社會科學中亦自有其科學的因果律，但這種因果律，決不能與一般的所謂「宿命論」(Fatalism)相提並論。宿命論祇是盲目的信仰命運，一切都服從命運，他們否定人的意志，他們祇信仰超自然的神，是支配因果循環的唯一因素，而近代社會科學中的因果律，

全是以客觀的事實作基礎。他們以爲一切社會現象，都有原因；既有原因，必可爲科學上結論之必然的發現。綜合的說：近代社會科學的特性，就在根據科學的客觀性，考察社會的現象用歸納的方法，綜觀社會現象之公律而求結論的，所以近代社會科學能成爲科學之一部。

四 社會科學研究的方法

社會科學研究的方法，各派學者主張各不相同。現在爲使明瞭近代社會科學方法之詳細的內容起見，可分二層來說：卽是（一）社會科學一般的研究方法，（二）社會科學研究方法的分野。所謂社會科學一般的研究方法，就是根據孔德的意見。他把社會現象之科學的研究法，分爲觀察法，實驗法，及比較法三種。以外還有第四種方法——歷史法，在孔氏的意見，僅能應用於十分複雜的社會現象，我現在先從孔德這三種方法說起。

一、觀察法 (The method of observation)，社會科學研究的對象，是社會現象。但是社會現象非常複雜，我們要研究牠，非特把他作爲一種事務來考察不可。因爲社會現象既成爲一種事物，則我們祇要把呈現在我們面前惟一可據的現象，認識清楚，便可以作爲解釋這種現象變異的基礎，這就是所謂「客觀考察法」(Objective observation)

method) 爲科學方法中開始求證的重要法則，凡是研究一種事物，若全憑理想是不可靠的，而且我們不能直接用思想以求到一種真實的事實出來。若要想到一件真實的事，除非經過了那實際的現象證明不可。在未能實際經驗之先，我們不能知道某種思想是否爲某種現象的來源，并且也不能知道究竟是有某種現象沒有，必須等到經過了事實的經驗，知道了事物的淵源，我們才曉得那種現象是什麼地方發生的。因此，我們對於社會現象應看作社會本身的現象，竭力求解除我們自己對於那種現象主觀的成見，把牠作爲純客觀的事物。我們若能這樣從外面去觀察他的內面，就可以免除一切的謬誤。

二、實驗法 (The method of Experimentation) 這種方法，本是科學家用於自然科學的一種法則，由這種法則，我們隨時可以用物理的或化學的試驗來證明，我們預想的結果。我們雖然不能把社會組織，如自然界中的任何物件一樣，拿來當作實驗的材料，隨時加以分析或解剖，但是社會科學家在可能範圍內，可以選擇變化頻繁的社會現象的一部份的事實，來做實驗。把從實驗上所得到的原理原則，來說明或應用到複雜的社會現象上去。所以實驗法在社會科學中之應用，完全是一種直接或實地研究社會情形的方法，尤其是對於客觀方面，應用於社會現象的研究，更爲重要。

三、比較法 (Comparative method) 要尋出一種現象的因果關係，只有比較相同的現象與原因，所以互相存沒的情狀，而考察他在相異的結合時，所起的變化，以證明那種現象的因果關係，這就是比較法。社會科學家所以比較變異現象，其形狀亦因他所遇的境遇之不同而異。第一，我們可以取材於一個單獨社會中的事（如在中國社會裏之各種現象）。第二，我們可以取材於同種而異社會中的事（如黃種人中之中國、日本、朝鮮、安南、之各種社會中的事）。第三，我們可以取材於異種與異社會中的事（如東方各國與西方各國中之各社會裏的社會現象）。所以我們欲考察一民族的社會制度，就要從研究「家庭組織」之所以起源的簡單的形式，到他發達至于複雜的形式爲止，不斷的去從事研究。這樣一方面可以把一種現象的分析與綜合同時求到。他方面又可以由比較而知道一種制度之所以結合及其構成的情狀，明白的規定出來。因此，我們可以知道凡是研究一種複雜的社會現象，必須從相異的社會中，考察出那種社會現象全部的發展情狀來。

四、統計法 (Statistical method) 以上三種方法，對於研究社會現象與社會組織很有用處，但要發見社會事實的相互關係，發見社會的定律，就須得有歷史法 (Hist-

orical method) 與統計法。歷史法在後面當詳加申論，此處暫不談及。至於統計法是關於社會現象或羣衆現象中間的社會資料，爲科學的分類（製造法），或解釋（繪圖說明比例指數等），極有用的工具。所以他是應用於社會科學，及其特別方法，以求類別或解釋社會的資料。因此，統計法便是由大多數的社會的複雜事實中，發見出真理的方法。以前的歷史雖久，（約有二百年）但尙無人注意。自客特利氏（Guétliet）以後，才漸漸爲社會科學家所重視。統計法長處，就是：（一）能確定單位，（二）能以固定形式，說明某時間，某空間內的社會現象。所以我們應用統計法，就可以依照由此法而得數學的顯示，一種固定的社會情形，使我們由此可以觀察到社會現象變更的過程，同時又可以看出某種情形之下的社會關係來。

五 社會科學的分野

自十九世紀以來，各種關於社會科學之研究，蔚然而興，成爲巨觀。因各派所用的研究方法之不同，於是在社會科學的研究上，遂發生各派相異的社會學說或理想，今試爲讀者簡明言之：

（一）有機學派 這派是以生物學的眼光去觀察社會，應用生物學上種種定律，來解

釋社會現象。這派在近代初期佔有很大的勢力，對於社會科學上雖有不少的貢獻，但其缺點極多，現在已不甚得勢了。這派的健將，在英國最初就有斯賓塞 (Herbert Spencer) 他對於社會科學上的貢獻，第一他推廣進化論的範圍，他以為所謂進化，乃是物質和運動所生的機械現象，不僅可以拿這種進化論的思想，解釋無機的自然界，且可以進而說明有機的社會的現象，作成綜合哲學 (Synthetic philosophy) 一書，這其中雖不免有許多可駁之點，但他的總旨，仍為世界所公認。第二，他將社會當作一個有機體，他把社會與有機體來比較，成功他的社會有機說，闡明社會的統一性，並論證社會理法的存在。他的生物學的社會觀，雖然有些偏見，但是他能以科學的研究，發明其社會有機的主張，是這派的首唱者。在美國方面有菲斯克 (John Fisks) 他是以斯氏的進化原則為基礎，而創立「宇宙進化」(Cosmic evolution) 的哲學。他又向着人類進化的精神方面去說明。他以為人類進化是利己心進化到利他心，所以人道主義。為進化中最高產物。在德國方面屬於這派的，有李陵蒂爾特 (Paul Von Lilien Feild) 及謝甫萊 (Albert Schaeffle) 兩人。李氏是此派比較急進的，他用生物學的術語及原則，拿來與社會比較。例如他拿社會中分子比擬有機體細胞，政府與工業組織比擬神經系

統，極端的進于生物學的社會觀。他又唱社會資本說 (Sociol capitalization) 及社會病理學。他的著作中，對於這兩種意見，發揮很多。謝氏的生物學的社會觀，比上述諸人較為完全，他在社會本體的構造及生命 (Bau und Leben de Socielen Korpers) 一書中說明社會本體的機能，或部份，並分析其作用及活動。他以社會是它的作用及活動而成。所以他用機能的類比 (Functional analogy) 以代生物的類比 (Biological analogy)。他說「機能支配構造，而構造可以限止機能」，這又近于心理的說明了。此外還有麥肯基 (John Stuart Mackenzie) 他的意見與斯賓塞李陵弗爾特及謝甫萊三人之意見相異。他也是不用有機的類比，而僅用「相同」(Homologie) 這個名詞。他以為社會不是像一個有機體，乃是有機性的。他以為社會有機性，有三種：(一)社會局部與全體內部的關係。(二)羣體發展乃藉內部歷程 (Intrinsic Process) 之力。(三)社會之發展，乃向社會理想方面進行。他又說明社會進步，是三方面的：(一)自然力的控制，是籍人類的動作，(二)個人的控制，是籍公共的精神，(三)自治。這種意見已經比上述諸人的思想較為開展了。總之，生物學派的主張，在過去的功績，誠然有不可磨滅的地方，不過到了現在，已經瑕疵很多，等到近代科學的生物學出世以後，對於社會

科學的貢獻特多，於是在社會科學上成功一種新派，這派就是「優生學派」(School of Eugenic)。這派的產生自然是受生物學者的影響的，不過有了近代科學的實證，於是在社會科學上便成爲異軍突起了。

二、心理學派 這派在近代社會科學界的勢力很大，而在英美兩國尤爲發達。這派的特色，在於把社會現象都看作是心理的因素，而各謀以一種根本的心理現象來說明社會。屬於這一派的學者，各國都有。法國的泰爾特 (Gabriel Tarde) 要算是這派主要的創始者。他最初發表有名的模仿的法則 (Les Lois de Limitation) 博得心理學家的盛名，使社會的心理研究，在社會科學上成爲最重要的勢力。他純粹以心理的觀察作基礎，以研究一切的社會現象。他以爲社會的歷程，純是無意識或有意識進行的。我們若是要了解社會必先了解社會的心理現象。氏平生著作，多在闡明其心理的主張。他這種學說受其影響的，有美國學者，羅斯 (F. A. Ross) 及達芬斯 (Davis) 等人。羅氏發揮其模仿說甚精，而達氏則綜述泰氏的學說，著有社會唯心觀 (Psychological interpretation of Society) 頗有名。在法國方面還有二個學者一是富伊里 (Fouillee) 和拿里甫 (De Greef) 他兩人都是調和契約與有機體說，而以社會爲契約有機體，不過

富氏所謂社會契約，乃是指社會中個人心的結合而言，這種心的力就是他所謂觀念力 (Ideas-forces)，這點在他所著的觀念力的進化論 (Les evolutionisme des idees-forces) 及觀念力之心理 (La psychologie des idees forces) 兩書中，說明很是詳盡；而特氏則用心理的觀察說明契約是社會根本的現象，而社會與生物的區別，全以意的要素爲主。美國是心理學派的社會科學最發達的國家，最近廿幾年中，這派的學者，真是風起雲湧，其主要的中心人物有華德 (L. F. Ward) 他是近代有名的社會學家，同時又是着重於社會學心理方面研究的首唱者。他不贊成斯賓塞的有機說，而採取孔德對於社會實證的研究。他不獨認「心」是社會進化的原動力，而且更進一步說明心可以支配社會力 (Social force)。他以爲社會力就是慾望。慾望就是感情的。感情一受刺激，則慾望即從事活動。氏即拿慾望來解釋社會現象。其學說在美國勢力甚盛。其次就說吉卜斯 (F. H. Giddings) 他的中心學現象「同類意識說」 (Theory of consciousness of kind) 他認定社會底根本觀念是人類的同類意識，所謂同類意識就是模仿與印象的結果，也就是說有意識的人類，認別的東西爲自己同類的意識狀態。同時在他的社會化說 (Theory of socialization) 中說同類意識有社會化的作用，因之他把社會化認作社

會的根本現象，這種學說，在美國社會界影響很大。其他有鮑爾文 (J. M. Baldwin) 苛利 (C. H. Cooley) 墨孤杜 (M. C. Dougall) 愛爾烏德 (C. H. Ellwood) 等都是美國著名的社會心理學家，他們的學說都是用心理的觀察，說明社會現象在美國社會科學界中，都有相當的地位。

三、歷史學派 最後說到歷史學派，本來歷史的法則，是社會科學成爲科學根據的基礎。歷史法則的重要功能，是在搜索並敘述某一時代，某一地域的社會客觀的事實，社會科學就要在這種客觀的事實之中，以推求出社會現象的規律性，作爲解釋人類發展的通則。近三四十年以來，因社會科學與歷史法則，同時發展，彼此的關係愈密。近代社會科學之所以能夠由哲學的推論，趨重到科學的研究，便是因爲歷史的科學方法之進步。這種方法近年來的應用很廣，差不多成爲社會科學中各種科學之基礎。比如在人類學方面，歷史法則之應用，就是彙集及應用文化的事實去解釋人類的現象，歷史方法的特性，即是將社會的客觀事實收集起來，以認識社會本體的現象，有些藉文字的記載去認識，有些藉發掘地層去彙集化石的。總之歷史方法有時只是單純的敘述，有時應用分析方法去研究事實之原因。所以人類學家應用歷史的方法，一方面反對昔日的空想方法

，別方面又反對心理學及民族的文化現象之解釋。莫根 (Morgan) 便是應用歷史的實地觀察，以發見原始人類進化程序的第一人。他在美洲土人印第安族 (Indians) 中前後考察了數十年，著有太古社會 (Ancient society) 一書，從「羣」「家族」以至「國家」的形成，挨次追溯社會的進化，使人類學獲得完全的科學基礎。在經濟學方面，歷史的方法，大多是敘述的與分析的方法相對立。比如德國的歷史學派着重敘述經濟制度的歷史的發展，而英國經典學派，則主張從根本上去分析經濟生活中的各相懸殊的經濟原因，及其相互的作用。德國方面馬克斯 (Mard) 的唯物史觀 (The Materialistic of History interpretation) 實是一種歷史哲學，他是受福愛已哈 (Feuerbrch) 及赫格爾 (Hegel) 兩人的歷史哲學的影響，認人類的思想行爲，都是實感的，相對的，不認世界一切有絕對的真理，只有永久的變化，這種學說的影響于德國學派的歷史學者不少，德國最著名的歷史學家是洛先爾 (W. Roscher) 及休莫拉 (Schmoller) 他兩人都是歷史派的經濟學的首倡者。對於社會科學上重要的貢獻，就是主張用歷史的方法去研究經濟學，成功歷史的經濟學派 (Historical School of Economy)。他們注重敘述事實，不重抽象的推論，流行于各國的影響極大。後來更有巴爾特 (Barth) 氏主張歷史哲

學就是社會學。他的大著歷史哲學問題及社會學的歷史學言之頗詳，但持反對論的也有。不過歷史哲學雖與社會學相似，但總不可混爲一談。因爲各有各的科學上的領域，奧國方面有顧蒲羅維茲 (L. Gumplavicy) 他用歷史的眼光，說明社會進步的原動力，是團體與團體間的競爭。受顧氏的學說的影響的，有刺策賀菲爾 (Raizenhofec)。他說明社會爭鬥是社會各部份的利害關係的鬥爭，並唱「興趣說」(Theory of interest)。而在美國方面有美國社會學家司馬爾 (A. Small) 氏，他受德國一派歷史學者的影響，應用歷史的眼光，觀察社會的組織，同時又發揮刺氏的興趣說，在美國社會科學界貢獻特多。

一九三四年十月二十日脫稿于上海

中國消耗問題

唐慶增

一四三

今日中國社會之消耗，紊亂萬端，已越出常軌，實不能律以經濟原理，故其問題之嚴重性，初不亞於生產財政諸問題。按人類經濟活動，生產僅屬手段，消耗始為目的，其重要概可想見，昔亞丹斯密斯 Adam Smith 嘗謂：「消耗為所有生產之唯一理由與目的，吾人所以必須注意及於生產者之利益，無非其能增進消耗者之利益故耳」；法人拔休脫 H. Baudry，亦嘗謂：「人類經濟行為，其道德上之任務，應由消耗者負責，不能惟生產者是問」，二人論調略異，其注重消耗則一，故觀於一國之消耗狀態，於該國之經濟情形，已可知其大半矣。中國消耗現狀，國人注意者尙少，特提出此問題，以申論之。

一 中國消耗之失態

今日中國之消耗現狀，可稱之為一種病態，亦屬經濟破產之預兆，徵諸歷史，昔時羅馬之滅亡，秦半亦由於上下消耗失態所致，故國人如不能矯正此項病態，則我國他日難免不為羅馬之續也。茲將今日中國消耗情形縷述於下，其間互為因果，且皆非一朝一夕所養成者：

(一) 國人滿足個人之慾望無一定之步驟

個人慾望之種類及其對於個別慾望之強度，雖隨時隨地而異，然大體言之，慾望之滿足，固有一定之先後，譬如衣食住一項

下，又包括光線燃料用具等，皆屬基本慾望，不得不先行滿足者，此外如疾病與失業之危險，不能不預防，故不得不有相當之儲蓄。此類基本慾望，如不能滿足，將不能維持民族之生存，滿足以後，然後再及於精神社會等慾望，而國人則不然，往往於基本生存慾望，尙未能滿足，而徵逐於酒肉之場，嗜聲色之好，其消耗多於健康或經濟方面有害者，蓋不能應用理智及德性，致有此種怪現象也。

(二) 國人對於消耗方法多不知講求

消耗並非易事，西洋學者有著書專論消耗者之教育 *Education for Consumers*，其受人重視，可見一斑。消耗須講求各種方法，如衣服須能蔽體禦寒，食品求其滋養衛生，住宅以堅固雅潔爲尙，此類智識，皆不可忽略，而國人殊不講求，惟知揮霍金錢，滿足其「化錢慾」而已。美儒密却爾 *W. C. Mitchell* 嘗謂消耗技術之發展，遠遜於生產技術，其故乃由於前者之缺乏專門研究，密氏所言，確係實情，卽以往而論，已包括有衛生工程教育各項智識，研究誠非易易，亦無怪國人對於此項智識之欠缺矣。

(三) 中國之消耗無保障

國人對於消耗者應具之智識，既嫌不足，抑且缺乏保障，故消耗現狀，乃愈見紊亂。此實由於中國社會不良以及經濟組織不健全所致，如幣制之紊亂，不特不便而已，且足致消耗者蒙損失，度量衡制尙未能完全統一，交通亦不發達，皆

為消耗者之打擊。又在外邦，消耗者為保障己身之利益起見，皆在通都大市設立有研究部協會等，以供給各種消耗智識為目的，一時社會人士，咸稱便利，而在目下之中國猶談不到此，消耗者因不明實情而受欺騙損失者，時有所聞，苟有相當之保障，即不致如此矣。

(四) 國人之消耗不以個人所得為標準 個人消耗，應受其所得多寡為限制，而國人則反是，亦所謂反常也。此其原因，雖繫乎所得之低薄，而物價騰貴，與此亦有關係，收入低薄而無變動，獨生活特高，安能不陷於貧困之境，以論救濟，捨節制消耗而外，殆無其他善法。然近年來中國風尚則與此相反，儉約完全為口頭禪，社會人士，不依個人之經濟能力為消耗，惟以摹倣為事。(此點法人塔特 Tardé 論之最精，見社會律 Lois Sociales 一書中) 按社會進步之途徑，不外二端：一為國民能生產相當之財富，以滿足其慾望，二為繼續發現新慾望，今中國只有後者(實則亦已走入歧路) 故究其極，無非推銷外貨而已，有何益哉！

(五) 中國之消耗者多於生產者 在外邦，社會上之消耗者，大半即為生產者，如家政由婦女管理之，社會上除年老老殘廢者幼童以及被迫暫時失業之工人外，大多數份子，俱屬生產者。(供給物品或服務) 而我國社會，則以不勞而獲為榮，生之者寡，食之者衆，結果則國內之消耗與生產，雙方不但不能呼應，且懸殊日甚，消耗為最新式的，生產仍屬

十八世紀的，其勢乃不能不仰給於外貨，國貨地位，日臻低落，國貨之生產者，日益窘蹙，消耗愈發達，生產愈落後，生產愈落後，外貨日益盛行，往復循環，每况愈下，國家之貧弱，有由來矣！

(六) 都市中消耗之量與質皆較大於農村

以中國都市內及農村中消耗情狀

比較之，即覺都市方面，有畸形的發展，且與農村消耗有矛盾之現象。年來中國農村受天災人禍之壓迫，已呈破產之象，以致一般農民，購買力異常薄弱，日常生活，且有不能維持之勢，其顛沛流離情形，為狀殊慘，至一般官僚及投機者，則集中都市，作寓公生涯，內地現金，亦有集中都市之勢，即以上海而言，觀於各銀行庫存現銀之增加，即可知其傾之向。都市中消耗，無論就其數量或品質而言，皆遠勝農村，在都市內少數人非必要之慾望，得以滿足，而農村中多數人之基本慾望，猶未能滿足，苦樂之不均，有如此者。

(七) 消耗多係浪費，生產的消耗極少

今日國人之消耗，以關於身體慾

望者為多，關於智慧進取及改良之慾望為少，且多屬有害的或破壞的，較之外人消耗，如造橋設公園辦學校造民房圖書館等，多屬社會公益者，殊有遜色，中國都市，近年來新興事業，如舞廳大飯店茶樓酒肆劇院等，發展大有蓬蓬勃勃之氣象，可作為國人善於浪費之證據；再返顧國內大規模之生產事業，若煤鑛麵粉業等，或停業，或舉債，皆有難以支持之勢，歷

來投入大量資本者，不但未能得相當報酬，反受絕大損失，更可反證人民消耗習慣不良，正當企業，亦難於發展也。

一四七

(八) 中國國內之消耗，已漸離本國之生產界，而依賴外邦之生產力

國人年來之消耗品，取給於外邦者多，而使用國貨者日少，民二十三年一月至七月底之入超，已達三萬三千九百餘萬元之鉅，據國際貿易局發表，今年上半年汽車進口值總數，達國幣八，二一三，六四八元，較之去年同一時期之二，九四七，七二七元，有顯著之增加，食品以魚翅論，本年七個月總數，達國幣一，七九一，六五三元，以與去年同時期之一，二八〇，七三〇元相較，增加至五十餘萬，僅舉一二例，漏卮已如斯之鉅，國人之嗜用外貨，可見一斑，外貨盛行，國貨勢力日蹙，而供給國貨原料之農村，遂亦日趨衰落矣。

二 中國消耗不良之影響及其補救之方法

消耗與他種經濟現象，有極密切之關係，雙方互為因果，中國消耗之不良，既如上所述，其禍害殊非淺鮮，舉其大者如下：(一) 農村之破產 —— 現時國人之消耗，在都市中遠較在農村中為多，都市雖未見繁榮，而農村則日見衰落，二者有背道而馳之勢。目下浙蘇皖贛鄂湘諸省同胞，瀕於凍餒，而都市人民，豪奢無度，內地人民羨都市物質環境之舒適，故雖小康之家，亦遷至都市作寓公，人口集中都市，而資金隨之。此種現象，究其癥結所在

，仍由於消耗之不合，如果都市人民，能稍加節慾，轉移其消耗於農村，自可使農村逐漸繁盛，而人民亦不願他徙矣。(二)生產之落伍——國人消耗，既已趨向於外貨及奢華品一路，故國中之正當企業，不能支持，擁有資本者，或則從事投機，或則經營非生產之事業，以迎合社會人士之需要，市場上外貨充斥，人民趨之若鶩，至此國貨商非但不能推銷物品於外國市場，即國內銷路，亦日見窮蹙，由此可見一國之消耗情形，有支配該國工業發展之能力也。(三)生活費之提高——消耗方向錯誤，則洋貨價格提高，年來中國物價之漲高，並非由於生產發達，人民購買能力提高，乃由於紙幣之充斥，及公債之繁多，益以社會習於奢侈，致物價之漲高，近較所得之增加為速，中人以下，生活維艱，國中生產者，代價猶不足成本，而外商則坐收貨價騰貴之利，可見慾望如有不正常之發展，實為國民經濟進展之大障礙。(四)犯罪行為之增加——虛榮為人所必爭，豪侈無度，又為都市消耗之特點，能力所不及者，亦因受環境之誇示及誘惑而思摹倣，結果乃致犯罪行為，日見增加，在大都市內如欺騙劫掠捲款潛逃各種案件，幾於無日無之。苟消耗能力與生產稍相適合，又何致有此種現象，社會上強者挺而走險，弱者束手待斃，消耗不良於社會之不安定，固大有關係也。

今日中國消耗之失態，其原因由於外因者少，由於消耗者自身修養不足者居多，欲使人

民能在理性限制之下消耗，勢非從教育方面下手補救不可，如能達到改造思想之境界，則人民消耗，當不致再受世俗心理所支配。此為澈底之解決方法，然收效較緩，故同時於各種治療方法，如農村之救濟，保護政策之實施，國內生產方法之改進等，皆宜舉行，如果他種經濟問題能有適當之解決，則消耗亦能漸入正軌也。

電閃的速度

(P. O. W.)

為測量電閃的速度起見，有兩位實驗家拍得許多電閃的照片，他們所用的照相機上有兩個透鏡，在一個圓內一根直徑兩端旋轉不息，每分鐘轉一千五百次。

由所拍得照片，他們發現一種幾乎一成不變的事實，就是主要電閃之前，必先有一個微弱的「先導」。這個微弱的電閃從荷負電的雲走到荷正電的地，速度每分鐘從八百一十哩到一萬九千九百哩。主要電閃從地走到雲，速度每分鐘從一萬四千九百哩到六萬八千四百哩，平均每秒二萬八千五百哩。這番的試驗，是為南非洲電工學會而舉行的。

近百年來之國際關係與中國

楊熙時

一 三民主義的國際關係觀

世界人類關係的發展，跟隨着文化和交通種種的展擴而俱前，換言之，一時代的人類關係，由政治經濟及地理環境所形成，政治經濟種種生活日有進步，則人類接觸的機會日多，人類的關係自然一天天逐步發展。

西方國家與國家間的關係，在「地中海的時代」Medeterranean Era 已經是蓬勃起來。羅馬帝國稱雄西歐，地中海成了羅馬的勢力範圍，地中海沿岸的都市，都成了文化交通財富發皇的中心地域，頭角崢嶸，盛極一時。但是，好景不常，風月易變，因為政治經濟形勢的變化，尤其是戰爭的影響，遂使北歐中歐的貿易，離了地中海的中心地帶，轉向波羅的海 Baltic Sea，各國人民的商業關係，在波羅的海方面，表現出輝煌騰達的情況，地中海的時代，便成了老去的春光。

文化隨着時代不斷地孟晉，交通開發的企圖，便在航海熱迷的景象中活躍起來：葡萄牙人向東去開拓疆域，西班牙人則向西去找尋新陸殖民，人定未嘗不可以勝天，科學知識的利用，竟使哥倫布 Columbus 於一四九二年發現美洲，驚天動人的偉舉，歐洲的人民，誰不

翹首西顧，開疆拓地的殖民主義者誰不萬目睽睽於大西洋。如春光老去的地中海，過渡期間的「波羅的海」的繁榮，都逐漸脫離了人們眷眷依傍的情緒，大西洋上的競爭奪取，便醞釀成了一個人類關係發展的「大西洋的時代」(Atlantic Era)。

開闢新大陸的先鋒，是西班牙人，自十六世紀以來，在中南北美一帶最初掌握勢力的，當然是西班牙政府的勢力。但是這種優勢不易長久維持，後來的怒濤，却在在壓倒前浪的，英法兩國，更是「後來者」中的佼佼。英法在美洲的殖民地，一天天增加，駕西班牙而上之。自十八世紀以來，美洲方面又有了新的變化，十八世紀後半期北美十三州的離英獨立的運動；十九世紀初期南美諸國相繼脫離西班牙的運動，以及法國在美洲殖民政策的失敗，即表明歐洲的強國在美洲的殖民活動隨處受了阻礙，即表明美洲裏面產生了一個新的國家——美利堅聯邦共和國。

美國崛起於美洲，地位日高，領土日廣，政治的勢力，緊伴着金融的勢力而向前發展，一八二三年美國的門羅主義 (Monroe doctrine) 便表現出美洲霸主拒絕歐洲國家向美洲發展的強大示威，列強不能不轉而他向，向非洲去發展，英法積極擴張勢力；以後美國也暗中着着企圖樹立基礎於西非方面。大西洋時代的發展，既成老成凋謝之勢，於是列強轉而東嚮，由所謂近東中東以迄遠東去推擴，國際關係的煩雜，便表現出一個「太平洋的時代」(Pacific

(Ira)。果然，由蘇亦士運河 Suez Canal 的開闢，影響於近東問題的局勢；由巴拿馬 Panama 運河的造成，催緊了遠東問題。此時期的國際關係愈加複雜，列強勢力洋溢而來，遠東便成了飛機砲艦商品活躍侵蝕的世界政治經濟中心，中國便成了遠東問題中弱肉強食的核心。

由人類關係的演進看來，近代歷史演進的源流，大概不外乎三個基礎，第一是民族的，第二是民權的，第三是民生的。換言之，近代歷史的演進，完全是由民族民權民生三方面問題所形成的事實之表現，近代人民如果沒有這三種的需求，便不會有近代人類關係的紛紜，便不會有近代擾攘的歷史的記載。

就第一方面而言，由民族問題，引出了多少政治演變和戰爭。原來歐洲自希臘羅馬以來，英雄主義的君王，莫不作「定於一」之想，雅典，斯巴達的君王，馬其頓的亞力山大，羅馬時代的凱撒；回教帝國時代的統治者，神聖羅馬帝國的奧都 Otto，莫不想以武力征服西方，造成一家一系的「世界帝國」World Empire，以迄于近世史上的拿破崙，亦係一丘之貉。

但是，要想達到這種世界帝國的目的，却有一個很大的民族問題，足以作梗。許多的人，既然種族不同，文化有異，則彼此語言文字風俗習慣莫不背道而馳，彼此所仰望的政治

組織，經濟組織，社會制度，亦無不因彼此的需要不同而發生極大的差異，如此情勢，而欲勉強將這些不同文化與需要的民族合一爐而冶，其困難萬千，可以想見，所以縱使某一時代偶然由人力造成一個所謂世界帝國，但是不久，必成爲曇花一現的史事。所以近古史上英法俄諸國的勃興，即是反抗世界帝國支配的事實，若以近代史事而言，近代國家之風起雲湧，何莫非根據民族的立場，求本民族的獨立，統一，和發展。

以希臘獨立而言，一八二一年相信耶教的希臘民族，因不願隸屬於土耳其回教帝國宰割之下，所以戮力抵抗土耳其，終於一八二九年九月成立獨立國家。就比利時獨立而言，比利時因受一八一五年維也納會議的影響，勉強併合於尼德蘭王國之下，宗教的不同，政治待遇的不平，比利時人便于一八三〇年宣布獨立，脫離荷蘭的羈絆，比利時人民且利用列強的鬥爭，而取得永久中立國的地位。以言日本的維新，日本自一八五三年美國兵艦強迫通商後，西荷英法，先後東來，帝國主義的侵略日亟，日人「尊王」「倒幕」「排外」的思想與運動，也就與時而厲，卒有一八六八年的明治維新，再進而張寇箠於遼東。

以言德意志，自神聖羅馬帝國被拿破崙第一所摧毀後，德意志地域內小邦分立，政治經濟各方均不統一，乃自普王威廉第一執政，賢相俾士麥具王佐之才，遂能利用時勢，標榜德意志民族統一運動之旗，于一八六四年一八六六年一八七〇——一年三次戰爭，先後擊敗丹

麥，奧，法，勢力，建設統一的德意志帝國。同時，意大利民族統一運動亦同樣告成，良以意大利地域內諸小邦分受法奧兩國勢力的宰割，自一八四八年一八四九年意大利民族革命失敗以後，僅餘沙地亞 *Sardinia* 一邦，成碩果僅存之勢，終能揚旗先導，在加富爾 *Cavour* 運籌帷幄之中，得以摧破奧國勢力於一八五九年意奧之戰，馴致加里波的響應於南意，一八七〇——一年又藉德法之戰而全復國土，建立意大利帝國。德意兩國的統一運動，更表現近代民族主義的洶湧前驅。

以言戰前巴爾幹諸小國（如：塞爾維亞，羅馬尼亞，保加利亞，門的內哥羅）在一八七七年之際，脫離土耳其帝國的成功；大戰後波蘭，愛沙尼亞，拉達維亞，芬蘭，立陶宛，烏克蘭，捷克，南斯拉夫諸國之離俄或奧匈帝國而興起；漢志之離土耳其而自立；戰後土耳其革命軍之恢復失地建立民國，都是民族運動的結果。民族的運動在近代歷史上造成了許多史事，為企圖民族問題的解決，便成了近代歷史演進的一大基源。

就第二方面而言，近代各國人民，固然熱烈地希望着民族的解放與獨立，同時，他們希望民權之發展，更是相與俱來的企求與仰慕。近代國家頗多專制暴虐的君王，自與人民所希望的民主主義相違背，專制主義之壓抑無限，人民的脂膏血肉有窮；英吉利人民與英王的鬥爭，一七七四年開始的美國獨立運動，既已伸張民權于先，法蘭西的大革命便轟轟烈烈表現

於後，法國人民因爭自由平等博愛，不惜數十年的流血犧牲，和「殘民以逞」的君王奮鬥。一九一〇年葡萄牙國王瑪諾爾第二的推倒，共和政治的再立，也就是民權主義在歐洲西南部的表現，再過二十三年葡萄牙的近鄰（西班牙），在一九三二年也改行了共和政治，推倒了君主。

此外，一九一七年俄國革命黨之推翻沙皇（Czar）；一九一八年德國基爾（Kiel）港海軍之首先發難推翻（Kaiser），一九一八年十一月奧國皇帝查理之繼德皇下野；一九二三年凱木耳所領導的土耳其革命之成功；同年希臘志士威內瑞祿之驅逐希王喬治第二，改建共和；種種事實，都是表現人民爭民權而革命的運動，近代世界史在這一方面也充滿了許多活虎生龍般的痕迹。

就第三方面而言，近代的經濟生活，自蒙了產業革命 Industrial revolution 的影響後，起了很大的變化。人類的慾望無窮，由人類思想所形成的滿足慾望的方法，也不免日新月异。由機器的發明，使生產方法大變，生產的組織，也隨之而變，大商業便代替小商業的活動，大農業便超過了小農業的經營，大工業便排走了手工的生產者，因此，失業問題，相與而來，民生問題，日以加厲，資勞不協，便朝夕衝馳。馴使近代人民熱望民生問題的解決，更有甚於民族民權問題之解決者，所以，近百年中有許多革命運動，其性質固不僅含民

權的需要，更包有強大的民生運動的性質，以一九一七年的俄國革命，一九一八年的德國革命，尤可爲之證明。這種便是近代人民爲爭民生問題而鬥爭而表現的史事。

近代人類的需求，既向民族民權民生三方面進展，然而民族問題的解決，只是造成了幾個大國家主義或帝國主義的列強，牠們一方面要憑其銖血之威權，再侵略其他的弱小民族，一方面，列強之間，彼此爲爭自利自私的發展而相奮明爭暗鬥，足見民族問題在近百年來並未澈底解決，反而畸形的發展。就民權運動而觀，只是建設了許多共和招牌，點綴了許多「養尊處優」「不知民間疾苦」的萬千代議士，或則形成了抹煞全民福利的一階級人民權利的畸形發展，民權問題在近百年來仍未澈底的解決，人民所希望的真正民主政治，依然是難見廬山真面目，依然是良夜迢迢，不知何時曉？就民生運動而觀，民生問題日隨時代而進展，各國應付挽救的方法，更是相形見絀，民生問題解決的時期，尤爲遙遙。

因民權問題之未解決，強國統治者乃謀對外發展，以移轉人民對內之心，近代國家之執政者，固不欲民族問題之正當解決以及民生問題之澈底解決，乃更以經濟力政治力對內對外肆虐，愈擾亂了民族民權民生問題，國際關係，愈加惡化，世界和平，愈多障礙。近代國家既然一本自私自利的帝國主義而行，便發生了許多外交的活動，以外交的活動，緊伴武力而俱進。均勢 (Balances) 協調 (Concert) 之局頻展，同盟 (Alliance) 協商 (Entente)

的縱橫捭闔，極形活躍於國際。一八七二年的俄普奧三皇同盟，一八七九年的德奧兩國同盟，一八八一年的德奧俄三國協定，一八八四年俄德奧三國協定的延長，一八八八年三國協定終止而代以德俄兩國的「再保險條約」 (Reinsurance treaty) 一八八二年的德奧意三國同盟，一八九一年的俄法同盟，一九〇四年的英法協商，一九〇七年的英俄協商，法日協商，英班協商，法班協商，一九〇二年一九〇五年一九一〇年三次的英日同盟，這種種的合縱連衡，在戰前的外交史上異常熱鬧。此外，更有所謂「會議的外交」 (Diplomacy by Conference) 點綴于其間。如一八一五年的柏林會議，反法皇拿破崙的同盟國，藉以作分贓的企圖，如一八七八年的柏林會議，是德相俾士麥趁俄土戰後聯絡奧土打擊俄國的分贓會議，由此而埋伏了大戰的地雷；如一八九九年一九〇七年兩次先後由俄美元首發起的海牙會議，是列強緩兵之計的勾當，是惡魔按劍行凶前的握手禮。一九一九年的巴黎和會是以乘敵寡的戰勝國引刀支解戰敗國「權益」「土地」的會議。所以同盟協商是帝國主義活躍中的色相，會議的外交，更是列強宰割弱小民族的工具和武器。

二 太平洋時代與中國之前途

太平洋時代的羅幕，既代替大西洋時代的景色而呈現，東方問題自隨西方問題而緊張，列強致力歐美非澳各洲之際，已經向遠東發展，已經向中國覬覦奪取，這種形勢，迄歐戰後

尤甚。

良以近百年來中國政治經濟文化各方面，莫不衰頹落後。中國民族文化，本來自三代以至戰國，學術極盛，至漢武罷黜百家，藉儒術以尊君權，從此人民思想，大受影響，以前創造之風，概成爲因襲守舊的退步思想，迄清代更甚，文字獄迭興，思想已乏生機，而在歐西，則已科學蓬勃。加之，內政腐惡，隨專制獨裁政治而俱進，物腐蟲生，外患因之而起，不平等條約的訂立，成爲外交上絕無僅有的活動，主權喪失，國土凌夷。自來中國與世界隔絕，獨處一隅，久生息在家庭農業手工業自足的經濟制度之下，十九世紀以來，交通便利，民族的藩籬盡撤，帝國主義由西而東漸，中國成爲衆矢之的，初有雅片戰爭，英國要在中國暢銷雅片及求在華貿易的開放，首先以砲艦政策相凌辱，遂由一八四二年的南京條約，影響于外人在華居留地之發軔，領事裁判權之流毒中華，關稅協定，以及最惠國條款之訂立。中國封建宗法的政治經濟制度就發生了崩潰。

一八五六年英法聯軍共同侵略中國，結果使中國長江流域及中國北部完全開放，領事裁判權大加擴充，獨惠於外人的關稅稅則又有新定，國內航行權從此損失。一八八一年伊犁條約之厚益於俄，一八九〇年藏印條約之失利于英，西陲危急，敵愾難填。一八八五年一八八六年西南藩屬安南緬甸之被奪于英法，一八九三年西南藩屬中之暹羅，又獨立於英法勢力緩

衝間，東南方面琉球不保，以後朝鮮又危。一八九五年中日戰爭，朝鮮台灣的宗主權盡失。三國干涉遼案的結果，亦不外以暴易暴，前門拒虎，後門進狼。一八九八年以來列強在華勢力範圍的劃分，一九〇四——五年日俄勢力在東三省的火併，中國只是俎上之肉，任人斬伐而已。一九〇一年義和團之役，又增加辛丑條約的剝削，國防空虛，敵騎縱橫，產業方面，由家庭手工業轉變到西洋機器工業時代；農村愈加破產，農民所賴以生存的副業（如紡紗榨油等），又被外國大生產品奪去銷路，以致破產，物價日漲，農民購買力低減，手工業破壞，民不聊生，大工業國大農業國全可操縱中國的一切生產事業，商業困於關稅，不能自主，對外貿易日衰，內地苛捐雜稅，又妨礙工商業的發展，失業日多，社會問題嚴重。

辛亥以還，列強對中國的侵略，有加無已，日本對華的侵凌，更爲變本加厲。歐洲大戰發生，日本乘機以廿一條相迫，迄乎巴黎和會，列強尙袒日而抑我，一九二一年華府會議，亦係列強宰割遠東宰割中國的會議，列強的衝突雖屬不免，但於中國，究有何益？中國邊疆沃土，莫不爲列強所垂涎，英法之於西南，俄英之於西北，日本之於東北，着着進逼無有已時，自一九三一年日本暴劫東北後，國聯盟約已經破碎，國際公法已遭搗毀，國勢益危。中國在近百年來的遭遇，完全爲民族民權民生的顛危，近百年來的歷史，充滿了中國民族危亡民權摧毀民生破碎的史事。

年來世界形勢，又有新的變化，換言之，列強的鬥爭日緊，列強鬥爭的陣容，又有新的展佈。戰後初期歐洲的形勢，仍然處於兩大陣線對立之上。德國，奧國，匈牙利，保加利亞，土耳其嘗共患難，自然互相接納於戰後艱難的情況中，意大利于一九一五年脫離三國同盟（訂于一八八二年）而參加協約國以攻同盟國，滿期于事成之後，英法可以實現與意大利所訂密切中預定的報酬（即關於非洲以及「東亞得利亞」海沿岸的權益）詎知竟成話柄，意大利因「恨法」及「與法爭霸」之故，乃轉而與德國恢復舊情，深相接好。俄國于一九一七年革命後，即先與德國議和，幾令協約軍瓦解，英法銜之刺骨，加以布爾扎維克主義又與歐洲國家格格不相入，所以俄國陷入孤立的地位，促成俄德的接近，德，奧，匈，保，土，意，俄，諸國在戰後是團結成一個陣線，反對凡爾賽和約，反對法國及其與國。

法國團結波蘭，希臘，比利時，西班牙，捷克，南斯拉夫，羅馬尼亞，造成一個反德反意反俄的陣線，擁護凡爾賽和約，利用凡爾賽和約來壓抑德奧匈保等國的復興，利用凡爾賽條約來剝削戰前同盟諸國的政治經濟權益，制限意大利，蘇俄的發展。其餘如美國，英國等均處在旁觀的地位，視利害關係而作左右袒。

近年以來，德意兩國因爭奧國的支配權，法國乘機從中挑剔，意法似有接近之勢。俄德因左右傾向不同，漸成水火，波蘭與德國關係，似漸密切，法國則想左聯右合於俄意之間，

一九三四年九月國聯通過俄國加盟，法國外長巴爾都異常愉快。戰後初期所形成的反法反德的陣線，已經有逐漸變化的趨向。法俄意是否能造成一致反德的陣線（如戰前的情況）尙有待於將來事實的證明；反德的陣線，是否也發生變化而加增反法陣線的聲勢，也須看各國的利害關係而定。此外，英美俄法各國對於遠東的日本，是否因各該國內部問題的牽制以及國際形勢的煩雜而不敢與日本作尖銳的爭抗，尤不可妄下淺薄而肯定的論斷。總之，最近國際外交，愈形複雜，各國關係，均有醞釀變化之勢，醞釀着愈甚於第一次世界大戰前的險要風雲；愈加增進了世界各種紛爭的連鎖性，愈加增擴了列強在太平洋時代中的敵愾仇讎，膨脹着帝國主義者爭霸遠東宰割中國的侵略野心。

在這種國際形勢危亡震撼的情勢下，中國民族今後之要圖，即在求民族主義民權主義民生主義的實現，換言之，即在求民族問題民生問題的解決。就民族主義的思潮而言，近代歐洲有許多民族主義的思想，鼓吹民族獨立解放的運動，如：一八三一年意大利民族主義者馬志尼 Mazzini 所草的少年意大利黨宣言 (Manifesto of Young Italy 1831) 以及一八〇七年德意志民族主義者費希特 Fichte 所草的「致德意志民族書」(Addresses to the German nation 1807)，莫不充溢民族主義的情緒。在我國歷史裏面，也有許多的民族主義的思想表現着。尤其是明亡以後，一般忠臣義士當他們反清復明的運動失敗，他們

就避地田間從事民族主義的著作，將他們排滿的血忱，用文字表現出來，存留這種盡忠於民族的精神，好喚醒同胞於來日。如顧亭林氏力主思想的解放，主張復古，恢復漢學的精神，由民族文化復古的鼓吹，來喚起中國民族的民族意志，民族自信力，民族精神，造成中國民族復興的心理基礎。

黃梨洲氏更從事於民族主義的史學，所以他說「前人之敘史，因其位在廊廟，多載戰功，余則草野窮民，不得名公鉅卿以述之，所載多亡國之大夫，地位不同耳，其有裨於史事之缺文則一也」。他所著的原君原臣等篇，都是以民權主義來推進民族主義。王船山氏讀通鑑論有云：「即使桓溫輩功成而篡，猶賢於戴異族以爲中國主」。呂留良氏論華夷之別，謂：「孔子何以許管仲不死公子糾而事桓公，甚至美爲仁者，是實一部春秋之大義也。君臣之義固重，而更有大於此者，所謂大於此者何耶，以其攘夷狄救中國於披髮左衽也」。民族思想的激昂，已趨絕頂。

閱古詩「掃除胡種落，光復漢威儀」；呂留良詩「清風雖細難吹我，明月何嘗不照人」；吳梅村所作「寄托良苦」的史詩；孔尚任的著桃花扇中描寫的南渡興亡，「城對着夕陽道」，「剩一樹柳灣腰」之句，如「西風殘照漢家陵闕」一般的眷戀故國之感，都是在文學中表現出慷慨悲歌的民族思想。再如石達開詩「揚鞭慷慨葭中原，不爲仇讎不爲恩，只覺蒼

天方贖贖，莫憑赤手拯元元」。李秀成詩「舉觴對客且揮毫，遂鹿中原亦自豪」。淋漓雄壯，含銅琵琶般的民族精神。這種民族思想和精神，迄與中會同盟會時代，而愈發揚光大，中國民族復興的計畫，迄孫中山先生創見（三民主義）中的民族主義而更具系統與偉大。今後為求中國民族的救亡圖存與復興計，只有實行三民主義，求本民族的自由平等，進而謀世界大同的幸福，謀各民族的平等，自由，與和平，痛快地剷除畸形發展的大國家主義或某一民族的宰割主義，根據平等互助的原則，來解決世界的民族問題。

就民權主義的思想而言，近代歐美國家民權思想很是發達，十七世紀法國哲學家孟德斯鳩氏 Montesquieu 主張三權鼎立，已開近代民主政制的先河。福祿特爾 Voltaire 主張人類不信上帝，惟恃人類的創造力以力行，主張思想應該自由發展，不受暴君的壓抑，在思想方面散布民主的種子，十八世紀盧騷 Rousseau 倡民約論 (Social contract)，以顯示人民為社會組織的主體，「公共意志說」(General will) 以說明人民公意為政府行為的準繩。倡返「自然說」(Back to nature) 力爭人民的自由與平等權利，啓迪人民反對暴君暴政的思潮。一七七四年美國獨立後所揭示的「民有民治民享」(of the people, by the people, for the people)。影響於後世者更大。

中國古代以來，也有許多民權學說，只就近代而觀，明代遺老黃梨洲氏的原君篇，或稱

其類似盧騷的民約論，而痛斥君主以「天下爲私」之非。其原臣篇，謂「夫治天下，猶曳木然，前者唱邪，後者唱許，君與臣，共曳木之人也，若手不執紼，足不履地，曳木者惟嬉笑於曳木者之前，從曳木者以爲良，而曳木之職荒矣」。『以天下爲事，則君之師友也，不以天下爲事，則君之僕妾也』。原法篇痛詆君主以其利欲之私，造法毀法以害民，故主張有益于人民的法治，又評伯夷叔齊爲無稽之說。民權思想，已達凌霄。

迨乎孫中山先生採中外古今的民權思想于一爐，而熔和貫通，本民族以及時代的需要，創成民權主義，更爲廿世紀中民權行使的準繩。所以中國民族要解決民權問題，求民權的發展。要使中國的民權的發展，不再陷歐美國家代議政制式的民主政治的失敗，只有力求實行「權」能「分開」的民權主義，使中國的民權主義實現，而成爲世界民主政治的模範，使世界各國可以藉鑑之以解決世界各國的民權問題。

就民生主義的思想而言，近代歐西國家，產生許多社會主義的思想，（在西方古代，也有許多關於這類的思想）；如傅里耶 Fourier 路易布郎 Louis Blanc 的社會主義；普魯東 Proudhon 巴枯甯 Bakunin 的無政府共產主義，馬格斯 Karl marx 的共產主義，以及英比其他各國關於解決民生問題的思想，也是車戴斗量。他們都是本着他們一己的觀察；當時的環境，而想出種種解決民生的方案，求應付近代風起雲湧的民生問題。就中國而言，

中國自古以來，每朝每代都有解決民生的種種經濟思想，迄乎孫中山先生，而以古今中外的經濟思想溶解研討的結果，觀察現時代的民族環境的需要，認定民生為歷史的中心，遂創造民生主義以拯救中國民生的艱危，從平均地權與節制資本方面求民族經濟之復興與發達，匡正近代許多關於社會主義的畸形見解，從衣食住行育樂各方面求中國國民經濟的復生，進而謀世界經濟問題的共同解決，獲得世界經濟之連帶性的發展，達到世界各國經濟互賴互濟的情況。中國民生問題的解決，全在中國民族能夠本諸中山先生的民生主義來力行貫徹。不特解決中國的民生問題，而且要造成模範，供其他岐途徬徨的國家得以藉鑑參考。

總結言之，近百年來的國際關係震撼飄蕩在民族民權民生三大問題之上，民族民生民權問題愈煩難，國際關係也隨之而擾攘不甯，荆棘遍處，中國民族便如一葉扁舟在狂風暴雨中搖拽，中國民族是有光明的歷史的，今後要在這種國際關係危殆中夷然化險，則唯有遵循中山先生的三民主義遺教，求中國民族民權民生問題的解決，三民主義的發揚光大於世界。

失 題

秋瑾遺稿

叙別短長亭，羣山睡已醒；
瀛洲芳草綠，漢地柳條青。
意氣吞胡虜，精神貫日星；
相思寄鴻鵠，攜手復叮嚀。

國防與體育

陳柏青

(一) 民族生存與體育

民族的強弱，不僅有同一的血統，語言，文字，風俗，習慣，就能夠結合成一個強有力
的民族，必須先有共同謀民族生存的基礎——體力，來維持國家的永久，然後互相運用其智
力以謀進步，始能發揮民族的繁榮，達到生存於世界之上，但希望整個民族生存的基礎，如
何達到，簡言之，須有相當時間，訓練培養全民的體力，做一切進步的準繩。

民族強健的體力如何達到？因為民族的優良，以其一般國民必須有平均發展的體能為標
準，因近代科學，知識和專門技術的獲得，非有賴於科學，知識和專門技術所獲得的身體不
可。人的智能，一部分雖由天賦，但另一部分是往往由漸入微的研究，來發揮各盡其力，各
獲所得的，不但希望整個民族和民族間各個人必須努力精神上體魄上的健全，即凡有妨碍或
間接阻碍民族及民族間精神上體魄上的健全，都應竭力剷除，不但有妨碍衛生的不良嗜好的
麻醉品要盡量屏棄，而一切飲食起居的不良習慣亦要逐漸糾正才是，在積極方面言之，則一
切專門技術，高等知識，新發明的科學，自然的儘量推進了。

我國現在所處的境遇；和一八〇七年的德國，一八七〇年的法國無異，外有強敵的侵略

凌辱，內則政治未上正軌，最低限度的一致對外而不可得，而全國上下仍漠然視之，可知民族意識，已消失殆盡，但消失的原因甚多，與新教育以來，未能盡其功用，是無可諱言的；根本的原因，民族復興有待體育上的改進，尤為迫切；自十六世紀以來，歐洲所以發達，世界所以進步，都是民族性的發揮光大無遺，如意大利的建國，德意志的興起，都是民族主義的表現，這種民族主義的孕育，全賴於民族性體育來鼓鑄民族精神與信念。今後挽救中華民族的危機，尤應注意民族觀念的養成；民族觀念養成，有賴於今日新教育者甚多，體育為整個教育中之一部，民族性體育所佔地位重要可知。

與 我國民族，是世界上最優秀的民族，好和平，重仁愛，尊節義，崇中道，愛實踐，尙大體，務勤儉等優點，都是我國數千年來的立國精神。世界四大文明古國中，埃及巴比倫印度，都已先後滅亡，而我國卻能巍然獨存，且同化了許多異民族——甚至是以武力征服中國的異族，而擴大到現在的地步，實非偶然。不幸近年以來，一因年代演變而流弊以生，一因新舊衝突而淪亡殆盡，於是我國國民的心理方面，就暴露着許多的弱點：如缺乏民族意識，缺乏團體精神，缺乏公共目標，和民族自信力，缺乏責任心和實行精神，以及畏難苟安的目前主義，損人利己的個人主義，窮奢極慾的享樂主義等等，都是現今最大的病態；所以西洋有許多很好的學說，很好的制度，一到中國，就祇見其弊，不見其利，所謂「橘逾淮而

(1.)

爲積」；而國內民情的渙散，民智的愚闇，民德的墮落，民生的窮蹙，也未嘗不由於此。我們現在，固不必妄自菲薄自甘暴棄，急應全國上下，痛下決心，檢點過去，策勵將來，才可以衝破當前的危機，而走上民族復興的途徑。

(二) 民族性體育的發揮

體育精神如何發揮？就是如何發揮守法，服從，決斷的精神，一已砥礪品格力求上進外，相互的親愛精誠協和一致，亦要努力發揮，對國家公以忘私，對同胞公以忘己，對世界在平等互惠原則下保持均等和平，對有侵略野心者反抗，對弱小被壓迫者援助，中華土地廣闊，人民衆多，而更有團結的嚴密的組織，敵一我十，敵十我百，則民族生存世界的條件俱備，頂天立地可以無憂。

民氣的奮靡，文化的盛衰，實爲任何民族存亡的關鍵，民氣係整個民族實力的表現，民氣煥發，即爲民族煥發，民氣衰萎，即爲民族衰萎，文化者又爲整個民族努力奮鬥而最後所得的一種結果，民族的盛衰，全視文化的盛衰；今日民族的大患，不在外敵的侵凌，而係民氣的萎靡，而民氣的萎靡，亦即整個民族衰落的遠因。今更由述民族性體育的發揮，以達到強國強種的惟一大道，今將民族性所具備身體訓練必要條件之四端，言之於下：

一、體魄——國民體魄健全，民族始能崛起於強鄰侵略之中，徵諸中外古今民族興衰強

弱的史乘，如埃及羅馬古國的衰亡，越王勾踐的復興，如日本的崛起，以及中華民族今日的衰落，可以明乎此中道理。九一八以來，舉國的民氣，激昂淋漓，極一時之盛，但是大部民衆，渾噩茫然，萎靡懶惰，唐突叫囂，因循苟安，實係由來已久的身體上莫知憤發所致，優勝劣敗的自然公理，已屬淺顯共曉，除直接注意身體的訓練，強健身魄以外，尤應使民衆講究衛生，知清潔整肅之道，以矯正不良之習慣。

二、精神——憂愁煩悶足以喪身，馳馬佃獵含有健康意味，與英武氣概，正當娛樂可使精神愉快，富有進取之心；惟目前社會上所習見低等娛樂，興味低劣，打牌跑狗回力球等，莫不是反映國民身體的孱弱，志趣的消沉而漸趨入人心離散，生產凋疲，民生憔悴，所以一朝積弱已久，自衛無力，外力乘時侵略，那就摧枯拉朽了。先以體魄的健全，後繼以精神的飽滿，有活潑的精神，乃能圖奮發以發揮固有文化。

三、文化——生理學中言，有充分發展的身體，血液能夠流暢，思路能夠順通，絕對沒有畸形變態的思想，縈繞在腦際裏。換言之，記憶力和決斷力的靈敏準確，均以身體的健康是賴；文化進展，科學的發明，沒有不與國民身體健康相映的，盧梭云：「快樂的身體，可獲得敏捷正確的思想，」集歷代思想的結晶，就是所謂文化。十

九年全國運動大會開幕詞「惟有健全的民族，而後能創造健全的文化，豎盡古今，橫絕大地，未有國民疲弱萎靡而其文化能發揚昌大，其民族能獨立自存者，……」
意尤剴切。

四、德性——中國民族常自豪於世界者，曰人口衆多，疆土廣袤，物產豐富，其見扼於慕爾三島究爲何故？國民缺少黏力性的紀律與團結的精神，實爲積弱原因之一，公共集會舟車上下的所見，均屬罵張紛亂毫無秩序；大而言之，政治有派，商人有幫，軍人有系，家庭有房，此一盤如散沙的中華民族，當以運動比賽中的「服從公正」爲鋼筋，「愛羣」「協和一致」爲士敏土，使牠奉公守法，固結爲一體。提倡體育上的精神，可以冶一爐以矯正之。當運動比賽之先，握手道慕，相見恨晚，語態謙和，晤面時有相互禮貌，雙方開始比賽，聯絡有序，勇猛進攻，協和退守，愛羣互助的美德，勝不驕，敗不餒，他若速斷，自信，果毅諸美德，運動比賽中最易養成。

(二)體育訓練的國防觀

國防爲國民防禦的稱謂，即政府組合全國人民以負防禦的責任，國防意義有二，即國內國防和國疆國防，國內國防，屬於國內治安問題，普通所謂國防，係指國疆國防而言，更細分別有陸防海防空防三種，陸海兩防要因地制宜，而空防萬不可忽視。根據目前的國際形勢

，與中國所處的地位，我們應有首先確定中國國防的任務，是在於全國民衆反帝國主義武力侵略的實力防禦，以保衛整個中華民族取得自由解放的大路，並且我們所討論的國防問題，絕對不是擴大自己武裝實力，來侵略其他國家，是反對帝國主義，保衛自己國家，求世界的和平，達到國際間的平等，和英國國防的目的，「保全自己疆土，維持大英帝國在海外的特權」，絕對不同。但我們所定目的，是保全自己疆土，保持國際相互間的和平，換言之爲自衛而國防，不是爲侵略而國防。

—— 國防與體育的體育問題。

但是我們所提出國防問題，不是單純依靠軍事佈置設備等而已滿足，而在惟一根本原素的教育，教育基礎建立在人民體力上，如何使他穩固，使他有貢獻於中華民族，這是要討論的體育問題。

—— 體育與中國民族問題的解決，是在堅決反對侵略者的奮鬥中才能取得，使全國青年能以適合鞏固國防的需要，而尤其要使他們有全國一致戰鬥的勇氣，這便是整個實施體育最中心的目標，離開了爭取民族求解放自由爲原則，則所提倡的體育便不能適合目前時代的需要，提倡國民體育要不離開中國國防問題，才有最鞏固的切實的基礎。

(5)

軍事訓練教材輸入體育訓練之中，爲目前中國普遍一致之要求。如德國自歐戰失敗以後，凡爾塞會議嚴厲限制兵額和軍備的束縛，不得不將軍國民教育重心移向體育發展，而體育

(6)

的重心注重於社會的普及化，故年來德國體育，寓軍事於體育，為將來國防之用。國民體育的普及問題，因有在國家緊急的時機，必須動員，全國大多數的人民，無論在政治上，外交上，軍事上，實業上，教育上，國防上，以及其他社會任何事業，都有很嚴密的成效。

(四)現代體育的目標

根據國民體育實施方案目標有五：

1.「供給國民體育充分平均發育之機會」，人體畸形發展，上文言之甚詳：已亡民族——猶太國雖有哲學家文學家輩出，無濟於救國，希望全國有平均健全的國民，先希望有全身平均發育的身體來做根基的。

2.「訓練國民隨機運用身體以適應環境之能力」英法戰爭法軍大敗，英將格林威爾嘗言於衆曰：「英能勝法，久已養成在劍橋牛津兩大學足球比賽的運動場上，一種國民剛健性成，不敢屈服的精神，培植已久，所以有今日的雪恥復仇凱旋的結果。所以隨機運用，先要有平時練習的機會，練習純熟，適應環境的反應能力，必定敏捷。

3.「培養國民合作團結之精神」人類是有羣的動物，人必合作而後完成偉業，國必團結而後鞏固基礎，維持其和平，發揮其力量。由來中國民族常自豪於世界者，文化悠遠，人口衆多

，疆土廣大，物產豐富；窮究現狀，人口衆多似一般散沙，內鬨不已，文化悠遠，毫無發明，疆土廣大，則形成割據，物產豐富則農村破產，產量陡少；此無他，不合作不團結所致；合作團結而不堅，國必自取滅亡無疑了，古語「共信不立，互信不生，團結不固，國必滅亡，」尤應警惕勗勉國人的。

— 4. 「養成國民俠義勇敢刻苦耐勞發揚民族精神之風尚」國民體育訓練的目的，在喚起全民族的尚武精神，發揚共同愛國的觀念，提高捍衛國家能力，並增進國民的自立性，合羣心，崇道德，尚俠義，助弱小，抗強權，奮敵愾，去畏葸柔靡苟安一時的邪念；因國家是個人的集合體，個人的優劣，則有關全民族的盛衰。

— 5. 「養成國民以運動及遊戲爲娛樂之習慣」我國小學校對於體育教材，當以遊戲方法來達娛樂的求知，以運動上高尚的習慣達到民族性不屈不撓的風格，中學或大學的體育取材，如團體集合，進取類亦應注意。一八七〇年普法戰爭，法軍大敗，德相俾士麥嘗語於衆曰：「德的勝法，功在何人，衆以德皇及宰相對，俾曰『不是，這個豐功偉業，是獨在努力國家基本教育的小學教員。』」彼輩對於國家的致力，就是富有愛國心，而愛國心的培養，又在兒童教育循誘得法。

(五) 推行體育的國防教育陶冶

1. 家庭間的體育訓練 德國國民性的尙武，已養成在童稚的年齡，如嬰兒啼哭時，保母必謂見說「兒乃軍人不應當哭」兒童遇有饑寒困苦時候，他的父母必正色鼓勵說「吾兒將來須作軍人，必須忍耐以期戰勝」，親友餽贈兒童耍物玩具，多贈以小橡皮球，飛機模型，氣槍等，衣帽則往往用水手帽，海軍裝等，各村鎮遊息公園內，多備有沙地，專供兒童自由嬉弄，或由其家長領導分列兒童為兩隊，在沙上教以軍事上攻擊防守佈陣的遊戲，以養成民族的觀念，剛毅的意志，孩提之年對國防教育上的陶冶，最易深刻印入，家庭中訓練於無形，收效最宏。古語說「少成若天性，習慣成自然」，目前實施國民體育訓練，以國防教育為中心的中華民族，大可取法。

2. 學校體育訓練 幼稚園小學校內，即令兒童熟唱國歌軍歌及愛國歌：如「文天祥正氣歌」，李白的塞上曲，從軍歌，王維的老將行，祖班的從北征，張華的壯士篇，荆軻的易水歌，高啓的少年行」，多多編入採用或奏唱，更在體操中重整齊（步伐整齊，守紀律，如服從隊長和指導員命令并嚴守本隊紀律及共同規則，）尙信義，愛清潔，喜靜肅，隨時養成未來軍人的良好習慣，為軍國民教育的先聲，小學校有幼童軍的組織，詳述於下：

3. 幼童軍的體育的訓練 自七歲至十四歲小學兒童，是為國民體育的訓練最初基本，訓練目的，在養成兒童有團體觀念，紀律化，富有愛國心，有時稱為童子軍預備教育亦無不可，

其課目如下：

學科

三民主義淺說，國恥史概說，童子軍略史，軍事講話概要，識別地圖，觀察地形要點，衛生大略，單簡軍用記號，簡單整齊操法，日常禮節，救護法。

術科

基本結繩，簡單國術動作，用以自衛，洗滌法，普通軍禮，應用旗語（先學字母）野外舉火兼炊事，用針繡法縫補衣襪，遊戲（以國恥，革命，為中心教材），游泳（兼駕駛小艇，仰泳，俯泳，側泳等）滑冰（專練膽量等）。

4. 童子軍的體育訓練 自十四歲至十七歲為初中程度的學生，訓練目的，在鍛鍊童子軍時代的德，智，體，羣等精神，不必拘拘軍隊教練儀式，而造就軍國民較深基礎，並養成富有民族性平民化的習尚，除已受幼童軍訓練外，另加學術兩科重要課目如下：

學科

1. 軍事常識（如各國陸海軍之實力及我國的軍隊組織和實力），2. 步兵操典，3. 野外勤務，4. 戰術初步，5. 兵器學摘要，6. 衛生勤務，7. 通信傳遞，8. 基本防空法，9. 防毒化學初步，10. 救急法。

術科

1. 運動比賽(各種球類，騎馬，乘車，划船等) 2. 軍事操練(注意各個操和班教練) 3. 指揮法，4. 步槍及輕機關槍的使用及射擊，(三角標準彈射擊)，5. 簡易築城壘壘，6. 地形學摘要(解地圖，判方位等)，7. 行軍勤務(如行軍駐軍警戒等)，8. 牒報法及情報勤務，9. 高級防空研究法，10 通信技術信鴿傳遞(如有線電無線電的收發密碼記號使用)，11 宿營(練習偷營夜間攻襲)，12 野外地形實習，13 信號使用法。

國防

惟女童子軍的目標，養成愛國觀念，戰時能與男子共盡救國的義務，如後方勤務的技能，後方給養，救護，慰勞，電信，最為適當。

體育

5. 青年軍的體育訓練——自十七歲二十二歲高中以上之學校學生均屬之，訓練目的，養成健康體魄，剛毅的體質，新軍事教育的基礎和正常防衛的精神，戰起倉卒，全副戎裝，可以應戰，其課目除童子軍訓練外，分述如下：

學科

1. 軍事化學，2. 普通測繪，3. 有線無線電話原理，4. 國際軍備概況，5. 飛機構造原理，6. 手榴彈，坦克車，潛水艇，魚雷的使用。

術科

1. 自由車汽車駕駛，2. 高級軍事術科，3. 迫擊砲，輕機關槍，自動步槍，4. 夜間演習，5. 參加國民大演習，6. 明瞭初級幹部軍官的動作，俾將來加入國防軍。

6. 各業民衆的體育訓練 社會上各業民衆，有爲青年，除術科注意外，其學科方面，可視其程度，予以特種教育的補習，民衆野外實習，次數愈多愈佳，惟以不妨正業爲原則，旅行以春秋日行之，長途旅行及國民大演習，國家應予種種的優待，如給養供給；舟車免費，各應用品亦當預先籌購。

(六) 結論

全國國民身體上先有平均發育的機會；加以適當的訓練，合理的運用，使身心上充分發揮，養成整個民族團結的精神國防上有自衛能力，而扶植其他民族生存，達到世界大同。

黃海舟中感懷

秋瑾遺稿

片帆破浪涉滄溟，回首河山一髮青；四壁波濤旋大地，一天星斗拱黃庭。
千年劫燼灰全死，十載洵餘水尚腥；海外神山渺何處；天涯涕淚一身零。

聞道當年鏖戰地，至今猶帶血痕流；馳驅戎馬中原夢，破碎河山故國羞。
領海無權悲索莫，磨刀有日快恩讎；天風吹面冷然過，十萬雲煙眼底收。

談一談現代思想

張彭年

一 亞細亞思想與歐羅巴思想

現在是歐羅巴時代，當然是歐羅巴思想是現代思想中最重要的部分。

其實，任何思想均必有其時間性與空間性，某地方之思想既不能不因時代而有變遷，某時代之思想也不能不因地方而有差別。所以現代思想雖以歐羅巴為最盛，但決不能說非歐羅巴思想外沒有思想。不過非歐羅巴的思想之影響所及的地方，現在沒有歐羅巴的思想那麼廣大罷了。在非歐羅巴的思想中，一向都承認亞細亞思想之影響最為強大。今日亞細亞各地思想雖然都有幾分歐羅巴化，却是，不但能維持其獨立的中國及日本、土耳其，甚至已經淪為歐羅巴人之殖民地的印度及緬甸、安南，無不或多或少各保存着其所固有的亞細亞思想；而且，歐羅巴思想今日還有意識的，無意識的為基督教思想所束縛，如果承認亞細亞人基督教之思想本為亞細亞的，那麼今日之支配時代的歐羅巴思想，其本身亦在亞細亞思想影響之下，誰也不能否認。然則欲明現代思想之動向，自不能拋開亞細亞思想而專論歐羅巴思想。

亞細亞思想與歐羅巴思想，兩者本來是對立的。前者是社會的而後者是個人的，前者是王道的而後者是霸道的，前者是寡欲的而後者是多欲的，前者是和平的而後者是鬥爭的，前

者是保守的而後者是進取的，前者是重禮儀的而後者是重權利的，前者是能見其大的而後者是能見其細的；因此之故，前者偏向精神一方面發展而後者偏向物質一方面發展。兩者果就得而孰失？每因論者之觀點不同而不能有定評。假使依據辯證法的觀點，則偏於精神一方面者與偏於物質一方面者，均不能認為人類完全無缺的思想；所以支配現代的歐羅巴思想，亦等於支配古代的亞細亞思想一樣的有缺點，不過後者發展在古代而前者發展在現代，前者所居的階段自較高於後者所居的階段罷了。又安知後者將來不一躍而居更高於前者的階段呢？唯物論與唯心論在近代思想發展過程中，豈不是交替而興的麼？由彼推此，敢決定現在的歐羅巴思想將來也能保其時代性，過去的亞細亞思想將來不再顯出時代性麼？

二 歐羅巴思想自地中海經大西洋而至太平洋

歐羅巴思想完全是商人之思想。「商人重利輕別離」，惟其重利，故計較錙銖而成貪得無厭的資本主義，惟其輕別離，故不甘閉關自守而成以向外侵略為務的帝國主義。

這種商人思想之發生，發展於歐羅巴並不是偶然的。誰都知道近代歐羅巴文明發源於古代希臘。希臘由許多山谷及島嶼所構成，既無大河川，又無大平原，其土地雖非全部瘠饒，但決不能認為肥沃，乃不宜於農業發展的地方；因此之故，希臘經濟上之優越權不能不讓給商業。商業經濟發展，希臘人之從事航海商業者日盛，一方因見聞日廣而思想豐富，一方因

競爭日劇而思想深沉，於是乎希臘之學術勃興而造成所謂希臘文明。到亞歷山大大帝手上，希臘文明遂被他傳遍地中海沿岸了。其後，地中海西岸之羅馬帝國勃興，雖然一方因併吞古代文明諸國而吸收其學術，却是一方又因崇尚實際而不務思索，以致思想停滯而學術衰頹，希臘文明之光彩也就隨之而隱晦，這時之歐羅巴思想，可說只有由地中海東岸（亞細亞）傳來的猶太人之基督教思想而已。幸得羅馬帝國滅亡之後，有地中海東岸之亞刺伯（亞細亞）商隊以武力經商於歐羅巴——特別是在西班牙，足跡所至之地，無不撒下薩拉遜文明之種子，所謂薩拉遜文明，其重要的因素實為希臘文明；歐羅巴人有此種子，乃得發展而成所謂近代歐羅巴文明。西班牙在歐羅巴之西端，以西班牙為策源地而發展起來的近代歐羅巴文明當然遍及大西洋東岸，這是不必說的。其後，又由大西洋東岸之善於經商的葡萄牙人及英吉利人，用商船將歐羅巴文明載至大西洋西岸而移植起來，於是南北亞美利加先後歐羅巴化了，而且全部化成歐羅巴人之國家及其殖民地了。這時之歐羅巴思想已遍布於南北亞美利加，不能再稱作歐羅巴的而應改稱作西方的了。在地中海之南，大西洋之東的亞非利加，在太平洋之西的澳大利亞，均已入歐羅巴人手中，一則退嬰已久，一則野蠻未開，而且人口稀少，不言而喻其易於歐羅巴化，似乎歐羅巴思想不但可改稱作西方的，即欲改稱作世界的亦無不可。然而向以精神文明見稱於世而且地廣人衆的亞細亞正在太平洋西岸作中流之砥柱，（如果以

太平洋爲中心，則亞細亞在西南而北美亞美利加在東，歐羅巴更在其東，正與通常所說的東西相反。）一帆風順的歐羅巴思想，恐怕不免在太平洋中觸着暗礁吧！

三 現代思想之動向與亞細亞

太平洋時代到來了。這個時代是以日，美兩國爭奪世界商場而開始的。

自前次世界大戰之後，歐洲各參戰國家無不筋疲力竭，日，美兩新興資本主義者以不在歐洲之故，雖曾參戰而反大見發展，於是兩雄爭霸之劇開幕了。世界之最大商場自然是中國，兩國所必爭的也自然是中國，日本與中國比鄰，自然以先下手爲強而強占中國，美國偏於日本之蠻幹強幹，也自然拉攏俄國以抵制日本，於是中日關係及日美關係，日俄關係均異常惡劣了。這四國正是太平洋沿岸之國，所以太平洋上之風雲異常緊張而黑暗。然而太平洋上之風雲乃足以擾亂全球之芬圍氣的，於是世界各國無不認太平洋問題爲最重大最緊急的問題而特別注意了。於是太平洋時代開始了。

本文所論不在世界經濟或世界政治而在世界思想，但世界之經濟及政治既以太平洋爲中心，而世界思想當然也不能不以太平洋爲中心。先就太平洋沿岸這四國論：美國代表資本主義，俄國代表共產主義，日本則一方吸收資本主義與法西斯主義，而一方保存本國之武士道，中國則固守其一貫的王道思想，這王道思想的本質，是萬古不變，而其精神，則與時俱進

，所以中國自孔子到孫中山先生，都是守着這一貫的真理。

歐羅巴的思想，一天一天的暴露其缺乏，霸道思想總不能使人類進於平等自由，繼之而起的，自然是我國的王道思想。怎樣把我們的王道思想發揚光大，這就是我們的責任。

水陸兩棲船利用空氣推進

(M. O. W.)

美國康涅狄格地方拉利 (R. A. D. Lall) 汽車製造廠，新近造出一種快艇，既可水行，又可陸行，全由飛機推進器來推進。水行速度每小時在五十哩以上；由水登陸，非常容易，登陸後數秒鐘可達每小時七十哩的速度，看者無不贊美。飛機推進器裝在船尾，故可減少失事的危險。船長三十呎，闊五呎，用桃花心木和一種鉛銅鎂合金 (Duralumin) 製成；共有三輪，兩個在船中間下方，一個在船尾後。船尾上的推進器，用五十馬力的蘭白 (Lambert) 飛機發動機來推轉，坐艙分爲二間，可坐四人，非常舒服。

世界史的河流時代

陳叔時

一八三

——地理因素的研究——

一 地理因素的重要性

歷史事實的演進，雖然有許多社會的經濟的原因。但我們再進一步考察一下，則社會的經濟原因，不能脫離地球而獨立，相反的是與地球表面發生着密切的關係。因為人是地球的動物，人類的活動是不能超出於地球的範圍之外（註一），因此人類的歷史無形中是受到了地理條件的限制。

（註一）這句話至少在目前或從以往的歷史看起來，是如此。

我們試再看地球表面雖然這麼廣大，但這決不是說任何地方都可以給人類居住的。地球的二端稱爲二極，是極寒冷的地方，地球正中的赤道則非常炎熱，此外則有沙漠，高山等地，皆不適于人們居住的。所以地球表面因熱光與濕氣分布之不同——這是以距離赤道之遠近，風位，海流以及其他根本原因來決定的。——使某部分對於人類比其他部分來得更更有希望。固然人類從廣汎地發明工具與使用工具以來，已克服了不少的自然條件。『自然』對於人類有利或不利，在地域的差別上已漸漸不像從前那樣顯著。但是這種差異很明白的依然還

是存在。

人類活動既不能超出地球以外，而地球表面對於人類的關係又是這樣不同，那末地理因素在人類社會中，特別是過去的社會——即在過去的歷史中必然起了重要的作用。因此我們在研究世界史中，不僅可以用一種特殊的觀點而且必需用這種特殊的觀點——即以地理因素的觀點來考察。

不過我們在這裏必須注意一點：就是我們不能太機械地來認識地理因素，因為地理因素也是祇在某一時間與空間之下才發生其某種影響的。換句話說就是一種地理因素在某一種情形之下發生正面的作用，而在另一情形之下則將發生反面的作用。也正唯是這樣，我們才有特別研究它的價值。

世界史的全部，若以地理發展的觀點來說，可以分為河流時代，內海時代，海洋交通時代，鐵道敷設以後的時代等若干階段。這裏我想先把河流時代的地理因素來敘述一下。

一 熱帶與溫帶

實際上人類到底發生于地球上那一部分？人類到底是熱帶動物抑是溫帶動物？即使這個問題我們都還不能確定。然而人類到底在什麼地方完成其最大的進步呢？即人類的歷史是在那一般地方呢？I. Fairgrieve 在『地理與世界列強』(Geography and world power p.

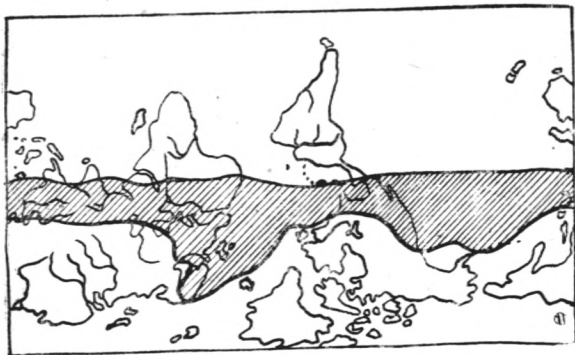

圖一 本圖斜線部分為北溫帶平均溫度約自三十二度至七十度之間

19) 一書中曾說：「世界史主要是在緯度六十度間溫帶的地方」。

認識熱帶溫帶對於人類影響的不同，在我們涉覽歷史者成為最必要的出發點。智識淺薄工具簡單的原始人底地理（即自然）條件，比什麼還要直接地影響着他們，其中尤以氣候，對於人類發展初期，是起了最大也是最根本的影響。「人類在地球上是一種最有適應性的有機體——在他們可說沒有絕對不能住的氣候——只有那些沒有食物供給的最荒涼的地方，是不能生活」（註三）這種說法是最正確的。而這個事實，用之于二十世紀的人類，是更其適當。人類不僅是沒有絕對住不來的氣候，且反因人類能適應某種氣候，而促進其

更發達。人類歷史之所以在於溫帶地方，就是因為溫帶能給與人類以很大刺激的緣故。

近赤道的地方，生活太容易。赤道下的人類，祇是食料的採集者。因為沒有一種刺激，使他們成爲食料的生產者。『熱帶地方簡直毫無例外地在停滯發展之中。因為那面環境沒有使他們比他們孩兒更發達些』(註二)

不僅生活太容易，且一年之中沒有什麼差別。因沒有差別，他們可以過一樣容易的生活。『赤道地方，第一天與第二天是非常相似，可是稍北的地方，日日就不同。溫帶地方因四季的循環，有夏有冬……食料有時短少，有時則比較豐富些。于此例如赤道下的非洲，因每天僅是大陽的循環，所以不論個人或一個種族，都沒有一種打算，直到末日也不會有所貯蓄以爲未來的準備。然而溫帶下的歐洲是一年一年的循環着，他們是有顧慮未來的必要』。

(註三)所以歐洲人益受自然境遇的刺激而努力着，於是智識也發達起來了。但非洲人沒有這樣的刺激。(註四)

(註一) Ellen C. Semple, "Influences of Geographic Environment" p. 610

(註二) 同上 p. 634-5

(註三) I. Tairgrieve, "Gography and world power" p. 18

(註四) 熱帶地方文明是不發達的，但在一般的說明中也有例外的。如新世界的墨西哥就是一個例子。不過這裏

須注意的是：1. 那面的文明是受到了非常的限制。2. 那裏終是比較涼爽的高原和狹隘而肥沃的地域，決不能算爲典型的熱帶那樣潤澤。

三 適宜于人類發展諸條件

我們已把赤道地方與溫帶地方最顯著的不同——尤以四季對人類的影響——敘述過了。下面我們想述文明發達到溫帶那一個地方，而後再來研究文明之僅起于某一地域而不起于其他地域的必然性。

然則人類在到達目前高度文明階段以前，到底有怎樣的發展階段呢？蒙昧人起先從事于漁獵，後來也做極原始的農業。野蠻時代的人類，由獵狩動物進而爲飼養的工作。于是野蠻人一變而爲一牧人，同時也成爲一較有能力的耕作者。然而當時農業大部分還沒有顯著的進展，況且有限範圍的土地作物是不能吃着不盡的（這是指點溫帶而言），所以野蠻人終是遊牧的。但這並不是說遊牧于地球表面的任何地方。尤其是在高度遊牧時代中，終是伴着季節的變更從一個地方到另一個地方，有規律的，依着季節的順序而移動的。這種野蠻時代，不管在怎樣場合之下，其社會單位終是很小的幾十人或幾百人的種族或氏族，而各羣在大體上終是自給自足的。同時其構成成員的關係雖終是互助合作，但一羣對於其他一羣是毫無友誼的感情。

這裏所謂「文明」，是指生活定居于某一地域的意味。定居生活，即不從其出發點講，至少是一種促進初期農業（或園藝）的技術，而令食物生產業有顯著進步的因素。技術的進步，使其各種勞動尤益專門化，于是又開了社會的「單位」間互助增進之端。再從這些根子上面成熟了文明的果實。

1. 地土之豐沃。不需要像熱帶那樣過度，却要在初起原始耕作時，必然會得到普通以上的沃度。同時亦要有在耕作方法一經改良以後，能得到更豐收的沃度。

2. 自然的保護。換言之即不使野蠻的掠奪者接近，能有一地形可保護某一地域中定居的人們所積蓄底財富。

3. 地理單位與內部交通條件。這點，部分是由第二點所生出來的。即終要有一個明顯而有區劃的自然地理的單位，而其內部則要有容易組成交通的條件。（如河流。）同時該地域也要能以收容相當人口而有餘的不很狹隘的面積。

四 文明開始之處

我們已漸漸從抽象的各種條件，移述到具體的現實了。然則文明到底發生于舊世界的那裏呢？

世界文明的發生主要是在四個河流巨域。就是尼羅河（Nile R.）流域的埃及，底格里斯

(Tigris R.) 幼發拉底 (Euphrates R.) 二河流域的美索不達米亞 (Mesopotamia)，印度河恆河流域的印度，黃河流域的中國。這四個流域考察其文明發生的地理條件，多少有些

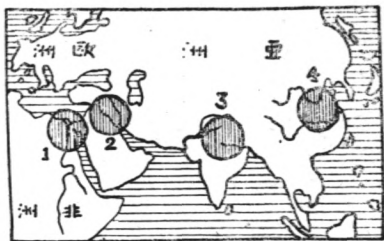

圖二 世界最早文明地域爲 1. 尼羅河，
2. 幼發拉底河，底格里斯河，
3. 恆河，印度河，黃河。

共通性。例如這些河流終歸不斷的供給了肥沃的土地，終歸有山脈海或沙漠作其自然的保障，終歸自成爲一個地理的單位，而河流本身就是促進其內部交通的重要交通機關。但這四個區域中歷史的不同，是決定于那些非常重要地理條件程度的差別之上。

尼羅河流域固然不是唯一的最古文明，却是世界最古文明之一。這個流域是由自然的障壁與世界隔離着，其形狀恰如一個細長的島嶼。尼羅河流域北部的海，在古代是絕對的障壁。其東西南三面則皆爲沙漠。這真是又細又長又肥沃的島嶼。真的地球上那還有像上面那樣既俱備了氣候風土，又俱備自然保護的地方呢。這種自然保護使埃及在歷史的搖籃期，在不與外界接觸而有利的時代，可以很

安穩地發展其文明。但也就因這個自然保護太完善的緣故，使後來的埃及文明被其他各河流域更進步的文明所追上，最後，埃及的文明且即因此表現了停滯狀態。尼羅河的住民當他們已經解決了他們自己的特殊問題——當他們已經征服了他們自己的環境時，就因有沙漠等太完善的保障使他們絕對的隔離了外部野蠻民族，有受到一種外部民族侵入的刺激，結果，埃及

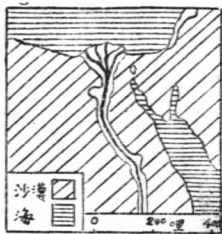

圖三 尼羅河流域

的發展遂表示了停滯。一切生活樣式——法律文學宗教習慣——都陷定于一種型式。這一點也就是使早期文化的埃及到現在不僅及不來與英美等先進國比賽，且為一水平線以下的落後國家的主要地理因素。這個情形在中國也是一樣。

與此相反的，美索不達米亞的自然保護，却没有像埃及那樣完善。美索不達米亞除出南面是海以外雖也還有沙漠山脈沼澤等成共為保護的地勢。可是美索不達米亞的「圍牆」有若干間隙，再加圍牆之外部，尤其是在東部與北部，尚有一種可以給人類勉強居住的土地。于是圍牆空隙，就容易引動外部種族的垂涎。因此這種地理的保護在比較原始階段時，雖可算是充分的，但是後來外部民族為了富庶的誘惑，終於漸漸跨越山嶺侵入進來了。『紀元前二千五百年

以來的底格里斯，幼發拉底的歷史，是一種週圍種族努力企圖佔領這個豐富中心地域的鬥爭史。』(註一) 關於埃及與美索不達米亞自然保護這樣重要的不同，是與各該地域住民和相異的二個特徵持有密切的關係。巴比倫 (Babylon) 亞述 (Assyria) 既沒有像埃及那樣完善



圖四 箭頭表示外部種族歷次向美索不達米亞侵入的方向。

保護的不十分完全而發展到更高的階段。

(註一) I. Tairgrave, "Geography and world power" p. 37

五 灌溉之社會的效果

的自然保障可以依靠，所以其軍事組織與戰爭技術，是遠比埃及人來得發達。其次關於他們的文明，雖亦如埃及基礎于農業生產之上，可是因與週圍住民有很多便于交通的機會，所以其基礎一部分也是在于商業的發達。同時即因以上二種的發達，更刺激了各種技術的和經濟的進步。于是埃及因由「安全」而漸入停滯，相反的亞述與末的亞 (Median) 人以及波斯人 (Persia) 所統治的美索不達米亞，却因自然

尼羅河流域的土地，因尼羅河定期的氾濫而肥沃，這種氾濫又成爲埃及季節變化的指示。此種氾濫對於該流域最初的住民，雖不能說是莫大的災難，却也是一種不小的禍害。當人類還沒有習得氾濫去灌溉時，他們是不會發揮土地能力的。可是在廣大地域中要使那個灌溉計劃有效，非有很多人數共同來實行不可。數千個碎小的土地欲各自建樹獨立的小計劃之毫無用處是很明顯的。假使像尼羅河那麼大的河流，欲以人類目的使其注入內地，則在該流域的一切住民，非協力勞動不可。當然，古代埃及人，在沙漠上面是不易想到的。他們發明這個協力勞動，終是要費幾世紀的時間。而優秀先見之明的集團，就抓住這個機會布置了自己勢力與特權的基礎。即這種自然條件所產生的勢力，協業與分工，供給了一個刺激，使在廣大地域中產生了政治的國家。（註一）而這個國家組織，就是建築于適應該流域各種獨特問題的勞動基礎之上。『這個國家的真正英雄，實在並不是那些很驕傲地把自己雕刻于花崗岩或煉瓦，黨傳不朽的君王們，而却是那些實際的生產者，那些把土地滴水不餘地耕作的數百萬的人們。』（註二）這個事情在中國與美索不達米亞完全是同樣的真理。事實上在中國對其指導的技師們，却比好戰的貴族僧侶來得更尊重。而美索不達米亞的問題，本質的也是一樣。『只有統一水之利用與調節的獎勵事業，是促進了黃河長江流域印度美索不達米亞波斯秘魯墨西哥等各種初期的文明形式。』（註三）

(註一) 關於國家政權的發生，除上述的地理原因外，當然還有許多歷史的原因。如奴隸制度之形成就是國家政權產生的最根本原因。

(註二) A. R. Cowan, "Master clue in world history" p. 46

(註三) Ellen C. Semple, "Influences of Geographic Environment" p. 329

最後我們要講到河流影響于促成社會政治統一的要因。河流貫通某一流域，對於兩岸住民是最好的交通機關。『現在中國人稱許多道路為陸路——而他們所謂水路就是指點河流。』所以河流成爲許多人結合的紐帶。也就因河流是有結合的意義，所以在文明進步還沒有達到比較更有效的手段時，只有它是能夠最充分而且有效地進行其統一任務。

日人石井君索和卽用原韻

秋瑾遺稿

漫云女子不英雄，萬里乘風獨向東。詩思一帆海空闊，夢魂三島月玲瓏。
銅駝已陷悲回首，汗馬終慚未有功。如許傷心宗國恨，那堪客裏度春風！

浙江省省立中等以上學校簡表

浙江圖書館編

浙江之省立中等以上學校，就數量言，雖不及蘇皖二省，但積年經營，成效頗已可觀；而近年來在教育經費艱絀之中，確定逐年添設職校與師範之計劃。溫師與金華農校甯渡工校，事實上已次第設立，亦可謂艱苦中奮鬥之成效矣。現計省立中等以上學校二十四，經費百四十餘萬元列簡表於次：

校名	校長	學生數	經費數
省立醫藥專科學校	程浩	二四四	一一〇、一九〇
杭州高中	項定榮	六六七	一一七、四八七
杭州女中	孫簡文	四五八	五四、一四九
杭州初中	唐世芳	五九三	六四、七二四
嘉興初中	張印通	四五三	五九、〇六五
湖州初中	周翔	三三五	五二、四九六
甯波初中	沈其達	六三五	九六、五七七
紹興初中	沈金相	四一〇	六一、九六五
台州初中	蕭衡	二七九	五八、三三三
金華中學	方豪	九八八	一二七、四三二
衢州初中	梁冀鏞	四三〇	五九、六三一
嚴州初中	王培德	三一八	五〇、三九一
溫州中學	張鏞	四七二	七一、九一二
處州中學	趙仲蘇	二七七	五八、三六三

校名	校長	學生數	經費數
杭州師範	徐旭東	三四六	七一、九六四
民衆實校	林本	一一八	五一、〇六一
湘湖鄉師	金海觀	二一三	五〇、六二五
錦棠鄉師	盧綬青	一五九	四〇、一〇〇
溫州師範	王學素	九五	二六、四一五
高級蠶桑職校	陳石民	一〇二	三五、五四三
浙大代辦高級工業職校	鍾應標	二九三	四三、二〇〇
浙大代辦高級農業職校	于鏞	一二九	三四、二〇〇
金華實驗農校	陶玉田	一三二	三三、七六三
甯波高級工業職校	王詩城	(約一〇〇)	二九、八七八

(附註) 浙江省立警官學校，自治專修學校，在行政系統上受民政廳管轄；省立水產學校等則歸建廳。又國立學校之在杭者，自浙江大學外，更有中央航空學校防空學校。至市立則有市立中學，縣立中學亦有四十餘所，私立中學職校更不稱。限于篇幅，茲皆從略。(之江文理學院亦略) 又表中學生數多係上學期統計，以新學年之報告未齊也。

無線電中的四大金剛

俞子夷

一九五

無線電是一件近世驚人的發明，是現代交通的利器。海洋空中，不靠無線電，怎能與陸地通信？莫斯科的音樂，可以在杭州收聽。倫敦紐約的商情，當天可以在上海公佈。有了一架小小的收音機，在鄉村角角裏，可以聽到南京，杭州的報告，上海的行市，濟南戲院子裏戲劇。照現在情形論，可以說是無遠勿屆。

講到無線電的歷史，實在並不攸久。在歐戰以前，除國家政府海陸軍及大公司以外，差不多很少有人注意。那時只能通電報，不能通話，不能播音。電報要用特定的符號，彷彿又是一種新的語言。不學這種特別語言的，對於無線電便無從問津。自從播音方法完成以來，除了盤子兼啞吧以外，誰都能享受無線電的利益。因此愛好的人，一天一天的加多。無線電便普及到了全世界去。尤其是愛好科學的青年，差不多當做第二種課業。

授課以外，拿空餘的時間來研究無綫電，決不會玩物喪志。因為無線電是科學的應用。到現在，已經自己成功了一門專門科學。說他一門，還是一個概括的話。細細分別，有十多種。我幼時愛好科學，尤其喜歡神妙的電學。但是學來學去，對於靜電一部份。總覺乾燥乏味。曾經有過一種錯誤的意思，以為靜電學很少實用。弄過幾年無綫電以後，才知道靜電和

動電一樣的有趣。靜電中最莫明其妙的電容力，到了無線電中，竟是四大金剛之一。

什麼叫做四大金剛？電容力，感應力，抵抗力，真空管四樣東西，就是。大電台要化幾百萬或千萬元才能造成。小電台，不過一方尺或半方尺的桌面裏可以容納。高貴的收音機，要裝到幾十個，二十個以上的真空管。最簡的一管機可以托在手中。式形千差萬別，若把他們一一拆將開來，無非是電容器，感應器，抵抗器，真空管四種。且把四大金剛約略介紹一下如何？

電氣的運行，不論式樣如何，總要成功一條通路。無線電播送機，收受機，雖有簡單複雜，種種花色，分解開來，仍不過是電路的配合罷了。各電路間，裝上四大金剛，數量有大，件數有多少。這都是工程師的設計，年在那裏進步的。所以弄無線電的人，常常在找新線路。線路畫成圖形，便叫做綫路圖。如圖一。是一個例子。

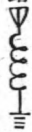
先來說一說電的道路。▽代表天綫，⊥代表地綫，L是綫圈，這裏自成一路。平常的電流，綫接不牢，便不通行。無線電是一種波動，在這兩端不接牢的天地綫路  裏也會得波動。L1是用外包紗或絲的銅綫，繞上幾十圈或近百圈做成的。圈數少時，只須一圈半圈。多時，要百幾十圈。綫繞成了圈，波動的電，在裏面經過，便會得產生感應力。

這就是四大金剛之一。

(3)

— 剛金大四的中電線無 —

(一 圖)

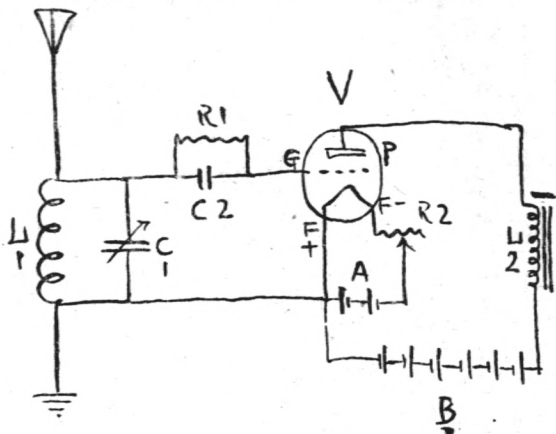

種調節作用。L1與兩端各各相連，自成一個電路。這電路裏L1的感應量是固定不變的

某電路需要感應力時，便在這路中裝上一個線圈。線圈的圈數愈多，感應力愈大。這裏感應力有何用處？且等一等等再說。圖中L1右方不是有一個C1，圖中是用半來代表的。這是一個電容器。凡是電容器，常用半來代表。兩片金屬片間夾上一層不通電的絕緣物，就可以成功一個電容器。再加一個斜斜的箭頭，是表明可以轉動的意思。這是我們四大金剛的第二位。

為什麼要轉動？轉動了可以使金屬片相重的面積加減。加時容量大，減時容量小。金屬片的形狀帶些半圓形，平常不止二片，有十多片。變動容量是一

， C_1 的電容量是可變的。拿某一容量和感應量相配，可恰巧和天地線電路中的波動相合，那末電力最強。因為播送機發出來的波動是有一定長短的。收受時恰巧相合時，波動的力量最大。不然，波動的力強很小。各電台播送的，各自有一個一定的波動。同時波動，彼此不相侵犯。收受時，只須變動 C_1 的容量，和 L_1 配合，便恰與某台的波動相合，便可收到他的播音。若要收受別台，可以變動 C_1 的容量。只第二位金剛，在 L_1C_1 的調節線路中，有這樣一種選擇電台的重大使命。

再看，圖中 V 是真空管。 $F+$ 到 $F-$ 是通管絲的。 $F+$ 接到電池 A 的一端， $F-$ 接到 R_2 的一端。 R_2 的又一端是圖裏的一個箭頭。 R_2 是抵抗器，用不容易通電的金屬細絲做成。箭頭是一個滑動的柄，接觸抵抗器的絲上，柄的一端接在電池的又一端。這樣，從電池左端起，經 $F+$ ，管絲， $F-$ ，抵抗器 R_2 的又成功了一個管絲電路，如圖二。抵抗器的一

（圖二）



右端抵抗的一部份裝在路中較長時，電壓減低定。這第三位金剛在這

電路中的功用，是使管絲受到一定的電壓，生一定的熱。絲受了一定的熱，真空管才會得顯出他的妙用。

5)

第四位金剛，就是真空管。絲受到一定的熱，會得放出一種微細的電子出來，滿佈在絲與屏P間。絲是和電燈裏的絲差不多的。屏是一種金屬做成的片子或圓筒，套在絲的週圍。管內真空，絲與屏不相連接。平時此路不通。電子滿佈了，這種便成功了一條重要的通路合外面L2，電池，便成屏路，如圖三。圓中點子，算是電子的代表。電子實在的大小，要小得多咧。

(三 圖)

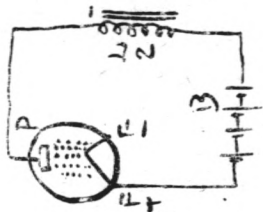

管中絲屏間還有一道防線，就是一個金屬絲做的網，我們叫做隔或叫做柵G。柵在絲屏間，所以充滿電子時，當然絲柵的路也通。合了管外各部，又成功了。一個柵路如圖四。

這柵路有L1C1的調節電路，還有C2也是一個電容器，不過是不可變的。還有一個抵抗很大的抵抗器R1。收受的波動時，因為有C2和R1兩件東西並行存在，所以柵路中分作兩道。很快的，不可聽的波動在G，C2，L1C1，F+的一條路中運行。當然，在真空管內，都要借重絲屏間的電子，才能過去。C2與R在這柵路中的功用，便是一種分離作用。

(四 圖)

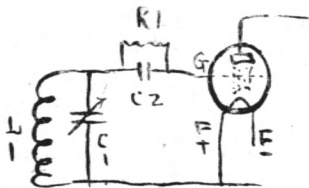

柵路中這波動可以影響屏絲間電子的分佈情形。圖三裏，屏路的電，全靠屏絲間電子，才得通過。要是被中間的柵路牽掣着，那末屏路中電的運行，不得不跟了發生變化。屏路中的 $L2$ ，左是代表線圈。右方兩直，代表線圈中的磁鐵。上面一橫，代表薄薄的鐵膜。合起來集在匣子裏。就是一付聽筒。仍舊是一種感應力。

屏路中還有電池 B 。這是很重要的。沒有這電池時，屏絲雖熱，屏絲間依然不會滿佈電子。而且 B 的正極一定要經過 $L2$ 通到屏極 P 。若是倒接了電池， B 的負極經了聽筒，接到屏時，屏絲間電子仍不會佈滿。

屏路電力，受了柵路的節制，跟了變動。 $L2$ 在屏路中，線圈裏通過的電，也跟了變動。線圈裏電力生了變動，感應力當然也變。磁鐵的吸力是跟了感應力變的。鐵膜是跟了磁鐵吸力的變化而起振動的。那末振動生出來的聲音，便傳到我們耳朵裏來了。最後一位金剛，可以說是四者中的大王，他做的工作最複雜，也最巧妙。然而沒有另外三位金剛的協力相助，他獨力也做不出什麼事來！

自然科學對於研究政治學者的供獻

101

金祖懋

自然科學，在一般缺乏科學觀念，少受科學訓練的人，常把牠看作一門很難的功課，於是研究政法的人很多，而研究自然科學者就很少。據教育部的統計，民國二十一年度的大學畢業生，其中屬於文法類者，佔百分之七十以上；屬於術科方面者，僅佔百分之二十八左右。這種術科學生畢業後的出路，大概是沒有多大的問題，發生問題的，就是政法學系的學生；因此，就有教育部令全國各大學停止招收政法學生，及歸併政法學系的通令。研究政法的人，雖然是那麼多，但是政府用人行政，却有一種矛盾的現象，就是一方面人浮於事，一方面事浮於人，要找幾個的確能做事的人，很不容易，這就是表示政法學生，不切實用，不合社會的需要。於是除了量的方面，應當減少以外，對於政法學生質的方面，要如何改進，就值得注意了。

改進的方法，我覺得還是讓他們多讀幾門自然科學罷！使他們增加一點科學智識，得一點科學訓練，對於他們的事業，恐怕是很有帮忙的。十幾年前，當我剛進大學的時候，學校裏規定我們研究政治的學生，必須選修二三門自然科學的功課，我當初覺得很奇怪，為什麼學校不讓我們多選幾門政治系的功課，却要我們白費精神來研究這對於政治毫不相干的理科

功課呢？許多同學都有同樣的感想，但是出了學校以後，到社會裏去做事，或對於政治學想作更深底研究，就覺得自然科學對於研究政治學的人，有很大的幫忙，而悔當初不多選讀幾門自然科學來充實我們研究的基礎。

自然科學對於研究政治學的人，有兩種供獻：一種是科學智識，一種是科學訓練，科學方法。科學訓練，能使我們接近事實。沒有受過科學訓練的人，頂容易有恣意幻想的傾向，如果認清這是幻想，聽他馳騁，這也罷了。如果將這種幻想，變為信仰，那可糟了。科學訓練，能使人們得到搜討的精神。拒絕一切信仰的人，總不免為淺薄的人，離科學精神甚遠，然如遇着信條，主義，均以先入為主，遇着政黨便進，那就非常危險。許多吃過海水的人，常不加細擇，不管複雜的環境，把外國的各種思想和政治制度，全部搬到中國來，想在中國實行。中國有許多主義，許多意見，人民也不知決擇，各信各的，整個的民族沒有一個思想的重心，中國焉得不亂，所以研究學問，科學的精神真是需要啊！

科學方法中最重要的一條規律是因果律。有什麼因才有什麼果，科學不承認有無因之果，亦不承認有無果之因。但是要求因果間真實關係，也不是一件容易的事。我們在實驗室裏，求一簡單的結果，他的真因子，尚且不能決定，何況這性質很複雜，政治上的問題。沒有受過科學訓練的人，往往以一種結果，用一個單獨的因子為原因去解釋牠。一件事有許多因

子，若祇注意一個因子，這種觀察當然是靠不住。受過科學訓練的人就知利用科學的方法，歸納以發現，演譯以證明，分析以使人類現象遠近分別，同異標明；組合以發覺相似性，探索人類連合的秘密。用這種方法來研究政治，庶能得到正確結果。近百年來，歐西自然科學的進步，實在驚人，而政治學却站在原有的地方沒有動。中國自然科學雖不如彼，但是他們新文化，總理曾經說過，還不如我們政治哲學的完全。對於過去一切材料，用科學方法加以整理，留其精華，去其糟粕，以促進政治學之進步，這實在是政治學者的責任。

科學的智識，看起來似乎與政治學沒有多大的關係，其實牠對於政治學帮忙，是很大的。歐洲的社會，因為自然科學的進步，而釀成實業革命，復因實業革命，而沿襲二千年的政治文化都改變了。英國自然科學家達爾文，着手他的進化論研究的時候，西方一般智識階級的人，莫不為之驚惶失措，舊的道德，舊的思想，破壞無餘，而政治學的方法，就得了不少的好處。因為政治學的重心，本來是偏於組織和政治進行的現狀這一方面的，自得進化論的影響，於是政治學者，就注意到政治史的發展。換句話說，就是把政治的重心，從橫的方面，移到縱的方面去，這是自然科學對於政治學最早的一個供獻。

生物學上有一切有機體，無時無刻不在生動的，沒有一個時候不需要新陳代謝的作用。中山先生的五權憲法，就是從這個地方推演出來的。在立法，行政，司法，三大有機體中，

加上考試監察二權，用監察制度，來排除舊的腐化份子；用考試制度，來吸收培育新的優秀份子，這是何等美妙的政治組織！這又是得到自然科學的一種供獻。

物理學裏有向心力與離心力平衡的原則，這個原則解決了政治上許多的困難問題。從前政府維持秩序的權力，和人民自由權的衝突，政權和治權的衝突中央和地方權限的衝突，常常感覺到沒有法子解決。自從引用了這個向心力與離心力平衡的原則，政府與人民的衝突，就得到了一種調和的方法，政府要有權，人民要有能，權與能，要分立，要平衡；中央與地方，也採用平衡的原則，用均權的制度；這兩個力量的平衡，而國家社會才可以得到安定。

愛因斯坦相對論的出發點，就是說空間時間和運動諸現象，都是相對的，而不是絕對的，政治學受到這種影響，一切公民的權利義務，同政府的組織權力，不過是時間空間相對的意義，而沒有絕對的，而自由平等民主獨裁，一切政治學內名詞，都不過具有相對的意義而已。由愛民的言論，而政治學的基礎，為之震撼，遂相信政治沒有一定的方式。

又如能力不滅的定律，能力從一式變到他式時，其總量并不減少。即由位能變至動能時亦然。由物質能力不滅之說，又發現我們人類的精神，也是不滅的。我們所有的才智，是位能；表現之於事業，就是動能，盡一分的精神，一定有一分事業，不過這個事業，或者是有形，或者是無形，真如電波之傳播，不是我們能察覺的罷了！如果一個民族能有廣大的位能

，而發揮此位能使成動能，這個民族一定可以復興。所以貴乎在政治上得到權位者，乃想得到一種機會，可以盡他的至善之努力，而自強不息的精神，就是為研究政治學者應有之人生觀。

政治學得到科學的幫忙真不少，現代的政治學者應當有科學的智識，科學的精神和科學的方法。

十月十四日於南京

南宮縣古寺發現藏經

冀南宮縣半壁唐村古寺，廢無人居，近有遊人在禪堂內發現一黑洞。洞內修砌磚壁如佛堂，供有佛像及香案，並有古經卷二十四木櫃，數之得五百部，經人往檢，視為五代梁時所遺，價值甚鉅。頃為新河縣府所聞，已派員保管，將運津交省政府保存。

敬告我初學理化之同學

瞿伯熊

物理化學，為自然科學之分科。其研究之對象，為自然現象；其研究之目的，為自然真理之發現。人類不能離自然而生存，飲食作息，無時無地，不與自然相接觸。文化史者，直人類與自然戰爭之記載耳。人類之生存也。始則順於自然，繼則抵抗自然征服自然終而至於利用自然。鬥爭愈烈，影響益鉅；由此鬥爭之開展，遂演成人類生活之改善與夫文化之進步。然人與人戰，貴在知己知彼，不悉敵情，貿然作戰，未有不覆敗者也。人與自然戰，何獨不然，故人類為求生存而與自然作戰，苟其對於各種自然現象之如何發生，如何變化，何以發生，何以變化；無深切之了解，欲求戰勝而克服之，直緣木以求魚耳！物理化學，既為研究自然現象之科學；然則欲改善生活促進文化，理化之研究，豈可緩哉？

現代國家之存在，必需充分之農產以資民食，精良之商品以裕民用，犀利之武器以衛民居，凡茲數者，均非借助於理化不為功。蓋製造也，工程也，與夫農產改良也，均根據於理化研究之結果；易言之，將理化之公例定律施諸實用而已。貧弱如我國，疆土日蹙，工商落後，農村破產，滅亡可立而待！國防之建設，生產之改良，豈容復緩，故理化之研究，尤為當今急切之圖！

理化與其他自然科學之有密切關係，自不待言。即哲學，藝術，以及一切社會科學，亦莫不直接或間接受其影響。非特此也，學習理化，係用科學方法者也；而科學方法之惟一精神在求真，故推其極也，以此精神而律已，則是非彰而廉恥生；以此精神而處世，則事理明而逆妄格；故習理化而通其精義，豈特理化本身之發展食其賜，即道德，習俗，思想，信仰，亦莫不因之而改變其性質日趨於純正也。我敬愛之同學乎，苟無志於真學，則亦已耳；匪然者，理化之研究，其可忽視而不加措意也哉？

或曰：「理化之用途既若彼，其影響世道人心也又如此，然則為致用而後學乎？」曰：是又不然也。理化正與一切科學同，其研究非自實用始。最初致力於斯學者，探求其真理耳。真理既明，實用隨之，無庸強求蓋亦不可以強求也。先哲牛頓之發現萬有引力也，伏爾脫之發明電瓶也，亦惟動於求真之一念耳。而今日天文電學之發達，豈二氏始料所及哉？是故學習理化，應以探求真理為第一義，而實用乃其駢生之結果，學者不可不明辨之也。

黃帝應用磁鐵之理以製指南車，周人應用重心之理以製欹器，莊子云：「風之過河也，有損焉；日之過河也，有損焉；」是言摩擦與熱也，墨子云：「臨鏡而立景到。」又曰：「足蔽下光，故成景於上；首蔽下光，故成景於下。」是已知凹球面鏡之象必倒立之理矣，至於冶金成器，燒鉛作粉，商周已然；凡此均足徵吾國理化之有發明，發軔至早也。後人承其

餘緒，發揚而光大之，宜其有可觀者矣。顧何以依然故我，毫無進益者哉？蓋自秦火之後，復益之以漢武之表彰六經，罷黜百家；而執吾國學術界牛耳垂二千餘年之所謂儒家者，更鄙之爲末技而不屑一顧。政府抑於上，士子棄於下，理化之研究，非惟無進步之望，即先秦所有之僅有成就；抑且墮失之殆盡矣！宋儒雖有言格物者，然言而不格，徒成空談備一家之說耳。洎乎清季，鴉片戰爭受創於英人，憂時之士，方略知科學之足以富國強兵，於是在「中學爲體，西學爲用」之呼聲下，物理化學之名詞，方開始與國人相見。同時並資派優才，出國學習；延聘外籍教授，主講國內；學校課程，亦列理化爲主科，與中英文數學分庭抗禮；以教以習，亦既有年。繼之則有科學救國，科學化運動等，使理化在各科中，更佔重要之地位。雅片之戰以迄今日，八十年之期，不爲不長；從政者之倡導，不爲不力；然而國勢猶是也，實業猶是也，近更被辱東鄰，東北淪陷，民生日蹙，危亡之勢，岌岌乎不可終日！一若科學救國，徒托空言；研究理化，無俾實際也。然耶否耶？使其說而非耶，則事實昭然，非可以辯勝也；然則然耶，則蘇俄北美固以此而虎視全球矣！是其故何歟？且近年舉行中學會考，據各省市之統計，理化成績之差，更出人意表，是其故又何歟？蓋嘗思之，其原因固非一端，而學者之未盡得其法，實不容諱言者也！

學習之方法若何？錯誤之處何在？由此錯誤所造成之結果又若何；請爲我可敬可愛初習

理化之中學同學的略陳之。

(一) 無誠懇之學習態度

我中學同學之有志於自然科學或應用科學者，固已知理化之重要矣，惟一部份同學，平時對於理化課程，則漠然視之。及至考試，則強記背誦以圖僥倖，幸而及格，則色然以喜，大言於同儕曰：「理化究係形而下學，固易之耳耳！」不幸而失敗，則又曰：「吾將從事於文學，吾將從事於治世之術，斯箋箋者，安足爲用哉？又焉學焉？」殊不知理化爲有統系之複驗科學。學習理化，不僅在理化本身而尤在其審求之法，以施諸其他科學則事半功倍，今也不屑此而敵屐之，予知其於文學也於濟世術也，亦難有幾微之成就也。蓋以難易而衡輕重，則此日輕於此者，異日亦可輕於彼也。且多多不足爲病，博識豈有可恥，與其臨試張惶渴而掘井，何若隨時注意未雨綢繆。爲學端賴乎誠，誠則得之，不誠則廢，願我同學其深思之！

(二) 欠精密週詳之思想

國人讀書，每以不求其解自高；往往悉其大略而不深思；思矣，而又不週；掛一漏萬，小學而大遺，吾未見其成也！列子說符篇曰：「列子習射，中矣；請於闔尹子。尹子曰：「

子知子之所以中者乎？」對曰：「未知也。」尹子曰：「未可！」退而習之三年，又以報關尹子。尹子曰：「子知子所以中者乎？」列子曰：「知之矣。」關尹子曰：「可矣，守此勿失也！非獨射也，爲國與身皆如之。故聖人不察存亡，而察其所以然。」如大哉言乎，何其深切時弊若此也！吾同學曷猛省之！學習理化，如徒務記定義，背公式，熟定律；而不深思其意，上焉者徒知其然而不知其所以然，下焉者魚豕並列，矛盾互見，並此定義定律公式而張冠李戴之，遑論其運用。如以「火酒 $10c.c.$ 之比重爲 0.8 ，火酒 $5c.c.$ 之比重爲何？」叩之，則將應之曰「 $4c.c.$ 耳！」如以「石子在水面下一尺處，失重三兩，此石子在水面下五尺之處，失重若干？」問之，則將率然應曰：「十五兩耳！」與以「 $10c.c.$ 氫氣與 $10c.c.$ 氧氣化合成水若干？」詢之，則亦必應之曰「 $10c.c.$ 耳！」視其答案，知其對於定律公式，非不熟憶也，然而結果大誤，此蓋徒知強記而未審其意義，有以使然也，使其教師，一如關尹子者，其不如曰未可也幾希？我國學者，坐此弊久矣，對於自然科學之發明，代有其人，惜僅知其然而昧於其所以然，此中國科學，自古迄今如長夜也！曹孟德以船衡象，固載於史籍，而國人至見亞幾米得之著述，始悟浮力之理。後漢亦有所設水竊法矣，而大氣壓力之說，終待成於滯利賽爾。豈國人之智慧，不逮西人哉，特西人凡事必窮其所以然，非若國人目之謂當然而已！

(三) 不知重實尚確

科學精神，既在探求真理；故凡理之真者吾必信，理之僞者必不苟從。雖然吾之認爲是者，人或以爲非；吾之認爲非者，人或以爲是；奈何？曰真僞云者，不可以意斷，不可以辭辯，必賴事實之證。水性就下，吾信之，事實然也。陰陽神怪，吾不之信，蓋其說或出於道聽塗說，或由於牽強附會，足爲資證者，不曰經如是云云，聖賢如是云云，卽曰某也如是某也如彼，毫無一致公認共見之事實爲之證也。蓋俚利哇氏之創地動之說也，當時學者因反對而嫉視之矣；若彼不以其望遠鏡發現新事實以證其說，其誰信之？而吾國學者之態度則反是，往往籍雄辯以抹殺事實；顛倒是非，信僞疑真；反示之事實，則老羞成怒，曰：「是經訓所不取也！是賢聖所不道也！」阮文達以一代儒宗，其詆地動說之惟一理由，曰：「背經離道，不足爲訓！」而已！吾不知其所謂道者，究何指耶？噫！經典足以奴人思想，有若此者，然豈盡經典之罪哉？學者甘爲之奴耳！考察現象尙真確，記錄現象之文字貴嚴謹，不得模稜兩可，含混曖昧也！凡現象之繁複者，必按其條理加以分析以考其原因。如以安計試一綫圈之誘導電流而無示度，當先察其安計是否完好？導綫與綫圈是否中斷？安計之敏度是否足以測此微弱之電流？而不可遽斷曰：「磁鐵已失磁性，不能誘生電流也。」凡現象之有數量

關係者，必須以確定之數字，適當之單位表之。如有酸若干公分，欲中和之，須用鹽基若干公分；加熱於冰，則冰解爲水；必測溶解時之溫度若干？需熱若干卡？溶冰若干公分？不可以混其辭也！嘗見試卷，有「似乎是」「差不多」等圓滑不着邊陸字樣，其去科學遠矣！夫科學者，只有是與不是，不容有似乎是；只有差若干，不容有差不多，此科學之所以異於常識也！

(四) 誤用科學方法

中學無科學方法之課程，固不能以科學方法責我同學。然現象之繁，變化之多，性質之互異，豈圖圖吞棗可以計其事？故必審其現象以察因果，析其性質以別異同，然後綜其結果以溯通則；庶不致盲人瞎馬，無所適從，此科學之所以貴有律例也。學者不察，不審律例之所由，不明得此律例之程序；誤應變爲比例。當言其普遍者而指其特例，當指其特例者而認爲普遍。如導線之電阻，隨溫度而變，則每誤爲導線之電阻與溫度成比例；物體平衡時，作用於此物體諸力之合力爲零，則反證之曰作用於物體力之合力爲零時，則該物體必平衡；叩以亞奇米得氏原理，則曰物體在水中如何而忽其運用之範疇；問以玻以爾定律，則曰氣體之體積壓力如何如何而遺其必具之條件；如此者不一而足，究其原因，不諳科學方法有以致也。

！蓋科學之所以異於常識者，不在取材之不同，對象之各異，端在乎科學方法之應用；雖科學方法而言理化，猶離水以捕魚也；雖敏慧之士，其所得者，徒事實之記載，常識之護得而已，科學之真諦不與也！

(五)好商遠而忽幾微

人莫不有好奇心，好高務遠，人之恆情也。由淺入深，由邇及遠，循序而進，不以淺知近知爲滿足，此正求知之正軌，吾且馨香禱祝，願吾同學人人如是而不違，又安得謂可病態？雖然，好高務遠者，恆輕視近者微者而以高者遠者眩於人，正吾國學者之通病，吾同學不可不引爲戒。每見初習理化者，動輒曰：「相對論如何云云，量子論如何云云。」如責以致力於基本原理，則曰：「是易易耳，素所習者也，吾已盡知之矣。」一若全部理化中，除此二者外，更無可學者矣！夫相對論量子論諸說，爲近世之產物，自不能不一探究竟；登高自卑，行遠自邇，今夫文字學文學史，固習文事者所應知；但有人焉，初識之無，略辨字義，而惶惶不能自己，曰文字學如何云云，文學史如何云云？「其不令人齒冷者幾希？是故初學理化者，當以徹底了解淺近原理基本法則爲急務；匪然者，一蹴登山，未見其能；一蹴下山，立見其危；遑論有所得哉？

(六) 信陳說而輕實驗

以有涯之生命，求無限之知識，誠宜取前人探求之結果，為研習之基礎，以補歲月之不足。雖然，言稱經典，法取先王，為吾國學者傳流之惡習。經典所載，盡真理耶？先王之法，盡良善耶？未嘗加以審也；即審察矣而發現有未合理未盡善者，亦必為之曲解；曰經典載之，聖賢則之；先王法之，後王效之；必有至理焉，不在此其在彼乎？」不敢稍存非是而公開討論者也；萬一有焉，則必羣起詰難，不曰叛經，即曰離道，而為士林所共棄！此之弊在盲從書籍而甘為之奴，不知役使書籍而為之主也！初習理化者，每坐此病；於是奉書本若神靈，鄙實驗如兒戲，入其試驗室，恍若側乎遊戲之場；你取我奪者有之，叫笑謔罵者有之。其所以如此者，蓋有二說焉：一則曰：「書本之所載，均係先哲由實驗所得之結果，必不我欺也，何更畫蛇添足為？」一則曰「吾已知其理論矣，彼用手而不勞心之實驗，何益於我哉？」是二說，均似是實非之論也！初學之實驗，古人作之於前，吾人復之於後；理論賴實驗而益彰，吾作實驗，所以堅吾信也；技術賴實驗而益精，吾作實驗，以進吾之技也；吾國過去學者，以理論自鳴而不重視實驗也，純至今日，所謂科學家者，有所發者幾人？所謂工程家者，才稱其職者幾人？試一按之，吾同學蓋知所猛省者矣！

(七) 所學不求與生活互相聯絡

日常生活與理化發生關係之事件，不遑枚舉，而學者忽之也。蓋日常生活，如隨時隨地，加以注意，使與所學者發生聯絡；必可解生活上大部份之困難；同時，對於所學者，必可使認識愈清楚，印象愈深刻；更進言之，藉此而獲得前此未悉之知識，發現前所未有之原理，亦未可知。事之愈平常者，愈可發人深思。關尹子曰：『觀道如觀水，以觀沼爲未足，則之河之江之海，曰：「水至矣！」殊不知我之津津液淚皆水。』由此以觀；目之所及，手之所觸，何一而不備至理？苟加深思，必有所獲也。而學者或忽其小，曰：「是區區者，烏足道邪？」或懾於難，曰：「發明發現，古之人已備之矣！予何人斯？而敢有望於此？」殊不知圖難於其易，爲大於其細；天下難事，必作於易；天下大事，必作於細；故聖人終不爲大，故能成其大。水沸而蓋起，至平常至簡單之事也，而瓦特因之發明蒸汽機；然當其觀其象而動其思也，初未嘗有發明之野心，特不過見其異而窮其理耳。蘋果墜地，以我人視之，何足稀者；而牛頓因之發明萬有引力；然當其徘徊乎菓樹之側，背手問步，且行且思；未嘗有發明萬有引力之野心也，特亦不遇偶有所遇而思探其究竟耳。吾國學者，則不如此；於其學也，此何現象也，彼何變化也，津津樂道，如數家珍；而於日常生活有關於此者

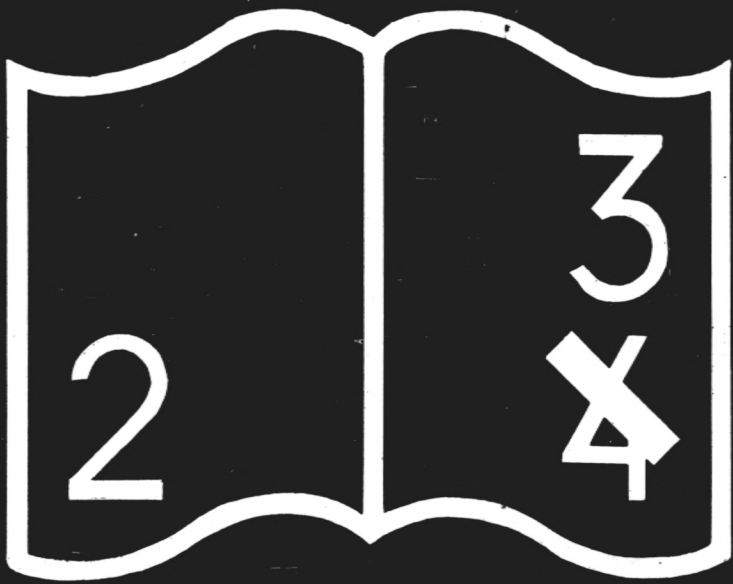

编码错误

，則不暇思索，懶於探求；故科學與生活，若風馬牛之不相及者。進益毫無，發明難期，姑不具論矣，尤可痛心者，嘗見受過學化訓練者，腦中亦嘗寓怪誕不經之見；風雲雷電，歸之神力；舉措進退，決之星相，迷信之魔力，尤勝於科學之影響；誰實使之？孰令致之？忽視生活與科學間之聯絡，實爲之階！

茲之所舉，或吾於於學習理化時之所身犯，或數理化課程時之所親見；他若當日之課不求當日畢，愈積愈久，前者未知，後者無從了解；與夫懶作習題等弊，不能一一詳述。凡此諸弊，聯合出祟，遂使提倡者之精神，付諸流水；學習者之光陰，等於虛擲；提及理化，教者束手，學者皺眉。諸弊不除，雖百千年後，吾不敢必其能優於今日也。前車之覆，後車之鑒；亡羊補牢。猶未晚也；吾敬愛之初習理化同學，既知過去失敗癥結所在，今而後當知所學警惕矣！

——完——

二三，十，二九於杭州

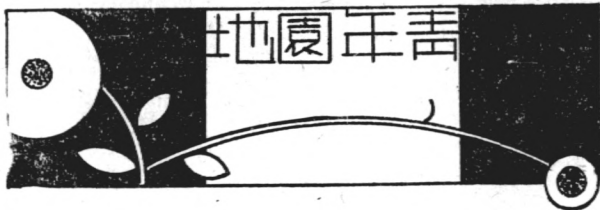

國難給與我們的教訓

蘭谿商職俞家臻

三七

我國自二十年九一八瀋陽被佔以後，淺假而吉黑云亡，淺假而榆關失守，又淺假而熱河被陷；甚至炮轟淞滬，兵擾平津，迄今華北之交涉未完；察綏之風雲又起，國難重重，方興未艾，吾人瞻念前途，迫懷往事，能不憤悶悲哀，力圖挽救，然而禍患之來，必有所自起，國難之作，亦必有所由來，探本窮源，方知癥結；敵國外患，實為警鐘，吾人經此鉅創深痛，當知自反矣，日何以侵我，我何以不敵，國人苟能悉心偵察，竭力研求，懲前毖後，未始非一良好教訓，今請言國難賜與之教訓，作為改運之方針。

一 國聯不足恃——自日侵佔我遼吉，我政府即提出國際聯盟會，其間雖經國聯勸告雙方，過事件之擴張，止敵對之行動，無如日人洞悉國聯真相，決其必無實力制裁，乃侵略如故，橫行亦如故，終至國聯之議決案，徒成具文；李頓調查之報告書，如同畫餅，日且挾持滿清餘裔，組成偽國，甘犯衆意，公然承認，事變至今，已逾三載，國聯其奈日何！吾其奈日何！吾人於此可得弱國無外交，自助方能得人助之教訓，同時亦可見迷信依賴國聯論者之謬。

二 國內不統一——原日本之所以敢肆行侵略，毫無顧忌者；實乘吾內亂，利吾分弱，當湘贛之赤焰方張；甯粵之分家又起，川黔形同割據；康藏時起糾紛，名雖離

命中央，實則各自爲政，縱有孤軍突起，肉搏沙場，亦屬一現曇花，終成泡影；日人因吾弱點，各個擊破，此馬占山之苦戰；蔡廷楷之力抗；和宋哲元之死守，所以皆歸無效，不團結，不統一，日人敢侵吾在此，吾之不敵日人者亦在此，是亦國難發生後給與吾人之教訓。

三 國防不固——藩籬盡撤，邊圍空虛，四郊縱有駐兵，三軍却無鬥志，以言乎武器，則械不如人，以言乎空軍，則物具組織，軍艦口堪供運輸，軍港殊無險可守，雖有二百餘萬之陸軍，大半皆爲私人之衛隊，經此國難，病狀悉呈，所以飛機救國，擴充海軍，鞏固邊防，充實餉械，皆爲國難後得到之教訓。

四 民氣發揚之效力——吾民自日人發難，全國憤慨，民氣沸騰，國聯席上之聲援，終使日人孤立；淞滬戰爭之接濟，也使日人重傷，他如李頓報告之根據；各國輿論之同情，何一非吾民氣伸張所致，以是知人心不死，國終不亡，民氣發揚，勝於飛機巨炮。

五 精神團結之功能——吾以十倍之衆，數倍之地，

不能敵一彈丸之日，其故安在？曰彼則全國一心，上下一致，用全力以攻吾；我則執政者意見紛歧，擁兵者自保實力，民情渙散，官吏偷安；加以漢奸，爲虎作倀，兼之國賊，竊盜盜額，此即日之所以勝，吾之所以敗，團結之功能，不蕃大哉！是亦吾人國難後所得之一絕大教訓也。

上列諸端，皆爲吾國病源癥結，及救藥良方，倘能正本清源，一掃從前之弊；更弦易轍，共圖挽救之功，則日人此次之橫行；實吾民當頭之棒喝，急起直追，同心戮力，國是猶可爲也；失地非難復也，願吾民毋忘今日之教訓。

中學生與職業問題

林西崖

自大學畢業生失業驟增以後，畢業幾乎成了失業之替語，直接的使學者灰心，失去上進的原動力；間接的失去社會人士對學校之信仰，最顯著的結果，就是本年度各大學的投考者，較過去減少一個比例，同時中學生亦見出相當的短少；當然中學生的職業也少了幾分的保險性。

— 地 關 年 青 —

學生失業，固然是社會環境的不景氣所致，可是學生本身亦應負相當的職責，決不能完全歸咎于社會的，大學畢業生的失業，固然如此，而中學生的失業原因，更是這樣，因為中學生所有的智能有限，其危險性當更甚於大學的畢業生，故為安定中學生求學的努力，和職業的保障計，除補救社會的病態外，更應從中學生本身上改造，務使中學生的一身，能切合於社會的需要，並成中學生為現社會之一健全份子；所以最適當的方法，應在中學校內實行學生生活的社會化，與職業化。

我們且看我國現今的中學生怎樣？中學生的生活能為現今的社會所需要否？什麼人都說中學生的生活過得太舒適了，他們的生活幾乎成了現社會的特殊階級，且已見出和社會日漸遠離了；所以經過數年的中學生生活後，無形中養成中學生擇業的奢望和怠惰，設一旦脫離學校，則優越的職位，既以人多不易得，而平易的職務，又似不屑屑就而漠視之，故求業的希望愈奢，而失業的機會亦愈多，更在此失業的怒潮中，無怪乎學生的失業，一天比一天嚴重

我國中學生的生活，較之社會上一般人士的生活，優越得多，這不是我國教育上急待解決的問題，而對於中學生的職業問題，亦有重大關係，我們且不必問歐洲的德國怎樣？看看我們東鄰的日本的的中學生生活怎樣罷！他們除埋頭苦讀外，不以衣服的破陋為可恥，他們的衣服，除一律的制服外，再也找不出各色各樣的服飾；他們的飲食，更不以其殘脂為簡陋，雖至嚴寒冬日，他們總帶着簡陋的「便當」，經無畏色，更有冷食的能耐，這種堅忍刻苦的精神，處處都表現出學校生活的特殊性，故其一入社會，亦處之泰然，經無痛苦感覺，可是我國的中學生的生活怎樣？他們一入學校，住必高樓大廈，衣飾處處講究，即我所見到的中學生中，很難看見穿破舊的服飾，他們的飲食，更是不同，在管理稍寬的學校，有稍不稱心，即生出鬧騰拋碗之醜事；在家境稍寬裕的中學生，衣必西裝革履，食必美饌豐饌，出入必車馬代步，甚至有流連娛樂場電影院忘返者，即使是經濟困難的中學生，其生活亦必優

於家庭數倍，以此享受安逸的學校生活，而進入經濟崩潰的社會，故無往而不敗，所以應該積極求社會的需要，廢止惡習，掃除舊的貴族式的生活，建設合於社會的平民式的生活，所以要實行生活的社會化。

今後欲減少中學生職業之抵抗，當先有職業的訓練，

職業唯一的要求，是負責耐勞，現今之中學生除對於功課

負相當的責任外，其餘則什麼都不管，故他們成了非家庭

又非社會的游離狀態。可是一入社會，情形龐雜，又非件

件負責不可，故中學生在職業途中，常有顧此失彼之難道

是平素不負責所致，中學生對於耐勞的精神亦屬欠缺，數

年的學校生活，養成中學生取巧的心理。一任草率，故中

學生的文卷內，很難看到齊整的字跡，所以中學生連做抄

寫公文的小書記的資格都不夠。苟一遇煩瑣之事，又無耐

勞之精神，往往中途廢爛，還是沒有耐勞的習性所致。本

來中學生的職業問題，就沒有保障，再加上自己已不負責不

耐勞的習氣，前途更是危險，故急宜養成職業化的生活，

使學生減少職業之困難。

中學生為文明國之基礎，中學生的職業不安定，中學

校的安全更是可慮，則中學生不特盡棄數年之所學，且使

社會上增加無業之高等游民，故目前根本辦法，祇有改革

中學生的本身，縮短中學生與社會之間隔距離，切合社會

之需要，使他們之生活適合社會，他們的本身適合職業，

故需實行生活之社會化，與職業化，這樣或者可減少中學

生之痛苦罷！

怎樣改進我們的鄉村

甯波中學陳鵬程

中國向來是以「農立國」著名的，所以中國的人民，

業農的倒佔有百分之八十五以上。因此，改進鄉村，是目

前最切要的一個問題；我的意見，要改進鄉村，須分為兩

方面。一。鄉村中應興的。二。鄉村中應革的。茲分述於

下：

一、鄉村中應興的。

1. 厲行繁殖妥善水利 先調查鄉村內的荒地，以公資或私資來繁殖，一面允許人民的請求，給與土地，借以機器，使人民與公家協同耕種，利益均沾。至於水利，應專設水利整治機關，以疏濬河流，那末交通利，灌溉便，并可免水旱災情。

2. 便利交通減低運費 要便利交通，須建築長距離的通路，使這鄉與那鄉或區鎮市，都有相當的聯絡，並減低運費，以利運輸，鄉村中農產品的出產，欲輸於他處，若運輸費很貴，那物品亦隨而漲價，銷路於是大減，所以產品的暢銷，必要以減輕運費為第一步。

3. 扶助貧民貸給產本 現在中國農產物的不好，是由大多數的農民，都很困苦，沒有種籽。農具。牲畜。耕地。又缺少資本，所以在應速設農民銀行，仿郵政的組織，各鄉遍設分行，以極低利額，專貸放於貧民，供生產的資本，並設農具代辦機關，把各產地採辦優良的種籽。農具。牲畜……等作價貸放於農民，如此，農業不但有很好的成績，而且還可減少民衆的失業。

4. 普及農教改善生活 中國的民衆，尤其是農民，多數都沒有受過教育，所以智識。技能異常缺乏，現在應於各區鄉，利用廟宇遍設農民教育館，辦理社會教育，隨時，隨地，指導民衆，灌輸農民所需



要的農藝・科學的常識。以解決他們的疑難，改善他們的生活為目標。

5. 實施自治勵行自衛 從速實行地方自治，打倒一切土豪劣紳，貪官污吏，聯絡鄉村鄰區，組成民團，於工暇集合，實施政治・軍事・公民的訓練，圖謀全村區的安甯。但須以真正的民意來活動，而不要被少數野心者所操縱。

二、鄉村中應革的。

1. 廢除苛捐雜稅增奢侈稅 現在中國的農民，他們所負擔的捐額，一定很大，因政府向人民日常用品，加以抽稅，所以結果，由農民身上抽着，例如油・鹽・醬・糖……等，這種的稅，政府應急取消，而加徵奢侈品的稅額，如捲烟・洋酒……等。如此，那貧民的負擔自然減輕了。

2. 改善糧食分配 中國的糧食，往往被米商・米販所壟斷，還是很不好的事情，今改善糧食分配，應急組織糧食管理局，按照地方自治開始實行的糧食管理原則，嚴禁商販囤積，實行地方公賣，規定標準價額，把供給合村餘下來的一部分儲蓄於倉庫，一部分再按照定



華北運動會中的臨時看台



市都的脹膨與村鄉的血貧

價給公家，那末，既不得轉賣囤利，也不至任意浪費。

3. 改善田地分配削減佃租扶助佃農 中國多數的農民，都沒有田可耕，這因地多被地主把持，以之租給農民，征收租糧，佃戶終年辛辛苦苦地耕種着，結果，卻不能養活自家。當然，因佃租太貴之故，浙省雖已實行二五減租，他們實際的利益仍然很少，所以應急規定削減田租辦法，那末，還可相當解決土地問題，再調查全村，施以每家二十畝或三十畝不等，這樣，農民自然有田可耕了。

4. 禁止高利貸規定利率 中國的農民，大多數是非借債不能過活的，最是中國的高利貸，往往二三分還是少的，甚至對本對利，有的還超過本金，這種高利的壓榨，農民還能過活嗎？所以終歲勤勞的結果，還不夠償其所借之利息，農家破產，已成常態，所以應急規定利率，雖在法律上不能超過二分，仍嫌太高，我的意見，不得超過五釐，那末，農民還可生活哩！

5. 消滅匪禍嚴禁貪污 盜匪。軍閥。貪官。污吏。土豪。劣紳。是最危害人民的東西，他們的影跡，在中國那一處是沒有呢？但消滅他們有什麼方法呢？我以為消滅盜匪的方法有二：（一）治標的：組織民團，各村聯防兜剿。（二）治本的：實行民生主義，使人人經濟地位



笑微面後你在刃利着舉夫屠



醫生太多

平等，生計寬裕，并普及公民訓練，嚴禁不良習俗，清除軍閥的方法也有二：(1)積極的：實行徵兵制，使民衆都受軍事。政治。公民等訓練，平時各勤工作，工暇集合訓練，急事時，壯男爲先鋒隊，婦女爲救護隊，村村相聯，邑邑相結，以公理爲信條，以公意爲進退，以自治爲樞紐，以法治爲指揮，人民把這種力量，集中起來，自然足以裁制軍閥而有餘了。(2)消極的：設法使他的部屬覺悟，恢復他們的人格，那軍閥已失了工具，當然，不打而自倒了。至於貪官污吏……等，由人民檢舉罪狀具呈向政府聲訴，政府照報依法嚴厲懲治不稍寬縱，那貪官污吏……等不其份子，也可絕跡了。

6. 整理土地糾正生產 整理土地，如田疇間的坎地，應加改革，由公家設省公墓，若死人有福利於地方的，另爲省碑省像，以作後人紀念。如此田畝可以增多，此外如種植無益的農植物，亦應禁止，如烟草罌粟……之類，總以「不妨民食」爲主，那末，饑饉這類事情，不至於發生了。

7. 禁止賭博遊惰矯正惡俗 一鄉一村之中，應定「自治公約」，對於賭博，遊惰的人，嚴加懲戒，若違犯者，處以罰金，可以移辦地方公益事業，或拘役令其爲公家工作，屢犯不改的，則驅逐出境，并



法 證 辯 的 史 歷

桑 滄 年 十

將其產業充公，作為地方自治經費，那不良份子，已是沒有，并能團結互助，自治自律，以奮發和樂的精神來創作事業，打倒一切迷信，那是鄉村中很重要的一件事情。

照上面所說幾點，切實做去，要政府來扶助人民，人民負全部的責任，這話如何解呢？因「政」是許多人的事；「政府」是管理許多人的事務的機關，所以還全靠人民的推進，才能成功。末了，我就抄孫中山先生的話，作我的結論罷：「人人當以服務為目的，而不以奪取為目的，聰明才力愈大者，當盡其能力，以服十百人之務，造十百人之福。至於全無聰明才力者，亦當盡其一己之能力，以服一人之務，造一人之福。」如此一來，我們的鄉村改進是不艱難，就是改進我們的中國也極容易了。

秋 夜

嘉興中學 吳文奎

從窗子裏送來了幾陣沁心的輕風，溫柔如水的月光，透進來溶着我底全身，奏着追求曲的昆蟲聲，也隨風帶到了耳畔，這分明是秋的夜晚已經來到。

我慢慢步脫出書室，意欲向園中走走，啊！今夜的月色是多麼的皎

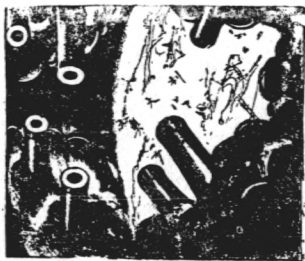

歐東的漫迷雲黑



潔，大地已變成一片銀色，月光從蓬蓬的冬青葉裏篩了下來，把草地畫成了許多不規則的圓漏，幾經秋雨洗滌過的樹葉，雖在無力的月光照映；也可以看出她翠嫩得幾乎要滴下來的樣兒，籬笆園裏還沒有開的菊花，正似湖裏的萍蕩一般地在那兒盪漾，使我深深地領悟到去年讀過的蘇軾夜遊承天寺詩中的『水中藻荇交橫』句的比喻確切呢。

抬頭看看，藍得毫無雜質的太清，使我底內心也同樣地澄澈，遠處的叢樹，屋頂，高聳的建築物，一切的景物，都披上了一件銀白色的紗衫，更有幾盞錯雜的電燈，在映着紅紅的眼睛，在這樣清秀美麗的秋夜，尤其是沒有一聲恐怖的大吠的今夜，我底心身越發感到舒爽悅樂，心

想，這樣溫柔可親的大自然，能有幾多人去領略享受呢？

都市裏享福的人們啊！你們雖有異彩奪目的電燈爲你們照耀，可是那裏有月光那麼自然明媚？你們雖有美妙的音樂給你們娛樂，試問那裏有秋夜的蟲聲那麼宛轉動人？唉！

使我不禁深深地爲他們太息。——忽然，有幾聲尖銳而促迫的汽笛聲刺進了耳膜，原來九點三十五分的夜車離站了，陡然逗起了我底思鄉之念，心想五年明月當頭的秋夜，我們不是正圍繞着母親在園裏的矮牆邊；要求他講杜鵑姑娘的故事嗎？啊！明月，我見了妳越發使我戀戀不捨，因爲此刻的我，好像已站在和霽可親的母親面前了。

一九三四，九，二十六。

放大浪指揮游艇

發明家馬可尼，刻在其游艇艾特拉號作一種試驗，衆料其結果將爲透視術之驚人發展。據最近消息，馬氏現欲將放大浪用於透視術中，馬可尼近曾在游艇之密室中，與駕駛員作利用放大浪指揮其游艇駛入海港之試驗。聞放大浪可使光點傳達更速，即每分鐘三十萬點，故活動影片，更易覆印。



一九三五年的海軍會議

吳清友

一九三〇年簽訂的倫敦海軍條約，到一九三五年十二月卅一日將屆滿期了，行將召集的海軍會議，雖於開始地點，期間，議題及參加的國家尚未明確規定，但，牠具有偉大的國際意義是可以斷言的，因為牠握着未來世界前途的命運，牠可以決定地球上的人類是重陷戰爭的火窟或走上和平的坦途，所以我們對這個問題非加以深切的注意不可。

現時日本的代表山本少將，美國的代表台維斯均已先後抵達倫敦與英國代表卜列顛海相孟塞爾爵士作雙方會談性質的初步談判，以為將來正式大會之準備，可見海軍會議現時已進入實際設施的階段了。雖然目前這個會議只帶着預備的性質，可是牠足以表示英、美、日三國正式會議時的態度的。

簽訂一九三〇年倫敦海約的英、美、日三國中，英、美兩國截到現時尚未顯露對海約不

滿的態度，而日本則已明白地反對倫敦海約的原則，當日本佔領我東北四省後，與美國在太平洋沿岸的利益已處於正面衝突的地位，所以日本從那個時候起，就在積極地作取消倫敦海約的宣傳。日本海相大角曾經聲稱：日本的海軍只佔英美的十分之七，此種被人輕視的地位，是不能再繼續容忍下去了。日本爲要擴張自己的海軍力量以達到與海上一等國平等的地位，不惜抬起天皇的招牌，『日本人在遠東的特別使命，『日本在亞洲有保護和平之職責』等口號。

一九二二年華府協定規定英、美、日三國大型戰艦和航空母艦的比率爲五：五：三，一九三〇年的倫敦海軍協定則更明確地規定英、美、日三國的巡洋艦數爲一〇：一〇：七。至關於潛水艇則日本與英、美處於平等的地位。

一九三〇年英美的關係似較相安，但，從一九三一年後日本利用英、美的鬥爭，提出更大的要求。在日本看來，牠所提議的海軍平等原則如未得到別國事先的承認，甚至牠不惜拒絕參加將來的新會議，同時關於政治問題，實際上就是，僞滿的存在問題，日本也堅決地不允列入議事的日程。

日本現時只裝模作樣要求海軍軍備的平等，實際上，日本的海軍建設老早已達到華府及倫敦海約允許的限度，甚至已超過此種規定的比率，現在提出此種要求，蓋欲披上合法的外

衣以掩飾其狐狸的尾巴罷了。美國看此種情形，近已決心撥出六萬萬美金，建築一〇二艘戰艦以與日本相比賽，而從事爭奪海上的霸權。英國的海軍建設不是跟日本而是跟美國的，英國看到美國此種龐大的海軍計劃，牠也不肯讓人，也大規模地擴大軍艦之隻數和噸了。

日本現時採用間接的方法以避免倫敦海約的限制，如新建立的軍艦掛上滿洲國的旗子，極廉價地替南美國家建設商船，條件是戰爭爆發時，收回改為戰艦等等卑劣手段以達到目的。因此，在未將海軍會議上，日本所討價的均是現成的貨色，而不是未曾兌現的支票。

美國，自然，是不願讓步的，美國海長維遜已經聲稱：『如果日本持其海軍比率平等的原則，那末，美國就着手將太平洋諸島嶼建立新的海軍根據地，』雖然華府會議時，美國以此交換日本同意現行的比率的。現時美國已着手增防太平洋上處於日本北部的亞留仙島及建築亞拉斯加島就是此種準備。法國之佔領粵南九小島以及英國之加緊完成新加坡軍港也是同一意義之設施。

但、我們知道在未來的海軍會議上不僅是比率原則問題難於覓到妥協的途徑，就是次要的技術問題也是不易解決的。譬如英國則主張限制主力艦之噸位，而提倡小型巡洋艦之製造，而日、美特別是美國則堅持艦型大，噸位高之戰艦，以便在太平洋和大西洋上發揮其軍力效能而取得優勢，又如潛水艇問題英、美不甚重視，而日本則作為防禦之主要武器，而不願

放棄，至於構成英、美海軍主力之一的航空母艦，日本則反有放棄之勢，這些小問題在將來的海軍會議上也費一般唇舌的。

我們現在綜合未來海軍會議主要參加者的英、美、日三國在準備階段所已表示的態度吧

第一，英國是主張將英、美、日三國分爲英、日、美日及英美各自分別的談話免避三國代表共聚一堂之舉行正式海軍會議之嫌，同時主張先討論關於海軍軍縮會議之技術事件與手續問題，即日期，地點和議題等，而不涉及政策和主義問題。

第二日本的態度主要是在宣傳打破現存的海軍比率，要求與英、美海軍均等，這，我們在上面已經說過了，但，日本具體的表示是：(一)對於法、意的參加會議表示不滿，牠認爲這次會議既是完全非正式會議的性質，而法、意又與五：五：三比率并無關係者；(二)未來海軍會議的議題以與華府及倫敦條約有關者爲限，如果涉及政治問題，尤其遠東問題則日本絕對反對；(三)萬一英、美間先有諒解，日必斷然取排斥的方策，法國所主張的各海軍國一律參加會議，日本當然反對更烈；(四)開會地點日本主張在巴黎，期間爲明年四月。

第三，美國的態度主要是求保留倫敦海約規定的比率，美國甚至提議將倫敦海約延長至一九四〇年，另一方面，牠反對日本要求與英、美海軍平等。不然，以建築太平洋上海軍根

據地爲要脅，至於會議上最少須討論遠東問題尤爲美國所堅持者。且美國大艦少數主義則更與英國小艦多數主義根本不相容，這在我們看來，英，美，日三國的態度有着根本的矛盾，海縮會議的前途是很難樂觀的。

最後，我們再來說，法，意和德國對未來海軍會議的態度。大家都知道法，意在歐洲的海軍競爭是非常激烈的，因爲地中海、巴爾幹及中歐兩國的爭霸，法國則竭其全力建築新式的戰艦，而意大利則要求與之平等，本來在一九二二年的華盛頓會議時，法，意的大型戰艦和航空母艦是規定同樣的比率，以後法國在倫敦會議上堅決反對此種平等的待遇，結果兩國均未簽字於倫敦的海約的一部分，英國企圖達到法，意兩國之妥協，終未成功。

法國現時有七艘華盛頓式的巡洋艦，十二艘輕巡洋艦，十五艘指揮艦，三十二艘魚雷和水雷以及五十四艘潛水艇。一九三二年法國爲報復德國袖珍艦之建築，開始製造一艘二萬六千五百噸，裝置十三吋口徑大砲的巡洋艦，依倫敦海約，意大利在一九三六年前可建築七萬噸的巨型戰艦，但，在一九三四年意大利海軍部通過建設一艘指揮艦，一艘魚雷，二艘潛水艇。這不僅是法國感到不安，就英國也以爲對未來海軍會議播下危險的種子。

那末，德國的態度又怎樣呢？德國是戰敗國，是被協約國的華府公約和凡爾賽和約解除武裝的國家，但，一九三五年的海會牠有被邀參加的可能。依條約，德國雖不能設置海軍軍

備，可是巧立名目的所謂袖珍艦老早在德國的海面游泳了。從英國報紙傳出的消息，德國預備建築各級戰艦的圖案已經弄好，那末，德國在將來的會議上要求恢復海上軍備以達到『第三帝國』的光榮那是一定的了。

未來的海軍會議將步着日內瓦軍縮失敗的後塵，海縮將成爲海擴想不是無稽的預言吧！

浙江省民衆教育輔導半月刊

第十七期要目

經濟的民教設施

黃鏡白

民衆學校國語教材的研究

季萬九

中國民衆教育的思潮

韋瑞堦

臨海縣立海門民衆教育館楊村施教區計劃大綱

海鹽縣立圖書館廿二年度工作報告

講演稿二篇

書報提要一篇

通訊及討論

民教消息

餘載

本刊以商討民教實際問題，介紹民教具體材料，溝通省內外民教消息，鼓勵並輔導民教服務人員研究及改進民教設施爲宗旨。定每月一日十六日出版。訂閱全年大洋六角，零售每份大洋三分，本廳第四科發行。

蘇俄這野熊已坐上國聯的高座

曹忠青

假使今日是一九二四年的今日，居然有人喊道：「蘇俄已經加入國聯了！」這個人必定被一切人認定是瘋子！一九二四年的時候，不僅是國聯裏的座位，即瑞士境內，也沒有蘇俄外交代表的影子。當年蘇俄外交官口裏所說的，不是「國聯是維繫世界和平的機關」，或「我們應當擁護國聯」，是咬牙切齒地說：「國聯是帝國主義者分贓的機關」，是「歐洲一羣強盜的組織」。同時，各國對於蘇俄，也沒有一個不看它是一個怪東西，他們誰也不願與這個「形同強盜」的為伍，這個搗亂的份子，是世界和平的姦賊，應當將它摔在地下，而大家都應團結於國聯之內。一九二五年的羅迦諾會議，不是英法二個紳士式的國家想拉德國加入國聯，為的是怕德國被蘇俄所利用嗎？在蘇俄看來，各強國，尤其是法國，在國聯裏一切的舉動，不論直接間接，都斜對著蘇俄懷惡意，他們惟一的目的，是築成反俄的戰線，反俄戰線的大本營即在國聯裏面，至少就蘇俄的要人們看來是如此的！

那時候，絕對料不到十年後一切的事情會倒回過來的！上月十七日國聯大會第六次委員會開會討論蘇俄加盟問題的時候，法外長巴爾都登台為蘇俄辯護道：

『吾人當由大處着眼，即和平是也，國聯之利益，與和平合而為一，蘇俄入盟，有裨於國聯，亦有裨於和平！』

蘇俄代表團入場後，其外長李維諾夫致詞在結尾也說道：

『維持和平與安全，非空言所能濟事，尤以被侵略之威脅時為然，吾人以爲任何國家，有權向其鄰國要求安全之保障，蘇俄爲有裨和平之一種力量，吾人佔此光榮之一席，在國聯上足資紀念！』

這二個國家在歷史上本是佔在相對的地位，現在忽然改口合唱了！法國既贊蘇俄爲有裨於和平的國家，應該加入國聯，而蘇俄也稱許法國有權向鄰國要求安全之保障，而自稱爲有裨於和平，並以獲得國聯之一席爲光榮。在現在，國際的關係已掉換過來，國聯裏的重要角色，也換了幾個。蘇俄於十年前本以國聯爲擾亂世界和平的發動機，而現在已認它爲維繫和平的場所；法國本以蘇俄爲最會搗亂的國家，而現在反認它爲共同擁護和平的良伴。自從日德二國前後退出國聯以後，加之英法態度的遊移，國聯的組織已屆崩潰時期，此後好像要賴從前處在敵對地位的俄法二國加以維繫，國聯才能逃避最後的厄運，這豈非怪事？但是按其實際，考其原因，都是必然的結果，絲毫沒有奇怪的地方。

先以蘇俄爲中心，說明蘇俄改變態度的原因。

誰都知道，蘇俄年來的外交政策是著著勝利的，其外長李維諾夫足跡經過的地方都留下燦爛的成績。蘇俄現在已經不被一般人——尤其是歐美的資產階級——看來具著猙獰的面孔，狠狠的心腸，各國對它可以表示親善，一如李維諾夫具著和藹的態度可以和他親善一般。它所豎的外交旗幟是和平外交的旗幟。誠然，這個旗幟不是現在才方展開的，在它建國的時侯即已揭出這種旗幟，不過歷來沒曾被人們看來如此的悅目飄麗罷了！它對於外交政策是始終未變的，自從它樹立政權一直到現在為止。又現在一般人以為蘇俄正極力想與各資本主義國拉攏，以為它已經拋去過的計劃，離棄過去的立場，這也未必然。蘇俄在政治上外交上所施的策略可分開「表」「裏」二方面來看，努力建設社會主義，社會是「裏」，外交上所用的政策是「表」；即就外交上說來，所謂「和平外交」是「裏」，對各國手腕上的運用是「表」；「裏」是不肯輕易變改的，「表」則可以如機改易，所以蘇俄根本的政策不肯輕易改變，而要實現這個根本的主張起見，時常運用不同甚至相反的策略。以前列寧會說：「蘇俄為要建築一個社會主義的社會，它對於任何東西都是需要的，」只求目的，不擇手段，在蘇俄的革命家看來也是如此。

當蘇俄建國以後，它的西境無時無刻不担心各資本主義國家有進攻的事情發生，於是打著「和平外交」的旗幟，在一九二二年與德國締結拉柏羅條約，謀二國政治上及經濟上的協

調。蘇俄以爲擾亂和平，及攻擊蘇聯的集團，是以國聯爲中心，於是咒罵國聯的言詞，真是不一而足，同時還要拉攏德國來對付凡爾賽和約的系統。凡爾賽和約是世界第一次大戰結束後各戰勝國分贓定妥時的契約，維護凡爾賽和約的是這些參加國際聯盟的國家，戰敗國受著割地賠款的痛苦，沒有一國不表示反對，可是蘇俄偏偏欲博得他們的同情，因反凡爾賽和約系統同時攻擊國聯。那時候蘇俄對於各種國際上的會議，如一九二四年羅馬海軍會議，一九二七年第四次軍縮預備會議，蘇俄雖然派員參加，可是總是抱著譏諷與搗亂的態度。凡爾賽和約系統的國家以法國爲盟主，主持國聯的素稱爲英法二國，實則法國的地位更加重要，法國擁有小協約國——捷克斯洛夫，巨哥斯拉夫，羅馬尼亞——的衛星，扶植波蘭的勢力，時時處處均予蘇俄以無限的威脅。蘇俄的「和平外交」，有稱爲「國防上自衛的外交」，其主要的策略就是想拆散各帝國主義者合力向它進攻的陣線。

一九二一年九月十八日日本在滿洲開始軍事佔領行動，本得著法人的默契，大家都說日本自願任進攻蘇俄東方的前衛，而法國則分任西方，蘇俄在東西兩方敵人兼攻之下，所謂「自衛的和平外交」，也因之加倍活躍。但是日本佔領滿洲改變了世界的大局，捉換了國際的關係。日本在滿的暴行，已經扯破了國聯的和平之假面具，失墮了所謂維持世界和平的威信。國聯一紙決議案不但不能阻止日本的軍事行動，反之，日本在遠東益見橫行無忌，滿洲佔

領的範圍既然擴大，即東方貿易中心地點——上海——也在日人炮火之下。國聯為掩飾天下人的耳目起見，曾派一調查團到東方調查，及去年二月間國聯特別大會通過調查報告書後，日本又悍然退出國聯，國聯更無如之何。接著德國步日本的故路也於去年十月間以要求軍備平等不會到目的，也退出國聯，國聯的命運尤迫近到末日了！

國聯如一旦解體，即是凡爾賽和約的體系到了崩潰的時候。第一次大戰後戰敗的國家沒有一國不盼望著凡爾賽和約體系的崩潰，而尤以德國為尤甚。德國所要求的是：（一）收回失地，（二）軍備平等。德國很想達到德奧合併的目的，因被意法英諸國阻止，不能如願，於是向東方設法。德國最痛心疾首的是「波蘭走廊」，這種「走廊」隔成德國國土為二塊地方，現在德波二國已獲得諒解，並簽訂十年的互不侵犯條約，並傳聞二國已獲得默契，是即波蘭將「走廊」交還德國，而德國打算在蘇俄方面奪回烏克蘭，分一部分給波蘭為「走廊」的交換品，同時為波蘭開闢黑海的海口（敖得薩），以掉換波羅的海口。烏克蘭是蘇俄的領土，假使德國想在蘇俄設立殖民地，無異希圖消滅蘇維埃的組織。又德國自希特勒登臺以後，仇俄的事件屢次發生，如發表仇俄的言論，拘捕蘇俄僑民，搜查蘇俄金融機關，監視蘇俄新聞記者，所以蘇俄認定現在西方的敵人，已不是法，是德國了。同時德是希圖改造歐洲地圖的主動者，它想置烏克蘭於德國勢力範圍以內，假使希特勒的野心得以實現，歐洲必致發生大

紛亂，國聯的本質與作用固然馬上消失，即凡爾賽和約也付之一炬。蘇俄爲要保護其疆界，所以主張和平，因爲主張和平，所以也變而維護凡爾賽和約，而同時擁護國聯。蘇俄的要人們曾經說道：「凡爾賽和約雖爲我們所反對，假使以取消凡爾賽和約而引起無意義的戰爭，不如維持它以保得和平！」去年十一月李維諾夫又說道：「在過去和現在，我們從未拒絕過國際間有組織的合作，藉這種合作以維護和平。我們絕對不拒絕運用現存的國際協會與組織，我們深信此種組織是有益於和平。」這些話都可以看出蘇俄對於國聯真實態度。

蘇俄加入國聯，目的是想進一步與法國合作。自從九一八事變以後，遠東局面的緊張達到極點。日本在中國東四省及華北內蒙一切佈置，蘇俄均認爲預備向其東境進攻，打算佔據西伯利亞一帶地方。蘇俄在西境雖然與各小國簽訂互不侵犯條約，但是德國的雄心未已，時刻刻兼有西顧之憂，欲求西方無顧慮，不得不聯法，以牽制德國的行動。所以蘇俄今日毅然加入國聯，其主要目的還是打算專力對付日本。

看了以上的情形，我們才不奇怪蘇俄所以由反凡爾賽和約而變爲擁護，由反國聯而變爲維持！

再以法國爲中心的集團說明何以擁護蘇俄加入國聯的緣故。

法國年來所以能執歐洲政治的牛耳，多半靠著國聯的運用。自去年修改和約的聲浪高唱

入雲的時候，德國固不必說，即意大利亦表示贊同，英又依違其間，德國繼日本退出國聯，意大利也唱著改組國聯戲曲，於是國聯被一般人視為末日將到，國聯若解體，即不啻法國霸權的失墮，法國想重振國聯的精神，不得不拉蘇俄加入，以增加自己的力量。又波蘭本是法國一手栽培，用來夾攻德國的，現德波已獲協調，法國東方的衛星已失，故聯俄愈見必要。世界各國以經濟恐慌的深入，迄今從未見稍蘇，各資本主義國欲恢復繁榮，必須覓取新市場。蘇俄地大物博，加之現在正在實施五年計劃的時候，有許多物品必須賴外國輸入，所以各國欲將它的商品向蘇俄輸運故對蘇俄都願意表示好感。當蘇俄加聯問題提出此次國聯大會討論時，所以主要國家都不曾表示反對。同時有法國在內極力疏通，各國也不便加以反對。

蘇俄加入國聯實到了成熟的時期。在三四月的時光，聽說蘇俄對於加入國聯曾經提出幾種條件：(一)國聯會員國須全體正式承認蘇俄；(二)國聯須嚴格聲明人種平等的原則，或寫入盟約中；(三)要求國聯盟約與非戰公約之調和，締結對侵略國之共同防線；(四)加入後即為常任理事國。現在國聯已經正式加入了，上列四條僅只有第四條完全辦到，蘇俄也不願其他的條件，也可以見得時急不能稍待的態度。

但是蘇俄加入未必真的以國聯為保護和平的機關，也未必真的一切事均為法國捧場，它蘇俄所謂「社會主義國可以與資本主義國同時並存」，僅不過是一種策略。它真正的用意不外

是(一)想在國聯裏運用其微妙的手段，拆散或消除進攻蘇俄戰線的形成；(二)緊握法國，亦足以領導其衛星小協約國，同時可以接近英意二國；(三)在西方獲得穩固的基礎，足以牽制東方，使日本不致於暴行；(四)予蘇俄以多方締結互不侵犯的機會，並使它的反戰主張，傳播全世界，俾造成一和平，使它得埋頭於國內之建設！

蘇俄加入國聯的真意義不外乎此！

比畢博士的海底探險記

美國著名海中生物學家比畢博士，於今年七月十日乘鋼球深入海底二千五百呎探險，其目的在蒐集重要科學資料，並調查五六種前所未聞之奇魚情形。比氏此次海底探險，打破世界空前紀錄，在水下半哩許，發現碩大無朋的磷光奇魚，遍體發光，閃爍如天空之星。此魚向其所乘之球撲來，光燄迸發如燄火。然在水下經一小時又二十五分之久，因氧氣供給漸告竭盡，故未能繼續下降，此球仍由拖船曳起。比畢博士現年五十七，自一八九九年起，即為紐約動物園禽類名譽保管員，並為該院科學研究股股長。且為倫敦動物學會會員，屢得獎牌。著有關於禽類及其進化之論文頗多，最近著作，有「熱帶海底」等書。

論關東軍之現勢

平田晉策著
張孤山譯

平田晉策研究蘇俄赤軍的結果，知道赤軍有其特殊政治思想。赤軍的戰略，是軍事鬪爭與民衆鬪爭，雙管齊下的。由此更加明白日軍將來純用軍事力量，不足以抵禦赤軍。故不贊成舊式的純軍事理論，也主張軍事要政治化。而其所主張的政治；既反對蘇俄的無產階級專政，又反對英美式的大資產階級獨裁，他究竟主張什麼政治呢？「皇道政治的大衆化」，這就是日本法西斯的政治運動口號，他們在現階段的主要任務，是反對大資產階級及既成政黨與元老重臣，意欲在皇道政治的招牌下，逐漸進於軍人獨裁。平田倡論和之。這篇文章，發表在本年正月號的日本中央公論上，除表現著者的戰術思想外，對於關東軍司令官蔭刈隆及參謀長西尾壽造，隱示出他那不信任的態度，而於其他意氣相投的中下級幹部，則懇勉有加。報載蔭刈隆，近將辭職，有以南大將繼任之說，此固與日本改革在滿機關案有關，而所謂神聖不可侵犯的日本皇軍，如此鼓勵宣傳，其不日趨於分裂者幾希。

陸軍的政治地位

在評論關東軍之前，吾人希望就關東軍的母體——日本陸軍所處政治的軍事的兩種地位

，先行考察一下。

德國著名的軍事學家庫拉格維特，(Clauswitz)在他所著的戰爭論中曾經說過：「戰爭就是政治的強力手段。」庫氏這種戰爭理論，是沒有反對的人，然而一個國家，究竟要由怎樣的政治勢力，或政治慾望，去支配軍事，調動軍隊呢？各國國情不同，其情形自然不同。政治性不動搖或者少動搖的國家，其軍隊的地位，是單純的。在共產黨獨裁下的蘇維埃聯邦，也脫不出庫拉格維特的理論，說赤軍是掩護共產黨政治權力的前衛。即在資產階級支配力最強的美國，他的軍隊（譯者按：軍隊二字，原係○○，諒係被刪），完全是資本主義權力的擁護機關，像這種軍隊，政治思想上的煩悶，非常之少，他們是遵照支配權力的要求而動的。（原註：美國海軍對於下級兵士，不使有政治意識，俄國赤軍，則把戰爭與政治有密切關係的思想，不斷地灌輸入兵士腦中，兩者有非常之差別！關於這點，當另外討論。）

然在我們日本的政治權力與軍隊的關係，是有特種的複雜性，不能馬上和美國俄國一樣，站在一元的立場。

我國（譯者按：這二字，原係○○，諒係我國二字被刪）。經濟的霸權，握在資產階級之手，立法機關，也是資產階級的辯護者，佔絕對多數。僅就表面看來，日本（原文是○○○）的軍隊，應該和美國海軍一樣，是資本主義權力的擁護機關。不過我們（原文係○○○）的軍隊，

斷不佔在這種守門狗的立場。且對於擁護（原文○○）資本主義一事，發生了消極的防礙作用。

日本的國民主義，是不擁護資本主義的。在憲法上所規定的「統帥權獨立」，那就是「國民主義」拒絕「擁護資本主義」的銅牆鐵壁，因此日本（原文是○○）的資本主義，是永遠不能掌握軍隊的支配權。

自然，軍隊的本身性質——軍部，不是絕對成爲反資本主義的政治行動之主體，不過想和英美一樣，由資產階級去支配軍事，那在日本（原文是○○），今後是要絕望吧。什麼緣故呢？因爲將來的戰爭形態，是反乎資產階級的政治要求的。

將來戰爭的形態，是「機械戰」，同時又是「大衆戰」，且在極東作戰地的地理條件，又顯示出「消耗戰」的必然性，像這種戰爭形式，資產階級是最討厭的。

他們所要求的戰爭方式，是以少數精銳軍隊，舉行「短期戰」，那種動員百萬大軍的「大衆戰」，在資產階級，從任何方面說，都感覺不安。那位反對「大衆戰」主張「精兵戰」的這克托（Seekt Idons 歐洲大戰時的德國大將），他所倡的國防論，就是資本主義戰爭論的典型。然東洋的政治情勢，是含有反對擁護。（原文○○）資本主義的傾向，將來戰的形式，必由「精兵戰」轉到「大衆戰」，且由「短期戰」變化到「長期戰」，而這種變化的原因，是在於蘇俄亦

軍採取「大戰主義」之故。

赤軍的戰略方針，影響及於我們日本者如何？這事固當另行討論，然無論如何，我們的陸軍預想到戰爭形式的變化時，固不能和從前一樣，僅想「速戰即決」，能夠了事，我們的陸軍，關於「國民戰」，愈加考慮研究時，便愈覺得對於成爲戰鬥兵力主體的國民（原文是○○○），以及成爲軍需根據地活動主力的勞働者（原文是○○○），是不能夠站在反對立場方面的，這種傾向，今後只是一天厲害一天。

我們的陸軍的政治地位，於此是很明白的，然他們又決不是某種政治傾向的主體或援軍，不過在日俄兩國（原文是○○○○），將來戰爭的準備工作上，吾人對於成爲實行戰爭的主體——國民勞働者，是斷斷乎不能敵視他們的，尤其是我們的日本軍，有其特殊性，和西歐資產階級支配下的階級軍隊，有嚴格的差別地方，以上所述雖是極其簡略，惟已暗示出，我們陸軍的政治地位，不是單單處在那種封建的立場，他們決不像資產階級的軍隊，盲從○○○○的命令，所有的「戰略」「戰術」「方針」，是從全體主義的立場出發的，軍隊與國民的結合在兵營內，很急速地進行，很堅強地聯合着。

殖民地軍的關東軍

關東軍是有上述那種特性的軍隊前衛，而且是殖民地軍，他的存在，在種種方面，都有極大的意義，關東軍所負擔的工作，因○○○○○○等的政治任務，以至「警備國境」○○○○……實在是很複雜的。

他負擔了這種複雜的任務，好像一時使一部份的資產階級，起了一種錯覺，以為關東軍在滿洲握着政治權力。在本國的陸軍，固受限制，不許與政治接觸，殖民地軍，也不應有無限制的政治權力。其實，關東軍因為滿洲有特殊情形，現在與政治的接觸，固是顯明而且深入，不過他們始終是軍隊，不是政治的主體。關於這點，那些對於關東軍特務部疑神疑鬼的人們，比之「風聲鶴唳，草木皆兵」者，還要膽小，還更懦弱。

但我們討論關東軍時，不能忘却組織日本（原文是○○○）軍隊的國民勞働者（原文是○○○○○），也不能忘却極東特別軍Gjiba的存在。

關東軍與赤軍（原文是○○○）的接觸日深，在擁護本身軍隊的生存上，對於政治的認識，也自然日益加深的，赤軍的政治目標，是根據○○○○○○○○的指令○○○○○○○的；而且他的戰爭方式，在「初期戰爭」，是迅速的突破國境，而在「國境決戰時期」，則實行「殲滅的戰」。

握着赤軍兵術思想指導權的佛利德曼在他的各着軍事的新傾向中，作過這樣的豪語：「

對於敵軍活動兵力予以殲滅的打擊，這是破壞戰線，成爲誘發敵人國內戰爭的原因」。主張極端外科的手術的殲滅戰爭（原文是○○○○）。至於那位戰爭與軍事的著者——穆爵洛夫，他又斷言「敵國勞働者（原文是○○○○）根據○○○○的指令，正在準備，把○○○○轉到○○○」。

這兩人的意見，就是表現赤軍所主張的戰爭形式，顯出最初與最後的兩個階級。最初的戰爭，是如疾風雷雨般的猛進，而在終期，則是舉行殲滅戰爭（原文是○○○○），這就是日俄兩軍將來戰（原文是○○○○○○○○○○）的具體說明。

因此，極東特別軍的編制與配備，處處都是採取「迅速進擊」的姿勢。換言之，沿海洲與貝加爾地方，集結了戰略騎兵機械化的部隊，飛行集團，裝甲列車隊等各種機械兵種，一面利用地理的條件，確定他那「外線作戰」的體勢。而且司令官加綸將軍，又是有數的殲滅戰主義者，處在殲滅戰（原文是○○○○）形勢的關東軍，對於「政治思想戰」與「武力戰爭」，有如何的成算呢？自然，在此是不許深加討論的，然赤軍對於○○○○○○○○○○的前衛，必定是………的。

負有這樣複雜使命的關東軍司令官，必須和庫拉格維特所說「要有深切的政治判斷力，同時始終不忘記他本人是軍隊的指揮官」。吾人從將來戰的性質上考察起來，對於特別受了

資產階級政治思想惡影響的將軍，是應該加以絕對的反對。因為他有一種危險性，隨着戰爭的進展，戰線的擴大，會挑撥國民，生出惡感，不但如此，他被薄弱無力的小資產階級的意識所困，在初期戰爭，就不能採取迅速的行動吧！（原註：日俄戰爭時的敵將，這種將軍很多）。

關東軍官司令官，在他的政治思想上，應該是國民大眾主義者。若就用兵家而論，必須是殲滅戰（原文是○○○）主義者，這就是殖民地軍司令官最要具備的條件。

關東軍的首腦部

司令官菱刈隆大將，大概是近於上述的人物。他的政治學的素養，或許是淺，也未可知。然他既不是德國Beru-horoli一流的軍國主義者，也不是愛財物軟骨頭的資產階級軍人，將軍的生活程度，非常之低，他那透入於粗野生活的一種粗蠻風度，是大眾軍指揮官不可缺的條件。他在被陰鬱氣象所支配的北方戰地，顯出他那明朗的南國風度，不知道他把士氣鼓舞到何種程度呢？他的銀鬚和細眼，現出可愛的神氣，真的像是士兵的「父親」。在赤軍中的騎兵監普君累也是這種野人型的將軍，而其聲望，和普君累進行曲，已普遍到全軍，然在武人的風俗，菱刈將軍，比較勝過普君累。

吾人對於菱刈將軍可以相信：「作戰是拿手好戲」。渡邊大將討伐台灣霧社番時，他唱一聲「緩慢」而去，這就是他對於初期戰的○○，在近代戰的「初期戰爭」以及「國境決戰」，其任務更加重大，在外地軍司令官，如菱刈將軍這樣勇敢是最大優點，吾人對於這位大將的老前輩而又永遠青年的菱刈將軍，於此祝渠努力加餐！

他的幕僚，集中了一些鐵中錚錚的人物，試看看參謀部的幹部吧。

參謀長西尾壽造中將，是陰性的軍人，他那消瘦無表情的容貌風度，是官僚式軍人的典型，他生於山陰，完全沒有菱刈將軍的明朗風采，也沒有前任小磯中將的豪爽精神，但他的頭腦是敏銳的，不但是研究戰史的有權威人物，他所編的戰鬥綱要，是可贊美的，是有大大的功績，將來戰鬥綱要，無論人家怎樣改訂，西尾之名，是永遠留着的。

吾人對於這位關東軍參謀長所希望之點，是他對於赤軍的政治工作，要有更深刻的認識，如把蘇聯獨特的戰法「戰爭的政治化」，輕輕看過，那就是外地軍參謀長的最大失策。關東軍的參謀長，最要緊的是對於近代戰的本質，必須有澈底的政治認識，因為周圍的情勢，是這樣要求的。

他假使在這一二年，真正用功起來，恐怕要產生第二兒玉吧！

參謀副長岡村甯次少將，是上海戰的高級幕僚，又是軍事調查委員長，在他的職務上，

自然對於近代戰，有極深的研究和認識。這兩年間，在小磯和西尾之下關於統帥學，做了極有意義的工作，我（平田自稱）對於他的經驗和天才，始終佩服。佐官級除了鈴木根本笠原等，像岡村一樣對政治有深刻的認識者是誰呢？岡村和小畑田代永田等諸位新銳的將軍，都有資格，足以負擔將來的陸軍任務，對於蘇聯的政治經濟，岡村有深切了解，這點恐怕沒有及得他的人吧。在將來複雜的用兵戰，他是很可以勝任愉快的。

關東軍憲兵隊司令官田代皖一郎少將，他是上海戰的參謀長，對中國問題，素有研究。他那銳利的眼光和筋肉所結成的赤色顏面，證明他是南國佐賀人，他也是一位近代的將軍，他研究政治經濟的正確態度和熱心精神，是值得敬佩的。我過去在上海會見將軍時，他論及上海戰的本質，其態度甚誠懇，他是理論的實行家，他的將來，是很偉大。我們日本國的政治情勢，愈加深入時，那他的存在，便愈有意義。

幕僚幹部集中了有深刻的政治認識的有近代化的將軍，各師團長可以負擔野戰攻城的任務，具有一切技術的色彩，這是關東軍的特色。

在○○方面，擔任最後剿匪（？）戰爭，與赤軍接觸最厲害的○○○團○○團長廣瀨壽助中將，歷任參謀本部第三部長運輸本部長，是運輸專家○○○○團長炯俊六中將，是技術步兵科砲兵出身，曾任參謀本部第一部長，站過用兵作戰的中樞地位，他的部隊，站在防衛滿

洲的第一線，在最壞的時候，這部隊是處在應該成爲初期作戰的主力環境當中。

新來的〇〇〇團長杉原美代太郎中將，是工兵，而且是電信隊出身的，廣瀨中將和他兩人，都是連輻通訊有威權的人，他們現在担任高級指揮官而立於第一線，這足以顯示出近代戰傾向的時代色彩之一表現。

又關於關東軍的構造及其戰略地位，在不被禁止的程度可能範圍內，固願討論一下，但這不是這篇小論的目的，故這篇文章，在此結束。

大西洋中的人造活動浮島

海中飛機場「韋司發倫」經過十八個月之試驗，已證明非常滿意。今年七月中旬德國航空公司，決以此種「人造浮島」爲海通航空線大西洋南之永久設備，根據此項決議，該公司已布勒門另設一船。查此項「活動海島」，係供飛行家得在海中於必要時降落修理機件及添加燃料之用，島上有極寬之甲板，飛機降落綽有餘地，啓飛之時，則用高壓空氣力量，推機而起，尙有一種用途，即氣象測候是也，係用無線電向飛行人員隨時報告，現在此島設置之後，大西洋中往來飛行，已可終年不輟，即飛機之構造將來進步，此種浮島之功用仍可保持，作爲大西洋兩岸降落之點，不致因陸地氣候關係而受影響矣。截至現在止，利用該人造活動島飛踰大西洋者不下二十二次，新聞紙及信函不下二萬件。

現在的東北

華企雲

二五二

一 引言

二 東北淪陷以來之損失

三 傀儡之現狀

四 俄爲東路糾紛

五 日本之強化政策

六 結語

一 引言

東北的遼寧吉林黑龍江熱河四省，原是中國極其重要的地方，所以在中山先生的建國方略之中，東北的建設方面，不單是規定了一個東北鐵路系統的計劃；而且還指示出了怎樣去辦理移民殖邊，怎樣去從事富源開發。要是這種種的實業計劃能夠及早設施的話，東北決不會弄得如此糟糕。偏是明眼快手的日本恰不由你安事開發之先，已行攫了去。

日本的覬覦我東北，原是有具體計劃。日本的本部只不過本州、九國，四州幾個小島。牠的需要發展，自無疑義。但到日本想發展之際，差不多已沒有機會了。老世界的東半球方面，歐洲列強已經擠得密密層層；新世界的西半球方面，南北美也是已經物各有主。只有東亞大陸上的中國，則雖擁了偌大的國土而徧頹唐得不能自保！因此問鼎中原，便是牠發展的惟一對象！

——在 東 北 的 現 在——

日本這種發展計劃，便是所謂大陸政策。大陸政策的小而言之是征服東北；大而言之，還要征服中國，以至征服世界。凡此以鄰為壑的毒計，在田中的奏章中都有詳細的說明，這裏也不便詳徵博引，徒佔篇幅。我們只消看到廢清沒落當兒的幾件大事，便可以知道日本的

大陸政策確是已經實現了好幾個步驟。第一步是一九八五年的中日之役，日本奪去了東北緊鄰的朝鮮；第二步是一九〇五年的日俄之役，日本雄據了東北的遼東，第三步是一九一五年的大戰之役日本侵佔了東北的支配，第四步便是一九三一年九月十八日的暴劫，將東北完全囊括了去！

東北的強鄰除了日本以外，還有一個俄國。俄國在列強當中，與日本差不多，也是後起之秀；等到俄國羽毛長成時，歐洲方面已經沒有了牠插足的餘地。任你本領通天，莫想在歐洲去出得波羅的海或黑海等海口。因此牠不得掉首東向，來經營遠東；牠囊括了西伯利亞

不算，還要窺伺我東北三省，結果則與西向發展的日本成了個正面衝突！

俄國要伸脚到東北之際時，日本已先下手為強的趁一九五年中日一戰而佔領了遼東海岸，對於俄國出海的熱望，不啻澆了一身淋頭冷水！這當然是非俄國所心滿意足的，因此俄國除了拉到德兩國出頭替中國討還遼東之外，還趕忙築起了橫貫南北滿的中東鐵路和租借旅順大連來取得出海之口！這樣東北不啻已是俄國的禁樹了，當然也非日本所能忍。直到一九〇五年日俄一戰，東北方始平分秋色；日本把持了南滿，俄國壟斷了北滿！

——在東北的現狀——

在這時候，看中東北的，決不止日俄兩國，像英，德，法等當然都想染指一些，各有其投資開發的計劃，甚至在遠東素來沒有關係的美國也看得眼紅躍躍欲試。但是美國已來得遲一脚了，列強早已爭得不肯放手，豈容你再來插足？所以美國對於東北，只好提出所謂門戶開放和機會均等的原則來要求共同參加、不許別國占據機會均等以外的特殊利益！

利害相共時，仇敵是可以變為知己的，因了列強的窺伺，所以日俄東北劃清了此疆彼界的勢力範圍以後，便相互妥洽起來。直到一九一五年大戰中，俄國革命之際，日本方又放棄俄國，燃起了攫奪北滿的火燄！借了資本主義聯合的反俄陣線，實行來滿足侵凌東北的私慾。九一八暴劫以來，更是以替代帝國主義來抵抗社會主義的功臣自居了！

東北的歷史關係和國際背景大旨既明，我們便要分析中國的損失，和日俄偽間在東北的

現狀了。

二 東北淪陷以來之損失

日本之覬覦我東北，其處心積慮已不止一天。從牠那大陸政策上講來，立刻可以證明牠對於佔領東北，完全是必然的舉動，而非偶然的性質！所以趁我民國二十年這一天災人禍不絕如縷之際，蘇俄五年計劃尙未完成之候，歐美經濟恐慌自顧不暇之時，便在九月十八這一天晚上，假借了莫須有的『東北邊防軍之一隊在瀋陽北大營爆破我南滿鐵路的』罪名，將瀋陽偷襲下來。因我方的『不抵抗』主張，更予日兵攻城略地，完全佔領東北的機會！這其間的損失，正是擢髮難數：

1 土地人口之損失 遼寧省面積一五、一五一日方里，人口一三、四七二、〇〇〇人；吉林省面積一三、六〇五日方里，人口六、四二九、〇〇〇人；黑龍江省三五、四九七日方里，人口三、五五八、〇〇〇人；東內縣一〇、一六八日方里，人口四、三六六、〇〇〇人。統計日本奪去大逾其本國（計二萬五千一百五十一日方里）三倍的面積，少于其本國（五千九百七十三萬六千八百二十二）二分之一的人口！

2 貿易上之損失 全中國各口岸中，東北各口向是出超口岸；其輸出國外之數，在民國十九年是二萬八千八百六十萬七千海關兩，占全中國出口三分之一；二十年度是三萬二千六百零七萬五千海關兩，占全出口二分之一強。從東北輸入中國本部之數，十九年度是九千七百八十六萬四千兩，二十年度是一萬四千七百七十八萬一千兩。東北輸進關內的原是國內貿易；但淪陷以後恰已變為進口貿易；以廿一年度計算，單是大連一口，輪到國外和輪到中國本部各口岸的兩項合計上，已經使中國對外貿易損失了二萬四千八百零二萬二千海關兩；反之大連一口由中國本部輸入的恰減了一百多萬兩。統計要損失二萬五千萬兩。中國的國際收入每年計算有十萬萬兩；大連一口已去了個四分之一！

— 北 東 的 在 現 —

3 資源上之損失 東北是中國重要農林鑛區。農產品以大豆，高粱，小米，小麥，玉蜀黍五項為大宗，年產約一萬四千七百萬石，柞蠶年產約二萬六千担。林產品蓄積六十一萬六千二百萬石，每年供給三百卅萬至五百四十萬石。家畜有牛，馬，騾，驢，羊，豕，六宗，約一千五百多萬頭；年產羊毛約萬斤，其他毛數約三百萬斤，皮革和毛皮約二千四百萬張。水產品年產約四百萬元。食鹽年產約八萬二千萬斤。鑛產以煤鐵為主，煤之埋藏量約三十萬噸，年產約一千萬噸，鐵之埋藏量年產約二十萬噸。撫順煤鑛的含油岩層約五十萬萬噸，以含油百分之六計，可以煉油三萬萬噸。國防上的損失，正是莫此為甚！

(5)

4 移民地之損失 輓近以來，山東河北兩省人民均因年歲荒歉，生活艱難的關係，每年移居到東北去的，多則百萬，少亦五六十萬。統計廿一年度以前六年間冀魯兩省移去的，約有四百七八十萬人；因季候性的工作去而又行離開東北的約二百萬人。但自淪陷以後，再要移去時，恰沒有這樣容易了。中國失去了此偌大移民地以後，過剩人口固然不易消納，便是芸芸社會，當然也感不安。

— 在 現 的 東 北 —

5 工業上之損失 近幾年來，中國輕工業，已經逐漸發達，東北漸次成爲中國輕工業的消納市場。輕工業中以棉織品，棉紗，麵粉，香烟，紙類五項爲大宗。統計廿年度從中國輸入東北的棉織物，佔東北輸入總額百分之四十九，棉係百分之八十六，麵粉百分之四十六，香煙百分之五十二，紙類百分之三十六。但自廿一年以還，各項均形減少；即不爲日貨所排斥，也將爲關稅所驅逐了。

6 財政金融之損失 東北淪陷以後海關亦被日人劫奪。因此廿一年度海關收入已減少一千五百萬海關兩，鹽稅亦減少二千三百五十二萬九千四百三十四海關兩。金融則三省官銀號被合併而改爲「滿洲」中央銀行。所有向舊中國銀行錢莊等匯兌往來之金融，完全歸日本的正金朝鮮兩錢行總攬。因此所有中國的財政金融，其損失也正不在小數。

除此以外，還有當地官廳方面的軍民機關、鐵路、電台、航業……等約損失十七

萬元；至于民間的流離失所，當然更是不可數目計了！

三 傀儡的現狀

——在東北的現狀——

日本自九一八以武力強佔我東北以後，先行利用一輩漢奸組織什麼地方自治會。漢奸們利祿薰心，即行喪盡天良去仰承了日人意旨，成立什麼新省府。地方獨立運動既告成功，建設新國的呼聲便應時而起。

民國廿二年春，一月二十八日滬戰發生，中外視線都從東北集中到了南京，于是張景惠、臧式毅、熙洽于冲漢趙欣伯一輩漢奸于二月十六日這天晚上，在趙欣伯宅中開什麼建國會，折衷了新舊主張，規定偽國採共和制，元首稱執政，為終身職。十七日繼續議什麼建國大綱獨立宣言，于三月一日發表。時則前清廢帝溥儀便被日人奇貨可居的已經挾到偽都長春。傀儡式的溥儀便于九日舉行什麼滿洲建國典禮，就偽執政職，定偽國號為大同，十一日公佈所謂偽憲法，任命了一大批偽國官吏，于是一幕醜態百出的傀儡劇，大功告成。至其偽組織有如下表：

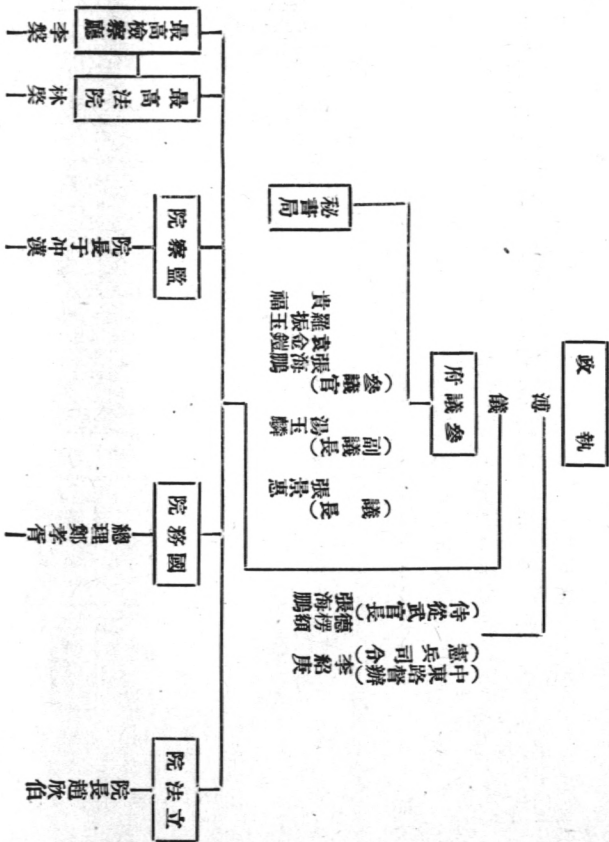

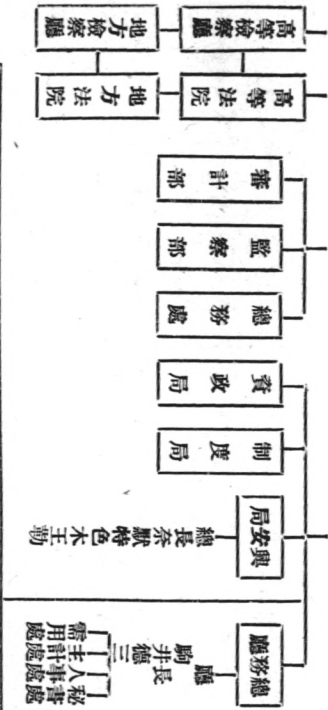

一 內 務 部 官 制 表 (9)

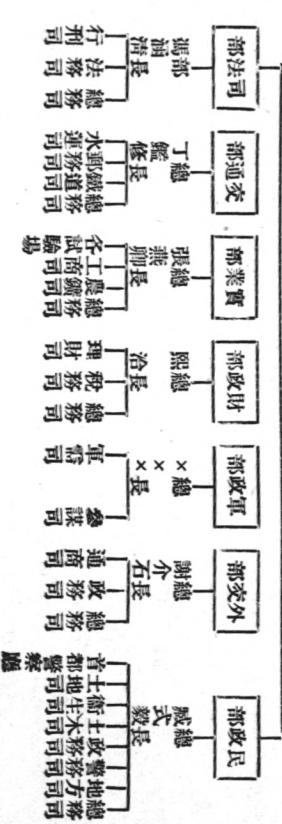

偽組織告成以後，日本「太上執政」武藤氏以全權大使的資格，駐劄偽國來監督偽政。截至去年（廿二年）九月十五日，日本即正式承認偽國，在長春簽訂什麼日「滿」議定書二條：

一、「滿洲國在日「滿」間將來未另訂相反修約之際，應尊重因中日條約日本或其人民在「滿」之權益

二、「滿」確認對修約國一方面之土地或治安所施之脅迫，同時足為對締約國他方面安甯與存在之脅迫，故互允合作以維內國之安全。為此，應以達此目的所必要之日軍，駐劄「滿洲國」。

—北 東 的 在 現—

日本既承認其一手造成之偽國，於是中國又通牒國聯，請求其加緊工作，採取有效方法來對付這種局面。但是中國雖行請求，國聯的效力早已至矣盡矣，一些也沒有什麼權威，足以再進一步來制裁日本了。

詔華芷苒，偽國到了本年（民廿三）三月一日，竟然藉口什麼適應東北民衆要求，以小朝廷自居，改元康德，稱起皇帝來了。當時我國立法院方面對此很為憤激，要求提出命令聲討，以正典型，國府則「始終認定此等傀儡，初無獨立之人格不成為討伐之對象。」（當月十一日告民衆書）現在再將偽國內情，分誌于后：

1 軍事方面 偽軍部機關，均由日人把持，日人除統轄全滿偽軍外，便是偽國江防艦隊司令部，中央軍訓處，馬政局靖安軍等，也統歸管轄。目下全境偽軍額計二十六個混成旅，每

旅三團，每團三營，總數約十餘萬人，軍官多爲日人。日軍駐滿的，計遼甯一師團，吉林一師團，憲兵二團；黑龍江兩師團；熱河一師團，總數亦十餘萬人，但日本散駐在東北遼東一帶的在鄉軍人，亦不止二十萬人。所有僞軍新式槍械，全被日本沒收，機槍大砲等利具，亦付闕如。此外則江防艦隊中祇有五十噸砲艦二艘十四噸砲艇四艘。戰鬥力極其薄弱。

2 政治方面 傀儡稱帝以後，各僞院部的組織與前表所列无異，只不過總長等改名大臣，以資小朝廷的點綴。至其畸形所在，則目前僞總理大臣鄭孝胥之受制于僞國務顧問日人宇佐，正和以前之掣肘于總務廳長駒井德三一樣。鄭逆對於一切政務，若非宇佐同意，終莫想蓋印署名！其他各機關如出一轍，也有日本總務員把持一切。甚至地方行政係縣治機關，也有日本參事官操縱設施！

3. 財政方面 僞國以七月至翌年六月爲一年。其僞大同元年歲入決算額一億一千餘萬元，比預算額填收一千四百萬元；二年度歲入額一億四千九百萬，至年杪實收已有半數。這種歲入，以從我國截留之海關稅，鹽稅，與田賦，統稅等構成之國稅三項爲大宗。輒近以來，又盛行栽培鴉片，計遼甯之長白，臨江等縣，吉林境內一十八縣，興安全區，熱河各地，均種鴉片，其栽培面積約六萬五千頃，收穫量達一百萬担，每年專賣收入，足有三百餘萬元。這其間不單在財政上加了一筆收入，而且又將吾東北人民，直麻醉到了一個萬劫不復的地

位！

4. 金融方面 東省各地一向流通的紙幣有十五種：計東省官銀號發行的三種，邊業銀行兩種，遼甯四行聯合準備庫一種，公濟平市錢號一種，吉林永衡官銀號四種，黑龍江官銀號四種。十五種發行額在偽大同元年拏合偽幣一億四千二百萬元，偽二年十一月末收回一億三百餘萬元，已達七成二分八釐。本年（偽康德元年）六月即可完全收回，偽中央銀行則只發紙幣一億五千五百餘萬元行使市面。硬幣方面自去年（偽大同二年）五月設立造幣廠後，先造一角和五分的青銅幣，八月起又鑄一分和五釐的青銅幣；兩項已鑄一百五十萬元。所有東省之舊十進銅幣，中國交通兩行的哈大洋票，以及其他流通券私貼均務行限期收回。熱河省則以偽幣一元勒兌熱鈔五十元。

5. 交通方面 兩年以來偽國除將已成的奉山、瀋海、吉長、吉海、吉會、吉敦、洮昂、洮索、齊克、呼海等縣線委託滿鐵經營外；所有長春到圖們江和海倫到克山的兩線也經開通；而拉法到哈爾濱的一線，在年內亦可完成。因此長春便可經由敦化、圖門、而逕抵朝鮮，將日本直搗北滿的距離縮短了個不計其數！除鐵路以外，至本年六月止，偽國原定之四千千公路中又完成了一半之數，已可準備通車了。又如航空方面有航線共二千三百杆。去年共飛航一萬八千小時，飛程二十七萬杆，栽貨二十四萬冠，郵件六萬四千冠。

6. 農業方面 偽大同元年之收穫方面，計大豆四百廿六萬八千法噸，二年爲五百廿五萬五千法噸；高粱元年三百七十二萬九千法噸，二年四百廿二萬九千法噸；小麥元年一百十三萬三千法噸，二年一百四十三萬法噸；其他雜穀元年六百廿三萬三千法噸，二年七百六十一萬四千法噸。總計，前年一千五百三十六萬三千法噸，去年增至一千八百七十萬七千法噸，約增多十分之二。但這裏我們要牢記：東北的冀魯移民，已經因九一八暴劫後，不堪日警壓迫，與鮮人移殖，而避地以遷。農產上的增加，完全歸到日本掌握中去了！

—北 東 的 在 現—

7. 貿易方面 從偽大同二年十月底之累計算起來，東北輸出三五六·九九三、〇〇〇元，輸入四一九·五二三〇〇〇元，計入超六二·五三〇、〇〇〇元。這其間入超的原因，一小半固然是由于大豆、豆油、豆餅，因外國關稅政策和市價低價的關係；一大半原因恐怕還是因爲從日本輸入的建築材料、鐵道用品，棉布雜貨等特多的關係。只消一檢其中輸入的日貨，累計二億七千六百餘萬元，佔六成五分八厘之多就可思過半了。所以目前東北完全日貨充斥，獨霸市場。中國商店固然紛紛倒閉，關門大吉；便是各國洋貨對於日貨的暢銷，也是望塵莫及！日貨既然獨霸，工廠不消說是又歸日人把握了！

四 偽俄東路之糾紛

所謂東路，便是中東鐵路，這一條路東從中俄吉林省東界起（靠近綏芬），西至黑龍江省西界（近滿州里）止，其長二千四百十四俄里，是一條橫亘北滿的中俄合辦鐵路。自從一九〇五年日俄一役以後，俄國在東北的勢力，即自南滿退到北滿。這條中東鐵路，便是牠在北滿的惟一勢力圈子。

在九一八暴劫以前，東北完全處在中國主權之下時，日俄在東北雖則分處南北，然而究竟還有一個緩衝。可是九一八以後，雖則成立了一個偽國而決不作爲日俄之鴻溝。原來偽國是日本所一手造成，一手承認的；換言之，偽國只不過是日本的傀儡，完全惟日本馬首之是瞻。偽國既不過是泥塑木雕，所以俄國之于偽國，其關係正不啻就是俄國之對日本。

日本自一手包辦偽國以後，無時無刻不想把中東路去抓了過來。蘇俄未嘗不知其意，但牠却沒有抵擋日本的勇氣。原來蘇俄是社會主義的國家，在牠未與一二個資本主義的國家聯合以前，牠是決計不敢去貿然抵擋日本的反俄戰線的；所以自日本覬覦東路的態度露骨以後，蘇俄即于去年五月二日通知日本，願以東路售與日本或偽國。

六月二日，蘇俄代表團與偽國代表團在日本東京舉行開談。蘇俄方面先討價二萬五千萬金盧布。這個價目說是根據各項文件，鐵路財產清單，路產估價及該路理事會冊籍記載等製成的，合到當時，日金六萬二千五百萬元。蘇俄討價以復，偽國方面也不加思索的還了一個

五千萬日元。蘇俄也許想到開口太大了，于是大行跌價，減到二萬萬金盧布的數目。

蘇俄一度減價以後，日本方面還嫌太昂，暗中唆使偽國逮捕東路蘇俄職員，表示了以武力相見的態度。于是會議中較六月後，蘇俄又于本年（民廿三）二月廿六日表示大大讓步，減為二萬萬日元，並且還答應用日貨來償其半額。日僞商量過後，僞方于四月廿六日又還價一萬萬日元，並聲明其中三千萬元作為售路完成後遣散蘇俄員工津貼費用。

—北 東 的 在 現—

蘇俄一看又是「殺半價」，當然不大滿意，于是日方屏田外相算以調人資格，請俄使優列涅夫再行遷就。優氏當于五月廿五日通知屏田再減一千萬〇元。六月廿三日，屏田向優氏還價一萬萬日元，再由「滿」方負擔遣散費三千萬日元。六月廿八日優氏再讓步，減為一萬七千萬日元。七月廿三日，屏田表示最大限度，出價一萬二千萬日元，並由「滿」方負擔遣散費三千萬元。七月卅日，優氏說蘇俄政府願以一萬六千日元售價，與三千萬遣散費完成談判，惟為遷就起見，允以貨物作價三分之二還價。

到此，已只有四千萬日元之相差。但因雙方一時均不肯再行讓步，會議又告停頓。僞方代表團大橋八郎一行即于八月九返「滿」，與僞外交部長謝介石，晤商之下協議此後態度三點：第一，蘇俄如否認屏田案或另提接近屏田案，則不派代表；第二，蘇俄將來若無協議之提案，則交涉目為決裂；第三，交涉決裂後根據蘇俄協定要求「滿」俄均等權。

大橋等雖于八月十九返「滿」，但偽國方面恰已于十三四兩日在中東路東段藉口俄員破壞路政，捕去俄員一十九名。蘇俄乃于廿二日向日本嚴重抗議，要求「滿洲當局與日本政府應負上述行動之責任。」可是日本外務省恰輕描淡寫的說此次檢舉人犯，純是「滿洲國」行使其司法權，與東路交涉全為兩事；蘇俄突然向日本抗議，其門徑錯誤之行爲，實足令人捧腹等語。

于是這次案件又告擱置了。但東縣交涉較近又在提起，其結果之必被收買，自無待言。但無論如何，東路是中俄辦的鐵道；在中國未曾明白放棄東北以茲，東路當然仍是中俄共有的鐵路。所惜的是東北之大尙未恢復，一條東路，當然也談不上口了。

五 日本之強化政策

九一八以前，日本在東北的勢力，限于南滿鐵路和遼東半島一帶。滿鐵方面，牠有南滿鐵道株式會社，是經濟的侵略關係；遼東方面，行政上牠有關東廳長官，軍事上牠有關東軍司令官，是軍事政治的侵略機關。九一八以後，日本在東北已成了事實上的統治者，爲了應付傀儡起見，便以武藤爲駐滿全權大使，足是偽組織的太上皇帝。系統上；長官由內務省統轄；軍官由陸軍省統轄；大使由外務省統轄；滿鐵由拓務省統轄。各有鴻溝。可是各機關爲

了爭權起見，對於日本駐滿機關，都有不同的主張。

依陸軍省的意见，則目前大使，軍官，長官三位一體的駐滿機關，廢除長官，改爲大使與軍官的二位一體制。聲言「滿洲國」之現狀，根據日「滿」議定書中，日「滿」共同防衛之要義，軍官應兼任大使，置於總理大臣直接監督之下。關於純粹外交事宜，則仍受外務省之監督；關於統帥，軍令及「滿洲國」內治安，則受陸省監督。

——現 在 的 東 北 的——

外務省方面，對於大使與軍官之二位一體制並不反對。惟對於監督一節，則認爲大使應爲純粹外交官，由外相監督；軍官之權限，應以統轄軍政軍令陸軍裁量爲限。此外仍由拓相保留對滿鐵之監督權。

拓務省對於現行之三位一體制，改爲二位一體制，形式上亦加贊同。惟對於監督方面之意见亦屬不同。拓省主張置其重心于外交、行政、軍事之命令系統及明確的分野；以爲外交事務應受外省監督，軍事受陸軍監督，行政受拓相監督。此其主張，實與現制相同。

(17)

可見三省的主張，各有不同，但自九一八以來，日本陸軍省的氣勢早已炙手可熱；折衷的結果，免不了還是武力的抬頭。所以陸軍省又說：(1)日「滿」之關係，根據議定書于國防外交上有不可分離之特別情形；(2)大使決須置於總理之下，以便與日本關係爲統一之強化。語氣之間，顯是非依其主張去強化不可！

日本除了在東北抱定強化政策外，究因已經退出國聯，勢力不免孤單；所以對於英法美德等國家時常放送秋波，極其聯絡之能事。目前英國方面，則英國已有巴恩壁爵士領袖的赴滿商業參攷團，于八月下旬赴滿；雖說是志在推行商業，並非官場性質，然而其與日滿作友好的接觸是決無可疑。法國方面，則法國經濟發展協會也與日本滿鐵會社合組有日法對滿投資公司，于九月初旬啓程與日方接洽。美國方面，則日本相信牠們主張門戶開放，機會均等的。所以即就本年（民廿三）一月至四月間的滿洲對外貿易數字上，說明該四月中滿洲輸到美國的貨物，祇二・六一、六元；從美國輸入滿洲的恰有一一・一八九、一七元；證明滿洲對於美方的入超成爲五與一角之比；美國實是大佔便宜！德國方面，則根據巴黎專電，日德甚至締結了秘密同盟，大旨是：(1)德國承認日本在貝加爾湖以東，西伯利亞之特殊利益；(2)日本承認德國在烏克蘭一帶之殖民地計劃；(3)兩國約定在政治上軍事上互相援助；(4)該約期限五年。

日本這種聯絡，歸納言之，即是一方面強化滿洲，使中國孤立；一方面一意防俄，使蘇聯失勢！中國既然力弱，東北不是穩到牠手中了嗎？

六 結言

湖自九一八東北淪陷以來，至今整整已有三年。可是對於收復方面，則迄未達到目的。

我國自始至終所信賴的是國聯，但國聯屢次集議的結果，對於日本終沒有嚴厲的制裁。誠然，去年二月間國聯的建議案中終算否認偽國，給予中國一些些的自慰；但慕爾的中美一個薩爾民多國家，竟然不顧息壤，受日本唆使後，也承認了偽滿洲國。雖說是慕爾小邦，無關大體；可是中國一些些精神上的自慰，不是又行失掉了麼？

——北 東 的 在 現——

記得東北暴劫不久以後，白山黑水間崛起的抗日英雄也不在少數，自馬占山首義以後，遼寧方面，有耿從周的義勇軍，唐聚五的自衛軍，鄭桂林的救國軍；吉林方面，有王德林的救國軍，馮占海宮長海的自衛軍，李杜丁超的聯合軍；黑龍江方面，有蘇炳文的護路軍；聲勢之盛，也正不在話下。所惜的是不因地位孤立無援，彈盡糧絕而退，即是彼此不能照顧，被日本各個擊破，所以時至今日，義勇軍據日方所稱它祇有五萬，都是散處潛伏，已不能為甚大事。眼見白山黯淡，黑水嗚咽，真是令人傷心之極！

話雖如此，損失國土的原不止中華一國。歷史上最著名的則法國的亞爾莎士和洛林兩州在一八七一年也割掉給過德國，但法國人恰都是誓死抱了收回的決心，所以淪陷以後，終于還劍創返。梁啟超在亞洛二州紀行一文中說得好：「我們游亞洛二洲刺激最深的，就是法國人這點愛國熱誠，他們全國人無論男女老幼識字不識字，對於這件事都當作私仇私恨一般，

痛心刻骨，每飯不忘，法國能夠轟轟烈烈站在世界上實就是靠這點子精神貫注。……這精神只是防衛自己……個人勇于自衛，便是裁制惡人的最好法門。……國民勇于自衛，便與裁制暴國的最好法門。梁氏這幾句話，正是我國此後收復東北的教訓，所以我們都應該從自衛着手，把東北光復過來！

歐洲最高峯

愛爾勃魯斯爲歐陸最高峯位，位高加索山脈之巔，歐亞兩大洲卽以此爲界。現山徑兩旁已設旅舍草廬，以便遊人高攀，同時得令進行種種科學觀察。愛峯登高，以前所見極鮮，最初登其巔者爲英人弗萊希費爾氏（一八六八年），自此至十月革命登此高峯者僅五十人左右，且大部份非俄人。蘇維埃政權確立後，遊歷之舉，日益普遍，登山家遂注意於該峯。其首次登峯乃在一九二五年，由尼古拉茲率領，參加者十八人，第二次在一九二九年，參加者十七人，是年無產階級旅行團在四千二百公尺高處設「取暖站」，屋內能容二十五人，於是登山者大感方便，因彼等得於此處，休息二三日，俾漸次適應此種高度也。一九三三年登高人數共一百零四人，開未有之紀錄，本年計劃將遠過上年。八月間紅軍方面，有登高隊二百五十隊，登此高峯，是時將舉行第二屆爬山競賽。八月爲首十日內將舉行國際爬山競賽，蘇聯外人旅行社正於愛峯麓建一小旅舍，同時一六、四九〇英尺高處之山腰，亦已建小室一間，以便登高云。



石達開的生平及其民族思想

李仲融

(一) 引言

——光榮忽傍夕陽沒，名譽都隨秋草枯。豈無烈士坐國島？追念
夙昔傷懷抱！我今飄泊一詩人，對此猶漸死不早！吁嗟乎，我爲
希臘幾頻蹙，我爲希臘一痛哭！——拜倫，哀希臘，馬君武譯。

在希臘滅亡的時期，英國有個大詩人拜倫，(George Gordon
Lord Byron) 目睹希臘人，呻吟在鐵蹄踐踏，刀俎宰割下的亡國痛
苦；同情的感傷，和不平的憤悶，完全佔據着我們這位詩人的心靈。
「哀希臘」，便是詩人當時這種同情和不平之感的自然流露的不朽傑作
。然而，詩人不僅在精神上感着憤激與悲哀，便算了事；豪俠的心腸
，正義的激迫，使我們的詩人，燃燒着強烈的憤怒的火花；他把巨富

的家產，全部的捐贈給希臘人，幫助希臘的復興運動。還不僅如此，他「毀家紓難」之後，並且跑到希臘，親身參加實際的抗爭。——希臘獨立運動。——所有的希臘人，沒有不感戴他的高義，敬奉之若再生的父母，並舉之為義軍總司令。不幸在戰爭剛要開始的時期，他便染了一場熱病而逝世了。可憐我們這位青年革命詩人，祇為着反抗強權與暴力，和力爭人類的正義與光明，而捐軀於異國！逝世時，才僅僅是三十六歲的青年。

希臘，和中國同樣的是個文明古國。希臘滅亡後，有異國的革命詩人，代謀獨立運動。同樣的，中國自滿清入關，一直二百餘年，到了道光咸豐間，也發生了太平天國的革命運動。其間最傑出的中堅份子，要算翼王石達開。（達開也是一位革命詩人，雖然比不上拜倫詩的天才，但他擁護正義，復興民族的精神，却有過之而無不及，值得相映媲美。）後來雖然遭着失敗的慘局，但當時一番驚天動地，轟轟烈烈的壯舉，掀起了民族革命的高潮，實足以流傳千古，值得我們永久的紀念！

(一) 石達開獻身革命的初步

距今百餘年之前，廣西桂平的邊陲，有一個荒僻冷落，人煙稀疏的小小的白沙村。——就在這麼一個荒僻冷落，人煙稀疏的小小的白沙村裏，曾經產生過一個復興民族運動，威聲

顯赫，震撼遐邇，蓋世的民族英雄。——他便是太平天國裏的第一個開國的元勳；同時，他又是一個「戰無不勝，攻無不克」，忠蓋韜略，文經武緯的名將。他一生的經歷，都是在艱難困窘的逆境中激戰；他的生活，也可以說是一種「鬥爭生活」。他曾經做過一番爲民族吐氣揚眉，爲國家流血爭光，轟轟烈烈，驚天動地，偉大不朽的革命事業。他姓石，名達開，是太平天國裏的翼王。

這位偉大的民族英雄，——石達開——他在少年時代，經綸抱負，壯志雄心，便已遠駕乎一切平凡的人們之上。——他有超越卓絕的英姿，他有堅忍不拔的意志，他有忠勇奮發的犧牲精神，他有光明磊落的偉大人格，他有洞細察微的知人之明，他有「隨機應變」的機警急智，……總之，他一切迥異流俗，不平凡的偉大氣概，在他極年青的時期，便已經充分的明顯的表現出來了。他早年曾經辦過一次潯江權運，所以他家中是富於資產。他的個性，又是極端的慷慨豪俠，尙義輕財；因此，他的交遊也最廣泛而普遍，他平生簡直是「揮金如土」，當時所有一般江湖上的英雄豪傑，他無不交遊殆盡，誰對於他都是「拱若北辰」般的嚮往敬慕。大概是因他秉賦着廣西人所特有的「好勇鬥狠」的尙武根性，和因他自身是生逢離亂的混世吧？他日常酷愛的嗜好，就是善談關於戎馬戰陣間的「軍旅之事」；所以他尤醉心於孫吳兵法，且有極深遠之研究。關於這點，對於他後來參加革命，實在是有莫大的影響

；因爲他很年輕的時期，便早已蘊藏着復興民族的動機，潛伏着革命的種子了。

那時是正當滿清的道光咸豐間，不用說，當時清廷政治的腐敗，簡直無以復加：賣官鬻爵，暴斂橫征，任意宰割，任意屠殺，……種種暴虐的苛政，大失了天下的人心；加着各地的災荒飢饉，天災人禍，相逼而來，人民在水深火熱的痛苦中，已經是不堪忍受了；此外，更有貴族，官僚，地主，豪紳所聯合的，殘酷的層層剝削壓迫之下，大部分的農民，莫不爲破產流離，飢寒所煎迫，哀鴻遍野，餓殍載道，久已潛伏醞釀着廣大普遍的革命高潮，反抗這不能忍受的痛苦鬥爭。在兩廣固有蜂起的盜匪，而在兩湖，江西、安徽、江蘇、山東、山西，河南等省，都是同樣的遍地爆發着廣大的農民騷動。但這些農民騷動，都是散漫而沒有組織的系統，根本上便沒有「民族意識」，和「革命思想」，來作統一聯繫的中心有力的引導，始終都是在零碎散漫的紊亂狀態下，時起時滅，不斷的爆發着。當時太平天國的革命運動，正是適應着環境與時勢的需要，在這零碎散漫無組織的紊亂狀態中興起，而聯合集中了最大的力量和羣衆，觸發了全國劇烈潛伏醞釀的廣大的革命怒潮的霹靂！這次革命運動的發生，決非偶然；在政治經濟上的許多客觀條件，都是促成這次革命的爆發，所醞釀結合而成的主要動因。這好像是近於題外的閒話，但我們要研究這次革命發生的根由，以及石達開等之所以決心參加革命，對於這點，不得不略加申述。

前面已經說過，石達開在他的少年時代，很早的便已潛伏着復興民族的動機，和蘊藏着革命的種子，只等待着時機的到來！他只是燃燒着革命的怒火，沸騰着民族的熱血！可是他等待着時機，好久好久都不曾到來；這很使他感着萬分的焦灼與苦惱！好幾次他很想馬上便發動起來，可是他又轉過來加以一番深謀熟計，審慎考慮的籌思，都是因「時機」之未成熟而終止了。——這並不是他畏縮苟安的懦怯，只是因他個人「孤掌難鳴」，力量太單薄了。他的激昂慷慨，對於革命狂熱的緊張情緒，因他理想中的渴慕的革命事業，一時未能實現，他的內心曾經感着矛盾，衝突，……種種煩悶不安的痛苦！

好了，不久機會到來了，霹靂一聲的「金田起義」，爆發了太平天國革命的火藥庫！廣大劇烈的民族鬥爭開始了！這位對革命狂熱的民族英雄——石達開——他熱烈溫盼的理想中的復興民族運動，居然實現了！他是感着多麼的快慰啊！

當這次革命運動初發軔，還沒有爆發之前，洪秀全，楊秀清等，集合了許多的教民，創設「保良會」，練兵籌餉，暗中積極圖謀革命之進行，成了一種「揭竿而起」的形勢。秀全平日素慕達開的名望，屢次都想羅致他，但結果都不曾如願；因此，秀全更想了許多的方法，也沒有實現；到後來還是用了胡以晃的計劃，在金田起義時，劫殺了平南縣令楊寶善，並且故意的散播流言：說是奉了達開的命令。這樣一來，達開自己早已聽到了這件事的風聲

，這正適合了他自己的願望。無疑的，他常然是感着極度熱烈的興奮，並且馬上親自走謁洪秀全，洪大爲慚愧；其實，他那裏知道達開也是早抱着同樣的革命的熱忱與決心呢？這不過最恰恰償了他的夙願而已！因此，達開不但沒有怨怪洪秀全，反供獻了許多出師方策，和治民綱領；秀全聞之，更肅然起敬。此後，達開並傾毀其全部的巨富家產，以助軍餉；使這復興民族運動的序幕，有了突飛猛進的擴展。這是達開獻身革命的初步。

(二) 石達開的智仁勇

石達開參加革命後，屢建奇功，清廷官吏，當之披靡。望風逃避，威聲大爲震撼：「……達開身材長大，面黑高顴，善戰，多奇計，太平軍自永安趨湖南，攻長沙，破岳州，漢陽，武昌，經皖省而下金陵，大小數百戰，獨達開所部，未嘗挫。清軍稱之曰：『石敢當』。所至爭避之。……」——太平天國野史——由此，我們便可以知道，達開的機勇善戰，是太平軍第一流的猛將。當攻宿松的時候，清守將湯貽汾，智勇兼備，圍久不解，士卒多怨，達開因作書致之：「……以將軍勇冠三軍，才不世出。徒以功名心重，轉瞬時機；遂至順逆不分，沉迷至此。……滿人踞我中原，二百餘年，此皆我漢人所痛心疾首者也。……方冀光復舊物，還我神州。……今兩湖既定，舉兵東征，望風披靡，區區宿松，何憂不

下！獨思將軍威以治仁，以兵愛民；宿松十萬生靈，其生命方便於將軍之手。本王亦何忍極其兵力，以負將軍愛民之盛德耶？……舍民命之成名，吾知將軍不爲也。……盱眙得書後，遂引劍自裁。宿松父老，簞食壺漿以相迎。達開傳令將士，不許妄殺一人，宿之民稱頌戴德不置。達開所到的地方，又能以仁慈威德感化人民，並且鋤強抑暴，扶弱濟困，整飭法制，嚴肅軍紀，使民間秋毫無犯，各安其業；正如達開自己所說的：「……本天將號令嚴明，賞罰不苟。若其擾亂商場，破壞法紀，輕置鞭笞之典，重貽斧鉞之誅。……」所以到處的人民，都很受他的感化，相率來歸！「……完省民情頑悍，以太平宗教法制之不相習也，每抗命。太平二年八月，達開至安慶一帶安民，以誠意相處接。村里之有聲望者，爲鄉官，緝盜賊，嚴軍旅，使各安其業。更督民造糧冊，按畝輸錢米。於鄉里之豪暴者抑制之；無告者賑恤之，立權關於星橋，以鐵鎖巨筏，橫截江面，阻行舟徵其稅，軍用裕而百姓安之。頌風大起，達開亦以此自負。……」——太平天國野史——達開實在佩稱得是個大仁大勇者。

達開不但是大仁大勇，而且具足智多謀，洞細察微，料事如神，有知人之明。洪仁達的部下，有個將官張嘉祥，驍勇冠三軍；但達開早看到他是個反覆無常，利祿心重的小人，所以預先便警告仁達預防：「嘉祥，勇則勇矣！然其人反覆無定，且利祿心重；宜善自防範，

勿使其叛變。」但仁達不信。不久，張果因受收買而投降了清軍。原來張嘉祥，是廣西桂林一帶的大批農民和失業流氓無產階級所匯合的一隊盜匪的領袖；當時的統治階級，見遍地蜂起的農民騷動和鬥爭，決不能單獨靠軍事勢力來鎮壓，所以用財帛官爵，來收買流氓的領袖。張嘉祥便是被收買而投降的一個。（事先，張已拋棄了盜匪的生活，而加入了太平軍的隊伍。）以後，張並做了統治階級進攻太平軍的極有力的工具。因此，洪仁達自此便不敢見達開。

還有，達開進攻太平的時候，事先預備了五千人。太平是和彈丸般的一個極小的地方。達開攻取武昌的時候，僅用了二千人，征太平反用五千人，同僚無不笑其多兵；但是達開毅然不顧，不到一天，太平果破。達開這才說：「知府李思齊胆最小，惟其小，故多兵以驚之，以易取也。」衆人無不折服。其生平的行事，深謀遠略，類多如此。茲爲篇幅所限，無庸贅述。

(四) 革命勢力的推進與達開

達開這樣的驍勇善戰，仁慈愛民，實在使革命的勢力，加了速率的，突飛猛進的發展。當時轟轟烈烈，驚天動地的威聲，更使清廷及一班臣奴，心驚胆戰，恐慌萬狀：「……奉

漢威靈，憫民水火，賭狼梟之滿地，作牛馬於他人。用是崛起草茅，縱橫粵桂；早臥薪以嘗胆，爰破釜以沉舟。……相率中原豪傑，還我河山！自起義金田，樹威桂郡，山岳爲之搖搖，風雲爲之不變。英雄電逝，若晨風之拂北林；士庶星歸，甚涓流之赴東海。一舉而烏關孫死，再舉而賽尙阿奔。……自令天人合應，共極同胞。今兩廣已定，士氣方揚；軍兵則鐵騎千羣；將校則旌旗五色。特奮長軀，分征不順，中臨而長江可斷，北望而幽雲自捲。……如其死命助胡，甘心拒漢；天兵一到，玉石俱焚。……——石達開，討虜廷微——「……名正言順，天與人歸。……爲蒼黎伐暴，謀臣如雨，戰將如雲。……鋤其酷虐，救民於水火之中；修我戈矛，取殘若鷹鷂之逐。旌旗蔽日，船筏彌江，士卒爭先，水陸並進。天塹無難飛渡，投鞭亦可斷流。將軍所至，迅如掃葉之風，兵帥所臨，震如當空之霹。軍威整肅，號令森嚴；耕市不驚，秋毫無犯。箠食壺漿，迎之者，喜其先至。翹首引領，望之者，恨不速來。至有摧枯之威，破竹之勢。……」——討清詔書——這樣，經過了十六年的劇烈鬥爭，不但掀起了中國全部的革命怒潮，使滿清政府橫暴的統治，發生了動搖；並且還另外建立了一個新的制度的國體。——太平天國——當時的威聲，實在可以說是震撼遐邇。自廣西金田起義後，轉入湖南，不到一年的時間，各地紛紛的起了響應。清廷官吏，望風而逃，許多城市，都是不戰而下；兵力已播及湖南，湖北，江西，安徽，江蘇等省。……

咸豐二年四月，在廣西出發時，總共不到一萬人；同年十一月，攻取武昌時，便增至百餘萬。固然，這一方面是表現着清廷的腐敗，和官吏的無能；但另一方面，却更是表現着當時革命聲勢的浩大。連遠在歐西的英帝國主義者，對於這次的革命運動，都非常震恐，在國會上，竟成爲一種討論問題的中心。並且，英法帝國主義者，還和中國的滿清政府，實際的勾結成了一聯合陣線，來摧殘這進展的革命勢力，使這新興的革命集團，在殘酷的壓迫下解體了！這一段革命，雖然失敗，但却十足表現着民族意識的抬頭，民族運動的復興，在革命的意義和教訓上，實在是非常的重大。影響於後來的「辛亥」，「五卅」，以及民國十五年之革命高潮，都可以說這次的革命運動是前聲，成就了民族革命史上最光榮的一頁！

(五) 革命勢力的分化與(達開)

正當復興的勢力，迅速進展的當兒，太平天國的內部，突然發生了劇烈的分化，這是多麼不幸的事啊！原來洪秀全所用羣臣，大半都是宵小利祿之輩，稍得權勢，便起內鬩；彼此爭權奪利，互相猜疑，傾軋，殺戮！……「東王楊秀清有自立意。北王韋昌輝以計殺秀清，醜而烹之，夷其族。達開自洪江聞變，趨歸。責昌輝曰：「吾儕以救世起義，八載於茲。方期兄弟同心，討滅妖逆，底定天下。不幸楊氏驕悍，中道毀盟！不得已而除之，方宜哀矜

勿喜！奈何多殺以逞，食肉爲快乎？」……——太平天國野史——當時內鬩的情形，正如曾國藩所說：「……乃事功未竟，殺戮相仍；君王以苟安延旦夕，貴胄以私憤忌功臣。……」這並非過分的說辭。加着洪秀全自己的性格，又是優柔寡斷，猶豫不決；達開所供獻的計劃，秀全總是依違兩可，不能澈底的信從。以致達開的經綸抱負，無從伸展；達開本懷着大志，常常遭着這樣失望的打擊，內心很覺惴惴的不適，鬱鬱寡歡。復恐爲宵小所讒害，更如芒刺在背般的不安於位，毅然而去四川。達開去後，太平天國遂逐漸的衰微起來了。稍後，曾國荃圍攻安慶，太平軍戰不利。秀全以達開深得皖民心，欲召之使還；但達開終於沒有應命，僅以書報之：「臣本淡泊，無志功名；陡以受陛下之知，不敢不效馳驅。溯舉義旗之初，我儕兄弟，同仇敵愾，激昂奚如！……攻取金陵，根據粗具。方期枕戈待旦，聞鷄起舞；掃待盡之虜，奏統一之功。何意外侮未平，蕭牆禍起，操戈執矛，自攻自殺，日尋不已，喋血一家；臣實椎心泣血，不忍再見！雖蒙天王聖明，昭雪冤抑。然從此元氣大傷，十年未可卽復。並此黨彼羣，尋仇未已，門戶水火，意見益深。臣若再入是非之門，鷄肋不足供人之刀俎也！……東望國門，心碎已久，尙復何顏生入哉？……」觀此，便可知達開的內心，是在感着怎樣的慘痛與悲哀！「東望國門，心碎已久」，簡直是血和淚的傾吐！整個的革命形勢，已由高潮轉向低落了。統治階級更由風雨飄搖的殘局，轉趨穩定鞏固的形勢

。這革命失敗後的殘餘勢力，自然要在整個革命失敗的形勢下，逐漸的消滅下去了。這復興民族運動的一幕，竟遭着意外的慘敗而閉幕了！使清廷仍得安然延長一百餘年專制暴虐的生命，這又是多麼使人嘆惋而痛恨的事啊！以上數點，是太平天國失敗的最大原因。假如當時洪秀全能絕對的信任達開，言聽計從，使他運籌帷幄，決謀設策，繼續北伐；那我敢武斷的說一句：推翻滿清，恢復漢族河山，一定是易如反掌。可惜達開這種「鞠躬盡瘁，死而後已」的復興民族的精神，只落得「曇花一現」，功敗垂成，實在是千古遺憾！

(一八) 石達開的民族思想

固然，石達開那時所謂的「民族思想」，當不如現在的「民族主義」的具體，透關。可是在當時「海禁未開，閉關自守」的閉塞時代，又是宗法社會和封建思想彌漫充斥的環境，民智低下愚昧，固不待言；而一班滿清的臣僚，更是歌功頌德，奴顏婢膝的無微不至！如曾國藩，更是眷注隆恩，仰承寵澤……國朝七葉相傳，號為正統，深仁厚澤，禮士尊賢。……——曾國藩，致石達開書——但是達開恰與之相反，却沒有這樣犬馬臣奴的卑賤醜態！他的思想，識見，更超出曾國藩遠甚……而足下喜勳名，樂戰事，翁或可為。若以虜廷七葉相傳，頌為正統！此則僕所深為詫異者！誠以不料足下竟有此言也！……——

石達開，致會國藩書——這真是一針見血，痛快淋漓的譏評！簡括扼要的幾句話，便道破了會國藩心坎的隱微。閒話不題，再回頭來說一說：那時一般人的思想，被清廷加以嚴厲的束縛，麻醉，牢籠，封鎖，極端的防止人民，有「排滿」意識的發生；所以那時人民的腦筋，都是非常簡單的，只有「皇恩浩蕩」，「聖明真主」的封建思想，深刻的印入腦髓，而牢不可破：

「……牢籠漢人，榮以官爵。雍乾以還，入仕途而銳氣消，頌恩澤而仇心泯。……」——

討虜廷檄——「……逼堂堂大國之英雄豪傑，俯首而拜夷人爲君。合赫赫中原之子女玉帛，腆顏而爲胡虜是貢。……拱手事夷，是吾恥也；甘心忘漢，其心安乎？……」——石達開，

招賢檄文，——「漢虜肆虐，乘輿竊入中國。盜竊神器，而當時官兵人民，未能共奮義勇，驅逐出境，掃清羶穢；反致低首下心，爲其臣僕。迄今二百餘年，濁亂中國，鉗制民兵，刑禁法網，無所不至。而一切英雄豪傑，莫不爲之制而甘爲之用。……」——太平天國，佈告天下檄——當時一般人民和臣僕，都爲所鉗制，而甘心聽其役使效命，這又是多麼痛心刺骨的事啊！這也是促成太平天國失敗的很大原因。那時稍微有點傾向漢族思想的書籍，便要遭禁焚毀，同時還要殺戮著書的人。犯文字獄的斷頭冤魂，也不知有多少呢！稍微有點「民族觀念」的人，便是「欺天罔上」，「大道不道」的亂臣賊子。那還了得嗎？除掉「滿門抄斬」之外，還要連帶着「誅夷九族」哩！只有像羔羊般的，柔順馴服，聽其宰割屠殺，蹂躪踐踏：「……」

而乃蠻夷大長，既竊帝號以自娛；種族相仇，復殺民生以示武。揚州十日，飛毒雨而漫天；嘉定三屠，匪腥風於遍地！……屠萬姓於溝壑之中，屈貳臣於官闕之下。……然試問張廣泗何以見誅？柴大紀何以被殺？非我族視爲仇讎，稍開嫌隙之端，卽召死亡之禍。若夫獄與文字，以嚴刑慘殺儒林；法重捐抽，藉虛銜網羅商賈。關稅營私以奉上，漕糧變本以欺民。……

：——石達開，討虜廷檄——「夫滿洲之籠絡漢人，首以官職。……凡有美缺要任，皆係滿人補受。而衝繁疲難者，則以漢人當之。使之虧空掛誤，動輒得咎。……縱使功績赫奕，終亦非賄不行。至兵則滿兵雙糧，漢兵單餉；一遇戰陣，則漢兵前驅，滿兵後殿。其肝腦塗地，屍首堆山者，惟漢兵最多。而滿兵在後，雖前鋒失利，而鼠竄奔逃！先世俗爲鄉勇爲「搗死牌」，而呼漢兵爲「替死鬼」也。……至於荼毒生靈，貽害黎庶，則又截南山之竹，書罪無穹，決東海之波，流毒無盡者矣。……」——佈告天下檄——「天下貪官，其於強盜，衙門官吏，無異虎狼。皆由人君之不德，……賣官鬻爵，壓抑賢才。……上下交征，富貴者驗惡不究，貧賤者含冤莫伸。……卽以錢糧一事而論，近加數倍。三十年前之糧，旣而復征；民之財盡矣，民之苦極矣。……」——天王檄文——「清廷的橫暴苛虐，慘無人道，賄賂公行，貪污遍地，荼毒漢人，簡直無以復加！但人心只歸咎於「天命」，逆來順受，誰也不敢稍存反抗抵敵的心意。若要談到「民族革命」，更連做夢也想不到！就是有一分部人，想在這種

嚴重的高壓下，希圖反抗，但都是七零八落的零碎爆發，散漫沒有系統，沒有普遍的擴大組織，作統一的聯繫，更沒有覺醒的民族意識，作中心思想的領導；況且在統治階級嚴重繁密的壓迫下，只有消滅，不能進展！如道光時，清帝屢令地方官吏，嚴為查辦盜賊會匪；並曾多次懲辦和撤換辦理盜賊會匪不力的官吏。所以那時石達開的民族思想，和革命的行動，實在可以說是超時代的。若以我們現代人的眼光，來評衡石達開的思想和行動，那未免失之於公允；因為時代已有了百餘年的距離，文化與潮流，也當然隨着時勢的變遷，而日新月異的進化。不過，我們把石達開的思想和行動，作一個總括的歸納，可以得着下面的結論：「……足下固曾讀中國聖賢書者，春秋夷夏之辨，當亦熟聞之。……」——石達開，致曾國藩書——「……胡虜腥羶，豈容長污漢家之土？人民敵愾，何勿盡洗夷塵之差？……八旗乘釁，入主中邦，遂爾竊我土地，毀亂我衣裳，敗壞我倫常，削髮雉鬚，污堯舜禹湯之貌。……拱手事夷，是吾恥也；甘心忘漢，於心安乎？……」——石達開，招賢檄文——在行動上，他是秉賦着傳統的忠勇義烈，和英雄俠士遺風的影響和暗示：「……文天祥決不降虜，岳武穆誓願誅金！前哲堪嘆，後輩當興。從此龍起南陽，共報洪羊之劫。……」——招賢檄文——可是話還要轉回來：他生在那樣的時代，處在那樣的環境，居然能有這樣的「民族」思想，和革命行動，實在可以說是超越時代的人豪。倘使他生在現代，不是一個偉大的革命家嗎？

在封建時代，以「成則爲王，敵則爲寇」爲原則，作批評人的標準，還罵他是「髮匪」，「反賊」，「反賊」呢！咸豐二年二月周天爵的奏摺上說：「……自髮匪披倡，疊陷楚皖省城。江北一帶，黃河南北，聞風響應者，結成大股捻匪，或數百人或千餘人。……」清代通史上也載着：「……咸豐元年，北京朝廷，聞太平之黨起於廣西，遂下令捕拿州縣盜賊。山東安徽兩省，捻黨交起，抵抗官吏，沿海地方動搖。咸豐二年，安徽省城及南京失守，捻黨之跋扈益烈。……」楚皖省城，都是達開一手攻破的。觀此，便可以知當時的朝廷和官吏，是怎樣的把石達開這一類革命人物，當着洪水猛獸般的看待！記得我還是小孩子，每逢遇到有什麼不高興的事啼哭時，家裏的人，總是以「捻匪來了，捻匪來了！」做威駭我的話頭，果然，我也就搥聲絕息的，再也不敢啼哭了。這件很小的事體，現在回想起來，固然覺得很好笑；但也足見當時的人心，是怎樣的誤解這次的革命運動了。

(七) 達開始終不渝的人格

再就達開的人格上說，他實在配稱得上「不爲威脅，不爲利誘」，的磊落光明的丈夫。連老奸巨滑的曾國藩，也十分的敬畏他。當達開西去的時候，適國藩駐節浦口，聞達開至，對部下說：我愛達開爲人，若能降之，則諸將不足道矣！」於此，可見國藩敬畏達開的心理。

因致書達開，欲召之降：「……今將軍以蓋世之雄，舉兵湘桂，爲天下倡，縱橫萬里，甯不偉歟！……歷朝開創，皆君臣一德，以圖大事；乃事功未竟，殺戮相仍；君王以苟安延旦夕，貴冑以私憤忘功臣；以建大功，行大志，如將軍者，且不安其身；此則將軍所知矣！……如將軍者，一登廟堂之上，方過冀北，而羣馬皆空，英雄世用，只求建白；將軍甯不知作退一步思耶？彼秀全以草茅之士，挺而走險；穹盛一隅，行將焉往？將軍穹而他走，倘再不得志；甚非吾所敢言也。弟忝主軍戎，實專征伐；將軍或失志迷途，或回開覺岸，盡在今日，維將軍圖之。」曾國藩真是危言動聽的，善於說辭；始則以厚祿餌之；終則以威脅逼之；這要是氣節不高，意志薄弱，名疆利鎖的庸俗之流，一定是早被誘惑動搖，俯首投降；然而，達開是「此心如石，不可轉也」的硬漢；他的個性祇是：「黃金若糞土，肝膽硬如鐵」般的慷慨豪俠！任是怎樣的威迫利誘，他總是大義凜然，意志堅強，絲毫不爲所動移軟化。且看他是怎樣的答覆曾國藩：「……辱承錦沫，欲以名器相假；然則足下固愛國，而猶未知我也。……卒竟飄然引去。他這樣的始終不渝，忠於民族，「富貴不能淫，威武不能屈」的精神，實在是古今罕有的大仁大勇者，誠足令人肅然起敬！他這超越卓絕的人格，若使現在這班認賊作父」的東北漢奸聞之，能不愧死！

(八) 革命失敗後的達開

畢竟，這樣的蓋世人豪，他所念念不忘的，恢復故國河山的事業，徧徧遭着慘敗的厄運，怎能使他叱咤嗚咽，悲憤欲絕？「揚鞭慷慨蒞中原，不爲仇讎不爲恩。祇覺蒼天方曠曠，莫憑赤手採元元，三年攪轡悲羸馬，萬象梯山似病猿。我志未酬人亦苦，東南到處有啼痕！」——石達開，致曾國藩五首之一——回顧當年：「……蛟龍橫地起，鸞鷲刺天翔，意氣凌千里，威聲撼八方。……」——石達開，別南王馮雲山——「仗劍從軍行，顧盼自雄武。」「策馬渡懸崖，彎弓射明月。人頭作酒杯，飲盡仇讎血。」這樣顧盼自雄，不可一世的氣概；忽然遭着宵小的讒害，不安於位，驚魂不定的，東奔西突，輾轉飄零：「亂離復亂離，到處心魂驚！颯風不終朝，長夜終不明。峨嵋怨謠詠，切切訴平生。百草忽不芳，爲聞鶉鴉鳴。君王信讒言，爲聞蒼蠅聲。靜思三太息，衫袖涕縱橫！……」——石達開，亂離復亂離——這時，只是日暮途窮，滿目淒涼的景況：「到耳多哭聲，中原白日暮。」觸景生情，怎能不悲從中來，狂歌當哭般的洒一掬英雄之淚：「半壁江山嘆式微，……前日歡歌今日哭，南山消瘦北人肥。……回首滄桑事已非。」——題旅店壁間——更想到自己的凌雲壯志，無從伸展；滿腔的熱血，空洒一番；一切的事業，盡付東流，雲散煙消：「拋撇妻孥戴覆盆，含冤難復

叩天關。……」——入劍門——到頭來，反這樣的坎坷落泊，窮蹙無所歸，顧影自憐，感傷身世：「……悵悵安所逝？暮雲西北浮。」——望家山感作——「飄零鴻雄侶，顧影有餘淒。」——途中感懷——英雄末路，千古同聲一哭！

(九) 餘言

在石達開死後百餘年的目前的中國，國勢依然危如累卵。暴日連陷東北四省！這種國土淪亡的慘劇，已延續了三四年之久；收覆失地，還我河山，更成了泡影般的絕望。悵望東北，那兒的殺氣騰天，那兒的戰雲密布；那兒的同胞，被日寇踐殺，而血肉橫飛，被日寇踐踏，而慘吟悲嘶，更有許多是人亡家破，妻離子散，困苦顛連，輾轉飄零異鄉。大部分留在東北的同胞，更是延殘喘，呻吟在「水深火熱」的痛苦中，掙扎在「求生不得，求死不能」的慘境下，他們眼巴巴的望着祖國恢復河山，脫離殘暴的日寇！……「國破山河在，城春草木深。感時花濺淚，恨別鳥驚心！烽火連三月，家書抵萬金。……」杜甫詩——愁雲慘霧籠罩的河山，血雨腥風吹洒的國土，「故國傷心只淚流！」目前的中國，正需要無數個石達開的繼起者啊！

一九三四，一〇，於安慶，改訂稿。

中國社會科學會最近出版叢書一覽表

中國社會科學會出版部印
上海東蒲石路二四四號

社會科學叢書(甲種)(楊幼桐先生編)民智書局出版

- 1 經濟學原理(李權時著)
 - 2 社會原理學(應成一著)
 - 3 現代政治通論(楊幼桐著)
 - 4 歐洲外交史大綱(吳頌皋著)
 - 5 最近國際政治問題(袁道勳著)
 - 6 戰後世界之政治與外交(楊熙時著)
 - 7 經濟學史(王亞南著)
 - 8 德國政府大綱(楊朝傑遺著)
 - 9 行政法總論(美濃部達吉著黃風譯)
 - 10 國際商事法論(陳顯遠著)
- ## 社會學科叢書(乙種)民智書店出版
- 1 社會學述要(楊幼桐著)
 - 2 蘇俄改建論(章淵若著)
 - 3 土地問題
 - 4 街道與市政
 - 5 現代立法問題(章淵若編)
- ## 社會科學基礎叢書大東書局出版
- 1 社會科學發凡
 - 2 現代政治概論

社會科學小叢書本會出版

- 1 社會學用書舉要(孫本文)
 - 2 社會科學之中心問題(楊幼桐)
 - 3 法律學用書舉要(章淵若)
 - 4 社會科學家及其學說 上,中,下三冊
 - 5 世界政治之動向(丁作韶)
 - 6 國際政治與我國(楊熙時)
 - 7 中國農村問題(楊幼桐編)
- 3 近代中國民族革命運動史
 - 4 勞工問題
 - 5 中國四行制度
 - 6 勞動經濟概論
 - 7 平均地權方法論
 - 8 最近的國際問題
 - 9 現代教育通論
 - 10 犯罪學概論
 - 11 各國幣制概論
 - 12 中國社會科學思想史綱
 - 13 歐戰後國際政治
 - 14 社會現象概論
 - 15 戰後列強之外交政策
 - 16 經濟學之基本原則
 - 17 社會學概論
 - 18 社會連貫主義概論
 - 19 現代婦女問題
 - 20 中國土地經濟問題
 - 21 國際信託公司
 - 22 社會主義述評
 - 23 國際條約概論
 - 24 現代人類學

杭州

——地方印象記——

黃萍蓀

二五二

杭州，跟蘇州一樣的都同是被人當作天堂看的。

你到了杭州，你可以看出整個的杭州是

完全沉浸在一種優閒，安逸，靜默的環境中的。初到的時候：玩玩西湖的山水，望望矗立在錢塘江畔的六和塔，上虎跑去喝一盞清

茶，都覺別有一番風味。那時候，誰也免不了說一聲「杭州真是個好地方呵！」但是，你只要接連住上兩年，你一定又會感到偌大

一個杭州城並沒有你的去處。來時的那股戀慕的熱情，都不知溜到那兒去了。這原因，

也許就是那優閒，安逸，靜默在作祟。但如果你是一個生性可以優閒，安逸的人，那自然又當別論了。

西湖最美

是烟雨迷濛中的時候

你到了杭州以後，第一你自然先記得西湖。提到西湖，許多肚子裏像藏着一部西湖誌的人他會告訴你：

「西湖有十景：「斷橋殘雪」「雷峯夕照，」「曲院風荷」「春堤……」「去玩

(1)

的人，如果聽了他的話，按着所指的地方走去，掃興是必然的結果。所謂西湖十景，我想定是詩人一剎那時的點綴品。詩人的感覺，本來不能代表常人的感覺。所以有時一椿詩人認為是極妙的事，在我們看來則淡然無味，一些兒好處都找不出來。卽如「斷橋殘雪」，「曲院風荷」這些地方，雖然每處都樹有帝王御筆親題的碑文，但我們則依然不甚了了。因此西湖十景，除「三潭印月」外，大都爲帝王與詩人所觀賞的。至於常人，他不會感到興趣。

在西湖十景以外的，是湖上那些有錢人蓋的別墅和莊子。你只要一坐到船裏，船伕定會如數家珍的告訴你：什麼地方有什麼莊；什麼莊裏有什麼東西。如果何喜歡玩玩骨

董，不妨到了家山下的大劉莊去看看。那裏面有幾樣寶貝？幾幅名家的書畫？你若問到你那個船家，他準比我懂得詳細。假如我告訴你，掛一漏萬，說不定有時還要累你繞道兒呢。

談到莊子和別墅，這似乎已是過去一時代的東西了，在現在的西湖，決不是莊子和別墅所能夠抓住遊客的心情的。西湖建有莊子以來的歷史，也只是近百年來的事，最早的一個唐莊，在岳墳裏面的金沙港，此刻已頹敗不堪。荒涼寂寞，一種沒落的景像，使進去的人會帶着很深的感傷成份出來。其次就是高莊，郭莊，葛蔭山莊，楊莊，康莊……現在也差不多全過去了。新興的雖有南屏山下的汪莊。汪莊的主人，是個喜

歡收藏古琴，栽培佳菊的那樣一個雅緻風高之士。但因為房屋的結構，亭園的佈置都是直線的緣故，以至不能引起一般玩的人的一種迂迴曲折的情趣。所以只要去過一兩次，第三次就懶得再往那裏跑了。其他雖有比汪莊更好的莊子，惜乎門首大都訂着「內係住宅」，「謝絕遊覽」的銅牌。

從莊子，別墅的沒落，我們可以知道物質點綴的年代是不久的。四面臨湖的「三潭印月」，綠楊夾道的蘇白二堤，在孤山腳下聽遠寺鐘聲，到初陽台上看日出……：……這纔是西湖的真正的美。但據我個人眼光看來，西湖還有牠最美的一個時候，那便是烟雨迷濛中的時候。

有霧，把四山籠罩得一片蒼茫，似無邊

的大海，但近處有燈火人家。有時候，這霧中下着如絲的細雨，斜風吹動了湖邊的柳條，帶着笠帽披着棕衣的船家在水心裏搖擺……：……這情景：是說不出的意味，是寫不清楚的文章。說是詩，詩也沒有這樣輕快的感覺。所以我只能夠混沌的告訴你們一句：

「西湖最美是烟雨迷濛中的時候！」

醋魚醉蝦蓴菜和笋

杭州有許多好吃的東西，是為一般到過杭州，吃過的人所常稱道不絕的。在菜飯一方面：西湖樓外樓的醋魚和醉蝦要算最膾炙人口的了。作醋魚的魚，形狀和青魚有點相像。這在嘉興，松江一帶的人叫作草魚。只有杭州人纔把牠叫作混魚的。做醋魚的魚

，不能太大，一大肉味就失了鮮嫩的美處。最好是一尺半長，要活的，即使是經過了解剖的手續後仍在掙扎，顫動，那神氣，看去雖覺有點不忍，但正惟其要如此纔能博得食客們的嘖嘖稱美。吃醉蝦也是一個樣兒，都是從殘酷中帶有無限的滋味的食品。

杭

湖上同是以作醋魚，醉蝦相號召的菜館

州

共有三月：一是岳墳附近的杏花村，一是西泠印社左右的樓外樓和太和園。這三家之中

，除了含有十足的詩意的樓外樓與杏花村有着悠久的歷史的緣故，對於新開的太和園自然要稍稍遜色一點了。營業方面，也要以樓外樓為最盛。因為他給了許多外來遊客一個很深刻的記憶。

醋魚和醉蝦，固然是西湖特有的美食，

但蓴菜也是聞名極廣的一樣東西。蓴菜的滋味，清香而鮮美，產於西湖的叫「西湖蓴菜」產於蕭山的叫「湘湖蓴菜」不過「湘湖蓴菜」缺少那種像走入新荷叢裏似的清香，所以遠不及「西湖蓴菜」的來得名貴，而受人喜愛了。食時和以雞汁，則色香味三樣兼具，真令人樂而忘其一切了。當乾隆皇帝南巡到杭州的時候，爲了愛吃這東西他特地寫了一篇「賦蓴」。於是人們把「西湖蓴菜」的身價更抬高了。賦云：

「維此細物，生於清流，出泥不濁，浸水不浮。碧綠率而內蘊，鏡小穎以中抽。濯寒影於冰壺，含綠光於玉瑩，夫其當春乃茁，春暖漸稠，藻符詎匹，菹蔣奚侔。浴西湖之澄泓，漱鏡水之澆潤。人薄言兮采之，恆蕩漾兮方舟。至若滑漿膩脂，手掬難留，

登之薑薑，調和是謀。碧以紫薑，雜以芳脩。驚流匙之鮮豔，快入口之麗柔。味雖標於沖淡，意可符於鱗虬。固堪同於抱德之士，自保其潔素，抑將比於超俗之徒，深潛於隱幽。非尋訪之不遺，幾有失於冥搜。若酒薰風五月，小卉芬裊，香凝淺瀨，色點輕漚。華實並茂，更副予求。彼洞府之所鑿，恐難趁茲妙產。笑季鷹之所托，又何待於思秋。偶執筆以摘辭，宜薦之於瓊樓。」

形容專菜的美，在乾隆這篇賦裏，已經很夠很夠了。這裏，自然我們無須再說。他還作了序，序中說「蓴生杭之西湖與蕭山之湘湖。一名水葵，蒂葉之間，精華可鑑，而味又鮮美，如士君子道勝。而腹意象閑遠。

朕巡浙江，愛嘗其羹。舟行多暇，援毫賦之。」我說過杭州是有許多好吃的東西的，除

蓴菜，醋魚，醉蝦之外，自然還有其他的，筍就是一種。筍在杭州，雖然是隨處都可得見的東西，但初出的時候，價錢也不便宜。因此，吃初出筍也就變為一樣名貴的菜了。在杭州，一年四季中是三季有筍的。除了秋天，春天的叫春筍，夏天的鞭筍，冬天的叫冬筍。這三個季節所產的筍，各有各的滋味，各有各的特長。至於烹飪的方法，那簡直是多得無從說起了。

杭州人的脾氣

和紳士學者的嗜好

凡。
杭州的生活是平凡的。杭州的美就是平

我們看杭州：從楊善德督浙時代，起到

齊盧戰爭，到孫傳芳做五省聯軍總司令，到夏超起義，到十六年國民革命軍入浙……：

：這當中，經過小波，也經過大浪。國民革命軍的自建德，桐廬，富陽而渡錢江，這種暴風雨般的氣焰，當時幾乎像要把整個的杭州翻過身來似的。但現在又怎麼樣呢？在我們的眼光裏看來，還是跟揚善德，盧永祥的時代一樣。所兩樣的祇有物質上的變化。

州 杭州人的生活是平凡的，他的週圍沒有濃烈的刺激；因此大家都不容易緊張起來。

寫到杭州人，我們往往會把蘇州人聯想到一處去的。其實蘇州人與杭州人的脾氣，性格，除了玩鳥和吃早茶有相同的深嗜，此外就兩樣了。我們知道蘇州人好靜，譬如他養鳥，他能夠終日裏伴着他的鳥不離開一步。蘇

州人有這種默氣。杭州人雖不能武斷他好動，但有一件事是千真萬確的：就是「愛管別人的閒事」。在杭州的大街小巷之中，清晨，各人只要把門一開，就有許多說話來的。

對面張家的二嫂，隔壁陳家的四姐，都聚在一起互相探問昨夜各人家裏的家務。即使是貓野偷吃了一盤殘餘的魚骨，耗子打碎了一個油瓶，也都認為是極好的談話資料。而在蘇州人則不然。蘇州人清早起來的時候，他有一樁最重要的事：便是洗滌排洩大便的紅漆金邊「馬桶」。蘇州人愛乾淨，尤其對於「馬桶」。他們一個清晨在「馬桶」上致力的功夫，簡直要勝過燒一次午飯那樣長久的時間。杭州人不喜歡在這個上頭談。杭州人「愛管別人的閒事」。張家的長和李家的短，是

們他一天生活中必需的元素。

對杭州人則往往淡然漠然。

杭州和其他各地一樣：也有許多士紳學者之流。聲望雖都不小，但却全無政治上的野心。他們有的在銀行界裏佔着重要勢力，一天到晚忙着錢幣的收支和匯划。有的下午到湖濱西園茶店的三層樓上喝一壺「龍井」。有的玩玩骨董，看看碑帖，收收元明清人的書畫。有的栽花養魚以自娛。他們彼此見面的時候，皆稱「翁」，或「老」而不名。拱手作揖，猶存古風。

杭州有許多聚族而居的大家。「七子登科」，「五世同堂」是他們最光榮的一件事。在別人看來，以為這必是一個一團和氣的家庭，但事實斷沒有這樣好。這種大家庭裏的複雜，紊亂，各房自謀自利的情形，正不亞於國內一樣的紛擾。在這些地方，我們抓了一點杭州人的脾氣和性格。你想，他們對於族人尙且如此，何況乎同鄉了。

杭州的娛樂交通和市場

杭州這地方是平凡的，這平凡，雖不能說是杭州的弱點，但也不見得就可算杭州的美處。杭州人最大的毛病，是較浙江省任何一縣中的人要來得缺乏團結性。甯波人，紹興人的同鄉觀念都看得非常之深。而杭州人

杭州是舊府屬的錢塘仁和兩縣組織而成的，周圍三十五華里。西南的一面屬於錢塘，東北的一面屬於仁和。縣城的四週有城門

十個。是隋朝開始建築的，到元末時又改築了一次。至明清累修。

現在的杭州：仁和，錢塘的名稱是已很少聽到了。祇有上城，中城，下城的分別。

上城是銀行，錢莊，大商店集中的一個區域，就是三元坊，清河坊，鼓樓一帶。俗稱

大街。如胡慶餘堂，方裕和，翁隆盛……：

都在；中城可說是一個娛樂區域：電影院，

遊藝場，糖食店，水菓店，點心店，宵夜館

，旅館，飯店，以及平津滬粵西各式菜館，

都在中城。旗下也是包刮在中城裏面的；下

城是小手工業的區域，也是全杭州絲綢事業

的大本營。繭行，機戶，廠家，都聚集在下

城。大的如虎林，緯成，天章，震旦等等

凡是到過杭州的人，莫不知有旗下的。

其實旗下的歷史很短。旗下無非是杭州的一

個新興市場，這是近二十年的事。在清代，

旗下是八旗軍隊駐防的一個特殊場所。當時

旗下的四週，都建有矮矮的土城，還有五個

城門。裏面最大的一個是滿洲將軍。將軍之

下設副鄉統二員，率領滿洲蒙古八旗官兵九

十一員，兵二千一百四十六名。光復以後，

摧毀了它的土城，踏平了旗營。於是便成了

旗下：開馬路，建戲院，茶樓，大興土木。

當時且有人一度建議，要把火車站移到現在

高等法院的那塊地方來。

光復之前，杭州的娛樂中心點是在鼓樓

邊的城隍山上的。喜歡玩的人，都得爬山越

嶺而過。後來有了火車，城站便成爲一個熱

鬧的地方了。等到旗下開關，城站又和過去一時的城隍山似的漸漸地冷落下去了。

旗下雖是現在杭州最熱鬧的市場，却也

是杭州人消費得最利害的一個地方。「到旗下要子兒去」！如果允許我用杭州話來說，

那末，在這句話中多少得丟一點錢到旗下的。上小茶館喝一壺茶，上聚豐園裏吃一頓飯

，這當中雖有不同的進出，可一樣是出之於消費的一途。

因為農村破產，因為國外的絲綢市場被

日美的人造絲侵佔，掠奪了去的緣故，所以素向被稱為南方富庶之區的——浙江，竟也

一點一點地變為窮光蛋了。在杭州，每一條馬路兩旁的鋪子雖然都裝扮得華麗堂皇的樣子。終朝不絕的軍樂隊的吹打聲浪，震動

了過路人的聽覺。但光顧者依舊寥寥無幾。

所以大街上也很多空着的店屋。而且物價是

那麼便宜，往年賣八毛錢一尺的大綢，近年

年來只要三毛五，至多也不過五毛而已。惜

乎人民的窮不是物價的低落可以挽救得轉來

的。於是，商人嘆苦皺眉，工人失業，挨

餓。拉人力車的日子增多，做小販的充滿街

衢。其實這也不是出路，結果是人力車也

過剩，小販也過剩，大家弄得竟日不得一飽

。只有房租，是的，當這各物都在跌價的

聲裏，只有房租像發狂般的有增無減。許多自己沒有房子的人，都在愁到杭州的房租也

許就要貴得和上海一樣了。自然這也不是可能的，旗下平海路新蓋的單幢一樓一底，

有租到四十塊錢一月的。而房主還口口聲聲說處處是在爲房客着想呢？但據擁有房屋的人說：

「我們的生活，除了按月收取租金以外

，沒有其他法子可想。所以，我們只有增加我們的房租。」

杭州的交通，在兩年來是進展得非常之速的：如公路的完成，鐵路的伸長，錢江大橋以及錢江兩岸的碼頭的建築，在在都表現出交通的力量。

我所見到的杭州是如此——這就是我對杭州的印象，

柏林博物館中中國文物展覽

柏林國立人類歷史博物館，近設一「中國文物展覽會。」其中所陳列者，爲中國各種美術作品，經專家選擇陳列，以示中國文化如何領導東方文藝進展之狀況。并以中國民族五分之四務農爲生，故陳列品中亦以農具及農人用物佔大多數。其間並有農屋一所，內部佈置俱全，大小構造，悉仿中國鄉間所習見者，頗可顯示中國農人鄉居生活之一斑。其所陳列之農具，則自最早之粗作以至近代之構造，莫不應有盡有，以示中西文化溝通之漸，及歐西物質文明對於中國人民生活之影響。此外復有一物，頗爲一般參觀者所讚歎者，卽爲廟宇一所之鉅大模型，其構造悉用木刻細工製成。此外復有磁器，絲綢，顧繡，漆器，銅器，俱足代表某一種工藝之精神。

四十四義士

陳大慈

(東南日報九月十日北平電) 哈訊：在北滿各路對日軍迭次覆車之義軍決死隊李東海等四十四人，上月底在黑被日軍大隊包圍捕去，用皮鞭拷訊，李等慷慨供稱，國亂家破，以救國抗日爲責，糾集民衆，恢復失地，不僅覆車而已。日官詢後援主使，答同胞卽後援，良心卽主使。詢首領大本營，答無首領，同志十人，集合所卽大本營，日方勸降不成。八三月十日，四十四人悉槍決。臨刑時稱，余等今日死所，卽汝等異日死地。

任憑皮鞭像急雨般的抽，

不管牠們的來勢如怪獸如長蛇，

任憑熱血像噴泉般的流，

鐵軌上的釘子一鬆就得，

反正只有一死，

這玩意兒幹得倒也不差。

決不顧顏事仇！

○ ○ ○

○ ○ ○

他們的目的，不但在於覆車，

痛快的是幾次顛覆敵人的列車，

原是在恢復失地，拯救中華。

戰 爭

程一戎

三〇三

戰
說一個故事給你聽。

此刻，假如你高興，你請坐下來吧，我

愛的那隻狗還要好。馴服，溫柔，剛強，勇敢，敏捷，俠義，這許多東西，那小小的靈魂裏全包含得有。

不用說，這隻好狗是我所心愛的。

我有一個住在鄉村裏的朋友，他有着很廣的田地，他有着多量的錢財，他是一個非常善良，非常仁慈的主人，在這樣一個主人的下面做一個奴才，或者做一個狗，靠了他的仁慈的愛護，那一定是非常幸福的。

可是好久了啦，我未曾上我那朋友的住處去看過我那朋友，也好久不見這好狗了。我惦記着我的朋友，然而我更惦記着這朋友的那好狗。

一個星期日，我得到一個休息的日子，

(1)
好的。我告訴你呢，牠是比爲你所喜歡所心好的狗。我用什麼好的話去形容這隻狗呢？沒有的。我告訴你呢，牠是比爲你所喜歡所心

是嘛，他就正有一個狗，那樣好的一隻狗。我散着步的踱出了城，因爲這就是到朋友住的那鄉村的路，我也忽然的想到了到朋友那裏去走一轉。

夏天的天氣永遠是那樣的炎熱的，我路上使我好幾回停下來拿出手帕揩我頭上的汗水。可是不久就給我走到了一個陰涼的地方了。啦，那就是我的朋友的朋友的住處。

進了門，朋友家裏的人告訴我朋友上城裏去了，此刻不在家。遇不到朋友並不怎樣

使我失望，你知道的，我這裏另外還有一個小朋友。於是我吹着我常吹的口笛，而且喊：「勃雷夫」。可是勃雷夫也不見出來。

「勃雷夫也跟着少爺上城裏去了嗎？」

「沒有，傷得很厲害，縛在後面呢。」

這答話使我嚇一跳，我隨即走到後邊去

找。我不久就見到勃雷夫這狗了，是那樣的瘦的，被一條皮帶縛着在一根木柱上，很疲乏的睡在那裏。

「勃雷夫。」

牠不響，也不吠，祇用眼睛水汪汪地看着我。我走近去，才看見牠身上一塊塊的傷痕，一塊塊已經腐爛了的肉。

那情形是像你見到你所心愛的人受了傷時一樣的使我心痛。

「怎麼啦，勃雷夫？」

於是，就在那裏，牠用着很輕微的聲音向我講述着牠的遭遇。聽啊，下面說的就是牠的故事。

先生，你來得正好，你來救救我吧。

你別用這樣可憐的眼光看着我這傷痕啊。這樣的傷害固然使我的肉體感覺到非常的

痛苦，但比使我心裏感覺到的總要好一點，我的心裏才真正的痛苦。

先生，你是好人，我不妨告訴你我所碰到的。

在這鄉村裏，我們住了很久時間的安靜

日子。我們有規則的生活着。我們在美麗環境裏自由的戀愛，我們也在美麗的環境裏養育我們的小孩。我們不愁餓，也不愁凍，我們完全沒有經濟的恐慌。像這樣安定的生活，先生，恕我說一句笑話，就是你們人類也有好多得不到的呢。

可是，我們幸福得闖出了禍啦。在我們毫沒有一點預備的時候，或者簡直是不知道預備的時候，突然的，隔壁隣村裏來了兩條野狗。那才是毫不講理的野蠻的東西，她們

用餓了不知多少天的肚子，搶奪去我們豐富的食物。我們平靜的世界就這樣給牠們破壞了。在臨走的時候，牠們用那「汪汪汪」的大聲音把我們這裏二隻最美麗的，先生，是最最美麗的兩隻雌狗也帶走了。

這樣無理的事情，當然引起了我們的憤怒。當時我的意思，是也拼了許多狗去把我們被劫去的東西一樣用蠻力的奪回來。我的提議得到大家的贊同，引起了一片洪亮的狂吠聲。可是，一隻老狗却絕對的反對，牠罵我年少氣盛，少不更事，牠說別人用蠻儘讓牠去用蠻，我們却是應該講理的。牠說牠的意思是先派一個代表去交涉比較來得妥當。他的話也得了大家的同情，也引起了一片洪亮的狂吠聲。

對於這樣隨風倒的阿諛的羣衆，我感到大大的無聊，於是我大聲不響的站到旁邊看牠們去做了。我那時簡直變成了一個悲觀的旁觀者。

牠們隨即推出了一位代表，那是阿黃，是我主人的一個親戚家裏的，又大，又長，

又肥，樣子顯得很威風。牠聽到推到牠做代表，就很高興的像一個大人物似的搖着那又大又粗的尾巴走了出來。

羣衆裏隨即又起了一片熱烈的狂吠聲。阿黃向着每一個狗從容而又嚴肅的點點頭，表示牠這次去的不辱使命。於是，隔了好幾分鐘，牠準備動身了。

臨走時，阿黃跑到我的身邊，他說：

「勃雷夫，你別氣餒，你看我的！」

我看了牠那又大又雄壯的身體，我不禁自漸形穢了。我很羞慚的用一種不很響亮的

語音說：

「好吧，阿黃，我祝你此去成功！」

牠隨即用了壯健的脚步向着隣村的道路上跑去了。

我們都不願意即刻分散，雖然開了半天的會，我們的肚子已經夠餓，應該隨便找一點東西吃吃，寒寒這空的肚子。可是我們還仍然靜靜的忍耐着等阿黃的回來。祇要阿黃一來，在我們那時理想，牠一定會帶回了許許多多的我們被劫去了的食物，和那最美麗的，最美麗的兩隻雌狗的。

縱然已餓得發慌了，可是我們還情願再

等。

隔了好久的時候，遠遠的，在那條路的盡頭我們看見了阿黃的影子，於是我們狂吠一聲的衝了上去迎接。

誰知道呢，阿黃不但沒有帶回來我們那些被刮去的食物，在牠的身邊也不見有那兩隻最美麗的，最最美麗的雌狗。牠帶回的祇是一大塊一大塊的使人看了要閉眼睛才行的血和傷痕，在牠的身上。

阿黃用一種狼狽的樣子，在我們的面前叫，跳。我們怔着了。

那時候，那個討厭的老狗又走出來叫着我們說：「大家靜一靜，讓我們好好的再想一個辦法。」

像雷打一樣的一聲狂叫，我們却真的發

狂了。

就在當天的下午，我們全身的熱血衝動了我們，使我們不由自主的帶着怒氣飛快的向隣村的路上跑去了。在最前跑的一個就是我，在我的後面跟着跑的還有許多許多的狗。到底有幾多，我不知道，實在在那樣緊張的情形下我們那有從容去計算的餘暇呢？我們爭先恐後的跑去，像有時候人們拿着我們當作賭博時的骰子一樣。

跑到將近隣村的一個曠野地方，我們又呆着了。

我們想，我們的當中一定有對方的好細混雜在內的，因為牠們早已知道我們要來，事先早已把一切都預備得好好的在等着我們

了。

這事情當時使我們躊躇了好一會。

退回來是簡直不行的，於是我們祇好鼓起了最後的勇氣向着我們的敵人的隊伍裏衝過了。

我們在混戰。

那時候有過一次絕頂的熱鬧。

我滿身的血像被火燒得沸騰了一般的儘

爭 向身外衝。我非常的興奮，我也勇氣十倍。

我用我的頭朝仇敵的身上撞，我用我的嘴在仇敵的身上咬，我也用我的爪在仇敵的身上抓。我忘記了自己的生命，我忘記了我的最美麗，最美麗的雌狗，我完全忘記了這世界上所有的一切。

我滿身的血像被火燒得沸騰了一般的儘

向身外衝去，最後竟也被他們衝出了皮層，

在我的身體上任意的流，渾身的流了。我身體上是紅紅的紅紅的一塊塊，我腳踏着的平地上也是紅紅的紅紅的一塊塊。最後我感覺到十二分的疲乏。最後不知道怎樣一來，我不知道了一切，我暈過去了。

我醒來的時候，發現自己是仍然睡在這

裏，睡在這我主人的家裏。

我做了一個可怕的惡夢嗎？但是身體上的疼痛告訴我這是實在的事實，不是夢！

於是我再看到小主人拖着兩行眼淚，牢牢的看着我。我想到我自己的失敗，我自己的不中用，我心裏更痛了。

我不願我自己再被餵養在這樣一個溫暖

的家庭裏，我也不願再去享受我的主人的仁慈的愛護，我的將成殘廢的身體是再也不能

時，它也鎖着了我一切的命運。

使人心愛，再也不能受人的撫摩的了。於是我毅然

我的好先生，你別用這樣可憐的眼光牢

的站了起來，雖然十分的使我困苦，但是到底站了起來，我準備朝了大門口逃了出去。

牢的看看我和我的這傷痕啊。我感到痛苦的不是在這傷痕上，是在我的事業上。我說，你假如待我好，那你救救我吧。

戰

可是我的樣子被我的主人看出了。

你看，我這傷痕逐漸逐漸的腐爛起來了，我知道我是已經沒有什麼希望的。我這一個

爭

「勃雷夫，不許出去！」

這平素使我服從的命令不由得使我停着

弱小的身軀是無論如何也經不起這樣一個重

了脚步在我的主人的脚下伏了下去。那時候，我看到了主人從來沒有過的憤怒的臉色，我也見到了主人手裏拿着的皮圈和一條細長的鐵鏈。

惜我的生命，想設法爲我請獸醫醫治好來。可是這好意反而害了我，我的生命是不能再延長下去的，我的傷已經很重很重。這

主人手裏的皮圈和鐵鏈終究毫不遲疑的

樣的把我縛在這裏，祇使我的傷痕逐漸逐漸

放到我的身上來了，它鎖着了我的身體，同

的腐爛下去，以至於把我整個的生命毀滅，

(7)

使不能在我自己的事業上作一次最後的願望中的努力。

我們曾受到過這世界上的一個最大的欺侮，一個最大最大的凌辱，一個完全不講理的侵佔，一個完全靠強蠻力量造成的掠奪。

我們要報仇，我們要給他一個懲罰。我們要恢復我們自己的地位，我們也要仍舊建築好我們的平靜的世界。像這一類事，你知道的，沒有一點子犧牲是不行的。我就願在這上面找到我這小小生命的歸宿。

可是，現在像我這樣的做狗，真不行。這裏，靠主人的仁慈的愛護，我可以不愁餓，不愁凍，不愁外來的暴力，但終究不是我的天堂。我們自己的天堂應該用我們自己的力量來造成。

說一句極容易懂的話，我不願逐漸逐漸腐爛下去的死在這裏，我願意死在我的仇敵的面前。

我需要一个光榮的犧牲，一個偉大的毀滅！

先生，你待我好，你救救我吧。

三

這狗說到這裏不再說下去了，用一種求援助的目光牢牢的看着我的臉孔。牠的精神是那樣的興奮，牠的表情是那樣的頹喪，牠的說話却是這樣的有理。

我完全全的同情。

我毫不猶豫的走去解脫了纏繞在木柱上的鐵鏈，接着我又鬆下了套在牠頸項間的皮

圈。我用手輕輕的撫摩着牠那滿是傷痕的身

的聲音向村外奔去了。

體，我再拍拍牠的腦袋，我說：

那聲音裏包着忿怒和悲慘，含着慷慨和

「好吧，勃雷夫，你去吧，好好的去做你的事而且做你最好的。」

激昂，使人知道奮勇熱烈和雄壯偉大該是如何的一個解釋了。

—— 戰

他用一種感謝的神氣朝我看了一看，立了起來，「汪汪汪」的吠着，飛快的朝門口衝出去了。

於是我彷彿見到遠遠的一個曠野地方，一幕怎樣悲壯，劇烈，殘酷，熱鬧的戰爭的開始。

—— 爭

我立在那裏沒有動。

我用手抱着我的頭不敢想下去了！

隨即就聽到外面街路上各處都起了許多狗的響應的吠聲。過後分散在四處的吠聲也好像合成了一塊，創造了一種很洪亮的雄渾

我說的這是狗的故事。

一九三一年舊作

「的」「底」「地」和「得」用法簡說

許欽文

文言文固然不用說，的，底，地和得這

四個字，如今一般通俗的白話文，總只混用一個的字；實在也沒有詳細區別的必要。可是討論高深的學術，需要精密的語體文，如果不分用，就要弄不清楚了。不分用的缺點和分用的好處，都不在這題目底範圍以內，現在只把用法分說如後：

「的」是「形容詞」「底」「詞尾」，同英文裏底「give」相當。凡用這詞尾的，上面總是形容詞，下面總是那「實體詞」，如

圓的鉛筆；

可愛的同學；

非法的組織；

聰明勇敢的他；

貧病交迫的我；

「青」「圓」「可愛」「非法」「聰明

勇敢」和「貧病交迫」都是形容詞。「山」

「鉛筆」「同學」和「組織」是「名詞」，

「他」和「我」是「代名詞」，這全是實體

詞。

有着「的」做詞尾的總是形容詞，形

容詞不定都有詞尾，有的是省略了的，

青的山；

如：

白紙；

好好先生；

這種省略無非由于習慣，加上詞尾以後

，仍然是通順的，如：

白的紙；

好好的先生。

一個實體詞上，疊用兩個以上的形容詞

時，可以刪去幾個詞尾，如：

美麗的活潑的多情的姑娘；

聰明的用功的可愛的同學；

可以改作：

美麗活潑多情的姑娘；

聰明用功的可愛同學。

有時因所形容的實體詞一目了然，不

明白表出也可以使人知道，就從略了，如

：

讀書的；

賣花的。

讀書的當然是學生，賣花的當然是人，

都不必表明。這樣省略了所形容的實體詞以

後，詞尾「的」就轉成了代名詞。雖然轉了

，仍然不失形容性。又如平常所說，「好的

！」「對的！」底下都省略着實體詞。這種

話總是回答人用的，承接前面底語氣而來；

聽的人一目了然，所以不必把下面底實體詞

表白。

「底」是「特別介詞」，同英文裏底「

to」相當，自然也像英文裏加上了「，」，「

。普通的「介詞」是介紹實體詞到「動詞」

上去的，「底」却介紹實體詞到實體詞上，所以加上「特別」這形容詞。

兩個以上的實體詞，一經「底」介紹，

就發生「相屬」或「所有」的關係。後者屬

于前者；後者為前者所有。如

杭州底西湖；

我底鉛筆；

西湖屬於杭州，鉛筆為我所有。

有着相屬或所有的關係的兩個以上的實

體詞間，不一定加「底」，如：

他父親；

杭州西湖；

我愛。

加底字不加，不妨依照習慣。但如有着

兩個以上的相屬或所有的關係，不要連用兩

個以上的底字，只須在最後的關係上加一個就是。如：

我父親底帽子；

浙江杭州底西湖。

但如中間隔了動詞，就可以不必刪去，

如：

他底兄弟愛了她底妹子；

王家底花貓偷吃何家底魚湯。

「地」是「副詞」底詞尾，同英文裏底

「ly」相當。副詞底作用分三動：一，形容

動詞；二，形容形容詞；三，形容別的副詞

。舉起例子來：

一，慢慢地走；

好好地讀書；

二，自得其樂地高興的他；

深深地愁悶的我；

三，三步併作兩步地快跑；

東衝西突地亂撞。

「走」和「讀書」都是動詞；「高興」

和「愁悶」是「他」和「我」底形容詞；「

快」和「亂」是「跑」和「撞」底副詞。

副詞不一定有詞尾「地」，這正如形容

詞不一定有「的」。

在習慣上，常常由「般」「一般」「兒

」和「然」代替「地」，如：

飛般跑；

蝸牛一般走；

慢慢兒去；

不期然而然想到。

在嚴格講文法的語體文中，似乎都應該

改作地字。但有的當作爲成語看待，如果改換，就不自然；如：

飛地跑；

不像話了，不必固執。只是已經有着詞

尾，不要再加「地」上去，如：

飛般地跑；

蝸牛一般走；

慢慢兒地去；

不期然而然地想到；

照文法的眼光看，詞尾是重複的了。

「得」也是個特別介詞，是介紹「後附

副詞」到動詞上的，如：

走得快；

做得周到；

說得痛快。

「快」「周到」和「痛」，是動詞「走」
「做」和「說」底副詞。「得」是有着很
的意思的。

聯合起來，可以舉例如下：

我們底短小的王同學，他字寫得很

好，路走得很快，現在漸漸地肥壯起來

了

那位靜靜地坐得很端正的是他底非

常要好的朋友。

人造雨試驗成功

美國華克柴哈啓於八月廿五日以科學方法試驗人造雨，業已完全成功。化學家博慈與飛行家博登飛至一萬五千呎高處，用小鋼砲放一炸彈至下面五千呎處之雲中，依科學原理，炸彈可發生冷氣，使雲凝結爲雨。此間居民向空企盼者，果於十五分鐘之內得雨，惟爲時甚暫，尚不能使塵土停止飛揚。彼等計劃將再作試驗，當投百倍力量之炸彈，彼等以爲方法已得，惟尚須試驗，以求於較大之區域中造雨耳。

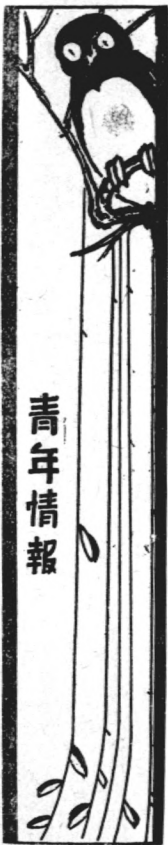

科 學

破紀錄的

最新式水上飛機

這是「紅子彈」(Red Buller)的全形，曾在意大利飛行，速度達每分鐘七哩以上，該機用二只飛愛德引擎轉動兩個方向相反的推進器。

運用這樣方法的一座二千八百匹馬力的發力廠，扭力可以避免，不過同時用了二個縱列的推進器，效率上或許有些損失。該機速率逐漸增進，

已能達到每小時行四百四十哩云。

從兩個浮筒上面所裝馬鞍形的放熱器而論，可知在此種高速下所遇的寒冷，仍是一個困難問題，現在所承認的每小時四百二十三哩的速度，在實用上是否可以長時期維持也是一個疑問。該飛機上外部支撐物甚多，對於流線形經不顧及。引擎的位置因機身的關係成縱列式。駕駛室的前面完全為機器佔據。

美研究院

蓄蒼蠅數百萬頭

美國加乃奇研究院中勃列琪博士

(Calvin Bridge) 儲蓄數百萬頭蒼蠅，考察牠們遺傳的特性。據勃列琪博士言，此種么蠅也像人一樣能夠把牠體的特點傳給子孫。倘使把牠曝露在X光線下，牠的平常發育能加達一百五十倍。所以博士能在一年之內可以觀察一個蒼蠅的子孫達三十代。

施用新式滅蟲機

美葡萄園
蛀蟲是園藝家的大敵，現在已有

不少的滅蟲方法爲園藝家所發明應用。美國加省種葡萄的匠來用一種巨大機器散播氰化物的氣體在葡萄藤的週圍，則滅一種蟲，他們稱爲 *leaf hopper*。機器的兩旁有特製的架，

當射噴氰化物的機器在甬道中向前進行時，可以支撐繩索，罩在藤上，不礙進行。蓋帳架裝在輕便車上。氣在化物在蓋帳下從噴管內噴出。空氣中的天然濕氣立即和氰化物化合，變成極毒的滅蟲氣體。當輕便車經過時，蓋帳能保留氣體附着藤上經數秒鐘不散。機器管理員高坐在噴管上面，所不以不受這種輕空氣的氣體影響。

二十五人

同時由天空躍下

新近俄國莫斯科附近有一樁驚人

的表演，就是二十五個飛行員同時由天空躍下，那飛機爲 *Boeing* 號，在還二十五員落傘離飛機而着陸地時，你不要以爲飛機裏面大概會闖無一人的了，要曉得蘇俄國許多大飛機，裏面可以容納五十多人而尙有餘隙哩。

德國發明

「浴熱沙」療治風濕

熱沙浴是德國治療風濕症的最新方法。

其方法爲：選河沙或海沙之佳者，普通先置於地窖內特製的爐中使熱，然後用水管洗濯，堆積在高及屋頂之儲蓄器內。更用熱的螺旋線使洗過的沙乾燥，並使其溫度增高達到宜於治療的程度。

護員就把澡盆推至熱沙管下，令沙瀉入盆中，至病者的身體除頭以外完全沒入沙中爲止。然後澡盆再離開沙管，病者仍臥於熱沙中，至醫生所指定之時刻始止。

治療的手續完了以後，盆中的沙洩入一個清潔箱內，再從箱流入地窖，復入特製的爐中加高熱度。然後再經過洗濯和乾燥房可以再使之發熱。所以此種沙仍舊十分清潔，也能防腐。因這種原因沙可以循環應用。

體育

華北運動會

創兩項全國紀錄

第十八屆華北運動會於雙十節在天津新建體育場開幕，先行會場落成

禮，繼續行大會開幕典禮。中外要人均參與盛典，雙十節多項比賽，十一日以甲徑賽爲主體，天色晴朗，氣候宜人，觀衆十分踴躍，熱鬧異常，田徑成績，創華北紀錄者甚多，男高組突必顯跳高一米八三，譚福植跳五十九秒，均創全國紀錄。

大會場落成禮，原定七時舉行，延至八時四十分始舉行，于學忠主席，報告會場建築意義，王正廷代表來賓致詞，謂河北體育場建築後，有兩點希望，於選手者。一、鍛鍊，身體使成有用國民；二、養成合作團結精神，嗣由于學忠夫人張學繪，放詞鳴謝，奏樂而畢。

是日外賓到者，有駐津美領，美國司令，英軍司令，日方除屯軍司令

梅津借參謀大本參謀川口到場外，另有領事田中，警署長和久井，駐屯軍副官大江，對我要人演說及選手精神紀律，尤特別注意。

世界運動會

我準備參加六項

參加世界運動會計劃委員會，於十月十五日八時在國民飯店舉行第一次會議，出席者，沈嗣真，馬約翰，袁敦禮，議決：一、準備參加項目六，計足球，田徑，競走，舉重，游泳，西式拳術，二、各種表現項目，如國術等，須經世運籌委會許可，及籌相當經費。三、各項擬派人數，足球十八人，田徑四至六人，競走四人，舉重游泳西式拳術各二至四人，共三十四至四十人，表演六至十人。四人

職員，政府代表由國府負責遣派，籌協表代一人，指導二人，管理二人。五、選手選拔辦法。一、於全運開會時作初步選拔。二、有特殊優良成績者。其標準另定。三、體育專家隨時注意優良人材訓練之。並報告於體協。四、於夏令營中選擇優良人材繼續訓練之。五、由協會組織選拔委員會選拔。六、訓練辦法於二十四年暑假在青島舉辦夏令營，實施各種體育訓練，凡志願受訓練者，均可參加，其辦法另定，七、經費一請求政府補助，二協會向各方集。八、推定馬約翰，許氏輝，容啓兆，宋君復，宋如海，吳蘊珊，高鶴成七人負責接洽，及鼓勵。九、由董事會推定主任幹事一人，處理一切，籌備參加世界運動會

事宜。十、由董事會推定委員三人，擬定夏令營計劃。十一為供給服務體育界之維修機會，凡欲參加世界運會者，得與代表隊同行。經會審查資格相合者，得籌相當經費，予以津貼，辦法另定。

北平市籌建

大規模體育場

關於北平市建築大規模體育場事，市府方面已令體育委員會擬具計劃，並籌捐建築經費。茲以本屆華北大會舉行竣事，下屆大會舉行地點，正向各方徵求意見，因之北平籌建規模體育場事，益趨急進，連日市府當局與市體委交換意見，妥擬辦法，昨日記者曾晤社會局長蔡元氏，談及體育場建築計劃事，據蔡表示，體育場原

擬建築於外城先農壇中，惟各體育專家對此多表反對，其意見係因地址過於偏僻，影響觀衆往返，主張另覓妥適地點，俾於各方均獲便利，且本市經費支絀，不能如各省之大肆鋪張，故建築經費，暫定為十萬元，設法先行建築一部，嗣後再逐步發展云云。又據體委馬約翰談，體育場建築經費，最低限度必需十萬元，規模較各省略小，然尚克用，現市府已允助十萬元，其餘之數，尚無着落云云。

本省市會運動會

各項成績極平常

籌備已久之浙江省會各學校田徑賽運動大會，已於十月二十六日上午在省立體育場開幕。是日天氣氣清，七時許各校運動員已陸續入場，在溫

暖之陽光下開始活動。各學校學生，亦於是時如潮湧般由體育場大門進出田徑賽場之四週看台上，小學生到場參觀者尤衆。每校團體，均豎立校旗，情形殊為熱鬧，民衆到場參觀者，數亦不少。總計不下五萬人，九時正開始，樂奏昇旗後，全體運動員出場集合司令台前，由大會會長葉湧中，副會長周象賢，省黨部委員胡健中，省立杭州高中校長項定榮，杭師校長徐旭東，民數實校長林木，之江副校長馬寬孟，大會籌備主任陳柏青，及各裁判員等領導全體運動員繞場一週。前導以軍樂隊，會場空氣十分緊張，各個運動員虎虎有生氣，杭高在最前，次蕙蕙，浙大，之江，市中，明敏，民教，正則，警官，杭師，安定

，唱務，女中，虎林等校運動員隨之。禮炮交響聲中，全體高唱黨歌，歌聲悠揚，令人感奮。向黨國 旗及總理遺像行禮畢：，由主席葉湧中共讀總理遺囑，次致開會詞，副會長周泉賢，省黨部委員胡健中，亦相繼致訓。此次大會，共舉兩天。所得各項成績，破舊紀錄者殊屬不易多見，閉幕禮於二十七日下午四時舉行，五時則給獎典禮，由教育廳長葉湧中親自給獎，晚八時許始畢。

旅行

上海中學

五童軍徒步來杭

私立上海中學校中部童子軍部濟昌，杜成義，孫慶陸，華學仁，徐承

奉等五人，組織徒步旅行隊，於十月十九日下午一時，由上海膠州路該校出發，沿滬杭公路起步，晚間借月光繼續步行，至十一時宿南橋，二十日晚九時至乍浦。因開海匪，停止前進，二十一日行一晚宿蠅農家，二十二日晨四時起行，晚六時到杭，路上

僅食餅乾充飢，該軍一行五人，皆體健身強，精神飽滿，到杭後，即至孤山本市童子軍理事會投宿，現該隊已由理事會介紹至省黨部，市政府，省立杭州初中，及省立杭州女中等校參觀。

復旦實中

畢業班來杭觀覽

上海復旦大學附屬實中春季畢業班旅行團，於十月九日上午十二時搭

快車抵杭，一行三十餘人，由該校教務主任李乃常率領，寓延齡路清漆旅館，在杭勾留一星期。該團來杭，除遊覽西湖勝蹟外，並附參觀各工廠機關，並附有籃球隊，乘便與杭地各學校作友誼比賽。

中大學生

分赴天目山實習

中國名畫家徐悲鴻，現任中央大學教授，於十月廿日率領學生十三人來浙省各地寫真。寓西湖湖濱旅館。二十三晨率領學生赴天目山一帶寫真及遊覽，二十五日返杭。暢遊西湖。又該校地質系實察班學生，為謀增進學識及注重實際工作起見，亦於廿五日來杭，廿六日晨於七時由朱庭祐教授率領赴天目山調查地質。聞除詳細

查勘該山地層分，并將從事採集岩石及礦物標本。

無錫中學

旅行團冒雨遊湖

江蘇私立無錫中學高三級學生二十三人，由該校教員陳沈二君率同搭十五日夜快車來杭。寓湖濱旅館。連日天雖陰雨，各挾雨具至各處名勝遊覽。十七日晨赴復橋航空學校及浙大等教育機關參觀。

出版

正中書局

大批新書運杭

本市官巷口新民路杭州正中書局，近由京局運到大抵最近出版新書，計有教育研究法，變態心理學，中國

土地新方案，與國英雄加富爾，現代外交家傳記，最近政治思想史，撼動天地的蘇俄革命，國學入門，水滸傳與中國社會，中國小說的起源及其演變，山地行軍等。此外尚有文藝叢書，新生活叢書多種，不及細載。

晨光週刊

訂優待贈閱辦法

晨光週刊，為浙江唯一政治刊物，自創刊以來，業逾兩載，因立論正確，內容豐富，頗為各地讀者所歡迎。自第三卷第三期起，由本市官巷口新民路正中書局總代售，編輯部亦遷

至該書局內，並將內容體例，大加革新，約名家撰述，俾內容益增充實，藉供青年修養之需求，冀謀對民族文

化之發揚，有所貢獻。同時，儘量增加關於浙省政治及各縣社會情形之實際文字，注意青年問題之討論，現十九、廿期特大號及廿一、廿二期，均已出版，內容極為精實，實為青年課外良好之補充讀物，該刊為歡迎新讀者起見，特舉行優待定閱及贈送辦法，凡在二十三年年底以前，直接向杭州正中書局訂閱該刊全年者，每份減收大洋七角，（原價預定全年一元二角）郵費在內，並加贈正中書局優待券一紙，持券向該書局現款購買書籍文具，可享九折之優待權利。





我們們的作者

——編排以筆劃簡繁爲序——

主肇鼎先生 號孟恕，江蘇吳縣人，年三十二歲，現任浙江省立杭州高級中學史地教員。國立東育大學畢業，曾任廈門大學國學研究院經濟思想史學侶兼編輯，江蘇省立第二中學，崑山中學，浙江省立商科職業學校，浙江省立高級商科中學等校教員。重要論文，散見各雜誌，茲不一一縷述。

李朴園先生 河北曲周人，年三十四歲，現任國立杭州藝專校長室秘書，美學講師，及圖書出版課長。初入北京人藝戲劇專門學校，後在北京國立藝術專門學校卒業。所編有：『亞波羅』，『亞丹娜』，『神車』等藝術刊物；所著有：『藝術論集（光華版）』，『中國藝術史概論』（良友版），及『抗日劇本集』（正中版）等書。

金祖懋先生 浙江義烏人，年三十歲，現任中央黨部民運會總幹事，兼任國立中央大學私立金陵大學教授。曾任浙江省立法政專門學校，上海法政大學，南京金陵女子文理學院等校教授，中央訓練部總幹事等等。重要著述有政治訓練大綱，現代政治學等書。

林風眠先生 廣東梅縣人，幼嗜繪畫，弱冠赴法，就學于巴黎美術專。卒業後，任北京國立藝術專門學校校長；繼任國民政府大學院美術博物館籌備委員會主任委員，及大學院藝術教育委員會主任委

員等職；民十七，西湖國立藝術院成立，被任爲院長；民十八，西湖國立藝術院改專後，又被任爲國立杭州藝術專科學校校長。著有：原始人類的藝術，重新估定中國繪畫的價值，及美的杭州諸論文。

俞子夷先生

江蘇吳縣人，生於一八八七年，現任浙江大學教育系教授。歷任蕪湖安徽公學，浦東中學，江蘇第一師範，南京高師，東河大學，浙江女中，一中，高中，杭州師範等校教員。十六年任浙江教育廳科長。著作極多，上海教育雜誌社請他開列著述名稱及出版家，他答道：自己記不清了，想得空再細細整理。

陳布雷先生

浙江慈谿人。前清宣統三年夏，浙江高等學堂文科畢業。是年秋，在上海任天鐸報筆政，民國元年與友人共同創辦寧波效實中學，任歷史地理教員，又兼任寧波四中四師教員。在效實中學任事最久，先後六七年。民國九年，任寧波四明日報主筆。十年，受上海商報館聘爲

編輯主任，主持議論，時稱敢言。十六年春，浙江省政府成立，受委爲秘書長。旋應中央黨部書記長之聘，十七年，任時事新報總主筆。十八年八月，受委爲浙江省政府委員兼教育廳長。二十年一月，調任教育部常務次長，（後改任政務次長）並以中央候補監委被推爲中央宣傳部副部長。九一八事起，被推爲特別外交委員會委員，仍兼宣傳部職務。二十一年一月，浙省府改組，再受委爲委員兼教育廳長。二十三年五月辭職，旋被任爲南昌行營黨政軍調查設計委員會主任。

陳訓慈先生

字叔諒，浙江慈谿人，年卅四歲，現任本省省立圖書館館長。前東南大學文學士，曾任江浙各省立中學史地教員五年，商務書館編輯半年，中央大學史學系講師三年，因病辭職。廿一年一月，任本省省立圖書館館長。重要著述爲：近世歐洲革命史，世界大戰史（商務出版），五卅事件（開明），清代浙東之史學

(南京龍蟠里中國史學會)，此外短篇論文極多，散見于東方雜誌，史地學報，史學雜誌，東南日報等。

陳叔時先生

浙江慈谿人，東亞同文書院畢業，日本法政大學經濟學部肄業。廿

二年一月後，任杭州市立初級中學史地教員。編譯有世界經濟地理及女性社會史考等書，短篇論文多散見于晨光、周刊與東南日報中。

陳柏青先生

字世裁，浙江江山人，年

三十五歲，現任本廳專門視察員兼浙江省立體育場場長。國立南京高等師範體育科畢業，國立中央大學教育系畢業，得教育學士學位。歷任皖豫浙等省立中等學校教員訓育主任體育主任共五年，十六任國立中央大學教員，十九年任杭州市市立中學校長，現奉派至歐洲各國考察國民體育童子軍教育，日內即行出發。

陳大慈先生

廣東東莞人，現年二十九

歲，上海大同大學畢業，現任東南日報副

刊編輯，黃鐘文學半月刊主編，並兼任浙江省立杭州高級中學國文教員。著作有古玩，西湖素描（良友）花寂（黎明）等。

陸殿揚先生

字步青，江蘇吳縣人，現

任本廳第一科科长，兼浙江大學英文教學法講師。南洋公學畢業，曾任前江蘇常州高等實業學堂英文教授，江蘇省立第五中學教務主任，前國立南京高等師範學校立東南大學英文教授，前江蘇省立第一中學校長，中華書局英文函授科講師及特別編輯，安徽省立第六中學高中部主任，杭州市政府教育科科長，兼任杭州市立初級中學校長，浙江省教育廳秘書，上海市教育局第一科第二科科长。曾著英語構造法（商務出版），高級英文翻譯（中華函授科講義），英文實用修辭學（各書局寄售）初中國民英語讀本（世界出版），革新的外國語學習法（世界出版）等書。

唐慶增先生

江蘇無錫人，年卅四歲，現

任上海大夏大學經濟學系主任，兼光華大學教授。美國哈佛大學碩士，曾任浙江大學文理學院，中央政治學校等校教授。重要著作有唐慶增經濟論文集（商務出版），唐慶增經濟演講集（世界出版），唐慶增最近經濟論文集（民智），國外匯兌，國際商業政策（皆商務）。

莊澤宣先生

浙江嘉興人，一八九五年

生，現任浙江大學教授。國內清華大學，國外米阿米、牛津、俄亥俄、哥倫比亞諸大學畢業，得碩士、博士學位。足跡遍國內外。著述極多，計有美國專家教育，應用心理學，近三世紀西洋大教育家，各國教育哲學背景，中國教育民治的趨勢，職業教育實驗，職業教育概論，職業教育通論，各國教育比較論，人人讀，各國學制概要，青年四大問題，教育概論，高中師範科教育概論，民衆教育通論，我的教育理想，基本字彙，一個教育書目，教育學

小辭典，如何使新教育中國化，我的研究，歐遊通訊諸書行世。歷任清華大學職業指導部主任，大學專科籌備主任，廈門大學教授，中山大學教授並教育學研究所主任，教育部課程委員會會員，譯名委員會，世界第六次新教育會議中國代表，國際第十次心理學會中國代表。

項定榮先生

浙江嘉善人，年二十九歲

，現任浙江省立杭州高級中學校長。曾任浙江省黨部執行委員兼民衆訓練委員會常務委員，訓練部部长，浙江省教育廳秘書兼第三科科长。著述甚多，現主編晨光週刊。

孫簡文先生

字澹君，江蘇無錫人，年

三十四歲，現任浙江省立杭州女子中學校長。畢業於前北京國立女子高等師範，曾任湖南省立第二女子師範英語教員，及前浙江省立女子中學浙江省立第一中學第二部主任，及英語教員等職。

孫正容先生 原名濟川，浙江瑞安人，

年廿七歲，現任杭州高級中學歷史專任教員。國立中央大學史學系畢業，最近著有『南宋臨安都市生活考』文，長數萬言，其上篇已在浙江省立圖書館文瀾學報排印中，不久可與世人相見。

張彭年先生 字臥峯，浙江新昌人，年

三十二歲，現任國立藝術專科學校訓育主任兼講師。國大教育系畢業，重要論著有中國國民黨黨史，黑格爾之中國觀，辯證法之前途，現代思想研究等，曾任紹興民國日報社長兼主筆，國立浙大，之江，浙省財養所等校教師。

華企雲先生 江蘇無錫人，年二十九歲

。現任新亞細亞月刊編輯。關於邊疆問題及東方問題之著述頗多，計在大東書局出版者有滿蒙問題，新疆問題，西藏問題，雲南問題等書；在黎明書局出版者有滿洲與蒙古；在新亞細亞學會出版者有中國邊疆，亞洲之再生，馬來搜訪記等書。最近

從事於中國近代邊疆史之編著。

程一戎先生 浙江遂昌人，現年二十五

歲。吳淞中國公學大學部外國語文學系畢業。歷任威海衛威海日報主筆，杭州國民新聞副刊編輯，及小說月刊西湖文苑等主編。現任職本廳，並兼任省立民衆教育實驗學校民衆文學教員。

許欽文先生 字尙由，現年三十七歲，

浙江紹興人。曾任本省省立高級中學國文教員多年，現任廈門集美中學國文教員。重要著作有故鄉，毛線襪，殘象的幻象，鼻涕阿二，文章三段作法等十餘種。

楊幼炯先生 湖南常德人，年三十歲，

現任民智書局總編輯，中山文化教育館叢書審查委員會主任，中國社會科學會理事長，上海法政學院教授。著有俄國革命史，蘇俄民族政策之解剖，三民主義概論，三民主義建設之原理，社會學述要，近時國際問題與中國，社會科學發凡，政治學綱要，各國政治制度，社會主義述評，近

世革命史綱(講演集)等書。歷任上海暨南，復旦，大夏，勞動等大學教授。

楊熙時先生 湖南常德人，年二十七歲，現任國立中山大學教授。上海復旦大學畢業，歷任南京文化學院教授，上海民智書局編輯，廣州通志館編修等職。重要著述有現代外交學，國際政治大綱，戰後各國之外交政策，現代國際問題，燕影集等書，曾主編南京社會科學運動週刊，廣州社會科學運動週刊及社會科學雜誌等。

楊郁生先生

浙江吳興人，年四十一歲

，現任杭州西湖醫院院長。浙江舊杭州府中學畢業，浙江公立醫藥專門學校第一次優等畢業，前北京文官高等考試及格，由國務院分發海軍部，曾任京師傳染病醫院醫師，內務部派駐山東防疫醫官，以簡任職存記。協和醫院醫員，於民國十六年旋杭，執行醫師職務，創辦西湖醫院於杭州上海等地。去冬赴日本考察醫學，今夏返杭。重要著述有海軍衛生學，通俗防疫譚

，保健指南等書。

瞿渭先生 號伯熊，江蘇南通人，年三十三歲，現任浙江省立杭州高級中學物理教員。交通部南洋大學電機工程系畢業，曾任南通大學紡織科數學力學及機械教員，浙江大學工學院附設高級工科中學物理及電學教員，浙江大學代辦浙江省省立高級工科中學電力工程及材料力學教員。

顧仲彝先生

浙江餘姚人，年三十二歲

現任上海復旦大學教授。歷任上海商務印書館編輯，暨南大學教授。著述極富，最著者在劇本方面為：梅蘿香(開明書店出)，劉三爺(開明)，同胞姊妹(真美善書店)威尼斯商人(和同書店)，天邊外(和同)，亞發——創造者(矛盾出版社)等。在小說方面為：人生小諷刺(真美善)，哈代短篇小說選(開明)等。在小品方面為：樂園之花(真美善)等。其他尚有大學一年英文，大學二年英文等等。

(未完)

編後雜談

自從十月一日起，開始籌備集稿，到現在總算是如期出版了；各位作者的熱烈惠助，給予我們以莫大的鼓勵。在創刊號裏，我們因為要在讀者面前展露出整個的面目，所以葉廳長告訴我們的「在浙江」與「青年」這異點上加以特殊注意的話，未能注意到，很是慚愧，從第二期起，我們要竭力彌補這個缺點，多多的「在浙江與青年」這異點上加以特殊注意」。

創刊號付梓後，我們有一個感覺，覺得給初中同學讀的文章恐怕不多，浙江中學生中百分之九十是初中同學，我們要使本刊得到佔百分之九十的初中同學的閱讀和瞭解，所以以後採取的文字，力求淺顯明暢。這個，要請各位作者及全省教育界同仁多多的與我們以援助。

「書報介紹」，在我們計劃中是有這麼一欄的，創刊號因為籌備時間倉卒，不及插入，從第二期起，就要和讀者見面了。這一欄的主要負責者，是省立圖書館中的幾位先生，他們都是博覽羣書的人，在百忙中為讀者做這樣重要的工作，我想各位聽了一定很高興。

以後，我們打算另外再增兩欄，一欄是「讀者顧問」，一欄是「地方特寫」。關於前者，是解答讀者諸君所感覺的一切困難問題——無論是思想、職業、修養、讀書、衛生、種種問題，各位如有垂問，我們當分別轉請許多學有專長的人子以詳細的解答。關於後者，我們更願以清新流暢的文筆，告訴你們家鄉裏的一切——例如人口、面積、物產、山水、富源、社會狀況等等問題。這兩欄與讀者是很有益處的，一俟我們籌備到相當頭緒後，就開始和讀者相見了。

「青年園地」是全省青年同學的公共園地，希望大家常常賜稿，使這園地不時的開放出豔麗的奇葩，我們更願以較大的篇幅，來盡量發表各位同學的作品。

本刊的內容如何？缺點何在？應該怎樣改良？我們極誠懇的請求讀者的批評和指導；我們尤其希望聽到的，是各位同學的意見和要求，所以我們特備有讀者調查表，就是徵求讀者的意見，用作改良本刊的標準。

我們為增加讀者興趣，鼓勵青年發表言論起見，特設「徵文獎金」。第一次的徵文題目，是「我的學校生活」，啓事想各位已經看到了。徵文的時間很短促，請大家早些準備，每得臨時倉卒。我們給予各位物質上的報酬，雖然有限，而精神上的收穫，却是無窮。希望大家努力，奪取錦標。

浙江青年月刊

定閱單

茲寄上大元 角 分定閱浙江青年月刊

全年自第 期至第 期請按期寄至

半年自第 期至第 期請按期寄至
下開地址為荷此致
浙江省教育廳公報室

定閱人
通訊地住

年 月 日

浙江青年月刊

定戶更改地址通知單

啓者前向 貴處定閱浙江青年月刊 份執有定單第

號原寄 現因地址遷移請自 月 日改寄 為盼此致

浙江省教育廳公報室

定閱人

年 月 日

定戶
號數

浙江青年月刊

登載廣告通知單

茲向 貴刊登載廣告一則請依後開各項辦理所有廣告費連同通知單奉上此致
浙江省教育廳公報室

地位 大小

期數自第 期起至第 期止

定價 折扣 實價

代裝圖版費

定登廣告人簽章

住址

年 月 日

浙江青年月刊

定戶查詢單

啓者前向 貴處定閱浙江青年月刊 份執有定單第 號茲查 期尙未收到祈 查復為荷此致

浙江省教育廳公報室

定閱人

定戶號數

住址

年 月 日

浙 江 省 立 圖 書 館 印 行

局 版 精 刻 國 學 要 籍

本館附設印行所之木印部，(另有鉛印部)係由前浙江官書局改組而成，迄今已有六十九年之歷史。所梓書籍，逾二百餘種；積存版片亦達十四萬餘塊之多；而刻圖精良，校勘縝密，尤為學術界所稱許。光復以來，改隸本館，續有雕鐫，如孫仲容之溫州經籍志，章太炎之章氏叢書，亦以精槧，見推藝林。比歲以來，復承私家惠贈書版，如金華退補齋胡氏捐存金華叢書，振綺堂汪氏捐存振綺堂叢書等，皆先後捐贈歸館。最近胡氏復續捐續金華叢書版片六千餘塊，而八千卷樓丁氏，更將先人所梓武林掌故叢編武林往哲遺著等版片一萬四千餘塊，悉舉以贈館，用是積儲益富，靖獻愈宏。復圖竭其綿薄，務貶書價，維海內外各圖書館各學校以及公私藏書家，鑑其微尚，惠予採購。除書本目錄，正在編輯中外，另印有單張書目單，如承函索，附郵一分，當即寄奉。茲將局版要籍，及近刻名書酌錄數種，以見一斑。其發售辦法附列後方，藉便訪購。

十三經古注(魏王弼等)

四九本 七元

尙書古文疏證(閻若璩)

八本 二元

禮書通故(清黃以周)

世二本 八元

通鑑輯覽(清乾隆敕撰)

四大本 七元

續資治通鑑長編(宋李燾)

二〇本 卅元

釋史(清馬驥)

五本 七元

續資治通鑑長編拾補(清黃以周等)

二六本 卅元

浙江通志(清稽曾筠等)

二〇本 卅元

九通(正續及清三通並可分購)

一千本 七元

通志二十略(宋鄭樵)

世本 七元

文史通義(清章學誠)

五本 一元

溫州經籍志(清孫詒讓)

七本 卅元

十駕齋養新錄(清錢大昕)

八本 一元

章氏叢書(章炳麟)

廿本 十元

武林掌故叢編(清丁丙編)

二八本 卅元

正續金華叢書(清胡鳳丹)

七本 六元

蓬萊軒地理叢書(清丁謙)

各八本 共卅元

嘯園叢書(清葛元煦)

四本 八元

書籍批發照定價九折

函購部

杭州 新民路 本館新民分館

函購寄費照定價加一

函購部

杭州 大學路 本館總館

浙江文獻

浙江省立圖書館出版

浙江通志	清翟曾筠等	一百二十冊	三十二元
浙西水利備考	清王鳳生	四冊	七角
平浙紀略	清秦湘業 程鏗英	四冊	七角
兩浙防護錄	清阮元	二冊	五角
浙江忠義錄(附續編及表)	清浙江忠義局	三十二冊	七元六角
兩浙名賢錄(附外錄)	明徐象梅	六十二冊	八元八角
越文叢書錄	清汪輝祖	一冊	二角
兩浙金石志(附補遺)	清阮元	十二冊	二元六角
兩浙輶軒錄(附補遺)	清阮元編	三十二冊	七元
兩浙輶軒續錄(附補遺)	清潘衍桐編	四十冊	九元四角
金華叢書	清胡鳳丹編	二百七十五冊	九十五元
續金華叢書	胡宗樞編	一百二十本	六十五元
溫州經籍志	清孫詒讓	十六冊	四十元
台州經籍志	項元勳	十六冊	三十元
			三元二角

本刊徵稿簡則

- 一、本刊為一般中學生之課外讀物，除特約專家撰述外，尤歡迎各界踴躍投稿。
- 二、本刊徵稿範圍如下：
 1. 社會科學及自然科學基礎常識之系統的介紹
 2. 指示科學、文藝、體育、美術各科之研究方法及其價值
 3. 關於青年思想職業之指導及困難問題之解答
 4. 各地實際情況之報告（如地方誌、地方印象記、社會調查、生活素描等等）
 5. 國際國內重要時事問題之記述
 6. 中外傑出人物及本黨先烈之思想事業及其生活的描寫
 7. 書報評介及世界名著提要
 8. 文藝作品及其他
 9. 青年團體（包括論文及文藝尤歡迎本省初高中學生踴躍投稿並請註明所在學校名稱及年級）
 10. 各種有價值之圖照如時事、風景、人物青年活動、青年藝術等等均所歡迎如荷惠寄鼓勵民族精神之圖照尤為切盼
- 三、來稿不拘文言白話，但以平易顯明為主。
- 四、來稿請用格紙繕寫清楚，並加新式標點符號，字數長以五千為度，短文在千字左右，如有特別稿件，不在此限。青年團體稿件不得過二千字。
- 五、如投譯稿，請附原文，萬一不便，須注明原文題目，著者，出版時間及出版處。
- 六、來稿刊本刊後，酌致薄酬每千字一元至六元，不受酬者請先聲明，若已在他處發表者，恕不致酬。
- 七、來稿不論登載與否，概不退回，惟長篇鉅著及附有郵票者不在此例。
- 八、稿件發表時署名，由投稿者自定，惟稿末請註明姓名及通訊處。
- 九、來稿經揭載後，其著作權為本刊所有。
- 十、來稿請寄杭州浙江省教育廳編審室浙江青年月刊編輯部。

浙江青年月刊 第一卷第一期

民國二十三年十一月十五日出版

編輯者 浙江省教育廳編審委員會

發行者 浙江省教育廳第四科

印刷者 浙江省立圖書館印行所

代售處 本省各學校及各大書店

杭州總代售處 杭州正申書局

零售每册大洋壹角 郵費二分

價目表

訂	預		零售每册大洋壹角 郵費二分
	半年	全年	
全年	十二册	壹元	郵費二分
半年	六册	五角五分	郵費二分
全年	十二册	二元二角四分	郵費二分

廣告價目表

附註	廣告價目			
	丙等	乙等	甲等	特等
1. 廣告概用白紙黑字，如用色紙或彩印價目另議。 2. 繪圖刻圖工價另議。 3. 長期連登者特別優待	正文前後	目錄前後	封面底面之內面及對面	底封面之底面
	二〇元	二五元	三〇元	四〇元
	一〇元	一四元	一五元	二〇元
	六元	七元	八元	一二元

浙江省教育廳編

每期定價大洋壹角