

過通查審會員委書科教業職

本課縫裁

編秋瑞徐 齋明何



行發館書印務商

書科教校學業職

本 課 縫 裁

編秋瑞徐 齋明何

行發館書印務商

中華民國二十五年七月初版
中華民國二十七年七月三版

(64200-1)

職業學校
教科書
裁縫課本
一冊

每冊實價國幣伍角

外埠酌加運費匯費

版權所有
印刷必究

編纂者

何瑞明
秋齋

發行人

王雲五
長沙南正路

印刷所

商務印書館
長沙南正路

發行所

各埠
商務印書館

(本書校對者鄭光昭)

●F四一〇五

張

編印職業教科書緣起

我國中等教育，從前側重於學生之升學。但事實上能升學者，究佔少數；大部分不能不從事職業。故現在中等教育之方針，已有漸重職業教育之趨勢。近年教育部除督促各省市教育行政機關擴充中等職教經費，並撥款補助公私立優良職業學校，以資鼓勵外，對於各類職業學校之教學，亦擬有改進辦法。其最重要者，為向各省市職業學校徵集各科自編講義，擇尤刊印教本，供各學校之採用。先後徵得講義二百餘種，委託敝館組織職業教科書委員會，以便甄選印行。敝館編印中小學各級教科書，已歷多年，近復編印大學叢書，供大學教科參考之用。關於職業學校教科書，亦曾陸續出版多種，並擬有通盤整理之計畫。自奉教育部委託，即提前積極進行。經於二十五年春，聘請全國職業教育專家及著名職業學校校長組織職業學校教科書委員會。該會成立後，一面參照教育部印行之職業學校課程表及教材大綱，釐訂簡

明目錄，以便各學校之查考，一面分科審查教育部徵集之講義及敝館已出未出之書稿。一年以來，賴各委員之熱忱贊助，初審複審工作，勉告完成。計教育部徵集之講義，經委員會選定最優者約達百種，自廿六年秋季起，陸續整理印製出版。本館已出各書，則按照審查意見澈底修訂，務臻妥善；其尙未出版者，亦設法徵求佳稿，以求完備。委員會又建議，職業學校之普通學科，內容及分量，均與普通中學不同，亟應於職業學科外，編輯普通學科教本，以應各校教學上之迫切需要。敝館謹依委員會意見，聘請富有教學及編著經驗之專家，分別擔任撰述。每一學科，並分編教本數種，俾各學校得按設科性質，自由選用。惟我國各省職業環境不同，課程科目亦復繁多，編印之教科書，如何方能適應各地需要，如何方能增進教學效率，非與各省實際從事職業教育者通力合作不為功。尙祈全國職業教育專家暨職業學校教師賜以高見，俾敝館有所遵循，隨時改進。無任企幸之至。

編輯大意

一、本書專供女子中學裁縫科教課之用，家庭中的女子，採作裁縫自修參考書，亦甚適宜。

一、本書敘述各種裁縫方法，由簡易而至繁複，循序漸進，選材切實，中西悉備。關於衣服方面必要的知識亦均擇要列入。

一、本書每一實習之後，均附有與本實習相關之參考圖數種，以供學習者之參考及仿製。

一、本書為準備材料及工作便利計，故於實習中，僅及袋物、毯墊、鞋帽、單衣等裁縫方法，凡皮衣、棉衣及夾衣等較繁複的裁縫法，當另編一書以供參考。

一、我國女子，向以不能製作袋物、毯墊、鞋帽、孩衣等物為可恥；但近來的新式女子對於此種工作，均有不屑過問的傾向，因此一般家庭經濟，大受影響。編者為謀補救萬一計，故於本書再三注意於此，尚望全國同志努力提倡。

目次

一 裁縫的用具	一
二 裁縫的材料	八
三 書包的裁縫	二〇
四 錢袋的縫製法	二七
五 枕套的裁縫(椅墊附)	三四
六 孩帽的裁縫	四〇
七 童帽的裁縫	四五
八 男帽的裁縫	五〇
九 女帽的裁縫	五五
十 鞋子的裁縫	六二
十一 胸圍的裁縫	六七

十二	褲的裁縫·····	七一
十三	孩衣的裁縫·····	七八
十四	童衣的裁縫·····	八〇
十五	本國式女衣的裁縫·····	八八
十六	西式女衣的裁縫·····	九三
十七	男學生裝的裁縫·····	一〇一
十八	衣服的織補及摺疊·····	一〇四
十九	衣料優劣的鑑別法·····	一〇八
二十	衣服的洗滌·····	一一二

職業學校
教科書
裁縫課本

一 裁縫的用具

衣服是人生必需的物品，所以裁縫是人類必不可少的工藝。從事裁縫工藝所需的工具，並不複雜，現在把他分別說明如下：

(1) 尺 尺是裁縫工藝最主要的工具。我國舊式裁縫，向來只有竹製或木製一種。現在除竹製或木製的硬尺外，更兼用鋼皮製或漆布製的軟尺，其尺度應一律採用市尺。

(2) 粉袋 粉線袋是劃取衣服形式所必需的工具，式

如下圖。是用夾層布片縫成管狀，貫入粗紗線，納入赤石粉，(國藥店中出售亦稱赤石子)用線縛緊二端製成。西式裁

縫，都用色粉片，不用粉袋。

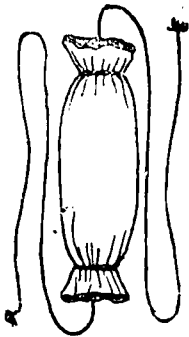

第一圖

(3) 剪刀 裁衣用的剪刀，刃口宜長，尖端宜略帶圓形，形式宜比家常用的略大。剪刀店中，有特製的裁縫剪刀出售。

(4) 割皮刀 割皮刀是裁縫皮衣時所不可少的，拆開舊衣的縫線，亦須用到，式如剗鑿，刃口極薄而且鋒利。

(5) 縫針 縫針大小種類很多，普通分爲十二號，一號最大，十二號最小。製布衣時用紗線縫綴所用的針，以五號或六號爲宜。製綢衣用絲線縫綴所用的針，以八號或九號爲宜。行棉衣或夾衣所用的行針，以長五號或長三號爲宜。縫針用過後，應在蠟布上或油布上擦過，以防生銹，能用錫紙包裹更好。

(6) 縫衣機 用手工縫綴衣服，很費時間，爲便利省時計，宜用縫衣機。最簡單的縫衣機，是單線手搖式，現在市上尚有出售，係專供縫製汗衫手套，以及染坊、拉絨廠等縫接布疋的用途。也可用以縫製普通衣服。惟自雙線縫衣機發明後，爲求衣服耐用計，多採用雙線縫衣機。現在把雙線縫衣機的式樣及用法，圖示如下：

圖 A 是桌上用簡便手搖縫衣機，圖 B 是最通用的脚踏縫衣機，圖 C 是縫衣機內部的構造，圖

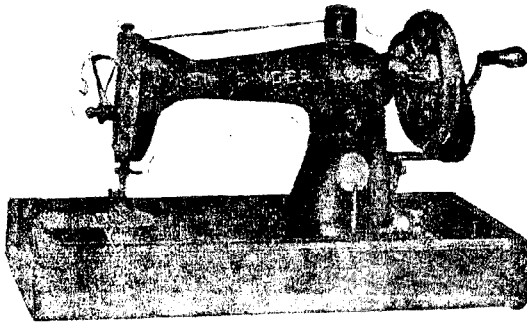

(A) 圖 二 第

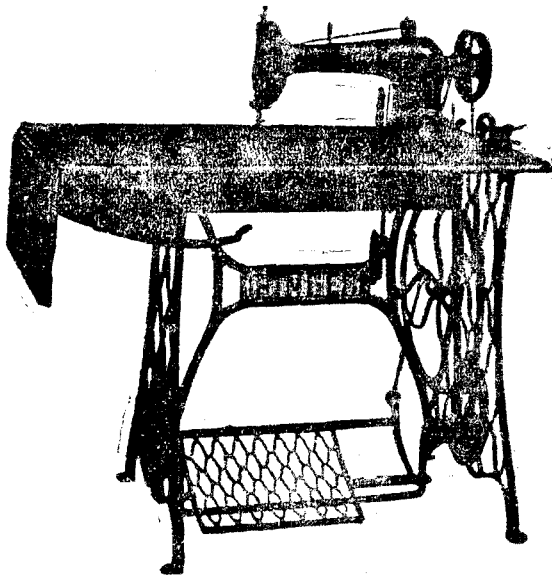

(B) 圖 三 第

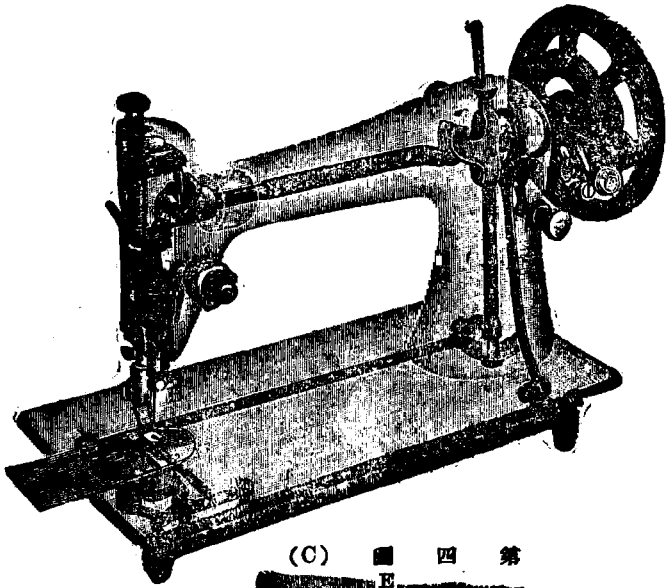

(C) 第 四 圖

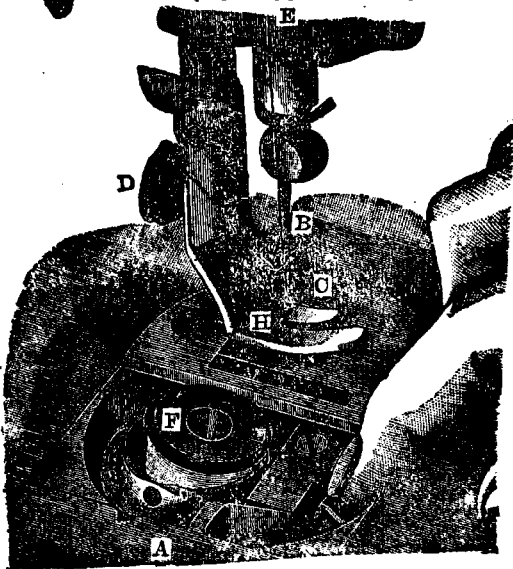

(D) 第 五 圖

D是機頭的詳細圖。D圖中A是活蓋，B是縫針，C是線，H是平縫用的機頭（亦稱壓脚）如捲邊打襖，須把D的螺絲旋鬆，換以特種機頭。F是底線軸。用手指捺住部分是圓梭，把輪軸用手搖或脚踏使其轉動，那縫針便能很快的上下動作，圓梭在圓框內往來穿動。套過針脚，壓脚壓住布片，下面牙齒拉動布片，就會把布片縫綴起來了。

(7) 綳圈 是用竹材或金屬製成，絲線店內多有出售。織補衣服，和衣服上繡花時，必須用到。形式如下圖：A為布片綳在綳圈上的式樣，B為A的切斷圖。

(8) 熨斗 最通行的熨斗，有下面圖中所舉的數種：(1)是本國舊式的熨斗，用炭火生熱，(2)

是西式熨斗，也是用炭火生熱，(3)是洗衣作所用的熨斗，先在炭火上烘熱，然後使用，(4)是電氣熨斗，乃用電力生熱。此外尚有用火酒燃燒生熱的熨斗，及小形烙鐵等，使用不便，故不必採用。



圖 六 第

(9) 噴水壺 形如下圖，是熨燙時噴濕衣料的必要用具，如用噴霧管插在杯水中使用亦可。我國舊式裁縫，向以清水含在口中噴出，但不合衛生，且不能如噴水壺的細密均勻。

(10) 刮漿刀 是用薄銅片製成，形如下圖。是衣料上刮漿時所必不可少的用具。

(11) 臺毯 用絨毯或棉布重疊製成，是裁剪衣料和熨平衣服時的重要用品，須平坦無摺痕，能固着工作臺為宜。

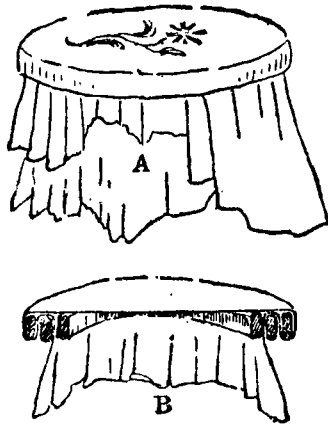
(12) 工作臺 是木製的板臺，



圖 八 第



圖 九 第

圖 七 第

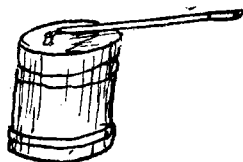
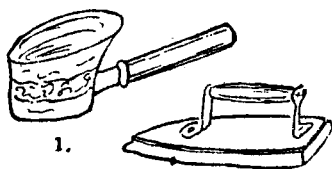
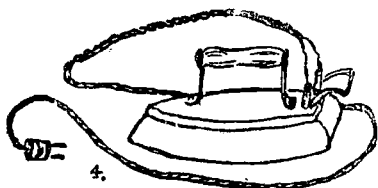
面宜成長方形，長約六尺，寬約三尺。下圖甲是最簡單的工作臺。圖乙是比較精巧的工作臺，臺的一端有活板，使臺面長短可以自由，下面有抽屜，可以放置裁縫用具及零件。

問題

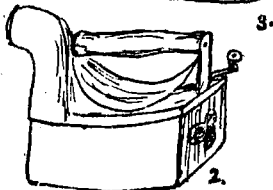
1. 縫針的大小，有無標準？
2. 製綢衣與製布衣所用的縫針有無分別？

3. 縫針應用什麼方法防銹？
4. 裁縫用的剪刀，以何種式樣為最宜？

5. 用單線縫衣機縫衣服，為什麼不甚適用？

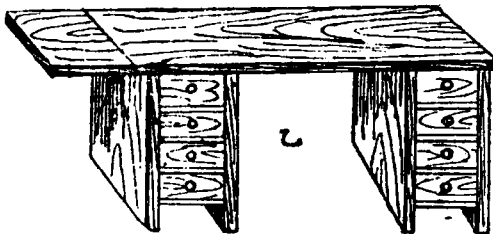
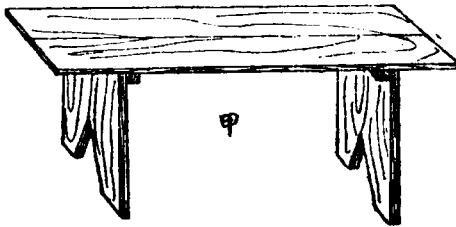

第十圖
第十一圖

二 裁縫的材料

裁縫用的主要材料，當然是織物，織物的種類很多，現在把他分別說明如下：

(1) 棉織物 是用棉紗織成，經久耐用，冬夏均屬適宜，他的種類有下列數種：

1. 平布 平布是用經緯線交互織成，組織最簡單，質地最堅實。平布中又因經緯線彩色不同，可織成條子布、格子布、斑紋布等數種。

2. 斜紋布 是經緯線二上二下交互織成，比平布柔軟，但不如平布的堅實。

3. 提花布 是利用經緯線各種不同的組織，織出各種的花紋，比平布及斜紋布美觀。

4. 印花布 是用白色平布、斜紋布、或提花布，印出單色或彩色的花紋，現在市上所出售的布，印花布實佔多數。但國產印花布很少。所以花紋美麗，彩色鮮豔的印花布，多是外國貨。

5. 絨布 是用平布或斜紋布在拉毛機上，拉出絨毛製成的，有單面絨及二面絨二種，質地以單面絨比較堅實。

6. 毛巾布 是用添毛織法織成，布面完全與毛巾同，並可利用經緯線色彩的不同，織出種種花紋。

7. 縐布 布面有縐紋，彷彿從前杭州等處女子用以包頭的縐紗。浙江有此種縐布出產，用作夏季衣服的材料，頗適宜。不過浙江產量極少，市上所出售者，以外貨爲多。

(2) 絲織物 是用蠶絲織成，表面光滑，織孔中不會佔多量塵埃，傳熱性大，其種類很多，現在把最通用的，說明如下：

1. 綢 是用織平布的織法織成，紡綢可說是綢的代表。其他因爲花紋產地及厚薄的不同，有種種名稱。柔軟光滑，不易皺，是他的特性。

2. 緞 綢是軟性，緞是硬性，是從前綢與緞區別的一種方法，現在自軟緞流行後，軟硬已不能作爲綢緞區別的標準。所以綢與緞的區別，應在組織上注意，綢是以平織爲主，除花紋外二面光澤相仿，緞是以緞織爲主，表面因絲質浮起，所以很有光澤，背面是斜紋狀，光澤與綢相仿。

3. 綾 綾是用斜紋織成，質地比緞子軟而且薄，正面光澤比緞子弱，比綢強，背面光澤與綢相仿，闊幅僅一尺四寸左右。

4. 羅 是用羅紋織成，織物的表面，是在平織上現有透通的條紋，熟羅是絲織物中最有名的東西。

5. 紗 紗的種類很多，是夏季衣服的主要材料，組織稀鬆，質地硬軟都有，厚薄也相差很遠。例如國產的湘雲紗，華絲紗，他的厚度與綢不相上下，但外國產的各種亮紗，都是很薄。

6. 絹 絹與紡綢，組織相同，不過組織較鬆，質地較薄而已，用生絲織成的，叫做生絹，把生絹煮練後，便成熟絹。

7. 絨 是用添毛織成，國產的絨很少，市上所出售者，完全是外國貨。

8. 錦 用彩色不同的絲，織成有彩色花紋的絲織物，叫做錦，前清禮服上所用的補褂，都是用錦製成。

(3) 蔴織物 是用蔴紗織成，大都是平織，有夏布、葛布、黃草等種種名稱，都用以製夏季衣服。

(4) 毛織物 是用毛線織成，吸水量很大，傳熱作用很小，因織孔中容多量空氣，所以保溫力很大，用以製冬季衣服，很是適宜。毛呢、毛絨、嗶嘰、直貢呢等，都是最著名的外國貨毛織物。

(5) 交織物 是用二種以上的原料織成，例如真絲與人造絲，真絲與紗，紗與毛線等混合織

成的織物。

以上所舉的各種織物，或以織物的原料分類，或以織物的組織命名，係衣料的代表名稱，如此種名稱，能明白了解，再能熟記本書第十九課的衣料優劣鑑別法，則對於衣料的認識，已能不致十分錯誤。至於市上所呼之各種衣料名稱，日新月異，千變萬化，實屬舉不勝舉，且同一衣料，南方人與北方人所呼名稱，亦未必同一。故未能作為標準，茲為學習裁縫者，購買衣料時更求便利計，再就市場上最通用的主要衣料名稱，說明如下，以備參考：

(一) 布類 布有麻布及棉布二大類，現在把他分別說明如下：

1. 夏布 有粗細各種，為吾國的夏季衣料，向來闊幅，均為一尺六寸左右，最近出品，闊幅亦有達二尺許者，上等的夏布，潔白細勻，每尺價約八角左右，粗鬆者，每尺約三角左右，極粗鬆而帶黃色或染成藍色者，每尺價約一角左右，為我國農家的主要夏季衣料。

2. 麻布 為做夏季西裝等用，毯墊中亦有採用者，精製者每尺價在一元以上，並有貴至二元以上者。

3. 漂白細布 為白色棉布中的最普通者，上等者細密平勻，價約每尺一角二分，左右，粗鬆

者每尺約八分左右。闊幅約爲二尺四寸左右，我國出產者亦不少。

4. 漂白竹布 均爲外國貨，爲白布中最細密光滑者，闊幅普通爲二尺四寸，亦有二尺六寸者，價較漂白細布貴，粗鬆之白竹布，表面有粉質，亦稱粉布，喪事中有用以做輓聯者，價較廉。

5. 漂白斜紋布 有粗細各種，闊幅約二尺二寸，價與細布相仿，其染色者，均採作軍裝及學生之童子軍裝，所以用途很大。

6. 本廠布 是我國布廠所出產，其名稱種類很多，最普通者，有條子布、格子布、愛國布、救國布、雪恥布、自由布、海昌布、天津布等，闊幅均在二尺左右，價自每尺三分起至一角八分左右止不等。

7. 印花布 最近市上所流行的印花布，以俄國花標爲最多，價亦最廉，他如日本所產的毛師布，以其不易脫色，故流行最久，現仍十分通行。

8. 毛巾布 布質較厚，表面似毛巾，而有各種色彩及花紋，宜用以做秋冬衣服，及浴衣。

9. 陰丹士林布 亦有單稱士林布者，實在就是細棉布而用陰丹士林顏料染成彩色者，近來流行之藍布長衫，多數便是用士林布做成。

10. 縐布 布的表面，有縐紋，以日本產爲最多。我國浙江山東等處，亦有出產，爲夏季的衣料。

(二) 紗類

1. 蔴紗 其組織有平地、條紋、格子等數種，白色及染色均有，闊幅約爲二尺二寸左右，近年來夏季衣料，採用蔴紗者很多，但均非本國產。

2. 洋紗 質細密而輕薄，宜做夏季衣服。闊幅爲二尺二寸左右，現在已不如蔴紗之流行。

3. 華而紗 是一種極細極薄之紗，爲婦女的夏季上等衣料，有素地的，亦有印成各種時新花色的，近年來頗見流行，惜均非本國貨。貨品優劣，亦不一律，上等貨與劣等貨，相差很大。

4. 喬其紗 與華而紗相仿，貨品比華而紗略優，爲最新流行的女子夏季上等衣料。

5. 累絲紗 有紗質與絲質二種，均爲網組織，而間以花紋，絲質者價極高貴，每尺在二元左右，最近有紗質似窗簾紗者，流行市上，每尺價僅五角左右，所以採用者很多。

6. 湘雲紗 是絲織品，質厚而有紗紋組織的空花，爲男子的夏季上等衣料。

7. 華絲紗 與湘雲紗相仿，質較軟熟。

(三) 綢類

1. 紡綢 是素地的絲織物，有杭紡、盛澤紡、小紡、鋼扣紡、新民紡等各種分別，杭紡最堅厚，盛澤紡較單薄，小紡闊幅僅尺許，且極單薄，只能充棉夾衣的裏子。鋼扣紡表面細密光滑，為紡綢中最上等者，新民紡的人造絲織品，表面與鋼扣紡極相似，每尺價僅一角餘，大都是日本產，天津亦有出品。

2. 綾春 是織有花為綢類，杭州出產最多，堅實耐用，自鐵機綾春流行後，杭州之木機綾春，漸被淘汰，近來習尚奢華，只求美觀時新，不顧耐久與否，所以鐵機綾春亦已落伍。

3. 湖縐 是浙江湖州所產，現湖縐之名，上海等處，已不通行，市上均稱為縐紗，自錦地縐、華絲葛等流行後，湖縐在市場上，已不多見。

4. 錦地縐 為近年所流行的絲織物，有絲織品及絲與人造絲混合織品，貨品頗有高低。

5. 印度縐 為素地極軟熟之縐，上等貨每尺價在一元以上，劣等貨每尺價約二角左右。

6. 壁縐 與印度縐相仿，表面有細微之縐紋，質地較印度縐略厚。

7. 其他如明華葛、美亞縐、美麗縐、明星縐等等各種名稱很多。大都為錦地縐之變相，故不列

舉。

(四) 緞類

1. 軟緞 爲近年來緞中之最流行者，上等貨每尺價在一元以上，最廉者每尺價在二角左右。

2. 花緞 質地比較生硬，有木機及鐵機等種種，木機花緞，現在市上，已不多見。鐵機花緞，最近用者，亦不多。

3. 彩色花緞 用五彩絲織成，花紋美麗，價亦昂貴。

4. 太西緞 爲素地的略帶硬性的緞。表面色澤不如軟緞，價與次貨軟緞相仿。

5. 洋緞 比太西緞更次。表面雖有緞光，但使用不久，光彩便會消失。

6. 斜洋緞 爲粗斜紋狀的織物，表面略有緞光，質很鬆軟，多用作棉衣或夾衣之裏子。

7. 毛葛 爲似緞非緞，似綢非綢的織物，質地很厚，組織似綢，表面有緞光的花紋或素地，絲織品每尺價在二元左右，沖毛葛每尺僅二角左右。

(五) 呢類

1. 直貢呢 爲細密的毛織物，與嗶嘰相似而不同，多用以製馬褂，鞋面，男子中裝大衣等。

2. 瓦達呢 與直貢呢相仿，而更堅厚，爲西裝衣料，亦有採作中裝袍料者。
3. 二一二呢 爲表面毛糙的一種布，多用以做長衫及學生裝。
4. 人字呢 表面有人字斜紋，用以製西裝，亦有用作袍料者。
5. 鏡面呢 表面光潔而質地較薄，除用作西裝衣料外，亦有用作中裝袍料者。
6. 其他如各種花呢，以及做大衣用各種厚呢，名目很多，價亦高低不一。

(六) 絨類

1. 斜紋絨 有白色斜紋絨、條子斜紋絨、雙面絨、單面絨等各種分別，爲冬季的主要衣料。
2. 佛蘭絨 上等者用作夏季西裝衣料，劣等者與雙面斜紋絨相仿，爲冬季內衣材料，或棉夾衣的裏子。

3. 駱駝絨 有寬緊駱駝絨、長毛駱駝絨等分別，寬緊駱駝絨近年來頗流行。長毛駱駝絨，除素色外，有時依作各種獸皮形色，頗美觀。

4. 絲絨 有長毛、短毛、素色、印花等種種分別，闊幅向僅尺許，近來亦有二尺二寸左右者。
5. 燈心絨 爲絲絨之有條紋如燈心狀者，爲新流行的女子衣料。

6. 其他如金絲絨、海虎絨、假獺絨等，都是長毛絲絨之變相，名目很多，不能枚舉。

(七) 羅類

1. 熟羅 爲有羅紋的絲織品，是春夏之交的上等衣料。

2. 洋羅 爲有羅紋的棉織品，常用作夏季衣料及蚊帳料。

裁縫用的材料，除上面所舉的各種織物外，尚有線、鈕扣、硬襯、花邊、獸皮等種種，現在再把他分別說明如下：

1. 線 縫衣用的線，有絲線及棉線的分別。絲線的種類很多，縫衣用的叫做衣線，有尖口與二口兩種，尖口是縫合衣服各部用，二口是縫綴鈕扣用。棉線有本國棉線與外國蠟光線二種，蠟光線有10號、20號、30號、40號、50號、60號、70號等七種，10號爲最粗，70號是最細。縫衣用的蠟光線以30號、40號、50號爲最適用，縫衣機上所用的線，都是這種蠟線。

2. 鈕扣 鈕扣的種類，比線更多，有角製、骨製、螺鈿製、木製、金屬製、假象牙製、寶石製等種種。但爲簡便省費計，本國式長衣，可用葡萄結，西式衣服可用螺鈿鈕及揷鈕，小孩衣服可用揷鈕及用彩色綢布包成的裝飾鈕。

3. 硬襯 也稱布骨，是用舊布片裱褙製成，做鞋面及帽骨的時候必須用到。

4. 花邊 花邊種類很多，用以裝飾女衣及孩衣，頗覺美觀。

5. 獸皮 獸皮是禦寒最好的物品，我國寒衣用獸皮製成的很多，現在把製寒衣所用的獸皮略舉數種如下：

甲、珠皮 毛很短，捲曲如珠形，禦寒力小，用以當棉衣。

乙、銀鼠 毛色雪白細糯，價比珠皮略貴，禦寒力比珠皮大。

丙、兔皮 毛色亦白，比銀鼠粗，價比珠皮更廉。

丁、灰鼠 禦寒力比銀鼠大，深灰者是上品，灰中帶櫻者較次，價比銀鼠貴。

戊、洋灰鼠 毛色黑白相間，毛比灰鼠長，價比灰鼠便宜。

己、貉獭獮 毛很軟，灰鼠之後，可以用他，毛頭長短齊勻的價值很貴。

庚、狐皮 狐皮是皮中名貴之品，種類很多，以白狐價最貴，上等袍料非千元不能辦到。草

狐價較賤，但上等袍料，也須在百元以上。

辛、洋狐 毛細而長短不一，且皮板很脆，袍料不過十餘元。

壬、貂皮 貂是皮中最貴重的東西，採取最難，保溫力最大，有貂爪、貂桃、貂背等名稱，以貂背爲最貴，白槍毛愈多愈好。

癸、獺皮 毛濃密而短，價亦很貴，用以製西裝的裏子及領口、帽子等頗適宜。

子、羊皮 這是最普通的獸皮，袍料自七、八元至五、六十元不等。羊皮中以攤皮毛最細長，價亦最貴。其次爲羔皮。此外又有所謂紫羔皮、青種羊皮，因出產不多，價亦較貴。

丑、紫毛 毛的長短與灰鼠相仿，惟毛質很脆，且排列很疏，所以價亦很廉。

問題

1. 夏季衣料，以何種織物爲最適用？
2. 縫衣用的線，以何種爲最適宜？
3. 蠟光線的粗細，有無標準？

三 書包的裁縫

(一)準備 1.材料 闊幅二尺左右的花布八寸，裏子布一幅，長與花布同，籐環一對，線、糊。

2.用具 中號縫針一枚，刮漿刀一柄，粉線袋一只，熨斗一具，噴水壺一把，桌毯一條，抵針圈一只，剪刀一把，尺一枝。

(二)圖式 圖1爲書包的寫生圖。圖2、4、5、6爲裁法及縫法。圖3爲用油紙刮漿的式樣。

(三)裁法 書包的裁法極簡單，祇須照圖式2把裏子布及面子布疊成一起，然後用粉線袋，依預定寸法（卽長短大小的尺寸）彈粉線，再用剪刀依粉線裁剪，就可成功。

(四)縫法 可照下列的次序縫綴。

- 1.把裏子布的二邊刮漿，刮漿時先用老油紙一條，貼在裏子布的上邊，使裏子布略留出一分左右，（參看圖式3）然後刮漿，刮畢，油紙取去，刮上之漿，便成一細直線。
- 2.把花布反貼於已刮漿的裏子布上，須對得準，鋪得平。



圖 二十 第



圖三十第

3. 用熨斗輕輕在布上熨燙，使裏子及面子膠住。

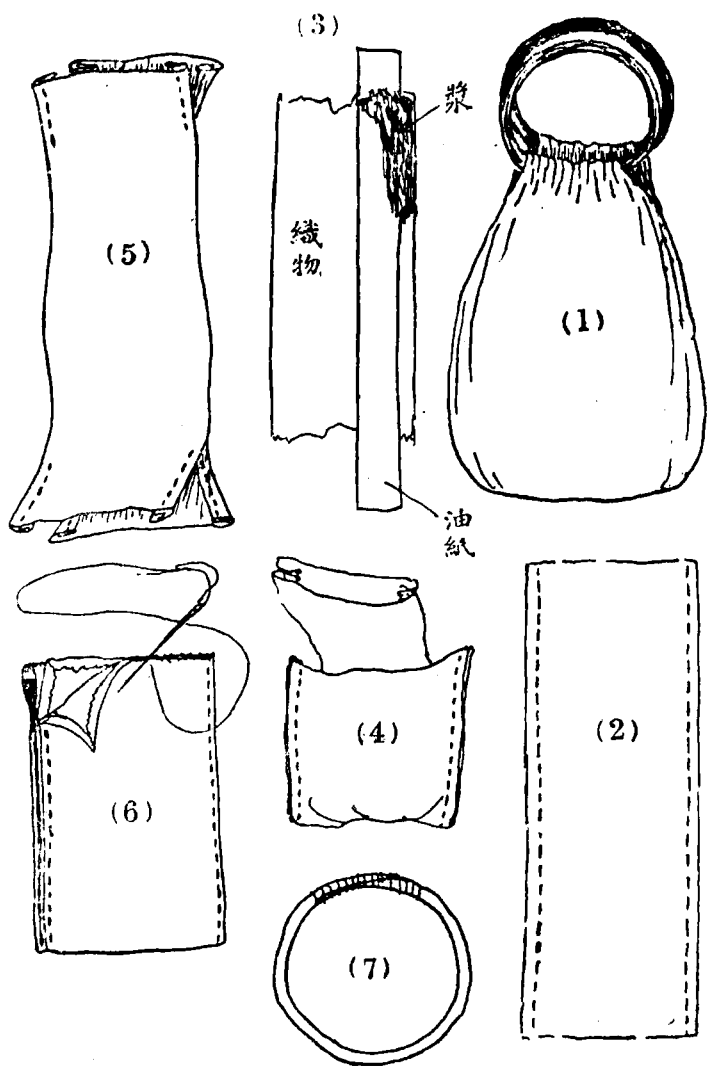
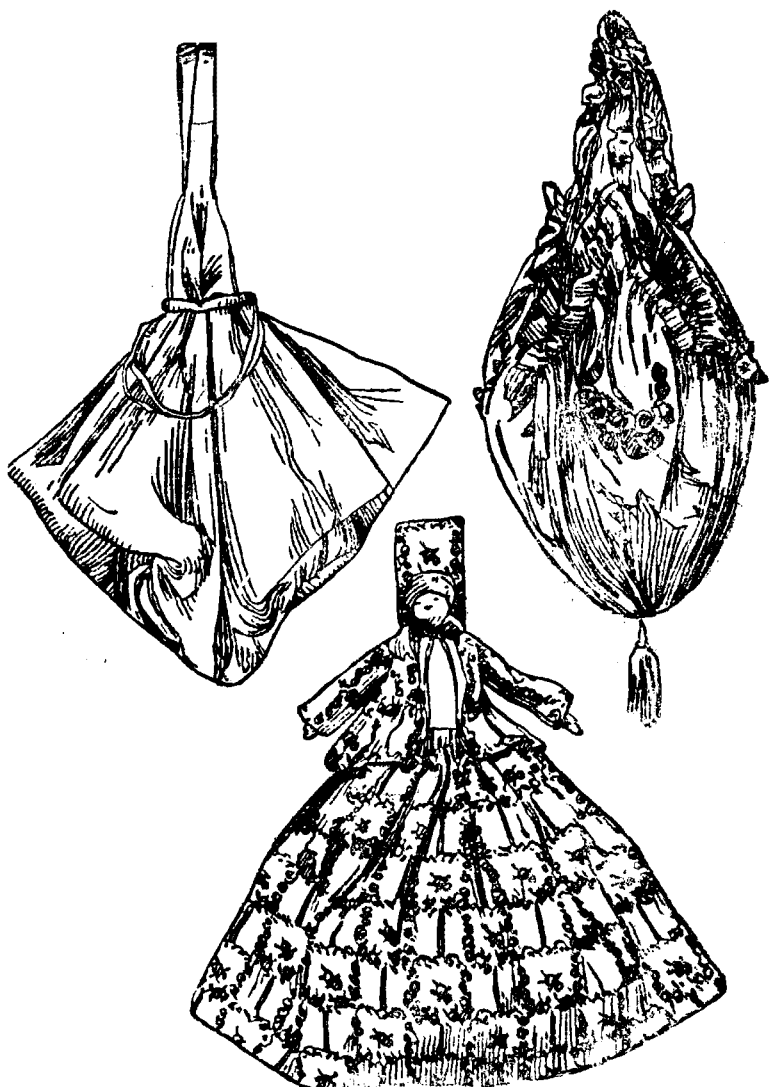
4. 照圖式 2 的虛線用平針（參看本課附錄平針縫法）縫，如恐縫得不直，可先彈一粉線，再照粉線縫，縫時針腳距離宜勻。

5. 依圖式 4 的式樣翻，並用熨具燙平。

6. 照圖式 5 的式樣縫四角縫好後，再照圖式 6 的式樣對摺，使面子在裏，裏子在外，摺好後，再照圖 6 的虛線用回針縫（參看本課附錄中的回針縫法）。

7. 照圖 6 的式樣縫環套，用藏針縫（參看本課附錄藏針縫法）縫畢，就把藤環套上，並把細釘及藤皮照圖式 7 緊緊紮，就成手提書囊，如不用藤環，可用絲繩。

上列各圖是另一式樣的手提書囊，此種式樣實無限制，學者可自由創出新考案，且裁法縫法亦不能一定，學者可隨機應變，審察其如何可以堅固如何可以簡便就是。

附錄

（一）平針縫法 平針縫，是最普通最簡便的縫法，亦可謂縫法的基礎，用途最大。其縫法參考第十四圖就明白了。圖甲為布片及縫線痕跡的正面圖。圖乙為布片及縫線痕跡的側面圖。但平針

縫法雖屬簡便，如有時線一斷，則縫合部分容易鬆開，且有不平伏（線抽得緊的時候）及不緊實（線抽得寬及針脚疏的時候）的弊病，單衣服縫合的部分，不宜單獨用此種縫法。

(二) 回針縫法 回針縫法比平

針縫法要緊牢得多，但比平針縫費時。其縫法參考第十五圖就明白了：圖甲的正面，針與針成有距離，如甲之1。圖乙之正面，針與針密接，如乙之1。

兩圖縫法相同，不過正面看去形式略異而已。此種縫法，可單獨縫綴衣服，但縫成後有正反面的分別。夾衣的縫合袖底，及單衣的貼邊，都用此種縫法。

(三) 藏針縫法 此種縫法，都用於棉夾衣的縫合袖底，及單衣貼邊的鬮角處。縫成後所露出



圖 四 十 第

的針線很細微，不比得平針縫、及回針縫等針線，全露在表面。其縫法先把面子布及裏子布照第十
六圖的方法摺疊，然後縫綴，此為密接之藏針縫法。其他如棉衣、夾衣等，欲使面子及裏子固定，亦用

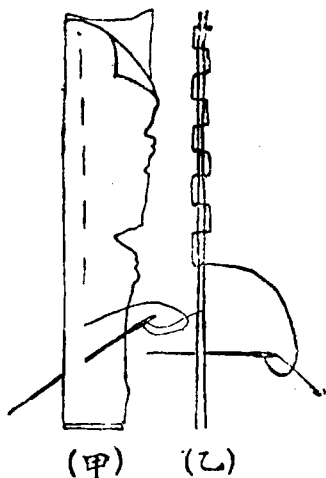

圖 五 十 第

藏針。不過此種藏針，針腳距離較長就是了。

問題

1. 用平針縫法縫綴衣服，

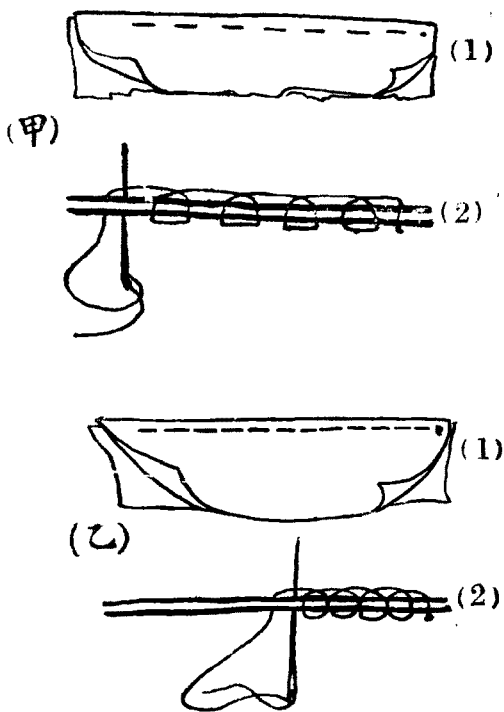
有什麼弊病？

2. 用藏針縫法縫綴衣服，

有什麼優點？

3. 回針縫法與平針縫法，有什麼不同？

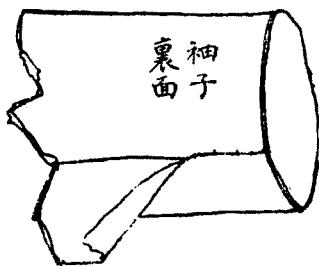
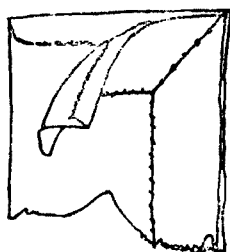

第 十 六 圖

四 錢袋的縫製法

(一) 準備

1. 材料 十字布一方，長約七寸半，寬約九寸，通心玻璃珠約五串，色彩依自己花紋而定。蠟線或絲線。硬襯及裏子布各一方，長寬約與十字布相當。蜈蚣扣一條，長約五寸半。

2. 用具 剪刀、尺、中號縫針。

(二) 圖式 (1) 爲袋口半開時的寫生圖。(2) 以下爲縫製說明圖。

(三) 裁法 錢袋的裁法極簡單，祇須先照預定錢袋的大小的二倍，裁出硬襯，例如錢袋長爲六寸半，寬爲四寸，則硬襯可裁成長爲六寸半，寬爲八寸。硬襯裁好後，再把十字布及裏子布裁好，使各長爲七寸半，寬爲九寸，便已裁好。

(四) 縫法

1. 照自己所設計的裝飾花紋，用空心玻璃珠在十字布上串好（先在十字布上用鉛筆略畫圖稿再依十字布紋逐行串去，依圖稿變換珠的色彩，串法如圖式(2)）四週

各留出十字布半寸，以便縫綴。

2. 把穿好玻璃珠的十字布對摺，使珠子在內，然後照圖式(3)把兩端依虛線部分用

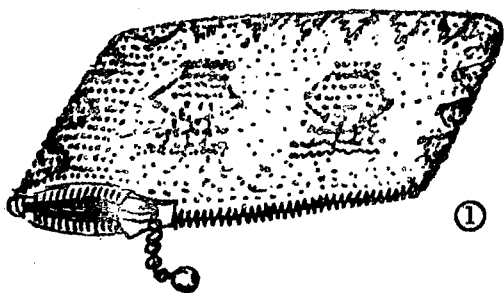

①

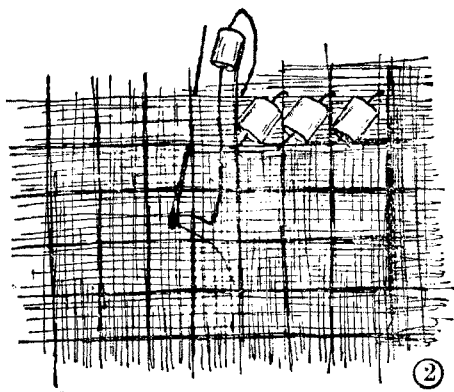

②

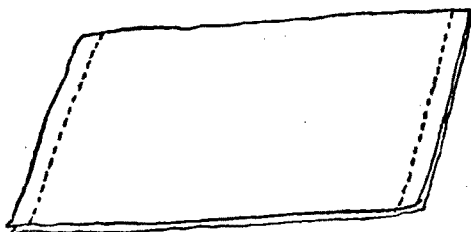

③

圖 七 十 第

3. 把硬襯對摺後納入縫好的珠袋中，使四壁緊貼。
4. 把裏子布對摺後，兩端用回針縫好，使成袋形（比袋面略小），縫好後翻轉，再納入珠袋中，使硬襯在夾層中，然後再把裏子口與蜈蚣扣裏用藏針縫合，錢袋便已縫成。(4)(5)二圖，是錢袋裝飾的花紋。

附錄

斜針縫法

斜針縫常用在單衣的貼邊及鱗骨縫、蜈蚣縫之上，其他如領口鈕扣等也用斜針縫，其縫法參

看下圖就明白了。

四 錢袋的縫製法



(續) 圖 七 十 第

袋物的式樣和色彩 吾人製袋物時，不但求袋物的堅牢與適用而已，尤須注意袋物的式樣和色彩的美觀，方不背學習工藝課的本旨。現在把配色的方法及錢袋的形式，略舉數種如下，以便參考。吾人正可多方研究，隨時活用，以創出許多新考案來。

項：
袋物配色時應注意事

(一) 爲袋物本身的配色，如花邊、花紋、絲繩與袋面的色彩配合等是。

(二) 爲袋物與服色的

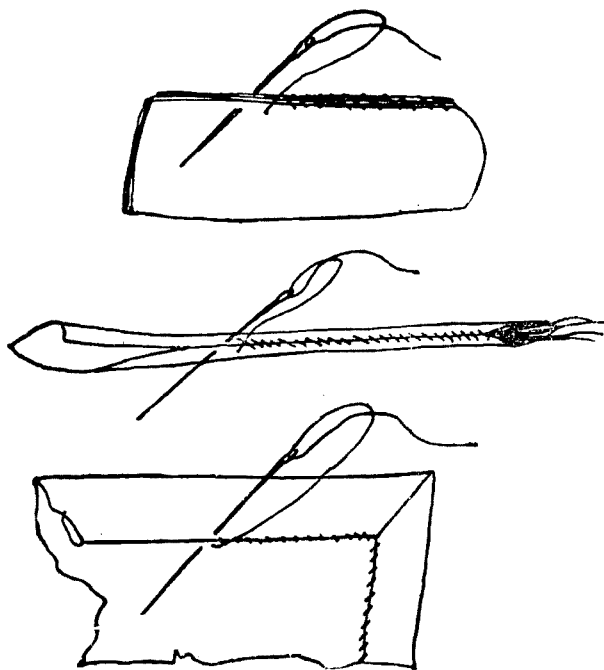

第十圖

配合，此種配色以不在本課研究範圍之內，故不述。現在把袋物本身的配色法略述如下：

袋物如用素色的綢緞製成，則花邊不妨有花，如有彩色花紋的綢緞製成，則花邊宜用單色。但單色提花綢緞製成的袋物，也可用有色花邊鑲邊。以上所說，是袋物質料有花與無花的配合的關係。若同為單色的質料，則配合時色與色的對比，大顯其作用，故配色亦大可研究，其配合時緊要的關鍵如下：

(1) 欲其色彩鮮明耀眼，宜用極暗與極明的色配合，例如白、明黃、硃黃、綠等明色，與黑、墨青、墨綠、醬、深紫等色配合，或用三原色配合。但此種配合易流於俗，配色時應參考下列配色表，十分推究。

(2) 欲其色彩優美溫和，宜用同種色配合，例如深紅與淡紅，深綠與淡綠，深青與淡青，深紫與淡紫等相配合是。但配合時深淡之度，宜十分研究，所謂同種色就是同色而異其濃淡，故色彩配合的得法與否，就在濃淡上判別。

(3) 配色表

帶 綠 黃 朱	朱	赤 黃	赤 橙	赤	橙 黃	橙	帶 綠 黃 赤	帶 綠 黃 赤	赤	赤	赤	赤	配合之色	結果
對照太甚	青	綠	赤	綠	紫	紫	橙	赤	紫	青 綠	黃	青	配合之色	結果
佳	佳	甚 佳	溫 和	對照太甚	佳	溫 和	佳	宜	劣	佳	劣	佳	配合之色	結果
橙 黃 翠 青	橙	朱	黃	黃	橙 黃 赤 橙	青 綠 綠	綠	綠	綠	帶 綠 黃 橙	青 綠 朱	青 綠 紫	配合之色	結果
佳	綠	紫	青	紫	劣	劣	橙 赤 對明太甚	對明太甚	赤 紫 不爽快	劣	佳	尙 佳	配合之色	結果
	佳	不 佳	宜	佳	劣	劣	黃	黃	橙 赤 不爽快	橙 赤 橙	橙 黃 海 綠	橙 黃 赤 紫	配合之色	結果
		橙 翠 青	橙 赤 黃	橙 赤 青	朱 綠	朱 黃	純 赤	青 綠 不 宜	綠 不 爽快	佳	劣	可	配合之色	結果
		對明太甚	調和	宜	劣	劣	劣	劣	劣	佳	劣	可	配合之色	結果

上表不過舉其大概，然因二色深淡之差別而異其優劣。

問題

1. 縫製袋物時，對於裝飾上之配色，應怎樣注意？
2. 袋物上裝飾的花紋，欲其色彩鮮明而不俗，應怎樣注意？
3. 袋物上裝飾的花紋，欲其色彩優美，應怎樣注意？
4. 自由設計一錢袋式樣。

五 枕套的裁縫

(一)準備 1.材料 格子布一尺，白細布或淡色細布八寸，細花邊或布條約六尺，白布三尺，紐扣。

或揷紐三付，二口絲線。

2.用具 尺、剪、中號縫針、熨斗。

(二)圖式 如後。

(三)裁法 1.先把格子布裁成寬一尺長二尺，次把白細布裁出與格子布同大的一塊。

2.把八寸的白細布，裁成等寬的四條，枕套便已完全裁好。

(四)縫法 1.把二寸寬的白細布，端與端用平針縫合，使四條連成一起，並把一邊捲轉，照圖式

(5)的式樣，用斜針縫好。把另一邊(毛邊)用平針縫過，使皺成襠，如圖式(6)。

2.把布條二邊摺轉，用熨斗燙挺，使成二分半寬。



圖 九 十 第



圖 十 二 第

3. 把皺邊及布條照圖式(4)的式樣周圍縫住。

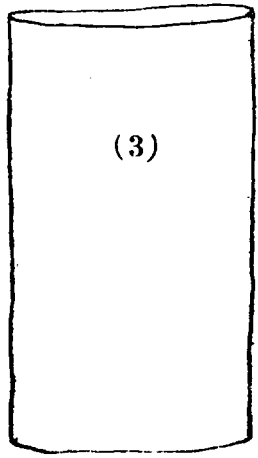
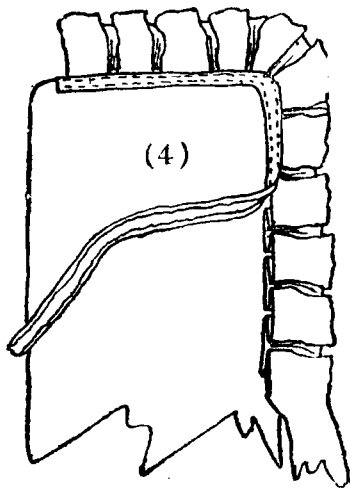
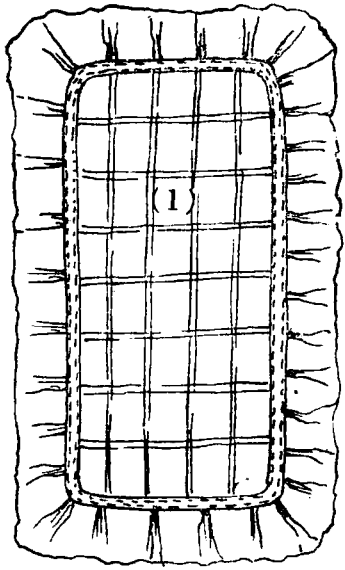
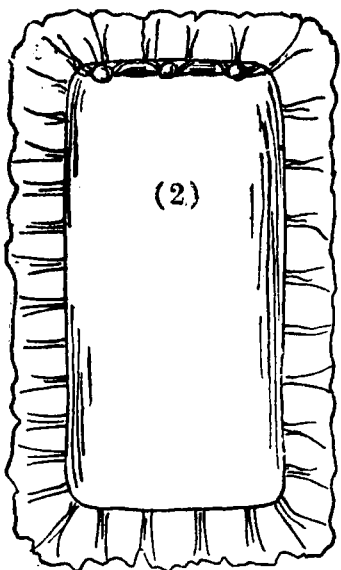
4. 把和格子布同大的白布照圖式(7)的式樣，三邊與反面格子布邊緣縫合，一端留出裝上鈕扣或揷紐三粒，如圖式(2)上端的式樣(圖式(2)是鈕扣)。

5. 把餘下的白布製成圖式(3)的套子，使寬約一尺，長約二尺，中間實以棉絮或麥殼、蘆花等，再把袋口縫合，把枕套套上，就成枕墊。圖式(1)是枕套的正面，圖式(2)是枕套的背面。

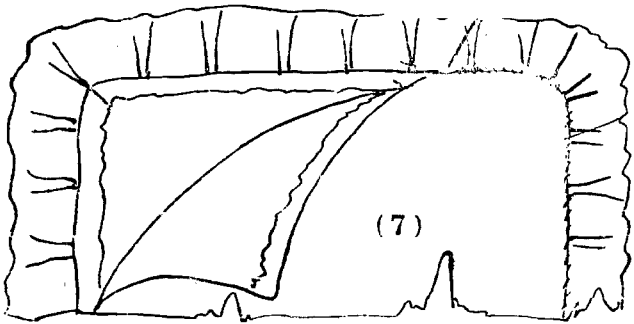
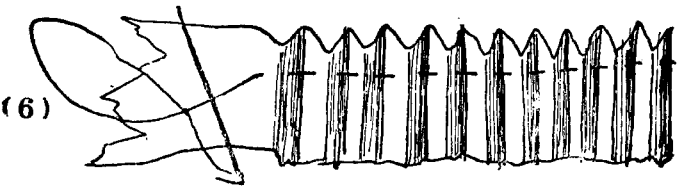
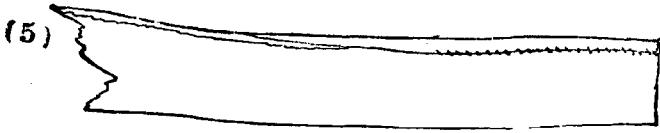
附錄

1. 枕套上可用彩色不同的布片剪出花紋，縫在上面作裝飾，惟配色宜注意，底地更不宜用格子布。花紋的縫製法如下圖(1)是已製成的花紋，圖(2)是花、葉、莖的剪法及摺邊法；先把形狀剪好後，再把剪口摺轉一分左右，用熨斗燙平。圖(3)是把花形周圍用藏針縫在布上的式樣。



圖 一 十 二 第

2. 椅墊等的製法大致與枕墊同，下列的圖就是椅墊的參考圖。

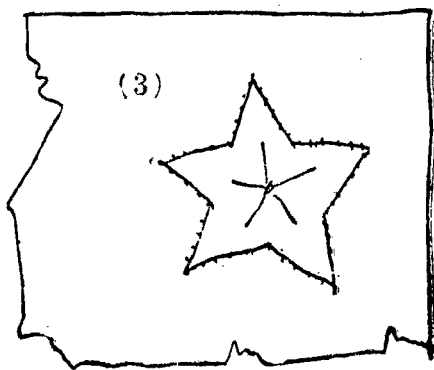
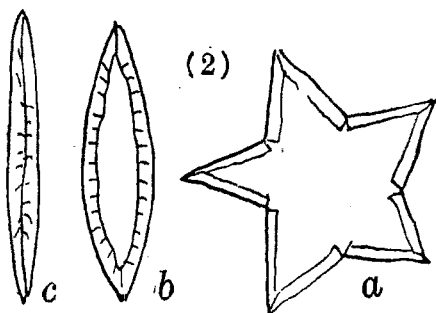
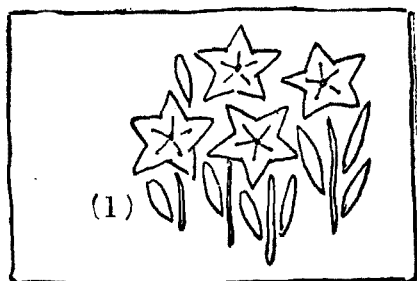

圖 二 十 二 第

問題

1. 枕套邊緣的裝飾除用縐邊外，尚有何種方法？
2. 如欲製枕套及椅墊等出售，應怎樣設計及製作，方能價廉物美，易於脫售而獲利？

六 孩帽的裁縫

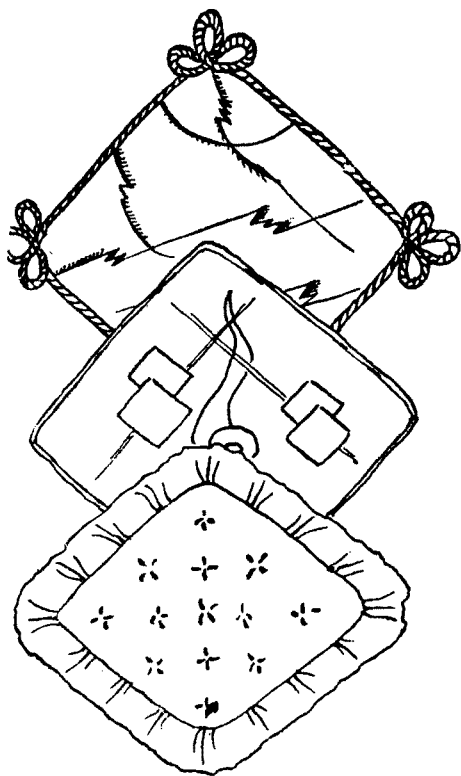
(一) 準備

1. 材料 單色綾或緞，長十五寸，寬六寸一方，又長二十四寸，寬三寸一條，裏子絨長十五寸，寬十二寸一方，寬緊帶六寸，羽毛帶十寸，線，寬三分的緞帶十五寸。

2. 用具 剪刀、縫針、熨斗、粉線袋、刮漿刀。

(二) 圖式 如後。

(三) 裁法 孩帽的裁法，初視之似很困難。但一經說明，就很容易。

1. 先把裏子及面子裁成長十五寸、寬六寸的長方形如圖式(2)。

2. 再照圖式(3)的形狀，裁裏子及面子各一塊，使其長為五寸，寬為二寸半。

3. 再裁皺邊用的長條（或用緞帶）就算裁成了。

(四) 縫法

1. 先縫裏子，使圖式(2)的乙邊與圖式(3)的曲線周圍縫合（圖(3)直線的一邊留出）縫時圖式(2)的乙邊須打褶，縫成後如圖式(4)，縫時那一部分應都打褶。



圖 三 十 二 第

亦可參看圖式(4)。

2. 再把面子照縫裏子的方法縫合，縫合後，把裏子的正面，與面子的正面相對，並相套合，套合後把四周有虛線的部分，用平針或回針縫合（參看圖式(5)），但前端角上須留出二寸左右，以便翻轉如圖式(5)的甲。

3. 把縫就的裏子及面子翻轉，並用熨斗把縫合部分熨燙。

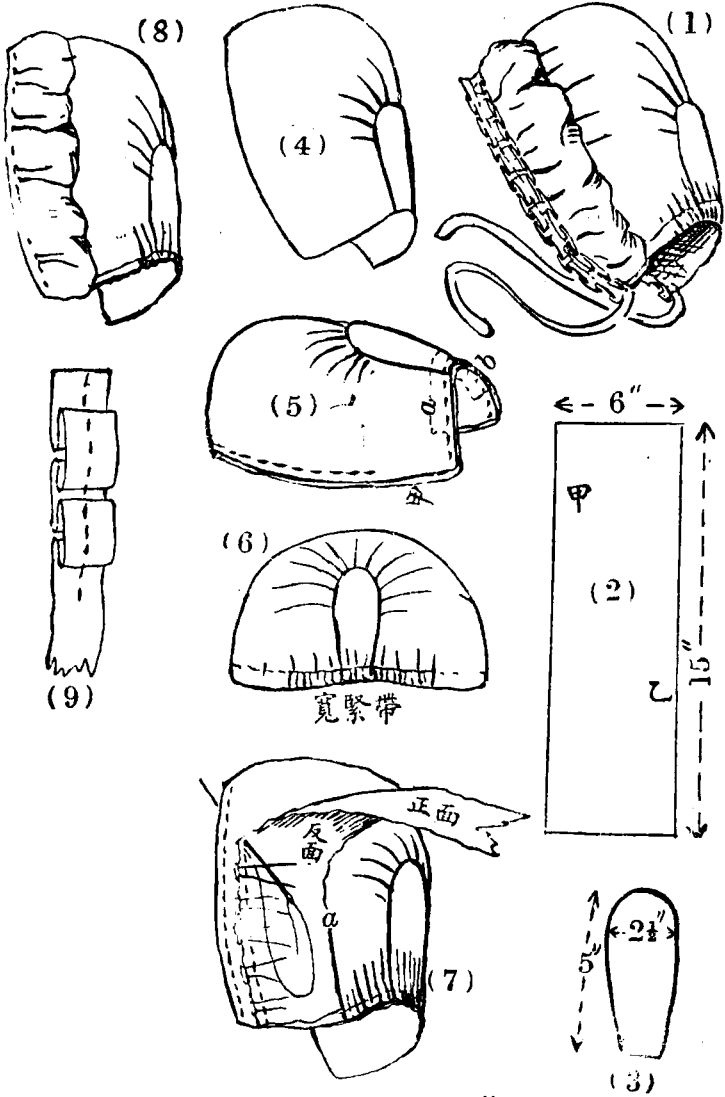
4. 把寬緊帶從開口部分納入夾層中的 a b 部分，縫住，縫時須先縫寬緊帶的二端，並須使寬緊帶緊張，縫成後就能伸縮的邊緣。

5. 把長二十四寸寬三寸的綾子，照圖式(7)的式樣，縫在帽的邊緣，縫時須打褶，綾子反面朝上，正面朝下。

6. 把圖式(7)的 a 邊反下來，照圖式(8)的式樣縫好。

(1) 把寬三分的緞帶照圖式(9)的式樣摺疊，依圖式(8)的虛線縫上，縫時針腳照圖式(9)的虛線，縫就後再裝二帶，就成圖式(1)的孩帽。

下列各圖爲孩帽的參考圖，其製法與上述製法大致相同。所不同的就是帽頂的位置，及帽邊的裝飾，學者可細心觀察，隨意仿製，此種式樣，尤貴自己創造，固不必拘拘於此。



圖 四 十 二 第

問題

1. 選用製孩帽的材料應怎樣注意？
2. 用硬質材料製孩帽何以不甚適宜？
3. 設計創製一孩帽式樣。

七 童帽的裁縫

(一)準備 1. 材料 布或呢或絨，長約六寸，寬約二十二寸半，襯布及硬襯，裏子布或絨，線。

2. 用具 尺、剪刀、刮漿刀、縫針、熨斗、粉線袋。

(二)圖式 (1)爲帽之全圖，(2)以下爲帽之工作說明圖。

(三)裁法 先用圖畫紙或厚紙，照圖式(2)的式樣及寸法剪出樣子，然後照紙樣大小，剪出面子及裏子各六塊。次用硬襯照圖式(3)的半月形剪好，次把面子及裏子照半月形硬襯四周各放大二分許剪好，童帽便已裁成。

(四)縫法 1. 把裁好的面子六塊，照圖式(4)的式樣縫合，縫好後把毛口分開，用熨斗燙平。

2. 把裁好的裏子，也照圖式(4)縫合，縫好後把毛口分開，用熨斗燙平。

3. 把硬襯上刮漿，把面子布或呢貼上，四週約留出三分許，以便包轉，包好後把硬襯上再刮漿，並把裏子布貼上，四週摺進三分許，用藏針縫法照圖式(5)縫好。

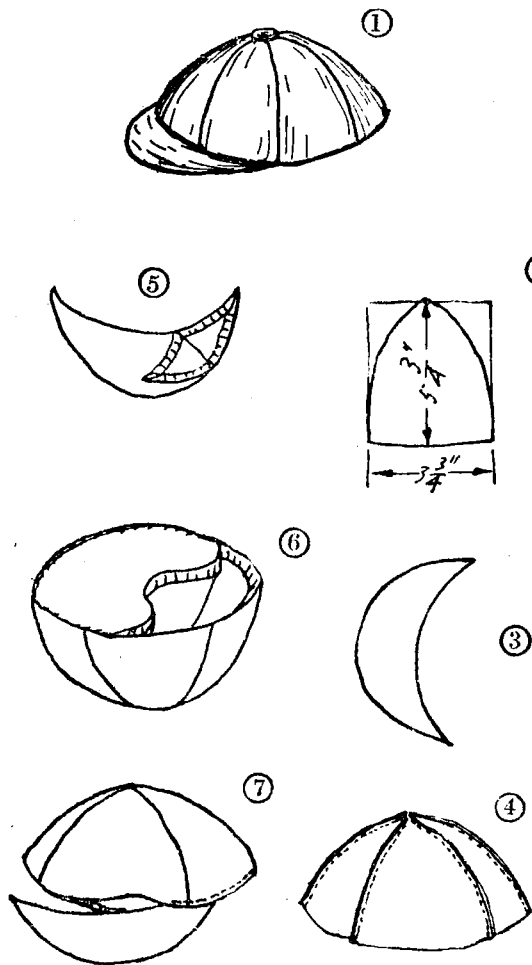

4. 把面子及裏子套合，再照圖式(3)的式樣，把遮光照縫於面子及裏子的中間。
5. 把面子及裏子的邊緣各摺進三分許，用藏針縫法縫好。
6. 用厚紙剪成五分徑的小圓形，用布或呢包成鈕扣狀，縫於帽頂，就成童帽。

圖 五 十 二 第



圖 六 十 二 萬



圖 中 十 二 第

附錄

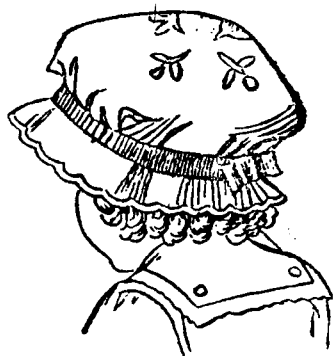
第二十六圖及第二十七圖均為童帽的參考圖案。童帽製法與孩帽製法不同，孩帽形式變化較少，童帽的形式，變化甚多，製法亦不一定，茲略舉數種如上，以備參考。學者可以自己的思想創製或仿製。

問題

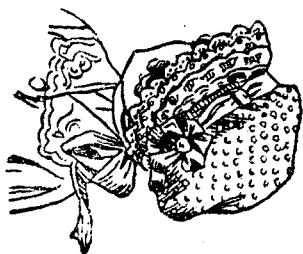
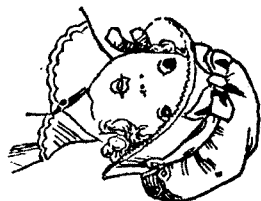
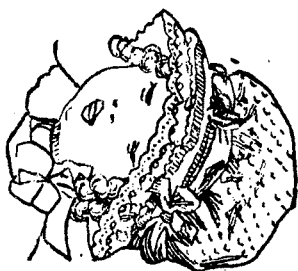
1. 瓜皮形男童帽裁製時，應怎樣注意方能成績優良？
2. 瓜皮形童帽面子的縫接處如與裏子的縫接處重疊，有什麼弊病？
3. 裁製帽上半月形的遮光照，應怎樣注意？
4. 各人創製或仿製一新式童帽。

八 男帽的裁縫

(一)準備 1.材料 闊幅二尺左右的緞或呢一方，長約十寸，裏子布大小同上，厚紙或硬襯一塊，長約七寸半，寬約四寸。

2.用具 與前課同。

(二)圖式 如後。

(三)裁法 先把厚紙或硬襯照圖式(2)的式樣剪(把有密線的部分剪去)，次把緞或呢的上面，照圖式(3)的式樣，用白粉劃好，劃時可先用紙片照圖式(4)的式樣剪一樣子，然後逐塊依樣劃線，劃好後用剪裁開，裏子布也照同法裁好，就可預備縫綴。

(四)縫法 1.把從圖式(2)剪出的厚紙，或硬襯的任何一面刮以乾漿，貼在比硬襯形狀稍大的緞或呢上，並把周圍剪成圖式(5)的式樣，更在四周留出的緞或呢上刮漿包貼於厚紙上。



圖 八 十 二 第

2. 把貼成的半月形的反面加以裏子布，先用漿貼，再把四周用藏針縫。
3. 把從圖式(3)剪出的同樣八枚，用回針縫成圖式(6)的式樣，並把裏子布亦照同樣縫就，縫成後把裏子布和面子套好，並把裏子和面子的邊緣，各摺進二分許，用接針把邊緣縫住一半。
4. 把上面製成的半月形的遮光圈的一邊，夾入裏子及面子的邊緣裏，用雙行接針縫住，於帽子的邊緣的縫處補縫，補好更把口緣用接針縫二週。
5. 用厚紙剪成直徑一寸半的圓形用緞或呢包好，縫在帽頂的中心，就成圖式(1)的便帽的式樣。

附錄

第二十九圖(2)至(6)的圖式均為帽的另一製法，除圖(4)的式樣與上述實習題製法相仿外，其餘各式所用的料子比較的來得費，作者可審度材料的大小任意仿製，其製法均甚簡單，故從略。圖(1)及圖(2)為常禮帽的式樣，其帽頂係用同樣的或八塊縫合，遮光圈的製法是與遮光圈的製法相仿，學者亦不難仿製。

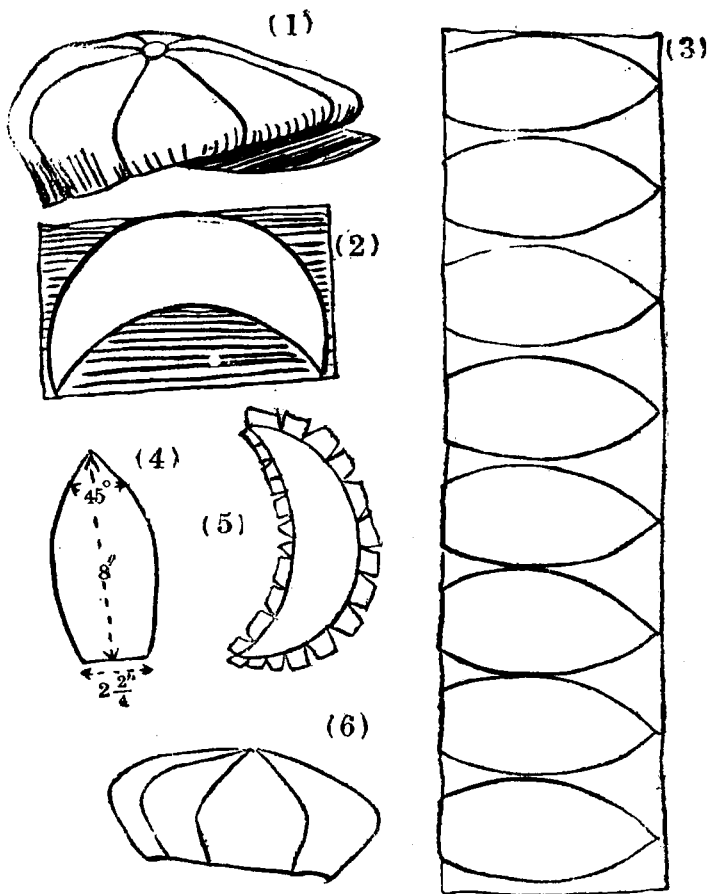

圖 九 十 二 第

問題

1. 男子帽以那一種式樣比較雅觀？
2. 男子用的瓜皮形緞帽，其製法與瓜皮形童帽有什麼不同？
3. 各人創製或仿製一新式男帽。

九 女帽的裁縫

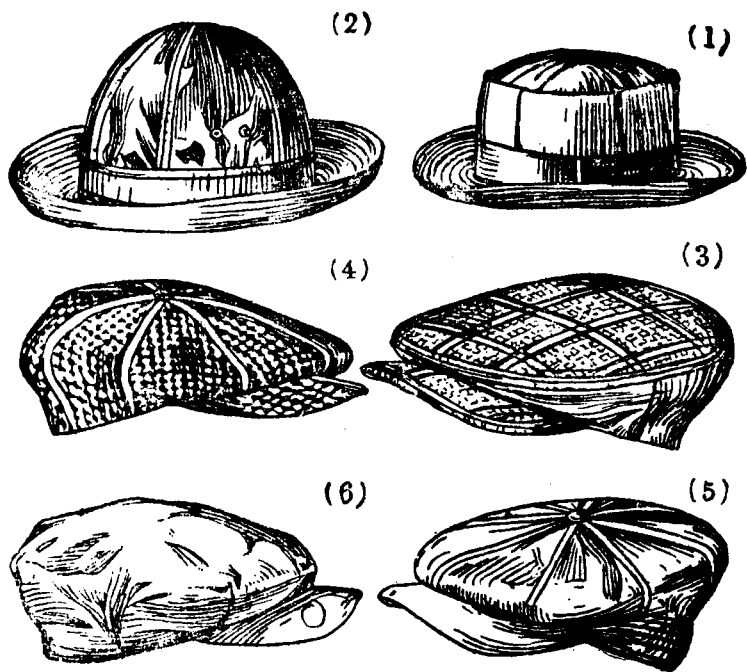
(一)準備 1.材料 黑絨或單色素緞長約二尺二寸，寬約一尺，單色綾長約二尺，寬約五寸，稀紗布長寬各一尺，桑皮紙二張及線糊等。

(二)圖式 如後。

(三)裁法 先照圖式(1)(2)的式樣和寸法畫粉線，再照粉線裁剪就裁成了。不過畫(2)圖中圓形的時候，要十分斟酌，因為帽子的式樣好看與否，大部分在這圓形的形式上面。此外帽頂的高低，也與式樣的優劣，大有關係。

(四)縫綴法 在縫綴之先尙有一種製帽骨的手續，現在先把製帽骨的方法說明後，再說縫法，製帽骨要用的器具就是木型、排筆、糊盆、火盆，製法順序如下：

1.先把木型用清水潤濕，更用桑皮紙一方，長寬各一尺半，照(3)圖式樣貼於型上，貼上時四周的摺痕宜均勻。



圖 十 三 第

2. 用排筆在貼好的紙上刷糊，刷就後更用稀紗布貼於紙上，紗布貼好後，再在紗布上刷糊，刷好後再貼桑皮紙一層，貼畢，用手指或竹片把四周輕輕按摩平服，並在火盆上烘乾，或在日光中晒乾，燥透後，把木型脫出，就成圖式(4)碗形的帽骨，帽骨做好，就講縫法，其次序如下：

1. 把圖式(4)的帽骨，照預定帽頂的高低剪去毛口，仍照圖式(3)的式樣套上木型。

2. 把七寸方的緞子背面刮漿(乾漿)，刮畢貼在帽骨上，作頂貼時兩角在帽之前後，餘二角在帽之左右，皺褶摺在帽左右，皺紋左右宜對稱，帽之頂上前方和後方宜挺，不宜有皺紋，如圖(5)。

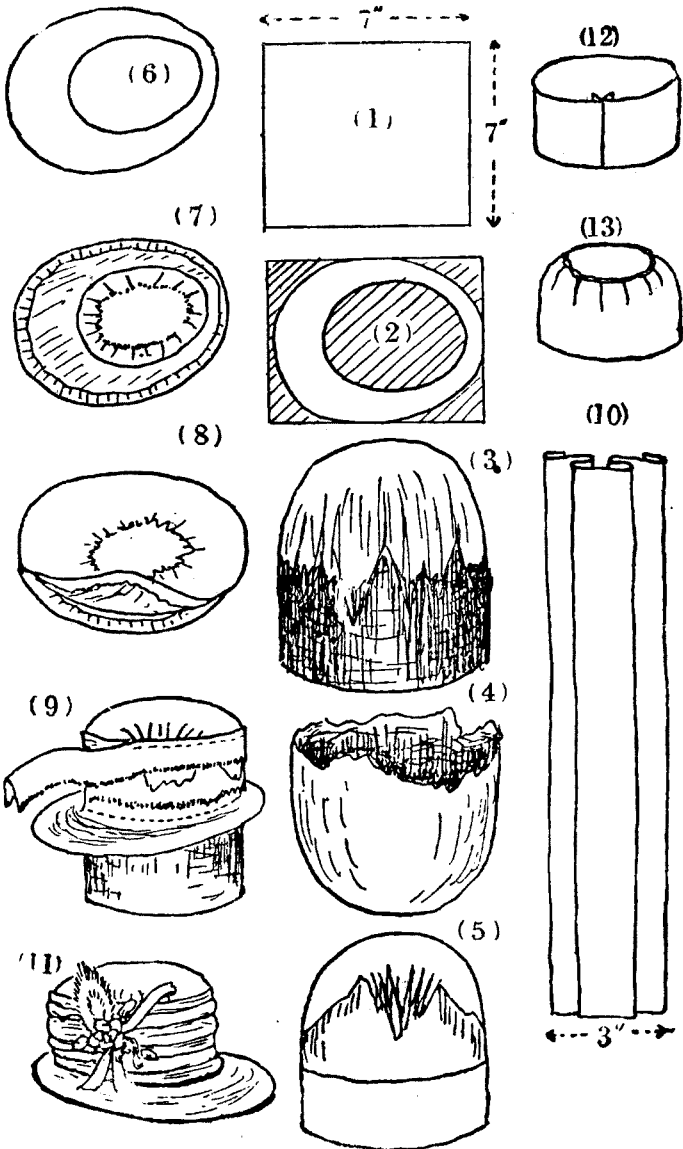
3. 用硬襯(就是用糊裱成的數層布，乾燥後具有硬性)照圖式(6)的式樣剪成遮光圈的骨子。

4. 先照剪成的硬襯的大小，外圈寬放一二分，裏圈寬放三四分，剪取緞子二塊，再照圖式(7)的式樣，貼上作遮光圈的上面，更把另一塊緞子照圖式(8)的式樣，貼

上作下面，並用熨斗燙乾，更把外周用藏針縫好。

5. 照圖式(9)的式樣，把遮光圈貼上帽骨，使上面的緞子貼在帽骨外面，下面緞子貼在帽骨裏面，並用烙錘燙乾，更照圖上虛線用平針或回針縫好。

6. 用寬一寸長與帽之周圍相同之緞子，照圖式(9)上部的式樣縫一圈。

7. 用寬五寸長與帽之周圍相同的緞子，照圖式(10)的樣子摺疊，並用熨斗燙平（摺時可略用糊），摺好後，縫於帽之周圍，但縫時注意使二端相接處，須在帽之左邊正中，就成圖式(11)的式樣，不過圖(11)已在二端相接處加以花結以遮其接痕。

8. 裝裏子，其法如次：(一)用長與帽之周圍相同，寬約五寸的大紅綾，縫成圖(12)的式樣，更用長徑四寸半、短徑三寸半的大紅緞作頂，縫成(13)圖的式樣。(二)把縫成的裏子，套入帽的裏面，更把口緣用糊貼住。(三)用柔皮或緞帶，照普通男子用呢帽的式樣，縫在口緣。

9. 裝花結或其他飾品：花結式樣很多，學者可自己創製，現在把最簡易的數種圖示



圖 一 十 三 第

如上，以便應用及參考。圖(1)、(2)、(3)是用緞帶製成。圖(4)是用三層絨或緞剪成花瓣，相疊而成。圖(5)也用零星小緞片皺摺而成。圖(6)是用梯形長條緞片摺疊而成。總之此種式樣，無窮無盡，可隨作者自己的聰明知識任意創造。

第三十二圖

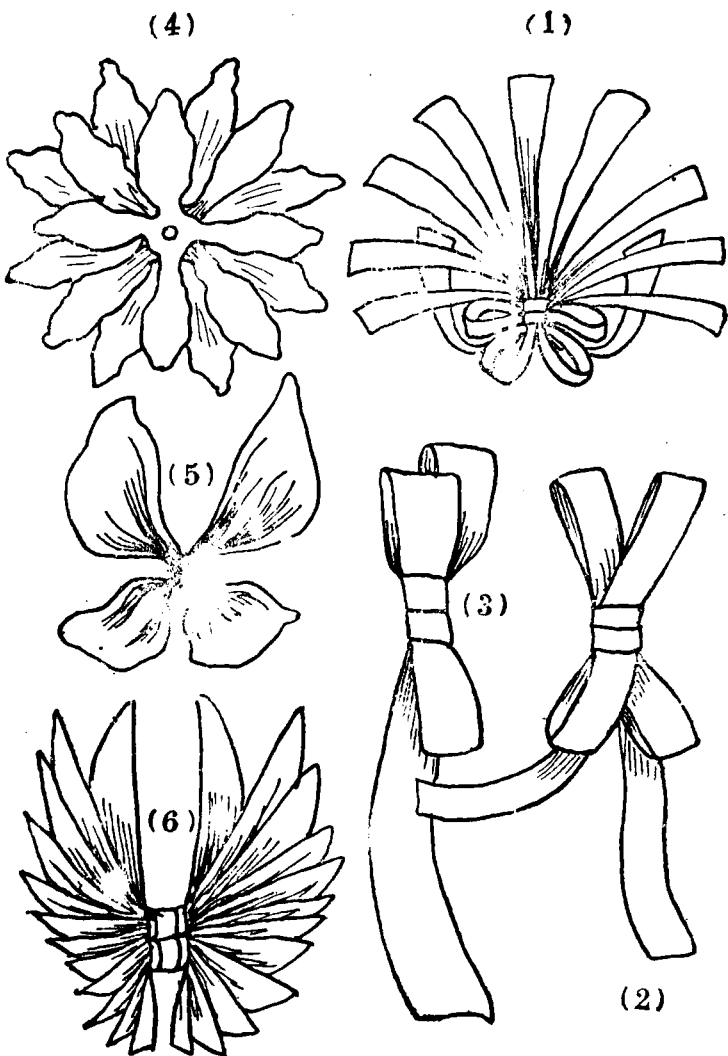

第三十三圖



附錄

第三十二、三十三、三十四

各圖，均爲女帽的式樣，學者可隨意仿製，其式樣雖多，製法則大略相同，所異者不過遮光圈的形狀及帽子周圍的裝飾不同而已，故各種帽子的製作順序，亦無甚差異，學者可仿照本課所述的製法類推。

問題

1. 製女帽最須注意的是那幾項？
2. 各人創製或仿製一新式而經濟的女帽。



第三十四圖

十 鞋子的裁縫

(一) 準備

1. 材料 鞋面布，鞋裏布，硬襯，廢布，包底滾條，滾口用羽毛帶，二口絲線，紮底線，貼底布，麻線。

2. 用具 剪，鞋樣（用式樣美觀的舊鞋拆開，用厚紙照樣剪出），鞋楔，錐，針，鎚。

(二) 圖式

如後。(1)是鞋樣，(2)是把鞋面及硬襯在後跟先行縫綴的式樣，(3)是把後跟鞋裏布用藏針縫綴的式樣，(4)、(5)是滾口的式樣，(6)是底樣，(7)是蒲包片上滾邊的式樣，(8)是廢布疊成後用線釘着的式樣，(9)是用紮底線紮過的式樣，(10)是把四周用刀切光後的式樣，(11)、(12)是把底與圈連綴及用木楔楔挺的式樣。

(三) 裁法

1. 把硬襯照圖式(1)的式樣剪出二片，2. 把鞋面布及鞋裏布裁成適能貼上二片硬襯的長方形，3. 把蒲包片或厚硬襯照圖式(6)底樣裁出，大致已經裁好。



圖 五 十 三 第

(四)縫法

1. 先把硬襯一面刮漿，貼在鞋面布的反面，貼時務須注意極平伏，貼好後照硬襯大小剪出。
2. 把鞋裏布用漿貼在硬襯的另一面，也照硬襯的大小剪好。
3. 照圖式(2)先把鞋面及硬襯縫合，並照蜈蚣縫式把兩端向二邊分開，用錐錐平。
4. 把鞋裏布的二端照(3)圖式樣用藏針縫合。
5. 用羽毛帶或緞子先照(4)圖式樣在鞋面上縫，次照(5)圖式樣在鞋裏布上縫，縫好後鞋圈便算縫成。
6. 照圖式(7)的式樣用布條在蒲包片或厚硬襯上縫綴。
7. 照圖式(8)的式樣用廢布層層疊上並用針線綴住。
8. 用紮底線照圖式(9)的式樣密密縫住。
9. 用利刀照圖式(10)的式樣把四週毛邊切光。
10. 照圖式(10)的式樣，用錐及針把圈與底縫合。
11. 先把鞋面用水噴濕，次把木楔照圖式(12)的式樣楔緊，俟鞋面水分乾燥，就可把木楔拔去，鞋就完全做成。

附錄

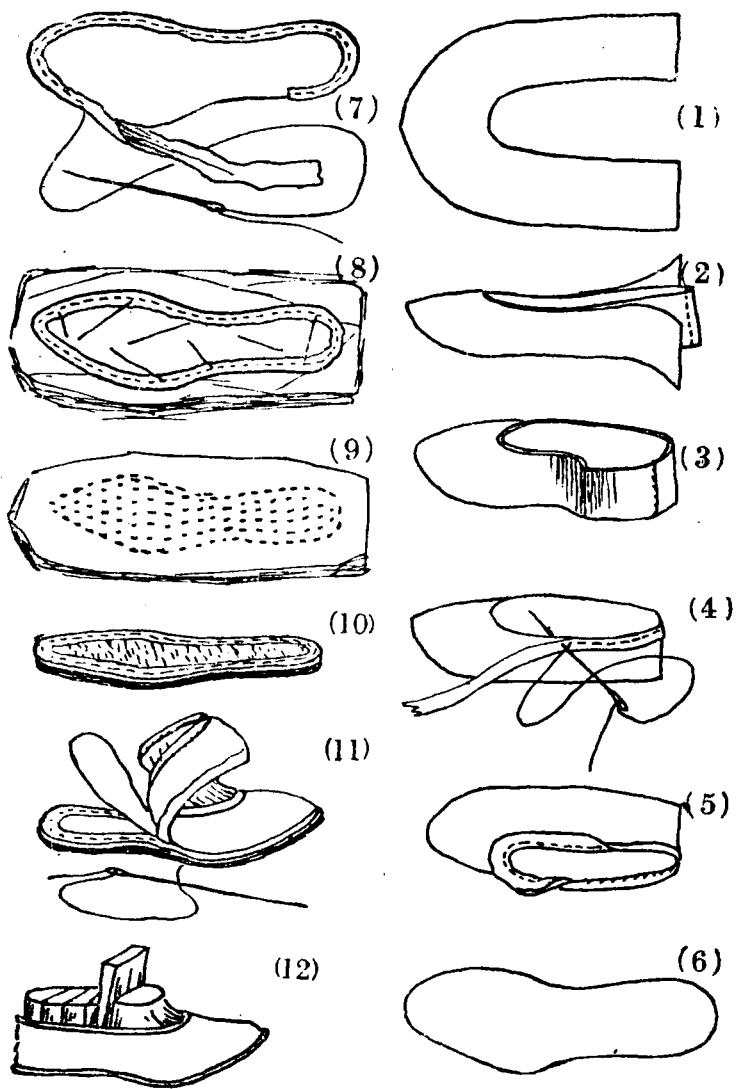
下面的圖，就是各種鞋子式樣的參考圖，鞋面不限定用布，緞、綢、絨、革，均可任意，鞋底與鞋面的縫綴比較困難，初學者除孩鞋外，可囑鞋匠代做。

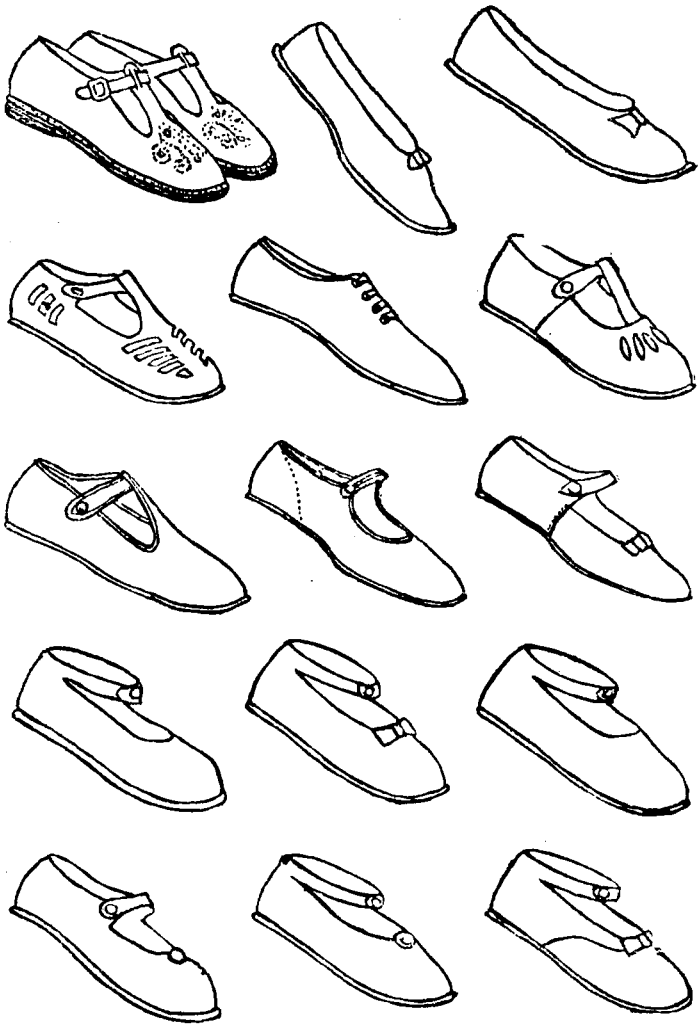

問題

1. 縫鞋圈的後跟時應怎樣注意，方能堅固適用而又美觀？
2. 做鞋底時應怎樣注意方能形式美觀？

十一 胸圍的裁縫

(一)準備 1.材料 白細布三尺,白色尖口絲線及二口絲線,骨紐扣兩粒,藍色或紅色繡花線。

2.用具 剪、尺、粉袋、針、綑圈。

(二)圖式 如下。

(三)裁法 1.照圖式(1)的式樣在白細布上用粉線畫好:甲是胸圍,乙是袋,丙和丁是背面的帶。

2.照圖式(1)的實線剪出,那胸圍全部就裁好了。

(四)縫法 1.把丙、丁二帶用鱗骨縫,縫接在胸圍甲的二肩
上。2.把胸圍及帶的周



圖 七 十 三 第



圖 八 十 三 第

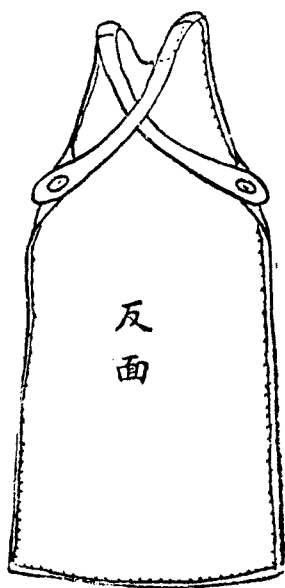

圍照圖式(2)的式樣捲邊。3.把圖式(1)的乙,先在上端滾五分寬的邊,次把下部及二側,向反面摺轉一分許,用熨斗燙平,並照圖式(3)的式樣用平針縫在腰際右方。4.把二背帶末端各用剪刀剪開,使成二鈕扣孔,如圖式(3)的式樣。5.把剪出的鈕扣孔照圖式(4)的式樣,在孔的周圍用二口絲線鎖住(圖(4)是放大的式樣)。

6.在腰際二角上裝骨扣二粒。7.用鉛筆在胸圍左上方描以記號,並用綳框綳挺,用

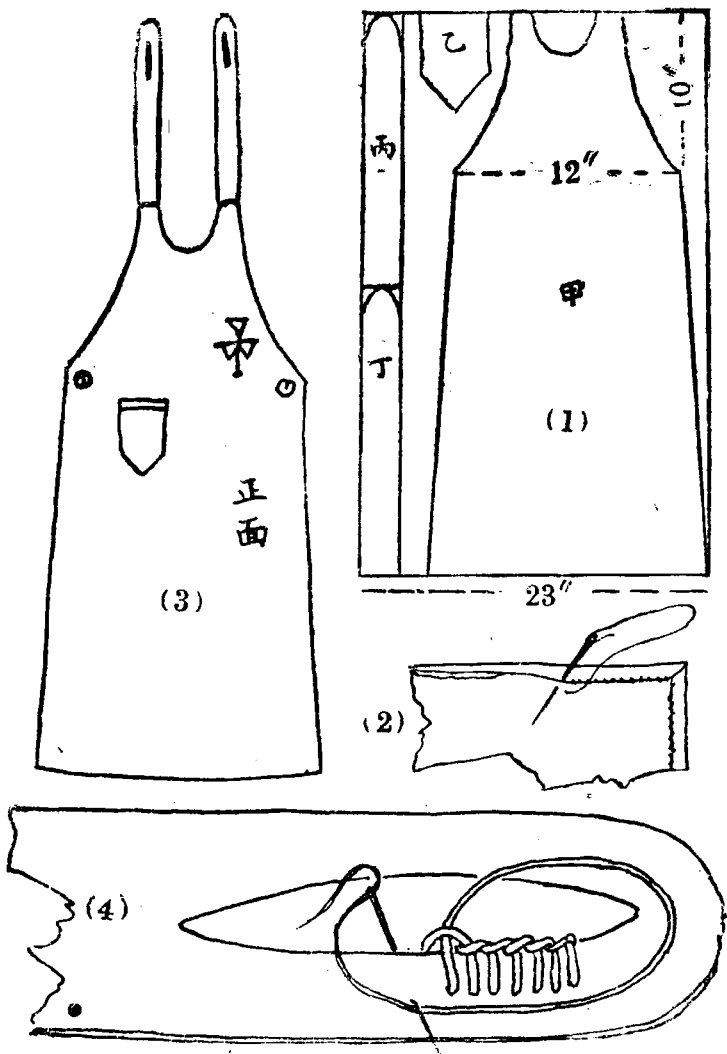
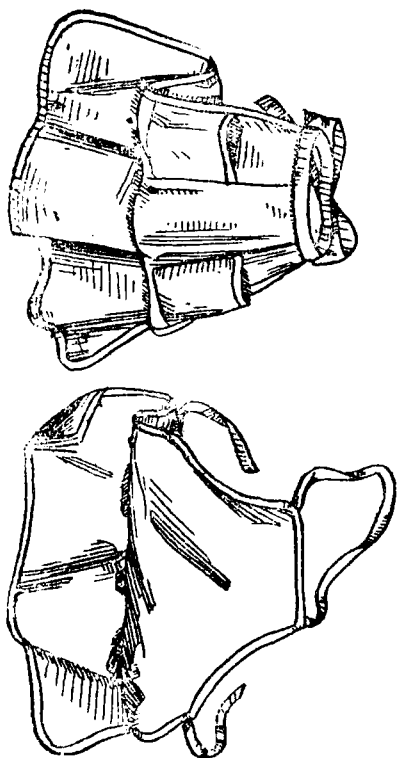
繡花線繡出記號，胸圍便完全製成。

附錄

第三十九圖，是胸圍的參考圖，此種式樣，可任意創製，不必拘定。

問題

1. 製胸圍時應怎樣注意方能適用而且美觀？
2. 縫背帶上的鈕扣孔應怎樣注意方能成績優良？

十二 褲的裁縫

(一) 準備

1. 材料 細布（白色彩色或其他花色可任意）三尺六寸（闊幅二尺二寸）寬緊帶二尺，尖口絲線，二口絲線（顏色依布色而酌定）。

2. 用具 尺、粉袋、剪刀、針、抵針圈。

(二) 圖式 如後。

(三) 裁法

1. 先照圖式（1）的式樣把細布依闊幅對摺，次把細布依長度對摺如圖式（2）。2. 把摺齊的布，依圖式（2）的寸法先用粉線畫好，次照線痕剪開，並把對摺部分依長度用剪剪開，褲已完全裁好。

(四) 縫法

1. 先把褲襠前後照圖式（3）用鱗骨縫縫合。2. 把褲腳管口捲邊縫好，並把褲襠用鱗骨縫縫合。3. 把寬緊帶依自己的腰圍大小，使兩端縫合，如有餘料，用剪剪去。4. 把褲腰摺轉寸許，把寬緊帶照圖式（4）的式樣，包在夾層中，用斜針縫合。5. 在褲腳管上，縫上花邊，就成圖式（5）的短褲。



圖 十 四 第



圖 一 十 四 號

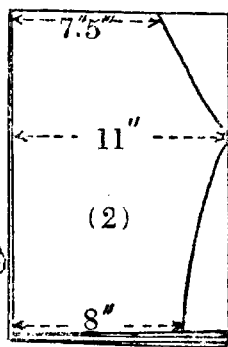
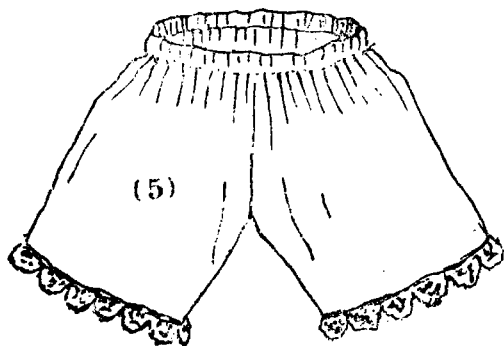
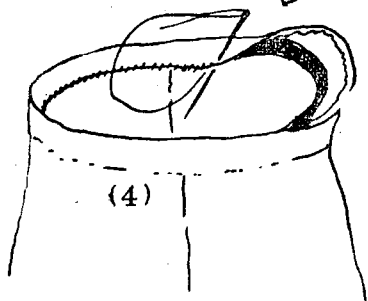
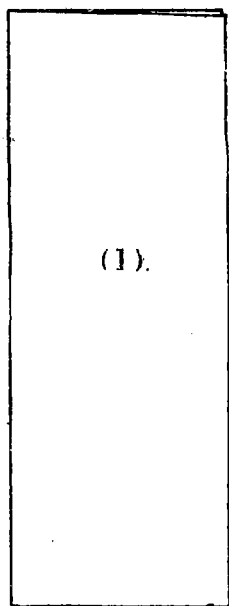
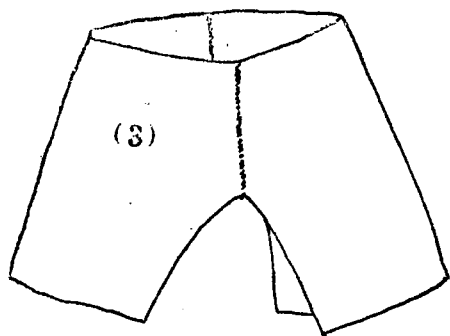

圖 二 十 四 第

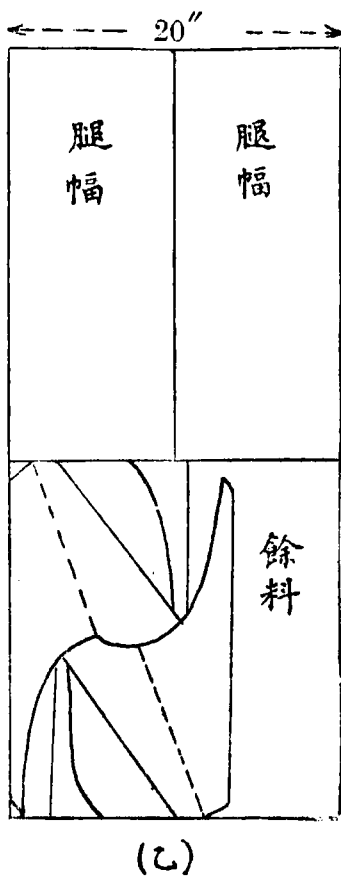
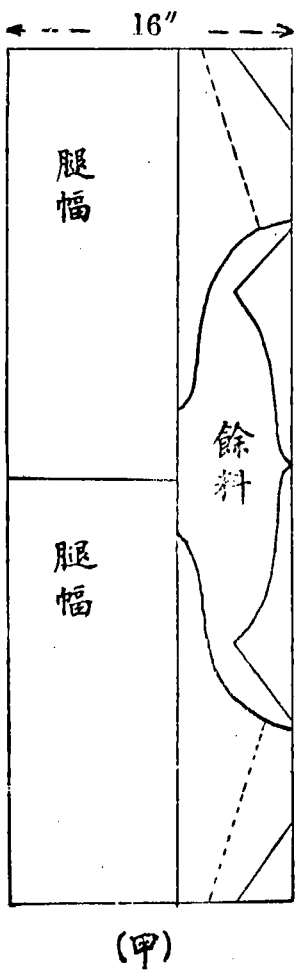

圖 三 十 四 第

正面

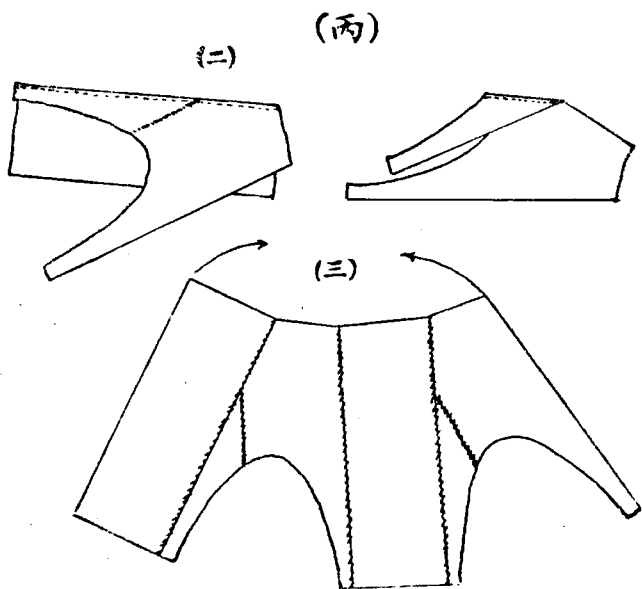

背面

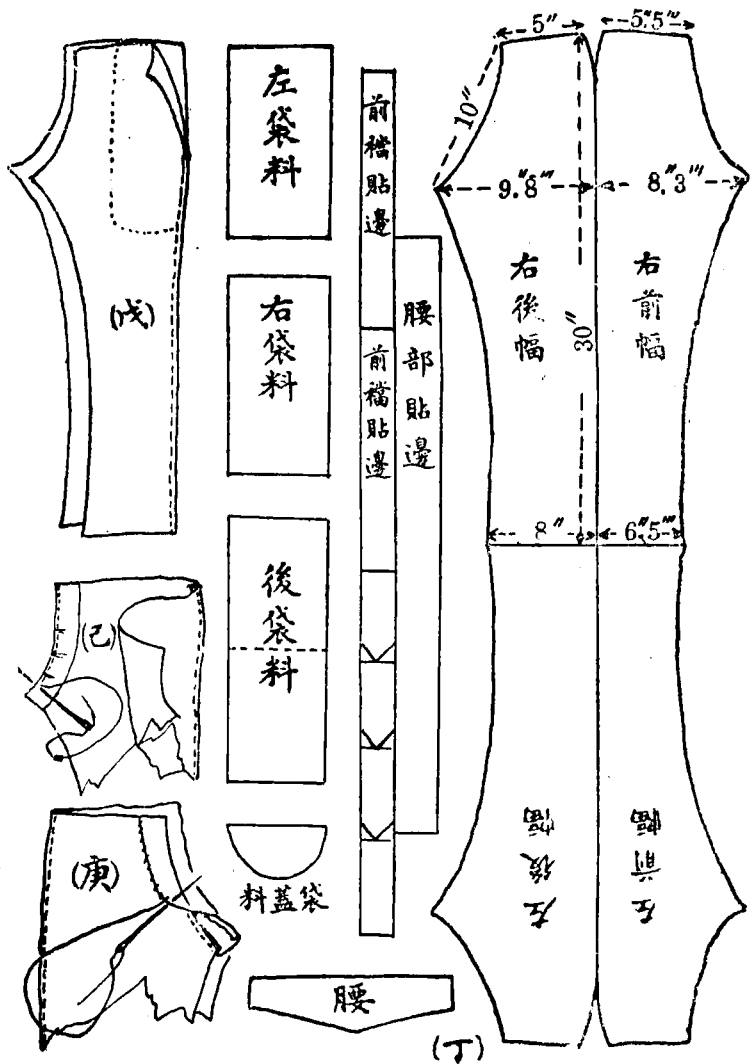
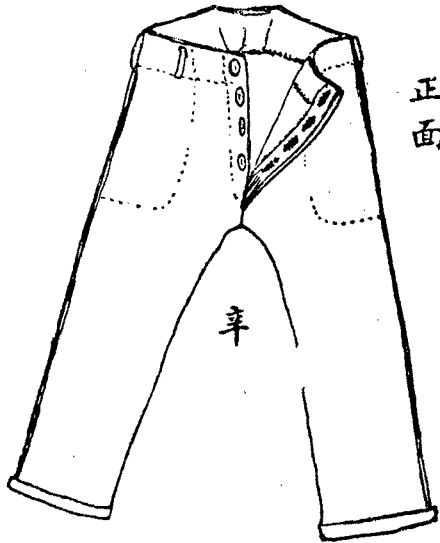
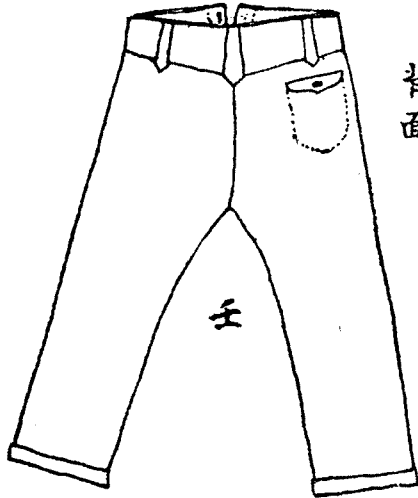

附錄

第四十一圖甲及乙，是經濟的長腳管褲的裁法，第四十二圖丙是縫法，第四十三圖丁是西式褲的裁法，戊是左右腿幅及插袋縫法，己及庚是裝貼邊法，第四十四圖辛是褲之正面圖，壬是褲之背面圖。

圖 四 十 四 第

問題

1. 寬緊帶二端縫接時，應怎樣注意方能堅固？
2. 褲長二尺，腳管八寸，應用二尺二寸寬的衣料若干？

十三 孩衣的裁縫

(一)準備 1. 材料 彩色綢或細軟的布，約三尺半，顏色美麗的螺鈿扣，或布包扭三粒，繡花線，縫

衣線，細花邊。

2. 用具 尺、剪刀、縫針、熨斗、繡花綑圈。

(二)圖式 (1)爲孩衣全圖。(2)及(3)爲孩衣的裁法圖。

(三)裁法 先用舊報紙，照圖式(2)的式樣及尺寸裁好。次把衣料在作台上鋪平，然後把紙樣照

圖式(3)的式樣放在衣料上剪出，孩衣便已裁成。上端二塊爲找袖。

(四)縫法 1. 把找袖用鱗骨縫法或蜈蚣縫法（參看第十四課附錄）縫接。

2. 把袖口、領口、左襟及右襟，前後下把等處，均用捲邊縫法，把剪口縫好。

3. 把衣服前後身對摺，使正面在裏，然後用鱗骨把二袖底縫合。

4. 在胸前或其他相當部分繡以簡單的裝飾花紋。

- 5. 沿領口用細花邊縫上，以增美觀。
- 6. 開鈕扣孔及裝鈕扣，孩衣便已縫成。

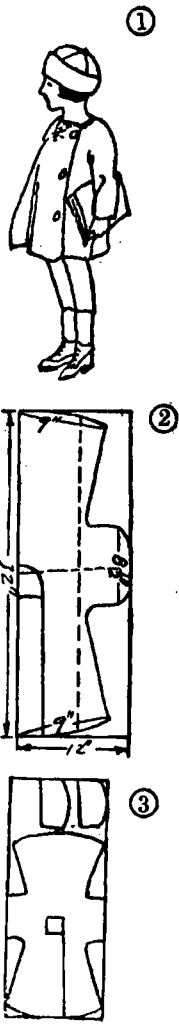

圖五十四第

附錄

本課為小孩單衣的縫法，小孩的夾衣及棉衣，可用中國的袍子式，如嫌小孩穿了中國式長袍，太覺腐化而無尚武精神，則夾衣及棉衣，可用中山裝或毛線衣。

問題

- 1. 我國的長袍是否適合於小孩活潑的天性？
- 2. 創製或仿製一新式的孩衣。

十四 童衣的裁縫

(一)準備 1.材料 漂白細布或白紡綢約三尺，青色細布或紡綢約二尺，紗線或絲線，揷鈕。

2.用具 剪、尺、熨斗、針、針圈、刮漿刀。

(二)圖式 如後。

(三)裁法 1.先把舊報紙依所要的大小照圖式(1)、(2)、(4)、(5)等式樣剪好。2.把剪好的紙樣，排佈在白布上(注意布紋的橫直及地位的經濟)用鉛筆或色蠟片，依紙樣在布上劃好。3.依所畫的式樣剪開，則衣服的前後身及二袖就算裁成。4.從餘料中再裁出圖式(7)、(8)的袖口。5.再用舊報紙依圖式(11)的式樣放大，使下面缺口大小與圖式(3)的領口相等。6.把剪成的紙樣，放在藍布上依樣把藍布剪好，那水手式的女童衣就完全裁好。

(四)縫法 1.把圖式(1)、(2)的兩肩用鱗骨縫(參看附錄)或蜈蚣縫(參看附錄)縫合。2.把縫



圖 六 十 四 第

合的前後身兩側，用鱗骨縫縫合。

3. 把圖式(4)、(5)依圖中虛線

對摺，並把袖底用鱗骨縫縫合。

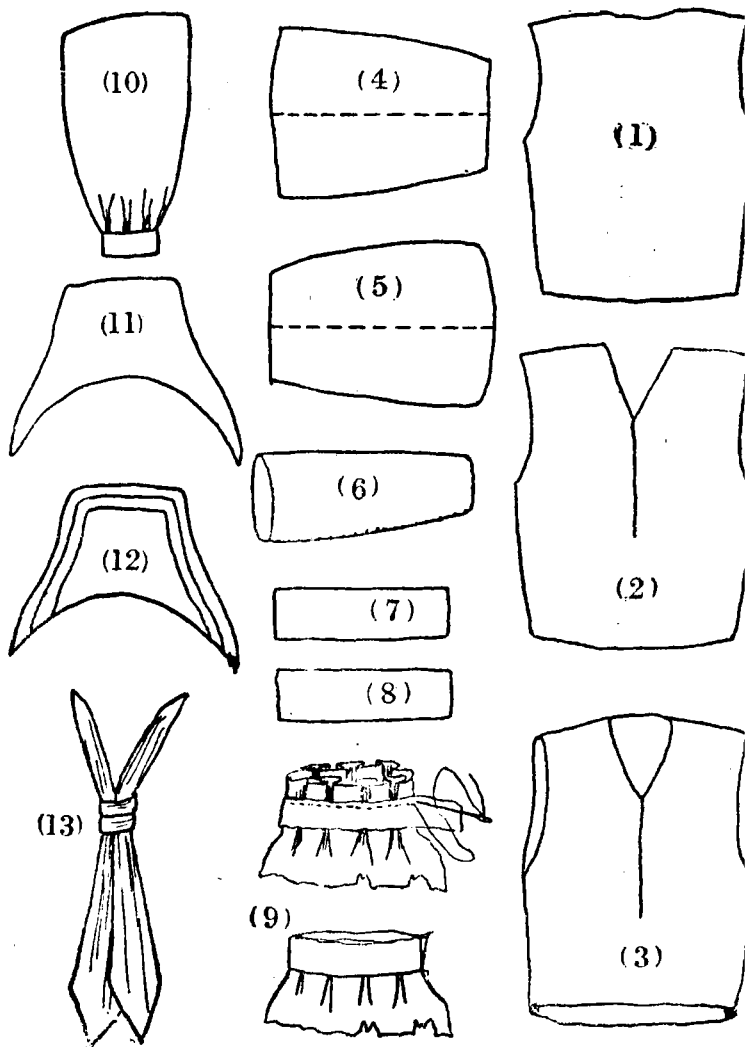
4. 把袖口打褶，更用(7)、(8)兩圖

式樣的藍布，依滾邊的方法裝袖

口如圖式(9)及(10)的式樣。

5. 把圖式(11)的藍布裝上白布的

裏子(不裝裏子亦可)，縫好翻轉，

再用二分寬的白絲帶依圖式(12)的式樣用平針鑲滾。

6. 把圖式(12)的翻領裝在

圖式(3)的領口上，先把翻領的藍布與圖式(3)的領口用平針縫好，然後再行翻

轉，把翻領的裏子與領口外面縫合(使圖(3)的領口恰好縫在翻領的夾層中)，再

把圖式(10)的袖子與圖式(3)用鱗骨縫法縫合。7. 把衣服的下邊略打褶後用藍布鑲邊。8. 照圖式(13)的式樣製領帶，並在領帶兩上端及圖式(3)領口兩邊裝揪

(14)



圖 七 十 四 第

鈕，就成圖式(14)的水手式女童衣，下部的裙子是束在裏面，不與衣相連。

附錄

1. 鱗骨縫法 鱗骨縫為縫合單衣的主要縫法，先照第四十八圖甲用平針縫，次把毛口捲入，用斜針縫如乙。

2. 蜈蚣縫法 蜈蚣縫，亦為單衣的主要縫法，先照第四十九圖甲用回針縫，次把毛口向二邊



圖 八 十 四 第



圖 九 十 四 第

分開，摺轉，用斜針縫如乙。

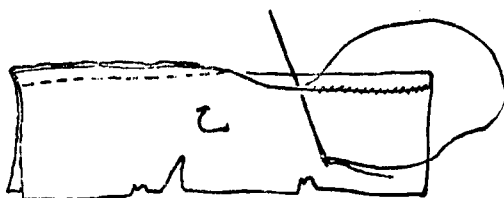
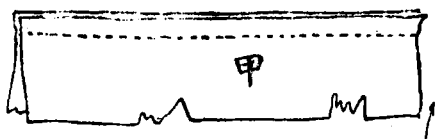
3. 第五十、五十一、五十二各圖，是童衣式樣的參考圖，學者可任意仿製，材料可任意選用，尺寸大小亦可任意支配。

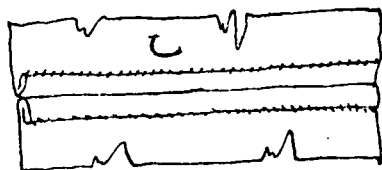
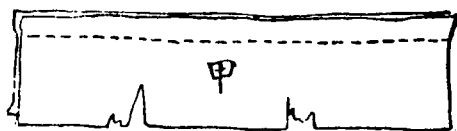

圖 十 五 第

十四 童衣的裁縫



圖 一 十 五 第

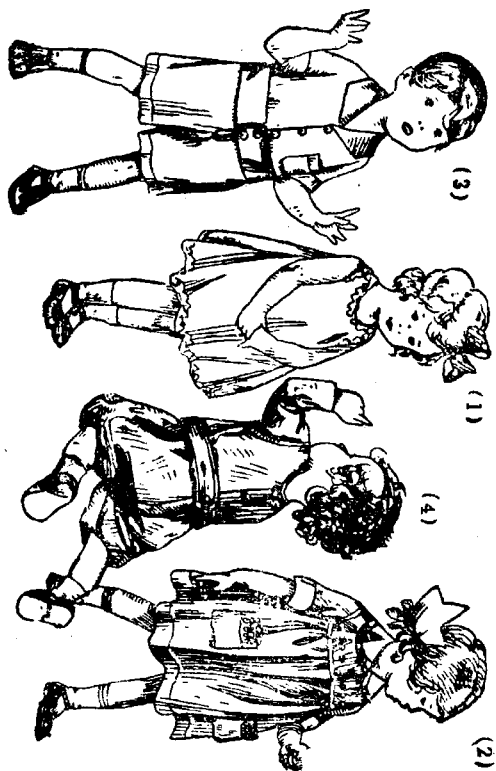

圖 二 十 五 第

問題

1. 鱗骨縫法是適用於縫綴單衣的什麼地方。
2. 用蜈蚣縫縫綴單衣有什麼優點？
3. 創製或仿製一新式童衣。

十五 本國式女衣的裁縫

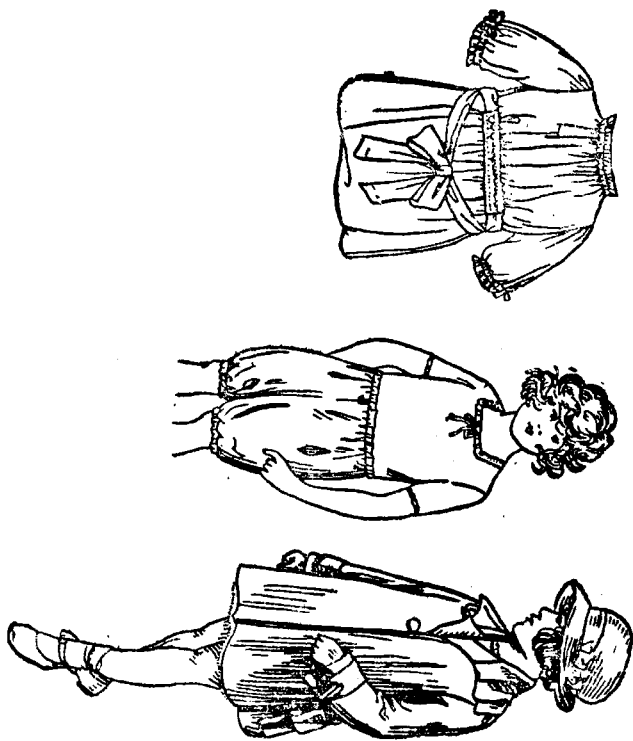
(一)準備 1. 材料 藍色闊幅細布七尺半，藍色絲線，漿，揷鈕。

2. 用具 尺、粉線袋、剪刀、刮漿刀、熨斗、針、抵針圈。
(二)圖式 如後。

(三)裁法 1. 把七尺半長的藍色細布先依闊幅對摺，次依長度對摺如圖式(2)，2. 依所要衣服大小的尺寸，照圖式(2)的式樣用粉線或色蠟片畫好，並用剪剪開。3. 把剪出餘料上裁出小襟、領、找袖、等(參看圖式(1)的支配法)。4. 開領口及挖襟。

(四)縫法 1. 把小襟先用回針縫，次用斜針縫如圖式(3)圖。3. 正面是回針縫，背面是斜針縫。
2. 把找袖用鱗骨縫接上。3. 用斜條布(寬約半寸)先照(4)圖甲把斜條貼於衣料正面用回針縫，次把斜條捲至反面，用斜針縫，把袖口、領口、大襟、下擺等一起照樣滾邊。4. 把袖底及兩邊縫合，衣服的大體已經縫好。5. 用半寸寬的斜條一端，用針固



圖 三 十 五 第

(1)

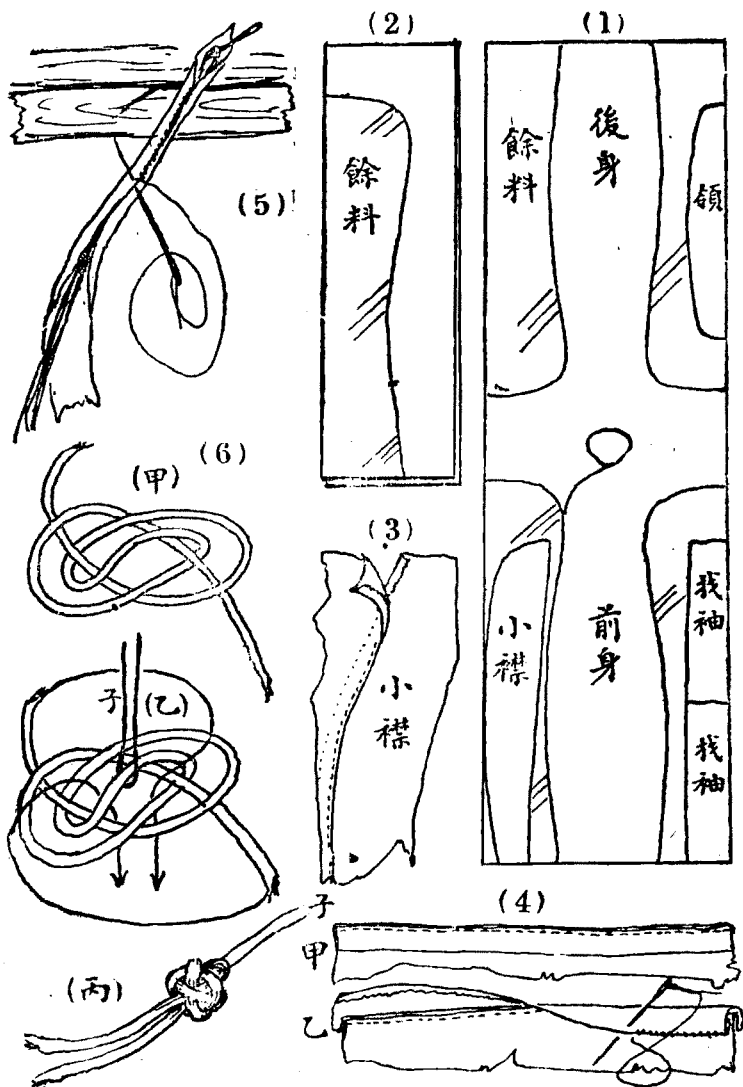

圖 四 十 五 第

(2)

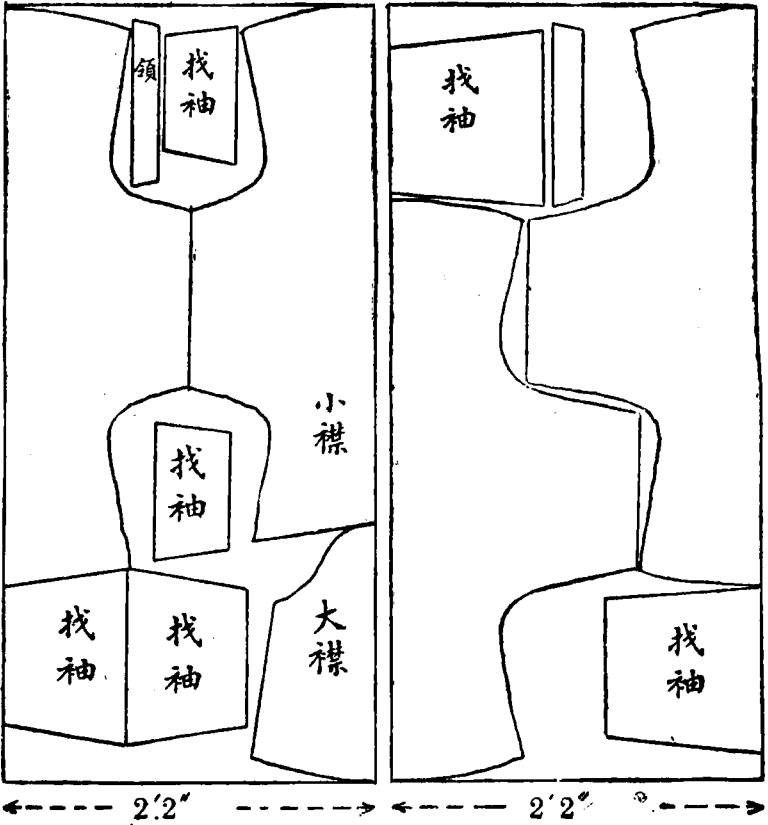

圖 五 十 五 第

定在工作台的毛毯上，裏面裹入粗紗線四根，然後照圖式(5)用斜針縫鈕扣。6. 把縫好的鈕扣條照圖式(6)的順序打葡萄結。7. 把打好的葡萄結及鈕扣圈，用二口絲線縫在衣服上。8. 製領及裝領，等領裝好後，用熨斗燙挺衣服全部，那衣服便完全製成。

附錄

第五十四圖及第五十五圖是本國式男子長衣及短衣的裁法，圖（1）是馬褂的裁法，短衫及棉夾襖也可應用此法。（2）是長衫的裁法，其餘可以類推。

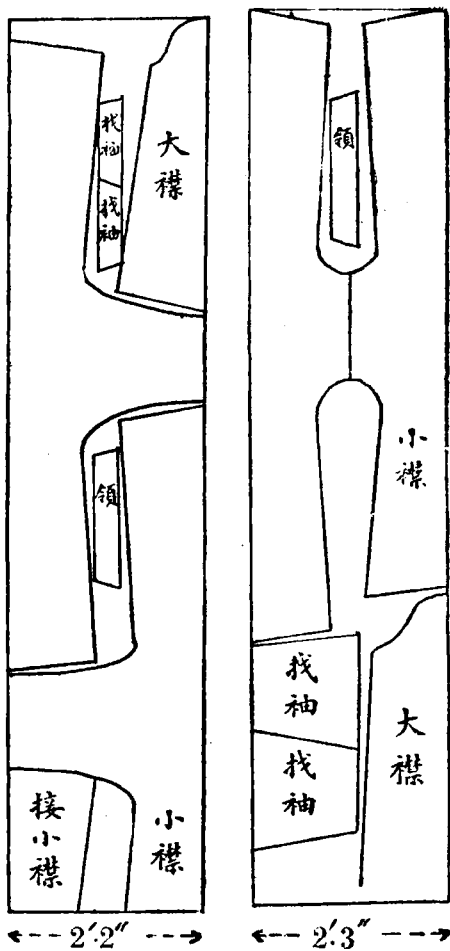
問題

1. 長衫的長爲二尺八寸，袖長爲二尺四寸，應用二尺二寸寬的衣料若干？
2. 挖襟的衣服，縫製時應怎樣注意方不至把裝上的小襟露出？

十六 西式女衣的裁縫

(一)準備 1.材料 白綢或漂白軟細布一尺半，淡藍色或細條子布約六尺，絲線，鈕扣，揷紐，束帶

扣。

2.用具 尺、粉片、剪刀、縫針、熨斗。

(二)圖式 如後。

(三)裁法 1.把衣服各部大小依身體大小預先定好。2.依預定尺寸，照圖式(3)各塊形式放大，並用粉線畫於織物上，然後用剪刀剪出。但用條子布裁製時，各塊上條紋，最好與圖中箭頭線平行。3.用白綢預定尺寸，照圖式(4)的式樣畫好，裁出二袖及領口，全部就算裁好。

(四)縫法 1.把『上左前』、『上右前』、『上後』三片，用蜈蚣縫縫合二肩部及二腋下。2.把『下後』一

片與『上後』用蜈蚣縫縫接，次把『下左』上部與『上左前』下部，用蜈蚣縫縫接。次把

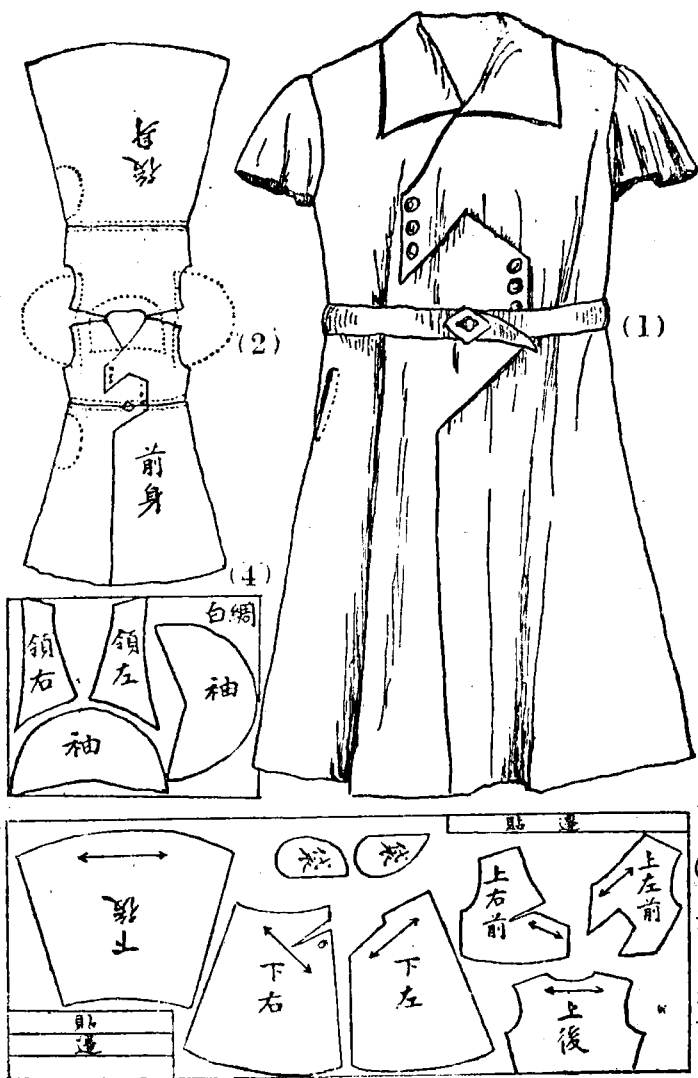

(3) 九四
淡藍細布

圖六十五第

『下右』上部與『上右前』下部縫合。3.

把下部二側用蜈蚣

縫縫合，縫右邊時並

把袋縫上。4. 把二襟

自領口至下端裝貼

邊，裝貼邊法參看第

十二課附錄（己）

（庚）二圖。5. 把兩袖料的圓邊用捲邊法縫好後，再把角邊與二肩部縫合。6. 把圖式

（4）左右二領片，先照圖式（5）縫合，次裝上薄布裏子，照圖式（6）把上邊及二側

用回針縫合，縫好後翻轉燙平，更把下邊毛部摺進夾層中。7. 把領與領口縫合。8. 把

長三尺寬一寸半的衣料，裝上薄布裏子，兩邊縫合後翻轉，燙平，使成夾層腰帶，並把

一端與帶扣縫合如圖式（7）。9. 在衣服腰部兩側縫上二穿帶環，把腰帶穿上。10. 在

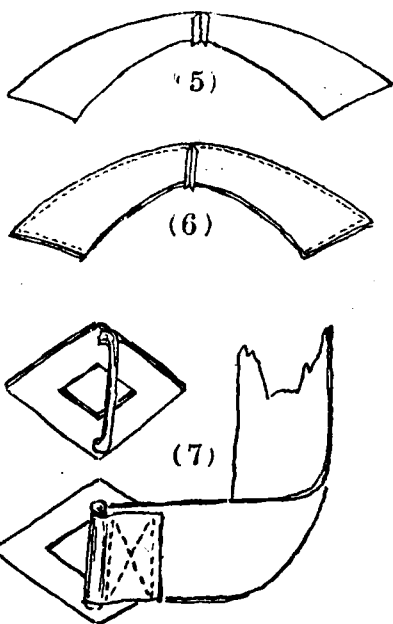

圖七十五第



第五十八圖

十六 西式女衣的裁缝

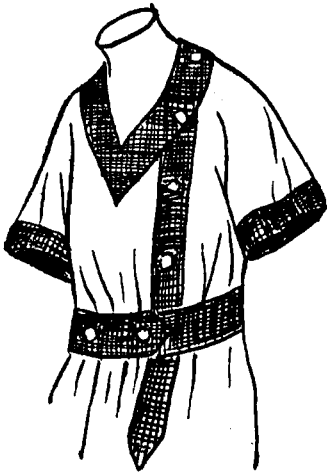

九七

第九十五号



圖 十 六 第



圖 一 十 六 第

左右二襟上照圖式(1)開鈕扣孔及裝鈕扣，並在右襟下部尖角上裝撇鈕，衣服就完全縫成。

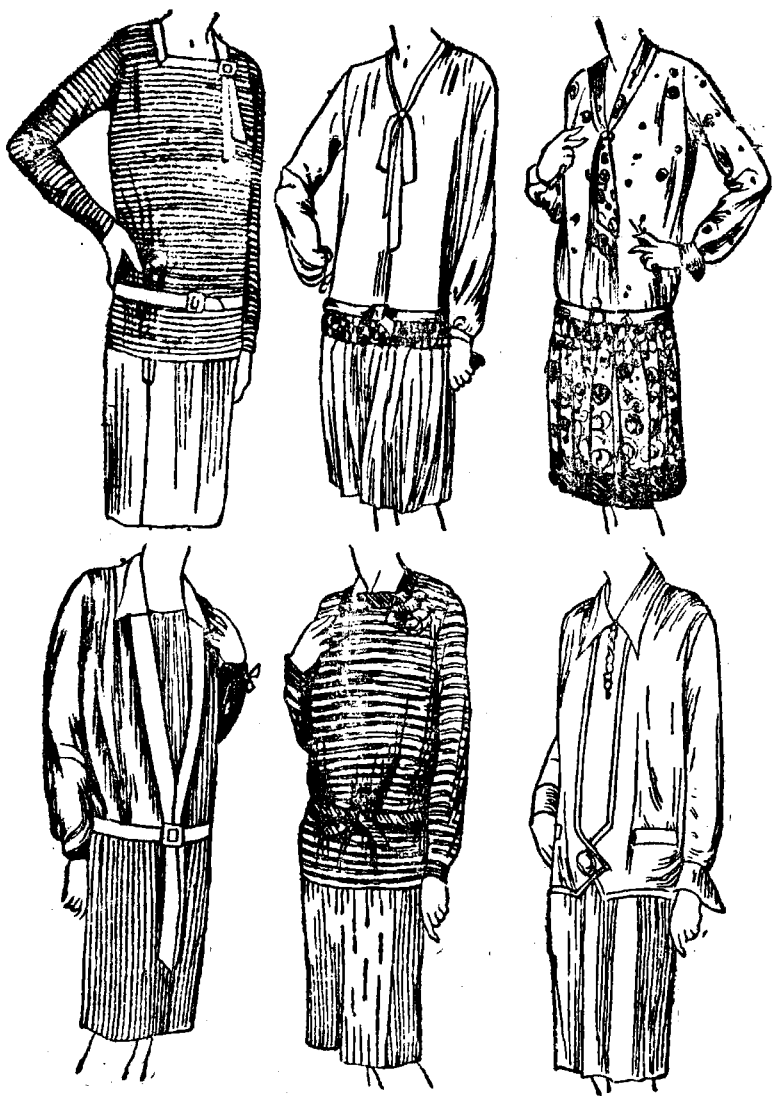
附錄

第五十八、五十九、六十、六十一各圖，是各式女衣的參考圖，可任意仿製。

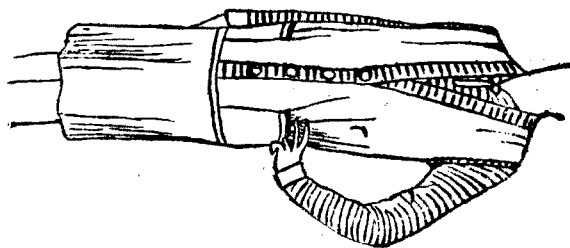
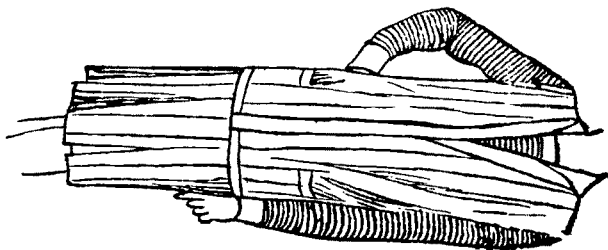
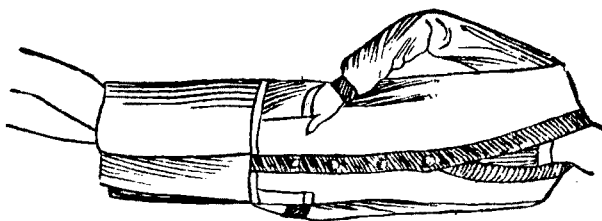
問題

1. 衣服的合宜與否，以什麼為標準？
2. 中國女衣常用極高的硬領，有什麼利弊？
3. 中國女衣只由裁縫在領頭、鈕扣、鑲滾上變花樣，是否適宜？
4. 衣服式樣的改良，女子應否負責？

十七 男學生裝的裁縫

(一)準備 1. 材料 白色或黃色斜紋布，絲線，骨扣，銅絲鉤。

2. 用具 尺、色粉片、剪刀、縫針或縫衣機、熨斗。

(二)圖式 如後。

(三)裁法 1. 照圖式(3)(4)依預定尺寸及式樣，用色粉片畫在斜紋布正面，惟圖式(4)應再畫式樣相同方向相反的一塊，作為右前身料，然後用剪剪出，那衣服的前後身，便已裁好。2. 照圖式(5)(6)的式樣放大，裁二袖料。3. 裁袋料及各部貼邊。

(四)縫法 1. 把前身左右二脅縫，用鑷骨縫法縫好。2. 把背料及左右二前身料的肩部及二側縫合。3. 在胸前二襟上裝上寬約一寸半的貼邊，並把下端捲邊縫好。4. 把兩袖料縫合，並把袖口捲邊縫好。5. 把兩袖與前後身縫合。6. 挖袋口，及把袋口滾邊，袋上加蓋。7. 把袋裏縫上。8. 製領及把領的下端夾層，挾住衣服領口，用平針或縫衣機縫合。9. 開

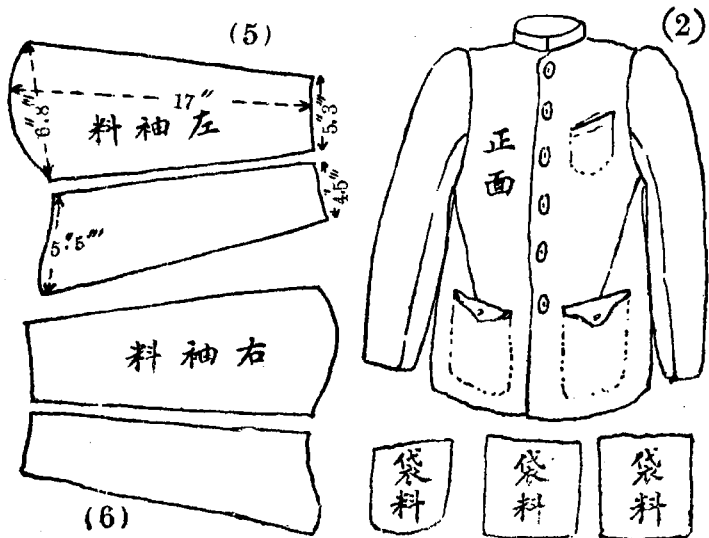
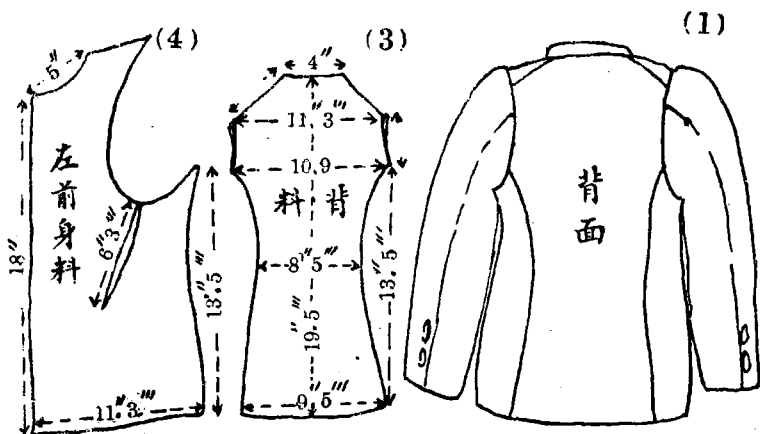

圖二十六第

鈕扣孔及把鈕扣孔鎖邊。10. 領口上把銅絲扣縫上，並用熨斗把衣服全部燙平，男學生裝就完全製成。褲的製法參看第十二課附錄。

問題

1. 中國男子最合式的衣服，是那一種？
2. 中國式長衫有什麼利弊？
3. 青年穿學生裝，有什麼優點？
4. 學生裝裁製時應怎樣注意？

十八 衣服的織補及摺疊

無論什麼衣服，除服用時間過久，纖維大都損壞，不能補綴外，如係硬傷，應即補綴，否則愈穿愈不堪收拾，俗語說得好『小缺不縫必補大洞』，所以衣服一經破損，必須立時修理。修理最好的方法是織補，精巧的織補，竟不能看出其破損痕跡，因織補時，係用與織物同樣色彩的絲，依照織物原來的經緯組織，逐一補織，惟工夫很大，所以衣料價貴的衣服有破損時，方值得用此法修理。其次是網補，網補的方法與織補同，不過組織法，不照織物原來的組織，僅照經緯線組成網紋而已。如第六十三圖甲。此外都用貼補法，就是把破損處，另用同色同料的織物貼上，加以縫綴而成。他的形式有下列各種：1. 內托補式如第六十三圖乙，先將破口毛邊向內摺轉使破口成方形，次取與衣服色質相同之衣料一方，比破洞略大，托於破洞後面，使托上之衣料四邊向內摺轉二分許，用斜針或藏針把四邊與衣服縫合，務使十分平伏。次再把衣服正面破口周圍用藏針與背面所托的衣料精密縫綴，再用熨斗熨平，破口便已補成。2. 外貼補式，如第六十三圖丙，先用與衣服同樣色質之衣料一方，

(大小依破口之大小而定，約以能遮蓋破口，而四周約大出四分許為度。)托四周摺轉二分許，覆於破口上，使毛口摺向內，再把四周用藏針與衣服縫合，務使十分平伏。次再在衣服反面，把破口毛邊摺入，用藏針縫法與貼上的衣料縫合，破口便已補好。3. 為不規則形的內托補式，如第六十三圖丁。4. 為方形內托補式，如第六十三圖戊。5. 為圓形內托補式，如第六十三圖己。6. 為長條形內托補式，如第六十三圖庚。7. 為斜角形托補式，如第六十三圖辛。8. 為橄欖形托補式，如第六十三圖壬。9. 為曲尺形托補式，如第六十三圖癸。所有縫綴用針腳，均與1

的內托補式，完全相同，所不同的，就是破口的形狀而已。此外如孩衣或女衣的破口，可用本書第五課附錄中的貼花方法補綴，利用破洞，作相當之裝飾，(即把破口上，用外貼補法，貼上各花紋。)更屬巧妙而有趣。

衣服不用的時候，宜摺疊整齊，切勿亂堆。摺衣的方法，並無一定，但求平挺無皺，放置便利，目的



圖 三 十 六 第



圖 四 十 六 第

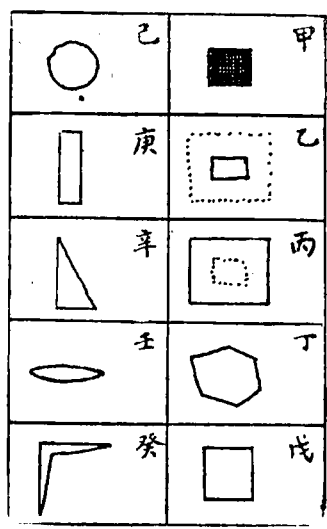

便已達到，現在把衣服的正常摺法，圖示如上：圖中虛線表示摺痕。一、二、三、四、係表示摺的次序。圖（1）是軟領長衫的摺法，圖（2）是硬領長衫的摺法，圖（3）、（4）是褲的摺法，圖（5）是軟領背心的摺法，圖（6）、（7）是西裝衣褲的掛法。

問題

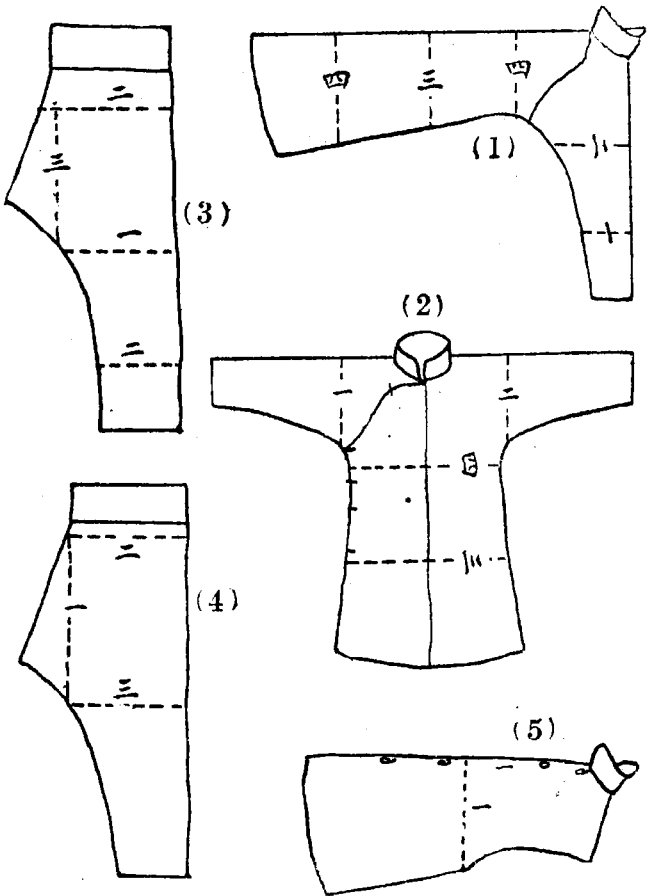
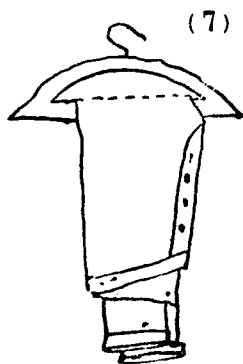
1. 最完善的衣服修補法，是那一種？
2. 孩衣及婦女衣服有破洞時，用什麼方法修補，是最巧妙？
3. 衣服保藏時，如摺疊不得法有什麼弊病？

圖 五 十 六 第

十九 衣料優劣的鑑別法

市上所出售的衣料，因織造者爲謀利計，往往在上等原料中混以劣等原料，例如絲織品中混以人造絲，毛織品混以棉紗，致成品中大有優劣之分。我們入市購買衣料，如果沒有識別的方法，便容易受欺，現在把衣料的鑑別法說明如下：

(甲) 棉織物的識別法 棉織物是容易識別的，只須注意下列的幾項就夠了。

1. 經緯線疏密的鑑別 (1) 取布片在亮光中試照，如經緯線緻密平均者是上品。(2) 以針刺入孔內撥分經緯易移動者爲劣品。(3) 取樣布一方，先扯長橫面，再扯長縱面，如不能扯長者，爲上品。

2. 膠漿多少的鑑別 布面上以膠漿較少者爲優，識別的方法如下：(1) 布薄而硬挺者膠必重。(2) 取樣子布如洗衣式搓擦，有白屑飛下，且布質變軟，是有膠粉等質。(3) 取布在陽光中照察，亦可知其組織中有無膠粉。

3. 布質強韌與否的鑑別 布質往往因洗濯漂染的得法與否，而變其強韌性，鑑別的方法，有下列數端：(1)取經緯線數根拉之易斷者，必為劣品。(2)以二手撕扯樣子布而易開裂者，必為劣品。

4. 花色易脫與否 布正上的色彩與花紋易脫與否，大有區別。鑑別的方法如下：(1)以水或口涎置布上，用兩手如洗衣狀搓擦，久之而花紋明析如故，是上品，如擦後花紋模糊為劣品。(2)以白色新手帕，在染色的織物擦抹，如手帕上沾有顏色者為劣品。

5. 跳紗 經緯線粗細不勻而有跳紗者為劣品。

(乙)麻織物的識別法 麻織物以不混棉紗及膠糊為上品。鑑別方法如下：

1. 膠漿重輕的鑑別 (1)麻織物撫之覺硬，撚之作爆裂聲，膠漿必重。(2)漿多易吸水，但麻織物吸水力亦很強，須注意分別。(3)取大塊麻織物浸入水內，以手往返撫摸，覺有黏性的膠必多。

2. 是否混有棉紗 其識別法如下：(1)純麻織品經緯線粗細不勻，布中易起條紋。(2)由布中拔出線條倒搓以分析之而辨其纖維，麻之纖維直而有光且很長，棉之纖維短且捲而

無光。

(丙)毛織物 毛織物的優劣鑑別最難，因毛織物種類很多，且其中不但混以棉紗，如呢絨等較厚的織物，往往更混以麻、雜毛、毛屑等劣品。且混入此類劣品後，非精於鑑別的人，不易看出。現在把鑑別的方法，略述如下：1. 由布的剪口取出緯線，以火燃之，灰質捲曲，其氣味如燃頭髮者，是純毛織物。2. 取緯線而倒搓之，察其有無棉紗。3. 混棉紗的毛織物易起皺紋。4. 混毛屑的厚織物用刷子橫刷，織物必有毛屑飛開。5. 布面微毛叢起，能用指拔起，必混有雜毛。6. 毛織品以手撫之，必十分溫柔。細毛織品的鑑別法，除注意其組織緻密外，可取緯線倒搓而檢其纖維，如長達一寸以上者，是優品。

(丁)絲織品的鑑別法 鑑別絲織物的優劣，其注意點有下列數項：(1)絲質的優劣，(2)是否混有增加重量的礦質，(3)是否混有人造絲，(4)韌力，(5)織工。

1. 絲質優劣鑑別法如下：(1)取出緯線倒搓後用微力引之，如係上等絲必延長不絕。(2)取經線或緯線燃之，灰捲曲氣味如燃頭髮者是真絲，灰挺直者為人造絲。

2. 絲質中混有礦質的鑑別法如下：(1)取絲織物一方用火燃之，其形狀不變，織紋亦

歷歷可考，必混有多量礦質，(2)絲織揉捏後不易起皺，雜質必少。

3. 混有人造絲的鑑別法如下：(1)光華太露耀目異常者爲人造絲，(2)取經緯線燃之，其灰挺直如未燃者爲人造絲，(3)取經緯線倒搓用微力引之而易分解者爲人造絲。

4. 韌力的鑑別法如下：(1)組織疏密不一，經緯線粗細不勻，則不能經久，(2)取絲織品撕之，易裂者爲劣品。

5. 織工優劣的鑑別法如下：(1)織物表面有跳絲者爲劣品，(2)織物表面而有補織細孔者爲劣品，(3)用指甲爪開其經緯線易分開者，織物必疏鬆不耐久用。

問題

1. 棉織品的優劣，有什麼方法鑑別？
2. 絲織品的優劣，有什麼方法鑑別？
3. 毛織物的優劣，有什麼方法鑑別？
4. 印花織物的優劣，有什麼方法鑑別？

二十 衣服的洗滌

衣服上沾了污垢，非洗滌不能去，洗衣的方法很多，現在把最簡便的幾種洗滌法說明如下：

(甲) 白色布衣的洗法 約有下列三種：

1. 用軟水(不含雜質的水)一升，溶肥皂粉或礶砂一兩半左右，把衣服在此液中浸三小時左右，然後再用此水洗濯，用清水漂淨。

2. 用清水一斗，溶曹達一兩或肥皂三兩，把衣服放入此液中徐徐加熱，沸二十分鐘後取出，先用溫水漂，次用冷水漂。

3. 先在清水中浸四小時，次略絞去水分，擦以肥皂，加以揉搓(或用手搓，或在洗衣板上搓，或把衣服平鋪板上用毛刷搓均可)，次在溫水中漂過，再在冷水中漂淨。

以上三種洗法，以第三種為最普通。惟用毛刷搓，衣服易損壞，第一、二兩種洗法，成績較佳。

(乙) 白色綢衣的洗法 綢衣的洗法與布衣不同，普通的黃色洗衣皂容易使白綢變黃，故不

適用，洗滌應該用上等皂粉或洗綢肥皂，三兩加水一升，溶解後把綢衣浸入，約隔五分鐘後，用軟毛刷或海綿輕輕擦抹，不用手搓，俟污垢去盡，先用溫水漂，次用冷水漂，使十分潔白，然後曬乾。如綢色略帶微黃，可把衣服浸在下列第一液中，約三十分鐘取出，除去過量的水，再浸入第二液中約十分鐘後，用清水漂淨，便能潔白。

第一液

酸性亞硫酸鈉五公分，水一百公分。

第二液

鹽酸二公分，水一百公分。

(丙)衣服去污漬法 去污漬最適用的物品是漂白液，漂白液就是碳酸鈉及漂白粉溶解於水的澄清液，去污時先把污點浸入漂白液中，然後用清水洗淨，污漬自會除去，現在把各種主要污漬的洗法說明如下：

汗漬 先用漂白液洗，次用清水洗，就會洗去，或用礬砂代漂白液亦可。

墨水 先用食鹽放在污斑上，次用檸檬酸搓拭，搓好後在日光中曬，再用冷水洗漂，污漬就會

去掉。或用亞莫尼亞水洗後即用清水漂淨亦可，但亞莫尼亞易損壞衣料，洗時須注意。

霉點 先用漂白液擦拭，趁濕放在日光中晒，在未晒乾前用清水洗淨，或用肥皂水及牙粉調成稀糊擦上，約隔三十分鐘用清水淨漂。

鐵銹 先用漂白液洗，再用清水漂，或用醋酸洗過，再用清水漂淨亦可。

血蹟 把血蹟用鹽水浸透，用肥皂和沸水洗淨再煮。

果實汁 用稀薄的亞莫尼亞水洗滌，自會除去。

樹脂 用松節油擦拭自會除去。

酒假漆 用酒精擦拭，自會除去。

油及假漆 先用鈍刀刮去一層，次用松節油塗上，使乾燥油漬溶解，俟乾燥後用毛刷刷去其粉屑，再用肥皂洗拭漂淨。

蠟及燭油 用毛邊紙或吸水紙蓋上，再用熱熨斗隔紙熨燙，就會除去。

乳汁 用肥皂液照普通衣服洗滌法，亦可洗去。

泥 衣服染着泥污後，先宜使其十分乾燥，然後用鈍刀及板刷刷去，或以手輕揉之亦可，如未

能十分乾燥，而急欲拭去，泥跡反因此擴大。

墨 用米飯捏成泥狀在污點上擦拭，在清水中漂洗，便能除去。

問題

1. 彩色綢衣染有脂肪時，用什麼方法消去，是最簡便而完美？
2. 白色綢衣最簡便的洗濯法是怎樣？
3. 黃色洗衣皂，爲什麼不宜洗綢衣？
4. 用肥皂粉洗衣服時，應怎注意，方能成績優良？