

902.6(05)

И 33 №41

ИЗВѢСТІЯ

ТАВРИЧЕСКОЙ

УЧЕНОЙ АРХИВНОЙ КОММИССИИ

(ГОДЪ ДВАДЦАТЬ ВТОРОЙ).

№ 41.

Подъ редакціей правителя дѣлъ Арсенія Маркевича.

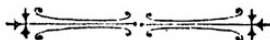

СИМФЕРОПОЛЬ

Таврическая Губернская Типографія.

1908.

9/8)
И-201

ИЗВѢСТІЯ

ТАВРИЧЕСКОЙ

УЧЕНОЙ АРХИВНОЙ КОММИССИИ

(ГОДЪ ДВАДЦАТЬ ВТОРОЙ).

№ 41.

Подъ редакціей правителя дѣлъ Арсенія Маркевича.

1608

8534
1. (Севаст. Губ.)

8534/2.

5029

Воспо-Морской Музей ЧФ
БИБЛИОТЕКА
ИНВ. № 1608
г. Севастополь

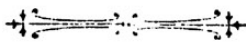

Музей Крымской войны
5029
САНКТ-ПЕТЕРБУРГ
г. СЕВАСТОПОЛЬ

СИМФЕРОПОЛЬ

Таврическая Губернская Типографія.

1908.

Печатано по постановленію Таврической Ученой Архивной Коммисіи
14-го марта 1907 г.
Правитель дѣлъ Коммисіи *А. Маркевичъ*.

ОГЛАВЛЕНИЕ.

| | Стран. |
|--|--------|
| I. Болгарскія колоніи Новороссійскаго края. Херсонская и Таврическая губерніи. <i>Н. Державина</i> | 1 |
| II. Отчетъ о дѣятельности Таврической Ученой Архивной Коммиссіи въ 1906 году | 238 |
| III. Приложение. Содержаніе №№ 1-го—40-го „Извѣстій Таврической Ученой Архивной Коммиссіи“ (за 1887—1907 годы) | 241 |
| IV. Протоколъ засѣданія Таврической Ученой Архивной Коммиссіи 2 октября 1907 г. | 256 |

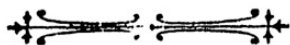

БОЛГАРСКІЯ КОЛОНИИ НОВОРОССІЙСКАГО КРАЯ.

Херсонская и Таврическая губернии.

ПРЕДИСЛОВІЕ.

Сообщаемый въ настоящемъ очеркѣ этнографическій матеріалъ собиранъ въ теченіе нѣсколькихъ лѣтъ путемъ непосредственнаго наблюденія народной жизни. Предложеніе Императорскаго Московскаго Археологическаго Общества дало возможность автору расширить кругъ наблюдений надъ болгарскими колоніями Таврической и Херсонской губ. и имѣвшійся ранѣе матеріалъ дополнить новыми свѣдѣніями, собранными во время лѣтней экскурсіи 1904 года. Кроме того, при составленіи настоящаго очерка, авторъ воспользовался уже имѣвшимся въ печати небольшимъ матеріаломъ, какой представляютъ нѣсколько его же статей по этнографіи и языку болгаръ Бердянскаго и Мелитопольскаго уѣзда, печатавшихся, начиная съ 1898 года, въ Этнографическомъ Обзорѣніи, въ Извѣстіяхъ С.-Петербургскаго Славянскаго Благотворительнаго Общества и въ Извѣстіяхъ 2-го отдѣла Императорской Академіи Наукъ, а также двумя статьями по этнографіи болгаръ Феодосійскаго уѣзда А. Музыченка, напечатанными въ Этнографическомъ Обзорѣніи за 1899 г. и въ Извѣстіяхъ С.-Петербургскаго Славянскаго Благотворительнаго Общества 1903 г. № 3 и 4. Народный учитель Ѳ. Ѳ. Герваловъ и поселянинъ с. Тѣрновки Херсонскаго уѣзда К. П. Волчанъ предоставили въ распоряженіе автора по его просьбѣ свои замѣтки о родинныхъ, свадебныхъ и похоронныхъ обычаяхъ—первой села Тѣрновки Мелитопольскаго уѣзда, второй села Тѣрновки Херсонскаго уѣзда. При посѣщеніи колоній и собираніи этнографическаго матеріала автору оказали любезное содѣйствіе: въ с. Старый Крымъ—поселяне Х. А. Койчевъ, Н. Н. Бурлаковъ, К. М. Стамбуліевъ, главнымъ руководителемъ въ с. Капшлоу былъ Х. А. Койчевъ, въ с. Преславъ—народные учителя Ив. И. Кюсевъ, Л. В. Варбанскій, Ѳ. Ѳ. Ганевъ и поселянинъ М. К. Тодоровъ, а также семья по-

селянина И. О. Кюсева, въ с. Терновкѣ Мелитопольскаго уѣзда народный учитель О. О. Герваловъ и поселяне Н. С. Дацовъ и О. И. Ценовъ, въ с. Тарновкѣ Херсонскаго уѣзда поселянинъ К. П. Волчанъ, въ с. М. Буялыкѣ Одесскаго уѣзда поселянинъ К. В. Продонаки, въ с. Кубанка—волостной писарь С. П. Стояновъ, въ с. Катарджа Тираспольскаго уѣзда поселяне С. С. и Д. С. Перчеклиевы, въ с. Парканы Тираспольскаго уѣзда—народный учитель Д. О. Мишенковъ и поселяне И. Д. Добровъ и А. Т. Концевъ. Уѣздныя земства Бердянское, Феодосійское, Мелитопольское и Херсонское губернскае земство были всегда гостепріимными хозяевами и охотно оказывали свою помощь къ наиболѣе успѣшному выполнению настоящей работы. Пользуясь случаемъ, авторъ приносить всѣмъ вышепоименованнымъ лицамъ и учреждениямъ свою искреннюю признательность.

Сообщая въ настоящемъ очеркѣ этнографическій матеріалъ, авторъ не претендуетъ на его полноту, напротивъ, полагаетъ, что въ дѣйствительности остается еще много нетронутаго матеріала. Продолженіе его собиранія и библиографическія указанія должны составить содержаніе послѣдующихъ выпусковъ.

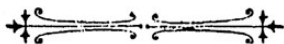

ГЛАВА 1-я.

Таврическая и Херсонская губернии въ топографическомъ, климатическомъ и этнографическомъ отношеніи. Болгарская колонизація Новороссійскаго края. Болгарскія колоніи Херсонской, Таврической и Бессарабской губерній: статистическія данныя. Общая численность болгарскаго населенія Новороссійскаго края. Списокъ болгарскихъ колоній Херсонской и Таврической губерній.

„На югѣ Россійской Имперіи, по обѣимъ сторонамъ нижняго Днѣпра, между устьями Дона, Чернымъ и Азовскимъ морями, устьемъ Дуная и Западно Украинскою границею, простирается обширная площадь равнинъ, богатыхъ и тучныхъ отъ природы, почти безлѣсныхъ, которая именуется здѣсь степью. Вдали отъ Европы образованной, отдѣленная даже отъ остальнаго русскаго міра, эта степь, прорытая множествомъ рѣкъ, овраговъ, покрытая безчисленными курганами, была издревле безлюдна, необработана, служила убѣжищемъ только для кочевыхъ пастушескихъ народовъ, или поприщемъ удалаго казачества. Эта степь въ половинѣ XVIII-го столѣтія была еще настоящею пустынею и по нѣкоторымъ грамматамъ именовалась Заднѣпровской Украиною, или „Заднѣпровскими пограничными мѣстами“... Новороссійскій край, взятый вмѣстѣ, т. е. въ своемъ нынѣшнемъ государственномъ составѣ, съ Крымомъ и Бессарабіей, представляетъ столь много разнообразія, что трудно опредѣлить, къ какому классу отнести его должно. Всѣ почти климаты, всѣ почвы—отъ псковъ до вулканическихъ остатковъ, всѣ почти произведенія: сѣверной, средней и южной полосы Имперіи, въ немъ равно услѣвуютъ: это Россія въ меньшемъ видѣ, за исключеніемъ Сибирскихъ тундръ и льдовъ. Есть писатели, которые весь край нашъ зовутъ „Новороссійскими степями“... Въ самомъ дѣлѣ, часть Новой Россіи, быть можетъ самая большая часть ея заключаетъ въ себѣ степи, но эти степи не вездѣ одинаковы, это не пустыня, а тучныя пажити, которыя скоро будутъ столь же драгоцѣнны, какъ и лѣса“.

Такую характеристику природы Новороссійскаго края еще въ 1850 г. далъ извѣстный изслѣдователь юга Россіи,

редакторъ главнаго статистическаго комитета Повороссійскаго края, А. Скальковскій въ своемъ обширномъ трудѣ: Опытъ статистическаго описанія Новороссійскаго края, ч.ч. I и II-я. Одесса, 1850—1853 г.г. Не касаясь, однако, Новороссійскаго края въ цѣломъ его объемѣ и имѣя въ виду только Херсонскую и Таврическую губ., мы, дѣйствительно, можемъ характеризовать природу этого пространства общими данными для обѣихъ губерній. За исключеніемъ южнаго берега Крыма, все остальное пространство этихъ двухъ губерній представляетъ ровное, съ небольшими вхопленіями степное пространство съ черноземною въ большинствѣ случаевъ почвою. Въ извѣстномъ изданіи Центрального Статистическаго Комитета „Херсонская губернія“ (С.-П.Б. 1868) дается такая характеристика топографіи Херсонской губерніи: „Несмотря на все неровности, замѣчаемая въ рельефѣ губерніи, она почти совершенно лишена холмистаго характера на взглядъ путешественника и представляется ему сплошною, непрерывно плоскою равниною, „степью“, на которой нѣтъ другихъ выпуклостей, кромѣ одиноко разбросанныхъ кургановъ, и нѣтъ другой растительности, кромѣ дикой травы, заглушаемой сѣдямъ, щетинистымъ ковылемъ или неуклюжимъ колючимъ бурьяномъ. Кажущееся исчезновеніе всякихъ неровностей на херсонской площади, при однообразіи и бѣдности ея растительнаго покрова, придавало бы этой степи крайне унылый видъ, если бы „Дикое поле“, какъ называли херсонскій край въ старину Русскіе и Поляки, — не оживилось до нѣкоторой степени прорѣзывающими его рѣчками и балками: между тѣмъ какъ засухи истребляютъ степныя травы и производятъ трещины въ самой степной почвѣ, болѣе или менѣе богатая растительная жизнь удерживается по откосамъ возвышенныхъ береговъ трехъ главныхъ рѣкъ губерніи, въ глубокихъ ложбинахъ, въ которыхъ текутъ ея небольшія рѣчки, и наконецъ на склонахъ тѣхъ многочисленныхъ балокъ, которыя промываются въ материкъ шумнымъ стокомъ верховой воды по веснѣ и сохраняютъ нѣкоторую влажность въ теченіе лѣта, благодаря кое-гдѣ устроеннымъ на нихъ запрудамъ. Самый видъ мелкихъ рѣчекъ и балокъ, этого своеобразнаго явленія здѣшняго материка, не одинаковъ на всемъ пространствѣ губерніи. Въ сѣверо-восточной ея части онѣ имѣютъ скаты довольно отлогіе, иногда понижающіеся въ видѣ террасъ и медленно

сливаюціеся съ ложемъ долины; тутъ возвышенная плоскость степей поднимается надъ долиною иногда до 25 ти сажень; ширина же ложбинъ и особенно рѣчныхъ долинъ бываетъ достаточна для усадебныхъ мѣстъ и для разведенія на нихъ садовъ, огородовъ и даже луговъ. Въ юго-восточной части губерніи всѣ рѣки и балки имѣютъ направленіе къ югу и отличаются своими частыми извилинами; скаты ихъ крутые, обрывистые, а иногда совершенно отвѣсны; за то возвышенныя степи рѣдко подымаются надъ ложемъ балокъ выше 20 саж.; вершины балокъ узки, и только съ приближеніемъ къ югу, берега ихъ раздвигаются. Наконецъ, западная площадь губерніи прорѣзывается рядомъ параллельныхъ между собою балокъ, направляющихся большею частью къ юго-востоку; всѣ онѣ отличаются чрезвычайною прямизною, большою глубиною, которая бываетъ иногда до 55 саж. ниже уровня степей, и значительною шириною своихъ долинъ; правые берега ихъ господствуютъ надъ лѣвыми, спускаются довольно круто и, прорѣзываясь частыми, но короткими и извилистыми оврагами, получаютъ волнообразный видъ; лѣвые же склоны этихъ балокъ понижаются довольно отлого, но съ приближеніемъ къ морю становятся все круче, обрывистѣе и уравниваются съ правыми берегами. Въ связи съ этимъ характеромъ балокъ находится и общій внѣшній видъ поверхности херсонскаго края: въ сѣверной части губерніи рѣчекъ и балокъ больше, а растительность богаче, чѣмъ въ южной; здѣсь есть даже небольшія лѣсныя пространства рядомъ съ выжженою гладью степей. Съ приближеніемъ къ морю, степи рѣже пересѣкаются балками, лѣса исчезаютъ, равнины раздвигаются. Наконецъ, подходя къ самому морю, сухая степь почти совершенно обнажается отъ растительнаго покрова и изрѣзывается широкими и длинными лиманами, съ ярко синими водами въ глубокихъ обрывистыхъ берегахъ изъ красноватой глины. Самый берегъ моря по большей части песчаный и врѣзывается въ морскія воды песчаными же косами. Но и въ этой крайней южной полосѣ Херсонскаго и Одесскаго уѣздовъ, среди голыхъ степей, встрѣчаются оазисы, оживленные богатою растительностью: таковы, именно, „мочуроватыя мѣста“ и „пады“, т. е. впадины, образованныя среди степей и увлажненныя стекающею сюда атмосферною водою, и „плавни“ въ низовьяхъ значительнѣйшихъ рѣкъ (стр. IV)“. Въ изданіи того же комите-

та, посвященномъ Таврической губерніи (СПБ. 1865) дается такая характеристика ея пространства: „Равнину отъ р. Конки къ г. Симферополю вполне справедливо можно назвать степью, такъ какъ здѣсь нѣтъ ни лѣсовъ, ни значительныхъ рѣкъ. Перекопскій перешеекъ дѣлитъ ее на двѣ части, изъ которыхъ сѣверная, на материкъ, имѣетъ наклонъ къ югу и юго-западу, а южная, крымская, къ сѣверо-западу и сѣверо-востоку. Къ Перекопу степь на материкъ понижается постепенно, а у Днѣпра она оканчивается иногда довольно значительными уступами. Вообще, однако, южные предѣлы этой степи представляютъ совершенно ровное мѣсто; возвышенности, крайне незначительныя, сосредоточиваются на сѣверо-востокъ, въ Бердянскомъ уѣздѣ. Возвышенность эта даетъ начало всѣмъ мѣстнымъ водамъ; отсюда вытекаютъ рѣки: Токмачка, притокъ Конки, Берда, Молочная съ ея притоками и другія, изливающаяся въ Азовское море. Здѣсь также много балокъ или сухихъ овраговъ, которые, наравнѣ съ рѣками, служили главнымъ путемъ для заселенія страны (стр. II)“.

Степь—наиболѣе удобное пространство для развитія и распространенія колонизаціи, но вмѣстѣ съ тѣмъ и наиболѣе благоприятное условіе для этническихъ ассимиляцій; она представляетъ всѣ удобства для широкаго международнаго взаимодействія, а черноземъ, съ первыхъ же шаговъ колонизаціи опредѣляя характеръ народнаго хозяйства, косвеннымъ образомъ способствуетъ росту культурныхъ ассимиляцій. Общія условія природы, создавая общность условій сельско-хозяйственной жизни, вліяютъ на выработку и общихъ для всего пространства нормъ сельскаго хозяйства, и если на этомъ пространствѣ сталкиваются разнородные этническіе элементы, можно заранѣе и безошибочно утверждать, что процессъ культурныхъ ассимиляцій будетъ развиваться на почвѣ сельско-хозяйственныхъ отношеній, и элементъ, наиболѣе сильный въ сельско-хозяйственномъ отношеніи, будетъ имѣть при этомъ и преобладающее вліяніе.

Другимъ весьма важнымъ обстоятельствомъ въ сельско-хозяйственной жизни, а слѣдовательно и въ процессѣ этнографическаго развитія болгарскихъ колоній Херсонской и Таврической губерніи, на ряду съ топографическими и почвенными условіями, являются условія климатическія. Въ этомъ отношеніи рассматриваемое нами пространство,

за исключеніемъ южнаго берега Крима, поставлено тоже въ одинаковыя условія. Климатъ Херсонской и Таврической губерніи континентальный при крайне неравномѣрномъ выпаденіи и распредѣленіи осадковъ и ихъ недостаточности, ввиду высокой температуры и сухости воздуха особенно въ промежутокъ времени съ мая по сентябрь мѣсяцы. Рѣзкое колебаніе температуры между жаркимъ лѣтомъ ($+39^{\circ}$ до $+40^{\circ}$) и суровой зимой (-20° до -35°), сѣверные вѣтры съ утренниками—лѣтомъ, морозами и вьюгами—зимой и сухіе восточные вѣтры съ рѣзкими холодами зимою и удушливыми жарами—лѣтомъ, влекущими за собою обычные въ Новороссіи запалы хлѣбовъ и травъ—все это вмѣстѣ составляетъ мѣстныя, не всегда, конечно, благоприятныя климатическія особенности, въ которыхъ происходитъ процессъ этнографическаго развитія болгарскихъ колоній въ Херсонской и Таврической губерніяхъ.

Въ оффиціальномъ изданіи „Обзоръ Херсонской губерніи за 1900 г.“ мы имѣемъ нижеслѣдующее описаніе метеорологическихъ условій отчетнаго сельско-хозяйственнаго года: „Начало осени отчетнаго сельско-хозяйственнаго года можно считать вполнѣ благоприятнымъ для развитія полевыхъ культуръ: погода стояла теплая и влажная, особенно въ сѣверной и средней полосѣ губерніи. Почва, пропитанная влагой, легко поддавалась распашкѣ, а сдѣланные на ней посѣвы озимыхъ хлѣбовъ дали дружные всходы. Середина и конецъ осени, при низкой температурѣ, были повсемѣстно засушливы, такъ что поздніе посѣвы озимыхъ хлѣбовъ, преимущественно въ южной части губерніи, оказались въ условіяхъ, значительно худшихъ, сравнительно съ хлѣбами ранняго сѣва на сѣверѣ губерніи. Тѣмъ не менѣе, почти вездѣ озимые посѣвы вступили въ зиму въ удовлетворительномъ состояніи и не вызвали въ населеніи опасеній за свою дальнѣйшую судьбу. Заморозки, начавшіяся въ концѣ осени, смѣнились въ началѣ зимы сильными холодами, сопровождавшимися сѣверными и сѣверо-восточными вѣтрами. Такая погода продолжалась около полумѣсяца. Рѣдкіе для Херсонской губерніи, сильные морозы въ началѣ зимы особенно неблагоприятно повліяли на посѣвы преимущественно тамъ, гдѣ это пониженіе температуры слѣдовало непосредственно за дождями, что вызвало продолжительную гололедицу. Остальная часть зимы отличалась крайнимъ непостоянствомъ погоды, и хотя слу-

чаевъ сильнаго паденія температуры не наблюдалось ни разу, но оттепели, вдругъ наступавшія среди морозовъ и также внезапно смѣнявшіяся холодами, были обычнымъ явленіемъ. Атмосферные осадки въ видѣ снѣга и дождя перепадали въ теченіе всего зимняго періода; особенно много было ихъ въ концѣ зимы, такъ что почва въ достаточной степени пропиталась влагой... Перепадавшіе въ началѣ дожди смѣнились сухими вѣтрами, значительной силы, при весьма низкой температурѣ; всходы яровыхъ оказались очень рѣдкими, такъ какъ вѣтромъ выдуло много высѣяннаго зерна. Сухая, холодная погода держалась до конца весны. и только въ концѣ ея прошли небольшіе дожди, когда состояніе озимыхъ и яровыхъ хлѣбовъ ухудшилось настолько, что на хорошій урожай уже нельзя было рассчитывать, а во многихъ мѣстностяхъ яровые и озимые, главнымъ образомъ поздняго посѣва, были безнадежны. Уже въ концѣ весны посѣвы начали желтѣть, и единственная надежда оставалась на лѣтніе дожди, которые еще могли бы нѣсколько оживить полевую растительность, но и эта надежда не оправдалась. Отсутствіе атмосферныхъ осадковъ и сильные „суховьи“, причинившіе значительный вредъ хлѣбамъ весной, имѣли мѣсто и лѣтомъ: озимые хлѣба во многихъ мѣстахъ окончательно погибли и пошли на кормъ скоту, а къ концу лѣта, при продолжавшемся бездождіи, и яровые, неуспѣвшіе весной налиться вслѣдствіе засухи, были окончательно запалены.“¹⁾

Въ „Отчетѣ Бердянскои уѣздной земскои управы по сельскому хозяйству за 1900 годъ“ мы имѣемъ слѣдующія данныя для характеристики климатическихъ особенностей сѣверо-восточной окраины разсматриваемаго нами пространства: „Всходы озимыхъ, засѣянныхъ въ августѣ и сентябрѣ, появились очень дружно и отличались яркою и свѣжею зеленью. Однако имъ не долго пришлось радовать глазъ хозяина. Во второй половинѣ сентября наступила упорная засуха, продолжавшаяся втеченіе всего октября и до наступленія зимы. Въ этомъ періодѣ озимые посѣвы, особенно ранняго сѣва, сильно страдали отъ бездождія... Зима 1899—1900 г. была малоснѣжная, сухая и холодная, съ частыми оттепелями и заморозками въ концѣ февраля, которыя дѣйствовали неблагоприятно на состояніе посѣ-

¹⁾ Обзоръ Херсонской губерніи за 1900 г. Приложение къ всеподданнѣйшему отчету Херсонскаго губернатора. Херс. 1901.

вовъ озимой пшеницы и вызвали значительное ихъ поврежденіе. Вслѣдствіе безснѣжности зимы и отсутствія дождя въ осенній и зимній періодъ почва къ началу весны оказалась очень сухой, такъ какъ промокла сверху на самую незначительную глубину... При посѣвѣ хлѣбовъ (въ началѣ марта) перепадали небольшіе дожди, которые, впрочемъ, не могли возмѣстить недостатка влаги въ посѣвѣ. Тѣмъ не менѣе всходы хлѣбовъ, особенно раннихъ, появились довольно дружно, такъ что можно было надѣяться на порядочный ростъ хлѣбовъ въ послѣдующемъ времени. Однако впослѣдствіи наступила засуха при полномъ почти бездождіи, сопровождавшаяся значительной жарой и продолжавшаяся до конца мая... 27-го мая выпалъ первый сильный дождь, повторившійся во всемъ уѣздѣ 28-го мая. Послѣ этого дожди очень часто и даже въ избыткѣ перепадали въ первой половинѣ іюня. Однако они далеко не вездѣ оказали необходимое вліяніе на состояніе растительности... Къ числу неблагоприятныхъ условій—присоединилось еще другое, которое хотя и повторяется въ Новороссіи довольно часто, всетаки обыкновенно оно выражается не такъ рѣзко, какъ въ настоящемъ году. Это необычайная жара, наступившая послѣ дождливаго періода въ концѣ іюня и началѣ іюля и вызвавшая сильный запалъ или захватъ зерна болѣе позднихъ хлѣбовъ, отличавшихся лучшимъ ростомъ и подававшихъ хорошія надежды на урожай. Благодаря этому запалу зерно яровыхъ, особенно позднихъ, оказалось щуплымъ и легковѣснымъ, такъ что сборъ хлѣба на десятину противъ предполагавшихся видовъ уменьшился на 30—50%... Указанная выше жара, доходившая иногда до 37—40 градусовъ Реомюра, продолжалась втеченіе всего іюля и даже позже, въ августѣ мѣсяцѣ. Такое состояніе погоды благопріятствовало молотбѣ, но отражалось весьма вредно на всѣхъ растеніяхъ, ростъ которыхъ продолжается втеченіе всего лѣта. Такимъ образомъ, вышло, что пострадали отъ засухи не только хлѣба, но также и кукуруза... Далѣе, отъ засухи пострадали сильно также всѣ огородныя растенія, баптаны и даже виноградники, вслѣдствіе чего урожай ихъ получился неудовлетворительный. Втеченіе іюля и августа скотъ сильно терпѣлъ отъ недостатка корма, такъ что необходимо было подкармливать его дома соломой и половой ¹⁾“.

1) См. Протоколы Бердянскаго очереднаго уѣзднаго земскаго собранія XXXV сессіи. Бердянскъ 1901.

Наконецъ, въ Обзорѣ сельскохозяйственнаго года Мелитопольскаго уѣзднаго земства за 1903 г., т. е. центральной части рассматриваемаго нами пространства, имѣются слѣдующія данныя для характеристики климатическихъ особенностей Новороссійскаго края: „Осень прошлаго года была сухая, и посѣвы озимыхъ хлѣбовъ произ. водились несвоевременно, затянулись до поздней осени, такъ какъ хозяева все откладывали ихъ въ ожиданіи дождя. Дождей, однако, не было, посѣвы произведены поздно, и осеннихъ всходовъ озимыхъ хлѣбовъ почти не было, за исключеніемъ немногихъ мѣстъ въ сѣверныхъ волостяхъ, гдѣ попадались крайне жиденькіе и слабые. Начало зимы было тоже сухое, только въ концѣ декабря на сѣверѣ уѣзда были небольшіе осадки, смѣнившіеся сильными морозами, доходившими до 20% R. Въ январѣ и февралѣ повсемѣстно прошли обильные дожди, благотворно повліявшіе на посѣвы, почва достаточно пропиталась влагой, и хлѣба дружно стали всходить, а осенніе всходы поправляются. Захваченные, однако, понизившейся температурой воздуха и засухой, продолжавшейся съ половины марта до 6-го мая, озимые хлѣба не дали полныхъ всходовъ, благодаря чему между ними сорная растительность сильно развилась, поля представляли довольно жалкій видъ... Сильныя бури во второй половинѣ марта и въ апрѣлѣ въ волостяхъ съ песчаной почвой—въ Терпѣньевской, Акимовской и Ефремовской засыпали до 300 десятинъ озими, которыя пришлось пересѣвать ячменемъ, а часть засѣять бахчами. Посѣвы яровыхъ хлѣбовъ начались между 5 и 10 марта, осадковъ во время посѣвовъ почти не было, но, благодаря запасу влаги, всходы были довольно ровные и зелень густая. Используя всю влагу изъ почвы и не получая больше извнѣ въ продолженіи марта и апрѣля, хлѣба перестали расти, мѣстами пожелтѣли, и въ дальнѣйшемъ предвидѣлась ихъ гибель... 4, 6 и 7-го мая прошли мѣстные дожди, и надежда вступила въ сердце земледѣльцевъ, а 13 и 14-го обильные повсемѣстные дожди сразу измѣнили картину...¹⁾

Въ такихъ, приблизительно, чертахъ рисуются намъ климатическія особенности пространства Херсонской и Таврической губерній. Онѣ не даютъ никакихъ основаній считать это пространство „благодатнымъ югомъ“; напротивъ,

¹⁾ См. Постановленія Мелитопольскаго Уѣднаго Земскаго собр. XXXVIII очеред. сессіи. Мелит. 1903 г.

оно подвержено массѣ неблагоприятныхъ климатическихъ случайностей, въ зависимости отъ которыхъ находится здѣсь развитіе народнаго хозяйства, требуя отъ земледѣльца постояннаго, упорнаго и умѣлаго труда. Это послѣднее обстоятельство оказываетъ свое вліяніе на этнической процессъ народностей, населяющихъ пространство: элементъ, наиболѣе удовлетворяющій условіямъ интенсивнаго хозяйства, несомнѣнно оказывается въ концѣ концовъ и наиболѣе устойчивымъ въ этнографическомъ отношеніи; такимъ элементомъ въ новороссійскомъ краѣ являются, между прочимъ, нѣмецкіе колонисты.

Отмѣченными нами особенностями поверхности и климата пространства Херсонской и Таврической губерній далеко не исчерпываются, однако, условія развитія процесса этнической ассимиляціи населяющихъ это пространство разнообразныхъ народностей, и существеннѣйшее значеніе въ данномъ случаѣ имѣетъ прежде всего этнической элементъ. Въ этомъ отношеніи болгарскія колоніи различныхъ мѣстностей разсматриваемаго нами пространства поставлены далеко не въ одинаковыя условія, и современное этнографическое положеніе болгарскихъ колоній, болѣе устойчивое въ однихъ случаяхъ и менѣе устойчивое въ другихъ, въ извѣстной степени зависитъ также и отъ этого элемента.

Очеркъ колонизаціи Новороссійскаго края русскими и иностранными поселенцами подробно представленъ въ цѣломъ рядѣ изслѣдованій; ¹⁾ обильный матеріалъ по исторіи запорожскаго землевладѣнія и колонизаціи края даютъ Ник. Маркевичъ въ своей Исторіи Малороссіи, Д. И. Эварницкій въ своихъ трудахъ по изученію запорожья ²⁾; обширный матеріалъ по тому же вопросу представляютъ отдѣльныя статьи и замѣтки, печатавшіяся въ различныхъ повременныхъ изданіяхъ юга Россіи ³⁾. Нѣкоторый матеріалъ по исторіи

¹⁾ А. Скальковскій „Опытъ статистическаго описанія Новороссійскаго края“, ч. 1-я (Одесса 1850); изданіе центрального статистическаго комитета М. В. Д. „Списокъ населенныхъ мѣстъ“, для Херсонской губ. (СПБ 1868), Таврической губ. (1865) и Бессарабской губ. (1861); изслѣдованіе А. Клауса: „Наши колоніи“. Опыты и матеріалы по исторіи и статистикѣ иностранной колонизаціи въ Россіи, в. 1 (СПБ 1869).

²⁾ „Запорожье въ остаткахъ старины и преданьяхъ народа“ (СПБ. 1888) и „Исторія запорожскихъ казаковъ“ т. I—II СПБ. 1892—97.

³⁾ Въ „Запискахъ Одесскаго Общества Исторіи и Древностей“ т. I, стр. 197 сообщается матеріалъ по вопросу о переселеніи грековъ изъ Крыма въ

колонизації Новороссіи печатался и въ кievскихъ „Чтеніяхъ въ Общ. Нестора Лѣтописца“, гдѣ, напр., помѣщена замѣтка И. А. Линниченка: „Общественная роль армянъ въ прошломъ Юго-Западной Руси“ (кн. IX, стр. 140). Назову здѣсь же и статью Г. Писаревскаго: „Вызовъ менонитовъ въ Россію“, Русская Мысль 1903, № 10. Спеціально по вопросу о болгарской колонизації Новороссіи нѣкоторый матеріаль дають Г. Занетовъ ¹⁾ А. Θ. Музыченко, ²⁾ проф. М. С. Дриновъ ³⁾.

Очеркъ общей колонизації края не входитъ въ задачу нашей работы, но мы принуждены хотя вкратцѣ остановиться на этомъ вопросѣ, пользуясь названными выше пособиями, чтобы представить ту этнографическую обстановку, въ какую съ самаго начала своего поселенія въ Новороссіи были поставлены болгарскіе колонисты. Древнѣйшими колонистами края, оставившими своихъ потомковъ въ нынѣшнемъ населеніи Херсонской и Таврической губ., были запорожцы и малороссы. Притокъ колонистовъ изъ сѣверной Россіи совпадаетъ съ основаніемъ русскихъ крѣпостей отъ польской границы, между 1740—1750 г.г., хотя отдѣльные зимовники, хутора и села русскихъ колонистовъ имѣлись здѣсь несомнѣнно и раньше. Наиболѣе ранними русскими колонистами здѣсь были сектанты, бѣжавшіе сюда при Петрѣ В. и Аннѣ Іоанновнѣ. Число этихъ бѣженцевъ къ началу XIX го ст. было около 36,000 д. об. пола. При императорѣ Петрѣ Великомъ въ Новороссійскомъ краѣ по такъ называемой украинской линіи стали селиться сербы. Поселенія этихъ сербовъ находились въ сѣверной части Херсонской губ., въ уѣздахъ Елисаветградскомъ и Александровскомъ, и городъ Елисаветградъ былъ первою укрѣпленною усадьбою сербовъ, носившею названіе „Крѣпость св. Елисаветы“ (осн. 18-го іюня 1754 г.). Об-

Азовскую губ.; тамъ же, стр. 205—объ остаткахъ греческихъ легионовъ въ Россіи, или нынѣшнемъ населеніи Балаклавы; въ томъ же изданіи, т. XXIV, 1902 г. „Матеріалы по исторіи славянскихъ колоній въ Россіи“ М. Г. Попруженко—по вопросу о сербской колонизації Новороссіи. Въ томъ XIX то-го же изданія по тому же вопросу проф. А. И. Маркевичемъ опубликованы интересные матеріалы: архива Сердара Малише и Капетана Бошка Бучича Никитича. и т. д.

¹⁾ „Български колонии въ Русия“ (Период. Списание, кн. 39, стр. 381)

²⁾ Бытъ болгаръ поселенцевъ Θεодосійскаго уѣзда (Этногр. Обзор. кн. XLIII)

³⁾ Записки Харьковскаго Университета за 1902 г. и т. д.

ласть, занятая сербскими поселеніями, носила названіе „Новой Сербіи“. Другимъ пунктомъ сербскаго поселенія въ Новороссійскомъ краѣ была сѣверо-восточная часть Екатеринославской губ., между рѣками Сѣвернымъ Донцомъ, Бахмутомъ и Луганью (Славено-Сербскій и Бахмутскій у.у.), такъ называемая Славено-Сербія. Въ 1770 году число славянскихъ поселянцевъ: сербовъ, черногорцевъ и кроатовъ въ Новороссіи считалось около 1000 человекъ. Въ октябрѣ 1804 г. въ Тираспольскомъ уѣздѣ Херсонской губ. были поселены 22 семейства, въ количествѣ 97 душъ, черногорцы и герцоговинцы (колонія Никшичей). Затѣмъ приливъ сербскихъ колонистовъ продолжался въ 1810, 1815 г.г. Въ Бердянскомъ уѣздѣ Таврической губерніи имѣются въ настоящее время колонисты черногорцы и болѣе поздняго поселенія. Въ общемъ, количество сербскихъ поселенцевъ въ срединѣ XIX-го ст. въ Новороссійскомъ краѣ не превышало 1200 д. об. пола. Съ конца XVIII-го ст. (1790 г.) начинается поселеніе въ Новороссійскомъ краѣ польскихъ поселенцевъ въ Бахмутскомъ уѣздѣ Екатеринославской губ. и въ Одесскомъ и Тираспольскомъ уѣздахъ Херсонской губ. Въ срединѣ XIX ст. (1839—1846) польскіе однодворцы были поселены въ Екатеринославской и Таврической губ. по рѣкамъ Жеребцѣ и Конкѣ. Число польскихъ колонистовъ, по даннымъ, сообщаемымъ Скальковскимъ насчитывалось тогда до 2000 д. обоого пола. Въ Херсонскомъ и Елисаветградскомъ (Бибринецкомъ) уѣздахъ кромѣ того насчитывалось 6,383 д. обоого пола такъ называемаго Бугскаго казачьяго войска, образовавшагося изъ некрасовцевъ, молдованъ, волоховъ и болгаръ и упрядненнаго въ 1817 г.; этими поселенцами основанъ г. Вознесенскъ и 26 селъ между р.р. Бугомъ и Ингуломъ. Въ 1753 г. по верховьямъ р. Ингула, на границѣ Екатеринославской губ., былъ поселенъ Новоказачій полкъ, составленный изъ за-днѣстровскихъ молдаванъ, состоящій въ 1783 г. изъ 2000 семействъ. Второй приливъ румынскихъ поселенцевъ относится ко времени 1791—1803 г. По указу Императрицы Екатерины II-ой (1792) въ Тираспольскомъ и Ананьевскомъ у.у. Херсонской губ. 26 молдованскихъ бояръ и чиновниковъ получили 260,000 д. земли и въ теченіе 9 лѣтъ устроили 20 деревень. Третій приливъ молдавскихъ поселенцевъ относится ко времени 1790—1820 г., когда около 9000 душъ румынъ поселилось въ степной

части Бессарабской губ. (Буджакъ). Въ 1788 году по инициативѣ графа Румянцева-Задунайскаго изъ окрестностей Данцига переселились въ Новороссію въ числѣ 228 сем. (510 д. м. и 400 д. женщ.) менонистскіе поселенцы; имъ было отведено по 65 д. удобной земли каждому семейству и дарованы всевозможныя льготы. Начиная съ 1789 года, эти поселенцы постепенно основали въ Екатеринославскомъ уѣздѣ по Днѣпру, между Екатеринославомъ и Никополемъ, въ области древней запорожской сѣчи, 16 колоній. Вторая группа менонистскихъ поселенцевъ (1803—1837 годы) была размѣщена въ Мелитопольскомъ уѣздѣ Таврической губерніи, образовавъ 45 колоній съ 15,000 душъ населенія. Кромѣ менонистовъ въ Новороссіи были поселены, начиная съ 1787 года, и другіе нѣмцы изъ Данцига, Ямбурга и такъ далѣе, такъ что къ концу 1845 года общее число нѣмецкихъ колонистовъ въ Новороссійскомъ краѣ простиралось до 95,700 душъ обоюго пола. На ряду съ нѣмецкими колонистами новороссіи должны быть названы шведы,—поселенцы съ острова Даго на Балтійскомъ морѣ,—въ окрестностяхъ г. Берислава. Эта незначительная вначалѣ шведская колонія, состоявшая не болѣе какъ изъ 150—160 душъ, послѣ шведской войны (1787—1790) была увеличена присылкой сюда нѣсколькихъ десятковъ военноплѣнныхъ шведовъ, такъ что въ 40-хъ годахъ XIX ст. число шведскихъ колонистовъ доходило до 900 д., которыя составляли два села: Старошведское и Клостердорфъ. Въ началѣ XIX ст., по инициативѣ графа Паравичини, въ окрестностяхъ г. Аккермана были поселены швейцарцы, образовавъ колонію „Шабанъ“ (1829 г., 3926 дес. земли по 60 д. на семейство, 77 дворовъ, 157 м. душъ по 10-й ревизіи). Въ 1784 году въ г. Херсонѣ и въ Павлоградскомъ уѣздѣ были поселены итальянцы, выходцы съ остр. Коренки. Первые греческіе и грузинскіе колонисты новороссійскаго края были выселены изъ Крымскаго ханства въ 1779 году и поселены по р. р. Кальміусу, Мокрымъ-Яламъ и Бердѣ (Маріупольскій уѣздъ Екатеринославской губерніи) и по берегамъ Азовскаго моря, образовавъ постепенно 24 селенія; число этихъ поселенцевъ къ половинѣ XIX ст. простиралось до 35,000 д. об. пола. Послѣ 1775 г. сначала въ Керчи, Еникале и Таганрогѣ, а затѣмъ на Крымскомъ полуостровѣ были поселены албанцы (2636 д. об. п.). Третья группа греческихъ поселенцевъ была поло-

жена въ основаніе гор. Одессы въ количествѣ 900 д. архипелагскихъ выходцевъ, число которыхъ увеличилось особенно послѣ 1822 г. Вмѣстѣ съ греческими переселенцами изъ Крымскаго ханства въ 1781 г. въ 20 верстахъ отъ устья рѣки Дона и по теченію рѣки Чалтырь были водворены армяне-поселенцы въ количествѣ 15,000 душъ обоего пола, положивъ основаніе городу Нахичевани. Вторая группа армянскихъ поселенцевъ въ Новороссійскомъ краѣ прибыла съ Кавказа, -- такъ называемые Кумыцкіе, Кабардинскіе и Закубанскіе армяне, -- 1792 г. Общее количество армянъ поселенцевъ въ краѣ къ срединѣ XIX ст. простиралось до 25,000 душъ об. пола. Въ 1770 г. въ сѣверной части Таврической губерніи были поселены Ногайцы въ количествѣ 12,500 душъ обоего пола, гдѣ они оставались до 1784 г., когда значительная ихъ часть кн. Потемкинымъ была выселена на уральскія степи; впоследствии число этихъ поселенцевъ было увеличено новыми пришельцами, такъ что къ половинѣ XIX-го столѣтія число ихъ доходило до 30,000 душъ обоего пола. Крымско-татарское населеніе Новороссіи къ тому же времени составляло 275,000 душъ об. пола, караимы 3800, крымскіе евреи -- 1260 душъ, еврей-талмудисты -- свыше 95,000; основаніе въ краѣ еврейскихъ земледѣльческихъ колоній ведетъ свое начало съ 1807 г., когда въ Херсонской губерніи ими было основано 9 колоній; къ срединѣ 19-го ст. еврей-колонисты имѣли въ Новороссіи 15 селеній, занимавшихъ 82,380 дес. земли съ населеніемъ 11,911 душъ. Этотъ списокъ колонистовъ Новороссіи долженъ быть дополненъ еще нѣсколькими народностями: 1) французами, селившимся преимущественно въ портовыхъ городахъ; 2) израильскими христіанами въ Екатеринославской губерніи; 3) мордвой -- въ с.с. Акимовкѣ, Спасское, Ефремовкѣ -- Мелитопольскаго уѣзда Таврической губерніи; 4) цыганами; 5) англичанами; 6) голландцами; 7) испанцами; 8) болгарами; 9) чехами; 10) молдаванами. По даннымъ первой всеобщей переписи населенія Россійской Имперіи 1897 г. все населеніе по языку дѣлилось въ Херсонской губ. на 57 группъ, въ Бессарабской на 41 и въ Таврической на 39 группъ. Преобладающій элементъ населенія этихъ трехъ губерній по тѣмъ же даннымъ составляли малороссы (2,452,852 д. об. п.); болгары занимали седьмое мѣсто (170, 170).

Начало болгарской колонизаціи Новороссійскаго края

относится, несомнѣнно, къ глубокой давности. Если болгарская орда Аспаруха, двигаясь изъ областей Сѣвернаго Кавказа къ берегамъ Дуная по новороссійскимъ степямъ не оставила послѣ себя слѣдовъ въ видѣ отпадавшихъ отъ нея отдѣльныхъ группъ, то можно полагать, что приливъ славяно-болгарскихъ поселенцевъ въ черноморскія задунайскія степи начался вмѣстѣ съ первыми столкновѣніями болгаръ съ Византіей и усиливался вмѣстѣ съ распространѣніемъ на Балканскомъ полуостровѣ турецкаго владычества. Но первыя достовѣрныя свѣдѣнія о поселеніи болгаръ въ Новороссійскомъ краѣ гораздо болѣе поздняго времени, не ранѣе половины XVIII-го ст., когда указомъ Правительствующаго Сената отъ 24-го апрѣля 1752 г. болгарскіе поселенцы были водворены сперва въ Новомиргородѣ на рѣкѣ Виси, а затѣмъ въ селеніяхъ сербскаго гусарскаго полка по рѣкѣ Синюхѣ¹⁾. Дальнѣйшее развитіе болгарской колонизаціи стояло въ связи съ манифестомъ отъ 24 декабря 1762 г.—о вызовѣ въ Россію заграничныхъ поселенцевъ и указомъ отъ 22-го іюля 1763 года объ учрежденіи опекунства иностранныхъ поселенцевъ, послѣ чего одна партія болгарскихъ поселенцевъ осѣла около Кіева на земляхъ Кіево-братскаго монастыря, другая присоединилась къ сербскимъ и греческимъ колонистамъ Черниговской губ. (1764—1769). Особенно усиленный приливъ болгарскихъ поселенцевъ въ Бессарабской губ. (гор. Измаилъ, Килія, Бендеры, Аккерманъ, Кишиневъ, Ренни) начинается послѣ 1769 г. и продолжается вплоть до 1791 г. Въ 1773 г. по инициативѣ гр. Румянцева-Задунайскаго одна партія болгарскихъ колонистовъ въ количествѣ около 400 сем. изъ окрестностей Силистріи (с. Флатаръ) была поселена въ с. Ольшанкѣ близъ гор. Ольвіополя Херсонской губ. Въ 1790 г. значительный болгарскій отрядъ вошелъ въ составъ бугскаго казачьяго войска (500 семействъ) и затѣмъ былъ расселенъ въ различныхъ волостяхъ Херсонской губ., а послѣ заключенія Яскаго мира бессарабскіе болгары поселились въ городахъ: Тирасполѣ, Новыхъ-Дубоссарахъ, Григоріополѣ и Одессѣ. Послѣдній, наиболѣе сильный періодъ колонизаціи Новороссійскаго края болгарскими поселенцами приходится на 1801—1812 г.г., когда русское правительство приняло особенно близкое участіе въ судьбѣ славянъ, страдавшихъ подъ турецкимъ игомъ. Бѣжав-

¹⁾ Теперь с. Ольшанка.

шіе въ 1801 г. изъ Адріанопольскаго вилайета болгары и греки въ количествѣ 148 д. об. пола. а также и другіе переселенцы, пользуясь указами отъ 5 января 1802 г. и разрѣшеніемъ правительства нанимать спеціальныя торговыя суда для транспорта болгарскихъ поселенцевъ въ Одессу и на Крымскій полуостровъ, а также въ нынѣшніе Бердянскій и Мелитопольскій уѣзды были размѣщены въ колоніяхъ: Малый Буялыкъ (Аджелыкъ) въ 22 верст. отъ гор. Одессы; Большой Буялыкъ въ томъ же Одесскомъ уѣздѣ; Терновка въ Херсонскомъ уѣздѣ, въ шести верстахъ отъ г. Николаева; Старый Крымъ и Кишлавъ въ Феодосійскомъ уѣздѣ Таврической губ. Въ 1804 г. новая партія болгарскихъ поселенцевъ была размѣщена въ колоніяхъ: Кубанка, въ 25-ти верстахъ отъ гор. Одессы, Парканы, въ 2-хъ верстахъ отъ гор. Бендеръ въ Тираспольскомъ уѣздѣ, и Катаржино въ томъ же уѣздѣ Херсонской губ. Въ 1806 г. на Крымскомъ полуостровѣ было поселено въ колоніи Балта-Чокракъ нѣсколько болгарскихъ семействъ, выходцевъ изъ Анатолиі. Параллельно съ этимъ непрерывно шла болгарская колонизація южной Бессарабіи подъ покровительствомъ молдавскихъ господарей; число этихъ поселенцевъ въ 1819 г. составляло 6,532 сем., т. е. около 24,000 душъ. Указомъ 29 декабря 1819 года имъ были дарованы земли въ Буджакѣ и льготы. Общее количество болгарскихъ колонистовъ въ Новороссійскомъ краѣ въ это время достигало 32,000 д. Последнее значительное переселеніе болгаръ въ Россію было въ 1830—1834 г.г., такъ что въ 1835 г. болгаръ въ Бессарабіи считалось уже 9,641 семейство или 56,630 д. об. п., а въ 1837 г. общее количество болгарскихъ колонистовъ въ Новороссійскомъ краѣ составляло 11,342 сем. или 66,900 об. п., распредѣлявшихся въ 92 колоніяхъ; въ серединѣ XIX ст. при томъ же числѣ колоній населеніе ихъ возросло до 87,800 д., и въ томъ числѣ собственно болгаръ въ 1844 г. насчитывалось 75,360 душъ. Что касается общаго количества населенія Новороссіи за то же время, то оно выражалось въ слѣдующихъ цифрахъ:

| | | | |
|--|---|-----|---------|
| Херсонская губернія - | — | — | 850,172 |
| Таврическая губернія- | — | --- | 544,803 |
| Бессарабская область съ Измаильскимъ градоначальствомъ | — | — | 793,103 |
| Одесское градоначальство | — | — | 77,778 |

5534/2.
 5829
 КРАСНОУССЕЛЕН.
 1858
 ПЕРЕСЕЛЕНЦЪ

Восточно-Москвой Музей ЧФ
 БИБЛИОТЕКА
 ИНВ. № 1604
 г. Севастополь

Музей Крымской войны
 1858
 ДАНОСТАМА
 г. СЕВАСТОПОЛЬ

Керчь Еникальское градоначальство 10,790

Итого: 2,276,646 д. об. п.

Такимъ образомъ, въ 1844 г. болгарское населеніе края составляло 3.3⁰/₀ общаго количества его населенія.

Эти колонисты владѣли 653,150 десятинами земли, что по отношенію ко всей площади Таврической, Херсонской и Бессарабской губерній (15,146,568 дес.) ¹⁾ составляло 4,3⁰/₀.

Когда „новая пограничная черта, установленная парижскимъ трактатомъ 1856-го года, отрѣзала къ Молдавіи безъ малаго половину нашихъ бессарабско-болгарскихъ колоній, и при томъ лучшую часть ихъ, съ торгово-промышленнымъ и административнымъ центромъ всего водворенія, колоніей Болградъ“,—болгарскіе поселенцы, выждавъ установленные трактатомъ три года для свободнаго перехода обратно въ Россію, массами стали готовиться къ переселенію въ Таврическую губернію, и вмѣстѣ съ тѣмъ вновь усилился притокъ новыхъ выходцевъ изъ Молдавіи, Турціи, Малой Азіи, Австріи и т. п. Такимъ образомъ, въ 1861—1862 г. до 30,000 душъ обоего пола болгарскихъ поселенцевъ, преимущественно выходцевъ изъ отошедшихъ къ Молдавіи областей, были водворены на казенныхъ земляхъ Бердянскаго и Мелитопольскаго уѣздовъ.

Главная масса заграничныхъ выходцевъ (до 27,000 душъ болгаръ колонистовъ изъ Молдавіи, турецкихъ болгаръ-кагаузовъ и виддинцевъ), говоритъ г. Клаусъ, прибыла на мѣсто въ 1861 и 1862 г. изъ отграниченныхъ къ Молдавіи колоній, виддинскаго пашалыка и адрианопольскаго округа. Со стороны княжескаго и турецкаго правительства выселенія эти встрѣтили всевозможныя стѣсненія и затрудненія. Переселенцы открыто не смѣли ни продавать своихъ имуществъ, ни увозить съ собою цѣнныхъ вещей; съ нихъ требовался особый денежный выкупъ, сверхъ уплаты податей впередъ за три года и болѣе. Наконецъ, не обошлось даже безъ серьезныхъ столкновеній: нѣсколько человекъ колонистовъ—переселенцевъ пали въ стычкахъ пограничной молдавской стражи съ порывавшимися въ Россію переселенческими партіями. Такія отношенія къ переселенію въ Россію нашихъ сосѣдей понятны; въ 1862 г. Молдавіи грозила опасность потерять поголовно все насе-

¹⁾ См. А. Скальковскій. Опытъ статистическаго описанія Новороссійскаго края, ч. II-я, стр. 72.

леніе отграниченнахъ колоній, массу русскихъ крестьянъ и другихъ поселянъ; между Дунаемъ и Балканами, въ окрестностяхъ Константинополя, изъ Малой Азіи, Далмаціи и разныхъ мѣстъ Австріи—готовились къ переселенію громадныя партіи выходцевъ, такъ что потребовались и съ нашей стороны рѣшительныя мѣры, чтобы пріостановить такое широко разлившееся народное движеніе. Высочайшее повелѣніе 9-го января 1863 г. прекратило дальнѣйшее къ намъ переселеніе грековъ, болгаръ и иныхъ славянъ съ тѣмъ, однако, чтобы пребывающіе отдѣльными семьями выходцы изъ Турціи и Молдавіи были попрежнему водворяемы въ Таврическую губ. или припискою къ тѣмъ селеніямъ ихъ единоплеменниковъ, при которыхъ остались излишнія земли, или особыми колоніями. Для удовлетворенія этой потребности, въ вѣдѣніи колониальнаго начальства оставлены до 25,000 дес. свободной казенной земли, всего 15 участковъ, находящихся равнымъ образомъ въ Бердянскомъ и Мелитопольскомъ уѣздахъ. Въ 1860—1861 г. подъ поселеніе были назначены всѣ казенныя земли Таврической губ.; изъ нихъ мѣста осѣдлости избирались переселенцами по собственному усмотрѣнію. Къ несчастію, совершенные неурожаи 1862—1865 г. дѣлали тщетными всѣ начинанія всельниковъ и, подорвавъ вѣру въ пригодность для хозяйственной обработки занятыхъ угодій, не давали имъ осѣсться окончательно. Начались переходы съ мѣста на мѣсто; многіе порывались перейти на Кавказъ, а значительнѣйшая часть виддинцевъ возвратились даже обратно въ Турцію. Со стороны правительства потребовались самыя энергическія мѣры и огромныя денежныя жертвы для облегченія продовольствія, обмѣненія полей и вообще успокоенія населенія. При всемъ томъ, въ началѣ 1866 г. положеніе дѣлъ было самое безотрадное, если не безнадежное; почти всѣ переселенцы приготовились двинуться далѣе на Кубань; они со дня на день ожидали изъ Петербурга и Тифлиса разрѣшенія на посланныя туда просьбы“... (См. А. Клаусъ, „Наши Колоніи“, стр. 364).

Такимъ образомъ, къ началу 1868 г. новыхъ болгарскихъ колоній образовалось въ Бердянскомъ и Мелитопольскомъ уѣздахъ 47—съ населеніемъ 24,261 душъ об. пола. Въ изданіи Центрального Статистическаго Комитета М. В. Д. „Списки населенныхъ мѣстъ Россійской Имперіи“ для Бес-

сарабской области по свѣдѣніямъ 1859 г. (С.-Петербургъ 1861. Обработаны старшимъ редакторомъ А. Артемьевымъ), для Херсонской губерніи по свѣдѣніямъ 1859 г. (С.-Петербургъ 1868 г. Обработаны редакторомъ Л. Майковымъ) и для Таврической губерніи по свѣдѣніямъ 1864 г. (С.-Петербургъ 1865 г. Обработаны редакторомъ М. Раевскимъ) мы имѣемъ слѣдующія данныя по вопросу о болгарской колонизаціи Новороссійскаго края:

| Названіе губерніи. | Пространство въ десятинахъ. | Населенія обоого пола. | Болгарь. | Число болгарскихъ колоній. |
|--------------------|-------------------------------------|------------------------|----------------------|----------------------------|
| Бессарабская . | 3,155,532 (3 ⁰ .670 кв) | 909,926 | 57,000 | 46 |
| Херсонская . | 6,584,000 | 1,174,645 | 16,480 ¹⁾ | 6 ²⁾ |
| Таврическая . | 5,572,768 | 572,800 | 21,350 | 47 |
| В С Е Г О: | 15,312,300 | 2,657,371 | 94,830 | 99 |

Принимая во вниманіе, что въ этихъ спискахъ въ одной графѣ съ болгарскими колоніями названы и колоніи греко-болгарскія, населеніе которыхъ составляетъ 4480 душъ обоого пола (Валта-Чокракъ Симферопольскаго уѣзда—111 душъ; Николаевка—Перекопскаго уѣзда—90 душъ; въ Ананьевскомъ уѣздѣ 150 душъ и въ Одесскомъ—4,130), общее количество болгарскихъ колонистовъ мы должны уменьшить по крайней мѣрѣ на 2,240 душъ; но, съ другой стороны, въ этотъ списокъ не внесено болгарское селеніе Ольшанка, хотя и не съ чисто болгарскимъ, тѣмъ не менѣе съ населеніемъ въ 2543 человѣка. Вмѣстѣ съ тѣмъ надо отмѣтить, что редакторы Центральнаго Статистическаго Комитета въ числѣ болгарскихъ колонистовъ посчитали также и гагаузовъ, каковы, г. пр.; колоніи Дмитріевка (154 душ.) Александровка (191 д.), Волканешты (542 души) Мелито-

¹⁾ Въ этомъ числѣ показано 4,280 греко болгарь (Ананьевскій уѣздъ—150 душъ; Одесскій—4,130).

²⁾ Въ это число не включено болгарское с. Ольшанка Елисаветградск. уѣзда, населеніе котораго показано какъ „южн. пос.“ 2543 душъ об. пола, 520 дворовъ.

польскаго уѣзда и т. п. Впрочемъ, число этихъ колоній не велико, и населеніе ихъ не столь значительно.

По даннымъ, относящимся къ 60-мъ годамъ XIX ст. и сообщаемымъ Клаусомъ въ приложеніи № 2 къ названному нами выше его изслѣдованію, общее количество болгарскихъ колонистовъ въ трехъ Новороссійскихъ губерніяхъ выражалось въ цифрѣ 47,046 душъ мужескаго пола по 10-й ревизіи, въ томъ числѣ не надѣленныхъ землею 1032 м. души, или всего 17,640 семей, т. е. приблизительно около 100,000 душъ обоого пола. Общее количество надѣльной удобной земли, принадлежавшей болгарскимъ колонистамъ, составляло 605,955 дес., или 4% общей площади трехъ губерній Новороссійскаго края. По отдѣльнымъ губерніямъ это количество распредѣлялось слѣдующимъ образомъ:

Бессарабская губ. — 298,036 дес.: 26,181 м. р. д.
 Херсонская губ. — — 65,457 „ ; 5,498 „
 Таврическая губ. — — 242,462 „ ; 14,335 „

Наконецъ, по даннымъ первой всеобщей переписи населенія Россійской Имперіи 1897 года общая численность болгарскаго населенія въ трехъ Новороссійскихъ губерніяхъ выражалась въ числѣ 170,170 душъ обоого пола (87,455 м. + 82,715 ж.), число составляло 2,07% общей численности населенія Новороссійскаго края.

| № | Названіе губерніи. | Общая численность нас. об. пола. | Общая численн. болгарскаго населенія, | | | % болгар. населенія. |
|-------|--------------------|-------------------------------------|--|--------|---------|-------------------------|
| | | | Мужч. | Женщ. | Всего. | |
| 1 | Бессарабская — — | 1,935,412 | 52,806 | 50,419 | 103,225 | 5,33 |
| 2 | Херсонская — — — | 2,733,612 | 13,533 | 12,152 | 25,685 | 0,94 |
| 3 | Таврическая — — | 1,447,790 | 21,116 | 20,144 | 41,260 | 2,8 |
| ВСЕГО | | 6,116,814 | 87,455 | 82,715 | 170,170 | 2,07 |

Такимъ образомъ, пользуясь всѣми выше приведенными данными, ростъ болгарскаго населенія Новороссійскаго края можно было бы представить въ слѣдующей приближительной таблицѣ:

Приблизительная таблица роста болгарского населения Новороссийского края за периодъ
времени съ 1801 по 1897 г.г.

| Название губ. | 1801—1806 | 1812 | 1819 | 1821 | 1829 | 1835 | 1837 | 1844 | 1847 | 1858 | 1859 | 1864 | 1867 | 1869 | 1897 |
|----------------------|-----------|--------|--------|--------|--------|--------|--------|--------|--------|--------|--------|--------|--------|---------|---------|
| Бессарабская . . | — | 20,000 | 24,000 | 32,000 | 32,875 | 56,630 | 57,960 | — | — | 35,882 | 57,000 | — | 60,000 | 64,344 | 103,225 |
| Херсонская . . | 8,512 | — | — | 5,863 | — | — | — | — | — | — | 16,480 | — | — | 12,000 | 25,685 |
| Таврическая . . | 420 | — | — | 2712 | — | — | — | — | 1,801 | — | — | 25,246 | — | 30,000 | 41,260 |
| В С Е Г О . . | — | — | 32,000 | 46,598 | — | — | 66,916 | 75,360 | 87,864 | — | — | 98,726 | — | 106,000 | 170,170 |

Сравнительная таблица роста русского, нѣмецкаго и болгарскаго населенія трехъ Новороссийскихъ губерній:

| Г О Д Ы: | Общая численность населенія: | РУССКІЕ: | % | НѢМЦЫ: | % | БОЛГАРЫ: | % |
|----------|------------------------------|-----------|------|---------|-----|----------|-----|
| 1844 | 2 276,646 | — | — | 95,658 | 4,2 | 75,360 | 3,3 |
| 1864 | 2,657,371 | 1,301,950 | 49 | 119,060 | 4,4 | 98,726 | 3,7 |
| 1897 | 6,116,814 | 3,601,154 | 58,8 | 261,964 | 4,2 | 170,170 | 2,7 |

Въ общую численность болгарскаго населенія края входитъ часть городскихъ обывателей и часть сельскаго населенія, при чемъ численность городского болгарскаго населенія по отношенію къ общей численности городского населенія Новороссійскаго края составляетъ 0,9⁰/₁₀, по отношенію же къ общей численности болгарскаго населенія края составляетъ 7,7⁰/₁₀.

| Название губерніи. | Общая численность населенія. | Общая численность городского населенія. | Общая численность сельскаго населенія. | Численность болгарскаго населенія. | Численность городского болгарскаго населенія. | Численность сельскаго болгарскаго населенія. |
|--------------------|------------------------------|---|--|------------------------------------|---|--|
| Бессарабская. | 1,935,412 | 293,332 | 1,642,080 | 103,225 | 11,571 | 91,654 |
| Херсонская . | 2,733,612 | 788,960 | 1,944,652 | 25,685 | 798 | 24,887 |
| Таврическая . | 1,447,790 | 289,316 | 1,158,474 | 41,260 | 792 | 40,468 |
| ВСЕГО . | 6,116,814 | 1,371,608 | 4,745,206 | 170,170 | 13,161 | 157,009 |

Что касается дѣленія болгарскаго населенія трехъ новороссійскихъ губерній по сословнымъ группамъ, то оно представляется въ слѣдующемъ видѣ:

| Название губерніи. | Дворяне потомственные. | | | | Ку п ц ы. | М ѣ щ а н е. | Крестьяне. | Лица не привилежачія къ этимъ сослов. | Лица не указавшія сословій. | Иностранные подданные. | В с е г о. |
|--------------------|--|-----------------------|-------------------------------------|------------|-----------|---------------|----------------|---------------------------------------|-----------------------------|------------------------|----------------|
| | Дворяне личные и чиновники не изъ дворянъ. | Лица духовнаго званія | Потомств. и личные поч гражд. данс. | | | | | | | | |
| Бессарабск. | 33 | 118 | 595 | 211 | 74 | 11,742 | 89,841 | 20 | 46 | 545 | 103,225 |
| Херсонская . | 12 | 27 | 18 | 20 | 7 | 506 | 24,014 | 11 | 14 | 1056 | 25,685 |
| Таврическая | 7 | 6 | 126 | 50 | 10 | 386 | 40,419 | 1 | 6 | 249 | 41,260 |
| ВСЕГО. | 52 | 151 | 739 | 281 | 91 | 12,634 | 154,274 | 32 | 66 | 1850 | 170,170 |

Такимъ образомъ, крестьянское болгарское населеніе составляетъ 3,5% общей численности крестьянскаго населенія трехъ Новороссійскихъ губерній и 90,6% общей численности болгарскаго населенія тѣхъ же губерній.

| Названіе губерніи | Общая численность населенія. | Общая численность болгарскаго населенія | Крестьянскаго сословія. | Крестьянскаго сословія болгаръ. |
|--------------------|------------------------------|---|-------------------------|---------------------------------|
| Бессарабская — | 1,935,412 | 103,225 | 1 396,362 | 89,841 |
| Херсонская — | 2,733,612 | 25,685 | 1,846,456 | 24,014 |
| Таврическая — | 1,447,790 | 41,260 | 1,123,499 | 89,841 |
| В С Е Г О — | 6,116,814 | 170,170 | 4,366,317 | 154,274 |

Наконецъ, по семейному положенію болгарское населеніе трехъ Новороссійскихъ губерній въ 1897 г. распредѣлялось слѣдующимъ образомъ:

| Названіе губерніи. | Холостыхъ. | Дѣвицъ. | Состоящихъ въ бракѣ. | | Вдовыхъ. | Разведенныхъ. | Неизвѣст. |
|--------------------|---------------|---------------|----------------------|---------------|----------------------|----------------|----------------|
| | | | Мужчинъ | Женщ | | | |
| Бессарабская — | 30,438 | 27,530 | 20,555 | 20,446 | 1,786 + 2,408 | 16 + 15 | 11 + 20 |
| Херсонская — | 7,798 | 6,606 | 5,295 | 4,930 | 436 + 612 | 2 + 3 | 2 + 1 |
| Таврическая — | 11,923 | 10,848 | 8,442 | 8,418 | 743 + 871 | 3 + 1 | 5 + 6 |
| ВСЕГО — | 50,159 | 44,984 | 34,292 | 33,794 | 2,969 + 3,891 | 21 + 19 | 18 + 21 |

Изъ этого краткаго и, несомнѣнно далеко не полнаго обзора распространенія болгарской колонизаціи въ трехъ губерніяхъ Новороссійскаго края можно видѣть, какъ численность болгарскаго населенія, выражавшаяся въ концѣ XVШ-го столѣтія скромной цифрой въ нѣсколько сотъ человѣкъ, къ концу XIX-го ст., т. е. приблизительно за 100 лѣтъ, возросла до солидной цифры 170,170 душъ обоюго пола. Въ значительно преобладающей долѣ своей—это все сельское крестьянское населеніе. Заброшенное на чужбину, оно сроднилось съ нею и работаетъ на ея землѣ своими мозолистыми руками наравнѣ съ родными ея сынами, и туманное воспоминаніе о Болгаріи рисуется въ народной памяти отчизну, какъ что-то близкое сердцу, но весьма да-

легкое и неизвѣстное. Живя въ теченіе ста лѣтъ пасынкомъ Россіи, слыша постоянно не только напоминанія объ этомъ ото всѣхъ, съ кѣмъ ему приходится сталкиваться, но и упреки въ облагодѣтельствованіи, болгарскій народъ въ Новороссійскомъ краѣ, о которомъ бывшій Херсонскій военный губернаторъ дюкъ де Ришелье отзывался, какъ о „безподобномъ“ народѣ, въ противоположность „несноснымъ“ колонистамъ нѣмцамъ, который въ оффиціальныхъ докладахъ характеризовался какъ народъ „весьма трудолюбивый, расчетливый и бережливый“, отличающійся предъ остальными изъ своихъ сообщественниковъ „спокойствіемъ нрава, честностью въ дѣлахъ и обязательствахъ, непоколебимостью въ вѣрѣ и рачительностью въ хозяйствѣ“,¹⁾ въ настоящее время заброшенъ и въ культурномъ и въ сельскохозяйственномъ отношеніи больше, чѣмъ кто бы то ни было изъ его „сообщественниковъ“.

Настоящая работа, между прочимъ, имѣетъ свою цѣлью придти на помощь народу въ этомъ отношеніи и если не непосредственно способствовать разрѣшенію назрѣвшихъ вопросовъ народной жизни, то косвеннымъ образомъ,—знакома читателя съ современными условіями и положеніемъ народнаго быта болгарской колоніи.

Общая численность болгарскаго населенія Новороссійскаго края (170,170 д. об. пола) въ 1897 г. распредѣлялась между отдѣльными губерніями, городами и уѣздами слѣдующимъ образомъ:

| | | | |
|----------------------|---|---|-------------------|
| I. Бессарабская губ. | — | — | 103,225 д. об. п. |
| Кишиневскій уѣздъ | — | — | 1,095 |
| г. Кишиневъ | — | — | 925 |
| Аккерманскій уѣздъ | — | — | 56,541 |
| г. Аккерманъ | — | — | 288 |
| Бендерскій уѣздъ | — | — | 14,833 |
| г. Бендеры | — | — | 112 |
| Бѣлецкій уѣздъ | — | — | 31 |
| г. Бѣльцы | — | — | 7 |
| Измаильскій уѣздъ | — | — | 30,587 |
| г. Измаиль | — | — | 936 |
| г. Болградъ | — | — | 8.478 |

¹⁾ См. Клаусъ, назв. сочиненіе, стр. 297, 321, 366.

| | | | |
|----------------------------|---|---|---------|
| г. Килія | — | — | 87 |
| г. Кагуль | — | — | 79 |
| г. Рени | — | — | 650 |
| Оргѣвскій уѣздъ | — | — | 98 |
| г. Оргѣвъ | — | — | 5 |
| Сорокскій уѣздъ | — | — | 30 |
| г. Сороки | — | — | 2 |
| Хотинскій уѣздъ | — | — | 10 |
| г. Хотинъ | — | — | 2 |
| Итого | | | 103,225 |
| Въ томъ числѣ въ городахъ: | | | 11,571 |
| II. Херсонская губ. | — | — | 25,685 |
| Херсонскій уѣздъ | — | — | 3,575 |
| г. Херсонъ | — | — | 25 |
| г. Николаевъ | — | — | 87 |
| Александрійскій уѣздъ | — | — | 6 |
| г. Александрія | — | — | 2 |
| Ананьевскій уѣздъ | — | — | 405 |
| Елисаветградскій уѣздъ | — | — | 4,608 |
| г. Елисаветградъ | — | — | 2 |
| г. Вознесенскъ | — | — | 7 |
| г. Ольвіополь | — | — | 4 |
| Одесскій уѣздъ | — | — | 8,290 |
| г. Одесса | — | — | 600 |
| г. Маяки | — | — | 1 |
| г. Очаковъ | — | — | 7 |
| Тираспольскій уѣздъ | — | — | 8,801 |
| г. Тирасполь | — | — | 56 |
| г. Григоріополь | — | — | 4 |
| г. Дубоссары | — | — | 3 |
| Итого | | | 25,685 |
| Въ томъ числѣ въ городахъ: | | | 798 |
| III. Таврической губерніи | — | — | 41,260 |
| Симферопольскій уѣздъ | — | — | 1,449 |
| г. Симферополь | — | — | 101 |
| г. Карасубазаръ | — | — | 12 |
| Бердянскій уѣздъ | — | — | 31,843 |
| г. Бердянскъ | — | — | 130 |
| г. Ногайскъ | — | — | 223 |
| г. Орѣховъ | — | — | 1 |

| | | | |
|-----------------------------|---|---|--------|
| Днѣпровскій уѣздъ | — | — | 15 |
| г. Алешки | — | — | 1 |
| Евпаторійскій уѣздъ | — | — | 7 |
| г. Евпаторія | — | — | 2 |
| Мелитопольскій уѣздъ | — | — | 1,952 |
| г. Мелитополь | — | — | 86 |
| Перекопскій уѣздъ | — | — | 11 |
| Ялтинскій уѣздъ | — | — | 15 |
| г. Ялта | — | — | 6 |
| Ѳеодосійскій уѣздъ | — | — | 5,840 |
| г. Ѳеодосія | — | — | 39 |
| г. Старый-Крымъ | — | — | 77 |
| Керчь-Еникольское градонач. | — | — | 59 |
| г. Керчь | — | — | 51 |
| Севастопольское градонач. | — | — | 70 |
| г. Севастополь | — | — | 58 |
| г. Балаклава | — | — | 5 |
| Итого | | | 41,260 |

Въ томъ числѣ въ городахъ — 792

Всего болгарскаго населенія въ трехъ Новороссійскихъ губерніяхъ—170,170, въ томъ числѣ городского населенія 13,161 душъ обоего пола.

Для характеристики роста болгарскаго населенія трехъ новороссійскихъ губерній (Бессарабской, Херсонской и Таврической), помимо вышеприведенныхъ данныхъ по отдѣльнымъ губерніямъ (приблизительныхъ), нѣкоторые интересъ могутъ представить также и слѣдующія данныя:

| К о л о н і и: | Приблизительныя данныя Клауса о числѣ поселенцевъ первоначально водворенныхъ. | Данныя 1859—1864. | Данныя 1897. | Уѣзды: |
|---------------------|---|-------------------|--------------|-------------|
| Малый-Буялыкъ . . . | 34,867 десят. | 201 дв., 1645 ж. | 8,290 | Одесскій у. |
| Большой Буялыкъ | | 403 дв., 2222 ж. | | |
| Кубанка . . . | | 182 дв., 1621 ж. | | |
| Камарджино . . | 13,225 дес. 245 сем. | 307 дв., 2869 ж. | 8,801 | Тирасп. у. |
| Парканы . . . | 7,418 дес. 135 сем. | 206 дв., 1154 ж. | | |

| К о л о н і и: | Приблизительныя данныя Клауса о числѣ поселенцевъ первоначально водворенныхъ. | Данныя 1859— 1864. | Дан- ныя 1887. | Уѣзды: |
|---------------------|---|-----------------------|----------------------|--------------|
| Терновка . . . | 9,917 дес. 186 сем. | 211 двор. 1733 жит. | 3,575 | Херсон. у. |
| Ольпанка . . . | — | 520 дв. 2543 ж. | 4,608 | Елисавет. у. |
| Всего въ Херс. губ. | 65,427 дес.; 1216 сем. | 16,480 | 25,685 | |
| Балта-Чокракъ . | 728 д. 13 с. | 11 дворовъ; 111 ж. | | Симфер. у. |
| Кишлавъ . . . | 1503 д. 28 с. | 188 „ 1619 | 5840 | } Феодос. у. |
| Ст. Крымъ. . . | 1000 д. 19 с. | 82 „ 699 | | |
| Симфероп. уѣздъ | — — | 100 жит. | 1,449 | |
| Феодосійскій „ | — — | 3000 | 5,840 | |
| Мелитопольск. „ | — — | 2000 | 1,952 | |
| Бердянскій „ | — — | 16 000 | 31,843 | |
| Днѣпровскій „ | — — | 150 | 15 | |
| Перекопскій „ | — — | 100 | 11 | |
| Всего въ Тавр. губ. | 3231 дес. 60 с. | 21,350 ж. | 41,260 ж. | |

И такъ, общая численность болгарскаго населенія Новороссійскаго края съ каждымъ годомъ возрастаетъ все больше и больше, и хотя ростъ болгарскаго населенія идетъ медленнѣе роста населенія, напр., нѣмецкихъ колоній того же пространства, тѣмъ не менѣе въ промежутокъ времени съ 1847 г. по 1897 г., т. е. за послѣдніе 50 лѣтъ, численность болгарскаго населенія Новороссіи возросла на 93,7%, т. е. почти удвоилась, при чемъ ростъ болгарской колонизаціи выразился не только въ цифрѣ общей численности народности, но и въ количествѣ болгарскихъ колоній. По даннымъ 1863 г. въ Таврической губ. числилось: 1 колонія въ Симферопольскомъ уѣздѣ (Балта-Чокракъ); 2 колонія въ Феодосійскомъ уѣздѣ; 38 колоній въ Бердян-

скомъ уѣздѣ; 5 колоній въ Мелитопольскомъ уѣздѣ; 1 колонія въ Днѣпровскомъ уѣздѣ и 1 колонія въ Перекопскомъ уѣздѣ, считая въ томъ числѣ гагаузовъ и греко-болгарь. Въ Херсонской губерніи по официальнымъ даннымъ—6 колоній (1 кол. въ Херсонскомъ уѣздѣ, 3 колоніи въ Одесскомъ уѣздѣ и 2 колоніи въ Тираспольскомъ уѣздѣ), но въ дѣйствительности—7 колоній. Къ 1868-му году Клаусъ считаетъ—42 колоніи въ Бердянскомъ уѣздѣ¹⁾ и 6 кол. въ Мелитопольскомъ уѣздѣ. По даннымъ 1897 года въ Бердянскомъ уѣздѣ числилось 35 колоній, число которыхъ къ 1902 г. по даннымъ Бердянского уѣзднаго земства понизилось до 33. Въ томъ же 1902 г. числилось въ Мелитопольскомъ уѣздѣ—4 колоніи (въ томъ числѣ 1 болгарская (Терновка) и 3 гагаузовъ: Волканешты, Александровка, Дмитріевка; въ Перекопскомъ уѣздѣ 1 колонія (Джанларь); въ Феодосійскомъ уѣздѣ—10 колоній, въ Симферопольскомъ уѣздѣ—5 колоній. Въ Херсонской губ. число болгарскихъ колоній осталось то-же, т. е. 7.

Списокъ болгарскихъ колоній Херсонской и Таврической губерніи.

| № № | Названіе колоній. | Годъ основанія. | Количество надѣльной земли по Клаусу. | Число дворовъ по даннымъ 1869 г. | Количество населенія об. пола въ 1869 г. | Число дворовъ надѣльныхъ землею въ 1869 г. | Населеніе | Число дворовъ, земли и душъ населенія въ 1904 г. |
|-----|--|-----------------|---------------------------------------|----------------------------------|--|--|---------------------------|--|
| | | | | | | | въ 1897 году. | |
| 1 | Херсонская губ. Терновка (Болгарск.) Херсонскаго уѣзда. | 1802 | 9917 | 211 | 1733 | 187 | Въ Херсонскомъ уѣздѣ 3463 | 537 дворовъ съ усадьбой и землей, 69 дворовъ владѣютъ только усадьбой; 42 домохозяина не имѣютъ ни земли, ни усадьбы; земли по свѣдѣніямъ Херс. губ зем управы отъ 9 іюня 1904 г. за № 359/11934 10,982,4 д. |
| 2 | Кубанка Одесск. уѣзда. | 1804 | 7590 | 182 | 1621 | 128 | Въ Одесск. уѣздѣ 7628 | 398 дворовъ владѣютъ землею; 481—усадебной осѣдлостью; 209—беззе- |

¹⁾ Въ это число болгарскихъ колоній Клаусъ по ошибкѣ внесъ 4 колоніи русскихъ выходцевъ изъ Добруджи и Молдавіи (Марьянская, Дмитріевка, Владимировка и Лозановка).

| № № | Названіе колоній. | Годъ основаніи. | Количество надѣльной земли по Клаусу. | Число дворовъ по даннымъ 1859 г. | Количество населенія об. пола въ 1850 г. | Число дворовъ надѣльных землею въ 1869 г. | Населеніе въ 1897 году. | Число дворовъ, земли и душъ населенія въ 1904 г. |
|-----|--|-----------------|---------------------------------------|----------------------------------|--|---|-------------------------------|--|
| 3 | Малый Буялысь (Аджельнысь) Одес. уѣзда. | 1801 | 9570 | 201 | 180 | 1645 | | <p>мельныхъ, но съ правомъ выгона; 37 — безземельныхъ. Земли по даннымъ волостного правленія — 8307³/₄ д. Первоначальный надѣль, какъ и въ с. Терновскъ — 53 д. на дворъ</p> <p>Земли удобной 9848,3 дес.; неудобной — 777,2 д.; всего выпасной, толокни и усадебной 10625¹/₂ дес. Населенія 960 м. + 913 ж. = 1873 душъ. Въ 1872 г. было установлено подворное пользованіе землей, которая распредѣлялась между 686 номерами, 101 челов. не имѣли земли; приговоромъ сельскаго общества отъ 7 января 1899) вся земли передѣлена на душевые надѣлы (мужскіе) по 9 дес. на душу, вслѣдствіе чего безземельныхъ нѣтъ, но въ селеніи проживаютъ 108 д. об. пола иностранныхъ подданныхъ и 98 д. об. пола пришлыхъ крестьян.</p> |
| 4 | Большой Буялысь (Кожково) Одесскаго уѣзда. | 1802 | 17707,8 | 403 | 328 | 2222 | Въ Тираспольскомъ уѣздѣ 8.738 | <p>По даннымъ Губ. Зем. Управы отъ 9 июня 1904 года числилось 620 двор. 3777 душъ.</p> |
| 5 | Катарджа Тираспольскаго уѣзда. | 1806 | 13255 | 307 | 163 | 2869 | | <p>По даннымъ Губ. Зем. Управы отъ 9 июня 1904 г., дополненнымъ въ губ. статист. комитетѣ, числялось 13846,6 дес., 764 двора, 5970 д. об. пола.</p> |
| 6 | Парканы Тираспольскаго уѣзда. | 1804 | 7418 | 206 | 89 | 1154 | | <p>700 дворовъ; въ 1897 г. ихъ было 626. Населенія 2085 м. + 2033 ж. = 4118 земли всего 8138 десят. 1230 саж., въ томъ числѣ неудобной 304 десят. 100 саженой. Установленное</p> |

| № № | Название колоній. | Годъ основанія. | Количество надѣльной земли по Клаусу. | Число дворовъ по даннымъ 1879 г. | Количество населенія об-лада въ 1859 г. | Число дворовъ надѣльных землею въ 1869 г. | Населеніе въ 1897 году. | Число дворовъ, земли и душъ населенія въ 1904 г. |
|-----|-------------------------------|-----------------|---------------------------------------|----------------------------------|---|---|---------------------------------------|--|
| | | | | | | | | |
| 7 | Ольшанка Елисаветград. уѣзда. | — | — | — | — | — | Въ Елисаветградскомъ у. 4595 | въ началѣ подворное владѣніе (53 дес. на дворъ) съ 1873 г. измѣнено на подушный надѣль, причемъ по передѣлу 1898 г. пришлось по $3\frac{1}{4}$ дес. на душу. Обществу владѣть 1500 дес. садовъ; 1 дес. сада входитъ въ каждый надѣль. |
| | <i>Таврич. губ.</i> | | | | | | | |
| 1 | Кашлау (Кышлау) Феодос. уѣзда | 1803 | 1503 | 188 ¹⁾ | 96 | 1619 | Въ Феодосійскомъ у. 572 ¹⁾ | По даннымъ Губ. Земск. Упр. отъ 9 июня 1904 г. 14206,3 дес. земли, 814 дворовъ, 3686 душъ. 364 двора; 1090 м.+1024 ж.—2114 дес. Земли казенной надѣльной около 2000 дес., вмѣстѣ съ приобретенной около 4000 д. Первоначальный надѣль 18 дес. на дворъ, |
| 2 | Старо-Крымская Феодос. уѣзда. | 1802 | 1000 | 82 | 52 | 699 | | 121 дворъ, 1047 десят., 1335 ж. (681 ж.+764 м.) Удобной земли около 200 дес. Первоначальный надѣль 20 дес. на дворъ. |
| 3 | Коктебель Феод. уѣзда. | — | — | — | — | — | | По даннымъ 1902 года Таврич. губ. статист. комит. 103 дв. 712 дес. Населеніе колоніи смѣшанное. Здѣсь же поселились выселенцы болгары изъ Кашлау и Старо-Крыма |
| 4 | Колпакъ Феодос. уѣзда. | — | — | — | — | — | | 38 душъ; 1825 десятины земли. Выселенцы изъ Кашлау и Старо-Крымской колон. |
| 5 | Сиджеуть Феодос. уѣзда. | — | — | — | — | — | | 593 души; 1555 десят. земли выселенцы изъ Старо-Крымск. колоніи. |

¹⁾ Для Таврической губ. данныя 1863 г. (Изд. Центр. Ст. Ком.)

| № № | Название колоній. | Годъ основанія. | Количество надѣльной земли по Клаусу. | Число дворовъ по даннымъ 1869 г. | Количество населенія об. пола въ 1859 г. | Число дворовъ надѣленныхъ землею въ 1869 г. | Населеніе аъ 1897 году. | Число дворовъ, земли и душъ населенія въ 1904 г. |
|-----|-----------------------------------|-----------------|---------------------------------------|----------------------------------|--|---|--------------------------------|--|
| | | | | | | | | |
| 6 | Марфовка Феод. уѣзда. | — | — | — | — | — | | 1060 душъ; 5124 десят. земли, выселенцы изъ Кашлау и Старо-Крымск. колоній. |
| 7 | Лидреевка Феод. уѣзда. | — | — | — | — | — | | 12 душъ; 500 дес. земли, выселенцы изъ Старо-Крымской колоніи и Кашлау. |
| 8 | Кабурчакъ Феод. уѣзда. | — | — | — | — | — | | 623 души, 2438 десят. земли; выселенцы изъ Старо-Крымской колоніи и Кашлау. |
| 9 | Османчикъ Феод. уѣзда. | — | — | — | — | — | | 63 души; 12 домохозяевъ, 927 дес. земли по даннымъ 1902 г.; въ 1904 г. здѣсь же числилось выселенцевъ изъ Кашлау 105 душъ, 21 дворъ. |
| 10 | Алачь Феодос. уѣзда. | — | — | — | — | — | | 44 души, 10 домохозяевъ; 937 дес. земли, выселенцы изъ Кашлау. |
| 11 | Болта Чокракъ Симфероп. уѣзда | 1806 | 723 | 11 | 10 | 111 | Въ Симферопольскомъ уѣздѣ 1336 | Въ изданіи губ. стат. комитета „Календарь и Памятная Книжка Таврич. губ. на 1902 г.“ эта колонія не названа. |
| 12 | Ново-Царицыно Симфероп. уѣзда | — | — | — | — | — | | По даннымъ 1902 года числилось 393 души, 2120 дес. земли; выселенцы изъ Бердянскаго уѣзда. |
| 13 | Николаевка Симфероп. уѣзда. | — | — | — | — | — | | По тѣмъ же даннымъ: 344 души; 1637 дес.; выселенцы изъ Бердянскаго уѣзда. |
| 14 | Сарабузь болгарь Симфероп. уѣзда. | — | — | — | — | — | | По тѣмъ же даннымъ: 210 душъ, 44 домохозяина, 2139 дес.; вѣдинцы изъ Бердянск. уѣзда. |
| 15 | Каробай Симфер. уѣзда. | — | — | — | — | — | | 137 душъ; 23 двора, 1200 дес.; въ этомъ числѣ нѣ- |

| № | № | Название колоній. | Годъ основанія. | Количество надѣльной земли по Клаузу. | | | Паселеніе въ 1897 году. | Число дворовъ, земли и душъ населенія въ 1904 г. и особья примѣчанія. | |
|----|---|---|-----------------|---------------------------------------|--|-------------------------------|-------------------------|---|---|
| | | | | Число дворовъ по дан-нымъ 1859 г. | Число дворовъ надѣлен-ныхъ землей въ 1869 г. | Число населенія въ 1859 года. | | | |
| 16 | | Терновка (Караджа) Мелитоп. уѣзда | 1862 | 3146 | 89 | 97 | 369 | Въ Мелито-польск. уѣздѣ 1862 | сколько дворовъ принадлежать болгарамъ. 735 душъ; 85 дворовъ домохозяевъ: 4986 десят. земли. |
| 17 | | Николаевка (Джанларъ) Перекопскаго уѣзда. | — | — | 16 | — | 90 | Въ Перекоп-скомъ уѣздѣ 11 | 45 душъ; 6 домохозяевъ; 500 дес.; болгары и греки изъ Анатолиі. |
| 18 | | Георгіевка (Большой Чокракъ) Днѣпровскаго уѣзда. | — | — | 27 | — | 131 | Въ Днѣпров. уѣздѣ 14 | Въ изданіи Губ. Стат. Комитета не показана. |
| 19 | | Болградъ (Кампенаузенскій участокъ) Мел. уѣзда. <i>Бердянск уѣздъ.</i> | — | — | 112 | — | 576 | | Не показана. |
| 20 | | Николаевское (Пвановка, Второ-Николаевка, Куная-Бердинка, Эрдекъ-Буру, Котуръ оглу) | 1861 | 4350 | 86 | 86 | 463 | 1081 | По даннымъ Губ. Стат. Комит. 1902 г.: 1077 душъ 4591,7 дес. земли; 140 домохозяевъ. |
| 21 | | Райновка (Райнова, Алишигъ-Бодай). | 1861 | 4000 | 80 | 76 | 418 | 1049 | По тѣмъ же даннымъ 1115 душъ, 4243 дес. земли, 222 домохозяина. |
| 22 | | Преславъ (Гапбунаръ, Шеклы 2-я) | 1861 | 8000 | 162 | 162 | 799 | 2366 | 2661 душъ; 8824 десят. земли. По записямъ волостн. правленія 1901 г. числилось: 283 двора; въ 1902 г.—280 домохозяевъ |
| 23 | | Богдановка (Асанъ-Ходжа, Оймауть 1-й) | 1862 | 3400 | 68 | 68 | 347 | 1045 | 1019 душъ, 3841 десят. земли, 135 домохозяевъ. |
| 24 | | Степановка (Сарларъ, Оймауть 2-й) | 1862 | 4000 | 80 | 78 | 386 | 1072 | 1162 души, 4741 десят. земли, 185 домохозяевъ. |
| 25 | | Федоровка (Биизилдикъ Оглу, Планъ-Ананлы). | 1862 | 3650 | 73 | 73 | 385 | 821 | 1217 душъ, 3840 десят. земли, 139 домохозяевъ. |
| 26 | | Инзовка (Орманчи, Узунъ-Оранъ). | 1861 | 7650 | 154 | 154 | 753 | 1823 | 1990 душъ, 8896 десят. земли, 257 домохозяевъ. |

| № № | Названіе колоній. | Годъ основанія. | Колличество надѣльной земли по Клаусу. | | | | Населеніе въ 1897 году. | Число дворовъ, земли и душъ населенія въ 1904 г. и особыя примѣчанія |
|-----|---|-----------------|--|--|-------------------------------|-----|-------------------------|--|
| | | | Число дворовъ по дан-нымъ 1859 г. | Число дворовъ надѣлен-ныхъ землей въ 1869 г. | Число населенія въ 1859 году. | | | |
| 27 | Діановка (Дянов-ка, Аслакши). | 1862 | 3650 | 73 | 73 | 395 | 942 | 1014 душъ, 3650 десят. земли, 148 домохозяевъ. |
| 28 | Марьяна (Кичкене-Бескекль), Маринно | 1861 | 4400 | 88 | 88 | 418 | 1090 | 1058 душъ, 4846 десят. земли, 149 домохозяевъ. |
| 29 | Бановка (Аргинъ, Сарайлы). | 1862 | 3950 | 81 | 84 | 430 | 1121 | 1117 душъ, 4483 десят. земли, 146 домохозяевъ. |
| 30 | Троянъ (Бодракъ) | 1862 | 4900 | 100 | 98 | 494 | 1347 | 1339 душъ, 5256,7 дес. земли, 169 домохозяевъ. |
| 31 | Софїевка (Шекир-лы-Китай, Айтамга-лы, Карамурза). | 862 | 4527 | 73 | 94 | 354 | 1043 | 910 душъ, 5182,4 десят. земли, 118 домохозяевъ. |
| 32 | Андреевка, Ан-древка (Канджага-лы). | 1862 | 6900 | 138 | 139 | 746 | 1732 | 1728 душъ, 7242,3 дес. земли, 201 домохозяинъ. |
| 33 | Палаузовка (Коя-сы Оглу, Борюбанъ Канджагалы) | 1862 | 3950 | 79 | 79 | 381 | 940 | 952 души, 4224,6 десят. земли, 102 домохозяина. |
| 34 | Петровка (Петров-ская, Карагачъ, Ма-ширкъ). | 1862 | 4750 | 95 | 96 | 492 | 1195 | 1076 душъ, 5309 десят. земли, 144 домохозяина. |
| 35 | Николаевка (Пер-во-Николаевка, Кан-лыгары). | 1862 | 5250 | 105 | 105 | 502 | 1297 | 1269 душъ, 5212 десят. 160 домохозяевъ. |
| 36 | Анновка (Эргак-лы 2-й) | 1862 | 4300 | 86 | 86 | 415 | 1002 | 1118 душъ, 4327 десят. земли, 120 домохозяевъ. |
| 37 | Манайловка (Эр-гаклы 1-й) | 1862 | 4750 | 95 | 95 | 492 | 1042 | 1222 души, 4838 десят. земли, 131 домохозяинъ. |
| 38 | Зеленовка (Зеле-ная, Платонъ эки. Абулганаръ). | 1862 | 4800 | 95 | 97 | 486 | 1457 | 1383 души, 6215 десят. земли, 176 домохозяевъ. |
| 39 | Романовка (То-гайлы, Тогалы). | 1862 | 5300 | 105 | 106 | 540 | 1504 | 1540 душъ, 6358,8 дес. земли, 158 домохозяевъ. |
| 40 | Вячеславовка (Вя-чеславка) | 1862 | 5600 | 111 | 116 | 571 | 1566 | 1626 душъ, 6480,9 дес. земли, 189 домохозяевъ. |
| 41 | Гюневка (Кохпасъ) | 1862 | 3800 | 76 | 76 | 40 | 899 | 990 душъ, 4988,6 десят. земли, 113 домохозяевъ. |

| № № | Названіе колоній. | Годъ основанія. | Количество надѣльной земли по Клаусу. | Число дворовъ по даннымъ 1859 г. | Число дворовъ надѣльныхъ земель въ 1869 г. | Число населенія въ 1869 году. | Населеніе въ 1897 году. | Число дворовъ, земли и душъ населенія въ 1904 г. и особыя примѣчанія. |
|--|---|-----------------|---------------------------------------|----------------------------------|--|-------------------------------|-------------------------|---|
| 42 | Елизиветовка (на-ра Курсайсь). | 1862 | 2300 | 56 | 50 | 260 | 547 | 692 души, 2941,3 десятъ земли, 71 домохозяинъ. |
| 43 | Радулровка (Ка-гачъ 1-й) | 1862 | 3400 | 68 | 68 | 353 | 780 | 865 душъ, 4376,7 десятъ земли, 105 домохозяевъ. |
| 44 | Надежная (На-деждино, Новый Карагачъ, Карару-га, Каръ Руга, На-деждинское). | 1861 | 3650 | 70 | 74 | 430 | 94 | 1136 душъ, 4669 десятъ земли, 152 домохозяина. |
| 45 | Гирсовка (Тро-канло, Тулгá) | 1861 | 5350 | 107 | 107 | 608 | 1554 | 1518 душъ, 7423 десятъ земли, 220 домохозяевъ. |
| 46 | Нельговка (Кир-пичики. Тулгá). | 1861 | 2950 | 59 | 59 | 252 | 671 | 667 душъ, 3218,5 десятъ земли, 98 домохозяевъ. |
| 47 | Дунаевка (Эски-полость, Тюмень, Майтогай). | 1862 | 4350 | 87 | 87 | 427 | 992 | 1122 души, 6578 десятъ земли, 222 домохозяина. |
| 48 | Дьяненская (Ка-ракуртъ, Тазъ, Дья-ненское). | 862 | 4000 | 80 | 82 | 408 | 895 | 963 души, 4364 десятъ земли, 152 домохозяина. |
| 49 | Георгіевка (Геор-гіена, Каракуртъ, Гуюшкó). | 1862 | 3600 | 72 | 72 | 332 | 724 | 846 душъ, 3849 десятъ земли, 196 домохозяевъ. |
| 50 | Гаммовка (Кара-куртъ, Джаксторанъ, Джантранъ, Джан-туранъ). | 1862 | 1950 | 39 | 40 | 19 | 480 | 510 душъ, 2361 десятъ земли, 120 домохозяевъ. |
| 51 | Цареводаръ (Ца-реводаровка, Дер-мендера 1-я; Уль-конъ-Сосыктогунъ) | 1862 | 5400 | 109 | 109 | 650 | 2418 | 2966 душъ, 6357 десятъ земли, 485 домохозяевъ. |
| 52 | Строгоновка (Дер-мендера 2-я, Кич-кине Сосыктогунъ) | 1862 | 2800 | 56 | 57 | 288 | 808 | 913 душъ, 3095 десятъ земли, 188 домохозяевъ. |
| Кромъ того въ изд. Центр. Стат. Ком. по даннымъ 1863 года числилось болгар. колоній: | | | | | | | | |
| 1 | Царицыно (Джан-транъ). | 1863 | 2628 | 95 | 95 | 400 | — | Выселились; по свѣдѣн 1897 г. земля ихъ отошла къ русскимъ поселенцамъ и частн. лицамъ. |

| № № | Названіе колоній. | Годъ основанія. | Количество надѣльной земли по Клаусу. | Число дворовъ по даннымъ 1859 г. | Число дворовъ надѣленныхъ землей въ 1869 г. | Число населенія въ 1859 году. | Населеніе въ 1897 году. | Число дворовъ, земли и душъ населенія въ 1904 г. и особыя примѣчанія |
|--|---|-----------------|---------------------------------------|----------------------------------|---|-------------------------------|-------------------------|--|
| | | | | | | | | |
| 2 | Ново Константиновка (Большой-Гобаль, Бекбурлу). | 1862 | 792 | 33 | 39 | 143 | — | По тѣмъ же свидѣніямъ русскіе поселенцы. |
| 3 | Еленовка (Болбасъ, Вуркушъ 2-й) | 1861 | 4563 | 93 | 93 | 457 | — | Колонія нѣтъ, земля отошла къ частнымъ владѣльцамъ нѣмцамъ. |
| 4 | Варваровка (Этулия, Балбогъ, Аккермень). | 1861 | 4009 | 91 | 80 | 414 | — | Земля отошла къ частнымъ владѣльцамъ нѣмцамъ; остался болгарскій поселекъ изъ 5 семействъ. |
| 5 | Михайловка (Кагачъ 2-й) | 1862 | 3700 | 94 | 74 | 399 | — | Колонія нѣтъ. |
| Кромѣ того по даннымъ 1897 года въ Бердян. уѣздѣ числилась болгарская колонія: | | | | | | | | |
| 1 | Ново-Борпсовка | — | — | — | — | — | 321 | Въ спискахъ Губ. Стат. Ком. колон. этой не числится (1902 г.) |

Такимъ образомъ, въ настоящее время общее количество болгарскихъ колоній Херсонской и Таврической губерній—57, т. е. на 5 больше дѣйствительнаго количества болгарскихъ колоній по официальнымъ даннымъ 1859 и 1863 годовъ (52 колоніи). По отдѣльнымъ губерніямъ и уѣздамъ они распредѣляются слѣдующимъ образомъ.

| | | | |
|---------------------------|---|---|-----------|
| I. Херсонская губернія | — | — | 7 колоній |
| а) Херсонскій уѣздъ | — | — | 1 колонія |
| б) Одесскій уѣздъ | — | — | 3 колоніи |
| в) Тираспольскій уѣздъ | — | — | 2 колоніи |
| г) Елисаветградскій уѣздъ | — | — | 1 колонія |

Итого 7 колоній

II. Таврическая губернія —

| | | | |
|--------------------------|---|---|------------|
| а) Симферопольскій уѣздъ | — | — | 5 колоній |
| б) Феодосійскій уѣздъ | — | — | 10 колоній |

| | | |
|-------------------------|-------|--------------------------|
| в) Мелитопольскій уѣздъ | — | 1 колонія |
| г) Перекопскій уѣздъ | — | 1 колонія |
| д) Бердянскій уѣздъ | — | 33 колоніи |
| | | ----- |
| | Итого | 50 колоній |
| | | ----- |
| Всего | — | 57 колоній ¹⁾ |

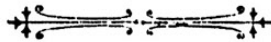

¹⁾ Въ это число не входятъ многочисленныя отдѣльныя хутора болгарскихъ колонистовъ какъ въ Херсонской, такъ и въ Таврической губерніи, а такъ же выселокъ изъ 5 сем. бывшихъ поселенцевъ с. Варваровки въ Бердянскомъ уѣздѣ.

ГЛАВА 2-я.

Основы водворенія болгарскихъ колонистовъ въ Новороссійскомъ краѣ и характеристика ихъ первоначальнаго бытѣ у изслѣдователей современниковъ.

Поселенія у насъ иностранцевъ—земледѣльцевъ въ массѣ предпринимались не съ одностороннею цѣлью—занять осѣдло „пустующія“ земли и окраины имперіи. Поселенія эти, какъ, впрочемъ, впервые высказано правительствомъ только въ 1804 г., имѣли еще культурно образовательное назначеніе.¹⁾ Потребность укрѣпить необъятное пространство южно-русскихъ степей созданиємъ здѣсь прочной сельско-хозяйственной единицы—была положена въ основу народившейся въ Россіи колонизаціонной политики указомъ императрицы Елисаветы Петровны отъ 29 декабря 1751-го года, дополненнымъ впоследствии манифѣстами Екатерины II отъ 4-го декабря 1762 г. и 22 іюля 1763 г. Въ этомъ послѣднемъ манифѣстѣ излагались въ 10 пунктахъ со множествомъ подраздѣленій всѣ льготы, какія русское правительство обѣщало предоставить иностраннымъ колонистамъ въ виду „той пользы, которая умноженіемъ выхода въ Россію иностранныхъ народовъ государству пріобрѣтена будетъ.“²⁾ Впослѣдствіи, въ началѣ 19 го вѣка, въ дополненіе къ плану иностранной колонизаціи 1764 г., было между прочимъ постановлено: 1) допускать къ переселенію въ Россію и къ водворенію на казенныхъ земляхъ исключительно хорошихъ земледѣльцевъ и людей, пріобрѣвшихъ навыкъ къ воздѣлыванію винограда, въ разведеніи шелковичныхъ деревьевъ и другихъ полезныхъ растений, а также свѣдущихъ въ скотоводствѣ, особенно въ содержаніи и разведеніи улучшенныхъ породъ овецъ; 2) равнымъ образомъ допускать мастеровыхъ, полезныхъ собственно въ сельскомъ быту; 3) къ переселенію въ Россію никого не подговаривать и не склонять, а также не назначать для этого, какъ было прежде, особыхъ комиссаровъ; напротивъ, предоставить желающимъ изъ иностранцевъ являться въ наши миссіи и агентства за границею съ надлежащими свидѣтельствами и вѣрными поруками въ томъ, что они добрые хозяева и могутъ, каждый изъ нихъ, вывезти съ собою въ наличномъ капиталѣ или товарѣ не мене 300 гульденовъ; 4) изъ желающихъ выдти въ Россію

¹⁾ А. Клаузе „Наши колоніи“ С.-Петербургъ 1869. в. I, стр. VI.

²⁾ Тамъ же, стр. 7—11.

образовывать партіи отъ 20 до 30 семей, назначая изъ ихъ среды на время переѣзда старшину; б) миссіямъ выдавать въ одинъ годъ паспортовъ не болѣе какъ на 200 семействъ и, не дѣлая переселенцамъ никакихъ судъ, платить только за суда или подводы, на колхъ будетъ. отправленъ транспортъ; вообще же принимать только людей семейныхъ; в) всѣхъ прибывающихъ на этихъ основаніяхъ иностранцевъ направлять къ поселенію въ Новороссійскій край, располагая ихъ колоніи, по возможности, ближе къ портовымъ городамъ—Одессѣ и Феодосіи; по мѣрѣ же увеличенія числа колоній вдаваться во внутрь страны; г) даровать льготу въ податяхъ и всѣхъ повинностяхъ только на 10 лѣтъ; по прошествіи же сего срока облагать поселенцевъ поземельною податью, на дальнѣйшіе десять лѣтъ, отъ 15 до 20 коп. за десятину, а затѣмъ уравнивать съ тою, какую вообще въ томъ мѣстѣ платятъ другіе поселяне, на казенныхъ земляхъ водворенные; повинности же земскія обязать ихъ нести тотчасъ по истеченіи льготы, наравнѣ съ тѣми россійскими подданными. между коими они поселены, исключая повинности рекрутской и воинскихъ постоевъ, отъ которыхъ они свободны по манифесту 1873 г.; д) производить переселенцамъ: кормовыхъ, со дня прибытія на границу, по 10 коп. взрослой и по 6 коп. малолѣтней душѣ, со дня же прибытія на мѣсто, до перваго собственнаго урожая, отъ 5 до 10 коп. каждой душѣ, судя по цѣнѣ жизненныхъ припасовъ; на постройку домовъ, покупку скота и вообще хозяйственное обзаведеніе—до 300 руб. на семью; уплату же этихъ „ссудныхъ отъ казны“ денегъ, по прошествіи льготныхъ лѣтъ, располагать на послѣдующія 10 лѣтъ; и е) для доставленія „вышшихъ удобствъ и покровительства иностранцамъ, на земляхъ казенныхъ поселеннымъ, препоручить ихъ собственному начальству, подъ наименованіемъ „Конторы опекунства иностранныхъ.“¹⁾

Эти девять пунктовъ были положены въ основу колонизаціи Новороссійскаго края иностранными поселенцами, въ томъ числѣ и болгарскими бѣженцами изъ Турціи. Для поселенія колонистовъ были отведены земли въ Екатеринославской губ.—52,000 дес., Херсонской 263,000 и въ Таврической 214,000 дес. Особые участки для населенія были отведены впослѣдствіи и въ Бессарабской губ. Эти земли поступали въ надѣлъ въ размѣрѣ 50,60 и 65 дес. на

¹⁾ См. Клаузе, стр. 20, 21.

семейство. Всѣ законоположенія, касающіяся иностранныхъ колонистовъ, изложены въ спеціальному уставу о колоніяхъ иностранцевъ Имперіи. ¹⁾

По докладу генерала Инзова, представленнаго Его Императорскому Величеству 19-го марта 1819 года, о судьбахъ и участи болгарскаго населенія на югѣ Россіи съ ходатайствомъ о предоставленіи болгарскимъ поселенцамъ тѣхъ же правъ, которыми пользовались другіе иностранные поселенцы послѣдовалъ Высочайшій указъ, данный Сенату 26 го декабря 1819 года, въ которомъ сказано: Желая устроить жребій болгаръ и другихъ задунайскихъ переселенцевъ въ Бессарабской области, сообразно правиламъ, кои въ Имперіи нашей приняты для всѣхъ иностранцевъ, въ земледѣльческомъ состояніи поселенныхъ, мы, при личномъ нашемъ обзорѣніи полуденныхъ областей, повелѣли главному попечителю о колонистахъ того края, генералъ-лейтенанту Инзову, собрать полныя свѣдѣнія о сихъ задунайскихъ переселенцахъ и донести намъ съ мнѣніемъ о прочномъ ихъ водвореніи. Генералъ-лейтенантъ Инзовъ представилъ намъ подробное изложеніе всѣхъ обстоятельствъ, до переселенцевъ сихъ относящихся, совокупно съ предположеніями къ лучшему ихъ устройству. Разсмотрѣвъ представленія сіи и сообразивъ оныя съ существующими узаконеніями о колонистахъ, въ Россіи обитающихъ, и съ правами, коими бессарабскіе жители пользуются, мы повелѣваемъ: 1) задунайскимъ переселенцамъ, подѣ именемъ коихъ разумѣются болгары и и другіе изъ-за Дуная переходящіе единовѣрные намъ иностранцы, которые уже водворяемы будутъ въ Бессарабіи, даровать всѣ права и преимущества, пожалованныя иностранцамъ, подѣ наименованіемъ колонистовъ, въ Новороссійскихъ губерніяхъ и Бессарабіи поселеннымъ; 2) дабы переселенцы сіи извѣстны были, въ чемъ именно состоятъ даруемая имъ права и преимущества, выдать имъ отъ министерства внутреннихъ дѣлъ письменный актъ; 3) переселенцамъ изъ-за Дуная, во время турецкаго владѣнія вы-

1) (Св. Зак. Россійской Имперіи, изд. 1857 г., т. XII, ч. 2-я) Здѣсь, между прочимъ, въ примѣчаніи къ ст. 155 говорится: Болгарамъ, Румелійцамъ и другимъ За унайскимъ переселенцамъ, въ Бессарабіи водвореннымъ, дано по пятидесяти десятинъ, а Болгарамъ Одесскимъ по пятидесяти три десятины на каждое семейство; всѣмъ же прочимъ, какъ Новороссійскимъ. такъ и Бессарабскимъ колонистамъ, отведено земли по шестидесяти... и. т. д.

пешдимъ и въ разныхъ мѣстахъ обитавшимъ, а нынѣ на казенныя земли перешедшимъ, дать три года льготы отъ казенныхъ податей и повинностей; 4) переселенцамъ, изъ за Дуная въ послѣднюю войну и послѣ оной вышедшимъ, опредѣлить такой же льготы семь лѣтъ; 5) переселенцамъ, кои, бывъ прежде на казенныхъ земляхъ водворены, споконно на оныхъ жительствоваши, равно и кореннымъ жителямъ между ими обитающимъ, льготныхъ лѣтъ не полагать; 6) на казенныя земли, для переселенцевъ сихъ отведенныя, дозволить переходить и тѣмъ изъ нихъ, кои, жительствова въ городахъ и на земляхъ, помѣщикамъ принадлежащихъ, изъявлять на то добровольное желаніе; таковое переселеніе производить не иначе, какъ съ вѣдома областного и колониетскаго начальства;... 9) по истеченіи льготныхъ лѣтъ, тѣ изъ переселенцевъ, кои по 3-й и 4-й статьямъ оныя опредѣлены, а прочіе, какъ и коренные жители между ими обитающіе, съ начала 1820 г., обязаны съ каждаго семейства вносить ежегодно по 70 левовъ (=1 турецкому піастру=7 коп.), и, сообразно тому какъ и нѣмецкіе колонисты, облагаются по истеченіи льготныхъ лѣтъ поземельною и другими податями, съ тѣмъ, что изъ сихъ денегъ будутъ же удовлетворяемы земскія повинности, кои исправляются вообще жителями Бессарабской области; 10) за земли, которыя въ округахъ ихъ селеніи, сверхъ положенной на каждое семейство пропорціи, будутъ заключаться, взимать по 20 паръ (40 паръ=1 піастру) за каждую десятину, не исключая и льготныхъ лѣтъ; 11) переселенцамъ въ округахъ ихъ поселенія дозволить имѣть свободную продажу винограднаго и горячаго вина, и ни какимъ откупамъ въ ихъ округахъ не существовать; 12) занимаемую ими землю, казнѣ принадлежащую, раздѣлить нынѣ по удобности на четыре округа, согласно представленной генераль-лейтенантомъ Инзовымъ вѣдомости, главное же селеніе Табакъ, согласно желанію переселенцевъ, наименовать Болградомъ; 13) старожиловъ или коренныхъ жителей, въ тѣхъ округахъ находящихся, включить въ общій составъ оныхъ, какъ по осѣдлости ихъ съ давнихъ лѣтъ въ тѣхъ мѣстахъ и разведеніямъ виноградныхъ и фруктовыхъ садовъ, такъ и по жительству ихъ, совместно съ болгарами, распространяя на нихъ колониетскія права; 14) управленіе сихъ переселенцевъ учредить на общихъ правилахъ колониетскаго управленія, подчиняя ихъ бессарабской кон-

торъ иностранныхъ поселенцевъ; 15) въ контору опредѣлить одного чиновника въ званіи товарища старшаго члена, обязанность коего состоять будетъ, подъ руководствомъ конторы, имѣть ближайшій надъ поселенцами надзоръ и должное о нихъ попеченіе.

Грамота съ изложеніемъ всѣхъ дарованныхъ болгарскому населенію Высочайшихъ милостей торжественно была обнародована въ Болградскомъ соборѣ и, согласно донесенія попечителя болгаръ майора Малявинскаго генералу Инзову, положена для храненія въ алтарѣ той же церкви, а болгарское общество, въ знакъ своей признательности, постановило: на мѣсто бѣднаго храма, гдѣ оно получило свою грамоту, выстроить на счетъ болгарскаго народа, въ Бессарабіи поселеннаго, великолѣпный соборъ, въ которомъ бы они, ихъ дѣти и внуки могли всегда благодарить Бога за спасеніе ихъ отъ конечнаго раззоренія и униженія, и молиться за счастіе Россіи и ея Монарховъ. ¹⁾

Такимъ образомъ, болгарскіе поселенцы новороссійскаго края въ своихъ правахъ и льготахъ были уравнены съ остальными иностранными колонистами, не говоря о томъ, что, явившись въ Новороссію въ качествѣ бѣглецовъ отъ гнета турецкаго правительства, они были свободны отъ удовлетворенія тѣмъ требованіямъ, какія предъявлялись къ другимъ иностраннымъ поселенцамъ, какъ то, чтобы они были исключительно хорошими земледѣльцами, или мастеровыми, снабженными установленными для этого свидѣтельстввами, способными вывезти съ собою въ Россію товару или капиталу не менѣе 300 гульденовъ и т. д. Это, по выраженію одного изъ изслѣдователей, была толпа бродягъ и бѣглецовъ всякаго званія и національностей, оставшихся безъ крова и пищи и скитавшихся въ буджакскихъ степяхъ Бессарабіи. Вотъ въ этомъ то обстоятельствѣ и слѣдуетъ искать объясненія современнаго этнографическаго положенія болгарскихъ колоній сравнительно съ колоніями нѣмецкихъ и менонитскихъ поселенцевъ; здѣсь кроется между прочимъ и объясненіе отмѣченной нами выше пассивности болгарской колоніи предъ культурностью сосѣдней нѣмецкой колоніи. Нѣмцы явились въ Новороссійскій край съ большимъ запасомъ культурности и матеріальнымъ обезпеченіемъ, это были „исключительно хорошіе земледѣльцы“ у себя на родинѣ; первые наши болгарскіе посе-

¹⁾ См. Клаусъ, стр. 313—317.

ленцы не имѣли ни культурности, ни матеріальнаго обезпеченія, ни аттестаціи хорошихъ земледѣльцевъ: это были преимущественно скотоводы, склонные къ бродяжническому, кочевому образу жизни, урегулированіе быта которыхъ наносило ударъ и создавало переворотъ въ ихъ сельскохозяйственной промышленности, изъ овцеводовъ по преимуществу они становились хлѣбопашцами и, конечно, должны были обратиться за помощію къ своимъ болѣе культурнымъ сосѣдямъ, а вмѣстѣ съ первыми шагами сближенія болгарскихъ поселенцевъ съ болѣе сильными иноземными культурами начинался и процессъ вымиранія ихъ національности. Несмотря, однако, на столь неблагоприятныя вначалѣ условія развитія въ болгарскихъ колоніяхъ земледѣльской промышленности, изъ отчетовъ тогдашняго колониальнаго начальства (20-е годы 19-го ст.), замѣчаетъ Клаусъ, видно, что задунайскіе переселенцы къ тому времени почти совершенно покинули прежній навыкъ къ бродячей жизни; особенную похвалу заслуживали поселенцы изъ болгаръ, которые съ полнымъ рвеніемъ предалися земледѣлію въ связи съ скотоводствомъ и винодѣліемъ, какъ главной отрасли ихъ хозяйства... Семейный бытъ ихъ имѣлъ патріархальную основу: старшій въ семьѣ управлялъ домою и семействомъ, особенно женскимъ поломъ, въ твердой дисциплинѣ. Мужчины и женщины носили одежду изъ матеріи собственнаго производства. Во внутренности ихъ домовъ не имѣлись ни стулья, ни столы; мебель эта замѣнялась идущими около стѣнъ завалинами до полуаршина вышины, которыя выстилались коврами и подушками домашняго издѣлія. Въ жилыхъ комнатахъ, въ домѣ и во дворѣ сохранялись чистота и порядокъ. ¹⁾ Разсматривая ближе это трудолюбивое и еще столь недавнее водвореніе, говоритъ г. Скальковскій, статистикъ не можетъ не замѣтить: во первыхъ—постояннаго, значительнаго приращенія его народонаселенія; во-вторыхъ—многочисленности его семействъ. Болгаре страстно любятъ семейное единство, такъ что нерѣдко три или даже четыре поколѣнія живутъ вмѣстѣ, подъ однимъ кровомъ и руководствомъ старика—главы своего рода. ²⁾ Эту характеристику болгарской народности Клаусъ дополняетъ своимъ наблюденіемъ: семейная жизнь и вообще семейныя добродѣтели, говоритъ онъ

¹⁾ Назв. соч., стр. 321.

²⁾ Тамъ же, стр. 323.

въ 1869 г., между болгарами свято уважаются; нравственность обоихъ половъ высока. ¹⁾ Внутренній семейный бытъ колониста-болгарина, говоритъ тотъ же изслѣдователь, какъ въ прежнее время, такъ въ большинствѣ случаевъ и теперь (въ 1859 г.), представляется патриархальнымъ. Глава семейства—отецъ, иногда дѣдъ или даже прадѣдъ, сохраняетъ свою власть надъ домочадцами во всю жизнь. Вообще семейные раздѣлы не въ обычаѣ и болгары ихъ не долюбливаютъ. Чистота супружеской жизни и дѣвичья скромность—святыня для нихъ такъ что прелюбодѣйство здѣсь явленіе крайне рѣдкое и встрѣчается обыкновенно только у грековъ и представителей другихъ національностей. Обыкновенное домостроительство болгаръ—колонистовъ по натурности во многомъ сходно съ хорошими малороссійскими хатами. „Внутреннее расположеніе, говоритъ г. Скальковскій, болѣе похоже на восточное, какое видимъ въ Крыму или въ Турціи; быть можетъ сходно оно съ древнеболгарскимъ. Женщины имѣютъ всегда особую половину, куда посѣтитель не проникаетъ и которая закрыта занавѣсомъ твердыхъ дверей. Иногда, въ знакъ особаго почета и уваженія, болгаринъ зоветъ, пріударивъ по перегородкѣ, жену и даже дочь для пріема гостя; но опѣ обыкновенно войдутъ, поклонятся и сказавъ краткое привѣтствіе, немедленно удаляются. Изба, куда входитъ чужой человѣкъ, или „свѣтлица“, по восточному обычаю, имѣетъ широкіе диваны, иногда сдѣланные изъ земли и всегда покрытые коврами, на которыхъ по нуждѣ можетъ спать до пятидесяти человѣкъ. Стѣны тоже украшены коврами, „ручниками“, (работою и приданымъ дочерей—невѣсть), часто тарелками, вокругъ которыхъ расположены пучки засушенныхъ цвѣтовъ. Само собою разумѣется, что въ „красномъ углу“ изобиліе св. иконъ и предъ ними, какъ и у всѣхъ русскихъ, теплится одна или нѣсколько лампадъ. Въ торгово-промышленныхъ колоніяхъ и вообще въ „купеческихъ“ домахъ встрѣчаются весьма нерѣдко комнаты, отдѣланныя и убранныя по европейски, со стульями и столами; но явленіе это принадлежитъ къ разряду исключеній.“²⁾

Г. Скальковскій въ своемъ изслѣдованіи: „Опытъ статистическаго описанія Новороссійскаго Края“ даетъ такую характеристику нашихъ болгарскихъ поселенцевъ: „Часть

¹⁾ Тамъ же, стр. 324.

²⁾ Клаусъ, назв. соч., 349 и слѣд.

Новомиргорода, говоритъ онъ, находящаяся близъ малаго озера или болота Лунго, доселѣ именуется Болгаріею, въ память первыхъ и трудолюбивыхъ своихъ основателей¹⁾ (болгарь, поселившихся здѣсь въ 1752—1754 г.г.).

Въ другомъ мѣстѣ онъ говоритъ: „Послѣ заключенія Яскаго мира нѣсколько семействъ болгарь Бессарабскихъ перешло за Днѣстръ и поселилось въ новозаведенныхъ тогда пограничныхъ городахъ: Тирасполь, Новыхъ-Дубосарахъ, Григоріополь и Одессѣ, гдѣ оставаясь донинѣ, представляютъ они семью хотя немногочисленныхъ, но всегда полезныхъ, городскихъ обывателей. Въ Одессѣ многіе изъ нихъ сдѣлались купцами, ведутъ значительную заграничную торговлю, учреждаютъ школы въ прежнемъ своемъ отечествѣ и усердствуютъ не только своему, но и русскому народному просвѣщенію“...²⁾ Другіе же (болгарскіе поселенцы), говоритъ тотъ же изслѣдователь, основали колонию Старый Крымъ, Таврической губерніи въ Феодосійскомъ уѣздѣ. Это было только начало оффиціального водворенія этого трудолюбиваго и братняго намъ народа...³⁾ Въ другомъ мѣстѣ онъ говоритъ: „Если считать по нынѣшнему ихъ семейному быту, то эти 6,532 семейства Болгарь составляли тогда не менѣе 24000 душъ обоюга пола. Столь большая, трудолюбивая и полезная для края община вполне заслуживала того высокаго покровительства, котораго испрашивалъ ей у Императорскаго престола генераль Инзовъ.“⁴⁾

Въ 1868 г. редакторъ изданія Центрального Статистическаго Комитета Министерства Внутреннихъ Дѣлъ „Списокъ населенныхъ мѣстъ по св. 1859 г. Херсонская губернія, С.-Петербургъ, 1868 г.“ Л. Майковъ далъ такую характеристику нашихъ болгарскихъ поселенцевъ: „Болгары составляютъ населеніе чрезвычайно трудолюбивое и дѣятельное; они занимаются по преимуществу хлѣбопашествомъ и отчасти винодѣліемъ; кромѣ того, изъ нихъ многіе знакомы съ разными мастерствами, особенно женщины, которыя ткуютъ и красятъ сукна, ковры и разныя принадлежности народной одежды. Болгары отличаются замкнутостью своего характера и мало сближаются съ другими племена-

1) Т. I, стр. 228.

2) Т. I, стр. 231.

3) Тамъ же, 234.

4) Т. I, стр. 242.

ми, вслѣдствіе чего сохранили свою народность“ (стр LXVII).

Въ 1867 г. въ „Запискѣ о современномъ бытѣ новыхъ славянскихъ переселенцевъ Таврической губерніи за 1866 и 1867 г.“, представленной министру государственныхъ имуществъ г. Табаровскимъ, завѣдывавшимъ постройкою среди болгарскихъ колоній церквей, молитвенныхъ домовъ и дома для высшаго центрального училища, говорится: „Въ настоящее время нельзя узнать болгарскихъ колоній, такъ онѣ измѣнились во всѣхъ отношеніяхъ въ послѣдніе 8 мѣсяцевъ. Количество каменныхъ домовъ прибываетъ безпрестанно; огородовъ заведено достаточное количество и эта часть находится, по обработкѣ, въ замѣчательно хорошемъ положеніи. Огородничество у болгаръ далеко превосходитъ огородничество колонистовъ, даже молочанскихъ меннонитовъ; хлѣбозапасныя магазины воздвигнуты во всѣхъ колоніяхъ и наполнены хлѣбомъ, по положенію. Нынѣ приступается къ сооруженію болгарскаго центрального училища; мысль о переселеніи на Кавказъ умерла окончательно и болгаре сознательно благодарятъ Бога и государя за дарованныя имъ милости, отправляясь въ этомъ смыслѣ толпами на богомолье въ Іерусалимъ и Кіевъ. Даже женщины не опасаются теперь выказывать наружу свои золотыя запястья и другія украшенія, которыя до сего были далеко запрятаны. При замѣчательномъ сборѣ болгаръ (до 15-ти тысячъ душъ 15 іюня 1867 года) на степи колоніи Вячеславовой, Бердянскаго уѣзда, когда состоялось ихъ парадное молебствіе по случаю чудеснаго спасенія 25-го мая жизни государя, на присутствовавшихъ при этомъ торжествѣ болгаркахъ было навѣшено и вплетено въ головные уборы однихъ червонцевъ турецкихъ, австрійскихъ и другихъ приблизительно до 1,000,000 (?) рублей, и на этой землѣ, гдѣ совершилось молебствіе, вслѣдъ затѣмъ постановлено поставить каменную церковь, съ неугасимою лампадою предъ образомъ в. м. бл. вел. кн. Александра Невскаго. Церковь эта будетъ окончена къ осени сего 1868 года.“ — Сообщая этотъ отзывъ, г. Клаусъ прибавляетъ: „оставляя вѣрность этой картины на полной отвѣтственности г. Табаровскаго, мы охотно готовы удовлетвориться 10% съ его миліона; достаточно для насъ и этого, чтобы вѣрить въ прочность хозяйственнаго быта новаго водворенія и съ увѣренностью взирать на его будущіе успѣхи“. Свой отчетъ г. Табаровскій заканчиваетъ словами: „Болгары преимуществен-

но земледѣльцы, весьма трудолюбивы, расчетливы и бережливы; а потому всѣ предметы своей одежды, домашней утвари и пищи они производятъ у себя дома; они люди весьма религіозные, но съ нѣкоторыми суевѣріями, столь свойственными населенію, стоящему низко по уровню цивилизаціи. Семейная жизнь ихъ носитъ характеръ строго патріархальный и положительно нравственный; болгарскихъ женщинъ и дѣвушекъ зазорнаго поведенія нѣтъ¹⁾. Фонъ картины, замѣчаетъ по этому поводу Клаусъ, набросанный г. Табаровскимъ, дѣйствовалъ бы на читателя вполне отменно, но только въ томъ случаѣ, если бы не встрѣчались такія глубокія тѣни, каковы: „суевѣріе и низкій уровень цивилизаціи.“²⁾

Вышеприведенныя нами характеристики народной психологіи и быта болгарскихъ поселенцевъ Новороссійскаго края нѣсколькихъ изслѣдователей, имена которыхъ говорятъ противъ возможности обвиненія ихъ въ какомъ бы то ни было пристрастіи, остаются вѣрными и для настоящаго времени, но только въ той своей части, которая говоритъ о народной психологіи; что же касается народнаго быта, его развитія и свѣтлыхъ надеждъ, которыя высказывались этими почтенными изслѣдователями нашего Новороссійскаго края при мысли о будущемъ болгарскихъ колоній и ихъ процвѣтаніи, то характеристика ихъ для нашего времени, какъ мы увидимъ ниже, нуждается въ значительныхъ измѣненіяхъ. Они ожидали о будущемъ на основаніи только благопріятнаго настоящаго. Мы имѣемъ въ своемъ распоряженіи болѣе широкій опытъ: то, что для изслѣдователей народнаго быта 50 лѣтъ тому назадъ было будущимъ, для насъ стало прошедшимъ, и современныя наблюденія, сопоставленныя съ прежними данными, даютъ намъ возможность не только въ частности намѣтить болѣе обоснованные виды относительно будущаго и уяснить себѣ прошлое, но и слѣдовать, пользуясь болѣе широкимъ матеріаломъ, и болѣе широкія обобщенія явленій развитія народнаго быта. въ которомъ психологія народа и общія условія его соціального развитія необходимо дополняютъ другъ друга и, находясь въ постоянномъ взаимодействіи другъ съ другомъ, создаютъ то или иное, т. е. прогрессивное развитіе народнаго быта.

1) См. Клаусъ, названное соч., стр. 365.

2) Тамъ же, 373.

При водвореніи болгарскихъ поселенцевъ въ Новороссійскомъ краѣ земельныя надѣлы были предоставлены имъ въ общинное каждой колоніи пользованіе безъ раздробленія ихъ на семейныя участки. Ст. 159 Устава о колоніяхъ иностранцевъ въ Имперіи (Св. Зак. т. XII, ч. 2 я. СПб. 1857 г.) опредѣляются основанія ихъ землевладѣнія. „Всѣ отведенныя подъ поселеніе колонистовъ земли, говорится въ этой статьѣ, присвоены имъ въ неоспоримое и вѣчно потомственное владѣніе, но не въ личную кого либо, а въ общественную каждой колоніи собственность. Посему, говорится въ статьѣ 160, колонисты не могутъ ни малѣйшаго участка изъ земель ихъ, подъ какимъ бы то видомъ ни было, безъ воли учрежденнаго надъ ними начальства, ни продавать, ни уступать и никакихъ на то крѣпостей совершать, дабы оныя земли никогда въ постороннія руки достаться не могли.—Но вмѣстѣ съ тѣмъ ст. 166 того же устава дозволяется колонистамъ для распространенія и улучшенія своего хозяйства покупать и вообще приобрѣтать у частныхъ людей въ собственность земли.—Колонисты въ отношеніи къ таковымъ землямъ пользуются всѣми правами, прочимъ сельскимъ обывателямъ на частную ихъ собственность присвоенными (ст. 167). Относительно наслѣдства и раздѣла имуществъ колонисты руководствуются, между прочимъ, слѣдующими положеніями того же устава (статья 170). Въ участкахъ земель, отведенныхъ отъ казны, наслѣдуетъ вообще меньшій сынъ, и только въ случаѣ неспособности его, отецъ можетъ назначить другого наслѣдника изъ старшихъ сыновей своихъ, или изъ родственниковъ. (статья 171). Когда отецъ не успѣетъ учинить сего при жизни, то за совершенною неспособностью законнаго наслѣдника, мѣстное начальство отдаетъ участокъ тѣмъ изъ ближнихъ родственниковъ, которые не имѣютъ собственныхъ участковъ, или, при равенствѣ правъ нѣсколькихъ человекъ, располагаетъ онымъ по жеребью (ст. 172). Позволяется братьямъ и родственникамъ съ общаго согласія жить однимъ домомъ, съ таковымъ однакожъ условіемъ, чтобы хозяиномъ того дома былъ одинъ, а не всѣ (ст. 173). Буде колонисты пожелаютъ раздѣлиться, то сіе не иначе можетъ быть допущаемо, какъ съ дозволенія начальства; причѣмъ Головы и Шульцы должны смотрѣть, чтобы таковыя дѣлежи служили въ прямую пользу поселянъ, а не къ разстройству ихъ

хозяйства, и для того, представляя о желающихъ дѣлиться, они должны именно объяснять добрую волю на то родителей или родственниковъ; также достаточно ли отдѣляемому будетъ на составленіе хозяйства земли, орудій и скота, и словомъ, должно при семь случаѣхъ непременно наблюдать, чтобъ у перваго хозяйство удержано, и у послѣдняго заведено было съ успѣхомъ. (Ст. 176). Собственное свое имущество каждый колонистъ можетъ завѣщать по своему произволу безъ всякаго ограниченія. (Ст. 178). Въ случаѣ смерти колониста безъ завѣщанія, оставшееся послѣ него движимое имущество дѣлится на слѣдующемъ основаніи: вдовѣ умершаго выдается изъ онаго четвертая часть, такую же часть получаютъ всѣ дочери вмѣстѣ, а остальные дѣлятся по равнымъ частямъ между сыновьями.

Въ заключеніе настоящей части своего очерка, приведемъ выдержку изъ неоднократно цитированнаго нами изслѣдованія Клауса, прекрасно характеризующаго исторію землеустройства болгарскихъ колоній Новороссійскаго края. Пусть читатель не поспѣуетъ на насъ за длинную выдержку изъ обширнаго и весьма цѣннаго, но представляющаго въ настоящее время библиографическую рѣдкость, изданія компетентнаго изслѣдователя нашихъ колоній: ему, вооруженному всѣми данными экономической науки и сельскохозяйственной статистики, этотъ вопросъ въ свое время былъ виднѣе, чѣмъ онъ можетъ представляться современному изслѣдователю-этнографу.

„Изъ всѣхъ нашихъ иностранныхъ поселенцевъ“, говоритъ Клаусъ, „населеніе болгарскихъ колоній подходитъ наиболѣе близко къ русскому крестьянству. Сверхъ единоплеменности, вѣры православной и тождества взаимныхъ отношеній духовенства къ населенію, здѣсь мы встрѣчаемъ ту же безграмотность, тотъ же общинный порядокъ владѣнія землями надѣла и почти тѣ же внутренніе по землѣ и имуществу распорядки, какіе существуютъ въ нашихъ велико-русскихъ селеніяхъ. Особенно замѣчательно послѣднее обстоятельство. Обычно-общинное хозяйство, и, въ связи съ нимъ, обычные семейно-имущественные распорядки удержались у нашихъ болгароколонистовъ на перекоръ даже положительному закону. Они, какъ и нѣмецкіе колонисты, приняли свои земли по надѣлу на семью. Оснвываясь на этомъ, попечительство постоянно принимало и показывало въ бессарабско-болгарскихъ колоніяхъ тѣ

же классы населенія, хозяевъ и безземельныхъ, какъ и въ нѣмецкихъ колоніяхъ. Мало того, съ 1857 года, когда возникъ вопросъ о регулированіи землевладѣнія въ означенномъ водвореніи, мѣстное начальство не переставало доказывать, что тамъ находится до 5,455 молодыхъ, безземельныхъ семействъ. Оно полагало, удовлетворивъ землею колоніи, потерявшія часть надѣла черезъ проведеніе новой границы (въ Бессарабіи) раздать остальные запасныя угоды 482 безземельнымъ семьямъ по 50 десятинамъ на каждое, а остальнымъ 4,973 семействамъ дозволить переселеніе въ Таврическую губернію. При такихъ условіяхъ, для удовлетворенія обществъ, которыхъ земли обрѣзаны граничною чертою, представлялось неизбѣжнымъ ломать коренныя межи шести другихъ колониальныхъ дачъ. Когда составленный на этихъ основаніяхъ проектъ распределенія запасныхъ земель былъ отвергнутъ высшимъ начальствомъ, послѣднее все еще было въ полномъ невѣдѣніи того, что въ болгарскихъ колоніяхъ существуетъ не подворно-участковая, а общинная система. Слѣдовательно, тамъ безземельный классъ, въ такихъ огромныхъ размѣрахъ, явленіе положительно невозможное. Поэтому, отвергая проектъ, высшее начальство лишь имѣло въ виду, что предполагаемая ломка коренныхъ межъ можетъ быть допущена не иначе, какъ съ согласія, если не всѣхъ, то большинства заинтересованныхъ въ дѣлѣ колонистскихъ обществъ. Кроме того, мѣстному попечительству и самимъ обществамъ были предложены вопросы: не представляется ли, во избѣжаніе ломки коренныхъ межъ, болѣе удобнымъ удовлетворить общества, взаимнѣ отошедшихъ отъ нихъ къ Молдавіи земель, посредствомъ предоставленія имъ права выдѣлить изъ своей среды часть населенія на запасныя участки особыми колоніями, и не достаточно ли, при настоящихъ экономическихъ условіяхъ водворенія, надѣлять безземельныя семейства, вмѣсто 50 дес., участками въ размѣрѣ 20—30 дес.?

Понятно, что всѣ эти предположенія, исходя отъ поземельнаго строя, вовсе не существующаго въ бессарабско-болгарскомъ водвореніи, должны были произвести между населеніемъ порядочную сумятицу. Прежде всего общества самымъ рѣшительнымъ образомъ возстали противъ всякой ломки старинныхъ колониальныхъ межъ; выселеніе же въ особыя колоніи они признали затруднительнымъ, такъ какъ

переселенцы, покидая на нынѣшнихъ мѣстахъ жительства свои дома и хозяйственныя обзаведенія, могли бы вновь устроиться только при болѣе или менѣе значительномъ пособіи. Въ то же время всѣ общества признали необходимымъ надѣлить землею всѣ молодыя семьи. Но по вопросу, какъ достигнуть этого и какъ распределить запасныя земли?.. возникло во многихъ обществахъ желаніе перейти отъ обычнаго хозяйства къ подворно-общинной системѣ нашихъ нѣмецкихъ колоній. Не вездѣ, однако, восторжествовала эта мысль; а если гдѣ состоялись въ этомъ смыслѣ мірскіе приговоры, то они главнымъ образомъ клонились къ тому, чтобы старшимъ представителямъ родоначальныхъ семействъ первоначальнаго водворенія были предоставлены въ подворно-наслѣдственное пользованіе—каждому по 50 дес. Но это значило обезземелить большинство младшихъ членовъ „задруги“, для надѣла которыхъ или вовсе не оставалось бы земли, или же ея было бы слишкомъ недостаточно. Такъ въ пяти обществахъ предполагалось распределить коренной надѣлъ и запасныя при нихъ земли на наслѣдственные участки уравнительно между старшими и нѣкоторою частью молодыхъ семействъ; въ другихъ—старшія семьи, пытаясь овладѣть по 50 дес. на каждое, полагали надѣлить землею равнымъ образомъ только весьма незначительное число младшихъ родичей, и при томъ крайне неравномѣрно; третьи, наконецъ, пожелали разбить надѣлъ на участки по числу семействъ первоначальнаго водворенія, съ тѣмъ, чтобы, изъ наличнаго потомства, каждый родъ (задруга) принялъ въ общее пользованіе 50 дес. участокъ. Такимъ образомъ, имѣли бы получить надѣлъ по болѣе 1,364 молодыхъ семействъ, противъ чего протестовали, конечно, какъ поселенцы, устранявшіеся вовсе отъ равномѣрнаго пользованія общественными угодьями, такъ и потомство тѣхъ родоначальныхъ семей, которыя значительнѣе другихъ увеличились въ своемъ личномъ составѣ. Прочія общества остались чуждыми такихъ стремленій, заявляя простое желаніе, чтобы каждому изъ нихъ была предоставлена въ дополнительный надѣлъ та часть запасныхъ земель, каковая по уравнительному разсчету причитается. Мѣстное начальство увидѣло себя между двухъ крайностей. Съ одной стороны, держась подворно-участковой системы, оно оказалось въ совершенной невозможности надѣлить участками всѣ помянутыя семьи, по

недостатку земли. Съ другой стороны, идя противъ господствующихъ общинныхъ порядковъ, оно, по необходимости, находило себя на сторонѣ такъ называемыхъ старшихъ семействъ (представителей задруги), домогавшихся захвата въ свои руки всѣхъ земель надѣла, въ силу родового права и колонизаціоннаго закона о единоличной наслѣдственности подворныхъ участковъ. Но мѣстному начальству казалось возможнымъ и даже необходимымъ разомъ обезземелить огромную массу населенія, которая, питаясь отъ обычнаго промысла, не могла бы, конечно, быть оставлена безъ призора и чрезвычайныхъ пособій; въ противномъ случаѣ масса обезземеленныхъ грозила крайними затрудненіями. И вотъ, чтобы выдти изъ этой дилеммы, мѣстное начальство рѣшилось, по прежнему совершенно игнорировать существующій фактъ. Новый, представленный въ 1866 г. министерству государственныхъ имуществъ проектъ распредѣленія земель въ бессарабско-болгарскомъ водвореніи, удерживая прежнее фиктивное дѣленіе населенія на хозяевъ, съ 50-ти десятиннымъ надѣломъ, и безземельныхъ, полагалъ утвердить приговоры обществъ о раздѣлѣ мірскихъ земель на подворные участки; остатокъ запасныхъ угодій отдать въ надѣль 2,414 такъ называемыхъ безземельныхъ семей по 12 дес. на каждое, а остальные (болѣе 3,000 сем.) водворить на казенныхъ земляхъ Таврической губ. или изъ платежа оброка, или же на правахъ обязательнаго выкупа, съ разсрочкою выкупныхъ платежей. Наконѣцъ, для приведенія проекта въ исполненіе, все же требовалась ломка межъ кореннаго владѣнія нѣсколькихъ колоній. На сколько легко было предложить переселеніе въ Таврической губ. 3000 семей на столько же, если не болѣе, оказывалось затруднительнымъ привести это предположеніе въ исполненіе, особенно въ виду того, что сами общества признавали невозможнымъ выслать безъ пособій часть населенія изъ мѣстъ кореннаго водворенія даже на запасные участки въ той же Бессарабіи. Мы положительно не знаемъ, какимъ бы образомъ, при настоящей постановкѣ дѣла, можно было выдти изъ крайнихъ затрудненій безъ новыхъ со стороны казны пожертвованій землею и деньгами, если бъ тѣмъ временемъ не обнаружилось существованіе въ болгарскихъ колоніяхъ *de facto* не подворно-участковой, а обычно-общинной системы хозяйства. Новое открытіе освѣтило дѣло совершенно инымъ образомъ.

Въ обычной общинѣ возможна стѣсненность по землѣ или даже положительный недостатокъ въ ней но нѣтъ и быть не можетъ класса безземельныхъ. Слѣдовательно, въ дѣлѣ регулированія землевладѣнія бессарабско-болгарскаго водворенія, мѣстное начальство напрасно задавалось вопросомъ о надѣлѣ землею какихъ то 5,455 семействъ, которыя или еще никогда не переставали пользоваться угодьями общественнаго землевладѣнія наравнѣ съ остальными своими сообщественниками, или, занявшись исключительно ремесломъ, торговлею, промысломъ, нуждаются развѣ въ усадебной осѣдлости и выгонномъ правѣ, а не въ полевомъ надѣлѣ. Здѣсь, напротивъ, спрашивалось: а) можетъ ли быть предоставлено обществамъ право произвести нынѣ же раздѣлъ своихъ угодій на постоянные наслѣдственные участки въ тѣхъ условіяхъ, въ какихъ этого домогались нѣкоторыя общества; и б) стѣснено ли по землѣ вообще цѣлое водвореніе, и если стѣснено, то въ какой степени и какими средствами слѣдуетъ помочь?.. Съ своей стороны, мы признаемъ не только желательнымъ, но и совершенно своевременнымъ приступить здѣсь въ ближайшемъ будущемъ къ раздѣлу обществами своихъ земельныхъ угодій общественнаго владѣнія на участки подворно-наслѣдственнаго пользованія. Но, во всякомъ случаѣ, этотъ переходъ къ лично-общинной системѣ колониистскаго хозяйства не долженъ сопровождаться лишеніемъ кого либо изъ занимающихся преимущественно земледѣліемъ общинниковъ равномѣрнаго участія въ дѣлежѣ угодій, а слѣдовательно, и средствъ къ обычному промыслу и пропитанію. Въ основаніе такого раздѣла не слѣдуетъ принимать исключительно одно право родового старшинства Другое начало, требующее здѣсь примѣненія,—это родъ занятія поселенца. Такъ, для поселянъ ремесленниковъ, промышленниковъ и торговцевъ, отставшихъ отъ земледѣлія, достаточно сохранить усадебную осѣдлость, огороды, сады, виноградники и право выпаса скота. Наконецъ, вмѣстѣ съ установленіемъ подворной системы, необходимо обществамъ усвоить и правила наслѣдованія, раздѣловъ и т. д., поддерживающихъ успѣхъ этой системы въ нѣмецкихъ колоніяхъ, а также заранѣе принять мѣры къ устройству будущихъ, вновь нарождающихся поколѣній. Эти мѣры, по нашему мнѣнію, должны бы состоять главнымъ образомъ въ установленіи, по закону, особаго въ каждой волости постояннаго сбора:

съ десятины полевого надѣла, съ усадебной осѣдлости и съ рабочей души обоего пола. Обращаясь въ мѣстныхъ волостныхъ банкахъ, суммы сбора составили бы незамѣтнымъ образомъ колонизаціонный фондъ, на счетъ котораго можно бы устраивать на сторонѣ избытокъ населенія. Все это удобоисполнимо, такъ какъ изъ общаго количества земли предоставленнаго бессарабско-болгарскому водворенію, причитается въ общей сложности все еще по 11,5 дес. на каждую мужскаго пола душу 10 ревизіи, тогда какъ у остальныхъ колонистовъ средній надѣлъ достигаетъ въ той же Бессарабіи 9,5 дес., а въ губерніяхъ Херсонской 8,7 дес., Таврической 8 дес., Екатеринославской 6,5 дес. на душу; по отдѣльнымъ же обществамъ онъ составляетъ весьма часто менѣе 6-ти, умаляясь въ иныхъ случаяхъ даже до 2-хъ и 1 д. на душу. Къ тому же Буджакъ, по плодородію почвы и вообще по экономическимъ условіямъ, смѣло можетъ стать на ряду съ любую мѣстностью, занятою нашими иностранными поселеніями. Все это доказываетъ, что земельное довольство бессарабско болгарскаго водворенія, какъ превосходящее надѣлъ всѣхъ прочихъ поселянъ, вполне обезпечить на долгое время благосостояніе наличнаго населенія, но, конечно, только въ такомъ случаѣ, если, при помощи ука аннаго нами внутренняго раздѣленія угодій между отдѣльными хозяйствами или семьями, дана будетъ возможность какъ въ отдѣльности каждому хозяину, такъ вообще всему обществу хозяевъ, вводить улучшенные способы хозяйствованія по примѣру прочихъ нѣмецкихъ колонистовъ южной Россіи, а также поселенныхъ въ бердянскомъ и мелитопольскомъ уѣздахъ единоплеменниковъ ихъ, усвоившихъ ту же систему хозяйства. Такимъ образомъ, главнѣйшія условія распредѣленія между поселенцами запасныхъ и свободныхъ земель заключаются въ томъ, чтобы тѣ колоніи, которыхъ земельныя дачи обрѣзаны новой граничной чертой, получили достаточное вознагражденіе, и чтобы остатокъ этихъ земель былъ распредѣленъ между обществами, въ видахъ уравниванія ихъ по количеству надѣла. Ни тому, ни другому условію проектъ мѣстнаго начальства не соотвѣтствовалъ вполне, такъ какъ онъ исходилъ, какъ сказано, отъ поземельнаго строя, на самомъ дѣлѣ не существующаго. Ввиду сказаннаго, министерство государственныхъ имуществъ, предварительно допущенія въ бессарабско-болгарскомъ водвореніи колонистской мѣр-

ской системы хозяйства, т. е. раздѣла общественныхъ земельныхъ угодій на подворные участки наследственнаго пользованія, признало необходимымъ достигнуть возможнаго по мѣстнымъ условіямъ уравненія обществъ по надѣлу... Старыя болгаро-греческія поселенія въ Херсонской губерніи и Крыму платятъ тѣ самыя подушныя оклады, какіе существуютъ для мѣстныхъ колонистовъ и государственныхъ крестьянъ. Напротивъ, бессарабско-болгарскіе поселенцы до 1832 г. вносили въ казну одну первоначально установленную поземельную подать, въ размѣрѣ 70 левовъ съ семейства и по 20 паръ съ десятины запасной земли. Подать эта замѣняла всѣ общеподушныя оклады крестьянъ и прочихъ колонистовъ. Но, по мѣрѣ увеличенія населенія, возрасталъ и посемейный сборъ, хотя конечно не въ той степени, въ какой увеличивались тѣмъ временемъ общіе подушныя оклады. Тѣмъ не менѣе обстоятельство это обратило на себя вниманіе главнаго попечителя, такъ какъ различія въ личномъ составѣ и въ матеріальныхъ способахъ отдѣльныхъ семействъ дѣлали означенный сборъ весьма неуравнительнымъ, а для менѣе состоятельныхъ поселянъ даже тягостнымъ. Для устраненія этихъ неудобствъ, по ходатайству генераль-лейтенанта Инзова, посемейный сборъ былъ переложенъ на землю, такъ что съ 1832 года бессарабскіе болгаро-колонисты, вмѣсто прежнихъ 70 левовъ съ семьи, стали платить поземельной подати по 77 коп. ассиг. или 22 коп. сер. за удобную десятину надѣла. Кромѣ того, наравнѣ съ остальными колонистами, они всегда платили общественный сборъ на содержаніе колонистскаго управленія, который, опредѣляясь по числу душъ, составляетъ нынѣ по 33 коп. съ души. Только съ 1851 г. бессарабско-болгарское водвореніе на общемъ основаніи съ нѣмецкими колонистами и другими сельскими обывателями области привлечено къ платежу денежныхъ повинностей безъ уменьшенія оклада поземельной подати. Такимъ образомъ, и за послѣдовавшимъ въ 1862 г. увеличеніемъ податей, податной окладъ бессарабскихъ болгаро-колонистовъ съ 1863 г. состоитъ изъ слѣдующихъ сборовъ: 1) изъ поземельной подати по $24\frac{1}{2}$ коп. съ удобной десятины надѣла и по $10\frac{9}{20}$ коп. съ удобной же десятины запасныхъ земель; 2) изъ повинностей: государственныхъ по 1 р. $10\frac{1}{2}$ коп. съ души и губернскихъ по 1 коп. съ каждой удобной десятины состоящей въ окладѣ (надѣла и за-

пасныхъ), и по $31\frac{1}{2}$ коп. съ души; и 3) изъ сбора на содержаніе колонистскаго управленія, какъ сказано, по 33 коп. съ души. Итого всѣхъ сборовъ по $25\frac{1}{2}$ к. съ десятины надѣла, по $11\frac{9}{20}$ коп. съ десятины запасныхъ земель и по 1 р. 75 к. съ души. Однако, не смотря на такое значительное увеличеніе окладныхъ сборовъ, болгаро колонисты и до сего времени поставлены въ этомъ отношеніи въ сравнительно весьма выгодное положеніе. Колонисты нѣмцы въ Бессарабіи, платящіе подати и повинности въ томъ же размѣрѣ и на томъ же основаніи, какъ мѣстные крестьяне, вносятъ подушныхъ по 3 р. 60 к. и оброчныхъ по 7 руб. 5 к., всего по 10 р. 65 к. съ ревизской семьи, неисключая одиночекъ, такъ называемыхъ здѣсь „бурлаковъ“. Сборъ этотъ, по переложеніи его на земли надѣла, составляетъ безъ малаго по $38\frac{1}{2}$ коп. за десятину и возрастаетъ постоянно, съ одной стороны, чрезъ увеличеніе самыхъ нормъ обложенія податями подушной и оброчной, а съ другой, вслѣдствіе увеличенія числа ревизскихъ семействъ. Напротивъ, подесятинная подать, платимая бессарабскими болгаро-колонистами, и какъ та же подать у меннонитовъ, можетъ быть увеличена исключительно только въ нормѣ обложенія—путемъ законодательнымъ, народженіе же населенія никакого вліянія тутъ не имѣетъ. Разница этихъ окладовъ такъ очевидна, что читатель изъ сказаннаго исполнѣ пойметъ великое благодѣяніе, выпавшее на долю бессарабскихъ болгаръ чрезъ переложеніе въ 1831 г. прежняго семейнаго сбора на землю. Но порядокъ этотъ, послѣ повсемѣстнаго примѣненія указа 24-го ноября 1866 года сдѣлается всеобщимъ: существующій подушный оброкъ, будучи переложенъ на землю соотвѣтственно ея доходности, переименуется въ „государственную оброчную подать,“ которая останется неизмѣнною по крайней мѣрѣ въ теченіе 20 лѣтъ.. При такихъ условіяхъ сбродныя толпы невѣжественныхъ и безграмотныхъ задунайскихъ переселенцевъ, по словамъ очевидцевъ, „образовали прекрасныя, богатыя села, развели сады и плантаціи, построили болѣе или менѣе приличныя храмы и упрочили свое благосостояніе во всѣхъ отношеніяхъ“. Все это достигнуто при избыткѣ отличной земли, разумномъ фискѣ и строгомъ попечительствѣ. Но.. все таки жаль, что „нравственное и духовное воспитаніе народа“ не шло здѣсь, какъ бы слѣдовало по Высочайшему указанію, „на ряду съ вещественнымъ благосо-

стояніемъ“, и жаль это—тѣмъ болѣе, что, при ожидаемыхъ преобразованіяхъ и измѣнившихся мѣстныхъ обстоятельствахъ, только въ этомъ условіи „заключается единственное средство, чтобы „добро было прочное“ Да, слипкомъ много въ этомъ отношеніи потеряно самаго драгоцѣннаго времени, и настоятельныя ходатайства населенія о скорѣйшемъ открытіи центрального училища звучатъ какъ бы справедливымъ укоромъ попечительству, несмотря на несомнѣнныя заслуги его въ дѣлѣ колонизаціи Буджака. Однако все же лучше начать поздно, чѣмъ никогда, и потому будемъ надѣяться, что существующія благія предположенія въ ближайшемъ будущемъ перейдутъ изъ области проектовъ въ сферу дѣйствительности.“¹⁾

Надежды автора, однако, не осуществились до сихъ поръ, и въ 1905 г. „благія предположенія“ могли быть для болгарскихъ колонистовъ Новороссійскаго края развѣ только пріятнымъ воспоминаніемъ объ ихъ счастливыхъ ожиданіяхъ, какими они жили когда-то въ далекомъ прошломъ. Сожалѣніе изслѣдователя, „что нравственное и духовное воспитаніе народа нешло здѣсь, какъ бы слѣдовало по высочайшему указанію, на ряду съ вещественнымъ благосостояніемъ, тѣмъ болѣе, что при ожидаемыхъ преобразованіяхъ и измѣнившихся мѣстныхъ обстоятельствахъ, только въ этомъ условіи заключается единственное средство, чтобы добро было прочное“, высказанное въ 1869 г., съ глубокою грустью раздѣляетъ и изслѣдователь болгарскихъ колоній въ 1905 г. Смѣло можно утверждать, что за послѣднія 35 лѣтъ въ этомъ отношеніи для болгарскихъ поселенцевъ ничего не было сдѣлано, и вмѣсто ожидавшагося когда-то разцвѣта болгарскаго поселенія въ моральномъ и матеріальномъ отношеніи, мы въ настоящее время можемъ констатировать только несомнѣнный фактъ упадка народнаго быта въ томъ и другомъ отношеніи. Все лучшее для нашихъ болгарскихъ поселенцевъ было сдѣлано въ періодъ ихъ управленія особымъ попечительствомъ объ иностранныхъ колонистахъ Новороссійскаго края, въ которомъ работали такія свѣтлыя личности, какъ всецѣло и искренно преданный народному дѣлу генералъ И. Н. Инзовъ. По мѣрѣ же того, какъ болгарскіе колонисты все болѣе и болѣе уравнивались въ своемъ безправіи съ остальнымъ крестьянскимъ населеніемъ и, войдя въ концѣ концовъ въ со-

¹⁾ См. Клаусъ, назв. соч., стр. 357—363.

ставъ сельскихъ обывателей съ титуломъ крестьянъ—собственниковъ (см. правила объ устройствѣ поселянъ-собственниковъ (бывшихъ колонистовъ) изд. 1899 г. § 2 и сл.), подчинились вѣдѣнію общихъ губернскихъ и уѣздныхъ, а также мѣстныхъ по крестьянскимъ дѣламъ учрежденіямъ (§ 1), они, хотя и сохранили личныя преимущества, коими доселѣ пользовались (§ 2), тѣмъ не менѣе попали подъ общее со всѣмъ остальнымъ крестьянскимъ населеніемъ Россіи сукно бюрократическаго попеченія о народныхъ нуждахъ и были всецѣло переданы на произволъ судьбы. Добро, въ концѣ концовъ, оказалось не прочнымъ, а 35 лѣтъ тому назадъ оно, повидимому, обѣщало цвѣтущее будущее, но при условіи, чтобы „нравственное и духовное воспитаніе народа шло наряду съ вещественнымъ благосостояніемъ“. Это послѣднее общими трудами, разумной политикой и широкой постановкой дѣла было, наконецъ, создано, но „трудолюбивое“, „дѣятельное“ и „полезное“ населеніе было лишено существеннѣйшаго условія,—и добро его оказалось не прочнымъ. Въ этомъ читатель легко убѣдится изъ послѣдующаго изложенія.

ГЛАВА 3-ья.

Болгарскія колоніи Херсонской и Таврической губ. въ этнографическомъ отношеніи и современное ихъ культурное положеніе.

Болгарскія колоніи разсматриваемаго нами района въ этнографическомъ отношеніи съ точки зрѣнія этническаго состава могутъ быть подраздѣлены на двѣ группы: колоніи чисто болгарскія и колоніи, въ которыхъ болгарскій элементъ составляетъ часть этническаго состава. Къ первой группѣ могутъ быть отнесены всѣ колоніи Бердянскаго уѣзда, Кашлоу и Старокрымская колоніи Феодосійскаго уѣзда, Тарновка Херсонскаго уѣзда, Кубанка и Большой Буялыкъ Одесскаго уѣзда и Катарджа Тираспольскаго уѣзда¹⁾; ко второй группѣ—колоніи Симферопольскаго уѣзда и вновь образовавшіяся колоніи Феодосійскаго уѣзда (татары, греки, болгары), греко-болгарская колонія Малый Буялыкъ Одесскаго уѣзда, колонія Тарновка Мелитопольскаго уѣзда (русскіе и болгары) и колонія Парканы Тираспольскаго уѣзда (малороссы и болгары). Этимъ, прежде всего, опредѣляется степень интенсивности процесса этнической ассимиляціи болгарскаго элемента съ элементами инородными въ различныхъ болгарскихъ колоніяхъ. Въ то время, какъ въ колоніяхъ Бердянскаго уѣзда или въ колоніяхъ Кашлоу и Старо-Крымская Феодосійскаго уѣзда еще живы традиціи національнаго болгарскаго быта, слышны болгарскія пѣсни и видны національные костюмы, въ с. Тарновка Мелитопольскаго уѣзда въ современномъ народномъ быту и обстановкѣ жизни не сохранилось ничего, кромѣ языка стариковъ, національнаго²⁾. Примыкая вплотную къ большому русскому поселку Кильчику (Ново-Даниловка), тарновцы, заброшенные одиноко въ степи Таврической губерніи, слились съ этимъ поселкомъ и въ культурномъ отношеніи. Устройство двора и хозяйства, типы построекъ, об-

¹⁾ Мы пользуемся названіями колоній въ той формѣ, какъ ихъ называютъ сами поселяне; такъ, напр., мы говоримъ Кашлоу (вм. общепринятаго Кишлавъ или Кышлавъ)=форма им. прилагат. кашлова отъ им. сущ. кашла=загонъ въ степи для овецъ; дѣйствительно, колонія Кашлоу лежитъ въ котловинѣ, окруженной со всѣхъ сторонъ стѣнообразными горами. Съ другой стороны, на языкѣ крымскихъ татаръ—кашла противопоставляется термину Яйла.

Названіе селенія Тарновка поселяне объясняютъ двояко: отъ слова Тарново=Тырново и отъ слова тарны, т. е. терны.

²⁾ О говорѣ с. Терновки Мелитопольскаго уѣзда см. нашу замѣтку въ Изв. 2-го отд. Имп. Ак. Наукъ 1905 г., кн. I стр., 136—146.

становка домашней жизни, костюмы и языкъ молодого поколѣнія здѣсь тѣ же, что и въ сосѣднемъ русскомъ поселкѣ; бабушка русская, а дѣдъ болгаринъ, или мать русская, отецъ болгаринъ, у котораго только мать была болгаркой, а отецъ русскій или наоборотъ—вотъ что представляетъ с. Тарнавка Мелитопольскаго уѣзда въ этнографическомъ отношеніи. Замѣтимъ, между прочимъ, что съ болгарской народноіи точки зрѣнія свадьбы на русскихъ дѣвушкахъ (въ бердянскомъ уѣздѣ) не допустимы ни въ какомъ случаѣ; въ видѣ исключенія онѣ разрѣшаются только для вдовцовъ. Эта частности народнаго міровоззрѣнія тарновцами забыта. Дальнѣйшій процессъ культурной ассимиляціи въ этой колоніи будетъ несомнѣнно итти въ томъ же направленіи поглощенія болгарскаго элемента русскимъ, и черезъ нѣсколько поколѣній въ с. Тарновкѣ ужь трудно будетъ услышать болгарскую рѣчь. Въ настоящее время тарновцы стыдятся при постороннемъ лицѣ назвать себя болгариномъ и спѣшатъ записаться въ число русскихъ, по болгарски говорятъ только въ отвѣтъ на болгарскую же рѣчь, хотя русскія дѣвушки, становясь болгарскими матерями, быстро усваиваютъ болгарскій языкъ. Совершенно обратную картину въ этомъ отношеніи представляетъ болгарская колонія Парканы Тираспольскаго уѣзда. Коренное населеніе этой колоніи малороссы. Поселеніе болгаръ въ этой колоніи относится къ 1806 году; въ 1809 г. здѣсь поселились также и греки, а въ ревизской сказкѣ отъ 1816 г. названы также и колонисты молдавской націи, преобладающими же составными этническими элементами въ Парканахъ были малороссы и болгары, такъ что этнографическая исторія этой колоніи можетъ быть охарактеризована какъ процессъ ассимиляціи этихъ двухъ народностей, при чемъ въ борьбѣ этническихъ элементовъ въ антропологическомъ отношеніи побѣдителемъ оказался малороссъ, въ этнографическомъ—въ области языка, обычаевъ и поэзіи—побѣдилъ болгаринъ, и всѣ бывшіе когда то малороссы въ настоящее время превратились въ болгаръ; обычные фамліи болгарскихъ семействъ въ Парканахъ: Чумаченко, Черниченко, Чмиль, Швець, Загорій и т. под. Впрочемъ, въ частностяхъ быта, кромѣ языка, отчасти обычаевъ и народныхъ пѣсенъ, ни въ костюмѣ, ни въ типахъ построекъ, ни въ домашней обстановкѣ здѣсь не сохранилось ничего болгарскаго. Какъ ни различны однако итоги культурныхъ assi-

миляціи въ двухъ разсмотрѣнныхъ нами колоніяхъ (Тарновка Мелитопольскаго уѣзда и Парканы Тираспольскаго уѣзда), процессъ этнической ассимиляціи и въ первомъ и во второмъ случаѣ одинъ и тотъ же: преобладающій въ количественномъ отношеніи элементъ одерживаетъ верхъ и подчиняетъ себѣ элементъ болѣе слабый. Но это наблюденіе нуждается въ значительныхъ дополненіяхъ и поправкахъ, которыя мы постараемся сдѣлать въ дальнѣйшемъ изложеніи. Наконецъ, изъ колоніи со смѣшаннымъ этническимъ составомъ обращаетъ на себя вниманіе колонія Малый Буялыкъ (Аджелыкъ) Одесскаго уѣзда. Въ официальныхъ документахъ при основаніи этого поселка населеніе его было названо греко болгарами; этотъ терминъ такъ и остался за населеніемъ колоніи вплоть до нашихъ дней, къ нему привыкло и населеніе колоніи и иначе себя и не называетъ, какъ греко-болгары. Изъ общаго количества населенія колоніи (1873 человекъ об. п.) болгаръ въ настоящее время не болѣе 800 душъ, и считаются они здѣсь элементомъ болѣе поздняго поселенія. Все населеніе колоніи говоритъ на болгарскомъ и греческомъ языкѣ, господствующимъ языкомъ считается языкъ греческій, но разговорный русскій языкъ все больше и больше вытѣсняетъ собою и болгарскій и греческій говоръ. Какъ греки, такъ и болгары носятъ одинаковый костюмъ и вступаютъ другъ съ другомъ въ браки, такъ что греческія фамиліи Михайлаки, Недѣляки, Труфаки, Цирцаки, Пинаки, Варгораки и т. п. здѣсь обычныя фамиліи болгарскихъ семей и, наоборотъ, болгарскія фамиліи Дымовъ, Жековъ и т. п. носятъ повидимому чисто греческія семейства. Для этнографа-слависта колонія Малый Буялыкъ можетъ представлять въ настоящее время интересъ только съ точки зрѣнія наблюденій надъ процессомъ этническихъ ассимиляцій,—этнографическаго матеріала она не дастъ.

Итакъ, колоніи съ чисто болгарскимъ населеніемъ находятся несомнѣнно въ болѣе благопріятныхъ условіяхъ своего развитія, нежели колоніи со смѣшаннымъ этническимъ составомъ. Однородность этническаго состава населенія способствуетъ болѣе устойчивому сохраненію чертъ національнаго быта; напротивъ, смѣшанный этнической составъ населенія способствуетъ болѣе быстрому вырожденію національности, будетъ ли она находиться въ положеніи подчиненнаго или подчиняющаго элемента—бѣзразлично.

Другимъ важнымъ условіемъ, играющимъ извѣстную роль въ процессѣ этнографическаго развитія народности, является топографія мѣстности разселенія народности. Съ этой точки зрѣнія болгарскія колоніи Херсонской и Таврической губ. могутъ быть раздѣлены на двѣ группы: къ первой группѣ слѣдуетъ отнести колоніи пригорной полосы Крымскаго полуострова (Ѳеодосійскій и Симферопольскій уѣзды), ко второй же болгарскія колоніи степной полосы Таврической губ. и колоніи Херсонской губ. Горныя болгарскія колоніи болѣе устойчивы въ этнографическомъ отношеніи, нежели колоніи степного пространства, легко подверженныя вліянію всякихъ этническихъ случайностей.

Процессъ этнографическаго развитія народности въ горныхъ болгарскихъ колоніяхъ выражается въ болѣе нормальныхъ проявленіяхъ, нежели въ колоніяхъ степного пространства. Въ первомъ случаѣ мы имѣемъ этнографическую эволюцію, — во второмъ случаѣ процессъ развитія, осложняющійся всевозможнаго рода этнографическими наслоеніями. Въ сообщаемомъ нами ниже этнографическомъ матеріалѣ читатель найдетъ подтвержденіе нашему наблюденію. Здѣсь же для примѣра мы укажемъ только на одну частность народнаго быта колоній Ѳеодосійскаго и Бердянскаго уѣздовъ: тишь жилого дома. Въ колоніяхъ Ѳеодосійскаго уѣзда мы имѣемъ полную эволюцію этого типа построекъ и ни одного случая, который бы стоялъ внѣ этой эволюціи, такъ что самый примитивный домъ и домъ со всѣми техническими и архитектурными усовершенствованіями въ колоніяхъ Ѳеодосійскаго уѣзда тѣсно связаны другъ съ другомъ общей традиціей. Въ колоніяхъ Бердянскаго уѣзда на ряду съ типичнымъ болгарскимъ домомъ изъ земляного кирпича, вымазаннымъ бѣлою глиною, съ опирающеюся на столбы крышею съ фасадной стороны, мы имѣемъ дома русско-мѣщанскаго и нѣмецкаго типа, ничего общаго не имѣющіе съ традиціей болгарскаго дома, при чемъ типичный болгарскій домъ сохранился, какъ старая постройка; всѣ же новые дома издавна строятся по плану мѣщанскихъ городскихъ построекъ и по типу нѣмецкаго дома, высокаго длиннаго строенія изъ жеснаго кирпича въ четыре или пять комнатъ, съ кухней и высокимъ чердакомъ¹⁾).

¹⁾ См. ниже, гл. 6-я.

Географическое положеніе колоніи также играет немаловажную роль въ исторіи этнографическаго развитія болгарскихъ колоній Херсонской и Таврической губ. Съ этой точки зрѣнія всѣ болгарскія колоніи разсматриваемаго нами пространства могутъ быть раздѣлены на двѣ группы: колоніи уединенныя и колоніи сгруппированныя. Къ первымъ относятся колоніи Тарновка Мелитопольскаго уѣзда, колоніи Симферопольскаго уѣзда и Парканы Тираспольскаго уѣзда; ко второй—колоніи Бердянскаго и Феодосійскаго уѣздовъ Таврической губерніи и всѣ остальные колоніи Херсонской губ. Въ наиболѣе благоприятномъ для сохраненія своей національности положеніи въ этомъ отношеніи въ настоящее время находятся колоніи Бердянскаго уѣзда, гдѣ, между прочимъ, воспрещаются смѣшанные браки, затѣмъ колоніи Феодосійскаго уѣзда и, наконецъ, колоніи Херсонской губ., которыя хотя и разбросаны на большомъ пространствѣ, тѣмъ не менѣе находятся въ постоянномъ общеніи между собою. Любопытно, что весьма существеннымъ фактомъ, поддерживающимъ здѣсь въ различныхъ колоніяхъ сознаніе національнаго единства, служатъ общенародные праздники или, такъ называемые у болгаръ, *сборы*, пріурочиваемые обыкновенно къ храмовымъ праздникамъ, на которые съѣзжаются жители нѣсколькихъ селъ¹⁾.

Въ то время какъ болгаринъ бердянскаго уѣзда, окруженный со всѣхъ сторонъ своими земляками 33 колоній, чувствуетъ себя въ своей родной, національной средѣ и обстановкѣ, тарновскій болгаринъ Мелитопольскаго уѣзда или болгаринъ с. Парканы совершенно оторваны отъ остальнаго болгарскаго міра и, въ силу необходимости съ давнихъ лѣтъ вступивъ въ ближайшія сношенія съ своими инородными сосѣдями, утратили многія типичныя черты своей національности, такъ что въ настоящее время трудно было бы себѣ представить какого нибудь болгарина изъ Тарновки или Парканъ въ типичныхъ для болгарина „гаштахъ“ съ „вуркузунемъ“ (шаровары съ шнуромъ вмѣсто крючковъ и пуговицъ), въ то время какъ всѣ сосѣди его носятъ брюки европейскаго покроя на крючкахъ и пуговицахъ.

Съ той же географической точки зрѣнія всѣ болгарскія колоніи разсматриваемаго нами района могутъ быть еще

1) Подробнѣе о сборахъ см. въ гл. II.

подраздѣлены на двѣ группы: колоніи, расположенныя вблизи такъ называемыхъ культурныхъ центровъ, и колоніи, отдаленныя отъ этихъ центровъ, т. е. колоніи, болѣе просвѣщенныя усвоеніемъ новѣйшихъ успѣховъ мѣщанской культуры, и колоніи первобытныя въ этомъ отношеніи. Къ числу первыхъ могутъ быть отнесены нѣкоторыя колоніи Бердянскаго уѣзда, какъ напр., Преславъ, Инзовка, Бановка и т. д., Старо-Крымская колонія Θεодосійскаго уѣзда, Тарновка Херсонскаго уѣзда, Парканы Тираспольскаго уѣзда; ко второй группѣ—остальныя. Положеніе колоніи въ зависимости отъ культурнаго центра отражается и на частностяхъ быта и на обще-нравственной фізіономіи колоніи Несомнѣнно, процессъ разложенія національности интенсивнѣе въ первомъ случаѣ, и устойчивѣе національность въ колоніяхъ болѣе отдаленныхъ отъ культурныхъ центровъ. Въ этомъ отношеніи чувствуется нѣкоторая разница даже въ такихъ родственныхъ колоніяхъ какъ Старо-Крымская и Капшлбу, отдаленныя другъ отъ друга на 17 верстѣ, но первая изъ нихъ примыкаетъ непосредственно къ городу Старый Крымъ. Родственные старокрымцамъ кашловцы оказались болѣе хозяйственными и болѣе предпріимчивыми поселянами, нежели старокрымцы, очель склонны къ ксѣйфу въ ресторанахъ и кофѣйняхъ сосѣдняго городка; большинство вновь образовавшихся въ Θεодосійскомъ уѣздѣ болгарскихъ выселковъ обязано кашловцамъ, къ которымъ затѣмъ примыкали старо-крымцы. Обычными музыкальными инструментами у болгаръ являются: *кеменче* (родъ скрипки о трехъ струнахъ), *гайда* (волынка), *ковалъ* (длинная трость въ родѣ флейты) и *свирка* (такая же трость малаго размѣра). Въ различныхъ болгарскихъ селахъ популярностью пользуется какой-либо одинъ изъ трехъ первыхъ названныхъ нами инструментовъ; послѣдній инструментъ—свирка—не играетъ такой общественной роли, какъ первые три. Въ болгарскихъ колоніяхъ Бердянскаго уѣзда преобладаетъ *кеменче*, кое-гдѣ встрѣчается *гайда*, въ колоніяхъ Θεодосійскаго уѣзда—господствуетъ *гайда*, въ Тарновкѣ Мелитопольскаго уѣзда и Кубанкѣ Одесскаго уѣзда—*ковалъ* и т. д.; безъ этихъ инструментовъ не обходится ни одна болгарская колонія, но въ Тарновкѣ Херсонскаго уѣзда употреблявшіеся еще не такъ давно *гайда* и *ковалъ* въ настоящее время уже замѣнены гармоніей, а народное пѣсенное творчество поддерживается и черпается изъ изданія

„Натна войнишка пѣснопойка, на два и три гласа, събралъ и нарѣдилъ поручикъ Харизановъ“ (Лейпцигъ 1899). Въ Парканахъ же ни одна свадьба въ настоящее время не обходится безъ полковой военной музыки. Отъ трехструннаго, жиденькаго по гармоніи „кеменче“ къ полковому оркестру — шагъ очень большой, обусловливаемый, при совершенно одинаковыхъ условіяхъ экономическихъ, что мы имѣемъ въ данномъ случаѣ, сопоставляя Парканы съ болгарскими колоніями Бердянскаго уѣзда, чисто географическими условіями: сосѣдствомъ колоніи съ городскимъ центромъ (Бендеры) и усвоеніемъ удобствъ и удовольствій городской жизни.

Всѣ отмѣченныя нами выше условія, опредѣляющія процессъ этнической ассимиляціи болгарской народности въ Таврической и Херсонской губерніи, како то: этнической составъ колоніи, топографія мѣстности разселенія народности, географическія условія расположенія колоній—нуждаются, однако, въ дополненіи существеннѣйшимъ факторомъ, опредѣляющимъ характеръ и направленіе культурно-этнографическаго развитія народности; мы имѣемъ въ виду специально-этнографическія условія развитія. Въ этомъ отношеніи всѣ болгарскія колоніи разсматриваемаго нами пространства могутъ быть раздѣлены тоже на двѣ группы: колоніи въ сосѣдствѣ съ элементомъ болѣе интенсивной культурности и колоніи, сосѣдящія съ элементомъ менѣе культурнымъ. Къ первой группѣ мы отнесли бы колоніи Бердянскаго уѣзда, сосѣдящія съ нѣмецкими колоніями, а также колоніи, примыкающія къ городскимъ центрамъ съ болѣе интенсивной русско-мѣщанской культурностью, какъ, напр., колоніи Гарновка Херсонскаго уѣзда или Парканы Тираспольскаго уѣзда, ко второй группѣ—колоніи Θεодосійскаго уѣзда, сосѣдящія съ бѣдными, полунищими татарскими и русскими поселенцами, а также болгарскія колоніи Херсонской губерніи, сосѣдящія съ бѣдными малорусскими поселками бывшихъ крѣпостныхъ крестьянъ и запорожскихъ казаковъ. Вторая группа болгарскихъ колоній поставлена въ болѣе благоприятныя условія въ смыслѣ сохраненія своей національности нежели первыя колоніи. Болгарская колонія, сосѣдящая, напримѣръ, съ болѣе культурной нѣмецкою колоніей, пользуется указаніями и опытомъ этой послѣдней и постепенно усваиваетъ себѣ ея частности быта, обращая вниманіе, въ силу своей мало-

культурности, прежде всего на ви́шнюю сторону сосѣдней культуры, на то, что просто бросается въ глаза, не отдавая часто себѣ отчета въ ея необходимости или пригодности для своего развитія. Такое положеніе вещей мы видѣли въ болгарскихъ колоніяхъ Бердянскаго уѣзда, устроенныхъ въ большинствѣ случаевъ по образцу нѣмецкой колоніи. Въ то время какъ болгаринъ Феодосійскаго уѣзда, которому не у кого было поучиться высшей культурности, развѣзжастъ по прежнему въ своей болгарской брчкѣ, надъ которою самъ же подсмѣивается, называя ее — „кули на чѣтири таркалі“, болгаринъ Бердянскаго уѣзда предпочитаетъ рессорный экипажъ — „тачанку“ и имѣетъ специально для выѣзда лошадей; жилой домъ болгарскаго поселенца Бердянскаго уѣзда устроенъ по образцу нѣмецкаго дома, но самъ болгаринъ-хозяинъ въ немъ не живетъ, пользуется его комнатами только въ торжественныхъ случаяхъ и продолжаетъ ютиться обыкновенно въ какой-либо старой пристройкѣ къ главному помѣщенію. Тотъ же процессъ въ этихъ колоніяхъ наблюдается и въ области народнаго творчества и народной нравственности. Подъ вліяніемъ мѣщанской городской культурности, проникающей въ сферу не только костюма и домашней обстановки, но и въ сферу народнаго міровоззрѣнія, забываются народныя пѣсни, городской гармоніей вытѣсняются народныя болгарскіе музыкальные инструменты, уродуются народныя обычаи и установленія, нарушается дѣвственность молодежи. Въ одной изъ своихъ замѣтокъ¹⁾ мы говорили объ этомъ процессѣ и въ примѣръ приводили современныя болгарскія вечеринки въ Бердянскомъ уѣздѣ, или такъ называемыя сѣдянки. Въ старину осенью, по окончаніи полевыхъ работъ, какъ только зайдетъ солнце, дѣвушки раскладывали среди улицы костры, садились вокругъ нихъ съ работою и пѣли „сѣдячныя“ пѣсни, содержаніе которыхъ посвящено исключительно вопросамъ сердечныхъ отношеній. Къ дѣвушкамъ очень чинно подходили молодые люди, всѣ вымытые, пріодѣтые, и усаживались въ сторонѣ, молча наблюдая за работою дѣвушекъ. Мало по малу завязывался скромный разговоръ, бесѣда смѣнялась пѣснями и работою. Въ сѣдянкахъ принимали

1) См. От. Об. 1901 г. № 4 „У болгаръ въ Таврической губ.“ а также въ Изв. Спб. Слав. Благ. Общества 1902—1903 г.г. № 2 „Этнографическія условія развитія болгарскихъ колоній въ Бердянскомъ уѣздѣ Таврической губерніи.“

участіе и замужня женщины. При ихъ появленіи у костра всѣ присутствующіе молодые люди подымались съ своихъ мѣстъ и занимали ихъ по приглашенію пришедшей. Зимой эти сѣдьянки переносились въ комнаты и здѣсь при свѣтѣ лампы продолжались вплоть до самой весны. Такой характеръ болгарскія сѣдьянки носили раньше. Теперь же, благодаря, съ одной стороны, новымъ культурнымъ вѣяніямъ, съ другой стороны—преслѣдованіямъ многихъ народныхъ обычаевъ и установленій сельской администраціей, наблюдающей интересы общественной тишины и спокойствія, и духовенствомъ, въ теченіе многихъ вѣковъ не покладая рукъ борющимся съ всевозможнаго рода языческими бѣснованіями, — дѣвушки по вечерамъ безъ работы, конечно, собираются на улицахъ и поютъ пѣсни при лунномъ освѣщеніи. Компаніи парней, одѣвшись въ безобразнѣйшіе костюмы, рассчитанные скорѣе на то, чтобы въ случаѣ вольной выходки удобнѣе скрыть фізіономію, чѣмъ на то, чтобы показать себя въ болѣе приличномъ видѣ той, которая ближайшею же осенью можетъ стать подругою его жизни, блуждаютъ по селу и съ гиканьемъ подходятъ то къ одной, то къ другой партіи дѣвушекъ, позволяя себѣ съ ними довольно вольное обхожденіе. Намъ передавали, между прочимъ, какъ въ одномъ болгарскомъ селѣ парни во время „сѣдьянки“ вытащили арканомъ изъ комнаты нѣсколько пожилыхъ особъ, сохранившихъ свою старую привычку присутствовать на „сѣдьянкахъ“ съ того сравнительно недавняго времени, когда ихъ присутствіе въ обществѣ молодежи было еще самымъ обыкновеннымъ явленіемъ.

Такой же упадокъ народной нравственности наблюдается въ настоящее время и въ другихъ болгарскихъ колоніяхъ, особенно близко расположенныхъ къ культурнымъ центрамъ съ ихъ мѣщанской культурой. Колоніи менѣе подверженныя вліянію болѣе интенсивной культуры, какъ, напр., колонія Кашлоу Θεодосійскаго уѣзда, хотя и менѣе культурныя по своей внѣшности, прочнѣе удержали свою нравственность.

Наконецъ, нами долженъ быть отмѣченъ и экономическій факторъ, какъ одно изъ условій, играющихъ роль въ общемъ процессѣ этнографическаго развитія болгарскихъ колоній Херсонской и Таврической губ. Сельско-хозяйственные нужды заставляли болгарскую колонию входить въ общеніе съ сосѣдями, и тамъ, гдѣ этотъ сосѣдъ могъ чему-

либо научить болгарскаго колониста, отъ болѣе культурнаго сосѣда вмѣстѣ съ заимствованиями сельско-хозяйственными шли въ болгарскую колонію и другія культурныя заимствования. Съ другой стороны, степень экономическаго благосостоянія колоніи всегда отражается хотя бы на внѣшней ея культурности, и съ этой точки зрѣнія болгарскія колоніи могутъ быть также подраздѣлены на двѣ группы: на болѣе зажиточныя, пользующіяся нѣкоторыми культурными удобствами въ своемъ быту, и менѣе зажиточныя, примиряющіяся на удовлетвореніи примитивныхъ потребностей. Къ первой категоріи могутъ быть отнесены колоніи Тираспольскаго, Мелитопольскаго, Бердянскаго и отчасти Одесскаго уѣздовъ, ко второй—колоніи Херсонскаго и Феодосійскаго уѣздовъ.

Замѣтимъ, наконецъ, что въ процессѣ этнографическаго развитія болгарскихъ колоній Таврической и Херсонской губ. замѣтно также и вліяніе сельско-хозяйственной промышленности. Повсемѣстное вымирание скотоводства въ болгарскихъ колоніяхъ вызвало сокращеніе домашняго ткацкаго производства, а въ связи съ этимъ и измѣненіе покроя платья: національнымъ по типу и покрою остался только тотъ костюмъ или тѣ его части, которыя изготовляются изъ самотканыхъ матеріаловъ, такъ что по костюмамъ колоніи въ настоящее время можно судить, напр., о ея овцеводствѣ и о количествѣ снимаемой колоніей шерсти. Съ этой точки зрѣнія всѣ болгарскія колоніи разсматриваемаго района могутъ быть приблизительно подраздѣлены на двѣ категоріи: колоніи, въ которыхъ еще удержалось овцеводство, и колоніи, въ которыхъ оно или прекратилось совершенно или же идетъ къ прекращенію. Къ первой группѣ можно было бы отнести колоніи Бердянскаго уѣзда и Капшпоу Феодосійскаго уѣзда,—ко второй—всѣ остальные.

Таковы, приблизительно, современныя условія этнографическаго развитія болгарскихъ колоній Таврической и Херсонской губерніи и ихъ культурно этнографическое состояніе по нашимъ непосредственнымъ наблюденіямъ народнаго быта. Во всѣхъ отмѣченныхъ выше условіяхъ болгарская колонія, какъ оказывается, играетъ пассивную роль. Такъ обстоитъ дѣло и въ дѣйствительности. Если бы мы говорили, напр., о нѣмецкой колоніи, то намъ врядъ ли пришлось бы называть всѣ тѣ условія этнографическаго развитія, которыя дѣйствуютъ на болгарскую колонію, потому

что высокая культурность нѣмецкой колоніи парализуетъ дѣйствіе многихъ внѣшнихъ силъ, предъ которыми гнетъ свою спину болгарская колонія и въ угоду которымъ поступаетъ своимъ національнымъ достояніемъ. Однако, самъ собою возникаетъ вопросъ, что же вносить съ собою эта пассивная сила въ общенародную жизнь нашего юга Россіи? Отвѣчая на этотъ вопросъ, приходится сказать: трудъ, необычайную дѣеспособность и беззавѣтную преданность сельско-хозяйственной промышленности. При нормальныхъ условіяхъ внутренняго развитія русской народной жизни это такія данныя, которыя способны вывести народъ изъ современнаго его критическаго положенія и обезпечить ему свѣтлое будущее. Эти общія ненормальные условія развитія русской деревни: невѣжество, безграмотность, отсутствіе національной школы, земельная неурядица въ землевладѣніи и въ землепользованіи, безправіе, юридическая беспомощность и сословная обособленность, произволъ и безконтрольный гнетъ низшихъ органовъ деревенской администраціи — дѣлаютъ болгарскую колонію подверженной всякимъ внѣшнимъ случайностямъ; но о вліяніи на народную нравственность этихъ общихъ условій внутренней жизни нашей деревни мы будемъ говорить нѣсколько ниже, въ главѣ о народномъ питаніи, къ которой и отсылаемъ читателя. ¹⁾

Въ заключеніе настоящей главы приведемъ нѣсколько цифръ изъ данныхъ переписи 1897 г., характеризующихъ современное культурное состояніе нашихъ болгарскихъ поселенцевъ. Такъ, напримѣръ, грамотность ихъ въ русскомъ языкѣ—(20,8⁰/₀), хотя и выше грамотности русскаго населенія (19,4⁰/₀), но ниже грамотности еврейскаго населенія (28,3⁰/₀), армянскаго (30⁰/₀), нѣмецкаго (31,5⁰/₀), греческаго (33,1⁰/₀) и польскаго населенія (40,4⁰/₀) того же пространства; ниже болгаръ по грамотности стоятъ: русскіе (19,4⁰/₀), молдаване (6,9⁰/₀), турки и татары (5,4⁰/₀), цыгане (0,8⁰/₀). Болгарскія книги и газеты до нихъ не доходятъ, и думаю, что попытка доставить въ наше болгарское село болгарскую книгу, даже разрѣшенную цензурой, встрѣтила бы противодѣйствіе со стороны пекущейся о народной нравственности администраціи. Въ то время какъ грамотность въ иностранныхъ языкахъ у нашихъ нѣмцевъ выражается

¹⁾ Глава 8-я.

цифрой 30,5%, грамотность въ этомъ отношеніи болгарскаго населенія выражается въ цифрѣ 0,1%, т. е. среди нашего болгарскаго населенія самая незначительная часть, быть можетъ только въ городахъ, имѣетъ въ своихъ рукахъ книгу на родномъ языкѣ, а между тѣмъ въ интересахъ подъема народной культурности болгарской деревни слѣдовало бы теперь же, не ожидая пока народъ русифицируется и станетъ читать газеты и книжки на русскомъ языкѣ, не только разрѣшить болгарской деревнѣ читать болгарскія газеты и книги, но принять мѣры къ тому, чтобы дать народу такія книги. Въ обще-культурной отсталости нашего болгарскаго населенія сравнительно съ другими народностями Новороссійскаго края кроется объясненіе и ничтожнаго процента лицъ болгарскаго населенія, получившихъ образованіе выше начальнаго (0,8%); ниже болгаръ въ этомъ отношеніи стоятъ татары, молдаване и цыгане. По даннымъ переписи 1897 г. въ общемъ числѣ болгарскаго населенія (170,170, душъ об. п.) числилось лицъ, посвятившихъ себя наукѣ, литературѣ и искусству 3 человекъ (2 мужчины въ Бессарабской губерніи и одинъ въ Херсонской губерніи); 24 человекъ значились лишенными свободы и отбывающими наказаніе (20 м. + 4 ж.); графа—проституція для болгарскаго населенія оставалась незаполненной. Такимъ образомъ изъ болгарскаго населенія на долю науки, искусства и литературы приходится 0,001%, лишенныхъ свободы 0,04, проституція 0; тѣ же графы занятій русскаго населенія выражаются въ цифрахъ: 0,033%, 0,07%, 0,023%; нѣмецкаго населенія: 0,032, 0,01, 0,005.

Общее число лицъ болгарскаго населенія Новороссійскаго края, одержимыхъ физическими недостатками, какъ то: слѣпыхъ отъ рожденія, ослѣпшихъ, глухонѣмыхъ, нѣмыхъ и умалишенныхъ, составляетъ 0,24%; въ русскомъ населеніи 0,33% и въ нѣмецкомъ 0,32%.

По отдѣльнымъ группамъ эти лица распредѣляются слѣдующимъ образомъ:

| | Болгары. | Русскіе. | Нѣмцы. |
|------------------------|----------|----------|--------|
| Слѣпыхъ отъ рожденія: | 0,023 | 0,039 | 0,004 |
| Ослѣпшихъ | 0,071 | 0,084 | 0,043 |
| Глухонѣмыхъ | 0,067 | 0,090 | 0,109 |
| Нѣмыхъ | 0,007 | 0,022 | 0,015 |
| Умалишенныхъ | 0,075 | 0,098 | 0,128 |

Изъ этой таблицы мы видимъ, что наши болгарскіе поселенцы даютъ наименьшій процентъ лицъ съ физиче-

скими недостатками и уступаютъ въ этомъ отношеніи только нѣмцамъ въ графѣ ослѣпшихъ, при чемъ оказывается, что слѣпыхъ отъ рожденія на городское болгарское населеніе приходится 1,5⁰/₀, на сельское 0,1⁰/₀; ослѣпшихъ: на городское 0,4⁰/₀, на сельское 0,04⁰/₀; глухонѣмыхъ—на городское 0,3⁰/₀, на сельское 0,04⁰/₀; пѣмыхъ: на городское 0,03⁰/₀, на сельское 0,004⁰/₀; умалишенныхъ—на городское 0,5⁰/₀, на сельское—0,03⁰/₀.

Изъ всего вышеизложеннаго относительно современнаго культурно-этнографическаго положенія болгарскаго населенія Херсонской и Таврической губерній можно сдѣлать приблизительно слѣдующій выводъ: населеніе нашихъ болгарскихъ колоній двухъ названныхъ нами губерній представляетъ собою въ настоящій моментъ мирное крестьянское населеніе, живущее всецѣло земледѣліемъ и сохранившее въ своемъ быту общія традиціи своей національности, но лишенное просвѣщенія, значительно отставшее въ своей культурности сравнительно съ другими группами народностей, населяющихъ Новороссійскій край. Мы не хотимъ сказать, что наши поселенцы болгары дегенерируютъ въ культурно-этнографическомъ отношеніи, но отмѣченные нами выше факты въ связи съ необычайнымъ развитіемъ туберкулеза, уносящаго въ могилы цѣлыя семьи и фамиліи, опустошающаго цѣлые кварталы деревень, не считая періодическихъ эпидемій тифа, кори, скарлатины и дифтерита,—вынуждаютъ насъ быть осторожными въ своихъ заключеніяхъ относительно даже ближайшаго будущаго этой народности: при существующихъ условіяхъ внѣшней и внутренней жизни нашей деревни и болгарскую колонию, повидимому, ждетъ та же участь вырожденія, на пути къ которому стоитъ во многихъ мѣстахъ великорусская деревня.

ГЛАВА 4-я.

Сельское хозяйство современной болгарской колонии, ее землевладение и землепользование.

Задунайские переселенцы, говорит г. Клаусъ, должны были заниматься и въ самомъ дѣлѣ занимались всѣми отраслями сельскаго хозяйства. Обширныя тучныя и плодородныя степи ждали только рукъ усердныхъ и трудолюбивыхъ, чтобы произвести то огромное количество хлѣба и кормить тѣ безчисленныя стада, которыми славится Буджакъ почти столько же, какъ и бывшія Ногайскія степи Таврической губерніи. Хотя болгары особенно привержены къ хлѣбопашеству и огородничеству, но въ обычаяхъ своего хозяйства они сохраняютъ, съ одной стороны, перенятую отъ буджакскихъ ногайцевъ, бывшихъ сосѣдей своихъ, страсть къ скотоводству, въ первоначальной его простотѣ; съ другой—систему полеводства и хлѣбопашества, изученную между турками и греками въ при-балканскихъ земляхъ. Они предпочитаютъ разведение волошскихъ овецъ и простого скота улучшеннымъ породамъ; оттого сѣютъ преимущественно яровые хлѣба и питаются кашницею изъ кукурузы и похлебкою, называемою у нихъ „чорба“. Вообще, заключаетъ Клаусъ, четыре отрасли сельскаго хозяйства развиты преимущественно въ ихъ колоніяхъ: 1) хлѣбопашество; 2) скотоводство во всѣхъ его отрасляхъ; 3) винодѣліе и 4) огородничество.

Данныя переписи 1897 г. представляютъ слѣдующее распредѣленіе болгарскаго населенія трехъ новороссійскихъ губерній по группамъ самостоятельныхъ занятій:

| № | Группы занятій. | Бессараб-ская. | | Херсонская | | Таврическая | | Всего |
|----|------------------------------------|----------------|------|------------|------|-------------|------|-------|
| | | Муж. | Жен. | Муж. | Жен. | Муж. | Жен. | |
| 1 | Администрація, судъ и полиція — | 62 | — | 8 | — | 16 | — | 86 |
| 2 | Обществен. и сословная служба — | 110 | 1 | 4 | — | 20 | — | 135 |
| 3 | Частная юридическая дѣятельн. — | 8 | — | 1 | — | — | — | 9 |
| 4 | Вооруженныя силы — | 162 | — | 88 | — | 204 | — | 454 |
| 5 | Богослуженіе православ. испов. — | 121 | 7 | 7 | 5 | 31 | — | 171 |
| 6 | „ др. христіан испов. — | — | — | — | — | — | — | — |
| 7 | „ нехристіан. исповѣд. — | 1 | — | — | — | — | — | 1 |
| 8 | Лица при церкв., кладбищ и т. п. — | 17 | — | 3 | — | 1 | — | 21 |
| 9 | Учебная и воспит. дѣятельность — | 65 | 34 | 7 | — | 49 | 1 | 156 |
| 10 | Наука, литература, искусство — | 2 | — | 1 | — | — | — | 3 |
| 11 | Врачебная и санитарная дѣятельн. — | 14 | 15 | 6 | 1 | 4 | 5 | 45 |
| 12 | Служба при благотвор. учрежденіи — | — | 1 | — | — | — | — | 1 |
| 13 | Прислуга, поденщики и т. д. — | 459 | 268 | 63 | 66 | 66 | 37 | 959 |

| № | Группы занятий. | Бессараб- ская. | | Херсонская | | Таврическая | | Всего |
|----|--|--------------------|------|------------|------|-------------|------|-------|
| | | Муж. | Жен. | Муж. | Жен. | Муж. | Жен. | |
| 14 | Дох. съ кап. и недвиж. имун. — | 195 | 170 | 40 | 18 | 57 | 23 | 503 |
| 15 | Средства отъ казны, общ. уч. — | 77 | 65 | 52 | 25 | 24 | 2 | 145 |
| 16 | Лишен. свободы и отбыв. наказан. | 11 | 1 | 6 | 3 | 3 | — | 24 |
| 17 | Земледѣліе — | 14900 | 526 | 4214 | 204 | 5737 | 251 | 25922 |
| 18 | Пчеловодство и шелководство — | 1 | — | — | — | 1 | — | 2 |
| 19 | Животноводство — | 137 | — | 37 | — | 226 | — | 400 |
| 20 | Лѣсоводство и лѣсные промыслы | 5 | — | — | — | 26 | — | 31 |
| 21 | Рыболовство и охота — | 14 | — | 1 | — | 2 | — | 17 |
| 22 | Добыча руды и кони — | 2 | — | 5 | — | 1 | — | 8 |
| 23 | Выплавка металловъ — | — | — | — | — | — | — | — |
| 24 | Обработка волокнист. веществъ — | 16 | 14 | — | 1 | 3 | 9 | 53 |
| | " животныхъ продуктовъ — | 257 | 2 | 4 | — | — | — | 263 |
| 26 | " дерева — | 241 | — | 150 | — | 34 | — | 425 |
| 27 | " металловъ — | 323 | 1 | 45 | 1 | 112 | — | 482 |
| 28 | " минеральн. вѣщ. (керамика) | 24 | — | — | — | 1 | — | 25 |
| 29 | Пронз. химич. и связанныя съ ними | 14 | 2 | — | — | — | — | 16 |
| 30 | Винокурение, пиво и медоварение | 3 | — | 1 | — | 5 | — | 9 |
| 31 | Пронзв. проч. напнт. и брод. вѣщ. | 7 | — | — | — | — | — | 7 |
| 32 | Обработка растит. и живот. пита- тельн. продуктовъ — | 114 | 3 | 22 | — | 19 | — | 158 |
| 33 | Табакъ и издѣлія изъ него — | — | — | — | — | — | — | — |
| 34 | Полиграфическія производства — | 6 | — | 3 | — | — | — | 9 |
| 35 | Инструменты физ. оптич. хирург. часы и игрушки — | 2 | — | — | — | 2 | — | 4 |
| 36 | Ювел. дѣло, живоп. предъ культ., роск. и т. п. — | 50 | — | 2 | 1 | 9 | — | 62 |
| 37 | Подготовка одежды — | 685 | 62 | 30 | 4 | 44 | 6 | 831 |
| 38 | Устр., ремонтъ, содерж. жилищъ и строительн. работы — | 92 | 1 | 22 | — | 24 | — | 139 |
| 39 | Пронзв. экипаж. и постр. д. судовъ | 4 | — | 3 | — | 2 | — | 9 |
| 40 | Водныя сообщенія — | 5 | — | 2 | — | 3 | — | 10 |
| 41 | Железныя дороги — | 5 | — | 2 | — | 3 | — | 10 |
| 42 | Извозный промыселъ — | 39 | — | 18 | — | 7 | 1 | 65 |
| 43 | Почта, телеграфъ, телефонъ — | 22 | — | — | — | — | — | 22 |
| 44 | Кредит. и обществ. комерч. учреж. | 6 | — | 2 | — | — | — | 8 |
| 45 | Торговое посредничество — | 13 | — | 5 | — | — | — | 18 |
| 46 | Торговля вообще — | 101 | 6 | 18 | 1 | 44 | 1 | 171 |
| | " живымъ скотомъ — | 9 | — | 1 | — | 1 | — | 11 |
| | " зерновыми продукт — | 27 | 1 | 9 | — | 4 | — | 34 |
| | " остальн. прод. сельс. хоз. | 216 | 20 | 51 | — | 64 | — | 351 |
| | " строи. мат., топлив. — | 11 | — | — | — | 1 | — | 12 |
| 51 | Торговля пред. дом обихода — | 17 | — | — | — | — | — | 17 |
| 52 | " метал. товар. манн.-оруж. | 11 | — | — | — | 2 | — | 13 |
| 53 | " тканями и пред. одежды | 84 | — | 5 | — | 56 | — | 145 |
| 54 | " кожами, мѣхами и проч. | 4 | — | 1 | — | 1 | — | 6 |
| 55 | " предм. роск., наук. искуc. и т. д. — | — | — | — | — | 1 | — | 1 |
| 56 | " разносная и развозная | 1 | 1 | 3 | 2 | 1 | — | 8 |
| 57 | Трактиры, гостин., меблпр. комп. и клубы — | 115 | 10 | 24 | 1 | 10 | — | 160 |
| 58 | Торговля питейная — | 183 | 9 | 18 | — | 20 | — | 230 |
| 60 | Чистота и гигиена тѣла — | 26 | 28 | 3 | — | — | 1 | 58 |
| 61 | Проституція — | — | — | — | — | — | — | — |

Изъ этого списка видно, что какъ и въ 1869 г., согласно даннымъ Клауса, преобладающимъ занятіемъ болгарскихъ колонистовъ по даннымъ 1897 г. составляетъ земледѣліе, остальные отрасли сельскаго хозяйства занимаютъ второстепенное мѣсто: скотоводство составляетъ самостоятельное занятіе 400 хозяйствъ, пчеловодство и шелководство всего только двухъ хозяйствъ; такія отрасли сельскаго хозяйства какъ, напр., табаководство совершенно не имѣетъ своихъ представителей среди болгарскаго населенія; нѣтъ въ этомъ списокѣ также и огородничества и винодѣлія, какъ самостоятельныхъ хозяйственныхъ единицъ: это значитъ, какъ въ дѣйствительности и есть на самомъ дѣлѣ, что винодѣліемъ, огородничествомъ, табаководствомъ и т. п. болгарскіе поселенцы занимаются только какъ побочными занятіями, главнымъ же предметомъ сельскохозяйственной промышленности на всемъ пространствѣ Новороссійскаго края у нихъ служитъ хлѣбопашество.

Относительно землевладѣнія болгарскихъ колонистовъ Новороссійскаго края мы не имѣемъ достаточныхъ данныхъ. По даннымъ, сообщаемымъ А. Скальковскимъ, площадь земли, бывшей въ распоряженіи болгарскихъ поселенцевъ въ 1844 г. составляла 653,150 десятинъ, или 4,3⁰/₀ общаго пространства. Г. Клаусъ для того же года показываетъ 592,354 десятины, или 3,9⁰/₀ ¹⁾. По даннымъ, относящимся къ 60-мъ годамъ XIX ст. и сообщаемымъ Клаусомъ, общая площадь удобной надѣльной земли болгарскихъ поселенцевъ Новороссійскаго края составляла 605,955 дес., или 4⁰/₀ общей площади трехъ Новороссійскихъ губерній. Эти данныя мы могли бы еще дополнить нѣкоторыми официальными свѣдѣніями для Таврической губерніи за 1902 г., для Херсонской губерніи—1904 г., дополненными нашими личными справками на мѣстѣ ²⁾. Если мы сопоставимъ данныя 60-хъ годовъ по Таврической губерніи съ данными Губернскаго Статистическаго Комитета для той же губерніи 1902 года, то разница въ цифрахъ землевладѣнія будетъ заключаться главнымъ образомъ въ томъ, что у Клауса показана только удобная надѣльная земля, въ спискахъ же Губернскаго Статистическаго Комитета—общее количество земли. Мы хотимъ сказать, что общее количество земле-

¹⁾ См. Клаусъ, назв. соч., 322.

²⁾ См. выше, гл. I-я: Списокъ болгарскихъ колоній Херсонской и Таврической губерній.

владѣнія болгарскихъ поселенцевъ въ настоящее время осталось тѣмъ же, какимъ оно было и сто лѣтъ тому назадъ при началѣ болгарскаго водворенія. Нѣсколько вновь образовавшихся выселковъ въ Таврической губерніи (уѣзды Θεодосійскій и Симферопольскій) покрываются убылью землевладѣнія нѣсколькихъ распавшихся колоній Бердянскаго уѣзда; во всякомъ случаѣ, если въ этомъ отношеніи болгарами и сдѣланъ какой либо плюсъ, то онъ настолько незначителенъ, что врядъ ли оказать бы вліяніе на повышение общаго процента болгарскаго землевладѣнія. Мы не будемъ говорить о томъ, какъ за тотъ же промежутокъ времени выросло землевладѣніе нѣмецкихъ колонистовъ того же пространства, сумѣвшихъ создать солидные общественные капиталы и постоянно выселять на вновь пріобрѣтенныя земли избытокъ своего населенія. А между тѣмъ еще тридцать пять лѣтъ тому назадъ Клаусъ писалъ: „вмѣстѣ съ установленіемъ подворной системы необходимо обществамъ (болгарскимъ) усвоить и правила наслѣдованія, раздѣловъ и т. д., поддерживающихъ успѣхъ этой системы въ нѣмецкихъ колоніяхъ, а также заранѣе принять мѣры къ устройству будущихъ, вновь нарождающихся поколѣній. Эти мѣры, по нашему мнѣнію, должны бы состоять главнымъ образомъ въ установленіи, по закону, особаго въ каждой волости постояннаго сбора: съ десятины полевого надѣла, съ усадебной осѣдлости и съ рабочей души обоюго пола. Обращаясь въ мѣстныхъ волостныхъ банкахъ, суммы сбора составили бы незамѣтнымъ образомъ колонизаціонный фондъ, на счетъ котораго можно бы устранивать на сторонѣ избытокъ населенія. Все это удобоисполнимо...“

Какъ мы видѣли выше, населеніе болгарскихъ колоній за послѣднія 50 лѣтъ почти удвоилось: съ 87,000 оно поднялось до 170,000 душъ обоюго пола, а между тѣмъ площадь земельнаго надѣла осталась у нихъ та же.

Согласно § 19 правилъ объ устройствѣ поселянъ собственниковъ (бывшихъ колонистовъ) болгарскимъ обществамъ было предоставлено право пользоваться и распоряжаться, по своему усмотрѣнію, данными имъ во владѣніе по записямъ землями съ соблюденіемъ слѣдующихъ правилъ: 1) по согласію двухъ третей членовъ общества, имѣющихъ право голоса на сходѣ, общество можетъ раздѣлить принадлежація ему земли на подворные участки... 2) выдѣлъ участковъ отдѣльнымъ домохозяевамъ изъ земли, на-

ходящейся въ общинномъ владѣнїи, допускается также по приговору двухъ третей членовъ общества.

Въ большинствѣ болгарскихъ колоній принята система подворнаго землепользованія. По даннымъ Клауса 1869 г. о болгарскомъ землевладѣнїи, въ Бессарабской губерніи болгарскіе колонисты пользовались 50 дес. удобной надѣльной земли на семейство, въ Херсонской губерніи—53 дес. и въ Таврической 53 дес. за исключеніемъ колоній Царицына (Бердянскаго уѣзда, въ настоящее время не существуетъ; населеніе—виддинскіе болгары) и Терновки (Мелитопольскаго уѣзда), въ которыхъ было усвоено подушное землепользованіе (12 дес. на душу).

Приведемъ нѣсколько данныхъ, характеризующихъ современное положеніе землевладѣнїя въ нашихъ болгарскихъ колоніяхъ.

По 10-ой ревизїи (данныя Клауса) въ колонїи Кацлоу числилось 28 семейныхъ дворовъ, надѣленныхъ землею, и 68 безземельныхъ, въ колонїи Старый-Крымъ 18 сем. дворовъ, надѣленныхъ землею, и 34 двора безъ земли. Объ этихъ колоніяхъ Клаусъ писалъ: „Установленная колонизаціоннымъ законодательствомъ лично общинная система внутреннихъ поземельныхъ распорядковъ вполне усвоена одними только болгарскими обществами кишлавскимъ и старокрымскимъ. Здѣсь примѣръ нѣмецкихъ колоній и преобладающія надъ полевымъ хозяйствомъ садоводство и винодѣліе давно уже привели къ установленію той-же системы хозяйства и къ усвоенію тѣхъ-же семейственно-правовыхъ порядковъ, какія существуютъ у менонитовъ и другихъ новороссійскихъ колонистовъ. И замѣчательно, что изъ болгаро-греческихъ поселеній только Старый-Крымъ и Кишлавъ развились до наиболѣе удовлетворительнаго благосостоянія, сохраняя это положеніе даже до послѣдняго времени, когда земель надѣла приходится, въ общей сложности, въ Старомъ-Крыму по 2,6, а въ Кишлавѣ только по 1,7 дес. на мужскую душу 10-й ревизїи. Ни Балта-Чокракъ, ни болгарскія селенія Херсонской губерніи не могутъ сравняться съ кишлавскими и старо-крымскими единоплеменниками своими по частной состоятельности и общественному благоустройству, хотя въ первыхъ и теперь еще причитается на ревизскую душу по 9,5—13,6 дес. надѣла“.

Въ настоящее время ни одна изъ болгарскихъ колоній Таврической и Херсонской губерній не производитъ тако-

го жалкаго и нищенскаго по своему внѣшнему виду и благоустройству впечатлѣнія, какъ эти двѣ названныя выше колонніи. Старокрымская колонія имѣетъ въ своемъ владѣннѣи 1047 дес., изъ числа которыхъ только не полныхъ 200 дес. земли удобной; населеніе колоніи возросла до 1335 душъ об. пола (681 ж.+754 м.), которыя составляютъ 121 семейный дворъ, такъ что если бы всю удобную землю раздѣлить на дворовые участки, то пришлось бы меньше одной десятины на семью. Получивъ когда-то надѣлъ земли съ расчетомъ по 53 дес. на семью, старокрымцы согласно своей владѣнной записи (1871 г. (?)) разбили свой надѣлъ на дворовые участки, при чемъ на долю каждаго двора пришлось по 20 дес. Въ настоящее время наибольшее владѣніе составляетъ 19 дес.; такой надѣлъ имѣютъ 3 двора; остальные дворы—значительно меньшее количество, не считая большого количества дворовъ совершенно безземельныхъ. Владѣніе землей здѣсь установлено пайками безъ передѣловъ жеребьевки. Въ с. Капшюу при установленіи системы подворно-участковаго землепользованія было 112 дворовъ, которые каждый имѣли 18 десятинъ. Въ настоящее время число дворовъ селенія возросло до 364 съ населеніемъ 1024 муж.+1090 ж.=2114 душъ об. пола; общее количество земли около 4000 дес. Пять или шесть дворовъ сохранили свой первоначальный надѣлъ, 3—4 двора имѣютъ въ своемъ распоряженіи 25—30 дес.; остальные дворы имѣютъ меньше нормальнаго надѣла, большинство же дворовъ—безземельные.

Въ с. Преславъ Бердянскаго уѣзда при началѣ поселенія числилось 170 дворовъ съ надѣломъ каждый въ 50 дес. По десятой ревизіи надѣленныхъ землей дворовъ уже числилось 162.

По даннымъ волостнаго правленія за 1901 годъ здѣсь было 283 двора, землевладѣніе которыхъ представлялось въ слѣдующемъ видѣ:

| | | | | | | |
|---|--------------|----------|----|-------|-------|---------|
| 1 | десят. имѣли | 4 двор.; | 37 | десят | имѣли | 1 двор. |
| 2 | " | " | 2 | " | 38 | " " |
| 3 | " | " | 2 | " | 40 | " " |
| 4 | " | " | 2 | " | 42 | " " |
| 5 | " | " | 15 | " | 43 | " " |
| 6 | " | " | 3 | " | 44 | " " |
| 7 | " | " | 2 | " | 45 | " " |
| 8 | " | " | 3 | " | 48 | " " |

| 8 ¹ / ₂ десят. имѣли | 2 двор.; | 50 | десят. имѣли | 49 | двор. |
|--|----------|----|--------------|-----|-------|
| 10 | " | 15 | " | 1 | " |
| 11 | " | 1 | " | 2 | " |
| 12 | " | 14 | " | 2 | " |
| 13 | " | 1 | " | 1 | " |
| 14 | " | 5 | " | 1 | " |
| 15 | " | 12 | " | 1 | " |
| 16 | " | 14 | " | 2 | " |
| 17 | " | 9 | " | 1 | " |
| 18 | " | 1 | " | 5 | " |
| 19 | " | 1 | " | 1 | " |
| 20 | " | 9 | " | 1 | " |
| 21 | " | 3 | " | 1 | " |
| 22 | " | 3 | " | 1 | " |
| 23 | " | 1 | " | 1 | " |
| 24 | " | 2 | " | 1 | " |
| 25 | " | 41 | " | 1 | " |
| 26 | " | 2 | " | 1 | " |
| 27 | " | 3 | " | 100 | " |
| 28 | " | 4 | " | 103 | " |
| 30 | " | 8 | " | " | " |
| 32 | " | 1 | " | 112 | " |
| 33 | " | 1 | " | 143 | " |
| 35 | " | 1 | " | 147 | " |

Такимъ образомъ, за 40 съ небольшимъ лѣтъ сельско-хозяйственной жизни населенія распредѣленіе его земле владѣнія приняло совершенно иную картину. Только 49 дворовъ (17,3⁰/₁₀) такъ или иначе удержали первоначальный надѣлъ; 25 дворовъ увеличили его (8,8), остальное же большинство, 209 дворовъ уменьшили. Это явленіе общее для всѣхъ болгарскихъ колоній Бердянскаго уѣзда. Аналогичное явленіе мы имѣемъ и въ колоніяхъ Херсонской губ. Такъ, напр., въ с. Тарновкѣ Херсонскаго уѣзда при дѣленіи земли въ 1849 году каждый дворъ получилъ здѣсь по 53 дес., всего дворовъ, или номеровъ, числилось 187. Въ настоящее время земель, общее количество которой осталось тѣмъ же, владѣютъ 537 домохозяевъ; кромѣ того 69 дворовъ владѣютъ только планомъ, т. е. усадьбой, и 42 семьи не имѣютъ даже усадьбы. Землевладѣніе распредѣляется здѣсь слѣдующимъ образомъ: наибольшее количество 113 дес. имѣетъ 1 двор. затѣмъ владѣніе земель слѣдуетъ въ такомъ порядкѣ:

| | | | | | | | |
|--------------------------------|------------|---|--------|----|------------|---|---|
| 86 ¹ / ₂ | дес. имѣть | 1 | дворъ; | 61 | дес. имѣть | 1 | „ |
| 77 ¹ / ₂ | „ | 1 | „ | 59 | „ | 2 | „ |
| 74 | „ | 1 | „ | 58 | „ | 1 | „ |
| 70 | „ | 1 | „ | 57 | „ | 3 | „ |
| 68 | „ | 1 | „ | 56 | „ | 4 | „ |
| 64 | „ | 1 | „ | 55 | „ | 3 | „ |
| 60 | „ | 1 | „ | 53 | „ | 6 | „ |

и т. д.

Въ с. Кубанкѣ Одесскаго уѣзда при распредѣленіи землевладѣнія на подворные участки всего дворовъ было 148, и на долю каждаго приходилось 53 дес. Въ настоящее время владѣющихъ землею 399 дворовъ; 209 ревизскихъ душъ не имѣютъ полевого надѣла, но пользуются правомъ выгона; 37 душъ безземельныхъ; 60 не пользуются надѣломъ, живутъ сторонними заработками. Землевладѣніе разбивается на дворовые участки: 99³/₈ дес., 59⁵/₈ дес., 59 дес., 66 дес., 61⁵/₆ дес., 59 дес., 55 д., 53 дес., 47⁷/₁₀ дес., 19 д., 17 дес., 13¹/₄ дес., 21¹/₅ дес., 9¹⁵/₁₆ дес., 4⁵/₁₂ дес. и т. д.

Общинное владѣніе съ душевымъ надѣломъ имѣется въ с. Тарновкѣ Мелитопольскаго уѣзда. Здѣсь земля подѣлена по 19 дес. на ревизскую душу и 7 дес. на остальные; въ въ Маломъ Буялыкѣ Одесскаго уѣзда первоначальное (съ 1872 г) подворное землепользованіе приговоромъ схода отъ 7-го января 1899 г измѣнено на душевой надѣлъ по 12 д на мужскую душу, кромѣ пришлыхъ и иностранцевъ; вдова пользуется надѣломъ въ 9 дес. (8 рабочихъ + 1 дес. толовой). Неудобная земля исключена изъ подушнаго надѣла. Переходъ къ подушному общинному землепользованію утвержденъ съѣздомъ мировыхъ судей, а затѣмъ сенатомъ. При подворномъ пользованіи 686 душъ владѣли землей, 101—были безземельными; теперь въ селеніи Малый Буялыкъ безземельныхъ поселянъ нѣтъ. Такая система землепользованія принята и въ с. Парканы, установленная здѣсь съ 1873 г.; по породѣлу 1898 г. земля подѣлена по 3¹/₂ дес. на наличную душу; въ этотъ надѣлъ входитъ 1 дес. сада; безземельныхъ поселянъ и здѣсь нѣтъ.

Вопросъ о землепользованіи составляетъ жгучій вопросъ современной болгарской колоніи. Наиболѣе удовлетворенными чувствуютъ себя тамъ, гдѣ издавна установлено общинно-душевое землепользованіе. Въ колоніи Тарновка Мелитопольскаго уѣзда, Малый Буялыкъ и Парканы Херсонской губерніи благосостояніе въ общей массѣ насе-

ленія или удовлетворительное или хорошее, во всякомъ случаѣ, несомнѣнно, выше колоній съ подворнымъ владѣніемъ, хотя въ этихъ послѣднихъ благосостояніе отдѣльныхъ дворовъ изъ многоземельныхъ стоитъ выше, конечно, колоній съ общинно-подушнымъ землепользованиемъ. Въ колоніяхъ же съ подворнымъ владѣніемъ наблюдаются различныя земельныя тенденціи въ зависимости отъ того, изъ какой группы онѣ исходятъ. Такъ, напримѣръ, въ с. Тарновкѣ Херсонскаго уѣзда сильна тенденція перейти на подушный надѣлъ; въ этомъ смыслѣ, несмотря на протестъ подворниковъ, здѣсь даже былъ составленъ приговоръ, и хотя въ его составленіи не было установленныхъ двухъ третей общества, тѣмъ не менѣе, ввиду безвыходнаго положенія огромной массы поселянъ, онъ представленъ на утвержденіе подлежащаго начальства. Въ Маломъ Буялыкѣ сторонники подворнаго землепользованія, напротивъ, утверждаютъ, что сенатъ перерѣшилъ свое прежнее постановленіе, и у нихъ въ скоромъ времени должна состояться переверстка на прежнія основанія. Въ колоніяхъ Бердянскаго уѣзда, гдѣ земельная неурядица особенно сильно даетъ себя чувствовать и губельно отражается на всемъ крестьянскомъ хозяйствѣ, способствуя все болѣе и болѣе его упадку и разложенію, нѣтъ, повидимому, тенденціи перейти на подушные надѣлы, но дворы, имѣющіе 50 и болѣе десятинъ, живутъ мыслью о томъ, что когда-нибудь имъ удастся выдѣлить свои надѣлы въ обрубные участки, т. е. собрать свои „нивки“, разбросанныя по всему полю, иногда верстѣ 10—15 одна отъ другой, вмѣстѣ и начать болѣе интенсивное хозяйство на цѣльномъ полевымъ участкѣ.

Болгарская колонія не знаетъ того явленія, которое называется кулачествомъ; здѣсь нѣтъ кулаковъ, какъ равно и нѣтъ поселянъ рабочихъ, у которыхъ съ своими болѣе зажиточными односельчанами были бы какіе либо счеты на почвѣ найма на работы или вообще какая либо непосредственная личная зависимость. При нетребовательности, при способности мириться на самыхъ примитивныхъ условіяхъ жизни, безземелка болгаринъ такъ или иначе изворачивается, но не идетъ въ батраки къ своему односельчанину. Мобилизація земельной собственности шла здѣсь нормальнымъ процессомъ, начинаясь въ первоначальныхъ условіяхъ поселенія. Общинный принципъ, самъ по себѣ, говорилъ 35 лѣтъ тому назадъ Клаусъ въ своемъ изслѣдо-

ваніи колонизаціи Новороссійскаго края задунайскими переселенцами, еще безсилентъ; надобно знать нормальное его примѣненіе, иначе послѣдствія его не лучше, если не хуже, безусловнаго господства по землѣ личныхъ началъ. Клаусъ, какъ извѣстно, въ колонизаціонномъ вопросѣ былъ безусловнымъ сторонникомъ именно общиннаго землепользованія. Для постановки нормальнаго дальнѣйшаго развитія землевладѣнія, землепользованія и вообще сельскаго хозяйства въ молодыхъ еще тогда и прекрасно оборудованныхъ болгарскихъ колоніяхъ онъ рекомендовалъ въ своемъ капитальномъ изслѣдованіи цѣлый рядъ мѣръ, онъ указывалъ на примѣръ сосѣдней нѣмецкой колоніи.—но, очевидно, не нашлось энергичнаго общественнаго дѣятеля, который бы воспользовался его теоретическими указаціями и настаивалъ бы на ихъ примѣненіи въ болгарскихъ поселеніяхъ.

Дѣйствующія законоположенія о правѣ владѣнія колонистовъ землями строго различаютъ двѣ группы земельной собственности болгарскихъ колонистовъ: казенныя земли присвоены имъ въ неоспоримое и вѣчно потомственное владѣніе, но не въ личную кого либо, а въ общественную каждой колоніи собственность (ст. 159), и земли благопріобрѣтенныя колонистами у частныхъ лицъ въ собственность (ст. 166). По отношенію къ первымъ землямъ колонисты не могутъ ни малѣйшаго участка изъ нихъ, подъ какимъ бы то видомъ ни было, безъ воли учрежденнаго надъ ними начальства, ни продавать, ни уступать, и никакихъ на то крѣпостей совершать, дабы оныя земли никогда въ постороннія руки достаться не могли (ст. 160). По отношенію же къ землямъ благопріобрѣтеннымъ колонисты пользуются всѣми правами, прочимъ сельскимъ обывателямъ на частную ихъ собственность присвоенными (ст. 167). Статьей 173 хотя и предоставлено было колонистамъ право производить раздѣлъ имущества, но вмѣстѣ съ тѣмъ рекомендовалось обращать вниманіе, чтобы дѣлежи эти служили въ прямую пользу поселянъ, а не къ разстройству ихъ хозяйства; тѣмъ не менѣе, вопреки ст. 170, которой опредѣляется нормальный порядокъ наслѣдованія общимъ положеніемъ: въ участкахъ земель, отведенныхъ отъ казны, наслѣдуетъ вообще меньшій сынъ, и только въ случаѣ неспособности его, отецъ можетъ назначить другого наслѣдника изъ старшихъ сыновей своихъ, или изъ род-

ственниковъ,—раздѣлы подворнаго земельного имущества вошли съ давнихъ поръ въ болгарскихъ колоніяхъ въ широкую практику. Большія болгарскія семьи, устроенныя на патріархальныхъ началахъ, о которыхъ такъ много говорилось 30, 40 и 50 лѣтъ тому назадъ, давнымъ давно исчезли. Какъ бы мало болгарская колонія ни была причастна культурности, но и здѣсь шелъ процессъ развитія личности, которая не стала мириться съ тѣми условіями семейнаго быта, а главное, сельско-хозяйственной дѣятельности, какими ее оковывала патріархальная семья, и въ настоящее время выдѣлять наслѣдниковъ производится обыкновенно вмѣстѣ съ ихъ женитьбой. Уменьшеніе землевладѣнія въ связи съ общимъ ростомъ населенія повлекло за собою сокращеніе многосемейныхъ дворовъ, которые существуютъ еще тамъ, гдѣ дворъ обладаетъ большимъ земельнымъ участкомъ. Такъ условія сельско-хозяйственной промышленности оказываютъ свое вліяніе на развитіе формъ семейно-родового быта. Пользуясь широко своимъ правомъ наслѣдственнаго пользованія подворнымъ участкомъ, болгарскій поселенецъ издавна части его сталъ выдѣлять въ качествѣ приданнаго за дочерью, а если у него нѣсколько дочерей, то и число участковъ такихъ увеличивалось; такимъ образомъ, земля выходила навсегда изъ семейной задури, а общее количество подворнаго владѣнія сокращалось. Если же невѣста выходила замужъ въ другое село, то участокъ ея переуступался, т. е., по просту говоря, продавался ей односельчанину. Такъ называемая оффиціально переуступка всего ли участка или его части односельчанамъ тоже практикуется въ болгарскихъ колоніяхъ издавна. Она началась съ первыхъ же дней поселенія. Слабые въ денежномъ отношеніи дворы, а также малосемейные, первые—нуждаясь въ капиталъ для хозяйства на 50 дес., вторые—не видя достаточныхъ основаній удерживать за собою участокъ для того, чтобы онъ, за ихъ смертью, какъ выморочное имущество, поступилъ во владѣніе общества, продавали частью или цѣликомъ свои участки, въ которыхъ никогда въ болгарскихъ колоніяхъ при существующихъ условіяхъ сельско-хозяйственной промышленности, высокихъ цѣнахъ на хлѣбъ и спросъ на него внѣшняго рынка,—не чувствовалось ненадобности. Такъ съ самаго же начала поселенія въ болгарскихъ колоніяхъ было положено начало земельной мобилизаціи. Извѣстную роль въ

этомъ случаѣ играло также и то обстоятельство, что нѣкоторыя многосемейныя дворы въ самомъ началѣ поселенія получали по два надѣла, т. е. 100 дес. вмѣсто 50.

Въ настоящемъ своемъ очеркѣ мы не задаемъ задачами экономическаго изслѣдованія, но мы не можемъ пройти молчаніемъ факта, которому принадлежитъ существеннѣйшая роль въ жизни народа, и, въ качествѣ этнографа, мы считаемъ себя вправѣ остановиться на этомъ явленіи, по мѣрѣ силъ разсмотрѣть и освѣтить его въ интересахъ разрѣшенія назрѣвшихъ неотложныхъ нуждъ деревни. Нужды же деревни мы понимаемъ съ точки зрѣнія нуждъ ея менѣе состоятельнаго элемента, съ точки зрѣнія ея болѣе состоятельнаго элемента и, наконецъ, съ точки зрѣнія нуждъ общенародныхъ сельско-хозяйственныхъ. Исходя изъ наблюденій современнаго сельскохозяйственнаго положенія болгарскихъ колоній Новороссійскаго края, мы вполне присоединяемся къ пожеланію нашего маститаго ученаго А. Чупрова, который говоритъ: „Поменьше бюрократическаго схематизма, поменьше административной опеки, больше личной свободы, больше общественной самодѣятельности. больше просвѣщенія,—и русское сельское хозяйство, и съ общиной и безъ нея, сумѣетъ подняться, сумѣетъ выйти изъ того застоя, въ которомъ прозябаетъ нынѣ“¹⁾.

Тридцать пять лѣтъ тому назадъ спеціально о болгарскомъ землевладѣніи Клаусъ писалъ: „Земельное доволство бессарабско-болгарскаго водворенія, какъ превосходящее надѣлъ всѣхъ прочихъ поселянъ, вполне обезпечить на долгое время благосостояніе наличнаго населенія, но, конечно, только въ такомъ случаѣ, если, при помощи указаннаго нами внутренняго раздѣленія угодій между отдѣльными хозяйствами или семьями, дана будетъ возможность какъ въ отдѣльности каждому хозяину, такъ вообще всему обществу хозяевъ, вводить улучшенные способы хозяйствованія по примѣру прочихъ нѣмецкихъ колонистовъ южной Россіи, а также поселенныхъ въ Бердянскомъ и Мелито-

¹⁾ См. новѣйшія работы по вопросамъ общины: „Очерки по крестьянскому вопросу.“ Собраніе статей подъ редакціей проф. А. А. Мануйлова. В. І М. 1904, а также сборникъ статей: „Нужды деревни“. СПб. 1904, т. 1, II. Въ этомъ второмъ томѣ особенно интересна по широтѣ постановки вопроса, его освѣщенію и нѣкоторымъ практическимъ указаніямъ статья А. А. Чупрова: „Общинное землевладѣніе“, стр. 116—232.

польскомъ уѣздахъ единоплемениковъ ихъ, усвоившихъ ту же систему хозяйства¹⁾. „Къ сожалѣнію, изслѣдователь первоначальнаго водворенія болгарскихъ поселенцевъ въ Бердянскомъ уѣздѣ не предвидѣлъ того, что усвоенная ими система хозяйства по примѣру нѣмецкихъ колонистовъ (подворное землепользованіе) нуждается въ большихъ коррективахъ въ видѣ той же культурности и тѣхъ же законопоровъ, какіе на этотъ счетъ приняты въ нѣмецкихъ колоніяхъ; безъ нихъ же общинно-подворное владѣніе наиболѣе вѣрное средство для разоренія крестьянскаго хозяйства, какъ малоземельнаго такъ и многоземельнаго, что мы и имѣемъ въ настоящее время въ нашихъ болгарскихъ колоніяхъ. Наша внутренняя аграрная политика до послѣдняго времени не считалась съ тѣми соображеніями, которыя такъ прекрасно формулированы у вышеназванныхъ нами изслѣдователей; напротивъ, все было направлено къ тому, чтобы какъ можно потуже затянуть узелъ крестьянскаго безвыходнаго положенія—въ однихъ случаяхъ отъ малоземелья, въ другихъ отъ многоземелья. Исторія редакціи пресловутой 165 статьи общаго положенія о выкупѣ можетъ служить лучшимъ тому доказательствомъ: первоначальная редакція статьи, разрѣшавшей каждому желающему члену общины выходить изъ нея съ тѣмъ количествомъ земли, какимъ онъ владѣетъ въ данный моментъ съ условіемъ погасить остатокъ долга по выкупной операціи, лежащей на выдѣляемой землѣ, замѣненная редакціей 1893 г., по которой выходъ изъ общества разрѣшается съ тѣмъ количествомъ земли, какимъ членъ общины владѣетъ въ данный моментъ, но при условіи согласія на это общины, измѣнена только въ послѣднее время, въ связи съ трудами мѣстныхъ комитетовъ о нуждахъ сельско-хозяйственной промышленности и Высочайшимъ Манифестомъ отъ 26 февраля 1903 г., коимъ указывалось, что въ основу трудовъ по пересмотру законодательства о сельскомъ состояніи должно положить неприкосновенность общиннаго строя крестьянскаго землеуладѣнія, изыскавъ одновременно способы къ облегченію отдѣльнымъ крестьянамъ выхода изъ общины. Какъ сторонники общины, такъ, повидимому, и не безусловные ея поклонники пришли къ единогласному рѣшенію, что эта статья должна быть редактирована въ томъ смыслѣ, что выходъ изъ общины долженъ быть или вполнѣ свобод-

¹⁾ См. назв. соч., стр. 360.

нымъ или, въ случаѣ, если извѣстныя ограниченія будутъ признаны необходимыми, подвергаться стѣсненіямъ въ законѣ точно намѣченнымъ, а отнюдь не стоять въ зависимости отъ согласія общества...¹⁾

По отношенію, собственно, къ болгарскимъ колонистамъ на этотъ счетъ дѣйствуетъ § 19 Правилъ объ устройствѣ поселянъ-собственниковъ (бывшихъ колонистовъ), въ которомъ въ пунктѣ 2 говорится, что выдѣль участковъ отдѣльнымъ домохозяевамъ изъ земли, находящейся въ общинномъ владѣніи, допускается по приговору двухъ третей членовъ общины. Такого приговора, конечно, не можетъ быть ни подъ какимъ видомъ при тѣхъ условіяхъ, въ какія поставлено современное землепользованіе въ болгарскихъ колоніяхъ. Вопросъ этотъ, во всякомъ случаѣ, въ высшей степени важный, его рѣшенія ждетъ съ нетерпѣніемъ болгарская колонія, а пока время уходитъ, кризисъ растетъ, и общенародное хозяйство гибнетъ. Единственный выходъ изъ своего ненормальнаго, тяжелаго и безотраднато положенія болгары видятъ въ дальнѣйшемъ переселеніи куда-либо на Кавказъ или въ Сибирь, но не обществами, а отдѣльными хозяйствами; бывали уже въ этомъ родѣ и попытки, заканчивавшіяся надувательствомъ и разореніемъ, но большинство населенія, въ полномъ сознаніи своего безсилія и беспомощности, ждетъ...²⁾ Интересно, что объ этой же мысли о переселеніи на Кавказъ говоритъ и Клаусъ, но при первыхъ успѣхахъ новаго водворенія мысль эта, повидимому, тогда исчезла; это было тридцать пять лѣтъ тому назадъ!

Въ тѣсной связи съ системой землепользованія въ болгарскихъ колоніяхъ стоитъ и вопросъ о системѣ сельскохозяйственной промышленности. Въ 1853 г. А. Скальковскій, характеризуя въ своемъ Опытѣ статистическаго описанія Новороссійскаго края различныя хозяйства, между

¹⁾ А. Чупровъ. „Общинное землевладѣніе“ въ сборникѣ: „Пужды деревни“, т. II, стр. 207, А. Риттихъ: „Зависимость крестьянъ отъ общины и міра“. СПб. 1903, стр. 209 и сл

²⁾ На мое предложеніе побесѣдовать на эту тему съ земскимъ начальникомъ, почтенные крестьяне отвѣтили, что земскій въ лучшемъ случаѣ выругаетъ и вытолкаетъ ихъ вонъ, въ худшемъ — учинитъ административный надзоръ, какъ надъ неблагонадежнымъ элементомъ, и конечно приметъ соотвѣтственныя мѣры; въ такомъ случаѣ предложилъ я обратить вниманіе на свое положеніе земства. Земство, возразили миѣ, отказывается, говоритъ, что это не его дѣло...

прочимъ, говоритъ: „Середину между первобытнымъ и новымъ, или раціональнымъ хозяйствомъ составляло тогда еще малочисленное, но уже извѣстное домоводство, которое мы называемъ болгарскимъ... Это водвореніе, имѣющее теперь до 90,000 д. об. пола, представляетъ всздѣ картину самаго дѣятельнаго, успѣшнаго и уже довольно улучшеннаго сельскаго хозяйства. Несмотря на восточную недовѣрчивость, упрямство и излишнюю расчетливость болгаръ, ни одна община новороссійская не усвоила такъ скоро благихъ наставленій хозяйства, предложенныхъ правительствомъ или замѣченныхъ у болѣе образованныхъ сосѣдей, какъ общины болгарскія. Довольно взглянуть на богатые ихъ колоніи, особенно бессарабскія, чтобы вполне убѣдиться, что хозяйство ихъ далеко уже перешагнуло за сельскую рутину малороссовъ, и если не сравнялось еще, то уже недалеко отъ нѣмецкаго раціональнаго хозяйства“. Въ примѣчаніи при этомъ авторъ говоритъ: „Если отзывы о цвѣтущемъ состояніи болгаръ новороссійскихъ могутъ, со стороны писателя единовѣрнаго и единоплеменнаго, казаться пристрастными, то въ подтвержденіе ихъ можемъ привести сужденіе г. Демоя, швейцарца, который говорилъ, что болгаре—лучшіе хозяева въ нашихъ степяхъ. У нихъ, продолжаетъ авторъ, сѣютъ оба сорта ржи, озимую пшеницу, арнаутку, и съ тѣмъ вмѣстѣ процвѣтаетъ винодѣліе, садоводство и въ особенности огородничество. Лѣтъ двадцать назадъ, во всей Новой Россіи капуста и другіе огородные овощи были столь же рѣдки, какъ георгины или китайскія розы. Теперь, благодаря болгарамъ, рынки Одессы и другихъ городовъ полны отличною зеленью: и не одни арбузы, дыни да огурцы являются на базарахъ Новороссіи, а капуста огромныхъ размѣровъ, двухъ или трехъ фунтовыхя свеклы, помидоры, патлажаны, разнаго рода нѣжныя тыквы, прасъ толщиною въ вершокъ, и т. п. Отъ Одессы на сто верстъ кругомъ, на всякой балкѣ, надъ всякимъ почти родникомъ, видишь высокое колесо и отъ него многими лучами тянущіеся желоба: это египетскіе „сакіе“, по здѣшнему „чигири“, устроенные болгарами для поливки баштановъ и огородовъ. Къ особенностямъ ихъ хозяйства, а тѣмъ болѣе грековъ и армянъ, принадлежатъ предпочтеніе къ бѣлому, т. е. пшеничному хлѣбу, особенно изъ арнаутки, употребленіе лошадей подъ плугъ и вымолачиваніе хлѣба въ арманахъ или индырахъ (гумно, токъ) немедлен-

но послѣ жатвы...“¹⁾)

Въ общихъ чертахъ своихъ характеристика эта остается вполнѣ правильной и для настоящаго времени, спустя 52 года, и такъ-же какъ и тогда, современное болгарское хозяйство должно быть поставлено между первобытнымъ и новымъ, т. е. болѣе раціональнымъ. Очевидно, за этотъ промежутокъ времени болгарское хозяйство или не успѣло сдѣлать ни одного шага впередъ, или если и сдѣлало, то только на столько, чтобы не утратить свей прежней позиціи.

Въ большинствѣ болгарскихъ колоній принята трехпольная система хозяйства. Двѣ трети поля идутъ подъ обработку, одна треть остается подъ толоку, отдыхаетъ, чтобы черезъ три года вновь подвергнуться хищнической эксплуатаціи. Отдѣльные „нивки“ дворовыхъ участковъ разбросаны по всему полю и черезъ каждые три года по жеребьевкѣ мѣняются между своими владѣльцами. Травосѣянія не существуетъ, удобрения почвы тоже. Плодосѣяная система принята только въ дворахъ многоземельныхъ. Сельско-хозяйственная жизнь регулируется постановленіями схода, на которомъ угощеніе играетъ не послѣднюю роль. Начало полевыхъ работъ и ихъ конецъ, т. е. выгонъ осенью на поле скота, опредѣляются рѣшеніемъ схода, а для того, чтобы представить себѣ настоящую картину этого собранія и его дѣятельности, насколько постановленія схода соотносятся съ интересами общехозяйственной жизни или индивидуальнаго хозяйства, слѣдуетъ имѣть въ виду, что болгарское село дѣлится обыкновенно на двѣ группы, рѣзко отличающіяся своимъ составомъ; къ одной группѣ примыкаютъ малоземельные и безземельные поселяне, ко второй многоземельные, и на сходѣ, равно какъ и въ частно-общественной жизни, первая группа ведетъ ожесточенный бойкотъ второй. На сходахъ первая партія обыкновенно срываетъ всѣ какія бы то ни было предложенія, заинтересована ли она въ нихъ или нѣтъ, безразлично. На сходѣ, при его современномъ устройствѣ, не проходитъ ни одно предложеніе, касающееся вопросовъ улучшения хозяйства, введенія въ хозяйство какого-либо новаго мѣропріятія и т. п. Не надо быть ни сторонникомъ общины, ни сторонникомъ личной земельной собственности, чтобы согласиться, что хозяйства въ 1 десятину и рядомъ съ нимъ

1) См. А. Скальковскій, назв. соч. т. II, стр. 21 и сл.

хозяйство въ 50 дес. не могутъ при такихъ условіяхъ работать рядомъ другъ съ другомъ и руководствоваться однимъ и тѣмъ же постановленіемъ схода. Поэтому обработка земли въ большихъ хозяйствахъ связана съ большими трудностями и излишними расходами. Краткосрочныя пользования однимъ и тѣмъ же участкомъ и ихъ перемежна по жеребьевкѣ исключаютъ возможность производительныхъ тратъ на ихъ удобреніе при неравномѣрномъ отношеніи къ вопросамъ своего хозяйства отдѣльныхъ членовъ одной и той же общины. Предложеніе нѣкоторыхъ экономистовъ установить вознагражденіе отъ общества за удобреніе, конечно, при существующихъ условіяхъ, не можетъ имѣть никакого мѣста, и никто не рѣшился бы даже предложить сходу этой мѣры. Ходатайства о томъ, чтобы та или иная „нивка“ послѣ новой жеребьевки осталась въ рукахъ прежняго владѣльца, не можетъ быть здѣсь никогда удовлетворено только хотя бы изъ за того, что этого кто-то просить, а если просить, то, значитъ, имѣетъ въ виду какую-то собственную выгоду. А потому не разрѣшать ему просимаго ни подъ какимъ видомъ! Нарушеніе того или иного постановленія схода со стороны зажиточнаго поселянина вызываетъ протестъ противной партіи въ видѣ поджоговъ, потравъ и т. под.; нарушеніе того же постановленія стороной малосостоятельной остается безъ удовлетворенія по той простой причинѣ, что съ нарушителя нечего взять. Переѣзды съ одной „нивки“ на другую у многоземельнаго хозяина требуютъ много лишняго времени, и вообще отъ большого хозяйства при дѣйствующихъ порядкахъ требуются двойные расходы по содержанію рабочаго скота и рабочихъ, двойные расходы силъ и энергіи для того, чтобы съ полевыми работами успѣть справиться во время. Вотъ почему спѣшность работы составляетъ отличительную черту болгарскаго хозяйства, въ жертву которой приносится его интенсивность.

Въ оффиціалномъ отчетѣ Бердянской Земской Управы по сельскому хозяйству Бердянскаго уѣзда за 1900 г. мы читаемъ слѣдующее: въ Бердянскомъ уѣздѣ въ 33-хъ болгарскихъ колоніяхъ существуетъ подворное землевладѣніе съ череполоснымъ пользованіемъ дѣлянками, при чемъ положеніе этихъ дѣлянокъ мѣняется при передѣлахъ, происходящихъ черезъ извѣстные періоды времени. Величина пахотныхъ дѣлянокъ незначительна, вслѣдствіе чего число

ихъ достигаетъ 15 и болѣе. Это, конечно, представляетъ неудобство въ смыслѣ потери времени при переѣздахъ, но болгары мирятся съ этимъ обстоятельствомъ, интересуясь болѣе равномернымъ распредѣленіемъ земли въ отношеніи ея дальности отъ села и естественнаго плодородія. Въ 61 нѣмецкой колоніи землевладѣніе тоже подворное съ черезполоснымъ пользованіемъ дѣляками, при чемъ, однако, дѣлянки, нарѣзанныя первоначально въ опредѣленныхъ мѣстахъ, не мѣняются, а остаются постоянными съ строгимъ сохраненіемъ границъ. Общее число подворныхъ дѣлянокъ менѣе значительно, чѣмъ у болгаръ (въ среднемъ 7—10), такъ какъ на ряду съ малыми дѣлянками (2 дес.) встрѣчаются также и большія (5—7 дес.). Въ хозяйственномъ отношеніи это, конечно, гораздо раціональнѣе какъ въ смыслѣ устраненія излишнихъ переѣздовъ, такъ и въ томъ отношеніи, что позволяетъ каждому хозяину удобрять свою подворную землю безъ риска потерять ее, вслѣдствіе перехода къ другому хозяину. Вслѣдствіе этого у нѣмцевъ весь свободный удобрительный матеріалъ (навозъ, солома, зола) вывозится на полевая дѣлянки, хотя ближайшія находятся отъ села въ разстояніи двухъ верстъ, въ то время какъ у болгаръ все сваливается съ чистымъ сердцемъ, безъ всякихъ постороннихъ соображеній, на выгонѣ около села, или же въ балки и овраги. Удобреніе полей у нѣмцевъ-менонитовъ при обработкѣ чернаго пара и паровыхъ растений отражается весьма благопріятно на повышеніи хлѣбныхъ урожаевъ на ближайшихъ къ селу полосахъ, по сравненію съ болѣе отдаленными...¹⁾

Въ другомъ мѣстѣ того же отчета (стр. 24) говорится слѣдующее. Въ русскихъ и болгарскихъ селеніяхъ введенію чистаго пара, служащаго для посѣва озимыхъ хлѣбовъ, мѣшаетъ распространенный вездѣ обычай сѣять озимые хлѣба не въ одномъ полѣ, а въ разбросъ по всей степи, при чемъ озимые всходы никѣмъ не оберегаются отъ погубы скотомъ. Вслѣдствіе этого по зеленымъ съ момента ихъ появленія до наступленія зимы ходитъ череда и отара овецъ. Этотъ ненормальный фактъ въ сознаніи большинства крестьянъ, очевидно, не вызываетъ никакого протеста и потому по настоящее время онъ представляетъ явленіе общее. Нечего говорить о томъ, насколько вредно отражается это обстоятельство на состояніи озимыхъ всходовъ.

¹⁾ См. протоколы Бердянскаго земскаго собранія XXXV сессіи. Б. 1901.

Несомнѣнно, что безпрепятственная пастьба скота по зеленымъ занимаетъ не послѣднее мѣсто въ ряду другихъ причинъ, ведущихъ къ гибели озимые посѣвы въ теченіе зимняго періода, не говоря уже о томъ, что этимъ путемъ всегда уменьшается возможный урожай ржи и озимой пшеницы...

Таковы оффиціальныя данныя для характеристики болгарскаго хозяйства! Онѣ не нуждаются, конечно, въ комментаріяхъ. Но мы поражаемся, какимъ образомъ, послѣ всего вышележащаго о систематической потравѣ озимыхъ всходовъ отарами овецъ, у болгаръ могутъ быть вообще какіе бы то ни были урожаи ржи и озимой пшеницы, какимъ образомъ при этихъ условіяхъ поселянину можно заниматься, съ успѣхомъ и интересомъ къ дѣлу, своимъ хлѣбопашествомъ; еще болѣе мы удивляемся оффиціальному заявленію о томъ, что болгарскіе поселенцы въ одномъ случаѣ „мирятся“ съ обстоятельствами, съ которыми не сталъ бы мириться ни одинъ хозяинъ, надѣленный маломальски здравымъ смысломъ, въ чемъ отказывать болгарскимъ поселенцамъ нѣтъ никакихъ основаній; съ другой стороны, завѣдомо „ненормальный фактъ (пастьба скота на озимыхъ всходахъ) въ сознаніи большинства крестьянъ, очевидно, не вызываетъ никакого протеста и потому по настоящее время онъ представляетъ явленіе общее“. Мы не отрицаемъ правдивости земскаго оффиціального сообщенія, напротивъ, находимъ въ немъ прекрасное подтвержденіе нашей характеристики современныхъ деревенскихъ порядковъ, которое въ этомъ смыслѣ для насъ и дорого, но мы удивляемся поразительной наивности населенія, которое совершенно не понимаетъ своихъ интересовъ и вовсе не цѣнитъ своихъ тяжелыхъ трудовъ, и думаетъ, что въ данномъ случаѣ земское оффиціальное сообщеніе говоритъ слишкомъ оффиціальнымъ языкомъ... Можно положительно утверждать, что протеста въ формѣ грубой физической силы противъ господствующихъ въ деревнѣ не порядковъ въ нашихъ болгарскихъ колоніяхъ пока еще, дѣйствительно, не было, но обстоятельство, что масса и другихъ, кромѣ отмѣченныхъ земствомъ, ненормальностей въ народной жизни въ настоящее время сдѣлались въ болгарской деревнѣ „явленіемъ общимъ“, заставляетъ опасаться за благополучное разрѣшеніе кризиса, если, напр., уже обычные въ настоящее время въ болгарскихъ селеніяхъ поджоги не счи-

татъ выраженіемъ того же протеста. Наши этнографическія наблюденія надъ современною жизнью болгарскої колоніи привели насъ къ глубокому убѣжденію, что ея населеніе не мирится съ вопіющими ненормальностями своей сельско-хозяйственной жизни, протестуетъ противъ этихъ ненормальностей, но пока не выноситъ этого протеста за околицу своей деревни, бросается изъ стороны въ стороны въ поискахъ какого-либо выхода изъ своего критическаго положенія, и выхода нигдѣ не находитъ...

Съ другой стороны и интересы общенароднаго хозяйства Новороссійскаго края, отпускаящаго десятки милліоновъ пудовъ лучшаго хлѣба на заграничныя рынки, заставляютъ обратить самое серьезное вниманіе на современное положеніе народнаго хозяйства, принять безотлагательно и немедленно мѣры къ тому чтобы наше южное крестьянское хозяйство стало на болѣе интенсивную почву, имѣя къ тому всѣ необходимыя данныя въ плодородіи почвы, земельномъ обезпеченіи и въ произростаніи высокоцѣнныхъ зерновыхъ породъ. Здѣсь самое небольшое крестьянское хозяйство съ успѣхомъ производитъ зерновыя операціи на міровомъ рынкѣ, и благосостояніе края можетъ создаваться и расти исключительно на притокъ заграничныхъ денегъ, который могъ бы прогрессивно увеличиваться, между прочимъ, и въ связи съ развитіемъ интенсивности народнаго хозяйства. Наконецъ, если интересы всѣхъ должны быть свято ограждаемы отъ посягательствъ на нихъ отдѣльныхъ лицъ, то также и справедливые интересы частныхъ лицъ должны быть ограждаемы отъ грубаго произвола. Экономическая борьба выливается въ разумныя формы при условіи культурности борющихся сторонъ; можно себѣ представить, что такое экономическая борьба въ современной болгарскої деревнѣ и какими средствами пользуются противники! Жизнь крестьянскаго хозяйства становится въ концѣ концовъ невыносимой, бессмысленная трата народнаго труда и капитала подрываютъ народное хозяйство, безвыходное правовое положеніе отдѣльной личности создаетъ въ народѣ апатію и небрежное отношеніе къ вопросамъ своего хозяйства, при которыхъ немислимъ никакой прогрессъ, а безмолвнымъ отвѣтчикомъ за всѣ эти распоряжки является только земля, хищническая эксплуатація которой съ каждымъ годомъ все болѣе и болѣе исто-

щастъ ея прежнюю производительность. Вотъ далеко неполная картина современнаго положенія хозяйства нашей болгарской колоніи и виды на его ближайшее будущее. Обширныя пространства земледѣльческаго района крестьянскаго хозяйства Россіи заставляютъ какъ изслѣдователя народнаго быта, такъ и практическяхъ дѣятелей въ этой области быть очень осторожнымъ въ принятіи общеобязательныхъ рѣшеній, которыми регулировалась бы народная жизнь въ различныхъ уголкахъ нашей родины. Только въ связи съ подробнымъ изученіемъ мѣстныхъ условій сельско-хозяйственной жизни при самой широкой общественной самодѣятельности въ различныхъ мѣстностяхъ могутъ быть принимаемы тѣ или иныя аграрныя обязательства и законоположенія. Этого прежде всего требуютъ неотложныя нужды русской деревни. Южно-русское хозяйство болгарскихъ колоній отличается отъ крестьянскаго хозяйства центральной и сѣверной полосы Россіи большимъ количествомъ угодій; это обстоятельство, въ связи съ условіями внѣшняго рынка, дало возможность широкаго развитія здѣсь денежнаго хозяйства, которое работаетъ исключительно для внѣшняго рынка, благодаря высокой цѣнности производимыхъ имъ зерновыхъ продуктовъ и большому ихъ спросу на заграничныхъ рынкахъ, между тѣмъ въ своихъ распорядкахъ оно руководствуется тѣми принципами, которые мыслимы только при экстенсивной культурѣ и первобытномъ хозяйствѣ, а это обстоятельство не только не удерживаетъ хозяйства на занятой имъ когда-то позиціи благосостоянія при началѣ водворенія, но систематически ведетъ народное хозяйство къ разложенію и упадку.

Наши этнографическія наблюденія надъ бытомъ современной болгарской колоніи привели насъ къ глубокому убѣжденію въ неотложной необходимости, въ интересахъ развитія народнаго хозяйства и благосостоянія, для предупрежденія его разложенія, а въ связи съ нимъ моральной и матеріальной обнищалости болгарской деревни,—немедленнаго принятія мѣръ, которыя могли бы помочь народу горю. Многія изъ этихъ мѣръ въ недавнее время были указаны самимъ народомъ въ различныхъ петиціяхъ и постановленіяхъ сходовъ; года два тому назадъ они отчасти были высказаны въ работахъ мѣстныхъ комитетовъ о нуждахъ сельско-хозяйственной промышленности, наконецъ, они получили прекрасное освѣщеніе въ новѣйшихъ изслѣ

дованіяхъ представителей нашей экономической науки и публицистики въ видѣ двухъ обширныхъ сборниковъ статей подѣ общимъ заглавіемъ: „Нужды деревни“. Поэтому по отношенію въ частности къ вопросу о нуждахъ современной болгарской деревни мы повторимъ только то, что было сказано ранѣе насъ по болѣе широкому вопросу, по вопросу о нуждахъ русской деревни вообще. Возможно болѣе широкое распространеніе народной грамотности и просвѣщенія на родномъ языкѣ, свобода личности, слова и убѣжденій, какъ гарантія противъ господствующаго нынѣ въ деревнѣ административнаго произвола, уравненіе крестьянскаго сословія въ правахъ и по суду со всѣмъ остальнымъ населеніемъ Россіи, сокращеніе косвенныхъ налоговъ и введеніе налога подоходнаго, созданіе безсословной мелкой земской единицы и расширеніе его компетенціи, наконецъ, привлеченіе народныхъ представителей къ активной государственной работѣ—вотъ мѣропріятія общаго характера для разрѣшенія современнаго кризиса сельско-хозяйственной промышленности болгарской колоніи. Въ ряду мѣръ, имѣющихъ отношеніе ближайшимъ образомъ къ сельско-хозяйственнымъ нуждамъ болгарской деревни, слѣдуетъ требовать и настаивать: 1) на немедленномъ осуществленіи и приведеніи въ исполненіе предложенія, сдѣланнаго еще въ 1869 г. Клаусомъ въ его изслѣдованіи по вопросамъ нашей аграрно-колониальной политики: установить особый для каждой волости постоянный сборъ съ десятины полевого надѣла, съ усадебной осѣдлости и съ рабочей души обоюго пола—для образованія колонизаціонныхъ фондовъ, которые въ самомъ непродолжительномъ времени при поддержкѣ и содѣйствіи крестьянскаго банка дадутъ возможность болгарскому населенію расширить площадь своего землевладѣнія и выселять на новыя земли избытокъ населенія, устраняя такимъ образомъ возможное при подворно-наслѣдственномъ землепользованіи обезземеленіе части деревенскаго населенія и поддерживая равномерность землепользованія отдѣльныхъ дворовладѣльцевъ; 2) оставляя неприкосновеннымъ принципъ общиннаго землевладѣнія, немедленно принять мѣры къ тому, чтобы въ своемъ землепользованіи и сельско-хозяйственномъ развитіи каждая личность поселянина имѣла полную возможность самаго широкаго и полнаго самоопредѣленія. тѣмъ болѣе, что принципъ общиннаго землевладѣнія нисколько не препятствуетъ

самому широкому проведенію въ жизнь принципа индивидуальности землепользованія, а потому необходимо немедленно же предоставить право всякому желающему получить свой надѣлъ въ обрубной участокъ, въ которомъ были бы собраны всѣ разбросанныя въ настоящее время по всему полю „нивки“ крестьянина съ предоставленіемъ ему права пользоваться по прежнему своею усадебною землею и выгономъ, какъ не входящими въ число полевого надѣла. На возраженіе, что право выгона не можетъ быть оставлено за поселяниномъ, получившимъ обрубной участокъ, такъ какъ сельскій скотъ послѣ уборки полей не будетъ пользоваться его участкомъ, можно отвѣтить ссылкой на дѣйствующіе теперь на этотъ счетъ порядки въ болгарскихъ общинахъ, когда за каждую лишнюю противъ количества надѣла голову скота поселянину приходится платить обществу извѣстное вознагражденіе. Выдѣленіе обрубныхъ участковъ не можетъ здѣсь встрѣтить также и того возраженія, которое въ данномъ случаѣ приводится въ центральной и сѣверной полосѣ Россіи, гдѣ общинный надѣлъ не отличается равномерностью качества и производительности почвы, а также гдѣ черезполосица, при неблагоприятныхъ климатическихъ условіяхъ (градъ, полосной дождь) и малыхъ размѣрахъ подушнаго или подворнаго землевладѣнія отдѣльныхъ общинниковъ, можетъ все-таки гарантировать крестьянину нѣкоторую обезпеченность его урожая. Общинные надѣлы болгарскихъ колоній при вообще высокой производительности и доброкачественности почвы Новороссійскаго края, на всемъ своемъ пространствѣ обыкновенно отличаются однородностью почвы; что же касается климатическихъ условій сельскаго хозяйства, то въ нашемъ краѣ они таковы, что дѣйствуютъ болѣе или менѣе равномерно на все пространство общиннаго надѣла; разница можетъ быть только между отдѣльными общинными надѣлами, т. е. между полями сосѣднихъ сель, но не между отдѣльными участками одной и той же общины; наконецъ, если разница здѣсь и можетъ быть, то только случайная, а отъ случая никто въ сельскомъ хозяйствѣ не гарантированъ, и недоборъ въ этомъ отношеніи съ успѣхомъ возмѣстится всѣми выгодами интенсивнаго хозяйства на обрубномъ участкѣ. Общество отведетъ для такихъ хозяйствъ, конечно, крайніе участки, смежные съ сосѣдними обществами, далеко лежащіе обыкновенно

отъ села (10—15 верстъ), приобрѣтая взамѣнъ этихъ участковъ, „нивки“, расположенныя ближе къ поселку. Чѣмъ вызвана черезполосица и періодическая жеребьевка десятинъ въ болгарскихъ общинахъ, особенно тамъ, гдѣ дачи размежеваны. разбиты на десятины, десятинные участки расположены такъ, что къ каждому, не переѣзжая чужого участка, можно свободно подѣхать, — мы отказываемся понимать и видимъ въ этомъ фактъ простой пережитокъ старины, неоправдываемый никакими соображеніями, напротивъ, тормозящій успѣхъ развитія современного народнаго хозяйства. На возраженіе, что къ черезполосицѣ и жеребьевкѣ участковъ-поселянъ вынуждаетъ приобрѣтать существующая трехпольная система, можно отвѣтить, что въ болгарскихъ общинахъ межи трехполя опредѣлены разъ на всегда, слѣдовательно, разъ на всегда могутъ быть опредѣлены и межи участковъ отдѣльныхъ общинниковъ. Полученіе обрубныхъ участковъ настолько дорого болгарскимъ поселянамъ, что объ этомъ они мечтаютъ, какъ объ идеалѣ хозяйства, что вмѣстѣ съ тѣмъ способно было бы внести извѣстное успокоеніе въ населеніе, создать нравственное удовлетвореніе и поднять интересъ народа къ своему хозяйству. Съ другой стороны, мы увѣрены, что эта мѣра немедленно же вызоветъ объединеніе семей, разбившихся на отдѣльные дворы, а слѣдовательно будетъ способствовать вначалѣ образованію болѣе сильныхъ хозяйственныхъ единицъ, а впослѣдствіи поддержанію многосемейныхъ и многоземельныхъ дворовъ. Вмѣстѣ съ тѣмъ только при образованіи обрубныхъ участковъ въ современныхъ болгарскихъ колоніяхъ будетъ положено начало развитію раціональнаго интензивнаго хозяйства. При широкѣмъ трудолюбіи, дѣятельности, предприимчивости и безграничной любви къ землѣ болгарскаго поселянина, мы въ самомъ непродолжительномъ времени на отдѣльныхъ болгарскихъ участкахъ найдемъ и многополье и травосѣяніе и паровой плугъ и молотилку... Получившему обрубной участокъ должна быть предоставлена на своемъ участкѣ полная свобода личной сельско-хозяйственной инициативы; мы увѣрены, что нашъ крестьянинъ земледѣлецъ сумѣетъ воспользоваться этой свободой для созданія своей разумной жизни. Само собою разумѣется, что полученіе въ пользование обрубного участка не освобождаетъ поселянина отъ какихъ бы то ни было повинностей, лежащихъ на об-

щинной землѣ, хотя бы. напримѣръ, отъ установленнаго взноса для образованія колонизаціоннаго фонда; 3) въ тѣхъ же видахъ поднятія народнаго хозяйства и благосостоянія болгарскихъ колоній, необходимо немедленно же приступить къ организаціи въ болгарскихъ колоніяхъ сельско-хозяйственныхъ кооперативныхъ обществъ, которыя въ настоящій моментъ, даже при небольшой первоначальной субсидіи, могли бы сослужить особенно малоземельнымъ поселянамъ громадную службу¹⁾. Проведеніе въ жизнь намѣченныхъ нами мѣропріятій немедленно же должно взять на себя общій попечитель народной жизни—земство, помня, что ввиду современной малокультурности народа, его безправія и административнаго произвола, въ его средѣ нѣтъ инициаторовъ, и онъ ждетъ себѣ помощи отъ Бога да отъ добрыхъ людей...

Въ предыдущемъ очеркѣ, говоря о современномъ положеніи крестьянскаго хозяйства въ болгарскихъ колоніяхъ, я отмѣтилъ тотъ фактъ, что общинное землевладѣніе, исключющее при нормальномъ положеніи вещей какую бы то ни было возможность полнаго обезземеленія отдѣльныхъ хозяйствъ или дворовъ и концентрацію земельной собственности въ рукахъ немногихъ собственниковъ—однообщинниковъ, въ болгарскихъ колоніяхъ, однако, при подворномъ землепользованіи въ концѣ концовъ оказалось въ такомъ именно положеніи. Здѣсь, какъ мы видѣли, въ одной и той же общинѣ въ настоящій моментъ рядомъ съ хозяйствами безземельными и малоземельными (1—3 д.) стоятъ хозяйства многоземельныя (100—150 дес.), хотя при началѣ поселенія земельный надѣлъ (53 дес. на дворъ) былъ одинаковъ во всѣхъ хозяйствахъ. Словомъ, въ настоящій моментъ въ нашихъ болгарскихъ колоніяхъ мы имѣемъ на лицо обычный процессъ мобилизаціи частной земельной собственности со всѣми типичными ея проявленіями,—а между тѣмъ по основнымъ законоположеніямъ о правѣ владѣнія колонистовъ землями, о правѣ частной кого бы то ни было собственности на общинную казенную землю здѣсь никогда не могло быть и рѣчи, такъ какъ, согласно ст. 159 этихъ законоположеній, казенныя земли присвоены коло-

¹⁾ См. „Крестьянскія сельско-хозяйственныя общества“ Н. Т. Южинъ. Саратовъ 1904 г.; „О значеніи и дѣятельности крестьянскихъ сельско-хозяйственныхъ обществъ и о томъ, какъ ихъ устроить“. С. Турутинъ. Курганъ 1903 г.

нистамъ въ неоспоримое и вѣчное потомственное владѣніе, но не въ личную кого либо, а въ общественную каждой колоніи собственность. Что же касается правъ распоряженія своимъ надворнымъ участкомъ каждымъ изъ сообщинниковъ, то по точному смыслу ст. 176, въ участкахъ земель, отведенныхъ отъ казны, наследуетъ, вообще, меньшій сынтъ, и только въ случаѣ его неспособности отцу могъ наследовать одинъ изъ старшихъ сыновей или родственниковъ.

Этою статьею, очевидно, устанавливался принципъ недробимости подворныхъ участковъ, при чемъ за обществомъ, несомнѣнно, удерживалось право чрезъ извѣстные промежутки времени по мѣрѣ надобности производить переверстку всей общинной земли на тѣхъ или другихъ основаніяхъ (подворно или подушно и т. п.) Однако, на практикѣ ст. 176 оказалась совершенно забытой, но вмѣстѣ съ нею оказалась забытой и статья 159-я, и подворное землепользованіе въ болгарскихъ колоніяхъ превратилось въ концѣ концовъ въ подворное землевладѣніе, т. е. „общественная каждой колоніи собственность“ фактически оказалась на правахъ личной каждого домохозяина собственности въ размѣрѣ его надворнаго участка со всѣми связанными съ этимъ послѣдствіями. Какъ и откуда пошли здѣсь подобные порядки,—трудно теперь сказать, хотя въ ст. 160 и говорилось, впрочемъ, о томъ, что воля учрежденнаго надъ ними, т. е. колонистами, начальства обязана строго блюсти интересы не только цѣлости общиннаго землевладѣнія, но и благосостоянія отдѣльныхъ поселянъ. Правда, общинная земля сохранилась въ цѣлости, въ постороннія руки она, за немногими исключеніями, не пошла, но внутри общины создались крупные земельные собственники и пролетаріи безземелки.

Общество, однако, въ лицѣ своего сельскаго схода, не забыло своихъ правъ собственника на землю и, вполне естественно, продолжаетъ попрежнему распоряжаться общинною землею на полномъ законномъ основаніи, какъ своею собственностью. Конечно, при равномерномъ распредѣленіи земельныхъ участковъ между всѣми однообщинниками интересы и нужды каждого отдѣльнаго владѣльца въ этомъ случаѣ легко могли бы согласоваться съ общей волей всѣхъ, и наоборотъ: общая воля всѣхъ при этомъ условіи дѣйствительно отвѣчала бы всегда интересамъ каж-

даго, но регламентировать общимъ постановленіемъ схода одновременно частности жизни хозяйства въ 150 дес. и въ 5 дес.—слишкомъ трудно и даже невозможно, потому что интересы этихъ двухъ величинъ часто совершенно противорѣчатъ другъ другу, а между тѣмъ хозяйство существуетъ, хотя о его развитіи или усовершенствованіи при этихъ условіяхъ не можетъ быть, конечно, и рѣчи. Фактическое положеніе вещей съ этой именно точки зрѣнія подробно было изложено мною въ предыдущемъ очеркѣ, а потому теперь остается только указать выходъ изъ современнаго ненормальнаго положенія, создавагося, какъ мы видѣли, совершенно произвольнымъ толкованіемъ основной статьи дѣйствующихъ законоположеній, которое и вызвало распространеніе на общинную собственность правъ частной собственности. Такимъ выходомъ въ настоящей моментъ съ точки зрѣнія совершенно безпристрастнаго научнаго изслѣдованія вопроса можетъ быть только—возстановленіе неприкосновенности общиннаго владѣнія. Такъ какъ никто изъ односельчанъ общинниковъ не имѣлъ права ни продавать, ни завѣщать, ни отдавать въ приданое, ни даже, согласно ст. 179, дѣлить между своими прямыми наследниками ни одного клочка изъ своего надворнаго участка, какъ не составляющаго предмета его личной собственности, то тѣмъ самымъ никто не имѣлъ также права ни одного клочка изъ общинной земли подъ какимъ бы то ни было предлогомъ приобрѣтать въ свою собственность...

Возстановленіе ст. 159 общаго положенія о правѣ владѣнія колонистовъ землями вытекаетъ, собственно говоря, изъ необходимости и своевременности, въ виду значительнаго прироста населенія, переверстки общиннаго землепользованія. Такой переверстки до сихъ поръ, насколько мнѣ извѣстно, въ болгарскихъ общинахъ, за исключеніемъ трехъ случаевъ, нигдѣ не было, хотя нужда въ ней ощущалась уже давно, о чемъ неоднократно ходатайствовали и нѣкоторые изъ колоній, напр. Терновка Херс. губ.

Въ основу переверстки долженъ быть положенъ принципъ по выбору cadaго отдѣльнаго общества (надворное, наружное и пр. владѣніе), при чемъ каждому отдѣльному хозяину, двору или семейству немедленно же по переверсткѣ должно быть предоставлено право полученія своего на дѣла въ видѣ обрубнаго участка, который можетъ быть сохраненъ своимъ временнымъ владѣльцемъ и послѣ новой

переворотки, за отрѣзкомъ отъ него, конечно, той части, которая въ случаѣ сокращенія количества надѣла должна будетъ подлежать отчужденію. Въмѣстѣ съ тѣмъ обществу же должно быть предоставлено и право опредѣленія ближайшаго срока передѣла.

Въ виду того, что юридическимъ собственникомъ на землю является общество, никто изъ крестьянъ не имѣетъ права пользоваться общинною землею, находящеюся въ его временномъ пользованіи, въ цѣляхъ какихъ бы то ни было коммерческихъ предпріятій, а потому должно быть безусловно воспрещено поселянину сдавать свой участокъ цѣликомъ или частью кому бы то ни было въ аренду; это право можетъ принадлежать только обществу, но не отдѣльнымъ его лицамъ, которые пользуются причитающимся на ихъ долю по перевороткѣ участкомъ общинной земли въ его цѣломъ объемѣ только тогда, когда онъ соответствуетъ извѣстной трудовой и потребительской нормѣ даннаго члена общины; нормы эти въ каждомъ обществѣ провѣряются и устанавливаются спеціальною общественною аграрною комиссіею на основаніи опредѣленной инструкціи. Наличностью образовавшейся такимъ образомъ по перевороткѣ свободной земли распоряжается общество, сдавая въ аренду по минимальной оцѣнкѣ всѣмъ желающимъ въ извѣстномъ порядкѣ свободные участки. Арендныя деньги будутъ поступать въ общественную кассу. Если бы по перевороткѣ общинной земли случилось, что кто-либо изъ общинниковъ лишился части своего владѣнія, оказавшагося у него ко дню переворотки сверхъ первоначальнаго при поселеніи надѣла въ виду тѣхъ обстоятельствъ, которыя были отмѣчены нами выше, то въ этомъ случаѣ изъ общественныхъ суммъ необходимо было бы такъ или иначе возмѣстить бывшему собственнику стоимость экспроприированнаго участка.

Въ такихъ, приблизительно, чертахъ представляются намъ основы наиболѣе раціональной земельной реформы въ нашихъ болгарскихъ колоніяхъ, если стоять на совершенно безпристрастной точкѣ зрѣнія и имѣть въ виду интересы общественнаго блага. Что же касается частныхъ аграрной реформы, то это, конечно, вопросъ менѣе интересный. Нашей задачей было только намѣтить общій принципъ, который долженъ лечь въ основу новаго законоположенія о правахъ владѣнія при предстоящей коренной

реформѣ всѣхъ нашихъ порядковъ, обычаевъ и установле-
ній, въ томительномъ ожиданіи которыхъ страна давно
изстрадалась и стоитъ на краю своего разоренія.

Настоящій нашъ очеркъ дополнимъ, наконецъ, нѣсколь-
кими свѣдѣніями о сельско-хозяйственномъ положеніи от-
дѣльных болгарскихъ колоній.

Въ Старо-Крымской колоніи главное занятіе хлѣбопа-
шество, но хлѣба населенію не хватаетъ для собственнаго
прокормленія. Въ 1904 г. $4\frac{1}{2}$ дес. ($\frac{1}{4}$ пая) по расчету кре-
стьянъ дали здѣсь 9 коп. чистаго дохода. Поселяне арен-
дуютъ также землю на скопщину у монастыря и сосѣднихъ
помѣщиковъ на условіяхъ: заплатить за десятину 2 руб.
аренды, обработать ее, засѣять своими сѣменами, скосить,
смототить и свезти зерно; при обычномъ урожаѣ съ деся-
тины въ 5 четвертей, за отданною половиною землевла-
дѣльцу, поселянину остается $2\frac{1}{2}$ четверти. Пашутъ крестья-
не здѣсь плугомъ, боронятъ желѣзными боронами, косятъ
косами; молотятъ катками, вѣютъ на вѣтеръ; наемныхъ ра-
бочихъ не имѣютъ; изъ 121 двора пару собственныхъ ло-
шадей имѣютъ 70 дворовъ, коровъ въ селеніи на 1335 жи-
телей не больше пятидесяти головъ; свиньи имѣются толь-
ко у двухъ человѣкъ; собственнаго выпаса общество не
имѣетъ, его снимаютъ у сосѣдняго монастыря; нѣкоторые
дворы имѣютъ по 10 овецъ; огородничествомъ не занима-
ются ввиду неудобства почвы; большинство поселянъ имѣ-
ютъ небольшіе виноградники, но продажа избытка вина,
которое составляетъ здѣсь единственный источникъ дохода,
вопреки прямому смыслу ст. 337 и 338 устава о колоніяхъ
иностранцевъ въ имперіи всячески стѣсняется мѣстнымъ
акцизнымъ управленіемъ; такъ, напр., болгары поставлены
въ обязательство продавать свое вино только съ виноград-
никовъ. гдѣ у нихъ нѣтъ никакихъ приспособленій для
храненія вина; вино, доставленное въ селеніе, гдѣ почти
при каждомъ болгарскомъ домѣ издавна заведены и погре-
ба для храненія вина, лишается права быть проданнымъ
подъ угрозой строгой отвѣтственности, ввиду чего вино
распивается самими же поселянами или же окисаетъ и вы-
ливается вонъ, чтобы освободить посуду для слѣдующаго
осенняго сбора. Ст. 337 говоритъ: Колонисты выдѣлывае-
мая ими вина изъ собственнаго винограда, при ихъ селе-
ніяхъ произрастающаго, *могутъ продавать безъ всякаго огра-*

ищенія, оптомъ и мелкими мѣрами, какъ для отпуска въ дома, такъ и для распитія на мѣстѣ. Въ ст. 338-ой: Для поощренія винодѣлія въ Крымскомъ полуостровѣ и въ Бессарабской области дозволяется колонистамъ продажа и перепродажа винограднаго вина, какъ собственнаго произведенія, такъ и купленнаго у другихъ, безъ всякаго ограниченія оптовыми и мелочными мѣрами во всѣхъ казенныхъ селеніяхъ, не требуя на то согласія мѣстнаго содержателя чарочныхъ сборовъ...

Кромѣ аренды земли на скопщину, старокрымскіе поселяне покупаютъ у монастыря лѣсъ на вывозъ и продаютъ его въ сосѣднихъ городахъ, уходятъ на поденныя работы на перекопку въ сады.

Изъ хлѣбныхъ злаковъ сѣютъ: крымскіе сорта озимыхъ, ячмень и овесъ, изрѣдка арнаутку.

Хотя овцеводство и доживаетъ свои послѣдніе дни, тѣмъ не менѣе болгарки занимаются пряжей и тканьемъ; краски для пряжи покупаютъ: *рокосенг*—(растеніе. русск. мѣстн. названіе матрачь): листь этого растенія даетъ черную краску, дерево—желтую; кромѣ того, употребляется краска *рианъ*—трава, дающая черную краску.

Приблизительно въ такомъ же положеніи сельское хозяйство находится въ сосѣдней колоніи Кашлоу; здѣсь также скопщиной пользуется половина поселянъ. Въ с. Тарновка Херсонскаго уѣзда овцеводство прекратилось лѣтъ 15 тому назадъ; женщины однако еще прядутъ и ткутъ, но исключительно простыни (*чержица*) и рядна (*черга*). Коровъ, свиней и лошадей здѣсь имѣетъ большинство поселянъ. Сѣютъ: рожь (рѣшь), озимый хлѣбъ (зимница), яровой хлѣбъ-арнаутку, а также ульку, гирку, ячмень двухрядный и шестирядный овесъ, просо; косятъ машинами, молотятъ диканями съ кремнями и только при обильномъ урожаѣ употребляютъ катки, вѣютъ вѣялками; изъ сельскохозяйственныхъ орудій отмѣтимъ грабли—тармакъ, деревянные вилы трехзубныя и пятизубныя, вилы четырехзубныя стальные заграничнаго издѣлія.

Въ с. М.-Буялыкъ виноградарство стали заводить съ недавняго времени; овцеводства здѣсь нѣтъ вовсе, оно прекращено, такъ какъ, по объясненію поселянъ, и людямъ стало жить тѣсно, а овцы къ тому же портятъ посѣвы и вытаптываютъ траву. Въ с. Парканы, отличающемся наибольшимъ благосостояніемъ населенія, хлѣбопашество яв-

ляется также главнымъ занятіемъ, но источникомъ благосостоянія здѣсь служатъ сады; вмѣстѣ съ тѣмъ почти каждый дворъ имѣетъ свой виноградникъ; вино продается. Относительно домашняго ткацкаго производства здѣсь говорятъ: начто работать дома и изъ своего матеріала, когда рядомъ въ городѣ все это стѣить гораздо дешевле. Въ этомъ же селѣ занимаются и шелководствомъ и ткуть изъ шелка полотенца.

Вообще, какъ мы замѣтили выше, всѣ остальные виды сельско-хозяйственной промышленности, кромѣ хлѣбопашества, въ болгарскихъ селахъ стоятъ очень не высоко и служатъ исключительно для удовлетворенія потребностей личнаго потребленія. Общіе, отмѣченные нами выше недостатки сельско хозяйственнаго деревенскаго благоустройства отражаются также и на этихъ второстепенныхъ видахъ промышленности. Такъ, напр., въ болгарскихъ колоніяхъ Бердянскаго уѣзда, гдѣ техника сельско-хозяйственной промышленности стоитъ очень высоко, гдѣ англійскій плугъ, сѣялка, косилка, усовершенствованныя многолемешныя рала составляютъ принадлежность почти каждого двора, распространено также кое-гдѣ и виноградарство, но такъ какъ виноградники не отграничены другъ отъ друга, и всякій, окончившій свои полевые работы, торопится приняться за уборку винограда, виноградъ снимается не зрѣлый, а вмѣстѣ съ тѣмъ, вслѣдъ за однимъ начавшимъ уборку винограда, должны слѣдовать и остальные поселяне, потому что сейчасъ же по окончаніи уборки винограда на виноградники пускаютъ овецъ; незрѣлый виноградъ даетъ кислое вино, которое потребляется въ большомъ количествѣ вмѣсто воды или кваса. Словомъ, технического прогресса въ этихъ отрасляхъ промышленности болгарское сельское хозяйство не знаетъ и въ силу господствующихъ общественныхъ отношеній не имѣетъ возможности работать въ этомъ отношеніи. Поднятіе народнаго просвѣщенія только и могло бы вывести народное хозяйство и въ данномъ случаѣ изъ положенія инертности и застоя, такъ какъ „прочными и преуспѣвающими могутъ быть только то гражданское благоустройство и то матеріальное благосостояніе, которыя идутъ рука объ руку съ основательнымъ религіозно нравственнымъ воспитаніемъ и руководятся болѣе или менѣе научными знаніями и образованіемъ“. „И кто же, прибавляетъ Клаусъ, не пожелаетъ отъ всей души, чтобы

этотъ тезисъ находилъ повсюду, у всѣхъ нашихъ сельчанъ, самое широкое примѣненіе...“¹⁾

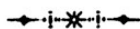

¹⁾ См. назв. соч., стр. 374.

ГЛАВА 5-я.

Дворъ и его постройки.

Дворъ со всѣми его постройками, огороженный, обыкновенно, со всѣхъ сторонъ соломеннымъ, рѣже плетневымъ или, какъ, напр., въ Херсонской губерніи каменнымъ заборомъ, а съ фасадной стороны досчанымъ или, какъ у поселенцевъ Бердянскаго уѣзда, иногда кирпичнымъ заборомъ, составляетъ такъ называемый *планъ*. площадью приблизительно въ 480 саж. у крымскихъ болгаръ, 675 саж. (45+15) у бердянскихъ и т. д.¹⁾

Ограда, окружающая планъ, называется *дударь*; въ с. Тарновкѣ Мелитопольскаго уѣзда словомъ *энденъ* называютъ ограду изъ гнилой соломѣ, которая въ Бердянскомъ уѣздѣ называется словомъ *дударь*; плетневый заборъ въ Мелитопольскомъ уѣздѣ называютъ словомъ *плэтъ*. Фасадная ограда всюду называется словомъ *полусадникъ*. Дворовыя постройки не выходятъ непосредственно на улицу, но отдѣлены отъ нея небольшимъ садикомъ—*градина* или *гирдина*, въ которомъ растутъ фруктовые деревья: абрикосы—*зарзалии* (Берд.), миндали (Феод.); яблоки—*абалки*; груши—*круши*; вишни—*чуреш*; сливы—*сливи*; шелковица—*барбанки*, а у крымскихъ болгаръ кромѣ того еще персики—*пѣскуви* и миндаль—*бадѣль*. Въ этомъ же садикѣ всегда можно найти и нѣсколько грядокъ съ цвѣтами.

Итакъ, садикъ, или „градинка“—это первая часть двора; воротами (*враті*) она обыкновенно раздѣляется на двѣ половины; ворота—нѣсколько сколоченныхъ досокъ съ большимъ или меньшимъ изяществомъ, одностворчатыя. Въ Бердянскомъ уѣздѣ воротамъ придаютъ вычурную, красивую форму и красятъ ихъ въ синій или зеленый цвѣтъ съ бѣлыми просвѣтами. Вторую часть болгарской усадьбы составляетъ собственно дворъ, заставленный со всѣхъ сторонъ всевозможными постройками. На первомъ планѣ стоитъ жилой домъ—*кашта*. Къ дому примыкаетъ подъ одной съ нимъ крышей помѣщеніе для домашняго скота, коровъ и лошадей; это помѣщеніе въ Бердянскомъ уѣздѣ называется *дамъ*; въ Феодосійскомъ—*гамъ*; въ Мелитопольскомъ—*ягѣръ*, или *кунюшникъ*; въ Одесскомъ—*сал*. На этомъ же дворѣ обыкновенно устраивается загонъ для скота, гдѣ лѣтомъ

1) Усадебный участокъ при выдѣленіи на самостоятельное хозяйство, по заявленію отца, дается обществомъ бесплатно.

стоять коровы и овцы: *авля*—въ Бердянскомъ уѣздѣ; *убръ*—въ Мелитопольскомъ уѣздѣ и *агаль*—въ Херсонской губерніи. Другой такой же загонъ, но подъ навѣсомъ въ Бердянскомъ уѣздѣ называется *сав*. На границѣ второй и третьей части усадьбы обыкновенно ставятъ половникъ—*плевня* (Бердянской уѣздѣ); *плевня* (с. Кубанка Одесскаго уѣзда); *плевникъ*—(Мелитопольскій и Одесскій уѣздѣ). Рядомъ съ половникомъ—амбаръ для ссыпки зерна—*амбаръ* (Бердянской уѣздѣ), *амбаръ* (Мелитопольскій уѣздѣ). Кроме того, здѣсь же на среднемъ дворѣ помѣщаются: 1) помещеніе для куръ—*курникъ* (Бердянскаго уѣзда), *курникъ* (Мелитопольскаго уѣзда); 2) погребъ—*бурдей* (Бердянской уѣздѣ) *магіза* (Мелитопольскій уѣздѣ), *погребъ* (Херсонская губернія); 3) уголокъ для ссыпки пшена и сора—*купиште* (Бердянской уѣздѣ), *пешельникъ* (Мелитопольскій уѣздѣ), *сорникъ* (Одесскій уѣздѣ); *пипилишникъ* (с. Кубанка); 4) сажъ для свиней—*кочена* (Одесскій уѣздѣ), *кочуръ* (Феодосійскій уѣздѣ), *сажъ* (Бердянской уѣздѣ); 5) лѣтняя кухня—*соба* (Бердянской уѣздѣ); *бурей*, *винкашна кашта* (Херсонск. губ.).

Къ этому двору примыкаетъ, наконецъ, третья часть усадьбы, предназначаемая специально для молотбы хлѣба, т. е. токъ—*арманъ* (Бердянскаго уѣзда); *арманъ* (въ Херсонской губерніи); *гуви* (Мелитопольскаго уѣзда). Въ нѣкоторыхъ усадьбахъ отъ третьей части плана отдѣляется еще небольшая часть подъ огородъ—*градина* или виноградникъ—*градина*.

Необходимой принадлежностью каждой болгарской усадьбы является колодезь—*геранъ*, *квіденець*, съ высокимъ столбомъ, къ которому на крючкѣ прикрѣпленъ шесть съ тяжестью на одномъ концѣ и веревкою съ ведромъ—на другомъ (*геранило*). Встрѣчаются также и колодцы другого типа, изъ которыхъ вода подымается ведрами же посредствомъ лежачаго въ горизонтальномъ положеніи цилиндра, на который посредствомъ вращенія наматывается веревка. Внутри колодцы обкладываются срубомъ изъ жженнаго кирпича или досокъ. Отверстіе колодца на поверхности земли всегда ограждается деревяннымъ срубомъ, иногда съ крышкою.

ГЛАВА 6-я.

Жилище и его обстановка.

1. Матеріалъ для постройки, размѣры жилища и его типъ.

Для своихъ построекъ крестьянинъ пользуется обыкновенно тѣмъ матеріаломъ, какой предоставляется въ его распоряженіе природой; это можно наблюдать и у болгарскихъ поселенцевъ новороссійскаго края. Крымъ богатъ дикимъ камнемъ, сѣверная часть Таврической губерніи и вся Херсонская губернія богаты глиной и пескомъ; лѣса у крестьянъ нигдѣ нѣтъ. Когда крымскія горы были покрыты большимъ количествомъ лѣса, а наши южныя степи и берега рѣкъ — всевозможными зарослями, поселенцы пользовались для построекъ гибкими прутьями ивы и т. п. древесныхъ породъ. Какъ воспоминаніе объ этомъ времени, и теперь еще въ болгарскихъ селахъ кое-гдѣ уцѣлѣли такія постройки; но въ настоящій моментъ крымскіе болгары, за неимѣніемъ лѣса, фундаменты построекъ кладутъ изъ дикихъ породъ камня, а стѣны выводятъ изъ земляного кирпича, который вымѣшиваютъ въ большинствѣ случаевъ сами же; дома укрыты черепицей или камышомъ. Земляной или глиняный, такъ называемый сырой кирпичъ наряду съ мѣстными горными породами — это матеріалъ, изъ котораго всѣ наши болгары-поселенцы строятъ обыкновенно свои дома въ Таврической и Херсонской губ.; но въ болгарскихъ селахъ Бердянскаго уѣзда Таврической губерніи такія постройки — явленіе сравнительно рѣдкое, все это или старыя сооруженія или же собственность крайне бѣднаго поселенца. Здѣсь матеріаломъ служитъ жженый кирпичъ, тысяча котораго стоитъ отъ 10 до 12 руб., изготовляемый на примитивныхъ кирпичныхъ заводахъ, принадлежащихъ самимъ же поселянамъ; обыкновенно при каждомъ болгарскомъ селѣ въ Бердянскомъ уѣздѣ имѣется по нѣскольку такихъ заводовъ. Крыши кроются черепицей, встрѣчаются дома и съ желѣзными кровлями; камышомъ (*кумишъ*, *камушъ*) кроютъ сараи, постройки для храненія половы и всевозможныя мелкія сооруженія, какъ-то: ледники, погреба, сажы для свиней и пр. Постройки изъ жженнаго кирпича обыкновенно не штукатурятся снаружи и только иногда покрываются жидкимъ растворомъ бѣлой извести или глины; постройки же изъ сырого кирпича покрываются снаружи толстымъ слоемъ

глины, что продѣлывается обыкновенно руками и лежитъ на обязанности женщинъ; когда этотъ плотно прилегающій къ стѣнамъ слой глины высохнетъ, его чаще всего покрываютъ для красоты какой либо цвѣтной глиной; такъ, у крымскихъ болгаръ землянки покрыты бѣлою глиной, въ с. Малой Буялыкъ Одесскаго уѣзда—желтою глиной, въ с. Кубанкѣ—землянки выкрашены въ синій цвѣтъ съ бѣлыми карнизами и обводами вокругъ оконъ, въ с. Катарджа—въ желтый цвѣтъ съ такими же бѣлыми обводами, въ с. Парканы—дома бѣлые съ зелеными обводами.

Что касается размѣровъ жилыхъ построекъ, то въ различныхъ селахъ и часто въ одномъ и томъ же селѣ онѣ различны. Наименьшій по своимъ размѣрамъ типъ дома принадлежитъ Старо-Крымской колоніи; обыкновенный размѣръ дома въ этой колоніи—1 саж. отъ почвы до потолка, два саж.—ширина и сажня три длина; крыша надъ домомъ подымается не болѣе какъ на одинъ аршинъ; нѣсколько выше и просторнѣе дома въ сосѣднемъ болгарскомъ сел. Кашлоу, гораздо значительнѣе, въ общемъ, дома у Херсонскихъ болгаръ и, наконецъ, самые большіе дома у болгаръ Бердянскаго уѣзда; средній домъ новаго типа здѣсь 4 саж. длина, $2\frac{1}{2}$ ширина, 2—высота; крыша подымается надъ домомъ не менѣе, чѣмъ на сажень.

Отличаясь другъ отъ друга матеріаломъ, размѣрами, жилия постройки въ различныхъ болгарскихъ селахъ различны и по своему типу. Дома крымскихъ болгаръ напоминаютъ собою татарскія мазанки, дома мелитопольскихъ болгаръ тождественны съ домами сосѣдняго русскаго поселка Кильчика, дома херсонскихъ болгаръ такіе же, какъ у ихъ сосѣдей, выходцевъ изъ малорусскихъ губерній, а у атихъ послѣднихъ очень напоминаютъ собою мѣщанскія постройки Херсона, Александровска и т. д.; болгары Бердянскаго уѣзда частью заимствовали форму дома у мѣщанъ г.г. Бердянска и Ногайска, но главнымъ образомъ въ этомъ дѣлѣ они слѣдуютъ тому образцу, какой имѣется у нѣмца, и вмѣстѣ съ тѣмъ въ каждомъ болгарскомъ селѣ можно встрѣтить хорошо сохранившіеся типичные болгарскіе дома, характерною чертою которыхъ служить завалинка вдоль всего фасада дома, на которую опирается нѣсколько столбовъ, поддерживающихъ выступающую на фасадѣ нѣсколько впередъ крышу. Такимъ образомъ, въ своихъ позднѣйшихъ постройкахъ наши болгары отказались отъ своихъ

отечественныхъ традицій и воспользовались тою формою, какую нашли уже готовою у своихъ сосѣдей, и только у крымскихъ поселенцевъ, заброшенныхъ среди горъ и окруженныхъ бѣдными татарскими деревушками, можно иногда наблюдать признаки оригинальнаго творчества, пытающагося развить и усовершенствовать свои же формы.

2. Планъ жилого дома.

Наиболѣе примитивнымъ жилымъ помещеніемъ по своему плану представляется намъ болгарскій домъ у крымскихъ поселенцевъ въ Феодосійскомъ уѣздѣ. Даже новѣйшіе дома, отличаясь отъ старинныхъ построекъ большими размѣрами, большимъ количествомъ свѣта и внѣшнимъ изяществомъ, остаются здѣсь вѣрны своему традиціонному плану. Домъ у крымскихъ болгаръ называется *кашта* и состоитъ онъ изъ двухъ половинъ, или изъ двухъ комнатъ; первая, въ которую ведутъ входныя двери, называется *вѣнкашна кашта*, т. е. наружный домъ, вторая комната, примыкающая къ первой, носитъ названіе—*вѣтряшна кашта*, т. е. внутренній домъ. Въ первой комнатѣ обыкновенно и живетъ вся семья; здѣсь же стоитъ и печь—*куминъ* съ широкимъ, прямымъ, выходящимъ чрезъ потолокъ въ крышу квадратнымъ отверстіемъ, которое кверху постепенно суживается; у основанія своего печь занимаетъ пространство около четырехъ кв. аршинъ, такъ что вся печь вмѣстѣ съ трубою имѣетъ форму усѣченной пирамиды съ квадратнымъ основаніемъ. Для приготовленія большинства кушаній огонь раскладывается прямо на полу, обыкновенно земляномъ, вымазанномъ желтой глиной, среди печи, подъ дымовымъ отверстіемъ, и сковороды ставятся на два жженыхъ кирпича (*кутлонъ*, *мангалъ*) или же на желѣзный треножникъ (*тирустія*, *сѣжакъ*); къ этой примитивной печи, составляя съ нею одно цѣлое, примыкаетъ другая внутренняя печь, которая своею заднею стороною въ формѣ куба, объемомъ не болѣе 2½ арш., вдается въ сосѣднюю, „вѣтряшну кашту“. Эта вторая комната служитъ для приѣма гостей, зимою часть семьи проводитъ въ ней ночь; лѣтомъ вся семья ночуетъ обыкновенно подъ открытымъ небомъ. Деревянной или же изъ ситцевой матеріи перегородкой отъ первой комнаты отдѣляется небольшая коморка, гдѣ хранится всякій домашній скрабъ. Надъ входными дверьми, образуемыми часто двумя половинками, верхней и нижней,

устанавливается навѣсъ, подпираемый двумя деревянными столбами. Такимъ образомъ, планъ болгарскаго дома у Крымскихъ болгаръ можетъ быть представленъ въ такомъ видѣ, какой изображенъ на прилагаемомъ рисункѣ № 1.

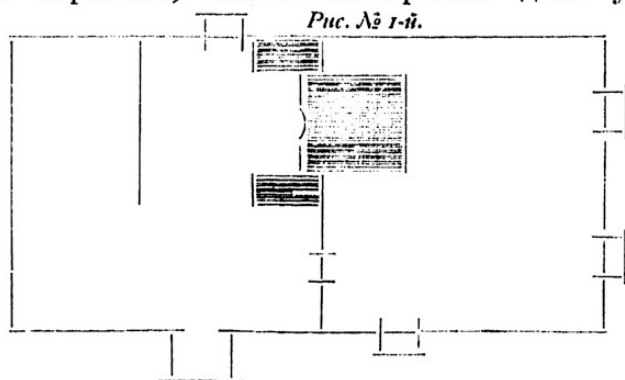

Измѣненія въ этомъ планѣ въ новѣйшее время коснулись прежде всего положенія входной двери: вмѣсто того, чтобы устраивать отдѣльный навѣсъ надъ входными дверями, ихъ вдвинули нѣсколько внутрь постройки, такъ что прямая стѣна фасада стала строиться съ вогнутымъ квадратомъ въ томъ мѣстѣ, гдѣ должны быть входныя двери. (См. рис. № 2).

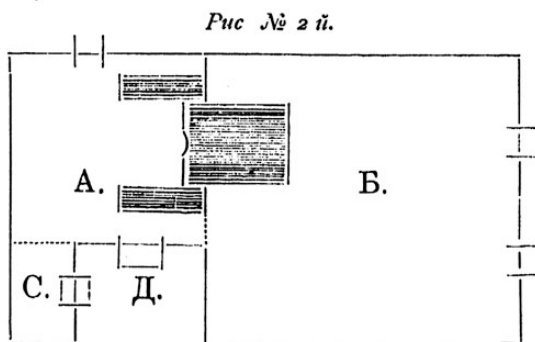

Образовавшійся въ такомъ планѣ выступъ С сталъ отводиться для кладовой — „каморки“, входъ въ которую могъ быть или со стороны „наружнаго дома“, т. е. комнаты А, или же со стороны выемки Д. Но въ тѣхъ новыхъ домахъ, въ которыхъ „каморка“ осталась на прежнемъ мѣстѣ, выступъ С оказался излишнимъ, и его удалили изъ плана, но такъ какъ при этомъ часть крыши осталась безъ поддержки, то вмѣсто стѣны выступа С, на которую раньше опиралась крыша, поставили нѣсколько деревянныхъ столбовъ и такимъ образомъ положили начало открытой галлерей

на фасадной сторонѣ дома, которая, какъ мы сказали, служитъ типичной чертой болгарскаго дома. (См. рис. № 3).

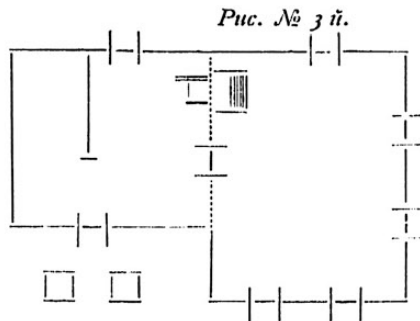

Въ нѣкоторыхъ же домахъ галлерей продолжена вдоль всего фасада, замѣнивъ собою и прежній правый выступъ. (См. рис. № 4), и столбы, поддерживающіе крышу, упираются въ завалинку, (*камина, каминка*), которая идетъ вдоль всего фасада, иногда распространяясь и на ту сторону, которая обращена къ улицѣ.

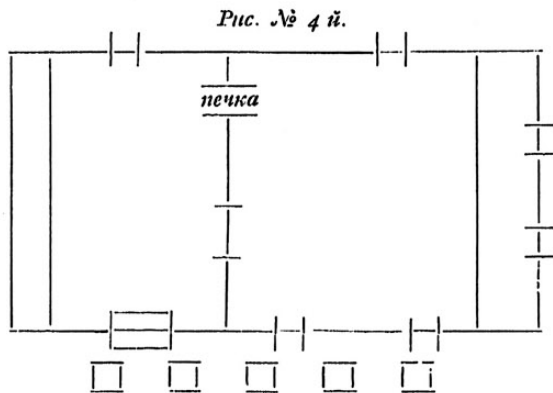

Дома ставятся обыкновенно на низкихъ фундаментахъ, такъ что одной ступеньки въ $\frac{1}{4}$ арш. высоты бываетъ достаточно, чтобы подняться къ порогу дома, но въ домахъ съ подвальнымъ этажемъ, который въ недавнее время стали устраивать специально для хранения вина, фундаментъ нѣсколько выше, вслѣдствіе чего увеличилось количество ступенекъ, ведущихъ къ дверямъ, образовалась цѣлая лѣстница, и домъ съ своей внѣшней стороны принялъ болѣе изящный видъ; галлерей въ такихъ домахъ занимаетъ или весь фасадъ дома, или только его половину, при чемъ въ с. Капшлу начинаютъ появляться и стекляныя галлерей. вмѣстѣ съ тѣмъ не исчезла безслѣдно и первоначальная

дверная выемка; застроенная фасадною стѣной, она часто образовала родъ сѣней, изъ которыхъ трое дверей ведутъ— въ комнату, въ черную и въ парадную комнаты; такое расположеніе плана преимущественно наблюдается въ тѣхъ домахъ, гдѣ нѣтъ галлерей или гдѣ галлерей идетъ вдоль всего фасада. Съ другой стороны, закрытыя сѣни выдвинули снова навѣсъ надъ дверьми, который, закрывшись со всѣхъ сторонъ стѣнами или стеклянными рамами, превратился въ корридорчикъ. Такой типъ дома особенно часто встрѣчается въ колоніяхъ Херсонской губерніи.

Планъ дома у бердянскихъ болгаръ въ общихъ чертахъ такой же, какой отмѣченъ нами у болгаръ Феодосійскаго уѣзда съ нѣкоторыми, впрочемъ, незначительными измѣненіями. Первая комната, гдѣ стоитъ печь, которая называется здѣсь *сѣба*, носитъ названіе *айатъ*; печь такого же типа, какъ у крымскихъ болгаръ, но словомъ „куморка“ называется здѣсь только труба; къ этой первой комнатѣ примыкаетъ кладовая или, какъ ее называютъ болгары „кладовка“, замѣнивъ этимъ словомъ старое названіе комнаты *удайъ*; чистая комната называется здѣсь *гулямата кѣшта*, т. е. большая комната, или, первоначально, большой домъ, такъ какъ слово „кѣшта“ служитъ прежде всего для названія дома, а затѣмъ уже этимъ именемъ называется и комната; наконецъ, въ этомъ домѣ не исчезла совершенно и комната, или „куморка“, которая играетъ роль спальни и примыкаетъ не къ первой комнатѣ, а ко второй, т. е. къ такъ называемой большой комнатѣ. (См. рис. № 5).

Рис. № 5-й.

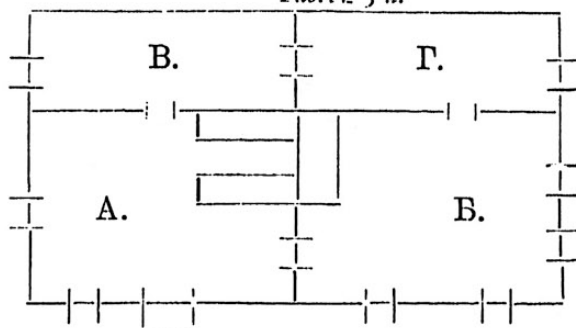

А—айатъ; Б.—гулямата кѣшта; В.—удайа; Г.—куморка.

Въ сел. Терновкѣ Мелитопольскаго уѣзда домъ называется „кѣшта“, комната „сѣба“, и домъ состоитъ здѣсь изъ двухъ комнатъ: первая, гдѣ стоитъ печь, называется

мѣнѣшка соба, т. е. малая комната, вторая *гулѣма соба*, т. е. большая комната; кромѣ этихъ двухъ комнатъ въ составъ дома входитъ еще третья—*сени*, т. е. комнатка, образовавшаяся послѣ того, какъ входная дверь вошла внутрь дома. Печь у болгаръ Мелитопольскаго, а также и Одесскаго уѣзда называется „печка“, труба носитъ названіе „куминь“, а въ с. Тѣрновкѣ Одесскаго уѣзда, = *бажѣ*. Замѣтимъ кстати, что во всѣхъ болгарскихъ селахъ почти въ каждомъ дворѣ имѣется лѣтняя кухня; иногда, какъ, напр., въ с. Парканахъ, она примитивнаго устройства, вырыта въ землѣ, и кушанье готовится надъ ямкой на камняхъ; такая печка называется здѣсь *кобичка*. Въ Бердянскомъ уѣздѣ, да и въ другихъ мѣстахъ встрѣчаются во дворахъ печи той же формы, что и въ домахъ, такъ называемые „куминь“ или „соба“, при чемъ приготовляющій кушанье остается или подъ открытымъ небомъ или же подъ прикрытіемъ широкаго основанія печи; но наиболѣе распространеннымъ типомъ лѣтней печи служить повсюду небольшой домикъ, представляющій изъ себя въ меньшихъ размѣрахъ то, что входитъ въ составъ дома, какъ часть подъ именемъ *вѣнкашна кашта*. Въ с. Катарджа Тираспольскаго уѣзда эти печи такъ и называются „*вѣнкашна кашта*“, въ Бердянскомъ уѣздѣ и въ другихъ мѣстахъ ихъ называютъ „*сѣба*“.

3. Убранство и обстановка жилища.

Обстановка жилища въ различныхъ болгарскихъ селахъ и даже въ различныхъ домахъ одного и того же села бываетъ, обыкновенно, въ своихъ мелочахъ весьма различна, что зависитъ отъ экономическихъ и этнографическихъ условій, о которыхъ мы говорили нѣсколько выше. Болгары очень воспримчивый народъ, и въ дѣлѣ обстановки своего дома онъ руководствуется тѣми образцами, какіе ему даетъ его сосѣдь—городской мѣщанинъ или колонистъ нѣмецъ, такъ что, взглянувъ на домашнюю обстановку нашего болгарина, трудно сказать, что въ ней, кромѣ низенькаго обѣденнаго столика, такъ называемаго „*суффра*“, принесено болгарями къ намъ на югъ Россіи.

Что касается убранства дома, то въ этомъ отношеніи болгаринъ обнаруживаетъ большую любовь къ изяществу, декоративной красотѣ и чистотѣ своихъ комнатъ, а стремленіе украшать стѣны самотканными коврами—(*килими*) и такими же полотенцами съ кружевами (*тшикиръ*; полотенце

для утиранія лица — *карна, крина*) — является характерною чертою болгарскаго дома; понавъ въ комнату зажиточнаго хозяина, особенно у кого въ домѣ живетъ нѣсколько масте-рицъ невѣстокъ, чувствуешь себя положительно какъ въ юртѣ кочевника. Но такое убранство дома встрѣчается далеко не у всѣхъ, конечно, поселянъ, такъ какъ умѣнье выполнять ткацкія работы и охота къ этому дѣлу зависятъ прежде всего отъ положенія хозяйства; если у крестьянина есть овцы, у него навѣрное будетъ и шерсть, но чтобы имѣть овецъ, для этого нужны средства, поэтому и домашнее ткацкое производство удержалось въ настоящее время только въ наиболѣе зажиточныхъ колоніяхъ и у наиболѣе состоятельныхъ изъ крестьянъ, что въ наиболѣе широкихъ размѣрахъ наблюдается въ болгарскихъ колоніяхъ Бердянскаго уѣзда. Въ болгарскихъ домахъ Θεодосійскаго уѣзда стѣны комнатъ на аршинъ отъ потолка обиты бумажными обоями и краснымъ, иногда въ цвѣтахъ, ситцемъ. Вокругъ стѣнъ первой комнаты на нѣкоторомъ разстояніи отъ потолка прикрѣплены здѣсь деревянныя полки (*пумица, лѣвица*), поддерживаемыя деревянными массивными колышками длиною во всю ширину доски (*клетки*). Полки эти уставлены посудой. Во второй комнатѣ стѣны увѣшаны лубочными картинками патріотическаго (исключительно изъ русской жизни) или религіознаго содержанія, вынесенными изъ ближайшаго рынка, или же изъ паломническихъ странствованій, свидѣтельствами объ окончаніи курса земскаго училища, фотографіями съ изображеніемъ солдатъ, ближайшихъ и отдаленныхъ родственниковъ, семействъ членовъ деревенской интеллигенціи и т. п.; въ комнатахъ лицъ, занимавшихъ или занимающихъ различныя административныя должности, можно нерѣдко встрѣтить фотографическія группы съ какимъ-либо начальствомъ во главѣ; для обстановки же въ очень многихъ домахъ, особенно въ Бердянскомъ уѣздѣ и въ Херсонской губерніи, висятъ стѣнные часы, которые почти всегда не имѣютъ хода. Окна (*пэнджура, пенджюра, джамъ*) обязательно украшены занавѣсками (*занавѣси*) кружевными, домашняго производства, туго накрахмаленными и слишкомъ засиненными при стиркѣ; у кого нѣтъ кружевныхъ занавѣсокъ, тотъ завѣшиваетъ свои окна домотканными бѣлыми полотенцами (*шикиръ*) съ кружевной обшивкой (кружева—*иднтели*) или же просто ситцевыми занавѣсками; эти занавѣски всегда бываютъ двойныя;

начиная сверху, онѣ спускаются подѣ угломъ одна къ другой, и каждая прикрѣпляется, опоясанная ленточкой или бантикомъ изъ какой-либо цвѣтной матеріи, къ противоположнымъ концамъ внизу окна. Окна украшены черепянными вазонами съ цвѣтами; здѣсь же обыкновенно ставятъ глиняныя фигуры собакъ, зайцевъ, картонныхъ коней и пѣтуховъ, приобретенныхъ когда-то давно на ярмаркѣ. Необходимой принадлежностью чистой комнаты служить также стѣнное зеркало дешеваго производства (*олледало, улледало, уилдалу* (въ Θεодосійскомъ уѣздѣ)). Въ старыхъ домахъ окна снаружи притворялись ставнями (*кѣшенци*—Θеодосійскаго уѣзда, *ралки*—Херсонской губерніи, *китѣни, канѣци*—Бердянскаго уѣзда) одностворными; въ новыхъ домахъ наружныя ставни замѣняются внутренними и притомъ двустворными (*вратыньки*—Θеодосійскаго уѣзда); такія же двустворныя двери замѣняютъ собою внутреннія одностворныя двери—старыхъ домовъ; наружныя же двери въ домахъ Θεодосійскаго уѣзда, какъ было отмѣчено выше, и теперь еще очень часто двустворныя, прилегающія при этомъ горизонтально другъ къ другу, что, напр., въ Бердянскомъ уѣздѣ въ новѣйшихъ постройкахъ практикуется, но только не въ жилыхъ помѣщеніяхъ, а, напр., въ амбарахъ, конюшняхъ и т. д.

Домашняя мебель обыкновенно покупается готовою; кое-гдѣ, впрочемъ, и теперь еще можно встрѣтить стулья, скамьи и столики стариннаго домашняго изготовленія. Непремѣнною принадлежностью каждаго болгарскаго дома служить деревянная широкая кровать (*кереветъ*—Θеод., Херс., *кирватъ, лѣжанка*—Бердянск., *бдаръ*—Мелит.; въ Бердянскомъ уѣздѣ этимъ словомъ встарину называлась настилка изъ досокъ, служившая кроватью; *кирветъ*—Терн. Херс.).

Въ колоніяхъ Θεодосійскаго уѣзда молодые люди спятъ обыкновенно на полу, на войлокѣ—*кече*, и они должны непременно встать и убрать свою постель, прежде чѣмъ встанутъ старики, такъ, чтобы эти послѣдніе и не знали, на какомъ мѣстѣ спали молодые; когда молодожены переходятъ жить въ отдѣльный домъ, то сейчасъ же покупаютъ кровать и опять на кровати.

На кровати въ болгарскомъ домѣ лежатъ тюфякъ (*дюшекъ*), который покрываютъ самотканной толстой шерстяной простынею (*черги*), затѣмъ ватнымъ одѣяломъ (*черга, ур-ганы*); на кровати лежатъ подушки (*вазгльвица, бабуль*—Берд.,

подушка (мягкая), *мáвница* (твердая, длинная 8×2 верш.)—Терн. Херс., *мáвница*—Херс., *возлáвница*—Мелитоп.).

Кромѣ кровати въ этой же большой комнатѣ стоятъ: столъ (*суфрá*—Θ., *маса*—Б., *гуляма суфрá*—Т. X., *столъ*—К. X., нѣсколько стульевъ (*столъ*, *столчи*—Θ., Б.), скамейки квадратныя (*табуретки*—Θ.), деревянный диванъ (*диванъ*—Θ., *лавца*—Б., *óдаръ* Т. X.), шкапъ треугольной формы, какъ подставка для иконъ (*иканъ*—Θ., *угольничъ*—Б., *кѣтъ*—Т. X.), сундукъ съ платьемъ *сандáкъ*—Θ.), шкапъ для посуды (*дулинъ*—Т. X.). Столъ бываетъ покрытъ самотканною или покупною скатертью (*мисалъ*, *мисаль*); сверхъ скатерти его еще покрываютъ полотенцемъ (*крѣли*—Т. X.); угольничъ подъ иконами (*куна*, *куня*, *кунизма*) покрывается „наугольничкомъ“; диваны покрыты тонкой домашней ткани ковриками (*кадрѣла*—Б., *шѣрена*—К. X., *тыалтыя*).

Въ черной комнатѣ въ дополненіе къ этой обстановкѣ находится еще низенькій столикъ, за которымъ обыкновенно обѣдаетъ вся семья (*суфрá*, *суфрá*) или просто доска безъ ножекъ, замѣняющая столъ (*синія*—Θ. у.), а на стѣнѣ виситъ вѣшалка для ведеръ (*карпулѣ*—Θеод. у., *вудничъ*—Берд. у.). Комнаты метуть покуннымъ или самодѣльнымъ вѣшникомъ—*митла*, *мѣтла*.

4. Постройка дома.

Къ постройкѣ дома приступаютъ послѣ молебна и освященія мѣста. Въ нѣкоторыхъ болгарскихъ селахъ сохранился обычай осыпать кругомъ все мѣсто постройки или же только углы—просомъ, въ огражденіе себя отъ дѣйствій нечистыхъ силъ и злыхъ людей. Когда домъ выстроенъ, его освящаютъ и переходятъ въ него жить, принося съ собою горящій уголь съ ладаномъ и иконы. Съ постройкой дома связано повѣрье, что люди, строящіе домъ, могутъ застроить человѣка, поймавъ на постройкѣ его тѣнь, и тогда такой человѣкъ на сороковый день умираетъ, а душа его послѣ смерти бродитъ въ этомъ домѣ и охраняетъ домъ отъ разрушенія.

5. Отопленіе и освѣщеніе жилого помѣщенія.

Преобладающимъ матеріаломъ для отопленія во всѣхъ болгарскихъ селахъ служатъ солома (*слáма*) и кирпичъ изъ навоза (*ръзáкъ*).

Въ колоніяхъ Θεодосійскаго уѣзда дома отапливаютъ

дровами, потому что солома идетъ на кормъ, да ея, въ виду недостатка земли, здѣсь бываетъ очень мало, а такъ какъ и домашней скотины здѣсь не много, то навозомъ дорожатъ и употребляютъ его для садовъ, огородовъ и полей. Освѣщаются дома керосиномъ (*лампа, цѣкло*); раньше освѣщались сальными свѣчами (*свѣшъ, свѣшъ*) домашняго приготовления; употреблялись также и каганцы съ овечьимъ смальцемъ (*свѣтитильникъ*); спички называются—*сирники; кибритъ*—Мелитоп.

Кирпичъ для отопленія готовится обыкновенно весной въ маѣ мѣсяцѣ, и готовится онъ двоякимъ способомъ: а) въ формахъ—въ такомъ случаѣ его предварительно мѣсятъ ногами, прибавляя къ навозу соломы, затѣмъ укладываютъ въ продолговатую деревянную формочку, вытрушиваютъ и оставляютъ сушить, нѣсколько разъ при этомъ переворачиваютъ; когда кирпичъ достаточно просохнетъ, его укладываютъ въ пирамидальной формы горки въ одинъ кирпичъ, оставляя между отдѣльными кирпичами просвѣты, чтобы дать возможность кирпичу просохнуть еще лучше. Въ началѣ іюня кирпичъ укладываютъ въ плотныя массивныя скирды, прикрывая ихъ сверху камышемъ или соломой для защиты отъ дождя. б) При другомъ способѣ приготовления кирпича навозъ разстилаютъ слоемъ въ $1\frac{1}{2}$ вершка на ровномъ мѣстѣ, обыкновенно, на току, даютъ ему просохнуть и затѣмъ рубятъ въ формѣ квадратовъ.

Этотъ кирпичъ готовятъ изъ навоза конскаго, коровьяго и овечьяго; послѣдній считается болѣе цѣннымъ, и кирпичъ изъ него получается болѣе доброкачественнымъ.

ГЛАВА 7-я.

Костюмъ.

Въ области народнаго костюма у болгаръ поселенцевъ Новороссійскаго края наблюдается явленіе общее для всѣхъ сторонъ ихъ жизни, т. е. старина и національность вытѣсняются новизной и иноземщиной, при чемъ самъ народъ остается совершенно пассивнымъ къ той ассимиляціи, которая совершается на его глазахъ, онъ безсиленъ противостоять ей, потому что лишенъ наиболѣе сильнаго своего орудія борьбы—экономическаго благосостоянія. Еще не такъ давно болгарскій, земледѣльческій и пастушескій по преимуществу, народъ кромѣ шерсти не зналъ и не употреблялъ никакого другаго матеріала для выдѣлки холста и суконныхъ матерій, въ которыя одѣвалась вся деревня. Съ теченіемъ времени, однако, земледѣльческіе интересы отодвинули на задній планъ скотоводство; крестьянскій плугъ поднялъ обширныя площади цѣлинныхъ новороссійскихъ степей, которыя давали всегда богатый кормъ громадному сельскому „отарамъ“ овецъ. Цѣлый рядъ неурожайныхъ годовъ, истощеніе почвы, упадокъ цѣны на хлѣбъ—все это привело къ обѣднѣнію болгарскихъ колоній и въ частности къ упадку скотоводства, которое если и существуетъ еще кое-гдѣ по настоящее время, то скорѣе какъ воспоминаніе, какъ пережитокъ прошлаго, а не какъ отрасль народнаго хозяйства и источникъ народнаго благосостоянія. Ничтожный сборъ шерсти въ тѣхъ, конечно, селахъ, гдѣ еще не окончательно вывелись овцы, стало выгодноѣ продать, чѣмъ пользоваться имъ для своего домашняго обихода, замѣнивъ шерсть болѣе дешевымъ продуктомъ, напр. бумагой. А между тѣмъ національный болгарскій костюмъ такъ типично-шерстяной костюмъ, что представить себѣ его не изъ шерстянаго матеріала невозможно. Ни одинъ болгаринъ не рѣшился бы надѣть на себя своего платья, если бы оно было сдѣлано въ строго выдержанномъ стилѣ, но не изъ домотканыхъ матеріаловъ. вмѣстѣ съ новымъ матеріаломъ идетъ въ народъ и новый покрой платья. Наибольшихъ успѣховъ въ этомъ отношеніи ассимиляція достигла въ Мелитопольскомъ уѣздѣ Таврической губерніи и въ колоніяхъ Херсонской губерніи, болѣе устойчивыми оказались болгары Феодосійскаго и Бердянскаго уѣздовъ. Отмѣченныя нами экономическія причины, вліяющія на вырожде-

ніе народнаго костюма, общи для всѣхъ болгарскихъ колоній, но въ каждомъ отдѣльномъ случаѣ имѣють мѣсто и другія обстоятельства, между которыми было бы ошибкой не назвать обстоятельствъ, связанныхъ съ чисто этнографическими условіями развитія народности. Нигдѣ среди болгаръ поселенцевъ не наблюдается такого количества смѣшанныхъ браковъ, какъ, напр., въ Мелитопольскомъ уѣздѣ (с. Терновка), въ Одесскомъ уѣздѣ Херсонской губерніи (с. М. Буялыкъ), въ Тираспольскомъ уѣздѣ той же губерніи (с. Парканы), и, наоборотъ, ни одна изъ колоній Херсонской губерніи не поставлена въ болѣе благопріятныя для сохраненія своей народности условія своего развитія, какъ, напр., болгарскія колоніи Θεодосійскаго уѣзда, заброшенныя въ горахъ (с. Кашлоу) и окруженныя нищенскими поселками русскихъ поселенцевъ и мѣстныхъ татаръ; здѣсь, такъ же какъ и въ Бердянскомъ уѣздѣ, часто покупають шерсть, домашними средствами изготовляютъ матеріалъ и шьютъ изъ него платье, поддерживая, такимъ образомъ, хотя временно, устойчивость своего костюма. Для наглядности картины опишу костюмы по отдѣльнымъ мѣстностямъ.

Бердянскій уѣздъ.

а) Мужской костюмъ:

1) Нижняя рубаха—*риза*; 2) нижніе парусиновые или ситцевые брюки—*гаити*; 3) верхніе брюки—*гаити*; 4) жилетъ безъ рукавовъ—*илѣкь*; 5) куртка—*антирія* или старое названіе—*запунь*; 6) вмѣсто антирія носили сверхъ жилетки *дулмъ*—полукафтанъ сшитый въ талію; 7) *гаити* перепоясаны краснымъ шерстянымъ поясомъ—*поясъ*—и стягиваются посредствомъ шерстяного шнура—*вуркузунъ*, который въ настоящее время замѣняется обыкновеннымъ крючкомъ; 8) на ноги надѣваются шерстяные чулки—*чурѣни*, или же ноги обматываются бѣлыми шерстяными плотными онучами—*навушитъ*; 9) сверхъ чулокъ надѣвають сапоги—*чизми*; 10) сверхъ *навушта*—кожаныя лапти—*цѣрвули*, которые посредствомъ двухъ кожаныхъ тесомокъ, нѣсколькими плотными рядами, прилегая другъ къ другу, обматывающими голень ноги, прикрѣпляются къ ногѣ—*тѣсми*; мѣсто на подъемѣ ступни, гдѣ тесьмы перекрещиваются, наз. *крѣстѣвки*; отъ этого мѣста къ носку идетъ ремешокъ, чтобы не осѣдалъ и не спадалъ носокъ; ремешокъ этотъ называется—*юзда*.

Крючки, посредствомъ которыхъ застегиваются отдѣльныя части костюма, называются *кѣпчага*, а пуговицы — *пульчи*, или мн. ч. *пульчета*; два конца ворота рубахи вмѣсто пуговицы соединяются посредствомъ двухъ нитокъ, которыя при этомъ не пришиваются, а, какъ концы, остаются отъ тѣхъ нитокъ, которыми шилась рубаха. Кромѣ крючковъ, петлицъ и пуговокъ нѣкоторыя части костюма соединяются шнурками (*шхтанъ*). 11) Зимой мужчины повязываютъ шею покусными шарфами (*шарфа*); 12) На головѣ зимою носятъ тяжелыя смушковые шапки, преимущественно коричневаго цвѣта; осенью и весной носятъ — *картузы*; лѣтомъ соломенные и поярковыя шляпы — (*паралія*). Молодые люди (*ирени*) втыкаютъ въ свои картузы блестящія металлическія брошки (*пильешки*) и бумажные цвѣты (*пирѣ*), а также изъ цвѣтнаго гаруса вѣночки. Раньше рукава и воротъ рубашки были бѣлыми, теперь ихъ расшиваютъ вышивками на малорусскій образецъ. Молодые люди иногда носятъ въ ушахъ серебряныя серьги, а уши прокалываютъ обыкновенно второму ребенку, если первый помереть, и вообще всякому первому, слѣдующему за тѣмъ, который умеръ; если этого не сдѣлать, то, по народному воззрѣнію, умретъ и слѣдующій ребенокъ. 13) Зимой мужчины носятъ бѣлыя кожаные полушубки (*кюрка*) шерстью внутрь, а кожу наружу; иногда верхняя часть покрывается темною матеріей. 14) Зимой же носятъ кожаные брюки (*чишири*); 15) поверхъ костюма надѣваютъ бѣлыя кожаныя шубы съ большимъ лежащимъ на плечахъ смушковымъ воротомъ и длинными рукавами (*тулунъ*); 16) въ ненастную погоду поверхъ тулупа надѣвается длинный изъ бѣлаго валеннаго сукна плащъ — *фёрджя* или *умурлукъ*; послѣднее названіе дано этому костюму въ виду его тяжести.

б) Женскій костюмъ:

1) Нижняя рубаха съ длинными широкими рукавами — *риза*, воротъ которой скрѣпляется посредствомъ двухъ нитокъ — *нетѣлки*; 2) сверхъ рубахи надѣвается платье съ лифомъ безъ рукавовъ — *рокла*; 3) поверхъ роклы — кофта съ рукавами; 4) спереди къ талии прикрѣпляется фартухъ изъ шерстяной или ситцевой матеріи съ черною кружевной обшивкой — *фартушка*; 5) голову повязываютъ платкомъ, который имѣетъ цѣлью держать въ порядкѣ волосы (*мѣда*); 6) сверхъ „моды“ носятъ *шамикъ* — шерстяной платокъ или ка-

мижерка—ситцевый платокъ; молодыя и замужнія женщины носятъ платки всевозможныхъ, преимущественно пестрыхъ цвѣтовъ, а старухи—только чернаго цвѣта, при чемъ платки не завязываются узломъ подъ подбородкомъ, а противоположные два конца платка, сложеннаго предварительно вдвое треугольникомъ, заправляются около щекъ подъ платокъ, такъ что на подбородкѣ образуется какъ бы забрало, которое можно приподнять и опустить, и во время работъ или же въ жаркіе дни дѣвушки этимъ забраломъ прикрываютъ все лицо, оставляя видными только одни глаза и часть лба. Очень рѣдко можно встрѣтить теперь на дѣвушкѣ парчевый или изъ цвѣтной шерстяной матеріи поясъ съ серебряными очень изящной небольшой величины застежками спереди (*чупрази*). На пальцахъ дѣвушки носятъ серебряныя и мѣдные кольца (*ирѣстьянз*), на рукахъ стекляныя и серебряныя браслеты; въ ушахъ серьги—*убици* изъ золотыхъ или серебряныхъ монетъ; недавно на шеѣ носились золотые „дукаты“, теперь они всѣ распроданы и встрѣчаются очень рѣдко; ихъ мѣсто заняли стекляныя *монисти*. Обычнымъ костюмомъ дѣвушки служатъ юпки и кофты (*кираски* и *баски*) въ оборкахъ и кружевахъ; въ праздничные дни на головахъ дѣвушки носятъ бѣлыя платки, обшитые узенькой кружевной тесьмой; волосы свои еще очень недавно дѣвушки заплетали въ двѣ косы, дѣлая гладкія прически съ проборомъ посреди; косы соединялись одна съ другой голубой или красной шерстяной ленточкой (*лѣнта*), посрединѣ которой прикрѣплялась бѣленькая блестящая черепашка улитки (*улитка*), чтобы не слезили косы. Теперь дѣвушки носятъ высокія взбитыя прически и заплетаютъ волосы въ одну косу, вплетая въ нее бантикъ.

На ногахъ женщины носятъ чулки (*чурани*) и кожаные ботинки (*бушмаки*); старухи носятъ домашняго изготвленія суконныя туфли (*терлицы*). Большимъ распространеніемъ среди женщинъ, какъ обувь, пользуются калоши, которыя носятъ здѣсь не для предохраненія своего здоровья и обуви отъ сырости и грязи, а какъ обыкновенную обувь. Осенью женщины носятъ ватные полушубки темнаго цвѣта—*кофта*, а зимою длинныя такія же бурнусы (*палтѣ*).

Прежній дѣтскій костюмъ, состоявшій только изъ „гашти“ съ одною подтяжкой черезъ плечо и рубашки и дополнявшійся въ праздники жилеткой, также съ теченіемъ времени подвергся измѣненіямъ; въ дѣтскій костюмъ вошелъ

„жукеть“, а школьникова одѣваютъ въ блузы, подпоясывая ихъ кожанымъ поясомъ.

Оеодосійскій уѣздъ.

Мужской костюмъ: рубаха изъ бумажной покупной матеріи—*риза*; такіе же нижніе брюки—*штаны*; сверхъ рубахи надѣвается суконный жилетъ—*жибуриче*, сверхъ жилета—куртка съ рукавами—*хабичка*; верхніе суконные брюки—(*гаиты*) перепоясываются краснымъ шерстянымъ поясомъ домотканной работы; брюки стягиваются шпуркомъ—*уркузунъ*. На ноги надѣваютъ вязанные шерстяные чулки (*кальцини*), которые зимою замѣняются валеными чулками; сверхъ чулокъ носятъ зимою кожаные посталы (*бустали, царуле*), лѣтомъ—суконные (*терлики*); кромѣ того на ногахъ носятъ сапоги—*бутоши*; въ этомъ случаѣ ноги обвертываются суконными тряпками—*пѣул*. Какъ теплое платье, зимою носятъ овечью шубу. Головнымъ уборомъ зимнимъ служитъ смушковая шапка (*тула*), лѣтнимъ—*картузи*.

Женскій: рубаха изъ бумажной ткани—*риза*; сверхъ рубахи суконное платье—*цукмѣни*; на ноги лѣтомъ безъ чулокъ надѣваютъ—*терлики*, зимою носятъ чулки—*хабени* или *хальцони* и поверхъ чулокъ и терликовъ надѣваютъ—*катѣри*, это большіе грубой формы кожаные туфли въ родѣ калошъ; дѣвушки носятъ катѣри краснаго цвѣта, а старухи—чернаго. На голову набрасываютъ, никогда не завязывая, платокъ краснаго или чернаго цвѣта. если женщина похоронила дочь, или отправила на службу сына или мужа, она все время носитъ черное платье и такого же цвѣта платокъ; дочери одѣваются въ платье того же цвѣта, какого цвѣта платье носитъ мать. На головѣ подъ платкомъ женщины и дѣвушки носятъ чепчики—(*кѣна*), а сверхъ платья впереди повязывается узкій, не болѣе двухъ четвертей шириною суконный, домотканной работы фартукъ (*престѣлка*). Засватанныя дѣвушки до вѣнца и послѣ вѣнца только въ теченіе двухъ лѣтъ носятъ серебряный поясъ—*куланъ*; этотъ поясъ—подарокъ жениха. До перваго ребенка женщины носятъ на груди серебряныя монеты, подарокъ родственниковъ, жениха и тестя.

Мелитопольскій уѣздъ.

Въ с. Терновкѣ только на старикахъ иногда въ видѣ включенія можно увидѣть слѣды болгарскаго костюма; здѣсь сохранилось только нѣсколько болгарскихъ названій: *риза*—

рубашка; *гаитте*—брюки, *чоранги*—чулки; *навзита*—онучи; *опиньки*—кожаные лапти, которые въ Бердянскомъ уѣздѣ называются *царвули*; кожаные шнурки на опинькахъ здѣсь называютъ *повѣрки* или *вѣвчанки*; *чизми*—сапоги; вмѣсто забытой и вышедшей изъ употребленія *антирии* здѣсь носятъ „пиньякъ“. Пуговка называется *пулъ*, крючки—*копчага*. Зимой на головѣ носятъ овчинную шапку—*кана*; въ другое время—картузы и шляпы; молодежь своихъ головныхъ уборовъ не украшаетъ. Тотъ плащъ, который у бердянскихъ болгаръ называется *фѣрджа*, здѣсь носитъ названіе *гуля*; овчинная шуба—*кужуфъ* или *тумуръ*; въ народной памяти сохранились также названія зимнихъ кожаныхъ брюкъ—*штаны* и названіе шерстяного шнурка—*тирсина*, которымъ нѣкогда стягивались брюки. Обычный костюмъ мужчины здѣсь составляетъ рубаха ситцевая и брюки, при чемъ рубашка не вправлена въ брюки, а остается поверхъ брюкъ; поверхъ рубахи иногда жилетъ на распашку, на головѣ картузь или соломенная шляпа, на ногахъ туфли безъ задника—*чили*; въ торжественныхъ случаяхъ этотъ костюмъ дополняется пиджакомъ и какою либо приличною обувью, при чемъ предпочтеніе оказывается всегда „штиблетамъ“. Брюки рѣдко вправлены въ сапоги, между тѣмъ какъ у еодосійскихъ и бердянскихъ болгаръ брюки никогда не остаются поверхъ обуви.

Въ женскомъ костюмѣ также сохранились одни только названія; такъ: рубаха—*риза*; платье—*рокла*; фартухъ—*престилка*, *фартухъ*; серьги—*бѣци*, серебряныя монеты—*ирданъ*. Обычнымъ костюмомъ женщины служитъ: ситцевая (чаще розовенькая) рубаха, юбка и бѣлый съ расшитыми розами внизу фартухъ у молодыхъ женщинъ или темнаго цвѣта съ крапинками у пожилыхъ; на головѣ по русскому образцу повязанъ бѣленькій или цвѣтной ситцевый платочекъ; къ этому костюму въ торжественныхъ случаяхъ прибавляется кофта русскаго покроя, зимою бурнусъ и башмаки.

Херсонскій уѣздъ.

Какъ и въ Мелитопольскомъ уѣздѣ, здѣсь скорѣе сохранились отдѣльныя названія національнаго костюма, нежели самый костюмъ; бѣльшую устойчивость обнаруживаетъ женскій костюмъ.

Мужской костюмъ состоитъ изъ слѣдующихъ частей: *риза*, *гаитты*, „жилетка“; поверхъ „жилетки“ надѣваютъ или

теплую куртку на ватѣ—*куфайка*, или же „пинджакъ“; брюки перепоясываются краснымъ шерстянымъ поясомъ. Чулокъ никто не имѣетъ: ихъ замѣняютъ здѣсь—*навушты*; сапоги называются—*бутуши*; кромѣ сапогъ носятъ также и *царвули*, при чемъ шнурки на царвуляхъ всегда плетутся изъ волосъ и очень рѣдко ихъ дѣлаютъ ремновыми; называются они здѣсь *врѣвци*. На шеѣ носятъ шарфы; на головѣ смушковые шапки, картузы и лѣтомъ соломенные или поярковые шляпы—*брили*. Молодежь украшаетъ свои картузы бисерными украшениями, что носитъ названіе—*рисса бисеряна*. Въ ненастную погоду надѣваютъ такой же, какъ и у бердянскихъ болгаръ, плащъ изъ покупного сукна—*свита*; зимою носятъ кожухи изъ овечьихъ шкуръ—*тюркъ*, а также очень рѣдко кожаныя брюки (*кожани штити*).

Женскій костюмъ состоитъ изъ слѣдующихъ частей: *риза*—рубашка изъ покупной матеріи; подолъ рубахи раньше расшивался кружевами или вышивками, теперь этого не дѣлаютъ; поверхъ ризы надѣвается *плате*, соответствующее „рокла“ бердянскихъ болгаръ; поверхъ „плате“ надѣваютъ „юпку“ и „кохту“; зимою носятъ кофты на ватѣ—„куфайки“ и полушубки на шерсти—„кожухъ“. Спереди повязывается „фартухъ“. На головѣ женщины носятъ шапочку—*шапка*, а поверхъ шапочки закругленно завязанный платокъ—*тѣрношъ*; наконецъ, поверхъ всего этого лѣтомъ повязываютъ, такимъ же образомъ, какъ это дѣлается и въ Бердянскомъ уѣздѣ, но только не такъ тщательно засовывая концы, ситцевый съ цвѣтами платокъ—*чумберъ*, *чумберка*, а зимою теплый платокъ—*шалъ*. Въ ушахъ женщины носятъ серьги—*обици*. На ногахъ чулки—*журапи*, затѣмъ червики, а зимою—*кдѣтѣри*; иногда лѣтомъ носятъ башмаки—*ботики* и расшитые туфли изъ желтой кожи—*терлицы*. Дѣвушки заплетаютъ свои волосы въ двѣ косы и голову повязываютъ бѣлыми кашемировыми платочками. Вообще же мѣстная молодежь въ высшей степени серьезно занята своими костюмами и отдаетъ имъ весь свой заработокъ, а законодателемъ моды для нея служитъ г. Николаевъ.

Одесскій уѣздъ.

Здѣсь въ с. М. Буялыкѣ въ костюмѣ наблюдается то же, что и въ с. Терновкѣ Мелитопольскаго уѣзда, т. е. въ народномъ обиходѣ удержались только отдѣльныя названія, но покрой костюма не имѣетъ ничего общаго съ болгар-

скимъ національнымъ костюмомъ; мы не ошибемся, если то же самое скажемъ и относительно с. Кубанки. Названія эти слѣдующія: *риза*, *гаити*, *жилетка*, *твину* — пиджакъ; зимою—*тюрка*; на ногахъ *навурита* или *джерани*, сапоги—*бутуши*; встрѣчаются также *царвули* или *пустали*, *кожухъ*, *свита*; на головѣ—*шапка*, *картузь* или *шляпа*.

Обыкновенный костюмъ мужчины: ситцевая цвѣтная (преимущественно синяя) рубашка, вправленная въ брюки, поверхъ рубашки жилетка на распашку; брюки перепоясаны краснымъ шерстянымъ поясомъ, на голыхъ ногахъ надѣты туфли кожаные безъ задниковъ, на головѣ—картузь.

Женскій костюмъ: *риза*, *юнка*, *кефта*, *фартуаъ*; на рукахъ золотые и серебряные браслеты, на груди вмѣсто золотыхъ и серебряныхъ монетъ носятъ золотой крестикъ.

Въ с. Кубанкѣ сохранились *гаити* или *курчели*, какъ ихъ здѣсь называютъ, нѣсколько оригинальнаго покроя: они въ ступнѣ узкіе и постепенно расширяются по мѣрѣ приближенія къ поясу. Поверхъ рубахи надѣваютъ жилетъ; который носятъ здѣсь названіе *кѣсѣчѣ*, или *вилѣнѣчѣ*; затѣмъ *интирія*; кромѣ того носятъ еще *кюрче*—полушубокъ и *кюркѣ*—шуба; встрѣчается здѣсь же и „свита“; на ногахъ—*царвули*.

Женскій костюмъ состоитъ изъ *ризы* съ распитыми подоломъ и рукавами; поверхъ рубахи надѣваютъ —*чукманъ*—цѣльное платье безъ рукавовъ (=рокла, платѣ), который перепоясываютъ широкимъ шерстянымъ поясомъ, обвивая имъ нѣсколько разъ талию, затѣмъ надѣваютъ фартухъ, который называется *престилка*, и еще одинъ разъ послѣ этого перепоясываютъ себя шерстянымъ узкимъ поясомъ—*ивица* или *зунка* съ серебряными небольшихъ размѣровъ бляхами впереди, которыя называются *куланы*. Сверхъ платья женщины надѣваютъ теплую кофту—*кацевейка*; голову повязываютъ платкомъ—*чумбергъ*. Дѣвушки зачесываютъ волосы чубомъ и заплетаютъ ихъ въ одну косу или же дѣлаютъ закрученныя прически.

Тираспольскій уѣздъ.

Въ селѣ Катарджа только двѣ женщины, по заявленію почтеннаго старика болгарина, сохранили свой національный костюмъ, всѣ же остальные носятъ костюмъ городскихъ мѣщанокъ, т. е. здѣсь мы имѣемъ то же самое, что ужъ видѣли у болгаръ Мелитопольскаго уѣзда. Что каса-

ется мужского костюма, то онъ тотъ же, что и у крестьянъ с. М. Буялыкъ и др. Сохранилось названіе стараго костюма, вродѣ *интири*, или верхняго пиджака—*хабата*; обувью служатъ обыкновенно ботинки, сапоги (бутуши); царвули встрѣчаются очень рѣдко. Кромѣ того, платокъ, которымъ женщины повязываютъ голову, называется здѣсь *дюльбень*.

Изъ четырехъ тысячъ душъ населенія другого села того же уѣзда, с. Парканы, только два человека изъ мужчинъ носятъ до сихъ поръ болгарскую *дулма*—полукафтанъ въ талию, всѣ же остальные носятъ такой же костюмъ, какой можно встрѣтить у бендерскихъ мѣщанъ. Царвули здѣсь ужъ совсѣмъ не встрѣчаются, а изъ болгарскихъ названій отдѣльныхъ частей костюма сохранились: *тюрка*—шуба не покрытая сукномъ; *тюрка*, покрытая сукномъ, называется *шуба*; затѣмъ свита называется здѣсь *мантава*, а раньше она называлась *гарбѣжъ*. Несмотря, однако, на полное вырожденіе болгарскаго костюма, тишчный болгарскій красный поясъ сохранился и здѣсь. Женскій костюмъ подвергся той же участи, что и мужской: женщины удержали серебряныя бляхи на поясахъ, такъ называемыя—*чупрази*, и вышитые для нихъ пояса, на рукахъ браслеты, которые называются здѣсь *интиши*; во всемъ остальномъ—костюмъ городскихъ мѣщанокъ. Изъ названій костюма сохранились слѣдующія: *риза*, *рокла*; зимою носятъ или ватные полушубки—*бурнусъ* или же длинныя до колѣнъ пальто тоже на ватѣ—*полтисакъ*. На шеѣ женщины носятъ монеты и монисты.

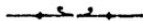

ГЛАВА 8-я.

Пища и питье.

1) Народное питаніе; виды кушаній и напитковъ.

Болгары ѣдятъ мало, невкусно, небрежно; на свой столъ болгаринъ не обращаетъ серьезнаго вниманія и вопросамъ своего питанія не придаетъ никакого значенія, вслѣдствіе чего почти всѣ поселяне, поголовно страдаютъ катарамъ желудка и болѣзнями кишекъ, приводящими къ заболѣваніямъ туберкулезомъ и вымиранію цѣлыхъ семей и кварталовъ. Болгарская семья часто довольствуется кускомъ хлѣба и мискою кислаго молока, а дѣти почти всегда живутъ впроголодь. Но зато болгаринъ любитъ выпить и пьетъ много: если сборъ винограда далъ ему четыре сорока-ведерныхъ бочки вина, изъ нихъ, навѣрное, въ теченіе зимы онъ разопьетъ три и продастъ только одну. Наиболѣе благоприятнымъ временемъ для выпивки болгаринъ считаетъ прежде всего всѣ христіанскіе праздники, затѣмъ всѣ болѣе или менѣе торжественные случаи изъ своей частной и общественной жизни, какъ-то: именины, родины, крестины, свадьбу, похороны, покупку и продажу, пріѣздъ въ городъ, встрѣчу и проводы гостя и т. п. Въ этомъ отношеніи крестьянская жизнь прогрессируетъ съ замѣтнымъ успѣхомъ, такъ что теперь ужъ не дѣлается различія между праздникомъ и буднемъ, какъ это было недавно, и поголовное пьянство въ нѣкоторыхъ болгарскихъ селахъ не прекращается и въ дни наиболѣе напряженныхъ крестьянскихъ работъ. Я не хочу называть здѣсь извѣстныхъ мнѣ селъ, гдѣ поголовное пьянство идетъ въ теченіе 365 дней, т. е. гдѣ круглый годъ деревня бываетъ пьяна изо дня въ день, и отмѣчаю этотъ фактъ не въ упрекъ, конечно, крестьянину: онъ пассивная жертва того общаго строя, который всѣмъ своимъ гнетомъ лежитъ на нашей деревнѣ,—и отмѣчаю этотъ фактъ не какъ случайный наблюдатель деревенской жизни. Я хотѣлъ бы ей лучшей доли, чѣмъ та, въ какой она находится теперь. Къ сожалѣнію въ болгарской колоніи, какъ и вообще въ русской деревнѣ, въ настоящій моментъ нѣтъ ничего, что могло бы отвлечь народъ отъ пьянства и направить его жизнь по другому руслу. Прекрасная земская школа нашихъ южныхъ губерній слишкомъ чужда для болгарина, потому что онъ не слышитъ въ ней своего родного языка, да и то, что даетъ наро-

ду начальная школа, ничтожно, конечно, въ сравненіи съ тѣмъ, что требуется для созданія народной нравственности, понимаемой въ широкомъ смыслѣ этого слова, и отъ четырехлѣтняго пребыванія въ школѣ впоследствии ничего не остается кромѣ очень слабаго умѣнья читать и писать порусски. Да и нельзя отъ питомцевъ русской народной школы при условіяхъ современной ея дѣятельности требовать болѣе широкихъ свѣдѣній, такъ какъ надо быть гениемъ, чтобы, окончивъ курсъ наукъ въ двѣнадцать лѣтъ и въ теченіе всего послѣдующаго времени не имѣя возможности читать ничего другого, кромѣ этикетовъ на табачныхъ коробкахъ и бандеролей на казенныхъ бутылкахъ, тѣмъ не менѣе удержать въ себѣ ту крупницу школьныхъ познаній сомнительной доброкачественности, которая были сообщены въ раннемъ дѣтствѣ и притомъ на чуждомъ языкѣ. Ни въ одномъ болгарскомъ селѣ я не видѣлъ ни одного такъ называемаго просвѣтительнаго учрежденія для народа; что касается духовенства, то оно до сихъ поръ, какъ и 300—400 лѣтъ тому назадъ, дѣйствуя согласно консисторскимъ циркулярамъ и предписаніямъ, часто ничего общаго не имѣющимъ съ задачами пастырскаго служенія, занято всецѣло искорененіемъ языческихъ обрядовъ, сатанинскихъ пѣснопѣній и народныхъ „бѣсованій“. Такъ, напр., духовенствомъ преслѣдуются традиціонные хоровады дѣвушекъ въ Лазареву субботу—въ Бердянскомъ уѣздѣ, колядки молодежи въ Рождественскую ночь—въ Херсонскомъ уѣздѣ, такъ что въ с. Терновкѣ Херсонской губерніи этнографу трудно было бы теперь записать такой любопытный съ научной точки зрѣнія памятникъ народного творчества, какъ, напр., колядка, потому что пѣніе колядокъ запрещено церковью, несмотря на то, что въ болгарскихъ колядкахъ, какъ извѣстно, говорится о лицахъ и событіяхъ священной исторіи, имѣющихъ ближайшее отношеніе къ рождественской ночи; при этомъ воспрещено не само колядованіе, а только пѣсни, т. е. отъ колядки духовенство отняло тотъ элементъ, который въ глазахъ народа дѣлалъ колядованіе священнымъ дѣломъ. Правда, теперь молодежи предоставлено право пѣть рождественскій тропарь, но это не помѣшало превращенію святой когда то, по народному воззрѣнію, ночи въ ночь всевозможныхъ походовъ. Общественныя собранія молодежи въ присутствіи старшихъ вокругъ костровъ среди деревни за рабо-

той и пѣснями, т. е. такъ называемыя сѣдянки, воспрещены полиціей, но не исчезли совершенно, а превратились въ негласныя собранія темными вечерами на углахъ улицъ или въ темныхъ избахъ, на которыхъ невинность молодежи оказалась поставленною въ очень критическое положеніе. Но это далеко не полная картина народной нравственности и той атмосферы, въ которой она воспитывается. Большинство болгарскихъ дѣтей поражены извѣстнымъ дѣтскимъ порокомъ, свадьбы проходятъ часто чуть ли не наканунѣ родовъ молодой супруги, общественныя правовыя отношенія, выражающіяся въ постановленіяхъ безпорядочнаго сельскаго схода, регулируются ничего общаго съ закономъ и общественной пользой не имѣющими соображеніями при большомъ содѣйствіи вина и водки, такъ что болѣе благоразумная часть крестьянъ, дорожа своимъ временемъ и честью, воздерживается отъ участія въ сходахъ. Крайняя неравномѣрность имущественнаго состоянія отдѣльныхъ членовъ одного и того же общества, создавшаяся благодаря ненормальнымъ первоначальнымъ условіямъ поселенія колонистовъ, и вмѣстѣ съ тѣмъ всеобщая обязательность постановленій схода, не соображающихся съ дѣйствительными интересами деревни, а потому приводящихъ къ упадку и разоренію народнаго хозяйства, сознание народомъ своего правового безсилія и беспомощности — все это не остается безъ вліянія на народную нравственность, все это благопріятная почва для развитія того явленія, которое называется пьянствомъ и которое часто указывается, какъ *argumentum* народной дикости и невѣжества. Перейдемъ, однако, къ вопросу, что пьютъ и ѣдятъ болгарскій поселянинъ.

Напитки: водка (*ракія*, *рѣкія*); вино виноградное (*вину*); хлѣбный квасъ (*боричъ*, *квасъ*); *буза* (напитокъ изъ просяной муки); *пиво*; *армия* (разсолъ изъ-подъ капусты).

Кушанья: 1) Печеный перецъ (*пеперъ*, *пилеръ*, *лотеница*); *батлажаны*; лукъ (*крумитъ*, *лукъ*); *прасъ* (лукъ порей); огурцы (*крѣстовици*); капуста (*зѣли*, *лѣпа*); бураки (*чукундуръ*); морковь (*морква*); помидоры (*батлажанъ червенъ*, *милѣту*); сельдерей (*целѣпа*); укропъ (*копаръ*, *купрѣцъ*); рѣпа (*ряпа*); вареная фасоль (*тритъ фасуль*, *триенъ фасуль*); 2) яичница (*пържени ица*, *пържани* или *пържани яйца*); сырныя вареники (*коржи*); блины (*кѣтми*, *бѣги*, *блины*)—ѣдятъ ихъ съ кислымъ молокомъ; сырныя пироги (*тутманикъ*);—приготавливается слѣ-

дующимъ образомъ: при печеніи хлѣба отдѣляютъ кусокъ тѣста, раскатываютъ его, пересыная нѣсколько разъ сыромъ, укладываютъ на сковороду, разрѣзываютъ ножомъ на квадратики, заливаютъ сметаною съ яйцами и пекутъ въ печи вмѣстѣ съ хлѣбомъ; ѣдятъ его съ кислымъ молокомъ; *млиня* или *бѣлища*—кусокъ прѣснаго тѣста раскатывается тонкимъ листомъ, пересыняется сыромъ и масломъ и сворачивается въ трубку, затѣмъ укладывается на сковороду и сверху поливается масломъ. Млинъ бываетъ двухъ родовъ: *витъ млинъ* и *простъ млинъ*.

Тиквеникъ—приготавливается такъ же, какъ и млинъ, но вмѣсто сыра кладутъ тыкву. Къ этому же роду кушаній можно отнести: галушки, лашшу и пампушки.

Уилмеръ—постное кушанье,—поджаренный на постномъ маслѣ лукъ варится въ водѣ съ мукой; *зѣтерка*, или *млѣчища*, или *трѣйница*—каша изъ воды съ мукой, заправленная постнымъ масломъ или молокомъ; *мамалыя*, или *мамай*—отварной хлѣбъ изъ кукурузной муки; *пунара*—готовится обыкновенно въ степи во время полевыхъ работъ: въ кипящую на огнѣ воду крошатъ хлѣбъ, кладутъ масло и брынзу, затѣмъ снимаютъ съ огня и закрываютъ, чтобы запарилося.

3) *Чурба*—борщъ или супъ съ мясомъ; *иниз*, *инія*, или *инизъ*—соусъ изъ курицы или мяса; *тилѣфъ*—курица или баранина съ рисомъ (*урисъ*); *кавирмѣ* или *покротлѣ*—приготавливается изъ лучшаго овечьяго мяса; тушу овцы рѣжутъ на мелкія части и складываютъ ихъ въ чугунный котелъ (*чувунъ*), затѣмъ жарятъ на огнѣ, не подливая въ огонь воды; когда мясо такимъ образомъ зажарится, ѣдятъ его въ холодномъ или тепломъ видѣ, посоливъ и посыпавъ перцемъ.

Пастѣрма—разрѣзанное на тонкіе ломти и сильно просоленное мясо, завяленное на солнцѣ.

Дадѣ,—зимою передъ рождественскими праздниками обыкновенно въ каждой семьѣ колютъ кабана; часть мяса крошатъ на мелкіе куски и набиваютъ ими желудокъ—*туреникъ*; затѣмъ набитый кусками свинины желудокъ опускаютъ въ рассолъ на дно кадки, въ которую затѣмъ укладываютъ для храненія сало; въ такомъ положеніи туреникъ остается вплоть до мая мѣсяца, когда его вынимаютъ изъ подъ спуда и коптятъ.

Зелникъ—праздничное кушанье: выпаривъ въ котлѣ щавельную зелень или бураки, кладутъ сюда же масло,

сырыя яйца и поливають все это молокомъ; когда полученный такимъ образомъ соусъ остынетъ, его еще разъ обливають молокомъ и размѣшиваютъ; затѣмъ этимъ соусомъ перекладываютъ тонко раскатанные и просушенные листы тѣста, смазанные саломъ; послѣ этого пироги запекаютъ.

Пидѣ, пихтиѣ—холодецъ изъ свинины; *мѣнджа*—цыпленокъ въ сметанѣ.

Кромѣ того болгары употребляютъ въ пищу домашнюю птицу, сушеные фрукты, изъ которыхъ варятъ узваръ, называемый—*вѣрени зарзалии*, если узваръ приготовленъ изъ сушеныхъ абрикосовъ, *вѣрени круши*—если изъ сушеныхъ грушъ и т. д., маринованный виноградъ (*прозденница*), сушеный виноградъ (изюмъ); овечій сыръ (*сирини* или *сырине*), кислое молоко и кефиръ домашняго изготвления (*ряженка*).

Чай болгары пьютъ очень рѣдко и только въ праздники, но самоваръ въ болгарскихъ селахъ встрѣчается часто.

Бдятъ обыкновенно три раза въ сутки: въ полдень, утромъ и вечеромъ; за столомъ присутствуетъ вся семья, а если крестьянинъ имѣетъ рабочихъ, то за общимъ семейнымъ столомъ присутствуютъ и рабочіе. Утренній столъ называется: *убядъ*—Берд. у., *прѣдима*—Θеод. у., *обѣдъ*—Мел. у., *снѣданокъ*—Херс. губ.; полуденный столъ—*пладня*—Берд. и Мел. у., *пладина*—Θеод. у., *пладнина*—Херс. губ.; вечерній столъ—*вечѣря*—Берд. у., *вечѣря*—Θеод., Мел. у., *мѣлка пладнина* или *вечѣря*—Херс. губ.

2) Приготовление пищи.

Пищу болгары готовятъ въ печи или на открытомъ огнѣ. Для выгребки изъ печи золы употребляется желѣзная кочерга—*грибѣчка*, *вѣтрѣль*, *кучерѣжъ*; горшки ставятся въ печь посредствомъ рогачей—*раженъ*, *руачъ*, или посредствомъ деревянной лопаты—*лунѣта*, *хурнебъзъ*; тѣсто вымѣшивается въ кадкѣ, которая называется—*нуикюви*, *ндитви*, *дежѣ*; лопатка для очистки тѣста—*урибка*; щипцы для угля—*далѣбъ*; качалка для тѣста—*тучилка*.

Въ Старо-Крымской колоніи иногда нѣсколько семействъ сообща заготавливаютъ запасы провизіи на зиму.

3) Хлѣбъ и его виды.

Хлѣбъ болгарскіе поселенцы пекутъ изъ „арнаутки“,

„бѣлоколоски“, „кубанки“ и т. п. яровыхъ и озимыхъ породъ пшеницы; рожь не имѣетъ распространенія. Въ каждомъ болгарскомъ селѣ можно встрѣтить по нѣскольку вѣтряныхъ мельницъ, принадлежащихъ крестьянамъ, на которыхъ крестьяне, по мѣрѣ надобности, мелютъ для себя зерно. Постановка мельницы (*ветрякъ, вудиница*) обходится отъ 5000 до 8000 рублей; онѣ обыкновенно бываютъ хорошо устроены, очень часто даже съ приспособленіями для очистки зерна отъ шелухи и приговленія такъ называемой пеклеванной муки, такъ что мука (*брашнѣ*), вымолотая на такихъ мельницахъ, отличается высокимъ качествомъ. Въ послѣднее время въ болгарскихъ колоніяхъ стали все чаще и чаще появляться небольшихъ размѣровъ паровыя мельницы, когда, вслѣдствіе упадка доходности земледѣльческой промышленности, народъ начинаетъ искать себѣ выхода въ мелкихъ предпріятіяхъ. Водяныхъ мельницъ въ болгарскихъ селахъ мнѣ нигдѣ не приходилось видѣть, хотя общераспространенное названіе мельницы, какъ водяной такъ и паровой, — *вудиница* — показываетъ, несомнѣнно, что первоначальный видъ мельницы, знакомой народу, была мельница водяная. Кое гдѣ очень рѣдко можно еще найти въ болгарскомъ селѣ и домашніе ручные жернова.

Прѣсный хлѣбъ предпочитается кислому, который въ нѣкоторыхъ домахъ не готовится вовсе. Общее названіе для хлѣба — *лябъ* — Берд., Θεод. уѣз. и Херс. губ., *ленъ* — Мелит. у.

Виды хлѣба, встрѣчающіеся въ болгарскихъ колоніяхъ Херсонской и Таврической губ., слѣдующіе: 1) хлѣбъ обыкновенный на дрожжахъ, русскаго типа; 2) плоской формы прѣсный круглый ($\frac{3}{4}$ арш. діаметръ) хлѣбъ съ дырочкой посерединѣ, куда, по преданію, встарину вкладывалось крашеное яйцо, — *кравай* — Берд. у., *турта* — Мел. у.; 3) во время поминокъ пекутъ калачи — *кравайчата* — Берд. у., *кулѣченца* — Мелит. у.; 4) тогда же пекутъ маленькіе хлѣбцы, формы обыкновеннаго русскаго хлѣба, съ печатью сверху (*пусварникъ*), которая прикладывается на просфорахъ; такой хлѣбецъ носить названіе — *питка*.

Въ болгарскихъ колоніяхъ Θεодосійскаго уѣзда извѣстны три вида хлѣба: 1) *лябъ* — кислый хлѣбъ; 2) *пита* — прѣсный хлѣбъ и 3) *просѣри*.

Въ Мелитопольскомъ уѣздѣ обыкновенный пшеничный хлѣбъ называютъ словомъ *чистъ ленъ*, т. е. чистый хлѣбъ;

бердянскій кравай, переплетенный въ Мел. у., называется *шаренг ленг*, т. е. цестрый, вычурный хлѣбъ.

Въ Херсонской губерніи встрѣтилось названіе для большого обыкновеннаго на дрожжахъ хлѣба—*самунг* (с. Катарджа).



ГЛАВА 9-я.

1) Посуда.

Древнѣйшимъ типомъ посуды у болгаръ-поселенцевъ Новороссійскаго края слѣдуетъ считать деревянную посуду; самъ народъ смотритъ на нее, какъ на пережитокъ былой старины, а въ нѣкоторыхъ селахъ она осталась только въ народной памяти. Наиболѣе національною и вмѣстѣ съ тѣмъ наиболѣе дорогою является мѣдная посуда; она же служитъ и обыкновеннымъ національнымъ свадебнымъ подаркомъ для молодой хозяйки; но въ настоящее время и эта посуда вытѣсняется чугуномъ и цинкомъ, хотя еще твердо держится въ Бердн. у. Въ другихъ мѣстахъ она или распродана или попадаетъ очень рѣдко, хотя память о мѣдной посудѣ жива во всѣхъ колоніяхъ, равно какъ и названія ея нигдѣ не забыты.

Деревянная посуда: 1) Ложка—*лѣжница*; 2) корыто для стирки бѣлья и купанья дѣтей—*курито*; 3) деревянная ступа большого размѣра, въ которой толкутъ соль—*кутѣлъ*—Берд. у., *чутра*—Мел. у., *чутура*—Херс. губ., съ желѣзнымъ толкачемъ—*чурасло*—Берд. у., *череслъ*—Мелит. у., *черасло*—Херс. губ.—обыкновенно снятымъ отъ плуга; 4) деревянная небольшихъ размѣровъ чашка для растиранія чеснока (очень рѣдко)—*гавѣничка*—Берд. у.; 5) деревянная мелкая тарелка—*тѣларчи*; 6) деревянное ведро—*ведро*, *цибарка*,—и къ нему деревянное коромысло—*кубилица*—Берд. у., *кубилка*—Мелит. у.; 7) деревянная закрывающаяся крышкой солонка—*заструкъ*—Ѳеод. у.

Глиняная посуда: 1) тарелки—*талеркѣ*, *тарельки*, *блюду*—мн. ч. *блѣдѣ*; 2) миски—*паница*; 3) кувшины и горшки—*гарнѣ*—Берд. у., *стѣвну*—Ѳеод. у.; 4) чашка для кофе—*фильдѣсѣлъ*—Мелит. у.; 5) большой кувшинъ для соленія—*гѣвана*—Ѳеод. у.

Мѣдная посуда: 1) мѣдная кастрюля—*тепиджура*—Берд. у.; *това*—Херс. губ.; 2) мѣдная сковорода—*тава*, *сѣхани*, *саѣнѣ*; 3) такая же сковорода съ ручкою—*тегилъ*; 4) большой мѣдный котелъ—*казѣлъ*—Берд. у., *котѣлъ*, *бакѣръ*—Херс. губ.; 5) мѣдное ведро—*мѣдникъ*—Берд. у., *ведро*—Херс. губ., *гѣркуми*—Ѳеод. у.; 6) такое же меньшихъ размѣровъ—*меньли*; 7) мѣдная кружка—*ѣбриче*—Ѳеод. у.

Чугунная посуда: 1) чугунная сковорода—*сачъ*; 2) большой чугунный котелъ—*гѣвунѣ*.

Кромѣ названной посуды, встрѣчаются: обыкновенныя вилки—*фуркуллица*; ножи—*ноши*; стекляныя графины—*штофъ*, бутылки—*шишэ*; рюмки—*чѣшка*; стаканы—*чѣша*, *чѣша*; цинковыя ведра—*цибарка*; такія же кружки для питья—*кружка*; деревянныя бочки—*бѣчуга*; подойникъ—*дойница*; сито для процѣживанія молока—*цидѣкѣ*, *цетка*—Мелит. у.; мѣшочекъ изъ рѣдкой матеріи для процѣживанія бриндзы—*цидилка*, *цедило*; деревянная высокая узкая ступа для приготовленія масла—*буталка*, *бучка*; деревянная палка съ кружкомъ на концѣ, которою выбиваютъ масло—*джюрило*, *бутало*; деревянная кадка для солений—*кѣца*, *кѣченце*; боченокъ для воды—*бури*, *буре*, *буренце*; лейка—*фуиѣ*, *фуиѣйка*.

2) Мѣры жидкости.

Бѣчуга—сорокаведерная бочка; размѣры ея, впрочемъ, могутъ быть или больше или меньше точнаго объема.

Бури—двадцативедерный боченокъ.

Видро—ведро.

Цулугина видро—полведра.

Четвертина—четверть ведра.

Укѣ, *окѣ*, *оканица*—кварта.

Цулугина укѣ—полъ кварты.

Юсѣ—два карлабанѣ; девять карлабановъ составляютъ кварту. Въмѣсто названія—юсѣ употребляютъ также названіе—*идисе дрѣма*.

3) Мѣры сыпучихъ тѣлъ.

Килѣ, *стотина* (М.)—20 мѣртъ, т. е. 20 четвериковъ.

Димирлія—четверикъ; составляетъ 8 гарницевъ.

4) Мѣры вѣса.

Укѣ, *окѣ*—тремя фунтамъ; въ Мелит. у. *сто окѣ* составляютъ *стотину*; остальные мѣры вѣса тѣ же, что и въ Россіи.

Приборами для взвѣшиванія служатъ: *терези*—обыкновенныя вѣсы съ двумя чашками; *кантаръ*—вѣсы съ передвигающейся гирькой; *безмѣнь*—вѣсы съ передвигающимся стержнемъ.

5) Дни недѣли, названія мѣсяцевъ и время года.

Въ народной поэзіи встрѣчаются названія: дѣльникъ и недѣльникъ, т. е. рабочій и праздничный день, но въ обык-

новенномъ обиходѣ этими терминами, кажется, не пользуются, а вмѣсто нихъ употребляютъ слова „праздникъ“ и „работенъ день“. Названіе дней недѣли общо для всѣхъ болгарскихъ колоній съ незначительными звуковыми отлччїями: *пундельникъ*, *фѣтритикъ*, *среда*, *четвѣртикъ*, *пѣтакъ*, *сѣбута*, *нидѣля*.

Что касается названій мѣсяцевъ, то въ большинствѣ случаевъ болгарскіе поселенцы пользуются русскими названіями, но кое гдѣ сохранились и народныя имена; такъ, напр., въ Θεод. у. (с. Кашлоу) Январь называется—*Гулѣмїатъ мѣсецъ*, т. е. большой м.; Февраль—*Малькіатъ м.*, т. е. малый м.; Мартъ—*Марта*; Апрель—*Лажитравъ*; Май—*Кустадискіятъ*; Іюнь—*Тодуровскїятъ*; Іюль—*Ієлискїятъ*; Августъ—*Іагусъ*; Сентябрь—*Крдствскїятъ*; Октябрь—*Димитрувскїятъ*; Ноябрь—*Рахангелувскїятъ*; Декабрь—*Никульскїятъ*.

Названія временъ года у болгаръ того же Θεодос. у. слѣдующія: *Зимѣ*, *Прѣлетъ* (весна), *Ляту* (лѣто), *Ибдзима* (осень). Въ другихъ болгарскихъ колоніяхъ повсюду названія эти слѣдующія: *Зимѣ* или *Зима* (М.), *Пролетъ* или *Пролетъ* (Берд.)—весна; *Ляту* (Б.), *Лято* (Х.), *Лето* (М.); *Еслиз* (Б.), *Есенъ* (М., Х.)—осень.

ГЛАВА 10-я.

1) Родство и свойство.

Семья у болгарь-колонистовъ Таврической и Херсонской губерній представляетъ обычный типъ современной семьи и состоитъ изъ родителей и дѣтей. Старики обыкновенно остаются въ семьѣ младшаго сына, въ наслѣдство къ которому и переходить затѣмъ родное гнѣздо; всѣхъ старшихъ сыновей, поженивъ ихъ, старики выдѣляютъ отъ себя на самостоятельное хозяйство. Очень рѣдко можно встрѣтить семью, въ которой въ домѣ стариковъ живутъ два или три брата вмѣстѣ съ своими женами и дѣтьми. Инициаторами выдѣленія обыкновенно бываютъ молодые; старики склонны скорѣе удержать своихъ сыновей вмѣстѣ подъ одною кровлей. Выдѣляя сына, отецъ обязанъ предоставить ему „планъ“ и построить на этомъ планѣ домъ, или же купить планъ у кого-либо изъ своихъ односельчанъ со всѣми хозяйственными на немъ постройками. Главную роль въ семьѣ играетъ женщина. Особенность ли характера болгарки сказалась въ этомъ явленіи, или же въ немъ безсознательно выразились древнія традиціи матриархальнаго быта, во всякомъ случаѣ ей принадлежитъ болѣе активная роль въ жизни семьи, нежели мужчинѣ, и даже въ тѣхъ случаяхъ, когда, повидимому, хозяйка дома самодуромъ мужемъ отстранена на задній планъ. Мы не ошибемся, если скажемъ, что женщинѣ принадлежитъ здѣсь рѣшающій голосъ во всѣхъ семейныхъ предпріятіяхъ. Если въ домѣ живутъ старики, то они, обыкновенно, отдыхаютъ, предоставляя дѣло веденія хозяйства молодымъ, и только даютъ общее направленіе и руководство хозяйственной жизни, пользуясь всеобщимъ вниманіемъ и заботливостью. Затѣмъ, принципъ почтенія къ старшимъ, вообще, имѣетъ полную силу въ болгарской семьѣ; такъ, напр., младшій братъ старшаго всегда называетъ только нарицательнымъ именемъ *бати*, *мале*, а зятя—*бака*, *бае*; меньшая сестра старшую нарицательнымъ именемъ *кана*; этими же именами и вообще всѣ младшіе члены семьи называютъ всѣхъ старшихъ; невѣстка къ своей свекрови всегда обращается, какъ дочь къ матери, называя ее именемъ *мамо*. Старшіе же члены младшихъ называютъ по ихъ имени.

Названія родственниковъ: *дяду*, *дѣдо*—дѣдъ; *бѣба*—бабушка; *тати*, *баити*—отецъ; *мама*, *майжа*, *майже*—мать; *маша*—

мужъ; *жѣна*—жена; жена мужа и мужъ жену называютъ обыкновенно по имени; посторонніе называютъ женщину именемъ ея мужа, какъ, напр.: Иванѣца, баба Пѣтровѣца и т. д.; *сынъ*—сынъ; *дѣшѣря*—дочь; *братъ*—братъ; *сѣстра*—сестра; *унукъ*—внукъ; *унучка*—внучка; *чичу, чиче*—дядя (братъ отца); *чина*, или *сѣрина*—жена этого дяди; *лѣля*—тетя (сестра отца); *калѣку*—мужъ этой тети; *вуйчу, уке* М.—дядя (братъ матери); *учинѣя, вуйна*—жена этого дяди; тетя по матери и ея мужъ у бердянскихъ болгаръ называются тѣмъ же именемъ, что и тетя по отцу со своимъ мужемъ; у болгаръ же въ Мелит. у. эта тетя называется именемъ—*тѣтка*, а ея мужъ—*уке, уте*; мужъ тети по матери и по отцу въ Херс. у. (с. Тѣрновка) называется—*лѣлингъ мѣшигъ*.

Невѣстка въ Берд. у. называется словомъ *буля* (такъ ее называютъ младшіе члены семьи) или *булка* (такъ ее называютъ старшіе члены); меньшая невѣстка старшую называетъ словомъ *каку*, а ея мужа—*бачу* или *бате*; нѣсколько невѣстокъ въ домѣ называются—*итѣрви*; невѣстка называется здѣсь словомъ *удѣница*. Въ Феод. у. для невѣсты и невѣстки употребляютъ одно названіе „булка“; въ Мелит. у. невѣстка называется словомъ *снаѣ*, невѣста—*юдѣница*; старшую дочь своего свекра невѣстка называетъ здѣсь *кално*, меньшую—*ябалка*; старшаго брата своего мужа—*мале*; перваго слѣдующаго за мужемъ его брата—*браино*, слѣдующаго—*драинко*; третьяго—*савѣлько*. Въ Херс. у. жена старшаго сына—*буля*, младшаго—*булка*; невѣста—*главѣница*. Жена брата—*брѣтуѣца*; всѣ сестры мужа для невѣстки—*зѣлви*, всѣ братья—*деверѣ*. Родители мужа для невѣстки—*свекѣръ* и *свекѣрѣва*, а называетъ она ихъ—*тата* и *мама*.

Родители молодыхъ между собою—*сватове* (*сватѣ* и *свао*); родители жены для мужа—*дяду* и *баба*, даже если бы они были молодые. Женатые на сестрахъ—*баджанѣки*. Братъ жены для мужа—*шуря*, а его жена—*шурѣйѣка*; сестра жены—*балѣдза*. Двоюродный братъ—*брѣтучѣтъ*; двоюродная сестра—*брѣтучѣтка*; счетъ родства въ этомъ колѣнѣ идетъ такимъ образомъ: *пѣрвѣя брѣтучѣтъ, вѣтрѣя брѣтучѣтъ* (троюродный) и т. д.

Крестный отецъ—*крѣсникъ*; его жена—*крѣсница*; пріемный сынъ его—*крѣсѣльѣникъ*, котораго послѣ вѣнчанія онъ называетъ *кумѣцъ*; отецъ крестника называетъ крестнаго отца—*кума*, а дѣтей его *кумѣтри*; воспріемникъ же всѣхъ

членовъ семьи своего крестнаго отца называють—*крѣстника*, а они его словомъ—*кумецъ*.

2) Народныя имена.

Мужскія: Алекса, Бано, Башко, Британъ, Вѣлко, Велю, Вичо, Ганю, Ганчу, Гено, Генчо, Гого, Горо, Гочо, Добрю, Драганъ, Жело, Желязко, Жечо, Здравчо, Иванчо, Гофчо, Киро, Коста, Крѣстю, Манко, Маню, Маринъ, Мильчо, Мина, Минчо, Мито, Мончо, Нако, Ненко, Обручко, Павлю, Панко, Панчо, Пенко, Пенчо, Петко, Радулъ, Райчо, Сандѣ, Слави, Сталю, Стойку, Стойну, Стѣлянъ, Христо, Цвятко:

Женскія: Бона, Вала, Вида, Гана, Гена, Гина, Дафина, Дека, Добра, Дока, Дона, Злата, Жела, Калина, Кратуна, Купа, Марійка, Марина. Рада, Санда, Стана, Тана, Триндафилъ, Тудора, Өрасина, Цека, Цена.

3) Народныя фамиліи.

С. Преславъ Бердянскаго уѣзда.

Арабаджіевъ, Аджаровъ, Ангеловскій, Бановъ, Башковъ, Бутевъ, Вѣлковъ, Варбановъ, Варбанскій, Вельчевъ, Ганевъ, Герваловъ, Гешовъ, Гогунскій, Гордевскій, Златановъ, Джатовъ, Кіосевъ, Креслевъ, Кунчевъ, Марковъ, Нейковъ, Нейковскій, Пеевъ, Пенчевъ, Парпановъ, Ругчевъ, Стояновскій, Соломоновъ, Челебійскій, Хаджійскій, Тодоровъ.

С. Терновка Мелитопольскаго уѣзда.

Фамиліи здѣсь образованы отъ имени дѣда: Дацовъ, Младеновъ, Начовъ, Нейковъ, Ниновъ, Стояновъ, Тодоровъ, Ценовъ и т. д.

С. Тѣрновка Херсонскаго уѣзда.

Апостоловъ, Атанасовъ, Брядко, Бакларъ, Бербенко, Бановъ, Бузникъ, Васильевъ, Волчевъ, Волчанъ, Вармашъ, Георгіевъ, Гено, Гомза, Ганчо, Деордіевъ, Дымо, Дымовъ, Жело, Желязко, Ивановъ, Пенчевъ, Кальчо, Киро, Кочо, Мавродій, Минчо, Мисаренко, Мариновъ, Михайло, Милевъ, Недѣльчо, Новакъ, Недо, Петко, Парнакъ, Пуле, Райчо, Стамо, Стамовъ, Семеновъ, Стамчо, Стамовъ, Стоевъ, Стояновъ, Скарлатъ, Стоматъ, Серебричь, Сербинъ, Стапко, Христо, Цвятко, Черно, Шуле, Яно, Янко и т. п.

С. Малый Буялыкъ Одесскаго уѣзда.

Населеніе смѣшанное изъ грековъ и болгаръ.

| Греки: | Болгары: |
|-----------|------------|
| Продановъ | Варгараки |
| Проданаки | Стоило |
| Дымовъ | Миновъ |
| Гуцаки | Данчовъ |
| Крунаки | Янчовъ |
| Андрица | Брадаръ |
| Берберъ | Бахчивантъ |
| Бабачкаки | Братымъ |
| Бургазли | Батакъ |
| Бембасъ | Буяклу |
| Волчанаки | Гарчевъ |
| Жековъ | Ильевъ |
| Желичаки | Калмукантъ |
| Имерцаки | Ламбовъ |
| Казакаки | Малярововъ |
| Каванда | Михайлаки |
| Камберъ | Недѣляки |
| Качіанъ | Николовъ |
| Кирьязовъ | Себовъ |
| Машеглы | Томбуркаки |
| Омировъ | Труфкаки |
| Пульче | Цирцаки |
| Чани | Нинаки. |
| Ярмаки | |

С. Кубанка Одесскаго уѣзда.

Ангеловъ, Алексѣевъ, Андреевъ, Бахчавантъ, Буяджи, Банаръ, Владе, Бариклечко, Вольчо, Гачевъ, Гайдарджи, Добровъ, Жечовъ, Желязко, Желовъ, Зайковъ, Караджа, Куртъ-Бонарь, Картуна, Коченко, Лемберъ, Мурино, Мавроди, Неделько, Дика, Бельчо, Величко, Далянъ, Демерли, Дяба, Дмитріевъ, Ивановъ, Кировъ, Иліевъ, Котлинъ, Кисенко (изъ Кисс), Кальчо, Миховъ, Михайловъ, Мрукалъ, Мандевъ, Пастушенко, Нейковъ, Неновъ, Проиченко, Продановъ, Стоевъ, Стамовъ, Саравель, Славо, Трофанъ, Торпанъ, Узунъ, Чебановъ, Чаушъ, Шаматажи, Ямалы, Янаки и т. д.

С. Парканы Тираспольскаго уѣзда.

Британъ, Николаевъ, Узунъ, Діордіо, Ангеловъ, Бах-

чеванъ, Дыловъ, Стояновъ, Петровъ, Жековъ, Дизовъ, Кировъ, Радуловъ, Хаджи, Велю, Добровъ, Владовъ, Мариновъ, Гошовъ, Степановъ, Корнизъ, Деловъ, Делибалта, Стамовъ, Крианъ, Петковъ, Гинковъ, Обручковъ, Варбанъ, Гайдарджи, Чумаченко, Черниченко, Чмилъ, Швець, Загорій и т. д.



ГЛАВА 11-я.

1) Родинные обряды и обычаи.

Въ с. Тарновкѣ Хере. у. въ моментъ начала родовъ бабка зажигаетъ передъ иконами лампадку и молится Богородицѣ объ облегченіи родовъ; затѣмъ, взявъ роженцу за руку, она водить ее по комнатамъ для облегченія родовъ. Появленіе на свѣтъ мальчика доставляетъ семьѣ бѣльшее удовольствіе, нежели появленіе дѣвочки. Посоливъ новорожденнаго солью, бабка купаетъ его въ теплой водѣ, завиваетъ въ пеленки и кладетъ около матери, ладаномъ окаживаетъ комнату. Такимъ образомъ, ребенокъ появился на свѣтъ, и приняты извѣстныя мѣры противъ всякихъ воздѣйствій на него и его мать постороннихъ силъ. Послѣ этого бабка вмѣстѣ съ свекровью пекутъ хлѣбъ — *питу* и отправляются по сосѣдкамъ съ приглашеніемъ на угощеніе — *братникъ*. Гости пьютъ за здоровье новорожденнаго, разговариваютъ, смѣются. Первою тостъ за здоровье новорожденнаго провозглашаетъ бабка; взявъ стаканъ съ водкой отъ свекрови, она говоритъ: „да даде Господь тва дете да порасте, отъ нивата да дойде сколата, на вратнику кулата до закачи, денгилу да ичуни...“ Велѣдъ за бабкой тосты провозглашаютъ и остальные изъ присутствующихъ женщинъ. Вставъ изъ-за стола, гости благодарятъ за угощеніе, а бабка раскладываетъ среди комнаты огонь (зажигается метла), и присутствующія перепрыгиваютъ черезъ огонь, а затѣмъ расходятся по домамъ. Отпустивъ гостей, бабка, завернувъ въ салфетку хлѣбъ, отправляется съ нимъ къ священнику, который читаетъ молитву и нарекаетъ новорожденнаго, называя его именемъ, намѣченнымъ родителями. Въ ближайшую субботу та же бабка съ бутылкой водки отправляется къ куму (обыкновенно одинъ для всей семьи) и приглашаетъ его къ вечеру въ тотъ же день въ домъ новорожденнаго, чтобы нести его въ церковь для крещенія. Взявъ ребенка, бабка съ кумомъ отправляются въ церковь, крестятъ ребенка и возвращаются съ нимъ домой, при чемъ ребенка изъ церкви несетъ кумъ, завернувъ его въ свои пеленки. Мать ребенка встрѣчаетъ кума на порогѣ дома, не выходя наружу. Держа на рукахъ ребенка, кумъ троскратно произноситъ: „зѣйми гу сврѣйчи, донѣсай ми гу християнче“, — затѣмъ подаетъ ребенка матери и говоритъ: „земайгу Иване, — т. е. получите такого-то (называетъ по-

ворожденнаго по имени). Послѣ этого кумъ (*красникъ*) приглашается въ комнату. Къ этому же времени въ домъ новорожденнаго приглашаютъ жену кума (*красница*), родственниковъ, сосѣдей и знакомыхъ и устраиваютъ крестины, т. е. угощеніе. Во время угощенія родительница даритъ куму рубашку, его женѣ—большой платокъ, остальнымъ гостямъ платки попроще. На седьмой день роженица покидаетъ постель и отправляетъ бабку. Насыпавъ въ горшокъ муки, она вставляетъ въ него свѣчу, кладетъ кусокъ хлѣба, новое полотенце и рубль денегъ и подаетъ все это бабкѣ въ благодарность за ея труды. Бабка съ своей стороны благодаритъ за подарокъ и, принявъ его отъ роженицы, говоритъ: „да даде Богъ детегу да е право като тае свяшь!“ Послѣ этого бабка уходитъ домой, а за ребенкомъ начинаетъ ухаживать всецѣло его мать; она же всегда купаетъ его и при купаніи обыкновенно смазываетъ деревяннымъ масломъ.

Въ с. Терновкѣ Мелит. у. въ день родинъ къ роженицѣ собираются съ хлѣбомъ и ѣдой сосѣдки и обѣдаютъ все вмѣстѣ около больной, разсматриваютъ ребенка и кладутъ возлѣ него серебряныя монеты, чтобы тѣло его было чисто, какъ серебро. Послѣ крещенія, принося домой новорожденнаго изъ церкви, если онъ мальчикъ,—кладутъ его на плугъ, чтобы въ будущемъ изъ него вышелъ хорошій пахарь, если же дѣвочка,—то ее кладутъ на ткацкій станокъ, чтобы она хорошо ткала.

Въ Берд. у.¹⁾ (с. Преславъ) появленіе на свѣтъ ребенка встрѣчается хлѣбомъ—*пита*. Приготовивъ что-либо съѣстное, домашніе посылаютъ къ своимъ родственникамъ и знакомымъ женщину съ приглашеніемъ на родину. Посланная женщина держитъ при этомъ въ рукѣ палочку въ томъ случаѣ, если родился мальчикъ, камышинку,—если родилась дѣвочка. Приглашаются только женщины. Число гостей бываетъ небольшое, не болѣе 6—7 женщинъ. Гости проводятъ время въ ѣдѣ, питьѣ и разговорахъ. Это угощеніе носитъ названіе—*малка пита*. Мать родильницы приносятъ ей угощеніе и подарокъ для новорожденнаго: одѣяло, кусокъ матеріи или что-либо въ этомъ родѣ. Подарки эти вѣшаются надъ колыбелью новорожденнаго, чтобы ихъ могли видѣть все присутствующія. Родственницы дарятъ новорожденному по пятаку, приговаривая: „да си купи кар-

¹⁾ См. Этн. Об. 1898 г. № 3.

па“, если новорожденный-дѣвочка, или: „да си купи свирка (дудка)“, если новорожденный-мальчикъ. На это угощеніе мужчины не допускаются. Гости скоро расходятся по домамъ, а спустя день или два, смотря по состоянію здоровья родильницы, въ домѣ новорожденного устраивается угощеніе для женщинъ же, но въ большихъ размѣрахъ—*гулама пита*. Иногда устраивается и третье угощеніе—*пону-да*. Главной хозяйкой въ домѣ новорожденного является бабка, которая далеко не ограничивается своими обязанностями по наблюденію за матерью и ребенкомъ, но входитъ во все мелочи домашней жизни, и все остальные члены семьи относятся къ ней съ почтеніемъ, какъ къ хозяйкѣ дома и исполняютъ все ея распоряженія. Во время перваго купанья ребенка бабка съ причмокиваніемъ губами выворачиваетъ (расправляетъ) руки ребенку и вынимаетъ его изъ ванны на пальцѣ, вставивъ палецъ въ ротъ младенца и упирая имъ въ небо. На слѣдующій день вечеромъ, выкупавъ ребенка, бабка посыпаетъ его солью, особенно на изгибахъ суставовъ, объясняя это, какъ мѣру, могущую предотвратить въ будущемъ потѣніе тѣла. На третій день вечеромъ съ заходомъ солнца все домашніе стараются поужинать пораньше. Новорожденного поверхъ пеленокъ одѣваютъ въ отцовскую новую рубаху, у изголовья кладутъ цѣлый хлѣбъ съ кускомъ соли и серебряною монетою, зажигаютъ въ комнатѣ тусклый огонекъ, и никто въ семьѣ до полуночи не ложится спать въ ожиданіи посѣщенія новорожденного невидимыми духами—*урисницы*, которые въ этотъ вечеръ назначаютъ судьбу новорожденному. По повѣрію народа, урисницы говорятъ громко и ихъ можно слышать, отчего въ домѣ въ этотъ день все хранятъ молчаніе. Крестины ребенка бываютъ обыкновенно въ самомъ непродолжительномъ времени послѣ родовъ; до крестинъ нельзя ребенка оставлять одного въ комнатѣ: возлѣ него непременно долженъ оставаться кто-либо изъ членовъ семьи. Если же мать на время должна отлучиться отъ ребенка, она оставляетъ около него ножницы или метлу. Отецъ новорожденного о днѣ крещенія предупреждаетъ кума заранѣе. Кумъ въ болгарской семьѣ бываетъ обыкновенно одинъ не только для всей семьи, но часто для цѣлой фамиліи, для всего рода. Являясь къ куму, отецъ приноситъ съ собою выпивку и угощеніе—*мизѣ*:—орѣхи, изюмъ. Кумъ ко дню крестинъ покупаетъ для новорожденного одѣ-

яло, для перваго крестника подороже, для послѣдующихъ попроще, нѣсколько аршинъ полотна для пеленокъ. Подарки свои кумъ приноситъ съ собою въ церковь. Сюда же онъ приглашаетъ и куму, которою бываетъ обыкновенно кто-либо изъ членовъ его же семьи. Послѣ крещенія кумъ съ кумою и бабкой приносятъ ребенка изъ церкви домой. Мать новорожденнаго встрѣчаетъ его у дверей дома, при чемъ, если поворожденный мальчикъ, то его передаетъ матери кумъ, если дѣвочка,—то кума, произнося трижды: „дади ми гу еврейче, на ти гу ристенче“, т. е. дала мнѣ его евреемъ, на тебѣ его христіанномъ. Въ домѣ зажигаются свѣчи, принесенныя кумомъ и кумой изъ церкви. Мать новорожденнаго сливаетъ куму и кумѣ на руки, послѣ чего имъ предлагается угощеніе и подарки, а затѣмъ отецъ ребенка отвозитъ ихъ домой; но спустя немного времени кумъ съ кумой опять приходятъ въ домъ новокрещеннаго, гдѣ ихъ уже ждутъ приглашенные на крестины гости — родственники. Кумъ и кума занимаютъ за столомъ первое мѣсто и опять получаютъ отъ родителей своего крестника подарки: кумъ—рубаху, кума—платокъ, и въ свою очередь дарятъ какіе-либо подарки родителямъ новорожденнаго.

Въ Осодосійскомъ уѣздѣ¹⁾ (с. Кашлоу) женщинами соблюдаются слѣдующія мѣры предосторожности въ интересахъ будущаго поколѣнія: 1) женщина не должна имѣть супружескаго ложа наканунѣ среды и пятницы; 2) не должна смѣяться надъ всякаго рода уродствами, иначе тѣ же недостатки Богъ пошлетъ и новорожденному; 3) беременная женщина—*тодрена жена*—не должна сидѣть на томъ мѣстѣ, гдѣ была собака, иначе лицо новорожденнаго будетъ покрыто бѣлыми волосами; 4) не должна толкать копекъ и собакъ, иначе у дѣтей на лицѣ будетъ расти пучками пушокъ; 5) не должна пить воду изъ висящаго въ домѣ ведра безъ посуды для питья, въ противномъ случаѣ у ребенка изо рта будетъ течь слюна; 6) не должна переступать чрезъ кочергу—у дѣтей будетъ синее перепосье; 7) не должна красть,—иначе у ребенка на лицѣ будетъ красно-синее пятно формы украденнаго предмета; 8) не должна сидѣть или лежать на мѣшкѣ; 9) посѣщая родильницу, беременная женщина должна уходить изъ дому раньше другихъ женщинъ, чтобы ея роды прошли лѣгче; 10) если мужъ почему либо принужденъ возвратиться съ дороги домой, не доѣхавъ до

) См. Извѣстія СІБ. Слав. Благ. О. 1903. № 3, 4.

намѣченного мѣста поѣздки, то беременная жена его не должна ѣсть тотъ хлѣбъ, который мужъ бралъ съ собою въ дорогу и привезъ обратно (*вѣрнѣе мясъ*), иначе во время родовъ ребенокъ будетъ возвращаться внутрь организма; если нечаянно жена съѣсть такого хлѣба, то предупредить тяжелья послѣдствія можно, съѣвъ еще такого же хлѣба съ другого двора. Беременной женщинѣ въ с. Кашлоу уступаютъ дорогу, потому что у ней двѣ души. Если беременная женщина переступитъ черезъ ружье, то ружье послѣ этого становится негоднымъ, а если беременная женщина съѣсть убитую охотникомъ дичь, то ему не удастся больше ничего убить до тѣхъ поръ, пока не родится ребенокъ, во избѣжаніе чего женщина должна заранѣе предупредить охотника о своемъ положеніи.

Въ с. Кашлоу и мальчикъ и дѣвочка въ семьѣ встрѣчаются съ одинаковымъ удовольствіемъ; первый ребенокъ женскаго пола предвѣщаетъ родителямъ богатство. Полъ ребенка угадываютъ по первому встрѣчному въ моментъ трепетанія младенца, по формѣ живота: обостряющаяся форма—мальчикъ.

При началѣ родовъ дѣтей и всѣхъ постороннихъ стараются удалить изъ дому,—чѣмъ меньше людей знаютъ о родахъ, тѣмъ роды легче,—и приглашаютъ къ больной бабу. Бабка, входя въ комнату, крестится, молится Богородицѣ объ облегченіи родовъ, снимаетъ свой фартухъ (*прѣстѣлка*) и, держа его въ рукѣ, креститъ троекратно родильницу: ноги, голову, плечи. Затѣмъ бабка смазываетъ деревяннымъ масломъ животъ родильницы и даетъ ей въ ротъ нѣсколько мятныхъ капель. Бабки, обладающія священными предметами изъ Іерусалима, какъ-то: кусочками дерева, камешками, раковинами, стеклышками и т. п., пользуются въ народѣ особеннымъ вниманіемъ и охотнѣе другихъ приглашаются къ больнымъ. Къ числу священныхъ предметовъ, облегчающихъ роды, относится вѣточка отъ дерева, подъ которымъ яко бы Богородица родила Иисуса Христа, въ формѣ ручки со сложенными пальцами. Эту вѣточку кладутъ въ воду, въ водѣ она расправляется; воду даютъ пить родильницѣ и смачиваютъ ею же ея лобъ. При трудныхъ родахъ больную заставляютъ переступить три раза черезъ порогъ комнаты, расплетаютъ ей косу, снимаютъ съ нея шейныя украшенія и кольца, развязываютъ на ней и въ домѣ всѣ узлы, отпираютъ замки, растворяютъ двери, кладутъ подъ

родильницу мѣшокъ изъ подъ хлѣба, встряхиваютъ осторожно больную. Если больная въ ссорѣ съ кѣмъ либо, то въ эту минуту онъ долженъ явиться къ больной и, зачерпнувъ воды своею ладонью, дать ее напиться больной. Кромѣ того на больную возлагаютъ поясъ священника, открываютъ въ алтарѣ царскія врата. Въ моментъ рожденія ребенка — *пърдичници* — (тайнственные духи, по представленію однихъ — три женщины, — другихъ — двое мужчинъ) отправляются къ Богу, чтобы сообщить Ему о рожденіи на свѣтъ новаго человѣка. Господь въ этотъ моментъ сидитъ у стола; если столъ полонъ яствами и напитками, Онъ щедрою рукою удѣляетъ часть своихъ благъ новорожденному, если пусть — ребенокъ остается ни съ чѣмъ. Главнымъ истолкователемъ ожидающей ребенка въ будущемъ судьбы является бабка: по различнымъ примѣтамъ она даетъ нѣкоторыя указанія; такъ, на примѣръ, кто родится въ субботу, тому часто будутъ мерещиться оборотни, видѣнія и т. п. ужасы; кто родится въ пятницу, тотъ будетъ скупымъ человекомъ; родившійся во вторникъ будетъ *тѣрничевъ чулякъ*, — т. е. непостоянный человѣкъ, счастье котораго тоже будетъ непостояннымъ; родившійся на свѣтъ въ сорочкѣ будетъ счастливымъ; когда ребенокъ вырастаетъ, сорочку зашиваютъ и онъ носитъ ее на шеѣ. Два темени на головѣ ребенка — признакъ счастья. Отрѣзывая пупокъ, бабка считаетъ на немъ синія пятнышки и по ихъ количеству судитъ о числѣ дѣтей, которыя еще могутъ родиться у родившей женщины въ будущемъ. Пупокъ завязывается въ платокъ, который даютъ развязать ребенку на третій годъ его жизни для улучшения его умственныхъ способностей. При рожденіи мертваго ребенка его пупокъ на 1—2 ч. опускается въ горячую воду. Купаніе ребенка совершается въ корытѣ съ соленой водой; въ воду бросаютъ передъ купаньемъ горящій уголь. Купанье ребенка въ соленой ваннѣ объясняется какъ мѣра, предотвращающая въ будущемъ потѣніе тѣла. Послѣ купанія ребенка, бабка, омывъ свои руки, замѣшиваетъ тѣсто и печетъ *богорѣдычна пита*, небольшой хлѣбецъ, который присутствующіе должны съѣсть, не оставивъ ни одной крошки. Затѣмъ нѣсколько присутствующихъ въ домѣ женщинъ и бабка садятся за столъ. Подымая первая рюмку водки, бабка произноситъ: „да бѣрва (да пумага) свята Вугурѣдыца на сичките христіянки“! т. е. пусть Богородица поможетъ всѣмъ христіанкамъ. На это остальные женщины от-

вѣчаютъ: „да ты сѧ лувятъ, баба, дяцѧтѧ!“ смыслъ: желаемъ тебѣ побольше принимать дѣтей. Изъ той же рюмки даютъ отпить и родильницѣ, которая въ теченіе сорока дней послѣ родовъ носитъ названіе — *лехуса жена*. Выпивъ вина, бабка ломаетъ „питу“ на двѣ части и часть отъ куска въ правой рукѣ даетъ съѣсть вмѣстѣ съ чеснокомъ родильницѣ для предохраненія отъ слѧза. Послѣ этого замѣшиваютъ большой хлѣбъ — *гуляма пита*. Бабка отправляется къ родственникамъ и знакомымъ съ извѣщеніемъ о родинѧхъ. Женщины обязательно приходятъ поцѣловать новорожденнаго (въ Бердянскомъ уѣздѣ цѣловать ребенка до крестинъ не разрѣшается), чтобы моль и черви не испортили пряжи родильницы (да нѧ хѧ сѧ пасѣ прелуту). Новорожденному въ целенки кладутъ деньги, привѣтствуя родильницу словами: „да ви е честыту малкуту!“ (пожеланіе счастья ребенку). Бабка предлагаетъ поздравляющей чарку водки, принимая которую поздравляющая цѣлуетъ руку бабки. Затѣмъ гости садятся за угощеніе, а уходя домой, при прощаніи съ больной, бабка кропитъ ее и ребенка святой водой; какъ всегда, кропиломъ служитъ пучекъ васильковъ. Въ предупрежденіе роженицы, которая особенно доступна дѣйствию слѧза и всякой нечистой силы, а вмѣстѣ съ нею и ребенка отъ несчастья, бабки привѣшиваютъ ребенку нѣсколько головокъ чеснока отъ глаза; послѣ купанья младенца и изготовленія богородичной питки бабка зажигаетъ восковую свѣчу и кадитъ родильницу и ребенка ладаномъ; это продѣлывается нѣсколько разъ; если же роженица заснетъ до кажденія ея ладаномъ, то явятся *самуилы* и похитятъ у нея *акля*, т. е. разсудокъ. Кусокъ желѣза, положенный у постели больной, преграждаетъ чертямъ доступъ въ домъ. Кромѣ опусканія горящаго угля въ ванну младенца отъ злыхъ духовъ и самодивовъ, съ тою же цѣлью горящій уголь ставится у дверей комнаты на ночь. Чтобы больная не помѣшалась, въ с. Кашлоу въ теченіе первыхъ трехъ дней послѣ родовъ ее никогда не оставляютъ одною. При отсутствіи молока бабка поитъ родильницу водой, въ которой былъ омытъ кусочекъ съ дерева отъ Гроба Господня (?), и кормитъ макомъ. На третій день утромъ бабка моетъ бѣлье младенца и его матери, купаетъ ихъ, затѣмъ заметаетъ комнаты и выметенный соръ собираетъ на вѣникъ и идетъ съ нимъ къ выходу; у дверей она поворачивается лицомъ въ комнату, крестится и говоритъ, обращаясь къ родильницѣ:

„Госпудъ да ты дава здравье ту и да таварды уть сичките злы рабути!“ затѣмъ, переступивъ черезъ порогъ, закрываетъ дверь, но сейчасъ же опять появляется въ комнатѣ, держа въ рукѣ вѣнникъ съ соромъ, и спрашиваетъ больную: „съ койкъ си ты вѣтре?“ (съ кѣмъ ты внутри?) — „Сѣс Госпуде, съ Бужо Майка и съ дѣтяту!“ (съ Богомъ, Божьей Матерью и ребенкомъ!) отвѣчаетъ родильница. Послѣ этого бабка выбрасываетъ во дворъ соръ, возвращается въ комнату и замѣшиваетъ хлѣбъ. Въ этотъ же день бабка обыкновенно покидаетъ домъ родильницы, но продолжаетъ ухаживать за большой и ребенкомъ. Провожаютъ ее въ с. Каплюю такъ же, какъ и въ Херсонскомъ уѣздѣ. Обрядъ крещенія совершается вскорѣ послѣ родитъ. Избѣгаютъ крестинъ только въ такъ называемые поганые дни—*поганинѣ дѣня*, т. е. въ промежутокъ времени отъ 25-го декабря до 1-го января, или же, по толкованію другихъ, отъ 1-го до 6-го января. Дѣйствіе злыхъ духовъ въ это время бываетъ особенно сильнымъ, и чтобы спасти отъ нихъ новорожденного ребенка, надо нѣсколькимъ женщинамъ собраться вмѣстѣ и въ одинъ день успѣть напрядъ пряжи, соткать матеріи и спать изъ нея ребенку рубашку. Представленіе о поганныхъ дняхъ связывается съ личностью Іисуса Христа, который оставался въ это время некрещеннымъ. По другому повѣрью, заканчивающему поганые дни срокомъ 1 января, мальчики въ этотъ день стукомъ палочекъ въ двери домовъ разгоняютъ поганые дни, которые считаются такими потому, что въ эти дни никто не зналъ о томъ, что родился Христосъ. Если ребенокъ мужескаго пола, то въ церковь отправляются кумъ и кума, если дѣвочка,—то только кума. Ребенка-мальчика изъ церкви домой къ родителямъ несетъ кумъ. У дверей онъ зажигаетъ двѣ свѣчи отъ купели, принесенныя изъ церкви. При этомъ крестная мать троекратно произноситъ: „еврейче гу вэхме—христианче гу нѣсиме!“ Отецъ новокрещеннаго ребенка кладетъ три земныхъ поклона, и кума передаетъ ему ребенка съ приѣтствіемъ: „честы ту ви“ (имя)! Войдя въ комнату, кумъ ставитъ свѣчи у иконъ, а кума и бабка моютъ руки горячей водой съ васильками и мыломъ, и всѣ садятся за столъ; во время угощенія пьютъ за здоровье новорожденного. Одна изъ родственницъ ребенка даритъ при этомъ кумѣ—хлѣбъ, шаль, бутылку водки и горячаго кушанья, а бабкѣ—платокъ и послѣ угощенія провожаетъ ихъ до воротъ. Ког-

да крестнику исполнится два года, крестная мать беретъ его къ себѣ въ страстной четвергь, надѣваетъ на него новое платье, новый картузь и въ такомъ видѣ возвращаетъ родителямъ, за что они въ свою очередь стараются чѣмъ-либо отблагодарить куму въ одинъ изъ праздниковъ. Имя ребенку назначаетъ мать; первымъ дѣтямъ даютъ имена дѣда или бабки.

2) Воспитаніе молодежи. Увеселенія.

Воспитаніе дѣтей въ болгарской семьѣ лежитъ обыкновенно на попеченіи матери, но какъ только ребенокъ перестаетъ нуждаться въ соскѣ и начинаетъ проявлять пѣкото-ую самостоятельность, онъ получаетъ полную свободу. Мать, занятая хозяйствомъ, передаетъ его или старухѣ, которая съ трудомъ сама передвигаетъ ноги, или одной изъ своихъ дочерей подростковъ, которая обыкновенно бываетъ надѣлена ужъ слишкомъ живыми ногами,— словомъ, ребенокъ какъ въ томъ, такъ и въ другомъ случаѣ бываетъ предоставленъ самому себѣ: то онъ ползаетъ по двору, иногда заберется въ корыто, изъ котораго кормятъ свиней, и вымажетъ себя его грязью; то влѣзетъ въ коровій или лошадиный пометь и съ любопытствомъ разсматриваетъ вымазанныя въ немъ свои ручки; то незамѣтно проберется на середину улицы и копается на дорогѣ въ пыли..., а нянька въ это время или спитъ, опершись на палочку (*туята*), или же, забывъ ребенка въ кругу такихъ же дѣвченокъ подростковъ, какъ и сама, ведетъ интимную бесѣду. Кое-какъ ребенокъ подростъ,—дѣдъ водить его за руку по двору, по хозяйству, загоняетъ съ нимъ коровъ, пойдетъ къ лошадямъ, зайдетъ на виноградникъ—и старается на все обратить вниманіе своего внука, сдѣлаетъ ему кнутъ (*камшикъ*), повозку (*каруца, кулі*) или просто посадить его верхомъ на палку, и развлеченіе мальчишкѣ готово, а поѣдутъ куда-либо со двора, ему даютъ въ руки вожжи, онъ правитъ лошадьми. Дѣвочки держатся ближе къ матери; онѣ нянчатъ ребятъ или помогаютъ матери по хозяйству у печи. Въ это же время у нихъ имѣется и свой кругъ друзей, въ которомъ созрѣваютъ и обдумываются вплоть до женитьбы и замужества всѣ вопросы личной и общественной жизни молодежи. Пришла пора учиться. Отецъ свелъ сына или дочь въ школу, и здѣсь ими пріобрѣтается еще большій кругъ знакомствъ и познаній по такимъ вопросамъ, о какихъ, конечно, ни въ

одной книгѣ не написано. Большинство дѣтскихъ игръ приурочено къ школьной жизни, да и вообще дѣти играютъ въ игры только въ то время, когда они въ школѣ; рѣдко можно увидѣть игру, организованную не школьниками и внѣ школьнаго двора. На это обстоятельство слѣдовало бы обратить серьезное вниманіе деревенскимъ школьнымъ дѣятелямъ и дать возможно большій просторъ въ школѣ дѣтскимъ играмъ, какъ весьма серьезному фактору развитія въ дѣтяхъ инстинктовъ общественности, тѣмъ болѣе, что внѣ школы такія игры почти отсутствуютъ. Дѣтскія игры очень разнообразны и не нуждаются въ особомъ руководителѣ. Зимой и весной дѣти школьники играютъ обыкновенно въ перья, грифели и камешки (пять плоскихъ кругло обточенныхъ кусочковъ черепицы). Вместе съ теплыми днями начинаются разнообразныя игры въ мячъ, чехарду и классы, осенью преобладаетъ игра въ чиликъ. Школу дѣти посѣщаютъ охотно, но книгъ избѣгаютъ и имѣютъ съ ними дѣло только въ теченіе нѣсколькихъ школьныхъ часовъ; принесенная изъ школы сумка съ книгами вѣшается на вѣшалку и снимается съ нея только на другой день утромъ передъ отправленіемъ въ школу. Кусокъ хлѣба, сыръ (*сирини*) и сало (*слантиа*) составляютъ обычный фуражъ школьника.

Вотъ, между прочимъ, какъ описываетъ школьное ученье одинъ изъ моихъ корреспондентовъ въ своемъ описаніи народнаго быта сел. Тарновки Херсонскаго уѣзда. ... Детету расте гудина и двя... стане петъ, шесъ гудини; дужда есента, 1-ій сентябрій. Кледа Тодоръ (башта му) на детету, че децата ходатъ въ школата отъ тѣйната махла и той завижда Ивана (синъ му) въ школата; поздрави учителя добро утро и гу помоле да уче детету му и си отижда. Ходи Иванъ въ школата есента и презъ зимата, завана да познава А, Б, В и другити букви, дойде мартъ мясець, хората ходатъ на нивата, Тодоръ са собра и той дойде, няма кой да му кара воловити въ плого; жената му дума: земе Ивана отъ школата, зашто да плашташе пари на други чузди хора, когато имаеъ свою момче. Зима Тодоръ Ивана отъ школата, завижда го на нивата, цала пролетъ оратъ, сеятъ; минаса пролетто, презъ лятото Иванъ пасе воловити и кунети, дужда есента, 1-ій сентябрь. Иванъ пакъ зе да ходи въ школата. Ходи Иванъ есента и презъ зимата, научеса Иванъ да склава буквите ба, ва, га и така нататакъ, па дойде марта мясець, пакъ Тодоръ, Ивановия

бапта, зима Ивана на нивата за сядба. Пося Тодоръ, по-ора, дойдо летото, Иванъ пакъ пасе воловити, презъ лято-то, Иванъ се работи дома, дужда есента, 1-ий сентябрій. Тодоръ праца Ивана въ школата, Иванъ са потрива, не му са ходи, че учителя му са скарора, че негувити враснаци гу надминали въ училищету. Майкаму на Ивана дума на мажаси: Тодоре! стига Иванъ да ходи въ школата, полъ няма да стане, стига му и толкова дету знае, да склава буквити и да брое до дваيسة и трийсе. Остави Иванъ школата. Есента и презъ зимата дету едно момче и то ѝ друго, минаса една, два години—Иванъ стана ергенчи...

Если болгарскихъ школьниковъ и не всегда постигаетъ участь злосчастнаго Ивана, то во всякомъ случаѣ школьные годы проходятъ быстро, и, получивъ свидѣтельство объ окончаніи курса школы, Иванъ становится парнемъ (*пирѣтъ*) и еще тѣснѣе входитъ въ кругъ своей парубочкой компаніи, которой удѣляется все его свободное отъ работы время. Каждый праздникъ послѣ обѣда на сельской площади съ ранней весны начинаютъ собираться разодѣтыя дѣвушки и парни, поютъ пѣсни, разговариваютъ, водятъ хороводы (*хорѣ*, *урѣ*, *хѣру*, *джокѣ*). Во время танцевъ въ хороводѣ дѣвушки держатся другъ дружкѣ за пояса у талии, мужчины за руки. Въ хороводномъ пѣніи принимаютъ участіе только дѣвушки; во время пѣнія, держа другъ дружку за поясъ, дѣвушки въ тактъ пѣсни двигаются кругомъ, дѣлая нѣсколько шаговъ вправо, затѣмъ одинъ—два шага влево; исполняя пѣсню, хороводъ дѣлится на двѣ половины, одну строфу изъ двухъ—трехъ строчекъ исполняетъ одна половина хора, другая продолжаетъ пѣсню, повторяя послѣдній стихъ, только что спѣтый первой половиной хора. Таковъ, между прочимъ, и общій характеръ хорового пѣнія, поютъ ли дѣвушки или мужчины, а также и пѣнія сольнаго. Хороводы заканчиваются поздною осенью. Въ бердянскомъ уѣздѣ открытіе хороводовъ весною начинается такъ называемымъ *сборомъ*, на который съѣзжаются нѣсколько окрестныхъ селъ, какъ молодежь, такъ и старики, и устраиваются танцы и борьба. „Сборы“ носятъ характеръ національныхъ праздниковъ: народъ одѣвается въ лучшіе костюмы, экипажи украшаются коврами, лошадей запрягаютъ въ лучшую упряжь. Побѣдитель въ танцахъ или борьбѣ на „сборахъ“ пользуется обыкновенно широкой популярностью и уваженіемъ. Въ Херсонской губерніи сборы приурочиваются

къ храмовымъ праздникамъ.

Въ болгарскихъ колоніяхъ Θεодосійскаго уѣзда дѣвушки выходятъ на хорѣту, лѣтомъ одѣтыя въ бѣлый костюмъ, зимою — въ черный, и до обѣдни дѣвушки не выходятъ — на хорѣту на *меданъ* (площадь; въ Бердянскомъ уѣздѣ — *плочъ*); вообще же въ данномъ случаѣ дѣвушки строго придерживаются извѣстныхъ установленій, связанныхъ съ временемъ года и праздникомъ, и никогда не одѣваются въ неурочный костюмъ. Хороводы водятся здѣсь круглый годъ, во время хороводовъ дѣвушки держатся за платки, въ хороводѣ обязательно принимаютъ участіе замужнія женщины. Въ Бердянскомъ уѣздѣ дѣвушки собираются небольшими группами на площадяхъ въ теченіе круглаго года и поютъ пѣсни обыкновенно сидя гдѣ нибудь у забора; но хороводы начинаются только съ весною и оканчиваются осенью, замужнія мужчины и женщины принимаютъ въ нихъ участіе очель рѣдко, въ видѣ исключенія. Послѣ хоровода въ Θεодосійскомъ уѣздѣ дѣвушки расходятся по домамъ, въ Бердянскомъ уѣздѣ весь хороводъ отправляется къ колодцу, гдѣ продолжаютъ тѣ же пѣсни и шутки; въ Θεодосійскомъ уѣздѣ дѣвушка не имѣетъ права разговаривать съ парнемъ, идти съ нимъ рядомъ или держаться за одинъ и тотъ же платокъ, въ другихъ мѣстахъ дѣвушка чувствовала бы себя неловко; если бы ей пришлось возвращаться съ хоровода безъ кавалера. Ведя интимную бесѣду, парочка молодыхъ людей, отдѣлившись отъ общей компаніи, разговариваютъ взявшись за руку или держась за концы бѣлаго платка.

Вмѣстѣ съ окончаніемъ полевыхъ работъ въ сентябрѣ мѣсяцѣ среди улицъ по вечерамъ прежде устраивались *сидянки* или *пуртъяки* (Θеод. у.). Вокругъ костровъ собиралась молодежь обоюго пола, дѣвушки съ работой, парни съ веселыми разговорами; въ работахъ дѣвушекъ принимали участіе и замужнія женщины. Съ наступленіемъ холодовъ сидянки переносились въ комнаты. Собранія однѣхъ только дѣвушекъ съ работой для себя безъ права парней присутствовать на этихъ собраніяхъ въ Θεодосійскомъ уѣздѣ называются *дружини*. Наконецъ, третій видъ собранія молодежи носитъ названіе — *тлака* (Берд. у.) или *межд* (Θеод. у.). Это собраніе дѣвушекъ, по приглашенію хозяйки дома, для исполненія общими силами какой либо ея работы, обыкновенно пряжи шерсти, за что хозяйка обязывается угостить

собранныхъ дѣвушекъ. На этихъ собраніяхъ присутствуютъ и парни. Въ Θεодосійскомъ уѣздѣ при входѣ парней въ комнату дѣвушки поднимаются съ своихъ мѣстъ. На эти собранія молодежь является въ лучшихъ своихъ костюмахъ, а парни приносятъ съ собою и десертъ для дѣвушекъ: пряники, орѣхи. Въ отвѣтъ на угощенія парня въ с. Кашлоу дѣвушка цѣлуетъ его руку. Время проходитъ въ пѣніи, танцахъ, разговорахъ, загадкахъ на темы о предметахъ сердца. По окончаніи собранія въ Θεодосійскомъ уѣздѣ парни расходятся по домамъ, часть дѣвушекъ остается ночевать у хозяйки дома, остальныхъ дѣвушекъ хозяинъ долженъ лично доставить въ домъ родителей, иначе дѣвушка больше къ такому хозяину не явится въ домъ. Въ настоящее время повсюду въ болгарскихъ колоніяхъ Таврической и Херсонской губ. всѣ эти собранія молодежи, какъ и вообще народные обычаи, преслѣдуются свѣтской и духовной властью. Пройдетъ немного времени, и исчезнутъ въ болгарскихъ селахъ даже традиціонные болгарскіе хороводы, но на смѣну имъ широкой волной въ жизнь молодежи идетъ пьянство, распущенность нравовъ и развратъ.

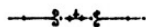

ГЛАВА 12-я.

Свадебные обряды.

Врядъ ли гдѣ у болгаръ Новороссійскаго края свадебные обряды сохранились въ своей болѣе или менѣе первоначальной полнотѣ. Повсюду замѣчается стремленіе свести обрядовую жизнь къ возможной простотѣ, о нѣкоторыхъ частностяхъ свадебнаго ритуала сохранились только воспоминанія, другія—забыты совершенно. Такъ какъ различныя мѣстности удержали свои обряды въ различной полнотѣ, и притомъ каждая съ своеобразными частностями, то въ интересахъ полноты изложенія и характеристики этнографическихъ ассимиляцій, представимъ описаніе свадебныхъ обрядовъ въ томъ видѣ, какъ они сохранились въ той или другой мѣстности.

Въ Θεодосійскомъ уѣздѣ Таврической губерніи почти всѣ свадьбы приурочены къ октябрю мѣсяцу; въ Бердянскомъ уѣздѣ—ко времени съ середины сентября до Филиппова поста и съ середины января до великаго поста; въ с. Тарновкѣ Херсонской губерніи сватанье начинается съ 15-го августа, свадьбы—въ октябрѣ, послѣ Покрова и до Филипповокъ; въ с. М. Буялыкѣ Одесскаго уѣзда—свадьбы осенью въ промежутокъ времени отъ дня св. Димитрія до Филиппа; здѣсь вращается среди народа по этому поводу русская поговорка: „до Димитра дѣвка хитра“; въ другихъ колоніяхъ Херсонской губерніи свадьбы тоже приурочены къ октябрю мѣсяцу, послѣ Покрова, и продолжаются вплоть до Филипповскаго поста.

Что касается возраста брачущихся, то онъ одинаковъ для всѣхъ мѣстностей, а именно: дѣвушка 16-ти лѣтъ и мужчина 17—20 лѣтъ; при женитьбѣ въ 17-лѣтъ молодой человѣкъ долженъ имѣть соотвѣтственное разрѣшеніе отъ сархіального начальства.

Свадьба въ Старокрымской колоніи Θεодосійскаго уѣзда.

Невѣсту для молодого человѣка выбираютъ отецъ и мать, и сынъ не имѣетъ права собственнаго выбора, онъ долженъ жениться на той дѣвушкѣ, какую ему указываютъ старики и старуха. Если родители дѣвушки не согласны на бракъ дочери съ искателемъ ея руки, то послѣдній ищетъ случая переночевать съ дѣвушкой; тогда родители ея должны согласиться на бракъ. При выборѣ невѣсты не обра-

щают вниманія на богатство ея, но цѣнятъ принадлежность невѣсты къ почтенному и уважаемому всей деревней семейству, принимаютъ во вниманіе ея характеръ; приданное родителями невѣсты дается секретно, безъ предварительнаго уговора; кто сколько дастъ—на томъ и сходятся. Что касается выбора дѣвушки, то родители никогда не идутъ противъ ея желанія и только даютъ ей свои совѣты, обращаютъ вниманіе на частности, которыя ею оставлены безъ вниманія: „кой какъ да ствѣря“, т. е. какъ она должна поступить и что сдѣлать въ томъ или другомъ случаѣ.

Въ четвергъ подъ пятницу родители жениха посылаютъ женщину старуху къ родителямъ невѣсты, даютъ ей дрожжи и хлѣбъ; старуха приходитъ къ родителямъ невѣсты и объявляетъ имъ: „на ви квас, месите ляб, в недѣля ша имами сватба, в нетак медѣница!“ — „Дубре душили даль Богъ добро!“—отвѣчаютъ ей родители невѣсты и приглашаютъ къ себѣ своихъ родичей, какъ бы свидѣтелей состоявшагося назначенія дня свадьбы. Сваху угощаютъ, и она уходитъ домой. За годъ передъ этимъ устраивается официальное сватовство—*мѣсени*; съ объявленіемъ о сватовствѣ идетъ къ невѣстѣ отъ родителей жениха кто либо изъ мужчинъ, братъ его или дядя; родители невѣсты дарятъ посланному платки. Въ то же время сестра жениха, мать, отецъ отправляются къ родственникамъ, которые дарятъ мужчинѣ—платокъ, а женщинѣ—маленькій шаликъ (платокъ перестяной) и приглашаютъ ихъ къ себѣ на *идеж*. Къ назначенному дню женихъ долженъ приготовить 5 пуд. хлѣба, 5 ведра вина, ведро водки, и когда къ нему соберутся родственники, мужчины и женщины, всѣ отправляются къ невѣстѣ. Гости пьютъ и ѣдятъ, угощеніе—на средства жениха. Среди гулянья невѣста поднимается съ своего мѣста, обходитъ гостей, цѣлуетъ у всѣхъ правую руку, а гости дарятъ ей деньги, двѣ, три, пять коп. Послѣ обхода гостей невѣста подходитъ къ жениху, который даетъ ей подарки: серебрянный кушакъ, браслеты, серебр. монеты, всего на сумму около 40 руб.; невѣста при этомъ цѣлуетъ руку жениха и уходитъ въ отдѣльную комнату, откуда на тарелкѣ выноситъ для жениха серебрянное кольцо; женихъ принимаетъ кольцо, а мать невѣсты подноситъ отцу жениха платокъ, матери жениха и ему самому—шаль, а всѣмъ родственникамъ жениха платки. Послѣ этого невѣста выноситъ на подносѣ орѣхи и сласти, а женихъ становится

возлѣ нея съ напитками, и молодые угощаютъ гостей; при этомъ тесть, теща и женихъ дарятъ невѣстѣ по рублю, а остальные гости, кто сколько можетъ. Окончивъ угощеніе гостей невѣста отходитъ въ сторону, а гости продолжаютъ „гулять“ и затѣмъ расходятся по домамъ. Этимъ оканчивается гдешъ.

Свадебное гулянье продолжается отъ пятницы до среды, а если у жениха нѣтъ вина, то отъ воскресенья до среды, не сопровождаясь при этомъ тѣми частностями свадебнаго обряда, которыя сохранились еще въ другихъ колоніяхъ. При вывозѣ невѣсты къ жениху родители благословляютъ ее на дорогу телушкой и баранкомъ. Свадебный поѣздъ сопровождается выстрѣлами. Серебряный поясъ, подаренный женихомъ, женщина носитъ два года послѣ вѣнчанія; поясъ этотъ называется — *куланъ*; серебряныя же монеты женщина носитъ до перваго ребенка. Во время свадьбы слухъ гостей услаждаетъ единственный сохранившійся здѣсь музыкальный инструментъ *айда*; исполнитель слѣпой старикъ; преемникомъ его является теперь молодой человекъ Койчевъ, который только недавно сталъ играть на этомъ инструментѣ.

Свадьба въ с. М. Буялыкъ Херсонской губерніи.

Молодой человекъ выбираетъ себѣ среди дѣвушекъ деревни невѣсту и проситъ своихъ родителей послать къ ней съ предложеніемъ кого либо изъ своихъ родственниковъ, брата, дядю и т. п. Отправляются къ невѣстѣ обыкновенно двое мужчинъ (сваты). Придя въ домъ невѣсты, сваты бесѣдуютъ съ ея родителями и просятъ руки дочери; дѣвушка можетъ согласиться и не согласиться на предложеніе; во второмъ случаѣ—свадьба не можетъ состояться. Если же дѣвушка согласна на бракъ, то сваты съ родителями ея условиваются о днѣ „заручинъ“, при чемъ сваты оставляютъ въ домѣ невѣсты кольцо и платокъ жениха, а невѣста въ знакъ своего согласія даритъ сватамъ платки, повязывая ихъ имъ на руку или на шею. Съ этими знаками (крѣпи—платки) усидѣха сваты являются къ родителямъ жениха и съ ними также въ присутствіи жениха условиваются о днѣ заручинъ; сватовъ при этомъ угощаютъ.

Въ назначенный для заручинъ день женихъ вмѣстѣ со своими родителями, братьями, сестрами, дядьями и т. д., смотря по средствамъ, отправляются къ свату (отцу не-

вѣсты) и уговариваются здѣсь о томъ, какія вещи женихъ долженъ купить для невѣсты, и сейчасъ же женихъ вручаетъ родителямъ невѣсты въ шелковомъ платкѣ, гдѣ лежитъ также золотое кольцо для невѣсты, необходимую для покупокъ сумму. Послѣ этого молодые становятся у иконъ, кладутъ три земныхъ поклона и цѣлуютъ руки родителямъ и всѣмъ родственникамъ. Молодыхъ поздравляютъ и усаживаютъ за столъ, и начинается гулянье, при чемъ угощаютъ главнымъ образомъ молодыхъ. Въ это же время обѣ партіи уговариваются, когда имъ ѣхать въ городъ за покупками для свадьбы; это гулянье въ домѣ невѣсты называется—*пренивъ*. Въ городъ отправляются женихъ съ невѣстою и обѣ матери. Женихъ на свои деньги закупаетъ для невѣсты все необходимое для свадьбы, невѣста также и отъ себя дѣлаетъ закупки.

Въ пятницу въ домѣ невѣсты устраивается пирушка—*пружиния* (отъ греч. сл. пружим=тѣсто). Къ невѣстѣ собираются дѣвушки и парни; сюда же приходятъ родители жениха и самъ женихъ. Молодые люди мѣсятъ тѣсто, пекутъ съ пѣснями хлѣбъ и колачи, пьютъ вино и танцуютъ цѣлую ночь, дѣвушки выходятъ на улицу, поютъ пѣсни, а утромъ на слѣдующій день молодежь съ женихомъ опять отправляются къ невѣстѣ и вмѣстѣ съ нею идутъ къ колодцу, несутъ съ собою въ графинѣ водку и угощенія и по дорогѣ угощаютъ всякаго встрѣчнаго; около колодца устраиваются танцы, затѣмъ всѣ умываются, обливаютъ водою жениха, чтобы онъ росъ хорошо и былъ здоровъ, и возвращаются къ невѣстѣ, а отъ невѣсты расходятся по домамъ. Этимъ обрядомъ, по народному воззрѣнію, заканчиваются всѣ дѣвичьи гулянья невѣсты.

Въ субботу невѣста готовится къ вѣнцу. Если кумъ жениха (т. е. его крестный отецъ) живетъ въ томъ же селѣ, то женихъ посылаетъ къ нему своего старшаго брата и проситъ кума, чтобы онъ женилъ его; если же кумъ живетъ въ другомъ селѣ, то къ нему заранѣе съ тою же цѣлью отправляется посольство, въ сопровожденіи „гайды“; посольство это везетъ съ собою достаточный запасъ вина и закуски. Вечеромъ въ субботу женихъ является къ невѣстѣ, и здѣсь устраивается „вечеринокъ“, на который собирается молодежь; танцы продолжаются цѣлый вечеръ, затѣмъ гости расходятся по домамъ, но женихъ ночуетъ въ домѣ невѣсты. Въ этотъ же день подъ аккомпаниментъ гайды

бреютъ всю родню невѣсты. На слѣдующій день утромъ невѣста и женихъ въ сопровожденіи двухъ подругъ невѣсты и молодежи-товарищей жениха ѣдутъ въ церковь, а послѣ вѣнчанія невѣста ѣдетъ одна въ сопровожденіи своихъ подругъ домой, а женихъ со своими товарищами возвращается къ себѣ домой. Къ этому времени въ домъ жениха собирается вся его родня, которая вмѣстѣ съ женихомъ къ тому времени въ сопровожденіи музыки, отправляется къ невѣстѣ, гдѣ, ужь накрытъ столъ и приготовлено угощеніе. Первымъ садится за столъ отецъ невѣсты; всѣ же остальные присутствующіе, прежде чѣмъ сѣсть за столъ, должны предварительно обойти вокругъ стола три раза. Кумъ занимаетъ вмѣстѣ съ отцомъ жениха свое опредѣленное мѣсто и распоряжается столомъ. Во время обѣда играетъ музыка, устраиваются танцы (хорó). По окончаніи обѣда кумъ съ кумой идутъ въ комнату невѣсты и объявляютъ, что ей время оставить отца и мать и отправиться къ жениху; женихъ входитъ въ комнату, беретъ свою невѣсту подъ руку и выводитъ ее во дворъ къ столу¹⁾ и, начиная отъ кума, обходитъ кругомъ стола всѣхъ присутствующихъ, цѣлуя каждому руку и угощая водкой; въ отвѣтъ на это присутствующіе за столомъ дарятъ молодой монеты. Послѣ этого кумъ благословляетъ всѣхъ присутствующихъ, подымается изъ-за стола и бросаетъ на столъ рублевую монету; вслѣдъ за кумомъ поднимаются и всѣ присутствующіе, а молодые въ сопровожденіи всей родни жениха идутъ въ домъ къ жениху, безъ шума, криковъ и стрѣльбы; вслѣдъ за процессіей двигаются подводы съ приданнымъ. Передъ отправленіемъ подводу со двора братъ или сестра невѣсты садится на сундукъ, и женихъ долженъ выкупить приданное невѣсты. Послѣ того какъ молодыхъ уложить спать, отецъ и мать жениха въ сопровожденіи двухъ или трехъ женщинъ являются опять къ родителямъ невѣсты и приносятъ съ собою кольцо невѣсты на красной ленточкѣ и бутылку подслащенной водки или вина. Родители жениха и невѣсты встрѣчаются съ поцѣлуями, опять начинается гулянье, всѣ выходятъ на улицу, устраиваютъ здѣсь танцы и пьютъ только подслащенную водку.

Ни женихъ ни невѣста ни съ кѣмъ не имѣютъ права разговаривать и даже отвѣчать на вопросы до тѣхъ поръ,

¹⁾ Столъ этотъ устраивается изъ ряда длинныхъ досокъ, положенныхъ на камни или бревна и покрытыхъ бѣлыми скатертями.

пока кумъ, родители и всѣ родственники не сдѣлають имъ подарковъ. Право говоренія молодыхъ открывается пирушкой. Послѣ этого молодые съ печенымъ поросенкомъ и виномъ ѣдутъ къ роднымъ невѣсты, гдѣ поѣтому случаю устраивается гулянье; этотъ обрядъ называется *одвратки*.

Свадьба въ с. Терновкѣ Мелитопольскаго уѣзда. 1)

Если кому надо женить сына, то онъ посылаетъ къ намѣченной дѣвушкѣ свахъ, которыя переговариваютъ главнымъ образомъ съ невѣстою и ея матерью; если при этомъ отецъ не согласенъ на предложеніе, то родители жениха, заручившись согласіемъ невѣсты и ея матери, посылають въ тотъ же день вечеромъ къ нему мужчинъ съ тѣмъ же предложеніемъ, и дѣло обыкновенно устраивается. Получивъ согласіе невѣсты и ея родныхъ, родители жениха, женихъ и родственники его въ заранѣе назначенный день отправляются къ невѣстѣ, и здѣсь устраивается официальное сватовство. Спрашиваютъ сначала жениха и невѣсту объ ихъ согласіи, и послѣ утвердительнаго отвѣта отецъ жениха кладетъ на столъ серебрянный поясъ и такіе же браслеты—*иривни*—и ожерелье изъ серебрянныхъ монеть—*ирдань*. Въ отвѣтъ на этотъ подарокъ невѣста даритъ своему будущему свекру рубаху и букетъ цвѣтовъ (*китка*). Затѣмъ въ этотъ же вечеръ уговариваются, когда быть свадьбѣ и какъ ее устроить. Послѣ переговоровъ подается закуска и выпивка; свекоръ съ своей стороны присоединяетъ то, что было принесено имъ съ собою (хлѣбъ, курицу, водку). Свадьба начинается въ субботу подъ воскресенье. Сначала гуляютъ въ домѣ жениха—старики и молодые люди обою пола. Ночью ходятъ или ѣздятъ „гулять“ къ невѣстѣ, а затѣмъ опять возвращаются къ жениху и „гуляютъ“ здѣсь до свѣта. Утромъ ѣдутъ за кумомъ, а потомъ за невѣстой. Свекоръ привозитъ невѣстѣ зажареннаго барашка; здѣсь его ломають на части и раздають по куску всѣмъ присутствующимъ; послѣ этого молодыхъ везутъ къ вѣнцу, а отъ вѣнца возвращаются прямо въ домъ жениха и гуляютъ здѣсь цѣлый день до полуночи. Послѣ вѣнца кумъ старается незамѣтно скрыться и уйти домой; тогда невѣста, деверь, свекоръ, свекровь и вся свадьба идутъ съ угощеніемъ къ куму просить его къ жениху на свадьбу. Впереди процессіи идутъ невѣста съ деверемъ и дѣвушками, а

1) Описаніе доставилъ учитель земской школы Ѳ. Ѳ. Герваловъ.

позади свекоръ со всею свадьбою и музыкой. Кумъ присоединяется къ свекру, и вся процессія въ томъ же порядкѣ съ музыкой и танцами возвращается къ жениху. Затѣмъ деверь, свекоръ и еще нѣсколько человѣкъ отправляются за одеждой невѣсты къ ея отцу. Мать невѣсты, братья и сестры садятся на сундукъ, требуя отъ свекра выкупа; свекоръ даетъ выкупъ и увозитъ приданное невѣсты домой. Невѣста открываетъ свои сундуки и раздаетъ заготовленные для свекра, свекрови, кума и всѣхъ родственниковъ жениха подарки. На столъ въ это время лежатъ хлѣбъ съ солью, и всѣ присутствующіе, получивъ подарки, бросаютъ на хлѣбъ деньги для невѣсты. Гулянье затягивается до полуночи. Затѣмъ кума съ музыкой отводятъ домой, а въ домѣ остаются только старухи, которыя готовятъ для молодыхъ постель, раздѣваютъ ихъ и предварительно осматриваютъ сорочку невѣсты. Черезъ нѣкоторое время тѣ же старухи опять осматриваютъ сорочку невѣсты, и если невѣста оказывается честной, то старухи уносятъ рубаху музыкантамъ, которые тоже разсматриваютъ ее, и если найдутъ, что невѣста, дѣйствительно, честна, то начинаютъ играть, а женихъ въ это время стрѣляетъ изъ ружья. Если же невѣста оказывается нечестной, то ее купаютъ въ водѣ, бьютъ, и она должна бросить на барабанъ деньги, чтобы музыканты играли; при этомъ молодая приноситъ публичное извиненіе въ своемъ проступкѣ и признается, съ кѣмъ до замужества она имѣла сношеніе. Одинъ изъ музыкантовъ беретъ деньги, идетъ съ палкой, которою бьетъ по барабану, къ огню, вставляетъ палку въ огонь, затѣмъ бьетъ ею по стѣнамъ и громко выражаетъ пожеланіе, чтобы у дѣвочекъ невѣсты, которыя имѣютъ отъ нея родиться, были „пички“ (женск. дѣтор. членъ у дѣвочки), какъ у матери, а у мальчиковъ, чтобы были „пѣтки“ (мужск. дѣтор. ч.), какъ у отца. Изслѣдованіе степени честности молодой производится посредствомъ обливанія крови на рубахѣ водкой. Если молодая отличается высокой степенью нравственности, то отъ водки кровь на рубахѣ становится ярче и краснѣе, если же молодая не совсѣмъ дѣвственна, то кровь отъ водки блѣднѣетъ и совершенно сливается съ цвѣтомъ бѣлой сорочки. Когда, наконецъ, свидѣтели удостовѣрились въ дѣвственности молодой, она на скорую руку изъ прѣснаго тѣста печетъ лепешки (*турта*) для своихъ родителей и кума. Эти лепешки обшиваются крестообразно красной

лентой, а къ концамъ ленты привѣшиваютъ по серебряной монетѣ. Такихъ лепешекъ готовится обыкновенно три. Одна изъ нихъ относится родителямъ невесты, другая—куму съ тѣмъ, чтобы дать имъ знать о честности невесты; третья лепешка остается дома. Другимъ родственникамъ по этому же случаю даютъ васыльки, деньги и водку. Если невеста оказалась дѣвственной, то на домѣ около трубы, или на причелкѣ дома вывѣшиваютъ красный флагъ. Послѣ этого противъ двора жениха и невесты на улицѣ зажигаютъ огонь, черезъ который прыгаютъ и поютъ пѣню:

- Тодоро, Тодоро!
 Заспала Тодора.
 Офчар Тодора буди,
 Офчар дума Тодоре:
 — Земи мене, Тодоро,
 Я имамъ кѡшта киримидна,
 Куминија дѡсчан.—
 Тодора офчару думаша:
 — Ја нѣма да си женимъ,
 Иди, офчаро, при Јанка!
 Јанка и сејала
 Три поли бусил'ак
 И идна поле турско цвѣти.—
 Јана офчару думала:
 — Мени мама заклела,
 За офчар да ни ида!

Если же невеста оказалась нечестною, то ничего этого не дѣлается. На слѣдующій день утромъ невесту водятъ къ колодцу, и свадебное гулянье продолжается.

Свадьба въ с. Тарновкѣ Херсонской губерніи.

Молодой человѣкъ намѣчаетъ для себя невесту, о которой заявляетъ своимъ роднымъ; отецъ снимаетъ со стѣны икону, ставитъ ее на столѣ рядомъ съ хлѣбомъ-солью, сынъ кладетъ три поклона, цѣлуетъ хлѣбъ, соль и икону, и родители благословляютъ его на женитьбу съ избранной дѣвушкой; молодой человѣкъ цѣлуетъ руки родителей и всѣхъ старшихъ членовъ семьи. Въ сватовствѣ молодой дѣятельное участіе принимаетъ тетка съ женщинами. Въ стѣ съ прибытіемъ къ невестѣ свахъ, которыя заранѣе знаютъ объ успѣхѣ дѣла, такъ какъ молодой человѣкъ уже успѣлъ сговориться съ дѣвушкой,—а это главное условіе,

чтобы брак могъ состояться,— устраивается въ домѣ неvěсты „главешъ“. На столъ кладутъ хлѣбъ съ солью, полотенце и кольцо; въ избу входитъ женихъ, цѣлуетъ руку стариковъ, становится рядомъ съ неvěстой, кладутъ по три поклона вмѣстѣ, и оба вмѣстѣ цѣлуютъ хлѣбъ, соль; затѣмъ женихъ подастъ неvěстѣ кольцо, а она взаменъ кольца отдаетъ ему полотенце, и оба цѣлуютъ руки всѣмъ присутствующимъ въ комнатѣ, начиная съ отца и матери неvěсты; съ этого момента молодые оффиціально становятся женихомъ и неvěстой. Возвратившись домой, женихъ устраиваетъ стрѣльбу со своими товарищами, затѣмъ онъ приглашаетъ ихъ въ комнату, угощаетъ, и они расходятся, а мать жениха посылаетъ неvěстѣ гостинцы. Спустя недѣли двѣ отецъ жениха съ бутылкой водки отправляется къ отцу неvěсты для переговоровъ о свадьбѣ и о назначеніи дня для гулянья, къ каковому дню отецъ жениха долженъ заготовить для неvěсты серебро, т. е. серебряный поясъ—*куланъ*, ожерелье изъ серебр. монетъ—*тривни*, серьги—*обеци* и необходимое количество платья. Къ назначенному дню (воскресенью) обѣ стороны рассылаютъ по своимъ родственникамъ мальчика—*калѣсарче* съ бутылкою водки въ рукѣ для приглашенія ихъ на *преневъ*. Родители жениха, приготовивъ достаточное количество выпивки и закуски, захвативъ съ собою также приготовленные для неvěсты подарки вмѣстѣ съ родственниками и музыкой—„скрипка“—отправляются въ домъ жениха, гдѣ родственники неvěсты вмѣстѣ съ неvěстою встрѣчаютъ гостей на дворѣ у порога дома; во главѣ встрѣчающихъ стоятъ отецъ и мать неvěсты, которымъ въ отвѣтъ на привѣтствіе каждый изъ пришедшихъ даетъ какую либо мелкую монету. Войдя въ комнату, всѣ разсаживаются вокругъ стола такъ, что одна группа родственниковъ садится по одну сторону стола, другая по другую, родители молодыхъ садятся вмѣстѣ, и прежде всего вручаютъ молодой принесенные подарки: серебро, кожухъ и платье, а неvěста при этомъ цѣлуетъ руки у свекра и свекрови. Затѣмъ начинается угощеніе и попойка. Сначала ѣдятъ и пьютъ то, что было принесено родными жениха, а затѣмъ переходятъ къ угощенію родителей неvěсты; ужинъ сопровождается пѣніемъ и музыкой; во время ужина сваты уговариваются о днѣ свадьбы. Во время ужина молодой съ неvěстою и молодежью остаются въ другой комнатѣ, гдѣ тоже пьютъ, ѣдятъ, веселятся, среди ужина выходятъ къ большому сто-

лу и устраиваютъ здѣсь хороводъ. Передъ уходомъ гостей родители объявляютъ, что свадьба назначается послѣ св. Димитрія (26 окт.). Въ этотъ день обѣ стороны созываютъ къ себѣ дѣвушекъ и устраиваютъ *замиски*. Одна изъ дѣвушекъ приготовляетъ плоскій прѣсный хлѣбъ *прясникъ*, и когда онъ испечется, его ломаютъ на головѣ какого нибудь черноглазаго мальчика; это дѣлается для того, чтобы дѣти молодыхъ были такіе же черноглазые; затѣмъ изъ дома жениха дѣвушки съ тѣстомъ—*квасъ тѣсто*—отправляются къ невѣстѣ, здѣсь онѣ мѣсятъ тѣсто, гуляютъ и затѣмъ расходятся по домамъ, а вечеромъ въ тотъ же день у жениха и невѣсты собирается молодежь обоюго пола, устраиваются хороводы, пѣсни и танцы; это повторяется въ теченіе нѣсколькихъ дней подрядъ, а въ четвергъ пекутъ калачъ, и дѣвушки на разсвѣтѣ, до восхода солнца, съ этимъ калачемъ отправляются къ колодцу съ пѣснею:

Кулак да носим, Яноле,

Кулак да носим, да гу раздаваме, Яноле,

Да гу раздаваме по дребно и по ёдро, Яноле!

Подойдя къ колодцу, дѣвушки ломаютъ калачъ и раздаютъ его дѣтямъ и старухамъ; затѣмъ устраиваютъ около колодца хороводъ и расходятся по домамъ; вечеромъ въ четвергъ же молодежь опять собирается у жениха и невѣсты и гуляетъ цѣлую ночь. Въ субботу въ домѣ жениха кто либо изъ молодыхъ невѣстокъ и одна дѣвушка готовятъ—*ферилица*, т. е. длинную палку съ привязаннымъ къ ней краснымъ платкомъ. Послѣ обѣда обѣ стороны посылаютъ къ своимъ родственникамъ мальчика съ бутылкой водки (калесарче) и съ приглашеніемъ ихъ на свадьбу. „Много ви здрави отъ вуйчу и отъ вуйна, да дойдеши на свадьба“—говоритъ мальчикъ, войдя въ домъ къ своимъ родственникамъ. Вечеромъ въ тотъ же день женихъ приглашаетъ къ себѣ кое кого изъ своихъ товарищей для бритья его; одинъ изъ его товарищей подъ аккомпаниментъ скрипки бреетъ его, а послѣ окончанія бритья женихъ платитъ деньги музыканту и тому, кто брилъ; одновременно съ этимъ у невѣсты собираются дружки, невѣста моетъ голову, дѣвушки заплетаютъ ей косу, а она платитъ за это имъ деньги. Приглашенные на свадьбу несутъ съ собою для молодыхъ по сумкѣ пшеницы: „отъ насъ не много—отъ Бога больше“—говорятъ они, отдавая пшеницу, и дѣлается это для выраженія почтенія своимъ родственникамъ. Въ вос-

кресенье утромъ молодые съ крестнымъ отцомъ жениха (кумъ) отправляются въ церковь; вѣнцы надъ головами молодыхъ держатъ кумъ и его жена. По окончаніи вѣнчанія священникъ даетъ молодымъ по иконѣ, и они отправляются каждый къ себѣ домой. Когда невеста возвратилась домой, къ ней является, держа въ рукахъ бутылку водки и калачъ, деверь съ поздравленіями, а невеста привязываетъ къ колачу полотенце; деверь даетъ ей серебряную монету и возвращается домой. Послѣ обѣда всѣ приглашенные на свадьбу съѣзжаются къ жениху, оттуда вмѣстѣ съ женихомъ и его родителями отправляются къ куму; кумъ съ женою присоединяется къ свадебному поѣзду, который съ криками и музыкой направляется къ невестѣ; у воротъ невестина дома ихъ встрѣчаютъ братъ невесты или кто-либо другой съ бутылкой водки и приглашаетъ гостей пожаловать во дворъ, гдѣ гостей ждутъ накрытые столы, и вся родня невесты и болѣе почтенные изъ родственниковъ невесты сидятъ при этомъ по одной сторонѣ стола; впереди жениха идутъ его отецъ, кумъ съ женой и деверь; затѣмъ всѣ родственники жениха три раза обходятъ вокругъ стола, и когда обойдутъ столъ, невеста, стоя на порогѣ дома, бросаетъ въ сторону родни жениха три яблока, а сама остается на порогѣ дома и смотритъ въ зеркало, которое держитъ въ рукѣ; сестра отца или жена брата отца молодой эти три яблока разбрасываетъ въ разныя стороны, а невеста уходитъ въ комнату и становится у иконъ; яблоки, брошенные невестою, ловятъ, рѣжутъ на мелкіе кусочки и дѣлятъ между собою родственники молодыхъ въ знакъ заключенія между двумя сторонами союза. Послѣ этого всѣ гости усаживаются за столъ, кумъ приглашаетъ гостей внести по нѣсколько копѣекъ въ пользу молодыхъ, и затѣмъ начинается гулянье. Среди гулянья отправляются за матерью жениха, которой до сихъ поръ еще не было за столъ, и привозятъ ее, при чемъ она захватываетъ съ собою мѣшокъ съ подарками. Мать невесты встрѣчаетъ свекровь и усаживаетъ ее въ кругу самыхъ почетныхъ гостей. Во время стола одна изъ молодыхъ женщинъ, родственница невесты, привязываетъ жениху, куму, свекру и всѣмъ родственникамъ жениха по красной ленточкѣ; за это платится дѣвушка по двѣ копейки. Затѣмъ изъ-за стола поднимаются матери жениха и невесты, и каждая даритъ другъ дружку по большому шерстяному платку—„шаль“; послѣ это-

то они же дарятъ своимъ новымъ родичамъ, куму—кусокъ полотна на рубаху (станъ), отцу—рубаху, а всѣмъ остальнымъ по платку. Зять въ это время стоитъ позади стола около кума и деверя; мать невѣсты подходитъ къ молодому и даритъ его полотенцемъ и поясомъ, которые она набрасываетъ ему на шею; въ это время къ молодому подносятъ столикъ съ кушаньемъ и напитками, онъ садится за столикъ вмѣстѣ съ деверемъ, и когда они покушаютъ, то оба плотятъ всею невѣстиной роднѣ по 20—30 коп.; въ это время играетъ скрипка; когда расплата съ родственниками окончена, музыка начинаетъ играть специальныйъ деверскій танецъ, а молодежь съ деверемъ во главѣ, который держитъ въ рукѣ „фиргулица“, танцуютъ и три раза обходятъ вокругъ стола, а затѣмъ подходятъ къ дверямъ дома; двери оказываются запертыми, никого не выпускаютъ, требуютъ денегъ; начинается торгъ. *Бабалакъ*—такъ называется главный распорядитель свадьбы,—платитъ 50—60 коп. за право входа въ комнату; въ то же время молодыя невѣстки и дѣвушки внутри избы поютъ пѣсню:

Не бий, деверко, вратата,
Булката ни е втасала,
Главата не си омшла...

Послѣ этого отворяются двери, и бабалакъ подводитъ къ невѣстѣ деверя; невѣста угощаетъ его водкою, деверь даетъ ей за это пять коп. и становится рядомъ съ невѣстою. Бабалакъ возвращается къ столу; въ это время свекоръ и свекровь прощаются и уходятъ домой; уходъ ихъ сопровождается музыкой. Бабалакъ приводитъ къ невѣстѣ жениха, невѣста угощаетъ его водкой, и онъ становится рядомъ съ нею. Затѣмъ изъ-за стола поднимается отецъ невѣсты и идетъ въ комнату прощаться съ дочерью; при прощаньи онъ говоритъ ей, чтобы она уважала свекра и свекровь, а съ мужемъ жила въ любви, какъ хлѣбъ съ солью, при чемъ даетъ дочери серебряный пятакъ и выходитъ изъ комнаты. Мать даетъ дочери полотенце съ калачомъ, и скрипка начинаетъ играть „на извиздане“. Братъ невѣсты, держа за одинъ конецъ платка, выводитъ ее во дворъ, за нею идетъ женихъ и деверь; при выходѣ изъ дому передъ молодыми поливаютъ порогъ водою; молодые дѣлаютъ по направленію къ солнцу три поклона и подходятъ къ столу. Съ бутылкою водки невѣста обходитъ всѣхъ гостей вокругъ стола, при чемъ всякій изъ гостей послѣ угоще-

ня дастъ невѣстѣ по серебряной монетѣ (10 коп.). Угощеніе это сопровождается пѣніемъ пѣсни:

Вулка одее по тарпезаа и са Богомъ мило моле:

Сторе, божее, день-година, нонѣ-полвина...

Пѣсню эту поютъ молодые женщины и дѣвушки. Затѣмъ кумъ и кума поднимаются съ своего мѣста, молодые люди берутъ подушку, на которой сидѣлъ кумъ, и вся компанія съ пѣснями, музыкой и шумомъ, сопровождая молодыхъ, отправляется къ жениху. Бабалакъ становится на порогѣ дома, пропускаетъ кума и куму въ комнату, а молодые остаются во дворѣ. Внутри комнаты стоятъ свекоръ и свекровь; свекоръ держитъ въ рукахъ икону, а свекровь хлѣбъ и соль. Бабалакъ спрашиваетъ свекра, что онъ даритъ молодымъ; на это свекоръ отвѣчаетъ: воловъ, лошадей, плугъ и бороны. Затѣмъ онъ обращается съ тѣмъ же вопросомъ къ свекрови; свекровь отвѣчаетъ: ведра съ коромысломъ, кочергу, рогачъ, куриць и пѣтуховъ. Бабалакъ черточками отмѣчаетъ на стѣнѣ подарки. Самъ бабалакъ при этомъ обѣщаетъ подарить мѣшокъ пшеницы, а его жена—курицу, братъ матери жениха (вуйчо) обѣщаетъ мѣрку пшеницы, его жена—курицу и т. д. Послѣ этого молодые входятъ въ комнату, цѣлуютъ икону, хлѣбъ, соль, и невѣста подастъ полотенце свекрови и цѣлуетъ ея руку. Молодые остаются у дверей комнаты и пропускаютъ мимо себя всѣхъ гостей, которые садятся за столы, уставленные тарелками съ медомъ; гости пьютъ за здоровье молодыхъ, а кумъ даетъ разрѣшеніе молодымъ удалиться въ отдѣльную комнату, куда молодыхъ уводитъ бабалакъ. Кумъ съ кумою послѣ этого уходятъ домой, уходитъ и кое-кто изъ подвыпившихъ гостей. Бабалакъ беретъ три кусочка хлѣба, обмокаетъ ихъ въ медъ и угощаетъ ими невѣсту. Вечеромъ опять собираются всѣ гости, а свекоръ посылаетъ нѣсколькихъ своихъ гостей съ музыкой за кумомъ. Кумъ съ кумою опять приходятъ къ жениху, въ то же время нѣсколько гостей со скрипкою отправляются въ домъ къ невѣстѣ за сундукомъ и постелью невѣсты и просятъ ея родителей, чтобы они пригласили на свадьбу всѣхъ своихъ родственниковъ. Пригласивъ родственниковъ и уложивъ имущество невѣсты на подводу, родители невѣсты отправляютъ его вмѣстѣ съ родственниками къ зятю, а сами остаются дома. У воротъ дома гостей встрѣчаютъ молодые съ бутылкой водки; женихъ угощаетъ ихъ, а невѣста цѣ-

лусть ихъ руки; въ отвѣтъ на это гости даютъ молодой какую либо серебряную монету, затѣмъ входятъ въ комнату, ихъ приглашаютъ за столъ, и опять всѣ родственники жениха садятся по одной сторонѣ стола, а родственники невесты—съ другой. Когда всѣ гости усядутся за столы, около стола становятся четыре молодыя женщины и поютъ пѣсню:

Куме та добар вечер,
Куме та добре дойде!
Куме та добре найде
Куме златни тарпези!

Когда пропоютъ эту пѣсню, начинается гулянье; къ полуночи женщины идутъ въ комнату къ невестѣ, а зять выходитъ изъ комнаты; женщины раздѣваютъ молодую и оставляютъ ее въ рубашкѣ, закрываютъ окна и выходятъ изъ комнаты. Въ это же время кумъ съ молодымъ выходятъ во дворъ, и молодой льетъ на руки кума теплую воду и потомъ подаетъ васильки, чтобы онъ потеръ ими себѣ руки; кумъ вытираетъ руки полотенцемъ и даетъ молодому свое благословеніе: „Богъ да ва благослови, да станети маж и жена!“ Послѣ этого они входятъ въ комнату, молодой уходитъ къ женѣ, а кумъ угощаетъ всѣхъ присутствующихъ отъ имени жениха водкой. Спустя нѣкоторое время, молодая снимаетъ съ себя рубашку и кладетъ ее въ сито, покрывъ краснымъ платкомъ, а сама одѣвается въ другое платье. Зять выходитъ во дворъ и стрѣляетъ изъ ружья; на этотъ выстрѣлъ въ комнатѣ раздаются крики: ура! ура!, мужчины, родственники невесты, начинаютъ танцовать, а женщины отправляются въ комнату къ невестѣ, смотря въ сито и бросаютъ туда по нѣсколько копѣекъ, сопровождая осмотръ своими критическими замѣчаніями; послѣ всѣхъ женщинъ входитъ въ комнату мать жениха и также осматриваетъ сито. Затѣмъ опять на столъ подается медъ, рѣжутъ новый хлѣбъ, и всѣ садятся за столъ, мужъ рядомъ со своей женой. Зять беретъ тарелку и двѣ рюмки, бабалакъ наливаетъ подслащенной водки, и зять подноситъ угощеніе сначала отцу и матери, а затѣмъ всѣмъ гостямъ; гости даютъ молодому деньги. Послѣ этого молодые уходятъ спать, а гости продолжаютъ пить и гулять до разсвѣта. На разсвѣтѣ всѣ съ музыкой отправляются навѣстить кума и куму. Кумъ приходитъ вмѣстѣ съ ними опять къ жениху и садится за столъ; затѣмъ идутъ за матерью невесты, приводятъ ее и продолжаютъ гулянье; мать невесты

тоже осматриваетъ сито и даетъ наставленіе дочери: „слушай и почитай сякого и на тебе ки с хубаво!“ Наконецъ кумъ встаетъ со своего мѣста и проситъ, чтобы его проводили домой. Всѣ гости отираваются вмѣстѣ съ кумомъ съ музыкой, пѣснями и крикомъ. Кумъ, прійдя домой, угощаетъ гостей, и они опять возвращаются къ жениху, берутъ мать невесты и ея родственниковъ и отводятъ ихъ по домамъ; ихъ сопровождаютъ также свекоръ и свекровь. Мать невесты при встрѣчѣ съ кѣмъ бы то ни было по дорогѣ угощаетъ встрѣчнаго подслащенной водкой въ знакъ того, что свадьба была очень весела; прійди въ домъ къ отцу невесты, гости еще гуляютъ и затѣмъ расходятся по домамъ. Въ понедѣльникъ вечеромъ невестка впервые принимается за уборку комнатъ въ своей новой семьѣ, а во вторникъ опять собираются нѣкоторые гости къ отцу жениха, чтобы допить оставшуюся водку; во вторникъ вечеромъ отецъ невесты созываетъ къ себѣ своихъ родственниковъ, сватовъ и молодыхъ „на кузель“. Зять, прійдя къ тестю, остается у дверей дома и молчитъ до тѣхъ поръ, пока тесть не подаритъ ему „тову“—мѣдную сковороду; послѣ этого начинается попойка, танцы, музыка. Въ слѣдующее воскресенье отецъ молодой приглашаетъ къ себѣ родныхъ своего зятя „на одвратки“ и устраиваетъ у себя послѣднее свадебное угощеніе специально для сватовъ. Этимъ угощеніемъ заканчивается свадьба.

Свадьба въ Бердянскомъ уѣздѣ. 1)

Намѣтивъ себѣ дѣвушку, молодой человѣкъ заявляетъ о своемъ желаніи роднымъ, и въ одинъ изъ удобныхъ моментовъ на „хорѣ“ или во время гулянья у колодца—проситъ у нея руки. Дѣвушка изъявляетъ свое согласіе на бракъ, даетъ въ залогъ своего слова какой либо предметъ молодому человѣку (платокъ, кольцо, поясъ и т. п.), и вмѣстѣ они уславливаются, когда посылать молодому человѣку къ невестѣ сватовъ или свахъ. Къ намѣченному дню „сватове“ или „сваче“ являются къ родителямъ невесты и приносятъ съ собою полотенце, васильки, зерна пшеницы и деньги; это приношеніе называется *пшанъ*. Приходъ сватовъ назначается обыкновенно на субботу или на какой либо праздникъ. Сваты входятъ въ домъ невесты съ вос-

1) Свадьба у болгаръ Бердянскаго уѣзда описана мною въ Этн. Об. 1898 г. № 3; здѣсь помѣщается съ нѣкоторыми поправками.

клицаніемъ! „Питати ли за гости?“—на что родители невѣсты отвѣчаютъ: „питами, питами, дубрэ души!“ Но иногда, выражая свое неудовольствіе на бракъ дочери съ избраннымъ ею молодымъ человѣкомъ, они могутъ заявить—не питами! т. е. приходу вашему мы, де, вовсе не рады. Во всякомъ случаѣ, судя по первому приему, сваты заключаютъ, съ какою энергіей имъ слѣдуетъ вести дѣло дальше. Переговоры сватовъ съ родителями невѣсты сопровождаются обильнымъ угощеніемъ; во время этихъ переговоровъ обѣ партіи уславливаются и о приданномъ, при чемъ, если приданное дастъ невѣста, то оно въ такомъ случаѣ называется „приданіе“, а если женихъ, то—„бабаакъ.“ Во время этихъ переговоровъ женихъ и невѣста не присутствуютъ, но они въ этотъ моментъ находятся очень недалеко отъ мѣста переговоровъ: женихъ стоитъ подъ окномъ и подслушиваетъ, о чемъ идетъ рѣчь въ комнатѣ, а невѣста—въ сосѣдней комнатѣ, откуда по окончаніи переговоровъ, по предложенію родителей спросить согласія дѣвушки, ее выводятъ къ сватамъ мать или сестра; иногда къ этому моменту со двора приглашаютъ въ комнату и жениха. На вопросъ сватовъ: „искашъ ли гу?“ т. е. желаешь ли его?—невѣста отвѣчаетъ: „жа гу зѣма!“ т. е. возьму его!—или: „нештá гу!“ т. е. не желаю его. Въ первомъ случаѣ она подходитъ къ „нипану“, который лежитъ на хлѣбѣ, поднесенномъ домашнимъ, и беретъ его вмѣстѣ съ хлѣбомъ. Съ этого момента молодые люди оффиціально становятся женихомъ и невѣстою, съ чѣмъ сваты сейчасъ же и поздравляютъ родителей дѣвушки, а родители, въ свою очередь, сватовъ. Невѣста повязываетъ черезъ плечо каждому изъ сватовъ по полотенцу, сваты привязываютъ къ уздечкамъ лошадей платки и съ выстрѣлами и криками „и-ху-ху! э-ге-ге-па!“—выѣзжаютъ со двора невѣсты къ родителямъ жениха. Приѣздъ сватовъ къ родителямъ жениха предупреждаютъ дѣти и молодые парни, которые, узнавъ о результатахъ переговоровъ, спѣшатъ бѣгомъ къ родителямъ жениха, чтобы сообщить имъ о состоявшейся сдѣлкѣ, и первый изъ нихъ, принесшій раньше другихъ извѣстіе, получаетъ подарокъ. Родители встрѣчаютъ сватовъ на порогѣ дома, приглашаютъ ихъ въ комнату, угощаютъ. Мать жениха даритъ сватамъ полотенца. Этотъ обрядъ сватанья называется *юдяванье*; имъ закрѣпляется помолвка молодыхъ. Спустя нѣкоторое время, родители жениха отправляются

къ родителямъ невѣсты и здѣсь вмѣстѣ условливаются о днѣ *вѣдѣжа* и свадьбы. „Гѣдѣжъ“ (чит. гудѣжъ) устраивается ночью наканунѣ воскресенья или въ воскресенье утромъ. Обѣ стороны приглашаютъ къ себѣ всѣхъ своихъ родственниковъ и музыканта-скрипача (*кеменчеджия*; *кеменче* - болгарская скрипка). Всѣ гости вмѣстѣ съ женихомъ собираются къ невѣстѣ, ихъ усаживаютъ за столы, уставленные кушаньями и напитками. Начало гулянья открывается торжественнымъ поднесеніемъ женихомъ невѣстѣ хлѣба (пита) съ подарками: платье, кольца, браслетъ, иногда червонцы— „левве,“ которыя болгарки носятъ на груди. Невѣста и женихъ вмѣстѣ разламываютъ этотъ хлѣбъ на куски и раздаютъ всѣмъ присутствующимъ; каждый непременно долженъ съѣсть хотя кусочекъ этого хлѣба. При разламываніи хлѣба обращаютъ вниманіе на то, кто изъ молодыхъ отломалъ большую половину, и на основаніи этого судятъ, кто изъ нихъ въ жизни будетъ играть преобладающую роль. Невѣста при этомъ даритъ жениху красный шерстяной поясъ, необходимая принадлежность мужского болгарскаго костюма. Послѣ обмѣна подарками и раздачи хлѣба начинается угощеніе и гулянье. Молодежь устраиваетъ танцы *дѣсокъ* или *урѣ*, музыкантъ играетъ то для молодежи, то для остальныхъ гостей. На слѣдующій день всѣ родственники невѣсты, за исключеніемъ ея родителей, отдаютъ отвѣтныи визитъ жениху. Родственники невѣсты приносятъ съ собою „питу,“ разламываютъ ее здѣсь на части и раздаютъ родственникамъ жениха, которые дарятъ родственникамъ невѣсты платки. Въ это же время, т. е. на гуляньи у невѣсты и жениха, намѣчается день церковнаго вѣнчанія и устанавливается размѣръ приданнаго, которое отецъ жениха долженъ заплатить отцу невѣсты. Послѣ второй „питы“ окончательно закрѣпляется союзъ молодыхъ; съ этого момента обѣ стороны усиленно начинаютъ готовиться ко дню свадьбы. Свадьба всегда назначается на воскресенье, а въ четвергъ передъ воскресеньемъ родители жениха посылаютъ ко всѣмъ своимъ родственникамъ и знакомымъ молодого человѣка или дѣвушку („калесникъ“— „калеска“) съ баклагой вина, къ которой привязанъ платокъ, съ приглашеніемъ на *зѣськи* въ пятницу и на свадьбу въ воскресенье. „Млѣгу ви здравѣ отъ чичо и чина! да дойдете на свѣтъба въ недѣля“—говоритъ приглашающій, если онъ приходится племянникомъ родителей жениха. Приглашае-

мые принимаютъ баклагу со словами: „да си живъ и здравъ!“ отпиваютъ вина и возвращаютъ ее „калеснику.“ Къ „засѣвкамъ“ пекутъ въ домѣ жениха два каравая, которые называются *медениками*, потому что сверху они смазываются медомъ. Пока „меденики“ пекутся, уже вся молодежь въ сборѣ и ждетъ во дворѣ выноса меденика, а въ комнатѣ въ это время идетъ работа: среди комнаты ставится корыто (малороссійскіе ваганы); мальчикъ и дѣвочка, связанные между собою поясомъ, просѣваютъ чрезъ сито надъ корытомъ муку, затѣмъ мѣсятъ тѣсто и изъ этого тѣста пекутъ калачъ, украшенный сверху ягодками черного изюма. Этотъ калачъ затѣмъ привязывается къ баклагѣ „деверя“, который на свадьбѣ играетъ роль главнаго шафера и самаго приближеннаго лица къ жениху и невѣстѣ. Во дворѣ въ это время идутъ танцы, а на порогѣ дома у дверей комнаты готовятъ *пряпорицу*—знамя. Деверь становится на подушку, а женщины, родственницы жениха, съ пѣснями нанизываютъ на шестъ, который держитъ въ рукѣ деверь, яблоко, обмотанное красными и бѣлыми нитками, и сверху нитокъ обматываютъ яблоко нитями изъ черного изюма и испеченныхъ зеренъ кукурузы; затѣмъ къ самому древку привязываютъ бѣлое, украшенное кружевами полотенце—„пишкерь.“ Весь матеріалъ для „пряпорицы“ одна изъ дѣвушекъ держитъ въ ситѣ, куда деверь по окончаніи работы бросаетъ деньги и, упирая древко знамени себѣ въ поясъ, выходитъ во дворъ къ публикѣ и вмѣстѣ съ золовкой—*зълва*—принимаетъ участіе въ круговой пляскѣ—„джокъ.“ Это „зълва“ въ свадебномъ ритуалѣ играетъ такую же роль, какъ и деверь. „Пряпорица“ съ баклагой и привязанными къ ней платкомъ и калачомъ во все продолженіе свадьбы составляютъ непремѣнные атрибуты деверя. Во время хоровода во дворъ выносятъ „меденикъ“—два другъ на друга положенные каравая и сверху нихъ медовую лепешку, васильки и чашку меда. Для выноса „меденика“ выбирается обыкновенно самый рослый мужчина. „Меденикъ“ ставятъ на „суфрѣ“—низенькій столикъ—среди круга, образуемаго танцующими. Сдѣлавъ еще нѣсколько круговъ около „меденика“, хороводъ останавливается, и „меденикъ“ дѣлится между всѣми присутствующими. Медовая же лепешка, васильки и медъ предназначаются для невѣсты въ качествѣ подарка отъ жениха. Раздачею „меденика“ заканчиваются „засѣвки“ у жениха, и вся компа-

нія сейчасъ же послѣ этого, вмѣстѣ съ музыкантомъ, деве-
ремъ и золовкой, отправляются отъ жениха на „засѣвки“
къ невѣстѣ, неся съ собою подарокъ жениха: медовую ле-
пешку, васильки и чашку съ медомъ. Женихъ остается
дома. „Засѣвки“ у невѣсты идутъ въ томъ же порядкѣ,
какъ и у жениха, съ тою лишь разницей, что здѣсь не при-
готавливаютъ „пряпорицы.“ Если же невѣста живетъ въ дру-
гомъ селѣ, то „засѣвки“ идутъ одновременно, отдѣльно у
жениха и невѣсты. Въ тотъ же день вечеромъ молодежь со-
бирается снова у жениха и невѣсты. Изъ среды молодежи
выбираютъ нѣсколькихъ парней для приготовления *кишкѣка*.
Моченую пшеницу парни толкутъ въ большой деревянной
ступѣ и очищаютъ ее отъ шелухи; эта очищенная отъ шел-
ухи пшеница и называется „кишкѣкъ;“ этимъ же именемъ
называется и часть свадебнаго ритуала, которая посвяща-
ется приготовленію „кишкѣка.“ Работа происходитъ въ от-
дѣльной комнатѣ подъ наблюденіемъ особой женщины, ко-
торая носитъ титулъ „кишкѣджійка;“ она же варитъ истол-
ченные зерна на маслѣ или овечьемъ салѣ. Молодые лю-
ди стараются исполнить работу какъ можно лучше, потому
что лучший исполнитель получаетъ и лучший подарокъ за
свой трудъ. Послѣ этого молодежь расходится по домамъ,
а родители жениха ждутъ въ тотъ же вечеръ къ себѣ го-
стей съ „приносомъ.“ Гости состоятъ изъ ближайшихъ род-
ственниковъ. Каждый изъ гостей приноситъ съ собою по
два каравая, гуся, курицу—живьемъ или въ готовомъ видѣ,
лакомства и напитки. Родители молодого встрѣчаютъ сво-
ихъ гостей на порогѣ дома. „Приносъ,“ за исключеніемъ
напитковъ, передается хозяйкѣ дома; она уноситъ все въ
кладовую и взамѣнъ принесеннаго гостями наполняетъ ихъ
посуду только что приготовленнымъ „кишкѣкомъ,“ который,
прійдя домой, получившій раздаетъ своимъ домочадцамъ. Ве-
черъ проходитъ во взаимномъ угощеніи; гости своимъ ви-
номъ угощаютъ хозяевъ, затѣмъ усаживаются за столы,
уставленные яствами, закусками, напитками; ужинъ сопро-
вождается игрою и пѣніемъ музыканта; угощеніе гостей и
вообще всѣ свадебные хлопоты возлагаются на нѣсколь-
кихъ молодыхъ людей—родственниковъ жениха, которые
называются *изметчи*. На ихъ обязанности лежитъ также
и развлеченіе гостей; „изметчи“ должны быть всегда гото-
вы по первой же просьбѣ гостей танцевать и улаживать
ихъ слухъ пѣніемъ. Гости въ этотъ вечеръ не долго оста-

ются у родныхъ жениха и расходятся по домамъ. Въ этотъ же вечеръ къ родителямъ жениха является и кумъ, которому во время свадьбы принадлежитъ самая почетная роль. Онъ первый садится за столъ, ему принадлежитъ первое мѣсто, первый кусокъ и первая чарка; на него обращены всѣ взоры хозяевъ и „изметчѣвъ“, предупреждающихъ малѣйшее его желаніе; для его же увеселенія предназначаются музыка, пѣніе и пляска. „Весель бѣди, куме!“—обращается къ нему музыкантъ съ низкимъ поклономъ, послѣ того какъ пропоетъ или сыграетъ. О днѣ свадьбы родные жениха обыкновенно извѣщаютъ кума задолго до свадьбы, потому что ему предстоятъ большія приготовленія: онъ долженъ купить посуду для новобрачныхъ (мѣдное ведро), приготовить закуски для свадьбы, а его жена—купить для невесты платье. И „приносъ“ кума отличается обыкновенно отъ приноса другихъ гостей своимъ богатствомъ и состоитъ изъ жаренаго поросенка, индюка, множества всевозможнаго рода лакомствъ, которыя всѣ вмѣстѣ называются общимъ именемъ *мизѣ*, живого ягнѣнка, теленка и т. п. Если кумъ живетъ въ другомъ селѣ, то онъ прѣзжаетъ въ село жениха въ субботу пораньше и останавливается у своего *кунака* (знакомаго, родственника). Въѣздъ кума въ село сопровождается торжественностью. Его обыкновенно встрѣчаютъ за селомъ деверь и изметчїи съ музыкой и криками. Затѣмъ, поздоровавшись съ кумомъ и угостивъ другъ друга виномъ, всѣ быстрой ѣздой, съ крикомъ въѣзжаютъ въ село во дворъ „кунака.“ Послѣ этого кумъ сейчасъ же отправляется къ родителямъ своего крестника, которые съ музыкой встрѣчаютъ его у воротъ своего дома. Здѣсь кумъ долго не остается и спѣшитъ къ себѣ „на кунакъ“, чтобы приготовиться къ принятію вечеромъ гостей. Вечеромъ собираются къ нему гости на такъ называемую „кумову вечеръ“, которая затягивается вплоть до самаго утра. Отъ лица жениха къ куму съ угощеніемъ и попойкой отправляются „изметчїи“ и несутъ съ собою *печиво*—испеченное мясо; все угощеніе носитъ названіе *кибѣвъ*.

Въ это время у невесты молодыя дѣвушки, преимущественно подростки, плетутъ изъ васильковъ вѣнки, перевязывая ихъ красными нитками. Вѣнки, предназначаемые для кума и кумы, дѣлаются немного поизящнѣе, для другихъ гостей—попроще, а въ вѣнокъ музыканта, который играетъ на свадьбѣ роль шута, влетаютъ стручки перца,

головки лука и т. п. Въ субботу вечеромъ кумъ—съ виномъ, курицей и платкомъ—отправляется къ священнику съ просьбой повѣнчать молодыхъ и условливается съ нимъ относительно вознагражденія. Надъ женихомъ же въ это время совершается обрядъ бритья, сопровождаемый плачемъ и причитаньями матери; при этомъ бреютъ жениха и въ томъ случаѣ, если у него на подбородкѣ нѣтъ и признаковъ растительности.

Въ воскресенье утромъ родственницы жениха—дѣвушки и молодые невѣстки—отправляются къ невѣстѣ и, одѣвъ ее въ подвѣнчное платье, вѣдутъ въ церковь, гдѣ ее уже ждетъ женихъ. Передъ вѣнчаніемъ къ молодой подводятъ „деверя“, и онъ перемѣняетъ ей обувь. Во время вѣнчанія молодые стоятъ на разостланномъ специально для этой цѣли платкѣ. Вѣнцы держатъ крестные отецъ и мать или кто либо изъ ихъ ближайшихъ родственниковъ; позади кума и кумы становятся „деверь“ и золовка, держась другъ за друга. Во время вѣнчанія кумъ даритъ невѣстѣ покрывало и платье, и эти подарки въ продолженіе вѣнчанія невѣста держитъ на лѣвой рукѣ. Послѣ окончанія вѣнчанія деверь разводитъ молодыхъ въ стороны, и, попрощавшись съ кумомъ, каждый изъ нихъ расходится по домамъ. Въ этотъ день „изметчи“ обѣдаютъ у кума, но остаются у него не долго и скоро возвращаются къ жениху, откуда большою процессіей идутъ къ невѣстѣ. Музыкантъ играетъ специальную для выхода плясовую мелодію, во дворъ выходитъ мать жениха съ подарками въ ситѣ; у дверей дома становится женихъ съ обнаженною головою, держа въ рукахъ баклагу съ виномъ, деверь съ „пряпорицей“ и калачомъ и золовка; здѣсь же присутствуютъ изметчи и ближайшіе родственники. Первый подарокъ мать вручаетъ золовкѣ, а потомъ всѣмъ присутствующимъ. Послѣ этого всѣ съ выстрѣлами, пѣснями и танцами выходятъ со двора и направляются къ куму; женихъ хранитъ глубокое молчаніе. Выстрѣлами даютъ знать куму о прибытіи процессіи, къ которой онъ и присоединяется, а женщины—„кумы“ ѣдутъ въ экипажѣ, вслѣдъ за которымъ движется другой экипажъ, нагруженный припасами кума. Вся процессія группируется около кума, и у всѣхъ ея участниковъ обязательно въ рукахъ имѣется фляга съ виномъ. Если по дорогѣ кумъ встрѣчаетъ родственника или своего хорошаго знакомаго, то онъ останавливается и угощаетъ его виномъ; вмѣстѣ съ нимъ

останавливается и вся процессія. Родители жениха остаются дома. Отець невьсты со всеми своими ближайшими родственниками встрѣчаетъ процессію жениха у воротъ своего двора. Гости располагаются за столами, устроенными во дворѣ изъ досокъ. Кумъ занимаетъ первое мѣсто и пользуется наибольшимъ вниманіемъ. Специально для кума поются и пѣсни. Здѣсь же передъ общей трапезой устраиваются специальные танцы *раченицы*. Спустя немного времени, женихъ съ деверемъ и изметчіями направляются къ дверямъ дома невьсты, гдѣ вмѣстѣ съ подругами заперта невьста. Чтобы получить право доступа къ невьстѣ, молодые люди должны сначала заплатить откупъ за полотенце, пѣтуха и самую невьсту; полотенце откупаетъ деверь и привязываетъ его къ „пряпорицѣ“, пѣтуха откупаетъ одинъ изъ „изметчіевъ“, который послѣ этого получаетъ и специальный титулъ *пттелджія*, а невьсту откупаетъ женихъ. Роль „пѣтелджія“ выполняетъ обыкновенно одинъ изъ ближайшихъ родственниковъ жениха. Свадебный же пѣтухъ имѣетъ у себя на шеѣ мѣшочекъ съ пшеничными зернами и ожерелье изъ чернаго изюма и печеной кукурузы, а подъ крыльями у него повязанъ платокъ. Выкупъ пѣтуха сопровождается остротами въ родѣ того, что пѣтухъ хорошаго завода, а потому отъ него можно ждать и хорошаго приплода и т. п. Получивъ, наконецъ, пѣтуха, „пѣтелджія“ пляшетъ съ нимъ, пляска сопровождается всеобщимъ хохотомъ. Присутствующіе часто стараются украсть этого пѣтуха, что имъ иногда и удается, а „пѣтелджія“ обязанъ во что бы то ни стало розыскать его, потому что безъ пѣтуха ни его, ни жениха не впустятъ въ комнату. Откупивъ полотенце, пѣтуха и невьсту, женихъ со своей компаніей входитъ въ комнату, гдѣ его ждетъ невьста, окруженная подругами-родственницами, которыя при входѣ жениха со свитой въ комнату поютъ установленныя для этого случая пѣсни. Невьста стоитъ молча. Въ этой же комнатѣ собрано и все приданное невьсты въ сундукахъ, готовое въ путь къ дому жениха. Войдя въ комнату и сдѣлавъ новый откупъ невьсты у ея „дружекъ“, женихъ подходитъ къ своей женѣ и становится съ правой стороны ея. Имъ подносятся въ это время каравай съ сладкимъ сверху пирогомъ, который женихъ рѣжетъ на куски и раздаетъ всѣмъ присутствующимъ. Послѣ этого родственники жениха усаживаются за столы, и начинается закуска. Среди обѣда во

дворъ торжественно выносятъ такъ называемую *кониску*; она состоитъ изъ двухъ караваевъ, положенныхъ другъ на друга, а между ними—сковороды съ „печевомъ“. Верхній каравай украшается букетомъ цвѣтовъ, елкою или просто сдѣланнымъ изъ дерева трехконечникомъ; это украшеніе называется *сла*. „Кониску“ выноситъ одинъ изъ „изметчѣевъ“, а остальные съ криками и пляскою сопровождаютъ его. „Изметчи“ подносятъ „кониску“ къ куму и предлагаютъ ему принять одинъ изъ караваевъ; кумъ беретъ верхній каравай, сковороду съ мясомъ принимаетъ одинъ изъ изметчѣевъ, другой каравай беретъ „бабалакъ.“ Всѣ присутствующіе поднимаются со своихъ мѣстъ, кумъ крестится и съ молитвою о ниспосланіи всякаго благополучія, цѣлуетъ каравай и передаетъ его своему сосѣду, который передаетъ его дальше; то же самое дѣлаетъ и „бабалакъ“, сидящій рядомъ съ кумомъ; онъ передаетъ каравай въ свою сторону. Обойдя всѣхъ сидящихъ за столомъ, караваи, наконецъ, доходятъ до женъ кума и бабалака, которыя сидятъ противъ своихъ мужей; у нихъ караваи остаются до конца обѣда. Во время обѣда всеобщее вниманіе и заботливость направлены къ куму; всѣ стараются, чтобы ему было весело; для его увеселенія иногда во дворъ къ столу приглашаютъ молодыхъ и устраиваютъ передъ столомъ „хоро.“ Въ это время, чтобы доставить куму особенное удовольствіе, со всѣхъ сторонъ по адресу невесты сыплются самые лестные комплименты. Послѣ танцевъ молодые возвращаются въ комнату, а во дворѣ за столомъ въ ихъ пользу устраивается сборъ. Передъ кумомъ ставятъ блюдечко, которое отъ кума обходитъ всѣхъ присутствующихъ; кума беретъ собранныя деньги и относитъ ихъ невестѣ. Войдя въ комнату, кума подходитъ къ жениху и невестѣ и прикрываетъ лицо невесты платкомъ алаго цвѣта—*було*. Во время „забулеванія“ невесты поется спеціальная пѣсня, а передъ „забулеваніемъ“ всѣмъ родственникамъ и родственницамъ жениха возлагаются на головы вѣнки, за которые уплачивается пошлина въ пользу тѣхъ дѣвушекъ, которыя плели вѣнки. Затѣмъ братъ невесты за руку выводитъ молодыхъ къ порогу; въ это время поются послѣднія прощальныя пѣсни. Къ молодымъ подходятъ родители и родственники невесты и прощаются съ нею. Цѣлуютъ другъ другу руки, всѣ родственники дарятъ невесту подарками, невеста отвѣчаетъ тѣмъ же. Женихъ, цѣлуя всѣмъ руки и угоща-

еть ихъ виномъ. Пока идутъ эти прощанія, во дворѣ невѣсты выкупается имущество ея и укладывается на подводы. Но прежде чѣмъ выѣхать со двора невѣсты, „изметчій“ жениха стараются стянуть что-нибудь со двора невѣсты, что и удастся имъ, несмотря на строгій надзоръ со стороны „изметчьевъ“ невѣсты. У воротъ процессію встрѣчаютъ молодежь и требуетъ откуна. Если у невѣсты есть меньшій братъ, то женихъ даритъ ему „чезми“, т. е. сапоги, а если есть сестра, то ей—„огледало“, т. е. зеркало; такія же зеркала дарятся и всѣмъ близкимъ подругамъ невѣсты. Заплативъ откупъ и храня молчаніе, процессія выѣзжаетъ со двора невѣсты, но, выѣхавъ со двора, „изметчій“ жениха, сяди на подводахъ сверхъ сундуковъ съ приданнымъ невѣсты, поднимаютъ крикъ и шумъ, колотя палками въ украденные ими со двора невѣсты металлическіе предметы: разбитыя кастрюли, тазы, старыя ведра и т. п. Вслѣдъ за подводами тихимъ шагомъ съ восклицаніями: „гайди, дубаръ пать!“ (съ Богомъ, счастливой дороги) выѣзжаютъ со двора молодые въ сопровожденіи кума и близкихъ родственниковъ жениха. Отецъ жениха встрѣчаетъ процессію у воротъ своего дома; отдавъ куму почтеніе, онъ отправляетъ его домой въ сопровожденіи одного или двухъ „изметчьевъ.“ У дверей молодыхъ встрѣчаетъ свекровь съ зажженными свѣчами, вставленными въ тарелку съ мукой, а отецъ подноситъ имъ хлѣбъ съ солью; хлѣбъ беретъ женихъ, а невѣстѣ дѣютъ въ руку ведро съ водой. Послѣ этого мать танцуетъ вокругъ молодой танецъ „раченицы“, а отецъ, накинувъ на молодыхъ поясъ, вводитъ ихъ въ домъ свой, при чемъ они упираются, не идутъ и уступаютъ по мѣрѣ того, какъ отецъ, мать и ближайшіе родственники обѣщаютъ имъ какіе-либо подарки; на каждое такое обѣщаніе молодые отвѣчаютъ однимъ шагомъ впередъ, а „изметчій“ въ это время внутри дома, въ комнатѣ, ножами записываютъ число подарковъ, стараясь при этомъ какъ можно больше изцарапать стѣны. Войдя въ комнату, невѣста привѣтствуетъ всѣхъ родственниковъ жениха медомъ, смазывая ихъ губы. Послѣ этого молодую уводятъ въ брачную спальню, женихъ же въ сопровожденіи „изметчьевъ“ отправляется къ куму. Явившись къ куму, женихъ, однако, не показывается ему на глаза, а скрывается гдѣ либо въ углу, въ простѣнкѣ или за спиною одного изъ „изметчьевъ.“ На вопросъ „изметчьевъ“, не желаетъ ли кумъ увидѣть интерес-

наго челоуѣка и послѣ утвердительнаго отвѣта кума, послѣд-
 нему предлагаютъ потанцевать, что онъ и дѣлаетъ; въ это
 время женихъ выходитъ изъ своей засады и присоединяется
 къ куму. Танецъ продолжается не долго, и сейчасъ же
 послѣ его окончанія кумъ садится на заранѣе приготоулен-
 ное для него мѣсто, а женихъ раздѣваетъ сто, что сопро-
 вождается остротами „изметчѣвъ“ по адресу молодого. Во
 время раздѣванія въ комнату является кума; раздѣваніе
 прекращается, молодой цѣлуетъ руку у кума и кумы и вы-
 ходитъ изъ комнаты задомъ, оставаясь лицомъ къ куму.
 Эта часть свадебнаго ритуала называется взятіемъ у кума
прошки, т. е. разрѣшенія на брачное ложе. Въ сопровож-
 деніи одного изъ „изметчѣвъ“, молодой отпрауляется до-
 мой, гдѣ въ спальнѣ его ждетъ молодая. „Изметчи“ въ это
 время занимаютъ всѣ входы и выходы у дверей, у оконъ,
 а въ комнатѣ молодыхъ зажигаются брачныя свѣчи, кото-
 рыя вставляются въ сапоги молодого. Послѣ окончанія
 брачной постели, рубаха молодой немедленно показывается
 родственникамъ. Выстрѣлами изъ ружья родственники оповѣ-
 щаются о томъ, что дѣвушка оказалась честною. Послѣ
 этого къ родителямъ невусты отпрауляется специальное по-
 сольство, которое выстрѣлами даетъ знать о благополуч-
 номъ ходѣ дѣла; такое же посольство отпрауляется и къ
 куму. Войдя въ домъ, послы поздравляютъ родителей не-
 вусты и угощаютъ всѣхъ присутствующихъ сладкой вод-
 кой, *медяна ракин*. Кумъ и родители невусты отъ себя раз-
 сылаютъ такихъ же пословъ и съ такою же сладкою вод-
 кой къ своимъ родственникамъ. Между тѣмъ въ домѣ же-
 ниха и невусты идетъ веселье съ пѣснями, пляской и вы-
 пивкой. Если же при осмотрѣ постели новобрачныхъ (по-
 стель осматриваетъ музыкантъ) не окажется доказательствъ
 невинности молодой, музыкантъ разстраиваетъ свою скрип-
 ку, послы, отпрауленные къ роднымъ невусты, угощаютъ
 ихъ водкой изъ дыряваго стакана, и свадьба заканчивает-
 ся. Но когда всѣ данныя дѣвственности невусты налицо,
 молодые выходятъ изъ своей комнаты, и невустка моетъ
 ноги и лицо свекра и свекрови, подноситъ имъ подарки и
 угощаетъ сладкой водкой. Иногда послѣ этого молодыхъ
 запрягаютъ въ небольшую повозку, куда садятся свекоръ
 и свекровь, и молодые подъ шумъ и хохотъ „изметчѣвъ“,
 взобравшихся на крыши домовъ, возятъ по току стариковъ,
 послѣ чего молодая въ сопровожденіи золовки и молодыхъ

женщинъ отправляется къ куму и совершаетъ ему и кумѣ то же омовеніе, что и своимъ новымъ родителямъ, угощаетъ ихъ подслащенной водкой и даритъ подарками, а затѣмъ молодежь вмѣстѣ съ „деверемъ“ и золовкой ведутъ молодую къ колодцу, гдѣ она наливаетъ ведра водою. Ведра несетъ одна изъ подружекъ молодой. Когда ведра налиты водою, молодая бросаетъ въ воду нѣсколько монетъ. У воротъ дома ведра беретъ молодая и вноситъ ихъ въ комнату. Во время процессіи къ колодцу и обратно молодая держитъ въ рукахъ ведро съ подслащенной водкой и угощаетъ всѣхъ, кто встрѣтится съ процессіей. Отпивая изъ ведерца и вручая молодой какую либо монету, встрѣтившеся лицо произноситъ: „Дай Боже, да си жива ѿ здрава!“ Принимая монету, молодая цѣлуетъ подавшему руку и передаетъ монету золовкѣ. Эта часть свадебнаго ритуала носитъ названіе *извожданіе младата на герѣля*, т. е. выводъ молодой къ колодцу. Одновременно съ этимъ „изметчи“ отправляются къ куму съ музыкантомъ, несутъ съ собою сладкую водку и сковороду сладкаго пирога—*млнѣ*. Гости остаются у кума до вечера и развлекаютъ его пѣніемъ, игрой и танцами. Невѣста же въ теченіе дня занята работою по хозяйству и приготовленіями къ принятію гостей на вечернюю „трапезу.“ Если въ теченіе этого дня кто либо изъ ближайшихъ родственниковъ случайно зайдетъ во дворъ, то молодая вмѣстѣ съ золовкой встрѣчаютъ его и угощаютъ сладкой водкой, получая за это какую либо монету. Между тѣмъ ко всѣмъ родственникамъ разсылаются „калесникъ;“ такой же „калесникъ“ отдѣльно посылается и къ куму съ приглашеніемъ его на вечеръ. Кумъ отправляется на этотъ вечеръ въ сопровожденіи музыканта и компаніи мужчинъ, при этомъ мужчины надѣваютъ женскіе костюмы, а женщины— мужскіе. Участіе въ переряженіи иногда принимаютъ и родители невѣсты. Входя въ домъ, кумъ и гости поздравляютъ хозяевъ, потчуютъ ихъ выпивкой изъ своей бутылки; хозяйка отвѣчаютъ тѣмъ же. Угощеніе на этомъ вечерѣ идетъ отчасти на счетъ родителей жениха, отчасти на счетъ гостей, которые явились съ своими припасами. Вечеръ сопровождается музыкой, танцами, пѣніемъ. Главная роль въ этотъ вечеръ принадлежитъ музыканту; онъ старается показать слушателямъ все свое искусство игры и пѣнія. Помимо музыканта участіе въ пѣніи, по желанію кума, можетъ принимать каждый изъ присутствующихъ, а

также и самъ кумъ. Во время ужина на столъ около кума ставятъ блюда и каравай: кумъ цѣлуетъ каравай, а въ блюда кладетъ нѣсколько монетъ, которыя предназначаются въ пользу молодыхъ. По примѣру кума то же предѣлываютъ и всѣ присутствующіе. Кладя на блюда деньги, кумъ приговариваетъ: „отъ мене малку, отъ Бога мѣггу!“ (отъ меня немного, отъ Бога много!) Въ началѣ гулянья присутствуютъ и молодые, стоя съ зажженными свѣчами въ сторонѣ отъ „трапезы.“ Въ срединѣ вечера родители жениха дарятъ присутствующимъ подарки; затѣмъ опять идутъ пѣсни, танцы и музыка. Въ пользу музыканта за его труды дѣлается также сборъ. Кумъ беретъ кусокъ хлѣба и втыкаетъ въ него монету; за нимъ то же дѣлаютъ и всѣ присутствующіе. Обойдя столъ, кусокъ хлѣба съ монетами опять доходитъ до кума. Музыкантъ кончаетъ пѣсню и произноситъ обычное свое: „весель бѣди, куме!“ Кумъ въ это время передаетъ ему хлѣбъ съ монетами и благодаритъ его за удовольствіе, которое онъ доставилъ гостямъ своей игрой и пѣніемъ. Этимъ заканчивается вечеръ. Гости расходятся по домамъ, хозяева провожаютъ ихъ до порога дома, а кума съ музыкой провожаютъ до воротъ его двора. На слѣдующій день, во вторникъ утромъ, кумъ, въ томъ случаѣ, если онъ изъ другого села, уѣзжаетъ домой. Къ нему являюся изметчѣи жениха съ музыкой и выпивкой, чтобы проводить его домой („да испраштатъ кума“). Кумъ уѣзжаетъ, а молодая въ сопровожденіи золовки и деверя идетъ въ садъ, и здѣсь деверь торжественно ломаетъ древко „пряпорицы“ пополамъ и двумя половинками этой палки поднимаетъ „було“ невѣстки; до этого момента она не имѣла права открыть своего лица. „Було“ деверь забрасываетъ на одно изъ деревьевъ, а обломки древка „пряпорицы“—въ противоположныя стороны. Яблоко, которое было посажено на „пряпорицѣ“, деверь дѣлитъ на части и раздаетъ всѣмъ присутствующимъ; то же самое дѣлается съ изюмомъ и кукурузой. Этотъ процессъ называется *отбулеваніе булката*, чѣмъ и заканчивается свадьба. Что касается „було“, то кто либо изъ молодежи стаскиваетъ его съ дерева и возвращаетъ молодой, послѣ того какъ она дастъ за него выкупъ.

Черезъ недѣлю послѣ этого молодые съ родителями отправляются къ родителямъ невѣсты, что называется *пѣвратки*, т. е. возвращеніе молодой въ домъ родителей. Вско-

рѣ и кумъ приглашаетъ къ себѣ молодыхъ, „да прустити кумица-га“ (дать прощеніе молодой), и даетъ молодымъ въ подарокъ мѣдное ведро, наполненное пшеницею, а сверхъ ведра—каравай. Съ этого момента невѣстка получаетъ право говорить съ кумомъ и въ его присутствіи; до этого момента какъ она, такъ и женихъ должны были молчать, и чѣмъ лучше они сумѣли провести свою роль, тѣмъ большихъ похвалъ заслуживаютъ они теперь. Если кумъ живетъ въ другомъ селѣ, то это разрѣшеніе нѣсколько затягивается, но если онъ живетъ въ томъ же селѣ, гдѣ и молодые, то самъ старается дать разрѣшеніе молодымъ какъ можно скорѣе. Послѣ разрѣшенія кума такое же разрѣшеніе молодой даютъ и всѣ родственники.

Наконецъ, угощеніемъ, которое устраиваетъ молодая только для „изметчівъ,“ заканчиваются свадебные дни.

Свадебные обряды въ с. Кашлѹ Θεодосійскаго уѣзда.*)

Молодежь обоого пола знакомится и присматривается другъ къ другу на вечеринкахъ и различныхъ гуляньяхъ. Дѣвушкѣ предоставляется полная свобода выбрать себѣ въ мужа молодого человѣка по своему личному вкусу и желанію. Бракъ воспрещается между близкими родственниками и лицами, имѣющими одного и того же крестнаго отца. Свадебный періодъ—отъ середины октября до середины ноября. Въ это время, говоритъ А. Θ. Музыченко, матери особенно зорко наблюдаютъ, чтобы ихъ дочери не сдѣлали чего нибудь, отклоняющаго отъ дома приходъ сватовъ; такъ, напр., не позволяютъ дочерямъ сидѣть на порогѣ лицомъ во дворъ. О своемъ желаніи жениться на такой то дѣвушкѣ сынъ сообщаетъ родителямъ, которые посылаютъ въ роли свата какого либо почтеннаго мужчину или женщину или кого либо изъ родственниковъ въ домъ къ невѣстѣ. Если переговоры окончены благополучно, къ назначенному дню родные жениха отправляются въ домъ невѣсты въ сопровожденіи близкихъ родственниковъ, съ подарками и угощеніемъ. Гостей встрѣчаетъ обыкновенно молодая съ *мрежей* (кисеей) на головѣ. Гости усаживаются за столы, а молодая становится у печки. Родители молодыхъ садятся рядомъ. Черезъ нѣкоторое вре-

*) Подробно описаны въ статьѣ А. Θ. Музыченка: „Бытъ болгарь-поселенцевъ Θεодосійскаго уѣзда.“ Этногр. Об., кн. XLIII Москва 1899. Здѣсь передаются въ краткомъ изложеніи.

мя родственники невесты приглашаютъ сюда же, къ столу, и жениха. Женихъ является съ бутылкой вина въ рукахъ и вручаетъ ее тестю, цѣлуя при этомъ его руку, затѣмъ здоровается со всѣми присутствующими, кромѣ невесты. Тогда отецъ жениха подзываетъ дѣвушку къ себѣ; она становится лицомъ къ образу, крестится, затѣмъ подходитъ къ своимъ родителямъ и родственникамъ, цѣлуетъ ихъ руки, прикасаясь къ нимъ послѣ каждаго поцѣлуя лбомъ, а потомъ подходитъ къ отцу жениха и цѣлуетъ у него руку. Будущій свекоръ передаетъ ей платокъ, въ который завязаны нѣсколько рублей денегъ, перстень и пшеница. Принявъ подношеніе, дѣвушка съ поцѣлуемъ руки передаетъ его своему отцу. Развязавъ платокъ, пересчитавъ деньги и выразивъ свое неудовольствіе по поводу того, что денегъ оказалось четное число, а слѣдовало бы, чтобы ихъ было нечетъ, онъ прибавляетъ отъ себя и передаетъ платокъ дочери, протягивая ей же руку для поцѣлуя. Дочь становится на свое мѣсто у печки, развязываетъ платокъ и достаетъ перстень—*лавеничъ* (съ большимъ, въ величину трехъ копеекъ украшеніемъ сверху). Въ это время мать невесты даритъ родителямъ жениха и жениху платки хорошаго качества, родственникамъ попроще и угощаетъ гостей, начиная съ отца жениха, водкой. Затѣмъ невеста въ сопровожденіи женщины, несущей тарелку орѣховъ, обходитъ всѣхъ гостей, начиная съ своего отца, даритъ гостямъ орѣхи и цѣлуетъ всѣмъ руки, въ томъ числѣ и жениху, за что присутствующіе кладутъ каждый на тарелку нѣсколько монетъ. Послѣ этого всѣ гости садятся въ передней комнатѣ за столъ, а невеста съ подругами остается въ большой комнатѣ. Во время угощенія женщины поютъ пѣсни, а послѣ окончанія угощенія идутъ хороводы (*хѣру*), въ которыхъ принимаютъ участіе какъ молодежь, такъ и всѣ присутствующіе. Послѣ танцевъ гости съ пѣснями расходятся по домамъ, а женихъ остается у невесты и, если въ комнатѣ нѣтъ никого изъ старшихъ, можетъ поговорить съ невестою. Эта часть свадебнаго ритуала называется *лавешъ*, а молодые послѣ этого называются: дѣвушка—*лавеница* или *бужа*, а молодой человекъ—*лавеникъ*. Молодой имѣетъ право теперь приходиться въ домъ къ невестѣ, но не болѣе одного раза въ мѣсяцъ. Послѣ „лавеша“ невеста помогаетъ въ работахъ семьѣ жениха. Всякому знакомому, приходящему въ гости въ первый разъ послѣ помолвки, невеста съ поцѣ-

луемъ руки вручаетъ платокъ, за что пришедшій даетъ обыкновенно нѣсколько монеть. Разрывъ между молодыми послѣ помолвки возможенъ. Спустя нѣсколько времени (мѣсяцъ, годъ) послѣ помолвки (главна) слѣдуетъ вторая часть свадьбы—*иданг*. Родители жениха, съ женихомъ и родственниками отираваются съ большимъ количествомъ запасовъ и музыкой въ домъ къ невестѣ. Помолвка молодыхъ (главешъ) могла состояться и безъ присутствія жениха, которому невеста даетъ „китку“ съ металлическими монетками, и онъ ее прикалываетъ къ груди,—но присутствіе жениха на „гѣдешъ“ обязательно. Подойдя съ шумомъ къ воротамъ двора невесты, гости спрашиваютъ: „вѣтре ли стѣ?“ (внутри ли вы, т. е. дома ли вы?) Родители невесты отворяютъ ворота и подчуютъ пришедшихъ виномъ, приговаривая: „Дубрѣ ны дойдѣхтѣ!“ (добро пожаловать!). Выпивая изъ жбана вина, гости привѣтствуютъ хозяевъ словами: „ѳт Буга здравіа!“ на что родители невесты отвѣчаютъ: „сполайтѣ!“ Одна изъ родственницъ невесты осыпаетъ гостей пшеницей, гости бросаютъ ей въ рѣшету деньги, которыя предназначаются для невесты. Гости входятъ въ домъ и въ передней комнатѣ разсаживаются за столами. Прежде всего усаживаютъ отца жениха, справа отъ него садится мать, рядомъ съ нею женихъ, а затѣмъ дальше женщины; съ лѣвой стороны отца садятся отецъ невесты и затѣмъ всѣ мужчины. Въ другой комнатѣ находится невеста съ своими родственниками; изъ нихъ никто не показывается въ комнату, гдѣ сидятъ гости, равно какъ и изъ родственниковъ жениха никто не имѣетъ права входа въ комнату, гдѣ находится невеста. Въ то время, когда гости сидятъ за столомъ, мать жениха съ блюдцемъ въ рукахъ обходитъ гостей; каждый изъ присутствующихъ кладетъ на блюдо монету. Собранныя деньги мать передаетъ своему сыну, а онъ вручаетъ ихъ невестѣ. На приглашеніе отца жениха „да дойдѣ булка!“ (пусть придетъ невеста) изъ сосѣдней комнаты входитъ невеста, цѣлуетъ руку свекру и всѣмъ старшимъ и затѣмъ подходитъ къ жениху, который сидитъ, выставивъ правое колѣно, и держитъ на немъ узелъ съ подарками для невесты: *синьце, куланъ, ушники, булу, грилли, васильковую китку и герданче*. Когда невеста три раза поцѣлуетъ руку жениха, женихъ освобождаетъ изъ подъ своей руки узелъ съ подарками, невеста кладетъ ихъ въ сито съ пшеницей и уходитъ обратно въ свою комнату, откуда

выносить жениху свой перстень и надѣваетъ его на указательный палецъ правой руки; вмѣстѣ съ перстнемъ она выноситъ жениху на блюдцѣ вина, которое женихъ выливаетъ подъ правую ногу и наступаетъ на мѣсто, политое водою, подошвой, что, по замѣчанію г. Музыченка, свидѣтельствуешь о томъ, что молодые не должны выносить сору изъ избы, если даже и не будутъ ладить въ семейной жизни. При этомъ невѣста даритъ жениху „китку“ васильковую (на „главешѣ“ дается искусственная), унизанную монетами и завязанную въ платкѣ. Съ помощью родственницы невѣста надѣваетъ на себя подарки жениха, а мать ея въ это время въ ситѣ съ пшеницей разноситъ гостямъ подарки—красные платки и шали, при чемъ лицамъ не болгарскаго происхожденія можно дать платокъ и пестраго цвѣта; вмѣстѣ съ тѣмъ мать цѣлуетъ руку отца жениха, который отвѣчаетъ ей тѣмъ же въ томъ случаѣ, если онъ молодъ. Полученные платки присутствующіе повязываютъ треугольникомъ на шею и не снимаютъ ихъ съ себя въ продолженіе всего вечера. Родственники молодыхъ угощаютъ гостей водкой (ракія), а невѣста обноситъ ихъ орѣхами; за орѣхи присутствующіе бросаютъ на блюдо монеты.

Послѣ раздачи орѣховъ *казанджіи* родителей жениха (слуги) подаютъ гостямъ въ обѣ комнаты угощеніе, принесенное родителями жениха изъ дому. Недостатокъ угощенія вызываетъ насмѣшки присутствующихъ по адресу жениха. Родители жениха первые пьютъ и ѣдятъ. Кувшинъ съ виномъ обходитъ вокругъ стола, и всѣ присутствующіе отпиваютъ по нѣскольکو глотковъ изъ горлышка. Одинъ изъ родственниковъ жениха угощаетъ гостей—родственниковъ невѣсты; то же на другой половинѣ дѣлаетъ одинъ изъ родственниковъ невѣсты. Во время угощенія одинъ изъ представителей свиты жениха черезъ своего „казанджія“ посылаетъ въ сосѣдную комнату штофъ вина съ просьбой передать его для угощенія; то же дѣлаетъ съ своей стороны и партія невѣсты. Наконецъ и самъ женихъ является на половину невѣсты. Столъ сопровождается пѣніемъ. Первые начинаютъ пѣть родители жениха. Музыкальнымъ свадебнымъ инструментомъ служитъ „гайда.“ Присутствующіе за столомъ дѣлаютъ сборъ денегъ въ пользу музыканта, втыкая ихъ въ кусокъ хлѣба, который переходитъ изъ рукъ въ руки вокругъ стола. Пѣсни поютъ всегда двое и притомъ минорнаго характера. Какъ на „главешѣ“, такъ и на

„годешъ“ молодежь почти не присутствуетъ и не играетъ никакой роли, даже хороводъ — „хѣру“ — устраивается рѣдко. Гости расходятся по домамъ обыкновенно къ утру, на разсвѣтъ, и передъ уходомъ во дворъ иногда устраиваютъ общій хороводъ во дворѣ. Если послѣ этого второго акта свадебнаго ритуала невеста измѣнитъ данному слову и пожелаетъ вернуть данные ей женихомъ подарки, то родные жениха судомъ могутъ требовать возмѣщенія убытковъ. Если же помолвку разстраиваетъ женихъ, то онъ не имѣетъ права требовать ни подарковъ, ни возмѣщенія своихъ расходовъ.

„Годешъ“ — не обязательная часть свадьбы; иногда „главешъ“ и „годешъ“ соединяются вмѣстѣ.

Въ случаяхъ неопредѣленнаго отвѣта родителей невесты, родители жениха, отправляясь къ нимъ въ качествѣ сватовъ, берутъ съ собою въ платкѣ перстень и два рубля денегъ (для большей убѣдительности) и передаютъ платокъ съ подаркомъ, такъ называемый „нишанъ“, родителямъ невесты. Получивъ подарокъ жениха, невеста можетъ выразить желаніе видѣть его и передаетъ ему „китку“ и платочекъ съ нѣсколькими орѣхами. Затѣмъ, когда родители жениха являются съ нимъ къ невестѣ, то мать невесты этотъ перстень передаетъ обратно отцу жениха; онъ кладетъ его въ платокъ съ подарками и передаетъ платокъ дѣвушкѣ (главешъ).

На вдовахъ въ с. Кашлоу никогда не женятся. Если же случается невеста-вдова, то свадебные обряды отмѣняются; если же женихъ-вдовецъ, то свадебный ритуалъ не измѣняется.

ГЛАВА 13-я.

Похоронные обряды.

Какъ во всѣхъ другихъ областяхъ жизни, такъ въ частности и въ данномъ случаѣ въ отдѣльныхъ болгарскихъ селахъ наблюдается разнообразіе какъ въ отдѣльныхъ частностяхъ похороннаго ритуала, такъ и въ большей или меньшей полнотѣ его обрядовой стороны. Наиболее полно похоронный процессъ записанъ нами въ с. Преславѣ Бердянскаго уѣзда. При отходѣ покойника, если онъ мужчина, здѣсь обыкновенно присутствуетъ мужчина, который держитъ въ рукахъ зажженную восковую свѣчу; если умирающій—женщина, то присутствуетъ женщина со свѣчей же. Послѣ смерти свѣчу эту разбиваютъ пополамъ, изъ частей составляютъ крестъ и кладутъ его на грудь покойника. Женщину-покойницу омываетъ женщина, мужчину—мужчина; въ селѣ имѣются старые люди, которыхъ обыкновенно всегда и приглашаютъ для омовенія покойниковъ. Одѣваютъ покойника въ подвѣсочное платье, если же его нѣтъ, то въ платье темнаго цвѣта. Послѣ омовенія покойника кладутъ на столъ, поставленный въ углу у иконъ, головою къ иконамъ. Родственники и знакомые, входя, ставятъ надъ покойникомъ свѣчи и обкладываютъ его цвѣтами: *бусылякъ, каданьки, крѣкунъ*.

Зеркала въ домѣ закрываютъ чернымъ платкомъ—*да сѣ ни угледа* покойникъ, т. е. чтобы покойникъ не увидѣлъ себя въ зеркалѣ. Надъ постелью, гдѣ скончался покойникъ, вѣшаютъ полотенце, которое остается на томъ же мѣстѣ въ теченіе 40 дней послѣ покойника: душа его, приходя въ домъ, это полотенце будетъ имѣть своимъ мѣстопробываніемъ; по прошествіи 40 дней полотенце дарятъ кому либо изъ бѣдныхъ односельчанъ.

Дѣтей хоронятъ обыкновенно въ тотъ же день, потому что у нихъ на душѣ мало заботъ, а стариковъ спустя нѣсколько дней.

Могилу для покойника роютъ родственники. Идя на кладбище, они берутъ съ собою горящіе угли кирпича, насыпаютъ ихъ ладаномъ и, намѣтивъ мѣсто для могилы, окуриваютъ его кругомъ ладаномъ и поливаютъ виномъ, затѣмъ приступаютъ къ работѣ. Вырывъ могилу, могильщики отправляются въ домъ покойника, гдѣ для нихъ ужъ приготовлено вино, хлѣбъ и горячая пища. Взявъ съ собою

провизию, которая называется *пѣтица*, они отправляются на кладбище и здѣсь обѣдаютъ, а затѣмъ тѣ же самыя лица, оставивъ одного изъ своихъ товарищей на могилѣ, отправляются въ церковь за хоругвями и идутъ къ покойнику для выноса. Гробъ несутъ родственники, и выносятъ изъ дому ногами впередъ, а въ могилу кладутъ головой къ западу, ногами—къ востоку; крестъ ставятъ у головы. Снявъ гробъ съ покойникомъ со стола, на столъ кладутъ желѣзо, которое остается на столѣ до возвращенія съ кладбища. Послѣ выноса изъ дома покойника, изъ комнатъ выметается соръ и вѣтвь съ мѣлой выбрасывается на улицу. Постель покойника и его платье дарятъ бѣднымъ. По дорогѣ къ кладбищу во время остановокъ подъ гробъ бросаютъ деньги. Несутъ и опускаютъ гробъ въ могилу на полотенцахъ или шерстяныхъ поясахъ, которые послѣ похоронъ переходятъ въ собственность тому, кто несъ гробъ. Всѣ присутствующіе, послѣ того какъ гробъ опущенъ въ могилу, бросаютъ по три горсти земли, произнося: *да тій лека прде!* (пусть земля будетъ тебѣ земля), а когда могила зарыта, здѣсь же омывають руки и возвращаются на обѣдъ въ домъ къ покойнику; послѣ обѣда мать покойника или жена одариваетъ всѣхъ присутствующихъ платками и полотенцами. На первую ночь послѣ похоронъ въ домѣ покойника обыкновенно оставляютъ ночевать нѣсколькихъ стариковъ. Первые поминки по покойникѣ справляютъ на третій день—*третини*. Наканунѣ этого дня приглашаются родственники, сосѣди и знакомые: *плате ни ляба!* или *плате на пудина!* Слѣдующія затѣмъ поминки справляютъ на 9-ый день—*деветини*, на 20-ый день—*на дваиси*, на 40-ый день—*на четирійси*, спустя полгода—*на пудинаа гудина* и спустя годъ послѣ смерти—*на гудина*. По старикѣ, кромѣ того, служатъ панихиды на 3-ий и на 9-ый мѣсяцъ по кончинѣ, но безъ приглашенія на лябъ. На 40-ый день, обыкновенно, или же вообще въ одинъ изъ поминальныхъ дней покупается новый столъ, застилается новою скатертью, устанавливается новая посуда, зажигаются новыя свѣчи. Разставленная на столѣ приборами посуда наполняется до верха сладостями, а сверху кладется калачъ съ прикрѣпленною къ нему зажженною свѣчою; въ домъ приглашаютъ священника, и онъ служитъ передъ столомъ панихиду. Послѣ панихиды столъ и посуду дарятъ лицамъ, принимавшимъ участіе въ похоронахъ. Число приборовъ на столѣ—неопре-

дѣленно. На поминкахъ по покойникѣ рѣжутъ барана или телушку, варятъ *курбанъ* (вода, мясо, соль—безъ какихъ бы то ни было приправъ) и др. кушанья, пекутъ *калачи* и *питки* и разносятъ ихъ по сосѣдямъ. Иногда въ теченіе 40 дней послѣ похоронъ не дѣлаютъ калачей, а только питки, такъ какъ вмѣстѣ съ тѣмъ, какъ выкачивается и выплетается калачъ, растягивается и душа покойника; но если въ день смерти была заготовлена длинная лента тѣста, то калачи пекутся и въ теченіе первыхъ 40 дней.

Кромѣ названныхъ выше дней поминки покойника бываютъ и въ обще-поминальные дни, каковы: поминальная суббота наканунѣ Троицы, такая же суббота наканунѣ масляной недѣли, димитровская суббота, Мртвѣя великъ день или Суфіентъ день (поминальный понедѣльникъ на красной горкѣ).

Въ с. Терновкѣ Мелитопольскаго уѣзда во время отхода покойника стараются, чтобы его ничто не потревожило и не взволновало, такъ какъ въ противномъ случаѣ покойникъ не сразу отойдетъ, а будетъ мучиться въ теченіе нѣсколькихъ дней; при этомъ покойникъ долженъ умереть со свѣчой, а если этого не исполнить, то душа его перейдетъ въ нечистаго и будетъ беспокоить семейство покойника. Черезъ трупъ покойника, пока онъ еще остается въ домѣ, не должна перепрыгнуть кошка, собака или другое какое либо животное; если же присутствующіе не услѣдятъ, и этотъ фактъ случится,—то душа покойника будетъ беспокоить живыхъ людей; въ послѣднемъ случаѣ, чтобы предотвратить бѣду, покойника выкапываютъ изъ могилы и заостренной терновой палкой прокалываютъ сердце, чтобы потекла кровь, послѣ чего покойникъ умираетъ окончательно и перестаетъ беспокоить живыхъ родственниковъ и знакомыхъ. Женщины кадятъ надъ покойникомъ и оплакиваютъ его; ввиду существующаго въ народѣ повѣрья, что покойникъ на томъ свѣтѣ долженъ встрѣтиться съ ихъ умершими родственниками, въ своихъ прочтаніяхъ онѣ, между прочимъ, просятъ покойника передать родственникамъ то, что имъ хотѣлось бы имъ сказать. Въ теченіе первыхъ сорока дней послѣ смерти ближайшіе родственники покойника ежедневно отправляются на могилу съ огнемъ и ладаномъ, кадятъ вокругъ могилы и поливаютъ ее водой или виномъ, при этомъ обязательно плачутъ.

Въ с. Тарновкѣ Херсонской губерніи въ день смерти

на наружныхъ дверяхъ во дворъ вывѣшиваютъ полотенце, которое называется *пѣтишка*; послѣ выноса покойника изъ дома полотенце отдають кому либо изъ присутствующихъ. Во время приготовления могилы изъ дома покойника приносятъ гробокопателямъ угощеніе. Хоругви и кресты, которые во время выноса покойника несутъ впереди процессіи, называются въ Бердянскомъ уѣздѣ *святости*, въ с. Тарновкѣ Херсонскаго уѣзда—*нусила* (*байрацы*—хоругви, *крѣтци*—кресты, *финари*—фонари). Въ Тарновкѣ подарки раздають присутствующимъ въ то время, когда несутъ покойника на кладбище, а подъ гробъ монеть не бросаютъ. Здѣсь же передъ „третинами“ всю ночь передъ иконами горитъ лампадка, и въ комнатахъ присутствуютъ старухи.

Въ с. Малый Буялыкъ Одесскаго уѣзда послѣ возвращенія съ кладбища всѣ входящіе въ домъ омывають свои руки надъ горящими углями, которые ставятся у порога дома, и вытирають руки полотенцемъ.

ГЛАВА 14-я.

Народные праздники.

Зима.

1) *И ви гудина* (Новый годъ).

Наканунъ новаго года въ Старо-Крымской колоніи дѣти ходятъ по улицамъ и кричатъ:

Сурва, здрава, весела гудина
ду гудина съ здравіе!

Въ с. Преславѣ гулянье молодежи наканунъ новаго года называется *дйгуда*. Молодые люди верхомъ на лошадихъ разѣзжаютъ по селу; дѣвушки, одѣвшись въ лучшія платья, выходятъ на улицу, собираются на перекресткахъ улицъ, выносятъ съ собою „мѣнци“ (мѣдное ведерце) съ водою и зерномъ; молодые люди подѣзжаютъ къ дѣвушкамъ и отдаютъ имъ свои кольца; кольца молодыхъ людей вмѣстѣ съ своими кольцами дѣвушки опускаютъ въ ведерце и начинаютъ пѣть пѣсни; во время пѣнія пѣсенъ одна изъ подростковъ вынимаетъ изъ ведерца кольцо, и пѣсня прерывается; на основаніи слова или выраженія пѣсни, на которомъ при вынутіи кольца она была прервана, судятъ о судьбѣ того, чье кольцо вынуто; „на кой какво сѧ напялу“—говорятъ при этомъ, т. е. кому что спѣлось. Въ этотъ же вечеръ въ каждомъ домѣ женщины пекутъ „мзницъ“ (пирогъ), кладутъ въ него палочки по числу дунгъ въ семействѣ и каждой палочкѣ намѣчаютъ извѣстное значеніе, такъ: одна палочка—овцы; другая—коровы, третья—лошади, четвертая—плугъ и т. д. Вмѣстѣ съ палочками въ пирогъ кладутъ монету, означающую всегда домъ; всѣ садятся за столъ; старшій въ семьѣ рѣжетъ пирогъ на части, затѣмъ нѣсколько разъ поворачиваетъ пирогъ, и каждый изъ присутствующихъ беретъ часть, которая окажется противъ него. Вынутыя изъ пирога палочки каждый кладетъ на ночь себѣ подъ подушку и ждетъ сна. Палочки въ пирогѣ и монета служатъ предметомъ развлечения—и только; гаданья по нимъ нѣтъ. На разсвѣтѣ дѣти съ длинными палками въ рукахъ, иногда разукрашенными специально для этого случая, ходятъ по селу и кричатъ:

Сурва!

Сурва гудина!

Зелен клас на нива,

Чарвена абалка в градина,
Шак ду гудина!

Дѣти входятъ въ дома, и ихъ дарятъ деньгами и бул-
ликами.

Въ с. Терновѣ Мелитопольскаго уѣзда мальчишки ночью
ходятъ по селу и кричатъ:

Сурва гѣдина!
Весѣла гѣдина!
Да бадыш весел
Ду друга гѣдына!

Въ с. Тарновкѣ Херсонской губерніи дѣти кричатъ
только одно слово: Сурва!

Въ с. Малый Буялыкѣ Херсонской губерніи дѣти днемъ
на Новый годъ ходятъ по дворамъ села съ вѣтвями въ ру-
кахъ; вѣтка называется здѣсь—*сурва*; при входѣ въ домъ
дѣти говорятъ:

Сурву дяду!
На нова гудина,
Шак ду гудина!
Сурву бабу...! и т. д.

Послѣ этого дѣти становятся на колѣни, имъ даютъ
гостинцы; у перваго *сурвара* (т. е. перваго мальчика съ вѣт-
кою, пришедшаго въ домъ) хозяйка дома отламываетъ ку-
сочекъ вѣтки и хранить его до вывода цыплятъ; когда
цыплята вывелись, она печетъ хлѣбъ вмѣстѣ съ этимъ ку-
сочкомъ вѣточки и крошками такого хлѣба кормить цы-
плятъ, чтобы они росли хорошо.

Въ с. Катарджа Тираспольскаго уѣзда хозяйка соби-
раетъ зерна, которыми коледари осѣвуютъ комчату, и вы-
брасываетъ ихъ на токъ, чтобы былъ урожай.

2) *Юрдѣна, юрдѣни* (М. В.)—6-го января.

Послѣ водосвятія на рѣзѣ молодые люди верхомъ на
лопадняхъ ѣдутъ къ рѣзѣ, носятъ и кропятъ здѣсь лошадей
водою. Вечеръ 6-го января, а также вечера 24-го декабря
и 5-го января называются въ с. Катарджа—*свѣти вечеръ*.

3) *Ивѣновъ денъ*—7-го января, особенно чтимый наро-
домъ праздникъ.

4) *Бабянгъ денъ* (П.), *бѣбин ден* (М. В.), *бабен ден* (Т. М.)—
8-го января.

Всѣ молодыя жѣнщины, которыя въ предыдущій годъ

имѣли ребенка, собираются у своей бабки-повитухи; приносятъ съ собою по куску мыла, хлѣбъ, купанье и въ подарокъ бабкѣ платокъ или кусокъ матеріи на платье, а если родившіяся былъ мальчикъ, то мать его даритъ бабкѣ кусокъ шерсти. Женщины приносятъ съ собою къ бабкѣ и дѣтей. Одному изъ мальчиковъ бабка дѣлаетъ усы, бороду и угощаетъ своихъ гостей; послѣ угощенія женщины расходятся по домамъ и говорятъ обыкновенно: „удихме на баба,“ т. е. мы ходили къ бабкѣ (II.).

Въ с. Терновкѣ Мелитопольскаго уѣзда бабка въ этотъ день обходитъ всѣхъ своихъ пріемныхъ дѣтей, купаетъ ихъ, и послѣ этого дѣти собираются къ своей бабкѣ.

Въ с. Малый Буялыкъ Херсонской губерніи женщины отправляются въ этотъ день къ своей бабкѣ, приносятъ съ собою угощенія, обливаютъ бабку водою, а послѣ угощенія возятъ бабку по двору въ тачкѣ.

Въ с. Тарновка Херсонской губерніи собравшіяся къ бабкѣ гости сначала напаяваютъ бабку допьяна и затѣмъ въ телѣжкѣ возятъ ее по току.

5) *Танасовъ день*—18-го января.

Февраль.

6) *Стретеніе* или *вѣлчи прѣзници* (волчьи праздники) (II.), Трифонци (Т. М.), Стретиніе (Т. Х.), Стретеніе (М. Б.).

2-го февраля. Въ с. Терновкѣ Мелитопольскаго уѣзда сохранилось повѣрье, что если праздновать этотъ праздникъ три дня, то волки не тронуть; въ с. Преславѣ удержалось только имя праздника—„вѣлчи прѣзници“.

7) *Велику зѣцувизни* (II.), *гулямю зѣцувизни* (Т. Х.), *зѣцувизни* (М. Б.), *велики зѣцувинки* (Т. М.)—послѣднее воскресенье передъ Великимъ постомъ.

Вечеромъ старики съ виномъ ходятъ къ сосѣдямъ и родственникамъ прощаться. Пришедшій въ домъ говоритъ: „Пруштавайте!“ Ему на это отвѣчаютъ: „Богъ да ти прустити!“ Въ это же время молодые люди верхомъ на лошадихъ разѣзжаются по селу и прощаются съ дѣвушками; дѣти выносятъ на улицу солому и у воротъ дома зажигаютъ костры, прыгаютъ черезъ нихъ и кричатъ: „Куркульница! Пушналига!“ Прыгаютъ черезъ огонь—отъ блохъ. Къ старшему сосѣду или родственнику собирается нѣсколько семействъ и устраиваютъ у него общинные заговины. Каж-

дый изъ гостей приносить съ собою угощеніе. Простившись другъ съ другомъ, пришедшіе садятся ужинать, а послѣ ужина забавляются съ дѣтмишками, заставляя ихъ, напр., ртомъ поймать яйцо, привязанное къ пшкѣ, или же зубами достать монету, опущенную въ глубокую чашку съ водою и высѣвками.

Въ с. Тарновкѣ Херсонской губерніи молодые люди, которые минушею осенью поженились, ходятъ вмѣстѣ съ своими молодыми женами прощаться къ куму. Общинные заговины рѣдки, прыганья черезъ костры нѣтъ.

Въ Старо-Крымской колоніи въ первый день масляной недѣли парни рядятся и ходятъ по селу.

8) *Тодуровъ день, Тудурица* (Т. М.)—1-я суббота великаго поста, такъ называемая Федорова суббота.

Въ нѣкоторыхъ селахъ устраиваются въ этотъ день скачки съ призами; ихъ называютъ въ с. Преславѣ—*кушійа*, въ с. Терновкѣ Мелитопольскаго уѣзда—*бърза*.

Мартъ.

9) *40 мучениковъ*—9-го марта.

Парни и дѣвушки выходятъ за село на гору, зажигаютъ костеръ, поютъ пѣсни и съ пѣснями возвращаются домой (М. Б.). Въ с. Катарджа въ этотъ день собираютъ 40 палокъ и среди двора изъ нихъ раскладываютъ костеръ; сбранныя палки сносятъ на спнѣ, чтобы не болѣла спина.

10) *Благувиштинѣ* (П.), *Благовица* (Т. Х.), *Благувица* (М. Б.)—25 марта.

Рано утромъ, до восхода солнца женщины раскладываютъ среди двора костеръ, приговаривая: „бгайте, зѣми и гущтари!“ (убѣгайте, удалитесь, исчезните, змѣи и ящерицы!)

11) *Сюрмѣкъ Лазарь*—(нищій Лазарь)—за двѣ недѣли до св. Пасхи.

12) *Лазарь*—суббота передъ Вербнымъ воскресеніемъ.

Дѣвушки ходятъ по домамъ и поютъ лазарскія пѣсни (Т. Х.). При этомъ изъ своей среды дѣвушки выбираютъ куму, которая держитъ въ рукахъ во время хожденія платочекъ и корзинку. Когда дѣвушки входятъ въ домъ, кума подаетъ платочекъ хозяйкѣ, и дѣвушки поютъ пѣсни въ честь хозяйки, хозяина, ихъ дѣтей и т. д. Хозяйка завора-

чиваетъ въ платочекъ деньги и возвращаетъ его кумѣ. Иногда вмѣсто денегъ дѣвушкамъ даютъ яйца. Доходъ свой дѣвушки дѣлятъ между собою поровну. На слѣдующій день дѣвушки, составлявшія хоръ, отправляются къ своей кумѣ; она угощаетъ ихъ. Въ день св. Пасхи тѣ же дѣвушки, каждая съ караваемъ, пасхою и т. д., опять приходятъ къ кумѣ, поздравляютъ ее, приношеніе свое оставляютъ въ комнатѣ, а сами выходятъ во дворъ и поютъ здѣсь пѣсни; къ нимъ на пѣсни собираются молодые люди, и дѣвушки вмѣстѣ съ ними выходятъ на площадь и продолжаютъ здѣсь свое гулянье (П.).

13) *Врабница* (П.), *вербната пидля* (М. Б.)—вербное воскресенье.

14) *Распѣтъ пѣтакъ* (П.), *распѣти пѣтакъ* (Т. М.), *страшенъ пѣтакъ* (Т. Х.), *цүлямѣл пѣтак* (М. Б.)—пятница страстной седмицы.

15) *Великъ день*—св. Пасха.

Каждый отправляется къ своему куму съ караваемъ, индюкомъ или поросенкомъ; кумъ угощаетъ своихъ кумцовъ. Въ с. Тарновкѣ Херсонской губерніи къ куму въ этотъ день идетъ только невѣстка; она же идетъ ко всей своей и мужниной роднѣ, ей дарятъ посуду; мужъ вмѣстѣ съ женою отправляются къ тестю.

16) *Мрѣтвія великъ день*—(мертвый великій день) (П.), *Растурни пундѣльникъ* (Т. М.), *Одуши* (Т. Х.), *прѣводити* (М. Б.)—поминальный понедѣльникъ.

Въ этотъ день отправляются на кладбище, несутъ съ собою закуски, мѣняются здѣсь другъ съ другомъ кушаньемъ, раздаютъ его нищимъ. Въ Старо-Крымской колоніи на кладбище ходятъ въ первое воскресенье послѣ Пасхи.

17) *Спѣсовъ день* (П.), *Спѣсувъ день* (М. Б.)—Вознесеніе.

Женщины отправляются до восхода солнца на кладбища и поливаютъ могилы виномъ. Въ с. Малый Буялыкъ Херсонской губерніи послѣ обѣда зажигаютъ кусокъ кирпича, бросаютъ на него ладанъ и вмѣстѣ съ бутылкой воды, цвѣтами, красными яйцами (въ этотъ день также красятъ яйца) относятъ кирпичъ на кладбище, поливаютъ водою могилу, а кирпичъ, цвѣты и яйца кладутъ возлѣ креста (М. Б.).

Апрѣль.

18) *Гирѣвъ денъ, гѣрѣвъ денъ*—23 апрѣля.

Рано утромъ въ каждомъ домѣ рѣжутъ молодого ягненка, кровь собираютъ въ чашку и окрашиваютъ ею дѣтей, ставя пальцемъ точки на лбу, подбородкѣ и щекахъ; чашку съ кровью дѣти относятъ къ рѣкѣ и выливаютъ кровь въ воду, а свои лица обмываютъ рѣчною водою. Барашка жариваютъ цѣликомъ и вмѣстѣ съ хлѣбомъ и калачами къ назначенному времени относятъ въ церковь; священникъ служитъ литію съ освященіемъ приношеній. Присутствующіе мѣняются другъ съ другомъ яствами и обѣдаютъ здѣсь же въ церковной оградѣ. Въ этотъ же день на общественный счетъ закалывается какая либо крупная скотина; изъ ся мяса варятъ супъ, которымъ и угощаютъ всѣхъ присутствующихъ. Такой общественный обѣдъ называется *курбанъ*. Въ с. Тарновкѣ Херсонской губерніи въ этотъ день не всѣ закалываютъ ягненка, и на общественный счетъ колютъ быка или корову только для угощенія пришлыхъ людей. Во всѣхъ болгарскихъ селахъ курбанъ устраивается на храмовой праздникъ, а въ нѣкоторыхъ селахъ кромѣ того и въ другіе праздники; такъ, напр., въ Старо-Крымской колоніи курбаны бывають на Троицу и 15-го августа, въ с. Катарджа—8-го сентября и на Вознесеніе, въ с.с. Преславъ, Парканы—въ день св. Георгія и въ храмовой праздникъ, при чемъ въ с. Парканы въ день св. Георгія курбанъ бываетъ не общественный, а каждый устраиваетъ его у себя въ домѣ отдѣльно. Закланіе ягненка въ этотъ день совершается слѣдующимъ образомъ: на голову ягненка кладутъ вѣнокъ изъ зеленой травы и цвѣтовъ, а къ рожекамъ прикрѣпляютъ восковую свѣчу и зажигаютъ ее; затѣмъ ягненка отпускаютъ, и онъ съ зажженною свѣчкой и вѣнкомъ на головѣ нѣкоторое время ходитъ по комнатѣ; къ этому же времени женщины готовятъ маленькій хлѣбецъ вродѣ просфоры и втыкаютъ въ него пучокъ травы; затѣмъ связываютъ всѣ четыре ножки ягненка вмѣстѣ шерстяною ниткою, кладутъ его на столъ (низенькій—синія), устланный зеленою травою, и закалываютъ ягненка; кровь, собранную въ отдѣльную чашку, закапываютъ въ землю, чтобы ее не съѣли собаки; голову и ножки ягненка смалятъ на огнѣ и затѣмъ варятъ, мясо же жарятъ на сковородѣ; костей отъ этого ягненка не выбрасываютъ, чтобы ихъ не съѣли собаки (Т. М.).

Въ с. Преславѣ, передъ тѣмъ какъ заколотъ ягненка, его приносятъ въ комнату, ставятъ передъ иконами, прикрѣпляютъ къ рогу восковую свѣчу, и глава семьи, держа ягненка между ногами, кадитъ вокругъ головы ягненка ладаномъ и крестится; передъ ягненкомъ ставятъ чашку съ высушенными травами и солью; окадивъ ягненка ладаномъ, даютъ ему немного поѣсть, затѣмъ уносятъ изъ комнаты и колютъ гдѣ либо на зеленой травѣ, на такомъ мѣстѣ, гдѣ не ступала никакая скотина.

Май.

19) *Кирила и Менодій*—11-го мая.

20) *Святѣ Троица* (П.), *Русали* (Т. М.), *Зелена недѣля* (Т. Х.), *зелената недѣля* (М. Б.)—Троица.

Дома украшаютъ зеленью, комнаты устилаютъ травою.

21) *Святи Никола лятинъ*—9-го мая.

22) *Неперуда ляда*—9-го мая. Нѣсколько дѣвочекъ-подростковъ собираются въ компанію, выбираютъ изъ своей среды главу компаніи, обыкновенно изъ дѣвочекъ сиротъ, надѣваютъ ей на голову вѣнокъ и затѣмъ компаніей ходятъ по дворамъ. Входя въ домъ, дѣвочка—предводительница компаніи (неперуда, т. е. ласточка) кропитъ комнаты водой, а хозяева дарятъ дѣвочкамъ подарки въ видѣ различныхъ съѣстныхъ припасовъ: хлѣба, муки, масла и т. д. и обливаютъ дѣвочекъ водой, а онѣ въ это время поютъ:

Неперуда ляда

Изъ вѣда са мяда.

Дай ми, Боже, даждеца,

Да ми роди житиу,

Житиу и пшеничка

И лятна рѣчичка!

На слѣдующій день эти дѣвочки изъ собранныхъ припасовъ готовятъ обѣдъ, вмѣстѣ съ тѣмъ изъ грязи лѣпятъ фигуру мальчика, относятъ ее въ поле и съ плачемъ закапываютъ въ землю, послѣ чего возвращаются домой и ѣдятъ все вмѣстѣ приготовленное кушанье (Берд. у.).

Іюнь.

23) *Іюновъ денъ* (П.), *Іанювъ денъ* (М. Б., Т. Х.), *Ипѣвъ денъ* (Т. М.)—24-го іюня.

Наканунъ дѣвушки вяжутъ пучки цвѣтовъ и вставля-

ютъ ихъ въ стрѣхи домовъ, а въ день Ивана Купала съ пѣснями отираются въ садъ къ рѣкѣ или къ водѣ, и одновременно всѣ присутствующія бросаютъ въ воду свои пучки, и чей пучокъ поплыветъ быстрее другихъ, та раньше другихъ выйдетъ замужъ (Парканы).

24) *Св. Пантелеймонъ*—27-го іюня.

Въ Старо-Крымской колоніи въ этотъ день у чтиваго колоніей источника служатъ молебень.

25) *Петровъ день*—29-го іюня.

Въ с. Преславѣ въ этотъ день каждая семья колетъ ягненка.

Іюль.

26) *Илиѣ день, свети Илія, Іліевъ день*—20 іюля.

Августъ.

27) *Макавей*—1-го августа.

Въ этотъ день въ однихъ селахъ святятъ только макъ (Ст.-К.), въ другихъ—макъ и васильки (каданки)—(Пресл.).

28) *Прибѣризице*—6-го августа.

Святятъ яблоки, а въ нѣкоторыхъ мѣстахъ и вообще всѣ фрукты.

29) *Гуляма Бугуродица* (П.), *Свята Бугуродица* (М. Б.)—15-го августа.

Сентябрь.

30) *Малка Бугуродица*—8-го сентября.

Пекутъ караваи и относятъ ихъ въ церковь „за Бугуродица,“ послѣ освященія раздають присутствующимъ.

31) *Крѣстѣвъ день*—14-го сентября.

Октябрь.

32) *Димитровъ день*—26-го октября.

Ноябрь.

33) *Рахеловъ день, Архангеловъ день*—8-го ноября.

Декабрь.

34) *Варвара*—4-го декабря.

35) *Саву*—5-го декабря.

36) *Свити Никола зимеѣ*—6-го декабря.

37) *Свѣти Спиридонъ*—12-го декабря.

38) *Иштатъ денъ*—20-го декабря.

Праздникъ, особенно чтимый старухами и замужними женщинами. Въ этотъ день всякій, вошедшій въ домъ, долженъ принести съ собою палочку, соломинку и т. п., чтобы въ хозяйствѣ водилась птица.

39) *Колѣда*—25-го декабря.

Наканунѣ вечеромъ мужчины и женщины коледуютъ (Ст.-К.). Въ с. Преславѣ мальчики съ длинными палками въ рукахъ и съ сумками черезъ плечо ходятъ днемъ по селу и кричатъ „Славители Бога!“ Имъ даютъ деньги, бублики. Ночью же по селу ходятъ взрослые парни и поютъ подь окнами или у дверей дома колядскія пѣсни. Еще въ началѣ Филиппова поста парни всего села раздѣляются на двѣ партіи, и каждая изъ этихъ партій выбираетъ себѣ старшаго—*кулидарь башія*; въ теченіе Филиппова поста каждый день обѣ партіи собираются каждая къ своему „кулидарь башіи“ на спѣвки. Передъ началомъ коледованія обѣ партіи совмѣстно дѣлятъ село на двѣ части, и каждая изъ партій получаетъ свою часть, гдѣ она имѣетъ право дѣйствовать, затѣмъ обѣ партіи молодежи, во главѣ съ своими представителями, отправляются къ сельскому старостѣ, поютъ ему соотвѣтственную колядку, или же „кулидарь башія“ произноситъ такъ называемую „богословку,“ или „благословку,“ чтеніе которой заканчивается словомъ Аминь!, произносимымъ всей компаніей. Принявъ отъ молодежи привѣтствіе, староста даетъ наставленіе о поведеніи, и обѣ партіи расходятся по своимъ участкамъ. Коледарямъ платятъ деньги, которыя собираетъ тотъ же „кулидарь башія“ и послѣ окончанія коледованія дѣлитъ ихъ поровну между всѣми участниками. Пожитки, собранные во время коледованія, также сносятся всѣ вмѣстѣ въ отведенную спеціально для этого комнату, „кулидарницу,“ въ домѣ „кулидарь башіи,“ затѣмъ ихъ продаютъ, вырученныя деньги дѣлятъ между собою поровну и устраиваютъ на эти деньги гулянье.

Въ с. Терновкѣ Мелитопольскаго уѣзда вечеръ наканунѣ 25-го декабря называется *Вадни вечеръ*. Въ этотъ вечеръ полъ комнаты устилается сѣномъ и покрывается скатертью; импровизированный такимъ образомъ столъ уставляется кушаньями. Передъ началомъ семейной трапезы мать ладаномъ кадитъ кушанья; каждый изъ присутствующихъ

за трапезой получаетъ по головкѣ чесноку, чтобы Богородица облегчила себѣ роды.

Въ с. Тарновкѣ Херсонскаго уѣзда ходятъ въ этотъ вечеръ по селу парни и поютъ только тропарь Рождеству; свѣтскія пѣсни запрещены церковью; одинъ изъ коледарей называется „станиникъ“.

Въ день Рождества Христова, такъ же какъ и въ день св. Пасхи, къ куму сходятся съ угощеніемъ его кумцы, а въ нѣкоторыхъ селахъ вмѣсто кумцовъ отправляются къ куму ихъ жены, т. е. его невѣстки. Въ этотъ же день невѣстки въ с. Тарновкѣ Херсонской губерніи дѣлаютъ визиты всей своей и мужниной роднѣ и вмѣстѣ съ мужьями отправляются къ тестю.

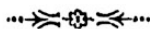

ГЛАВА 15-я.

Примѣты.

1. Счастье и несчастье.

- 1) Собака востъ—къ несчастью (П.).
- 2) Собака востъ—къ несчастью; если взять кусочекъ хлѣба, дунуть на него и бросить въ окно собакѣ, она схватитъ его и исчезнетъ безъ вѣсти (Т. М.).
- 3) Собака востъ—на несчастью; если при этомъ она подымаетъ голову кверху—жди голода; кнйзу опускаетъ голову—жди войны.
- 4) Собака на задней части тѣла ползаетъ изъ комнаты во дворъ—къ несчастью.
- 5) Собака ложится на возвышеніи—къ несчастью (П.).
- 6) Курица поетъ пѣтухомъ—къ несчастью (П.).
- 7) Курица поетъ пѣтухомъ—къ несчастью; завернувъ эту курицу въ мѣшокъ, ее два раза перебрасываютъ черезъ домъ, и если она послѣ этого останется жива, то несчастья не будетъ (Т. М.).
- 8) Курица поетъ пѣтухомъ—къ несчастью; ей рубятъ голову на порогѣ дома (Куб.).
- 9) Курица поетъ пѣтухомъ—къ несчастью; ее ловятъ и отъ того мѣста, гдѣ она пѣла, туловищемъ ся отмѣряютъ разстояніе до порога дома; если къ порогу ляжетъ голова курицы, ее рубятъ, а курицу выбрасываютъ; если—хвостъ, то это значитъ—умретъ кто либо изъ семьи (М. Б.).
- 10) Курица поетъ пѣтухомъ—къ несчастью; ее продаютъ (Парк.).
- 11) Куриное яйцо съ двумя желтками—къ несчастью.
- 12) Понедѣльникъ—несчастный день (П.).
- 13) Понедѣльникъ—тяжелый день, суббота—легкій (Т. М.).
- 14) Встрѣча съ подной посудой—къ счастью; съ пустою—къ несчастью.
- 15) Священникъ переходитъ дорогу—къ несчастью (П.).
- 16) Священникъ переходитъ дорогу—къ несчастью; надо бросить кусокъ сѣна (Парк.).
- 17) Правый глазъ мигаетъ къ счастью; лѣвый—къ несчастью.
- 18) Мигаетъ глазъ—жди чего либо или очень хорошаго или очень дурнаго.

19) Въ ухѣ звенить—къ несчастью (П.).

20) Если угадаешь, въ какомъ ухѣ звенить—къ удачѣ; не угадаешь—къ несчастью (Т. М.).

21) Заяцъ перебѣжитъ дорогу—къ несчастью.

22) При покупкѣ лошади смотрятъ, какую ногою ступить она первый разъ: правой—покупка къ удачѣ; лѣвой—къ неудачѣ.

23) Проданная лошадь передается новому владѣльцу и принимается послѣднимъ черезъ полу кафтана—для счастья.

24) Купивши лошадь, для того, чтобы покупка была счастлива, проводятъ горстью земли по спинѣ лошади, начиная отъ гривы, до хвоста (П.).

25) При покупкѣ лошади, горстью земли, взятой изъ подъ праваго задняго копыта лошади, проводятъ отъ хвоста до гривы и повода со словами: „Дай, Боже, счастья!“ (Т. М.).

26) 23-го апрѣля, въ день св. Георгія, роса—къ благополучію; этою росой моютъ глаза для здоровья.

27) Встрѣча съ цыганомъ—къ удачѣ.

28) Женщина перешла дорогу—къ несчастью.

2. Смерть.

29) Сычъ на трубѣ—въ домѣ покойникъ (П.).

30) Сычъ на трубѣ—гибель всему дому (Т. М.).

31) Собака во дворѣ роетъ ямы—къ смерти кого либо изъ того двора.

32) Маленькія взболтанныя яйца куры несутъ, обыкновенно, къ несчастью; гдѣ куры несутъ такія яйца—умретъ кто либо изъ родственниковъ или падетъ скотина. Во избѣжаніе несчастья такія яйца надо разбивать на перепутьи.

3. Погода.

33) Кошка умывается—жди вѣтра, и при томъ съ той стороны, откуда кошка поводитъ своею лапкой.

34) Кошка потягивается—къ вѣтру.

35) Собака ложится на возвышеніи—къ погодѣ (Пар.).

36) Гуси плещутся—къ дождю.

37) Свинья тащитъ въ сажъ солому—къ переменѣмъ погоды и морозу.

38) Воробьи собираются въ стаи—къ морозу.

39) Вороны летятъ стадами съ горы внизъ—къ бурѣ.

40) Если у заколотога къ рождественскимъ праздникамъ кабана селезенка окажется расположенною толстымъ своимъ концомъ къ головѣ—начало зимы обѣщаетъ быть суровымъ; если же селезенка лежитъ тонкимъ концомъ къ головѣ—конецъ зимы будетъ суровымъ.

41) Если молодой мѣсяцъ стоитъ рожками внизъ—къ дождю; рожками вверхъ—къ сушѣ, при чемъ отъ всеї скотины въ это время можно ждать хорошаго прихода.

42) Подъ новый годъ вечеромъ ставятъ 12 чашечекъ луковицы на окно и насыпаютъ въ нихъ соль; каждая чашечка соотвѣтствуетъ мѣсяцу; въ какой чашечкѣ на слѣдующее утро окажется вода, въ такомъ мѣсяцѣ надо ждать дождя.

43) Если 2-го февраля, въ день Срѣтенія, со стрѣхъ падаютъ капли—конецъ зимы обѣщаетъ быть мягкимъ.

44) Ребенокъ барабанитъ губами— къ дождю.

4. Урожай.

45) На Благовѣщеніе дождь—къ урожаю (П.).

46) Въ Мартѣ дождь—хорошій годъ (Парк.).

47) 23-го апрѣля, въ день св. Георгія, ворона прячется въ озимомъ хлѣбу—къ урожаю.

48) На Благовѣщеніе рано утромъ южный вѣтеръ—къ урожаю; сѣверный—къ неурожаю.

49) Въ день новаго года деревья обильно покрыты инеемъ—къ урожаю.

50) На Срѣтеніе пасмурный день—ранній посѣвъ обѣщаетъ быть хорошимъ; 3-го февраля пасмурный день—второй посѣвъ будетъ хорошъ; 4-го февраля день пасмурный третій посѣвъ будетъ хорошъ.

51) На Пасхѣ дождь—къ урожаю.

52) Если на салѣ свиньи окажется много шишекъ—будетъ въ полѣ много копенъ; мало шишекъ—къ неурожаю.

53) 1-го марта иней—къ урожаю.

54) 21-го ноября дождь—къ урожаю.

5. Гость.

55) Паукъ спускается надъ головой—жди гостя.

56) Пѣтухъ поетъ возлѣ порога—жди гостя.

57) Упалъ кусокъ хлѣба со стола—жди гостя мужчину; вилка—жди гостя женщину.

58) Если ползаетъ ребенокъ, который уже ходитъ—жди гостей.

59) Уронить кусочекъ хлѣба—кто-то спѣшитъ.

ГЛАВА 16-я.

П о в ѣ р ѣ я.

I.

1) Когда гремитъ громъ, то это означаетъ, что св. Илья развѣзжастъ въ колесницѣ по небу и преслѣдуетъ діавола, чтобы убить его; онъ же приводитъ въ движеніе и облака. Всякій разъ, какъ раздастся раскатъ грома, — это св. Илья ударяетъ въ діавола, который убѣгаетъ, стараясь укрыться гдѣ либо отъ Ильи; во время дождя діаволъ входитъ въ собаку, поэтому во время дождя слѣдуетъ гнать прочь отъ себя собаку и вообще держаться отъ нея подальше.

2) Въ тотъ моментъ, какъ сверкнетъ молнія, постарайся высказать свое желаніе; если успѣешь это сдѣлать, то Богъ исполнитъ твое желаніе.

3) Кто имѣетъ у себя „Сонъ Пресвятой Богородицы“ и читаетъ эту книжку, тотъ на всю жизнь свою будетъ имѣть счастье и прощеніе грѣховъ; кто исполняетъ всѣ требованія, предписываемыя этою книжкою, тотъ послѣ своей смерти легко пройдетъ четыреста мытарствъ.

4) Есть люди, которые могутъ переноситься на тотъ свѣтъ: три дня они лежатъ точно мертвые, а души ихъ въ это время уходятъ на тотъ свѣтъ и видятъ тамъ все, что есть въ раю или въ адѣ. Послѣ трехъ дней они опять оживаютъ и передаютъ намъ, что они видѣли на томъ свѣтѣ. На тотъ свѣтъ этихъ людей ведетъ ангелъ, который показываетъ имъ мѣста праведниковъ и грѣшниковъ; они видятъ адъ, гдѣ горятъ и мучатся грѣшники; видятъ они тамъ и нѣкоторыхъ изъ своихъ умершихъ знакомыхъ, видятъ заготовленные съ дегтемъ бочки для живыхъ еще своихъ сосѣдей; узнаютъ, кто скоро долженъ умереть, кто будетъ болѣть; но обо всемъ этомъ они сообщаютъ только тогда, когда имъ это будетъ позволено сдѣлать, а если сдѣлать этого имъ не позволятъ тамъ, то и не спрашивай, не скажутъ ни слова, а если кто скажетъ, то такой очень скоро послѣ этого умираетъ, другіе же живутъ очень долго.

5) Евреи пьютъ христіанскую кровь вмѣсто причастія; опасайся еврея.

6) Храни свое свадебное платье на случай смерти; когда на томъ свѣтѣ тебѣ придется переходить сквозь огонь, онъ не обожжетъ тебя; храни также на случай смерти и то платье, въ которомъ ты купался въ Иорданѣ, если хо-

дилъ въ Іерусалимѣ.

7) Въ Іерусалимѣ около храма Господня есть трещина. Всѣ „аджін“ *) бросаютъ въ нее свои ногти отъ рукъ и ногъ; теперь эта трещина полна ногтей. Это дѣлается для здоровья.

8) Когда обрѣзывается ногти, то собирай ихъ и прячь себѣ за пазуху или же, подувъ на нихъ, бросай по одному за спину, для того, чтобы на томъ свѣтѣ, когда спросятъ— гдѣ твои ногти, ты бы могъ сказать— вотъ они, у меня за пазухой! или же: вонъ они, у меня за шиной! и не пришлось бы тебѣ ходить и собирать ихъ въ томъ случаѣ, если ты ихъ разбрасывалъ.

9) Въ карманъ умершему слѣдуетъ положить двугривенную монету, чтобы на томъ свѣтѣ покойникъ расплатился съ своими должниками.

10) Освободи лягушку изо рта змѣи— Господь проститъ тебѣ много грѣховъ. Убей змѣю, Господь проститъ тебѣ сорокъ грѣховъ.

11) Не разбрасывай соли по землѣ: на томъ свѣтѣ тебѣ придется собирать ее своими рѣсницами.

12) Когда ты умрешь— пусть зажгутъ свадебную свѣчу; на томъ свѣтѣ сю будутъ свѣтить, когда чрезъ темныя мѣста будутъ проводить тебя къ назначенному тебѣ мѣсту.

13) Все, что ты здѣсь, на землѣ, подарилъ, получишь на томъ свѣтѣ. Очень хорошо подарить поросенка, потому что на томъ свѣтѣ онъ будетъ рыть для тебя дорожку; кто подаритъ для курбана быка, тому будетъ очень хорошо; быкъ этотъ на томъ свѣтѣ будетъ стоять до тѣхъ поръ, пока не умретъ его хозяинъ, который и будетъ пасты его въ райскихъ лугахъ.

14) Всѣ души умершихъ людей находятся взаперти въ одной комнатѣ въ Іерусалимѣ, гдѣ они будутъ оставаться до страшнаго суда. Нѣкоторыя старухи, бывшія въ Іерусалимѣ, говорятъ, что онѣ будто бы слышали, какъ эти души жуужаютъ, какъ пчелы. Одна старуха, говорятъ, посыпала у порога этого дома колесо, а на другой день пришла посмотреть, оказалось, что колесо все пропало: души поклевали его.

15) Въ день приобщенія не слѣдуетъ спать, такъ какъ дѣволъ можетъ изо рта унести причастіе.

*) Такой титулъ получаютъ бывшіе на поклоненіи святымъ мѣстамъ въ Іерусалимѣ,

16) Большой вихрь (вѣтрушка) принадлежитъ Господу, маленькіе—діаволу.

17) Черезъ порогъ грѣшно здороваться.

18) Очень грѣшно посѣщать всевозможные балаганы и тому подобныя мѣста развлеченія, потому что тамъ отводять глаза.

19) Грѣшно лѣчиться у докторовъ; лучше лѣчиться у бабы.

20) Кто на этомъ свѣтѣ не воспринималъ дѣтей, тотъ на томъ свѣтѣ будетъ воспринимать лягушекъ.

21) Если у какой женщины есть умершій ребенокъ, она отъ Новаго года до Георгіева дня не должна пить молока, потому что ребенокъ ея на томъ свѣтѣ будетъ плакать.

22) Табакъ—трава діавола. Когда былъ раснять Христосъ, всѣ травы завяли, не завялъ одинъ только табакъ. За одолженіе табака не слѣдуетъ никогда благодарить.

II.

23) Нѣкогда существовали вампиры, которые высасывали у людей кровь; въ вампировъ обращаются тѣ изъ покойниковъ, чрезъ которыхъ, когда они еще не зарыты, перепрыгнетъ кошка; поэтому слѣдуетъ слѣдить, чтобы кошка не перепрыгнула черезъ мертвеца, когда онъ лежитъ въ гробу. Есть вампиры и теперь, но теперь они безвредны.

24) Кто родится въ промежутокъ времени отъ Рождества до Новаго года, тотъ можетъ видѣть всѣхъ нечистыхъ духовъ; бабка должна купать такого ребенка въ водѣ, въ которую брошенъ кусокъ желѣза: этимъ очищается ребенокъ и освобождается отъ видѣнія нечистыхъ силъ.

25) Въ промежутокъ времени отъ Рождества до Крещенія носятъ въ карманѣ чеснокъ, а дѣтямъ навязываютъ его на шею, чтобы не пристали болѣзни, такъ какъ въ этотъ періодъ времени особенно сильно дѣйствуютъ злые духи.

26) Нечистыя силы, дѣйствующія противъ людей, слѣдующія: таласамы, самодивы, русалки, вампиры, караконджулы, змѣи, мура, колдуньи и болѣзни. Наболѣе страшныя изъ этихъ силъ—это колдуньи: онѣ своимъ злымъ колдовствомъ портятъ и морятъ людей и скотину. Самодивы и русалки тоже нападаютъ иногда на людей. Вампиры пьютъ людскую кровь. Змѣи влюбляются въ дѣвушекъ и крадутъ ихъ. „Мура“—душатъ людей. „Караконджулы“ и „таласамы“ шатаются по ночамъ и хотя зла никакого не дѣлаютъ,

но пугаютъ людей. Болѣзни (чума, оспа, бородавки и т. д.) ходятъ изъ дома въ домъ въ видѣ человѣка или животнаго и поражаютъ людей и скотину.

27) Кромѣ нечистыхъ силъ есть еще на свѣтѣ—смокъ (удавъ), который преслѣдуетъ и убиваетъ людей.

28) Самодивы заплетаютъ лошадямъ гривы; чтобы избѣжать этого, въ конюшнѣ надъ лошадьми вѣшаютъ убитую сороку*).

29) Нѣкоторыя дѣвушки влюбляются въ змѣй, разговариваютъ съ ними и угощаютъ ихъ, но ихъ сношенія со змѣями обыкновенно бываютъ незамѣтными для людей. Дѣвушка, полюбившая змѣя, держится въ сторонѣ отъ молодыхъ людей, бѣжитъ съ хороводовъ, дома старается остаться наединѣ. Такая дѣвушка скоро умираетъ, потому что ее замучиваютъ змѣи.

III.

30) Есть старухи, которыя прекрасно умѣютъ шептать отъ глаза и другихъ болѣзней, но кому суждено умереть, то такому никакое шептаніе не поможетъ. Та старуха (или мужчина), которая шепчетъ, сейчасъ же можетъ узнать, какая у тебя болѣзнь и отъ какой причины, и есть ли противъ нея какое либо лекарство.

31) Встрѣчаются также старухи, которыя заговариваютъ дѣтей, вслѣдствіе чего то лицо, которое заговорено, оказывается бездѣтнымъ.

32) 23-го апрѣля, въ день св. Георгія, нѣкоторыя женщины до восхода солнца ходятъ по сосѣдямъ и, снявъ съ себя рубашку, доятъ коровъ; такія коровы хотя и даютъ еще послѣ этого молоко, но масло сбить изъ этого молока никогда нельзя.

33) Въ чистый четвергъ каждый старается пойти къ колодецу первымъ и умыться—отъ заговоровъ.

34) Есть люди съ опасными глазами; своими глазами они могутъ очаровать и людей и скотину; очарованные люди и скотина болѣютъ и часто умираютъ. Человѣкъ съ такими глазами все можетъ испортить, разстроить, разрушить; для этого достаточно ему посмотреть или подумать; такихъ людей слѣдуетъ избѣгать и бояться.

35) Не хорошо проклинать человѣка и скотину; не хо-

*) Съ аналогичною, но веѣмъ вѣроятнѣе, цѣлью въ чубъ, хвостъ и уздечку лошадей влетаютъ также красный гарусъ.

рошо даже шутя говорить о нихъ что либо скверное; можетъ случиться такъ, что то, что ты сказалъ, исполнится.

36) Болѣзнь свою можно передать кому угодно; для этого надо, посмотрѣвъ на луну, сказать, обращаясь къ своему собесѣднику: Смотри (имя), луна!—и болѣзнь перейдетъ къ собесѣднику.

IV.

37) Въ пятницу осенью не пахутъ, чтобы не болѣлъ скотъ; весной же первый разъ выѣзжаютъ сѣять въ пятницу—чтобы былъ урожай.

38) Когда весной выѣзжаешь первый разъ сѣять, испеки лепешку, покати ее по нивѣ, разломай и сѣвъ, тогда начинай пахать—будетъ хорошій урожай.

39) Въ первый день посѣва, когда сѣмена выносятся въ поле, никому ничего не давай, а не то обѣдѣешь (П.).

40) Нельзя сѣмянъ сыпать въ мучной мѣшокъ-- въ хлѣбѣ будетъ занá (гнилыя зерна).

41) Въ первый день посѣва нельзя давать огня (Пар.).

42) Въ первый день посѣва, когда впервые выѣзжаютъ въ поле сѣять, нельзя ничего давать и раскладывать огня (К.).

43) По окончаніи косовицы на нивѣ надо оставить свою бороду—это для урожая.

44) Дѣвушка не должна входить въ пустой станокъ (ткацкій), а не то она безъ согласія родителей отдастся молодому человѣку.

45) Когда отрѣзаютъ основу съ ткацкого станка, нитку съ основы кладутъ себѣ на голову для того, чтобы не болѣла голова.

46) Отъ Пасхи до дня св. Георгія нельзя ткать; отъ сорока мучениковъ до дня св. Георгія нельзя натягивать основы на станокъ; въ недѣлю Преполовенія не кроютъ и не шьютъ, и у тѣхъ, кто нарушитъ это правило, преполовится душа.

47) Когда оканчиваютъ ткацкую работу, убираютъ ткацкій станокъ, а мѣсто, гдѣ происходила работа, брызгаютъ водою, чтобы не напала короста.

48) Ткацкую работу надо оканчивать на томъ же станкѣ, на которомъ началъ ткать, а не то можно умереть самому, или же умереть кто либо изъ родственниковъ.

49) Когда оканчиваютъ шить рубаху, продѣваютъ чрезъ ея пазуху ножницы со словами: сколько въ этой рубахѣ

нитокъ, чтобы столько лѣтъ и жить; и тогда тотъ, для кого предназначается эта рубаха будетъ, жить долго.

50) Когда наступаетъ мартъ мѣсяцъ, привязываютъ на руку „мартиничку“ (красную шерстяную ниточку) и носятъ ее до тѣхъ поръ, пока не увидятъ аиста, а затѣмъ эту ниточку кладутъ гдѣ либо подъ камнемъ. Затѣмъ, увидѣвъ первый разъ ласточекъ, приподымаютъ камень и смотрятъ, что окажется подъ камнемъ: если муравьи—то тотъ, кто положилъ подъ камень ниточку, будетъ хозяиномъ лошадей; если божьи коровки—хозяиномъ коровъ и воловъ; если же подъ камнемъ ничего не окажется—тотъ, кто положилъ подъ него свою ниточку, останется нищимъ.

51) Перваго марта, рано утромъ, до восхода солнца хозяйка выметаетъ изъ дому соръ, приговаривая: „На ванъ байли (блохи), да флезни (пусть войдетъ) марта!“—и выбрасываетъ соръ къ сосѣду.

52) 23-го апрѣля, въ день св. Георгія, варятъ печенку заколотога въ этотъ день барашка; первую должна съѣсть печенку дѣвочка, чтобы ягнята были женскаго пола.

53) Для той же цѣли въ день св. Георгія кровью заколотога въ этотъ день ягненка мажутъ сначала дѣвочекъ.

54) По внутренней жировой пленкѣ свиньи (усмянка) гадаютъ, какой будетъ приплодъ отъ коровы.

55) При покупке вола или коровы кропятъ ихъ св. водою.

56) Послѣ покупки лошади, когда ее приводятъ домой, у воротъ двора хозяйка дома встрѣчаетъ лошадь и передъ ея мордою брызжетъ водою, чтобы лошадь прошла черезъ воду.

57) Свиньямъ надрѣзываютъ хвосты и уши, чтобы не болѣли; для той же цѣли рогатой скотинѣ прокалываютъ уши и кожу надъ бровями; воламъ разрѣзываютъ конецъ хвоста.

58) Скорлупу яицъ толкутъ, смѣшиваютъ съ кормомъ и даютъ птицѣ.

59) Во дворѣ вѣшаютъ мертвую курицу или же закапываютъ ее у воротъ, чтобы куры не мерли; для той же цѣли въ чашку, изъ которой куры пьютъ воду, кладутъ пережженный уголь, добытый изъ кузницы.

60) Купленную лошадь осыпаютъ землею, чтобы она была сыта, какъ земля, и соломой—чтобы она была счастлива и здорова (Пар.).

61) Землей по спинѣ лошади проводятъ для того, что-

бы она правильно служила дому (М. В.).

62) 1-го марта на крышу дома или на дерево бросают въ нѣкоторыхъ мѣстахъ красный поясъ, въ другихъ—куски краснаго пояса, въ третьихъ просто красныя нитки.

V.

63) Въ землѣ лежать закопанныя деньги, которыя выходятъ на поверхность земли и три раза подъ рядъ мерцаютъ синимъ огонькомъ наканунѣ большихъ праздниковъ и Пасхи, пока не пропѣли „Христосъ Воскресе!“

64) Кладъ въ землѣ заколдованъ. Не каждому онъ можетъ попасть въ руки, а только тому, кто сдѣлаетъ такъ, какъ кладъ былъ заговоренъ. Больше всего деньги любятъ кровь людей или животнаго.

65) Когда увидишь, что горятъ деньги, махни какою либо тряпочкой, и онѣ высыплются и заблестятъ около тебя.

66) Если ты знаешь мѣсто, гдѣ находятся деньги, то наканунѣ большого праздника посыпь то мѣсто пепломъ. Если рано утромъ увидишь на пеплѣ слѣды, то заколи на „курбанъ“ въ тотъ день, когда ты досталъ деньги, то животное, слѣдъ котораго ты увидишь. А если ты увидишь на томъ мѣстѣ человѣческой слѣдъ, кто либо умретъ изъ васъ.

67) Когда выкапываешь деньги, храни глубокое молчаніе, не то деньги уйдутъ внизъ; часто деньги превращаются въ нечистаго духа: ты можешь увидѣть медвѣдя, волка, стараго человѣка и другія подобныя гадости, но ты не пугайся и продолжай копать до тѣхъ поръ, пока не выкопаешь денегъ.

68) Если ты будешь смѣлъ, ударь палкой нечистаго духа денегъ: онъ зазвенитъ и разсыплется червонцами. Когда копаешь деньги, хорошо въ это время читать псалтырь: онъ охранитъ тебя отъ всѣхъ нечистыхъ силъ.

69) Замѣчаютъ, что у того, кто выкопалъ деньги, умираютъ дѣти.

VI.

70) Нельзя спать на крошкахъ хлѣба: будутъ сниться змѣи и ящерицы.

71) Однаждымышь съѣла кусочекъ просфоры и превратилась въ летучую мышъ; съ тѣхъ поръ и завелись летучія мыши.

72) Домашній скотъ наканунѣ Рождества разговариваетъ среди дороги.

73) Стащи въ маѣ мѣсяцѣ у горшечника новый горшокъ и разбей его—будетъ почти дождь.

74) Если женщины въ комнатѣ ссорятся—къ несчастью: одна изъ нихъ непременно умретъ.

75) Волосы, которые остаются на гребнѣ, слѣдуетъ прятать и не разбрасывать по двору, потому что ихъ собираютъ птицы и уносятъ съ собою въ гнѣзда; отъ этого часто болитъ голова; не слѣдуетъ волоса жечь на огнѣ, потому что отъ этого будетъ горѣть голова какъ въ огнѣ.

76) После мытья головы нельзя ночью выливать воду во дворъ.

77) Нельзя двоимъ утираться однимъ и тѣмъ же полотенцемъ и въ одно и то же время во избѣжаніе ссоры.

78) Если испугаешься чего либо, надо три раза плюнуть себѣ за пазуху, и послѣ этого ничего не случится отъ испуга.

79) Нельзя пить той воды, мимо которой проносили покойника, такъ какъ отъ этого можно умереть.

80) Не слѣдуетъ ступать на то мѣсто, гдѣ качалась лошадь или осель, такъ какъ послѣ этого можетъ случиться какая либо бѣда; если по неосторожности наступить на такое мѣсто, плюнь на него три раза.

81) Случайно ставъ на то мѣсто, гдѣ конки имѣли первый разъ соитис,—можно получить грыжу.

82) Въ день свв. сорока мучениковъ солнце огрѣваетъ землю больше чѣмъ 400 лучами.

83) Сонъ предсказываетъ человѣку, чего онъ долженъ ждать.

84) Грѣшно здороваться черезъ порогъ.

85) Въ порогъ торговыхъ заведеній и мельницъ вбиваютъ подкову ногою впередъ, чтобы побольше входило народу и принесенныя деньги не уходили бы прочь.

86) Увидѣть на небѣ новый мѣсяцъ и, войдя въ комнату, сказать объ этомъ—будетъ биться посуда.

87) Взглянувъ на молодой мѣсяцъ, посмотрѣть сразу на человѣка—по лицу его пойдутъ чиряки: слѣдуетъ сначала посмотрѣть въ землю (П.), или въ сторону (Пар.).

88) Если въ то время, когда на небѣ стоитъ новый мѣсяцъ, разбить какую либо посуду, то то же будетъ повторяться каждый мѣсяцъ.

89) При видѣ новаго мѣсяца читаютъ—Отче нашъ! (Пар.)

90) При видѣ новаго мѣсяца крестятся (М. Б.).

91) При видѣ новаго мѣсяца серебряную монету труть по подбородку для того, чтобы денегъ было столько, сколько волосъ въ бородѣ (М. Б.).

92) Въ пасхальный понедѣльникъ скорлупу яицъ приклеиваютъ къ дому, чтобы не было мышей и крысъ.

93) Если собака испугаетъ или укуситъ ребенка, то кусочекъ шерсти этой собаки жгутъ на огнѣ и пепломъ присыпаютъ рану.

94) Когда испекуть хлѣбъ отъ новаго урожая, сначала кусочекъ этого хлѣба бросаютъ въ воду, чтобы Богъ далъ дождь, и послѣ этого уже ѣдятъ хлѣбъ; если кусочекъ хлѣба, брошенный въ колодець, попадется кому либо въ ведро, его приносятъ домой, дѣлятъ между всѣми членами семьи и, перекрестившись, ѣдятъ его.

95) Въ день рожденія на свѣтъ въ семьѣ ребенка, а также и какого либо домашняго животнаго—ничего нельзя давать никому постороннему.

96) 23-го апрѣля, въ день св. Георгія, умываются рано утромъ росою съ травы—отъ загара.

97) Если, услышавши первый разъ кукушку, имѣешь въ карманѣ деньги, то деньги у тебя будутъ водиться круглый годъ; если въ это время обѣдаешь, то цѣлый годъ будешь обѣдать и т. д. (Парк.).

98) Если упадетъ со стола кусочекъ хлѣба со стола—это значитъ, что гдѣ-то голодастъ кто либо изъ родственниковъ; въ этомъ случаѣ подаютъ хлѣбъ нищему, чтобы родство было насыщено (М. Б.).

99) По кукованью кукушки гадаютъ о числѣ лѣтъ жизни.

100) Во время вѣнчанія, стоя у аналоя, надо наступить невѣстѣ на ногу—будетъ уважать.

101) 1-го мая дѣвочка или мальчикъ ходитъ вокругъ двора, стучить о какой либо предметъ желѣзомъ, взятымъ изъ очага, и кричить:

Іеремія у селе,

Змія у поли...

Дѣлается это съ цѣлью, „да бегать змія и гуштери по полету.“ Если въ этотъ день дѣти не встанутъ до восхода солнца, то „Баба марта“ сдѣлаетъ такъ, что они будутъ спать все лѣто (Т. М.).

102) 30-го ноября, на св. Андрея, дѣвушки собираются къ одной изъ своихъ подругъ, пекутъ всѣ вмѣстѣ здѣсь

„балабушки,“ кладутъ ихъ на скамью и впускаютъ въ комнату собаку; чью первую „балабушку“ схватитъ собака, та раньше другихъ выйдетъ замужъ.

103) Если въ ночь наканунѣ Нового года смотрѣть въ зеркало съ зажженными по обѣимъ сторонамъ его двумя свѣчами, то можно увидѣть своего суженаго.

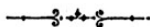

ГЛАВА 17-я.

Народное творчество.

Въ настоящій моментъ изслѣдователь народнаго быта и творчества болгарскихъ поселенцевъ Новороссійскаго края не располагаетъ пока достаточнымъ матеріаломъ не только для какихъ бы то ни было заключеній общаго характера, но даже и для болѣе или менѣе основательной характеристики современнаго положенія пѣсеннаго творчества въ различныхъ пунктахъ у названной народности, такъ какъ до сихъ поръ запись болгарскихъ народныхъ пѣсенъ у насъ или вовсе не производилась, или производилась не систематически и при томъ случайными любителями.

Такимъ образомъ, въ большинствѣ случаевъ въ своихъ заключеніяхъ поневолѣ приходится исходить только изъ личныхъ наблюденій, которыя, конечно, не могутъ имѣть той цѣнности, какую могли бы имѣть въ томъ случаѣ, если бы изслѣдователь располагалъ фактическимъ матеріаломъ, т. е. готовыми сборниками записей народныхъ пѣсенъ.

Было бы, однако, несправедливо совершенно игнорировать тѣ небольшія попытки собрать памятники народной поэзіи среди болгаръ, поселенцевъ Новороссійскаго края, которыми въ настоящій моментъ располагаетъ наша этнографическая литература, такъ какъ въ этихъ первоначальныхъ попыткахъ кроются, тѣмъ не менѣе, зачатки того большого научнаго и народнаго дѣла, которое, несомнѣнно, вопросъ ближайшаго будущаго.

Первыми попытками въ этой области покойный проф. М. С. Дриновъ въ своей небольшой замѣткѣ, посвященной этнографическимъ наблюденіямъ А. Ф. Музыченко надъ болгарскими колонистами Θεодосійскаго уѣзда (Записки Императорскаго Харьковского Университета за 1902 г.), называетъ статьи П. Э. Задерацкаго— „Болгаре поселенцы Новороссійскаго края и Бессарабіи“ („Москвитянинъ“ 1845 г. № 11) и мои— „Очерки быта южно-русскихъ болгаръ“ въ Этнографическомъ Обзорѣни за 1898 г. Первая изъ этихъ статей сообщаетъ шесть народныхъ пѣсенъ, переизданныхъ впоследствии въ сборникѣ Безсонова, вторая— нѣсколько народныхъ повѣрій (всего 82 номера), вошедшихъ и въ настоящій этнографическій очеркъ. Однако, между этими двумя попытками слѣдуетъ поставить наиболѣе интересную— третью попытку, оставшуюся, повидимому, неизвѣстной

проф. Дринову, но представляющую интересный письменный материал из Бердянского уезда, это именно несколько писем, напечатанных г. Варбанским в „Периодическое Списание“ за 1894. Эти записи дали нам, между прочим, основание полагать, что среди болгарских поселенцев Бердянского уезда и теперь еще можно найти богатый запас письменного творчества, занесенного болгарскими на берега Азовского моря и сохранившегося здесь до настоящего момента во всей своей чистоте и неприкосновенности. Это-то обстоятельство в тесной связи с отмеченными нами выше общими условиями жизни болгарских колоний в Новороссийском крае, далеко не благоприятными не только для развития у нас на юге России болгарского народного творчества, но и вообще для сохранения здесь на долгие или меньше продолжительное время того этнографического запаса, с каким явился сюда болгары, убедило нас в неотложной необходимости приступить к записи народных писем немедленно же, и уже в 1902-м году в нашем распоряжении было 207 народных писем, собранных в Бердянском уезде тем же г. Варбанским. В 1903-м году эти песни мною были отредактированы в софийских народной и университетской библиотеках (в Болгарии), для чего я тщательно, насколько мог, просмотрел свыше 50 изданий, и тем не менее варианты оказались только для половины наших записей, по крайней мере—сто писем из нашего сборника оказались записанными впервые. Эта находка несомненно показывает богатство письменного запаса, сохранившегося в Бердянском уезде, и настоятельно требует дальнейшего продолжения здесь записей.

Но для характеристики современного положения письменного творчества у рассматриваемой группы народности было бы недостаточно одного только количественного показателя. Больше интересным представляется нам показатель качественный, т. е. характеристика письменного материала с точки зрения наблюдений над современным процессом его развития. Оставляя, однако, больше детальное рассмотрение этого специального вопроса для последующего выпуска наших материалов, я приведу тем не менее один пример для подтверждения своего наблюдения, что письменное творчество в Бердянском уезде стоит, несомненно, на пути к вымиранию. Я не буду говорить о том, что в

Бердянскомъ уѣздѣ сейчасъ пѣсни знаютъ и поютъ очень немногіе, преимущественно—старшее поколѣніе, что молодежь пѣсенъ почти не знаетъ и нерѣдко просить записей пѣсенъ или печатнаго текста, чтобы усвоить ихъ,—все это такъ естественно для народа, переживающаго старинными формы быта, хозяйства и семейныхъ отношеній и усваивающаго новыя формы, въ которыхъ нѣтъ данныхъ не только для роста пѣсенной поэзіи въ ея традиціонныхъ формахъ, но и для сохраненія стариннаго пѣсеннаго матеріала.

Въ Бердянскомъ уѣздѣ поютъ, напр., слѣдующую пѣсню:

Изгряла ѿ ясна зорà
 Из юбава влашка земля (ст. повторяется);
 Ни е било ясна зора
 Из юбава влашка земля,
 Най е било Марку майци.
 Одила ѿ, трàсила и,
 Трàсила и юнак Марка.
 Срепнала и ясно слàнци,
 Срепнала гу, питала гу:
 —Гай та теби, ясну слàнци!
 Кàту ѿзгряваш заран рану
 И захождаш вечàр кàсно,
 Не видяли тук да мини,
 Тук да мини юнак Марка?—
 Утгуваря ясно слàнци:
 —И да видя, не пузнавам.—
 Пак сà трàгна Маркум майка.
 Одила е, трàсила е,
 Срепнала е есян месец,
 Срепнала гу, питала гу:
 —Гай та теби, есян месец!
 Кàту ѿзгряваш вечер рано
 И захождаш заран кàсно,
 Не видя ли тук да мини,
 Тук да мини юнак Марку?—
 Утгуваря есян месец:
 —И да видя—не пузнавам.—
 Пак сà трàгна Маркум майка,
 Да си трàси юнак Марка.
 Одила е, трàсила е,
 Срепнала е ясна зора,
 Срепнала я, питала я:

—Гай та тебе, ясна зора!
 Кату йзгряваш заран рано,
 Не видя ли тук да мини,
 Тук да мини юнак Марко?—
 Утгуваря ясна зора:
 —Видяхъ си гу, пузнахъ си гу.
 Той сà бийше с тумба турци,
 С тумба турци, жан татари.
 Куга турци Марку бият,
 Земля й небе потумтялу;
 Куга Марко турци бийше,
 Земя й небе потрептялу.
 Видях си гу, пузнах си гу:
 Той си лижи в ливадиту,
 В ливадиту ивануву;
 Завивка му от син' облак,
 Пустелки му—черна земя,
 Вязглави муї мрямор камак.
 Над юнакът сà завили
 Черни орли с руси глави.
 Марко орли утгуваря:
 Орле, орле—мил подбратим!
 Вий ф'ракнете на високо,
 Преф'ракнете въ блага гора,
 Глувете блату шили,
 Налагайте люти рани,
 Люти рани куршумови;
 Ще ва рани с бялу мисо,
 С бялу мисо лебедяву;
 Ще ва пуя с черно кр'ави,
 С черни кр'ави яничарски.—
 На здравие ти, юнак Марко,
 Ис субава Влашка земя!

Варианти см. Ж. Мин. Нар. Просв. 1892, VII стр. 10
 № 11; 1891, IV, стр. 7 № 9 (Добричко); 1896, XIII, стр. 13
 № 2 (Старо-загорско с. Радне-Махле). Ближе всего наша
 запись стоитъ къ первому варианту (от Варненско):

Зазори се зорна зора, куладеле,
 То не било зорна зора, куладеле и т. д.
 Ia наї било Маркова маїка.
 Та си ходи да си тарси,
 Да си тарси неїна сина

Неина синка, дели Марка,
Дели Марка, Крален сина... и т. д.

Наша запись, однако, полнѣе записанной въ Варненско: въ ней мать обращается не только къ солнцу и мѣсяцу, но и к зарѣ, которая говоритъ ей, что видѣла и узнала ея сына Марка. И обстановка смерти Марка въ нашемъ вариантѣ представлена подробнѣе и художественнѣе, чѣмъ это мы имѣемъ въ указанной выше параллели. Отсюда можно предполагать, что вариантъ, записанный у Бердянскихъ болгаръ, представляетъ болѣе оригинальную и цѣльную разработку того же мотива, какой записанъ въ Варненско и въ нѣкоторыхъ другихъ мѣстностяхъ Болгаріи. Но въ варненскомъ вариантѣ есть элементъ, котораго нѣтъ въ нашей записи. Именно: когда солнце и мѣсяць говорятъ матери Марка, что они его не видали, а если бы и увидѣли, то не узнали бы, мать отвѣчаетъ:

Мойта синка твърде лична,
Твърде лична и прилична:
На чело му ясно слънце,
На гърди му ясен мехицъ,
На рака му пръстен грее,
Пръстен грее, като іалтан...

Это шестистишіе въ разсматриваемомъ нами вариантѣ повторяется два раза; оно имѣется и въ вариантѣ той же пѣсни, записанной въ Дабрично; аналогичное общее мѣсто, только совершенно иной редакціи, читаемъ и въ вариантѣ, записаномъ въ Ст.-Загорско, но его вовсе нѣтъ въ нашей записи. Этого наблюденія, конечно, недостаточно для какихъ бы то ни было заключеній, тѣмъ не менѣе оно представляется намъ весьма характернымъ: художественные штрихи или такъ называемыя общія мѣста въ творчествѣ забываются, что врядъ возможно наблюдать въ тѣхъ случаяхъ, когда пѣсня еще живетъ въ процессѣ своего созиданія.

Наконецъ, если къ вышесотмѣченнымъ первымъ попыткамъ собиранія народныхъ пѣсенъ мы прибавимъ еще небольшую брошюрку Ив. С. Тодорова: „Български народни пѣсни събрани въ с. Прѣславъ и с. Строгановка, Русия“. Повечъ 1903,—то мы назовемъ весь пѣсенный матеріалъ, имѣющійся сейчасъ въ распоряженіи изслѣдователя болгарскихъ колоній Бердянскаго уѣзда Таврической губерніи.

Въ такомъ же, сравнительно, благопріятномъ положе-

ни въ этомъ отношеніи находятся и болгарскія колоніи Θεодосійскаго уѣзда, благодаря, главнымъ образомъ, работамъ А. Θ. Музыченка. Уже въ статьѣ „Быть болгаръ поселенцевъ Θεодосійскаго уѣзда“ (1899) г. Музыченко сообщилъ 13 пѣсенъ или отрывковъ изъ пѣсенъ съ точною записью мѣстнаго говора. Проф. М. С. Дриновъ, давній оцѣнку записей г. Музыченка, сдѣлалъ, между прочимъ, интересное наблюденіе въ этихъ записяхъ: онъ отмѣтилъ несвѣдѣтельность размѣра въ нѣкоторыхъ записяхъ и на основаніи этого пришелъ къ заключенію, что неуклюжій въ нѣкоторыхъ случаяхъ стихъ въ записяхъ г. Музыченка явился, повидимому, вслѣдствіе сліянія во одно (съ нѣкоторыми сокращеніями) двухъ отдѣльныхъ стиховъ. Кромѣ того, проф. Дриновъ въ тѣхъ же записяхъ отмѣтилъ случаи прибавленій безъ всякой надобности къ нѣкоторымъ стихамъ по одному или по два лишнихъ слога, состоящихъ болѣею частью изъ разныхъ частицъ. Если отмѣченныя проф. Дриновымъ явленія относятся не къ качеству записей, а къ дѣйствительному положенію пѣсеннаго творчества у Θεодосійскихъ болгаръ, то они весьма характерны, какъ показатели процесса развитія народнаго творчества у разсматриваемой группы народности.

Наблюденіямъ надъ народнымъ творчествомъ крымскихъ болгаръ г. Музыченко посвятилъ спеціальнѣйшій докладъ, читанный имъ въ 1902 г. на археологическомъ съѣздѣ въ Харьковѣ и напечатанный затѣмъ во 2-мъ т. трудовъ этого съѣзда. Въ этомъ докладѣ г. Музыченко отмѣтилъ случаи созданія пѣсенъ подъ вліяніемъ событій текущей деревенской жизни, имѣвшихъ мѣсто всего нѣсколько лѣтъ тому назадъ: (1) убійство въ д. Коктебель женою обманутаго ею мужа; 2) убійство изъ мести женщины, отказавшей въ своей рукѣ, въ с. Ст.-Крымъ; 3) нарушеніе дѣвушкой требованій этикета), а также два въ высшей степени интересныхъ образца пѣсенъ съ пережитками синкретизма. Первая пѣсня связана съ обрядовымъ танцемъ „динциныгарь“, исполняемымъ на третій день рождественскихъ праздниковъ послѣ церковной службы. Пѣсня рассказываетъ о женихѣ—птицѣ „динциныгерѣ“, который засватался за черноокую дѣвушку съ бѣлымъ лицомъ и пригласилъ на торжество въ качествѣ должностныхъ лицъ—филиновъ, вороновъ, сорокъ, лисицу, волка, зайца и всю родню. Отправились за невѣстой. По дорогѣ нашли конскій пометъ

и позолоченную трапезу здѣсь же. Сѣли рядомъ, и не успѣли филины предостеречь, чтобы не допустить какого-то „юрэлешку—пепелашку“ съ тремя стами турокъ-анадолецевъ, какъ онъ явился, выхватилъ золотую палицу въ 300 п. и ударилъ цинциныгаря. Тотъ покатился, всколебалъ черную землю и загрузъ въ нее по поясъ. Филины предложили привести 9 паръ буйволовъ—не помогло, пригласили людей—не помогло, зачѣмъ то стали разводить огонь до небесъ—не помогло. Явилась даже „Суръ-Ялэна“ на конѣ, за хвостъ котораго зацѣпили несчастнаго жениха, но хвостъ оторвался, самъ конь перекувыркнулся, а цинциныгарь все въ землѣ. Въ это время, откуда ни возьмись добрый молодецъ, нагналъ „пепелашку—юрэлешку,“ скосилъ головы всѣмъ туркамъ, такъ что ихъ бороды краснѣли въ полѣ, какъ перецъ въ огородѣ, а жениха такъ и не вытянули.“*)

Г. Музыченко отмѣчаетъ, что всѣ танцующіе, преимущественно старые и пожилые мужчины (женщины—ни одной), мимически изображаютъ невозможность вытянуть несчастнаго жениха и двинуться съ мѣста: долго они топчутся почти на мѣстѣ, дѣлая шагъ впередъ и столько же назадъ, потомъ кружатся по двору, какъ бы не въ силахъ будучи выйти изъ него. Продолженіе этого обрядового танца г. Музыченко описываетъ такъ:

Къ танцующимъ подъ звуки гайды и пѣсни присоединяются все новые и новые члены, и, наконецъ, подъ слова, повѣствующія, какъ цинциныгаря стали тянуть девять паръ буйволовъ, вся лента мужчинъ съ главой, держащимъ въ рукахъ баклажокъ съ виномъ, впереди красиво и серьезно, еле-еле двигаясь, все подъ ту-же же пѣсню идетъ на площадь. Изъ другого конца села тянется такая же торжественная лента поющихъ и топчущихся на мѣстѣ съ самыми сосредоточенными лицами мужчинъ, медленно ползущихъ къ сборному пункту, гдѣ ихъ въ молчаніи ждетъ толпа дѣвушекъ и женщинъ, представляющихъ оживленную картину изъ цвѣтовъ бѣлаго (полушубки) и ярко-краснаго (платки и передники). За двигающеюся цѣпью несутъ ведра съ виномъ. Дойдя до площади, глава, не прерывая танца, отпиваетъ изъ своей „баклицы,“ которая затѣмъ на ходу передается танцующимъ изъ рукъ въ руки. За отря-

*) См. Труды XII Арх. С. въ Харьковѣ. М. 1905. т. II, стр. 460; здѣсь же приведенъ и текстъ пѣсни.

домъ несутъ ведра съ виномъ. Всѣмъ встрѣчнымъ виночерпціи стаканами подаютъ выпить. Но вотъ двѣ ленты сходятся. Главы въ знакъ дружбы посылаютъ другъ другу свои баклицы съ виномъ, изъ которыхъ отпиваютъ всѣ танцующіе. Виночерпціи одной партіи угощаютъ членовъ другой. Танецъ не прекращается. Обѣ партіи, продолжая взаимнымъ угощеніемъ оказывать другъ другу свое расположеніе, вступаютъ какъ бы въ состязаніе: темпъ гайды становится все быстрѣе, а участники танца кружатся въ одномъ кругу двумя самостоятельными лентами. Чей „гайдарджія“ (музыкантъ) скорѣе устанетъ, та партія считается побѣжденной. Тогда строй быстро размыкается, берутся всѣ вмѣстѣ просто за руки, прибавляются женщины и дѣвушки—и вырастаетъ громаднѣй, красивѣй, быстро движущійся хороводъ, который длится очень долго...

Сообщенная г. Музыченкомъ пѣсня интересна въ томъ отношеніи, что въ ней танцующіе своими движеніями иллюстрируютъ содержаніе пѣсни. Такой же характеръ носитъ и другая пѣсня, о которой говоритъ тотъ же изслѣдователь, „Нацину, мари, Нацину, какъ сѧ вѣды пупер'ѧт,“ т. е. какъ поливается церечь. Эти двѣ любопытныя пѣсни, записанныя въ Θεодосійскомъ уѣздѣ, представляютъ собою очень рѣдкіе памятники пѣсенныхъ переживаній, какіе едва ли найдутся еще гдѣ либо среди нашихъ болгарскихъ поселенцевъ. Исключительныя условія этнографическаго развитія болгарскихъ колоній пригорной полосы Крымскаго полуострова, ихъ топографическая замкнутость способствовали здѣсь болѣе устойчивому сохраненію немногихъ памятниковъ старины, хотя, согласно приведеннымъ выше заключеніямъ проф. Дринова, и здѣсь, по всѣмъ вѣроятіямъ, въ народномъ творчествѣ переживается тотъ же кризисъ, какой былъ отмѣченъ нами у болгаръ Бердянскаго уѣзда, что отмѣтилъ, между прочимъ, и самъ г. Музыченко, указавъ, что наряду съ продолженіемъ процесса созиданія въ духѣ традицій стариннаго народнаго творчества, въ Θεодосійскомъ уѣздѣ наблюдается и вымираніе народнаго творчества: нѣкоторыя пѣсни совсѣмъ сходятъ, говоритъ онъ, со сцены, при чемъ наиболѣе характернымъ въ этомъ отношеніи представляется намъ отмѣченное г. Музыченкомъ явленіе, что „загорскія“ пѣсни, т. е. пѣсни, пѣвшіяся еще въ Болгаріи и оттуда вывезенныя еѳодосійскими болгарамъ, теряютъ въ настоящій моментъ свой размѣръ, мотивъ ихъ

забывается, и только благодаря своему интересному содержанию онъ продолжаютъ жить въ народной памяти, передаваясь въ формѣ разсказа. Примѣромъ такого рода пѣсни-сказки, сохранившейся еще много стиховъ нетронутыми, г. Музыченко указываетъ разсказъ о Петканѣ и о явленіи ей умершаго брата, хотя, къ сожалѣнію, не приводитъ текста этого любопытнаго памятника. То же явленіе вымиранія былого народнаго творчества у болгаръ Θεодосійскаго уѣзда отмѣчено г. Музыченко и въ области наиболѣе устойчивыхъ въ этомъ отношеніи хороводныхъ пѣсень, которыя весьма часто, замѣчаетъ онъ, уменьшаются въ объемѣ, ихъ не допѣваютъ обыкновенно до конца, вслѣдствіе чего конецъ съ теченіемъ времени сглаживается изъ памяти,—и пѣсня теряетъ свой смыслъ. Тогда, для возстановленія смысла, поющіе добавляють отъ себя одинъ—два стиха собственнаго издѣлія, интересные, обыкновенно, какъ попытка осмысленія самими поющими пѣсни. Наконецъ, въ современномъ народномъ творествѣ болгаръ поселенцевъ Θεодосійскаго уѣзда г. Музыченко отмѣчены и слѣды иноземныхъ вліяній—татарскаго, русскаго, греческаго и пр. Нѣсколько пѣсень, записанныхъ въ Θεодосійскомъ уѣздѣ, сообщены г. Музыченко, также и въ его статьѣ: Рожденіе и первые годы дѣтства у болгаръ. „Славянскія Извѣстія“ 1903, № 3 и 1904, № 4*).

Что сказать о народномъ творествѣ другихъ пунктовъ Таврической и Херсонской губерній, населенныхъ болгарскими поселенцами? Даже такихъ небольшихъ, сравнительно, данныхъ, какими въ настоящій моментъ мы располагаемъ для Бердянскаго и Θεодосійскаго уѣздовъ, нѣтъ ни для одного другого пункта всего этого пространства, но несомнѣнно, что такія села, какъ напр., Кубанка, Б.-Буялыкъ и Катарджино Херсонской губерніи еще располагають огромнымъ запасомъ пѣсеннаго творчества и имѣють у себя прекрасныхъ пѣвцовъ и музыкантовъ. Въ первомъ изъ названныхъ мною пунктовъ я цѣлую ночь слушалъ прекрасное исполненіе народныхъ пѣсень подъ аккомпаниментъ „ковала“, при чемъ мнѣ было заявлено, что если бы я пожелалъ слушать еще, то пѣсень хватило бы на много ночей; но сами пѣвцы признались мнѣ, что лучшіе му-

*) Въ 1899 г. народный учитель А. Калининъ передалъ мнѣ тетрадь пѣсень, записанныхъ въ Θεодосійскомъ уѣздѣ; тогда же эта тетрадь мною была передана г-ну Музыченку; гдѣ она находится сейчасъ—неизвѣстно.

зыканты и пѣвцы и лучшія пѣсни поютъ въ Большомъ-Буялыкѣ, гдѣ мнѣ, къ сожалѣнію, во время экскурсіи въ 1904 г. не пришлось побывать. Жаль, конечно, что болгарскія пѣсни Херсонской губерніи, а ихъ здѣсь, несомнѣнно, неисчерпаемое количество, до сихъ поръ не нашли себѣ собирателя, который спасъ бы ихъ отъ неминуемаго въ ближайшемъ будущемъ и здѣсь ихъ исчезновенія. Наконецъ, группа почти обрусѣвшихъ колоній, каковы: Тарановка Мелитопольскаго уѣзда Таврической губерніи, Малый-Буялыкъ Одесскаго уѣзда Херсонской губерніи и Парканы Тираспольскаго уѣзда той-же губерніи или вовсе забыли свои народныя пѣсни, или же если и вспоминаютъ о нихъ, то какъ о чемъ то, что знали ихъ отцы и дѣды, но чего они уже не знаютъ.

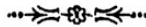

ГЛАВА 18-я.

Диалектологическія паблюденія надъ болгарскими говорами Херсонской и Таврической губерній.

Болгарскій языкъ отличается поразительнымъ разнообразіемъ говоровъ. Разнообразіе это опредѣляется часто мелкими звуковыми особенностями, которыя, тѣмъ не менѣе, кладутъ свой отпечатокъ на говоръ и придаютъ ему своеобразный характеръ. Это разнообразіе діалектовъ своей метрополіи удержали и колонисты Новороссійскаго края. Съ діалектической точки зрѣнія всѣ болгарскіе говоры Таврической и Херсонской губерній могутъ быть раздѣлены на слѣдующія четыре географическія группы: говоры Бердянскаго уѣзда, Θεодосійскаго уѣзда, Мелитопольскаго уѣзда и Херсонской губерній. Наибольшимъ разнообразіемъ отличаются говоры Бердянскаго уѣзда, но типичнымъ для этого уѣзда говоромъ можно считать говоръ с. Преслава; всѣ остальные представляютъ незначительныя отъ него отклоненія въ звуковомъ и лексическомъ составѣ, такъ что, не дѣлая большой ошибки, Преславскій говоръ можно признать характернымъ говоромъ для всѣхъ говоровъ этого уѣзда. Вторую группу говоровъ составляютъ говоры болгарскихъ колоній Θεодосійскаго уѣзда, однородные въ звуковомъ, формальномъ и лексическомъ отношеніи и отличающіеся только общимъ характеромъ произношенія. Представителями болгарскихъ говоровъ Θεодосійскаго уѣзда могутъ быть названы колоніи Старо-Крымская и Кашлоу; говоръ первой отличается ясностью произношенія, говоръ с. Кашлоу глотаніемъ звуковъ, неопредѣленностью или неясностью ихъ выраженія; Кашловскій болгаринъ какъ будто лѣнится сжимать и разжимать губы, такъ что во время процесса рѣчи производитъ впечатлѣніе чловѣка, говорящаго съ полуоткрытымъ ртомъ и привлекающаго на помощь носовой аппаратъ. Нѣчто своеобразное въ діалектическомъ отношеніи представляетъ говоръ с. Терновки Мелитопольскаго уѣзда (Виддинцы). Наконецъ, отдѣльные говоры Херсонской губерній настолько близки другъ къ другу, что ихъ мы объединяемъ въ одну группу. Характерныя черты звукового состава этихъ говоровъ мы опишемъ съ точки зрѣнія соотвѣтствія современныхъ звуковъ звукамъ старославянскаго языка.

I. Соотвѣтствія старосл. юсу большому.

Бердянскій уѣздъ.

1) а закрытое, не вполне ясно выраженное—а; напр.: рака́; две раце́; сад́=судъ; кашта́; заб́'=зубъ; пат́'-патѣчка=дорога-дорожка;

2) а—чистое; напр.: оста́виа, да́доа, уста́наа; тии са́ би́ят=они дерутся; паякъ=паукъ.

3) о закрытое, такъ же не ясно выраженное, какъ и а,=о; напр.: са́бута=суббота; го́лѡп=голубь.

4) у—; напр.: измряху; думаху; понуда...

Обычнымъ, наиболѣе частнымъ соотвѣтствіемъ старосл. большому юсу въ этомъ говорѣ служитъ ѡ.

Одессійскій уѣздъ.

1) ѡ—; напр.: заб́=зубъ; ма́дар чуляк—умный человекъ; ма́ж=мужъ; ра́ка=рука; две ра́ки; кашта́; са́бута; да́лбок=глубокий; го́лап=голубь; пат́', патѣчка=дорога, д-жка; тии се́даха, утидаха, думаха́; че тие са́ биеха́ и прупа́днаха́ а и го́лкува душа=они дрались, и погубло столько душъ! паяк=паукъ;

2) формѣ Бердянскаго уѣзда—тии са́ би́ят здѣсь соотвѣтствуетъ: тия са́ биет.

Мелитопольскій уѣздъ.

1) ѡ—; напр.: ма́ка=мука; я гу пума́чи—я его намучилъ; за́п; ма́ш; мо́јата; дэсна́та ра́ка; две ра́ци; са́бута; ва́зел=узель; га́лап; кашта́; от каде́ идат́=откуда они идутъ; но́сат́=несутъ;

2) а—; они да́доа=они дали; они мислеа=они думали; они ма́ би́ят; они се́деа.

3) у—; напр.—па́ук=паукъ.

Херсонская губернія.

1) ѡ—; напр.: за́п; ма́ були забити; ма́ш; са́бута; га́лап; па́т; ра́ка, яс имам две ра́ци; са́п; тие са́ би́ят; въ с. Кубанкѣ говорятъ: два ра́ци; въ другихъ мѣстахъ—два кра́ка, на две ра́ци; въ с. Катарджа произносятъ: па́т', два раце́ти.

2) а—; напр.: тие утидаа; тие ми да́даа=они мнѣ дали; у ме́ни ништу ни уста́наа=у меня ничего не осталось. Въ с. М.-Буялыкѣ говорятъ: тие ми да́даха пари=они мнѣ дали деньги; на себи си ништу ни уста́виа=себѣ ничего не оставили; тия́ ни ма́ любат́=они меня не любятъ; тие са́

бијат; пајак=паукъ (с. Парканы);

3) у—; напр.: суд=судъ (с. Тарновка);

4) и—; напр., паик (с. Тарновка);

5) е—; паек (с. М. Буялыкъ); здѣсь же говорятъ: ма ухапи паюку=меня укусилъ пауку;

6) ѓ—; напр. гѓлѓи (с. М. Буялыкъ).

II. Соотвѣтствія старосл. юсу малому.

Бердянскій уѣздъ.

1) ѓ—; напр.: ни сѧ биј, ни ми сѧ ште=миѣ не хочется; ас тѧ убичам — я тебя люблю; убичии ли ма—любишь ли меня;

2) а (=я); напр.: д'ѣв'ат, д'ѣс'ат, но див'ѣта, дис'ѣта; зѧјак;

3) е—; напр.: рет=рядъ; пет'=пять; пѣтак=пятница; зет'=зять; кулѣда=коляда; клетва=клятва; жѣтва=жатва; дитѣ=дитѧ (м. ч.)=дитя; мек=мягкій;

4) и--; напр.: јизик=языкъ; пидисѣ=пятьдесятъ; м'ѣсиць; шили=теленокъ; шилѧ=цыпленокъ; мн. ч.—шилѧца, шилѧца; мисѓ=мясо; свитѧ Суфија.

Отмѣтимъ здѣсь же слово брѧмчѧт — форма 3 л. мн. ч. отъ старосл. брѧнкнѧнти*)—sonage=звучать, когда говорится о пчелахъ, которое указывается обыкновенно, какъ при- мѣръ соотвѣтствія старосл. юсу малому, удержавшему въ современномъ словѣ свой носовой отъѣнокъ (см. Б. Цоневъ: „За источно-българскія вокализмы“. Сб. М. Н. Пр. 1890, кн. III, 307). Однако, противъ такого положенія возражаетъ В. Облакъ, ссылаясь на чешск. brnceti, brnceti, русск. брѧчѧть и на лекциѧ по историч. грам. русск. яз. Брандта, который русскую форму—брѧчать возводитъ къ болѣе древней—брѧньчати. (См. „Приносъ къмъ българск. гр. Сб. М. Н. Пр. 1894, XI, 521).

Осодосійскій уѣздъ.

1) ѓ—; напр.: тија сѧ биет; унихасѧ, сѣлуту сѧ сбрѧхѧ;

2) а (ја=я)—; напр.: мѣс'ац.

3) е, ѡ—; напр.: ја те слушам=я тебя слушаю; језик; пет'; пѣтак; ред=рядъ; дѣтѡ—дѣтенце—мн. ч.=дѧца; зет'; тѧле—тѧл'ци (мн. ч.)=теленокъ; јѧгне; шилѧ; пилѧ—пил'це; здрябе=жеребенѧкъ; клетва; кѓледа; педесѣт=пятьдесятъ.

4) Въ с. Капшлоу говорятъ: пзик; дај, Боже, да ти исѧ-

*) Это начертаніе вызвано отсутствіемъ въ типографіи старосл. знаковъ: юса больш. и мал.

хе изикѣт (проклятіе), а также вмѣсто Старо-Крым. мес'ац—мес'ец; вм. здрябе—здѣбѣ, но: сѣ уздрѣби кубилата.

5) Формѣ Бердянскаго уѣзда брѣмчѣт въ Θεодосійскомъ уѣздѣ соотвѣтствуетъ форма—брумчѣт.

Мелитопольскій уѣздъ.

1) а (чистое): они бѣша; дѣс'ат.

2) е, је, ѣ; напр.: пѣтак; дѣвѣт; дѣвѣтата нѣдѣ'ла; пѣдѣсѣт; дванаесет; они с'еднали на рет; зет; колѣда; клѣтва; језик; дѣтѣ-дѣцѣ; они мѣ бијат;

3) ја—; напр.: зѣјак;

4) и—напр.: свигы Илија, но св'тѣ Софија.

5) брѣмчѣт.

Херсонская губернія.

1) ѧ—; напр.: ни ми сѣ иска; вреј сѣ умиј или—иди сѣ умиј=иди умойся; т'а ни мѣ убича.

2) ја (=я); напр.: дѣв'ат, дѣс'ат, див'ата гудина (с. Тарновка); св'ат (с. Куб.). зајак, јазык (с. Парк.); кол'ада (тамъ же).

3) е, ѣ—; напр.: дѣвет, дѣсет (с. М. Буялыкъ); свети Гѣрги; рет, пет. зет, кулѣда (с. Кубанка); дитѣ-дѣца; тилѣ, прасѣ, шиле; дитету-дѣцѣта (с. Парк.);

4) и—; напр.: мясиц (с. М. Буялыкъ, Тарновка); мѣсиц (с. Парк.), пили, фтичи; пили-пилинци (с. Парк.); кучи-кучинци (тамъ же), тилѣнци-тиленцата (тамъ же); јизик (с. Тарновка); зѣик, колѣда (тамъ же); пидисѣ (тамъ же).

III. Соотвѣтствія старосл. Ѣ.

Бердянскій уѣздъ.

1) ѧ—; напр.: тѣнѣк, блѣсѣам; сѣн; пѣтѣк, сѣс, фѣф, дѣш, бѣчва, мѣгла;

2) ја (=я); напр.: ѳг'ан;

3) о—; напр.: кој, тој; м. ч.—куи;

4) у—; напр.: кугѣ, тугѣва; никуј=никто.

Θеодосійскій уѣздъ.

1) ѧ—; напр.: сѣн; брѣснах тѣ=обмануль тебѣ; сѣс; дѣш лети=идетъ дождѣ;

2) а (чистое)—; напр.: ѳган' гури;

3) о—; напр.: кој дојде;

4) у—; напр.: куи дојде(х)а, кугѣ, тугѣва; никуј; кугѣ

беша—когда это было? туку (въ Бердянскомъ уѣздѣ=тук, тука);

5) Формѣ Бердянскаго уѣзда тана́къ соотвѣтствуетъ форма те́накъ; пословица: там, дѣту е тенакъ кунѣца, там сѧ кан'а=гдѣ тонко, тамъ и рвется; ту же форму можно встрѣтить и въ Херсонской губерніи (с. Тарновка).

Мелитопольскій уѣздъ.

1) ѧ—; напр.: тана́къ; та́нкѡ влакнѡ—тонкій волосъ; дѧш; ја утидо́ сѧс друга́раси=я пошелъ съ товарищемъ.

2) а—; напр.: ѡгаи́', ѡдар—кровать;

3) о—; напр.: ко́ј, тѡ́ја;

4) у—; куди че да до́ждѧи при мѣни=когда ты придешь ко мнѣ? туди́ва=тогда.

Херсонская губернія.

1) ѧ—; напр.: да́шп-да́шдѣц и даждѣц; ма́гла;

2) о—; ко́ј, то́ј; ко́ј дудѡ (с. Парк.);

3) у—; куга́, тугив, туга́ва; нуку́ј ни дудѡ́=никто не пришелъ;

4) и—; напр.: ѡгнѣ́' (с. Тарновка).

5) е—; ѡген (с. Куб.).

IV. Соотвѣтствія старосл. И.

Бердянскій уѣздъ.

1) а (=я)—; напр.: та́в'ан=темный; разум'ан; сит'ан; да́рв'ан и дарвѣн; чер'ан; жу́л'аз'ан; са́н'ан, буд'ан, сед'амъ, ос'ам, но сидимдисѣ; слав'ак; греб'ан;

2) ѧ—; напр.: снѣжа́н, дев'ат гуди́шѧн; ма́јча́н; кра́ст'ну дите;

3) е—; напр.: ден, но Ге́ргѣвдя́н; кунѣ́ц; че́ркува, увѣ́н; мѣни (дат. п.); лек;

Оеодосійскій уѣздъ.

1) а—; напр.: хитар чу́ла́къ; ѡстар ка́лач=острая сабля; ја са́м=я есмь;

2) ѧ—; ца́н=черный, ца́рну; да́рв'ян; кра́ст'яну дѣте; га́рми; ва́рх—верхъ; ца́кѡва; ше пом на ца́кѡвата=я пойду въ ц.; искаа пом на ца́кѡвата=надо идти...;

3) е—; напр.: ден', Ге́ргювден; кунѣ́ц; да́ј на ма́не; те-вен; нар.—те́мну; умен; ситен; же́лезен; са́дем'; у́бсѧм; се́дем-

десетъ; гребен, студэн, зелэн;

4) ја (=я): алтан'ан; брат'ац.

Мелитопольскій уѣздъ.

1) а, ја (=я); напр.: сѣдам; ъсам; у сѣмдѣсеттата и пѣта гудина; злат'ан; дарв'ан;

2) ѧ—напр. ја сѣм;

3) е, ѣ—; напр.: лѣк кáмник; лѣка рабута; лѣкѣ дѣтѣ; дај мѣнѣ; ден, Илѣв ден, Гѣргѣвден; ја дојдѣ у цѣрквата; чѣрвѣн, зелѣн, желѣзен; желтѣ цвѣте; овѣн; гребен'ъ;

4) отмѣтимъ здѣсь же фoрмы: чрц стол; чрна басма, чрнѣ бко, но черни бчи; дрвѣни стол;

5) и—; мајчин син.

Херсонская губернія.

1) а, ја (=я); напр.: чер'ан, дрáвен, сѣд'ам; тѣм'ан чул'ак; вос'ам (с. Парк.);

2) е—; напр.: лек, чѣрква, чѣркува и чѣркуа; вѣсем, тѣмѣн, ден; чѣрен; чѣрвѣн; цял дѣн вал'а дѣш (с. Парк.).

Сочетанія ѧр, рѧ, ѧл, лѧ.

Бердянскій уѣздъ.

1) гáрми; дарвѣн; сребáрни пари; пàрв; старна; смàртн'ак;

2) куга грáмни; златно прàст'анчи на прàсти, прàс—пыль, прàскам, мрàзѣц;

3) зàл дух; вàлк, жàлти ѧлтàни, пскàлвили, пàлн;

4) слàнце.

Случаевъ полногласія во всѣхъ описываемыхъ говорахъ нѣтъ; примѣры: праг—порогъ; младѣ==молодой; старна==сторона; глава, глѧдна гудина, брег и т. п.

Осодосійскій уѣздъ.

1) гáрми, дарв'ан, сребáрну, старна; тàркалá==колеса; пàрв; фàрли гү==брось;

2) трàгнаах; прàст'ан на прàстацн; прàс==палѣць; прàх==пыль, прàсках, смрàт; хрàс==дубъ;

3) зàл дух, вѣл'к, пàпàлни паницата; дàлбѣк герàн; сàл'дзи;

4) злат'ан; слàнцету не е удѣт'==солнца не видно.

Случаевъ полногласія нѣтъ.

Мелитопольскій уѣздъ.

1) пàрви; сàрдыт; гáрмиштѣмица гáрми==громъ гремитъ;

фàргам—бросаю; кàрка—нога; крàкà—ноги; стàрнà, смàртà, смàртник;

2) прàстэн—перстень; прàс; крàс; крàф; врà—верхъ.

3) зàл, jáбàлка; влк;

4) злат'ан, слàнцè.

Херсонская губерня.

1) срèбàрну, фàрли гу; пàрв; мàртавецъ; смрàт—смерть; мрàтàвец—мертвецъ; крàф; крàст: врàх: смрàт; дрàвén, дрàвó; прàх, прàс—земля;

2) грàми, стрàнà, прàв—первый; врàв'àжми—мы шли; дрàш—держи; грàцки—греческий;

3) вàлк и вàлàк, жàлт, àбàлка;

4) слàнциту гр'àж—солнце свѣтитъ.

Вмѣсто обычной для болгарскаго языка формы сàб'а во всѣхъ говорахъ Херсонской губ. встрѣчается форма сàбля.

V. Соответствія старосл. и.

Бердянскій уѣздъ.

1) а (чистое); напр.: сàб'а, јунàци, дар, мàмо;

2) е—; напр.: чéша, жéба; стуян—стуéне; пијàн—пијени; чул'ак—чул'енка;

3) о—; напр.: рóб'ат, робинчица;

4) а чистое очень часто слышится какъ à.

Осодосийскій уѣздъ.

1) а (чистое)—; напр.: рàбута, чаша, (д)жаба,—(д)жéби (м. ч.); пијàн—пијàни; уфчàр', удомàнин—самый старшій пастухъ; кулà—повозка; чафут'ан—еврей.

2) е—; јàла тà, хòлам, ша в'а служба пу аннà чéша вину и си вòрыте ку бàрзàте—пожалуйте, я угощу васъ по стакану вина, и уходите, если спѣшите (с. Кàшлоу); на чéсту хòда—я часто бываю (тамъ же).

Мелитопольскій уѣздъ.

1) а (чистое); напр.: сестрà, сàбл'а, кàпка—капля; чаша, жаба; офчàр—офчàрче; пијàн—пијàны;

2) е—; чéсто.

Херсонская губерня.

1) а (чистое); напр.: сестрà, сàбл'а, чаша, жаба, пијàн—

пијани, ра́бута;

2) е—; чеша (с. Парканы).

VI. Соотвѣтствія старосл. ѿ.

Бердянскій уѣздъ.

1) ја (=я)—: гр'ауви=гр'ѣхи; л'аб—хлѣбъ; б'ал=бѣлый; св'ат=свѣтъ; м'ясту=мѣсто; мл'аку=молоко; д'аду=дѣдъ; гул'ам=большой, м. ч.—гул'еми; л'аву, д'асну=лѣвая, правая сторона; н'амам=не имѣю; бр'аг=берегъ; на брегá=не берегу, жул'аз'ан пирон'=желѣзный гвоздь;

2) е—; напр.: д'евѣ́жа=дѣвушка; нид'ел'а=воскресенье; св'еш=свѣча;

3) и—; напр.: винчѣ=вѣнецъ; отъ суц. дитѣ—м. ч. дидá=дѣти; звиздити=звѣзды; трива=трава; приз=черезъ.

4) Наконецъ слѣдуетъ отмѣтить формы—нали=не-жели=правда ли? цалувамъ=цѣлую.

Осодосійскіи уѣздъ.

1) ја (=я); напр.: отъ суц. дѣтá-дѣтенце мн. ч.—д'аца; сн'аг=снѣгъ; но снѣжна зима; м'асту; в'арна дружина, по вѣр'ан кафадр'и=преданный товарищъ; зв'ади=звѣзды; ја имам гр'ахуве; нев'аста; мл'аку; л'ату; л'ап; жел'язу; пу р'аката=по рѣкѣ;

2) е, э—; напр.: мес'ац; жѣлезен перѣн; на лѣве, на дэсно=на лѣво—на право; свѣштѣ=свѣча; през=черезъ; нэ дэл'а; вэтэр=вѣтеръ; нэмам—не имѣю.

Наконецъ, формѣ Бердянскаго уѣзда трива здѣсь соотвѣтствуетъ—трава.

Мелитопольскій уѣздъ.

1) ја (—я)—; напр.: л'авата рáка и лѣва старнá;

2) обычнымъ соотвѣтствіемъ служатъ е и э; напр.: дево́жа, нивѣста; грех-греове; бѣгај ут тука; лэп, бэл, свѣт, мѣсто, млáко, лѣто, дáдо, вѣрни ми другáр' ја нэмам, свеш, вѣнец, дѣтá-дѣца, звезди, трѣва, през.

Въ этомъ говорѣ встрѣчаются тѣ же формы, что и въ Бердянскомъ уѣздѣ,—нали и цалувамъ.

Херсонская губернія.

1) ја (=я)—; напр.: дитá-д'аца; л'ап; сл'ап=слѣпой; мл'аку; нив'аста; л'ату, д'аду, н'амам; дв'а рáци (с. Куб.); в'атар, м'áсто; д'áдо; жел'áзо; жел'áз'ан перон, св'áп (с. Ку-

баниа); п'асна, мр'ажа, б'алу книжо; гр'ауви, жел'азу, жел'азан перон; сн'ат; напр'аж=впередъ (с. Кубанка);

2) е, ә—; напр.: надэсно, налаво; ук'ото дэското — крак'ото лэвно, нидэл'а; мэсиц, лету (с. Парк.); свени;

3) и—; трива, звизда; въ с. Тарн. — тр'ава;

4) наконецъ, слѣдуетъ отмѣтить формы: палé==правда ли; цалувам.

Соотвѣтствія старосл. ѳ.

Бердянскій уѣздъ.

1) е—; напр.: сѣлу, Пѣтре, Стуѣне, мале, бале. брс, ле;

2) и—; напр.: систра́; три жини; идин; нибѣту; пиро; гряуви; вулови, пупови, сидимдисе́; дивета, дисета; срешна́јми: шија=шея; п'вчи=больше — наряду съ формой — вѣчи=уже.

3) о—; напр.: опти или јѣшти; книж'вну.

4) Наконецъ слѣдуетъ отмѣтить формы: мастури=мастера; жул'азу=желѣзо; кол'уво=колево; кулило=колесо и т. д.

Осодосійскій уѣздъ.

1) е, ә (преобладающее); напр.: частица отриц.—нэ; табе, ша сбэрен=соберенъ; нэска дэ си ти? — гдѣ ты сегодня? зэрну=зерно; три жѣни; в'лве=волы; вејкс=уже; м'јтэ зэт'увэ; в'луа=волы (с. Кашлоу); ние утидахме, пиихме, неб'ту, једын, сѣлу.

2) Отмѣтимъ формы: ма́стуре; опты (с. Ст. Кр.) и опте (с. Кашлоу); шија=шея.

Мелитопольскій уѣздъ.

1) е, ә—; напр.: сэл'о, небо, зѣмл'а; да дојдэтэ; ут дэ сте; нэ знаете ли? женá; једын; че испиимэ по эдна чаша вину — рэкија; кво че пиш? — что будешъ пить? попове, вол'ве; грѣове, побрáтове;

2) оштэ=сще; п'вэче=больше; вѣки=уже; веки ја ма-на́=я ужъ оставилъ.

Херсонская губернія.

1) е, ә—; напр.: сестра́—сѣстро! знаиш ли да читеш? гр'ахувѣ, Стуј'ане; неб'то; вол'ве, попове (с. Куб.); за што ходеш на момынэ златны портэ; дэв'ат ризе коприн'ане; вулове, пупове (с. Катар.);

2) и—; напр.: идѣн—одинъ; зилѣна тр'ава; ни пр'ави—не дѣлай; ни зимај и ни деј зима; кад'а ђднн—куда идешь? утдѣка идешь откуда ты идешь? сватуви; кумуви; гр'ажуви; кату зачуиш да дојдиш, да ги в'арчим; зим'а—земля; нибѣ (с. Парк.);

3) ма́стури, пѣвечи, ужé (вм. вечи)—с. Тарновка; опцэ, вечи (с. Куб.); ошти, пѣвичи—(с. Катар.); пѣвичи (с. Парк.).

Соотвѣтствіи старослав. И.

Бердянскій уѣздъ.

1) и—, всегда смягчающее произношеніе предшествующаго согласнаго звука; напр.: ж'ито, в'ину, д'итѣ, з'има;

2) у, ју (=ю); напр.: жув, ожув'ават, с'урмах, чуфут'ан, чуреши, шупар' и т. д.

Слѣдуетъ отмѣтить также формы: утнемниш—отнимешь; зѣми—возьми; јѣфтену, близичку, трандѣфил.

Феодосійскій уѣздъ.

1) и—; напр.: див'дикій; удэ идэиш—откуда идешь? зима, вину, главеник, главеница. Особенность произношенія звука и въ этомъ говорѣ заключается въ томъ, что оно не вліяетъ на смягченіе произношенія предыдущаго согласнаго.

2) е—; напр.: дѣтэ—дитя; дѣтенце.

Формѣ Бердянскаго уѣзда—чуфут'ан здѣсь соотвѣтствуетъ форма чафут'ан;

3) ы—; напр.: гудына, градына, Ныкѣла, тыхум гувѣр'а; ты, ны, ше хи ф'агыме.

Мелитопольскій уѣздъ.

1) и—; напр.: траба да идэми—надо итти; риза; не дэј ма би—не бей меня; но зимај—не тронь; зима, годэница; живѣт; шицар'.

Замѣчаніе относительно звука и Феодосійскаго уѣзда остается въ силѣ и для Мелитопольскаго уѣзда; такое же и встрѣчается и въ нѣкоторыхъ селахъ Херсонской губ.

Херсонская губернія.

1) и—; напр.: р'иза, д'итэ, ни з'имај; ни деј зима; дв'а ђчи—два глаза; смија; ђдари—ударь (с. Тарновка); зима; в'ину, ж'иту; удари—ударь (с. Кубанка); жив; ужив'аа—оживаетъ; дв'е учи—два глаза (Парк.); удари—ударь и удр'ај—бей.

Соотвѣтствія старослав. Ѡ.

Бердянскій уѣздъ.

1) о (чистое); напр.: Бог, живот, млбгу, нош, бг'ан, скбру, пбвичи; бра=народъ;

2) о (закрытое) = Ѡ, въ неударяемыхъ слогахъ, очень близкое къ у; такъ произносится, напр., слово гблбп=голубь.

3) у—обычное соотвѣтствие старосл. о въ неударяемыхъ слогахъ; напр.: ут=отъ; пу=по; гряуви=грѣхи; гудина=годъ, вудá, жулязу, вулбви; кунѣти=кони, вину=вино; селу, сабута, кумуви, свáтуви, куна—икона, бгн'уви, змежуви, урб=хорб, гул'ам кугá=когда; убуву=хорошо; углидалу=зеркало; кой дудѣ =кто пришелъ?

Ѡсодосійскій уѣздъ.

1) о—чистое; напр.: пояс, вбда, бчи; млбгу; војвода, хбру=хорб, бган', вблве=волы; гблбп; два гблаба; кадэ хбдыш? ше пода там; свбшти=ночью; дбнес=принеси;

2) Ѡ—; напр.: вбл'к, сббута;

3) у—; напр.: селу; угн'адалу=зеркало; хланну=холодно; кула=повозка; стовну—кувшинъ; гул'ам, ду, пуслуша, пуруны, утыдѣ, пуд, пунэдэлник, на честу хода=часто бываю.

Мелитопольскій уѣздъ.

1) о—чистое: Бог; нош, пбвече, посрэт, на млбгу годыне; огледáло=зеркало; ја често бдим=и часто хожу; бра=народъ; чов'ѣк—чов'ѣци; волбве, бгон', побратбве, лэто, дэдо, вбда; ножле--ночь; нбштем=ночью; орб=хороводъ; ббаци—серьги; че испниме по една чаша;

2) Ѡ—; напр.: тáнкб влакно; бáгарскб слово;

3) у—; напр.: рáбута; ја рáбутим; вину и винбту; ја утидо=я пошелъ, гулѣм, тугáва; кумин', убув, гуспудэне, дубро, дадох негу; ја расипувам.

Херсонская губернія.

1) о—чистое: кон', кбни, но—кунчѣнци, хорб, бгинъ; сестро (зв. п.); ора=люди; вбда, бку, дв'а бчи; пбпроси (с. Куб.), д'áдо, сѣло, небóто;

2) у=напр.: рáбута, но рáботам, гудина, пишту ни устáнаа, мума, кугá, тугив, тугáва, никуј ни дудб, áрну=убаву; л'áту, д'áду, гулем, млбгу, утдека идеш? свáтуви, кумуви; кун'а, далеку, дарувај=подари; куледа, цáлувам, убб,

учити, жел'азу, удр'азах, селу, м'асту, мл'аку (с. Катарджа);
пул'ана=площадь (с. Парканы).

Соотвѣтствія старосл. У.

Бердянскій уѣздъ.

1) у—; напр.: чудо, душа, мун.

Θеодосійскій уѣздъ.

1) у—; ја тѣ слухам; душата; утре; умен.

Мелитопольскій уѣздъ.

1) у--; пул=пуговка; мун, другар' товарищъ.

Херсонская губернія.

1) —; мухи.

Соотвѣтствія старосл. Ю.

Бердянскій уѣздъ.

1) іу=ю—; јунаци;

2) и—; либиа сѧ, мојту либе.

Θеодосійскій уѣздъ.

1) ју=ю: л'уб'а, зал'уби, л'убини ли гу? јунаци.

Мелитопольскій уѣздъ.

1) ју=ю: л'утеница=перець жѧреный.

Херсонская губернія.

1) іу=ю: тие сѧ любят;

2) и—; тие сѧ либатса.

Соотвѣтствія старослав. ІІ.

Бердянскій уѣздъ.

1) и—: б'ик, об'ичај, м'шка, с'ин.

Θеодосійскій уѣздъ.

1) и—: језик, изик, сип, ситен си=ты сыть.

Мелитопольскій уѣздъ.

1) и—: сирини;

2) ы—: четыресет'.

Херсонская губернія.

- 1) и —: шзик, син, сит;
- 2) ы —: јазык (с. Парк.).

Отпаденіе и выпаденіе гласныхъ.

1) а —; напр.: на́фурка; тук==тука; удри, з́арну==зерана==завтра; свѣш, свѣш; ја удр'ах (Ө.);

2) е —; ас сам, ти си и т. д.; му, гу, ут далѣч, далеч вл. далече; пундел'ник, дунести, нашту;

3) и —; куна, кунизма; ше по́да; пишѣли—пчелы; пишѣла коп==улей; пишѣла==пчела (Өсод. у.); драш, дунѣс, пак, упреш, ас, пусрет, колку, толку, кој дуд'ѣ; душли; сполајте (М.); аде дыдыме (тамъ же), не прав, посрѣт;

4) о — нуо дэн-нѣкогда (Ө.); сюрмах; тва вл. това, в'ар-вај Бога.

Согласные звуки.

1) Глухіе согласные передъ звонкими, а также передъ гласными переходятъ въ звонкіе; напр.: удр'аза, свадьба (Б.); ша збѣрѣш (Ө.); заи —забите; даи — дѣждѣц; л'ап, дај мене л'аба; гѣлап—два гѣлаба.

2) Звонкіе согласные передъ глухими переходятъ въ глухіе; напр.: ма́ж машку дитѣ; уфчар' (Ө.); нисак, тешак.

3) Звучному в соотвѣтствуетъ отзвучный ф: рака́ф, кра́ф, фѣф селу, така́ф, ут туиф. Этотъ же звукъ соотвѣтствуетъ звуку х: кужуф.

4) Звучному б соотвѣтств. отзвучный п: зап, лѣп, галап.

5) Звукамъ ж, ч, щ—соотвѣтств. ш: ма́ш, нош==ножь; нѣштем==ночью (М.), свеш; да́штер'а (Ө.); сношти==ночью (Ө), драш=держи; чул'ашка кра́ф.

6) Звуку д соотвѣтств. т: рет, посрет; отмѣчу форму с. Кубанки: нап'ра́ж==впередъ.

7) Звуку з соотвѣтств. з (дз): зв'а́зда (Ө.); звизда́ (Б.), званѣц.

8) Звуку м соотвѣтств. в: гувно́ =гумно (М.), тѣвен (Ө.).

9) Звуку н соотвѣтств. л: многу.

10) Звуку ш въ Мелит. у.—с: кусајти розбица==кушайте угощеніе.

11) Сочетанію жд соотвѣтств. ш: да́ш.

12) Характерною звуковою особенностью всѣхъ описываемыхъ говоровъ является звукъ ж==дж: дж'уки==губы, камджија—кнуго́, саджак==треножникъ (Ө.); джоб, пѣнджура (Б.);

эти послѣднія слова въ Θεод. у.—джеб, пѣндж'ура; джурапи (Херс.) и т. д.

13) Другою характерною звуковою особенностью этихъ же говоровъ служить звукъ г, произносимый твердо, какъ лат—g: гулѣм, гун'а, дизгини—возжи; г'ардан'—серебряныя монеты (Θ.); гурѣшту (с. Катарджа и др.)—гулѣма жѣга (Мел.)—очень жарко; сн'аг (с. Пар.), гѣрми и т. д.

14) Губные обыкновенно не подвергаются смягченію путемъ прибавленія звука л, хотя послѣдующій гласный въ Берд. у. вліяетъ значительно на произношеніе предшествующаго губного: зем'а, сѣб'а, но въ Мелит. у. встрѣчаются формы сѣбл'а и зѣмл'а, въ с. Тѣрновкѣ Херсонск. губ. только сѣбл'а.

15) Губному в соотвѣтствуетъ иногда гласный звукъ—у: унук; а также звукъ л—услужуним—освободимъ; у'сѣм, у'бда—вода; у'оку—уочи—глазь (Θ.); чѣркуа (с. Парк.).

16) Старославянскимъ сочетаніямъ жѣс, шѣс, чѣс соотвѣтств. звукъ ш: ма'шкѣ дитѣ, влѣ'шкѣ нонѣ, юна'шкѣ сѣб'а, чулѣ'шкѣ кра'ф; послѣднему соотвѣтствуетъ также звукъ ц: гѣрцки—греческій.

Отпаденіе и выпаденіе согласныхъ.

Въ началѣ словъ:

1) в—: уд'а, с'ак (В);

2) г—: дѣтѣ вм. где-ту;

3) д—: нѣска—сегодня;

4) х—: уб'ав, б'лам, вм. х'блам, б'ра вм. х'бра, удил вм. ху-дил; одиш—ходишь, л'ап, лѣп—хлѣбъ, а'пнала—х'а'пнала—схватила, ил'адо—хил'адо; ур'б; а'рној—хорошо (Х.); ур'тувам; въ с. Куб.—мухи, дреги, х'бра, хор'б и т. д.

5) м—: чуеш ли б'ма (м'бма)—(М.).

Въ концѣ словъ отпадаетъ т: шес, д'аш, свеш, п'акус, с'а—суть; у дѣ идѣш?—откуда идешь?—(М.); въ Мел. у.—к: па вм. пак; б'дѣка идѣш—откуда ты?—х: вр'а—верхъ; въ с. Катарджа—вр'ах.

Въ серединѣ словъ выпадаютъ:

1) в—: ст'ар'а п'арам, пудигни; в'ѣри вм. в'ѣрви; то'тѣту; въ Мел. у. и Херс. губ. вм. в'ѣри си—вре'јси;

2) д—: с'арцѣ, пр'азник;

3) в—: на'флѣли;

4) н—: Ку'стдинъ;

- 5) с—: исип'ат, расипувам;
 6) т—: крѣсник, пусна;
 7) х—: дрѣп, муи, гр'ауви, утидаа, вид'аа; шауви—день-
 ги; снаа, свао, суо дрвѣ (М.), дѣдоа, мислеа;
 8) г—: мба—могу; мбаме—ми. ч.;
 9) л—: бѣгарин (М.).

Случаи ассимиляціи:

дн=нн: ашнѣ м'асту, хлѣнно, иннѣ ука.

Для образованія будущаго времени пользуются въ Бердянскомъ уѣздѣ: 1) жѣ—ас жѣ дѣда, жѣ ти кѣка, жѣ зѣм'а и т. д.; 2) ша—ша зѣмим; 3) жѣда.

Въ Θεодосійскомъ уѣздѣ: 1) ша—јас ша зѣм'а да ви пад'а; 2) ше—ше ве псовам==буду вась ругать; ше пода там за рабуча на анно м'асту.

Въ Мелитопольскомъ уѣздѣ:—че: че испиниме по една чѣша вину; после винѣту че да закуриме; куди че да дојдеш при мени==когда ты придешь ко мнѣ; ја че да идем==я пойду; ја пак че дојдем==я опять приду.

Въ Херсонской губерніи: ке—јас ке дѣдо==я приду; јас ке направа—я сдѣлаю; ни утре ке идем; јас ке јам л'аш; колку ты ке зарѣбыш' (с. Куб.); утрем к'нда.

Вспомогательный глаголь хотѣть въ различныхъ говорахъ имѣетъ такія формы: въ Херсонской губерніи, въ Θεодосійскомъ уѣздѣ, въ Бердянскомъ уѣз.: аз, или ас искам==я хочу; ас ништа—я не хочу; ние искам, ние ништѣм.

Въ Мелитопольскомъ уѣздѣ: ја штѣм, ја нѣштѣм.

Наконецъ, въ дѣлѣ изученія болгарскихъ говоровъ Новороссійскаго края могутъ быть полезными нижеслѣдующія показанія нашихъ колонистовъ: поселене Старо-Крымской колоніи своею родиной называютъ города Сливенъ и Тырновъ; Капшовцы--Сливенъ, Тырновъ, Шуменъ и Граматыково; Тарновцы Мелитопольскаго уѣзда—Виддинъ и Ломъ-Паланку; въ составъ населенія с. Тарновки Херсонскаго уѣзда входятъ: шопы, лясковцы, тырновцы и рупцы; поселенцы Малаго и Большаго Буялыковъ—выходцы изъ сель того же названія Адрианопольскаго вилайета; поселенцы с. Кубанка: шопцы, руицы, вайсалцы, лясковцы, влашковцы; въ с. Камарджинно: тырновцы и рупцы; въ с. Парканахъ: тырновцы, шопы и выходцы изъ Калофера.

Н. Державинъ.

ОТЧЕТЪ

О ДѢЯТЕЛЬНОСТИ ТАВРИЧЕСКОЙ УЧЕНОЙ АРХИВНОЙ КОММИССИИ

за 1906 годъ.

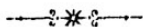

Критическое положеніе Таврической Ученой Архивной Коммисіи, о которомъ было заявлено въ отчетѣ о ея дѣятельности за 1905 годъ, продолжалось и въ истекшемъ 1906 году. За отсутствіемъ помѣщенія, дѣла историческаго архива оставались сваленными въ кучи на чердакѣ зданія губернской земской управы, витрины, шкапы и полки съ предметами музея, а также бібліотека Коммисіи стиснуты были въ одной комнатѣ, а громоздкіе предметы древности, плиты съ надписями, каменные бабы и пр., частію находились въ квартирѣ сторожа управы, частію во дворѣ. Въ концѣ года, правда, блеснулъ лучъ надежды на полученіе Коммисіей болѣе или менѣе соотвѣтствующаго ея трудамъ помѣщенія въ одномъ изъ зданій, принадлежащихъ симферопольскому городскому самоуправленію, но и въ случаѣ благопріятнаго исхода этого вопроса, должно пройти еще много времени, пока желанія и насущныя потребности Коммисіи осуществляются.

Въ виду вышеизложеннаго, дѣятельность Коммисіи въ отчетномъ году не была особенно широкой, хотя и не замерла и по мѣрѣ возможности продолжалась и выразилась прежде всего въ разсмотрѣніи архивныхъ дѣлъ и описей.

Товарищъ предсѣдателя Коммисіи А. В. Ивановъ разсмотрѣлъ опись 869 дѣлъ и документовъ Севастопольскаго казначейства за 1865—1895 г.г., при чемъ оказалось, что всѣ эти дѣла, состояція изъ приходныхъ и расходныхъ документовъ, не имѣютъ никакого значенія ни въ историческомъ ни въ бытовомъ отношеніи.

Въ концѣ отчетнаго года образована была Коммисія для разбора дѣлъ и нарядовъ архива Симферопольскаго городского полицейскаго управленія, въ которую представите-

лемъ отъ Архивной Коммисіи вошелъ членъ ея П. С. Грушинскій, начавшій фактическое разсмотрѣніе означенныхъ дѣлъ, для выдѣленія изъ нихъ заслуживающихъ храненія въ историческомъ архивѣ. Въ той же Коммисіи, въ качествѣ члена отъ Министерства Народнаго Просвѣщенія, принималъ участіе и правитель дѣлъ Коммисіи, но въ началѣ своихъ занятій, разсмотрѣвъ лишь четыре связки дѣлъ, долженъ былъ прекратить эту работу, вслѣдствіе серьезной болѣзни глазъ.

Въ отношеніи археологическихъ изслѣдованій края Коммисія, по просьбѣ члена ея Н. И. Рѣпинкова, входила съ ходатайствомъ къ владѣльцу имѣнія Тарханкутъ Евпаторійскаго уѣзда П. В. Попову и въ управленіе имѣнія Акъ-Мечеть кн. Воронцова относительно разрѣшенія г. Рѣпинкову производства раскопокъ на земляхъ этихъ имѣній.

Согласно постановленію собранія представителей архивныхъ коммисій на Екатеринбургскомъ Археологическомъ Сѣздѣ, Коммисія обсуждала вопросъ о положеніи ученыхъ архивныхъ коммисій и представила свои соображенія г. Предсѣдателю Симбирской Ученой Архивной Коммисіи В. Н. Поливанову, какъ матеріалъ для составленія имъ особаго доклада къ Владимірскому Областному Археологическому Сѣзду. Коммисія высказалась за цѣлесообразность состоять ученымъ архивнымъ коммисіямъ при министерствѣ народнаго просвѣщенія, въ зависимости отъ одного изъ высшихъ его ученыхъ учреждений, которому подлежала бы и охрана памятниковъ древности. Коммисія признала настоятельно необходимымъ выработку устава коммисій и общую инструкцію по разбору и уничтоженію архивныхъ дѣлъ, а также улучшеніе матеріальнаго положенія коммисій, безъ чего дѣятельность ихъ не можетъ быть устойчивой и плодотворной. Къ сожалѣнію, не всѣ архивныя коммисіи представили свои соображенія къ Владимірскому Областному Сѣзду, и не всѣ прислали своихъ представителей на этотъ сѣздъ, вслѣдствіе чего вопросъ объ архивныхъ коммисіяхъ, обсужденію котораго посвящено было одно лишь засѣданіе этого сѣзда, остался открытымъ.

По порученію Коммисіи, правитель дѣлъ А. И. Маркевичъ участвовалъ въ III-мъ Областномъ Археологическомъ Сѣздѣ въ г. Владимірѣ и въ засѣданіяхъ предварительнаго Комитета по устройству XIV Археологическаго Сѣзда въ г. Черниговѣ.

Въ теченіе отчетнаго года состоялось всего два засѣданіе Коммисіи, въ которыхъ, кромѣ разсмотрѣнія текущихъ дѣлъ, сдѣлано было нѣсколько научныхъ сообщеній.

Избрано было въ члены Коммисіи 4 лица.

Какъ и въ прежніе годы, Коммисія входила въ обмѣнъ своими трудами со многими учеными обществами и учрежденіями, благодаря чему, а также пожертвованію своихъ трудовъ членами Коммисіи, библіотека ея пополнилась 158 книгами и брошюрами.

Музей Коммисіи пополнился 12 предметами древности, найденными у с. Водяного Мелитопольскаго уѣзда Таврической губерніи и пожертвованными Императорской Археологической Коммисіей; 22 древними серебряными монетами, пожертвованными членомъ Коммисіи А. Л. Вертье-Делагардомъ; 9 кусками кремня, похожими на кремневые ножи, пожертвованными П. С. Щербинной, въ саду котораго въ Симферополь систематически находятся кремневые орудія. Кромѣ того крестьянинъ Θεодосійскаго уѣзда Тищенко пожертвовалъ 5 монетъ и наконечникъ стрѣлы, а членъ Коммисіи Н. И. Рѣшниковъ 3 древнія монеты, шесть фотографическихъ снимковъ разныхъ мѣстъ Крыма съ рисунковъ альбома Кюгельгена и три каррикатуры изъ эпохи Крымской войны.

Денежный отчетъ за 1906 годъ.

Оставалось на 1 Января 1906 г. 2188 р. 55 к.

П р и х о д ъ .

Отъ продажи „Извѣстій“ Коммисіи 22 р. 80 к.

Отъ членовъ ея, на усиленіе средствъ 28 р. — к.

$\frac{0}{100} \frac{0}{100}$ по вкладамъ и текущему счету 112 р. 63 к.

Пособіе отъ Губернскаго Земства 300 р. — к.

Пособіе отъ Симф. Город. Думы 100 р. — к.

Итого въ приходѣ съ остаткомъ 2751 р. 98 к.

Р а с х о д ъ .

Почтовые и канцелярскіе расходы 32 р. 26 к.

Содержаніе музея и др. расходы по музею 40 р. 60 к.

Печатаніе „Извѣстій“, отисковъ и рисунковъ 227 р. 80 к.

Поѣздка А. Ш. Маркевича въ г. Влади-
миръ, на археологическiй съѣздъ . . . 100 р. — к.

Расходъ . . . 400 р. 66 к.

Въ остаткѣ на 1 Января 1907 г. . . . 2351 р. 32 к.

Правитель дѣлъ Таврической Ученой
Архивной Коммиссiи Арсенiй Маркевичъ.

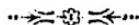

ПРИЛОЖЕНIЕ.

*Содержанiе № № 1-го -- 40-го „Извѣстiй Таврической Ученой
Архивной Коммиссiи“.*

(За 1887—1907 годы).

№ 1.

Протоколъ открытiя Таврической Ученой Архивной
Коммиссiи 24 января 1887 г.

Протоколъ засѣданiя 30 мая 1887 г.

Сообщенiе О. О. Лашкова: „О пересмотрѣ Черномор-
скаго тарифа 1782 г.“

№ 2.

Протоколы засѣданiй 27 августа 1887 г. и 29 октября
1887 года.

Сообщенiе Г. К. Кирѣенко: „О прошенiяхъ депутатовъ
Таврической Области на Высочайшее имя въ 1796 году и
Высочайшемъ указѣ 17 сентября 1796 г.“

Сообщенiе О. О. Лашкова: „О камеральномъ описанiи
Крыма 1784 г.“

№ 3.

Ордера князя Потемкина Таврическаго за 1786 годъ
(сообщилъ Г. К. Кирѣенко).

Камеральное описанiе Крыма 1784 года. (Сообщилъ О.
О. Лашковъ).

Протоколъ засѣданiя 26 ноября 1887 г.

№ 4.

Ордера князя Потемкина Таврическаго за 1786 г.

Камеральное описанiе Крыма 1784 г.

Инструкцiя для научнаго изслѣдованiя кургановъ. Д.
Я. Самоквасова.

Дополненіе къ инструкціи по раскопкѣ кургановъ. А. П. Богданова.

Протоколы засѣданій 31 марта 1888 г. и 15 апрѣля 1888 г.
№ 5.

Къ исторіи Херсониса Таврическаго. Въ память девятистлѣтня Крещенія Руси.

Историческая записка о сооруженіи въ Херсонисѣ храма св. Равноапостольнаго князя Владиміра. Θ. Θ. Лашкова.

Архивные документы, относящіеся къ исторіи сооруженія въ Херсонисѣ храма св. Равноапостольнаго князя Владиміра.

Историческая записка о Херсонисскомъ св. Равноапостольнаго великаго князя Владиміра монастырѣ. А. В. Гроздова.

Архивные документы, относящіеся къ исторіи Херсонисскаго монастыря.

Очеркъ археологическихъ развѣдокъ и изслѣдованій въ области Херсониса Таврическаго. Х. П. Ящуржинскаго.

Прим. Помѣщенный въ первомъ изданіи № 5-го „Извѣстій“ указатель сочиненій о Херсонисѣ и Херсонисскомъ монастырѣ, сост. Арс. Ив. Маркевичемъ, вопгелъ въ исправленномъ и дополненномъ видѣ въ общій его указатель сочиненій о Крымѣ и Таврической губерніи вообще, напечатанный въ № 20 „Извѣстій“.

№ 6.

Ордера князя Потемкина Таврическаго за 1787 г. (Прод.)
Камеральное описаніе Крыма. (Продолженіе).

Поѣздка въ г. Старый Крымъ. Сообщ. А. И. Маркевича.

Судьба Крыма при Митридатѣ Евнаторѣ. Сообщеніе Ф. Я. Ребеца.

Протоколы засѣданій 25 августа, 29 сентября, 1 ноября и 29 ноября 1888 г.

Смѣсь. Дѣло, по указу Новороссійскаго Губернскаго Правленія, о разведеніи кунжутнаго сѣмени для дѣланія изъ онаго масла. Сообщ. И. Журьяри.

Къ вопросу о каменныхъ бабахъ. Сообщ. А. В. Иванова.

№ 7.

Ордера князя Потемкина Таврическаго за 1787 годъ. (Продолженіе).

Камеральное описаніе Крыма 1784 г. (Продолженіе).

Развѣдки о древнемъ скиескомъ укрѣпленіи Неаполисѣ. Х. П. Ящуржинскаго.

De la position des trois forteresses Tauro-Scythes dont parle Strabon. Blaremborg. Переводъ А. Л. Бертъе-Делагарда.

О поселеніи раскольниковъ въ предѣлахъ нынѣшней Таврической губерніи. А. В. Иванова.

Фирманъ султана Мухаммеда IV митрополиту Крымскому Давиду 1062 (1652) г. Муратъ бей Біярсланова.

Смѣсь. Могила капитана амазонской роты Елены Ивановны Шидянской (Сарандовой) въ Симферополѣ. О. О. Лашкова.

О доставленіи изъ Крыма подъ Очаковъ къ князю Потемкину фруктовъ, овощей и пр. въ 1788 г. Арс. И. Маркевича.

Протоколы засѣданій 18 декабря 1888 г., 26 января 1889 г., 23 февраля 1889 г. и 30 марта 1889 г.

Отчетъ о дѣятельности Коммисіи за 1887—1888 г.г.

№ 8.

Ордера князя Потемкина за 1787 г. (Продолженіе).

Камеральное описаніе Крыма 1784 г. (Продолженіе).

Вышеп изъ кадіаскерскаго сакка 1017—1022 г. хиджры, хранящагося въ архивѣ Таврическаго Губернскаго Правленія. Муратъ бей Біярсланова.

Охрана Крыма во вторую турецкую войну 1787—1791 г. О. О. Лашкова.

Генуэзская плита изъ Феодосіи, принадлежащая музею Архивной Коммисіи. А. Х. Стевена.

Монеты Гази Герая хана II, бенъ Девлетъ. О. Ф. Ретовскаго.

Раскопки въ Херсонесѣ въ 1889 г. А. Х. Стевена.

Джаміу-т-тэварихъ. Проф. В. Д. Смирнова.

Экскурсія на гору Бакла и въ дер. Мангушь. Арс. И. Маркевича.

Керменъ-Кыръ, древнее укрѣпленіе вблизи, Симферополя. Арс. Ив. Маркевича.

Къ столѣтнему юбилею г. Одессы. А. К. Романюка.

Протоколы засѣданій 4 мая (результаты осмотра признававшейся церковью пещеры въ Чуфуть-Кале), 31 мая, 31 августа и 26 сентября 1889 года.

№ 9.

Памятники дипломатическихъ сношеній Крымскаго ханства съ Московскимъ государствомъ въ XVI и XVII в.в., хранящіеся въ Московскомъ Главномъ Архивѣ Министерства Иностранныхъ Дѣлъ. Сообщеніе О. О. Лашкова.

Пребываніе въ Крыму Московскаго гонца подъячаго Василія Айтемирова въ 1692—1695 г. Проф. Ал. Ив. Маркевича.

Свѣдѣнія о Бахчисарайской Успенской церкви, устроенной въ каменной скалкѣ. Ал. В. Гроздова.

Выписи изъ кадаскерскаго сакка 1017—1022 г. хиджры, хранящагося въ архивѣ Таврическаго Губернскаго Правленія. Муратъ бея Біярсламова.

Матеріалы для исторіи второй турецкой войны 1787—1791 г. О. О. Ланкова.

Археологическія раскопки въ г. Керчи въ 1889 году. Х. П. Яцуржинскаго.

Экскурсія на Мангупъ. Арс. Ив. Маркевича.

Повѣдка въ ближайшія окрестности Бахчисарая. П. С. Журьяри.

Смѣсь. Къ исторіи Петровскаго фонтана въ Симферополѣ. Х. А. Монастырлы.

Описаніе дѣлъ Таврическаго Историческаго Архива. А. И. Свѣицкаго.

Протоколы засѣданій 3 ноября (списокъ кургановъ въ Таврической губерніи. А. Н. Дьяконова), 30 ноября, 28 декабря 1889 г. и 31 января 1890 г. (Отчетъ О. О. Ланкова о VIII Московскомъ Археологическомъ Свѣздѣ).

Отчетъ о дѣятельности Коммисіи за 1889 г.

№ 10.

Ордера князя Потемкина правителю Таврической Области 1788 г. (Продолженіе).

Памятники дипломатическихъ сношеній Крымскаго ханства съ Московскимъ государствомъ въ XVI и XVII в.в., хранящіеся въ Московскомъ Главномъ Архивѣ Министерства Иностранныхъ Дѣлъ (Продолженіе)

О мѣрахъ къ поддержанію Чуфутъ-Кале. П. И. Казаса.

Выписи изъ кадаскерскаго сакка 1017—1022 г. хиджры, хранящагося въ архивѣ Таврическаго Губернскаго Правленія. Муратъ бея Біярсламова.

Матеріалы для исторіи второй турецкой войны 1787—1791 г. (Продолженіе).

Расчетка кургана въ окрестностяхъ Симферополя. Арс. Ив. Маркевича.

Вновь открытая греческая катакомба въ г. Керчи. Хр. П. Яцуржинскаго.

Керченскія древности. Его-же.

Урочище Ай-Димитрій. А. К. Романюка.

Описание дѣлъ Таврическаго Историческаго Архива.
А. И. Сѣницкаго.

Протоколы засѣданій 22 февраля, 23 марта, 26 апрѣля
и 31 мая 1890 года.

№ 11.

Памятники дипломатическихъ сношеній Крымскаго ханства съ Московскимъ государствомъ въ XVI и XVII в.в., хранящіеся въ Московскомъ Главномъ Архивѣ Министерства Иностранныхъ Дѣлъ. (Продолженіе).

Ордера князя Потемкина правителю Таврической Области 1788 г. (Продолженіе).

Матеріалы архива канцеляріи Таврическаго Губернатора, относящіеся къ путешествію Императрицы Екатерины II въ Крымъ въ 1787 году. Сообщ. Арс. И. Маркевича.

Эра г. Херсониса Таврическаго. Полидора Вакье.

Раскопка кургановъ близъ Симферополя лѣтомъ 1890 г.
А. Х. Стевена.

Протоколы засѣданій 5 сентября, 1 ноября и 13 декабря 1890 г.

№ 12.

Памятники дипломатическихъ сношеній Крымскаго ханства съ Московскимъ государствомъ XVI и XVII в.в. (Продолженіе).

Ордера князя Потемкина правителю Таврической Области 1788 г. (Продолженіе).

Матеріалы для исторіи второй турецкой войны 1787—1791 г. (Окончаніе).

Керченскія древности. Х. П. Яцуржннскаго.

Къ памятникамъ г. Неаполса. Проф. Ал. И. Маркевича.

Дополнительный списокъ кургановъ въ Таврической губерніи. А. Н. Дьяконова.

Изъ дѣлъ канцеляріи Николаевскаго военнаго губернатора. Дѣло о возстановленіи въ Севастополѣ коммерческаго порта. П. А. Иванова.

Описание дѣлъ Таврическаго Историческаго Архива. А. И. Сѣницкаго.

Отчетъ о дѣятельности Коммисіи за 1890 г.

Протоколъ засѣданія 31 января 1891 г.

№ 13.

Ордера князя Потемкина правителю Таврической Области за 1788 и 1789 г.г.

Дѣла архива Таврическаго Губернскаго Правленія, относящяся до розысканія, описанія и сохраненія памятникъ старины въ предѣлахъ Таврической губерніи. Сообщеніе А. Х. Стевена.

Важное археологическое открытіе въ Крыму. К. К. Косцюшко-Валюжинича.

Раскопка кургана въ д. Коянитъ Симферопольскаго уѣзда. Н. Романченко.

Генуэзская плита, найденная въ г. Феодосіи въ 1890 г. О. Ф. Ретовскаго.

Къ исторіи Екатерининскихъ миль въ Крыму. Арс. И. Маркевича.

Протоколы засѣданій 5 апрѣля и 31 мая 1891 г.

№ 14.

Реестръ дѣламъ Крымскаго Двора съ 1474 по 1779 г., учиненный д. с. с. Николаемъ Вантышъ-Каменскимъ въ 1808 г. Сообщилъ Ѳ. Ѳ. Лашковъ.

Статейный списокъ Московскаго посланника въ Крымъ Ивана Судакова въ 1587—1508 г. Съ предисловіемъ Ѳ. Ѳ. Лашкова.

Скиѣскій всадникъ (поясная пряжка). Проф. Н. И. Веселовскаго.

Дѣла архива Таврическаго Губернскаго Правленія, относящяся до розысканія, описанія и сохраненія памятникъ старины въ предѣлахъ Таврической губерніи. (Продолженіе). А. Х. Стевена.

Раскопки кургановъ въ окрестностяхъ Симферополя, произведенныя проф. Н. И. Веселовскимъ въ іюль и августъ 1891 г. А. О. Кашпара.

Керченскія древности. Х. Ш. Яцуржинскаго.

Описаніе дѣлъ Таврическаго Историческаго Архива. А. И. Сѣницкаго.

Изъ дѣлъ канцеляріи Николаевскаго военнаго губернатора. Сообщ. П. А. Ивановъ

Протоколы засѣданій 27 сентября и 31 октября 1891 г.

№ 15.

Реестръ II Крымскаго двора старыхъ лѣтъ дѣламъ, въ столпахъ содержащимся, съ 1579 по 1700 г. Сообщилъ Ѳ. Ѳ. Лашковъ.

Ордера князя П. А. Зубова правителю Таврической Области 1493 г. Сообщ. Г. Кирѣенко.

Статейный списокъ Московскаго посланника въ Крымъ

Семена Безобразова въ 1593 году. Съ предисловіемъ Ѳ. Ѳ. Лашкова.

Керченскія древности. X. П. Яндуржинскаго.

Описаніе дѣлъ Таврическаго Историческаго Архива. А. И. Сѣницкаго.

Отчетъ о дѣятельности Комиссіи за 1891 годъ.

Протоколы засѣданій 23 января и 16 апрѣля 1892 г.

№ 16.

Реестръ II Крымскаго двора старыхъ лѣтъ дѣламъ, въ столпахъ содержащихся, съ 1579 по 1700 г. (Продолженіе).

Ордера князя П. А. Зубова правителю Таврической Области за 1794 г.

Изъ дѣлъ канцеляріи Николаевскаго военнаго губернатора: а) о надѣленіи г. Севастополя землею и о прочихъ выгодахъ въ пользу городскихъ жителей; б) о воспрещеніи евреямъ постояннаго пребыванія въ г.г. Севастополь и Николаевъ. Сообщилъ П. Л. Ивановъ.

Списокъ кургановъ Таврической губерніи. (Продолженіе). А. Н. Дьяконова.

Изъ дѣлъ канцеляріи Таврическаго Губернатора, о Крымскомъ растеніи „кораль“. Сообщ. А. К. Романюкъ.

Описаніе дѣлъ Таврическаго Историческаго Архива. А. И. Сѣницкаго.

Раскопки кургановъ въ окрестностяхъ Симферополя, произведенныя въ 1892 г. проф. Н. И. Веселовскимъ. А. О. Кашшара.

Протоколы засѣданій 15 июня и 8 октября 1892 г.

№ 17.

Краткій очеркъ исторіи Воспорскаго царства. В. В. Латышева. Пер. съ лат. В. А. Михалевакаго.

Реестръ II Крымскаго двора старыхъ лѣтъ дѣламъ. (Продолженіе).

Ордера князя П. А. Зубова правителю Таврической Области 1794 г. (Продолженіе).

Описаніе дѣлъ Таврическаго Историческаго Архива. А. И. Сѣницкаго.

Старо-Крымскія древности. А. И. Маркевича.

Протоколъ засѣданія 26 ноября 1892 г.

№ 18.

Реестръ II Крымскаго двора старыхъ лѣтъ дѣламъ съ 1579 по 1700 г.

Реестръ III Крымскаго двора старыхъ лѣтъ дѣламъ съ 1700 по 1779 г.

Реестръ адресамъ, уполномочіямъ, актамъ, нотѣ, писемъ и коніямъ писемъ крымскихъ вельможъ и татарскихъ ордъ хана Крымскаго въ царствованіе Императрицы Екатерины II.

Ордера князя П. А. Зубова правителю Таврической Области 1794 г.

Къ нумизматикѣ Гиреевъ. О Ф. Ретовскаго.

Памяти П. И. Кешена. Арс. И. Маркевича.

Отчетъ о дѣятельности Коммисіи за 1892 г.

Протоколы засѣданій 28 января, 19 февраля и 7 мая 1893 г.

№ 19.

Ордера князя П. А. Зубова правителю Таврической Области 1794 г.

Изъ дѣлъ Московскаго отдѣленія архива Главнаго Штаба: 1) Описаніе нѣсколькихъ дачъ, назначенныхъ къ отводу разнымъ особамъ изъ состоящихъ въ Таврической области земель. 2) Извлеченіе изъ „Журнала реляціямъ кн. Потемкина, Ея Императорскому Величеству подаваемымъ“. П. А. Ивановъ.

Къ нумизматикѣ Гиреевъ (продолженіе). Монеты Менгли-Гирея I. О. Ф. Ретовскаго.

Крымскія дѣла въ старомъ царскомъ архивѣ XVI в., на основаніи современной архивной описи. Проф. М. Н. Бережкова.

Поѣздка въ Перекопъ и его окрестности. А. И. Сѣницкаго.

Вновь открытая греческая надпись. В. А. Михалевскаго.

Протоколы засѣданій 4 октября (съ отчетомъ о IX Археологическомъ съѣздѣ въ г. Вильнѣ, Арс. И. Маркевича и сообщеніемъ Х. А. Монастырлы о раскопкѣ Сѣрозовскаго кургана проф. Н. И. Веселовскимъ и поѣздкѣ въ Старый Крымъ), 9 ноября и 30 декабря 1893 года.

№ 20.

Тагиса. Опытъ указателя сочиненій, касающихся Крыма и Таврической губерніи вообще. Арс. И. Маркевича.

№ 21.

Ордера князя П. А. Зубова правителю Таврической Области 1794 г.

Древнѣйшая книга Крымскихъ посольскихъ дѣлъ (1474—1505 г.г.). Проф. М. Н. Бережкова.

Нѣсколько словъ о мѣстности, прилегающей къ развалинамъ замка въ Гурзуфѣ. Графа А. А. Бобринскаго.

Историческій очеркъ крымско-татарскаго землевладѣнія. *Ө. Ө. Лашкова.*

Слово при погребеніи князя В. М. Долгорукаго-Крымскаго. Сообщ. А. В. Ивановъ.

Описаніе дѣлъ Таврическаго Историческаго Архива. А. И. Сѣницкаго.

Изъ переписи мѣстныхъ дѣятелей. Письмо А. Я. Фабра къ Х. Х. Стевену. Сообщ. А. Х. Стевенъ.

Отчетъ о дѣятельности Коммисіи за 1893 годъ.

Протоколы засѣданій 10 марта, 25 мая и 3 декабря 1894 г. Сообщенія Арс. Ив. Маркевича и А. Х. Стевена, кас. ремонта Бахчисарайскаго дворца.

№ 22.

Ордера князя П. А. Зубова правителю Таврической Области за 1795 г.

Изъ дѣлъ Николаевскаго Портоваго Архива: 1) Ордера кн. Потемкина Таврическаго. 2) Донесенія капитана Клобукова о нефти, отысканной на Кубани и въ Крыму. 3) Письма правителя Таврической области Жегулина. 4) Отношенія кн. Зубова. Сообщ. П. А. Ивановъ.

Историческій очеркъ крымско-татарскаго землевладѣнія. (Продолженіе). *Ө. Ө. Лашкова.*

Сборникъ документовъ по исторіи крымско-татарскаго землевладѣнія. Сообщилъ *Ө. Ө. Лашковъ.*

Раскопка кургановъ въ д. Тавкель-Найманъ, Евпаторійскаго уѣзда. *Ө. Ө. Лашкова.*

Письма управляющаго имѣніемъ Саблы Симферопольскаго уѣзда Якова Дахнова, писанныя во время войны 1854—1856 г.г. Сообщ. П. В. Давыдовъ.

Отчетъ о дѣятельности Коммисіи за 1894 годъ.

Протоколъ засѣданія 29 декабря 1894 г.

№ 23.

Ордера князя П. А. Зубова правителю Таврической области 1795 г.

Очеркъ дѣятельности на югѣ Россіи адмирала графа Н. С. Мордвинова. П. А. Иванова.

Историческій очеркъ крымско-татарскаго землевладѣнія. (Продолженіе). *Ө. Ө. Лашкова.*

Сборникъ документовъ по исторіи крымско-татарскаго землевладѣнія. (Продолженіе).

Къ исторіи ханскаго Бахчисарайскаго дворца. Арс. Ив. Маркевича.

Протоколы засѣданій 28 апрѣля и 10 іюня 1895 года.

№ 24.

Ордера князя П. А. Зубова правителю Таврической области 1795 г.

Матеріалы для исторіи Крима XVII в. въ „расходныхъ книгъхъ“ Сибирскаго Приказа. Сообщ. Н. Н. Оглоблинъ.

Историческій очеркъ крымско-татарскаго землевладѣнія. (Продолженіе). Э. Э. Лашкова.

Сборникъ документовъ по исторіи крымско-татарскаго землевладѣнія. (Продолженіе).

Раскопки кургановъ въ окрестностяхъ Симферополя, произвед. проф. Н. И. Веселовскимъ въ 1895 г. А. О. Кашпара.

Отчетъ о дѣятельности Таврической Ученой Архивной Коммиссіи за 1895 г.

Протоколы засѣданій 21 сентября 1895 г. и 17 января 1896 года.

№ 25.

Ордера князя П. А. Зубова правителю Таврической области за 1796 г.

Ордеръ кн. Зубова 1895 г. по поводу просьбы наследниковъ преосв. Дорофея, епископа Феодосійскаго и Мариупольскаго. Сообщ. Арс. И. Маркевичъ.

Историческій очеркъ крымско-татарскаго землевладѣнія. (Окончаніе). Э. Э. Лашкова.

Сборникъ документовъ по исторіи крымско-татарскаго землевладѣнія. (Продолженіе).

Протоколы засѣданій 22 февраля и 11 апрѣля 1896 г.

№ 26.

Ордера князя П. А. Зубова правителю Таврической области 1796 г.

Замѣтка о Крымскихъ дѣлахъ въ Метрикѣ Литовской. М. В. Довнаръ-Запольскаго.

Сборникъ документовъ по исторіи крымско-татарскаго землевладѣнія. (Окончаніе).

Протоколы засѣданій 27 мая, 4 октября (съ отчетомъ о Рижскомъ Археологическомъ Съѣздѣ, О. Ф. Ретовскаго и сообщеніемъ Арс. Ив. Маркевича объ экскурсіи въ юго-восточную часть Крима, отъ Алушты до Феодосіи) и 9 декабря 1896 года.

№ 27.

Нуръ-Салтанъ, царица Крымская. М. Н. Березкова
Императрица Екатерина II и Крымъ. Проф. Ал. Ив.
Маркевича.

Южная Россія на X-мъ Археологическомъ Съѣздѣ въ
Ригѣ. Его-же.

Генуэзско-татарскія монеты города Каффы. О. Ф. Ретовскаго.

Отчетъ о дѣятельности Коммиссіи за 1896 г.

Протоколы засѣданій 24 января и 6 марта 1897 г.

№ 28.

Литовскія упоминки татарскимъ ордамъ. Литовскій
скарбъ и татарскія орды въ 1502—1509 г.г. М. В. Довнаръ-
Запольскаго.

Скарбовая книга Метрики Литовской 1502—1509 г.г.
(Текстъ).

Опытъ указателя сочиненій о Крымѣ и Таврической
губерніи вообще. Вып. второй. Арс. Ив. Маркевича.

Отчетъ о дѣятельности Коммиссіи за 1897 годъ.

Протоколы засѣданій 7 июня, 8 октября (сообщ. Каш-
пара о раскопкѣ кургановъ въ д. Тавель Симферопольскаго
уѣзда), 1 декабря 1897 г. и 27 марта 1898 года.

№ 29.

Генуэзско-татарскія монеты города Каффы. П. О. Ф.
Ретовскаго.

Возобновленіе русскаго торговаго судоходства на Чер-
номъ морѣ въ концѣ XVIII вѣка. Проф. Ал. Ив. Маркевича.

Войсковые фабрики и заводы Черноморскаго казачья-
го войска. П. П. Короленко.

Протоколы засѣданій 20 апрѣля (сообщ. А. О. Кашпа-
ра объ открытіи мовзолея въ Бахчисараѣ), 20 июня, 28 ок-
тября (письмо А. Л. Бертье-Делагарда и сообщ. Арс. И. Мар-
кевича: Памятники христіанства въ окрестностяхъ Бахчи-
сарая и Карасубазара), 28 ноября и 12 декабря 1898 г.

№ 30.

Очеркъ военной службы крымскихъ татаръ съ 1783 по
1889 г. Измаила Муфтій Заде.

А. С. Пушкинъ и Крымъ. Арс. И. Маркевича.

Архивовѣдѣніе на XI Археологическомъ Съѣздѣ. Х. П.
Ящуржинскаго.

XI-ый Археологическій Кіевскій Съѣздъ и труды его
по исторіи Новороссійскаго края. Проф. Ал. Ив. Маркевича.

Чмырева могила. Д. Я. Сердюкова.

По поводу отрывковъ двухъ свитковъ пятикнижїи изъ Θεодосійской еврейской синагоги. А. Я. Гидалевича.

Отчетъ о дѣятельности Коммисіи за 1898 годъ.

Протоколы засѣданій 27 марта, 12 мая, 25 мая, 25 сентября и 15 ноября 1899 года (сообщ. Арс. И. Маркевича о раскопкѣ въ урочищѣ Ханлы-дере въ Бахчисараѣ).

№ 31.

Краткій очеркъ дѣятельности генералиссимуса А. В. Суворова въ Крыму. Арс. Ив. Маркевича.

Кинбурнъ. А. В. Иванова.

Нѣсколько словъ о дѣятельности въ Тавридѣ Иннокентія, архіепископа Херсонскаго и Таврическаго. Арс. Ив. Маркевича.

Объ употребленіи и украшеніи человѣческихъ череповъ въ эпоху доисторическую, въ связи съ новымъ временемъ. А. О. Кашпара.

Отчетъ о дѣятельности Коммисіи за 1899 г.

Протоколы засѣданій 12 февраля (съ сообщ. А. О. Кашпара о ритуальномъ раскрашиваніи костей покойниковъ въ доисторическое время), 5 мая, 8 іюня (съ сообщеніемъ А. О. Кашпара о т. наз. гиряхъ, грузилахъ или привѣскахъ рыбачьихъ сѣтей), 4 ноября, 25 ноября (съ сообщеніемъ Арс. Ив. Маркевича о Салгирѣ, воспѣтомъ Пушкинымъ), 15 декабря 1900 г. и 18 января 1901 г.

№ 32—33.

Генуэзско-татарскія монеты города Каффы. Ш. О. Ф. Ретовскаго.

Къ вопросу о положеніи молоканъ въ царствованіе Императора Александра I. А. Л. Высотскаго.

Опытъ указателя книгъ и статей, касающихся Крыма и Таврической губерніи вообще. Выпускъ третій. Арс. Ив. Маркевича.

Памяти Севастопольской обороны. Отчетъ о дѣятельности Высочайше учрежденнаго подъ предсѣдательствомъ великаго князя Александра Михайловича Комитета по возстановленію памятниковъ Севастопольской обороны.

Протоколы засѣданій 21 марта, 20 сентября (съ сообщ. Арс. Ив. Маркевича о древней церкви въ д. Козахъ Θεодосійскаго уѣзда и Г. Х. Бояджіева о раскопкѣ церкви на горѣ Ай-Тодоръ, вблизи дер. Біюкъ-Ламбата, Ялтинскаго уѣзда) и 30 октября 1901 года.

Отчетъ о дѣятельности Коммиссіи за 1900 годъ.

№ 34.

Пиѳодорида и ея родъ въ Понтійскомъ царствѣ А. В. Орѣшниковъ.

Раскопка кургана близъ хутора Ново-Васильевка, въ Днѣпровскомъ уѣздѣ Таврической губерніи. Д. Сердюкова. Гоголь и Жуковскій въ Крыму. Ар. И. Маркевича.

Документы Кубанскаго областного архива, касающіеся Персидскаго похода 1796 г. Сообщ. П. П. Короленко.

Протоколы засѣданій 25 февраля (съ сообщ. Арс. Ив. Маркевича „О Старо-Крымской синагогѣ, какъ предметъ спора между евреями и караимами“), 29 марта, 3 мая (съ сообщеніями Арс. Ив. Маркевича о подземномъ ходѣ, открытомъ въ Бахчисарайскомъ дворцѣ, и свящ. В. Томкевичѣ о древней церкви въ Судакѣ), 28 сентября (съ возраженіемъ на книгу проф. Д. Я. Самоквасова „Архивное дѣло въ Россіи“) и 4 декабря 1902 г. (съ сообщ. Арс. Ив. Маркевича о XII Харьковскомъ Археологическомъ Съѣздѣ).

Отчетъ о дѣятельности Коммиссіи за 1901 годъ.

Посѣщеніи ИХЪ ИМПЕРАТОРСКИМИ ВЕЛИЧЕСТВАМИ музея и раскопокъ въ Херсонесѣ 18 сентября 1902 г. К. К. Косцюшко-Валюжинича.

Воззваніе Комитета о возстановленіи памятниковъ Севастопольской обороны.

№ 35.

Объ одномъ барельефѣ Θεодосійскаго музея. Л. П. Коллин.

О судьбѣ нѣкоторыхъ историческихъ зданій въ Старомъ Крыму и Θεодосіи. Его-же.

Къ исторіи Кубанскаго войска. Документы Кубанскаго войскового архива, касающіеся дѣятельности правителя Таврической области Жегулина. Сообщ. П. П. Короленко.

Правители Тавриды. В. П. Ласковскаго.

Памяти проф. Алексѣя Ивановича Маркевича. Арс. И. Маркевича.

Отчетъ о дѣятельности Коммиссіи за 1902 годъ.

Протоколы засѣданій 10 февраля, 23 мая (съ кратк. сообщ. Арс. Ив. Маркевича о дѣятельности Е. Л. Маркова въ Крыму), 5 сентября (съ сообщ. Арс. И. Маркевича объ остаткахъ древности въ д. Аталыкъ-Эли Симферопольскаго уѣзда) и 17 ноября 1903 года.

№ 36.

Мои воспоминанія о Евпаторіи въ эпоху Крымской

войны. В. Ракова.

Гурзуфъ и его ближайшія окрестности въ историко-археологическомъ отношеніи. Н. И. Рѣпникова.

Жертвы государственныхъ крестьянъ Таврической губерніи во время Крымской войны. А. К. Романюка.

Учебныя заведенія Таврической губерніи во время Крымской войны. Ф. А. Шпигеля.

Отчетъ о дѣятельности Таврической Ученой Архивной Коммиссіи за 1903 годъ.

Протоколы засѣданій 29 января, 16 апрѣля, 18 мая, 29 сентября (со спискомъ каменныхъ бабъ Таврической губерніи) и 18 октября 1904 года.

№ 37.

Таврическая губернія въ эпоху Крымской войны. Арс. Ив. Маркевича.

№ 38.

Христофоро ди-Негро, послѣдній консулъ Сольдаи. Л. П. Колли.

Раскопки въ окрестностяхъ г. Севастополя. Н. М. Печенкина.

Ив. Ив. Грапперонъ. Біографическій очеркъ. Л. П. Колли.

Подлинный портретъ Алима. Его-же.

Изъ воспоминаній о Крымской войнѣ. В. Смирнова.

О всемилостивѣйшемъ пожалованіи земли И. К. Айвазовскому. А. К. Романюка.

Замѣчательный памятникъ присоединенія Крыма къ Россіи. А. В. Иванова.

Документы, поступившіе въ Таврическую Ученую Архивную Коммиссію отъ Батыръ-мурзы Ширинскаго.

Отчетъ о дѣятельности Коммиссіи за 1904 годъ.

Протоколы засѣданій 4 февраля и 4 мая 1905 года.

№ 39.

Изъ исторіи сношеній Москвы съ Крымомъ при царѣ Михаилѣ Θεодоровичѣ. Посольство С. И. Тарбѣева въ Крымъ 1626—1628 г. Сообщ. Л. М. Савелова.

Раскопки въ окрестностяхъ Гурзуфа въ 1905 году. Н. И. Рѣпникова.

Краткое сообщеніе о каменныхъ бабахъ въ Таврической губерніи. А. И. Ружицкаго.

XIII-ый Археологическій Съѣздъ въ г. Екатеринославѣ. Арс. Ив. Маркевича.

Протоколъ засѣданія 29 сентября 1905 г.

Отчетъ о дѣятельности Коммисіи за 1905 годъ.

№ 40.

Переписка патріарха Іоакима съ воеводами, бывшими въ Крымскихъ походахъ 1687 и 1689 годовъ. Сообщ. Л. М. Савеловъ.

О настѣнныхъ изображеніяхъ и рисункахъ въ пещерахъ палеолитическаго человѣка. В. И. Желизко. Переводъ съ чешскаго А. О. Кашпара.

Замѣтка о древностяхъ въ окрестностяхъ д. Кекенеизъ Ялтинскаго уѣзда. Прив.-доц. В. Е. Данилевича.

Изъ архива Керченскаго музея древностей. I. Способъ поддѣлки древнихъ босфорскихъ монетъ М. Сазоновымъ. II. Ашикъ и Карейша. Сообщ. В. В. Шкорпилъ.

Императоръ Александръ I—пахарь въ окрестностяхъ Глубокой въ Чехіи. А. О. Кашпара.

Татарско-мусульманскія преданія, касающіяся пророка Даниїла и Вирсавіи. Свящ. Н. Саркина.

Протоколы засѣданій 15 мая, 28 сентября 1906 г. (съ сообщеніемъ Арс. Ив. Маркевича объ Археологическомъ Съѣздѣ въ г. Владимірѣ), 9 февраля (сообщ. Л. П. Колли о хищническихъ раскопкахъ въ Θεодосійскомъ уѣздѣ и состояніи древней мечети въ д. Карагозъ) и 14 марта 1907 г.

ПРОТОКОЛЬ

ЗАСѢДАНІЯ ТАВРИЧЕСКОЙ УЧЕНОЙ АРХИВНОЙ КОММИССИИ

2-го октября 1907 года.

Подъ предсѣдательствомъ товарища предсѣдателя Коммисіи А. В. Иванова, присутствовали члены Коммисіи: А. Л. Высотскій, П. В. Масловъ, Д. С. Матвѣевъ, священникъ о. Н. Саркинъ, протоіерей о. А. Сердобольскій, М. Н. Шведовъ, правитель дѣлъ А. И. Маркевичъ и гость И. Ѳ. Ерошеевъ.

I. Доложенъ протоколъ предыдущаго засѣданія Коммисіи.

Постановлено: утвердить.

II. Доложено отношеніе Историко-филологическаго Общества при Императорскомъ Харьковскомъ Университетѣ отъ 2 мая 1907 г. за № 20 съ просьбой о пожертвованіи для бібліотеки Этнографическаго Музея при Университетѣ экземпляра № 40-го „Извѣстій“ Коммисіи.

Постановлено: выслать.

III. Доложено отношеніе Г. Директора Археологическаго Института въ Москвѣ отъ 19 мая с. г. съ просьбой о высылкѣ для бібліотеки Института изданій Коммисіи.

Постановлено: выслать въ Московскій Археологическій Институтъ полный экземпляръ „Извѣстій“ Коммисіи.

IV. Доложено отношеніе Г. Директора Московскаго Археологическаго Института отъ 26 августа с. г. за № 498 съ просьбой о принятіи участія въ торжествѣ открытія Института, имѣющемъ быть 23 сентября. Правитель дѣлъ заявилъ, что ко дню открытія Института послана была отъ имени Коммисіи г. Предсѣдателемъ привѣтственная телеграмма.

Постановлено: записать въ протоколъ.

V. Доложено отношеніе Московской Оружейной Палаты отъ 20 іюля с. г. за № 42 съ просьбой о высылкѣ Палатъ изданій Коммисіи.

Постановлено: выслать въ Московскую Оружейную Палату полный экземпляръ „Извѣстій“ и высылать дальнѣй-

шіе нумера по мѣрѣ выхода ихъ въ свѣтъ.

VI. Доложено отношеніе Г. Предсѣдателя Саратовской Ученой Архивной Коммисіи отъ 28 августа с. г. за № 18 съ просьбой сообщить, не имѣется ли въ архивѣ Коммисіи какихъ либо бумагъ и рукописей, относящихся къ Преосвященному Іакову (Вечеркову), епископу Саратовскому и Царицынскому, въ бытность его ректоромъ Екатеринославской семинаріи.

Постановлено: сообщить Г. Предсѣдателю Саратовской Ученой Архивной Коммисіи, что въ архивѣ Таврической Ученой Архивной Коммисіи не имѣется никакихъ бумагъ, касающихся Преосв. Іакова, епископа Саратовскаго.

VII. Доложено письмо члена Коммисіи В. В. Шкорпила съ извѣщеніемъ, что имъ готовится сообщеніе для „Извѣстій“ Коммисіи, которое будетъ выслано по окончаніи обследованія тѣхъ частей извѣстнаго кургана „Малая Близница“ на Таманскомъ полуостровѣ, которыя вслѣдствіе смерти Веребрюсова остались неразслѣдованными.

Постановлено: записать въ протоколъ.

VIII. Доложено письмо священника о. Валентина Томкевича съ сообщеніемъ о произведенной имъ, съ разрѣшенія Императорской Археологической Коммисіи, раскопкѣ части могильника „Парланькъ-каа“ (разбитая скала) вблизи д. Токлукъ Θεодосійскаго уѣзда. Древнее это кладбище состоитъ изъ 122 могилъ, расположенныхъ большею частію рядами по направленію на юго-западъ. Пока свящ. Томкевичемъ вскрыта одна могила, представляющая собою каменную гробницу на глубинѣ 0,60 метра изъ пяти простыхъ камней, поставленныхъ на ребра. Длина ея 1,20, ширина 1 метръ, глубина 0,6 метра. Костяка въ цѣломъ видѣ не оказалось; кости истлѣли. Въ могилѣ было нѣсколько раковинъ.

Постановлено: записать въ протоколъ.

IX. Доложено письмо д. с. с. Θ. П. Кеппена отъ 16 марта с. г. слѣдующаго содержанія:

„Послѣ отца моего, скончавшагося въ маѣ 1864 г. академика П. И. Кеппена, остались разныя бумаги, большею частію касающіяся Таврической губерніи и относящіяся преимущественно къ 1837 году, т. е. ко времени производства имъ ревизіи государственныхъ имуществъ этой губерніи, по порученію V-го отдѣленія Собственной Его Величества Канцеляріи. Въ числѣ этихъ бумагъ находятся,

между прочимъ, слѣдующія: 1) О земляхъ, земельныхъ отношеніяхъ и повинностяхъ въ Таврической губерніи; 2) О состояніи нѣмецкихъ колоній въ Таврической губерніи, преимущественно Молочанскихъ, въ 1837 году; 3) Салгирская долина (селенія); 4) Хозяйственное описаніе 26 деревнямъ Алуштинской волости въ 1837 г. (Тутъ же вѣдомости о податяхъ и пр.); 5) О винодѣліи, преимущественно въ Таврической губерніи; 6) Къ исторіи Крыма.

Въ виду того, что нѣкоторыя изъ означенныхъ бумагъ представляютъ немалый интересъ при изученіи заселенія Таврической губерніи и ея поземельныхъ отношеній, обращаюсь въ Архивную Коммиссію съ предложеніемъ о пересылкѣ ей означенныхъ матеріаловъ, предоставляя Коммиссіи распорядиться этими бумагами по ея усмотрѣнію, т. е. сохранить болѣе цѣнную часть ихъ, уничтожить ненужное или, наконецъ, кое-что напечатать въ ея изданіяхъ.

Уѣзжая около половины апрѣля за границу, я бы желалъ въ скоромъ времени получить отвѣтъ Коммиссіи, дабы имѣть возможность отправить сказанные матеріалы еще до моего отъѣзда“.

Къ этому правитель дѣль присовокупилъ, что, за невозможностью, вслѣдствіе болѣзни председателя Коммиссіи и въ виду экзаменнаго времени, въ скоромъ времени по полученіи этого письма собрать засѣданіе Коммиссіи, онъ тотчасъ-же по полученіи письма г. Кеппена отвѣтилъ ему письмомъ съ выраженіемъ глубокой признательности отъ имени Коммиссіи за обѣщаніе пожертвовать ей бумаги академика Кеппена и просьбой препроводить ихъ въ возможно скоромъ времени, до наступленія каникулярнаго времени. Въ маѣ мѣсяцѣ бумаги академика Кеппена были получены и заключаются въ четырехъ картонныхъ коробкахъ, подъ №№ I, II, III и V. Составъ ихъ слѣдующій:

Картонка I. а) Въ конвертѣ: О состояніи Молочанскихъ меннонистскихъ колоній въ 1839 г. И. Корниса. Рукописныя и печатныя статьи. *Molotschner Mennoniten Gebieth. 1838. Erdboden. Statistik 1838.*

Свѣдѣнія о состояніи Меннонистскаго поселенія при Молочныхъ водахъ, въ Таврической губерніи СПб. Вѣд. 1839 г. № 207. П. И. Кеппена (на осн. сообщеній Корниса Х. Х. Стевену).

а) Свѣдѣнія о состояніи Меннонистскаго поселенія при

Молочныхъ Водахъ въ Таврической губерніи. Землед. Газ. 1839 г. № 66. Изъ донесеній Корнуса Х. Х. Стевену. (Черновики Кеппена).

б) Бумаги, касающіяся состоянія нѣмецкихъ колоній въ Таврической губерніи (преимущественно Молочанскихъ въ 1837 году).

Halbstadt und die Handwerker-Colonie (1858 г.). Оффиц. бумаги и черновики Кеппена.

в) Колоніи Таврической губерніи Молочанскаго колонистскаго округа. (Къ отчету П. Кеппена 1837 г.)

Между прочимъ о состояніи и главныхъ потребностяхъ иностранныхъ колоній Таврической губерніи въ 1837 году. Отчетъ Кеппена.

г) О школахъ въ колоніяхъ, объ общественныхъ овчарняхъ въ колоніяхъ Таврической губерніи.

д) Инструкція окружнымъ приказамъ Новороссійскихъ колоній, содержащая въ себѣ правила и наставленія для учрежденныхъ къ улучшенію овцеводства комиссій (переводъ).

Die Mennoniten in Berdjansk (переписка).

О водвореніи колонистовъ по тракту изъ Перекопа въ Симферополь и оттоль до Евпаторіи.

Инструкція обществу къ распространенію и улучшенію въ Молочанскомъ колонистскомъ округѣ садоводства, лѣсоводства, винодѣлія и шелководства (Кеппена).

Списокъ колоній, подвѣдомственныхъ Попечительному Комитету объ иностранныхъ поселенцахъ южнаго края Россіи.

Картонка II. а) Мелкія печатныя и др. замѣтки, касающіяся поземельной собственности въ Россіи, о земляхъ принадлежащихъ военному вѣдомству, государственному коннозаводству и затѣмъ удѣльныхъ, однодворныхъ, ранговыхъ, маіоратныхъ, помѣщичьихъ, четвертныхъ и пр.; свѣдѣнія о переселеніи государственныхъ крестьянъ, объ отводѣ земель колонистамъ и по всемилостивѣйшему пожалованію. О цѣнахъ на землю, ревизскимъ душамъ и доходахъ отъ земли, о полюбовномъ размежеваніи и пр.

б) Вѣдомость о всѣхъ земляхъ, обмежеванныхъ отъ Межевой Канцеляріи и подчиненныхъ межевымъ контограмъ съ 1786 по 1796 г.

в) Помѣщичьи имѣнія и крестьянское дѣло въ Таврической губерніи (печатные матеріалы).

г) О разныхъ земляхъ (спорныхъ, вакуфныхъ и пр.)

Таврической губернии съ документами.

д) Разныя хозяйственныя свѣдѣнія по духоборческимъ селеніямъ Теригъневской волости Таврической губ. 1837 г.

е) Списокъ поселеній Таврической губернии.

ж) Хозяйственныя описанія 26 деревнямъ Алуштинской волости (съ матеріалами), 1837 г. Здѣсь же вѣдомости о податныхъ и др. сборахъ по Алуштинской волости (1837 г.).

з) Разныя свѣдѣнія и матеріалы о Молочанскихъ менонистскихъ колоніяхъ.

Картонка III. а) Объ успѣхахъ винодѣлія на южномъ берегу Крыма.

1-я статья, писанная въ Петербургѣ въ маѣ 1830 г. со всѣми матеріалами.

2-я статья, писанная въ Симферополѣ въ октябрѣ 1830 г. со всѣми матеріалами.

б) Матеріалы по винодѣлію: а) техническая часть; б) виноградарство и винодѣліе въ чужихъ краяхъ; в) торговля виномъ; г) винодѣліе: Бессарабское, Донское, на Терекѣ, въ Абхазіи и землѣ Уральскаго войска; д) Кавказъ; е) сорта винограда; ж) винодѣліе въ Россіи; болѣзни винограда. Матеріалы и замѣтки.

в) Винодѣліе въ Таврической губернии: статьи, замѣтки, матеріалы.

г) Винодѣліе въ юго-восточной Россіи, на Дону и пр. и о винодѣліи вообще (матеріалы, статьи, замѣтки).

д) Винодѣліе юго-западной Россіи и на Дунаѣ (матеріалы и замѣтки).

е) О винодѣліи вообще (матеріалы, статьи и замѣтки).

Картонка V. а) Салгирская долина. Записка изъ слѣдственнаго апелляціоннаго дѣла въ Правительствующемъ Сенатѣ о земляхъ Салгирской долины.

б) Поземельныя отношенія и повинности въ Таврической губернии (матеріалы, замѣтки и пр.).

в) Замѣтки объ урожаѣ, состояніи хозяйства въ Таврической губернии и пр.

г) О правахъ татаръ на владѣемыя ими земли. Тутъ-же объ обязанностяхъ татаръ, живущихъ на помѣщичьихъ земляхъ, и о притѣсненіи татаръ помѣщиками.

д) Узаконенія: а) Положеніе для татаръ-поселянъ и для владѣльцевъ земель; б) о поземельномъ правѣ въ Таврическомъ полуостровѣ и о облегченіи въ ономъ населенія.

е) Указъ Правительствующему Сенату 24 января 1829 г.

и правила для межеванія земель въ Таврической губерніи. Форма сказкамъ для древнихъ владѣльцевъ земель и коренныхъ поселянъ татаръ.

ж) Выписки изъ свода законовъ т. IX изд. 1857 г. о татарахъ-поселянахъ въ Таврической губерніи.

з) Приложенія къ запискѣ о казенныхъ лѣсахъ Таврической губерніи.

и) Разные проекты товариществъ поземельныхъ банковъ и обществъ поземельнаго кредита.

і) О повинностяхъ государственныхъ крестьянъ-татаръ къ землевладѣльцамъ въ Таврической губерніи въ 1858 г. (1134 деревни).

к) Разныя письма, бумаги, замѣтки и пр. по Таврической губерніи.

л) Объ источникахъ и количествѣ доходовъ казенныхъ поселянъ и оцѣнкѣ земледѣльческихъ произведеній въ Таврической губерніи 1838 г.

Кромѣ того: значительное количество листовъ для указателя сочиненій и статей по Таврической губерніи, сост. П. И. и Ѳ. П. Кеппенами.

Постановлено: записать въ протоколъ, въ который вности составленное правителемъ дѣлъ описаніе бумагъ академика П. И. Кеппена, пожертвованныхъ его сыномъ въ Таврическую Ученую Архивную Коммиссію.

Х. Доложено письмо приватъ-доцента Императорскаго Харьковского Университета В. Е. Данилевича съ выраженіемъ благодарности за избраніе его въ члены Коммиссіи.

Постановлено: записать въ протоколъ.

XI. Доложено отношеніе Высочайше учрежденной Особой Коммиссіи о вакуфахъ отъ 6 февраля с. г. за № 277 съ увѣдомленіемъ о томъ, что, какъ видно изъ донесеній мѣстныхъ полицейскихъ властей, зданіе мечети въ д. Карагозъ Феодосійскаго уѣзда пришло въ совершенную негодность: дало громадныя трещины и грозитъ паденіемъ, жители же дер. Карагозъ, не считая себя въ правѣ уничтожить зданіе безъ разрѣшенія начальства, единогласно обратились съ просьбою о сносіи зданія мечети. Въ виду этого Высочайше учрежденная Особая Коммиссія о вакуфахъ проситъ Таврическую Ученую Архивную Коммиссію сообщить, былъ ли возбужденъ вопросъ о передачѣ зданія упраздненной мечети дер. Карагозъ, какъ имѣющаго значеніе памятника старины, какому либо изъ учрежде-

ній, на которыя возложены заботы о поддержаніи подобныхъ сооруженій, и въ какомъ положеніи находится это дѣло.

По обсужденіи этого вопроса, *постановили*: возобновить ходатайство предъ Императорскою Археологическою Коммиссіею и Г. Таврическимъ Губернаторомъ о важности зданія мечети въ д. Карагозь Феодосійскаго уѣзда въ археологическомъ отношеніи и необходимости ея ремонта, о чемъ увѣдомить Особую Коммиссію о вакуфахъ.

XII. Предложены въ члена Коммиссіи правителемъ дѣлъ: преподаватель Таврической духовной семинаріи Дмитрій Спиридоновичъ Спиридоновъ и преподаватель Симферопольской мужской гимназіи Иванъ Ѳедоровичъ Ерощевъ.

XIII. Со времени послѣдняго засѣданія поступили въ бібліотеку Коммиссіи слѣдующія книги и брошюры:

1) Отъ Императорской Академіи Наукъ: а) „Извѣстія“ ея, Т. XXIV за 1906 г. и №№ 1—10 за 1907 г.; б) „Записки“, Т. VII, № 8: Ернштедтъ. Выдержки Паисія Лигарида изъ бесѣдъ патріарха Фотія; в) Т. VIII, № 1. Отчетъ о сорокъ шестомъ присужденіи наградъ гр. Уварова; г) Т. VIII, № 2. Отчетъ о сорокъ седьмомъ присужденіи наградъ гр. Уварова; д) Т. VIII, № 3. В. В. Латышевъ. Житія св. епископовъ Херсонскихъ.

2) Отъ Императорскаго Московскаго Археологическаго Общества: а) Древности. Труды Коммиссіи по сохраненію древнихъ памятниковъ. Т. I; б) Древности. Труды Славянской Коммиссіи. Т. IV; в) Матеріалы по исторіи Кавказа. Вып. XI.

3) Отъ Императорской Археологической Коммиссіи: а) Отчетъ за 1903 годъ и б) Альбомъ рисунковъ, помѣщенныхъ въ отчетахъ Императорской Археологической Коммиссіи за 1882—1898 г.г.

4) Отъ Виленской Коммиссіи для разбора древнихъ актовъ: а) Акты, Т. XXXII и б) Краткій историческій очеркъ Виленской Коммиссіи для разбора древнихъ актовъ. Сост. А. Турцевичъ.

5) Отъ Императорскаго Одесскаго Общества Исторіи и Древностей. Т. XXVII его Записокъ.

6) Отъ Московскаго Археологическаго Института: Положеніе объ Институтѣ.

7) Отъ Общества Археологіи, Исторіи и Этнографіи при Императорскомъ Казанскомъ Университетѣ: Т. XXIII, вып. 1, 2 и 3 его „Извѣстій“.

- 8) Отъ Императорскаго Университета св. Владимира: „Университетскія Извѣстія“, №№ 1—7 за 1907 годъ.
- 9) Отъ Императорскаго Юрьевскаго Университета: „Ученныя Записки“, №№ 2 и 3 за 1907 годъ.
- 10) Отъ Историко-Филологическаго Общества при Императорскомъ Новороссійскомъ Университетѣ: Лѣтопись его, Т. XII, XIII, XIV и XV.
- 11) Отъ Церковно-Археологическаго Общества при Кіевской Духовной Академіи вып. VIII его „Чтеній“ и Отчетъ за 1907 годъ.
- 12) Отъ С.-Петербургскаго Политехническаго Института: „Извѣстія“, Т. IV, вып. 3—4, Т. V, вып. 1—2 и 3—4, Т. VI, вып. 1—2 и 3—4.
- 13) Отъ Симбирской Ученой Архивной Коммисіи: Книга 8-я ея Трудовъ, б) Алфавитный списокъ дворянскихъ родовъ Владимірской губерніи. Сост. Трегубовъ и в) Отчетъ о дѣятельности ея за 1906 годъ.
- 14) Отъ Вятской Ученой Архивной Коммисіи: вып. V—VII ея Трудовъ 1906 г.
- 15) Отъ Полтавской Ученой Архивной Коммисіи: вып. 4-ый ея „Трудовъ“, 1907 г.
- 16) Отъ Троицкосавско-Кяхтинскаго Отдѣленія Приамурскаго Отдѣла Императорскаго Русскаго Географическаго Общества Т. VIII, вып. II и вып. III ея Трудовъ.
- 17) Отъ Крымско-Кавказскаго Горнаго Клуба: № 1—3 его „Записокъ“ 1907 г.
- 18) Отъ Редакціи Таврическаго Церковно-Общественнаго Вѣстника: №№ 9—27 за 1907 г.
- 19) Отъ Одесской Городской Публичной Библіотеки: Отчетъ за 1906 годъ.
- 20) Отъ Симферопольской Городской Управы: Извѣстія Симферопольской Городской Управы: №№ 1, 2, 3, 4 и 5—6 за 1907 годъ.
- 21) Отъ А. А. Титова: Рукописи славянскія и русскія, принадлежащія И. А. Вахрамѣеву, вып. 6-ой.
- 22) Отъ члена Коммисіи И. И. Казаса: Dictionnaire des antiquités grecques et romaines, redigé par Daremberg, Saglio et Pottier, 37, 38 и 39 fasc.

