

四庫未收書輯刊編纂委員會編

四庫未收書輯刊

北京出版社

柒輯·拾貳冊

四庫未收書輯刊

四庫未收書輯刊編纂委員會編

北京出版社

柴輯・拾貳冊目錄

防守集成十六卷〔清〕朱璐撰

一

祥刑經解五卷〔清〕汪注撰

二五九

農學纂要四卷〔清〕陳恢吾撰

二八七

神農本經會通十卷〔明〕滕弘輯

三六七

〔清〕朱璐撰

防守集成十六卷

清咸豐三年鳧山又一村活字本

歲在昭陽赤奮若鑄

防守集成

鳧山又一村藏

序

將欲攬槍胥除塵氛悉洗則必先有制
勝之術禦侮之方而後可操戰則必克
之券我

國朝定鼎以來戢干戈櫜弓矢溫文相尚

久矣夫

序一

昇平之盛事矣迄於今兵革不講梟獍肆
橫仍能坐享昇平而不知有備無患之
全策乎余大阮玉泉子者弱冠後誦讀
之外常搜羅各家兵書鈞元撮要沉潛
探索一有心得之處輒分類手錄每當
看劍引杯時猶復指示子姪輩曩固秘

而未宣蓋以為食德飲和之休風方流
行宇內固無事此也而今何如哉曰總
慮余大阮將防守一冊并應用各器圖
說出而付梓以公於世存心報

國者倘謂有一二之可採而不視為紙上
之談則誠幸甚

序二

咸豐三年歲在癸丑長至後一日旌陽

朱德蕃序於新園之漁古軒



序

古者寓兵於農成城以志官民相濟將
卒無猜上之人公正廉明以取信於下
下之人忠誠敦樸以向化於上所以如
身使臂如臂使指守則同固戰則同強
此自古不易之常經應變之要法也自
井田之制廢而校閱不時府兵之典壞
而招募失實自是而降歷代兵制互有
得失惟我

序一

朱德蕃

朝開國之初監於成憲戰守各策超乎前
代法至備也乃承平日久奉行看視為
故事以至將不知兵兵不用命文吏以
徇私取巧為能武弁以退却偷生倖免
而肉食者履未能遠謀一旦有警則萬

姓流離四方震動良可慨也此際即有
 驥足如士元亦不過伏櫪悲鳴而已豈
 敢趨時宜而易素節為名教之罪人哉
 自嘆夷內侵後筮仕閩疆原期致君
 澤民竭誠報効以不負平生之志願乃
 與古為徒所如不合廢棄已甚壯志未
 伸因思文囚美里而演易孔道不行而
 序二

三

窗下手錄防守各畧重加刪訂類輯成
 帙名曰集成付諸剞劂半歲始竣權為
 救時之助以盡涓報之心至於攻戰各
 畧則如荀卿所謂三至五權六術備詳
 史冊運用之妙存乎其人非一介庸儒
 所敢於紙上妄談也

咸豐四年歲在閏逢攝提格圍如月上

序三

三

澣旌德朱璐玉泉序



凡例

一 是編以地方官弁防守土地為主故以城制為卷首而以城守終之然有城不可無衛故次之以保衛既有城衛不可不附民故次之以保甲既庶不可不教故次之以鄉團有城有民不可不足食故次之以積貯內事既備外患不可不知故次之以烽堠既知敵至又必先據地利故次之以設險險阻既周又必預為困寇之術故次之以清野野既防守集成

凡例

一

又

清矣而城中需用之物不備亦自困之道也故次之以需備各物具備而無器械以資捍禦是以其城與敵也故次之以守器械足資則號令不可不明故次之以約束令行必有禁止故次之以嚴禁禁令嚴明尤宜倍加謹慎故次之以慎防布置周密敵至而臨時措之庶可裕如也故次之以措應又恐今之不知武畧者或以是編為紙上談兵空言無據也故又次引証於卷末俾閱者知此中

之苦心非無補於時事也

一 是編採錄守防各畧集成一書刪去繁衍歸於簡括改為縮本便於携閱故見於何書出自何人概未載明取其省便非敢襲前人之美為已創也

一 編中有武畧諸書所未及載者乃不揣鄙陋以補其缺續貂之誚知所不免也

一 編中多繪防守器械各圖說於各卷之末以備擇用者之隨地施為臨機應變如謂必盡具斯器而後可以言守則又膠柱鼓瑟矣

凡例

二

又

一 武畧各書點句首絕少文人固一目了然武夫與粗知文字者未免有句讀不明之慮此書一概點句即登陣兵夫皆可携閱取其便而可收實效也

一 是編雖仿聚珍集字成書已經細心考核似無訛誤印三百部質之同好倘仇校有不到之處幸高明指示實於此書有深望焉

防守集成目錄

旌德朱璠三泉編次

城制卷一

圖說附載

城制

懸眼磚

塚口磚

雉製

重門大樓

甕城券門

包山城

小城高樓

一城界四城

一城界六城

一城界九城

防守集成目錄

堡衛卷二

圖說附載

敵臺

弩臺

牛馬牆

釣橋

城臺連式

保甲卷三

圖說附載

洪戶牌

十家牌

鄉團卷四

圖說附載

鄉總執照

甲長執照

練長腰牌

伍長腰牌

團丁腰牌

考較冊式

五伍行次式

合隊方陣

合隊圓陣

合隊銳陣

礮堡

土樓

積貯卷五

圖說附載

積穀票

防守集成目錄

烽堠卷六

圖說附載

墩臺

空心墩

墩旗

墩燈

設險卷七

圖說附載

拒馬槍

鐵鹿角

金錐

刀車

鐵插板

暗門

內外城濠	機橋	搗蹠
地澁	木蒞藜	鐵蒺藜
鐵菱角	踢圈	攔馬繩
攔馬石	馬筒	鹿角木
陷馬坑	青筭	上下針刺
茅針	刺毬	皂角刺
隘樓		
清野卷八		
防守集成	錄目	三
需備卷九		
圖說附載		
子母佛狼機	佛狼機	三眼銃
灰瓶	插器	鑿聽
騎城舖	金火罐	木女頭
木桶	泥播	磚播
絞車	飛鈎	火籃
下城絞車	吊車	繩梯

火鐮	火叉	火鈎
土色種簾	風扇	望遠鏡
望樓		
守器卷十		
圖說附載		
懸簾	懸戶	蕪城遮箭架式
挨牌	夜叉橋	衝木
鐵撞木	懸石	飄石
防守集成	錄目	四
礮式	合礮	礮車
宋火礮	單梢礮一	單梢礮二
雙梢礮	五梢礮	七梢礮
虎蹲石礮	旋風礮	獨腳旋風礮
旋風車礮	車行礮	柱腹礮
石炸砲	開元弓	小梢弓
箭	弩箭各式	弩弓
雙弓牀子弩	三弓牀子弩	滿天噴筒

神霧筒 烏嘴銃 大神銃

虎蹲鐵砲 飛山神砲 大佛狼機

長槍 鈎槍 腰刀

鐵錠 連槌 仰月鏡

推刀 提鈎 鈎竿

叉竿 抵篙 鐵標

約束卷十一

圖說附載

防守集成 錄目 五 火器類

中軍袍樣式 坐纛黃旗式 雉長旗

城長旗 天字塚長旗 地字號塚長旗

元字伍長旗 黃字塚長旗 宇字號伍長旗

城上懸燈式

嚴禁卷十二

圖說附載

子母百彈銃 筒子箭 三眼槍

鑄斧 鐵錘

慎防卷十三

圖說附載

槎牌 五星池 溜筒

水袋 水囊 唧水筒

麻搭 浮籬 奈何木

皮簾 皮竹色 皮籬芭

垂鐘板 狗腳木 木馬子

竹立牌 木立牌 木城

防守集成 錄目 六 火器類

木幔 布幔 洞子

措薦卷十四

圖說附載

無敵竹將軍 百子銃 手銃

鑿銃 鞭箭 火箭

車腳播 播石架 播木架

撞車 降魔杵 狼牙拍

剉手斧 吊擻 穿環

飛炬	燕尾炬	鐵火牀
鐵汁神車	行爐	火桶
火磚	火彈	鐵嘴火鷄
竹火鷄	煙毬	霹靂火毬
遊火鐵箱	風雨燈	
城守卷十五		
引証卷十六		
防守集成	目錄	七

防守集成卷一

旌德朱璠王泉編次

城制

夫天下皆城也。然當平成之世。能精其製而城之。以爲有備無患者。世有其人乎。無有也。官存五日京兆之見。吏存虛糜侵漁之私。紳董存一敷衍了事冒濫議叙之想。而在廷謀臣。則又以不費官帑爲國計。殊不知有城同於無城。有臺不如無臺之爲害不小也。

防守集成 卷一 城制 一

是以講論城築之法。而樓臺附之。以待憂國憂民者之取用焉耳。

先王之制。大都不過三國之一。中五之一。小九之一。又曰都城過百雉。國之害也。今天下之城。宜倣兩京之濶狹。合爲五之一。其邊城之高下大小。又當因地制宜。不必照此節制。

築城先貴定基。譬猶樹木之根。其植深。其本大。其土實。斯人力援之不動。颺風撼之不搖。故善工必於定

基之始務令根深土實。而本斯因焉。所謂根深者。或開土丈許得石。或類石。或自然之堅土。皆可為負重之本。所謂土實者。取成塊之土。沉於水漬之。經晝夜不稍弛解。斯為實土。若其地為鬆沙。為浮泥。必開墾令盡。方可定基。蓋沙泥不經水漬。風雨日久。圯傾必矣。或云鬆沙浮泥之下。未必有本然實土。試觀掘井者。一層沙。一層泥。最下一層始為黃土。此必然之理。故知開墾可蓋焉。至於基址廣厚。必較其所戴者。防守集成 卷一 城制 二 土料

倍之始好。如築基不實。上下厚薄相等。不設敵臺。少犄角顧盼之勢。但利速就。土未蒸篩。攪入瓦礫。四皆築城所忌也。故不久自傾。可不慎與。凡大城除堞身。城必高四丈。或五丈。或三丈五尺。面濶必二丈。或二丈五尺。或一丈七尺五寸。底濶必四丈。或五丈。或二丈五尺。次城除堞。城身必高三丈。或二丈五尺。面濶必一丈五尺。或一丈二尺五寸。底濶必三丈。或二丈五尺。小城除城堞。身必高二丈。

面濶一丈。底濶二丈。此其大較也。但底加面不加。可面加底不加。不可。如底不加而加。面斷然傾覆。內下俱用埤石。基底祇增濶一丈亦堅。如以土築。必合則數再加寬。廣益善。勢不可再減。凡城身第一礮。第二石。第三土。蓋石本耐久。今為第二者。可以火粉之也。城堞必高六尺。每堞口相去障堵。中分淨七尺五寸。堞口一尺。各分五寸。連堞空合八尺十堞八丈。百堞八十丈。俱官尺。若除城堞。城身只一丈五尺者。則不可守之城也。防守集成 卷一 城制 三 土料

大凡築城料工之法。以下濶如上濶。得三丈七尺五寸。半之得一丈八尺七寸五分。以高五丈乘之。一尺之城。積數得九十三丈七尺五寸。每一功日築土二丈。計功四十六人。餘土一丈七尺五寸。一弓計役功二百八十一人。餘土五尺。一百弓。計功二萬八千一百二十五人。一里三百六十步。計功六萬七千五百人。土率一里。則十里可知。其少二負簣。並計二丈土。

之功

羊馬城在濠內。築高八尺。上置女牆。計功準上。

鑿壕料工法。凡壕面闊二丈。深一丈。底闊一丈。以面闊加底闊。積數得三丈。半之得數一丈五尺。以深一丈乘之。擊深一尺。得數一十五丈。每一功日出土三丈。一尺計功立八。一步計功三十人。一里計功一萬八百人。一里為率。則百里可知也。

三里之城。萬家守之足矣。若敵逼近。人力不暇者。即

防守集成

卷一 城制

四 以香料

且約容一軍八馬。如築於閑時。須稍寬濶。作四門。二

關。二閉。門外築甃城。城外鑿濠。去大城約十步。上施

釣橋。壕之內岸。築牛馬城。去城約十步。凡城上皆有

女牆。每十步。及馬面。皆上設敵棚。敵樓。敵圍。甃城。戰

棚。棚樓之上有曰露屋。重門。插板。鑿扇。城之外。四面

皆有弩臺。自敵棚至城門。常設精兵守衛。以觀候禦

向。

城內附牆。多留磴道。半里一庄。以便急待往來。今各

處城內。止有四門。四路。甚為失計。每磴道須備一門。

嚴司啟閉。一防賊入。登城。一防守城兵。夫竊下偷安。

城上門內。擱牆。高與胸齊。以防有賊進城。便於遮護。

可施擊射殺打。

制地穴於每面之中。或近敵臺。處先於堡垣內。下窖

餘其大可容一人。穴橫穿之。至城外復窖而上。窖

皆直穿。旁劉七坎為階。如世所謂翻井者。無事常鎖

開。覆以木石。有事則開。守以餘丁。或健婦。緩急咸便。

防守集成

卷一 城制

五 以香料

此地道之利也。

濠橋宜對牛馬城門。若城內沒水。須在城門外。則甃

城牛馬城。各史對開一門。以逆汲路。惟不得對大城

門。老依山帶河地勢不便。則大城須為偃月形。開三

門而已。餘不改平陸之制。

城制圖

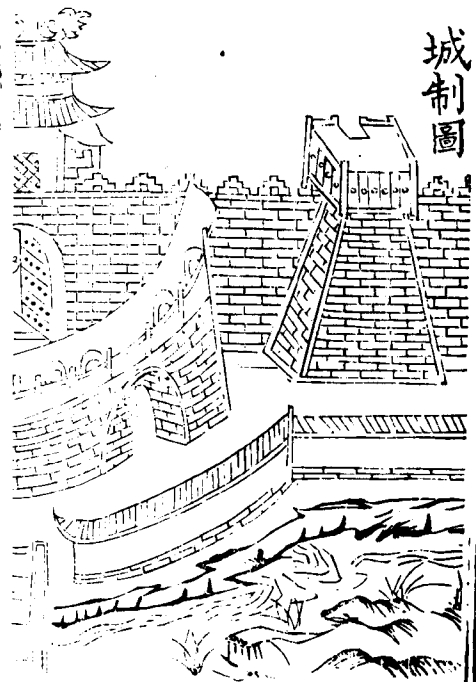

防守集成

卷一 城制

六

城制

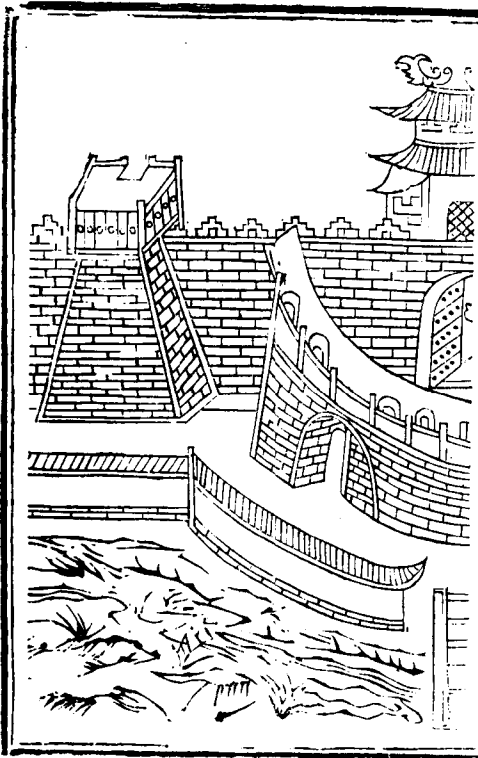

平陸築城下濶與上倍其高又與下倍假如城高五丈則下濶二丈五尺上濶一丈二尺五寸其貼城外甃城或圓或方俱視地形爲之高厚與城相等惟偏開一門左右各隨其便。

防守集成

卷一 城制

七

城制

雉製

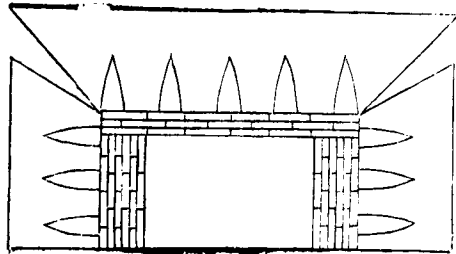

雉製大者出城身外三丈。其次二丈。再次一丈五尺。或一丈。直出三丈者。橫長五丈。直出二丈者。橫長三丈。直出一丈者。橫長一丈五尺。比城原身出三丈者。加高三尺。出城外二丈者。加高二尺。每五十堞一雉。城濶加之。不拘幾雉。左右隅角遇門。或多少數。丈從便。均勻每面除樓角所占不等。約一里者。樓角之中各二雉。二里者。樓角之中各四雉。以此遞加。不足丈尺者。五十堞以外。可以五十堞計。卽五十堞以內。亦防守集成。

卷一 城制

八

以考

懸眼磚

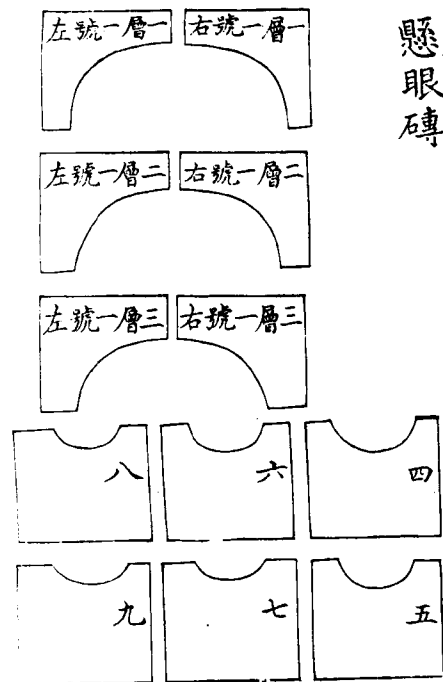

防守集成

卷一 城制

九

以考

懸眼。每堞當中自城面平爲孔。高九寸。約磚三層。磚厚用二層。平面以下兩方相對。湊成一彎。漸漸平縮。每磚一橫。編成層數。字號。燒於磚上。臨用。只照號。堞如尋常。契砌。庶埽皮不削。則可久。磚響不響。則省工。約用幾丈。尺。計爲若干層。今圖內。只三層。每磚三寸。僅得九十。特示其大畧耳。或二十三十等層。以盡爲度。敵每叢銃。與矢。看准數。堞。伺我守城者。一伸頭。頸外。卽叢射。打無有不中。使我守城兵。天身不敢

當堞。目不見外賊。敵即以勾杆攻城等器。直奔城下。我兵既不能伸頭出手下擊。任其掘坎布梯。直登莫禦。必有此懸眼。敵遠則瞭於堞口。以銃矢傷之。敵近我兵不必出頭。以身藏堞下。於懸眼內下視。攻城者雖有銃矢。無所上施。若到城下。一見無遺。即將矢石銃子火桶擲之。無不可者。敵安能樹梯駐足哉。尚對堞而登則梁上又可禦之矣。每懸眼上加木蓋一箇。以防銃矢尤妙。

防守集成 卷一 城制 十一 又

堞口磚

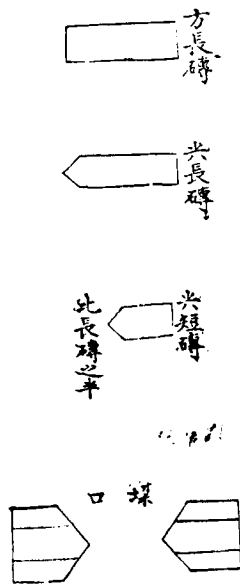

堞口磚。長若干。橫可得長之半。橫若干。厚可得橫之半。庶縱橫六面。斲砌成方。乃可堅久。尖磚自尖作尺。十常見城堞有自堞根疊成山字形者。失之太濶。敵登不可以禦守。城兵夫身無所庇。矢石不能當。若堞口內外平直。大則人身可入。小則不能左右射。必照此式。將口磚削為脊。但此磚不可臨時砍。一則易巧。一則費工。須於造磚時。即用尖模。長短二種。以便砌手。其堞下身高三尺。口上高三尺。共高六尺。凡堞身不宜太高。高則擲打無力。堞口不宜太窄。窄則擊賊礙身。今采口率二尺。幾與肩齊。堞口率寬一尺。難容牛臂。此堞真不可用也。須於堞身內各以堅石砌成石基。一層高濶各三尺。一則免堞身太薄。易於擊碎。鈎塼。一則使守城軍民。便於用器擊敵。一則堞軍無事。可以坐憩息力。

防守集成 卷一 城制 十一 又

重門大樓

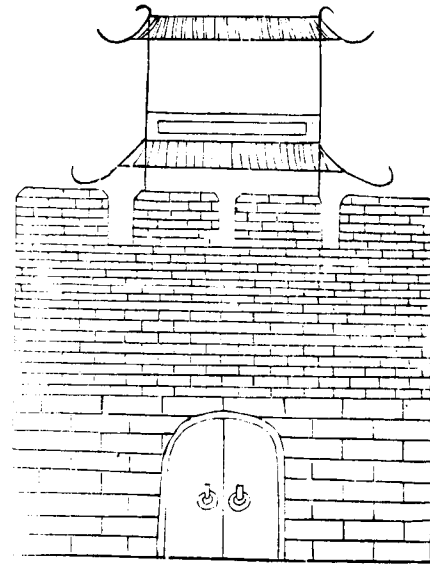

防守集成

卷一 城制

十二

以活料

城重門上必有大樓一以示威武一以便守瞭。調度官居之大樓者在裏層門大城之上。必用華麗以壯威。又必用堅厚以防矢砲。平時可為登覽形勝之資。貴在軒豁。簷只二層板一層。庶便瞭望。及用火器。凡無重門者。與外樓門同。

甕城券門

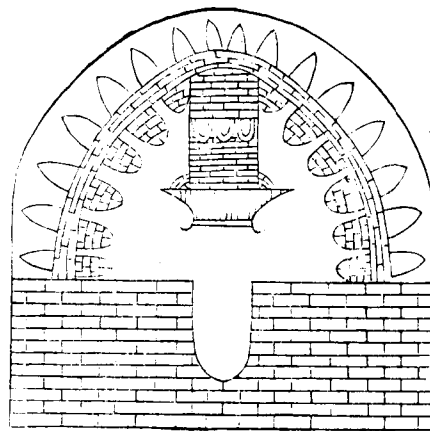

防守集成

卷一 城制

十三

以活料

甕城約以正城大小為廣狹。門上方用敵樓。以有正城橫立可禦也。甕城高不減於正城。或謂甕低城高。敵登可於正城禦之。然孰如使不得登為更善也。敵樓自城牆直起。磚砌不拘幾丈。必可用簷窗。門方潤可出兩人之身。樓製或方或長。或二層或三層。每層樓板。相去必九尺。庶可施矢石火器。前嵌下窗。臺書矮。非矮不得開布。但於城面自甕城入正城之口。必用木臺為戰棚。以為蔽堵。門戶敵樓下層。用方

眼二者以其低敵可拔也。上層用三眼者以其可施
 力也。若闐川礮券尤妙。且間花下窗矢石自上而下
 亦不妨礙下層防禦之人。

城制

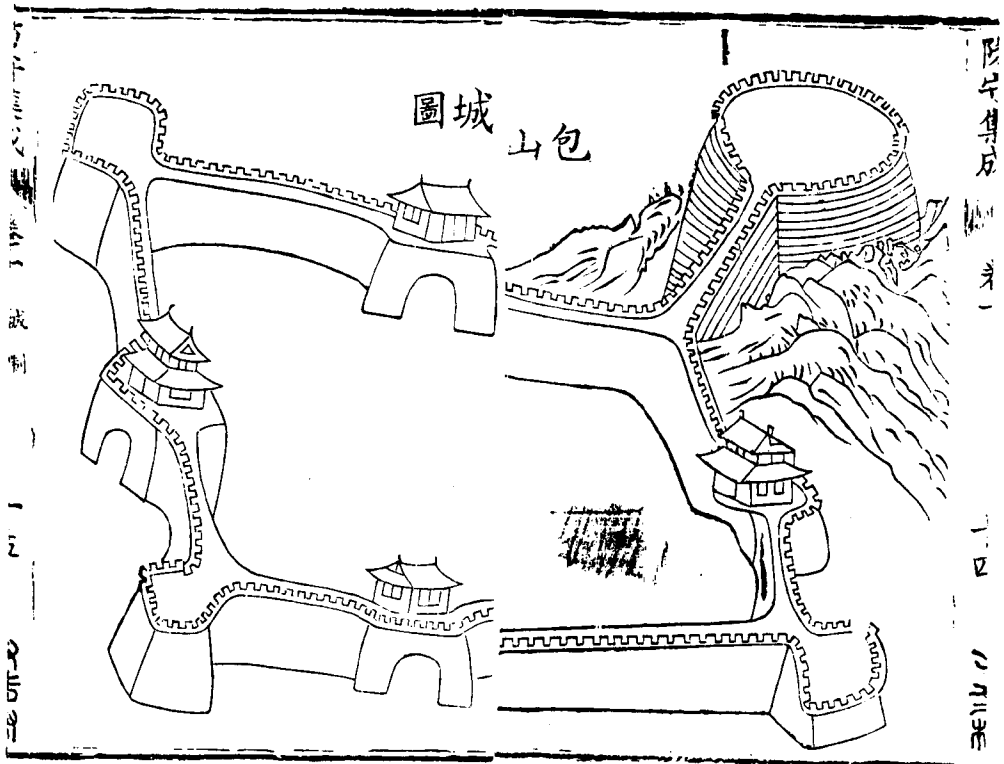

榮輯 12-16

小城高樓

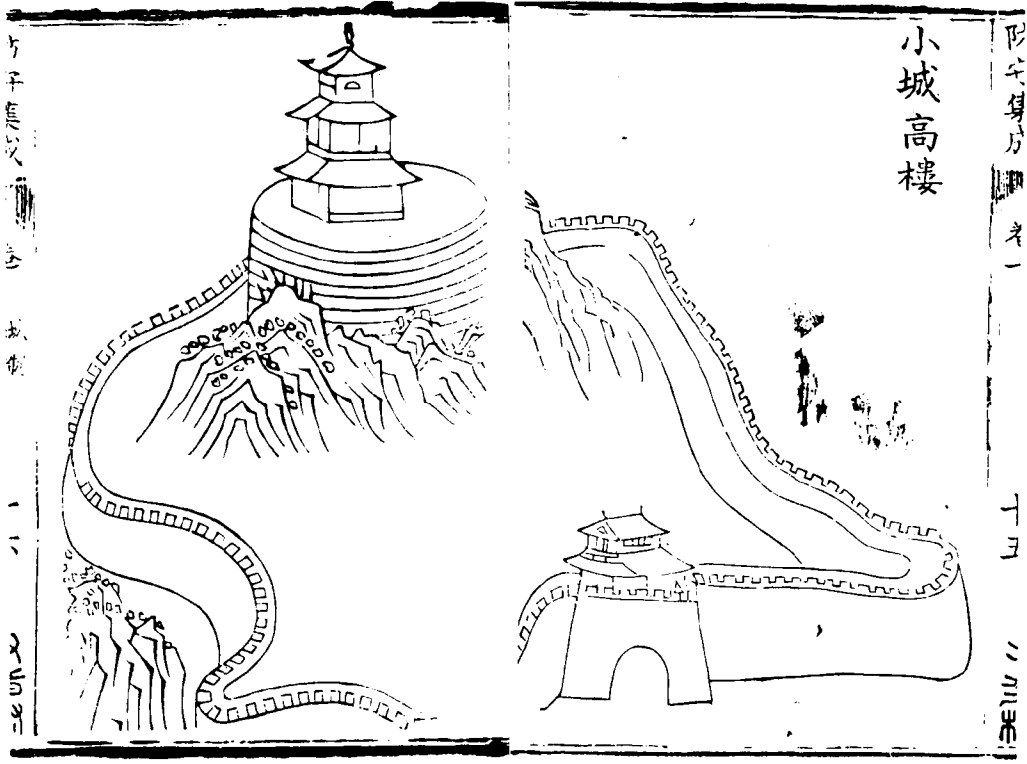

小山小城以大城外有高山恐為敵據下視城中虛
 實故遠則另築一小堅城環山頭於城內與大城為
 犄角之勢近則築與大城相連接復於小城內據山
 頂作一堅臺高村設大砲守之敵即攻入大城尚可
 退保小城登臺遠擊敵無駐足之地必然退出庶可
 乘機修補大城固守

附西域城制圖說

古之為軍也大陣包小陣大營包小營一陣破則諸

陣尚全。一營破。則諸營尚全。為其曲盡分合變化之妙。所以再無全軍覆沒之理。西域造城。即倣其意。而為大城包小城之制焉。或界而為四。或界而為六。或界而為九。四復為四。則有一十六城焉。六復為六。則有三十六城焉。九復為九。則有九九八十一城焉。深合古人營陣之法。視中國數萬煙井。止恃一牆一隙疎虞。而合城屠戮者。萬萬不同。是可師也。今存其式。附各圖於左。

方陣一 一城制

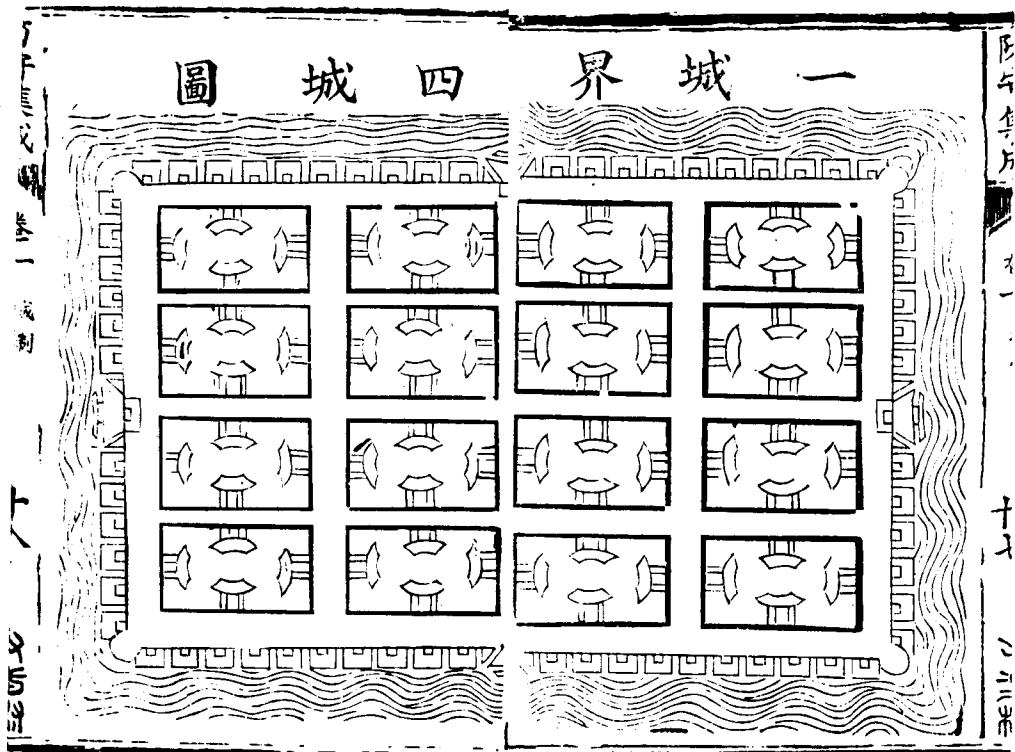

一城界六城圖

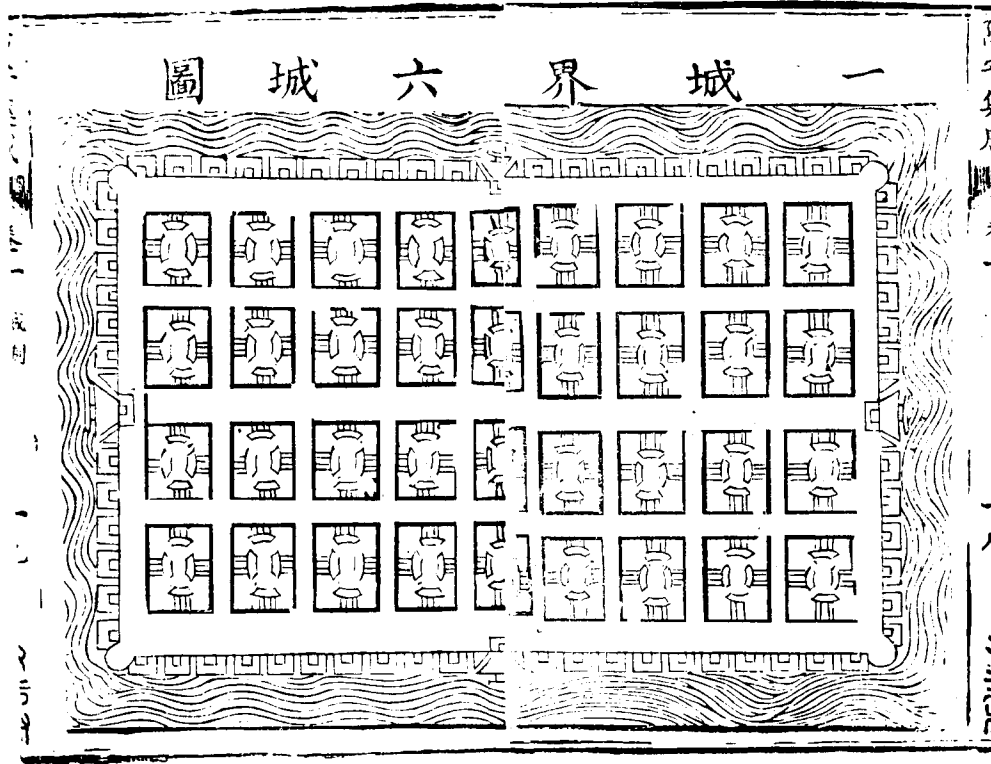

一城界六城圖

一城界六城圖

一城界九城圖

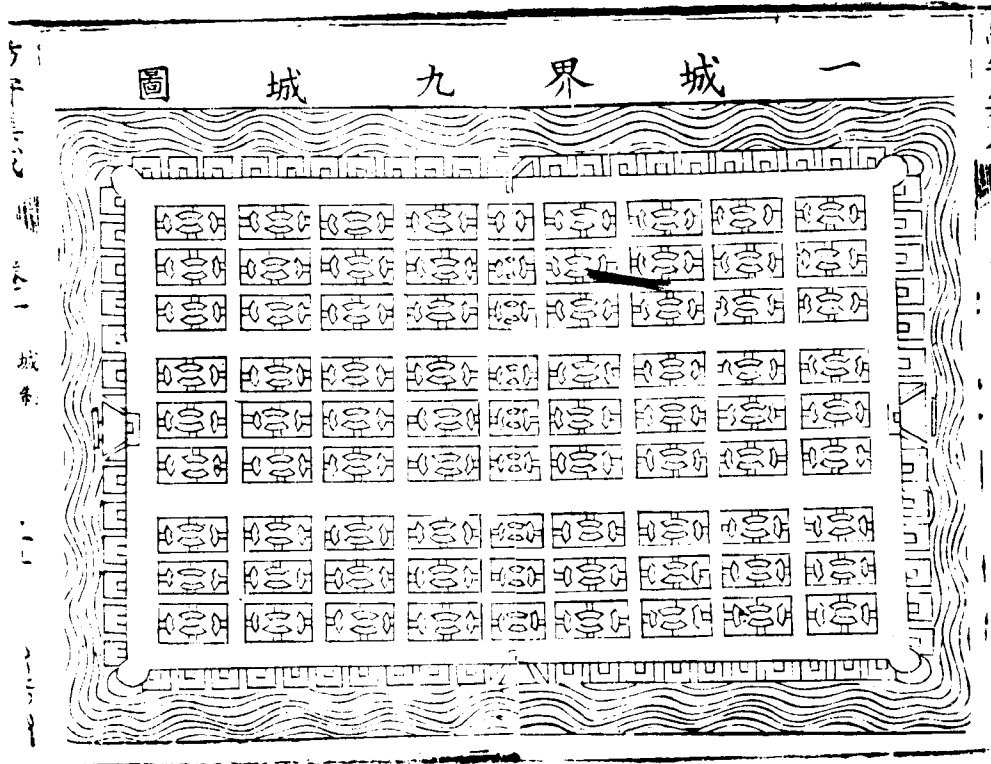

一城界九城圖

一城界九城圖

防守集成卷二

旌德朱瑞玉泉編次

堡衛

百足之蟲至死不仆。以扶之者眾也。城無堡衛。一土
即之集而已。遠之何以折衝。近之何以禦侮。故堡衛
之法非一。然皆必從攻城之謀而生。於是虞仰攻。則
高壘以衛之。虞直攻。則厚築以衛之。虞其遠於垣而
憑陵也。復加障院為衛。虞其近於垣而隳靡也。復築

防守集成

卷二 堡衛

一

標臺。開隍池。為衛。虞其潛襲而暴來也。復分外壘。明
警探為衛。善欲善守。必明善攻。預知患端。方能扞患。
衛蓋善。防守斯盡善矣。

敵臺。弩臺。俱以殺敵為義。不能殺敵。無貴為臺矣。城
牆正面。不便俯視。不敢眺望者。其矢彈在正面對
攻。易於被傷也。是以敵得音逼城下。任意施為。如今
之城。何必矢彈對敵。雖鎗銃亦上刺有餘。全仗高臺
兩邊。傍視夾擊。使敵不敢直前。他挖。是人恃城以為

防守集成

卷一

二十一

二三

衛。而城又借臺以爲衛矣。若能於兩臺之間。多備箭
彈。火藥。交相打射。雖守堞無人。而敵亦不敢逼登。
濠牆者。爲牆於濠之內。壁之外也。臨濠爲牆。則濠愈
深。夾堡爲道。則堡愈險。夫下射不若平射。近敵不若
遠敵。此理之至明者。藉牆以隱身。隔壕以射敵。緩心
巧力。自當不同。縱有肉薄。憑牆而與之戰。陣上之人
復爲我護庇。投彼不虞。勇怯亦懸絕也。况敵臺弩。臺
高城一丈。可以四擊。鎗矢擊石所及。二三百步。壕牆
防行集成 卷二 五 三

巨谷。推之以月牙拐。其能不顛仆乎。此皆壕牆之利
也。如臨時修築。工力或有不逮。卽牆高六尺。基濶二
尺。修頂尺餘。外逼濠塹。內爲夾道。有善射者。則牆
頭開口如垣。或爲倚牌數十面。遮護。與之對射。無
善射者。則不必露形。人伏牆內。器置牆下。陣上以旗
爲認。敵南則南。敵北則北。東則東。西則西。所伏人視
旌爲應。敵對濠。則用銃於小眼擊之。賊衆則用大將
軍於地眼擊之。賊登垣。用長柄大斧大棍。從牆頭一
防行集成 卷一 三 三

與敵對射。可踰壕五六十步。陣上之人。又以擲石臨
垣。腳所及。是三險也。而城堡無不守者矣。敵之攻堡
也。揭長竿。舉車軒。以耕犁縛其首人。伏車下。推其軸
以行。或以牛革蔽身。舉竿而至。以衝垣。墮陣。城垣坐
是陷者。十之八九。今有壕牆。則牆內置長鈞。巨斧。月
牙拐。連槌。每百十餘柄。敵之竿。輾。卽欲衝垣。墮陣。其
長必一二丈。越壕倚牆而用。其至必多時。立木至一
三丈。其舉必無力。而牆內之人。鈞之以長鈞。截之以

擊而落。再無偷襲之虞矣。或一時收斂不及。或昏夜
難辨。不敢開門。一應避難之人。牛馬之類。皆可暫於
牆內收壁。牆恃城爲險。城又恃牆爲衛。緩急有城上
人。可以助力。張威。若守牆人不用命。城上衆目所見
徑可擊死也。此牛馬牆所以爲有用。施之水深河寬
之城。尚不見其力。施之無壕處。萬分倚賴。此牆有議
於壕外爲牆者。一則敵人隱伏。以避矢石。二則敵推
墮卽可填濠。不足用也。

地道者。穴垣爲道。以通牆濠內人。濠牆置人爲守。匪便。然敵至合圍。重門堅閉。獨留此輩於外。鮮不膽寒失措。故必爲地道。每面一處。以通往來。則心志定。勇敢決矣。

壅門者。運土塞堡門。爲平垣。以遠焚灼。夫既有甕城。斯重門矣。然慮變不可不周。爲防不可不至。又須平時積土於堡門內外之左右。及備板築之具。一遇警報。卽先鎖閉甕城門。敵人旣臨濠下。壯者登陣。老弱

防守集成

卷二

四

以活計

運土壅門。令內外皆坦。平不惟火不能焚。亦門下無坎可藏攻者。卽堡內有奸人間諜。晝夜倉猝竊發。計亦莫能施也。若有餘力。將甕城門內。亦行補築。尤爲愼密。此壅門之利也。

警夜者。敵圍未撤。夜備不弛。警張未遠。虞其掩襲。故戒備於有事。不若戒備於先時。寄聽於諸人。不若責成於一物。堡內必有極貧之家。或夫婦二人。或隻身老稚。則爲之作窟室於堡垣之外。壕牆之內。或卽作

室於地道之上。但不宜高。須掘土爲之高。及濠牆之半。令居止其中。堡內人稍資給之。面置一家。家養數犬。別爲犬窟於壕牆之下。其人犬蓋以窟爲廬。以濠牆爲院落。一有風息。則犬以警人。人以叩堡。仍別爲

暗號。令堡內近垣人分司之。或引鈴索。或投懸石。皆足相照也。但任人須謹。必本堡生長。及堡內有親識者。方可以防奸細。及他賊盜資給之道。人爲半殮。犬爲全牢。不爲質也。若與敵相接。遇夜未宜燃火。陣間

防守集成

卷二

五

以活計

反爲敵明我暗。必素具草束。長三四尺。兩頭燃之。擲諸垣腳。或令濠牆內人舉火。則我明敵暗矣。此警夜之利也。

外壘者。凡遇勁敵將至。必須先在城外爲三面壘。屯兵拒守。與城中爲犄角勢。至爲上策。敵築甬道。架雲梯以攻我。或穴地道以襲我。則又當隨事有應。免至臨時倉皇無措也。

敵臺

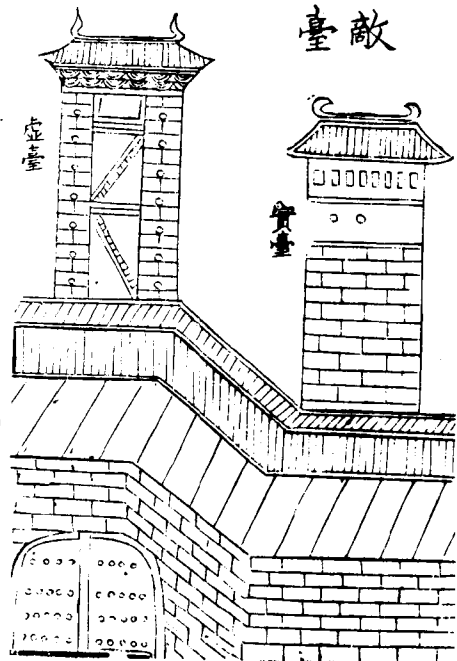

防守集成

卷二 堡衛

六

敵臺

敵臺法貴長出不貴橫濶。左右牆之下照品字形。開成銃眼。以便放打佛狼機。百子銃等項火器。○○上留馬眼。□。□。□。以便照看。取准銃眼之制。內狹外濶。以便左右取准。上蓋瓦屋。使兵夫得以安身。火器得蔽風雨也。各臺地步相去不宜太近。近則恐對放器神。自擊其城。更不宜太遠。遠則恐矢石無力。故有城無臺同於無城。有臺無制。同於無臺。全在制度盡善。方能制敵取勝。

築實敵臺。不如築虛敵臺。其法用大石厚砌。臨壕一面。而空左右之中。中有二層。以木板為樓。用梯上下。每層多置空眼。眼制如前。以便窺覘。及放鳥銃。火箭之類。使敵不知銃箭。出自敵臺內也。凡賊攻城。但顧上擊。不慮旁攻。故凡韞轆。尖頭木驢。旱船之類。皆防上而不防下。守城者每無如之何。任其挖掘。以致失事。若有虛臺之制。從左右夾攻。城垣自可保無虞矣。

防守集成 卷二 堡衛 六 敵臺

弩臺

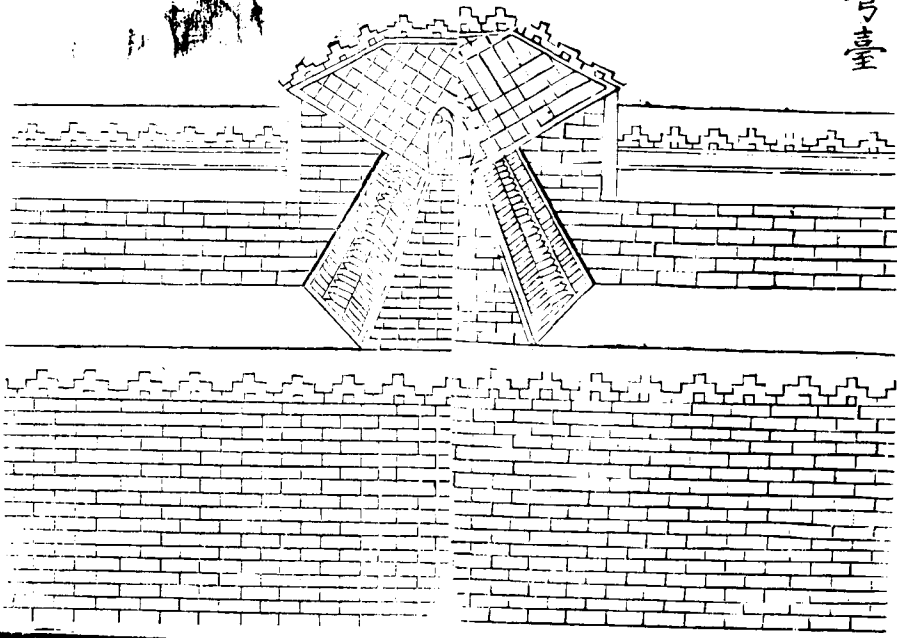

弩臺上狹下濶如城制高與城等而濶一丈六尺長
 三步與城相接每臺相距亦如之上通濶道臺上架
 屋制如戰棚三面覆以濡氈以蔽垂鐘板亦備繩梯
 內容弩手一十二人棚上三面立牌遮箭棚上亦容
 弓弩手一十二人隊長一人置五色旗各一鼓一弓
 弩樞木砲石火韉等皆蓄之常伺寇來舉旗為表號
 令臺及城上見之皆舉旗相應寇來自東即舉青旗
 南舉赤旗西舉白旗北舉黑旗已來復還舉黃旗寇

來漸近。則望其主將發弩叢射之。其用砲檣如城上法。

一說。弩臺去城百步。下濶四丈。上濶二丈。高五丈。堅建女牆。內通濶道。安屈膝梯。人上即便卷收。中設砲幕。置弩手五人。備乾糧水火。敵近城壘。則擯弩射其首將。

防守集成

卷二

堡衛

九

牛馬牆

牛馬牆

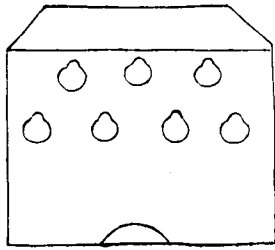

牛馬牆。在城外濠岸上。濠岸不拘寬狹。各隨其地。狹即一丈。或八尺。皆可。實不可踰二丈。牆身或磚或石。或土皆可。三合土亦可。高可一丈以下。七八尺以上。亦偏開一門。要與甕城門相背。若甕城門在左。牛馬城門即在右也。大要在面濶底狹。其深及泉。使箭砲難及。即住。每對一雉。下開一大將軍銃眼。以人身不能鑽入為度。約牆高三尺。平過五尺之間。為一小銃眼。可容俾狼幾。每眼上加一直縫。高三寸。濶二寸。以便瞭望。高下應敵。俱自此眼照之。再三尺。又開眼一層。濶一寸。止容手銃。上亦開長眼三寸。牆脊用斧刀磚石。城外有此濠。敵即難以直前設施矣。

防守集成

卷二

堡衛

十

牛馬牆

釣橋

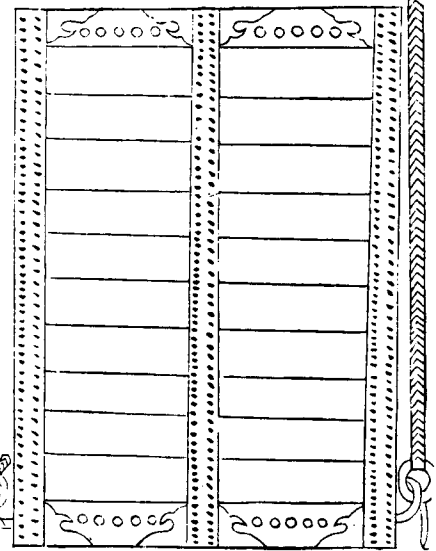

防守集成

卷一 堡壘

十一

以香粉

釣橋造以榆槐木其制如橋上施二鐵環貫以二鐵索副以麻繩繫屬於城樓上橋後去城約三步立二柱各長二丈五尺開上山口置熟鐵輪為窰以架鐵索并絕貴其易起若城外有警則樓上使人挽起以斷其路亦以護門城上常以砲及弓弩禦敵慮其以火焚燒及被攻斫

偃月城

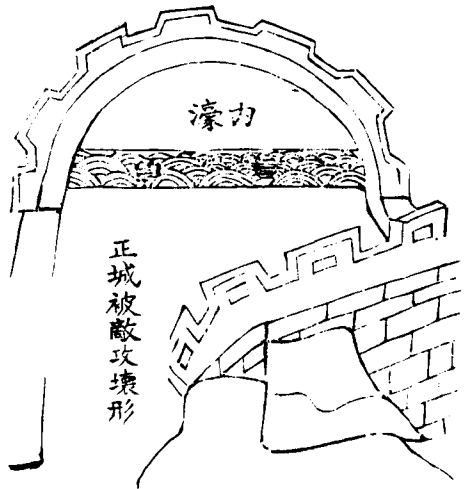

防守集成

卷二 堡壘

十二

以香粉

偃月城所以備城垣單薄之堪虞也凡敵之來每攻我瑕而不攻我堅故一聞警報必巡視城垣見有單薄傾裂之處臨時另築不及雖經修補究屬可虞宜於正城內面築偃月城以備之正城被敵人攻壞亦無一湧直入之患

城臺連式

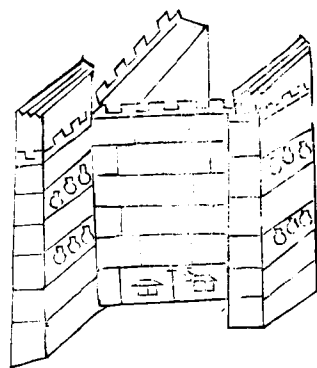

防守集成

卷二

星衛

十三

以否料

城臺連式。蓋以敵臺靠城牆外面直起。以衛城根。所以橫擊附城。撞挖緣登之敵。以弩臺靠城垣內面直起。以衛濠岸上之羊馬城。所以對擊象隊直前攻城之敵。有此二臺。與城表裏相接。橫禦直擊。左之右之。無不便利。若能布置得宜。自必金湯孔鞏矣。

防守集成卷三

旌德朱璐玉泉編次

保甲

易曰。君子以思患而豫防之。書曰。有備無患。春秋傳曰。備預不虞。善之大者也。子曰。足食足兵。民信之矣。孟子曰。守望相助。管子曰。人與人相疇。家與家相疇。此保甲之法所由來也。有司如能辦全副精神。實力奉行保甲。以防守土地。為治之道。思過半矣。

防守集成

卷三

保甲

一

以否料

編立之法。將各地方按門順戶。每十戶編為一甲。每十甲編為一保。每戶各置一小紙牌。不拘軍民親族人。丁多寡。逐一填寫籍貫。年貌生理。如係已房。即填注已房。係典租房。即填注典租某人房。係外省州縣人。即填注某省州縣人。典租某人房。又如村落中。止有十三四戶。准共編一甲。止有六七八戶。亦編作一甲。如孤村三四五家。亦編作一甲。不必取盈於數。除每戶各置紙牌外。每一甲仍共置一橫長牌。總書十

戶長年貌籍貫并十戶人口數目俱送正官刊標印記。如有出入存亡增減姓名本戶至甲長處說明改注紙牌上。日記簿內。朔望日甲長同保約正。類報正官改正底冊。

各保甲在城者俱以府縣衙門爲主。分別東西南北西至。以天地元黃四字分爲號數編之。或照原坊原舖編之。在鄉者亦照里中村圖挨次編之。不分紳士軍民一體挨編。此係排門保甲無事互相保守有事防盜集成 卷三 二 以爲

逐戶於查。非有接應差遣之苦。若優免便生規避。且火盜生發富貴趨貧賤。雖均有之。還是富貴家干係更大。女富貴家優免平安。止責貧賤。守望救助其誰甘之。故紳立不可不公平也。

各處寺廟大寺每多停留遠方僧道不明之人。或倡行邪教。或取騙財。或盜財隱名。懷奸窺伺。爲地方害不小。須一體編入保甲冊內。倡優家尤奸盜藏匿之所。每月俱令隨行鄉約。以便稽查。不便與良家同編。

另置一牌。勿得遺漏。此編立之必須周遍也。

州縣官每月除在城朔望巡行。親到嚴查外。仍量抽一二日。乘舟輿。省騶從。巡行村落。卽鄉民家道之貧富錢糧之完欠。亦可一覽無遺。不許多帶人役。騷擾地方。須大書禁約示衆。仍查點鄉兵。令其習練稽考社學。令其訓讀。卽窮鄉僻壤。必須周遍。不得遺漏一處。致有向隅之泣。

火盜俱要救護。每甲置木鐸一箇。以便傳宣戒嚴諸防守集成 卷三 保甲 三 以爲

條目。置銅鑼一面。以便臨時鳴號。每戶各置刀槍棍等器械。以便臨時防護。每一甲。每日挨輪一人早間振鐸。宣傳晚間執牌查問。有無出入口及面生可疑之人。隨卽傳報甲長。登日記簿內。夜間在十家門首。往來擊梆。以備不虞。遇火盜諸警。卽鳴鑼爲號。一傳十。十傳百。齊執器械。并力救護。不許畏避。不出尤不許乘機搶奪。事畢聽甲長會同保長收牌查點不到者。卽登日記簿。馳報府縣。以憑拿究。如甲長保

再查點含糊不待實幸。及各戶不細查點。互相推避者。一併嚴究。

每甲於十戶內。按糧冊。選有家有行者。編為甲長。每十甲。即於百戶內。按糧冊。選有家有行者。編為保長。須四十歲外。五十歲內者。令眾人公舉為妥。方有精力。幹旋。若六七十歲。則筋力衰。且一事多得之戒。編定州縣官。即將甲長。年貌籍貫。親注冊內。仍各置油腰牌。書給之。止令朝夕專心化導鄉民。其迎送防守集成 卷三 保甲 四 以刑制

及火土等雜差。俱免。平時止聽正官調度稽登。不許委佐。或巡捕軍官。查點生擾。

凡保甲長。專為化導鄉民。而設。差役既免。即地方有事。勿擅自拘喚傷體。一年內化導無怠。舉報善惡公實者。正官申報道府。記名旌善亭。三行內。化導無怠者。道府申報兩院。給劄付頂帶。送扁旌其家。如奉行不勤。舉報不實。查確究革。記名癘惡亭。另選有家有行者補之。

戒嚴諸條。遵行無犯者。各甲長每日查明。即於日記簿內。公同眾目。注遵法二字。違法者。初犯。甲長約各戶同戒諭之。不聽。再同保長戒諭之。又不聽。方許登簿報官懲治。如隱匿不記。與登注各戶善惡。不公不實者。地方各自有口。事發從重究革。各地方人戶告狀干証。止許用本戶左右鄰。與本甲長。不許另用私交親友。違者即係誣告。

審詢既定。即後文該學。請鄉士大夫數位。為約正。無防守集成 卷三 保甲 五 以刑制

則推高年耆德者。選生員五六人。暨鄉會事。講會不拘何所。止尋箇空潤可容人處。願聽誨者。不論貴賤。依次站立。不許諠譁。講會日。保約長同甲長老。寅時先至會所。掃除陳設香案。宣講 聖諭。若有奸民干礙倫理。難以緩縱者。即時公舉呈究。不必拘定講約日期。

無論在城在鄉。俱設旌善癘惡二橫牌。大書姓名。用示懲勸。倘有改節。即於旌善牌上去其姓名。另置改

節橫長牌。大書其姓名。倘能自改。卽於瘴惡牌上去其姓名。另置改過橫長牌。大書其姓名。庶爲善克。終改過不吝。其於化民成俗之法。尤大有裨益云。

置十家牌法。先將各家門面小牌。挨窻的實。如人丁若干。必查某丁爲某官吏。或生員。或當某差役。習某技藝。作某生理。或過某房出贅。或有某疝疾。及戶籍田糧等項。逐一查明。十家編排既定。照式造冊一本。留官以備查考。遇勾攝差調等項。按冊處分。更無躲閃。防守集成 卷三 保甲 六 以香劑

閃脫漏。一邑之事。如視諸掌。每十家內。或有盜竊。卽令此輩自相挨緝。若係甲內漏報。并治同甲之罪。如此則奸僞無容身之所。而盜賊亦可自息矣。十家內有爭訟等事。同甲卽時勸解。恃強不聽者。相率稟官責治省發。不必收監淹滯。凡詞狀涉誣告者。仍究同甲不行勸稟之罪。又每日各家照牌。互相勸諭。務令講信修睦。息訟罷爭。日漸開導。如此。則小民知爭鬪之非。而詞訟亦可簡矣。其法甚約。其治甚廣。果能實

力舉行。不但盜賊可息。詞訟可簡。因是而修之。補其偏而救其弊。則賦役可均。連其伍而制其什。則外侮可禦。警其薄而勸其厚。則風俗可淳。導以德而訓以學。則禮樂可興。凡有司之高才遠識者。不必更立法制。其於民情士習。或有未備。但循此而潤色修舉之。則一邑之治。真可不勞而致也。已。

編十家牌。不立牌頭者。所以防脇制侵擾之弊。然在鄉村。遇有盜賊之警。不可以無統紀。合立保長督領。防守集成 卷三 保甲 七 以香劑

庶衆志齊。一各府州縣務於每鄉村。各推選才行。爲衆信服者。一人爲保長。專一防禦盜賊。平時各甲詞訟。悉照牌諭。不許保長干與。因而武斷鄉曲。但遇盜警。保長卽統率各甲。設謀截捕。其城郭坊巷鄉村。各於要地。置鼓一面。若鄉村相去稍遠者。仍起高樓。置鼓其上。遇警。卽登樓擊鼓。一卷擊鼓。各巷應之。一村擊鼓。各村應之。但聞鼓聲。每甲各執器械。齊出應接。俱聽保長調度。或設伏把隘。或并力夾擊。如有後期

不出者。保長公同各甲舉告官司。其加罰治。若鄉村各家皆置柳一具。一家有警擊。柳各家應之。尤為快便。此則各隨才力為之。不在牌例之內。各縣推選增器。告諭遠近。使各知悉。各府仍要不時稽察。務獲實效。勿事虛文。

定里甲法。各省府廳州縣。各有有司分理之。院司道府統治之。每州縣百里。有甲。甲有戶。凡里老地方諸人。各長德行。昔聞。通明道理者。使為一里模楷。此

功字集成

卷三保甲

八

以善州

即古重德重齒之意。邇來不問德行年齒。何如。惟於一里中。推一人為里長。以至千里皆然。類皆貪暴無恥棍徒。日以蠶食弱戶為計。兼以不才有司。刁惡衙役。需索里長。里長因一科十民之呼天籲地。誰復恤也。至於地方鄉約保正諸人。類皆半丁不識。貪鄙棍徒。有司任意作踐彼等。彼等任意橫行鄉里。欲化行俗美。烏可得乎。故必於一里百戶中。許高年有德。通曉文理者數人。擇其尤賢者為里長。有司以禮相接。

免其差徭。次者為老人。或本里致仕士大夫。與醫生員。山林隱士。德行可為人範者。有司禮聘使為鄉約正副里人。咸令師之。又選公廉識字百姓。使為地方總甲。每里擇實閉處所。為彙講之地。每月約正副里老地方。並本里人戶。咸許入會。聽講語言善行。有關世教。考書善惡。皆有簿籍。一如前式。當事者。史局時勢。而實行之。三代之治。不難矣。

凡欲盤詰。仔細須嚴稽查保甲。預就每方之中。編定

防字集成

卷三保甲

九

以善州

十家一牌。令其相為覺察。不許容留而生可疑之人。容隱不舉。事發連坐。即原係居民。若兵臨城下。如有蹤迹詭秘。舉動可疑者。亦許諸色人等稽察報官。若捉獲真正奸細一名。登時賞銀十兩。以示獎勵。每家給一腰牌。開寫年貌籍貫。官給三驗。必有牌出入。城門方准放行。地圖一法。可以簡田畝。辨伍保。財守望。可以知險易。障塞水陸。衿喉之所在。昔人所謂。視都知野。知國。可

考據而知焉者也。政事之暇時往一二緊要村落特
省農功。而因以新驗其肥瘠。險易。與國相參。若此法
立。卽有下落自此以後。與存作賦。設備追胥。不知省
却幾多氣力。絕去幾多弊端。此惟實心。而民者能行
之。否則徒增一番騷擾。日後竟委之故紙無用耳。
分方法小民比屋而居。貧富貴賤雖各不同。總以四
至衝巷。分爲一方。本方之中。推年尊而衆服者一人
爲方司。擇公而有刀者二人爲方保。有心勤力壯。上
防守集成 卷三 保甲 十 以善
善承。值官府。下善米訪民情。二人爲方甲。能舉五
百勛。手開十力弓者。六人爲方卒。此八人者。各有代
耕之祿。願充者聽。司保得以役屬之。本方奸細之有
無。丁壯之多寡。身家之貧富。責令司保等人從公確
報。如小心奉法。則有優賞。若清查戶戶之時。或受賄
賣免。或乘機報復。或借端索詐。一有此等情弊。卽許
被害之人。指名呈首。審實定以軍法從事。當時梟首
示衆。如以逐段分方法行之。則每方之中。不過數

十家。每家之中。不過數人。出入閭里。朝夕相見。卽其
人之面貌。姓字。尚可一見而決。至於孰良孰奸。孰貧
孰富。自不可得而掩矣。一值兵荒之日。卽以本方之
富而賑其本方之貧。則數少易給。不以難繼爲憂。因
以本方之貧而雇於本方之富。則計功受值。不以胃
食爲懼。卽有罷癘殘疾。老弱婦女。安坐而食。數亦無
幾。富者亦可作功德想。而不必屑屑計之矣。且分方
之法。其利有三。清查戶戶之時。奸豪不得隱冒。一也。
賑濟之時。本方自濟。本方更無一人得以攙截擠塞。
喧叫紛爭。二也。有警之時。富者捐貲。貧者效力。彼此
相資。不爲派擲。貧民得生。內變不起。三也。昔熙寧就
村賑濟。張照保糴米。徐寧孫逐鎮分散。朱文公分都
支給。皆用此法也。前已有編立諸法。此又載分方法。
并方司。方保。方甲。方卒者。總以備當事者之參考也。
今各省府廳州縣南北異地。風土異宜。廣狹異制。均
之一法。或用之。此邑則安用之。彼邑則擾有未可一

律拘者。惟在臨期。杜機通融。斟酌而行之爾。

遇警照驗法。州縣官當平居無事時。先將城外鄉居土民。作有柄手牌式一面。寬六寸長一尺二寸。白粉油面。每家照樣做來。上書本家壯丁共幾名。口年若干歲。面色紅白。有無疤記。婦女老幼。不必細開。官標後。仍給各家領去。待聲息將近。四面各照四門放入。守門官吏於門外審音察貌。照牌點驗。若有面生可疑之人。或牌上無名。或手貌不對。或口音各別。即時防守集成 卷三 保甲 十二 又五刑

擒拿送審。以防奸細夾雜。混入為賊內應。編查漁船保甲。省各江河渡駁小船。如蓬船隻。此船戶。皆窮苦無賴之徒。或係沿江沿河沿湖。附近村莊。或係四處混聚。未知不厭。亦無牙璋約束。以捕魚為名。黃昏深夜。乘空即將過客行舟。逆志耕劫。塘汎地方。因其捕魚。不便拏緝。甚有竊劫鄉村。盜已獲而無萬家。俱借船為巢穴。皆由附近村莊。多以捕魚為業。家設小船。借名為匪。疑難查緝。清查之法。須將

一切小船。各歸就近隄岸。彼此認保。每十船具一連環保結。挨次編號。兩條烙印。遇晚令其務在本埠。一處灣泊。其有別埠別號混入者。即行查逐。每船丁壯不得過三人。漁具止許帶罾網等類。其叉魚鐵鋼叉打魚之棍棒等物。概行查禁。均責令就近典史巡檢塘汎兵丁。不特清查。并令每十號船內自行百報匪類免罪。如平日已經認保。及後為匪。又通同狗彘。不行首出。一船犯事。十船連坐。如此。則船戶自相察覺。防守集成 卷三 保甲 十三 又五刑

即弭盜之良法也。

保甲牌式

清戶牌	
方下戶某	人係本縣籍
兄住房產	間係與業 驗原契銀
別方房產	所式如前無則注無後仿此
在縣典田	畝係與業 驗原契銀
父某母	氏兄 人弟
妻氏子	人左鄰 人右鄰
已冠丁男共	口義男共
老婦女共	口僮工共
	口印

防守集成

卷三 保甲

十四

以清制

清戶牌。乃稽查城鄉保甲首務與十家牌相為表裏。稽縣籍者。所以辨流寓也。稽生理者。所以察游民也。稽職役者。所以別貴賤也。稽田產者。所以定貧富也。稽銀數者。所以禁欺隱也。稽鄰舍者。所以嚴保結也。稽丁男者。所以便差役也。稽口數者。所以計廩給也。稽六親者。所以防介特也。凡無所係屬之人。則易為奸盜。此牌逐層查察。不但保中有濟。且可化良為暗防奸偽。

十家牌

甲戶某某	府	縣	鄉	甲	甲長名下
乙戶某某	府	縣	鄉	甲	甲長名下
丙戶某某	府	縣	鄉	甲	甲長名下
丁戶某某	府	縣	鄉	甲	甲長名下
戊戶某某	府	縣	鄉	甲	甲長名下
己戶某某	府	縣	鄉	甲	甲長名下
庚戶某某	府	縣	鄉	甲	甲長名下
辛戶某某	府	縣	鄉	甲	甲長名下
壬戶某某	府	縣	鄉	甲	甲長名下
癸戶某某	府	縣	鄉	甲	甲長名下
計壯丁幾人	計壯丁幾人	計壯丁幾人	計壯丁幾人	計壯丁幾人	計壯丁幾人
老弱幾人	老弱幾人	老弱幾人	老弱幾人	老弱幾人	老弱幾人
婦女幾人	婦女幾人	婦女幾人	婦女幾人	婦女幾人	婦女幾人
日立十家輪流週而復始					

防守集成

卷三 保甲

十五

以清制

十家牌乃聯十戶共登一牌互相結保。逐時稽查。無警輪流視巡。有警協力相助。可緝盜。可防奸。可固守。可巷戰。眾志成城。可勝師旅十萬。

防守集成卷四

旌德朱璣西泉編次

鄉團

百戰百勝。不若先為不可勝以待之。先為不可勝。鄉團其首務也。方今生養既久。戶口大滋。林林總總。不憂無人。郡邑棋布。不憂難守。所慮者。村落之民。耕作之輩耳。徙之城市。則奪我農時。任其便安。則薄罹寇患。故必鄉為之堡。而家教之守。鄉為之堡。則地險險防守集成 卷四 一 以否制

則固。家教之守。則人強。強則勇。夫民堡不固。是壁不堅也。然入有獲。是野不清也。知戰而不知固。民堡是不植其根而長枝葉者也。知城而不知固。民堡是不去其餌而欲止魚者也。烏可得乎。故欲戰必先守。欲守必先清野。欲清野必先堅壁。一定畫之也。城民堡而約之制。團丁壯而教之戰。以民堡之固。不固。稽守令保障之功。以團丁之精。不精。察守令勞佚之績。必使寇至。既不能入我境。又無所掠我食。將見其勞師

費日。以至於饑疲。因饑疲而衝其中虛。要其情歸。定可策奇制勝。以挫其精銳。此鄉堡團練之宜亟講也。而鄉兵土兵之設。亦由此起矣。

鄉兵者。各鄉村團結之兵也。周官比閭族黨之制。為鄉兵之始。管子因之作內政。而寓軍令。桓公以佰。漢唐後。宋有河東河北保毅護寨諸軍。利病半焉。明時流於猖獗。在在議鄉兵。未見成功。先貽騷擾。蓋有兩難。其一則有司率皆逢掖之儒。未學軍政。能必丈人之吉乎。其一則才堪長子。權不在焉。亦未易成節制之師也。夫善用兵者。能殺士卒之半。今之率鄉兵者。敢殺一人否。雖千金之賞。未必得勇夫之用矣。惟權歸有司。而人善任。毒天下而民從之。吉又何咎。惟在擇任守令而已。

團鍊派人之法。精選各戶壯丁。年二十以下。十八以上。氣強力壯。身材矯捷之輩。令隨教訓。演習武藝。仍編十名一甲。外立水甲一名。另添雜役備缺一名。以

應古炊家子之制。每甲共十二名。每五甲六十名。爲一總。外立正副總甲各一名。以應古正副隊頭之制。每二總。共選立百長一名。統率共該團丁五百名。其餘二十六名。作吹螺擊鼓鳴鈺之人。每總中前一甲十名。內五人學牌。五名學鎗。第二甲十名。五名學把。五名學叉。第三甲十名。俱學弓箭。第四甲十名。五名學銃。五名學弩。第五甲十名。五人學棍。五人學長刀。其總及小甲。俱執旗鎗。仍帶弓箭。或腰刀。總副甲執刀。并帶弩箭。在後押隊。

防守集成

卷四

三

鄉團宜明示號令。不調遣遠。出不糾聚防農。須委賢能正官。親詣關廟村落。備查編戶。隨其住居相近。團聚大率於每甲中。選公正有力重者二人。立爲甲正。甲副。置牌一面。上書甲正某人。甲副某人。居民某人。某人。仍於五甲之內。選其才能服眾者。立爲鄉長。使之統領。總置一牌。上書鄉長某人。管領甲長幾人。某人。某人。甲副幾人。某人。某人。各該居民若干。某人。某

人。列於各甲正甲副之後。仍令每家書寫排門粉壁。互相稽察。各備鋒利器械幾件。每鄉長管下置大旗一面。及合用銃包等項。聽從鄉長統領至空閑處。所演習武藝。一遇有警。即便升旗舉砲。各率牌內之人。同赴要害地方。設法把守。并力截殺。仍於通行街巷路口。樹立壯固木柵。堆積石塊。以便拒守。其居民或多或少。不同定數。隨宜團練。各領袖先行給與冠帶。以爲激勵。有功之日。一體陞賞。庶幾家自爲守。人自爲戰。不待調發之勞。而取保障之績矣。

防守集成

卷四

四

四

凡地方總甲里老人等。將各家五十歲以下。二十歲以上。壯丁不分家主義。男家人。盡數報出。而於各家排門粉壁上。各書本家壯丁姓名年貌。共六十歲以下。十五歲以上。姓名年貌。亦書於冊。以備運塲送飯等用。仍責成一壯丁。各置堅利器械二件。不分晝夜。各請教師演習武藝。所製鎗砲。務要長短大小一齊。弓弩各隨氣力強弱。又須分別長者學弓。學鎗。短者

學把學牌。仍令學槍學銃者。各兼學使棍。學弓學弩。學牌者。各兼學使刀前項人內。除官吏監生生員。并見探民壯。征進軍丁一應在官使令之人外。每三丁內。抽出一丁。不及三丁者。將別戶朋湊。亦要三丁內。議讓一丁。僉爲鄉夫。街夫。二項名色。仍要每甲內。選立武勇一人爲小甲。置小招旗一面。每鄉里內。各選立有行止才望。能服一鄉者二人。爲正副總甲。置大旗一面。各置號頭。鑼鼓。部領齊集。每五日一次。在

防守集成

卷四 鄉團

五

以善

城者。就軍伍教場。在鄉者。就本鄉教場。各操演武藝。鄉市軍民之中。若有平素膽力過人。武藝精熟者。須聽赴府報名。另爲義勇名色。本府重加優待。臨用之時。與軍同給糧賞。其各鄉原立備賊寨堡。亦要趁時修築完備。以防不測。

凡鄉官。舉人。監生。生員人。各有識。下至耆老。總里人。等不拘貴賤。但有所見。許其面陳。許其具手本來說。虛心以受之。下禮以招之。則奇計出矣。若更許其薦

舉。多能之士。畢集軍門。智策不可勝用矣。然須有一二名士高才。定其可否。去其迂濶狂妄者不用。則羣小無所售其奸矣。諸葛公開誠心。布公道。廣忠益。聚眾思。專攻吾之闕。一字不可小也。

鄉兵之利有三。擾有五。嚴祛其五。獨存其三。法其善矣。何謂三利。民無轉餉之勞。士免征誣之苦。一利也。倏忽緩急。禍起變生。柝鼓一鳴。倉卒可集。二利也。人自爲兵。家自爲敵。有兵之實。無兵之名。三利也。此三

防守集成

卷四 鄉團

六

以善

利。人人能言。而利中之害。法中之擾。非自擊其弊者不知。何者。兵農之分已久。一旦驅而爲兵。誰應之者。勢不得不計丁報派。里胥乘奸索賄。富者以錢神而漏。貧者以閭左而役。其擾一也。派有名籍矣。器械所需。官不給予。責之自備。奸貪掾吏。又駕爲查驗之說。百方刁勒。其擾二也。器械驗矣。例應造冊報上。紙墨之費。官不肯出。而責之吏。吏復稟官。而派之兵。及其轉上之府。吏人又索賄後收。其擾三也。冊已申矣。定

期而擇。有司隨意。晨早。或持兵日午。而待不至。或晨夜已散。而忽點查。不到有罰。不中有贖。使民賣田。鬻子而償。其擾四也。操有期矣。訖言或至。不查的實。張皇曰。顧輒集城守。露處宵立。曠日糜工。其擾五也。民間驚然喪其樂生之心者。皆由於此。是不可不為之慮哉。故欲練鄉兵。先去五擾。欲去五擾。莫如寬厚之意多。而束縛之政簡。富家大姓。計口分充。單丁獨戶者。可免也。應用器械。官為給子。募兵之例可比也。冊足

防守集成

卷四

七

以活

以記名籍。紙字美惡。格式合否。不必太拘。官為之可也。定操有期。早暮勿爽。有司勿怠玩視之。餘日放之歸農。勿故為牽制可也。中者有賞。不中者少示懲戒。薄加鞭朴。勿迫之贖可也。去此五者。然後民不稱病。而鄉兵之法可行。

呂新吾救命書曰。方今天下無真兵。人人不知兵。纔

說練鄉兵。箇箇氣惱死。不管他日死活。且怨眼前騷

擾。守土者離任之後。各有職業。只我鄉井人家墳墓

親戚。房舍田土。在此干舉。離不了故園。奈何不為久遠之計也。自今以後。務要各鄉立箇性命會。十月初一日。後三月初一日。前共四箇月。餘除六十以上。十五以下。殘疾衰病之人。外。每一保甲。務選強壯數百人。或長槍火槍。鑄斧骨朵。齊眉棍。弓矢。腰刀。火銃。繩。鐵。稍之類。各認一件。每日早晚。拿喊鳴鑼。彼此配對。學習放鬪。每遇酒席。以此為輸贏賭酒。如猜枚投壺一般。振作一番。四鄉四關。幾千人講武。如有武藝

防守集成

卷四

八

香

精通。能為領袖者。公舉到官。給免帖一二張。如犯杖笞。納帖准免。如此。不止鼠竊狗偷。雖三五千強盜。不敢打家。亂道。縱使流賊。攻城搶寨。亦知此處兵強人練。不敢生心。就來臨城。亦自膽怯。不敢久持而去矣。此事民間。可以自為。有司每月聚試較藝。行賞罰。以鼓舞之可爾。

凡我居民。聽我勸諭。目下歲饑盜起。却不商量。一箇擒拿盜賊。保護身家性命的方法。只管聽信小人故

意搖惑喧傳的虛聲。先自家慌做一團。把婦女衣物糧食頭畜。亂行遷移逃躲。無論貧民乘機搶奪。只說爲甚麼便輕易離了鄉井。今有一法。只是四箇字。叫做大家齊心。從今大家立誓。日日整頓器械。操演弓箭。槍刀神鎗火砲等件。纔是備禦事體。小人虛張聲勢。捏造訛言。正要我們亂動。他好搶掠。畧有見識的。怎肯墮他術中。若是大家齊心守護。大家齊心救援。大家齊心擒捉。看他如何搶掠。俗語云。強龍難敵地。防守集成 卷四 九 以手制

婦女光景。就該捨了幾間房子。一把火燒箇罄淨。若在村鎮外屯住。晚間暗堆柴積草。周圍放火。不怕他不勦滅。何故只聽虛聲。便都逃躲。讓路讓屋。讓酒飯。他骨肉離散。穀戚飄零。家業被搶。妻女遭辱。就中自守的。反保全無恙。豈不是勇敢當先者。可護守身家性命。而慌怯逃走者。反辱身喪家之一明驗哉。如今道院父母。爲地方費盡心力。募兵請兵。護守城池。催督我們團練鄉兵。且懸重賞。我們大家齊心奮勇。防守集成 卷四 十 以手制

保固一方。奉聞九重。名留千古。至一切功令賞罰。公祖父母。自有不測之妙用也。先以此約轉相勸告。鄉兵者。鄉自爲兵。共守一鄉。不隸於官者也。官兵領官糧。憑官調遣。聽主將統率。方可策應殺賊。四鄉離城。寫遠。賊來先被搶掠。就使官兵出城迎戰。未免延留時日。且官兵那有許多。只好防守城池。安能一時四鄉策應。目今盜賊蜂起。我們鄉村不自家齊心保守。祇望官兵勦賊。恐官兵未到。而身家性命。已難保

矣。爲今之計。我們鄉村約於五六里內。可聯爲一社者。大家立誓同心。自相約束。每村各擇立一總。一總下。各挑選精壯好漢。或用弓箭。或用火砲。或用槍刀。或用棍。或用砲石。絆索。務要有膽氣。有力量。或有謀畧。能隨機應變者。酌量村之大小。大村四五十人。中村二三十人。小村十數人。各立花名文冊。村村相合。多則七八百。小則四五百。如兵止五百。則火砲手一百。弓箭手一百。長槍手一百。砲石棍絆索雜兵。防守集成 卷四 鄉團 十一 以善制

信義孚衆者爲正。四人爲副。團兵若干。俱聽約束。指揮用鼓八面。聞鼓則進。用鑼八面。聞鑼則止。相機施行。不可違悞。教者。教之以孝弟忠信。鼓助親上。死長的肝腸。習者。習之以武藝行陣。練熟護身殺賊的妙法。鄉間村夫。久不知兵。未免驚詫推諉。况無官長催督。誰肯帖然遵依。我想人雖村野。那箇沒有好勝爭強的念頭。如今被賊搶掠。家資淫掠婦女。何故讓他。通不與他賭。防守集成 卷四 鄉團 十二 以善制

共二百。如多至七八百。倍之可也。各村各家。照地畝糧食。派銀公貯聽用。時常合操訓練。遇臨陣時。每名給銀五分。如有仗義疎財。願多出者。聽貧者免。派止令跟隨衆人出陣可也。臨陣大家齊心。能勇敢爭先。殺奪賊人首級財物者。大家奏禮稱賀。記姓名功績於冊。稟官旌賞。臨陣立腳不定。先自退逃者。記姓名退逃于冊。仍追銀入官公用。衆人稱賀有功之人。時還著他跪送酒食。以示犒兵。至五百立一勇。敢當先。

一見賊。先膽怯常言道。藝高人膽大。可見真武藝。真本事。是你們安身立命的實在受用。何待上人督催。然後學習哉。今各齊本村有名鄉兵。自行立會。弓弩槍棒。火器。陣法。件件自相比試。或攢銀錢。或攢酒肉。如賭博取勝的一般。人人爭勝。自然漸漸高強。然後這村與那村比試。互相賭賽。如此而村村爭勝。自然有好漢出來。臨敵之際。擒捉得勝。官府人有獎賞比。

那無益賭鬪。豈不便宜百倍。或問攢銀。錢攢酒肉。那有許多費用。試問平昔賭博。極無益。極犯法之事。如何便不惜費。此乃保全身家性命。極有益。最守法之事。反惜費乎。往年鄉村賽神時。兩社爭強。窮家小戶。無不竭力出錢。此徒求福於冥冥之中。不可必得之數也。人倒樂意施財。今于真本事。立刻見效。大獲保全之福利事。反吝惜而不為哉。

防守集成

卷四

十三

以活精

土兵者。招募土著之兵也。市井負販之夫。田野鋤耨之子。今日麗名于官。明日驅以應敵。是烏可為兵哉。募之宜早。練之宜勤。予民即吾兵矣。從來難馴而易潰者。皆客兵爾。必土著之兵。根腳立定。然後可以懾服客兵。而盡為我用。此輩有籍貫。有親友。有父母妻子。雖欲逃無可逃。食以厚糈。激以重賞。予以器甲。又可省轉餉之煩。較之徵調召募。何如哉。

三代之兵。不待擇而精。其故何也。兵出於農。有常數而無常人。國有事。以一家備一正卒。如斯而已矣。

是故老者得以養。疾病者得以為閒民。而役於官者。莫不皆其壯子弟。其無事而田獵。未嘗發老弱之民。兵行而饋糧。未嘗食無用之卒。使之足輕險阻。手易器械。聰明足以察旗鼓之節。強銳足以犯死傷之地。千乘之衆。人人足以自捍。故殺人少而成功多。費用少而兵卒強。及至後世。兵民既分。兵不得復為民。於是老弱之卒。拱手就戮。百萬之衆。見屠於數千之賊者。有之。即其良將善用。亦不過以為餌委之。啖賊。

防守集成

卷四

十四

以活精

團練牌照各式

鄉總執照

年拾歲身面 鬚住居
 總管本鄉團練 千百拾戶
 統領團練壯丁 千百拾名
 稽查本鄉團練勤惰秉公考察嚴行賞罰

年 月 日諭 鄉總執照

防守集成 卷四 鄉團 十五 以香粉

鄉總執照者何。專為團練鄉丁而設也。大鄉壯丁。必至千人以上。至少亦數百人。無所統一。難歸紀律。故大鄉須公舉一有膽有識。才德兼優。正直無私。眾素欽佩之人為鄉總。即小鄉亦須聯數鄉。共舉一總管。理團練事務。庶可號令嚴明。而約束劃一。農隙講武。遇警聚防。無事各安生業。有事皆成勁兵。官給印照。以收眾志成城之效。甲長擇紳耆。練長選技藝。伍長團丁揀精壯。各牌照式附圖於後。

甲長執照

年拾歲身面 鬚住居
 專管 甲團練壯丁 百拾名
 逐日督飭訓練考校具藝

年 月 日諭 鄉甲長執照

防守集成 卷四 鄉團 十六 以香粉

練長腰牌

年拾歲身面 鬚住居
 係在 鄉總 甲正 名下
 帶領練隊壯丁 拾名
 每日教習團練互相比試

年 月 日給練長 憑驗

伍長腰牌
 伍長 年拾歲身面 鬚
 住居 習 藝用 器械
 同伍 年月 口給伍長考驗照此

團丁腰牌
 團丁 年拾歲身面 鬚
 住居 處習 藝用 器械
 伍長 同伍 年月 日給團丁考驗照此

防守集成 卷四 十七 武備

附錄戚少保 比額賞二十二則

人之血氣用堅則情則脆。勞其筋骨。鍛其體膚。君相亦然。况於兵乎。但不宜過於太苦。是謂練兵之力。平時所用器械。輕重分兩。當重於交鋒所用之器。重者既難。則臨陣用輕者。自然手捷。不為器所欺矣。是謂練手之力。

平時各兵須學趨跑。一氣跑得一里。不氣喘纔好。如古人足震以沙。漸漸加之。臨敵去沙。自然輕便。是謂練足之力。

防守集成 卷四 十八 武備

平時習戰。人必重甲。荷以重物。勉強加之。庶臨戰身輕。進退自速。是謂練身之力。
 凡吶喊所以壯威。有不齊者。巡視旗拿。來治以軍法。什物器械。須刻各隊。裝油在上。以便查考。疎失。
 一比弩。以六十步為式。把高五尺。濶一尺五寸。每三箭中二枝。為百射。
 一比槍。先單槍試其手法。步法。身法。進退之法。復二

槍對試。真正交鋒。復以二十步內。立木把一面。高五尺。濶八尺。上分目喉心腰足五孔。各安一寸木毬在內。每一人執槍二十步外。聽播鼓擊槍作勢。飛身向前。戳去孔內圓木。懸於槍尖上。如此遍五孔止。

一試射。官尺八十步為式。把高六尺。濶二尺。每三矢中二矢為熟。

一試狼筈。先令自使。看其身手步法。次用槍對較。凡長槍吐誘不動。又能遮隔不入為熟。

防守集成 卷四 第十九 以手

一試釵鈿。先令自使。看其身手步法。合一。復單人以長槍。短刀對較。能架隔長鎗。刀棍。翼狼筈。出入殺人為熟。

一試刀。以能衝入釵鈿。狼筈。不及遮隔為熟。刀法甚多。傳其妙者絕寡。尚俟豪傑續之。

一試挨牌。每一人執牌面左。一人執狼筈。面向右。俱牌後遮蔽。分面立定。鎗等雜藝。俱照舊陣立定。前設長鎗一人為敵。俱鑼響坐定。聽吹唢囉起身。點鼓兩

處俱進。播鼓吹天鵝聲。喇叭吶喊一聲。敵槍從高處戳入。牌身高起。閻槍頭上過。陣內長槍伸出。殺敵。急復原伍。敵槍戳腳下。牌兵用牌坐落陣內。長鎗出殺。急復原伍。敵槍由左戳進。左面狼筈拿槍。長鎗出殺。

左面短兵。即隨槍出。防鎗進若故。短以救之。急收原伍。敵鎗戳右。牌兵即以右手所持牌刀砍鎗。右面長

鎗出殺。短兵隨出。同左邊之例。如賊亦有數人前來。則牌當中只顧低頭執牌前進。左鎗防左。右鎗防右。

防守集成 卷四 第二十 以手

左鎗隨左。鎗出殺。右鎗隨右。鎗出殺。左短兵防左。鎗進的老了。救援。右短兵防右。鎗進的老了。救。藤牌乘二鎗之勢滾出。以殺為務。鳴金急復原伍。進止闔關。左右前後。恁是如何。所殺定不可亂了原伍。

一試藤牌。先令自舞。試其遮蔽活動之法。務要藏身不見。及雖藏閉而目猶向外視敵。又能管腳下為妙。

次以長鎗對較。令牌持標一枝。近敵打去。乘彼顧搖。便抽刀殺進。使人不及反手為精。

一試標鎗立銀錢三箇。以三十步內命中。或上。或中。或下。不差為熟。

一試火器以八十步立五尺高二尺濶木牌。三發二中。十發七中為精。

一試火箭以八十步亦用銃把平去中。為精。歪斜不中。果係作不如法。免究其兵。製作既精。故不如法。究兵。

一千里雷。以點放。緩急不誤。聲臨時奇。遠不載數。

防守集成 卷四 第二十一 以器

內失忘。隨砲應用之物。及損壞信藥等項。俱重治。

一旗法。隨鼓緊慢。如磨旗之時。兩手托開。陰陽拿住。高舉伏身。轉腰。繞頭。過一遭。方纔豎起。

一試打鼓之勢。用木槌二根。起蓬下速。兩手高舉。過額。而著鼓。沉重為可。

比較賞罰冊由

凡比較武藝初試。定為上等三則。中等三則。下等三則。再比仍如原等者。不賞。進一則者。賞銀一分。進二

則者。賞銀二分。超進一等。賞銀五分。一次原等。免責。二次原等。打五棍。三次原等。打十棍。五次以上。原等不進者。打四十棍。革退。又六才。打者。每一次追銀一分。二次追銀二分。三次追銀三分。即付武藝考進之人充賞。

凡賞罰鳥銃。三彈中一者。平。中二者。賞銀一分。中三者。超員五分。一次不中者。打三棍。二次不中者。打六棍。三次不中者。打九棍。五次不中者。打四十棍。革退。

防守集成 卷四 第二十一 以器

不願打者。每次罰銀五厘。二次一分。三次一分半。弓弩同例。

考較等第冊式

上等	上等	上等
上上	上上	上上
中上	中上	中上
下上	下上	下上
中等	中等	中等
上中	上中	上中
中中	中中	中中
下中	下中	下中
下等	下等	下等
上下	上下	上下
中下	中下	中下
下下	下下	下下
某人	某人	某人

防守集成

卷四

二十三

以活圖

考較分等第冊式不拘刷印多少總以足書圍丁姓名人數為限每冊置賞罰由一張在前預將兵各填在上下之下當中空內點閱等第須點在等字之上

團兵五伍行次式

前伍五人



左伍五人



中伍五人

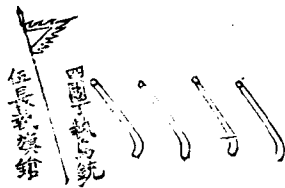

防守集成

卷四

二十四

以活圖

右伍五人

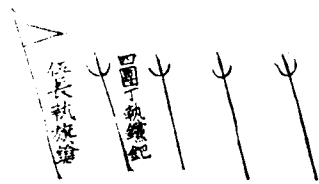

後伍五人



鄉間團練壯。須習五人為伍之法。居則歸伍行則序次。分則為五伍合則成一隊。庶幾井井有條。不至手忙脚亂。前伍五人。伍長持牌。狼筈前護。抬砲隨了。長矛後擁。左伍五人。伍長持藤牌。狼筈前護。擡砲前行。長矛後擁。中伍五人。伍長執鎗。四鳥鎗隨之。右伍五人。伍長執旗鎗。四鐵鉞隨之。後伍五人。伍長執旗鎗。四長把刀隨之。其餘各伍俱照此式。

五伍合隊方陣



方陣。乃做鴛鴦陣長短相兼法。而以撒星陣。三迭陣。二法用之。合而一。則為正。離而五。則為奇。或一陣散為萬。殊或百隊合為一。連。循環迭出。變化無窮。如五伍二十五人。合成一隊。外加火兵二人。鈺鼓二人。以練長一人。靈隊調度。地寬則整隊而前。路窄則分伍以進。敵前擊。前三伍交鋒。後二伍應接。敵後。至二伍交鋒。前三伍應接。敵前後。至前伍後。各自交鋒。中伍前後應接。敵四面至。則四面交鋒。中伍四面應接。一

隊如斯百隊皆然有識者自能詳之

防守集成 卷四 鄉團

二十七 以舌

五伍合隊圓陣

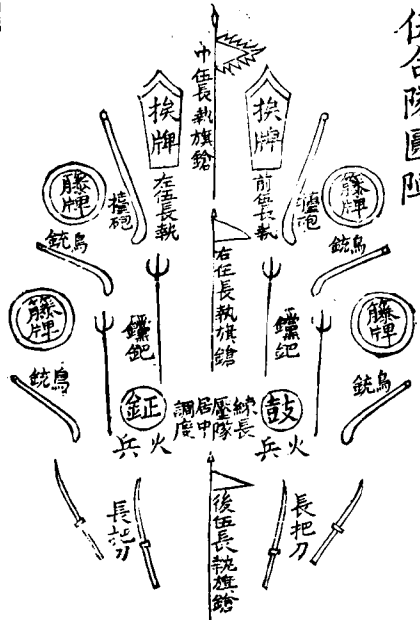

合隊鏡陣

防守集成 卷四 鄉團

二十八 以舌

合隊圓陣鏡陣亦用長短相兼各法而以牌矛筭各器械互易餘無改變狼筅固軍中之捍衛然非大力人不足勝其任非極精熟不能得其功鄉人每不解此中妙用必以此器為重贅之物因取便捷以短易長具圖如右牌之圓鏡與方俱視地形變換步步為營其行法擺法則一也

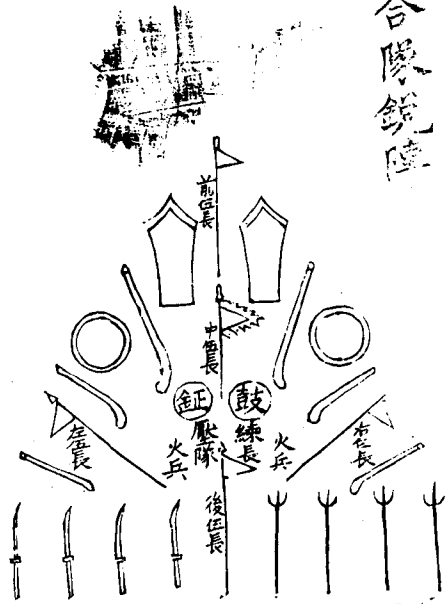

碉堡

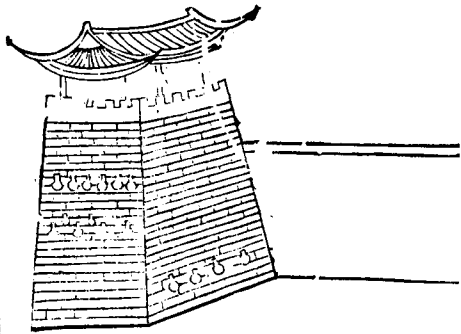
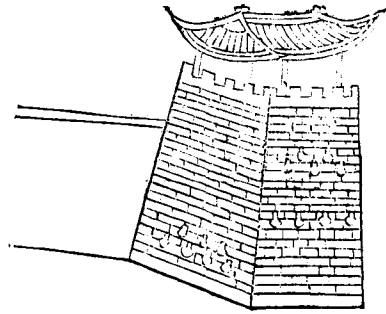

防守集成

卷四 守圍

二十九

又

碉堡與守卡四面封死者不同。就堡牆中作碉。外
 三面凸出在內一面空之。碉高三層上覆以瓦上中
 兩層作樓。層中鑿眼。均內狹外寬。下層置銃礮
 以護堡根。中上二層迎敵。每碉相隔五六十丈。今左
 碉與右碉之銃礮。接連得及。堡築工基厚四五尺。高
 一丈七八尺。不須排梁女牆。出入總門設二。計二
 百一十二丈之牆。共作五碉。每處用十人守之。寢食
 其中。是二百餘丈之堡。只須守以四十人。而百姓即
 可安居堡內。其地勢寬者添作五六碉。地勢狹者少
 作一碉。相地勢以建設大小區長均無不宜。單碉石
 砌更善。堅碉可用磚。磚每塊長一尺寬五寸厚二
 寸半。砌四進計厚連灰二尺有餘。高一百層連灰計
 二丈有餘。三面各寬一丈二尺。用磚一萬三千塊。灰
 之助數與磚埒。山內薪柴近便。計一碉工價百數十
 金。要卡用單碉。要汎用碉堡。民間之作。寢堡者亦令
 倣此。則處處銅城鐵壁矣。

防守集成

卷四 守圍

三十

又

土樓

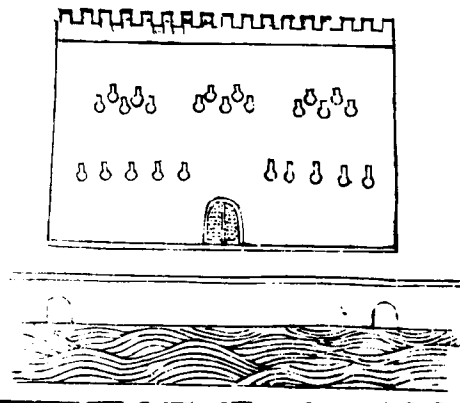

防守集成

卷四 雜圖

三十一

土樓

土樓閩粵鄉間多有之。約高三丈。大徑十餘丈。或數十丈。以可容千餘人。或數百人為準。形之圓方大小俱照地基。以三合土築成。其製堅。其牆甚厚。作樓三層。上蓋四簷。合歸明堂。居中開一天井。於天井內開二井一池。房舍確磨。厠廁悉備。又通暗溝以出穢。前開一門。或再於左右更開一二小門。亦可用五寸厚堅木板為門。槓鐵葉包裏。又於門枋上開水槽。以障火。門內復安厚堅木插板一層。樓上每層四周開

銃砲眼。今擬四周牆頭上再加女牆一重。樓牆外又加牛馬牆一層。牆下復鑿廣八尺深八尺。濠溝一層上安吊橋。則更妙矣。此製比單礮較勝。然工費甚大。非數千金莫辦也。

防守集成

卷四 雜圖

三十二

土樓

防守集成卷五

旌德朱璣玉泉編次

積貯

善治病者。不使至危。憊善救災者。勿使至賑。給言粟之不可不預備也。周禮廩人掌九穀之數。以歲之上。下數邦用。若食不能人。二滿。則移民就食。詔王殺邦用。淮南子曰。食者民之本也。民者國之本也。國者君之本也。人君上因天時。下盡地利。中用人力。是以羣生遂長。五穀蕃熟。教民養育六畜。以時種樹。務修田疇。滋播桑麻。肥磽高下。各因其宜。邳陵阪險。不生五穀者。以樹竹木。春伐枯槁。夏取果蓏。秋蓄蔬食。冬伐薪蒸。以為民資。管子曰。倉廩實而知禮節。民不足而不可治者。自古及今。未之嘗聞。一夫不耕。或受之饑。一女不織。或受之寒。生之有時。而用之無度。則物力必屈。苟粟多而財有餘。何為而不成。以攻則取。以守則固。以戰則勝。積貯之道。蓋皇皇乎重之哉。

防守集成

卷五 積貯

一

以否料

積貯為天下之大命。未有一郡一邑。無粟而可守者。

蓋守城全賴居民。居民全賴兵食。故欲防守。須先料

民料。兵料。食。凡城中居民。及城外避兵之民。每人每

日。計米半升。煤炭五斤。或柴五斤。計口計食。須有三

月之備。不自備。其誰顧之。寧夏之圍。餓死儘多。可稽

也。惟日求升合。城中絕糧之人。我既賴其守城。必須

代之備食。不然。彼已饑餓。豈能敵賊。故一府。無一萬

草。三萬。糧。二十萬煤炭。一百五十眼井。大州縣無五

集成防守

卷五

二

以否料

千草一萬五千糧。十萬煤炭。七十眼井。小州縣無二

千草。一萬糧。五萬煤炭。五十眼井。皆苟且之政。待命

於天。倖免於敵者也。

守城莫要於積糧。積糧莫便於自積。蓋輸之於官。雖

顆粒亦有難色。貯之於家。雖崇墉。誰不樂從。勿論有

事之時。可飽父母妻子。幸而無事。以其所藏。亦可本

利兼收。此真先事預圖。有益無損者也。

積穀有四。贖罰。糴勸。勤借之法。非凶年決不可行。至

於律雖禁罰蓋罪外加罰。果不問罪而罰穀。不折銀而納穀。懲罪人。寬重法。以備萬民救死之資。誰以科罰罪之哉。倘折銀及罪外加罰。當以律論。

律之法。不必如賈誼募民屯種也。不必如晁錯募民入爵免罪也。但就今之贖錢責其實。而郡邑監司。歲可積五千石以上。鮮使布泉。所積尤多。行之十年。

足備一年之賑矣。夫民饑得粟數斗。即活。今以供餽。是餽者。以數百人生命。結人一朝之歡。而受者。囊中集戔 卷五 三 以否

數百人生命。以去。奈何不思之泣下也。人以行政政以修備。其在親民賢乎。

今之撫司有一美政。所當舉行者。將各項贓罰銀。令各府縣。盡數糶穀。自漕流以下。許其以穀贖罪。大率上縣。每年要穀一萬。下縣五千。兩湖三江浙省。下有縣凡二百。則每年有穀七十餘萬。積至三年。即有二百餘萬。若遇一縣有水旱之災。聽於無災縣分通融借貸。俟豐熟補還。則百姓可免流亡。而朝廷於

無過於此。

民間詞訟。屬戶律者。如戶婚田土。坊場津渡。墟市之類。訟而得理者。俾量力而出粟。爭田者。上田一畝。三斗。爭婚者。上戶三十石。中戶二十石。下戶十石。或四五石之屬。其無理者。亦罰米以贖罪。皆貯之倉。以備荒政。

官督私藏

先將合城居民。矢公矢慎。按巷分方。細行查核。其擁防字集成 卷五 四 以否

貲厚而占田多者。為上戶。僅能自食者。為中戶。恃作而食。朝不及夕者。為下戶。中戶俾令計口若干。約積百日之糧。平時不許浪費一粒。以待有警。自食下戶。俾令計口若干。分方造冊。送官以憑臨時賑給。除餘寡孤獨。矇聾殘疾。得坐食公廩外。其有臂力方剛。足任驅使者。每人米二升。錢十文。為薪資。受公備任公役。不願者聽。則上無虛糜之費。下無匱乏之憂。矣。至於上戶。原自不同。有上上者。有上中者。有上下者。妄

意室中。難以爲據。田產多寡。可以辨之。不拘在城在
外。無分紳并士庶。逐一查明。視力派積。如家至萬金
以上。卽派積米千石。以次下之。百石而止。令各照數
積完。各在本家收貯。報官親詣查驗。務一一足數。又
一一實在城內。查驗明白。其米仍係各家私物。官不
得取用半粒。謂之公督私藏。一遇有警。城門關閉。許
照未關城時米價。稍增十分之一。以償耗腳。各聽本
方下戶糶買。其有越方強糶。及有力之家。冒充下戶
防守集成 卷五 五 糶糶

天成擾害。從歸寢閣。地方何所賴哉。
自積自藏。有利無害。然百姓每圖規避。不肯順從者。
爲不信其上爾。非民之罪也。信誓旦旦。豈得已哉。
以上所派米。若干石限十日。百石限一日。藏於各家
囤所。卽中戶自食者。亦仍各家用箱盛貯。屆期候本
縣照票驗糧。如有積不照數。遲不如限。用不稟官者。
查出。照所欠數。罰入義倉備賑。仍勒限催補完數。
凡避賊投城堡墩寨。男婦各帶米三斗。幼小二斗。至
於富民。則每口以一石爲率。多多益善。蓋難民來自
他方。恐有奸細混入。且慮耗本城之粟。議者恆欲絕
之。但百姓避死而來。一概拒絕。是自斷其生路也。心
旣不忍。百姓裸身而至。一概收留。是恐其耗我資糧
也。勢亦不便。且聞風避地。必其擁資多。而便於遷徙
者也。當明著爲令。每口資粟二三斗至一石。方許放
入。則彼無生而得生。我無粟而有粟矣。且令十家共
遞一揭。到官。自相識認保。否則竟行斥逐。奸細亦

何所容乎。

賑窮法附

兵荒有警。開倉賑發。此自是良有司事。而賑之無術。則奸胥易於作弊。百姓不沾實惠。若聽人糶買。則豪右仍充作貧戶。糶歸私倉。貧民不蒙實惠。此積弊也。宜擇各方寬厥寺觀。照僧家施粥例。先令本坊貧戶預報花名。造成一冊。約計人數若干。每日應用米若干。煮為脫粟。聽其就食。男女有班。都圍有界。越坊覓防守集成 卷五 七 以活

長孫平義倉奏附

隋文帝開皇三年。度支尚書長孫平。見天下多罹水旱。百姓不給。奏令民間。每家出粟米一石。以下窮富差等。儲之閭巷。以備凶年。名曰義倉。收穫之日。隨

其所得。勸課出粟及麥。於當社造倉窖貯之。即委社司執帳簡驗。每年收積。勿使損敗。若時或不熟。當社有饑饉者。即以此穀賑給。自是諸州儲粟委積。

朱文公社倉法附

乾道四年。民艱食。朱熹請於府。得常平米六百石。賑貸。夏受粟於倉。冬則加息以償。歉滿其息之半。大饑盡蠲之。凡十有四年。以原數六百石還府。見儲米三千一百石。以為社倉。不復收息。每石止收耗米三升。

防守集成

卷五

八

以活

以故一鄉四五十里間。雖馮歉年。民不缺食。詔下其法於諸路。其法以十家為甲。甲推一人為首。五十家則推一人通。者為社首。其逃軍及無行之士。衣食不決者。並不待入甲。應入甲者。又問其願不願。願者開具其家大小口若干。大口一石。小口五斗。五歲以下者不與。置籍以貸之。其以淫惡不實還者。有罰。

徐貞明屯田七利附

萬曆中。御史徐貞明。東屯田七利。請國家鏡鑄。皆仰

給東百。每數石不致一石。水利興。則西北有一石之入。即省東南數石之輸。利一。北地旱則赤地千里。潦則洪流萬頃。水利興。而溝洫蓄洩。旱潦有備。利二。且水既漲溢。則河流殺而無決冲之禍。利三。邊地平原千里。虜騎便於馳突。今隄有樹。溝有水。則田野皆金湯。利四。塞上之卒。募軍有居行給餉之費。班軍有春秋更番之勞。籍軍有逃亡拘捕之苦。今以軍營田。以田養軍。則屯政舉而勞費自省。利五。宗祿勢將難繼。中慰以下。量歲祿之意。官授以所墾田若干。開其治生之地。令為永業。後不再與。使彼得勸生積產。以爲子孫計。上下無怨。利六。四方戶口多寬狹不均。今舉莽蕩之地。畫井居民。移多益寡。人與地稱。利七。

防守集成

卷五

九

以否

積穀票式

中戶積穀票式亦同此。只官督私藏四字換自積自食四字以爲別耳。

官督私藏

方。某。人。係。某。園。內。填。注。本。身。職。役。
 在冊田地 千 百 畝
 見往房產 間
 別置房產 間
 生理資本 估
 以上共計銀 兩
 照銀應積穀 石
 本縣限 石
 查已完 石
 未完 石
 督藏者以民濟民官不賒借若取一粒男盜女娼

防守集成

卷五

十

以否

此票極得法。按冊查田。則田不得欺隱。驗契查銀。則銀亦不得欺隱。照銀數之多少。爲積數之多少。則確有憑據。無由規避。却委任羣小。聽憑僉報。得以上下其手。滋爲奸弊者。萬萬不同矣。

防守集成卷六

旌德朱璣玉泉編次

烽堠

有猝至之敵。無猝應之方。非守也。蓋敵方乘我之不知。而猝然以至。若我早已擐甲執兵。援枹列陣以待。敵雖強。氣先沮矣。然必預知其將至。庶能措之裕如。乃風馳電掣之勢。非兩軍所能傳。非捷足所及。報善守者將操何術哉。是非烽堠不可。

防守集成

卷六

烽堠

二

又否

唐法烽臺。必置於高山四顧險絕之處。每三十里置一烽。若有山岡隔絕。地形不便。則不限里數。要在烽烽相望。若無山岡。即置於孤迥平地亦可。如臨邊界。則烽堠外周築城障。下築牛馬牆。高下任便。常以三五為堆。臺高五丈。下濶二丈。上濶一丈。形圓上建圓屋。覆之屋徑濶一文六尺。一面跳出三尺。以板為上。覆下城。屋上置突竈二所。臺下亦置三所。並以石灰飾其表裏。復置柴龍三所。流火繩三條。在臺側上下。

用屈膝梯。上收下乘。屋四壁開覷賊孔。及安視火筒。置旗一竿。鼓一面。弩二張。拋石。壘木。停水甕。乾糧。麻。蘆。火鑽。火箭。蒿。艾。狼糞。牛糞。每晨及夜。平安。舉一火。聞警戒。舉二火。見煙塵。舉三火。見賊。舉四火。或燒柴籠。如每晨及夜。平安。火一不來。即烽子為賊所捉。鄰墩當即飛探馳報。

馬舖。每舖相去三十里。於要路山谷間。牧馬兩疋。與遊奕計會。有事緊急。煙塵入境。即奔探馳報。

防守集成

卷六

烽堠

二

又否

遊奕於軍中。選驍果。諳山川井泉者充。常與烽舖土。可計。交牌。日夕邏候於亭障之外。捉生問事。其軍中虛實舉用。勿令遊奕人知。副使子將。大軍行人。取善騎射者充。兼令人枕空胡。碌臥。有人馬行。三十里外。東西南北。皆警見於胡。中。名曰地聽。有警則先防蒲。城池接近邊寇者。不可不預備也。凡掌烽火。置帥一人。副一人。每烽置烽子六人。並取。

謹信有家口者充副帥。往來檢校。烽子五人。分更刻望視。一人掌送符牒。並二年一代。代日須教新。通解。始得代去。如邊境用兵時。更加衛兵五人。兼守烽火。無衛兵。則選鄉丁武健者給仗充。

置烽火之法。每烽別有土筒四口。筒間火臺四具。臺上插檄。安火炬。各相去二十五步。如山險地狹。下及二十五步。但取應火分明。不須限遠近。其煙筒各高一丈五尺。自半以下。四面各濶二丈二尺。向上則漸

防守集成 卷六 烽火 三 又三篇

銳狹。造筒先泥裏。後泥表。使不漏煙。筒上著無底丸盆蓋之。勿令煙出。下有鳥爐竈口。去地三尺。縱橫各一尺五寸。著門關閉。其竈門用木為骨。以厚泥塗之。勿令火焰燒及。其烽筒之外。皆作泥環繞。在烽貯備之物。要柴稿木材。每歲秋前。別采艾蒿。莖葉葦條草節。皆要相雜。為枚煙之薪。及置麻蘆火鑽。俱各各物所委積處。亦掘整圍之。防野燒延及。近邊者亦量給弓弩。

用烽火之法。應火炬長八尺。檄上火炬長五尺。並二尺。圍於葦作柱。葦上宜用乾草節縛縛處。用繩插肥木。其次竹節等。凡烽每道。當畜二十具以上。於舍下作架積貯。不可為雨濺溼。其土筒裏。常須著羊糞糞火使燥。

凡應火土筒。若向東應筒口兩開。若向西應筒口東。則南北準此。諸烽煙相應時。於土筒旁設上。立開盆。於煙合盆滅煙。其煙看放時。若無事。盡一時有事。盡

防守集成 卷六 烽火 四 又三篇

一日若晝放煙。至夜即放火。無事。盡一時有事。盡一夜。若夜放火。至天明。還續放煙。後烽放訖。前烽不應。煙盡一時。火盡一炬。即差脚力人走問探知。失候或被賊掩捉。其脚力人問者。亦須防虞。且至烽側。避聽。如無消息。喚烽帥姓名。若無人應接。先徑過向前。依式放火。仍錄被捉失候之狀。告所在州縣。甚當。凡白日放煙。又放火。先須看筒裏至實不錯。然後相應。將火炬就鳥爐竈口裏。焚熱成焰。即出為應。一炬

火。一人應。二炬火。二人應。三炬火。三人應。四炬火。四人應。若應滅時。將應火炬插為燈。口裏不得火焰出外。應滅訖。別捉五六尺火炬。安著土臺。板上。煙相雁時。一筒煙。一人開閉。二筒煙。二人開閉。三筒煙。三人開閉。四筒煙。四人開閉。若晝日陰晦霧起。望煙不見。原放之處。卽差脚力人。速告前烽。霧開之處。依次放煙。如有一烽承兩道以上烽者。用騎一人。報告州縣。發驛報烽來之處。若烽與驛相連者。卽差驛馬去。

防守集成

卷六

五

以香

告。凡賊入境。馬步兵五十人以上。不滿五百人。放烽一炬。得番界事宜。及有煙塵。知欲南入。放烽兩炬。若餘寇賊。五百人以上。不滿三千人。亦放兩炬。番賊五百騎以上。不滿千騎。審知南入。放烽三炬。若餘賊寇。三千騎以上。亦放三炬。若餘番賊。千人以上。不知頭數。放烽四炬。若餘寇賊。一萬人以上。亦放四炬。其放烽一炬者。至所管州縣鎮止。四炬以上者。並至六先放。

煙火處。州縣鎮卽錄狀馳驛奏聞。若依式放烽。至京訖。賊回者。放烽一炬。報平安。凡放烽告賊者。三應三滅。報平安者。兩應兩滅。凡告賊烽起處。卽須傳告。近州鎮縣城堡村坊等人。令當處知警固守。不得泚行。遞燧。

凡烽號隱密。不令人解者。惟烽帥烽副自執。卽烽子亦不得知原委。

防守集成

卷六

六

以香

於斬內安泊烽子。則晝分爲五番。夜分持五更。晝候煙。夜望火。一晝夜須行二千里也。威繼光法。一每墩不拘日夜。分三人。帶起火三枝。碗口銃一箇。手銃二箇。在於極外海邊巡邏守哨。遇有賊。晝則搖旗放銃爲號。夜則起火放銃爲號。墩上卽便接應。如天晴則車十二副。大白旗。相鄰之墩。亦車起大旗。一路只至本府所在之處止。一路至本衛所城池而止。如遇天日陰霾。有雲霧望旗不見。則將

原搭草屋舉火。連草屋通燒。燒燃一架。鄰墩接放火則已。如不接放。又燒放一架。夜遇有警。看近海下墩哨軍火箭號響。止燒放草屋一座。蓋夜間甚明。不必二座也。鄰墩即便一體點放草屋。賊到之墩。一面差一人由便路徑到本衛所。并陸路官處報賊多寡。登記時日情由。聽該衛照本府原發款式轉報。

一賊所犯之地。本墩失候放火車旗。遇賊流至鄰墩之下。鄰墩放火車旗。而本墩後接者。全墩盡以軍法防守集成

卷六

七

以活刑

示衆。

一遠下墩海邊人役失候者。罪下墩海邊之人。墩上考連坐。細打一百。

一近賊本墩放火車旗。而鄰墩接應失候者。鄰墩軍法示衆。

一舉火遲延。走報不特。因而候事者。軍法示衆。

一風帆時日墩軍不拘正墩鄰墩。敢有下墩回家及雖近墩而不在墩者。無賊至。細打一百。割兩耳。有警

軍法示衆。該管官細打穿耳連坐。

一應備前項雜物軍器。欠缺一件者。墩軍細打一百。割耳。仍罰月糧置辦。該管官連坐細打。

一應備前項雜物軍器。雖不欠缺。而不如法者。墩軍細打四十。扣月糧改置。該管官以分數論罪。治以軍法。

一每月大將十次。把總七次。衛所五次。各差人於本府見駐之處起。南北分發人員點閱。如有不到者。即

防守集成

卷六

八

以活刑

便綁解治罪。或本府自作小網船。由潮不拘時日。親

查點。

一凡差人員點堆。敢有需受分銀粉米。與墩軍所得之罪。一體均治。雖素親信。並不輕減。

一差閱人員。不逐墩上親到。却乃於總路拘查。或託人代查。及到墩而又查點不明者。一體細打。沿墩示

衆。

一差查人員到墩。先數軍足五名。即看種火之處。火

種有無。次看火箭收拾藥線可否。次看大小銃裝收何如。次看十二幅大旗有無損壞。次看大旗桿堅直何如。次看屋烽火三架柴草有無兩溼漏壞。有無損用致欠原數。次看水缸有無水。次看米釜見存用過數目。次看碗碟坐臥處所。是否在墩歇窩。

一遇警之後。但經放過軍器草屋。不許出三日。即要補完。違者重治。

一墩軍每風眠時月。如三四五六。盡數在墩。不准以

取米糧破調。正二七八九十一十二等月。准以一名專運薪米。每二名為一班。分二班。每半月一更赴墩。

一官府經過。止可擊鑼。放小手銃一筒。不許擅車大小白旗燈籠烽火等項。致疑鄰墩。違者以枉報聲息軍法重治。

凡擺塘。計城外要口。四面共有幾處。每十里為一塘。每一塘撥五人。各領起火六枝。三眼銃一把。燈

籠一盞。兩具一副。各照派過信地。出城哨探。如遇賊至。即放三銃。三起火。次塘陸續接應。守城軍民。照中軍號令。上城守禦。擺塘約至鄰境交界即止。塘汛人約三日一交代。如出探遲期。及應備隨身火藥銃器不如法。不守候替代。輒回。並偷藏人家。殿園林內者。軍法示眾。

偵探者。一軍之耳目也。人喪耳目。則為殘人。軍喪偵探。則為廢軍。乃用兵第一要務。若能近賊營入賊隊。打聽得的實消息者。破格重賞。蓋預知敵人如何攻器。我便可先防守。如何詐謀。我便設法策應。此尤喫緊一着也。

防守集成 卷六 十

墩墩

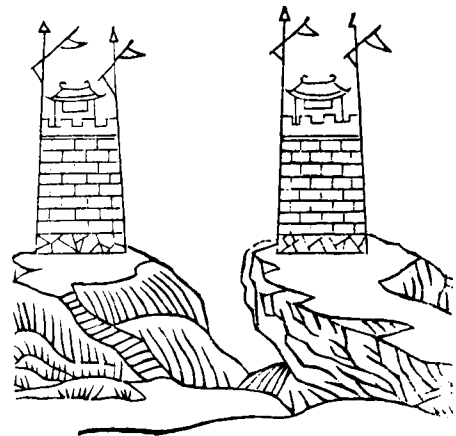

防守集成

卷六

十一

火器類

墩墩必占山岡高處起造。築一寶臺高三五丈。上下皆用軟梯。每墩置小房一間。牀板二榻。爐竈一副。水缸一箇。盆碗各五箇。火藥油蠟魚鹽米水足備一月之用。嘗備火種一盤。火繩三五十條。火鑪火石全副。北方用煙墩三座。舉狼煙。南方狼糞既少。煙火失制。拱把之草。火燃不大十里之外。豈能目視。且遇陰霾昏晝。何以望瞭。故必立此大草屋。所積柴草既多。火勢大而更久。則鄰墩相望可見。其草架三座。每架必

高一丈五尺。方面俱一丈。離地五尺。高用木橫閣使

草柴不着地。上用稻草苫。蓋如屋形。庶不遇雨溼所

泥。屋下草柴。務相均停。一層柴。一層草。重實盈滿計

三架。約用發火乾稻草三百束。俱墩軍采辦。凡一墩

以五軍守之。銃十門。蓋口。直口。碗口。纓子。皆可。青紅

白黑四色大旗各一面。紅燈五盞。粗徑二尺。長三尺。

煉羊角漆。紅色為之。上用油蓋防雨。下加墜石防風。

大木柳一架。長五尺。內空深六寸。要性響體堅之木。

防守集成 卷六 十一 火器類

長旗竿二根。立於墩上左右。轆轤車繩全副。墩軍職

望瞭視看敵。後何方入。犯鄰墩如式接應。照後口訣

行之。如有違犯。失快者。定以軍法從事。

空心墩

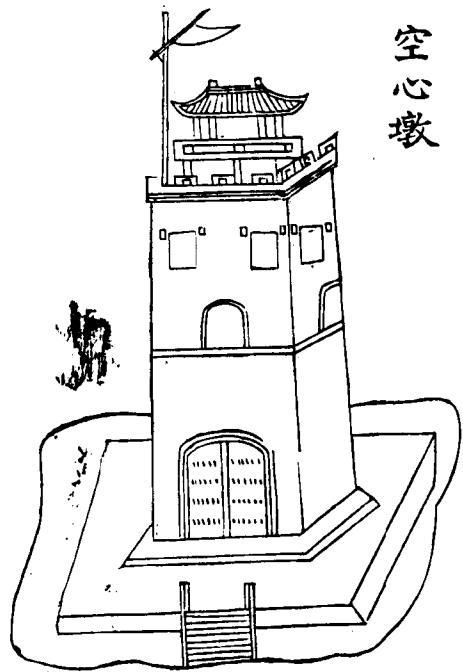

防守集成

卷六 雜錄

十三

兵部

空心墩各邊皆係築實土臺一面懸吊欵梯墩軍上下最為不便若敵軍促至不能上下致悞烽燧由此故也嘗見邊墩中有濠洞者有磚包石砌空心者大都浩費工力萬難完竣製墩良法須先堅持地基並其地大小容人若干表裏加把築土為方形底厚一丈或八九尺中厚五尺近上厚三尺高二丈五尺小牆高五尺墩上開一小門剷去菱杷內高一丈三尺周圍圍柱上棚木板或石土墊厚製木梯於上二層

一丈二尺四面各開小門挖薄兩旁開二方口外掛懸板頂上蓋小房一間晝夜瞭望多積滾木檣石如敵攻墩人畜盡入墩內下層中層銃石並打敵難近前煙火通達傳入境內預備守戰此迺固守上策防禦之首務也

防守集成

卷六 雜錄

十四

兵部

墩旗

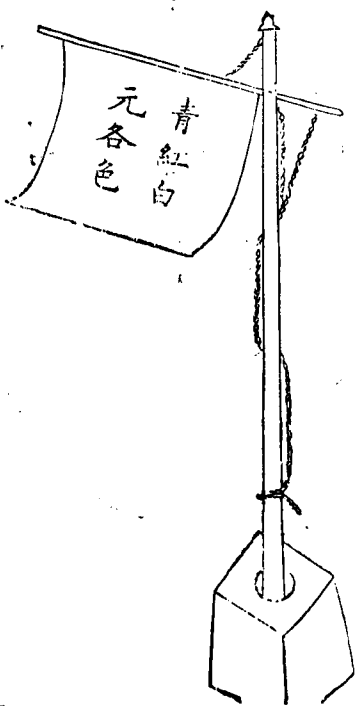

墩燈

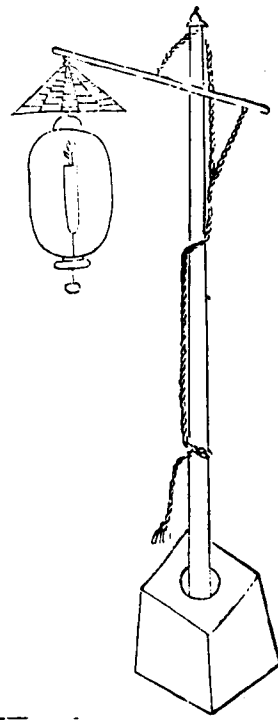

防守集成

卷六

十五

以香料

墩燈墩燈號砲。皆所以遠偵探之耳目也。行之得法。功效甚巨。

放炮扯旗扯燈口訣

一砲青旗敵在東。南方連砲旗色紅。白旗三砲賊西至。四砲元旗北路逢。

一燈一砲敵從東。雙燈雙砲看南風。三燈三砲防西面。四燈四砲北方攻。

防守集成卷七

設險

德權朱璣王業編次

易曰。王公設險以守其國。所謂守者。非徒閉門不出。可倖保全也。必按境內山川形勝。何處可扼要。令重兵屯守。何處可分據。令偏師犄角。何處可伏兵。挫其先鋒。何處可誘兵。絕其糧道。何處可設機。以陷敵於死地。能以戰兼機。術為守。則守固。斷不可違。設險設險。

防守集成

卷七

一

以香料

自設絕路。故善守者。必先自立於不敗之地。而後足資杆梁也。是設險誠防守之要務矣。

設險隘以語詰。則奸人不能混迹於境內。敵無由知我虛實。即有雄兵勁旅。莫敢冒險直前。且我以重兵據守。不與出戰。即圍攻亦非一時可授。斷不得關。斷難飛越前進。是設隘守險之利。最為得方也。

凡山梁有可繫登之處。令隘口防。於無事時。抽一二人。隨地滿植荆棘。亦至便至易設險之一法。

凡江湖口有警。船隻固宜早為飭令躲避。但設兵守險。亦必因地制宜。若我在上游。我兵多。敵兵少。宜守水路以過其勢。順流而下。敵受我衝。船堅砲利。自可擇必勝之權。倘我在下游。敵在上游。我兵寡。敵兵多。則又當分水路兵為游兵。往來乘便截擊。更分駐陸路兵於兩岸最險要處。助勢夾擊。我既不受敵衝。敵必三面受制。首尾兼顧。然後出奇制勝。亦可收水陸設險之利。

防守集成

卷七

二

水

開壕必深三丈。則不易填。若壕淺者。許城內外居民。蓋修房屋。和泥托坯燒磚。聽於城濠取土。官府修理公衙。則令徒夫帶錄作工。小民犯罪。輕則量罰。令挑土若干。內培城腳。免其笞杖。務令數月間。池深及泉。雖旱不乾。方為長計。諺云。池深一丈。城高十丈。池深及泉。城高觸天。是池深愈助城高也。城壕面濶十丈。底濶五丈。則不易越。凡濠之寬。以城上之鳥銃彈。得至其在外之岸為率。太遠則銃力不

及敵得任意出沒矣。沿池兩岸。宜多栽盤根宿草。以耐崩坍。

濠有暗窰。則不易渡。凡池底。每十步。鑿一圓井口。濶一丈。深一丈。謂之重淵。復外引河水。內引城中霖潦之水。以助其深可也。又當於中。設置數道淺處。我則暗為表識。以便遣兵渡。水急擊。敵若效我。徑渡。必墮深淵矣。

壕水可通舟楫者。釘品字福木百餘根於水中。高與

防守集成

卷七

三

水

水平。防樓船衝我城也。或暗用鐵棧。其法以長木數千竿。貫鐵錐於杪。沿岸水中。敵船鼓譟。順流而至。遇不橋。即不得動。城上發火箭射之。焚溺必矣。由此觀之。與其明用品字橋木於水上。不若暗用鐵棧於水中。從來利器有形。則敵易防。無形。則敵必陷之。故也。

山城無池。以地不可池也。須離城二丈許。掘為高下坑坎。或於空閒地。安置石條。以拒臨衝。呂公車。翻梯。

踏雲車。卽有池之城。內外岸上亦宜如此布置。是謂重險。

掘溝斷橋塞住大路。皆可暫禦敵衝。倘仍防敵漫野而來。則預結野草。使敵不便馳騁。亦阻禦之一法。

凡新所必去之路。林木深茂。卽伐斷其木。橫巨塞路。又須留挨根上一半相連。使抬移不便。以窒礙之。

凡遇嚴冬之時。相度敵來路之陂塘城岸。高低處所。令軍士灌才。乘寒結冰。地必滑溜。令敵莫能趨。馬不

得馳。亦可灌水凍沙爲營壘。

防守集成 卷七 設險 四 以否制

凡麥豆荳芥生處多掘深。下插兇器。上閣竹竿。鋪以蘆蒿。伊移一擡。麥豆荳芥鋪之。不令敵覺爲妙。

敵之來路若係白沙泥。掘穿照前鋪置。亦就彼處沙土遮蓋如一。使敵不疑。踏之卽墜死地矣。

敵馬入境必飲水。宜先於陂池溪澗中。設置錐刺。使敵馬奔飲受傷。謂之獻白。

馬見青草必奔食。宜預於敵來路草地中插鎗刺。敵

馬誤食。不死亦傷。是爲獻青。

設陷馬坑。長五尺。濶三尺。深四尺。坑中植鹿角槍。竹簽二物。皆削尖入火令堅。覆以芻草。或上種草苗。令

人不覺。凡敵來路及城門內外。皆預爲布置。一法用連三大板。鋪街衢內。長通兩街。濶可一丈。釘長三

寸。四指一釘。將板隔地中。釘與地平。上鋪蘆席。以土覆之。人足馬蹠。踏此箇箇損傷。

城內設門窰。兩邊馬道口頭壘砌堅牆。直與街坊相接。牆下留門。以便百姓出入。各家備鈎槍短刀。賊一

入。破橫鈎直截。又去城門一丈遠。掘塹坑一道。寬五尺。深二丈。長通街之兩邊。坑底用鋒利鎗頭。長一尺。

釘於板上。滿坑鋪之。坑邊釘小樑。以麻繩往來絡之。上布以席。席上浮土。務與地平。不可辨認。待其攻門

開時。一擁爭進。自陷坑中。城上以播石亂下。死者有

人。彼必不敢再進。百姓若要行走。則於塹坑兩頭鋪連三大版。仍用欄杆當之。恐一失腳入塹。則不可復

活矣。

木柵。當衝塗最要之處。又無城壘可以固守。乃建立

木爲城。方圓高下。隨地深埋。木根重積。彌縫其內。

重短木爲階道。外掛木一重。長出四尺爲女牆。皆泥

塗之。內七尺。又立閣道。復於內柱上布木板爲棧。凡

立柵。必籌柵上懸門。擁牆。深塹。拒馬。以守方善。

城內巷路。處處設拒馬鎗。以防巷禦之用。或以松柏

榆柳。或竹。或樹。或枝。削其枝頭。削尖。迎梢向外。填

防守集成 卷七 六 以活

間巷中。高可丈餘。厚可十步。賊若進城。馬自難前。

數敵入門。合城鼎沸。聽憑焚燬。惟謀奔避者。巷以之

法不講故也。若能按巷設伏。步步陷敵入於死地。雖

開門揖盜。敵亦不敢前矣。縱不能一城盡然。且於近

城要路。如法施行。又安能害我哉。既有堅城。有內濠。

有巷戰。藩籬三重。可以全民。可以制敵。可以殺賊。或

曰。巷戰之法。不傳久矣。奚從而學之。曰。是不難。或升

屋擲瓦。或潛伏兩旁門屋中。橫鉤直截。皆是也。然須

於巷口用力。若容敵入巷。敵先升屋放火。又無險可
再據。則難扞禦矣。守者宜慎防之。

凡用馬筒。攔馬石。攔馬繩。諸器。試於白日不效。用於

黑夜必效。迎敵來路不效。斷敵歸路必效。硬地不效。

無沙地不效。無草地不效。沙草相間之地必效。蒺藜

針刺諸器。須作草色土色。使敵不覺。而後可得其妙。

用徑寸之鋒。躡千里之馬。兵未有奇於此者。然制作

之間。非頃刻可辦。預製之以待用可也。庶幾倉猝相

防守集成 卷七 七 以活

逢不期而遇。前不得以擁其鋒。後不得以避其銳。當

是時。不費寸土尺木。而敵馬自抵於傷亡。可不亟爲

講求乎。

拒馬鎗

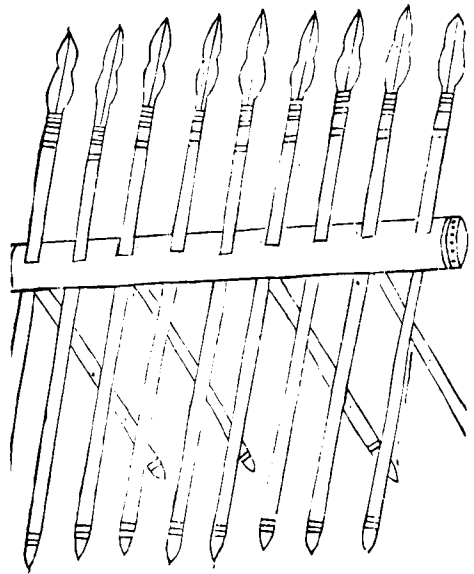

防字集成

卷七 設險

八

木器類

拒馬鎗以木樁二尺。長短隨事十字穿孔。縱橫安鎗。長一丈。銳其端。可以塞城內門巷要路。人馬不得奔馳。近日九邊製。兩頭裏鐵。中施橫木。長七尺五寸。每七寸七分作一孔。用鐵鎗九竿。用小棍五竿。以交界之連。以鐵索。令游軍伏其前後。

鐵鹿角

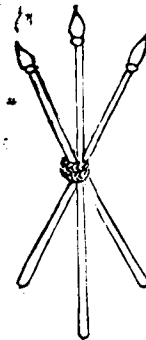

防字集成

卷七 設險

九

木器類

鐵鹿角用木三條。交叉撐架兩頭。木尖貫鐵鎗。可收可放。巷戰用之。取其便利。

金錐板

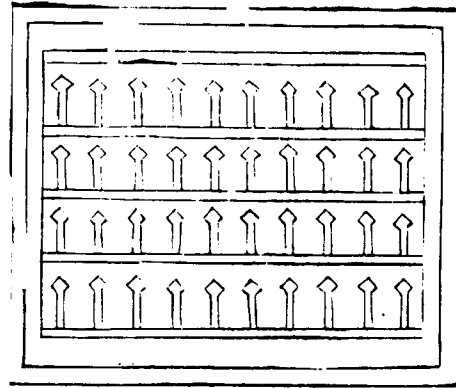

防守集成



卷七 設險

十一

又香州

金錐板。用鋼鐵為錐。極尖銳。長二尺許。聚木為板。長五尺。闊二尺。密釘金錐。平鋪坑內。錐鋒離處。藥少許。敵悍躍。此見血封喉。立死。敵馬踏入。所值之蹠。立穿。

刀車

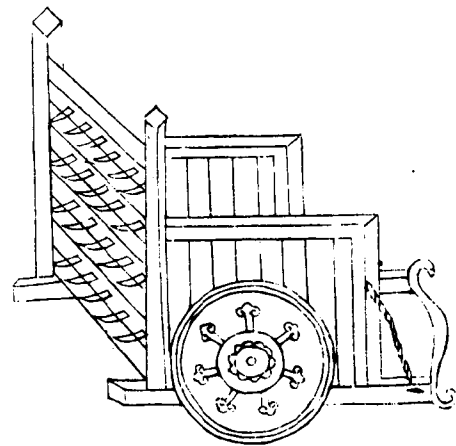

防守集成



卷七 設險

十一

又香州

刀車。用兩輪車。自後出鎗刀刃。密布之。倘敵攻壞城門。則以此車塞之。宜於各城門間設二乘。一向外。防敵外攻。一向內。防奸細內應。

鐵插板

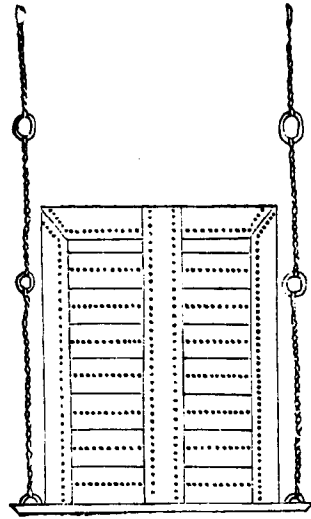

防守集成

卷七

十二

以香劑

鐵插板。用榆槐堅木為骨。其濶兩邊各掩過城門一尺。幔以生牛皮。周圍用鐵葉裹釘完密。下用狼牙釘。極其鋒利。兩旁施鐵環貫鐵索。各立二柱。柱開池槽。亦用鐵皮包之。柱下各立撐木。以防傾圮。柱上設一轆轤為絞索之用。兩柱間。設一大橫木。中空一竅。插板中亦空一竅。絞至兩竅相對處。卽以一大鐵釘栓入其中。如欲攔阻賊兵。板去其釘。插必立下。勢重千斤。當之者立為齏粉。特此板極重。必以絞車升之。

暗門

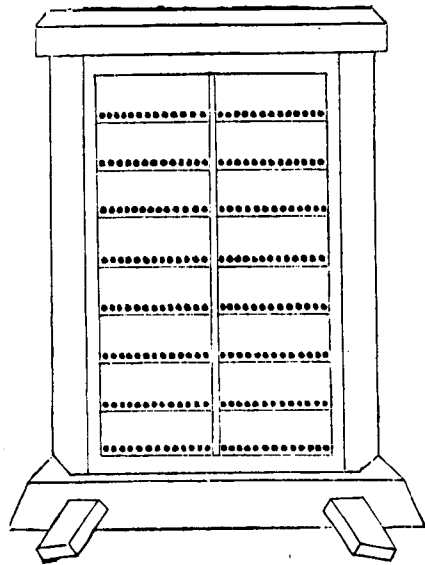

防守集成

卷七

十三

以香劑

暗門。於兵出入便處。鑿鑿城為門。外存尺餘。勿透。以備出兵襲敵。其製高七尺。濶六尺。內施排柵。柱上施橫木搭頭。下施門扇。仍於城上多積巨石塊。以防敵人犯門。卽下石擊而斷之。若城內器械未備。守禦未堅。又無破敵勁旅。此門則不可鑿。

內城外壕

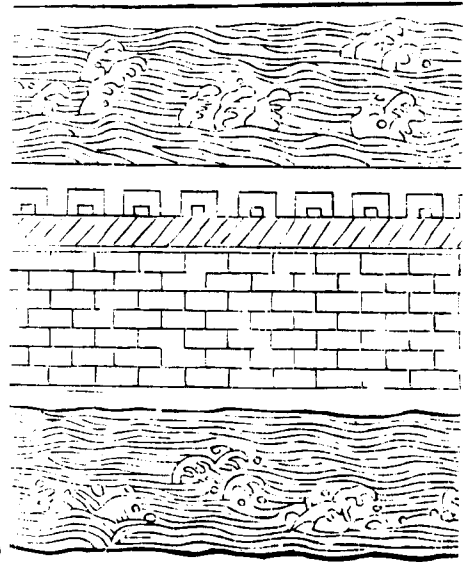

防守集成

卷七

設險

十四

以善制

藩雖單薄。深可為虞。敵一入城。更無限制。宜敗道也。宜於城內。設內壕一重。其廣深制度。大約與外壕相配。內岸周遭。作牛馬牆。派人守之。賊即入城。牆內之人。與城上之人。互相夾擊。步步皆是賊之死地矣。

機橋

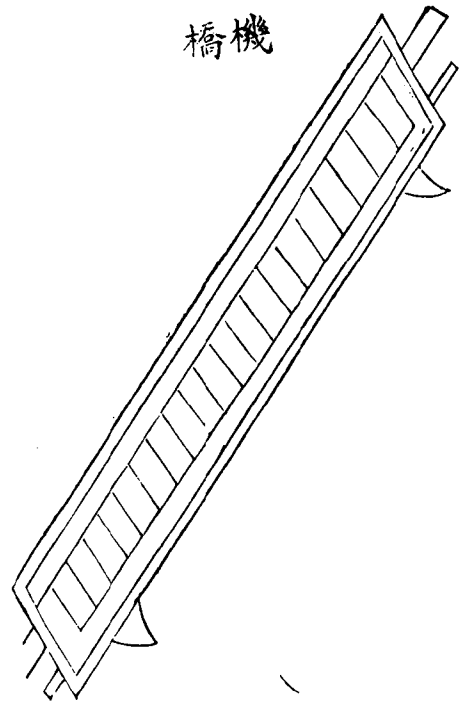

防守集成

卷七

設險

十五

以善制

機橋。橋用一梁。仍為轉軸。兩端施橫括。置城壕上。敵至。援去橫括。人馬踏馳。則翻落水中。

擗蹄

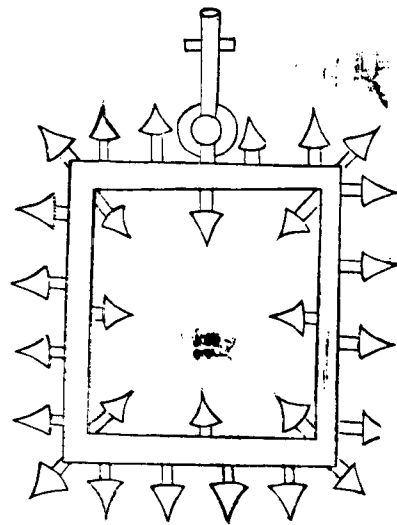

防守集成

卷七 設險

十六

以木料

擗蹄。闔四木為方形。徑七寸。橫施鋒利逆鬚排釘其上。亦攔馬路之具。

地澁

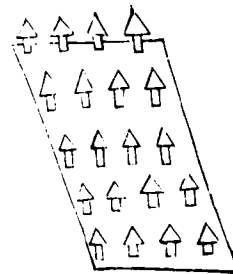

木蒺藜

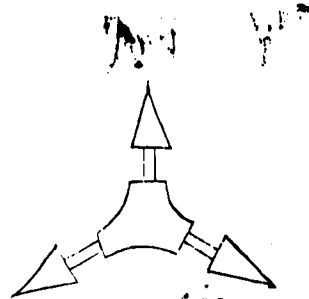

防守集成

卷七 設險

十七

以木料

地澁。用厚三寸長濶約二三尺木板一塊。排布逆鬚釘於其上。木蒺藜。以三角重堅木為之。

鐵蒺藜

鐵菱角

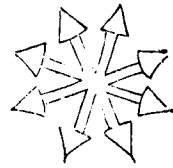

防守集成

卷七

十八

以香粉

鐵蒺藜。凡敵以木驢攻城。我用鐵蒺藜。其法以熟鐵。潤徑一尺二寸。四條縱橫。如菱藜形。以生鐵汁灌其中間。重五十斤。上安鼻。用鐵索。連直下。敦。訖。卽以鞭轆。拗上。若木驢上有牛皮。則并泥。敦一著。卽舉。速放。灌油。火炬。燒之。

鐵菱角。狀如鐵蒺藜。每於要路中。置之。以刺人馬。凡壕中。遇天旱水淺。則布鐵菱角。等件於水中。城外有溪。陂可絕者。亦密布之。

踢圈

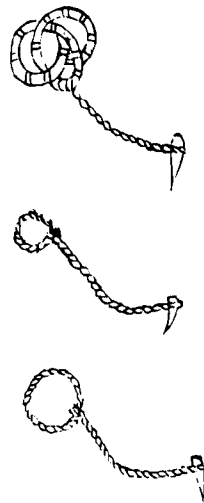

防守集成

卷七

十九

以香粉

踢圈。以竹爲之。插於馬道。以索結繫。用釘釘草蓋處。或浮土埋之。馬至套圈。輒倒。又用活結繩圈。再加於竹圈之上。馬至套圈。縱能出此竹圈。而此活結繩圈。一動。輒緊。馬足。棧住。斷不得走。

攔馬繩



防守集成

卷七 設險

二十

又香粉

攔馬繩。每副用樁十二根。大藤繩十四五丈。每隔丈餘。置之車外。

攔馬石

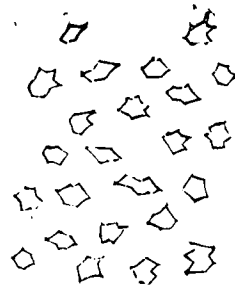

防守集成

卷七 設險

二十一

又香粉

攔馬石。於空洞無城斬處。布置亂石為石字坑。以礙敵馬之路。

馬筒。或磚砌。或用無底水桶瓦鋪。或用通節毛竹。俱可。穿深一尺。瘞伏隱地。筒底內插鐵錐。鐵刺。馬足一踏。卽陷且刺。不能進退。約隔尺許。設一筒。凡曠濶無城塹處。必當布置。以防敵騎長驅直入。

防守集成

卷七 設險

二十二

必香齋

馬筒

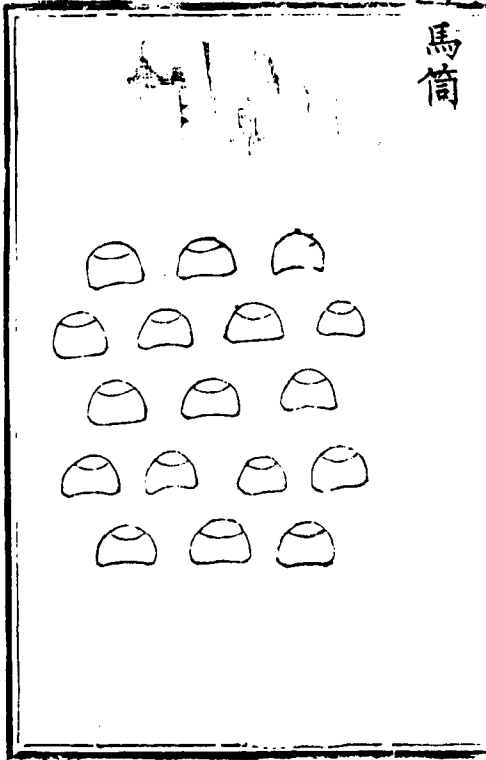

鹿角木

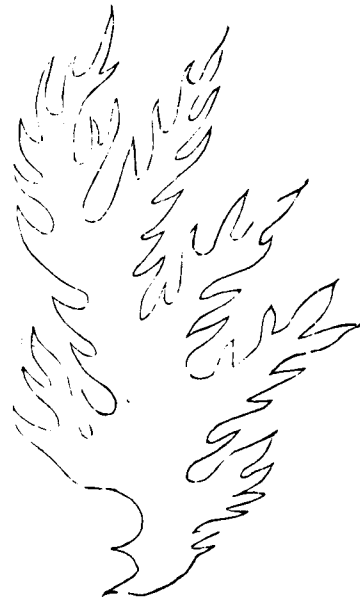

鹿角木。擇堅木如鹿角形者。斷之。長數尺。埋入地中。深尺餘。以閤馬足。須遍布於各要路。及四城之外。

防守集成

卷七 設險

二十三

必香齋

陷馬坑

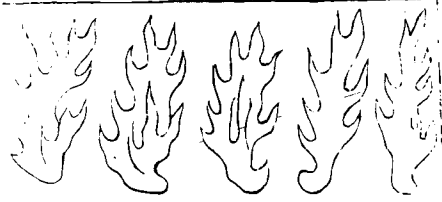
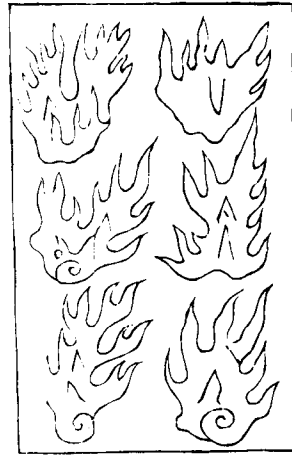

防守集成



卷七 設險

二十四

以香料

陷馬坑長五尺。濶三尺。深四尺。中植鹿角槍竹簽。三物俱削尖。入火令堅。其坑排如十字樣。或用解槍為之。覆以芻草。或種草苗於其上。務令敵人不覺。凡敵來路。及城門內外皆設之。

青穿

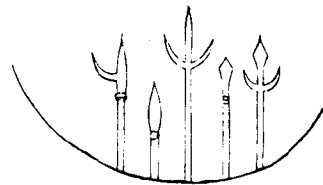
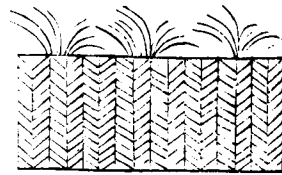

防守集成



卷七 設險

二十五

以香料

青穿於麻麥草芥處。掘一陷坑。下插凶器。上閣竹竿。鋪以蘆蓆。仍移一色麻麥草芥鋪之。白穿於泥沙白地處。掘坑。照前一樣鋪置。亦就彼處沙土覆之。

上下針刺

茅針

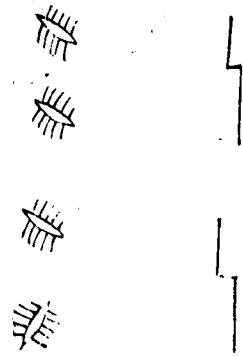

防守集成

卷七 設險

二十六

火器類

上下針刺。以鋼鐵為之。形如鵝項草地中用之。茅針。其形如針。亦以鐵為之。

刺毬



防守集成

卷七 設險

二十七

火器類

刺毬。用鋼鐵打成四方。旁有鋒。中有蒂。

皂角刺



防守集成

卷七

二十八

以香粉

皂角刺以鐵爲之。

上下針刺。茅針刺。毬皂角刺。四項。俱要預先打造。臨用以繩環撒地。傷敵人馬。

隘樓



防守集成

卷七

二十九

以香粉

隘樓。凡各山徑可行之路。俱於最緊要最險阻之處。察看地形。設三層隘樓一座。其制與空心墩臺大同小異。惟下層前後俱開一門。以便行旅往來。有警則閉之。登樓捍禦。雖有勁敵。亦難飛越。大隘守以百人。其次五十人。小隘一二十人。器械利便。火藥多貯。油糧鹽菜。足備一月之用。守隘人不許私歸。擅去隘所。違者以軍法重治。有司隨時查點。酌量賞罰。則隘兵無偷安之弊。我有據險之功矣。

防守集成卷八

旌德朱瑤玉泉編次

清野

夫清野所以困敵也。野不清敵將取資於我。而因我矣。故必并一切而清之。敵當自顧不暇。又安能害我哉。其清之之法有九。一五穀。二水泉。三芻草。四竹木。五硝磺鉛鐵六油蠟。七屋宇。八雜物。九地面。皆守城之至要也。

防守集成

卷八 清野

一

以香粉

大凡清野。俱以愚民不從為憂。不知小民所以不從者。皆上官失措置之宜也。必先曲體必不得已之情。而後行。吾必不可登之法。野旦夕清矣。夫小民雖愚。非不知賫盜之為害也。然屢令不從者。其弊有二。一由鄉民生於鄉。長於鄉。城內本無立錐之地。積貯貨物。入城無所益藏。其忍輸而暴露之乎。一由私疑官府難測。恐不免於假名賒借。各物不為己有。此其所以雖死不從也。當先料理在城無礙官地。聽其告佃。

以為倉庫行舖。或官地不足。時勢急迫。則將本城僧眾道家。編成什伍。各令居住。一二寺觀。其餘廢院。除正殿祀神外。令鄉民各照米數多少。貨物若干。領房圍障。此外再與空屋二間。一居其男。一居其女。客商亦量為安置。既令得避兵火。又令得便典守。官給憑照。不得諸人爭執。候事平之日。仍還本主。如有不肖有司。巧借備賑官用。每名白取一粒一物者。定行參劾。與指誓天日。剖心示不相欺。民有不樂從者乎。

防守集成

卷八 清野

二

以香粉

此外如有一二頑梗悍不從令。登時梟示。以儆其餘。先體民情。後盡王法。不數日間。米盡入城。即城外一切貨物。亦莫不為之一空矣。但鄉民客商。堆積之米物多少。官不得問。雖糶出售。官不得問。惟禁出城。仍聽其與民貿易。以通有無。蓋鄉民得以米物易錢。則鄉民便。城民得以錢易米物。則城民便。且在在城之米物。而糶售於在城之人。則囊橐貯中之說也。或問附郭坦道。則易清者也。若羊腸鳥道。不便出米物。為

之奈何。曰。吾既不使出。敵亦不便入矣。卽應指授方畧。俾本處百姓。各據險要。立砦固守。凡事但當因時制宜。若因一二不便。疑沮大事。豈丈夫作畧耶。

滄五穀者。聞敵將至。卽飭城外各鄉鎮大戶。收米在家。與夫糴糶待價者。若落里保。一聞警報。催運入城。

任民間糴堆積。止許城中糴買。不許粒米出城。其搬

運難盡者。嚴督糧長糴員上倉。或令運入各鄉堡內。

隨在瘞藏。嚴謹防守。敵見四野無糧。豈能去四五十

防守集成 卷八 三 以否

里外。搶別縣飯食。攻我縣之城池哉。如不肯預期搬

運致資敵糧者。卽將米糧入官。爲守城兵夫公用。

清水泉者。凡敵將至。城外水泉。皆投毒藥。其用毒之

法欲緩不欲急。欲暗不欲明。前軍食而死。後軍相戒

不食。是急。未有不明者也。妙莫妙於慢毒。趙王如意

以十四日死。宋江諸人以五日死。皆慢毒也。今誠得

五日十四日之毒。何敵之不可斃哉。方載於後。

毒水方

蘇花并尖 苦參對配 或加白芷 草烏
共研末注陰澗井泉

又方

雷公藤 巴豆 五月草 常山 爲末用

萬般毒

蛇埋草 一云曰馬奴草 或時手背之軟毒

血肉草 毛雞湯之血毒 金縷斷腸草 入腹後寸斷

狼毒熱 鐵腳砒黑 桃花砒 紅 瑪瑙砒 五色

防守集成 卷八 四 以否

附子 封喉草 啞 闌羊花 爛骨草

天雄 鈎吻 斷腸 江子油 虺蛇

竹黃 鐵腳蓮 大小蓼 蝥蛇

斑毛 墨記草 巴戟天 蜈蚣 俱毒

川黃利 巴豆霜 生半夏 姜粉 送

常山 甘遂 送

清芻草者。一切草場。或搬運入城。或刈。或燒。或置竹鐵刺。惟置毒與水泉同藥。皆所以害敵馬也。

清竹木者。敵來攻城之具。必藉竹木為資。凡竹木行貨多負郭。若不移徙。必為賊用。無利於商。有害於城。須令各商。將已登岸者。速運入城售賣。其在水各排。速移於百里之外。隱僻小港中暫置。以待賊過復業。如違入官公用。

清硝磺鉛鐵者。火器之用。關係非輕。故斷不可棄以資敵。客販冶坊。多在城外。須先將舖行及冶坊姓名。查清造冊。遇有警報。著該地方保甲。押催硝磺鉛鐵。

防守集成

卷八 守野

五

以否制

搬運入城聽從售賣。違者治以與賊交通之罪。其貨沒官公用。保甲不報。一體問究。如有官用。仍照時價以銀貨。

清油蠟者。凡晝夜守城。非此不便。敵無此亦不便。須先查明城外一應油坊。販銷造具姓名清冊。仰保甲於有警之日。押商民依期搬運。菜油豆油桐油柏油麻油白蠟等。均入城。聽從售賣。如有公用。俱照時價見銀交易。仍督官挨查。若不依期搬入城者。鄰右連

坐。總中協號。其油入官。

清屋宇者。城外三丈以內。若有房屋。敵必潛伏。屋下擊射守城軍民。或即用其屋柱作梯上城。或順風放火。或就本屋運土。幫城起圍而登。皆無可奈何也。倘有屋宇在近城一丈以內。而城身又低於屋宇者。則不可守之。城也。合行出示。預為拆廢。一毫不許存留。違者以通賊論。

防守集成

卷八 守野

六

以否制

清雜物者。凡四圍百姓。一聞警報。入城避兵。一切私財器具。如木石銅鐵磚瓦芻茭糧糧畜牧等類。盡徙入城。其不速者。焚之。切勿留為敵資。致敵反借此以為攻城之具。

清地面者。城濠外里許。皆宜曠野。若有村落房舍。則敵得據守。而與我相持。有臺塔。則敵得登高。而瞰我虛實。有茂草溝渠。則敵可隱匿。有大樹竹木。則敵可資以為攻具。且斫樹數株。倒倚城上。可以緣登。又橫担池中。可以涉水。須盡去之。果能如是。則敵至野無

所獲。欲戰不得。欲攻不能。雖欲不退。得乎。此即清野之利也。

清野九條。務必預為布置。如於兵臨城下。倉猝之際。勉強行之。不但無益於守。且有禍起蕭牆之患。臨事者不可不懼且慎也。

防守集成

卷八 清野

七

又音

防守集成卷九

旌德朱璐玉泉編次

需備

需備者。先備其需用之物。整其需用之器。而立於不虞之地也。物不論貴賤。器無分美惡。苟適於用。而在所必需者。在在皆宜足。一值忽迫之際。予取予求。無或告乏。惟能知所當需而備之之故也。若夫運用無方。則又在防守者之隨機應變而已。

防守集成

卷九 需備

二

又音

凡聞警。急欲防守之時。其食物五穀。糗糧魚鹽。布帛。藥餌。斑貓。筆硯。墨紙。高牌。紙。柳炭。燭。硝。鐵。鉛。子。爐。冶。稿。秸。前。菽。蘆。席。屎。尿。灰。沙。鐵。炭。柴。薪。蒿。艾。各。油。脂。蠟。松。樺。麻。皮。氈。毯。草。苫。荊。棘。舖。鑊。盆。甕。桶。簍。醋。水。罐。木。絮。袋。槌。鑿。刀。鋸。長。刀。長。錐。長。梯。短。梯。之。類。但。人。所。日。用。者。一。一。須。備。仍。令。修。輯。損。壞。雜。置。城。上。入。隊。之。間。各。安。機。關。大。礮。一。轉。關。小。礮。二。凡。一。切。撞。擊。等。具。具。要。足。用。於。其。前。并。預。從。城。中。用。木。挑。出。為。重。女。高。

高於土女牆五寸。以板覆之。隨事緩急而開之。又於挑出空中。懸生牛皮。或穰毯等袋。以蔽其實。

備雜物。石灰。仰各灰窰領價。依期運送。將灰封識。

沿城寺院內其灰鋪。亦令造窰。窰戶領價。做薄薄小。

窰。畧燒為妙。不宜太堅。稻草。乾柴。先期派價。與

柴戶糧戶。領買千萬束。堆置空閒廊廡。燈油。蠟

。預發價。油蠟鋪。屯制備用。大小水缸。仰各銅

窰戶領價。預期運至城上下各處。妥為安置。梳竿

防守集成 卷九 需 二 心 活 精

仰木商領價。運至各城。樓繩。預期發價製辦。燈

籠。仰各燈店。照五城四方顏色製造。須備新亮大燈

籠十六盞。大雙燈籠一盞。小燈籠照燦數製備。其餘

雜物。概仰各鋪。各店。各工匠。各民夫。領價辦買應用。

每號頭備。卓一張。筆硯一副。小紙條。寬一寸

者一百張。以備緩急。取用雜物。便於臨時寫字傳知。

備百工巧匠。箭匠。弓匠。弩匠。甲匠。火藥

匠。鑄冶匠。鐵匠。鋸匠。銅匠。石匠。竹匠

木匠 皮匠 油漆匠 紙劊匠 裁縫 畫工

醫士 泥水匠 窰匠。以上俱係必用之人。預先多

留城中。於各處設局居之。以備急用。

備草棚。每五塚立草廠一間。下用板鋪。舖有厚薦。勿

使泥溼傷人。上用苫蓋。四面皆堪遮蔽風雨。遇有樓

舖者。即聽以樓舖充之。不必另立。每廠置竹竿一根

長一丈三尺。上用布旗一面。疊方二幅。顏色照城方

向。

防守集成 卷九 需 三 心 活 精

備舖。凡守城飲食。十人一火頭。兵共食一處。若各

家送飯。亂不可言。且轉達難到。饑飽不時。自敗之道

也。必十人共置一竈。五人輪食。老男婦具食。壯婦烹

水。小兒供使。令往來之役。燒用木柴。硫火不用草。

以防火起。并備火石火鏡。以防火斷。

備插。每丁用二尺高。有底通節粗竹筒一箇。埋在

梁口裏面。冬夏所託之器。或槌。或鈎。或鑊。或棍。或鎗

或刀。或鳥銃。或弓矢。俱插於竹筒立之。又恐其暗約

奸細上城。照會疎虞處。用雲梯而登。故守塚兵。又須各持一斧。分班站立。專視城足。

備廁所。每五塚共置大鐵鍋一口。砌如甕式。下可容火上置板架。大小便利。悉在其內。商來攻城。勢必仰。若令沸熱。杓澆筒噴。各聽人便。

備簾笠。夜中或道風雨。正好人乘機竊發之會。宜倍加嚴謹。預備簾笠。臨時取用。當風雨之夜。巡視如常。不得稍懈。夜半以後。在外犒勞。以示體恤。

防守集成

卷九

四

以活

備修築。城上每面備磚一萬塊。黃土數十車。石灰一千斤。水一百甕。每十塚用鐵揪二張。鋼刀二口。門六扇。丈五長竿四根。預備攻破城垣。當時修補。

備遠聽。凡欲下捉敵人。除用甕聽而外。又於城內四隅八方穿井。各深二丈。令人覆載新甕於井上。坐於

其外。靜聽敵在地中。潛襲消息。倘有孔穴地道者。並閉甕中。遠近皆可立辨。一法以新甕用薄皮。乾口如鼓。令聰耳者。於井中枕甕而聽。則去城五百步。

敵之舉動悉知。

備傳警。每五塚備竹木梆一箇。每舖備大小鼓二面。鑼二面。各舖用快馬數匹。以傳警急。各敵臺皆備起火流星。事急則燃之。本面游兵。立即飛赴接應。各舖皆備火種一盆。不許種絕。以備傳警時燃火繩用。

備懸門。懸板為門。以鐵軌之。如棧板用去。備鑿門。先自鑿門扇為十數孔。可出弩射。可用子刺。城雖為敵所圍。必不敢逼近城門。

防守集成

卷九

五

以活

備突門。自於城中對敵營處。鑿內壁為暗道多處。臨外之五六寸。勿令鑿穿。或於中夜。或於敵來之初。劄營未定。密遣精騎。從突門躍出。擊其不意。

備塗扇。以泥塗城門。令厚三尺。可以備火。備塗棧。以泥塗門上木棧。可厚五寸。以備火。

備籠羅戰格。先於女牆上挑出椽。去牆二尺。橫著檢椽女轄。以荆柳編之。長二丈。濶五尺。懸椽端。以遮矢石。

備轉屬女牆。凡攻城之敵。頭戴蠶帽。禦捍矢石。傾視不便。衣甲厚重。進退又難。前既不得上城。退則其師逼迫。人眾煩鬧之時。我以轉關女牆騰出城外。用轆轤墜鐵索。索頭安鵝腳。當緊開處擲下。必可鈎上一二人。

備大木弩。以黃桑柘為弩長一丈二尺。徑七寸。兩稍三寸。絞車張之大矢百副。一發聲如雷吼。

備濂靴。和入石灰。可值順風時。懸於城上。以眩敵人目。因以鐵汁灑之。

備松明。夜以鐵籃積松明。懸於城下。以便巡城。照見敵人。防其乘城而上。

備絮被。凡城有敵臺者。最好守。若無敵臺。即架檣起望臺。亦善。或皆未備。則以民間絮被代懸。隨其大小長短。造成木框。被上密綴小帶為耳。用水浸透。以兩竿揭出城外五六尺。被既虛懸。復藉水溼。矢不能貫。火不能燃。守禦兵夫。有恃無恐。又能保無女牆一

防守集成

卷九

六

以香粉

被可遮二塚。較之懸簾。法簡功等而易辦。

備壘臺。塚口太高。難以外望。各照汎地。泥壘小臺。須要塚口齊胸。以便下視。若原有石砌臺基。更妙。

備鹿角鎗。斬木及竹。如角。為鎗。或交對突。突。搓牙女柵。狀高一丈。或五尺。大小不等。以繩或藤縛而聯之。列於城下。以拒敵。今九邊用為擡營。名曰鹿作柵。

防守集成

卷九

七

以香粉

子母佛狼機

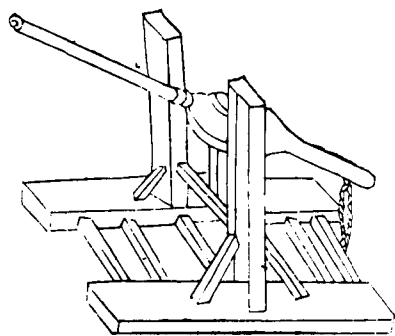

分形

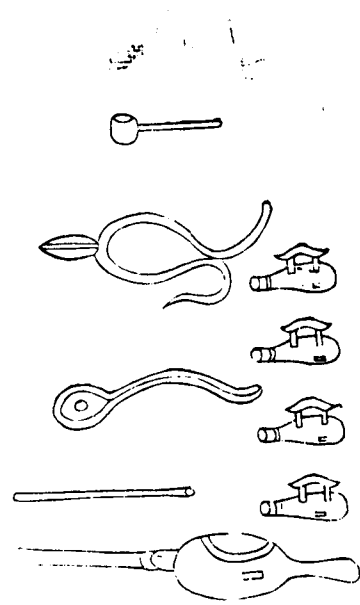

防守集成

卷九

需備

八

以活關

子母佛狼機長二尺或二尺五寸或三尺或三尺五寸或四尺或七尺八尺不等重亦隨之隆殺鐵門子銃件等皆隨母銃大小火繩長二丈五尺重四兩每子銃九門鐵拴二條鐵錘一把合口凹心鐵送一棍鐵剪一把鐵錐一把藥匙一筒火藥每子銃一門備十出九子共九十出一號長八九尺口可入一鉛丸用藥一斤二號長六七尺口可入十兩鉛丸用藥十一兩三號長四五尺可用五兩鉛丸用藥六兩

佛狼機

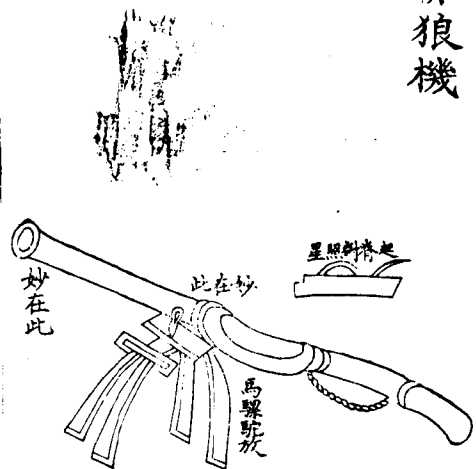

防守集成

卷九

需備

九

以活關

佛狼機國名非銃名蓋因其所自出而名之也其銃以鐵為之長四五尺巨腹長頸腹有長孔以小銃五箇輪流貯藥安入腹中放之銃外又以木包鐵箍以防決裂或二人擡放或用馬驢駝放往來城上以逐便利小佛狼機長三尺或三尺五寸口容鉛子必每箇三兩用藥三兩五錢但可用於行營而不利於城守至於長一二尺者只可為玩具矣

灰瓶

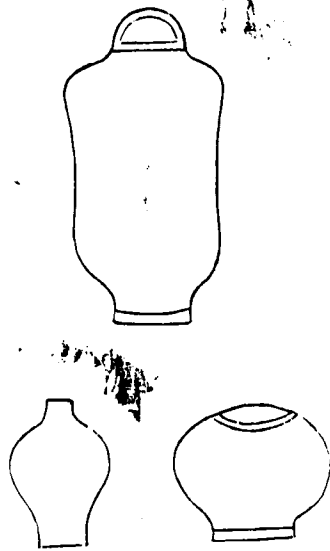

防守集成

卷九

需

十

火

灰瓶取風化細石灰裝入小泥罐內將口塞住每塚預積一堆候敵臨城乃從上拋下擊打灰飛目損不能久立。

三眼銃



防守集成

卷九

需

十一

火

三眼銃用淨鐵打造每鎗重一斤四五兩後安木柄長四尺每孔裝藥二三錢鉛子四五枚。

插器

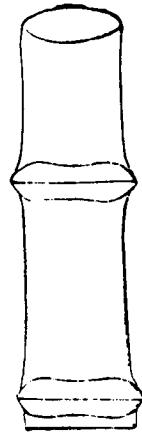

防守集成

卷九

十二

以活編

插器。用有底通節粗竹二尺。每丁埋一節。在塚口裏。而地下守戒兵天所執器械槍刀銃矢。俱插於竹筒內立之。

甕聽

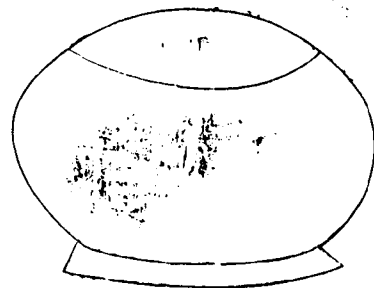

防守集成

卷九

十三

以活編

甕聽。用七石甕。覆於地道內。擇耳聰人。坐聽於甕下。以防外敵人。鑿地道入城。我則或開地道迎擊。或用霹靂火。毒藥煙。以熏灼之。此外尚有弓聽。法。巨聽。於四城八方。各掘窟一箇。深七八寸。徑如之。用上弦弓一把。平臥窟口上。以弓弦當窟口之中。令耳聰人睡地上。耳挨弓弦靜聽。四五里之內。地中敵情。盡知。

騎城鋪

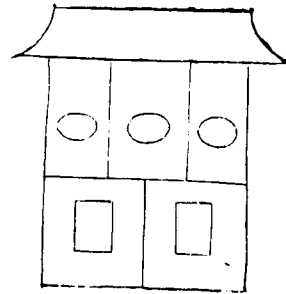

防守集成

卷九 需備

十四

以香料

騎城鋪外三面俱照此式。裏面用方眼格子每對一
 雉為一鋪。因雉出頭。則城面加濶。又礙建鋪也。或於
 二雉之中。二十五椽。再加一小鋪亦可。如城狹。將內
 牆再突後若干。長若干。以可容鋪基。不礙城面路為
 准。大城鋪必三楹。深一丈六尺。小城鋪一楹。深一丈
 二尺。倘城狹不便加臺。即為騎城走馬鋪。外照。故樓
 用磚直起。開箭眼。內面開綺戶。穿城為陣。券可以騎
 乘而過。上加樓板更妙。凡鋪不若騎城走馬鋪為便。

金火罐

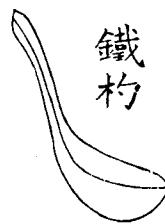
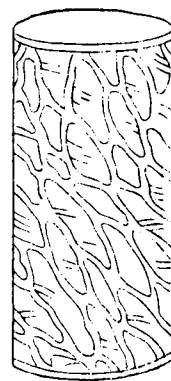

生鐵篩盆



防守集成

卷九 需備

十五

以香料

金火罐形圓。圍九寸。高四寸。口徑八分。先用麻皮泥
 漿。次使麥麵泥。次又由猪鬃泥。逐重塗傳。煨煖後。貯
 金火汁。以麵土泥塞口。用溼糞五指裏之。入砲內放。
 其盛器則有鑄成生鐵篩盆。仍有兩耳手把。挹注則
 有生熟鐵杓。並把注金汁。若敵來攻城。有圍隊者。即
 以金砲打之。人馬中則解散。放宜急。勿使凝結。凡砲
 拽三聲放。此可一聲放之。一法。以人清道。溝槽內
 貯煉。擇淨晒乾打碎。用篩羅篩細。裝入瓮內。每人清

一秤。用狼毒八兩。草烏頭八兩。巴豆八兩。皂角八兩。砒霜八兩。砒黃八兩。班毛四兩。石灰一斤。荏油八兩。入鑊內煎沸用。約可容一斤半大之薄瓦罐裝入。以草塞口。入碗內放。以擊攻城敵人。可以透鐵甲。中則成瘡潰爛。放毒者。仍以烏梅。甘草。置口中。以避其毒。

防守集成

卷九 需傳

十六

以香粉

木女牆

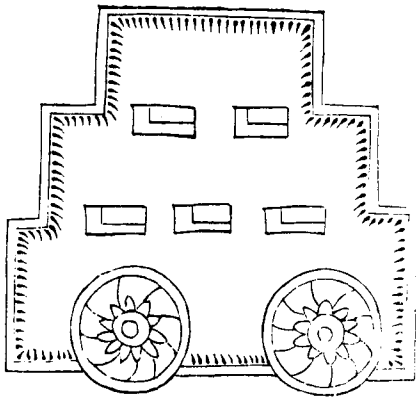

木女頭。形制如牆。以木板為之。高六尺。濶五尺。下施兩輪。軸施拐木二根。若敵攻城。摧壞女牆。則以木女頭代之。

防守集成

卷九 需傳

十七

以香粉

木

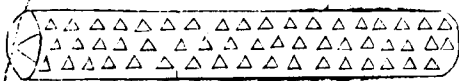

泥



磚

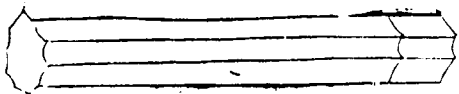

木桶。以木體重者為之。長四尺。徑五寸。

泥桶。用緊慢土調泥。入猪鬃毛。馬尾毛鬣三十斤。搗

熟捍成。長二三尺。徑五寸。

磚桶。燒磚為桶形。長三尺五寸。徑六寸。

防守集成

卷九 需備

十八

又香料

絞車

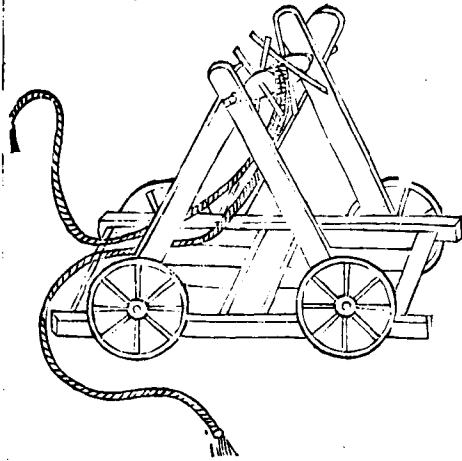

絞車。合大木為牀。於前二义手上為絞車。下施四輪

可抵二千觔。若敵用飛梯逼攻城垣。即遙拋鈎索。挽

令近前。以長竿舉大索。鈎及而絞之入城。如絞木驢

待其逼城。急擲木石。使驚懼不敢出。則使二壯士。坐

皮屋中。縋至驢上。引絞車鈎索。掛搭木驢。復拽上。挽

取入城。

防守集成

卷九 需備

十九

又香料

飛鈎

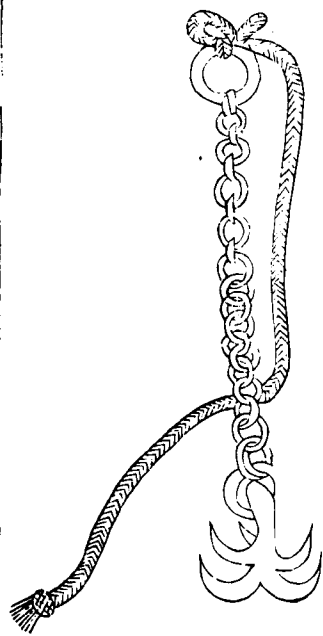

飛鈎一名鐵鴨脚鈎鋒長利四出而曲上穿鐵索以繩續之凡敵人被重甲頭有盔笠又畏矢石不得仰視候其聚處則擲鈎於稠人中急牽挽之每鈎可取兩人。

防守集成



卷九 需備

二十

以活精

火籃

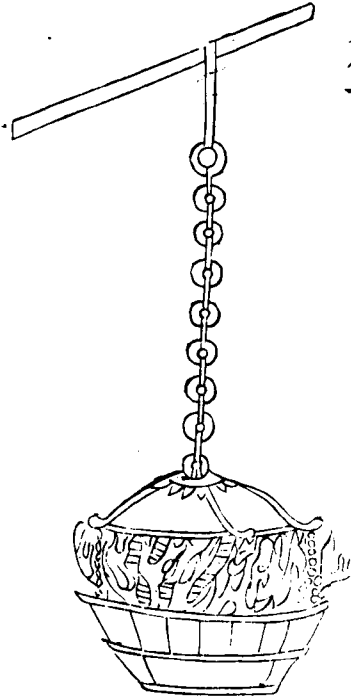

鐵火籃一名火毯每十塚用一具內燃松明墜落城之大半所費比油燭減易火光可及四遠

防守集成



卷九 需備

二十一

以活精

下城絞車

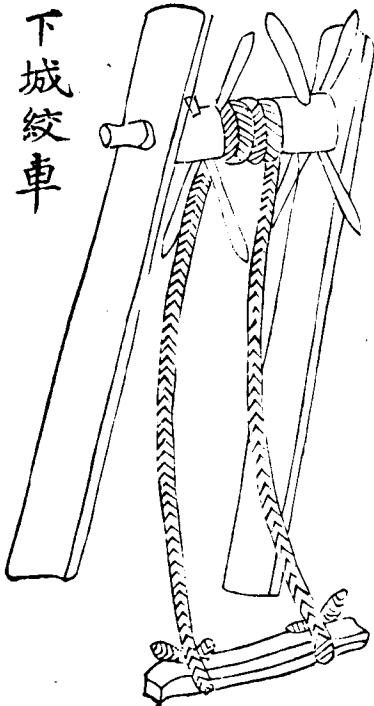

下城絞車。立兩夾木於城上。橫施轉輪。施十字絞木。上垂兩繩。下貫踏板。乘之上下。

吊車

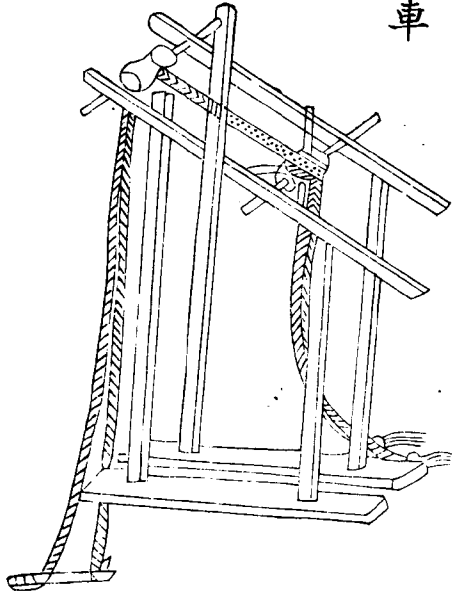

防字集成

卷九 需解

二十三

必言類

吊車。每敵臺左右各置四五架。以便游兵上下。及逃難婦女。徑與吊入。如男子。須審聲音里籍。

繩梯

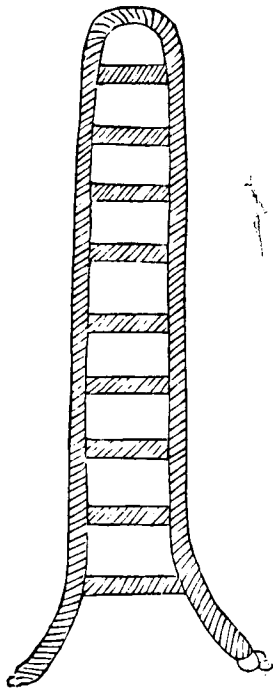

防字集成

卷九 需解

二十三

必言類

繩梯以巨繩繫橫枕為軟梯。凡登高及下城則用之。

火鎌

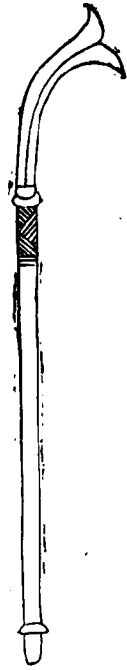

防守集成



卷九
需備

二十四

火器類

火鎌形如魚尾。鈞刀內外俱為鋒刃。

火叉

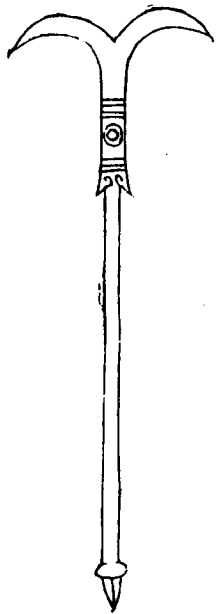

防守集成



卷九
需備

二十五

火器類

火叉。以精熟鋼鐵為叉鈎。兩歧內外皆刃。

火鈎

防守集成



卷九

雷集

二十六

火器類

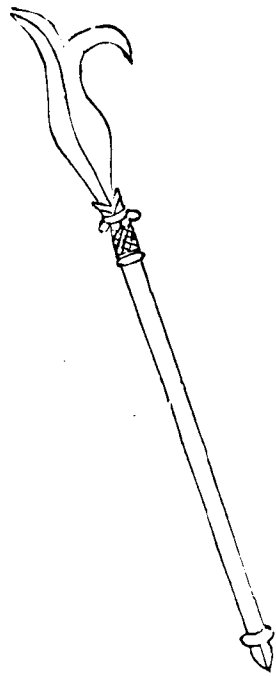

火鈎。以鍊熟鋼鐵為雙刀鈎。刃與火鐘火叉俱備。放火燒攻城敵人。及抵禦敵人放火燒城之用。

土色瓊簾

防守集成



卷九

雷集

二十七

火器類

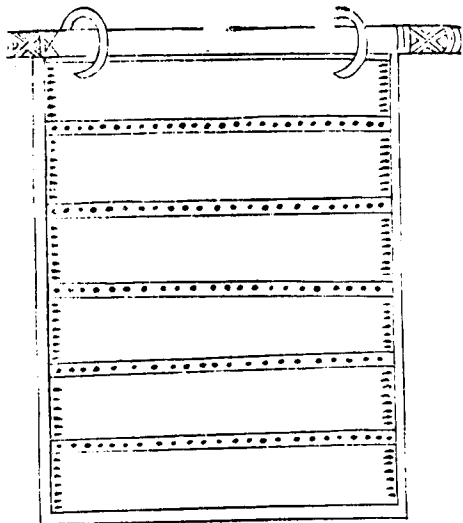

穽簾。制爲土色。凡地道兩邊。皆橫鑿洞穴。可容十人。
 執短兵藏穴中。外用穽簾爲蔽。與土色無別。若敵人
 攻奪地道。則出兵捍禦。

防守集成

卷九 器械

二十八 穽簾

風扇

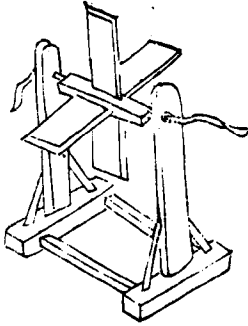

風扇。二柱。二枕。高潤大小。約以置地道中能容爲準。
 上施轉軸。軸四面施方板。凡敵由地道潛入。卽用此
 扇。颺石灰。簸火。毳煙以害之。

防守集成

卷九 器械

二十九 風扇

望遠鏡

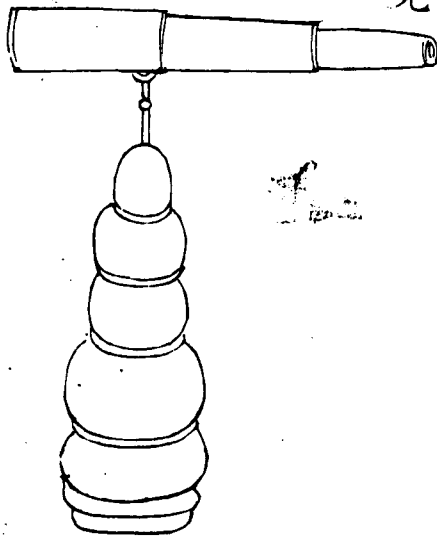

望遠鏡出自大西洋夷國。用筒數節。安玻璃於兩端。置之架上。視遠如近。視小為大。遠望敵人營帳。人馬器械。輜重。毫髮不爽。我可預備戰守。安放銃砲。必不可少之器也。

防守集成 卷九 需備 三十一

望樓

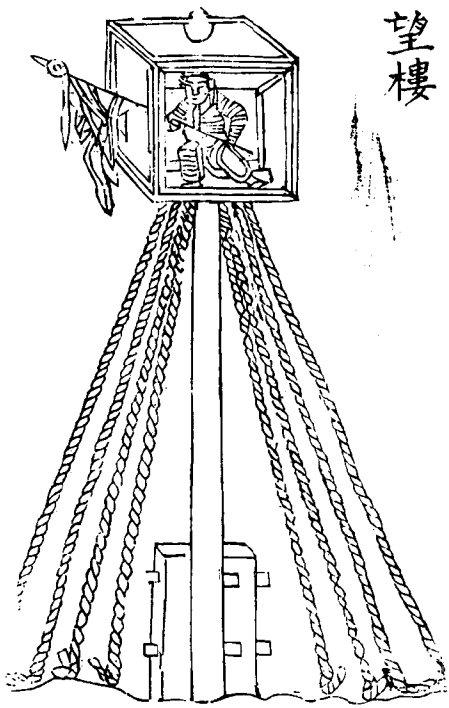

望樓高八丈。以堅木為竿。上施板屋。方潤高俱五尺。用索三棚。上棚四條。各一百二十尺。中棚四條。各一百尺。下棚四條。各八十尺。尖鐵板十二箇。各長三尺。板端穿鐵環。凡起樓。用鹿頰木二條。各長一丈五尺。深埋之。出地八尺。用鐵叉層竿數條。如船上建檣法。可升可降。其高亦有一百二十尺。望遠索隨而增之。板屋上置望子一人。能視三四十里者。手執白旗。以候望敵人。無寇。旗常卷。來則開之。旗桿平。則寇近。旗垂。則寇至矣。敵退。徐舉。敵去。復卷。此中軍預備之道也。

防守集成 卷九 需備 三十一

防守集成卷十

守器

旌德集略馬果編次



城堡猶卒也。制衛備猶中冑也。若無戈戟弓矢之利以禦之。其勢不可恃也。守城最要之器十有二。一曰懸簾。二曰挨牌。三曰衝木。四曰牌石。五曰礮石。六曰石砲。七曰弓矢。八曰弩箭。九曰火筒。十曰火鎗。十一曰大銃。十二曰雜兵。此數者精製而熟習之。直羅衛防守集成 卷十 一 以否齋

三及堅牌可免。矢及非懸簾不能免也。夫牌垣所持以為命也。敵渡壕則擊於壕間。叩壕端附垣脚。則擊於垣脚。懸石衝木。將於是乎升降。如不守牌。首莫敢由。目不暇視。其猶介冑而立諸衝。曰莫予毒也。已故必多為懸簾。簾以布為之。實以繩繫。或即用民間絮被。以兩竿直出揭之。如車輪然。中為橫木。分簾上

下垂三之二。上揭三之一。臨用以水浸之。置牌上。挑出五六尺。簾既虛懸。復藉水溼。矢所不貫。石所不損者也。大抵有堡牌之半。而四分之以應用。則牌間人雖出身探首。與下從事。靡所懼矣。或疑懸簾礙於發矢。不知堡制。每發矢石。皆在敵。牌但主近擊。護壕牆以內耳。即不得已。欲從此間發矢。則斟酌緩急。開閉障漏可也。

挨牌者。僅牌壞也。夫牌主近擊。數引重。或有隙壞則乘者不能立矣。須備挨牌三四十面。大堡五六十面。牌長五尺。濶三尺。藉以補牌。亦以發矢。即壕牆內敵亭上有急。皆可移用。

衝木者。亦牌間所用也。制用大木。徑一尺以上。長七八尺。鑿孔兩端。鐵繩雙繫。則橫用之。鑿孔其尾。鐵繩單繫。則直用之。橫用者。置鐵刃其腹。直用者。置鐵刃其首。敵以牛革洞子。附城而攻。宜以此木懸擊之。其數視懸石。

陣石者。陣間所用之石也。夫計丁分陣。何能巧力。火鎗弓矢。皆非所宜。多發積石。人人能之。蓋石有二種。大者為縣石。用廢石碾陸軸之屬為之。鼎足鑿孔。下繫鐵繩。上繫麻索。小堡每面五六塊。大堡每面十餘塊。城約加之。小者為積石。取之淺。皆須重一斤以上。每陣可堆三百餘。為擲石。亦可備四五十斤之大者。以繼懸石之不足。大抵敵入壕牆者。則取以擲石共擊之。其用推車家革肩板而至者。則下大石。或以懸三擲木石擊之。

陣守集成

卷十

三

以活料

礮石者。亦敵臺所用也。遠可及二百餘步。民間舊制。以手指批。發。不甚致遠。且為力輕。今制加木柄。手握之以發。既詳而力。且又易辦。人人可為。每臺可置二十餘桿。懸城壕牆皆加之。小堡百餘桿。大堡倍之。城以大小加之。不為費也。須多備石塊。小堡以十萬計。大堡照城酌加。此石中必重倍。但命中為難。敵若臨牆不必求中。惟令諸臺一時並發。下石如雨。敵

必難屯立也。又石之圓扁者。其去有力。且大聲。敵尤畏之。號曰飛石。

石砲者。陣間之神器也。敵至城下。即燃塚口石砲。俟藥線入筒。拋下。敵見不過一石。不再隄防。藥燃石炸。有近而不傷者。有數十丈而被擊者。莫測所之。人人自危。不費官帑。一時數萬。可備節財威敵。真莫能名其妙。

弓矢者。亦敵臺所用也。遠可及百步。民間多有之。而

陣守集成

卷十

四

以活料

不精。須求買精者。數視火鎗倍之。弩箭者。城守之銳器也。一切火器。利仰利平。惟弩利俯。須預造千餘張。矢用二樣。白箭劈竹為之。鹽水浸過。淬以毒藥。鐵箭用圓直小竹為幹。鐵鏃亦裏毒藥。只插入竹內。人投之。撥不出。其人即死。白箭宜速。鐵箭宜近。黔中苗弩亦可用。但木擔太長。稍欠健耳。火筒者。陣間所用也。革洞倚壁。擊之不碎。則宜用火筒。以硝硫為筒。如今上元節所放梨花者。遇敵洞至。

則急灑油及硝硫於其上。而以火箭噴火燃之。必立燼也。

火鎗者。敵臺所用之神鎗。而不用木矢。木矢多發不
旨。間有反射者。鄉人尤不解用。今易以鉛子。出旨而
疾。中入而深。莫良之火器也。每臺須預備四柄。壕牆
內加四柄。計小堡五十餘柄。大堡倍之。城倍之。大城
又倍之。

大銃者。急備也。夫敵用矢石。以懸簾禦之。用竿轆。以
鈎斧禦之。用車牌。以懸石禦之。用單洞。以衝木火筒
禦之。尚虞其畢志於我。或有土袋。或挾束草。千萬成
羣。肉薄以逼。前死不恤。後繼轉如。始而填壕。繼至附
垣。弓矢鎗礮。所及有限。懸石衝木。不能遠施。則以大
銃擊之。銃大如罌。石大如碗。前發大石。後裝碎子。一
轟震地。其出升餘。當無不斃。且墮者也。小堡面置一
柄。大堡倍之。城約大小遞加之。
雜兵者。即刀槍棍斧之類也。刀斧堪鏘。利於列陣。槍

防守集成

卷十

五

以香粉

鈎鏢。利守地道。凡城堡中。人備數事。家藏一屋。雖
五尺之童。無不令帶兵者。婦女亦然。嘗計每陣。須木
棍一。每三陣。須大斧。或鏘刀一。每六陣。須長棍長鈎
各一。長骨朶一架。有力者主斧鏘。次主鈎。弱者主
棍。此皆列陣之良法也。

防守集成

卷十

六

以香粉

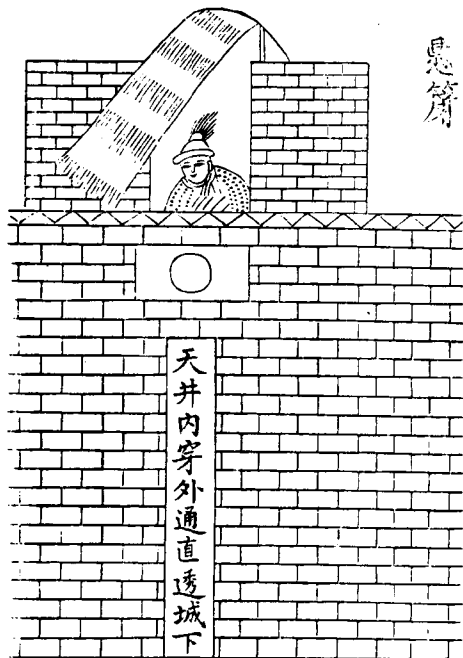

懸簾。乃塚口第一切要之物。每塚口作木架一箇。兩足在內。栽城上。緊貼兩塚邊。上安橫木。向外可搭繩。或用被褥。俱以水溼。直遮塚口。箭不能入。但防敵人鈎竿。須用兩帶繫於塚內外。用活柱撐。如欲下視。將柱斜撐二塚邊旁。遠望高撐。近看低撐。

防守集成

卷十

七

懸戶

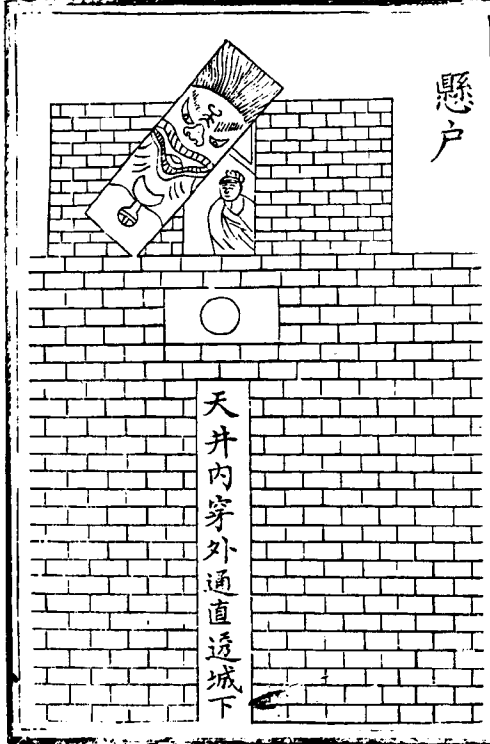

天井內穿外通直透城下

懸戶。則用轉軸。作為小門一槩。厚一寸外。畫虎頭。兩眼穿通。如鵝卵大。可以遠視。亦以活柱撐之。但撐不可太高。須防流矢飛入傷人。

防守集成

卷十 守器

八

三

護城遮箭架式

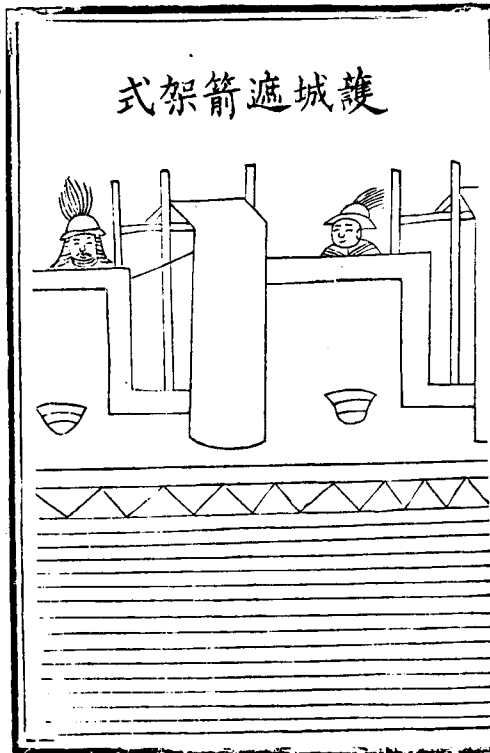

護城遮箭架。每垛口造木架一副。上拴漚氈被褥。閣
 垛口蓋護。庶守軍得以擲口地木。亦可防敵銃矢傷
 及守城之人。

防守集成

卷十

九

火器類

挨牌



挨牌用白楊木為之。長五尺。濶三尺。下頭比上畧小
 四五分。可以補陣。可以發矢。用繩索繫木檝。取其
 可掛頂上。以左手中指縫中。夾牌下短繩木檝。仍
 以五指挽檝前半節。右手執檝後半節。或伸或縮。左
 右旋刺。兩手俱不持牌。

防守集成

卷十

十

火器類

夜叉槓

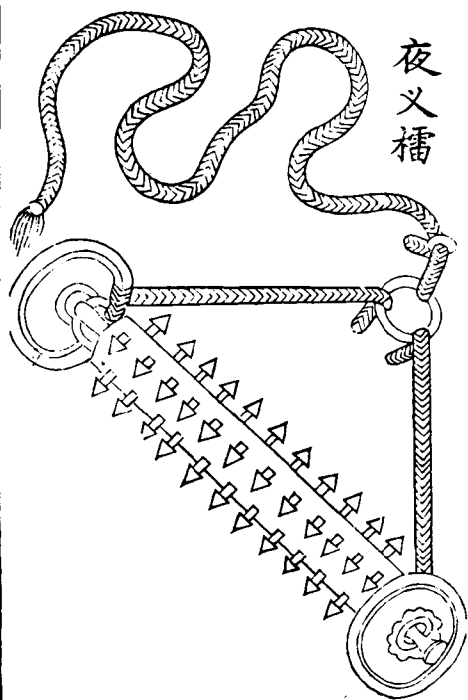

夜叉播。一名留客住。用溼榆木。長一丈許。徑一尺。周
 迴梯倒鑿出木五寸兩頭安輪。以鐵索絞車。放下
 復收。並以擊團聚攻城者。

防守集成

卷十 兵器

十一

夜叉播

衝木

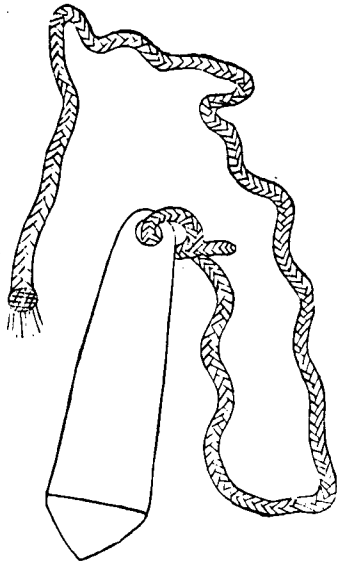

撞木。長七八尺。徑一尺幾寸。首安鐵刃。鑿孔於尾。用
 大繩纏繫。預置塚頭。以擊牛革洞子等器。

防守集成

卷十 兵器

十二

撞木

鐵撞木

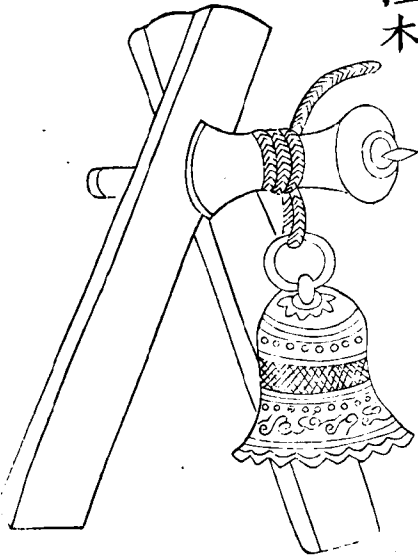

鐵撞木。以木為身以鐵為口。上有六出鐵鋒。鋒大三
 拵長尺餘。尖為逆鬚利齒。其殺貫鐵索。凡木驢逼城。
 即自城上以轆轤絞鐵索。撞下而斲之。皮革必壞。乃
 下燕尾炬燒之。

防守集成

卷十

十

以活

懸石

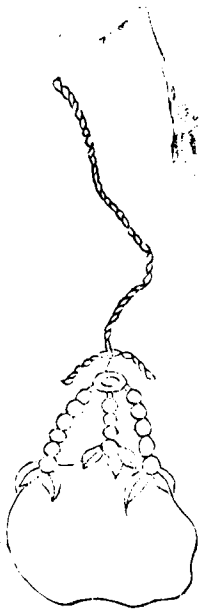

懸石。用一人能舉之大石。面鑿三孔。下穿鐵繩繫縛。
 上續麻索。預布採頭。敵若推車。頂門下梯。肩版。即將
 此石向頭推打。如不中。仍可扯上再擊。

防守集成

卷十

十

十

以活

飄石

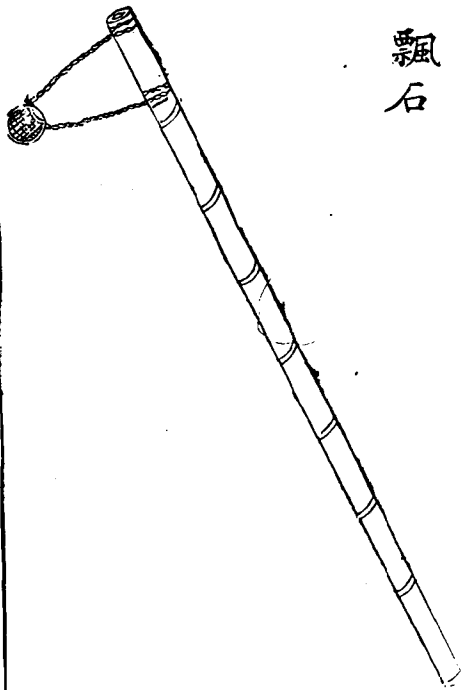

飄石。用一握竹。長五尺。繩頭繫活圈。中安兜貯石。搖勢一擲。圈落石自發去。守城宜用。

防守集成

卷十 守器

十五

以手翻

礮

此端尾套在滑頭掛之

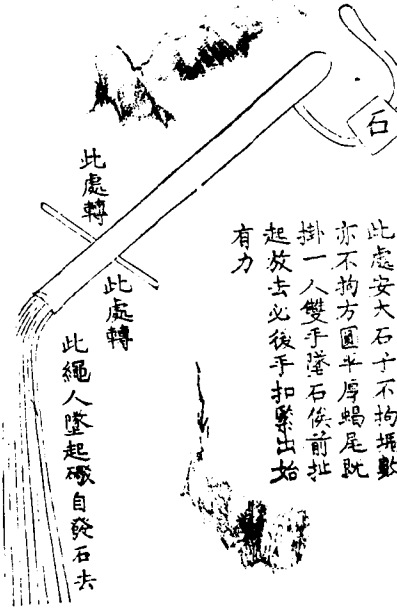

此處安大石子不拘塊數亦不拘方圓半厚端尾既掛一人雙手墜石俟前扯起放去必後手扣緊出始有力

此處轉

此處轉

此繩人墜起礮自發石去

礮法。武經雖載。而獨行單架者甚明。人鮮悟之。故重開明其式。

防守集成

卷十 守器

十六七

以手翻

合砲

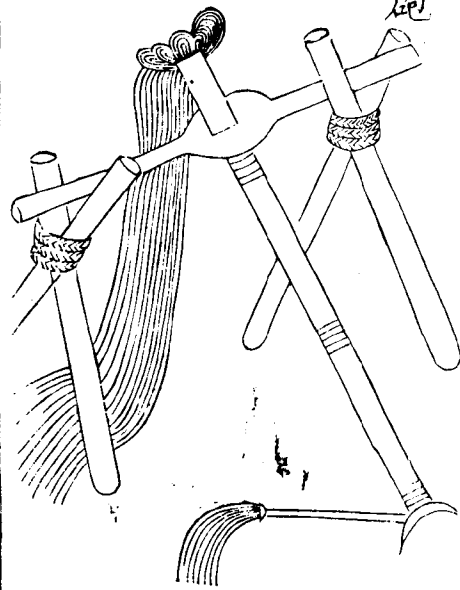

合礮。明奢賊叛時。有一小卒。獻其製於朱巡撫。旁用
 二柱。各長七尺。埋土三尺五寸。架橫木一根。中段粗
 大。鑿一圓眼。以木貫之。末段繫長繩七尺。一頭繫纏
 一頭活機。置石於筐。前段用繩。不拘若干條。每繩用
 人。亦不拘若干名。但以能舉其梢為率。待其勢急。方
 放。其機。其一自自然飛去。自高打低。靡不中者。所向之
 處。人馬無不糜粉。試之立效。

防守集成

卷十

十八

火器

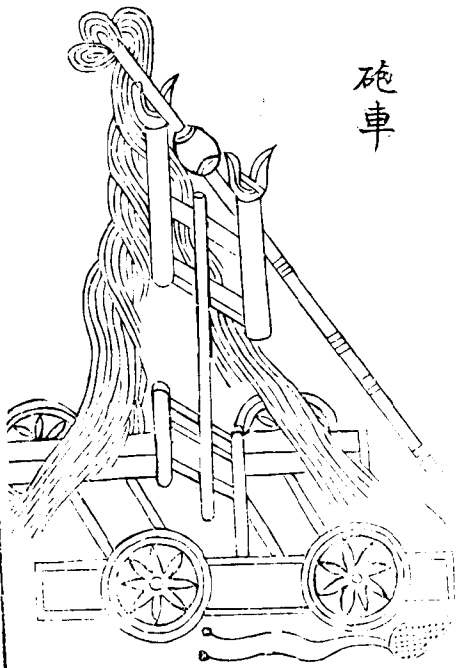

砲車

砲車。用大木為牀。下施四輪。上建獨竿。竿首施羅筐。
 木梢上置砲。高下約城為准。推徙往來。以逐便利。

防守集成

卷十

十九

火器

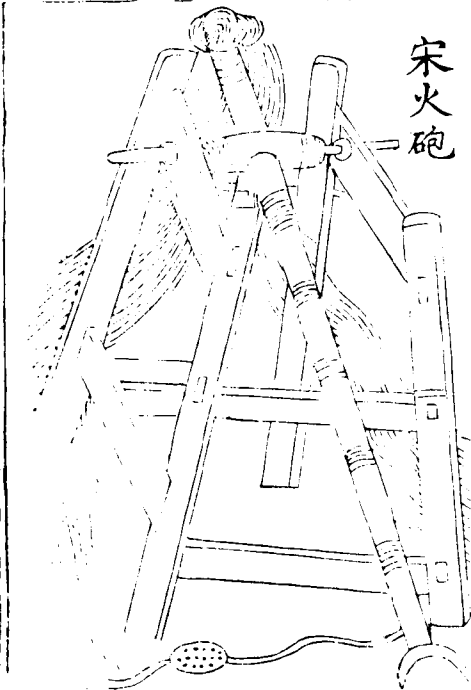

宋火砲

宋火砲。宋人嘗用旋風單筒虎蹲等砲。此所謂火砲者。具以車放。毬鷄砲火器耳。

防守集成

卷十 守器

二下 火器

單稍砲

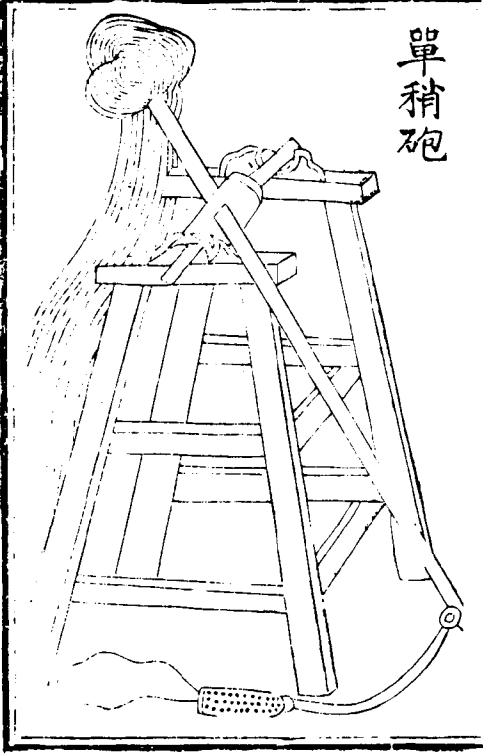

單稍砲。用前後輪柱四。前長一丈八尺。上出口六寸。裏以鐵葉。後長一丈六尺五寸。上扇枕長八尺五寸。除仰斜留六尺五寸。下扇枕長一丈三尺。除仰斜留一丈。上會枕一。長八尺五寸。除仰斜留四尺五寸。下會枕一。長一丈三尺。除仰斜留九尺。鹿耳四夾軸兩端。長一尺一寸。濶五寸。厚三分。軸一。長七尺。徑一尺。頭木二。長七尺。徑一尺。楔十六。長一尺八寸。濶四寸。厚三分。梢一。長二丈五尺。大徑四寸。小徑二寸八分。鳴頭一。長二尺五寸。濶七寸。厚三分。柵竿二。長二丈三尺。大徑四寸。小徑二寸。鐵雙蝎尾一。長一尺二寸。重二斤。鐵束二。每箇重七兩。圍七寸。狼牙釘十八。弦子二。長二丈五尺。十二子。用麻一斤八兩。皮窩一。長八寸。濶六寸。札索六。長五丈。每條用麻二。勛八兩。拽索四十。長四丈。用麻四斤。凡一砲。四十人。一人定放。凡放必出二百五十步外。石重一二拾斤。

防守集成

卷十 守器

又二十 火器

單稍砲

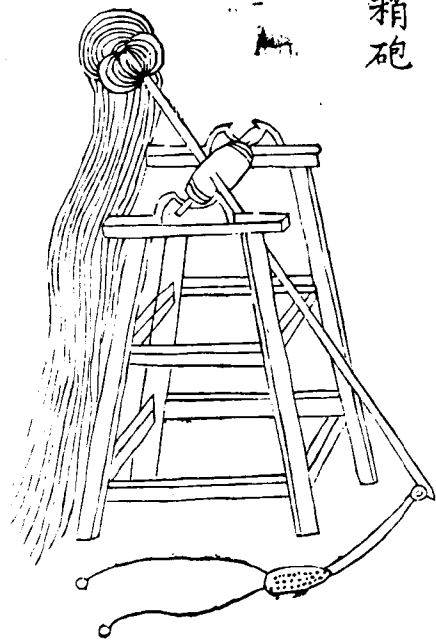

防守集成

卷十

二十一

以

單稍砲二用脚柱四。長一丈。徑一尺二寸。仰斜三寸。從窰栗頭至上扇枕。五尺七寸。上扇枕二。長一丈。除仰斜留六尺五寸。下扇枕二。長一丈五尺。除仰斜留一尺。自上扇枕至此。五尺九寸。上會枕二。長一尺。除仰斜留六尺五寸。下會枕二。長一丈六尺。除仰斜留一丈二尺。軸一。長八尺。除仰斜留五尺。作徑寸眼一。圓三寸。徑一尺一寸。鹿耳四。夾軸兩端。長一尺二寸。濶伍寸。厚三寸。窰頭木二。長八尺。

徑九寸。楔二十。長一尺八寸。濶五尺。厚三寸。梢

一。長二丈六尺。大徑四寸。小徑一寸八分。鵝頭一。

長二尺五寸。濶八寸。厚五寸。鵝項一。長五寸。板

竿一。長二尺四寸。徑六寸。鐵蝎尾二。長一尺二寸。

每條重二斤八兩。鐵束四。每箇重七兩。圍七寸。

狼牙釘八。弦子二。長一丈五尺。十二子。用麻三筋。

皮窩一。長八寸。濶四寸。劄索九。長五丈。每條用

線二斤八兩。棧索四十五。長五丈。每條用麻二斤

防守集成 卷十 二十二 以

八兩。四十人拽。一人定放。守則設於城內四面。以

擊城外敵寇。

雙梢砲

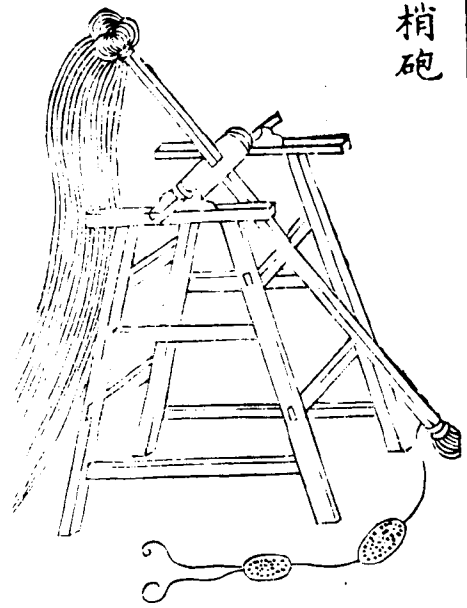

防守集成

卷十 守器

二十三

又香劑

雙梢砲。用腳柱四。長二丈。徑一尺二寸。仰斜三寸。後
審架頭至上扇枕。二尺七寸。上扇枕二。長一丈。除
仰斜留六尺五寸。下扇枕二。長二丈五尺。除仰斜
留一丈一尺。自上扇枕至此。一尺九寸。上會枕二。
長一丈。除仰斜留六尺五寸。下會枕二。長一丈六
尺。除仰斜留五尺。繫孔二。圓四寸。徑一寸。鹿耳四。
夾軸兩端。長一丈二尺。濶五寸。厚三分。罽頭木二。
長八尺。徑七寸。楔二十。長一尺八寸。濶五寸。厚三

寸。梢二。長二丈六尺。徑四寸。小徑二寸八分。鴉

頭木一。長二尺五寸。濶八寸。厚三分。鴉項一。長五

尺五寸。板竿一。長二丈四尺。徑六寸。鐵蝎尾二。

長一尺二寸。每條重三斤半。鐵束四。每箇重七兩

圓七寸。狼牙釘十六。弦子二。長二丈五尺。每條十

二子。用麻三斤。皮窩一。長八寸。濶六寸。如鞋底樣。

繫索二十五。長五丈。每條用麻二斤半。棧索五十

長五丈。每旁用藤五斤。凡一砲。百人。搜一人。定放。

防守集成

卷十 守器

二四

又香劑

放八十步外。石重二十五觔。亦放火毬。火雞。火槍。撒
星石。放及六十步外。守則設二砲於圍敵馬面。及甕
城內。

五稍砲

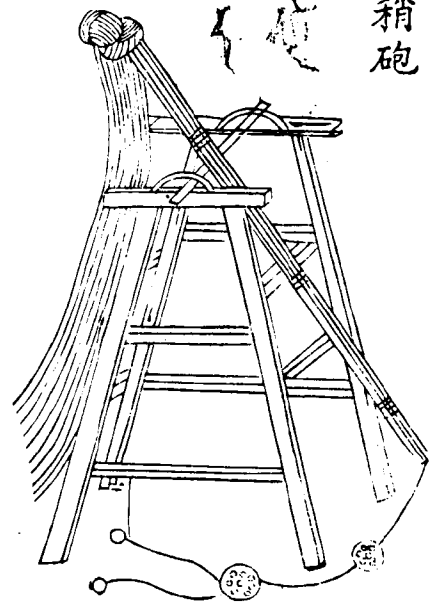

防守集成

卷十 守器

二十五

以三

五稍砲用腳柱四。長一丈二尺。徑一尺二寸。仰斜三寸。從審栗頭至上扇枕二尺七寸。上扇枕二。長一丈二尺。除仰斜留八尺。下扇枕二。長一丈八尺。除仰斜留一丈四尺。自上扇枕至此一尺九寸。上會枕二。長一丈三尺。除仰斜留九尺。下會枕二。長一丈九尺。除仰斜留一丈五尺。軸一。長九尺。除仰斜留六尺五寸。徑一尺二寸。鹿耳四。夾軸。長一尺二寸。濶五寸。厚三分。罌頭木二。長九尺。自方一尺用

轉尺。方濶四尺八寸。楔二十。長一尺八寸。濶五寸。厚三寸。梢三。長一丈五寸。大徑四寸。小徑二寸八分。鴟頭一。長四尺。濶八寸。厚四寸。鵝項一。長五尺七寸。板竿二。長二丈五尺。大徑四寸。小徑二寸八分。鐵蝎尾二。長一尺五寸。每條重三斤。鐵束四。每箇重八兩。圍七寸。狼牙釘十六。絃子二。長五丈。十二子用麻三斤。皮篙二。長一尺。濶八寸。繫索四十五。長五丈。每條用麻二斤半。棧索八十。長五丈。每條麻五斤。凡一砲。百五十七人。拽二人定放。放五十步。石重七八十。此二砲乃守具。設於大城門左右。擊攻城人及頭車。

防守集成

卷十 守器

二十六

以三

七梢礮

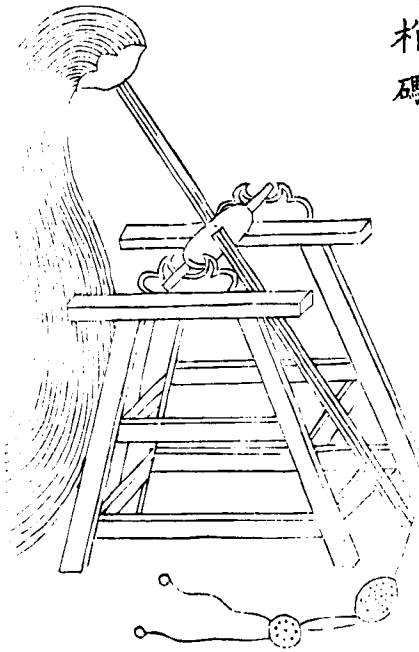

防守集成

卷十

二十七

以三

七梢礮用腳柱四。長二丈一尺。徑一尺二寸。仰斜三十。從齋栗頭至上扇枕。三尺七寸。上扇枕二。長一丈二尺。除仰斜留八尺。下扇枕二。長一丈八尺。除仰斜留一丈四尺。自上扇枕至此。一尺九寸。上會枕二。長一丈三尺。除仰斜留九尺。下會枕二。長一丈九尺。除仰斜留一丈五尺。軸一。長九尺。除仰斜留六尺五寸。徑一尺二寸。鹿耳四。交軸兩端。長一尺二寸。濶五寸。厚三分。礮頭木二。長九尺五寸。自

方一尺。用轉尺取方四尺八寸。楔二十。長一尺八寸。濶五寸。厚三寸。梢四。長二丈八尺。大徑四寸。小徑二寸八分。鴨頭一。長四尺。濶八寸。厚四寸。鵝項一。長五尺七寸。板竿三。長二丈五尺。大徑四寸。小徑七寸八分。鐵蝸尾二。長一尺五寸。每條重三斤。鐵束四。每箇重八兩。圍七寸。狼牙釘十六。絃子二。各長二丈八尺六寸。二子用麻三斤。皮窩一。長一尺二寸。濶一尺。繫索五十。長五丈。每條用麻二。每條用一百二十五。長五丈。每條用麻五斤。凡一砲二百五十八。棧二人定放。放五十步。外石重九十。一百斤。

防守集成

卷十

二十八

以三

虎蹲砲

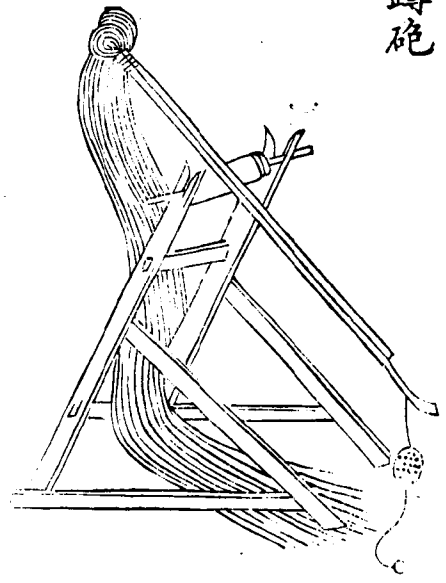

防守集成

卷一 子器

二十九

以香料

虎蹲砲用前後腳柱四。前長一丈八尺。上出山口六寸。裏以鐵葉。後長一大六尺五寸。下扇枕二長八尺五寸。除仰斜留四尺五寸。上會枕二。長八尺五寸。除仰斜留四尺五寸。下會枕二。長一丈三尺。除仰斜留九寸。軸一長七尺徑一尺。罽頭木三。長七尺徑一尺。楔十六。長一尺八寸。濶四寸厚三寸。梢一。長二丈五尺。大徑四寸。小徑二寸八分。鳴頭木一。長二尺五寸。濶七寸。厚三寸。板竿一。長二

丈三尺。大徑四寸。小徑二寸八分。鐵雙蝎尾一。長一尺二寸。重二斤。鐵束二。每箇重七兩。濶七寸。狼牙釘十八。絃子二。長二丈五尺。十二子。用麻皮一斤八兩。皮筒一。長八寸。濶六寸。繫索六。長五丈。每條用麻二斤八兩。拽索四十。長四丈。每條用麻四斤。凡一砲。用七十人拽。一人定放。放五十步外。石重十二勛。

防守集成

卷十 子器

三十

以香料

旋風砲

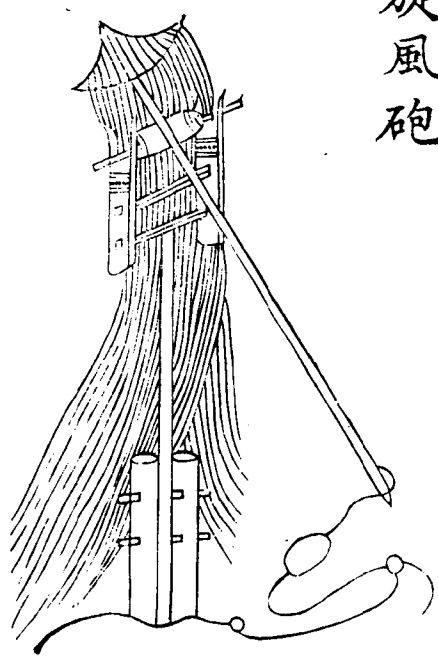

旋風砲用衝天柱一。長一丈七尺。徑九寸。入地五尺。別置夾柱木二。夾木二。長八尺五寸。濶八寸。厚四寸。山口二。各深六寸。上下腰盤木二。長四尺五寸。濶一尺。厚五寸。軸一。長四尺五寸。徑八寸。兩頭用鐵葉裏拍。鐵仰月二。每箇重十兩。梢一。長一丈八尺。大徑四寸。小徑二寸八分。鳴頭一。長一尺五寸。濶七寸。厚三寸。鐵蝎尾一。長一尺二寸。重一斤半。鐵束二。每箇重七兩。圍七寸。狼牙釘八。絃子一。長二丈三尺。十二子。用麻一斤八兩。皮篋一。長八寸。濶四寸。如鞋底樣。皮用八層。棧索四十。長四丈。每條用麻四斤。札索六。長四丈。每條用麻一斤半。凡一砲。五十人拽。一人定放。放五十步外。石重三觔。其柱須埋定。方可發。石守則施於城上。戰棚左右。

防守集成

卷十

三十一

三十一

獨脚旋風砲

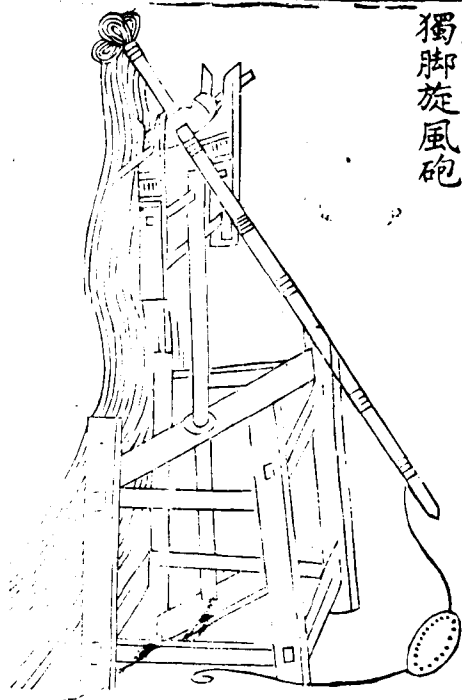

防守集成

卷十

三十二

三十二

旋風車砲

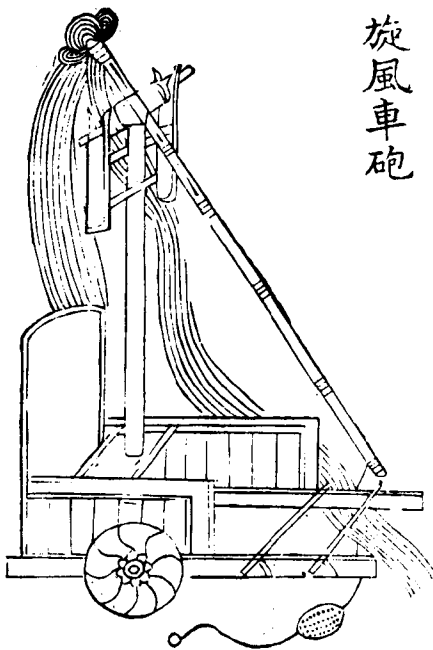

車行砲

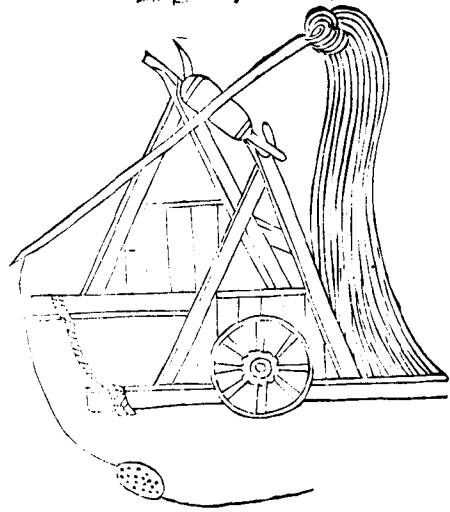

柱腹砲

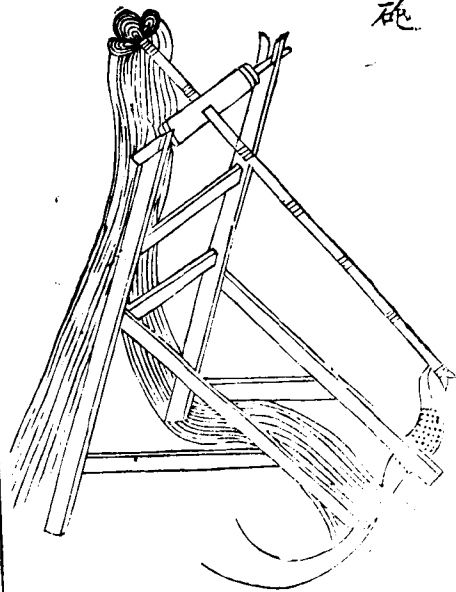

防守集成

卷十 守器

三十三

水滸

砲本作礮。漢書甘延壽傳。投石絕等倫。張晏曰。范蠡

立法飛石。重十二斤。為機法行三百步。唐李密傳。以

機發石。為攻城具。即此砲也。有單梢雙梢七梢等類。

放擊單梢等砲。遠可至二百七十步。下等亦二百五

十步。若人不究練。則下等亦莫能及。若能究練。過之

甚易。其小砲可禦近。每架用十人以上。不過十五

人。可放一座。亦可以到數十步外。無謂小砲不足為

害。中人四肢必傷。中腰以上則死。中馬亦然。况大砲

防守集成

卷十 守器

三十四

水滸

一放。而小砲已放數次。且小砲不必用石。只用三四

斤重泥丸。為之蓋泥丸之利。亦博不獨易得。放去中

人。亦必傷死。凡礮當先於城裏腳下立定。仍每座礮

前理立木為衣。敵在城外不見。雖有善避礮者。亦莫

能施設矣。然其製雖有大小之異。而其用法則同。復

具數圖於右。以備便覽。而為防守之用。

石炸炮

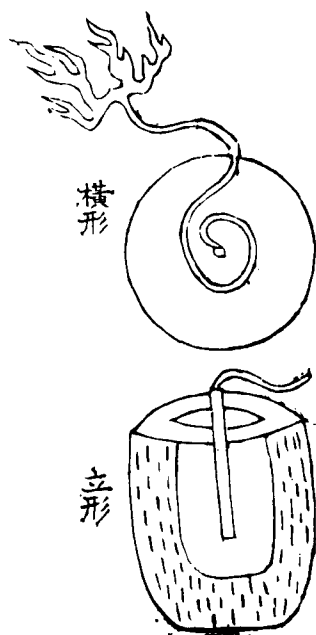

防軍集成

卷十

三十五

火器類

炸砲。石造圓形大小不等。粗可徑尺。或六七寸。腹中鑿空。裝滿炸藥。築實九分。預安藥線。纏葦筒中。用紙隔藥。上蓋黃土。再以紙勸泥。泥平。盤藥線於上。罌塚口邊。敵至城下。即燃。俟火入筒。拋下。火發。石碎。威不可當。誠為守城利器。

開元弓

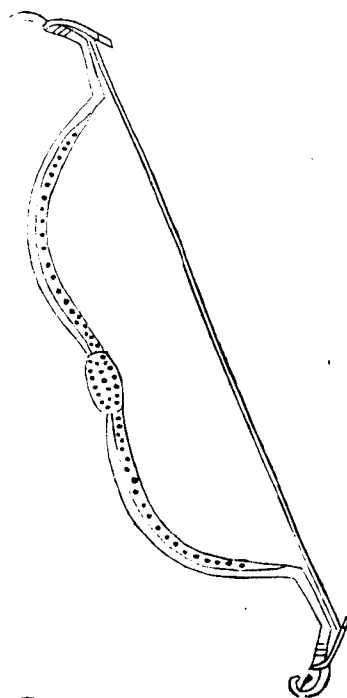

防守集成

卷十

三十六

兵器類

小補弓

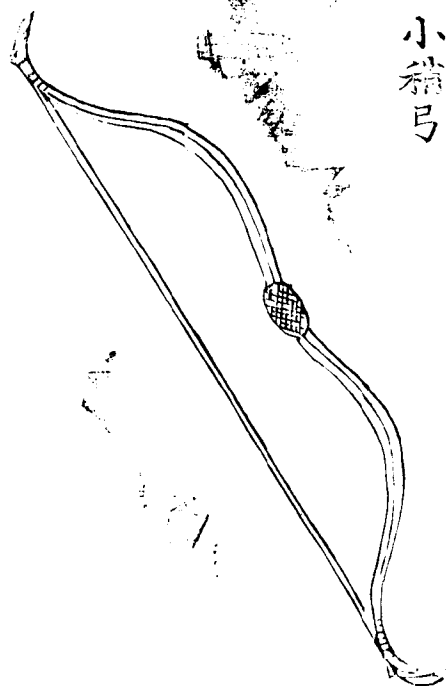

開元弓其制長大耐久。九邊將士多用之。最稱利器。其弦甚短。口緊而背曲。拽之易滿。雖不善射者亦無彈袖之病。河南有陳州弓。南京揚州有小稍弓。皆窄而短。身入少。熱則多滾。失緩急難持。不得已而有合竹弓之制。以漆漆之。取其陰雨不解。暑天不走。可備南方水戰之用。但無反性。發矢不能出百步之外。廣東廣西有生漆下面之弓。風雨不畏。走滾亦少。其身極圓。細力苦不大。射亦不遠。夫器之利也。必因地因時。難以一。至於守城。大敵千百為羣。非持滿以待。勢不威猛。所謂勢如彍弩。捷若發機。全在勢險節短。上做工夫。故能使敵不敢犯。然此弓貴久持。而久持又貴弓軟也。所謂軟者。謂力能致弓。而不為弓所致。非謂人人皆宜用軟弓也。

防守集成

卷十

三十七

弓

箭

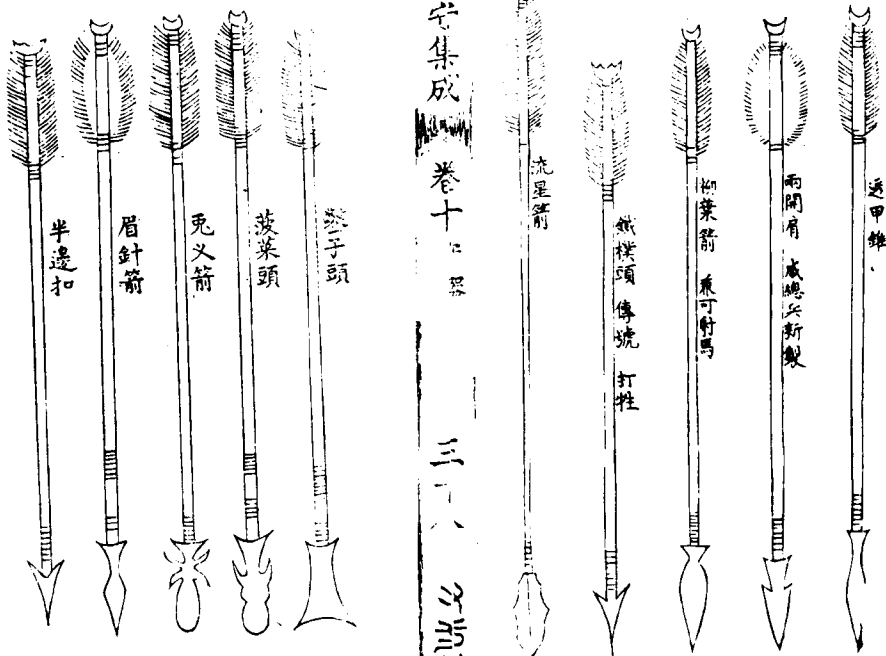

防守集成

卷十

三十八

箭

弩箭

防守集成

卷十

守器

三十九

弩箭

箭要頭桿相稱。中粗兩頭細。則肯行矣。頭要點鋼。方能透甲。箭有要蓋。過箭杆方可入堅。不然兩強相遇。則箭鋒易入箭腹。鐵信要長入箭腹五寸方妙。羽必用生漆。下以絲繩。方不畏雨。遠近日柳杆箭易灣。惟樺木箭可用。而胡地驪柳箭。勁直堅硬。尤為上等。夫箭之輕重。當以弓力為準。若南方小弓。發北方大箭。則不能過三十步。用北方大弓。發南方竹箭。則摧折矣。南方所用之箭。不過五錢。夾衣五重。即不能透矣。

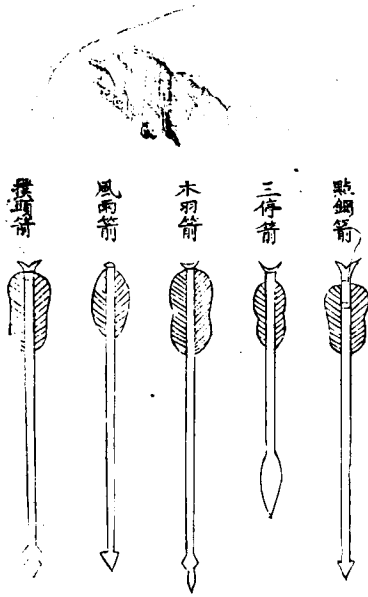

弩箭制與弓箭不同。弓箭嵌弦。安箭頗難。弩箭頭。安箭甚易。其桿甚重。弩箭短桿。其省鏃。其石蓮頭。喬麥稜。光滑不能入甲。不若用透甲。錐寸金鑿子。則鑿上有縫。易入竅隙。翎用禽羽。則得箭者尚堪。且則不若用片竹裁制。則翎口如刀。易穿肌肉。箭右點鋼。木羽。風羽。木撲頭。三停。木羽者。以木為簞。中人簞去而鏃留。牢不可反。風羽者。當安羽處。別空兩邊。以容風氣。則射時不撼。三停者。箭形至短。羽鏃鏃。防守集成

卷十

守器

四十

弩箭

三停中物不能出。以短故也。

養藥弩箭



四鬚弩箭頭式

茨菰式弩箭頭

竹弩箭式

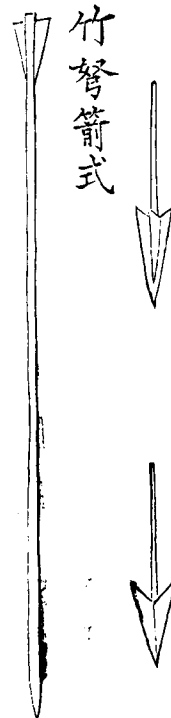

防守集成

卷十 子器

四十一

弓弩類

養藥弩箭。頭後纏絲線。或絲綿。以養藥。臨用時塗虎藥於其上。

四鬚弩箭。頭後有四鬚。兩邊起深槽。透堅無過於此。但嫌重不能致遠。只可用於腰開弩上。

茨菰箭。乃古制。兩翅不宜太濶。太濶則不能洞。

弩箭安鐵鏃法。將削成竹箭頭。再削去稍尖小些。破四開。約長寸許。削去中心稜。四合即成一眼。將箭頭插入。再用絲綿從頭薄纏緊。過破處五分將箭頭

入藥壺內。養藥入綿。射中人身。僅能拔出其韃箭頭。在肉內不出。綿上藥見血即散走封喉。

削竹弩箭歌訣

若要細黃龍背上一條青。箭頭三刀快。前尾一刀齊。紮麻須用小翎大箭行。弦長分左右。箭短有高低。

防守集成

卷十 子器

四十二

弓弩類

弩

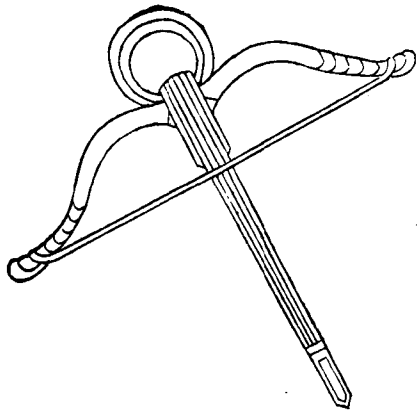

弓有臂者謂之弩。黃帝所作也。弩之力。腰開者可十石。蹶張者可二三石。古所云弓之強者不及也。晉馬隆平樹機能。猶藉腰開弩。至宋而其法不傳。故武經所載黑漆黃鞞跳鎗等弩。皆蹶張也。斗子牀子等弩。雖最強。然舊人多可以守。不可以戰。宋末始有神臂弩。其法亦蹶張。而稍勝之。前明劉司馬天和始傳其法。又有名克敵弩者。卽跳鎗也。今苗人皆用弩。然強而不便。宣湖射虎用竹弩。木弩者。皆藉力於藥。未可防守集成。卷十 字器 四十三 以音精

謂之強也。又有諸葛弩。可置十矢。以次發。東南人喜用之。然力輕而不能傷人。近世程宗猷得古銅機。斟酌竹弩而爲古弩。則勝之矣。宗猷又自以其意合前人之說。而爲腰開弩。其強者可十石。下者亦可七石。此千載久廢之器。復啟於斯人。奇已。自蹶張弩成人多趨便。然致遠洞堅。畢竟腰開有窠石摧壁之功。若使力弱者用蹶張。力雄者仍用腰開。二器兼施。亦覺曲盡。

雙弓牀子弩

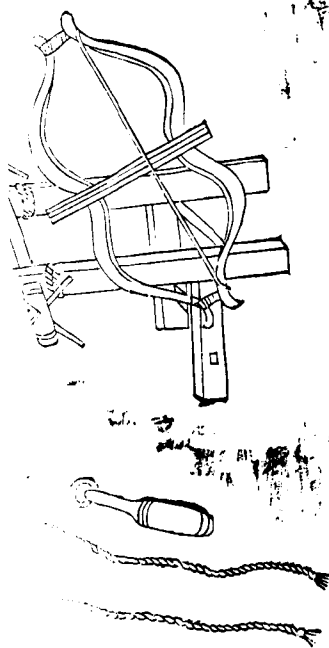

防守集成

卷十 字器

四十四

以音精

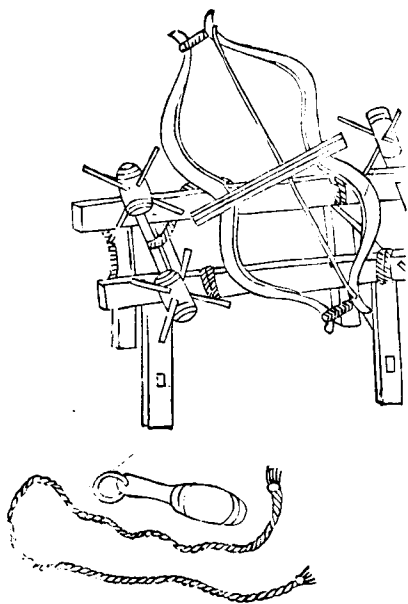

雙弓牀弩前後各施一弓。以繩軸絞張之。下施牀承。弩。其名有大小合蟬。有手射合蟬者。謂如兩蟬之狀。大者張特用十許人。次者五七人。一人準所射高下。一人以槌發其牙。箭用大小鑿頭箭。惟手射斗子弩。最小。數人射牀張訖。一人手發之。射並及二百二十大步。

弩
一守器
日一
又

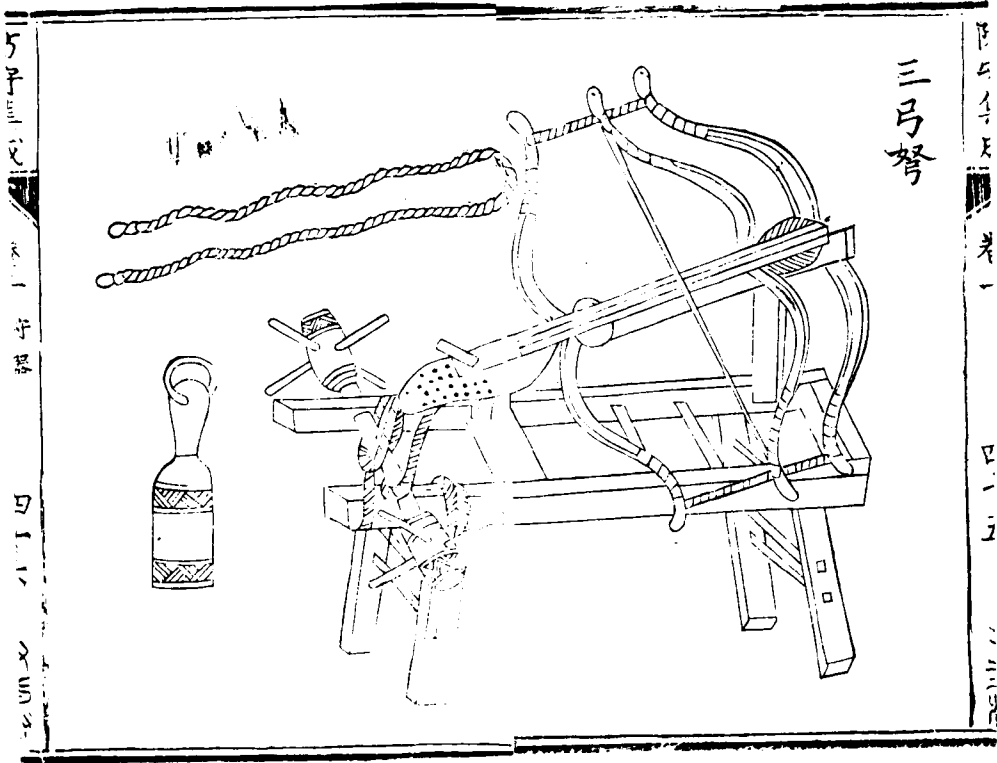

三弓弩

弩
一守器
日一
又

三弓牀弩。前二弓，後一弓。世亦名八牛弩。張時凡百
 許人視法。皆如雙弓弩。箭用木筭鐵羽。世謂之一槍
 三劍箭。其次用五七十人。箭則或鐵或銼為羽。次三
 弓。並利守城。又有繫鐵釧於弦上。釧中著常箭數十
 隻。凡一發可中數十人。世謂釧子。

滿天噴筒

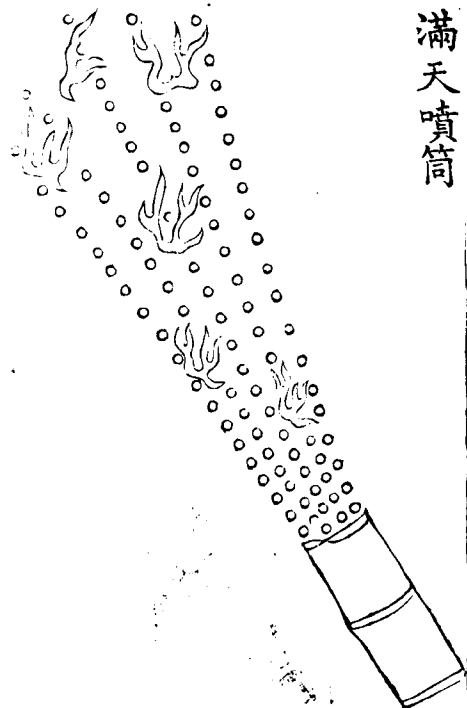

滿天噴筒。截中樣竹二節。外用膠布重纏。內裝毒火
 烈火。毒煙等藥。縛於木上。或長槍頭上。燃火守城。

神霧筒

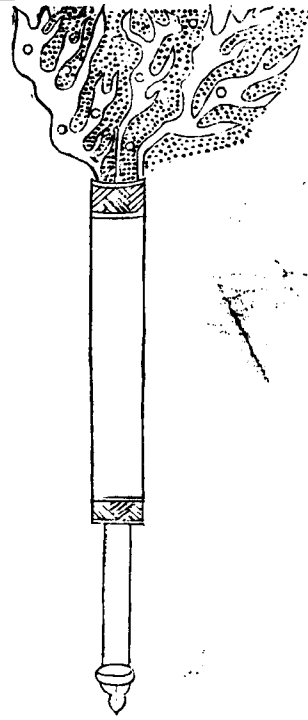

防守集成

卷十 守器

四十八

火器類

神霧筒。用茅竹為筒。堅木為柄。內裝神砂。敵來攻。城
即將此砂順風放去。遠至十餘里。敵若聞此。即時昏
沉。乘機出擊。無不勝矣。

鳥銃

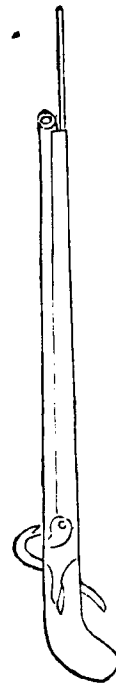

防守集成

卷十 守器

四十九

火器類

鳥銃。長四五尺。不等。重六斤。五斤。尤妙。槊杖每根
重三兩。火繩每根長二丈。重三兩。所貴在於造時。鍊
鐵精熟。兩筒相包。原孔甚小。用鋼鑽鑽之。日鑽寸許。
至底而止。以一月鑽光者為上。發火不至動搖。則百
發百中。真透鎧貫胸。守戰之神器。其訣一洗銃。二下
藥。三送藥實。四下鉛子。五送鉛子。六下紙。七送紙。八
開火門。九下門藥。十仍閉火門。安火繩。十一聽令開
火門。照準發出。百倍短兵。十倍弓矢。業專則精。服久

自佛州縣有司誠能設法鼓舞村落富人。可以并力禦暴。民壯弓兵亦各責之。服習萬一有警。便可驅市人守城赴敵。但中國鳥銃。不精於西洋者。皆由鳥銃領之官司。造作未必如法。極好銃筒。三次便熱。私自演習。慮及炸壞。報於賠償。一也。烽煙息警。舉放火器。恐駭官長聽聞。二也。火藥鉛彈。街肆既無。誰敢私造。三也。演習必得空閒之地。中國人煙稠密。恐致傷人。四也。銃值既多。無故誰肯置辦。五也。苟悉諸弊。鼓舞防守。集成

卷十

五十一

火器類

作與神器自旺矣
製合鳥銃藥方

硝一兩 磺一錢四分 柳炭一錢八分

通共硝四十兩 磺五兩六錢 柳炭七兩二錢 用水

二鍾。春得絕細。為妙。秘法。先將消磺炭各研為末。

照數兌合一處。用水二碗。下在木臼。木杵春之。不

用石杵者。恐有火也。每一日春萬杵。若春乾。再加

水一碗。又春以細為度。春之半乾。取出日晒。打碎

成豆粒大塊。此藥之妙。只在多春。數萬杵之。工大都如製墨相類。若添水春。至十數次者。則將一撮堆於紙上。用火燃之。藥去而紙不傷。如此者可入銃矣。再試之。將人手心。擊藥二錢。燃之。而手心不熱。為妙。但然過。仍有黑星白點。及手中心燒熱者。即是不佳。仍前再加水春之。如式方止。

又方

硝七斤 磺十兩 炭一斤

防守集成

卷十

五十一

火器類

又方

硝十兩 磺七錢 柳炭一兩七錢 刺桐炭尤妙

如用於北方。磺炭各減二錢

又方

硝一兩 磺二錢五分 柳炭二錢五分

大神銃

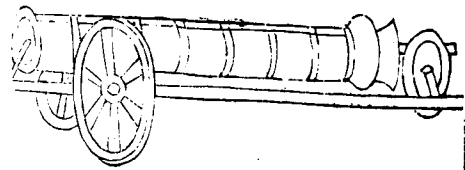

防守集成

卷十 子器

五十二

火器類

大神銃。滾車轆條二根。長九尺。濶六寸。厚四寸。橫着五根。長二尺四寸。立柱四千。長七寸。蓋板一片。長四尺六寸。濶一尺八寸。前車輪徑過三尺二寸。後車輪徑過一尺五寸。前車頭長一尺。徑過一尺。後車頭長六寸。徑過六寸。車耳長一尺八寸。濶四寸。厚稱之。每銃一位。用淨鐵一千斤。長四尺五寸。鐵箍九道。點火眼處。加大鐵箍一道。

虎蹲砲

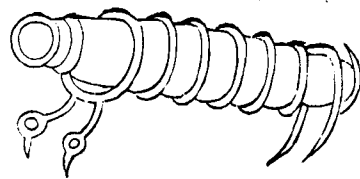

防守集成

卷十 子器

五十三

火器類

虎蹲砲。長二尺。重三十六斤。大釘每竿長一尺二寸。重三斤半。鐵絆。每竿長二尺二寸。重三斤。火繩。每竿長二丈五尺。重四兩。鐵錘。每把重三斤。砲內可容百子。每子重五錢。但子小而口大。出恐無力。必上用大石子。一以封口。或用三十兩鉛子一枚。更妙。先用藥線。縛之以布。次用藥八兩。上用木馬。以合口為準。送至二箍平。上用土少許。入鐵子一層。又用土少築。再下鐵子一層。以五丸為限。用合口大鉛子一枚。下口

一半。慢慢築入平口而止。後尾梢用鑿去土三四寸。二爪釘後。又用雙爪尖絆在下四箍後。庶不退走。

防守集成



卷十 守器

五十四

飛山神砲

飛山神砲

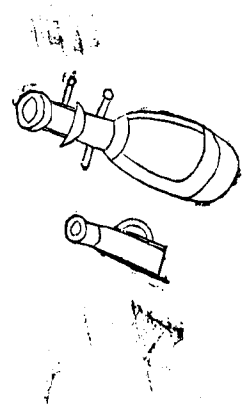

飛山神砲。長二尺七寸。共重二百八十斤。大神砲出自紅毛夷國。廣東濠鏡澳夷亦能製。造須咨兩度。市以需。庶幾多多益善。

防守集成



卷十 守器

五十五

大佛狼機

大佛狼機

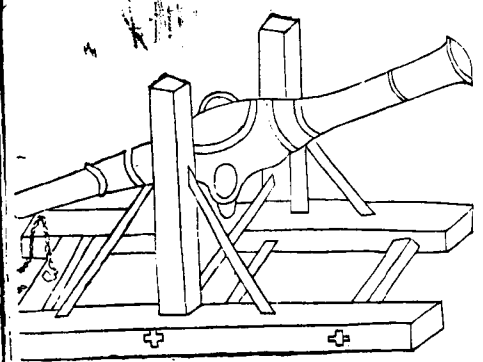

木架佛狼機。每位重三百斤。子銃每箇重三十斤。必用堅厚熟鐵。每枚用鉛子一箇。其機活動可低可昂。可左可右。司之者發時將子銃一門。安入母銃腹內。拴牢。用手執後尾。從後照星孔中看前照星。從前照星孔中對所打之物。隨銃之大小。以定鉛丸之輕重。用藥之多寡。

防守集成

卷十 兵器

五十六

子銃

長槍

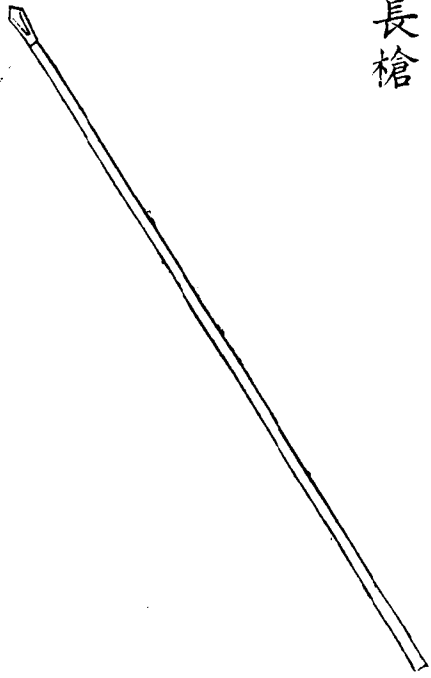

長槍。桐木桿第一。劈開者佳。鋸開者紋斜。易折。攢竹腰軟。必不可用。北方乾燥。用木桿。東南竹木皆可。須用細毛竹。長一丈七八尺。後手要粗。可盈把。從根起。漸漸細至頭而止。如腰粗。則硬不可拿。腰細。則軟而無力。杪大與中硬。皆不可舉。上用利刃。重不過四兩。或如鴨嘴。或如細刀。或尖分兩刃。造法亦自脊平。剉至刃乃利。

防守集成

卷十 兵器

五十七

長槍

鈎槍

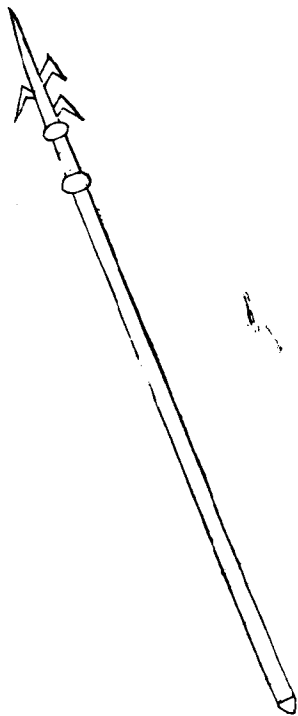

鈎槍首施倒鈎。或兩。或三。桿上施環。用直素堅木為
長柄。若以錫飾鐵嘴。如烏項之白。即謂之鴉項。

防守集成

卷十

守器

五十八

刀

腰刀

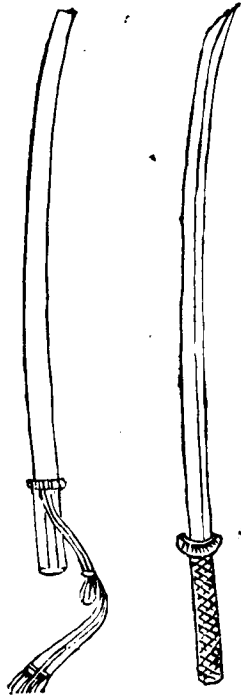

腰刀。柄要短。形要彎。鐵要多煉。刃用純鋼。自背起用
平鑿。平削至刀。刃芒平磨無肩乃利。妙尤在尖。近時
匠役。將刃打厚。不肯用工平磨。止用側剉。將刃橫出
其芒。兩下有肩。砍入不深。刃芒一禿。即為頑鐵矣。

防守集成

卷十

守器

五十九

刀

鑿鈞

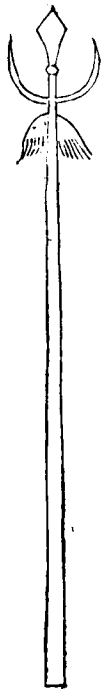

鐵鉞。柄長八尺。粗寸半。上用利刃。橫以彎股。刃有兩鋒。中有一脊。造法。分脊平磨。如磨刀法。兩刃自脊平薄至鋒。其鋒乃利。彎股四稜。以稜為利。須將稜四面。直削至尖。庶日久不禿。中鋒頭下之庫。須如核桃大。安於木杪。乃不損折。仍用一釘。關之。但橫股壯大。正鋒頭。冠杪木。若細而淺。每擊多墜。必正鋒與橫股合為一柄。杪入鐵庫既深。其股庫又粗。任擊不落。故中間必高二寸。兩邊平平。可架火箭。真可擊可禦之器。

防守集成

卷十 守器

六十

鐵器

連挺

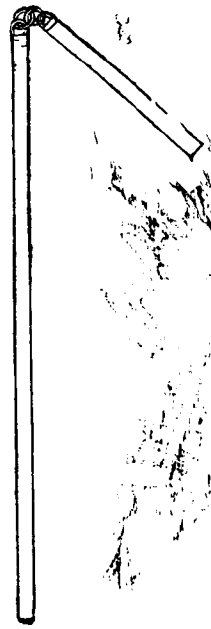

連挺。如打禾連枷狀。打女牆外上城人。

防守集成

卷十 守器

六十一

鐵器

仰月鏟

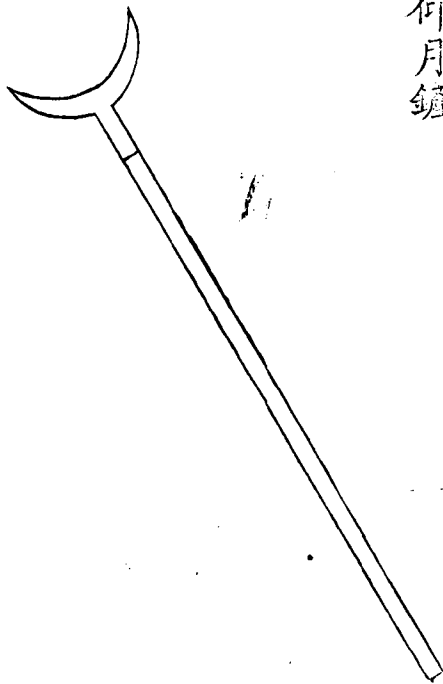

仰月鏟。曲兩尖向下。其刃如偃月。用法與推刀同。

防守集成

卷十

守器

六十二

以香粉

推刀

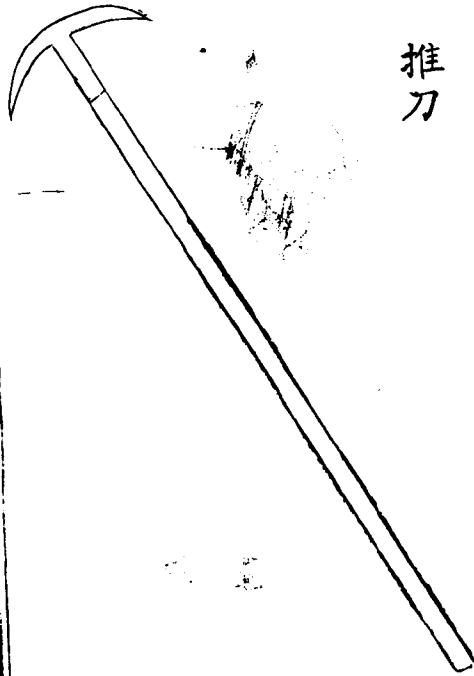

推刀。形如新月。長一尺餘。曲刃向外。須極鋒利。安長木柄。如敵用鈞竿上城。待扒至半城時。從上向下。順竿著實一推。敵手即斷。每五垛各置一件。

防守集成

卷十

守器

六十三

以香粉

提鈞

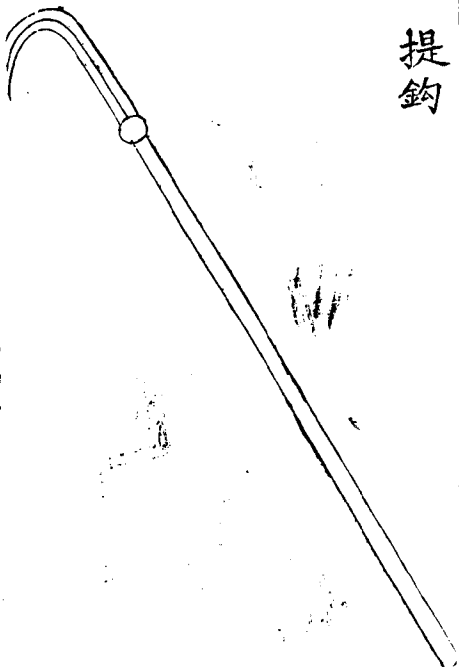

提鈎。又名鈎鎌。鐵鈎彎刃。長堅木爲柄。敵用車攻城。車與城齊。用繩拴繫大堅木。五六人懸撞女牆。頃刻牆倒。此時須用三四提鈎鈎挽。割斷其繩。木自墜下。但要純錫鋒利。一鈎卽斷。

防守集成

卷十 守器

六十四

以香料

鈎竿

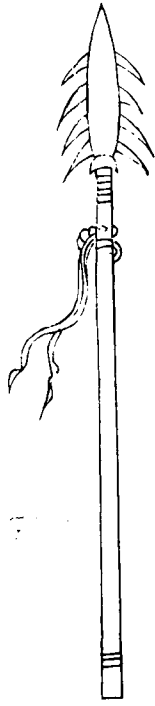

鈎竿。如槍。兩旁加曲刃。裏以鐵葉。施鐵刺如雞距。可以鈎人。城上有木爲棚。容兵一隊。用長柄。妥便以爲之備。若敵攀女牆。躡身俟其身出。衆鈎齊下。掣入城中。手刃錐斧助之一敵立斃。衆敵却退。不敢再躡身矣。

防守集成

卷十 守器

六十五

以香料

叉竿

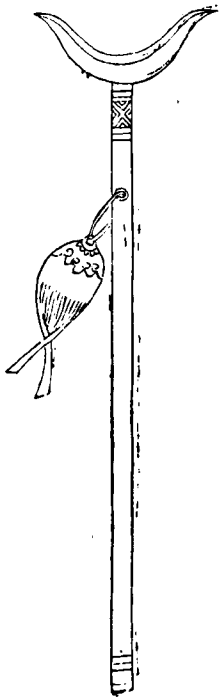

叉竿如槍長二丈刃為兩歧用叉飛梯及登城敵人

防守集成



卷十 守器

六十六

叉竿

抵篙

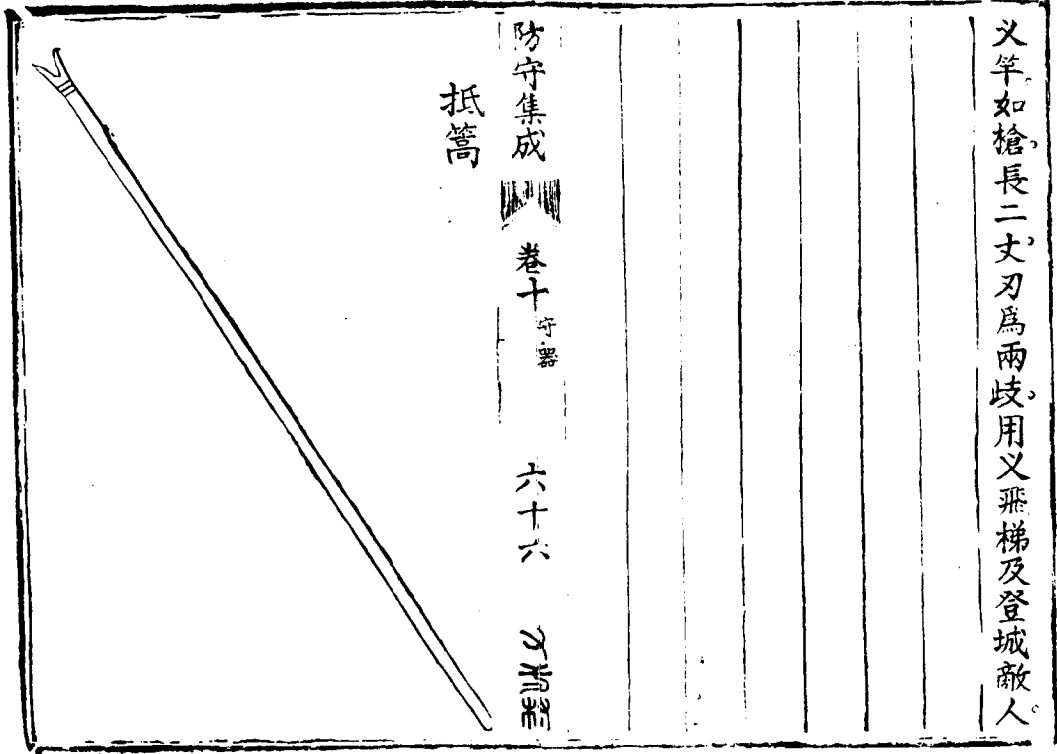

抵篙用長小杉木為之可以禦雲梯若用長堅木為之更妙

防守集成



卷十 守器

六十七

鐵標

鐵標

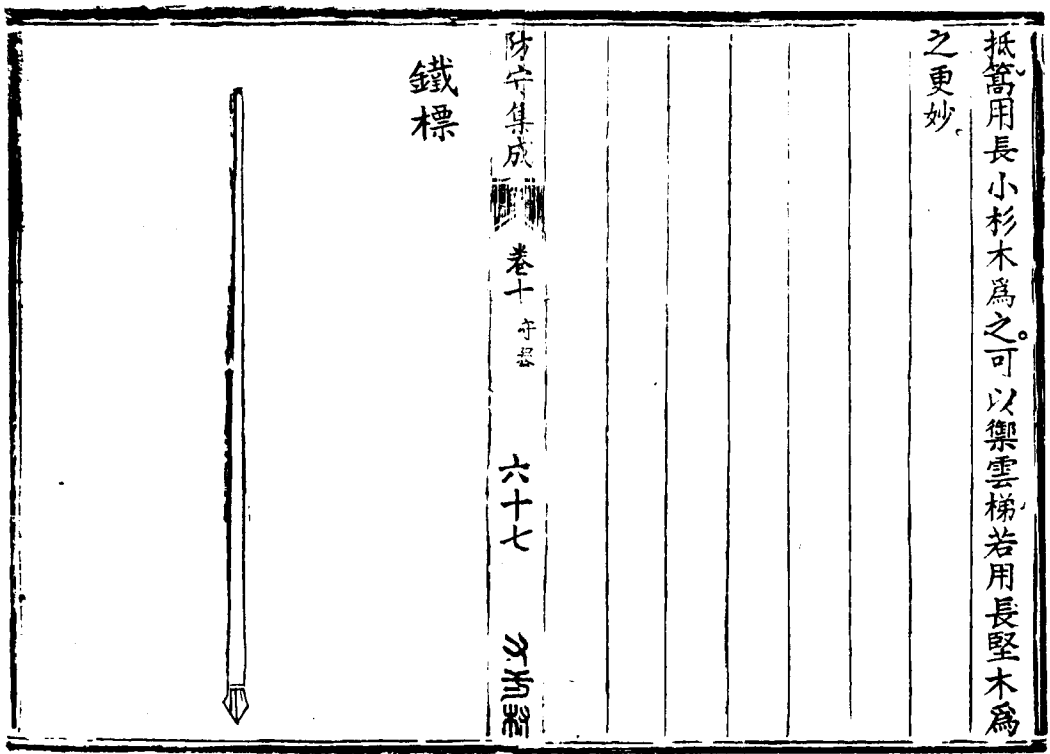

鐵標。用小杉木杪。或竹梢為桿。長八九尺。掛鐵鏢頭。可以鑿攻城器具。

防守集成

卷十一 守器

六十八

守器

防守集成卷十二

約束

旌
卷十二
守器
編次

約束者。卽令行而不違之意。守城之要畧也。然又非奉行故事。無補於防守而爲此也。常思其必然之理。與不得不然之勢。開誠以導之。切實以指之。以期井井有條。家喻戶曉。尚何敵之難防。城之難守哉。

一出守城號令俱聽。主將分守各隅者。不得各出所見。
防守集成 卷十一 約束 一 守器

一派民夫守城。難論門戶。有數間住一家者。有一屋住數家者。與論間雇人巡夜不同。蓋以滿城丁壯守滿城塚口。各人各顧其家。事到忙時。誰不上城。誰肯安心坐家。任從賊攻城乎。又誰是我父母子孫。替我守城。全我一家性命乎。明者思之。

一士大夫及武弁。隨主將巡城提調。本身免編。
一警目殘疾勞瘁。及無住房使令之人者。免編。偶疾

者不准照此。

一賣菜販水傭工貧棍朝來暮去之人免編

一六十以上及鰥寡孤獨者免編

一寡婦十五歲以下幼子免編

一編夫守城要近各人住處不得遠過半里一二里

若不分遠近亂編者官吏重究

一總記城垛若干城中軍民人丁若干每垛或二名

三名仍舊姓名於垛牆一日一夜輪班更換又每百

防并集戍 卷十一 約束 二 以香

一或五十垛擇殷實有用者一人為甲長一人副之

青衣束各帶腰刀一把號旗一面其散人夫各備

號衣一件或紅或黃長柄鎗刀一件鐵斧鐵錐亦可

如缺一件細責如有兵丁多剩培派衝要之處

一凡警報未急之時每早大明吹打一通守城人下

城每晚起更吹打一通守城人上城有聲息之日鼓

樓上放砲三聲各家一齊出門再砲三聲各家一齊

上城再砲三聲各於垛口信地站滿查有不到者以

軍法處治

一分垛伍五垛為一伍置木牌一面上總書姓名每

夜一人守一更向外瞭望迭相輪換當有四人穩臥

精力不虛緩急有備每更置一小旗上貼分更巡夜

姓名巡更者提旗在手瞭望五垛口城外一有賊至

叫醒同伍擊打

一分信地一門一官四隅又分四官統領各管地方

強弱配搭兵若干名分定信地庶有實成

防并集戍 卷十一 約束 三 以香

一巡邏各垛兵民勤惰不一須常稽察然使人人點

名吏更喧嚷則守垛者不能睡卧精神疲倦非計也

當以城門為限如東門至南門之類每門設巡邏兵

十名置小紅旗一面中書巡邏字每更兵二名輪班

絡繹巡視止許執管執旗往來垛口不許呼喝止打

梆柝鈴若有垛夫熟睡不行瞭望并垛口燈火斷滅

者隨掣更旗次早呈總巡官處稟究仍行喚醒點燬

不許擅自喝打賣法稟究若掣一旗賞銀二兩則垛

夫無力賄賂似可免責放之弊矣。

一設巡邏官役。尤恐疎虞。每門另設武職官二員。各

與馬匹。立更牌更箭如東門。延至南門。持值二更。

東門官將一更箭。交付南門城樓上官驗收。南門官

隨付二更牌與東門官。驗輪番迭周。次早送總巡

官處查考。若將牌箭私授。不親巡警。查出以軍法

重治。其巡警官。半察巡邏十人。若見各塚口。僅有睡

熟。失瞭隱匿者。事其更巡旗次。早并呈總巡官處

防中集序

卷十一 約取

四

防中集序

究治。亦止許巡視。不得呼喝敲梆。驚擾守塚之人。

一設游兵。各門五十人。分為二隊。俟有警。并力策應。

禦敵。仍先小。凡遇夜間。賊聚眾攻門。方許放火。

二枝。至緊放銃三箇。十分緊急。鳴鑼三通。原派本門

游兵。一面禦敵。總管另帶枝兵。應援一處。有警。各門

之壁固守。不得輕動。以防聲東擊西之患。尤禁深夜

驚擾。進次。至於疾風暴雨。半夜黎明。人易懈怠。賊每

乘間尤宜申訪。

一城上各處。設立柵門。撥人看守。不許守塚人私下

亦不許令閒雜人。登上一防擾亂軍伍。一防奸細外

招。止送飯。俟新開放。至晚中軍放砲。則封鎖不開。如

警急。以茶飯。送城上。止於換班。放出。

一察奸細。城中最可慮者。恐奸細潛伏。必須各巷口

嚴設木柵。輪保中。以為防守。伺昏明。以特戶閉。不拘

士大夫。舉監生員吏役人等。排家輪弁。不許推越。十

家共一牌。具結互相查檢。若有奸細。不行舉覺。事發

防中集序

卷十一 約取

五

防中集序

連坐。每一柵。置丁夫。或十人。或二十人。各執器械

把守。立一人為巷長。統領之。以司巡邏。而防奸細。賊

將逼城。先集保長。給與連坐信牌。使各保自行轉諭

各田。自相糾察。如有容留奸細者。一甲連坐。軍法重

治。其寺觀。給發住持。各坊互相糾察。賊退。即收信牌。

閑時。預先刻小牌。計在城甲數。每甲一。印完。收存。

以便臨時給發。

一防火發攻。及多伏奸細。城中設火。守城者。每救

則乘隙而登。須設兵一枝。或五十名。或百名。擇城當心處。或庵觀居寔。專司救火。其城中各坊著保長總甲。各分汛地。各備水桶。藤斗。鐵鈎。麻搭。竹梯。斧鋸。各救火之具。每一方火起。卽本方保甲。同火兵應援。不得亂嚷。守城兵夫。各顧塚口。就使本家失火。不許離次。若本坊保甲人等。救援不力。致有延蔓。及不係本坊居民。乘機搶火者。查出以軍法重治。

防守集

卷十一

六

以

一派司更。遇夜五塚之人。各照塚向外立。聽中軍放砲。落燈。五塚內輪一人守更。專向外立。餘俱安心安眠。一更盡。吹長喇叭三聲轉更。又一塚換起。守過者進睡。不許脫衣。餘更皆如之。若夜間忽聽中軍砲響。扯起雙燈。是有賊來攻城。各不論支更不支更。盡數出向塚口。望外立在一處。有賊播鼓敲鑼滿城。舖俱播鼓敲鑼。一舖鑼鼓止。挨舖通止。如賊已退。候中軍落燈。放砲各丁就睡。輪該之塚。照舊執更。然城中奸細內應。必待夜深而發。以更鼓為候。若賊臨城時。進

更鼓。只打初更二更則止。候黎明卽打五更收播。以候其期。使不得發。亦一法也。

一申號令。凡一廠內一人不至。或夜歸私家。連坐塚長。各打二十棍。本犯割耳。同塚同廠連坐。遇賊攻打城池。如有不到者。本犯軍法示衆。塚長割耳。同塚同廠細打。如旗幟器械。矢石火鏡鑼鼓之類。一件不完者。本犯細打。連坐同塚同廠。五塚以上。本旗官細打。衛城五舖以上。所城二舖以上。掌印及分管官細打。

防守集

卷十一

七

以

臨賊攻城之時。及放火器不如法。以致缺少者。本犯軍法示衆。照前連坐者。皆割耳。四面者割耳。擅行割者。割耳。夜驚者。察其所由。同廠同塚。本管官連坐。中軍高處。接應在外。墩墩號令。遲慢者。掌印官重治。賸墩司號之人。軍法示衆。各舖內遇守城時。或有火種斷滅。與傳敲鑼鼓。或起或止不明。俱罪該管官。凡伏路人。已舉火號。而中軍接應遲延。或鬆不致大警。以致在敵之人。聽聞不明。反登臺不亮。致助

猝至城下。攻城登雉。掌號鼓手及瞭望人役。俱以軍法重治。決不貸生。掌印官細打一百善耳。

一中軍先於城中高處。可以四面瞭望之地。主守居之。設立中軍槍竿一千。懸十二幅黃布大旗一面。上用梭繩一條。即於旗竿處。或就神鋪或立廠。房預備新亮黃紙雙燈一盞。及青紅白黑紙單燈各一盞。如黑紙雅明。則代以綠。又備青紅白黑小旗各一面。大流星包百枚。大銅鑼一面。巨鐘一口。碗口砲六門。

防守集腋

卷十一

八

以香

手銃亦六門。用止三門。多三門者。備不響也。其隨銃應用木馬火藥。火繩送子等件。皆要備足。撥好軍二。專管火種。日夜分班。四瞭城外。伏路號火銃砲。其吹手八名。凡遇上城時。有小旗一面。上書鳴鑼二字。吹手心。此旗方鳴鑼。即將黃旗落下。以便諭眾下城。造夜以燈代旗。吹手若不見掌號之旗。掌號之燈。切不可掌號。不見鳴鑼之旗。鳴鑼之燈。切不可鳴鑼。每更盡吹喇叭二聲。催人換更。如日間。東方有警。放砲

三聲。則加青小旗。擊鼓催兵。落旗鼓止。餘方做比。如夜間。東方有警。放砲三聲。則加青單燈。擊鼓催兵。落

燈鼓止。餘方做此。游兵戰隊。各認方色。策應。而各處原守城者。不得擅離信地。以防聲東擊西也。如二方三方四方交發。亦各認本色。策應。失報者斬。一四面城。各暨本方旗號。以六丈布為率。而游兵將領。雉城長。各認本方色旗。如本方有警。畫則搖動。本方色旗。夜則又起本方色單燈。擊鼓催兵。無事則

防守集腋

卷十一

九

以香

鳴鑼止之。至於油燭火藥。選軍火種等物件。俱照依中軍。一四角六丈大旗四面。東南方。上半青。下半紅。西南方。上半紅。下半白。西北方。上半白。下半黑。東北方。上半黑。下半青。桅杆長二丈。晚用各方色單燈。如東南方。上青。下紅。餘可類推。一每百垛。二丈長。各方色布旗一面。橫竿長一丈五尺。三丈長梭繩一條。晚用小單燈。

一每二十五塚。一丈各方色布旗一面。橫竿長一丈。樓繩長二丈。晚用小單燈。

一每五塚。五尺各方色小布旗一面。竿七尺。樓繩一丈四尺。晚用小單燈。墜城下。

一中軍坐纛旗。五采爲纛。照四門四角。備大小方色旗各一面。以便傳警。晚用各方色蓮燈。

一守塚夫必訂其人數多寡。派作二三班。每塚上用灰粉白一塊。內書塚夫姓。各各認定處防。守分班更

防守集成

卷十一 約束

十一

以善

換以休養精力。如頭班一晝一夜。次日即換二班。再次日即換三班。各置簿定限。彼此不得推諉。

一五塚爲一伍。立一有才幹者爲伍長。二十五塚有城長。百塚有雉長。各長皆執旗。伍長則填五塚夫姓名在旗內。城長書五伍長姓名在旗內。雉長書四城長姓名在旗內。以便統領查核。東面自南起。於伍長旗上寫天地元黃字號。城長旗寫東城一東。或二字號。雉長旗寫東雉一。東雉二字號。驗可類推。各門各

角。又分管各雉長。白日止豎旗號。各長輪守之。非尅至不用軍民上城。以息其力。

一塚口上用石灰塗白。排書各戶所出丁夫。係正身雇身。俱要真正姓名。其鄉紳所出某人。及有力大戶雇人數多。俱於本名下書所雇姓名。以便臨時查點。既受若僮。應代若役。如有違悞。替按法問罪。主人但以失於觀察。輕重抵罪。

一守塚有雇者。俱要強壯。守分良民。不得以老弱防。防守集成

卷十一 約束

十一

以善

奸棍充數。每日工食。官定四米二升錢十文。以作薪資。殺或有功。犒賞在外。

一五塚爲一伍。一當有警。每夜一人輪守一更。每塚各置一石堆。大二三尺。高稱之。每更一夫執小旗。登石擊柝。站立既高。則可以俯瞰五塚城下。有無奸細。其餘四人穩臥。倘遇有警。則喚醒同伍四人。各雖一夜之守。實止一更之勞也。轉更輪換。聽中軍喇叭各門應之。每伍置一木牌。注定某人某。不得推諉。失

候伍長提督之該值者要注力不待滅燈入
又戒出頭外望。以防為飛矢銃彈所傷。輪睡者不
得脫衣。如聞中軍砲響。懸起雙燈。則同伍者一齊向
外。持械站立力拒。候中軍燈落。止號方許就睡。

一城中日給百用。至於水漿。皆有限量。令民竈為天
井。高突防火。仍預下令。凡失火者。斬杜奸人也。儲城
內有火發。只令本坊官吏領丁徒赴救。仍急報主將。
主將即令左右親信人。趕往查察。

防守集成

卷十一 約束

十二

又否

一城中失火。及非常警動者。主將命擊鼓五通。城上
吏卒聞鼓。不得輒離職掌。民不得奔走街巷。敵在城
外。城中不得吹擊樂器。及妄舉高物。如竿表之類。恐
為敵內應。倘城外有使至城者。徑導詣主將。裨校民
吏。不得輒見。如得城中飛書。不得輒開。待送本營對
眾封送主將。

一無警夜巡。以三十塚為一牌。每夜止用一塚之人
上或一名巡上半夜。一名巡下半夜。各帶器械燈火。

靜行視聽。不必擊柝。有所見聞。鳴鐘警眾。止在三十
塚界內。往來巡視。次早將牌轉送下戶。每月輪流一
遍。周而復始。統計一年。一家不過數夜。就是小本生
意。白晝貿易。夜間巡城。亦不耽候。

一遇有警報。中軍晝則放砲扯旗。及則放砲懸燈。各
軍民隨卽照所派信地。各執器械向外立定。如有遲
延不到者。塚長指名報官。本犯卽以軍法處治。容隱
者一并治罪。

防守集成

卷十一 約束

十三

又否

一城上若鍋竈不便。城下各照所分人口。五塚屬一
火頭。一日三飯。三更時麵食。火頭各照所管之人。以
器盛飯。城上人用索扳取。每盤菜共總一盤。有送私
食者不禁。

一敵在城外屯聚。以逸待我勞。以飽待我饑。以忍耐
挫我銳。以優滋懈我心。聲言圍圍。以安我意。聲言增
兵。以寒我膽。乍動乍靜。以疲我精神。緩進零冲。以耗
我氣力。忽散忽聚。以老我智謀。築壘增柵。以示彼持

久。我意已定。一切勿動。撤圍無喜。疾攻無驚。歸師無躡。示怯無進。約和無信。僞隙無乘。忽退無懈。久待無數。古今名將用兵。未有無節制號令。而能取勝者。若將方守約束。逐條刊刻。凡守城之人。各給一本。如某項人某款數。要緊識字者自讀。不識字者聽識字之人教誦解說。字字依行。

防守集成

卷十一

約束

十四

必書

中軍雙燈桅桿 八方單燈全

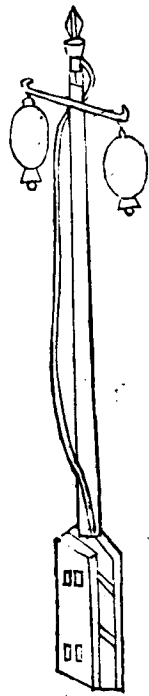

中軍桅竿。長五丈。晚用黃油紙。大雙燈一對。四門桅竿。長二丈。晚用各方位油紙單燈。黑色難明。以綠色紙代之。

四角桅竿。亦長二丈。東南方。晚用上半青。下半紅。油紙單燈。西南方。上半紅。下半白。西北方。上半白。下半黑。東北方。上半黑。下半青。各色油紙單燈一盞。

防守集成

卷十一

約束

十五

必書

中軍坐纛黃旗

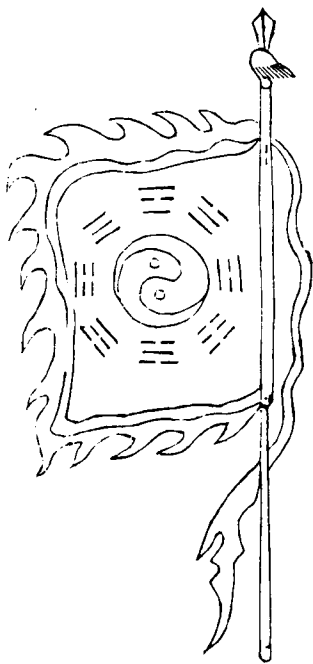

中軍坐纛。黃色旗身。青紅黑白各色爲邊。八方旗皆以黃爲邊。各按方色。分乾坎艮震巽離坤兌製之。

防守集成
雉長旗

卷十一 的東

十六

以黃爲

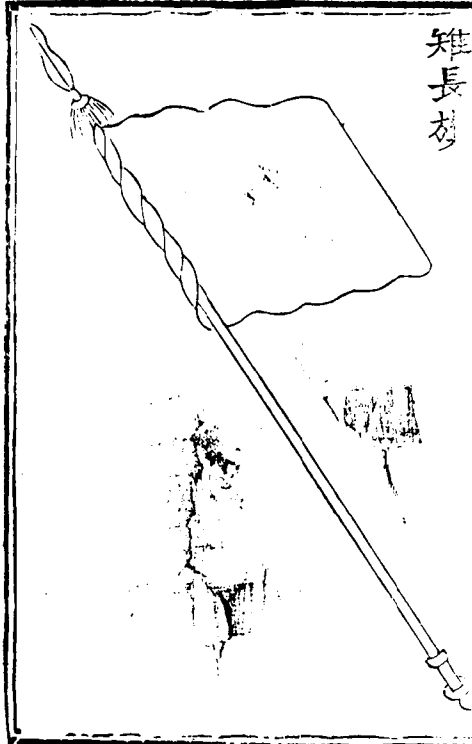

姓兵旗。書四城長姓名各照方色爲之。如東方用青旗。卽寫與雉一。東雉二。餘倣此。

防守集成
城長旗

卷十一 的東

十七

以黃爲

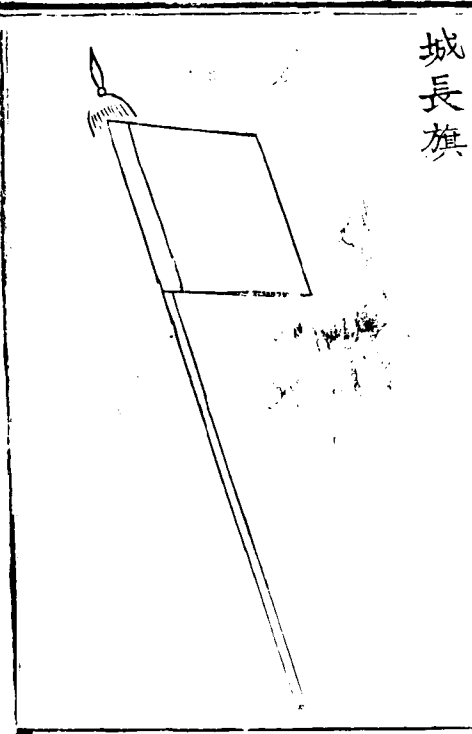

城長旗。書五城長姓名。依各方顏色製造。如在南方
則用紅旗。上寫南城一。南城二字樣。餘方倣此。

防守集成

卷十一 的束

十八

以活標

天字號塚長旗

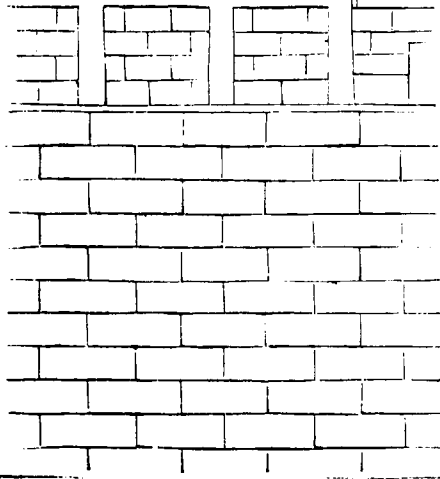

地字號塚長旗

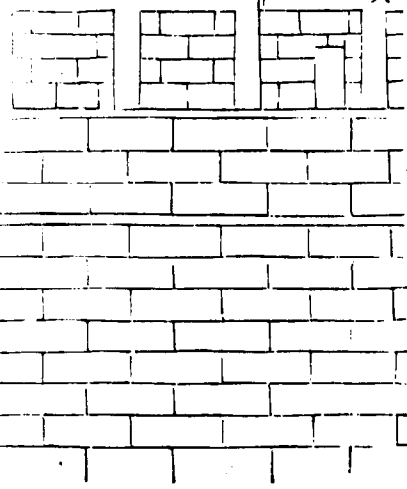

防守集成

卷十一 的束

十九

以活標

元字號塚長旗

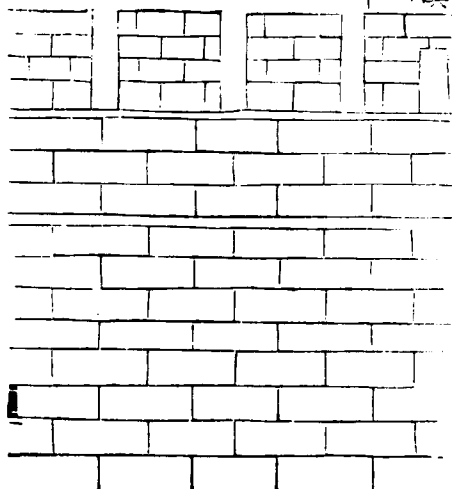

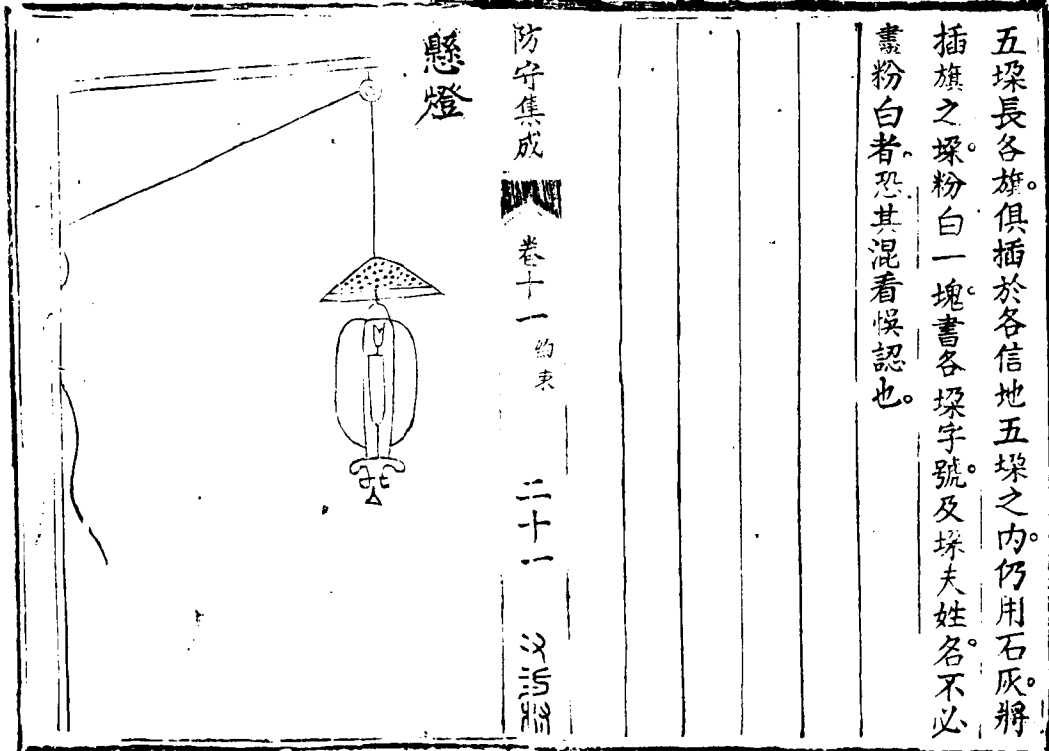
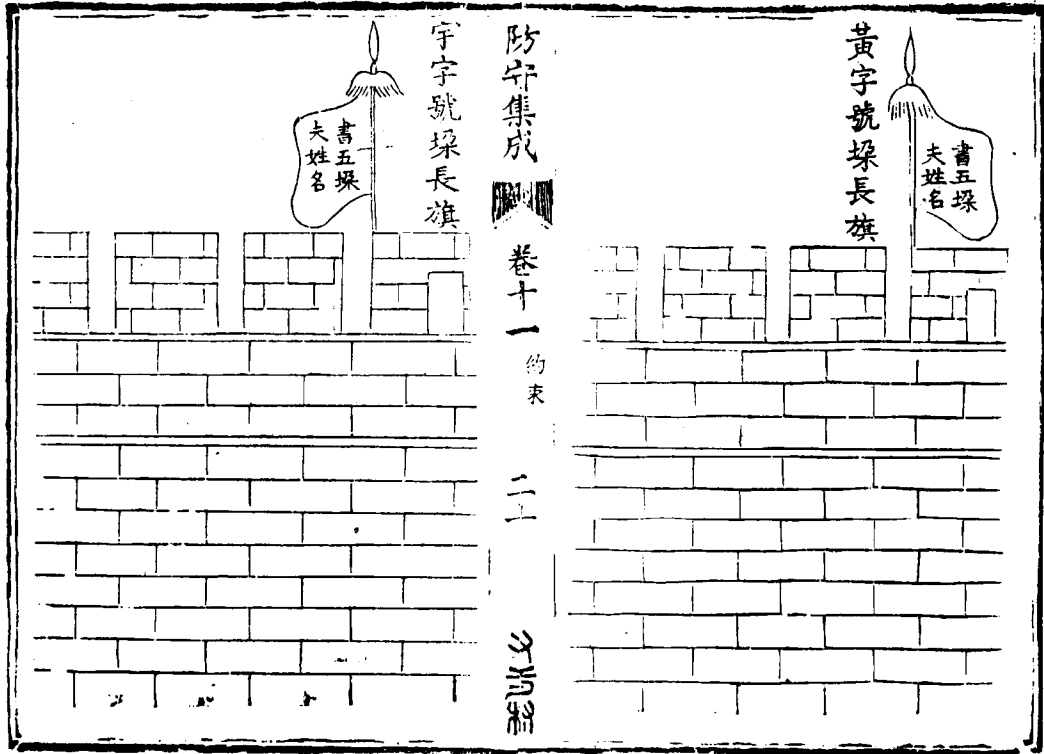

懸燈。城上五塚豎立一柱。上安橫桿。長出城外五尺。桿頭安一鐵環。穿繩繫燈。以便扯起。放落。燈必用新油紙者方明亮。頂上蓋瓦一片。以防風雨。若用蔑若蓬蓋。尤佳。懸宜細繩。止勝一燈。庶賊不能攀躋。離地七尺。火光下散。我能見敵。敵不見我。換燭即輪更之人。如有悞事。重究不貸。

防守集成

卷十一 約束

二十二

以香粉

防守集成卷十二

旌德朱瑤玉泉編次

嚴禁

禁者。令民知所戒。而不敢犯也。禁而不能止。是將未能令。鮮不敗矣。故曰。殺一人而三軍震者。殺之是刑上究。此將威之所以行也。故必先嚴十六禁。以衆心肅而防守自固矣。

一禁奸盜。壯丁上城。家中無人看守。小人乘機為奸。

防守集成

卷十二 嚴禁

一

以香粉

為盜。但有拿獲真贓者。不分強竊。當時打死示衆。且不良之人。每挾重賞而至。多以倡家為窟宅。倡家又惟利是視。並不計所從來。矧有倡即是盜者。宜嚴行驅逐。倘有飲食不足之人。則使開具手本。設法賑借存恤。

二禁窩藏。凡歇家茶坊酒肆。均藪奸之窟宅。在所必禁也。賊信緊急。俱不許開張。留人聚飲。窩藏奸細。或從民便。止許零沽。違者即將房屋入官。變價充餉。兩

鄰連坐。

三禁閒遊。奸人日間無計藏身。毋託閒遊掩人耳目。遇警之日。凡有汛遊名勝庵院者。許人擒送。究實重賞告者。

四禁近城柴草。警匪緊急。城中居氏近城者。不得堆積搗草柴葦。恐城外火箭飛入起火。故宜禁諭。少則收藏多則移置隙地為便。

五禁訛誣。警報猝至。訛言易興。有等造言生事之人。防守集成 卷十二 禁 二 以舌

或妄泄軍情。或虛張賊勢。而輕聽好事者。又從而播傳之最為搖亂人心。一經獲案。即時梟斬不宥。凡有曉星氣術數之人。悉收隸官府。不得與他人竊語及論說怪異。以惑眾心。

六禁喧譁。城上招呼。各以手勢。說話各要低聲。夜間尤要安靜無聲。聽賊消息。四城門具有更鼓。每交點放砲一聲。其人即高聲大叫一聲云。大家小心。城上眾人齊喊一聲。餘時俱不許動一些聲息。使敵不得

掩彼形聲。探取消息也。城上白日屏去鈴柝。止豎旗號。不許一人喧嚷。即有攻打被傷之人。亦不得大言震呼。高叫驚走者。照臨陣退縮軍法示眾。但有隔探閒語者。割耳示眾。夜驚者治其所由。本官連坐。

七禁夜行。城內棚欄之設。所以備盜賊也。必委風厲僚佐。率精兵持鐵鍊。專緝犯夜之人。重懲一二世家之惡子弟。及悍僕豪奴。則小民自不敢犯盜賊。亦無由乘機竊發矣。

防守集成 卷一 二 禁 三 以舌

八禁虛發矢石。凡遇攻圍。俟賊近城。令慣熟弩手礮手。乘便射打。務要奇中。無得亂發矢石。火器既不中賊。又損實用。大率守具。用於十步之內。著著見功。故守里不如守丈。守丈不如守尺。愈遠徒勞。愈近得力。若氣不先定。便自慌忙。亂放鎗砲。矢石器械已儲。氣力已乏。心膽即亂。待敵近城。何能相勝。此守城第一大成也。必待離城數十步。方齊力擊打。此勢險節短之意也。

九禁妄動。敵內應多在夜間。或於倉庫放火。或在空廟。及高阜處放火。或放砲為號。即有十餘人。雜入我軍。偷至城上。砍傷守塚軍士。喊喊城破矣。敵至矣。我軍聞之。驚潰。敵因乘之。大開城門。延取賊而入。此千古覆轍也。但戒嚴軍士。守城者。守城妄動。即斬守門者。守門妄動。亦斬。并即令守門之人。但防內賊。勿防外賊。凡城內居民。各執器械。自立門前。至天明。賊計不行。自投首矣。

防守集成

卷十二 嚴禁

四

以善制

十禁擅入信地。凡營兵欲買食物。營隊自有火兵一名。給牌入市。除皆并禁。萬不宜令手藝之人。借名交易。私入營盤。如修腳。篋頭。補皮。匠。賣點心之類。以及面生可疑之人。假託閒遊。慣串信地者。必奸人欲潛行窺伺者也。即時拿送究明。治以擅入信地之罪。

十一禁守塚夫下城逃走。游兵拿獲。到官。游兵重賞。塚夫立斬。

十二禁守城輒心不齊。城上四方防守之人。無分貴

賤大小。均以性命為急。各為自己身家守。非為他人致命也。先要齊心一體。勿懷慳心。我飽而人饑。勿懷懶心。人勞而我逸。勿爭利而趨。勿懼害而避。勿因小嫌而彼此賭氣。勿懷小忿而彼此相爭。至於一塚有急。一伍協力。一賊上城。五夫下手。敢有觀望退縮。躲避不前者。一伍之人。俱斬首示眾。

防守集成

卷十二 嚴禁

五

以善制

十三禁守膽不壯。死賊性命。與我一般。彼不皆勇。我不皆怯。彼以捨命成功。我以貪生取死耳。彼在城下。仰攻。有十倍之難。我在城上下。打。有十倍之易。人見一賊扒城。便爾膽顫。見一賊上城。便欲驚逃。不思一人驚。走千人。皆散。一散之間。賊俱入城。父母妻子。箇箇殺死。若放開膽力。站立不動。與賊敵鬪。敵安得上城。是站住者。滿城得活。走散者。大家同死。但有見敵攻城。而慌退亂走者。登時斬首示眾。

十四禁守志不堅。兵貴如山。千搖不動。百震不驚。庶乎賊智自窮。我守可固。昔曹成攻賀州。日久不下。忽

有一人登城大呼曰。賊登城矣。守城之人。都滾下城。賊遂登城。此曹成之計。一人訛言。萬人驚走。以後守城。須丁寧此令。但有一人謠言。惑亂人心者。守城之人。寸步休移。抵死守動。將謬言之人。與先動之人。當時斬首懸竿示眾。

十五禁目視不專。輕率妄報。凡目力不精。則緩急失候。候事者多。故守塚之人。遠望近視。必須頭不敢回顧。眼不敢轉睛。放銃發箭。則端相賊身。下石投木。則

防守集成 卷十二 嚴禁 六 以香劑

端相賊。瞞下三眼刺槍。則端相賊心。使鑄斧大棒。則端相賊頭。見手則斷其手。見頭則其斷頭。手眼萬分留心。不可遲緩一毫。毫髮之間。生死所係。任他千轟萬亂。吶喊搖旗。只要眼力觀看。不可一毫動心。凡塚長。城長。雉長。巡視困倦者。輪流歇息。但有見打盹怠曠者。穿耳示眾。

十六禁立腳不定。各守信地。賊徒攻城。每每聲東擊西。聲南擊北。聲晝夜擊。聲睛擊。雨總是出我不意。攻

我不備。八箇字耳。兵法。指離信地一步者斬。雖一面十分緊急。自有遊兵火速向緊急之方。齊力防護。三面之人。不許移動。若過他人一塚。斬首示眾。

防守集成 卷十二 嚴禁 七 以香劑

子母百彈銃

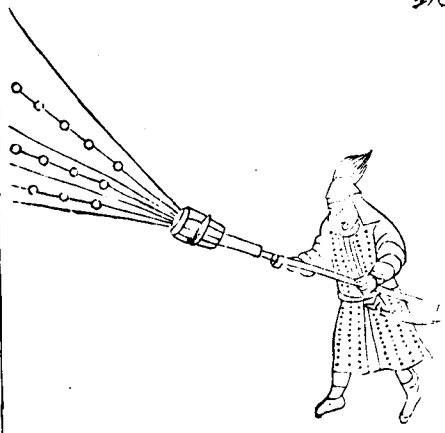

子母百彈。用鍊精熟鐵打造。母銃長一尺五寸。外
 箍小銃十條。各長五寸。以柘木為柄。每管內裝鉛彈
 數十枚。用大力人握定。燃線俯擊敵之圍隊攻城人。

防守集成

卷十二

嚴禁

八

火器類

筒子箭

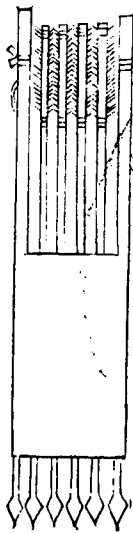

筒子箭。用竹筒盛箭。分前截為筒。後即為燕尾形。箭

長一尺二寸。頭長五寸。桿長七寸。鳥羽頭要一刃以
 外。重點鋼。塗毒藥更妙。發不用已。以手發之。燕尾上
 安一絆帶。手入絆中。用手拿燕尾。并箭要緊。儲力發
 之。力大者每筒二十枝。力小者每筒十五枝。乃一人
 敵十人法也。

流異箭亦用手發。鐵桿中用鉛四兩。取其重而有

防守集成

卷十二

嚴禁

九

火器類

三眼槍

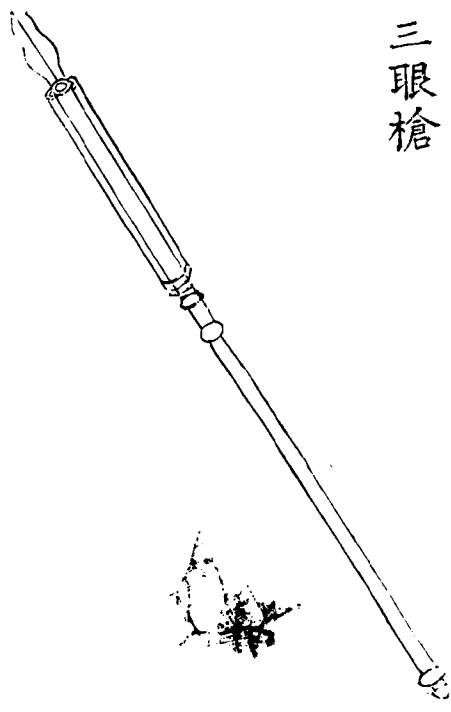

三眼槍。於長槍頭下。四周用細麻線繫。光滑不澁。竹筒三箇。每筒內各裝小火箭一枝。其火信宜長。不拘左右。以拿槍前手中指夾之。伺敵至三十步內。乃以火繩燃之。敵若攻城。接又。火箭連發。勢不可當。敵人即能驟箭。而槍鋒繼至。鮮不斃。

防守集成

卷十二

十一

鐵錘

鑄斧

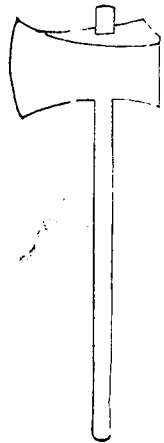

鐵錘

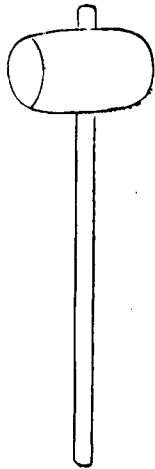

鑄斧。頭重三斤。柄長三尺。每塚一件。敵至塚口。或暗約奸細上城。用斧盡力斫之。鐵錘。其製雖異。其用則同。

防守集成

卷十二

十一

鐵錘

防守集成卷十三

旌德朱璠玉泉編次

慎防

千丈之隄。潰於蟻穴。合抱之棟。摧於蛀壤。一瑕百瑕。理勢然也。防之為道難言哉。必也善守如環。使敵無間可入。其為盡善盡美。今人做官。視同傳舍。故事事苟且。不圖後計。若治官如治家。則城如金湯矣。因備載十二慎防之法。

防守集成

卷十三 慎防

一

以善防

一防門。田舍翁多挾米粟。尚知堅其門閭。謹其關鍵。合城數萬生靈。止係一門。是宜萬分慎重。若敵破月城門。未破內城。城上守陣人。須用火炬擲月城內。以月城為火池。更多添擲竹木。敵不勝煙火。自然退出。或預先於月城內。設陷坑。坑內置金錐板。敵若破門。進步即陷死地。又必置鐵插板何也。恐陷者層積。敵踐而登。故約過一二百人。即便下此。使其前敗後絕。絕任意殲之爾。一法。鑿扇為孔。內用槊矛神器。從孔

中對擊。威力百倍。一法。門上鑿五星池。淋水以滅

火。一法。用晉石化水。塗門棚樓。檣常令滋潤。火亦

不能為害。再於城內多開水井。凡城門及棚樓敵臺

之下。皆當各安大小水缸數口。一以濟渴。一以備火。

每五塚共置一大水缸。貯水備用。倘為飛火所燃。隨

手即可撲滅。庶不至取救遠水。致成燎原之勢。更宜

防詭冒官員。敗卒。援兵。婦女。難民。以詐門者。是門之

設防。最宜謹備也。

防守集成

卷十三 慎防

二

以善防

二防橋。凡敵攻城之具。必用榆槐木板。厚八寸餘。高八尺。如轆形。下有四小輪。人御而行。其板俱用活銷。是以鉛彈遇之。此車往來翻去。鉛彈子折而過。車隨復起。不致傷人。推至城下。以弓矢仰射。而以尖鐵衝剗城垣磚石。每去一塊。即以長五六尺餘。以粗堅木為柄之尖鐵衝入。五六人共坐其柄而撼之。則城不能支矣。須恃有突門虛臺。從傍夾擊。庶不至壞我牆垣。一法。多備木柵。隨崩陷處。豎立捍禦。亦妙訣也。

三防塿。敵欲上城。必先傷守陣人。及破壞牆塿。然後一湧而登。故必預備皮簾。懸戶。傍牌。木女牆。連鎖大環。奈何木。浮籬。垂鐘板。篋籬。篋。皮竹。篋。木馬子。狗脚木。洞子。箒器。以救護之。方保無虞。

四防奸細。從來敵欲攻城。必有內賊為應。或一年半年。裝為客商。僧道。算卦。傭工。皮匠。裁縫。賣菜。販果。修脚。篋頭之人。在本城。踴探道路。採訪虛實。窺伺貧富。交結守門。牢伴為腹心。買屬。任官人役。為耳目。甚至

防守集成

卷十三

三

以言精

包攬。皂快。營幹。守門。一動一靜。無不皆知。一計一策。無不傳報。及圍城時。或舉火。內應。或預配城鑰。開門。或揚言。敵已入城。惑亂眾心。有司須預先謹防。臨時搜逐。但房主歇家。不行覺察。一概渾留者。查實奸細。與房主歇家。一同梟示。敵無內應。雖開門。不敢徑入。此守城第一要務。必先逐查城內客店。流寓。寺廟。倘有容隱。不知來歷之人。均行搜逐。嚴究。再查城內染坊。麵坊。糟坊。磨坊。絲作。種作。銅作。錫作。鐵作。木作等

店雇工。類多各處雇來之人。必取鄰里保結。果係久雇。方准容留。如係新來。及無保結者。店鄰竟行驅逐。如店主容留。鳴官憑坐。店鄰容隱。致滋事端者。連坐。并查久出在外。遠歸之人。奸細不必盡屬。遠人。土著者。往往有之。即貴家大族。難保無不肖子弟。及亡奴

悍僕。竄入敵中者。里人恐其挾怨中傷。即明屬可疑。莫敢輕舉。然與其網疎而債事。曷若過防為萬全。凡在外遊食經商。一旦來歸者。不論賢愚貴賤。該地方

防守集成

卷十三

四

以言精

一一報官。另作一冊。責其族主。鄰右。具不致疎。奚甘結。庶使時為覺察。仍明示過防之意。不必避嫌。待至事平。銷毀原冊。此在良民。原不患其稽核。而懷好輩。即不得逞其詐矣。復於甕城內。一層門向外者。晚用外鎖。撥謹慎。有身家者。十餘壯丁守之。以防城內奸細。破門而出。措手不及也。城門出入。紛紛最難清察。委之門役。徒資指詐。爾宜於每城門內。各設一公所。鄉紳孝廉各一人。佐貳官衛官各一人。輪官各帶有

眼力辨言貌者數人。惟本府本縣人聽其出入各鄉鎮及別府別縣人。雖上司差委亦必細詢然後放入。果係城中姻戚往來等人。必得城中親識保領然後放入。遊食僧道一概攔阻。特人眾往來擠塞。奸細仍得乘機混入。無從物色。又必分門出入。以四門言之。當分兩門聽進。兩門聽出。違者即以軍法處治。務令出城者概由出門。入城者皆走進門。一一魚貫而行。不許喧譁擾越。則法度清肅。而稽察官吏神閑氣定。

防守集成

卷十三

五

以香粉

得以安詳物色。奸細無所容矣。然詭奸者多在門內。萬一有健賊數十。假充難民。一擁而入。先據城門如之奈何。須立木柵。在壕外百步之間。委廉幹官弁帶領精兵百名。全裝利器。四十名為前後拒。六十名為左右拒。設立照入牌百面。查驗無弊。付牌放行。大約以五十人為一班。其牌周而復始。陸續傳送。如此則奸細之防。周且密矣。

五防火變。城內人家。咸令置水防火。先約失火者斬。

敵人內應。多以舉火為號。城中居民防變。又必多積柴薪。一旦火起。居民倉皇狼突。奸徒因得乘機竊發。宜在五城預立救火夫四十名。各家貯一水缸。各坊備長火鈞十把。舊絮被或絮袋十條。大小水桶十副。澆桶十副。長梯五副。長槍五副。以防一時火變。則持鈞者十人。將起火屋。并下風屋均倒。以水溼絮袋撲之。司汲五人。汲水入桶。担水十人。運水。各梯十人。運澆。持長槍五人。巡守要路。以防乘機搶擄者。大將親

防守集成

卷十三

六

以香粉

領素相深信之人。左右應接。城中居民。止許本坊赴救。他坊百姓。不許奔看混救。亂走街衢。即係守城塚夫。巡官守領之家。亦不許輒離職掌。下城救應。違者俱斬。奸人見拔鎮諍如此。無能為變矣。若本坊保甲救護不力。致有延燒。及不係本坊居民。乘機搶火者。查出。以軍法重治。

六防火藥。守城最吃緊者。提煉精細之火藥。舊皆貯於盛甲。敵不惟地遠。難於取用。抑且聚積一處。或有

可虞。不如每門各造塼庫一所。中設地窰。外築牆垣。每庫細藥粗藥萬斤。方保無虞。藥用塼。盛上加泥護。禁斷燈火。預備水具。各派專役。嚴司典守。稍有不謹。定從軍法。凡一應面生可疑之人。但至火藥庫。卽係奸細。登時拿送究治。

七防牢獄。獄囚自分必死。每幸敵來。再圖生計。所以怠緩失守者。多致因爲外應。防之不可不密也。輕罪者宜放卽放。重辟者宜除卽除。仍宜嚴諭獄官。不得防守集成。卷十三 防 七 以否精

減赴獄食。不得受賄縱令死囚自便。不得私放親識出入。晝則查點。夜則巡邏。仍時委腹心人伺察非常。亦慎防之一端也。

八防倉庫。庫爲聚財之所。倉乃積貯之場。有警之日。垂涎者多。敵見可乘。非火卽劫。宜統重去彈壓。庶可默消奸謀。

九防隙地。凡城中水竇深塹。皆爲隙地。隨地設防。敵知無隙可入。雖有謀畧。亦莫能設施矣。

十防離叛。凡守者降敵。敵若撫而用之。則未降者皆生二心矣。必施反間之計。使吾間傳於敵間。敵必殺我降者。殺一降者。則衆心固而不敢降矣。

十一防潛襲。凡敵圍攻。衝門墮牆。日久不能得利。必用潛襲之法。或佯退數里。夜則還襲。或混作采薪入城內。應或開地道入城。或於城下穴地。中實火藥。轟炸城垣。或挖地穴。撐以木架。中置柴草。發火燒廢城自崩陷。若預以瓮聽等器。慎防卽有潛襲。亦可防守集成。卷十三 防 八 以否精

十二防七乘。敵之攻城也。有七乘。乘我之倦。如日夜勞苦。神疲力竭之類。乘我之怠。如日久心安。官不戒訓。民不恐懼之類。乘我之忽。如風雨晦冥。佳節雪夜。地遠人希。想不到之類。乘我之凶。荒如將官喪亡。軍無謀主。天時饑饉。民多流離之類。乘我之無備。如兵刃不利。矢石不足。火炮缺乏之類。乘我之疎。如城垣單薄。地盡平陂。外有攻冲之資。內多不備不具之

類。乘我之緩。如敵求和挾詐。攻此襲彼。明退而實進。已去而復返。令我遲心怠意。一時暴來。招架不及。手忙脚亂之類。此七乘者。城之安危所係。不可不慎也。

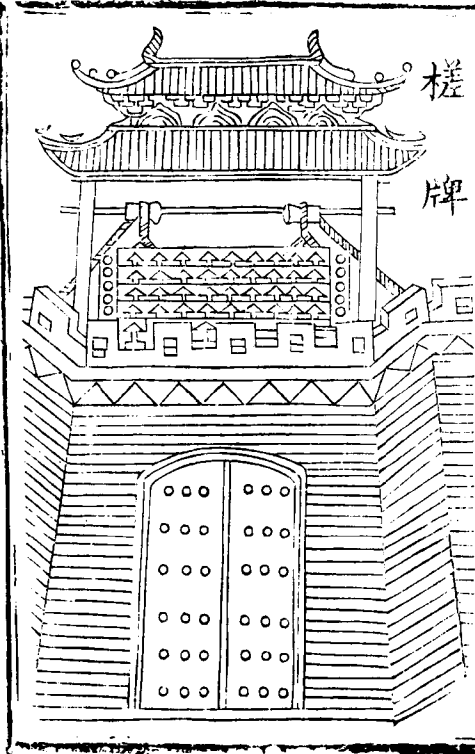

樣牌

防守集成 卷十三 城防 九

樣牌。須量城門高下濶窄。以堅木造之。厚四五寸。外用鐵葉排釘。再照門洞之中。控一尺濶長渠。將此牌預為懸掛。另穿壯木橫架。中安二滑車。用粗繩繫住。若遇焚門之患。土壅不及。即以此牌放下阻隔。

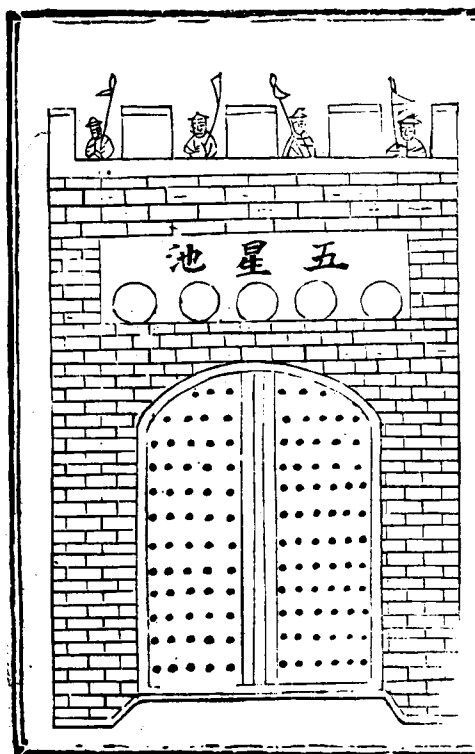

防守集成 卷十三 城防 十

五星池。先於城樓內。挨門之地面上。開池如猪食槽。外通門面。孔大如升。遇敵焚門。放水澆滅。亦可於孔內放快鎗。弩射以傷之。

防守集成

卷一 三 漢方

十一

火器類

溜筒

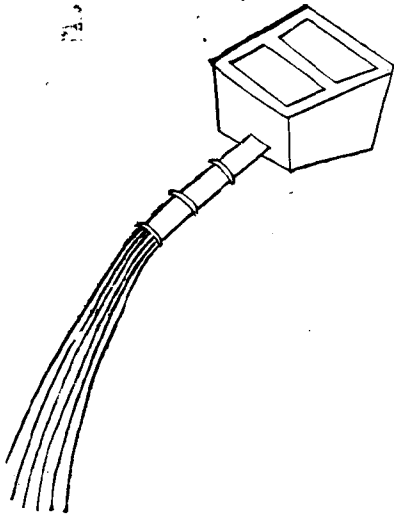

溜筒。上用竹筒。下用鐵管。在城上注水。於木斗內傾瀉。凡敵以火燒城者。用此溜筒。貯水傾滅。或曰。宜下溼沙。若用水。恐油焰愈熾。多致失事。

防守集成

卷十三 漢方

十二

火器類

水袋

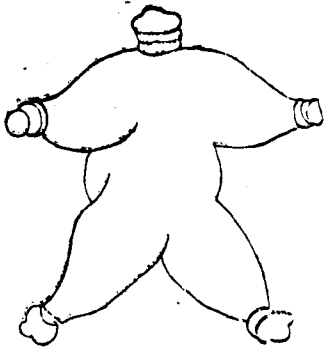

水袋。以牛馬雜畜皮。渾脫爲袋。貯水三四石。以大竹一丈。去節。縛於袋口。若火焚樓棚。卽以壯士四五人。持袋口向火。糜水注之。約一門置兩具。

防軍集成

卷十三 謀防

十三

水囊

水囊

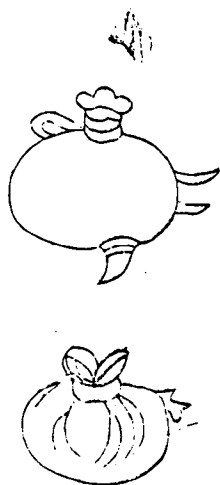

水囊。以羊猪胞盛水。敵若積薪城下。順風發火。則以水囊擲火中。古軍法。作油囊亦便。

防軍集成

卷十三 謀防

十四

水筒

唧水筒



唧水筒。用二三尺長竹一根。下開一竅。以絮裹木桿。自竅唧水以滅火。并可用此筒噴毒水以傷敵。然救火之具矣。若今之水龍水砲為便。

防守集成

卷十三

十五

火器類

麻搭

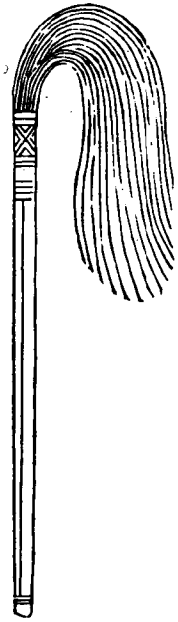

麻搭。以八尺桿。擊散麻二斤。蘸泥漿水以感火。

防守集成

卷一

十六

火器類

閣離墜竿

浮籬

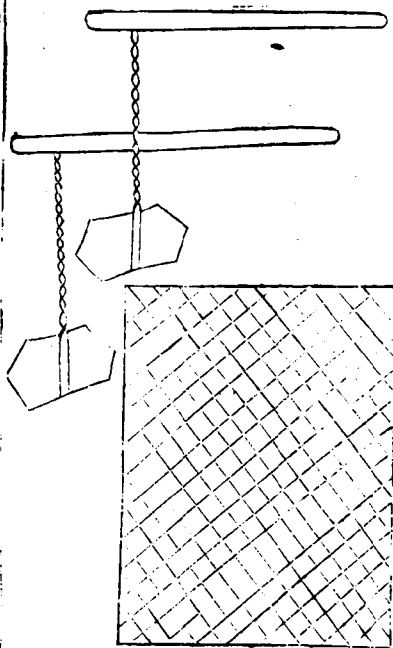

浮籬於柰何木下。塚口之外。蓋出浮棚。每榻約濶三四尺。長六七尺。不拘。環城連接。架設之法。或用小木。或用竹桿。二竿。比棚濶三四尺。以一半伸出塚外。一半放入塚內。即於其外間浮籬上。壓磚石。天晴則加置石灰數包於其上。內用繩縛墜石。虛懸。復用木釘釘於地下。鬆緩其繩。若賊加梯棚上。則棚軟不勝其梯。必至磚石墜擊。兩竿翻入。而內懸木石。墜落牆內。守塚者自然驚覺。即倦睡亦必自醒。若賊冒梯棚下。攀附上登。則頭觸浮籬。一移動而亂石又墜矣。

防守集成

卷十三

十七

以香劑

柰何木

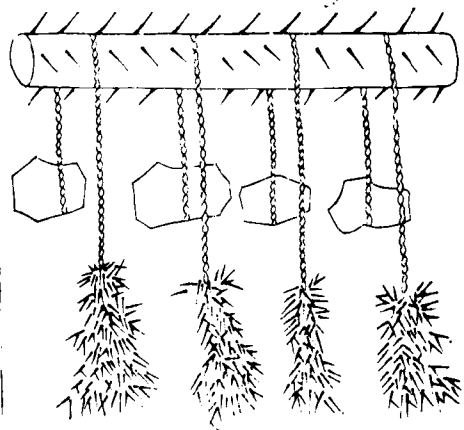

防守集成

卷十三

十八

以香劑

柰何木。遍取近城樹木。先於塚牆之間。架立堅木二根。機關橫挑木各一竿。上閣一木。木上錯綜釘以竹筴。其木之重輕。與挑木相稱。敵來攻城。不懼日攻。而懼夜襲。且恐守城兵夫。偶而困倦不支。則置柰何木。以防一時之懈。先諭各兵。每夜一鼓之後。各城樓喇叭一通。即將柰何木。頓置通城塚牆之上。木上倒綴虎怕荊。每荊一束。用三尺長。如小指大。草繩數條。以一頭繫荊束。一頭縛十餘斤重石塊。將石連繩纏於

木藟垂牆頭外。敵來襲攻。既不能攀援而上。又不能飛越而入。一經移動。藟木隨落。敵自取傷。而守堞兵夫。且又驚覺。即可拋打塼石以拒禦。因其無可奈何。故有是名。

防守集成

卷二十三 防

十九

以香料

皮簾

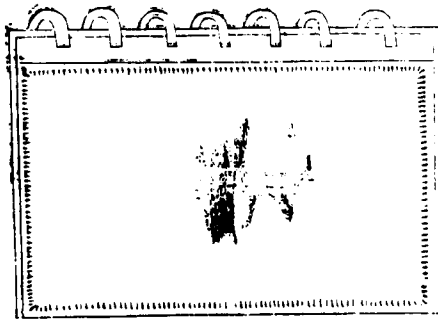

皮簾以牛皮爲之。潤一丈。長八尺。橫綴皮耳七箇。凡城上有闕。則張掛之。皮不綳緊。蓋柔能制剛也。

防守集成

卷十三 防

二十

以香料

皮竹笆

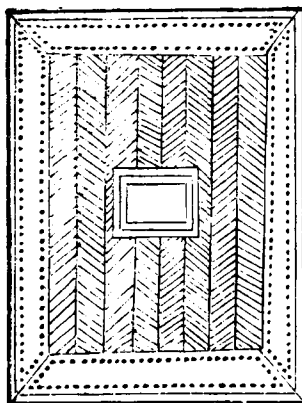

皮竹笆。以生牛皮條。編江竹爲之。高八尺。濶六尺。施於白露屋兩邊。以木馬倚定。開箭窗。可以外射。

防守集成 卷十三 慎防 二十一 必否

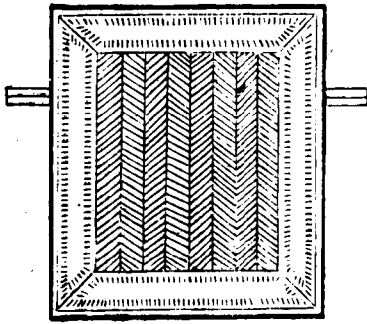

籠籬笆。以荆柳編成。長五尺。濶四尺。幔以生牛皮。背施橫竿。長六七尺。用於戰棚上。以木馬倚之。置女牆外。則以狗豚木掛之。

防守集成 卷十三 慎防 二十二 必否

垂鐘板

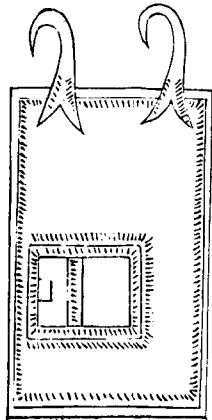

垂鐘板長六尺。濶一尺。厚三寸。用生牛皮包裹。中開箭窗。施於戰棚前。後有伏兔拐子木。受敵之時。則起板以發矢石。

防守集成 卷十三 旗防 二十三 必考

狗脚木

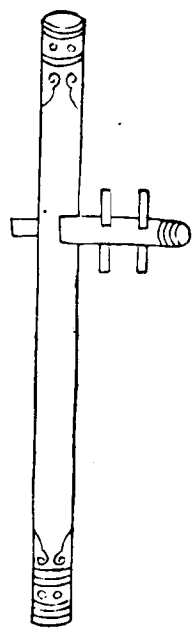

狗脚木。植二柱於女牆內。相去五尺。進牆為高。下柱上施橫鉤掛之。

防守集成 卷十三 旗防 二十四 必考

木馬子

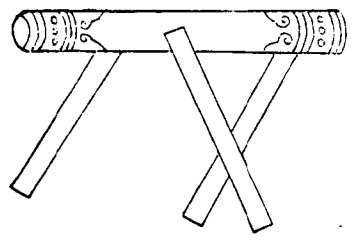

木馬上用一橫木。下置三足。高三尺。長六尺。

防守集成

卷十三

備防

三十五

必考

竹立牌

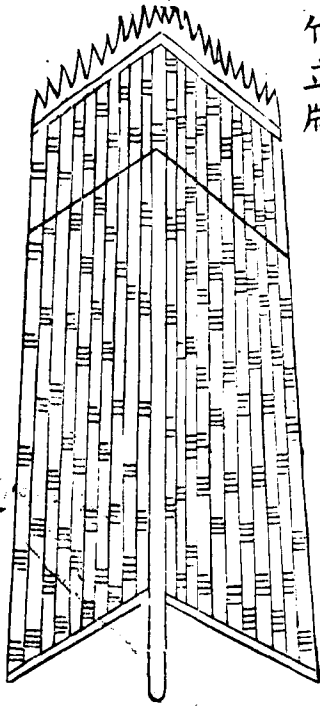

竹立牌。取厚竹片。濶五分。長五尺者。用生牛皮條編成。上銳。下方牌。濶三尺。背施橫幅。連轉關。揚子。長三尺。一法。用全生牛皮穿空。以厚竹編之。尤堅。皆盾類也。可以巡城。及用於敵棚上。以防火砲。火箭等器。亦可以蔽敵銃矢。

防守集成

卷十三

備防

三十六

必考

木立牌

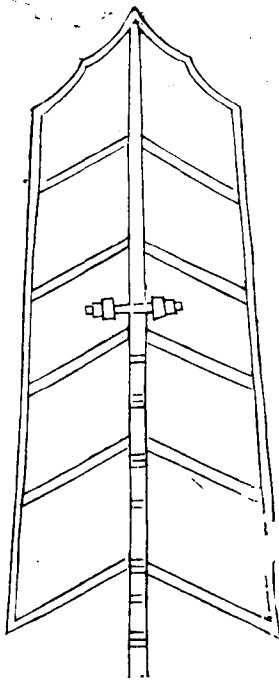

木立牌。以沙桐木。柳木爲之。高五尺。闊三尺。背施橫
 幅。連轉關拐子。長三尺。

木城

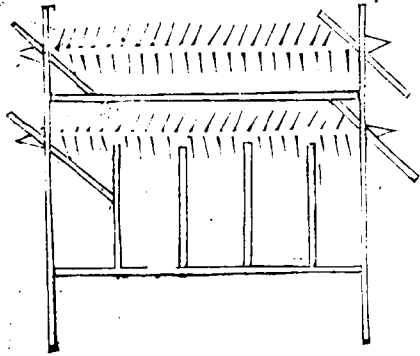

防守集成

卷十三

慎防

二十七

沙語釋

木城。用大小木爲之。每榻闊五尺。高堞五尺。用滾木
 二道。贅大竹釘。浮於拴上。約二人可負而行。輕重適
 均。在城上則立在塚口。防夜襲。登在兵中則行而下
 營。立成營盤。

木帳

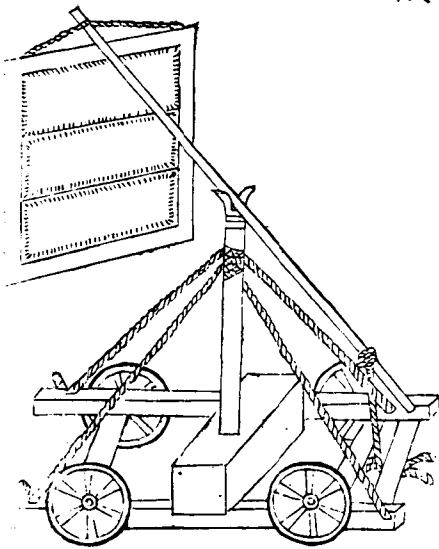

防守集成

卷十三

慎防

二十八

沙語釋

木幔。以薄板為框。如屏。裏生牛皮。施桔樺。載以四輪。用繩按之。凡有攻城蟻附者。則以幔禦矢石。

布幔

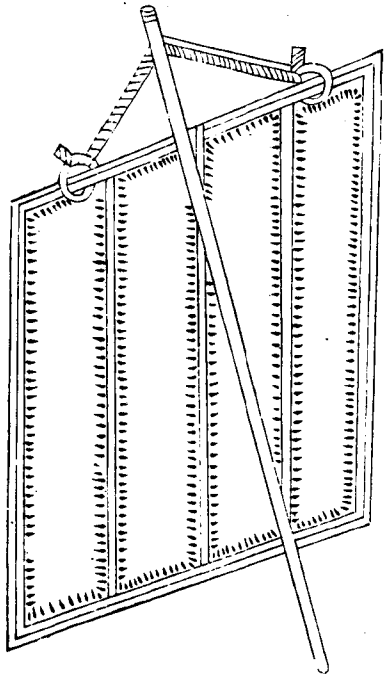

防守集成 卷十三 旗防 三十九 必

布幔。以複布為幕。度矢石來處。以弱竿張掛。出城七八尺。居女牆之外。以折矢石之勢。一法。結粗繩為網。如布幔張掛。亦可護女牆樓櫓。

洞子

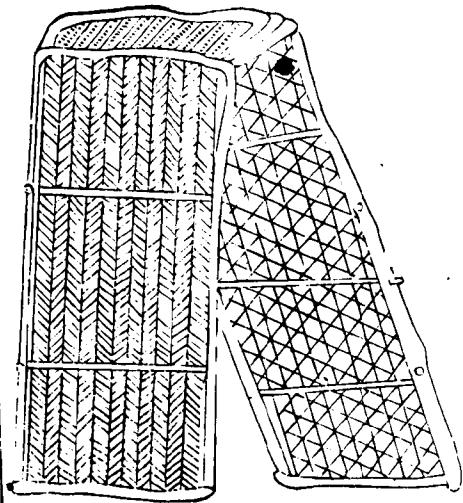

防守集成 卷十三 旗防 三十九 必

洞子用堅硬木製。長一丈。濶三尺。外直裏斜。外密裏稀。密處以大麻繩編如竹笆樣。城樓有缺。卽遮蔽之。

防守集成

卷十三

樓防

三十一

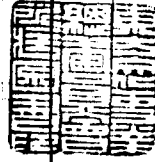

防守集成十四

措施

旌

德安王業編次



禁令已定。器備已具。隨其所攻。應之裕如。所謂有餘於守者也。然敵情巨測。變出萬端。非長於措施之術。不能曲盡其妙也。先哲成法。具在。故次序之。

凡守之道。敵來逼城。靜默而待。無輒出。拒度其矢石可及。則以術破之。若遇主將自臨。度其便利。以彊弩

防守集成

卷十四

措施

三十二

叢射。飛石并擊。斃之。則軍聲阻喪。其勢必遁。若得敵人稱和。及降。切勿弛備。當益加守禦。防其詐我。若敵攻已久。不援而去。此為疲師。可躡而襲之。此又寄之明哲。見利而行。不可拘以常格也。

每方各設四表。賊來近。則舉一表。賊至城。則舉二表。賊登城。則舉三表。賊攀女牆。則舉四表。夜則加燭於表上。虞候戰隊。視舉表處。急去應援。如賊已向城。乘城將士。皆立牌以自草。城上及督臺。並度視遠近。施

施放矢石火毬火鷄。鞭箭敵在城下。則拋飛鉤。賊若填壕。則爲火藥鞭箭以射。焚其芻蒿橋樑。如傅城欲上。則濇其處以樁木。樁石擊之。投飛炬以燒其攻器。或下火牀。及以行爐鎔鐵汁。灑灼敵人。或颺石灰糠。眩眯害其目。又於樓棚踏空板內。雜出短兵。下刺登者。若敵登漸多。則禦以狼牙鐵拍。賊漸攀城。則以連槌擊之。到手斧斷之。敵若推輪排來攻。則以手砲打之。手砲既中。所傷必多。敵以衝車等器進攻。則穿以

防守集成

卷十四 措施

二

火器類

鐵環木環。復放猛火油燒之。賊以雲梯倚城。則引叉竿撞車破之。敵以木驢孔城。則用絞車鐵撞。燕尾炬壞之。敵飛砲石。則張布幔。絡繩過之。賊穴地道來攻。則爲地聽。候其來方開。壘邀截。用霹靂火毬。火礮。煙毬。雜兵等項。害之。賊附高穴城。卽縫遊火箱灼之。敵築土堙傍城欲上。則開地道至堙下。引取其土。堙必自壞。或於城內。溝城起堙相對。盛兵抵禦。敵若用火攻城。則應以救火之具。有托叉。火鈎。火鐮。柳灑子。水

水桶。水囊。手唧筒。尋常之所預備者。若攻具猛。至則爲水袋。水囊。以投沃之。一應木柱窗壁木樑。雖已塗覆。亦頻舉麻搭潤護。若敵爲火車燒城門。則下溼沙滅之。切勿以水。水加則油焰愈熾。敵若縱煙向城。則列甕缶以醋漿水。各實五分。人覆面於上。其煙卽不能犯鼻目。敵夜圍城。則每五十步。以一大繫之。城下置食其前。城上開犬吠。則縫火下照。舉表加備。又城半腹。每十步繫一燈籠。又束蘆葦爲炬。插以松明樺

防守集成

卷十四 措施

三

火器類

皮。或用火籃亦佳。俱可用照城上城下。如城下以鐵索繩之。敵或攻推女牆者。則以木女牆代之。或攻壞城門。則以刀車塞之。凡敵諸攻不利。必因我城寨在平川。或側近有高原。引水成流。及有江河。可以決壅之處。引水灌城。我則壅塞諸門。察視城中穴陷之處。悉加傳築。城內促圍。望外水高下。別築潤牆。卽於牆外取土。可深一丈。兵隊備城如故。周視地勢。有可洩水處。約十數步開一

井井內各相通以洩疎之。若水已入城。則於新築牆外。作船二十隻。選習水有膽耐戰勇士。每船三十人。質其父母妻子。各授弓弩短兵。鉞鑿於暝夜遣之。銜枚並出。決賊隄堰。破賊營。若度力不足。則加船以進。若敵已覺。則城上鼓譟為助。

凡敵有勇悍之卒。必使來突我城門。我當偽為不知。開門以待。預先於道路。設陷馬坑。機橋。再於重牆曲巷內。出奇伏兵。掩擊。以逼陷之。或約其過一二百人。防守集成 卷十四 措應 四 以善制

卽下重門插板。使其前後敗絕。凡城內器械已備。守禦已得。當出奇用詐。以戰代守。以擊解圍。先為暗門。或匿敵初至。營陣未整。或暮夜乘敵不覺。或敵攻城初息。或敵圍久已急。潛出精騎。行枚擊之。擊敗亦不遠襲。或我兵已出。敵突門而入。則自城上向裏連下巨石。擊壓以斷其入。一用火筒。大砲。長鎗。樁木。手砲。傷城下人。一用牀子弩。放火箭。及火砲。燒填壕之柴草。

一用火砲。打距堙土山。鵝車。洞子中人。一城上以綵旗詐為鼙。使敵人仰望城上。卽順風吹。颺糠粃石灰。眯其眼目。次用金斗。猛火油灑之。勁弓硬弩射之。或以糞砲汚之。礮石打之。一用鐵鈞燒紅。縋於城下。敵人見之。必用手攀懸。則其手自損。

一繞城多置窺聽。恐有敵人鑿城為孔。并穴地道。一用旋風砲。打填濠人。及圍隊人馬。防守集成 卷十四 措應 五 以善制

一垂火箱。燒穴中。剽城濠人。及到天井。填殺剽地敵人。一繞城多設突門。暗出勇騎人馬。攻其不意之處。一賊若於城外高山之上。置起望樓。觀我城中虛實者。如城中軍馬數少。卽將居民。盡行披掛衣甲。於街市擺列。又使居民上城。少壯者在前。老弱者在後。俱要相接。以上皆古法也。今之應變者。愈宜多裁而斟酌用之耳。

一遇有伏路警報。城內中軍。盡放火炮三箇。車起大旗。夜則放手銃三箇。車燈二盞。各軍民照派信地。塚口各執原給器械。塚長甲長各暨旗懸燈。人俱向外立定。如敵來。速則用佛狼機。近則用銃弩石砲。再近打石子。灰礮。石塊。木樁。鐵汁。糞汁之類。倘城上木石不敷。令老弱在城內搬運接濟。

一守城要氣定。凡五十步之外。賊吶喊衝塘。或用先鋒前哨聲言要攻者。勿動。離城十步者。敵臺方發箭。防守集成 卷十四 措施 六 以善制

石快鎗守塚者。勿動。敵到五步之內者。塚口播石。打快鎗。負門棹攻城者。下大石。架車剗城者。投柴於車之兩旁。用火箭焚之。敵至城下。勢必仰面。即噴糞噴火。撒灰。三人搭鈎竿者。用仰月鏟斷其皮條。一人墜地。二人偏倒。一人搭鈎竿者。用仰月鏟斜推之。猛推即倒。仍用大斧。碎其鈎頭。四五人搭雲梯。魚貫齊上者。用仰月鏟。復以四五人。從偏柱着力。土城則外推而梯。磚城則斜推而梯。仍用三刺鎗。極力刺敵。

面。敵心。敵腹。敵有一處中傷。即無能為矣。手爬塚口者。鏘斧截其十指。敵用刀先繞塚口者。或以棒旁擊其刀。或以連撻打其人。或以舞袖鎗搭敵。使上而殺之。若敵頭入塚口。見盛。即用斧碎其腦。見項。則用刃斬其頭。跳入塚口內者。手足便不得定。一甲人夫亂割砍之。務令必死。殺死三五賊。懸頭城上。投屍城下。敵自騰落。不敢近前。若氣不先定。敵在百步之外。便自慌忙。亂放鎗砲矢石。器械已盡。心膽俱亂。待賊近。防守集成 卷十四 措施 七 以善制

城。何以敵之。此守城之第一大戒也。一巡城官兵。至城塚邊。射放箭銃。城上不許喧嚷。俟賊近城。令慣熟砲手善射者。乘便打射。務要奇中。斃敵一二。其餘自退。更不知我兵伎倆。虛實。無得亂發。以窮矢藥。若四面雲梯攻圍。又當兵力齊集。不可以此拘泥。一守城。遇夜有大風。則撒灰揚塵。但石灰傷目。而不能遠飛。柴灰輕飛。而入目無損。不若以石灰攪於柴

灰之中方妙。晝則敵可合目避之。無濟於事。

一或於塚中懸燈。用芻人以引敵。箭時出時沒。勿使知覺。人隱於芻人之下。竄敵動靜。

一煮人糞至滾。臨時用小薄罐盛。以竹葉縛罐口。約之以擲。罐破。糞出。著人肌肉。爛痛至死。

一夜間嘗播鼓一二次。若出師之狀。令敵夜不得寢。而我兵膏安眠無事。亦必先諭城上知之。然後不亂。

終日便溺。俱拋之城外。根下。城中人少事急。壯年婦女。須冒男子冠服。上城防禦。朝暮之喊。男婦小兒。俱要齊聲。以示人多。以揚精采。仍須一家男婦聚在一處。但有調戲褻狎者。斬首示眾。

一特選精壯勇敢士五百名。照依敵妝敵哨。以一聲為暗號。每遇晦夜雨雪。賊忽賊倦之時。則開城門縱出。或以火炮。或以白棒。或以骨朵。亂砍其營。聚散條忽。人自為戰。遇有順風。以火器火炮。燒其積聚。得便則取器械鞍轡。勒刺馬匹。驚則與之同驚。靜則與之

同靜。但以無聲為妙機。暗傷為妙手。明攻明攻。是為下著。大率以二鼓初交出城。五鼓鐘鳴入城。砍西營入東門。斫南營入北門。仍以暗號認是吾兵。方許放進機橋。暫止攢鎗。轅門之內。撤去機橋。方許入城。此之謂鬼兵。密如鷲探。淡若鶉擊。非敢死士熟練人不可。或只用大砲。齊放轟營亦可。

一賊攻城登高車。車與城齊。用繩拴繫大堅木。五六人撞繩木撞女牆。如撞油之類。女牆本薄。最易震撼。頃刻牆倒賊入矣。此時須用鐵長提鉤。待繩木至女牆邊。用三四提鉤。鈎挽其繩。用利刀割斷。木自墜下矣。

一賊戴木排門扇木船竹圍之類。遮護其身。突來攻城。此時矢石不能擊。長槍不能入。何以破之。須用水和土為泥。擲之。泥在木上。粘而不墜。泥多則重。又擲巨石於泥上。石亦不墜。泥石相壓。賊者不能勝。自然退矣。

防守集成 卷十四 雜題 八 守備

一敵夜襲。多在下半夜。乘人疲倦故也。悉服攻我。多在黎明。守者散班故也。故夜巡務令嚴整。次早亦必候換班人。各到塚口方許散班。

防守集成 卷十四 措施 十一

無敵竹將軍

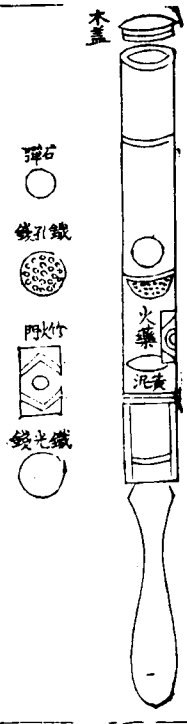

無敵竹將軍。即竹發轟。若以木為之。謂之木發轟。此方謂之千里勝。其器雖一發而壞。然不似鋼鐵崩炸傷人。其利一。敵即得去。不可再用其利二。每位通計價銀。不過七分。費廉工省。立刻可就。其利三。無難取之物。隨地可造。其利四。體輕。可以負。其利五。易於分佈。易於捨棄。威猛與鋼鐵相等。能畏敵心。壯我膽。其利六。南北水陸。無所不宜。二匠不論巧拙。皆能製造。其利七。對壘立陣。防營守城。無不便利。但安藥線。並製藥。又與別器稍異。不然則橫出者多。而直出者少矣。

製法。用厚貓竹。截長四尺。通其節。仍留一節作底。底節後再留一尺四五寸。用冷火之藥浸透。再裝木柄。木頭照竹節凹凸之形。直抵底節處。周圍用肥釘釘固。外用麻皮打成辮索。自柄至筒口。緊繫縛固。底上先置溼潤黃泥二寸。用一分厚殼竹筒口。大鐵錢一箇。蓋黃泥上。於鐵錢條間。一藥線眼。先將雙藥線引

入直透上四五寸。方入藥一斤。約看獵竹之大小為增減。用木杵輕輕築實。少用紙團或乾土實之。又將一分厚。照竹筒口圍。鑿眼如蓮戶式。大鐵錢一箇。置藥上。復以合銃口。大圓石彈一箇。置錢上。如再加碎生鐵。小鉛彈於其上更妙。若用鉛鐵大彈。不用蓮房式錢亦可。發時。用徑寸圍三尺長。粗柴架之。欲遠則稍昂其頭。如近在三百步之外。即架平放。去。尾須用大石塊抵住。軍中立刻可造。其體甚輕。每人可帶五六位。而威力可及七八百步。

防守集方

卷十四

十二

火器類

百子銃

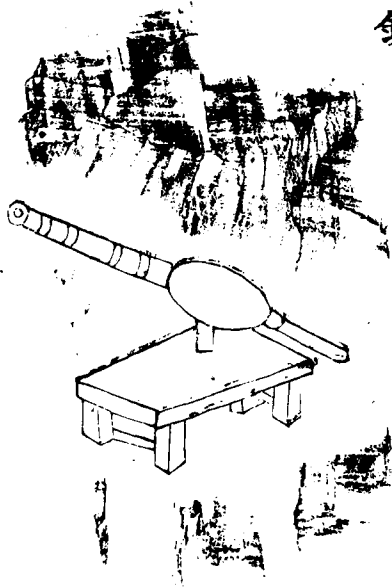

防守集成

卷十四

十三

火器類

百子銃用荒鐵百斤煉成四五十觔長而厚大再做鳥銃之法。添照星望打更妙。每枚用合口大彈一枚。小彈二三十枚。一發可傷數人。裝放便而成功多。

百子銃藥方 大銃通用

硝一兩 磺一錢二分半 杉木炭三

各研極細。秤準分兩重羅篩細聽。用放時。以煙清而白者為上。

手銃

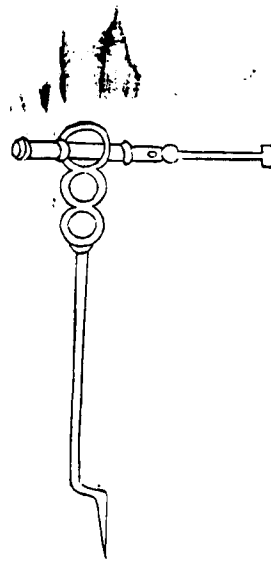

防守集成

卷十四

措應

十四

以活

手銃。又名獨眼神銃。用熟鐵圍打。工而且精。短者二三尺。長者四尺以上。於銃底鑽一眼。後安有拐木柄。前用鐵圈扶住。照準對打。

鑊銃

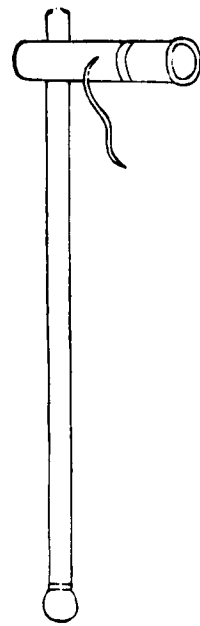

防守集成

卷十四

措應

十五

以活

鑊銃。用淨鐵七八斤。圍造如鑊頭樣。後安木柄。長五尺內。裝藥五錢。鉛彈六七枚。以紙塞口。如敵攻城守城軍夫。每執一把。預閣塚口之外。望下對打。敵自不敢挖扒城腳。

鞭箭

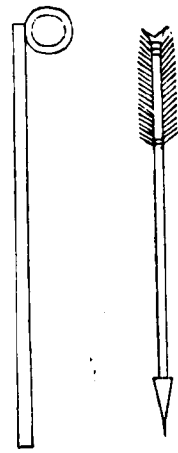

防字集成 卷十四 十六 以香粉
鞭箭用一比箭畧長木杆頭上安一鐵箍將箭兩套
入鐵箍內以一手握定木桿順勢一擲而發。

火箭

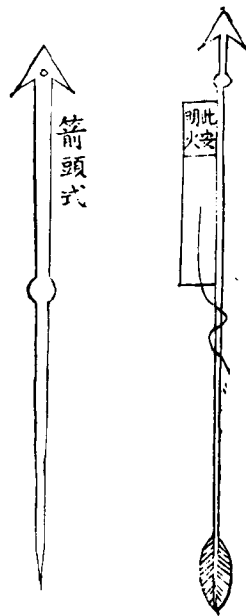

防字集成 卷十四 十七 以香粉
火箭，鏃鋒長四寸，式三稜，中脊要厚，兩刃要長而利，
柄粗二分，長三四尺，不等製，卷楷紙作筒，以藥絲
之，務要堅實如鐵，再製線眼，其法有二，或造成用鑽
鑽線眼，或用鐵桿打成自然線眼，但鑽者不如打成
者妙。然鑽易而打難，故匠人多不肯用打之。孔
要直，孔斜則力去亦斜，孔必三分之一，太淺則出不
急或墜，太深則火突箭頭之前，遂不待行孔，又須大
可容三線，則出急而平，否則線少火微，出則不利。

要直。翎要勁。羽長而高。梢筒用礬紙。間以油紙。夏不走硝。可留二年。再久即無用矣。

造火箭方

硝十兩 磺三錢 炭三兩五錢

右三樣研極細。拌微壘。每下藥一匙。初打百錘。第

二匙。加二十錘。已後照數遞加。再每筒打至三千

七百。方遠而有力。筒卷要極堅。藥線須用麻。楷灰

他灰不得透上。以藥分為十分。鑽至六分則止。多

防守集成

卷十四 措施

十八

以活

則鑽頂出火不炒

南方之製。多聚百枝。或三五十枝。裝入木籠內。名

曰一窩蜂。用竹篾編筒。名曰火龍筒。少者九枝。曰

九龍筒。或其狀差小者。名曰湧箭。各立名色甚多。

其實一而已矣。

車脚桶

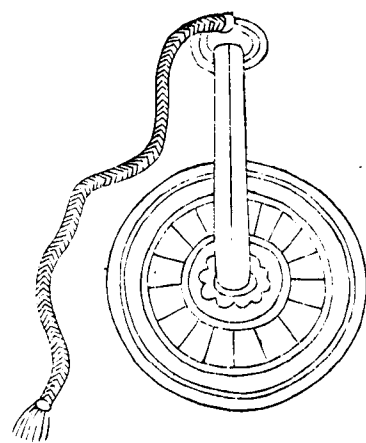

防守集成

卷十四 措施

十九

以活

車脚桶以繩繫。獨輪。纏於絞車之上。忽放忽收。以擊

攻城之敵。

擗石架

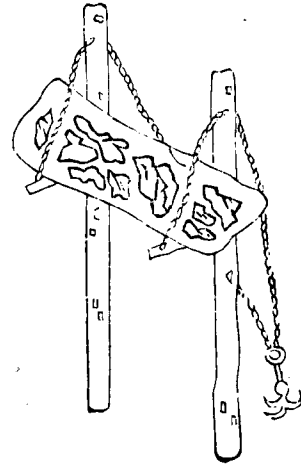

防守集成

卷十四 措施

二十一 以活料

擗石架用堅木作架置滾石於上以繩作活結纏繫若敵象蟻附攻城抽散活繩石皆溜傾下擊敵必多所傷亡。

擗木架

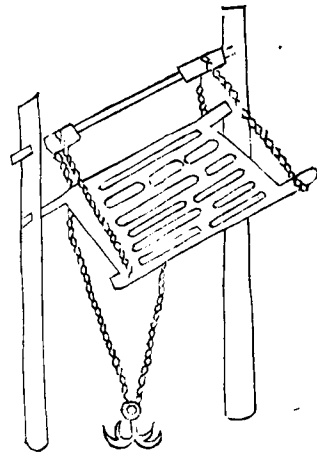

防守集成

卷十四 措施

二十一 以活料

擗木架先於每壕口立木架一副上堆滾木如敵逼城象攻俟其爬至城半守軍即解放滾壓。

撞車

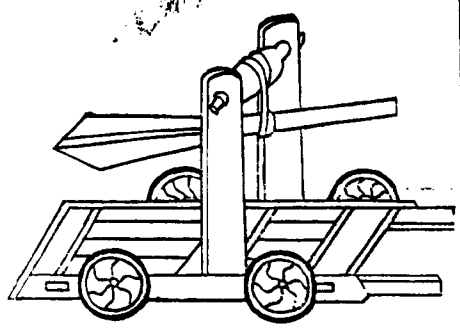

防守集成 卷十四 二十二 火器類

撞車以鐵葉裹撞竿首。逐便發。伺飛梯臨城撞之。較降魔杵為活動。

降魔杵

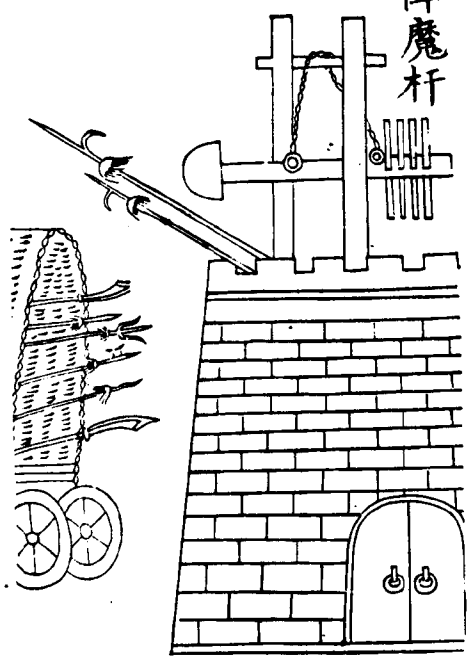

防守集成 卷十四 二十三 火器類

降魔杵敵用攻車臨城。設杵撞住。再用鐐鈎鈎之。然後投以火。擊以礮木礮石。

用狼牙拍式

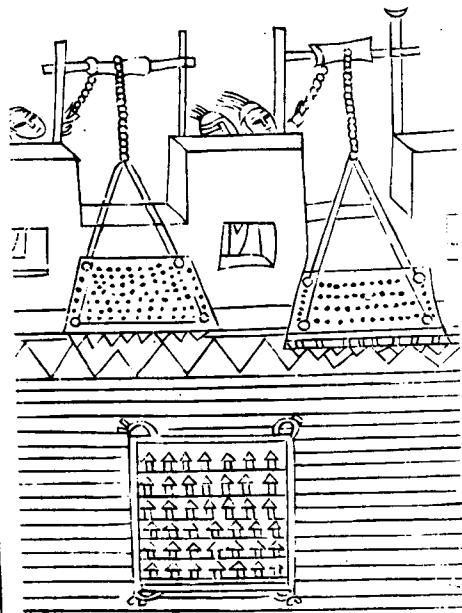

防守集成

卷十四

指應

二十四

必善

狼牙拍

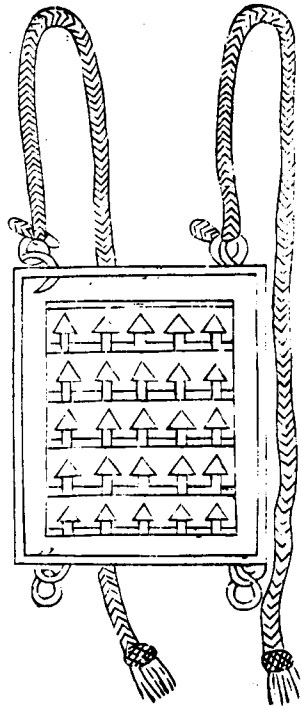

狼牙拍。用榆槐木做造。長五尺。闊四尺五寸厚三寸。以狼牙鐵釘數百箇。皆長五寸。重六兩。和釘於拍上。出木三寸。四面嵌一刃刀四角釘鑲。以繩絞於拍中。鈎掛城上。敵蟻附攻城。扯拍落下。自難攻矣。

劉手斧

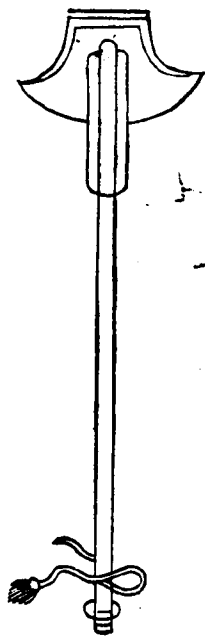

防守集成

卷十四

指應

二十五

必善

釣手斧。直柄橫刃。刃長四寸。厚四寸五分。濶二寸。柄長三尺五寸。柄頭施四刃。刃長四寸。用於敵樓戰。踏空板下。鈎刺攻城人。及斫攀城人手。

防守集成

卷十四 器械

二十六

釣手斧

吊擡

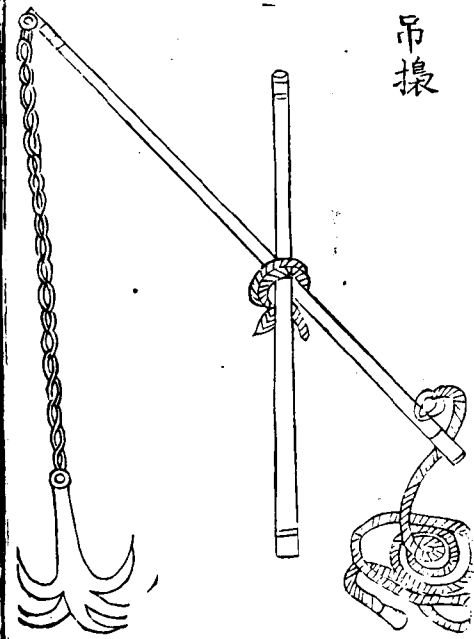

吊擡。狀類桔槔。用大杉木二條。一橫一豎。繫以大索。前用鐵索穿石或鐵猫亦可。出城二三丈。後用大繩長十餘丈。數人扛抵。可以拒攻車。

防守集成

卷十四 器械

二十七

吊擡

穿環

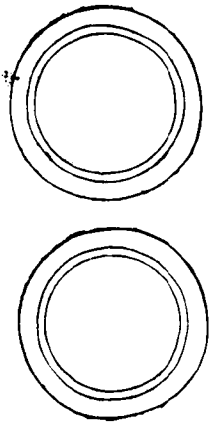

穿環。或鍛鐵。或屈柔軟木為大環。以索繫之。敵用撞車攻城。則舉以穿掛車頭。上并力挽繩。隨以弓弩兩旁射之。其車必翻。射仍勿止。車下人多不被甲。必當遁走。魚尾炬卒。擲薪芻以焚之。

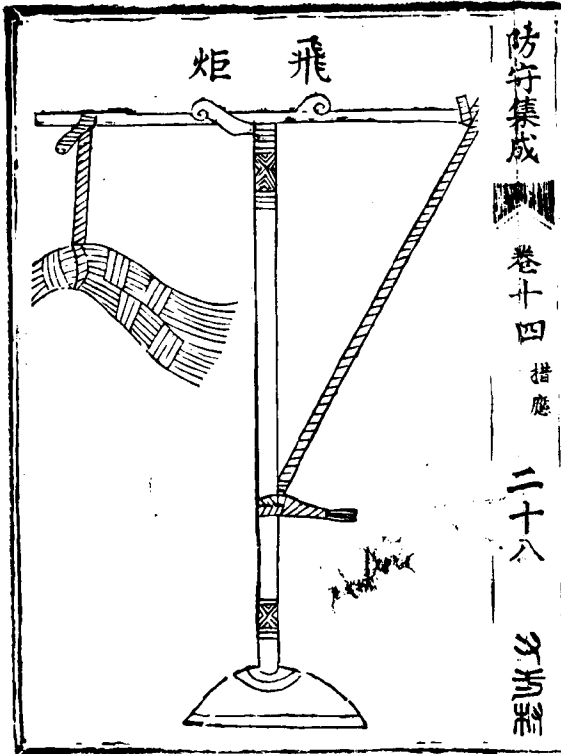

防守集成

卷十四 措施

二十八

必活

飛炬。束葦草為火炬。於城上設桔槔。以鐵索纏之。擲城下。用燒攻城蟻附者。

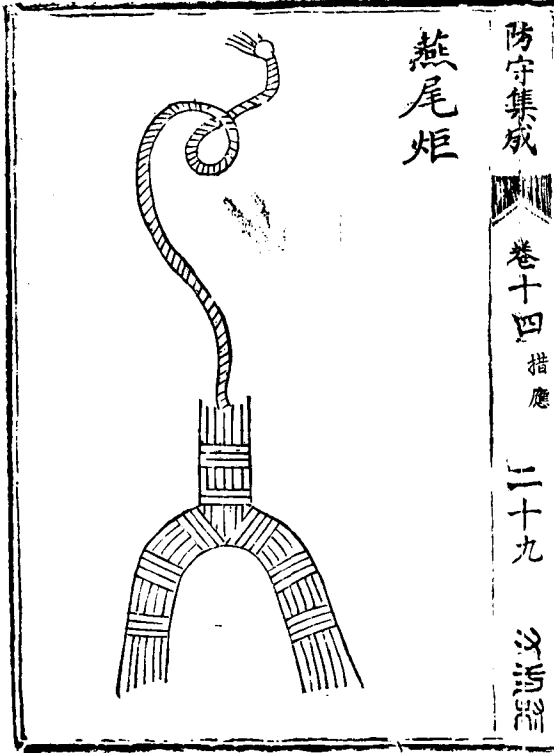

防守集成

卷十四 措施

二十九

必活

燕尾炬縛葦草爲炬。尾分兩歧。如燕尾狀。仍以油蠟灌之。加火以墜城下。炬便騎木驢上而燒之。

鐵火牀

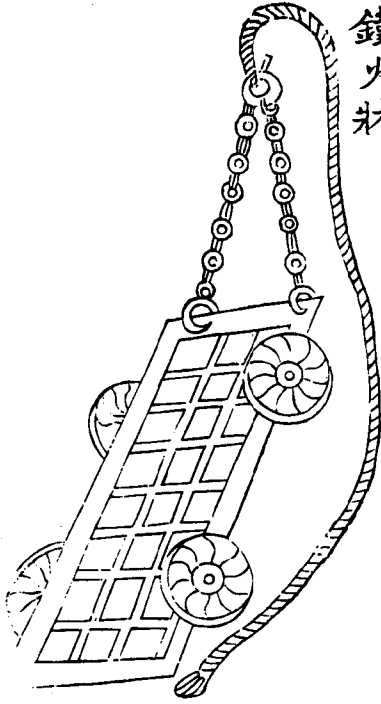

防子集成

卷十四

三十

火器類

鐵火牀。用熟鐵製長五六尺。濶四尺。下施四木輪。以鐵葉裹之。首貫二鐵索。上縛草火二十四束。自城上縋下。燒灼攻城之人。并可夜照城外。

鐵汁神車

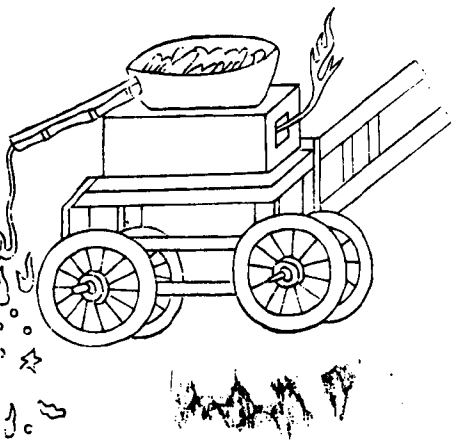

防子集成

卷十四

三十一

火器類

鐵汁神車。用堅木造車。下設四輪。以便推轉。載以冶
 爐內鎔鐵汁。夾鐵為篩汁之槽。槽用夾層。其中貯水。
 以防鐵汁漫漏。槽上又加竹槽一層。竹槽內塗漿泥。
 曬至極乾。銅鐵常炙火上。令熱則易化。如賊用洞屋
 木驢。上用鐵葉。生牛革幔成。遮蔽身體。上禦矢石。下
 伏敵兵。推至城下。鑿城穴地。隨推神車以鐵汁注於
 城下。萬道火星四散。遊擊。雖厚木重革。遇之立穿。真
 可謂無敵神器也。

防守集成

卷十四 措施

三十二

火器類

行爐

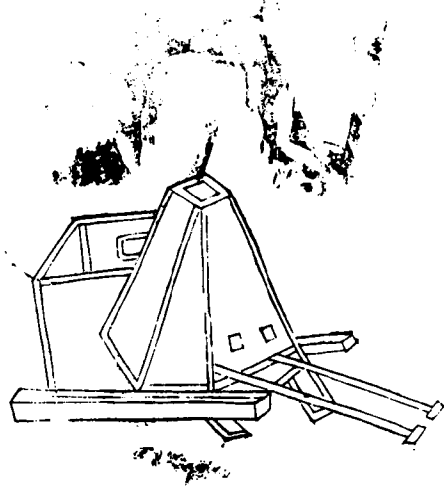

行爐。鎔鐵汁昇行於城上。以澆敵人。

防守集成

卷十四 措施

三十三

火器類

火桶

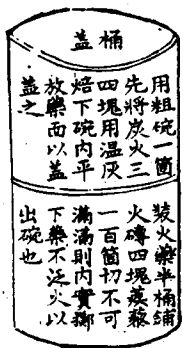

桶蓋
 用粗碗一箇
 先將炭火三
 四塊用溫灰
 培下碗內平
 放藥而以蓋
 蓋之
 裝火藥半桶鋪
 火磚四塊蓋緊
 一百箇切不可
 滿滿則內實藥
 下藥不泛火以
 出碗也

火桶。用一木桶。可容一斗者。先入藥五斤。平平鋪定。上用薄沙土一層覆之。將粗碗一隻。內用灰埋火。二三塊。平平閣在桶內沙上。裝完。雙手平舉。輕輕拋落城下。火激藥發。眾敵盡焚。必臨用時。方裝火碗。裝入火碗。就要擲去。不可留在城上。恐碗熱藥燃。又恐忙中忘之。或為物件手足觸動。反害自己兵夫。故必付平日習熟試過者。方得從容。不致錯亂。誤事。凡遇敵眾蟻附肉。蕩攻城。前死不恤。後繼轉加。則以此燒之。

火磚

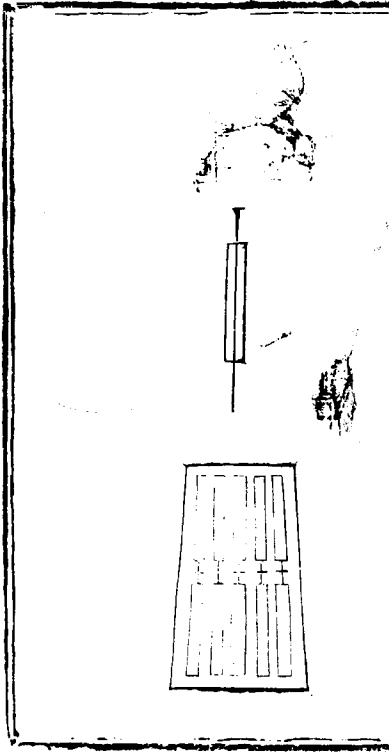

防守集成 卷十四 措應 三十四 火磚

火磚。用地鼠紙筒。砲各安藥線。每箇排為一層。上下二節。各二層。以薄蔑縛束。合燒酒。火藥。松脂。硫。燐。毒。煙。用粗紙包裏成磚形。外用皮紙包糊。以油塗密。另於頭上開口。插下竹筒。再以藥線自竹筒穿入。燃。放。

火彈 一名火妖

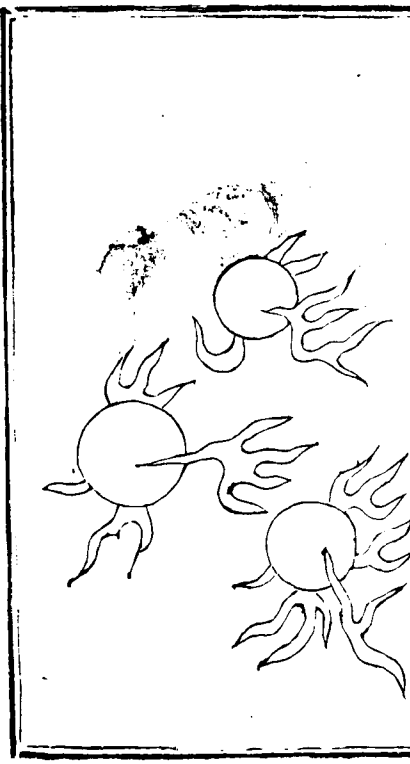

防守集成 卷十四 措應 三十五 火彈

火彈。又名火妖。用薄夾紙糊如拳大。以鎔化熟松脂
 蕩塗其內。再入毒藥蒺藜。安好藥線。外塗松明柶油
 黃蠟。燃火拋打。利於俯擊。

防守集成



卷十四

措應

三十六

火器圖

鐵嘴火鷄

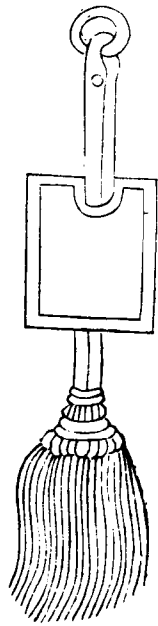

鐵嘴火鷄。木身鐵嘴。束草為尾。入火藥於尾內。敵
 攻城時。以砲放之。

防守集成



卷十四

措應

三十七

火器圖

竹火鷄

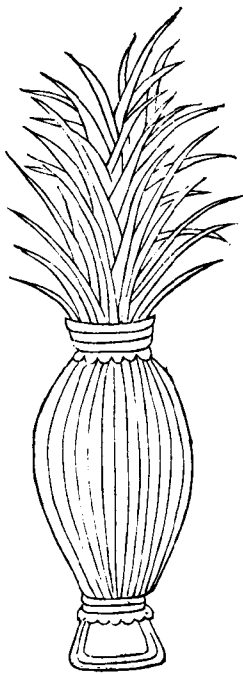

竹火鷄編竹爲疎籠腹大口狹形微長外糊紙數層
 染令黃色入火藥一斤在內加小卵石使其勢重束
 縛草四五斤爲尾此火鷄及鐵嘴二物皆與毬相似
 若敵來攻城則以砲放之可燒積聚可驚隊兵

防守集成

卷十四 雜應

三十八

火器類

烟毬

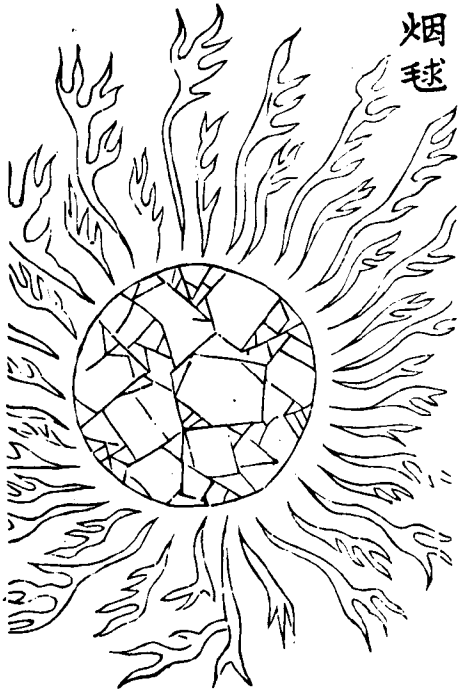

煙毬內用火藥三斤外傳黃蒿一層約重一斤用桐
 油小油各二兩半蠟二兩半銕汁和傳令厚臨時用
 錐烙透以風扇扇熏地道中敵人

方子集成

卷十四 雜應

三十九

火器類

霹靂火毬

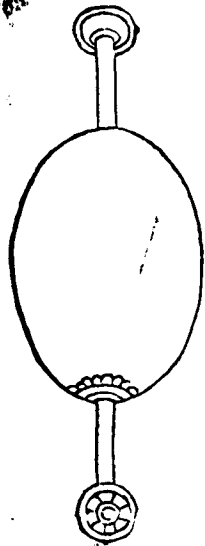

霹靂火毬。用乾竹兩三節。徑一寸半。無罅裂者。存節勿透。用薄瓷如錢大三十片。合火藥三四斤。裹竹為毬。兩頭留竹寸許。毬外傅藥。用紙十二兩半。麻二十兩。黃丹一兩一錢。炭末半斤。以瀝膏二兩半。黃蠟二兩半。鎔汁和合。周圍塗敷。若敵穿地道攻城。我則穴地迎之。用火錐烙。毬開聲如霹靂。以竹扇簸其煙。焔以熏灼敵人。放毬者含甘草水。

防守集成

卷十四

措施

四十一

火器類

遊火鐵箱

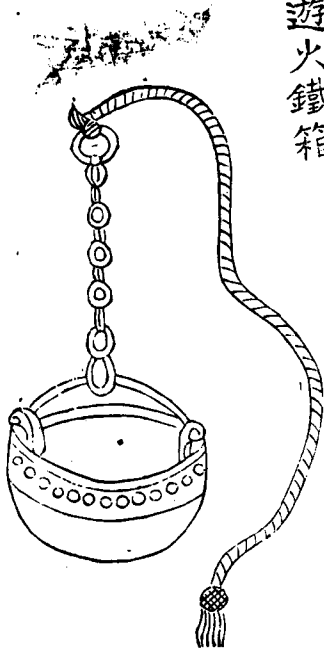

遊火鐵箱。以熟鐵製造。如盤形。盛薪火。加艾蠟。以鐵索縋下。燒灼穴中。攻城人。

防守集成

卷十四

措施

四十一

火器類

風雨燈

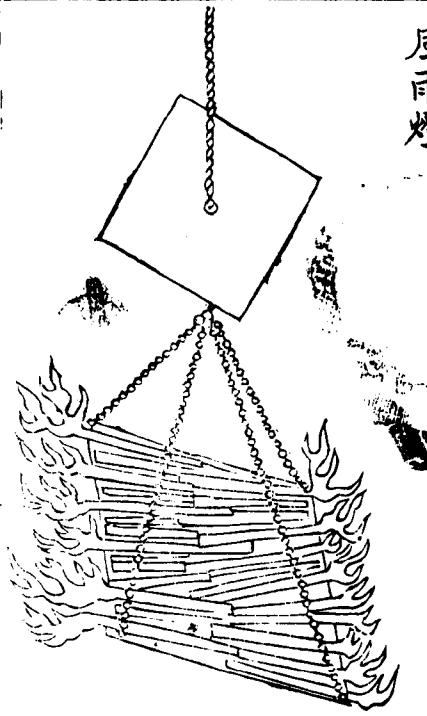

防守集成

卷十四

四十一

火

風雨燈每以懸燈雜禦風雨且苦燭寡即令鐵匠造薄鐵板於四角安鐵索用麻繩繫之再斷薪木灌以瀝青上置木板遮覆瀝青邊厚雨益熾不添燭而火光且長夜置長鉤壁城腰城上望城下如畫城下望城上如漆。

防守集成卷十五

旌德卷十五編次

城守

地所以養人城所以守地戰所以守城蓋攻之與守彼下而我上彼仰而我俯彼勞而我逸彼動而我靜彼客而我主不待卜筮而數者之勝已操之自我矣但承平日久文吏游談而養尊武臣恬嬉而寶身閒雅雍容之習成而慷慨果銳之氣喪一聞窺警如澆水水顏色可憐縱不便走股已先慄雖亦未必盡然而然者固多矣其故何哉惟不知防守之術故也固錄城守以救弊

守城之道無恃其不來恃吾有以待之無恃其不攻恃吾有所不可攻故善守者斷不知所攻非獨為城高池深兵強糧足而已必在乎智慮周密計謀百變或彼不來攻而我守或彼不挑戰而我擊或多方以誤彼師或屢出以疲彼師或彼求鬪而我不出或彼

防守集成

卷十五

火

欲去而懼我襲。若此者皆古人所以坐而役敵國之道也。

凡善守者。不盡兵以守敵衝。何則。我兵不分敵且間。行以襲我無備。故敵攻我所不守。我必守敵所不攻。且守有三道焉。一曰正。二曰奇。三曰伏。坦坦一路。車轂擊人肩。出亦此。入亦此。敵所必攻。我所必守者。曰正道。大兵攻我南。鈔兵攻我北。大兵攻我東。銳兵攻我西者。曰奇道。大山浚谷。潛師其間。不鳴金。不搥鼓。突出乎平川。以衝來敵腹背者。曰伏道。守正道而不知奇道與伏道。非善守者也。力屈粟殫。城壞而不拔者。守之至也。百里之城。敵有數人登之。守城之人。便自甘心乞命於敵者。非攻之善。乃守之不善也。有云。城小而堅。可以固守。非也。城小矢石交通。善守者亦難以設險施策。故城愈大而守愈易。分段數。作限焉。據險設伏。已守先業。敵欲登城。縱令登城。一登即死。欲欲入城。引之入城。一入亦死。持械守城之人。皆

防守集戒

卷一五 城守

二

以善

能隨機應變。即可計出萬全。

凡守有五敗。壯夫寡。小弱衆。一也。城大而人少。二也。糧少而人衆。三也。蓄貨積於外。四也。豪強不用命。五也。加之外水高而城內低。土脈疏而池隍淺。守具未足。薪水不供。雖有高城。宜棄勿守。亦守有五全城。墜修。一可全也。器械具。二可全也。人少粟多。三可全也。上下相親。四可全也。刑嚴而賞重。五可全也。加之得大山之下。廣水之上。高不近旱。而水足。用下不近水。而溝防深。因天時。就地利。土堅水流。險阻可恃。兼此形。守則有餘。兵法曰。城有不可攻。又曰。善守者存。於九地之下。皆此謂也。

防守集戒

卷十五 城守

三

以善

我城爲敵所圍。富先女其內。而後及其外。可以力守者。三。外有援兵。一可守也。人土勁勇。芻粟豐備。二可守也。城池完固。民人富實。三可守也。可以決戰者。三。外無援兵。一宜戰也。人勁馬壯。兵甲堅利。儲蓄不備。二宜戰也。城池不完。士民窮匱。三宜戰也。守可以必

守戰可以即戰。何謂必守盡我力焉。援兵不到。即俟敵懈。出奇以戰。如光武昆陽水上鼓譟而出。田單即墨火牛之類是也。何謂即戰。方圍即戰。敵謀未備。圍久必固。則難破焉。被圍之師不可出者。三無故開圍。一角者。敵暗伏也。退圍數里者。敵用謀也。示以弱。者。敵誘我也。可以急備者。二。敵攻其西。謹備其東。敵示以閒暇。此必緩我而欲乘懈衝突也。亦宜急備。

凡守法敵來迫城。靜默而待。無輒出。俟其矢石可防守集成 卷五 城守 四 守器

及則以術破之。若得敵人稱降。及和。切勿弛備。當益加守禦。防其詐我。若敵攻已久。不拔而去。此為疲兵。可自量力躡而襲之。以破其師。此又寄之明也。見利而行。不可羈以常也。

凡敵在城外攻我。須懸重賞。選死士。時時出奇擾之。或焚其輜重。攻具。待其走而邀擊之。乃為得策也。守城之器。佛狼機。神銃。發煩。馬嘴銃。牀子弩。旋風砲。最利弓弩。次之。極至用刀斧。是最下策矣。然亦不可

不備也。

凡委積。及棚。但火攻可及之處。悉皆毡覆。泥塗。棚下。隨處積桶。木桶。石及鎗斧各短兵。外立弩牀。砲架。棚樓。女牆上。加籠籬竹笆。城中立望樓。以便瞭視。籍民中壯男為一軍。以充防人。壯女為一軍。以隸雜役。老弱為一軍。以供飲餉。放牧樵薪。三軍無得相遇。壯男遇壯女。則姦生。必致志散。而力不專。壯遇老。則悲。強遇弱。則憐。悲憐在心。足使勇人更慮。壯夫却戰。防守集成 卷十五 守 五 守器

主將必延軍中奇謀勇力。機捷跣地。精技口辨之士。如雞鳴狗盜之流。無不加禮以備防用。城上每將各立一典。掌呼索。百用。先作小旗。數十面。有呼索。即大書物名帖旗上。舉示城下。仍預檢校備用之物。各為部分。使吏主之。當謹伺見呼索小旗。則應送城上。城下每百步給雜役三五十人。掌負挈。所須索物。仍各授一官督領。城中衢巷。通夜張燈。燭。稽察奸人。出入與軍士之私相過從者。量城上一步置

一甲士十步增五人。以防非時抽易。五步有五長。十步有十長。百步有將。別令虞候領戰隊。作雌雄。契持以巡城。所至與守隊勘同。乃過。若敵勢外振。士心內貳。則轉左隊以爲右。或易前軍以置後。或一日數易。或數日不移。又間使人持偽矢。巡行以驗試將士。

從來城守攻破者十一。襲破者十九。襲破之說有二。

其一是伏奸細於城內放火。守城者奔。則敵乘間

而登。其二是暗約奸細上城。照會疎虞處。用雲梯登

防守集戒 卷十五 六 以否器

至堞口。揮刀殺人。守者驚散。敵從此上。故守城之法

須設兵一枝。專司救火。不許守堞者下。城守堞者

持一斧。分班專視城足。凡敵登城。多在下半夜。乘人

疲倦故也。亦多在黎明。守者散班也。把守若嚴。敵

豈能襲我乎。所苦者盤詰奸細甚難。蓋奸細乃本地

之民。敵拘其家屬。劫爲內應。吾烏從而覺之。今之詰

奸者。多在城門內。使敵假裝吾民。從此擊殺。門豈能

遽闔乎。又或閉城太早。止通一二門出入。人愈衆。則

詰愈難。不若大開城門。各在門外盤詰。而兵衛於門下方善。

凡城守以守土官爲主。居中調度。城上分爲四面四

角。守正一人。守副二人。俱以佐貳副倅。或大小鄉紳

孝廉。若上舍子衿內有老成練達。執法嚴明者。亦可

爲之。聽其處斷一面之事。守城悉行軍法。欲救一城

性命。難做一些人情。主守須借之威權。便宜行事。

守城宜請鄉宦協守。城門分信地。各就其家之便。清

防守集戒 卷十五 七 以否器

之合者。分配。又將在城舉監生員。省發等官及衛所

能幹官生。各派分裡舖。分班輪管。晝夜巡視信地。已

定。庶事有責成。

守城必派堞夫。編夫難論門戶。富家大廈千間。貧家

一室懸罄。一門一夫。貧者安肯心服。且非獨此也。人

清安樂則願生。窮苦則思死。一旦有警。彼貧者糊口

不暇。豈能餒其腹。餒其家。執干戈而扞矢石乎。必也

酌量闔城堞共若干口。富戶共若干家。各照家計厚

薄公派塚夫多寡。如家丁義男不足所派夫數。許出
僱募貧民。代爲看守。如此則富家無下而有下。貧
民無食而有食。彼此相資之術。實彼此相安之道也。
一編夫守城。東西南北。要近各人住居。若不分遠近。
亂編者。官吏重究。每塚多則三四人。少亦兩人。庶可
更番宿食。拒禦若只一人。不二日精力早已疲極。賊
乘倦攻而進。豈不悞合城大事。

派守具須通計本城。共有若干塚口。見今通有若干
防守集成 卷十五 城 八 守 九

守具。各照信地分派。稀密得宜。各城樓及對城外冲
要之處。各宜大銃佛狼機等器。隨用慣習官兵。准備
裝放。塚夫每人備利斧一把。木棍一條。最爲得力。
城上人夫認號既畢。又必預爲演習。限於每日飯後。
已時。照以前號令。一連教演三日。已時集。未時散。庶
免臨敵倉皇手足無措。日間演習既熟。夜間亦須演
習。風雨之日。又須演習。兵法所謂每變皆習。乃授以
兵之意。

城中軍馬。各有部數。必料其多寡酌量分派。守城兵
若干。守者不出。出戰兵若干。戰者不守。中軍若干。主
于彈壓。遊兵若干。主于策應。奇兵若干。以備更番。各
墩各塘。各探各門。各臺各巡視庫獄。救火雜項。共
若干。其餘多剩。皆統於中軍。以聽調用。

遇賊寇臨城緊急。中軍主將宜簡練驍勇絕倫之士
數千。一一皆力扼虎。射命中者。以爲腹心。親自統率
鎮撫城中。恐防他盜乘機竊發。從來一方有急。必特
防守集成 卷十五 守 九 守 九

援兵。人止知援兵之益。更不知援兵之害。如唐郭晞
援邠州。軍士白晝羣行。巧誦于市。有不慊。輒擊傷市
人。推釜鬲。斃盜于道。甚至撞壞孕婦。邠州守白孝德
莫敢誰何。此援兵之害中丁百姓者也。如淩齒將楚
兵數萬救齊。擢齊沿王之筋懸之梁上。宿昔而死。竟
滅齊國。此援兵之害中于主帥者也。所以然者。客過
強。主過弱。故生死利害反爲客所操縱。劫制其主耳。
強主之道。莫先於選鋒。凡智可定國。力足

簡而別之。禮而重之。聯為腹心。張為羽翼。主將親自統領。內以鎮撫地方。外以勦滅盜寇。明以震主帥之威。潛以戢援兵之害。不至容兵勝於主兵。若虺而胃正而甲者。譬如羶手見草而悅。見豺而慄。雖有百萬可濟於用哉。

四門城堞既有民夫。又有遊兵。似可保無事矣。但恐賊多攻。久兵力不支。須設援兵二枝。一屯城東北隅。一屯城西南隅。有倣各照信地急為應援。與遊兵更

防守集成

卷十五

十

以言

休迭戰。以保萬全。或城中奸細放火。即用此兵救火亦便。

凡遇敵倣。須於各城外要害處。只相去十數里。屯兵分營拒守。截殺。城中相為犄角。牽綴賊勢。使其左右顧慮。不敢并力攻城。而勝算在我矣。故堅守為上策。輕出為下策。畏避不敢出為無策。

戰卒不睡。恐賊向夜乘疲竊入。須畫令論正休息。攻城之日。宜專委廉能官一員。將銀包三錢五錢一

兩二兩至十兩。或錢百文。以至千文萬文。及花紅果酒之類。遇官兵堞夫能擊傷賊者。即時量功大小對眾獎賞。庶人心激勸。爭相防守矣。

守城要和眾志。昔吐谷渾阿柴有子二十人。命諸子獻箭。取一則折之。取十九不能折。諭之曰。孤則易折。眾則難摧。戮力同心。可以寧家保國。至敵強寇偪。同舟遇風。誰為局外者乎。凡同城之人。願相和如兄弟。相喻如臂指。如有異橫。奸私執拗。敗羣之人。眾共罰

防守集成

卷十五

十一

以言

之。然後申明必行之法。設處必需之財。料理必用之器。言期必行。行責神速。事苟有益。不必功自己出也。言苟可用。不必議自我發也。首事之人。公虛敏斷。盡之矣。

有十人之能者。統十人。有百人之能者。統百人。有千萬人之能者。統千萬人。先要擇十人。百人。千萬人之所服者。而推之。是得一人。即得十百千萬人。失一人。即失十百千萬人也。柔懦者不為長。昏愚者不為長。

暴橫者不為長，執約者不為長，奸私者不為長，志不奮，力不強，健者不為長，蓋一面稍疏，三面雖嚴，何救於一而之失，一城數萬人之命，付于守城之人，守城數千人之命，付之十餘守者，何等關係，不可不擇入也。

政出多門，軍家大忌，一切號令，俱出主守一人，副貳以下，有擅自改易，旌旗軍號等類者，重治，即果有未便，合須改易，亦必先申主守，聽憑裁奪，更移使人盡

防守集成 卷十五 城守 十二 又香齋
一可守。

從來城守必派諸生，謂其才能禦侮，志切同仇，可督率指揮，用資扞圍，顧籍其方畧，收禦敵之功者固多，受其把持，成決裂之勢，不少則豪生逞臆橫行，主守莫敢問也。今聞做時須集教官諸生于明倫堂，設誓有敗類者鳴鼓攻之，倘塚夫足用，不必派諸生登陣，而以本坊緝奸事宜托之，本坊諸生，各自守可也。

勢在危迫，上下同命，主將必與士卒同甘苦，均勞逸，問病撫傷，如家人父子，民始歸心。夏月城上散瓜果，給扇傘，貯水，水煮香茹飲之類，以防暑暍。冬月城上每段加爐火，煮椒湯，各廠加小火爐，以禦寒冷，尤可憫者，小民生意斷絕，糊口無資，而宦家富室，討息催租，急如星火，獨不思城一破，則房且不存，租於何有，本日盡去，息於何收，貧而忍，忍而愚矣。主守合曉諭勸勉，行事平之日，再徵催未晚也。

防守集成 卷十五 城守 十三 又香齋

世之治亂，國之強弱，雖曰天數，未有不因人，事得失之所致也。楊雄所謂天非人不因人，非天不成，是以善出奇者，無窮如天地，不竭如江海，藏之於身，待敵而用，似不可以先傳，然而有德之於眾，而達之於遠，有利而無害，有行而無失，又不可不先傳也。今之官弁，攻或不足，守則有餘，或從天降，或從地出，或從近衝，或從遠擊，審思四法，相師相尅，城守之道，思過半矣。

附錄蘇州府守城條件

分信地

一六門城樓各派定府佐一員專督該門守城夫役。府佐不足以所屬州縣佐內科目出身謫官之才。能者充之。

一城中心本府與長吳二縣掌印官住劄元妙觀。一以居重馭輕。一以接應各門事宜。一以近憲院謀議。一以便士友參謀。就以陳把總統兵六百名屯

防守集成

卷十五

十四

十四

十四

處其中。作中軍名色

一府主上城。縣尹不宜同事。但係一邑之主。諸事藉以奉行。故須同處。

一府有府庫。縣有縣庫。獄囚皆須防守。府中用首領官一員。縣中用佐貳官一員看守。

一各城門另設府首領。或縣佐貳有才官一員。典守城上。一應器用。隨時給發。

一分屯守城池之兵。於六門附近寺觀無寺觀者。近

門公廨屯劄

一請鄉宦分守各城門。各就其家近便。與情之合者分配。

分職掌

一設法大戶米穀進城。

右一項。長吳二縣掌印官專督之。

一設法守城物件進城。

稻草 石灰 磚石 鉛鐵 火藥 油燭

防守集成

卷十五

十五

十五

右六項。府佐一員專督之。

一查修城屋城門閘板。製造城垛燈架燈籠。

右一項。府佐一員專督之。

一製器械

發鑪 佛狼機 鳥嘴銃 鉛錫銃 火毬

火箭 噴筒 煙罐 箭匠 竹匠 木匠

銅匠 鐵匠 火藥匠

右火器。府佐一員專督之。

長鎗 刀 鐵鎗 鐵甲 皮披牌 紙甲

弩 弓箭 鐵匠 皮匠 竹匠 木匠

裁縫 弓箭手

古兵器府佐一員專督之

先揀選舊時所蓄可者用之不可者作急置之

某人某人長於揀選也某人某人長於製造

者也與府佐相協資商庶不為各匠所欺

備儲蓄

防軍集成

卷十五

城守

十六

以善

一區處米穀入城

著長吳二縣正官先行密訪城外及各鄉鎮大戶

有田收米在家者與夫田少用銀糴米待價者查

審的實以稟察院差官二員著落向縣糧塘嚴催

搬運入城任民堆積則其價高下官府並不

參與期定某日糧塘報已報搬運入城者幾家

本官親行勘驗恃頑不搬發資盜報者治以養倭

重罪糧塘回護親故之家混開已運入城者許貧

民出首一體加罪仍給賞首人十分之三其七分

沒官作養守城兵夫之用

一區處鉛鐵入城

鉛鐵資火器之用關係非輕不可棄以資敵蘇城

客販冶坊俱在城外須先查舖行及冶坊等姓名

賊有警報著本地方總甲押催依期搬運鉛鐵鐵

鍋鐵器入城任從放置專督官再行逐一查訪不

搬入城者本家治以與賊交通之罪總甲不行開

防軍集成

卷十五

城守

十七

以善

報一體問罪鉛鐵等入官公用

一區處火藥入城

蘇州硝磺之類進城有限務先查定各南貨舖行

賊有警報著本地方總甲押催依期搬運入城任

從堆置如有公用照時價將銀見買專督官查訪

不搬運入城者治以私販火器與賊交通之罪總

甲不行開報一體問罪

一區處磚石入城

城夫不爛武藝。須用磚石。賊賊緊急時。城門已設。盡詰矣。軍民人等。每入各城門。要帶磚一塊。置於月城內空地。守城軍搬運上城。每五十株作一磊。以石灰封識。聽用。如不帶磚者。盤詰人員。不許放入。本職仍差湖船裝載西山石片。交與把門人員。運實城上。助用。如不移運上城。作磊罪。加把門員役。

一區處石灰入城

防守集成

卷十五 城守

十八

又香齋

灰瓶毒藥修砌等項。俱資石灰。仰各密戶領價。依期送運。石灰入城。封識沿城寺院。以須急用。

一區處稻草入城

城上燒賊。必資稻草。先期派價。與各糧塘領買。若干萬束。不拘蘆柴。稻柴。茅柴。堆實空閑倉廩。以須急用。

一區處城外竹木

竹木行俱附城郭。若不遷徙。皆賊攻城之具也。須

仰各商將竹木行。依期輪運入城。聞賣。其在人各排。移去五六十里外。隱僻港中暫置。以待賊退。復業。如不遷徙。俱取入官公用。

一區處油燭入城

賊臨城下。缺少油燭。必無處置。查各城門外。一應油行。及出販舖家。仰總甲於有警之日。押氏依期搬運菜油。荳油。桐油。白蠟等項入城。聽從開舖交易。如有公用。照時價將銀見買。如不依期搬

防守集成

卷十五 城守

十九

又香齋

入專督官挨查。連總甲枷號問罪。其油入官。

一守城器用。明燈燈架。三千六百二十副。每副價銀五分。通計一百八十一兩五錢。著長吳二縣設法處造。勿累保長等人。蠟燭每夜二萬七百九十枝。連六門城樓用。通計三萬枝。以一月計之。計九十萬枝。通計銀一百一十兩。長吳二縣分備鐵鍋四百隻。冶坊備之事。已給還。行籠四百隻。每隻價銀二分。該銀八兩。每縣出銀

四兩置辦

水缸八百隻。每隻價銀三分。該銀二十四兩。以二徒罪贖銀辦之。

酒瓶三萬。每十箇價銀一分。該銀三十兩。

蓑衣箬笠一萬一千副。每副價銀三分。該銀三百

三十兩。兩縣置辦。勿累城夫。

草薦二千七百五十條。預備三千條。該銀十五兩。

大樣蘆蓆一萬一千領。每領價銀一分。該銀一百

防守集成

卷十五

城守

二十

又三

一十兩。以贖罰銀。給各區糧長辦之。

竹木罰臨時不搬竹不行昔用之。

其餘物料。先行預置寺觀公廨等處。差官封識。有

事隨以本官給發。

慎防禦

一某官見練兵千餘名。已有武舉三員統領。若賊臨

城。某官帶兵六百名屯元妙觀中護衛。以為中軍。

復以原統兵武舉一員統兵二百屯府前防守。

藏并司獄司獄囚。再武舉二員各統兵一百名屯

長吳二縣前。防守二縣庫藏獄囚。若賊未臨城之

日上司有調遣之事。先分若干應命。探賊入境。即

收其兵入城。仍如前法處置。名曰聽調之兵。

一擇用官生六員俟其俱到。即令會議各人平日所

知精兵。召募一千二百名團聚於寺中以團練。府

佐一員專督官生六員參謀。其中合聚訓練。務期

可戰可守。以須實用待賊臨城。每門分遣原練兵

防守集成

卷十五

城守

二十一

又三

官生一員各帶兵二百名屯處于附近城門寺觀

中。一處有變。隨以本處兵應之。別處不動。若賊攻

城危急。應該用兵攻擊。亦待中軍方畧已定。有信

牌發遣。然後行動。名曰實用之兵。

一城中先計道里適均。定作十二處。派定地方某處

起。某處止。分遣首察。雜色等官十二員。每一員率

領火夫五十名屯處所。分地方庵院中。給與水筒。

水斗。撓鈎等項。以防一方火患。假如某方火起。只

許信地火夫救護撥滅。城上人夫不許亂動。城中居士亦不許喧嚷奔走擾亂地方。仍給虎頭火牌一面。上書專委救火與夫禁緝擾亂地方等字樣。以專委任。以便夜間救火。執照以開巷門。其火夫著各該圖舉報極貧人戶。每名日給米二升。自贍共計火夫六百名。每日該給米十二石。通計一月不過用米三百六十石。此法一行。名雖救火。實則處置飢民得所。

防守集成

卷十五

二十二

以善制

一賊將臨城。先集保長給與連坐信牌。使之各保自行曉諭各甲。自相糾察。如有容留奸細者。一甲連坐。軍法重罪。不得與平時止坐。直日者。輕罪例論。其寺觀給與住持。使各房互相糾察。待賊一退。即收信牌。不准此例。及今閑時。著官一員。先刻小牌。計在城甲數。每甲一張。印完。以便臨時給發。

一盤詰奸細之法。差官帶領知事人役。在城門外吊橋邊。逐一仔細認辨各色人。并檢驗物件。用衛官

一員。有精力教官一員。省察雜色官一員。兼領其事。守門官員。再行查驗。不可但恃官廳。為盤詰之地。

定夫役 器械附

一姑蘇城。九千七百九十。新增敵臺。大約不過一千。每一城。採用一人守之。通計城夫一萬一千人。派夫照依先任溫公之法。大戶五名。中戶不過三名。下戶用二人。三人朋充一名。實為情法兼盡。今

防守集成

卷十五

二十三

以善制

長吳二縣。除任宦舉監生員外。通將居民合二萬二千人。之數。分作兩班。城夫雖有兩班。口糧止用一班。上城之日。第一班值一晝夜。至次早。第二班人夫更替。及今閑時。先就居民。近住城。處寫定班名。於城上。賊在百里外。先用保長甲長。到城看守。俟賊近城五十里。保長喚集散夫上城。其法以百人為率。常以五十人分立一百。塚口看守。將身向外觀望。五十人食息便廁。則二塚常有一

人看守。至夜間亦用五十人立一百垛口看守。五十人睡。至半夜代換。後半夜巡城官生至則五十人起而交代。此勞逸適均之法也。

一城上各敵樓。每處派定舉人一人。或監生一人。各帶家丁生員二人。不拘家丁有無。專在城上歇宿。督視本處垛口城夫。晝夜防守。若各該地方有賊攀援上城。坐名申呈憲院提問。亦不許科擾保甲長人等。

防守集戍

卷十五

城守

二十四

以言料

一指揮六員。每員派定一門。白晝各行巡視。以整齊保甲長散夫人等。站立觀望。及防不測之變。其官生六人。每人派定一門。給與巡視虎頭牌。面上寫遇夜各行巡視信地。站立人等。至交界處方回。循環不息。官生每人給馬一疋。

一各城樓及對城外衝要之處。各置佛狼機一座。隨用裝火器二人。帶火藥一桶。備急用。其城樓下預置合用火器。鋒利器械弓矢。及堅固防牌。使賊臨

城。隨取隨足。官廳庫中。置放石灰油燭火藥等項。備用。若庫中封識不肅。更用沿近居民空房一二間。封鎖亦可。須差官一員。時時取給發。

一保長每人青衣裝束。各帶腰刀一把。號旗一面。其散丁。各備長柄鎗刀一把。又帶鐵錐一箇。或斧頭一把。任從其便。如缺一件。即加重責。每三垛備明燈一碗。燈架先置城垛外。可照城足。其燈每一保長給與二十三碗。每日著一縣佐次第分派。本日夜之燈。與保長每保長派好燭一百八十九枝。任其分散丁夫。以備一夜之用。若保長有弊。許丁夫口告。罰燭一夜。其合用煎油煎薑鍋籠等項。每保長一名。預給鐵鍋二隻。行竈二隻。水缸四隻。酒瓶二百箇。桶木二根。備用。如有警急。再行分派。物料至於暑雨。合備細密堅厚筴笠蓑衣。每保長一名。給與百副。分散丁夫穿用。遇夜合備草薦等項。每保長一名。給與草薦二十五條。大小竹一百枝。

防守集戍

卷十五

城守

二十五

以言料

蘆蓆一百領。以作蓋。柵歇息城夫之用。

一打牲船上弩矢百發百中。此船吳淞江陽城湖。陳湖。太湖。水鄉多有之。著各區圖報舉入城。不許容隱。其人官府照養兵口糧。給與工食計名分派。城上緊要去處。有功仍加重賞。

一城外濠內。週圍空地。多有居民占造房屋。賊若攻城。必先渡濠。頓住城足。城足有屋賊可隱身。城上矢石難施。且賊登屋。可以發火器。矢石攻城。前任

防守集成

卷十五

二十六

城守

巡按御史孫下令焚燬實萬不得已也。不二三年。愚民貪昧。又行蓋屋。若姑息之。是將在城數萬之命。而為倖僥之圖也。今後賊將入境。務要拆卸。如不從者。臨時照前院法無悔。

以上各條。雖蘇州一府。備倭守城條件。區處得宜。綜理周密。真可為城守圭臬。因附錄以為今時各省守城者式。

節錄守汴日志附

崇禎十四年辛巳正月二十二日戊戌。賊攻河南府。叛兵共起。雒陽失陷。所在震動。時巡撫李仙風出勸河北土寇。城守副總兵陳永福任雒陽。收輯殘破未回。

二月初九日甲寅。賊乘汴兵盡。疾走三晝夜。

十二日丁巳。直抵汴梁。辰巳時。馬賊三百偽稱官軍。到西關。居民紛紛入城。午未時。步賊及大營。隨至巡

防守集成

卷十五

二十七

城守

按下令築門固守。賊攻西城。祥符縣知縣王崇領衙役兵登城堵禦。巡按高名衡守西門。守道蘇。開封府批官黃澍協守西門。左布政使梁炳守東門。右布政使蔡懋德守曹門。曹門之在北者開封府知府吳士講守南門。開封府管河同知桑開第守北門。周蕃承奉曹坤。左長史李映春。率周府勇士八百人。守西城守禦。下令民間。有能出城斬賊首級者。賞銀五十兩。能射殺一賊者。賞銀三十兩。射傷一賊。或磚石擊

傷賊者賞銀十兩。百姓望弓矢刀槩登城者紛紛恐後。

十三日戊午。生員張堅獻懸樓。式先是城垛口用棹面門板蔽礮矢。仍打透我兵手足不能施。至是張堅獻懸樓式用大栢木三。上排橫木十餘如筏。其廣可跨五垛。或三垛。出垛外四五尺。每樓容十人。賊臨城下。我兵從上用火礮砲石擊之。樓堅厚礮矢不能入。又高出能轉身。我兵得展手足。堆官黃。謝命快手朱防守集傳 卷十五 城守 二一八 以語附

光祖督造。一夜成五十餘座。分置城上。十四日己未。擊殺賊甚多。先是賊穿城六孔。伏其下。我兵城上擊之不及。今從懸樓視而擊之。無不中者。賊怒甚。射終一箭插城垣如蝟。十五日庚申。賊以四十八人昇一大雲梯。將抵城下。我兵放火礮擊之。俱死。墮發萬人敵及火礮燒之。并燒死紅甲賊首一人。朱之滄生員也。鍾城誘賊與言斬首一級。賞銀五十兩。

十六日辛酉。陳總兵在雒陽聞賊攻汴。兼程赴援。二晝夜至西關。三鼓。孤魂壇穿賊營。進小西關。砍死賊無數。遂旋騎兵至城下。巡按令永福子德奇真開水門放入。於是人心鎮定。步兵貪取賊遺騾馬。次早尚在小西關接戰。被傷頗多。一兵登屋。手刃七人。賊不敢近。亂箭射之。乃斃。西城有石礮十八層。賊掘見而懼。遂不敢攻。

防守集傳 卷十五 城守 二十九 以語附 十七日壬子。聞賊眾賊中。至城下窺視。守備陳德射之中。左目下深入二寸許。抱頭驚擁而去。始知為闖賊也。闖賊子之名自此始。賊時出挑戰。陳總兵發卒迎之。至濠各退。賊意誘我兵深入以擊之。我兵亦以賊眾我寡。不中賊計也。著藍甲賊一人。忿恨躡追為陳兵所斬。十八日癸亥。黎明。賊前鋒西向。途巡終日。至夕遁去。時傳左兵將至。又傳保兵渡河。賊解圍遁。破密縣。又走登封。此第一次闖賊寇汴。無曹賊也。 而汝才混號

神擇於各曹賊精兵不過三千。曾從之衆不過三萬。乘汴空虛。攻我不備。

十九日甲子。祥符縣知縣王燮。督衆修葺城垣。晝夜兼功。十日告竣。

三月初一日丙子。巡按高名衡添設清直營。選將陳濟民。中軍李文華領之。守道蘇壯設道標營。中軍趙世忠。哨官蘇禎領之。祥符縣知縣王燮亦於是日創立社。兵社長副。選五總社。按省城八十四地方。立八

防守集卷十五 三十一 五

四十社。擇民有一二千金產者。出兵一名。或兩家合出一名。萬金產者。出兵一三名。巨商亦然。每社社兵五十名。擇殷實有素行生員二人。為長副領之外。選總社五人。按五所五門各置一人。統之。北門後所總社。潁川郡王。照名南門前所總社。原武郡王第四子。鎮國將軍肅湘。西門右所總社。生員曹鼎。東門中所總社。貢生朱在鈺。曹門左所總社。舉人常惺。凡四百二百不餉之兵。諸上臺時加勸賞。長副各銀一兩。紗

一端。總社銀五兩。緞一端。各送匾獎。無事則團練。習藝。有事則登陴守禦。且得資其物力。以濟城守之用。

十二月二十日辛酉。城中喧傳賊將至。時前後中右四社俱有總。修飭器械。練習兵士。各有紀律。獨左所總社常惺謝病。督理無人。因命社公議另報。

二十三日甲子。未時。賊七騎。馳奔曹門。貼偽告示。二張於棚上。守關兵追之。莫及。是夜賊大營至。闖賊屯防守集卷十五 三十一 五

土堤外。應城郡王花園內。堤去城十里。曹賊屯繁塔寺。知賊必攻東城。王知縣夜半遣人召壑。為左所總社。使者悞召壑。父適病辭。王知縣大怒。鄉紳張文光謂壑曰。召壑非召壑。父壑。次早回見知縣。遂領兵符。統左所社兵。各照汎地防守。曹門至北門。為左所汎地。巡按任澹守曹門。開封府知府吳士講。推官黃澍。協守曹門。祥符縣知縣王燮守北門。管河同知桑開第。周府承奉坤。鄉紳張文光。協守北門。左布政使

梁炳守東門。都司譚國禎協守東門。守道蘇壯守西門。巡撫高名衡守南門。赴援曹門東北角。副總兵陳永福守南門。赴援曹門。

二十四日乙丑。賊攻東北一面。督師丁啟睿先領兵三千。自南陽赴汴。就濠邊築壘防守。賊至一戰輒敗。兵恣降賊。劫北門日城。為賊所據。有上至瓮城者。守北門回營。加衝都司李耀率數十回兵。各持大柳椽。躍過瓮城。盡擊賊落城下。王知縣急擲火盡焚之。曹

隨守集成

卷十五

三十二

汴州

承奉率周府勇士。用土築門。至其半門上鑿二孔。時有賊來折門。共從孔中鈎住。斬其首賊。遂不敢近。二十五日丙寅。下令民間有男子一人不上城者。斬賊驅民負門。千餘掘城。城上用磚石火藥并擊死者甚眾。有穴城入其中者。磚石不能擊。擊柴加烘藥。擲下燒之。賊自出。火晝夜不絕。自曹門至北門。環亘十餘里。周府出葦柴。官府買葛柴。無幾仍半出社中。二十六日丁卯。社兵有殺賊者。即報開封府及總社。

記功。東北角賊掘一大孔。用大砲攻城。傷兵頗眾。巡撫來赴援。城上用一大砲擊殺賊更多。

二十七日戊辰。賊率眾數千。於曹門北濠外對城扎營。陳總兵赴援。與賊晝夜力戰。賊掘城開二丈餘。大砲十餘並放。步賊奔營馬賊繼之。我兵亦放大砲十餘。步賊至半途者。一擁而下。死者無數。每夜對攻數十次。至曉稍歇。

二十八日己巳。夜城中齊承差家牛人王才醉後向防守集成

卷十五

三十三

汴州

火延燒草屋三間。一城驚惑。黃推官即姦人乘機斬之以徇。汴人謂戶佃為牛人

二十九日庚午。下令為眾設食。巡撫三鼓發硃帖。令黃推官速撥牛兵。即牛人三百。赴援東北角。隨發總社曹門牛兵僅二百七名。暨每社撥社兵十名。又發令箭向東門賊所不攻處。於中所總社撥社兵二百名。即刻赴援東北角。暨思牛兵數少不足。遂設錢千緡置城上。臨時僱壯丁。每次人給錢百文。餅四個。

百姓蜂擁願僱。雖日用數萬人。不_一缺。巡按聞之。喜曰。此化少為多之計。每一處告急。或用百人。二三百人。悉爭先。願往。鑿日製厚餅三千個。送城上。至二月初二日。凡十萬有奇。巨商巨族。各送餅千百不等。

崇禎十五年。壬午正月。初一日。辛未。賊用陰門陣。驅婦人赤身濠邊。望城叫罵。城上點天砲。悉倒。洩城上。即用陽門陣。令僧人裸立女牆。叫罵。賊砲亦倒。洩。每社預出銀板五百件。鐵索水桶百餘件。照賊剽處。計防守集成 卷十五 城守 三十四 以否

某時起約一日半。十八時方至城牆。中城上分中掘透其孔。以磚石長鎗擊刺。賊不能存。後賊不剽。直穴更旁。剽小穴以避之。初二日壬申。賊伐栢墊數臺。長十丈餘。廣五丈餘。高可三丈。二晝夜而畢。上容百餘人。放大砲攻城。城上用方。長丈餘。廣厚二三尺者。築一方臺。高出栢臺三丈。置大砲擊之。栢臺之賊悉死。生員張爾猷。獻懸砲式。立長。木三。如鼎足。懸大砲。其上望栢臺。擊之。

連斃數賊。保定總督遣兵扮乞丐。送蠟書。云大兵即至。巡按任濟。傳示城頭。羣情愈定。

初三日癸酉。丁督師兵三千。既降賊。闖賊恐為內應。誘至老營。點名。俱縛手。斬擲蓮池內。賊頭目李狗皮。攻北門。闖賊怒。其弗克。責之四十。

初四日甲戌。雪。巡按召鑿曰。大雪溼。兵寒難忍。須各給綿被。或毡條禦之。非立辦二萬件不可。鑿若逐戶求之。緩無濟事。但嚴飭總社。及社長副。可立辦。

防守集成 卷十五 城守 三十五 以否 也。巡按即卅。殊牌仰李總社。即刻取綿被毡條二萬件。為兵禦寒。如遲定。以軍法從事。鑿持立雪中。眾環視。每社兵一名。出十件。一當典五十件。巨商三十件。

牛兵亦歸告主人。出十餘件不等。未及晚。城頭粘綿山積。次日雪霽。巡按仍召鑿。領給原主。賊剽城成洞。

我兵連日在城上。分中掘透。直入。逐賊出。據之。因洞之大小。容兵多寡。賊有復來者。擊之不能入。初七日丁丑。賊在曹門北。心字樓下。城頭原依二十

八宿為樓。掘一巨洞，我兵城上掘透，賊在內死拒。兵莫能入。巡按初懸千金賞，未有應者。復硃書有能奪此洞者，賞銀二千兩，并銀置洞口上。朱呈祥領百餘人，先用柴懸入洞中之半，加烘藥，隨以多柴填燒，極熱。賊不能存，乃灌水百餘斛，帶短刀跳入。容兵五十餘人，前後凡三十六洞，但以兵守之。賊竭十五晝夜，力盡為我用。於是人心愈奮。

初八日戊寅夜，三更大雪，巡按任濟令選奇兵五百。

防守集成

卷十五

三十六

以古制

蘇水門街枚出，傳令總社約以暗號，奇兵過濠外，分數處斫入賊營。賊驚起，奇兵退走濠內，賊躡追。各洞兵齊出，斷賊歸路，奇兵復回，合殺一處，斬七百八十。三級推官黃澍同壁立城頭，渾身雪厚寸餘，竟不自覺。

初九日己卯，柴將不敷，社長副下地方搜柴。先是周府葺令宮人運出關外，驟車數輛，晝夜載運，鑿每日五鼓喚鄉約撥地方四輪車十五輛，載周府及社兵

柴。每一社兵出柴五束，十束後至二三十束，共得十二萬束。有奇。至此將不繼，社長副持令箭各搜本地。方或一家三五十束，及百五十束者，惟曹門最多，又得十餘萬束。

初十日庚辰，數十賊持刀，驅賊負門持短檝入原掘洞口。我兵在內奮擊，賊莫敢近。欲另掘，又為懸樓磚石擊走。回至濠邊，持刀賊乃盡殺之，屢驅屢殺，如是終日死者萬餘。

防守集成

卷十五

城守

三十七

以古制

十一日辛巳，東北一面城牆薄者，添厚二丈，命廩生盧可傳監修。生員宋體仁、李景等七人呈理刑廳，有隆慶癸卯科聯石坊一座，係生等祖坊，今願賣，但受半價。黃推官賞銀二兩，令總社折來估價。壁即役兩地方夫二百人拆之，上有題識，乃布政司官錢所建。七生姓氏亦不同，因白刑廳，以公家物。今日為公家用，七生不得賣，亦不得而輸也。於是各上臺，俱遣人拆舊坊。壁祖坊二座，係勅建者，亦不免。先是周府委

閱書堂買磚。百姓運至城上一二片者。給錢三五文。每日運者不竭。至昇附近磚盡矣。乃令盡折上方觀音二寺磚擊賊。惟殿宇折外半壁而已。

十二日壬午。賊并力急攻陟總兵守大洞口。連日與賊戰。賊齊放。大砲百餘。步賊隨砲聲上城。城被砲打。頹圮如坡。城上砲連倒。洩三五尊。總兵實一大砲。下勝下。命速點曰。忠臣不怕死。砲竟不倒。洩百餘萬弩。齊發打死賊萬餘。成一血衝。衛賊砲中傷我兵亦多。防守集成 卷十五 三十八 守志

我兵愈厲。奮擁而前。對陣處無一線之隙。急取王府及各寺廟門千餘。添築城牆。添一層。打透一層。築七層乃止。十三日癸未。賊于東北角之南。陳總兵之北。貼城牆外壁。剜一穴。約廣丈餘。長十丈。每日以布囊運火藥。其內無慮數十石。實藥線二。長四五丈。大如斗。是日馬賊千餘。俱勒馬濠邊。步賊無數。已時點放。藥煙一起。迷昧如深夜。天崩地裂。聲中大磨百餘。及磚石皆

迅起空中。碎落城外可二里。馬步賊俱為塵粉。間有人死。馬驚逸者。城上城內未傷一人。裏半壁城牆僅厚尺許。卓然兀立。此真天意。非人力也。賊于是有退志。

十四日甲申。稽察社兵射死。磚石擊死。併斬獲賊兵七百四十有八。是日賊徘徊往來。攻打俱緩。砲聲未絕。有遠入城中十里者。鉛子重可二三斤。擊御車人范文舉。有頭力被賊擄去。奪大黃馬一疋。龍鱗甲。防守集成 卷十五 三十九 守志

一副。銀八十二兩。斬賊二級。奔回東城。下守東門。馬將遇獲。暨至東門。與譚都司驗。回曹門申。巡按。巡按批許。繼入。至東門。見梁布政使。梁不允。曰。不見有梁布政三字。復回白。巡按。日已暮。馬將利其有夜圖殺之。

十五日乙酉。老營賊五鼓。破營攻城之賊。未動。午時賊馬飛奔。呼眾賊速走。自西北往東南。揚塵蔽日。十六日丙戌。任巡按。令總社啟門。暨發鐵櫃。令往來。

軍民并力齊發。片刻即開。鑿騎馬戎服前導。黃推官王知縣各騎馬行。周府方印二小內使亦同往。周視賊營。牛驢頭皮腸肺間以人屍穢滿營內外。約廣八里。長二十里。以盤塔寺為聚糧之所。糧深三尺。

十七日丁亥午時。賊所遺婦女二千三百餘人悉歸城下。因收月城內禁兵民掠奪。俟其親屬認領。陳兵驅賊及民間遺牛三萬餘頭。任巡按欲半價買給民耕。黃推官坐城門下。人給小票令鑿門內驗票收牛。

防守集城

卷十五

城守

四十

鑿告巡按曰。此牛賊與兵皆不暇餵。惟食草根泥水。腹有宿泥。不出十日必死。巡按召獸醫問之。亦不然。事遂寢。鑿夜送米二石。麩五百斤。令難婦用十鍋作食。苦無柴。知府有柴千餘束。未用。鑿往取給之。次日除親屬領去外。尚存三百餘口。悉送尼菴。每日人給麥一升。

十八日戊子。黃推官召鑿騎馬同出門外。王知縣張伴讀俱往。自曹門至北門十餘里。凡剽三十六處。幾

為平地。尸橫遍野。斷髮滿地。死傷者無慮十萬。令地方夫掩埋。十日未畢。各分任修城堡。黃推官命鑿修曹門以北第七堡。給官銀二百兩。鑿辭出私錢。每日僱匠役百人。社兵助工百人。夜亦如之。大洞廣三丈。小洞七。各丈餘。令家僕數人監視填實。城垛口五十七。凡五日夜。用錢三萬八千。二十三日癸巳告竣。

十九日己丑。馬丁張賈四將共領兵三千。自汝寧府赴汴。悉令沿濠結營。有守修城。修完仍遣之去。此第

防守集城

卷十五

城守

四十一

三

二次圍曹合攻汴。精賊不過三萬。脅從之眾約四十餘萬。攻城死者幾半。二賊到朱仙鎮。點閱精兵。小死七外。重傷者二千八百七十三人。俱以方棹仰昇而去。左鎮駐杞縣二日。追至鄆城白沙河。與二賊連戰。十有八日。屢勝之。已而左鎮回襄陽。二賊走項城。殺西兵三千。總兵左良玉兵號十萬。賊畏其名。前之解圍。蓋聞左兵自東來也。惜其遂回襄陽。不能撥滅。致有第二次圍城之禍。

二十七日丁酉。王知縣召鑿議灰。先是賊甫去。鑿卽告黃推官曰。修城不患無磚。患無灰。可取所拆牌坊下及寺廟中石燒之。王知縣令立五十餘窰。而沐人俱小窰。每窰不過百斤。日不足用。因召鑿再議。鑿家有灰三千餘斤。灰販魏德。欠鑿灰一百二十包。約一萬五千斤。鑿盡出助。可供三日之用。黃推官王知縣竭四十晝夜力。躬視版築。城垣一新。賊偵者見金城如故。疑有神助。賊去之夕。鑿至北門見王知縣默然。

防守集城

卷十五

四十二

以語

不語。詰朝王知縣至曹門。謁兩院出。召鑿勞之曰。在北門。不知曹門事。適見兩院。俱言守曹門。全得總社力。晝夜策應。甚爲勞苦。巡撫高名銜獎語。罄私囊以濟公率衆社。以成城功。在社稷允宜。首題巡按任。濟合巡撫高名銜上疏曰。總社李光鑿統領社兵。戢和衆志。日有斬獲。更爲衆設食。始終不懈。

五月初一日。奉聖旨。特賜拔貢。王知縣行取赴京。鑿辭總社。王知縣許焉。旣而曰。此曹門苦年兄地。宜往

商之。及見黃推官。黃曰。李總社有豪傑之作爲。有聖賢之心腸。守城視爲左右臂。豈容辭去。關曹二賊連陷十七州。

三月二十二日。寇睢州。徐吏目聞舊東門策馬先逃。城遂陷。賊入城搜掠財物。未殺一人。

三月二十七日。賊攻陷歸德府夷其城。殺戮甚慘。

四月十六日。合土賊表時中抵杞縣。夷其城。闖賊欲表賊先攻汴。表賊懼。夜半拔營去。闖賊追至亳州。

防守集城

卷十五

四十三

以語

連戰敗之。復歸圍汴。

四月二十八日丁卯。諠傳賊將至。悉登城守禦。巡撫高名銜守西門。守道蘇壯協守西門。左布政使梁炳守東門。都司譚國禎協守東門。總兵陳永福守南門。開封府知府吳士講協守南門。管河同知桑開第守北門。署軍捕同知蘇茂灼協守北門。推官黃澍守曹門。兼守北門。

五月初二日庚午。賊頭哨先到城外馬賊徘徊土堤。

上步賊于堤外曳枝搨塵作疑兵狀。

初三日辛未。賊老營至城西。圍李寨。距城二十里。圍賊屯其中。眾賊頭目環營其外。縱廣約十五里。曹賊屯橫地鋪相去不遠。

初四日壬申。賊後隊俱到堤上。賊馬往來不斷。時有遊騎下堤。將至城而旋。濠外堤內。自有來將孰賊數百人。為羣分頭刈麥。兵亦出城爭刈。賊東兵西。兩軍相值。偶遇時。兵多賊即走。賊多兵亦趨避。自此至

防軍集成 卷一五 賊守 四十四 又善精

十三日。附城麥俱盡。僅存土堤邊麥矣。

十三日辛巳。左總兵及丁楊二督師領大軍援汴。前鋒至朱仙鎮。賊遣三千騎往偵。

十四日壬午。賊焚燬近土堤未刈之麥。

十五日癸未。總兵率大軍收土寇劉扁子等。連營四十里。號四十萬。賊騎三千俱被擒斬。

十六日甲申。聞賊知偵探賊被殺。懼甚。踉蹌移營。馳拒左兵。盡棄營中器物而走。

十七日乙酉。難民自西來。咸云賊已夜遁。陳總兵選

卒往探。果空營。滿載遺物而歸。

十八日丙戌。悉放民出運賊營物。賊遺麥豆甚多。魚

鷄鴨猪羊之屬。及金銀器物。亦帳車輛衣服無一

不備。其精好者。盡為兵有。民日擔糧二次。自此至二

十三日。兵民約得麥豆二萬餘石。

十九日丁亥。齊世相自賊營歸。世相上舍也。負才學

從商邱梁縣令遊。二月間為賊所劫。凡賊營動靜悉

知之。自朱仙鎮扮乞丐至城下。吳知府雅識之。開門

放入。

二十日戊子。巡按龐雲京遣牌過河。推官黃澍往迎

是日午時。二承差持巡按渡河牌。自柳園渡河到城

下。黃推官隨過河往迎。鑿選社長副八人。領社兵一

百二十人從之。鑿送至河上。

二十一日己丑。黃推官見巡按于封邱。言賊狀甚悉。

推官欲巡按過河。彈壓巡按意不決而止。

防軍集成 卷一五 賊守 四十五 又善精

二十二日庚寅。日將暮。黃推官引兵過河。鑿同都司陳篤忠迎之河上。

二十三。辛卯。丁營將官楊維城自朱仙鎮逃回。至西城下叫門。言丁兵失利。左鎮南去。賊將復至。內丁營中軍吳國璽識之。白巡撫。繼上言朱仙鎮失利甚詳。賞酒食及錢。與公文令投丁督師處。後有回文至。

二十四日壬辰。營中諸物已盡。惟麥豆猶有存者。兵防守集辰。卷十五。城守。四十六。又香齋。

民往取之。見賊塘馬奔回。

二十五日癸巳。闖賊老營復回。閻李寨賊馬往來堤上。步賊驅民刈堤外麥。打糧賊三二百為羣。走五六十里外。惟曹門外止二十里。懼土兵黨一龍截殺。不敢前。

二十六日甲午。五門俱用磚土掩。且半留其半。仍備磚土于旁。時啟閉嚴。出入兵刈草飼馬。民刈草一擔。賣錢二百文。後至三四百。野菜堪食者。每斤錢五十。

文。後至五百。自甲午至庚子。凡七日。俱如是。

六月初四日壬寅。霍賈婆引一少婦。假採菜出城。送至闖賊老營。霍能言王府事。闖賊喜。給金四錠。重四十兩。銀二錠。重一百兩。且囑送王府宮女一人。到營中。給銀千兩。霍進城。有惴恐狀。內丁營都司張吾銳。搜筐中。得金銀。呈巡撫。正法。遂禁婦女出城。

初五日癸卯。斬經紀李瞎虎于南隅。瞎虎名。遇春。開四戶。能領御諸經紀。自四月二十八日閉門至今。銀防守集辰。卷十五。城守。四十七。又香齋。

一兩買麥四斗。遇春暗令騰其價。每兩二斗。黃推官親詣南坊。擒遇春。斬于市。遇春臨刑云。有麥八百石。願以贖命。黃曰。不要汝麥。只要汝頭。遂斬之。于是麥價如故。

初六日甲辰。至十六日甲寅。兵民糴糧者。五鼓至晚。擁集不散。

十四日壬子。賊用千餘人。掘河使逆流而上。水勢緩。高不過五寸。三日。流滿海濠。更勝十萬甲兵。

十七日乙卯。五隅俱閉戶絕糴。客糴已盡。民糧不賣。從此乏糧矣。

二十日戊午。巡撫發銀。差役張四教楊三樂買糧。定價麥四兩一石。雜糧三兩一石。二役訪有糧家。輒往與銀。或一百石。二百石。三二十石。令送西南二坊。時雖苦累。尚可支吾。

二十一日己未。黃正官發銀。委總社買糧。暨具申文。糴從民。不可定價。惟取其足以養民。若干買。若干防。守集成 卷十五 四十八 以香

膏。無損于兵。無損于民。無損于官。黃推官深然之。批准照行。

二十二日庚申。暨訪有糧者。踵門勸諭。麥一石。給銀五兩。或五兩三四錢。雜糧一石。四兩。或四兩五六錢。買糧二百餘石。仍催役夫。運至曹門坊。付經紀賣。

二十三日辛酉。兵民赴曹門坊糴。兵民及婦女如蟻。有竟日不得糴者。有躑傷者。

二十四日壬戌。分定散糴期。三六九日。散曹北東三

門兵糴。餘日散民糧。兵下城者。即斬。郡王青衿。各從厚給。于是兵民不相擁。日午糧即散盡。

二十五日癸亥。委劉社長總管糴錢。總社專力買糧。市儉以賣。糴錢付社長劉光祖。仍易銀付總社買糧。城頭積錢。二日無易者。時民間銀一兩。換錢一千八百。暨因囑。每銀一兩。多給百文。于是換者。眾有預交銀者。光祖會計其當。

二十六日甲子。推官黃澍。結義男大社。暨白旗於曹門上。大書。汴梁豪傑。願從吾遊者。立此旗。下防。守集成 卷十五 四十九 以香

二十七。日乙丑。郡王鄉紳士民商賈。無不願入社者。四方豪傑及土著智勇之士。悉至。約得萬人。

二十八日丙寅。黃推官發銀十兩。命總社設祭。暨令貢生張爾猷。市羊豕鷄酒等物。是日拜告。關祠。以大銅罄盛酒。暨手割鷄。其中。徧飲之。

二十九日丁卯。黃推官發銀二百兩。令總社製旗五百餘面。限二日成。令舉人朱恕。楊銓。紳張志瑄。籍

記人給社票一紙。凡腰間繫無憂絲者皆大社中人也。

三十日戊辰。旗幟器械備器械逐名領給。號按五方。色整齊鮮明。

七月初一日己巳。揚兵城頭。謁見巡撫。巡撫悅甚。備盒酒銀牌。郡王。鄉紳總社及各頭目。俱下馬。飲三爵。

給銀牌一面。自曹門展營。前茅已至。四門見巡撫。中權尚未盡起。周城四十里。人馬絡繹。旌旗蔽空。陳總

防守集

卷十五 城守

五十

又香州

兵稱賞不已

初二日庚午。朱舉人造冊分職掌。定五營頭目。中權舉人朱恕。楊銓。鄉紳張志瑄。統領後勁。生員許如瑄

員致雨。統領前茅。浦江郡王。闕名原武郡王第四子。肅湘統領右翼。遂平郡王。闕名寶寧郡王長子。闕名

統領左翼。南人守備程丹。統領皆徽抗。問人

初三日辛未。賊恨水不能淹城。反將海濠注滿。廣處四五丈。深三丈餘。雖欲攻城不能飛渡。又撥萬人取

土壤故道。因殺主謀賊。

初四日壬申。造冊成。職掌悉定。左參謀宗室朱了了。

右參謀山人朱洞。左中軍官鄭雲鴻。右中軍官張時雍。監紀官吳之琮。紀正張爾猷。耿元。總社兼管總巡

事。李光瑩。客將謝延璽。

初五日癸酉。合營大操。在北鹽坡內。操終日始畢。

初六日甲戌。請巡撫上方寺閱操。寺外高處置巡撫座。中軍白操合營巡撫曰。三日新兵。焉能合營過堂

防守集成

卷十五 城守

五十一

又香州

閱視可矣。中軍又白。昨日已下過營。請先閱操。後過堂。巡撫見練習頗熟。喜曰。此勁旅也。賞銀二百兩。

初七日乙亥。寅時發兵擊賊。黃推官領總巡督陣門

外。逐賊至土堤外。斬首四十一級。生擒十二人。奪馬九匹。布帳器械百餘件。射殺三百餘人。未暇割級。此

圍城來第一大捷。土堤賊敗走。大營賊喊聲將近。收兵進城。獻巡撫驗功。賞銀三百兩。自此每日出城。往

往有小捷。

初八日丙子。陳總兵置酒宴勞將領。以牛酒飯餅大餉士卒。夜出南門。五鼓劫賊營于土堤上。盡殺窩舖中賊。割其首二百餘級。收其布帳食物。從此各營或交戰。或劫營。無日無之。

初九日丁丑。城中婦女數十萬。晝坐衢路。夜即卧地。死者不可勝數。黃推官見之惻然。選鄉約五人。社長十人。掾史三人。施粥于東嶽廟。三日用米四十五石。十一日己卯。義勇營擊賊。生員王有根殞焉。王有根防守集成 卷十五 城守 五十二 以活

鄉紳王之學之子。開封府學生員也。背坐蠶奮勇直前。過土堤被賊砍倒。社兵奪屍昇回。黃推官備棺葬城下。為文以祭之。塹止一子。家亦貧。巡撫推官各贈贖五十兩。

十二日庚辰。巡撫手書富人姓名。凡十八家。共借銀二萬兩。立完一萬。

十三日辛巳。盡以前銀犒軍。得河北檄云。十四日援兵渡河。城中悉發兵接應。故用此賞。

十四日壬午。東北角烽火連起。未見船隻人馬。總兵劉澤清過河擊賊。兩日皆掠營中。忽自驚。授仍退還河北。

十五日癸未。鑿創車營式。欲夜出北門。直抵黃河。接濟河北兵馬。開運糧道。其製用四輪車一輛。車廂上一面從橫釘欄木六根。高八尺。長與車齊。以榆柳版厚三寸者釘欄木上。版中作五六小孔。着外妨銃。每車一輛用大麻搭二。大罈六。以四盛水。二盛火。藥載防守集成 卷十五 城守 五十三 以活

大砲一。臨於安車輪下。銃四。用十二人。四人推車。八人放火器。備水與麻搭者。此係木城防賊用火箭也。自北門至朱家寨。僅七里。每里三百六十步。每車長兩步。不等。左右分列兩行。在左者釘左廂。在右者釘右廂。各一千二百輛。共用三千四百輛。先于城中演熟推車之法。乘夜用識路人為導。開北門。一擁便到朱家寨。賊即聞之。且驚疑。不知何物。賊來攻。則營盤已定。有大砲鳥銃。賊不得近。城上設左右兩翼。援

兵每翼用大砲手二百人。安大砲百位。賊攻車營。左右翼放。大砲擊之。攻左右亦如之。大砲可及十里。七里車營。儘可防護。此車借之民間。一呼可集。且不損其車。事畢還之。鑿家製成一輛。十五日。晚呈黃推官驗看。并言推法用法。黃甚喜。賞鑿造車家人各銀牌一面。

十六日甲申。推車式上西城。同黃推官見巡撫。巡撫詳視大喜。賞大銀牌一。命五門速如式分造。曹門造防守集成 卷十五 城守 五十四 以善料

八百輛。南北東西四門。各造四百輛。十七日乙酉。賊剗平土城如壁立。土城舊外城也。去城五里。在土堤內。前此猶間留一段。至此盡矣。下掘深溝。以防出入。間留一二小路。晝則下土城。哨探夜即用草塞之。周圍俱步賊。每夜發喊。鳴更。火光不斷。馬賊俱在大堤上。

十八日丙戌。曹門縣官高祿。領兵夜劫賊營。破賊斷雙手。眾兵奪回。昇至城上。黃推官一見。放聲痛哭。給

麥一石。米五斗。銀五十兩。回家一月全愈。河水衝城後。猶能渡過河北。

二十日庚寅。道標營中軍周世忠。本西關市肆人。有胆氣。勇力絕人。出城擊賊。以馬蹶被擒。賊逼之降。世忠大罵不屈。賊怒。磔之。武生井澄。狀貌雄偉。人稱爲大漢。善弓馬。是日同出。亦被擒。不知所終。

二十二日辛卯。曹門東北角城塌一段。斬營工衙役徐文科。及作頭張二。先是此處本一郡王監工所修。防守集成 卷十五 城守 五十五 以善料

洞內未用磚土填實。僅以栢木門板塞其中。連日大雨。遂壞。連夜修完。賊不知其故。訝曰。又開一小門。何爲。于是城上安一小門以疑之。

二十四日壬辰。曹門外南北隅。有葦坡數十頃。兵民日出刈葦。賊亦刈葦。飼馬。是日賊用毒烟燒三日。夜城上見烟。直起。聞氣臭。知有毒。各含檳榔甘草。置大缸百餘于城頭。滿注水。及甘草解毒之藥。毒烟不能爲害。

二十五日癸巳。賊移三營于曹門外。正東土城外。三千賊札一營。名新營。東北土城外。石牛角地方。札二營。偽副將羅賊。偽都司張賊。

二十六日甲午。總社繳回推官原發買糧銀。一千六百兩。前此猶曰少糧。至此將絕糧。無處可買。遂將銀繳回。計三十五日。凡買糧一萬二千四百七十餘石。止銀一千六百兩。循環運轉。

二十七日夜未。壯丁五百人。各負麥三四斗。自城西防守集成。卷十五 城守 五十六 以言料

首孤堆過河。役走大堤外。經賊老營被擒。盡去雙手。驅至西門望城跪拜。於濠死者半。進城者半。闖賊斷手。必至尺部。曹賊止。斷手指一半。間有斷中三指尖者。猶不至焉。廢人。

二十八日丙申。申請巡撫。結義勇大社。劄付總巡云。照得義勇已成營頭。各官俱有職掌。軍事浩繁。必有分理。察得貢士李光璧。心細於髮。才大於淵。急公敏能。多謀善算。合行委用。為此仰本生總巡事務一切

軍容之不整。器械之不精。人材之不堪。事機之不便者。本生不時巡察。務使人皆超距之雄。營成細柳之壘。事平叙功。本生其首也。勉之。

二十九日丁酉。褰白布為車營帳。凡八十餘件。一切器用俱備。

八月初一日戊戌。演車營東鹽坡。列車成陣。願為前驅者三千餘人。

初二日己亥。請高巡撫。陳總兵。蘇守道。吳知府。曹承防守集成。卷十五 城守 五十七 以言料

奉同看車營。擇初三日庚子。出師。車營內安大帳房。巡撫上坐。總兵僉坐。餘以次列坐。細閱車營。皆口好。適有卒于城外生擒一賊。至極肥大。即磔車營前。黃推官白巡撫曰。今民間十兩銀易麥一升。不得乘此。時人尚有力。猶可驅使。推官願以車營出城取糧。不用官軍一人。只義勇大社兵足矣。城以外推官與李

總社任之。但祈總鎮發火器手四百。城上左右救援。總鎮微笑不應。巡撫問壁曰。道路豈無崎嶇乎。汝能

孰識乎。鑿曰：自北門至河上，大道如砥，路旁草莊，被賊前已燬盡。有大樹百株，令健兒上樹遠瞭。賊來某處，卽大呼某處有賊。巡撫曰：砲揚起放無力。七里遠能擊死賊乎。鑿曰：揚頭大砲，十里外，恐不能命中。車營甫抵河上，每車取一人，得二千四百人，倚河爲背，水陣，信砲到城上，城上放砲，以四里爲的，河邊放砲擊三里，遣善泅者踰河請援。河北兵有不飛渡來乎。河北兵直抵濠外札營，連放兩日夜大砲，賊不能近。

防守集成 卷十五 城守 五十八 以手

未遲。黃曰：此時人有日食半殮者，猶可用力。若半月後，盡成餓殍，能驅餓鬼而用之乎。無論中秋卽重陽，亦無援兵也。巡撫聞而不語，乘馬上西城，各官俱回汛地，竭二十晝夜之力，竟成畫餅矣。

初三日庚子，五門夜巡撥兒兵，俱割首級獻。周王報功，每一級，要賞錢三千文。一門有七八級，或二三十級者，五門同時齊至端禮門，要賞。賞訖，賣民間食，一顆猶直銀三四兩。數日如是。王與巡撫傳令擒活賊。

防守集成 卷十五 城守 五十九 以手

于是無獻功者。前此皆割負麥民，或出城民首也。初四日辛丑，巡撫買糧不得，盡委富民巨商富商買。追不出者，發鎮標撫標各營將校自追，各有折數。坐名某人買糧若干石，每石初折八十兩，後折一百三十兩。追完萬金者，生員張養蒙，崔應星也。應星完萬金，猶不免一死。貢生崔應朝，完七十五石，其人竟無下落。有完三五千兩，一二千兩者，亦多不完者。營官百方燬煉，死而後已。每至欠狼家，先捉幼男女，以大

鉞數百刺其膚。號叫冤慘。至九月十五日。各營押追者。仍紛紛未已。聞巡撫至九月心亂。亦不知其詳。任羣小十餘輩。內外作祟。殺死富民殆盡。

初五日壬寅。推官出示。令民間報糧。親至一二家。驗視管糧通判彭士奇。往搜之。獲糧一石。賞報者三升。取其十之七八。隨予值。胥役兵士隨去。敢有取一文錢者立死。如是者旬日。至十五日後。搜亦無也。

初六日癸卯。周王令宋張二伴讀搜王府及民間糧。防守集成 卷十五 城守 六十 以香粉

搜出照巡撫例一斗。給銀四錢。搜不出亦無所苛求。初七日甲辰。巡撫發令箭搜民間糧。一將弁領數十餓兵。持令箭直入人卧內。囊篋盡開。至掘地拆屋破柱以求。有一搜竟日不了者。有一日搜六七次者。若糧盡取去。揭一帖于門。某日搜某糧若干。惟郡王府第僅免一搜。然猶閉門以避。雖管理府事。鎮國將軍無不搜。至八九月之交。則糠粃鹽醬油醃無不搜矣。兵士或假令箭。沿門搜奪。搜獲隨予銀幾分。滿城紛

紛。俱搜糧者往來。巡撫莫克禁。亦不自知。令箭幾枝。命黃推官覈數而已。

初八日乙巳。人相食。有誘而殺之者。有羣捉一人殺而分食者。每擒獲一輩。輒折脛擲城下。兵民競取食之。至八月中九月初。父食子。夫食妻。兄食弟。姻親相食。不可問矣。

十五日壬子。巡撫以中秋大賞各營。總兵令各營鼓吹終夜。士兵皆坐塚口上。飲酒高歌。鎮標營賞銀一千兩。撫標營六百兩。大小各營二三百兩有差。共賞一萬一千三百兩有奇。

十六日癸丑。令鄉約報民間牛騾馬驢充餉。鄉約開數目。報理刑廳。即遣人召其人。送城上給價。每給兵肉一斤。準糧一升。五日俱盡矣。

十七日甲寅。開五門放婦女。先聞闖賊有令。窩鋪內藏匿婦女者斬。放出三萬餘口。任其所之。有持數升糧復進城者。

十九日丙辰。暨申文理刑廳。連年河工未修。今賊又掘開堤防。每九月十七日。俗傳河神生日。必發水。若微流漸至。猶可無患。萬一怒浪滔天。爲之奈何。暨備木料人工。願造小船一隻。以防不測。伏候裁奪。理刑廳批。造船爲今日第一要務。木料人工本廳自備。借重門下督造可也。一隻之外不妨多造。黃推官發榆皮四十斤。麩麩二十斤。爲匠作食。暨復措雜糧四斗。南瓜十個。木匠八人。鐵匠一人。六日造船一隻。廣一

防守集成

卷十五

城守

六十二

以否

米地黃。黃精。門冬。菝葜。兔絲子。車前子。又其次。椽子皮。杜仲。川烏。草烏。柴胡。白芷。桔梗。蒺藜。無不食之。糞二十二日己未。民間食水草水蟲糞。蛆膠泥。新馬城四隅有鹽坡水。深三四尺。忽生纓絡草。鮮嫩可食。男婦入水中。隨取隨食。水綿本不堪食。亦強吞之。水中小紅蟲。他時取以飼金魚者。皆縫紗布爲囊。取之名曰金魚子。入葱油炒食。味似魚米。每斤賣八百錢。後至三千錢。絕無矣。食屋上瓦松。每斤賣二百錢。後

防守集成

卷十五

城守

六十三

以否

二十一日戊午。取市肆藥材。山藥。茯苓。蓮肉。爲上。巡撫盡昇上西城。次則何首烏。川芎。當歸。廣桂。芍藥。白

杯。二十五日壬戌。楊舉人家僕安留。報通許劉生員。避難曹門內書院前。蓄有粳米。黃推官親至其家。搜屋

後廁間。四壁實壘。果獲四十包。每包八斗。送巡撫二包。餘昇至城上。將校人給三升。兵三合。煮湯以延殘喘。

二十六日癸亥。雨豆。

二十七日甲子。仍雨豆。蓋陳總兵潛令人。夜以黃黑豆撒街衢。及空閒處。次晨餓民見而拾之。羣相訝曰。上天雨豆。救我殘黎。有拾至半升者。

二十八日乙丑。一車夫報理刑廳張賈藏茶甚夥。往防守集成

卷十五

六十四

又

視之。獲八百包。每包七十斤。各將弁先給十斤。兵一斤。以滾水漬去汁。曝乾為末。入麪少許。作餅食之。或食葉。及煮食亦可。

九月初一日戊辰。城中白骨山積。斷髮滿地。路絕行人。神號鬼哭。天日為昏。間有一二人。枯形垢面。如鬼魅棲牆下。敲人骨吸髓。自曹門至北門。兵餓死者。日三四百人。夜則城頭寥寥。處處鬼叫。官府與諸郡王將校。旦又北面而哭。黃推官製絕命辭三十首。

初二日己巳。客將謝廷璽。領大社殘兵出城探賊。已時點兵。未時收兵。並未見賊。惟右翼程丹。領南人。尙近千人。日夜登城。北望號泣。枵腹之衆。焉能負戈。

初九日丙子。一老農住曹門下。藏麥一窖。生員張爾猷訪知之。而不識其處。乃至其家。謂曰。汝有麥不敢賣。不敢食埋之何為。我為汝起送城頭。活官府郡王功甚大。更為汝留少許。自食。老農點首曰。埋在竈前。張生員開窖。先以六斗報黃推官。請委官驗起。城頭

防守集成

卷十五

六十五

又

奄奄殘喘。不能動履者。聞之色起。一郡王謦聽六斗為菜豆。曰。菜豆磨粉最佳。推官令鑿取數升。作粉公用。盡發之。得三十二石。送巡撫一石。守道五斗。諸郡王將弁分食五日。此第三次闖曹。二賊合圍汴。步賊十萬。馬賊三萬。每一賊有馬三匹。脅從之陳將近百。十四日辛巳。夜。河伯震怒。水聲達聞。十五日壬午。黎明。水至城下。西南賊俱遠遁。東北賊

溺死無算。

十六日癸未。水大至。黃推官坐城下。壘與張爾猷抱土。率兩營兵塞門。水從隙入。勢不可遏。推官登城。壘領家丁數人於甬道上。紮筏甫完。水聲如雷。衝開曹門。水高丈餘。進門輒南下。壘距門未五十步。倖免。遂乘筏至轆軸灣。復從間道。涉水登城。請黃推官速移。居因新署在城門上。為甕川。門已衝去。倘甕川一陷。衙舍俱陷。曹門北有舊署三間。在城牆實地。可速移。

防守集成

卷十五 城守

六十六

以五洲

之壘復歸家紮筏。黃推官夜半方移。移未畢已陷矣。僅携其孥出。衣物食用及二婢俱沉。是日南門先壞。北門衝開。至夜曹門東門相繼淪沒。一夜水聲如數萬鐘齊鳴。

十七日甲申。黎明。滿城俱成河洪。止存鐘鼓兩樓。及各王府屋脊。相國寺寺頂。周府紫金城。惟壘所居土街。乃夷山頂。水及門基。門內皆乾地。避水者滿集壘。乘筏上曹門。中途被風阻回。

十八日乙酉。壘復乘筏上曹門。中途落水幾死。黃推官遣善泅家丁李用。柳體直。過河請救。泛一木水上。三晝夜始達土堤。監軍道王燮得推官手書。連夜督二十餘船。自乘小船。從北門揚帆直入。高巡撫黃推官各乘舟到紫金城上。見周王抱頭痛哭。遂請王北渡。宮眷五六百人同行。百姓有在城頭屋角樹杪者。俱漸次渡過河北。柳圍煮粥食。難民壘二十五日始得携妻子乘筏至河北。噫。此古今未有之苦。古今未有之厄也。

防守集成

卷十五 城守

六十七

以五洲

關曹發難。逆惡滔天。屠名城。殺豪傑。所至風鶴。或棄城先逃。或一二日而失守。或三五日而旋陷。惟汴梁。七晝夜。狼攻。安如磐石。二十晝夜。對壘。斬馘不少。五月圍困。萬死一生。猶能一心鎮定。百折不回。萬苦備嘗。錚錚自信者。濟濟有人焉。今汴梁已成澤國。夫復何言。

崇禎癸未九月初二日。大梁李光壘述於金陵旅次。

附題叙郎報崇禎十五年十月日江西道監察御史

黃澍題為守汴為古今奇苦叙功為鼓舞微權乞速

重皇仁廣勵忠義以作後來榜樣以收未散人心事

云內云貢生李光鑿生員張爾猷或提兵城下或

巡緝城頭要皆萬死一生與臣相依為命者可無分

別優叙以示勸乎本年十一月初七日奉聖旨汴城

堅守不屈文武軍民忠義可嘉前諭作速旌叙何至

今未行這本內有各各員併黃澍任濟通行議叙奏

防守集成 卷十五 六十八 以香

奪朝廷褒是酬勤典宜優速以示風勸該部即與覆

覈不得再稽

兵部覆請崇禎十五年閏十一月十九日奉旨叙功

必繇巡按取其詳察確知今汴城事局變換追核殊

難黃澍事內身經其言可據著即照本議覆俟蘇京

疏至汴行參稽覈

兵部一本守汴為古今奇苦等事

崇禎十五年十二月二十七日奉聖旨守叙文武各

官及鄉紳舉貢人等勞辛備至忠義可嘉宜與叙賚

特典以昭激勸高名衡加兵部左侍郎病瘥起用仍

賞銀四十兩任濟實授京堂起用不必加級黃澍王

燮已經考選候俸滿日優陞京堂各賞銀三十兩梁

炳授三品卿銜致仕賞銀三十兩蘇壯加二級吳士

講于新任加一級各賞銀二十兩蘇茂灼彭士奇加

贈二級雁一子入監讀書陳永福加職二級賞銀三

十兩陳德加職一級賞銀二十兩國禎十八員各

防守集成 卷十五 六十九 以香

加實職一級無實職者從小把總加授楊銓朱恕俱

授七品京職李光鑿選授知縣張爾猷功貢優選吳

之琮加級改車登科謝廷璽復原官承奉曹坤司禮

監優叙

李熙亮守汴日志雖值明季萬不可為之時猶能如

此盡心効力致死固守方

今全盛之日而守土或聞風先逃一遇敵輒潰賊

暴來即失守賊棄去而收復一籌莫展滿紙虛詞不

特稽古名將。以小勝衆。以弱勝強。而有愧於心。卽較之守汴諸君。已不啻天淵之別矣。故附編以警今之孤恩溺職。喪心昧良者。雖不可諫於既往。猶可追悔於將來也。

防守集成

卷十五

七十

以善

防守集成卷十六

引証

旌德 編次



晉侯使申公巫臣如吳假道於莒與渠丘公立於池上曰城已惡莒子曰辟陋在夷其孰以我爲虞對曰夫誰焉思啟封疆以利社稷者何國蔑有唯然故多大國矣唯或思或縱也勇夫重閉况國乎冬十一月楚子重自陳伐莒圍渠丘渠丘城惡衆潰奔莒戊申楚入渠丘莒人囚楚公子平楚人曰勿殺吾歸而俘莒人殺之楚師圍莒莒城亦惡庚申莒潰楚遂入鄆莒無備故也君子曰恃陋而不備罪之大者也僂豫不虞善之者也莒恃其陋而不修城郭浹辰之間而楚克其三都無備也夫詩曰雖有絲麻無棄菅蒯雖有姬姜無棄荏葍凡百君子莫不代匱言備之不可以已也

智伯使人之趙請蔡臯狼之地趙襄子弗與智伯陰

結韓魏將以伐趙。襄子召張孟談而告之曰。今吾安居而可。孟談曰。夫董闕安于簡子之才臣也。世治晉陽。而尹鐸循之。其餘政教猶存。君其定居晉陽。襄子曰。諾。乃之晉陽。召孟談曰。吾城郭已完。府庫足。用倉廩實矣。無矢奈何。孟談曰。臣聞董子之治晉陽也。公宮之垣皆以荻蒿。苦楚唐之。其高至丈餘。君矜而用之。于是發而試之。其堅則箇籬之勁。不能過也。襄子曰。矢足矣。吾銅少。若何。孟談曰。臣聞董子之治晉陽。防守集成 卷十六 五言 二 以苦

也。公宮之室皆以鍊銅爲柱。竹請發而用之。則有餘銅矣。襄子曰。善。備守已具。三國之兵乘晉隕城。遂戰三月不能拔。

齊田單守即墨。宣言曰。吾惟恐燕軍剽所得齊卒。真之前行。與我戰。即墨殘矣。燕人聞之。如其言。城中人見齊諸降者盡剽。皆怒。堅守。惟恐見得。匈奴圍關。籠於柳中。城車師與匈奴共攻。耿恭。恭率屬士衆禦之。數月。食盡。窮困。乃煮鎧。督食其筋草。恭

士卒推誠同死生。故皆無二心。而稍稍死。亡餘數十人。單于知恭已困。欲必降之。遣使招恭曰。若降者。當封爲白屋王。妻以女子。恭誘其使上城。手擊殺之。災諸城上。單于大怒。更益兵圍恭。不能下。關籠上書求救。帝發張掖。酒泉。敦煌三郡。及鄯善兵。合七千餘人。以救之。會關籠已歿。謁者王蒙等欲引兵還。耿恭軍吏范羌時在軍中。固請迎恭。諸將不敢。前乃分兵二千。與羌從山北迎恭。遇大雪。丈餘。軍僅能至。城中防守集成 卷十六 五言 三 以苦

夜聞兵馬聲。以爲虜來。大驚。羌遙呼曰。我范羌也。漢遣軍並校尉耳。城中皆稱萬歲。開門共相持涕泣。明日。遂相隨俱歸。虜兵追之。且戰且行。吏士素饑困。發疏勒時。尚有二十六人。隨路死沒。三月至玉門。惟餘十三人。衣屨穿決。形容枯槁。中即將鄭衆爲恭以下。洗沐。易衣冠。上疏奏恭。以單兵守孤城。當匈奴數萬之衆。連月踰年。心力困盡。鑿山爲井。煮弩爲糧。前後殺傷醜虜數百。計卒全忠。勇不爲大漢恥。宜蒙顯

爵以勵將帥。恭至洛陽。拜騎都尉。

吐蕃陷瓜州。王君奭死。河西恟。以守珪為瓜州刺

史領餘衆。方復築州城。板榦裁立。賊又暴至。畧無守

禦之具。城中相顧失色。莫有鬪志。守珪曰。彼衆我寡。

又瘡痍之後。不可以矢石相持。須以權道制之。乃于

城上。置酒作樂。以會將士。賊疑城中有備。不敢攻而

退。

漢光武擊諸郡。連破之。乘勝輕進。反為所敗。陳俊曰。

防守集成

卷十六

四

以

賊無輜重。若絕其食。可不戰而殄也。光武遣俊將輕

騎馳入賊前。視人堡壁堅完者。敕令固守。於散在野

者。因掠取之。賊至無所得。遂散敗。

漢周亞夫拒吳。吳奔壁東南。亞夫使備西北。已而

精兵果奔西北。不得入。

漢皇甫嵩朱雋共討潁川黃巾。雋前與賊波才戰。戰

敗。嵩因進保長社。波才引大衆圍城。嵩兵少。軍中皆

恐。嵩召軍吏謂曰。兵有奇變。不在衆寡。今賊依草結

營。易為風火。若因夜縱燒。必大驚亂。吾出兵擊之。四

面俱合。田單之巧可成也。且夕遂大風。嵩乃約勅軍

士。皆束炬乘城。使銳士開出圍外。縱火大呼。城上舉

燔。應之。因鼓而奔。其陣賊驚亂奔走。

程昱東阿人。黃巾賊起。縣丞王度反應之。吏民盡負

老幼。東奔渠丘山。度出城西五六里止屯。昱因謂縣

中士姓薛房曰。度得城郭而不居。且志可知。此不過

欲掠財物耳。何不相率還城而守之。吏民不肯從。昱

防守集成

卷十六

引証

五

以

謂房等愚民不可計事。乃遣數騎舉幡東山上。令

房等望見。因大呼曰。賊至矣。便下山趣城。吏民奔走

相隨。昱遂與之共守。度來攻。昱擊破之。

虞詡為武都太守。既到郡。兵不滿三千。而羗衆萬餘

攻圍赤亭。數十日。詡悉陳其兵。衆令從東郭門出。北

郭門入。貿易衣服。回轉數周。羗不知其數。吏相恐動。

詡乃令軍中使強弩勿發。而潛發小弩。羗以為矢力

弱。不能至。并兵急攻。詡於是以前二十強弩共射一人。

發無不中。羗大震退。詔計賊當退。乃潛遣五百餘人。洩水設伏。候截其走路。虜果大奔。因掩擊。大破之。漢末天下亂離。諸軍並起。卒乏糧穀。無終歲之計。曹操從棗祗請建宜田官。以祗爲都尉。募民屯田。許下得穀百萬斛。于是所在積穀。倉廩皆滿。征伐四方。無運糧之勞。

曹操之征張郃也。爲教與護軍薛悌。而署其函邊曰。賊至乃發。及是孫權率衆十萬圍合肥。乃共發函教防守集成。卷十六 引証 六 五

曰。若孫權至者。張李將軍出戰。樂將軍守護軍勿得與戰。諸將以衆寡不疑之。遼曰。公遠征在外。比較。彼破我必矣。是以教指。及其未合。逆擊之。折其盛勢。以安衆心。然後可守也。進等莫對。遼怒曰。成敗之機。在此一戰。諸君若疑。遼將獨決之。李典素與遼不睦。慨然曰。此國家大事。顧君計何如爾。吾可以私憾而忘公義乎。請從君而出。於是遼夜募敢從之士。得八百人。推牛饗將士。平旦遼與典被甲持戟。先登陷

陣殺數十人。斬二將。大呼自各壘冲直入。至權麾下。權大驚。不知所爲。走登高冢。以長戟自守。遼叱權下。戰。權不敢動。望見遼所將衆少。乃聚圍遼。數重。遼左右麾圍。直前急擊。圍開。遼將麾下數十人得出。出衆號呼曰。將軍棄我乎。遼復還圍。拔出餘衆。權人馬皆披靡。無敢當者。自旦戰至日中。吳人奪氣。還修守。備衆心乃安。

曹操曰。濮陽相持。陳宮謂布曰。可令富民田氏詐獻密書。願爲內應。誘操入城。操信之。劉曄謂操曰。陳官多謀。或是反間。不可不防。當分軍三隊。一隊入城。兩隊伏城外。接應田氏。又使人獻書。約初更時。城上鳴螺殼爲號。縱兵入城。至期。操引兵至城內。州衙中砲聲响。四門火起。伏兵齊出。操大敗。往東門逃。城有崩木。擊操馬倒。操陷火內。手臂鬚髮盡皆燒。毀得典韋救之乃出。

張遼屯長社。軍中有謀反者。夜驚亂火起。一軍盡擾。

邊謂左右曰。勿動。是不一營盡反。必有造變者。欲以動亂人耳。乃令軍中曰。不反者安坐。邊將親兵數十人。中陣而立。有頃皆定。即得首謀者斬之。

吳孫權揚聲欲向合肥。魏滿寵表召兗豫諸軍皆集。權尋退詔罷兵。寵以為今賊大舉而還。非本意。此必欲偽退以罷吾兵。而倒還乘虛掩不備也。表不罷兵。後十餘日。果到合肥城下不克而還。

朱桓為濡須督。魏曹仁以步騎數萬至。時桓手下

防守集成

卷十六 引証

八

以香粉

及所部兵在者五千人。諸將業業各有思心。桓喻之曰。兵法所以稱客倍而主人半者。謂俱在平原無城池之守。爾今仁千里步涉。人馬罷困。桓與諸君共據高城。南臨大江北背山陵。以逸待勞。為主制客。此百戰百勝之勢也。雖曹丕自來。尚不足憂。况仁等邪。乃偃旗鼓示弱以誘之。魏師不克而還。

曹真以諸葛亮懲於祁山。後必出從陳倉。乃使郝昭守陳倉。亮果山散關圍陳倉。起雲梯以臨城。昭以火

火箭射其梯。梯上人皆燒死。亮用衝車。昭以繩連石磨壓其衝車。衝車折。亮更為井闌百尺以射城中。以土瓦填塹。欲直攀城。昭於內築重牆。亮又為地穴。欲踊出于城裏。昭又於城內穿井截之。晝夜相攻二十餘日。糧盡引去。

郭淮屯北原以拒亮。後數日。亮感兵西行。淮以為此見形於西。欲使官兵重應之。以攻陽遂。爾其夜果攻陽遂。有備不得上。

防守集成

卷十六 引証

九

以香粉

曹爽發卒十餘萬人。自駱口入漢中。漢中守兵不滿三萬。諸將皆恐。欲守城不出。以待涪兵。王平曰。漢中去涪垂千里。賊若得關。便為深禍。今宜先遣劉護軍據興勢。平為後拒。若賊分向黃金。平帥千人下自臨之。比爾間。涪軍亦至此。計之上也。諸將皆疑。惟護軍劉敏與平意。遂帥所領據興勢。多張旗幟。彌亘百餘里。夾兵距興勢不得進。關及中。民羗轉輸。牛馬騾驢多死。民夸號泣。道路涪軍及真裨兵繼至。

太傅懿與夏侯元書曰。昔武皇帝再入漢中。幾至大敗。君所知也。今興執至險。蜀已先據。若進不獲戰。退見邀絕。獲軍必矣。將何以任其責。元懼。言于爽。引軍還。費禕進據三嶺以截爽。爽爭險苦戰。僅乃過。失亡甚衆。關中爲之虛耗。

司馬懿欲廣田蓄穀爲滅賊資。鄧艾以爲田良水少不足盡地利。宜開河渠以引水澆灌。又通漕運之道。乃著濟河論。以爲昔破黃巾。屯田積穀以制四方。今

防守集成

卷十六

十一 以活精

三隅已定。事在淮南。每大軍征進。運兵過半。工費巨億。陳蔡之間。上下田良。可首許昌。左右諸稻。田并水東下。令淮北屯二萬人。淮南屯三萬人。十二分休。常有四萬人。且田且守。計除衆費。歲完五百萬斛。以爲軍資。六七年間。可積三千萬斛于淮上。此則十萬之衆。五年食也。以此乘吳。無不克矣。懿善之。乃開廣漕渠。每東南有事。大軍泛舟而下。達于江淮。資食有餘。而無水害軍。

晉劉琨爲并州刺史。嘗爲胡騎所圍。城中窘迫。無計。琨乃乘月登樓清嘯。賊聞之。皆懷然長嘆。中夜奏胡笳。悲聲寥亮。賊又流涕歔歔。有懷土之切。向曉復吹之。賊並棄圍而走。

晉益州牧羅尚。遣隗伯攻蜀城。李雄與戰。互有勝負。雄乃募武都人朴秦。鞭之見血。使誦羅尚欲爲內應。以火爲期。尚信之。悉出精兵。遣隗伯等率之。從秦擊雄。雄將李驥于道設伏。秦以長梯倚城而舉火。伯軍見火起而爭緣梯。秦以繩繫上。尚軍百餘人。皆斬之。雄因放兵內外擊之。大破尚軍。

防守集成

卷十六

十二 以活精

晉祖邀將韓潛。與趙將桃豹。分據陳川故城。相守四旬。邀以布囊盛土。使千餘人。運以錯。潛又使數人擔米息於道。豹兵逐之。卽棄而走。豹兵久饑。以爲邀士衆豐飽。大懼。後趙運糧饋豹。邀又使潛邀擊。獲之。豹宵遁。

晉桓溫伐秦。指秦麥以爲糧。旣而秦人悉芟麥清野。

以時之。溫軍乏食而退。牛亡以萬數。

趙麻秋攻枹罕。晉曰太守即坦欲棄外城。武威太守張俊曰。棄外城則動衆心。大事去矣。固守大城。秋帥衆八萬圍塹數重。雲梯地突。白道皆進城中。禦之秋衆死傷數萬。退保大夏。張重華遣謝艾帥步騎三萬進軍臨河。艾乘輅車戴白幅。鳴鼓而行。秋望見怒曰。艾年少書生冠服如此。輕我也。命黑稍龍驤三千人馳擊之。艾左右大擾。艾踞胡牀指麾處分。趙人以爲防守集成。卷十六 引証 十二 以言辭

其外郭獲船百餘艘。以濟餘軍。丕督諸將攻中城。序母韓氏聞秦兵將至。自登城履行西北隅。以爲不固。帥百餘婢及城中女丁築斜城於其內。及秦兵至西北隅。果潛移守新城。襄陽人謂之夫人城。孫恩北趣海鹽。劉裕隨而拒之。城中兵少。裕夜偃旗。匿衆明晨開門。使羸疾數人登城。賊遂問裕所在。曰夜已走矣。賊爭入城。奮擊大破之。前五代宋臺軍圍壽陽。劉勳用草包包土。櫛以塞塹。防守集成。卷十六 引証 十三 以言辭

有伏兵。懼不敢進。別將張瑁自間道引兵截趙軍後。趙軍退。艾乘勢進擊。大破之。趙王虎復遣孫伏都帥步騎二萬。會秋軍長驅濟河。艾又破之。虎嘆曰。吾以偏師定九州。今以九州之力困於枹罕。彼有人焉。未可圖也。

宋陳憲守懸瓠。城中戰士不滿千人。魏主圍之。晝夜攻懸瓠。作高樓臨城。以射之。矢下如雨。城中負戶以汲。施大鈞於衝車之端。以牽樓堞。壞其南城。陳憲內設女牆。外立木柵。以拒之。魏人填塹。內薄登城。憲督

勵將士苦戰。積屍與城等。魏人乘屍城上。短兵相接。憲銳氣愈奮。戰士無不一當百。殺傷萬計。城中死者亦過半。魏遣永昌王仁驅所掠六郡生口北屯汝陽。宋主遣間使命武陵王駿發騎襲之。駿發百里內馬得千五百匹。分爲五軍。遣參軍劉泰之等將之。直趨汝陽。魏人唯慮救兵自壽陽來。不備彭城。泰之等潛進擊之。殺三千餘人。燒其輜重。魏人奔散。諸生口悉得東走。魏偵知泰之等兵無後繼。復引兵擊之。士卒防守集成。卷十六 引部 十四 引部 引部

內城。且自有肥水。未嘗堰也。恐勞而無益。崇祖曰。若棄外城。虜必據之。外修樓櫓。內築長圍。則坐成擒矣。守郭築。是吾不諫之策也。乃於城西北堰肥水。堰北築小城。周爲深塹。使數千人守之。虜見城小。以爲一舉可取。必悉力攻之。以謀破堰。吾縱水衝之。皆爲流屍矣。魏人果攻小城。崇祖著白紗帽。肩輿上城。決堰下水。魏人馬溺死以千數。魏師退走。魏朔方胡反。圍夏州刺史源子雍城中。食盡。衆無二。防守集成。卷十六 引部 十五 引部 引部

被擒。胡人常以民禮事之子雍。為陳禍福。賊眾遂降。子雍見行臺北海王顥。具陳諸賊可滅之狀。使顥為先驅。時東契閻境皆反。子雍轉鬪而前。九旬之中。凡數十戰。遂平東之州。微粟以饋統萬。二夏。以是獲全。

梁曹義宗圍魏荊州。堰水灌城。不沒者數板。時魏方多難。不能救。城中糧盡。刺史王羆煮粥與士均食。每出戰。不披甲冑。仰天大呼曰。州城孝文皇帝宏所

防守集成

卷十六

引証

十六

以語

置。天若不祐國家。令箭中王罷額。不爾王罷必當破賊。彌歷三年前後搏戰。甚眾亦不被傷。

魏中山王英與將軍楊大眼等眾數十萬攻鍾離。鍾離城北阻淮水。魏人于邵陽洲兩岸為橋。樹柵數百步。跨淮。道英據南岸攻城。大眼據北岸立城。以通糧運。城中纔三千人。昌義之督卽將士隨方抗禦。魏人以車載土填塹。使其眾負土隨之。嚴騎威其後。人有未及回者。因以土塗之。俄而塹滿。冲車所撞。城土

輒頽。義之用泥補之。冲車雖入而不能壞。魏人晝夜苦攻。分番相代。墜而復升。莫有退者。一日戰數十合。前後殺傷萬計。魏人死者與城平。梁主命韋叡將兵救鍾離。旬日至邵陽。豫裝高艦為火攻之計。三月淮水暴漲六七尺。叡使馮道根等乘鬪艦。競發擊魏洲。

上軍盡殪。別以小船載草灌之以膏。從而焚其橋。風怒。火盛。煙塵晦冥。敢死之士拔柵斫橋。水又漂疾。倏忽之間。橋柵俱盡。魏軍大潰。英見橋絕。脫身棄城走。

防守集成

卷十六

引証

十七

以語

斬首十餘萬。叡遣使報昌義之。義之悲喜。不暇答語。但叫曰。更生更生。

魏以韋孝寬為并州刺史。守玉壁。東魏大丞相高歡悉山東之眾伐魏。至玉壁圍而攻之。晝夜不息。魏軍孝寬隨機拒之。城中無水。汲於汾。歡使移汾一夕而畢。又於城南起土山。欲乘之以入。當其山處。城上先有兩高樓。孝寬縛木接樓。令極高峻。為積戰具以禦之。歡使謂城中曰。縱爾縛樓至天。我當穿城取爾。遂

於城南鑿地道。又於城北起土山。且作且攻。晝夜不息。孝寬復掘長塹。邀之。每穿至塹。輒擒殺之。又於塹外積柴貯火。敵人有在也。道內者。便下柴火。以皮排叩之。火氣一衝。咸即灼爛。城外又造車。車之所及。莫不摧毀。雖有排檣。莫之能撓。老寬乃縫布為幔。隨其所向。懸空張之。車不能壞。歡又縛松竅於竿。灌油加火。燒布焚樓。孝寬復作長鐵鉤。利其鋒刃。延割之。松竅俱落城下。歡又於城西穿地。作二十一道。分防守。集成卷十六 十八

以白刃云。若不早降。便行大戮。孝寬慷慨激揚。畧無顧意。士卒莫不感勵。東魏苦攻五十日。士卒死者七萬人。共為一冢。歡智力皆困。因而發疾。乃解圍去。隋達頭大集兵。將犯塞。長孫曰。突厥飲泉。易可行。毒因取諸藥。毒水上流。達頭人畜飲之多。死大驚。曰。天雨惡水。其亡我乎。因夜遁。最追之。斬首千餘級。東魏遣高岳。慕容紹宗。劉豐生等將步騎十萬。攻魏王思政於潁川。思政命仆鼓偃旗。若無人者。東魏恃防守。集成卷十六 十九

梁侯景反。陷歷陽。至新林。帝使羊侃入副宣城。王都督城內諸軍。景卒既至。百姓競入公私混亂。無復次序。侃乃區分防礙。皆以宗室間之軍人爭入武庫。自取器甲。所司不能禁。侃命斬數人。爭方得止。及賊逼城。衆皆內懼。侃偽稱得外射書云。邵陵王西昌侯已至近路。衆乃少安。賊攻東掖門。縱火其盛。侃以水沃滅。火射殺數人。賊以長柯斧斫東掖門。門將陸侃鑿扇。為孔以槊刺殺二人。斫者乃退。有詔送金五千兩。防守集成 卷十六 引言 二十 以香

問侃。侃曰。不可。賊多日攻城不能下。故立長圍欲引城中降者耳。今擊之。出人若少。不足破賊。若多。則一旦失利。門隘橋小。必大致挫衄。不從。遂使千餘人出戰。未及交鋒。望風退走。果以爭橋赴水死者大半。侃子鷲為景所獲。執至城下。以示侃。侃曰。我領宗報主。猶恨不足。豈計一子。幸早殺之。數日復持來。侃謂鷲曰。久以汝為死矣。猶在。引弓射之。景以其忠。義亦不之殺。景後於城東西起土山。驅迫士民不限貴賤。亂加毆捶。疲羸者因殺以填。號哭動地。民不敢竄匿。並出從之。旬日間。衆至數萬。城中亦築土山以應之。太子宣成王以下皆親負土。執畚鍤於上。起芙蓉重樓。高四丈。募敢死士二千人。厚衣袍。鎧分配。二山。晝夜交戰不息。會大雨。城內土山崩。賊乘之。垂入。苦戰不能禁。羊宗令多置火炬為火城。以斷其路。徐於內築城。賊不能進。景募人奴。降者悉免為良。得朱異奴。以為儀同三司。異家貴產悉與之。奴乘良馬。衣

錦袍於城下仰詬異曰汝五十年任宦方得中領軍我始事侯王已為儀同矣於是三日之中羣奴出就景者以千數。景皆厚撫以配軍。人人感恩為之致死。羊侃卒。城中益思。景以火車焚臺城東南樓材官吳景有巧思于城內構地為樓。火纔滅新樓即立。賊以為神。景因火起。潛遣人于其下穿城。城將崩。乃覺之。吳景于城內更築迂城。狀如却月以禦之。兼擲火焚其攻具。賊乃退走。

防守集成

卷十六

二十二

以香

臺城被圍既久。侯景眾亦飢抄掠無所獲。東城有米可支一年。援軍斷其路。景甚患之。王偉請偽求和以緩其勢。運米入石頭。然後休兵。息馬繕修器械。伺其懈怠擊之。景拜表求和。梁主許之。勅止援兵。景既運東府米入石頭。復進攻城。晝夜不息。城閉之日。未備魚鹽。被圍既久。人多身腫氣急。死者十八九。乘城不滿四千人。臺城遂陷。齊祖珽為北徐州刺史。至州。會有陳寇。民多起兵以

應陳。逼其州城。珽不關城門。守陴者皆令下城。靜坐街巷。禁斷行人。雞犬不亂鳴吠。賊無所見聞。不測所以。或疑人走空城。不設備。珽忽然令大叫。鼓譟震天。反者皆驚走。既而復結陳向城。珽令參軍王君楨將軍拒之。自乘馬臨陳。左右射。反者先聞其首。謂不能出。忽見之。大驚。樛提婆欲令城陷。不遣援兵。珽且戰且守。反者竟散走。

防守集成

卷十六

二十二

以香

初。肝昭太守沈璞到官。王玄謨猶在滑臺。江淮無警。璞以郡當冲要。乃繕城浚隍。積財穀。諸矢石。為城守之備。僚屬皆非之。朝廷亦以為過。及魏兵南向。守多棄城走。或勸璞宜還建康。璞曰。虜若以城小不顧。夫復何患。若內薄來攻。此乃我報國之秋。諸君封侯之日也。奈何去之。諸君嘗見數十萬人聚於小城之下。而不敗者乎。昆陽合肥。前事之明驗也。眾心稍定。璞收得二千精兵。曰。足矣。遂與賊質共守。魏人之南寇也。不齎糧用。唯以抄掠為資。及過淮。民多竄匿。

抄掠無所得。人馬饑乏。聞盱眙有積粟。欲以爲北歸之資。因攻盱眙。魏主就臧質求酒。質封澠。便與之。魏主怒。築長圍。一夕而合。運東山土石以填。塹作浮橋於君山。絕水陸道。質遺書曰。今所遣鬪兵盡非我國人。城東北是丁零。與胡南是氐。羗。設使丁零北。正可滅常山。趙郡。賊胡死。滅并州。賊氐死。滅關中。賊若殺之。無所不利。所復書曰。省示具悉。汗懷。爾自恃四足。屢犯邊境。立玄謀。遣十東申坦散于西。爾知防守集卷十六 二十五 送器

身邪。魏主大怒。作鐵牀。于其上施鐵籠。曰。破城得質。當坐之。此上質又與魏衆書曰。語爾虜中諸士。庶佛狸見與書相待如此。爾等正謂之民。何爲自取糜滅。豈可不知轉禍爲福耶。并寫臺格以與之。斬佛狸者。封萬戶侯。賜布絹各萬疋。魏人以鈎車鉤城樓。城內繫以強絙。數百人唱呼引之。車不能退。既夜。繼桶懸卒。出截其鈎。獲之。明旦。又以衝車攻城。城土堅密。每至頽落。不過數升。魏人乃肉薄登城。分番相代。墜防守集成卷十六 二十五 送器

帥民乘城拒戰。百有餘日。并在城外。為梁兵所據。會天大雨。武氏命取公私布絹衣服懸之。絞取水而儲之。梁兵退。

魏奚斤公孫表等共攻虎牢。虎牢被圍二百日。無日不戰。勁兵戰死殆盡。而姚增兵轉多。魏人毀其外城。毛德祖于其內更築三重城以拒之。魏人又毀其二重。德祖惟保一城。晝夜相拒。將士眼皆生瘡。德祖撫之以恩。終無離心。德祖于城內穴地入七丈。分為六防守。集成 卷十六 二十六 以言制道。出魏圍外。募敢死士四百人。使參軍范道基等帥之。從穴中出掩襲其後。魏軍驚擾。斬首數百。焚其攻具而還。

西魏王羆為華州刺史。嘗修城未畢。梯在城外。時高歡遣將韓軌從河東。自濟熊不知覺。比曉。軌衆已乘梯入城。羆尚卧未起。聞閣中洶洶有聲。便袒身露髻。徒跣持一白挺。大呼而出。敵見之驚退。遂至東門。左右稍集合。戰破之。軌衆遂遁。

謀告夏主。伺唐牧馬于河北。將襲武。牛世民乃北濟河南。臨廣武而還。故留馬千餘疋。牧于河渚。以疑之。建德果怒。衆出牛口。置陣。二十里。鼓行而進。諸將皆懼。世民升高望之。謂諸將曰。賊起山東。未嘗見大敵。今度險而襲。是無紀律。逼城而陣。有輕我心。我按兵不出。彼勇氣自衰。陣久卒飢。勢將自退。追而擊之。無不克矣。建德列陣。自辰至午。士卒饑倦。皆坐列。又爭飲水。世民命宇文士及將三百騎。經建德陣西馳。防守集成 卷十六 二十七 三

而南上。建德陣動。世民曰。可擊矣。帥輕騎先進。大軍繼之。直薄其陣。方戰。世民又率史大柰等卷旆而入。出于陣後。陳唐旗幟。夏兵見之驚潰。竇建德率衆二十萬。復攻幽州。賊已攀堞。萬均萬徹率敢死士百人。從地道而出。直掩賊背。擊之。建德兵潰走。李密欲據桃林縣。縣官不從。乃託言奉旨入洛陽。暫送家眷入縣衙一寄。却以強兵戴婦女羸離乘車而

入。遂奪桃林。

古主攻安市。江夏王道宗督眾築土山以逼其城。城中亦增城以拒之。士卒交戰。日六七合。衝車礮石壞其樓堞。城中隨立木柵。以塞其缺。晝夜不息。凡六旬。用功五十萬。山頽。壓城。城。明會守將。俱伏。受私離所部。高麗自缺。城出戰。遂奪土山。壘而守之。上怒。斬伏受。以狗命諸將攻之。三日不能克。乃耀兵於安市城下。丙旋城主登城拜辭。上嘉其固守。賜絹百疋。以勵

防守集成

卷十木

引註

二十八

以

事君。

唐馬燧鎮太原。燧以晉陽王業所起。度郡城東西平易受敵。時天下騷動。北邊數有警急。乃引晉水架汾而注。城之東瀦以為池。寇至計自守。陴者萬人。又決汾水環城。多為池沼。植柳以固堤。太原承前政。饒防。收軍之後。兵甲寡弱。燧乃悉召將吏牧馬廝役。得數千人。悉補騎卒。教之數月。為精騎。造甲者必令長短三等。稱其所衣。以便進趨。

唐盧龍節度使劉仁恭。習知契丹情偽。每霜降。輒遣人焚塞下野草。契丹馬多饑死。常以良馬賂仁恭。買牧地。

唐張全義尹河南東都。薦經寇亂。居民不滿百戶。全義選麾下十八人。給一旗一榜。謂之屯將。使詣十八縣。故墟落中。植旗張榜。招懷流散。勸之樹藝。民歸如市。出見田疇美者。輒下馬與僚佐共觀之。多以酒食。蠶麥多者。親至其家。悉呼老幼。賜以茶。綠民間言張

防守集成

卷十六

引註

二十九

以

公不喜聲伎。見之未嘗笑。獨見佳麥。良繭。則笑耳。有田荒穢者。集眾杖之。或訴以乏人牛。乃召其隣里。責使助之。由是比戶豐實。遂成富庶。

唐段秀實為涇州刺史。別將王童之謀作亂。約夜焚。言積救火。叫發。秀實申嚴警備。夜果火。即下令軍中行者皆止。坐者勿起。各整部伍。嚴守要害。童之自請救火。不許。及旦。捕童之。及其黨八人。皆斬以徇。邛州牙將。肝能叛。高仁厚帥兵討之。未發前。一口有

驚麴者到營中。邏者疑而執之。果阡能之詔。

劉昌為涇原營田使。躬率士眾力耕三年。軍食豐羨。

受詔築城平涼。以扼彈爭峽口。分命從事。餘而畢。

又於平涼西別築胡公堡。召曰彰信。平涼當四會之

衝。居北地之要。分兵援戍。過其要衝。築神威軍於青

海中龍駒島。名龍城。吐蕃屏跡。不敢近青海。

范希朝為振武節度使。有黨項室室交居川阜。凌犯

為盜。日入恣作。謂之割城。門居人懼駭。鮮有盜。日希

防守集成 卷十六 三十一 義州

朝於要害處。置堡柵。斥堠嚴密。人遂獲安。

顏真卿為平原太守。安祿山逆狀。孽真卿度必叛。

陽。亂霖雨。增障濟隍。科丁壯。壯。日與賓客泛舟

飲酒。以紓祿山之疑。果以為書生不虞也。祿山反。河

朔盡陷。獨平原城守俱備。

唐李希烈反。朝廷以汝州與賊接境。刺史李光喬。備

弱。以李元平代之。既至。募工徒。葺理鄆郭。希烈乃使

勇士應募。執役版築。凡數百人。元平不之覺。希烈遣

將以數百騎突至其城。先應募執役者。應于內。縛元平馳去。

楊烈婦者。李侃妻也。李希烈陷汴。謀襲陳州。侃為項

城令。希烈分兵數千。峇定諸縣。侃以城小。賊銳欲逃

去。婦曰。寇至當守。力不足。則死焉。君而逃。尚誰守。侃

曰。兵少財乏。若何。婦曰。縣不守。則城池皆其地也。倉

廩府庫皆其積也。百姓皆其戰士也。于國家何有。請

重賞。其死士。尚可濟侃。乃召吏民入廷中。令誠若

防守集成 卷十六 三十一 義州

主。然滿歲則去。非如吏民生此土也。墳墓存焉。宜相

與死守。忍失身。北面奉賊乎。眾泣許諾。乃徇曰。以瓦

石擊賊者。賞千錢。以刀矢殺賊者。萬錢。得數百人。侃

率以乘城。婦身自饗。以享眾。報賊曰。項城父老。義不

下賊。得吾城。不足為威。宜亟去。徒失利。無益也。賊大

笑。侃中流矢。還家。婦責曰。君不在。人誰肯固守。死于

外。猶愈于牀也。侃遽登城。會賊將中矢死。遂引去。

李希烈將兵五萬圍陵。引水灌之。濮州刺史劉昌

以二千八守之。凡四十五日。不釋甲。韓潔遣其將王
栖曜將兵助之。以強弩數千游汴水。夜入城。明日。從
城上射希烈。及其坐帳。希烈驚曰。宣潤弩手王矣。遂
解圍去。

唐朱泚亂。德宗幸奉天。數日。賊至。急攻。造雲梯。高廣
數丈。以巨輪爲脚。上容壯士五百人。城中恟懼。上以
問羣臣。渾瑊侯仲莊對曰。臣觀雲梯勢甚重。重則易
陷。臣請迎其所來。鑿地道。積薪膏火。以待之。神武軍
防守集成 卷十六 引註 三十二 又三十一

使韓澄曰。雲梯小伎。不足上勞聖慮。臣請禦之。乃度
梯之所係。廣城東北隅三十步。多儲膏油。松脂。薪葦
于其上。泚推雲梯。上施溼氈。懸水囊。載壯士攻城。翼
以輓輶。實人其下。抱薪負土。填塹而前。矢石火炬。所
不能傷。賊并兵攻城東北隅。矢石如雨。城中死傷不
可勝數。賊已有登城者。上聞。渾瑊對泣。羣臣惟仰首
祝天。上以空名告身。千餘通。授瑊使募敢死士禦之。
仍賜御筆。使視其功之大小。書名。給之。告身不足。則

書其身。且曰。今使與卿別。城俯伏流涕。上歎歎不自
勝。拊其背遣之。前一日。瑊揣雲梯來路。先鑿地道。下
深丈餘。上積馬糞。深五六尺。次日。即令然火。次一
日。復下些薪。夜燒之。是時北風驟急。賊乃隨風推梯。
以薄城下。賊三千餘人。相繼而登。時城上士卒凍餒。
又乏甲冑。瑊撫諭之。激以忠義。皆鼓譟力戰。城中流
矢進戰。不輟。初不言痛。會雲梯輾地。道一輪偏陷。不
能前却。火從地中出。風勢亦回。城上人投葦炬。散松
脂。沃以膏油。謹呼震地。須臾。雲梯及梯上人皆爲灰
燼。臭聞數里。而李懷光大軍亦至。賊乃引退。於是三
門出兵。太子督戰。賊徒大敗。泚遂遁歸長安。

防守集成

卷十六 引註

三十三

又三十一

吳少誠攻許州。上官留後欲棄城走。判官劉昌裔追
止之曰。留後既受詔。宜以死守城。況城中士馬。足以
破賊。但堅壁不戰。不過五七日。賊勢必衰。我以全制
之。可也。上官泫然之。賊日又攻急。堞壞不得修。昌裔
令造戰棚木柵以代之。壕壯士破營得突將千人。鑿

城分出大破之

唐燕郡太守楊萬石以郡降安祿山。逼真源令張巡為長史。使西迎賊。巡至真源。率吏民哭於玄皇帝廟。起兵討賊。樂從者數千人。巡選精兵千人。西至雍丘。與賈贛合。初雍丘令令狐潮以縣降賊。引精兵攻雍丘。賈贛戰敗死。巡力戰却賊。因兼領賈贛潮復與賊將李懷仙等四萬餘眾。奄至城下。眾懼。巡曰。賊兵精銳。有輕我心。今出其不意。擊之。彼必驚潰。賊勢少折。然後城可守也。乃使千人乘城。自帥千人分數隊。開門突出。巡身先士卒。直衝賊陳。人馬辟易。賊遂退。明日復進。蟻附攻城。巡束蒿灌脂。焚而投之。賊不得上。積六十餘日。大小三百餘戰。帶甲而食。裹糞以戰。賊遂敗走。巡乘勝追之。獲胡兵二千人而還。軍聲大振。

防守集成 卷十六 引註

三十四 以善戰

郭子儀。李光弼。還常山。史思明收散卒數萬。踵其後。子儀選驍騎。更挑戰三日。賊疲。乃退。子儀乘之。又敗。

之於沙河。祿山復使蔡希。使將步騎二萬人。北就思明。又使牛延珪發范陽等郡兵。合五萬餘人。子儀至恒陽。深溝高壘以待之。賊來則守。去則追之。晝則耀兵。夜斫其營。賊不得休息。敗。子儀光弼議曰。賊倦矣。可以出戰。戰于嘉山。大破之。斬首四萬級。捕虜千餘人。思明奔寧陵。光弼就圍之。軍聲大振。

防守集成 卷十六 引註

三十五 以善戰

曰。太原城居四十里。賊垂至而興役。是先自困也。乃帥士民于城外鑿壕以自固。作磚數十萬。眾莫知所。及賊攻城。光弼用以增壘。城壞輒補。月餘不下。思明乃選驍銳為遊兵。戒之曰。我攻其北。則汝潛襲其南。有隙則乘之。而光弼軍令嚴整。雖寇所不至。警邏亦不少懈。賊不得入。光弼募軍中。有小技皆取之。人盡其用。得錢工三。善穿地道。賊為梯衝土山以攻城。光弼為地道以迎之。近城輒陷。又作大礮。飛巨石。一

發。輒斃二十餘人。賊死者什二三。乃退營于數十步外。光弼遣人詐爲約降。而穿地道周賊營中。至期遣裨將。將數千人出如降狀。賊皆屬目。俄而營中地陷。死者千餘人。賊衆驚亂。官軍鼓譟乘之。俘斬萬計。會安祿山死。慶緒使思明歸守范陽。留蔡希德等圍太原。光弼復出擊之。斬首七萬。希德遁去。

令狐潮圍張巡于雍邱。會糧乏。潮餉賊鹽米數百艘。且至。巡夜壁城南。潮率軍來拒。巡遣勇士啣枚渡河。

防守集成

卷十六

三十六

引註

取鹽米千斛。焚其餘而還。城中薪水竭。巡給潮曰。君須此城。歸馬三十疋。我得馬。且出奔。潮君取城以藉口。潮歸馬。巡悉以給驍將。約曰。賊至人取一將。明日潮責巡。曰。吾欲去。將士不從。奈何。潮怒欲戰。陣未成。三十騎突出擒將十四。斬首百餘級。收其器械。牛馬相守四十餘日。朝廷聲問不通。朝聞上皇已幸蜀。復以書招巡。有大將六人。官皆開府特進。白巡以兵勢不敵。且上存亡不可知。不如降賊。巡陽許諾。明日

堂上設天子畫像。帥將士朝之。人人皆泣。引六將于前。貢以大義。斬之。士心益勸。城中矢盡。巡縛藁爲人千餘。被以黑衣。夜縋城下。潮兵爭射之。得矢數十萬。其後復夜縋人。賊笑不設備。乃以死士五百斫潮營。潮軍大亂。焚壘而遁。

尹子奇復引兵攻睢陽。張巡謂將士曰。吾受國恩。所守正死耳。但念諸君捐軀力戰。而賞不酬。勛以此痛心耳。將士皆激勸。諸奮。巡乃椎牛餉士。盡軍出戰。賊

防守集成

卷十六

三十七

引註

望見兵少。卒之。巡執旗帥諸將。直衝賊陣。賊乃大潰。明日。賊又合軍至城下。巡出戰。晝夜數十合。屢摧其鋒。而賊攻圍益急。巡于城中。夜鳴鼓嚴隊。若將出擊者。賊聞之。達旦備。既明。巡乃寢。兵絕鼓。賊以飛樓瞰城中。無所見。遂解甲休息。巡與南霽雲雷萬春等十餘將。各將五十騎。開門突出。直衝賊營。斬賊將五十餘人。殺士卒五千餘人。巡欲射子奇而不識。剡蒿爲矢。中者喜。謂巡矢盡。走。白子奇乃得其狀。使霽雲

射之。中其左目。幾獲之子奇乃走。

子奇復徵兵數萬攻睢陽城中食盡將士人廩米日一合雜以茶紙樹皮爲食饋救不至士卒消耗至千六百人皆飢病不堪嗣遂爲賊所圍張巡乃修守具賊爲雲梯勢如半虹置精卒二百於其上推之臨城欲令騰入巡預於城潛鑿三穴候梯將至一穴中出大木末置鐵鈎鈎之使不得退一穴中出一木柱之使不得進一穴中出一大末置鐵籠感火焚之賊又

防守集成

卷十六 引記

三十八

以香

以鈎車鈎城上棚閣。巡以大木置連鎖大環。拔其鈎而截之。賊又造木驢攻城。巡鎔金汁灌之。賊又以土囊積柴爲磴道。欲登城。巡潛以松明乾蒿投之。積十餘日。使人順風持火焚之。巡之所爲。皆應機立辦。賊服其智。不敢復攻。遂於城外穿三重濠。立木柵以守。巡亦於其內作壕以拒之。士卒死傷之餘。纔六百人。時許叔冀在譙郡。尚衡在彭城。賀蘭進明在臨淮。皆擁兵不救。城中日蹙。巡乃令南霽雲犯圍而出告。

急于臨淮。進明愛霽雲勇壯。具食延之。霽雲泣曰。睢

陽之人。不食月餘矣。霽雲雖欲獨食。且不下咽。大夫坐擁強兵。會無分災救患之意。豈忠臣義士之所爲乎。因罄落一指。以示進明曰。霽雲既不能達主將之意。請留一指。以示信歸報。座中皆爲泣下。霽雲去至金陵。與城使廉坦同將步騎三千人。且戰且行。至城下。大戰。壞賊營。死傷之外。僅得千人入城。城中將吏知無救。皆慟哭。賊圍益急。初房瑄爲相。惡進明。以爲防守集成

卷十六 引記

三十九

以香

河南節度使。而以許叔冀爲之。都知兵馬使。俱兼御史大夫。叔冀遂不受其節制。故進明不敢分兵。非惟疾巡遠功名。亦懼爲叔冀所襲也。

史思明分軍四道。濟河會于汴州。李光弼方巡諸營。聞之。入汴州。謂節度使許叔冀曰。大夫能守汴州。十五日。我則將兵來救。叔冀許諾。思明至汴州。叔冀與戰。不勝。遂降之。思以乘勝西攻鄭州。光弼整衆徐行至洛陽。留守韋陟請留兵於陝。退守潼關。光弼曰。兩

敵相當。貴進忌。今無故棄五百里地。則賊勢益張矣。不若移軍河陽。北連澤潞。利則進取。不利則退守。表裏相應。使賊不敢西侵。此猿臂之勢也。判官韋損曰。東京帝宅。奈何不守。光弼曰。守之則汜水。嶧嶺。龍門。皆應置兵。子爲兵馬判官。能守之乎。遂牒河南尹帥吏民避賊。而帥軍士詣河陽。時思明游兵已至石橋。光弼當石橋而進。部曲堅重。賊不敢逼。夜至河陽。有兵二萬。糧纔支十日。光弼按閱守備。部分士卒。無防守集成

卷十六 引証 四十一 以古料

不嚴辦。思明入洛陽城。空無所得。遂引兵攻河陽。使騎將劉龍仙挑戰。慢罵光弼。光弼顧諸將曰。誰能取彼。僕固懷恩請行。光弼曰。此非大將所爲。裨將白孝德請挺身取之。光弼壯其志。因問所須。對曰。願選五十騎爲後繼。而請大軍鼓譟以增氣。光弼撫其背而遣之。孝德挾二矛策馬亂流而進。半涉。懷恩賀曰。克矣。光弼曰。何以知之。對曰。觀其攬轡安閑。是以知之。龍仙易之。慢罵如初。孝德睨自大。呼運矛躍馬搏之。

城上鼓譟。五十騎繼進。龍仙走堤上。孝德追及。斬之以歸。思明有良馬千餘匹。每日出於河南渚浴之。循環不休。光弼命索軍中批馬。得五百匹。繫其駒而出之。思明馬見之。悉浮渡河。盡驅入城。思明怒。泛火船欲燒浮橋。光弼先貯百尺長竿。以巨木承其根。穗裹鐵。又置其首。以迎火船而叉之。船不得進。須臾。目焚盡。思明屯兵于河清。欲絕光弼糧道。光弼軍於野水。渡以備之。既夕。還河陽。留兵千人。使將雅希顥守其防守集成

卷十六 引証 四十一 以古料

柵曰。賊將高庭暉。李日越。皆萬人敵也。至勿與之戰。降則與之俱來。諸將莫諭其意。皆竊笑之。既而思明果謂日越曰。李光弼長於馮城。今出在野。汝以鐵騎宵濟。爲我取之。不得則勿返。日越將五百騎。晨至柵下。問曰。司空在乎。希顥曰。夜去矣。日越曰。失光弼而得希顥。吾死必矣。遂請降。希顥與之俱見光弼。光弼厚待之。任以心腹。高庭暉聞之。亦降。或問光弼降二將何易也。光弼曰。思明常恨不得野戰。聞我在外。以

為必可取。日越不獲我勢不敢歸。庭暉才勇過於日越。聞日越被寵任必思奪之矣。思明復攻河陽。光弼謂李抱玉曰。將軍能為我守南城二日乎。抱玉曰。過期何如。光弼曰。過期而救不至。任棄之可也。抱玉許諾。勤兵拒守。城且陷。抱玉給之曰。吾糧盡。明日當降。賊帥軍以待之。抱玉繕完城備。明日復請戰。出奇兵夾擊。殺傷甚衆。時光弼屯中潭城外。置柵柵外穿塹。賊將周摯攻之。光弼命鎮西行營節度使荔非元禮防守集成。

卷十六 引証 四十二 以三

問其次。曰。東南隅命論。惟貞常之。令諸將曰。爾輩望吾旗而戰。吾旄旗緩。任爾擇利。吾急旄旗。三至地。則萬衆齊入。死生以之。少退者斬。又以短刀置靴中。曰。戰危事。吾國之三公不可死。賊手萬一不利。諸君死敵。我自到。不令諸君獨死也。再戰。廷玉奔還。光弼驚命取其首。庭玉曰。馬中箭。非敢退也。易馬遣之。僕固懷恩。小却。光弼又命取其首。懷恩。史前決戰。光弼連颺其旗。諸將齊進。致死。呼聲動天地。賊衆大潰。思及方守集成。

卷十六 引証 四十三 以三

休璟以為西漢以來皆北守黃河今於寇境築城恐勞人費功終為賊虜所有建議以為不便仁愿固請不已中宗竟從之六旬而三城俱就以拂雲祠為中城與東西兩城相去各四百餘里皆據津濟送相應接北拓地三百餘里于牛頭朝那山北置烽堠一千八百所自是突厥不得度山收馬朔方無寇復掠滅鎮兵數萬人仁愿初建三城不置雁門及格曲戰敵之具或問曰此邊城禦賊之所不為守備何也仁愿防守集成 卷十六 引証 四十四 以舌料

曰兵貴在攻取不宜退守寇若至則當併力出戰回顧望城猶須斬之何用守備則生其退忍之心也其後常元楷為朔方軍總管始築壘門以備寇議者以此重仁愿而輕元楷焉唐李抱真兼澤潞節度副使以山東有變上黨為兵衝而荒亂之餘土瘠民困無以贍軍乃籍民每三丁選一壯丁免其租徭結弓矢使農隙習射歲暮都試行其賞罰比二年得精兵二萬既不費廩給府庫充

實遂雄視山東步兵為諸道最

唐蠻進寇雋州審滂遣充海將帥五百人拒之舉軍覆沒蠻衣充海之衣詐為敗卒至江岸呼船已濟眾乃覺之遂陷犍為

唐幽州叛弓高守備甚嚴有中使夜入守將才內旦乃得入使大詬怒賊謀知之他日偽遣人為中使夜至城下守將遽納之賊眾隨入遂陷弓高

唐維州據高山絕頂三面臨江在戎虜平川之中是

防守集成 卷十六 引証 四十五 以舌料

漢地入兵之路初河隴盡沒惟此獨存吐番潛以婦人嫁此州門者二十年後兩男長成竊開壘門引兵夜入遂為所陷號曰無憂城

唐裴甫亂浙東詔王式討之式入越州命諸縣開倉廩以賑貧之或曰軍食方急不可散也式曰非汝所知也及平賊械甫送京師斬之實酒大會諸將請曰某等生長軍中久更行陳今幸得從公破賊然有所不喻者敢問公之始至軍食方急而遽散之何也式

曰。此易知耳。賊聚穀以誘飢人。吾給之食。則民不為盜矣。且諸縣無守兵。賊至則倉穀實足資之。爾皆拜曰。非所及也。

唐楊慶復守成都。憲寇取民籬重。沓溼而屈之。以為蓬。實人其下。舉以抵城而劓之。矢石不能入。火不能然。慶復鑿鐵汁以灌之。攻者死乃退。

唐貞元中。楊朝晟奏。方渠合道木波皆吐番要路。請城其地以備之。詔問所須幾何。朝晟奏曰。臣部下兵

防守集成

卷十六

四十六

引註

自可集事。不煩外助。復問前築鹽州。凡與師七。萬今何其易也。朝晟曰。鹽州之役。諸軍蕃戎盡知之。今臣境邊處。若大興兵。戎番即來寇。寇則戰。戰則無暇城矣。今請密發軍。不十日。至塞下。未三旬而工畢。蕃人始知。已無奈何。上從之。已。軍軍還吐番始來。數日退去。

唐郭元振為涼州都督。初州境輪廣。纔四百里。虜來必薄城下。元振始于南硤口。置和戎城。北磧。置白亭。

軍制。東要路。遂拓境千五百里。自是州無虜憂。

劉鄩。安邱人。初。事青州王師範。唐昭宗幸鳳翔。朱溫率師迎于岐下。師範欲乘虛據兗州。鄩先遣人詐為鬻油者。覘城內虛實。及出入。所視羅城下一水。實可引衆而入。遂誌之。鄩乃告師範。請步兵五百。自水竇銜枚而入。一夕而定。軍城晏然。市民無擾。

黃巢陷長安。趙犖為陳州刺史。謂諸將吏曰。以吾計。巢不為長安市人。所誅必驅其衆東走。吾州適當其

防守集成

卷十六

四十七

引註

衝。乃治城池。為守備。遷民六十里內有資糧者。皆徙入城中。選其子弟。配以兵甲。以其弟景珣為將。巢敗。果東走。先遣孟楷據城。景擊破之。執楷歸。巢從後至。聞楷被執。大怒。既而秦宗權以蔡州附。巢勢益盛。乃悉衆圍雙。置春磨。糜人之肉。以為食。掘塹五重。百道攻之。陳人大恐。犖語其下曰。君家三世陳將。必能保此。爾曹男子。弟於死中求生。建功立業。未必不因此。時陳人皆踴躍。築柵城北三里。為八仙營。營間

置百官聚糧餉欲以久敵之其兵號二十萬陳人舊有巨弩數百廢壞後生弩工皆不識其器珣創意理之弩大激五百步人馬皆渴以故單不敢近圍凡三日糧食將盡乃乞兵於梁梁太祖與李克用皆自將會擊敗巢將黃邲於西華西華有積粟巢恃以為餉邲又敗單乃解圍去

梁軍敗於上黨晉人乘勝進迫澤州河南留守張全義遣牛全節救之時晉人新勝其鋒甚盛存節引眾

防守集成

卷十六

四十八

以活

而前銜枚夜至澤州晉軍尋至乃分布守禦晉軍四面攻鬪開地道以入城存節亦以墜道應之逆戰於地中晉軍不能進又以勁弩射之中者人馬皆洞經十三日晉軍死傷甚眾焚營而退郡以獲全

梁葛從周急攻兗州人心頗散副使王彥溫踰城而奔守陴者多逸劉鄩乃遣人陽語彥溫曰副使勿多將人出非吾素遣者皆勿以行又下令城中曰吾遣從副使者得出不者皆殛城中皆惑奔者乃止已而

梁兵聞之果疑彥溫非實降斬之城下由是城守益堅

淮南兵圍蘇州推洞屋攻城吳越將臨海孫瑒置輪於竿首垂短投錐以揭之攻者盡露礮至則張網以拒之淮南人不能克吳越王鏐遣牙內指揮仲錢鏐行軍副使杜建徽等將兵救之蘇州有水通城中淮南張網綴鈴懸水中魚鼈過皆知之吳越遊奕邵虞侯司馬福以潛行入城故以竿觸網敵聞鈴聲舉網

防守集成

卷十六

四十九

以活

福因得過比居水中三日乃得入城由是城中號令與援兵相應敵以為神

契丹主帥騎兵十萬長驅入夏境元昊見契丹兵盛乃上表謝過請收叛黨以獻契丹主猶豫未決元昊以未得成言又退師三十里以俟凡三退將百里每退必赭其地契丹馬無所食因許之和元昊遷延以老之度其馬饑士疲因進兵急攻契丹主大敗從數騎走還

夏人數十萬圍蘭州。已據西關。李浩閉城距守。鈴轄王文郁請擊之。浩曰：「城中騎兵不滿數百，安可輕戰？」文郁曰：「賊衆我寡，正當折其鋒以安衆心。」然後可守。此張遼所以守合肥也。乃夜集士七百餘人，縋城而下，持短刃突之。賊衆驚潰。時以文郁方尉遲敬德擢知州事。

王浚遣督護王昌帥諸軍及段疾陸眷與弟匹磾文騫從弟末柸等部五萬之衆，以討石勒。勒兵出戰，皆敗。召將佐曰：「吾欲悉衆決戰，何如？」諸將皆曰：「不如堅守。俟其退而擊之。」張賓孔萇曰：「鮮卑段氏最爲勇悍，而未柸尤甚。其鋒卒皆屬焉。今刻日來攻北城，必謂我孤弱，不敢出戰，意必懈惰。宜且勿出示之以怯。鑿北城爲突門二十餘道，俟其來至，列守未定，出其不意，直衝末柸帳，彼必震駭，不暇爲計，破之必矣。」末柸敗，則其餘不攻而潰矣。勒從之。密爲突門，既而疾陸眷攻北城，勒登城望之，見其將士或釋仗而寢，乃命

防守集成

卷六十一

五十一

石勒

孔萇督銳卒從突門出擊之，不克而退。末柸逐之，入其壘門，爲勒衆所獲。諸軍皆退走，長乘勝追擊，枕尸三十餘里。

平州刺史崔慧，自以中州人望鎮遼東，而士民多歸慕容廆，心不平。乃陰說高句麗段氏宇文氏，使共攻之。約滅廆，分其地。三國合兵伐廆，諸將請擊之。廆曰：「彼爲崔慧所誘，欲邀一切之利。軍勢初合，其鋒甚銳，不可與戰。當固守以挫之。彼烏合而來，既無統一，莫相歸服，久必携貳。一則疑吾與慧詐而罷之，二則三國自相猜忌，待其人情離貳，然後擊之，破之必矣。」三國進攻棘城，廆閉門自守，遣使獨以牛酒犒宇文氏。二國疑宇文氏與廆有謀，各引兵歸。宇文士卒數十萬連營四十里，其大人悉獨官曰：「二國雖歸，吾當獨取之。」廆使召其子翰于徒河，翰曰：「彼衆我寡，難以力勝，請爲奇兵于外，伺其間而擊之。若并兵爲一，彼得專意攻城，非策之得也。」廆從之。悉獨官聞之，曰：「翰不

防守集成

卷十六

五十一

石勒

入城或能為患。當先取之分遣數千騎襲翰。翰詐遣入為段氏使者。逆於道而設伏以待。奮擊盡獲之。乘勝徑進。遣間使語虜出兵大戰。前鋒始交。翰將千騎從旁直入其營。縱火焚之。眾遂大敗。悉獨官僅以身免。虜俘其眾。獲皇帝玉璽三紐。步聞之。懼奔高句麗。虜以其子仁鎮遼東。

晉將李嗣昭守潞州。汴將李思安將兵十萬攻之。乃築夾城深溝高壘。內外重複。飛走路絕。嗣昭撫循士防守集成 卷十六 五十一 以舌

眾登城拒守。嘗饗士。嗣昭張樂流矢中足。密拔之。坐客不之覺。酣飲如故。以安士心。梁主馳書說誘白端。嗣昭焚其書。斬其使者。城中固守經年。晉王率周德威等來攻。梁軍梁兵大潰。嗣昭方開門。後五代漢趙暉圍王景崇于鳳翔。數挑戰。不出。暉潛遣千餘人環甲執矢。效蜀旗幟。循南山而下。令諸軍聲言蜀兵至矣。景崇果遣兵數千出迎之。暉設人掩擊盡磔之。

周人以韋孝寬嘗立勳於玉壁。乃置勳州於玉壁。以孝寬為刺史。孝寬有恩信。善用間諜。齊之動靜皆先知之。有主帥以城降齊。孝寬遣諜斬之。齊境生胡。數為抄掠。不可誅討。孝寬欲築城於險要。以制之。遣開府姚岳監之。岳以兵少不敢前。孝寬曰。此城距晉州四百餘里。築之十日可畢。吾一日創手。三日敵境始知。晉州徵兵。三日方集。謀議之間。自稽三日。計其軍行。二日不到。我之城隍辦矣。乃築之。齊人果至境上。防守集成 卷十六 五十三 以舌

疑有大軍。停留不進。其夜孝寬使諸村縱火。齊人以為軍至。收兵自固。岳卒城而還。南唐皇甫暉提兵十萬控扼滁陽。以援壽州。宋太祖與暉遇于清流關。大為暉所敗。是夜暉整全師入憩滁陽。太祖兵聚清流。慮暉再至。聞諸村人云。有趙學究在村中教學。多智計。太祖乃微服往訪之。學究曰。皇甫威名冠東北。太尉自量與暉何如。非敵也。學究曰。今兩軍勝負何如。曰。彼方勝而我敗。所以問計。

于君爾學究曰。然使彼來日整兵出戰。絕師歸路。不復有噍類矣。太祖曰。當奈何。學究曰。我有一計。可以因敗為勝。今關背有徑路。人無行者。雖牌軍亦不知也。可以直抵城下。方西澗水大漲之時。彼必謂既敗之餘。無敢躡其後者。誠能由山背小路。率兵浮西澗。徑至城下。彼方解甲休衆。不為備。斬關而入。可以得志矣。太祖大喜。卽下令誓師。夜出。跨馬浮西澗。以迫城。暉果不為備。奪門而入。擒之。遂下滁州。

防守集成

卷十六

五十四

以否

宋太宗時。以陳恕為河北東路招宣營田使。大興河北營田。先是。雄州東際于海。多積水。戎人患之。不敢由此路入寇。順安軍至北平二百里。地平廣。無隔閼。每歲胡騎多由此而入。議者謂宜度地形高下。因水陸之便。建阡陌。浚溝洫。益樹五穀。所以實邊廩而限戎馬。故遣恕往營之。

滄州北。舊多設陷馬坑。城下起樓為斥堠。望十里。李允則曰。南北既講和矣。安用此為。命撤樓夷坑。為諸

軍蔬園。浚井疏洫。列畦隴。築短垣。縱橫其中。楮以荆棘。而其地益阻隘。因治坊巷。徙浮圖于北原上。州民且又登望三十里。下令安撫司。所治境有隙地。悉種榆。久之。榆滿塞下。顧謂僚佐曰。此步兵之地。不利騎戰。豈獨資屋材耶。

宋柳元景為隨郡太守。羣蠻大為寇暴。欲來攻城。郡內少糧器仗。又乏。元景設方畧。得六七百人。分五百人屯驛道。或曰。蠻將逼城。不宜分衆。元景曰。蠻聞郡

防守集成

卷十六

三十五

以否

遣重戍。豈悟城內兵少。且表裏合攻。于計為長。會蠻垂至。乃使驛道為溝。潛出其後。戒曰。火舉馳進。前後俱發。蠻眾驚擾。投鄖水死者千餘人。斬獲數百。郡境肅然。無復寇抄。

澶淵之役。寇準檄令州縣堅壁。鄉村入保。金幣自隨。穀不徙者。隨在瘞藏。

金人掠熙河。劉惟輔擊敗之。殺五千餘人。已而復至。惟輔顧熙河有積粟。恐金人因之以守。急出焚之。

宋李九則遷如滄州。濟浮陽湖葺營。臺官舍間穿井。未幾契丹來攻。老幼皆入保。而水不乏。斲木代砲。契丹遂解去。

宋种世衡建言城故寬州。以當寇衝。然處險無泉。議不可守。鑿地百五十尺。始至石工徒拱手曰。是不可井矣。世衡曰。過石而下。將無泉邪。爾其屑而出之。凡一畚償爾百錢。工復致力。過石數重。泉果沛發。朝廷因署為青澗城焉。

防守集成

卷十六引証

五十六

又言

宋魏勝知海州。城西南枕孤山。敵至登山俯瞰城中。虛實受敵最劇。勝築重城環山于內。寇不能害。

宋孟琪鎮江陵。初至登城周覽。歎曰。江陵所恃三海。而沮洳有變為桑田者。今自城以東古嶺。先鋒直至三汊河。無所限隔。敵一鳴鞭。即至城外。乃修後內隘十一處。別作十隘于外。有距城數十里者。沮洳之水。舊自城西入江。因障而東之。俾透城北入于漢。而三海遂通為一。隨其高下為渠蓄泄。三百里間。潏然巨

土木之功。百七十萬。民不知役。遂為江陵天險。

金師北去。种師道請合關河卒屯滄衛。孟滑備金兵。再至。朝廷以大敵甫退。不宜勞師。示弱。二帝果有北轅之禍。

陳球守零陵。弦大木為弓。羽牙為矢。引機發之。達射千步。

張翥守南劍。范汝為來寇。翥起鄉兵與之戰。令城中殺牛羊豕作肉串。仍作飯。分兵為數替。以入陳之先。

防守集成

卷十六引証

五十七

又言

後更迭食之。士卒力皆有餘。遂勝汝為。

宋李全謀襲金泗州。時大雨雪。淮水合。全曰。每恨泗州阻水。今如平地矣。以長槍三千人。從夜半渡淮。潛向泗之東城。將踏壕水。傅城下。掩金人不備。俄城上荻炬數百齊舉。遙謂全曰。賊李三。汝欲偷城邪。天黑故以火燭之。全知有備。乃引兵還。

金完顏訛可。擁步騎。傳棗陽城。宋孟宗政。囊糠盛沙。以覆樓棚。列甕澗水以防火。及金人攻棗陽。募鑿銀

礮石工。晝夜陷城。城頽。孟宗政益薪祭火山。以絕其路。列勇士以長槍勁弩備其冲。距城頽所數丈。築偃月城。翼傅正城。深坑倍仞。躬督役。五日成。

英宗北狩。當是時。大同堡搗蕭條。城門盡閉。人心危疑。是年八月。虜奉上皇至城下。索幣。約賂至。歸駕。郭登閉門不內。遣人奏曰。臣奉朝廷命守城。不敢擅啟。竟不出。劉安孫祥霍瑄出見。獻上皇金帛及約賂。虜笑不應。竟擁駕去。

防守集成

卷十六引証

五十八

又香齋

金兵渡河。道君皇帝東幸。以李綱為親征行營。治鄆城四壁守具。以百步法分兵備禦。每壁用正兵萬二千餘人。而保甲居民廂軍之屬不與焉。修樓櫓。挂毡幕安砲。坐設弩牀。運礮石。施燎炬。垂搗木。備火油。凡防守之具。無不畢備。

李綱當金人圍城死守時。有自門上擲下人頭至六七者。皆云斬獲奸細。及驗認。則皆漢人首級。綱於是捕獲數人。斬以徇軍。又有京師不逞之徒。乘機殺傷。

內侍取其金帛。而以所藏器甲弓劍。納官請功。綱命集守禦使司。以次納訖。凡二十餘人。各言名姓。皆斬之。并斬殺傷部隊將者二十餘人。及盜衲襖一領者。強取婦人絹一疋者。妄斫傷平民者。皆即斬。以徇。故外有強敵。月餘日。而竊盜無有也。

劉錡赴官東京。至渦口。方食。忽暴風拔坐帳。錡曰。此賊兆也。主暴兵。即下令兼程而進。聞金人攻盟南下。已陷東京。錡與將佐舍舟陸行。急趨至順昌。知府陳

防守集成

卷十六引証

五十九

又香齋

規見錡問計。錡詢知城中有米萬斛。乃議飲兵入城。為守禦計。諸將謂金不可敵。請以精銳遮老穉。順流還江南。錡曰。東京雖失。幸全軍至此。有城可守。奈何棄之。敢言去者。斬。置家寺中。積薪于門。戒守者曰。脫有不利。即焚吾家。乃分命諸將守諸門。明斥候。募土人為間諜。于是軍士皆奮。時守備一無可恃。錡督取車輪。轆埋城上。又撤民戶扉。周匝蔽之。凡六日。粗畢。而金兵已至城下矣。初錡於傅城築羊馬垣。穴垣為

門。至是敵垣為陣。金人縱矢皆自垣端軼著于城。或
止中垣上。錡用破敵弓。翼以神臂強弩。自城上或垣
門射敵。無不中者。敵稍却。即以步兵邀擊。溺河水死
者無算。金兵移營二十里。錡遣閻宗募壯士五百人。
夜所其營。是又天欲雨。電光四起。見辮髮者輒殲之。
金兵復退十五里。錡復募百人以往。命折可為器。如
市井兒以為戲者。人持一以為號。直犯金營。電一閃
則奮擊。電止則匿不動。敵眾大亂。百人者聞吹聲而
防守集成 卷十六 六十 以香州

大喜。即置鵝車砲具不用。翌日。錡登城望見二人來。
繼而上之。乃敵械成等來歸。以文書一卷繫於械上。
錡懼惑軍。立焚之。元不至城下。譴責諸將。諸將皆曰。
南朝用兵。非昔比。元帥臨城自見。適錡遣耿訓請戰。
元术怒曰。劉錡何敢與我戰。以吾力破爾城。通用靴
尖趨倒耳。訓曰。太尉非但請與太子戰。且謂太子必
不敢濟河。願獻浮橋。五所濟而大戰。遂明。錡果為五
浮橋于河上。敵用以濟。錡遣人毒穎上流。及草中戒
防守集成 卷十六 引 六十一 以香州

待勞卒以大勝。

開禧中畢再遇被圍于六合。軍中矢盡。再遇令人張青蓋往來城上。金人意主兵官也。爭射之。須臾矢集樓牆如蝟。獲矢二十餘萬。又敵嘗以水櫃敗我。再遇夜縛藁人數千。衣以甲冑。持旗幟戈矛。儼立戎行。昧爽鳴鼓。敵人驚視。急放水櫃。旋知其非真也。意甚沮。急出師攻之。敵遂大敗。

金粘沒喝攻太原。諸縣皆破。獨城中以張孝純。王稟防守。集成 卷十六 引証 六十二 以否

固守不下。金人先列克敵砲三十座。凡舉一砲。聽鼓聲齊發。砲石入城者大於斗。樓櫓中砲無不壞者。王稟先設虛棚下。又實糠布袋在樓櫓上。雖為所壞。即時復成。其填壕之法。先用洞子。下置車轉輪。上安居木狀如屋形。以生牛皮縵上。又以鐵葉裹之。人在其內推而行之。節次相續。凡五十餘軒。人運上木柴薪于中。先用大板薪次以薦。復然後置土在上。增覆如初。王稟先穿壁為竅。置火韃在內。俟其薪多。即便放

燈於水中。其燈下水。尋木能然。溼薪火既漸盛。令人註韃。其燭亘天。終不能填。其鵝車如鵝形。下用車輪。冠以皮鐵。使數十百人推行。欲上城樓。王稟于城中亦設跳樓。亦如鵝形。使人在內迎敵。鵝車至。令人在下以搭鈞及繩曳之。其車前倒又不能前。

張浚敗於富平。退保興州。人情大震。官屬有建策徙治夔州者。劉子羽叱之曰。孺子可斬也。四川全盛。敵欲入寇久矣。直以川口有鐵山棧道之險。未敢遽窺。防守集成 卷十六 引証 六十三 以否

爾今不堅守。縱使深入。而吾僻處夔峽。遂與關中聲援不相聞。進退失計。悔將何及。今幸敵方肆掠。未逼近郡。宣司當留駐興州。外繫關中之望。內安全蜀之心。急遣官屬出關。呼召諸將。收集散亡。分布險隘。壁固壘。觀釁而動。庶幾可補前愆。奈何復為此言乎。浚然子羽言。子羽即單騎至秦州。召諸亡將。時諸亡將不知宣司所在。及聞命大喜。悉以其眾來會。凡十餘萬人。軍勢復振。子羽命吳玠。扼聚兵險于鳳翔大

散關東之和尙原以斷敵來路關師古等聚熙河兵于岷州大潭孫僮賈世方等聚涇原鳳翔兵于階成鳳三州以固蜀口積粟繕兵列柵爲死守計或謂玠宜退屯漢中扼蜀口以安人心玠曰吾保此敵決不敢越我而進是所以保蜀也金得高當折合來攻玠命諸將堅陣待之更戰迭休山谷路狹多石馬不能行金人舍馬步戰遂大敗遁去

防守集成

卷十六

引註

六十四

以舌料

宋余玠帥蜀築招賢館播州冉璉及弟璞俱有文武材聞玠賢自詣府上謁玠賓館之奉甚厚居數月無所言玠心疑乃更闢別館以處之且日使人窺其所爲兄弟終日不言惟對踞以棗畫地爲山川城池之形旬日請見屏人曰某兄弟辱明公禮遇思有以少裨益非敢同衆人也爲今日西蜀計其在徙合州城乎玠不覺躍起執其手曰此玠志也但未得其所爾對曰蜀口地形之勢莫若釣魚山請徙諸此若任得其人積粟以守之賢于十萬師遠矣玠大喜築十餘

皆因山爲壘基布星屯列兵聚糧于是如臂使指氣勢聯絡蜀始可守

吳玠守蜀兀术撒離喝及劉夔率步騎十萬破和尚原自鐵山鑿崖開道循嶺東下進攻仙人關玠以萬人守殺金平以當其衝弟璘率輕兵由七方關倍道入援旨圍轉戰七晝夜始得與會於仙人關玠攻入營玠擊走之又以雲梯攻壘壁玠使揚政以撞竿碎其梯以長矛刺之璘拔刀畫地謂諸將曰死則死

防守集成

卷十六

引註

六十五

以舌料

此退者斬璘分軍爲二兀术陣於東韓常陣於西璘率銳卒介其間左縈右繞隨急而戰戰久璘軍少憊急屯第二隘金生兵踵至人披重鎧鐵鈞相連魚貫而上璘以駐隊矢送射矢下如雨死者層積敵踐而登撒離喝駐馬四視曰吾得之矣命攻西北樓姚仲登樓酣戰樓傾以帛爲繩挽之復正金人用火攻樓以酒盞撥滅之玠急遣田晟率兵以長刀大斧左右擊明炬四山震鼓動地明日大出兵統領王真王武

率銳士分紫白旗入金營。金陣亂，奮擊射常。中左日金人始宵遁，玠遣統制官張彥劫橫山砦。王俊伏河池扼其歸路，又敗之。

金撻懶圍楚州急，道立命徹廢屋。城下然火，池壯士持長矛以待。金人登城，鈎取投火中。金人選死士突入，又搏殺之，乃稍引退。

金人南下，种師道入援。既至，帝命師道於政事堂共議。師道詰李邦彥曰：「聞城外居民悉為賊殺，掠畜產徹去，屋舍移其所畜，盡入城中，乃遽閉門以遺賊資，何也？」邦彥曰：「倉卒不暇及此。」師道笑曰：「亦太慌忙耳。」左右皆笑。

金人犯襄陽，勢如風雨。再興同孟宗政、陳祥、三陣設伏以待。既至，再興中出一陣，復却。金人逐之，宗政與祥合右左兩翼掩擊之。金人三面受敵，大敗。血肉枕藉山谷間，既而益兵數萬，復圍城。相持九十日，再

防守集成

卷十六

引証

六十六

以香齋

興夜以鐵蒺藜密布地。黎明佯遁，金馳中蒺藜者十路七八。金帥完顏訛可擁步騎數萬傅城，再興與宗政縱之涉濠，半渡擊之。又令守壩者佯走，金人爭壩急擊之，多墮水中。金人叛對樓，鵝車草洞決濠水，運土石填城下，再興募死士著鐵面具披氈列陳以待。金人計無所施，弃旗甲輜重滿野遁去，追敗之。

趙方守襄陽，十年以戰為守，合官民為一體。通制總司為一家，許國以忠，應變如神。隱然有尊俎折衝之風。故金人擾邊，淮蜀大困，而京西一境獨全。方能用各人陳賅游九功輩皆拔為大吏，扈再興、孟宗政皆自土豪推誠擢任，致具死力卒為良將。故能藩屏一方，使朝廷無北顧之憂。

蒙古立砲攻洛洛城中，唯三峯潰卒三四千及忠孝軍百餘守禦而已。蒙古兵圍其三面，強伸括衣帛為幟，立之城上。率士卒赤身而戰，以壯士數百往來救應，大呼以欺子軍，為號其聲勢與萬眾無異。兵器已

防守集成

卷十六

引証

六十七

以香齋

盡以錢爲鏃。得蒙古兵一箭。截而爲四。以筒鞭發之。又邇過砲。用不過數人。能發大石於千百步外。所擊無不中。伸奔走四應。所至必捷。蒙古益兵力。攻凡三月餘。不能拔。乃退。

元兵薄新城。總制黃順。副將任宣。俱出降。部曲多欲。繼城出者。邊居誼悉驅入。當門斬之。遂堅守不下。

元余闕守安慶。抵官十日而寇至。乃浚隍。增障。隍外環以深塹。三重。南引江水注之。時羣盜環布四外。闕

防守集成 卷十六 引証 六十八 以五州

居其中。左提右挈。屹爲江淮一保障焉。

陳友諒傾國入寇。壓金陵軍勢。張甚。欲發兵禦之。而

衆怵怯。不決。有請背城借一者。有以鍾山王氣。請奔

據者。有勸納款者。劉基後至。獨張目不言。上爲起入

內。趣召基。基言先斬主納款。及奔鍾山者。上問計。固

安出。基曰。賊驕矣。誘之深入。而伏兵邀取之。故易易

爾。取威定伯。在此一舉。而言納款及奔何也。于是決

策。誘之。盡覆其衆。

明師圍北平。姚廣孝夜縋死。士下城。劫南兵。或遣數十人。遠伏草莽。間夜舉火。鳴砲。罷南兵。不待休息。輒

出精兵。奮擊敗之。盡焚九門諸柵寨。

靖難兵起。楊松帥驍勇者九千人。進據雄縣。燕王渡

白溝河。謂諸將曰。今夕中秋。彼必不備。飲酒爲樂。此

可破也。亟行。夜半至雄縣。黎明破其城而入。松與麾下九千人皆戰死。

靖難兵圍濟南甚急。鐵鉉令軍民詐降。陰伏勇士。開

防守集成 卷十六 引証 六十九 以五州

城門。候燕王入。急下鐵板。幾中之。

永樂十七年。劉江爲左都督。鎮守遼東。巡視諸島。相

度地形。以金州衛金線島。西北之望海塢。地高可望

諸島。寇所必繇。實濱海襟喉之地。請築城堡。立烟墩

瞭望。一日。瞭者言。東南夜舉火。有光。江計寇將至。亟

遣馬步官軍。赴塢上。小堡備之。令犒師秣馬。畧不爲

意。以都指揮徐剛。伏兵于山下。百戶姜隆。帥壯士潛

燒賊船。截其歸路。乃與之約。曰。旗舉砲鳴。伏兵奮擊。

不用命者斬。翌日，倭賊二千餘人，乘海鱗直逼塢下。登岸魚貫而行，如入無人之境。江被髮舉旗鳴砲，伏兵盡起，爲兩翼而進，賊大敗，橫屍草莽，餘衆奔櫻桃園空堡中。官兵環而攻之，將士欲入堡勸殺，江不許。開西壁以縱之，俾兩翼夾擊，生擒數百，斬首千餘級。有遁入鱗者，悉爲降所縛，無一人得免。師還，諸將請曰：「明公見敵意思安閒，及臨陣披鎧而戰，追賊入堡，不殺而縱之，何也？」江曰：「寇遠來，必飢且勞，我以逸待勞，以飽待飢，固兵家治力之法耳。賊始魚貫而來，成長蛇陣，故作真武陣以鎮服之。賊既入堡，有死之心，師攻之，能無傷乎？故縱之出，而後掩擊，卽圍城必缺之意。此皆在兵法，諸君未察耳。」

揚銳守備九江安慶諸郡，既獲江賊，監司喜公曰：「江賊何足憂，所虞者豫章耳，意指宸濠也。」又謂九江爲鄱陽上流，不可恃，湖最要害，當以九江中左所一旅置戍于湖口縣之高嶺河，以遠望，卽可達，乃繪

防守集成

卷十六

七十

以否

圖呈南部，及各臺，又請造戰艦若干艘，習水戰于江城，中治兵食，多浚井，聞宸濠變作，先引軍設鈎距于江側，禁勿洩。比寇至，船二百餘艘抵岸，爲鈎距所破。寇攻城，復敗去。濠泊船南岸，聞不克，大怒，率衆分攻五門，各首舉木爲蔽，甚急。公裂帛布，覆紙，裹火藥千數，散投所蔽木上，火發，盡棄走，火光周匝不絕。寇無所遁，敵復于北壕結木爲棧，與城相接，挾兵而進，城中大驚。公曰：「事急矣，乃詭爲大將軍神銃，寶石被緋，金鼓迎置城上，敵兵望見，驚懼未進。潛使一卒從間道出，燒棧絕。寇衆解結，且溽暑力憊，夜斫睡去，公募善泅者數人，于船中聞斫聲，卽斬首絕其纜，放之中流。又遣一二強卒，突入岸上營，舉火砲，城上應之，乘勝捕殺，聲震數里。濠浩歎出涕，舉帆順風而返。盛泉爲監察御史，以直諫謫羅江縣令，爲政廉明，吏畏而民信之。時邑寇胡元昂，嘯集稱叛，泉行檄諭散其黨。隣邑德陽寇趙鐸者，僭稱趙王，所至屠戮攻城。

防守集成

卷十六

七十一

以否

都官軍覆陷。殺汪都司。勢巨測。羅江故無城。景令引水繞負縣田。盡開四門。市中各閉戶藏兵于內。約砲響兵出。又伏奇兵山隈。陽示弱。遣迎賊。入室未半。景率義勇士聞砲聲。兵突出。各橫截賊。賊不相救。山隈伏兵。應聲夾攻。殊死鬪。賊大北。斬獲不記數。俘獲子女財物。盡給其民。邑賴以完。父老泣曰。向微盛公。吾屬俱罹鋒鏑矣。

防奸集成

卷十六

七十三

以香州

上木之難。敵乘勢長驅而南。于謙曰。通州倉欲守守之。或不能。委以與敵。則可惜。宜令官軍皆給一歲祿奉。聽其自運。仍以贏米爲之直。通倉遂空。敵解去。嘉靖癸未。山東盜王堂起。議調邊兵。崔銑著論曰。國家有漢之全盛。亡其強。無宋之苟安。類其弱。皆由士業章句。登仕太易。鮮知經世之學。官多牽制。遷代太數。不予專斷之權也。弛而莫支。莫甚于兵。舊制縣僉民壯。卽古土兵。近年增減靡定。多以傭奴充之。使之攜賊。如驅羊入屠門也。宜制大縣四五百人。次三百

人。又次二百人。兩戶釀出一人。分爲兩班。技拔悍。勁操習武事。登其材武者爲隊長。值者守城緝盜。休者力田樹桑。平居譏察通姦。小警圍結以守。夫民貧爲小盜。應倡而聚。然後大。每鄉嚴則縣靖。縣嚴則府靖。推之天下皆然。大司馬彭公如銑策奉行。不數月。王堂平。

沈賊屢攻廬州。志在必取。太守吳君專以輯內應爲主。自帥家丁沿門搜索。果獲奸民爲賊應者。當時斬首擲城外。賊以謀洩。遂退。一日復來攻。吳君竊計民間奸細已盡。近見送獄食者。視平時有加。事屬可疑。隨案各犯。果得重辟某者。原係衙蠹。潛通外寇。爲內應。于是梟首示賊。賊譟解去。自此絕意廬州。

防奸集成

卷十六

七十三

崇禎四年七月。賊點鑑子自秦入晉。沁沁水縣。縣東北有寶莊。故張忠烈公銓里居也。先是銓父尙書五典。謂天下將亂。築牆爲堡。甚堅。至是五典已歿。銓子道濟道濟官京師。賊至。衆議棄上。銓妻霍氏語其幼

子道澄曰。避賊而出。家不保。出而遇賊。身不保。等死。死於家。不愈死於野乎。躬率僮僕守賊環攻之。堡中矢石並發。傷賊甚衆。四日退。冀北道王肇生表之曰。夫人城。

眉之部民陳登皞。生有膽力。赤足逐鹿豕。奔新斬叢竹中。而足不傷。人目之曰鐵脚版。乙酉正月。賊搜戮四鄉居民。登皞突起。忿言曰。洗頸待死。孰與抗賊殺死。奈何袖手待盡邪。遂裂白衣爲旗。報各山亡命少

防守集成

卷十六 引証

七十四

以舌料

年大書於上曰。敢與殘忍流賊張獻忠爲敵者。從我。數日內不期而集者千人。登皞持獵械柴弓竹矢。赤足先驅千人者。各執白梃相隨。據西城醴泉河。斬木列柵。標所書白旗於前。名曰鐵勝。鐵勝者。取已勝之義。道與賊持。前後殺獲甚衆。賊大懼。取道潛移。棗館登皞又令民兵數百。具羊酒。僞爲投順者。迎賊。率賊納之營中。夜半登皞率衆大至。鳴鼓火攻賊營。數百人從中噪而應之。內外夾擊。賊大亂。死者不可數計。

酒遁去。於是眉之多月鎮。斑竹莊。二郎壩諸村。各聚衆自守。皆名其營爲鐵勝。賊聞之不敢逼。

洪雅西四十里。有鄉曰花溪。背枕飛仙閣。其前大小關山。屏崎溪口。其外限以青衣江。其地土泉肥衍。饒錢穀。甲申。獻賊至。土人余飛。聚衆詢之曰。賊來生乎。死乎。曰死。順賊榮乎。辱乎。曰辱。逃可免乎。曰不預知。曰如是。飛策決矣。乃刑牲。瀝酒。誓衆於神曰。我等與賊。義不兩全。有一人從賊者。殺其人。有一家從賊者。

防守集成

卷十六 引証

七十五

以舌料

殺其家。誓畢。戶抽壯勇。年二十及四十者。得數千人。塞扼保險。造刀仗。鳥銃。疊大石數十。繫繫長繩。備飛擊之用。賊至。飛選勇士。伏左右山谷中。山岡遍樹旗幟。又決火堰之水灌田。而自以羸弱迎敵溪口。時賊氣銳甚。戰方合。飛卽佯北。賊追逐入溪。左右伏發。翼而擊之。飛反戈衝突。賊大敗。顧望山間旗幟。疑不敢上。沿田蹊走。徑狹。騎卒蜂擁。陷田中。不能出。擒斬二千人。其遁者爲鳥銃飛石所斃。又過半。賊氣沮喪。

遠徙去。飛退賊後益修險。寇來則戰。去則耕。如是者二年。

賊由青衣江下夾江攻南安鎮。邑人周鼎昌以千總奉檄來保鄉里。比至急豎柵剗大木為礮。隔岸飛擊賊塘。斃賊人馬無算。賊又作浮橋為長圖計。鼎昌編亂草為筏。筏狀如簷笠。大數圍。鬆鬆散漫。而以突其頂。頂中空。旁貫以繩。擇善泅百人。人與一筏。佩鈎腰鑷。藏首空中。繫繩於臂。入水。筏浮其上。人伏其下。遠防守集成 卷十六 引証 七十六 以百州

望如敗草飄流。不疑有人也。近浮橋百人者。齊用鑷截絡。而以鈎分橋梁。橋解守橋者盡溺。賊覺急射之。矢格於草不能入。餘兵判為兩岸。其浮入西岸者。鼎昌俱圍攻之。斬獲無遺。賊不得志奔還。南安賴以全邑之來避難者千有餘家。

流賊犯江陰。縣人以鐵菱角布城外淖泥中。縱牲畜其間。賊爭掠牲畜。悉陷。著菱角不能起。擒數十人。後更不敢近城。

盧忠烈公之備兵大名也。念賊在山西。氛甚惡。密邇畿輔。躬巡屬境。命山居百姓依險立寨。藏費糧器械。及砲石樁木。諸禦賊之具畢備。而耕牧其中。平原無險。則用併村法。令小附大。鑿溝築土垣。餘一如山寨。令既布。公自為相度。而往來申警之。六年賊入躡山西。畿輔百姓人自為守。賊攻多死傷。退無所得。食大困。并力掠臨洛關。公帥師禦之。賊逃。追逐六十里。斬獲賊無算。至廣平。聞公至。即遁去。嘗是時賊遇公必敗。所至清野。饑疲不支。因相戒勿犯盧公境。七年擢公撫治鄖陽。公之撫鄖也。聞命疾至。鄖自蹂躪後。人民稀少。公招募稍集。念房竹諸山綿亘。有險可憑。用守畿南法守之。立寨併村。鄖民懲前毖後。踴躍奉行人。有固志。數戰皆掠。羣賊一空。鄖屹然復成巨鎮。撫楚獻忠。望見盧家旗幟。即走遁。

許忠節公遠。令樂陵期月。令行禁止。時流賊勢熾。遠預築城濬。注貧富均役。踰月而成。又使民各築牆。高

防守集成 卷十六 引証 七十七 以百州

過屋簷仍開牆竇如圭僅可容一人。家令一壯丁俟于竇內其餘人皆入隊伍。令曰守吾號令視吾旗鼓違者從軍法。又設伏巷中洞開城門未幾賊果至火無所施兵無所加旗舉伏發盡擒斬之。

〔清〕汪洸撰

祥刑經解五卷

清嘉慶三年刻本

浮梁汪容川著

祥刑經解

本衙藏板

序

聖王治世仁義禮樂之窮而刑起焉刑之爲用以生人非以殺人故謂之祥刑天以好生爲德其生人也有心性而知畏懼有肌膚而知痛楚天固授治世者以刑之權以爲非是則天下古今之人胥戕胥虐人類或幾乎息也故六經多言用刑刑也者固聖王所藉以生萬世之具歟上古醇朴洊洊穆穆畫衣冠畫地爲牢而民不犯蚩尤始制刑陶唐始立士師沿及有周呂刑一篇遂開法律之祖然而非佞折獄有德惟刑藹然仁人之言固非竹

秦序

刑僕區之所及矣至申韓出而變本加厲秦用商鞅專任刑法狹隘酷烈之風民不堪命此二死三死昔人所爲痛也洎乎漢祖入關約法三章隋統天下定制五等後世因之刑律漸繁文網日密獨吏得以椽縱其閒奸胥因而上下其手侮文弄法職此之由善乎王仲淹之言曰九家興而易義微三傳作而春秋散然則名法諸書不揣其本而習之未有不流於慘刻而可以爲祥者也豫章汪容川先生以名進士入詞館出宰粵東權府佐粵俗頑悍徇利輕生且瀕海多盜慮囚率倍徙他省

因地制宜敬用重典有不得不然者先生觀而心
惻思所以迪化之反覆於案牘盡悉人情之幻求
諸六經皆所已言以爲正本澄源之道在是矣於
是輯其要畧彙爲五篇取經語大書爲綱以己意
分注爲目原之以形象天地要之於刑弼教化大
旨歸於恤刑慎刑名之曰祥刑經解夫不教而殺
是謂虐刑誅及無辜是謂濫刑酷烈無度是謂非
刑若此者均與祥相反者也前代惟董江都深得
此意春秋繁露及賢良對策推本任德不任刑而
徵之於天道皆有契乎祥刑之旨先生是編足相

蔡序

表裏有司牧之責者置一編於案頭精思而切究
之於以措之斯民庶幾刑日清而訟日寡以期至
於無刑也不遠矣是則先生之所厚望也夫

嘉慶三年歲在戊午秋九月

賜進士出身翰林院庶吉士館後學若上蔡之定頓首
拜序

天以陽生萬物以陰成萬物陽爲德而陰爲刑聖
人在上以仁育萬物以義正萬民仁主生而義有
殺非成卽無以爲生非正亦無以爲育故刑不可
廢也嗟乎刑書立而民有病之者矣自非忠厚溫
良當體生物育物以爲心而無一毫有我之私者
欲其致於祥也得乎少讀經書雖亦章句求解而
事未親切自作吏粵東歷十餘年訟獄繁多麗於
刑者十六七而幻僞百出惴惴焉惟不得其當是
懼深念刑一及身則畢生莫贖况死者不可復生
敢不敬歎間復紬繹經訓歎唐虞三代欽恤之措

自序

先後同揆益惻然有觸於中爰彙錄經語節解而
句釋之采摭儒先舊說間出己意大抵以刑期無
刑義歸於祥而止藉以自鏡警醒良多雖然經之
所訓所謂仁心耳若使置身於獄情雜錯之中悉
其聰明權衡輕重不致以慘刻干和亦不致以姑
息養姦俾之成而孚輸而孚則尚有從事之實在
固非空持此心而可以爲祥也已

嘉慶三年春三月

賜進士出身翰林院庶吉士廣東廣州府順德縣知縣
署新會縣事候補同知浮梁汪泮自識

祥刑經解目錄

卷一

原刑象天地 易經六條

卷二

立刑豫禁戒 周禮十一條

卷三

致刑慎聽斷 書經十三條 周禮五條 禮記三條

卷四

麗刑戒濫私 書經六條 詩經三條 春秋左傳一條

卷五

明刑弼教化 書經九條

祥刑經解卷一

易象傳雷電噬嗑先王以明罰 浮梁汪氏齋集解

陰陽相噬而有聲為雷有光為電二者相須並見之物有噓象焉雷震物而有威電照物而有明其威其明皆天地自然之氣機鼓之而出非有作而致也而道之當以威明並濟者惟刑罰最切故先王則之以立刑罰之法用離之明示震之威罰必當而法必肅也

雷電震照則萬物無敢懷邪刑法嚴明則萬民無敢

干令

祥刑經解卷一

言罰而不言刑刑重而罰輕罰只虧財在刑已適輕矣罰且必明而况刑之虧體者乎立法之意用法之心皆願從其輕惟權衡事端至於適重乃先王有所大不忍者故言罰而刑亦在其中

明罰使愚民知避敕法使奸民知畏立之於先而飭之於繼欲其措而不用也

雷電皆至豐君子以折獄致刑

雷電皆至威照並行刑罰威獄有類於天之震曜故君子觀象以折獄致刑也離明也照察之象震動也

威斷之象惟明克允惟斷乃成刑獄之要亦惟在明斷而已

以情聽獄昏昧罷軟者無論矣若武健嚴酷情不願輸不可以云折折者謂所聽之獄情僞皆由我折之而訟端即可斷絕也以獄附刑顛倒錯謬者無論矣若牽合鍛鍊獄不盡協不可以云致致者謂所附之刑重輕皆其自致者而讞案非有加損也

噬嗑以明在上而麗於威明罰敕法威恃明以立也豐以威在上而麗於明折獄致刑明藉威以行也

山下有火賁君子以明庶政无敢折獄

詳刑經解卷一

二

山下有火則在山之物火能照之明庶政離火之明象也火在山下則所照之方山能限之无敢折獄良山之止象也政者治之具要在詳明故可以文飾獄者民之命專在情實故不敢以文飾也小察偶及而輕於自用必未能盡其情況敢心一動成見在先保無有拂情過當之舉乎无敢折獄非有獄終不折也慎之又慎雖有其明常存照不及遠之心惟恐明有不至則情有隱者獄必有冤而至用文飾以沒其情君子有所必不敢矣

敢即是私心不但盛氣之發也折獄平允愜乎人心

據情麗法何爲而不敢有衆人之所不敢而彼獨敢者必其情法未協彼獨善爲緣飾者也緣飾之用近於故敢則必蹈於故亦勢使然故聖人戒之刻覈者曰深文鍛鍊者曰文致法密曰文網弄法曰舞文獄成於文凡此皆由敢心而起敢者肆之至也无敢者敬之至也

山上有火旅君子以明慎用刑而不留獄

火場則宅於竈冶則宅於爐火在山上遂草而行則爲野燒之暫猶旅寓耳火光能照故象之以明慎用刑火行不處故象之以不留獄蓋獄者不得已而設

詳刑經解卷一

三

亦人之所旅也若淹滯久羈非旅之義矣故必先之以明知人之無遁情加之以慎信我之無濫用明慎並至而斷決隨之能無留而獄乃無冤惟無留而獄必悉中也

惟明克允獄必本於明但自恃其明或致不慎而明亦非明矣慎者明之寶也自謂能慎或致留獄而慎亦非慎矣不留獄乃明慎之寶也留獄之害不可殫舉彼似明而不能斷似慎而不能決固不可謂之明慎而明慎既至者又當以不留獄爲急此聖人觀象垂戒之深意也

黃象離明在下艮止在上故明庶政而无敢折獄明而必有所止者刑之所以無濫也旅象離明在上艮止在下故明慎用刑而不留獄明而卽可以止者刑之所以惟恤也

雷雨作解君子以赦過宥罪

陽鬱而不伸陰凝而不散得雷雨交作而天地之解成焉此自百物受解而知之也然天地先有解機而後成雷雨若蘇蘇索索密雲不雨不足以爲解故曰天地解而雷雨作雷者天之威雨者天之澤威與澤並行猶用刑獄而亦有赦宥無威不能以震物無澤

祥刑經解卷一

四

不能以生物君子觀雷雨作解之象知威中有澤故體之於刑獄以施恩仁而行寬釋順天之道也

誤失之謂過實犯之謂罪過則直赦免之未麗於法而亦已憚於威矣罪則但寬宥之不愆於義而固已決於澤矣均之爲解散之事而區別重輕仁義並用君子之權衡不爽又有如此者

天地解萬物而雷雨作聖人解萬民而刑罰清隆冬閉塞當春雷雨解之最著者也或亢陽久旱雷雨時行亦解之象也恩綸廣加冀與維新赦宥之可見者也卽隨時清理庶獄無滯亦赦宥之義也

澤上有風中孚君子以議獄緩死

風澤相合全體似離中虛之象也中必虛而後能入人亦中必虛而後可與之相入以上之虛接下之虛故成爲中孚之象凡天下情隱之相感未有不虛而能孚者觀夫風有感而澤受則知誠有感而物動而動之最難莫如獄入於死蓋罪人隱其情以深自鋼蔽猶積水嚴凍非可以力解而化也有時風入之而渙然冰釋焉此卽至誠無所不動之象也君子體此以議獄緩死議之盡其忠而成獄必孚於斷中緩之盡其仁而至死亦孚於無怨則其至誠亦直無所不

祥刑經解卷一

五

動矣

議者求其入中之出不必竟能出之也苟有可出斷不失於入而反覆詳審皆出之之意則中孚已盡於議獄矣緩者求其死中之生不必果能生之也苟有可生斷不致之死而少緩時日亦生之之心則中孚又盡於緩死矣迨至獄成而死殺之不忍所謂求其生而不得則死者與我俱無憾也此孚之至也蓋觀於易而歎善用刑者皆天之道也用刑以明爲本義取諸離明而麗於動則取諸震威照並濟義當動也自有不容已於刑者然而噬嗑互體坎艮已著

沛澤止辟之理故明罰敕法所以峻其防也豐之互
 體兌巽已具風水感孚之機故折獄致刑因以殫其
 用也明而麗於止則取諸艮明不可恃威亦不可違
 義當止也直有不必事乎刑者故賁之互體動而陰
 明庶政无敢折獄謹之於先也旅之互體說以入明
 慎用刑而不留獄恤之於後也其動其止皆以明行
 之是妙乎震艮之用者皆離明之運初非有膠執之
 私意也若解之爲動而麗以雨澤互體坎離明在其
 中而澤爲盛故竟爲赦宥之解散并威之所行者悉
 爲恩澤矣至於中孚之象取諸風澤而繫之以議獄
 緩死則全體離明互體艮震忠信明決與哀矜惻怛
 之意並見乎其中而天之示人以用刑之道者可謂
 至矣聖人非不知刑獄之用卽有傷殘而不能不用
 者暴不除則良不安欲其辟以止辟故象天之威震
 以立刑而用之以明節之以止化之欲其入感之欲
 其說而膏澤之隨時隨在而浹者欲其處之無不當
 其用心之忠厚纏綿卽一刑獄之事而觀象繫辭蓋
 已備乎震艮離坎兌巽六子之義而天地好生之大
 用顯焉是故明設科條使知畏避彼不率而犯者又
 爲之虛公審辨與衆訊之必輸而孚而罪在矜疑者

祥刑經解卷一

六

必有夫然後重輕上下之服皆協於人心而用刑與
 受刑者均可以無憾矣人心卽天心也人心無違而
 天道豈有悖哉
 右原刑象天地

男
楸 榘 校字

祥刑經解卷一

七

周禮大司寇之職掌建邦之三典以佐王刑邦國詰四方一曰刑新國用輕典二曰刑平國用中典三曰刑亂國用重典

三典之異用於三等之國者權也刑必協於中則中典為不易之常法曰輕曰重蓋視中為輕重非以意為輕重也而亦有一定之制故均名曰典則權也而仍為經俾邦國之民各喻其意庶可免於刑誅其由新而故既亂而平或先平而後亂者必隨時斟酌輕重以求其中而凡因地制宜之道視此矣

祥刑經解卷二

三典皆用之邦國而又云詰四方蓋四方之寇盜姦宄不能無竊發之處而其事勢自必各有不同亦以此三典之意分別詰之而已

三典雖異要之一中而已平國用中典新國則以輕為中亂國則以重為中不如是不足以治之也

以五刑糾萬民一曰野刑上功糾力二曰軍刑上命糾守三曰鄉刑上德糾孝四曰官刑上能糾職五曰國刑上愿糾暴

此五刑者以所在之事言之用刑雖各有所糾必明

示以事之所尚乃可定其趨而不至於背知野事惟農功是上則必勤力乃可成功知軍事惟將命是上則必守伍乃為用命上德上能上愿亦由是也六行以孝為首舉孝而其他可該否則鄉有不孝不弟不睦不嫻不任不恤之刑矣職事理故曰能上能則在官者不敢廢職矣暴者愿之反力守孝職皆以順致者糾之暴獨反言者互文以見義也所尚既明而所糾復切則萬民知所從事而陷於刑者鮮矣

祥刑經解卷二

出鬪土者殺

凡民罷於職業必為邪惡而害人寘諸鬪土施之職事以勞其身恥之明刑以愧其心總冀其能改而全之耳改者返於中國不改將必屏之遠方若終不能改而又逃亡者則殺之蓋聚而教之者仁之施也出而殺之者義之用也

以兩造禁民訟入束矢于朝然後聽之以兩劑禁民獄入鈞金三日乃致于朝然後聽之

兩造至而質辯可明兩劑陳而真偽可判入矢取其直也入金取其堅也束矢鈞金無情者必先自惜而

不敢遽入則訟獄可止曰入束矢于朝然後聽入鈞金三日乃致于朝然後聽示以自服又緩其期則非速民訟獄而實以禁民訟獄也故聽則必有終訟之事禁則先有自訟之心

以嘉石平罷民凡萬民之有罪過而未麗于灋而害于州里者桎梏而坐諸嘉石役諸司空重罪旬有三日坐其役其次九日坐九月役其次七日坐七月役其次五日坐五月役其次三日坐三月役使州里任之則宥而舍之

民有罪過雖未麗於法而已足以害州里苟無以教

詳刑經解卷二

三

而平之終必與法麗而州里之受害亦必甚矣桎梏而坐以恥之給力役以勞之即所謂恥以明刑施之職事也使州里任則舍之無任則不舍蓋州里任之必其能改而不復為州里之害者也既以安州里而又藉以平罷民俾免刑戮仁之大用也

以肺石達窮民凡遠近惇獨老幼之欲有復於上而其長弗達者立於肺石三日士聽其辭以告於上而罪其長

肺石以達窮民為司牧及職聽者傲也惇獨則無助老則無力幼則無知此皆天民之窮而無告也為之

長者平時既不能拊循有故又不為伸理甚或多方枉撓之非達以肺石而窮民將終無所赴訴矣然惟惇獨老幼於窮民為稱而又必立之三日以驗其誠知非他無情者可逞而託焉故士聽其辭告於上而竟罪其長以益開欲復之路而為之長者忍致窮民之有復於上受厥罪而不悔乎

正月之吉始和布刑于邦國都鄙乃縣刑象之法于象魏使萬民觀刑象挾日而斂之

布之邦國都鄙而并懸之象魏則萬民靡不周知而遵守不越庶止惡於未成而犯法當刑者少也

詳刑經解卷二

四

小司寇正歲帥其屬而觀刑象令以木鐸曰不用灋者國有常刑令羣士乃宣布于四方憲刑禁憲同

刑象之法大司寇既縣之象魏而小司寇又親莅令之憲同大司寇既布之邦國都鄙而小司寇又令羣士於四方宣之蓋惟恐民之猶有未知未喻而因有犯者所以為刑期無刑之至意也

士師掌國之五禁之灋以左右刑罰一曰宮禁二曰官禁三曰國禁四曰野禁五曰軍禁皆以木鐸徇之于朝書而縣于門閭

禁者明示於無事之時使其知所避也禁之法士師

掌之而用法以施禁者羣有司任之五者由內及外而施禁之地無遺矣自庶政暨軍旅而施禁之事無缺矣徇以木鐸則衆共聞縣于門閭則人共見知禁之在是其就不謹避而甘心蹈之故曰左右刑罰言刑罰所以禁民爲非而豫禁於先則人可以不犯是禁而入於刑罰是則爲刑罰之助也

以五戒先後刑罰毋使罪麗于民一曰誓用之于軍旅二曰誥用之于會同三曰禁用諸田役四曰糾用諸國中五曰憲用諸都鄙

祥刑經解卷二

五

戒者申儆於作事之時使其知所震也五戒用之各有處而皆舉其大且要者言之其實可以通用者多也平時雖有豫禁而當夫興作之際身與事交或不及檢察則麗於罪者衆矣爲之訓飭提撕卽事隨時而申戒之則執此既專知此已審而所戒之丁寧反復自無不與之相入至民尙有犯而麗於罪者則必頑梗之自致而原用戒者之心總惟毋使罪麗於民之心也

古人禁戒之書不盡傳蓋因時起事或卽事制宜非可拘泥一定之法也得其意而出之皆可以左右先後刑罰之用矣

掌士之八成一曰邦洿聚斂倍克浚民之二曰邦賊亂三曰邦諜爲異國四曰犯邦令干冒王五曰擄邦令者六曰爲邦盜竊國之寶藏或竊邑外畔殺國七曰爲邦朋朋黨相阿使八曰爲邦誣誣罔君臣

八者或致亂之本或作亂之事觀其迹雖似有差等而核其情則皆不軌之徒必誅而無赦者也故先王制治保邦卽舊有之事以定爲八成而使士師掌之則所以去姦民而防其芽孽者隨在而加嚴而彼不軌之徒或懲於成法之必誅亦將自閉其邪心有所憚而不敢爲矣

祥刑經解卷二

六

刑法者繩於已然之後而立於未然之前者也已然者不容追而未然者尙可弭故先王隨在斟酌而豫爲禁戒之三典之用殊其地也五刑之糾辨其事也鬪土嘉石所以儆於訟獄未成之先而遏其萌束矢鈞金所以謹於訟獄可疑之中而啟其悟至有地治之長或罷軟則因循或嚴威則武斷而悍獨之情尤易枉撓故又爲肺石以達之而窮民有赴訴之處則長吏不敢任己意而掉以輕心况敢以鍛鍊文致出之乎是以刑法之成既已縣之布之而又復令之宣之諸所爲五禁五戒八成之用皆明立科條俾知意

之所在比戶咸遵而凜然其不敢犯故盛世刑罰省而訟獄息也或者謂先王議事以制不爲刑辟無取乎書契之藏并疑秋官之府太多此其說非也獄者天下之大命死者不可復生絕者不可復屬若重輕上下之服無成式可稽無定典可守則治獄者得以意爲出入而民將無所措手足矣惟其法制一定而猾吏不敢以售姦愚氓自可以寡過是明刑卽所以勸教也禁暴除姦而移風易俗使天下回心而嚮道無訟之化正在其中而猶恐刑獄之或有冒濫豈其然哉

祥刑經解卷二

七

右立刑豫禁戒

男標校字

祥刑經解卷三

浮梁汪注容川集解

書舜典象以典刑流宥五刑鞭作官刑扑作教刑金作贖刑眚災肆赦怙終賊刑欽哉欽哉惟刑之恤哉

自典刑而外流宥鞭扑以次從輕贖則又加輕矣至眚災肆赦則贖且無事直赦之耳惟怙終不悛者大戾刑期無刑之意乃法之賊也則刑之而不貸此其由重入輕由輕從重辨析精微而不使有毫釐之差者大端必以敬爲主若稍以怠慢之念出之將有不

祥刑經解卷三

一

得其平而傷於慘刻者矣故本之以欽而重之以恤哀敬之心早盡於折獄之時而致審於成獄之後蓋甚重其一成而不可變也夫豈一於輕宥而已哉

帝曰皐陶蠻夷猾夏寇賊姦宄汝作士五刑有服五服三就五流有宅五宅三居惟明克允

蠻夷猾夏患生於外也寇賊姦宥患生於內也二者皆以命皐陶知唐虞之世詳於化而略於刑故兵刑皆士領之五刑有服刑之不得不用者也五服而有三就則輕重判其閒矣五流有宅刑之尚有可宥者也五宅而有三居則遠近異其所矣不明不足以盡情之實極事之變則輕重遠近之漸懸將混淆而自

不能允矣蓋三就之意以罪不至死者不忍使之因刑而死三居之意以流宥之中視情之重輕爲地之遠近遠近別而善惡分生死亦恒繫之故必明以求其允者於義正之中而仁育之意無往不寓也爲理官者可不以明爲要乎

康誥王曰嗚呼封敬明乃罰人有小罪非眚乃惟終自作不典式爾有厥罪小乃不可不殺乃有大罪非終乃惟青災適爾既道極厥辜時乃不可殺

明生於敬敬亦致於明踈慢之氣先伏於內則臨事必多苟且而輕重上下之施安能洞燭而悉當其宜

詳刑經解卷三

二

不敬因以不明也闇昧之端交蒙於外則用心無所適從而隱微疑難之交安能剖析而盡竭其誠不明因以不敬也小罪非眚惟終自作不典而竟若有式之可用雖小不可不殺舜典所謂怙終賊刑刑故無小者也大罪非終惟青災而又爲適然之一誤雖大不可殺舜典所謂青災肆赦宥過無大者也五刑有等隨事而施權不必盡用殺而極之以不可不殺蓋就作不典而充類至義之盡言之舉此一二端以見例也

要囚服念五六日至于旬時不蔽要囚

要囚謂縶敘其所犯之情要而定之以附於刑也情之變幻無窮而法之所附有定其果相附歟抑尙有可議歟服念者服膺而念之言長在心胸之間猶已之事也服念五六日久至於旬又久至於時蓋致審於所附之法而尤反復於所犯之情也要囚理官審擬之事不蔽要囚則輾轉覆奏之事

王曰汝陳時臬事罰蔽殷彝用其義刑義殺勿庸以次汝封乃汝盡遜曰時敘惟曰未有遜事

罰蔽殷彝師古者善矣曰用其義刑義殺則又戒其泥古也義刑義殺宜時者用矣曰勿庸以次汝封則

詳刑經解卷三

三

又戒其拘已也刑書相因或書無正條而有故事可參証者古固不可不師但須斷以義而不可泥且勿以趨時而徇己之私耳雖盡遜而惟曰未遜則其熟酌於古今時宜之用者皆廓然大公之心惻然欽恤之念而常不敢以自是也蓋戒其泥古徇己則慎之於未用之先戒其喜功則慎之於既成之後而謂刑殺之猶有不中者吾知其鮮矣

呂刑典獄非訖于威惟訖于富敬忌罔有擇言在身惟克天德自作元命配享在下

外之足以腥吾刑者威與富兩端釀之內之可以詳

吾刑者敬與忌兩念基之非訖于威惟訖于富言非
爲威脅則惟爲富動威富之開于以訖獄豈尙有得
其公平者哉威不必專指權勢之家也在上之意指
同官之瞻徇皆怵威之私也富不必盡屬賄賂之事
也好異以貪功逆情以干譽皆欲富之僻也敬者慎
之至既慎於求情之先更慎於得情之後蓋精察而
必欲致其誠也忌者畏之切畏其瞻而尤畏日鑿畏
顯誅而亦畏冥責蓋危悚而如將蹈其咎也彼徇於
威富之路而全無敬忌之心則必有擇言在身之隱
託之以爲言否則將不可對人言矣罔有擇言則行

祥刑經解卷三

四

之在身者皆可言不雜於威富之見而滿腔之敬忌
念念有天在焉斯之謂天德夫獄者萬民之大命也
人之命天制之獄之命典獄者制之自作元命配享
在下命制於典獄之自作苟有一毫不當於天心天
其可昧乎知典獄者之事動可作命故敬忌之念自
無時而可已况敢以威富一切人欲之私入而開之
則亦不自克之甚矣配享云乎哉

王曰嗚呼念之哉伯父伯兄仲叔季弟幼子童孫皆聽
朕言庶有格命今爾罔不由慰日勤爾罔或戒不勤天
齊于民俾我一日非終惟終在人爾尙敬逆天命以奉

我一人雖畏勿畏雖休勿休惟敬五刑以成三德一人
有慶兆民賴之其寧惟永

此訓同姓諸侯皆當勤敬於刑以格天命也罔不愆
日勤罔或戒不勤慰戒二字鞭辟最切慰者非謂得
其情而喜也刑獄之用參錯變幻不可勝窮一毫未
殫其力而情罪不協能自慰乎日勤則不弛其職而
可自慰也惰而不戒不可言矣顧刑罰何事而可以
屢戒乎不勤而輕重失中雖戒亦何及矣罔或有戒
則刑必當也爲慰爲戒在乎用刑者之心毋自欺而
求自憐非他人所得與耳蓋刑者天之命一人以齊

祥刑經解卷三

五

民而諸侯皆有一日掌刑之責者也非終惟終均在
乎人重輕皆其自取我何容心焉知上天之心惟在
齊民則必敬逆以迓天和而非事於殘殺也知一人
之心亦惟齊民則必奉承以培國脉而非以爲忍刻
也雖畏而以爲未足畏雖休而以爲未必休惟敬五
刑以成三德此卽不自滿假之心所以爲敬奉之實
也夫德之及人一也用重典則爲剛德用輕典則爲
柔德用中典則爲正直之德三德之成皆本諸五刑
之敬故勤其發也敬其存也未有敬而不勤者未有
能敬勤而刑罰不中者典獄如是則君受其福民蒙

其惠而天下永寧矣

王曰吁來有邦有土告爾祥刑在今爾安百姓何擇非人何敬非刑何度非及

刑者殘忍之事而先王謂之祥者蓋用之以安百姓也百姓安則祥莫大焉原其本擇人爲先當其用敬刑爲要推其弊度及爲急罪非已造而爲人所累曰及秦漢之閒所云逮者是也獄必有所及黨惡固所應拘而証佐亦不可闕非此則濫矣乃獄吏以不遺支黨爲忠以多逮廣繫爲利及者衆而其害有不可勝言者故必於辭所連引者而加審度焉勿任妄指

祥刑經解卷三

六

度之以事之情勿聽空誣度之以情之的夫然後所及者皆不可得已之人而良善鮮株連之累則民無不安而有刑盡爲祥矣

兩造具備師聽五辭五辭簡孚正于五刑五刑不簡正于五罰五罰不服正于五過

聽訟必以兩造兩造之詞證不備則不能盡得其情兩造具備然後就兩造之辭而師聽之蓋兩造各抒其隱則既非偏辭師聽雜以羣言亦不徇一說師聽之辭雖衆麗於刑者不過五約之以五辭必簡核而誠孚者乃正于五刑不簡不孚則不可入於刑矣刑

不簡正于罰罰不服正于過情法相當者刑之情法不相當則只以罰正之若罰猶不服則直察其爲過而宥之耳觀於此而知古人之聽獄必原情以麗法斷無有移情以合法之事也

五刑之疑有赦五罰之疑有赦其審克之簡孚有衆惟貌有稽無簡不聽具嚴天威

刑疑則正于五罰罰疑則正于五過而皆云赦者蓋以金白贖不至於殘其支體則視五刑之加已爲赦矣審克云者必於所疑再三詳審之而終無可據非漫不加察遽從寬宥使應刑者妄得罰應罰者妄得

祥刑經解卷三

七

免也簡孚有衆惟貌有稽即所以爲審克之道也簡孚之用在辭而其真在貌辭可僞而貌不可掩聲氣耳目皆隨之而變焉惟於此有稽而人無遁情矣若無可簡核則其明而不必疑者竟不聽焉可也夫其所爲求詳而致嚴者蓋以刑爲天之威人心各有一天不能盡泯故衆之所簡孚即爲天威之所在治獄者果知天威之甚嚴而敢有毫髮不盡心之處以致畸輕畸重乎

周禮五聽以聲該氣色耳目此云貌稽而聲氣耳目亦均必從之由乎中而見乎外不出聲與貌兩端聲

之發也疾而顯貌之徵也留而著皆天之所動不可假也以此求而稽之無或爽者而亦大非易易矣五刑之屬三千上下比罪無僭亂辭勿用不行惟察惟法其審克之

三千之屬已定於刑書者可以所犯之罪斷之若罪無正律則爲權於上下刑之中以相比附而情之重者比上刑情之輕者比下刑情之變至無窮也刑書不得而盡之故必用比罪必當其情而情必視其辭猶吏因緣爲姦卽正刑猶文飾其辭致不免於僭亂而况比附之事乎廷評無一成之議將恐惑於邪言

祥刑經解卷三

八

爰書無一定之條或致泥於古法非細察於心謹合於法則用之必未得其平矣此審克之所以爲要而不容稍忽者也

上刑適輕下服下刑適重上服輕重諸罰有權刑罰世輕世重惟齊非齊有倫有要

上刑而從下服以其情適輕也下刑而從上服以其情適重也輕重之宜有權以定之而銖兩悉稱非可以毫釐之私意與其間也刑如是罰卽如是刑權輕重以爲上下罰權輕重以爲多少蓋皆就一人權之若世輕世重者則通就一世權之也惟齊非齊則情

雖萬變罔不齊焉而秩然就理豈不有倫乎確然至當豈不有要乎蓋齊之以刑而必有不齊之情輕重所由區異者經之必需乎權也正之於權而具有倫要可守輕重於以各得者權之卽可爲經也何以爲之權曰天而已矣天者理而已矣

罰懲非死人極于病非佞折獄惟良折獄罔非在中察辭于差非從惟從哀敬折獄明啟刑書胥占咸庶中正其刑其罰其審克之獄成而孚輸而孚其刑上備有非兩刑

言罰且極足病民益以知刑之不可不慎也折獄以

祥刑經解卷三

九

辭似惟口給是尙乃舍佞而獨歸於良蓋以能服其口者不必服其心惟溫良長者平易正直而懇至足以深入乎人所折之獄人自無有不服也夫獄辭紛繁而良者之心只有一中其聽也亦以中若辭有背乎中者卽其有差者也不從其僞辭以致差而從其真情以取中故察之於先又敬之於繼敬而繫之哀者忠厚悱惻之誠實可共信亦感而自吐其情非得諸壘楚桁楊之下也能哀敬以折獄斯可云良矣既得其情乃詳明法律而與衆占度之必皆中正而無過差然後麗於刑罰曰其刑其罰將已一成而不可

變故又加審克之也至於獄辭之成既得其真情讀之而信輸之於上必盡其本辭察之而實夫是之謂孚其刑上備有并兩刑聽之上而不敢專皆由察乎下而無所隱也問鞠以察為主而不忘哀敬之心擬議以明為主而不失中正之則歸結以孚為主而辭靡不備則反復研索而情法之允合亦可見矣此言自折獄以迄結獄無一時而不盡其心如此

周禮小司寇以五刑聽萬民之獄訟附于刑用情訊之至于旬乃弊之讀書則用灋

詳刑經解卷三

十

之罪而施之罪必與刑合而後可言附稍有牽強則不附矣既附於刑而又用情訊之者罪有同而所以致罪之故不同以訊者之心入乎罪人之心而委曲難言之隱無不洞達使罪人自問亦知無可解免夫是之謂用情記所稱致其忠愛是也既已用情研訊知所附之刑當矣而猶恐有未盡或尙可以從末減者必於旬日間反覆推求終無遺憾然後斷之至於讀入刑之書囚無不服則法乃可用夫君子豈忍遽用吾法哉

以五聲聽獄訟求民情一曰辭聽觀其出言不直則煩二曰色聽

觀其顏色不直則赧然三曰氣聽觀其氣息不直則喘四曰耳聽觀其聽聰不直則惑五曰目聽觀其眸子視不直則眊然

心者形之內運聲者心之外發民之情民之心也情不直而聲已異則辭必遁色必變氣必喘耳必惑目必眊故有訊鞠而必應以聲聲者心之先發者也聲發於辭而辭不足以盡聲蓋辭可偽而聲不可偽也聲不自禁而辭色氣耳目皆因而從之是之謂五聲由發以驗其伏兼聽而得其實於此以求民情雖不易言終莫得而揜之矣

詳刑經解卷三

十一

以三刺斷庶民獄訟之中一曰訊羣臣二曰訊羣吏三曰訊萬民聽民之所刺宥以施上服下服之刑刺一而言三以訊之羣臣羣吏萬民而三也既曰三訊而又云聽民之所刺宥蓋訊及萬民取於衆論之同而其情必實以萬民爲歸參以羣臣羣吏之議以斷其中則上服下服之刑自無枉縱之施而庶民之獄訟皆得其中矣

刺鄭註訓殺易氏以爲刺取人情當否竊意義可兼之臣曰羣臣吏曰羣吏民曰萬民可謂汎與衆共之矣變刺言訊者外則汎訊之以盡其情而內各刺取之以察其情之實也俗情多僞蓋有衆論而仍不實

者故不得不用刺盈廷唯諾衆口附和辨之以其人稽之以其聲色必審之於刺而乃益信司刺職云以此三法者求民情斷民中而施上服下服之刑然後刑殺則必刺之得其實而後殺亦可見矣

鄉士各掌其鄉之民數而糾戒之聽其獄訟察其辭辨其獄訟異其死刑之罪而要之旬而職聽于朝司寇聽之斷其獄弊其訟于朝羣士司刑皆在各麗其灋以議獄訟獄訟成士師受中協日刑殺

周禮刑官自大小司寇外士師專主其事然而上詔司寇下致邦令惟官中之政令皆待以定之其下鄉

祥刑經解卷三

十三

士遂士縣士方士訝士乃實各有所司之獄訟而分任其職者也鄉士掌鄉之民數而糾戒之即布憲所宣布於四方而鄉遂各士皆重申之以爲糾戒也聽其獄訟察其辭辭具而罪之輕重著焉或入於死或入於刑必辨異之以爲要書蓋聽而察之以得情爲難辨而異之則附法爲慎也職聽于朝至以旬日不惟容其自反覆亦且服念之不置矣至於司寇斷獄弊訟羣士司刑皆在各麗其法以議之或從初議或有他議務使罪與法相應而輕重悉協於中及其獄訟之成也士師受之不曰受成而曰受中者言其無

毫髮之有偏也故小司寇歲終計弊直云登中于天府耳觀鄉士一職反覆推詳上下交盡而不執一見則遂士以下不過因其地之遠近而稍區之其用意之敬慎固有同然者矣

司刺掌三刺三宥三赦之灋以贊司寇聽獄訟壹刺曰訊羣臣再刺曰訊羣吏三刺曰訊萬民壹宥曰不識若當報甲見乙誠以爲甲而殺之者再宥曰過失若舉刀欲砍伐而輟中人者三宥曰遺忘若聞帷薄忘有在焉壹赦曰幼弱再赦曰老旄三赦曰蠢愚以此三灋者求民情斷民中而施上服下服之罪然後刑殺

祥刑經解卷三

十三

司刺之職主於刺而三宥三赦之法亦並掌之者所以爲求情斷中之用三法即一法也三宥三赦皆於三刺中定之蓋訊之羣臣羣吏萬民而斷以情理之中已不在可宥可赦之列者則刑之殺之若訊而得其有合於不識過失遺忘者則隨其犯之大小宜皆以三宥議之訊而爲幼弱老旄蠢愚則直以三赦議之耳要之於刺者所以爲法中之義而通之於宥赦者所以爲法外之仁也

記王制凡制五刑必即天論郵罰麗於事

天之所以及物者好生而已矣其有時以殺者殺之

而後可以生之殺者寡而生者衆也斷制五刑必與天意合則刑書皆天諭矣郵與尤同責也凡有罪責而當罰者必各附於其事以定重輕則犯者無辭若假他端而離其本事則無以示用刑公正之準終亦不足以懲姦矣罰且麗事而刑之必麗於事以爲合天之本者又可知矣

凡聽五刑之訟必原父子之親立君臣之義以權之意論輕重之序慎測淺深之量以別之悉其聰明致其忠愛以盡之疑獄汜與衆共之衆疑赦之必察小大之比以成之

祥刑經解卷三

十四

父子君臣人之大倫也父子主親親以漸而殺而親可序者不可遺君臣主義義因事而宜而義在公者均所先原父子之親立君臣之義或以從輕或以加重卽所謂權也以此權刑心安理得自無不得其平矣用意議論罪之輕重大序而慎爲測度其所犯淺深之量以分別之淺者輕而深者重淺深有量則輕重有序不相亂而各得其分矣此皆以得情之後言之也然情不易得必悉殫己之聰明窮本以暨末兼聽而並觀致其忠誠而無一毫之虛假故辨詰之詳皆忠也致其仁愛而無一念之忍刻雖箠楚之用皆

愛也如是以盡所犯之情則刑者無有屈抑矣其或獄涉於疑則一己之聰明自不如衆人之集思爲更悉汜與衆共之呂刑所謂胥占也若衆人皆疑則當赦之呂刑所謂五刑之疑有赦五罰之疑有赦也然而必察小大之比以成之者謂疑而當赦者必有已行之故事可以比例究非徒任一時之論議遂爾直率呂刑所謂其審克之者也

刑者例也例者成也一成而不可變故君子盡心焉

象人而例其體容貌畢就曰例一體不備不可以爲成人刑之爲例猶是也一辭不具則刑不成而辭非

祥刑經解卷三

五

例體之畢肖亦不可以爲成刑蓋其真猶未出也故曰刑者例也例者成也已成之後不可變矣非盡心因無以成而一成遂終不可變君子又惡敢不盡心乎

聽獄訟難矣斷獄訟尤不易也聽之取數多端曰勤勤則早定而獄不留獄或生他變不勤故也呂刑云爾罔不由慰曰勤爾罔或戒不勤曰度能揆度不多逮人則民安矣呂刑云何度非及曰察辭非情實終必差繆不可不細察呂刑云察辭于差曰貌稽心在辭情必在貌不可掩也呂刑云惟貌有稽曰聲求僞

於情者必自變於聲耳目氣色皆如告也小司寇云以五聲聽獄訟求民情其大用曰明易言刑卦噬嗑豐賁旅皆取諸離明象也虞書云惟明克允其大體曰良口辯者不服其心惟中心溫良視民如傷者情每願輸也呂刑云非佞折獄惟良折獄而要惟常存小司寇用情訊之之心則聽者詳斷之取數亦多端曰法五刑之法麗萬民之罪各有當也呂刑云惟察惟法曰比法無正律以舊例爲比而上下小大由之而定呂刑云上下比罪王制云必察小大之比以成之曰權權者稱輕重之宜而平其施所謂法外意也

祥刑經解卷三

七

呂刑云輕重諸罰有權王制云凡聽五刑之訟必原父子之親立君臣之義以權之曰刺獄涉於疑多方訊鞠刺取情之當否然後刑殺之小司寇云以三刺斷庶民獄訟之中曰衆師聽厥辭啟書胥占有疑者無執偏見也呂刑云簡孚有衆王制云汜與衆共之而總惟常服王制曰天麗事周官斷中受中之訓則斷者當至於謹凜戒慎之忱忠厚悻惻之誠流貫乎一獄之始終而無時或釋者則虞書之曰欽曰恤周書之曰敬曰忌曰哀曰懼曰服念曰審克王制之曰忠愛曰盡心皆所以爲克天德而作元命之實不可

不深體而切味也夫以聽獄訟之詳者其副之難也既如此斷獄訟之當者其幾之不易也又如此而有典獄之責者方且蒿目於壽張爲幻之餘則積怒思逞藉手於箠楚既得之下則重荷頓釋此而不喜殆非人情及讀六經垂戒總惟此欽恤哀敬之意行乎其中雖其輕重毫釐之閒辨之既明有時不得不用者乃陽舒陰慘天討不易之定理而聖人好生之德天地同流卽其不幸而麗於法者亦且憫其無知失教致櫻抵冒枯終之罪而不能不辟以止辟焉使苟可以稍從原宥終亦未嘗不欲愛惜而矜全之也哀

祥刑經解卷三

七

之不服而喜於何來夫然而聽斷之宜慎豈顧問哉子曰聽訟吾猶人也此自聖人言之則易耳典獄者其可以聽斷爲易事歟

右致刑慎聽斷

男
林相
校字

書康誥非汝封刑人殺人無或剗刑人無或剗刑人
剗刑人無或剗刑人

天討有罪五刑五用聖人不得已而用刑者亦奉行
天討耳何容心焉一有已意間之則必不中雖足以
制人之身而不足以服人之心矣故曰非汝封刑人
殺人無或刑人殺人非汝封剗刑人無或剗刑人刑
大如是小亦如是言之重辭之複丁寧反覆而深戒
之以康叔之德而武王戒之猶如是凡有明刑之責
者其可不自克而輕用之乎

祥刑經解卷四

又曰在無或刑人殺人之下接去自順但非汝封一
讀少停乃接說剗刑人故紀言者加又曰二字正篇
得當日告誡丁寧慎重之神出與論語知人原同藥
直錯諸枉一時說下亦以中間少停記者因插入樊
遲未達子曰六字相似

君陳王曰君陳無依勢作威無倚法以削寬而有制從
容以和殷民在辟子曰辟爾惟勿辟子曰宥爾惟勿宥
惟厥中有弗若于汝政弗化于汝訓辟以止辟乃辟狃
于姦宄敗常亂俗三細不宥

此戒徧徇而用其中也依勢倚法去此二病最難勢
我所有也法我所用也日夕有而用之喜怒予奪苟
毫髮有已意與乎其間則遂為依勢作威倚法以削
矣蓋非其自然而出之謂之作於其當然而過之謂
之削有此二者皆屬一己之私意矣欲其無作無削
則內省於幾微眇忽之間者不可不嚴雖以君陳之
賢而成王不能不戒之也寬而有制從容以和不必
盡為用刑發而用刑之意亦不離此予辟爾勿辟予
宥爾勿宥則不但戒其徇已而并戒其徇君也君且
勿徇而他尙有可徇者乎蓋中者君之所命夫有所

祥刑經解卷四

受之也惟厥中所以從君而敬其法也故辟之惟厥
中其弗若汝政弗化汝訓者辟之可也辟以止辟乃
辟則不足以止辟者其可遽辟乎宥之惟厥中其姦
宄敗常亂俗者細亦不宥大固不待言也苟非此類
則捐棄細過而偕之大道多可以從宥矣

呂刑苗民弗用靈制以刑惟作五虐之刑曰法殺戮無
辜爰始淫為剗刑棘矜越茲麗刑并制罔差有辭民興
胥漸泯泯焚焚罔中于信以覆誚盟虐威庶戮方告無
辜于上帝監民罔有馨香德刑發聞惟腥皇帝哀矜
庶戮之不辜報虐以威過絕苗民無世在下

五刑之用已足斷支體傷肌膚而更加以酷虐則非常刑所有者故直曰五虐之刑五虐非法也而亦名之曰法以虐爲法尙可言乎剔刑極黷卽五虐之所用也而云始淫則其用必更有甚慘者有罪者不堪猶曰罪耳并制無罪而不復差別其辭此何法乎是亂而已矣彼民無所適從亦惟羣起漸染於昏亂無復有中心出於誠信者則相與反覆詛盟以人無可訴訴於鬼神而鬼神制世矣乃虐政作威被戮者衆方告無罪於天而天亦監其上下之同惡絕無有馨香之德而但發腥聞之刑耳然而其不辜者究可哀

祥刑經解卷四

三

矜是以大舜奉行天威以報有苗之虐遏絕其種無使傳國於後而復有重黎之命絕地天通以繼之所以淫刑止而妖誕息也

王曰嗟四方司政典獄非爾惟作天牧今爾何監非時伯夷播刑之迪其今爾何懲惟時苗民匪察于獄之麗罔擇吉人觀于五刑之中惟時庶威奪貨斷制五刑以亂無辜上帝不蠲降咎于苗苗民無辭于罰乃絕厥世刑獄者萬民之命所寄非細事也以爲刀筆俗吏易而忽之紊亂無當民氣愁慘而不安矣正其爲天牧則知本爲牧民而設凡刑之用惟知奉天而不敢

參以人爲之私是齊民之刑卽所以爲養民之政也監在伯夷當法者惟其迪民懲在有苗當戒者亦惟其亂民獄辭必有所麗故吉人聽之以斷其中而苗民不然惟以庶威奪貨肆恣斷制以虐無辜自來刑之淫濫莫不以庶威奪貨二端放之貴者以威干典而怵於威以徇之富者以貨奪法而惑於貨以庇之一切斷制私欲鋼結逆天而悖理宜上帝之不貸而必加殄滅之也夫司政典獄君之臣也而以爲天之牧遏絕苗民帝之威也而以爲上帝不蠲是知天之曰鑒甚嚴而主刑獄者之不可不知畏也

祥刑經解卷四

四

五過之疵惟官惟反惟內惟貨惟來其罪惟均其審克之

舍五刑五罰而專言五過者舉輕以見重也過且不
可疵而况於刑罰乎官威勢也反報德怨也內女謁
也貨賄賂也來干請也或當以爲過而入之於刑罰
或不當爲過而出之於刑罰是則爲五過之疵疵必
起於有私五者於世俗徇私之弊大端盡之有分而
投者有併而來者有相因而成者紛乘疊至潛滋暗
長百端以炫其明多方以搖其守非三德具備之人
而又加以定力鮮不陷於其中而不自覺矣然五

者之病急當斷除而據情以麗法者又非徒以清心
寡欲遂能悉當故必反覆推詳察之盡其心治之盡
其力審克之用爲尤要也

王曰嗚呼敬之哉官伯族姓朕言多懼朕敬于刑有德
惟刑今天相民作配在下明清于單辭民之亂罔不中
聽獄之兩辭無或私家于獄之兩辭獄貨非寶惟府辜
功報以庶尤永畏惟罪非天不中惟人在命天罰不極
庶民罔有令政在于天下

此訓有忠厚之德者乃可以用刑而行私取貨者之
必有天罰也官伯族姓皆有任刑之責者故呼而告

祥刑經解卷四

五

之以身示之朕且懼於言諸臣其可敢於用乎朕必
敬於刑諸臣其可肆於刑乎夫刑殺機也而原於生
全之心刑忍事也而臨以哀矜之念是之謂有德天
以刑相治下民有德者能體天相民之心以敬刑即
稱之作配在下可也獄之初造必單辭兩造備而後
有兩辭明清于單辭勿以一面之辭先入爲主也民
之亂罔不中聽獄之兩辭者謂治民之道必兼聽其
兩辭而得刑之中非可以偏聽也若以私意竊獄而
圖利其家則非聽獄之兩辭乃直私家于獄之兩辭
耳以獄積貨日積而罪日深豈惟非寶庶尤來報

蓋惡積而必降之百殃也故既戒私家而復以府辜
報尤愆之使知天罰之可畏也非天不中人人自私家
而不中也惟人在命天未嘗必欲殃禍之命也然私
家獄貨之人天不極罰之庶民將不得蒙善政於天
下也此又反覆明天之必罰以深戒其自取也

詩小宛哀我填寡宜岸宜獄

填與瘋同病也岸韓詩作犴亦獄也填寡窮民無告
者以填寡而實岸獄不自知其致罪之由也然不自
知而直認曰宜則哀痛爲尤甚矣淫刑之慘有至於
此極者可不鑒乎

祥刑經解卷四

六

賸罪罟不收靡有夷瘳

書言刑腥以其氣愁慘言之也此曰罪罟以其勢羅
織言之也罟不收而魚病罪罟不收而民病

此宜無罪女房收之彼宜有罪女覆說脫音之

罪之有無皆緣情而定宜無宜有則權衡於情辭之
中得其簡孚與否而一一協之於義故曰宜也無罪
而反收之何如而後可免於收也豈禁其爲善歟有
罪而覆說之何爲而乃致不可說也豈樂其爲惡歟
此必中之以私欲而行之以威虐者淫刑逞而善類
殘大愆免而姦邪肆惟顛倒於心遂至濫於出入而

刺謬如此所謂刑罰不中則民無所措手足者此類是也

春秋左傳楚侵鄭至于城麋邑名鄭皇頡戍之出與楚師戰敗穿封戍囚皇頡公子圍與之爭之正於伯州犂伯州犂曰請問於囚乃立囚伯州犂曰所爭君子也其何不知上其手曰夫子為王子圍寡君之貴介弟也下其手曰此子為穿封戍方城外之縣尹也誰獲子囚曰頡遇王子弱也焉

正者正其事情之實以定曲直也舍事情不察而決之於囚其可盡信乎不過欲藉以行其譏弄之私耳

祥刑經解卷四

七

夫折獄先平其心而手由心運伯州犂上下其手厥心先已不平矣顧上其手曰夫子為王子圍且曰寡君之貴介弟下其手曰此子為穿封戍又曰方城外之縣尹則不但其手可見而兩人之地位尊卑已較然明白是不惟不願求其情而更思導囚以故變其情也既獲之囚彼此何擇有不願問官之願指而僥倖於萬一者乎路溫舒所謂吏治者指導以明之囚人飾辭以示之是也乃其始則曰所爭君子也卒又曰誰獲子一若出於至公初無偏倚之論而豫設成心必欲終售其左袒之用者已眾著而不可掩矣傳

會之事多有類此聽訟者所宜深戒也

晉邢侯與雍子爭鄙田久而無成士景伯如楚叔魚攝代景伯理為理官韓宣子命斷舊獄罪在雍子雍子納其女於叔魚叔魚蔽罪邢侯邢侯怒殺叔魚與雍子於朝宣子問其罪於叔向叔向曰三人同罪施生戮死可也雍子自知其罪而賂以買直鮒也鬻獄邢侯專殺其罪一也乃施邢侯而尸雍子與叔魚於市

鄙本雍子之田邢侯爭之曲矣以久而無成之獄一

且攝理遽罪雍子叔魚原為索賂計耳既納女而遂蔽罪邢侯斷則是以受賂而後斷則非也宜邢侯得

祥刑經解卷四

八

以有辭而雍子亦為買直矣故叔向不隱其親而直數之曰鮒也鬻獄所斷者直矣而以賂成猶曰鬻也至不能保其身况以不直鬻之者能無患乎若雍子之掠美邢侯之專殺雖曰同罪要皆自叔魚之貪墨牽連而及者矣

刑獄之事濫不可任也持論本平及其用之尚不能無差何況於濫私不可營也矢念原公至於附之仍未必盡當何況乎私或各恣以煽凶或兼行以濟惡均之不可不戒也呂刑數苗民五虐殺戮始淫并制罔差發聞惟腥其濫甚矣而詩稱瘼寡宜獄無罪反

收至目之爲罪罟非其濫之不堪者乎康誥言非汝
刑殺君陳論倚法依勢其私著矣若呂刑之謂庶威
奪貨豈獄府辜必極之於天罰非其私之益橫者乎
濫無私不任私非濫不行二者交譏而私其受病之
本也私之數不可勝窮而惟官惟反惟內惟貨惟來
五者足以蔽之五者之中惟反惟內惟來私之乘或
猶有不應而惟官惟貨最能錮之伯州犁之上下其
手惟官也叔魚之蔽罪鬻獄惟貨也皆以私中之而
不自克者也是故守之於私而濫可忍成之於濫而
私益熾肆意妄爲株累流毒舉將側足而無以自安

祥刑經解卷四

九

彼民實何辜乃罹虐威庶戮之慘至此極耶且夫天
之相民牧之而已非以害之也而濫私以逞者幾至
等之於奇貨疾之如仇讎不思播刑之迫不畏庶尤
之報苟圖積貨以利其家而不知貨之非寶也至於
府辜曰深上帝不蠲乃始怨天之不中而不知惟人
之自命也天罰必極獄貨者何樂而爲是夫亦戒之
不早耳豈復有倖耶然則戒之如何言多懼敬于刑
其審克之體上天與一人有德惟刑之意以盡牧民
之責已矣

右麗刑戒濫私

男
蘇
輯
校
字

祥刑經解卷五

浮梁汪注容川集解

書大禹謨帝曰臯陶惟茲臣庶罔或干予正汝作士明
于五刑以弼五教期于予治刑期于無刑民協于中時
乃功懋哉

聖人之治天下本欲以五品之教化民而已不得已
而制刑者凡以輔教之所不及也其所命者雖有明
刑之事而其期者總此無刑之心惟臯陶能體此
意故其作士明刑而凡茲臣庶罔或干正若爭趨於
契與伯夷之教而不知有臯陶之刑者斯則弼之爲

祥刑經解卷五

力大矣期于予治則刑可不用雖或行刑而辟以止
辟則亦終於無刑蓋舜以德威臨於上而日有孜孜
惟期於此臯陶則推行其意不知若何忠恕哀敬而
乃有以副其所期者也夫刑之所用亦裁抑其不中
以歸於中耳民協于中則刑乃無所復用而功不僅
在於明刑矣程子曰禹之功脫民於昏墊以全其生
臯陶之功使民復其所受之中以全其所以生也
臯陶曰帝德罔愆臨下以簡御衆以寬罰弗及嗣賞延
于世宥過無大刑故無小罪疑惟輕功疑惟重與其殺
不辜寧失不經好生之德洽于民心茲用不犯于有司

帝曰俾予從欲以治四方風動惟乃之休

好生之德天地之量也天地之爲天地不過曰罔愆耳而帝德同之簡寬以下忠厚仁愛之施皆其好生之德之洋溢也簡者執至一以運萬幾不但省其科條也寬者擴泰宇以冒羣生不但緩其督責也罰止及其身賞則延于世惡惡短而善善長也宥過無大刑故無小詳於過故則略於大小也罪疑惟輕功疑惟重分於功罪則異於重輕也有罪而重之不當其罪曰不辜有罪而輕之得以自全曰不經然在可以殺可以無殺之間則與殺不辜寧失不經凡此皆寧

祥刑經解卷五

二

過於厚屈法以申恩而斷不使用法之或過眞所謂好生之德也上好民之生漸漬既久而民亦知自好其生茲用不犯于有司帝之德使然也有司能使民不冤不能使民之不犯皐陶所以歸美於舜者非苟諛也然而舜之德皐陶知之舜之欲亦惟皐陶知之故職掌刑獄而意專德教使教化四達天下之民皆鼓舞於德教中從風而靡而不見有刑刑之迹此眞皐陶之休而舜之所以重美於皐陶者亦非虛褒也君臣同德而太和之氣充塞流衍刑措而不用此其所以爲中天之景象歟

康誥王曰嗚呼封有敘時乃大明服惟民其勅懋和若有疾惟民其畢棄咎若保赤子惟民其康乂

有敘謂刑罰輕重不紊而由重適輕由輕適重據情附法皆秩然有次序也如周禮罷民役諸司空重罪其其次九月七月五月其下三月皆敘也有敘而刑以大明民亦以大服矣其勅懋和則不待上之督責而交相戒勅以勉爲和順其於改過遷善爲更學也茲民之所以從上者亦從其心而已上視民之不善如疾之在己身則攻治鍼砭如去己疾而非有所害也以此心待民民自知不善之不可爲羣自溺而畢

祥刑經解卷五

三

案咎矣上視民之無知如赤子之匍匐入井則愴惻惻隱如護己子而非以爲恩也以此心治民民亦知父母之不可違守自淑而歸康乂矣夫上之去惡保赤與民之棄咎康乂相期也而不能相強惟有敘明服之後而明之至者誠必自生誠之孚者明始無憾相應以神殆非徒法者之所能喻矣

凡民自得罪寇攘姦宄殺越人于貨賢不畏死罔弗斃罪由自得非由人陷害而致也寇攘姦宄卽所爲元惡大憝者寇攘顯而姦宄隱情狀雖殊而兇狠險詐均之殺越人以取貨愆不畏死者也如此等人衆所

同惡日備焉畏之而不敢近者得而誅之豈不大快人心而叶天下之公惡乎惡叶於公則正所謂義刑義殺勿庸以次汝封者民之所惡惡之亦相率與威遠罪而不自知矣

王曰封元惡大憝矧惟不孝不友子弗獻服厥父事大傷厥考心于父不能字厥子乃疾厥子于弟弗念天顯乃弗克恭厥兄兄亦不念鞠子哀大不友于弟惟弔茲不于我政人得罪天惟與我民彝大泯亂曰乃其速由文三作罰刑茲無赦不率大憂矧惟外庶子訓人惟厥正人越小臣諸節乃別播敷造民大譽弗念弗庸厥厥

祥刑經解卷五

四

君時乃引惡惟朕慈已汝乃其速由茲義率殺

天之與我以為民彝子孝父慈弟恭兄友其尤大者子不敬事以大傷父心父亦不愛字以疾惡其子是父子相夷也弟不念天定尊卑之序而弗恭厥兄兄亦不念父母鞠育之勞而不友于弟是兄弟相賊也天下未有不慈之父至父亦不慈而子之不孝甚矣兄之於弟雖不如父之子然使弟實盡恭兄亦當終化於友故首揭不孝者著子之罪并揭不友而不恭可知也此而不於政人得罪則民彝大泯亂矣速由文王作罰孫氏所謂大司徒不孝不弟之刑自文

王所創立者以殷罰治殷罰治人情之所安以文王罰治不孝不友繼綱常以撥廢亂也夫民彝固宜速明而官常更當加謹民之不率以法繩之况外庶子正人小臣皆用法之人知法之所惡者不孝不友也乃不以此訓人而別立條教以要譽愚俗使民不知不孝不友之為惡豈非不體上心不用上令以病其君者乎是乃導民以惡引而入於不孝不友之地尤可深惡者也此不忠之臣法之所不能已者也速由茲義而率殺之由文王作罰刑茲無赦之義也如此而後民彝昭官常肅此弼教之大者也

祥刑經解卷五

五

王曰嗚呼封敬哉無作怨勿用非謀非彝蔽時忱丕則敬德用康乃心顧乃德遠乃猷裕乃以民寧不汝瑕殄上言慎罰之要由民及臣及康叔反之王身可謂懇切而詳明矣而此復申之以無作怨勿用非謀非彝者何也惟民不靜未戾厥心迪之雖屢而風俗不能以盡同故時有違教梗化之民麗於法者雖聖王之世不能去刑而又恐康叔以為常刑不足以威民致惑於非謀非彝之舉故戒其勿用而惟斷以至誠也本之以誠進之以敏恐其欲速而心或浮也故又欲其康恐其就安而德不據也故又欲其顧常自在是

而猶恐其踴於所見也故又欲其遠乃猷夫然後庶幾於德裕乃身之訓民自安而不汝瑕棄矣蓋明刑爲帝教之事而此經所稱則又爲明刑之本也

臣刑皇帝清問下民讎寡有辭于苗德威惟畏德明惟明

清問清晰而問明目達聰無一毫之壅蔽也惟清問而讎寡冤抑之情皆得以上達則亦無不可上達之隱矣有辭于苗者訴其虐威庶戮之慘也夫用威以脅之威衰而民轉玩有威所不能制者而威窮矣用明以察之明習而民益詐有明所不能至者而明亦窮矣蓋人心雖有不同要自有同得之於天而斷然不可泯者故德最易入惟舜盛德之至德以爲威而蒙其德者自不敢犯且其畏其有威德以爲明而感其德者自不敢欺且其明其常明此所以不威而畏不察而明而天下莫不服焉者也非虞舜其孰能如是乎

祥刑經解卷五

六

士制百姓于刑之中以教誡德穆在上明明在下灼于四方罔不惟德之勤故乃明于刑之中率又于民棗

民心惟無所檢故不知敬其德而多越於法制之外

宜有以教之民心惟無所傲故不能動其德而至喪其秉受之常宜有以化之乃士制百姓惟曰刑之中未及於教也而過其邪妄之萌卽以啟其敬慎之發故申其用曰以教祇德言刑本爲教設也恭已於上者和順之充周亮工於下者精白之昭著未及於刑也而君臣合撰精神足以深入乎民兆庶革心觀感自能交致於上故著其應曰罔不惟德之勤言德本在刑先也始曰制百姓於刑之中繼曰故乃明于刑之中率又于民棗可知刑雖非教而刑之所加惟去其不善而驅之於善則有以輔教之所不逮是卽所以爲教也

祥刑經解卷五

七

王曰嗚呼嗣孫今往何監非德于民之中尙明聽之哉哲人惟刑無疆之辭屬于五極咸中有慶受王嘉師監于茲祥刑

前云刑之中猶於刑見中也刑以教德而百姓向善則直爲民之中耳民受天地之中以生其陷於罪惡非其性之本然故訓其所當監者必至有德於民之中以爲歸也夫刑之所加非人之所樂受而哲人用之情辭雖紛屬之於五刑而悉可爲標準故曰極蓋咸得其中刑姦究卽以植善良不惟無毒且皆有慶

也師曰嘉師故刑曰祥刑彼動以民之無良相詬厲者固爲不善受而或以刑爲名法之家輕而易之則亦未知其爲祥而有所取監也已

聖人好生之德行於教而所以暢其好生之德者寄於刑天生烝民有物有則民受天地之中以生率性而行此生理也惟氣稟或異則有過與不及之差加以人欲蔽塞漸漓其真必繼之以教乃可全其中而復其性此發育萬物之心所謂好生之德也教既行矣猶有不率而干正者則不得不爲之刑以齊之雖或用刑其所期者總欲至於無刑之治而後好生之

祥刑經解卷五

八

德始暢滿而無復遺憾蓋出教則入刑出刑則入教刑與教分而教亦徒勞刑與教合而刑可不事故臯陶明刑必推本於舜之好生舜期無刑終致美於臯陶之從欲君臣同德上下一心復哉尙矣夫教之化民也要於同其好惡而刑之弼教則專於惡之得其當而已殺越人于貨罔弗憝此衆所共惡不待教而誅者也速由文王作罰茲義率殺則教之不改亦不能不惡者也此而欲以刑正之必其有教乃大明服而非先有去民疾如去已疾之心則無以徵棄告之實非先有蔽時忱丕則敏德之修則無以爲慎罰之

本德威惟畏故民畢棄咎德明惟明故裕以民寧所以然者何也明刑以教祇德也德勤而民率又是明于刑之中者卽所以爲德于民之中也師曰嘉師則無莠民刑曰祥刑則非凶器於此見唐虞三代之聖人所歷之事不必其相侔所施之時不必其一致而丁寧反覆監誡之深衷則異世而同神無非欲全民之生以充好生之德之量耳董子曰天道之大者在陰陽陽爲德陰爲刑陽常居大夏而以生育長養爲事陰常居大冬而積於空虛不用之處以此見天之任德不任刑也夫任德者天之教不任刑者天之心

祥刑經解卷五

九

寒涼肅殺收斂歸藏而生育長養之功乃益充然洋溢而不禦此亦天之祥刑也豈真不用哉是故聖人承天立事以教爲之主以刑爲之輔刑必至於祥而刑乃可用而刑乃亦真可措矣

右明刑弼教化

男
林橋校字

〔清〕陳恢吾撰

農學纂要四卷

清光緒二十八年刻本

農學纂要

光緒二十八年
壬寅孟春開雕

嘗覽萬國畜表中國人民之等第一土宇之等
第三種植之類歸為二十六萬固自謂六千年
古農國也然通觀近代絲茶之利寔專於印日
米麥之用時仰於南洋即以內地行省測之揚
粵楚蜀而外能盡地力擅農利者蓋鮮非夫龍
舊法持拙器益以頑鈍愚穉之農夫所致與中
國教農之書最該博者無如農政全書接時通
考然篇帙繁重士夫頗難畢覽而以責之不識
字之農難矣前歲羅蔣二君勗農會於海上頗
采譯東西洋書報月成農報三期以餉遺中土
中土人士迺益知中外之不敵者非獨工商然
也農亦少拙焉願其為書理新而辭與事譯而
文繁又流行遍江海之濱而吾蜀崎嶇山國迂
遠難致陳子恢吾憫之迺以讀報之隙刺取新
法妙理依類排輯語質可曉事簡易行不備者
又取它書附益之為纂要一編苟得粗識文字

一

者為農人誦說之不難去故法啓新機為強黃富亞之先導也嗚呼鉛槧之士不親牛犁胼胝之子未通格化前聖耕讀之法離判數千年不可復合今羅蔣二子首為會報闢農學而新之而陳子又能賡續為書以會其道農儒兩家置驛可達匪惟求新之效宏抑亦復古之功茂矣夫據廣土撫眾民苟得其道則百物繁富邁亞墨之兩洲四民豐衍突英倫之三島失此不治

二

而聽其凋瘵困敗本業荒土產絀轉皇皇為增製造廠闢貿易場吾恐富強不可幾而工商先受其病然則讀是篇者無徒以田家言視之斯可耳

光緒二十七年歲在辛丑五月二十二日江安傅增湘敘

凡例

一此篇採自新譯農學書報者十之九採自他書及得諸傳述者十之一

一此篇纂合眾說畧加排序刪繁就簡語多從質泰西溫頓各報菁華數學啟蒙從數理精蘊摘出衛生要訣採輯化學衛生論諸書此篇義例畧同

一農學書奧顯參半非盡人所能曉此篇一取易知一取易行意在由淺以入深不至困難而卻步緯度土宜二表取便蒙學

一辨土用肥為農學綱領此數頁宜先看熟庶不為化學名目所眩肥料表分析所含要質多寡以便配合尤切

農學纂要

卷一 凡例

於用

一篇中多有此畧彼詳前後互見如苗床為蒔蔬通法詳於甘薯扞接為種樹常用載於果後畧舉二條餘可類推

一中國畝法五尺為步二百四十步為一畝縱八丈橫七丈五尺篇中

言畝者多日本畝法六尺為步方六尺為一坪二十坪為一畝十畝為反亦稱反步一名一反步約當中國二

畝弱十反為町所言斗石除玉蜀黍外多係日本量法比中量大一倍有奇數量一斗當中國二斗三升餘新譯農書多出日本恐失其真不能

也 畫易

一 農學貴實驗 公宜立學堂 私宜立學社 購買西國美種

製造新式農器 或設驗場 或興賽會 必須有力者為之

提倡 泰西公司墾地 集股數十萬 獲利均分 此大舉

也 法也 瑞安農會分八十股 每股十元 此小試也

農學彙要 卷一 凡例

農學彙要目錄

卷一

農學總論

氣候

辨土 試土 用肥

輪栽停種

選種

播種

水利 利濟生厥立水車

農學彙要 卷一 目錄

耕耘 新式犁鋤 代耕架

益鳥益蟲 害蟲害敵

卷二

稻 陸稻 古區田法

麥

玉蜀黍

豆

胡麻 蕎麥 梁粟蕒苡

收藏

甘蔗	製糖法	附培壅製糖蘆粟法
葡萄	製葡萄酒法	
柑橘		
龍眼荔枝		
木瓜		
果樹	扦插壓條法	接樹法
梨	蘋果	梅
櫻桃	栗	李
杏	枇杷	楓樹
茶		
漆		
樹木	梓桐	榿
楸	檉	樟
烏柏	松	柏
竹	杉	楮
麻		
洋棉		
華棉		
薄荷	向日葵	
菸葉		
藍		
甘薯		
菜茹	嚴冬種菜	種白木耳法
種苗		
蔬菜	根菜	葉菜
菜菔	百合	洋芋
薯	芋	蒜
甘藍		
菘		

農學纂要

卷一 目錄

二

卷二

農學纂要

卷一 目錄

三

卷四

桑

育蠶 哺春蠶法 繅絲 剝棉 撲絮 哺夏蠶法

秋蠶 收蠶種法 驗種新法 山蠶

罐藏製造法

養蜂

芻草

農學纂要卷一

農學總論

化學家謂苟盡地力每十方里所產可養人至一萬六千

西人謂尋常農法推之中國每縣每年可增銀七十五萬

中國地開方計之約三十兆可耕者一十兆

中國講求農學每歲一畝所產其中數約當得九十兩以地

在溫帶生物繁盛故也外國則不過四十九兩惟泰西最沃

菜圃每畝歲產有值七千五百兩者上農必察土宜同一

地而所產之物為貴為賤相懸乃至百一十倍

農學纂要 卷一

亞洲草木有一萬四千餘種

泰西大農擁地數百千頃者利用機器若小農祇有數畝之

地則種有利之樹如葡萄加非之屬或事畜牧

樹木不亞桑麻蔗靛優於五穀相利三倍蒲葵五倍桑十倍

火力農器貴而易壞中國不必用可用以馬力者可做造

日本種稻用新法較中國每畝率多收一二石至三石蘇日本
驗場成

蹟表與中畝
中量比較

氣候

草木受光熱方能濃綠受日光足則其物強

日球光熱直下視斜下為多

凡地去海愈遠愈高熱度愈減

氣質資光電吸入故其本方經緯度與光綫斜正有比例

赤道多雨黃道尤多雨大山綿互山南多雨山北少雨惟其

北又有高山將雲氣折回則亦雨是年日面黑點多雨必

多無則雨少黑斑自少而多約十一年百分之十一循
環一次咸豐六年日面幾無黑斑與此數合

宜立風雨會考各方風向雨水分寸逐一記錄以防旱澇考驗

農學纂要 卷一

有風雨表
乾濕表

雲與霧同類皆地面含濕之熱空氣升至空際因漲與冷凝

成水點雲分為七種一日層雲多見於晚間著地即為霧二

日積雲多見於日午倘狀甚小則主天晴三日卷雲為極細

冰針與雪花所成四日卷層雲多兆雨雪五日卷積雲多小

圓塊騰於碧空天氣乾暖多有此雲六日積層雪見後多兆

迅雷疾風七日亂雲多雨

防風之法厚培物根禾樹皆然又於田近種樹能遮風

暴風之來有方位可季節可預防之微風必不可少

大雨能滌去淡氣及肥質。

天氣有霜意宜預防於圃間數處燒草揚煙煙氣上騰籠罩圃面可免物寒凍。大寒可於林間焚火。雪不害物過多則為害。大雪積樹枝振落之。

種樹能免霜。

用電燈照攝收成速一倍。電燈罩以橘光玻璃。

近世用四五丈高電桿上設收電器收空中之電於種物處

縱橫設綫植五穀可多收一半。寒地則早收。暖地則二熟。

寒地種物用溫室或溫床溫室屋壁皆以障子。或以玻璃造之。

農學纂要

卷一

三

以銅鐵管通溫氣或通熱氣於室內。

溫床用木製框向南漸漸低下插入地中掘框下入餅馬糞

木葉等二寸厚上施肥土三四寸障以玻璃或油紙。即框之蓋俟

發過大熱後下種如常既茁移他溫床時時注水以防燥天

晴舉玻璃後端而通外氣常使寒溫適度溫度盡則掘框周

添入前發熱物或移植他床菜蔬類十月下旬十一月播

種寒中可採收也。

各省緯度表

廣東	三十三度	廣西	二十二度	雲南	二十三度	貴州	二十三度	四川	三十度	湖南	二十八度	湖北	三十度	江西	二十八度	福建	二十八度	浙江	三十度	安徽	三十度	山東	三十五度	河南	三十五度	陝西	三十五度	山西	三十五度	察哈爾	四十二度	綏遠	四十二度	熱河	四十二度	遼寧	四十二度	吉林	四十二度	黑龍江	四十二度
----	------	----	------	----	------	----	------	----	-----	----	------	----	-----	----	------	----	------	----	-----	----	-----	----	------	----	------	----	------	----	------	-----	------	----	------	----	------	----	------	----	------	-----	------

農學纂要

卷一

四

川省緯度表

甘六度	寧遠	西陽	重慶	石碛	綏定
廿七度	永寧	瀘州	順慶	茂州	松潘
廿八度	敘州	資州	忠州	綿州	
廿九度	嘉定	雅州	眉州	保寧	
三十度	瀘州	潼川	成都	龍安	
卅一度	潼川	龍安			
卅二度					
卅三度					
卅四度					
卅五度					

中國二十四省距緯之遠自北五十八度至十八度經差之廣偏東二十六度至偏西四十七度地之寒煖觀緯度可知其概然亦有緯同而氣候不同緯異而氣候反同者陸地氣綫因地有高山原隰之殊而改變故也當以寒暑表測之

農學纂要

卷一

五

辨土

膠土 卽黏土一名鉛土一名重土搓細成粉以水揉之滑如阜膩如膏可搏爲物雨後則黏鞋能留糞壅惟其性過膩植物根難遂且不滲水宜通溝洫宜和以細砂犁勻宜用火焚而勻和之

砂土 卽鬆土一名砂土一名輕土多含砂子質鬆粗搓細有晶光植物根易遂能滲水不必溝洫然養質太少不能留糞壅滲水甚者宜雜以膠泥或植物泥然獨含砂質之砂土不可植如沙漠及黃河之沙必先種狼草十年乃可植他物根草根深廿五尺

農學纂要

卷一

六

壤土 壤土名眞土最宜植物名有六曰白壤黃壤紫壤黑壤沙壤皆沃土也曰爛壤有礮毒除去毒方可耕

礫土 水氣流通而易燥同沙土

瘠土 養質多亦有害質初用施石灰以消毒方可耕

草煤泥 水草所化其先爲湖墨櫻色柔者能陷人堅者可

植萊蕪大麥瘠土

石灰土 多碳酸石灰以微粒結成能保水力多石灰白石

粉之土一名鈣土費工本瘠土也欲驗土有石灰浸以淡鹽強水即能起泡

火山灰土 似壤土而黏性寡易爲風所蕩 火山泥火山

所化最沃。蓋多硫養物易生也。

土之沃。必深淺適宜。堅鬆適宜。食質合用。底泥合用。能積濕氣。適足於用。無損害之質。沙土有膠泥之底。則為佳泥。

土之肥沃。可視野草而知。不待肥而自茂。必肥土也。

地面愈高。土質愈粗。水所沖激也。沖下細砂土。宜深深鋤。

起使太陽射入。改變土性。然後勻犁。則疏鬆合用。河口常有淤積之泥。沖下之漸積也。

土色亦有關係。化土則黑色。植物所化砂及硅酸鹽類。現淺黃色。

酸化鐵現赤色。黑壤能引熱。最溫暖。白粉石不易傳熱。

農學纂要

卷一

七

凡粘土傳熱遲。疏土傳熱速。故早乾則沙土化。濕速三倍。化則水。面有石或蓋他物。或常耕。則化濕較少。因初耕上下

斷絕。故暫止也。春夏化濕尤速。

全日能照。則溼膠泥地為宜。若乾鬆沙土。宜偏西之地。受日少而濕露多。

欲地之熱。必常洩水。

試土

土以多含動物植物為極上。試法以土置鐵片。鍛之。有毛骨味。

為動物所化之質。有植物辣灰味。為植物腐爛質。無二者則

非腴土。土以精細為肥沃。驗細土法。用小篩篩土去粗石。乃將細者曝乾。取二百分置杯內。和水八兩。搖動數分時。沙與粗者沈於水底。而細者和於水內。乃將水傾於他器。再換清水。俟沙內所和之泥。復和於水。則再傾之。他器分出之沙土。細土。俱俟曝乾。秤之。如二土等分。則為雜土。表具下。

土名 沙分數

沙土 八十至一百

沙雜土 六十至八十

土名 沙分數

土名 沙分數

土名 沙分數

土名 沙分數

土名 沙分數

農學纂要

卷一

八

雜土 四十至六十

土宜表

壤土 粘土

百物皆宜 稻無芒者

小麥

糯稻

大豆

胡麻

桑淺植

沙土

麥長者

大麥

玉蜀黍

胡蘿蔔

甘薯沙質

菸草沙山

礫土

玉蜀黍

粟

高粱

白蘿蔔

茶沙山

漆

白石粉土

麥

棉

桑淺植

棉

桑淺植

漆

壠土

棉

桑淺植

棉

桑淺植

漆

農學纂要

卷一

用肥

藍	桐
棉	松柏
麻	楮
桑	榛
漆	栗
諸果	深厚壤胡桃
胡麻	蕎麥
豌豆	
稷	濕沙

九

植物之質以十四原質配合而成即養氣輕氣淡氣炭氣與

磷硫矽鉀鈣鎂鎳鐵鋁線十種製肥料必致其物需其類又致某地多某類缺某類以為

合配

四氣 即淡輕炭養皆在空氣中物得之而為質如植物蛋

白質即淡輕炭養所成。纖維亦四質所成。油質膠質香質輕

氣居多。酸質養氣有餘。糖炭輕養所成。小粉亦三者所成。

原質十種 鉀為灰精 鉀一二炭養三未煉時即木灰 鉀淡養

三俗名硝皆植物之要 硝石含鉀養淡養為多草木灰

鈉似鉀多在石鹽及海水中植物多此質海藻尤多鈉二種

養七即硼砂 鈣為石灰中金屬以鹽水灌灰石大理石螻

黃壳白粉石即發淡養而成石灰 鎂出滷水中 鐵泥之

紅者多含鐵質 鐵養地內本 鋁為礬土中金屬 以上皆

硫即磺 燧火山石中多有此質凡血肉乳骨皆有之為植

物必所需 矽一種白沙即矽砂中多此質 綠氣有毒可

漂白食鹽即綠與鈉所合而成 以上非 金類

麥草矽養類 豆苜蓿鈣養類 萊菔番薯鉀二養類 矽養類中

最要為淡氣 鉀養類中最要為磷酸 鈣養類中最要為鉀養

農學纂要

卷一

也

淡氣 植物炭氣從空氣中得之 植物皆吸炭

得之 惟得淡氣最難 尿溺含淡輕 菸葉含淡養 鈣養 常以菸

葉裹條 抽 秘魯之硝 即淡 氣鹽 含淡氣十五分 乾血棉花子渣魚

乾草麻子渣芥子渣皆含淡氣數分 又織網廢料及菜花

磷養 地以磷養多為上 骨角齒含此物甚多 用骨粉磷鹽

宜下於冬春之交 糞溺鳥糞魚俱含此質 魚宜嫌砂土

不生物之地撒糠 腐草河泥亦有磷養

獸骨粉 半寸骨即可用 如欲速效將半寸獸骨堆地上 沃

以水以木屑或菰蓆類蓋之覆土三四寸數十日後即發軟能速化一云十日宜在冬時方效 又法以水煮沸三四十分時油去出而晒之可省搗力 搗春用鋼杵春底亦用鋼骨粉尤宜桑茶等圖每田一段中畝約施千兩至三千兩燒灰力遜

石灰 能破塊殺蟲助長養之力尤宜高亢易礮之地及鹽沙含鉀之區膠土之堅者宜之沙土瘠土不宜用豆苜蓿菜蕮各種根菜需之尤多須合他肥料同用 用尋常石灰宜用新者水化後覆以泥及乾以耙勻之十四日後翻勻犁之每十四日一次宜水田

農學纂要 卷一 十一

然不可常用宜二四年施一次每一段用三四斗至六斗至多不可過四石

石膏 性能溶解中有硫酸鈣養質施於大小豆蕎麥芥菜椰菜蘿蔔皆有特效茄子甘薯各種根禾不甚效玉蜀黍尤宜 治鹽地加石膏後取蔓草種撒之俟草長成即將草和土犁作肥糞能除一段用千兩至二千兩每糞溺百分加石膏一二分爲足

鹽 能助根蘗使植物莖短而結實多凡種穀用肥料不實可用鹽以過其長英人每一英畝施鹽六七百磅五穀皆茂宜高亢空燥之地濕地不宜用濕地本宜於各種蔬菜茶中俱豆葱白菜尤宜麻亦宜

菜方苗不可用 不可多用甜菜果尤忌一英畝當中國六畝每磅十二兩

硝石 宜施於肥沃地能使菜早出

草木灰 宜沙地施之蘿蔔蘋果尤宜燒灰宜文火烈鍋加水或掩以土

青礬 亦能溶解宜蠶豆甘薯各根菜不宜禾穀一畝用二百兩

禾綠 即輕粉以浸山薯種能使圓大且多

青肥 治瘠土宜植易長之物於其未花時將植物和土犁之名青肥芥菜野扁豆芸薹菜蕮等物俱可用草亦可

竈突墨 竈突蛛絲黑煙含發揮鹽氣甚多

廐肥 堆積草木葉於牧豕牛馬之處任其踐踏遺穢名廐

農學纂要 卷一 十二

肥有作地窖其下者 凡堆肥宜堅勿受日光宜常濕不可過濕

河泥 水浸斥鹵之地多動植質於湖退水淺時挖取此泥

附田面雜泥沙勻犁之得此土一畝可肥瘠土四十畝 又

街衢積穢之物與溝內積淤之土皆多動植質取以糞田最有益

池泥製堆肥 其法先以膠泥固地牀列礎石架木於礎又

布簣於木令勢畧斜以承流下於嚴冬取池底之泥或加塵

芥木葉等厚四寸復加泥厚三寸泥上又覆葉及草尺許上

又覆泥二三寸如此累高七八尺而止每覆葉一寸即踏壓

一次又取石灰納溝渠之濁水內，合以糞水及庖厨殘羹，牀下壤土，十有餘日，待其腐化，取其液灌每層草及葉上，堆積既畢，處處以竹竿鑿穴，亦灌以液，灌後覆土，經六七日復鑿復灌液，又經四五日復灌而止，不可暴日光，受風雨，太乾則灑以水，左右兩個，一新一舊，以舍蓋之。

熟肥 人便獸糞鳥糞蠶砂骨粉乾魚榨粕堆肥及酒精油糟米糠等，為有機肥料，得於礦穴及於燒動，必須腐熟乃可用，肥不腐熟，能生物病。其法堆積屋內，或桶中，勿著雨，其地以石灰與沙密塗，以防滲，難腐之物，常加穢水而翻之，防穢氣，加石灰。

農學纂要

卷一

三

用生熟肥法 生肥長枝葉，不結實，宜林木及草，不宜五穀。天氣熱而濕，生熟肥俱可用，熱而燥，不可用生肥，鬆土更甚。春宜易銷之肥，秋宜難銷之肥，燐質鉀質，隨時可用。鬆土地沙壅以生肥，堅土壅以熟肥，溼土用難銷者，壅沙土石灰土宜勤，而每次用肥宜少。鬆土用熟肥，恐為水排去，每次宜少。下種不可過施濃肥，治地時施下肥後稍覆以土，再下種。試肥料，將一種植物分多區，各施一肥，以較其能。

三要質 肥料以窒素燐酸加里為最要，植物需此極多，土中存此極少，窒素即淡氣，燐酸即燐養加里，鉀養加里。

肥料分析表 此就一千兩中舉其約數

名目		窒素	燐酸	加里	名目	窒素	燐酸	加里
廐肥	五兩	一兩	五兩	乾草	五兩	四兩	五兩	
人糞	六兩	一兩五錢	三兩	生草	五兩	一兩	五兩	
人尿	五兩	五錢	二兩	落葉	一兩	二兩	三兩	
蠶糞 <small>新者</small>	一兩	二兩	五兩	大豆	五兩	一兩	二兩	
雞糞	一兩六錢	二兩	五兩	米糠	二兩	三兩八錢	一兩四錢	
又乾者	三兩五錢	二兩五錢	一兩	大豆結	七兩五錢	二兩	一兩五錢	
鯽洋	九兩七錢	四兩	五兩	菜結	五兩	二兩	一兩三錢	
鮮洋	八兩五錢	五兩五錢	七兩	靛邊	五兩八錢	二兩	一兩四錢	
乾鰓	七兩五錢	三兩五錢	七兩	棉油渣	六兩	三兩三錢	一兩五錢	
獸糞粉	三兩八錢	三兩五錢	二兩	酒滓	三兩	一兩五錢	一兩	
蠶蛹	二兩	二兩	一兩	醬油渣	二兩	三兩	九兩	
又乾者	八兩	一兩	五兩	又乾者	四兩	二兩	一兩八錢	
稻葉	七兩	一兩	九兩	花生枯	七兩五錢	一兩三錢		
黍稷	七兩	二兩	五兩	燕麥	四兩	一兩	四兩	
冬麥	七兩	四兩	八兩	蕎麥	二兩七錢	一兩	九兩	
黍稷	二兩三錢	三兩四錢	一兩九錢	菜葉	一兩四錢	二兩	七兩	

查糞	一六	二三五	蘇	三一八
鹽糞	七	一九	木灰	三九二七
礬糞	五	一一	葉灰	二二四
稗麥皮	四	二九	硝石	一四一六

即如糞一千磅中有窒素十兩磷酸二兩加里五兩餘依此

三要質中窒素之效最大無論何土莫不相宜凡鬆燥砂土多施窒素加里少用磷酸濕重土石灰土山地輕颺黑色之土晴則輕颺陰則黑色則宜多施磷酸土壤多動植腐質則增加磷酸少用窒素肥料中油枯魚乾蠶砂糞溺多窒素獸骨粉鳥

農學纂要

卷一

五

糞糠糞多磷酸草木灰多加里無窒素施用則禾穀葉菜宜窒根菜果木宜燐豆煙葉番薯果樹宜加里凡稻麥桑之屬施肥大率每中畝一畝用窒素一百兩左右磷酸五十兩加里七八十兩至土宜不同又當增減即前所云

輪栽停種

將各種植物輪流栽種則地中天然元質取用無盡

凡輪栽當先栽深根之物以吸下層養質次栽中根淺根凡豆類為深根根菜薯之類為中根禾類為淺根小麥寒麥蘿生苜蓿及捶油之菜皆吸食深土之質大麥番薯菜蕪皆吸食淺土之質深根為淺根者吸淡氣引土脈則時必而留其根而淺根者遺其根幹於地亦可為深根植物之助亦有連種而愈佳者棉藍甘薯是也

農學纂要

卷一

六

地初年種棉次年禾麥三年復種棉皆得益
 稻田收後間種油菜次年種稻可豐收此非隔年
 輪種之法或二年一周先停種次小麥次雀麥與豆瘠土或四五年一周或七年一周大率第一年菜蕪或各種根菜次年大麥次苜蓿次小麥或第一年菜蕪次小麥次大麥次苜蓿次小麥或先蘆蕪次大麥次苜蓿次雀麥次番薯次小麥均得法
 每輪種一周必深掘一次深掘必在秋時此地春日不宜重犁濕土則俟春犁之

輪種既周則停種一年 其年潔除之畧種飼牲之草草能吸引

淡種草宜疏鬆土或種萊蕪番薯粘土種菘 乾土沙土停

種時畧種有根之物使羊食而踐溺之則加沃 濕土不宜

停種即以輪種為停

農學纂要

卷一

三

選種

採時選 於穀初實時巡視畝畝選其堅壯先實者設法標

記俟全穗黃熟帶黃金刈之將前標出者留作種標出俟熟乃採

稻花由上而下麥自中採實以中部為良穗之中段中部已黃即

當刈採種在收後前十日採種必擇晴天刈結小把懸竿頭或散草

上曝三日或七日時時翻晾或懸屋內待乾取中部者播淨

藏廩必涼燥而寒暑如一之區或貯器高懸室中

稻黍宜取穗末取中部以上過上亦多批大小麥宜取穗本粟及蜀黍宜

種中選瓜種宜頭一瓜選豆宜莢本牛蒡宜枝胡蘿蔔宜幹

農學纂要

卷一

六

採糯稻種宜中田與粳稻遠者一切植物採種皆宜在田之中央

凡植物必花粉摻入花房然後結子摻入之粉或同種或異

種異種所成之實或佳或否欲免異種之雜種植宜疏

遭水遭蟲之年其稻卧水內者不可為種尤宜慎擇

播種前選 小粒不如大粒輕粒不如重粒以篩別大小以

颶扇別輕重如用鹽水必視種質為濃淡如豆玉蜀之類質

重必用濃鹽水芸菜之類質輕用淡鹽水或止清水 選種

必在春季浸種之前

鹽水選種法 先製容一斗之深桶別備細目篾較桶稍小入水一斗

加鹽。稷稻用鹽一百二十兩。糯用一百兩。以竹帚攪之五六分時。則溶解。如色白而濁。尚未溶。必透明如飴。則全溶矣。鹽水沸過。於是插穴桶中。納種三四升。徐徐投入。不可過多。其浮秕以灰篩掬去。如此數次。至無浮秕。乃取穴出。插入他水中。洗去鹽氣。宜速。久浸鹽水中。則浮者亦沈。數次後。鹽漸淡。水亦減。再加水及鹽。製鹽水二斗餘。則選種無限也。選種後加水。又試濃淡法。先投少許。如重沈者。猶多不良。則可選種。則加鹽。浮者多良種。則加清水。又有芒之種。不脫芒。則易淨。上宜留意。

農學纂要

卷一

充



細目笊

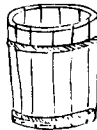

桶



灰篩

換種試種法。無論何物。久種一地。則劣。宜求他處。善種換之。然必風土相宜。先播少許。試之。一法。採他鄉種數十種。播之於一田中。施一種之肥料。一例。耕耨。其成就。往往不同。或秕。或早。或莖長而粒少。或罹蟲害。有質美而豐者。即適土宜者也。

種宜新者。不可經年。凡購種。先取百粒。放濕布。或濕紙。上布。

勻置暖處。時時洒水。少許。看百粒中發芽九十餘者。佳。發芽僅八七十粒者。為劣。

農學纂要

卷一

三

播種

播種必視種類及地土氣候。乾土石灰土宜厚掩。濕土膠土宜薄掩。砂土亦宜畧淺。冬作宜深種。夏宜淺。春宜較秋畧深。以餘寒尚在也。子愈小者愈宜淺。水田播稻不掩土

凡播種有撒播。如有條播。作畦而於畦背有點播。作孔穴或

地撒種之先。將土脈培足肥糞。勻犁復鋪平。而後看所下種與天時宜否。

先擇一最肥之地。糞以最足肥料。使種子飽含元氣。而後分佈而善治之。此中國常用之法。

農學纂要 卷一

三

溼地下種。先將種晾乾。

種子用煤油浸一宿。能速萌芽。宜於節氣較晚之地。

種之發生有胚。先自吸其油滋。畧如鷄之出卵。

凡蒔秧生長稍旺。乃可遷。遷時切勿傷根。既拔速蒔之。凡

遷種植物。均不可傷根。或偶傷之。必折減其枝葉。使與根之力相當。

初長嫩苗。以淡菸葉水溉之。漸長乃於近根處加菸葉粉。

西國樹穀。必先以細沙勻犁。培鬆其土。使受日光熱力。種樹

亦然。先開地窟。露天一日。使太陽光熱感動。然後下種。

水利

河水雨水。最宜灌田。井泉水過寒。須蓄之池。溪澗初出之水。亦引注溜池。河水則引之溝渠。皆俟稍溫。然後用之。直灌冷水。秧根受害甚大。

飲畜宜清水。灌田宜濁水。

種樹能免旱。能禦山水。

高田十畝。宜以二三畝作塘。旁樹桑柘。低田澤數。用葑田

法。以木簾浮水。附土於上而種之。塘貴深。固。江南塘不及半畝。深至二丈。可灌數十畝。

印度有積水大壩八區。敷用之廣。約中國八省之地。

農學纂要 卷一

三

碎石吸水法。西人每田十畝。四圍掘一深溝。寬二尺。深

三四尺。上寬下窄。填以碎石。高出地面。能吸水並能含水。英

舉國用此法。收穫增十之三。

開井灌田。印度井有兩式。暫倚井可灌二十畝。常用井可

灌六十畝。其法於田中擇地破土。葺以縛石。寬狹不一。有寬

僅三尺者。有寬至三丈者。兗州稻田純用井灌

外洋開井機器。每副僅數百金。

日本鐵棒鑿井法。以鐵為棒。每棒長六尺。最下者重六十

兩。棒與棒相接。每上則輕一二百。遞加至十二節而止。漸深可漸加

深至三五十丈。數日即通。無不得泉者。先將竹筒接好。穿後急將竹筒插下。其水自能由下噴出。田面一井可潤田十餘畝。泉眼必在石排下。沙排次之。有兩重排者。圖說詳農學中。報第六七册。

開溝山地法 開溝因山勢高下。於口門堅築石基。澗濱種小樹。澗中種蘆及水楊柳之屬。蓄水可灌田矣。其上種樹。以免雨水潑面而下。種樹之法。於山岡涯際並行而下。每行相距六尺。或丈有六尺。

農學纂要

卷一

三

排水法 積水能害稼。宜排而去之。然後空氣得入於土中。欲地之暖。必常洩水。一法將第二層土質。挖使斜滲。

近水濕土變成酸性。及凡土之堅結淤凝者。皆宜以細沙攪和。沙與礫質化合。使水不散而土鬆。其法取細沙之土。勻鋪田面。犁之。其沙以灘底所積為宜。如積水或雨水過多。當用田畔開渠。及瓦筒疏通之法。

暗溝法 先有總管。以小管橫置地中。接於總管。以通於河。若田不廣。但用大田之中。總管三四。小管長一尺。管口徑二寸半至三寸半。總管口倍之。凡水至膠泥底則止。自入於管。五碼一小管。一碼二尺。深一碼。約六碼則低一寸。頂上一段深八九寸。

以漸而低。膠泥中用抽木之法。木一束。縛之。實於溝而覆。至三十寸。以泥。則抽去其木。一段成甕築一段。或用瓦如橋式。或用磚。缺其邊如半月形。或用小石。或用扁石平鋪斜鋪。或用草煤。兩塊對合為之。通溝能助熱力。使物收獲早而質堅好。亦有。一弊以能將惡質流出。亦能將美質流出也。用於濕土。膠土為宜。

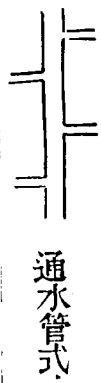

利濟生廠立水車

車創於程君鹿鳴諸人。廠設於瀘州江安自流井等處。

農學纂要

卷一

三

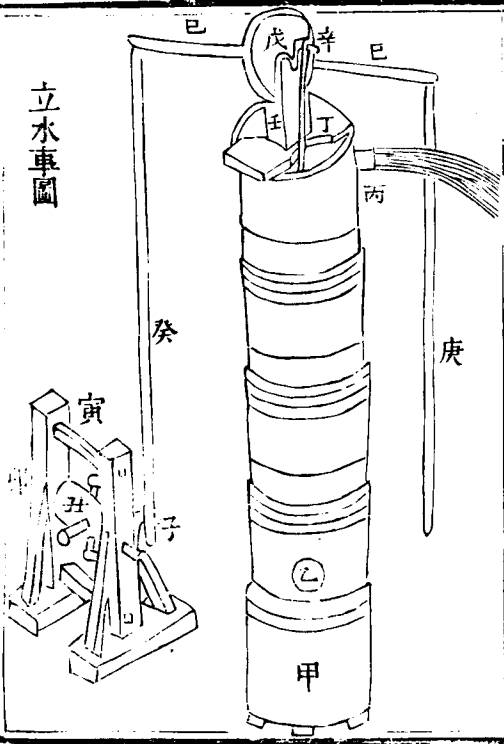

立水車圖

全車高一丈至七八丈用無底木桶數個接續而成每一桶高一

五桶徑一尺二寸上口微大下口微小以便唧接桶內安

置浮筒水管下為車腳以整堅木一截為之甲處內安銅

管兩枚空徑四寸長一尺六寸銅管內有活門乙為下水

門由內向外關出以便不用之時開門放水丙為上水門

壬為夾板丁為座子戊為木輪亦可以皮條聯於飛輪動

之己為橫桿穿入木輪用皮條則不用橫桿也辛為鐵曲

拐亦即輪軸庚為墜桿長短輕重須審酌合宜癸為帶動

桿寅為飛輪架丑為飛輪子卯兩處皆為曲拐子處曲拐

農學纂要

卷一

三

連於帶動桿卯處曲拐以人手動之則飛輪轉而曲拐動

牽動橫桿提動浮筒水由銅管入竹管溢於木桶其勢洶

洶遂由上水門而出接以竹篔任意引至何處

此車以一人挽之可激水直上二丈至七八丈每日可車水

五千挑灌田四五畝數具并用吸水尤多近水高田皆宜購

置洶農家利器也兩丈者價三十千每加一大加價五千

耕耘

深耕 耕深而後根達即種淺根之物亦宜深耕惟底土有

砂礫亂石而瘠薄者不宜翻及濕土宜畧淺外其餘粘土壤

土皆以深耕為宜但耕深則恐將下層無肥之土翻上法宜

增加肥料撒布石灰以助其變化每年加深以漸而進至所

欲之深度而止則少勞而多效

深耕宜在秋時 於秋時行深耕則將表土起去次將底土

犁起覆其上勿令混合嚴冬遇冰霜則其有害之底土皆化

為無害之良土矣底土不良不宜深耕者則運溝泥之土覆

農學纂要

卷一

三

其表土使深 濕土宜俟春犁之必須乾燥適中之時

翻土必使底層一面向陽反起土壤高堆畦床愈高愈佳

用犁深六寸八寸通常之耕祇三四寸耕至八寸即可增收用鏟可深至一尺

耕種至二三年則土層糞壅沖於下層用十寸之鏟以反之

由八寸至十寸為下層耕之深者至十二寸十四寸用犁須數次

泰西惟黏土用犁其他止攪表土

種根菜及蠶豆薑蒜與凡深根物宜深耕若棉大豆等深耕

徒茂其枝葉不必深

水田用鋤鋤凡柔土之鋤柄欲長而銼欲鈍剛土之鋤欲短

而利。

膠土難犁，盛夏堆土成堆，以火焚之，泥碎為粉，以雜於膠泥，則堅疏勻矣。禁用微火

當反地整地時，築畦宜高於稻田移植時二四寸，其幅約四尺，其間掘小溝，尺許，以復增減田水。

用肥後耕土不必過深。

尋常之地，犁鋤一次，粘硬之地，須縱橫犁鋤數次。

耙土 泥土必擊之極細，面土過粗，用礮礮與耙碎之，種乃能出。

耙務有馬耙，有馬抄。式如網而下拖無數，鐵爪齒者為多。人工者，有

農學纂要

卷一

三

木耙鐵耙竹耙。耙次不一，粘土多而砂土少，覆土於種

亦用耙耨，播後碎其土之固結者，用耙欲其進行速，速則

土易碎。

鎮壓法 施於乾燥之日，天氣濕不可用，泰西棍軸以鐵製

大者用馬，小者以人，日本以木擬之，或以足，或用鐵錘之。

泰西往往放羣羊以替鎮壓，效甚多。鎮壓法，次耕耙而行

之，播種後亦行之。

耘耨 耘耨之器，日本用鋤，泰西用馬，水田用雁爪，耕耨

屢行其效甚多，然行之植物發育之後，則慮傷物根，其培土

則最要。

新式犁鋤

歐美所用犁，其精巧者有犁壁，即定規鐵板，其發墾也有反轉定角，又有車輪可上下，令犁之淺深左右適宜。

犁刀 以直入剖土，安置之處，可隨意移動，或卸去，有單者，有數具者。

犁鏡 以平剖土，銅為之，三角刃，有單者，有雙者，有數具者。

犁耳 以起犁過之土，及覆土，一名鏟，有單耳，有雙耳。

農學纂要

卷一

天

犁底 載犁之全體，生鐵鑄成，極光滑。

控 以扼犁耳，犁鏡，犁底，用生鐵者多。或用木

犁評 以定濶狹深淺，可左可右，可上可下，繫點高而犁

繩長，則入土也深，繫點低而犁繩短，則入土也淺，拖點側

重於所耕之土，則翻土自濶，反是則狹。左右高卑在環

犁梢 以使人執持，犁欲加深，仍賴持犁者竭力壓下，俾

犁之前端畧舉。

輪 犁有無輪，有單輪，有雙輪，有四輪，輪愈大，愈省拖力。



犁

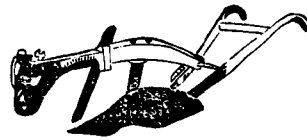

犁式新本日

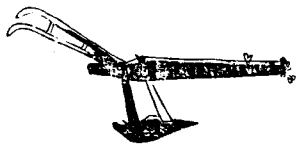

下層犁
深耕用

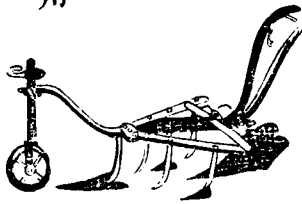

三角鋤

貫以直桃
直透角尖

三角鋤者架作三角式能開闊角開則鋤地闊角合則鋤地窄首刻級以定淺深

明王忠節公代耕架圖說 諱徵字葵心涇陽人

耕架代牛之法用堅木作轆轤二具各徑六寸長一尺六寸穴其中兩端設軛貫於軸以利轉為度軸兩端為方柄入架木內期無動搖架木前寬後窄前高後低每邊兩枝則前短而後長長則三尺有奇短止二尺三寸兩枝相合如人字樣即於人字交合處作方孔安其軸兩人字相合安軸兩端又於人字兩足各安一橫木則架成矣架之後長盡處安橫枕枕置兩立柱長八寸上平鋪以寬板使人坐而好用力耳先於轆轤兩端盡處十字安樞木各長一尺有奇其十字兩頭以不對為妙轆轤中段纏以索索長六丈度六丈之中安一小鐵環所以安犁之曳鉤者即納犁柄於環中也兩轆轤兩人對設於三丈之地其索之兩端各繫一轆轤中一轆轤索纏滿三丈而犁安鐵環之內一人坐一架手挽其樞則犁自行矣遞相挽亦即遞相歇雖連扶犁者三人而用力者止一人且一人一手之力足抵兩牛况坐而用力往來自如是於田作大有裨益業已行之有效也故圖之並記之此公自記咸豐亂後浙省無牛以此代耕

人咸
稱便

此一具全式也照式

作二具是為全副

代耕架原圖

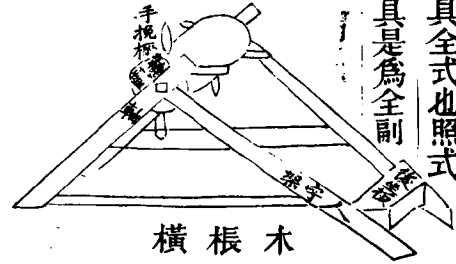

橫根木

代耕架散圖

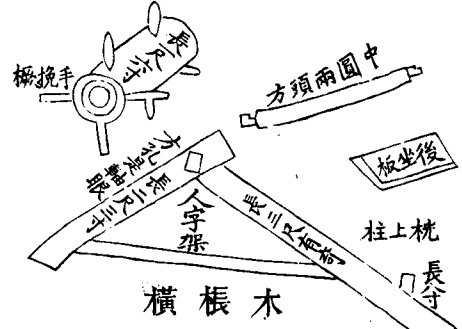

橫根木

農學纂要

卷一

三

馬君實推廣用法

兩架相去三丈地先將右轆轤

纏滿索三丈即安犁於右犁尖

向左左邊人先挽左轆轤則犁

自來左如左邊索纏滿改犁向

右右邊挽之犁自來右矣由此

擴而充之長短遠近各隨地勢

行之可也

架左

犁

架右



益鳥益蟲

益鳥益蟲者能食害蟲者也。益鳥如燕伯勞白頭翁啄木鳥

翠鳥鶺鴒鷓鴣鴉山雀雲雀四十雀及各種小鳥等皆宜

保護勿捕。益蟲以瓢蟲為最。能放。其次寄生繩。寄生蜂。及

蜥蜴蜻蜓螳螂花虻石虻蠅蜘蛛皆益蟲也。

蝻及地中微蟲能沃地。螞蟻同蝻。皆食土穿穴。

蝶與蜂能為花樹行媒助。益蟲多蝶類。害蟲多蛾類。蝶類

翔於晝蛾類翔於夜。蝶翅甚麗。蛾翅則否。蛾類亦有益

害蟲害敵

農學纂要

卷一

三

預防之法。於秋冬深耕起土。暴於嚴寒。則蟲不生。又於

冬日刈燒田附近雜草。選擇用鹽水。

除蝗。掘其產卵之土。築壘之厚二寸許。覆以土厚四五寸。

極力踏壓。則不能化。又或投之河中。或埋凸處亦可。產卵

於畦間。或荊竹間者。用手揪破其表土。採集其卵而埋殺之。

蝗卵七八十顆或百顆成一長圓塊。已成蛹。張網於蛹飛所向之路。自後徐

追之。蛹跳入網中。乃收之袋而埋殺之。又鑿溝於蛹所向

之路。溝中設深阱數處。自一方追之。蛹陷溝中。更掃入阱而

埋殺之。又取生木燻為圈。或圓形。或半月形。縫以布袋。當

朝露未晞時用此網驅蝻滿袋夏移之他囊而埋殺之

除螟 螟食稻莖腹背淡黃色於五六月八九月田圃閒見

淡黃色蛾則每夕用燈火或篝火誘殺之其卵著莖者檢除

之燈火誘法用洋燈一盞罩以方罩下施大盤盤中盛水水中入石油數滴每一町須一二枚果園三四枚少則無功

稻田移後見螟則放水至二寸灌魚油及石灰油經兩三

日盡決田水然後夏注每田一反用魚油四五合石灰油一

二合以竹筒尺七八寸鑽小孔而注之注後振其稻使蟲落水稻實收後務速鋤去殘

株翻入土中則螟蛹盡死不特除蟲亦有益多螟之藁用為廐草

任馬踐踏然後以為堆肥或以麻置藁上層俟蟲入麻取而

農學纂要 卷一

燒棄之

苗長四五寸時引水注田深約五寸害蟲必避水於苗頭乃

以截長一二寸之藁稍散田中則蟲集於藁乃舉而埋之

見麥凋衰者遂拔而注之石灰水其種處亦注以石灰水鹽

膽水

硫黃一握和煤末布嫩芽周圍又綠蓉丹蓉加石石鹼食鹽

及煙草苦參胡桃皮葉為粉桃葉秦椒黃棟烏桕木煎汁皆

殺蟲或撒之地內除地中蟲或灑枝葉除枝葉蟲或注樹孔或獨用或

配合數味隨宜施之

燻煙法用硫黃除蟲菊煙草等於黃昏時燻之

果木蟲可懸白布於下然燈其上蟲好集之與燈火法參用

嫩菌萎縮 害稼莫如嫩菌此物寄生於作物枝幹宜急以

火燒之庶免滋蔓先見白斑生於葉面田內流入冷水或有滯滯水

則生嫩菌萎縮之病其根先病治法宜排水又秋後掘土使得天

氣 被害田畝每十餘畝入生石灰二三千兩 已見萎縮

即宜放水以蟹爪耙之至土紋龜裂而後注水

施肥料過多亦能害稼 見病稻拔之使天氣入土然後補

植以豫備苗

農學纂要 卷一

防野鼠 野鼠多傷稼多埋瓶罐盛八分水水面浮蕎麥麥

殼等物又以少許撒罐邊引鼠入罐則不能出 鼠傷豆以

荆棘覆其上鼠爪被刺則不來

驅鳥雀 縛草為人持弓矢之狀或以竹為鳴子以繩牽之

作聲以驚鳥

農學纂要卷一

稻

稻質 百分內小粉七十六分半水十四分哥路登五分油

質一分木質二分半各種金類鹽質一分哥路登即

種類之宜 稻分秈秠水田多種秠旱田多種秠 善種粒

多大或小而長劣種短而圓 早稻收少晚稻收多然早稻

寒地多作早稻暖地多作晚稻 有芒者宜高旱之田

無芒者宜肥沃之田芒能禦風 赤芒稻適山間冷水地黑

芒適日光酷烈乾燥地白芒適沼池陰地 莖長適湖邊地

農學纂要

卷二

一

莖短適海岸地 糯稻宜常栽之乾田堅田不宜沼池樹陰

地

二毛田 一毛田於刈稻後復植他物宜以麥豆薯蕷菜蔬

等物分年輪種即與輪種同功凡一毛田必便於水如缺水

之地必造蓄水池又須多加肥料 凡田雖一毛亦宜於冬

季落其水鋤起其土以受日光迨春則深耕四五寸至八

灌水前後施肥料石灰等築碎田中之塊薯蕷即

採種 採種必於風日通透施肥適中之乾田與他物遠處

一採良株宜一株植一本者法用一坪方六蒔種二三合

一本為一株稍密植肥料不須多只用磷酸肥料則出穗均

一不一者則去之 二採良穗一穗中有母穗子穗孫穗母

穗最大而早採之成早稻孫穗小而晚採之成晚稻惟取不

先不後中最堅好之種即子以為標準一一比較之採用其

符合者為小束 三選良粒取形健種純而米質佳者選重

用鹽水詳精選一種得四五合移植一畝則得佳種四五

斗又以為來年之種廣栽培之勞費少而功效多

浸種 用鹽水選後納種筮中或袋緩縛之浸清潔池水中

時時回轉之約五日至七日至多十無池流用大桶貯

農學纂要

卷二

一

清水納種半桶時時攪之二二日一換水浸種於流水較

苗田 擇壤土通風透日遠近適中之地秋犁之砂土則翌

春犁之以三四寸為度犁深苗播種數十日前碎土塊再

三耕耙數日前施人糞溺及草木灰等再淺反覆之後注水

以馬耙縱橫耙數次務將肥料耙勻以手及耙均平泥土埋

平足跡以大繩或長杆均其田面放入水深一寸俟水清澄

而後播種 苗田肥料犁起時施廐肥播種前用人糞尿加

以草木灰及骨粉等尤佳加水俟腐用苗田十步用一斗至

五斗 草木灰以糞灰為第一篩過和人糞尿中或別撒之

如土壤鬆軟。慮種沈沒。則播種前後和沙布之。最宜於黑暗
 色多腐殖之土。苗田十步。施灰五升至一斗。過燐酸石灰
即骨粉視地而施。宜黑色土。整地之際。和乾土二三倍布之。
 苗田十步。用五十兩以內為宜。移植前不必施追肥。

苗田宜狹而長。大率四尺。至四尺五寸寬。長九尺。寬四尺。為一坪。長八尺。寬四尺。為一坪。兩側各張繩一條。浸水

新式	一尺
田	一尺

農學纂要 卷二 三

撒種 種不宜出芽。欲明朝播之。則今夕或翌曉從水中取
 出。解苞當風少時。則粒粒相離。放水入苗田。深一二寸。翌
 日水清。乃下種。播種宜勻。一方步用種二合五勺。至五六合。
 多用無益有損。凡種一升。粒大者約三萬二千餘粒。次日澆水。以受日光。以後
 每朝則澆其水。晚仍灌入。深三四分。苗漸長。水漸深。至一寸勿
 沒。莖梢待苗長至二三寸乃已。播種於砂土。種子移動。一
 畝撒布泥土三升。和水一斗。以杓布之。種上。越一二日決水
 乾之。又一二日淺注水。凡稚苗移動。排去水。布葉灰一升
 翌日淺注水。或仍用泥工法有一種土播後種浮上。見其將剝離

每坪撒重砂一二升。和葉灰五合。灌亦其上。而後放之。後乃
 淺注水。忌乾燥。細草生苗間。用水掩滅之。稗生拔之。稗比苗細
 長綠色柔軟且苗有葉舌。稗無有。大風及雨。宜灌水及秧頂。

插秧 播後三四十日。早稻或五六十日。早移易遭蟲害。苗帶淡黃色。
 長尺一寸短。如施肥過多。則苗不黃而濃綠。急放水
 六寸或八寸名苗熟。令乾燥。綠色相大之苗。易遭蟲害。葉之
 拔苗勿將指插入秧根。致傷苗莖。拔後以蓁緩縛之。為小束。
 入筐運之。宜溫暖晴天。根大長者截之。先於左右畦畔張縱繩二
 條。插苗宜端宜淺。又視水水深插亦深。大率早稻一寸。晚稻
 一寸五分至二寸。肥地疏植。瘠地密植。暖地亦宜疏。通行一步

農學纂要 卷二 四

方六	三十六株至六十株。每株三四本至七八本。
上等地	早稻 四十五株 五本 晚稻 三十五株 三本
中等地	早稻 五十五株 六本 晚稻 四十五株 四本
下等地	早稻 六十五株 七本 晚稻 五十五株 五本
插秧貴巧遲不貴拙速。	
灌田	灌田宜溫暖水。 <small>如引堰水。設水道。引其面上之水。</small> 插秧後灌水深浸

掌宜澆水入夜則加深。又時時排水。既孕穗。水消加深。既開花。又量減其水。穗漸黃。僅濕田面。穗下垂。稻將熟。則決水而盡放之。常換溫水。則稻健。

除草 插植後十日至十五日。決盡水。以雁爪耕起株間之土。宜仔細。勿傷苗。並正倒苗。補浮脫。驗害蟲。又四五日復灌水。又三四日。平前次耕起之土。除第二次。自此至收穗時。再行一三次。早稻除草四次。晚稻六次。別行拔稗。除草宜溫暖之日。每次放一人。一日之功。能除八畝。除水草以手網掬之。除稗勿放溝邊。可作肥料。

農學纂要 卷二

五

肥料 插秧前名原肥。宜難化之料。參以熟肥。插秧後名補肥。宜速效之料。

補肥於一次除草或二次除草時。決其水。和以表土。而後淺

灌水。粉末宜施於晴天無露時。液肥宜有露時。施油粕等物。必稍發酵而後用之。米糠等腐化後。插秧數十日。前施之。

收穫 農家刈稻。即落其實。過熟者。或可。其未全黃熟者。宜

掛之架上。俟乾燥。葉既乾。則速落之。晒二三日。半乾。簍一次。

乾後再簍一次。一反步收米一石。至三石為常。多則四石。以上。收種子在收穫十日前。不俟穗之。下段熟。收後將乾株翻入

土中。

稻病 播種過密。及施窒素之肥料過多。皆能致稻熱病。流入冷水亦致病。

粵省雙造田法 清明前下種。芒種時苗一壠之間。稀行密插。先種早稻。旬日復蒔晚苗於行間。立秋刈早禾。鋤理其晚者。十月後刈二次。

稻藁 可作繩。蓆草鞋。食家畜。作紙。秤。可為肥料。糠亦可為肥料。食家畜。稻草縷。絕可製帽。

陸稻

陸稻省肥料。不擇地。可濟水稻之窮。宜山間僻地。多栽於冬

農學纂要 卷二

六

期休閒地。亦雜植於麥隙。

種類 以名旱不知花魁博覽會亞康黑髭等為良。早宜高。地宜耐。

水稻不可為陸。於陸稻中擇佳種播之。選種用鹽水。

播種 治地如種麥。作畦二尺至一尺五寸。施肥下種。無他

勞。宜用點播。播穴內。播後以藁薦覆之。防蟲及鼠。芽出乃去之。每反步。約中。播三升至六升。陸稻根淺。

除草施肥 發芽後耕一次。除雜草施肥。二十日施二肥。碎

壤培其根。又經二十日施三肥。耕如前。播種之前。施肥全

量之半。以全量四分之一為一肥。四分之一為二肥。

水稻改陸 一將水稻陸種擇嘉者為種 一以水陸兩種於開花時行人功煤助法此擬議之言須試驗

古區田法

孫宅揆區田說曰昔湯有七年之旱伊尹作區田元王植農書推本汜勝之之法以為每田一畝廣一十五步每步五尺計七十五尺每行占地一尺五寸計分五十行長一十六步每步五尺計八十尺每行占地一尺五寸計分五十三行長廣相乘得二千六百五十區空一行種一行隔一區種一區除隔空可種六百六十二區區深一尺用熟糞二升與區土

農學纂要

卷二

七

相和布種勻覆以手按實令土與種相著苗出時每一寸留一株每區十行留百株別製廣一寸長柄小鋤鋤多則糠薄若鋤至八次若穀一石得米八斗如雨澤時降則可坐享其成旱則澆灌不過五六次即可收成結實時鋤四旁土深壅其根其為區無論平地山莊巖可常熟近家瀕水為上其種不必牛犁惟用鋤鏝墾刷更便貧家大率區田一畝足食五口若糞治得法灌漑以時雖遇災旱不能損耗矣按區田隔年即可插於所隔之區較之停種尤為精密宜其倍收也且不注冬水又可坐收再熟之利惟採種似宜參新法又播種後防蟲及雀鼠宜參陸稻法用藁薦覆之苗出去葉或參用印度粟法以鹽硝青黎等物浸種肥多則耐而不實治以

陸田



無芒

有芒

農學纂要

卷二

八

麥

種類 麥有大麥小麥又一種曰稞麥大麥之別種也。小麥有有芒無芒兩種大麥皆有芒。小麥種有赤白大麥有六角四角二角等種。麥之優劣在小粉多寡大抵麥皮光薄者出麩最佳秦西麥質最美小麥佳種粒圓實多質堅大麥佳者粒圓而色白。

土宜 麥為堅硬草本可居寒地如在赤道之地高田僅宜紅者不擇土耐水旱但出少白者肥美價昂必天時土地相宜。長麥宜天氣乾處短麥宜天氣濕處。種麥適宜肥厚

農學纂要

卷二

九

地土沙土白粉土亦宜小麥宜堅土肥黏土與膠雜土大麥宜壤土如以供麥芽之用宜石灰土。小麥入土深大麥淺。燕麥中粗麥最淺小麥需日光之熱最多大麥少燕麥中播種於種豆田後最佳。

大小麥之用 大麥以為飯作麥芽作酒為餚作醬醬油小麥作麪及醬油又一種粗麥以飼畜

浸種 器中置木灰一升注沸湯二升靜置一夜翌朝去木灰澄清之移之他器浸麥種一晝夜而後乾燥之播種則不生麥奴。又法浸之開水數分時無害於種能去麥奴寒著表百

皮熱水內浸過再移之百二十度熱水五分鐘。又鹽水浸種能免麥病大麥較小麥稍重鹽水宜稍濃。

播種 大麥播種在九月中旬小麥稍先。播種之先耕地碎土除草作畦條每畦約隔二尺施肥料而後播種如用點播一反步約二須種約三升用條播約四五升既播掩以土經四五日或七日發芽按其生長之度耕耨三四次又宜鎮壓一二次。

耕耘 麥秧二三寸時淺耕一次二三次耕稍深最後宜於成莖幹之時而淺耕焉且培土於根而鎮壓之以防根出亦

農學纂要

卷二

十

行數次鎮壓之法或用足踏或用轉壓器惟不可於雨中其時宜十一月至正二月。

施肥 凡堆肥廐肥牛馬糞糟粕油酒糟類過磷酸石灰骨粉木灰等施於播種時苗生後補肥用人糞尿施於春前不可遲。糞麥宜用淡氣磷養之品用鹽尤妙能使早熟。大麥用礬與鈣輕一磷養尤效。

收刈 見穗黃把其穗硬實纏束稈頭不見汁液出即可收穫麥莖近穗處色黃即可刈勿俟極熟作麥芽用者須俟極熟乃刈。刈麥曝十餘日乃可收藏晒麥宜烈日之中乘熱而收仍用蒼耳

葉或麻葉碎雜其中則免生蛾。一反步收二三石栽培得

宜可四五石。收小麥後可種粗麥。

麥病 凡麥生麥奴附麥上見此黑穗速拔而焚之勿使傳

染。凡施肥未熟易生葉溢之病。

燕麥 耐水旱不擇土有白黑二種。白者佳黑者強收刈必

俟極熟六七日。小兒食之宜。

農學纂要

卷二

十一

玉蜀黍

一名玉米。俗呼包穀。西人名印度粟。耐水旱。有黃白二種。

土宜 宜深柔肥暖土。有細孔可通空氣。日熱者。河濱沙地

極宜。植於下濕。稈穗多大。植於高原。顆粒亦密。沙磧堅壤。則

多萎敗。

培土 土鬆柔。早春犁一次。堅凝犁二次。夏及秋冬再犁二

次。犁至適掩草皮為度。自三寸至五寸。又一次在次春。犁之

淺深。各隨土性。自三四寸以至二十四寸不等。以漸而深。

地如卑溼。犁開之泥。壘成高脊。以露之。高燥則治之使平。犁

農學纂要

卷二

三

路務遍加鋤使其光滑。鋤勿太深。未交春勿鋤。於播種前距

下苗適中處。復用輕犁開一淺路。俾種易生。

選種 取茂密之穗。藏乾燥處。新種之善者。當購自北方。以

其成熟較早。採種用實之中腰。根末者次之。黃色者尤良。

保護種法 用清水一盃。不問冷熱。納以鹽硝阿摩泥亞油

煤油或青礬等。混和之。浸于其中。取出以灰泥或灰塵拌之。

俟乾透乃下種。諸物為諸蟲雀鼠所最惡。塵灰能速其長。

種時勿與他物相近。以免混。

布種 隨天氣之寒暖。南方自一月至四月。北方自四月至

六月初淺深視土厚薄大約自一寸至六寸寒地下種宜深
又有人思得一法每下種必用五粒以其三備鳥蟲後乃去
其弱者距行遠近視地肥瘠及種類占地廣狹映壤行不
妨密約二三尺瘠壤行稀四五尺密行亦有大利以濃陰覆
地野草難生故也然必用心治理且非沃壤不可

耘耨 小區專用鋤或專用耨或用犁於穀之周圍皆視野
草之有無與天時之旱否自二次至四五次不等或於用犁
用耨之後復用鋤畧蓋浮土若土有結塊則於種後將發時
以滾輪碾碎之穀芽萌發之際有以鐵齒鋤逼近各行周圍

農學纂要 卷二

獲過者能令浮土細滑既生後初次耘耨入土必深以次遞
淺反是恐傷木根如地氣太濕則於樹穀處將土掘起壘成
高脊令易露乾如地太燥宜將地面治平俾蓄水氣一切
工作施肥至成陰吐華而後止 工作時切不可將四圍盤
根及各草之作爲肥料者傷動攪起故土濕必停工作若土
燥時工作宜勤大旱尤宜以治土使鬆則能吸露而蓄水也
種穀之地每逢第二四五行約相距三十尺或有雜種以
瓜者此法亦善不費工力無損於穀天旱尤有益
肥糞 用肥草和牛馬糞及各肥料於未種前並埋入土最

佳此穀銷食土膏其下種各穴再以糞少許和子並栽尤能
最速不服過肥 高寸許時畧施薄肥或於旁近周圍
令苗勃興既壯且速 一牛馬糞種穀每穴內所用以半鎰至一
地面四散分布 一鎰爲度 二鎰爲度 猪糞最宜蜀
黍 三石灰未種穀以前用風解白灰散埋地內畝自二十
至一百斗 四石膏研細散蓋地畝半斗至兩斗芽方出時
以一勺或一小握繞之旱乾時頗有奇效以能吸露也掩埋
入土尤佳沙地及細石山坡用此可倍收 五鹽每畝遍洒
自一斗半至四五斗種穀以前翻埋入土 六木灰沙地用

農學纂要 卷二

之尤宜極瘠之土培此物可多收五倍 七石煤灰此灰次
於木灰而性畧同 八骨屑此屑和以細土於種穀前散布
深埋畝計十斗至二十斗 九鳥糞亦和細土三五倍分布
地面畝用二百磅至四百磅^{磅十}二兩種穀前翻入土或於下種
處用二三匙和土與子並埋性太熱不和土不可用 十棉
子種穀前散埋土中畝計五十至一百斗或以拌種以一握
爲率性熱腐化後乃可用 十一雜糞以細泥木灰石煤灰
石灰石膏鹽類人糞及母雞野鴿等糞雜和而成散埋入土
若用以拌種以一小握爲率木灰石膏各半混合散布於地

畝用一斗至六斗若培於既長之後每用一握為極美肥料
再木灰石膏石灰等分混和穀出後洒之效亦同石灰用又解化者
或於三者內加鹽下種施一握以除害蟲單用木灰以一握
為率鹽減半 十二厚苔糞草中之極賤極美而又易得者
生者枯者皆可埋土中三四寸深較他肥出產尤美惟取青
苔法當於苔初出時用石膏白灰及牛馬淨糞遍加蓋培以
養榮之

刈穫 俟莖葉距地三之一皆堅白光亮乃為成熟大熟乃
刈之 將所割捆載之俟透乾至秋冬需用時乃剝皮取穀

農學纂要 卷二

五

則得穀美而豐

穀用 白者甘美如運遠必用火烘透黃者肥潤和以麥粉
可為糕餅麥粉三之一可製酒穀粉三之二可製糖 如以飼畜亦須
磨粉蒸熟之製糖法詳蔗後 磨粉蒸熟之又可種菌詳後 亦可飼畜

豆

土宜 豆為深根之物食鉀二養與淡氣甚多最不宜於細
沙土又不宜連種以粟麥穀類遞年輪種為佳 宜膠土堅
雜土與空氣潮濕之地種麥畦間亦妙

選種 選豆類宜英本

播種 畦間相距二尺左右深二寸柯距三四寸以二三粒
或三四粒一撮一反步約二畝約播四五升可收穫一石餘

豌豆之類托之以杆 耕耘二次

肥料 用鉀養燐酸兼用鈣輕硫養宜草木灰石灰石膏骨

農學纂要 卷二

六

粉米糠等其輕鬆之土則宜畧施糖糟之類或豆糟粕 收
莖後將根翻入地中根腐復為肥料 西國以尼他踐灌豆
根助淡氣牲畜溲溺為糞豆常用之物腐爛動植 豆類不
須壅素如人糞尿腐肥堆肥之類多用反長其莖葉而結實
少

防田鼠 以有刺荆棘蓋豆上

蠶豆 宜暖地壤土於一毛稻田最宜穫早稻後犁起為畦
橫尺五至一尺縱一尺以棒穿穴下種一粒上被以腐熟堆
肥之和草木灰者至十一月則有相當收穫矣

種以晚種大莢者為宜。

農學彙要

卷二

七

胡麻 即芝麻

胡麻有黑白赤三種。以壤土為宜。黏土沙土亦可。耐旱。厭霖雨。五六月之交播種。一反步畝約五六合。雜土砂於種中而播之。被以土厚一二分。肥料宜堆肥糞灰。施於未種前。既發芽。如過密。則拔去。令疏密得宜。耕二次。自下部先熟。下部萌有一二將披開。亟刈之。遲則零散。

蕎麥

蕎麥能耐寒。成育極速。省工。粉可作饅頭。莖葉可飼牛馬。可為肥料。花可養蜂。一歲可種三次。三四月一次。五六不問月一次。八月一次。

農學彙要

卷二

六

地肥瘠。然以有沙粒而輕鬆高燥之土為佳。肥料宜堆肥糞灰。其實易零。故在穗先之花未全開。即宜刈穫。刈宜晨晒之田中。而後為束。移室中。用連枷去穗。曝數日。乃藏之。一反步收六七斗。多至二石五斗餘。

梁粟薏苡

梁粟均可瘠田。能耐旱。又耐水。可久藏。高粱秬稻。性同包穀。可種旱地。而釀酒過之。可參用種 野黍法

薏苡 性亦頑健。能生瘠地。而好濕潤。

凡雜穀皆淺根植物。連種則所收愈劣。宜與菽豆輪栽。

收藏

貯藏宜涼氣四通而高爽之地。

新建米倉宜樹林庇蔭處高其基礎北向其戶厚其四壁。

廩中貯米穀宜豫塞壁柱牀間孔隙又於牀下布撒粉糠俵

層間亦撒滿切連壳者要用筴覆其倭側密閉戶口不使空

氣流通又欲於廩外貯穀者俵層間亦須布滿粉糠要以筴

圍繞之凡夏時晴日薄攤筵上曝之罹蟲害者急移之

又窗戶非冬季勿輕開。

蟲生倉中宜曝之以日又酷寒時夜間開徹窗戶能除蟲。

農學纂要

卷二

九

宜善掃除用石灰水洗滌四壁又八九月間採梅葉插俵

上下及中間又採富歸懸廩中亦佳又儲米之俵內用

麥稈製外用稻稈製俵愈舊愈好能免蟲又儲米一俵中

混粉穀四五升善攪拌之亦免蟲。

薰鼠法倉室約四間六尺置火盆一中燃木屑上加花椒約

三掬閉戶塞牕使煙充滿屋內將窗戶開一二寸鼠必盡逃

若當穀蛾發生之時並能除之。

蔬菜

菜有三類曰根菜蘆菔甘薯薑蒜慈姑之類曰葉菜苣荬

菠薐之類曰蒴菜瓜茄之類。

生菜種之不拘時纔盡種之便出亦宜輪種

根菜

根菜食淡氣燐酸甚多燐糞尤要綠礬可用於根菜約二

畝施二百兩宜

萊菔

土宜胡蘆菔有紅白二種宜深厚無石之土沙土尤佳。

農學纂要

卷二

三

白蘆菔可瘠土播子較晚畏霜黃者畧早不畏種萊菔之

地宜先種五穀宜植於麥田及麻藍西瓜等田亦宜連種

不宜黏結之土。

採種萊菔花自下而上採子宜取在下近本者。

下種先深耕碎土去瓦礫及草木根大種畦幅二三尺株

間三四尺小種幅一尺五寸株間二尺至二尺五以足度

之按足蹟施肥蒔種每足蹟點十粒既播以足被土且鎮壓

之發生五六日去劣者存壯者三本施一肥為中耕越十餘

日再去其弱者只留一本施三肥以後屢施肥數次下種

擇糞日 培根宜畧深。秋蘿布八月下種。十一月收

肥料 初肥用堆肥人糞尿米糠魚糟骨粉過燐酸石灰等。

二肥用人糞尿及魚糟油粕。三肥用人尿污水等水肥。

最宜鈣養鉀養。其次硫養炭養。於冬前未種時施之。宜用

石灰石膏。

除蟲 治蚜蟲於朝露未稀時。布木灰或石灰等。及煙草煎

汁和石鹼水注殺之。又用手拈之。燈捉之。翻墾之。

取藏 選無疵者於向陽之地。穿穴斜置之。覆以土。而露葉

於地表。菜菔可製糖。其根可造火酒。櫻可飼牛馬綿羊。新稷。甸牛能益其乳。糖渣為肥料。

農學纂要 卷二

洋芋 肥用鈣輕磷養。磷養尤要。又有石灰鉀養硫養矽

鎂鈉養等質。

芋 根欲深。斷其葉以覆其上。旱則澆之。有草除之。

百合 用雞糞壅之則滋生。

藕 以酒糟塗而種之則盛。肥宜大豆末

薑 有黃白二種。不擇地。

葉菜

葉菜肥以窒素。以人糞尿數次施之。各種菜中均有鹽質。

如白菜蔥等。施以鹽能使茂盛。西國種菜。先於肥土撒多

種待秧四五寸移種他處。欲菜心之美。則用繩縛其頭。

苤白菜 生後以旁土壅之。勿使露於外。在土中潛長。則色

白而脆。尤宜沙土。肥用窒素類。小苤菜耐寒。晚秋種。

甘藍 性喜移植。早春中秋種之。移三次

芹 掘深槽寬深尺五。擁糞撒種。長數寸即培以土。旋長旋

培。至槽與地平。再挖左右土培成小堆。菜高一尺五寸至

二尺。則下莖雪白或帶紅。

韭 一年可割十次。種時用子成行布之。蓋以灰。行距五寸。

日鋤之。忌草割畢以稻草灰撮其上。欲菜之白。刈後稍

農學纂要 卷二

長以土壅之。冬月以馬糞厚培之。則生黃芽。

種苤菜等類。如用條播。發生後拔其劣者。避其繁密。

蔬菜 瓜類

蔬菜種時每夕注稀薄液肥。時給水濕。否則枯死。又於生長後

摘取頂芽則專輸養分於花芽而結巨實。摘頂芽後發歧

枝。枝中留優者二三。餘悉去之。多於早春播種於苗床。暖

地直播本田。栽培之法多。同茄可類推。

茄 好溫暖而喜排水之沃土。最忌連植。早者三二月下種。

晚者三月中旬或下旬。其種浸溫湯一晝夜。寒暖二十八度。七八度。然

後播於苗床詳甘，但不用麥稈，代以肥土三寸許，播種後

及發芽於上蓋蓆，芽發去蓆，令見日光，夜乃蓋之，以防寒

四五月設三尺內外之畦，植之，豫施堆肥，魚肥，油粕，米糠

等於日夕移之，相距一尺五寸許，移植如遭旱則灌水，又

施糞粕等腐汁宜勤，茄生枯病，速拔取燒棄，又宜注

意選種，選健科而形狀整正者，摘去他實，獨留種實，令十

分成熟，採置暗處，水漬腐，取種洗乾收藏，開花時取葉

而過畧以灰圍之，結實加倍，種茄子時初見根處劈開

納硫一星，以泥培之，則實多而大。

農學纂要 卷二

瓜 胡瓜畦幅二尺七八寸，苗距尺二三寸，南瓜冬瓜畦幅

較廣，植苗二本留一本，開花時摘虛花，套實花上，則結

實繁，巨瓜一本留二三異抹種，宜用多年舊種結實

嚴冬種菜

嚴寒種菜用溫泉最妙，又有溫床法詳氣

種白木耳法

用核桃樹或榆樹即將朽之木，徑二三寸者，斫長二尺許，數

千百條橫放土上宜濕，用米泔水日日澆之，三四日後，又翻

背面澆之，數日後乃掩以薄土，過數十日支起，離土數寸，則

生白耳

種菌

西人謂菌有種子，取其種製為磚形而滋培之，可以出菌，無

窮肥以馬糞馬溲之屬菌種在菌頂裏而於盛開時

種麻菌用刮麻所剩之粗皮，置不見日光之暗室，下用黃泥

及牛糞各勻鋪一層，然後散鋪麻皮，上蓋黃泥寸許，日澆米

泔水數次，十數日或月餘，即生菌，若久不生成，置一處必生

又楷木枯株及包穀桿均可種菌，大率於陰濕處挖坑橫

放其內，澆以米泔，覆以薄土，仍日日用米泔澆之，即生極美

農學纂要 卷二

之菌麻菌乾者

猶他千文

甘薯 卽番薯俗呼紅薯

種類 甘薯有二種黃白者早熟紅者味甘可生啖淡紅者味稍淡可煮食燒食

土宜 宜沙質壤土稍鬆軟處不宜濕土及草多之地不必沃壤壤沃收反不佳薯味亦遜地勢宜北高南下多受日光種棉之地種薯尤佳宜連種並宜植之於原處

苗床 春分前選南面暖處以糞作高一尺七八寸之圍於其中積馬糞木葉等物一尺厚以足踏實和人溺及污水洒其上令腐熟復加淤泥六寸許要撒薯糠或麥薯種擇端正

農學纂要

卷二

三

者離根一寸截斷其蔓橫置其上而埋薯身三分之一又被糠一寸被以糞晴則去糞曝之時施稀薄肥水立夏後發芽始可採苗寒地種菜多用此法馬糞壅薯能使實大

採苗 有一法一搔採芽五六寸時搔取之以移植可搔數次然二次以後不甚活一反步須種薯一千兩而用苗一坪方六尺一切採苗三四尺時切取七八寸植之收較晚而

獲較多自食宜切採舊之宜搔採如種之麥畦先鋤田作畦二尺或二尺五寸苗株相間八寸宜淺植橫植則圓直植則長

施肥 甘薯本不待肥但於畦間混合溺便及灰水即可如

欲其佳耕土作畦之先一反步撒灰四百斤泔糟三斗後每日灌水雨則否

整理 枝葉太繁則實少刪之勿使過茂再除草一二次收穫 搔採者立秋後收切採霜後收先用鎌刈其蔓而後以鋤鋤取勿傷薯早熟者難藏成熟十分者可久儲不腐一反步可收二千斤至三千餘斤

貯藏 擇完好之薯風乾一二日擇高燥地作窖深三四尺窖底布薯糠置薯其上再加糠層層相間上覆糠及糞為小堆要加板於上以蔽雨水

農學纂要

卷二

三

又種薯法將新薯切塊塊上留眼凡有眼者俱能生芽土須畧肥行距二尺種距九寸至十二寸芽既出頻培以泥漸使成堆

藍即靛

種類 有馬料藍。瓜子藍。馬料葉似莧。瓜子葉似瓜子。尚有數種

土宜 宜沙洲。次麥地。不宜山地。藍不擇地。卑濕乾燥之

土皆生。陰處尤宜。馬料藍可刈二次。色尤佳

播種 用苗床於早春施榨糟粉末等物。將種浸十餘日。發

和灰播之。覆細砂。被以糞。苗出去之。拔草及劣苗三次。頻施

稀薄糞水。又馬料藍前一年十月下種。瓜子藍五月節後

下種。種法將子播種。用牛拖石壓緊以防雨。苗出後於苗兩

側修成水溝。根旁土稍高起。此播本田者

農學纂要

卷二

三

移苗 藍地宜深耕。畦幅二尺五。苗長五六寸移之。每尺五

許植七八本。時時施前肥料。

肥料 宜人糞。糠灰。花生枯。菜子枯。藍性喜肥。

除蟲 藍易罹蟲害。於破曉散石灰。又注煙草之煎汁均效。

收刈 初刈去土五寸許。以鎌刈之。被以土。夏生新芽。此時

以人糞等培之。三四十日後再刈。視葉有破紋即可刈。云

開花結

子時 蓄種 蓄種之藍。另栽一處。令其開花結子。

製靛 用大木桶或缸置近水處。注水入藍。加石灰同浸一

晝夜。即將藍稜撈起。稜可然。及為肥用木棍攪和。攪愈久。出靛愈

多。約以半日為度。先黃色。次粉青。次變紫。花色而靛成。搗畢

俟水澄清。靛質下沈。泄去清水。川省種靛。於冬臘月。搗土為

桶上。藏乾草。次春取出。作畦橫栽之。每畦發數莖。肥以灰糞。

初次打靛。於五六月。但摘中下段之葉。留梢葉。以庇其根。可

摘三次。至冬日。乃刈其莖。製靛法。用瓦缸或灰池。水浸沒

葉。覆以竹篾。以大石壓。上如伏日。晚間浸。次日午後成。秋

二日。冬三四日。視葉恰熟。輒得中。乃撈起。以手擠乾。去渣。預

調灰漿。礮石灰。土石灰。各半。澄去粗質。用長木棍攪。漿從

入灰水。葉百斤。下灰四五斤。以瓢揚之。視漿作青紫色。嘗之

味甘而微苦。則靛成。若甚則傷灰。久放。乃可用。葉渣。以肥田

農學纂要

卷二

三

菸葉

菸質 中含鉀養淡養。

土宜 宜夾砂之土。沙山為上。白沙尤佳。土山次之。平地又次之。田土為下。宜排水南向暖地。不宜卑濕土。宜輪種不宜連種。隔三年始可種一次。

下種 冬至後。擇沃土一方。鋤治使平。四圍限以域畔。中鋪焦灰一層。厚五分。隨用不和水之純料。草灰豆餅末勻撥合濕。將種子撒灰上。半月即苗。不畏霜雪。惟畏雪子。下雪子時以青松毛遮護。二月以一成料和三成水潑之。將栽種時。再潑一

農學纂要 卷二

五

次。

作畦移苗 平時預掘茅草燒灰。又將豆餅打極細末。正月擇荒曠之地。犁鬆。將草去淨。作畦為脊。易於行水。兩邊留工作之路。畦背刺淺小凹孔。相去一尺。兩兩相對。將豆餅末放凹內。覆以焦灰一握。任日曬雨淋腐爛。稻草柴灰不可壅菸。穀雨後看放莖三五。即可移栽。宜在天雨時。取秧移栽。前做成之畦孔內。令秧半著土中。半在豆餅末上。如係晴天。須用一成料和九成水澆之。明日再晴再澆。連澆三日。秧活乃止。

捕蟲 有地蟲名地蠶。搜捕之。立夏後地蠶成繭。不能為害。

夏捕葉蟲。日日捕之。

芟草 鋤地芟草。則培其根。鋤一次澆壅一次。至長六七寸時。可用純料。不須和水。

打梢 見頂上結子。須打去梢頭三五寸。打後出歧枝。一並打去。此後無庸澆灌。但打歧枝捕菸蠹可矣。

摘葉 小暑時。根際有黃葉。或一片兩片。即摘。下暴之色變為白。青葉摘下則黑。採菸宜於朝露未晞時。初次摘根下葉。宜俟天明。恐下有毒蛇蟠伏也。

製法 編疏簾攤菸於上。另以一簾覆之。用竹四支。夾實編任晒之。一二日晒背。第三日晒面。三日後乾燥。即可用以製煙。陰雨宜置有風處。否則易爛。收貯踰年則味香而永。

農學纂要 卷二

三

留種 擇秀茂佳苗。摘葉而不打頭。其子極多。如種萬株。留兩株作種已足。連標截下懸檐端。

肥料 一畝可種三千株。每千株須壅豆餅四十觔。亦視地肥瘠而減。日本種菸。原肥用油粕馬糞。糞灰人糞。十餘日施二肥。又十四日施三肥。二三肥皆用油粕。不用人糞尿。用則菸不燃。

宜石膏

薄荷

有青赤二種。春秋皆可植。每歲刈二次。暖地三次。有宿根。刈後自長。次年不勞更植。但分秧可也。

土宜 以小砂和黑土。或赤土之沃地為良。水田須除盡濕氣。

種植 鋤地作一尺七八寸之畦。齊根並植不密。覆土厚一寸。春植畦稍狹。根二三本。距二三寸並植之。而三年改植為佳。

培養 植時施廐肥。秋植用糠肥。於植時鋤入。春朝或夕

農學集要

卷二

三

灌薄液肥。施肥四五次。除草驅蟲。液肥用糞溺。或水溶蠶砂施之。

收穫 伺其莖長而葉下彈刈之。一畝兩收。得葉千餘斤。值銀六七十元。製油 腦用

製薄荷油腦器

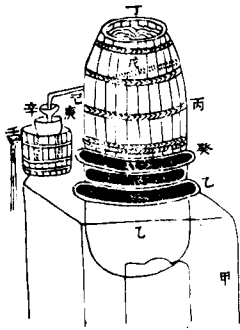

甲甕。乙釜。丙桶。戊已漏斗。庚木筒。辛磁器瓶。壬水桶。癸稟輪。皆製造之器也。

丁釜盛水沸騰。丙桶置薄荷草之乾燥者。蹈積之。庚管上置

戊漏斗。其上置丁鍋。此鍋置冰或冷水。若水漸暖則易冷水。漸漸蒸溜。乃至丁鍋裏面冷處。蒸氣冷却。自下滴於戊漏斗。

通庚水管。尋過於己漏斗。油腦混水者。滴入辛瓶。壬桶亦置水。丙桶高三尺一寸。口徑一尺九寸。底徑一尺七寸。容薄荷五六十斤。尙有新式器

向日葵

向日葵能避疫。子可榨油。作乳哺嬰。勝於牛乳。其穢及葉燒灰可為極好腴阜。化學能將葵穢抽絲。云似蠶絲。

農學集要

卷二

三

華棉 與洋棉參看

華棉較洋棉為暖。每畝出洋亦大。種法行太密。宜參以種洋棉法。

棉種 江南北多種棉。通州為盛。其種曰黑核。曰黃核。曰青

蓉。曰寬大衣。皆棉種而多。曰大青葉。曰紫花。皆棉輕者。可織

紫花布。甚雅觀。德州棉種最佳。

播種 冬月乳子曝極乾。置高燥通風處。種取高大。於穀雨

前。避或小滿後。以水淘之。去其浮者。以灰拌勻。點之。犬牙相

錯。每穴下五六種。覆土一指厚。用足踐實之。

農學纂要 卷二

鋤苗 苗出後。鋤其弱者。三鋤定科。每穴留二本。以土塊亞

二本之中。使其相讓。初二次鋤棉。去其葉大者。第三次去其

葉小者。然此為雜植劣種。言若全用黑核等種。但鋤其小者

可也。留一本。以後再勤鋤之。

澆壅 芒種時。屆鋤三遍。每科苗邊。用肥料澆壅一次。小暑

鋤後。復壅一次。肥料用人畜糞。豆菜餅。草蕞。生泥等。糞及

性皆熱。一畝不過十擔。十餅。生泥性寒。以溝泥草泥和之。或用以覆糞料

上。

打梢 苗尺許。則打其頭。旁枝近尺亦打之。打頭在大暑前

後。雨中不可打。

除蟲 宜常翻鋤其地。蟲名地蠶。又有似蜣螂蟲。晚間以柴

草燒之。則蟲投於火。既為蟲食。可補栽之。

拾花 穀雨種。立秋熟。旋熟旋拾。攤於箔上。日曬夜露。則花

白。而易軋。難熟者。以手剝之。尋常棉極盛。不過五六

十。一畝得花百五十斤。為上。百斤者為中。六七十斤為下。

培壅得法。當可倍也。

農學纂要 卷二

...

...

...

...

...

...

...

...

...

洋棉

洋棉暖不及華棉。然緒長且白。又價貴三倍。洋棉每百斤三十餘元。華棉淨

花百斤不過十餘元。較華棉每百斤可多得絮十斤。
棉種 美國種細而長。土佐種能耐旱。朝鮮種能耐雨。棉種佳者稱美國儘士海南島活飛寬加屈梧。

選擇取最佳之樹果囊壯者。洋棉佳者。子黑而小。毛細而長。如變為綠毛。須換種。試種宜取同種之子。散種各郡而試之。看何地相宜。

土宜 凡黃瓜能生之地。棉即能生。中國無論南北皆宜。即

農學彙要

卷二

三

桑麻不生之地。棉亦能生。第一宜石灰石土。即可作陶器之土。第

二宜黑色之土。有泥沙炭質而深厚者。第三宜河塢沙地。稍傾斜。易排水者。宜高燥暖地。或云一宜赤色壤土。

輪種 棉不厭連種。然三四年可種他物一次。二三年須換他處種一次。初年種粟麥淺根之物。收後將草連稈和土

犁勻。次年宜種豆。所留枯蔓亦入田犁勻。至三年乃復種棉。如此最佳。種豆之田尤宜。又可與胡蘿蔔甘藍瓜葱連種。

整地 秋期犁之。如未犁驚蟄前早耕之。耕須深。下糞在耕前。撒土和勻。撈細。用肥宜多。

播種 已布糞。將地耙平。做成畦背。高三四寸。每行相距三

尺。一云二尺。極肥之地隔四尺。或三尺半。畦背中作小溝一

道。撒種其內。播種之時。視地在緯度三十至四十五度內者。於穀雨前後十日。緯度稍南者。春分前五日。即宜布種。如

以三百立方寸為量。則每畝需種一量。或一量半。種易黏餅。用手輕揉。揉畢少加以水。然後種之。種式如犬牙。株間

相去約尺有半。瘠地一尺。種深八分。掩耙宜仔細。勿傷種。犬牙式。

農學彙要

卷二

三

浸種以煤水或鹽膽水和灰初籽等揉之。可免蟲。未種欲泥鬆。既種欲泥實。以碌礮或足壓之。

定柯 十餘日萌芽。芽長三四寸。除去瘦者。每孔留一二本。如未得雨。稍以水灌之。單柯較雙柯結實好。

鋤草灌溉 雨後或天旱。皆宜勤鋤。犁耙時小心。勿傷苗。鋤後於行間犁一淺槽。以瀉水。時時鬆其土。棉地忌涼。忌旱。忌蔓草。忌積水。雨後急放水。砂土須常灌溉。八日而止。

肥料 用猪牛馬糞。於種棉時鋪地上。種後每七十碼丁方地。一碼華尺。用糞料二百磅。一磅十分置棉種之旁。數寸。

取糞法。置草及木葉於收猪牛馬之處。使糞溺浸漬。每年收

三四次積為堆肥。又將棉子堆積，以水灌之，或十日二十日，俟其腐，可用作肥。每七十碼地方，約用棉子一千五百磅。

又法：砂土肥以魚，壤土肥以油粕與灰。灰除黏土之濕。

摘頭 摘頭早者，大暑後至立秋止，宜伏中晴日，打去棉頭，較不摘者多收二三十斤。

防蟲 防蟲之法，多下棉種使其食，犁後即下種勿遲。於地上布以灰，又畫地作溝，內面光滑，使蟲不得上，拔棉兩三行置溝內，蟲得食則止。晚間於田近燒草，則蟲投之。晚以手網捕之，以燈誘之。棉蟲喜玉蜀黍，於棉圃旁種蜀黍，則蟲舍棉而就蜀黍。

農學纂要

卷二

三

拾花 拾花不可太早，必待桃熟苞開即下手。紉種後四閱月。凡摘

花可分三次，第一次摘後，逾半月再摘之，再半月摘第三次。高曠之地，作工人少，收成遲，一二月不妨。太遲苞落，地則無用。每畝

可出棉花二百七十斤，去子得淨花九十斤。洋棉每粒能結百餘至二百粒。

入華可結百粒。摘花或用剪，或用手。

收穫 第二次所摘，揀出佳者留作種。收穫法，於機房檢

出後，留餘絮纏其上，嚴裹之，攤放露孔棚架，令天氣通達，並時翻動。英美種棉，必開溝以滲濕，多壅灰以祛冷化酸，成

實後，每株必記結鈴之多少，每幹亦必撕驗筋絲長短，以為選擇地步。凡葉對生者，桃形不正者，莖大葉厚者，莖生細毛者，皆結實少，定柯時去之。

培善種法 業棉之家，有專培善種以售者，其法於距舍不遠，擇向陽而畧平坦之地，糞用牛馬糞，加以石灰骨殖鳥糞

石膏及草木灰等，九月初花鈴放後，即須開採，攜一袋一納，茂密之枝所結之鈴，一納實大一寸，細長之鈴，則可得美種。

二茂密之種，種缺多地。缺即鉀。絲長之種，種之熟地，再益以骨殖鳥糞，如法培之，以十畝之地，培此二種，如得善種而售之，利倍於花。

農學纂要

卷二

三

閒植 種棉之際，可雜植穀麥番薯，及尋常菜蔬，番薯味甘，尤為相宜，如工作之時，覺天氣太潮，則種番薯。

五畝閒植法 取一畝地種麥，糞培如法，可得麥一千二百斤，又取相接之一畝，糞以植棉，可收淨花三百餘斤，較之尋

常多收四倍，以閒畝而種，受空中炭養氣足故也。惟地須犁透，一人之力，可治五畝，工力較輕，且更番代種，地可日肥，而

所種之麥，又資食用。花收之後，枝幹根葉，可埋地中，棉子留種之餘，亦埋而築實之。次年種穀，三年種麩麥，及雜糧，隨意所欲，畧培以灰漿，或燐養，第四年任長草萊，亦有用。

種棉器 種棉之器。大鐵犁最要。其次輕小諸器。以鋤爲宜。須細齒者。負犁之畜。用牛馬不如用騾。一人一騾。可種花十畝。

軋花器 軋機用鋸齒兩圓軸相接而並行。外有拐手。或用兩軸如碌碡。並行如前機。而無鋸齒。殼炸花脫。光滑之子。亦隨而出。

上海所用新式軋花機。多日本所造。

棉子 可榨油。西人以烤雞鴨。可製肥料。可飼牲畜者。蘇雜芻草。喂羊。可多得乳油。

農學纂要

卷二

五

麻

全球產麻。以中國爲最良。美國得新法。用化學製麻如絲。以所產不敷用。來華購取。

種類 以雞骨白爲上。青麻次之。麻有雄雌二種。雌者發芽遲。花如穗。生葉之腋。雄者發生較速。花開枝端。維較纖。

土宜 宜沙壤及黃泥。雜鷄冠石之土。地勢宜山坡。凹曲避風處。爲大風所吹。則麻劣。故平地及黏土皆不宜。

下種 麻爲深根之物。最宜深耕。先鋤三次。施肥播以條種。畦幅一尺五六寸。欲收纖維者。狹其畦幅。可五六寸。狹畦一

農學纂要

卷二

四

反種五六升。廣畦一升足矣。一法掘坎深一尺。取老麻之根。斷存尺許。橫種之。每坎種三四莖。坎縱橫相去各尺五六寸。覆以土。卽叢生不絕。不煩種植矣。四時皆可種。冬種春卽可刈。

鋤苗 發芽一寸許。拔其劣者一次。四寸許。拔二次。一尺許。拔三次。一二次爲中耕。並爲修補。有雜草覆以土。弱者澆以糞。理苗宜天晴。

肥料 冬月鋤地一次。每一反步。溶酒糟三千兩。和水十分之八布之。或用水溶蠶砂人尿。三月下旬晴天。鋤一次。布麻肥五萬兩。鋤三次如前。播種前數日。注廐肥萬兩。八萬八千

兩米糠千兩足踏混和細碎土塊用勻注肥而點種薄覆以土一云肥料宜油渣榨粕灰肥等播種時盡力施之後不再施追肥一法長尺許時壅一次壅以人牛糞或豆菜搗麻等枯餅二尺許時撒石灰一次每年冬季加壅肥料以新土覆其上一二寸此中法麻宜鹽除蟲三四尺時多毛蟲去之

刈刈 莖葉稍黃刈之 刈法橫腰折斷將皮撕下無皮麻內十餘日乾後可代炬 鷄骨白可刈四次餘二次 莖根燒灰積其葉令腐可以肥麥 種麻宜隔年可與麥輪種日本麻連葉蒸浸

農學纂要 卷二

採種 於將枯之時收之 雌莖結實十月採之

製麻 豫作蒸箱蒸之四時許皮黃色出之又法以麻莖入沸水內少頃出

之乾之約二晝夜晝曝約五日乃藏之 後再曝三日水浸

之又暴三日注以熱水又晒三日麻皮黃褐色乃為全乾如

製芒再浸之而剝其皮乾後復雨生黑斑水洗再曝尋注熱水受曝之

中法將麻皮浸清水盆內不可乾頭麻可浸六七日二麻三日必

做以右手大指套竹筒竹筒上襯箬一片右手以刀取麻數

莖置刀上大拇指以筒壓右手拖去其粗皮頭尾皮皆去刮成

一片置陰處 用竹竿挑起挂無風之室四壁以煤烘之煤

宜礮氣重則白 又置近水處以清水漂之漂後晒之漂晒七八次則白刮下麻皮可種苗詳前

漂麻布法 麻布數十疋浸石灰水缸一晝夜取置大甌蒸半日置河邊流水處漂去石灰置沙洲或青草地晒乾連漂數次即白不必再蒸 麻可提花織羅以棉紗為緯織成之布四時可服攪以絲可織為綢緞

外國有絲棉樹又有拉美草絲極佳芒麻之類一名馬不食 施不須美地 麻必漚浸得法乃能去其膠性

農學纂要 卷二

樹木

種樹之益 種樹成林能禦水旱風電

各樹土宜 礮礪地宜松栢白樺山榛潮鹼地宜椿桐白楊

榕赤楊山坡地宜榆槐棗杏之類有宜表土厚者檜樺樅櫻

等類是有土淺亦生者扁栢唐松檜是有非肥沃地不生者

杉栲山毛榆樺等類是 有園者宜花果平原宜桑高山宜

茶宜桐宜松近水宜柳 松杉樺落葉松等種陽樹必受日

光之處扁栢花羅漢松樅等稱陰樹宜陰處也榆赤楊樺櫻

農學纂要 卷三

櫟在一者之間

森林名目 由種及苗而成者名喬林效遠而需地寬採刈

其柯條復萌芽而生者名矮林以為炭每年皆有收獲 種一種木名

純林種各種木名混林混林深淺不同養分各異最能盡地

力而有種種利益

藏種 貯針葉樹松栢類之種於布袋置乾燥處闊葉樹類甚多

之種納之甬或桶放種子二三寸每層間以落葉否則腐

下種 用撒播必先遍耕其土甚勞費條播點播止耕所播

之處較為便易或用穴播每穴下種一粒或數粒不等 苗

圃宜深耕播種前以鋤打或用足踏壓地盤薄施肥汁周圍

作垣作畦廣三尺播訖掩土厚二分松栢等細小種不掩土

只與表土相混可矣布藁其上或落葉等夏防日光冬防霜雪發芽後

拔取苗移植之一二年要移植之 播種之時由樹而異然

皆在春季或秋季

移栽 移植在早春芽前或晚秋落葉後 凡移植樹木必

使根與枝葉相稱如傷其根必滅其枝葉 移樹木用穀即

樹調泥漿水根下沃之無不活者 移樹勿去土種一切樹

大枝向南 移植草木以不損命根為要管根剪去無妨

農學纂要 卷三

送苗木於近地以藁包根令避風日遠地則藏根水苔中其

上面及幹皆以藁包好果樹再以黏土塗其幹 一到其地

速即解放 植樹先開地窟露天一日

培植 苗木設棚蔽日時時灌水松樺不須蔽 凡林木不

須肥苗木施薄肥則不可少 種稚樹禁放畜 種樹宜常

培土 林中雜草取布樹旁即為肥料苔蘚能含濕氣不宜

除 種樹令密接可免蟲害且能維持濕度 寒地種樹先

栽耐寒之樹檜松之屬次栽不耐者則得所庇蔭 伐木留母樹

為稚樹禦寒風來之一面宜栽耐風樹 雪大振其枝掃其

積雪。木自南而北易枯。冬月於根下燃落葉等物培之則

如故。早晚澆水。以唧筒唧水其上。銅槍尤便。

刈伐。伐木宜早春初冬。伐矮林用斧斧斤。刈口稍斜。勿脫

其皮。恐雨露停滯其處。視林中暴風最多之方向。宜自風

之不來方位。區劃伐採為宜。

喬林方稚。畏日光直射。宜生長於母樹下。然既成樹。則又喜

受日力。宜分為二等。高卑相間。以次伐之。

桐。春時取子種糞土中。俟長後移栽。此樹易長。四年即可

結子取油。宜山陽。茶亦可取油種法與桐相倣。

農學纂要

卷三

三

橡。皮可熬膠。卽象皮膠也。能種至五十萬株。卽可延匠造

膠。橡之所宜氣候。在二十八度以南。中國江湘雲貴閩

粵四川。皆可做種。利源絕大也。三四月用斜形或劈接法接之。

蠟。立夏前後。挂蠟蟲於樹。兩三日內防風雨。風後次曉檢

落者再挂。畏蠟牛。旁布石灰。蠟蟲欲滿。滿鼓者。又欲其活。

殼欲其薄。殼口欲如木魚。挂法以桐葉包之。每包十餘。少

則四五。兩葉柄相結。兩包一担。挂樹枝上。葉鑽多孔。蠟成。連枝

斫下。取蠟乘條。以水煮溶。瀝至冷器中。凝如石膏。次年發

新條不放。謂之歇樹。蠟樹於正二月覓秧栽之。四五年

即可放蠟。十餘年成大樹。川省多用報各蚤樹放蠟。將

樟。腦可為香料。胰阜藥料。並可作象牙。製腦須老樹。其枝

葉板片。嗅之有香氣。嚼其葉味苦者。皆可用。無論老枝老

均可播碎。卽煮。不可久停。製腦法詳農學報。二十二四册。種法以米泔

浸種。二日許播之。施人糞。澆油粕之。屬兩次。來春移植。距

土一寸。斫去幹枝。根末距二寸五分以下。亦去之。

松栢。種法截去大根。留四旁小根。一栽便活。又春分前

浸子點種。三年帶土移栽。無不活者。宜礮確地。

杉。幹長細葉易長。新伐後放火燒山。驅牛耕耨。則火灰壓

農學纂要

卷三

四

下。土氣漸肥。播種最易。插杉枝於驚蟄前五日。斬新枝

梓。秋末冬初。摘于曝乾。耕地作壟。分行散之。明年春生。後

年移栽。十年後可作屋材。惟此等樹距河較近。庶易編籬。

否則利薄。

櫻。二旬一剝。三月結子墜地。卽生小樹。為用甚多。

椿。采嫩芽可食。不三年成抱。

烏柏。卽楓子。可為油作燭。

竹。宜高平之地。近山阜處。尤以黃色白色軟土為良。正二

月。刷取西南邊引根並莖。及去葉種之。坑深二尺許。覆土

須厚五寸以稻麥糠糞之不用水澆少則造器多則造紙

環種可以排牆用保樹林 種竹處當積土高於地二三

尺竹林中有樹勿去之最宜一年鋤一次 移竹宜雨過

多留宿土仍記南枝 月庵種竹法用鋤地深三尺闊

一尺五寸將馬糞和泥並土填一尺高令人於上踏實無馬糞用

碾稍裝架以架多用河沙壅之次年八月方可斫籜

竹留三去四四年者即伐去也二伏及腊月斫者不蛀

竹有雄雌雌竹多節視其根第一節是雙枝即雌竹

楮 楮類甚多以名男班黑表者為善即穀皮樹雲貴造紙即用此

宜向陽新墾地不必沃土凡砂磧瘠薄精治之皆宜惟不

宜陰濕耳 清明後掘多根楮樹取其小根如筆管者切

取之約長六七寸植之苗圃露出五分相距三寸踏實澆

以糞汁被以糞五月芽發去蘖拔去草再用濃糞及尿水

澆之耕耘如法 翌春移植穿方一尺深尺五之穴灌以

肥而植之 一法春開將子淘漉同麻子漫撒秋冬留麻

勿刈為楮遮護一年即長 三年後初刈留根五寸刈口

宜南向刈後以糞料厚覆之雪後燒枯草木葉壅之過一

歲再刈以後歲一刈一反步可刈楮七釜以製紙得千餘

兩 楮葉可代茶作菜食枯株埋濕地澆以米泔可生菌

刈口所出之液以作字色如黃金

又有三杈雁皮樹均可製紙三杈喜山陰不見日光處

附造紙通法 剝樹皮用繩縛為小束置釜中上覆高八

尺徑四尺之桶然火煮之勿漏氣約二時間取出於地上

撲之使皮稍剝離乃用手剝之懸以竿曬之極乾乃可貯

藏是為粗皮 乃取粗皮浸水一晝夜以小刀削去茶色

外皮及粗皮粗皮可製多紙以清水洗滌乾燥如前 製紙法每

楮皮二百四十兩以石灰汁一斗煮之或用草木灰糜爛以

清水洗滌去其污物入笊中要漂於流水兩晝夜又一種紙敲爛

後乃入麻 及已潔白放石板上打令極融入抄紙槽加水

和黃蜀葵汁五六兩加米糊少許攪勻以漉簣抄之淘汰

數次漉簣隨紙大小須熟煉脫出筐取簣斜挂之轉覆板上以手

甲摩平紙背已去積紙六百葉每葉開以蒲蒲一筋以一

三十斤重石壓之去水氣經四十分時每葉分開貼附張

板以刷毛摩紙背奉書紙用楮葉摩其面用日光曝燥裁齊此日本美濃紙

造 可造紙之料 楮 三杈 雁皮 桑 松 竹 柳

杉 芙蓉 檜 大麻 苕麻 胡枝子 稚木 稻葉

麥稈 蘆葦 廢綿布屑

漆

種類 漆樹有雄有雌雄樹採液雌樹採蠟 雄樹凡二種

一曰梨皮粗而斑駁一曰餅皮滑澤無斑梨皮者採液少一

日不過二兩餅皮者採液多一日可得四兩

土宜 宜乾燥之沃壤土及含沙石之陽地植宅畔者液多

植河邊者蠟色明而白 一云性喜陰

選種 於十月初旬漆實成熟時采佳者曰之取核用溫湯

和木灰或皂莢灰納核於內揉洗之磨去其蠟氣取水中沈

者入藁袋漬尿水中明春播種時取出洗滌用之 又寒中或早春細漆

實藁袋中漬流水內一周日取出以石壓水洗滌其蠟氣而用之亦可 以竈突墨一斗尿水

一斗納漆種浸漬而後植之亦佳

播種 夏期選腴地再三犁鋤布人馬糞秋復鋤之明春元

旦後八十八日三加犁鋤作畦廣一尺五寸高六寸築實其

左右畦上平坦每一方寸地布種五六覆細土五分厚蓋以

藁類澆泔水三日芽苗仍覆以藁拔去雜草九月中乃出藁

明年三月可移植他圃第二年秋間再卜良土移植之 作畦宜東

西長北高南下以防日暴

移植 雄樹發芽早根旁無鬚葉細長雌樹發芽遲必秋季

根鬚多葉圓厚兩種樹種法不同 種雌樹者采臘約一畝日

畝縱橫各三丈二尺植兩三株夏六月中旬穿地深二尺五寸納以馬

糞翌春選雌苗植之若其雌雄難辨則植三株於一處其形

如V於每株二尺以上用糞或繩結束之三二年後成三

根一幹然後斫雄存雌

種雄樹者采液每一畝間植二十五本至三十本

除蟲 漆多蟬蟲似蠶二眠時似一團於此時檢取並葉燒

之

肥料 一人糞和水五之四二人尿和水九之二三牛馬糞和水六七十日

農學彙要

卷三

九

四鳥糞五蠶矢六獸肉七魚肉八海螺九骨粉十石灰十一

木灰十二漆核十三苗肥莖葉菜和馬糞腐後用十四草肥和草以尿

十五火肥燒落葉草茶和人糞腐用十六煤肥掃窰突煙及蛛網

防風 漆園防寒風襲入法於西北面植柿及梅或他果木

以畜東南面溫和之氣

隙地間種 漆旁隙地可種大小豆薤小麥馬鈴薯楮三楮

雁皮等以所收之利補開墾之費

製蠟 於九月下旬子熟十月中旬採下曝燥以器揉成碎

粉搗其皮肉合成粉末簞去核以此粉入麻袋蒸而榨以器

械入鐵鑊微火令融入袋濾之而貯他器除去面上泡沫再

入桶內凝固即成

采液 當三月下旬凡樹圍三尺者從地面起每一尺五寸

即以刀於三面畫一橫綫廣二分許更以銳刀畫細而小之

綫於其間令汁滲出以器采集之 四月采後十月上旬再

采於前次所畫綫間更新畫二十綫令液外洩 采液於幹

其質最佳枝間亦有液可采惟稍遜耳采枝液於冬初刈枝

長一尺五以二十本為一束浸水中約七日取出每一寸畫

橫綫以取汁液 雨天不可采液削漆皮不可傷內皮川省采漆

農學彙要

卷三

十

剝樹皮插以竹片翌日液自出 第一次采液期約在種樹十年以後每七

年可采汁一次若土良樹茂五年可采一次 以植後二十

五年至三十年為最佳之時川省采漆在六七月之間

盛漆器 以杉木為之內塗柿液可免減耗口上糊以厚油

紙可免乾燥 日本製漆窖地三年

桶中之漆浮者為明漆沈者為漆油中間為漆精

別漆真偽 以少許塗枯竹上置密室真者立乾偽者則否

又法取液滴紙面以火炙之若和以油則紙背有油滲透

若和入麥粉立即乾燥

漆用 汁可鬆器及黏磁木器乾者爲藥實可爲燭核飼牛馬木可爲器

製塗 以漆塗器用麻布漉去滓以刷毛塗抹可加入豆油少許若加顏料青色漆六成青光四成黃色漆六成雌黃四成朱用朱漆對成黑用插細鐵屑七錢漆百錢

茶

氣候 中國產茶在北緯二十五度至三十一度所有佳者在二十七度與三十一度之間 宜多霧之地

土宜 宜於分嶺不甚高之地土成斜坡形其低處又爲多水之區則種茶宜 以山腹有日光東南無障而西北有茂

林層巒以遮烈風之處爲善 茶內多鐵養錳養之質故其地以得紅質之土及有小石砂礫者爲佳

採實 茶實或一二顆或三四顆不等以三顆者爲正實 茶子成熟即迸裂宜及未落時摘之 藏實於屋下鑿窟中

置錫屑或蘘屑混土沙於實中而藏之

一云採茶種於白露稍後勿遲子不宜晒不宜藏即時採即時種

播種 茶有輪蒔法作蒔法輪蒔內鑿十字又溝客四圍徑每圍徑一尺二三寸鋤鬆其地約一尺五至二尺餘去其瓦

礫灌肥尿類最宜於十字溝中約一升餘歷一二日土地乾燥即可下種每一區長七八步約需種一合餘 作蒔法一畝之

中以五尺爲一間分佈種子隙地可種麥豆茄子及他雜穀中法掘坑深一寸許散子於內無論多少既下種以寸許

薄土遮蓋勿用足踏實每坑相隔二尺許實有雄雌發芽後去其雄木小芽一本並出者為雌一本而獨出者為雄

採葉 明年即發生初生不可採清明後畧採其嫩心葉如

燕尾者餘葉勿摘樹茂者中秋後亦可採嫩心一次 第三年春

季必發嫩葉斯時不論正幹橫枝凡嫩葉皆可採 第四年

春夏秋三時每逢時雨必發嫩葉隨時可採 五六年後樹

高尺許清明後用鎌刈其半枝其餘枝用草蓋札每日以水

灌溉四十日後乃除去其草如此則全樹必發嫩葉既多且

好刈下老枝斬其嫩莖以火製焙曬乾亦可用 刈枝在摘二茶後

農學集要 卷三 古

施肥 嫩苗未及一年宜用稀肥汁只用園汁亦可庖厨所

切不可用尿至次年以桶尿和水一擔灌之第三年始糞澆

之約一町步約十畝用油糟五十個或糞五百石稍多無妨

成樹以後春分前七日施芽出肥以腐熟人糞和糠或油粕

置五六日使醱醉用之一云芽出前施人糞一擔半並落葉所製之堆肥十斤名味肥亦佳

五月初番採摘施二肥灌人糞於落葉稻桿等使腐熟用之

七八月施液肥和水於人糞用之 十二月施寒肥於

深掘溝內 肥料多得淡養為佳

除草 每年鋤鬆其土再用乾泥密覆其上使不生草又勿

與他樹相近則味香 每年除草五六次十月深耕一次十一月培土一次

保護 茶樹畏霜以初糠一二升或稻麥葉桿培其根株以

薄土覆其上再用樹葉藜幹或竹篠以蔽風至次年三月去

之

焙製 先篩去碎屑乃製之當日即宜製完生葉貯籠內不可多晴夜布席

之上露 先蒸後焙蒸釜高一尺盛水八分令沸置蒸籠於上

布竹蘿納茶葉每籠約納生葉六兩煉火宜弱以蓋掩籠三

十杪時去蓋用長箸撈和籠中葉再蓋之如此二次以生葉

農學集要 卷三 古

柔軟附黏於著為度始可離火散布盤上以團扇搖風復盛

籠中俟冷送焙爐室焙之計一分時蒸出二籠不過蒸少許時耳

焙爐用土壘橫二尺豎六尺高及腰焚木炭用炭約十二三

斤火太熾則以藁四五把燒灰積其上以柔火力爐上架鐵

或竹架糊厚紙之焙箱大小與焙爐同安爐上取生葉四五

十兩投箱中以兩手靜揉稍久香味含醞即稍停漸次可用

火煉煉至葉形直伸香色俱備是為上製至是茶葉大抵已

乾黃昏停工時盡去爐火置焙箱於空爐上敷以厚紙仍將

日中所焙茶每箱配十六七斤終夜燥之名曰煉火力宜

甚弱毋使過強。平常生葉一百兩製得二十兩優於製茶者得稍多。

焙箱 以厚紙爲之重至三張以米粉糊糊刷之使堅如板光滑平正爲善。

蒸籠 口徑尺二寸深二寸五分蓋一尺三寸厚八分。

蒸釜 口徑九寸深一尺一寸敷板圓一尺角方一尺三寸厚一寸。

製玉露綠茶法 綠茶名玉露者一名掩下爲極上品培養法當

新芽長七八分葉未開時於茶園作棚被以蘆簣全被茶園

農學纂要

卷三

五

僅透日光七八日後以藁散布蘆簣上令園內暗黑經七八

日摘葉此茶卽名玉露味最上 摘葉法當生新芽五葉時

莖葉共摘採三葉者名三葉掛五葉盡採名五葉掛佳茶宜

三葉掛葉之良否在此

培養薄茶每歲灌五六次方足 製薄茶不用手採以箸揚

之其法不用銅鐵架網唯以細竹竿二三條架於爐上其上

又置疏目竹網布厚紙以代焙箱時時收其散於四旁者聚

之厚紙中間以次翻之再以箸揚之揚散則用手收之且揚且焙用

文火勿令風入爐內燥至八分取下當風去惡葉再置高架

以遠火力焙之永氣盡藏之壺。

製濃茶 凡茶老株者卽濃茶非異種也培養法五月摘芽

後以平面法刈其株枝柔和園中之土以肥灌之冬春穿根

旁施肥夏則稍遠穿土灌之其未灌溉前宜除雜草。

藏濃茶先納之錫器別造桐箱盛粗茶其中乃置錫器於內

以粗茶圍四面始能保其香味。

選茶 先盛之竹篩摺之以掌分葉與枝再以箕簸之去惡

葉與塵埃又用細目篩篩之凡三四次或五六次使葉形歸

一 每次篩目大小不同可備十號製後選之

農學纂要

卷三

六

茶葉除蟲 用胡椒煎汁注射之 細切苦參根葉浸水兩

三日投入石灰及草木灰晚間用此以帚灌之 葉卷蟲連

葉摘棄之 除蝨黃褐 用菜油一兩三錢石鹼二兩水

六兩注之水用八兩則無害茶葉 髓蟲赤 春初剪其枝 蠟蟲白冬

春時用竹篋自樹皮剝脫之。

茶樹過九年卽老宜拔去栽新柯一云製玉露茶宜五十年老樹

果樹

果木初生。灌溉稍勞。惟種一株則收一株之利。辛勞兩載。食利無窮。植果非十年不見功。有法新舊相間。長者結果盈額。則除之。更栽新者。

種類 果分四種。曰核果。梅桃杏。曰仁果。梨林檎柑。曰漿果。葡萄無花。曰乾果。胡桃榛栗類。

土宜 宜東南開豁平坦之地。宜都會近郊。核果樹好輕

鬆之沙土。及石灰土。仁果樹好肥沃上層深厚之地。皆不宜

堅實粘土。

農學纂要

卷三

七

果園 十五畝為一園。四分之一中留圍路。外以藩圍之。寒地

利用石壁。壁宜白色。果園得熟。練園丁一名。能任二十畝。肥培收採時。添菜。

果園養蜂。其果必盛。蜂能為果樹播揚花粉。如花期時。天氣寒濕。則蜂不出。而果不收。

蕃植法 蕃植多用接木法。又或用插木。壓條分根。分根者。栽根移

之。其播種法。只以充接時。砧木即木。用耳。畧如養菜。二月。下種。翌年。形之。

移植法 宜晚秋落葉後。及早春發芽前。常綠之樹。類。可於

六七月交無妨。雖小樹必有長根。可於適宜處切縮之。再剪

其幹枝。以相稱。預精治地。細耕之。掘穴。僅容根部。以軟鬆土

緊埋之。澆以水。則土固著。栽老木於旁。建棧。縛其幹枝。以妨

動搖。勿施肥。察其固著。乃施之。凡掘取。必傷根皮。故必斷

之。斷處塗以軟泥。直根既去。則結實多。惟有倒仆之患。其他

不得已。或不適新土者。附以舊土。勿屈其根。若移植遠處。

根已乾燥。勿遽濕之。地稍濕。自能吸取濕氣。大樹宜疏

小樹宜較密。種以犬牙形。春季移植。八月。即可行芽接法矣。

培養法 果樹施肥不宜多。招每年施肥三季。一發芽前。一

落花後。一收果後。冬寒不宜用肥。其肥料宜廐肥。堆肥。骨

粉。魚肥等。如人糞。尿。速化之料。偶施少量可也。勿多用。施

肥宜稍遠。距幹二尺。掘幹之周圍為輪狀。施肥後。以土蔽其

農學纂要

卷三

六

上。如欲省料。築樹周成穴。施肥其中。以他土填之。仁果比

核果少施。鬆土比黏重濕地稍多施。樹勢弱。宜施速效肥

料。強盛暫不施肥。輕鬆土宜牛羊糞等。重黏土宜馬糞等。

果園不須中耕。須除草及鬆其土。於春季淺耕。秋季深耕

為宜。土性堅實。或苗木未生長。則一年耕耘三四次為佳。耕

耘留意。勿傷大根。又宜排水。

露根法於春至夏稍開掘根。露出數分。以受天氣。纏絡法

纏果枝於籬壁。彎稍法。彎其長稍向下。

剪伐 果樹修剪最要。能使實多而美。結實亦不俟多年。於

冬季落葉後或春季發芽前用小刀或利剪分別不結實之枝剪之及罹蟲害或過繁者去之凡結實之枝名花芽其形大且圓其芽排擠甚密不結實者名葉芽其形細長而銳芽亦較疏夏季可行摘芽法或摘去嫩枝末端或剪其全枝此法不可頻施

又有截痕法二月中以手鋸截果枝梢尖劃一痕以阻液

埋根法秋季截斷長根以土埋填樹勢盛而結實少者用之

蔭果法實初結留葉蔭果實將熟去其蔭不可濫施洗

截法於冬季剪枯枝除苔蘚剪截綠枝法桃樹尤宜須俟

農學彙要

卷三

九

花蕾後否則不花梨樹八月行之除葉宜慎不得已而除宜留葉柄

除患害果病皆由肥料過多風氣不透積水停滯園內不

潔家裝風寒諸端宜預防害蟲宜於冬春候檢巢滅卵以

煤油石鹼水及煙草浸木之煎汁塗抹其巢夏季蚜蟲亦

用此法蝕入樹身者針刺殺之或以石灰油食鹽等注孔中

塗蠟以塞其口亦可蛾以燈誘殺之甲蟲朝開鋪布或

簾於樹下搖墜殺之防蟻以真綿毛布或棕枳等纖維之

物纏其幹則不能上皆宜治之於未殖時不然勞而無功蟻

為拾蚜蟲之液而上有蟻則速察蚜蟲象鼻蟲產花中後

於果穿小孔則果自落其子蟄藏土內以硫黃粉撒布樹之

枝葉果有隆者拾取燒棄之毛蟲於未生前殺其卵已生

則於無風夜用薰煙法硫黃石灰為末能去諸蟲或於

冬季以油膠之類塗樹體乾則再塗之樹生菌於朝露

未晞時散硫黃石灰末於枝葉上能除之凡枝幹有傷處

則生種種病其切口創傷處皆宜塗以土牛糞石膏樹脂等

果蠹以芫花納樹孔或百部葉

收蓄果將熟以板支之果實充食用宜十分成熟者收

農學彙要

卷三

三

藏宜未全熟者採摘以手指及器具勿損傷器有銹剪籠梯

蹈橈等竿等物貯果宜北向倉庫燥清密室清涼而少溫暖

光線不透入處最良又宜先拭去果實濕氣厚鋪枯葉枯草

等置果其上勿相著附若重積之再加枯葉一層如藏桶中

以初籽埋藏之於室內備防濕劑鹽化石灰為宜

扦插壓條法

插木於落葉後及發芽前如常綠之樹六七月交行之扦插

法割樹上之枝插之地中秋則正扦插冬則倒扦插俟春而後正

之又樹有根內所出之條亦可扦插葡萄最宜扦插槐柳割

去梢扞之最易長。三月上旬，斫取果木好直枝如姆指者

五寸許，納芋魁中，或大葛薯中種之，勝於種核。生長甚速古法。用

篩細黃泥，以小僂浸十餘次，每浸一次，曬乾再浸，以封樹皮。

用竹破開夾之，則根自生。次年斷其皮，截根栽之。

壓條分根之時，亦與插木同。壓條法，於春季發芽時，去地

三四寸，將幹截去，生條數枝，六月壅之土中，壅時去葉，以小

刀劃傷其小枝之頭。

接樹法 可接之樹不特果類，但果樹尤宜接。

接木之益 一可得多株，如樹有十二芽，即可接十二苗。

農學纂要

卷三

三

二不須移植，三結實倍速。

凡接木，接枝與砧木即本幹，宜具兩性，如以強枝接弱幹，以陽

木接陰樹之類。大樹接枝，先於冬季將幹洗淨，上白石粉，換以新泥

接枝必兩邊密切，方能連合。

接木有居接、掘接之分，居接者就其地接之，生長較速，砧木

宜小，掘接者掘取接好，然後植之。

一接料 用稻藁濕以水打輓用，或用毛布片、木棉片。

二接蠟 接後以蠟附之，通用黃蠟、松脂，或用牛糞粘土。

然土易落，以蠟附之而後，用接料覆之。

三接期 大概自二月下旬至四月上旬。梅李三月，柑橘四月。於春

季樹液運動初將盛時，及七八月之頃亦可。

四接器 一為剪，小枝用，一為鋸，稍大用，一為小刀，一為小木椎。

以便劈接時，用其刀助力。一為鑿，一為鉤刀。貼接用。



剪 只一面有刀口



鋸 能折轉

農學纂要

卷三

三



修樹刀



劈接用

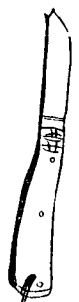

貼接鉤刀



鑿 劈接用



椎



嵌接鉤刀

過貼法 接枝與砧木俱削平半面之二三而合之。或夏將

枝下修作舌形。尤易合為一。或為尖槽一凹一凸。以下俱擇

平常過貼法



此舌形者最穩

旁接法 取嫩枝長三四寸削成劈形。尖必極薄。用刀挑起

樹皮將枝插下。

農學集要

卷三

三

斜口接法

將樹鑽一斜口。將枝插入。



平頭接法

用刀將本幹平割出新面。其接枝於冬季先割

下。長二寸至五寸。存二三芽。埋沙內。藏地密。春季接時削成



平頭
貼法

嵌接法 多用於橘樹。各樹亦用。三四月時。將前冬季埋沙

內之割下嫩枝。有二芽者。其下削成尖槽劈形。用鉤刀割

相配之槽而合之。



平頭
嵌法

旁接法 將枝下兩面。削成劈形。用刀將本幹劈開。勿遽抽

出。隨將扁枝插入。宜春夏。



農學集要

卷三

三

斜形接法

為兩斜形相接。接木常用。



馬鞍接法

接枝下段。削成馬鞍形。本幹兩邊削合之。



芽接法

一名藤牌形。用小刀剝取隱芽。長三分至五分。宜成薄片。嵌接砧木上。砧高三四寸。接後以物纏之。先剝

去外 春接名活芽秋接名睡芽睡芽次年方生



剝 芽 式
甲為砧木已接後芽生枝長三四寸如則以繩縛之幹以取其直丙如至新梢長至尺則從丁處將砧木上段截去

農學纂要

卷三

三

扞條接法 先將接枝栽幹旁活後將本幹挖槽接之

又驅接法於樹下豫植砧木屈欲接之枝令接著最平穩

林接法 或削其幹之一面而接以一枝或接以芽

接後培護 縛繩不可過緊如已嵌入則以刀割斷繩聽其自然

自落 木漸長則斷其繩或鬆之如接後為風雨所傷則再縛之或扶以

椿 接枝後生長一年必割去接枝上之餘木料

果樹愈接愈佳或接枝或接芽取最佳種接之

核仁收藏法 熟果去肉以水滌仁納於瓦鉢內敷以細土

深埋地中中法連內種之生長更易

桃 以熟桃合肉埋糞土中春苗出土移栽實地若不移仍在糞土則實小而味苦 用杏仁樹梅樹本接之或用桃

子種為本 接李枝則肥而甘接杏則實大四月可用芽接

李 臘月中取根土發起小枝移栽他處不可密

杏 取熟杏實埋糞土中法同桃亦不可密 接杏可用梅

本七八月用芽接三四月用斜形接法 種杏亦可扞條

李杏果樹幹內有病久之外腫名黑癰多生秋間而發於春

癰之外皮絲絲相織蟲以為窟見則連樹伐而焚之不可姑

息並不可剝看

農學纂要

卷三

三

枇杷 以核種之待其長移栽不宜澆糞以淋過淡灰壅之

梨 春分下種待長三尺許移栽稍大以棠梨樹接之則實

早而大 接梨可用種子所生小樹接於根上或以木瓜

為本幹用小泥堆成嫩條而得之各種接法俱可用用芽

接法或七八月用旁接與劈接斜接三四月用嵌接四五

月用平頭接均可 桑上接梨美脆而甘古語

梨蟲先居花萼實成則處其中已蛀者速摘之如遇風而

墜則設諸火

棗 擇味好之棗春間種之候長移栽抽行欲相當於清明

節後，蠶入簇時，以杖擊其枝間，振去狂花，則結實肥大。

蘋果 蘋果接後，二年收實。接用種子本八月用芽接，四

五月用嵌接。

蘋果生蟲，冬季修潔其樹體，用膠漆各種油塗其幹，以油

紙裹樹本，油乾再塗之。春季用藥水噴之，仍用肥阜之類

洗伐之。花萼既放，不可施藥水。或施布於下，搖樹使蟲落其上。

梅 移大梅樹，去其枝梢，大其根盤，沃以溝泥，無不活者。

桑樹接梅則不酸。夏季用芽接。可用種子三月九月用劈接

嵌接，三月用斜形接。

農學纂要

卷二

三

櫻桃 用野櫻桃本接，夏季用芽接，春間用平頭接或劈接

秋用嵌接。可用種子，又可用本樹接在近根。

栗 宜高山，於春初下種於濕地，冬月以草裹之。歐洲人

嗜栗同穀，頗有銷場。肥宜骨粉。接用種子於枝杈內

劈接，或四月用斜形接，及平頭接，五月管形接。

胡桃 可種高山，英國胡桃擅天下之利。肥宜骨粉。接

用子種。用他處種用平常接法，或四五月用劈接，三四月過貼

橄欖 接用子種，二三月用劈接，三四月用平頭接，五月至

九月用芽接。將熟以竹釘之，或納鹽少許於皮內，子自

落

木瓜 七八月用芽接，或用扞條接，及劈接，三月用斜形接

法。

龍眼荔枝 利最厚，用核種，長後移栽，畏雪，大雪之年，宜加

壅護。

農學纂要

卷二

三

柑橘此川省
種橘法

播種 春初取核，入口者撒暖地，長三尺許移栽，宜斥鹵之地。

除蟲 樹多患老母蟲及繡皮蟲，又有車皮蟲者不治，每年索取二次。

一宜三四月，老母蟲穴最小，但穴面有蛀粉，用圓錐開其穴。

以銅絲為鉤，索取之，穴皆向上，蟲無不得，繡皮蟲用圓錐削樹皮。

則蟲自盡，或用手鋤刮去之。

摘實 於冬至前用班竹梯架樹巔，以利剪或手摘，遠枝則用搭鉤。

農學纂要

卷三

三

修削 宜冬至摘實後，用鐵錐助以手斧，修去枯枝繁刺，翌年發芽則繁茂。

澆灌 宜修削後，人糞最佳，猪糞次之，一云宜雞糞，忌猪糞，夏時用淡

糞，每一擔沖水二分，冬時用濃糞，每一擔沖水二分，或油粕，一云用河泥，其法先

以鋤於樹周掘大穴，深三四寸許，鏟去浮根，下糞，待浸透，方覆土。

用省種橘不用扞接，新法用酸橘木接之，於七月至九月用劈

睡芽，四月至六月用活芽接，又可用貼法或嵌法，九月用劈

法接。大熟之年，次歲必加肥二三倍，肥宜魚腸、人糞、尿，開花前一

月施之。

葡萄

種類 葡萄種類甚多，其形或圓或橢圓，其色或黑或灰色，

或紫或白，或銀金色，常栽之種，其本柔弱，歷年既久，可同小

樹枝為藤，蔓葉有數缺，又有鋸齒，有伏地蔓者，架上樹上者。

氣候土宜 寒暖地皆宜，宜於山嶺，凡山中低平近石處，均

可種，以含水氣足故也，宜於山隙多種，惟不宜深谷，宜灰地沙

地，石子地，而輕鬆者，土勿過濕，以能受太陽光力為要。

種法 分三類：一曰核種，一曰斷節種，一曰分根種。核種者

只供玩好，非製酒之品，且七八年不能結果，可為接枝之用。

農學纂要

卷三

三

核種法 取熟果之核，藏濕潤之沙，謂澆水，過冬令至三月，自

能發芽，或種之已墾糞料之地，覆土厚數分，逐行布種，距三

四寸，三兩日澆水一次，時鋤非種者，仍常灌溉，如核栽必冬時。

斷節種法 即扞插法，最為通用。

分根種法 於落葉後，擇茂盛之樹，近根小枝，將枝中段埋

土內，而令其梢出土，梢上須有一二萌蘗，為出芽用，一年後

斷其母根，既種後覆以新土，並壅以料。

製酒先須選種，看製何酒，宜用何種。

接枝 用劈接法，或在枝杈接枝，或扞條接法，或四月九月

用斜形接春季用過貼七月用芽接 除杖內接及過貼接
枝外餘法必將坭土培至接枝以上始易活三類種法均可接

中法種葡萄春初剪枝拳成圈埋於土中三年成棚日日宜

澆澆以肉汁及冷茶藤纏素樹則香

培養法 一秋收後用平鏟或雙齒之鋤深掘其根下之土

二於將結果之時以窄鋤翻其土而鬆之三於將熟時鋤之

其萌葉之枝有帶綿潤之毛似綿花者極力剪去否則各出

一枝而力薄又視其力所能勝而為去留 極寒地以玻璃

罩之日日灌溉冷時用火爐加暖 初實時以袋盛其子

農學纂要

卷三

三

葡萄質含鉀養鈣養果酸 肥以草木灰水及日久尿溺以

淡水和之 不在厚糞糞用熟者宜常換新土

除蟲 以煤油臭油注之 蘇害用磺撒之根下或有蟲傷以

淡菸葉水澆之

製葡萄酒法

收熟葡萄聚集去其枝葉擇美滿者別置大桶內每計堆高

至十五寸即澆入燒酒二加倫一加倫約五斤如是迭堆迭澆至盈

桶復以燒酒精無論果穀初釀成糖再釀成酒精次者名燒酒四加倫澆其上仍視

葡萄美惡為準惡劣則多加燒酒及酒精即上等庶可使高

起發沫其歲葡萄不甘則加以糖繼乃嚴密封蓋勿稍透風

每桶可得葡萄酒三十噸或卅六噸然須待至逾月先以銅

機一付置近桶旁由上而下至三分之二處穴視沫已起足

與否如沫足酒涼且清則即將之分傾小桶內惟時復取蒲

荷則無論美惡並其枝葉和入酒渣如常命工踏之或用水

撞亦分別置諸桶內至距桶口一尺處即止以備流溢上覆

以蓋聽其自發起沫凡葡萄之蕃皮與子皆浮上名曰酒帽

每日二次察視待八日或十二日酒只一涼立即分傾於小

桶內稍緩則酒帽與酒底處處惡味必將雜入稍早則沫末

農學纂要

卷三

三

全發必轉壞於小桶內也此酒傾入小桶僅使及小桶三分

之二或四分之三即止再取前所言加有燒酒及燒酒精者

和入斟滿重行封固復待逾十八月方可向小桶旁鑿孔抽

管飲畢即嚴塞之 餘渣可付榨機榨之分四等第四等為

酒品有瘦酒清瑩甜酒味潔加醇酒加糖釀之三種

製上品酒必去蕒

甘蔗

土宜 宜熱帶之地 宜夾砂之地 不宜黏土

種類 以糖汁多者為佳 美國佳種 葉上有條紋可觀

種法 所結之子 不常成熟 須將蔗下歧劈之再種 如欲多

得蔗糖 則不令開花 俟一長足即斬之而取汁 川省種蔗 次年

之第二年 可於開地治壟 兼樹菜蔬 蜀多與 蔗熟鋤去 即

以開地之土培蔗 生後宜剝去周圍葉頂上嫩葉

肥料 中法糞蔗 用尿溺為多 化學謂凡含鹽汁之肥料 如

糖質中鹽一分 能減結晶質 三五分宜 參用種蔗粟肥料 肥宜油粕魚乾骨粉 蔗尿只

農學纂要 卷三

收穫 粵蔗每畝中數值百元 美國種蔗一畝 歲出一千六

百噸 出糖六百至八百噸 一噸一百六十八斤

製糖法 此製蔗粟糖法 蓋粟即蜀黍製糖與蔗同 但煎

蔗液器合三轉轆而成 另有 或以石製 或以鐵製 或以木製

同旋此器 則蘆莖被夾而汁出 同旋宜緩 又榨汁不得過二

次 至三次則多污混物矣 防酸敗速加 石灰汁少許

石灰用未發者 每石灰末三合 入水三合 攪拌如乳 以絹濾

之 如石灰不佳 先澄去水泡 及混合物聽用

釜中糖汁溫 乃入灰汁 大約糖汁入斗 和石灰汁一合 以試

藍色紙不變紅 以試紅色紙不變藍 二紙試過不變 即為灰

得中 現紅色加灰汁 變藍色加糖汁 灰少則糖酸 文火煎之

用以提盡浮渣 至現茶褐色 乃移之他器 沈去污物 不沈則

復入第二釜 熱之 復去浮滓 至泡呈白色 乃已 時時用棒攪

之 至泡沫愈大 現赤色 則減火力 漸成稠質 攪之愈力 以防

燃焦 驗法 以一滴入冷水不散 則減火 速移之漏器中

汁入漏器 攪之少時 如兩三日不結霜 則入糖霜十兩許 計

斗所 以引之 否則貯久亦自能結 是為下白糖 糖沈澱 蜜浮面

第一釜文火 第二釜武火 收功復用文火

農學纂要 卷三

精製上白糖 用壓榨器 取糖蜜相和之下白糖 榨之 其槽高

二尺二寸 長二尺 廣一尺二寸 底及周以竹製細簾 二三重 圓

之 壓榨之際 使糖蜜易分離 包糖以綿布二重 布廣二尺 長五尺

以防脫漏 堆積數枚於壓榨器中 每包挾以小板 厚約一寸 須鑿小溝

上覆以蓋 榨木壓之 以榨出其蜜 分約一日後 蜜既淨盡 乃

出其糖

第一次壓訖 布糖於木盤上 以細木為之 厚一寸 廣二尺五寸 長四尺 頻揉之時

撒細水 再包以綿布 壓之 如前 第一次為中白糖 再三行之

乃得上白糖

榨液器

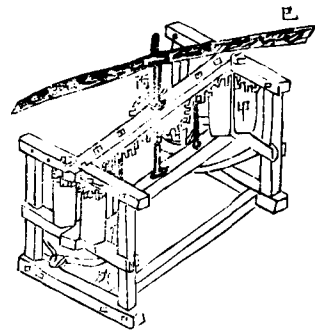

- 甲 石製軋輪。心軸用鐵製。
- 乙 鐵製螺旋。以減壓力。
- 丙 齒車用榨。以他堅木製。
- 丁 軸及座全黑色。皆鐵製。
- 戊 拌以榨木製。
- 己 橫木柄。持柄回旋之。
- 庚 鐵葉製流出口。

用馬二頭或工人二人。約工人二。一日能榨蘆

粟莖三千七八百斤。榨蔗器同。

農學彙要

卷三

三

壓糖槽

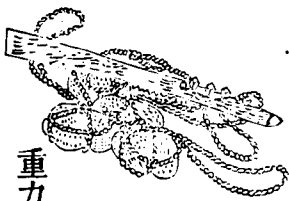
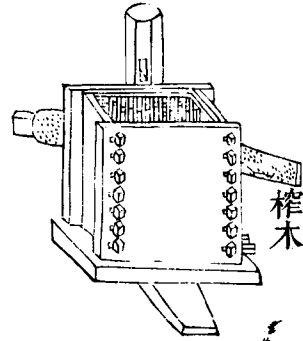

重力石

附培壅製糖蘆粟法

用以製糖之蘆粟。選擇宜慎。擇糖多之種種。宜白砂土或夾砂黑土。輕燥乾鬆。不宜於種稻之地。施肥下種。畦距二尺七

八寸。株距一尺。每穴撒種十粒。發生後漸去其劣者。去兩

播種前肥料用堆肥和草木葉塵芥。及糖汁糖渣木灰石灰

及人糞已腐者少許。發芽後用水肥。以污水和糖汁或粉

煉酒粕糖渣。或畧用中肥所用者少量。中肥後用以獸骨

粉骨灰乾魚油渣為細末用之。初肥助其生長。中肥多。凡

人糞人尿鳥獸糞廐肥。凡含鹽者皆有害於結晶之糖。故中

用。播種前肥用堆肥人糞等。每畝千斤以內。油槽減半。中

中耕時如生歧枝。必摘除之。

出穗後五六十日則刈之。勿使太熟。中國種穗穎斜垂。色現

農學彙要

卷三

三

黑澤。美國種現紫黑色。其實漸硬。即其時矣。大率種後百五

地氣候。如不能一律。可先採其合宜者。榨液所宜與蘆粟

田相近。刈後速製糖。久則酸敗。如稍有待。則勿去根稍。緩束

之。蔽以簾。忌見雨。榨時兩頭各去二節。用其中段。

其穗實蒸熟加麴釀之。令發酵。旋蒸溜之。而製酒。糖汁汚物

麥芽等。亦可為酒。

農學纂要卷四

桑

土宜 凡不宜稻之地其土高燥最宜高燥之而通風日之地或山腰傾斜以及平原曠野培壅得法皆易繁茂。桑性尤宜夾沙而上層深厚之土。惟易淹之處及土堅如石者不可種。土濕之區宜種高地 湖水宜桑。

種類 桑種之善者幹大而根多鬚。荆桑即土多甚枝幹

堅勁魯桑少甚枝葉豐腴荆之類能久遠魯之類不能久遠

湖桑亦魯類宜以土桑為本接以湖桑之條湖桑紫皮者最佳

農學纂要

卷四

一

黃皮次之。凡擇桑嫩皮者葉必小而薄白皮而節疏芽大者葉必大而厚。

種桑之法一曰種甚一曰壓條。

種甚法 三四月將地鋤作垆兩邊開溝澆水芒種荆桑甚

熟摘取味甜而色黑者翦去兩頭先以柴灰掩一宿次日

水淘去輕秕畧曝乾種之以糞水澆透。其地先鋤糞三四次覆以灰或

薄沙每畦濶三尺種四行天燥開日澆水芽出以糞水澆之

一云畦上作棚以防梅雨烈日長三四寸摘去根邊小枝葉留直上者五七

日一云畦上作棚以防梅雨烈日以水解小便澆之。又法以黍甚各三升種之黍熟後與

桑並刈放火燒之。宜順風燒之勿傷根覆以糞草至來春去草每科自

苗芽三五枝留旺者二兩枝則一畝可飼三箔蠶。第二年

雨水節後晴日另將地治鬆壅地極肥掘起桑秧將直根剪

留四寸用細竹與根相做者扞土作孔相離七八寸將秧插

入踏令堅實清水和糞澆之。

壓條法 於桑樹近地有旁出之條在接頭上者每株留一

條先兜一渠深五指卧條其內用鉤櫛攀住使空不著土復

加土壅之時澆糞水一年後生根正二月間發土翦開移植

嘉定種桑種甚壓條並用壓條法於二月就桑根做條每尺以繩縛之令貼地則氣聚於未縛之處而生葉芽秧既生乃

農學纂要

卷四

二

壅以土沃以糞明正割斷移栽月糞二三五六六月盡去枝葉培本幹令直上仍前澆壅將各株用繩相聯以防風鋤其草次年可摘葉飼蠶。

又日本壓條三法

一曰傘形分栽法最為簡便凡沙土相混之地宜用是法早

春出芽以剪悉翦去枝條掘桑株之周圍六七寸納入陳土

腐草以肥之而新條伸長至一尺二三寸則距株一尺周圍

鑿坑深約七寸灌以糞水以土覆之將各條壓入坑中其狀

恰如傘形又加肥土於上足踏令堅實僅露枝梢於土面令

其直立而時時灌糞以助其長及八九月之交將細條幹與

枝相接之際，稍剝去幹皮，絕其養液流通之路，則幹皮剝處，即生鬚根。次年之春，除土而斷之，俾枝幹相離，於是一條為一秧。一株遂得數十秧。新秧根鬚少者為代出，詳翌年方可移栽。根鬚多者，乃移栽於桑田。必根鬚多而粗如中指者方能活。

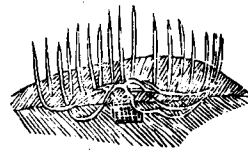

傘形圖

農學集要

卷四

三

一曰丁字形分栽法。先擇桑株大如中指，長五六寸，預治肥地斜卧植之。如養之以肥料，條上生芽長寸許時，每五六寸留一芽，其他悉摘去，候其芽長五六寸，株下鑿細溝，納以腐草等肥料，薄覆以土，將桑株壓倒，橫埋溝中，以後時灌以糞水，覆以肥土，凡三四次，至處暑節，老株生鬚，新株日盛，至葉落後，或次年春掘出斷之，可獲桑秧七八株矣。秧之鬚根多而氣旺者，則遷移於本田。
根鬚少者為代出，次年移栽。



斜植圖

壓倒生條圖

一曰壅土分栽法。與傘形分栽法無異。先掘桑株之周圍，沃以肥料，候新芽長至一尺，掘土深五六寸，為半圓形，迨夏至後，漸次壅以糞水，以土覆之，約三四次，翌春除土斷之，遂成多株。其有鬚在土中者，約每八九寸，可分截為三，移植他田，令出新芽以為秧。

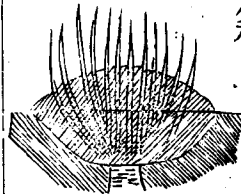

壅土圖

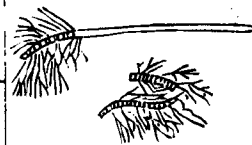

截根為三圖

農學集要

卷四

四

代出謂各種所植桑秧之鬚根少而生氣不旺者，別植之，倍加培養，備翌春移植之用。既設桑秧之田，則代出之田，必不可少。
 接桑法。於種後第三年驚蟄後，清明前，天晴，將桑秧離地，剪留寸許，隨剪接過湖桑數條，如等管粗者，勿見風日，其條上半空，下半實，空者無用，將實者剪作三四段，每段二寸，斜削寸許，其一寸留芽兩三箇，將剪留之桑根，四旁發開，用快刀割破其皮寸半，取竹片削尖，探入令鬆，隨將斜削之條，反插皮內，有皮一面向內，削一面向外，最要。蓋桑之膏液在皮，必以斜削之骨。

與桑根之皮膏液黏併方能浹洽。如法接好，紮以桑皮，塗以河泥，復擦河泥為丸，蓋在頂條，切勿移動。遇晴旬日即活。清明後摘去下芽，上存一芽，發成一枝，俟高至尺餘，須用蘆葦數尺植其旁，一年可長五六尺。至次年即成接過單槍可售。

日本接法，畧與前同，削條如馬耳狀，插入株中，覆以濕布，縛以藁，以土覆之，殆沒其顛，條漸長四五寸，灌以糞水，若本根發芽，務須摘去，專養接條。



農學纂要

卷四

五

桑八月可用接芽法，四月可用管形接芽法，或近地，或高接。

構樹接桑，其葉肥大。

植桑法 栽桑之候，暖地可季秋，寒地可季春，壤土沙土，宜深植，深耕，黏土壟土宜淺植，淺耕，底土良而排水便者，宜深植，自一尺二寸至一尺五寸，反是宜淺，淺至六寸，深植數十年不枯槁，勝於淺。

桑樹有根刈，中刈，高造三法。根刈每年移補後，自土際刈去，留寸許，發生如叢，可免桑牛患，惟葉易沾泥，宜暖地，中刈距三四尺，宜差寒處，尺許，高造距五尺，或一二丈，斫去其幹，根刈中刈，晚秋以藁

束枝稍，嘉定植桑，作坎深一尺，先窖以糞，秧根長者，斫留二寸許，上枝斫短，留六寸許。

養拳桑法 第一年立春後，春分前，買接過單槍者，翦去直根，及橫根之腐者，每株相離五尺五寸，如品字式，不可對栽，預將桑土翻作埕，濶亦五尺五寸，將地掘深一尺二三寸，四周寬廣，沃以糞或河泥，植桑坎中，理直四面橫根，敲土極細，壅之堅實，過接頭一二寸，高地三寸，隨用快翦，視桑大者，離地尺餘，小者七八寸，翦去上段，栽時不可澆水，三四日後，以二糞入水澆之，以後天氣晴燥，須五六日一澆，俟芽發盡，放摘去下芽，上留三四芽，發成三四枝，第二年立夏後，將所

農學纂要

卷四

六

留之條，離久長則一尺四五，短則尺許，再將上段翦去，摘去下芽，上留三四芽，發三四枝，可採葉一二觔，第二年立夏後，離久四五寸，再翦去，摘葉盡，可得四五觔，隨即培壅，旬日又長芽，每枝摘去下芽，上留四五芽，發成四五枝，第四年立夏採葉，再將留枝離久四五寸翦去，每枝再留四五芽，餘皆摘去，通計所留之枝，已有四層，第五年立夏採葉，將枝頂新條，逐又翦去，不必留久，以後逐年翦取，枝頂如拳，謂之拳桑，每株可數十拳，每拳五六條，數年後根根盤深，淨葉可得數十斤，年久愈佳，留意捉蟲，勿使鑽空樹本，一畝之地。

計二百四十弓，留採桑路二十弓，可種一百八十株，樹高不過六尺。枝葉橫斜，以繩束之使上，如拳曲，則以竹縛之使直。下垂之條，向內之條，並生之條，煩尤之條，皆可去也。去條，臘月為宜。正月次之。立夏剪條後，近根鋤開，厚壅一次。蓋好，臘正修斫後，復如前壅之。惟採葉之前半月，不可壅。採葉剪條法。蠶初生時，只可採芽旁所放之兩底板葉。

二眠後採暗眼。枝葉中無嫩芽者。三眠後先採老葉，留嫩葉。六

眠後則立夏已半，葉已長足，可以剪條矣。採桑用高梯高杙，數人一樹，還條復枝，務要淨盡。時宜且暮而過日中。陰天不妨

農學纂要

卷四

七

桑之二三月間名初條，立夏後剪條復放，謂之二葉。凡初條雖蠶食不盡，亦必剪之。一葉如養一蠶，只可剪葉，不可剪條。即不養二蠶，亦宜剪去其葉。除乾為末，可飼畜。採葉必留其眼，而後枝能生。蠶大眠時，務於五六日將葉斫下，連枝積儲，不令日氣晒炙，如一二日斫下，桑葉漸萎，當細切以溫鹽水拌飼，則蠶喜食，且有盆。

並株植法。八月上旬治沃地移苗，削去幹，留根，又削去直下一條長根，留四旁根，三根一株。若品字，繫縛於一竹筒，各長三尺，並竹筒植之，日久筒腐，合為一幹，竹筒口以瓦蓋，防

雨入根，澆灌以瓶盛小甍，從筒內下，則直至底矣。時摘四旁枝葉。次年正月上旬徙植，削去大半條幹，先行列作穴，距

二丈，穴廣七尺，穴中填碎瓦石約六七分滿，乃下肥火糞，二兩擔於穴中所填碎瓦石上，乃於穴中央植一株，下土平填，緊築四畔，以椀足大木子四五條，長三尺餘，斫槩周圍，牢釘以輔之，以荆棘護繞，根下瓦石取其虛疏易糞，又引其根易

行也。數月後於四旁以大木斫槩，周迴釘穴，搖動為十數穴，穴深三四尺，四圍畧高作塘埝，以便澆灌直至根底。時時看蟲，去細枝葉。六七月鋤其草，十月並腐草敗葉鋤轉壅根。

農學纂要

卷四

八

下來年正月斫剔去枯，除細枝，即大條之長者，亦斫其半，須於漿液未行不犯霜雪寒雨時斫之，乃佳。斫了，便鋤開根下糞之，每歲兩次鋤糞。種甚當年八月即可移植，次年再移。植桑斷其葉，以螺壳覆其頂，以防雨入。栽種翌日沃以糞，株二升。

肥料。桑性喜肥，惟忌新糞。冬寒歲暮，不腐者亦可用。糞料以人糞最良，次則羊糞猪糞，蠶砂殘葉，水中浸爛，亦可肥桑。菜豆餅生蟲，不宜。黏土施肥，次數宜少，而每次施肥宜多。沙土次數宜多，而每次用肥宜少。既施肥，加土於上而耕之。

初一年欲長柯條宜多施加里草木灰最妙數年後欲多獲葉宜多施窒素肥料設每畝欲得葉三千斤則需用窒素二十斤磷酸三斤加里十三斤以此為率如用廐肥即羊牛馬糞和腐草敗葉三千七百斤中有窒素九斤再加礬砂千餘斤即合用即多窒素可查肥料表配合之河泥壅桑最佳

桑樹大根深平時不可澆灌惟於正發芽前及清明前後剪桑之後採葉前半月不可糞用五分糞五分水各澆一次澆時先將根下土挖開不可傷根儘量澆足用新土蓋好一年最少澆灌四次為常須離桑尺許遠施肥否則瘰癧用猪糞則至晚方可蓋土

農學纂要 卷四

耕耘 桑忌蔓草每年耘四次發芽耘第一次剪枝後耘第二次當雜草開花之前耘第二次秋季耘第四次又視地之肥瘠堅疏為增減表土淺則不宜深耕須沃以肥壅漸次稍深桑惡積水近桑圃無草地則不生桑蟲
除蟲 蟲生樹中鐵絲鉤出之每月十五前用百部煎水或桐油灌入不能灌則以鐵絲裹棉蘸桐油探入蟲穴有漿如垂露可辨之似蟻螂之蟲於晚間離桑一二丈燃柴草引之投入或於樹下布席用大棒振蟲落燒之餘蟲開其氣即去桑牛殼如鐵利嘴嚙桑枝殺之日必巡察數次

又秋季灌樹防蟲法用水一斗八升和食鹽二升灌之或天竺桂子一升和水三升灌之或細割苦參及根投水中經二三日要加石灰或草木灰灌之又蛀孔抹入樟腦或硫黃以粘土固塞之六七月葉捲蟲於午後振落之桑樹生白蠹用硫黃五合或一升酒樹根又用海藻為肥能免各病桑樹皮有白點及黑苔急刮去不然生蠹如有黃水流出血則開將蟲剔去

桑忌 桑忌油氣煤煙油坊側桑葉飼蠶即死又忌棟樹桃樹
間種 桑田可間種綠豆小豆脂麻瓜芋麥蔬既取土鬆復

農學纂要 卷四

沾餘利 惟不宜黃豆芥菜大麥鸞粟及有藤蔓之豆
桑圃近家桑下可偏栽延莖於厨棧下鑿大池結甃使不滲漏春米之殼及腐草敗葉並漚其中以收滌器肥水與泔澆漚之一歲三四次出以糞蒸因以肥桑
桑禾間植法 田之兩畔栽桑中間種禾需資甚省優於小農如以三之一種桑三之二種禾則疏而不密收葉可多一倍
栽桑百六十株 間長六尺
栽禾百六十株 間長六尺

採羊葉 霜降後將其葉可雜飼羊豕此採第不可傷條

不可早採又乾葉為末雨後葉濕可慘以飼

桑老樹空 桑老樹空可於旁種新秧兩三年後將已敗者

伐去或將老樹離地六七寸截去留其老樁培以肥土沒其

樁另發新條養成低桑

火桑 火桑葉早飼蟻必需故須附種不必條剪任其高大

可採葉數百斤

柘葉 柘葉只可於四眠開口時飼五六次能使絲靱而有

光嘉定用柘飼蟻荆桑大眠後亦可參飼亦能使絲靱而有光

農學纂要

卷四

工

桑皮 桑皮可造紙 日本將剪下枝條剝皮製綿無異

綿桑皮百兩可得綿十八兩又有桑木製絲法尚未通行

種桑一株葉值錢三百文自養蠶成繭值六百文繅絲值一

千文每畝百餘株計得百餘千

育蠶

蠶忙不過四十日而可抵農田一歲所入之數近歲外人收

買蠶繭繭成即可易銀不待繅絲而其利已厚近繅絲原處可賣繭

中國之蠶仍宜沿舊法養惟今日之蠶多患瘟病選購蠶種

宜參用西法以六百倍顯微鏡驗之

又對蛾宜求他處蛾配之

蠶種 蠶種有三眠有四眠四眠者繭厚絲多育蠶者必須

四眠四眠之中又以繭之堅實而厚平圓緊小者為良一繭

兩蠶名同宮繭不可用 育蠶者不必問其名稱及繭形但

農學纂要

卷四

三

察其地之情形取織惟整而絲縷長者用之可也 大抵蠶之

身長而細及頭小於身者絲縷自長吐絲亦細蠶之身短體

肥大則其吐絲管大絲縷則短而粗

蠶性 蠶陽物喜火惡水喜溫燥惡寒濕喜潔惡穢喜靜惡

喧喜吉惡凶喜和惡戾

蠶宜 蠶之宜有五自生至老皆宜避風一也眠時宜暗二

也起時宜明三也上山宜暖四也成繭宜涼五也二眠後天

氣晴暄可移植窗前時挹和融之氣以暢生機特不可見風

耳

蠶忌 蠶忌煙薰。忌酒醋油氣。忌葱蒜韭蒜薤氣。忌一切香氣。犯之輕則病重。則死。蠶善驚。畏雷。雷時用故種連紙覆之。忌暴響。忌高聲。忌鑼鼓爆竹聲。忌敲擊春搗聲。犯之停食。忌哭泣罵詈。忌喝逐雞犬。忌見產婦與凶服。忌蟲豸。尤忌鼠。必養貓。防蟻於架足包鐵葉。忌生人。但自小不避則不忌。惟躁妄乖戾醉酒之人不宜近。

火烘法 蠶懼天寒。寒則眠起皆遲。甚至噤口不食。或變成白殭。故天寒時室中宜置火盆。宜室中四角著火。暖氣始勻。又不可驟暖。寒而驟暖。則生黃軟等病。夏不可太暖。太暖亦易致病。若天氣之暖則甚相宜。火烘須斟酌。非大寒則不必烘。寒暖七十度為最適宜。六十度以下則可用火助之。用火須設法通空氣。

蠶室 蠶室南向為宜。其次向東。不妨矮小緊密。室大則須熱蓋遮欄。屋小蠶多。養育可分兩次。第一次清明後七八日出。立夏後十日上山。須二十二三日告竣。後一次將種緊蓋罈中置之冷地。不使進風。遲至穀雨後七八日取出一見熱風。蠶即盡出。廿七八日可以上山。先後半月。初次之繭亦可以繅完。又法。蠶多者必須用三腳架。一架可作十層。將筐層層架起。不占地方。山架亦可搭兩層。連地下三層。一開

農學纂要

卷四

三

可作三開之用。惟大眠起後無地可下。起底甚忙耳。

哺蠶早晚 蠶出在穀雨為宜。時天氣已暖。可無病變。桑葉漸大。可資飼養。食葉無剩。可以省葉。節近小滿即可上山。速則二十七八日。遲則一月。遲則蚊蠅俱能為害。蚊叮生黃斑。未半即黑爛。繭中。蠅可則成繭後。有尖蛆鑽出。繭有小孔。下水即沉。

稱蠶量 育蠶量葉。必先稱蠶。小蠶初出。連蠶稱紙。記明分量。收下後再稱空紙。便知小蠶分兩。明日再收再稱。每小蠶一兩。食淨葉約二十擔。可得絲一百五六十兩。二眠時併在一筐。稱蠶一斤。可得絲一斤。四眠謂之大眠。每蠶一斤。除以

農學纂要

卷四

四

前食葉不算外。以後再食二十餘斤。約可收繭一斤。每繭一斤。多則繅絲二兩。少則一兩。三錢。多寡不齊。大約以十分繅一為常。

採葉飼蠶 采葉宜於清晨薄暮。不宜烈日中。若陰雲覆蓋。晝采無防。初二眠中食葉甚多。可隨食隨采。三眠起後食葉日多。必須儲備。晝食之葉。清晨采之。夜閒及明晨所食之葉。於今日傍晚采之。大眠既起。連枝剪下者。須將枝豎直。使可透氣。堆積不可過厚。並時時翻掉。否則發熱。葉黑。蠶不欲食矣。飼蠶之葉。小蠶初飼。桑葉宜鮮。切絲宜細。二眠以後。不

妨稍粗。三眠起身。卽飼整葉。飼蠶忌濕葉。食之生瀉病白。殭。故雨中采葉。必須晒乾。葉濕可和以乾桑葉末一忌熟菜。食之頭大。腹結尾尖。食葉多而不老。不作繭。故日中發熱之葉。必須冷透。一忌沾泥沾沙之葉。食之病脹。故遇大風吹砂沾葉。必須洗淨晾干。一忌沾穢沾菸沾油之葉。食之必死。一忌大麥田中之葉。食之必瘟。給葉每日七八次。與其減次數。增給量。不如少與葉。多飼數次。

起底法 小蠶之蠶矢殘葉。間日去淨一次。其法於飼葉時。蠶盡上附。將竹筋削小。頭細而圓。輕輕箝過他筐。內有遺蠶。

農學纂要

卷四

五

亦須箝過。二眠後逐日起底。將整葉連鋪兩次。俟蠶盡上葉。用手揭起。移過他筐。無須用筋。三眠後將綫結網。眼大如錢。攤在蠶筐。桑鋪網上。俟蠶從眼上附。兩人將網抬過他筐。卽可起底。較爲省易。內有壓在蠶矢蠶桑之下者。此蠶必小。而無力。不能同起同眠。須將蠶筋揀出。另置一筐。以免不齊之病。

檢去廢蠶 每眠時。廢蠶次第皆眠。獨有一二青頭未眠而仍食葉者。俗呼鼻娘。必須將筋揀出。另置一筐。以免不齊。初二眠中之鼻。照常飼葉。尚能作繭。三四眠中之鼻。食葉多而

不老。卽可棄去。又腹結頭大而尾尖之蠶。食葉加倍。而不能上山作繭。宜去之。又三四眠時。有蠶色青亮。內若有油。雖不食葉。而在葉上掉頭不住。若有所甚苦者。此終不能眠。眠亦無用也。亦宜去之。又每眠一次。必褪衣一次。最忌風來東北。衣不能褪。蠶嘴偏歪。滿筐游走。擦損他蠶。亦皆致病。若見此蠶。急宜檢去。又大眠後二三日。有蠶身獨短。其節高聳。不食葉。而在葉上游行。腳下有白水漬出者。宜急去之。毋使沾染他蠶。

育蠶者必熟知以上諸法。方可育蠶。

農學纂要

卷四

六

哺春蠶法 浴種生蟻 節交清明。先用淨水將蠶種浸一刻取出。名曰浴蠶。一法用大酒噴。攤於風處。候乾。然後將蠶子摺疊。夾以葱韭蒜葉。少避忌。用紙包之。外裏裹以新棉。須血氣壯旺者。無論男女。晝則懷在胸中。夜則覆在被上。清晨人起。蓋在被中。以沾暖氣。宜表裏互易。使暖氣均勻。三日可出。須逐日開看。見子色轉綠。漸漸青黑。蠶將出矣。如有三五先出者。蠶不齊。蠶出在巳午時居多。見有一二成出者。卽以燈草心四五寸。長者數十莖。勻鋪紙上。架空。依舊摺疊。鬆包煖好。蓋

先出者餓一日無妨。明日再看。見出至五六成然後收下。

下蟻 下蟻之法。先將有眼之筐。攤綿鋪紙。紙宜光滑。以待

收蠶。見子出至五六成者。用鮮葉切絲細糝。或需葉微焙。搓

俟小蠶附葉。以紙覆之。兩人執角。將蠶紙合轉。小蠶隨葉盡

下。既可省力。要無傷損。既收之後。尚有未出之子。仍將蠶紙

暖噴。明日巳午時攤在筐中。架在空鍋。以受煖氣。蠶即盡出。

如法再收。切不可與初次所收同置一處。致有不齊之病。收

過兩次。尚有未出者。皆劣子也。可即棄之。

飼蠶目開葉至大眠各法 小蠶既收。即洗手剪葉如絲。勻

農學纂要

卷四

七

慘蠶筐。不可或密或疏。謂之開葉。蠶筐宜置帳內。謹避風寒。

復以潔淨衣被。架空覆之。不可逼逼受濕。致生病患。晝夜須

飼葉六七次。不可間斷。每日飼葉。必先洗手。切忌沾污。小

蠶漸長。須逐日撥開。開日起底。大約天暖五六日。天寒七八

日。蠶頭漸白。微有黃光。嘴上隱有尖角。仰首不食。謂之頭眠。

眠有遲速。見有一二成不食者。即減葉一二成。以後眠者漸

多。飼葉漸減。剪葉愈細。頓數愈勤。一日之久。方能眠齊。內尚

有未眠而食葉者。如法箱出。另置一筐。然後斷葉。不可搖動。

其箱出之蠶。更飼數次。則亦眠矣。每眠一次。必褪衣一次。

至一晝夜。其色微黃。其嘴微潤。蠶將起矣。須用熟糠燒灰。存

性糝之。最為爽滑。先眠先起。亦必一日之久。方能起齊。是

時老皮既褪。新皮尚嫩。不可亂動。更忌見風。須再遲數刻。然

後飼葉。一則口老殺葉。二則蠶身易大。若起八九分。即便飼

葉。則食有先後。到老不齊矣。是時將交夏令。天氣漸熱。蠶

亦漸大。食亦漸多。每日起底一次。須勻開一次。筐宜有眼。使

濕氣下透。晝夜必飼七八次。大約天暖三四日。天寒五六日。

又起黃光。嘴上顯有尖角。仰首不食。謂之二眠。漸漸減葉。眠

齊斷葉如初法。內有不眠者。仍如法箱出。再用熟糠灰糝之。

農學纂要

卷四

六

避風不動。起齊飼葉。悉如前法。大約暖則二三日。寒則四五

日。又起黃光不食。謂之三眠。依舊減葉斷葉。糝灰避風如前

保護。內有未眠者。用整葉鋪上。俟蠶盡上葉。用手捲去。無須

用筋。起齊飼葉。是時蠶大口硬。葉不可切。天若大暖。兩日

即眠。是謂四眠。四眠謂之大眠。即可稱斤見數。稱過將蠶捧

置筐中。大筐可盛五六斤。分作數堆。以俟其起。大眠既起。

必俟蠶堆散盡。無一眼者。乃可飼葉。是時蠶身強壯。食葉益

多。難於起底。少則仍置筐中。逐日勻開。多則於開口時一二

日。將蠶山把闌下草柏。就地鋪平。天暖薄攤。天寒宜厚。以不

露地面爲度。將蠶勻布地。謂之地蠶。不可太疏。太疏食葉不盡。則費葉。亦不可太密。太密則食葉有多少。蠶不能齊。初下一日。食葉甚少。以後日多一日。若天氣太暖。食葉更速。食至八分。即宜添飼。若待葉盡方添。先盡之處。必有餓蠶。是時少葉一分。即少絲一分。食葉愈多。作繭愈厚。旺食兩日。漸漸食少。蠶身亦斂。其色微黃。其軀如綿。通身透亮。仍以整葉鋪之。其未老者。食葉如常。其老者必起至葉上。仰首游行。可即於葉上捉之。隨置蠶山。謂之上山。葉盡再鋪。隨鋪隨捉。至老者多而捉不勝捉。則以多葉之柳枝數十條。勻排葉上。其老者

農學纂要

卷四

九

即上柳枝。取置盤中。勻捧上山。大約每把可上蠶六七十條。再以柳枝移鋪他處。以捉老蠶。自初見老蠶後。鋪葉三四次。約一許時。見蠶盡昂首游行。可以盡數上山矣。
編造蠶山法。稱見蠶斤時。即須預造蠶山。法用高田晚稻草。清白而乾者。靈性惡濕以鐵梳梳盡草殼。截去草梢。長約二尺。每蠶十斤。雖梳盡乾草百斤。每用一把。圍約五寸。中腰束住。展開兩頭。密排架上。山架必須高燥。屋內可搭兩層。不拘彼木板竹簾鋪以蘆蓆。而列蠶山於上。
此交錯。謂之蠶山把。蜀另有一種草名蠶草。
上山。蠶之上山。宜在恰好時。太早則食葉未足。不能上山。

作繭。即熟而未透。亦必三日後方能上山。謂之停山。作繭必薄。亦不宜太遲。遲則絲先吐去。不但作繭多薄。且彼此糾結。佈散不開。又上山不可太密。密則蠶多擁擠。無地可容。即有兩三蠶同作一繭。不能繅繹之弊。棚忌悶。不宜樓下。宜樓上。初上山。皆聚簾面。未升於繭。宜燒草以煙薰。又宜略窗戶。宜悉遮掩。蠶之蠶得煙而遺溺。免至上。帚後遺溺汚繭。上山之處。最宜潔淨。尤喜天光晴燥。風來東南。上山必速。絲亦易繅。反是必遲。而繭薄難繅。湖法不拘寒暖。箔下用火烘逼。大宜柴當。柴各半當。即上山。不但繭厚絲多。亦且易繅。一法但閉門。窗四圍遮護。在山頂昂頭向上。未得作絲之處者。可用柳枝勻鋪山上。謂

農學纂要

卷四

三

之青山。即可作繭。蓋蠶性向上。已至山頂。必不肯復下。不得不於山上加山。然必俟作繭者已十分之九。方可用此。早則共上青山矣。三四日後結繭已成。又必開敞透涼。謂之瞭山作繭。不可烘繭。早則第五六日可采。遲則第七日吐絲始完。方可采繭。
采繭。采繭之法。須巡視山上。如有黑腐之蠶。先行棄去。免汚他繭。然後就蠶山適中之處。揀出種蠶。法另編。餘皆採下。剝去浮綿。稱見斤數。宜輕輕安放。恐蛹傷出水。繭難繅。攤置筐中。亦不可堆厚。厚則暖而易出。須架陰涼高爽之地。陰涼

則出蛾遲。高爽則抽絲易。以采下之日為始。大約天寒十二日。天暖七八日。必須抽完。遲則出蛾穿繭。不能抽矣。

揀剔敗繭。采下之繭。有兩三蠶同宮者。一頭穿破者。蠶溺染成黃痂者。蠅集生蛆鑽繭而出者。老不變蛹。斃爛繭中。穢水映出者。蠶受蚊叮。作繭未半。中間黑爛者。薄緒纏身。赤蛹外露者。蠶嘴受傷。吐絲寬緩。其繭軟鬆者。皆宜剔去。其堅厚潔白之繭。稱見斤兩。趕緊繅絲。不可延緩。

如繭多車少。繅絲不及。則有四法。一曰烘。將繭置筐中。隨筐大小。就地回磚。起高尺許。內盛熾炭。架筐烘之。上蓋棉衣。勿

農學彙要 卷四

三

使透氣。剖看蛹死。即可換烘。或架在空鍋。燒火烘之。亦可。二曰曬。如遇烈日。將繭攤開曬之。一二時即死。三曰蒸。蓋繭蒸桶。盛水滿鍋。猛火蒸之。片刻即死。倒去換蒸。須晒乾方可煮。繅。四曰悶。藏繭罈中。竹箬紮口。以泥封之。勿令洩氣。一晝夜即死。繭必潮濕。亦須曬乾。以上四法。烘晒為宜。蒸悶兩法。必須晒乾。若遇天陰。便易霉黧。然必至將出時。不得已而為之。蓋已死之繭。天涼四五日。天熱二三日。亦必抽完。否則蛹爛出水。即不能抽矣。

繅絲

蓄水 繅絲必先蓄水。山泉天泉為上。湖水次之。潮水池水。又次之。先於半月前用舊缸蓄水。待清。如不及蓄。臨時取投。螺升許。吸泥即清。切忌用礮。如水不清。則絲色綠滯。近江之處。多係潮水。停過半月。抽絲亦頗白亮。無須遠求。三眠時每蠶一斤。蓄水一石。惟井水味鹹。抽絲易毒。切不可用。

儲柴 煮繭必先儲柴。栗樹火烈而無煙。最為相宜。其餘堅結之樹。但須乾透。亦皆可用。三眠時每蠶一斤。儲柴五十斤。惟松柴煙重。最易汚絲。切不可用。

泥窰 絲窰以磚窰為上。甌窰次之。甌窰以小黃沙甌為之。

農學彙要 卷四

三

正中開火門。用石灰和泥內外塗托。磚窰以甌坯砌成。高二尺五寸。寬廣以容大釜為度。內外一用灰泥塗托。惟煙易汚絲。必置煙囪以出煙。用薄蔑片環繞編成。下口圓徑六七寸。上口畧收小。約高丈餘。使上出屋檐。火門兩旁。將磚砌起。煙囪即置其上。內外並用灰泥塗托。

製繅絲車 繅車之製不一。浙中有足踏車。靈活而省工。蘇屬錫金等處。亦皆有之。有三縷同繅。兩縷同繅者。堅厚而乾燥之繭。可縷三縷。每縷用繭五六個。謂之細絲。十二三個。謂之粗絲。其價極貴。然繭必蓮子種。絲多而韌。抽之不斷者。方

可此蠶甚難齊集。絲少甚難聯屬。惟湖人能有此種蠶。繅此種絲。他處皆繅兩縷。少則十五六繭。多則十七八繭。謂之肥絲。總以粗細均勻。光潔白亮。圓而不扁者為佳。

量繭配車法 繅絲之遲速視乎繭。堅而燥者。每日可繅十五斤。軟而潮者。每日只能十斤。必須預計蠶數。配以車數。大抵繭好天涼。一車可繅一百五十斤。繭劣天熱。一車祇能八十斤。總之天氣涼熱。難於逆料。有繭百斤。需車一部。百部以外。便須添車。否則繅絲不及。遂有出蛾之患。

安置車牀 車牀須傍灶基。牀與盆齊。宜置窻右。最便一切。

農學纂要

卷四



轉軸必利。縛擋壓石。期於不動。須與貫腳無礙。貫腳打木。須重繫使緊。

煮繭起緒 繅絲必先煮繭。煮繭必先起緒。其法煮繭用鐵鍋。舊鍋注水八分。燒火宜勻。不可太涼。亦不可太熱。試湯視蛹之浮沈。浮則嫌熱。沈則嫌涼。涼熱適宜。方不斷續。且湯宜頻換。見水色微黃。即須拗去三分之一。以暑溫清水攪入。此須一人絲方白亮。每當水溫下繭。用做絲手少撥令繭滾。盪惹起頭緒。急以左手捻起粗緒頭。於水面上輕輕提撥數度。旋提起粗絲頭。其下即是清絲。用手稍稍摘去此粗絲頭。

一手捻清絲。一手用漏杓關住各繭在水。然後將絲繞上極子。

分絡上軸 緒頭既多。分絡上軸。須穿過牌坊上之絲眼。引上響緒。將絲頭於響緒下交互繳一轉。便隨絲運動。牽上絲軸。然後舉足踏板。搭絲須理直。然後入送絲鉤。至於絲盡。蛹沈。其絲窩減少者。即取清絲酌添。務使粗細勻稱。其薄繭漏見蠶窩者。抽至紙薄。即便撈去。勿使脫去。蛹隨絲上。觸斷絲。且污清絲。

壯孃繩 壯孃繩須時時著水使緊。絲絡乃能錯綜。不至結成一塊。且免絲稱移動走板也。

農學纂要

卷四



接續斷絲 絲或中斷。其繭颺開。宜酌增繭外。急須將颺開之繭。掠聚一處。打起緒頭。將清絲抽出。分搭入窩。聯搭而上。炙絲火盆 繅車軸後。必須置兩火盆。約離絲二寸許。遠則火力不及。近則恐有火傷。隨繅隨炙。務使極乾。乾則白亮。潮則暗滯。不炙而聽其自乾。不特絲暗而黃。且膠黏難掉。絲更縳而不直。此事亦須一人專司之。

脫車 脫車之法。用麻皮鬆縛絲板。以送打木緊緊抵住打木之小頭。用槌頻擊自脫。乃取車軸離牀。將絲連車衣而揭。

之。

歇車 歇車時鍋中尚有餘繭。謂之湯頭繭。以碗儲之。明日動車時。攪入生繭繅之。

包藏成絲 繭已成絲。預用紙包好。空懸高爽透風之處。既防鼠嚼。且免受潮。潮則易霉。色變灰白。謂之起粉。起粉則朽而易斷。便無用矣。

各繭做法 繭類不同。做法亦異。繭有麗緒者。上軸數轉。即斷。宜籠火焙燥。以沸湯做。有生參者。上軸即參。宜避潮。以溫湯做。有熟參者。繅至中突出。宜摘去。有麗且參者。湯

農學彙要

卷四

五

熟即參。湯涼即麗。宜涼熱適中。又有野蠶繭。須先曬燥。以滾水泡透。打撈起緒。分一簇入釜繅之。至中又取一簇繅之。釜中之水。不必加火。只須暑溫。

敗繭繅絲 剔出敗繭。如蛆鑽。上山第七日采下。天氣涼。後三日蛆方出。如車多可於三日內急繅完。以免蛆出鑽破。若已穿破。絲頭多斷。止可繅一半。至半則繭灌水沈下矣。同

宮繭。絲頭多亂。只可繅粗絲。漉緒。映頭等繭。亦可揀出另繅。用醋微洗。似之。絲湯易濁。宜頻頻換水。惟均不可與好絲同繅。致累好絲。其餘之繭。或為綿。或為絮。可也。餘物可

繅絲宜擇良工。善繅能增絲。且光潔。

剝綿

剝綿之法。用桑枝灰或豆稽灰淋水澄清。煎滾下繭。將熟。以大碗盛香油一盃。入灰水沖滿。分一半勻澆鍋中。數滾後繭翻轉。以所剩油灰水盡入再煮。期於極熟。乘熱取浸清水河中。漂洗淨潔。將綿扯開。套在手掌。探下。紉在竹環晒乾。蘇人謂之剝綿。浙人謂之剝手繅。用以撚線。謂之打綿線。可織綿網。

撲絮

農學彙要

卷四

三

撲絮之法。凡繅過之繭。每日歇車後。將衣之稍厚者。揀出。剝綿。其餘傾入鍋中。以原湯煮透。用筋撥之。蛹皆落出。絲亦牽連成片。明晨取起。擺去蠶蛹。瀝乾。曬之。俗謂之絲搭頭。亦用炭湯再煮。扯開。取鋪河中水面。下襯蘆蓆。用光竹條疊疊撲去蠶蛹。愈撲愈大。取起曬乾。可鋪衣被。

哺夏蠶法

哺法 春蠶之後。另有夏蠶。欲養夏蠶。必須連哺兩次。第一次在清明以前。取舊年所留夏蠶子少許。加意暖哺。數日即出。是謂頭一蠶。迨春蠶初生。頭一蠶已過半。春蠶上山。頭一

蠶已生子。卽以此子再哺。謂之夏蠶。亦謂之一蠶。故春蠶哺在清明以後。此則轉在清明以前也。再哺之法。第一次哺子。必須視春蠶食過之桑葉。有無存餘。有餘卽將頭一蠶所生之子。卽清明前所哺於春蠶繅絲時。搭在近鍋架上。以受熱氣。數日卽出。葉若無餘。必待芒種後。二桑再發時。方可哺子。此時天氣已暖。一哺卽出。

養育 養育之法。與春蠶無異。惟飼葉起底。格外要勤。夏忌天熱。屋宇器具。俱須清潔涼爽。不可逼近廚竈。蠶宜寬鬆。不可擁擠。所謂春蠶宜暖。夏蠶宜涼也。此時蚊蠅已多。可作

農書

卷四

三

三足架將蠶層層架起。夏布作帳。迴迴遮護。以避蚊蠅。料理得宜。速則十七八日。遲則二十一日。卽可上山。

采繭繅絲 天涼三日采繭。天熱兩日可采。隨卽繅絲。天涼

七日。天熱五日。必須繅完。是時蛾出極速。大約有繭百斤。須車兩部。

少則不及。其烘蒸晒悶之法。亦必至將出時。不得已而用之。時至小暑。蛹死易爛。故烘晒後三日。必須繅完。煮繭剝綿諸

法。與春蠶同。

留種 留種之法。與春蠶異。只須揀堅厚平圓之繭。四五十

個。聽其出蛾生子。空懸高爽之處。待來年春蠶之前。先行

養約至小滿生子。芒種再哺。種交穀雨。不哺自出。故必哺二次。春蠶之子。一歲不再出。惟夏種則春夏皆宜。故初養取其生子。再養方可繅絲。既不奪春蠶之葉。更可食無用之葉。誠爲兩得。故一蠶取其本輕。養育得法。亦未必遠遜春蠶。惟一桑祇可剪葉。不可剪條。二桑之條。卽明年放葉之枝也。

秋蠶

秋蠶絲多而佳。且在八九月農事畢後。其利甚多。惟傷明歲之桑。宜於春桑外另培養秋蠶桑園。

收蠶種法

農書

卷四

三

今之育蠶者多患瘟病。皆由蠶種不善。其故有二。一由收繭不得其法。一由藏子不得其地。二兩浴連不得其時。蠶子在紙日連皆致病之道也。

收繭 收種之繭。必擇蠶山適中處。近上則絲薄。近下則種不生。選用豎

而不橫。兩頭緊厚細結者。剝去浮綿。雄雌各半。腰細爲雄。腰胖爲雌。不

可拋擲。恐蛹受傷。則不能變蛾生子。今之采繭者不然。往往

繅絲不及。蛾自出繭。便取爲種。或以繭堆置箔上。罨壓熏蒸。

因熱而出。其母先病。子安得不病乎。若欲收方尺之子。須

留繭二十兩。明年出小蠶一兩。然再多留繭幾兩。以備選蛾

時剔去病蛾。

選蛾 將作種之繭攤置筐中。日數已足。其蛾自出。蛾出總在寅卯

時第一日出者名苗蛾。末後出者名末蛾。皆不可用。惟中間

一兩日出者可用。若有拳翅禿眉焦尾焦腳黑身黑頭光背

赤肚無毛者。皆宜剔去。

對蛾 將雄雌蛾分置兩處。俟其出齊。方使之對。必四個時

辰。方可拆對。如卯初對者至未初拆之。拆時不可太早。早則

明年多不眠之蠶。不可太遲。遲則明年大眠後。多高節而拖

白水之蠶。若蛾初出時。溷在一器。自相配匹。則時不準矣。未

農學錄要

卷四

三

及四時。見風自拆。可將兩蛾提置一處。以小杯覆之。須

畧透氣。則復對矣。故對蛾必須關閉門窗。不可見風。雄

蛾拆時。將稻草心鋪筐中。置雄蛾其上。使有立腳處。便不鼓

翅耗力。以待補用。

做連 將皮紙兩層預先裱糊。鋪於筐中。排列雌蛾於上。疏

密宜勻。須時時檢點。不過半日子。已散滿矣。明晨將蛾取下。與雄蛾俱散於

草上。至十八日後。在西南淨土掘坑埋

之上。蓋稻草。掩之以土。庶免禽蟲殘食。

藏子 蠶子散畢後。必擇高爽清涼無煙通風之處。懸其連

於桑皮索上。切忌麻索。凡蠶子近勿令鼠齧。且不可摺疊包

裹。致悶壞不出。今之農家。房舍湫隘。煙氣薰蒸。蠶子先蠟熱

毒。故乘春則病發也。

浴連 散子十八日後。擇天氣晴朗。日未出時。以長流水浴

連。約一頓飯時。浸去便溺毒氣。仍懸原處。至三伏日及臘八

日。再如前法浴之。或臘月取連籠。挂桑中。俾經風雪。至立春

乃收。謂之天浴。今之農家。絕不浴連。即或於臘月三。八日隨

俗。一浴者。蠶子為便溺氣薰蒸。已入九月。蘊毒甚深。雖浴無

益矣。

鍊種 鍊種必以三四九嚴寒時。擇吉日。或臘月十二日。俗

謂生 將春蠶種鋪筐中。用石灰泡水澄清。浸半日。取起曬乾。

農學錄要

卷四

三

再浸鹽渣中。三晝夜取起。至河中灌淨。置屋上任其暴露。遇

雪。更佳。八日收下。則無力之子盡死。留者皆強健之種矣。此

春種而言。若夏 種則無須鍊。鍊種不用鹽滴。謂之淡種。其蠶易病。且蠶

身大而食葉多。作繭反鬆薄。不若鹹種之堅厚也。

驗種新法

檢查蠶子新法。創於奧國。其法出於法人巴斯陸。於奧巴氏

查知蠶有椒末瘟之病。實係一極小之微粒。初生時必用五

百倍以上之顯微鏡。始能見之。其微粒乃一微生動物。在蠶

體之內。生長頗速。殆布滿體中。而蠶節壞矣。此病不獨能傳

染他蠶。且成蟻生子後。一子中。皆含此病。從此滋蔓日多。乃創蠶子分方法。分方法。於對蛾時用小木桶或小竹筒。將兩蛾置其內。編號為記。令其即在筒內生子。俟蛾既殞。即將乳鉢將蛾研碎。用五百倍以上之顯微鏡查視。如某號蛾體內有微粒形。此號之子亦必有病。即棄而不用。必擇蛾體內無微粒形之子。乃留為種。倘飼養得法。不使與有病之蠶相近。可以永絕病根。

日本檢查蠶子法。與巴氏法異意同。其法將蠶子紙全面直條取下。蠶子百粒。分為兩分。再取一分。分為十分。每分為五粒。即以五粒盛之小乳鉢。加藥水一滴。細為研碎。用五百倍以上之顯微鏡。於四圍中間。詳細察閱。如見汁內有微粒形。即為該蠶子百分中有二分病之據。是為第一次檢查。如檢查十回。每回皆有微粒。即為該蠶子百分中有二十分病之據。凡病在百分之五以內。準其為種蠶子之用。如病在百分之十五以內。準其為製絲子之用。均分別蓋以準用印據。過此分數。即蓋以不準用印據。

山蠶

山蠶之樹名榲。一名櫟。一名金鷄樹。其子為榲。與青櫟同類。

卷四

三

農學集要

卷四

三

榲樹易生。青櫟難長。種榲宜在山場。於二月和猪血種之。距三尺。明年耘之。三年殺之。一二年中。可兼種苧麥。或於九月創坑。入櫟子四五粒。以土掩之。春後發芽。防火燒及牛羊踐。五六年成林。又法。斫枝條埋土中自生。

山蠶亦分春秋。春蠶留繭。九九盡出蛾。對後生子。穀雨後之。即出蟻。研榲條密插之。蠶筐豎條。與插條相連。蠶即上條。七日一眠。另密插條。蠶眠時連葉剪下。既大則用手拈之。移之他條。防蟲鼠。四眠四起。一起一挪。四十餘日成繭。連葉剪下。勿去替。

秋蠶絲尤佳。春繭既成。即擇秋種。雌雄俱備。雌繭小而尖。雄繭大而平。

種宜涼。上樹後。天氣亢旱時。用水澆灑。配葉宜勻。不必一起一移。以葉盡為度。晚蠶易墮。於枝柯間縛草作鋪。墮後自能復上。草上亦可作繭。蠶場樹喜低小。繭場喜高闊。

椿蠶出繭尤佳。其樹即臭椿樹。春鋤鬆地。將椿子去瓣。分行散入地內。初出時分移排列。高二尺許。掐其頭。枝極四出。高止四五尺。椿蠶蛾出。雄蛾聽其飛去。將雌蛾拴樹上。雄蛾自來。即生子於樹。旋出小蠶。食葉盡乃移。

煮山蠶繭。用柴灰濃汁半鍋。以榲葉壓之。食頃。嚼香繭將熟。傾之席上。由繭管出其蛹。十繭一套。以繭絲束。溫水洗濯。

以手捻之。水清爲度。晒乾收貯。

罐藏製造法

罐藏之法。用以貯藏品物。日久開食。色香味俱不變。可以致之遠道。銷之外國也。其罐以洋鐵爲之。裝時先以溫湯滌其內。其物或加食鹽。或加糖水。或加香味。其事分爲六段如下

一裝填品物 生肉等類多不先煮。惟加鹽及清水。果品多須煮過。菜蔬或煮或不煮。裝入罐後。加水或汁八分滿。

二鐵封 既入物。封其大蓋。錫封用

三排除空氣 封大蓋後。以手搖其罐。使汁填塞物之空隙。

入罐於沸騰鹽水煮之。加鹽能助水之熱力多則一二點鐘。少則二十

分時。釜作方形上加鐵蒸籠復穿一小孔。放其空氣。

四鐵封小孔 沸已及時。穿孔放氣。放畢急鐵封小孔。

五封後再煮 小孔封後。再煮若干時。乃入冷水冷之。

六試法 封後再煮時。有泡沫浮出罐面者。是鐵封未密。或

以小錘輕錘其罐。如有凹處亦是。急尋孔隙所在。修補之。再

鑽小孔。排去空氣。煮而再封之。封不密者。有氣出於罐上。亦可聽而得。又膨

脹異常。而損罐體者。亦鑽小孔。聽其氣出。再煮而密封之。

香葷煮法

用半開者。葷小先去莖幹。浸鹽水數點鐘。要於清水洗之。次

注淡鹽水於鍋內投草煮三十分時及稍熟取裝罐以篩濾其汁取清汁加入八分滿加鐵封煮鹽瀝中四十五分間排除空氣施密封復煮一點鐘冷之

筍罐藏法

筍以肉厚者為善先連籜浸清水兩三日投米泔水內煮之如苦竹素竹則不須先浸清水煮之時刻視筍之剛柔大小必須煮熟然後取出投清水內剝去其籜並除去筍根及不可食者乃剖之又橫截之要浸清水一點鐘或二點鐘乃裝鐘滿八分注加食鹽少許及適量清水施鐵封煮三十分間

農學纂要

卷四



取出排空氣施密封直放冷之如煮鹽瀝中封密後再煮三十分時

柑罐藏法

採將孰者數層排列蒸籠上須與觸熟則稍變色急卸下不可裝之罐加六分五釐甘露水以浸之水十二兩糖五兩為甘露水加鐵封煮鹽瀝中三十分間排泄空氣加密封要煮二十分間冷之製糖須用蛋青提過

一法用針尖刺無數小孔浸清水中五六點鐘投銀鍋內加四分甘露水混和煮十五分間取出與煮汁共裝罐封法如前

又法剝去外皮洗以清水分爲小瓣入笊滴乾入鍋加糖水煮之裝罐煮鹽瀝中二十分時又可搗汁加糖煮裝

蘋果罐藏法

用青色將變赤色者去皮四分之除瓢子入銅鍋加清水煮少時取出布笊上入灌加煮汁十二兩白糖八兩四錢糖汁施鐵封煮鹽瀝中十分間排空氣行密封復煮二十分時

桃櫻桃梅杏等罐藏法

桃取半面稍紅者除核削皮投清水核難抉者勿強抉洗之取出入銅鍋注六分甘露水詳文武火煮熟嘗之糖已浸徹裝罐加

農學纂要

卷四



煮汁八分滿施鐵封煮鹽水中十分時排空氣行密封要煮二十分間冷之

如櫻桃杏梅不去皮只以清水洗之以八分甘露水煮之餘同桃梨須去皮

可裝之物甚多不備載

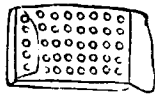

鐵蒸籠式

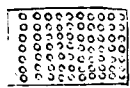

籠上鐵網蓋

養蜂

蜜蜂羣中必有三類蜂。一曰蜂王。係母蜂。主產卵。二曰雄蜂。一羣中僅存三四為常。三曰動蜂。專供採蜜。養蜂先造巢箱。其箱蓋洞臺。及巢脾框。須一一可拆卸。採蜜乃便。初養防蜂王逸出。以鐵葉為門。鑽五六分孔無數。以限蜂王。而聽眾蜂出入。俟其居定乃去之。至六七月蜂羣繁殖。又生新王。則分封。分封必於天氣清和之日。其日早晨。蜂羣出入張皇。附耳巢箱聽之。其聲特異。即宜預防。待其飛出。注水以止之。傍備大笊等物。令移居其中。而收之所備巢箱。一年採蜜二次。五六月及九十月。以後必不可再採。巢脾之不用者。入熱湯溶解。以為蠟。

農學彙要

卷四

三

芻草

種芻草先墾其地。除去樹根雜草石礫。碎其土。選同時開花者數種同播之。宜優於排水之地。肥料多用灰肥合腐熟之堆肥。於花蕾將綻時急刈之。如為乾芻勿曝雨露。淺根如知母馬連芝等。深根如荳草。似豆紫雲英等。大率一歲三刈。凡養畜宜使常得空氣。

卷四

三

〔明〕滕弘輯

神農本經會通十卷

明萬曆四十四年滕萬里刻本

神農本草經會通序



管心者云炮藥不和炮方言有
安不安也雖然不又有方書心
所不安者乎於是抱仁心者冀
心博盡群書會通本經俾盡窮
其物物窮其用用窮其變以彙

神農本草經會通序

冀其帳習之者無漏行之者無
誤心可彭岐而家可盧扁而其
用胎神矣且夫物之不齊自古
記心則有艸木心獸飛潛昆虫
食后水土心異類焉則有燥濕
寒溫涼熱稊平輕重毒忌心異

性焉則有鹹苦酸辛甘之異味

原則有君臣佐使止行劑引多
寡之異用焉心之所患患病多
則有寒暑風濕倉色喜怒痰火
之異攻原則有脾胃經絡臟腑
肢體頭目及盧膝理膏盲之異

神農本草經會通序

受原則有痛痒寒熱脹渴嘔瀉
利溢洪細綏緩浮沈之異症焉
則有飲散消補滲潤從滕吐汗
下之異治焉則有暑夏龜寒東
南鹵北走少男女虛實陰陽肥
瘠之異宜焉談何容易盲炎帝

創纂本經三卷止藥數百種自
嗣後梁陶隱居唐蘇恭李勣
遞加增補猶未備也及攷宋嘉
祐奏勅之則云朝廷累頒方書
委諸羣牧掌以備甬民醫疾之
則云係產藥去處今識別心細

認根莖苗葉花實形色大小并
虫魚鳥獸玉石等堪人藥用者
逐件繪圖之又開說着花結實
收採皆月所用功效其蕃夷產
藥卽分詢問摧場市舶商客亦
依此供析而又以掌禹錫林億

張洞蘇頌諸賢同共校正相成
補注神農本艸追唐慎微因其
見聞所迨益以諸家方書與經
字備記佛術等藏胎成證類大
觀本艸之書深傳邇今蓋披拾
若斯之苦也

明興設太醫院及惠甬惠民等局
其精于業者亦代不乏人而來
和元東垣丹谿輩指不多屈余
嘗慨之曾見吳普曬養生類要
之書覆其約而賅獲而不僻冀
之刊行予昔不過和前所稱論

方以說曰滕蒙野公祖侂京兆
政樞治洽以間出本經會通之
書示余屢讀之其見其收攬宏
博辨析激茫取物之不齊合以
人心多病靡不曲托詳盡而利
其用操斯以理何必過七十毒

而胎知藥式抗胎而胎知醫乎
是書覓京兆分卯並祖任邵陽
尹所著述間其五十七多藁歷之
紀胎成活心滋多而邵陽分長
並滋大再繼之後覓濠州之守
冀南安別駕覓贈少司馬覓令

京兆分且層壘而上靡不心又
引考者亦既累世食其報矣管
司馬分總理雷龍江政寓安集
予震剔行簡練予淘汰其
蹠上江防以事匪臆附而參木也
此余所耳目之者間其馭歷粵

淵所征民瘼以胎獲愛生蓋以
邵陽分之心施於寶政今京兆
分持政事悉遵司馬分成法接
以本經會通之書刊行備布益
永邵陽分之心仁心先後同律燭
映于簡冊猗與休哉余知其食

報之未有涯也余沐司馬公京
坻分兩壘周澤稱亞講兼以平
生慕方書而未得其詳樂觀是
書之有成也敬冀心序
峇
萬曆丁巳季春之吉

神農本經會通序

七

中憲大夫雲南臨安知府通家
沼生梁桂茂頓首謹敘



神農本經會通跋

世系邵陽縣公諱弘別號可
齋不肖孫萬里六世祖也公
幼而習儀部公過庭之訓不
獨忠孝大旨摩頂受記岐嶷
聆畧即流覽中所稱仁愛一

神農本經會通跋

一

匡足展天地萬物同體之念
者匪靡瑩精注目惟是邵陽
錫壤間父老士紳及窮簷僻
谷罔弗加額祝天曰鄭之慈
母今之滕公既政成以畏壘
多暇每計人生斯世無百年

不盡之身而有千古不磨之
澤澤一邑澤九有遇使然也
其惟著書立言者乎則無若
神農氏本經一書自胥庭大
昊以迄于茲在在而行人人
所需非直六籍三墳偏為經

神農本經會通

跋

三十一

生學士家所昵也唐文皇渙
集大觀益廣世澤至我
聖祖創為惠民一局設為官董
其事欲俾海寓悉解呻吟之
苦而卒業扁跗氏喙喙爭鳴
矣仲景東垣世鮮儔匹而朱

氏丹溪多所折衷彼其遊于
七十二毒之日者已不啻神
授故足術遂于公餘稍輯其
畧及賦歸來止羸兩袖清風
而是書獨不離坐卧瀟然環
堵凡五七易稿始成文行忠

神農本經會通

跋

三十二

信之冊為四部析為十卷年
垂白猶屈首雝校握毛錐子
日不倦凡寒暑遍一支干迺
克投筆蓋十歲又二云余曾
祖携是書于海州為州司馬
所覈盜獄多全活高妣壽至

百歲有司為樹百歲坊得上
上壽祖又携是書于豫章之
南安為郡別駕所轄儲糈料
量率稱平得中壽先司馬敷
歷中外足跡半天下無不携
是書者幾得上壽而付之剖

刷氏則余不肖之佐京兆尹
時也先是不肖少小善病侍
先淑人于鄉之日多閱卷有
所考驗每為輾然思以先世
之澤澤斯世且可貽之世世
也萍梗之踪濫竽白下最久

滇郡伯鳳池梁君為先司馬
通家猶子知不肖欲鐫是書
而竒之謂昔雷氏鑄豐城之
劍始雖灼于兩地究乃合于
龍津邵陽公以儀部公蔭子
成是書今不肖以司馬公蔭

子而梓是書毋論忠孝大節
浩蕩國恩屈指之所不易而緣
值之偶若或合之若或使之
是龍津之會也嘻竒亦甚矣
以壽民以壽世可矣不肖復
為訂訛正韻并句讀付之剖

刷氏各用楷勒仍于公署竣

事重成先志云

皇明萬曆丙辰孟冬之吉六世

孫萬里百拜首謹跋



神農本經會通

跋

六

神農本經會通

凡例

一據本經考覈

岐黃氏之有本經也。如緇衣氏之金剛經。羽衣氏之道德經。學士大夫之于四子六經。皆童而習之。白首而不厭者。橘井杏泉。著若汗牛。總之根極本經者。為是始于炎帝。衍于唐本。美哉洋洋乎大觀也。與哉。或謂五經六氣十二脉絡。經似未詳。不曙經所云乎榮衛骨節肌膚腸腑及陰陽太少諸關竅腠理。藥能及之。則本經匪弗槩及之矣。故是刻務以本經為據。

一原會通名義

不握其會。不足窮本經之旨。不要于通。不足究本經之用。故博極窮書所由會也。而通之于用。則有諸書所載各醫家品。尚未見。見尚未試者。其名炫襍不一。其治議論不齊。則非通之處。處非通之世。世者。此會通之說。較之大觀。不于其多。于其驗也。又不避于諸書之迭證。于其確也。

神農本經會通

凡例

卷七

一 參古今見聞

素問一書醫家多所不睹。是集原病。多有採撫之者。而丹溪所著為尤要。至于近所見聞。又有出于本草諸論之外。如桑寄生。世共用之。聞之東粵陳憲副云。海邊桑樹。人往採桑寄生。乃有採之。不真。遂以他樹寄生為桑寄生。服之殺人。如此見聞。中非一類。並附載于集。最有益于用藥者。不可不知。

一 考品味氣功

神農本草經會通 凡例

天食人以五氣。地食人以五味。氣入鼻藏于心。肺。味入口藏于腸胃。味生五氣。氣和而津液生。神乃生焉。本草分上中下。君臣使。語其品也。辛甘淡酸苦鹹。語其味也。寒熱溫涼。語其氣也。總而名之曰藥性。升降浮沉。陰陽。及陰中之陽。陽中之陰。與夫主治兼治和藥以治。語其功也。經曰。陽為氣。陰為味。味厚為陰。薄為陽。陰之陽。氣厚為陽。薄為陽之陰。味厚則泄。薄則通。氣薄則發。泄。氣厚則發熱。藥味氣功不越乎此。審而用之。

神農本草經會通 凡例

存乎其人。故有辨五方氣味之正者。有辨五方氣味之應者。東方甲風。乙木。其氣溫。其味甘。其應肝膽。南方丙熱。丁火。其氣熱。其味辛。其應心。小腸。三焦。胞絡。中央戊溫。己土。戊之本氣平。兼氣溫。涼寒熱。其應胃。己之本味鹹。兼味辛。甘。酸。苦。其應脾。西方庚燥。辛金。其氣涼。其味酸。其應肺。北方壬寒。癸水。其氣寒。其味苦。其應腎。膀胱。又有辨五方之傷與勝者。有辨五方之宜與忌者。味過于酸。肝氣以津。脾氣乃絕。惟辛勝酸。味過于鹹。大骨氣勞。短肌。心氣乃仰。惟甘勝鹹。味過于甘。心氣喘滿。色黑。腎氣不行。惟酸勝甘。味過于苦。肺氣不濡。胃氣乃厚。惟鹹勝苦。味過于辛。筋脉阻弛。精神乃央。惟苦勝辛。肝色青。宜食甘。甘走肉。肉病人無多食甘。又云。令人脫心。心色赤。宜食酸。酸走筋。筋病人無多食酸。又云。令人癢。肺色白。宜食苦。苦走骨。骨病人無多食苦。又云。令人變嘔。脾色黃。宜食鹹。鹹走血。血病人無多食酸。又云。令人渴。腎色黑。宜食辛。辛走氣。

氣病人無多食辛。又云令人洞心。惟辛之味能散結。能潤燥。能橫行。淡之味。能利竅。能滲泄。鹹之味。能軟堅。能止之。甘之味。能緩急。能上行。能發之。苦之味。能燥濕。能堅軟。能直行。能發之。酸之味。能收緩。能收散。能束之。明于味氣功。而后可與言藥。

一辨誤

有紀載誤者。有製用誤者。有攷訂誤者。攷訂之誤。如脚氣論中證藥。令人食薑。每見病起者。食之多死。其誤深矣。又如藥性論中。證薑黃性熱。

神農本草經會通 凡例

四

二九六

不冷。而本經云寒。其誤可知。陶隱居證車前子為療精洩。而此藥最滑利。嘗見多用者。小便不禁。亦似誤言。製用之誤。如紫何車俱用瓦焙。研成末。其氣從火散。味因火奪。功力大減。誤矣。法在封固蒸用。詳載會通。始為全力。又如厚朴。用于寒脹。則大熱藥內。結用結散之神藥也。用于虛弱。則必損元氣。何可誤用。至于紀載之誤。尤難縷述。今悉校正。令人一查了然。庶不為所誤。

矣。

一決疑

疑事無功。疑藥鮮效。如當用者。疑而不用。不當用者。疑而用之。醫以寄人之命。疑可不決乎哉。如黃蘗多疑其苦寒。而決其為痛疼必用之藥。如枳實多疑其破氣。而佐以人參乾薑白朮。則決其為益氣之劑。又人多知補之為補。而不知瀉之為補。多知瀉之為瀉。而不知補之為瀉。似此之類。悉究羣書。并証醫案。以決諸不決之疑。

神農本草經會通 凡例

五

一校訛字

一字之訛。便非此藥。便非此病。訛而復訛。用之立致人之命者。不獨如疽。如瘰。如癢。如腫。如睡。如正。如止之類。而已也。今以大觀本草細查之。如蘓恭。誤以木蠹為蟻。誤以青魚枕狀如琥珀者。為堪代琥珀。又誤以水龜亦名水馬者。為海中水馬。而丹溪之本草。與食物之本草。發明之本草。其刻本訛字。各非一二。今悉校正。俾証無訛。藥亦無訛。其所益于世人。非淺淺也。

一 正句讀

凡一句一字。有當連上句取用者。有當帶下句取用者。有當自爲一句取用者。今悉圈明。庶便考究。及臨期取用。

一 用藥不論品

本草以上中下分品。而會通不拘拘者。藥取治病。雖下下藥。奏上上功。苟非對病之藥。雖欲以菖荻引年。安所用之。

一 用藥必論人

藥一而用殊。若槩以主治兼治言藥。則用之不一。精是集如婦人產前產後之類。如小兒慢驚急驚之類。必論其人。辨其症。以定于藥功之下。一方載的驗。

人不一病。病不一方。方不一藥。如聖惠方。千金方等書。古昔載之。而地有南北。人有貴賤。年有老少。方有強弱。臟有熱涼。病有久近。傷有淺深。脉有虛實。若執一方以應。是庸醫之術也。特錄其的驗。以俟能者。

神農本草經會通 凡例

六

一 採載活法

月採日採。晒乾陰乾。取枝取實。取首取身之類。皆有成法。而亦有活法。惟善守法而不泥法者。得之。

神農本草經會通 凡例

七

神農本草經會通 凡例

神農本草經會通

通攷書目 醫書非一茲以見于會通者

素問 黃帝問于岐伯者滑壽著素問鈔

本草 舊說神農本草而神農時未有文字自漢有樓護傳而本草之名始見于此攷其所記郡名皆漢制也或云華佗撰其弟子李嵩重修云

本經 神農本草三卷梁陶隱居雜為七卷唐蘇恭李勣益為二十卷別圖藥形以為錫為之補注

錫為之補注

太上八帝玄變經 辨諸經絡為丹石之始

山海經

神農本草經會通

書目

圖經 重廣本草圖經有說以著其書有圖以見其形宋人陳承撰林樞密為之序扁鵲著書龐時著辨

難經 扁鵲著書龐時著辨

仙經 夏禹作

爾雅 子夏著

煖石經 東華真人

青囊經 左慈著

詩經注疏 毛氏注

周禮

食經

中國書

易經

詩經

宇林

說文 許氏說文

內經 黃帝岐伯作

靈樞經 黃帝作

衍義 寇氏衍義

禮經 陳昭註

楚詞 屈原離騷

錫類 張玄素字潔古

潔古

神農本草經會通

書目

草木子

淮南子 劉安

活人書 朱奉議著 王好古著節要歌訣

抱朴子

唐本註 英公李勣蘇恭等修

日華子 宋人有諸家本草不著姓氏

蜀本註 偽蜀韓保

別註

古註 崔豹古今註

今註 出于開寶日今注

子母秘錄

主治秘訣

左慈

別錄

世所流傳名醫別錄

外臺秘要

甄立本撰

古今錄驗

食醫心鏡

歸田錄

稽神錄

神農本草經會通 書目

三

博物志

廣五行志

搜神記

晉于寶

臨海異物志

機要

廣雅解

廣志

脚氣論

九州記

何晏

荆楚記 荆楚歲時記

海藥云

北夢瑣言

御院云

雜俎 酉陽雜俎

丹房鏡源

海藥南越志

雜纂

陳藏器餘

即本草拾遺

神農本草經會通 書目

四

纂要

四時纂要

簡要

嘉祐中有簡要濟眾方

東云

王績自號東臯子

集云

熊立宗著藥性賦補遺集
草集要 姚僧垣著集驗方

王綸著本

湯云

王好古著湯液本草

液云

局云

劑云

象云

羅天益著藥類法象

珍云 補珍

心云 心鏡

走云

藥譜 南海藥譜不著姓氏

藥性論 不著人氏或云陶隱居又劉全備編註藥性

食療本草 孟詵

李氏本草 李英公世勣

丹溪本草 丹溪衍義補遺

經史証類本草 唐慎微衍著宋政和修元重修有圖經有補注有衍義

神農本草經會通 書目

吳氏本草 吳譜撰華陀弟子即五味本草

四聲本草 蕭炳撰以藥品之上一字分平上去入四聲

刪繁本草 楊損之撰唐人

通攷姓氏 醫名非一且神聖不獨以醫名者茲

亦以見于會通者錄之

炎帝 嘗百草之味一日而中七十二毒為藥之始

黃帝 與其臣岐伯作素問及靈樞經為藥經之始

扁鵲 作八十一難經發明素問靈樞之旨

雷公 著炮製方之始

孫真人 名思邈

葛洪 號稚川

孫叔敖

神農本草經會通 姓氏

董仲舒

俞跗 治病不用湯液勞腦洗髓而治之

朱沛國

張仲景 名張機字仲景作傷寒論

孟詵

馬伏波

楊損之

鄭玄

陶隱居 進名醫各錄即陶弘景

李東垣 名杲著東垣十書

孫用和

陳士良 偽唐人撰食性本草

李巡

顏師古

王叔和

壺居士

羅謙甫

張文懿

神農本草經會通 姓氏

姚和衆

子綽子

張子聲

王叔才

于出彥

姚大夫

蘓恭

董士固

楊建始

七

大主君

虞嘯父

孫尚藥

沈存中 筆談

陳憲副

胡洽

易老

朱丹溪 名震亨

朱奉議 名肱

神農本草經會通 姓氏

肖炳

劉禹錫

祁虞世

崔知悌

韋丹

成無已

張文仲

深師

劉河間 名完素全人撰運氣要旨素問玄機原病式

八

通攷古人方類

譚氏小兒方

聖惠方 王懷隱著太平聖惠方

千金方 孫思邈著

千金翼方

千金髓方

梅師方

海上方 崔氏海上集

食醫方

神農本草經會通 方類

博濟方

肘後方 葛洪著 補肘后方陶隱居著

鬼遺方

百一方 陶弘景著

廣利方

經驗後方 鄒福著經驗良方

斗門方

錢氏瀉青方

宇宙獨行方

九

金匱方 宋趙良著金匱方衍義 葛稚川著方

玉函方

海藏祖方

傳信方 劉爾錫

勝金方

集驗方

姚大夫方

姚氏方 姚和衆

神農本草經會通 方類

十一

神農本草經會通總目錄

一卷

草部上

羌活	獨活	防風	升麻
白芷	此胡	前胡	木香
當歸	芎藭	蘼蕪	白芍藥
赤芍藥	黃連	胡黃連	黃芩
大黃	白木	蒼朮	人參
黃耆	甘草	半夏	桔梗
知母	貝母	乾地黄	生地黄
五味子	澤瀉	麻黃	葛根
生葛根汁	葛穀	葛葉	葛花
葛粉	通草	鸞覆	通脫
木通	防已	天南星	天門冬
麥門冬	地榆	連翹	連軹
細辛	栝樓根	栝樓葉	栝樓實
紅藍花			

草部中

湯物

天麻	赤箭	葶藶	藁本
秦艽	菊花	延胡索	附子
烏頭	射罔	烏喙	天雄
側子	白豆蔻	草豆蔻	女萎
女萎	白頭翁	商陸	海藻
葳靈仙	惡實	蒲黃	旋花
旋復花	茵陳蒿	京三稜	蓬莪茂
車前子	車前葉	牡丹皮	肉豆蔻
縮沙蜜	玄參	艾葉	常山
蜀漆	草果	馬兜零	獨行根
劉寄奴	懷香子	石龍菊	燈心草
菖蒲	菟絲子	牛膝	薏苡仁
巴戟天	漏蘆	蛇床子	高良薑
薑黃	鬱金	欬冬花	藍實
青布	青黛	大戟	澤漆
羌花	草龍膽	牽牛子	紫苑
紫草	澤蘭	白及	白欬

草部下

補骨脂	阿魏	遠志	<small>小草附</small>	射干
百部	淫羊藿	茅根	<small>苗花針</small>	石韋
貫衆	萱草根	莎草根	<small>名香附子</small>	地膚子
<small>附葉</small>	白鮮皮	昆布		葶撥
山豆根	卷栢	肉蓯蓉		瑣陽
續斷	紅豆蔻	<small>即高薑子</small>	薯蕷	菴耳實
葶澄茄	骨碎補	何首烏		仙茅
茵芋	木賊	決明子		青相子
狗脊	甘松香	蒺藜子		白前
石斛				
神農本草經會通 總目錄				
白薇	沙參	紫參		苦參
蘆根	敗醬	蚤休	<small>即紫河車</small>	敗蒲席
茜根	王不留行	羊蹄		苧根
蓖麻子	<small>附葉</small>	芫薺子		水萍
		水萍		馬鞭草
夏枯草	蒲公草	蘭葉		生薑
乾薑	瞿麥	黃精		丹參
大小薊根	鷄冠子	王瓜	<small>子附</small>	甘蔗根
稀薺	草薺	零陵香		蘆薈
海金沙	薺萐	狼毒		鬼臼

鶴虱	水蓼	白藥	乾苔
草蒿	<small>附新葉子</small>	黎蘆	百草灰
穀精草	山慈姑	茵實	忍冬
燈籠草	蠶質	時蘿	鱧腸
茅香花	地笋	翦草	燈花末
菖蓄	佛耳草	防葵	絡石
景天	續隨子	酸醬	菴藷
二卷			
木部			
神農本草經會通 總目錄			
檳榔	吳茱萸	茱萸根	茱萸皮
茱萸葉	<small>行</small>	茱萸	<small>南行枝</small>
檀栢	<small>即黃藥根</small>	枳殼	藿香
赤茯苓	茯神	枳實	黃蘗
桂枝	牡桂	厚朴	白茯苓
猪苓	杜桂	菌桂	桂
桑耳	枸杞	<small>根名地骨皮附</small>	梔子
桑灰	葷耳菌子	桑根白皮	桑葉
桑寄生	桑鮮花	五木耳	桑椹
	蘇方木	桑上蠹虫	桑條作煎
	乾漆	杜仲	

松葉	梓白皮	椿皮	金櫻子	槐膠	槐枝	栢實	蜜蒙花	芫花	神農本草經會通	檀香	蘇合香	降真香	茗苦茶	山茱萸	胡椒	蜀椒	竹瀝	巴豆
松櫛	胡桐淚	樗木	皂莢	槐花	槐白皮	側栢葉	五倍子	紫葳	總目錄	紫真檀	安息香	薰陸香	蔓荊	烏藥	秦皮	椒目	竹皮筍	竹葉
松根白皮	松脂	五加皮	郁李仁	槐葉	槐根	柏白皮	訶梨勒	酸棗	五	乳香	楓香脂	雞舌香	丁香	益智	大腹	椒葉	苦竹葉瀝	竹根
松花	松實	石南	椿木葉	騏驎竭	槐耳	槐實	棟實	木鼈		沒藥	龍腦香	鬱金香	沉香	琥珀	大腹子	秦椒	竹筍	淡竹葉

香椴	香椴子	橘皮	三卷	無食子	柴荆木	桑花	食茱萸	神農本草經會通	雷丸	柳樹枝皮	櫻欄皮	仙人杖	衛矛	榆皮	楮樹皮	椰子皮	松皮
杏實	青皮	橘核	菓部	即沒石子	楠材	虎杖根	黃藥	總目錄	白棘	橡實	柳華	莽草	鬼前	榆實	楮莖	烏白木	合歡
大棗	杏核仁	青橘葉			木槿	白楊樹皮	龍眼	六	桐葉	蕪荑	柳葉	天竺黃	辛夷	榆花	楮皮間汁	附根	墨
生棗	杏花	柚			蕤核	木天蓼	松蘿		榧實	海桐皮	柳實	櫻欄子	釣藤	榆葉	女貞實	楮實	杉材

大麥蘖	小麥	酒	醋	藟豆	藟豆葉	藟豆花	大麥	奈子	植實	四卷	穀部	石蜜	安石榴	梨	豆蔻	芋	烏芋	甘藷	沙糖	芡實	橙子皮	柿	柿	櫻桃	栗	栗殼皮	葡萄	荔枝子	李核皮	李實	荔枝子	李核仁	蓬蘽	覆盆子	枇杷葉	李核仁	藕節	荷鼻	蓮花	雞頭實	桃實	桃符	藕實莖子	藕	桃蠹	桃莖白皮	桃葉	桃膠	桃核仁	桃花	桃梟	桃毛	棗葉	梅實	白梅	梅葉根核
-----	----	---	---	----	-----	-----	----	----	----	----	----	----	-----	---	----	---	----	----	----	----	-----	---	---	----	---	-----	----	-----	-----	----	-----	-----	----	-----	-----	-----	----	----	----	-----	----	----	------	---	----	------	----	----	-----	----	----	----	----	----	----	------

菜蕪根	白冬瓜	絲瓜	白瓜子	蒜	瓜蒂	甜瓜	越瓜	韭白	韭子	薤白	蒟白	葱汁	假蘘	蘘	蘘子	薄荷	葱白	葱實	葱根	蕎麥	寒食餅	麥苗	糟筍中酒	杜酒	寒食麥人粥	五卷	菜部	粳米	稻米	陳廩米	秣米	粟米	青梁米	白梁米	黃梁米	黍米	丹黍米	稷米	蘗米	穞麥	醬	菜豆	白豆	粟米	麻花	麩	罌子粟	罌粟殼	麻黃	麻子	麻根汁	麻葉	香油	胡麻	青囊	胡麻油	腐婢	生大豆	大豆黃卷	白油麻	穀芽	飴糖	豉	赤小豆
-----	-----	----	-----	---	----	----	----	----	----	----	----	----	----	---	----	----	----	----	----	----	-----	----	------	----	-------	----	----	----	----	-----	----	----	-----	-----	-----	----	-----	----	----	----	---	----	----	----	----	---	-----	-----	----	----	-----	----	----	----	----	-----	----	-----	------	-----	----	----	---	-----

冬葵子	冬葵根	蜀葵	蜀葵花
黃蜀葵花	香薷	茄子	菟實
馬齒莧	水斬	芥斬	白芥
苦苣莧	薺	苦瓠	胡荽
蓼實	馬蓼	水蘼	同蒿
苦菜	蕨	胡葱	蓴
菠薐	苦蕒	鹿角菜	蒼蓬
甘藍	芸臺		
六卷			
神農本草經會通 總目錄			
玉石部			
石膏	五色石脂	青石脂	赤石脂
黃石脂	白石脂	黑石脂	玄明粉
芒硝	朴消	消石	馬牙消
生消	食鹽	蓬砂	水銀
輕粉	靈砂	丹砂	石硫黃
砒霜	雄黃	滑石	粉錫
膩粉	鉛丹	鉛	金屑
銀屑	生銀	禹餘糧	白石英

紫石英	代赭石	石鍾乳	陽起石
礪砂	伏龍肝	石灰 <small>雜灰附</small>	礪石
綠礪	柳絮礪	花乳石	漿水
自然銅	鹵鹹	線綠湯	甘爛水
千里水 <small>東流</small>	玉屑	玉泉	雲母
石膽	空青	綠青	扁青
太陰玄精	無名異	戎塩	疑水石
雌黃	蜜陀僧	珊瑚	磁石
柔鐵	鐵落	鐵精	鐵蕪
淬鐵水	針砂	鍛鎖下 <small>鐵屑</small>	刀刃
鐵屑	犁鏡尖	鐵漿	鐵華粉
生鉄	鋼鐵	鉄繡	秤錘
鑄墨	赤銅屑	銅青	古文錢
石礪	石鷲	桃花石	礪石
礪石	不灰木	地漿	半天河
臘雪	秋露水	車渠	古鏡
布鍼	銅盆	馬腦	東壁土
梁上塵	方解石	井泉石	銅器

牛黃	鹿角膠	鹿肉	鹿骨	虎鼻	虎爪	龍齒	阿膠	獸部	神農本草經會通 總目錄	紫河車	月經衣	人乳汁	人溺	七卷	礬石	炊湯
牛角鯁	麋脂	頭及筋	鹿角	虎膽	虎肉	龍角	麝香	獸部	神農本草經會通 總目錄	胞水水	沉禪汁	頭垢	人尿	人部	麻沸湯	
水牛角	麋角	齒及腦	鹿髓	犀角	虎尿	虎骨	龍骨	獸部	神農本草經會通 總目錄		天靈蓋	人牙齒	亂髮		潦水	
牛髓	麋茸	鹿血	鹿腎	鹿茸	虎眼睛	虎膏	白龍骨	獸部	神農本草經會通 總目錄		婦人棍襠	婦人月水			白登	

馬鬣頭膏	馬懸蹄	狗尿中骨	狗頭骨	狗膽	獺肝	肺膏	猪脾	猪血	猪尿	猪齒	猪心	猪羊角	牛五臟	醍醐	牛乳	牛齒	牛膽
馬肺	白馬蹄	狗乳汁	狗四脚蹄	狗心附肝	獺肉	猪舌	猪胰	猪頭	猪膚	鬃膏	猪腎	猪卵	牛延	牛蹄	黃牛乳	牛肉附	牛心
馬鬃毛	赤馬蹄	白馬莖骨	白狗血	狗腦	獺四足	豪猪	猪肺	猪五臟	猪耳中垢	猪肪膏	猪膽	猪懸蹄	水牛尾	牛腦	酥	黃犍牛溺	牛肝
馬心	馬齒	馬眼	狗肉	狗齒	壯狗陰莖	野猪黃	猪骨髓	猪肝	猪腦	猥猪肉	猪肚	猪四足	水牛皮	牛鼻	酪	烏牯牛	牛腎

鷺肪	白鴨尿	白鴨肉	鴨頭血
禽部			
九卷			
諸血			
鹿	野駝脂	獼猴	敗鼓皮
狐陰莖	狐五臟腸	雄狐尿	膈肭臍
筆頭灰	驢尿	驢尿	驢肉
麋骨	麋肉	麋髓	豹
狸骨	狸肉	狸陰莖	狸糞及溺
兔骨	兔腦	兔肝	兔肉
象前骨 <small>小黃</small>	象齒	象肉	兔頭骨
熊脂	熊膽	象牙	象膽
羊乳	羊五臟	羊皮	羊毛
羊肚	羊骨	羊尿	羊血
羊齒	羊肉	羊頭	羊脂
青羊肝	羊肺	羊心	羊腎
馬溺	殺羊角	羊髓	青羊膽
馬肉	馬脯	馬尿	馬頭骨

壯蠟	白澄蠟	真珠	石蜜
蟲魚部			
十卷			
杜鵑	鴛鴦	魚御	百舌鳥
慈鴉	鴛鴦	魚御	百舌鳥
白鴿	博勞	鶉	啄木鳥
鴝鵒肉	雄鴝肉	鶉骨	鶉鴝尿
斑鴿	白鶴	烏鴉	練鵲
雉肉	孔雀尿	鴟頭	鴟鵂
鸞尿	伏翼	夜明砂 <small>即伏翼尿</small>	鷹屎白
雀腦	雀頭血	雄雀尿	雀肉
鵝肉	鷓鴣	鴈肪	雀卵
卵白	卵中白皮	白鵝膏	鵝毛
鷄冠血	鷄肌脰 <small>稟黃皮</small>	雞尿白	黑雌鷄
雞肋	雞肋	雞腸	雞肝 <small>附翅毛</small>
雞翅	黃雌雞	雞肋骨	鷄子
鷄卵	鷄卵	白鵝膏	鵝毛
鴨卵	野鴨家鴨	丹雄鷄	雞頭
白雄鷄肉	烏雄鷄	雞膽	雞心

蠶蠟	白蠟	龜甲	露蜂房
蟹甲	蟹肉	蟹頭	炸蟬
蟬蛻	蟬花	烏賊魚骨	斑猫
蝻蛇膽	蛇蛻	白花蛇	烏蛇
蝎子	五靈脂	鯽魚	桑螵蛸
牡鼠	鼠肉	鼠糞	海蛤
支蛤	木蟲	黃蟲	水蛭
塵虫	鼠婦	蜘蛛	疥蟪
蛻蝦	蝦墓	鱖魚	白頸蚯蚓
神農本草經會通 總目錄 十五			
馬刀	蛤蜊	蛻 <small>音顯</small>	蚌
蛾翅	車螯	蚌	蛭
淡菜	蝦	蜻蛉	蛭皮
原蠶蛾	原蠶屎	蠶退	石龍子
蜈蚣	蛤蚧	衣魚	蛞蝓
蝸牛	綠桑螺	螻蛄	田中螺汁
石决明	貝子	蟹	鮫鯉甲
蠶魚	鯉魚膽	鯉魚肉	鯉魚骨
鰻鱺魚	青魚	石首魚	蜂子

大黃蜂子	土蜂子	秦龜	瑤瑁
鮑魚	鮓魚	比目魚	鰈魚
黃魚	魴魚	鱈魚	鮭魚
魚炸	魚脂	鱈魚	鮑魚甲
鮫魚皮	鰵魚	河狍	鱖魚
紫貝	鱸魚	鰲	海馬
蠚蟪	龜	海螺	海月
青蚨	壁錢	故緋帛	蜡
水龜	大紅蝦鮓	木蠹	兩頭蛇
神農本草經會通 總目錄 十六			
神農本草經會通總目錄 終			

神農本草經會通卷之一

草部上

羌活 獨活 防風 升麻

白芷 芷胡 前胡 木香

當歸 芎藭 薤白 白芍藥

赤芍藥 黃連 胡黃連 黃芩

大黃 白朮 蒼朮 人參

黃耆 甘草 半夏 桔梗

知母 貝母 乾地黄 生地黄

五味子 澤瀉 麻黃 葛根

生葛根汁 葛穀 葛葉 葛花

葛粉 通草 鷲蘘 通脫

木通 防已 天南星 天門冬

麥門冬 地榆 連翹 連軹

細辛 栝樓根 栝樓葉 栝樓實

紅藍花

陽明經

神農本草經會通卷之一

西甌可齋藤弘

六世孫萬里校

草部上

羌活○君也。去黑皮並腐爛者用。○氣雄。

味苦甘。氣平。微溫無毒。○湯云。苦辛。氣味俱輕。陽

也。足太陽經厥陰經藥。○太陽經本經之藥也。○

東云。升也。陰中之陽也。散肌表八風之邪。利周身

百節之痛。去癰疽敗血。除新舊風濕。乃手足太陽

表裏引經藥也。○又云。明目。驅風。除筋攣腫痛。○

珍云。主風濕。頭痛。去癰疽敗血。治肢節之疼。○走

云。去風明目。止諸痛牙疼。治濕。奔豚。及金瘡。疝症。

○象云。手足太陽經風藥。○液云。又足厥陰少陰

經藥。加川芎。治足太陽少陰頭痛。治肢節疼痛。一

身盡痛。非此不除。又去溫濕風。○日華子云。羌活。

治一切風濕氣。筋骨拳攣。四肢羸劣。頭旋。明目。赤

目疼。及伏梁水氣。五勞七傷。虛損冷氣。骨節痠疼。

通利五臟。獨活。是羌活母類也。○藥性論云。羌活。

君。味苦辛。無毒。治賊風失音不語。多痒血癩。手足不遂。口面喎斜。遍身痛痺。○象云。治肢節痛。利諸節。手足太陽經風藥也。加川芎。治太陽少陰頭痛。透關節。去黑皮并腐爛者用。○心云。去溫濕風。○珍云。骨節痛。非此不能除。○液云。君也。非無爲之主。乃却亂反正之主。太陰經頭痛。肢節痛。一身盡痛。非此不治。又云。羌活。足太陽。厥陰。少陰。藥也。與獨活不分二種。後人用羌活。多用鞭節者。用獨活。多用鬼眼者。羌活則氣雄。獨活則氣細。故雄者入足太陽。細者入足少陰也。又錢氏瀉青丸。用此。壬乙同歸一治也。或問治頭痛者何。答曰。巨陽从頭走足。惟厥陰與督脉會于巔。逆而上行。諸陽不得下。故令頭痛也。○釗云。羌活苦溫散表風。利支節。排巨陽癰。更除新舊風寒濕。手足太陽表裏通。○局云。羌活獨活本來同。主療筋拳及痛風。眼赤頭疼。并水氣。用之俱各有神功。○羌活獨活本來同。頭痛筋攣風氣撓。

獨活○君也○一名羌活○豚實爲之使○去皮淨

神農本草經會通 卷之一 三十一

用○氣細。味苦甘。氣平溫。無毒。○湯云。氣味與羌活同。氣厚味薄。升也。苦辛。○東云。升也。陰中之陽也。諸風掉眩。頭項難伸。風寒濕痺。兩足不仁。及爲少陰腎經行經之藥。○又云。療新久諸風。○珍云。主風寒濕。治頭眩。目暈。百節痛。

本經云。主風寒所擊。金瘡。止痛。賁豚。癩瘖。女子疝。瘕。療諸賊風。百節痛風。無久新者。久服輕身耐老。一名羌活。一名獨搖草。此草得風不搖。無風自動。

○唐本注云。療風。宜用獨活。兼水。宜用羌活。○藥性論云。獨活。君。味苦辛。能治中諸風濕冷。奔喘逆。氣。皮肌苦痒。手足攣痛。勞損。主風毒齒痛。○液云。後人分用。羌活。多用鞭節者。紫色而節密。獨活。多用鬼眼者。黃色而作塊。○晉經云。本經云。二物同是一類。○液云。獨活細而低。治足少陰伏風。而不治太陽。故兩足寒濕痺不能動止。非此不除。故雄者入足太陽。細者入足少陰。○象云。若與細辛同用。治少陰經頭痛。○心云。治風須用。又能燥濕。經

神農本草經會通 卷之一 三十一 陳喻

云。風能勝濕。○珍云。頭眩目暈。非此不能除。○劄云。獨活苦甘風可除。更安頸項自難舒。療風寒濕痺痿足腎經藥引得斯愈。

防風○臣也。惡乾薑。藜蘆。白欬。芫花。殺附子毒。○實而脂潤。頭節堅者。良。○去蘆。又頭又尾者。不用。

味甘辛。氣溫。無毒。○湯云。純陽。足陽明胃經。足太陰脾經。乃二經之行經藥。○東云。以氣味能瀉肺

金。以體用通療諸風。○又云。祛風。○珍云。去濕。治諸風。風能勝濕。身。治上身。梢。治下截。○韋云。去風

神農本草經會通

卷之一

四

三十一

除頭暈。目盲。益神。補氣。治拘急。骨節痺疼。升也。陽也。太陽經本經藥。

本經云。主大風。頭眩痛。惡風。風邪。目盲無所見。風行周身。骨節疼痺。煩滿。脅痛。脊風。頭面去來。四肢

掣急。字乳。金瘡。內瘕。久服輕身。葉。主中風。熱汗出。十月採根。暴乾。○本草又云。得澤瀉。藥本。療風。得

當歸。芍藥。陽起石。禹餘糧。療婦人子臟風。○別錄云。又頭者。令人狂發。又尾者。發痼疾。○藥性論云。

防風。臣。花。主心腹痛。四肢拘急。行履不得。經脈虛

羸。主骨筋疼痛。○日華子云。治三十六般風。男子

一切勞劣。補中。益神。風赤眼。止淚。及癱緩。通利五臟。關脉。五勞七傷。羸損。盜汗。心煩。體重。能安神定

志。勻氣脉。○象云。治風通用。瀉肺實。散頭目滯氣。除上焦風邪之仙藥也。誤服。瀉人上焦元氣。去蘆

并釵股用。○心云。又去濕之仙藥也。風能勝濕。故耳。○東垣云。防風。乃卒伍卑賤之職。隨所引而至

乃風藥中潤劑也。雖與黃芪相制。乃相畏而相使者也。○珍云。身。去身半已上風邪。梢。去身半已下

神農本草經會通

卷之一

五

三十二

風邪。○丹溪云。王太后病風不言而脉沉。其事急。若以有形之湯藥。緩不及事。今投以二物湯。防風

黃芪。氣薰蒸。如霧滿室。則口鼻俱受。非智者通神。不可迴也。○東垣云。防風。能制黃芪。黃芪得防風

其功愈大。○劄云。防風。甘辛氣本溫。明睛亦療腦門疼。以其氣味能泄肺。以全體用治諸風。○局云。

防風能解附子毒。主治三十六種風。明目治瘡除腦痛。理勞去汗。療崩中。○防風。主治一切風。仍除

腦痛。

升麻○形細而黑。極堅實者第一。細削皮青綠色者亦好。謂之雞骨升麻。○用須去黑皮并腐爛。○鬼臉升麻。消百毒。療疹痘痲瘡。

味甘苦。氣平。微寒。無毒。○湯云。微苦。微寒。味薄。氣

厚。陽中之陰也。陽明經本經藥。亦走手陽明經太

陰經。○東云。升也。陰中之陽也。引葱白散。手陽明

之風邪。引石膏。止足陽明之齒痛。引諸藥。遊行四

經。升陽氣至陰之下。○又云。消風熱腫毒。發散瘡

痲。○珍云。陽明引經藥。主本經頭痛。風邪在膚及

神農本草經會通 卷之一 六 治文 三十三

在頂梢。治脾痺。元氣不足者。於陰中升陽氣上行。

○走云。解毒。誅精。辟疫瘴。腹痛。寒熱。及頭疼。除風

散腫。兼治牙疼。

本經云。主解百毒。殺百精。老物殃鬼。辟溫疫瘴氣。

邪氣。蠱毒。入口皆吐出。中惡。腹痛。時氣。毒癘。頭痛。

寒熱。風腫。諸毒。喉痛。口瘡。久服不夭。輕身長年。○

藥性論云。治小兒風驚。癩時氣。熱疾。能治口齒風

腫。牙根浮爛。惡臭。熱毒。膿血。除心。肺風。毒。熱

壅閉不通。口瘡。煩悶。癩癰腫。豌豆瘡。水煎。綿洗。拭

瘡上。○日華子云。安魂定魄。遊風腫毒。口氣疳匿。

○晉經云。治咽喉腫痛。口舌生瘡。解傷寒頭痛。凡

腫毒之屬。殊効。○丹溪云。陽中微陰。主脾胃。解肌

肉間熱。脾痺。非梢不能除。此手足陽明經。傷風引

用之的藥。及發散本經風邪。若元氣不足。陽氣陷

下者。用此於陰中。升提陽氣上行。不可缺也。又云。

治肺痿。肺癰。欬唾膿血。瘡家之聖藥也。○象云。能

解肌肉間熱。此手足陽明經。傷風之的藥也。去黑

皮。并腐爛者。用若補脾胃。非此為引用。不能補。若

神農本草經會通 卷之一 七 治文 三十三

得葱白白芷之類。亦能走手足陽明太陰。○心云。

發散本經風邪。元氣不足者。用此於陰中。升陽氣

上行。○珍云。脾痺。非此不能除。○東垣云。升麻。入

足陽明。若初病太陽証。便服升麻葛根。發出陽明

經汗。或失之過。陽明經燥。太陽經不可解。必傳陽

明矣。投湯不當。非徒無益。而又害之也。○朱氏云。

瘡血入裏。若衄血。吐血者。犀角地黃湯。乃陽明經

聖藥也。如無犀角。以升麻代之。升麻犀角。性味相

遠不同。何以代之。止是引地黃。及餘藥。同入陽明

耳。○仲景云。太陽病若發汗。若利小便。重亡津液。胃中乾燥。因轉屬陽明。其害不可勝言。又云。太陽兀兀無汗者。葛根湯發之。若兀兀自汗者。表虛也。不宜用此。朱氏用升麻者。以表實無汗也。○訣云。主肺痿。欬唾膿血。能發浮汗。○荀云。升麻無毒。解百毒。時氣傷寒。用最宜。除熱去風。攻齒痛。斑瘡疹。痘更能醫。○副云。升麻苦除陽明風。引石羔能治齒疼。挾諸藥行四經。分升陽氣於至陰中。

神農本草經會通

卷之一

八

羅

白芷○若也。當歸爲之使。惡旋復花。
味辛。氣溫無毒。○湯云。味大辛。純陽。氣味俱輕。陽也。陽明經引經藥。手陽明經本經藥。行足陽明經。○東云。升也。陽也。去頭面皮膚之風。除皮膚燥痒之痺。止足陽明頭痛之邪。爲手太陰引經之劑。○又云。止崩。治腫。療痔漏。瘡瘍。○珍云。陽明與肺同引。治頭痛及諸風。主頭風。侵目流淚。目痒。頭眩。弩肉紅。皮膚燥痒。麻痺。止吐。止渴。排膿。長肌。爲瘡家諸藥之雄。○韋云。長肌伐熱風。定痛療瘡癰。女人赤白并陰腫。去舊生新血有功。

神農本草經會通

卷之一

九

范洪

本經云。主女人漏下赤白。血閉。陰腫。寒熱。風頭。侵目。淚出。長肌膚。潤澤。可作面脂。療風邪。久渴。吐嘔。兩脅滿。風痛。頭眩。目痒。可作膏藥。面脂。潤顏色。二八月採根。暴乾。○藥性論云。白芷。君能治心腹血刺。痛除風邪。主女人血崩。及嘔逆。明目。止淚。出瘰。婦人瀝血。腰痛。能蝕膿。○日華子云。治目赤。努肉。及補胎漏。滑。落。破。宿。血。補。新。血。乳。癰。發。背。癰。癰。腸。風。痔。痿。排。膿。瘡。癩。疥。癬。止。痛。生。肌。去。面。疔。疔。癩。○象云。治手陽明頭痛。中風寒熱。解利藥也。以四味升麻湯內加之。○心云。治風通用。去肺經風熱。又與辛夷細辛同用。治鼻塞病。珍云。長肌肉。散陽明之風。○日華子云。明目。其氣芳香。治正陽陽明頭痛。與辛夷細辛同用。治鼻塞病。內托用此。長肌肉。則陽明可知矣。○衍義曰。能蝕膿。今用治帶下。腸有敗膿。淋露。不已。腥穢。殊甚。至臍腹冷痛。此爲敗膿。血所致。須以此排膿。白芷一兩。單葉紅蜀根二兩。白芍白礬各半兩。枯礬別研。餘爲末。蠟丸。梧子大。空心。飴前米飲下。十九。十五丸。俟膿盡。仍別以

他藥補之。○劍云白芷辛温去面風陽明經藥引能通治及痺疼膚燥痒止足陽明頭痛攻。○苟云太平白芷治風邪大止頭疼及眼花明目治崩通血脉排膿止痛入瘡家。○白芷能除血崩專攻頭痛及排膿。

此胡○君也。半夏爲之使。畏女苑黎蘆。生銀夏者最良。○用須去蘆。

味苦氣平微寒無毒。○湯云味微苦微寒氣味俱輕陽也升純陽無毒少陽經厥陰經行經之藥。○

神農本草經會通卷之一

十一

羌活

東云升也陰中之陽也。左右兩傍脇下痛。日晡潮熱往來生在臟調經內主血。在肌主氣上行經手足少陽表裏四經藥也。○又云療肌解表。○珍云主寒熱往來脇痛療瘡瘍癰積上行胃氣稍治膽痺。

本經云主心腹去腸胃中結氣飲食積聚寒熱邪氣推陳致新除傷寒心下煩熱諸痰熱結實胃中邪逆五臟間遊氣大腸停積水脹及濕痺拘攣亦可作浴湯。二八月採根暴乾。○藥性論云能治熱

勞骨節煩疼熱氣肩背疼痛宜暢血氣勞乏虛癆

主下氣消食主時疾內外熱不解單表服之。○日

華子云味甘補五勞七傷除煩止驚益氣力消痰

止咳潤心肺添精補髓天行瘟疫熱狂之絕胃脅

氣滿健忘。○晉經云以銀州爲勝張仲景治傷寒

有大小柴胡及柴胡加龍骨柴胡加芒硝等湯故

後人治寒熱此爲最要之藥。○在經主氣在藏主

血婦人產前後必用之藥前行則惡熱却退則惡

寒雖氣之微寒味之薄者故能行經若佐三稜廣

神農本草經會通卷之一

十一

陳省

茂巴豆之類故能消堅積是主血也婦人經水適

斷適來傷寒雜病易老俱用小柴胡湯主之加以

四物之類并秦艽牡丹皮輩同爲調經之劑。○東

垣云能引清氣而行陽道傷寒外諸所加有熱則

加之無熱則不加又能升提胃氣上行升騰而行

春令是也。○丹溪云衍義曰柴胡本經無一字治

勞今人治勞方中鮮有不用者凡此誤世甚多嘗

原病勞有一種真臟虛損復受邪熱邪因虛而致

勞故曰勞者牢也當須斟酌用之如經驗方中治

勞熱青蒿丸用柴胡。正合宜耳。服之無不效。日華子。又謂補五勞七傷。藥性論。亦謂治勞乏羸瘦。若有此等病。則用之。苟無實熱。醫者取而用之。不死何待。可不戒哉。如仲景治寒熱往來如瘧狀。用柴胡。正合其宜。○晉經云。生弘農川谷。及宛句。今關陝江湖間。近道皆有之。以銀州者為勝。赤色似前胡而強。蘆頭有赤毛如鼠尾。獨窠長者好。二八月採根陰乾。○雷公云。凡使莖長軟。皮赤黃髭鬚。出平州平縣。今銀州銀縣也。○別說云。唯銀夏者最良。根如鼠尾。長一二尺。香味甚佳。○今方云。北柴銀柴。同是一類。因地而名。甚無分別。○象云。除虛勞寒熱。解肌熱。去早晨潮熱。婦人產前後必用之。藥善除本經頭痛。非他藥能止。治心下痞。胸膈痛。去蘆用。○心云。少陽經分之藥。引胃氣上升。苦寒以發表熱。○珍云。去往來寒熱。臍痺。非此不能除。○集云。後人治勞方中。多用之。若止虛勞。而無實熱。用之致死。○劄云。柴胡苦寒。除脇疼。更安潮熱往來生。在臟調經內主血。在肌主氣上行經。○局

云。柴胡下氣。仍除積。濕痺拘攣。作浴湯。主療傷寒為要藥。消痰止嗽。補勞傷。○柴胡。去熱。治勞傷。主療傷寒。功力到。前胡。○半夏為之使。○惡皂莢。畏藜蘆。○柴胡赤色而脆。前胡柔軟而黃色。味苦。氣微寒。無毒。○湯同。○東云。除內外之實痰。○走云。除熱。止嗽。開胸。亦下氣明目。殺疖。頭疼。開胃氣。兼治霍亂。本經云。療痰滿。胃脅中痞。心腹結氣。風頭痛。去痰實。下氣。治傷寒寒熱。推陳致新。明目益精。二八月採根。暴乾。○日華子云。治一切勞。下一切氣。止嗽。破癥結。開胃。下食。通五臟。主霍亂轉筋。骨節煩悶。反胃。嘔逆。氣喘。安胎。小兒一切疳氣。○劄云。前胡下氣。更消痰。推致陳新。用最堪。主療傷寒寒熱病。安胎止嗽。治兒疳。木香。○君也。形如枯骨。苦口粘牙。油重者良。○卽青木香。從外國舶上來。味辛。氣溫。無毒。○湯云。味辛苦。氣熱。純陽。味厚於

氣陰中陽也。○東云降也。陰也。調諸氣不可無泄。肺氣不可缺。○又云理氣滯。○珍云運和胃氣。○走云和胃行肝氣調和諸氣。瀉肺。治不中。

本經云主邪氣辟毒疫溫鬼強志主淋露療氣劣。肌中偏寒主氣不足消毒殺鬼精物溫瘡蠱毒行藥之精久服不夢寤魘寐輕身。○陶云療毒腫治惡氣。○藥性論云木香君治女人血氣刺心心痛不可忍末酒服之。治九種心痛積年冷氣疔瘵癥塊脹痛逐諸壅氣上冲煩悶治霍亂吐瀉心腹疔

神農本草經會通

卷之一

十四

三册九

刺。○隋書云青木香以禦霧露瘴氣。○日華子云

治心腹一切氣止瀉霍亂痢疾安胎健脾消食療

羸瘦膀胱冷痛嘔逆反胃。○晉經云張仲景青木

香丸主陽衰諸不足。又古方主癰疽五香湯亦使

青木香。○象云除肺中滯氣行肝氣若治中下焦

氣結滯須用檳榔為使。○丹溪云行肝經氣火煨

用可實大腸專泄胃腹間滯寒冷氣青木香丸行

氣又土青木香不入藥。○馬兜鈴根也。○和黃連

治痢疾。○珍云治腹中氣不運轉和胃氣。○心云

散滯氣調諸氣。○湯云本經云主氣劣氣不足補

也通壅氣導一切氣破也安胎健脾胃補也除疔

瘵塊破也與本條補破不同何也易老以為破氣

之劑不言補也。○又得橘皮相佐使絕佳。○劄云

木香味苦氣微溫和胃行肝氣有功調和諸氣為

神妙瀉肺無斯治不中。○局云木香枯骨者為良

可作癥瘕吐瀉方止瀉健脾消毒腫更除冷氣入

膀胱。○南木香止痢健脾氣疼是治。

當歸○臣也畏菖蒲海藻牡蒙惡熱麩。○陰乾酒浸

神農本草經會通

卷之一

十五

三册十

用。○先洗去土酒制或火乾日乾。

味甘辛氣溫大溫無毒。○湯云味辛甘而大溫氣

味俱輕陽也甘辛陽中微陰入手少陰經足太陰

經厥陰經。○東云可升可降陽也頭止血而上行

身養血而中守梢破血而下流全活血而不走。○

又云補虛養血。○珍云助心散寒除血刺痛升降

心經藥頭能生血身能和血梢能散血上治外治

須用酒浸。○走云治血熱風崩。○藥性論云當歸

臣。

本經云。主欬逆上氣。溫瘧寒熱。洗音在皮膚中。婦人漏下絕子。諸惡瘡瘍。金瘡。煮飲之。溫中止痛。除客血內塞。中風瘧。汗不出。濕痺。中惡。客氣虛冷。補五臟生肌肉。二八月採根。陰乾。○藥性論云。止嘔逆。虛勞寒熱。破宿血。主女子崩中漏下。腸胃冷。補諸虛不足。止痢。腹疼。單煮飲汁。治溫瘧。主女人瀝血腰痛。治牙疼。痛不可忍。患人虛冷。加而用之。○日華子云。治一切風。一切血。補一切勞。破惡血。養血。及主癥瘕。○別說云。用治婦人產後惡血上衝。倉卒取効。無急於此。世俗多謂唯能治血。又外臺秘要。金櫃千金等方。皆爲大補不足。決取立効之藥。氣血昏亂者。服之卽定。能使血氣各有所歸。可以於產後備急。於補虛速効。當歸之名。必因此出矣。○易老云。入手少陰。以其心主血也。入足太陰。以其脾裹血也。入足厥陰。以其肝藏血也。若全用在參芪。皆能補血。在牽牛大黃。皆能破血。佐使定分。用者當知。從桂附茱萸。則熱。從大黃芒硝。則寒。諸經頭痛。俱在細辛條下。惟酒蒸當歸。又治頭痛。

以諸頭痛皆屬木。故以血藥主之。○珍云。頭止血。身和血。稍破血。治上酒浸。治外酒洗。糖色嚼之大辛。可能潰堅。與菖蒲海藻相反。○丹溪云。大能和血。補血。治血証通用。用頭。用身。用尾。同雷公易老。若全用。則和血。○象云。和血。補血。尾破血。身和血。先水洗去土。酒制過。或火乾。日乾。入藥。血病須用。○心云。治血。通用能除血刺痛。以甘故能和血。辛溫以潤內寒。當歸之苦。以助心散寒。○雷公云。得酒浸過良。若要破血。卽使頭一節硬實處。若要止痛。止血。卽用尾。若全用。則一破一止。則和血也。若一時用。不如不使。○易老用同雷公。亦云。頭能破血。身能養血。尾能行血。用者不分。不如不使。○經云。當歸。主欬逆上氣。當歸血藥。如何治胃中氣。○藥性論云。補女子諸不足。此說盡當歸之用矣。○劑云。當歸甘辛。頭止血。身還養血。潤於中。梢能破血流而下。全用能調榮氣。充。○局云。當歸歸血所當歸。胎產虛勞。各得宜。用尾。要知能破血。用頭。止血。不須疑。○當歸主血。補虛勞。止血。用頭。破血。用

尾

芎藭○臣也○白芷為之使○畏黃連○其形塊重實而色白者良○衍義云今出川中大塊其裏色白不油嚼之微辛甘者佳他種不入藥止可煎湯沐浴

味辛氣溫無毒○湯云純陽入手足厥陰經少陽經本經藥○東云升也陽也上行頭角助清陽之氣止痛下行血海養新生之血調經○又云除風濕補血清頭○珍云主諸經頭痛治頭頂風濕本

神農本草經會通

卷之一

十八

神名

手少陽經藥也○走云上行頭角清陽經行養生血止頭痛

本經云主中風入腦頭痛寒痺筋攣緩急金瘡婦人血閉無子除腦中冷動面上遊風去來目淚出多涕唾忽忽如醉諸寒冷氣心腹堅痛中惡卒急腫痛脊風痛溫中散寒三四月採根暴乾○藥性論云芎藭臣治腰脚軟弱半身不遂主胞衣不出治腹內冷痛○日華子云治一切風一切氣一切勞損一切血補五勞壯筋骨調衆脉破癥結宿血

養新血長肉鼻洪吐血及溺血痔瘻腦癰發背癩癰瘻瘡疥及排膿消瘀血○本草又云得細辛療金瘡止痛得牡蠣療頭風吐逆○心云治少陽頭痛○象云補血治血虛頭痛之聖藥妊婦胎不動數月加當歸二味各二錢水煎服効○珍云散

肝經之風頭面風不可缺及治風通用○易老云上行頭角下行血海通肝經血中之氣藥也開鬱行氣燥濕○丹溪云久服致人暴亡以其味辛性溫也辛甘發散之過歟○局方以沉麝檀腦丁桂諸香作湯較之芎藭之禍孰為優劣若單服既久則走散真氣既使他藥佐使又不可久服中病便已烏能至此也春秋注云麥麴鞠藭所以禦濕○珍云貫芎治少陽經苦頭痛○易老云上行頭目

神農本草經會通

卷之一

十九

神名

下行血氣故清神四物湯所皆用也入手足厥陰經○衍義云頭面風不可缺也然須以他藥佐之若單服久服則走散真氣既使他藥佐之亦不可久服中病即便已○東垣云頭痛甚者加蔓荊子頂與腦痛加川芎苦頭痛者加藁本諸經苦頭痛

加細辛。若有熱者不能治。別有青空之劑。為緣諸

經頭痛。須用四味。○劍云。川芎氣溫味本辛。上行

頭角清陽經。止頭疼。能行血室。養新生血。有神靈

○芎云。芎藭明目治頭疼。主療筋攣痺痛。風行血

破癥除吐衄。瘡家止痛。更排膿。○川芎治頭痛。主

筋攣形如雀腦。

薜蘿○芎藭苗也。

味辛氣溫無毒。

本經云。主欬逆定驚氣。辟邪惡。除蠱毒。鬼疰。去三

蟲。久服通神。主身中老風。頭中久風。風眩。

白芍藥○臣也。須丸為之。使惡石斛。芒消。畏消石。鼈

甲。小蘗。反藜。○有赤白二種。花亦有赤白二色。○

味苦酸。氣平。微寒。有小毒。○湯云。氣薄。味厚。陰也。

降也。陰中之陽。八手足太陰經。○東云。可升可降。

陰也。扶陽氣。大除腹痛。收陰氣。陡健脾經。墮其胎。

能逐其血。損其肝。能緩其中。又云。補虛。生新血。退

熱。○珍云。調血。瀉肝火。安脾。收胃氣。白補。固腠理。

腹疼。泄痢。劑行經。必須酒浸之。○走云。消痰。去水。

神農本草經會通 卷之一 二十

止疼。利便補腎。補氣。并消癰腫。

本經云。主邪氣腹痛。除血痺。破堅積。寒熱。疝瘕。止

痛。利小便。益氣。通順血脈。緩中。散惡血。逐賊血。去

水氣。利膀胱。大小腸。消癰腫。時行寒熱。中惡。腹痛。

腰痛。二八月採根。暴乾。○本注云。白者。止痛散血。

○藥性論云。芍藥。臣。能治肺邪氣。腹中疝痛。血氣

積聚。通宣臟腑。擁氣。治邪痛。敗血。主時疾。骨熱。強

五臟。補腎氣。治心腹。堅脹。婦人血閉不通。消瘀血。

能蝕膿。○日華子云。治風。補勞。主女人一切病。并

產前後諸疾。通月水。退熱。除煩。益氣。天行時疾。瘟

瘴。驚狂。婦人血運。及腸風。瀉血。痔瘻。發背。瘡疥。頭

痛。明目。眼赤。努肉。白者。治血虛。○象云。補中焦之

藥。得炙甘草為佐。治腹中痛。夏月腹痛。少加黃芩。

如惡寒腹痛。加肉桂一錢。白芍三錢。炙甘草一錢。

半。此仲景神方也。如冬月大寒腹痛。加桂二錢半。

水二盞。煎一半。去皮用。○心云。脾經之藥。收陰氣。

能除腹痛。酸以收之。扶陽而收陰氣。扶陽與生薑

同用。溫經散濕。利腹中痛。下利必用之藥。○珍云。

神農本草經會通 卷之一 二十一

白補赤散。瀉肝。補脾胃。酒浸行經。止中部腹痛。○液云。腹中虛痛。脾經也。非芍藥不除。補津液。停濕之劑。○丹溪云。酒浸炒。與白朮同用。則能補脾。與川芎同用。則能補肝。與參朮同用。則能補氣。治腹痛而下痢者。必炒用。後重不炒。又云。白芍。惟治血虛腹痛。諸腹痛皆不可治。蓋諸痛宜辛散。芍藥酸收。故也。又白者補。赤者瀉。然血虛寒人。禁此一物。古人有言。減芍藥以避中寒。誠不可忽。又產後不可使用。以其酸寒。伐生發之性也。○衍義云。芍藥全用根。其品亦多。須用花紅而單葉者。山中者佳。花葉多。則根虛。然其根多赤色。其味澁。有色白粗肥者。亦好。餘如經。然血虛寒人。禁此一物。古人有言。減芍藥以避中寒。誠不可忽。今見花赤者為赤芍。花白者為白芍。俗云。白補而赤瀉。○東垣云。但澁者為上。古今方論中。多以澁為收。今本經有利小便一句者。何也。東垣云。芍藥能停諸濕。而益津液。使小便自行。本非通行之藥。所當知之。又問。又緩中一句。何謂緩中。東垣云。損其肝者。緩其中。又

神農本草經會通 卷之一 二二二 藥類 三四十三

問當用何藥以治之。東垣云。當用四物湯。以其內有芍藥故也。赤者利小便下氣。白者止痛散氣。血入手足太陰經。大抵酸澁者為上。為收斂停濕之劑。故主手足太陰經。收降之體。故又能至血海。而入於九地之下。後至厥陰經也。後人用赤瀉白補者。以其色在西方。故補。色在南方。故泄也。○本草云。能利小便。非能利之也。以其腎主大小二便。既用此以益滋濕。故小便得通也。○難經云。損其肝者。緩其中。即調血也。沒藥烏藥雷丸為之使。○創云。白芍酸寒。有小毒。扶陽氣。治腹間疼。墮胎通血。強脾藏。能損肝經。却緩中。○局云。芍藥為臣。味苦平。白堪止痛。赤通經。補勞消血。攻胎產。除熱能令眼目明。○白芍藥。安胎。止痛。

神農本草經會通 卷之一 二二三 藥類 三四十三

赤芍藥

味苦酸。氣平。微寒。有小毒。○湯云。氣薄。味厚。陰也。降也。陰中之陽也。入手足太陰經。○本注云。赤者利小便下氣。○日華子云。赤色者多補氣。○晉經云。仲景治傷寒湯。多用芍藥。以其主寒熱。利小便

故也。○東云破血療腹痛解煩熱。○劔云赤芍酸寒攻血痺消癥破血逐經長止疼解熱除癰腫益血榮脾白芍強。○赤芍藥破血通經。

黃連○臣也黃芩龍骨理石爲之使惡菊花芫花玄參白鮮畏欬冬勝烏頭解巴豆毒。○惡蠶蠶忌猪肉惡冷水。○去鬚蘆用。

味苦氣寒微寒無毒。○湯云味厚氣薄陰中陽也入手少陰經。○東云沉也陰也瀉心火消心下痞

滿之壯主腸癖除腸中混雜之紅治目疾暴發宜用療瘡瘍首尾俱同。○又云治冷熱痢厚腸胃止瀉。○珍云瀉心經熱去中焦火療風濕諸瘡安蛇

虫暴眼上行須酒炒之。○走云明目殺疳除血痢鎮肝益膽解咽乾。

本經云主熱氣目痛背傷泣出明目腸澼腹痛下痢婦人陰中腫痛五臟冷熱久下洩澼膿血止消渴大驚除水利骨調胃厚腸益膽療口瘡久服令人不忘二八月採。○藥性論云黃連臣殺小兒疳蟲點赤眼昏痛鎮肝去熱毒。○陳藏器云主羸瘦

神農本草經會通卷之一 二十四 薄忠 三十六

氣急。○日華子云治五勞七傷益氣止心腹驚悸煩燥潤心肺長肉止血并瘡疥盜汗天行熱疾猪肚蒸爲丸治小兒疳氣。○岳經云古方以黃連爲

治痢之最胡洽方載九蓋湯主下痢不問冷熱赤白穀帶休息久下悉主之。又香連丸主下痢用宜連青木香等分搗末白蜜丸如梧子空腹飲下二

三十九日再如神其久冷人用煨熟大蒜作丸。又治日羊肝丸用黃連末一大兩白羊子肝一具去膜同於砂盆內研令極細衆手撚爲丸如梧子每

食以煖漿水吞三七枚連服五劑差但諸眼目疾及障腎青盲皆主之禁食猪肉及冷水。又洗眼方以芍藥當歸黃連等分停細以雪水或甜水煎濃汁乘熱洗冷再溫洗甚益眼目。但是風毒赤目花

腎等皆可用之。其說云凡眼目之病皆以血脈凝滯使然故以行血藥合黃連治之血得熱即行故乘熱洗之。用者無不神効。○象云瀉心火除脾胃中濕熱治煩躁惡心鬱熱在中焦兀兀欲吐心下痞滿必用藥也。仲景治九種心下痞五等瀉心湯

神農本草經會通卷之一 二十五 刘文 四十三

皆用之去鬚用。○心云。瀉心經之火。眼暴赤腫。及諸瘡須用之。苦寒者。主陽有餘。苦以除之。安虬通寒格。燎下焦虛。堅腎。○珍云。酒炒上行。酒浸行上頭。○液云。入手少陰。苦燥故入心。火就燥也。然瀉心。其實瀉脾也。為子能令母實。實則瀉其子。治血防風。為上使。黃連為中使。地榆為下使。○丹溪云。以薑汁炒。辛散衝熱有功。○海藏祖方。令終身不發癩瘡。煎黃連一口。兎生未出聲時。灌之。大應。已出聲。灌之。斑雖發亦輕。古方以黃連為治痢之最。

○衍義云。治痢有微血。不可執以為苦燥劑。虛者多致危困。實者宜用之。○嗣云。黃連味苦氣寒。沉主治便澀。混雜紅。消痞瀉心。除目病。療瘡瘍。腫有深功。○局云。黃連點眼能除熱。更治消中。療口瘡。止痢厚腸。攻腹痛。小兒疳氣用尤良。○黃連理丈夫諸熱。劫小兒疳熱。止痢厚腸。貴鷹爪。

胡黃連○臣也。惡菊花玄參白鮮皮。解巴豆毒。○似乾楊柳枝。心黑外黃。折之塵出如煙者為真。○又云。苗若夏枯草。根頭似烏鬚。折之內似鸚鵡眼者。

良○生胡國。味苦氣平無毒。○走云。主骨蒸勞復。止嗽。明眸。療溫瘧。小兒驚癇。疳熱。

本經云。主久痢成疳。傷寒。欬嗽。溫瘧。骨熱。理腰腎。去陰汗。小兒驚癇。寒熱。不下食。霍亂下痢。○岳經云。小兒藥中多用之。又治傷寒。勞復。身熱。大小便如血色者。○唐本云。大寒。主骨蒸。勞熱。補肝膽。明目。治冷熱。洩痢。益顏色。厚腸胃。治婦人胎蒸。虛驚。治三消。五痔。大人五心煩。熱服之。忌猪肉。令人漏精。以人乳浸。點目甚良。○局云。胡黃連。主成疳。痢。盜汗。驚癇。益小兒折斷。起煙塵者。是骨蒸。勞熱。用尤宜。○胡黃連。主勞熱。骨蒸。兼小兒驚癇。疳痢。黃芩○臣也。山茱萸。龍骨。為之使。惡葱實。畏丹砂。牡丹。藜蘆。○深色。堅實者為好。○局云。去心。剉微炒。味苦。氣平。大寒。無毒。○湯云。氣寒。味微苦。苦而甘。微寒。味薄。氣厚。陽中陰也。陰中微陽。大寒。入手太陰經。○東云。可升。可降。陰也。中枯而飄者。瀉肺火。消痰。利氣。細實而堅者。瀉大腸火。養陰。退陽。中枯。

而飄者。除風濕留熱於肌表。細實而堅者。滋化源。退熱於膀胱。○又云。治諸熱五淋。○珍云。涼心。去脾濕。熱痢久不痊。上部積血。須酒炒。又利產後安胎元。○走云。瀉心火。活血。通五淋。利小便。退疸。并泄痢。腸癰。及乳癰。湯火傷。皆治。

本經云。諸主熱。黃疸。腸澼。痢。逐水下血。閉惡瘡。疽蝕。火瘍。瘰癧。熱胃中熱。小腹絞痛。消穀。利小腸。女子血閉。淋露下血。小兒腹痛。一名腐腸。其子。主腸澼。膿血。三月三日採根。陰乾。○本草又云。得厚

朴黃連。止腹痛。得五味子。牡蒙。牡蛎。令人有子。得黃耆。白斂。赤小豆。療鼠瘻。○陶云。負者。名子芩。為勝。破者。名宿芩。其腹中皆爛。故名腐腸。惟取深色。堅實者為好。○藥性論云。黃芩。臣。味苦甘。能治熱毒。骨蒸。寒熱。往來。腸胃不和。破擁氣。治五淋。令人宣暢。去關節。煩悶。解熱渴。治熱腹中疝痛。心腹堅

脹。○日華子云。下氣。主天行熱疾。丁瘡。排膿。治乳癰。發背。○晉經云。仲景治傷寒。心下痞滿。瀉心湯。四方。皆用黃芩。以其主諸熱。利小腸故也。又太陽

神農本草經會通 卷之一 二八 三九

病下之利不止。有葛根黃芩黃連湯。及主妊娠安胎散。亦多用黃芩。有効。又千金方。巴郡太守奏加

減三黃丸。療男子五勞七傷。消渴不生肌肉。婦人帶下。手足寒熱者。黃芩。大黃。黃連。四季隨時加減。搗末。蜜丸。如烏豆。米飲服。五丸。增至七丸。服一月。病愈。久服。走及奔馬。有驗。食禁猪肉。又陶云。負者

名子芩。仲景治雜病方。多用之。○象云。治肺中濕熱。療上熱。目中赤腫。瘰癧。肉盛。必用之。藥泄肺受火邪。上逆於膈上。補膀胱之寒。乃滋其化源也。○心

云。瀉肺中之火。○潔古云。利胸中氣。消膈上痰。性苦寒。下痢。膿血稠粘。腹疼。後重。身熱。久不可者。與芍藥甘草同用。○珍云。涼心。退熱。酒炒上行。主上部積血。非此不能除。肺苦氣上逆。急食苦以泄之。○又主妊娠為安胎之聖藥。清熱降火故也。○丹

溪云。安胎者。乃上中二焦藥。降火下行也。縮砂安胎者。治痛行氣也。若血虛而胎不安者。阿膠主之。治痰熱者。假此以其降火也。宿芩名腐腸。可入肺經也。堅實條芩。入大腸。除熱也。○珍云。除陽有餘

神農本草經會通 卷之一 二九 三九

凉心去熱通寒格陰中微陽○東垣云味苦而薄
 中枯而飄故能泄肺火而解肌熱手大陰劑也細
 實而中空者治下部妙○陶隱居云色深堅實
 者好又治奔豚臍下熱痛飄與實高下之分與枳
 實枳殼同例黃芩其子主腸瘕膿血又云黃芩負
 者名子芩仲景治雜病方多用之○張仲景治傷
 寒心下痞滿瀉心湯四方皆用黃芩以其去諸熱
 利小腸故也又太陽病下之利不止有葛根黃芩
 黃連湯亦主姪娠安胎散內多用黃芩今醫家常
 用有効者固著之千金方也郡太守奏加減三黃
 丸療男子五勞七傷消渴不生肌肉婦人帶下手
 足寒熱者久服之得行及奔馬甚驗○劄云黃芩
 苦味枯飄者瀉肺除風熱在肌堅者大腸除熱用
 膀胱得助化源宜○局云黃芩主熱除黃疸止痢
 通淋治惡瘡女子崩中并血閉小兒腹痛用尤良
 ○黃芩解熱通淋女子崩因熱者
 大黃○使也黃芩爲之使無所畏火乾○凡用有蒸
 有生有熟或酒浸酒洗錦紋者佳○局云蒸取利

神農本草經會通 卷之二
 三十一
 三十一
 三十一

生用
 味苦氣寒大寒無毒○湯云味極厚降也陰也入
 手足陽明經酒浸入太陽經酒洗入陽明經餘經
 不用酒○東云其性沉而不浮其用走而不守奪
 土鬱而無擁滯定禍亂而致太平名之曰將軍○
 又云通秘結導瘀血○珍云其性降去實熱蕩滌
 腸胃推陳致新下瘀血消宿食又治下焦濕○走
 云通腸消瘀血療火瘍快膈除痰實治癰腫
 本經云主下瘀血血閉寒熱破癥瘕積聚留飲宿
 食蕩滌腸胃推陳致新通利水穀調中化食安和
 五藏平胃下氣除痰實腸間結熱心腹脹滿女子
 寒血閉脹小腹脹諸老血留結二八月採根火乾
 ○本草又云得芍藥黃芩牡蠣細辛茯苓療驚志
 怒心下悸氣得消石紫石英桃人療女子血閉○
 陶云此藥至勁利粗者使不中服將軍之號當取
 其快○陳藏器云若取瀉洩駿快推陳去熱當取
 河西錦紋者○藥性論云蜀大黃使去寒熱忌冷
 水味苦甘消食鍊五臟通女子經使利水腫能破

神農本草經會通 卷之二
 三十一
 三十一
 三十一

痰實冷熱結聚。宿食利大小腸。貼熱毒腫。主小兒寒熱時疾。煩熱蝕膿。破留血。○日華子云。通宣一切氣。調血脈。利關節。斷擁滯。水氣四肢冷熱不調。溫瘴熱疾。利大小便。并傳一切瘡癰癰毒。○象云。性走而不守。瀉諸實熱不通。下大便。滌蕩腸胃間熱。專不大便。○液云。入手足陽明。以酒浸引之。上至頂巔。入太陽經。以舟楫載之。可浮胸中。以苦泄性峻。至於下。不用酒浸洗。故太陽陽明正陽陽明。承氣湯中。俱用酒浸。惟少陽陽明為下經。故小承氣湯中。不用酒浸也。雜方有生用者。有麩裹蒸熟者。其製不等。○丹溪云。屬水屬火。苦寒而善泄。仲景用之。以心氣不足而吐衄者。名曰瀉心湯。正是因少陰經不足。本經之陽亢甚。無輔著。以致陰血妄行飛越。故用大黃。泄去亢甚之火。使之平和。則血歸經而自安。夫心之陰氣不足。非一日矣。肺與肝。俱各受火而病作。故芩救肺。連救肝。故肺者陰之主。肝者心之母。血之舍也。肝肺之火既退。宜其陰血復其舊。衍義不明說。而曰邪熱因不足而容

之。何以明仲景之意。開後世之盲聵也。○衍義云。損益前書已具。仲景治心氣不足。吐血衄血。瀉心湯。用大黃。芩黃連。或曰心氣既不足矣。而不用補心湯。更用瀉心湯。何也。答曰。若心氣獨不足。則須當不吐衄也。此乃邪熱因心氣不足而容之。故令吐衄。以苦泄其熱。就以苦補其心。蓋一舉而兩得之。有是証者用之。無不効。惟在量其虛實而已。○本草又云。惡乾漆。○心云。滌蕩實熱。○珍云。熱淫于內。以苦泄之。酒浸入太陽經。酒洗入陽明經。餘經不用酒。○液云。味苦寒。陰中之陰。藥泄滿推陳致新。去陳垢而安五臟。謂如戡定禍亂。以致太平無異。所以有將軍之名。○劄云。大黃味苦氣寒。沉瘀血。消之結熱。分奪土滌腸。通鬱滯。令名因是號將軍。○局云。大黃駿快號將軍。不特推陳又致新。宣氣消癰。除結熱。更通瘀血。効如神。○大黃通腸。滌熱快駿號將軍。白木○君也。防風地榆為之使。有蒼木。白木二種。茅山。蔣山者佳。○忌桃李雀蛤菘菜青魚味甘辛。○

去蘆用。

味苦甘。氣溫。無毒。○湯云。苦而甘。溫。味厚。氣薄。陰中陽也。入手太陽少陰經。足陽明太陰少陰厥陰四經。○東云。利水道。有除濕之功。強脾胃。有進食之効。佐黃芩。有安胎之能。君枳實。有消痞之効。○又云。消痰壅。溫胃。止吐瀉。○珍云。溫中。蠲濕熱。止渴。生津液。安胎。健脾胃。○走云。止汗。益津。利痰。逐水。消五穀。治頭眩。并風寒濕氣。

神農本草經會通

卷之一

三十四

三

大風在身。面風眩頭痛。目淚出。消痰水。逐皮間風水結腫。心下急滿。及霍亂吐下不止。利腰臍間血。益津液。暖胃。消穀。嗜食。作煎餌。久服。輕身延年。不飢。二三八九月採根。暴乾。○抱朴子云。一名山精。故神農本草經曰。必欲長生。常服山精。○藥性論云。白木君。忌桃李雀肉菘菜青魚。味甘辛。無毒。能主大風癩痺。多年痢。心腹脹痛。破消宿食。開胃。去痰涎。除寒熱。止下泄。主面光澤。駐顏去黥。治水腫脹滿。止嘔逆。腹內冷痛。吐瀉不佳。及胃氣虛冷痢。○

日華子云。治一切風疾。五勞七傷。冷氣腹脹。補腰膝。消痰。治水氣。利小便。止反胃。嘔逆。及筋骨弱軟。

瘰癧氣塊。婦人冷癥瘕。溫疾。山嵐瘴氣。除煩。細切後。米泔浸一宿。入藥如常用。蒼者去皮。○象云。除濕益燥。和中益氣。利腰臍間血。除胃中熱。去諸經之濕。理胃。○潔古云。溫中去濕。除熱。降胃氣。蒼木亦同。但味頗厚耳。下行則用之。甘溫補陽。健脾胃。逐水。寒淫所勝。緩脾生津。去濕。渴者用之。又云。非白木不能去濕。非枳實不能消痞。除濕利水道。如何。

神農本草經會通

卷之一

三十五

三十四

是益津液。○本草在木條下。無蒼白之名。近多用白木。治皮間風。止汗。消痞。補胃。和中。利腰臍間血。通水道。上而皮毛。中而心胃。下而腰臍。在氣主氣。在血主血。○丹溪云。二木。本草不分蒼白。議論甚多。四家本草。言之詳矣。如古方平胃散。蒼木為最要之藥。衍義為氣味辛烈。發汗尤速。其白木味亦微辛苦而不烈。除濕之功為勝。又有汗則止。無汗則發。與黃芪同功。味亦有辛。能消虛痰。○錫類云。治中寒。用附子理中湯。去白木。用生附。蓋白木閉。

氣生附能散風寒。○劔云。白木利水味甘温。去濕強脾健胃經。佐黃芩可安胎氣。君枳實能消痞脹。○局云。白木甘温最益脾。風寒濕脾更相宜。且攻嘔瀉消浮腫。補益虛勞亦用之。○白木益脾止瀉。嘔動氣不宜。

蒼木○衍義云。其長如大擗指。肥實。皮色褐。氣味辛烈。須米泔洗。再換泔浸二日。去上粗皮。○乾火炒味甘。氣温無毒。○湯云。入足陽明經。太陰經。○東云。主治與白木同。補中除濕。力不及白。寬中發汗。

神農本草經會通

卷之一

三十六

陳論
三十五

功過於白。○又云。治目盲。燥脾去濕。○珍云。治上中下濕痰。療足脛濕腫。○逮云。調脾治濕痰。寬中發汗。功過白。

本經云。主大風在身。面風眩頭痛。○本草又云。除惡氣。辟山嵐瘴氣。消痰癖氣。塊心。腹脹痛。健胃。安脾。寬中。進食。○象云。主治同白木。若除上濕發汗。功最大。若補中焦。除濕力小於白木也。○東垣云。入足陽明太陰。能健胃安脾。○本草但言木。不分蒼白。其蒼木別有雄壯之氣。以其經泔浸火炒。故

能出汗。與白木持異。用者不可以此代彼。○海賦云。蒼白有止發之異。其餘主治。並見薑經。○又塩水炒。佐黃柏。力健行下焦。腰足濕熱。○一名山精。神農經曰。必欲長生。當服山精。○今按二木。功用頗同。俱能補脾燥濕。但白者補性多。蒼者治性多。○劔云。蒼木氣温其味甘。調脾更治濕之痰。寬中發汗。功過白。除濕之功。白木戡。○局云。蒼木本來攻胃氣。米泔浸炒。始為奇。傷寒痺痛并温瘡。發散須知用此宜。○蒼木平胃。壓山嵐。米泔浸炒。

神農本草經會通

卷之一

三十七

陳論
三十六

人參○君也。茯苓為之使。惡溲疏。反藜蘆。惡鹵鹹。馬藺為之使。生上黨。及遼東者。良。如人形者。有神。凡使去蘆頭。不去者。吐人謹之。和細辛蜜封。經年不壞。

味甘。氣微寒。微温。無毒。○湯云。味甘。氣温。甘而微苦。微寒。氣味俱輕陽也。陽中微陽。○東云。升也。陽也。止渴生津液。和中益元氣。肺寒則可服。肺熱還傷肺。○又云。潤肺。寧心。開脾。助胃。○珍云。補諸虛不足。益元氣。壯脾經。排膿。止痛。利瘡癩。肺喘。寧嗽。

者勿用。短氣相應。走云。止渴生津。利痰明目。開心通血脈。安魂補氣解虛煩。

本經云。主補五臟。安精神。定魂魄。止驚悸。除邪氣。明目。開心。益智。療腸胃中冷。心腹鼓痛。胃腸逆滿。霍亂吐逆。調中止消渴。通血脈。破堅積。令人不忘。久服輕身延年。如人形者。有神。生上黨。及遼東。二四八月。上旬採根。竹刀刮。暴乾。無令見風。○藥性論云。主五臟氣不足。五勞七傷。虛損。痰弱吐逆。不下食。止霍亂。煩悶。嘔噦。補五臟六腑。保中守神。又

神農本草經會通

卷之一

三十八

陳喻

云。消胃中痰。主肺痿。吐膿。及癰疾。冷氣逆上。傷寒不下食。患人虛而多夢紛紜。加而用之。○日華子云。殺金石藥毒。調中。治氣。消食。開胃。食之無忌。又云。治惡瘡。疥癬。及身痒。排膿。消腫毒。○仲景治胃痺。心中痞堅。留氣結胃。胃滿。脅下逆氣。搶心。治中湯主之。人參。朮。乾薑。甘草。各三兩。四味水煎服。如臍上築者。為腎氣動。去朮。加桂。吐多者。去朮。加生薑。下者。復其朮。悸者。加茯苓。渴者。加朮。腹痛。加入參。寒者。加乾薑。滿者。去朮。加附子。○生津。治反胃。

神農本草經會通

卷之一

三十九

陳喻

○象云。治脾肺陽氣不足。及能補肺。氣促。短氣。少氣。補而緩中。瀉脾肺胃中火邪。善治短氣。非升麻為引用。不能補上焦元氣。升麻一分。人參三分。為相得也。若補下焦元氣。瀉腎中火邪。茯苓為之使。○珍云。補胃喘嗽。勿用短氣用之。○肺受寒邪。及短氣。虛喘。宜用。肺受火邪。喘嗽。及陰虛火動。勞嗽。吐血。勿用。蓋人參入手太陰。而能補火。故肺受火邪者。忌之。仲景治亡血。脈虛。以此補之者。謂氣虛。火弱。故補其氣。而血自生。陰生於陽。甘能生血也。治中湯。同乾薑。用治腹痛。吐逆者。裏虛則痛。補不足也。○丹溪云。入手太陰。而能補陰火。○心云。補氣不足。而瀉肺火。甘溫而補陽利氣。脈不足者。是亡血也。人參補之。益脾。與乾薑同用。補氣。裏虛則腹痛。此藥補之。是補不足也。○液云。味既甘溫。調中益氣。即補肺之陽。泄肺之陰也。若便言補肺。而不論陰陽寒熱。何氣不足。則誤矣。若肺受寒邪。宜此補之。肺受火邪。不宜用也。肺為天之地。即手太陰也。為清肅之臟。貴涼而不貴熱。其象可知。若傷

熱則宜沙參沙參味甘微寒無毒主血積驚氣
 除寒熱補中益氣療胃痺心腹痛結熱邪氣頭痛
 皮間邪熱安五臟補中人參補五臟之陽也沙參
 苦微寒補五臟之陰也安得不異○易老云用沙
 參代人參取其味甘可也○葛洪云沙參主卒得
 諸疝小腹及陰中相引痛如絞自汗出欲死細末
 酒調服方寸匙立差○海藏云今易老取沙參代
 人參取其甘也若微苦則補陰甘者補陽雖云補
 五臟亦須各用本臟相佐使隨所引而相輔一藏
 也不可不知○劄云人參甘溫能止渴其生津液
 又和中肺寒可服熱尤忌定魄安魂至有功○局
 云人參治氣味甘溫根似人形者有神治渴補虛
 安五臟安魂定魄久輕身○人參治渴補虛安五
 臟
 黃耆○惡龜甲白鮮皮陰乾至柔韌皮微黃褐色肉
 中白色者為佳○治瘡瘍生用補虛蜜炒用○苜
 蓿根假作黃耆折皮亦似綿頗能亂真但堅而脆
 為別去蘆

神農本草經會通

卷之一

四十一

四十一

味甘氣微溫無毒○湯云氣溫味甘純陽性平入
 手少陽經足太陰經足少陰命門之劑○東云溫
 分肉而實腠理益元氣而補三焦內托陰証之瘡
 瘍外固表虛之盜汗○又云補虛弱排瘡膿○珍
 云益胃氣去肌熱主五臟諸虛諸經之痛無汗發
 汗有汗止汗并瘡瘍○走云止痛排膿補弱醫崩
 調益氣血逐瘀止汗又除風
 本經云主癰疽久敗瘡排膿止痛大風癩疾五痔
 鼠瘻補虛小兒百病婦人子藏風邪氣逐五臟間
 惡血補丈夫虛損五勞羸瘦止渴腹痛洩痢益氣
 利陰氣生白水者冷補其莖葉療渴及筋攣癰腫
 疽瘡○藥性論云治發背內補主虛喘腎衰耳聾
 療寒熱生隴西者下補五臟蜀白水赤皮者微寒
 此治客熱用之○日華子云助氣壯筋骨長肉補
 血破癥瘕癰癰癰贅腸風血崩帶下赤白痢產前
 後一切病月候不勻消渴痰嗽并治頭風熱毒赤
 目等藥中補益呼為羊肉又云白水蒼涼無毒排
 膿治血及煩悶熱毒骨蒸勞功次黃耆赤水蒼涼

神農本草經會通

卷之一

四十一

四十一

無毒。治血退熱毒。餘功並同。木著涼。無毒。治煩。排
膿力微。遇缺卽倍用之。○象云。治虛勞自汗。補肺
氣。實皮毛。瀉肺中火。如脉弦自汗。脾胃虛弱。瘡瘍
血脉不行。內托陰証。瘡瘍必用之。去蘆用。○珍云。
益胃氣。去肌熱。諸痛必用之。○心云。補五臟諸虛
不足。而瀉陰火。去虛熱。無汗則發之。有汗則止之。
○東垣云。黃芪。人參。甘草。三味。退熱之聖藥也。靈
樞曰。衛氣者。所以溫分肉而充皮膚。肥腠理。而司
開闔。黃芪既補三焦。實衛氣。與桂同。特益氣異耳。
神農本草經會通 卷之一 四十三 地 三十一

通乎地。鼻通乎天。口以養陰。鼻以養陽。天主清。故
鼻不受有形。而受無形。爲多地主濁。故口受有形。
而蒸乎無形。王太后病風不言。而脉沉。其事急。若
以有形之湯藥。緩不及事。令造以防風。黃芪二物。
湯數斛。置於牀下。氣薰蒸。如烟霧滿室。則口鼻俱
受。其夕便得語。非智者通神。不可迴也。○湯云。有
白水芪。赤水芪。木芪。功用皆同。惟木芪莖短。而理
橫折之。如綿皮黃褐色。肉中白色。謂之綿黃芪。其
堅脆而味苦者。乃苜蓿根也。又云。破癥瘕。腸風。血
崩。帶下。赤白痢。及產前後一切病。月候不調。消渴。
痰嗽。又治頭風。熱毒。目赤。骨蒸。生蜀郡山谷。白水
漢中。今河東陝西州郡。多有之。芪與桂同功。特味
稍異。比桂但甘平。不辛熱耳。世人以苜蓿根代之。
呼爲土黃芪。但味苦。令人瘦。特味甘者。能令人肥
也。頗能亂真。用者宜審。治氣虛盜汗。并自汗。卽皮
之藥。又治膚痛。則表藥可知。又治咯血。柔脾。是爲
中州藥也。又治傷寒。尺脉不至。又補腎臟元氣。爲
裏藥。是上中下內外三焦之藥。今本草齒經。只言

河東者沁州綿上是也故謂之綿芪味甘如蜜兼體骨柔軟如綿世以為綿非也別說云黃芪本出綿上為良故黃經所繪者憲木者也與綿上相隣蓋以地產為綿若以柔韌為綿則偽者亦柔但以乾脆甘苦為別耳○劄云黃芪甘溫益元氣溫肉分而實勝理補三焦更托諸瘡虛勞自汗服即止○苟云黃耆補損更調中止痛排膿療百聾更主虛勞兼盜汗強筋治渴有神功○黃耆止渴補虛收盜汗

神農本草經會通

卷之一

四十四

羅

甘草○君也國老也生寒炒熟白木乾漆苦參為之使惡遠志反大戟芫花甘遂海藻○去蘆頭及赤皮用其頭尾尖處吐人堅實斷理者佳輕虛縱理及細韌者不堪○服忌猪肉味甘氣平無毒○湯云陽也入足厥陰經太陰經少陰經○東云生之則寒炙之則溫生則分身稍而瀉火炙則健脾胃而和中解百毒協諸藥而無爭以其甘能緩急故有國老之稱○珍云和中補陽益胃氣潤肺除熱去咽疼發散寒邪兼養血惟

與腹脹不相能胸中積熱莖中疼痛可使清寧調和諸藥緩其太過咸得和平○走云通經煖胃除紅腫下氣通關又壯筋

本經云主五臟六腑寒熱邪氣堅筋骨長肌肉倍力金瘡腫解毒溫中下氣煩滿短氣傷藏欬嗽止渴通經脈利血氣解百藥毒為九土之精安和七十二種石一千二百種草久服輕身延年二八月除日採根暴乾十日成○陶云此草最為眾藥之主經方少有不用者猶如香中有沉香也國老即

神農本草經會通

卷之一

四十五

王

帝師之稱為君所宗是以能安和草石而解諸毒也○藥性論曰主腹中冷痛治驚癇除腹脹滿補益五臟制諸藥毒養腎氣內傷令人陰痿主婦人血瀝腰痛虛而多熱加而用之○日華子云安魂定魄補五勞七傷一切虛損驚悸煩悶健忘通九竅利百脈益精養氣壯筋骨解冷熱入藥炙用○尚經云仲景傷寒論有一物甘草湯甘草附子甘草乾薑甘草瀉心等湯諸方用之最多又能解百毒為眾藥之要孫思邈論云有人中烏頭巴豆毒

甘草入腹卽定。大豆解藥毒。加甘草。名甘豆湯。其效甚速。○象云。生用大瀉熱火。炙之則溫。能補上焦。中焦。下焦元氣。和諸藥相協而不爭。性緩。善解諸急。故名國老。去皮用。甘草梢。子。生用。爲君。去莖中痛。或加苦練酒。煮玄胡索爲主。尤妙。○心云。熱藥用之。緩其熱。寒藥用之。緩其寒。經曰。甘以緩之。陽不足。補之以甘。中滿禁用。寒熱皆用。調和藥性。使不相悖。炙之散表寒。除邪熱。去咽痛。除熱。緩正氣。緩陰血。潤肺。○內經曰。脾欲緩。急食甘以緩之。

神農本草經會通

卷之一

四十六

甘草

問附子理中。調胃承氣。皆用甘草者。如何是調和之意。答曰。附子理中用甘草。恐其僭上也。調胃承氣用甘草。恐其速下也。二藥用之。非和也。皆緩也。小柴胡。有柴胡。黃芩。之寒。人參。半夏。之溫。其中用甘草者。則有調和之意。中不滿。而用甘爲之。補中滿者。用甘爲之。泄此。升降浮沉也。鳳髓丹之甘。緩腎溫而生元氣。亦甘補之意也。經云。以甘補之。以甘瀉之。以甘緩之。本草謂安和七十二種石。一千二百種草。名爲國老。雖非君而爲君所宗。所以能安和草石而解諸毒也。於此可見調和之意。夫五味之用。苦直行而泄。辛橫行而散。酸束而收。斂。鹹止而軟。堅。甘上行而發。如何。本草言下氣。蓋甘之味。有升降浮沉。可上可下。可內可外。有和有緩。有補有泄。居中之道盡矣。○劔云。甘草甘平。生瀉火。炙之。健胃可和中。解諸藥毒。無爭競。養血通經。更有功。○局云。甘草甘平。稱國老。通經利氣。更溫中。安和草石。解百毒。載藻。甘羌用莫同。○甘草。解毒。溫中。稱國老。

神農本草經會通

卷之一

四十七

甘草

半夏○使也射干柴胡爲之使惡皂莢畏雄雞生薑
乾薑秦皮龜甲反烏頭○負白陳久者佳湯洗
十許過令滑盡不爾軟人咽喉用此必須生薑以
制其毒○服之忌羊血海藻飴糖○局云沸湯洗
去滑七吹焙乾

味辛氣平生微寒熟溫有毒○湯云氣微寒味辛
平苦而辛辛厚苦輕陽中陰也入足陽明經太陰
經少陽經○東云降也陽也除濕化痰涎大和脾
胃氣痰厥仍頭痛非此莫能治○又云治風痰○

神農本草經會通

卷之二

四十一

三十一

珍云化痰止嘔主中風能燥脾胃濕消腫及解結
脾胃多補益渴者不相當投之病反劇○走云開
胃健脾頭眩欬逆胸滿嘔吐癱瘡諸疾

本經云主傷寒寒熱心下堅下氣喉咽腫痛頭眩
胃脹欬逆腸鳴止汗消心腹胃膈痰熱滿結欬嗽
上氣心下急痛堅痞時氣嘔逆消癰腫墮胎療痿
黃悅澤面目生令人吐涎令人下湯洗令滑盡○

藥性論云半夏使消痰涎開胃健脾止嘔吐去胸
中痰滿下肺氣主欬結新生者摩塗癰腫不消能

除癰瘰氣虛而有痰加而用之○日華子云味癢
辛治吐食反胃霍亂轉筋腸腹冷疾瘡○晁經云
仲景治反胃嘔吐大半夏湯亦治膈間支飲又主
嘔噦穀不得下眩悸半夏加茯苓湯又主心下悸
半夏麻黃丸○象云治寒痰及形寒飲冷傷肺而

欬大和胃氣除胃寒進食治太陰痰厥頭痛非此
不能除○心云能勝脾胃之濕所以化痰渴者禁
用○珍云消胸中痞去膈中痰○丹溪云屬金屬
土仲景用於小柴胡湯取其補陽明也豈非燥脾

神農本草經會通

卷之二

四十九

三十一

土之功○衍義曰今人惟知去痰不言益脾蓋能
分水故也脾惡濕半夏能燥濕勝水所以化痰而
益脾又諸血証禁服仲景傷寒渴者去之燥津液
故也妊婦薑炒用之○衍義曰一男子夜數如廁
或教以生薑一兩碎之半夏湯洗與大棗各三十
枚水一升瓷瓶慢火燒爲熟水時時呷數日便已
○湯云俗用爲肺藥非也止吐爲足陽明除痰爲
足太陰小柴胡中雖爲止嘔亦助柴胡能主惡寒
是又爲足少陽也又助黃芩能去熱是又爲足陽

明也。往來寒熱在表裏之中。故用此有各半之意。本以治傷寒之寒熱。所以各半夏。經云。腎主五液。化爲五濕。自入腎爲唾。入肝爲泣。入心爲汗。入脾爲痰。入肺爲涕。有涎曰嗽。無涎曰咳。痰者因欬而動。脾之濕也。半夏能泄痰之標。不能泄痰之本。泄本者泄腎也。欬無形。痰有形。無形則潤。有形則燥。所以爲流濕潤燥也。○劓云。半夏辛溫治濕痰。大和脾胃吐能安。寒痰更有腸鳴者。痰厥頭疼並速。○芻云。半夏生寒熱却溫。健脾止吐去痰涎。熟令人下生令吐。制毒生薑合和煎。○半夏止吐去痰毒須薑制。

神農本草經會通

卷之一

五十

三十一

桔梗○臣也。節皮爲之。使畏白及龍眼龍膽。○凡使去頭上尖硬。及兩畔附枝。米泔浸。焙乾用。

味辛苦。氣微溫。有小毒。○湯云。味厚。氣輕。陽中之陰也。入足少陰經。入手太陰肺經藥。○東云。升也。陰中陽也。止咽痛。兼除鼻塞。利膈氣。仍治肺癰。一爲諸藥之舟楫。一爲肺部之引經。○又云。下氣利胸膈。治咽喉。○珍云。平肺經風熱。破左壁積滯。清

利頭目。治鼻塞。發散寒嘔。除咽疼。○韋云。驚癇。消痰。下氣。活血。排膿。解痢。并咽膈。腹脇腸諸病。

本經云。主胃脘痛。如刀刺。腹滿。腸鳴。幽。驚。恐。悸。氣。利。五臟。腸胃。補血氣。除寒熱。風痺。濕中。消穀。療喉咽痛。下蠱毒。一名薺芎。二月採根。暴乾。○本草又云。得牡蠣。遠志。療恚怒。得消石石膏。療傷寒。○

神農本草經會通

卷之一

五十

三十一

積氣。消積聚。痰涎。主肺氣氣促。嗽逆。除腹中冷痛。主中惡。及小兒驚癇。○日華子云。下一切氣。止霍亂。轉筋。心腹脹痛。補五勞。養氣。除邪。辟溫。補虛。消痰。破癥瘕。養血。排膿。補內漏。及喉痺。瘡毒。以白粥解。○珍云。治鼻塞。○心云。利益咽胸膈之氣。以其色白。故屬肺。辛甘微溫。治寒嘔。若咽中痛。桔梗能散之也。○易老云。能載諸藥不下沉。與國老並行。同爲舟楫之劑。如大黃苦泄峻下之藥。欲引至胸中。至高之分成功。非此辛甘不居。○丹溪云。能開提氣血。氣血藥中宜用之。○衍義云。治喉痺。肺熱。氣奔促。嗽逆。肺癰。排膿。○象云。治咽喉痛。利肺氣。

去蘆米泔浸焙乾用。○珍云陽中之陰謂之舟楫。諸有此一味不能下沉。○易老云譬之鐵石入江非舟楫不載。故用辛甘之劑以升之也。○劄云桔梗微溫味辛苦。止咽痛治肺之癰。寬胸利鼻無壅塞。引藥須知入肺中。○芎云桔梗能除胸脇痛。補虛益氣更溫中。咽喉痰熱尤能療。止嗽排膿治肺癰。○桔梗瀉肺癰清喉痛。止嗽寬胸。

知母○君也。凡使勿犯鉄器。○上頸行經皆須用酒炒。○用須去皮。

神農本草經會通

卷之一

五十二

三七八

味苦氣寒無毒。○湯云氣寒味大辛苦寒味厚陰也。苦陰中微陽。○東云沉也陰中陰也。瀉無根之腎火療有汗之骨蒸。止虛勞之陽勝。滋化源之陰生。○又云止嗽退骨蒸。○珍云瀉腎火利小便涼心。去熱酒炒上行。並治痢疾臍下時疼。○韋云性寒除熱渴去浮下水潤心補肺除勞熱及利小便安心怖。又却邪氣。○入足陽明經。○手太陰腎經本藥。

本經云主消渴熱中除邪氣肢體浮腫下水補不

足益氣療傷寒久瘧煩熱脅下邪氣膈中惡及風汗內疸多服令人洩。二八月採根曝乾。○陶云甚療熱結亦主瘧熱煩。○藥性論云知母君性平治心煩躁悶骨熱勞往來產後羸勞腎氣勞憎寒虛損患人虛而口乾加而用之。○日華子云味苦甘治熱勞傳屍疰病通小腸消痰止嗽潤心肺補虛乏安心止驚悸。○苗經云治溪毒大勝夏月出行多取此屑自隨欲入水先取少許投水上流無畏兼辟射工。○象云瀉足陽明經火熱補益腎水勝

神農本草經會通

卷之一

五十三

三〇〇

肺之寒去皮用。○心云瀉腎中火苦寒涼心去熱。○珍云涼腎腎經本藥上頸行經皆須用酒炒。○東垣云入足陽明手太陽味苦寒潤治有汗骨蒸腎經氣勞瀉心。○丹溪云陰中微陽腎經之本藥主消渴熱中下水補不足益氣骨熱勞傳屍疰病產後羸勞消痰止嗽虛人口乾加而用之。○東垣云仲景用此為白虎湯治不得眠者煩躁也煩者肺也躁者腎也以石膏為君主以知母之苦寒以清腎之源緩以甘草粳米之甘而使不速下也經

云胸中有寒者瓜蒂散吐之。又表熱裏寒者白虎湯主之。瓜蒂知母味皆苦寒而治胸中寒。又裏寒何也。荅曰成無已註云。卽傷寒寒邪之毒爲熱病也。讀者要逆識之。如論語言亂臣十人。書言唯以亂民其能而亂四方。亂皆治也。乃治亂者也。故云亂臣亂四方也。仲景所言寒之一字。舉其初而言之。熱病在其中矣。若以寒爲寒冷之寒。無復用苦寒之劑。兼言白虎訂脉尺寸俱長。則熱可知矣。○
 劑云知母苦寒除腎火能蠲有汗之骨蒸。補虛可療陽明熱。益腎滋源化氣微。○局云薑皮知母能除熱。主療虛浮治口乾。止嗽消痰潤心肺。亦醫久瘡及傷寒。○知母潤心肺。止嗽理傷寒。
 貝母○臣也厚朴。白薇爲之使。惡桃花。畏秦艽。礬石。莽草。反烏頭。○凡使去中心。有獨顆團。不作兩片。無皺者。號曰丹龍精。不入用。若誤服。令人筋脉永不收。
 味辛苦。氣平。微寒。無毒。○湯云同。○東云清痰。止嗽利心肺。○韋云消痰潤肺。治黃淋。及金瘡瘰。目

神農本草經會通 卷之一
 五十四
 陶名
 三百廿

盲喉痺。下胎衣。兼主癭瘤。
 本經云。主傷寒煩熱。淋瀝邪氣。疝瘕。喉痺。乳難。金瘡。風痊。療腹中結實。心下滿。洗洗惡風寒。目眩。項直。欬嗽上氣。止煩熱渴。出汗。安五臟。利骨髓。十月採根。暴乾。○藥性論云。貝母。臣。微寒。治虛熱。主難產。作未服之。兼治胞衣不出。取七枚。末。酒下。未點眼。去膚腎。主胷脅逆氣。療時疾黃疸。與連翹同。主項下癭瘤疾。○日華子云。消痰。潤心肺。末和沙糖爲丸。含。止嗽。燒灰。油傳人畜惡瘡。○晉經云。此藥亦治惡瘡。有人左膊上患瘡。如人面。亦無他苦。以酒戲滴口中。其面赤色。以物食之。亦能食。歷試諸藥。悉無苦。至貝母。瘡乃皺。眉閉口。因以小葦筒。毀其口。灌之。數日成痂。遂愈。○仲景寒實結胸。外無熱証者。三物小陷胸湯主之。白散亦可。以其內有貝也。○丹溪云。欬惡瘡。至能斂瘡口。別說云。能散心胸鬱結之氣。殊有功。則詩人所謂言采其蕤者。是也。蓋作詩者。本以不得志而言之。今用治心中氣不快。多愁鬱者。甚有功。信矣。○海藏祖方。下乳

神農本草經會通 卷之一
 五十五
 陶名
 三百廿

三母散。牡蠣。知母。貝母。三物爲細末。用猪蹄湯調下。○劓云。貝母寒平。欬逆氣。主除煩熱。療傷寒。更消腹結心下滿。止汗和中解鬱煩。○局云。貝母能消煩鬱氣。亦能止咳。治傷寒。商人瘡毒。如人面。此藥才施病即安。○貝母。治人面瘡。理傷寒。止嗽。○乾地黄。○君也。得麥門冬。清酒。良。惡貝母。畏蕪荑。○初採得生者。以水浸。驗浮者。名天黃。不堪用。半沉者。名人黃。爲次。沉者。名地黃。最佳也。○採生者。用木甌。砂鍋。酒拌蒸九次。令黑爛者。爲熟。○陰乾者。爲生。○忌犯鐵器。令人腎消。并白髮。髮男損榮。女損衛也。○忌食蘿蔔。令人髮白。
 味甘苦。氣溫。無毒。○湯云。氣寒。味苦。陰中之陽。甘微苦。味厚。氣薄。陰中陽也。○東云。沉也。陰也。入手足少陰經。厥陰經。活血氣。封填骨髓。滋腎水。補益真陰。傷寒後。脛骨最痛。新產後。臍腹難禁。○又云。補血。療虛損。○珍云。益腎水。養陰。退陽。和產血。臍腹急痛。○走云。性微寒。活血。消瘀。除熱。
 本經云。主折跌絕筋。傷中。逐血痺。填骨髓。長肌肉。

神農本草經會通

卷之一

五十六

三十三

作湯除寒熱積聚。除痺。主男子五勞七傷。女子傷中。胞漏下血。破惡血。瀉血。利大小腸。去胃中宿食。飽力斷絕。補五臟內傷不足。通血脈。益氣力。利耳目。久服輕身不老。○陳藏器云。乾地黄。本經不言生乾。及蒸乾。方家所用二物。別蒸乾。即溫補。生乾則平宜。當依此以用之。○藥性論云。乾地黄。君。能補虛損。溫中。下氣。通血脈。久服變白延年。治產後腹痛。主吐血不止。○肖炳云。乾生二種。皆黑鬚髮良藥。○日華子云。乾地黄。助心膽氣。安魂定魄。治驚悸勞劣。心肺損。吐血。鼻衄。婦人崩中血運。助筋骨。長志。日乾者平。火乾者溫。○晉經云。其花。各地髓花。單服延年。又治傷折金瘡。爲最要之藥。肘後方。療跣折四肢骨破碎。及筋傷蹉跌。又治一切心痛。無問新久。○象云。酒洒蒸。如烏金。假酒力。則微溫大補。血衰者須用之。善黑鬚髮。忌蘿蔔。○珍云。若治外。治上酒製。○心云。生則性大寒。而涼血。熟則性寒。而補腎。○胃寒者。斟酌用之。恐損胃氣。有痰膈不利者。薑汁炒用之。恐泥膈也。滋腎水。主血

神農本草經會通

卷之一

五十七

三十三

虛勞熱。老人中虛燥熱。○丹溪云同。○機要云。熟
 地黄。臍下發痛者。腎經也。非地黄不能補。補腎益
 陰之劑。二宜丸。加當歸為補髓。○東垣云。生地黄。
 治手足心熱。及心熱。入手定少陰。手足厥陰。能益
 腎水而活血脈。洪實者宜此。若脈虛則宜熟地黃。
 地黃假火力。蒸九數。故能補腎中元氣。仲景製八
 味丸。以熟地黃為諸藥之首。天一所生之源也。湯
 液四物。以治藏血之藏。亦以乾熟地黃為君者。癸
 乙同歸一治也。搗蒸不可犯鉄。令人腎消。○釗云。
 熟地黃。温味甘苦。封填骨髓。滋腎陰。療傷寒後脛
 股痛。除新產罷腹臍疼。○局云。乾熟地黃能補血。
 崩中漏下。用尤良。安魂定魄。除驚悸。更治虛勞補
 內傷。○熟地黃。能補血。更治虛勞。焦躁。
 生地黄。○熟則温補。○生則平宣。
 味甘苦。氣大寒。○湯云。氣寒。味苦。陰中之陽。入手
 太陽經。少陰經之劑。○東云。沉也。陰也。凉心火之
 血熱。瀉脾土之濕熱。止鼻中之衄熱。除五心之煩
 熱。○又云。宣血。醫眼瘡。○珍云。治皮燥諸熱。生血

凉血。上行外行。須以酒浸。○走云。勻經。破熱。墮產
 療傷。
 本經云。生者尤良。主婦人崩中血不止。及產後血
 上薄。心悶絕。傷身胎動。下血胎不落。墮墜。跌折。瘀
 血。留血。衄鼻吐血。皆搗飲之。一名芩。一名芑。二八
 月採根。陰乾。○藥性論云。生地黄。忌三白。味甘平。
 無毒。解諸熱。破血。通利。月水閉絕。不利水道。搗薄
 心腹。能清瘀血。病人虛而多熱。加而用之。○象云。
 凉血。補血。補腎水。真陰不足。此藥大寒。宜斟酌用
 之。恐損胃氣。○珍云。生血。凉血。○心云。苦甘。陰中
 微陽。酒浸。上行外行。生血。凉血。去熱。惡貝母。畏蕪
 荑。○丹溪云。病人虛而多熱者。勿用。慎之。餘同。○
 液云。手少陰。又為手少陽之劑。故錢氏瀉丙。與木
 通同用。以導赤也。諸經之血熱。與他藥相隨。亦能
 治之。瀉血。便血。亦治之。入四散例。○釗云。生地黄
 寒甘苦味。瘀吐衄血。皆搗食。凉血瀉脾之濕熱。清
 心。乃治五心煩。○局云。地黃生者能行血。產後攻
 心大有功。吐衄折傷。皆主療。月經閉絕。亦能通。○

生地黃能行血兼止吐衄折傷。

五味子○君也。味酸氣溫無毒。○凡小顆皮皺泡者其白色藍霜一重其味酸鹹苦辛甘味全者真也。○菴蓉為之使惡萎蕤勝烏頭。○局云去梗搥碎用。

味酸氣溫無毒。○湯云陰中陽酸而微苦味厚氣輕陰中微陽入手太陰經入足少陰經。○東云降也。陰也滋腎經不足之水收肺氣耗散之金降煩熱生津止渴補虛勞益氣強陰。○又云止痰嗽滋

神農本草經會通

卷之一

六十

王忠

腎水○珍云歛肺補不足勞嗽補元氣收肺寒氣

逆治瀉痢欬嗽溫暖水臟生津明目。○走云生津潤肺除煩渴補勞傷霍亂轉筋除熱氣治嘔逆。

本經云主益氣欬逆上氣勞傷羸瘦補不足強陰

益男子精養五臟除熱生陰中肌八月採實陰乾

○本注云五味皮肉甘酸核中辛苦都有鹹味此

則五味具也本經云味酸當以木為五行之先○

藥性論云五味子君能治中下氣口嘔逆補諸虛

勞令人體悅澤除熱氣病人虛而有氣兼嗽加用

之○日華子云明目暖水藏治風下氣消食霍亂

轉筋痲痺貴狹冷氣消水腫及胃心腹氣脹止渴

除煩熱解酒毒壯筋骨○晉經云千金月令五月

宜服五味湯○象云大益五臟○孫真人云五月

常服五味子以補五臟氣遇夏季夏之司胃乏無

力無氣以動與黃耆人參麥門冬少加黃檗煎湯

服使人精神頓加兩足筋力涌出生用。○珍云治

欬嗽○心云收肺氣補不足升也酸以收逆氣肺

寒氣逆則以此藥與乾薑同用治之。○孫真人云

神農本草經會通

卷之一

六十

王忠

六月常服五味子以益肺金之氣在上則滋源在

下則補腎故入手太陰足少陰也。○丹溪云屬水

而有木與金大能收肺氣有補腎之功收肺氣則

除熱補腎則暖水藏氣耗散者用此收之多食致

虛熱蓋收補之驟也火熱嗽必用之蓋火氣盛者

驟用寒涼藥恐相逆宜用五味子等酸收之藥歛

而降之。○日華子云五味皮肉甘酸核中辛苦都

有鹹味故名五味子仲景八味丸用此為腎氣丸

迷類象形也。○衍義曰本經言溫今食之多致虛

熱小兒益甚。藥性論以謂除熱氣。日華子云。又謂暖水藏。又曰除煩熱。今既用之治肺虛實。則不取治煩熱之說。○心法云。北五味。治勞嗽。若風邪在肺。宜用南五味。○劄云。五味酸溫滋腎水。更收肺耗散之金。消煩止渴生津液。益氣充虛。乃壯陰。○局云。五味酸甘鹹苦辛。補虛下氣。號為君。能消酒毒。并痰嗽。止渴生津。精及壯筋。○北五味。補虛下氣。止嗽。強筋。

澤瀉○君也。畏海蛤文蛤。

神農本草經會通

卷之一

六十一

三十一

味甘鹹。氣寒。無毒。○湯云。氣平。味甘。甘鹹寒。味厚。陰也。降也。陰中微陽。入足太陽經。少陰經。○東云。降也。陽中陰也。去胞垢而生新水。退陰汗而止虛煩。主小便淋澀。仙藥。療水病濕腫。靈丹。○又云。利水通淋。補陰不足。○珍云。利便。治水。去舊養新。滲泄。止瀉。消除瘡腫。○韋云。生陰消水。治諸淋。追風通乳。并除濕。通血。催生。補女人。本經云。主風寒濕痺。乳難。消水。養五臟。益氣力。肥健。補虛損。五勞。除五藏痞滿。起陰氣。止洩精。消濕。

淋瀝。逐膀胱。三焦。停水。久服。耳目聰明。不飢。延年。輕身。面生光。能行水上。扁鵲云。多服。病人眼。五六八月。採根。陰乾。○藥性論云。澤瀉。君。味苦。能主腎虛。精自由。治五淋。利膀胱。熱。宣通水道。○日華子云。治五勞七傷。主頭旋耳虛。鳴。筋骨攣縮。通小腸。止遺瀝。尿血。催生。難產。補女人血海。令人有子。○苗經云。素問。身熱解墮。汗出如浴。惡風。少氣。名曰酒風。治之以澤瀉。木各十分。麋銜五分。合以二指。撮先飯服。仲景治雜病。心下有支飲。苦胃。澤瀉湯。主之。澤瀉五兩。木二兩。水煎溫服。治傷寒。亦有大。小澤瀉湯。五苓散。葶皆用澤瀉。行利。停水為最要。○象云。除濕之聖藥。治小便淋瀝。去陰間汗。無此疾。服之。令人目盲。○心云。去舊水。養新水。寒水氣。須用。○衍義云。其功尤長於行水。○仲景云。水痞。煩渴。小便不利。或吐或瀉。五苓散。主之。方用澤瀉。故知其長於行水。本經又引扁鵲云。多服。病人眼。誠為行去其水故也。仲景八味丸用之者。亦不過。接引桂附等。歸就腎經。別無他意。凡用澤瀉散。未

神農本草經會通

卷之一

六十一

三十一

不小便多者。小便既多。腎氣馬得復實。今人止泄
精多不敢用。○丹溪同。○湯云。本經云。久服明目。
扁鵲謂多服昏目何也。易老云。去胞中留垢。以其
味鹹能泄伏水。故去留垢。卽胞中久陳積物也。入
太陽少陰。仲景治太陽中風入裏渴者。五苓散主
之。○劄云。澤瀉甘鹹性本寒。收陰汗乃止虛煩。去
胞垢又生新水。濕腫淋澀作聖丹。○局云。澤瀉鹹
寒止泄精。頭旋消渴耳虛鳴。治淋宣逐膀胱水。多
服令人眼病生。○澤瀉會除諸般瀉。弭渴疏淋。

神農本草經會通 卷之一 六十四 陳忠 三十一

麻黃○君也厚朴爲之使。惡辛夷石韋。立秋採莖陰
乾。令青。陳久者良。○凡使折去根節用。先煮二三
沸。去上沫。否則令人煩悶。○根節。止汗故也。
味苦。氣溫。微溫。無毒。○湯云。氣溫。味苦。甘而苦。氣
味俱薄。陽也。升也。甘熱純陽。手太陰之劑。入足太
陽經。走手少陰經。陽明經藥。○東云。升也。陰中陽
也。其形中空。散寒邪而發表。其節中閉。止盜汗而
固虛。○又云。表汗。療欬逆。○珍云。肺經本藥。尤竅
開通。頭疼發表。傷寒中風。欬逆上氣。寒濕皮風。解

少陰寒氣。必去節爲工。○發汗追風去腦疼。通竅
消斑開腠理。

本經云。主中風。傷寒頭痛。溫瘧。發表出汗。去邪熱
氣。止欬逆上氣。除寒熱。破癥堅積聚。五臟邪氣。緩
急風。脅痛。孚乳餘疾。止好唾。通腠理。疎傷寒頭疼。
解肌。洩邪惡氣。消赤黑斑毒。不可多服。令人虛。立
秋採莖。陰乾。○藥性論云。麻黃。君味甘平。能治身
上毒風。癩痺。皮肉不仁。主壯熱。解肌。發汗。溫瘧。治
溫疫。根節能止汗。方曰。并故竹扇末。撲之。又牡蠣

神農本草經會通 卷之一 六十五 范文 三十八

粉。粟粉。并根等分。末。生絹袋盛。盜汗出。卽撲手摩
之。○日華子云。通九竅。調血脈。開毛孔。皮膚。逐風
破癥癖積聚。逐五臟邪氣。退熱。禦山嵐瘴氣。○象
云。發太陽少陰經汗。去節。煮三二沸。去上沫。否則
令人心悶。○丹溪云。苦甘。陰中之陽。泄衛中實。去
榮中寒。發太陽少陰之汗。入手太陰。○根節。能止
汗。○珍云。去榮中寒。○液云。入足太陽手少陰。能
泄衛實。發汗。及傷寒無汗。欬嗽。根節。能止汗。夫麻
黃治衛實之藥。桂枝治衛虛之藥。桂枝麻黃。雖爲

太陽經藥。其實榮衛藥也。以其在太陽地分。故曰太陽也。本病者即榮衛。肺主衛。心主榮。為血乃肺心所主。故麻黃為手太陰之劑。桂枝為手少陰之劑。故傷寒傷風而嗽。用麻黃桂枝。即湯液之源也。○劔云。麻黃甘苦性微溫。發汗除煩去節根。根節將來還可用。止虛盜汗作湯。○苟云。麻黃發汗攻頭痛。表散風寒破積堅。治瘡消斑除欬逆。若還止汗用其根。○麻黃發散攻頭痛。發汗用莖。止汗用根。

神農本草經會通

卷之一

六十六

三十九

葛根○臣也。殺野葛。巴豆毒。百藥毒。五月採。暴乾。入

土深者去皮用。○性輕浮。

味甘。氣平。無毒。○湯云。陽明經引經藥。足陽明經行經的藥。○東云。可升可降。陽中之陰也。發傷寒之表邪。止胃虛之消渴。解中酒之苛毒。治往來之溫瘧。○又云。療肌解表。○珍云。生津。療消渴。大熱解諸毒。傷寒中風。解肌發汗。升發瘡疹。又能解酒毒。多用損元氣。○韋云。解熱。墮胎。去風。消酒。開腠理。除濕氣。止疥。解毒。破瘀血。

神農本草經會通

卷之一

六十七

三十九

本經云。主消渴。身大熱。嘔吐。諸痺。起陰器。解諸毒。療傷寒中風頭痛。解肌發表。出汗。開腠理。療金瘡。止痛。脅風痛。○陶云。五月五日。日中時。取葛根為屑。療金瘡。斷血要藥。亦療瘡及瘡至良。○唐本注云。葛根雖除毒。入土五六寸已上者。名葛脰。服之令人吐。以有微毒也。根末之。主獬狗囓。并飲其汁。良。○陳藏器云。葛根。生者破血。合瘡。墮胎。解酒毒。身熱赤黃。小便赤澀。可斷穀。不飢。根。堪作粉。○禹錫云。乾葛。臣。能治天行上氣。嘔逆。開胃下食。主鮮酒毒。止煩渴熱。治金瘡。主治時疾解熱。○陶云。即今之葛根。人皆蒸食之。當取入土深大者。破而日乾之。○日華子云。葛。冷。治胸膈熱。心煩悶。熱狂。止血痢。通小腸。排膿。破血。傳蛇。虫咬。解暑毒。箭。乾者力同。○晁經云。仲景治傷寒。有葛根。及加半夏。葛根黃芩黃連湯。以其主大熱。解肌。開腠理。故也。○象云。治脾虛而渴。除胃熱。解酒毒。能升提胃氣。通行足陽明經之藥。去皮用。○心云。止渴升陽。○珍云。益陽生津。勿多用。恐傷胃氣。虛渴者。非此不能。

陰。○東垣云。葛根。甘平溫。世人初病太陽証。便服
 葛根升麻湯。非也。○食療云。葛根蒸食之。消毒。其
 粉亦甚妙。其粉以水三合煎。能解鴆毒。○衍義云。
 治中熱酒渴病。多食行小便。亦能使人利。病酒及
 渴者得之甚良。○易老云。太陽初病。未入陽明頭
 痛者。不宜便服葛根發之。若服之。是引賊破家也。
 若頭顱痛者。可服之。○葛根湯。陽明自中風之仙
 藥也。○朱奉議云。頭痛如欲破者。連須葱白湯飲
 之。又不已者。葛根葱白湯。○易老又云。用此以斷
 神農本草經會通 卷之一 六十九
 太陽入陽明之絡。即非太陽藥也。故仲景治太陽
 陽明合病。桂枝湯內加麻黃葛根也。又有葛根黃
 芩黃連解肌湯。是知葛根非太陽藥。即陽明藥。○
 劄云。葛根甘寒能發表。胃虛消渴服之安解除中
 酒之苛毒。更止溫瘧之往還。○局云。葛根無毒解
 諸毒。發散傷寒治熱狂。開胃解醒除嘔逆。更醫消
 渴療金瘡。○葛根。止渴解醒。發散傷寒。消熱毒。
 生葛根汁
 本經云。氣大寒。療消渴。傷寒。壯熱。○陶云。葛根。生

者搗取汁飲之。解溫病發熱。○葛洪治腎腰痛取
 生根嚼之。嚙其汁多益佳。○集云。治天行時病壯
 熱煩渴。熱毒吐血。及妊娠熱病心悶。小兒熱胎。
 葛穀
 本經云。主下痢。十歲已上。○本注云。葛穀。即是實
 耳。
 葛葉
 本經云。主金瘡。止血。○晉經云。主金刃瘡。山行傷
 刺血出。卒不可得藥。但投藥傳之。甚効。
 神農本草經會通 卷之一 六十九
 葛花
 本經云。主消酒。一名鹿藿。○陶云。并小豆花乾末。
 服方寸匙。飲酒不知醉。○葛蔓。燒為灰。水服方寸
 匙。主喉痺。
 葛粉
 味甘。氣大寒。無毒。
 本經云。主壓丹石。去煩熱。利大小便。止渴。小兒熱
 瘧。以葛根浸搗汁飲之。良。○聖惠云。中鳩毒氣欲
 絕者。水調三合飲之。

通草○臣也。今謂之木通。○正月採枝。陰乾。○去皮用節。

味辛甘。氣平。無毒。○湯云。陽也。燈草同。○東云。降也。陽中陰也。陰竅澀而不利。水腫閉而不行。澀閉兩俱立驗。因有通草之名。○一云。瀉肺。利小便。

韋云。通陰竅。澀。消水腫閉。

本經云。主去惡蟲。除脾胃寒熱。通利九竅。血脈關節。令人不忘。療脾疸。常欲眠。心煩。噦。出音聲。療耳聾。散癰腫。諸結不消。及金瘡。惡瘡。鼠瘻。跌折。鼯鼻。

神農本草經卷之一

七十

三十三

息肉墮胎。去三蟲。正月採枝。陰乾。○陶云。莖有細孔。兩頭皆通。含一頭吹之。則氣出彼頭者。良。○藥

性論云。木通。臣。微寒。治五淋。利小便。開關格。治人多睡。主水腫浮。大除煩熱。用根。治項下瘤癭。○陳

士良云。莖名木通。主理風熱淋疾。小便數急。疼。小腹虛滿。宜煎湯。并葱食之。有効。○日華子云。木通

安心。除煩。止渴。退熱。治健忘。明耳目。治鼻塞。通小

腸下水。破積聚血塊。排膿。治瘡癰。止痛。催生下胞

女人血閉。月候不勻。天行時疾。頭痛。目眩。羸劣。乳

結。及下乳。子。名鷲覆子。七八月採。○岳經云。古方

所用通草。皆今之木通。通脫稀有使者。近世醫家

多用利小便。○象云。治陰竅不利。行小水。除水腫

閉。治五淋。生用。○珍云。瀉肺。利小便。甘平。以緩陰

血。○集云。導小腸熱。○劍云。通草甘。通陰竅。澀。更

消水腫。閉難行。用之澀閉。俱通暢。因乃呼之通草

名。○局云。通草。元來即木通。治淋。通利小腸中。散

癰瘰。疸除煩熱。又出聲音。治耳聾。

鷲覆

神農本草經會通

卷之一

七十

三十三

唐本注云。其子長三四寸。核黑。穰白。食之甘美。南

人故名。○孟詵云。鷲覆。性平。厚腸胃。令人能食。下

三焦。除惡氣。和子食之。更好。又續五臟。斷絕氣。使

語聲足氣。通十二經脈。故名通草。食之通利。諸經

脈。權不通之氣。○陳士良云。鷲覆子。寒。無毒。主胃

口熱閉。反胃。不下食。除三焦客熱。此是木通實。名

浮梭子。

通脫

陳藏器云。無毒。花上粉。主諸蟲瘡。野雞病。取粉內

瘡中。生山側。葉似草麻。心中有瓢。輕白可愛。女工取以飾物。○集云。亦能利陰竅。行小水。主蠱毒。今俗亦名通草。

木通 ○本經無此條。即通草。

味甘。氣平。無毒。○湯云。味甘而淡。性平。味薄。陽也。

○東云。降也。陽中陰也。瀉小腸火積而不散。利小便。便熱閉而不通。瀉小腸火。無他藥可比。利小便。閉。

與琥珀同功。○又云。利水。○走云。通經。利竅。瀉小腸火。通小便。便秘熱。○珍云。通經。利竅。能導滯。墮胎。

神農本草經會通

卷之一

七十三

木

○象云。主小便不利。導小腸熱。去皮用。○削云。木

通寒瀉小腸火。小便熱閉。大能通。通經利竅。宜施用。導滯無他。可比功。○通草。即木通。治淋。退疸。

防已 ○君也。殷孽為之使。殺雄黃毒。惡細辛。畏草薢。採根。陰乾。○去皮用。文如車輻。理解者。良。要心。花

文黃色。○漢防已。君。木防已。使。即根苗之名。

味辛苦。氣平。溫。無毒。○湯云。氣寒。味大苦辛。苦陰也。平。無毒。通行十二經。○東云。消腫。去風濕。○走

云。主風癩。寒濕風浮水腫。膀胱熱。通竅。散癰。療肺。

及癰瘡 ○珍云。泄濕。

本經云。主風寒。溫瘧。熱氣。諸癰。除邪。利大小便。療水腫。風腫。去膀胱熱。傷寒。寒熱。邪氣。中風。手脚攣

急。止洩。散癰。腫。惡結。諸蝸。疥。癬。蟲瘡。通腠。理。利九

竅。文如車輻。理解者。良。生漢中。二八月採根。陰乾。

○陶云。瘡風水氣要藥。○藥性論云。漢防已。君。味苦。有小毒。能治濕風。口面。嘴斜。手足。疼。散留痰。主

肺氣。嗽喘。○又云。木防已。使。畏女。堯。鹵。鹹。味。苦。辛。能治男子。肢節。中風。毒風。不語。主散結。氣。擁。腫。溫

神農本草經會通

卷之一

七十三

木

瘡風水腫。治膀胱。○晷經云。漢防已。黃實。而香。莖

梗甚嫩。折其莖。一頭吹之。氣從中貫。如木通類。木防已。雖今不入藥。而古方亦通用之。仲景治傷寒

有增減。木防已湯。及防已地黃五物湯。防已黃耆六物等湯。療膈間支滿。其人喘滿。心下痞堅。面黧黑

其脉沉緊。吐下乃愈。木防已湯。主之。大防已。二兩。

石膏。二枚。雞子。大。碎。綿裹。桂心。二兩。人參。四兩。四物。以水。煮。分。再服。虛者。便愈。實者。三日復發。汗。至

三日復不愈者。去石膏。加芒硝。以水先煮三味。去

滓內芒硝分再服微下利則愈禁生葱孫思邈療遺溺小便澀亦用三物水防已湯○象云治腰以下至足濕熱腫盛脚氣補膀胱去留熱通行十二經去皮用○陳藏器云如陶所注卽是木防已用體小同按木漢二防卽是根苗爲名漢主水氣木主風氣○丹溪云木防已不入藥古方亦通用之治肺痿咯血多痰漢防已葶藶等分爲末糯米飲調下一錢甚効餘同象陳藏器云○削云防已除風濕熱邪四肢拘急口喎斜足疼水腫并風腫濕嗽癰瘡腫亦佳○芻云防已除風熱濕邪四肢拘急口喎斜能攻水腫并風腫治嗽消痰入肺家○防已治風熱拘攣

神農本草經會通 卷之一

七十

范世

天南星○畏附子乾薑生薑○入藥炮用與鬼芋根相似但南星小柔膩肌細炮之易裂差可辨爾○芻云熱灰中炮裂用味苦辛有毒○湯云同○東云可升可降陰中陽也墜中風不省之痰涎主破傷如屍之身強○又云醒脾去驚風痰吐之憂○珍云主中風除痰下

氣利胸膈治麻痺癰腫堅積墮胎○走云利風痰胸膈消癰破積散血定風搐傳蛇傷虫咬及墮胎本經云主中風除痰麻痺下氣破堅積消癰腫利胃膈散血墮胎二八月採之○陳藏器云主金瘡傷折瘀血取根碎傅傷處○日華子云味辛烈平散撲損瘀血主蛇虫咬附疥癬惡瘡入藥炮用○崑經云大者四邊皆有子用時盡削去之○珍云治同半夏○丹溪云欲其下行以黃檗引之○削云南星有毒味辛苦中風不省墜痰涎破傷身強如死狀服此回生致引年○芻云天南星主中諸風下氣除痰利膈胸散血墮胎除腦痛又塗傷折又消癰○南星主下氣風痰除腦痛止怔忡天門冬○君也垣衣地黃貝母爲之使畏曾青○凡用去皮去心服此忌食鯉魚○生高地根短味甜氣香者上

神農本草經會通 卷之一

七五

范世

味苦甘氣平大寒無毒○湯云氣寒味微苦苦而辛氣薄味厚陰也甘平大寒陽中之陰入手太陰經足少陰經○東云升也陰也保肺氣不被熱擾

定喘促。陡得安寧。○又云。止嗽。補血。冷而潤。肝心。
○走云。療肺醫癰。治血痰。益氣。養肌。行小水。除寒。
熱。潤咽喉。○珍云。利肺氣。止喘息。促急。通腎氣。壯。
水。滋五臟。鎮心。除熱。補元。壯骨髓。止血。妄行。瀉滯。
血。

本經云。主諸暴風濕偏痺。強骨髓。殺三蟲。去伏尸。
保定肺氣。去寒熱。養肌膚。益氣力。利小便。冷而能。
補。久服。輕身。益氣。延年。不飢。二。三。七。八。月。採。根。暴。
乾。○陳藏器云。天門冬。根有十餘莖。百部。多者。五。

神農本草經會通

卷之一

七十六

四

六十莖。根長尖。內虛味苦。天門冬。根負短實。潤。味。
甘。不同。苗蔓亦別。○藥性論云。天門冬。君主肺氣。
欬逆。喘息。促急。除熱。通腎氣。療肺痿。生癰。吐膿。治。
濕疥。止消渴。去熱。中風。宜久服。煮食之。令人肌體。
滑澤。除身中一切惡氣。不潔之疾。令人白淨。蜀人。
使浣衣。如王。和地黃。爲使服之。耐老。頭不白。能冷。
補。患人體虛而熱。加而用之。○楊損之云。服天門。
冬。誤食鯉魚。中毒。浮萍。解之。○日華子云。貝母。爲。
使。鎮心。潤五臟。益皮膚。悅顏色。補五勞。七傷。治肺。

氣。并嗽。消痰。風痺。熱毒。遊風。煩悶。吐血。去心用。○

象云。保肺氣。治血熱。侵肺。止喘氣。促。加人參。黃芪。

爲主用之神効。○又云。久服。延年。多子孫。能行步。

益氣。入手太陰。足少陰。榮衛枯涸。濕劑。所以潤之。

二門冬。人參。北五味子。枸杞子。同爲生脉之劑。此。

上焦。獨取寸口之意。○心云。苦以瀉滯血。甘以助。

元氣。及治血妄行。此天門冬之功也。○丹溪云。衍。

義。治肺熱之功。爲多。其味苦。但專泄而不專收。寒。

多者。禁服。又瀉肺火。○衍義曰。但以水漬。漉。使周。

潤。滲入肌。俟軟。緩緩。攪取。不可浸出脂液。其不知。

者。乃以湯浸。一。二。時。柔卽柔矣。然氣味。都盡。用之。

不効。○劄云。天門冬。苦性大寒。保肺。不得熱。相干。

涸。枯。榮衛。宜斯潤。定喘寧神。燥悶安。○局云。天門。

冬。味甘平。苦。性冷。而能補大虛。定肺。鎮心。除吐血。

悅人顏色。養肌膚。○天門冬。鎮心。止吐血。衄血。性。

冷。而能補大虛。

麥門冬。○君也。地黃。車前。爲之使。惡欬。冬。苦。瓠。畏。苦。

參。青蘘。○陰乾。以肥大者爲好。用之。湯澤。抽去心。

神農本草經會通

卷之二

七十七

五

不爾令人煩。

味甘氣平微寒無毒。○湯云氣寒味微苦甘微寒陽中微陰也。入手太陰經。○東云降也陽中陰也。退肺中隱伏之火。生肺中不足之金。止燥渴。陰得其養。補虛勞熱不能侵。○又云清心解煩渴。除肺熱。○珍云主腹中結氣飽傷腸。虛勞客熱煩渴甚。治血妄行。經枯乳汁不通。保定肺氣。又能補心。若欲行經。去心酒浸。○走云利水止渴解煩燥。調中定魄除虛熱。療嗽肥肌。又美顏色。

神農本草經會通

卷之一

七十八

五

本經云主心腹結氣傷中。傷飽胃絡脉絕。羸瘦短氣。身重目黃。心下支滿。虛勞客熱。口乾燥渴。止嘔吐。愈痿蹙。強陰益精消穀。調中保神。定肺氣。安五臟。令人肥健。美顏色。有子。久服輕身。不老。不飢。二月三月八月十月採。陰乾。○陳藏器云本經不言生者。按生者本功外。去心煮飲。止煩熱消渴。身重目黃。寒熱體勞。止嘔開胃。下痰飲。乾者入丸散。及湯用之。功如本經。其子負碧。久服輕身明目。和車前子乾地黄為丸。食後服之。去溫瘴。變白明目。夜中見

光。○藥性論云。麥門冬。使惡苦。畏木耳。能治熱

毒。止煩渴。主大水。面目肢節浮腫。下水。治肺痿吐膿。主泄精。療心腹結氣。身黑目黃。心下苦支滿。虛勞客熱。○日華子云。治五勞七傷。安寃定魄。上渴。肥人時疾。熱狂頭痛。止嗽。○象云。治肺中伏火。脉氣欲絕。加五味子。人參。三味為生脉之劑。補肺中元氣不足。○珍云。行經酒浸湯浸去心。治經枯。○心云。補心氣不足。及治血妄行。補心不足。○衍義云。治肺熱之功為多。其味苦。但專泄而不專收寒。

神農本草經會通

卷之一

七十九

五

多人禁服。治心。肺。虛熱。及虛勞。麥門冬。地黄。麻仁。阿膠。潤經益血。復脉通心。二門冬。五味子。枸杞子。同為生脉之劑。○丹溪同。○今按本經。用治脾胃多。後人用治心。肺多。○衍義云。治心。肺。虛熱。并虛勞客熱。○劄云。麥門冬。寒味甘辛。消肺隱伏之火。禁補金不足。潤燥渴。養氣充虛。熱不侵。○局云。麥門冬。子味甘平。止吐除煩。更益精。解渴益心。通結氣。又攻勞熱。治時行。○麥門冬。解渴開結。益心腸。勞熱可除。煩可解。

地榆○得髮良惡麥門冬○恨外黑粟紅似柳根。

味苦甘酸氣微寒無毒○湯云氣微寒味甘酸苦

而酸氣味俱厚陰也主下部積熱之血痢止下焦

不禁之月經○療崩漏止血止痢○珍云治下焦

血腸風痢血婦人乳疾七傷帶下○走云主血痢

金瘡瘻漏惡瘡吐衄排膿止痛醫乳治蛇傷

本經云主婦人乳痲痛七傷帶下病止痛除惡肉

止汗療金瘡止膿血諸瘰惡瘡執瘡消酒除消渴

補絕傷產後內塞可作金瘡膏○本注云今人止

神農本草經會通

卷之二

八十

文

冷熱痢及疳熱痢極効○藥性論云味苦平能治

產後餘瘵疥痛七傷治金瘡止血痢蝕膿○肖炳

云今方用共檇皮同療赤白痢○日華子云排膿

止吐血鼻洪月經不止血崩產前後諸血疾赤白

痢并水瀉濃煎止腸風○象云治小兒疳痢性沉

寒入下焦治熱血痢去蘆○主婦人乳痲七傷帶

下月水不止血崩之疾除惡血止疼痛腸風泄血

○心云去下焦之血腸風下血及泄痢下血須用

之○珍云陽中微陰治下部血○衍義曰若虛寒

人水瀉及冷痢勿輕用○削云地榆酸苦性微寒

血痢投之即可安入下部能消積熱更安不禁血

崩難○局云地榆主療諸般血止痛排膿補絕傷

帶下能除十二病并攻熱痢治金瘡○地榆止血

痢

連翹○使也○局云去心用

味苦氣平無毒○湯云苦微寒氣味俱輕陰中陽

也手足少陽經陽明經藥○東云升也瀉諸經之

客熱散諸腫之瘡瘍○又云排瘡膿腫毒○珍云

神農本草經會通

卷之二

八十一

文

除心經客熱解上焦熱瘡家之聖藥○走云排膿

醫瘡毒通淋活血經治瘰癧癭瘤瀉心經客熱并

蠱毒

本經云主寒熱鼠疫瘰癧癭腫惡瘡癭瘤結熱蠱

毒去白蟲八月採陰乾○藥性論云連翹使一名

早連子主通利五淋小便不通除心家客熱○日

華子云通小腸排膿治瘡癰止痛通月經○象云

治寒熱瘰癧諸惡瘡腫除心中客熱去胃蟲通五

淋○心云瀉心經客熱諸家須用瘡家聖藥也○

珍云。諸經客熱。非此不能除。○液云。手足少陽。治瘡瘍。痛氣。癭起。結核。有神。與柴胡同功。但分氣血之異耳。與鼠粘子同用。治瘡瘍。別有神功。○丹溪云。連翹苦。陰中微陽。升也。入手少陰經。瀉心火。降脾胃濕熱。及心經客熱。非此不能除。瘡癩癰腫。不可缺也。治血証。以防風爲上使。連翹爲中使。地榆爲下使。不可不知。衍義治痢有微血。不可執以連翹爲苦燥劑。虛者多致危因。實者宜用之。○創云。連翹微寒。味苦平。消諸經熱。有深功。心間熱與瘡

神農本草經會通

卷之一

八十二

三論

九

連軛○又若

丹溪云。不見所註。但仲景方註云。卽連翹根也。○湯液同。

細辛○臣也。曾青。棗根爲之使。惡狼毒。山茱萸。黃耆。畏消石。滑石。及藜蘆。○出華陰。色白者。良。其根細。而其味極辛。○今人多以杜蘅當之。杜蘅吐人。用

時須細辨。○忌生菜。單用末。不可過半錢匙。多氣悶塞。不通者死。去蘆頭并葉。

味辛。氣溫。無毒。○湯云。氣溫。味大辛。純陽。性溫。氣厚於味。陽也。少陰經藥。手少陰引經之藥。○東云。升也。陽也。止少陰合病之首痛。散三陽數變之風邪。○又云。去頭風。止嗽。療齒痛。○韋云。通竅。除風濕。治痢。主欬逆。下氣。勻經。利乳。安五臟。生津液。○本經云。主欬逆。頭痛。腦動。百節拘攣。風濕痺痛。死肌。溫中。下氣。破痰。利水道。開胃中。除喉痺。鼽鼻。風痛。癩疾。下乳。結汗。不出。血不行。安五臟。益肝膽。通精氣。久服明目。利九竅。輕身長年。生華陰。二八月採根。陰乾。○本草云。得當歸芍藥白芷芎藭牡朮本甘草。共療婦人。得決明鯉魚膽青羊肝。共療目痛。○陶云。人患口臭者。含之。得効。最能除痰。明目。○藥性論云。細辛。臣。忌生菜。味苦辛。治欬逆。上氣惡風。風頭。手足拘急。安五臟。六腑。添膽氣。去皮風濕痒。能止眼風淚下。明目。開胸中滯。除齒痛。主血閉。婦人血瀝腰痛。○日華子云。治嗽。消死肌。瘡肉。

神農本草經會通

卷之一

八十三

三論

四

胃中結聚。忌狸肉。○心云。止諸頭痛。諸風通用。味辛熱。溫陰經。散水寒。去內寒。○東垣云。治邪在裏之表。故仲景少陰証。用麻黃附子細辛湯。○易老云。治少陰頭痛如神。太陽則羌活。少陰則細辛。陽明則白芷。厥陰則川芎。吳茱萸。少陽則柴胡也。細辛香味細而緩。入少陰。當少用為主。與獨活頗類。用為使。○丹溪云。少陰引經藥。本草云。主欬逆頭痛。百節拘攣。最能溫中下氣。破痰利水道。若單服。不可過半錢匙。○衍義云。華州者佳。柔靱。極細直。深紫色。味極辛。嚼之習習如椒。最治頭面風痛。葉如葵葉亦黑。非此則杜蘅也。杜蘅葉形如馬蹄下。俗云馬蹄香。根似白前。又似細辛。襄漢間一種細辛。極細而直。色黃白。乃是鬼督郵。不可用。○劄云。細辛辛溫。乃無毒。升也。為陽有二功。除風數變。三陽証。去首少陰合病疼。○局云。細辛下氣更溫中。主治拘攣痛痺風。明目破痰。除腦痛。婦人血閉亦能通。○細辛。溫中。下氣。仍主腦疼。

栝樓根。○栝樓為之使。惡乾薑。畏牛膝。反烏頭。○入

土深者。良生鹵地者。有毒。○根一名白藥。○一名天花粉。

味苦。氣寒。無毒。○湯云。味厚陰也。○東云。沉也。陰也。止渴退煩。熱補虛。通月經。○又云。療黃疸毒癰。消渴解痰。○珍云。除心下枯渴生津。與酸辛同用。開導腫氣。○走云。除消渴行小水。解熱安中。又補中。通經。并退疸散痞。又開胸。○又云。止渴消煩。清氣。血。退熱。補虛。通月經。

本經云。主消渴。身熱煩滿。大熱。補虛。安中。續絕傷。除腸胃中痼熱。入疸。身面黃。唇乾。口燥。短氣。通月水。止小便利。入土深者。良生鹵地者。有毒。二八月採根。曝乾。○禹云。通小腸。排膿。消腫。生肌。長肉。消撲損。瘀血。治熱狂時疾。乳癰。發背。痔瘻。瘡癤。○心云。止渴。行津液。苦寒。與辛酸同用。導腫氣。○珍云。苦純陰。若心中枯渴者。非此不能除。○劄云。瓜。蔓。根。味苦。沉寒。止渴之功。若聖丹。退熱消煩。清氣。血。補虛。通濟。月經。安。○局云。栝樓一本號天瓜。除熱生津。入渴家。并治乳癰。疔瘡。疔漏。更醫消渴。療金瘡。

○栝樓曰天瓜實治乳癰根可止渴

栝樓莖葉

本經云療中熱傷暑

栝樓實

本經云名黃瓜主胸痺悅澤人面○禹云味苦冷

無毒補虛勞口乾潤心肺治手面皴吐血腸風瀉

血赤白痢並炒用○晁經云療時疫發黃心狂煩

熱悶不認人者取大實一枚黃者以新汲水九合

浸淘取汁下蜜半大合朴硝八分令攪消盡分再

神農本草經會通

卷之一

八十六

栝樓

服差○丹溪云屬土而有水本草言治胸痺以味

苦甘性潤治痰嗽利胸膈甘能補肺潤能降氣胸

有痰者以肺受逼失降下之令今得甘緩潤下之

助則痰自降宜其為治嗽之要藥又洗滌胸膈中

垢膩治消渴之細藥也雷公云栝樓凡使皮子莖

根効各別其栝并樓樣全別若栝自負黃皮厚蒂

小苦其樓唯形長赤皮蒂粗是陰詩所謂果蘇之

實正謂此也○集云下乳汁取仁炒乾令香熟為

末酒調一匙合面臥少時○東云味苦寒無毒下

氣潤肺喘且寬中

紅藍花○卽紅花堪作燕脂其花暴乾以染真紅

味辛氣溫無毒○湯云辛而甘溫苦陰中之陽○

東云陽也逐腹中惡血而補血虛之血除產後敗

血而止血暈之血○又云治產後惡血通經○珍

云和血當歸同入心能養血又治產後血暈并心

悶○建云主養血除惡血補虛少血止腹痛產後

敗血血暈

本經云主產後血運口噤腹內惡血不盡絞痛胎

神農本草經會通

卷之一

八十七

紅藍花

死腹中並酒煮服亦主蠱毒下血堪作臘脂○其

苗生擣碎傳遊腫○其子吞數顆主天行瘡子不

出○其臘脂主小兒聾耳滴耳中○晁經云主產

後血病為勝其實亦同仲景治六十二種風兼腹

中血氣刺痛用紅花一大兩分為四分以酒一大

升煎強半頓服之又一方用紅藍子一升擣碎以

無灰酒一大升八合拌了暴令乾重擣篩蜜丸如

桐子大空腹酒下四十九廣利方治女子中風血

熱煩渴者以紅藍子五大合微熬擣碎旦日取半

大匙以水一升煎取七合去滓細細嚙之又海上
方治喉痺壅塞不通者取紅藍花搗絞取汁一小
升服之以差爲度如冬月無濕花可浸乾者濃絞
取汁如前服之極驗但咽喉塞服之皆差亦療婦
人產運絕者○象云治產後口噤血暈腹內惡血
不盡絞痛破留血神効搗碎用○心云和血與當
歸同用○珍云入心養血謂苦爲陰中之陽故入
心○丹溪云破留血養血多用則破血少用則養
血○餘同本草○劄云紅花辛溫能養血腹停惡
血又能除止產敗血之暈補虛少血之虛○
局云紅藍花本能行血產後昏迷用最宜若作脬
脂功又別小兒停耳却能醫○紅花本能行血

草部中

天麻○其根形如黃瓜連生一二十枚肉名天麻○
五月採根暴乾其苗名定風草○局云酒浸一宿
焙
味辛氣平無毒○湯同○東云降也陽也療大
風熱頭眩治小兒風癇驚悸祛諸風麻痺不仁主
癱緩語言不遂○又云除脾濕祛風○韋云去風
定搐除驚通竅舒筋補勞治癱痺通血除虫

本經云主諸風濕痺四肢拘攣小兒風癇驚氣利
腰膝強筋力久服益氣輕身長年○別注云主諸
毒惡氣支滿寒疝下血莖似箭鋒赤色故莖名赤
箭也○藥性論云赤箭脂一名天麻又名定風
味甘平能治冷氣癘痺癱緩不遂語多恍惚多驚
失志○陳藏器云天麻寒主熱毒癰腫搗莖葉傳
之亦取子作飲去熱氣○日華子云味甘暖助陽
氣補五勞七傷鬼疰蠱毒通血脈開竅服無忌○
象云治頭風○衍義云凡用須別藥相佐使然後

見功仍須多用之。○丹溪云氣平和味苦一名定風草即此是也。其一名赤箭主諸風濕痺四肢拘攣小兒癇驚及諸虛眩暈非此不能除也凡使勿悞用御風草與天麻似悞服則令人有腸結之患慎之○劄云天麻辛治驚癇藥風熱頭眩得此獨麻痺不仁風可療語言不遂痲能痊○局云天麻通竅主諸風濕痺拘攣亦善攻利膝強筋仍益氣苗名赤箭治功同○天麻逐諸風濕痺拘攣

赤箭○一云天麻苗○衍義云天麻苗也然與天麻治療不同故後分之爲二。

味辛氣溫。

本經云主殺鬼精物蠱毒惡氣消癰腫下支滿寒疝下血久服益氣力長陰肥健輕身增年三四八月採根暴乾○陶云有風不動無風自搖○藥性論云無毒○丹溪謹按別說云今醫家見用天麻即是此赤箭根今本草補注與雷經所載乃別是一物古方用天麻者不用赤箭用赤箭者即無天麻方中諸藥皆同天麻赤箭本爲一物今所用不

相違然赤箭則言苗用之有自表入裏之功天麻則言根用之有自內達外之理根則抽苗徑直而上苗則結子成熟而落從幹中而下至土而生似此粗可識其內外主治之理。

葶藶○臣也榆皮爲之使惡蠶蠶石龍芮立夏後採實陰乾得酒良用之當炒凡使勿用赤鬚子真相似葶藶只是味微甘苦葶藶子入頂苦○局云紙隔炒香用。

味辛苦氣寒大寒無毒○湯同○東云沉也陰中陰也除遍身之浮腫逐膀胱之留熱定肺氣之喘促療積飲之痰厥○又云瀉肺喘通水氣○珍云導腫○走云利小便除浮退熱下痰涎積聚癥瘕治肺癰效逆消皮間邪水。

本經云主癥瘕積聚結氣飲食寒熱破堅逐邪通利水道下膀胱水伏留熱氣皮間邪水上出面目浮腫身暴中風熱癩痒利小腹久服令人虛○陶云療肺壅上氣效嗽定喘促除胸中痰飲○藥性論云葶藶臣味酸有小毒能利小便抽肺氣上喘

息急止嗽。○日華子云。利小腸。通水氣。虛腫。○岳
 經云。治肺癰。喘不得臥。葶藶。大棗。瀉肺湯主之。又
 崔知悌方。療上氣。欬嗽。長引氣。不得臥。或遍體氣
 腫。或單面腫。或足腫。並主之。葶藶子。微炒。為末。清
 酒漬服之。量其氣力。取微利。一二為度。○液云。苦
 甜二味。主治同。仲景用苦。餘方或有用甜者。或有
 不言甜苦者。大抵苦則下泄。甜則少緩。量病虛實。
 用之。不可不審。本草雖云。治同。甜苦之味。安得不
 異。○丹溪云。屬火。屬水。性急。善逐水。病人稍涉虛
 神農本草經會通 卷之一 中 四 陳省三 三十三
 者。宜遠之。且殺人甚捷。有甜苦兩等。其形則一。經
 既言味辛苦。即甜者不復更入藥也。大槩治體。皆
 以行水走泄為用。故不可久服。○同衍義。○劄云。
 葶藶苦寒。消水腫。膀胱留熱。更能清。肺家喘促。宜
 斯用。積飲停痰。得此行。○局云。葶藶辛寒。能瀉肺。
 除痰。止咳。用為良。緣何下水消浮腫。蓋利膀胱及
 小腸。○葶藶子。瀉肺。消痰。去浮。下水。
 葶藶本○臣也。惡藜。茹。畏青箱子。○正二月採根。暴乾
 三十日成。

味辛苦。氣溫。微溫。微寒。無毒。○湯云。氣溫。味大辛
 苦。微溫。氣厚。味薄。陽也。升也。太陽經本經藥。純陽
 ○東云。升也。陰中陽也。大寒。氣客於巨陽之經。苦
 頭痛。流於巔頂之上。非此味不除。○又云。除風。治
 婦人陰痛。○珍云。治頂腦頭痛。遍身風濕。氣雄。且
 壯。行經。直至太陽中。○走云。清頭。去痛。伐邪。治癩。
 通血。生肌。療陰腫。腹疼。瘰癧。
 本經云。主婦人疝瘕。陰中寒。腫痛。腹中急。除風。頭
 痛。長肌膚。悅顏色。○湯云。辟霧露。潤澤。療風邪。鞮
 神農本草經會通 卷之一 中 五 三十四
 曳金瘡。可作沐藥。面脂。○實。主風流四肢。正二月
 採根。暴乾。三十日成。○藥性論云。葶藶。臣。微溫。畏
 青箱子。能治一百六十種惡風。鬼疰。流入腰痛。冷
 能化小便。通血。去頭風。黔炮。○日華子云。治癩疾。
 并皮膚疵。疔。酒。醢。粉刺。○象云。太陽經風藥。治寒
 邪結。鬱於本經。治頭腦痛。太寒。犯腦。令人腦痛。齒
 亦痛。○心云。專治太陽頭痛。其氣雄壯。○珍云。治
 巔頂痛。此與木香同。治霧露之氣。與白芷同。作面
 脂藥。治療。○仲景云。清明已前。立秋已後。凡中霧

露之氣皆為傷寒。又云。清邪中于上焦。皆霧露之氣。神木白水湯內。加木香。藁本。擇其可而用之。此既治風。又治濕。亦各從其類也。○丹溪云。味辛苦。陽中微陰。太陽經本藥。治寒氣鬱結。及巔頂痛。腦齒痛。引諸藥上至巔頂。與木香同治霧露之氣。○創云。藁本微溫。味辛苦。治頭痛於頂巔中。太陽寒客能消散。婦人陰寒痛可通。○局云。藁本除風入四肢。更除頭痛。長膚肌。婦人主療陰寒痛。沐藥仍能作面脂。

神農本草經會通 卷之一中

六

范文

秦艽○莖蒲為之使。畏牛乳。須用長大黃白色。新好。羅文者佳。○根。皆作羅文相交。中多銜土。用之熟破除去。

味苦辛。氣平。微溫。無毒。○湯云。陰中微陽。手陽明經藥。○東云。可升可降。陰中陽也。除四肢風濕。若懈。療遍體黃疸如金。○又云。攻風逐水。除肢節痛。○珍云。養血。榮筋。風痺。寒邪。肢節痛。手足不遂。新舊。急。下牙疼。傳屍。骨蒸。並兼治之。○走云。利水。療疸。除風濕。

神農本草經會通 卷之一甲

七

范文

本經云。主寒熱邪氣。寒濕風痺。肢節痛。下水。利小便。療風。無問久新。通身。攣急。二八月採根。曝乾。○藥性論云。秦艽。解米脂人食穀不充。悅。畏牛乳。點服之。利大小便。差五種黃病。解酒毒。去頭風。○肖炳云。療酒黃。黃疸。大効。○日華子云。味苦。冷。主傳屍骨蒸。治疔。及時氣。○晉經云。廣利方。療黃。心煩。熱。口乾。皮肉皆黃。秦艽。牛乳同煮。去滓。分溫再服。差。凡黃有數種。傷酒。口酒黃。夜食。誤食鼠糞。亦作黃。因勞發黃。多痰。滯。目有赤脉。日益憔悴。或面赤。惡心者。是。○象云。主寒熱邪氣。○象又云。主風濕。痺。下水。利小便。治黃病。骨蒸。治口禁。及腸風。瀉血。去蘆用。○珍云。去手陽明經下牙痛。口瘡。毒。去本經風濕。○創云。秦艽。辛苦性微溫。利水施之。亦有功。療遍體之金色。疸。除風濕。在四肢中。○局云。秦艽。能治濕寒風。勞熱。時行。亦善。攻。治疸。消浮。何以用。蓋綠。能使小便通。○秦艽。治疸。及勞熱。時行。菊花。○使也。木。枸杞根。桑根。白皮。為之使。○正月採根。三月採葉。五月採莖。九月採花。十一月採實。皆

陰乾○味甘。而花黃。應候開者。入藥。○野菊。味苦者。名苦蕒。大傷胃。不堪食。○又白菊。亦入藥。○局云。去枝梗。焙乾。

味苦。甘氣平。無毒。○湯云。苦而甘寒。○東云。可升。可降。陰中陽也。散入風上注之頭眩。止兩目欲脫之淚出。○又云。明目清頭風。○珍云。性寒明目。治頭風。能養目血。去翳膜。○走云。主頭眩。去風除熱。安腸胃。治心痛。寬膈除痛。祛熱氣。

神農本草經會通

卷之一

八

三十三

本經云。主風頭。頭眩。腫痛。目欲脫。淚出。皮膚死肌。

惡風。濕痺。療腰痛。去來陶陶。除胸中煩熱。安腸胃。利五脉。調四肢。久服。利血氣。輕身耐老。延年。○藥性論云。甘菊花。使能治熱。頭旋。旋倒地。腦骨疼痛。身上諸風。○日華子云。菊花。治四肢遊風。利血脉。心煩。胸膈壅悶。并癰毒。頭痛。作枕。明目。葉亦明目。目生熟。並可食。○心云。去翳膜。明目。○珍云。養目。血。○丹溪云。屬金。而有土。與水。大能補陰。須味甘者。若山野苦者。勿用。大傷胃氣。一種青莖。而大作蒿。文氣。味苦。不堪食者。名苦蕒。語曰。苦如蕒。是也。惟

神農本草經會通

卷之一

九

陳翰

頭眩。痛攪。

延胡索○生奚國。根如半夏。色黃。○局云。微炒。味辛。氣溫。無毒。○湯云。苦辛溫。入手足太陰經。○東云。可升。可降。陰中陽也。活精血。療產後之疾。調月水。主胎前之証。○又云。理氣痛。血凝。調經。○走云。破血。活精血。安胎。小腸疼。能療產後疾。調攝產前經。本經云。主破血。產後諸病。因血所為者。婦人月經不調。腹中結塊。崩中淋露。產後血運。暴血衝上。因損下血。或酒摩。及煮服。○日華子云。除風。治氣。暖

腰膝破癥癖。撲損瘀血。落胎。及暴腰痛。○海藥云。味苦甘。主腎氣。破產後惡露。及兒枕。與三稜。鱉甲。大黃為散。能散氣。通經絡。蛙蚰成末者。使之。惟良。偏主產後病也。○象云。破血。治氣。月水不調。小腹。痛。煖腰膝。破癥瘕。碎用。○液云。治心氣痛。小腹。痛。有神。主破血。產後諸疾。因血為病者。皆可療之。○丹溪云。同象液。○釗云。玄胡索。溫味苦辛。破血。又。治小腸疼。活精血。療產後疾。安胎。調攝。產前經。○局云。延胡索。主攻心痛。又治陰人。月不調。破血。治。崩行。腎氣。氣攻。膽外。亦能消。○玄胡索。主腹痛。心。疼。

附子○使也。地膽為之使。惡蜈蚣。畏防風。黑豆。甘草。黃耆。人參。烏韭。○冬月採。為附子。春採。為烏頭。○凡使。水浸。文武火炮。令裂。表裏皆黃。拆去皮。劑用。○陶云。凡用三建。皆熱灰微炮。令拆。勿過焦。惟薑。附湯生用之。俗方。每用附子者。須甘草。人參。生薑。相配者。正以制其毒也。

味辛甘。氣溫。大熱。有大毒。○湯云。氣熱。味大辛。純。

陽辛甘。溫。大熱。有大毒。通行諸經。引用藥。入手少。陽經。三焦。命門之劑。○東云。浮也。陽中陽也。其性。浮而不沉。其用。走而不息。除六腑之沉寒。補三陽。之厥逆。○又云。療虛寒。番胃。壯元陽。○珍云。大熱。補陽氣。去五臟六腑沉寒。主風寒。欬逆。脾胃冷。須。少用之。○走云。搜風。補暖。助陽。主轉筋。霍亂。寒濕。除風。緩痰。涎。下胎。

本經云。主風寒。欬逆。邪氣。溫中。金瘡。破癥。堅積。聚。血。癥。寒濕。踈。攣。拘。攣。膝痛。脚疼。冷痛。不能行步。腹。脊風寒。心腹冷痛。霍亂。轉筋。下痢。赤白。堅肌。骨強。陰。又墮胎。為百藥長。○雷公云。凡使。先須細認。勿。誤用。有烏頭。烏喙。天雄。側子。木鼈子。烏頭。長身。烏。黑。烏喙。皮上。蒼。有。大豆。許者。孕。八。九。箇。周。圍。底。陷。黑。如。烏。鉄。宜。於。文。武。火。中。炮。令。皺。拆。卽。劈。破。用。天。雄。身。全。矮。無。尖。周。匝。四。面。有。附。孕。十。一。箇。皮。蒼。色。卽。是。天。雄。宜。炮。皺。拆。後。去。皮。尖。底。用。不。然。陰。制。用。並。得。側。子。只。是。附。子。傍。有。小。顆。附。子。如。棗。核。者。是。宜。生。用。治。風。癱。神。妙。木。鼈。子。只。是。諸。喙。附。雄。烏。側。

中毗穗者不入藥用。若服令人喪目。○若附子底平有九角如鉄色一箇重一兩者氣全用文武火中炮令皺拆者去之。用刀刮上孕子并去底尖微細劈破。○象云性走而不守亦能除腎中寒甚白木爲佐名木附湯除寒濕之聖藥也。濕藥中少加之通行諸經引用藥也。治經閉慢火炮。○珍云治脾濕腎寒。○液云入手少陽三焦命門之劑。浮中沉無所不至。附子味辛大熱純陽故行而不止。非若乾薑止而不行也。非身表寒而四肢厥者不可僭用。如用之者以其治四肢也。○丹溪云衍義論五等同爲一物以形像命名而爲用。至哉斯言。猶有未瑩。仲景八味丸附子爲少陰之向导其補自是地黃後世因以附子爲補誤矣。附子走而不守取捷悍走下之性以行地黃之滯可致遠亦若烏頭天雄皆氣壯形博可爲下部藥之佐。無人表其害人之禍相習用爲治風之藥殺人多矣。治寒治風有必用者。子每以童便煮而浸之以殺其毒。且可助下行之力。入塩尤捷。○集云陰毒傷寒煩躁

神農本草經會通卷之十一

十一

三七

迷悶不省四肢厥逆。○創云黑附子辛熱有毒其性走而浮不沉補三陽之厥逆証除六腑之寒病深。○局云附子主除心腹癢更攻欬逆破癥墮胎止痢強陰道逐散風寒濕痺。○附子烏雄可回陽而逐冷祛風濕而建中。烏頭○使也川烏頭草烏頭卽是。○遠志莽草爲之使反半夏括樓貝母白薇白芨惡藜蘆忌豉汁。○春時莖初生有腦形似烏烏之頭故名有兩岐共蒂狀如牛角名烏喙與附子同根。○局云炮裂去皮臍用。味辛甘氣溫大熱有大毒。○湯云氣熱味大辛。○甘大熱有大毒行諸經。○東云浮也陽中陽也散諸風之寒邪破諸積之冷痛。○又云破積消痰治風痺。○珍云行經散風邪溫養臟腑除寒疾主感寒腹痛破積聚滯氣心下痞。○走云破積消痰去風墮產治寒濕痺欬逆殺尸虫。本經云主中風惡風洗洗出汗除寒濕痺欬逆上氣破積聚寒熱消胸上痰冷食不下心腹冷疾臍

神農本草經會通卷之十一

十一

三七

間痛肩脚痛不可俛仰。目中痛不可久視。又墮胎。其汁煎之。名射罔。殺禽獸。○藥性論云。烏頭。使遠志爲之使。忌豉汁。味苦辛。大熱大毒。能治惡風。增寒濕痺。逆氣冷。痰包心。腸腹疔痛。疔癰。氣塊。益陽事。中風。洗洗惡寒。除寒熱。除胃中痰滿。冷氣不下。食。治欬逆上氣。治齒痛。破積聚寒。主強志。○象云。治風痺。血痺。半身不遂。行經藥也。慢火炮拆去皮用。○液云。烏附。天雄。側子之屬。皆水浸炮裂去皮。臍用之。多有外黃裏白。劣性尚在。莫若乘熱切作。神農本草經會通 卷之一 中 十四 范文

射罔 味苦有大毒

本經云。療尸疰。癥堅。及頭中風痺痛。一名烏喙。○陶云。射罔温。大熱。○陳藏器云。射罔本功外。主瘰癧。瘡根。結核。癩癧。毒腫。及蛇咬。先取藥塗肉。四畔。漸漸近瘡。習習逐病。至骨瘡。有熱膿。及黃水出。塗之。若無膿水。有生血。及新傷肉破。即不可塗。立殺人。亦如殺走獸。傳箭鏃射之。十步倒也。○日華子云。土附子。味癩。辛熱。有毒。生去皮搗。瀝汁澄清。旋添。臙乾取膏。名爲射罔。獵人將作毒箭使用。或中者。以甘草。藍青。小豆葉。浮萍。冷水。薺危。皆可禦。烏喙。○使也。忌豉汁。神農本草經會通 卷之二 中 十五 范文

烏喙 味辛氣微温有大毒 本經云。主風濕。丈夫腎濕。陰囊痒。寒熱。歷節掣引。腰痛。不能行步。癰腫。膿結。又墮胎。正二月採。陰乾。長三寸。已上爲天雄。○藥性論云。烏喙。使。忌豉汁。味苦辛。大熱。能治男子腎氣衰弱。陰汗。主療風温。濕邪痛。治寒熱。癰腫。歲月不消者。天雄。○君也。遠志爲之使。忌豉汁。○長三寸以上爲天雄。○惡腐婢。○局云。炮裂令熟。去皮臍尖。焙用。

味辛甘。氣溫。大溫。有大毒。○東云。散寒。去濕。助精陽。

本經云。主大風寒濕痺。歷節痛。拘攣緩急。破積聚。邪氣。金瘡。強節。骨輕。身健。行療。頭面風。去來疼痛。心腹結積。關節重。不能行步。除骨間痛。長陰氣。強志。令人武勇。力作不倦。又墮胎。二月採根。陰乾。○藥性論云。天雄。君忌豉汁。大熱。有大毒。乾薑制用之。能治風痰冷痺。軟脚。毒風。能止氣喘促急。殺禽虫毒。○日華子云。治一切氣。助陽道。暖水臧。補腰膝。益精明目。通九竅。利皮膚。調和脉。四肢不遂。破痲痺。癥結。排膿。止痛。續骨。消瘀血。補冷氣。虛損。霍亂。轉筋。背脊僂。偏。消風痰。下胃膈水。發汗。止陰汗。炮含。治喉痺。凡丸散。炮去皮。臍用。○丹溪按。潔古云。非天雄。不能補上焦之陽虛。○局云。天雄功烈如烏附。逐痺除風。更助陽。並出建平為道地。故名。三建載醫方。

側子○使也。附子旁生。絕小如大棗核者是。○又附子旁尖芽角削下者。亦是。

神農本草經會通 卷之十一 十六

味辛。氣大熱。有大毒。

本經云。主癰腫。風痺。歷節。腰脚疼冷。寒熱。鼠瘻。又墮胎。○陶云。療脚氣多驗。○藥性論云。側子。使能治冷傷濕痺。大風。筋骨攣急。○陳藏器云。治遍身風癢。冷酒調服。○本注云。側子只是烏頭下。共附子。天雄。同生。小者。側子。與附子。皆非正生。謂從烏頭。傍出也。以小者為側子。大者為附子。○蜀注云。烏頭。傍出。附子。附子。傍出。側子。○陶云。初生。形似烏鳥頭。故謂烏頭。兩岐者。如烏鳥口。故名烏喙。細而長。乃至三四寸者。為天雄。根傍如芋。散生者。名附子。傍連生者。名側子。五物同出。而異名。○高經云。其長三四寸者。為天雄。割削附子。傍尖芽角。為側子。附子之絕小者。亦名為側子。元種者。母為烏頭。其為大小者。皆為附子。以八角者為上。如方藥要用。須炮令裂。去皮。刺使之。○集云。後世補虛寒。須用附子。仍取端平。而負大。半兩已上者。其力全。風家多用天雄。亦取大者。以其尖角多熱。性不肯就下。故取敷散也。

神農本草經會通 卷之十一 十七

白豆蔻○用須去殼。

味辛氣大溫無毒。○湯云氣熱味大辛味薄氣厚

陽也辛大溫無毒入手太陰經。東云升也陽也

破肺中滯氣退日中雲氣散胸中冷氣補上焦元

氣。又云治冷瀉。珍云與肺經相宜消穀下氣

破滯溫脾主嘔逆番胃腹寒痛白睛紅筋暴發眼

用之功亦奇。走云主反胃諸般冷氣及冷吐。○

本經云主積冷氣止吐逆反胃消穀下氣。○苗經

云張文仲治胃氣冷喫食即欲吐以豆蔻子三枚

膏篩更研細好酒一盞微溫調之併飲二三盞佳

又有治嘔吐白木等六物湯亦用白豆蔻大抵主

胃冷即宜服也。○珍云主積冷氣散肺中滯氣寬

膈止吐逆治反胃消穀下氣進食去皮用。○心云

專入肺經去白睛翳膜紅者不宜多用。○液云入

手太陰別有清高之氣上焦元氣不足以此補之

○劑云白豆蔻味本辛溫退翳還除冷在胸上焦

元氣尤能補却消滯氣於肺中。○局云白豆蔻溫

除冷氣調和脾胃穀能消若人喫食欲得吐研細

神農本草經會通卷之一

十八

三言

仍須好酒調○白豆蔻華澄茄溫脾健胃消食寬

膨。

草豆蔻○麩包煨熟用。

味苦辛氣溫無毒。○湯云氣熱味大辛陽也辛溫

無毒入足太陰經陽明經。○東云浮也陽也去脾

胃積滯之寒邪止心腹新舊之疼痛。○珍云去寒

益胃。

本經云主溫中心腹痛嘔吐去口臭氣下氣脹滿

短氣消酒進食止霍亂治一切冷氣調中調胃健

脾亦能消食。○象云治風寒客邪在胃口之上善

去脾胃客寒心與胃痛麩包煨熟去面用。○珍云

益脾胃去寒。○衍義云性溫而調散冷氣力甚速

虛弱不能飲食宜此與木瓜烏梅縮砂益智麩藥

塩草薑也。○丹溪云氣熱味辛入足太陰陽明經

治風寒客邪在胃痛及嘔吐一切冷氣麩包煨用

○劑云草豆蔻溫其味辛補虛進食療心疾胃脾

積滯寒能逐心腹久新痛可攻。

女萎○君即萎蕤畏鹵鹹。○立春後採陰乾凡使勿

神農本草經會通卷之一

十九

三言

用鈎吻并黃精。二物相似。姜蕤。姜蕤節上有毛。莖
斑葉尖處有小黃點。

味甘氣平無毒。○湯同。○東云降也升也。陽中陰
也。風淫四末不仁。淚出兩目皆爛。男子濕注腰疼。
女子面生黑點。○珍云除肺熱。○走云除四大風。
治目淚出爛。男子濕流腰痛。女子黑點面斑。

本經云。主中風暴熱不能動搖。跌筋結肉諸不足。
心腹結氣。虛熱濕毒腰痛。莖中寒。及目痛背爛。淚
出。久服去面黑點。好顏色。潤澤輕身不老。○藥性

神農本草經會通

卷之一

二十一

消

論云。姜蕤。君主時疾寒熱。內補不足。去虛勞客熱。
頭痛不安。加而用之。良。○日華子云。除煩悶。止渴。
潤心肺。補五勞七傷。虛損。腰脚疼痛。天行熱在服。
食無忌。○晉經云。胡洽治時氣。洞下。匿下。有女萎
丸。治傷寒冷下。結腸丸中用女萎。治虛勞小黃者。
酒云。下痢者加女萎。詳此數方所用。乃似中品女
萎。緣其性溫。主霍亂洩痢故也。○又主賊風手足
枯痺。四肢拘攣。苗羊酒中。用女萎。及古今錄驗。治
身體癩瘍。斑剝。女萎膏。乃似朱字女萎。緣其主中

風不能動搖。及去肝好色故也。○又治傷寒七八

日不解。續斷。鼈甲湯。治脚弱。並用姜蕤。及延年方。

注。風熱項急痛。四肢骨肉煩熱。姜蕤飲。又主虛風

熱。發即頭熱。姜蕤丸。乃似此。墨字女萎。緣其主虛

熱。濕毒腰痛故也。○三者主治既別。則非一物明

矣。此女萎性平味甘。中品女萎味辛。性溫。性味既

殊。安得為一物。○心云。潤肺除熱。○劄云。姜蕤甘

除四末風。治目淚出爛。而矇。男子濕流腰膝痛。女

人黑點面斑重。○局云。姜蕤根葉似黃精。可治腰

神農本草經會通

卷之二

二十一

消

疼。濕氣蒸。手足拘攣。枯痺弱。風濕。賴此得功名。○

姜蕤治痺弱。筋攣。并風濕。

女萎。○中品。其葉似白斂。蔓生。花白。子細。用苗不用

根。與上品姜蕤用根者全別。

味辛。氣溫。○本草云。主風寒酒洒。霍亂洩痢。腸鳴。

遊氣上下無常。驚癇寒熱。百病出汗。李氏本草云。

止下消食。

白頭翁。○使也。脈實為使。○狀似白薇。葉生莖端。上

有細白毛。而不滑澤。近根有白茸。正似白頭老翁。

故名焉。○得酒良。四月採。

味苦氣溫無毒有毒。○湯云氣寒味辛苦無毒。有

毒。○東云可升可降。陰中陽也。傳男子陰疝偏腫。

治小兒頭禿羶腥。鼻衄血。無此不效。痢赤血。有此

獲功。○珍云。下焦腎虛。苦以堅之。○走云。治赤痢

衄血。男子陰疝偏腫。小兒頭禿羶腥。

本經云。主溫瘧。狂易寒熱。癥瘕積聚。瘦氣。逐血。止

痛。療金瘡。鼻衄。○藥性論云。白頭翁。使味甘苦。有

小毒。止腹痛。及赤毒痢。治齒痛。主項下瘤癧。又云

神農本草經會通

卷之二十

二十一

三十三

胡王使者。味苦有毒。主百骨節痛。豚實為使。○日

華子云。得酒良。治一切風氣。及暖腰膝。明目消贅

子。功用同上。莖葉同用。○心云。下焦腎虛。苦以堅

之。○劓云。白頭翁。苦溫無毒。赤痢衄血。得効速。男

子偏腫。陰疝長。小兒羶腥。頭燥禿。○局云。苦溫無

毒。白頭翁。溫瘧。狂伴。有勝功。止痛。金瘡。攻鼻衄。熱

臍腸垢。活人同。○白頭翁。刮磨腸垢。

商陸○使也。忌大肉。有赤白二種。赤花者根赤。白花

者根白。白者入藥用。赤者見鬼神。甚有毒。但貼腫

外用。服之傷人。乃至痢血不已而死。○八九月採
根。暴乾。

味辛酸。氣平。有毒。○湯同。○東云。降也。陽中陰也。

其味酸辛。其形類人。其用療水。其効如神。○又云。

治腫。○珍云。導腫與葶藶同。○走云。導腫氣。通胸

腹。療水若神。

本經云。主水脹。疝瘕。痺癢。除癰腫。殺鬼精物。療胸

中邪氣。水腫。痿痺。腹滿。洪直。疏五臟。散水氣。如人

形者有神。○藥性論云。商陸。使忌大肉。味甘。有大

神農本草經會通

卷之二十

二十一

三十三

毒。能瀉十種水病。喉痺不通。薄切醋熬。喉腫處外

傳之。差。○日華子云。白商陸。味苦。冷。得大蒜良。通

大小腸。瀉蠱毒。墮胎。癩腫毒。傳惡瘡。赤者有毒。○

劓云。商陸。酸辛。微有毒。生之異者。類如人。導疏腫

氣。通胸腹。療水功能。効若神。○局云。商陸。人形者

有神。主消水腫。味酸辛。種分赤白。宜詳辨。白者堪

嘗。赤損人。○商陸根。名樟柳。退腫之宗。

海藻○臣也。反甘草。七月七日採。暴乾。○生海島上。

黑色。如亂髮。而大少許。葉大都似藻葉。又云。有馬

尾藻。生淺水。如短馬尾。細黑色。用之當浸去鹹。大葉藻。生深海中。

味苦鹹。氣寒。無毒。○湯云。氣寒。味鹹。○東云。沉也。陰中陽也。利水道。通閉結之便。泄水氣。消過身之腫。○又云。散瘦。破氣。治疝。○珍云。洗除鹹味。能泄水氣。

本經云。主癭瘤氣。頸下核。破散結氣。癰腫。癥瘕。堅氣。腹中上下鳴。下十二水腫。療皮間積聚。暴癢。留氣。熱結。利小便。○藥性論云。海藻。臣。味鹹。有小毒。

神農本草經會通

卷之一中

二十四

業

主辟百邪鬼魅。治氣疾急滿。療疝氣。下墜疼痛。核腫。去腹中雷鳴。幽幽作聲。○孟詵云。主起男子陰氣。常食之。消男子瘡疾。○陳藏器云。馬藻。大寒。擣傅小兒赤白遊癩。火焮熱瘡。搗絞汁服。去暴熱。熱痢。止渴。生水。上。如馬齒相連。○珍云。洗水鹹。泄水氣。○劄云。海藻鹹寒。通水道。能開透軟結之便。氣停水結。通身腫。非此之功不得痊。○局云。海藻鹹寒。主癭瘤。一般海帶更長柔。專余疝氣。偏瘻病。水腫。逢之亦可消。○海藻。海帶一般。疝氣。癭瘤。同功。

葳靈仙。○忌茗。及麩湯。○冬月丙丁戊己日採根。陰乾。

味苦。氣溫。無毒。○湯云。氣溫。味甘。純陽。○東云。可升。可降。陰中陽也。推腹中新舊之滯。消胸中痰唾之痞。散苛痒皮膚之風。利冷痛腰膝之氣。○又云。宣風。通氣。○珍云。主諸風濕冷。溫煖腰膝。宣通五臟。去滯痺。治折傷。○韋云。治皮膚疥癢之風。并腰膝冷痛。除腹中新舊之滯。及胸中痰唾。

神農本草經會通

卷之十中

二十五

業

本經云。主諸風。宣通五臟。去腹中冷滯。心膈痰水。久積。癥瘕。疝。疝。氣塊。膀胱宿膿。惡水。腰膝冷疼。及療折傷。久服之。無瘟疫瘡。採不聞水聲者。良。冬月丙丁戊己日採。○晉經云。九月採根。陰乾。治重病。足不履地。○崔氏云。去衆風。通十二經脈。此藥朝服暮効。疎宣五臟。冷膿宿水。變病微利。不瀉。人服此。四肢輕健。手足溫暖。治患足不履地。又治丈夫婦人中風。不語。手足不隨。口眼喎邪。筋骨節風。胎風。頭風。暗風。心風。風狂。又治大風。皮膚風痒。大毒熱毒風瘡。深治勞疾。連腰骨節風。遠脫風。言語澁。

滯痰積宜通五臟腹內宿滯。心頭痰水。膀胱宿膿。口中涎水。好喫茶滓。手足頑痺冷熱。氣壅。腰膝疼痛。久立不得。浮氣。瘴氣。憎寒。壯熱。頭痛。尤甚。攻耳成膿。而聾。又衝眼赤。大小腸秘。服此立通。飲食即化。○象云。主諸風濕冷。通五臟。去腹內癢滯。腰膝冷痛。及治傷損。鐵脚者。佳。去蘆用。○心云。去大腸之風。○丹溪云。屬木。治痛之要藥。量病深淺。稍涉虛者。禁用。採得流水聲嚮者。知其性好走也。採不聞水聲者。佳。又云。痛風在上者。服之。此藥去衆風。

通十二經脈。朝服暮効。○衍義云。治腸風。根。性快多服。疏入五臟真氣。○劄云。葳靈仙苦溫無毒。疴瘵皮膚風。可消。冷痛。膝腰痰。出唾。腹中新舊滯。皆調。○局云。葳靈仙主宣通氣。去冷消痰。療折傷。更治諸風。腰膝痛。可除癢。痺利膀胱。○葳靈仙能消骨。髓。熬汁灌喉。嚨。

惡實○卽牛旁子。○又子名鼠黏。○秋後採子。酒拌蒸用。○冬採根。蒸暴乾。不爾。令人吐。

味辛。氣平。○湯云。辛溫。○東云。降也。陽也。主風濕。

癰癧盈肌。退風熱。咽喉不利。散諸種瘡瘍之毒。利凝滯。腰膝之氣。○又云。踈風壅之痰。○走云。主風濕。退風熱。盈肌。癰癧之毒。消瘡瘍。利咽喉。腰膝凝滯之氣。○珍云。補中。明目。通十二經。去諸風。在內及皮膚。○本草云。主明目。補中。除風傷。根。莖。療傷寒。寒熱。汗出。中風。面腫。消渴。熱中。逐水。久服。輕身耐老。○唐注云。根。主牙齒疼痛。勞瘡。脚緩弱。風毒。癰疽。欬嗽。傷肺。肺壅。疝瘕。積血。主諸風。癢。疥。冷氣。吞一枚。出癰疽。頭。○陳藏器云。惡實根。蒸暴乾。不爾。令人吐。浸酒。去風。又主惡瘡。子名鼠黏。上有芒。能殺鼠。味苦。主風毒。腫。諸瘵。葉。搗。傅。杖。瘡。不膿。辟風。○藥性論云。牛旁亦可單用。味甘。無毒。主面目煩悶。四肢不健。通十二經脈。洗五臟。惡氣。可常作菜食之。令人身輕。子。研末。投酒中。浸三日。任性飲多少。除諸風。去丹石毒。明目。利腰膝。又食前吞三枚。熟。按。下。散。諸。結。節。骨。煩。熱。毒。又。根。細。切。如。豆。麩。拌。作。飲。食。之。消。脹。壅。又。莖。葉。取。汁。夏。月。多。浴。去。皮。間。習。習。如。虫。行。風。洗。了。避。風。少。時。又。搗。切。腫。毒。用。

根葉入少許。益花構。○食療云。熱毒腫。搗根及葉封之。杖瘡。金瘡。取葉貼之。永不畏風。○丹溪云。牛旁子。一名惡實。潔古云。主風腫毒。利咽膈。吞一粒。可出癰疽頭。主治秘訣云。辛溫。潤肺。散氣。搗碎用。○東垣云。味辛平。甘溫。主明目。補中。○皮膚風。通十二經。其去毒時。又謂之鼠粘子。根謂之牛菜。作菜茹。尤益人。○集云。療遍身癰癤。喉痺。風熱。痰壅。咽膈不利。○珍云。潤肺散氣。○劄云。鼠粘子辛消。瘍毒。益肌。癰疹。主風濕。退諸風熱。咽不通。利凝滯。神農本草經會通 卷之一 中 二十八 神名

氣入腰膝。○局云。惡實。元來即鼠粘。補中明目。療風纏。腫瘡。解毒除消渴。手足筋攣。可末根。○牛旁。又名鼠粘。解風纏。宣痘毒。

蒲黃○君也。此即蒲葦花上黃粉。○凡使勿用松黃。并黃蒿。二件全似味。阻吐人。○局云。隔厚紙。炒令黃色。

味甘。氣平。無毒。○湯云。同。○東云。止崩。治衄。消瘀。調經。○走云。利小便。逐瘀血。主心腹膀胱寒熱。止崩。治衄。墮胎。

本經云。主心腹膀胱寒熱。利小便。止血。消瘀血。久服。輕身。益氣力。延年神仙。○藥性論云。蒲黃。君。通經脈。止女子崩中。不住。主痢血。止鼻衄。治尿血。利水道。○日華子云。治撲損血悶。排膿。瘡癰。婦人帶下。月候不勻。血氣心腹痛。妊孕人下血。墜胎。血運。血癥。兕枕急痛。小便不通。腸風。瀉血。遊風。腫毒。鼻洪。吐血。下乳。止泄精。血痢。此即是蒲上黃花。入藥。要破血。消腫。即生使。要補血。止血。即炒用。○蒲黃。篩下後。有赤滓。名為萇。炒用。甚澁。腸止。瀉血。及血痢。○湯云。治一切吐衄。唾溺。崩瀉。撲瘡。帶下等血。並皆治之。並瘡癰。通月候。墮胎。兕枕急痛。風腫。鼻洪。下乳。止泄精。血痢。如破血。消腫。則生用。補血。止血。則炒用。○劄云。蒲黃。無毒。味甘平。行血如何。又治崩。炒過用之。方補澁。若還生用。即通經。○即局方。○蒲黃。行血用生。止血用炒。

旋花○五月採花。陰乾。二八月採根。日乾。與下品旋復花。殊別。俗謂鼓子花也。

味甘。氣溫。無毒。

本經云主益氣面肝黑色媚好其根味辛主腹中寒熱邪氣利小便久服不飢輕身一名金沸五月採陰乾○陳藏器云旋花本功外取根食之不飢又取根苗搗絞汁服之主丹毒小兒毒熱根主續筋骨合金瘡

旋復花○使也一名金沸草六月開花如菊深黃色野人呼爲金錢花六七月採陰乾○局云蒸過用味鹹甘氣溫微溫冷利有小毒○湯云同○東云明目治頭風消痰嗽壅○走云除嗽苗治金瘡止血根續斷筋被斫

神農本草經會通

卷之一

三十一

三七

本經云主結氣脇下滿驚悸除水去五臟間寒熱補中下氣消胃上痰結噎如膠漆心脅痰水勝留飲風氣濕痺皮間死肉目中眇矇利大腸通血脈益色澤一名金沸草五月採花日乾二十日成○其根主風濕○藥性論云旋復花使味甘無毒主助脅氣下寒熱水腫主治膀胱宿水去逐大腹開胃止痛逆不下食○日華子云無毒明目治頭風通血脈葉止金瘡血○尚經云仲景治傷寒汗下

後心下痞堅噫氣不除有七物旋復代赭湯又治婦人有三物旋復湯胡洽有除痰飲在兩脇脹滿等旋復花丸收効尤多○丹溪云甘微冷利有小毒主結氣脇下滿消胸上痰結噎如膠漆衍義云行痰水去頭目風亦走散之藥病人稍涉虛者不宜多服利大腸戒之○衍義云葉大如菊又如艾蒿七八九月有花大如梧桐子花淡黃綠繁茂負而覆下亦一異也其香過於菊○其旋花四五月有花別是一種非此花也○湯云發汗吐下後心

神農本草經會通

卷之一

三十一

三七

下痞噫氣不除者宜此○局云旋覆一名金沸草消痰下氣必須求更能止嘔除風濕並逐膀胱宿水留○旋復花草名金沸痰嗽之鋒茵陳蒿○使也五月及立秋採陰乾○用葉去枝梗味苦氣平微寒無毒○湯云氣微寒味苦平陰中微陽入足太陽經○東云治黃疸利水○走云利水除黃去熱及溫瘴明目解煩伐痰及頭疼○珍云治發黃

本經云主風濕寒熱邪氣熱結黃疸通身發黃小

便不利。除頭熱。云伏瘕。久服輕身益氣耐老。面白
 悅。長年。白兔食之。仙。伍月及立秋採。陰乾。○陳藏
 器云。茵陳本功外通關節。去滯熱。傷寒用之。○藥
 性論云。茵陳蒿。使味苦辛。有小毒。治眼目通身黃
 小便赤。○日華子云。石茵陳味苦涼。無毒。治天行
 時疾。熱狂頭痛。頭旋風。眼疼。瘡瘡。女人癥瘕。并閃
 損之絕。○苗經云。山茵陳療腦。解傷寒。發汗。行肢
 節滯氣。化痰利膈。治勞倦。又治傷寒腦痛。絕勝家
 茵陳亦能解肌。下膈。去胃中煩。○仲景茵陳梔子
 湯。治濕熱也。梔子栝皮湯。治燥熱也。如苗滂
 則濕黃。苗早則燥黃。濕則燥之。燥則潤之。可也。此
 二藥治陽黃也。韓祗和李思訓。治陰黃。茵陳附子
 湯。大抵以茵陳為君主。佐以附子。各隨其寒
 熱也。○珍云。治傷寒發黃。○象云。除煩熱。主風濕
 熱邪結寸內。去枝梗。用葉。○集云。解傷煩熱。頭熱
 腦痛。行滯氣。化痰利膈。○衍義曰。仲景治傷寒熱
 甚發黃者。身面悉黃。用之有效。又一僧因傷寒後
 發汗不澈。有留熱。暮年不愈。醫作食黃治之。病不

神農本草經會通 卷之一 中 三十三 子忠

去。問之。食不減。尋與此藥。服十日。病悉去。方用山
 茵陳。梔子各三分。秦艽升麻各四錢。每用三錢。水
 四合。煎半。去滓。食後溫服。以知為度。然此藥以茵
 陳為本。○局云。茵陳蒿苦除邪熱。時氣天行最有
 功。主治通身黃疸病。祗緣能使小便通。○茵陳蒿
 主時氣發黃。漩難可利。
 京三稜。○黃色。體重。狀若鯽魚而小。又有黑三稜。似
 烏梅而稍大。有鬚相連。蔓延。體輕。為療體並同。霜
 降後採根。削去皮。須黃色微苦。體重佳。○黑三稜
 大小不常。其色黑。去皮即白。○用須火炮。○局云。
 醋煮焙。
 味苦。氣平。無毒。○湯云。陰中之陽。○東云。破積。除
 血塊。氣滯。○珍云。去熱。治結塊。脹滿。虛弱之人。不
 宜服。服則傷真氣。○走云。除癥瘕。調血。消瘀。除心
 腹痛。落胎。快氣。下乳。
 本經云。主老癥瘕。結塊。○日華子云。味甘澁涼。
 治婦人血脈不調。心腹痛。落胎。消惡血。補勞。通月
 經。治氣脹。消撲損瘀血。產後腹痛。血運。并宿血不

神農本草經會通 卷之一 中 三十三 子忠

下。○象云治老癖癥瘕結塊婦人血脈不調心腹刺痛須炮用。○丹溪云。○珍云破積氣損真氣虛者勿用。○液云。又治氣脹血脈不調補五勞通月經消瘀血色白破血中之氣。○削云三稜專主消癥瘕更治陰人血不通治氣削堅除撲損產餘腹痛亦能攻。○卽局方。○京三稜蓬莪木破血消癥寧心脾腹痛。

蓬莪莪○火炮醋炒用得酒醋良。○莪在根下九月採削去粗皮黑色。

神農本草經會通 卷之一

三十四

一花五生

味苦辛。氣溫無毒。○東云療心疾破積聚。○走云治心腹疼痛及快氣通婦人血氣治冷氣宿食奔豚。

本經云主心腹痛中惡疰忤鬼氣霍亂冷氣吐酸水解毒食飲不消酒研服之。又療婦人血氣丈夫奔狔。○藥性論云亦可單用治女子血氣心痛破瘕瘕冷氣以酒醋摩服効。○日華子云得酒醋良治一切氣開胃消食通月經消瘀血止撲損痛下血及內損惡血等。○醫經云治積聚諸氣爲最要。

之藥與京三稜同用之良婦人藥中亦多使。○象云治心膈痛飲食不消破瘕癖氣最良炮用。○丹溪云止痛醋炒用餘同。○液云色黑破氣中之血入氣藥能發諸香雖爲泄劑亦能益氣故孫用和治氣短不能接續所以大小乳香丸集香丸散及湯內多用此也。○局云治心脾痛理內傷。

車前子。○一名蝦蟇衣。君也常山爲使。○五月採苗七八月採實。○局云微炒燥。

神農本草經會通 卷之一

三十五

一花五生

味甘鹹。氣寒無毒。○湯云同。○東云止瀉利小便明目。○走云明目益精止淋痛葉療鼻衄及刀傷且消瘀而又除濕。

本經云主氣癢止痛利水道通小便除濕痺男子傷中女子淋瀝不欲食養肺強陰益精令人有子明目療赤痛久服輕身耐老。○藥性論云車前子君味甘平能去風毒肝中風熱毒風衝眼目赤痛障腎腦痛淚出壓丹石毒去心胃煩熱。○肖炳云車前養肝。○日華子云常山爲使通小便淋瀝壯腸治脫精心煩下氣。○醫經云車前子治婦人難

產入藥最多。駐景丸。用車前菟絲二物。蜜丸。食下服。古今為奇方。今生研。水解飲之。治衄血甚善。○秘錄云。治瀉。車前子為末。米飲下二錢匙。云此藥利水道。而不動氣。水道利。則清濁分。穀臟自止矣。○象云。主氣癢閉。利水道。通小便。除濕痺。肝中風熱。衝日赤痛。○丹溪云同。○東垣云。能利小便。而不走氣。與茯苓同功。○局云。車前子性能通利。治瀉。能令水穀分明。目去風除熱毒。婦人難產。用為君。○車前子地膚子。除熱去風。明目。能令膀胱

水穀分。

車前葉及根

味甘。氣寒。

本經云。主金瘡。止血。衄鼻。瘀血。血癢。下血。小便赤。止煩。下氣。除小蟲。五月五日採。陰乾。○藥性論云。主洩精。治尿血。能補五臟。明目。利小便。通五淋。○醫經云。生研。水解飲之。治衄甚善。○衍義云。陶隱居云。其葉搗取汁。服療洩精。大誤矣。此藥甘滑利。小便走泄精氣。有人作菜食。小便不禁。幾為所誤。

神農本草經會通

卷之一

三十一

三十一

牡丹皮。○畏菟。系。二八月採根。陰乾。色赤者為好。○

用之。去心。服。忌蒜。○局云。去心。酒伴蒸。日乾。

味辛苦。氣寒。微寒。無毒。○湯云。氣寒。味苦。辛。陰中

微陽。辛苦。微寒。無毒。手厥陰經。足少陰經。○東云。

除結氣。破瘀血。○珍云。主寒熱風。及婦人寒熱血

氣。癥堅。瘀血。留腸胃。排膿。通經。涼骨蒸。○走云。破

血。通經。消撲損。驚癇。風痺。又排膿。亦且下胎。

本經云。主風熱。中風。癱瘓。癰疽。驚癇。邪氣。除癥堅。瘀

血。留舍。腸胃。安五臟。療癰瘡。除時氣。頭痛。客熱。五

神農本草經會通

卷之二

三十二

三十二

勞。勞氣。頭腰痛。風噤。癰疾。○藥性論云。能治冷氣。

散。諸痛。治女子經脈不通。血滲。腰疼。○日華子云。

除邪氣。悅色。通關節。血脈。排膿。通月經。消撲損。瘀

血。續筋骨。除風痺。落胎。下胞。產後一切女人冷熱

血氣。○醫經云。主血。仍去瘀滯。廣利方。療因傷損

血。瘀不散者。取牡丹皮八分。合蠶虫二十一枚。熬

過。同搗篩。每日温酒和散。方寸匙服。血當化為水

下。○象云。治腸胃積血。及衄血吐血。必用之藥。○

○珍云。涼骨蒸。○易老云。治神志不定。神不足者。

手少陰志不足者。足少陰。故仲景八味丸用之。牡
 丹乃天地之精。群花之首。葉為陽發生。花為陰成
 實。丹為赤即火。故能瀉陰中之火。牡丹皮。手厥陰
 足少陰。治無汗骨蒸。地骨皮。足少陰。手少陽。治有
 汗骨蒸也。○丹溪云。治腸胃積血。及衄血吐血之
 要藥。及治無汗骨蒸。一名百兩金。惟山中單卷六紅
 花者為佳。○衍義云。用其根上。皮市人或以枝梗
 皮售於人。其乖殊甚。○創云。牡丹皮能涼骨熱。腸
 胃積血亦能平。止吐衄。瀉陰火。無汗虛勞之骨
 蒸。○局云。牡丹止痛除邪氣。主療驚癇及中風。
 通利月經。消瘀血。續筋理骨。療癰膿。○牡丹。可行
 經下血。
 肉豆蔻○君也。用須以湯搜米麩粉。裹灰火中。煨黃
 熟。去米麩。用。○油色肥實者佳。
 味辛。氣溫。無毒。○湯云。入手陽明經。○東云。溫中。
 止霍亂。助脾。○走云。止瀉。補中。消膨。開胃。治痰飲
 及冷氣。解酒毒及心痰。
 本經云。主鬼氣。溫中。治積冷。心腹脹痛。霍亂。中惡。

冷症。嘔沫。冷氣。消食。止瀉。小兒乳霍。○藥性論云。
 肉豆蔻。味苦辛。主小兒吐逆。不下乳。腹癢。治宿食
 不消。痰飲。○日華子云。調中。下氣。止瀉痢。開胃。消
 食。皮外絡。下氣。解酒毒。治霍亂。味珍力更殊。○丹
 溪云。屬金與土。溫中。補脾。日華子稱其下氣。以其
 脾得補而善運化。氣自下也。非若陳皮香附之駛
 泄。衍義不詳其實。謾亦因之以為不可多服。又云。
 多服則泄氣。得中則和平其氣。○集云。主脾胃虛
 冷氣併。冷熱。虛洩。赤白痢。凡痢以白粥飲服。霍亂
 氣併。生薑湯服。小兒傷乳吐逆。泄瀉之要藥。○創
 云。肉豆蔻溫能止痢。解醒消食。更調中。主除霍亂
 心膨痛。益氣消脾。虛冷攻。○即局方。○肉豆蔻補
 脾。治痢。尤調冷瀉。
 縮沙蜜○君也。八月採。○得訶子。鷲甲。豆蔻。白燕蕪
 等。良。○局云。和皮慢火炒。
 味辛。氣溫。無毒。○湯云。入手足太陰經。陽明經。太
 陽經。足少陰經。○東云。止吐瀉。安胎。化酒食。○走
 云。主消食。下氣。及和中。下痢。治霍亂轉筋。及奔豚。

欬逆。

本經云。主虛勞。冷瀉。宿食不消。赤白洩痢。腹中虛痛。下氣。○藥性論云。縮沙蜜。君。味苦辛。能主冷氣腹痛。止休息痢。勞損。消化水穀。溫煖脾胃。治冷滑下痢不禁。虛羸。○陳藏器云。味酸。主上氣欬嗽。奔豚。鬼疰。驚癇。邪氣。○日華子云。治一切氣。霍亂。轉筋。心腹痛。能起酒香味。○象云。治脾胃氣結滯不散。主勞虛。冷瀉。心腹痛。下氣消食。○液云。與白檀豆蔻為使。則入肺。與人參益智為使。則入脾。與黃蘗。茯苓為使。則入腎。與赤白石脂為使。則入大小腸。○海藥云。妊娠胎動不安。縮砂不計多少。熨斗內盛慢火。炒令熱透。去皮用人搗末。服二錢。熱酒調下。即安。○丹溪云。安胎。止痛行氣故也。日華子云。治一切氣。霍亂。心腹痛。又云。止休息痢。○劒云。縮砂下氣能消食。主療虛勞。冷氣頻。暖胃溫脾。能止利。炒除腹痛。保妊娠。○即局方。○縮砂消食。化氣。暖胃。溫脾。乃婦人要藥。

玄參○使也。惡黃耆。乾薑。大棗。山茱萸。及藜蘆。○三

神農本草經會通 卷之二 中 四十一 論

四月採根暴乾。○用時勿犯銅。○局云。採後用蒲葉隔蒸一晷時。

味苦鹹。氣微寒。無毒。○湯同。○象云。足少陰。腎經之君藥也。治本經須用。○東云。治結熱毒癰。清利咽膈。○走云。下寒。血益腎開咽。消腫毒。止煩下水。治狂邪。骨蒸。風熱。

本經云。主腹中寒熱積聚。女子產乳餘疾。補腎氣。令人目明。主暴中風。傷寒。身熱。支滿。狂邪。忽忽。不知人。溫瘧。酒洒。血瘦。下寒。血除。胃中氣。下水。止煩渴。散頸下核。癰腫。心腹痛。堅癥。疔。五臟。久服。補虛明目。強陰。○藥性論云。玄參。使。味苦。能治暴結熱。主熱風。喉痛。傷寒。復勞。散瘰。癰。瘰。癧。○日華子云。治頭風。熱毒。遊風。補虛。勞損。心驚。煩躁。劣乏。骨蒸。傳屍。邪氣。止健忘。消腫毒。○易老云。玄參。乃樞機之劑。管領諸氣。上下肅清。而不濁。風藥中多用之。故活人書。治傷寒。陽毒。玄參。升麻。湯。治汗下。吐後。毒不散。則知為肅清。樞機之劑。以此論之。治空中。氤氳之氣。無根之火。以此為聖藥。○今注療諸毒。

神農本草經會通 卷之二 中 四十一 論

鼠瘻根生青白乾即紫黑新者潤膩合香用之俗呼為馥草○丹溪云同易老○局云玄參寒苦除風熱補腎令人眼目明散核消癰攻腹痛更醫喉

去堅癥○玄參攻喉痛又可消癰破癥結艾葉○使也以苗短者為佳○三月三日五月五日採葉暴乾經陳久方可用日未出時不語採

味苦氣微溫無毒○湯云氣溫味苦陰中之陽○東云溫崩漏安胎醫紅痢○珍云溫胃○走云煖

陰治蠶瘡下痢吐血并崩漏止霍除心痛安胎有子及轉筋

子及轉筋

本經云主灸百病可作煎止下痢吐血下部蠶瘡

婦人漏血利陰氣生肌肉辟風寒使人有子三月三日採暴乾作煎勿令見風○陶云檮葉以灸百

病亦止傷血汁又殺蛇虫苦酒煎葉療癰甚良○別錄云艾生寒熱主下血衄血膿血痢水煮及

丸散任用○藥性論云艾葉使能止崩血安胎止腹痛醋煎作煎治癰止赤白痢五臟痔瀉血煎葉

主吐血初生取作乾菜食之又除鬼氣炒艾作餽

神農本草經會通卷之一

四十三

王忠

飽吞三五枚以飯壓之良長服止冷痢又心腹惡氣取葉搗汁飲又搗末和乾薑末為丸一服三十丸飯壓治一切冷氣鬼邪毒氣最去惡氣○實主明目○孟詵云艾實與乾薑為末蜜丸消一切冷氣○日華子云止霍亂轉筋治心痛鼻洪并帶下

患病人後分寒熱急痛和蠟并訶子燒熏神驗○艾實暖無毒壯陽助水臟腰膝及暖子宮○局經云生檮葉取汁飲止心腹惡氣古方用熟艾搗金

瘡及中風掣痛不仁不隨亦有單服艾者或用蒸木瓜丸之或作湯空腹飲之甚補虛羸○艾亦有

毒其毒發則熱氣衝上狂躁不能禁至攻眼有瘡出血者誠不可妄服也○食療云乾者并煎者金瘡崩中霍亂止胎漏春初採為乾餅子入生薑煎服止瀉痢○心云溫胃○劄云艾葉生寒熟則溫

灸除百病可延生溫中暖胃和肝氣調血能令下吐平○局云艾葉依稀徧野田灸除百病炷為丸

安胎漏血偏宜熟下痢嘔紅可用生○艾葉可生可熟漏血安胎嘔吐衄紅還可止

可熟漏血安胎嘔吐衄紅還可止

可熟漏血安胎嘔吐衄紅還可止

可熟漏血安胎嘔吐衄紅還可止

神農本草經會通卷之一

四十三

王忠

常山○畏玉札、忌葱、及菘菜、實黃者呼為鷄帶、
用最勝。○蜀漆根也。○勺云、剉碎、酒浸一
過。

味苦辛。氣微寒。有毒。○東云、理痰結、治溫瘧。○走
云、除水、治寒熱癰瘤、并鬼毒、吐瘧、除蠱脹、水脹、及
搜痰。

本經云、主傷寒寒熱、熱發、溫瘧、鬼毒、胸中痰結、吐
逆、療鬼蠱、往來水脹、酒洒惡寒、鼠瘻、八月採根、陰
乾。○藥性論云、常山、忌葱、味苦、有小毒、治諸瘧、吐

神農本草經會通

卷之一

四十四

三十九

痰涎、去寒熱、下瘤癭、不可進多、令人大吐。○肖炳
云、得甘草、吐瘧。○日華子云、忌菘菜。○丹溪云、常
山、屬金、性暴悍、善驅逐、能傷人真氣、切不可過、病
人稍近、虛怯、不可用也、惟雷公云、老人與久病、切
忌之、而不明言其害、外臺秘要、乃用三兩、作一服、
煎頓服、以治瘧子、恐世人因秘要之言、而不知雷
公之意。○劄云、常山、味苦、性微寒、治瘧切多大吐、
涎黃、細形如雞骨、勝、苗名蜀漆、一服看。○常山、吐
涎、截瘧。

蜀漆○使也、枯樓、桔梗、為之使、畏橐吾。○常山苗、

味辛、氣微溫、有毒。○湯云、純陽、辛、平、有毒。○珍云、
消積聚、及邪氣、癥瘕、破堅痞、并瘴鬼、久瘧、導膽、洗
去腥、須同酒用。

本經云、主瘧、及欬逆、寒熱、癥堅、痞結、積聚、邪氣、蠱
毒、鬼疰、療胃邪結氣、吐之。常山苗也。五月採、
陰乾。○藥性論云、蜀漆、味苦、有小毒、治瘴鬼、瘧
多時不差、去寒熱瘧、治溫瘧、寒熱、不可多進、令人

神農本草經會通

卷之一

四十五

三十九

吐逆、主堅癥、下肥氣、積聚。○日華子云、治癥瘕。○
啻經云、根、葉、二味為治瘧之最要、仲景蜀漆散、用
蜀漆、雲母、龍骨等分、杵末、患者至發前、以漿水和
半錢服之、溫瘧、加蜀漆半分、臨發時服一錢匙。○
珍云、破血。○心云、洗去腥、與苦酸同用、導膽。○成
無已註云、火邪錯逆、加蜀漆之辛、以散之。

草果

味辛、氣溫、無毒。○東云、益脾胃、止嘔吐。○走云、化
瘧母、除濕、溫脾、及吐酸、消氣脹、解痲、辟瘴、逐寒痰、
○本草原缺。○劄云、草果、味辛、消氣脹、主除濕、勝

治脾寒。解瘟辟瘴。化瘡母。散逐寒痰。及吐酸。○草果仁。益氣溫中。共常山攻瘧。

馬兜零。○土青木香子也。只取向裏面子。去革膜。入藥炒用。

味苦氣寒。無毒。○湯云。苦陰中微陽。味苦寒。無毒。

○東云。治嗽。○珍云。去肺經。去肺熱。及補益肺氣。胸中痰結可解。欬嗽喘促皆除。○走云。定喘消痰。止嗽。通氣。除血。蠱醫痔。痿。兼主欬逆。

本經云。主肺熱。欬嗽。痰結。喘促。血痔。痿瘡。○藥性論云。平。能主肺氣上急。坐息不得。主欬逆。連連不可。○日華子云。治痔。痿瘡。以藥於餅中。燒熏病處。入藥灸用。是土青木香。獨行根子。○苗經云。亦名青木香。七八月採實。暴乾。主肺病。三月採根。治氣下膈。止刺痛。○聖惠方。治五種蠱毒。○劄云。馬兜零子。如鈴狀。根。即名為土木香。肺熱。欬痰。成喘。促。痿瘡。血痔。用之良。○即芍方。○馬兜零。主熱生嗽喘。

獨行根。○名為土木香。一名兜零根。

味辛苦。氣冷。有毒。

本經云。主鬼疰。積聚諸毒。熱腫。蛇毒。水摩為泥。封之日三四立。差水。煮一二兩。取汁服。吐蠱毒。○唐注云。療丁腫。大効。○別注云。不可多服。吐痢不止。○日華子云。無毒。治血氣。

○劉寄奴。又名金寄奴。莖似艾蒿。葉似蘭草。子似稗。而細。六七八月採。苗花子通用。○局云。酒蒸晒。○一云。去莖葉。只用實。

味苦。氣溫。無毒。○東云。散血。療湯火。金瘡。○走云。治心痛。水脹。兼腸痛。又治刀傷。主通經。破血。療湯火。產後癩疹。

本經云。主破血。下脹。多服令人痢。○別注云。療金瘡。止血。為要藥。產後餘疾。下血。止痛。極効。○日華子云。金寄奴。無毒。治心腹痛。下氣。水脹。血氣通。婦人經脈。癥結。止霍亂。水瀉。○經驗方。治湯火瘡。至妙。先以糯米漿。鷄翎掃湯著處。後糝寄奴末。在上。並不痛。亦無痕。大凡湯著處。先用鹽末。糝之。護肉不壞。然後藥末傳之。○局云。劉寄奴。溫能破血。婦

人經閉最能行，并醫湯火金瘡妙。多服令人痢疾生。○劉寄奴破血行經，金瘡最妙。

藁香子○亦名茴香，得酒良，入藥炒用。陰乾。○局云。

酒浸一宿，焙乾。

味辛，氣平，無毒。○湯云，入手足少陰經、太陽經藥。

○東云，治疝氣、腎疼。○走云，開胃，調中，主胎腹疼。

霍亂通膀胱腎氣。

本經云，主諸痿、霍亂及蛇傷。○今注主膀胱腎間。

冷氣，及育腸氣，調中，止痛，嘔吐。○藥性論云，亦可。

神農本草經會通

卷之一

四六

三十一

單用味苦辛，和諸食中甚香，破一切臭氣，又卒惡。

心腹中不安，取莖葉煮食之，即差。○日華子云，得。

酒良，治乾濕脚氣，并腎勞癩疝氣，開胃，下食，治膀胱。

痛，陰疼，入藥炒。○苗經云，古方療惡毒癰腫，或。

連陰髀間疼痛，急擊牽入小腹，不可忍，一宿則殺。

人者，用茴香苗葉，搗汁服之，其滓以貼腫上，冬中。

根亦可用。○象云，破一切臭氣，調中，止嘔，下食，炒。

黃色，碎用。○液云，茴香，本治膀胱藥，以其先丙，故。

云小腸也，能潤丙燥，以其先戊，故從丙至壬，又手。

足少陰二藥，以開上下經之通道，所以壬與丙交。

也。○丹同。○衍義曰，治膀胱冷氣及腫痛，亦調和。

胃氣，治小腸甚良。○創云，藁香子是小茴香，開胃。

調中，得酒良，主治腹疼，并霍亂，更通腎氣及膀胱。

○即局方。○茴香治霍亂轉筋，通腎氣。

石龍薊。○俗名龍鬚草，今人以為席者。○五七月採。

莖，八九月採根，暴乾。

味苦，氣微寒，微溫，無毒。

本經云，主心腹邪氣，小便不利，淋閉，風濕，鬼疰，惡。

神農本草經會通

卷之一

四九

三十一

毒，補內虛不足，痞滿，身無潤澤，出汗，除莖中熱痛。

殺鬼疰，惡毒氣，久服補虛，羸輕身，耳目聰明，延年。

九節多味者，良。○別錄云，主療蛇蟲，又不消食。○

陳藏器云，龍鬚作席，彌敗有垢者，取方尺煮汁服。

之，主淋，及小便卒不通。

燈心草。○或云即龍鬚重出。

味甘，氣寒，無毒。

本經云，根及苗，主五淋，生煮服之，莖，員細而長直。

人將為席，敗席煮服，更良。○丹溪云，屬土，火燒為。

灰取少許吹喉中。治喉痺甚捷。經驗方。治小兒夜啼。燒灰塗乳上與喫。○勝金方。治破傷。多用燈心草。爛嚼和唾貼之。用帛裹血止。又治小蟲蟻入耳。挑不出者。以燈心浸油鈎出蟲。○局云。燈心無毒。味甘平。水煮根苗治五淋。兒子夜啼。燒末服。破傷搗傳直千金。○燈心去屎燒灰善止夜啼童。

苜蓿。若也。秦艽爲之使。惡地膽麻黃。忌飴糖羊肉。

○石澗所生。堅小一寸九節者。良。露根不可用。五月十二月採根。陰乾。一名菖陽。不可犯鉄。○雷公

神農本草經會通

卷之二

五十一

三

云。凡使勿用泥菖。夏菖。二件相似。如竹根。鞭形。黑氣穢。味腥。不堪用。石上生者。根條嫩黃。紫硬。節密。長一寸有九節者。真。○局經云。又有水菖蒲。生溪澗水澤。葉無脊。乾後輕虛。多滓。不及石菖蒲。不堪入藥。相雜尤難辨。○局云。剉碎微炒用。

味辛。氣溫。無毒。○東云。開心氣。散冷。更治耳聾。○

走云。主風濕癱瘓。及誅蟲。煖血。斷鬼。又溫中。開心

通竅。專治耳聾。

木經云。主風寒濕痺。欬逆。上氣。開心孔。補五臟。通

九竅。明耳目。出音聲。主耳聾。癱瘓。溫腸胃。止小便

利。四肢濕痺。不得屈伸。小兒溫瘡。身積熱不解。可

作浴湯。久服。輕身。聰耳。明目。不忘。不迷惑。延年。益

心智。高志。不老。○藥性論云。菖蒲。君。味苦辛。無毒。

治風濕癱痺。耳鳴。頭風。淚下。鬼氣。殺諸蟲。治惡瘡

疥癩。石澗所生。堅小一寸九節者。上。○日華子云。

除風。下氣。丈夫水臧。女人血海。冷敗多忘。長智。除

煩悶。止心腹痛。霍亂轉筋。治客風瘡疥。瀝小便。殺

腹藏蟲。及蚤虱。耳痛。作末炒。承熱裏罌。甚驗。○局

神農本草經會通

卷之二

五十二

三

經云。治心腹冷氣。擗痛者。取一二寸。槌碎。同吳茱

萸煎湯飲之。良。○衍義云。有人遍身生熱毒瘡。痛

而不痒。手足尤甚。然至頸而止。粘着衣被。曉夕不

得睡。痛不可任。有下俚教以菖蒲三斗。剉。日乾之。

搗羅爲末。布席上。使病瘡人。恣臥其間。仍以被衣

覆之。既不粘着衣被。又復得睡。不五七日之間。其

瘡如失。○局云。菖蒲一本號昌陽。去濕風寒。可作

湯。下氣。開心。聰耳目。寸生九節者爲良。

菟絲子。○君也。得酒良。酒浸暴乾。再浸。再暴。杵末用。

宜丸不宜煮。○薯蕷松脂爲之使。惡蘿蔔。○九月採實暴乾。○衍義曰。附叢木中。卽便蔓延。花實無綠葉。此爲草中之異。其上有菟絲。下有茯苓之說。未必耳。已於茯苓條中具言之。

味辛甘。氣平無毒。○東云。補腎明目。○韋云。與陽補髓添精。主血寒。溺血。治膝冷。腰冷。

本經云。主續絕傷。補不足。益氣力。肥健。汁去面黥。養肌強陰。堅筋骨。主莖中寒。精自出。溺有餘瀝。口

苦燥。渴寒血爲積。久服明目。輕身延年。○陶云。其

莖按以浴小兒。療熱癩用。○藥性論云。菟絲子。君

治男子。女人虛冷。添精益髓。去腰疼。膝冷。久服延

年。駐悅顏色。又主消渴熱中。○日華子云。補五勞七傷。治鬼交泄精。尿血。潤心肺。○晉經云。久服明

目。其苗生研汁。塗面斑。神効。○雷公云。菟絲子。稟中和。疑正陽氣受結。偏補人衛氣。助人筋脉。○經

驗方。治丈夫腰膝積冷痛。或頑麻無力。菟絲子一兩。牛膝一兩。同浸銀器內。酒過一寸。五日暴乾。爲

末。將元酒再入少醇酒作糊。搜和。丸梧子大。空心

神農本草經會通 卷之二 五十二 王 三十三

酒下二十九。○又固陽丹。菟絲子二兩。酒浸十日。

水淘。焙乾爲末。更入杜仲一兩。蜜炙搗。用薯蕷末

酒煮爲糊。丸梧子大。空心用酒下五十九。○丹溪

云。未嘗與茯苓相共種類。分明不相干涉。女蘿附

松而生。遂成訛而言也。餘同本經。○削云。菟絲子

味辛無毒。駐色延年。治熱中。主療虛寒。餘瀝病。添

精補髓。去腰疼。○卽局方。○菟絲子。巴戟天。添精

補髓。主延年。解去腰疼。誠有効。

牛膝○君也。惡龜甲。畏白前。○二八十月採根。陰乾。

○有雌雄。雄者莖紫色。而節大爲勝。長大而柔潤

者佳。○用之須酒洗。忌牛肉。

味苦酸。氣平無毒。○東云。強足補陰。兼療腰痛。○

走云。理拘攣。通血填髓。主傷損。治火排膿。除寒濕

又墮胎。

本經云。主寒濕痿痺。四肢拘攣。膝痛不可屈伸。逐

血氣。傷熱。火爛。墮胎。療傷中少氣。男子陰消。老人

失溺。補中。續絕。填骨髓。除腦中痛。及腰脊痛。婦人

月水不通。血結。益精。利陰氣。止髮白。久服輕身耐

神農本草經會通 卷之二 五十三 切 三十三

老○藥性論云牛膝。臣忌牛肉。治陰痿。補腎。填精。逐惡血。流結。助十二經脈。病人虛羸。加而用之。○日華子云。治腰膝軟怯。冷弱。破癥結。排膿。止痛。產後心腹痛。并血暈。落死胎。壯陽。○岳經云。治老瘡。久不斷者。取葶葉一把。切。酒漬服。不過三劑。海上方。治瘡。用水煮牛膝根。未發前服。又單用土牛膝根。淨洗切。焙乾。搗下篋。酒煎溫服。又治婦人血塊。極効。○丹溪云。能引諸藥下行。凡用土牛膝。春夏用葉。秋冬用根。惟葉之効尤速。又本草云。男子陰消。老人失溺。及寒濕痿痺。腰腿之疾。不可缺也。○又竹木刺入肉。塗之。卽出。○集云。主癥瘕。產後心腹痛。并血暈。活血。生血。○劄云。牛膝爲君。味苦酸。主除膝痛及拘攣。月經若閉。能通利。精髓如虛可補。填。○卽局方。○牛膝補虛。攣膝痛。月經若閉。亦能通。

薏苡仁○凡使勿用穢米。顆大無味。顆小色青。味甘。咬着粘齒。實重累者。良。○八月採實。採根。無時。用之。取中仁。○局云。糯米同炒熟。去米用。

神農本草經會通 卷之一
五十四
五十五

味甘氣微寒無毒○東云理脚氣除風濕○走云去風寒血膿嗽消水舒筋治肺癰并濕痺利臟益氣

本經云主筋急拘攣不可屈伸風濕痺下氣除筋骨邪氣不仁利腸胃消水腫令人能食久服輕身益氣其根下三蟲○陶云小兒病虵蟲取根煮汁作糜食之甚香而去虵蟲大効○陳藏器云薏苡收子蒸令氣留暴乾磨取仁炊作餅及作麩主不飽溫氣輕身煮汁飲之主消渴○藥性論云治熱風筋脈學急能令人食主肺痿肺癰吐膿血欬嗽涕唾上氣馬援煎服之破五溪毒腫○孟詵云性平去乾濕脚氣大効○岳經云古方大抵心肺藥多用之韋丹治肺癰心胃甲錯者淳苦酒煮薏苡仁令濃微溫頓服之肺有血當吐愈○葛洪治卒心腹煩滿又胃脅痛者剉根濃煮汁服乃定○仲景治風濕身煩疼日晡劇者與麻黃杏仁薏苡仁湯麻黃三兩杏仁三十枚甘草薏苡各一兩水煎服○又治胃痺偏緩急者薏苡仁附子散○丹溪

神農本草經會通 卷之二
五十五
五十六

云寒則筋急熱則筋縮急因於堅強縮因於短促
 若受濕則弛弛因於寬而長然寒與濕未嘗不挾
 熱二者皆因於濕熱外濕非內濕有以啓之不能
 成病故濕之病因酒麪爲多而魚與肉繼以成之
 者甘滑陳久燒炙辛香乾硬皆致濕之因戒哉又
 若素問言因寒則筋急不可更用此也凡用之須
 倍於他藥此物力勢和緩須倍用卽見効○衍義
 曰本經云微寒主筋急拘攣拘攣有兩等素問註
 中大筋受熱則縮而短縮短故攣急不伸此是因
 熱而拘攣也故可用薏苡仁若素問言因寒卽筋
 急者不可更用此也凡用之須倍於他藥此物力
 勢和緩須倍加用卽見効蓋受寒卽止使人筋急
 受熱故使人筋攣若但熱而不曾受寒又亦能使
 人筋緩受濕則又引長無力○局云薏苡甘寒治
 熱風筋攣骨痛大能攻更除肺氣痿癱病馬援曾
 收毒腫功○薏苡治痺弱筋攣并風濕
 巴戟天○使也覆盆子爲之使惡雷丸丹參○宿根
 青色嫩根白色用之皆同以連珠肉厚者爲勝今

神農本草經會通 卷之一

五十六

三十九

多以紫色爲良用之打去心○二八月採根陰乾
 味辛甘氣微溫無毒○東云治陰疝白濁滋補腎
 ○走云強筋壯骨補中津除風益氣除邪氣治夢
 泄兼腹痛
 本經云主大風邪氣陰痿不舉強筋骨安五臟補
 中增志益氣療頭面遊風小腹及陰中相引痛下
 氣補五勞益精利男子○藥性論云紫巴戟天使
 治男子夜夢鬼交泄精強陰除頭面中風主下氣
 大風血癩病人虛損加而用之○日華子云味苦
 神農本草經會通 卷之一
 安五臟定心氣除一切風治邪氣療水腫○衍義
 曰今人欲要中間紫色則多僞以大豆汁沃之不
 可不察外堅難染故先從中間紫色有人嗜酒日
 須五七盃後患腳氣甚危或教以巴戟半兩糯米
 同炒米微轉色不用米大黃一兩剉炒同爲末熟
 蜜爲丸溫水服五七十九仍禁酒遂愈○局云連
 珠巴戟除風藥療腫強筋補五勞虛損病人如得
 此夢中無復鬼相交○巴戟天菟系子添精補髓
 上延年解去腰疼誠有効

神農本草經會通 卷之一

五十七

三十九

漏蘆○君也。連翹爲使。○八月採根。陰乾。○芍云。細剉。拌甘草炒。去甘草用。○凡使勿用獨漏。緣似漏蘆。但味苦酸可別耳。

味苦鹹。氣寒。大寒。無毒。○走云。主傷損。下乳。排膿。續筋骨。通血去熱。兼治腸風。

本經云。主皮膚熱。惡瘡。疔濕痺。下乳汁。止遺溺。熱氣瘡癩。如麻豆。可作浴湯。久服輕身益氣。耳目聰明不老延年。○藥性論云。漏蘆君。治身上熱毒風。生惡瘡。皮膚瘙癢。癰癤。○陳藏器云。漏蘆。南人

神農本草經會通

卷之二

五十一

范文

用。苗北人多用。根有毒。殺蟲洗疥瘡用之。○日華

子云。連翹爲使。治小兒壯熱。通小腸。洩精。尿血。風赤眼。乳癰。發背。瘰癧。腸風。排膿。補血。治撲損。續筋骨。傳金瘡。止血。長肉。通經脈。花苗並同用。○丹溪

云。東垣云。是足陽明本經藥。主皮膚熱。惡瘡。疽。通小腸。泄精。尿血。乳癰。及下乳汁。俗名英蒿是也。○

局云。漏蘆專主通行乳。亦有醫瘡療眼功。理損續筋。除熱毒。并消瘰癧與腸風。○漏蘆行乳汁。消瘰癧。腸風。

蛇牀子○君也。惡牡丹。巴豆。貝母。○凡合藥服食。卽接去皮殼。取仁微炒。殺毒卽不轉。作湯洗病。則生使。五月採實。陰乾。○一云。有小毒。○虺床。卽蛇床。

味苦辛甘。氣平。無毒。○湯同。○走云。主陰濕。痺麻。通血。逐瘀。兼下氣。治惡瘡。疥。強陰。去風。又溫中。○

本經云。主婦人陰中腫痛。男子陰痿。濕癢。除痺氣。利關節。癩。癰。惡瘡。溫中下氣。令婦子臟熱。男子陰強。久服輕身。好顏色。令人有子。五月採實。陰乾。○藥性論云。蛇牀仁。君。有小毒。治男子女人虛濕痺。

神農本草經會通

卷之二

五十二

范文

毒風。痺痛。去男子腰疼。浴男女陰。去風冷。大益陽事。主大風身痒。煎湯浴之。差療齒痛。及小兒驚癇。

○日華子云。治暴冷。煖丈夫陽氣。助女人陰氣。撲損瘀血。腰膝疼。陰汗濕癬。四肢頑痺。赤白帶下。縮小便。○芍云。苦甘無毒。是蛇床。逐痺除風。治惡瘡。

陰內腫疼。并濕癢。女男浴洗好煎湯。○虺床。蛇床。同一種。治風濕癢。及陰瘡。

高良薑○使也。二三月採根。暴乾。○一云。味辛苦。大熱。無毒。

氣大溫。○湯云氣熱味辛純陽。○東云止心氣疼之攻衝。○走云調心氣主腹疼并消食助胃解酒毒止吐瀉及霍亂轉筋兼除風冷。○珍云主胃中冷逆霍亂腹痛。

本經云主暴冷胃中冷逆霍亂腹痛。○陶云腹痛不止嚼食亦効。○陳藏器云味辛溫下氣益聲好顏色煮作飲服之止痢及霍亂。○別注云二月三月採根暴乾味辛苦大熱無毒。○藥性論云高良薑使治腹內久冷胃氣逆嘔逆治風破氣腹冷氣痛去風冷痺弱療下氣冷逆衝心腹痛吐瀉。○日華子云治轉筋瀉痢反胃嘔食解酒毒消宿食。○心云健脾胃。○局云高良薑本出高良下氣溫中好作湯霍亂轉筋心腹痛要知此藥是仙方。

薑黃。○葉根都似鬱金但根盤屈類生薑而負有節或云真者是經種三年以上老薑氣味辛辣種薑處有之八月採根片切暴乾終是難得。○性熱不冷本經云寒誤也。

味辛苦氣大寒無毒。○東云下氣破惡血。○走云。

主傷損通經彷彿鬱金治熱風消癰調血破血又云功烈鬱金下氣通經除壅滯主治癥瘕理損消癰止暴風。○珍云大寒通月經治癥瘕腫毒。

本經云主心腹結積疰忤下氣破血除風熱消癰腫功力烈於鬱金。○日華子云薑黃熱無毒治癥瘕血塊癰腫通月經治撲損瘀血消腫毒止暴風痛冷氣下食。○局經云治氣脹及產後敗血攻心甚驗又治氣爲最。○陳藏器云破血下氣西蕃亦有來者與鬱金迷藥相似其滋味苦澀色青主惡

氣疰忤心痛血氣結積鬱金味苦寒色赤主馬熱病三物不同所用各別。○丹溪云東垣云味苦甘辛大寒無毒治癥瘕血塊癰腫通月經消腫毒又云薑黃真者是經種三年以上老薑是也其主

治癥瘕兼下氣月經壅滯亦能通。○卽局方。○薑黃烈似鬱金功下氣消癰通經破血。○苗似薑黃根黃赤取四畔子根去皮火乾。

味辛苦。氣寒。無毒。○湯云。味苦。純陽。○走云。療金瘡。破血下氣。除血淋。宿血。生肌。○珍云。主血積。下氣。陽毒入胃。便血。凉心。生肌。止血。

本經云。主血積。下氣。生肌。止血。破惡血。血淋。尿血。

金瘡。○唐注云。生蜀地。及西戎。馬藥用之。胡人謂之馬迷。破血而補。○藥性論云。單用亦可。治女人宿血。氣結聚。温醋摩服之。亦啖馬藥用。治脹痛。○

晷經云。蜀中者佳。小兒方。及馬醫。多用之。○經驗

方。尿血不定。搗末用葱白相和煎服。○丹溪云。衍

神農本草經會通 卷之一

六十一

王

義云。無香。屬火。屬土。與水。性輕揚。能致達酒氣於

高遠也。正如龍涎。無香。能散達諸香之氣耳。用輕

揚之性。古人用以治鬱遏不能者。恐命名因此始。

周禮。人凡祭祀之用鬱鬯。說文曰。芳草也。今釀酒

以降神。○珍云。凉心。○局云。鬱金蟬肚者最良。下

氣寬中。効豈常。安驥獸醫多用此。生肌破血理金

瘡。○鬱金勝似薑黃行經下氣。

欬冬花。○君也。杏仁為之。使得紫莖。良惡皂莢。消石。

玄參。畏貝母。辛夷。麻黃。黃耆。黃芩。黃連。青箱。○百

草中。惟此不怕冰雪。最先春也。十一月雪中開黃花。採花。陰乾。如宿尊未舒者佳。

味辛甘。氣温。無毒。○湯云。純陽。○東云。潤肺。去痰

嗽。定喘。○走云。治肺癰。并効逆理肺。消痰。主驚癇。

治喉痺。洗肝。明目。兼潤心胸。○珍云。治肺痿。温肺并勞嗽。消渴。喘息。

本經云。主効逆上氣。善喘。喉痺。諸驚癇。寒熱邪氣。

消渴。喘息。呼吸。十一月採花。陰乾。○藥性論云。欬冬花。君。主療肺氣。心促急。熱之勞。効連連不絕。涕

神農本草經會通 卷之一

六十一

王

唾稠粘。治肺痿。肺癰。吐膿。○日華子云。潤心肺。益

五臟。除煩。補勞劣。消痰。止咳。肺痿吐血。心虛驚悸。

洗肝。明月。及中風等疾。○珍云。温肺。止咳。○時習

云。仲景射干湯用之。○丹溪云。温肺。止咳。本草云。

主効逆上氣。喘息。呼吸。杏仁為之使。○日華子云。

消痰。止咳。肺痿。肺癰。吐血。心虛驚悸。○衍義云。有

人病嗽多日。或教以然欬冬。三兩枝。於無風處。以

筆管吸其煙。滿口。則嗽。數日。効。○局云。欬冬花。在

雪中生。定喘。消痰。更治驚勞。欬肺癰為要藥。洗肝

可使目還明。○款冬花洗肝明目勞嗽尤宜。

藍實○君也。即今大葉藍。其莖葉可以染青。此藍有數種。一種菘藍。可以為澱者。亦名馬藍。惟堪染青。

○一種蓼藍。其苗似蓼子。若蓼子而大。黑色。但可染碧。而不堪作澱。○按經所用。乃是蓼藍實也。○

衍義曰。即大藍實也。謂之蓼藍。非是。蓼藍。即堪揉汁。染翠碧。花成長穗。細小。淡紅色。

味苦。氣寒。無毒。

本經云。主解諸毒。殺蠱蚊。音共小。疰鬼。螫毒。久服

神農本草經會通 卷之十中

六十四

王忠

頭不白。輕身。○其葉汁。殺百藥毒。解狼毒。射罔毒。

○陶云。主解毒。人卒不能得生。藍汁。乃染縹布。汁以解之。亦善。以汁塗五心。又止煩悶。尖葉者為勝。

甚療蜂螫毒。○唐注云。蓼藍苗。而味不辛。其汁療熱毒。諸藍非比。○藥性論云。藍實。君。味甘。填骨髓。

明耳目。利五臟。調六腑。利關節。治經絡中結氣。使人健。少睡。益心力。○藍汁。止心煩躁。解蠱毒。○日

華子云。吳藍。味苦甘。冷。無毒。治天行熱狂。瘡遊風。熱毒。腫毒。風癩。除煩。止渴。殺疖。解毒藥。毒箭。金瘡。

血悶。蟲蛇傷毒刺。鼻洪。吐血。排膿。寒熱頭痛。赤眼。

產後血運。解金石藥毒。小兒壯熱。熱疖。○陳藏器云。澱寒。傳熱瘡。解諸毒。浮傳小兒禿瘡。熱腫初作。

上沫。堪染如青黛。解毒。小兒丹熱。和水服之。又甘藍。北人食之。去熱黃也。○晉經云。藍汁。治蟲豸傷。

咬。傳信方云。取大藍汁一椀。入雄黃射香。隨意看多少。細研。投藍汁中。以點咬處。若是毒者。即并細服其汁。神異之極也。○又治斑蜘蛛咬。頭面腫疼。

大肚漸腫。搗藍汁。入射香。雄黃。和之。點咬處。兩日

神農本草經會通 卷之一中

六十五

王忠

內平愈。○廣五行記。有僧病。噎不下食。死後開視。

胃中。得一物。形似魚。而有兩頭。遍體是肉。鱗第致器中。跳躍不止。戲以諸味。皆隨化盡。時夏中。藍盛。

作澱。有一僧。以澱致器中。此蟲遂逐器中走。須臾化為水。○局云。藍實。苦寒。能解毒。若研生汁。用尤

良。造成生澱。雖堪染。亦治丹疖。熱腫瘡。青布。○真者。入用。假者。不中。

味鹹寒。主解諸物毒。天行煩毒。小兒寒熱。丹毒。並水漬取汁。飲燒作黑灰。傳惡瘡。經年不差者。及灸。

瘡止血。令不中風。水和蠟熏惡瘡。入水不爛。熏嗽殺蟲。熏虎狼咬瘡。出水毒。又於器中燒令煙出。以器口熏人中風。水惡露等瘡。行下。得惡汁。知痛痒差。又入諸膏藥。療丁腫。狐刺等惡瘡。又浸汁。和生薑煮服。止霍亂。○丹溪云。藍屬木。而有水。能散敗血。分歸經絡。

青黛○君也。染瓮上池沫紫色者。用之同青黛功。

味鹹。氣寒。無毒。○走云。除熱毒。小兒諸熱。及驚癇。主金瘡。蛇犬諸虫毒。磨傅熱瘡。

神農本草經會通

卷之一

六十六

三十三

本經云。主解諸藥毒。小兒諸熱。驚癇發熱。天行頭痛。寒熱。並水研服。亦摩傅熱瘡。惡腫。金瘡。下血。蛇大等毒。蛇虺螫毒。○藥性論云。青黛。君味甘。平。能解小兒疳熱。消瘦殺虫。○陳藏器云。青黛。并雞子白。大黃。傅瘡。癰蛇虺等毒。○丹溪云。能收五臟之鬱火。解熱。瀉肝。消食積。又殺惡虫。物化爲水。○又小兒疳痢。羸瘦。毛焦。方歌曰。孩兒雜病變成疳。不問強羸女與男。恰似脊傍多變動。還如瘦病困耽耽。又歌曰。項熱毛焦鼻口乾。皮膚枯槁四肢癱。腹

中時時更下痢。青黃赤白一般般。眼澁面黃鼻孔赤。穀道開張不欲看。忽然瀉下成疳疔。又却濃滯一團團。脣焦嘔逆不乳哺。壯熱增寒臥不安。○衍義曰。青黛。乃藍爲之。有一婦。患臍下腹上。下連二陰。遍滿生濕瘡。壯如馬瓜瘡。他處並無。熱痒而痛。大小便澀。出黃汁。食亦減。身面微腫。醫作惡瘡治。用鰓魚松脂黃丹之類藥塗上。瘡愈熱。痛愈甚。治不對。故如此。問之此人。嗜酒貪鴨。喜魚蟹。發風等物。急令用溫水洗拭去膏藥。尋以馬齒莧四兩。爛研細。入青黛一兩。再研。勻塗瘡上。卽時熱減。痛痒皆去。仍服八正散。日三服。分敗客熱。每塗藥一時久。藥已乾燥。又再塗新濕藥。凡如二十日愈。旣愈而問曰。此瘡何緣至此。曰。中下焦蓄風熱毒氣。若不出。當作腸癰內痔。仍常須禁酒。及發風物。然不能禁酒。後果然患內痔。

百合○使也。根如胡蒜。重數。生數十片相累。人亦蒸食之。○此有二種。一種細葉花紅。名山丹。不堪食。○一種葉大莖長。根粗花白。宜入藥用。○二八

神農本草經會通

卷之一

六十七

三十四

月採根曝乾。

味甘氣平無毒。○湯同。○東云。飲肺勞嗽痿。○走云。辟鬼邪。安心定膽。療咳痺。心疼。治癰瘡。乳癰。及蠱毒浮腫。

本經云。主邪氣腹脹。心痛。利大小便。補中。益氣。除浮腫。臃脹。痞滿。寒熱。通身疼痛。及乳難。喉痺。止涕淚。○藥性論云。百合。使有小毒。主百邪鬼魅。涕泣不止。除心下急滿痛。治脚氣熱欬逆。○日華子云。白百合。安心定膽。益志。養五臟。治顛邪啼泣。狂叫。

神農本草經通

卷之一

本入

三十三

驚悸。殺蠱毒氣。癩乳癰發背。及諸瘡腫。并治產後血狂運。○又云。紅百合。涼無毒。治瘡腫。及療驚邪。此是紅花者。名連珠。○苗經云。甚益氣。張仲景治傷寒壞後百合病。有百合知母湯。百合滑石代赭湯。百合雞子湯。百合地黃湯。凡四方。病名百合。而用百合治之。不識其義。○聖惠方。治肺臟壅熱。煩悶。新百合四兩。蜜半盞。和蒸。令軟。時時含一棗大。嚥津。○又治傷寒百合病。腹中滿痛。用百合一兩。炒令黃色。為末。不計時。米飲調下二錢。○孫食忌。

治陰毒傷寒。煮百合濃汁服。○湯云。或百合病。已經汗者。或未經汗。下吐者。或病如初。或病變寒熱。並見活人書。○局云。百合甘平。除熱欬。安心定膽。治邪癩。更攻發背癰瘡。疾消脹。仍通大小便。○百合寧心。可補欬痰有病。

史君子。○始因郭使君。療小兒。用此物。後因名之。形如梔子。有五稜。瓣深而兩頭尖。七月採實。用仁。或兼用殼。○局云。熱灰中和。皮炮。去皮。取仁用。

味甘氣溫無毒。○走云。主幼子諸疳。殺虫。治瀉痢。小便白濁。

神農本草經通

卷之一

六十九

前名

本經云。主小兒五疳。小便白濁。殺虫。療瀉痢。○局云。使君子。乃醫虫藥。療瀉攻疳。益小兒。因郭使君專用。此後來故。以此名之。○史君子。殺虫藥。疳瀉如仙。甘遂。○瓜蒂為之。使惡。遠志。及甘草。○真甘遂。以皮赤肉白。作連珠。實重者良。○白皮者。名草甘遂。殊惡。○二月採根。陰乾。○局云。水浸。日乾。○一云。用甘草水浸三日。晒乾。

味苦甘氣寒大寒有毒。○湯云氣大寒味苦甘。甘純陽有毒。○走云主面浮蠱脹并消穀痲疔治便難消痰及寬膈通腸。○珍云逐水腫結胸治大腹腫滿。馮十二經水氣。

本經云主大腹痲痕腹滿面目浮腫留飲宿食破癥堅積聚利水殺道下五水散勝脫留熱皮中痞熱氣腫滿。○藥性論云京甘遂味苦能瀉十三種痢疾治心腹堅氣滿下水去疾水主皮肌浮腫。○晉經云古方亦單用下水療姪娠小腹滿大小便

神農本草經會通 卷之一

神農本草經會通 卷之一 七十一

不利氣急已服猪苓散不差者以甘遂散下之甘遂二兩為末白蜜二兩和丸豆粒大如覺心下煩得微利日一服。○湯云可以通水而其氣直透達所結處。○珍云若水結胸中非此不能除。○丹溪云甘寒有毒惟用連珠者然衍義云此藥專於行水攻決為用入藥須斟酌用之。○釗云赤皮甘遂能消水利飲寬膨更破癥主療四肢頭面腫若逢甘草便相刑。○甘遂能消腫破癥與甘草同用即相反。

大戟○使小豆為之使惡薯蕷反。○甘草花海藻畏。○蒲蘆草鼠屎。○十二月採根陰乾澤添根也。○局云微炒。

味苦甘氣寒大寒有小毒。○湯云氣大寒味苦甘。陰中微陽有小毒。○走云治蠱毒風痰及水腫消癥瘰癧瘡黃病并利腸落產。○珍云瀉肺。本經云主蠱毒十二水腫滿急痛積聚中風皮膚疼痛吐逆頸腋癰腫頭痛發汗利大小腸。○藥性論云大戟使反芫花海藻毒用菖蒲解之味苦辛。

神農本草經會通 卷之一

神農本草經會通 卷之一 七十二

有大毒破新陳下惡血癖塊腹內雷鳴通月水善治瘀血能墮胎孕。○日華子云小豆為之使惡薯蕷瀉毒藥泄天行黃病溫瘧破癥結。○晉經云治癰癆風及風毒脚腫並煮水熱淋日再三愈。○手集方療木病無問年月深淺大戟當歸橘皮各一兩水煮頓服利水差。○液云與甘遂同為泄水之藥濕勝者苦燥除之與芫花黃藥子等分水糊為丸桐子大每服十九傷風傷寒葱白湯下傷食陳皮湯下或十五丸微加至二十九亦可芫花別有

條海藏十棗湯同用。○丹溪云同本經。○劄云大戟苦寒除蠱毒專利水治諸風苗名澤漆同消腫甘草逢之必反攻。○大戟利水道除蠱毒與甘草相刑。

澤漆○使也。小豆爲之使。惡薯蕷。○三月三七月七採莖葉陰乾。大戟苗也。一云微毒。

味苦辛微寒無毒。

本經云。主皮膚熱。大腹水氣。四肢面目浮腫。丈夫陰氣不足。利大小腸。明目。輕身。○藥性論云。使治

神農本草經會通

卷之二中

七十一

二八去

皮肌熱。利小便。○日華子云。仲景治肺欬上氣。脉沉者。澤漆湯主之。澤漆三斤。以東流水五斗。煮取一斗五升。後用半夏半升。紫參。生薑。白前。各五兩。甘草。黃芩。人參。桂。各三兩。內澤漆汁中煎。取五合。每服五合。日三。至夜服盡。

葦花○使也。○六月採花。陰乾。

味苦辛。氣微寒。有毒。○湯同。

本經云。主傷寒。溫瘧。下十二水。破積聚。大堅癥瘕。蕩滌腸胃。留癖飲食。寒熱邪氣。利水道。療痰飲欬

嗽。○藥性論云。使治欬逆上氣。喉中腫滿。疰氣。蠱毒。疥癬。氣塊。下水腫等。○湯云。衍義云。仲景以葦花治痢者。以其行水也。水去則利止。其意如此。用時斟酌。不可太過與不及也。仍察其須有是訂。方可用之。仲景小青龍湯。若微利。去麻黃。加葦花。如雞子。熬令青色用之。蓋利水也。○劄云。堯花去水消浮腫。欬逆喉鳴。必用之。痰唾。腰疼。心腹痛。惡風痺癢。亦能醫。

神農本草經會通

卷之一中

七十三

三〇〇

草龍膽。○君也。賈衆爲之使。又小豆爲使。惡防葵。地黃。○二八月。十一二月。採根。陰乾。○局云。去蘆。剉碎。甘草湯浸。漉出日乾。

味苦。氣寒。大寒。無毒。○湯云。氣寒。味大苦。氣味俱厚。陰也。無毒。○東云。沉也。陰也。退肝經之邪熱。除下焦之濕腫。○珍云。用同防已。除濕熱。臍下之足濕腫疼。目疾。藥中必用之。須以柴胡爲主使。上行外行酒浸之。病成脚氣。能通理。○走云。散肝經之煩熱。除下焦之濕熱。

本經云。主骨間寒熱。驚癇。邪氣。續絕傷。定五臟。殺

蠱毒除胃中伏熱。時氣溫熱熱洩下痢。去腸小虫。
 益肝膽氣。止驚惕。久服益智不忘。輕身耐老。○藥
 性論云。龍膽君。主小兒驚癇入心。壯熱骨熱。痘腫。
 治時疾熱。黃口瘡。○日華子云。小豆爲使。治客忤
 疢氣。熱病狂語。及癩疥。明目。止煩。益智。治健忘。○
 醫經云。山龍膽。味苦澁。取根細剉。用生薑自然汁
 浸一宿。去其性。焙乾。搗水煎。一錢匙。溫服。治四肢
 疼痛。○古方治痘多用之。集驗方。穀疸丸。苦參三
 兩。龍膽一兩。爲末。牛膽和丸。梧子大。每五丸。先食
 以麥飲服之。○刪繁方。治勞疸同用此。龍膽加至
 二兩。更增梔子仁三七枚。同篩搗丸。以猪膽服如
 前法。以飲下之。其說云。勞疸者。因勞爲名。穀疸者。
 因食而勞也。○珍云。純陰。酒浸上行。○心云。除下
 焦之濕。及腎膜之濕。○象云。治兩目赤腫睛脹。癩
 肉高起。疼痛不可忍。以柴胡爲主。治眼中病。必用
 之藥也。去蘆。○丹溪云。同珍象。○雷公集云。除黃
 疸。空腹勿餌。令人溺不禁。○釗云。草龍膽。苦性沉
 寒。退散肝經之熱。煩若病下焦之濕。腫服之。卽可

神農本草經會通 卷之一

七十四

得痊安。○局云。龍膽主除溫熱病。亦堪止痢。殺疢
 虫。益肝明目。除驚。治痘尤能奏大功。○草龍膽
 益肝虛。驚惕無憂。疢虫可去。
 牽牛子。使也有黑白二種。黑者炒用。○一云。味辛
 烈。○一云。味甘有小毒。○一云。味苦。得青木香
 乾薑良。○田野人牽牛易之。故名。○九月已後收
 子。
 味苦。氣寒。有毒。○湯云。氣寒。味苦。有小毒。黑白二
 種。○東云。消腫滿。逐水。○韋云。去水。除浮。又落胎。
 治嗽。蠱脹。并壅滯。須知生急。熱遲。○珍云。黑者瀉
 真元。能去氣中之濕熱。飲食勞倦。血受病用之。反
 傷氣與血。
 本經云。主下氣。療脚滿水腫。除風毒。利小便。○陶
 云。療脚腫。滿氣急。利小便。無不差。○藥性論云。牽
 牛子。使味甘。有小毒。治疰癘。氣塊。利大小便。除水
 氣。虛腫。落胎。○日華子云。味苦。療得青木香。乾薑
 良。治腰痛。下冷膿。瀉蠱毒。藥并一切氣壅滯。○海
 藏云。以氣藥引之。則入氣。以大黄引之。則入血。○

神農本草經會通 卷之二

七十五

張文懿云不可耽嗜脫人元氣余初亦疑此藥不可耽嗜後見人有酒食病瘧多服食藥以導其氣及服臟用神芎丸及犯牽牛等丸如初服即快藥過再食其病瘧依然如前又服其瘧隨藥而効藥過腹病復至以至久服則脫人元氣而猶不知悔戒之惟當益脾健胃使元氣生而自能消腐水穀其法無以加矣○心云瀉元氣去氣中濕熱凡飲食勞倦皆血受病若以此藥瀉之是血病瀉氣使氣血俱虛損所傷雖去瀉元氣損人不知也經所謂毋盛盛毋虛虛毋絕人長命此之謂也用者戒之白者亦同○羅謙甫云牽牛乃瀉氣之藥試取嘗之便得辛辣之味久而嚼之猛烈雄壯漸漸不絕非辛而何續注味苦寒果安在哉又曰牽牛乃感南方之化所生者也血熱瀉氣差誤已甚若病濕勝濕氣不得施化致大小便不通則宜用之耳濕去其氣周流所謂五臟有邪更相平也經所謂一臟未平以所勝平之火能平金而瀉肺氣者卽此也然仲景治七種濕証小便不利無一藥犯牽

牛者仲景豈不知牽牛利小便爲濕病之根在下焦是血分中氣病不可用辛辣氣藥瀉上焦太陰之氣故也仲景尚不敢輕用如此世醫一槩而用之可乎又曰牽牛辛烈瀉人元氣比諸辛藥尤甚以辛之雄烈故也○丹溪云屬火善走有兩種黑者屬水白者屬金若非病形與証俱實者勿用也稍涉虛以其驅逐之致虛先哲深戒之不脹滿不大便秘者勿用○劄云牽牛名以牽牛得下水消膨利小腸專治腰疼并脚痛更消水腫落胎元○神農本草經會通卷之一
卽局方○牽牛子退腫消風第一
葫蘆巴○或云番蘿荀子○春生苗夏結子至秋採之○局云微炒用。
味苦氣溫無毒○湯云苦純陽○東云治虛冷疝氣○韋云補元氣虛冷治腸脇膨脹面皮青黑及除痰○珍云治元臟虛寒腎經冷并膀胱疝氣○本經云主元臟虛冷氣得附子硫黃治腎虛冷腹脅脹滿面色青黑得懷香子桃人治膀胱氣甚効○岳經云治元臟虛冷氣最要又治膀胱冷氣○

珍云治元氣虛冷及腎虛冷腹脹滿面色青黑此腎虛訂也○局云胡蘆巴主元陽冷硫附宜同補腎經若得茴香桃核用膀胱疝氣自安平○葫蘆巴補元陽腎冷蠲疝氣之瘥

白附子○俗無復真者生東海與新羅國形似天雄苗似附子○本經生蜀郡今不復有○三月採○入藥炮用

味甘辛氣溫無毒○又云大溫有小毒○湯云陽微溫○東云去面遊風○韋云主冷風心疼除中

神農本草經會通

卷之一

七十九

三十五

風失語兼療血痺面疝疥癬○珍云主血痺行藥勢中風失音

本經云主心痛血痺面上百病行藥勢○蜀本云味甘辛溫○日華子云無毒治中風失音一切冷風氣面疝癰疽入藥炮用新羅出者佳○海藥云大溫有小毒主治疥癬風瘡頭面痕陰囊下濕腿無力諸風冷氣入面脂皆好也○珍云主血痺行藥勢○劑云白附子能除腹痛更行藥勢主心疼去除面上諸般病又治風瘡及中風○即局方○

白附子祛逐風痰

紫苑○臣也潤軟者佳○一種白苑即女苑也療體並同無時亦可通用二三月採根陰乾○用去蘆頭○一云蜜水浸一宿焙乾款冬為之使惡天雄瞿麥雷丸遠志畏茵陳蒿○局云淨洗去土微炒○白苑不入藥

味苦辛氣溫無毒○東云治嗽○韋云除欬逆并寒熱療吐膿血治結胸止喘悸小兒驚癇

神農本草經會通

卷之一

七十九

三十五

本經云主欬逆上氣胃中寒熱結氣去蠱毒痿癯安五臟療欬唾膿血止喘悸五勞體虛補不足小兒驚癇○藥性論云臣味苦平治尸疰補虛下氣及胃腸逆氣治百邪鬼魅勞氣虛熱○日華子云調中及肺痿吐血消痰止渴潤肌膚添骨髓○局經云傳信方用之最要療久嗽不差此方甚佳紫苑去蘆頭款冬花各一兩百部半兩為末每服三錢匙生薑三片烏梅一箇同煎湯調下食後欲臥各一服○劑云紫苑苦辛除欬逆熱寒胸結氣皆消療唾膿血止喘悸嬰稚驚癇亦可調○局云紫

苑苦温安五臟。主通結氣滯胃中。補虛止渴消痰。
 喘。久嗽能除唾血膿。○紫苑化痰定喘。欬唾有紅
 涎。

神農本草經會通卷之一

草部下

紫草	澤蘭	白及	白欬
補骨脂	阿魏	遠志	<small>小草附</small> 射干
百部	淫羊藿	茅根	<small>苗花附</small> 石韋
貫衆	萱草根	莎草根	<small>一名香附子</small> 地膚子
山豆根	白鮮皮	昆布	萆撥
續斷	卷柏	肉蓯蓉	瑣陽
華澄茄	紅豆蔻	<small>柳高薯蕷子</small>	菓耳實
茵芋	骨碎補	何首烏	仙茅
狗脊	木賊	決明子	青相子
石斛	甘松香	蒺藜子	白前
白薇	沙參	紫參	苦參
葇荇子	蘆根	敗醬	養休
敗蒲席	茜根	王不留行	<small>即紫河車</small> 羊蹄
苧根	蓖麻子	<small>葉附</small> 芫蔚子	水萍
大青	馬鞭草	夏枯草	蒲公草
蘭葉	生薑	乾薑	石龍芮

營實	瞿麥	黃精	丹參
大小薊根	羊躑躅	鷄冠子	王瓜 <small>子附</small>
甘蔗根	芭蕉油	天名精	稀莨
葶藶	零陵香	蘆薈	海金沙
薺芎	狼毒	鬼白	鶴虱
水蓼	白藥	乾苔	草蒿 <small>蕪荑子附</small>
藜蘆	百草灰	金星草	穀精草
山慈姑	茵實	忍冬	燈籠草
蠶寶	時蘿	鱧腸	茅香花
神農本草經會通卷之一下	地笋	菟草	燈花末
	佛耳草	屋遊	防葵
	景天	續隨子	酸漿
			菴藷子
			絳石
			篇蓄

神農本草經會通卷之一

草部下

紫草○三月採根陰乾。可以染紫。去土用茸。○凡使須用蠟水蒸之。取去頭并兩畔鬚細剉用。味苦氣寒無毒。○湯同。○走云。通九竅利水道。治脹消膨。醫五疸。療痘疹。腹心邪氣。

本經云。主腹心邪氣。五疸。補中益氣。利九竅。通水道。療腹腫脹滿痛。以合膏。療小兒瘡。及面皴。○藥性論云。亦可單用。味甘平。治惡瘡癩癬。○晉經云。多用治傷寒時疾。發瘡癩不出者。以此作藥。使其發出。○獨行方。治豌豆瘡。煮紫草湯飲。後人相承用之。其効尤速。○劄云。紫草苦寒。通九竅。腹心邪氣。痘皆醫。消膨。治脹利水道。豆瘡瘡危用最宜。○局云。紫草苦寒。通九竅。煎膏可療小兒瘡。更除腫痘。宜淋閉。痘疹時行用煮湯。○紫草苦寒。能制痘疹之偏。

澤蘭○使也。防已爲之使。○三月三日採陰乾。○莖方。節紫色。葉似蘭草而不香。人家種者。花白。紫萼。

神農本草經會通卷之一下 六十一

莖負，殊非澤蘭也。○又云：莖幹青紫色，作四稜，葉生相對，如薄荷，微香，花紫白色，萼亦紫，亦似薄荷花。三月採苗，陰乾，葉尖微有毛，不光潤，方莖，紫節。七八月初採，此為異耳。○衍義曰：葉如蘭，蘭葉似麥門冬，稍闊而長一二尺，無枝梗，不與澤蘭相似。澤蘭纔出土，便分枝梗，葉如菊，但尖長，若取其香嗅，則稍相類。又曰：生汝南大澤傍，則其種本別，如蘭之說誤矣。

味苦甘，氣微寒，無毒。

神農本草經會通 卷之二十一

王忠 三十七

本經云：主乳婦內衄，中風餘疾，大腹水腫，身面四肢浮腫，骨節中水，金瘡癰腫，瘡膿，產後金瘡，內寒。○藥性論云：使味苦辛，大產後腹痛，頻產血氣衰冷，成勞瘦羸，治通身面目大腫，孕婦人血瀝腰痛。○日華子云：通九竅，利關節，養血氣，破宿血，消瘕瘕，產前產後百病，通小腸，長肉生肌，消撲損瘀血，治鼻洪吐血，頭風，目痛，婦人勞瘦，丈夫面黃。○醫經云：婦人方中最急用也，又有一種馬蘭，生水澤傍，頗似澤蘭，而氣臭氣辛，亦主破血，補金瘡，斷下

血，楚詞所謂惡草是也。又有一種山蘭，生山側，似劉寄奴，葉無極，不對生，花心微黃赤，亦破血，皆可用。○雷公云：大澤蘭，形葉皆負，根青黃，能生血調氣，養榮，合小澤蘭迥別，採得後，香葉上班，根須尖，此藥能破血，通久積。○劄云：澤蘭甘苦能行血，癰腫瘡膿可內消，更治損傷并打撲，并除身面四肢浮。○澤蘭，行損傷之血。

白及○使也，紫石英為之使，惡理石，畏李核杏仁，反烏頭。○根似菱，三角，白色，角頭生牙，二八月採根

神農本草經會通 卷之二十一

王忠 三十七

用。味苦辛，氣平，微寒，無毒。○一云：味甘辛。○湯云：苦甘，陽中之陰。○韋云：消癰腫，毒性同白欬，治白癰破裂，療邪氣風緩。○珍云：主諸癰瘡敗疽，并發疔，腸風，痔漏，瘰癧，湯火傷。本經云：主癰腫惡瘡敗疽，傷陰死肌，胃中邪氣，賊風鬼擊，痲緩不收，除白癰疥蟲。○唐注云：此物，山野人患手足皸，折嚼塗之，有效。○藥性論云：白及，使治結熱不消，主陰下痿，治面上黥皤，令人肌

滑。○日華子云。味甘辛。止驚邪。血邪。痢疾。赤眼。癢結。發背。癩癧。腸風。痔瘻。刀箭瘡。撲損。溫熱。瘡疾。血痢。湯火瘡。生肌。止痛。風痺。○苗經云。治金瘡。及癰疽。方中多用之。○經驗方。治鼻衄不止。甚者。白及爲末。津調塗山根上。立止。○珍云。止肺澁。白欬治証同。○集云。白欬。白及。及古今服餌方少用。多用於欬瘡方中。○卽衍。○劄云。白及主消癰腫毒。性同白欬。反烏頭。去除白癬。并皸裂。更療邪風。緩不收。白及破癰疽。合皸裂。與烏頭相反。

神農本草經會通

卷之二下

八三

三三

白欬。○使也。代赭爲之使。反烏頭。○一云。有小毒。○二八月採根。暴乾。○根似天門冬。一株下有十許根。皮赤黑。肉白如芍藥。

味苦甘。氣平。微寒。無毒。○珍云。療一切癰疽。火灼。及發背。疔瘡。腫毒。或塗。或傅。俱有功。

本經云。主癰腫。疽瘡。散結氣。止痛。除熱。目中赤。小兒驚癇。溫瘡。女子陰中腫痛。下赤白。殺火毒。○藥性論云。白欬使殺火毒。味苦平。有小毒。惡烏頭。主氣壅腫。用赤小豆。茵草爲末。鷄子白調塗。一切腫

毒。治面上庖瘡。子。治溫瘡。主寒熱結壅熱腫。○日華子云。止驚邪。血邪。發背。癩癧。腸風。痔瘻。刀箭瘡。撲損。溫熱。瘡疾。血痢。湯火瘡。生肌。止痛。○苗經云。治風金瘡。及面藥方。多用之。○一種赤者。功用與白欬同。○聖惠方。治丁瘡。并湯火灼爛。并發背。俱用白欬末。傅之。○局云。白欬。止驚除目赤。專攻癰腫。惡疽瘡。腸風。痔瘻。尤能治女子陰中腫痛。良。○白欬。治腸風。癰腫。與烏頭相反。

神農本草經會通

卷之二下

八四

三三

補骨脂。○一名破故紙。○惡甘草。禁食芸臺。并血。○九月採。入藥微炒用。○雷公云。性本大燥毒。用酒浸一宿。漉出。用東流洗。蒸半日。日乾。○船上來者。佳。○局云。酒浸蒸。日乾。鹽炒。亦得。

味辛。氣大溫。無毒。○東云。溫腎。補精髓。與勞傷。○走云。主攻血氣。及勞傷。陽衰。腎冷。與精流。合胡桃服之。良。

本經云。主五勞七傷。風虛冷痺。骨髓傷敗。腎冷。精流。及婦人血氣墮胎。○藥性論云。味苦辛。主男子腰疼。膝冷。囊濕。逐諸冷痺。頑。止小便利。腹中冷。○

日華子云。興陽事。治冷勞。明耳目。入藥微炒用。○
岳經云。主卑濕傷於內外。衆疾俱作。陽氣衰絕。服
乳石補益之藥。百端不應。破故紙十兩。淨擇去皮。
洗過。爲細末。用胡桃瓢二十兩。湯浸去皮。細研如
泥。卽入前末。以好蜜和勻。如餠糖。盛於甕器中。日
日以煖酒二合。調藥一匙。服之。便以飯壓。如不飲
人。熟湯調服。彌久。則延年益氣。悅心明目。補添筋
骨。但禁食芸薹羊血。○經驗方。治腰疼神妙。故紙
爲末。溫酒下三錢匙。又治男子女人。五勞七傷。下

神農本草經會通

卷之二下

八五

兀久冷。烏髭鬚。一切風病。四肢疼痛。駐顏壯氣。補
骨脂一斤。酒浸一宿。放乾。却用烏油麻一升。和炒。
令麻子聲絕。卽搗去。只取骨脂爲末。醋煮麩糊丸。
梧子大。早辰溫酒盪湯下二十九。○劔云。補骨脂
名破故紙。主攻血氣。理勞傷。陽衰腎冷。精流出。研
爛。胡桃合服良。○卽局方。○補骨脂。名破故紙。扶
腎冷。治夢泄。精流。

阿魏。○擣根汁。日煎作餅者爲上。截根穿暴乾者爲
次。體性極臭。而能止臭。亦奇物也。又云。斷其樹枝。

汁出如飴。久乃凝結。名阿魏。又云。取其汁。和米豆
屑合成。○海藥云。是木津液。如桃膠狀。其色黑者
不堪。黃散者爲上。○雷公云。凡使多有訛僞。有三
驗。一將半銖。安於熟銅器中一宿。至明。沾阿魏處
白如銀。永無赤色。一將半銖。置於五耳草自然汁
中一夜。至明如鮮血色。一將一銖。安於柚樹上。樹
立乾。便是真。○凡使。先於淨鉢中。研如粉了。於熱
酒器上。衰過。任入藥用。○一云。氣熱。

神農本草經會通

卷之二下

八六

味辛。氣平。無毒。○東云。除邪氣。破癥積。○韋云。臭能
止臭。破癥痕。并下氣。殺虫。除邪。治傳屍。及辟瘟。
本經云。主殺諸小蟲。去臭氣。破癥積。下惡氣。除邪
鬼。蠱毒。○日華子云。阿魏。熱。治傳屍。破癥。瘕。冷氣。
辟溫。治瘡。兼主霍亂。心腹痛。腎氣溫瘴。禦一切毒。
菜毒。○海藥云。主風邪。鬼注。并心腹冷。○劔云。阿
魏。無真。却有真。臭。而止臭。乃爲珍。殺虫。下氣。除癥
積。及治傳屍。更辟瘟。○卽局。○阿魏。有真有假。殺
虫。破積。傳屍。亦可保天年。

遠志。○君也。得茯苓。冬葵子。龍骨。良。殺天雄。附子。毒。

畏真珠藜蘆蜚蠊齊蛤。四月採根葉陰乾。○凡使先去心。否則令人悶。去心了用熟甘草湯浸一宿。漉出曝乾用之。

味苦氣溫無毒。○東云寧心。○建云除欬逆祛邪。

利竅壯心神補氣益精。并止驚悸強志聰明。

本經云主欬逆傷中補不足除邪氣利九竅益智慧耳目聰明不忘強志倍力利丈夫定心氣止驚悸益精去心下膈氣皮膚中熱面目黃久服輕身不老好顏色延年。○藥性論云治心神健忘安魂。

神農本草經會通 卷之二下 八十一

魄令人不迷堅壯陽道主夢邪。○日華子云主膈

氣驚魘長肌肉助筋骨婦人血噤失音小兒客忤服無忌。○劄云遠志苦溫除欬逆益精補血壯心

神祛邪利竅止驚悸強志聰明智慧人。○局云遠志能令智慧生去除膈氣定心驚葉名小草尤堪用一體能收夢洩精。

小草○遠志葉名收夢裏遺精。

本經云主益精補陰氣止虛損夢洩四月採根葉陰乾。○局經云治胃痺心痛逆氣膈中飲不下小

草蜀椒去汗乾薑細辛各三分附子二分炮為末和蜜丸梧子大先食米汁下三九日三不知稍增以知為度禁猪肉冷水生葱菜。○東云有寧心之妙。

射干○使也即烏鬚根三月三日採根陰乾。○花紫碧色根如高良薑者是也。○雷公云凡使先以米泔水浸一宿漉出日乾用。○一云二八月採根去皮日乾用。○或云是扁蓄根更詳之。

味苦氣平微溫有毒。○湯同。○東云療咽閉消癰腫。○珍云主欬逆上氣并喉痺通月經消瘀腫毒及咽疼。

神農本草經會通 卷之二下 八十二

本經云主欬逆上氣喉痺咽痛不得消息散結氣

腹中邪逆并食飲大熱療老血在心脾間欬唾言語氣臭散胃中熱氣久服令人虛。○藥性論云使

有小毒治喉痺水漿不及通女人月閉疰治氣消瘀血。○日華子云消痰破癥結胃膈滿腹脹氣喘

痲痺開胃下食消腫毒鎮肝明目。○衍義云治肺氣喉痺為佳。○仲景云治咽中動氣或閉塞烏扇

湯中用。○時習云仲景射干湯用之。○心云去胃
癰。○丹溪云屬金而有木與火行太陰厥陰之積
痰使結核自消甚捷。又治便毒。此足厥陰濕氣因
疲勞而發。取射干三寸。與生薑同煎。食前服。利三
兩行効。又治喉痛。切一片。嚼之。効。紫花者是。紅花
者非。又云。此卽烏髮根。葉爲烏髮。又爲烏扇。又名
草薑。外臺云。治喉痺甚捷。○局云。射干一本名烏
扇。主療咽喉。痺痛。差散血。通經消腫毒。清痰明目。
鎮肝家。○射干。主通經散腫。明目開喉。

神農本草經會通 卷之一下 八十九

百部○使也。凡使用竹刀劈破。去心皮。須火炒。酒浸
用。○二三月八月採根。暴乾用。
味甘苦。氣微溫。無毒。○一云微寒。有小毒。○東云。
治肺熱。面云。療三十年嗽。煎如飴。服方寸匕。日三。
本經云。主欬嗽上氣。○陶云。百部根。療欬嗽。亦去
蟲。煮作湯。洗牛犬。蟲卽去。○陳藏器云。百部根。火
灸。浸酒。空腹飲。去虫蠶咬。兼疥癬瘡。○藥性論云。
百部根。味甘。無毒。治肺家熱。上氣欬逆。主潤益肺。
○日華子云。味苦。無毒。治疔。虻及傳屍骨蒸。癆。絞

蛇虫。寸白。蟻虫。并一切樹蛙。蚱。蝻。之亦可殺。蠅。蝶。
○岳經云。古今方書。治嗽。多用。葛洪。主卒嗽。以百
部根。生薑。二物。各絞汁。合煎。服二升。張文仲。單用
百部根。酒漬。再宿。太溫。服一升。日再。千金方。療三
十年嗽。以百部根。二十根。搗絞。取汁。煎。○局云。百
部微寒。除肺熱。久年。欬嗽。用尤良。疔。疔。疥。癬。皆能
治。去蟲。仍堪。煮作湯。○百部。除肺熱。久年。勞嗽。
淫羊藿。○俗名仙靈脾。薯蕷。紫芝。爲之。使。得。酒。良。○
五月採葉。晒。根。葉。俱。堪。使。○陶云。服此。使人。好。爲。

神農本草經會通 卷之一下 九十

陰陽。○局云。用羊脂拌炒。
味辛。氣寒。無毒。○一云溫。又云甘平。○東云。療風
寒之痺。補陰虛。而助陽。
本經云。主陰痿。絕傷。莖中痛。利小便。益氣力。強志。
堅筋骨。消癭。癰。赤。癰。下部有瘡。洗出蟲。丈夫。久服。
令人無子。○蜀本云。淫羊藿。溫。生處。不聞水聲者。
良。○藥性論云。亦可單用。味甘。平。主堅筋。益骨。○
日華子云。治一切冷風。勞氣。補腰膝。強氣力。丈夫。
絕陽不起。女子。絕陰無子。筋骨。攣急。四肢。不任。老

人昏弱中年健忘。○局云仙靈脾是淫羊霍羊食多淫故有名。主病冷風勞氣病絕陽不起亦能興。○淫羊養卽仙靈脾補腎虛與陽絕不起。

茅根○臣也卽白花茅根。○六月採。○夏生白花。

味甘氣寒無毒。○東云止血與吐衄。

本經云主勞傷虛羸補中益氣除瘀血血閉寒熱利小便下五淋除客熱在腸胃止渴堅筋婦人崩中久服利人。○陶云卽今白茅菅其根如渣芹甜美服食此斷穀甚良俗方稀用惟療淋及崩中。

神農本草經會通 卷之二十

九十一

王世

藥性論云白茅臣能破血主消渴根治五淋煎汁服之。○日華子云茅根主婦人月經不勻通血脈淋瀝是白花茅根也。○局云茅根通血除煩渴通利洩便治五淋吐衄灸瘡花更効。金瘡按傳用茅針。○白茅花止吐血衄血。

茅根苗

本經云其苗主下水。○陳藏器云屋茅主卒吐血酒浸煮服屋上爛茅和醬汁研傳斑瘡蠶嚙瘡。○茅屋滴溜水殺雲母毒。○局經云屋苦茅經久者。

主卒吐血細剉酒浸煮服良。○日華子云屋角茅平無毒主鼻洪。

茅花

唐本注云菅花味甘溫無毒主衄血吐血金瘡。○日華子云花管刀箭瘡止血并痛。○局經同。

茅針

陳藏器云味甘平無毒主惡瘡腫未潰者煮服之服一針一孔二針二孔生接傳金瘡止血煮服之。主鼻衄及暴下血成白花者功用亦同針卽茅筍也。○日華子云茅針涼通小腸癰毒軟節不作頭

神農本草經會通 卷之二十

九十二

王世

濃煎和酒服。○局經云春生芽布地如針謂之茅針可噉甚益小兒夏生白花茸茸然至秋而枯其根至潔白甚甘美六月採根人取茅針接以傳金瘡塞鼻洪止暴下血及溺血者殊効。

石韋○使也杏仁爲之使得萑蒲良。○一名石皮用之去黃毛毛射人肺令人欬不可療。○生華陰山谷石上不聞水及人聲者良二月採葉陰乾。○人藥須微炙用。

味苦甘。氣平。無毒。○一云微寒。○湯云。此一條與木經無一字同。恐別是一物。有誤。姑存之名。遠黑李。血見愁。鹿經草也。○東云。通淋於小腸。

本經云。主勞熱。邪氣五癢。閉不通。利小便。水道止。

煩下氣。通膀胱。滿補五勞。安五臟。去惡風。益精氣。

○唐本注云。此物叢生。石傍陰處。生古瓦屋上。名

瓦葦。用療淋亦好。○藥性論云。使微寒。治勞。及五

淋。胞囊結熱不通。膀胱熱滿。○日華子云。治淋瀝。

遺溺。入藥須微炙用。○岳經云。南中醫人炒。未冷

神農本草經會通 卷之一下

九十三

三十一

酒調服。療發背。甚効。○局云。石葦。主熱除邪氣。通

透膀胱。利小便。若不去毛。射入肺。令人欬嗽。病難

痊。○石葦。透膀胱之便。

貫衆。○使也。藟菌。赤小豆。為之。使謂之草鳴頭。○二

月八月採根。陰乾。

味苦。微寒。有毒。○東云。除毒熱。殺虫。

本經云。主腹中邪熱氣。諸毒。殺三虫。去寸白。破癥

瘕。除頭風。止金瘡。○花。療惡瘡。令人洩。○藥性云。

貫衆。使治腹熱。赤小豆。為使。殺寸白虫。○蜀岳經

云。苗似狗脊。狀如雉尾。根直多枝。皮黑肉赤。曲者

名草鳴頭。療頭風用之。○岳經云。南人取根。為末。

水調服。一錢匙。止鼻洪。有効。○局云。貫衆。苦寒。能

散熱。主除寸白。殺三虫。破癥。仍治金瘡。痛。細末。湯

調。止鼻洪。○貫衆。殺寸白。諸虫。

萱草根。○五月採花。八月採根。

氣涼。無毒。○一云味甘。子無毒。○東云。治五淋。而

消乳腫。

本經云。治沙淋。下水氣。主酒疸。黃色。通身者。取根

神農本草經會通 卷之一下

九十四

三十二

搗絞汁。亦取嫩苗。煮食之。又主小便赤澀。身體煩

熱。一名鹿葱。○花。名宜男。懷妊婦人。佩其花。生男

○岳經云。味甘。子無毒。安五臟。利心志。令人好歡

樂。無憂。輕身。明目。今人多採其嫩苗。及花。跗。作菹

云。利胃。鬲。甚佳。○嵇康養生論云。合歡。蠲忿。萱草。

忘憂。○丹溪云。屬木。性下走。陰分。○衍義云。根。洗

淨。研汁。一大盞。生薑汁。半盞。相和。時時細呷。治大

熱。衄血。又取根。細切。酒煎服。治破傷風。神効。○局

云。萱草。治淋。通酒。疸。鹿葱。亦是一般名。其花。孕婦

如能佩宜有男子早降生。○萱草治淋孕帶其花生男子。

莎草根○一名香附子。一名雀頭香。○二月八月採。

陰乾石曰搗碎勿犯鉄。○用須童便浸或醋煮。

味甘氣微寒無毒。○湯云陽中之陰。○珍云治霍

亂吐瀉消食下氣兼除胃熱主利氣腹痛腎氣勝

脫冷及長皮毛。

本經云主除胃中熱充皮毛久服利人益氣長鬚

眉。○唐本注云大下氣除胸腹中熱。○東云後世

神農本草經會通卷之一下

九五

初文

人用治崩漏本草不言治崩漏。○晉經云膀胱兩

脇氣妨常憂愁不樂飲食不多皮膚瘙痒癢疹日

漸瘦損心怯少氣以是知血中之益氣藥也方中

用治崩漏是益氣而止血也又能逐去凝血是推

陳也與巴豆同治泄瀉不止又能治大便不通同

意。○珍云快氣。○丹溪云必用童便浸凡血氣藥

必用之能引血藥至氣分而生血此陽生陰長之

義也。○集云大能下氣開鬱又逐去凝血炒黑能

止血治崩漏血中之氣藥凡血氣藥必用之能引

血藥至氣分而生血婦人之仙藥也。○婦人乳腫

痛搗末醋煮厚傅之。○衍義曰亦能走氣其味苦

○劄云莎草根名香附子主除胸腹熱無時婦人

得此為仙藥下氣寬中用最宜。○即局方。○香附

消食下氣暖胃温痺乃婦人要藥。

地膚子○君也又名落帚。○八十月採實陰乾。○三

四五月採葉。

味苦氣寒無毒。○東云利膀胱洗皮膚之風。

神農本草經會通卷之一下

九十六

文

本經云主膀胱熱利小便補中益精氣去皮膚中

熱氣散惡瘡疔痕強陰久服耳目聰明輕身耐老

使人潤澤。○別錄云搗絞取汁主赤白痢洗目去

熱暗雀盲濕痛。○藥性論云君與陽起石同服主

丈夫陰痿不起補氣益力治陰卵瘡疾去熱風可

作湯沐浴。○日華子云治客熱丹腫。○局云地膚

子即落帚子主療膀胱利小便更治熱風明眼目

益精補氣入湯煎。○地膚子車前子除熱去風明

地膚葉

菑經云味苦氣寒無毒主大腸洩瀉止赤白痢和氣澀腸胃解惡瘡毒三四五月採

山豆根○生劔南廣西亦有以忠萬州者佳

味甘氣寒無毒○東云解熱毒止咽喉之痛

本經云主解諸藥毒止痛消瘡腫人及馬急黃發

熱欬嗽殺小蟲○菑經云寸截含以解咽喉腫痛

極妙○經驗云患禿瘡以水研傅○五種痔水研

傅○齒痛取一片含○頭風搗末油調塗之○瘡

癬搗末臘月猪脂調塗○頭上白屑搗末油浸塗

神農本草經會通 卷之一下 九十七

○局云山豆根能消腫毒急黃熱嗽用宜先咽喉

腫痛含津嚥五痔頭瘡和水研○山豆根療咽痛

頭瘡五痔

白鮮皮○臣也惡蟻蝥桔梗茯苓草薺○四月五月

採根陰乾○根皮良

味苦鹹氣寒無毒○東云去風治筋弱療足頑痺

本經云主頭風黃疸欬逆淋瀝女子陰中腫痛濕

痺死肌不可屈伸起止行步療四肢不安時行腹

中大熱飲水大呼小兒驚癇婦人產後欲走餘痛

○藥性論云臣治一切熱毒風惡風瘡疥癬赤

爛眉髮脫脆皮肌急壯熱惡寒主解熱黃酒黃急

黃殺黃勞黃等良○日華子云通關節利九竅血

及脉并一切風痺筋骨弱之通小腸水氣天行時

疾頭痛眼疼根皮良花功用同上亦可作菜食又

名金雀兒椒○菑經云治鼠瘻已有口膿血出者

白鮮皮煮汁服一升當吐鼠子乃愈○手集方療

肺嗽有白鮮皮湯○局云白鮮除疸通淋瀝主療

風癰起止難又治疥瘡諸熱毒女人陰腫小兒癩

神農本草經會通 卷之一下 九十八

○白鮮治疥瘡利小便

昆布○一云有小毒○陶解乃是馬尾海藻

味鹹氣寒無毒○東云破疝氣散癭瘤

本經云主十二種水腫癭瘤聚結氣痿瘡○陶云

凡海中菜皆瘰癧瘰結氣青苔紫菜亦然乾苦性

熱柔苔甚冷也○陳藏器云主陰瘡含之咽汁○

藥性論云微有小毒利水道去面腫治惡瘡鼠瘻

○陳云主頰卵腫毒煮汁咽之又云紫菜味甘寒

主下熱煩氣多食令人腹痛發氣吐白沫飲少熱

醋消之。○肖炳云。海中菜。有小螺子。損人。不可多食。○局云。昆布鹹酸性冷寒。能消水腫。利澱難。癭瘤。結硬。真良劑。海藻同科。氣自寬。○昆布。消水腫。結硬。癭瘤。

葦撥○凡使先去挺。用頭。以刀刮去皮。粟子令淨。方用。免傷人肺。○生波斯國。嶺南亦有。

味辛。氣大溫。無毒。○湯同。○東云。溫中。

本經云。主溫中。下氣。補腰脚。殺腥氣。消食。除胃冷。

陰疝。疝瘕。其根名葦撥。主五勞七傷。陰汗。核腫。

神農本草經會通

卷之十一

九十九

三十九

○日華子云。治霍亂。冷氣。心痛。血氣。○陳藏器云。

畢勃沒。味辛。溫。無毒。主冷氣。嘔逆。心腹脹滿。食不

消。寒疝核腫。婦人內冷。無子。治腰腎冷。除血氣。似

柴胡。黑硬。葦撥根也。○高經云。其子治氣痢。神良。

○海藥云。舶上者。味辛。溫。主老冷。心痛。水瀉。虛痢。

嘔逆。醋心。產後洩痢。與阿魏和合。良。亦滋食味。得

訶子。人參。桂心。乾薑。治臟腑虛冷。腸鳴。洩痢。神効。

○衍義云。走腸胃中冷氣。嘔吐。心腹滿痛。多服。走

泄真氣。令人腸虛下重。○局云。葦撥溫中。仍下氣。

比之蒟醬。味尤辛。主除瀉痢。心胸痛。更搗頭疼。効若神。○葦撥。味加良。薑辣。轉筋。霍亂。心痛。連嶺。

續斷○若也。地黃為之使。惡雷丸。○七八月採。乾陶

云。採根。今皆用莖葉。○但以節節斷皮黃皺者。為

真。用須酒浸。

味苦辛。氣微溫。無毒。○東云。治崩漏。益筋強脚。

本經云。主傷寒。補不足。金瘡。癰傷。折跌。續筋骨。婦

人乳難。崩中漏血。金瘡。血內漏。止痛。生肌肉。及跌

傷。惡血。腰痛。關節緩急。久服益氣力。○藥性論云。

神農本草經會通

卷之十一

一百

三十七

君。主絕傷。去諸溫毒。能通宣經脈。○日華子云。助

氣。調血脈。補五勞七傷。破癥。瘀血。消腫毒。腸風。痔

瘻。乳癰。瘰癧。撲損。婦人產前後。一切病。面黃。虛腫。

縮小便。止泄精。尿血。胎漏。子宮冷。○局云。烟塵。續

斷除腰痛。主療勞傷。破毒癰。又治金瘡。并折跌。更

安胎。產與崩中。○煙塵。續斷。安胎。產。療金瘡。

卷栢○君也。五七月採。陰乾。○用之。去下近石。有沙

土處。○生用。破血。灸用。止血。

味辛甘。氣溫平。微寒。無毒。○東云。破癥。瘀血。閉。

本經云。主五臟邪氣。女子陰中寒熱痛。癥瘕。血閉。絕子。止咳逆。治脫肛。散淋結。頭中風眩。痿癭。強陰。益精。久服輕身。和顏色。令人好容體。○藥性論云。君。治月經不通。死疰。鬼疰。腹痛。去百邪鬼魅。○日華子云。鎮心。治邪啼泣。除面肝。頭風。暖水藏。○局云。卷栢強陰。溫水藏。主除邪氣。治頭風。女人寒熱。陰中痛。血閉。癥瘕。最有功。

肉蓯蓉○臣也。五月五日採。陰乾。○凡使。先用清酒浸一宿。刷去砂土。浮甲。劈破中心。去白膜一重。如神農本草經會通卷之二下
二百一
三五四
竹系草樣。却用酒蒸。又用酥油塗炙得所。○五月恐老。多三月採之。

味甘酸鹹。氣微溫。無毒。○湯云同。○東云。填精益腎。

本經云。主五勞七傷。補中。除莖中寒熱痛。養五臟。強陰。益精氣。多子。婦人癥瘕。除膀胱邪氣。腰痛。止痢。久服輕身。○藥性論云。臣。益髓。悅顏色。延年。治女人血崩。壯陽。日御過倍。大補益。赤白下。補精。敗面黑勞傷。○日華子云。治男絕陽不興。女絕陰不

產。潤五臟。長肌肉。暖腰膝。男子泄精。尿血。遺瀝。帶下。陰痛。○陳藏器云。強筋。健髓。○液云。命門相火不足。以此補之。○丹溪云。屬土。而有水與火。峻補精血。驟用。反致動大便滑。河西自從混一之後。人方知其真形。何曾有所謂鱗甲者。以酒洗淨。去黑汁。黑汁既去。氣味皆盡。然嫩者方可。老者苦。入藥少。則不効。○局云。肉蓯蓉是馬精生。主療勞傷。補益精。女子絕陰。令有子。男人陽絕。亦能興。○蓯蓉。扶女子陰絕。與男子陽絕。補精。養腎。生自馬精。

神農本草經會通卷之二下
二百二
三五五
瑣陽○酥油塗炙。

味甘鹹。○丹溪云。可啖。煮粥。彌佳。補陰氣。益精。治虛。而大便秘結者。用。虛而大便不燥結者。勿用。亦可代蓯蓉也。

華澄茄○嫩胡椒。青時就樹採摘。造之。有柄。粗而帶負是也。○凡使。去柄。及皺皮。用酒浸蒸。

味辛。氣溫。無毒。○湯同。○東云。散腎冷。助脾胃。本經云。主下氣。消食。皮膚風。心腹間氣脹。令人能食。療鬼氣。能染髮。及香身。○日華子云。治一切氣。

并霍亂瀉。肚腹痛。腎氣膀胱冷。○海藥云。主心腹卒痛。霍亂吐瀉。痰癖。冷氣。古方偏用藥髮。不用治病。○局云。葶澄茄子能消食。下氣寬膨。用最良。不特多除脾胃病。亦能溫腎與膀胱。

紅豆蔻。○是高薑子。

味辛。氣溫。無毒。○湯同。○東云。止吐酸。

本經云。主腸虛水瀉。心腹攪痛。霍亂嘔吐酸水。解酒毒。不宜多服。令人舌粗。不思飲食。云是高良薑子。○藥性論云。亦可單用。味苦辛。治冷瀉腹痛。瘡

瘡。霧氣毒。去宿食。溫腹腸吐瀉。痢疾。○液云。用紅

豆蔻。復用良薑。如用官桂。復用桂花。同意。

薯蕷。○即山藥。臣也。二門冬。紫芝。為之使。惡甘遂。○

以北都四明者為佳。白色者為上。青黑者不堪。二

八月採根。暴乾。生用。○凡使。勿用平田生者。山中

生。皮赤。四面有髭生者。妙。

味甘。氣溫平。無毒。○湯云。手太陰經藥。○東云。治

腰濕。

本經云。主傷中。補虛羸。除寒熱邪氣。補中。益氣力。

長肌肉。主頭面遊風。風頭。眼眩。下氣。止腰痛。補虛勞羸瘦。充五臟。除煩熱。強陰。久服耳目聰明。輕身不飢延年。○藥性論云。臣。補五勞七傷。去冷風。止腰疼。鎮心神。安魂。開達心孔。多記事。補心肺不足。患人體虛羸。加而用之。○日華子云。助五臟。強筋骨。長志。安神。主泄精。健忘。○湯云。手太陰藥。潤皮毛。燥涼。而能補。與二門冬為之使。○東垣云。仲

景八味丸。用乾山藥。以其涼而能補也。亦治皮膚

乾燥。以此物潤之。○丹溪云。屬土。而有金與水火

補陽氣。生者能消腫。硬經曰虛之所在。邪必湊之

而不去。其病為實。非腫硬之謂乎。故補其氣。則留

滯。自不容不行。又乾之意。蓋生濕則滑。不可入藥

熟則只堪嚼。亦滯氣也。○局云。薯蕷俗名山藥。是

能安魂。鎮心神。補虛下氣。強筋骨。又治腰疼。又

益身。○薯蕷。補中。下氣。仍止腰疼。

菓耳實。○即蒼耳子。○實熟時採。七月七。九月九。可

採。日乾用。○忌食猪肉。米泔。○入藥炒用。古今方

書多單用。

味苦甘氣溫。○葉味苦辛氣微寒。有小毒。○東云透腦止滲。

本經云主風頭寒痛風濕周痺四肢拘攣痛惡肉死肌膝痛溪毒久服益氣耳目聰明強志輕身。○

唐本注云蒼耳三月已後七月已前刈日乾為散

夏水服冬酒服主大風癩癩頭風濕痺毒在骨髓

除諸毒螫殺疔濕蠱主腰膝中風毒主御狗毒。○

陳藏器云葉耳葉按安舌下令涎出去目黃浮腫

子炒令香搗去刺使腹破浸酒去風補益又燒作

灰和臘月猪脂封丁腫出根葉煮服之生狂狗咬

○藥性論云葉耳亦可單用味甘無毒主肝家熱

明目。○孟詵云蒼耳溫主中風傷寒頭痛又丁腫

困重生搗蒼耳根葉和小兒尿絞取汁服甚驗。○

日華子云治一切風氣填髓暖腰脚治癩癧疥癬

及癢痒入藥炒用。○局云葉耳實名蒼耳是主除

擊痺濕風寒涼肝明目攻頭痛單治諸風葉一般

○蒼耳即葉耳子能明目葉解風纏。

茵芋○使也三月三日採葉陰乾。○或云日乾。○入

神農本草經會通卷之十一 百五十一

藥灸用

味苦氣溫微溫有毒。○東云療風濕痛。

本經云主五臟邪氣心腹寒熱羸瘦如瘡狀發作

有時諸關節風濕痺痛療久風濕走四肢脚弱。○

藥性論云使味苦辛有小毒治五臟寒熱似瘡諸

關節中風痺拘急攣痛治男子女人軟脚毒風治

溫瘡發作有時。○日華子云治一切冷風筋骨怯

弱癱顛。○局云茵芋主除心腹病熱寒如瘡發無

時更通關節諸風濕痺痛何憂走四肢。○茵芋理

神農本草經會通卷之十一 百六十一

熱寒似瘡

骨碎補。○使也本名猴薑。○惟根入藥採無時削去

毛用之。○局云刮去黃皮毛令淨酒拌蒸晒

味苦氣溫無毒。○東云療折傷。

本經云主破血止血補傷折。○藥性論云使土骨

中毒氣風血疼痛五勞六極口手不收上熱下冷

悉主之。○日華子云猴薑平治惡瘡蝕爛肉殺虫

是樹寄生草苗似薑。○晁經云唐明皇以其主折

傷有寄効故名治閃折筋骨傷損取根搗末煮黃

米粥和之。畏傷處。良。又治耳聾。削作細條。火炮。乘熱塞耳。亦入婦人血氣藥用。○局云。骨碎補能補骨碎。折傷得効。故因名。更除血氣諸般痛。又治牙疼及耳鳴。○骨碎補。補折傷。及耳鳴聾。

何首烏○以採人為名。一名交藤。一名夜合。○茯苓為使。忌猪羊血。無鱗魚。○春夏採根。以苦竹刀切。米泔浸經宿。暴乾。木杵臼搗之。忌鉄。○有雌雄二種。雄者色赤。雌者色白。凡修合。須雌雄相合。有驗。○衍云。與蘿蔔相惡。令人髭髮早白。治腸風熱。多用。

神農本草經會通

卷之一下

百七

列地

味苦澁。氣微温。無毒。○一云。味甘。○東云。治瘡疥。本經云。主瘰癧。消癰腫。療頭面風瘡。五痔。止心痛。益血氣。黑髭鬚。悅顏色。久服長筋骨。益精髓。延年不老。亦治婦人產後。及帶下諸疾。○日華子云。味甘。久服令人有子。治腹臍宿疾。一切冷氣。及腸風。須合雌雄服之。○菑經云。春秋採根。九蒸九暴。乃可服。又云。春末。夏中。初秋。三時。候晴明日。兼雌雄採之。烈日暴乾。散服。酒下。良。採時盡其根。乘潤以

布帛拭去泥土。勿損皮。密器貯之。每月再暴。假日。二四六八日是。服訖。以衣覆。汗出導引。尤忌者。羊血。○局云。何首烏能烏髭鬚。因人採食得其名。至消瘰癧。攻癰腫。久服延年。更益精。○何首烏。消瘰腫。久服延年。

仙茅○忌鉄及牛乳黑牛肉。○二月八月採根。○以米泔浸去赤汁。出毒。○一云。烏豆水浸。

味辛氣温有毒。○東云。益腎補元氣。虛弱。

本經云。主心腹冷氣。不能食。腰脚風冷。攣痺不能行。丈夫虛勞。老人失溺。無子。益陽道。久服通神。強記。助筋骨。益肌膚。長精神。明日。○日華子云。治一切風氣。延年益壽。補五勞七傷。開胃下氣。益房事。

神農本草經會通

卷之一下

百八

列地

彭子單服法。以米泔浸去赤汁。出毒。無妨。○局云。仙茅有毒。味辛温。主療風攣脚不伸。更治虛勞。并冷氣。益陽堅骨長精神。○仙茅。伸風者之脚。攣補虛堅骨。

狗脊○草薺為之使。惡敗醬。○細剉。酒拌蒸。○二八月採根。暴乾。○今方亦用金毛者。○局云。猛火療

去毛淨酒浸。

味苦甘。氣平。微溫。無毒。○東云。強腰脚。壯筋骨。

本經云。主腰背強。關節緩急。周痺寒濕。頰利老人。

療失溺不節。男子脚弱。腰痛。風邪淋露。少氣。目闇。

堅脊。利俛仰。女子傷中。關節重。○藥性論云。味苦

辛。微熱。治男子女人毒風。軟脚。邪氣濕痺。腎氣虛

弱。補益男子。續筋骨。○局云。狗脊其形如狗脊。主

除寒濕痺周身。更攻脚弱腰疼痛。補益諸虛利老

人。○狗脊扶老補虛。腰疼脚弱。與濕痺牽纏。

神農本草經會通 卷之一下 百九 三十一
木賊 ○四月採。去節。剉。以水潤濕。火上烘用。

味甘。微苦。無毒。○東云。去目翳。治崩漏。

本經云。主目疾。退翳膜。又消積塊。益肝膽。明目。療

腸風。止痢。及婦人月水不住。○得牛角鯁。射香。治

休息痢。歷久不差。○得禹餘糧。當歸。芎藭。療崩中

赤白。○得槐。鴉。桑耳。腸風下血。服之効。○又與槐

子枳實相宜。主痔疾出血。○菴經云。主明目。治風

止痢。又治腸痔多年不差。下血不止。木賊枳殼各

二兩。乾薑一兩。大黃一分。並剉一處。於銚子內。炒

黑色。存三分性。細末。溫粟米飲調。食前服二錢匕。

効。○廣利方。治瀉血不止。水煎。空心服。○丹溪云。

用發汗至易。去節。剉。以水潤濕。火上烘用。本草不

言。傳寫之誤也。○局云。木賊苦甘。除目疾。益精。去

翳。可還明。更攻積塊。腸風痢。并治陰人赤白崩。○

木賊開眼翳。

决明子 ○著實爲之使。惡大麻子。○十月十日採。陰

乾百日。○又有草决明。是萋蒿子。在下品中。○又

有石决明。是蚌蛤類。皆主明目。並有决明之名。

神農本草經會通 卷之一下 百十 三十二
味鹹。苦甘。氣平。微寒。無毒。○東云。和肝氣。治眼疾。

本經云。主青盲目。淫膚赤白膜。眼赤痛。淚出。療唇

口青。久服。益精光。輕身。○藥性論云。利五臟。常可

作菜食之。又除肝家熱。朝朝取一匙。按令淨。空心

吞之。百日見夜光。○日華子云。馬蹄决明。助肝氣。

益精。水調末。塗消腫。毒癩。太陽穴。治頭痛。又貼腦

心。止鼻洪。作枕。勝黑豆。治頭明目也。○菴經云。萋

蒿子。亦謂之草决明。未知孰爲入藥者。然今醫家

但用子如菜豆者。其石决明。是蚌蛤類。當在蟲獸

部。○丹溪云。能解蛇毒。○衍義曰。苗高四五尺。春亦爲蔬。秋深結角。其子生角中。如羊腎。今湖南北人家。園圃所種甚多。或在村野成段種。蜀本高經言葉似苜蓿而濶大。甚爲允當。○苟云。決明能主肝家熱。明目驅風。最有功。塗貼太陽。除腦痛。鼻洪則貼腦心中。○草決明。瀉肝熱。明目驅風。兼貼鼻洪。

青葙子。○子。名草決明。○三月採莖葉。陰乾。五六月

採子。○凡使。勿用思莫子。并鼠細子。二件相似。但

神農本草經會通

卷七十一

百十一

葉

味不同。思莫子味阻。煎之有涎。○一名萋蒿子。○

一云白鷄冠花子。

味苦。氣微寒。無毒。

本經云。主邪氣皮膚中熱。風瘙身痒。殺三蟲。惡瘡

疥蝨痔。蝕下部。蠶瘡。○子。名草決明。療唇口青。

藥性論云。味苦。平。無毒。治肝臟熱毒。衝眼赤障。青

盲。腎腫。主惡瘡。疥瘡。治下部虫蠶瘡。○日華子云。

治五臟邪氣。益腦髓。明耳目。鎮肝。堅筋骨。去風寒

溫痺。苗。止金瘡血。○衍義曰。經中並不治眼。藥

性論云。日華子始言之。肯炳亦云理眼。今人多用之。治眼。殊不與經意相當。○苟云。青葙子。主皮膚熱。又治肝經熱。上衝。明目去風。除瘡痒。并攻瘡痔。殺三虫。○青葙子。開眼翳。

石斛。○君也。陸英爲之使。惡凝水石。巴豆。畏蠶蠶雷

丸。○七八月採莖。陰乾。色如金。○或云。以酒洗。捋

蒸炙成。不用桑灰湯沃之。○惟生石上者勝。亦有

生櫟木上者。○各木斛。不堪用。○凡使去頭土。○

衍義曰。石斛細若小草。長三四寸。柔韌。折之如肉。

神農本草經會通

卷之一下

百十二

三十一

而實。木斛折之中虛。長尺餘。但色深黃光澤而已。

味甘。氣平。無毒。○東云。平胃氣。而補腎虛。更療脚

弱。

本經云。主傷中。除痺下氣。補五臟虛勞羸瘦。強陰。

益精。補內絕不足。平胃氣。長肌肉。逐皮膚邪熱。癩

氣脚膝疼冷。痺弱。久服厚腸胃。輕身延年。定志除

驚。○藥性論云。君。益氣。除熱。治男子腰脚軟弱。健

陽。逐皮肌風痺。骨中久冷。虛損。補腎。積精。腰痛。養

腎氣。益力。○日華子云。治虛損劣弱。壯筋骨。暖水

藏輕身益智平胃氣逐虛邪○衍義云除胃中虛熱有功○局云金釵石斛平無毒溫壯元陽入腎家膝痛腰疼爲要藥更平胃氣逐虛邪○金釵石斛壯元陽主腰疼膝痛

甘松香○八月採

味甘氣溫無毒○湯云味甘溫氣平○東云理惡氣止痛

本經云主惡氣卒心腹痛滿兼用合諸香○日華

子云治心腹脹下氣作浴湯令人身香○海藥云

神農本草經會通 卷之一下

百三十一

花共

主黑皮野黧風疔齒懸野雞痔得白芷附子良合

諸香及衰衣妙○削云甘松無毒味甘香浴體令

香可浴湯下氣更能除惡氣腹心痛滿是奇方○

局同○甘松青浴體令香專辟惡氣

蒺藜子○君也烏頭爲之使○子有三角刺有黑白

二種白者不入湯用○入藥不計丸散並炒去刺

用○七八月採實暴乾○局云春去刺酒浸炒用

味苦辛氣溫微寒無毒○一云味甘有小毒○東

云療風瘡明目

本經云主惡血破癥結積聚喉痺乳難身體風癢頭痛欬逆傷肺肺痿止煩下氣小兒頭瘡癰腫陰瘻可作摩粉久服長肌肉明目輕身○其葉主風癢可煮以浴○藥性論云白蒺藜子君味甘有小毒治諸風癱瘍破宿血療吐膿主難產去燥熱不入湯用○日華子云治黃疸腎氣肺氣胃膈滿催

生并墮胎益精療腫毒及水臧冷小便多止遺瀝泄精溺血○局經云馬藻子酷相類微大不堪入

藥須細辨之古方云蒺藜子皆用有刺者治風明

神農本草經會通 卷之一下

百三十二

花共

白最良神仙方亦有單餌蒺藜云不問黑白但取

堅實者春去刺用兼主痔漏陰汗及婦人發乳帶

下○衍義曰有兩等一等杜蒺藜卽今之道傍布

地而生或生牆上有小黃花結芒刺此正是牆有

茨者花收摘陰乾爲末每服三二錢飯後以溫酒

調服治白癩風又有一種白蒺藜出同沙苑牧馬

處黃紫花作莢結子如羊內腎補腎藥今人多用

風家惟用刺蒺藜○局云蒺藜味苦消癰腫風癢

陰瘻作浴湯破血催生除積聚更攻頭痛治頭瘡

○痰藜陰痛煎湯頭痛煎酒

白前○臣也。生州渚沙磧之上。根白色。長於細辛。大而易脆。○二八月採根。暴乾。根似牛膝。白薇。

味甘。氣微溫。無毒。○一云味辛。蔓生者。味苦。非真也。○一云微寒。○湯云。氣微溫。味甘。微寒。無毒。

本經云。主曾脅逆氣。欬嗽上氣。○藥性論云。味辛。主一切氣。○日華子云。治賁狹。腎氣。肺氣。煩悶。及

上氣。○岳經云。療久欬逆上氣。體腫。短氣。脹滿。晝夜倚壁不得臥。常作水雞聲者。白前湯。白前二兩。

神農本草經會通 卷之一下

百五

劉文

紫菀。半夏。洗各三兩。大戟七合。水煎服。禁食羊肉。

○衍義云。保定肺氣。治嗽多用。若以溫藥相佐。使則尤佳。

白薇○臣也。惡黃耆。大黃。大戟。乾薑。乾漆。山茱萸。大棗。三月三日採根。陰乾。○局云。去苗。糯米泔浸。蒸

過用。○如葱管者佳。

味苦。鹹。氣平。大寒。無毒。○湯同。

本經云。主暴中風。身熱。肢滿。忽忽不知人。狂惑。邪氣寒熱。酸疼。溫瘴。洗洗發作。有時。療傷中。淋露。下

水氣。利陰氣。益精。久服利人。○陶云。根狀似牛膝。

而短小。療驚邪風。狂瘧病。○藥性論云。臣。治忽忽腫。不知人。百邪鬼魅。○局云。白薇。葱管者為奇。主

治風狂。忽不知。更療傷中。淋露病。并除溫瘴。發無時。○白薇。本消淋露。治風狂。除溫瘴。

沙參○臣也。惡防己。反藜蘆。○二八月採根。陰乾。○一云。半天狗根。

味苦。氣微寒。無毒。○湯云。味苦甘。本經云。主血積驚氣。除寒熱。補中。益肺氣。療胃痺。

神農本草經會通 卷之一下

百六

劉文

心腹痛。結熱邪氣。頭痛。皮間邪熱。安五臟。補中。久服利人。○藥性論云。去皮肌。浮風。疝氣。下墜。治常

欲眠。養肝氣。宣五臟風氣。○日華子云。補虛。止驚。煩。益心肺。并一切惡瘡。疥癬。及身痒。排膿。消腫毒。

○岳經云。卒得諸疝。小腹及陰中。相引痛如絞。自汗出。欲死者。搗末。酒服。方寸匙。立差。○集云。肺寒

用人參。肺熱用沙參。人參補五藏之陽。沙參補五臟之陰。○局云。沙參。主血攻寒熱。益氣除驚。又補

中大止頭疼。心腹痛。又消瘡腫。又排膿。

紫參○使也。畏辛夷。○三月採根。火炙使紫。味苦辛。氣寒。微寒無毒。○湯同。

本經云。主心腹積聚。寒熱邪氣。通九竅。利大小便。療腸胃大熱。唾血衄血。腸中聚血。癰腫諸瘡。止渴。

益精。○藥性論云。使味苦。能散瘀血。主心腹堅脹。治婦人血閉不通。○岳經云。仲景治痢。紫參湯用。

紫參半斤。甘草二兩。以水五升煎紫參。取二升。內甘草煎。取半升。分溫三服。

苦參○玄參為之使。惡貝母。菟絲。反藜蘆。○少入湯用。多作丸服。或浸酒。○三。八。九。月採根。暴乾。○局

云。用米泔浸。漉出焙乾。味苦。氣寒無毒。○湯云。氣寒。味苦。氣沉純陰。○珍

云。去濕除熱毒。主皮風煩躁瘡。和嘔逆。治赤癩眉

毛脫。本經云。主心腹結氣。癥瘕積聚。黃疸。溺有餘瀝。逐

水除癰腫。補中明目。止淚。養肝膽氣。安五臟定志

益精。利九竅。除伏熱腸澼。止渴。醒酒。小便黃赤。下

部。平胃氣。令人嗜食。輕身。○陶云。根味至苦。惡

神農本草經卷之一下
百七
王忠

病人酒漬飲之。多差。患疥者。一兩服亦除。蓋能殺

虫。○藥性論云。能治熱毒風。皮肌煩燥。殺虫瘡疥。

赤癩眉脫。主除大熱嗜唾。治腹中冷痛。中惡腹痛。

除體悶。治心腹積聚。不入湯。○日華子云。殺疔炒

帶烟出為末。飯飲下。治腸風瀉血。并熱痢。○岳經

云。古今方。治瘡癩最多。亦可治癩疾。○心云。除濕

○衍義云。有人遍身病風熱細疹。痒痛不可任。連

胸脛臍腹。近陰處。皆然。涎痰亦多。皂角二兩。水一

升。採瀝取汁。銀器內。熬成膏。和苦參為丸。如梧子

大。食後溫水下。二十九。至三十九。次日便愈。○時

習云。苦參指齒。久能病腰。○丹溪云。屬水而有火。能峻補陰氣。或得之而反腰重者。以其氣降而不升也。升傷腎之謂。治大風有功。况風熱細疹乎。○局云。苦參味苦。殺疔虫。逐水消癰。更補中。止渴療瘡。通結氣。又除積聚。治腸風。○苦參。攻腸風。又可消癰破癥結。莢若子。一名天仙子。雖有毒。得甘草升麻犀角並能解之。

神農本草經卷之一下
百八
王忠

味苦甘。氣寒有毒。

本經云。主齒痛出虫。肉痺。拘急。使人健行。見兒瘰

癩。狂風癩。顛倒拘攣。多食令人狂走。久服輕身。走

及奔馬。強志益力通神。○局云。葇若苦辛。誠有毒

天仙子。卽共苗根。風癩攣。搐癩。狂治。多食令人強

走行。○葇若。止搐攣風。

蘆根。○使也。二八月採。日乾。用之。當取水底甘辛者。

其露出。及浮水中者。並不堪用。○今北地謂葇者。

皆可通用也。

神農本草經會通 卷之二十一

百九

三

味甘。氣寒。○湯同。

本經云。主消渴客熱。止小便利。○唐注云。療嘔逆

不下食。胃中熱。傷寒患者。彌良。其花名蓬農。水煮

汁服。主霍亂大善。用驗。○藥性論云。使無毒。能解

大熱。開胃。治噎噦不止。○日華子云。治寒熱時疾

煩悶。妊孕人心熱。并瀉痢人渴。○晉經云。葇。洪療

嘔噦。切根水煮。頓服。其花名蓬茸。主卒得霍亂。氣

息危急者。取一把。煮濃汁。頓服。二升差。兼主魚蟹

中毒服之。尤佳。其筍味小苦。堪食。法如竹筍。但極

冷耳。○丹溪云。金匱王函方。治五噎。心膈氣滯。煩

悶吐逆。不下食。蘆根五兩。剉。以水三大盞。煮取二

盞。去滓。不計時溫服。

敗醬。○臣也。葉似稀菴。及水葇。薇銜。根紫似柴胡。作

陳敗豆醬氣。故名。八月採根。暴乾。○局云。陳良甫

婦人方。說是苦薺菜。最益婦人。

味苦。鹹。氣平。微寒。無毒。○湯云。入足少陰經。手厥

陰經。

本經云。主暴熱。火瘡。赤氣。疥癩。疽痔。馬鞍。熱氣。除

癰腫。結熱。風痺。不足。產後疾痛。○藥性論云。臣。味

辛苦。微寒。治毒風。痛痺。主破多年凝血。能化膿。爲

水。及產後諸病。止腹痛。破癥結。產前後諸疾。除疹

煩渴。○日華子云。味酸。治赤眼。障膜。努肉。啞耳。血

氣。心腹痛。破癥結。產前後諸疾。催生。落胞。血運。排

膿。補痿。鼻洪。吐白。赤白帶下。瘡癩。疥癬。丹毒。○晉

經云。仲景治腹癰。有膿者。薺。苡仁。附子。敗醬湯。薺

苡仁。十分。附子。二分。敗醬。五分。爲末。取方寸匙。以

水二升。煎取一升。頓服之。小便當下。愈。○局云。敗

神農本草經會通 卷之二十一

百二十

三

醬只因陳腐氣。氣同醬敗始因名。婦人產後方宜用。仲景將來療腹癰。○敗醬婦人產後用。

蚤休○即紫河車也。俗呼重樓金線。○四五月採根日乾用。○花藥上系有金線垂下。

味苦。氣微寒。有毒。

本經云。主驚癇。搖頭弄舌。熱氣在腹中。癩疾。癰瘡。陰蝕。下三蟲。去蛇毒。○唐注云。醋摩。療癰腫。傅蛇

毒。有效。○日華子云。治胎風。搐手足。能吐瀉。療癰。

○句云。紫河車。即線重樓。本草編名曰蚤休。主治

神農本草經會通 卷之一下 百三十一

癩癇。驚熱。疾何憂。弄舌與搖頭。○紫河車。即蚤休。

主癰疽至聖。

敗蒲席○當以人臥久者為佳。

氣平。

本經云。主筋溢惡瘡。○藥性論云。亦可單用。主破

血。從高墜下。損瘡在腹刺痛。此蒲合破。敗者良。取

蒲黃。赤芍。當歸。大黃。朴消。煎服。血當下。○聖惠方

治霍亂轉筋垂死。水煎溫服。

茜根○畏鼠姑。可以染絳。即今茜草也。○二三月採

根。暴乾。○凡使勿犯鐵并鉛炒用。

味苦。氣寒。無毒。○湯云。陰中微陽。○珍云。去死血。

本經云。主寒濕風痺。黃疸。補中。止血。內崩。下血。膀胱

不足。踉蹌。蠱毒。久服益精。益輕身。○藥性論云。

味甘。主治六極。傷心。肺吐血。瀉血。用之。○陳藏器

云。茜根。主蠱。煮汁服之。周禮。庶氏。掌除蠱毒。以嘉

草攻之。即蘘荷。與茜。主蠱為最也。○日華子云。味

酸。止鼻洪。帶下。產後血運。乳結。月經不止。腸風痔

瘻。排膿。治瘡。癰。泄精。尿血。撲損。瘀血。酒煎服。殺蠱

毒。入藥。剉炒用。○晁經云。醫家治蠱毒。九勝。○雷

公云。赤柳草根。真與茜根相似。只味酸。流不入藥

用。傷眼。○句云。茜根。味苦。性微寒。中蠱。能消吐爛

肝。吐血。不寧。羅末服。風寒濕痺。盡調痊。○染絳茜

根。理風寒。止吐血。

王不留行○又名禁宮花。剪金花。○二八月採根。苗

花子並通用。○句云。酒蒸。漿水浸一宿。焙乾。

味苦甘。氣平。無毒。○湯云。陽中之陰。○珍云。主金

瘡。乳癰。

瘡。乳癰。

神農本草經會通 卷之一下 百三十二

本經云。主金瘡。止血。逐痛。出刺。除風。痺內寒。止心煩。鼻衄。癰疽。惡瘡。痠乳。婦人難產。久服。輕身耐老。增壽。○藥性論云。治風毒。通血脈。○日華子云。治發背。遊風。風疹。婦人月經不勻。及難產。根苗。花子。通用。○醫經云。仲景治金瘡。八物。王不留行散。小瘡。粉其中。大瘡。但服之。產婦亦服。廣利方。療諸風。瘰有王不留湯。最効。○下乳。引導用之。○局云。王不留行。味苦平。剪金花。卽是其名。金瘡止血。仍除痛。婦女催生。利月經。○王不留行。金瘡止血。又名剪金花。

神農本草經會通 卷之一下 百五十三

羊蹄。○取根用。○俗呼爲禿菜。味苦。氣寒。無毒。○一云。有小毒。本經云。主頭禿。疥癩。除熱。女子陰蝕。浸淫。疽痔。殺蟲。○唐注云。實。味苦澁平。無毒。主赤白雜痢。根。味辛苦。有小毒。○日華子云。羊蹄根。治癰。殺一切虫。腫毒。醋摩貼葉。治小兒疳虫。殺魚毒。亦可作菜食。○丹溪云。羊蹄菜。屬水走血。葉似蕒。甘而不苦。多食亦令人大腑泄滑。亦取爲菜。羊蹄經不言根。菑

經加根字。今人生採根。醋摩。塗癰瘡。立効。俗呼爲禿菜。又詩言採其菑。正謂此草。○局云。羊蹄寒苦。除頭禿。世俗呼爲禿菜根。療痔。殺虫。攻疥癬。女人陰蝕。水和煎。○羊蹄。殺三虫。

苧根。○使也。○二八月採。

味甘。氣寒。○一云。味甘平。○一云。味甘。滑冷。無毒。本經云。主小兒赤丹。其漬苧汁。療渴。○別錄云。根。安胎。貼熱丹毒。腫有効。漚苧汁。主消渴。○陳藏器云。苧破血。漬苧與產婦温服之。將苧麻與產婦枕之。止血暈。產後腹痛。以苧安腹上。則止。蠶咬人毒。入肉。取苧汁飲之。今以苧近蠶種。則蠶不生。○藥性論云。使。味甘平。主懷妊安胎。○日華子云。味甘。滑冷。無毒。治心膈熱。漏胎。下血。產前後心煩悶。天行熱病。大渴。大狂。服金石藥。人心熱。罽毒。箭蛇虫。咬。○醫經云。白丹。煮水浴之。日三四。差。韋宙療癰疽。發背。初覺未成膿者。以苧根。葉熟。搗傅上。日夜數易之。腫消。則差。○纂要云。苧根。燒存性。止血。○局云。苧皮。漬布。苧根。良。補血。安胎。味可嘗。止渴。須

神農本草經會通 卷之一下 百五十四

苧根。○使也。○二八月採。

求漬芋汁。小兒丹毒亦根涼。○芋根涼小兒之丹毒。安護胎宮。

蓖麻子。○夏採莖葉。秋採實。冬採根。日乾。○勿使黑天赤利子。兩頭尖有毒不可用。○局云。和皮用鹽湯煮去皮研用。

味甘辛。氣平。有小毒。

本經云。主水瘕。水研服。吐惡沫。差則止。又主風虛寒熱。身體瘡癢。浮腫尸疰。惡氣。窄取油塗之。○日

華子云。治水脹。腹滿。細研水服。壯人可五粒。催生。

神農本草經會通

卷之一下

百十五

三六

傳產人手足心。產後速拭去。瘡癢疥癩亦可研傅。

○菑經云。海上方。治難產。及胞衣不下。取蓖麻子

七枚。研如膏。塗脚心底子。及衣纜下。便速洗去。不

爾。腸出。卽用此膏塗頂腸。當自入。○局云。蓖麻子

主催生。產塗脚心中。速去之。瘡癢浸油搽。傳妙。水

瘕研服。更爲奇。○蓖麻子。善主催生。搗膏傅脚版。

蓖麻葉

本經云。主脚氣。風腫不仁。搗蒸傅之。○唐注云。油

塗葉炙熱。慰願上。止魴尤驗。○丹溪云。屬陰。能出

有形質之滯物。故取胎產胞衣。剝骨膠血者。用之。○余同本經唐注。

芫蔚子。○卽益母草。○莖五月採。○子九月採。醫方中稀見用實者。

味辛甘。氣微溫。微寒。無毒。

本經云。主明目。益精。除水氣。療血逆。大熱。頭痛。心煩。久服輕身。○莖主癰瘡。癢。可作浴湯。○唐注云。

搗芫蔚莖。傅丁腫。服汁。使丁腫毒內消。又下子死

腹中。主產後血脹。悶。諸雜毒腫。丹油等腫。取汁如

神農本草經會通

卷之一下

百十六

三十七

豆滴耳中。主聾耳。中虺蛇毒。傅之。良。○陳藏器云。

本功外。苗子入面藥。令人光澤。亦搗苗傅乳癰。惡

腫痛者。又搗苗絞汁服。主浮腫下水。兼惡毒腫。○

日華子云。治產後血脹。苗葉同功。乃益母草子也。

作節節生花。如雞冠子。黑色。九月採。○菑經云。廣

濟方。療小兒疳痢。困垂死者。取益母草煮食之。取

足差止。韋丹治女子因熱病。胎死腹中。搗此草並

苗令熟。以少許煖水。和絞取汁。頓服良。又主難產。

搗取汁。七大合。煎半。頓服。立下。無新者。以乾者一

大握水七合煎服。又名鬱臭草。亦主馬嚙。細切此草。和醋炒。傅良。○丹溪云。主產前後諸疾。行血養血。難產。作膏服。其苗擣取汁。主浮腫下水。其子入緊面藥。令人光澤。○衍義曰。九燒此灰。入緊面藥。九燒之義。已具冬灰條中。○局云。茺蔚子能明眼目。益精。更下死胎。良。擣苗消腫。塗癰毒。癰瘡煎莖作浴湯。

水萍○是水大萍。五月有白花。非今溝渠所生者。葉負闊寸許。背紫色。三月採。暴乾。

神農本草經會通卷之一下
百十七
陳
味辛酸。氣寒。無毒。

本經云。水萍。應是小者。主暴熱身痒。下水氣。勝酒。長鬚髮。止消渴。下氣。以沐浴。生毛髮。久服輕身。○陳藏器云。水萍。有三種。大者曰蘋。葉負闊寸許。葉下有一點如水沫。一名茺萊。暴乾。與括樓等分。以人乳爲丸。主消渴。搗絞汁飲。主蛇咬毒入腹。亦可傅熱瘡。○小萍子。是溝渠間者。末。傅面黥。搗汁服之。主水腫。利小便。又人中毒。取萍子暴乾。末。酒服。方寸匙。又爲膏。長髮。○日華子云。治熱毒風熱。疾

熱。在焮腫毒。湯火瘡。風疹。○晉經云。大蘋。今醫方鮮用。浮萍。俗醫用。治時行熱病。亦堪發汗。甚有功。又治惡疾。遍身瘡者。取水中浮萍。濃煮汁。漬浴半日。多効。○丹溪云。發汗尤甚。麻黃。是水中大萍。又高供奉採萍歌云。不在山。不在岸。採我之時七月半。選甚癰風與瘦風些。小微風都不算。豆淋酒內下三丸。鐵幘頭上也出汗。○局云。水萍大小分三種。止渴仍能治火瘡。通利小便。消水氣。更塗癰瘡。熱風狂。○水萍。三種。熱風癰瘡。共權衡。

神農本草經會通卷之一下
百十八
吳
大青○莖葉兼用。三四月採。陰乾。

味苦。氣大寒。無毒。
本經云。主療時氣。頭痛大熱。口瘡。○晉經云。古方治傷寒。黃汗。黃疸等。有大青湯。又治傷寒。頭身強。腰脊痛。葛根湯。亦用大青。時疾藥多用之。○局云。大青草本出荆南。最療時行口渴乾。熱毒頭疼。腰脊強。古方以此治傷寒。
馬鞭草○節生紫花。如馬鞭。七八月採。苗日乾。味苦微寒。無毒。○又云有毒。

本經云主下部匿瘡。陳藏器云主癩癬血瘕久瘡破血作煎如糖。藥性論云亦可單用味苦有毒。生擣水煎去滓成煎如飴。空心酒服一匙。主破腹中惡血皆下。殺虫良。日華子云味辛涼無毒。通月經治婦人血氣肚脹。月候不勻。莖并葉用。丹溪云治金瘡行血活血。通婦人月經。及血氣肚痛。局云馬鞭草穗類鞭韜濕匿陰瘡効最高。月水不行須覓服瘕瘕癧塊有功勞。馬鞭草通月水不行破瘕瘕之癖。

神農本草經會通

卷之一下

百十九

吳郡

夏枯草。王瓜為之使。三四月開紫白花。結子四月採。五月枯。

味苦辛氣寒無毒。

本經云主寒熱瘰癧鼠瘻頭瘡破瘕散癭結氣脚腫濕痺輕身。簡要云治肝瘕目睛疼冷淚不止筋脉痛及眼羞明怕日補肝散。夏枯草半兩香附子一兩為末每一錢。臈茶調下。不計時候。丹溪云有補養血脉之功。蓋稟純陽之氣得陰氣則枯也。與臭草即茺蔚全別。明是兩物俱生於春。但夏

枯草先枯而無子。鬱臭草後枯而結黑子。局云夏枯草至夏來枯。醫治頭瘡不可無。散癭破瘕通結氣鼠瘡瘰癧更能除。夏枯草治頭瘡瘰癧癭瘤。

蒲公草。一名地丁。四五月採。三月開黃花似菊。

麥熟時有之。斷其莖有白汁。

味甘氣平無毒。

本經云主婦人乳癰腫。水煮汁飲之。及封之。立消。

局經云搗以傅瘡佳。又治惡刺及狐尿刺。搗取

神農本草經會通

卷之一下

百二十

陳郡

根莖白汁。多塗之。差止。丹溪云屬土。化熱毒。消

惡腫結核。有奇功。解石毒。散滯氣。入陽明經。太陰

經。洗淨細剉。同忍冬藤煎濃湯。入少酒佐之。以治

乳癰。又治丁腫。有奇功。

蘭葉。即蘭草。四五月採。

味辛氣平無毒。

本經云主利水道。殺蟲。辟不祥。除胸中痰癖。久服益氣輕身不老。通神明。丹溪云稟金水之清氣。而似有火。蓋其葉能散久積陳鬱之氣。甚有力。入

藥前煮用之。東垣方嘗用。又云味甘性寒。其氣清香生津。止渴益氣潤肌。內經云。消諸痺。治之以蘭是也。消渴証。非此不除。膽痺必用。卽今人栽植座右。花開滿室。盡香。○衍義云。卽春秋開花之蘭香。○丹溪云。與唐本注不同。陳藏器云。不合。更考之。生薑。○使也。秦椒爲之使。○殺半夏。黃若毒。惡黃芩。黃連。天鼠糞。○去皮則熱。留皮則冷。○生者尤良。味辛氣微溫。○湯云。味辛氣溫。辛而甘。微溫。氣味俱輕陽也。無毒。○東云。升也。陽也。制半夏有解毒之功。佐大棗有厚腸之力。溫經散表邪之風。益氣止番胃之噦。○又云。發散。○珍云。下氣消痰。益脾胃。溫中。去濕。散風寒。行陽。散氣。嘔者靈丹。○韋云。主欬逆。痰涎。嘔吐。開胃。除痰。治頭痛。鼻塞。本經云。主傷寒頭痛。鼻塞。欬逆。上氣。止嘔吐。久服去臭氣。通神明。○陶云。歸五臟。去痰。下氣。止嘔吐。除風邪。寒熱。久服少志。少智。傷心氣。不可多食。長御有病者所宜。○唐注云。久服通神明。主風邪。主痰氣。生者尤良。經云。久服通神明。卽可常噦也。今

神農本草經會通 卷之一下 百三十一

云少智傷心氣者謬。○藥性論云。使主痰水氣滿。下氣。生與乾並治嗽。療時冷。止嘔逆。不下食。生和半夏。主心下急痛。若中熱不能食。搗汁和蜜服。又汁和杏仁作煎。下一切結實。心胃擁隔。冷熱氣。神効。○孟詵云。謹按。止逆散。煩悶。開胃氣。又薑屑。未和酒服之。除偏風。汁作煎。下一切結實。衝胃膈惡氣。○陳藏器云。本功。外汁解毒藥。自餘破血。調中去冷。除痰。開胃。須熱卽去皮。要冷卽留皮。○岳經云。治痢方。以生薑切如麻粒大。和好茶一兩。枕呷。任意便差。若是熱痢。卽留皮。冷卽去皮。○象云。治痰嗽。生與乾同治。與半夏等分。治心下急痛。錮細用。○心云。能制半夏厚朴毒。發散風寒。益元氣。大棗同用。辛溫。與芍藥同用。溫經散氣。嘔家之聖藥也。辛以散之。嘔爲氣不散也。此藥行陽而散氣。○珍云。益脾胃。散風寒。久服去臭氣。通神明。○孫真人云。爲嘔家之聖藥。○或問東垣曰。生薑辛溫入肺。入肺如何。是入胃口。曰。俗皆以心下爲胃口者。非也。咽門之下。受有形之物。係胃之系。便爲胃口。

神農本草經會通 卷之一下 百三十一

與肺同處。故入肺而開胃口也。又問曰。人云夜間勿食生薑。食則令人閉氣。何也。曰。生薑辛溫。主開發。夜則氣本收斂。反食之。開發其氣。則違天道。是以不宜食。此以平人論之可也。若有病則不然。薑屑比之乾薑不熱。比之生薑不潤。以乾生薑代乾薑者。以其不僭故也。○丹溪云。主傷寒頭痛鼻塞。欬逆上氣。止嘔吐之聖藥。治欬嗽痰涎多用者。此藥能行陽而散氣。故也。若破血調中。去冷除痰。開胃須熱即去皮。要冷即留皮。○劄云。生薑辛制半。

夏毒。佐大棗有厚腸功。溫經散表除風氣。止嘔之能効最工。○苟云。生薑爲使味辛溫。下氣除痰。治胃翻發散傷寒除欬逆。嘔家聖藥不虛言。○辛薑大熱。生者則嘔家聖藥。乾者除霍亂心疼。

乾薑○臣也。秦椒爲之使。惡黃芩黃連。天鼠糞。○苟云。炮令裂用。
味辛。氣溫。大熱。無毒。○湯云。氣熱。味大辛。辛大熱。味薄。氣厚。陽中之陽也。辛溫。無毒。○東云。生則味辛。炮則味苦。可升可降。陽也。生則逐寒邪而發表。

炮則除胃冷而守中。○又云。暖中。○珍云。溫中。治霍亂。去臟腑沉寒。或寒在諸經并復感。或成欬嗽。痛疼時。通心氣。助陽。又破血。去風。多用則耗散元氣。○韋云。逐風濕氣痺。止吐血。主霍亂欬逆。通肢節。治腹冷疼。消脹破血。

本經云。主胃滿欬逆。上氣。溫中。止血。出汗。逐風濕。痺。腸澼。下痢。寒冷。腹痛。中惡。霍亂。脹滿。風邪。諸毒。皮膚間結氣。止唾血。生者尤良。○唐本注云。治風下氣。止血。宣諸絡脉。微汗。久服令眼暗。○藥性論云。臣。味苦辛。治腰腎中疼冷。冷氣。破血。去風。通四肢關節。開五臟六腑。去風毒。冷痺。夜多小便。乾者治嗽。主溫中。用秦芫爲使。主霍亂不止。腹痛。消腹滿。冷痢。治血閉。病人虛而冷。宜加用之。○日華子云。消痰。下氣。治轉筋。吐瀉。腹臟冷。反胃。乾嘔。疹血。撲損。止鼻洪。解熱毒。開胃。消宿食。○苟經云。近世

方。有主脾胃虛冷。不下食。積久羸弱成瘵者。以溫州白乾薑一物。漿水煮。令透心。潤濕。取出焙乾。搗末。陳廩米煮粥飲。尤桐子大。一服三五枚。湯使

任用神効。○象云。治沉寒痼冷。腎中無陽。脉氣欲絕。黑附子爲引。用水煎二物。名薑附湯。亦治中焦有寒。水洗慢火炮。○心云。發散寒邪。如多用。則耗散元氣。辛以散之。是壯火食氣故也。須以生甘草緩之。辛熱散裏寒。散陰寒。肺寒與五味同用。治嗽以勝寒。正氣虛者。散寒與人參同補藥。溫胃。腹中寒。其平以辛熱。○珍云。寒淫所勝。以辛散之。經炮則味苦。○東垣云。主胃滿。溫脾。燥胃。所以理中。其實主氣而泄脾。○易老云。乾薑能補下焦。去寒。故神農本草經會通 卷之一下 百三十五

四逆湯用之。乾薑本味辛。及見火候稍苦。故止而不移。所以能治裏寒。非若附子行而不止也。理中湯用此者。以其四順也。○或云。乾薑味辛熱。人言補脾。今言泄。而不言補者。何也。東垣謂泄之一字。非泄脾之正氣也。是泄脾中寒濕之邪。故以薑辛熱之劑。燥之。故曰泄脾也。○丹溪云。治血虛發熱。故產後發熱。必用之。炮之與補陰藥同用。入肺中利肺氣。入腎中燥下濕。入氣分引血藥。入氣分生血。凡止血。須炒令黑。生尤良。○餘同心云。象云易

老云。○劄云。乾薑生辛炮則苦。利肺氣入氣血。行生逐寒邪。而發表。炮除胃冷。可調中。○局云。乾薑治欬除胃滿。逐散渾身濕痺。風止痲溫中。仍止血。更除霍亂。腹心疼。

石龍芮。○大戟爲之。使畏蛇蛻皮。吳茱萸。味苦。氣平。無毒。

本經云。主風寒濕痺。心腹邪氣。利關節。止煩滿。平腎胃氣。補陰氣不足。失精。莖冷。久服。輕身明目。不老。令人皮膚光澤。有子。五月五日。採子。二八月。採皮。陰乾。○局云。石龍芮苦辛無毒。濕痺風寒。並主。治關節不通。平胃氣。遺精。腎冷。亦能醫。○石龍芮。主風寒濕痺。腎冷。與遺精。

管實。○卽是薔薇子。以白花者爲良。花有白有赤。味酸。氣溫。微寒。無毒。

本經云。主癰疽惡瘡。結肉。跌筋。敗瘡。熱氣。陰蝕。不瘳。利關節。久服。輕身。益氣。○根。止洩痢。腹痛。五臟客熱。除邪逆。氣疽。癩。諸惡瘡。金瘡。傷。搗。生肉。復肌。○局云。管實草。本卽薔薇。瘍毒。癰疽。性可追。兼療

金瘡傷撻肉。腸風血痢亦能祛。

瞿麥○臣也。藁草牡丹為之使。惡螻蝻。○立秋採實。陰乾。○局云。只用實殼。不用莖葉。

味苦辛。氣寒。無毒。○湯云。氣寒。味苦辛。陽中微陰也。○東云。治熱淋之有血。○珍云。獨利小便。為君。

取穗。○韋云。除淋病。治吐衄。決癰明目并療痿。催產通經又墮胎。

本經云。主開格諸癥結。小便不通。出刺。決癰腫。明目。去腎。破胎。墮子。下閉血。養腎氣。逐膀胱邪逆。止

霍亂。長毛髮。○藥性論云。臣。味甘。主五淋。○日華子云。催生。○醫經云。古今方。通心經。利小腸。為最要。仲景治小便不利。有水氣。括樓瞿麥丸。主之。○珍云。利小便。為君。主之用。○丹溪云。味辛。陽中微陰。利小便。為君。○衍義曰。八政散。用瞿麥。今人為至要藥。若心經雖有熱。而小腸虛者。服之。則心熱未退。而小腸別作病矣。料其意者。不過為心與小腸為傳送。故用此入小腸藥。按經。瞿麥並不治心熱。若心無大熱。則當止治其心。若或制之不盡。當

神農本草經會通 卷之一下

百五十五

瞿麥

求其屬以衰之。用八正者。其意如此。○局云。瞿麥

主通開格病。小便癥結。可宣行。決癰明目。能除腎墮子。催生。利月經。○瞿麥開通開格。宣癥墮子。更

催生。

黃精○君也。三月採陰乾。單服。九蒸九曝。入藥生用。

○今通八月採。以嵩山茅山者為佳。花葉相對者。是不對者。名偏精。○鈞吻與黃精相似。誤採用之。殺人至死。須細認之。

味甘。氣平。無毒。

神農本草經會通 卷之一下

百五十六

黃精

本經云。主補中益氣。除風濕。安五臟。久服。輕身。延年。不肌。○藥性論云。黃精。君。○日華子云。補五勞

七傷。助筋骨。止飢。耐寒暑。益脾胃。潤心肺。單服。九蒸。九暴。食之。駐顏。入藥生用。○抱朴子云。黃精。斷

穀。不及木。木餌。令人肥健。可以負重。涉險。但不及黃精。甘美。易食。凶年。可以與老。小休糧。人食之。謂

為米脯也。○別本注云。今人服用。以九蒸九暴。為勝。而云陰乾者。恐為爛壞。○醫經云。根如嫩生。薑

黃色。二月採根。蒸過。暴乾。用。今通八月採。○博物

志天老曰太陽之草名曰黃精。餌之可以長生。太陰之草名曰鈎吻不可食之。入口立死。人信鈎吻之殺人。不信黃精之益壽。不亦甚乎。○局云黃精無毒味甘平。久服延年不老神。益氣補中安五臟。勿將鈎吻誤傷人。○黃精俗字山薑。久服延年不老。

丹參○臣也畏鹹水反藜蘆。○五月採根暴乾。○一云夏採良冬採虛惡。

味苦氣微寒無毒。

神農本草經會通

卷之二十

百三十九

苦

本經云主心腹邪氣腸鳴幽幽如走水寒熱積聚破癥除瘕止煩滿益氣養血去心腹痼疾結氣腰脊強脚痺除風邪留熱久服利人。○陶云時人服之多眼赤故應性熱。今云微寒恐謬。○藥性論云臣平治脚弱疼痺。主中惡治百邪鬼魅腹痛氣作聲音鳴吼能定精。○肖炳云酒浸服之治風軟脚可逐奔馬故名奔馬草。○日華子云養神定志通利關脉治冷熱勞骨節疼痛四肢不遂排膿止痛生肌長肉破宿血補新生血安生胎落死胎止血。

崩帶下調婦人經脉不勻血邪心煩惡瘡疥癬癭贅腫毒丹毒頭痛赤眼熱温狂病。○局云丹參益氣攻煩滿補血安胎利月經更治腸鳴如走水去除積聚破癥瘕。○丹參補胎氣兼利月經。

大小薊根○五月採陰乾。○衍義曰皆相似花如髻。但大薊高三二尺葉皺小薊高一尺許葉不皺。以此為異。小薊山野人共取為蔬甚通用雖有微芒亦不能害人。

味甘氣温。○一云苦平。○一云凉。俱無毒。

神農本草經會通

卷之二十

百四十

苦

本經云主養精保血大薊主女子赤白沃安胎止吐血衄鼻令人肥健。○唐本注云大小薊葉相似功力有殊並無毒亦非虎貓薊也。大薊生山谷根療癰腫小薊生平澤俱能破血小薊不能消腫也。○陳藏器云小薊破宿血止新血暴下血血痢驚瘡出血嘔血等絞取汁温服作煎和糖合金瘡及蜘蛛蛇蝎毒服之亦佳。○藥性論云大薊亦可單用味苦平止崩中血下生取根搗絞汁服半升許多立定。○日華子云小薊根凉無毒治熱毒風并

羊躑躅○羊誤食其葉躑躅而死故名○惡諸石及麩不入湯服。

味辛氣溫有大毒。

本經云主賊風在皮膚中淫淫痛溫瘡惡毒諸痺邪氣鬼疰蠱毒○局云羊能誤食其苗葉躑躅而死得其名消除古毒攻諸痺風賊皮膚理爛淫○羊躑躅主賊風攻皮膚。

鷄冠子○入藥炒用○今醫方皆用白者氣涼無毒。

本經云止腸風瀉血赤白痢婦人崩中帶下。

王瓜○使也卽月令云王瓜生者是也○三月採根

陰乾○五月開黃花下結子如彈丸生青熟赤

○一名土瓜

味苦氣寒無毒

主蠱毒小兒閃癘痞滿并瘡取根及葉搗絞汁服當吐下宜少進之有小毒故也○日華子云王瓜根通血脉天行熱疾酒黃病壯熱心煩悶吐痰痰瘡排膿熱勞治撲損消瘀血破癥瘕落胎○藥性論云土瓜根使平一名王瓜子主蠱毒治小便數遺不禁○局云王瓜本卽土瓜名主療陰人乳不行治渴散癰除疽病并消瘀血及通經○王瓜導乳汁之泉。

王瓜子

日華子云潤心肺治黃病生用肺痿吐血腸風瀝血赤白痢炒用

甘蔗根○芭蕉花○君也根可生用不入方

氣大寒○一云味甘寒無毒

本經云主癰腫結熱陶云惟根搗爛傳熱腫甚

良○唐本注云甘蔗根味甘寒無毒搗汁服主產

後血脹悶傳腫去熱毒亦効嶺南者子大味甘冷

不益人北間但有花汁無實○今注云按此花葉

與芭蕉相似而極大子形負長及生青熟黃南人

神農本草經會通 卷之一下

百三十三

吳

皆食之而多動氣疾其根搗傳熱腫尤良○藥性

論云甘蔗君搗傳一切癰腫上乾即更上無不差

者○日華子云生芭蕉根治天行熱狂煩悶消渴

患癰毒并金石發熱悶口乾人並絞汁服及梳頭

長益髮腫毒遊風風癩頭痛并研罽傳○晁經云

甘蔗乃是有子者葉大抵與芭蕉相類但花出瓣

中極繁紅者如火炬謂之紅蕉白者如蠟色謂之

水蕉其花大類象牙故謂之牙蕉其實亦有青黃

之別品類亦多食之大甘美亦可暴乾寄遠北土

得之以為珍果○閩人灰理其皮令錫僧績以為

布如古之錫衰焉其根極冷搗汁以傳腫毒瘴婦

血妨亦可飲之○又芭蕉根性亦相類俚醫以治

時疾狂熱及消渴金石發動躁熱並可飲其汁

芭蕉油

日華子云冷無毒治頭風熱并婦人髮落止煩渴

及湯火瘡○晁經云治暗風痲病涎作暈悶欲倒

者飲之得吐便差極有奇効取之用竹筒插皮中

如取漆法

神農本草經會通 卷之一下

百四十四

吳

天名精○垣木為之使一名麥句薑一名蝦蟆藍

味甘氣寒無毒

本經云主瘀血血瘕欲死止血痢小便除小虫去

瘕除胃中結熱止煩渴逐水大吐下久服輕身耐

老○局云天名精本出平原瘀血瘕瘕破令寬更

療金瘡攻瘰痔消除煩渴利流難

稀簽○夏採葉暴乾用○又云五六月採九蒸九

晒丸服○一云五月五日採者佳

味苦氣寒有小毒

本經云。主熱蠱。煩滿不能食。生搗服三四合。多則令人吐。○崑經云。近世多有單服者。云甚益元氣。蜀人服之法。五月五日。六月六日。九月九日。採其葉。去根莖花實。淨洗暴乾。入甌中。層層洒酒。與蜜蒸之。又暴。如此九過。則已。氣味極香美。熬搗篩蜜丸服之。云治肝腎風氣。四肢麻痺。骨間疼。腰膝無力者。亦能行大腸氣。○惟文州高郵軍云。性熱。無毒。服之補虛安五臟。生毛髮。兼主風濕瘡。肌肉頑痺。婦人久冷。尤宜服用之。去粗莖。留枝葉花實。蒸神農本草經會通 卷之一下 四百五

暴兩說不同。豈單葉乃寒。而有毒。并枝花實則熱。而無毒乎。抑繫土地所產。而然邪。○局云。本草徐簽。即火杓。誰知至賤。有奇能。知州張詠嘗經進。濕痺諸風。盡絕根。○稀簽。除濕痺諸風。別名

葷薺。○蕙苳。為之使。畏葵根。大黃。柴胡。牡蠣。○二八採根暴乾。○尾云。淨洗酒浸一宿。焙。○須用川者。味苦甘。氣平。無毒。

本經云。主腰背痛。強骨節。風寒濕周痺。惡瘡不瘳。熱氣傷中。恚怒。除痿。失溺。關節老血。老人五緩。○

藥性論云。治冷風癱痺。腰脚不遂。主男醫腰痛。久冷。是腎有膀胱宿水。○日華子云。治癱緩軟風。頭旋。癱疾。補水藏。堅筋骨。益氣。失音。○崑經云。廣利方。療丈夫腰脚痺。緩急行履不穩者。以葷薺二十四分。合杜仲八分。搗末。每旦溫酒和服三錢。匙。○局云。葷薺。主除腰背痛。治風寒溫痺。周身補濕水。臟。堅筋骨。失溺。陰萎。治老人。○葷薺。扶老補虛。腰疼。脚弱。與濕痺牽纏。神農本草經會通 卷之一下 四百六

零陵香。○得酒良。又名薰草。即香草也。○三月採。陰乾。脫節者良。牙痛

味甘。氣平。無毒。

本經云。主惡氣。疰心。腹痛。滿下氣。令體香。和諸香。作湯丸。用之。山海經云。薰草。麻葉。方莖。氣如薜蘿。可以止癘。即零陵香也。○陳藏器云。明目。止痰。療洩精。去臭。惡氣。傷寒。頭疼。○日華子云。治血氣腹脹。酒煎服。莖葉。○崑經云。古方。但用薰草。而不用零陵香。今合香家。及而膏澡豆。諸法。皆用之。都下市肆。貨之甚多。○唐本注云。可和諸香。煮汁飲之。

亦宜衣中香。○海藥云。味辛。溫。無毒。主風邪衝心。牙車腫痛。虛勞。疔蠶。凡是齒痛。煎含。良。得升麻細辛。善。不宜多服。令人氣喘。○集云。婦人浸油櫛髮。香無以加。

蘆薈○生波斯國似錫木。生山野中。滴脂淚而成。採之。不拘時月。一云似黑錫。

味苦。氣寒。無毒。雷公云。是白象膽乾之。更考。

本經云。主熱風煩悶。胃膈間熱氣。明目。鎮心。小兒癩癩。驚風。療五疳。殺三虫。及痔病。瘡癢。解巴豆毒。

神農本草經會通

卷之二十

百聖七

陳

○藥性論云。亦可單用。殺小兒疳虫。主吹鼻。殺腦

疳。除鼻痒。○晉經云。劉禹錫云。患癖在頸項間。延

上耳成濕瘡。用蘆薈一兩。研。炙甘草半兩。末。相和

令勻。先以溫漿水洗癖。乃用舊乾帛子拭乾。便以

二味合和傳之。立乾。差。神奇。○又治蠶齒。海上方

云。取蘆薈四分。杵末。先以鹽揩齒。令淨。然後傳少

末於上。妙。○局云。蘆薈俗呼為象膽。以其味苦。故

為名。小兒驚熱。癩癩病。瘡痔疳虫。必用之。○蘆薈

俗呼為象膽。主驚熱。殺疳虫。

海金沙○七月收採。

本經云。主通利小腸。得梔子馬牙消。蓬沙。共療傷

寒。熱狂。七月收採。收時全科。於日中暴之。令小乾。

紙襯。以杖擊之。有細沙落紙上。旋收之。且暴。且擊。

以沙盡為度。用之。或丸。或散。○晉經云。治小便不

通。臍下滿。悶方。海金沙一兩。蠟面茶半兩。二味搗

碾。令細。每服三錢。煎生薑甘草湯調下。服無時。未

通再服。○局云。海金沙用日中收。通利便。旋細末

調。若療傷寒。強熱病。逢砂。梔子馬牙消。○海金沙

神農本草經會通

卷之二十

百聖八

陳

用日中收。攻傷寒熱病。

薺苳○根似桔梗。以無心為異。二八月採根。暴乾。○

今多以蒸壓。亂人參。但味淡爾。

味甘。氣寒。一云無毒。

本經云。主解百藥毒。陶云。根莖都似人參。而葉

小。然根味甜。絕能殺毒。以其與毒藥共處。而毒皆

自然歇。不正入方家用也。○日華子云。殺蠱毒。治

蛇虫咬。熱病。溫疾。署毒箭。○晉經云。人家收以為

梁菜。或作脯。噉。味甘佳。古方解五石毒。多生服薺

芫汁良。又小品方。治蠱取蒼危根搗末以飲。服方寸匙。立差。○金匱玉函方。鈎吻葉。與芹葉相似。誤食之。殺人。蒼危八兩。水六升。煮取一升。為兩服。解之。

狼毒○使也。大豆為之使。惡麥句薑。○二八月採根。陰乾。陳而沉水者良。

味辛。氣平。有大毒。

本經云。主欬逆上氣。破積聚。飲食寒熱水氣。脅下積癖。惡瘡。鼠瘻。疽蝕。鬼精。蠱毒。殺飛鳥走獸。○蜀

神農本草經會通 卷之二下 百四十九

菑經云。根似玄參。浮屠者為劣也。○藥性論云。使

味苦辛。有毒。治痰飲癥瘕。亦殺鼠。○局云。狼毒味辛平。有毒。陳而沉水者為良。主除欬逆并心痛。蠱

毒虫蛆鼠瘻瘡。○狼毒除九種心痛。

鬼曰○使也。畏垣衣。不入湯。○二八月採。○陶云。九

白相連有毛者良。○菑經云。一年一白生。而一白

腐。陳新相易。及八九年。則八九白矣。鬼白如天南星。側比相疊。而色理正如射干。

味辛。氣溫。微溫。有毒。

本經云。主殺蠱毒。鬼疰。精物。辟惡氣不祥。逐邪。解百毒。療欬嗽。喉結。風邪。煩惑。失魄。妄見。去目。膚醫。殺大毒。不入湯。○藥性論云。使。味苦。能主尸疰。瘡。瘰癧。勞疾。傳尸。瘦病。主辟邪。

鶴蝮○七月開黃花似菊。八月結實。子極堅細。乾即黃黑色。採無時。○合莖葉用之。

味苦。氣平。有小毒。○一云。涼。無毒。

本經云。主蛇螫。蟲用之為散。以肥肉臠汁。服方寸匙。亦充散中用。○別本注云。心痛。以淡醋和半錢

神農本草經會通 卷之二下 百五十

匙。服立差。○日華子云。涼。無毒。殺五臟蟲。止瘡。及

傅惡瘡。○菑經云。療蛇咬心痛。取鶴蝮十兩。搗末。蜜和。九梧子大。以蜜湯空腹吞四十九。日增至五

十九。忌酒肉。○又治患心痛。十年不差。於雜方內

見。合服便愈。○又治小兒蛇螫。心腹痛。亦單服

鶴蝮。細研。以肥猪肉下。五歲一服。二分。蟲出便止。

餘。以意增減。○局云。鶴蝮苦平。微有毒。火杖草。卽是其苗。虻虫咬。心疼痛。為末。湯和。淡醋調。○鶴

蝮。殺三虫。

水蓼。○生於淺水澤中。其葉大於家蓼。

味辛。冷。無毒。

本經云。主蛇毒。傳之絞汁服。止蛇毒入內心悶。

水荑。漬。搗。脚消氣腫。

白藥。○又名白藥子。○九月枝折採根。日乾。

味辛。氣溫。無毒。○一云味苦。○又云冷。

本經云。主金瘡。生肌。○別本注云。解野葛生金巴。

豆。百藥。毒。刀。斧。折。傷。能。止。血。痛。乾。末。傳。之。○藥。性。

論云。亦可單用。味苦。能治喉中熱塞。噎痺不通。曾。

神農本草經會通 卷之一下

百五十一

中隘塞。咽中常痛腫脹。○日華子云。白藥。冷。消痰。

止嗽。治渴。并吐血。喉閉。消腫毒。○又云。翦草涼。無。

毒。治惡瘡。疥癬。風癢。根。名。白。藥。○醫。經。云。取。根。并。

野猪尾。二味。洗淨。去粗皮。焙乾。等分。停搗。蕪。酒。調。

服。錢。匙。療。心。氣。痛。解。熱。毒。甚。効。又。諸。瘡。癰。腫。不。散。

者。取。生。根。爛。搗。傳。貼。乾。則。易。之。無。生。者。用。末。水。調。

塗之。亦可。

乾苔。○即海中苔菜。

味鹹。氣寒。○一云溫。

本經云。主痔。殺蟲。及霍亂。嘔吐不止。煮汁服之。又。

心腹煩悶者。冷水研如泥。飲之即止。又發諸瘡疥。

下一切丹石。殺諸藥。不可多食。令人痿黃。少血色。

殺木蠹虫。內木孔中。但是海族之流。皆下丹石。

草蒿。○即青蒿也。四五月採苗。日乾。八九月採子。陰。

乾。根。莖。子。葉。並。入。藥。用。○四者若同。反以成疾。○

童子小便浸之良。○又云。採葉不計多少。用七歲。

童子溺。浸七日。夜後漉出。晒乾用之。○春夏用苗。

秋冬用子。

神農本草經會通 卷之一下

百五十二

味苦。氣寒。無毒。○一云子。味甘。冷。無毒。

本經云。主疥。瘙。癩。癬。惡。瘡。殺。虫。留。熱。在。骨。節。間。明。

目。○唐本注云。生。按。傳。金。瘡。大。止。血。生。肉。止。疼。痛。

良。○陳藏器云。主。鬼。氣。尸。疰。伏。連。婦。人。血。氣。腹。內。

滿。及。冷。熱。久。痢。秋。冬。用。子。春。夏。用。苗。並。搗。絞。汁。服。

亦。暴。乾。為。末。小。便。中。服。如。覺。冷。用。酒。煮。又。燒。為。灰。

紙。八。九。重。淋。取。汁。和。石。灰。去。息。肉。鱗。子。○日。華。子。

云。補。中。益。氣。輕。身。補。勞。駐。顏。色。長。毛。髮。髮。黑。不。老。

兼。去。蒜。髮。心。痛。熬。黃。生。搗。汁。服。并。傳。之。瀉。痢。飯。飲。

調末五錢匙燒灰和石灰煎治惡毒瘡并莖亦用
 ○又云子味甘冷無毒明目開胃炒用治勞壯健
 人小便浸用治惡瘡疥癬風疹殺蟲煎洗○又云
 臭蒿子涼無毒治勞下氣開胃止盜汗及邪氣鬼
 毒○岳經云得童子小便浸之良治骨蒸熱為最
 古方多單用者又海上方療骨蒸鬼氣取童子小
 便五大斗澄過青蒿五十八九月採帶子者最好
 細剉二物相和內好大釜中以猛火煎取三大斗
 去滓淨洗釜令乾再馮汁安釜中以微火煎可二
 神農本草經會通 卷之二下 百五十三

瘦青蒿細剉水三斗童子小便五升同煎取二升
 半去滓入器中煎成膏丸如梧子大空心臨臥溫
 酒下二十九○苟云草蒿一本作青蒿能療骨蒸
 更補勞風疹洗瘡除疥癬秋冬用子夏春苗○草
 蒿一本作青蒿去骨蒸勞熱
 荊實覓子○得荊實細辛良惡乾薑苦參
 味辛氣微溫無毒
 本經云主明目口痛淚出除疔補五臟益精光療
 心腹腰痛久服輕身不老○藥性云治肝家積聚
 眼目赤腫○苟云荊實微溫味氣辛末之點眼令
 光明能安五臟輕身體心腹腰疼益婦人
 藜蘆○使也黃連為之使反細辛芍藥五參惡大黃
 ○三月採根陰乾○用之止剔取根微炙之○又
 云凡採得去蘆頭用糯米泔汁煮出曝乾用之○
 不入湯
 味辛苦氣寒微寒有毒
 本經云主蠱毒欬逆洩痢腸辟頭瘍疥癬惡瘡殺
 諸蟲毒去死肌療噤逆喉痺不通鼻中息肉馬刀

爛瘡不入湯。○藥性論云使大毒主上氣去積年膿血泄痢治惡風瘡疥癬頭禿殺虫。○醫經云此藥大吐上膈風涎。○風痲病小兒癩用錢匙一字則惡吐人又用通頂令人噁而古經本草云療嘔逆其効未詳。○簡要云治中風不省人事牙關緊急者藜蘆一兩去蘆頭濃煎防風湯浴過焙乾碎切炒微褐色搗爲末每服半錢溫水調下以吐出風涎爲効。○局云藜蘆主殺諸虫毒吐出風涎不入湯疥瘡惡瘡爲要藥更除息肉及頭瘍。○藜蘆爲疥瘡之藥。

神農本草經

卷之二十一

五

五

百草灰

本經云主腋臭及金瘡五月五日採露取之一百種陰乾燒作灰以井華水爲團重燒令白以醱醋和爲餅腋下挾之乾即易當抽一身痛悶瘡出即止以水小便洗之不過三兩度。○又主金瘡止血生肌取灰和石灰爲團燒令白刮傅瘡上。

金星草○喜生陰石中上淨處及竹箐中不見日處或大木下或古屋上惟單生一葉色青長一二尺

至冬大寒葉背生黃星點子兩行相對如金色故得名其根盤屈如竹根而細折之有筋如猪馬駿陵冬不凋無花實五月和根採之風乾用。

味苦氣寒無毒。

本經云主癰疽瘡毒大解硫黃及丹石毒發背癰腫結核用葉和根酒煎服之先服石藥悉下又可作末冷水服及塗發背瘡腫上殊効根碎之油浸塗頭大生毛髮。○醫經云性至冷服後下利須補治乃平復老年不可輒服。○局云金星草有金星

神農本草經

卷之二十一

五

五

點專治癰疽發背瘡爲末水調乘冷服可除丹毒解硫黃。○金星草治丹毒發背諸癰。

穀精草○二三月於穀田中採之花白而小真似星故名。

味辛氣溫無毒。

本經云主療喉痺齒風痛及諸疥瘡飼馬主蟲類毛焦等病。○局云穀精草治咽喉痺療齒仍堪去痛風有馬若還能餵飼長毛更治額間虫。○穀精草破騎膜遮睛。

山慈菘根○一名鹿蹄草。

本經云。有小毒。主癰腫瘡癩癰結核等。醋摩傳之。亦剝人面皮。除肝黯。○經驗方。貼瘡腫。取莖葉搗為膏。入蜜。貼瘡口上。候清血出。効。○局云。山慈菘是鬼燈檠花。即金燈濕地生。瘡腫癰疽癩癰核毒。消萬病。醋摩傳。○山慈菘。諸瘡。解毒最雄。

茵實○黃麻子也。今人作布。及索。黃麻也。實似大麻子。熱結癰腫無頭。吞之。則為頭。易穴。九十月採實。陰乾。

神農本草經會通 卷之一下

百五十七

味苦。氣平。無毒。

本經云。主赤白冷熱痢。散服飲之。吞一枚。破癰腫。○局經云。古方亦用根。

忍冬○此草藤生。繞覆草木上。其嫩莖有毛。○十二月採。陰乾。○局云。開花五出。微香。蒂帶紅。初開則色白。經一二日則色黃。故名金銀花。○一名鷺鷥藤。

味甘。氣溫。無毒。○一二云。小寒。

本經云。主寒熱身腫。久服輕身長。老益壽。○陳藏

器云。忍冬。主熱毒血痢。水痢。濃煎服之。小寒。本條云。溫。非也。○藥性論云。忍冬。亦可單用。味辛。主治腹脹滿。能止氣下澀。○局云。忍冬草。即鷺鷥藤。花比金銀蔓左纏。瘡腫癰疽為要藥。誰知至賤有高能。○忍冬草。散腫消癰。

燈籠草○八月採。枝幹高三四尺。有花紅色。狀若燈籠。內有子。紅色可愛。

味苦。氣大寒。無毒。

本經云。主上氣咳嗽。風熱。明目。所在有之。根莖花實並入藥使。○丹溪云。氣寒。治熱痰嗽。佛耳草治寒嗽。

神農本草經會通 卷之一下

百五十八

實並入藥使。○丹溪云。氣寒。治熱痰嗽。佛耳草治寒嗽。

味甘。氣平。溫。無毒。○一二云。寒。

本經云。主皮膚寒熱。胃中熱氣。風寒濕痺。堅筋骨。令人嗜食。止心煩滿。利大小便。長肌膚。肥大。久服輕身。○花葉。去白虫。療喉痺。多服令人溼洩。○日華子云。馬蘭。治婦人血氣煩悶。產後血暈。并經脈不止。崩中帶下。消一切瘡癰腫毒。止鼻洪通小腸。

消酒毒。治黃病。傳蛇虫咬。○局云。蠶實一名為馬
蘭。去風寒濕痺周身。更除胃熱攻喉痺。血氣崩中
治婦人。○蠶實即馬蘭。去濕醫崩。

蔣蘿○生佛誓國。
味辛。氣溫。無毒。

本經云。主小兒氣脹。霍亂嘔逆。腹冷。食不下。兩肋
痞滿。○菑經云。今人多以和五味。不聞入藥用。

鱧腸○即蓮子草也。俗謂之旱蓮子。○二八月採。陰
乾。亦謂之金陵草。

味甘酸。氣平。無毒。

本經云。主血痢。針灸瘡。發洪血不可止者。傅之立
已。汁塗髮眉。生速而繁。○日華子云。排膿。止血。通

小腸。長鬚髮。傅一切瘡。并蠱癘。○菑經云。孫思邈
千金月令云。益鬚髮。變白為黑。金陵草煎方用之。

茅香花。○正二月採根。五月採花。八月採苗。其莖葉
黑褐色。而花白者。名白茅香也。

味苦。氣溫。無毒。○一云。味甘。平。
本經云。主中惡。溫胃。止嘔吐。療心腹冷痛。苗葉可

神農本草經會通 卷之一下 頁五九 三五九

灸作浴湯。辟邪氣。令人身溫。○日華子云。白茅香

花。塞鼻洪。傳久不合。灸瘡。晉刀箭瘡。止血。并痛。煎
湯。止吐血。鼻衄。○陳藏器云。白茅香。味甘。平。無毒。

主惡氣。令人身香美。灸服之。主腹內冷痛。生安南。
如茅根。○局云。茅香薰體。可令香。辟惡。應須灸作

湯。止嘔溫。脾除中惡。腹心冷痛。用之良。
地笋○即澤蘭根。

氣溫。無毒。
本經云。利九竅。通血脈。排膿。治血。止鼻洪。吐血。產

後心腹痛。一切血病。肥白人。產婦。可作蔬菜食。甚
佳。

翦草○根名白藥。○二三月採。暴乾用
氣涼。無毒。○一云。味苦。平。有毒。

本經云。治惡瘡。疥癬。風癢。○菑經云。主諸瘡。疥。癩
瘻。及牛馬諸瘡。○局云。翦草。專治疥癬瘡。癸州產

者。最為良。根名白藥。金瘡用。未調。難子。傅胎傷。○
翦草。入疥瘡之藥。

燈花末

神農本草經會通 卷之一下 頁六十 三五五

平經云傳金瘡止血生肉今瘡黑今燈花落有喜
事不爾得錢之兆也。

篇蓄○使也亦名篇竹○五月採苗陰乾。

味苦氣平無毒○一云味甘。

本經云主浸淫疥癬疽痔殺三虫療女子陰蝕。

佛耳草

味酸氣熱○象云治寒嗽及痰除肺中寒大升肺

氣少用款冬花爲使適食損目。

屋遊○青苔衣生瓦屋上陰處八九月採去泥煮服。

神農本草經卷之一下

頁十一

味甘氣寒。

本經云主浮熱在皮膚往來寒熱利小腸膀胱氣

○局云瓦上青苔號屋遊喜生陰處尚輕浮皮膚

寒熱閑來往逐利膀胱齒衄優○屋遊斷齒衄之

蹤。

防葵○凡使勿用狼毒但置水沉者爲狼毒也○生

臨淄川谷及嵩高太山少室。

味辛甘苦氣寒無毒。

本經云主疝瘕腸澼膀胱執結溺不散欬逆溫瘧

癩癩驚邪狂走療五臟虛氣小腹支滿膨脹口乾

除腎邪強志久服堅骨髓益氣輕身中火者不可

服令人恍惚見鬼○局云防葵療瘡攻腸澼通利

膀胱治疝瘕大止癩癩并欬逆更除頭痛及驚邪

絡石○杜仲牡丹爲之使惡鐵落畏貝母菖蒲○生

太山川谷或石山之陰或高山巖石上或生人間

今在處有之生陰濕處寺院及人家亭園山石間

種以爲飾葉負如細橋長冬夏不凋其莖蔓延根

節着處卽生根須包絡石上故名。

神農本草經卷之一下

頁十二

味苦氣溫微寒無毒。

本經云主風熱死肌癰傷口乾舌焦癰腫不消喉

舌腫不通水漿不下大驚入腹除邪氣養腎主腰

髖痛堅筋骨利關節久服輕身明目延年通神○

局云絡石爲君卽石綾龍鱗薜荔亦其名主除風

熱癰瘡腫通利咽喉去大驚○絡石治癰瘡消熱

毒苗似龍鱗薜荔。

景天○今南北皆有人家多種於中庭或以盆盎植

於屋上云以辟火謂之慎火草。

味苦酸。氣平。無毒。

本經云。主大熱。火瘡。身熱。煩邪。惡氣。諸蠱毒。痂疔。寒熱。風痺。諸不足。○花主。女人漏下。赤白。輕身明目。○局云。景天。即是慎火草。主治。勞煩。大熱。瘡風。瘰。赤丹。研汁服。女人漏下。用花良。○景天。主風瘰。赤丹。卽慎火草。

續隨子。一名聯步。一名千金子。○人家園亭。多種。以爲飾。實入藥。下水最速。有毒。損人。不可過多。用須去殼。研。以紙裹。用物壓出油。重研。

味辛。氣溫。有毒。

本經云。主婦人血結。月閉。癥瘕。疝癰。瘀血。蠱毒。疝。疝。心腹痛。冷氣。脹滿。利大小腸。除痰。飲積。聚。下。惡滯物。莖中白汁。剥人面皮。去黥黥。○局云。聯步。元來卽續隨。宜通惡滯。有奇功。癥瘕。虫毒。兼痰癰。水氣。蛇傷。用更宜。○續隨子。消癥蕩滯。古毒尤攻。

酸漿。○處處有之。苗似水茄。而小。葉亦可食。實作房。如囊。中有子。如李梅大。皆赤黃色。小兒食之。尤宜益。

味酸。氣平寒。無毒。

本經云。主熱煩。滿。定志。益氣。利水道。產難。吞其實。立產。○局云。酸漿。主熱除煩。滿。通利。諸淋。及治崩。婦人產難。胎不下。若吞其實。卽時生。○酸漿。催產。易爲生。

菴藺子。○荆實。薏苡。爲之使。○處處有。人家種此。辟蛇。

味苦。氣微寒。微溫。無毒。

本經云。主五臟。瘀血。腹中水氣。臃脹。留熱。風寒。濕痺。身體諸痛。療心下堅。膈中寒熱。周痺。婦人月水不通。消食。明目。久服。輕身。延年不老。○局云。菴藺子。味苦微寒。瘀血。能消水氣。寬。久服。輕身。明目。風寒。濕痺。盡皆痊。○菴藺子。主風寒。濕痺。水氣。皆寬。

神農本草經會通 卷之一下 頁六十三

神農本草經會通 卷之一下 頁六十四

神農本草經會通卷之二

木部

栝榔 吳茱萸 茱萸根 茱萸皮

茱萸葉 朱萸南行枝 藿香 黃蘗

檀栢即黃蘗根 枳殼 枳實 白茯苓

赤茯苓 茯神 厚朴 桂

桂枝 牡桂 菌桂 梔子

猪苓 枸杞根名地骨皮附 桑根白皮 桑葉

桑耳 葷耳菌子 五木耳 桑椹

桑灰 桑蘚花 桑上蠹虫 桑條作煎

桑寄生 蘇方木 乾漆 杜仲

巴豆 竹葉葉 竹根 淡竹葉

竹瀝 竹皮筴 苦竹葉瀝 竹筍

蜀椒 椒目 椒葉 秦椒

胡椒 秦皮 大腹 大腹子

山茱萸 烏藥 益智 琥珀

茗苦茶 蔓荊 丁香 沉香

檀香 紫真檀 乳香 沒藥



蘇合香 安息香 楓香脂 龍腦香及虎香

降真香 薰陸香 雞舌香 鬱金香

芫花 紫葳 酸棗 木鼈

蜜蒙花 五倍子 訶梨勒 棟實即苦練子

栝實 側栝葉 柏白皮 槐實

槐枝 槐白皮 槐根 槐耳

槐膠 槐花 槐葉 騏驎竭

金櫻子 皂莢 郁李仁 椿木葉

椿皮 樗木 五加皮 石南

梓白皮 胡桐淚 松脂 松實

松葉 松櫛 松根白皮 松花

松皮 合歡 墨 杉材

柳子皮 烏白木附根皮 楮實 杉材

楮樹皮 楮莖 楮皮間汁 女貞實

榆皮 榆實 榆花 榆葉

衛矛一名鬼箭 牡荊實 辛夷 釣藤

仙人杖 莽草 天竺黃 櫻櫚子

櫻櫚皮 柳華 柳葉 柳實

神農本草經會通卷之二

柳樹枝皮 橡實 蕪荑 海桐皮

雷丸 白棘 桐葉 榧實

食茱萸 黃蘗 龍眼 松蘿

桑花 虎杖根 白楊樹皮 木天蓼

紫荊木 楠材 木槿 蕤核

無食子 即淡石子

神農本草經會通 卷之二

三

神農本草經會通卷之二

木部

檳榔○君也。尖長而有紫文者名檳。圓而矮者名榔。

今醫家不復細分。但取鷄心狀存坐正穩。心不虛。

破之作錦文者為佳。心虛者不入藥。用勿經火。○

味辛。氣溫。無毒。○湯云。氣溫味辛苦。味厚氣輕。陰

中陽也。純陽無毒。○東云。降也。陰也。墜諸藥。性若

鉄石。治後重。驗如奔馬。○又云。豁痰。逐水。殺寸白

虫。○珍云。破滯氣下行。○走云。消食除痰。并逐水

神農本草經會通 卷之二

三九

下氣。開胸。健脾。治後重。諸風。諸積。

本經云。主消穀逐水。除痰癖。殺三虫。伏尸。療寸白。

○唐本注云。其中人。主腹脹。生搗末服。利水殺道。

傳瘡生肌肉。止痛。燒為灰。土口吻白瘡。○藥性論

云。白檳榔。君。味甘。大寒。能主宣利五臟六腑。擁滯。

破堅。滿氣。下水腫。治心痛。風血積聚。○日華子云。

味澁。除一切風。下一切氣。通關節。利九竅。補五勞。

七傷。健脾。調中。除煩。破癥結。下五膈氣。○藥譜云。

檳榔人赤者味苦。殺虫。兼補。○醫經云。白味苦澁。

得扶留藤南瓦屋子灰同咀嚼之則柔滑而甘美嶺南人噉之以當果實其俗云南方地濕不食此無以祛瘴癘○其大腹所出與檳榔相似但莖葉根幹小異并皮收之謂之大腹檳榔○海藥云陶弘景云向陽曰檳榔向陰曰大腹味澁溫無毒主賁狹諸氣五隔氣風冷氣宿食不消○脚氣論云以沙牛屎一盞磨一枚空心煖服治脚壅毒水腫浮氣○象云治後重如神性如鉄石之沉重能墜諸藥至於下極杵細用○心云苦以破滯辛以散邪專破滯氣下行○珍云破滯氣泄胸中至高之氣丹溪同象云珍云○劔云檳榔苦辛氣性溫滯氣攻開又殺虫墜諸藥性若鉄石治後重時如馬奔○局云檳榔下氣更除風宣利能令臟腑通逐水消痰破癥結更攻脚氣殺三虫○檳榔攻脚氣殺三虫宣通臟腑

吳茱萸○藜實爲之使惡丹參消石白堊畏紫石英九月九日採陰乾○凡用先于湯中浸去苦汁凡六七過然後用

神農本草經會通 卷之二

三十一

味辛氣溫大熱有小毒○湯云味辛苦氣熱氣味俱厚陽中陰也入足太陰經少陰經厥陰經○東云可升可降陽也咽嗑寒氣噎塞而不通胸中冷氣閉塞而不利脾胃停冷腹痛而不任心氣刺痛成陣而不止○又云療小腹冷氣○珍云溫中下氣兼痰滿腹痛心疼及感寒佐豆蔻能解宿醒少用之不別元氣○連云血痺風寒并欬逆與陽殺鬼又通關兼治陰濕冷氣腸風

本經云主溫中下氣止痛欬逆寒熱除濕血痺逐風邪開腠理去痰冷腹絞痛諸冷實不消中惡心痛腹痛逆氣利五臟○藥性論云味苦辛大熱有毒主心腹疾積冷心下結氣疰心痛治霍亂轉筋胃中冷氣吐瀉腹痛不可勝任者可愈療遍身癢痺冷食不消利大腸擁氣○孟詵云主心痛下氣除嘔逆臟冷又患風癢痒痛者茱萸清酒和煮去滓以汁暖洗中賊風口偏不能言者茱萸清酒和煮四五沸冷服之日三得少汗差殺鬼疰氣又闔目者不堪食又魚骨在人腹中刺痛煮一盞汁服之

神農本草經會通 卷之二

三十一

止。又骨在肉中不出者，嚼封之。骨當爛出。脚氣衝心。和生薑汁飲之。甚良。○日華子云。徒脾通關節。治霍亂瀉痢。消痰破癥。逐風。治腹痛。腎氣脚氣。下產後餘血。○苗經云。風俗記曰。俗尚九日。謂為上九。茱萸到此日。氣烈熟。色赤。可折其房。以挿頭。云。辟惡氣。禦冬寒。世傳茱萸氣好。上言其衝膈。不可為服食之藥也。仲景治嘔而胃滿者。茱萸湯主之。吳茱萸。棗。生薑。人參。四物水煎服。日三。乾嘔。吐涎沫而頭痛者。亦主之。○象云。食則令人口開目瞪。寒邪所隔。氣不得上下。此病不已。令人寒中。腹滿膨脹。下利寒氣。諸藥不可代也。洗去苦味。日乾。杵碎用。○心云。去胸中逆氣。不宜多用。辛熱。恐損元氣。○珍云。溫中下氣。溫胃。○入足太陰少陰厥陰。震坤合見。其色綠。○仲景云。吳茱萸湯。四逆湯。大溫脾湯。及脾胃藥。皆用此也。○衍義云。此物下氣最速。腸虛人服之。愈甚。○嗣云。吳茱萸味苦辛。熱。除咽嗑塞寒氣。噎。脾胃停冷。冷閉胸。心腹作痛。而不歇。○局云。茱萸下氣消痰。冷脚氣。穿心有火。

神農本草經會通 卷之二 四

功。主療轉筋心腹痛。更除欬逆逐邪風。○吳茱萸。下氣消痰。治轉筋霍亂。
 茱萸根。○南行東行者為勝。
 本經云。殺三蟲。根白皮。殺蟻虫。治喉痺。欬逆。止洩。泄。食不消。女子經產餘血。療白癰。○苗經云。刪繁。方。療脾勞熱。有白虫在脾中為病。令人好嘔者。取東行根大者一尺。天麻。橘皮。三物。咬咀。以酒浸一宿。微火上。薄煖之。三下。絞去滓。平旦空腹服。取盡。虫便下出。
 神農本草經會通 卷之二 五
 茱萸皮。藥性論云。削皮能療漆瘡。主中惡。腹中刺痛。下痢不禁。治寸白虫。○孟詵云。皮止齒痛。
 茱萸葉。日華子云。熱。無毒。治霍亂下氣。止心腹冷氣。內外腎釣痛。鹽研。窰神驗。乾。即又浸復窰。霍亂轉筋。和艾。以醋湯拌窰。
 茱萸南行枝。苗經云。主大小便卒關格不通。取之。斷度如手第。

二指中節含之立下。

藿香○六七月採之暴乾乃芬香須黃色然後可收用葉去枝梗○入手足太陰經。

味甘辛氣微溫陽也甘苦純陽無毒○東云可升

可降陽也開胃口能進飲食止霍亂除嘔逆○又

云辟惡氣定霍亂○珍云開胃助胃氣止嘔又進

食○韋云散風邪心疼霍亂祛惡氣風水腫浮脾

胃吐逆通能治之。

本經云療風水毒腫去惡氣療霍亂心痛○晷經

神農本草經會通 卷之二 六

云治脾胃吐逆為最要之藥○象云治風水去惡

氣治脾胃吐逆霍亂心痛去枝梗用葉○心云芳

馨之氣助脾開胃止嘔○珍云補衛氣益胃進食

○溫中快氣治口臭上焦壅煎湯漱口入手足太

陰經入順氣烏藥則補肺入黃芪四君子湯則補

脾○劍云藿香葉甘氣本溫溫中快氣治心疼開

胃口能進飲食止霍亂除嘔逆攻○局云藿香去

惡仍消腫主治心疼霍亂良近世醫家除吐逆用

為要藥載醫方○藿香止霍亂吐嘔痛連心腹

黃藥○使也惡乾漆○二五月採皮日乾緊厚二三

分鮮黃者上凡使用刀削去上粗皮子用生蜜水

浸半日漉出晒乾再用蜜塗文武火炙令蜜盡為

度。

味苦氣寒無毒○湯云苦厚微辛陰中之陽降也

足太陽經引經藥足少陰經之劑○東云沉也陰

也瀉下焦隱伏之龍火安上出虛噦之虻虫臍下

痛單製而能除腎不足生用而能補瘵瘵除濕藥

中不可缺又云療瘡○珍云瀉膀胱火解小便熱

神農本草經會通 卷之二 七

下焦濕腫痢先見血補益骨髓腎氣或索治臍下

痛又去虻虫用在三焦製否須別○韋云退疸殺

虫并治衄胃中結熱又能疎兼醫瘡癬及熱在膚

本經云主五臟腸胃中結熱黃疸腸痔止洩痢女

子漏下赤白陰陽蝕瘡療驚氣在皮間肌膚熱赤

起目熱赤痛口瘡久服通神○陳藏器云主熱瘡

胞起虫瘡酒下血殺蛀虫煎服主消渴○藥性論

云使平主男子陰痿治下血如鷄鴨肝片及男子

莖上瘡屑末傳之○日華子云安心除勞治骨蒸

洗肝明目。多淚口乾。心熱殺疳虫。治虵心痛。疥癬。蜜炙治鼻洪。腸風瀉血。後分急熱腫痛。身皮力微。次於根。○苗經云。獨行方。主卒消渴。小便多。黃蘗水煮三五沸。渴即飲之。恣意飲數日。便止。○象云。治腎水膀胱不足。諸痿厥。脚膝無力。於黃芪湯中少加用之。使兩膝中氣力湧出。痿即去矣。癱瘓必用之藥。蜜炒此一味為細末。治口瘡如神。○珍云。瀉膀胱之熱。利下竅。○心云。太陽經引藥。瀉膀胱經火。補本經及腎不足。苦寒。安虵。療下焦虛。堅腎。經曰。苦以堅之。○液云。足少陰劑。腎苦燥。故腎停濕也。梔子黃芩入肺。黃連入心。蘗入腎。燥濕所歸。各從其類也。活人書。解毒湯。上下內外通治之。○集云。清小便。降相火。主吐血。虛嗽。虵出。小腸虛痛。○丹溪云。本屬金而有水與火。走乎險陰。而有瀉火補陰之功。配細辛。治口瘡。有奇功。○劔云。黃栢苦寒調痿癱。下焦伏火大能攻。上安虛嗽。虵虫出。下腹消疹。補腎虛。○局云。黃栢能降腸胃熱。涼肝明目。治瘰癧。更除血痢。并黃疸。女子崩中。用亦良。

神農本草經會通 卷之二 八 經九

檀栢○即黃蘗根。本經云。主心腹百病。安魂魄。不飢渴。久服。輕身延年通神。枳殼○使也。九十月採。陰乾。凡使。勿用枳實。緣性効不同。入藥浸軟。去瓢核。麩炒令熟。待麩焦黑。遂出。用布拭上焦黑。要陳久。年深者為上。味苦酸。氣微寒。無毒。○湯云。氣寒。味苦而酸。微寒。味薄。氣厚。陽也。陰中微陽。○東云。沉也。陰也。消心下痞塞之痰。泄腹中滯塞之氣。推胃中隔宿之食。削腹內連年之積。○又云。寬中。下氣緩。○珍云。破氣。利胸中。化痰。并消食。心下堅痞能消。多用損胸中清氣。○走云。通關去風。及止嘔。利痰。寬腸。并快氣。除麻木。逐水。寬妊胎。利肺。本經云。主風痒麻痺。通利關節。勞氣欬嗽。背膊悶倦。散瘤結。胸膈痰滯。逐水。消脹滿。大腸風。安胃。止風痛。○藥性論云。使苦辛。治遍身風癩。肌中如麻豆惡瘡。主腸風痔疾。心腹結氣。兩脅脹虛。關膈壅塞。根浸酒煎含。治齒痛。消痰。有氣加而用之。○日

神農本草經會通 卷之二 九 經九

華子云。健脾開胃。調五臟。下氣。主嘔逆。消痰。治反胃。霍亂。瀉痢。消食。破癥結。疝瘕。五隔氣。除風。明目。及肺氣。水腫。利大小腸。皮膚痒。痔腫。可炙。熨。入藥。浸軟。剉炒。令熟。○象云。治脾胃痞塞。泄肺氣。麩炒。用。○心云。利胸中氣。勝濕。化痰。勿多用。損胸中至高之氣。○珍云。破氣。○枳壳高。主皮毛胃膈之病。枳實低。主心胃之病。其主治大同小異。○丹溪同衍義云。○集云。除寒熱結。止痢。長肌肉。利五臟。走大腸。泄肺氣。風痛。大風在皮膚中。○劄云。枳壳微寒。味苦酸。消心下痞。化痰涎。胃中宿食。兼壅氣。去逐。仍消積聚。堅。○局云。枳殼。昔經名枳實。豁痰逐水。更除風。又攻痔瘻。消癥瘕。下氣寬膨。散結胸。○枳壳主結胸。散痞。寬膨。兼調風逐水。

神農本草經會通

卷之二

十一

三十三

水。化日久之稠痰。削年深之堅積。○又云。寬中下氣。速。○珍云。破積散敗血。泄除內熱。餘功與殼同。堯云。下痰寬膈。消癥散痔。除脹逐飲。消食下氣。本經云。主大風在皮膚中。如麻豆苦痒。除寒熱結。止痢。長肌肉。利五臟。益氣輕身。除胃脅痰癥。逐停水。破結實。消脹滿。心下急。痞痛。逆氣。脅風痛。安胃氣。止澹洩。明目。生河內川澤商州者佳。○藥性論云。臣。味苦辛。解傷寒結胸。入陷胃湯用。主上氣喘。欬腎內傷冷。陰痿。疾而有氣。加而用之。○昔經云。仲景治心下堅大如盤。水飲所作。枳實白朮湯主之。枳實七枚。朮三兩。以水一斗。煎取三升。分三服。腹中軟。即稍減之。又胃痺。心中痞堅。留氣結胸。脅下。逆氣。搶心。枳實薤白桂湯主之。陳枳實四枚。厚朴四兩。薤白半斤。切。栝蒌一枚。桂一兩。以水五升。先煎枳實厚朴。取二升。去滓。內薤蒌。餘藥於湯中。煎三兩沸。分溫三服。當愈。又有橘皮枳實湯。桂生薑枳實湯。皆主胃痺心痛。葛洪治卒胸痺痛。單用枳實一物。搗末。服方寸七日。三夜一。○象云。除寒熱。

神農本草經會通

卷之二

十一

三十三

破結實消痰癖治心下痞逆氣脇痛麩炒用○心
 云潔古用去脾經積血故能去心下痞脾無積血
 則心下不痞治心下痞散氣消宿食苦寒多用破
 水積以泄裏除氣○珍云去胃中濕○益氣則佐
 之以人參乾薑白朮破氣則佐之以大黃牽牛芒
 硝此本經所以言益氣而後言消痞也非白朮不
 能去濕非枳實不能除痞穀主高而實主下高者
 主氣下者主血主氣者在胸膈主血者在心腹仲
 景治心下堅大如盤水飲所作枳實白朮湯主之
 神農本草經會通 卷之二 十一
 服後腹中軟即消○衍義云枳殼枳實一物也小
 則性酷而速大則性詳而緩故仲景治傷寒倉卒
 之病承氣湯中用枳實此其意也皆取其疎通決
 泄破結實之義他方但導敗風壅之氣可常服者
 故用枳殼故胃中痞有桔梗枳殼湯心下痞有枳
 實白朮湯高低之分易老詳定為的也○丹溪云
 瀉痰滑竅衝墻倒壁瀉氣之藥○餘同衍義○削
 云枳實苦酸能削積胸中虛痞又能除心間宿水
 宜斯逐日久稠痰亦可祛

白茯苓○臣也惡白斂畏牡蒙地榆雄黃秦艽龜甲
 凡藥有茯苓皆忌米醋及酸物○得松之餘氣而
 成者二月八月採陰乾者良皮黑細嫩內堅白有
 白赤二種中有赤筋最能損目用宜去之又要去
 黑皮
 味甘氣平無毒○湯云氣平味淡味甘而淡陽也
 白者入手太陰足太陽少陽三經○赤者入足太
 陰手太陽少陰三經○東云降也陽中陰也利竅
 而除濕益氣而和中小便多而能止小便結而能
 通心驚悸而能保津液少而能生白者入壬癸赤
 者入丙丁○又云補虛勞益心脾○珍云補陽益
 脾生津導氣能開腠理祛除虛熱通利小便止泄
 瀉除濕之聖藥○走云開胃止泄益氣安胎定經
 暖腰膝利水伐腎邪
 本經云主胃脅逆氣憂恚驚邪恐悸心下結痛寒
 熱煩滿欬逆口焦舌乾利小便止消渴好唾大腹
 淋瀝消膈中痰水水腫淋結開胸腑調臟氣伐腎
 邪長陰益氣力保神守中久服安竟養神不飢延

年。○陶云。白色者補。赤色者利。仙經服食。亦為至
 要。云其通神而致靈。和魂而練魄。明竅而益肌。厚
 腸而開心。調榮而理胃。上品仙藥也。善能斷穀不
 飢。為藥無朽蛀。○藥性云。臣。忌米醋。能開胃。止嘔
 逆。善安心神。主肺痿痰壅。治小兒驚癇。療心腹脹
 滿。婦人熱淋。赤者。破結氣。○日華子云。補五勞七
 傷。安胎暖腰膝。開心益智。止健忘。忌醋及酸物。○
 象云。止渴利小便。除濕益燥。和中益氣。利腰臍血
 為主。治小便不通。溺黃。或赤而不利。如小便利。或
 數服之。則大損人目。如汗多人服之。損真氣。天人
 壽。醫云。赤濕。白補。上古無此說。去皮用。○心云。淡
 能利竅。甘以助陽。除濕之聖藥也。味甘平。補陽益
 脾。逐水。濕淫所勝。小便不利。淡味滲泄陽也。治水
 緩脾。生津導氣。○珍云。甘。純陽。滲泄止渴。○液云。
 入足少陰。手足太陽。色白者入壬癸。赤者入丙丁。
 伐腎邪。小便多能止之。小便澁能利之。與車前子
 相似。雖利小便而不走氣。酒浸。與光明硃砂同用。
 能秘真。味甘平。如何利小便。○丹溪云。得松之餘

神農本草經會通 卷之二

十四

世醫

氣而成。屬金。仲景利小便多用之。此暴新病之要
 藥也。若陰虛者。恐未為相宜。又云。其上有莧絲。下
 有茯苓之說。甚難輕信。○劑云。白茯苓溫味甘淡。
 和中益氣。濕能行。安驚利竅。生津液。白入壬癸。赤
 丙丁。○局云。茯苓滲泄除寒濕。止渴消痰利小便。
 更順三焦。分水穀。補虛治悸。定強言。○白茯苓補
 虛定悸。

赤茯苓

氣味。經同白茯苓。○韋云。利水破氣。○東云。破結
 血利水道。其餘功用與白同。○赤茯苓。通利小便。
 茯神。○君也。局云。去粗皮。及心中木。此物行水之功
 多。益心脾。不可闕也。
 味甘。氣平。無毒。○湯云。味甘而淡。陽也。○東云。寧
 心益智。除驚悸。○珍云。止驚辟不祥。心虛。及風眩。
 開心定魄。兼養精神。
 本經云。其有抱根者。名茯神。茯神平。主辟不祥。療
 風眩。風虛。五勞。口乾。止驚悸。多志怒。善忘。開心益
 智。安魂魄。養精神。○藥性論云。君。味甘。無毒。主驚

神農本草經會通 卷之二

十五

世醫

癩。神定志補勞乏。主心下急痛。堅滿。人虛而小腸不利。加而用之。其心名黃松節。偏治中偏風。口面喎斜。毒風筋攣不語。心神驚掣。虛而健忘。○局云。茯神多是抱根生。主療風虛性却平。更治五勞并健志。開心益智。又除驚。○茯神。健志。除驚。開心益智。

厚朴。○臣也。乾薑爲之使。惡澤瀉寒水石。消石。三九月採皮。陰乾。肉紫色。味辛。多潤者佳。薄而白者不堪。入藥去粗皮。空薑汁炒用。忌豆。食之動氣。

神農本草經會通

卷之二

十六

三十三

味辛。氣溫。大溫。無毒。○湯云。氣溫。味辛。陽中之陰。苦而辛。○東云。可升可降。陰中陽也。苦能下氣。去實滿而泄腹脹。溫能益氣。除濕滿。散結調中。○又云。溫胃。去嘔脹。消痰。○珍云。治腹滿腫脹。能厚腸胃。平胃氣。除邪氣。孕婦最忌。○走云。消痰益氣。又消癆。逐水寬腸。又寬腹。止嘔寬脾胃。霍亂亦能除。本經云。主中風。傷寒。頭痛。寒熱。驚悸。血痺。死肌。去三蟲。溫中益氣。消痰下氣。療霍亂。及腹痛脹滿。胃中冷逆。胃中嘔不止。洩痢淋露。除驚。去留熱。心煩。

滿厚腸胃。○其子名逐折。療鼠痿。明目。益氣。○藥性論云。臣。忌豆。食之者動氣。味苦辛。大熱。療積年冷氣。腹內雷鳴。虛吼。宿食不消。除痰飲。去結水。破宿血。消化水穀。止痛。大溫。胃氣。嘔吐酸水。主心腹滿病。人虛而尿白。○日華子云。健脾。主反胃。霍亂轉筋。冷熱氣。瀉膀胱。泄五臟一切氣。婦人產前後。腹臟不安。調關節。殺腹臟虫。除驚。去煩悶。明耳目。入藥去麤皮。薑汁炙。或薑汁炒用。○高經云。仲景治雜病。厚朴三物湯。主腹脹。脈數。厚朴半斤。枳實

神農本草經會通

卷之二

十七

三十三

五枚。以水一斗二升煎。二物取五升。內大黃四兩。再煎取三升。溫服一升。腹中轉動。更服。不動勿服。又厚朴七物湯。主腹癰脹滿。厚朴半斤。甘草大黃各三兩。棗十枚。大枳實五枚。桂二兩。生薑五兩。以水一斗。煎取四升。去滓。溫服八合。日三。嘔者加半。夏五合。下利者去大黃。寒多者加生薑至半斤。陶隱居治霍亂。厚朴湯。厚朴四兩。炙桂心二兩。枳實五枚。生薑三兩。切。以水六升。煎取二升。分三服。○象云。能治腹脹。若虛弱人。雖腹脹。宜斟酌用之。寒

脹是大熱藥中結用結者散之神藥。誤用脫人元氣切禁之。紫色者佳。去皮薑汁製微炒。○珍云去腹脹厚腸胃。○心云味厚陰也。去腹脹滿。去邪氣。本經云治中風傷寒頭痛。溫中益氣消痰下氣。厚腸胃去腹脹滿。果爲泄氣乎。果爲益氣乎。若與枳實大黃同用。則能泄實滿。本經謂消痰下氣者是也。若與橘皮蒼朮同用。則能除濕滿。本經謂溫中益氣者是也。與解利藥同用。則治傷寒頭痛。與泄利藥同用。則厚腸胃。大抵苦溫用苦則泄。用溫則補。○衍義云平胃散中用之最調中。至今盛行。既能溫脾胃。又能走冷氣。○海藏云加減隨証。如五積散治療同。○丹溪云屬土而有火。氣藥之溫而能散。瀉胃中之實也。平胃散用之。佐以蒼朮。正謂瀉上焦之濕。平胃土不使之太過而復其平。以致於和而已。非謂溫補脾胃。習以成俗。皆謂之補。哀哉。人云能治腹脹。因其味辛以提其氣。○集散結之神藥。○劄云厚朴用之隨氣味。苦除濕滿脹而膨。性溫益氣能攻濕。散結調中可濟生。○局云厚

朴能令腸胃厚。通經下氣。更溫中。又除霍亂寬膨脹。消穀仍安腹臟虫。○厚朴。主溫中。除霍亂。兼療脹滿。

桂○桂心。君也。忌生葱。殺草木毒。○生桂。陽。二。八十。月。採皮。陰乾。○桂心。卽是削去皮上甲錯。取其近裏辛而有味者。○凡使。勿薄者。要紫色厚者。去上粗皮。取中心。味辛者。局云去粗皮不見火。

味甘辛。氣大熱。有小毒。○湯云。入手少陰經。○桂枝。入足太陽經。○東云。浮也。陽中之陽也。氣之薄

者。桂枝也。氣之厚者。肉桂也。氣薄則發泄。桂枝上行而發表。氣厚則發熱。桂肉下行而補腎。此天地親上親下之道也。行血療心痛。止汗。○珍云。溫中發表。宣利肺氣。秋冬治下部腹痛。○走云。能通關節。行血止汗。又舒筋。治冷氣疼。脚痺手麻。兼霍亂。本經云。主溫中。利肝氣。肺氣。心腹寒熱冷疾。治霍亂轉筋。頭痛。腰痛。出汗。止煩。止唾。欬嗽。鼻齩。能墮胎。堅骨節。通血脈。理疎不足。宣導百藥。無所畏忌。久服可神仙不老。○得人參。麥門冬。甘草。大黃。黃

本調中益氣得此胡紫石英乾地黄療吐逆。○藥性論桂心君亦名紫桂殺草木忌生葱味苦辛無毒。主治九種心痛殺三蟲主破血通利月閉治軟脚痺不仁治胞衣不下除欬逆結氣擁痺止腹內冷氣痛不可忍主下痢治鼻息肉。○日華子云桂心治一切風氣補五勞七傷通九竅利關節益精明目暖腰膝破瘀癰癥消瘀血治風痺骨節攣縮績筋骨生肌肉。○湯云有菌桂牡桂木桂筒桂肉桂板桂。○桂桂心官桂之類用者罕有分別衍

神農本草經會通

卷之二

二十

三十一

是專用辛甘之意也。又云療寒以熱故知三種之桂不取菌桂牡桂者蓋此二種性止溫而已不可以治風寒之病獨有一字桂本經謂甘辛大熱正合素問甘辛發散為陽之說尤知菌桂牡桂不及也然本經止言桂而仲景又言桂枝者蓋亦取其枝上皮的也其本身粗厚處亦不中用又有桂心此則諸桂之心不若一字桂也別說交廣商人所販者及醫家見用惟陳藏器之說最是然筒桂厚實氣味厚重者宜入治臟及下焦藥輕薄者宜入治

神農本草經會通

卷之二

二十一

三十一

類化與黃連黃芩為使。小毒何施。與烏附為使。止是全得熱性。若與有毒者同用。則小毒既去。大毒轉甚。與人參麥門冬甘草同用。能調中益氣。則可久服。可知此藥能護榮氣。而實衛氣。則在足太陽經也。桂心入心。則在手少陰經也。若指榮字立說。止是血藥。故經言通血脉也。若與巴豆礪砂乾漆。川山甲水蛭蝨蟲如此有毒之類同用。則小毒化為大毒。其類化可知矣。湯液發汗用桂枝。補腎用肉桂。小柴胡止云加桂。何也。藥象謂肉桂太辛。補下焦熱火不足。治沉寒痼冷。及治表虛自汗。春夏二時為禁藥。○珍云。秋冬治下部腹痛。非桂不能止也。○心云。桂枝氣味俱輕。故能上行發散於表。內寒則肉桂。補陽則柳桂。桂辛熱。散經寒。引導陽氣。若正氣虛者。以辛潤之。散寒邪。治奔豚。○丹云。虛能補。此大法也。○劍云。官桂味辛熱有毒。墮胎止汗。補勞傷。桂枝氣薄。能開表。用肉生溫。補腎良。○局云。桂本能為諸藥聘。主除風氣。補勞傷。下胞破癰。行經脈。有孕須知炒過良。○桂肉。主勞傷。桂

枝須斂汗。俱可行經破癰。炒過免墮胎兒。○薄桂。味淡。能橫行手臂。

桂枝。○枝條輕薄者。非身幹也。

味甘辛。氣大熱。有小毒。○湯云。入足太陽經。○珍

云。解表風寒。治頭痛。引導陽氣。開腠理。除皮膚風

濕。兼治奔豚。○丹云。仲景救表用桂枝。非表虛以

桂補之。表有風邪。故病自汗。以桂發其邪。微和則

表密。汗自止。非桂枝能斂汗而用之。今衍義乃謂

仲景治表虛誤矣。本草止言出汗。正內經辛甘發

散之意。後人用桂止汗。失經旨矣。曰官桂者。桂多

品。取其品之高者而名之。貴之之辭也。曰桂心者。

桂之肉厚。去其粗皮而無味者。止留近木一層。而

味辛甘者。而名之心。美之之辭也。

牡桂。○生南海山谷。○君也。板薄者。即牡桂。

味辛。氣溫。無毒。

本經云。主上氣欬逆。結氣喉痺。吐吸心痛。脅風。脅

痛。溫筋通脈。止煩出汗。利關節。補中益氣。久服通

神。輕身不老。○藥性論云。牡桂。君。味甘辛。能去冷

風疼痛。

菌桂○生交趾桂林山谷間。無骨。正員如竹。立秋採。味辛。氣溫。無毒。

本經云。主百病。養精神。和顏色。為諸藥先聘。通使。久服。輕身不老。面生光華。媚好。常如童子。○別說云。按諸家所說。桂之異同。幾不可周考。今交廣南人所販。及醫家見用。唯陳藏器之一說為最近。然筒厚實。氣味重者。宜入治藏。及下焦藥。輕薄者。宜入治頭目發散藥。故本經以菌桂養精神。以牡桂

神農本草經會通

卷之二

二十四

利

利關節。仲景傷寒論。發汗用桂枝。桂枝者。枝條。非身幹也。取其輕薄而能發散。今又有一種柳桂。乃桂之嫩小枝條也。亦宜入治上焦藥也。丹云。桂。固知三種之桂。不取菌桂牡桂者。蓋此二種。性止溫而已。不可治風寒之病。獨有一字桂。經言甘辛大熱。正合素問辛甘發散為陽之說。餘同別說。○集云。按三種之桂。所出各異。為治亦稍別。世俗所用者。單桂也。枝條輕薄者為桂枝。宜入治頭目發表散風寒。身幹厚實者為肉。肉宜入治臟補腎氣。及

下焦寒冷。秋冬下部腹痛。非此不除。刮去麤厚。用近裏者為桂心。又有嫩枝小枝條為柳桂。味淡。尤宜入治上焦藥。及橫行手臂。

梔子○入藥者。山梔子。皮薄而員小。刻皮七稜。至九稜者為佳。○其大而長者。乃作染色。又謂之伏尸。梔子。及園圃種者。俱不堪入藥用。○九月採實。暴乾。或炒用。○又云。如雀腦。并鬚長。有火路赤色者為上。○一名越桃。或去皮取仁用。

神農本草經會通

卷之二

二十五

味

味苦。氣寒。大寒。無毒。○湯云。氣寒。味微苦。味苦。性大寒。味薄。陰中陽也。○東云。沉也。陰也。療心中懊。懷顛倒而不得眠。治臍下血滯。小便而不得利。○易老云。輕浮而象肺。色赤而象火。又能瀉肺中火。又云。涼心腎。治鼻衄。○珍云。去心中懊懷。并肺熱。心經客熱。煩燥風熱。上焦虛熱。○逮云。利五淋。除胃熱。解心胸赤瘡。火眼。治諸疔。酒鼻。瘡瘍。○入手太陰經。本經云。主五內邪氣。胃中熱氣。面赤。酒皸。鼓鼻。白癩。赤癩。瘡瘍。瘰癧。目熱。赤痛。胃心大小腸大熱。心中

煩悶胃中熱氣。○藥性論云。殺廣虫毒。去熱毒風。利五淋。主中惡。通小便。解五種黃病。明目。治時疫。除熱。及消渴口乾。目赤腫病。○晉經云。仲景傷寒論。及古今諸名醫。治發黃。皆用梔子。茵陳。香豉。甘草。等四物。作湯飲。又治大病起。勞復。皆用梔子。鼠矢。等湯。並小便利而愈。其方極多。不可悉載。梔子亦療血痢。挾毒熱下者。葛洪方。以十四枚。去皮。搗蜜丸。服如梧子。二九。日三。大効。又治霍亂轉筋。燒梔子二枚。末服。立愈。時行重病後勞發。水煮十枚。飲汁。溫。臥。微汗。乃愈。挾食加大黃。別煮汁。臨熟。內之。合飲。微利。遂差。○象云。治心煩懊懣。而不得眠。心神顛倒。欲絕。血滯。小便不利。杵細用。○心云。去心中客熱。除煩躁。與豉同用。○珍云。止渴。去心懊懣。煩躁。○仲景用梔子。治煩。曾為至高之分也。故易老云。輕浮而象肺。色赤而象火。故能瀉肺中之火。本草不言吐。仲景用此為吐藥。梔子本非吐藥。為邪氣在上。拒而不納。故令上吐。邪因得。以出。經曰。其高者。因而越之。此之謂也。或用梔子。利小便。

非利小便。清肺也。肺氣清而化。膀胱為津液之府。小便得此。氣化而出也。本經謂治大小腸熱。辛與庚合。又與丙合。又能泄戊。其先入中州。故也。入手太陰。梔子豉湯。治煩躁。煩者氣也。躁者血也。氣主肺。血主腎。故用梔子。以治肺煩。用香豉。以治腎躁。躁者懊懣。不得眠也。少氣虛滿者。加甘草。若嘔噦者。加生薑。橘皮。下後腹滿而煩。梔子厚朴枳實湯。下後身熱微煩。梔子甘草薑湯。梔子大而長者。染色不堪入藥。皮薄而員。七稜至九稜者。名山梔子。所謂越桃者是也。○衍義云。仲景治傷寒。發汗吐下後。虛煩不得眠。若劇者。必反覆顛倒。心中懊懣。以梔子豉湯。治虛煩。故不用大黃。以有寒毒。故也。梔子雖寒無毒。治胃中熱氣。既亡血。亡津液。臟腑無潤養。內生虛熱。非此不可除。又治心經留熱。小便赤澀。去皮。山枝子。火煨。大黃。連翹。甘草。炙。等分。末之。水煎三錢。七服之。無不効。○用仁。去心。曾中熱。用皮。去肌。表熱。○丹云。梔子屈曲下行。降火。又能治塊中之火。餘同行義。○集云。治濕熱發黃。

加茵陳豆豉治嘔噦。加生薑橘皮治心腹久痛。加

生薑汁善去心中客熱。虛煩不得眠。反覆顛倒。心

中懊懣。又治大病汗下後勞復。既亡血。亡津液。藏

府無潤養。内生虛熱。非此不降。又能屈曲下行降

火。善開鬱。治塊中之火。丹溪六鬱方用之。○劄云。

梔子大寒其味苦。療心胸悶不能眠。通臍下血滯

便秘。象肺資陰降火炎。○局云。梔子苦寒除胃熱。

專攻黃病及瘡瘍。更醫目赤心煩悶。又治諸淋利

小腸。○山梔主煩悶。通淋解熱。并赤眼黃疸。○衍

義曰。仲景治發汗吐下後。虛煩不得眠。若劇者。必

反覆顛倒。心中懊懣。梔子豉湯治之。虛故不用大

黃。

猪苓○臣也。二八月採陰乾。肉白而實者佳。用之削

去黑皮。

味甘苦。氣平。無毒。○湯云。氣平。味甘苦。甘寒。甘苦

而淡。甘重於苦。陽也。○東云。降也。陽中陰也。除濕

腫。體用兼備。利小水。氣味俱長。○又云。利水。○韋

云。利小便。消膨伏瘟疫。解蠱毒。消腫。治子淋。○珍

云。治小便懊懣。

本經云。主痰瘖。解毒蠱。疰不祥。利水道。久服輕身

耐老。○藥性論云。臣。微熱。解傷寒。溫疫。大熱。發汗。

主腫脹。滿腹急痛。○崑經云。治渴。仲景治傷寒。諸

病在臑。加渴者。猪苓湯主之。猪苓。茯苓。澤瀉。滑石。

阿膠。各一兩。以水四升。煮四物。取二升。內膠。每服

七合。日三。嘔而思水者。亦主之。又治消渴。脉浮。小

便不利。微熱者。猪苓散發其汗。病欲飲水而復吐

之。為水逆。冬時寒慄如瘡狀。亦與猪苓散。此即五

苓散也。猪苓。木。茯苓。各三分。澤瀉。五分。桂。二分。細

搗篩。水服。方寸七。日三。多飲煖水。汗出即愈。利水

道。諸湯劑無若此。馭。今人皆用之。又黃疸病。及狐

惑病。並猪苓散主之。猪苓。木。茯苓。等分。杵末。每服

方寸七。與水調下。○象云。除濕。比諸淡滲藥。大燥。

亡津液。無濕証。勿服。去皮用。○心云。苦以泄滯。甘

以助陽。淡以利竅。故能除濕。利小便。○珍云。利小

便。○本草云。能療姙娠淋。又治從脚上至腹腫。小

便不利。仲景少陰渴者。猪苓湯。入足太陽少陰。○

神農本草經會通卷之二十一
二十九

神農本草經會通卷之二十一
二十九

衍義云行水之功多。久服必損腎氣昏人目。果欲
久服者更宜詳審。○劔云猪苓味淡更甘平。大燥
功爲治濕能利小水。還除濕腫。常人多服腎虛增
○局云猪苓解毒攻痰瘡。消腫能令水道行。又治
傷寒并中暑。更除消渴及遺精。○猪苓消渴利瀉。
治傷寒中暑。

枸杞○臣也冬採根名地骨。用皮去骨。春夏採葉。秋
採莖葉。陰乾。白色無刺者良。

味苦氣寒。根大寒。子微寒。無毒。○湯云地骨皮氣

神農本草經會通

卷之二

三十一

三十五

寒。味苦。陰也。大寒。足少陰經。手少陽經。○東云地
骨升也。陰也。療在表無定之風邪。主傳尸有汗之
骨蒸。○又云退熱除蒸。○珍云性。能涼血。去皮。膚
骨節熱。○韋云地骨解肌退熱。并涼血。有汗傳尸
之骨蒸。除表無定風邪。○又云。枸杞子。去風。并補
氣。明目。益元陽。地骨皮。治寒熱虛勞。

本經云。主五內邪氣。熱中消渴。周痺風濕。下胷脅
氣。客熱。頭痛。補內傷。大勞。噓吸。堅筋骨。強陰。利大
小腸。久服。輕身不老。耐寒暑。○藥性論云。臣子。葉

同味甘平。能補精。益諸不足。易顏色。變白。明目。安

神。令人長壽。葉和羊肉作羹。益人。甚除風明目。若

渴。可煮作飲。代茶飲之。白色無刺者良。與乳酪相

惡。發熱。諸毒煩悶。可單煮汁解之。能消熱。麩毒。又

根皮。細剉。麩拌。熟煮。吞之。主治。腎家風良。又益精

氣。主患眼風障。赤膜昏痛。取葉。擣汁。注眼中。妙。○

日華子云。他仙苗。除煩益志。補五勞七傷。壯心氣。

去皮。膚骨節間風。消熱毒。散瘡腫。卽枸杞也。○象

云。地骨皮。解骨蒸肌熱。主風濕痺消渴。堅筋骨。去

骨周根皮。○心云。又去肌熱。及骨中之熱。○珍云。

又涼血。涼骨。○衍義云。枸杞當用梗皮。地骨當用

根皮。枸杞子。當用其紅實。實微寒。皮寒。根大寒。○

劔云。枸杞子。功能補氣。去風明目。益元陽。根名地

骨皮。堪用。寒熱虛勞。各載方。卽局方。○劔云。地骨

皮。寒味苦平。除風無定表間乘。解肌退熱。能涼血。

有汗傳屍之骨蒸。○枸杞。益陽明目。地骨皮。退虛

勞寒熱。

桑根白皮○使也。續斷。桂心。麻子。爲之使。惡鉄。及鉛。

神農本草經會通

卷之二

三十一

三十五

用東行根佳。出土上者殺人。採無時。刮去青黃薄皮。勿令皮上涎落。○入藥炒用。

味甘。氣寒。無毒。○湯云。氣寒。味苦酸。甘而辛。甘厚。辛薄。入手太陰經。○東云。可升可降。陽中陰也。益元氣不足而補虛。瀉肺氣有餘而止咳。○又云。主

喘息。○珍云。泄肺。補元氣。○走云。清肺化痰。并止嗽。水腫漏下及金瘡。兼主癥瘕。血氣。

本經云。主傷中。五勞六極。羸瘦。崩中。脉絕。補虛益氣。去肺中水氣。唾血。熱渴。水腫。腹滿。腫脹。利水道。

去寸白。可以縫金瘡。○藥性論云。桑白皮。使平。能治肺氣喘嗽。水氣浮腫。主傷絕。利水道。消水氣。虛

勞客熱。頭痛。內補不足。○孟詵云。煮汁飲。利五臟。又入散用。下一切風氣。水氣。又云。煮汁可染褐色。

久不落。○日華子云。溫調中下氣。益五臟。消痰。止渴。利大小腸。開胃下食。殺腹藏虫。止霍亂吐瀉。此

卽山桑根皮。又云。家桑東行根。暖無毒。研汁。治小兒天吊。驚癇客忤。及傳鵝口瘡。大驗。○晁經云。皮

中白汁。主小兒口瘡。傅之便愈。又以塗金刃所傷。

神農本草經會通 卷之二 三十三 刺經刊

燥痛。須臾血止。更剝白皮裏之。令汁得入瘡中。良

冬月用根皮。皆驗。白皮作線。以縫金瘡。腸出者。更以熱雞血塗上。唐安金藏剖腹。用此法便愈。○心

云。甘以因元氣。辛以瀉肺氣。之有餘。余同本經。○象云亦同。○丹溪云。須炒而用之。余亦同心象云。

○劄云。桑白皮寒。其味甘。補虛益氣。保神全。有餘肺氣。宜斯瀉。嗽有痰。紅必此蠲。○局云。桑白皮寒

能瀉肺。補虛益氣。主傷中。更堪利水。消浮腫。并殺腸間寸白虫。○桑白皮瀉肺補虛益氣。

神農本草經會通 卷之二 三十三 謹識刊

桑葉 味甘。氣寒。有小毒。

本經云。主除寒熱。出汗。汁解蜈蚣毒。○唐本注云。水煎取濃汁。除脚氣水腫。利大小腸。○陳藏器云。

桑葉汁。主霍亂腹痛。吐下。冬月用乾者。濃煮服之。研取白汁。合金瘡。又主小兒吻瘡。細剝。大釜中煎

取如赤糖。去老風。及宿血。葉極者。名雞桑。最堪入用。○肖柄云。炙煮飲。止霍亂。又炙煎飲之。止渴。一

如茶法。○日華子云。家桑葉。暖無毒。利五臟。通關

節下氣煎服除風癩出汗并撲損瘀血並悉後寤蛇虫蜈蚣咬鹽按傳上春葉未開枝可作煎酒服治一切風○崑經云以夏秋再生者爲上霜後採之煮湯淋濕手足去風痺殊勝

桑耳○使也

味甘有毒

本經云墨者主女子漏下赤白汁血病癥瘕積聚陰痛陰陽寒熱無子療月水不調其黃熟陳白者止久瀉益氣不饑其金色者治癖飲積聚腹痛金

神農本草經會通 卷之二

三四

三十五

瘡一名桑菌○藥性論云桑耳使一名桑巨又名

桑黃味甘辛無毒治女子崩中帶下月閉血凝產

後血凝男子疝癖兼療伏血下赤血又云木耳亦

可單用平○日華子云桑耳溫微毒止腸風瀉血

婦人心腹痛

蕈耳菌子

藥性論云蕈耳亦可單用古槐桑樹上者良能治風破血益力其餘樹上多動風氣發痼疾令人肋下急損經絡背膊悶又煮漿粥安槐木上草覆之

卽生蕈次柘木者良○孟詵云菌子寒發五臟風

瘵經脉動痔病令人昏昏多睡背膊四肢無力又

菌子有數般槐樹上生者良野田中者恐有毒殺

人又多發冷氣今腹中微微痛○崑經云桑耳一

名桑黃有黃熟陳白者又有金色者皆可用碎切

酒煎主帶下

五木耳 名樛音六月多雨時採卽暴乾生犍爲山

谷

本經云葢氣不饑輕身強志○陶云五木耳而不

神農本草經會通 卷之二

三十五

三十九

顯四者是何木按老桑樹燥耳有黃赤白者又多

時雨亦生軟濕者人採以作茹皆無復藥用○唐

本注樛耳人常食槐耳用療痔榆柳桑耳此爲五

耳軟者並堪噉

桑椹

唐本注味甘寒無毒單食主消渴○陳藏器云利

五臟關節通血氣久服不饑多收暴乾擣末蜜和

爲丸每日服六十九變白不老取黑椹一升和科

子一升瓶盛封閉懸屋東頭一百日盡化爲黑泥

染白鬢如漆。又取二七枚。和胡桃脂。研如泥。拔去白髮點孔中。卽生黑者。○菑經云。有白黑二汗。暴乾。皆主變白髮。

桑灰

唐本注云。味辛寒。有小毒。蒸淋。取汁爲煎。與冬灰等。同滅。誌。疵。黑子。蝕惡肉。煮小豆大。下水脹。傳金瘡。止血生肌。○孟詵云。柴燒灰。淋汁。入鍊五金家。用。○菑經云。柴燒灰。淋汁。醫家亦多用之。

桑蘚花

菑經云。皮上白蘚花。亦名桑花。狀似地錢。刀削取。炒黃。以止衄吐血等。

桑上蠹虫

菑經云。主暴心痛。金瘡肉生不足。

桑條作煎

菑經云。見近効方云。桑煎。療水氣。肺氣。脚氣。癰腫。兼風氣。桑條二兩。用大秤大兩。一物細切如豆。以水一大升。煎取三大合。如欲得多造。準此增加。先熬令香。然後煎。每服肚空時喫。或茶湯。或羹粥。每

神農本草經會通

卷之二

三二六

五

服半大升。亦無禁忌也。本方。桑枝。平。不冷不熱。可以常服。療徧體風痒。乾燥脚氣。風氣。四肢拘攣。上氣。眼暈。肺氣嗽。消食利小便。久服輕身。聰明耳目。令人光澤。兼療口乾。

桑上寄生。○臣也。桑木氣厚。生意濃。而無採伐者。自然生出。○三月三日採莖葉。陰乾。凡榭。柵。柳。木。楊。楓。等樹上。皆有寄生。惟桑上者佳。假桑之氣耳。生樹枝間。寄根在皮節之內。然非自採。卽難以別。可斷莖而視。以色深黃者爲驗。七九月結子黃綠色。

神農本草經會通

卷之二

三二七

五

如小豆。以汁稠粘者真也。

味苦甘。氣平。無毒。○東云。益血。安胎。止腰痛。○走云。治腰痛。背寒。并麻頑。癰腫。助筋骨。下乳。及金瘡。益血安胎。

本經云。主腰痛。小兒背強。癰腫。安胎。充肌膚。堅髮齒。長鬚眉。主金瘡。去痺。女子崩中。內傷不足。產後餘疾。下乳汁。其實明目。輕身通神。○藥性論。臣能令胎牢固。○日華子云。助筋骨。益血脉。次卽楓樹上力同。○菑經云。是烏鳥食物子。落枝節間。感氣

而生惟桑上者堪用。○丹溪云藥之要品也。自崑
 經以下失之。而醫人不諳其的。惜哉。以於近海州
 邑。及海外。其地暖不蚕。由是桑木得氣厚。生意濃
 而無採戕之苦。但樹上自然生出。且所生處。皆是
 光燥皮膚之上。何曾有所為節。可容化樹子也。此
 說得之於海南。北道僉憲公云。又衍義云。以難得
 真者。若得真桑寄生下。嚙必驗如神。有人偽以他
 木寄生。送之。服之。逾年而死。哀哉。○局云。桑上寄
 生名寓木。主除腰痛及金瘡。胎前產後皆宜用。并
 神農本草經會通 卷之二 三十八 治崩中補內傷。○桑寄生。治風。欽金瘡。除腰痛。
 蘇方木。○卽蘇木。凡使。去上粗皮。并節。○一云寒。
 味甘。鹹。氣平。無毒。○湯云。氣平。味甘。鹹。甘而酸辛。
 性平。甘勝於酸辛。陽中之陰也。○東云。可升。可降。
 陰也。破瘡。瘍死血。非此無功。除產後敗血。有此立
 驗。○珍云。破除死血。發散表裏風。○走云。可升。可
 降。逐產。停敗血。行瘡。瘡死血。散血。滋生新血。
 本經云。主破血。產後血脹。悶欲死者。水煮苦酒。煮
 五兩。取濃汁。服之。効。○陳藏器云。蘇方寒。主霍亂。

嘔逆。及人常嘔吐。用水煎服之。破血。可用酒煮。爲
 良。○日華子云。治婦人血氣。心腹痛。月水不調。及
 羸勞。排膿止痛。消癰腫。撲損瘀血。女人失音。血噤
 赤白痢。并後分急痛。○心云。性平。甘勝於酸辛。去
 風。與防風同用。○珍云。破死血。及血暈。口噤。○丹
 溪云。味辛。甘。鹹。乃陽中之陰。主破血。產後血脹。滿
 欲死。排膿止痛。消癰腫。瘀血。月經不調。及血暈。口
 噤。極効。○劄云。蘇木。甘。鹹。升。可降。產。停。敗。血。逐。能
 行。瘡。瘍。死。血。用。之。散。散。處。還。滋。新。血。生。○局云。蘇
 木。本。功。能。破。血。更。除。撲。損。更。消。癰。血。迷。產。後。悶。欲
 死。苦。酒。濃。煎。有。大。功。○蘇方木。專調產後血迷。
 乾漆。○臣也。用漆桶內自然乾者。及竹筒內乾者。○
 半夏。爲之使。畏雞子。又忌油脂。又畏蠟。見之。則不
 乾。○入藥。搗碎炒熟。○夏至後採。乾之。
 味辛。氣溫。無毒。有毒。○湯云。氣溫。平。味辛。無毒。有
 毒。○東云。降也。陽中陰也。削年深。堅結之沉積。破
 日久。秘結之瘀血。○又云。消血。殺。虫。○珍云。生漆
 去長虫。○走云。削年深積。破堅癥。除停留血。血氣

攻心。

本經云。主絕傷。補中。續筋骨。填髓腦。安五臟。五緩六急。風寒濕痺。療欬嗽。消瘀血。痞結腰痛。女子疝瘕。利小腸。去虵蟲。○生漆去長蟲。久服輕身耐老。○陶云。生漆毒烈。人以雞子和服之。猶有齧腸胃者。畏漆人乃致死。外氣亦能使身肉瘡腫。自別有療法。○藥性論云。乾漆。臣。味辛鹹。殺三虫。主女人經脉不通。○日華子云。治傳屍勞。除積。入藥須搗碎炒熟。不爾損人腸胃。若是温漆煎乾更好。或毒

神農本草經會通

卷之二

四十一

三三〇

杜仲○狀如厚朴。折之多白絲爲佳。用之薄削去上

橫理粗皮。切令絲斷。炒去絲。二五六月採皮。○惡蛇蛻皮。玄參。○局云。薑汁炒。以無絲爲度。

味辛甘。氣平温。無毒。○湯云。味辛甘。平温無毒。降也。陽也。○東云。降也。陽也。強志。壯筋骨。滋腎。止腰疼。酥炙去絲。○又云。益腎添精。去腰膝重。○珍云。壯筋骨。治足弱無力。○走云。壯筋骨。補虛益氣。脚痠軟。治陰痒。小便淋瀝及腰疼。

神農本草經會通

卷之二

四十一

三三〇

本經云。主腰脊痛。補中益精氣。堅筋骨。強志。除陰下痒濕。小便餘瀝。脚中酸疼。不欲踐地。久服輕身耐老。○藥性論云。味苦。治腎冷。醫腰病人。虛而身強。直風也。腰不利。加而用之。○日華子云。暖。治腎勞。腰脊攣偃。入藥灸用。○湯同本草。日華。○丹溪云。潔古云。性温味辛甘。氣味冲薄。沉而降。陽也。壯筋骨。及弱無力以行。○東垣云。杜仲使骨強。一名思仙。治腎冷。醫疼痛。患腰病人。虛而身強。直風也。腰不利。加而用之。○劄云。杜仲甘辛。其性温。壯筋骨。脉強精神。止腰疼。痛滋陰腎。酥炙除絲。用自靈。○局云。銀絲杜仲除風冷。強志。堅筋。補益傷。主治

腎勞腰痛。更除脚痛不能行。○杜仲。堅筋補損。傷兼主腎虛腰痛。

巴豆○使也。凡花為之使。惡藜蘆。畏大黃。黃連。藜蘆。八月採。陰乾用之。去心皮。新者佳。○忌蘆筍。醬豉。冷水。得火良。○又熬令黃黑。別搗如膏。乃和丸散。○苟云。去皮心膜及油用。

味辛。性氣溫。生溫。熟寒。有大毒。○湯同。○東云。浮也。陽中陽也。削堅積。蕩臟腑之沉寒。通閉塞。利水穀之道路。斬關奪門之將。不可輕用。○又云。利痰。

神農本草經會通

卷之二

四十三

應列

水破積熱。○珍云。導氣消積。蕩滌臟腑停寒。○走云。通五臟。破癥逐水。除蠱毒。排膿開胃及消痰。性極通利。因名江子。

本經云。主傷寒。溫瘧寒熱。破癥瘕結聚。堅積。留飲。痰癖。大腹水脹。蕩滌五臟六腑。開通閉塞。利水穀。道。去惡肉。除鬼毒。蠱疰邪物。殺蟲魚。療女子月閉。爛胎。金瘡。膿血不利。丈夫陰痿。殺斑蝥毒。可練餌之。益血脈。令人色好。變化與鬼神通。○陶云。道方亦有練餌法。服之乃言神仙。人吞一枚。便欲死。而

鼠食之。三年重三十斤。物性。乃有相耐如此。○陳

藏器云。主癥癖。痰氣。痞滿。腹內積聚。冷氣。血塊。宿食。不消。痰飲吐水。○藥性論云。使中其毒。用黃連汁。大豆汁。解之。忌蘆筍。醬豉。冷水。得火良。殺斑蝥。

蛇虺毒。主破心腹積聚。結氣。治十種水腫。瘰癧。大腹。能落胎。○日華子云。通宣一切病。泄壅滯。除風。補勞。健脾。開胃。消痰。破血。排膿。消腫毒。殺腹藏虫。

治惡瘡。息肉。及疥癩。丁腫。凡合丸散。炒。不如去心膜。煮五度。換水。又煮一沸。○易老云。斬關奪門之將。大宜詳悉。不可輕用。○雷公云。得火則良。若急

神農本草經會通

卷之二

四十三

應列

治為水穀道路之劑。去皮心膜。油生用。若緩治。為消堅磨積之劑。炒煙去。令紫黑。研用。可以通腸。可。以止泄。世所不知也。仲景治百病客忤。備急丸。主之。巴豆杏仁例。及加減。寒熱佐使。五色并餘例。並見元戎。○珍云。去胃中寒濕。○丹溪云。去胃中寒積。無寒積者勿用。○劑云。巴豆大毒。味辛熱。藏府。沉寒。堅積。結。治之水谷道能通。戒慎方中勿輕設。○苟云。巴豆本功。通閉塞。主除溫瘧及傷寒。破癥。

逐積消痰癖。水脹心膨病可安。巴豆破結宣腸理。心膨水脹。

竹葉箠竹葉。○箠竹為上。淡竹苦竹次之。竹之類甚多。而入藥者惟此三種。余不入。

味苦。氣平。大寒無毒。○湯云。氣平。味辛。又苦。大寒。

辛平。無毒。○東云。可升。可降。陽中陰也。除新舊風。

邪之煩熱。止喘促。氣勝之上衝。○珍云。涼心除熱。

止渴。緩脾。益元。治狂。兼壓金石毒。○走云。除煩止。

渴。療痰熱。喉風。消毒。清便。除欬逆。風痺。兼殺小虫。

神農本草經會通卷之二

四十四

三五六

本經云。止欬逆上氣。溢筋急惡瘍。殺小虫。除煩熱。

風。瘧。喉痺。嘔吐。○仲景竹葉湯。用淡竹葉。○心云。

除煩熱。緩皮而益氣。○珍云。陰中微陽。涼心經。○

劔云。竹葉性寒。其味苦。風邪煩熱。服能除。上衝氣。

勝。令人喘。進此安寧。氣自舒。○局云。竹葉解煩除。

欬逆。胸中痰熱。更能消。若還止嘔。皮堪刮。如欲攻。

風。瀝可燒。○竹皮刮下。止吐嘔。葉解煩躁。燒瀝禦。

風伊。

竹根

本經云。作湯益氣。止渴。補虛。下氣。消毒。汁。實通神明。輕身益氣。○陳藏器云。淡竹根。

主丹石發熱渴。除煩熱。○別說云。竹間時見。開花。

小白如棗花。結實如小麥子。無氣味。而澁。號為竹。

米。以為荒年之兆。乃其竹即死。信非鸞皇鳳之所。

食也。彼有竹實。大如鷄子。竹葉層層包裹。味甘勝。

蜜。食之。令人發汗。清涼。生深竹林。茂盛蒙蜜。○食。

瘳云。苦竹根。細到一斤。水五升。煮取汁一升。分三。

服。大下心肺五臟熱毒氣。

神農本草經會通卷之二

四十五

三五五

淡竹葉。○一云味甘。○一云甘冷。○一云。今方中用。

淡竹葉。又是一種。叢小葉柔。微有毛。其根生子。如。

麥門冬子。

味辛。氣平。大寒。○湯云。氣寒。味辛平。○東云。療傷。

寒。解虛煩。

本經云。主胃中痰熱。欬逆上氣。○藥性論云。淡竹。

葉味甘。無毒。主吐血。熱毒風。壓丹石毒。止消渴止。

肺癆。唾血。鼻衄。治五痔。○日華子云。淡竹并根。味。

甘。冷。無毒。消痰。治熱狂。煩悶中風。失音不語。○壯。

熱頭痛。頭風并懷妊人。頭旋倒地。止驚悸。溫疫迷悶。小兒驚癇。天吊。莖葉同用。

竹瀝○惟用三種竹燒○一云。今人取竹作瀝者。又謂之淡竹。

氣大寒。○東云。治中風聲音之失。○丹云。味甘。性緩。

本經云。瘡暴中風。風痺。胃中大熱。止煩悶。○藥性論云。淡竹瀝。治卒中風。失音不語。苦者治眼赤。○

孟詵云。慈竹瀝。療熱風。和食飲服之良。○食療云。神農本草經會通 卷之二 四六

淡竹瀝。大寒。主中風。大熱。煩悶。勞復。○丹溪云。本

草言大寒。泛觀其意。以與石膏。芩連等同類。而諸方治胎前產後諸病。及金瘡口噤。與血虛自汗。消

渴尿多。皆陰虛之病。無不用。○內經曰。陰虛發熱。大寒而能補。正與病對。暑預寒而能補。世或用之。

惟竹瀝。因大寒。真疑竹瀝味甘。性緩。能除陰虛之。有大熱者。大寒者。言其功也。非以氣言也。若曰。不

然。世人喫笋。自幼至老。可無一人因笋而病。瀝則笋之液也。况假於火而成者。何寒如此之甚。○集

云。安胎治子煩。除陰虛發大熱。消虛痰。痰盛人。氣虛少食者。宜用之。又痰在四肢。非此不能開。

竹皮筍○使也。○一云。味甘。○一云。竹皮多種。取皮止嘔吐者。南人呼為江南竹。

味辛。平。甘寒。無毒。肉薄。○氣微寒。○湯云。氣微寒。味苦。○東云。治虛煩。除嘔噦。○走云。止嘔。欬逆。除

寒熱。吐血。崩中。利小便。兼治五般熱病。本經云。主嘔。嘔。溫氣寒熱。吐血。崩中。溢筋。○藥性

論云。青竹茹。使味甘。止肺痰。唾血。鼻衄。治五痔。神農本草經會通 卷之二 四七

食療云。苦竹茹。主下熱壅。淡竹茹。主噎膈。鼻衄。

苦竹葉及瀝 日華云。味苦。冷。無毒。

本經云。療口瘡。目痛。明目。利九竅。○日華子云。苦竹。味苦。冷。無毒。治不睡。止消渴。解酒毒。除煩熱。發

汗。治中風。失音。作瀝。功用與淡竹同。○食療云。淡竹上。甘。竹次。主欬逆。消渴。痰飲。喉痺。鬼疰。惡氣。殺

小虫。除煩熱。苦竹葉。主口瘡。目熱。瘡啞。竹笋○作諸笋。

味甘無毒。○一云寒。

本經云。主消渴。利水道。益氣。可久食。○陳藏器云。苦竹筍。主不睡。去面目并舌下熱黃。消渴明目。解酒毒。除熱氣。健人。諸筍皆發冷血及氣。○孟詵云。筍寒。主逆氣。除煩熱。又動氣發冷癥。不可多食。越有蘆及箭筍。新者稍可食。陳者不可食。其淡竹。及中母筍。雖美。然發背悶肺氣。○食療云。苦筍不發痰。○蜀菴經云。竹節間黃白者。味甘。名竹黃。尤制石藥毒發熱。

神農本草經會通

卷之二

四八

黃芩

蜀椒。○即川椒。使也。杏仁爲之使。畏欬冬。雄黃。惡枳。萎。防葵。○八月採實。陰乾。○用須微炒。令出汗。○取紅去黃殼去白。○口閉者殺人。○衍云。去殼之法。先微炒。乘熱入竹筒中。以梗棒之。播取紅。如未盡。更揀更搗。以盡爲度。凡用椒須如此。味辛。氣溫。大熱。有毒。○湯云。氣熱溫。味大辛。辛溫。大熱。有毒。○東云。浮也。陽中陽也。用之於上。退兩目之翳膜。用之於下。除六腑之沉寒。○又。入達下。○珍云。溫中潤心寒。明目。去汗。逐骨節皮膚死肌。

寒濕痺痛。○走云。溫中去冷。上除兩目雲翳。下治六腑沉寒。

本經云。主邪氣欬逆。溫中。逐骨節皮膚死肌。寒濕痺痛。下氣。除六腑寒冷。傷寒。溫瘡。大風。汗不出。心腹留飲。宿食。腸癖。下痢。洩精。女子字乳。餘疾。散風邪。瘕結。水腫。黃疸。鬼疰。蠱毒。殺蟲魚毒。久服之。頭不白。輕身。增年。開腠理。通血脈。堅齒髮。調關節。耐寒暑。可作膏藥。多食令人乏氣。○藥性論云。蜀椒。使有小毒。治冷風頭風。下淚。腰脚不遂。虛損。留結。

神農本草經會通

卷之二

四十九

胡椒

破血。下諸石水。能治嗽。主腹內冷而痛。除齒痛。○日華子云。漢椒。破癥結。開胃。治天行時氣。溫疾。產後宿血。治心腹氣。壯陽。療陰汗。暖腰膝。縮小便。○食療云。溫辛。有毒。主風邪。腹痛。痺寒。溫中。去齒痛。堅齒髮。明目。止嘔逆。滅癩。生毛髮。出汗。下氣。通神。不老。益血。利五臟。治生產後諸疾。下乳汁。久服令人氣喘促。十月勿食。及閉口者大忌。子細黑者是。秦椒。白色也。○象云。主邪氣。溫中。除寒痺。堅齒髮。明目。利五臟。須炒去汗。○心云。去汗。辛熱。以潤心。

寒。○丹云。凡使。以蜀椒為佳。○衍同。○釗云。川椒味辛。熱有毒。溫中去冷服之安。上除兩目之雲膜。下治六腑之沉寒。○局云。蜀椒辛熱除寒痺。下氣溫中散冷風。并治洩精腸澼痢。子名椒目。水能通。○蜀椒主澁精止澼。溫中下氣兼風痺。

椒目○使也。

唐本注云。味苦寒無毒。○陶云。冷。○藥性論云。味

苦辛。有小毒。○陶云。椒目別入藥用。不得相雜。○

唐本注云。主水腹脹滿利小便。○藥性論云。椒目

神農本草經會通

卷之二

五十一

三九三

使。治十二種水氣。味苦辛。有小毒。主和巴豆菖蒲

松脂。以蠟溶為筒子。內耳中。抽腎氣。虛耳中。如風

水鳴。或如打鐘磬之聲。卒暴聾。一日一易。若神驗。

○日華子云。主膀胱急。○丹溪云。治盜汗有功。又

能行水。

椒葉

日華子云。熱無毒。治賁狹伏梁氣。內外腎釣。并霍

亂轉筋。和艾及葱。研。以醋伴下。並得。

秦椒○君也。惡枯菱。防葵。畏雌黃。○八九月採實。去

閉口者。○一云。蜀椒出武都。赤色者善。秦椒出天

水隴西。細者善。○一云。當以實大者為秦椒。

味辛。氣溫。生溫。熟寒。有毒。○一云。味苦辛。○東云。

攻痛。治風。

本經云。主風邪氣。溫中。除寒痺。堅齒髮。明目。療喉

痺。吐逆。疝瘕。去老血。產後餘疾。腫痛。出汗。利五臟。

久服輕身。好顏色。耐老增年。通神。○藥性論云。君

味苦辛。治惡風。遍身四肢瘡痺。口齒浮腫搖動。主

女人月閉不通。治產後惡血痢。多年痢。主生髮。療

腹中冷痛。○孟詵云。溫。滅癰。長毛。去血。若齒痛。醋

煎含之。○苗經云。椒氣好下。言餌之。益下不上。衝

也。服食藥。當用蜀椒。○丹溪云。屬火。而有水與金。

所以有下達之能。所以其子名為椒目。正行滲不

行。殺道。世人服椒者。無不被其毒。以其久則火自

水中起。能下水腫濕。凡使以蜀椒為佳。子謂椒目。

治盜汗有功。又能行水。○局云。秦椒主治風邪氣。

除痺。溫中有大功。明目通喉。攻腹痛。醋煎灌嗽。治

牙疼。○秦椒。主明目通喉。溫中下氣。兼風痺。

神農本草經會通

卷之二

五十一

三九三

胡椒○凡使。只用內無殼者力大。漢椒使殼胡椒使子。須石槽中碾碎成粉用。

味辛。氣大溫。無毒。○湯同。○東云。去痰除冷。

本經云。主下氣溫中。去痰。除臟腑中風冷。調食用之。味甚辛辣。○日華子云。調五臟。止霍亂。心腹冷

痛。壯腎氣。及主冷痢。殺一切魚肉蠶毒。○海藥云。去胃口氣虛冷。宿食不消。霍亂氣逆。心腹卒痛。

冷氣上衝。和氣。不宜多服。損肺。一云。向陰者澄茄

向陽者胡椒也。○食療云。治五臟風冷。冷氣。心腹

神農本草經會通

卷之二

五十二

胡椒

痛。吐清水。服之佳。亦宜湯服。○衍義云。去胃中寒

痰。吐水。食已即吐。甚驗。過劑則走氣。大腸寒滑亦

用。須各以他藥佐之。○丹溪云。屬火而有金性。燥

食之快膈。喜食者大傷脾胃。肺氣積久而氣則傷

凡痛氣疾。大其禍也。○局云。胡椒下氣除風冷。卒

患心疼腹痛。良。止痢去痰。除霍亂。用之。調食。辣堪

嘗。○胡椒。下氣逐風冷。兼除霍亂。昏迷。

秦皮○大戟為之使。惡吳茱萸。苦瓠。防葵。○二八月

採皮。陰乾。○取皮。漬水。便碧色。書紙着之。青色。此

為真也。

味苦。氣寒。大寒。無毒。○湯云。氣寒。味苦。○東云。沉

也。陰也。風寒邪合濕成痺。青白色。幻翳遮睛。女子

崩中帶下。小兒風熱癩驚。○珍云。主熱痢下重。下

焦虛。此為苦堅之劑。○走云。治小兒驚癩。青白遮

睛。幻翳。除風寒濕痺。女子帶下崩中。

本經云。主風寒濕痺。洗洗寒氣。除熱。目中青翳白

膜。療男子少精。婦人帶下。小兒癩身熱。可作湯洗

目。湯久服。頭不白。皮膚光澤。肥大有子。○藥性論

神農本草經會通

卷之二

五十三

秦皮

云。秦皮。平。主明目。去肝中久熱。兩目赤腫。疼痛

風淚不止。治小兒身熱。作湯浴。差皮一升。水煎。澄

清。冷洗。赤眼。極効。○日華子云。洗肝益精明。目小

兒熱。驚皮。膚風。痺退熱。○劄云。秦皮寒。苦。治驚癩

女子崩中帶下。難青白。遮睛。睛細。翳風寒。濕痺。治

居安。○局云。秦皮洗眼。除昏熱。大治風寒濕痺。踪

男子少精。宜補益。婦人帶下。却收功。○液云。主熱

痢下重。下焦虛。經云。以苦堅之。故用白頭翁。黃柏

秦皮。苦之劑也。治風寒濕痺。目中青翳白膜。男子

少精。婦人帶下。小兒驚癇。宜作湯洗目。呼爲白穉木。取皮漬水。浸出青藍色。與紫草同用。以增光暈。九佳。○秦皮洗眼磨昏。男子添精。女人收帶下。大腹。○檳榔皮。鳩鳥多栖此樹上。宜先酒洗。仍以大豆汁洗。方可用。

氣微溫。無毒。○一云味辛。○東云。治水腫之泛溢。○走云。下氣冷熱。攻心腹。健脾胃。安胃更通腸。

本經云。主冷熱氣。攻心腹。大腸壅毒。痰膈醋心。並以薑鹽同煎。入疎氣藥良。所出與檳榔相似。莖葉

神農本草經通

卷之二

五四

三十一

根幹小異。○日華子云。下一切氣。止霍亂。通大小腸。健脾胃。開胃調中。○劔云。大腹皮功專下氣。健脾胃。開胃更通腸。氣因冷熱。攻心腹。煎用薑鹽入藥良。○即局方。○大腹皮。通腸健胃開脾。

大腹子

湯云。氣微溫。味辛。無毒。○東云。去膨下氣。亦令胃和。○湯云。本草云。主冷熱氣。攻心腹。大腸壅毒。痰膈醋心。並以薑鹽同煎。時習謂是氣藥也。○孫真人云。先酒洗。後大豆汁洗。仲景用。○日華子云。下

一切氣。止霍亂。通大小腸。健脾胃。開胃調中。山茱萸。○使也。蓼實爲之使。惡桔梗。防風。防已。○九月十月採實。陰乾。○核能滑精。用須去之。○一名蜀棗。

味酸。氣平。微溫。無毒。○湯云。入足厥陰經。少陰經。

○東云。治頭暈遺精。○珍云。溫肝。逐濕。通邪氣。助益水臟。煖腰膝。○走云。除風。逐痺。通邪氣。調經。補腎。更添精。兼療耳鳴。

本經云。主心下邪氣。寒熱。溫中。逐寒濕痺。去三蟲。

神農本草經通

卷之二

五五

三十一

腸胃風邪寒熱。疝瘕。頭風。風氣去來。鼻塞。目黃。耳聾。面皯。溫中下氣。出汗。強陰益精。安五臟。通九竅。止小便利。久服輕身明目。強力長年。○藥性論云。山茱萸。使味鹹辛。大熱。治腦骨痛。止月水不定。補腎氣。與陽道。堅長陰莖。添精髓。療耳鳴。除面上瘡。能發汗。止老尿不節。○日華子云。暖腰膝。助水藏。除一切風。破癥結。治酒魘。○湯云。本草云。主溫中。逐寒濕痺。強陰益精。通九竅。止小便。入足少陰厥陰經。○聖濟經云。滑則氣脫。澀劑所以收之。山茱

莫之澁以收其滑。仲景八味丸為君主。如何澁劑以通九竅。○雷公云。用之去核。一斤取肉四兩。緩火熬用。能壯元氣。秘精。核能滑精。故去之。○珍云。温肝。

本經云。止小便利。以其味酸也。觀八味用為君主。其性味可知矣。○藥性論亦云。補腎添精。○日華子亦云。暖腰膝。助水藏也。○創云。山茱萸主通邪氣。逐痺除風。療耳鳴。婦女得之調月水。男人補腎。更添精。○即局方。○山茱萸補腎添精。兼療風痺。

神農本草經會通

卷之二

五十六

三頁

烏藥○八月採根。以天台者為勝。作車轂形。如連珠狀者佳。

味辛。氣温。無毒。○湯云。入足陽明經。少陰經。○東云。治冷氣。○走云。醫黃并治蠱。治氣又補中。主婦人血氣。瘴疫。療霍亂吐瀉。瘡癰。

本經云。三心惡。心腹痛。蠱毒。疰忤。鬼氣。宿食不消。天行疫癘。膀胱腎間冷氣。攻衝背脊。婦人血氣。小兒腹中諸蟲。其葉及根。嫩時採作茶片。炙碾煎服。補中益氣。偏止小便滑數。○日華子云。治一切氣。

除一切冷霍亂。及反胃吐食。瀉痢。癰疔。疥癩。并解冷熱。其功不可悉載。猶犬百病。並可摩服。○斗門方云。治陰毒傷寒。烏藥炒令黑。煙起投水中。煎三五沸服。候汗出。回陽立差。○衍云。和來氣少。走泄多。但不甚剛猛。與沉香同磨作湯。治胸腹冷氣。○局云。烏藥主除心腹痛。補中益氣。最為先。更攻血氣。并翻胃。逐冷。寬膨利小便。○烏藥主寬膨順氣。血氣相攻及諸疼。

益智○用須去皮。

神農本草經會通

卷之二

五十七

三頁

味辛。氣温。無毒。○湯云。氣熱。味大辛。辛温。無毒。主君相二火。入手足太陰經。足少陰經。本是脾經藥。○東云。安神。治小便頻數。○走云。調諸氣。治餘淋。止溺而有神。除嘔逆。更補精。益氣及安神。

本經云。主遺精。虛漏。小便餘瀝。益氣安神。補不足。安三焦。調諸氣。夜多小便者。取二十四枚。碎入鹽同煎服。有奇驗。○陳藏器云。止嘔噦。益智含之。攝涎穢。○岳經云。攝涎唾。採無時。○象云。治脾胃中受寒邪。和中益氣。治多唾。當於補中藥內兼用之。

勿多服去皮用○液云主君相二火手足太陰足少陰本是脾藥在集香九則入肺在四君子湯則入脾在大風髓丹則入腎脾肺腎互有子母相關○釗云益智和中仍暖胃主除虛滿及遺精若人夜起多便溺搥碎鹽煎効更奇○即局方○益智子澁精益氣止小便多遺

琥珀○君也松脂所化如血以手摩熱可以拾芥者真

味甘氣平無毒○湯云陽也○東云安神散血○

神農本草經會通

卷之二

五十八

范洪

珍云消瘀血而治五淋利小便而安五臟兼定鬼鬼又殺精魅○走云安魄消瘀辟鬼妖明睛去翳除心痛消膨治狂又療蠱毒

本經云主安五臟定魂魄殺精魅邪鬼消瘀血通

五淋○陳藏器云止血生肌合金瘡○藥性論云

君治百邪產後血疾痛○日華子云療蠱毒壯心

明目瘳翳止心痛癩邪破結癥○海藥云是松木

中津液初若挑膠後若凝結温主止血生肌鎮心

明目破癥瘕氣塊產後血暈悶絕兇枕痛等並宜

餌此方琥珀一兩鼈甲一兩京三稜一兩延胡索

半兩沒藥半兩大黃六銖熬搗爲散空心酒服三

錢已日再服神驗若及產後即減大黃○丹溪云

能利小便以燥脾土有功若血少而小便不利者

反致燥急之苦茯苓琥珀二物皆自松出而所稟

各異茯苓生成於陰者也琥珀生於陽而成於陰

故皆治榮而安心利水也○釗云琥珀元來是木

脂千年入地化而爲鎮心定魄仍消血若治諸淋

効更奇○即局方○琥珀鎮心定魄淋病偏宜

神農本草經會通

卷之二

五十九

范洪

茗苦茶○早採者爲椀晚採者爲茗今通謂之茶○

湯液云茗苦茶一名蠟茶

味甘苦氣微寒無毒○湯云入手足厥陰經○走

云消痰熱渴并治頭疼療痿瘡清心下氣兼利小

便澄化氣

本經云茗苦椀味甘苦微寒無毒主痿瘡利小便

去痰熱渴令人少睡春採之○苦椀主下氣消宿

食作飲加茱萸葱薑等良○陳藏器云寒破熱氣

除瘴氣利大小腸食之宜熱冷即聚痰椀是茗嫩

葉搗成餅並得火良久食令人瘦去人脂使不睡
 ○岳經云真茶性極冷惟雅州蒙山出者溫大都
 飲茶少則醒神思過多則致疾病故唐母景茶飲
 序云釋滯消壅一日之利暫佳瘠氣侵精終身之
 累斯大是也○別說云蔡襄密學所述極備閩中
 唯建州北苑數處產此性味獨與諸方略不同今
 亦獨名蠟茶研治作餅日得火愈良近人以建茶
 治傷暑合醋治泄瀉甚効今建州上供品第備見
 茶經○液云茗苦茶臘茶是也清頭目利小便消
 熱渴下氣消食令人少睡中風昏憤多睡不醒宜
 用此入手足厥陰經茗苦茶苦甘微寒無毒主癩
 瘡利小便去痰熱渴治陰訂湯藥內用此去格拒
 之寒及治伏陽大意相似茶苦經云苦以泄之其
 體下行如何是清頭目○劑云茶茗苦消痰熱渴
 清神能治卒頭疼癢瘡可療兼下氣利小便令化
 氣激○局云苦菜元來即苦茶旗鎗芽發勝仙葩
 除痰下氣攻頭痛宿食能消痢更佳○苦菜主頭
 疼痢生腹痛同薑服

神農本草經會通

卷之二

六十一

茗

蔓荊○臣也惡烏頭石膏○蔓生者為蔓荊大如梧
 子而輕虛作樹生者細如麻子則為牡荊乃小荊
 實也○一云今之所有並非蔓生○用須去蒂子
 下白膜一重酒浸晒乾用
 味苦辛氣微寒平溫無毒○湯云氣清味辛溫苦
 甘陽中之陰太陽經藥○走云通關節治痺堅牙
 殺白虫療頭風益氣明眸收眼淚○珍云涼諸經
 血治頭疼目暗
 本經云主筋骨間寒熱濕痺拘攣明目堅齒利九
 竅去白蟲長蟲主風頭痛腦鳴目淚出益氣久服
 輕身耐老令人光澤脂緻小荊實亦等○藥性論
 云蔓荊子臣治賊風長鬚髮○日華子云利關節
 治赤眼痢疾六七八月採○象云治太陽經頭痛
 昏悶除目暗散風邪藥胃虛人勿服恐生痰疾煉
 淨杵碎用○珍云涼諸經血止頭痛主目睛內痛
 ○局云蔓荊實主風頭痛利竅通關去白虫堅齒
 輕身攻赤眼并除筋骨熱寒攻○蔓荊子攻赤目
 清頭風堅齒輕身

神農本草經會通

卷之二

六十二

蔓荊

丁香○臣也。一八月採。大者爲母丁香。小者爲丁香。用須去丁香蓋。

味辛。氣溫。無毒。○湯云。氣溫。味辛。純陽無毒。入手太陰經。足陽明少陰經。○東云。快脾胃。止吐逆。○

走云。除寒。嘔。吞。胃。及霍亂。奔豚。治腰疼。溫胃。及與陽去冷。兼療。蠱氣。○珍云。純陽。治胃寒。霍亂。

本經云。主溫脾胃。止霍亂。擁脹。風毒。諸腫。齒疔。蠱能發諸香。其根。療風熱毒腫。○蜀本注云。療嘔逆。

○藥性論云。丁香。臣。主冷氣腹痛。○日華子云。治口氣。反胃。鬼疰。蠱毒。及療腎氣。賁。狝。氣。陰痛。壯陽。

暖腰膝。治冷氣。殺酒毒。消痰癖。除冷勞。○陳藏器云。丁香。於其母丁香。主變白。以生薑汁研。拔去白

鬚。塗孔中。即異常黑也。○海藥云。主風疔。鬚。骨。稀勞臭。治氣。烏。髭。髮。殺。虫。療。五。痔。辟。惡。去。邪。治。妳。頭

花。止。五。色。毒。痢。正。氣。止。心。腹。痛。樹。皮。亦。能。治。齒。痛。

○象云。溫脾胃。止霍亂。消痰癖。氣脹。反胃。腹內冷痛。壯陽。暖腰膝。殺酒毒。○液云。與五味子。廣茂同

用。亦治奔豚之氣。能泄肺。能補胃。大能療腎。○丹

神農本草經會通 卷之二 六十三 業備列

溪云。屬火而有金。補瀉能走。口居上。地氣出焉。肺

行清令。與脾氣相火和。惟有潤而甘芳自適焉。有

所謂口氣病者。令口氣有而已自嫌之。以其脾有

鬱火。溢入肺中。失其清和甘美之意。而濁氣上下。

此口氣病也。以丁香含之。滌蕩正沸耳。惟香需治

之甚捷。故錄之。又今注云。子如釘。長三四分。紫色。

中有粗大如山茱萸者。浴呼爲母丁香。可入腹心

之藥耳。以舊本丁香註中。有不入心腹之用六字。

恐其根。必是有毒。故云不入心腹也。○衍義云。有

大如棗核者。名母丁香。實紗囊。如小指。納陰中。主

陰冷病。○劄云。丁香除腫消風毒。治氣溫中。用最

堪。非特益脾能止嘔。更攻齒痛病風疔。○即局方。

○丁香。下氣溫中。益脾止吐。

沉香○堅黑。緊實不枯者。如背角硬重。沉於水下。爲

上也。凡入丸散中用。須候衆藥出。卽入拌和用之。

神農本草經會通 卷之二 六十三 業備列

味辛熱無毒。○湯云。氣微溫。陽也。○東云。下氣。補腎。治霍亂。心忪。○走云。降氣。調中。去濕風。癥癖。及白痢。追邪。煖胃。治風麻。吐瀉。及轉筋。○珍云。調中。補腎。兼補五臟。煖腰膝。益精。壯陽。治風水毒腫。邪惡氣。

本經云。療風水毒腫。去惡氣。○陶云。療惡核毒腫。○日華子云。味辛熱。無毒。調中。補五臟。益精。壯陽。煖腰膝。去邪氣。止轉筋。吐瀉。冷氣。破癥癖。冷風。麻痺。骨節不任。濕風。皮膚痒。心腹痛。氣痢。○海藥云。

神農本草經會通

卷之二

六四

三十一

味苦。溫。無毒。主心腹痛。霍亂。中惡。邪鬼。疰。清人神。並宜酒煮服之。諸瘡腫。宜入膏用。○東垣云。能養諸氣。上而至天下。下而至泉。用爲使。最相宜。○珍云。補右命門。○集云。散滯氣。保和衛氣。○劄云。沉香。療除風水腫。順氣。調中。用最良。又止轉筋。心腹痛。去除惡氣。壯元陽。○即局方。○沉香。順氣。調中。心腹絞痛。

檀香。○有數種。青黃白紫之異。

日華子云。氣熱。無毒。○湯云。氣溫。味辛熱。無毒。入

手太陰經。足少陰經。通行陽明經藥。○東云。定霍亂。治心氣疼。○走云。主霍亂。治腎氣心痛。腰疼。消風熱。殺鬼。追虫。○珍云。療霍亂。中惡。陽中之微陰。開胃。進食。導引胃氣之上升。○陶云。白檀。消風熱。腫。○陳藏器云。主心腹痛。霍亂。中惡。鬼氣。殺虫。白檀樹如檀。○日華子云。檀香。熱。無毒。治心痛。霍亂。腎氣腹痛。濃煎服。水磨傳外腎。并腰腎痛處。○東垣云。能調氣。而清香。引芳香之物。上行至極高之分。最宜橙橘之屬。佐以薑棗。磨以葛根。豆蔻。縮砂。益智。通行陽明之經。在胸膈之上。處咽嗑之中。同爲理氣之藥。○珍云。主心腹霍亂。中惡。引胃氣上升。進食。○劄云。檀香。不特清風腫。抑且能收霍亂功。腎氣上攻。心氣痛。濃煎服。餌即能通。○即局方。○檀香。止霍亂。吐嘔。痛連心腹。

紫真檀

味鹹。氣微寒。○一云。無毒。

本經云。主惡毒。風毒。○陶云。摩以塗風毒諸腫。亦効。然不及青木香。又主金瘡。止血。亦療淋用之。○

神農本草經會通

卷之二

六五

三十一

陳藏器云。治心腹痛。霍亂。中惡。鬼氣。殺虫。○又止

血。止痛。至妙。○又治一切腫。以紫檀細碎。大醋和

傳腫上。○又治金瘡。止血。急刮真紫檀末傳之。

乳香。○乳頭香。即薰陸香。是波斯松樹脂也。紫赤如

櫻桃者。為上。○入丸散。微炒。不粘。

氣微溫。湯云。苦陽。○日華子云。味辛熱。微毒。○

東云。療癰止痛。○韋云。和氣止痛。除霍亂。醫癰。益

精。暖腎。主中風口噤。○珍云。治諸經疼。除惡氣。療

風水腫毒。心腹痛。

本經云。療風水毒腫。去惡氣。療惡核毒腫。○日華

子云。味辛熱。微毒。下氣。益精。補腰膝。治腎氣。吐霍

亂。衝惡。中邪氣。心腹痛。疰氣。煎膏。止痛。長肉。入丸

散。微炒。殺毒。得不粘。○廣誌云。蓋薰陸之類也。其

性溫。療耳聾。中風口噤。婦人血氣。能發酒。埋風冷。

止。大腸洩瀉。療諸瘡癰冷。內冷。○海藥治療。與誌

同。以紅透明者為上。○珍云。定諸經之痛。○劄云。

乳香止痛消風腫。邪氣能除補益精。主療諸瘡。收

洩瀉。又調血氣。又催生。○即局方。○乳香消風止

神農本草經會通 卷之二 六十六 三十五

痛瘡毒流離。

沒藥。○生波斯國。似安息香。其塊大小不定。黑色。○

木膏液。流淌在地。結成。○一云味苦辛。○又云味

苦辛。溫。○採無時。

味苦氣平。無毒。○湯云同。○東云。治瘡。散血。○韋

云。治癰瘡。癥結。破血止痛。主腹心上痛。金刀傷。○

本經云。主破血止痛。療金瘡。杖瘡。諸惡瘡。痔漏。卒

下血。口中醫暈痛。肩赤。○藥性論云。沒藥單用。亦

得。味苦辛。主打搥損心腹血瘀。傷折。踉跌。瘀痛。金

刃所損。痛不可忍。皆以酒投飲之。良。○日華子云。

破癥結。宿血。消腫毒。○尚經云。治婦人內傷痛楚。

治血暈。及臍腹疔刺者。沒藥一物。研細。溫酒調

一錢。便止。又治歷節。諸風。骨節疼痛。晝夜不可忍

者。沒藥半兩。研。虎腦骨三兩。塗酥炙黃色。先搗羅

為散。與沒藥同。研令細。溫酒調二錢。日二服之。○

海藥云。味苦辛。溫。無毒。主折傷。馬墜。推陳致新。能

生好血。凡服。皆須研爛。以熱酒調服。墮胎。心腹俱

痛。及野鷄漏痔。產後血氣痛。並宜丸散中服。○劄

神農本草經會通 卷之二 六十七 三十五

云沒藥止痛仍破血。主除折跌治金瘡。更宜產後諸餘疾。推致新陳理內傷。○即局方。○沒藥。主折跌金瘡。血氣相攻及諸疼。

蘇合香○此香從西域及崑崙來。紫赤色與紫真檀相似。堅實極芬香。惟重如石。燒之灰白者好。

味甘氣溫無毒。○湯同。○走云。除溫瘧。辟惡。消蠱毒。殺鬼。又去虫。令人無夢魘。久服達神明。

本經云。主辟惡。殺鬼。精物。溫瘧。蠱毒。癩瘡。去三蟲。除邪。令人無夢魘。久服通神明。輕身長年。生中臺。

川谷。○禹錫云。中天竺國出蘇合香。是諸香汁煎之。非自然一物也。○劄云。蘇合香油能辟惡。去虫。殺鬼。達神明。更消蠱毒。除溫瘧。久服令人夢不生。

○即局方。○蘇合香。辟惡。去虫。殺鬼。蠱毒消除。安息香。○出西戎。似松脂。黃黑色。為塊。新者亦柔韌。刻其樹皮。其膠如飴。堅凝。取之。

味辛苦。氣平。無毒。○東云。辟惡。止心腹之痛。本經云。主心腹惡氣鬼疰。○肖炳云。燒之去鬼來神。○雜俎云。燒之通神。辟眾惡。○日華子云。治邪

神農本草經會通 卷之二 六十八 三十九

氣翹。翹鬼胎。血邪。辟蠱毒。腎氣霍亂。風痛。治婦人血噤。并產後血暈。○海藥云。婦人夜夢鬼交。以臭黃合為丸。燒熏丹穴。永斷。又主男子遺精。暖腎。辟惡氣。○局云。安息香能除惡氣。燒之去鬼。更來神。辟邪。暖胃。攻遺泄。血噤。仍堪治婦人。○安息香。辟惡。去虫。殺鬼。蠱毒消除。

根。香脂。

味辛苦。氣平。無毒。○一云。皮辛平。又云。性溫。○丹云。性疎通。

神農本草經會通 卷之二 六十九 四十

本經云。主癰。癬。風。痒。浮腫。齒痛。一名白膠香。○其樹皮。味辛平。有小毒。主水腫。下水氣。煮汁用之。○陳藏器云。楓皮本攻外。性澁。止水痢。蘇云。下水腫。水腫非澁藥所療。誤矣。又云。有毒。轉明其謬。水煎

止下痢。為最。○日華子云。楓皮止霍亂。刺風。冷風煎湯浴之。○晉經云。其皮性澁。止水痢。水煎飲之。○簡要云。治吐血不止。白膠香。不以多少。細研為散。每服二錢。新汲水調下。○丹溪云。楓香屬金。而

有水與火。性疎通。故木易有虫穴。其液。名曰白膠。

香爲外科家要藥。近世不知，誤以松精之清瑩者，甚失本經初意也。又陶云：楓樹菌食之，令人笑不止。以地漿解之。○大楓子，主風瘡、疥癬、殺蟲。○局云：楓香本卽白膠香，癩瘡、風搔、齒痛、良。皮味辛平，微有毒。虛浮水氣，煮湯嘗。○楓香消風，止痛、瘡毒、流離。

龍腦香及膏香。○出婆律國，形似白松脂，作杉木氣，明淨者善。久經風日，或如雀屎者不佳。云：合糯米炭相思子貯之，則不耗。○龍腦是根中乾脂，似豆蔻皮，有甲錯香，似龍腦狀。若梅花瓣者，甚佳。○膏是樹下清脂，又云：樹瘦者出龍腦香，在木心，肥者出膏香，在木端，砍樹作坎而承之。○清香爲百藥先，萬物中香無出其右者。

味辛苦，氣微寒。一云溫平，無毒。○集云：氣溫，屬陽。本經云：主心腹邪氣，風濕積聚，耳聾明目，去目赤，膚腎。○膏主耳聾。○唐本注云：下惡氣，消食，散脹，滿，香人口。○藥譜云：龍腦油，性溫，味苦。○陳藏器云：相思子平，有小毒，通九竅，治心腹氣，令人香止。

神農本草經會通

卷之二

七十

龍腦

三十一

熱悶頭痛，風疾，殺腹藏及皮膚內一切虫。又主虫毒，取二七枚，末服，當吐虫，生嶺南子，赤黑間者佳。

○局經云：今海南龍腦，多用火煨成片，其中亦容雜僞，入藥，惟貴生者，狀若梅花瓣，甚佳也。○丹溪云：龍腦屬火，世知其寒而通利，然未達其煖而輕浮飛揚，局方但喜其香而貴細，動輒與麝同用，爲桂附之助，然人身陽一動，陰易虧，幸思之。○集云：龍腦性大辛，善走，故能散熱，通利結氣，古今方目痛喉痺，下疳，多用之者，取辛散也。人欲死者，吞之，氣散盡也。世人誤以爲寒，不知辛散性甚，似乎涼耳。諸香皆屬陽，豈有香之至者而反寒乎。○又云：通利關膈熱塞，大人小兒風涎閉塞，及暴驚熱。○局云：龍腦能令九竅通，大除惡氣，滯心胸，其香透頂攻頭痛，明目消風，治耳聾。○龍腦清頭明目，涼驚搐小兒。

降真香。○出黔南，并大秦國。

本經云：伴和諸雜香，燒煙直上天，召鶴得盤旋於上。○海藥云：味溫平，無毒，主天行時氣，宅舍怪異。

神農本草經會通

卷之二

七十

降真香

三十一

並燒悉驗。○仙傳云燒之或引鶴降。醮星辰。燒此香。甚為第一。度籙燒之。功力極驗。小兒帶之。能辟邪惡之氣。

薰陸香○合香家要。不正入藥。盛夏樹膠流出沙上。形似白膠。出天竺單于國。

本經云。微温。療風水毒腫。去惡氣。伏尸。○崙經云。薰陸乳香。今人無復別。通謂乳香為薰陸耳。○唐

本云。微温。去惡氣。惡瘡。似松脂。黃白色。○治齒虫痛。不可忍。嚼陸香。咽其汁。立差。

神農本草經卷之二

七十一

陸香

雞舌香○合香家要用。不正入藥。樹有雌雄。

本經云。微温。療風水毒腫。去惡氣。療霍亂心痛。○崙經云。老醫。或有謂與丁香同種。此乃是母丁香。

療口臭最良。治氣亦可。蓋出陳氏拾遺。亦未知的。否。千金療瘡。連翹五香湯方。用丁香。○一方用

雞舌香。以此似近之。○藥性論云。使味辛。無毒。入吹鼻散子中。用殺腦疳。入諸香。令人身香。

鬱金香○生大秦國。二三月有。狀如紅藍。四五月採。花即香也。

本經云。味苦。氣温。無毒。主蠱野諸毒。心氣鬼疰。鴆鵠等臭。陳氏云。其香為百草之英。○陳藏器云。味苦。平。主一切臭。除心腹間惡氣。鬼疰。入諸香用之。說文。鬱金香。芳草也。十二葉為貫。將以煮之。用為鬯。為百草之英。合而釀酒。以降神也。以此言之。則草也。不當附木部。

芫花○使也。决明為之使。反甘草。○三月三日採花。陰乾。○用之。微熬。不可近眼。

神農本草經卷之二

七十三

陸香

氣塊。破積。搜腸。又化痰。

本經云。主欬逆上氣。喉鳴喘急。咽腫短氣。蠱毒。鬼瘡。疔瘻。癰腫。殺蟲魚。消胃中痰水。喜唾。水腫。五

水在五臟皮膚。及腰痛。下寒毒。肉毒。久服。令人虛。其根名蜀桑根。療疥。可用毒魚。○藥性論云。使有

大毒。治心腹脹滿。去水氣。利五藏寒痰。涕唾如膠者。主通利血脉。治惡瘡。風痺濕。一切毒風。四肢攣

急。不能行步。能瀉水腫脹滿。○日華子云。療嗽。瘡。瘡。○崙經云。仲景治太陽中風。吐下嘔逆者。可攻。

十棗湯主之。芫花熬甘遂大戟三物等分。停各篩末。取大棗十枚。水一升半。煮取八合。去滓。納諸藥。強人一錢七。羸人半錢七。溫服之。不下。明旦更加半七。下後糜粥自養。病懸飲者。亦主之。○液云。胡洽治痰癖。加以大黃甘草五物同煎。以相反主之。欲其大吐也。治之大略。水者肺腎胃三經所主。有五臟六腑十二經之部分。上而頭中。而四肢下。而腰膝外。而皮毛中。而肌肉內。而筋骨脉。有尺寸之殊。浮沉之異。不可輕瀉。常知病在何經。何臟。誤用則害深。然大意泄濕。內云。即甘遂大戟芫花大黃甘草也。○局云。芫花去水消浮腫。欬逆喉鳴必用之。痰唾腰疼心腹痛。惡瘡風痺亦能醫。○又云。芫花有毒。味辛溫。咽腫能消。喘息聞。汁漬線絲。堪繫痔。身浮水氣。決然分。○芫花消浮逐水。繫瘤痔。紫葳○即凌霄花。○畏鹵鹹。○臣也。味酸。氣微寒。無毒。○湯同。○韋云。治淋。癥瘕。瘀血。行經。主遊風。乳疾。崩中。帶下。本經云。主婦人產乳餘疾。崩中。癥瘕。血閉。寒熱。羸

神農本草經會通

卷之二

七十四

三十一

瘦養胎。○莖葉。味苦。無毒。主痿。歷。益氣。○藥性論云。紫葳。臣。一名女葳。畏鹵鹹。味甘。主熱風。風癩。大小便不利。腸中結實。止產後奔血。不定淋瀝。安胎。○日華子云。根治熱風。身痒。遊風。風癩。治瘀血。帶下。花葉功用同。又云。凌霄花。治酒醺熱毒。風刺。風婦人血。腦遊風。崩中帶下。○尚經云。今醫家多採其花。乾之。入婦人血。崩風毒藥。又治少女血熱。風毒。四肢皮。膚生癢。癩。并行經脉方。凌霄花。不以多少。搗羅為散。每服二錢。溫酒調下。食前服甚妙。○衍義云。木也。紫葳花是也。○丹溪云。治血中痛之要藥也。且補陰甚捷。蓋有守而能行。婦人方多用。又云。即凌霄花也。善治酒醺熱毒甚良。○局云。紫葳花本凌霄。是血閉癥瘕。用即通。更治風癩。風熱病。并攻產乳及崩中。○紫葳。磨癩。下乳。行經。酸棗○惡防已。○八月採實。陰乾。四十日成。○仁有生用。熟用。味酸。氣平。無毒。○湯同。○東云。治怔忡。○韋云。安五臟。除風。痺。補中益氣。堅筋骨。寧心志。更治虛煩

神農本草經會通

卷之二

七十五

三十二

不眠。

本經云。主心腹寒熱。邪結氣聚。四肢酸疼。濕痺。煩心不得眠。臍上下痛。血轉久洩。虛汗煩渴。補中。益肝氣。堅筋骨。助陰氣。令人肥健。久服安五臟。輕身延年。○《素經》云。今醫家兩用之。睡多。生使不得睡。炒熟。生熟便爾頓異。胡洽治振悸不得眠。有酸棗仁湯。酸棗仁二升。白茯苓白朮人參甘草各二兩。生薑六兩。六物切。以水八升。煮取三升。分四服。○深師主虛不得眠。煩不可寧。有酸棗仁湯。酸棗仁

神農本草經會通

卷之二

七十六

酸棗

二升。煨母乾。薑茯苓芎藭各二兩。甘草一兩。炙。並切。以水一斗。先煮棗。減三升。後內五物。煮取三升。分服。○聖惠方。膽虛不眠。寒也。酸棗仁炒香。竹葉湯調服。○濟眾方。膽實多睡。熱也。酸棗仁生用。末茶薑汁調服。○又治骨蒸勞心。煩不得眠。臥用酸棗仁二兩。水二大盞。半。研絞取汁。下米二合。煮粥。候熟。下地黃汁一合。更漸煮過。不計時服。○《創》云。酸棗仁平安五臟。除風去痺。骨能堅。補中益氣。寧心志。更治虛煩不得眠。○即局方。○酸棗。治虛煩。

欬汗。

木鼈。○七八月採之。味甘。氣溫。無毒。○走云。治腰痛。乳癰。及消酒。主瘡。散腫。并折肌。本經云。主折傷。消結腫。惡瘡。生肌。止腰痛。除粉刺。黥。婦人乳癰。肛門腫痛。○治痔方。以木鼈子三枚。去皮杵碎。砂盆內研如泥。以百沸湯一大椀。以上入盆器內。坐上薰之。至通手即洗。一日不過三四次。○《局》云。鼈子形真似鼈。因形故得。以名。為

神農本草經會通

卷之二

七十七

木鼈

乳癰。腰痛。肛門腫。傷折。瘡。瘡。用最宜。○木鼈。治瘡。瘍。腰痛。密蒙花。○凡使。先揀令淨。用酒浸一宿。漉出。候乾。却拌蜜。令潤。蒸日乾。二三月採花。味甘。氣平。微寒。○走云。主明目。膚。翳。青盲。小豆。麩。豆。毒。熱。疔。入眼。本經云。主青盲。膚。赤。澁。多。眵。淚。消目中赤脉。小兒。麩。豆。及。疔。氣。攻眼。○《創》云。密蒙花。主能明目。虛翳。青盲。用最宜。若是小兒。麩。豆。毒。熱。疔。入眼。亦能

醫○密蒙花。總督眼科之要領。

五倍子○一名文蛤。九月採子。暴乾。

味苦酸。氣平。無毒。○走云。主齒蠶。瘡膿。并五痔。治便血。洗眼。去熱風。

本經云。療齒宜疔。醫肺藏風毒。流溢皮膚。作風濕。

癬瘡。瘡痒膿水。五痔下血不止。小兒面鼻疔瘡。○

齒經云。主津液最佳。○陳藏器云。五倍子。治腸虛。

泄痢熱湯服。收斂之劑。○博濟方。治風毒上攻。眼

腫痒澁痛不可忍者。或上下臉皆赤爛。浮腎。於肉

神農本草經會通 卷之十一

七十八

三十三

侵睛。神效。驅風散。五倍子一兩。蔓荊子一兩半。同

為末。每服二錢。水二盞。銅石器內煎。及一盞。澄滓

熱淋洗。留滓二服。又依前煎淋洗。大能明目。去澁

痒。○丹溪云。屬金與水。噙口中。善收頑痰。有功。且

解諸熱毒。口瘡以末摻之。便可飲食。即文蛤也。其

內多虫。又名百虫瘡。○劄云。五倍一名文蛤是。主

除齒蠶及瘡膿。更攻五痔多便血。洗眼猶能去熱

風。○即局方。○五倍子。主五痔腸風。

訶梨勒○使也。俗名訶子。隨風子。○六稜。黑色。肉厚

者良。取皮去核用。○文止有六路。或多或少。並是

雜路勒。不入用。○七八月實熟時採。

味苦。氣溫。無毒。○湯云。氣溫。味苦。苦而酸。性平。味

厚。陰也。降也。苦重。酸輕。無毒。○肖炳云。苦酸。○海

藥云。味酸澁。溫。○東云。生津。止渴。療滑泄。○珍云。

瀉肺無補功。嗽藥不為用。○走云。主開胃消食化

痰。及冷氣。除崩漏。腸風。奔豚。及止痢。

本經云。主冷氣。心腹脹滿下食。○肖炳云。苦酸下

宿物。止腸辟久洩。赤白痢。波斯舶上來者。六路黑

神農本草經會通 卷之十一

七十九

三十三

色。肉厚者良。○藥性論云。訶梨勒。使亦可單用。味

苦甘。能通利津液。主破胃膈結氣。止水道。黑髭髮。

○日華子云。消痰下氣。除煩治水。調中。止瀉痢。霍

亂。黃疸。腎氣。肺氣。喘息。消食。開胃。腸風。瀉血。崩中

帶下。五膈氣。懷孕未足。月人漏胎。及胎動欲生。脹

悶。氣喘。并患痢人。後分急痛。并產後陰痛。和蠟燒

重。及熱煎湯熏。通手後洗。○齒經云。訶梨勒。主痢

本經不載。張仲景治氣痢。以訶勒十枝。麩。棗。煨。灰

火中煨之。令麩黃熟。去核細研為末。和粥飲頓服。

○唐劉禹錫傳信方云予曾苦赤白下諸藥服遍久不差轉爲白膿用訶梨勒三枚上好者兩枚炮取皮一枚生取皮同末之以沸漿水一兩合服之淡水亦得若空水痢加一錢七甘草末若微有膿血加二七若血多加一七皆効○又取其黑人白蜜研注目中治風赤澁痛神良○其子未熟時風飄墮者謂之隨風子暴乾收之彼人尤珍貴益小者益佳治痰嗽咽喉不利含三數殊勝○海藥云味酸澁溫無毒主五鬲氣結心腹虛痛赤白諸痢及嘔吐咳嗽並宜使皮其主嗽肉灸治眼澁痛方家使六路訶梨勒即六稜是也○象云主腹脹滿不下飲食消痰下氣通利津液破胃膈結氣治久痢赤白腸風去核搗細用○心云經曰肺苦氣上逆急食苦以泄之以酸補之苦重瀉氣酸輕不能補肺故嗽藥中不用俗名訶子○衍義云氣虛人亦宜緩緩煨熟少服此物能澁腸而又泄氣蓋其味苦澁故爾○丹溪云下氣以其味苦而性急喜降經曰肺苦急急食苦以瀉之謂降而下走也氣

實者宜之若氣虛者似難輕服○衍義云此物雖澁腸又泄氣其味苦澁又云治肺氣因火傷極遂鬱遏脹滿蓋其味酸苦有收斂降火之功○劑云訶梨勒苦能開胃冷氣奔豚是本功消食化痰并止痢更除崩漏及腸風○即局方○訶梨勒瀉痢有功
棟實○俗謂苦練子又名川練子又名金鈴子又名石茱萸以蜀者爲佳○十二月採實採根無時○有雌雄二種根白有子爲雌微毒服食用之根赤無子爲雄有毒誤服吐瀉殺人○用須去核
味苦氣寒有小毒○湯云氣寒味苦平有小毒○東云金鈴子味酸苦無毒○湯云金鈴子酸苦陰中之陽○東云治疝氣而補精血○珍云主下部腹痛心暴疼
本經云主溫疾傷寒大熱煩狂殺三蟲疥癬利小便水道○根微寒療蛇蟲利大腸○藥性論云棟實亦可單用主人中大熱狂失心躁悶作湯浴不入湯服○日華子云棟皮苦微毒治遊風熱毒風

瘰癧瘡疥癩。小兒壯熱。並煎湯浸洗。服食須是生
 子者。雌樹皮一兩。可入五十粒糯米。煎煮殺毒。瀉
 多。以冷粥止。不瀉者。以熱葱粥發。無子雄樹。能吐
 瀉殺人。不可誤服。○陶云。其根以苦酒摩塗。疥甚
 良。煮汁作糜食之。去蛇蟲。○珍云。入心主上下部
 腹疼。又云。心暴痛。非此不能除。即川練子也。○局
 云。棟實。金鈴子。一同。膀胱冷氣。大能通。又除臟毒。
 并寒熱。若用根皮。最殺蟲。○川練子。主膀胱冷氣。
 栢實。○即栢子仁。君也。牡蠣。及桂瓜子。爲之使。畏菊
 神農本草經會通 卷之二 八十三 范淵
 花。羊蹄草。諸石。及麩麩。入藥微炒。用須偏葉者。名
 側栢。○其花葉栢。叢栢。葉有子。自栢。葉不入藥中
 用。八月收子。葉餘採無時。○乾州者最佳。
 味甘。氣平。無毒。○湯云。氣平。味甘辛。無毒。○東云。
 養心神而有益。
 本經云。主驚悸。安五臟。益氣。除風濕痺。療恍惚虛
 損。吸吸。歷節。腰中重痛。益血。止汗。久服。令人潤澤。
 美顏色。耳目聰明。不飢不老。輕身延年。栢葉尤良。
 ○藥性論云。君。惡菊花。畏羊蹄草。味甘辛。治腰腎

中冷。膀胱冷。膿宿水。與陽道。益壽。去頭風。治百邪
 鬼魅。主小兒驚癇。○日華子云。治風潤皮膚。此是
 側栢子。入藥微炒用。○湯云。用之則潤腎之藥。古
 方十精丸用之。○局云。栢實。主驚安臟氣。除風濕
 痺。及腰疼。若人吐衄。崩中。病用葉燒來。有大功。
 栢子。安臟鎮驚。須去殼。
 側栢葉。○君也。四時各依方面採。陰乾。
 味苦。氣微溫。無毒。○湯同。○一云。味苦辛。性澁。○
 東云。治血山崩漏之疾。
 神農本草經會通 卷之二 八十三 范淵
 本經云。栢葉尤良。主吐血。衄血。痢血。崩中。赤白。輕
 身。益氣。令人耐寒暑。去濕痺。止飢。四時各依方面
 採。陰乾。○唐本注云。栢枝節。燒取末。療癩。及癩瘡。
 良。○藥性論云。君。與酒相宜。止尿血。味苦辛。性澁。
 能治冷風。歷節疼痛。○日華子云。灸罽凍瘡。燒取
 汁塗頭。黑潤鬢髮。○局經云。仲景方。療吐血不止
 者。栢葉湯。主之。青栢葉一把。乾薑三片。阿膠二銖。
 灸。三味以水二升。煮一升。綿漉。一服。盡之。山東醫
 工。亦多用側栢。然云。性寒。止痛。其方採葉。入臼中

濕癩令極爛如泥冷水調作膏以治大人及小兒湯盪火燒塗傳於傷處用帛子繫定三兩日瘡當斂仍滅癩又取葉焙乾為末與川黃連二味同煎為汁服之以療男子婦人小兒大腹下黑血茶脚色或膿血如淀色所謂虫痢者治之有殊効又能殺五臟虫道家多用柏葉湯常點益人○丹溪云屬陰與金性善守故採其葉隨月建方以取月令之氣也此補陰之要藥其性多燥久得之大益脾土以澁其肺○栢葉止衄吐崩

神農本草經會通卷之二

全四

范洪言

栢白皮

本經云主火灼爛瘡長毛髮○日華子云無毒

槐實○臣也景天為之使○七月七日採嫩實十月

上巳日採老實入藥皮根採無時○陶云以子相

連多者為好○雷云去單子并五子者只取兩子

三子者

味苦酸鹹氣寒無毒○湯同○珍云除五內邪熱

大腸熱治婦人乳癢口齒風兼療涎唾

本經云主五內邪氣熱止涎唾補絕傷五痔火瘡

婦人乳癢子藏急痛以七月七日取之銅器盛之日煎令可作丸大如鼠屎內竅中三易乃愈又墮胎久服明目益氣頭不白延年○藥性論云槐子

臣主治大熱難產○陳藏器云槐實本功外殺虫

去風合房折取陰乾煮服一如茶明目除熱淚頭

腦心胃間熱風煩悶風眩欲倒心頭吐涎如醉瀆

瀆如船車上者子生房七月收之染皂木為灰長

毛髮○日華子云槐子治丈夫女人陰瘡濕痒催

生吞七粒○岳經云七月七日採嫩實搗取汁作

煎十月採老實入藥今醫家用槐者最多○珍云

與桃仁治訂同○岳經云折取嫩房角作湯以當

茗主頭風明目補腦○局云槐實主除邪熱氣更

攻五痔火燒瘡用皮灌嗽風疳齒若治陰癩作浴

湯○槐角主五痔腸風

槐枝

本經云主洗瘡及陰囊下濕痒○別錄云八月斷

槐大枝使生嫩葉煮汁釀酒療大風痿痺甚効又

枝炮熨止歇毒○岳經云春採嫩枝煨為黑灰以

神農本草經會通卷之二

全五

東坡詩

楷齒去蚰燒青枝取瀝以塗癬。

槐白皮

本經云主爛瘡。○藥性論云槐白皮味苦無毒。主
治口齒風痛。以煎漿水煮含。又煎淋浴男子陰
疝卵腫。又皮煮汁淋陰囊墜腫氣痛。○日華子云
槐皮平。治中風皮膚不仁。喉痺。浸洗五痔。并一切
惡瘡。婦人產門痒痛。及湯火瘡。煎膏止痛。長肌肉
消癰腫。○晉經云煮白皮汁以治口齒及下血。

槐根

木經云主喉痺寒熱。

槐耳

別錄云味苦辛平無毒。主五痔。心痛。婦人陰中瘡
痛。槐樹菌也。當取堅如桑耳者。○晉經云木上耳
取末。服方寸匕。治大便秘血。及五痔脫肛等。皆常用
有殊効者。

槐膠

本經云主一切風。化涎。治肝臟風。筋脉抽掣。及急
風。口噤。或四肢不收。頑痺。或毒風周身如蟲行。或

破傷風。口眼偏斜。脊強硬。任作湯散丸。煎雜諸藥
用之。亦可水煮。和諸藥為丸。及作湯下藥。

槐花

味苦氣平無毒。○湯云苦薄陰也。○東云治腸風
亦療痔痢。○珍云涼大腸皮風。治腸風瀉血。
本經云治五痔。心痛。眼赤。殺腹藏虫。及熱。治皮膚
風。并腸風瀉血。赤白痢。並炒服。

槐葉

氣平無毒

神農本草經會通 卷之二

八七

本經云煎湯治小兒驚癇。壯熱。疥癬。及丁腫。皮莖
同用。○珍云療大腸熱。

騏驎竭一名血竭。○凡使勿用海母血。真相似。只
是味鹹而氣腥。其血竭鹹而甘。似梔子氣。嚼之不
爛。如蠟者上也。得蜜陀僧良。○勿與眾藥同搗。化
作飛塵。

味甘鹹。氣平。有小毒。○東云止血。出瘡。金瘡。傷折。
本經云主五臟邪氣。帶下。止痛。破積血。金瘡。生肉。
紫釰與騏驎二物。大同小異。○別本注云紫釰騏

麟竭二物同條。功效全別。紫鈔色赤而黑。其葉大如盤。鈔從葉上出。騏驎色黃而赤。味鹹。平。無毒。主心腹卒痛。止金瘡血。生肌肉。除邪氣。葉如櫻桃。三角。成竭從木中出。如松脂。○日華子云。紫鈔無毒。治驢馬蹄漏。可鎔補。○又云。騏驎竭。暖。無毒。得蜜陀僧良。治一切惡瘡。疥癬。久不合者。傳此藥。性急。亦不可多使。却引膿。○菑經云。木液流下成竭。赤作血色。故謂之血竭。採無時。其味鹹而氣腥者。是海母血。不可用。真竭微鹹而甘。作梔子氣味。舊說神農本草經會通 卷之二 八十八

與紫鈔大都相類。而別是一物。功力亦殊。○海藥南越志云。是紫鑽樹之脂也。其味甘。溫。無毒。主打傷折損。一切疼痛。補虛及血氣。攪刺。內傷血聚。並宜酒服。欲驗真偽。但嚼之不爛。如蠟者上也。○局云。麒麟竭。本出南番。血竭。元來只一般。止痛生肌。除血暈。勿將紫鈔誤同看。○麒麟竭。止痛生肌。金櫻子。○有刺。黃赤色。形似小石榴。十一二月採。不可太熟。却失本性。今取半黃時採之妙。味酸澁。氣平溫。無毒。○東云。澁遺精。

本經云。療脾洩。下痢。止小便利。澁精氣。久服耐寒。輕身。方術多用。○日華子云。花平。止殺寸白。虵虫等。和鐵粉研。拔白髮。傳之。再出黑者。亦可染髮。○又云。東行根。平無毒。治寸白虫。劉二兩。入糯米三十粒。水一升。煎五合。空心服。須臾瀉下神驗。○又云。皮平無毒。炒止瀉血。及崩中帶下。○菑經云。江南蜀中人。熬作煎酒服。云補治有殊。効。又和雞頭實。作水陸丹。益氣補真。甚佳。○孫真人食忌云。櫻子煎。經霜後。以竹夾子摘取。於木臼中杵去刺。勿損之。劈為兩片。去其子。以水淘洗過。爛搗。入大鍋水煎。約水耗半。取出澄瀝過。仍重煎。似稀餈。每服取一匙。用暖酒一盞調服。其功不可具載矣。○沈存中云。止遺泄。取其溫且澁。世之用者。待紅熟。取汁熬膏。大誤也。紅熟。則却失本性。今取半黃時採用。妙。○丹溪云。屬土而有金。與水。經絡隧道。以通暢為和平。昧者取澁性為快。遂熬煎食之。咎歸諸誰。又云。沈存中云。止遺泄。取其溫且澁。須十月熟時採。不爾。復令人利。○局云。金櫻黃

實藉然花。下痢遺精用子佳。搗汁煮膏投酒服。輕身奈老入仙家。○金櫻子。養精益腎。輕身調和五臟。○凡入大鍋煎時。勿絕火。

皂莢○使也。栢實爲之使。惡麥門冬。畏空青。人參。苦參。九十月採莢。陰乾。○去皮弦子。酥炙用。不入湯。有三種。本經云。形如猪牙者良。陶云。長尺二者良。本注云。長六寸負厚者好。

味辛鹹。氣溫。有小毒。○湯云。引入厥陰經藥。○東云。治風痰。

神農本草經會通

卷之二

九十

三十一

本經云。主風痺。死肌。邪氣。風頭。淚出。利九竅。殺精物。療腹脹滿。消穀。除咳嗽。囊縮。婦人胞不落。明目。益精。可爲沐藥。不入湯。○藥性論云。使。主破堅癥。腹中痛。能墮胎。又云。將皂莢投酒中。盡取其精。火內煎成膏。塗帛。貼一切腫毒。兼止疼痛。○日華子云。通關節。除頭風。消痰。殺勞虫。治骨蒸。開胃。及中風口噤。入藥去皮子。以酥炙用。○醫經云。今醫家作疎風氣丸煎。多用長皂莢。治齒及取積藥。多用猪牙皂莢。所用雖殊。大抵性味不相遠。又云。仲景

治雜病方。效逆上氣。唾濁。但坐不得臥。皂角丸。主之。皂莢杵末。一物以蜜丸。大如梧子。棗膏湯服。一丸。日三夜一服。○又米醋熬嫩刺針。作濃煎。以傳

瘡癰。有奇功。○孫尚藥云。治卒中風昏昏若醉。形體昏悶。四肢不收。或倒或不倒。或口角似利。微有涎出。斯須不治。便爲大病。故傷人也。此訂風涎潮於上膈。痺氣不通。宜用救急稀涎散。猪牙皂莢。四挺。須是肥實不蛀。削去黑皮。晉礬一兩。光明通瑩者。二味同搗羅爲細末。再研爲散。如有患者。可服

神農本草經會通

卷之二

九十一

三十二

半錢。重者。三字匕。溫水調灌下。不大嘔吐。只是微微涎稀冷出。或一升二升。當時惺惺。次緩而調治。不可便大服之。恐過傷人命。累經効。○丹溪云。皂角刺。治癰疽已潰。能引至潰處甚驗。又神仙傳。五言者。職隸左親騎軍。一旦得疾。雙眼昏。咫尺不辨。人物眉髮自落。鼻梁崩倒。肌膚有瘡如癰。皆爲惡疾。勢不可救。因遇一道流。自谷中出。不言名姓。授其方。曰。皂莢刺。一二斤爲灰。蒸久。熬研爲末。食上濃煎大黃湯調。一錢匕服。一旬鬢髮再生。肌膚悅

澤愈。又鐵碓以取金銀。雖百十年不壞。以槌皂莢。則一夕破碎。○湯云。活人書治陰毒。正陽散內用皂莢。引入厥陰也。用之有蜜炙。酥炙。燒灰之異。等分依方。○局云。皂莢消痰除欬嗽。貼塗腫痛去頭風。口喎鬼壓并昏塞。搗鼻應知有大功。○皂莢爲末。搗鼻。噉。應什妖迷。

郁李人○臣也。五六月採根并實。取核中人用湯浸

去皮尖用。○人家所種郁李。不入藥。

味酸。氣平。無毒。○湯云。味苦辛。陰中之陽。辛苦陰

神農本草經會通

卷之二

九十三

三十七

也。○東云。潤腸宣水。去浮腫。○珍云。主頭面四肢

浮腫。大腹水腫。破血潤燥。

本經云。主大腹水腫。四肢浮腫。利小便水道。○根

主齒斷腫。齧齒堅齒。去白虫。○藥味論云。臣。味苦

辛。治腸中結氣。關格不通。○根。治齒痛。宣結氣。破

結聚。○日華子云。通泄五臟。膀胱急痛。宣腰膝冷

膿。消宿食。下氣。又云。根涼無毒。○治小兒熱發。作

湯浴。風艸牙。濃煎汁。含嗽之。○齒經云。韋宙獨行

方。療脚氣浮腫。心腹滿。大小不通。氣急喘息者。以

郁李人十二分。搗碎。水研。取汁。煮。以人。搗得如粟米。取三合。以汁煮米作粥。空腹食之。佳。○珍云。破血潤燥。○局云。郁李人通關格病。主除大腹四肢浮。若還齒痛并虫証。須用根皮病乃瘳。○郁李人。蕩浮腫四肢。

椿木葉○無花不實者爲椿。有花而莢者爲樗。

味苦。有毒。

本經云。主洗瘡疥。風疽。水煮葉汁用之。○孟詵云。

椿溫。動風。熏十二經脉。五臟六腑。多食令人神不

神農本草經會通

卷之二

九十三

三十一

清。血氣微。又女子血崩。及產後血不止。月信來多。

可取東引細根。一握洗之。以水一大升煮。分再服。

便斷。亦止赤帶下。療小兒疳疔。可多煮汁灌之。又

取白皮一握。倉稬五十粒。葱白一握。甘草三寸。炙

豉兩合。以水一升煮。取半升。頓服之。小兒以意服

之。枝葉與皮功用皆同。○齒經云。椿木實而葉香

可嗽。樗木踈而氣臭。○丹溪云。樗木皮臭。椿根其

性涼。而能澀血。樗木臭踈。椿木香實。其樗用根葉

莢。故曰。未見椿上有莢。惟樗木上有莢。以此爲異。

椿皮

東云椿根白皮味苦有毒主瀉血。

本經云主甘蠶。

樗木一名臭椿。

味苦有小毒。○藥性論云樗白皮使味苦微熱無毒。○一云溫。

本經云根葉尤良。○陳藏器云主赤白久痢口鼻中疳虫去疥癩主鬼疰傳尸蠱毒下血根皮去鬼

神農本草經會通

卷之二

九十四

二八九

氣。○藥性論云樗白皮治赤白痢腸滑痔疾瀉血

不住。○肖柄云樗皮主疰痢得地榆同療之根皮

尤良。○日華子云樗皮溫無毒止瀉腸風縮小便入藥蜜炙用。○岳經云樗根煮汁主下血及小兒

疰痢亦取白皮和含稭米葱白甘草豉同煎飲服血痢便斷。唐劉禹錫著樗根餽飽法云每至立秋

前後即患痢或是水穀痢兼腰疼等取樗一大兩搗篩以好麩捻作餽飽子如皂莢子大清水煮每

日空腹服十枚並無禁忌神良。○局云椿樗兩木性同良樗臭難為椿樹香葉汁洗瘡除疥蝨白皮

主痢止兒疰。○樗白皮止痢斷疰葉汁洗瘡除疥

蝨。○衍義曰治大腸風虛飲酒過度挾熱下痢膿

血疼痛多日不差樗根白皮一兩人參一兩為末

每用二錢七空心以溫酒調服如不酒以溫米飲

代忌油膩濕面青菜果子甜物雞猪魚腥等。

五加皮。○遠志為之使畏蛇皮玄參。○五月七日採

莖十月採根陰乾五葉者良一名豺漆一名豺節

生漢中及宛句。○陶云四葉者亦好。

味辛苦氣溫微寒無毒。○東云堅筋骨立行。

神農本草經會通

卷之二

九五

三三三

本經云主心腹疝氣腹痛益氣療瘵小兒不能行

疰瘡陰蝕男子陰痿囊下濕小便餘瀝女人陰痒及腰脊痛兩脚疼痺風弱五緩虛羸補中益精堅

筋骨強志意久服輕身耐老。○藥性論云有小毒破逐惡風血四肢不遂賊風傷人軟脚醫腰主多

年瘀血在皮肌治痺溫內不足主虛羸小兒三歲不能行用此便行走。○日華子云明目下氣治中

風骨節掣急補五勞七傷。○葉治皮膚風可作蔬菜食。○岳經云今江淮間所生乃為真者類地骨

輕脆芬香是也。香氣如椒櫬。春時結人如豆粒。而扁。春青。待霜乃紫黑。亦可以釀酒。飲之治風痺。四肢攣急。○陳藏器云。五加皮。花者治眼。靡人搗末酒調服自正。○煮石經云。何以得長久。何不食石畜金鹽。何以得長壽。何不食石用玉鼓。即五加皮地榆。五加地榆。皆是煮石而餌。得長生之藥也。昔孟綽子董士固。共相與言曰。寧得一把五加。不用黃金滿車。寧得一斤地榆。不用明月寶珠。○張子聲。楊建始。王叔才。于山彥等。皆服此酒。而房室不絕。得壽三百年。有子二十人。世世有得服五加酒。散而獲延年不死者。不可勝計。或只為散以代湯茶而餌之。驗亦然也。大王君謂五加云。蓋天有五車之星精也。金應五湖。人應五德。位應五方。物應五車。故青精入莖。則有東方之液。白氣入節。則有西方之建。紅氣入華。則有南方之光。玄精入相。則有北方之人。黃煙入皮。則有戊己之靈。五神鎮主。相轉盲成。用之者真仙。服之者反嬰也。○局云。五加皮主風寒痺。心痛堅筋更益精。并治陰瘡通疝。

氣。又醫幼小不能行。○五加皮。舒筋展痺。○蜀薑經云。樹生小叢。赤蔓。莖間有刺。五葉生枝端。根若荆根。皮黃黑。肉白。骨硬。今所在有之。○圖經云。今江淮湖南州郡皆有之。春生。苗莖葉青。作叢。赤莖。又似藤蔓。高三五尺。上有黑刺。葉生五叉。作莢者。良。四葉三葉者最多。為次。每一葉下生一刺。今所用。乃有數種。京師北地者大片。類秦皮黃蘗。茸。平直如板。而色白。絕無氣味。療風痛頗効。餘不入用。○吳中。乃剝野椿根。為五加皮。柔韌而無味。殊為垂失。○今江淮所生。為真。莖葉有刺。長者至丈餘。葉五出如桃花。江淮吳中。往往以為藩。正似薔薇。金櫻茸。石南。○臣也。五加皮為之使。惡小蘗。○二四月採葉。八月採實。陰乾。味辛苦。氣平。有毒。○東云。利筋骨與皮毛。本經云。主養腎氣。內傷陰衰。利筋骨。皮毛。療脚弱。五臟邪氣。除熱。女子不可久服。令思男。○實殺蠱毒。破積聚。逐風痺。○藥性論云。臣。主陰熱。惡小蘗。

無毒能添腎氣治軟脚煩悶疼殺虫逐諸風雖能養腎內傷令人陰痿○苟云石南葉出石之南養腎除風用最堪更利皮毛筋骨病女人久服便思男○石楠葉養腎除風

梓白皮○梓之入藥當用有子者為使○木似桐而葉小花紫

味苦氣寒無毒○湯同

本經云主熱去三虫療目疾○葉搗傳猪瘡飼猪肥大三倍○陶云葉療手脚火爛瘡○日華子云

神農本草經會通

卷之二

九十八

漢

煎湯洗小兒壯熱一切瘡疥皮膚癢痒梓樹皮有數般惟楸梓佳餘即不堪

胡桐淚○又名胡桐律出肅州以西○形似黃礬而

堅實有夾爛木者云胡桐樹滋淪入土石鹹鹵地作之○又為金銀早藥○得水便消如消石也古方稀用今治口齒為最要物

味鹹苦氣大寒無毒○湯同○珍云主毒熱充心腹兼治瘰癧

本經云主大毒熱心腹煩滿水和服之取吐又主

牛馬急黃黑汗水研三二兩灌之立差○日華子

云治風虫牙齒痛有二般木律不中入藥用石律

形如小石子黃土色者為上即中入齒藥用兼殺

火毒并麩毒○晉經方云古今稀用合治口齒家

為最要之物○海藥云出波斯國主風疔疔齒牙

疼痛骨槽風勞能軟一切物多服令人吐○珍云

瘰癧非此不能除○苟云胡桐無毒淚鹹寒心腹

膨脝取吐寬風蛀牙疼為最要形須夾石似黃礬

○胡桐淚殺風牙蛀膨脝脹滿吐堪施

神農本草經會通

卷之二

九十九

唐

松脂○使也六月採以通明如薰陸香者為勝○一

名松膏一名松助

味苦甘氣溫無毒

本經云主疽惡瘡頭瘍白禿疥癢風氣安五臟除

熱胃中伏熱咽乾消渴及風痺死肌鍊之令白其

赤者主惡痺久服輕身不老延年○陶云服食方

中以桑灰汁或酒煮軟按內寒水中數十過白滑

則可用其有自流出者乃勝於鑿樹及煮用膏也

其實不可多得○藥性論云使味甘平殺虫用之

主耳聾。牙有蚰虫。少許咬之。不落。虫自死。能治諸

瘡。膿血。煎膏。生肌止痛。抽風。○日華子云。潤心肺

下氣。除邪。煎膏。治痿爛。排膿。又云。治脚軟骨節風

又療歷節諸風。惡風癩疾。○苗經云。道人服餌。或

合茯苓。松栢實。菊花。作丸。皆先鍊治。其法用大釜

加水置甑。和白茅藉甑底。又加黃砂於茅上。厚寸

許。然後布松脂於上。炊以桑薪。湯滅即添熱水。常

令滿。候松脂盡入釜中。乃出之。投於冷水。既凝。又

忝。如此三過。其白如玉。然後入藥。○局云。松脂除

熱除風氣。又主頭瘍惡毒瘡。治渴殺中攻疥癩。風

虛脚痛節尤良。○松脂。主瘡瘍殺疥。

松實。○九月採。陰乾。

味苦。氣溫。無毒。

本經云。主風痺寒氣。虛羸少氣。補不足。

松葉

味苦。氣溫。○日華子云。無毒。

本經云。主風濕瘡。生毛髮。安五臟。守中。不飢延年。

○陶云。惟葉正是斷殺所宜。細切如粟。以水及麩

飲服之。亦有陰乾搗為屑丸服者。人患惡病。服此

無不差。○日華子云。炙。主凍瘡。風濕瘡佳。○又切

如粟。酒服方寸匕。日三。辟瘟疫。除濕病。多服青葉

搗爛。用酒浸七日。取酒服。治脚氣風痺不能行。及

諸歷節風。

松節

本經云。氣溫。主百節久風。風虛。脚痺疼痛。○陶云

苦脚病人。釀松節酒服之。○丹云。松屬陽金。其節

炒焦。治筋骨病。能燥血中之濕也。浸酒服。

松根白皮

味苦。氣溫。無毒。

本經云。主辟殺不飢。○日華子云。補五勞益氣。

松花

唐本注云。松花名松黃。拂取似蒲黃。酒服輕身療

病。○丹云。多食發上焦熱病。其花上黃粉。名松黃。

○衍義云。治產後熱渴煩燥病。更詳之。

松皮

唐本注云。樹皮綠衣名艾蒨。合和諸香燒之。其煙

團聚青白可愛也。○丹云同。○纂要云。老松皮。燒存性爲末。能住刀口杖瘡。一切痛不止者。亦能止之。

合歡○採皮及葉用。不拘時。○即夜合樹。味甘。氣平。無毒。

本經云。主安五臟。利心志。令人歡樂無憂。久服輕身明目。得所欲。○陳藏器云。合歡皮。殺虫。搗爲末。

和鐺下墨。生油調塗。蜘蛛咬瘡。及葉並去垢。葉至暮即合。故云合昏也。○日華子云。夜合殺虫。煎膏。

神農本草經會通 卷之二 二百三 志

消癰腫。并續筋骨。葉可洗衣垢。○晉經云。常宿獨

行方。胃心甲錯。是爲肺癰。黃昏湯主之。取夜合皮。

水煎服。○丹云。屬土而有水與金。補陰之有捷功也。長肌肉。續筋骨。槩可見矣。而外科家未曾錄用。

何也。又名夜合。人家多植。庭除間。蠲人之忿。

墨○粗者不堪。非松煙者不入藥。

味辛。無毒。○陳云。墨温。

本經云。止血。生肌膚。合金瘡。主產後血運。崩中。卒下血。醋摩服之。亦主眯目。物芒入目。摩點腫子上。

又止血痢。及小兒客忤。搗篩和水温服之。好墨入

藥。粗者不堪。○丹溪云。屬金而有火。入藥甚助補

性。當松煙爲之者。入藥能止血。及產後血運。崩中。

卒下血。醋摩服之。又主眯目。物芒入目。摩點童子。

又鄜延界內。有石油。燃之。煙甚濃。其煤可爲墨。黑

光如漆。松煙不及。其識文曰。延川石液者是。不可

入藥。當附于此。

杉材○須是油杉。及臭者良。

氣微温。無毒。○日華子云。味辛。

神農本草經會通 卷之二 二百三 列經 三十三

本經云。主瘡漆瘡。○陶云。削作屑。煮以洗漆瘡。無

不差。○唐本注云。杉木水。煮汁浸。將脚氣腫滿。服

之。療心腹脹痛。去惡氣。○日華子云。味辛。治風毒。

責豚。霍亂。上氣。並煎湯服。并淋洗。須是油杉。及臭

者良。○晉經云。唐柳州方。治脚氣。痞絕。脅有塊。大

如石。且死不知人。杉木湯服。半食頃。大下三下。氣

通。塊散。杉木節一大升。橘葉切大升。無葉。可以皮

之大腹。檳榔七枚。合子碎之。童子小便三大升。煮

煮取一大升半。分兩服。若一服得快利。即停後服。

○又杉菌出宜州。生積年大木上。若菌狀。云味苦。性微溫。主心脾氣疼。及暴心痛。採無時。

椰子皮○皮入藥灸用。

味苦。氣平。無毒。

本經云。止血。療鼻衄。吐逆。霍亂。煮汁服之。○穀中

肉。益氣去風。○漿服之。主消渴。塗頭。益髮令黑。○

海藥云。內有漿似酒。飲之不醉。主消渴。吐血。水腫。

去風熱。○丹溪云。屬土而有水。生南海極熱之地。

土人賴此解夏月暈渴。天之生物蓋可見矣。○海

神農本草經會通

卷之二

一百四

列

藥云。多食動氣也。○衍義云。取其殼為酒器。如酒

中有毒。則酒沸起。今人皆漆其裏。則全失用。椰子

之意

烏白木根皮

味苦。氣微溫。有毒。

本經云。主暴水癥結積聚。○陳藏器云。葉好染皂。

子。多取壓為油。塗頭。令黑。變白。為燈極明。服一合。

令人下痢。去陰下水。○日華子云。烏白根皮。涼。治

頭風。通大小便。以慢火炙。令脂汁盡。黃乾後用。又

云。子涼無毒。壓汁梳頭。可染髮。炒作湯。下水氣。○

斗門方。治大便不通。用烏白木方。停一寸。劈開水

煎。取小半盞服之。立通。不用多喫。其功神聖。兼能

取水。○丹溪云。解蛇毒。

楮實○八九月採實。日乾。四十日成。○採時。水浸去

皮穰。取中子。日乾用。○即今穀樹也。

味甘。氣寒。無毒。

本經云。主陰痿。水腫。益氣。充肌膚。明目。久服不飢

不老。○日華子云。壯筋骨。助陽氣。補虛勞。助膝。益

神農本草經會通

卷之二

一百五

列

顏色。皮斑者是楮。皮白者是穀。○局云。楮實補虛

明眼目。主除水腫。治陰痿。癰風。莖葉煎湯浴。樹汁

生塗癬最宜。○楮實補虛明眼目。葉洗癰風。樹汁

生塗癬。

楮葉

味甘。無毒。○一云涼。

本經云。主小兒身熱。食不生肌。可作浴湯。又主惡

瘡。生肉。○藥性論云。葉乾炒末。溲麩作飢飢食之。

主水痢。○日華子云。楮葉涼。無毒。治刺風身痒。此

是斑殼樹。○岳經云。葉主鼻洪。小品云。鼻衄數升。不斷者。取楮葉。擣取汁。飲三升。不止。再三飲。神良。久衄亦差。又治瘡痢。無問老久。日夜百餘度者。取乾楮葉三兩。熬擣爲末。煎烏梅湯。服方寸匕。日再。兼取羊肉裏末。內殼道。痢出。卽止。

楮樹皮

味甘。氣平。無毒。

本經云。主逐水。利小便。○藥性論云。殼樹皮。亦可單用。能治水腫氣滿。○岳經云。江南人。績其皮。以爲布。又搗以爲紙。光澤甚好。又食其嫩芽。以當菜茹。主四肢風痺。赤白下痢。○紙亦入藥。見傳信方。治女子月經不絕。來無時者。取案紙三十張。燒灰。以清酒半升。和調服之。頓定。如冬月。卽煖酒服。尊中血量。服之立驗。今楮紙用之最博。或用其灰。止金瘡出血。甚効。楮布不見有之。醫方但貴楮實。餘亦稀用。

楮莖

本經云。主癭瘰癧。單煮洗浴。

楮皮間白汁

本經云。療癰。○日華子云。殼樹汁。傳蛇虫傷。犬咬。能合朱砂爲團。名曰五合膠漆。○岳經云。取木枝中白汁。塗癬甚効。

女貞實。○或云卽今冬青木也。極茂盛。凌冬不凋。花細。青白色。其實九月熟。黑似牛李子。立冬採。日乾。其皮可以浸酒。

味甘。氣平。無毒。

本經云。主漏中。安五臟。養精神。除百疾。久服肥健。輕身不老。○局云。女貞實是冬青子。安和五臟。養精神。若能久服。常輕健。百疾消除。不老人。○冬青子。養精益腎。輕身調和五臟。榆皮。○卽今榆樹。○二月採皮。取白。暴乾。八月採實。並勿令中濕。濕則傷人。

味甘。氣平。無毒。性滑利。

本經云。主大小便不通。利水道。除邪氣。腸胃邪熱。氣消腫。久服。輕身不飢。○陶云。斷穀。乃屑其皮。并檀皮服之。卽令人不飢。○陳藏器云。江東有刺榆。

無大榆皮入用不滑刺榆秋實故陶錯誤也。○藥性論云榆白皮滑主利五淋治不眠療駒取白皮陰乾後焙杵為末每日朝夜用水五合末二錢煎如膠服差。○孟詵云生皮主暴患赤腫以皮三兩搗和二年醋滓封之日六七易亦治女人如乳腫。○日華子云榆白皮通經脈涎傳癰。○晁經云白榆皮入藥今孕婦滑胎方多用之小兒白禿髮不生搗末苦酒調塗之刺榆有針刺如柘則古人所茹者云美於白榆荒歲農人食之以當糧不損人。

神農本草經會通

卷之二

一百八

范洪

榆實

味少辛。

本經云療小兒頭瘡痂疔。○孟詵云子作醬食能助肺殺諸虫下氣令人能食消心腹惡氣卒心痛。

食之良。○食療云榆人可作醬食之亦甚香美有少辛味能助肺氣殺諸虫下氣令人能食又心腹間惡氣內消之塵者尤良又塗諸癰瘡妙又卒患冷氣心痛食之差并主小兒癩小便不利。○陶云初生莢人以作糜羹令人多睡。○陳藏器云榆莢主婦人帶下和牛肉作羹食之。

榆花

本經云主小兒癩小便不利傷熱。

榆葉

神農本草經會通

卷之二

一百九

劉宗

陳藏器云嫩葉作羹食之壓丹石消水腫。○孟詵云服丹石人採葉生服一兩頓佳。衛矛○拭去赤毛酥炒用。○凡使勿用石茆根頭真似鬼箭只上葉不同味各別一名鬼箭。

味苦氣寒無毒。

本經云主女子崩中下血腹滿汗出除邪殺鬼毒。蠱疰中惡腹痛去白蟲消皮膚風毒腫令陰中解。○藥性云使也破陳血落胎。○日華子云味甘澁通月經破癥結止血崩帶下殺腹藏虫及產後血。

咬肚痛。○局云。衛矛卽是鬼箭羽。主治陰人下血崩。殺鬼除邪攻腹痛。又除癥結。又通經。○衛矛。殺鬼。決經閉。兼療帶下。

牡荊實。○此卽作筆杖者。俗名黃荊是也。以青者爲佳。○防風爲之使。惡石膏。八九月採實。陰乾。有青赤二種。

味苦。氣溫。無毒。

本經云。主除骨間寒熱。通利胃氣。止欬逆。下氣。○得木柏實青稍共療頭風。○別錄云。荊葉味苦。平。

神農本草經會通 卷之二

二百十一

三十九

無毒。主久痢。霍亂。轉筋。血淋。下部瘡。濕匿。薄脚。主

脚腫滿。○其根。味甘。苦。平。無毒。水煮服。主心風頭

風。肢體諸風。解肌發汗。有青赤二種。以青者爲佳。

今人多以牡荊爲蔓荊。極誤也。○陳藏器云。荊木

取莖。截於火上燒。以物取瀝。飲之。去心中煩熱。頭

風旋。目眩。心頭澹澹欲吐。卒失音。小兒心熱驚癇。

止消渴。除痰唾。令人不睡。○丹溪云。虛痰用竹瀝。

實痰用荆瀝。二味開經絡。行血氣。俱用薑汁助送。

○局云。牡荊味苦。卽黃荊。樺杖莖條是本身。採實

酒搗敷乳腫。頭風眩。目也堪憑。○牡荊子。酒搗敷乳腫。

辛夷。○臣也。芎藭爲之使。惡五石脂。畏菖蒲。蒲黃。黃

連。石膏。黃環。○用之去心。及外毛。毛射人肺。令人

欬。九月採實暴乾。○陳云。今時所用者。是未發花

時。如小桃子有毛。未折時取之。所云用花開者。及

在二月。殊誤爾。初發如木筆。北人呼爲木筆。取花

欲開者。勝。入藥微炙。已開者劣。謝者不佳。○衍義

云。有紅紫二本。入藥當用紫色者。仍須未開時收

神農本草經會通 卷之二

一百十二

三十九

取。入藥去毛苞。

味辛。氣溫。無毒。

本經云。主五臟。身體寒熱。風頭腦痛。面黧。溫中。解

肌。利九竅。通鼻塞。涕出。治面腫。引齒痛。眩。目。身。兀

兀如在車船之上者。生鬚髮。去白虫。久服下氣。輕

身明目。○藥性論云。臣。治面生黧。胞。面脂用。生光

澤。○日華子云。通關脉。明目。治頭痛。憎寒。骨際。癢

痒。入藥微炙。已開者劣。謝者不佳。○局云。辛夷南

北。號迎春。久服輕身。奈老容。木筆花開同一種。頭

眩鼻塞善能通。○木筆花主頭眩鼻塞。

釣藤○臣也。葉細長莖間有刺。若釣鈎者是。○三月

採。

氣微寒無毒。○一云味苦。○又云味甘平。

本經云主小兒寒熱十二驚癇。○藥性論云臣味

甘平。主小兒驚啼痰癆熱攤。○日華子云治客忤

胎風。○晉經云葛洪治小兒方多用之。其赤湯治

卒得癇用吊藤甘草炙各二分水五合煮取一六合

服如小棗大日五夜三。大良。又廣濟及雀氏方療

小兒驚癇諸湯飲皆用吊藤皮。○局云釣藤無毒

味甘平似釣鈎形故得名專治小兒風痰癆更攻

客忤卒癇驚。○釣藤主痰癆兒生客忤。

仙人杖○此是笋欲成竹時立死者色黑如漆。○五

六月收之。苦桂多生此。

味鹹氣平無毒。○一云冷。

本經云主噦氣嘔逆辟瘴。小兒吐乳大人吐食。並

水煮服。小兒驚癇及夜啼安身伴睡良久主痔病。

燒為末服方寸匕。○又成一種仙人杖味甘小溫。

無毒久服長生堅筋骨令人不老作茹食之去痰

癰除風冷生劒南平澤。

莽草○臣也。五月採葉陰乾不入湯服。

味辛苦氣溫有毒。

本經云主風頭癰腫乳癰疔瘻除結氣疥癬殺虫

魚療喉痺不通乳難頭風癢可用沐勿令入眼。○

局云莽草辛溫療乳癰善開喉痺不能通諸瘡癰

癢偏宜此。風蛀牙疼最有功。○莽草主牙痛乳癰

天竺黃○一名竹膏人多燒諸骨及葛粉等雜之。○

生天竺國今諸竹內往往得之乃竹內所生如黃

土着竹成片者。○入藥須用真的。

味甘氣寒無毒。

本經云主小兒驚風天吊鎮心明目去諸風熱療

金瘡止血滋養五臟。○日華子云平治中風壅痰

卒失音不語小兒客忤及癰痰。此是南海邊竹內

塵沙結成者。○集云小兒藥最宜和緩故也。○局

云天竺黃生天竺國今諸竹內亦生黃小兒天吊

驚風候明目清心療刃瘡。○天竺黃理天吊止驚

風清心明目。

櫻櫚子○九月十月採結實作房如魚子。黑色。入揆

熟淹食。皮可燒灰入藥用。

氣平。無毒。

本經云。澁腸。止瀉痢。腸風。崩中。帶下。及養血。

櫻櫚皮○九月十月採。

氣平。無毒。○一云味苦澁。

本經云。止鼻洪。吐血。破癥。治崩中帶下。腸風。赤白

痢。入藥燒灰。不可絕過。○作繩入土。千年不爛。○

神農本草經會通卷之二

一百四

藥性論

衍義云。治婦人血露。及吐血。仍佐之他藥。○局云。

棕櫚止痢。止腸風。養血消癥。療鼻洪。更治崩中。并

帶下。燒灰入藥有神功。○棕櫚。主腸風崩帶。

柳華○使也。一名柳絮。此人間柳樹是也。○初生有

黃蘗者為花。及花乾。絮方出。絮之下有小黑子。隨

絮而飛。

味苦。氣寒。無毒。

本經云。主風水。黃疸。面熱。黑斑。疥。惡瘡。金瘡。○陶

云。柳華。宜貼灸瘡。○藥性論云。苦柳華。使。主止血。

治濕痺。四肢攣急。膝痛。

柳葉

本經云。主馬疥。疥瘡。取煎煮以洗馬疥。立愈。又療

心腹內血。止痛。○陶云。皮葉。煎漆瘡。○日華子云。

治天行熱病。丁瘡。傳尸。骨蒸勞。湯火瘡。火人腹熱

悶。服金石藥人。發大熱悶。并下水氣。煎膏續筋骨。

長力。止痛。煎合。

柳實

本經云。主潰癰。逐膿血。○柳子汁。療濕。

神農本草經會通卷之二

一百五

藥性論

柳樹枝皮

唐本注云。枝皮。味苦寒。無毒。主痰熱淋。可為吐。湯

煮。洗風腫癢。酒煮。含主齒痛。木中虫屑。可為浴湯。

主風瘙痒。癰癤。大効。○局經云。枝皮及根。亦入藥。

葛洪治癰疽腫毒。如乳等。多用之。韋宙獨行方。主

丁瘡。及反花瘡。並煎柳枝葉作膏塗之。今人作浴

湯。膏藥。齒牙藥。亦用其枝。為最要之藥。

橡實○橡木子也。入藥。並搗炒焦。

味苦。氣微温。無毒。

本經云。主下痢。厚腸胃。肥健人。其殼爲散。及煮服。亦主痢。并堪染。○日華子云。櫟樹皮無毒。治水痢。消癩癧。并惡瘡。橡斗子。泄腸。止瀉。煮可止飢。殼止腸風。崩中。帶下。冷熱瀉痢。并染鬚髮。○局云。橡實。元來名櫟子。大能止痢。厚人腸。崩中便血。偏宜殼。并染鬚髮。髮鬢良。

蕪荑○使也。狀如榆莢。氣息如狐。○三月採實。陰乾。陳者良。○局云。微炒用。有大小二種。小蕪荑即榆莢也。入藥當用大蕪荑。○得訶子豆蔻良。○方云。用須去扇。
神農本草經會通 卷之十一
一百十六
深忠
言六

味辛。氣平。無毒。○一云。味苦辛。本經云。主五內邪氣。散皮膚骨節中淫淫溫行毒。去三虫。化食。逐寸白。散腸噎喘息。○藥性論云。使。味苦辛。能主積冷氣。心腹癢痛。除肌膚節中風。淫淫如虫行。○孟詵云。主五臟皮膚肢節邪氣。又熱瘡。搗和猪脂塗差。又和白蜜。治濕癬。和沙牛膝。療一切瘡。陳者良。可少食之。傷多發熱。心痛。爲辛故也。秋天食之尤宜人。長食。治五痔諸病不生。○

日華子云。治腸風痔瘻。惡瘡。疥癬。○晉經云。傳信方。治久患脾胃氣泄不止。蕪荑五兩搗末。以飯丸。每日空心。午飯前。各用陳米飲下二十九。增至四十九。久服去三虫。益神駐顏。○陳藏器云。作醬食之。主五鷄病。除瘡癬。其氣膾者良。此山榆人也。○海藥云。味辛溫。無毒。治冷痢。心氣殺虫。止痛。又婦人子宮風虛。孩子疳瀉。得訶子豆蔻良。○千金方。主脾胃有虫。食卽痛。面黃無色。疼痛無時。必効。以蕪荑入二兩。和麩炒令黃色。爲末。非時米飲。調二錢匕差。○局云。蕪荑逐冷。除心痛。兼散皮膚骨節風。更主腸風并痔瘻。療瘡治癬殺三虫。
神農本草經會通 卷之十一
一百十七
深忠
言六

海桐皮○堪作繩索。入水不爛。味苦。氣平。無毒。本經云。主霍亂。中惡。赤白久痢。除甘蠶。疥癬。牙齒虫痛。並煮服。及含之。水浸洗目。除膚赤。○日華子云。溫。治血脉麻痺疼痛。及目赤煎水。○局云。海桐主痢。仍除疥。更療渾身痺痛風。洗眼能消風。眼赤。漱牙可治蛀牙疼。○海桐皮。漱牙洗目。

雷丸○君也。荔實厚朴爲之使。惡葛根。○赤者殺人。八月採根暴乾。○入藥炮用。

味苦鹹。氣寒。微寒。有小毒。

本經云。主殺三蟲。逐毒氣。胃中熱。利丈夫。不利女子。作摩膏。除小兒百病。逐邪惡氣。惡風。汗出。除皮

中熱。結積。蠱毒。白蠱。寸白。自出不止。久服令陰痿。

今注云。本經云。利丈夫。不利女子。別錄云。久服令

陰痿。於事相反。按此則疎利男子元氣。不疎利女

子。藏氣。其義顯矣。○藥性論云。雷丸。君。惡葛根。味

苦。有小毒。能逐風。羌花爲使。主癩癩。狂走。殺虻虫。

○芍云。雷丸。味苦寒。微毒。主殺三虫。寸白虫。若作

摩膏。如法用。小兒百病最能攻。○雷丸。殺寸白三

虫。

白棘○一名棘鍼。小棗也。○衍義曰。乃是酸棗未大

時。枝上刺也。

味辛。氣寒。無毒。

本經云。主心腹痛。癰腫。潰膿。止痛。決刺結。療丈夫

虛損。陰痿。精自出。補腎氣。益精髓。○晉經云。白棘

草。白如粉子。葉與赤棘同。有鉤直二種。直者宜入

補藥。鉤者入癰腫藥。鍼採無時。

桐葉○桐有四種。未詳孰是。此用者。○青桐。梧桐。白

桐。崗桐。

味苦。氣寒。無毒。

本經云。主惡蝕瘡。著陰。皮主五痔。殺三蟲。療賁狹

氣病。○花主傳猪瘡。飼猪肥大三倍。○藥性論云。

白桐皮。治五淋。沐髮去頭風。生髮滋潤。○日華子

云。桐油。冷微毒。傳惡瘡。疥。及宣水腫。塗鼠咬處。能

辟鼠。○晉經云。南人作油者。乃崗梧也。○嶺南有

刺桐。主金瘡。止血。殊妙。○又桐白皮。亦主痔。○衍

義曰。經注不指定是何桐。致難執用。○一種白桐。

可劓琴者。葉三杈。開白花。亦不結子。藥性論云。是

也。○一種荏桐。早春先開淡紅花。狀如鼓子花。成

筒子。子或作桐油。日華子云是也。○一種梧桐。四

月淡開黃小花。一如棗花。枝頭出絲。墮地成油。沾

漬衣履。五六月結桐子。今人收炒作果。動風氣。月

令云。桐始華是也。○一種崗梧。無花。不中作琴。體

神農本草經會通 卷之二 一百一十八 三五

重。

樞實○一名樞子。

味甘。無毒。○一云平。

本經云。主五痔。去三蠱毒。鬼疰。○孟詵云。平。多

食一二升佳。不發病。令人能食。消穀。助筋骨。行榮

衛。明目。輕身。○食療云。治寸白虫。日食七顆。其虫

化為水。○衍義云。五痔人食之。愈過多。則滑腸。

食茱萸。○畏紫石英。○顆粒經久。色黃黑。乃是食茱

萸。顆粒緊小。即是吳茱萸。

味辛苦。氣大熱。無毒。

本經云。功用與吳茱萸同。少為劣爾。療水氣。用之

乃佳。○陳藏器云。殺鬼魅。及惡虫毒。起陽。殺牙齒

虫痛。○藥性論云。治冷痺。腰脚軟弱。通身刺痛。腸

風痔疾。殺腸中三虫。去虛冷。○陳又云。樹皮。殺牙

齒虫。止痛。○食療云。温。主心腹冷氣痛。中惡。又齒

痛。酒煎含之。又殺鬼毒。中賊風口偏不語。同豉酒

煎服差。又皮痒肉痛。酒水煎。去滓。微燒洗之。立止。

又魚骨在腹中刺痛。煎汁一盞服之。其骨軟出。又

神農本草經會通 卷之二

一百五

二九七

脚氣衝心。和生薑煮汁飲之。○又閉目者。名樞子。不堪食。

黃藥○藤生根莖似小桑。其根初採濕時。紅赤色。曝

乾即黃。

味苦。氣平。無毒。

本經云。主諸惡腫。瘡癢。喉痺。蛇犬咬毒。取根研服

之。亦含亦塗。○局云。黃藥主除喉痺痛。并攻惡腫

及塗瘡。大蛇傷咬。研根服。治馬方中用更良。○黃

藥通喉豁痺。主蛇傷。醫馬是神樞。

神農本草經會通 卷之二

一百五

二九七

味甘。氣平。無毒。

本經云。主五臟邪氣。安志。厭食。除蠱。去毒。久服強

魂。聰明。輕身不老。通神明。一名益智。○今注云。七

月始熟。本經云。一名益智者。蓋甘味歸脾。而能益

智。非今益智子爾。○蜀本云。除蠱毒。去三虫。

松蘿○使也。以松上者為真。○生松樹上。五月採。陰

乾。

味苦甘。氣平。無毒。○一云。味苦辛。微熱。

本經云。主瞋怒邪氣。止虛汗。頭風。女子陰熱。腫痛。療痰熱。溫瘧。可為吐湯。利水道。一各女蘿。○藥性論云。使。味苦辛。微熱。治寒熱。能吐胃中客熱。痰涎。去頭瘡。主項上瘤癭。○日華子云。令人得睡。○局云。松蘿無毒。苦辛濕。止汗消痰。吐瘡。疔。好解頭風。瞋怒氣。破除瘤癭。項邊團。

桑花○桑上白蘚。暖無毒。

本經云。健脾。澁腸。止鼻洪。止血。腸風。崩中。帶下。此

神農本草經會通 卷之二 一百三十三 花 洪

不是桑葢花。卽是桑樹上白癩。如地錢花樣。刀削

取。入藥微炒使。

虎杖根。○使也。二八月採根。日乾。

微溫。一云味甘平。無毒。

本經云。主通利。月水。破留血。癥結。○局云。虎杖俗

名斑杖是。主通月水。破瘤癥。治癰。消毒。攻傷。損。暑

月煎。嘗冷。微水。

白楊樹皮

味苦。無毒。○一云味酸冷。

本經云。主毒風。脚氣。腫。四肢緩弱。不隨。毒氣遊易

在皮膚中。痰癬等。酒漬服之。○陳藏器云。去風痺。

宿血。折傷。血。歷在骨肉間。痛不可忍。及皮膚癢。腫

雜五木為湯。採浸損處。北土極多。人種墟墓間。○

日華子云。味酸冷。治撲損。瘀血。並須酒服。煎膏可

續筋骨。非尋常楊柳。并松樹葉。如梨者是也。

木天蓼

味辛。氣溫。有小毒。

本經云。主癥結。積聚。風勞。虛冷。○藥性論云。天蓼

神農本草經會通 卷之二 一百三十三 花 洪

子。使。味苦辛。微熱。無毒。治中賊風。口面。啣。針。主冷

痰。癬。氣。塊。女子虛勞。

紫荊木

味苦。氣平。無毒。○一云味寒。

本經云。主破宿血。下五淋。濃。煮。服之。今人多於庭

院間種者。花艷可愛。○陳藏器云。紫荊。味寒。主解

諸毒物。癰疽。喉痺。飛尸。虫毒。腫。下。痠。蛇。虺。虫。蠶。狂

犬等毒。並煮汁服。亦煮汁洗瘡。腫。除血。長膚。○日

華子云。通小腸。皮。梗。同用。花。功用。亦同。

楠材

微温。一云。味辛熱微毒。治轉筋。

本經云。主霍亂吐下不止。陶云。削作柿服之。窮無他藥用此。

木槿。○衍義云。如小葵花。淡紅色。五葉成一花。朝開暮斂。花與枝兩用。湖南北人家。多種植為籬障。○氣平。無毒。

本經云。止腸風瀉血。又主痢後熱渴。作飲服之。令人得睡。入藥用。取汁。度絲使得易絡。○花涼。無毒。

神農本草經會通

卷之二

二百五十四

三

治腸風瀉血。并赤白痢。炒用作湯代茶喫。治風。

蕤核。○類五味子。六月成熟。採實去核殼。陰乾。○古方。惟用治眼。蕤人使也。

味甘。氣温。微寒。無毒。

本經云。主心腹邪結。氣明目。目赤痛傷淚出。目漉。皆爛。鼻。破心下結痰痞氣。久服輕身益氣。不飢。

○局云。蕤核人能通結氣。主除目赤鼻中洪。若同腦子研膏用。點眼須知大有功。○蕤仁。搗膏。點除

熱赤。

無食子。○一名没石子。雷云。黑石子。出西戎波斯國。

其俗以代果。番胡人呼為没食子。初青。熟黃。白虫

蝕成孔者。正熟。皮無孔者。入藥用。○几使勿犯銅。鉄。并被火驚者。顆小文細。上無狄米者。妙。○使也。味苦。氣温。無毒。○東云。主泄瀉。

本經云。主赤白腸滑。生肌肉。○今注云。主小兒疳

蠱。能黑髭髮。治陰瘡。陰汗。温中。和氣。○藥性論云。使治大人小兒大腹冷滑痢不禁。○局云。無食子

神農本草經會通

卷之二

二百五十五

三

即没石子。能收陰汗。治陰瘡。生肌。烏髭。黑髮。髮烏髭用最良。○没石子。主痢。生肌。烏髭。黑髮。

菓部

橘皮 橘核 青橘葉 柚

香櫞子 青皮 杏核仁 杏花

杏枝 杏實 大棗 生棗

棗葉 梅實 白梅 梅葉根核

桃核仁 桃花 桃梟 桃毛

桃蠹 桃莖白皮 桃葉 桃膠

桃實 桃符 藕實莖即蓮子 藕

神農本草經會通 卷之三

藕節 荷鼻 蓮花 鷄頭實

蓬蘽 覆盆子 枇杷葉 李核仁

李核皮 李根皮 李實 荔枝子

栗 栗殼皮 葡萄 櫻桃

芡實 橙皮 柿附諸 枹柿

芋 烏芋 甘蔗 沙糖

石蜜 安石榴 梨 豆蔻

木瓜實 橄欖 林檎 胡桃

海松子 榛 山查子 楊梅

楊梅實

柰 植實

神農本草經會通 卷之三

二

神農本草經會通卷之三

果部

橘皮○臣也。陳久者良。十月採。

味辛。氣溫。無毒。○湯云。氣溫。味微苦辛。味厚。陰也。

○東云。可升。可降。陽中陰也。留白者。補胃和中。去

白者。消痰泄氣。○又云。開胃去痰。導壅滯逆氣。○

珍云。破滯。去寒邪。益肺開胃。屬有草有木。益脾胃。

多用。獨用。損脾胃。○走云。寬膈快氣。消痰止嘔。治

腰痛。膀胱腎氣。兼療嗽吁欬逆。

神農本草經會通

卷之三

一

藥性論

本經云。主胃中痰熱逆氣。利水穀。下氣。止嘔。欬。除

停水。五淋。利小便。主脾不能消穀氣。衝胃中。吐逆

霍亂。止洩。去寸白虫。久服去臭。下氣通神。輕身長

年。○陶云。此是說其皮功爾。以陳者為良。其肉味

甘酸。食之多痰。恐非益也。○藥性論云。臣。味苦辛。

治胃膈間氣。開胃。主氣痢。消痰涎。治上氣欬嗽。○

孟詵云。橘止泄痢。食之。下食。開胃。膈痰實結氣。下

氣。不如皮穰。不可多食。止氣性雖溫。止渴。又乾皮

一斤。搗為末。蜜為丸。每食前酒下三十九。治下焦



冷氣取陳皮一斤。和杏仁五兩。去皮尖。熬。加少蜜

為丸。每日食前飲下三十九。下腹臍間虛冷氣。脚

氣衝心。心下結硬。悉主之。○日華子云。橘味甘酸。

止消渴。開胃。除胃中膈氣。○又云。皮暖。消痰止嗽。

破癥瘕。瘰癧。○岳經云。古今方書用之最多。亦有

單服者。取陳皮搗末。蜜和元。食前酒吞三十九。梧

桐子大。主下焦積冷。亦可并杏子人合丸。治腸間

虛冷。脚氣衝心。心下結硬者。悉主之。○象云。能益

氣。加青皮。減半。去滯氣。推陳致新。若補脾胃。不去

神農本草經會通

卷之三

二

藥性論

白。若理胃中肺氣。須去白。○心云。導胃中滯氣。除

客氣。有白木。則補脾胃。無白木。則瀉脾胃。然勿多

用也。○珍云。益氣利肺。有甘草。則補肺。無甘草。則

瀉脾。○能除痰。解酒毒。海藏治酒毒。葛根。陳皮。茯

苓。甘草。生薑湯。手太陰氣。逆上而不下。宜以此順

之。陳皮。白檀為之。使其芳香之氣。清奇之味。可以

奪橙也。○丹溪云。陳皮。治高。青皮。治低。氣虛弱者

少用。治脇痛。須醋炒為佳。○集云。去白。理肺氣。消

痰。留白。理脾胃。消食。○劄云。陳皮。味苦性辛。溫。留

白和脾健胃經。去白消痰能泄氣。膈間痰熱氣須
憑。○局云。橘柚元來是橘皮。寬中下氣更溫脾。消
痰治咳除煩嘔。青者須知破積宜。○橘皮。則下氣
寬中。消痰。止嗽。更宜止吐。定嘔。除膀胱留熱。停水
橘核

味甘酸。無毒。○又云。治腰疼疝氣。

岳經云。凡橘核皆治腰。及膀胱腎氣。炒去皮。酒服
之。良肉不宜多食。令人爽。乳柑。橙子。性皆冷。
並其類也。多食亦不宜人。今人但取其核作塗面

神農本草經會通

卷之三

二一

三十五

藥。餘亦稀用。故不悉載。○丹溪云。炒去殼為末。酒
調服。治腎疝。腰痛。膀胱氣痛。甚痛。○日華子云。核
治腰痛。膀胱氣。炒去殼。酒服。良。橘囊上筋膜。治
渴。及吐。酒炒煎湯飲。甚驗也。

青橘葉

集云。導胃脇逆氣。行肝氣。乳腫痛。及脇癰。藥中用
之以行經。

柚

味辛。氣溫。無毒。

陶云。柚子皮。乃可服。而不復入藥用。此應亦下氣

○唐本注云。柚皮厚。味甘。不如橘皮味辛而苦。其
肉亦如橘。有甘。有酸。酸者名胡甘。今俗人或謂橙
為柚。非也。○陳藏器云。橘柚本功外。中實橙。酸者
聚痰。甜者潤肺。皮堪入藥。子非宜人。其類。有味柑。
乳柑。黃柑。石柑。沙柑。橘類。有朱橘。乳橘。楊橘。山橘。
黃淡子。此輩皮。皆去氣調中。實總堪食。就中以乳
柑為上。○日華子云。柚子無毒。治妊孕人喫食少。
并口淡。去胃中惡氣。消食。去腸胃氣。解酒毒。治飲

神農本草經會通

卷之三

四

三十五

酒人口氣。○岳經云。閩中。嶺外。江南。皆有柚。比橘
黃白色。而入。襄唐間。柚色青黃。而實小。皆味酸皮
厚。不堪入藥。今醫方。乃用黃橘。青橘。兩物。不言柚。
豈青橘是柚之類乎。然黃橘味辛。青橘味苦。本經
二物。通云味辛。又云一名橘皮。又云十月採。都是
今黃橘也。而今之青橘。似黃橘而小。與舊說大小
若辛不類。則別是一種耳。收之。並去肉。暴乾。黃橘
以陳久者為良。古今方書用之最。○丹溪云。橘
柚屬木。而有土與水。本草於條下叙功用。至五十

餘字皆言橘皮之能。非橘柚之謂也。橘柚并有穰有漿者而名之。大者曰柚。則厚於橘。衍義以柚爲橘。有無窮之患。何至是之甚耶。

香椽子

岳經云。又有一種枸鈎椽音。如小瓜狀。皮若橙。而光澤可愛。肉甚厚。切之如蘿蔔。雖味短。而香氣大。勝甘橘之類。置之衣笥中。則清香馥馥。數日不散。古作五和椽素威切。所用陶隱居云。性溫。宜人。今閩廣江西皆有。彼人但謂之香椽子。或將至都下亦甚貴之。

神農本草經會通 卷之三

五

三十九

青皮

味辛。氣溫。無毒。○湯云。氣溫。味辛。苦而辛。性寒。味厚。陰也。足厥陰引經藥。又入手少陽經。○東云。沉也。陰也。破滯氣。愈低而愈効。削堅積。愈下而愈良。引諸藥至厥陰之分。下飲食入太陰之倉。○又云。快膈除膨脹。且利脾胃。○珍云。破堅癖滯氣。左壁積氣。下焦濕氣。無氣用之。損元氣。厥陰少陽有病。皆須用。臨病用時。尤當慎之。○走云。削堅積。攻滯

氣。安脾下食。厥陰經藥。治下尤良。○岳經云。主氣滯。下食。破積結。及膈氣方用之。與黃橘全別。○象云。主氣滯。消食。破積結。膈氣。去穰。○心云。厥陰經引經藥也。有滯氣。則破滯氣。無滯氣。則損真氣。○液云。主氣滯。下食。破積結。及膈氣。或云與陳皮一

種。青皮小而未成熟。成熟而大者橘也。色紅。故名紅皮。日久者佳。故名陳皮。如枳實枳殼一種。實小而青未穰。殼大而黃紫色已穰。故殼高而治胃膈。實低而治心下。與陳皮治高。青皮治低。同意。又云

神農本草經會通 卷之三

六

三十九

陳皮。青皮二種。枳實枳殼亦有二種。○丹溪云。苦辛。鹹。陰中之陽。主氣滯。破積結。少陽經下藥。又消食也。陳皮治高。青皮治低。氣虛弱者少用。治脇痛。須醋炒爲佳。○治小腹痛。須用之。瀉肝氣。勿多服。損人真氣。○劄云。青皮苦寒。攻滯氣。削堅積。治下宜良。厥陰經藥。斯能引下食。安脾得此強。杏核人。○惡黃芩。黃芪。葛根。解錫毒。畏蘘草。○得火良。湯浸去皮。尖熬令黃。兩仁者殺人。用須去之。可毒狗。○五月採。仍用家園種者。山杏不堪入藥。

味甘苦。氣溫。冷利。有毒。○湯云。有小毒。入手太陰經。○東云。可升可降。陰中陽也。利胸中氣逆而喘。促。潤大腸。氣閉而便難。○又云。潤肺餘。止咳。○珍云。潤肺降氣。解結潤燥。治風熱嗽。能消宿食。○韋云。利痰止咳。行風定喘。熱煩頭痛。開胸發汗。

本經云。主欬逆上氣。雷鳴喉痺。下氣。產乳。金瘡。寒心。黃豚。驚癩。心下煩熱。風氣去來。時行頭痛。解肌。消心下急。殺狗毒。其兩人者。殺人。可以毒狗。○藥性論云。治腹痺不通。發汗。主溫病。治心下急。凌痛。

神農本草經會通

卷之三

七

杏

三

除心腹煩悶。療邪氣欬嗽。止氣喘促。入天門冬煎。潤心肺。可和酪作湯。益潤聲氣。宿即動冷氣。○孟詵云。否熱面肝者。取人去皮。搗和鷄子白。夜臥塗面。明早以煖清酒洗之。○又人患卒瘕。取杏人三分。去皮尖。熬別杵桂一分。和如泥。取李核大。綿裹含。細細咽之。日三夜五。○謹按心腹中結伏氣。杏人橘皮。桂心。訶梨勒。為丸。空心服三十九。無忌。○又燒令煙盡。研如泥。綿裹內鬚齒孔中。亦主產門蟲瘡。瘻不可忍者。○又人及諸畜瘡。中風。取人去

皮。熬令赤。和桂末研如泥。綿裹如指大。含之。○利喉咽。去喉痺。痰唾。欬嗽。喉中熱結生瘡。杏酪濃煎如膏。服之。潤五臟。去痰嗽。生熟喫俱得。半生半熟殺人。○岳經云。杏人能使血溢。少悞之。必出血不已。或至頓。故傳信方。治嗽補肺丸。杏人二大升。山者不中。揀却雙人陳。以童子小便一斗浸之。春夏七日。秋冬二七日。并皮尖於砂盆子中研細。濾取汁。煮令魚眼沸候。軟如麩糊。即成。仍時以柳篋攪。勿令著底。後即以馬尾羅或粗布下之。日暴通。

神農本草經會通

卷之三

八

杏

三

丸。即九服之。時食前後。總須三十九。五十九。任意。茶酒下。忌白水粥。只是為米泔耳。自初浸至成。當以紙蓋之。以畏塵土也。如無馬尾羅。即以粗布袋下之。如取棗穰法。○象云。除肺燥。治風燥在胸膈。麩炒去皮尖用。○心云。散結潤燥。散肺之風及熱。是以風熱嗽者用之。○破氣。入手太陰。王朝奉。治傷寒氣上喘衝逆者。麻黃湯內。加杏仁陳皮。若氣不喘衝逆者。減杏仁陳皮。知其能瀉肺也。○東垣云。杏仁下喘。用治氣也。桃仁療狂。用治血也。桃杏

仁俱治大便秘。當以氣血分之。晝則難便。行陽氣也。夜則難便。行陰血也。大腸雖屬庚為白。以晝夜言之。氣血不可不分也。年虛人。大便燥秘。不可過泄者。脉浮在氣。杏仁陳皮。脉沉在血。桃仁陳皮。所以俱用陳皮者。以其手陽明病。與手太陰俱為表裏也。賁門上主往來。魄門下主收閉。故王氏言肺與大腸為通道也。○丹溪云。屬土而有木與火。能墜。亦須細研用之。其性熱。因寒者可用。○集云。定喘潤心肺。散肺經風寒咳嗽。消心下急滿痛。○創

神農本草經會通

卷之三

九

陳忠刊

百七

杏花

云。杏仁有毒。苦甘溫。定喘安驚。氣自任。大腸閉燥。能通潤。冷嗽投之。散肺陰。○局云。杏仁不用雙仁者。治欬通音可作湯。又治驚癇。通腹癰。更醫產乳療金瘡。○杏仁。通腸潤肺。治欬清音。

味苦。無毒。

本經云。主補不足。女子傷中。寒熱痺厥逆。

杏枝

晉經云。主墮傷。取一握。水一大升。煮半。下酒三合。

分再服。大効。

杏實

味酸。○一云熱。有毒。

本經云。不可多食。傷筋骨。○日華子云。杏熱。有毒。不可多食。傷神。○晉云。丹云。俱同。

大棗。○殺烏頭毒。不宜合生葱食。○入藥。劈去核。八月採。暴乾。

味甘。氣平。無毒。○湯云。氣溫。味甘。氣厚。陽也。○東

神農本草經會通

卷之三

十

陳忠刊

百七

云。降也。陽也。助脉強神。大和脾胃。○又云。和藥性。開脾。○走云。壯神助脉。大和脾胃。能安中。脘中滿者忌。○珍云。補胃。

本經云。主心腹邪氣。安中養脾。助十二經。平胃氣。

通九竅。補少氣。少津液。身中不足。大驚。四肢重。和

百藥。補中益氣。強力。除煩悶。療心下懸。腸澀。久服

輕身。長年不飢。○三歲陳核中人。燔之。味苦。主腹

痛邪氣。○陶云。南棗大惡。殆不堪噉。道家方藥。以

棗為佳餌。其皮利。肉補虛。所以合湯。皆擘之也。○

孟詵云。乾棗溫。主補津液。強志。三年陳者。核中人。

主惡氣。卒疰忤。又療耳聾。鼻塞。不聞音聲。香臭大。棗十五枚。去皮核。草麻子三百顆。去皮。二味和搗。綿裹塞耳鼻。日一度易。三十餘日聞聲及香臭。先治耳。後治鼻。不可並塞之。○又云。洗心腹邪氣。和百藥毒。通九竅。補不足。生者食之過多。令人腹脹。蒸煑食。補腸胃。肥中益氣。第一青州。次蒲者好。諸處不堪入藥。○小兒患秋痢。與蟲棗食良。○日華子云。乾棗潤心肺。止嗽。補五臟。治虛勞損。除腸胃瘕氣。和光粉燒。治疳痢。○牙齒有病。人切忌啖之。

神農本草經會通 卷之三 十一 三十四

丹溪云。屬土而有火。味甘性緩。經曰甘先入脾。○衍義乃言益脾。脾土也。經言補脾。未嘗用甘。今得此味多者。惟脾受病。習俗移人。衍義亦或不免。○劄云。大棗甘溫可壯神。又能助脈。捷天真。大和脾胃安中。脘中滿之時。忌入唇。○局云。河東大棗味甘平。能助人身十二經。正胃養脾。能益氣。調和百藥。有功成。○大棗養脾扶胃。助藥成功。又可補氣調脈。

神農本草經會通 卷之三 十一 三十四

生棗 味甘辛。本經云。多食令人多寒熱。羸瘦者不可食。○孟詵云。食之過多。令人腹脹。棗葉 日華子云。溫無毒。本經云。葉覆麻黃。能令出汗。○日華子云。治小兒壯熱。煎湯浴。和葛粉。裊子佳。及治熱癩。梅實。○是今烏梅也。五月採。火黑乾。作烏梅。鹽殺之。為白梅。○用須去核。○一云暖。

味酸氣平無毒。○湯云氣平。味酸酸溫陽也。○東云可升可降陰也。收肺氣除煩止渴。主泄痢調胃和中。○又云治便血瘡痢。○珍云收肺氣。○走云收肺氣生津止渴及除煩止泄痢調胃去熱在骨間。

本經云主下氣除熱煩滿安心肢體痛偏枯不仁死肌去青黑痣惡瘻止下痢好唾口乾五月採火乾。○陶云用當去核傷寒煩熱水漬飲汁服黃精人云禁食梅實。○孟詵云烏梅多食損齒又大便

神農本草經會通

卷之三

十三

三

不通氣奔欲死以烏梅十顆置湯中須臾按去核忤為丸如棗大內下部少時即通謹按劈破水漬以少蜜相和止渴霍亂心腹不安及赤痢治瘡方多用之。○陳藏器云梅實本功外止渴令人膈上熱烏梅去痰調中除冷熱痢止吐逆。○日華子云梅子暖止渴多痰傷骨蝕脾胃令人發熱又云烏梅暖無毒治勞治骨蒸去煩悶澀腸止痢消酒毒治偏枯皮膚麻痺去黑點令人得睡又入建茶乾薑為丸止休息痢大驗也。○孟詵云梅實酢而損

齒傷骨發虛熱不宜多食之服黃精人尤不相宜五月採其黃實火黑乾作烏梅主傷寒煩熱及霍亂躁渴虛勞瘦羸產婦氣痢等方中多用之南方瘴勞瘴劣者用烏梅十四枚豆豉二合桃柳枝各一虎口握甘草三寸長生薑一塊以童子小便二升煎七合溫服。○象云主下氣除熱煩滿安心調中治痢治渴以鹽為白梅除痰藥去核用。○心云收肺氣。○又鬼遺方治一切惡瘡肉出以烏梅燒為灰杵末傳上惡肉立盡仲景治吐衄下痢烏梅丸。○別錄云梅實利筋脉去痺。○削云烏梅酸溫收肺氣生津止渴更除煩又安泄痢調和胃去熱其來在骨間。○局云烏梅本草名梅實下氣調中止口乾治產治痰仍治痢骨蒸勞熱用之安。○烏梅止嗽化痰止下痢。

神農本草經會通

卷之三

十四

三

白梅

日華子云暖無毒治刀箭止血研傳之。○陶云用白梅和藥以點誌蝕惡肉。○孟詵云刺在肉中嚼白梅封之刺即出。○孟詵云以鹽殺為白梅亦入

除痰藥中用。

梅葉根核

日華子云。根葉煎濃湯。治休息痢。并霍亂。○留經云。葉煮濃汁服之。止休息痢。○陳藏器云。梅葉擣碎湯洗。衣易脫也。嵩陽子云。清水採梅葉。洗焦葛衣。經夏不脆。試之驗。○別錄云。梅根療風痺。出土者殺人。留經同。○藥性論云。梅核人可以單用。味酸。無毒。能除煩熱。○肖炳云。今人多用煙熏為烏梅。

神農本草經會通

卷之三

十五

別錄

桃核人○使也。七月採取人陰乾。○湯浸去皮尖。研

如泥用。○山桃人不堪用。○局云。炒赤用。

味苦甘。氣平。無毒。○湯云。氣溫。味苦甘。性平。苦重

於甘。陰中陽也。入手足厥陰經。○東云。降也。陰也。

潤大腸。血閉之便難。破大腸久蓄之血結。○又云。

破瘀血。治腰疼。○珍云。去血中熱。治腹中滯血。或

凝皮膚。或燥痒。並治之。○走云。潤便難。破蓄血。去

滯生新。治血乾。

本經云。主瘀血。血閉。瘕。邪氣。殺小蟲。止欬逆。上氣。

消心下堅。除卒暴擊血。破癥瘕。通月水。止痛。○陶

云。桃人作酪。乃言冷。服木人。大禁食桃。○藥性論

云。桃人使。○孟詵云。桃人溫。殺三蟲。止心痛。又云。

桃能發丹石。不可食之。生者尤損人。每夜嚼一駱。

和蜜塗手。面良。○日華子云。桃熱。微毒。益色。多食

令人生熱。○留經云。千金方。桃人煎。療婦人產後。

百病諸氣。○象云。治大便秘。血結。氣秘。血燥。通潤大

便。七宣丸中。專治血結。破血。以湯浸去皮尖。研如

泥用。○心云。苦以泄滯血。甘以生新血。故凝血須

神農本草經會通

卷之三

十六

別錄

用。又去血中之熱。○衍義云。老人虛秘。與栢子仁

大麻仁。松子仁。等分同研。鎔白臘和丸。如桐子大。

以少黃丹湯下。仲景治中焦蓄血用之。○丹云。苦

重於甘。陰中陽也。治大便秘。血結。血燥。通用大

便結血。不可無。又去血中之堅。及通月經。老人虛

秘。餘同心云。衍云。○劄云。桃仁甘苦性還寒。潤大

腸經之秘難。破經久蓄之陳血。去滯生新。治血乾。

○局云。桃核中仁能破血。主行月水。破癥瘕。除邪

止欬。攻腰痛。若要宣通。即用花。○桃仁。通經。破癥

結止腰疼。花主下痢。膿血。

桃花○三月三日採陰乾。○勿使千葉。

味苦。氣平。無毒。

本經云。殺疰惡鬼。令人好顏色。主除水氣。破石淋。利大小便。下三蟲。悅澤人面。○陶云。桃花丹方所

須。方言服三樹桃花盡。則面色如桃花。人亦無試之者。○唐本注云。花主下惡氣。消腫滿。利大小腸。

○孟詵云。女人陰中生瘡。如虫咬痛疼者。可生搗華綿裹。內陰中。日三四易。差。又三月三日。收花晒

神農本草經會通

卷之三

十七

范文

三十九

乾杵末。以水服二錢匕。小兒半錢。治心腹痛。又禿

瘡。收天開花。陰乾。與桑椹赤者等分。杵末。以猪脂和。先用灰汁洗去瘡痂。即塗藥。○晉經云。酒漬桃

花飲之。除百病。益顏色。○海上方。治面上瘡。黃水

出。并眼瘡。一百五日。收取桃花。不計多少。細末之。

食後。以水半盞調服。方寸匕。日三甚良。

桃泉○實中者。正月採之。

味苦。氣微溫。

本經云。主殺百鬼精物。療中惡。腹痛。殺精魅。五毒

不祥。一名桃奴。是實。著樹不落。○日華子云。樹上

自乾者。治肺氣。腰痛。除鬼精。邪氣。破血。治心痛。酒

摩暖服之。○晉經云。其實已乾。著木經冬不落者。名桃泉。正月採之。以中實者良。胡治中惡毒氣。蠱

疰。有桃奴湯。是此也。○集云。有人吐血。諸藥不効。取此燒灰存性。米湯調服。立愈。

桃毛

本經云。主下血。疲寒熱。積聚。無子。帶下。諸疾。破堅

閉。刮取毛用之。○孟詵云。毛主惡鬼。邪氣。膠亦然。

神農本草經會通

卷之三

十八

范文

三十九

○日華子云。毛療崩中。破癖氣。○晉經云。其實上

毛。刮取之。以治女子崩中。

桃蠹

本經云。殺鬼辟邪惡不祥。食桃樹蟲也。○日華子

云。食之。肥悅人顏色。

桃莖白皮

味苦辛。無毒。

本經云。除邪鬼。中惡。腹痛。去胃中熱。○晉經云。中

惡方用之。

桃葉

味苦氣平無毒

本經云主除尸蟲出瘡中虫○日華子云桃葉暖治惡氣小兒寒熱客忤

桃膠

本經云鍊之主保中不飢忍風寒○陶云桃膠入仙家用亦丹方所須○唐本注云味苦平無毒主下石淋破血中惡疰忤○晁經云主石淋古今錄驗著其方云取桃木膠如棗大夏以冷水三合冬以湯三合和為一服日三當下石石盡即止

桃實

味酸

本經云多食令人有熱○晁經云其實亦不可多食善令人熱發

桃符

藥性論云主中惡○孟詵云桃符及奴精魅邪氣符煑汁飲之奴者丸散服之

藕實莖○即今蓮子八月採○孫云食當去心○蒸

食良生微動氣○忌地黄蒜

味甘氣平寒無毒○東云清心醒脾

本經云主補中養神益氣力除百疾久服輕身耐老不飢延年○孟詵云蓮子性寒主五不足傷中氣絕益十三經脈血氣生食微動氣蒸食之良又熟去心為末蠟蜜和丸日三十九令人不飢此方仙家用爾又鴈腹中者空腹食十枚身輕能登高涉遠鴈食糞於田土中經年尚生又或於山巖之中止息不逢陰雨經久不壞又諸鳥猿猴不食藏

神農本草經會通卷之三

二十一

陳忠

之石室內有得三百餘年者逢此食永不老矣○

陳藏器云藕實也通本功外食之宜蒸生則脹人腹

中慧也令人吐食當去之經秋正黑者名石蓮

入水必沉惟煎鹽鹵能浮之石蓮山海間經百年

不壞取得食之令髮黑不老○陳士良云蓮子心

生取為末以米飲調下三錢療血渴疾產後渴疾

服之立愈○日華子云蓮子溫并石蓮益氣止渴

助心止痢治腰痛治泄精安心多食令人喜又名

蓮的○蓮子止霍亂○晁經云實主益氣其的至秋

表皮黑而沉水者謂之石蓮。六機云可磨為飯。如粟飯輕身益氣。令人強健。醫人炒末以止痢。治腰痛。又治噤逆。以實人六枚炒赤黃色。研末。冷熟水半盞和服。便止。惟苦薏蓮心也不可食。能令霍亂大抵炒用。生血多効。○山東有一種木生石蓮。彷彿藕實。石蓮子。但形細長。而頭光負。黑色如漆。殼內無心。肉黃色。似豆瓣。味甚苦寒。今俗醫不讀本草。不知根源。氣味何如。賈人又以遠來為貴。當藕石蓮出賣。以訛亂真。俗醫不辨。亦誤用之。若胃弱食少者。誤服嘔吐反增。惡食愈甚。若痢疾噤口不食者。誤服胃氣愈敗。去死不遠。若清心蓮子飲。誤用者。不察去心之說。殺人不少。予特著此。以為俗醫之戒。服餌者可不慎乎。○句云藕實補心。仍止痢。若除吐衄節尤宜。葉能止渴安胎產。散血庖人誤削皮。○藕實止痢補心。節除嘔衄。葉堪止渴。及安胎。

藕

味甘寒。○別錄云藕主熱渴散血和肌。久服令人

心懽。○藥性論云藕汁亦單用。味甘能消瘀血不散。○孟詵云藕生食之。主霍亂後虛渴煩悶不能食。其產後忌生冷物。惟藕不同。生冷為破血故也。又蒸食之。甚補五臟。實下焦。與蜜同食令人腹臍肥。不生諸虫。亦可休粮。仙家有貯石蓮子及乾藕。經十年者。食之至妙。○陳藏器云藕本功外。消食止洩。除煩解酒。毒壓食及病後熱渴。○日華子云藕溫止霍亂。開胃消食。除煩止渴。口乾渴疾。止怒。令人喜。破產後血悶。生研服。搗晉金瘡。并傷折。止暴痛。蒸煮大開胃。○呂經云生食其莖。主霍亂後虛渴煩悶。不能食。及解酒食毒。

藕節

藥性論云。搗汁。主吐血不止。口鼻並皆治之。○日華子云節冷解熱毒。消瘀血。產後血悶。合地黃生研汁。熱酒并小便服。並得。

荷鼻

○即荷葉蒂。味苦氣平。無毒。○陳藏器云。主安胎。去惡血。留好血。血痢。煮服之。皆云同。○又云。葉及房。主血脹。腹

痛。產後胎衣不下。酒煮服之。又主野菌毒。水煮服之。○鄭玄云。的中意。食之令人霍亂。○孟詵云。其房荷葉。皆破血。○日華子云。荷葉。止渴。落胞。殺葷毒。并產後口乾。心。肺。躁。煩。悶。入藥炙用之。○岳經云。止渴。殺葷毒。今婦人藥。多有荷葉者。

蓮花

暖。無毒。○日華子云。鎮心。輕身。益色。駐顏。入香。甚妙。忌地黃。蒜。苗云同。

鷄頭實

○一名茨。八月採。味甘。氣平。無毒。○東云。益氣。治白濁。兼補真元。

神農本草經會通

卷之三

二十三

陳協

本經云。主濕痺。腰脊膝痛。補中。除暴疾。益精氣。強志。令耳目聰明。久服。輕身不飢。耐老神仙。○孟詵云。雞頭作粉。食之甚妙。是長生之藥。與小兒食。不能長大。故駐年耳。生食。動風。冷氣。蒸之。於烈日晒之。其皮即開。亦可春作粉。○陳士良云。此種雖生於水。而有軟根。名菘菜。主五小腹痛。結氣痛。宜食。○日華子云。開胃。助氣。根。可作蔬菜食。○岳經云。八月採實。服餌家。取其實。并中子。搗爛暴乾。再搗下。

篩。熬金櫻子煎。和丸服之。云補下益人。謂之水陸丹。○經驗後方。治益精氣。強志意。聰利耳目。以雞頭實三合。煮令熟。去殼。研如膏。入粳一合。煮粥。空心食之。○衍義云。食多不益脾胃氣。兼難消化。○荷云。雞頭實。即名為茨。煎和金櫻。最益人。主治痺疼。腰膝痛。補中強志。更輕身。○雞頭實。輕身長志。止腰疼。

蓬蘽。○覆盆苗莖也。○衍義云。非覆盆也。自別是一

種。雖枯敗。而枝梗不散。

味酸鹹。氣平。無毒。

神農本草經會通

卷之三

二十四

陳協

本經云。主安五臟。益精氣。長陰。令堅強。志。倍力。有子。又療暴中風。身熱。大驚。久服。輕身不老。覆盆子。○五月採。蓬蘽。是根名。覆盆。是實名。○臣也。味甘。氣平。無毒。○一云。微熱。味甘辛。○東云。益精。本經云。主益氣。輕身。令髮不白。○今注云。補虛。續絕。強陰。陽。悅澤肌膚。安和藏府。溫中益力。療勞損。風虛。補肝明目。○藥性論云。臣。微熱。味甘辛。主男子腎精虛竭。女子食之。有子。主陰痿。能令堅長。○

陳藏器云。芎取汁。合成膏。塗髮不白。食其子。令人
好顏色。葉按絞取汁。滴目中。去膚赤。有虫出如絲
綿。○日華子云。莓子。安五臟。益顏色。養精氣。長髮
強志。療中風身熱及驚。又有樹莓。卽是覆盆子。○
局云。覆盆子。治風虛損。益氣強陰。更養精。明目補
肝和臟腑。一名蓬蘽。是苗莖。○覆盆子。益氣強陰
養精。

枇杷葉○使也。火炙布拭去毛用。不爾射人肺。令欬
不已。

神農本草經會通 卷之三 二五

味苦氣平無毒。○東云。下逆氣。治嘔噦。

本經云。主卒嘔不止。下氣。○唐本注云。主欬逆。不
下食。○藥性論云。葉使味甘。主胃氣冷。嘔噦不止。

○日華子云。葉療婦人產後口乾。○晉經云。四月
採葉。暴乾。治肺氣。主渴疾。人以作飲。則小冷。其木

白皮。止吐逆。不下食。○孫真人云。久嗽。以葉去毛。
煎湯服之。○今注云。實味甘寒。無毒。多食發痰熱。

○孟詵云。枇杷溫利五臟。久食亦發熱。黃子食之。
潤肺熱上焦。若和熱炙肉。及熱麪食之。令人發熱。

毒黃病。○日華子云。枇杷子。平無毒。治肺氣潤五
臟。下氣。止吐逆。并渴疾。○局云。枇杷葉。主能和胃。
止嘔。元來是本功。煮汁飲之。仍療渴。治瘡。更理肺
家風。○枇杷葉。止嘔和胃。主肺風。療渴。○雜纂云。
枇杷葉。根。敷跌撲損傷。一云山枇杷。

李核人○臣也。核如杏子形者佳。須用苦李。
味苦氣平無毒。

本經云。主僂仆躄。瘀血骨痛。○藥性論云。李核人

臣。治女子小腹腫痛。主踈折骨疼。肉傷。利小腸。下
神農本草經會通 卷之三 二六

水氣。除腫滿。○晉經云。海上。方。治面黧。黑子。取李

核中人。去皮細研。以雞子白。和如餡。塗至晚。每以
淡漿水洗之。後塗胡粉。不過五六日。有効。

李根皮○使湯云。甘李根白皮。○一云。用苦李根。
氣大寒。

本經云。主消渴。止心煩。氣逆。奔豚。○陶云。李皮水
煎。含之。療痛齒佳。○藥性論云。李根皮。使苦李者。

入用。味鹹。治脚下氣。主熱毒煩躁。根煮汁。主消渴。
○日華子云。李樹根。涼無毒。主赤白痢。濃煎服。○

葉莖無毒。治小兒壯熱、疳痰、驚癇，作浴湯。○時習云：仲景奔豚湯中用之。餘同本經。

李實

味苦。

本經云：除痼熱，調中。○孟詵云：李主女人卒赤白

下。取李樹東面皮，去外皮，炙令黃香，以水三升煮

汁，去滓服之，日再驗。○謹按：生子亦去骨節間勞

熱，不可多食。臨水食之，令人發痰癯。○又牛李有毒，

煮汁使濃，含之，治蠶齒、脊骨有疳虫，可後灌此

神農本草經會通

卷之三

二十七

三六六

汁，更空腹服一盞。○其子中人主腹脹，研和麩作

餅子，空腹食之，少頃當瀉。○日華子云：李溫無毒，

益氣多食，令人虛熱。○孫真人云：肝病宜食李。○

心鏡云：李不可和蜜食，損五臟。

荔枝子

味甘，氣平，無毒。

本經云：止渴，益人顏色。○晁經云：海上方治喉痺

腫痛，以荔枝并根，共十二分，以水三升煮，去滓，含

細細嚙之，差止。○又云：其品閩中第一，蜀川次之。

嶺南為下，食小過度，則飲蜜漿一盃，便解。○食療

云：多食則發熱。○丹溪云：荔枝肉屬陽，主散無形

質之滯氣，故消瘤癥，赤腫者用之。苟不明者，則錯

用之而不應。○衍義云：荔枝子核，慢火燒，存性為

末，酒調服，治心痛及小腸氣。

栗

味鹹，氣溫，無毒。

本經云：主益氣，厚腸胃，補腎氣，令人耐飢。○陶云：

患脚弱人，食栗數升，便能起行，此是補腎之義。然

神農本草經會通

卷之三

二十八

三六六

應生噉之，若餌服，宜蒸暴之。○唐本注云：噉生者

塗瘡上，療筋骨斷碎疼痛腫，瘀血有效。實飼孩兒，

令齒不生。○孟詵云：栗子生食，治脚弱，蒸炒食之，

令氣壅，患風水氣，不宜食，以其味鹹故也。謹按：日

中暴乾食，即下氣補益，不爾猶有木氣，不補。今所

食生栗，可於熱灰火中煨，令汗出，食之良，不得通

熱，熱即擁氣，生即發氣，故火煨殺其木氣耳。○日

華子云：栗生食，破冷痲痺，又生噉，可出箭頭，亦罽

惡刺，五痔、瘰癧、腫毒痛。○經驗方：治腎虛腰脚無

力生栗。袋盛懸乾。每日平明喫十餘顆。○孫真人云。栗味鹹。腎病宜食之。○丹溪云。屬水與土。陳者難化。○衍義云。生者難化。熟者滯氣。隔食。生虫。所謂補腎者。以其味鹹故也。

栗殼皮

唐本注云。毛殼。療火丹毒腫。○孟詵云。殼煮汁飲之。止反胃消渴。○日華子云。殼煮。治瀉血。○肘后方。丹者惡毒之瘡。五色無常。治之。煮栗皮有刺者。洗之佳。○唐本注云。其皮擣為散。蜜和塗肉。令急

神農本草經會通

卷之三

二十九

薯名

二十九

縮。又樹白皮。煮汁。主溪毒。○孟詵云。樹皮。主痺瘡。毒。其上薄皮。研和蜜。塗面。展皺。

葡萄○君也。

味甘。氣平。無毒。○一云。味甘酸。

本經云。主筋骨濕痺。益氣。倍力。強志。令人肥健。耐飢。忍風寒。久食。輕身。不老。延年。可作酒。逐水。利小便。○孟詵云。或云。子不堪多食。令人卒煩悶。眼闇。根濃。煮汁。細細飲之。止嘔噦。及霍亂後惡心。妊孕人。子上衝心。飲之。即下。其胎安。○藥性論云。君。味

甘酸。除腸間水氣。調中。治淋。通小便。○丹溪云。屬土。而有水與木火。東南食之多病熱。西北食之無恙。蓋性能下走滲道。○晉經云。俗呼其苗為木通。逐水。利小腸。尤佳。

櫻桃

味甘。○士良云。平。無毒。○日華子云。微毒。

本經云。主調中。益脾氣。令人好顏色。美志。○孟詵云。不可多食。令人發閨風。東行根。療寸白蚘虫。○日華子云。微毒。多食令人吐。○晉經云。雖多無損。

神農本草經會通

卷之三

三十一

薯名

三十一

但發壅熱耳。○唐本注云。葉擣。傳蛇毒。絞葉汁。服。防蛇毒內攻。○丹溪云。屬火。而有土。性大熱。而發濕。本草言。調中。益脾。○日華子言。令人吐。○衍義。發明其熱。能致小兒之病。舊有熱病。與嗽喘。得之立發。且有死者矣。

芟實○一名菱。有兩種。一四角。一兩角。

味甘。氣平。無毒。

本經云。主安中。補五臟。不飢。輕身。○唐本注云。芟。作粉。極白。潤宜人。○孟詵云。仙家蒸作粉。蜜和食。

之。可作糧。水族之中。此物最不能治病。又云令人藏冷。損陽氣。痿莖。可少食。多食令人腹脹滿者。可煖酒和薑飲。一兩盞。即消矣。○《黃經》云。水果中。此物最治病。解丹石毒。然性冷。不可多食。

橙子皮。○樹似橘樹。而葉大。其形圓。大於橘。而香。皮厚而皺。○八月熟。

味苦辛。氣溫。

本經云。作醬醋。香美。散腸胃惡氣。消食。去胃中浮風氣。○其瓢味酸。去惡心。不可多食。傷肝氣。又以

神農本草經會通

卷之三

三十一

劉宗素

瓢洗去酸汁。細切。和塩蜜煎。成煎食之。去胃中浮風。○士良云。暖無毒。行風氣。發虛熱。療癭氣。瘰癧。

殺魚出毒。

柿 ○生柿 ○火柿 ○紅柿 ○黃柿 ○醃柿 ○白柿 日乾

○鹿心柿 ○烏柿 火 ○乾柿 或日 ○榭柿 首甲不

○軟熟柿 ○牛妳柿 軟 ○朱柿 似紅柿而皮薄

味甘。氣寒。無毒。

本經云。主通鼻耳氣。腸澀不足。○陶云。火熏烏柿。性熱。斷下日乾者。性冷。鹿心柿。尤不可多食。令人

腹痛。生柿。瀰冷。○別錄云。火柿。主殺毒。療金瘡。火

瘡。生肉止痛。軟熟柿。解酒熱毒。止口乾。壓胃間熱。

○孟詵云。柿寒。主補虛勞不足。乾熬。厚腸胃。澁中。

健脾胃氣。消宿血。又紅柿。補氣。續經脈氣。又醃柿。

澁下。膳。健脾胃氣。消宿血。作餅及饅。與小兒食。治

秋痢。又乾柿二斤。酥一斤。蜜半升。先和酥蜜。鑊中

消之。下柿煎十數沸。不津。器貯之。每日空腹服三

五枚。療男子女人。脾腹肚薄。食不消化。面上黑點。

久服甚良。○陳藏器云。柿本功外。日乾者。溫補。多

神農本草經會通

卷之三

三十一

劉宗素

食去皮。肝除腹中宿血。剡縣火乾者。名烏柿。人服

藥口苦。及欲吐逆。食少許立止。黃柿和米粉作糗。

蒸與小兒食之。止下痢。飲酒食紅柿。令人心痛。直

至死。亦令易醉。○陶云。解酒毒誤矣。○蒂煮服之。

止噉氣。○日華子云。柿冷。潤心肺。止渴。澁腸。療肺

痿。心熱。嗽消痰。開胃。亦治吐血。又云。乾柿平。潤聲

喉。殺虫。火柿性緩。功用同前。○《黃經》云。諸柿食之。

皆美而益人。○木皮主下血不止。暴乾更焙。篩末。

米飲和二錢七。食之。○又有一種小柿。謂之軟棗。

俚俗暴乾貨之謂之牛妳柿。至冷不可多食。○凡食柿不可與蟹同。令人腹痛大瀉。○柿有七絕。一毒。二多陰。三無鳥巢。四無蟲蠹。五霜葉可說。六嘉實。七落葉肥大。○丹溪云。屬金而有土。為陰。有收之義。止血。治嗽。亦可為助。此物能除腹中宿血。又乾餅。治小兒痢。尤佳。○局云。柿冷潤喉通耳鼻。火乾止痢。瀉人腸。消痰。解酒。仍除渴。止嘔。須知用蒂。良。○柿乾。止痢。瀉腸。生宜解酒渴。止嘔。須教用蒂。○柿柿。○生江淮南。似柿而青黑。

神農本草經會通

卷之三

三十三

柿

味甘。氣寒。無毒。

本經云。主壓石藥。發熱。利水。解酒熱。久食令人寒中。去胃中熱。○日華子云。止渴。潤心肺。除腹藏冷熱。作漆甚妙。不宜與蟹同食。令人腹痛。并大瀉矣。○陶云。色青。惟堪生噉。性冷。復甚于柿。散石家熱噉之。亦無嫌。不入藥用。

芋○凡食芋。並須圓疇者。可食。餘者有大毒。不可容易食。

味辛。氣平。有毒。

本經云。主寬腸胃。充肌膚。滑中。○陶云。別有野芋。白芋等。並殺人。大毒。不堪噉。垂死者。以上漿。及糞汁。與飲之。則活矣。○陳藏器云。芋本功外。食之。令人肥白。小者極滑。吞之。開胃。及腸閉。產後。煮食之。破血。飲其汁。止血。渴。芋有八九種。功用相似。野芋。生溪澗。非人所種者。根葉相類耳。取根醋摩。傳瘡。疥癬。入口毒人。○日華子云。芋冷。破宿血。去死肌。園圃中種者可食。餘者有大毒。不可容易食。○又云。芋葉冷。無毒。除煩。止瀉。療妊孕心煩迷悶。胎動不安。又塩研。傳蛇虫咬。并癰腫毒。及罽傳毒箭。

神農本草經會通

卷之三

三十四

芋

烏芋○今鳧茨也。二月生。葉如芋。三月三日採根。暴乾。○一名茨姑。

味苦甘。氣微寒。無毒。

本經云。主消渴。痺熱。溫中。益氣。○孟詵云。茨姑不可多食。誤人。常食之。令人患脚。又發脚氣。癱緩風。損齒。令人失顏色。皮肉乾燥。卒食之。令人嘔水。又云。鳧茨冷。下丹石。消風毒。除胃中實熱氣。可作粉食。明耳目。止渴。消疸黃。若先有冷。不可食。令人腹

脹氣滿。小兒秋食。臍下當痛。○日華子云。覓茨無毒。消丹毒。除胃胃熱。治黃疸。開胃。下食。服金石藥。人食之。良。又云。茨菰冷。有毒。葉研傅蛇虫咬。多食發虛熱。及腸風痔瘻。崩中帶下。瘡癩。煮以生薑禦之。佳。懷孕人不可食。○丹溪云。有二等。皮厚。色黑。肉硬白者。謂猪勃臍。皮薄。色淡紫。肉軟者。謂羊勃臍。千金云。並下石淋。

甘蔗○有赤白二種。竹荻二蔗。煎沙糖。皆用竹蔗。

鍊沙糖。和牛乳為石蜜。

味甘。氣平。無毒。

神農本草經會通 卷之三

三五五

菓類

本經云。主下氣。和中。助脾氣。利大腸。○日華子云。冷。利小腸。下氣痢。補脾。消痰。止渴。除心煩熱。作沙糖。潤心肺。解酒毒。臘月窖糞坑中。患天行熱狂人。絞汁服。甚良。

沙糖

味甘。氣寒。無毒。

本經云。功體與石蜜同。而冷利過之。竿甘蔗汁。煎作。○孟詵云。沙糖多食。令人心痛。與鯽魚同食。成

疔虫。與葵同食。生流澀。與笋同食。笋不消。成癥。○丹溪云。能生胃之火。此損齒之因也。非土製水。乃濕土生火熱也。食棗多者。齒病齲。亦此意也。○集云。小兒多食損齒。發疳虫。生蛻虫。

石蜜○乳糖也。用牛乳汁。和沙糖煎之。並作餅堅重。

味甘。氣寒。無毒。

本經云。主心腹熱脹。口乾渴。性冷利。○孟詵云。治

目中熱膜。明目。蜀中波斯者良。東吳亦有。並不如

兩處者。和棗肉。及巨勝末丸。每食後含一兩丸。潤

神農本草經會通 卷之三

三五六

菓類

肺氣。助五臟津。○丹溪云。甘。喜入脾。其多之害。必生於脾。西北地高多燥。人得之有益。東南地下多濕。人得之。未有不病者。亦氣之厚薄不同耳。

安石榴○使也。陶云。入藥惟根殼。其味有甜醋。藥家

用醋者。子為服食者所忌。雷公云。凡使皮根。勿令

犯鉄。先用漿水浸一宿。漉出。方可用。

味甘酸。無毒。

本經云。主咽燥渴。損人肺。不可多食。酸實殼。療下痢。止漏精。○東行根。療虻虫寸白。○藥性論云。皮

使味酸無毒能治筋骨風腰脚不遂行步攀急痛
 疹主澁腸止赤白下痢一方取汁止目淚下治漏
 精根青者入染鬚方用○陳藏器云安石榴本功
 外東引根及皮主虻虫煎服子止渴○花葉乾之
 爲末和鐵丹服之三年變毛髮色黑如漆鐵丹飛
 鐵爲丹亦鐵粉之屬也○孟詵云石榴温多食損
 齒令黑皮炙令黃杵末以棗肉爲丸空腹三十九
 三服治赤白痢腹痛者取醋者一枚并子搗汁頓
 服○雜俎云石榴甜者謂之天漿能理乳石毒○
 齒經云花百葉者主心熱吐血衄血等乾之作末
 吹鼻中立差○海上方療金瘡刀斧傷破血流以
 石灰一升石榴花半斤搗末取少許傳上揉少時
 血斷便差○丹溪云味酸病人須戒之性滯其汁
 戀膈成痰榴者留也餘同本經齒經○局云石榴
 實殼能收痢更治筋攣脚痛風花合石灰爲捍藥
 根皮可去腹間虫○石榴舒筋止痢去腹中虫根
 皮煎汁服

梨

味甘微酸氣寒○日華子云梨冷無毒
 本經云多食令人寒中金瘡乳婦尤不可食○唐
 本注云削梨貼湯火瘡不爛止痛易差又主熱嗽
 止渴○葉主霍亂吐不止煮汁服之○別注云主
 客熱中風不語又療傷寒熱解石熱氣驚邪嗽消
 渴利大小便○孟詵云梨除客熱止心煩不可多
 食又胸中痞寒熱結者可多食好生梨即通卒間
 風失音不語者生搗汁一合頓服之日再服止○
 日華子云梨冷無毒消風療欬嗽氣喘熱狂又除
 賊風曾中熱結作漿吐風痰○齒經云乳梨出宣
 城皮厚而肉實鶩梨出北部皮薄而漿多味差短
 於乳梨其香則過之欬嗽熱風痰實藥多用之其
 餘水梨消梨等甚多俱不聞入藥小兒腹痛大汗
 出名曰寒疝濃煎梨葉七合以意消息可作三四
 服飲之犬良○丹溪云味甘渴者宜之梨者利也
 流利下行之謂也○食療云產婦金瘡人忌之血
 虛也戒之衍義謂多食動脾惟病酒煩渴人食之
 ○局云梨果食多令冷痢金瘡乳婦不宜膏解煩

止嗽除消渴。若吐風痰可作漿。○梨實除煩引飲。漿可吐風痰。乳婦金瘡不可食。

豆蔻○卽草豆蔻也。苗似山薑。味辛烈者爲好。甚香。

○實若龍眼而銳。無鱗甲子。如石榴。

味辛。氣溫。無毒。○湯云。氣熱。味大辛。陽也。辛溫。無

毒。入足陰經。陽明經。○東云。浮也。陽也。去脾胃積

滯之寒邪。止心腹新舊之疼痛。○珍云。去寒益胃。

本經云。主溫中。心腹痛。嘔吐。去口臭氣。○今注云。

下氣。止霍亂。○藥性論云。草豆蔻。可單用。能主一

切冷氣。○日華子云。豆蔻花熱。無毒。下氣。止嘔逆。

除霍亂。調中。補胃氣。消渴毒。○陳藏器云。山薑。味

辛。溫。去惡氣。溫中。中惡。霍亂。心腹冷痛。功用如薑。

南人食之。根及苗。並如薑。而大作樟木臭。○日華

子云。山薑花暖。無毒。調中。下氣。消食。殺酒毒。○湯

云。下氣。脹滿。短氣。消酒。進食。止霍亂。治一切冷氣。

調中。調胃。健脾。亦能消食。○象云。治風寒客邪。在

胃口之上。善去脾胃客寒。心與胃痛。麩暴煨熟。去

麩用。○珍云。益脾胃。去痰。○衍義云。性溫。而調散。

神農本草經會通 卷之三 三十九

冷氣。力甚速。虛弱不能飲食。宜此。佐木瓜。烏梅。縮

砂。益智。麩。鹽。草薑也。○丹溪云。氣熱。味辛。入太

陰。陽明經。治風寒客邪。在胃痛。及嘔吐。一切冷氣。

麩。暴煨用。○查與一卷。草豆蔻同。但有詳略。

木瓜實○宣城者爲佳。蒂間有重如乳者。爲木瓜。無

此者。爲檳榔也。○凡使勿犯鉄。皮簿。微赤黃。香。甘

酸。不澁。方是真木瓜。

味酸。氣溫。無毒。○湯云。氣溫。味酸。入手足太陰經。

○東云。入肝。療脚氣。并水腫。○韋云。滋渴。止嘔。消

痰。治濕痺。霍亂轉筋。吐瀉。奔豚。并脚氣。

本經云。主濕痺。邪氣。霍亂。大吐下。轉筋不止。○其

枝。亦可煮用。○陳藏器云。木瓜本功外。下冷氣。強

筋骨。消食。止水痢。後渴不止。作飲服之。又脚氣衝

心。取一夥。去子。煎服之。嫩者更佳。又止嘔逆。膈痰

唾。○孟詵云。謹按。枝葉。煮之。飲。亦治霍亂。不可多

食。損齒及骨。又臍下絞痛。木瓜一兩片。桑葉七片。

大棗三枚。碎之。以水二升。煮取半升。頓服之。差。○

日華子云。止吐瀉。賁泄。及脚氣。水腫。冷熱痛。心腹

神農本草經會通 卷之三 四十

痛瘵渴。嘔逆。痰唾等根。治脚氣。○湯云。益肺而去濕。和胃而滋脾。○衍義云。木瓜得木之正。故入筋。以鉛白霜塗之。則失酸味。受金制也。此物入肝。故益筋與血病。腰腎脚膝無力。此物不可缺也。○東垣云。氣脫。則能收。氣滯。則能和。○雷公云。調榮衛。助穀氣。是也。○局云。木瓜消腫強筋骨。止渴仍攻濕痺。又治轉筋成霍亂。更除脚氣上衝心。○宣木瓜。治霍亂轉筋。理脚氣濕痺。伸舒。

橄欖

味酸甘。氣溫。無毒。

本經云。主消酒。療鯀鮫毒。人悞食此魚。肝迷悶者。可煮汁服之。必解。○核中人。研傳唇。吻燥痛。○日華子云。開胃。下氣。止渴。○丹溪云。味澁而生甘。醉飽宜之。然其性熱。多食能致上壅。解魚毒。○青囊云。治疔瘡。一个全用。燒灰。油調搽。○局云。泉州橄欖。能消酒。止渴生津。味可嘗。若是口唇乾燥痛。核仁。研爛。傳之良。○橄欖。止渴生津。口唇乾燥。核仁。研傳。

林檎

味酸甘。氣溫。○一云。味苦澀。平。無毒。

本經云。不可多食。發熱。澀氣。令人好睡。發冷痰。生瘡癬。脉閉不行。形如柰。○孟詵云。止消渴。○日華子云。無毒。下氣。治霍亂。肚痛。消痰。○局經云。病消渴者。宜食之。亦不可多。反令人心生冷痰。今俗間醫人。亦乾之。入治傷寒藥。謂之林檎散。○食療云。溫。主穀痢。洩精。東行根。治白虫。蚘虫。消渴。好睡。不可多食。又味苦澀。平。無毒。食之。閉百脉。

胡桃

味甘。氣平。無毒。

本經云。食之。令人肥健。潤肌。黑髮。取瓢燒令黑。木斷。煙和松脂。研。傳。瘰癧瘡。又和胡粉為泥。拔白鬚。髮。以內孔中。其毛皆黑。多食利小便。能脫人眉。動風。故也。去五痔。外青皮。染髭。及鼻。皆黑。其樹皮。止水痢。可染褐。○孟詵云。不可多食。動痰飲。除風。令人能食。不得併。漸漸食之。通經脉。潤血脉。黑鬚髮。○局經云。性熱。不可多食。補下方亦用之。取肉合。

肉和酒研服主撲傷。

海松子○生新羅如小栗三角其中人香美東夷食之當果與中土松子不同。

味甘氣小温無毒。○一云味甘美大温無毒。

本經云主骨節風頭眩去死肌髮白散水氣不飢。

○日華子云逐風痺風氣虛羸少氣不足潤皮膚。

肥五臟東人以代麻腐用。○海藥云去皮食之甚

香美與雲南松子不同雲南松子似巴豆其味不

美多食發熱毒松子味甘美大温無毒主諸風温

破故紙搗篩棗丸梧子大朝服三十九又療壓撲

傷損搗肉和酒温頓服便差海上方療石淋便中

有石子者胡桃肉一升細米煮漿粥一升相和頓

服即差。○丹溪云屬土而有火性熱本經言甘平

是無熱也下文云能脫人眉動風非熱何傷肺乎。

○衍義云過夏至不堪食又其肉煮漿粥下石淋

良。○集云補下元亦用之多食動風生痰助腎火

○局云胡桃全髮能令黑去痔仍消瘰癧瘡多食

人肥肌肉潤撲傷和酒細研嘗。○胡桃肉肥肌潤

腸胃久服輕身延年不老。

榛子○生遼東山谷子如小栗軍行食之當根中土

亦有。

味甘氣平無毒。

本經云主益氣力寬腸胃令人不飢健行。○日華

子云新羅榛子肥白人止飢調中開胃甚驗。

山查子○本草菓部原不載今查本草發明云疑出

草部別名一名糖毬子俗呼山裏紅合以本草之

味為據。

味甘辛酸平無毒。

丹溪云消食行結氣健胃消食積痰益小兒又催

瘡痛消滯血治婦人兒枕痛濃煎汁入沙糖服立

効。

楊梅

味酸氣温無毒。○一云熱微毒。

本經云主去痰止嘔噦消食下酒乾作屑臨飲酒

時服方寸匕止吐酒多食令人發熱。○孟詵云和

五臟能滌腸胃除煩燥惡氣切不可多食甚能損

齒及筋亦能治病燒灰服之○日華子云熱微毒
療嘔逆吐酒皮根煎湯洗惡瘡疥癩忌生葱

奈

味苦氣寒○一云有小毒○一云冷無毒

本經云多食令人臃脹病人尤甚○今注云有小
毒主耐飢益心氣○孟詵云主補中膈諸不足氣
和脾卒患食後氣不通生擣汁服之○日華子云
冷無毒治飽食多肺擁氣脹

植實

神農本草經會通

卷之三

四五

此

味

丹溪云屬土與金非火不可食多啖則熱矣肺家
果也引火入肺則大腸受傷識者宜詳○其子治
寸白虫又五痔人常如果食之愈過多則滑腸○
按植字似誤查本草發明保樞字一名赤菓味甘
屬土與金無毒菓部原不載今當以樞子為是合
前卷木部內樞子証之即明

神農本草經會通卷之三

神農本草經會通卷之四

穀部

藟豆

藟豆葉

藟豆花

大麥

大麥蘖

小麥

酒

醋

穀芽

飴糖

豉

赤小豆

腐婢

生大豆

大豆黃卷

白油麻

香油

胡麻

青蘘

胡麻油

麻黃

麻子

麻根汁

麻葉

麻花

麩

罌子粟

罌粟殼

神農本草經會通

卷之四

藟

藟豆

白豆

粟米

粳米

稻米

陳廩米

秣米

青梁米

白梁米

黃梁米

黍米

丹黍米

稷米

藜米

穧麥

蕎麥

寒食餅

麥苗

糟筍中酒

社酒

寒食麥人粥

神農本草經會通卷之四

穀部

菼豆○有黑白二種入藥當用白者。

味甘氣微溫。○東云助脾。○韋云主下氣補瀉安腸胃治轉筋吐瀉及蛇傷。

本經云主和中下氣。○孟詵云療霍亂吐痢不止。未和醋服之。下氣。○藥性論云白菼豆亦可單用。

主解一切草木毒生嚼及煎湯服效。○日華子云平無毒補五臟。○岳經云花有紫白二色實有黑。

神農本草經會通卷之四

一

白二種白者溫而黑者小冷入藥當用白者。主行

風氣女子帶下兼殺一切草木及酒毒亦解河狫毒。○食療云微寒恐是黑者。主嘔逆久食頭不白。

患冷氣人勿食。○局云菼豆單行能解毒本功下氣更和中。轉筋霍亂須調醋葉傳蛇虫多有功。○

白菼豆治轉筋霍亂葉傳蛇虫咬。

菼豆葉

本經云主霍亂吐下不止。○孟詵云吐痢後轉筋生擣葉一把以少醋浸取汁服之立差。○日華子



云葉傳蛇虫咬。○食療云其葉治瘕和醋炙理。筋葉汁醋服效。

菼豆花

岳經云主女子赤白下乾末米飲和服。大麥○一名麩麥。

味鹹氣溫微寒無毒。

本經云主消渴除熱益氣調中。又云令人多熱為五穀長。○唐本注云大麥麩平胃止渴消食。○孟

詵云大麥久食之頭髮不白暴食之亦稍似脚弱。

神農本草經會通卷之四

二

為下氣及腰腎故久服甚宜人。熟即益人帶生即

冷損人。○陳士良云大麥補虛劣壯血脉益顏色。實五臟化穀食久服令人色白滑肌膚為麩勝小

麥無燥熱。○陳藏器云不動風氣調中止泄令人肥健。○丹溪云初熟人多炒而食之此等有火能

生熱病人故不知。大麥主消渴生肌長胃。

大麥葉○使也凡用炒杵去皮。

味甘無毒。○湯云氣溫味甘鹹無毒。○東云能助脾消化宿食。○韋云消化宿食破癥結益氣虛人。

散上焦滯血。去心腹脹滿。○藥性論云。能消化宿食。破冷氣。去心腹脹滿。○陳士良云。藥微暖。久食消腎。不可多食。○日華子云。麥蘖。溫中下氣。開胃。止霍亂。除煩。消痰。破癥結。能催生落胎。○象云。補脾胃。虛寬腸胃。先杵細。炒黃。取麩用。○湯云。本草云。能消化宿食。破癥結。冷氣。去心腹脹滿。開胃。止霍亂。除煩。去痰。治產後秘結。鼓脹不通。大麥蘖。并神麩。二藥氣虛人宜服。以代戊己腐熟米穀。與豆蔻。縮砂。木瓜。芍藥。五味子。烏梅。為之使。○丹溪云。神農本草經會通 卷之四 三

行上焦之滯血。腹中鳴者用之。化宿食。破滯氣。良。又云。大麥水浸之。生芽為蘖。化宿食。破冷氣。去心腹脹滿。久食消腎。不可多食。戒之。○劄云。麥蘖甘溫。消宿食。破癥結。益氣虛人。上焦滯血。能行散。心腹脹滿。宜此伸。○麥芽。溫中。消食。

小麥○臣也。去皮則熱。麩熱。而麩涼。用須帶皮。味甘。氣微寒。無毒。○湯同。○東云。有止汗。養心之力。○珍云。炒麩。益胃氣。

本經云。主除熱。止燥渴。咽乾。利小便。養肝氣。止漏。

血。唾血。以作麩。溫。消穀。止痢。以作麩。溫。不能消。蒸止煩。○唐本注云。小麥麩。止痢。平胃。主小兒疳。消食痔。○陳藏器云。小麥。秋種。夏熟。受四時氣。足自然兼有寒溫。麩熱。麩涼。宜其然也。又云。麩味甘。寒無毒。和麩作麩。止洩利。調中。去熱。健人。蒸熱。袋盛。熨人馬冷失脚腰。和醋蒸。包所傷折處。止痛散血。人作麩。第三磨者涼。為近麩也。○小麥。皮寒。肉熱。○藥性論云。小麥。臣。有小毒。能殺腸中虵虫。熬末服。○陳又云。麥苗。味辛。寒。無毒。主酒疸。目黃。消酒毒。暴熱。麥苗上黑黴。名麥奴。主熱煩。解丹石。天行熱毒。○又麩。味甘。溫。補虛。實人。膚體。厚腸胃。強氣力。性擺熱。小動風氣。○孟詵云。小麥。平。服之。止渴。○又作麩。有熱毒。多是陳稟之色。作粉。補中。益氣。和五臟。調脈。又炒粉。一合。和服。斷下痢。○又性主傷折。和醋蒸之。裹折傷處。便定。重者。再蒸。裹之。甚良。○日華子云。麩。養氣。補不足。助五臟。久食。實人。○又麥黃。暖。溫中。下氣。消食。除煩。○麩。涼。治時瘡。湯火瘡。爛。撲損傷。折瘀血。醋炒貼。○麥苗。涼。除

神農本草經會通 卷之四 四

煩悶解時疾狂熱消酒毒退胃膈熱患黃疸人絞
 汁服并利小腸作藎喫甚益顏色○晉經云大麥
 屑之作麩平胃止渴消食○水漬之生芽為藥化
 宿食破冷氣止心腹脹滿今醫方用之最多○凡
 麥秋種冬長春秀夏實具四時中和之氣故為五
 穀之貴大小麥地暖處亦可春種之至夏便收然
 比秋種者四氣不足故有毒○小麥性寒作麩則
 溫而有毒○作麩則平胃止利○其皮為麩性復
 寒調中去熱亦猶大豆作醬鼓性便不同也○蕎
 麥實腸胃益氣力然不宜多食亦能動風氣令人
 昏眩也藥品不甚用之○湯云青蒿散有小麥百
 粒治大人小兒骨蒸肌熱婦人勞熱○丹溪云麩
 熱而麩涼飢年用以代穀須晒麥令燥以少水潤
 之擣去皮煮以為飯食之無麩熱之患又云治暴
 淋煎小麥湯飲之○集云浮者止盜汗○局云小
 麥養肝除熱燥撲瘡用醋和麩調一般大麥攻消
 渴作藥溫中食可消○小麥養肝除燥熱○麥麩
 調醋傳撲損傷

神農本草經會通卷之四

五

陳忠

酒○糯米麩麴造者入藥用○唐本注云惟米酒入
 藥
 味苦甘辛氣大熱有毒○湯同○東云有行藥破
 血之用○走云通血脈厚腸胃消憂發怒大扶肝
 滋形辟惡壯脾氣痛飲傷神損壽元○劄同
 本經云主行藥勢殺百邪惡毒氣○陶隱居云大
 寒凝海惟酒不冰明其性熱獨冠群物藥家多須
 以行其勢人飲之使體弊神悞是有毒故也昔三
 人晨行觸霧一人徒者飲酒一人病者食粥一人
 死者空腹此酒勢辟惡勝於作食○陳藏器云酒
 本功外殺百邪去惡氣通血脈厚腸胃潤皮膚散
 石氣消憂發怒宜言暢意又云諸米酒有毒凡酒
 忌諸甜物○孟詵云酒味苦主百邪毒行百藥當
 酒臥以扇扇或中惡風久飲傷神損壽謹按中惡
 症性熱煖薑酒一椀服即止又通脈養脾氣扶肝
 ○陶云惟酒不冰量其熱性故也久服之厚腸胃
 筋初服之時甚動氣痢與百藥相宜祇服丹砂人
 飲之即頭痛吐熱又服丹石人曾背急悶熱者可

神農本草經會通卷之四

六

陳忠

以大豆一升熬令汗出。簸去灰塵。投二升酒中。久時傾服之。少頃即汗出。差朝服之。甚去一切風。婦人產後諸風亦可服之。○陳士良云。凡服食丹砂。北庭石。亭脂。鍾乳石。諸礬石。生薑。並不可長久以酒下。遂引石藥氣入四肢。滯血。化為癰疽。○日華子云。酒通血脈。厚腸胃。除風。及下氣。○又社壇餘酢酒。治孩兒語遲。以少許喫。社酒噴屋。四角辟蚊子。○又槽下酒。暖開胃。下食。暖水藏。溫腸胃。消宿食。禦風寒。殺一切蔬菜毒。多食微毒。○陳藏器云。甜糟。味鹹。溫。無毒。主溫中。冷氣。消食。殺腥。去草菜毒。藏物不敗。糝物能軟。潤皮膚。調腑臟。三歲者下有酒。以物承之。堪磨風癢。止嘔噦。及煎煮魚菜。○日華子云。糟罍撲損。瘀血。浸洗凍瘡。及傳蛇蜂咬毒。○湯云。能行諸經。不止。與附子相同。味辛者能散。味苦者能下。味甘者居中而緩也。為導引。可以通行一身之表。至極高之分。若味淡者。則利小便而速下。餘同陶云。○丹溪云。本草止言其熱而有毒。不言其濕中發熱。近於相火。大醉後。振寒戰。

慄者可見矣。又云。酒性善升。氣必隨之。痰鬱於上。溺澀於下。肺受賊邪。全體大燥。恐飲寒涼。其熱內鬱。肺氣得熱。必大傷耗。其始也病淺。或嘔吐。或自汗。或疼痒。或鼻鼈。或自泄。或心脾痛。尚可散而出也。病深。或消渴。為內疽。為肺痿。為內痔。為鼓脹。為失明。為哮喘。為勞嗽。為癩。為難名之病。倘非巨眼。未易速治。可不謹乎。○陶云。大寒凝海。惟酒不冰。大熱明矣。方藥所用。行藥勢故也。又云。性喜升。大傷肺氣。助火生痰。變為諸病。戒之。又云。醇酒宜冷飲。有三益焉。先經肺分。得寒中之寒。以養肺。次入胃中。得寒中之溫。以養脾。冷酒行遲。傳化以漸。令人不得恣飲。故云三益。○集云。熱飲則發散。傳化速而可多。冷飲則停凝。而不能多。故以不可多飲為益。若好飲之人。及被苦勸而過飲。則不宜用冷也。○局云。酒性最能行藥勢。大寒凝海。此難水。通人血脈。溫脾胃。辟惡除邪。破癖癥。○酒。主通行血脈。助添藥勢。醋。一名苦酒。又名醯。○米造者入藥。逾久良。但不

可多損人肌臑糟醋不入藥。

味酸氣溫無毒。○湯同。○東云消腫益血須米醋。

○走云飲咽瘡消腫毒治黃疸破堅癥產後血暈。

薰鼻收神。

本經云主消癰腫散水氣殺邪毒。○陳藏器云破

血運除癥塊堅積消食殺惡毒破結氣心中酸水

痰飲多食損筋骨然藥中用之當取二三年米醋

良。○孟詵云多食損人胃消諸毒氣能治婦人產

後血氣運取美清醋煎稍稍含之即愈。又人口有

瘡以黃蘗皮醋漬含之即愈。○日華子云治產後

婦人并傷損及金瘡血運下氣除煩破癥結治婦

人心痛助藥力殺一切魚肉菜毒多食不益男子

損人顏色。○丹溪云酸醋漿世以之調和儘可適

口。若魚肉其致病以漸人故不知酸收也人不能

遠之可入藥消癰腫散水氣。○湯云余初錄本草

苦酒條本經一名醢又一名苦酒知為一物也及

讀金匱治黃疸有麻黃醇酒湯右以美清酒五升

煮二升苦酒也前治黃有黃芪芍藥桂枝苦酒湯

神農本草經會通卷之四

九

藥譜

制云醋飲咽瘡消腫毒治黃疸病破堅癥婦人

產後血虛暈薰鼻收神保十全。○局云醋本俗呼

為苦酒主消癰腫殺諸邪婦人產後尤多用治癰

除癥更破癥。○醋主調理產婦去瘀生新。○衍義

云今人食酸則齒軟謂其水生木水氣弱木氣盛

故如是。

穀芽○即稻穀芽

味甘氣溫無毒。○東云養脾

飴糖○糯與粟米作者佳餘不堪用。○即膠飴

神農本草經會通卷之四

十

藥譜

味甘氣微溫。○湯云氣溫味甘無毒入足太陰藥

本經云主補虛乏止渴去血。○陶云方家用飴糖

乃云膠飴皆是濕糖如厚蜜者健中湯多用之其

凝強及牽白者不入藥。今酒麴糖用藥猶同是米

麥而為中上之異糖當以和潤為優酒以醱亂為

劣也。○蜀菴經云飴即軟糖也北人謂之餳粳米

粟米大麻白木黃精枳椇子等並堪作之惟以糯

米者入藥。○孟詵云餳糖補虛止渴健脾胃氣去

留血白者以蔓菁汁煮頓服之。○日華子云益氣

力消痰止咳并潤五臟。○液云補虛乏止渴去血。以其色紫凝如深琥珀色謂之膠餽色白而枯者非膠餽卽餽糖也不入藥用中滿不宜用嘔家切忌爲足太陰經藥仲景謂嘔家不可用健中湯以甘故也。○丹溪云屬土成於火大發濕中之熱。○衍義云動脾風是言其末而遺其本也。又云此卽餽糖乃云膠餽乃是濕川米麥而爲卽餽也。○又誤吞錢服之便出魚骨哽在喉中不能去大作丸用妙。○餽糖補虛羸健中歛汗。

神農本草經會通

卷之四

十一

三十四

豉○一名香豉卽淡豆豉也。

味苦氣寒無毒。○湯云氣寒味苦陰也無毒。○藥性云味苦甘。○陳云味鹹。○東云解傷寒之表。○珍云豆豉去懊懣。

本經云主傷寒頭痛寒熱瘴氣惡毒煩躁滿悶虛勞喘吸兩脚疼冷。又殺六畜胎子諸毒。○陶隱居云豉食中之常用春夏天氣不和蒸炒以酒漬服之至佳好者出襄陽錢塘香美而濃取中心者彌善。○藥性論云豆豉得鹽良殺六畜毒味苦甘主

下血痢如刺者豉一升水漬纔令相淹煎一兩沸絞取汁頓服不差可再服。又傷寒暴痢腹痛者豉一升薤白一握切以水三升先煮薤白豉更煮湯色黑去豉分爲二服不差再服熬末能止汗主除煩燥治時疾熱病發汗。又治陰莖上瘡痛爛豉一分蛭蚓濕泥二分水研和塗上乾易禁熱食酒菜蒜。又寒熱風胃中瘡生者可搗爲丸服良。○陳藏器云蒲州豉味鹹無毒解煩熱熱毒寒熱虛勞調中發汗通關節殺腥氣傷寒鼻塞作法與諸豉不同其味烈陝州又有豉汁經年不敗大除煩熱入藥並不如今之豉心爲其無鹽故也。○孟詵云豉能治久盜汗患者以二升微炒令香清酒三升漬滿三日取汁冷暖任人服之不差更作三兩劑卽止。○日華子云治中毒藥虫氣瘡疾骨蒸并治犬咬。○象云治傷寒頭痛煩躁滿悶生用。○珍云去心中懊懣。○本草云主傷寒頭痛寒熱傷寒初覺頭痛內熱脉洪起一二日便作此加減葱豉湯葱白一虎口豉一升綿裹以水三升煎取一升頓服。

神農本草經會通

卷之四

十二

三十三

取汗若不汗加葛根三兩水五升煮二升分二服
又不汗加麻黃三兩去節○丹溪云味苦鹹純陰
去心中懊懣傷寒頭痛燥煩○良方用此同栝樓
桂心為下胎斷產之劑○局云鼓本食中常用物
頭疼發汗必須加解煩止痢除諸毒酒浸和滓傳
脚差

赤小豆○使也○局云炒過用

味甘酸氣平無毒○湯云氣溫味辛甘酸陰中之
陽無毒○東云解熱毒瘡腫

神農本草經會通

卷之四

十三

范洪

本經云主下水排癰腫膿血寒熱熱中消渴止洩
利小便吐逆卒澀下脹滿○陶云大小豆其條猶
葱薤義也以大豆為藥牙生便乾之名為黃卷用
之亦熬服食所須黃大豆主溫毒水腫殊効復有
白大豆不入藥小豆性逐津液久服令人枯燥矣
○唐本注云別錄云葉名藿止小便數去煩熱○
陳藏器云赤小豆和桑根白皮煮食之主溫氣痺
腫小豆和通草煮食之當下氣無限名脫氣丸驢
食脚輕人食體重○蜀本注云病酒熱飲汁即愈

○藥性論云赤小豆使味甘能消熱毒癰腫散惡
血不盡煩滿治水腫皮肌脹滿禱傳癰腫上主小
兒急黃爛瘡取汁冷洗之不過三度差能令人美
食末與鷄子白調塗熱毒癰腫差通氣健脾胃○
陳士良云赤小豆微寒縮氣行風抽肌肉久食瘦
人堅筋骨療水氣解小麥熱毒○日華子云赤豆
粉治煩解熱毒排膿補血脈解油衣粘緩甚妙葉
食之明目○局經云韋宙獨行方療水腫從脚起
入腹則殺人亦用赤小豆一斗煮令極爛取汁四
五升溫漬勝以下若已入腹但服小豆勿雜食亦
愈手集方八患脚氣用此豆作袋置足下朝夕展
轉踐踏之其疾遂愈亦主丹毒小品方以赤小豆
末和鷄子白如泥塗之不已逐手即消也其遍體
者亦遍塗如上法又諸腫毒欲作癰疽者以水和
塗便可消散毒氣今人往往用之有効也○食療
云和鯉魚爛煮食之甚治脚氣及大腹水腫別有
諸治具在魚條中散氣去關節煩熱令人心孔開
止小便數兼赤者並可食暴痢後氣滿不能食煮

神農本草經會通

卷之四

十四

說

一頓服之即愈。○湯云。本草云。主下水。排膿。寒熱。熱中。消渴。止洩。利小便。吐逆。卒澀下。脹滿。又治水腫。通健脾胃。赤小豆食之。行小便。久食則虛人。令人黑瘦。枯燥。赤小豆花。治宿酒渴病。即腐婢也。花有腐氣。故以名之。與葛花末。服方寸匕。飲酒不知醉。氣味平辛。大豆黃卷。是以生豆為藥。待其芽出。便曝乾用。方書名黃芩皮。產婦藥中用之。性平。○苟云。赤小豆能消熱毒。研塗癰腫。可排膿。更攻水腫。除消渴。腳氣。逢之有大功。○赤小豆。消水腫。虛

神農本草經會通卷之四
十五
浮。研塗癰疽。消熱毒。

腐婢。○即小豆花也。七月採。陰乾。

味辛。氣平。無毒。

本經云。主痲瘡。寒熱。邪氣。洩痢。陰不起。止消渴。病酒頭痛。○別本注云。小豆花。亦有腐氣。經云。主病酒頭痛。即明其療同矣。葛根條中。見其花。并小豆花。乾末。服方寸匕。飲酒不知醉。唐注。并陶云。二家所說。證據並非。○藥性論云。赤小豆花。名腐婢。能消酒毒。明目。散氣滿。不能食。煮一頓服之。又下水

氣。并治小兒丹毒。熱腫。

生大豆。○使也。惡五參。龍膽。得前胡。烏喙。杏仁。牡蛎。良。○有黑白二種。黑者入藥。白者不用。○緊小者。為雄豆。入藥尤佳。○殺烏頭毒。九月採。○苟云。炒過用。

味甘。氣平。○內經云。鹹。○一云。寒。

本經云。塗癰腫。煮汁。飲。殺鬼毒。止痛。逐水。脹。除胃中熱。痺。傷中。淋露。下瘀血。散五臟結積。內寒。殺烏頭毒。久服。令人身重。炒為屑。味甘。主胃中熱。去腫。

神農本草經會通卷之四
十六
除痺。消穀。止腹脹。○陳藏器云。大豆。炒令黑。煙未

斷。及熱投酒中。主風痺。癰緩。口禁。產後諸風。食罷。生服。半掬。去心。宵煩。熱。熱風。恍惚。明目。鎮心。溫補。久服。好顏色。變白。去風。不忘。○煮食。寒。下熱。氣腫。○壓。石。煩。熱。汁。解。諸。藥。毒。消。腫。○大豆。炒。食。極。熱。煮。食。之。及。作。豉。極。冷。○黃。卷。及。醬。平。牛。食。溫。馬。食。冷。一。體。之。中。用。之。數。變。○又。云。檣。豆。味。甘。溫。無。毒。炒。令。黑。及。熱。投。酒。中。漸。漸。飲。之。去。賊。風。風。痺。婦。人。產。後。冷。血。堪。作。醬。○蜀。本。注。云。煮。食。之。主。溫。毒。水

腫。○孟詵云。大豆寒。和飯搗。塗一切毒腫。療男女陰腫。以綿裹內之。殺諸藥毒。謹按。煮飲服之。去一切毒氣。除胃中熱痺。傷中。淋露。下淋血。散五臟結積。內寒。和桑柴灰汁。煮服。下水。鼓腹脹。其豆黃。主濕痺。膝痛。五臟不足。氣胃氣結積。益氣。潤肌膚。○日華子云。黑豆。調中下氣。通關脈。制金石藥毒。治牛馬溫毒。○齒經云。大豆黃卷。是以生豆為藥。待其芽出。便暴乾。取用。方書名卷皮。今蓐婦藥中用之。豆性本平。而修治之。便有數等之効。煮其汁。甚涼。可以壓丹石毒。及解諸藥毒。作腐則寒。而動氣。炒食則熱。投酒主風。作豉極冷。黃卷及醬。皆平。牛食之。溫。馬食之。涼。一體而用。別大抵。宜作藥使耳。○古方。有紫湯。破血。去風。除氣。防熱。產後兩日。尤宜服之。烏豆五升。選擇令淨。清酒一斗半。炒豆。令烟。向絕。投於酒中。看酒赤紫色。乃去豆。量性服之。可日夜三盞。如中風口噤。即加鷄屎白二升。和黍投酒中。神驗。○江南人作豆豉。自有一種。刀豆。甚佳。古今方書。用豉治病最多。肘後方云。療傷寒有

數種。初覺頭痛。內熱。脈洪起。一二日。便作此。加減葱豉湯。葱白一虎口。豉一升。綿裹。以水三升。煮取一升。頓服。取汗。若不汗。更作。加葛根三兩。水五升。煮取二升。分再服。必汗。即差。不汗。更作。加麻黃三兩。去節。○食療云。微寒。主中風。脚弱。產後諸疾。若和甘草煮湯飲之。去一切熱毒氣。善治風毒。脚氣。煮食之。主心痛。筋攣。膝痛。脹滿。殺烏頭附子毒。大豆黃屑。忌猪肉。小兒不得與炒豆食之。若食了。勿食猪肉。必壅氣致死。十有八九。十歲已上。不畏。○湯云。同本經。并陳藏器云。○局云。大豆調中。仍止痛。殺除鬼毒。煮為湯。炒投熱酒。除風痺。入藥。須知黑者良。○黃豆。殺鬼辟邪。大豆黃卷。○以生豆為藥。待芽出。便暴乾用。味甘。氣平。無毒。○本經云。主濕痺。筋攣。膝痛。五臟胃氣。結積。益氣。止毒。去黑疝。潤澤皮毛。○豆芽黃卷。主濕痺。筋攣。下婦人惡血。白油麻。○生則寒。炒則熱。味甘。氣大寒。無毒。

本經云。治虛勞。滑腸胃。行風氣。通血脈。去頭浮風。潤肌膚。食後生噉。一合。終身不輟。與乳母食。其孩子永不生病。若客熱。可作飲汁服之。停久者。發霍亂。又生嚼。傅小兒頭上。諸瘡。良。久食。抽人肌肉。生則寒。炒則熱。○又葉。擣和漿水。絞去滓。沐髮。去風潤髮。

香油○卽白麻油。○衍云。炒熟。乘熱。壓出油。而謂之。生油。須再煎煉。方謂之熟油。始可食。

本經云。其油冷。常食所用也。無毒。發冷疾。滑骨髓。發臍腑。困脾臟。殺五黃。下三焦。熱毒氣。通大小腸。治蛔心痛。傅一切瘡疥癬。殺一切蟲。取油一合。鷄子兩顆。芒消一兩。攪服之。少時卽瀉。治熱毒甚良。治飲食物。須逐日熬熟用。經宿卽動氣。有牙齒并脾胃疾人。切不可喫。陳者煎膏。生肌長肉。止痛消癰腫。補皮裂。○番經云。傅信方。蚰蜒入耳。以油麻油。作煎餅枕臥。須臾。蚰蜒自出而差。○外臺秘要。治胃喉間。覺有癢虫上下。偏聞葱豉食香。此是髮虫。油煎葱豉。令香。二日不食。張口而臥。將油葱

神農本草經會通 卷之四 十九 初啓

豉。致口邊。虫當漸出。徐徐以物引去之。○丹溪云。須炒芝麻。乃可取之。人食之美。且不致病。若又煎煉食之。與火無異。戒之。

胡麻○一名巨勝。卽胡地黑芝麻。八穀之中。惟此爲勝。故名。

味甘。氣平。無毒。○連云。披風。長肉。及生精。益氣。頭面癢。瘡。并崩中。血滯。利便。墮產。兼療寒濕。

本經云。主傷中。虛羸。補五內。益氣力。長肌肉。填髓。腦。堅筋骨。療金瘡。止痛。及傷寒。溫瘧。大吐後。虛熱。

神農本草經會通 卷之四 二十一 初啓

羸困。久服。輕身。不老。明耳目。耐飢渴。延年。以作油。微寒。利大腸。胞衣不落。生者。摩瘡腫。生禿髮。一名巨勝。○葉。名青囊。○陶隱居云。八穀之中。惟此爲良。淳黑者。名巨勝。巨者大也。是爲大勝。本生大宛。故名胡麻。又壘方名巨勝。莖。負名胡麻。服食家。當九蒸。九暴。熬。擣。餌之。斷穀。長生。充飢。雖易得。俗中學者。猶不能常服。而况餘藥耶。蒸不熟。令人髮落。其性與茯苓相宜。俗方用之。甚少。時以合湯。九爾。

○唐本注云。此麻以角作八稜者。爲巨勝。四稜者。

名胡麻。都以烏者良。白者劣。爾生。嚙塗小兒頭瘡。浸淫惡瘡。大効。○抱朴子云。巨勝一名胡麻。餌服之不老。耐風濕。○藥性論云。巨勝者。仙經所重。白蜜一升。子一斗。合之名曰靜神丸。常服之。治肺氣潤五臟。其功至多。亦能休糧。填人骨髓。甚有益於男子。患人虛而吸吸。加胡麻用。○陳士良云。胡麻。人生嚙塗小兒頭瘡。亦療婦人陰瘡。初食利大小腸。久食即否。去陳留新。○日華子云。胡麻補中。益氣。養五臟。治勞氣。產後羸困。耐寒暑。止心驚。子利大小便。催生。落胎。逐風。溫氣。遊風。頭風。補肺氣。潤五臟。填精髓。細研塗髮。長頭白。蜜蒸為丸。服治百病。○陳藏器云。花陰乾。漬取汁。搜麩至韌而滑。○岳經云。陶云。其莖有方有圓。○蘇云。其實有四稜八稜。如此。巨勝胡麻為二物矣。或云。本生胡中。形體類麻。故名胡麻。又八穀之中。最為大勝。故名巨勝。如此。似一物二名也。然仙方有服食胡麻。巨勝二法。功用小別。疑本一物而種之有二。如天雄附子之類。故葛稚亦云。胡麻中有一葉兩莖者為巨

勝是也。食其實當九蒸。九暴。熬。搗之。可以斷穀。○一說。今人用胡麻葉。如荏而狹尖。莖方高四五尺。黃花。生子成房。如油麻角。而小嫩葉可食。甚甘滑。利大腸。皮亦可作布。類大麻。色黃而脆。俗亦謂之黃麻。其實黑色。如韭子而粒細。味苦如膽。粹末略無膏油。又世人或以為胡麻。乃是今之泔麻。以其本出大宛。而謂之胡麻也。皆以烏者良。白者劣。又序例謂細麻。即胡麻也。形扁扁爾。其方莖者名巨勝。其說各異。然胡麻。今服食家最為要藥。乃爾差誤。豈復得効也。○雷公云。凡使有四稜八稜者。兩頭尖。色紫黑者。又呼胡麻。並是誤也。其巨勝。有七稜。色赤。味澁酸。是真。又呼烏油麻。作巨勝。亦誤。○衍義曰。諸家之說。參差不一。止是今脂麻。更無他義。蓋其種出於大宛。故言胡麻。今胡地所出者。皆肥大。其紋鵲。其色紫黑。故如此區別。○局云。胡麻久餌。可長生。填髓堅筋。更益精。利大小腸。調肺氣。塗瘡。快產。止心驚。○巨勝子。填精髓。可長生。青蘘。○胡麻葉也。

味甘氣寒無毒。○本經云。主五臟邪氣。風寒濕痺。益氣補腦髓。堅筋骨。久服耳目聰明。不飢不老。增壽。巨勝苗也。○陶云。甚肥滑。亦可以沐頭。○藥性論云。葉搗汁。沐浴甚良。又牛傷熱。搗汁灌之。立差。又患崩中。血凝痙者。生取一升。搗內熱湯中。絞取半升。立愈。○日華子云。葉作湯沐。潤毛髮。滑皮膚。益血色。

胡麻油

氣微寒。

神農本草經會通

卷之四

二十三

陳忠

本經云。利大腸。胞衣不落。生者摩瘡腫。生禿髮。○陶隱居云。麻油生榨者。若蒸炒。止可供作食。燃耳不入藥也。○藥性論云。胡麻。生油塗。生毛髮。○陳藏器云。胡麻大寒。主天行熱。秘腸內結。熱服一合。取利為度。食油損聲。令體重。生油殺虫。摩惡瘡。麻蕒。○此麻上花勃勃者。七月七日採。良。一云。即實。一云。花實。蕒。三物未詳。○一名麻勃。

味辛。氣平。有毒。

本經云。主五勞七傷。利五臟。下血。寒氣。破積。止癩。

散膿。多食令人見鬼狂走。久服通神明輕身。○陶隱居云。麻蕒。即牡麻。牡麻。則無實。今人作布及履用之。麻勃。方藥亦少用。術家合人參服。令逆知未來事。○唐本注云。蕒。即麻實。非花也。爾雅云。蕒。泉實。禮云。麻之有蕒者。注云。有子之麻為苴。皆謂子爾。陶以一名麻勃。勃然如花者。即以為花。重出子條。誤矣。既以麻蕒為米之上品。今用花為之花。豈堪食乎。○爾雅釋曰。泉。麻也。蕒。麻子也。

麻子

○使也。即麻仁。畏牡蠣。白薇。惡茯苓。○九月採。

神農本草經會通

卷之四

二十四

陳忠

入土者損人。○今用麻人。極難去殼。醫家多以水浸。經三兩日。令殼破。暴乾。新瓦上。插取白用。○麻蕒。麻子。今處處有。皆田圃所蒔。績其皮。以為布者。麻蕒。一名麻勃。麻上花勃勃者。七月七日採。麻子。九月採。入土者不用。陶隱居。以麻蕒為牡麻。牡麻。則無實。蘇恭以為蕒。即實。非花也。又引爾雅。蕒。泉實。及陶云。苴。麻之有蕒者。為子也。謂陶重出子條。為誤。按本經。麻蕒。主七傷。利五臟。多食令人狂走。觀古今方書。用麻子所治亦爾。又麻花。非所食之。

物如蘇之論似當矣。然朱字云麻蕒味辛。麻子味甘。此又似二物。疑本草與爾雅禮記有稱謂不同者耳。又古方亦有用麻花者。云味苦。主諸風。及女經不利。以麋虫爲使。然則蕒也。子也。花也。其三物乎。○農家種麻法。擇其子之有班文者。謂之堆麻。云用此則結實繁。

味甘氣平。無毒。○湯云。入足太陰經。手陽明經。○東云。潤肺。利六脉之燥堅。

神農本草經會通 卷之四 二五
神農本草經會通 卷之四 二五
神農本草經會通 卷之四 二五

本經云。主補中益氣。中風。汗出。逐水。利小便。破積。血復。血脉。乳婦產後餘疾。長髮。可爲沐藥。久服肥。健不老。神仙。○陶云。其子中人。合丸藥。并釀酒。大善。然而其性滑利。○陳藏器云。麻子。下氣。利小便。去風痺。皮頑。炒令香。搗碎。小便浸取汁服。婦人倒。產。吞二十七枚。卽止。麻子去風。令人心歡。○壓爲油。可以油物。早春種。春麻子。小而有毒。晚春種。爲秋麻子。入藥佳。○藥性論云。大麻仁。使治大腸風。熱結澁。及熱淋。又麻子二升。大豆一升。熬令香。搗末。蜜丸。日二服。令不飢。耐老。益氣。子五升。同葉一。

握搗。相和。浸三日。去滓。沐髮。令白髮不生。補下。膳。

主治渴。又子一升。水三升。煮四五沸。去滓。冷服半。

升。日二服。差。○陳士良云。大麻人。主肺藏。潤五臟。

利大小便。踈風氣。不宜多食。損血脉。滑精氣。痿陽。

氣。婦人多食。發帶疾。○日華子云。大麻補虛勞。逐。

一切風氣。長肌肉。益毛髮。去皮膚頑痺。下水氣。及。

下乳。止消渴。催生。治橫逆產。○晉經云。葛洪主消。

渴。以秋麻子一升。水三升。煮三四沸。飲汁。不過五。

升。便差。篋中方。單服大麻仁酒。治骨髓風毒。疼痛。

神農本草經會通 卷之四 二六
神農本草經會通 卷之四 二六
神農本草經會通 卷之四 二六

不可運動者。取大麻人。水中浸。取沉者。一大升。漉。

出。暴乾。於銀器中。旋旋炒。直須慢火。待香熟。調勻。

卽入木臼中。令三兩人。更玄搗。一二數。令及萬杵。

極細。如白粉。卽止。平分爲十貼。每用一貼。取家釀。

無灰酒。一大甕。湯枕。以砂盆。柳木。槌子。點酒。研麻。

粉。旋瀝取白酒。直令麻粉盡。餘殼卽去之。都合酒。

一處煎。取一半。待冷。溫得所。空腹頓服。日服一貼。

藥盡。全差。○張仲景。治脾約。大便秘。小便數。麻子。

二升。芍藥半斤。厚朴一尺。大黃枳實各一斤。杏仁。

一升。六物熬倒篩。蜜丸。大如梧子。以漿水飲下十丸。食後服之。日三。不知益加之。唐方七宣麻仁丸。亦此類也。○湯云。入足太陰。手陽明。汗多。胃熱。便難。三者皆燥濕而亡津液。故曰脾約。約者約束之義。內經謂燥者潤之。故仲景以麻仁潤足太陰之燥。及通腸也。○局云。麻子能通大小腸。去風益氣。補勞傷。可為沐藥。生毛髮。下乳。催生。治渴良。

麻根汁

陶云。煮飲之。主瘀血。石淋。○唐本注云。根。主產難。木不出。破血。壅脹。帶下。崩中。不止者。以水煮服之。効。○僵麻汁。主消渴。○藥性論云。漬麻湯。淋瘀血。又主下血不止。麻青根。一十七枚。洗去土。以水五升。煮取三升。冷。分六服。○苗經云。根。煮汁。冷服。主血不止。

麻葉

唐本注云。擣葉。水絞取汁。服五合。主虵虫。擣傳蠹毒。効。○藥性論云。子五升。同葉一握。擣。相和。浸三日。去滓。沐髮。令白髮不生。補下。主治渴。○苗經

神農本草經會通 卷之四

二十七

藥部

云。其葉與桐葉。合擣。浸水。沐髮。令長潤。皮青淋湯。濯瘀血。○獨行方。主跌折骨痛。不可忍。用大麻根。及葉。擣取汁一升。飲之。非時。即煮乾麻汁服。亦同。亦主搗打瘀血。心腹滿。氣短。皆効。

麻花

味苦。微熱。無毒。○藥性論云。麻花。白花是也。能治一百二十種惡風。黑色。遍身苦痒。逐諸風惡血。主女人經候不通。麝虫為使。

麴 ○神麴。使也。六月作者良。陳久者入藥。用之當炒。神農本草經會通 卷之四

二十八

藥部

三

今香。○今看麴者。米麥蘖之總名。○麴。音若紅曲。今之白酒曲。面曲之類是也。○神麴。專指麴造者。言也。觀丹溪之論可証。

味甘。氣大暖。○湯云。神麴。氣暖。味甘。入足陽明經。○東云。神麴。健脾胃。進飲食。

本經云。療臍腑中風氣。調中下氣。開胃。消食。主霍亂。心膈氣。痰逆。除煩。破癥結。及補虛。去冷氣。除腸胃中塞。不下食。令人有顏色。六畜食米。脹欲死者。煮麴汁灌之。立消。落胎。并下鬼胎。○又神麴。使。無

毒能化水穀宿食。癥氣。健脾。暖胃。○湯云。又治小兒腹堅大如盤。胸中滿。能食而不消。麴末。服方寸匕。日三。妊娠卒胎動不安。或腰痛。胎轉。捨心。下血不止。火炒以助天五之氣。入足陽明。○丹溪云。性溫。入胃。麴皮。性涼。入大腸。俱消食積。又云。健脾。煖胃。治赤白痢。下水。穀食不消。○又紅曲。活血。消食。○神麴。養脾。進食。使胃氣有餘。

粟子粟○一名御粟。

味甘。氣平。無毒。○本經云。主丹石發動。不下食。和

神農本草經會通 卷之四

三十九

三十九

竹瀝。或作粥食之。極美。○岳經云。餅焦。黃採之。主行風氣。驅逐邪熱。治反胃。胃中痰滯。亦可合竹瀝作粥。大佳。然性寒。利大小腸。不可多食。動膀胱氣。○食醫方。療反胃。不下飲食。粟粟粥。粟粟二合。人參末三大錢。生山芋五寸長。細切。研水一升二合。煮六合。入生薑汁。藍花少許。攪和。分二服。早晚食之。

粟殼○一名御米殼。

本經云。去穰蒂。醋炒。入痢藥用。○丹溪云。潔古云。

味酸澁。主收固氣。○東垣云。入腎。治骨尤佳。今人虛勞嗽者。多用止嗽。及濕熱泄痢者。用治痢。劫病之功雖急。殺人如劍。深可戒之。

醬○多以豆作。純麥者少。今此當是豆者。亦以陳久者彌妙。○又有肉醬。魚醬。皆呼為醢。不入藥用。○

味鹹酸。氣冷利。

本經云。主除熱。止煩滿。殺百藥熱。湯及火毒。○唐

本注云。又有榆仁醬。亦辛美。利大小便。蕪荑醬。大美。殺三蟲。雖有少臭。亦辛好也。○日華子云。醬無

神農本草經會通 卷之四

三十九

三十九

毒。殺一切魚肉菜蔬毒。并治蛇虫蜂蠶等毒。○食療云。主火毒。殺百毒。發小兒無辜。小麥醬。不如豆。又榆仁醬。亦辛美。殺諸虫。利大小便。心腹惡氣。不宜多食。又蕪荑醬。功力強於榆仁醬。多食落髮。麀兔及鱧魚醬。皆不可多食。為陳久故也。菜豆○皮寒。肉平。用之勿去皮。味甘。氣寒。無毒。○一云。冷。

本經云。主丹毒。煩熱。風癰。藥石發動熱氣。奔弛。生研絞汁服。亦煮食。消腫。下氣。壓熱。解石。用之勿去

皮令人小壅。當是皮寒肉平。圓小綠者佳。○又有種豆苗子相似。主霍亂吐下。取葉搗絞汁。和少醋溫服。子下氣。○孟詵云。豆苗平。諸食法。作餅炙食之。佳。謹按補益。和五臟。安精神。行十二經脈。此最為良。今人食皆撻去皮。卽有少許氣。若愈病。須和皮。故不可去。又研汁煮飲服之。治消渴。又去浮風。益氣力。潤皮肉。可長食之。○日華子云。菜豆。冷益氣。除熱毒風。厚腸胃。作枕明目。治頭風。頭痛。○菜豆粉。去丹風。解一切毒。霍亂吐瀉。

神農本草經會通 卷之四 三十一 范洪言

白豆

氣平。無毒。

本經云。補五臟。益中。助十二經脈。調和。暖腸胃。葉利五臟。下氣。嫩者可作菜食。生食之。亦妙。可常食。

○孫真人食忌云。白豆。味鹹。腎之穀。腎病。宜食。然

鬼氣

粟米

味鹹。氣微寒。無毒。

本經云。主養腎氣。去胃脾中熱。益氣。陳者味苦。主

胃熱。消渴。利小便。○陶隱居云。其粒細於梁米。熟

春令白。亦以當白梁。呼為白粟。陳者。謂經三五年

者。或呼為粢米。以作粉。尤解煩悶。服食家。亦將食

之。○唐本注云。粟類多種。而並細於諸梁。北土常

食。與梁有別。○陶云。當白梁。又云。或呼為粢。粢則

是稷。稷乃稭之異名也。○其米泔汁。主霍亂。卒熱

心煩渴。飲數升。立差。臭泔。止消渴。尤良。米麩。味甘

苦寒。無毒。主寒中。除熱渴。解煩。消石氣。蒸米麥熬

磨作之。一名糗也。○孟詵云。粟米。陳者。止痢。甚壓

丹石熱。顆粒小者。是。今人間多不識耳。其梁米粒

麤大。隨色別之。○局云。粟米。鹹寒。能養腎。胃虛嘔

逆。和為食。若除胃熱。須陳者。更治消中。利小便。○

粟米。養腎虛。祛胃熱。通利小腸。

粳米。○陶云。此卽人常所食米。但有白赤大小異族。

四五種。猶同一類也。陳廩米。亦是此種。以廩軍人

故曰廩爾。○衍義云。晚米為第一。早熟米不及也。

味甘苦。氣平。無毒。○湯云。氣微寒。味甘苦。甘平。無

毒。入手太陰經。少陰經。

神農本草經會通 卷之四 三十一 范洪言

本經云。主益氣。止煩。止洩。○蜀本云。斷下痢。和胃氣。長肌肉。温中。○孟詵云。粳米。平。主益氣。止煩洩。其赤則粒大而香。不禁水停。其黃綠即實中。又水漬有味。益人。大都新熟者動氣。經再年者亦發病。江南貯倉。人皆多收火稻。其火稻宜人。温中。益氣。補下元。燒之去芒。春春米食之。即不發病耳。○又云。倉粳米。炊作乾飯食之。止痢。又補中益氣。堅筋通血脉。起陽道。北人炊之甕中。水浸令酸。食之。煖五臟六腑氣。久陳者。蒸作飯。和醋封毒腫。立差。又研服之。去卒心痛。○白粳米汁。主心痛。止渴。斷熱毒痢。若常食乾飯。令人熱中。唇口乾。○不可和蒼耳食之。令人卒心痛。即急燒倉米灰。和蜜漿服之。不爾即死。不可與馬肉同食之。發痼疾。○日華子云。補中。壯筋骨。補腸胃。○液云。主益氣。止煩。止渴。止泄。與熟鷄頭相合。作粥食之。可以益精強志。耳目聰明。本草諸家共言益脾胃。如何白虎湯用之入肺。以其陽明為胃之經。色為西方之白。故入肺也。然治陽明之經。即在胃也。色白味甘寒。入手太

神農本草經會通 卷之四

三十三

羅能

陰。又少陰訂桃花湯用此甘以補正氣。竹葉石膏湯用此甘以益不足。○衍義云。平和五臟。補益胃氣。其功莫逮。然稍生。則復不益脾。過熟則佳。○局云。粳米。温中和胃氣。除煩。斷痢。益人腸。陳倉止洩。消煩渴。秫米。尤能療漆瘡。○粳米。温中和胃。稻米。○糯米也。○唐本注云。稻者。穰穀通名。秬與粳同者。不粳之稱。一曰秬。秬稻。秬稻即並稻也。然今通呼秬糯。稻穀為稻。今此稻米。即糯米也。○說文云。沛國謂稻為糯。秬稌屬也。字林云。糯。粘稻也。秬稻不粘者。然秬糯甚相類。粘不粘為異耳。依說文。秬即糯也。江東呼粳。○顏師古云。稻是有芒之穀。故於後。或通呼粳。粳。總謂之稻。○岳經云。稻米有秬稻。有糯稻。秬既通為稻。而本經以秬為粳米。糯為稻米者。說文解字云。沛國謂稻為糯。秬稌屬也。字林云。糯。粘稻也。秬稻不粘者。今人呼之者。如字林所說也。本經稱號者。如說文所說也。前條有陳廩米。即秬米。以廩軍人者是也。入藥最多。○衍義云。今造酒者是。此水田米。皆謂之稻。前既言粳米。

神農本草經會通 卷之四

三十四

羅能

如此稻米乃糯稻無疑。温故可以爲酒。又令人大腸堅。○陳云性微寒。○日云凉無毒。

味苦甘氣温無毒。

本經云主温中令人多熱大便堅。○陳藏器云糯

米性微寒妊身與雜肉食之不利子作糜食一肘

主消渴久食之令人身軟黍米及糯飼小貓犬令

脚屈不能行緩人筋故也。○孟詵云糯米寒使人

多睡發風動氣不可多食。又霍亂後吐逆不止清

水研一椀飲之即止。○陳士良云糯米能行榮衛

神農本草經會通卷之四

三十五

陳

中風積久食發心悸及癰疽瘡癤中痛不可合酒

共食醉難醒解芫青毒。○日華子云糯米凉無毒

補中益氣止霍亂取一合以水研服。○葛經

云糯米性寒作酒則熱糟乃温平亦如大豆與豉

醬不同之類耳。○肖炳云粳米擁諸經絡氣使四

肢不收發風昏昏主痔疾駱駝脂作煎餅服之空

腹與服勿令病人知。○陳藏器云稻穰主黃病身

作金色煮汁浸之又稻穀芒炒令黃細研作末酒

服之。○日華子云稻稔治蠱毒濃煎汁服稻稔治

黃病通身煮汁服。○葛經云傳信方治馬陸撲損

用稻稔燒灰用新熟酒未壓者和糟入鹽和合淋

前灰取汁以淋痛處立差。直至背損亦可淋用好

糟淋灰亦得不必新壓酒也。

陳廩米○此今久入倉陳赤者湯中多用之人以作

醋勝於新粳米也。

味鹹酸氣温無毒。

本經云主下氣除煩渴調胃止洩。○陳士良云陳

倉米平胃口止洩瀉緩脾去憊氣宜作湯食。○日

神農本草經會通卷之四

三十六

陳

華子云補五臟澁腸胃。○陳藏器云和馬肉食之

發痼疾及熱食即熱冷食即冷假以火氣也體自

温平吳人以粟爲良漢地以粳爲善。○食療云炊

作乾餅食之止痢補中益氣堅筋骨通血脉起陽

道又毒腫惡瘡久陳者蒸作餅和酢封腫上立差

卒心痛研取汁服之。北人炊之於甕中水浸令酸

食之煖五臟六腑之氣。○食醫心鏡云除煩熱下

氣調胃止泄痢作餅食之。○陳倉米除煩止渴。

秣米○陶云北人以作酒及煮糖者肥軟易消方藥

不正用。惟嚼以塗漆瘡。及釀諸藥。○唐本注云。此米功用。是稻稈也。今人呼粟糯爲秣稻。秣爲糯矣。北土亦多以粟釀酒。而汁少於黍米。粟稈應有別功。但本草不載。凡黍稷粟秣秣。此三穀之秣音秣也。○顏師古云。今之所謂秣米者。似黍米而粒小者耳。亦堪作酒。

味甘氣微寒。○一云。性平。○一云。無毒。

本經云。止寒熱。利大腸。療漆瘡。○孟詵云。秣米。其性平。能殺瘡。亦毒熱。擁五臟氣。動風。不可常食。北

神農本草經會通

卷之四

三十七

三十六

人往往有種者。代米作酒耳。又生擣和鷄子白。傳

毒腫。良根。主作湯洗風。又米一石。麴三升。和地黃

一斤。茵陳蒿一斤。炙令黃。一依釀酒法服之。治筋

骨掣急。○日華子云。無毒。犬咬凍瘡。並嚼傳。○秣

米。能解漆瘡。

青梁米。○陶云。凡云梁米。皆是粟類。惟其牙頭色異

爲分別爾。○唐本注云。青梁穀。穗有毛。粒青。米亦

微青。而細於黃白梁也。穀粒似青稞。而少粗。夏用

食之。極爲清涼。但以味短色惡。不如黃白梁。故人

少種之。此穀早熟而收少。堪作餽。清白勝餘米。○

晉經云。梁米。有青梁。黃梁。白梁。皆粟類也。青梁見

前本注。黃梁。穗大。毛長。穀米俱粗於白梁。而收子

少。不奈水旱。襄陽有竹根者是也。白梁。穗亦大。毛

多而長。穀粗扁長。不似粟。負也。大抵人多種粟而

少種梁。以其損地力。而收穫少耳。諸梁食之。比他

穀最益脾胃。性亦相似耳。粟米比梁。乃細而負。種

類亦多。功用則無別矣。○其泔汁。及米粉。皆入藥。

近世作英粉。乃用粟米。浸累日。令敗。研澄取之。今

神農本草經會通

卷之四

三十八

三十七

人用去漆瘡。爲佳。

味甘氣微寒。無毒。

本經云。主胃痺。熱中。消渴。止洩痢。利小便。益氣。補

中。輕身長年。○日華子云。健脾。治洩精。醋拌。百蒸

百暴。可作臭糧。

白梁米。○唐本注云。白梁。穗大多毛。目長。諸梁都相

似。而白梁穀粗扁長。不似粟。負也。米亦白。而大。食

之香美。爲黃梁之亞矣。○陶云。竹根。竹根乃黃梁

非白梁也。然梁雖粟類。細論則別。謂作粟。殊乖

的稱也。

味甘。氣微寒。無毒。

本經云。主除熱。益氣。○孟詵云。白梁米。患胃虛。并嘔吐。食及水者。用米泔二合。生薑汁一合。服之。性微寒。除胃膈中客熱。移五臟氣。續筋骨。此北人長食者是。亦堪作粉。

黃梁米○唐本注云。黃梁。穗大。毛長。谷米俱粗於白梁。云收子少。不耐水旱。食之香美。逾於諸梁。人號為竹根黃。而陶注白梁云。襄陽竹根者是。此乃黃

梁。非白梁。
味甘。氣平。無毒。
本經云。主益氣。和中。止洩。○日華子云。去客風。治頑痺。

黍米○陶云。其苗如蘆。而異於粟。粒亦多粟。而多是稊。北人作黍飯。方藥酸黍米酒。則皆用稊也。又有稊米。與黍米相似。而粒殊大。食不宜人。言發宿病。○唐本注云。黍有數種。亦不似蘆。雖似粟而非粟。稊即稷也。

神農本草經會通 卷之四 二十九 東忠 三百五十五

味甘。氣溫。無毒。○一云。性寒。有少毒。

本經云。主益氣。補中。多熱。令人煩。○孟詵云。黍米。性寒。患鼈瘕者。以新熟赤黍米。陶取泔汁。生服一升。不過三兩度。愈。謹按性寒。有小毒。不堪久服。昏五臟。令人好睡。仙家重此。作酒最勝餘米。又燒為灰。和油塗杖瘡。不作癩。止痛。不得與小兒食之。令不能行。若與小貓犬食之。其脚便躑曲。行不正。緩人筋骨。絕血脉。

丹黍米○陶云。此即赤黍米也。多入神藥用。又黑黍名稊。共稷酒。祭祀用之。○晁經云。有二種。米粘者為稊。可以稷酒。不粘者為黍。可食。如稻之有粳糯耳。李巡云。稊。即黑黍之大者名也。北人謂稊為黃米。亦謂之黃糯。釀酒比糯稻差劣也。

味甘。氣微溫。無毒。
本經云。主欬逆。霍亂。止洩。除熱。止煩渴。○日華子云。赤黍米。溫。下氣。止欬嗽。除煩。止渴。退熱。不可合蜜并葵同食。
稷米○陶云。稷米亦不識。書多六黍與稷相似。又有

神農本草經會通 卷之四 四十 東忠 三百五十五

音亦不知是何米。詩云：黍稷稻粱，禾麻菽麥。此即八穀也。俗人莫能証辨。按記勝之種植書，有黍即如前說，無稷有稻，猶是梗穀。梁是秫，禾即是粟。董仲舒云：禾是粟苗，麻是胡麻，泉是大麻，菽是大豆。○唐本注云：本草有稷不載，稷稷也。今楚人謂之稷，關中謂之糜，呼其米為黃米，與黍為相似。故其苗與黍同類。陶引詩云：稷恐與黍相似，斯並得之矣。○晉經云：稷米，今所謂稷米也。稷為五穀之長，五穀不可遍祭，故祀其長以配社。廣雅解云：

神農本草經會通 卷之四 四十一 訓說 三音九

如黍，黑色，稷有二種，一黃白，一紫黑。其紫黑者，其芑有毛。北人呼為烏禾，是也。今人不甚珍。此惟祠事則用之。農家種之以備他谷之不熟，則為根耳。○衍義云：今謂之稷米，先諸米熟，又香可愛，故取以供祭祀。然發故疾，只堪為飯，不粘着，其味淡，味甘，無毒。○一云冷。

本經云：主益氣，補不足。○陳藏器云：五穀燒作灰，糞，主惡瘡。疥癬蟲癩，疔螫毒，塗之。和松脂雄黃燒灰更良。作法如甲煎為之。○孟詵云：稷益諸不足。

山東多食，服丹石人發熱，食之熱消也。發三十六種冷病氣。八穀之中，最為下。苗黍乃作酒。此乃作飯，用之殊途，不與粳子同食。令冷病發，發即黍釀汁飲之，即差。○日華子云：稷米冷，治熱，壓丹石毒，多食發冷氣，能解苦瓠毒，不可與川附子同服。

藥米○陶云：此是以米為藥，爾非別米名也。○唐本注云：藥者，生不以理之名也，皆當以可生之物為之。陶稱以米為藥，其米豈能更生乎。止當取藥中之米爾。按食經稱用稻藥，稻即穞穀之名，明非米爾。○此即是穀芽。

神農本草經會通 卷之四 四十二 訓說 三音九

味甘，無毒。

本經云：主寒中，下氣，除熱。○陶云：末其米，脂和傅面，亦使皮膚悅澤，為熱不及麥藥也。○日華子云：藥米，溫，能除煩，消宿食，開胃，又名黃子，可作米醋。

穞麥○形狀與大麥相似。

味甘，氣微寒，無毒。

本經云：主輕身，除熱，久服令人多力，健行，以作藥，溫，消食，和中。○肖炳云：補中，不動風氣，先患冷氣。

人即不相當。○孟詵云。主輕身。補中。不動疾。○日華子云。作餅食。不動氣。若暴食時。間似動氣。多食即益人。

蕎麥

味甘。氣平。寒。無毒。

本經云。實腸胃。益氣力。久食動風。令人頭眩。和猪肉食之。患熱風。脫人眉鬚。雖動諸病。猶挫丹石。能鍊五臟滓穢。續精神。作飯與丹石人食之。良。其飯法可蒸。使餹於烈日中暴。令口開。便舂。取人作飯。

神農本草經會通

卷之四

四十三

二十四

葉作茹食之。下氣。利耳目。多食。即微洩。燒其穰作灰。淋洗六畜瘡。并駟馬躁。

寒食餅

陳藏器餘云。主滅癩痕。有舊癩。及雜瘡。並細研傅之。餅灰。主病後食勞。

麥苗

陳又云。味辛。寒。無毒。主蠱。煮取汁。細絹濾服之。穩。即芒朮也。

糟筍中酒

陳又云。味鹹。平。無毒。主噦氣。嘔逆。小兒乳少。和牛乳飲之。亦可單服。少許。磨癩瘍風。此糟筍節中水也。

社酒

陳又云。噴屋四壁。去蚊蟲。內小兒口中。令速語。此祭祀社餘者酒也。

寒食麥人粥

陳又云。有小毒。主咳嗽。下熱氣。調中。和杏仁作之。佳也。

神農本草經會通

卷之四

四十四

二五

神農本草經會通卷之五

菜部

薄荷 葱白 葱實 葱根

葱汁 假蘘 蘘 蘘子

韭白 韭子 薤白 薤

蒜 瓜蒂 甜瓜 越瓜

菜菔根 白冬瓜 絲瓜 白瓜子

冬葵子 冬葵根 蜀葵 蜀葵花

黃蜀葵花 香薷 茄子 苧實

神農本草經會通 卷之五 芥 白芥

馬齒莧 水蘘 苦瓠 胡荽

苦苣 薺 苦瓠 胡荽

蓼實 馬蓼 水蘘 同蒿

苦菜 蕨 胡葱 蓴

菠薐 苦蕒 鹿角菜 蒼蓬

甘藍 芸臺

神農本草經會通卷之五

菜部

薄荷 ○使也。夏秋採莖葉暴乾。○用須去枝梗。

味辛苦氣溫無毒。○湯云氣溫味辛苦辛涼無毒。

手太陰經厥陰經藥。○東云消風清腫。○東又云。

升也陽也清利六陽之會首。祛除諸熱之風邪。○

珍云上行至頭頂除皮膚風熱。○是云消痰去脹。

發汗搜風破血通關兼止痢。入人榮衛療頭疼。○

本經云主賊風傷寒發汗惡氣心腹脹滿霍亂宿

神農本草經會通 卷之五 食不消下氣煮汁服亦堪生食。人家種之。飲汁發

汗大解勞乏。○藥性論云薄荷使去積氣發毒汗。

破血止痢通利關節。尤與薤作菹相宜。新病差人

勿食令人虛汗不止。○陳士良云吳茱萸能引諸

藥入榮衛療陰陽毒傷寒頭痛。四季宜食。○又云。

胡荽藟主風氣壅併攻胃膈作茶服之立効。呼爲

新羅荽藟。○日華子云治中風失音吐痰除賊風

療心腹脹下氣消宿食及頭風等。○醫經云古方

稀用。或與薤作齏食。近世醫家治傷寒頭腦風通



關格。及小兒風涎。為要切之藥。凡新病差人。不可食。以其能發汗。恐虛人耳。字書作菝蔕。○象云。能發汗。通骨節。解勞乏。與薤相宜。新病差人。勿多食。令虛汗不止。去枝梗。搗碎用。心云。上行之藥。○陳士良云。能引諸藥入榮衛。又主風氣壅併。○衍義云。治骨蒸勞熱。用其汁。與眾藥熬為膏。猶食之。卽醉。又云。小兒驚風。壯熱。須此引藥。○劄云。薄荷之葉味辛涼。新病瘥時。勿用。治熱清陽於頭目。除風癩。証不能安。○局云。薄荷發汗止頭疼。發散傷寒去賊風。消食寬脹。除霍亂。更除風氣。并攻胸。○薄荷。主風氣頭疼。發散。

葱白。○葱不可與蜜同食。殺人。○岳經云。葱有數種。入藥用。山葱。胡葱。食品用。凍葱。漢葱。山葱。生山中。細莖。大葉。食之。香美於常葱。一名蒼。胡葱類。○胡葱類。食葱。而根莖皆細白。○凍葱。冬夏常有。但分莖栽時。而無子。氣味最佳。○又有一種樓葱。亦冬葱類。凡葱。皆能殺魚肉毒。食品所不可闕也。○本草云。樓葱。

神農本草經會通 卷之五 三十九

味辛。氣平。○湯云。氣溫。味辛。無毒。入手太陽經足陽明經。通中發汗。又云。升也。散傷寒。陽明頭痛之邪。止傷寒。陽明下痢之苦。○珍云。發散風寒。○走云。解表。止陽明頭痛。及傷寒下痢。止痛。除風。○本經云。其莖。葱白。平。可作湯。主傷寒。寒熱出汗。中風。面目腫。傷寒。骨肉痛。喉痺不通。安胎。歸目。除肝邪。氣利五臟。益目睛。殺百藥毒。○劄云。葱白辛溫。能解表。陽明頭痛。急投之。傷寒下痢。服之。効。止痛。除風。又自竒。○局云。葱白辛平。可作湯。傷寒寒熱。是單方。安胎。止痛。除風。腫。治氣。能通大小腸。○葱。主頭疼。發散。通大小腸。白。可安胎。止痛。○葱實。○陶云。山葱。曰。蒼葱。療病。以胡葱。人間食葱。又有二種。有凍葱。經冬不死。無子。又有漢葱。冬卽葉枯。食用入藥。凍葱最善。氣味亦佳。○味辛。氣溫。無毒。○本經云。主明目。補中不足。○葱根。○本經云。主傷寒頭痛。

神農本草經會通 卷之五 三十九

葱汁

氣平温。

本經云主溺血解藜蘆毒○孟詵云葱温根主瘡
 中有水風腫疼痛者冬葱最善宜冬月食不宜多
 虛人患氣者多食發氣上衝人五臟閉絕虛人胃
 開骨節出汗故温爾○日華子云葱治天行時疾
 頭痛熱狂通大小腸霍亂轉筋及賁豚氣脚氣心
 腹痛目眩及止心迷悶○又莖葉用鹽研罾蛇蠱
 傷并金瘡水入鞞腫痛煨研罾傳中射工溪毒鹽
 神農本草經會通 卷之五 四
 研罾傳○子温中補不足益精明目根殺一切魚
 肉毒不可以密同食也○液云以通上下之陽也
 活人書傷寒頭痛如破連鬚葱白湯主之○心云
 通陽氣辛而甘氣厚味薄陽也發散風邪○湯云
 本草同本經○集云大抵發散為功多食昏人神
 假蘇○荆芥是也取花實成穗者暴乾入藥初生香
 辛可噉人取作生菜○用須去枝梗
 味辛氣温無毒○湯云氣温味辛苦○東云清頭
 目便血踈風散瘡○韋云去風通氣下癩除痺除

寒熱陰陽毒治頭疼癩癧瘡

本經云主寒熱鼠瘻癩癧生瘡破結聚氣下癩血
 除濕痺○陳藏器云去邪除勞渴出汗除冷風煮
 汁服之搗和醋傳丁腫○藥性論云可單用治惡
 風賊風口面喎邪遍身癢痺心虛忘事益力添精
 主辟邪毒氣除勞久食動渴疾治下腫取一握切
 以水五升煮取二升冷分二服主通利血脉傳送
 五臟不足氣能發汗除冷風又搗末和醋封毒腫
 ○孟詵云多食熏人五藏神○陳士良云主血勞
 神農本草經會通 卷之五 五
 風氣壅滿背脊疼痛虛汗理丈夫脚氣筋骨煩疼
 及陰陽毒傷寒頭痛頭眩目眩手足筋急○日華
 子云利五臟消食下氣醒酒作菜生熟食并煎茶
 治頭風并出汗豉汁煎治暴傷寒○晁經云治頭
 風虛勞瘡疥婦人血風等為要藥亦多單用効甚
 速○又治產後血暈築心眼倒風縮欲死者取乾
 荆芥穗搗末用二錢匕童便一酒盞調熱服立効
 口噤者挑灌閉者灌鼻中皆効○經驗方產後中
 風眼反折四肢搐搦下藥可立効如聖散荆芥穗

子爲末。酒服二錢匕。効。○湯云。本草云。辟邪毒。利
血脈。通宣五臟。不足氣。能發汗。除勞渴。杵和醋。封
毒腫。去枝梗。手搓碎用。治產後血暈。如神。動渴疾。
多食。熏五臟神。破結氣。○劓云。假蘇本卽名荆芥。
下氣除勞。治血風。瘡疥傷寒。爲要藥。更除血暈與
頭疼。○卽局方。○荆芥。主血風。血暈。瘡疥。傷寒。
蘇○紫蘇也。葉無紫色。不香。似荏者名野蘇。不堪用。
○採莖葉。秋採實。

神農本草經會通

卷之五

六

陳

開胃除脹。及消痰。利腸。除蟹毒。喘嗽治皆良。
本經云。下氣除寒中。○孟詵云。紫蘇除寒熱。治冷
氣。○日華子云。紫蘇補中益氣。治心腹脹滿。止霍
亂轉筋。開胃下食。并一切冷氣。止脚氣。通大小腸。
○崙經云。其莖并葉。通心經。益脾胃。煮飲尤勝。與
橘皮相宜。氣方中多用之。若欲宣通風毒。則單用
莖。去節大良。○集云。解肌發表。○劓云。紫蘇下氣
仍開胃。治脹消痰。利大腸。煮汁飲之。除蟹毒。若安
喘嗽子尤良。○卽局方。○蘇葉。消痰定喘。寬膨。

蘇子

味辛。氣溫。無毒。○東云。下氣涎。○走云。能治喘嗽。
本經云。其子尤良。○陶云。其子主下氣。與橘皮相
宜。○藥性論云。紫蘇子無毒。主上氣欬逆。治冷氣。
及腰脚中濕風結氣。將子研汁。煮粥良。○日華子
云。子主調中。益五臟。下氣。止霍亂。嘔吐。反胃。補虛
勞。肥健人。利大小便。破癥結。消五膈。止嗽。潤心肺。
消痰氣。○崙經云。主上氣欬逆。研汁煮粥尤佳。
韭白○不可與蜜同食。

神農本草經會通

卷之五

七

文

味辛。微酸。氣溫。無毒。○湯同。○走云。安五臟。可久
食。利病人。除胃熱。
本經云。歸心。安五臟。除胃中熱。利病人。可久食。○
根。主養髮。○陳藏器云。韭。溫中下氣。補虛。調和臟
腑。令人能食。益陽。止洩。白膿。腹冷痛。並煮食之。葉
及根生搗。絞汁服。解藥毒。瘡狂狗咬人。欲發者。亦
殺諸蛇。虺。蠍。惡虫毒。取根搗和醬汁。灌馬鼻。虫類。
又搗根汁多服。主胃痺骨痛。不可觸者。○孟詵云。
熱病後。十日不可食熱韭。食之卽發困。又胃痺心

中急痛如錐刺不得俛仰。白汗出。或痛徹背上。不治或至死。可取生韭或根五斤。洗搗汁。灌少許。即吐胃中惡血。○日華子云。韭熱。下氣。補虛乏。和肺臟。益陽。止泄精。尿血。暖腰膝。除心腹痼冷。胃中痺冷。痲痺氣。及腹痛等食之。肥白人。中風失音。研汁服。心脾骨痛甚。生研服。蛇犬咬并惡瘡。搗傅。多食昏神。暗目。酒後尤忌。不可與蜜同食。○菴經云。此物最溫而宜人。宜常食之。政道得。則陰物變為陽。若葱變為韭。是也。○湯云。韭子根同本經。○丹溪云。研取其汁。冷飲細呷之。可下膈中瘀血。甚効。冬月用根。以其屬金而有水與土。且性急。又能充肝氣。又多食則昏神。○局云。韭菜辛溫能有補。溫中下氣。益元陽。遺精。夢泄。便漩白。入藥須知用子良。○韭專補腎。益元陽。溫中。下氣。○子。主夢泄遺精。韭子。○入藥炒用。

味辛。氣溫。無毒。○東云。助陽。醫白濁。○走云。治夢泄。固精。

本經云。主夢泄精。溺白。○肖炳云。韭子。合龍骨服。

甚補中。小兒初生。與韭根汁灌之。即吐出惡水。令無病。○日華子云。子暖腰膝。治鬼交。甚効。入藥炒用。○菴經云。韭子。得桑螵蛸龍骨。主漏精。○丹溪云。其子。止精滑。甚良。又未出糞土。為韭黃。最不宜人。食之滯氣。蓋哈噎。鬱未和之氣。故如是。○又花食之動風。戒之。

薤白。○取白良。白冷。青熱。不可與牛肉同食。○唐本注云。薤。乃是韭類。葉不似葱。而陶云。同類。不識所以然。有赤白二種。白者補而美。赤者主金瘡。及風苦而無味。

味辛。苦。氣溫。無毒。○湯云。同。入手陽明經。○走云。主金瘡。耐飢。溫中。去水。除風熱。中風寒水腫。塗之。○珍云。通痢泄。

本經云。主金瘡。瘡敗。輕身不飢。耐老。歸於骨菜。芝也。除寒熱。去水氣。溫中。散結。利病人。諸瘡。風寒水腫。搗以塗之。○陳藏器云。調中。主久痢不差。腹內常惡者。多煮食之。赤痢。取薤同黃蘗煮服之。差。○孟詵云。療諸瘡。中風水腫。生搗熱塗上。或煮之。白

色者最好。雖有辛。不葷五臟。學道人長服之。可通
 神。安魂魄。益氣續筋力。○日華子云。輕身耐寒。調
 中。補不足。食之能止人痢。冷瀉。肥健人。生食。引涕
 唾。不可與牛肉同食。令人作癥瘕。四月不可食也。
 ○晉經云。赤者。療瘡。生肌。白者。冷補。然今少用。兼
 補虛。最宜人。凡用葱薤。皆去青。留白。云白冷。而青
 熱也。故斷赤下方。取薤白。同黃蘗。煮服之。言其性
 冷。而解毒也。○獨行方。主霍亂乾嘔。不息。取薤一
 虎口。以水三升。煮取半。頓服。不過三作。即已。又卒
 神農本草經會通 卷之五 十一 藥譜 三百五
 得胃痛。差而復發者。取薤根五斤。搗絞汁飲之。立
 止。○湯云。下重者。氣滯也。四逆散加此。以泄氣滯。
 余同本經。○心云。治泄痢下重。下焦氣滯。泄滯氣。
 ○集云。宜心歸骨菜芝也。○局云。薤味辛溫。能止
 痢。調中。益氣。止金瘡。諸瘡。中水風寒腫。用此生研
 傅。即良。
 蒟○大蒜也。獨子者。入藥。佳。五月五日採。
 味辛。氣溫。有毒。○走云。散癰腫。治蠱瘡。除風。殺
 毒氣。久食。傷目。損明。

本經云。主散癰腫。蠱瘡。除風邪。殺毒氣。獨子者。亦
 佳。歸五臟。久食。傷人。損目明。○陶云。俗人作蠶。以
 噉鱸肉。損性。伐命。莫此之甚。○唐本注云。此物。煮
 為羹臠。極俊美。熏氣。亦微。下氣。消殺。除風。破冷。足
 為饌中之俊。○陳藏器云。去水惡瘴氣。除風濕。破
 冷氣。爛疥癬。伏邪惡。宣通溫補。療瘡癬。生食。去蛇
 虫。溪蠱等毒。又魚骨鯁。不出。以蒜內鼻中。即出。獨
 顆者。殺鬼。去痛。入用。最良。○孟詵云。久服。損眼。傷
 肝。治蛇咬瘡。冷毒風氣。○日華子云。健脾。治腎氣。
 神農本草經會通 卷之五 十一 藥譜 三百五
 止霍亂。轉筋。腹痛。除邪辟溫。去蠱毒。療勞瘡。冷風。
 疥癬。溫疫氣。傳風。拍冷痛。蛇虫傷。惡瘡。疥。溪毒。沙
 蟲。並搗貼之。○熟醋浸之。經年者。良。○晉經云。按
 本經云。主散癰腫。手集方。療毒瘡。腫。號叫。臥不得。
 人不別者。取獨頭蒜兩顆。細搗。以油和麻厚。傅瘡
 上。乾。即易之。又肩。上瘡。作。連心痛。悶。用此。便差。○
 肘後方。灸背腫。令消。法云。取獨顆蒜。橫截。厚一分。
 安腫頭上。炷艾。如梧桐子。灸蒜上。百壯。不覺消。數
 數灸。惟多為善。勿令大熱。若覺痛。即擊起蒜。蒜焦

更換用新者。勿令損皮肉。如有體幹不須灸。○又發背及癰疽惡瘡腫核等。皆灸之。其法與此略同。其小別者。乃云初覺皮肉間有異。知是必作瘡者。切大蒜如錢厚片。安腫處灸之。不計壯數。其人被苦。初覺痛者。以痛定為準。初不覺痛者。灸至極痛而止。若是疣贅之類。其効如神。○丹溪云。性熱。喜散。善化肉。故人喜食。屬火。多用於暑月。其傷脾傷肺之禍。積久自見。化肉之功。不足言也。有志養生者。宜自知之。又久食傷肝氣。損目。令人面無顏色。五日採之。

神農本草經會通 卷之五

十一

三十一

味辛。氣溫。有小毒。

本經云。歸脾腎。主霍亂。腹中不安。消穀。理胃。溫中。除邪痺毒氣。○陶云。味辛。性熱。主中冷霍亂。煮飲之。亦主溪毒。食之損人。不可長服。○蜀本注云。主諸蟲毒。丁腫。甚良。不可常食。○日華子云。熱有毒。下氣。止霍亂吐瀉。消宿食。治虫毒。傳蛇虫沙蠱瘡。○岳經云。說文所謂蒜。葷菜者。乃今大蒜也。○局

云。大蒜散癰除冷氣。載之本草作蒟名。辟瘟療瘡。止霍亂。久食令人損目明。

瓜蒂。○使也。是甜瓜蒂。○七月七日採。陰乾。去瓜皮。用蒂。約半寸許。○今注云。甜瓜。有青白二種。入藥。當用青瓜蒂。○雷云。凡使勿用白瓜蒂。瓜兩蒂沉水者。殺人。食多腹脹。食塩化成水。一名苦丁香。○味苦。氣寒。有毒。○湯同。○走云。治疔。下水。去肢浮。并治鼻中息肉。吐痰。吐飲。療欬逆。兼主上氣心痰。本經云。主大水。身面四肢浮腫。下水。殺蠱毒。欬逆。上氣。及食諸果病在胃腹中。皆吐下之。去鼻中息肉。療黃疸。○花。主心痛。欬逆。○藥性論云。瓜蒂。使。○莖。主鼻中息肉。鼽鼻。和小豆。丁香。吹鼻。治鼻。○日華子云。無毒。治腦塞。熱鼽。眼昏。吐痰。○岳經云。吹鼻。及吐膈散中。○葉。主無髮。搗汁塗之。卽生。○肉。主煩渴。除熱。多食。則動痼疾。又有越瓜。正白。生。越中。胡瓜。黃色。亦謂之黃瓜。別無功用。食之。亦不益人。○食療云。瓜蒂。主身面四肢浮腫。殺蟲。去鼻中瘰肉。療黃疸。及暴急黃。取瓜蒂丁香各七枚。小

神農本草經會通 卷之五

十三

三十二

豆七粒爲末。吹黑豆許於鼻中。少時黃水出。差。○
 其子熱補中宜人。○瓜有毒。止渴。益氣。除煩。熱利
 小便。通三焦。壅塞氣。多食令人陰中濕痒。生瘡。動
 冷宿病。癥癖人不可食之。若食之。多飽脹。可食鹽
 化成水。○葉主打損折。碾末酒服。去瘀血。治小兒
 疳。○聖惠云。治鼻中瘰肉。陳瓜蒂一分爲末。羊脂
 和少許。傅瘰肉上。日三。○經驗方。治大人小兒。久
 患風癩。纏喉風。遍身風癩。急中涎潮等。○湯云。本
 草同本經。又除偏頭疼。有神。頭目有濕。宜此。瓜蒂
 苦。以治胃中寒。與白虎同例。俱見知母條下。與麝
 香細辛同爲使。治久不聞香臭。仲景鈴方。瓜蒂一
 十四箇。丁香一箇。黍米四十九粒。爲末。含水搗一
 字取下。○丹溪云。性急。損胃氣。吐藥不爲不多。胃
 弱者勿用。設有當吐之証。以他藥代之。可也。病後
 產後。勿輕用。宜深戒之。仲景有云。諸亡血。諸虛家。
 不可與瓜蒂。○劄云。瓜蒂除浮仍治疽。欲消息肉
 鼻中吹。有人胸腹中間病。此藥猶能吐下之。○卽
 局方。○甜瓜蒂。除浮疽。開胸膈。吐一切痰涎。

神農本草經會通 卷之五

十四

三五

甜瓜○其子色皆黃。○沉水并兩蒂者殺人。

氣寒有毒。○一云無毒。

本經云。止渴。除煩熱。多食令人陰下濕痒。生瘡。動
 宿冷病。發虛熱。破腹。又令人懈。懈弱。脚手無力。少
 食。卽止渴利小便。通三焦。間擁塞氣。兼主口鼻瘡。
 ○葉治人無髮。搗汁塗之。卽生。

越瓜

本經云。味甘。寒。利腸胃。止煩渴。不可多食。動氣。發
 諸瘡。令人虛弱。不能行。不益小兒。天行病後。不可
 食。又不得與牛乳酪及鮮同食。及空心食。令人心
 痛。○陳藏器云。越瓜人者色正白。越人當果食之。
 利小便。去煩熱。解酒毒。宣洩熱氣。小者糟藏之。爲
 灰。去口吻瘡。及陰莖熱瘡。

神農本草經會通 卷之五

十五

四九

萊菔根○俗名蘿蔔。○忌與地黃同食。令髮白。

味辛甘。氣溫。無毒。○一云冷。○一云平。○東云。去
 膨脹。下氣。制麩毒。

本經云。散服。及炮。煮服食。大下氣。消殺。去痰癖。肥
 健人。生搗汁服。主消渴。試有大驗。○本注云。嫩葉

為生菜食之。大葉熟噉。消食和中。○肖炳云。根。消食。利關節。理顏色。練五臟。惡氣。制麪毒。凡人飲食過度。生嚼噉之。便消。亦主肺嗽。吐血。下氣。○孟詵云。蘿蔔。性冷。利五臟。輕身。根服之。令人白淨。肌細。○日華子云。蘿蔔。平。能消痰。止咳。治肺痿。吐血。溫中。補不足。治勞瘦。欬嗽。○子。水研服。吐風痰。醋研消腫毒。不可以地黃同食也。○丹溪云。屬土。而有金與水。本草言下氣速。往見熟食之多者。停滯膈。成溢飲病。以其甘多而辛少也。○其子。有推墻

倒壁之功。水研服。吐風痰甚驗。○衍義曰。散氣用生薑。下氣用萊菔。○集云。子。治喘嗽。下氣。消食。○萊菔子。搗汁。止頭疼。喘嗽。風痰。

白冬瓜。○初生青綠。經霜則白。其肉子亦白。故名。味甘。氣微寒。○一云。性冷利。○一云。甘平。

本經云。主除小腹水脹。利小便。止渴。○陶云。性冷利。解毒。消渴。止煩悶。宜搗汁服之。○藥性論云。冬瓜。練。亦可單用。味甘。平。汁。止煩燥。熱煉。壓丹石毒。止熱渴。利小腸。能除消渴。差五淋。○孟詵云。益氣。

耐老。除胃心滿。去頭面熱。熱者食之佳。冷者食之瘦人。○日華子云。冷。無毒。除煩。治胃膈熱。消熱。消毒。離腫。切摩。痲子。甚良。葉。殺蜂。可脩事。蜂兒。并。癩。腫毒。及蜂丁。藤。燒灰。可出繡點。黧。洗黑點。并洗瘡。疥。濕。穰。亦可。漱。練。白。練。○丹溪云。冬瓜。性走而急。久病與陰虛者。忌之。乃衍義謂分散熱毒氣。有取於走而性急也。差五淋。孫真人云。九月勿食。俟被霜食之。不爾。令人成反胃病。○衍義云。發背。及癰疽。削一大塊。置瘡上。蒸。則易之。分敗熱毒。甚良。○

局云。白冬瓜。主除煩躁。止渴。通淋。利小腸。解熱。散。癰。除水脹。醒脾。悅色。子尤良。○白冬瓜。除燥。煩。止渴。

絲瓜。味甘。性平。○楊氏云。發痘瘡。最妙。連皮。燒存。性為未湯調服。

白瓜子。○冬瓜仁也。○甜瓜子。雖有青白二種。其子皆黃。○八月採。味甘。氣平。寒。無毒。○東云。醒脾。為飲食之資。

本經云。主令人悅澤。好顏色。益氣。不飢。久服輕身耐老。主除煩滿不樂。久服寒中。可作面脂。令面悅澤。○日華子云。去皮膚風。刺黑點。潤肌膚。

冬葵子。○臣也。黃芩為使。○以秋種葵。覆養經冬。至春作子。謂之冬葵。多入藥用。至滑利。能下石。春葵子亦滑不堪。餘藥用根。故是常葵爾。

味甘。氣寒。無毒。○湯同。○一云滑利。○一云冷。○一云滑平。

本經云。主五臟六腑寒熱羸瘦。五癢。利小便。療婦人乳難。內閉。久筋堅骨。長肌肉。輕身延年。十二月採之。○藥性論云。冬葵子。臣。滑平。治五淋。主妳腫。能下乳汁。○孟詵云。其子。生瘡者。吞一粒。便作頭。

女人產時。可煮頓服之。佳。若生時困悶。以子一合。水二升。煮取半升。去滓。頓服之。少時便產。○湯云。本草同本經。○衍義云。性滑利。不益人。患癰癩。毒熱內攻。未出膿者。水吞三五粒。遂作竅。膿出。○局云。葵子甘寒。仍滑利。主除寒熱。利溲便。婦人難產。多收効。若治疔瘡。則用根。○冬葵子。產難催生。利。

洩滑藏。

冬葵根

味甘。氣寒。無毒。

本經云。主惡瘡。療淋。利小便。解蜀椒毒。○葉為白菜。主其心傷人。○藥性論云。根。治惡瘡。小兒吞錢。不出。煮飲之。即出。神妙。若患天行病後。食之。頓喪明。○又葉燒灰。及搗乾葉末。治金瘡。煮汁能滑小腸。單煮汁。主治時行黃病。○孟詵云。葵。冷。主疔瘡。生身面上。汁黃者。可取根作灰。和猪脂塗之。其性冷。若熱食之。亦令人熱悶。甚動風氣。久服丹石人時。喫一頓。佳也。○岳經云。大抵性滑利。能宣導積。壅。服丹石人。尤相宜。煮汁單飲。亦佳。仍利小腸。孕婦臨產。煮葉食之。則胎滑易產。○花有五色。白者。主痰癰。及邪熱。陰乾末服之。黃者。主瘡癰。乾末水調塗之。立愈。小花者。名錦葵。功用更強。黃葵子。主淋瀝。又令婦人易產。

蜀葵

味甘。氣寒。無毒。

本經云久食鈍人性靈根及莖並主客熱利小便散膿血惡汁。○葉燒爲末傅金瘡。煮食主丹石發熱結。搗碎傅火瘡。又葉炙煑與小兒食治熱毒下痢及大人丹痢搗汁服亦可。恐腹痛卽煖飲之。

蜀葵花

氣冷無毒。

本經云治小兒風癩。子冷無毒治淋澀通小腸催生落胎。藥水腫治一切瘡疥并癰疽土疔。○花有五色白者療疹瘡去邪氣陰乾末食之小花者名

神農本草經會通 卷之五

二十

別錄

錦葵功用更強。○聖惠云治婦人白帶下臍腹冷痛面色痿黃日漸虛困以白葵花一兩陰乾爲末空心溫酒下二錢匕如赤帶用赤花。○湯云冷陰中之陽。○珍云赤者治赤帶白者治白帶赤治血燥白治氣燥。

黃蜀葵花○春生苗葉與蜀葵頗相似葉尖狹多刻缺夏末開花淺黃色六七月採之陰乾用。○衍義云與蜀葵別種非爲蜀葵中黃者也葉心下有紫檀色

本經云治小便淋及催生又主諸惡瘡膿水久不差者作末傅之卽愈。○珍云黃治火瘡黃者花開時先以磁器盛香油清晨以筋挾花浸油中火瘡以油塗之。○衍義云瘡家要藥子催生臨產時取四十九粒或二三錢炒研爲末溫水調服。

香薷○十月中取乾之。

味辛氣微溫。湯同。○一云無毒。

本經云主霍亂腹痛吐下散水腫。○日華子云無毒下氣除煩熱療嘔逆冷氣。○雷公云治水病洪腫氣脹不消食。○千金方云治口臭。○子母秘錄云小兒白禿髮不生汁出疹痛濃煮陳香薷汁少許脂和胡粉傅之。○丹溪云屬金與水而有微上徹下之功治水甚捷肺得之則清化行而熱自去。又云大葉香薷治傷暑利小便濃煎汁成膏爲丸服之以治脹滿効。本草言治霍亂不可缺也。○湯云本草同本經。○集云治口臭甚捷蓋口臭是脾有鬱火溢入肺中失其清和甘美之氣而濁氣上干故也。○劄云香薷下氣除煩熱消腫調中暖胃

神農本草經會通 卷之五

二十一

別錄

家霍亂轉筋心腹痛。佐方煮飲服之。差。○卽局方。
○香薷。霍亂轉筋心腹痛。除煩消暑。

茄子○一名落蘇。

味甘。氣寒。

本經云。久冷人不可多食。損人動氣。發瘡及痼疾。

○根。及枯莖葉。主凍脚瘡。可煮作湯漬之。良。○苦

茄。樹小。有刺子。其子以醋摩。療癰腫。根。亦作浴湯。

○日華子云。茄子。治濕痰。傳尸勞氣。○晉經云。入

藥多用黃茄。其餘惟可作菜茹耳。又有一種苦茄。

神農本草經會通

卷之五

二十三

茄

小林有刺。亦入藥。江南有一種藤茄。作蔓生。皮薄。

似蒟蘆。亦不聞中藥。○丹溪云。屬土。故甘而喜降。

火府也。易種者忌食之。折蒂收灰。治乳。又折茄蒂。

燒灰。以治口瘡。皆甘以緩火之急。○水茄兒。生瘡。

長痼。損精神。

芎實○葉如藍。十一月採。○陳云。忌與鱉同食。今以

鱉細剉。和芎置近水濕處。則變爲生鱉。○陶云。芎

實。當是白芎。藥方用芎實甚稀。斷谷方。時用之。○

味甘。氣寒。大寒。無毒。

本經云。主青盲白翳。明目除邪。利大小便。去寒熱。

殺虵虫。久服益氣力。不飢輕身。○陳藏器云。紫芎

殺虫毒。○孟詵云。芎補氣除熱。其子。明目。九月霜

後採之。葉。亦動氣。令人煩悶。冷中損腹。○日華子

云。通九竅。子。益精。○晉經云。赤芎。根莖赤。可糟藏

食之。甚美。然性微寒。故主血痢。

馬齒莧○葉大者。不堪用。葉小者。節葉間有水銀。入

藥。則去節莖。○晉經云。雖名芎類。而苗葉與人芎

葦都不相似。以其葉青。梗赤。花黃。根白。子黑也。○

神農本草經會通

卷之五

二十三

芎

蜀本云。味酸。氣寒。無毒。○丹溪云。性寒滑。

本經云。主目盲。白翳。利大小便。去寒熱。殺諸虫。止

渴。破癥結。癰瘡。服之。長年。不白。和梳垢。封丁腫。又

燒爲灰。和多年醋滓。先炙丁腫。以封之。卽根出生。

搗絞汁。服。當利。下惡物。去白虫。煎爲膏。塗白禿。又

主三十六種風結瘡。以一釜煮澄清。內蠟三兩重。

煎成膏。塗瘡上。亦服之。子。明目。仙經用。○晉經云。

古方治赤白下。多用之。又療多年惡瘡。或痛。或走

不已者。爛搗。傳上。不過三兩遍。○丹溪云。芎。本草

分種而馬齒在其數馬齒自是一種餘莧皆人所種者下血而又入血分且善走紅莧與馬齒莧同服下胎妙臨產時煑食易產本草云利大小便然性寒滑故也又其節葉間有水銀○馬齒莧散血封瘡傳火丹殺虫磨醫

水斬○卽芹菜也。

味甘氣平無毒。

本經云主女子赤沃止血養精保血脉益氣令人肥健嗜食○陳藏器云莖葉搗絞取汁去小兒暴

神農本草經會通

卷之五

二十四

吳普

熱大人酒後熱毒鼻塞身熱利大小腸莖葉根並寒子溫辛○孟詵云水芹寒養神益力殺藥毒置酒醬中香美又和醋食之損齒生黑滑地高田者宜人餘田中皆諸虫子在其葉下視之不見食之與人爲患○日華子云治煩渴療崩中帶下○聖惠金匱云三八月勿食芹龍帶精入芹菜中入遇食之病蛟龍瘕發則似癩面色青黃小腹脹狀如懷妊服硬糖三二升日二度吐出如蜥蜴三二便差

芥○似菘而有毛味極辛辣是青芥也葉大粗者堪食子入藥用葉小子細者不堪食芥之種亦多有紫芥莖葉純紫多作蠶者食之最美○有白芥子粗大色白如梁米入藥最佳○餘芥皆菜茹之美者非藥品所須○又細葉有毛者殺人。

味辛氣溫無毒。

本經云歸鼻主除腎邪氣利九竅明耳目安中久食溫中○孟詵云芥食之亦動氣生食發丹石不可多食○日華子云除邪氣止欬嗽上氣冷氣疾

神農本草經會通

卷之五

二十五

吳普

○食療云主咳逆下氣明目去頭面風大葉者良煑食之動氣其菜不可多食○日華子云子治風毒腫及麻痺醋研傅之撲損瘀血腰痛腎冷和生薑研微暖塗貼心痛酒醋服之○岳經云傳信方主腹冷夜起以白芥子一升炒熟勿令焦細研以湯浸蒸餅丸如赤小豆薑湯吞十九甚效○食療云子微熬研之作醬香美有辛氣能通利五臟白芥○功用與芥頗同味辛氣溫無毒。

本經云主冷氣色白辛美。○子主射工及疰氣。上氣發汗。胃膈痰冷。面黃。○日華子云能安五臟。子燒及服可辟邪。○丹溪云痰在皮裏膜外非此不能達。○局云白芥辛溫除冷氣射工疰氣子尤良。更攻上氣除翻胃胸膈多痰及面黃。○白芥子寬胸膈痰拘。

苦苣。○卽野苣也。不可同血食。作痔疾。○今人家常食爲白苣。

味苦氣平。○一云寒。

神農本草經會通 卷之五

二十六

苦苣

本經云主面目及舌下黃。強力不睡。折取莖中白汁。傅丁腫出根。又取汁滴癰上。立潰碎。莖葉傳蛇咬根。主赤白痢。及骨蒸。並煮服之。今人種爲菜。生食之。久食輕身。少睡。調十二經脉。利五臟。霍亂後胃氣逆煩。生搗汁飲之。雖冷甚益人。

薺。○實名薺莢子。○四月八日收實。良。

味甘氣溫無毒。

本經云主利肝氣和中其實。主明目目痛。○藥性論云薺子味甘平。患氣人食之動冷疾。主目青盲。

病不見物。補五臟不足。其根葉燒灰。治赤白痢。○陳士良云實名薺莢子。主壅去風毒邪氣。明目去障翳。解熱毒。久食視物鮮明。○聖惠方云治暴赤眼疼痛。礮澁薺根汁點目中。

苦瓠。○有甘苦二種。甘者大。苦者小。○使也。

味苦氣寒有毒。

本經云主大水。面目四肢浮腫。下水。令人吐。○藥性論云苦瓠瓢使。治水浮腫。面目肢節腫脹。下水消氣疾。○唐本注云甜瓠味甘冷。通利水道。止渴。

消熱無毒。多食令人吐。○孟詵云瓠冷。主消渴惡瘡。又患脚氣及虛脹冷氣。不可食之。尤甚。又壓熱服丹石人。方可食。餘人不可輒食。○日華子云瓠無毒。又云微毒。除煩止渴。治心熱。利小腸。潤心肺。治石淋。吐蛆虫。

神農本草經會通 卷之五

二十七

苦瓠

胡荽。○子入藥。炒用。

味辛氣溫微毒。

本經云消穀。治五臟補不足。利大小腸。通小腹氣。拔四肢熱。止頭痛。療沙瘰。豌豆瘡不出。作酒飲之。

立出通心竅。久食令人多忘。發腋臭。脚氣根。發瘡疾。○子。主小兒禿瘡。油煎傅之。亦主蠱五痔。及食肉中毒。下血。煮冷取汁服。入藥炒用。○胡荽。酒煎噴痘。自然紅潤。

蓼實○使也。晉云蓼類甚多。有紫蓼。赤蓼。一名紅蓼。青蓼。香蓼。馬蓼。水蓼。木蓼。陶云七種。青蓼入藥。餘亦無用。馬蓼已在中品。○諸蓼花皆紅白。子皆赤黑。

味辛。氣溫。無毒。

神農本草經會通 卷之五

壬八

范

本經云。主明目。溫中。耐風寒。下水氣。面目浮腫。癰瘍。○葉。歸舌。除大小腸邪氣。利中。益志。○陶隱居云。青蓼乾之以釀酒。主風冷。大良。○陳藏器云。蓼主玄癰。每日取一握。煮服之。又霍亂轉筋。多取煮湯。及熱將脚。葉。搗傅狐刺瘡。亦主小兒頭瘡。又蓼戩俱弱陽。蓼子不可近陰。令弱。蓼最能入脚。○藥性論云。蓼實使歸鼻。除腎氣。兼能去癰瘍。葉。主下氣。又云。食之多發心痛。令人寒熱。損骨髓。小兒頭瘡。搗末和白蜜。一云和鷄子白塗之。蟲出不作瘡。

若霍亂轉筋。取子一把。香豉一升。先切葉以水二三升。煮二升。內豉汁中。更煮取一升半。分三服。又與大麥麩相宜。○孟詵云。蓼子多食令人吐水。亦通五臟。擁氣。損陽氣。

馬蓼○附水蓼。赤蓼。

本經云。去腸中蝱蟲。輕身。○唐本注云。水蓼。葉大似馬蓼。而味辛。主被蛇傷。搗傅之。絞取汁服。止蛇毒。入腹心悶者。又水煮漬脚。搗之。消脚氣腫。○日華子云。水蓼性冷。無毒蛇咬。搗敷。根莖並通用。

神農本草經會通 卷之五

壬九

范

赤蓼。暖。暴脚軟人。燒灰淋汁。浸搗。以蒸桑葉罽。立愈。

水蘇○一名鷄蘇。○七月採。

味辛。氣微溫。無毒。

本經云。主下氣。殺穀。除飲食。辟口臭。去毒。辟惡氣。久服。通神明。輕身。耐老。主吐血。衄血。血崩。○孟詵云。熟搗生葉。繅裹塞耳。療聾。又頭風目眩者。以清酒煮汁一升服。產後中風服之。彌佳。可燒作灰汁。及以煮汁洗頭。令髮香。白屑。又將乾釀酒。及清酒。

常服之佳。○日華子云。鷄蘇。暖。治肺痿。崩中。帶下。血痢。頭風。目眩。產後中風。及血不止。又名臭蘇。

同蒿

本經云。平。主安心氣。養脾胃。消水飲。又動風氣。熏人心。令人氣滿。不可多食。

苦菜。○一名茶。非茶也。爾雅什草云。茶。苦菜。○月令云。苦菜秀。是也。三月三日採。陰乾。

味苦。氣寒。無毒。

本經云。主五臟邪氣。厭穀。胃痺。腸澼。渴熱中疾。惡瘡。久服安心。益氣。聰察。少臥。輕身。耐老。耐飢。寒。高氣不老。

神農本草經會通 卷之五

三十

三十一

蕨

本經云。葉似老蕨。根如紫草。按蕨味甘。寒滑。去暴熱。利水道。令人睡。弱陽。小兒食之。脚弱不行。生山間。人作茹食之。四皓食之。而壽。夷齊食蕨。而天。固非良物。不可生食。

胡葱。○狀似大蒜。而小。形負。皮赤。稍長而銳。五六月採。

本經云。味辛。溫中。消穀。下氣。殺蟲。久食傷神。損性。令人多忘。損目。明。尤發癩疾。患狐臭人。不可食。令轉甚。

蓴

味甘。氣寒。無毒。

本經云。主消渴。熱痺。○陳藏器云。按此物。溫。病起食者多死。為體滑。脾不能磨。常食發氣。令關節急。嗜睡。若稱上品。主脚氣。脚氣論中。令人食之。此誤。極深也。嘗所居近湖。湖中有蓴。及藕。年中大疫。既

神農本草經會通 卷之五

三十二

三十三

飢。人取蓴食之。疫病差者亦死。至秋大旱。人多血痢。湖中水竭。掘藕食之。闔境無他。蓴藕之功。於斯見矣。又云。蓴。雖水草。性熱。擁。○孟詵云。蓴菜。和鮓魚羹。下氣。止嘔。多食發痔。雖冷而補。熱食之。亦擁氣。不下。甚損人胃。及齒。不可多食。令人顏色惡。又不宜和醋食之。令人骨痠。少食補大小腸。虛。久食損毛髮。

菠薐

本經云。冷。微毒。利五臟。通腸胃。熱。解酒毒。服丹石

人食之佳。北人食肉麩。即平。南人食魚鱉水米。即冷。不可多食。冷大小腸。久食令人脚弱。不能行。發腰痛。不與蛆魚同食。發霍亂吐瀉。

苦蕒

本經云冷。無毒。治面目黃。強力。止困。傳蛇虫咬。又汁傳丁腫。即根出。蠶蛾出時。切不可取。拗令蛾子青爛。蠶婦亦忌食。野苦蕒。五六回拗後。味甘滑於家。苦蕒甚佳。

鹿角菜

神農本草經會通 卷之五

三十二

鹿角菜

本經云。大寒。無毒。微毒。下熱風氣。療小兒骨蒸熱勞。丈夫不可久食。發痼疾。損經絡血氣。令人脚冷痺。損腰腎。少顏色。服丹石人食之。下石力也。生海中。又能解麩熱。

蒼蓮

本經云平。微毒。補中。下氣。理脾氣。去頭風。利五臟冷氣。不可多食。動氣。先患腹冷。食必破腹。

甘藍

本經云平。補骨髓。利五臟六腑。利關節。通經絡中。

結氣明耳目。徒人少睡。益心力。壯筋骨。此者是西土藍。瀟葉可食。治黃毒。煮作菹。經宿漬。色黃。和塩食之。去心下結伏氣。壺居士。隴西多種食之。漢地少有多食。令人少睡。

芸臺

味苦。氣温。無毒。

本經云。主風游丹腫乳癰。發病生虫。又敗陽。局云。芸臺最不宜多食。發病生虫。極損陽。主破癥瘕。通結血。更除丹腫乳癰瘡。

神農本草經會通 卷之五

三十三

廣研

神農本草經會通卷之五

神農本草經會通卷之六

玉石部

雌黃	太陰玄精	石膽	千里水	自然銅	綠礬	礪砂	紫石英	銀屑	賦粉	砒霜	輕粉	生消	芒消	黃石脂	石膏
蜜陀僧	無名異	空青	東流 水 玉屑	鹵鹹	柳絮礬	伏龍肝	代赭石	生銀	鉛丹	雄黃	靈砂	食鹽	朴消	白石脂	五色石脂
珊瑚	戎塩	綠青	玉泉	綠絲湯	花乳石	石灰 <small>雜灰附</small>	石鍾乳	禹餘糧	鉛	滑石	丹砂	蓬砂	消石	黑石脂	青石脂
磁石	凝水石	扁青	雲母	甘爛水	槲水	礬石	陽起石	白石英	金屑	粉錫	石硫黃	水銀	馬牙消	玄明粉	赤石脂

神農本草經會通卷之六

柔鐵	鐵落	鐵精	鐵蕒
淬鐵水	針砂	鍛鎖下 <small>鐵屑</small>	刀刃
鉄屑	犁鏡尖	鐵漿	鐵華粉
生鉄	銅鐵	鉄鑪	秤錘
鑄墨	赤銅屑	銅青	古文錢
石蠟	石鷲	桃花石	礫石
礪石	不灰木	地漿	半天河
臘雪	秋露水	車渠	古鏡
布鉄	銅盆	馬腦	東壁土
梁上塵	方解石	井泉石	銅器
炊湯	麻沸湯	潦水	白堊
礬石			

神農本草經會通卷之六

玉石部

石膏○臣也。使也。鷄子爲之使。惡莽草馬目毒公巴

豆畏鉄。○細理白澤者良。黃者令人淋。○凡使勿

用方解石。雖白不透明。其性燥。○局云。火煨。研細

水飛。

味辛甘。氣微寒。大寒。無毒。○湯云。入手太陰經。少

陽經。足陽明經。○東云。墜頭疼。解肌。消煩渴。○又

云。沉也。陰也。制火邪。清肺氣。仲景有白虎之名。除

胃熱。奪其食。易老云。大寒之劑。○珍云。陽明大寒

藥。治傷寒頭痛。三焦熱。潤肺。解肌。并發汗。白芷爲

使。可治風熱牙疼。無極熱。不可輕用。○韋云。清金

制火。寧肺。除頭痛。止渴。退肺熱。除胃熱。奪其食。○

本經云。主中風寒熱。心下逆氣。驚喘。口乾舌焦。不

能息。腹中堅痛。除邪鬼。產乳。金瘡。除時氣頭痛。身

熱。三焦大熱。皮膚熱。腸胃中膈氣。解肌。發汗。止消

渴。煩逆。腹脹。暴氣。喘息。咽熱。亦可作浴湯。○藥性

論云。使治傷寒頭痛如裂。壯熱皮如火燥。煩渴解

肌。出毒汗。主通胃中結。心下急。煩燥。治唇口乾焦。

和葱煎茶。去頭痛。○肖炳云。臣。○日華子云。治天

行熱狂。下乳頭風旋。心煩燥。揩齒。益齒。○象云。治

足陽明經中熱發熱。惡熱。燥熱。日晡潮熱。自汗。小

便滑赤。大渴引飲。肌肉壯熱。苦頭痛之藥。白虎湯

是也。善治本經頭痛。若無餘証。勿用。○心云。細理

白澤者。良。甘寒。胃經大寒藥。潤肺除熱。發散寒邪。

緩脾益氣。○珍云。辛。甘。陰中之陽。止陽明經頭痛。

胃弱不可服。牙痛須用香白芷。○太上云。石膏發

汗。辛寒。入手太陰也。○東垣云。微寒。足陽明也。又

治三焦皮膚大熱。手少陽也。仲景治傷寒陽明証

身熱。目痛。鼻乾。不得臥。身已前胃之經也。曾胃肺

之室邪在陽明。肺受火制。故用辛寒以清肺。所以

號爲白虎湯也。○唐本注云。以方解石爲石膏。療

風去熱。雖同。而解肌發汗。不如真者。○丹溪云。胃

孝忠。以方解石爲石膏。况石非甘辛。本陽明經藥

陽明主肌肉。治胃熱。能食善消。其甘也。能緩脾益

氣。止渴生津。去火。其辛也。能解肌出汗。上行至頭

又入手太陰。手少陽。彼方解石止有體重質堅性寒而已。求其所謂石膏。而可謂三經之主者。焉在哉。○又云。軟石膏。可研為末。醋丸。如菉豆大。以瀉胃火。痰火。食積。殊驗。○集云。清金制火。潤肺。除三焦大熱。瀉胃火。治胃熱不食。胃寒人不可服。○百一選方云。寒水石。用火煨。南人謂之軟石膏。集成經驗俱同。○又有爛石膏者。用火煨。○衍義曰。石膏。二書紛辦不決。未悉厥理。詳本經。元無方解石之說。正錄唐本注石羔方解石。大體相似。因此一說。後人遂或經曰。生齊山山谷。及齊廬山。魯蒙山。採無時。即知他處者為非。今崑經中。又以汾州者編入。前後人都不詳經中所言。細理白澤者。良。故知不如是。則非石羔也。下有理石條中經云。如石羔。順理而細。又可明矣。今之所言石羔方解石二者。有等。有順理細文。又白澤者。有是。則石羔也。無是。則非石羔也。仍須是經中所言州土者。方可入藥。餘皆偏見。可畧不取。仲景白虎湯中。服之如神。新校正仲景傷寒論。後言四月已後。天氣熱時。用

白虎者是也。然四方氣候不齊。又歲中氣候不一。方所既異。雖其說甚雅。當此之時。亦宜兩審。若傷寒熱病。或大汗後。脉洪大。口舌燥。頭痛。大渴不已。或著暑熱。身痛倦怠。白虎湯服之無不効。○難知云。白虎湯。治陽明証。脉尺寸俱長。石羔辛寒入肺。知母苦寒入腎。甘草梗米之甘居中。挽二藥上下。○劄云。石膏甘性辛大寒。清金制火。肺寧安。除頭痛。渴日。肺熱。更安胃熱。奪其食。○局云。石膏主治風寒熱。更療心間逆氣。發汗解肌。除喘渴。若遷黃者使人淋。○石膏發汗解肌去風寒熱。

五色石脂

本經云。青石。赤石。黃石。白石。黑石脂等。味甘。平。主黃疸。洩痢。腸澼。膿血。陰蝕。下血。赤白。邪氣。癰腫。疽痔。惡瘡。頭瘍。疥癢。久服補髓氣。肥健不飢。輕身延年。五石脂。各隨五色補五臟。○生南山之陽山谷中。○今義陽山甚有之。

青石脂

味酸。氣平。無毒。

本經云主養肝膽氣明目療黃疸洩痢腸澼女手帶下百病及疽痔惡瘡久服補髓益氣不飢延年○生齊區山及海崖○又出蘇州餘杭山不甚佳唯延州山中所出良

赤石脂○君也惡大黃松脂畏羌花○以色理鮮膩者為勝○生濟南射陽及太山今不聞出者今出潞州

味甘酸辛氣大溫無毒○湯同○東云治精濁止瀉補崩中○又云降也陽中陰也固腸胃有收斂

神農本草經會通 卷之六

五

陶名

之能下胎衣無推蕩之峻○珍云養心療腹痛赤白味無殊末能固脫澁瀉痢治同途○走云固腸胃下胎衣有收斂之功

本經云主養心氣明目益精療腹痛洩瀉下痢赤白小便利及癰疽瘡痔女子崩中漏下產難胞衣不出久服補髓好顏色益智不飢軀身延年○藥性論云君補五臟虛乏○呂經云千金翼論曰治痰飲吐水無時節者其源以飲冷過度遂令脾胃氣羸不能消於飲食飲食入胃則皆變成冷水反

吐不停皆赤石脂散主之又主下痢補五臟令人肥健有人痰飲服諸藥不効用此方遂愈○其雜諸藥用者則張仲景治傷寒下痢不止便膿血者桃花湯主之○湯同本經五色石脂各入五臟補益○東垣云赤白石脂並溫無毒畏黃芩羌花惡大黃

本經云澁可去脫石脂為收斂之劑胞衣不出澁劑可以下之赤入丙白入庚○珍云赤白石脂俱甘酸陽中之陰固脫○心云甘溫飾末用去脫澁

神農本草經會通 卷之六

六

陶名

以固腸胃○局方本草云青石脂養肝膽氣明目黑石脂養腎氣強陰主陰蝕瘡黃石脂養脾氣除黃疸餘與赤白同功○丹溪云氣溫味甘酸本草主養心氣明目益精治腹痛泄瀉下利赤白小便利及癰疽瘡痔女子崩漏產難胞衣不出其五色石脂各入五臟補益澁可以去脫石脂為收斂之劑胞衣不出澁劑可以下之是赤入丙白入庚也○衍義曰赤石脂今四方皆有以舌試之粘著者為佳有人病大腸寒滑小便精出諸熱藥服及一

斗二升。未甚効。後有人教服赤石脂。乾薑。各一兩。胡椒半兩。同爲末。醋糊丸。桐子大。空心及飯前。米飲下。五七十九。終四劑。遂愈。○釗云。赤石脂。甘酸。且溫。固腸胃。有斂收功。胎衣不下。宜斯逐。順落不爲峻急攻。○局云。赤石脂。溫除腹痛。更攻下痢。洩無時。崩中漏下。并難產。瘡痔癰疽。亦主之。

黃石脂。○曾青爲之使。惡細辛。畏蜚蠊。○色如鶯雛。生嵩高山。

味苦。氣平。無毒。

神農本草經會通 卷之六

七

陳初

本經云。主養脾氣。安五臟。調中。大人小兒。洩痢。腸辟。下膿血。去白蟲。除黃疸。癰疽。蟲。久服。輕身。延年。白石脂。○燕屎爲之使。惡松脂。馬目毒公。畏芩黃。連甘草。飛廉。生太山之陰。今不聞有之。○今惟潞州有焉。

味甘。酸。氣平。無毒。

本經云。主養肺氣。厚腸。補骨髓。療五臟。驚悸。不足。心下煩。止腹痛。下水。小腸。辟熱。溼便。膿血。女子崩中。漏下。赤白。沃排。癰疽。瘡痔。久服。安心。不飢。輕身。

長年。○藥性論云。味甘辛。澁大腸。○雷經云。今惟

用赤白二種。餘不復識。○獨行方。治小兒。臍中。汁出不止。兼赤腫。以白石脂。細末。熬溫。撲臍中。日三。良。○斗門方。治瀉痢。用白石脂。乾薑。二物。停搗。治以百沸湯。和麩爲稀糊。搜勻。併手丸。如梧子。暴乾。飲下。三十九。久痢不定。更加三十九。霍亂。煎漿水爲使。○衍義云。白石脂。有初生未滿月小兒。多啼叫。致臍中血出。以白石脂。細末。貼之。卽愈。未愈。微微炒過。放冷。再貼。仍不得剝揭。

神農本草經會通 卷之六

八

三十一

黑石脂。○一名石墨。出潁川陽城。

味鹹。氣平。無毒。

本經云。主養腎氣。強陰。主陰蝕瘡。止腸辟。洩痢。療口瘡。咽痛。久服。益氣。不飢。延年。○陶隱居云。五石脂。如本經。療體亦相似。別錄各條。所以具載。今体用赤石。白石。二脂。爾。餘三色。脂。有而無。正用黑石脂。乃可。畫用爾。○日華子云。五色石脂。並溫。無毒。畏黃芩。大黃。治瀉痢。血崩。帶下。吐血。衄血。并澁精。淋瀝。安心。鎮五臟。除煩。療驚悸。排膿。治瘡。癰痔。瘻。

養脾氣壯筋骨補虛損久脫悅色文理膩綴唇者為上。

玄明粉○此即朴硝鍊成者○丹溪云以火煨而成性當溫陰中有陽之藥

味辛甘氣冷無毒○湯同○東云沉也陰也去胃

中之實熱蕩腸中之宿癩其妙不可盡述大抵用此而代盆硝也○走云治腸中宿垢及軟積開痰消癖去痰大除胃熱

本經云治心熱煩躁并五臟宿滯癥結明目退膈

上虛熱消腫毒○仙經云以朴硝制伏為玄明粉

朴硝是太陰之精華水之子也陰中有陽之藥○

太陰號云玄明粉內搜眾疾功莫大焉治一切熱

毒風搜冷瘧瘧氣腹滿五勞七傷骨蒸傳屍頭痛

煩熱搜除惡疾五臟秘澁大小腸不通三焦熱淋

疰忤疾欬嗽嘔逆口苦乾澁咽喉閉塞心肝脾肺

臟胃積熱驚悸健忘榮衛不調中酒中膾飲食過

度腰膝冷痛手脚痠久冷久熱四肢壅塞背膈拘

急眼昏目眩久視無力腸風痔病血癖不調婦人

神農本草經會通 卷之六 九 王忠 三十一

產後小兒陰毒傷寒表裏疫癘等疾並悉治之此

藥久服令人身輕耳明駐顏延壽急解毒藥補益

妙○液云本草同本經又註中有治陰毒一句非

伏陽不可用若止用此除陰毒殺人甚速牙硝條

下太清鍊靈砂補注謂陰極之精能化火石之毒

○丹溪云硝屬陽善消化駢逐而經言無毒化七

十二種石不毒而能之乎以之治病以致其用病

退則已若玄明粉者以火煨而成當性溫曰長服

多服久服且輕身固胎駐顏益壽大能補益豈理

也哉故書此為戒○劔云玄明粉有酸辛味宿垢

留腸用此蠲軟積開痰消癖瘕大除胃熱保神全

芒消○使也湯云即盆消○水煎朴消傾木盆中結

芒有廉稜者是○石葦為之使惡麥句薑○湯云

氣寒味鹹

味辛苦氣大寒○一云有小毒○走云消積聚及

蠲痰潤燥又墮胎治大小便癃兼療胃中食熱血

結閉○珍云治熱淫於內破堅積熱塊腸中宿垢

孕婦須忌

神農本草經會通 卷之六 十 王忠 三十一

本經云。主五臟積聚久熱。胃閉。除邪氣。破留血。腹
 中痰實結博。通經脈。利大小便。及月水。破五淋。推
 陳致新。生於朴硝。○今注云。此即出於朴消。以煖
 水淋朴消。取汁鍊之。令減半。投于盆中。經宿乃有
 細芒生。故云芒消。○又有英消者。其狀若白石英。
 作四五稜。白色瑩澈可愛。主療與芒消頗同。亦出
 於朴硝。煎鍊別有法。亦呼為馬牙消。○藥性論云。
 芒消使味鹹。有小毒。能通女子月閉。癥瘕。下瘰癧。
 黃疸病。主墮胎。患漆瘡。汁傅之。主時疾壅熱。能散
 惡血。○心云。去實熱。經云。熱淫于內。治以鹹寒。此
 之謂也。○珍云。純陰。熱淫于內。治以鹹寒。○湯云。
 本草同本經。又云。消腫毒。天行熱病。○聖惠方。治
 伐指。用芒硝煎湯淋漬之。愈。○衍義曰。經云。生於
 朴消。乃是朴消以水淋汁。澄清。再經熬鍊。減半。傾
 木盆中。經宿遂結芒。有廉稜者。故其性和緩。古今
 多用以治傷寒。○劄云。芒硝苦寒。消積聚。蠲痰潤
 燥。性傷胎。胃中食熱血結閉。大小便癥澀盡開。
 朴消○君也。惡麥句薑。○青白者佳。黃者傷人。赤者

神農本草經會通 卷之六

十一

劉文

殺人。○一名消石朴。初採掃得。一煎而成者是也。
 峽州。○生益州山谷。○有鹹水之陽。
 味苦辛。氣寒。大寒。無毒。○湯同。○一云。有小毒。○
 東云。通大腸。破血。止痰癖。
 本經云。主百病。除寒熱邪氣。逐六腑積聚結固。留
 癖。胃中食飲熱結。破留血閉絕。停痰痞滿。推陳致
 新。能化七十二種石。鍊餌服之。輕身神仙。鍊之。白
 如銀。能寒能熱。能滑能澀。能辛能苦。能鹹能酸。入
 地千歲不變。○今注云。彼人採之。以水淋取汁。煎
 鍊而成朴消也。一名消石朴者。消。即是本體之名。
 石者。乃堅白之號。朴者。即未化之義也。其芒消。英
 消。皆從此出。故為消石朴也。其英硝。即今俗間謂
 之馬牙消者是也。○藥性論云。朴消。君。味苦鹹。有
 小毒。治腹脹。大小便不通。女子月候不通。○日華
 子云。主通泄五臟百病。及癥結。治天行熱疾。消腫
 毒。及頭痛。排膿。潤毛髮。凡入飲藥。先安於盞內。攪
 熱藥。澆服。○旨經云。消石。芒消。朴消。舊說三物同
 種。初採得苗。以水淋取汁。煎鍊而成。乃朴硝也。一

神農本草經會通 卷之六

十二

劉文

名消石朴。今醫方家。又以未鍊成塊。微青色者。爲朴硝。以消石出於其中。又取朴消。以煖水淋汁。鍊之。減半。投於盆中。經宿。而有細芒生。乃芒硝也。亦謂益硝。其芒消底澄凝者。堅白如石。爲消石。○朴硝力緊。芒消次之。消石更緩。○仲景傷寒方。承氣湯。陷胃丸之類。用芒硝。葛洪肘後方。溫病亦多用芒消。治食餿胃膈中不化。用朴硝。胡洽十棗湯。用芒消。大五飲丸。用消石。○湯云。本草同。○丹溪云。硝屬陽金。而有水與火。善消化。駢逐。而經言無毒。化七十二種石。不毒而能之乎。以之治病。以致其用。病退則已。鍊服補益。豈理也哉。○集云。三硝本一物。朴硝力緊。芒硝次之。硝石更緩。○衍義曰。朴消是初採掃得一煎而成者。未經再鍊治。故曰朴消。其味酷澁。所以力緊急而不和。可以熟生牛馬皮。及治金銀有偽。葛洪治食餿不化。取此以蕩逐之。臘月中。以新瓦罐。滿注熱水。用朴消二升。投湯中。攪散。掛簷下。俟消滲出。罐外。羽收之。以人乳調半錢。掃一切風熱毒氣。攻注目臉外。及發於頭面。

神農本草經會通

卷之六

十三

劉武

四支腫痛。應手神驗。○局云。朴消破血除寒熱。積聚停痰。用卽安。煎作芒消功却緩。古方以此治傷寒。○朴消。開積聚。化停痰。煎作芒消。功却緩。硝石。○君也。朴硝再煎鍊。上結芒消。其在下凝結如石。燒之成酸者。是也。○惡苦參。苦菜。曾青。○畏女菀。杏仁。竹葉粥。○火與大黃爲之使。味苦辛。氣寒。大寒。無毒。○湯云。氣寒。味甘辛。一作苦辛。又云。鹹。又甜。甜微緩于鹹。○一云。有小毒。○本經云。主五臟積熱。胃脹閉。滌去蓄結。飲食。推陳致新。除邪氣。療五臟十二經脉中百二十疾。暴傷寒。腹中大熱。止煩滿。消渴。利小便。及癢蝕瘡。鍊之。如膏。久服輕身。天地至神之物。能化七十二種石。一名芒消。○蜀本云。大黃爲使。按今消石。是鍊朴消。或地霜爲之。狀如釵脚。好者長五分已來。能化七十二種石爲水。故名消石。○藥性論云。硝石。君惡。曾青。畏粥。味鹹。有小毒。主項下癰。癰得根出。破血。一名芒消。燒之卽成消石矣。主破積。散堅結。一作苦消。甚治腹脹。○日華子云。畏杏仁。竹葉。合

神農本草經會通

卷之六

十四

劉武

之治喉閉。○液云。硝石者。硝之總名也。但不經火者。謂之生硝。硝經火者。謂之益硝。芒硝。古人用辛。今人用鹹。辛能潤燥。鹹能軟堅。其意皆是。老弱虛人。可用者宜用。若用此者。以玄明粉代之。尤佳。本經謂利小便而墮胎。傷寒。妊娠。可下者。用此。兼以大黃引之。直入大腸。潤燥。軟堅。瀉熱。子母俱安。內經云。有故無殞。殞亦無殞也。此之謂歟。以在下言之。則便溺俱陰。以前後言之。則前氣後血。以腎言之。總主大小便難。溺澁。秘結。俱為木少。經云。熱淫于內。治以鹹寒。佐以苦寒。故用芒硝。大黃。相須為使也。○衍義曰。消石。是再煎鍊時。已取訖。芒消。疑結在下。如石者。精英既去。但餘滓而已。功力亦緩。惟能發煙火。唐本注。蓋以能消化諸石。故曰消石。煎柳枝湯。煮三周時。即伏火。湯耗。即又添柳枝湯。○局云。消石能消諸種石。地霜。淋汁。鍊而成。主除積熱。消煩渴。療疾。能和十二經。○硝石。止躁煩。除熱毒。煉之。須掃地。邊霜。

馬牙消

味甘。氣大寒。無毒。
本經云。主五臟積熱。伏氣。末飾點眼。及點眼藥中。用甚去赤障。腫腎。澀淚痛。○齒經云。英硝。亦出於朴消。亦謂馬牙消。又云馬牙消。亦名英消。自是一物。又云牙消。則芒消是也。

生消

味苦。氣大寒。無毒。主風熱癩癩。小兒驚邪。痰癆。風眩。頭痛。肺癰。耳聾。口瘡。痺咽。塞。牙頰腫痛。目赤熱痛。多眵淚。其形塊大小不定。色青白。○齒經云。生消。生茂州西山石間。鮮見用者。今醫家又用一種甜消。或疑是此。乃云出於英消。鍊治之法未聞。食鹽。○臣也。以河東者為勝。

味鹹。氣溫。無毒。○東云。治腹疼。滋腎水。○走云。調和五味。主吐胃中痰癖。治痛。過食傷肺。致嗽。
本經云。主殺鬼蠱邪。疰毒氣。下部匿瘡。傷寒寒熱。吐胃中痰癖。止心腹卒痛。堅肌骨。多食傷肺。喜欬。○陶云。西北方人。食不耐鹹。而多壽。少病。好顏色。東南方人。食絕欲鹹。而少壽。多病。便是損人。則傷

神農本草經會通

卷之六

上五

業編

神農本草經會通

卷之六

十六

業編

肺之効矣。○蜀本云。多食令人失色。膚黑。損筋力。
○藥性論云。鹽有小毒。能殺一切毒氣。鬼疰氣。主
心痛。中惡。或連腰臍者。鹽如鷄子大。青布裹燒赤。
內酒中。頓服。當吐惡物。主小兒卒不尿。安鹽於臍
中炙之。面上五色瘡。鹽湯綿浸。搗瘡上。日五六度
易差。又和槐白皮切蒸。治脚氣。又空揩齒。少時吐
水中洗眼。夜見小字。良。治婦人隱處疼痛者。鹽青
布裹熨之。主鬼疰尸疰。下部蝕瘡。炒鹽布裹。坐熨
之。兼主火灼瘡。○陳藏器云。按鹽本功外。除風邪。
吐下惡物。殺蟲。明目。去皮膚風毒。調和腑臟。消宿
物。令人壯健。人卒小便不通。炒鹽內臍中。卽下。陶
公以爲損人。斯言不當。且五味之中。以鹽爲主。何
處無之。○日華子云。暖水藏。及霍亂心痛。金瘡明
目。止風淚。邪氣。一切蟲傷瘡腫。消食。滋五味。長食。
補皮膚。通大小便。○集云。堅齒。止齒縫出血。中蚯
蚓毒。化湯中洗沃之。又用接藥入腎。多食走血。損
筋。及水者禁之。○衍義曰。食鹽。素問曰。鹹走血。故
東方食魚鹽之人。多黑色。走血之驗。故可知矣。病

嗽及水者。宜食之。北狄用以淹尸。取其不壞也。
至今如此。若中蚯蚓毒。當以鹽洗沃。亦宜湯化飲
汁。其燒剝金銀。鎔汁作藥。仍須解州池。鹽爲佳。齒
縫中多出血。常以鹽湯嗽。卽已。益齒走血之驗也。
○晁經曰。鹵鹹。生河東鹽池。蓋下品所著。此是鹵
鹵土。今人熟皮用之。斯於鹵地掘取之。○大鹽。卽
河東印鹽。人之常食者。形粗於末鹽。似今解鹽。○
解鹽。解人取鹽於池傍耕地。沃以池水。每南風急。
則風昔成鹽。滿畦。彼謂種鹽。○澤鹽。今温台福廣
諸州官場。煮海水作之。以給民食者。醫方謂海鹽
是也。○西羗山鹽。胡中木鹽。卽下條云。光明鹽。生
鹽生州。○戎鹽。生胡鹽山。及西羗北地。下品所著。
北海青。南海赤者。是也。○青鹽。醫家治眼。及補下
藥。多用之。疑此卽戎鹽。而本經云。北海青。南海赤。
今青鹽。从西羗來者。形塊方稜。明瑩。而青黑色。最
奇。北胡來者。作大塊。而不光瑩。入藥差劣。北胡又
有一種鹽。作片屑。如碎白石。彼人亦謂之青鹽。○
光明鹽。又階州出。一種石鹽。生山石中。不由煎煉。

自然成塩色甚明瑩。彼人甚貴之。名醫方所不用。故不能盡分別也。○綠塩以先明塩。礪砂。青銅屑。釀之。爲塊。綠色。真者。出焉。耆國。水中石下取之。狀若扁青空青。○局云。食塩殺蠱。陰瘡。更主尸邪毒氣。攻霍亂。癰痰。須用吐。小便不利。熨臍中。○膀胱不利。炒食塩。以熨臍膀胱。

蓬砂○一名鵬砂。○局云。西戎來者。顆塊光明。大者如拳。小者如指。碎者如麻豆。謂之氣砂。○其出南番者。色重褐。其味苦。其効速。○出西戎者。其色白。其味雜。其功緩。不堪入藥。

神農本草經會通

卷之六

十九

三十五

味苦辛。氣煖。無毒。○走云。消痰。止咳。破癥結。治喉痺。瘡腫。甘緩有功。○鵬砂。攻喉痺。止咳。消痰。本經云。消痰。止咳。破癥結。喉痺。及鐸金銀。○局經云。鵬砂。出於南海。性温平。今治咽喉。最爲切要。其狀甚光瑩。亦有極大塊者。諸方亦稀用。○衍義云。含化嚙津。緩以取効。治喉中腫痛。膈上痰熱。初覺便治。不成喉痺。○劄云。蓬砂。消痰。能止咳。甘緩之功。破結癥。喉痺。初生。宜進此。陰陽氣散。自無疑。○

局云。蓬砂。一木號鵬砂。止咳。消痰。入肺家。成造金銀。爲鐸藥。更攻喉痺。破癥瘕。

水銀○君也。畏磁石。出於丹砂。○一名汞。卽朱砂液。味辛。氣寒。有毒。○一云。性滑重。○走云。消化五金。除疥虱。婦人難產。催生。

本經云。主疥癩。癩癬。白禿。殺皮膚中蟲。墮胎。除熱。以傅男子陰。陰消無氣。殺金銀銅錫毒。一化還復。爲丹。久服神仙不老。○陶隱居云。甚能消化金銀。使成泥。人以鍍物是也。燒時飛者。釜上。灰名汞粉。

神農本草經會通

卷之六

二十一

三十五

俗呼爲水銀。灰最能去蝨。○陳藏器云。水銀本功。外利水道。去熱毒。入耳。能食腦。至盡。入肉。令百節。攣縮。到陰絕陽。人患瘡疥。多以水銀塗之。性滑重。直入肉。宜謹之。○藥性論云。水銀。君殺金銅毒。妊女也。有大毒。朱砂中液也。此還丹之元母。神仙不死之藥。伏鍊五金爲泥。生能墮胎。生療癘疥等。綠殺蟲。○日華子云。水銀。無毒。治天行熱疾。催生。下死胎。治惡瘡。除風。安神。鎮心。鍍金燒粉人。多患風。或大段使作。須飲酒。并肥猪肉。及服鉄漿。可禦其

毒。○集云。得鉛則凝。得硫黃則結。併棗肉研之。則散。得紫河車則伏。○今有水銀燒成丹砂。醫人不曉。研為藥衣。或入藥中。豈不違悞。可不謹哉。○衍義曰。水銀入藥。雖各有法。極須審。有毒故也。婦人多服。絕娠。今人治小兒驚熱涎潮。往往多用。經中無一字及此。亦宜詳審。得鉛則凝。得硫黃則結。併棗肉研之。則散。別法煨為膩粉。粉霜。唾研。斃虱。御得之。則明。灌屍中。則令尸後腐。以金銀銅鉄置其上。則浮。得紫河車則伏。不知服食說。自何世起。燒為丹砂服之。殺人不可計。而世慕尚之。益至此。其惑也。五谷三牲。鹽醢果蔬。人所常御。人相厚勉。必曰強食。令惑者皆曰五谷令人夭。當務減節。臨死乃悔。嗚呼哀也已。○劄云。水銀本是朱砂液。取置爐中煨養成。消化五金除疥蝨。婦人難產用催生。○即局方。○水銀除疥蝨與瘡瘍。

輕粉○本名水銀粉。又名汞粉。飛鍊水銀為之。○畏磁石。石黃。○局云。治小兒驚。尤須審訂。不可妄下。此藥勿輕易用之。恐下之。裏虛。驚氣入心。難治。

味辛。氣冷。無毒。

本經云。通大腸。轉小兒疳。并瘰癧。殺瘡疥癬虫。及鼻上酒齶。風瘡燥痒。忌一切血。○衍義云。下涎藥。并小兒涎潮痰。多用。然不可常服。及過多。多則其損兼行。若兼驚。則尤須審謹。蓋驚為心氣不足。不可下。下之裏虛。驚氣入心。不可治。若其人本虛。便須禁此一物。謹之至也。○局云。水銀飛鍊為輕粉。通轉兒疳。利大腸。并殺癬虫。攻瘰癧。風瘡酒齶。用之良。○水銀飛鍊成輕粉。能殺諸疥癬。善治小兒疳。

靈砂○二氣砂也。惡磁石。畏鹹水。乃水銀。硫黃鍊成者。

味甘。性温。無毒。○東云。定心。臟怔忡。○走云。主五臟。并百病。止煩渴。安冤魄。殺邪鬼。通血脉。養氣。益精神。

本經云。主五臟百病。養神。安冤魄。益氣。明目。通血脉。止煩渴。益精神。殺精魅。惡鬼氣。久服通神明。不老。輕身神仙。令人心靈。○劄云。靈砂性温。通血脉。

安寃養氣益精神，止陰煩滿殺邪魅。主五臟之百病也。○局云，汞硫伏火結成砂，定魄安寃辟鬼邪。明目鎮心通血脈，輕身不老入仙家。○伏火靈砂辟鬼邪，安寃魄，明目鎮心通血脈。

丹砂○一名朱砂。君也。惡磁石畏鹹水。○大塊色光明者佳。細研水飛用。○陶云，按本經化為汞，及名貢朱者，卽是今朱砂也。惟須光明瑩澈爲佳。有謂雲母砂、馬齒砂者好。有謂豆砂、碎末砂者。此二種粗不入藥，但可畫用。○晝經云，丹砂出辰州者最

神農本草經會通

卷之六

三十三

范洪

勝。謂之辰砂。似雲母可析者，真辰砂也。無石者彌佳。過此皆淘土石中得之，非生於石牀者。砂生白石上。白石謂之朱砂牀。宜州砂赤黃色。土人謂之朱砂。○辰州。○宜州符陵山谷。是涪州接巴郡南

今無復採者。味甘氣微寒無毒。○一云有大毒。○湯云味甘。○東云鎮心。○珍云退心熱。

本經云，主身體五臟百病，養精神，安寃魄，益氣，明目，通血脈，止煩滿，消渴，益精神，悅澤人面，殺精辟

邪惡鬼，除中惡，腹痛毒氣，疥癩諸瘡。久服通神明，不老，輕身，神仙，能化爲汞。作末名真朱，光色如雲母可析者良。○藥性論云，君有大毒，鎮心，主尸疰抽風。○日華子云，涼微毒，潤心肺，治瘡疥，瘰癧，息肉，服并塗用。○晝經云，周禮以丹砂、石膽、雄黃、礬石、磁石爲五毒。古人惟以攻創瘍，而本經以丹砂爲

毒，故人多鍊治服食，鮮有不爲藥患者。豈五毒之說勝乎。服餌者當以爲戒。○珍云，心熱者非此不能除。○局方，本草同本經，餘同藥性。日華云，○

神農本草經會通

卷之六

三十四

范洪

別說云，見火恐殺人。○集云，涼心熱，小兒初生細研密調塗口中，令吮之良。又豆瘡將出，密調服之。解豆毒，令出少。此物鎮養心神，但宜生使，鍊服則有毒，少有不作疾者。○衍義云，丹砂。今人謂之朱砂。辰州朱砂，多出蠻峒錦州界，狹獠峒老雅井，有小龕，龕中自有白石床，如玉床，上乃生丹砂。小者如箭鏃，大者如芙蓉，其光明可鑒，研之鮮紅。此物鎮養心神，但宜生使，鍊服少有不作疾者，亦不減硫黃輩。生朱砂，初生兒便可服，因火力所變，遂能

殺人可不謹也。○局云。丹砂益氣安魂魄。心渴除

煩更益精明。目鎮心通血脉。依經鍊服可長生。

石硫黃○君也。一云臣。色如醵子。初出殼者為真。

畏細辛。飛廉。鉄。○石亭脂。曾青。為使。○局云。細研

水飛。○廣州。○榮州。生東海牧羊山谷中。及太山

河西山。礬石液也。○今惟南海。蕃嶺外州郡。或

有而不甚佳。○廣州記云。生崑崙日脚下。

味酸。氣溫。大熱。有毒。○湯云同。○東云。暖胃。驅虫。

○走云。殺疥虫。治匿瘡。疥癬。堅筋骨。及逐冷。壯陽。

兼療老風秘。○又云。味甘。○又云。有大毒。

本經云。主婦人陰蝕。疽痔。惡血。堅筋骨。除頭禿。療

心腹積聚。邪氣冷癖。在脅欬逆。上氣。脚冷疼弱。無

力。及鼻衄。惡瘡。下部匿瘡。止血。殺疥虫。能化金銀

銅鐵。奇物。礬石液也。○藥性論云。君。有大毒。以黑

錫煎湯解之。及食宿冷猪肉。味甘。太陽之精。鬼焰

居焉。伏鍊數般。皆傳於作者。能下氣。治脚弱。腰腎

久冷。除風冷項痺。又生用治疥癬。及療寒熱欬逆。

鍊服。主虛損泄精。○肖炳云。臣。○日華子云。石亭

脂。曾青。為使。畏細辛。飛廉。鉄。壯陽道。治瘡癬。冷氣

補筋骨勞損。風勞。氣上嗽。上氣。及下部痔瘻。惡瘡

疥癬。殺腹臟虫。邪魅等。煎餘甘汁。以禦其毒也。

○局經云。本經所說。功用止於治瘡蝕。攻積聚。冷

氣。脚弱等。而近世遂火鍊治。為常服。丸散。觀製鍊

服食之法。殊無本源。非若乳石之有議論。節度。故

服之。其効雖繁。而其患更速。可不戒之。○太清云

本出波斯國。南明之境。稟純陽。火石之精。氣而結

成。質性通流。含其猛毒。藥品之中。號為將軍。功能

破邪歸正。返滯還清。挺立陽精。消化陰魄。○湯云

本草同本經。○液云。如太白丹。佐以硝石。來復丹

用硝石之類。至陽佐以至陰。與仲景白通湯。佐以

人溺。猪膽汁。大意相同。所以去格拒之寒。兼有伏

陽。不得不爾。如無伏陽。只是陰証。更不必以陰藥

佐之也。硫黃亦號將軍。功能破邪歸正。返滯還清。

挺出陽精。消陰。化魄生魂。○衍義云。至陽之精。治

下元虛冷。元氣將絕。久患寒泄。脾胃虛弱。垂命欲

盡。服之皆効。中病便已。不可過劑。○衍義曰。石硫

黃。今人用治下元虛冷。元氣將絕。久患寒泄。脾胃虛弱。垂命欲盡。服之無不効。中病當便已。不可盡劑。世人蓋知用而為福。不知用久為禍。此物損益兼行。若俱棄而不用。當倉卒之間。又可闕乎。或更以法制拒火。而又常服者。是亦弗思也。在本朝則不言如此服良。但專治婦人。不知者往往以酒服。其可得乎。或臍中久冷。服之先利。如病勢危急。可加丸數服。少則不効。仍加附子。乾薑。桂。○劑云。廣州出產石硫黃。治疥。堅筋。去蠹。瘡。逐冷。壯陽。陰。瘵。神農本草經會通 卷之六 二十七 三十五

癰。老人風秘。是仙方。○卽局方。○壯陽。須索石硫黃。砒霜。○畏菘豆。冷水。醋。入藥。醋煮。殺毒用。信州官井鑿取者佳。色黃赤。明澈不雜。○若片如細屑。亦挾土石。入藥服之。為害不淺。○齒經云。近火卽殺人。味苦酸。有毒。○又云。暖。○走云。治瘡。除胸。膈。內風。痰。可吐。傷人。不宜輕服。本經云。主諸瘡。風痰在胃。膈。可作吐藥。不可久服。能傷人。飛鍊砒黃而成。造作別有法。○日華子云。

砒霜。暖。治婦人血氣衝心痛。落胎。又砒黃。暖。亦有毒。畏菘豆。冷水。醋。治瘡疾。腎氣帶碎。蚤。碎。入藥。以醋。殺毒。乃用。○別說云。古方並不入藥。唯是燒鍊丹石家用。近人多以治瘡。然大意。本以生者能解熱毒。蓋瘡本傷暑。故用。今俗醫。乃不究其理。卽以所燒霜用。服之必吐下。因此幸有安者。遂為定法。爾後所損極長。不可不謹也。初取飛燒霜時。人在上風十餘丈外。立下風所。近草木皆死。又多見以和飯毒鼠。若猶犬食死鼠者。亦死。其毒過於射罔。神農本草經會通 卷之六 二十八 三十三

遠矣。可不察之。○集云。又能消肉積。大損人。○衍義曰。瘡家或用。纔過劑。則吐瀉兼作。須濃研菘豆汁。仍兼冷水。飲得石腦油。卽伏。今信州鑿坑井。下取之。其坑常封鎖。坑中有濁淥水。先絞水盡。然後下鑿。取生砒。謂之砒黃。其色如牛肉。或有淡白路。非石非土。磨研酒飲。治癰積有功。纔見火。便有毒。不可造次服也。取砒之法。將生砒置火上。以器覆之。令砒煙上飛着覆器。遂凝結。繫然下垂如乳。尖長者為勝。平短者次之。齒經言大塊者。已是下等。

片如細屑者極下也入藥當用如乳尖長者且須
詳謹○劓云砒霜有毒仍酸苦治瘡除黝効若神
廩內風痰堪用吐若還多服必傷人○卽局方○
信石可吐膈內風痰中毒促人亡

雄黃○君也形塊如丹砂明澈不挾石其色赤如雞
冠而不臭者爲真可入服食藥有青黑色而堅者
名重黃有形色似真而色臭者名臭黃不堪用只
可瘡疥疥耳其臭以醋洗之便可斷氣足以亂真
用之宜細辨○局云研細水飛過灰椀內鋪紙滲

神農本草經會通

卷之六

三十九

吳見

乾

味苦甘氣平寒大溫有毒○湯云同○又云味辛
有大毒○走云主鼻中息肉殺精邪氣姪娠佩之
轉女爲男

本經云主寒熱鼠瘻惡瘡疽痔死肌療疥蟲蠱瘡
自痛鼻中息肉及絕筋破骨百節中大風積聚癰
氣中惡腹痛鬼疰殺精惡鬼邪氣百蟲毒勝五兵
殺諸蛇虺毒解菴蘆毒悅澤人面鍊食之輕身神
仙餌服之皆飛入人腦中勝鬼神延年益壽保中

不飢得銅可作金○藥性論云雄黃金苗也殺百
毒味辛有大毒能治尸疰辟百邪鬼魅殺蟲毒人
佩之鬼神不能近入山林虎狼伏涉川濟毒物不
敢傷○陳藏器云按石黃今人敲取中精明者爲
雄黃外黑者爲熏黃主惡瘡殺蟲熏瘡疥蟻蝨及

和諸藥熏嗽其武都雄黃燒不臭熏黃中者燒則
臭以此分別之○日華子云雄黃微毒治疥癬風
邪癩癧嵐障一切蛇犬獸傷咬久服不飢通赤亮
者爲上驗之可以煬垂死者爲真臭氣少細嚼口

神農本草經會通

卷之六

三十一

吳見

中合湯不激辣者通用○千金云婦人有姪佩之
轉女爲男○湯云本草同本經○衍義曰雄黃非
金苗今有金窟處無雄黃金條中言金之所生處
處皆有雄黃豈處處皆得也別法治蛇咬焚之燻
蛇遠去又武都者鑄磨成物形終不免其臭唐甄
立言仕爲太常丞有道人病心腹懣煩彌二歲診
曰腹有蠱誤食髮而然令餌雄黃一劑少選吐一
蛇如姆指無目燒之有髮氣乃愈此殺毒蠱之驗
也○階州水窟○生武都山谷燉煌山之陽今階

州山中有之。○劓云。雄黃有毒性平甘。息肉喉風。用最堪。能殺精邪蛇虺毒。妊娠佩帶轉生男。○卽局方。○雄黃能殺虺蛇毒。妊娠佩帶轉生男。

滑石○臣也。石韋為之使。畏曾青。○白如凝脂。軟滑

者。佳。用須甘草和之。○凡使有多般。勿悞使。有黃

滑石。綠滑石。烏滑石。冷滑石。皆不入藥。又有青黑

色者。勿用。殺人。惟白滑石。似方解石。色白於石。畫

石上。有白膩文者。佳。○道州。○濠州。生赭陽山谷。

及太山之精。或掖北白山。或卷山。○本經所載。土

神農本草經會通

卷之六

三十一

王忠

地。皆是北方。而今醫家所用。多是色白者。乃是南

方來。

味甘。氣寒。大寒。無毒。○湯云。同。入足太陽經。○又

云。性沉重。○東云。利六腑之澁結。○走云。利竅。泄

上氣。利水。通津液。蕩滌腸胃積聚。

本經云。主身熱。洩澀。女子乳難。癰閉。利小便。蕩胃

中。積聚。寒熱。益精氣。通九竅。六腑津液。去留結。止

渴。令人利中。久服輕身。耐飢長年。○藥性論云。臣

療五淋。主難產。服其末。○須熱心躁。偏主石淋。

○日華子云。治乳癰。利津液。○湯云。本草同本經。又云。入足太陽。滑能利竅。以通水道。為至燥之劑。

猪苓湯。用滑石。與阿膠。同為滑利。以利水道。葱豉

生薑同煎。去渣。澄清。以解利。淡味滲泄。為陽。解表

利小便也。若小便自利。不宜以此解之。○象云。治

前陰不利。性沉重。能泄上氣。令下行。故曰滑則利

竅。不可與淡滲同用。白者佳。梓細水飛用。○衍義

云。暴吐逆。不下食。以生細末二錢匕。溫水調服。後

以熱麩壓之。○丹溪云。屬金。而有土。與水。無甘草

以和之。勿用燥濕。利水道。實大府。化食毒。行積滯。

逐凝血。解燥濕。補脾胃。降心火之要藥也。一云。降

妄火。○衍義曰。滑石。今謂之畫石。以其軟滑。可寫

畫。淋家多用。若暴得吐逆。不下食。以生細末二錢

匕。溫水服。仍急以熱麩半盞押定。○劓云。滑石利

竅。能泄氣。利水。通津入太陽。大腸與胃有積聚。推

蕩重。令化氣強。○局云。赭陽滑石。味甘寒。主療陰

人產乳難。快利小便。通血脈。益精止渴。更除煩。○

滑石。除煩。止渴。快利小腸。

神農本草經會通

卷之六

三十一

王忠

粉錫○使也。即光粉。○陶云。即今化鉛所作胡粉也。謂之粉錫。事與經乖。○今注云。按本經呼爲粉錫。其實鉛粉也。

味辛。氣寒。無毒。○又云。味甘辛。

本經云。主伏尸毒。螫殺三蟲。去鼈瘕。療惡瘡。墮胎。止小便利。○藥性論云。胡粉。使。又名定粉。味甘辛。無毒。能治積聚不消。焦炒。止小兒疳痢。○陳藏器云。胡粉。本功外。主久痢成疳。和水及鷄子白服。以糞黑爲度。爲其殺虫而止痢也。○日華子云。元粉。

神農本草經會通

卷之六

三五

詞文

涼。無毒。治癰腫。癢爛。嘔血。癥瘕。小兒疳氣。○湯云。

白粉。本草云。一名胡粉。一名定粉。一名瓦粉。一名

白粉。仲景猪膚湯用白粉。非此白粉。即白米粉也。

○丹溪云。白粉。胡粉。另是一種。乃是錫粉。非鉛粉

也。蓋古人以錫爲粉。故名胡粉。不可入藥。惟婦人

用以傅面。其色類肌肉也。又名鐵子粉。即是錫也。

此說與注異。未詳。錄以備參考。○衍義曰。粉錫。胡

粉也。又名定粉。止泄痢。積聚。久痢。○局云。胡粉。元

來名粉錫。伏尸毒。螫殺三蟲。癰瘕。癥瘕。咸可療。惡

瘡。狐臭亦能攻。○粉錫殺三蟲。破癥結。

膩粉○即輕粉。○見前。

味甘辛。氣寒。無毒。○東云。抑肺。欬肛門。

鉛丹○即黃丹也。與粉錫二物。俱是化鉛爲之。○君

也。一云臣。○局云。炒令色變。研細用。

味辛。氣微寒。湯云同。○一云。涼。無毒。

本經云。主吐逆。胃反。驚癇。癩疾。除熱。下氣。止小便利。

利。除毒熱。筋攣。金瘡。溢血。鍊化。還成九光。久服通

神明。○藥性論云。君。主治驚悸。狂走。嘔逆。消渴。煎

神農本草經會通

卷之六

三四

詞文

膏用。止痛生肌。○肖炳云。臣。不入湯。○日華子云。

黃丹。涼。無毒。鎮心。安神。療反胃。止吐血。及嗽。傅金

瘡。長肉。及湯火瘡。染鬚髮。可煎膏。○湯云。本草同

本經。○本經云。澁。可去脫。而固氣。○成無已云。鉛

丹。收斂神氣。以鎮驚也。○丹溪云。屬金。而有土。與

水火丹出於鉛。而曰無毒。又曰涼。竊有疑焉。曾見

中年一婦。因多子。於月內服鉛丹二兩。四肢冰冷。

強直。食不入口。時正仲冬。急服理中湯。加附子數

十貼。而安。謂涼而無毒可乎。○衍義曰。黃丹。唐本

注炒錫作然經稱鉛丹則炒錫之說誤矣亦不為難辦蓋錫則色黯暗鉛則明白以此為異爾○治瘡方百草霜黃丹等分細研每服二錢七於發日空心米飲調服不過兩服愈○局云鉛丹乃是熬鉛作吐逆顛瀉用最良除熱鎮心仍下氣生肌止痛傳金瘡黃丹乃是熬鉛作止痛生肌

鉛○局云以鉄銚鑪開取出瀉新瓦上灑去滓脚一

兩次取淨鉛用○又鉛白霜亦出於鉛○粉錫胡

粉也並化鉛所作生蜀郡平澤錫生桂陽山谷今

神農本草經會通卷之六

三五

陶名

有銀坑處皆有之

味甘無毒○一云性濡滑

本經云鎮心安神治傷寒毒氣反胃嘔噦蛇蟻所

咬炙熨之○晷經云鉛霜亦出於鉛以鉛雜水銀

煉作片置醋瓮中密封經久成霜性極冷入治風

痰及嬰驚滯藥○又鉛灰治瘰癧和脂塗癩子上

仍將舊帛貼之數數去帛拭惡汁又貼如此半月

許亦不痛不破不作瘡但內消之為水差雖流過

項亦差○太清服煉靈砂法錫鉛俱稟北方壬癸

陰極之精也性濡滑服之而多陰毒傷人心胃○局云黑鉛安鎮除翻胃蛇虺如傷熨有功并治傷寒諸毒氣若言粉錫殺三虫○黑鉛安鎮熨蛇創金屑○金薄同○畏水銀用宜鍊熟○生者殺人○局云烹煉鍛屑金薄研用○益州○信州味辛氣平有毒

本經云主鎮精神安魂魄堅骨髓通利五臟除邪

毒氣服之神仙陶隱居云多出水沙中作屑謂

之生金辟惡而有毒不鍊服之殺人醫方都無用

神農本草經會通卷之六

三五

陶名

者是慮其有毒故也○今注云醫家所用皆鍊熟

金薄及以水煎金器取汁用之無毒○藥性論云

黃金屑金薄亦同主小兒驚傷五臟風癩失志鎮

心安魂魄○日華子云金平無毒畏水銀鎮心益

五臟添精補髓調利血脉○衍義曰金屑不曰金

而更加屑字者是已經磨屑可用之義如玉漿之

義同二經不解屑為未盡蓋須烹鍊鍛屑為薄方

可研屑入藥隱居云凡用銀屑以水銀和成泥若

非鍛屑成薄焉能以水銀和成泥也生金有毒至

於殺人仍為難解。有中其毒者。惟鷓鴣肉可解。若不經鍛屑。則不可用。○局云。金屑除邪通五臟。能堅骨髓。鎮精神。鍊成金薄。宜驚病。生用須知毒損人。

銀屑○君也。銀薄同。○用鍊熟者。○局云。取銀薄以水銀消之為泥。合消石。鹽研為粉。燒出水銀。淘去。鹽石研用。○饒州。

味辛。氣平。有毒。

本經云。主安五臟。定心神。止驚悸。除邪氣。久服輕身。長年。○藥性論云。銀屑。君。銀薄同。主定志。去驚。

神農本草經會通

卷之六

三七

藥錄

癩。小兒癩疾。狂走病。○局云。銀屑。辛。平安。五臟。主除邪氣。定心驚。小兒煩熱。諸丹毒。冷水磨銀。必用生。○生銀屑。鎮驚。安五臟。

生銀○生銀鑛中。狀如硬錫。文理粗錯。自然者。真。

味辛。氣寒。無毒。○一云。冷。微毒。

本經云。主熱狂驚悸。發癩。恍惚。夜臥不安。讖語。邪氣。鬼祟。服之。明目。鎮心。安神。定志。小兒諸熱。丹毒。並以水磨服。功勝紫雪。○陳藏器云。生銀。味辛。○

日華子云。冷。微毒。畏石亭脂。磁石。治小兒衝惡。熱毒。煩悶。並水磨服。忌生血。○又云。朱砂銀。冷。無毒。畏石亭脂。磁石。鐵。延年益色。鎮心安神。止驚悸。辟邪。治中惡。蠱毒。心熱。煎煩。憂忘。虛劣。忌一切血。○

衍義曰。金條中。已解屑義。銀本出於礦。須煎鍊而成。故名熟銀。所以於後。別立生銀條也。其用與熟銀大同。世有術士。能以朱砂而成者。有鉛汞而成者。有焦銅而成者。何復更有造化之氣。豈可更入藥。既有此類。不可不區別。其生銀。即是不自礦中。

神農本草經會通

卷之六

三十一

藥錄

出。而特然。自生者。銀屑。經言有毒。生銀。經言無毒。蓋生銀。已生發於外。無蘊鬱。礦銀。尚蘊蓄於石中。鬱結之氣。全未敷揚。故言有毒。亦惡錫。

禹餘糧○君也。牡丹為之使。○凡使。誤用石中黃。并

卵石黃。令人腸乾。○狀如牛黃。有殼。○局云。用火

煨。醋淬七次。搗研。水飛細。○形如鴉子卵。外有殼

重疊。中有黃細末。如蒲黃者。謂之石中黃。○生東

海池澤。及山島中。或池澤中。又云。多出東陽山岸

茅山。甚有好者。

味甘氣寒平無毒○湯同○東云療崩漏
本草云主欬逆寒熱煩滿下赤白血閉癥瘕
療小腹痛結煩疼鍊錒服之不飢輕身延年○藥
性論云君味鹹主治崩中○日華子云治邪氣及
骨節疼四肢不仁痔瘻等疾久服耐寒暑又名太
乙餘根○岳經云仲景治傷寒下痢不止心下痞
硬利在下焦赤者石脂禹餘糧湯主之赤石脂餘
糧各一斤並碎之以水六升煮取二升去滓分再
服○湯云本草同本經

神農本草經會通

卷之六

三十九

范文

本經云重可以去怯禹餘糧之重為鎮固之劑○
雷公云看卽如石輕敲便碎可如粉也兼重重如
葉子雌黃此能益脾安臟氣○雷云石中黃向裏
赤黑黃味淡微跟卵中黃微酸个个如卵內有子
一塊此二名石真似禹餘糧不堪用也若誤餌之
令人腸乾○岳經云今岳上者全是山石之形都
不作卵狀與舊說小異茅山甚有好者狀如牛黃
重重甲錯其佳處乃紫色泯泯如麩蠶之無復礮
雖然用之宜細研以水泚取汁澄之勿令有沙土

也○蘇恭云太乙禹餘糧與禹餘糧本一物而有
精粗之別○局云禹餘糧是禹餘糧漏下癥瘕用
最良入藥須知全用殼有黃末者石中黃○禹餘
糧破癥結又止漏下

白石英○君也惡馬目毒公○大如指長二三寸六
面如削白澈有光○局云煨醋淬研水飛○生華
陰山谷及太山蘇恭以澤州者為勝○有黃赤青
黑四種○日華子云五色石英平治心腹邪氣女
人心腹痛鎮心療胃中冷氣益毛髮悅顏色治驚
悸安魂定魄壯陽道下孔通亮者為上其補益隨
藏色而治

神農本草經會通

卷之六

四十

范文

味甘辛氣微溫無毒○東云治咳嗽吐膿
本經云主消渴陰痿不足欬逆胸膈間久寒益氣
除風濕痺療肺痿下氣利小便補五臟通日月光
久服輕身長年耐寒熱○藥性論云君治肺癰吐
膿治嗽逆上氣疸黃○岳經云四種本經雖有名
而方家都不見用故乳石論以鍾乳為乳以白石
英為石是六英之貴者惟白石英也又曰乳者陽

中之陰。石者陰中之陽。相反畏惡。動則爲害不淺。故乳石之發。方治雖多。而罕有能濟者。誠不可輕餌也。○衍義曰。白石英。狀如紫石英。但差大而六稜。白色如水精。紫白二石英。當攻疾。可暫煮汁用。未聞久服之益。張仲景之意。只令咬咀。不爲細末。者豈無意焉。其久服。更宜詳審。○局云。白石英能寬欬逆。治風濕痺。更強陰。悅顏益氣。除消渴。定魄安魂。又鎮心。

紫石英。○君也。長石爲之。使畏扁青附子。不欲鮑甲。
神農本草經會通 卷之六 四十一

黃連麥句薑。○明澈如水精。紫色。達頭如樗蒲者。○局云。火煨。醋淬七遍。研細。水飛過。○生太山山谷。○今嶺南及會稽山中。亦有之。

味甘辛。氣溫。無毒。○湯云。同。入手少陰經。足厥陰經。○東云。療驚悸。崩中。

本經云。主心腹欬逆。邪氣。補不足。女子風寒。在子宮絕孕。十年無子。療上氣。心腹痛。寒熱。邪氣。結氣。補心氣不足。定驚悸。安魂魄。填下焦。止消渴。除胃中久寒。散癰腫。令人悅澤。久服溫中。輕身延年。○

本草云。得茯苓人參。芍藥。共療心中結氣。得天雄

菖蒲。共療霍亂。○藥性論云。君。女人服之。有子。主

養肺氣。治驚癇。蝕膿。虛而驚悸不安。加而用之。○

日華子云。治癰腫毒等。醋淬。搗爲末。生薑米醋煎。

傅之。摩亦得。○局經云。乳石論。無單服紫石者。惟

五石散。則通用之。張文仲有鎮心單服紫石煮水。

法。胡洽及千金方。則多雜諸藥。同用。今方家用者。

惟治療婦人及治心病藥。時有使者。○湯云。本草

同本經。○衍義云。仲景治風熱。瘕癘。風引湯。紫石

英。白石英。寒水石。石膏。乾薑。大黃。龍齒。牡蠣。甘草。

滑石。等分。右咬咀。以水一升。煎去三分。食後量多

少。溫呷之。不用棗。立効。○局云。紫石英能除結氣。

安魂定魄。作湯丸。更宜子戶風寒病。孕有何憂。絕

十年。○胎宮。乏孕。紫石英。再弄之。璋。

代赭石。○一名須丸。○臣也。一云使。○乾薑爲之。使

畏天雄附子。○赤紅青色。如鷄冠。有澤。染爪甲。不

渝者。良。生齊國山谷。今河東京東山中。亦有之。○

局云。赤土火煨。醋淬七次。研。水飛。出代州。色赤。故

名。

味苦甘氣寒無毒。○湯云出姑幕者名須丸出代郡者名代赭入手少陰經足厥陰經。○一云甘平。

○東云鎮肝之劑。

本經云主鬼疰賊風蠱毒殺精物惡鬼腹中毒邪

氣女子赤沃漏下帶下百病產難胞衣不出墮胎

養血氣除五臟血脉中熱血痺血瘀大人小兒驚

氣入腹及陰痿不起。○藥性論云使乾薑為使味

甘平主治女子崩中淋瀝不止療生子不落未溫

神農本草經會通

卷之六

四十三

三十一

服之辟鬼魅。○日華子云止吐血鼻衄腸風痔瘻

月經不止小兒驚癇疳疾反胃止瀉痢脫精尿血

遺溺金瘡長肉安胎健脾又治夜多小便。○晉經

云古方紫丸治小兒用代赭云無真者以中顧牡

蛻代使乃知真者難得。○湯云本草同本經。○聖

濟經云怯則氣浮重則所以鎮之怯者亦驚也。○

衍義曰代赭方士爐火中多用丁頭光澤堅實赤

紫色者佳。○白堊即白善土京師謂之白土子方

寸許切成段鬻於市人得以浣衣今人合王瓜等

分為末湯點服治頭痛。○赤土今公府用以飾椽

柱者木調細末一貳錢服以治風癩。○局云代赭

辟邪除鬼疰養人血氣療疳驚女能墮孕攻崩漏

男則強精治脫精。○代赭石能墮胎而可攻崩漏

石鍾乳。○蛇床為之使惡牡丹玄石牡蒙畏紫石英

明白光潤輕鬆色如鍊消石者佳。○生崑穴陰處

溜山液而成空中相通長者六七寸如鴉翎管狀

碎之如瓜甲中無鴈齒光明者善。○有三種石乳

竹乳茅山山乳。○道州生少室山谷及太山今道

神農本草經會通

卷之六

四十四

三十一

州江華縣及連英韶階峽別山中皆有之。○局云

入水研細

味甘氣溫無毒。○一云有大毒。○東云補肺氣療

腎虛

本經云主欬逆上氣明目益精安五臟通百節利

九竅下乳汁益氣補虛損療脚弱疼冷下膻傷竭

強陰久服延年益壽好顏色不老令人有子不鍊

服之令人淋。○唐本注云不可輕服多發淋渴。○

藥性論云有大毒主泄精寒嗽壯元氣健益陽事

能通聲。忌羊血。○日華子云。補五勞七傷。通亮者為上。○丹溪云。石鍾乳為慄悍之劑。經曰。石鍾乳之氣悍。仁哉言也。天生斯民。不厭藥。則氣之偏。可用於暫。而不可久。夫石藥。又偏之甚者也。自唐時。太平日久。膏粱之家。惑於方士。服食致長生之說。以石藥體厚氣厚。習以成俗。迨至宋及今。猶未已也。斯民何辜。受此氣悍之禍。而莫知救。哀哉。本草讚服有延年之功。而柳子又從而述美之。不得不深言也。○衍義曰。宵炳云。如蟬翼。瓜甲者為上。如鵝管者下。經既言乳。今復不取乳。此何義也。蓋乳取性下。不用如鴈齒者。謂如烏頭附子。不用尖角之義同。但明白光潤。輕鬆色如鍊消石者佳。服鍊別有法。○局云。鍾乳甘溫能益氣。服之不鍊使人淋。通聲治欬能行乳。補髓添精又壯陰。○鍾乳粉補虛而助陽。

陽起石○臣也。是雲母根。○桑螵蛸為之使。惡澤瀉。菌桂。雷丸。蛇蛻。石葵。畏菟系。忌羊血。○以色白肌理瑩明若狼牙者為上。○水飛研用。○齊州生齊

山山谷。及琅邪。或雲山。陽起山。今惟出齊州。他處不復有。○局云。燒通赤。酒淬七次。研細。水飛。味鹹。氣微溫。無毒。○一云。味甘平。○東云。壯陽。暖子宮。療陰痿。○楊損之云。不入湯。本經云。主崩中。漏下。破子藏中血。癥瘕。結氣。寒熱腹痛。無子。陰痿不起。補不足。療男子莖頭寒。陰下濕痒。去臭汗。消水腫。久服不飢。令人有子。○藥性論云。主補腎氣。精乏。腰疼。膝冷。濕痺。能煖女子子宮。久冷。冷癥。寒瘕。止月水不定。○日華子云。治帶下。溫冷。冷氣。補五勞七傷。合藥時。燒後水鍛。用凝白者為上。○集云。主男子婦人下部虛冷。腎氣乏絕。子藏久冷。○衍義曰。陽起石。如狼牙者佳。其外色不自。如薑石。其大塊者亦內白。治男子婦人下虛冷。腎氣乏絕。子藏久寒。須水飛研用。凡石藥。冷熱皆有。正宜斟酌。○局云。陽起山。生陽起石。癥瘕。腹痛。効如神。壯陽。補下。宜男子。止漏。除崩。益女人。

礪砂○使也。畏漿水。忌羊血。○形如牙。消光淨者。良

出西戎今西涼夏國及河東陝西近邊州郡亦有
之用之飛澄去土石入甕器中重湯煮不宜生用
○局云研細水飛

味鹹苦辛氣溫有毒不宜多用○湯同○一云性
大熱○一云大毒○東云去積○珍云去積破堅
癍爛胎開血結有毒不宜獨用之

本經云主積聚破結血爛胎止痛下氣療欬嗽宿
冷去惡肉生好肌柔金銀可為錐藥駟馬藥亦用

○藥性論云有大毒畏漿水忌羊血味酸鹹能銷

神農本草經會通

卷之六

四七

范其

五金八石腐壞人腸胃生食之化人心為血中者

研生豨豆汁飲一二升解之道門中有伏鍊法能

除冷病大益陽事○肖炳云使生不宜多服光淨

者良今生北庭為上○日華子云北庭砂味辛酸

暖無毒畏一切酸補水藏煖子宮消冷癍瘀血宿

食不消氣塊痲痺及血崩帶下惡瘡息肉食肉飽

脹夜多小便女人血氣心疼丈夫腰膝酸重四肢

不任凡脩制用黃丹石灰作櫃鍛赤使用並無毒

○苗經云本經云柔金銀可為錐藥今人作錐藥

乃用鵬砂出於南海性溫平今醫家治咽喉最為
要切其狀甚光瑩諸方亦稀用○湯云本草云破

堅癍獨不用入群隊用之餘同本經藥性日華云
○衍義曰金銀有偽投鎔窩中其偽物盡消散矧

人腹中有久積故可潰腐也合他藥治目中翳用
之須水飛過入甕器中於重湯煮其器使自乾殺

其毒及去其塵穢○局云礪砂伐病有功深生用
穿腸并壞心氣塊血癥能主療更除積聚更柔金

神農本草經會通

卷之六

四八

范其

伏龍肝○此竈中對釜月下黃土也○局云火燒赤

研細水飛

味辛氣微溫○湯云同○一云味鹹○一云熱微

毒

本經云主婦人崩中吐血止欬逆止血消癰腫毒

氣○陶隱居云檮末合葫塗癰甚效○藥性論云

單用亦可味鹹無毒末與醋調塗癰腫○日華子

云熱微毒治鼻洪腸風帶下血崩泄精尿血催生

下胎及小兒夜啼○傷寒類要云妊娠遭時疫熱

病。令子不墮。水和塗臍。乾又塗之。以酒調亦妙。○千金方。中風不語。心煩恍惚。或腹中痛滿。手足不隨。取五升搗末。以冷水八升和之。取汁盡服之。口噤者灌之。得入便愈。○湯云。同本經藥性日華。○衍義云。婦人惡露不止。蒼沙一兩炒。伏龍肝半兩。阿膠一兩。同為末。溫酒調。空心服二三錢。以止為度。○一云。治心痛。及中風心煩。○衍義曰。本條中有東壁土。陳藏器云。取其東壁土久乾也。今詳之。南壁土亦向陽久乾也。何不取。蓋東壁常先得曉。日烘炙。日者太陽真火。故治溫瘧。或曰何不取午盛之時。南壁土。而取日初出東壁土者何也。火生之時。其氣壯。故素問云。少火之氣壯。及其當午之時。則壯火之氣衰。故不取。實用此義。或曰何以知日者太陽真火。以水精珠。或心凹銅鏡。向日射之。以艾承接。其光聚處火出。故知之。○局云。竈中土是伏龍肝。散腫消癰。療產難。欬逆吐紅。須廝用。且除崩下血如山。○伏龍肝。治產難。而吐血尤良。石灰○有兩種。風化者。取鍛了石。置風中自解。此為

神農本草經會通

卷之六

四十九

陳忠言

有力。水化者。以水沃之。則熱蒸而解。力差劣。須用風化。附諸灰在後。
 草葉灰○百草灰○牛膽灰○桑薪灰○諸雜灰
 伏龍灰○百草霜○鋪下墨○梁上塵○鍛鉄灰
 屋塵煤○釜底墨○竈突墨
 味辛。氣溫。○一云有毒。○一云味甘。無毒。○一云性至烈。
 本經云。主疽瘍疥癢。熱氣。惡瘡癩疾。死肌。墮眉。殺痔虫。去黑子。息肉。療髓骨疽。○唐本注云。用療金瘡。止血大効。若五月五日。採繁萎。葛葉。鹿活草。榭葉。芍藥。地黃葉。蒼耳葉。蒿葉。合石灰搗為團。如鷄卵。暴乾末。以療瘡生肌。神驗。○蜀本云。有毒。墮胎。○藥性論云。治癩疥。蝕惡肉。不入湯服。止金瘡血。和鷄子白。敗船茹。甚良。○日華子云。味甘。無毒。生肌長肉。止血。并主白癩。癰瘍。癰疽。等。療冷氣。婦人粉刺。痔瘻。疽瘡。癭贅。疣子。又治產後陰不能合。濃煎汁熏洗。解酒味酸。令不壞。治酒毒。暖水藏。倍勝。爐灰。○局經云。古方多用合百草團末。治金瘡。殊

神農本草經會通

卷之六

五十

陳忠言

勝。今醫家或以臘月黃牛膽。取汁澀和。却內膽中。掛之當風。掛百日。研之。更勝草葉者。○今用灰多。雜薪。乃不善。惟桑薪。灰純者。入藥絕奇。古方以諸灰。雜石灰。熬煎。以點疣。痣。黑子等。○又鍛鐵。竈中灰。主堅積。古方。貳車丸。用之。竈中對釜。月下黃土。名伏龍肝。竈額上墨。名百草霜。並主消化積滯。今人下食藥中。多用之。鑄下墨。梁上塵。並主金創。屋塵。煤。治齒斷。腫出血。東壁土。主下部瘡。脫肛。皆醫家常用。故并見此。傷寒黑奴丸。用釜底墨。竈突。

神農本草經會通 卷之六 五十一 范文 三十一 三十一

且不得著水。三二日愈。○又取新硬石灰一合。以醋炒。調如泥。於患偏風。牽口。喎斜。人口唇上。不患處。一邊塗之。立便牽正。○蔡雜云。百草霜。散血。○局方云。石灰風化。方為勝。療疥。生肌。不入湯。主治疽瘍。消瘰癧。去除黑子。止金瘡。○石灰風化。方為勝。不堪服食。可療金瘡。

神農本草經會通 卷之六 五十二 范文 三十二 三十二

種白礬多入藥用。青黑二礬。療疔。及諸瘡。黃礬亦療瘡生肉。兼染皮用之。其絳礬本來綠色。新出窟未見風者。正如瑠璃。陶及今人謂之石膽。燒之赤色。故名。○藥性論云。使有小毒。能治鼠漏。瘰癧。療鼻。治鼽鼻。生含嚙津。治急喉痺。○日華子云。白礬。性涼。除風。去勞。消痰。止渴。暖水。藏治中風失音。疥癬。和桃人葱湯浴。可出汗也。○苗經云。凡礬初生。皆石也。採得碎之。煎鍊乃成。白礬。則入藥。及染人所用者。綠礬。亦入咽喉口齒藥。及染色。黃礬。丹竈家所須。時亦入藥。黑礬。謂之皂礬。染鬚髮藥。或用之。絳礬。本來綠色。謂之石膽。燒之赤色。故有絳名。今亦稀見。○又治痰壅。及心肺煩熱。甚佳。○又治蛇咬。蠍螫。燒刀子頭令赤。以白礬置刀上。看成汁。便熱滴咬處。立差。○又治甲疽。或因割甲傷肌。或因甲長侵肉。遂成瘡腫痛。復綠窄靴。研損四邊。腫焮。黃水出。浸淫相染。五指俱爛。漸漸引上。脚踏。泡漿四邊起。如火燒瘡。日夜倍增。用綠礬置鉄板。上火熾。看沸定。汁盡。去火。待冷。為末。傅瘡上。惟多。

為佳。若患痛急。即塗少酥。令潤。○傳信方。治喉痺。用之。取皂莢礬。入好米醋。或常用醞醋。亦通。二物同研。嚙之。立差。○海上方。滅癩膏。以黃礬石。燒令汁出。胡粉炒。冷黃。各八分。細研。以臘月猪脂和。更研如泥。先取生布。指令痛。即用藥塗五次。○湯云。本草云。主寒熱泄瀉。下痢。白沃。陰蝕。惡瘡。消痰。止渴。除痲熱。治咽喉痺。目痛。堅骨齒。○藥性云。使有小毒。生含嚙津。治急喉痺。○集云。性却水。故治涎藥多用之。○衍義曰。礬石。今坊州礬。務以其火燒過。石取以前。礬色。惟白不逮。晉州者。皆不可多服。損心肺。却水。故也。水化。書紙上。纔乾。水不能濡。故知其性却水。治涎藥多須者。用此意。爾。火枯為粉。貼嵌甲。牙縫中。血出如衄者。貼之。亦愈。○局云。礬石。酸寒。除泄痢。消痰。堅齒。治喉風。更攻陰蝕。諸瘡。漏。息肉。能令去鼻中。○礬石。治風喉。并理鼻息。攻陰蝕。兼諸瘡漏。

綠礬

氣涼無毒

本經云。治喉痺。蚱牙。口瘡。及惡瘡。疥癬。釀鯽魚燒
灰和服。療腸風瀉血。○集驗方。治小兒疳氣不可
療。神効。丹綠礬。用火煨通赤。取出。用醃醋滓過復
煨。如此三度。細研。用棗肉和丸。如菉豆大。溫水下。
日進兩三服。

柳絮礬

氣冷無毒。

本經云。消痰渴。潤心肺。

花乳石。○或名花藥石。○色正黃形之大小方圓無

神農本草經會通

卷之六

五十五

石名

定黃石中有淡白點。以此得花之名。服者當以大

火燒之。○出陝州閿鄉縣。○東云。治金瘡血行。○

本經云。主金瘡止血。又療產婦血暈惡血。金瘡止

血。正爾刮末傅之。卽合。仍不作膿潰。○岳經云。體

至堅重。如硃黃形。塊有極大者。近世以合硃黃同

鍛研末。傅金瘡。其効如神。又人倉卒中。金刃不及

鍛合。但刮石上。取細末。傅之。亦効。○苟云。陝郡廣

生花蓋石。最能止血。治金瘡。若除血暈昏迷証。合

和硃黃鍊最良。○血暈昏迷。法鍊廣生花乳石。○

漿水。○粟米新熟。白花者佳。不可同李實食。○衍義

云。同李實飲。令人霍亂吐利。

味甘酸。氣微溫。無毒。○一云涼。

本經云。主調中引氣。宣和強力。通開關。開胃。止渴。

霍亂洩痢。消宿食。宜作粥。薄暮啜之。解煩去睡。調

理。腑臟煎令醋。止嘔噦。白人膚體如縑帛。爲其常

用。故人不齒其功。冰漿至冷。婦人懷妊不可食之。

食譜所忌也。○丹溪云。味甘酸。而性涼。善走化滯

物。解煩消渴。○餘同本經。

神農本草經會通

卷之六

五十六

石名

自然銅。○生出銅處。方員不定。其色青黃如銅。不從

鑛鍊。故名。○用須火煨。凡使勿用方金牙。誤餌。吐

煞人。○生邕州山岩中。出銅處。今信州火山軍。皆

有之。於銅坑中。及石間採之。○一出銛石。

味辛。氣平。無毒。○一云涼。

本經云。療折傷。散血。止痛。破積聚。○日華子云。涼。

排膿。消瘀血。續筋骨。治產後血邪。安心。止驚悸。以

酒摩服。○丹溪云。世以爲接骨之藥。然此等方儘

多。大抵在補氣補血補骨。俗工惟務速効。而銅非

煨不可用。若新出者，其火毒金毒相扇，挾香熱藥毒，雖有接骨之功，燥散之禍，甚於刀劍，戒之。又雷公云：石髓鉛，卽自然銅也。凡使勿用方金牙。其方金牙，真似石髓鉛，若誤餌，吐煞人。○衍義云：以酒磨服，治打撲損，研極細，水飛過，同當歸沒藥各半錢，酒調頓服，仍磨傳痛處。○局云：自然銅是自然生，顆塊非從礦鍊成，主療折傷，除積聚，排膿止痛，治心驚。○折傷排膿，火煨醋淬。

鹵鹹○此是鹵，土名鹵鹹，今人熟皮用之，斯則於鹹地掘取之。

味苦鹹，氣寒，無毒。

本經云：主大熱，消渴，狂煩，除邪，及下蠱毒，柔肌膚，去五臟腸胃留熱，結氣，心下堅，食已嘔逆，喘滿，明目，目痛。○丹溪云：一名鹹，或作鹹，去濕熱，消痰，磨積塊，洗滌垢膩，量虛實用之。若過服，則頓損人。又云：石鱗阿魏，皆消磨積塊。

線絲湯

無毒。

神農本草經會通 卷之六

五七

王忠 二六七

本經云：主蛔虫，熱取一盞服之。此煮蘭汁，為其殺虫故也。○丹溪云：口乾消渴者，可用此吐之。此物屬火，有陰之用，能瀉膀胱水中相火，以引清氣上潮於口。按究原方，治消渴，以此湯飲之，或以蘭殼象綿湯飲之，効。

甘爛水

時習云：揚之水上成珠者，是也。○別說云：外臺秘要，有作甘爛水法，以木盆盛湯，拘揚千百下，泡起作珠子五六千顆，取治霍亂，及入膀胱，治奔豚藥用。傷寒論第三卷，亦有此法。湯同。

千里水及東流水

味平，無毒。○湯同。○時習云：主病後虛弱，揚之萬過，煮藥收禁，神驗。二水皆堪蕩滌邪穢，煎煮湯藥，禁呪鬼神，潢汗行滌，尚可薦羞王公。况其靈長者哉，蓋取其潔誠也。

本經云：東流水為雲母所畏，煉雲母用之，與諸水不同，卽其効也。

王屑○惡鹿角。○搗碎，酒浸。○好玉出藍田，及南陽

神農本草經會通 卷之六

五八

陳翰 二六八

徐善亭部界中。日南盧容水中。外國于闐踈勒諸處皆善。

味甘。氣平。無毒。

本經云。主除胃中熱。喘息煩滿。止渴。屑如麻豆服之。久服輕身長年。○唐本注云。餌玉當以消作水者為佳。屑如麻豆服之。取其精潤臟腑。滓穢當完出也。又為粉服之者。即使人淋瀝。屑如麻豆。其義殊深。○日華子云。玉潤心膈。滋毛髮。助聲喉。○啗經云。玉屑醫方稀用。其云研之乃食。如此恐非益人。誠不可輕服也。○局云。玉屑能消作玉泉。可輕身體。可成仙。除煩止渴。安魂魄。久服令人永享年。玉泉。○衍義泉字。恐是漿字。○畏秋冬花。

味甘。氣平。無毒。

本經云。主五臟百病。柔筋強骨。安魂魄。長肌肉。益氣。利血脈。療婦人帶下十二病。除氣瘻。明耳目。久服耐寒暑。不飢渴。不老神仙。輕身長年。人臨死服五斤。死三年。色不變。○陶隱居云。當是玉之精華。白者質色明澈。可消之為水。故名玉泉。今人無復

神農本草經會通 卷之六

五九

三十九

的識者。惟通呼為玉雨。雖曰性平。而服玉者亦多發熱。如寒食散狀。金玉既天地重寶。不比餘石。若未深解節度。勿輕用之。○日華子云。玉泉治血塊。

○別說云。凡玉之所以異於石者。以其堅而有理。火刃不可傷。為別爾。○經云。生藍田山谷。採無時。今藍田山谷無玉泉。泉水古今不言採。又曰服五斤。古今方水不言斤。諸家所解。更不言泉。但為玉立文。今詳泉字。乃是漿字。於義方允。漿中既有玉。故曰服五斤。去古既遠。亦文字脫誤也。採玉為漿。斷無疑焉。

神農本草經會通 卷之六

六十

三十九

雲母。○君也。二月採。澤瀉為之使。畏蛇甲。及東流水。惡徐長卿。忌羊血。○青赤白黃紫者。並可服。餌。惟黑者不任服。害人。○作片成層。可析。明滑光白者為上。○鍊之有法。惟宜精細。不爾入腹。大害人。今虛勞家。尤散用之。並只膏篩。殊為未允。○兖州。○江州。○生太山山谷。齊廬山。及琅邪。北定山石間。今兖州雲夢山。及江州濠州杭越間。亦有之。生土石間。

味甘氣平無毒。

本經云。主身皮死肌。中風寒熱。如在車船上。除邪氣。安五臟。益子精。明目。下氣。堅肌。續絕。補中。療五勞七傷。虛損少氣。止痢。久服。輕身延年。悅澤不老。耐寒暑。志高。神仙。○藥性論云。雲母粉。君。粉有六等。白色者上。有小毒。主下痢。腸澼。補腎冷。○晉經云。古之服五雲之法甚多。陶隱居所撰大清諸石藥變化方。言之備矣。今道書中有之。然脩鍊節度。恐非文字可詳。誠不可輕餌也。○千金方。治風疹。遍身百計。治不差者。煨雲母粉。以清水調服之。○又治帶下。并赤白痢。積年不差。溫水調服。方寸匕。効。○又治金瘡。并一切惡瘡。用雲母粉傅之。絕妙。○局云。研細水飛。日乾。○衍義曰。雲母石。雖有服鍊法。今人服者。至少。謹之至也。市鄜多折作花朵。以售之。今惟合雲母膏。治一切癰毒瘡等。惠民局別有法。○局云。雲母甘平安五臟。堅肌止痢。補勞傷。秘方有法。前膏用。專治癰疽惡毒瘡。○雲母補勞傷。兼明目。

神農本草經會通

卷之六

六十一

陳初

石膽。○即膽礬。君也。水英為之使。畏牡桂。菌桂。芫花。辛夷。白薇。○此物出銅處有。形似曾青。兼綠相間。味極酸苦。磨鐵作銅色。此是真者。○信州。○生羗道山谷。羗里。勾青山。今惟信州鉛山縣有之。生於銅坑中。採得煎鍊而成。又有自然生者。尤為珍貴。○陶云。色似瑠璃。此乃絳礬。比來亦用。○又以醋揉青礬為之。又取粗惡石膽。合消石。銷溜而成。並偽。真者。○二月庚子辛丑日採。

味酸辛。氣寒。有毒。○一云。味極酸苦。○一云。有大毒。

神農本草經會通

卷之六

六十二

陳初

本經云。主明目。目痛。金瘡。諸癰疽。女子陰蝕痛。石淋。寒熱。崩中。下血。諸邪毒氣。令人有子。散癥積。欬逆上氣。及鼠瘻。惡瘡。鍊餌服之。不老。久服。增壽。神仙。能化鐵為銅。成金銀。○藥性論云。君。有大毒。破熱毒。○日華子云。味酸澁。無毒。治艸牙。鼻內息肉。通透清亮。蒲州者為上也。○晉經云。入吐風痰。藥用。最快。○局云。石膽方中。作膽礬。主消熱毒。療諸癰。治崩。堅齒。除陰濁。吐出風痰。治中癰。○膽礬除

熱毒諸癩痰氣。

空青○君也。畏兔系子。○生有銅處。銅精熏則生空青。其腹中空。三月中旬採。亦無時。狀若楊梅。其腹中空。破之有漿。絕難得。大者如鷄子。小者如豆子。信州生。益州山谷及越嵩山有銅處。銅精熏則生空青。今信州亦時有之。故別名楊梅青。

味甘酸。氣寒。大寒。無毒。○一云酸甜。

本經云。主青盲耳聾。明目。利九竅。通血脈。養精神。

益肝氣。療目赤痛。去膚腎。止淚出。利水道。下乳汁。

神農本草經會通卷之六

六十三

陶名

通關節。破堅積。久服輕身。延年不老。令人不忘志。

高神仙能化銅鐵鉛錫作金。○藥性論云。君。畏兔

絲能治頭風。鎮肝。瞳人破者。再得見物。○日華子

云。大者如雞子。小者如相思子。其青厚如荔枝殼

內有漿。酸甜。能點多年青盲。內障。腎膜。養精氣。其

殼又可摩腎也。○岳經云。古方雖稀用。而今治眼

腎障。為最要之藥。○衍義曰。空青。功長於治眼。其

仁。廟朝嘗詔御藥院。須中空有水者。將賜近戚。久

而方得。其楊梅青。治翳極有功。中亦或有水者。其

用與空青同。第有優劣耳。今信州穴山而取。世謂之楊梅青。極難得。○局云。空青。功效似曾青。同出銅山。却異名。主治頭風。并目痛。瞳人雖破也。還明。○目破。瞳人得空青而復舊。

綠青○生山之陰穴中。色青白。卽扁青也。畫工呼為

石綠。亦出空青中。相帶挾。○其入藥者。當用顆塊

如乳香。不挾石者佳。今謂之石綠。○舊不著所出

州土。今出韶州。信州。

味酸。氣寒。無毒。

神農本草經會通卷之六

六十四

陶名

本經云。主益氣。療鼻。止洩痢。○岳經云。今醫家

多用吐風痰。其法。揀取上色精好者。搗末。更用水

飛過。至細。乃再研治之。如風痰眩悶。取二三錢。七

同生龍腦。三四豆許。研白。以生薄荷汁。合酒溫調

服。使偃臥。須臾。涎自口角流出。乃愈。不嘔吐。其功

速於他藥。今人用之。比比皆効。○衍義曰。綠青。卽

石綠是也。其石黑綠色者佳。大者刻為物形。或作

器用。又同礪砂。作吐風涎藥。驗則驗矣。亦損心。

扁青○卽前綠青是也。今謂之石綠。○生朱崖山谷。

武都朱提。○朱崖郡先屬交州。在南海中。朱提郡今屬寧州。

味甘氣平無毒。

本經云主目痛。明目。折跌。癰腫。金瘡不瘳。破積聚。解毒氣。利精神。去寒熱風痺。及丈夫莖中百病。益精。久服輕身不老。○吳氏云。治丈夫內絕。令人有子。

太陰玄精。○出解縣。今解池及通泰州積鹽倉中。亦有其色青白。龜背者良。○局云。擣碎。細研。水飛。日

神農本草經會通 卷之六

六五

劉文

乾。味鹹氣溫無毒。

本經云主除風冷邪氣濕痺。益精氣。婦人痼冷。漏下。心腹積聚冷氣。止頭疼。解肌。○太陰玄精石。合他藥塗大痼冷。止頭疼。○衍義曰。太陰玄精石。合他藥塗大風疾。別有法。陰証傷寒。指甲面色青黑。六脉沉細而疾。心下脹滿。結硬燥渴。虛汗不止。或時狂言。四肢逆冷。咽喉不利。腹疼。亦須佐他藥兼之。○局云。玄精石味鹹無毒。大止頭疼。更解肌。若是婦人沉

痼冷腹中積氣用尤宜。

無名異。○出大食國。生於石上。狀如黑石炭。番人以

油鍊。如蠶石。嚼之如飴。○廣州。○宜州。

味甘氣平。○一云無毒。

本經云主金瘡折傷內損。止痛。生肌肉。○衍義曰。今局經曰。本經云味甘平。治金瘡折傷。生肌肉。今云味鹹寒。消腫毒。癰腫與本經所說不同。疑別是一種。今詳上文三十六字未審。今云字下。即不知是何處云也。○局云。無名異性味平甘。主治金瘡

神農本草經會通 卷之六

六六

劉文

理折傷。止痛。生肌。裨內損。廣州黑褐者為良。○生肌。止痛。折傷可理。并金瘡。

戎鹽。○即胡鹽。塊大小不常。堅白似石。燒之不鳴。炆

爾。○一名胡鹽。○生胡鹽山。及西羗北地。酒泉福

祿城東南角。北海青南海赤。

味鹹氣寒無毒。

本經云主明目。目痛。益氣。堅肌骨。去毒蠱。心腹痛。溺血。吐血。齒舌血出。○陳藏器云。主眼赤。背爛。風赤。細研水和點目中。又入腹去熱煩痰滿。頭痛。明

目鎮心。水研服之。又主蛇蝎惡虫毒疥癬腫瘰癧。入腹水消服之。似芒消末細。入口極冷。南人多取傅瘡腫。少有服者。恐極冷。入腹傷人目。宜謹之。○日華子云。平。助水藏益精氣。除五臟癥結。心腹積聚痛瘡疥癬等。即西番所出食者。又名羌藍。○衍義曰。戎藍成塚。裁之如枕。細白味甘鹹。亦功在却血入腎。治目中瘀赤澁昏。

凝水石○即寒水石。色如雲母。可析者良。盪之精也。

○解巴豆毒。畏地榆。入藥須燒過。此有兩種。有縱

神農本草經會通

卷之六

六十七

藥部

理者。有橫理者。色清明如雲母。可析。投置水中。與

水同色。其水疑動者為佳。○局云。火煨醋淬。研。水

飛。○百一選方云。火煨過。南人謂之軟石膏。見袖

珍經驗。

味辛甘。氣寒。大寒。無毒。

本經云。主身熱。腹中積聚邪氣。及中如火。燒煩滿。

水飲之。除時氣熱盛。五臟伏熱。胃中熱。煩滿。止渴。

水腫。小腹痛。○藥性云。能壓丹石毒風。去心煩渴。

悶。解傷寒。復勞。○衍義曰。謂之寒水石。紋理通徹。

入藥須燒過。或市人燒入膩粉中。以亂真。不可不察也。陶隱居言。夏月能為冰者佳。如此則舉世不能得。似乎失言。○汾州。○德順軍生常山山谷。又中水縣及邯鄲。○有一等冷油石。全與此相類。但投沸油鑄中。油即冷者是也。此石有毒。若誤用之。令腰以下不能舉。

雌黃○與雄黃同。山生。其陰山有金。金精熏。則生雌

黃。○其色如金。又似雲母。甲錯可析者為佳。其夾

石及黑如鉄色者不可用。畫家所重。○君也。不入

湯服。○局云。研細。水飛過。灰紙滲乾。○伏火成沫

點銀成金。點銅成銀。亦可乾汞。○階州。○生武都

山谷。今出階州。

味辛甘。氣平。大寒。有毒。

本經云。主惡瘡。頭禿。痂疥。殺毒虫。蝨。身癢。邪氣諸

毒。蝕鼻中息肉。下部匿瘡。身面白駁。散皮膚死肌。

及恍惚邪氣。殺蜂蛇毒。鍊之久。服輕身。增年不老。

令人腦滿。○衍義曰。雌黃入藥最稀。服石者。宜審

諦。治外功多。方士點化術多用。亦未聞其終始如

神農本草經會通

卷之六

六十八

藥部

何盡工或用以之。○局云。雌黃有毒味辛平。山有金精熏則生。息肉虫瘡能主治。鍊之久服自身輕。○雌黃鍊服久輕身。佩生女子。

蜜陀僧。○即煎鍊銀鉛灰池底。○形似黃龍齒而堅重者佳。○廣州。

味鹹辛氣平有小毒。○一云味甘平無毒。

本經云。主久痢。五痔。金瘡。面上癩。面膏藥用之。

○日華子云。鎮心補五臟。治驚癇。嗽嘔及吐痰等。

○別說云。銀冶所出最良。通治口瘡。最驗。○衍義

神農本草經會通 卷之六

六十九

五十五

曰。堅重。椎破如金色者佳。○局云。鍛銀爐底。蜜陀

僧。久痢。收功。痔亦便。點抹。點隨手。沒吐痰。端的

主驚癇。○吐痰。抵痔。蜜陀僧。點抹。點隨手。沒

珊瑚。○生海底。作枝柯狀。明潤如紅玉。中多有孔。亦

有無孔者。枝柯多者更難得。○廣州。○山南海。

味甘氣平無毒。

本經云。主宿血。去目中翳。鼻衄。末吹鼻中。○日華

子云。鎮心。止驚明目。○衍義曰。治翳目。今人用為

點眼筋。有一等細油色。有細縱文。可愛。又一種如

鉛丹色。無縱文。為下。入藥用紅油色者。

磁石。○柴胡為之。使殺毒。惡牡丹。莽草。畏黃石脂。

懸吸針。虛連三四為佳。○臣也。生太山山谷。及慈

山。山陰有鐵處。則生。其陽。今慈州。徐州。及南海。傍

山中。皆有之。磁石有細孔。孔中黃赤色。一種玄

石。是磁石中。無孔。光澤純黑者。其功劣於磁石。生

太山之陽。山陰有銅。銅者雌。玄者雄。本經自一條

味辛。鹹氣寒。無毒。○一云有小毒。○一云味甘。澀

平。

神農本草經會通 卷之六

七十一

本經云。主周痺。風濕。肢節中痛。不可持物。洗洗酸

疔。除大熱。煩滿。及耳聾。養腎藏。強骨氣。益精。除煩

通關節。消癰腫。鼠痿。頸核。喉痛。小兒驚癇。鍊水飲

之。亦令人有子。○藥性論云。臣。味鹹。有小毒。補男

子。腎虛。風虛。身強。腰中不利。加而用之。○陳藏器

云。磁石毛。味鹹。溫。無毒。主補絕傷。益陽道。止小便

白數。治腰脚大瘡。瘻。長肌膚。令人有子。宜入酒。磁

石。毛。鐵之母也。取鐵如母之招子焉。本經有磁石

不言毛。毛石功狀殊也。又言磁石寒。此彌誤也。○

日華子云。味甘澁平。治眼昏。筋骨羸弱。補五勞七傷。除躁。消腫毒。小兒誤吞鐵。鈇等。卽細末。筋肉莫令斷。與磁石同下之。○聖惠方。治小兒誤吞針。用磁石如棗核大。磨令光。鑽作竅。絲穿令含。針自出。○衍義曰。磁石毛輕。紫石上輝澁。可吸連針。鈇俗謂之煇。鈇石。養益腎氣。補填精髓。腎虛耳聾目昏。皆用之。入藥須燒赤。醋淬其玄石。卽磁石之黑色者也。多滑淨。其治體大同小異。不可不分而爲二也。磨針鋒。則能指南。然常偏東不全南也。以針橫貫燈心浮水上。亦指南。然常偏丙位。蓋丙爲大火。庚辛金受其制。故如是。物理相感爾。○局云。磁石鹹寒。能吸鐵。主除周痺。四肢風。益精養腎。強陽道。補益勞傷。治耳聾。○腎臟旣衰。煇磁石而強陽道。柔鐵。○再三銷拍。可以作鏢者。爲鑄鈇。亦謂之熟鐵。○諸鐵無正入丸散者。惟煮汁用之。○又馬術秤。鑄車轄。及杵鋸等。皆燒以淬酒用之。○畏磁石。灰炭等。制石亭脂毒。○局云。煇後飛淘去麤赤汁。烘乾用。○日華子云。味辛。氣平。有毒。

神農本草經會通 卷之六

七十一

二五

本經云。主堅肌。耐痛。○局云。鈇主堅肌。仍耐痛。墜砧。鈇落。療風瘡。胤成。鈇粉。安心志。若治顛狂。用鈇漿。鐵落。○一名鐵液。可以染皂。○鍛家燒鉄赤沸。砧上打落細皮屑。俗呼爲鐵花。是也。味辛甘。氣平。無毒。本經云。主風熱惡瘡。瘍疽瘡。疥氣。在皮膚中。除胃膈中熱氣。食不下。止煩。去黑子。鐵精。○煇竈中。飛出如塵。紫色而輕虛。可以磨瑩銅器者。是也。氣平。微溫。本經云。主明目。化銅。療驚悸。定心氣。小兒風癩。陰瘡。脫肛。鐵鑿。○以竹木蕪。火於刀斧刃上。燒之。津出如漆者。是也。○陳藏器云。主惡瘡。蝕蠶。金瘡。毒物傷皮肉。止風水不入。入水不爛。手足皸坼。瘡根結筋。瘰癧。毒腫。染髭髮。令永黑。並及熱未凝塗之。少當乾硬。淬鐵水。○此打鐵時。堅鉄槽中水。

神農本草經會通 卷之六

七十二

二六

陳藏器云。味辛。無毒。主小兒丹毒。飲一合。

針砂 ○作針家磨鏡細末。謂之針砂。○又云。針是其

真鋼。砂堪用。人多以雜和之。謬也。○陳藏器云。性平。無毒。堪染白為皂。及和沒食子。染鬚至黑。飛為粉。功用如鉄粉。

鍛鑽下鉄屑

陳藏器云。味辛。平。無毒。主鬼打。鬼注。邪氣。水漬攪。令沫出。澄清去滓。及暖飲一二盞。

刀刃

神農本草經會通 卷之六

七十三

陳忠

陳藏器云。味辛。平。無毒。主蛇咬毒入腹者。取兩刀於水中相磨。飲其汁。

鉄屑

日華子云。治驚邪。癩癩。小兒客忤。消食。及冷氣。並煎汁服之。又炒極熱。投酒中。飲酒。療賊風瘧。又裹以熨腋。療胡臭驗。

犁鏡尖

日華子云。浸水名爲鉄精。可制朱砂。石亭脂。水銀毒。

鐵漿 ○取諸鐵於器中。以水浸之。經久色青。沫出。卽堪染皂。

本經云。主解諸毒入腹。服之亦鎮心。主癩癩。發熱。急狂走。六畜癩狂。人爲蛇犬虎狼毒刺。惡虫等。嚼服之。毒不入內。○別說云。鐵漿卽是以生鐵漬水。服餌者。日取飲。旋入新水。日久鐵上生黃膏。則力愈勝。令人肌體輕健。唐太妃所服者。乃此也。若以染皂者爲漿。其酸苦臭澁。安可近。况爲服食也。太清服煉靈砂法云。鉄性堅。服之傷肺。

神農本草經會通 卷之六

七十四

陳忠

鉄華粉 ○取鋼鉄作葉如笏。或圓平面。磨錯令光淨。以塩水洒之。於醋甕中陰處理之一百日。鉄上生鉄華成矣。刮取。更細擣篩入乳鉢。研如麩。和合諸藥爲丸散。此鉄之精華。功用強於鉄粉也。

味鹹。氣平。無毒。

本經云。主安心神。堅骨髓。強志力。除風邪。養血氣。延年。變白。去百病。隨所冷熱。合和諸藥。用棗膏爲丸。○日華子云。鉄胤粉。主驚悸。虛癩。鎮五臟。去邪氣。強志。強筋骨。治健忘。冷氣。心痛。痲癩。癥結。脫肛。

痔瘻宿食等。及傳竹木刺。○安心志。制顛狂。鉄粉和鉄漿。

生鉄。○初鍊去鏽。用以鑄鋤器物者是也。

氣微寒。

本經云。主療下部。及脫肛。○千金方。治耳聾。燒鉄令赤。投酒中飲之。仍以磁石塞耳中。日一易。夜去之。且別著。○又治被打瘀血在骨節。及脇外不去。以鉄一斤。酒三升。煮取一升。服之。○又治脫肛。歷年不愈。以生鉄三斤。水二斗。煮取五升。出鉄以汁洗之。日再。

鋼鉄。○以生柔相雜和。用以作刀劍鋒刃者。是也。○

味甘。無毒。

本經云。主金瘡。煩滿。熱中。胃膈氣塞。食不化。一名

跳音條鉄。

鐵繡。○此鉄上表也。綉生鉄上者。堪用。

陳藏器餘云。主惡瘡疥癬。和油塗之。蜘蛛虫等咬。和蒜磨傅之。

秤錘

陳藏器云。味辛温。無毒。

本經云。主賊風。止產後血瘕。腹痛。及喉痺熱塞。並燒令赤。投酒中。及熱飲之。時人呼血瘕為兒枕。產後即起痛不可忍。無錘用斧。○日華子云。銅秤錘。平。治產難。并橫逆產。酒淬服。○陳藏器云。鉄杵無毒。主婦人橫產。無行用斧。並燒令赤。投酒中飲之。杵搗藥者是也。○又云。故鋸無毒。主誤吞竹木入咽喉。出入不得者。燒令赤。漬酒中。及熱飲。並得。○日華子云。鑰匙。治婦人血噤。失音。衝惡。以生薑醋。小便煎服。弱房人。煎湯服亦得。○產寶云。治胞衣不出。燒鉄杵鉄錢令赤。投酒飲之。

鑄墨。○此鑄下墨是也。

蜀本云。無毒。

本經云。主蠱毒中惡。血暈吐血。以酒或水。細研温服之。亦塗金瘡。生肌。止血。瘡在面。切勿塗之。入肉如印。

赤銅屑

日華子云。味苦。氣平。微毒。

本經云以醋和如麥飯袋盛先刺腋下脉去血封之攻腋臭神効又熬使極熱投酒中服五合日三主賊風反折又燒赤銅五斤內酒二斗中百徧服同前主賊風甚驗○陳藏器云主折傷能鐸人骨及六畜有損者取細研酒中溫服之直入骨損處六畜死後取骨視之猶有鐸痕赤銅爲佳熟銅不堪○日華子云明目治風眼接骨鐸齒療女人血氣及心痛○又云銅器平治霍亂轉筋腎堂及臍下疰痛○太清云銅稟東方乙陰之氣結而成魄性利服之傷腎。

神農本草經會通

卷之六

七十一

說

銅青○生銅皆有青青則銅之精華銅器上綠色是北庭罽者最佳○陳藏器云生熟銅皆有青大者卽空綠以次空青也獨在銅器上綠色者是氣平微毒

本經云治婦人血氣心痛合金瘡止血明目去膚赤息肉治目時淘洗用○局云銅青銅綠一般名銅上精華微體生欬合金瘡堪止血洗淘眼暗令光明○欬金瘡淘眼暗銅青銅綠竟無雙

古文錢○衍義曰古文錢古銅焦赤有毒治目中瘡瘀腐蝕壞肉婦人橫逆產五淋多用非特爲有錫也此說非是○目暴赤腫痛以生薑一塊洗淨去皮以古青錢刮取薑汁就錢稜上點初甚苦熱淚落面然終無損一點遂愈更不可再作有瘡者不可用

氣平

本經云治腎障明目療風赤眼鹽滷浸用婦人橫逆產心腹痛月膈五淋燒以醋淬用○衍義曰今

神農本草經會通

卷之六

七十二

說

但取景王時大泉五十及寶貨秦半兩漢莢錢大小五銖吳大皇五百大泉當千宋四銖二銖及梁四柱北齊常平五銖方可用

石解○是尋常解年月深久水沫相著因化成石故有泥石相著用須去其泥及石○南恩州○出南海今嶺南近海州郡皆有之

味鹹氣寒無毒

本經云主青盲目淫膚腎及丁腎添瘡生南海皆細研水飛過入諸藥相佐用之點目良○日華子

云涼解一切藥毒并蠱毒催生落胎療血運消癰
治天行熱疾並熱水磨服也○又云浮石平無毒
止渴治淋殺野獸毒○岳經云醋磨傳癰腫亦解
金石毒○衍義曰直是今之生蟹更無異處但有
泥與粗石相着凡用須去其泥并粗石止用蟹磨
合他藥點目中須水飛又云浮石水飛治目中翳
今皮作家用之磨皮上垢無出此石石蟹條中云
浮石平無毒止渴治淋殺野獸毒合於此條收入
石鷲○凝疆似石者佳○出零陵郡今永州祁陽縣
神農本草經會通 卷之六 七十九 魏臣 三十一

江傍沙灘上有之
氣涼無毒
本經云以水煮汁飲之主淋有効婦人難產兩手
各把一枚立驗○陳藏器云主消渴取水牛鼻和
煮飲之○簡要云治淋疾石燕子七隻搗如黍米
粒新桑根白皮三兩判如豆粒同拌令勻分作七
貼用水一盞煎一貼取半盞去滓溫服空心午前
至夜各一○衍義曰今人用者如蜆蛤之狀色如
土堅重則石也既無羽翼焉能自石穴中飛出何

故只墮沙灘上此說近妄唐本注永州土崗上掘
深丈餘取之形似蚶而小重如石則此自是一物
余說不可取潰虛積藥中多用○局云圖經石鷲
產零陵煮汁嘗之療五淋產難雙拳俱一握管教
子母輒分生○石鷲治淋催難產
桃花石○形塊似赤石脂紫石英輩其色似桃花光
潤而體重以舐之不著舌者為佳○信陽軍
本經不載所出州土注云出申州鍾山縣今信州
亦有之
神農本草經會通 卷之六 八十 二八十五 臣

味甘氣溫無毒
本經云主大腸中冷膿血痢久服令人肌熱能食
○衍義曰有赤白兩等有赤地淡白點如桃花片
者有淡白地赤點如桃花片者人往往鑄磨為器
用今人亦罕服食
礞石○一名青礞石○細研為粉用
本經云治食積不消留滯在臟腑宿食癥塊久不
差及小兒食積羸瘦婦人積年食癥攻刺心腹得
礞砂巴豆大黃京三稜等良可作丸服

礪石。○卽磨刀石。

本經云。無毒。主破宿血。下石淋。除癥結。伏鬼物惡

氣。燒赤。熱投酒中飲之。取逆傳蠟。蝮溺瘡有効。

不灰木。○如爛木。燒之不然。石類也。或云滑石之根。

本經云。大寒。主熱癩瘡。和棗葉石灰爲粉。傅身。

地漿。○此掘地作坎。以水沃其中。攪令濁。俄頃取之。

氣寒。○一云無毒。

本經云。主解中毒。煩悶。○陶云。解中諸毒。山中有

毒菌。人不識。煮食之無不死。又楓樹菌食之。令人

神農本草經會通

卷之六

八十一

毒名

笑不止。唯飲土漿。皆差。餘藥不能救也。○聖惠方。

治熱渴。心悶。服地漿一盞。妙。○局云。掘地成坑。水

沃之。攪令渾濁。俟澄泥。仍他毒菌。心煩悶。一酌臨

咽。立便甦。

半天河。○此竹籬頭木。及空樹穴中水。盛天雨。

氣微寒。○一云平。無毒。

本經云。主鬼疰。狂邪氣。惡毒。○陳藏器云。半天河

在槐樹間者。主諸風。及惡瘡。風癢。疥癬。亦温取洗

瘡。○藥性論云。能殺鬼精。恍惚妄語。勿令知之。與

飲差。○日華子云。主蠱毒。○衍義曰。水一水也。然

用之。義有數種。種各有理。如半天河水在上。天澤

水也。故治心病。鬼疰。狂邪氣。惡毒。○蠟雪水。大寒

水也。故解一切毒。治天行時氣。瘟疫。熱癩。丹石發

酒後暴熱。黃疸。○井華水。清冷澄澈水也。故通九

竅。洗目。膚臂。及酒後熱痢。○後世又有用東流水

者。取其快順。疾速。通開下扇者也。○倒流水者。取

其回旋。留止。上而不下者也。

臘雪。○臘月取之。

神農本草經會通

卷之六

八十二

毒名

味甘。氣冷。無毒。

本經云。解一切毒。治天行時氣。温疫。小兒熱癩。狂

啼。大人丹石發動。酒後暴熱。黃疸。仍小温服之。藏

淹一切果實。良。春雪有蟲。水亦便敗。所以不堪。收

之。○別說云。霜。治暑月汗漬。腋下赤腫。及癩瘡。以

和蚌粉。傅之。立差。瓦木上。以鷄毛羽掃取。收。蒐。瓶

中。時久不壞。

秋露水。○朝露未晞時。拂取之。

陳藏器餘云。味甘。氣平。無毒。在百草頭者。愈百疾。

止消渴。令人身輕不飢。肌肉悅澤。亦有化雲母成粉。栢葉上露。主明目。百花上露。令人好顏色。露卽一般。所在有異。主療不同。

車渠○生西國。是玉石之類。刑似蚌蛤。有文理。○海藥餘云。大寒。無毒。主安神。鎮宅。解諸藥毒。及蟲螫。以玳瑁一片。車渠等。同以人乳磨服。極驗也。

古鏡

陳藏器餘云。味辛無毒。主驚癩邪氣。小兒諸惡。煮取汁。和諸藥。煮服之。文字彌古者佳。

布鍼

陳藏器云。主婦人橫產。燒令赤。內酒中七遍。服之。可取二七布鍼。一時火燒。粗者用縫布大鍼是也。

銅盆

陳藏器云。主霍亂。可盛灰厚二寸許。以炭火置上。令微熱。下以衣藉患者腹。漸漸熨之。腹中通熱。差

瑪瑙○生西國。玉石間。來中國者。皆以爲器。亦美石之類。重寶也。○用研木不熱爲上。研木熱。非真也。味辛。氣寒。無毒。

神農本草經會通 卷之六 李士 劉純

本經云。主辟惡。熨目赤爛。紅色似瑪瑙。○衍義曰。非玉非石。自是一類。有紅白黑色三種。亦有其紋如纏系者。出西裔者佳。彼土人以小者碾爲好玩之物。大者碾爲器。今古方入藥。絕可用。此物西方甚重。故佛經多言之。其馬口吐出。既知謬言。不合編入。

東壁土○取東壁之東邊。謂常先見日光。刮取用之。

一云。性平。○一云。溫無毒。○衍義詳伏龍肝條下。

本經云。主下瘡。脫肛。○唐本注云。摩乾濕二癬。極

有效也。○藥性論云。亦可單用。細末點目中。去翳。

又土一蜺殼。細末。傳豌豆瘡。及主濕痛。○陳藏器

云。好土。味甘。平。無毒。主洩痢。冷熱赤白。腹內熱毒。

絞結痛。下血。取入地乾土。以水煮三五沸。絞去滓。

適稀稠。及煖。服一二升。又解諸藥毒。中肉毒。合口。

椒毒。野菌毒。並解之。取東壁土用之。功亦小。同。止

洩痢。霍亂。煩悶爲要。取其向陽壁久乾也。

梁上塵○凡使。須去煙火。遠高堂殿上者。拂下。篩而

用之。○一名烏龍尾。

神農本草經會通 卷之六 李士 劉純

一云微寒。○一云平。無毒。

本經云。主腹痛噎。中惡。鼻衄。小兒軟瘡。○局云。梁

上塵比烏龍尾。能療腹痛噎。難通。產難橫生。調酒

服。小兒軟癩。可專攻。○梁上塵。消軟癩。通喉噎。橫

生立產。○梁上塵。主金瘡。附石灰條

方解石。○大體與石膏相似。惟不附石而生。端然獨

處。形塊大小不定。○惡。巴豆。

味苦辛。氣大寒。無毒。

本經云。主胃中留熱。結氣。黃疸。通血脈。去蠱毒。○

唐本注云。此石性冷。療熱。不減石膏也。○或在土

中。或生溪水。得之。敲破。皆方解。故以為名。

井泉石。○出在饒陽郡者為勝。地中穿地深丈餘。得

之。形如土色。負方長短大小不等。內實而弱。則重

重相疊。○用之。當細研為粉。不爾。使人淋。

氣大寒。無毒。

本經云。主諸熱。治眼腫痛。解心臑熱結。消去腫毒。

及療小兒熱疳。雀目青盲。得大黃梔子。治眼臉腫。

得決明菊花。療小兒眼疳。生醫瘻。甚良。亦治熱嗽。

神農本草經會通 卷之六 王忠 二八十一

○局云。井泉石性大寒涼。攻熱能消腫毒瘡。治眼

決明除醫瘻。菊花梔子喜同方。○井泉石性寒涼

攻大熱。除翳神方。

銅器

陳藏器云。銅器蓋食。器上汗滴食中。令人發惡瘡

內疽。食性忌之也。

炊湯

陳藏器云。炊湯經宿洗面。令人無顏色。洗體令人

成癬。未經宿者。洗面令人亦然。

麻沸湯

丹溪云。成無已。瀉心湯。以麻沸湯漬服者。取其氣

薄而泄虛熱也。

潦水

丹溪云。成無已。赤小豆湯。用潦水者。亦取其水味

薄。則不助溫氣。

白堊。○即白善土。○雷公云。先單搗。令細。三度篩過

了。又入鉢中研之。後將鹽湯飛過。浪乾。每一兩用

白鹽一分。投於斗水中。銅器中煮十餘沸。用水飛

神農本草經會通 卷之六 王忠 二八十二

過免結滲人腸。

味苦辛。氣溫。無毒。

本經云。主女子寒熱。癥瘕。月閉。積聚。陰腫。痛漏。下
無子。洩痢。不可久服。傷人五臟。令人羸瘦。○藥性
云。使味甘平。主女子血結。月候不通。能澀腸。止痢。
溫暖。○肖炳云。不入湯。○日華子云。白善。治渴痢。
痔瘻。洩精。女子子宮冷。男子水藏冷。鼻洪吐血。入
藥燒用。○句云。白堊苦溫。除洩痢。澁精。更主鼻中
洪。女人漏下。陰疼痛。血秘。癥瘕。亦可通。○藏泥白
堊。除洩痢。破癥瘕。澁精。止漏。又為良。

神農本草經會通

卷之六

六十七

二八五

礬石。○得火良。棘針為之使。惡馬目。鴛尿。虎掌。細辛。

畏水。○置水中。令水不冰。性堅硬。而拒火。燒之一

日夜。但解散。不可奪其堅。○用之。須真者。必取鶴

巢中。伏卵。時。周圍。遶卵。以助暖氣者。方真。○階州。

○潞州。生漢中山谷。及少室。今潞州。亦有焉。

味辛甘。氣大熱。生溫。熟熱。有毒。

本經云。主寒熱。鼠瘻。蝕瘡。死肌。風痺。腹中堅。癥瘕。

氣。除熱。明目。下氣。除膈中熱。止消渴。益肝氣。破積。

聚癥冷腹痛。去鼻中息肉。久服令人筋掣。火鍊百

日服一刀圭。不鍊服。則殺人。及百獸。○衍義曰。礬

石。并特石。礬石。蓋二條。止是一物。所謂特生者。不

附著他石為特耳。今用者絕少。惟兩字。礬石。入藥。

然極須慎用。其毒至慎。及論鶴巢中者。又從謬說。

鶴巢中皆無此石。矧礬石。焉得處處有之。然治久

積及久病。胃腹冷。有功。直須慎用。蓋其毒不可嘗。

○句云。特生礬石。熱非常。逐冷消癥。破聚傷。伏卵

鶴巢。資暖氣。養成黃白。入丹房。○礬石。特生。非常

神農本草經會通

卷之六

六十八

二八五

熱。養就丹房。

神農本草經會通卷之六

神農本草經會通卷之七

人部

人溺

溺白淫

人屎

亂髮

人乳汁

頭垢

人牙齒

婦人月水

月經衣

浣褲汁

天靈蓋

婦人襯襦

紫河車

胞衣水

神農本草經會通

卷之七

神農本草經會通卷之七

人部

人溺○童男者尤良。

一云冷。○一云寒。

本經云。療寒熱。頭疼。溫氣。○唐本注云。主卒血攻

心。被打內有瘀血。煎服之。又主癥積滿。服諸藥不

差者。服之。皆下血片塊。二十日即出也。亦主久嗽

上氣失聲。○日華子云。小便涼。止勞渴嗽。潤心肺。

療血悶熱。狂撲損瘀血。運絕。及困乏。揩酒皮膚治

皸裂。能潤澤人。蛇犬等咬。以熱尿淋患處。難產及

胞衣不下。即取一升。用薑葱各一分。煎三兩沸。乘

熱飲。便下。吐血。鼻洪。和生薑一分絞汁。并壯健丈

夫小便一升。乘熱頓飲。差。○陳藏器云。溺寒。主明

目。益聲。潤肌膚。利大腸。推陳致新。去欬嗽。肺痿。鬼

氣。瘧病。彌久。停息者。佳。恐冷。當以熱物和溫服。○

楊氏產乳云。療傷胎。血結心腹痛。取童子小便。日

服一升。差。○丹溪云。嘗見一老婦。年逾八十。貌似

四十。詢之。有惡病。人教之。服人尿四十餘年。老健

神農本草經會通

卷之七

一

二

無他病。何謂性寒。不宜多服。與降火最速。人尿須
童男者良。又產後。卽溫一杯飲。壓下敗血惡物。不
致他病。又熱勞方中。亦用之。○集云。氣血虛。無熱
者不可用。○衍義云。久服令人反虛。氣血無熱。尤
不可多服。此亦性寒。溫熱勞方中亦用也。○局云。
人溺主除寒熱病。頭疼。溫氣是單方。打傷撲損。并
胎產。須用童男者乃良。○童男溺。主打撲損傷。并
新產。

溺白塗○卽漩桶中。澄底垢積之白者。

神農本草經會通 卷之七

二 三 五

一云。涼。

本經云。療鼻衄。湯火灼瘡。○唐本注云。燒研末。主
緊唇瘡。○日華子云。人中白。涼。治傳尸熱勞。肺痿。
心膈熱。鼻洪。吐血。羸瘦。渴疾。是積塗入藥。○經驗
方。治血汗。鼻衄不住。以人中白。不限多少。刮在新
瓦上。用火逼乾。入射香少許。用酒下。○又秋石還
元丹。大補暖。悅色。進食。益下元。久服去百疾。強骨
髓。補精血。開心。益志。○局云。人中白。是溺中塗。瓦
上。燒灰。抹緊唇。勞熱。傳尸。痿肺疾。血來唾衄。有奇

功。漩垢。止唾衄。理肺痿。

人尿

氣寒。

本經云。主療時行大熱。狂走。解諸毒。宜用絕乾者。
搗末。沸湯沃服之。○東向園廁。溺坑中。青泥。療喉
痺。消癰腫。若已有膿。卽潰。○陶隱居云。今近城寺
別寮。空甕口。內糞倉中。清汁甚黑。而苦。名爲黃龍
湯。療溫病。垂死皆差。○唐本注云。人尿。主諸毒。卒
惡熱。黃悶。欲死者。新者最効。須與水和服之。其乾

神農本草經會通 卷之七

三 四 五

者。燒之。烟絕。水漬。飲汁。名破棺湯。主傷寒熱毒。水
漬。飲彌善。破丁腫。開以新者封之。一日根爛。○日
華子云。糞。清冷。臘月。截苦竹。去青皮。浸。取汁。治
天行熱。狂熱。疾中。毒。并惡瘡。薑毒。取汁服。浸皂莢
甘蔗。治天行熱。疾。○丹溪云。人中黃。性涼。治溫病。
日華子有方。○局云。古方。人尿。卽人黃。大熱。癲狂。
絞汁。嘗。勞氣。骨蒸。燒末。服。解消諸毒。末諸湯。○人
糞汁。治熱病。陽毒。發狂。
亂髮。○使也。此常人亂頭髮。與髮髮療體相似。○衍

義云髮髮味苦即陳舊經年歲者。

氣微温。一云味苦。

本經云主咳嗽五淋大小便不通小兒驚癇止血

鼻衄燒之吹內立已。唐本注云亂髮灰療轉胞

小便不通赤白痢噎噎鼻衄癰腫狐尿刺尸疰下

腫骨疽雜瘡古方用之也。藥性論云使味苦能

消瘀血關格不通利水道。日華子云髮温止血

悶血運金瘡傷風血痢入藥燒灰勿令絕過煎膏

長肉消瘀血。子母秘錄云治小兒驚口兩角生

瘡燒亂髮和猪脂塗之。又治小兒斑瘡癩豆瘡

髮灰飲汁服三錢匕。丹溪云補血之功甚捷燒

灰研末調方寸匕治鼻衄欲死者立効更以末吹

鼻中甚驗。千金方治無故遺血同瓜甲燒。苟

云亂髮元來是血餘能消瘀血治癰疽轉胞便溺

諸淋病鼻衄驚癇不可無。亂髮調諸淋破瘀血

人乳汁

味甘氣平無毒。一云冷。

本經云主補五臟令人肥白悅澤。陶隱居云張

神農本草經會通卷之七

四

三名

蒼常服人乳故年百歲餘肥白如瓠。別錄云首

生男乳療目赤痛多淚。日華子云人乳冷益氣

治瘦悴悅皮膚潤毛髮點眼止淚并療赤目使之

明潤也。苟云乳汁甘平除目赤補安五臟悅皮

膚張蒼常服身肥白享壽能過百歲餘。乳汁有

點眼之功。

頭垢。當用悅澤人者其垢可丸。

氣温。

本經云主淋閉不通。陶隱居云主噎亦療勞復

子云温治中蠱毒及草毒米飲或酒化下並得以

吐為度。肘後方犬咬人重發瘡以頭垢少許內

瘡中以熱牛屎傳之。又治蜈蚣咬以頭垢膩和

苦參水酒調傳之。又治竹木刺在肉中不出以

頭垢塗之即出。

人牙齒

氣平。

本經云除勞治瘡蠱毒氣入藥燒用。葛稚川云

神農本草經會通卷之七

五

三名

治乳癰。取人牙齒。燒灰。細研。酥調。貼癰上。○局云。牙齒性平。除蠱毒。更除瘡狀。并除勞。乳癰。腫痛。酥調。傳入藥。須知用火燒。○人齒牙。專攻蠱毒。倒場豆瘡。

婦人月水

本經云。解毒箭。并女勞復。○博物志云。交州夷人。以焦銅為鏃。毒藥於鏃鋒上。中人即沸爛。須臾骨壞。以月水汁解之。

月經衣

神農本草經會通

卷之七

六

臣

梅師方云。治丈夫熱病。差後。交接復發。忽卵縮入腸。腸中絞痛欲死。燒女人月經赤衣為灰。熱水調方寸匕服。

浣禱汁

本經云。解毒箭。并女勞復。亦善。

天靈蓋。○此死人頂骨十字解者。此骨是天生天賜。

蓋壓一身之骨。陽人使陰。陰人使陽。

味鹹。氣平。無毒。

本經云。主傳尸。尸疰。鬼氣伏連。久瘴。勞瘵。寒熱。無

時者。此死人頂骨十字解者。燒令黑。細研。白飲和服。亦合諸藥為散用之。方家號其名爾。○日華子云。治肺痿。乏力。羸瘦。骨蒸。勞。及盜汗等。入藥酥炙用。○別說云。謹按天靈蓋。神農本草經人部。惟髮長一物外。餘皆出後世醫家。或禁術之流。奇怪之論。殊非仁人之用心。世稱孫思邈有大功於世。以殺命治命。尚有陰責。况於是也。近數見醫家用以治傳屍病。未有一効者。信本經不用。未為害也。殘忍傷神。又不急於取効。苟有可易。仁者宜盡心焉。苟

神農本草經會通

卷之七

七

臣

不以是說為然。夾為庸人之所惑亂。設云。非此不可。是不得已。則宜以年深塵泥。所謂汚者為良。以其絕屍氣也。○局云。天靈蓋。骨味鹹平。主治傳屍病。骨蒸。久瘵。虛勞。寒熱者。酥塗入藥。効方成。○天靈蓋。最主傳屍。久病虛勞。熱蒸在骨。

婦人祝禱。○當陰處割取。燒末用。男子陰易病。用女人祝禱。童女益佳。女人陽易用男。

本經云。主陰易病。當陰上割取。燒末。服方寸匕。童

女祝益佳。若女患陽易。即須男子祝也。陰易病者。

人患時行病起後合陰陽便即相著甚於本病其
候小便赤澁寒熱甚宜服此便通利不爾灸陰二
七壯○局云傷寒新瘥因房室易病雖分陰與陽
小腹絞疼攣手足襁襠燒末水調膏○襁襠救陰
陽之易

紫河車○即胞衣○首胎者固佳若肥壯者亦美不
分男女俱能補人東流水淨洗去血筋或入藥料
中酒煮或酒蒸搗爛如膏入藥末煉蜜爲丸勝如
新瓦上火炙者反耗滲其精汁獨存粗查何益○

神農本草經會通

卷之七

八

葉編

味甘氣大溫無毒○陳藏器餘云主血氣羸瘦及
婦人勞損面黧皮黑腹內諸病漸瘦悴者以五味
和之如餛飩音甲法與食之勿令知○近時方療諸
虛百損癆瘵傳屍五勞七傷骨蒸潮熱喉欬音啞
體瘦骨枯咯吐諸紅並宜製服又益婦人勞損俾
育胎孕○又秘方取首胎男胞衣用無灰酒浸兩
時即于東流水漂兩三時用銀器挑去黑筋先將
糯米一斗水浸半時漉起半入小甌中以好酒浸
胞衣入磁罐中紙密封罐口復用麵作餅團固封

置糯米甌內又將糯米一半覆實罐上外用濕紙
密封甌縫文武火蒸之以官香二枝爲度取出將
原製合用藥末同胞衣并罐內酒和勻春千餘杵
成丸此法不經火煉不洩精氣比它方尤妙○愚
按紫河車乃人生稟父精母血交合而成未成男
女先結胞胎兒孕胞內胞繫母腰喻受母氣足應
期而育名以河車者渾然太極完具天地之先陰
陽之根乾坤之橐籥鉛汞之胚胎已兆應數九九
兒載而乘之故取象河車然名紫者應南北方之

神農本草經會通

卷之七

九

葉編

間色離火居南色紅屬陽坎水居北色黑屬陰坎
離交媾陰陽二氣妙合而凝紅黑相參其色爲紫
雖具后天之形實稟先天之氣又名混沌皮又名
混元丹又名佛袈裟蓋卽以人身之本元補助人
身之血氣其益大矣
胞衣水○此人產後時衣埋地下七八年化爲水清
澄如真水
味辛無毒○陳藏器餘云主小兒丹毒諸熱毒發
寒熱不歇狂言妄語頭上無辜髮墜虛痞等南方

人以甘草升麻和諸藥。鑊盛埋之。三五年後。撥取
為藥。主天行熱病。立效。

神農本草經會通 卷之七

十

三十一

神農本草經會通卷之八

獸部

阿膠	麝香	龍骨	白龍骨
龍齒	龍角	虎骨	虎膏
虎爪	虎肉	虎屎	虎眼睛
虎鼻	虎膽	犀角	鹿茸
鹿骨	鹿角	鹿髓	鹿腎
鹿肉	頭及筋	齒及腦	鹿血
鹿角膠	麋脂	麋角	麋茸
牛黃	牛角	水牛角	牛髓
牛膽	牛心	牛肝	牛腎
牛齒	牛肉 <small>尿附</small>	黃犍牛溺	烏牯牛
牛乳	黃牛乳	酥	酪
醍醐	牛蹄	牛腦	牛鼻
牛五臟	牛涎	水牛尾	水牛皮
羚羊角	猪卵	猪懸蹄	猪四足
猪心	猪腎	猪膽	猪肚
猪齒	鬃膏	猪肪膏	假猪肉

胃前骨 <small>小黃</small>	能脂	羊乳	羊肚	羊齒	青羊肝	馬溺	馬肉	馬鬃頭膏	馬鬃頭膏	狗頭骨	狗屎中骨	馬懸蹄	狗膽	獺肝	肺膏	猪脾	猪血	猪尿
象齒	熊膽	羊五臟	羊骨	羊肉	羊肺	殺羊角	馬脯	馬肺	馬肺	狗心 <small>附肝</small>	狗四脚蹄	白馬蹄	狗心 <small>附肝</small>	獺肉	猪舌	猪胰	猪頭	猪膚
象肉	象牙	羊皮	羊屎	羊頭	羊心	羊髓	馬尿	馬鬃毛	馬鬃毛	狗腦	白狗血	赤馬蹄	狗齒	獺四足	家猪	猪肺	猪五臟	猪耳中垢
兔頭骨	象膽	羊毛	羊血	羊脂	羊腎	青羊膽	馬頭	馬心	馬心	狗肉	馬眼	馬齒	狗齒	野猪黃	猪骨髓	猪肝	猪腦	

神農本草經會通

卷之八

二

神農本草經會通

卷之八

三

諸血	鹿	狐陰莖	筆頭灰	麋骨	狸骨	兔骨
野駝脂	野駝脂	狐五臟腸	驢屎	麋肉	狸肉	兔腦
獼猴	獼猴	雄狐屎	驢尿	麋髓	狸陰莖	兔肝
敗鼓皮	敗鼓皮	腥肺臍	驢肉	豹	狸糞及溺	兔肉

神農本草經會通卷之八

獸部

阿膠○君也。畏大黃。得火良。署預為之使。○用東阿井水。煮牛皮作之。○或驢皮為之。○陶云。用皮亦有老少。膠則有清濁。凡三種。清薄者盡用。厚而清者。名為盆覆膠。作藥用之。皆火炙。尤散須極燥。入湯微炙。爾濁黑者。可膠物。不入藥用。○又云。阿井水煎成膠。人間用者。多非真也。○其井官禁。真膠極難得。

神農本草經會通卷之八

初文

味甘辛。氣平。微溫。無毒。○湯云。氣微溫。味甘辛。無毒。甘辛平。味薄。氣厚。升也。○東云。止嗽痢。○又云。降也。陽也。保肺益金之氣。止嗽。蠲咳之膿。補虛安妊之胎。治痿強骨之力。○珍云。補血補肺。○建云。益肺。止嗽。膿補虛。安胎氣。治痿。強陰。壯骨。本經云。主心腹內崩。勞極。酒酒如瘡狀。腰腹痛。四肢酸疼。女子下血安胎。丈夫小腹痛。虛勞羸瘦。陰氣不足。脚酸不能久立。養肝氣。久服輕身益氣。○醫經云。大抵以驢皮得阿井水乃佳。廣濟方。療癱

神農本草經會通卷之八

初文

緩風。及諸風。手脚不遂。腰脚無力者。驢皮膠。炙令微起。先煮葱豉粥一升。別貯。又以水一斗。煮香豉二合。去滓。內膠更煮六七沸。膠烊如餒。頓服之。及煖喫前葱豉粥。任意多少。如冷喫。令人嘔逆。頓服三四劑即止。○膠之止洩。得蠟黃連尤佳。○傳信方。著張仲景調氣方云。治赤白痢。無問遠近。小腹疔痛。不可忍。出入無常。下重。疼悶。每發面青。手足俱變者。黃連一兩。去毛。好膠。手許大。碎蠟如彈子大。三味。以水一大升。先煎膠令散。次下蠟。又煎令散。即下黃連末。攪相和。分為三服。惟須熱喫。神妙。故陳藏器云。驢膠。主風為最。又今時方家。用黃明膠。多是牛皮。本經阿膠。亦用牛皮。是二皮亦通用。○陳藏器云。凡膠。俱能療風。止洩。補虛。而驢皮膠。主風為最。○藥性論云。君主堅筋骨。益氣。止痢。署預為之使。○象云。主心腹痛。內崩。補虛。安胎。堅筋骨。和血脉。益氣。止痢。炮用。○心云。補肺。金氣不足。除不足。甘溫。補血。出東阿。得火良。○湯云。本草云。主心腹內崩。勞極。酒酒如瘡狀。腰腹痛。四肢酸痛。

除嗽痢

女子下血安胎。丈夫小腹痛。虛勞羸瘦。陰氣不足。脚酸不能久立。養肝氣。益肺氣。肺虛極損。欬嗽唾膿血。非阿膠不補。仲景豬苓湯用阿膠。滑以利水道。活人書四物湯加減例。妊娠下血者加阿膠。○集云。血虛而胎不安者須此。○湯云。入手太陰經。足少陰經厥陰經。○劄云。阿膠甘溫能益肺。又能止嗽唾如膿補虛更可安胎氣。治痿強陰壯骨隆。○苟云。阿膠主療虛勞極。止血安胎及養肝。治痰去風攻洩痢更除腰痛四肢瘦。○阿膠止血安胎。

麝香。○臣也其香止在射陰莖前皮內。別有膜裹之。禁食大蒜。春分取之。生者益良。香有三種。第一生香射子。其次臍香。又其次心結香射。此香乾燥不可用。
味辛。氣溫。無毒。○湯云同。○一云。味苦辛。○東云。開竅。○走云。伐鬼。定驚。除目翳。通關。截瘡。又催生。墮胎。解毒。殺虫。療癰。
本經云。主辟惡氣。殺鬼精物。療溫瘡。蠱毒。癩瘡。去

三蟲。療諸凶邪鬼氣。中惡心腹暴痛。脹急痞滿。風毒。婦人產難墮胎。去面黧。○藥性論云。臣。禁食大蒜。味不夢寤。魘寐。通神仙。○藥性論云。臣。禁食大蒜。味苦辛。除百邪。魅鬼。疰心痛。小兒驚癇。客忤。鎮心安神。以當門子一粒。丹砂相似。細研。熟水灌下。止小便利。能蝕一切癰瘡。膿入十香丸。令人百毛。九竅皆香。療鬼疰腹痛。○日華子云。辟邪氣。殺鬼毒。蠱氣。瘡疾。催生墮胎。殺臟腑蟲。制蛇蠶咬。沙蟲。浮瘡。毒。吐風痰。內子宮。暖水藏。止冷帶疾。○湯云。本草同本經。○劄云。射香通竅。攻風疰。有孕催生。救產難。殺鬼辟邪。除腹痛。更安客忤。與驚癇。○即苟方。射香。辟邪。通竅。客忤。驚癇。

龍骨。○君也。得人參牛黃良。畏石膏乾漆蜀椒理石。○色青白者善。五色具者尤佳。黑色者下作白地。錦文。砥之。著舌者良。生硬者不好。○忌魚。○凡用燒通赤為粉。
味甘。氣平。微寒。無毒。○湯云。味甘。陽也。○一云。有小毒。○東云。止汗。住濕。治血崩。○走云。養精神。定

覓魄。治驚癇。收癰。欬口。殺鬼精。主崩漏。腸癰。膿血。
○珍云。能固大腸脫。

本經云。主心腹。鬼疰。精物。老魅。欬逆。洩痢。膿血。女
子。漏下。癥瘕。堅結。小兒。熱氣。驚癇。療心。腹煩。滿。四
肢。痿枯。汗出。夜臥。自驚。恚及志怒。伏氣。在心。下。不得
喘息。腸癰。內疽。陰蝕。止汗。縮小便。溺血。養精神。定
魂魄。安五臟。○藥性論云。君。忌魚。有小毒。逐邪氣。
安心神。止冷痢。及下膿血。女子崩中帶下。止夢泄
精。夜夢。鬼交。治尿血。虛而多夢。紛紜。加而用之。○

神農本草經會通 卷之八

五

陳忠

日華子云。健脾胃。澀腸胃。止瀉痢。渴疾。懷孕。漏胎。腸
風。下血。崩中。帶下。鼻衄。吐血。止汗。○劄云。龍骨。澀
精。收泄痢。本功。主治。女人。崩。縮便。收汗。陰瘡。蝕。齒
療。顛癇。又鎮驚。○卽局云。○龍骨。生肌。止汗。理洩
痢。遺精。

白龍骨

本經云。療夢寐。洩精。小便。洩精。○湯云。本草。同本
經。

本經云。澀可去脫。而固氣。○成無已云。龍骨。牡蠣。

鉛丹。皆收斂神氣。以鎮驚。凡用燒通赤。爲粉。畏石
膏。○珍云。固大腸脫。

龍齒。○君也。得人參。牛黃。良。畏石膏。○齒。小強。猶有
齒形。○一云平。

一云。味澀。氣大寒。無毒。○一云。澀涼。○東云。安魂。
本經云。主小兒。大人。驚癇。癰疾。狂走。心下。結氣。不
能喘息。諸瘕。殺精物。小兒。五驚。十二癩。身熱。不可
近。大人。骨間。寒熱。又殺蠱毒。○藥性論云。君。鎮心。
安覓魄。齒角。俱主小兒。大熱。○日華子云。澀涼。治
煩悶。癩癇。熱狂。辟鬼魅。

神農本草經會通 卷之八

六

陳忠

龍角。○角強而實。畏乾漆。蜀椒。理石。

一云。氣平。

本經云。主驚癇。痲癢。身熱如火。腹中堅。及熱洩。久
服。輕身。通神明。延年。

虎骨。○臣也。骨用頭及脛。色黃者佳。○脛骨。尤妙。或
酒酥炙用。○凡用虎骨等。皆用雄虎者勝。若是藥
箭射殺者。不可入藥。蓋藥毒浸漬骨肉間。猶能傷
人也。

一云味辛微熱無毒。○一云平。○東云壯筋骨除寒濕毒風。○走云除邪主毒風陰瘡及惡瘡鬼氣癩狂病傳尸勞瘡強更祛牙痛。又平犬傷。

本經云主除邪惡氣殺鬼疰毒止驚悸主惡瘡鼠瘻頭骨尤良。○藥性論云臣殺犬咬毒治筋骨毒

風攣急屈伸不得走疰疼痛。○陶隱居云虎頭作枕辟惡魔以置戶上辟鬼完骨雜朱畫符療邪鬚

及齒痛尿中骨為屑主火瘡牙主丈夫陰頭瘡及疽瘻。○陳藏器云虎威令人有威帶之臨官佳無

神農本草經會通 卷之八 七 虎文 骨為人所憎威有骨如乙字長一寸在脅兩傍破

肉取之尾端亦有不如脅者骨煮汁浴小兒去瘡疥鬼疰驚癇。○孟詵云骨煮湯浴去骨節風毒。○

岳經云手集方虎骨酒法治臂脛痛不計淺深皆効用虎脛骨二大兩粗擣熬黃荊羊角一大兩屑

新芍藥二兩切細三物以無灰酒浸之春夏七日秋冬倍日每旦空腹飲一杯冬中速要服即以銀

器物盛火爐中煖養之三兩日即可服也。○海上方治腰脚不遂取虎腰脊骨一具細剉訖又以斧

於石上更搥碎又取前兩脚全骨如前細搥之兩

件並於鉄床上以大炭火勺炙翻轉候待脂出甚則投濃美無灰酒中密封春夏一七日秋冬二七

日每日空腹隨性多少飲。○又一方虎脛骨五六寸已來淨刮去肉膜等塗酥炙令極黃熟細擣絹

袋子盛以酒一斗置袋子於甕瓶中然後以糠火微煎至七日後任情喫之當微利便差。○食療云

主腰痛急疼煮作湯浴之或和煮浸亦良主筋骨風急痛脛骨尤妙。○集云風從虎故宜治風虎至

神農本草經會通 卷之八 八 虎文 有力故可補腰膝。○劄云虎骨主除邪惡氣傷寒

濕氣用尤良更攻風毒拘攣痛治產安驚去惡瘡。○即局方。○虎骨驅邪辟惡男安風毒女保胎驚

虎膏 本經云主狗啗瘡。○陳藏器云内下部治五痔下血。○子母秘錄頭禿瘡取虎膏塗之。

虎爪 本經云辟惡鬼。○陶隱居云爪多以懸小兒臂辟

惡鬼。○岳經云爪并指骨毛存之以繫小兒臂上。

辟惡鬼。

虎肉

味酸氣平無毒。

本經云主惡心欲嘔益氣力。○陳藏器云肉及皮

主瘡。○孟詵云肉食之辟三十六種精魅。○日華

子云治瘡。

虎尿

別錄云尿主惡瘡。○陳藏器云尿主鬼氣。

虎眼睛○須知採人方真。

神農本草經會通 卷之八

別錄云主癩。○陳藏器云眼光主驚邪辟惡鎮心

○孟詵云主瘡病辟惡小兒熱驚悸。○日華子云

鎮心及小兒驚啼疳氣客忤。

虎鼻

陶云虎骨懸戶上令生男。○別錄云主癩疾小兒

驚癇。

虎膽

陳藏器云主小兒驚癇。○孟詵云主小兒疳痢。○

犀角○君也松脂爲之使惡雷丸○角有數種俱有

粟文○入藥用牯者須用生角烏色未經湯水浸

煮入藥已經浸煮不入藥用湯散用則屑之爲末

取屑以紙裹置懷中良久取出合諸色物絕爲易

搗故曰人氣粉犀若磨服取角尖爲佳凡治一切

角犬忌益。

味苦酸鹹氣寒微寒無毒。○湯同。○東云解心熱

○韋云除百蟲伐瘟去瘴及癰疽瘡腫治傷寒鎮

心解熱并蛇虫鬼毒。

本經云主百毒蠱疰邪鬼瘴氣殺鈎吻鳩羽蛇毒

神農本草經會通 卷之八

除邪不迷惑魘寐瘵傷寒溫疫頭痛寒熱諸毒氣

久服輕身。○藥性論云牯犀角味甘有小毒能辟

邪精鬼魅中惡毒氣鎮心神解大熱散風毒能治

發背癰疽瘡腫化膿作水主療時疾熱如火煩悶

毒入心中狂言妄語。○日華子云犀角味甘辛治

心煩止驚安五臟補虛勞退熱消痰解山瘴溪毒

鎮肝明目治中風失音熱毒風時氣發狂。○海藥

云大寒無毒主風毒攻心耗熱悶擁毒赤痢小

兒疔豆風熱驚癇並宜用之。○雷公云婦人有妊

勿服。能消胎氣。凡修治一切角。大忌鹽也。○食療云。生角寒。可燒成灰。治赤痢。研爲末。和水服之。又主卒中惡心痛。諸飲食中毒。及藥毒。熱毒。筋骨中風。心風。煩悶。皆差。又以水磨取汁。與小兒服。治驚熱。○歸田錄云。人氣粉犀。○象云。治傷寒溫疫。頭痛。安心神。止煩亂。明目。鎮驚。治中風失音。小兒疔。豆。風熱驚癇。鎊用。○湯云。本草同本經。又治一切瘡腫。破血。○液云。升麻代犀角。說並見升麻條下。易老療畜血分三部。上焦畜血。犀角地黃湯。中焦畜血。桃仁承氣湯。下焦畜血。抵當湯。九。九。但緩於湯耳。三法的當後之用者。無以復加。○丹溪云。屬陽性走散。比諸角尤甚。痘瘡後。用此散餘毒。俗以爲常。若無餘毒。而血虛或燥熱發者。用之禍至。人故不知。又云。用鹿取茸。犀取尖。其音統之力。盡在是矣。○局云。犀角苦寒。能解毒。驅風明目。鎮肝家。并除心熱狂言語。又治時行辟鬼邪。○卽局方。○犀角。涼心。解毒。并辟鬼。

神農本草經會通 卷之八 十一 陳初

如小紫茄子者。上。又云。母用太嫩。唯長四五寸。茸端如碼碯紅者。最佳。○陰乾。不可鼻嗅。其氣能傷人鼻。○酥炙用。齒經或云。茄子茸。太嫩。血氣猶未具。不若分岐如馬鞍形者。有力。味甘酸。氣溫。微溫。無毒。○一云。味苦辛。○東云。生精血。補腰脊。崩漏。○韋云。補虛生精。并治石淋。癱瘓。瘦。生牙益氣。及主夢泄。去舊生新。本經云。主漏下惡血。寒熱驚癇。益氣強志。生齒不老。瘳虛勞。洒洒如瘡。羸瘦。四肢酸疼。腰脊痛。小便利。洩精溺血。破留血在腹。散石淋。癰腫。骨中熱。疽癢。○藥性論云。君。味苦辛。主補男子腰腎虛冷。脚膝少力。夜夢鬼交。精溢自出。女人崩中漏血。灸末空心溫酒服。方寸匕。亦主赤白帶下。入散用。○孟詵云。主益氣。不可以鼻嗅。其茸中有小白蟲。視之不見。入人鼻。必爲蟲。藥不及也。○日華子云。補虛羸。壯筋骨。破瘀血。殺鬼精。安胎下氣。酥炙之。○局云。鹿長茄茸。味苦辛。補虛益氣。用爲君。洩精溺血。宜男子。漏下崩中。益女人。○鹿茸。益氣。補虛。男

神農本草經會通 卷之八 十二 陳初

主洩精，女主崩漏。

鹿骨○馬勃為之使。

味甘，氣微熱，無毒。○一云溫。

本經云：安胎下氣，殺鬼精物，不可近陰。今痿久服。

耐老，四月五月解角時取陰乾，使時燥。○食療云：

溫主安胎下氣，殺鬼精，可用浸酒。凡是鹿白臆者，

不可食。

鹿角○杜仲為之使。○七月採。

味鹹，無毒。一云溫微溫。東云：秘精髓，除腰脊

神農本草經會通 卷之八

十三

鹿角

痛。

本經云：主惡瘡癰腫，逐邪惡氣，留血在陰中，除小

腹血急痛，腰脊痛，折傷惡血，益氣。○孟詵云：角錯

為屑，白蜜五升淹之，微火熬，令小變暴乾，更擣篩

服之，令人輕身益氣，強骨髓，補絕傷。又婦人夢與

鬼交者，鹿角末三指一撮，和清酒服，即出鬼精。又

女子胞中餘血不盡，欲死者，以清酒和鹿角灰服

方寸匕，日三夜一服。又小兒以煮小豆汁和鹿角

灰，安重舌下，日三度。○日華子云：角療惡瘡癰腫

熱毒等，醋摩傅脫精，尿血，夜夢鬼交，並治之。水摩

服。小兒重舌，鵝口瘡，灸熨之。○唐本注云：角主貓

鬼中惡心，腹疰痛。○晉經云：七月採角，鹿年歲久

者，其角堅好，煮以為膠，入藥彌佳。今醫家多貴麋

茸，麋角力緊於鹿。○雷公云：鹿角堅好，勝如麋角。

其角要黃色，緊重，尖好者。緣此鹿食靈草，所以異

於衆鹿。其麋角毗上有黃色毛，若金線兼傍生小

尖也。食療云：角主癰疽瘡腫，除惡血，背腰脊痛。

折傷多取鹿角，併截取尖，錯為屑，以白蜜淹浸之。

神農本草經會通 卷之八

十四

鹿髓

微火熬，令小變色，曝乾，搗篩，令細，以酒服之，輕身

益力，強骨髓，補陽道，角燒飛為丹服之，至妙。

鹿髓

味甘，氣溫。○一云無毒。

本經云：主丈夫女子傷中絕脈，筋急痛，欬逆，以酒

和服之良。○日華子云：治筋骨弱，嘔吐，地黃汁煎

作膏，頭骨髓，蜜煮壯陽，令有子。○唐本注云：髓脂

主癰腫死肌，溫中，四肢不隨，風頭通腠理。一云不

可近陰。○晉經云：鹿髓可作酒，唐方多有其法。

鹿腎

氣平。

本經云。主補腎氣。○日華子云。腎補中。安五臟。壯陽氣。作酒及煮粥服。

鹿肉

氣溫。○一云無毒。

本經云。補中。強五臟。益氣力。生者。療口僻。割薄之。

○陶隱居云。野肉之中。麋鹿可食。生不膾腥。又非辰屬八卦。無主而兼能溫補於人。即生死無尤。故

神農本草經會通

卷之八

十五

鹿

道家許聽為肺。過其餘肉。雖牛羊雞犬。補益充肌

膚。於亡魂皆為愆責。並不足噉。○凡肉肺炙之。不

動。及見水而動。及暴之不燥。並殺人。○孟詵云。鹿

頭肉。主消渴。夜夢見物。○又蹄肉。主脚膝疼痛。○

肉。主補中。益氣力。○又生肉。主中風口偏不正。以

生椒同搗。傳之。專看正。即速除之。○日華子云。肉

無毒。補益氣。助五臟。○生肉。貼偏風。左患右貼。右

患左貼。○頭肉。治煩悶多夢。○蹄。治脚膝痠。○食

療云。肉。補虛羸瘦弱。利五臟。調血脉。

頭及筋

唐本注云。頭主消渴。煎之。可作膠。服之。彌善。○筋

主勞損。續絕骨。主虛勞。可為酒。主風。補虛。

齒及腦

唐本注云。齒主留血。氣鼠瘻。心腹痛。不可近丈夫

陰。○其腦。入面膏。

鹿血

唐本注云。主狂犬傷。鼻衄。折傷。陰痿。補虛。止腰痛。

○日華子云。血。治肺痿。吐血。及崩中。帶下。和酒服

神農本草經會通

卷之八

十六

鹿

之良。○晁經云。近世有服鹿血酒云。得於射生者

生。因採捕。入山失道。數日。飢渴。將委頓。惟獲一生

鹿。刺血。數升。飲之。飢渴頓除。及歸。遂覺血氣充盛。

異常。有効。其服餌。刺鹿頭角間血。酒和飲之。更佳。

鹿角膠。○本經云。即白膠。得火良。畏大黃。○煮鹿角

作之。○一云。味鹹。氣溫。無毒。○東云。止血崩。補羸

勞絕。

味甘。氣平。溫。無毒。

本經云。主傷中。勞絕。腰痛。羸瘦。補中。益氣。婦人血

閉無子止痛安胎療吐血下血崩中不止四肢酸
疼多汗淋漓折跌傷損久服輕身延年○陶隱居
云作白膠法先以米泔汁漬七日令軟然後煮煎
之如作阿膠爾○藥性論云白膠又名黃明膠能
主男子腎藏氣衰虛勞損婦人服之令有子能安
胎去冷治漏下赤白主吐血○苟云鹿角煎膠即
白膠主除羸瘦痛連腰安胎止痛收崩漏更滅癩
痕治火燒○鹿角煎膠補羸瘦止痛安胎

麋脂○麋大鹿也畏大黃

神農本草經會通 卷之八

十七

味辛氣溫無毒

本經云主癰腫惡瘡死肌寒風濕痺四肢拘緩不
收風頭腫氣通腠理柔皮膚不可近陰令痿○孟
詵云麋肉益氣補中治腰脚微補五臟不足氣多
食令人弱房發脚氣○骨除虛勞至良可煮骨作
汁釀酒飲之令人肥白美顏色

麋角

味甘無毒

本經云主痺止血益氣力○孟詵云補虛勞填骨

髓理角法可五寸截之中破炙令黃香後未和酒
空腹服三錢七若卒心痛一服立差常服之令人
赤白如花益陽道亦可煎作膠與鹿角膠同功又
丈夫冷氣及風筋骨疼痛作粉長服又於漿水中
研爲泥塗面令不皺光華可愛○陳士良云麋大
熱○日華子云角添精補髓益血脉暖腰膝悅色
壯陽療風氣偏治丈夫勝鹿角治腰膝不仁補一
切血病也

麋茸

神農本草經會通 卷之八

十八

味甘氣溫無毒○東云壯陽助腎○孟詵云麋茸
勝鹿茸○何君謨云疏曰鹿是山獸夏至得陰氣
而解角麋是澤獸故冬至得陽氣而解角○筆談
云麋茸利補陽鹿茸利補陰壯骨血堅陽道強骨
髓茄茸太嫩長數寸破之如朽木端如碼碯紅玉
者最善○經驗方治老人骨髓虛竭補益麋茸煎
牛黃○君也人參爲之使惡龍骨地黃龍膽常山蜚
蠊畏牛膝乾漆○輕鬆重疊可揭折輕虛而氛香
者佳○揩摩手指甲上以透甲黃者爲真○吐出

爲生黃爲上。其次有角黃、心黃、肝膽黃。得之卽陰乾。百日使時燥。無令見日月光。

味苦氣平。有小毒。○湯同。○一云味甘。○一云涼。無毒。○走云。主驚癇。中風口噤。并婦人難產。定冤魄。中惡癲狂。及小兒夜啼。

本經云。主驚癇。寒熱盛狂。除邪。逐鬼。療小兒百病。諸癇熱。口噤不開。大人狂癲。又墮胎。久服輕身。增年。令人不忘。○又得牡丹。菖蒲。利耳目。○藥性論云。君能辟邪魅。安魂定魄。小兒夜啼。主卒中

神農本草經會通 卷之八

十九

王忠

惡。○吳氏云。牛黃無毒。牛出入呻者有之。夜光走角中。牛死入膽中。如雞子黃。○日華子云。牛黃涼

療中風失音。口噤。婦人血噤。驚悸。天行時疾。健忘。虛乏。○晉經云。凡牛之入藥者。水牛。犛牛。黃牛。取乳。及造酥酪醍醐等。然性亦不同。水牛乳涼。犛牛

乳溫。其肉皆寒也。其自死者。皆不可食。○其酥以合諸膏。摩風腫。腕跌血瘀。則牛酥爲強。醍醐尤佳。

○又有牛角。用水牛黃。久在糞土中爛白者。主赤白下。燒灰末服之。沙牛角。主下閉血瘀。女子

帶下。並燒灰。酒服。海上方。○治喉痺腫塞欲死者。

沙牛角。燒刮取灰。細篩。和酒服。棗許大。水調亦得。

○黃牛膽。以丸藥。今方臘日取其汁。和天南星末。

却內皮中。置當風處。踰月。取以合涼風丸。殊有奇

効。○黃犛牛。烏犛牛。瀨。並主水腫。利小便。○又馬

乳。駝乳。牛乳。大抵功用相近。而駝馬乳冷利。羊乳

溫補。馬乳作酪。彌佳耳。○劄云。牛吐生黃。味苦平。

主除狂躁。治天行。安魂定魄。除邪惡。更治風癇。及

熱驚。○卽局方。○牛黃定魄。安魂。治風癇。驚熱。

牛角。○用尖燒爲黑灰。存性。酒調服。

味苦無毒。

本經云。下閉血。瘀血。疼痛。女下帶。下血。燔之。○蜀

本云。沙牛角。味苦溫。無毒。主下閉。瘀血。女子帶

下。下血。燒以爲灰。煖酒服之。○藥性論云。黃牛角

鰓。灰。臣。味苦甘。無毒。性澁。能止婦人血崩。不止。赤

白帶下。止冷痢。瀉血。○陳藏器云。水牛黃。牛角。鰓。

及在糞土中爛白者。燒爲黑灰。末服。主赤白痢。○

日華子云。水牛角。煎。治熱毒風。并壯熱。角鰓。燒焦。

神農本草經會通 卷之八

二十

王忠

治腸風瀉血痢。崩中帶下。水瀉。○局云。牛角顯能除帶下。腹之血閉亦能消。更攻冷痢。便清血。入藥燒灰。暖酒調。○牛角腮。治崩帶。燒灰入藥。

水牛角

味苦。氣冷。無毒。○一云平。

本經云。療時氣寒熱頭痛。

牛髓

味甘。氣溫。無毒。

本經云。補中。填骨髓。久服增年。主安五臟。平三焦。

神農本草經會通 卷之八

二十一

牛髓

溫骨髓。補中。續絕傷。益氣。止洩痢。消渴。以酒服之。

○孟詵云。黑牛髓。和牛黃汁。白蜜等分。作煎服。治瘦病。○日華子云。骨髓溫。無毒。治吐血。鼻洪。崩中。

帶下。腸風瀉血。并水瀉。燒灰用。

牛膽

味苦。氣大寒。

本經云。膽。可丸藥。除心腹熱渴。利口焦燥。益目精。

○藥性論云。青牛膽。君無毒。主消渴。利大小腸。臘月牯牛膽中。盛黑豆一百粒。後一百日開取。食後

夜間吞二七枚。鎮肝明目。黑豆盛浸。不計多少。○唐本注云。主明目。及疰濕。以釀槐子服之。彌佳。

牛心

本經云。主虛忘。

牛肝

本經云。主明目。○陳藏器云。肝和腹內百葉。作生薑醋食之。主熱氣。水氣。丹毒。蟹丹石發熱。解酒勞。

○獨肝者。有大毒。食之。痢血至死。○孟詵云。牛肝醋煮食之。治瘦。

牛腎

神農本草經會通 卷之八

二十一

牛腎

牛齒

本經云。主補腎氣。益精。○唐本注云。特牛齒。主婦人漏下。赤白。無子。

牛肉

本經云。主小兒牛癩。○唐本注云。主小兒驚癩。

牛肉

味甘。氣平。無毒。

本經云。主消渴。止吐洩。安中。益氣。養脾胃。自死者。不良。○陳藏器云。牛肉平。消水腫。除濕氣。補虛。令

人強筋骨壯健。○黃牛肉。小温。補益腰脚。○日華子云。水牛肉冷微毒。黃牛肉温微毒。主腰脚。大都食之發藥毒動病。不如水牛也。惟酥乳佳。○心鏡云。主水氣大腹浮腫。小便澁少。牛肉一片。熟蒸以薑醋空心食。

牛尿

氣寒

本經云。主水腫惡氣。用塗門戶。著壁者燔之。主鼠瘻惡瘡。○唐本注云。尿主霍亂。又主消渴。黃疸。水

神農本草經會通 卷之八

二十三

吳

腫脚氣。小便不通也。○陳藏器云。尿熱灰。傳久瘡不差者。○孟詵云。烏牛糞為上。又小兒夜啼。取乾牛糞如手大。安臥席下。

黃犍牛溺

味苦辛。氣微温無毒。

本經云。主水腫腹脹。脚滿。利小便。○陳藏器云。本經朱字。不言黃牛。烏牛。水牛。但言牛。牛有數種。南人以水牛為牛。北人以黃牛。烏牛為牛。牛種既殊。入用亦別也。○陶云。牯牛亦犍牛為勝。水牛為可

充食爾。○孟詵云。黃牛發藥動病。黑牛尤不可食。黑牛尿。及尿只入藥。

烏牯牛

心鏡云。烏犍牛尿。空心飲之。利小便。

牛乳。○犍牛為佳。

味甘微寒無毒。

本經云。補虛羸。止渴。○唐本注云。水牛乳。造石蜜。須之言。作酪。濃厚。味勝。犍牛。犍牛乳。性平。生飲。令人痢。熟飲。令人口乾。微似温也。○孟詵云。牛乳寒。

神農本草經會通 卷之八

二十四

吳

患熱風。人宜服之。○日華子云。黃牛乳。髓冷。潤皮膚。養心肺。解熱毒。○陳藏器云。黃牛乳。生服。痢人下熱氣。冷補潤膚。止渴。和酥煎。三五沸。食之。去冷氣。疰癘。羸瘦。凡服乳。必煮一二沸。停冷。啜之。熟食即壅。不欲頓服。欲得漸消。與酸物相反。令人腹中結癥。凡以乳及溺尿去病。黑牛勝黃牛。○局云。牛乳補虛。仍止渴。若人冷氣。不宜當。性温。益氣。須羊乳酪。則通腸。治口瘡。○牛乳。補諸虛。益氣。通腸。須求羊酪。

黃牛乳

陳藏器云。生服。利人。下熱氣。冷補潤肌。止渴。和蒜煎三五沸。食之主。冷氣。痰癖。癯瘦。凡服乳。必煮一二沸。停冷。啜之。熱食。則癯。不欲頓服。欲得漸消。與酸物相反。令人腹中結瘕。○凡以乳及溺。尿去病者。黑牛強於黃牛。○秘要云。補虛勞。大病後不足。

酥

微寒。○一云甘。○一云牛酥涼。

本經云。補五臟。利大腸。主口瘡。○陶云。酥出外國。

神農本草經會通 卷之八

二五

音未詳

本是牛羊乳所為。作之自有法。佛經稱乳成酪。酪成酥。酥成醍醐。醍醐色黃白。作餅甚甘肥。○唐本注云。酥。搗酪作之。其性猶與酪異。然酥有牛酥。羊酥。而牛酥勝羊酥。○孟詵云。寒。主胸中熱。補五臟。利腸胃。○日華子云。牛酥涼。益心肺。止渴。嗽。潤毛髮。除肺痿。心熱。并吐血。○陳藏器云。牛酥堪合諸膏。摩風腫。跌跌。血瘀。醍醐更佳。性滑。以物承之。皆透。惟雞子殼及葫蘆盛之不出。

酪

味甘酸。氣寒。無毒。○一云牛酪冷。

本經云。主熱毒。止渴。解散發利。除胃中虛熱。○上熱瘡。肌瘡。○日華子云。牛酪冷。止煩渴。熱悶。心隔熱痛。○羊酪益氣通腸。

醍醐。○此酥之精液也。○衍義云。作酪時。上一重凝者為酪。面酪。面上其色如油者為醍醐。熬之即出。不可多得。極甘美。雖如此取之。用處亦少。唯潤養瘡。最相宜。

味甘。氣平。無毒。

神農本草經會通 卷之八

二六

音未詳

本經云。主風邪痺氣。通潤骨髓。可為摩藥。性冷利。功優於酥。生酥中。○蜀本云。一說在酥中。盛冬不凝。盛夏不融者是也。○日華子云。醍醐。止驚悸。心熱。頭疼。明目。傳腦頂心。○陳藏器云。性滑。以物盛之。皆透。唯雞子殼及葫蘆盛之不出。

牛蹄

唐本注云。白牛懸蹄。主婦人崩中。漏赤白。○孟詵云。頭蹄。下熱風。患冷人不可食。○心鏡云。主水浮氣腫。腹肚脹滿。小便澁少。水牛蹄一隻。湯洗去毛。

如食法。隔夜煮令爛熟。取汁作羹。蹄切空心飽食。
牛腦○唐本注云。主消渴風眩。

牛鼻○石鵞煮汁服。主消渴。○牛五臟○主人五臟
牛涎○日華子云。止反胃嘔吐。治噎。要取即以水洗

口後。鹽塗之。則涎吐。

水牛皮○心鏡云。主水氣。大腹浮腫。小便澀少。將尾
滌洗去毛。細切作脂。極熟喫之。煮食亦佳。

水牛皮○心鏡云。治証同前。爛煮熟蒸切。於豉汁中
食之。

神農本草經會通 卷之八 二十七

羚羊角○臣也。角甚多節。覺覺圓繞。山羊山駝羚羊
三種相似。且羚羊有神。夜宿以角掛樹。不着地。但

取角彎中。深銳緊小。猶有掛痕者是。

味鹹苦。氣寒。微寒。無毒。○一云味甘。屬木。入厥
陰經。○東云。清肺肝。○韋云。明目。去風。療易產。益

氣安心。辟不祥。

本經云。明目。益氣。起陰。去惡血。注下。辟蠱毒。惡鬼
不祥。安心氣。常不魘寐。療傷寒時氣寒熱。熱在肌
膚。湯風。注毒伏在骨間。除邪氣。驚夢狂。越僻謬。及

食噎不通。久服強筋骨。輕身。起陰。益氣。利丈夫。○

陳藏器云。主溪毒。及驚悸。煩悶。臥不安。心胃間惡
氣。毒瘰癧。肉。主蛇咬惡瘡。○藥性論云。臣。味甘。能

治一切熱毒風攻注。中惡毒風。卒死。昏亂。不識人。
散產後血衝心。煩悶。燒末。酒服之。主小兒驚癇。治

山瘴。能散惡血。燒灰。治噎塞不通。○孟詵云。麝羊。
北人多食。南人食之。免為蛇虫所傷。和五味炒之。

投酒中。經宿飲之。治筋骨急強。中風。又角。主中風
筋攣。附骨疼痛。生摩和水塗腫上。及惡瘡。良。又卒

神農本草經會通 卷之八 二十八

熱悶。屑作末。研和少蜜服。亦治熱毒痢。及血痢。○

丹溪云。屬木。入厥陰。經為捷。紫雪方中用之。近理。
衍義取有掛痕者。○陳藏器云。取耳邊聽之。集集

鳴者。良。亦強出此說。未嘗遍試也。今將他角附耳。
皆集集有聲。不如掛痕。一說盡矣。然多偽為之。不

可不察也。○削云。羚羊角苦寒無毒。益氣安心。辟
不祥。明目。去風。兼易產。更宜時氣。治驚狂。○卽局

方。○羚羊角。明目。去風。主驚狂。心錯亂。
猪卵○陰乾。藏之。勿令敗。

味甘。氣溫。無毒。

本經云。主驚癇癩疾。鬼疰。蠱毒。除寒熱。貫豚。五癘。邪氣。攣縮。一名豚顛。○菑經云。所謂卵者。當是猪子也。

猪懸蹄○一云平。○一云微寒。

本經云。主五痔。伏熱在腸。腸癰內蝕。

猪四足○白猪白蹄雜青者。不可食之。

氣小寒。

本經云。主傷撻諸敗瘡。下乳汁。○菑經云。主行婦

神農本草經會通 卷之八

三十九

陳忠

人乳脉。滑肌膚。去寒熱。○經驗云。治癰疽發背。或

發乳房。初起微赤。不急治之。即殺人。母猪蹄兩隻

通草六分。以綿裹和煮。作羹食之。

猪心

氣熱。

本經云。主驚邪憂志。○日華子云。治驚癇。血癖。邪

氣。○菑經云。心熱。主血不足。補虛勞。不可多食。能

耗心氣。不與吳茱萸合食。○心鏡云。理產後中風

血氣。驚邪憂悸。氣逆。猪心一枚。切於豉汁中。煮五

味慘調。和食之。

猪腎

氣冷。

本經云。和理腎氣。通利膀胱。○孟詵云。主人腎虛

不可久食。○日華子云。補水藏。暖腰膝。補膀胱。治

耳聾。雖補腎。又令人少子。○菑經云。補虛。壯氣。消

積滯。冬月不可食。損人真氣。○經驗云。積猪腎。療

男子水藏虛憊。遺精盜汗。夜夢鬼交。○心鏡云。主

脾胃氣冷。喫食嘔逆。下赤白痢。如麩糊。腰膝切痛。

神農本草經會通 卷之八

三十一

陳忠

猪腎一對。着胡椒。陳皮。鹽。醬。椒末等。搜麩似常法。

作餽飽。熟煮。空腹喫。差。

猪膽○一云微寒。○一云大寒。

味苦鹹。苦寒。氣寒。

本經云。主傷寒熱渴。○珍云。入心。通脉。補肝。和陰。

利真陽。○陳藏器云。主濕鬻病。下膿血不止。乾嘔

羸瘦。多睡。面黃。欬嗽。○又主大便不通。取猪羊膽。

以芻筒著膽。一頭內下部。入三寸。灌之入腹。立下。

又主小兒頭瘡。取汁傳之。○菑經云。大寒。主骨熱

勞極傷寒及渴疾。小兒五疳殺虫。○千金云。療云。小便不通。內熱酒中服。○姚和衆云。小兒初生。生膽一枚。水煎。澄清浴兒。永無瘡疥。○液云。仲景白通湯。加此汁。與人尿。鹹寒同與熱劑合。去格拒之寒。又與醋相合。內穀道中。酸苦益陰。以閏燥瀉便。○又白猪蹄可用雜青色者。不可食。瘵疾亦不可。○心云。與人尿同體。補肝而和陰。引置陽不被格。拒能入心而通脉。

猪肚

神農本草經會通 卷之八

三十一

陶名

微温

本經云。主補中。益氣。止渴利。○孟詵云。主暴痢。虛弱。○日華子云。補虛損。殺勞虫。止痢。釀黃糯米蒸。○醫心為丸。甚治勞氣。并小兒疳蛔黃瘦病。○晝經云。主骨蒸熱勞。血脉不行。補羸助氣。四季宜食。仲景有猪肚黃連丸。是也。○心鏡云。主消渴。日夜飲水。小便數。瘦弱。肚一枚。淨洗。煮爛熟。着少豉。渴即飲之。

猪齒

平

本經云。主小兒驚癇。五月五日取。○日華子云。治小兒驚癇。燒灰服。并治蛇咬。

鬻膏

微寒

本經云。生髮。

猪肪膏

忌烏梅。本經云。主煎諸膏藥。解斑猫荒青毒。○陶云。其脂能悅皮膚。作手膏。下皸裂。○日華子云。脂治皮膚。

神農本草經會通 卷之八

三十一

陶名

風殺虫。傳惡瘡。○晝經云。肪膏。主諸惡瘡。利血脉。解風熱。潤肺。入膏藥。○千金云。治疥瘡。猪膏煎荒花塗。

假猪肉

味苦凉。微毒。○一云寒。○集云。味甘鹹。

本經云。主閉血脉。弱筋骨。虛人肌。不可久食。病人金瘡者尤甚。○日華子云。猪凉微毒。肉。療水銀風。久食令人虛肥。動風氣。不可同牛肉煮食。令人生寸白虫。○陳藏器云。猪肉寒。主壓丹石。解熱宜肥。

熱人食之。殺藥動風。○食療云。發痰。患瘡。疾人切忌。食必再發。○千金云。治被打頭青腫。炙猪肉熱。榻之。又貼猪肝。

猪尿

寒

本經云。主寒熱黃疸濕痺。○陶云。尿汁。極療溫毒。熱。○日華子云。糞治天行熱病。黃疸蟲毒。

猪膚

湯云。氣寒。味甘。入足少陰經。○珍云。其氣入腎經。

神農本草經會通 卷之八

三十三

三十三

解少陰經客熱。加白粉。益氣斷痢。加白蜜。潤燥除煩。○聖惠云。治少陰病。下利。咽痛。胸滿。心煩。○液云。猪皮。味甘寒。猪水畜也。其氣先入腎。解少陰客熱。是以猪膚解之。加白蜜以潤燥除煩。白粉以益

氣斷痢。

猪耳中垢

別錄云。主蛇傷。

猪腦

別錄云。主風眩腦鳴。及凍瘡。○禮記云。食豚去腦。

○千金云。治手足皴裂。血出疼痛。及冬月冒涉。凍凌面目。及熱疼痛。取猪腦髓。著酒中洗之。差。

猪血

別錄云。主賁豚暴氣。中風。頭眩。淋瀝。

猪頭

別錄云。主小兒驚癇。及鬼毒。去來寒熱。五癘。○孟詵云。大猪頭。主補虛乏。氣力。去驚癇。五痔。下丹石。

猪五臟

別錄云。主小兒驚癇。發汗。○孟詵云。腸。主虛渴。小

神農本草經會通 卷之八

三十四

三十四

便數。補下焦。虛竭。○日華子云。腸。止小便。補下焦。

○岳經云。腸。主大人小兒風熱。宜食之。

猪肝。○陳藏器云。主脚氣。空心切。作生。以薑醋造之。

當微洩。若先痢。即勿服。○岳經云。肝。溫。主冷洩。久

滑。赤白乳。婦赤白下。○千金云。女子陰中苦痒。搔

之。痛悶。炙熱。內陰中。當有虫。食肝出。亦主冷勞。腹

臟虛者。○心鏡云。主脾胃氣虛。食即汗出。為末。粥

丸。空心服。又理肝臟壅熱。目赤。疼痛。兼明目。補肝

氣。一具薄切。水淘。漉乾。即以五味醬醋食之。

猪脾

畜經云。主脾胃虛熱。以陳皮紅生薑人參葱白合陳米煮。空腹食之。

猪胰

畜經云。主肺痿。欬嗽。和棗肉浸酒服之。亦主疰癘。羸瘦。又堪合膏練繒帛。又胫寒。主肺氣氣脹。喘氣潤五臟。去皴皸野黧。

猪肺

畜經云。微寒。能補肺。得大麻仁良。不與白花菜合食。令人氣滯。發霍亂。

神農本草經會通 卷之八

三五

說部 卷之八

猪骨髓

畜經云。寒。主撲損。惡瘡。

猪膏

畜經云。殺斑猫地膽亭長等毒。男子多食之。損陽。

猪舌

食療云。舌和五味。煮取汁飲。能健脾。補不足之氣。令人能食。

豪猪。即野猪。髮間有豪。如箭能射人。

氣大寒。有毒。畜經云。肉亦甚美。多膏。不可多食。發風氣。利大腸。令人虛羸。

野猪黃。三歲者。膽中有黃。和水服之。

味辛甘。氣平。無毒。

本經云。主金瘡。止血。生肉。療癩。癩水研如棗核。日二服。効。孟詵云。野猪。主補肌膚。令人虛肥。膽中有黃。研如水服之。治疰病。其肉尚勝諸猪。雌者肉美。肉色赤者。禪五臟風氣。其膏錄令精細。以一匙和一盞酒服。日三。令婦人多乳。其齒作灰。

神農本草經會通 卷之八

三六

說部 卷之八

服。主蛇毒。其膽。治惡熱氣。日華子云。野猪。主腸風。瀉血。多食。不過一頓。膽中黃。治鬼疰。癩疾。及惡毒風。小兒疳氣。客忤。天吊。脂。悅色。并除風腫。毒瘡。疥癬。外腎。和皮燒灰。為末。飲下。治崩中。帶下。并腸風。瀉血。及血痢。食療云。脂。主婦人無乳者。服之。即下。青蹄者。不可食。

獺肝。君也。有兩種。取魚祭天者是。

味甘。有毒。湯同。一云。味鹹。微熱。無毒。一云。

平。一云。溫。

本經云。主鬼疰。蠱毒。却魚鯁。止久嗽。燒服之。○藥性論云。治上氣欬嗽。勞損疾。尸疰。瘦病。其骨治嘔噦不止。○孟詵云。主疰病相染。一門悉患者。以肝一具。火炙末。水和方寸匕服之。日再服。下水脹。但熱毒風。虛脹服之。即差。若冷氣虛脹。食益虛腫甚也。只治熱不治冷。不可一槩爾。○日華子云。治虛勞。并傳屍勞疾。○晷經云。主傳屍勞極。四肢寒瘡。虛汗。客熱。亦主產勞。諸畜肝。皆葉數定。惟此肝一月一葉。十二月十二葉。須見形乃驗。仲景有治冷勞。懶肝丸方。○湯云。本草同本經。○局云。懶肝熱脹。却能醫。冷氣虛膨。又不宜。鬼疰。傳屍勞。瘦病。更兼久嗽。也堪治。○懶肝。主熱脹。傳屍勞嗽。

懶肉○不可與兔肉雜食。

本經云。療疫氣溫病。及牛馬時行病。煮尿灌之。亦良。○日華子云。肉平。無毒。治水氣脹滿。熱毒風。○晷經云。肉性寒。主骨蒸熱勞。血脈不行。榮衛虛滿。及女子經絡不通。血熱。大小腸秘澀。然消腸氣。不益男子。宜少食。○五臟皆寒。

神農本草經會通 卷之八
 三十七
 范文

狗膽四足
 別錄云。主手足皮癢裂。○陳藏器云。主魚骨鯁。不可出。取足於項下爬之。亦煮汁服。○皮毛。主水腫病者。作禱。及履屨著之。并煮汁服。○尿。主魚臍瘡。研傅之。○腎。主益男子。○膽。主眼昏。黑花飛繩。上下。視物不明。亦入點藥中。

壯狗陰莖。○六月上伏取。陰乾百日。○黃色為上。黑白次之。

味鹹。氣平。無毒。

神農本草經會通 卷之八
 三十六
 范文

本經云。主傷中。陰痿不起。令強。熱大生子。女子帶下十二疾。○日華子云。大陰。治絕陽。及婦人陰痿。陳藏器云。腎。主婦人產後腎勞。如瘡者。婦人體熱。用猪腎。冷即。用犬腎。○食療云。補髓。又大傷人。杵杏仁封之。

狗膽
 一云。味苦。有小毒。

本經云。主明目。痲瘍惡瘡。○禹錫云。膽平。○藥性論云。亦可單用。主鼻鼈。鼻中息肉。○日華子云。主

撲損瘀血。刀箭瘡。○陳藏器云。膽塗惡瘡。

狗心○附肝。

本經云。主憂恚氣除邪。○日華子云。心。治狂犬咬。除邪氣。風痺療鼻衄。及下部瘡。○陳藏器云。肝。心。主狂犬咬。以傅瘡上。○又肝。主脚氣攻心。作生薑醋進之。當洩先洩勿服。

狗腦

本經云。主頭風痺。下部蠶瘡。鼻中息肉。

狗齒

平。本經云。主癩癩寒熱。卒風沸。伏日取之。○日華子云。理小兒客忤。燒灰用。

狗頭骨○使也。

平。

本經云。主金瘡。止血。○蜀本云。餘骨。主補虛。小兒驚癩。止下痢。○藥性論云。使。燒灰為末。治久痢。勞痢。和乾薑。黃芩。焦炒。見煙。為丸。白飲。空心。下十九。極効。○日華子云。燒灰用。亦壯陽。黃者佳。○陶隱

神農本草經會通 卷之八

主九

二〇九

云。白狗骨。燒屑。療諸瘡癢。及妬乳癰腫。○別錄云。

狗骨灰。主下痢。生肌。傅馬瘡。又下頷骨。主小兒諸

癩。○陳藏器云。骨煎為粥。熱補。令婦人有子。

狗四脚蹄

平。

本經云。煮飲之。下乳汁。

白狗血

味鹹。溫。無毒。

本經云。主癩疾發作。○日華子云。血。補安五臟。○

本注云。烏狗血。主產難橫生。血上搶心者。

狗肉

味鹹。酸。氣溫。○一云。暖。無毒。

本經云。主安五臟。補絕傷。輕身。益氣。○陶云。黃狗肉。大補虛。不及壯者。牡者。父也。○孟詵云。犬肉。益陽事。補血脈。厚腸胃。實下焦。填精髓。不可炙食。恐成消渴。但和血。均煮。空腹食之。不與蒜同食。必頓損人。若去血。財力少。不益人。犬者。脚上別有一懸蹄是也。○日華子云。犬肉。暖。無毒。補胃氣。壯陽。暖

神農本草經會通 卷之八

四十

二七九

腰膝補虛勞。益氣力。○陳藏器云。正黃色者。肉溫補。宜腰腎。起陽道。肉前為粥。熱補。今婦人有子。○日華子云。大黃者。大補益。餘色微補。古言薯蕷涼而能補。大肉暖而不補。雖有此言。服總有益。然奈穢甚。不食者眾。○食療云。主五臟。補七傷。五勞。填骨髓。大補益氣力。空腹食之。黃色壯者上。白黑色者次。女人姪娠。勿食。○丹溪云。陰虛發熱人。不宜食。大抵世俗言虛損之病。乃陽虛而易治。殊不知人身之虛。多是陰虛。世俗往往用此為補。不知其害。若果虛損。其死甚易。夫病在可治者。皆陰虛也。衍義書此方於大條下。以為習俗所移之戒。大肉不可炙食。發消渴。又不可與蒜同食。頓損人。

狗屎中骨

平。

本經云。主寒熱。小兒驚癇。○陳藏器云。屎。主癩疽。微骨痒者。燒灰塗瘡。勿令病者知。又屎和臘。月猪脂。傳瘰癧。又傳溪毒。丁腫出根。

狗乳汁

陳藏器云。主青盲。取白犬生子。目未開時。乳汁。注目中。療十年盲。狗子目開。即差。

白馬莖。○使也。陰乾。百日用。

味鹹甘。氣平。無毒。

本經云。主傷中。脉絕。陰不起。強志。益氣。長肌肉。肥健。生子。小兒驚癇。○藥性論云。使。味鹹。能主男子陰痿。堅長。房中術。偏要。○孟詵云。益丈夫陰氣。陰乾者。末和茯苓。蜜丸。空腹下。四十九日。再。百日見効。○丹溪云。俱同。

白馬脛骨

味甘。氣寒。○丹溪云。煨過。再研用。可代黃芩。黃連。

中氣不足者用之。

馬眼

平。

本經云。主驚癇。腹滿。瘡疾。當殺用之。

馬懸蹄

本經云。主驚邪。癩癧。乳難。辟惡氣。蠱毒。鬼疰。不祥。止衄血。內漏。齩齒。○孟詵云。主驚癇。

白馬蹄

味甘氣熱無毒。○一云平。

本經云療婦人痿下白崩。

赤馬蹄

本經云療婦人赤崩。○孟詵云主辟温瘧。

馬齒

本經云主小兒馬癩。○日華子云水摩治驚癩。

馬髻頭膏

本經云主生髮。

神農本草經會通 卷之八

四十三

吳現

馬肺

本經云主寒熱小兒莖痿。○禹錫云莖痿非小兒

之疾二字必誤。

馬髻毛

本經云主女子崩中赤白。

馬心

本經云主喜忘。○孟詵云患痢不得食。

馬肉○忌蒼耳生薑

味辛苦氣冷。○一云有大毒。○一云有小毒。

本經云主熱下氣長筋強腰脊壯健強志輕身不

飢。○日華子云此肉只堪煮餘食難消不可多食

食後以酒投之皆須好清水搗洗三五遍即可煮

食之懷娠人及患痢人並不可食。○陳藏器云馬

肉及血有小毒食之當飲美酒即解。○食療云凡

生馬血入人肉中多只三兩日便腫連心則死有

人刺馬被骨傷手指血入肉中一夜致死。

馬膈

本經云療寒熱瘧痺。

神農本草經會通 卷之八

四十四

吳

馬尿○一名馬通。

氣微溫。

本經云主婦人崩中止渴及吐血鼻衄金創止

血。○孟詵云患丁腫中風疼痛者燭馬糞熨瘡

滿五十遍極効。

馬頭骨

微寒。

本經云主喜眠令人不睡。○日華子云治多睡作

器枕之燒灰傅頭耳瘡佳。○陶云馬骨傷人有毒

人體有瘡。馬汗。馬氣。馬毛。並能為害。

馬溺

味辛。氣微寒。

本經云。主消渴。破癥。堅積聚。男子伏梁。積疝。婦人瘕疾。銅器承飲之。○孟詵云。惡刺瘡。取黑馬尿熱漬。當愈。數數洗之。○日華子云。洗頭瘡。白禿。○陶云。馬色以純白者為良。馬肝及鞍下肉。舊言殺人。食駿馬不飲酒。亦殺人。白馬青蹄。亦不可食。禮云。馬黑脊而斑臂。亦不可食。

神農本草經通串 卷之八

四十五

藥錄

殺羊角。○使也。菟系為之。俛以青蕞為佳。○取無時。

勿使中濕。濕即有毒。

味鹹苦。氣溫。微寒。無毒。

本經云。主青盲明目。殺疥虫。止寒洩。辟惡鬼。虎狼。止驚悸。療百節中結氣。風頭痛。及蠱毒。吐血。婦人產後餘痛。燒之殺鬼魅。辟虎狼。久服安心。益氣。輕身。○藥性論云。使治產後惡血煩悶。燒灰酒服之。治小兒驚癇。又云。青羊角。大寒。○食療云。燒角作灰。治鬼氣。并漏下惡血。○日華子云。牯羊角。退熱。

治山瘴溪毒。燒之去蛇。

羊髓

味甘。氣溫。無毒。

本經云。主男女傷中。陰氣不足。利血脈。益經氣。以酒服之。○食療云。酒服之。補血。主女人風血虛。悶頭中髓。發風病。和酒服。則迷人心。便成中風也。

青羊膽

氣平。

本經云。主青盲明目。○唐本注云。療淋濕。時行熱。瘰癧。和醋服之。良。○藥性論云。服之明目。點眼中。主赤障白膜。風淚。主解蠱毒。

青羊肝

性冷。○藥性論云。服之明目。○陶隱居云。不可合猪肉。及梅子小豆食。多傷人心。大病人。○唐本注云。療肝風虛熱。目赤。闕無所見。生食子肝七葉。神効。○陳藏器云。肝。主明目。薄切。日乾為末。和決明子。麥子。並炒香。搗篩為丸。每日服之。去盲暗。皮作臙食。食之去風。○食療云。治肝風虛熱。日赤暗痛。

熱病後失明者。以青羊肝。或子肝。薄切。水浸。傳之。極効。○丹溪云。凡治目疾。以青羊肝為佳。

羊肺

本經云。補肺。主咳嗽。○唐本注云。療渴。止小便數。並小豆葉煮食之。良。○食療云。从三月至五月。其中有虫如馬尾。須割去之。不去。令人痢。

羊心

本經云。止憂恚。膈氣。○日華子云。心有孔者殺人。○食療云。羊心。補心。

羊腎

本經云。補腎氣。益精髓。○唐本注云。腎合脂為羹。療癆痢甚効。蒜薑食脂一升。療癥瘕。○日華子云。腎。補虛耳聾。陰弱。壯陽。益胃。止小便。治虛損盜汗。羊齒。○三月三日取之。

羊肉

味甘。氣大熱。無毒。

本經云。主緩中。字乳。餘疾。及頭腦大風。汗出。虛勞。

寒冷。益氣。安心。止驚。○唐本注云。熱病差後食之。

發熱殺人。○孟詵云。肉。溫。主風眩。瘦病。小兒驚癇。

丈夫五勞七傷。藏氣虛寒。又患天行。及瘡人食。令

發熱。困重致死。○日華子云。治腦風。并大風。開胃。

肥健。○丹溪云。俱同前。○食療云。姪娘人勿多食。

○晁經云。肉性大熱。時疾初愈。百日內不可食之。

食當復發。及令人骨熱也。肉多入湯劑。○胡洽羊

肉湯。療寒勞不足。產後及身腹中有激痛。當歸四

兩。生薑五兩。羊肉一斤。水一斗二升。煮取七升。去

肉。內諸藥。煮取三升。一服七合。日三夜一。

羊頭

涼。○一云。羊頭肉。平。○日華子云。治骨蒸。腦熱。頭

眩。及小兒驚癇。○丹溪同。○食療云。頭肉。平。主緩

中。汗出。虛勞。安心。止驚。宿有冷病人。勿多食。主熱

風眩。疫疾。小兒癇。兼補胃。虛損。及丈夫五勞骨熱。

熱病後。宜食羊頭肉。

羊脂

日華子云。治遊風黑黥。

羊肚

孟詵云主補胃小便數以肥肚作羹食三五度差
○食療云主補胃病虛損小便數止虛汗○晉經
云胃主虛羸又主病瘦羸不生肌肉水氣在脇下
不能飲食四肢煩熱有羊胃湯羊胃一枚水一升
水煮服。

羊骨

氣熱。

本經云主虛勞寒中羸瘦○晉經云骨温平而主

神農本草經會通

卷之八

四十九

范洪

疾○食療云主治虛勞患宿熱人勿食○丹溪云
脛骨治牙齒疎豁須用之。

羊尿

本經云燔之主小兒洩痢腸鳴驚癇○唐本注云
煮湯下灌療大人小兒腹中諸疾疳温大小便不
通燒之熏鼻主中惡心腹刺痛熏瘡療諸疾中毒
痔痿等骨蒸彌佳○日華子云牯羊糞燒灰理疔
耳并晉刺○青囊治雷頭風方羊糞燒末熱酒服

羊血

唐本注云主女人中風血虛悶產後血運悶欲絕
者生飲一升即活。

羊乳

陳藏器云羊乳補虛與小兒含之主口瘡不堪充
藥為其膈○圖經云乳療蜘蛛咬遍身生絲者生
飲之即愈。

羊五臟

陳藏器云補人五藏○圖經云五藏温平而主疾

羊皮

食療云取皮去毛煮羹補虛勞煮作臠食之去一
切風治胠中虛風。

神農本草經會通

卷之八

五十一

范洪

羊毛

陳藏器云醋煮裹脚治轉筋。

熊脂○君也十一月取此脂即是熊白是背上膏寒
月則有夏月則無○熊惡鹽食之則死

味甘氣微寒微温無毒。

本經云主風痺不仁筋急五藏腹中積聚寒熱羸
瘦頭瘍白秃面疔炮食飲吐嘔久服強志不饑輕

身○陶云痼疾不可食熊肉令終身不愈○唐本注云腦療諸聾血療小兒客忤脂長髮令黑悅澤人面酒鍊服之差風痺○藥性論云治面上黚黝及治瘡○日華子云熊白涼無毒治風補虛損殺勞蟲脂強心腦髓去白禿風屑療頭旋并髮落掌食可療風寒此是八珍之數

能膽○臣也惡防已地黃○陰乾用取粟顆許滴水
中一道若線不散者為真

味苦氣寒無毒○唐本注云療時氣熱盛變為黃
神農本草經會通 卷之八 五十一

疽暑月久痢疳蠱心痛主忤○藥性論云主小兒五疳殺蟲治惡瘡○日華子云治疳瘡耳鼻瘡及諸疳疾○局云熊膽難分偽與真水中一試却分明天行熱疽諸疳疾痔痢須效若神○熊膽醫痔痢之靈

象牙

無毒○一云平

本經云主諸鐵及雜物入肉刮取屑細研和水傳瘡上及雜物刺等立出○日華子云治小便不通

生煎服之小便多燒灰飲下○圖經云咽中刺則水調飲之舊牙梳屑尤佳○局云象牙生煮利旋難燒末能效遺尿安磨屑傳瘡出肉刺祛勞切熱止風癩○象牙出肉中之刺

象膽

日華子云明目及治疳○藥譜云以清水和塗瘡腫上並差○局經云膽不附肝隨四時在四腿春在前左夏在前右秋後左冬後右

留前小橫骨

神農本草經會通 卷之八 五十二

本經云令人能浮水作灰酒服之身有百獸肉皆自有分段惟鼻是其本肉餘並雜肉

象齒

本經云主癩病屑為末炙令黃飲下

象肉

本經云味淡不堪噉多食令人體重主禿瘡作灰和油塗

兔頭骨○臘月者良

氣平無毒

本經云主頭眩痛顛疾。○日華子云頭骨和毛髓
燒為丸催生落胎并產後餘血不下。○唐本注云
頭皮主鬼疰毒氣在皮中鍼刺者又主鼠瘻。○膏
主耳聾。○陳藏器云頭主難產燒灰末酒下。○圖
經云皮毛及頭並燒灰酒服主難產胎衣不出。○
又必救方療天行嘔吐不下食取臘月兔頭并皮
毛燒令煙盡擘破作黑灰擣羅之以飲汁服方寸
匕則下食。○局云兔頭骨主頭昏痛和髓燒灰治
產良骨療熱中消渴病肉如久食損人陽。○兔頭
骨主頭疼和髓燒灰催產難。

神農本草經會通

卷之八

五十五

兔頭

兔骨

味甘。

本經云主熱中消渴。○日華子云治瘡疥刺風鬼
疰。○陳藏器云骨主久疥醋摩傳之。○圖經云海
上方療瘡渴羸瘦小便不禁。兔骨和大麥苗煮汁
服極効。

兔腦

本經云主凍瘡。

兔肝

本經云主目暗。○孟詵云主明目和決明子作丸
服之。又主丹石人上衝暗不見物可生食之一如
服羊子肝法。○日華子云明目補勞治頭旋眼疼
兔肉

味辛氣平無毒。○一云性冷。○一云寒平。

本經云主補中益氣。○陶云兔肉為羹亦益人妊
娠不可食。今子脣缺其肉不可合白雞肉食之。面
發黃。○唐本注云兔皮毛合燒為灰酒服主產難

神農本草經會通

卷之八

五十四

兔肉

胎衣不出及餘血搶心脹欲死者極驗。○陳藏器
云兔寒平主熱氣濕痺毛燒灰主灸瘡不差。兔竅
有五六穴子從口出今懷妊忌食者亦緣此肉。久
食弱陽令人色痿與薑同食令人心痛。○藥性論
云臘月肉作醬食去小兒豌豆瘡臘毛煎湯洗脫
豆瘡及毛傳良。○孟詵云服丹石人相宜大都損
陽事絕血脉。○日華子云肉治渴健脾生喫壓丹
毒。○晉經云性冷多食損元氣不可合雞肉食。○
纂要云兔糞治小兒痘入眼水化一粒服之即消。

狸骨○臣也似虎斑文者堪用。猫斑者不佳。○頭骨

尤良。

味甘。性温。無毒。

本經云。主風疰。尸疰。鬼疰。毒氣在皮中。淫躍如針

刺者。心腹痛走無常處。及鼠癩惡瘡。頭骨尤良。○

藥性論云。頭骨炒末。治噎病。不通食飲。○孟詵云。

骨。主痔病。作羹臠食之。不與酒同食。其頭燒作灰

和酒服二錢匕。主痔。又食野烏肉中毒。狸骨灰。服

之差。炙骨和射香雄黃爲丸服。治痔及瘻瘡。○日

華子云。骨。治遊風惡瘡。頭骨最妙。又狸頭燒灰。酒

服。治一切風。○晉經云。華佗方。有狸骨散。治尸疰。

狸肉

本經云。療諸疰。○蜀本云。療鼠瘻。○日華子云。治

遊風等病。○晉經云。主痔。可作羹臠食之。

狸陰莖

本經云。主月水不通。男子陰癩。燒之以東流水服。

狸糞及溺

孟詵云。狸糞燒灰。主鬼瘡。○日華子云。糞燒灰。主

神農本草經會通 卷之八

五十五

陳忠

寒熱瘡疾。○陳藏器云。風狸溺。主諸色風。人取養

麋骨

氣微温。○一云。味甘。無毒。

本經云。主虛損洩精。○日華子云。補虛損。益精髓。

悅顏色。臍中有香。治一切虛損。

麋肉

氣温。○一云。味甘。無毒。

本經云。補益五臟。○孟詵云。瘦惡者。食發痼疾也。

麋髓

本經云。益氣力。悅澤人面。

豹

肉味酸。氣平。無毒。

本經云。主安五臟。補絕傷。輕身益氣。久服利人。○

陳藏器云。豹。主鬼魅神邪。取鼻和狐鼻。煮服之。亦

主狐魅也。○孟詵云。肉。食之。令人志性粗。多時消

即定。久食。令人耐寒暑。○日華子云。肉。微毒。壯筋

神農本草經會通 卷之八

五十六

陳忠

骨強志氣令人猛健。○脂可合生髮膏。朝塗暮生。頭骨燒灰淋汁去白屑。○皮辟濕人寢其皮可以驅溫癘。○齒骨極堅以刀斧推鍛鐵皆碎落火亦不能燒人得之詐為佛牙佛骨以誑俚俗。

筆頭灰○年久使乏者良。

氣微寒。

本經云年久者主小便不通小便數難陰腫中惡脫肛淋瀝燒灰水服之。○藥性論云燒灰治男子交婚之夕莖萎取灰酒服之良其筆是使乏者。

神農本草經會通

卷之八

五十七

神

驢屎○蔡要云烏驢糞燒灰為末治口鼻出血或血

汗不止。

本經云熬之主熨風腫癢瘡。○尿汁主心腹卒痛諸疰忤。

驢尿

本經云主癥癖胃反吐不止牙齒痛水毒。○牝驢

尿主燥水。○馱驢尿主濕水。一服五合良燥水者

晝體成字濕水者不成字。

驢肉○衍義云食之動風脂肥尤甚日華子以謂止

風狂治一切風未可憑也。○日華子云氣涼無毒解心煩止風狂釀酒治一切風。○又脂傳惡瘡疥及風腫。○又頭汁洗頭風風屑。○又皮煎膠食治一切風并鼻洪吐血腸風血痢及崩中帶下。

狐陰莖○鼻尖似狗而黃長惟尾大善為魅

味甘有毒。○一云微寒。○一云狐暖無毒。

本經云主女子絕產陰痒小兒陰頰卵腫。

狐五臟及腸

味苦氣微寒有毒。

神農本草經會通

卷之八

五十八

神

本經云主蠱毒寒熱小兒驚癇。○唐本注云狐肉

及腸作臙食之主疥瘡久不差者。○孟詵云狐暖

無毒補虛勞治惡瘡疥隨藏而補。○又心肝生服

治妖魅。○又雄狐尾燒辟惡。○晉經云北土作鱠

生食之甚暖去風補虛勞。○又肝燒灰以治風

雄狐尿

本經云燒之辟惡在木石上者是。

腥膻臍○君也酒浸一日微火上炙令香入藥用。○

欲驗其真取置睡犬傍犬忽驚跳若狂又臘月衝

風處置孟水浸之不凍者為真也。

味鹹無毒。○一云大熱。○東云療癩瘡壯元陽。○

本經云主鬼氣尸疰夢與鬼交鬼魅狐魅心腹痛

中惡邪氣宿血結塊疰癩羸瘦。○藥性論云此是

新羅國海內狗外腎也治男子宿癥氣塊積冷勞

氣羸瘦腎精衰損多色成腎勞瘦悴。○日華子云

補中益氣腎暖腰膝助陽氣破癥結療驚狂癩疾

及心腹疼破宿血。○局云膾肺臍鹹性熱多温中

補腎致陽和夢交鬼魅驚癩候宿血疰痕自滅磨

神農本草經會通卷之八
三九
三九
○膾肺臍温中補腎主夢與鬼交。

麋

味甘氣平無毒。○一云涼有毒。

本經云主五痔病焮出以薑醋進之大有効。又云

多食能動人痼疾。○頭骨為灰飲下主飛尸。○日

華子云麋能墮胎及發瘡癩疥。○圖經云其肉堅

韌不及麋味美多食之則動痼疾其皮作履烏勝

於衆皮。

野駝脂○其脂在兩峯肉間。

無毒。○一云温。

本經云主頑痺風癢惡瘡毒腫死肌筋皮攣縮腕

損筋骨。○日華子云駱駝温治風下氣壯筋力潤

皮膚。○又脂療一切風疾頑痺皮膚急及惡瘡腫

毒漏爛野者彌良。

獼猴

味酸氣平無毒。

本經云肉主諸風勞。○頭角主瘡瘻。○手主小兒

驚癩口噤。○屎主蜘蛛咬。○肉為脯主久瘡。○皮

神農本草經會通卷之八
六十一
六十一
主馬疫氣。

敗鼓皮

氣平主蠱毒燒作屑水和服之病人當呼蠱主姓

名令取蠱即差。

諸血

陳藏器云味甘平主補人身血不足或因患血枯

皮上膚起面無顏色者皆不足也並生飲之又解

諸藥毒菌毒止渴除丹毒去煩熱食筋令人多力

神農本草經會通卷之八終

神農本草經會通卷之九

禽部

鴛肪 白鴨屎 白鴨肉 鴨頭血

鴨卵 野鴨家鴨 丹雄雞 雞頭

白雄雞肉 烏雄雞 雞膽 雞心

雞血 雞肪 雞腸 雞肝附翅

雞冠血 雞肚脰裏黃 雞屎白 黑雌雞

雞翎羽 黃雌雞 雞肋骨 雞子

卵白 卵中白皮 白鵝膏 鵝毛

鵝肉 鵝鵝 鴈肪 雀卵

雀腦 雀頭血 雄雀屎 雀肉

鴛屎 伏翼 夜明砂即伏翼屎 鷹屎白

雉肉 孔雀屎 鴨頭 鵝鵝

斑鶴 白鶴 烏鴉 練鵝

鴝鵒肉 雄鴝肉 鵝骨 鷓鴣屎

白鴿 搏勞 鶉 啄木鳥

慈鴉 鴛鴦 魚狗 百舌鳥

杜鵑



神農本草經會通卷之九

禽部

鴛肪○野鴨為鳧家鴨為鴛。

味甘無毒。○一云大寒。

本經云。主風虛寒熱。○別錄云。鴨肪。主水腫。

白鴨尿

本經云。主殺石藥毒。解結縛。散蓄熱。○孟詵云。糞

主熱毒。毒痢。又取和雞子白。封熱腫。毒上消。○日

華子云。糞。治熱毒瘡。并腫。以雞子調傅。內消。○食

療云。可搗蚯蚓吹瘡。

白鴨肉○綠頭者佳。

本經云。補虛除熱和藏府。利水道。○陶云。黃雌鴨

為補最勝。○別錄云。肉。主小兒驚癇。○孟詵云。白

鴨肉。補虛消毒熱。利水道。及小兒熱驚癇。頭生瘡

腫。又和蔥豉作汁飲之。去卒煩熱。

鴨頭血

味甘。氣溫平。無毒。○又云。治水腫之盛。○別錄云。

血。主解諸毒。○又頭。主水腫。通利小便。古方療水

用鴨頭丸。○日華子云。頭治水腫。煮服。○心鏡云。治十種水病不差。垂死。青頭鴨一隻。治如食法。細切和米。并五味。煮令極熟。作粥。空腹食之。

鴨卵 ○陶云。不可合鱉肉食之。○日華子云。卵治心腹胃膈熱。多食發冷疾。○孟詵云。子微寒。少食之。亦發氣。令背膊悶。○食療云。卵鹽淹食之。即宜人。

野鴨家鴨

蜀本云。野鴨小者名刀鴨。味最重。食之補虛。○孟詵云。野鴨主補中。益氣。消食。九月已後。即中食。全勝家者。雖寒不動氣。消十二種蟲。平胃氣。調中。輕身。又身上諸小熱瘡。多年不可者。但多食之。即差。

○日華子云。野鴨涼無毒。補虛。助力和胃氣。消食。治熱毒風。及惡瘡癩。殺腹藏一切蟲。九月後。立春前採。大補益病人。不可與木耳胡桃同食。○又家鴨冷微毒。補虛。消熱毒。利小腸。止驚癇。解丹毒。止痢。綠頭者佳。○孟詵云。黑鴨滑中。發冷痢。下脚氣。不可多食。

丹雄雞

味甘。氣微溫。微寒。無毒。○一云。有小毒。

本經云。主女人崩中漏下。赤白沃。補虛。溫中。止血。久傷乏瘡。通神。殺毒。辟不祥。○晉經云。雖有小毒。而補虛羸最要。故食治方中多用之。○食療云。鷄具五色者。食之致狂。六指玄雞。白頭雞。及雞死足爪不伸者。食並害人。雞兔同食。成洩痢。小兒五歲已下。未斷乳者。勿與雞肉食。○丹溪云。風之為病。西北氣寒。為風。故中人者。誠有之矣。東南氣溫。而地多濕。有風病者。非風也。皆濕生痰。痰生熱。熱生風也。衍義云。謂雞動風者。習俗所移也。雞屬土。而有金與木火。性善補。故助濕中之火邪。得之為有助。而病劇。非雞而已。與夫魚肉之類。皆能助病也。又云。雞屬巽。助肝火。○集云。有風人不宜食。又患骨熱者不可食。○雄雞烏者。補中。赤者止血。黃脰脰。止遺尿。難禁。

雞頭

本經云。主殺鬼。東門上者尤良。○蜀本云。頭以丹

雄為良。

白雄雞肉

味酸氣微溫。○一云寒。

本經云主下氣療狂邪安五藏傷中消渴。○日華

子云調中除邪利小便去丹毒。○唐本注云白雞

距及腦生產難燒灰酒服之腦主小兒驚癇又云

白雞寒利小便去丹毒風

烏雄雞

微溫

神農本草經會通

卷之九

四

二五七

本經云主補中止痛。○孟詵云主心痛除心腹惡

氣又虛弱人取一隻治如食法五味汁和內器中

封口重湯中煮之使骨肉相去即食之甚補益須

空腸胞食之肉須爛生即反損。○又刺在肉中不

出取尾二七枚燒灰以男子乳汁和封瘡刺當出

○日華子云溫無毒止肚痛除風濕痺補虛羸安

胎治折傷并癰疽生罾竹木刺不出者。○蜀本云

雞膽心肝腸肪胔脰及糞等以烏雄為良。○局云

雞有烏雄可補中治崩止血用丹雄若將胔脰黃

皮使洩利遺洩却有功。

雞膽

微寒。

本經云主療目不明肌瘡。○日華子云烏雌雞膽

治眈目耳癩瘡日三傳。

雞心

本經云主五邪。

雞血

平

神農本草經會通

卷之九

五

陶名

本經云主踣折骨痛及痠痺。○唐本注云雄雞脅

血塗白癩風癰瘍風。○孟詵云又目淚出不止者

以三年冠血傳目睛上日三度。

雞肪

本經云主耳聾。○藥性云寒。

雞腸

本經云主遺溺小便數不禁。○日華子云烏雌雞

腸治遺尿并小便多。

雞肝及左翅毛

本經云起陰。○日華子云烏雌雞翼治小兒夜啼。安席下勿令母知。

雞冠血

本經云主乳難。○孟詵云用冠血和天雄四分。桂心二分。大陽粉四分。丸服之。益陽氣。○日華子云朱雄雞冠血療白癩風并傳風痛。○孟詵云目淚出不止者以三年冠血傳目睛上日三度。○黑雌雞血無毒主中惡腹痛及踠折骨痛乳難。

雞肫重黃皮

微寒。○一云平無毒。

本經云主洩痢小便利遺溺除熱止煩。○日華子云諸雞肫胗平無毒止遺精并尿血崩中帶下腸風瀉痢此卽是肫肉黃皮。

雞尿白

微寒。

本經云主消渴傷寒寒熱破石淋及轉筋利小便止遺溺滅癩痕。○日華子云糞治白虎風并傳風痛。○又云烏雌雞糞治中風失音痰逆消渴破石

神農本草經會通 卷之九

六一

雞名

淋利小腸餘瀝傳瘡瘕滅癩痕炒服治小兒客忤。○圖經云仲景治轉筋入腹脈微弦雞屎白散主之。

黑雌雞

味甘。○一云血平。

本經云主風寒濕痺五緩六急安胎血無毒主中惡腹痛及踠折骨痛乳難。○日華子云溫無毒安心定志除邪辟惡氣治血邪破心中宿血及治瘰疬排膿補新血補產後虛羸益色。○窠中草治頭瘡白禿和白頭翁草燒灰猪脂傳。○孟詵云新產婦取一隻理如食法和五味炒熟香卽投二升酒中封口經宿取飲之令人肥白。

雞翎羽

本經云主下血閉。○蜀本云翮以烏雌爲良。

黃雌雞

味酸甘氣平。○一云溫無毒。

本經云主傷中消渴小便數不禁腸澼洩利補益五臟續絕傷療勞益氣。○孟詵云主腹中水癖水

神農本草經會通 卷之九

七一

雞名

腫以一隻理如食法和赤小豆一升同煮候豆爛即出食之其汁日夜一每服四合補丈夫陽氣治冷氣瘦着牀者漸漸食之良又元患骨熱者不可食之○日華子云止勞劣添髓補精助陽氣暖小腸洩精補水氣○唐本注云溫補益陽

雞肋骨

本經云主小兒羸瘦食不生肌

雞子

味甘微寒無毒○一云平

神農本草經會通卷之九

八

四十一

本經云主除熱火瘡癩瘻可作虎魄神物○孟詵云雞子動風氣不可多食又子醋煮熟空腹食之治久赤白痢又云產後血不止以雞子三枚醋半升好酒二升煎取一升分兩服徐緩進之○唐本注云雞子益氣多食令人有聲一枚以濁水攪煮兩沸合水服之○藥性論云雞子液味甘微寒無毒治目赤痛黃和常山末為丸竹葉煎湯下治久瘡治漆瘡塗之醋煮治產後匿及痢主小兒發熱煎服主痢除煩熱鍊之主嘔逆○日華子云雞子

鎮心安五藏止驚安胎治懷妊天行熱疾狂走男子陰囊濕痒○日華子云卵醋煮治久痢和光粉炒乾主小兒疳痢及婦人陰瘡和豆淋酒服治賊風麻痺醋浸令懷傳疵疔作酒止產後血暈主暖水藏縮小便止耳鳴和蠟炒治疳痢耳鳴及耳聾○黃炒取油和粉傳頭瘡○殼研摩障腎○圖經

云傳信方亂髮雞子膏主孩子熱瘡雞子五枚去白取黃亂髮如雞子許大二味相和於鐵銚子中炭火熬初甚乾少頃即髮焦遂有液出旋取置一

神農本草經會通卷之九

九

三十五

薺椀中以液盡為度取塗熱瘡上即以苦參末粉之○食療云雞子和蒜食令人氣短○蜀本云凡雞子及卵白等以黃雌雞產者良○湯云雞子黃氣溫味甘○本草云陰不足補之以血若咽有瘡雞子一枚去黃苦酒傾殼中以半夏入苦酒中取殼置刀環上熬微沸去粗旋旋啣之又主除熱火瘡癩瘻可作琥珀神物黃和恒山末為丸竹葉湯服治久瘡不差黃合鬚髮煎消為水療小兒驚熱下痢

卵白

微寒。

本經云。療目熱赤痛。除心下伏熱。止煩滿。欬逆。小兒下洩。婦人產難。胞衣不出。醢漬之一宿。療黃疸。破大煩熱。

卵中白皮

本經云。主久欬結氣。得麻黃紫苑和服之。立已。

白鴉膏

微寒。○一云。涼。無毒。

神農本草經會通 卷之九

十

四十九

本經云。主耳卒聾。以灌之。

鴉毛

本經云。主射工水毒。○陶云。東川多溪毒。養鴉以辟之。毛羽亦佳。中射工者飲血。又以塗身。○唐本注云。鴉毛。主小兒驚癇。極者。又燒灰主噎。○陳藏器云。蒼鴉食虫。主射工。當以蒼者良。白鴉不食虫。主渴以白者勝。

鴉肉

一云。蒼鴉。冷。有毒。○一云。白鴉。涼。無毒。

本經云。平利五藏。○陳藏器云。鴉。主消渴。取煮鴉

汁飲之。○孟詵云。脂。可合面脂。○肉。性冷。不可多

食。令人易霍亂。與服丹石人相宜。亦發痼疾。○日

華子云。蒼鴉。冷。有毒。發瘡膿。○糞。可傳蛇蟲咬毒。

舍中養。能辟蟲蛇。○白鴉。涼。無毒。解五藏熱。止渴

○脂。潤皮膚。○尾。鬚。治聾耳及聾內之。亦療手足

皴。○子。補中益氣。不可多食。○尾。燒灰酒服下。治

噎。○食。療云。卵。溫。補五藏。亦補中益氣。多發痼疾。

鷓鴣。○不可與竹笋同食。令人小腹脹。

神農本草經會通 卷之九

十一

五十一

味甘。氣溫。無毒。

本經云。主嶺南野葛菌毒。生金毒。及溫瘴。久欲死不可差者。合毛熬酒漬服之。生搗取汁服。最良。○孟詵云。能補五藏。益心力。聰明。○日華子云。微毒。療盡氣瘴疾。欲死者。酒服之。

鴈肪

味甘。氣平。無毒。

本經云。主風孿拘急。偏枯。氣不通利。久服長毛髮。鬚眉。益氣。不飢。輕身耐老。○吳氏云。殺諸石藥毒。

○孟詵云鴈膏可合生髮膏仍治耳聾○骨灰和
泔洗頭長髮○日華子云涼無毒治風痲痺久服
助氣壯筋骨○脂和豆黃作丸補勞瘦肥白人○
其毛自落者小兒帶之療驚癇

雀卵

味酸氣溫無毒

本經云主下氣男子陰痿不起強之令熱多精有
子○陶云雀性利陰陽故卵亦然雀卵和天雄丸
服之令莖大不衰○荀云雀卵強陰能有子肉溫

神農本草經會通卷之九

十一

雀腦

益氣食宜冬白丁香即為雄蠶療目除瘖更潰癰
○瓦雀肉則益氣卵則強陰白丁香可潰癰療目

雀腦

平

本經云主耳聾○孟詵云腦塗凍瘡

雀頭血

本經云主雀盲○陶云人患黃昏目無所見為之
雀盲其頭血療之

雄雀屎○五月取之良兩頭尖者是研如粉煎甘草

湯浸一宿乾任用○名白丁香○一名溫

本經云療目痛夾癰癰女子帶下溺不利除疝瘕

○陶云療齩齒○別錄云雀屎和首生男子乳如

薄泥點目中弩肉赤脉貫瞳子上者即消神効以

蜜和丸飲服主癥瘕久疝冷病或和少乾薑服之

大肥悅○陳藏器云臘月收雀屎俗呼為青丹主

疝瘕諸塊伏梁和乾薑桂心艾等為丸入腹能爛

疝瘕患癰苦不潰以一枚傳之立決○孟詵云雀

和天雄乾薑為丸令陰強

神農本草經會通卷之九

十一

雀肉

溫無毒○日華子云雀肉壯陽益氣煖腰膝縮小
便治血崩帶下○孟詵云其肉十月已後正月已

前食之續五臟不足氣助陰道益精髓不可停息

○陳藏器云雀肉起陽道食之令人有子冬月者

良○陶云不可合李子食之亦忌合醬食之妊身

人尤禁之

鷓鴣屎○鷓有兩種紫胃輕小者是越鷓不入藥用○
胃斑黑聲大者是胡鷓其作窠喜長人言有客一

疋絹者。令家富。○凡鷄肉不可食。亦不宜殺之。
味辛。氣平。有毒。

本經云。主蠱毒。鬼疰。逐不祥邪氣。破五癰。利小便。
○陶云。窠亦入藥用。與尿同。多以作湯洗浴。療小
兒驚邪。○別錄云。胡鷄卵。主水浮腫。肉出痔蟲。○
越鷄屎。亦療痔。殺蟲。去目翳。○陳藏器云。鷄屎。有
毒。主瘡。取方寸七。令患者發日。平旦。和酒一升。攪
調。病人兩手捧碗當鼻。下承取氣。忌勿入口。毒人
○又主蠱毒。取尿三合。熬令香。獨頭蒜十枚。去皮
和搗爲丸。服三九。如梧桐子大。蠱當隨下而出。○
孟詵云。石鷄。在乳穴石洞中者。冬月採之。堪食。餘
者不中。只可治病。食如常法。取二十枚。投酒二升
中漬之。三日後。取飲。每夜服一二盞。隨性多少。甚
益氣力。○日華子云。石鷄。暖。無毒。壯陽。暖腰膝。添
精。補髓。益氣。潤皮膚。縮小便。禦風寒。鼠瘟。溫疫。氣
伏翼。○一名蝙蝠。○芻實雲實爲之使。生太山山谷
及人家屋間。立夏後採陰乾。重一斤。色白如雪。集
則倒懸者佳。○取一斤。并雪白者亦稀。

神農本草經會通

卷之九

十四

三葉

味鹹。氣平。無毒。

本經云。主目瞑。痒痛。療淋。利水道。明目。夜視有精
光。久服令人喜樂。媚好無憂。○李氏云。食之。令人
肥健長年。○陳藏器云。主蚊子。五月五日。取倒懸
者。晒乾。和桂薰陸香爲末。燒之。蚊子去。○又取血
滴目中。令人不睡。夜中見物。○日華子云。久服解
愁。○抱朴子云。蝙蝠。色白如雪。集則倒懸。蓋腦重
也。得而陰乾。末服。令人壽千歲也。○局云。經名。蝠
蝠。主淋家。治目昏。瞑黑暗。遮久服。忘憂。常快樂。消
疔。用尿夜明沙。○伏翼。能開黑暗。青瞑。
屎名夜明砂。○李氏云。燒灰。酒服方寸七。主子死腹
中。○日華子云。炒服。治癩瘰。
鷹屎白。○臣也。
平。○一云。微寒。有小毒。
本經云。主傷癢。滅癩。○陳藏器云。鷹肉。食之。主邪
魅。野狐魅。背及爪。主五痔。狐魅。燒爲末服之。○藥
性論云。主中惡。又頭燒灰。和米飲服之。治五痔。眼
睛和乳汁研之。夜三注眼中。三日見碧霄中物。忌

神農本草經會通

卷之九

十五

三葉

煙熏

雉肉

味酸氣微寒無毒○一云溫○一云平微毒○一

云有小毒

本經云主補中益氣力止洩痢除蟻瘻○唐本注

云主諸瘻瘡○孟詵云山雞主五臟氣喘不得息

者食之發五痔和蕎麥麩食生肥虫○卵不與葱

同食○又野雞久食令人瘦九月至十二月食之

稍有補它月即發五痔及諸瘡疥不與胡桃同食

神農本草經會通 卷之九

十六

初

菌子木耳同食發五痔立下血○日華子云有瘡

疾人不宜食○晉經云江南有一種白而背有細

黑文名曰白鵬亦堪畜養彼人食其肉亦雉之類

也其餘不復用之

孔雀尿

味鹹無毒○一云微寒○一云涼微毒

本經云主女子帶下小便不利○日華子云孔雀

涼微毒解藥蠱毒○血治毒藥等生飲良○糞治

崩中帶下及可傳惡瘡○衍義云尾不可入目昏

翳人眼

鷓鴣頭○一名鷓鴣並相似而大

味鹹氣平無毒

本經云主頭風眩顛倒癩疾○食療云頭燒灰主

頭風目眩以飲服之○肉食之治癩癩疾

鷓鴣

味甘氣平無毒

本經云治鷓鴣邪食之主短狐可養亦辟之今短狐

處多有溪鷓五色尾有毛如船柁小於鴨臨海異

神農本草經會通 卷之九

十七

初

物志曰溪鷓水鳥食短狐在山澤中無復毒氣也

斑鶴○一名斑鳩

味甘氣平無毒

本經云主明目多食其肉益氣助陰陽范方有斑

鶴丸是處有之春分則化為黃褐侯秋分則化為

斑鶴○又有青鶴氣平無毒安五藏助氣虛損排

膿治血并一切瘡癰瘡瘻又名黃褐侯鳥○衍義

云久病虛損人食之補氣有有斑無斑大小數色

其用即一也

白鶴

味鹹氣平有毒

本經云血主益氣力補勞乏去風益肺肫中砂石
子摩服治蠱毒邪今鶴有玄有黃有白有蒼取其
白者為良佗者次之

烏鴉

氣平無毒

本經云治瘦欬嗽骨蒸臘月者瓦瓶泥煨燒為灰
飲下治小兒癩及鬼魅目睛注目中通治目

神農本草經會通

卷之九

十八

百七

經云今人多用而本經不著古方有用其羽翅者
葛洪肘後方療從高墮下瘀血脹心面青短氣用
雄烏翅羽七枚得右翅最長燒末酒服之當吐血
便愈近世方家多用烏鴉之全者以治急風其法
臘月捕取翅羽嘴足全者泥缶固濟大火燒燬入
藥烏犀丸用之

練鵲

味甘氣溫平無毒

本經云益氣治風疾冬春間取細剉炒令香袋盛

於酒中浸每取酒溫服之似鸚鵡小黑褐色食槐
子者佳

鸚鵡肉○鳥似鴉而有情者是

味甘氣平無毒○一云寒

本經云主五痔止血灸食或為散飲服之○陳藏
器云主吃炙食之小兒不過一枚差也臘月得
者主老嗽○日華子云治嗽及吃噫下氣炙食之
作妖可通靈眼睛和乳點眼甚明五月五日取子
去舌端能効人言

神農本草經會通

卷之九

十九

百七

雄鵲肉○鳥之雌雄難別其翼左覆右是雄右覆左
是雌○又燒毛作灰內水中沉者是雄浮者雌○
味甘氣寒無毒

本經云主石淋消結熱可燒作灰以石投中散解
者是雄也○陳藏器云雄鵲下石淋燒作灰淋取
汁飲之石即下○日華子云雄鵲涼主消渴疾○
巢多年者療顛狂鬼魅及蠱毒等燒之仍呼祟物
名號亦主瘰癧良

鶴骨○有兩種似鶴而巢樹者為白鶴黑色曲頸者

為烏鶴。○今宜用白者。

味甘無毒。○一云有小毒。○一云大寒。

本經云。主鬼蠱諸疰毒。五尸心腹疾。○陳藏器云。

鶴脚骨及背。主喉痺。飛尸蛇虺咬及小兒閃癖。大

腹痞滿。並煮汁服之。亦燒為黑灰。飲服。有小毒。殺

樹木。秃人毛髮。沐湯中下少許。髮盡脫。亦便不生。

人探巢取鶴子。六十里。旱能群飛。激雲雲散。雨歇

其巢中以泥為池。含水滿池中。養魚及蛇。以哺其

子。○藥性論云。鶴骨大寒。亦可單用。治尸疰。鬼疰。

腹大。灸令黃。為末。空心暖酒服。方寸匕。

鷓鴣尿。○一名蜀水花。

本經云。去面黑。野壓誌。○頭微寒。主鯁及噎。燒服

之。○藥性論云。鷓鴣鳥糞。有毒。能去面上野皴。○

日華子云。冷微毒。療面癩疵。及湯火瘡痕。和脂油

調。傅丁瘡。○晉經云。其尿多在山石上。紫色如花

就石上刮取用之。南人用治小兒疳。乾碾為末。

炙猪肉點與噉。有奇功。

白鴿。○鳩類也。

味鹹。氣平。無毒。

本經云。肉主解諸藥毒。及人馬久患疥。○尿主馬

疥。○鴿鳩類。翔集屋間。人患疥。食之立愈。馬患疥

入鬃尾者。取尿炒令黃。禱為末。和草飼。又云。鴿鳩

暖無毒。調精益氣。治惡瘡疥。并風癢。解一切藥毒。

病者食之。雖益人。緣恐食多。減藥力。白癩癰瘍。風

炒酒服。傳驢馬疥瘡。亦可。

博勞。○即百勞。

氣平。有毒。○毛主小兒繼病。繼病。母有娠。乳兒乳

兒有病如瘡痢。他日亦相繼。腹大。或差。或發。他人

相近。亦能相繼。北人未識此病。懷妊者。取毛帶之。

鷓。○四月已前。未堪食。是蝦蟇化為也。

本經云。補五臟。益中。續氣。實筋骨。耐寒溫。消結熱。

小豆和生薑。煮食之。止洩痢。酥煎。偏令人下焦肥。

與猪肉同食之。令人。生小黒子。又不可和菌子食

之。令人發痔。

啄木鳥。○有大。有小。有褐。有斑。斑者是雄。褐者是雌。

穿木食蠹。

氣平。無毒。

本經云。主痔瘻。及牙齒疳蠱。牙燒為末。內牙齒孔中。不過三數。○淮南子云。斲木愈齟。○姚大夫云。治瘰。有頭出膿水不止。以啄木一隻。燒灰。酒下二錢匕。

慈鴉。○今謂之寒鴉。似烏而小。多羣飛。作鴉鴉聲者。是北土極多。不作膾臭也。

味酸鹹。氣平。無毒。

本經云。補勞。治瘦。助氣。止咳。嗽。骨蒸羸弱者。和五

神農本草經會通

卷之九

二十一

五

味淹炙食之良。○食療云。主瘦病。咳嗽。骨蒸者。可和五味淹炙食之良。其大鴉不中食。肉澀。只能治病。不宜常食也。以目睛汁。注眼中。則夜見鬼神。

鴛鴦

味鹹。氣平。小毒。

本經云。肉。主諸瘻。疥癬病。以酒浸炙。令熱。傅瘡上。冷更易。○食其肉。令人患大風。

魚狗。○今之翠鳥。

味鹹。氣平。無毒。○陳藏器云。主頰。及魚骨入肉不

可出。痛甚者。燒令黑為末。頓服之。煮取汁飲。亦佳。百舌鳥

陳藏器云。主蟲咬。炙食之。亦主小兒久不語。又取其糞。及糞塗蟲咬處。今之鶯。一名反舌也。

杜鵑

陳藏器云。初鳴。先聞者。主離別。學其聲。令人吐血。於廁溷上聞者。不祥。厭之法。當為狗聲。以應之。俗作此說。前楚記。亦云。有此言。楚詞云。鴉鴉鳴。而草木不芳。人云。口出血。聲始止。故有嘔血之事也。

神農本草經會通

卷之九

二十一

五

神農本草經會通卷之九

神農本草經會通卷之十

蟲魚部

壯螞	白彊蠶	真珠	石蜜
蜜蠟	白蠟	龜甲	露蜂房
鯨甲	鯨肉	鯨頭	炸蟬
蟬蛻	蟬花	烏賊魚骨	斑猫
蚺蛇膽	蛇蛻	白花蛇	烏蛇
蝎子	五靈脂	鯽魚	桑螵蛸
牡鼠	鼠肉	鼠糞	海蛤
文蛤	木蠹	蜚蠊	水蛭
廣虫	鼠婦	蜘蛛	蟻蟪
蜣螂	蝦蟇	鱒魚	白頸蚯蚓
馬刀	蛤蚧	蜺 <small>音顯</small>	蚌
蠃螿	車螯	蚶	煙
淡菜	蝦	蜻蛉	蛭皮
原蠶蛾	原蠶屎	蠶退	石龍子
蜈蚣	蛤蚧	水魚	蛤蚧
蝸牛	綠桑螺	螻蛄	田中螺汁

神農本草經會通卷之十

石決明	貝子	蟹	鮫鯨甲
蠶魚	鯉魚膽	鯉魚肉	鯉魚骨
鰻鱺魚	青魚	石首魚	蜂子
大黃蜂子	土蜂子	秦龜	瑋瑋
鮑魚	鱖魚	比目魚	鯨鯨魚
黃魚	魴魚	鱒魚	魷魚
魚炸	魚脂	鱸魚	鮫魚甲
鮫魚皮	鰪魚	何純	鱈魚
紫貝	鱸魚	蟹	海馬
蠟螈	龜	海螺	海月
青蚨	壁錢	故緋帛	蜡
水龜	大紅蝦鮓	木蠹	兩頭蛇

神農本草經會通卷之十

蟲魚部

牡蠣君也貝母為之使。得牛膝甘草遠志蛇牀。良

惡麻黃吳茱萸辛夷。一名蠣蛤。一名牡蛤。入

藥火燉用。以左顧者是雄故名。以腹向南視之

口邪向東則是。或云以尖頭為左顧者。未詳孰是

味鹹氣平。微寒無毒。湯云同。入足少陰經。東

云。澀精收虛汗。又云可升可降。陰也。男子夢寐

遺精。女子赤白崩中。榮衛往來虛熱便滑。大小腸

神農本草經會通卷之十

同。珍云。主傷寒寒熱。溫瘧身灑灑。驚恚怒氣。及

泄精。女子赤白帶下。味鹹。尤能軟堅積。鼠瘻瘡瘡

皆治之。熬用。又能瀉水氣。是云。止汗。療崩。兼除

熱。帶下崩漏。及遺精。澀腸。破血。脇痛皆平。

本經云。主傷寒寒熱。溫瘧洗洗。驚恚怒氣。除拘緩

鼠瘻。女子帶下赤白。除留熱。在關節。榮衛虛熱。去

來不定。煩滿。止汗。心痛。氣結。止渴。除老血。澀大小

腸。止大小便。療洩精。喉痺。欬嗽。心脇下痞熱。久服

強骨節。殺邪鬼。延年。陳藏器云。搗為粉。粉身。主

大人小兒盜汗。和麻黃根蛇床子。乾薑為粉。去陰

汗。肉煖。食主虛損。婦人血氣。調中。解丹毒。肉於薑

醋中生食之。主丹毒。酒後煩熱。止渴。藥性論云。

君。主治女子崩中。止血。及盜汗。除風熱。止痛。治溫

瘧。又和杜仲。止盜汗。為末。蜜元服。三十九。令人面

光白。永不值時氣。又治鬼交。精出。病人虛而多熱。

加用之。并地黃小草。孟詵云。牡蠣火上炙。令沸。

去殼食之。甚美。令人細肌膚。美顏色。又藥比來取

左顧者。若食之。即不揀。左右切。可長食之。海族之

神農本草經會通卷之十

中。惟此物最貴。此人不識。不能表其味爾。海藥

云。主男子遺精。虛勞。之損。補腎。正氣。止盜汗。去煩

熱。治傷熱。疾能補養。安神。治孩子驚癇。久服。身輕。

象云。治傷寒熱。溫瘧。女子帶下赤白。止汗。止心

痛。氣結。澀大小腸。治心脇痞。燒白杵細用。珍云。

能軟積氣之痞。經曰。鹹能軟堅。心云。鹹平。熬泄

水氣。湯云。本草同本經。又云。能去瘰癧。一切瘡

腫。入足少陰。鹹為軟堅之劑。以柴胡引之。故能去

脇下之硬。以茶引之。能消結核。以黃引之。能除

股間腫。地黃爲之使。能益精收澀。止小便。本腎經之藥也。貝母爲之使。得甘草。牛膝。遠志。蛇牀子。良惡麻黃。吳茱萸。辛夷。○陳藏器云。衍義意同。餘同藥性論云。○丹溪云。奕痞。治帶下。溫瘧。瘡腫。爲奕堅收斂之劑。○衍義云。須燒爲粉用。兼以麻黃根等分。同搗。研爲極細末。粉盜汗。及陰汗。今以牡蠣合於地。人面向午位。以牡蠣頂向子。視之。口口在左者。爲左顧。○劄云。牡蠣鹹寒。治便滑。除榮衛虛往來熱。女人赤白帶崩中。男子夢寐精遺洩。○局

神農本草經會通 卷之十

三

三十一

云。牡蠣主除寒熱瘧。補虛止汗。更除驚。女人漏血。能收血。男子遺精可澀精。○牡蠣固漏血遺精。補虛止汗。

白僵蠶。○惡桑螵蛸。桔梗。伏苓。萆薢。○用自僵死。白色。而條直者。爲佳。四月取自死者。勿令中濕。濕有毒。不可用。○用時。仍去綿絲。及子。炒過。

味鹹辛。氣平。無毒。○一云。有小毒。○湯云。有毒。○東云。治諸喉痺。○又云。升也。陰中陽也。去皮。膚風動如蟲行。主面部黧生如漆點。○是云。治驚癇。諸

風。男子陰瘍。亦音女子崩。發汗。治三蟲。○珍云。能去皮膚風。

本經云。主小兒驚癇。夜啼。去三蟲。滅黑點。令人面色好。男子陰瘍病。女子崩中。赤白。產後餘痛。滅諸瘡癩痕。○藥性論云。有小毒。治口噤。發汗。主婦人崩中。下血不止。與衣中白魚。鷹屎白等分。治瘡滅癩。○日華子云。治中風。失音。并一切風疾。小兒客忤。男子陰痒痛。女子帶下。入藥除綿絲。并子。盡白炒用。○又。蠶蛹子。食。治風及勞瘦。又研。傅。蚕痛

神農本草經會通 卷之十

四

三十一

惡瘡等。○聖惠云。治風。遍身癢。疹。疼痛成瘡。用白僵蚕。焙令黃色。細研爲末。用酒服之。立差。○斗門云。治刀斧所傷。及一切金瘡。以白僵蠶。不拘多少。炒令黃色。細研爲末。傅之。立愈。○丹溪云。屬火而有土與木。得金氣。僵而不化。治喉痺者。取其火中。清化之氣。從以治相火。散濁逆結滯之痰耳。蠶有兩三番。惟頭番白色。條直者。佳。四月取自死者。勿令中濕。濕中有毒。不可用。○集云。去皮。膚風動如蟲。○劄云。白僵蠶。鹹更辛平。陰内生陽。其性溫。去

膚風動如虫狀。治黑黥生於面門。○卽局方。○白
蠟蠶。治諸風口噤。

真珠○君也。入藥須用新完。未經鑽綴者佳。○用須
久研極細如粉麩。方堪服餌。研之不細。傷人臟腑。
蚌產珠。謂之珠母。

氣寒無毒。○走云潤澤鎮心志。傅面好顏容。粉點
目中。腎綿裹塞耳聲。

本經云。主手足皮膚逆臚。鎮心。綿裹塞耳。主聾。傅
面。令人潤澤好顏色。粉點目中。主膚腎障膜。○藥

神農本草經會通

卷之十

五

三十八

性論云。君。治眼中。腎障白膜。七寶散。用磨腎障。亦
能墜痰。○日華子云。安心明目。駐顏色。○海藥云。
主明目。除面黥。止洩。合知母。療煩熱消渴。以左右
根。治兒子。楚豆。瘡入眼。衍義云。小兒驚熱藥。亦
用之。○劄云。真珠潤澤安心志。傅面令人好面容。
粉點目中。磨腎障。裹綿塞耳。可除聾。○卽局方。○
真珠。安心志。磨腎障。

石蜜○君也。生山谷岩崖間。色白如膏者。良。其人養
作之者。亦白。而濃厚味美。○一云。家養白蜜爲上。

木蜜次之。崖蜜更次。○惡芫花。齊蛤。

味甘。氣平。微溫。無毒。○湯同。○走云。安五藏。養脾

氣。除心煩。和百藥。補中益氣。止痛。及腸澼。

本經云。主心腹邪氣。諸驚癇瘕。安五藏。諸不足。益

氣。補中。止痛。解毒。除衆病。和百藥。養脾氣。除心煩。

食飲不下。止腸澼。肌中疼痛。口瘡。明耳目。久服強

志。輕身。不饑。不老。延年。神仙。○陳藏器云。主牙齒

疳。蠶。唇口瘡。目膚赤障。殺蟲。○藥性論云。君。治卒

心痛。及赤白痢。水作蜜漿。頓服一椀。止。又生姜汁。

神農本草經會通

卷之十

六

三十九

蜜。各一合。水和頓服之。又常服。面如花紅。神仙方
中。甚貴。治口瘡。浸大青葉合之。○梅師方。肛門主
肺。肺熱。卽肛塞。腫縮生瘡。白蜜一升。猪膽一枚。相
和。微火煎。令可丸。丸長三寸。作挺。塗油。內下部。臥
令後重。須臾通泄。○雷公云。凡煉蜜。一斤只得十
二兩。若火少。火過。並用不得。○湯云。本草同本經
○液云。凡煉蜜。必須用火熬開。以紙覆經宿。紙上
去蠟盡。再熬。色變。不可過度。令熟入藥。○丹溪云。
甘喜入脾。其多之害。必生於脾。而西北人得之有

益。東南人得之。未有不病者。亦氣之厚薄不同耳。雖然。東南地下多濕。宜乎其為害也。西北地高多燥。宜乎得之為益也。本草云。除眾病。和百藥。○劑云。石蜜甘平安。五臟補。中止痛。養心脾。調和百藥。兼益氣。止痢。須知蠟更宜。○即局方。

蜜蠟○使也。惡芫花。齊蛤。即蜜脾底也。初時香嫩。重煮。治乃成。藥家應用。

味甘。氣微温。無毒。

本經云。主下痢膿血。補中。續絕傷。金瘡。益氣。不饑。

耐老。
神農本草經會通 卷之十 七 陳初

白臘○使也。一名蟲臘。屬金。冬青樹上細虫。食樹液而生者。

味甘。氣平。無毒。

本經云。療久洩瀉。後重見。白臘補絕傷。利小兒。久服。輕身不饑。○藥性論云。使。主妊孕婦人胎動漏下血。不絕欲死。以蠟如雞子大。煎消三五沸。美酒半升投之。服之。差。又和松脂杏仁棗肉茯苓等分。合成。食後服五十九。便不飢。功用甚多。又云。主下

痢膿血。○集云。全稟收斂堅凝之氣。外科之要藥。生肌止血。定痛接骨。續筋補虛。與合歡樹皮同入。長肌肉。藥膏用。神効。

龜甲○水中神龜也。惡沙參。蜚廉。畏狗膽。○卜師鑽

過多者。名敗龜板。大者良。○入藥用生脫者。勿令中濕。濕即有毒。凡用。酥猪脂酒皆可炙。

味鹹甘。氣平。有毒。○一云。無毒。○東云。堅筋骨療

崩疾。○走云。治痰瘡五痔。傷寒勞復。并陰蝕。主癢

癢漏下。小兒合頰。及頭瘡。

本經云。主漏下赤白。破癥瘕。瘵瘡。五痔。陰蝕。濕痺。

四肢重弱。小兒頰不合。頭瘡難燥。女子陰瘡。及驚

志氣。心腹痛。不可久立。骨寒中熱。傷寒勞復。或肌

體寒熱欲死。以作湯。良。久服。輕身不飢。益氣資智。

亦使人能食。○陶隱居云。用之。當炙。生龜溺。甚療

久嗽。亦斷瘡。○肉。作羹。雁。大補。而多神靈。不可輕

殺。○唐本注云。龜。取以釀酒。主大風。緩急。四肢拘

攣。或久癱緩。不收攝。皆差。○肖炳云。殼。主風脚弱。炙之。末。酒服。○藥性論云。龜甲。無毒。燒灰。治小兒

頭瘡不燥。○骨帶入山。令人不迷。血治脫肛。灰亦治脫肛。○日華子云。下龜鑽通者。名收龜。治血麻痺。入藥酥炙用。○孫真人云。十二月。勿食龜肉。損命。不可輒食。殺人。○岳經云。方書中。用敗龜取鑽灼之多者。一名漏天機。入藥須用神龜。神龜底藏。當心前有一處。四方透明如琥珀色者。是矣。○陳藏器云。龜溺主耳聾。滴耳中差。○北夢瑣言云。龜之性妬。而與蛇交。或雌蛇。至有相赴。鬪噬。力小者。或至斃。採時取雄龜於窰盆中。或小盤中。置之。於後以鑑照龜。既見鑑中影。往往淫發而失尿。急以物收取。○集云。主腰背酸疼。大有補陰之功。力猛。兼去瘀血。續筋骨。治勞倦。又云。龜乃陰中至陰之物。稟北方之氣而生。故能補陰血不足。又方家以其靈於物。故用以補心。甚驗。○劄云。龜甲破癥除漏下。小兒合顛治頭瘡。更攻瘡痔。并陰蝕。勞復傷寒。用作湯。○卽局方。

露蜂房。○用樹上懸得風露者。惡乾薑。丹參。黃芩。芍藥。牡蛎。七月七日採。陰乾。有大小二種。○入藥並

炙用。○局云。炙過微炒。方可用。味苦。鹹平。有毒。○走云。主驚癇。瘕瘕。癩邪。蠱毒。齒痛。乳疼。腫毒。腸癰。瘰癧。

本經云。主驚癇。瘕瘕。寒熱邪氣。癩疾。鬼精。蠱毒。腸痔。火熬之。良。又療蜂毒。毒腫。○別錄云。亂髮。蛇皮。三味合燒。酒服。方寸匕。日三。主惡疽。附骨。癰根。在藏。臍。歷節。腫出。丁腫。惡脉。諸毒。皆差。○又水煮。一服。五合。汁下。乳石熱毒。壅悶。服之。小便中卽下石末。大効。○灰之。酒服。主陰瘕。○藥性論云。土蜂房。亦可單用。不入服食。能治瘰腫。不消。用醋水調塗。乾卽更易。○日華子云。微毒。治牙齒疼。痢疾。乳癰。蜂丁惡瘡。卽煎洗。入藥並炙用。○岳經云。古今方書。治牙齒湯。多用之。○亦解蠱毒。又主乳石發動。頭痛。煩熱。口乾。便旋赤少者。取十二分。炙。以水二升。煮。取八合。分溫再服。當利小便。諸惡毒。隨便出。○又瘰癧成瘻。作孔者。取二枚。炙。末。臘月。猪脂。和塗。孔子。差。○局云。露蜂房。治蜂丁腫。蟲痔。驚癇。火熬。良。更療乳癰。除痢疾。煎湯。灌齒。洗疽瘡。

鼈甲○使也惡礬石理石生取甲剔去肉良不用羹脫須醃醋浸炙黃色用○凡使要綠色九肋多裙重七兩者為上要祛○不可合莧菜食其肉下有如王字形者不可食又赤足及頭足不能縮并獨目者有大毒殺人

味鹹氣平無毒○東云治勞瘧破癥瘕○建云破血瘕瘕血下氣主崩漏消腫墮胎除瘀血塗肛去瘡

本經云主心腹癥瘕堅積寒熱去瘧息肉陰蝕痔瘡

神農本草經會通

卷之十

十一

吳普

惡肉瘰癧瘡血瘕腰痛小兒脅下堅○藥性論云鼈甲使主宿食癥塊疝瘕氣冷瘕勞瘦下氣除骨熱骨節間勞熱結實擁塞治婦人漏下五色羸瘦者但燒甲令黃色末清酒服之方寸匕日二服○又方訶梨勒皮乾姜末等分為丸空心下三十九再服治癥癖病○又治疝瘕氣久醋炙黃末牛乳一合調一匙可朝朝服之○又和琥珀犬黃作散酒服二錢匕少時惡血即下若婦人小腸中血下盡即休服○日華子云鼈甲去血氣破癥結惡血

墮胎消瘡腫并撲損瘀血瘧疾腸癰○晉經云鼈甲古今治瘕癥瘕勞方中用之最多○雷公云治氣破塊消瘕又治勞去熱○聖惠云治久患勞瘧瘕等方用鼈甲三兩塗酥炙令黃去裙為末臨發時溫酒調下二錢○梅師云難產取鼈甲燒末服方寸匕立出○湯云本草同本經○衍義云治勞瘕除骨熱極佳○丹溪云鼈肉補陰左傳云三足者為能不可食凡使須九肋者佳藥性云治勞瘕除骨熱醃醋炙黃用又治心腹癥瘕堅積尤効○

神農本草經會通

卷之十

十二

吳普

剖云鼈甲治崩仍瘰癧癥瘕疝瘕用尤奇又除骨節間勞熱雞子同食却不宜○即局方○鼈甲主勞熱骨蒸
鼈肉○日陷者及合雞子食之殺人不可合莧菜食之赤足亦不可食
味甘○一云冷
本經云主傷中益氣補不足○陳藏器云鼈主熱氣濕痺腹中激熱細擘五味煮食之當微洩○孟詵云鼈主婦人漏下羸瘦中春月食之美夏月有

少腥氣。○日華子云。鼈益氣調中。婦人帶下。治血
癥腰痛。○晉經云。肉食之。亦益人補虛。去血熱。但
不可久食。則損人。以其性冷耳。○千金云。姪娠勿
食鼈肉。令子項短。

鼈頭

唐本注云。頭燒為灰。主小兒諸疾。又主產後陰脫
下墜。尸疰。心腹痛。○藥性論云。頭燒灰。療脫肛。○
日華子云。頭血塗脫肛。○千金云。治脫肛。歷年不
愈。死鼈頭一枚。燒令煙絕。搗末。以傅肛上。手按按

神農本草經會通

卷之十

十三

羅備

之。○千金翼云。治丈夫陰頭癰。鼈甲一枚。燒灰末
之。以雞子白和傅之。良。

蚱蟬。○使也。生楊柳上。五月採。蒸乾之。勿令蠹。○蚱
蟬聲也。與月令所記。蟬始鳴者同。○荀云。去翳
足。洗乾。微炒用。

味鹹甘。氣寒。無毒。○一云。味酸。

本經云。主小兒驚癇。夜啼。癩病。寒熱。驚悸。婦人乳
難。胞衣不出。又墮胎。○藥性論云。使味酸。主治小
兒驚哭不止。殺疳虫。去壯熱。治腸中幽幽作聲。

局云。蚱蟬卽是枯蟬蛻。主治驚癇。作夜啼。非特小
兒為要藥。婦人產難亦能醫。

蟬蛻。○使也。

別錄云。殼名枯蟬。主小兒癇。女人生子不出。灰服
之。主久痢。○藥性論云。使治小兒渾身壯熱。驚癇。
兼能止渴。○湯同。○聖惠云。治風頭旋。用蟬殼二
兩。微炒為末。非時溫酒下一錢匕。○集驗云。治風
氣客皮膚。瘡痒不已。蟬蛻薄荷葉等分為末。酒調
一錢匕。日三服。○御院云。治頭風目眩。蟬蛻末。飲

神農本草經會通

卷之十

十四

羅備

湯下。○心云。治同蛇蛻。去翳膜。用之。取其意也。○
衍義云。治目昏翳。又水煎汁。治小兒出痘疹不快。
良。○蟬退。消風。斷小兒夜哭。○走云。蟬退甘寒。最
定驚墮胎。下乳。療腸鳴。殺疳。退熱。除驚。哭。止渴。消
風。總可行。

蟬花。○七月採。生苦竹林者。良。花出土上。○用去甲

土。○有一種蟬。其蛻殼。頭上有一角。如花冠狀。謂
之蟬花。入藥最佳。

味甘。氣寒。無毒。

本經云。主小兒天吊。驚癇。痰痰。夜啼。心悸。○湯云。本草同本經。

烏賊魚骨。○俗名海螵蛸。○使也。惡白。欬。白。及。附子。○凡使。要上文順。若上文橫。不入藥。是沙魚骨。

味鹹。氣微溫。無毒。○一云。有小毒。○東云。止帶下。除崩漏。目翳。○走云。破癥瘕。止漏。通經。并水腫。除目翳。止膿。欬肉。及心疼。

本經云。主女子漏下。赤白。經汁血閉。陰蝕腫痛。寒熱。癥瘕。無子。驚氣入腹痛。環臍。陰中寒腫。令人有子。又止瘡。多膿。汁不燥。○肉。味酸。氣平。主益氣。強

神農本草經會通

卷之十

十五

魚子

志。○唐本注云。魚骨。療牛馬目中障翳。亦療人目中翳。用之良也。○陳藏器云。魚骨。主小兒痢下。細研為末。飲下之。亦主婦人血痕。殺小虫。并水中虫。投骨於井中。虫死。腹中墨。主血刺心痛。醋摩服之。○藥性論云。魚骨。使有小毒。止婦人漏血。及耳聾。○孟詵云。魚骨。主目中一切浮翳。細研。和蜜點之。又骨末。治眼中熱淚。○日華子云。烏賊魚。通月經。○骨。療血崩。殺虫。心痛。甚者炒其墨。醋調服。○食

療云。骨。主小兒大人下痢。灸令黃。去皮。細研成粉。粥中調服之。良。○久食之。主絕嗣無子。益精。○千金云。治丈夫陰頭癰。不能治。烏賊骨末粉。傳之。良。○局云。海螵蛸。即烏賊骨。主療陰瘡。及耳聾。止痢。殺虫。除目翳。女人專用治崩中。○烏賊骨。退翳。殺虫。治崩。攻痢。

神農本草經會通

卷之十

十六

三

斑猫。○使也。馬刀為之。使畏。巴豆。丹參。空青。惡。屑。青豆花。○七八月。大豆盛時。此虫多在葉上。長五六分。甲上黃黑。斑文。烏腹。尖喙。如巴豆大。就葉上採之。陰乾。○用。除翼足。糯米中炒熟。米黃為度。生則吐瀉人。○衍義云。能潰人肉。治淋藥。多用。極苦。人尤宜斟酌。味辛。氣寒。有毒。○一云。有大毒。○湯同。○走云。主蠱毒。諸癰。瘰癧。通經。尤大熱。行水道。墮胎。破血。爛肉。及通腸。本經云。主寒熱。鬼疰。蠱毒。鼠瘻。疥癬。惡瘡。疽蝕。死肌。破石瘻。血積。傷人肌。墮胎。○藥性論云。使。治瘰癧。通利水道。○日華子云。療淋疾。傳惡瘡。癩爛。入

藥除翼足。熟炒用。生卽吐瀉人。○經驗云。治大人小兒瘰癧。內消方。斑猫一兩。去翹足。用粟米一升。同斑猫炒。令米焦黃。去米不用。細研。入乾薄荷末。四兩。同研。令勻。以烏子清。九如菘豆大。空心。膈茶。一九。加至五九。却每日減一九。減至一九後。每日服五九。○劄云。斑毛。主治瘡疽癰。墮胎通淋。破血。癥。入藥要知當熟炒。令人吐瀉。只緣生。○卽旬方。○斑猫。熟炒。不宜生。通淋。墮孕。能宜瘰癧之疔。○音蚪。蛇膽。○大者。三二圍。在地行住。不舉頭者是。舉頭者非。○此膽。別取如米粟。著淨水上。浮游水上。迴旋行走者爲真。多著。亦卽沉散。其少著。徑沉者。諸膽血。並爾。

味甘苦。氣寒。有小毒。

本經云。主心腹蠱痛。下部蠱瘡。目腫痛。○膏。氣平。有小毒。主皮膚風毒。婦人產後腹痛餘疾。○陶云。膏。療伯牛疾。○藥性論云。膽。臣。主下部虫。殺小兒五疳。○孟詵云。膏。主皮肉間毒氣。肉。作鱸食之。良。除疳瘡。小兒腦熱。水漬注鼻中。齒根宣露。和射香。

神農本草經會通 卷之十

十七

三十一

末傳之。其膽難識。多將諸膽代之。可細切於水中。走者。真也。又猪及大虫膽。亦走。遲於此膽。○陳藏器云。膽。主破血。止血痢。蠱毒。下血。小兒熱丹。口瘡。疔痢。○肉。主飛尸。遊蠱。喉中有物。吞吐不出者。作鱸食之。○朝野僉載云。肉。治大風。食之。三五日。頓覺漸可。百日平復。

蛇。蛇音。○臣也。畏磁石及酒。○五月五日。十五日。取之。良。要用白如銀色。須完全。石上者。佳。火熬之。良。○旬云。炙過。或燒成灰。用。

味鹹甘。氣平。無毒。○一云。有毒。○湯同。○珍云。去翳膜。

本經云。主小兒百二十種驚癇。癩疾。癩疾。寒熱。腸痔。蠱毒。蛇瘋。弄舌。搖頭。大人五邪。言語僻越。惡瘡。嘔欬。明目。火熬之。良。○陶云。燒之。甚療諸惡瘡。○陳藏器云。主瘰。取正發日。以蛇皮塞病人兩耳。臨發。又以手持少許。并服一合。鹽醋汁。令吐也。○藥性論云。臣有毒。能主百鬼魅。兼治喉痺。○日華子云。治蠱毒。辟惡。止嘔逆。治小兒驚悸。客忤。催生。瘰。

神農本草經會通 卷之十

十八

三十二

明目。

蛇蛻主除驚痰。更攻瘍癰。經喉風。催生明目。消腸痔。治瘡。臨時塞鼻中。○蛇蛻主痰癰。驚風。催生。雄黃一彈子。同研。以溫漿水洗瘡。針破貼藥。○湯同日華云。○心云。去翳膜用之。取其意也。○局云。世云。治陷甲入肉。常有血疼痛。蛇皮一條。燒存性。小兒頭面。身上生諸瘡。燒末。和猪脂傳上。○初虞灸。研末。日三傳舌下。一度著一豆許。○秘錄云。治

白花蛇○君也。九月十月採捕之。火乾。去頭尾。酒浸三日。棄酒去皮骨。○白花者。良。用乾蛇。以眼不陷為真。○衍義云。諸蛇鼻向下。此蛇鼻向上。背有方勝花紋。以此得名。此物毒甚。不可不防。

味甘鹹。氣溫。有毒。○東云。治癰瘰。除風痒。癩疹。○走云。主中風。癱瘓。喎斜。及疥癩。大風。用。去頭尾。只取中段。本經云。主中風濕痺。不仁。筋脉拘急。口面喎斜。半

身不遂。骨節疼痛。大風疥癩。及暴風癢痒。脚弱不能久立。○藥性論云。君。主治肺風鼻塞。身生白癩。風癰瘍。斑點。及浮風癰癧。○晉經云。治風速於諸蛇。然有大毒。頭尾各一尺。尤甚。不可用。只用中斷乾者。以酒浸。去皮骨。炙過收之。不復蛀壞。其骨須遠棄之。不然刺傷人。與生者殆同。○局云。白花蛇肉與烏蛇。主治諸風。口面斜。濕痺拘攣。瘡疥癩。製為負散。酒宜加。○白花蛇。主諸風濕痺。拘攣。兼疥癩。

烏蛇○君也。背有三稜。色黑如漆。性善。不噬物。炙入丸散。浸酒合膏。江東有黑稍蛇。亦是其類。○又云。尾細尖長者。佳。眼不陷為真。酒浸。去頭尾。炙熟。去皮骨用。○衍云。尾細長。能穿小銅錢。一百文者。佳。烏蛇脊高。世謂之劍脊烏稍。

味甘。氣平。有小毒。○一云。無毒。○東云。療不仁。去瘡瘍。風熱。○湯云。無毒。本經云。主諸風癢。癰癧。疥癬。皮膚不仁。頑痺。諸風用之。○藥性論云。君。味甘平。有小毒。治熱毒風。皮

肌生瘡。眉鬚脫落。癩痒疥等。○湯云。同本經。能纏物至死。

蝮○形緊小者。良。捕得。火逼乾死。收用之。去腹中土。有用全者。有用梢者。稍力尤切。去毒用。

味甘辛。有毒。○東云。主風癱。○走云。搜風。治搐法。涎療疹。安腎。半身不遂。小兒驚癇。

本經云。療諸風癱瘳。及中風。半身不遂。口眼喎斜。語澀。手足抽掣。○日華子云。蝎平。○雷經云。古今

神農本草經會通

卷之十

二十一

陳三

治中風。抽掣手足。及小兒驚搐方。多用蝎。○衍義云。小兒驚風。不可缺。又酒服。治耳聾。○劄云。蝎卽

蚘。宜緊小。主除癩瘳。療諸風。小兒驚搐方。多用。酒服尤能治耳聾。○卽局方。○全蝎有毒。須當去。能透耳聾。療諸風。驚搐。

五靈脂○此是寒號蟲糞也。出北地。○先以酒研飛鍊。令去沙石。佳。色黑如鉄。○治崩。炒過。

味甘。氣溫。無毒。○湯同。○東云。治崩漏。理血氣之刺痛。○走云。行諸氣。通經。又治經。治腸風。產後血

暈并心痛。

本經云。主療心腹冷氣。小兒五疳。辟疫。治腸風。通

利氣脉。女子月閉。○雷經云。治傷冷積聚。及小兒女子方中。多用之。今醫治產婦血暈昏迷。上衝悶

絕。不知人事者。五靈脂二兩。一半炒熟。一半生用。搗羅爲散。每服一錢。溫熱水調下。如口噤者。以物

幹開口灌之。入喉卽愈。謂之獨勝散。○又治血崩不止方。五靈脂十兩。爲末。以水五大盞。煎至三盞。

去滓澄清。再煎爲膏。入神麴末二兩。合和丸。口啜子大。每服二十九。溫酒下。空心服。便止。諸方用之。

神農本草經會通

卷之十

二十一

陳三

極多。○經効云。治婦人血痛氣刺。不可忍。失笑散。五靈脂淨好者。蒲黃等分爲末。用好醋一杓。熬成

膏。再入水一盞。同煎至七分。熱服。立効。○又治婦人經血不止。五靈脂末。炒令過熟。出盡煙氣。每服

大兩錢。用當歸兩片。酒一中盞。與藥末同煎至六分。去滓。熱服。連三五服。効。○湯云。本草同本經。○

丹溪云。能行經血。亦能止血。不能生血。此卽寒號蟲糞也。本草云。治心腹冷氣。婦人心痛。血氣刺痛。

甚効。○衍義曰。有人病眼中翳。往來不定。如此乃

是血所病也。蓋心生血，肝藏血，肝受血則能視目。病不治，血為背理。此物入肝最速，又有被毒蛇所傷，已昏困，用五靈脂一兩，雄黃半兩，為末，以酒調二錢，灌之，遂蘇。仍以藥滓塗咬處，良久復灌二錢，其苦皆去。○劄云：靈脂治產昏迷，証通利陰人血不行，更治腸風并冷氣，若還炒過可除崩。○五靈脂行經閉，產婦血暈昏迷。

鯽魚○不可合豬肝雉肉食。○食鯽魚不得食沙糖。令人成甘虫。○子不可與猪肉同食。

味甘氣溫。○一云平無毒。

本經云：主諸瘡，燒以醬汁塗之，或取豬脂煎用。又主腸癰，合葷作羹，主胃弱不下食，作鱠，主久赤白痢。○頭灰氣溫，主小兒頭瘡，口瘡，重舌，目翳。○蜀本云：味甘溫，止下痢，多食亦不宜人。○孟詵云：平胃氣，和中，益五臟，和葷作羹，食良。○子調中，益肝氣。○日華子云：平無毒，溫中下氣，益不足，作鱠治腸辟水穀不調，及赤白痢，燒灰以傅惡瘡，良。又釀白礬燒灰，治腸風血痢。○頭燒灰治嗽。○陳藏器

神農本草經會通 卷之十 范其 三百廿

云頭主咳嗽，燒為末服之。○肉主虛弱，五味熟羹食之。○鱠亦主赤白痢，及主野雞病。○食療云：食之平胃氣，和中，益五藏，以葷作羹，良。作鱠食之，止暴下痢，和蒜食之，有少熱，和薑醬食之，有少冷。又夏月熱痢，可食之，多益。冬月則不治也。骨燒為灰，傳惡瘡，上三五次可。○外臺秘要云：治患腸痔，大便常有血，食鯽羹及隨意任作飽食。○孫真人云：治牙齒疼，取鯽魚內，鹽花於其中，燒作灰末，傅之。差。丹溪云：諸魚皆屬火，惟鯽魚屬土，故能入陽

明而有調胃實腸之功。若食之多者，未嘗不動火也。諸魚皆然。○食醫心鏡云：治脾胃氣冷，不能下食，虛弱無力，鵝突羹，鯽魚半斤，細切起，作鱠，沸豉汁，熱投之，着胡椒乾薑蒔蘿橘皮等末，空腹食之。○局云：鯽魚諸瘡，燒作灰，腸風下血，亦能追，痢分赤白，堪為鱠，補胃和中，効可知。○鯽治腸風下血，宜作鱠，作羹，治痢，無分赤白。

神農本草經會通 卷之十 范其 三四

桑螵蛸○臣也，得龍骨良，畏旋復花。○桑枝上者，兼得桑皮之津，故以為佳。螳螂子也。二三月採，蒸之。

當火灸用。不爾令人洩。○僞者亦以膠著桑枝之上。不宜入藥。○局云。去頭超足。灸過用。

味鹹甘。氣平。無毒。○東云。療遺精之洩。

本經云。主傷中。疝瘕。陰痿。益精。生子。女子血閉。腰痛。通五淋。利小便水道。又療男子虛損。五藏氣微。

夢寐失精遺溺。久服益氣養神。○注云。得龍骨。療

減精。○藥性論云。臣畏戴椹。主男子腎衰。漏精。精

自出。患虛冷者能止之。止小便利。火炮令熱。空心

食之。虛而小便加而用之。○集云。白濁小便不利。

不可缺也。○衍義曰。男子小便日數十次。如稠米

泔。色亦白。心神恍惚。瘦瘵。食減。以女勞得之。令服

此桑螵蛸散。未終一劑而愈。安神魂。定心志。治健

忘。小便數。補心氣。桑螵蛸。遠志。菖蒲。龍骨。人參。伏

神。當歸。龜甲。醋炙。已上各一兩。為末。夜卧人參湯

調下二錢。如無桑上者。即用餘者。仍須以桑白

皮佐之。量多少可也。蓋桑白行水。意以接螵蛸。就

腎經用螵蛸之意。如此。然治男女虛損。益精。陰痿。

夢失精。遺溺。疝瘕。小便白濁。腎衰不可缺也。○局

神農本草經會通 卷之十 三五

云。桑上螵蛸能補腎。專攻遺溺及遺精。炮令黃色。方堪用。不爾令人洩。病生。○桑螵蛸補腎。主洩精遺溺。

壯鼠

氣微溫。無毒。○一云。味甘。○一云。涼。

本經云。療踈折。續筋骨。搗傳之。三日一易。四足及

尾。主婦人墮胎易出。○孟詵云。壯鼠。主小兒癩疾。

腹大。貪食者。可以黃泥裹燒之。細揀去骨取肉。和

五味汁作羹。與食之。勿冷食。著骨甚瘦人。○日華

子云。鼠涼。無毒。治小兒驚癇疾。以油煎。令消。入螞

傳湯。火瘡。生搗。晉折傷筋骨。○千金云。醫工針折

入肉。以鼠腦傳之。○肘後云。箭鏑。及諸刀刃。在咽

喉。胃鬲諸隱處。不出方。杵鼠肝。并腦。傳之。

鼠肉

氣熱。無毒。

本經云。主小兒哺露。大腹。灸食之。

鼠糞

氣微寒。無毒。

神農本草經會通 卷之十 三六

本經云。主小兒痢疾。大腹。時行勞復。○陶云。牡鼠父鼠也。其尿兩頭尖。專治勞復。鼠目。主明目。夜見書。術家用之。膈月鼠。燒之辟惡氣。蒸煎之。亦治諸瘡。膽。主目暗。但方死。膽即消。故不可得之。○日華子云。雄鼠。屎頭尖硬者是。治痢疾。明目。葱豉煎服。治勞復。足。燒食催生。○外臺秘要云。治勞復方。用鼠屎頭尖者二十枚。豉五合。水二升煮。取一升。并服。○湯云。假鼠糞。治傷寒勞復。經言牡鼠糞。兩頭尖者是。或在人家諸物中遺者。

神農本草經會通

卷之一

二十七

鼠目

海蛤○臣也。蜀漆爲之使。畏狗膽。甘遂。芫花。○以大而有紫斑。文者爲文蛤。而海蛤。海中爛蛤。久在泥沙。爲風波淘洗。自然貞淨。此有大小。而以小者久遠爲佳。不必一一鴈腹中出也。文蛤。是未爛殼。猶有文理者。此乃新舊不同。止一物而二名也。然海蛤難得。真爛久者。海人多以它蛤殼。經風濤摩盪。瑩滑者。僞作之。殊無力。

味苦。鹹。氣平。無毒。○一云。味鹹。有小毒。

本經云。主欬逆。上氣。喘息。煩滿。胃痛。寒熱。瘵。陰疾。

○別本注云。主十二水滿急痛。利膀胱大小腸。○肖炳云。止消渴。潤五臟。治服丹石人有瘡。○藥性論云。臣。能治水氣浮腫。下小便。治嗽逆。上氣。主治項下瘤癭。○日華子云。治嘔逆。陰痿。胃腸脹急。腰痛。五痔。婦人崩中。帶下病。此卽鮮蛤。又鴈食後糞中出。有文彩者。爲文蛤。無文彩者。爲海蛤。鄉人多將海岸邊爛蛤者。被風濤打磨瑩滑者。僞作之。○岳經云。仲景傷寒論曰。病在陽。應以汗解。反以冷水溼之。若水灌之。其熱被却。不得去。彌更益煩。皮上粟起。意欲飲水。反不渴者。文蛤散主之。文蛤五兩。一味搗末。以沸湯和。一方寸匙。湯用五合。此方多用。殊効。○局云。海蛤卽同文蛤。是。主除水氣。四肢浮。喘煩。欬逆。還須用。項下猶能去癭瘤。○海蛤消水氣。去癭瘤。

神農本草經會通

卷之一

二十八

鼠目

文蛤○生東海。表有文。海蛤。文蛤。二物。元同一類。但以新舊爲名。○文具。海蛤條下。

味鹹。氣平。無毒。

本經云。主惡瘡。蝕。五痔。欬逆。胃痺。腰痛。脅急。鼠瘻。

大孔出血崩中漏下。○千金翼云治急疝蝕口鼻數日盡欲死。文蛤粉臘月脂和塗之。○湯云本草同本經。○千金又云能利水墜痰軟堅止渴收澁固濟蛤粉也。鹹能走腎可以勝水。文蛤尖而有紫斑。○丹溪云蛤粉治疝氣能降能消能軟能燥同香附末姜汁調服以治痛以蛤蜊殼火煨過研爲粉不入煎劑。

木蝨○五月取木蝨蜚蝨皆能啗牛馬血而方相承只用蜚蝨它不復用入藥須炒去翅足。

神農本草經會通 卷之十 陶名 三十九 味苦氣平有毒。

本經云主目赤痛背傷淚出瘀血血閉寒熱酸慄無子。

蜚蝨○卽蝨蟲使也惡麻黃五月取腹有血者良入丸散除去翅足炒用之。○狀如蜜蜂黃色。

味苦氣微寒有毒。○湯云同。本經云主逐瘀血破下血積堅痞癥瘕寒熱通利

血脉及九竅女子月水不通積聚除賊血在胃腹五藏者及喉痺結塞。○陶云卽今噉牛馬血者同。

其腹滿掩取乾之方家呼蝨蟲。○日華子云破癥結消積膿墮胎入丸散去翅足炒用之。○湯云本草同本經。○局云蜚蝨元卽是蝨蟲主治陰入月不通入藥炒除雙翅足癥瘕血積最能攻。○蝨蟲破癥瘕血積經閉通渠。

水蛭○使也畏鹽及石灰。○一名馬黃能啗牛馬人血取水中小者用之腹中有子者去之極難修制須細剉後用微火炒令黃色乃熟不爾入腹生子爲害五六月採暴乾。

神農本草經會通 卷之十 陶名 三十九 味鹹苦氣平微寒有毒。○湯同。

本經云主逐惡血瘀血月閉破血瘕積聚無子利水道又墮胎。○藥性論云使主破女子月候不調欲成血勞癥塊能治血積聚。○日華子云破癥結

○湯云本草同本經。又云炒用畏鹽苦走血鹹勝血仲景抵當湯用蝨蟲水蛭鹹苦以泄畜血故經

云有故無殞也雖可用之亦不甚安莫若四物湯加酒浸大黃各半下之極妙。○局云水蛭名蜺卽馬蝗消癥散結利膀胱下胎破血調經閉善吮癰

疽理折傷。○水蛭。吮癰疽。通經。破血。

壁蟲○使也。畏皂莢。菖蒲。○十月取暴乾。○生人家

墻壁下濕土中。狀如鼠婦。大者形扁如蟹。今小兒

多有以負物為戲。

味鹹。氣寒。有毒。○湯同。

本經云。主心腹熱。洗洗。血積。癥瘕。破堅。下血。閉生

子大良。○晉經云。仲景治雜病方。主久瘕。積結。有

大黃。麝虫丸。又大鼈甲丸。并治婦人藥。並用麝虫。

以其有破堅。積下血之功也。○湯云。本草同本經。

神農本草經會通 卷之十 三十一 劉文

并仲景。○衍義云。乳汁不行。研一枚。水半合。瀝清

汁服。勿令服藥人知之。○局云。麝虫。土鼈。一般名。

血積。癥瘕。最破堅。仲景方中。嘗用此。鼠壤。墻壁土

中生。○麝虫。破堅。癥瘕。磨血。積。傷寒方內。不曾無。

鼠婦○多在下濕地。瓮器底。及土坑中。今人所謂濕

生虫也。○五月五日取。及人家地上。

味酸。氣溫。微寒。無毒。○湯同。

本經云。主氣癢。不得小便。婦人月閉。血痕。癩瘡。寒

熱。利水道。○日華子云。鼠婦虫。有毒。通小便。能墮

胎。○晉經云。仲景主久瘕。大鼈甲丸使之。以其主

寒熱也。○湯云。本草同本經。○局云。鼠婦。消瘕。利

小便。能通月閉。整癩癧。應知久瘕。長沙法。鼈甲負

中主熱寒。○鼠婦。通月閉。利便瘕。仲景使之。醫久

瘕。

蜘蛛○凡使。勿用五色者。兼大身上有刺毛生者。凡

用。要在屋西向。有網身小。尻大。腹內有蒼黃膿者。

真也。凡用去頭足了。研如膏。投入藥中用。

氣微寒。○一云。斑蜘蛛。冷。無毒。○湯云。微寒。

神農本草經會通 卷之十 三十一 劉文

本經云。主大人小兒瘡。七月七日取其網。療喜忘。

○陶隱居云。止用懸網。狀如魚。醫者。亦名蜘蛛。蜂

及蜈蚣。螫人。取置肉上。則能吸毒。又云。斷瘡。及乾

嘔霍亂。術家取其網。著衣領中。辟忘。○別錄云。療

小兒大腹丁奚。三年不行者。又主蛇毒。溫瘧。霍亂。

止嘔逆。其網纏贅疣。七日消爛。有驗。○日華子云。

斑蜘蛛。冷。無毒。○治瘡疾。丁腫。網。七日。朝取食。令

人巧。去健忘。○又云。壁錢虫。平。微毒。治小兒吐逆。

止鼻洪。并瘡。滴汁。傳鼻中。及瘡上。并傳瘰瘡。是壁

上作繭蜘蛛也。長脚者俗呼爲喜子。○晉經云。蛇
 螫者。塗其汁。小兒腹疳者。燒熟噉之。贅疣者。取其
 網絲纏之。蜂及蜈蚣螫者。生置痛處。令吸其毒。皆
 有驗。然此蟲中人尤慘。惟飲羊乳汁。可制其毒也。
 ○傳信方云。仲景治雜病方。療陰狐疝氣。偏有大
 小。時時上下者。蜘蛛散主之。蜘蛛十四枚。熬焦。桂
 半兩。研細爲散。每服八分匙。酒調服。日再。蜜丸亦
 通。○湯云。本草同本經并傳信方。○外臺秘要。崔
 氏治疣目。以蜘蛛網絲。透纏之。自落。○治背瘡。彌
 驗方。取戶邊蜘蛛。杵以醋和。先挑四畔。令血出。根
 稍露。用藥乾。卽易。旦至午。拔根出。大有神効。○又
 治鼠瘻腫核痛。若已有瘡口。出膿水者。燒蜘蛛二
 七枚。傅良。○廣利方。治蝎螫人。研蜘蛛汁。傅之。差
 ○孫真人云。蜈蚣咬。取蜘蛛一枚。咬處安。當自飲
 毒。蜘蛛死。○局云。蜘蛛瘻癰背瘡良。研塞。艸牙。傅
 脫肛。嚼僻口。斜顛上。擦。喜忘。取網著衣。綱。○蜘蛛
 治脫肛。孤臭。
 蟻螯。○臣也。蜚蠊爲之使。惡附子。○生河內平澤。及

神農本草經會通

卷之十

三十三

三十三

人家積糞草中。反行者良。
 味鹹。氣微溫。微有毒。
 本經云。主惡血。血瘀。痺氣。破折血下。脇下堅滿痛。
 月閉。目中淫膚。青腎白膜。療吐血。在胃腹不云。破
 骨。踈折。血結。金瘡。內塞。產後中寒。下乳汁。○藥性
 論云。汁。主滴目中。去腎障。主血止痛。○日華子云。
 治胃下堅滿。障腎。癩膜。治風癰。桑樹內收者。佳。餘
 處卽不中。糞土中者。可傳惡瘡。○晉經去。仲景治
 雜病方。大塵丸中。用蟻螯。以其主脇下堅滿也。續
 傳信方。治喉痺。取蟲汁。點喉中。下卽喉開也。○子
 母秘錄。治癰疽。痔漏。惡瘡。及小兒丹。末。蟻螯。傅上。
 ○湯云。本草同本經。并仲景方。傳信方。○局云。蟻
 螯汁。點腎。遮睛。生在枯桑。腐柳中。若療金瘡。竹木
 刺。可宜堆糞土中。尋。○蟻螯。點眼。腎。離科。割金瘡。
 出肉中刺。
 蜚蠊。○使也。畏羊角。石膏。○火熬之。良。五月五日。取
 蒸藏之。臨用。當炙。勿置水中。令人吐。入藥去足。炒
 用。○取鼻高目深者。名胡蜚蠊。

神農本草經會通

卷之十

三十四

三十四

味鹹氣寒有毒。

本經云主小兒驚癇瘈瘲腹脹寒熱大人癩疾狂

易手足端寒肢滿背脈○別錄云搗為丸塞下部

引痔虫出盡差○藥性論云使主治小兒疳虫蝕

○日華子云能墮胎治疰忤和乾薑傳惡瘡出箭

頭其糞痔瘻出虫入藥去足炒用○晁經云蜣螂

心主丁瘡○湯云本草同本經并日華子云○衍

義云大小二種大者為胡蜣螂身黑光腹翼下有

小黃子附母飛行晝不出夜方飛至人家戶庭中

見燈火則來一種小者身黑暗晝方飛出夜不出

今常用胡蜣螂以其小者研三十枚以水灌牛馬

腸結佳○局云蜣螂轉糞號推丸能療兒驚瘈瘲

癩鼠瘻瘡瘍并附骨箭頭入肉出何難○蜣螂出

箭頭入肉醫附骨鼠瘻。

蝦蟇○臣也一名蟾蜍五月五日取陰乾東行者良

○入藥或炙或乾或燒灰用○局云酥塗或酒浸

炙黃焦去皮骨用肉。

味辛氣寒有毒○一云蝦蟆冷無毒○一云蟾蜍

涼微毒。

本經云主邪氣破癥堅癰腫陰瘡服之不患熱病

療陰蝕疽癰惡瘡狗犬傷瘡能合玉石○陶隱居

云其肪塗玉則刻之如蠟故云能合玉石○別錄

云腦主明目療青盲也○藥性論云蝦蟇亦可單

用主辟百邪鬼魅塗癰腫及治熱結腫○又云蟾

蜍臣能殺疳虫治鼠漏惡瘡○端午日取眉脂以

朱砂麝香為丸如麻子大小孩子疳瘦者空心一

丸如腦疳以乳汁調滴鼻中燒灰傳一切有虫惡

瘡滋胤瘡○陳藏器云蝦蟇蟾蜍二物各別陶將

蟾蜍功狀注蝦蟇條中遂使混然採取無別今藥

家所賣亦以蟾蜍當蝦蟇○且蝦蟇背有黑點身

小能跳接百蟲解作呬呬聲在陂澤間舉動極急

本經書功即是此也○蟾蜍身大背黑無點多疔

疔不能跳不解作聲行動遲緩在人家濕處本功

外主濕病身斑者取一枚生搗絞取汁服之亦燒

末服主狂犬咬發狂欲死作鱸食之頻食數頓矢

主惡瘡謂之土檳榔出下濕地處往往有之術家

以肪軟玉。及五月五日收取。卽是此也。○又有青蛙。蠅。蛤。蟆。蝮。長。肱。石。榜。蠟。子。之。類。或。在。水。田。中。所。生。或。在。溝。渠。側。所。生。未。見。別。功。故。不。具。載。也。而。本。經。云。謂。蝦。蟄。一。名。蟾。蛤。誤。矣。○肖。炳。云。腹。下。有。丹。書。八。字。者。以。足。畫。地。真。蟾。蛤。也。○日。華。子。云。蝦。蟄。冷。無。毒。治。犬。咬。及。熱。狂。貼。惡。瘡。解。煩。熱。色。斑。者。是。○又。云。蟾。涼。微。毒。破。癥。結。治。疔。疔。氣。小。兒。面。黃。癍。氣。燒。灰。油。調。傅。惡。瘡。入。藥。並。灸。用。又。名。蟾。蛤。○眉。酥。治。蚰。牙。和。斗。酥。摩。傅。腰。眼。并。陰。囊。治。腰。腎。冷。并。助。陽。氣。以。吳。茱。萸。苗。汁。調。炒。○岳。經。云。眉。酥。主。蚰。牙。及。小。兒。疔。瘡。藥。所。須。○又。有。一。種。大。而。黃。色。多。在。山。石。中。藏。蟄。能。吞。氣。飲。風。露。不。食。雜。虫。謂。之。山。蛤。山。中。人。亦。食。之。此。主。小。兒。勞。瘦。及。疔。疾。等。最。良。○丹。溪。云。屬。土。與。水。味。甘。性。寒。南。人。多。食。之。本。草。明。言。可。食。不。患。熱。病。由。是。病。人。喜。食。之。矣。本。草。之。義。蓋。是。或。炙。或。乾。灰。和。在。藥。劑。用。之。非。若。世。人。煮。爲。羹。入。鹽。味。而。吸。其。湯。此。物。濕。化。火。能。發。濕。久。則。濕。以。化。熱。此。土。氣。原。自。然。火。也。衍。義。謂。解。勞。熱。之。謂。

神農本草經卷之十

三十七

三十七

也。非羹之謂也。又取眉間有白汁。謂之蟾酥。以網單舉眉裂之。酥出單上。收之入藥。又人患齒縫中血出。以紙絛子蘸乾酥少許。於血出處按之。立止。○局云。蝦蟄一本卽蟾蛤。邪氣堅癥可破除。明目。治疔攻犬咬。惡瘡鼠漏。取酥塗。○蝦蟄補打撲損傷。療兇疔昏眼。鱣魚。○不可合猴雉肉食之。味甘。氣大溫。無毒。本經云。主補中。益血。療瀋脣。五月五日取頭骨燒之。止痢。○陶隱居云。性熱。作臙食。亦補。而時行病起。食之多復。又喜令人霍亂。○別錄云。乾鱣頭。主消渴。食不消。去冷氣。除痞疔。○陳藏器云。主濕痺。氣補。婦人產後淋瀝。血氣不調。羸瘦。止血。除腹中冷氣。腸鳴。又血主羸及痰。斷取血塗之。○孟詵云。補五臟。逐十二風邪。患氣人。常作臙空。腹飽食。便以衣蓋臥。少頃當汗出。如白膠。汗從腰脚中出。候汗盡。煖五木湯浴。須忌風。一日更三五日一服。并治濕風。○丹溪云。善補氣。本草云。補中益血。又婦

神農本草經卷之十

三十八

三十八

人產前有疾可食。

白頸蚯蚓○一名地龍。白頸是老者耳。○三月取。陰乾。破去土。塩之。日乾。須臾成水。

味鹹。氣寒。大寒。無毒。○一云有小毒。○入藥當去土了。塩水洗。微炙。

本經云。王蛇。痕。去三虫。伏尸。鬼疰。蠱毒。殺長虫。仍自化作水。療傷寒。伏熱。狂謬。大腹。黃疸。○陶隱居云。溫病。大熱。狂言。飲其汁。皆差。與黃龍湯療同也。

○其尿。呼為蚓蠖。食細土。無沙石。入合丹泥。釜用。

神農本草經會通 卷之十 三十九 王蛇

若服此。乾蚓。應熬作屑。去虻虫。甚有驗也。○別錄云。塩露為汁。療耳聾。塩消虻。功同蚯蚓。○其尿。封

狂犬。傷毒。出犬毛。神効。○藥性論云。亦可單用。有小毒。乾者。熬末用之。主蛇毒傷。○日華子云。治中

風。并癩疾。去三虫。治傳屍。天行熱疾。喉痺。蛇虫傷。又名千人踏。即是路行人踏殺者。入藥燒用。○其

尿。治蛇犬咬。并熱瘡。並塩傳小兒陰囊。忽虛熱腫痛。以生甘草汁調。輕輕塗之。○勝金云。治耳聾。立

効。以乾地龍。入塩。貯在葱尾內。為水煎之。○百一

云。治中蠱毒。或吐下血。若爛肝。取蚯蚓十四枚。以

苦酒三升。漬之。蚓死。但服其汁。已死者皆可活。○丹溪云。屬土。而有水與木。性寒。大解諸熱毒。行濕

病。衍義自死者良。此物有毒。人被其毒。以塩水浸咬處。又以塩湯飲之。立差。若治腎藏風。下疳病。不

可缺也。○局云。蚯蚓應知是地龍。伏屍。鬼疰。殺三虫。傷寒。狂熱。須嚙汁。治痢。消丹糞。有功。○地龍。殺

伏尸。鬼疰。三虫。

馬刀。一名馬蛤。

神農本草經會通 卷之十 四十 王馬

味辛。氣微寒。有毒。

本經云。主漏下。赤白。寒熱。破石淋。殺禽獸。賊鼠。除五臟間熱。肌中鼠。止煩滿。補中。去厥痺。利機關。用之。當鍊。得水爛人腸。又云。得水良。○丹溪云。與

蛤蚌。蟬蛻。大同小異。屬金。而有水。木土。衍義言其冷而不言濕。多食發痰。以其濕中有火。久則氣上

升而不降。因生痰多。熱則生風矣。而謂其冷乎。何

冷之有。

蛤蜊

氣冷無毒

本經云潤五臟止消渴開胃解酒毒主老

寒熱者及婦人血塊煑食之此物性雖冷乃與丹

石相反服丹石人食之令腹結痛○陶隱居云煑

而食之能醒酒○初虞世云療湯火傷取殼灰火

燒研為細末油調塗之有神効○丹溪云蛤蜊濕

中有火

蜆音顯○小於蛤○黑色○生於水泥中○用者宜辨

之

神農本草經通串卷之十

四十一

蛤蜊

氣冷無毒

本經云治時氣開胃壓丹石藥及丁瘡下濕氣下

乳糟煑服良生浸取汁洗丁瘡多食發嗽并冷氣

消腎○陳穀治陰瘡止痢○蜆肉寒去暴熱明目

利小便下熱氣脚氣濕毒解酒毒目黃浸取汁服

主消渴○爛殼温燒為白灰飯下主反胃吐食除

心胃痰水○殼陳久者療胃反及失精○丹溪云

濕中有火

蚌

氣冷無毒○一云寒

本經云明目主消渴除煩解熱毒補婦人虛勞下

血并痔瘻血崩帶下壓丹石藥毒以黃連末內之

取汁點赤眼并暗良○爛殼粉飲下治反胃痰飲

此卽是寶裝大者○又云蚌粉冷無毒治疝止痢

并嘔逆癰腫醋調傅兼能制石亭脂○陳藏器云

據陶云大蛤乃蚌按蚌寒煑之主婦人勞損下血

明目除濕止消渴老蚌含珠殼堪為粉爛蛤為粉

飲下主反胃心胃間痰飲生江溪渠瀆間陶云大

神農本草經通串卷之十

四十二

蚌

蛤誤耳○食療云蚌大寒主大熱解酒毒止渴去

眼赤動冷熱氣○丹房鏡源云蚌粉制硫黃○丹

溪云濕中有火

蜆音顯○有毛似蛤長扁

本經云殼燒作末服之主痔病○陳藏器云殼燒

作末服之主野雞病人食其肉無功用也

車螯○是大蛤一名蜆能吐氣為樓臺海中春夏間

依約島淑常有此氣

氣冷無毒

本經云治酒毒消渴酒渴并壅腫○殼治瘡癰腫
毒燒二度各以醋鍛擣為末又甘草等分酒服以
醋調傅腫○食療云車螯螭螯類也不可多食之
○陶隱居云亦可為食無損益不見所主

蝟○出海中殼如瓦屋

氣溫○又云無毒

本經云主心腹冷氣腰脊冷風利五臟建胃令人
能食每食了以飯壓之不爾令人口乾又云溫中
消食起陽味最重又云主心腹腰腎冷風可火上
煖之令沸空腹食十數筒以飲壓之大妙又云無
毒益血色○殼燒以米醋三度淬後埋令壞醋膏
丸治一切血氣冷氣癥癖○晉經云補中益陽所
謂瓦屋是也

蛭○生海泥中長二三寸大如指兩頭開

味甘氣溫無毒○又云寒

本經云補虛主冷利煑食之主婦人產後虛損主
胃中邪熱煩悶氣與服丹石人相宜天行病後不
可食切忌之又云蛭寒主胃中煩悶邪氣止渴須

神農本草經會通

卷之十

四十三

羅

在飯後食之佳

淡菜○又名蛤菜○一名東海夫人○生東海似珠

母一頭尖中銜少毛

氣溫○又云溫無毒○一云味甘溫○一云大甘

美

本經云補五臟理腰脚氣益陽事能消食除腹中
冷氣消痰癖氣亦可燒令汁沸出食之多食少煩
悶目闇可微利即止北人多不識雖形狀不典而
甚益人又云溫無毒補虛勞損產後血結腹內冷

神農本草經會通

卷之十

四十四

羅

痛治癥瘕腰痛潤毛髮崩中帶下燒一頓令飽大
劫又名殼菜常時頻燒食即苦不宜人與少米先
煑熟後除肉內兩邊鏤及毛了再入蘿蔔或紫蘇
或冬瓜皮同煑即更妙○陳藏器云味甘溫無毒
主虛羸勞損因產瘦瘠血氣結積腹冷腸鳴下痢
腰疼帶下疝瘕久服令人髮脫取肉作臠宜人發
石令腸結新注云此名殼菜大甘美南人好食治
虛勞傷億精血少者及吐血婦人帶下漏下丈夫
久痢並煑食之

蝦○小者。生水田及溝渠中。有小毒。○鮮肉者。甚有毒。○陶隱居云。腹下通黑者。不可食。生蝦鱸。亦不可合鷄肉食之。亦損人。○一云。平。

本經云。無鬚及黃色。白者不可食。小兒患赤白遊腫。搗碎傳之。○陳藏器云。食主五野雞病。小兒患

赤白遊癩。搗碎傳之。煑熟色正赤。小兒及雞犬食之。脚屈不行。江湖中者。稍大。煑之色白。陶云。白者

殺人。并也。海中有大者。已出拾遺條中。以熱飯盛密器中。作鮮食之。毒人至死。○食療云。平。動風。發

瘡疥。
神農本草經會通 卷之十 四九

蜻蛉○一名蜻蛉。俗呼胡梨。○此有五六種。當用青色。大眼者良。六足。四翼。好飛溪渠側。

氣微寒。○一云。涼。無毒。
本經云。強陰。止精。○日華子云。壯陽。暖水藏。入藥

去翼足。炒用良。
蝟皮○臣也。得酒良。畏桔梗。麥門冬。○惟蒼白色。脚

似猪蹄者。佳。鼠脚者。次。○勿用山枳鼠皮。正相似。毛端有兩岐為別。虎鼠皮亦相類。肉味酸為別。山

蝟皮類。兔皮頗相似。其色褐。其味甚苦。凡此皆不堪用。尤宜細識。○取無時。勿使中濕。味苦。氣平。無毒。○一云。味甘。有小毒。

本經云。主五痔。陰蝕。下血。赤白五色。血汁不止。陰腫。痛引腰背。酒煑殺之。又療腹痛。疝積。亦燒為灰

酒服之。○陳藏器云。蝟脂。主耳聾。可注耳中。○皮及肉。主反胃。灸黃食之。○骨食之。食人瘦。諸節漸

縮小。○肉食之。主瘰。○藥性論云。蝟皮。臣。主腸風。瀉血。痔病。有頭。多年不差者。灸末白。飲下方寸七

燒末吹。主鼻衄。甚解一切藥力。○孟詵云。蝟食之。肥下。焦理胃氣。○其脂。可煑五金八石。○皮。燒灰

酒服。治胃逆。又煑汁服。止反胃。又可五味淹炙。食之。不得食。骨令人瘦小。○日華子云。開胃氣。止血

汗。肚脹痛。疝氣。○脂。治腸風。瀉血。○食療云。謹按主下焦弱。理胃氣。令人能食。○其皮。可燒灰。和酒

服。及炙令黃。煑汁飲之。主胃逆。細剉炒令黑。入丸中。治腸風。鼠疥。痔。主腸風。痔。可煑五金八石。與

桔梗。麥門冬。反惡。○又有一種。村人謂之豪猪。取

神農本草經會通 卷之十 四六

肚燒乾和肚尿用之搗細末每朝空心溫酒調二錢匙有患水病鼓脹者服此猪肚一箇便消差此猪多食苦參不理冷脹只理熱風水脹形狀樣似蝟鼠○肘後方治腸痔大便血燒蝟皮傳之○簡要濟眾云治脉痔下部如蟲齧蝟皮燒末生油和傳之佳○局云蝟皮專主腸風痔瘻疝仍除陰蝕瘡更治下懸開胃氣燒灰酒服乃為良○蝟皮主痔下血腸風

原蠶蛾○入藥取雄者原再也是第二番蠶以其敏

和農本經會通卷之十

四十七

范洪

於全育也此是重養者俗呼為晚蠶○用之須晚出者不用食柘者○入藥炒用○局云去翅足微炒用○雄者有小毒○一云熱○一云平

味鹹溫

本經云主益精氣強陰道交接不倦亦止泄精○日華子云晚蠶蛾壯陽事止泄精尿血暖水藏又治暴風金瘡凍瘡湯火瘡并滅瘡癩入藥炒用○晉經云益陽方中多用之今方治小兒撮口及發噤者取二枚炙黃研末蜜和塗口唇便差○局云

蠶蛾性熱強陰道更治遺精益腎家若療血風宜用退痺風癭瘰用蠶沙○原蠶蛾主洩精強陰道原蠶屎○一名蠶沙○用之須晚出者入藥炒用氣溫無毒

本經云主腸鳴消渴風痺癭瘰○陶隱居云多入諸方用不但慰風而已○陳藏器云淨收取晒乾炒令黃袋盛浸酒去風緩諸節不隨皮膚頑痺腹內宿冷冷血瘀血腰脚疼冷炒令熱袋盛熱熨之主偏風筋骨癱緩手足不隨及腰脚軟皮膚頑痺

和農本經會通卷之十

四十八

陳忠

○日華子云治風痺頑疾不仁腸鳴蠶退○醫家多用初出蠶殼在紙上者一說蠶眠時所退皮用之更有効○用之當微炒○一名馬鳴退

平

本經云主血風病益婦人近世醫家多用蠶退紙而東方諸醫用蠶欲老眠起所蛻皮雖二者之用各殊然東人所用為正用之當微炒和諸藥可作丸散服○日華子云蠶布紙治吐血鼻洪腸風瀉

血崩中帶下。赤白痢。傅丁腫瘡。○醫經云。蠶沙。蠶退。並入治風。及婦人藥中。○集驗云。治纏喉風。及喉痺。牙宣。牙癰。口瘡。并小兒赤馬疳。蠶退紙。不計多少。燒成灰。存性。右煉蜜和丸。如雞頭大。含化。嚙津。牙宣。牙癰。揩眼上。口瘡。乾傳患處。小兒走馬疳。入射香少許。貼患處。佳。

石龍子○惡硫黃斑猫蕪蕪。○生川谷山石間。五月取。著石上令乾。○以五色具者為雄。而良。色不備者。為雌。劣爾。形皆細長尾。與身相類。似蛇。著四足。

神農本草經會通 卷之十 四九一 三十一

四者一物。形狀相類。而四名也。在草澤中者。名蝮。蝮。蝮。在壁者。名蝮。守宮。入藥。當用草澤者。味鹹。氣寒。有小毒。

本經云。主五瘰。邪結。氣破。石淋。下血。利小便。水道。○局云。蝮。蝮。蝮。蝮。同。四種相形。及守宮。破血。除淋。并下血。須知入藥。辨雌雄。○石龍子。除熱。淋。止血。蝮。蝮。殊途。

蜈蚣○赤頭。足者良。多在土石。及人家屋壁間。七八月間取之。端午日者尤佳。得之勿令傷。暴乾之。○

黃足者最多。人以火炙令赤。以當之。不堪用也。入藥。多去頭足用。味辛。氣溫。有毒。

本經云。主鬼疰。蠱毒。噉諸蛇蟲魚毒。殺鬼物。老精。溫瘴。去三蟲。療心腹寒熱結聚。墮胎。去惡血。○陶隱居云。噉人。以桑汁白鹽塗之。即愈。○醫經云。胡洽治尸疰惡氣。諸方。皆用蜈蚣。今醫治初生兒口。噤不開。不收乳者。用赤足蜈蚣。去足。炙末。以猪乳二合。調半錢。分三四服。溫灌之。○集云。雞好食之。

神農本草經會通 卷之十 五十一 三十二

故中其毒。以烏雞尿。水調塗咬處。又畏蜺。蜺。蝮。蝮。觸之則死。故取以治其毒。大蒜塗之。亦効。○局云。蜈蚣能制諸蛇毒。主去三虫。及墮胎。殺鬼。除邪。攻結聚。嬰兒口噤。灌令開。○蜈蚣開小兒口噤。墮胎。制諸蛇毒。

蛤蚧○生嶺南山谷。及城牆。或大樹間。身長四五寸。尾與身等。形如大守宮。一雄一雌。行常相隨。常自呼其名曰蛤蚧。最護惜其尾。或見人欲取之。多自噉斷其尾。人即不取之。凡採之者。須存其尾。則用。

之力全故也。○合藥去頭足，洗去鱗鬣內不淨，以酥炙用良，入藥亦須兩用之。或云陽人用雌陰人用雄，雄為蛤，皮粗口大，身小尾粗，雌為蚘，口尖身大尾小。○首如蝦蟆，背有細鱗，如蠶子，色黃如土。然禱口含少許，奔走不喘者，是其真也。○藥力全在尾，勿傷尾。

味鹹氣平，有小毒。○一云無毒。

本經云：主久肺勞，傳屍，殺鬼物邪氣，療欬嗽，下淋，瀝通水道。○日華子云：治肺氣，止嗽，并通月經，下

神農本草經會通

卷之十

五十二

調名

石淋及治血。○海藥云：主肺痿，上氣，咯血，咳嗽，並宜丸散。○衍義曰：補肺虛勞，嗽有功。治久嗽，出膿血不止。○局云：蛤蚘鹹平，殺鬼邪，傳屍，止嗽，入淋家，通經，補肺，兼調氣，藥力全歸近尾。○蛤蚘主傳屍，止嗽，補肺，殺鬼邪。

衣魚。○使也，衣中乃少，而多在書卷中，即白蠹魚。○味鹹氣溫，無毒。○一云有毒。

本經云：主婦人疝瘕，小便不利，小兒中風，項強背起，厚之又療淋，墮胎，塗瘡，滅癩。○陶云：小兒淋閉。

取以摩臍及小腹，溺即通。○藥性論云：衣中白魚，使有毒，利小便。○局云：衣魚點眼，醫離科，風病，塗顛，正口，喎，淋病，可通胎，可墮，摩瘡，能令滅癩。○衣魚，正口，眼，喎，斜，墮胎，點翳。

蛞蝓。○生太山池澤，及陰地沙石垣下，八月取。○此即蝸牛，形似小螺，白色，生池澤草樹間，頭有四角，行則出，驚之則縮，首尾俱能藏入殼中。○集云：形類蝸牛，蛞蝓二角，蝸牛四角，兼背有肉，附殼而行，蛞蝓其身肉止一段，豈得為一物也，即衍

神農本草經會通

卷之十

五十三

調名

味鹹氣寒，無毒。本經云：主賊風，喎，僻，軼，音筋，及脫肛，驚癇，攣縮。○局云：蛞蝓本草，即蝸牛，池澤垣籬濕處，求風賊，喎斜，肛下脫，背疽，涎，抹，竟無憂。○蛞蝓主風賊，喎斜，脫肛。

蝸牛。○蝸牛，蛞蝓，當近似一物，主療頗同。○今下濕處，有一種虫，大於蝸牛，無殼而有角，云是蝸牛之老者，以形負而大者為勝，扁而小者無力，不堪用。味鹹氣寒。○一云有小毒。○一云冷有毒。

本經云。主賊風喎僻。踉蹌。大腸下脫肛。筋急。及驚痛。○藥性論云。亦可單用。又名蠶牛。有小毒。治大腸脫肛。生研取服。止消渴。○日華子云。冷。有毒。治驚癇等。入藥炒用。此卽負殼蜣蚰也。○晉經云。方書蝸牛涎。主消渴。海上方。取蝸牛十四枚。以水三合。浸之。瓷瓶中。以器覆之。一宿。其虫自浴器上。取水飲。不過三劑已。

綠桑螺○全似蝸牛。黃小。雨後出綠桑葉。

本經云。主人患脫肛。燒末。和豬膏傳之。立縮。○亦可末傳之。

神農本草經會通

卷之十

五十三

東附
三〇三

螻蛄○夜出者良。夏至取。暴乾。○入藥炒用。

味鹹。氣寒。無毒。○一云。冷。有毒。

本經云。主產難。出肉中刺。潰癰腫。下噎噎。解毒。除惡瘡。○陶隱居云。自腰以前甚澁。主止大小便。從腰以後甚利。主下大小便。若出拔刺。多用其腦傳之。○聖惠云。治十種水病腫滿。喘促不得臥。以螻蛄五枚。乾爲末。食前湯調半錢匙。至一錢。小便通効。○局云。螻蛄專主產難分。下腫能通大小便。解

毒潰癰。羸肉刺。誰知土狗一般名。○土狗。摧產難。退腫。羸肉中之刺。

田中螺汁。○生水田。大如桃李者是。○小者不能下水。

氣大寒。○一云。冷。無毒。

本經云。主目熱赤痛。止渴。○陶隱居云。煮汁亦療熱。醒酒。止渴。患眼痛。取真珠。并黃連末。內其中。良久汁出。取以注目中。多差。○別錄云。殼。療尸疰。心腹痛。又主失精。水漬飲汁。止渴。○陳藏器云。田中

神農本草經會通

卷之十

五十四

東附
三〇三

螺。煑食之。利大小便。去腹中熱結。目下黃脚。氣衝上。小腹急硬。小便赤澁。脚手浮腫。生浸水汁飲之。止消渴。碎其肉。傳熱瘡。爛殼燒爲灰。末服。主反胃。○藥性論云。田螺汁。亦可單用。治肝熱目赤腫痛。取大者七枚。洗淨。新汲水。養去穢泥。重換水一升。浸洗。仍旋取於乾淨器中。著少鹽花於口上。承取自出者。用點目。逐箇如此。用了却放之。○日華子云。田螺。冷。無毒。治手足腫。及熱瘡。生研汁傳之。○局云。田螺無毒性。寒過。專治雙眸赤熱多。肉傳熱

瘡反胃殼汁能醒酒渴同科○田螺去目熱殼主

反胃。

石決明○亦名九孔螺生南海殼大者如手小者如
三兩指其肉南人皆噉之附石生狀如蛤惟一片
無對七孔九孔者良十孔已上者不佳明耀五色
內亦含珠謂是紫貝及鰓魚甲並誤採無時○雷
云卽是真珠母也凡使先磨去外黑處并上粗皮
用鹽并東流水於大瓷器中煮一伏時了漉出拭
乾搗末研如粉。

神農本草經會通 卷之十

五十五

劉涓子

味鹹氣平無毒○一二云寒○一二云涼

本經云主目障腎痛青盲久服益精輕身○日華
子云涼明目殼磨障腎○首經云其殼漬水洗眼
○局云南海生來石決明味鹹無毒性寒平去除
肝肺經風熱主治青光內障盲○石決明瀉肝主
黑障青盲。

貝子○一名貝齒生東海池澤此是今小小貝子形
若魚齒潔者良○古人用以飾軍容服物今亦稀
用但穿之與小兒戲雲南極多用爲錢貨易燒用

之良。

味鹹氣平有毒○一二云涼
本經云主目腎鬼疰蠱毒腹痛下血五癘利水道
除寒熱温疰解肌散結熱○陶隱居云燒作細屑
末以吹眼中療腎良○藥性論云貝子使能破五
淋利小便治傷寒狂熱○日華子云貝齒涼治腎
障并鬼蠱毒氣下血○海藥云主水氣浮腫及孩
子疳蝕吐乳並燒過入藥中用○孫真人云治食
物中毒取貝子一枚含自吐。

神農本草經會通 卷之十

五十六

三

蟹○卽螃蟹○殺菘岩毒漆毒○蟹類甚多蝥蚌擁
劍皆是並不入藥○闊殼而多黃者名蠟生南海
中扁而最大後足闊者爲蝥蚌後脚形棹一名蚌
隨潮退殼一退一長兩螯無毛所以異於蟹○過
八月食卽好經霜更美未經霜時有毒
味鹹氣寒有毒○一二云涼微毒。

本經云主胃中邪氣熱結痛啞僻面腫敗漆燒之
致鼠解結散血愈漆瘡養筋益氣灰主破胞墮胎
取無時○陶隱居云仙方以化漆爲水服之長生

以黑犬血灌之。三日燒之。諸鼠畢至。○陳藏器云。蟹脚中髓及腦并殼中黃並能續斷絕筋骨取碎之微熬內瘡中筋即連也。○又云。彭蠡有小毒似蟹而小。膏主濕癬疽瘡不差者塗之。食其肉能令人吐下至困。○孟詵云。蟹主散諸熱。治胃氣理經脉。消食。八月輸芒後食好。未輸時爲長未成就醋食之。利肌節。去五臟中煩悶氣。其物雖形狀惡。食甚宜人。○日華子云。螃蟹涼微毒。治產後肚痛。血不下。並酒服。筋骨折傷。生搗炒置。良。脚爪破宿血。止產後血閉肚痛。酒及醋湯煎服。良。○又云。蝥蜂冷。無毒。解熱氣。治小兒痞氣。○菴經云。獨螯獨目。及兩目相向者。皆有大毒。不可食。其黃能化漆爲水。故塗漆瘡用之。黃并肉熬末。以內金瘡中。筋斷亦可續。黃并螯燒煙。可以集鼠於庭。瓜入藥最多。胡洽療孕婦僵仆。胎轉上搶。心困篤。有蟹爪湯之類是也。○楊氏產乳云。妊娠人不得食螃蟹。令兒橫生。○衍義云。小兒解臚。以螯并白。及爛搗塗臚上。臚合。此物極動風。體有風疾人。不可食。○局云。

神農本草經會通

卷之十

五十七

三十四

蟹主胸中邪熱結。爪能破血墮胞胎。續筋敗漆。仍消食。犬血和燒致鼠來。○蟹主熱結胸黃。能化漆爲水。血燒集鼠於庭。

鮫鯉甲○人謂之穿山甲。○使也。

氣微寒。○一云有大毒。○一云涼。有毒。

本經云。主五邪驚啼悲傷。燒之作灰。以酒或水。和方寸匙。療蟻瘻。○藥性論云。使有大毒。治山瘡瘻。惡瘡。燒傅之。○日華子云。涼有毒。治小兒驚邪。婦人鬼魅。悲泣。及痔漏惡瘡疥癬。○菴經云。主惡瘡。

神農本草經會通

卷之十

五十八

三十五

疥癩。燒其甲末傅之。楊炎南行方。主山瘡瘻。有鮫鯉甲湯。近醫亦用燒灰。與少肉豆蔻末。米飲調服。療腸痔疾。又治女妳痛疼。不可忍。用穿山甲炙黃。木通各一兩。自然銅半兩。生用。三味搗羅爲散。每服二錢。溫酒調下。不計時候。○外臺秘要。治蟻入耳。燒鮫鯉甲末。以水調灌之。即出。○局云。穿山甲。即爲鮫鯉。治痺。仍除疥癬瘡。鬼魅驚邪。悲哭泣。燒灰酒水服之。良。○鮫鯉甲。治疥癬。鬼魅。蠹魚。○今皆作鱧字。諸魚膽皆苦。惟此魚膽味甘。可。

食爲異也。○一名銅魚。

味甘氣寒無毒。

本經云。主濕痺。面目浮腫。下大水。療五痔。有瘡者不可食。令人癢白。○別錄云。腸及肝。主久敗瘡中虫。諸魚灰。並主哽咽。○孟詵云。下大小便壅塞氣。又作鱠。與脚氣風氣人食之。効。又以大者洗去泥。開肚。以胡椒末半兩。切大蒜三兩。顆內魚腹中。縫合。并和小豆一升。煮之。臨熟。下蘿蔔三五顆。如指大。切葱一握。煮熟。空腹食之。并豆等。強飽盡食之。

神農本草經會通 卷之十

五十九

三

至夜即洩氣無限。三五日更一頓。下一切惡氣。○日華子云。鱧魚腸以五味炙。貼痔瘻。及虫肝。良久虫出。即去之。諸魚中。惟此膽甘可食。○苗經云。本經著鱧魚。主濕痺。下水。而黑鯉魚。主婦人妊娠。千金方。有安胎。單用鯉魚湯方。肝腸亦入藥。

鯉魚膽。○即赤鯉魚也。其脊中鱗一道。每鱗上有小點。從頭數至尾。無大小。皆有三十六鱗。亦其成數也。○蜀漆爲使。取無時。味苦。氣寒。無毒。○一云。大苦。

本經云。主目熱。赤痛。青盲。明目。久服強悍益志氣。○陳藏器云。主耳聾。滴耳中。○藥性論云。膽亦單用。味大苦。點眼。治赤腫。腎痛。小兒熱腫。塗之。○日華子云。膽。治障翳等。○荀云。鯉魚止渴。消浮腫。腹有癥瘕。食不宜。骨主女人崩。赤白。青盲。赤目。膽尤奇。○鯉魚。寬胎脹。骨。止赤白之崩。膽。點青盲。赤目。鯉魚肉。○不可合諸肝。小豆食之。久服天門冬人。亦不可食。

神農本草經會通 卷之十

六十

三

味甘。○一云。寒。○一云。平。無毒。○一云。涼。有毒。本經云。主欬逆。上氣。黃疸。止渴。生者。主水腫。脚滿。下氣。○陳藏器云。肉。主安胎。胎動。懷妊。身腫。煮白。爲湯食。破冷氣。疰癰。氣塊。橫關。伏梁。作鱠。以濃蒜。蠶食之。○藥性論云。魚。燒灰末。治欬嗽。糯米煮粥。○孟詵云。魚白。煮食之。療水腫。脚滿。下氣。腹有宿瘕。不可食。又脩理。可去脊上兩筋。及黑血。毒故也。又天行病。並不可食。再發即死。其在沙石中者。毒多在腦中。不得食頭。○日華子云。鯉魚。涼。有毒。肉。治欬嗽。療脚氣。破冷氣。疰癰。懷妊。胎不安。緝裹鱗。

和魚煮羹熟後去鱗食之。驗諸溪澗中者。頭肉有毒。○苗經云。胡洽治中風脚弱短氣腹滿有鯉魚湯方最勝。○衍義曰。至陰之物也。其鱗三十六陰極則陽復。所以素問曰。魚熱中。王叔和曰。熱即生風。食之。所以多發風熱。諸家所解。並不言。○日華子云。鯉魚。涼。今不取。直取素問為正。萬一風家更使食魚。則是貽禍無窮矣。

鯉魚骨

本經云。主女子帶下赤白。○魚齒。主石淋。○唐本

神農本草經會通

卷之十

六十一

范洪

注云。骨。主陰蝕。哽不出。○血。主小兒丹腫。及瘡。塗之。即差。○皮。主癰。瘡。○腦。主諸癩。又腦髓。治暴聾。煮粥服。良。○腸。主小兒肌瘡。○日華子云。目為灰。研。傅。刺。在。肉。中。中。風。水。腫。疼。痛。汁。出。即。愈。○脂。治小兒癩疾。驚忤。○苗經云。赤鯉魚鱗。多用治產婦腹痛。燒灰酒調服之。兼治血氣。雜諸藥用之。又燒烟絕。研。酒。下。方。寸。匕。破。產。婦。滯。血。

鰻鱺魚

味甘。有毒。○一云。寒。○又海鰻。平。有毒。○鰻魚。平。

微毒

本經云。主五痔瘡。殺諸蟲。○陶隱居云。炙以熏諸木竹。辟蛀虫。膏。療諸瘰癧。○唐本經云。此膏。又療耳中。有虫痛者。○孟詵云。殺諸虫毒。乾末。空腹食之。三五度。差。又熏下部。痔虫。盡死。患諸瘡。瘻。及癰。瘍。風。長食之。甚驗。腰腎間濕風。痺。常如水洗者。可取和五味。米煮。空腹食之。甚補益。濕脚氣。入服之。良。又諸草石藥毒。食之。不能為害。五色者。其功最勝。兼女人帶下百病。一切風。○日華子云。海鰻

神農本草經會通

卷之十

六十二

范洪

平。有毒。治皮膚惡瘡。疥。疔。蠱。痔。瘻。又名慈鰻。獨狗魚。○又云。鰻魚。平。微毒。治勞補不足。殺傳尸。疰氣。殺蠱毒。惡瘡。暖腰膝。起陽。療婦人產戶瘡。虫痒。○苗經云。此魚。雖有毒。而能補五臟。虛損。久病。罷。瘵。人。可。和。五。味。以。米。煮。食。之。患。諸。瘡。痔。漏。及。有。風。者。長。食。欽。州。出。一。種。背。有。五。色。文。其。功。最。勝。出。海。中。者。名。海。鰻。相。類。而。大。功。用。亦。同。○食。療。云。殺。蠱。毒。乾。燒。炙。之。令。香。食。之。三。五。度。即。差。長。服。尤。良。又。壓。諸。草。石。藥。毒。不。能。損。傷。人。又。療。婦。人。帶。下。百。病。一。

切風癢如虫行。又燒之。熏檀中。斷蛙虫。置其骨於箱衣中。斷白魚諸虫咬衣服。又燒之。熏舍屋。免竹水生蛙虫。○聖惠云。治蚊虫。以鰻鱧魚乾者。於室燒之。蚊子即化為水。○又治骨蒸勞瘦。及腸風下虫。以魚二斤。治如食法。切作段子。入罐內。以酒三盞。入鹽醋中食之。○集驗云。治頸項及面上白駁。浸淫漸長。有似癬。但無瘡。可治。鰻鱧魚脂傳之。先拭剥上。刮使燥痛。後以魚脂傳之。一度便愈。甚者不過三度。○稽神錄云。有人多得勞疾。相因染死者數人。取病者於棺中釘之。乃棄於水。永絕傳染之病。流之於江。金山有人異之。引崖開視之。見一女猶活。因取置漁舍。多得鰻鱧魚食之。病愈。遂為漁人之妻。○局云。鰻魚主痔殺諸虫。蕪肉熏蚊令滅踪。勞熱骨蒸常可食。項頸白駁竟消風。○鰻魚退勞熱骨蒸。殺虫愈痔。

青魚

味甘。氣平。無毒。

本經云。肉主脚氣濕痺。作鮓與服石人相反。○眼

睛。主能夜視。○頭中枕。蒸取乾。代琥珀用之。摩服。主心腹痛。○膽。主目暗。滴汁目中。并塗惡瘡。○齒經云。頭中枕。蒸令氣通。暴乾。狀如琥珀。云可以代琥珀非也。荆楚間。取此魚枕。煮拍作器皿。甚佳。○陶隱居云。青魚鮓。不可合生胡荻及生葵并麥醬食之。

石首魚

味甘。無毒。○一云。平。

本經云。頭中有石如碁子。主下石淋磨石服之。亦燒為灰。未服。和蓴菜作羹。開胃益氣。候乾食之。名為養。炙食之。主消瓜成水。亦主卒腹脹。食不消。暴下痢。出水能鳴。夜視有光。○食療云。作乾養。消宿食。主中惡。不堪鮮食。

蜂子○畏黃芩。芍藥。牡蛎。○即蜜蜂子也。在蜜脾。子如蛹而白色。

味甘。氣平。微寒。無毒。○一云。涼。有毒。

本經云。主風頭。除蠱毒。補虛羸傷。中心腹痛。大人小兒腹中五蟲。口吐出者。面目黃。久服令人光澤。

好顏色不老輕身益氣。○陶隱居云。取其未成頭

足時炒食之。又酒漬以傅面。令面悅白。○陳藏器

云。蜂子主丹毒風癩。腹內留熱。大小便澁。去浮血

婦人帶下。下乳汁。○日華子云。樹蜂土蜂。蜜蜂。涼

有毒。利大小便。治婦人帶下病等。又有食之者。須

以冬瓜及苦蕒生薑紫蘇。以制其毒也。

大黃蜂子。○即人家屋上作房。及大木間。佩瓢蜂子

也。嶺南人亦作饌食之。

本經云。主心腹脹滿痛。乾嘔。輕身益氣。

土蜂子。○即穴土居者。其蜂最大。螫人或至死。其子

亦大白。功用同蜜蜂子也。

本經云。主癰腫。噓音噓。凡用蜂子。並取頭足未成

者佳。翅足已成。則不堪用。須以鹽炒暴乾。亦可寄

人以爲方物。

秦龜。○生山之陰土中。二月八月取。○即山中大龜

有。如碑。跌不入水者。形大小無定。方藥不甚用。龜

類甚多。入藥止有兩種。○食草根竹筍。深山谷有

之。冬月藏土中。至春而出。遊山谷。今市肆間。人或

畜養爲玩。至冬而埋土穴中。○龜甲。水中神龜也

其骨白而厚。色至分明。所以供卜人。及入藥用。亦

以生脫者爲上。

味苦無毒。○一云。肉有毒。

本經云。主除濕痺氣。身重。四肢關節不可動搖。○

陳藏器云。龜溺。主耳聾。滴耳中。差。○陳士良云。肉

寒有毒。主筋脉。凡撲損。便取血作酒食。肉生所。厚

塗。

璚瑁。○身似龜首。嘴如鸚鵡。

氣寒無毒。○一云。肉平。

本經云。主解嶺南百藥毒。俚人刺其血飲。以解諸

藥毒。大如帽。似龜甲。中有文。○陳士良云。肉。主諸

風毒。行氣血。胃膈中風痰。鎮心脾。逐邪熱。利大小

腸。通婦人經脉。甲殼。亦似肉。同療心風邪。解煩熱

○日華子云。破癥結。消癰毒。止驚癇等疾。○岳經

云。入藥須生者。乃靈。帶之。可以辟蠱毒。凡遇飲食

有毒。則必自搖動。死者。則不能神矣。○衍義云。治

心經風熱。生者入藥。蓋性味全也。既入湯火中。即

神農本草經會通 卷之十 六十五 五

神農本草經會通 卷之十 六十六 五

不堪用。爲器物者是矣。與生犀義同。

鮑魚

味辛。臭。氣溫。無毒。

本經云。主墜。骸。蹶。折。瘀。血。血痺在四肢不散者。女子崩中。血不止。勿令中鹹。○蜀本注云。據本經云。勿令中鹹。是知入藥當少以鹽配成之。有鹽則中鹹而不臭。鹽少則味辛而臭矣。考其實。則今荆楚淡魚。頗臭而微辛。方家亦少用。卽所在皆可作之也。

刺農本經會通

卷之十

六十七

宋 陶 三

時魚

食療餘云。氣平。補勞虛。稍發疔瘡。

比目魚

食療云。氣平。補虛。益氣力。多食。稍動氣。

鱖魚

食療云。有毒。不可食之。其肝毒煞人。緣腹中無膽。頭中無腦。故知害人。若中此毒。及鱖魚毒者。便到蘆根煮汁飲解之。又此魚行水之次。或自觸着物。卽自怒。氣脹浮於水上。爲鷓鴣所食。○陶隱居云。

有毒。不可食。

黃魚

食療云。平。有毒。發諸氣病。不可多食。亦發瘡疥。動風。不宜和蕎麥同食。令人失音也。

魴魚

食療云。調胃氣。利五臟。和芥子醬食之。助肺氣。去胃家風。消穀不化者。作鱠食。助脾氣。令人能食。患疔瘡者。不得食。作羹臠食。宜人。其功與鯽魚同。

鱒魚

神農本草經會通

卷之十

六十八

宋 陶 三

陳藏器云。味甘。氣平。無毒。主益氣補虛。令人肥健。生江中。背如龍。長一二丈。鼻上肉。作脯。名鹿頭肉。補虛。下氣。子如小豆。食之。肥美。殺腹內小虫。

鱖魚。○上遂下題。○亦名鰓。

陳藏器云。魚白。主竹木入肉。經久不出者。取白傅。

瘡上。四邊肉爛。卽刺出。

魚鮓

陳藏器云。味甘。氣平。無毒。主癬。和柳葉搗碎。熱灸傳之。又主馬癩瘡。取酸臭者。和糝及屋上塵傳之。

癩似疥而大。凡鮮皆發瘡疥。可合殺蟲瘡藥用之。

魚脂

陳藏器云。主牛疥。狗癩瘡。塗之立愈。脂是和灰泥船者。腥臭為佳。又主癩。取銅器盛二升。作大火炷脂上。然之令煖。微於癩上熨之。以紙藉腹上。晝夜勿息火。良。

鱠

陳藏器云。味甘。氣溫。蒜齏食之。溫補。去冷氣。濕痺。除膀胱水。喉中氣結。心下酸水。腹內伏梁。冷痞。結

神農本草經會通

卷之十

六十九

陳思

癖。疝氣。補腰脚。起陽道。鯽魚鱠。主腸澼。水穀不調。下利。小兒大人丹毒。風眩。鯉魚鱠。主冷氣。氣塊。結在心腹。並宜蒜齏進之。魚鱠。以菰菜為羹。吳人謂之金羹。玉鱠。開胃口。利大小腸。食鱠不欲近夜。食不銷。兼飲冷水。腹肉為蟲。時行病起。食鱠令人胃弱。又不可同乳酪食之。令人霍亂。凡羹以蔓菁煮之。蔓菁去魚腥。又萬物腦。能銷身。所以食鱠魚。食魚頭羹也。

鮓魚甲○即今鼉甲。○臣也。蜀添為之使。畏狗膽。荒

花甘遂。○用之當炙。皮可以真鼓。

味辛。氣微溫。有毒。

本經云。主心腹癥瘕。伏堅。積聚。寒熱。女子崩中。下血五色。小腹陰中相引痛。瘡疥。死肌。五邪。涕泣時驚。腰中重痛。小兒氣癰。背潰。○肉。主少氣。吸吸。足不立地。○陶隱居云。肉。至補益。菹肉亦補。食之如鼉法。此等老者。多能變化為邪魅。自非急。勿食之。

○陳藏器云。主惡瘡。腹內癥瘕。甲更佳。炙。浸酒服之。口內涎有毒。○藥性論云。鼉甲。臣。味甘平。有小

神農本草經會通

卷之十

七十

陳思

毒。主有邪鬼魅。治婦人帶下。除腹內血積聚。伏堅。相引結痛。○孟詵云。鼉。療驚恐。及小腹氣疼。○日華子云。鼉。治齒疳。宜露。甲用同功。入藥炙。○又云。鼉甲。臣。平。無毒。主五藏邪氣。殺百虫毒。消百藥毒。續人筋骨。○陳藏器云。鼉甲。功用同鼉甲。炙。燒浸酒。主瘰癧。殺虫。風。癩。瘡。風。頑。疥。瘡。肉。主濕。衆邪氣。諸蟲。

鮫魚皮○正是沙魚也。皮上有砂。堪楷木。如木賊。

一名鮫魚皮。

本經云。主蠱氣。蠱症方用之。卽裝刀靶音霸。鰈魚皮也。○陳藏器云。主食魚中毒。燒末服之。○日華子云。鮫魚平。微毒。○首經云。胡洽治五尸鬼症。百毒惡氣等。鮫魚皮散主之。鮫魚皮炙。朱砂。雄黃金。牙椒。天雄。細辛。鬼臼。麝香。乾薑。雞舌香。桂心。莽草。各一兩。貝母半兩。蜈蚣炙。螻蛄炙。各二枚。凡十六兩。治下篩。溫清酒服半錢匙。日三。漸至五分匙。亦可帶之。

鰈魚音桂

神農本草經會通 卷之十

七十二

鰈魚

味甘。氣平。無毒。

本經云。主腹內惡血。益氣力。令人肥健。去腹內小蟲。背有黑。味尤重。○日華子云。微毒。益氣。治腸風瀉血。

河狔

味甘。氣溫。無毒。

本經云。主補虛。去濕氣。理腰脚。去痔疾。殺蟲。○日華子云。河狔有毒。又云。胡夷魚。涼。有毒。煮和禿菜食。良。毒以蘆根及橄欖等解之。肝有大毒。○衍義

曰。經言無毒。實有大毒。味雖珍。脩治不如法。食之殺人。不可不謹也。此魚多怒。觸之則怒。氣滿腹。菴浮水上。遂為人獲。

鮠魚

味甘。氣平。無毒。

本經云。主開胃。通利五臟。久食令人肥健。此魚食泥。與百藥無忌。似鯉。身負頭扁。骨軟。

紫貝。○形似貝。負大二三寸。紫斑而骨白。卽研螺也。

平。無毒。

神農本草經會通 卷之十

七十二

紫貝

本經云。明目。去熱毒。○首經云。儋振夷黎採以爲貨市。○又車螯之紫者。海人亦謂之紫貝。車螯近世治癰疽方中。多用其殼。燒銀爲灰。傳瘡。南海北海皆有之。採無時。人亦食肉。云味鹹。平。無毒。似蛤。螺。而肉堅硬不及。亦可解酒毒。北中者。殼粗不堪用。

鱸魚

氣平。

本經云。補五臟。益筋骨。和腸胃。治水氣。多食宜人。

作鮮猶良。又暴乾。甚香美。雖有小毒。不至發病。一云。多食發痲痺。及瘡腫。不可與乳酪同食。○食療云。主安胎。補中。作鱸尤佳。

蟹○大者如扇。牝牡相隨。牡無目。得牝始行。牝去牡死。

氣平。微毒。

本經云。治痔。殺蟲。多食發嗽。并瘡癬。殼入香。發衆香氣。尾燒焦。治腸風瀉血。并崩中帶下。及產後痢。脂燒集鼠。○陳藏器云。以骨及尾。尾長二尺。燒爲

神農本草經會通

卷之十

七十三

陳州

黑灰末。酒下。大主產後痢。先服生地黃蜜等煎訖。然後服尾。無不斷也。

海馬

陳藏器餘云。謹按翼志云。生西海。大小如守宮蟲形。若馬形。其色黃褐。性温平。無毒。王婦人難產。帶之於身神驗。此外別無諸要用。今無。

蠓螿○一名土蜂。而不在土中作穴。但捷土於人家壁間。或器物傍。作房。如並竹管者。是螺贏。蒲盧。卽細腰蜂也。俗呼爲蠓螿。詩云。螟蛉有子。螺贏負之。

螟蛉桑虫也。螺贏蒲盧也。言蒲盧取桑虫之子。負持而去。姬養之以成其子。祝之曰。類我。類我。受化。久乃變成蜂。則飛去。

味辛。氣平。無毒。

本經云。主久聾。欬逆。毒氣。出刺。出汗。療鼻窒。其土房。主癰腫風頭。

鼃○似蝦蟇。而背青綠色。俗謂之青蛙。亦有背作黃文者。人謂之金線鼃。○陶云。大腹而脊青者。俗名土鴨。其鳴甚壯。卽爾雅所謂在水曰鼃者是也。黑

神農本草經會通

卷之十

七十四

陳州

色者。南人呼爲蛤子。食之至美。卽今所謂之蛤。亦名水雞是也。閩蜀浙東人。以爲珍饈。病人云食之補虛。尤宜產婦。卽此也。小形善鳴喚者。名鼃子。卽藥中所用鼃是也。

味甘。氣寒。無毒。

本經云。主小兒赤氣。肌瘡。臍傷。止痛。氣不足。○日華子云。青鼃性冷。治小兒熱瘡。背有黃路者。名金線。殺尸疰病虫。去勞劣。解熱毒。身青綠者是。○衍義曰。其色青。腹細。背尖。後脚長。故善躍。大其聲。則

曰蛙。小其聲則曰蛤。月令所謂雀入大水化爲蛤者也。食之性平。解勞熱。○局云。善鳴。長股。水中龜。補損祛勞。殺疰邪。一種水雞爲美饌。正宜產婦益虛家。○蛙能補損祛勞。一種水雞爲美饌。專補產婦之虛。

海螺

陳藏器餘云。百一云。治目痛。累年。或三四十年方。取生螺一枚洗之。內燥抹螺口開。以黃連一枚。內螺口中。令其螺飲黃汁。以綿注取汁。著背中。

海月

神農本草經會通 卷之十

七十五

海月

味辛。氣平。無毒。○陳藏器云。主消渴。下氣。令人能食。利五臟。調中。生薑醬食之。消腹中宿物。令易飢。止小便。南海水沫所化。煮時猶變爲水。似半月故以名之。

青蚨

味辛。氣溫。無毒。○陳藏器云。主補中。益陽道。去冷氣。令人悅澤。生南海。狀如蟬。其子著木。取以塗錢。皆歸本處。一名蠶蝟。廣雅云。青蚨也。搜神記曰。南

方有蟲名蠶蝟。如蟬。大辛美可食。其子如蠶種。取其子歸。則母飛來。雖潛取。必知處。殺其母。塗錢子。塗貫。用錢則自還。淮南子萬畢云。青蚨一名魚伯。以母血塗八十一錢。以子血塗八十一錢。置子用。母置母用。子皆自還也。

壁錢

陳藏器云。無毒。主鼻衄。及金瘡。下血不止。擦取蟲汁。點瘡上。及鼻中。亦療。外野雞病下血。其蟲上錢幕。主小兒嘔吐。逆取二七。煮汁飲之。蟲似蜘蛛。作

白幕如錢

神農本草經會通 卷之十

七十六

白幕如錢

故緋帛

陳藏器云。主惡瘡。丁腫毒腫。諸瘡有根者。作膏用。帛如手大。取露蜂房。斫頭棘刺爛草。節二寸。亂髮。燒爲末。空腹服。飲下方寸匕。大主毒腫。緋帛亦入諸膏。主丁腫用爲上。又主兒初生。臍未落時。腫痛。水出。燒爲末。細研。傅之。五色帛。主盜汗。拭訖。棄五道頭。○湯液云同。○又云。仲景治墜馬。及一切筋骨損方中用。

蝥
音蛇

陳藏器云味鹹無毒主生氣及婦人勞損積血帶下小兒風疾丹毒湯火煤出以薑酢進之海人亦為常味一名水母一名袴蒲魚生東海如血鮪大者如床小者如斗無腹胃眼目以蝦為目蝦動蛇沉故曰水母目蝦如驅驢之與鴛鴦相假矣

水鼃

陳藏器云有毒不渴殺雞犬長寸許四脚群游水上水涸即飛亦名水馬非海中主產難之水馬也

大紅蝦鮓

陳藏器云味甘平小毒主飛尸蛇蟲口中甘蠶風癢身癢頭瘡牙齒去疥癬塗山蝮蚊子入人肉初令瘡發後而愈生臨海會稽大者長一尺鬚可為簪虞嘯父答晉帝云時尚溫未及以貢即會稽所出也盛密器及熱飮作鮓毒人至死

木蠹

陳藏器云味辛平小毒主血瘀勞積月閉不調腰脊痛有損血及心腹間痰桃木中有者殺鬼去邪

氣桂木者辛美可噉去冷氣去冷氣一如蟻蟻節長足短生腐木中穿木如錐刀至春羽化蘇恭証云蟻蟻深誤也

兩頭蛇

陳藏器云見之令人不吉大如指一頭無目無口二頭俱能行出會稽人云是越王弩弦昔孫叔敖埋之恐後人見之將必死也人見蛇足亦云不佳蛇以桑薪燒之則足出見無可怪

神農本草經會通卷之十

七十八

蝥

神農本草經會通卷之十