

四教儀集註

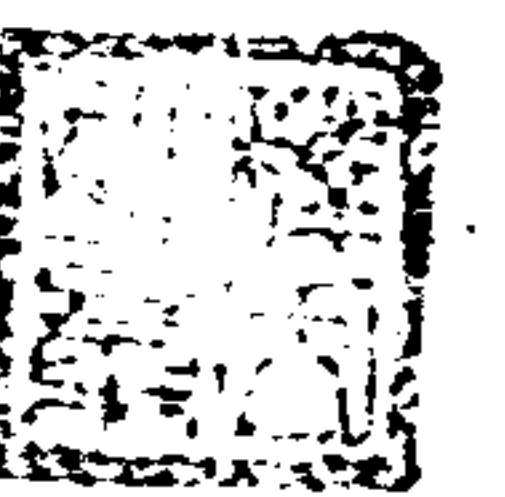

224  
527

天台四教儀集註

高麗沙門諦觀錄  
元沙門蒙潤集註

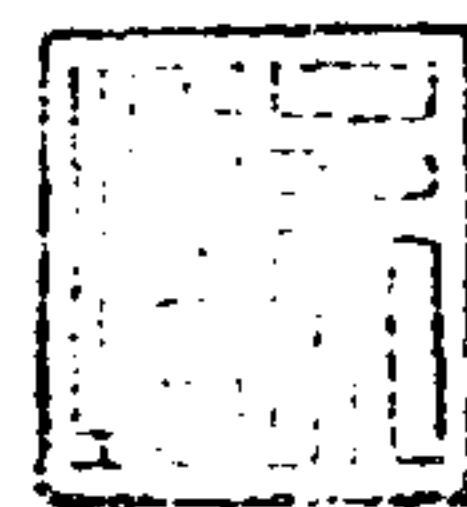

北京佛學書局校刊

A 333816

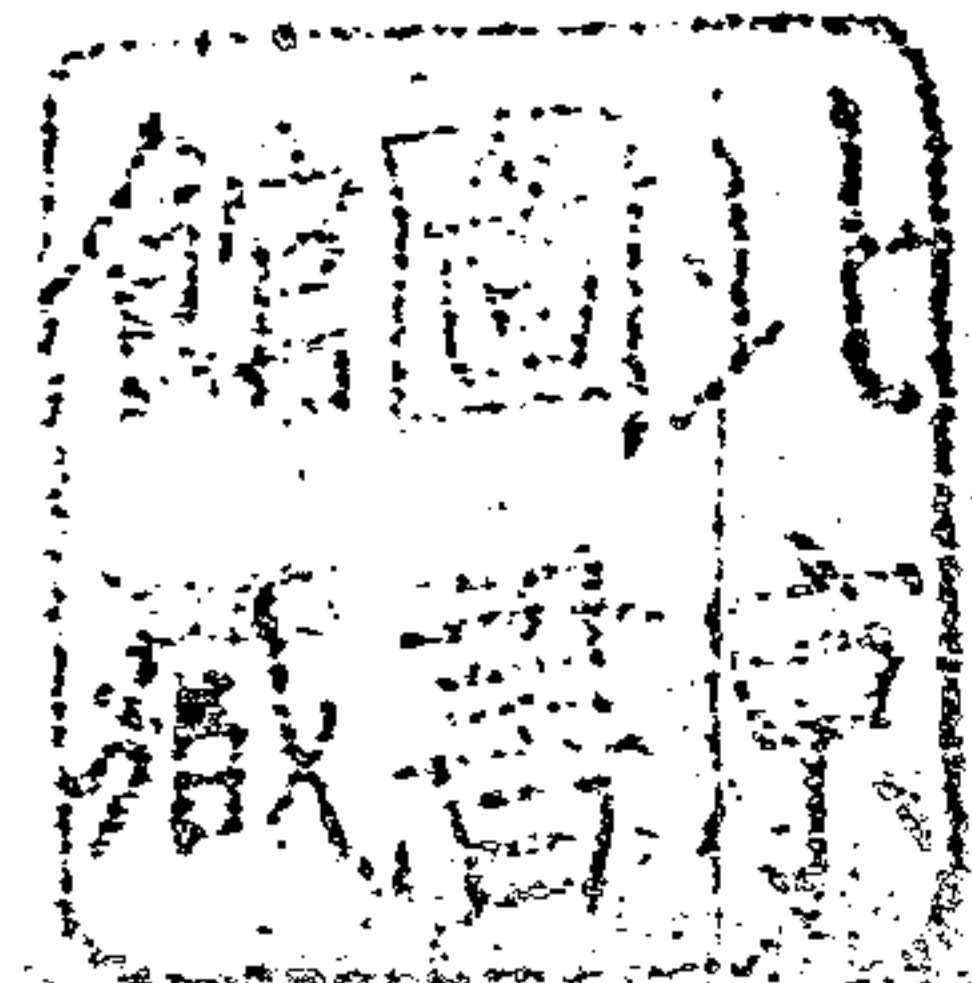

天台四教儀集註卷第一

南天竺沙門 蒙潤 集

天台四教儀

天台。而為天。濁而為地。此本俗名。未分。且依俗釋。台者。兩儀既判。清而為天。濁而為地。此本俗名。未分。且依俗釋。台者。兩儀既判。其地分野。應天三台。故以西方名焉。如輔行十一上。此山即大名。師樓身入寂之。所蓋以西方名焉。如輔行十一上。此山即大名。為敬。故以此處顯其。別人也。復以人命家。則乎。八教。今但。今題意。在焉。四教者。別人也。復以人命家。則乎。八教。今但。言四教者。以通名立題。義攝兩種。蓋非化儀。無以下判。非。化法。無以釋。一書之旨。莫越於斯。教者。聖人被下之言。亦詮理化。足為運攝。得三藏等四為證。或謂。領宣藏等。教。文義。整足。任。運攝。得三藏等四為證。或謂。領宣藏等。以。為。頓。等。謂。化。儀。無。體。又。謂。頓。等。四。教。古。師。亦。用。藏。等。四。教。起。自。天。台。以。此。為。化。法。立。題。今。何。以。從。通。名。耶。答。

化儀而設。况古師所立頓等。與今不同。故妙樂以頓等此  
 立題。而設。况古師所立頓等。與今不同。故妙樂以頓等此  
 藏等。為天台一家判釋之綱目。今此一書既明判釋。立  
 題。四教。豈偏屬乎。儀者。天台一家判釋之綱目。今此一書既明判釋。立  
 未既云。自從此略。明諸家判教化次第。顯今一書。明  
 判明釋在乎天台。豈可謂如來施教化次第。顯今一書。明

### 高麗沙門諦觀錄

高麗。東夷國名。沙門。為姓。此云。勤息。謂安法師也。後增一諸惡  
 故。又沙門。復以釋為姓。者。始於晉安法師也。後增一諸惡  
 含。來此土。云。四河。入海。同一。鹹味。四姓。出家。皆名。為釋。  
 文。顯性。錄。以。四句。揀。云。一。是。沙門。非。釋。子。出家。皆。外。道。二。  
 是。釋。子。非。沙門。在。家。釋。種。之。此。釋。王。也。種。三。是。沙門。兩。土。之。俗。四。句。兩  
 土。之。僧。通。此。四。姓。釋。家。四。非。釋。子。非。沙門。兩。土。之。俗。四。句。兩  
 揀。之。無。遺。矣。或。謂。是。釋。子。是。沙門。乃。釋。子。為。何。句。收。耶。錄。  
 餘。種。出。家。及。此。土。之。僧。皆。稱。沙門。釋。子。為。何。句。收。耶。錄。  
 謂。觀。師。鈔。錄。也。

# 天台智者大師。

拾遺記云。天台樓真之。帝王大臣所師也。

## 以五時八教判釋東流一代聖教罄無不盡。

釋一。時。八。教。本。是。如。來。所。說。之。法。天。台。智。者。依。義。立。名。用。此。判。釋。東。流。一。代。聖。教。罄。無。不。盡。人。東。流。聖。教。乃。所。判。釋。之。法。五。時。八。教。乃。判。釋。之。準。式。也。蓋。天。台。準。法。華。意。判。釋。諸。經。如。籤。文。云。判。釋。之。準。部。教。部。之。義。唯。在。法。華。判。釋。謂。解。釋。之。綱。目。樂。如。云。頓。等。是。此。宗。判。教。之。大。綱。藏。別。圓。獨。妙。解。釋。乃。義。之。綱。目。樂。如。云。以。化。儀。判。華。為。非。頓。非。漸。以。化。純。圓。獨。妙。解。釋。至。判。法。華。為。非。頓。非。漸。以。化。純。圓。獨。妙。解。釋。

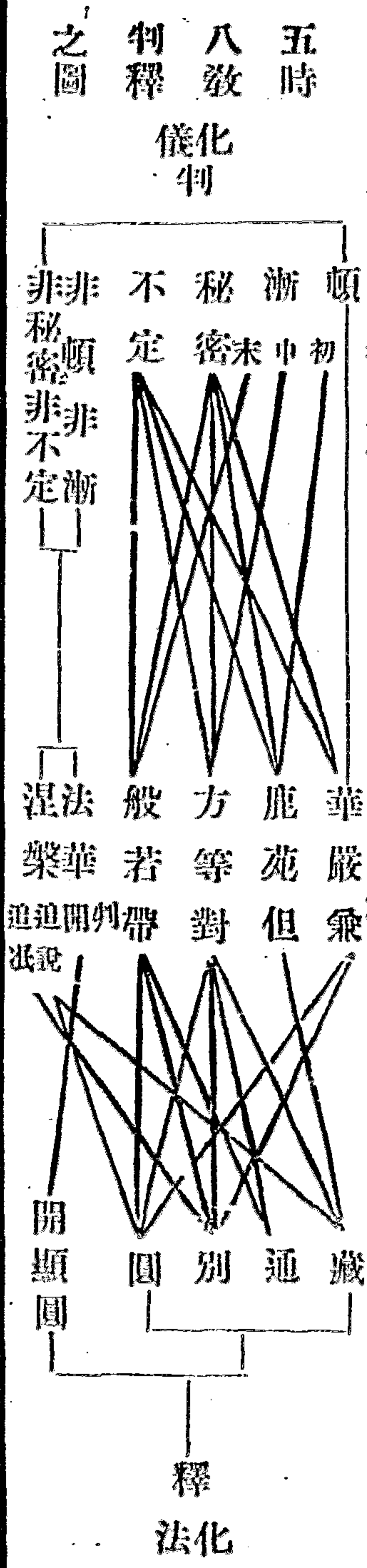

東流者。佛法自西而流東也。代者更也。如來五十年說法為一代。今以五時八教判釋無遺。若爾妙玄何云奈苑之前。不預小攝耶。須知妙玄約時破古。謂提謂時。乃未轉法輪已前。未有僧寶。故破古師不應於鹿苑前。別立提謂為人天小教。若約是人天之教。竝正因緣。三藏明世間布施持戒禪定。即是人天之教。竝正因緣。五時所善法。此已為三藏所攝。故先達云。約時破古不當。五時所收。約法收經。義當三藏所攝也。

言五時者。一華嚴時。

從經題立時。雖歷七處八會。新經合經。祇是一經。因行如華嚴。果德具云。大方廣佛華嚴經。此人法譬三。題更有單三。復三。

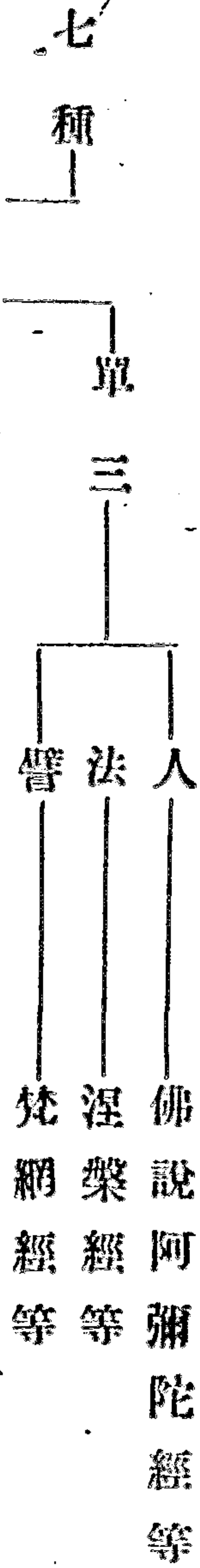

立題

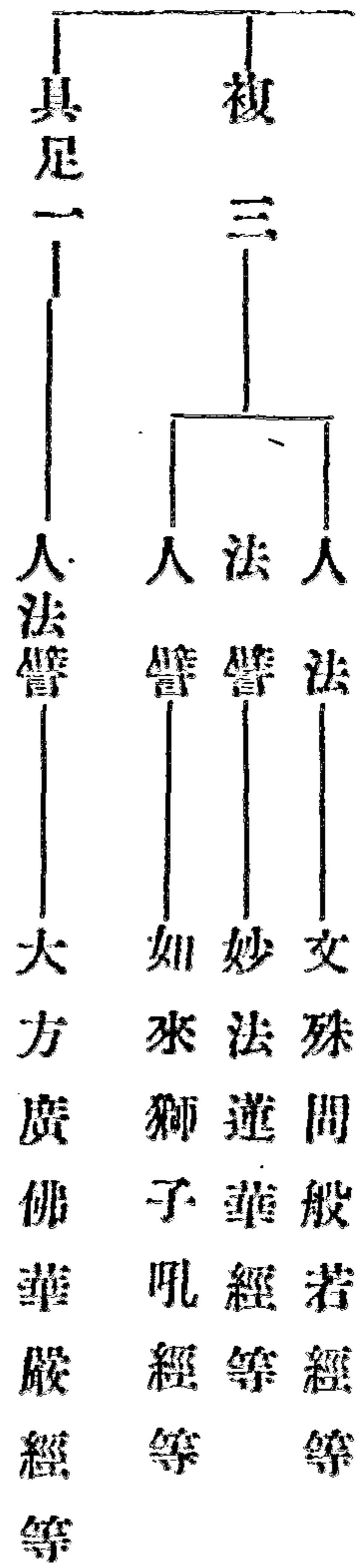

舊經晉譯。五十卷。或六十卷。成。新經。唐譯。八十九卷。成。若  
 龍宮三本。上本。十卷。三世微塵數品。中本。四十九卷。成。八  
 千八百偈。下本。十萬偈。四十八品。今但有三十品。如  
 釋籤十。舊立四種華嚴。祖無顯文。考大師荆溪之意。  
 則有約時。約處。約理。約之。不同。約則曰。法界約處。或曰。  
 寂場。約時。曰。三七日。或時長。盡未來際。何得認此名。言。  
 便謂華嚴。有四種之別。且其問於五時。妨。不。應。以。後。分  
 時。長。華嚴。而為寂場。又。不應。將。通。五。時。中。通。後。之。義。為  
 時。也。經。家。取。後。分。部。類。相。從。結。歸。前。分。華嚴。部。內。此。即  
 通。五。時。中。文。通。之。類。也。若。般。若。明。華嚴。海。空。及。日。若。垂  
 沒。餘。輝。峻。嶺。與。夫。蓮。華。藏。海。通。至。涅。槃。之。後。此。於。他。部

五明華嚴義。通不可類。非時長部。乃通

### 二鹿苑時。

從處立時。說經雖多。同一名處。故名鹿苑。從樹為名。亦名奈苑。緣如輔行。上羣鹿所居。故名鹿苑。從樹為名。亦名奈苑。二名所居。亦名仙苑。

### 說四阿含。

阿含。翻無比法。妙立。初十云。增一。明人天因果。中明集證。深義。雜明諸禪定。長破外道。而通說無常。知苦。斷集。證寂滅。修道。文。

### 三方等時。

廣談四教。均被眾機。說經理得多處。亦不一。故約法立時也。若普賢觀。稱方等者。從理得名。如釋籤六。卅云。此以時



契理等名方等。此約行止觀二論。今是生酥調斥之池方等。義應屬事。

### 說維摩。

具云維摩詰所說經。人法立題。此云淨名。亦翻無垢稱。

### 思益。

具云思益梵天所問經。網明菩薩答。

### 楞伽。

翻不往。

### 楞嚴二味。

楞嚴。翻。健。相。三。味。翻。調。直。定。亦。云。正。心。行。處。

### 金光明。

金。即。法。身。光。即。般。若。明。不。即。解。脫。單。法。立。題。是。法。非。譬。又。不。約。譬。喻。一。釋。格。他。譬。法。不。周。其。如。經。題。是。法。非。譬。又。不。可。以。被。利。鈍。機。雙。存。法。譬。也。

### 勝鬘等經。

具。云。勝。鬘。獅。子。吼。女。一。乘。利。大。方。便。方。廣。勝。鬘。夫。人。即。舍。衛。國。波。斯。匿。王。女。未。利。夫。人。所。生。為。踰。闍。國。王。妃。

### 四般若時。

說。摩。訶。般。若。光。讚。諸。般。若。金。剛。經。

從。經。題。立。時。般。若。翻。大。智。慧。般。若。尊。重。智。慧。輕。薄。即。五。種。不。翻。之。一。也。摩。訶。翻。大。勝。以。多。含。故。不。翻。光。讚。經。云。於。是。世。尊。從。其。舌。本。悉。覆。佛。土。而。出。無。數。百。千。光。明。照。三。千。界。其。光。明。中。自。然。而。植。金。蓮。華。其。蓮。華。上。各。有。諸。

佛。講。說。此。經。光。即。剛。能。斷。難。斷。講。說。即。大。品。上。帙。金。剛。從。喻。立。名。以。金。中。精。剛。能。斷。難。斷。講。說。即。大。品。上。帙。金。剛。亦。名。從。小。般。若。乃。大。部。六。百。卷。中。第。五。百。七。十。七。卷。大。品。輔。行。五。上。七。云。大。品。凡。列。法。門。無。不。皆。以。五。陰。為。首。等。諸。般。若。經。者。謂。於。小。品。放。光。仁。王。天。王。文。殊。問。般。若。等。

### 五法華涅槃時。

從。經。題。立。時。以。此。二。界。同。醍。醐。故。具。云。妙。法。蓮。華。譬。上。權。實。名。不。可。思。議。法。即。十。界。如。權。實。之。法。蓮。華。譬。上。權。實。即。法。身。滅。即。解。脫。度。即。般。若。即。三。德。秘。藏。也。大。

### 是為五時。

也。結。

### 亦名五味。

五時。在大部中。或作五年。故云。亦也。五時說。法華涅槃共八年。阿含十二方等八。二年般若談。法華涅槃共八年。華嚴最初。三七日。

### 言八教者。頓漸秘密不定藏通別圓。是名八教。

初總標。不從漸來。直說於大。時部居初。故名。為頓。中。間。三。味。次。第。調。停。破。邪。立。正。引。小。向。大。會。一。切。法。皆。摩訶衍。若般。小。故。名。為。漸。不。思。議。力。同。聽。異。聞。互。不。相。知。名。秘密教。聞。小。證。大。聞。大。證。小。得。益。不。同。名。不。定。教。經。律。論。三。各。含。文。理。條。然。不。同。名。三。藏。教。獨。菩。薩。法。別。前。藏。通。藏。利。根。菩。薩。通。後。別。圓。故。名。通。教。獨。菩。薩。法。別。前。藏。通。次。第。修。證。別。後。圓。教。故。名。別。教。教。理。智。斷。行。位。因。果。滿。足。頓。妙。一。切。圓。融。故。名。圓。教。

### 頓等四教是化儀。如世藥方。藏等四教名化法。如辨藥味。

化儀。化物。儀式。化法。化物。方。法。義。例。五。云。頓等四教。是佛化儀。藏等四教。是佛化法。

如是等義。散在廣文。今依大本。略錄綱要。

廣文。一家教部。即下文廣本也。大本。即法華。義。今文所錄。通依一家廣文。如文末云。謹案。台教廣本。的依大本。立義。如云。請看。法華。立義。十卷。

初辨五時五味。及化儀四教。然後出藏通別圓。

此明今文。鈔錄之法。化儀屬部。故與時味兼明。化法屬教。故後別明也。

第一頓教者。即華嚴經也。

此判部屬頓。

從部時味等。得名為頓。

此釋出屬頓所以也。部唯約法。時兼法譬。味專約譬。最初說大。時味俱初。故得頓名。此下所謂如來等。約部判。

頓。此經中云。下。約時判頓。混粹。云。下。約味判頓。後準法華判也。

所謂如來初成正覺。在寂滅道場。四十一位法身大士。及宿世根熟天龍八部。一時圍繞。如雲籠月。爾時如來現盧舍那身。說圓滿修多羅。故言頓教。

如來。乘如實道。來成正覺。文句九。十。初成正覺。寂滅道場。說大化之始。故曰初成。離邪曰正。背妄曰覺。寂滅道場。寂五住煩惱。滅二種生死。得道之場。故曰道場。即摩竭提國阿蘭若處。隨法轉名寂滅場。四十一位。圓教住。行向地等覺。別地已上。證道同圓。四念處云。華嚴後無等覺者。乃部中談位。不可以此而難。今文經前列衆也。法身大士。破無明惑。得無生忍。捨生身。已居大士。宿世法性身。故曰法身上求。下化。建立大事。故曰大士。宿世根熟。佛化衆生。種熟脫三部。天龍別名。八部總稱。遠熟兼宿世。脫在今日。天龍八部。天龍別名。八部總稱。遠熟兼

舉也。天龍二夜伽三乾闥婆四阿修羅五迦樓羅六  
 緊那羅七摩睺羅伽八人非人等。總結八部。龍鬼等得  
 預法會者。乘急戒緩者。故大師準之。文。遂開乘戒四句。  
 不名爲緩。於乘緩者。乃名爲緩之文。遂開乘戒四句。



如雲籠月。月喻教主。具智斷二德。初一至十五。謂之黑月。邪光  
 漸減。故譬斷德。爾時如來。指丈六身。即境本定。身也。現  
 盧舍那身。現即現起。盧舍那。翻淨滿。謂諸惡都盡。故淨  
 衆德。悉圓故。滿。自亦翻光。明遍照。亦名尊特。亦名勝  
 應。新譯華嚴云。毗盧遮那。妙樂九破云。近代翻譯法  
 報不分。二三莫辨。文然。華嚴教主。經疏諸文。或云釋迦。  
 或云舍那者。蓋是釋迦。現起舍那。故也。而淨覺謂本。是  
 實報之身。應下二土。故昇須彌。破云。汝執藏塵。爲尊特。不  
 樹下之身。有此相否。故昇須彌。破云。汝執藏塵。爲尊特。不

離百億應身所樹下。而此身上既被須彌。向帝釋殿。豈非華嚴是  
 獨指花臺受職身耶。文蓋指千百亿應身中之一身。此  
 說月堂云。境本定身。則蓋釋迦機感見相。乃是舍那。此  
 即釋迦境本。定身。現起舍那尊特也。上品相好。下品尊  
 特。二現言之。正當須現。圓滿修多羅。圓實部主說。釋  
 籤云。華嚴頓部。正在中直說。法相者。名修多羅。翻契經。聖  
 教之。都名。若十部。圓真乘別俗修多羅。今非此  
 意。故言頓教。結部屬頓也。

### 若約機約教。未免兼權。

機是所被。教是能被。機有別圓。教兼權實。輔行  
 曰。約部約味。得名為頓。部內之教。教仍兼漸。行

### 謂初發心時。便成正覺等文。為圓機說圓教。

此釋能乘之圓。如後釋等  
 文者。等於三無差別之文。



處處說行布次第。則為權機說別教。

此釋所乘之別。凡經文處處所說。行列排布中恆沙法門。歷劫修行次第之義。皆別教也。今文欲顯部中機教兼權。故指經中別圓各說。顯文為證。若別圓間說。及分圓即別。融別即圓。義非一槩也。

故約部為頓。

此結從部為頓。

約教名兼。

此結部中機教兼權。

此經中云。譬如日出。先照高山。

第一時。

晉譯華嚴二十九寶王如來。起品。文有四照。合用法對。今家約義。引經。但作三照。又復義。開平地為三。用法對。

渥槃五味妙立一六釋籤一十別行義疏記云彼經預  
 叙一代始終故立譬云猶如日出先照高山次照幽谷  
 後照平地今家義開平地為三對於渥槃五味文日譬  
 於佛光譬說教照物譬被機高山譬別圓眾此譬乘於  
 機應也若釋籤用兩經二義相成者旻智行云若不  
 渥槃五味則不顯華嚴演三成五若不用華嚴三照則  
 不顯渥槃後之四味皆從牛出舊謂今家合四為三而  
 諸文直作三照引經何嘗云合四耶又有以經中譬如  
 日月出現世間乃至深山幽谷無不普照之文謂  
 是經文合四為三殊不知此文只是照幽谷也

經文四照

約義引經但作三照

三 照 五 味

先照諸大山王——普賢菩薩等——高山——乳——旁道——華嚴

次照一切大山——聲聞——幽谷——酪——二誘——鹿苑

次照金剛寶山——緣覺

緣覺

相 成 圖

然後普照大地

決定善根衆生  
一切衆生

平地——義開平地爲三——  
食時——生酥——體信——方等  
馮中——熟酥——領知——般若  
正中——醍醐——付業——法華

# 涅槃云。譬如從牛出乳。此從佛出十二部經。

味。乳

牛譬於佛。乳譬於教。釋籤云。此五味相生之文。在十三卷。聖行品末。佛印無垢藏王菩薩竟云。譬如從牛出乳。乃至醍醐。譬如佛出十二部經。乃至涅槃。十二部經及本。曰。長行重頌。并授記。孤起無問。而自說。因緣譬喻。及本。事。本。生。方。廣。未。曾。有。論。議。俱。成。二。二。名。廣。如。大。論。三。十。具。如。妙。玄。六。此。十。二。部。經。通。論。大。小。各。具。三。華。梵。名。義。具。如。妙。玄。六。此。十。二。部。經。通。論。大。小。各。具。十。說。必。假。緣。無。言。之。小。乘。讓。有。授。記。作。佛。者。少。此。以。小。九。望。大。三。也。玄。文。又。以。大。九。望。小。三。者。謂。大。乘。根。利。無。因。緣。譬。喻。論。議。之。三。也。又。以。大。九。望。小。三。者。謂。大。乘。根。利。無。因。

一讓廣經一部耳。釋籤云。如上所說。

信解曰云。即遣旁人。急追將還。窮子驚愕。稱怨大喚等。

警嚴教以擬宜也。約子。具領五時。今領華嚴文也。即遣說  
 華嚴教以擬宜也。約子。具領五時。今領華嚴文也。即遣說  
 約人師弟相望。佛為能遣。菩薩為所遣。約人約教。理智  
 為正。說教為旁。約人為化主。為正。菩薩為所遣。約人約教。理智  
 薩說。四十位。法慧說。四十住。功德林說。十行。金剛力故說。十  
 向。金剛藏說。十地。是四菩薩者。一表。旁。追。義。便。二。彰。主。伴  
 故名。為遣。然加。被。四。大。教。擬。宜。小。機。故。云。急。追。昔。有。大  
 互融。急追。將還。直將。大教。擬宜。小機。故云。急追。昔有大  
 種。故曰。將還。况復。性德。本有。窮子。無大。乘功。德法。財故。  
 驚愕。文句。六。廿。云。縱。昔。曾。發。廢。久。不。憶。卒。聞。大。教。乖。心。  
 故。驚。不。識。故。愕。稱。怨。大。喚。等。文。句。六。廿。云。小。乘。以。煩。惱  
 為。怨。生。死。為。苦。若。勸。煩。惱。即。菩。提。即。大。喚。稱。冤。枉。若。聞  
 生。死。即。混。槃。即。大。喚。稱。苦。痛。等。者。  
 等。於。我。不。相。犯。何。為。見。捉。之。文。者。

此領何義。

徵此信解品文。  
為領何等之義。

答諸聲聞在座如聾若瘖等是也。

答出華嚴擬宜也。謂有耳不聞。故圓頓教。故如聾。有眼不見。舍那身以不見。故不能讚歎。故若瘖問。妙玄十云。二乘人。初分。永無聲聞。若聞華嚴。則非聲聞。在座耶。答華嚴不據華嚴。擬宜小機。其最鈍根。具經五味。故不可云無是時。顯對則無擬宜。則有今四大弟子。領解如來擬宜之時。故云聲聞在座也。所以摩訶迦葉。卻叙小機。蒙大擬分。迷悶。聲聞在座也。所以經後分。妙玄云。後分。則有。後分。狀當聾瘖。况前分耶。故別行疏記云。以後顯前。機未堪大。昔慧覺謂前分。乃有根性聲聞。此則不可。若云聲聞。謂二性義。亦有之。如下文云。所謂二乘根性在華嚴座也。

# 第二漸教者。

此下三名為時三。

次頓之後。總明三漸者。寢頓施漸也。

次為三乘根性於頓無益故。不動寂場。而遊鹿苑。脫舍那珍御之服。著丈六弊垢之衣。

三乘。乘。以運載為義。聲聞以四諦為乘。緣為乘。菩薩以六度為乘。運出三界。歸於涅槃。根性。輔行云。能生為根。數習為性。於頓寂場。而遊鹿苑。此顯雙垂座。不信不解。是故如來。不動寂場。而遊鹿苑。此顯雙垂儀。次。第二始。同時也。脫舍那珍御之服。此明寢化儀。次。第二始。同時也。脫舍那珍御之服。此明寢化儀。則寢華嚴之頓。而施漸。處說不動。而遊。衣論脫珍著弊。文互顯耳。然若不明。漸處說不動。而遊。衣論脫珍著弊。設脫珍著弊。無以見寢大施小。此文曲盡如來妙應。丈六

劣應生身。忍生法惱。故譬弊垢。蓋法譬雙明也。

示從兜率降下。託摩耶胎。住胎出胎。納妃生子。出家苦行。

六年已後。木菩提樹下。以草為座。成劣應身。

此明小始也。本是有圓佛。垂為三藏初成之相。故云也。兜率翻知足。此天有內苑外苑。菩薩居內苑而降神也。然在六欲梵世七天之中。以佛常居妙樂云。一切諸佛。摩耶胎。摩耶翻天后淨飯王之居也。妙樂云。一切諸佛。皆不在餘二賤姓。故尙尊貴時。在剎利。尚多聞時。在婆羅門。又在濁難調時。在剎利。清易調時。在剎利。婆羅門。又濁難調時。在剎利。清易調時。在剎利。菩薩自右脇入。正慧託胎。小乘見乘。白象貫日之精。大乘見乘。梅檀樓閣等。住胎。若小乘八相。合住胎。在託胎。內。今示小始。垂化事迹。非正明。八相也。出胎。四月八日。右脇降神。出瑞應經。納妃有三。一瞿夷。二耶輸。三鹿野。生子。卽羅睺羅也。佛出馬踰城。苦行人須六年者。文句七。二月十五日。夜半。乘天馬踰城。苦行人須六年者。文句七。

至九肘。但諸佛天道同。為緣事異。釋迦苦行六年。草生攢。
 宜日成道。彼佛十劫猶不現前。非根有利鈍。道有難易。緣
 調外道。過其所行。文頌云。是則共當八十壽。木菩提樹。
 三十成。說法度生。五十年。是則共當八十壽。木菩提樹。
 釋化。為吉祥童子。以下草施佛。坐以成道。木樹草座。皆表
 三藏證生滅故。劣應對。
 大乘勝應。判為劣也。對。

初在鹿苑。先為五人說四諦十二因緣事六度等教。

五人。頌曰。頹轉法輪。先度此。文句五。云。問何故。初為十
 力。母之親。初轉法輪。先度此。文句五。云。問何故。初為十
 五。行人轉法。與人答。同故。諸天從人。中得善利。故。人。為。證。有。四。佛
 所。行。事。業。與。人。同。故。諸。天。從。人。中。得。善。利。故。人。為。證。有。四。佛
 衆。故。妙。樂。五。三。問。雖。涉。五。意。正。在。人。故。皆。以。人。答。文。若
 唯。就。五。人。應。有。三。意。妙。樂。五。意。正。在。人。故。皆。以。人。答。文。若



赴五人本願先悟。三  
報今日侍奉之勞。

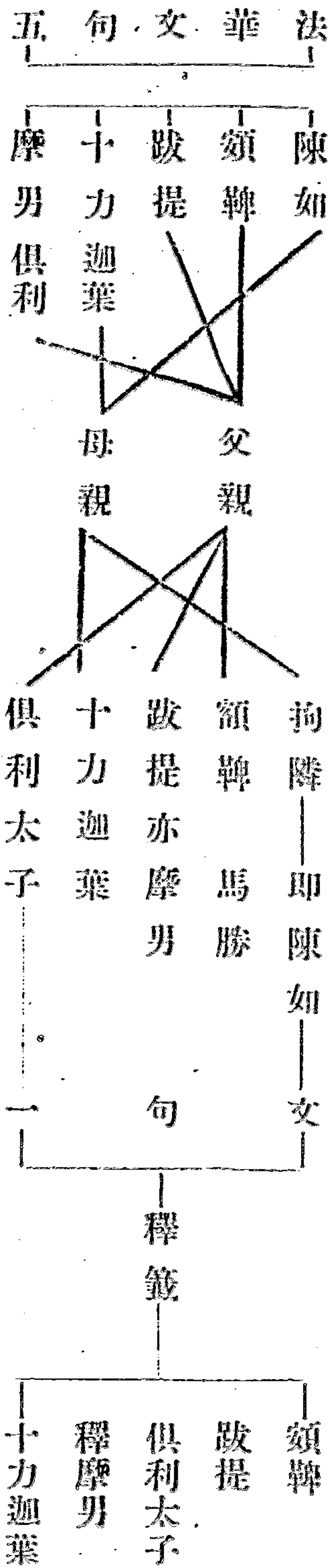

摩男長子之通稱。以摩飯王之長子。故皆稱摩男。釋摩飯王。即陳如也。以四姓  
 出家。同名釋氏。佛初成道。最先得度。在一切人。天羅漢  
 之前。如妙樂。卅七引分別功德論云。佛最長子。即陳如  
 也。諦緣度三。具在下文。五人是聲聞。只應說有四諦。今通  
 舉。鹿苑所說之法也。事六度者。三藏教談實有。事不即  
 理。故。

若約時。則日照幽谷。  
 時第二

舊譯華嚴出現品云。譬如日月。出幽谷者。山川之幽深。山幽谷。無不普照。文輔行一上。廿八云。幽谷者。山川之幽深也。

若約味。則從乳出酪。此從十二部經。出九部修多羅。二酪

從乳出酪。蓋譬如來施教次第。從頓施漸。相生之義。若約機者。濃淡在焉。如下文云。一者但取相生次第。二者取其濃淡。從十二部出九部。亦且相生。其實九部從佛出也。

信解品云。而以方便。密遣二人。緣覺聞形色憔悴無威德者。

汝可詣彼。徐語窮子。顧汝除糞。

而以方便。方法也。便用也。善用其法。逗會衆生。亦善巧之謂也。密遣。文句六三云。初擬大乘云。即遣勞人。表一實諦。一大乘教。一菩薩人。今明方便。隱實為密。指偏真為遺。約教。隱滿字。為密。半字。為遺。約人。內祕菩薩。行為

此領何義答次頓之後說三藏教二十年申常令除糞即破見思煩惱等義也。

密外現是聲聞為遺約化儀寢大弟子齊已分領不涉菩  
為密。密。文。二。人。文。句。六。三。云。四。大。弟。子。齊。已。分。領。不。涉。菩  
薩。故。言。二。人。約。法。是。因。緣。四。諦。約。理。是。有。作。真。俗。約。人  
是。聲。聞。緣。覺。文。今。且。約。人。形。色。憔悴。文。句。六。三。云。二。乘  
教。中。不。修。相。好。但。說。苦。空。無。常。不。淨。即。形。色。憔悴。又  
云。內。怖。無。常。曰。憔悴。外。遭。八。苦。曰。憔悴。文。無。威。德。者。無。有。十  
力。四。無。所。畏。故。汝。可。詣。彼。徐。語。窮。子。文。句。六。四。云。即。以  
小。教。擬。小。機。也。大。教。明。理。真。實。故。言。疾。走。往。捉。小。教。明  
理。紆。隱。故。言。徐。語。文。願。汝。除。糞。顧。賃。也。文。句。六。四。云。即。以  
句。六。四。云。除。苦。集。之。糞。取。道。滅。之。價。文。

智。見。思。煩。惱。分。別。曰。見。貪。愛。曰。思。止。觀。八。初。云。昏。煩。之。法。惱。亂。心。神。此。破。見。思。答。上。除。糞。糞。能。染。污。故。以。譬。之。謂。染。污。之。理。也。

次明方等部淨名等經。彈偏折小。歎大褒圓。四教俱說。藏為半字教。通別圓為滿字教。對半說滿。故言對教。

次明方等部。淨名等經。彈偏折小。歎大褒圓。四教俱說。等。明部。淨名。用教也。蓋以經也。彈偏等。明部。意也。四教故。收。經。雖。廣。淨。名。有。彈。斥。功。特。標。為。首。彈。偏。折。小。歎。大。褒。圓。妙。樂。四。六。三。十。云。今。家。八。字。判。盡。經。理。謂。折。小。彈。偏。歎。大。褒。圓。文。釋。籤。十。二。云。如。觀。衆。生。品。即。是。歎。大。稱。歎。文。殊。淨。名。即。是。褒。圓。故。令。小。根。恥。小。慕。大。須。彈。斥。者。蓋。為。小。機。執。二。年。後。取。證。入。滅。故。纔。證。小。果。便。堪。彈。斥。未。必。須。在。十。二。年。後。取。證。入。滅。故。纔。證。小。果。便。堪。彈。斥。未。若。當。座。訶。如。禮。座。去。花。等。也。四。教。俱。說。方。等。說。乃。三。藏。者。

入一為彈及俗衆本二外爲橫來之機如釋籤云復有漸中初  
三藏正用三教以斥二乘令二乘人密成通益不語菩  
薩者轉成衍中人也對半說滿以滿斥半也故雖乘斥  
大正在斥小釋籤引大經云譬如長者唯有一子心常  
愛念將詣明師懼不速成尋便將還以愛念故晝夜殷  
勤但教半字而不教誨毗伽羅論之根本即滿字也若合故  
毗伽羅論翻字本謂世間文字之論良由其子力未堪故  
喻者半字謂九部經以毗伽羅論謂方等典即滿字也此  
據方等以大斥小故以衍門三教之方滿而對三藏之半  
若文句云無方等所對三者乃顯法華  
部妙唯一圓乘不同方等對三之圓也華

# 若約時則食時。

第三時。

即華嚴照平地中初食時也辰毗羅生三食日暮有鬼神食時。  
早起諸天食日中三世佛食日西畜生食日暮有鬼神食。  
今是諸天食時也。  
食時也。

若約味則從酪出生酥。此從九部出方等。

酪三味。

約教論相生。約機論濃淡。既  
恥小慕大。如烹酪作生酥。

信解品云。過是已後。心相體信。入出無難。然其所止。猶在  
本處。

過是已後。過鹿苑三藏之後。即今方等也。心相體信。父  
子互相體悉。信順。子信。父故。得果不虛。父信。子故。聞大  
名。此為入。復被訶斥。猶見丈六。說是小乘法。名此為出。大  
小。入出。皆無疑難也。釋籤三。云。不見同畏。懼王等之  
時。故云。無難。然。而。修。空。觀。用。事。識。見。生。身。住。權。理。修。  
中。觀。用。業。識。見。尊。特。住。實。理。今。二。乘。人。雖。修。空。觀。入。見。  
尊。特。者。由。業。識。故。蓋。事。業。二。識。為。見。相。之。本。故。解。謗。云。  
入。見。尊。特。功。由。業。識。教。未。開。故。且。住。草。庵。猶。在。本。處。猶。居。羅。漢。果。保。證。真。空。也。

此領何義。答三藏之後。次說方等。已得道果。心相體信。聞罵不瞋。內懷慚愧。心漸淳淑。

已得道果。真空寂滅之道。小乘羅漢果也。聞罵不瞋。妙玄。十八云。恣殞掘之譏。任淨名之折。內懷慚愧。釋籤云。謂受彈斥。令歎大自鄙。即其益相。心漸淳淑。密得通益也。

次說般若轉教付財。融通淘汰。此般若中。不說藏教。帶通別二。正說圓教。

次說般若等。明部意也。此般若中。等部中。用教也。轉教融通。約法付財。淘汰約喻。所以令其轉教。菩薩意在二乘。領知法門。故曰付財。二乘本所不知。但謂自謂加說。故曰轉教。妙樂。七。十二云。於佛。即是付財。二乘自謂加說。由般若中云。豈聲聞人。敢有所說。有法說者。皆是佛力。由機未轉。且言被加。文般若會一切法。皆摩訶。故曰。

融。通。以。空。慧。水。蕩。其。廣。示。情。故。曰。淘。汰。不。說。藏。教。光。明。記。  
 四。通。云。諸。部。般。若。若。廣。示。情。故。曰。淘。汰。不。說。藏。教。光。明。記。  
 道。觀。又。仁。王。般。若。說。圓。教。此。約。圓。實。部。主。而。說。蓋。一。代。教。主。意。  
 通。別。二。正。說。圓。教。此。約。圓。實。部。主。而。說。蓋。一。代。教。主。意。  
 在。圓。若。輔。行。十。釋。云。般。若。云。前。於。方。等。義。已。成。圓。加。於。二。  
 乘。密。成。別。益。文。釋。云。般。若。云。前。於。方。等。義。已。成。圓。加。於。二。  
 般。若。唯。須。此。二。明。不。共。者。說。部。意。也。即。正。不。共。別。般。若。意。  
 雖。不。共。猶。有。方。等。新。受。小。者。至。此。須。通。亦。有。門。傍。得。  
 小。者。是。故。乘。用。文。通。傍。教。用。此。種。中。道。不。共。之。法。與。二。乘。共。  
 云。諸。部。般。若。以。但。不。但。二。種。中。道。不。共。之。法。與。二。乘。共。  
 說。例。方。等。部。非。無。此。義。以。方。等。經。多。順。彈。訶。與。二。乘。共。  
 共。義。稍。疎。般。若。於。菩。薩。則。成。共。說。根。此。解。源。

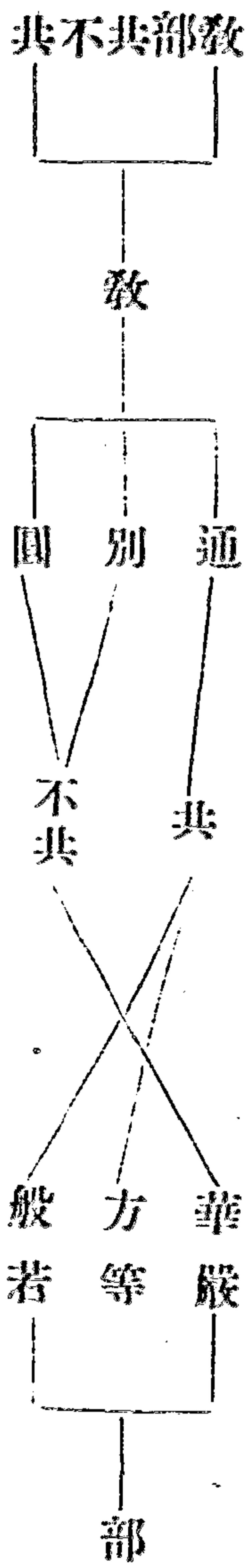

約時則禹中時  
 時第四



在禺中。說文云。日

約味則從生酥出熟酥。此從方等之後出摩訶般若。

酪四熟味。

約教生熟二酥相生次第。約機則二乘心漸通泰。自知螢火不及日光。敬伏之情。倍更轉熟。如從生酥轉成熟酥也。

信解品云。是時長者有疾。自知將死不久。語窮子言。我今多有金銀珍寶。倉庫盈溢。其中多少。所應取與。

長者喻如來。世間長者具十德。如來具十號。有疾者。法身無病。隨機權示也。自知將死不久。文句六。知云。有則應為生。機盡應謝。為死。今教化機將畢。應謝非久也。多有金銀。文句六。知云。金即別教理。銀即通教理。大品所得。明真諦。不出此二。而言多有者。理則非多。約種種出門。亦得言多。文妙樂七。九十云。問。大品有圓。何故。但云。不出通。

別。答。一者。但語不通。別理。已攝餘二。論能詮教。必須具四。今且從理。故云不出此二。二者。乘至此多成通別。亦。但言之。文。珍寶者。文。句。六。九。廿。云。勸學中。明一切法門。皆是珍寶。文。倉庫盈溢等。文。句。六。九。廿。云。倉是定門。即百八。三。味。庫。是。慧。門。即。十。八。空。境。也。通。別。兩。種。定。慧。倉。庫。包。藏。一。切。禪。定。智。慧。無。所。缺。少。內。充。外。溢。故。云。盈。溢。其。中。多。少。者。說。於。般。若。則。有。廣。略。二。門。略。則。為。少。廣。則。為。多。自。行。為。取。化。他。為。與。文。

此領何義。答明方等之後。次說般若。般若觀慧。即是家業。空生身子。受救轉教。即是領知等也。

般若觀慧。妙玄。十八。云。大品。或說不生不滅。皆歷色心。至一切種智。句句回轉。明修。或說不觀慧。妙玄。十八。云。大品。或說不生不滅。皆歷色心。至一切種智。句句回轉。明修。行法。文。即觀慧。義也。家業。長者宅。為大乘家。諸珍寶。為。不。思。議。業。妙。樂。七。十二。云。前。云。付。財。今。云。付。業。財。從。所。營。業。即造作。皆是菩薩修德。三。因。之。作。業。也。名。異。義。同。故。得。互。舉。空。生。身。子。須。菩。提。翻。空。生。解。空。第。一。舍。利。弗。翻。

身。子。亦。云。加。被。說。也。以。空。慧。為。入。道。之。主。故。加。二。人。輔。轉。  
 教。菩。薩。即。加。被。說。也。以。空。慧。為。入。道。之。主。故。加。二。人。輔。轉。  
 行。六。上。二。云。凡。言。加。者。加。於。可。加。須。苦。提。空。與。般。若。空。  
 相。應。相。似。是。故。佛。加。令。其。說。空。般。若。是。智。慧。故。亦。加。身。  
 子。所。以。但。加。此。二。人。也。文。領。知。妙。樂。二。此。是。熟。酥。加。為。奉。  
 命。所。說。名。領。知。名。說。為。領。無。別。領。也。文。此。是。熟。酥。加。為。奉。  
 得。此。益。已。義。成。別。人。淨。名。疏。云。大。品。二。乘。已。有。大。品。會。  
 義。文。觀。音。玄。記。上。二。云。聲。聞。轉。教。密。破。塵。沙。文。大。品。會。  
 法。八。十。一。無。希。不。  
 會。人。之。一。無。希。不。

已上三味對華嚴頓教總名為漸。

中總結漸味。

天台四儀集註卷第一



天台四教儀集註卷第二

南天竺沙門 蒙潤 集

第三秘密教者。如前四時中。如來三輪不思議故。或為此  
人說頓。或為彼人說漸。彼此互不相知。能令得益。故言秘  
密教。

竝隱皆密不赴出機。互不相知。故名秘密。釋籤一三。云不定與秘。  
若不堪於顯露。入者。須秘密說。今對前頓。漸顯。露即明。  
祕密。若大本中。先明。不定。對前頓漸。定教。為次第也。此  
據說相次第雖爾祕密不定。今皆畧標。然祕密之名起自  
應云祕密不定。顯露不定。今皆畧標。然祕密之名起自  
龍樹。如釋籤一。引大論釋大品經諸天子歎云。我見  
閻浮提第二法輪轉。今轉似初轉問。初轉少今轉多。云

何密。初轉聲聞見八萬及一諸佛。法輪有二種。一者顯。二者密。初乘。無量阿僧祇。人得二乘。行六波羅密。阿僧祇人得初地。乃至十地。一發無上道心。是名爲密。如前四時中。指祕密教。橫在生補處坐道場。是名爲密。如前四時中。指祕密教。橫在露攝祕密者。如次明之。如前四時中。指祕密教。橫在四時別無部帙。三輪光明記。鑿機名。記心輪。三皆擢碾輪。口業說法。名正教輪。意業鑿機。名記心輪。三皆擢碾衆生惑業。故名爲漸。三說約說。默相對。各有三頓等妙。玄先約頓。漸三說約說。默相對。各有三義。謂此座十方。多人一人。及俱三相對。

初此座十方相對

二多人一人相對

文云。此座說頓。十方說漸。說不定。頓座不聞十方。十方不聞頓座。或此座說漸。十方說頓。說不定。各各不相知。如前於此是顯。於彼是密。又於彼是顯。於此是密。據記義加。文云。或爲一人說頓。或爲多人說漸。說不定。各各不相知。爲一人說漸。爲多人說頓。說不定。各各不相知。

三說相

對

三俱三相對

聞。互為顯密如前。一方既爾。餘方亦然。  
或俱頓俱漸俱不定。各各不相知聞。互為顯密。  
此記文義加。

說

初此座十方

或一座默十方說

各不相知

默

二多人一人

或對一人默多人說

義加

互為顯密

對

三俱說默

或俱默或俱說

通示不定

同聽梵音

不定——互相知——異聞

秘密之相

秘密——互不相知

如釋籤云。不定與不。竝皆不出同聽異聞。但有互相不知。以辨兩異。

大論叙出鹿

顯——聲聞見八萬一人

據聲聞見邊。但不可云得此法眼。淨不可云八萬悟大。亦不可以此作不定說。

苑顯密之相

密——菩薩見無量阿僧祇人。得二乘等。

此般若義該三教。故云諸菩薩見等說。般若義該三教。故云諸菩薩見等說。

玄籤明鹿苑顯

定——陳如得初果

不定——八萬諸天得無生忍

際定不定相對

此約鹿苑聞小證大而說。如籤云。酪中雖無二別。不妨以八萬及一人。以辨定不定也。無

別行玄記涅槃疏

顯——說生滅——鈍根

明鹿苑顯密相對

密——說常住——利根

別行玄云。利人希去。記釋云。八萬諸天獲無生忍是也。

此以法華涅槃對鹿苑說。即鹿苑中密說圓常。與法華涅槃。以法華涅槃。同如別行玄記云。若八萬諸天。獲無生忍。故云。密去。又大疏云。利根人於三藏中。宜聞常住。即得解。如初轉法輪時。八萬諸天。得無生忍。乃是密教意。據此豈可謂同聽生滅耶。問。鹿苑會上。只一八萬諸天。何故諸文。或定不定。顯密有異耶。答。如來赴機。難思。祖



師釋義非一。據諸天得法。眼淨。即顯露不定教。如云八萬諸見。入無生忍是也。若曰密聞圓常。即祕密教。如云八萬諸天。去是也。經意多含。不可一準。然八萬諸天。既云利根。密去是也。蓋於三藏中。宜聞常住。故也。且祕密教。何以得傳。如妙樂。一云。祕密不傳。降佛已還。非所述。故。尚非阿難能受。豈弘教者所量。蓋因後叙。故可傳耳。如妙樂云。阿難非不傳。赴機之祕。非所傳耳。故祕密所用。全是顯教。是故傳祕。祇名傳顯。文

第四不定教者。亦由前四味中。佛以一音演說法。衆生隨類各得解。此則如來不思議力。能令衆生於漸說中得頓益。於頓說中得漸益。如是得益不同。故言不定教也。

蓋一類機。宿世於頓有漸種。於漸有頓種。故今聞小證。大。聞大證。小。推功歸教。教名不定矣。如大經置毒發毒。

大論八萬諸天。得無方不生忍等。皆不定義。古師一說。一念  
 等。別無一緣。名偏。方不定。教。今家不然。一時一說。一  
 之。中。備。有。不。定。今。是。不。音。者。通。大。小。因。果。當。分。跨。人。節。顯。之。與  
 密。定。與。不。定。今。是。不。音。者。通。大。小。因。果。當。分。跨。人。節。顯。之。與  
 漸。說。中。得。頓。益。妙。玄。云。此。指。鹿。苑。雖。施。於。漸。不。起。於。頓。於。頓。說。中  
 滅。等。釋。籤。云。此。指。鹿。苑。雖。施。於。漸。不。起。於。頓。於。頓。說。中  
 得。此。指。頓。後。玄。云。雖。高。山。頓。說。不。動。寂。場。而。遊。鹿。苑。釋。籤  
 云。此。指。頓。後。玄。云。雖。高。山。頓。說。不。動。寂。場。而。遊。鹿。苑。釋。籤  
 為。得。舊。說。如。佛。境。界。而。有。二。乘。智。斷。此。妨。八。萬。諸。天。得。無  
 新。得。舊。說。如。佛。境。界。而。有。二。乘。智。斷。此。妨。八。萬。諸。天。得。無  
 生。忍。此。重。指。漸。初。對。般。若。說。前。文。約。法。  
 此。中。約。人。當。知。即。頓。而。漸。即。漸。而。頓。

**然祕密不定一教。教下義理。只是藏通別圓。**

以上指四時。為祕密不定之部。今明部中之教。故此二教。  
 以藏等四教。為當體。真中二理。為所依體。如妙樂一  
 之。與。密。定。與。不。定。義。各。對。論。故。  
 之。與。密。定。與。不。定。義。各。對。論。故。

化儀四教齊此。

此以法華相待之意。判前四時不出頓等八教。意顯法華超八教外。出四時表。故釋籤一科云。初明八教。以辨昔次約今經。以顯妙。若釋籤一考。彼問辭自見。無時不遍者。此約方等對前二時為言。又釋籤十。云五味。則不一道。豈進味。有半滿相。成復於味。皆有味。祕密。及以不定。蓋約五味對半滿。以論相成。故云。乃至法華廢半明滿。半有成滿之功。非謂味唯滿不半。乃至法華廢半明滿。半有成滿之功。非謂味味各有半滿。又云。味皆有味。祕密不定者。此且據前四時為言。或顯密相成。則以昔時祕密不定。成今法華是顯非祕。法華是祕非者。釋籤七。云。非八教中之祕密。但開以前所未說為祕。

次說法華。

妙法難解。取喻蓮華。蓮華華果同時。妙法則  
權實一體。故有迹門三喻。本門三喻。

迹門

為實施權——一為蓮故華——從本垂迹

開權顯實——二華開蓮現——開迹顯本

本門

廢權立實——三華落蓮成——廢迹立本

開前頓漸。會入非頓非漸。故言開權顯實。又言廢權立實。

又言會三歸一。

妙名一唱。待絕能開前時。教相待論。判。出。前。三。教。四。教。之。上。  
絕待論。開。復。能。開。前。令。皆。圓。妙。今。文。但。云。開。者。蓋。上。既。  
云。化。儀。四。教。齊。此。則。顯。法。華。出。前。四。時。况。復。下。文。歷。部。  
揀。教。即。是。判。也。然。待。絕。二。妙。妙。體。無。殊。約。義。而。論。開。為。  
正。意。凡。論。開。權。有。約。部。約。教。約。界。約。理。等。今。云。頓。漸。者。  
乃。約。部。通。開。頓。漸。是。權。屬。前。四。時。非。頓。非。漸。是。實。即。今。  
法。華。又。三。即。是。權。一。即。是。實。故。以。開。廢。會。三。而。結。云。故。  
言。開。權。顯。實。等。也。開。者。發。也。拓。也。昔。不。言。三。是。方。便。故。

方便已俱實。今言三。是方便。故方便。門開。廢者。捨之。別名。開已。實。無權。可論。義當。於廢。約法。乃開。時。即廢。約喻。必義。須先。開。若。約。理。者。開。廢。俱。時。開。四。一。已。廢。故。也。或。謂。今。文。開。廢。會。三。準。彼。立。籤。第。一。對。於。四。一。義。雖。無。妨。但。在。彼。不。對。其。文。則。重。在。今。但。作。結。上。開。部。義。似。稍。允。蓋。法。華。部。開。廢。會。三。法。應。爾。也。如。下。文。云。總。開。會。廢。前。四。味。羶。舊。於。開。權。有。同。體。異。體。之。辨。然。約。所。開。法。體。及。能。開。之。妙。佛。意。邊。論。皆。同。體。也。但。所。開。機。情。在。昔。執。之。為。異。故。不。得。不。開。如。釋。籤。云。法。本。自。妙。羶。由。物。情。但。開。其。情。理。自。復。本。又。立。文。云。開。昔。之。異。顯。今。之。同。故。開。機。情。的。開。異。體。也。

### 言權實者。名通今昔。義意不同。

權。謂。權。謀。暫。用。還。廢。實。謂。實。錄。究。竟。指。歸。昔。有。偏。在。昔。他。權。實。等。義。今。有。為。實。施。權。開。權。顯。實。等。義。同。意。也。不。在。昔。權。實。之。語。非。獨。今。權。皆。趣。實。之。同。意。也。不。出。自。於。此。三。文。云。

謂法華已前。權實不同。大小相隔。

此下釋出今昔權實。義意不同。文中初約部通開。故以頓漸為權。法華為實。此揀昔日部中之教。有權有實。然在昔實妙。權麤。在今開麤。即妙。方顯義意不同也。今且先明昔之權實。故云謂法華已前。權實不同。等。權實約偏。圓。大小約半滿。亦可。權實約法。大小約人。在昔之時。皆有此義。然文意正明。昔部權實。而復明大小者。須知權通偏。教。而未的顯。權中三藏。小機。歷前四時。與大小。不直。至法華。方得入圓。故論權實。復明大小。不出。權實。如下文云。重舉前四時權。蓋指此小機也。

如華嚴時。一權一實。別圓權實。各不相即。大不納小。故小雖在

座。如聾若瘖。是故所說法門。雖廣大圓滿。攝機不盡。不暢

如來出世本懷。

一權一實。釋權實不同。大不納小。釋大小相隔。今此正當大隔於小。故小雖在座。如聾若瘖。釋籤一十云。華嚴大機。尚隔於別。小機被隱。一向不聞。是故但立頓大之名。不立一乘獨妙之稱。非佛本懷。良由於此。華嚴頓大。尚非本懷。况復鹿苑。故三藏教首。及以部內。纒尚未周。故妙號都絕。方等般若。若比說可知。文。

所以者何。初頓部有一麤。教別一妙。教圓一妙。則與法華無二無別。若是一麤。須待法華開會廢了。方始稱妙。

所以者何。此徵起。釋出不暢本懷之意。皆由在昔不能開顯。顯妙。故此以下。歷部揀教。明判明開。初頓部等於此。別明。頓中。纒教。須待開會者。以時人謂華嚴勝。故也。

次鹿苑。但麤無妙。教次方等。三麤。通一妙。教次般若。二

麤。通一妙。教。

此約相待判前部中麤妙也。

來至法華會上總開會廢前四味麤令成一乘妙諸味圓教更不須開本自圓融不待開也。

此開前四味部中三教之麤成今一乘妙也。且昔部中三教既開昔部中圓還須開否。故下即云諸味圓也。以今圓昔圓二圓不別此約教別與也。若妙樂云圓入初心須聞開顯諸法實相者蓋昔圓人義有兩向名入行去已入實者但論增進如經揀眾云除諸菩薩眾信力堅固者是也。堅信固力十五品若昔部中三教更開人來至法華一向須開若三教權果本是圓果豈可更開令成圓佛若對機之權亦不妨論開者蓋顯法華中垢衣等也。又妙樂云今經是圓復須開顯者蓋顯法華中垢衣等也。又前四時復須也。



但是部內兼但對帶。故不及法華純一無雜。獨得妙名。良有以也。

正判昔部屬。麤。除鹿苑外。雖皆有圓。以兼等故。不得稱妙。麤人細人。二俱犯過。此約部通奪也。釋籤一十云。始自華嚴。終至般若。若雖多不同。但為次第。第三諦所攝。今經會實。方曰圓融。是故文初約部通開。須云開前頓漸等也。如上相待論判。絕待論開。約教別與約部通奪。番覆抑揚。方顯法華出諸教上。部圓教。圓妙絕羣。經出世本懷。於此暢矣。故即引經四一為證。

故文云。十方佛土中。唯有一乘法。無二亦無三。一教。正直捨方便。但說無上道。一行。但為菩薩。不為小乘。一人。世間相常住。

一理

以純一故。獨得妙名。故引一佛以顯妙也。蓋一乘即妙也。十方佛土等。據其同者而言。亦約佛意也。一乘法者。部圓教。圓故。無二亦無三者。約教。則無通教。及圓入別也。約部。則三藏之乘。無有餘乘。即無別教。及圓入別也。約部。則無般若所帶之別。則該華嚴。唯一佛乘。故云。教一。正直捨方苑。二酥之別。則該華嚴。唯一佛乘。故云。教一。正直捨方便。但說無上道者。文句五五云。五乘是一曲而非直。通別偏。傍而非正。今皆捨彼偏曲。但說正直。是一曲而非直。通別說。邊屬教一。菩薩。據昔方便。能通。故屬三乘。今此為菩薩者。約佛意。但為菩薩。據昔方便。能通。故屬三乘。今此為菩薩者。約人。故云。一人一世間相。常住者。十界正。隔。歷。差別之相。名。世間相。以。即。理。故。皆。常住。也。若。乃。情。見。生。滅。遷。流。廓爾。情。忘。諸。相。常。住。常。既。即。性。非。常。無。常。言。偏。意。圖。斯。之。謂。矣。學。者。於。此。宜。解。會。焉。

時人未得法華妙旨。但見部內有三車窮子化城等譬。乃謂不及餘經。蓋不知重舉前四時權。獨顯大車。但付家業。

唯至寶所。故致誹謗之咎也。

當代宏教之人。未解法華開權絕待。微妙旨趣。但見經中。有三車等喻。乃謂不及華嚴等經。蓋不知三車等喻。乃重舉昔日之權。意在指權即實。故舉三車顯大車窮。子付家業。化城至寶所。不知此意。故有謗法之愆也。三車。羊車。鹿車。三乘也。化城。鹿車。譬聲聞。緣覺。乘。水牛車。譬菩薩乘。即鹿苑三乘也。化城。鹿車。譬聲聞。緣覺。乘。水牛車。譬菩薩乘。即之為化。防非禦敵。名之為城。譬真諦涅槃。能防見思也。寶所。譬寂光。大經中。名為寶渚。前四時權。且三車等。指昔三藏三乘。而云重舉前四時權者。須知三周。開顯藏圓相對。雖正開小機。然舉昔之權。則該四時。又此小機。歷前四時。名四時權也。妙樂五顯立一開權之言。於今乃成二意。一者騰昔所施。二為顯實之所。不指所開。無由說實。况指權是權。知法華究竟。既顯實已。權全。是實。約人教。不見之。故致誹謗。心。

約時。則日輪當午。磬無側影。時第五

五十界咸開。無不成佛。如日方中。無處不南。周禮用一尺五寸圭。立八尺之表。夏至午時。以測日影。求地之一寸。以建國。宋嚴觀二師。與太史何承天。用此法測日影。以定中國。表北得影一尺五寸。與土圭等。地上餘陰一寸。天。上萬里。則知天竺為地。中。今云。罄無側影。據天竺說。

約味。則從熟酥出醍醐。此從摩訶般若出法華。醍醐味。

釋籤一。九十一問。彼經自以醍醐譬於涅槃。今何得。以譬於法華。答。一家義。意謂二部同味。然涅槃。尚劣。何者。法華於開權。如破大陣。餘機至彼。如殘黨。不應遙指。八千聲聞。於收。涅槃。為拈拾。若不爾者。涅槃。不應遙指。八千聲聞。於法華。中。得授記。蒞見。如來。性。如秋收。冬藏。更無所作。然。彼經。本無出法華之語。今約義說。故。但云。此從摩訶般若出法華。

信解品云。聚會親族。卽自宣言。此實我子。我實其父。吾今所有。皆是子有。付與家業。窮子歡喜。得未曾有。

文句六三十一云。十方世界。法身菩薩。影響者。為親族。影響之衆。多是釋迦。昔日同業。茲共如來。於二萬億佛所。共開化之。於其卽是伯叔之行。故用此為親族。受此實我子。我實其父。結會父子。文句六一云。實從我受學。實是我子。從我起解。是我所生。我實曾於二萬億佛所。常教大法。故我實是父。吾今所有。皆是子有。正付家業。文句六三十一云。一切大乘。萬德萬行。故云所有。又如來藏。子性不殊。故云皆是子有。當知如來所有。卽子本有。

此領何義。答。卽般若之後。次說法華。先已領知庫藏諸物。臨命終時。直付家業而已。譬前轉教。皆知法門。說法華時。開示悟入佛之知見。授記作佛而已。

臨命終時。靈山唱入涅槃時也。譬前轉教。皆略法門。文  
 句。六三。十時。云。追指昔日。大品。領教。所委。有廣。略若。共  
 不。共。法。是。汝。所。知。即。汝。所。有。故。入。文。句。但。明。佛。之。知。見。更  
 不。廣。說。一。切。行。相。也。汝。開。示。悟。入。文。句。四。佛。約。四。意。消  
 之。一。約。四。位。也。向住地行二。約。四。門。四。約。觀。心。妙。樂。五。四。云。約。上。圓。位  
 能。契。之。智。也。三。約。四。門。四。約。觀。心。妙。樂。五。四。云。約。上。圓。位  
 位。唯。聖。方。開。約。觀。釋。為。令。之。說。徒。施。佛。之。知。見。安。在。衆。生。  
 文。又。云。若。作。餘。釋。為。令。之。說。徒。施。佛。之。知。見。安。在。衆。生。  
 佛。之。知。見。佛。知。即。一。切。種。智。具。足。被。開。其。不。在。座。展。轉。為  
 足。五。眼。亦。名。真。實。知。見。若。通。途。三。智。佛。在。座。展。轉。為  
 說。或。在。界。外。亦。得。聞。之。或。佛。滅。後。教。通。令。信。乃。至。久。遠。  
 四。惡。羸。智。人。天。世。智。若。不。開。之。則。佛。之。知。見。永。埋。四。趣。  
 長。沒。人。天。若。別。開。者。則。在。座。得。益。當。機。通。途。記。如。法。師。  
 授。記。聖。言。說。與。日。授。果。與。心。期。日。記。若。通。途。記。如。法。師。  
 品。初。八。部。四。衆。三。乘。之。類。在。座。聞。佛。一。句。偈。者。皆。與。授  
 記。當。得。菩。提。乃。至。滅。後。聞。一。句。偈。亦。與。授。記。若。別。記。者。  
 如。迹。門。別。授。應。身。妙。樂。四。授。云。二。乘。且。與。八。相。記。者。更  
 劫。國。名。號。等。百。也。五。妙。樂。四。授。云。二。乘。且。與。八。相。記。者。更

令與物結淨土緣。菩薩已於多劫利物。隨熟隨脫。不假八相淺近之記。二乘不爾。是故須之。文

### 次說大涅槃者有二義。

佛出淨土。不說涅槃。即以法華為醍醐。更熟後味。如燈明迦棄等。今佛熟前番人。以法華為醍醐。更熟後番人。重將般若淘汰。方入涅槃。復以涅槃為後教後味。

一為未熟者。更說四教。具談佛性。令具真常。入大涅槃。故名拈拾教。二為未代鈍根。於佛法中起斷滅見。天傷慧命。亡失法身。設三種權。扶一圓實。故名扶律談常教。

一為未熟者。即五千起去。人天被移者。更說四教。法華廢竟。今經復用。故云更說。而具追說。追泯。兩種四教。妙立二品。云涅槃聖行。品。追分。別眾經。故具說四種四諦。德王品。追泯眾經。俱寂。四種四諦。文。具說四不可說。

也。釋籤三三十一云。追者退也。此意則分別前諸部也。至大會  
 也。自法華已前諸經皆泯。此意則分別前諸部也。至大會  
 中更分別者。為被末代故。大經中具斯二說。文。具談佛  
 性。令具真常。涅槃經首。廣開常宗。令一切眾。生。皆知常佛  
 住。佛性。入秘密藏。止觀云。涅槃寄滅談常。輔行云。寄應  
 迹。滅度。談法。身圓常。捨拾。釋籤一九云。法華為大收。涅槃  
 破。拾。陣。餘。為。末。代。鈍。根。妙。玄。十。法。云。涅槃更扶  
 三藏。誠約。將來。使。未。代。鈍。根。久。住。於。佛。法。中。起。斷。滅。見。廣  
 開。常。宗。破。此。顛。倒。令。佛。法。久。住。於。佛。法。中。起。斷。滅。見。廣  
 撥。無。因。果。常。途。論。自。報。慧。命。理。體。法。身。在。眾。生。不。滅。諸  
 身。無。乘。也。乘。若。常。途。論。自。報。慧。命。理。體。法。身。在。眾。生。不。滅。諸  
 佛。不。增。以。迷。背。故。天。傷。亡。意。與。常。途。自。不。侔。矣。設。三。種。權。扶  
 慧。命。法。身。天。傷。亡。意。與。常。途。自。不。侔。矣。設。三。種。權。扶  
 一。圓。實。輔。行。三。下。一。十。云。彼。經。四。教。皆。究。竟。住。本。律。談  
 圓。權。用。三。教。以。為。蘇。息。實。不。保。權。以。為。究。竟。住。本。律。談  
 常。教。釋。丘。籤。云。以。彼。經。部。前。後。無。常。扶。及。事。讀。誦。外。典。則。竝  
 諸。惡。比。丘。破。戒。說。於。如。來。無。常。及。事。讀。誦。外。典。則。竝



無乘戒。失常住命。賴之。此經扶律說常。則乘戒。具有足。故  
 號此經。為贖常住命。之重寶也。如釋籤三引經。應有單  
 復。二義。所言復者。謂乘及戒。以律助。若言不許畜八不  
 淨。此是戒門事。門者。若說如來。畢竟入於涅槃。及遮外典。  
 此是乘門理。門者。此意扶律。所念處。三者。唯約戒門。彼有法  
 律。律是贖常住命之重寶。四念處。三。云。若別圓。有法  
 身慧命。何須贖命。贖命。意在藏通。灰斷之命。令得佛法。身  
 常住也。文。既扶律說常。則以律助常也。如義例云。佛法世  
 尚。以涅槃為壽。况末代。根鈍。非助不前。然上云。設三種  
 權。扶一圓實。何故結云。扶律談常。且三權俱律耶。須知  
 上明經中。具用四教。則以偏助圓。後以乘戒兩門。重  
 扶三藏之意。結歸為末代。鈍根。故云。扶律談常也。

**然若論時味與法華同論其部內純雜小異故文云從摩訶般若出大涅槃前法華合此經為第五時也。**

妙玄十廿一云。然二經教義起盡是同。如法華三周說法。  
 斷奠聲聞。咸歸一實。後開近顯遠明。菩薩事。涅槃亦爾。

先勝三修。我常樂斥劣三修。無苦其部內純雜小異。妙玄十。  
 後三修。十六問。明菩薩事。文論其部內純雜小異。妙玄十。  
 八云。涅槃猶帶三乘。得道。此經純一無雜。涅槃更不發。  
 迹。此經顯本義彰。妙樂七。約十六意。揀。云。故云。  
 等。別前行義疏記云。彼經就般若部後分。結撮五味次第。  
 也。文前法華等者。今經時味既同。法華。故此文中更不。  
 別立時味。但云前法華。  
 合此經。為第五時也。

問。此經具四教。與前方等部。具說四教。為同為異。答。名同  
 義異。方等中四。圓則初後俱知常。別則初不知。後方知。藏  
 通則初後俱不知。涅槃中四。初後俱知。

妙玄十。三云。問。涅槃當四。通入佛性。別教次第。後見佛性。  
 若為分別。答。涅槃當四。通入佛性。別教次第。後見佛性。  
 方等保證。二不見性。今以涅槃追說四。與方等中四。  
 對揀。答。名同。義異。四教名同。知常。不知常。異。圓則初後。

俱知常。初心名字。知則五品觀行。知後方知。初即地前人也。證知妙覺。究竟知別。則初不知。後方知。初三不知。但中理。故也。若妙玄。四亦十。云別教。初心即知。常住者。但中。常住耳。後即登地人也。若得意者。回向薄知。藏通則初。後俱不知。觀音玄記上。云。凡言別圓。初後知常。蓋知。人法不可灰斷。藏通反是。故曰不知。涅槃中。四初後俱。知輔行。三下。云。彼經四教。皆知常住。本意在圓。初後觀。音玄記上。云。涅槃四教。雖俱知常。初心用觀。不無。別藏通且須順於二諦。別初心人。未即圓法。釋籤二。而云。涅槃解即。而行不即。文。

問。將五味對五時教。其意如何。答。有二。一者但取相生次第。所謂牛譬於佛。五味譬教。乳從牛出。酪從乳生。二酥醍醐。次第不亂。故譬五時相生次第。

南本涅槃經第十三卷。聖行品中。無垢藏王菩薩對佛稱  
 歎涅槃。槃教勝。佛印。可竟。佛言。譬如從牛出乳。從乳出酪。  
 從酪出生酥。從生酥出熟酥。從熟酥出醍醐。醍醐最上。  
 佛亦如是。從佛出生十部經。從十部經出修多羅。從  
 修多羅出方等。從方等出般若。若波羅蜜。從般若波羅蜜  
 出大涅槃。猶如醍醐。是則五味對教。出自於佛也。相  
 生。釋籤一十九云。此五味教相生之文。在於大經聖行品末。  
 文。此約教論相生也。妙玄十云。漸機於頓未轉。全生。  
 如乳三藏中轉革凡成聖。喻變乳為酪。即是次第相生。  
 為第二時教。不取濃淡優劣為喻也。此約機論相生。  
 也。

二者取其濃淡。此則取一番下劣根性。所謂二乘根性。在  
 華嚴座。不信不解。不變凡情。故譬其乳。次至鹿苑。聞三藏  
 教。二乘根性。依教修行。轉凡成聖。故譬轉乳成酪。次至方

等。聞彈斥聲聞。慕大恥小。得通教益。如轉酪成生酥。次至般若。奉敕轉教。心漸通泰。得別教益。如轉生酥成熟酥。次至法華。聞三周說法。得記作佛。如轉熟酥成醍醐。此約最鈍根具經五味。其次者。或經一二三四。其上達根性。味味得入法界實相。何必須待法華開會。

義例六云。五味。唯喻一代五時。濃淡。即約教論。濃淡也。今文雖顯。意取濃淡。以譬滄槃。教勝。即約教論。濃淡也。今文  
教論相生。機論濃淡者。令易顯。故。其。實。約。機。約。教。皆。具  
二義。下劣根性。天親呼為下劣。小乘。眾。香。稱。為。貧。所。樂  
法。不。入。二。乘。人。手。垂。裕。記。二。十。云。手。以。受。物。表。信。力。故。受  
法。云。謂。受。彈。斥。令。其。歎。大。自。鄙。即。生。酥。益。相。文。輔。行。三  
三。云。謂。受。彈。斥。令。其。歎。大。自。鄙。即。生。酥。益。相。文。輔。行。三

般四廿云。密。成。通。益。前。悲。泣。之。時。故。云。通。教。益。釋。籤。三。使。令。知。  
 即。熟。酥。益。相。得。此。益。已。義。成。別。人。輔。行。密。也。三。周。說。  
 法。中。法。說。周。為。上。根。一。人。作。三。說。四。大。弟。子。得。悟。因。緣。周。為。下。  
 為。中。根。人。作。三。車。一。車。說。四。大。弟。子。得。悟。因。緣。周。為。下。  
 根。人。作。宿。世。因。緣。說。千。二。百。聲。聞。人。歷。五。味。如。小。住。入。相。  
 之。記。最。鈍。根。妙。玄。十。云。自。有。一。人。歷。五。味。如。小。住。入。相。  
 性。於。頓。如。乳。三。藏。如。酪。乃。至。醞。有。利。根。究。竟。未。入。位。最。鈍。  
 根。性。也。其。次。者。妙。玄。十。乃。至。醞。有。利。根。究。竟。未。入。位。最。鈍。  
 聞。或。於。三。藏。中。見。性。是。歷。四。味。據。此。則。一。等。中。不。得。入。至。  
 三。味。般。若。中。見。性。是。歷。四。味。據。此。則。一。等。中。不。得。入。至。  
 於。二。味。乃。至。三。味。不。得。入。至。於。四。味。皆。名。次。根。也。上。達。  
 根。性。妙。玄。十。云。自。有。一。人。稟。一。味。如。華。嚴。純。一。根。性。  
 即。得。醞。不。歷。五。味。也。大。經。云。雪。山。有。草。名。曰。忍。辱。牛。  
 若。食。者。即。得。醞。不。歷。五。味。也。大。經。云。雪。山。有。草。名。曰。忍。辱。牛。  
 入。餘。皆。顯。入。故。云。上。味。得。入。於。法。華。中。但。論。增。道。行。云。  
 界。實。相。一。體。異。名。上。味。得。入。於。法。華。中。但。論。增。道。行。云。

實相。初地。是別理。法界。是圓理。據大經。十千菩薩。得一生入實相。同住地。是接入別。五千菩薩。得二生法界。二住教。是一接入實理。圓以教判文。還不一異。

# 上來已錄五味五時。化儀四教。大綱如此。

籤云。言次第者。華嚴初云。於菩提道場。始成正覺。在初明矣。諸部小乘。雖云初成。自是小機。見為初耳。據信解品。脫妙著。麤。故居其次。大集云。如來成道。成道。始十年。六年。故知方等。在鹿苑。後。仁王云。如來成道。二十年。已為我。說。摩訶訶。般若。故。知。在。方。等。後。亦。知。仁。王。在。大。品。後。法。華。云。四十餘年。大經云。臨滅度時。當知。次。第。有。所。據。也。文。此。乃。別。論。次。第。通。則。不。然。如。妙。玄。十。二。云。若。華。嚴。頓。乳。別。但。在。初。通。則。至。後。故。無。量。義。云。次。說。般。若。歷。劫。修。行。華。嚴。海。空。法。華。會。入。佛。慧。即。是。通。至。二。嶺。故。蓮。華。藏。海。通。出。先。照。高。山。日。若。垂。沒。亦。應。餘。輝。峻。嶺。故。蓮。華。藏。海。通。至。涅。槃。之。後。况。前。後。教。耶。若。迦。留。陀。夷。於。法。華。中。面。得。受。二。時。通。論。亦。至。於。後。何。者。迦。留。陀。夷。於。法。華。中。面。得。受。

記。後。入。入。均。提。持。三。被。害。作。結。戒。緣。起。又。如。身。滅。不。答。云。不。滅。後。  
入。滅。均。提。持。三。被。害。作。結。戒。緣。起。又。如。身。滅。不。答。云。不。滅。後。  
時。通。論。亦。至。於。後。何。者。陀。羅。尼。云。先。於。王。城。授。聲。在。第。三。  
今。在。於。舍。衛。國。復。授。聲。聞。記。故。何。者。始。從。得。道。後。至。泥。洹。  
論。在。第。四。時。通。論。亦。至。初。後。何。者。始。從。得。道。後。至。泥。洹。  
者。釋。論。云。從。初。發。心。常。觀。涅。槃。行。道。此。則。通。至。於。前。若。  
法。華。顯。露。不。見。法。前。祕。密。邊。論。理。無。障。礙。故。身。子。云。我。  
昔。從。佛。聞。如。是。法。見。諸。菩。薩。受。記。作。佛。豈。非。證。昔。通。記。  
之。文。須。密。說。彈。斥。又。華。嚴。中。四。何。須。更。論。亦。是。其。例。鹿。  
苑。理。須。密。說。彈。斥。又。華。嚴。中。四。何。須。更。論。亦。是。其。例。鹿。  
其。一。切。俱。通。則。次。第。可。方。互。通。並。是。如。來。赴。機。之。相。但。  
論。通。論。別。則。次。第。可。方。互。通。並。是。如。來。赴。機。之。相。但。  
於。通。中。有。文。通。歸。別。如。時。長。華。嚴。方。等。陀。羅。尼。等。是。部。類。  
相。從。之。文。收。通。歸。別。如。時。長。華。嚴。方。等。陀。羅。尼。等。是。部。類。  
若。義。通。者。如。蓮。華。藏。海。通。至。收。歸。於。後。與。夫。日。若。垂。沒。  
餘。輝。峻。嶺。等。是。也。此。則。不。可。收。歸。於。後。與。夫。日。若。垂。沒。



無以見。如來說法次第。非通五時。無以見教法融通。

天台四教儀集註卷第二



天台四教儀集註卷三

南天竺沙門 蒙潤 集

自下明化法四教。

妙玄十<sup>八</sup>廿云問四教名義出何經答長阿舍行品佛在  
 圓彌城北尸舍婆村說四大教者從佛聞從和合衆聞  
 從多同有丘聞從一<sup>三</sup>十  
 云但同有四非即藏等亦一往語耳然教定體與今不  
 同<sup>女</sup>行訶責煩惱清淨私釋會之諸行是四緣生法即三  
 諸行訶責煩惱清淨私釋會之諸行是四緣生法即三  
 藏義也訶責是體知過罪即通教義也煩惱者若無煩  
 惱即無智慧即別教義也清淨者當名任運  
 有常樂我等即圓教也然則家引傍經論立此藏通別  
 在大乘中有義無名是故今家引傍經論立此藏通別  
 義圓則名矣。

第一三藏教者。一修多羅藏。等四經。阿含一阿毗曇藏。俱舍論。婆

毗尼藏。律。五部

四教義。一初云。此教明因緣生滅。四聖諦理。正教之本也。傍教菩薩。文修多羅。此云法本。出世善法。言教之本也。又翻契經。契理契機也。契理合於二諦。契機符彼三根。觀經疏。初云。經理者。訓法。訓常。文凡聖之諦。所軌則曰法。魔外不能改壞。曰常。則此釋經者。由也。經由聖人金口。故別經也。義此釋阿含。如前。阿毗曇。翻無。比法。聖人智慧。分別法義。不可比比。故俱舍。翻藏。即包攝。持之義。婆沙。翻說。亦名五百說。毗尼。此翻為滅。佛說。作無作戒。能滅身口之惡。故即八。十誦律也。文南山云。毗尼。翻滅。從功。能為名。非正譯也。正翻為律。律。法也。從教。為名。斷割。重輕。開遮。持犯。非法。不定。文五部律。如來滅後。上座大迦葉。等五百聖人。於畢鉢羅窟。內命優波離。結集。名大衆部。此波二。稱大衆。婆戶迦等。一。千。凡。聖。窟。外。田。地。商。那。和。修。優。波。二。稱。僧。祇。即。根。本。也。迦。葉。阿。難。末。田。地。商。那。和。修。優。波。二。

多五弟子。各執一見。遂分不律藏。為五部焉。

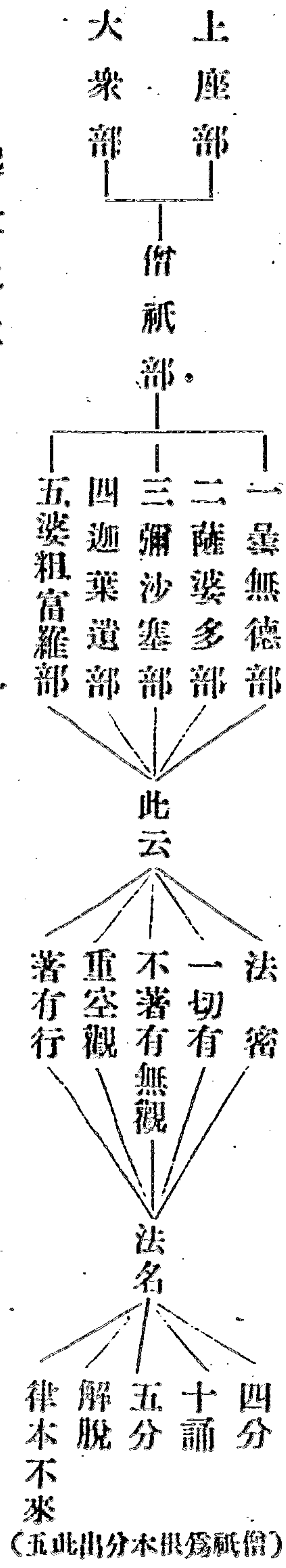

起教之次

三藏

經藏

戒學

正明因事制戒。防止身口惡法。又戒是所詮行。毗尼是能詮教。

三學

阿含為先

律藏

定學

經明修行即安心法。修行有緒。令不散亂。又佛說經先入定故。

詮次

修行之初

論藏

慧學

聖人智慧。分別法義。若佛自分別法義。若弟子分別法義。

木又為首

四教義云。然此三法。通名藏者。以皆各含一切文理也。又經通五人說。妙樂一十云。佛及聲聞天仙化人。下禮印定。即名佛說。出論唯佛世滅後。文句九不許引出。曜樂征伐。自天子說。出論通佛世滅後。文句九不許引出。曜

經云。佛在波羅奈。最初為五尼人。說契經。修多羅藏。佛在毗舍離。獼猴池。羅閱祇。最初為須那提。說毗尼藏。佛在毗舍離。獼猴池。最初為跋耆子。說阿毗曇藏。五百羅漢。結集。名相續。解脫經。有阿毗曇藏。是佛自說。五百羅漢。結集。名相續。解脫經。有廣集佛法。相乃名。為論。今此三藏。皆佛說。若云。佛說。名經。弟子所作。名論。一往語耳。

此之三藏。名通大小。今取小乘三藏也。大智度論云。迦旃延子。自以聰明利根。於婆沙中。明三藏義。不讀衍經。非大菩薩。又法華云。貧著小乘三藏學者。依此等文。故大師稱小乘為三藏教。

通論小衍。俱有三藏。今則別指小乘。不可以通難別。故下即引經論。以證別意。大智度論釋。大品經。龍樹造。羅什譯。九倍略之。百卷成文。亦名佛滅後百年。有迦旃延子。此云文飾善讚詠。故大論云。佛滅後百年。有迦旃延

婆羅門。是生死人。不讀迦旃延。不誦摩訶衍經。非大菩薩。不知  
 諸法實相。自利根慧。於佛法中。作諸論議。則知  
 天合以小乘為三藏。本乎經論。昔淨法苑師。毀之於前。  
 清涼觀師讚之。於後苑師。謂法華云。貪著小乘。三藏學  
 者。乃以小乘為能別之。言。明知三藏。不唯屬小乘。天台此  
 名濫涉大乘。特違至教。為指法華似小濫。清涼嚴疏云。此師立  
 義。理致圓備。但三藏名。義似小濫。以後三教。亦有三師故。  
 所以爾者。良以智論之中。多小乘為三藏。教成實論  
 中。亦自說云。我今欲說三藏。中實義。故有據。初對舊醫  
 戒定慧。故立三事。條然不同。異後三教。通教。意融不  
 故別教。依一法性。而顯三故。圓教。三一無礙。故所以不  
 名小乘。教者。此教亦有大乘六度。菩薩三十四心。斷結。  
 成真佛故。釋籤十云。三藏通大小。何故但屬小。今  
 明如法華云。貪著小乘。三藏學者。又大論中。處處以三  
 藏對法華。而辨大小。故準此文。以三藏為小。若通論者。小  
 衍二門。俱有三藏。但是通途。非別意也。若唯通途。如何  
 消通法華。大論具如四教。本中廣明。然論別意。有三。

破一舊小醫乘故三苑藏師部謂別法故華二以小乘三為藏能隔別異之故言三且小法乘華三大藏

論皆羅什譯論中既以小乘名三藏教故至譯經二言雙舉為成偈文即別義也又大論云佛在世時無三藏

名法華何云三藏學者須知三藏之名起於結集法藏者故大論云摩訶迦葉將諸比丘在者闍崛山中集三藏是聲聞法摩訶衍是大乘法復次佛在世時無三藏名

但有持修多羅比丘持毗尼比丘持摩訶衍三藏名則結集經家既立三藏之名故譯經者作此譯耳故法華云三藏者

# 此有二乘根性。

此是總標三乘聲聞四諦為初門又三人亦通諦緣度教集為初門菩薩六度教道為初門支佛因緣緣度教集文句七一十四念處一三者云所言三者其義有八謂教理智斷行位因果理三者聲聞理在正使外緣覺理在



習氣外。菩薩理。在正習外。教三者。聲聞。稟四諦。緣別。相智。菩薩總別。相智。斷三者。聲聞。為自修戒定慧。緣覺。為自修樂。獨。善寂。菩薩為衆生。修六度。位三者。聲聞。住無學。菩薩三僧。祇登道場。三者。聲聞。帶果。行。緣。覺。望果。行。因。菩薩伏惑。行。因。果。三者。聲聞。斷。如燒木。為灰。菩薩正習。盡。如燒木。無炭也。

### 初聲聞人。依生滅四諦教。

聞佛聲教。故曰聲聞。生滅四諦。止觀一對。治易奪滅。則相。遷移。滅。異。集。則四心。流動。等。分。道。則對。治。易。奪。滅。則。滅。有。還。無。雖。世。出。世。四。皆。論。實。故。名。為。諦。也。

### 言四諦者。一苦諦。

大經云。凡夫有苦。而無諦。聲聞有苦。空。故言有諦。凡夫不見苦。理。故言無諦。聲聞能見無常。苦。故言有諦。法界不見第中。云。苦。所以逼惱。故為義。一切有為心行。常為無常。患累之所逼惱。故名為苦。謂三苦八苦等。

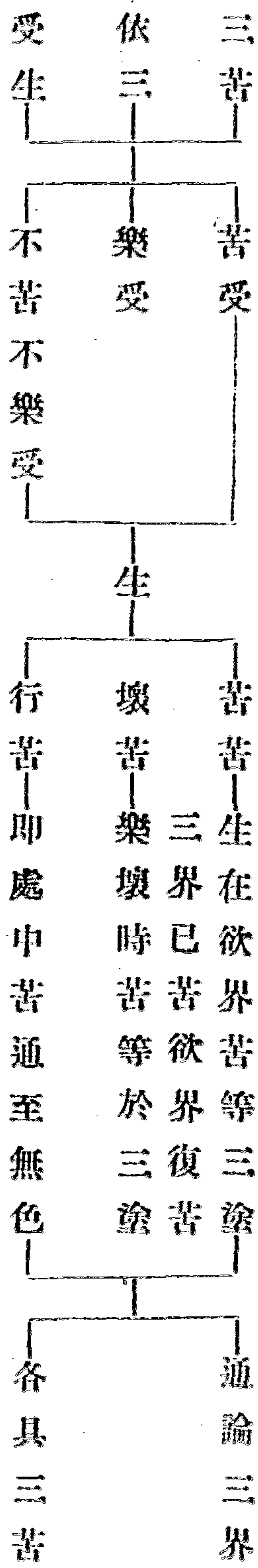

八苦名義

衆苦依止名生苦——有五種——初受胎——二至終——三增長——四出胎——五種類貴賤男女  
 能令變壞名老苦——有二種——念念——終身——又二種——增長——滅壞  
 能逼身因名病苦——四大不調——即有二種——身病——心病  
 能滅諸根名死苦——有三種——一業報——二惡對——三時節代謝——又二種——病死——外緣  
 非愛共聚名怨增會——即是苦苦——苦心領於苦境故也  
 可愛相違名愛別離——捨所愛故——即是壞苦  
 希望不遂求不得苦——還約愛離——怨會以說  
 是衆苦相名五盛陰——經釋前七是五盛陰前七有別體後一總七無復別體今依經文以五盛陰是其別體也

二十五有。依正二報是。言二十五有者。四洲四惡趣。六欲

并梵天。四禪四空處。無想五那含。天四洲四趣成八。六欲天并梵王

別則二十五有。總則六道生死。三。無想天及五那含。天無成二十五。

輔行。一云。因果不忘。故名。為有。略云。三有。欲。色。無色。或云。九有。三界分九地。故名。國土。名。依報。五陰。假名。是正報。即苦諦之體。四洲水中。可居。曰。洲。四惡趣。三塗。加修羅。以修羅一日一夜三時受苦。故。六欲。希須。名。欲。六天各有三種欲。一飲。食。欲。二睡。眠。欲。三淫。欲。梵王為生萬物之主。計無心。為。涅。槃。計。五那含。為。真解脫。故。六道輪轉相通。故名。為。道。輔行。二。上。五。引。大。論。三十問云。何六道。復云。五道。答。佛。去。世。後。五。百。年。中。部。別。不。同。各。回。佛。經。以。從。已。義。故。使。修。羅。一。道。有。無。不。同。女。楞。嚴。中。更。開。神。仙。一。類。為。七。趣。又。六。道。不。出。胎。卵。濕。化。四。生。俱。舍。頌。云。人。旁。生。具。四。地。獄。及。諸。天。中。

有唯化生。鬼  
通胎化二。文

一。地獄道。梵語捺洛迦。又語泥黎。此翻苦具。而言地獄者。此處在地之下。故言地獄。謂八寒八熱等大獄。各有眷屬。其類無數。其中受苦者。隨其作業。各有輕重。經劫數等。其最重處。一日之中。入萬四千生死。經劫無量。作上品五逆十惡者。感此道身。

地獄。從處為名。娑沙云。瞻部洲下。過五百踰繕那。乃有地獄。梵語釋籤。八十二云。元梵天種。還作梵語。及以梵書。種。輔行七十八云。光音初下。展轉出生。是故五天。竝名梵。種。文。翻彼梵語。成此華言。故云翻也。周禮有象胥氏。通四方之語。東方曰寄。南方曰象。西方曰狹鞮。音。如周禮。北方曰譯。今翻西語。諸經。皆云。譯者。從通稱也。如周禮。

四。官。通。稱。象。胥。氏。苦。具。造。惡。之。者。受。逼。苦。具。度。亦。云。苦。器。  
 八。寒。八。熱。偈。云。頰。部。陀。尼。刺。部。陀。寒。逼。身。炮。及。炮。裂。頰。  
 嘶。吒。井。囉。囉。婆。唬。婆。青。蓮。紅。蓮。大。紅。蓮。如。次。對。三。種。身。特。  
 摩。第。八。摩。訶。鉢。特。摩。青。蓮。紅。蓮。大。紅。蓮。如。次。對。三。種。身。特。  
 色。已。上。等。活。斫。刺。等。前。極。黑。繩。後。方。斬。量。三。衆。合。苦。具。  
 殘。嗥。叫。悲。啼。苦。所。活。大。叫。極。黑。繩。後。方。斬。量。三。衆。合。苦。具。  
 極。熱。俱。若。內。悲。啼。苦。所。活。大。叫。極。黑。繩。後。方。斬。量。三。衆。合。苦。具。  
 受。皆。無。命。出。及。猛。火。自。身。他。身。下。八。阿。鼻。有。眷。屬。其。類。無。數。  
 五。皆。無。命。出。及。猛。火。自。身。他。身。下。八。阿。鼻。有。眷。屬。其。類。無。數。  
 等。活。河。增。一。獄。十。六。門。有。百。二。十。八。皆。名。遊。增。有。情。遊。  
 刃。烈。河。增。一。獄。十。六。門。有。百。二。十。八。皆。名。遊。增。有。情。遊。  
 彼。其。苦。增。故。眷。屬。故。俱。舍。圖。熱。豎。寒。亦。具。百。二。十。八。而。正。  
 理。論。等。但。云。眷。屬。故。俱。舍。圖。熱。豎。寒。亦。具。百。二。十。八。而。正。  
 遊。增。更。有。孤。獨。鬲。子。輕。繫。等。獄。遍。在。江。海。山。林。空。中。等。  
 處。婆。沙。七。云。南。洲。有。正。有。邊。東。西。二。洲。唯。邊。無。正。北。洲。  
 邊。正。俱。無。三。洲。人。若。造。重。罪。皆。來。南。洲。正。獄。及。東。西。南。  
 洲。邊。獄。受。苦。妙。玄。六。八。云。此。正。地。下。二。萬。由。旬。  
 其。傍。地。獄。或。在。地。上。或。在。鐵。圍。山。間。輕。重。傍。輕。正。重。重。  
 者。遍。歷。百。三。十。六。獄。中。者。不。遍。下。者。復。減。輕。劫。數。等。俱。

舍云等活等上六如次以欲天壽為一晝夜。人  
 王一。又盡人夜間四百天。王為百歲。一  
 萬。一。又盡人夜間四百天。王為百歲。一  
 黑。三。又盡人夜間四百天。王為百歲。一  
 千。此。又盡人夜間四百天。王為百歲。一  
 如。此。又盡人夜間四百天。王為百歲。一  
 中。此。又盡人夜間四百天。王為百歲。一  
 隨。此。又盡人夜間四百天。王為百歲。一  
 盡。此。又盡人夜間四百天。王為百歲。一  
 增。此。又盡人夜間四百天。王為百歲。一  
 力。地。獄。皆。有。色。斷。還。續。妙。樂。五。地。獄。引。毗。曇。云。一。切。地。獄。初。來。  
 之。時。皆。有。色。斷。還。續。妙。樂。五。地。獄。引。毗。曇。云。一。切。地。獄。初。來。  
 文。句。四。二。十。云。初。入。地。獄。眾。生。若。受。苦。時。痛。聲。不。復。可。分。別。  
 妙。樂。五。四。二。十。云。初。入。地。獄。眾。生。若。受。苦。時。痛。聲。不。復。可。分。別。  
 不。復。可。辨。文。句。云。獄。卒。是。變。化。受。苦。時。非。眾。生。數。初。將。罪。  
 人。縛。至。閻。王。所。者。是。眾。生。數。若。受。苦。時。非。眾。生。數。初。將。罪。  
 五。十。三。云。有。情。非。情。並。是。共。業。所。感。而。為。心。變。脫。經。稱。為。常。  
 為。熱。苦。所。逼。小。獄。通。寒。熱。大。獄。惟。在。熱。四。解。脫。經。稱。為。常。  
 火。途。且。從。熱。為。名。也。五。逆。殺。父。殺。母。殺。姪。口。阿。羅。漢。出。佛。身。  
 血。破。和。合。僧。十。惡。身。業。三。種。謂。殺。盜。姪。口。阿。羅。漢。出。佛。身。

綺語。兩舌。惡口。意業。有三。貪。嗔。癡。上品。善。不。善。業。皆。有。三。品。而。復。有。三。如。摠。華。鈔。

逆 一約境。一善則於劣不殺為上。謂蚊蚋等。於勝不殺為中。不善反此。

惡 二約心。一無問善不善。但猛利心作為上。泛爾心作為中。餘者為下。

三 三約時。一此通善不善。但三時無悔者為上。作已悔為中。正作不能悔為下。三時者。欲作正作已。

品 二畜生道。亦云旁生。此道遍在諸處。披毛戴角。鱗甲羽毛。

四足多足。有足無足。水陸空行。互相吞啖。受苦無窮。愚癡

貪欲。作中品五逆十惡者。感此道身。

梵語底栗車。輔行二上。五廿云。畜生者。猪六許六。向究。三反並通。作楮六音。即六畜也。謂牛馬雞豚犬羊。則攝趣

不盡。今通論此道。不局六也。旁生。婆沙云。形旁行。旁。此道偏在諸處。婆沙云。遍五道中。有之故也。文句四。四。十

四教儀集註卷三

作。非。衆。生。數。也。披。毛。悉。有。而。上。天。所。乘。象。馬。等。是。福。業。如。化。  
 云。四。天。三。十。三。披。毛。悉。有。而。上。天。所。乘。象。馬。等。是。福。業。如。化。  
 也。妙。斃。等。羽。毛。如。飛。禽。等。水。陸。空。行。此。三。是。畜。生。所。依。處。  
 也。妙。斃。等。羽。毛。如。飛。禽。等。水。陸。空。行。此。三。是。畜。生。所。依。處。  
 者。人。所。畜。養。大。論。以。三。類。攝。畜。生。者。多。盲。冥。者。晝。夜。  
 行。互。相。吞。啖。文。句。四。三。十。云。畜。生。者。多。盲。冥。者。晝。夜。  
 明。也。強。者。伏。弱。飲。血。啖。肉。其。心。劣。前。作。已。少。悔。俱。舍。頌。  
 途。從。相。啖。邊。爲。名。也。中。品。其。心。劣。前。作。已。少。悔。俱。舍。頌。  
 云。旁。生。極。一。中。劫。生。壽。量。多。無。定。限。其。極。長。亦。劫。中。  
 地。持。大。文。句。四。五。十。劫。云。劫。初。時。皆。解。聖。語。後。飲。食。異。詔。心。  
 而。語。皆。變。或。不。能。語。妙。樂。五。十。三。云。諸。教。相。中。畜。  
 生。能。言。皆。此。時。也。又。畜。生。能。飛。空。自。爾。力。也。

三。餓。鬼。道。梵。語。闍。黎。哆。此。道。亦。徧。諸。趣。有。福。德。者。作。山。林。  
 塚。廟。神。無。福。德。者。居。不。淨。處。不。得。飲。食。常。受。鞭。打。填。河。塞。  
 海。受。苦。無。量。諂。誑。心。意。作。下。品。五。逆。十。惡。感。此。道。身。



輔行二名。又後生亦語。闍黎哆。此翻祖父也。爾雅云。鬼者。從初受名。又後生亦語。闍黎哆。此翻祖父也。爾雅云。鬼者。也。尸子曰。古者名死人。爲歸人。又云。人神曰。鬼。地神曰。祇。天神曰。靈。又云。饑餓。謂餓鬼也。恆被人驅使。此道亦遍。諸趣。輔行三下云。此處在閻浮提下五百由旬。有閻王界。縱廣量亦等。是根本處。亦有住閻浮提洲者。有德者。住花果樹林。無德者。居不淨處。東西二洲。亦有鬼。北洲。唯。有。威。德。者。諸。天。亦。有。隨。生。處。形。或。居。海。渚。或。在。人。間。山。林。中。或。似。人。形。或。似。獸。形。不。得。飲。食。重。者。饑。火。節。燄。不。聞。漿。水。之。名。中。者。伺。求。蕩。滌。膿。血。糞。穢。輕。者。時。博。一。飽。加。以。刀。杖。驅。逼。塞。海。填。河。四。解。脫。經。稱。爲。刀。途。從。彼。刀。杖。驅。逼。爲。名。也。下。品。正。作。能。悔。故。云。下。品。俱。舍。頌。云。鬼。日。月。五。百。以。人。間。如。蘭。盆。疏。今。水。陸。施。食。正。爲。饑。日。爲。一。日。壽。五。百。歲。更。有。三。類。爲。曠。野。鬼。神。鬼。子。母。等。供。

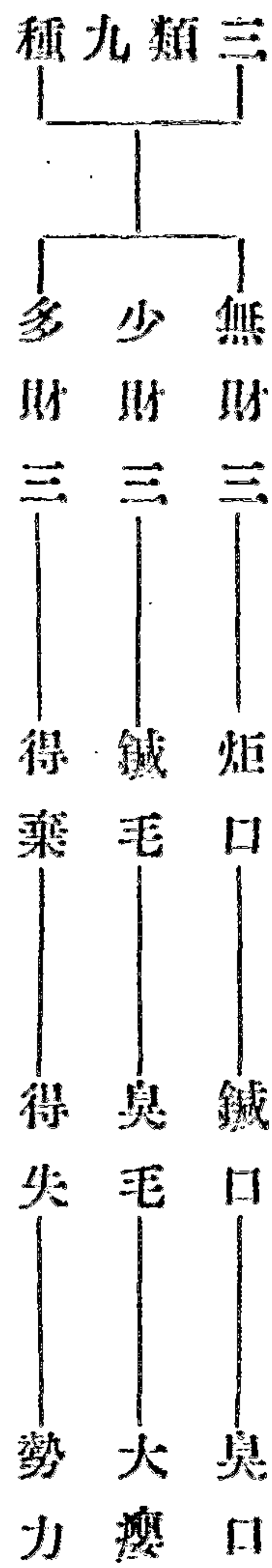

四阿脩羅道。此翻無酒。又無端正。又無天。或在海岸海底。宮殿嚴飾。常好鬪戰。怕怖無極。在因之時。懷猜忌心。雖行五常。欲勝他故。作下品十善。感此道身。

文句二誓斷。故言無酒。無端正。男醜。女端。舍脂。是也。無變。嗔妬。誓斷。故言無酒。無端正。男醜。女端。舍脂。是也。無天。淨名疏云。二十四云。此神果報。最勝。鄰次。諸天。而非也。妙樂。二九云。無天德。故。或在海岸。海底。輔行。二上也。云。世界初成。住須彌頂。亦有宮殿。後光音天下。如是展轉。至第五天。脩羅。嗔。便避之。無住處。下。此文句。二則。知妙。玄明。或居。半須彌山。巖窟。應天。種攝。妙樂。引準。阿此。

含。四脩羅。次第住於多福。各得生彼。又楞嚴經。明胎卵  
 宮。居止處。殊勝。必乘。多福。方得。生彼。又二萬由旬。以爲一  
 濕。化。四種。之。異。屬。於。鬼。畜。人。天。四趣。所攝。其宮殿嚴  
 飾。妙。樂。長。阿。含。十。八。云。南。洲。金。剛。山。中。有。脩。羅。宮。所。治  
 六。十。由。旬。欄。楯。行。樹。等。良。有。一。日。一。夜。三。時。受。苦。具。自  
 來。入。其。宮。中。屬。四。趣。者。良。有。一。日。一。夜。三。時。受。苦。具。自  
 二。卅。云。毗。摩。質。多。善。見。帝。釋。以。般。若。咒。力。不。能。爲。害。交。怕  
 腳。波。海。水。手。攻。善。見。帝。釋。以。般。若。咒。力。不。能。爲。害。交。怕  
 怖。無。極。淨。二。名。上。疏。二。卅。云。又。嫉。佛。昔。嫉。妒。惱。他。故。常。多。怖。畏。文  
 猜。忌。輔。行。二。名。上。疏。二。卅。云。又。嫉。佛。昔。嫉。妒。惱。他。故。常。多。怖。畏。文  
 則。說。五。念。處。佛。說。三。十。七。品。則。說。三。十。八。品。常。爲。曲。心  
 所。覆。猜。者。疑。懼。也。詩。傳。云。以。色。爲。妒。以。行。爲。忌。害。賢。曰  
 嫉。故。知。脩。羅。嫉。賢。忌。行。五。常。輔。行。一。下。三。云。以。慈。育。物  
 爲。仁。以。德。推。遷。爲。義。進。退。合。宜。爲。禮。權。奇。超。拔。爲。智。言  
 可。反。覆。爲。信。內。德。俱。備。方。成。人。道。慢。強。無。德。判。屬。脩。羅  
 又。據。善。心。仍。居。下。品。外。揚。五。德。本。在。輕。他。文。十。善。對。十  
 惡。立。謂。不。殺。等。又。十。皆。有。止。行。二  
 善。如。不。殺。止。善。放。生。是。行。善。等。

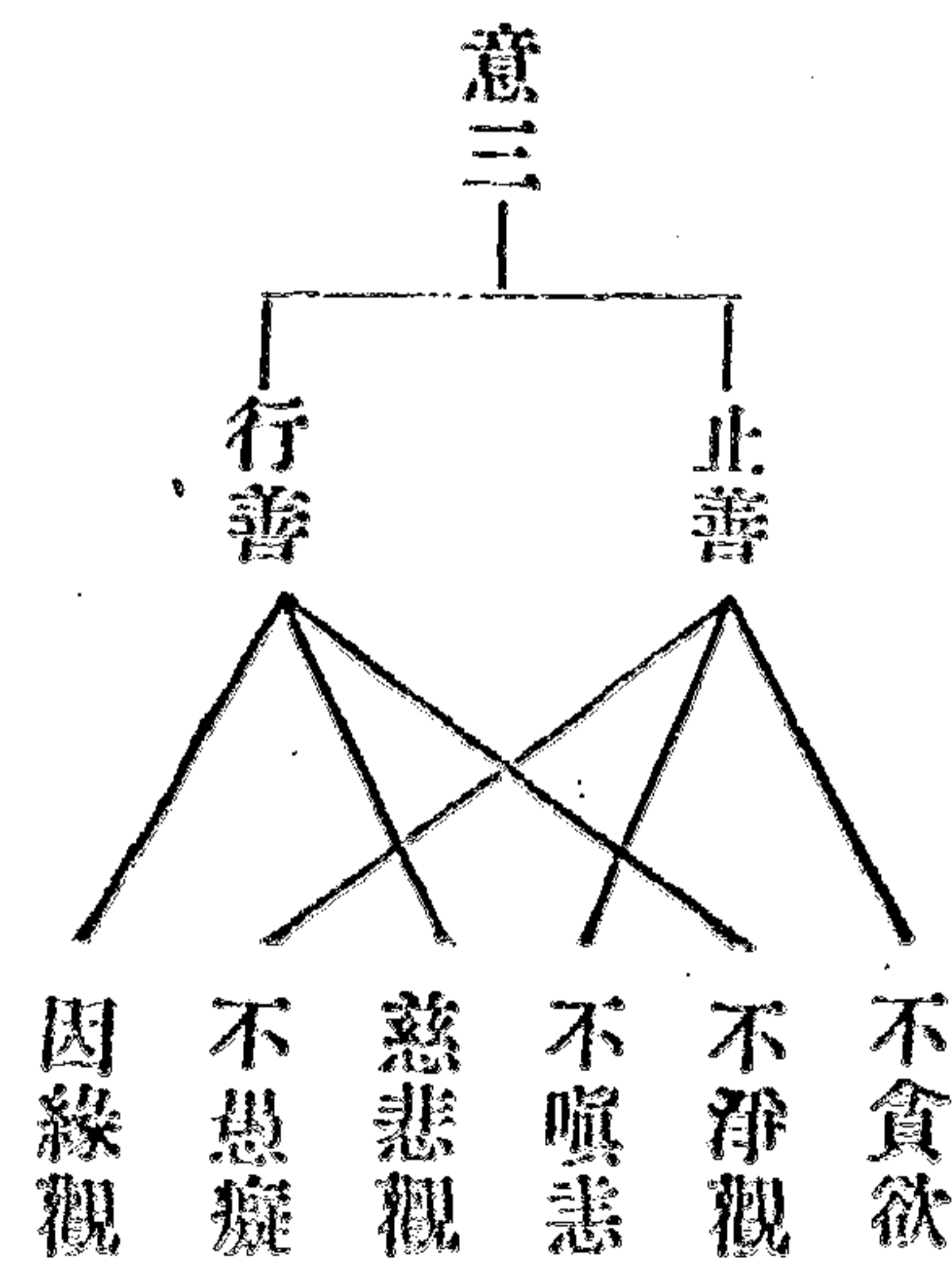
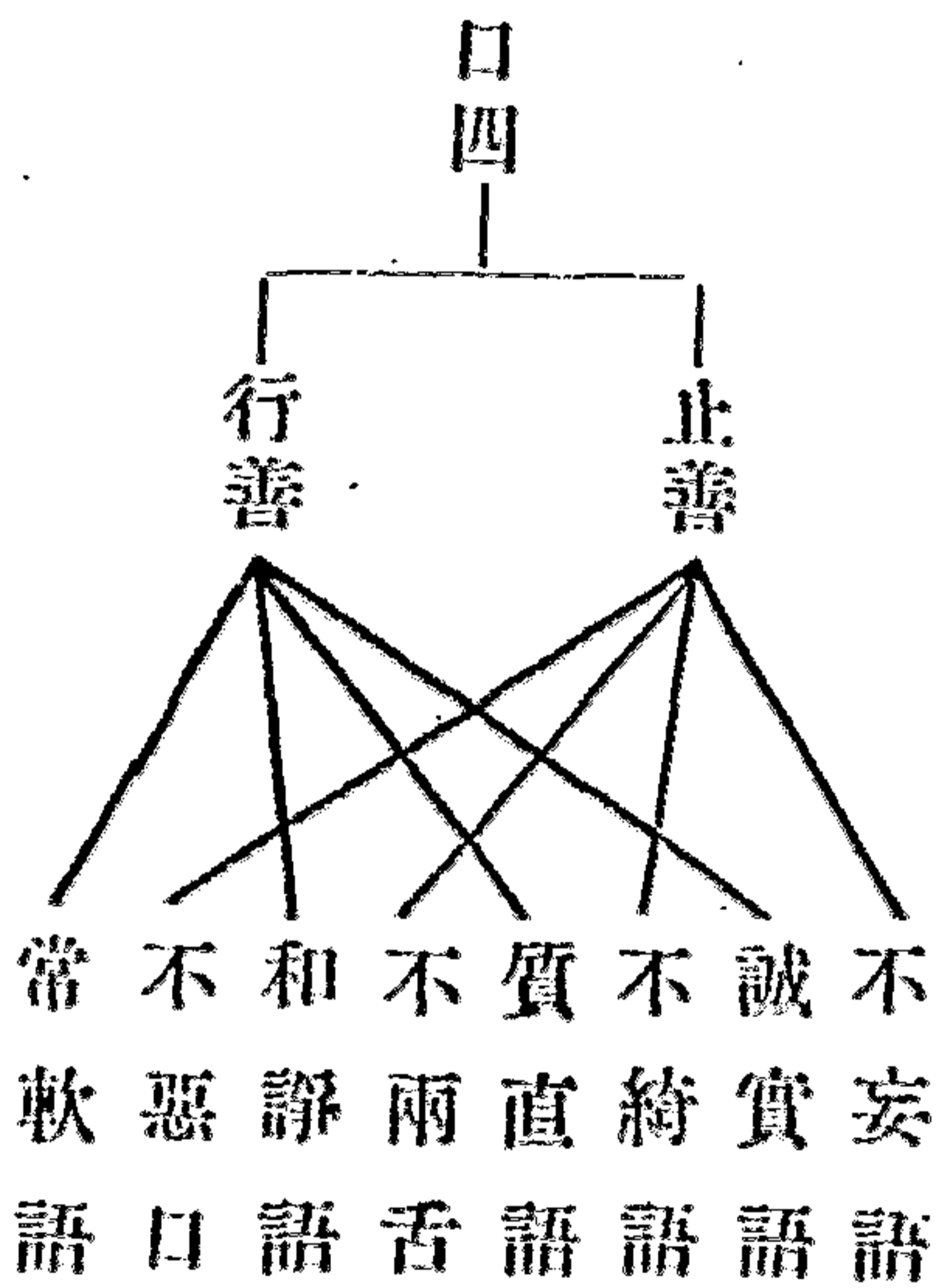
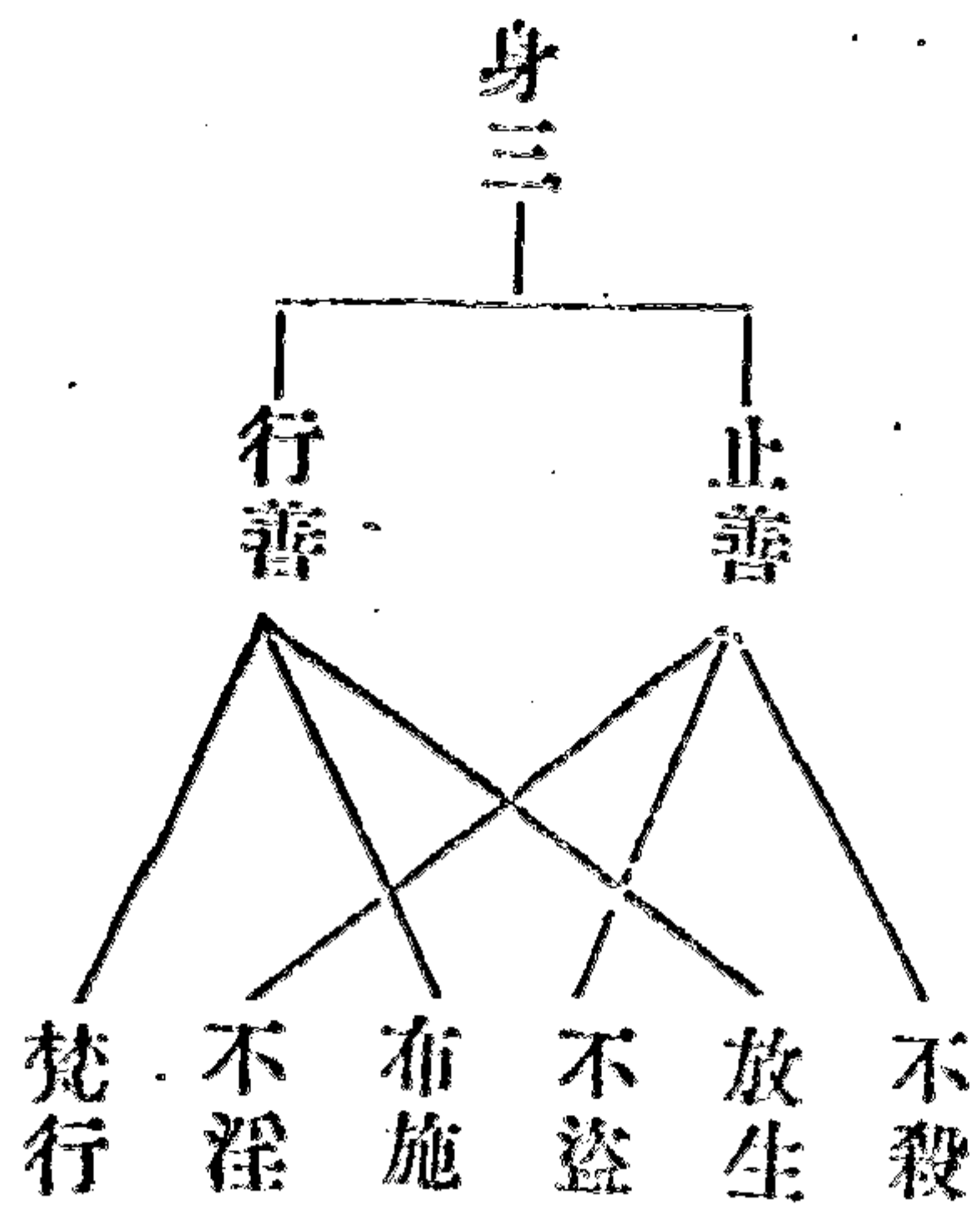

五人道。四洲不同。謂東弗婆提。南閻浮提。西

瞿耶尼。北鬱單越。皆苦樂

相間。在因之時。行五常五戒。五戒者。

不殺不盜不邪淫不妄語不飲酒。行中品十善。感此道身。

輔行二上六廿云。梵語摩菟。除。此云。意。人。中。所。作。皆。先。之。思。易。曰。唯。人。為。萬。物。之。靈。禮。云。人。者。天。地。之。心。五。行。之。

端。此亦未知五道故也。婆沙云。五道多慢。人者過於人。又  
 云。五道中能息意者。亦莫過人。文。法苑云。人者忍也。於  
 世。遣順人。能安忍。四洲。此世界下有三輪。下風。次水。上  
 金輪。金輪之上有九山。八海。須彌居其中。鐵圍在。外。中繞  
 須彌。有七金山。七香水。四大洲。四洲土輪。居金輪之內。即第  
 鹹海。東西南北。有四大洲。四洲土輪。居金輪之上。於四  
 洲邊。復有二小洲。具如俱舍。弗婆提。高大。其果甘美。依樹亦  
 云。瞻部。無熱池。側有瞻部林。樹形高。大。其果甘美。依樹亦  
 立名。此方無劫初時。高樹下。有一寶牛。為貨。易故。鬱單  
 貨。俱舍。鈔云。劫初時。高樹下。有一寶牛。為貨。易故。鬱單  
 越。亦云。俱盧。勝處。三洲。故。俱舍。頌云。瞻部洲。人量。  
 三肘半。四肘。八尺。東西。北。洲。人。倍。倍增。如次。洲。十。六。八。肘。北。西。  
 二。洲。三。十。唯。有。北。洲。人。壽。定。一。千。歲。餘。三。且。據。極。分。為。言。  
 未。必。全。爾。聖。人。不。出。其。中。不。生。於。彼。而。闡。化。非。不。居。彼。  
 準。寶。雲。經。頗。羅。墮。將。弟。子。六。百。人。住。鬱。單。越。八。難。三。佛。前  
 以。為。三。人。中。則。有。四。一。盲。聾。瘖。癡。二。世。智。辨。聰。三。佛。前  
 佛。後。四。北。俱。盧。洲。天。上。一。無。想。或。指。長。壽。天。受。此。諸。果  
 報。不。得。於。聖。化。苦。樂。相。間。輔。行。九。上。四。云。若。論。果。報。南

洲為三下。若得值佛。南洲為上。上。故大論六二十云。閻浮  
 提。以三事。故。尙勝諸天。北洲不及。一能斷姪欲。二識念  
 力。三能精進。勇猛。復有書般。若。是。故。上。諸。天。下。來。聽。法。故。  
 大。經。云。下。下。因。緣。故。生。北。洲。乃。至。上。上。因。緣。故。生。南。洲。  
 同。是。輕。報。泥。犁。云。四。天。下。人。雖。果。報。不。易。戒。乃。有。生。老。病。死。  
 不。殺。義。則。不。盜。禮。則。不。淫。信。則。不。妄。語。智。則。不。飲。酒。酒  
 能。昏。性。起。過。故。也。又。五。戒。四。性。一。遮。酒。乃。遮。制。餘。性。是  
 惡。大。小。乘。禁。戒。此。為。根。本。止。觀。四。善。若。受。戒。者。莫。問。受  
 與。不。受。犯。即。是。罪。受。與。不。受。持。即。是。善。若。受。戒。持。生。福。  
 犯。獲。罪。不。受。無。福。不。受。犯。無。罪。善。惡。故。名。為。性。又。云。所。言  
 性。者。即。舊。戒。也。不。待。佛。制。性。是。善。惡。故。名。為。性。又。云。所。言  
 戒。者。四。性。上。更。加。一。個。制。罪。中。性。離。酒。為。護。餘。律。儀。若  
 論。制。已。性。上。更。加。一。個。制。罪。中。性。離。酒。為。護。餘。律。儀。若  
 來。所。制。五。戒。十。善。開。合。之。異。身。三。可。見。不。  
 妄。語。則。攝。口。業。四。種。酒。防。意。地。則。攝。意。三。

六天道。二十八天不同。

八欲界。六天。色界。四天。

時日現。二於一為國千。月以者億三十百為小千。千。界。一顯雙。世天。明輔。
 刀止刀。十世增一。是小萬義光大千億億億千個中。一。此。千。總舉。界不。文行。
 兵滅疾。劫界滅大三千二淨明千萬大非則如初千千。小。名。也。以。一。三。同。文二。
 災至饑。並經有劫千也千重記世為千非大千禪為個千。一。別。中。千。舉。句上。
 起二如。約二小。世蓋天翻五界億萬想千錢為一中千。小。俱。千者。豎。四六廿。
 七十次。住十三增界言地則七但大億天有中。小三千。倍。千。舍。四小。包。未云。
 日歲七。劫劫災一之佛之無云有千二等萬千千釋世。說。界。頌。千。統。中。也。云。今。
 七時日。數空壞滅中生中百以十則百者億如千所界。名。千。謂。云。統。中。也。天釋。
 夜疾月。量劫於為央迦央億下億有萬蓋日千個覆名。一。六。一。四。一。千。若。者典。
 止衰年。而成有一世維者非望又百為億月貫二大大中。欲。千。大。大。大。統。天中。
 今災止。論劫情小。衛萬想上復億億有而大禪千千千。天。四。洲。千。千。論。然所。
 俱起歲操。各住劫。皆。即。之。言。四。光。中。四。光。千。為。為。世界。一。一。洲。日。三。也。一。自言。
 舍七飢。業。劫於。同。大。言。之。禪。明。千。種。明。如。中。一。界。名。千。千。一。月。千。二。佛。然。天。
 云月饑。道。盡住。一。千。又。耳。非。操。有。一。經。千。千。四。小。中。箇。初。千。蘇。是。禪。化。樂。者。
 至七災。論。增。時。劫。成。謂。瑞。又。想。此。一。十。云。個。千。禪。千。千。小。禪。日。迷。總。統。境。勝。亦。
 十日起人。壽。乃。中。壤。萬。應。恐。唯。數。億。萬。百。千。個。所。為。世。千。天。身。盧。大。一。則。身。名。
 三止七壽。滅。有。二。空。須。億。經。翻。一。也。大。為。億。貫。三。覆。一。界。世。總。一。欲。千。小。有。勝。最。
 災滅年滅。至。大。十。各。知。二。云。譯。亦。四。千。億。日。然。禪。例。二。此。名。千。天。是。千。三。文。勝。
 現至七至。十。三。增。二。成。千。三。之。言。萬。有。中。月。以。為。此。禪。千。小。須。梵。別。三。千。二。亦。
 者十月三。三。災。滅。十。住。即。千。識。百。萬。千。千。乃。十。大。應。所。倍。千。彌。世。總。禪。大。十。名。
 乃歲七十。災。壞。每。劫。壞。中。日。也。億。為。億。有。至。萬。千。云。覆。大。世。一。各。別。統。千。八。光。

盡猛擊災持三禪下八初宮壤無內等火禪為一減增轉慈壽須對乃據  
 隨風從生山禪已七水禪殿之外患外災為水減至至增心命靈七對減  
 處起下時下也下七災以情法災故水二風災為十八至案極從年七劫  
 生又風由世又又四齊下生情亦災禪災頂一歲萬八人長切則日之  
 風業輪風界火七十於七則即然三內頂四小故四萬從以利與二極  
 力有相壤災火九二經生有彼禪有如劫一千四命今天翁十為  
 時興災火禪火情情器內喜次增論千惡嘆下伽錢言  
 後山當二又災滅正非有受內三滅也心悲主初時也  
 六七六禪一是則報常動與災災則文漸無王無疾故  
 日日十已番則滅彼情息輕等水百論薄慈家異接自  
 漸並三下成七天俱息安四火年增此故作也乃十  
 出現劫七壤番要生亦俱無風滅則後至太垂對歲  
 水劫第番當成七滅是潤不上一子生此子裕七返  
 災未六水八住火故風身動三年年子短化記月次  
 起壤十災大壤一不彼等如故定則倍壽壽衆十三逆  
 時時四成劫空水動器外水能初為自父二是人十對  
 由六劫五如當七非即風故燒禪頂八年十放言引議則  
 雨日風十是七水是依災偏惱內災二萬則歲汝我什時十  
 霖隱災六初大火常報四身心有頂禪四自如等等師議歲  
 注在壤劫禪劫後住雖禪麓等覺三為千十是當祖云謹刀  
 風雙至初已第風不云無重外觀禪火歲歲展行父婆乃兵

初欲界六天者。一四天王天。山居須彌。二初利天。頂居須彌。三

上十品三十天。善已其上生二得天。中單修。三夜摩天。四兜率天。五化樂天。六



他化自在天。

居已。修上。上品。天空。定善。得兼。生修。其未。中到。

俱有衣。頌云。六受欲交抱執手笑視淫初如五至十色圓。

化生如時共四抱行兜率如執五手化地居形笑他化利但以視文為六事夜摩

持王國。此云。故。居。黃。金。他。善。根。增。長。故。居。琉。璃。南。方。毗。留。鳩。槃。茶。

薛荔。亦多。王。有。九。十。一。子。雜。語。能。作。種。種。語。故。居。白。銀。捶。

名。聞。毗。舍。闍。毒。龍。水。晶。方。毗。沙。門。天。王。此。處。建。立。天。王。德。之。

事。見。唐。天。寶。元。年。如。僧。史。略。俱。舍。頌。云。妙。高。層。有。四。相。

去。各。十。千。所。梵。成。語。高。蘇。謂。迷。出。六。千。八。四。堅。首。及。持。鬘。恆。橋。大。王。

各苑二邊十有山地句去苑東北圓生樹業開花妙香芬馥願風

車	雜	故稱	金	頌	三	此	月	以于	尼二	五	廣	論	四	山	持	住	衆
織	飾	善	剛	云	人	云	輪	山	日	十	闊	減	千	高	受一	餘	如
雜	地	周	手	妙	天	三	缺	日	爲	出	皆	乃	由	四	四持	七	次
喜	柔	萬	所	高	帝	十	殘	如	月	四	等	至	旬	萬	轉二	山	居
租	軟	踰	住	頂	爲	三	月	新	轉	乃	俱	鐵	須	二	五	山	四
願	中	繕	有	八	主	山	則	月	故	至	舍	圍	彌	千	調三	是	級
死	有	那	作	萬	於	頂	東	則	皆	單	頌	山	出	由	齊	四	又
租	殊	高	止	又	摩	四	近	四	謂	越	云	高	水	旬	雙	王	首
誰	一	勝	一	住	神	角	於	近	日	爲	夜	三	亦	須	持	所	亦
職	衆	殿	半	其	名	各	日	於	出	四	半	百	八	彌	山	部	住
器	車	周	金	中	金	有	自	日	處	于	日	二	萬	七	頂	衆	餘
天	死	千	城	護	剛	八	影	自	爲	遠	沒	十	四	金	旋	故	七
欲	隨	踰	一	善	諸	宮	覆	影	東	爲	中	八	千	及	環	金	至
職	天	繕	山	見	天	中	四	覆	文	東	日	由	由	鐵	山	又	四
時	福	那	旬	外	故	帝	故	東	近	云	出	旬	旬	圍	腹	日	王
刀	力	外	半	繕	中	釋	見	故	日	圓	四	二	餘	山	照	居	王
杖	種	四	城	以	宮	殿	四	見	自	淨	洲	俱	之	入	四	最	即
等	種	苑	有	金	名	昔	缺	東	影	掃	等	盧	八	水	天	上	四
現	車	莊	千	爲	善	世	缺	覆	爲	中	月	半	山	皆	下	教	天
三	現	嚴	門	之	見	三	切	故	東	聖	宮	九	半	八	雙	王	亦
雜	二	衆	高	者	見	十	利	見	非	耶	廣	山	萬	持	所		

單猶過修過滿上五百品十論十論善那逆兼揀修夜定摩故已上善夜法摩堂此三翻論善如時法亦不名如時法分事。

時五欲境。知樂。故。兜率。此云。妙足。新。化。自。娛。樂。故。他。化。自。足。

於五欲境。知樂。故。兜率。此云。妙足。新。化。自。娛。樂。故。他。化。自。足。

在欲得境。時。餘。天。為。化。假。他。所。作。以。成。已。樂。即。魔。王。也。

淨名云。多。是。不。思。議。解。脫。菩。薩。住。赤。色。三。昧。不。取。不。捨。

應。為。魔。主。心。後。未。到。定。未。入。根。本。禪。也。止。觀。九。四。云。住。欲。

界。定。從。是。心。後。未。到。定。未。入。根。本。禪。也。止。觀。九。四。云。住。欲。

服。牀。鋪。猶。如。虛。空。問。未。到。定。相。是。然。生。障。上。障。未。來。障。去。

身。空。未。來。得。發。是。名。未。到。定。相。是。然。生。障。上。障。未。來。障。去。

俱。舍。頌。云。欲。天。俱。虛。舍。四。分。一。未。增。也。初。四。之。一。天。玉。長。半。

里。上。五。增。四。天。人。問。五。十。年。下。天。一。晝。夜。承。斯。壽。五。百。上。五。

倍。增。四。天。人。問。五。十。年。下。天。一。晝。夜。承。斯。壽。五。百。上。五。

以。人。間。六。歲。以。王。壽。五。十。年。下。天。一。晝。夜。承。斯。壽。五。百。上。五。

百。年。為。一。千。日。法。華。文。句。將。云。三。光。天。子。是。帝。釋。天。主。內。臣。如。

卿。相。四。王。是。外。臣。如。武。將。文。又。三。光。天。子。是。帝。釋。天。主。內。臣。如。

為。六。欲。天。主。雖。不。得。制。帝。釋。四。

王。欲。行。佛。法。魔。不。得。制。帝。釋。四。

天台四教儀集註卷三

天台四教儀集註卷第四

南天竺沙門 蒙潤 集

次色界十八天。分爲四禪。初禪三天。輔。梵。大。衆。梵。梵。二禪三天。光。少。

無。量。光。三禪三天。淨。徧。淨。無。量。四禪九天。生。無。雲。中。無。想。天。外。已。

光。音。上。善。見。善。現。色。住。處。修。已。上。品。五。天。善。坐。三。禪。者。居。處。上。所。居。無。天。煩。離。

熱。善。見。善。現。色。住。處。修。已。上。品。五。天。善。坐。三。禪。者。居。處。上。所。居。無。天。煩。離。欲。坐。得。禪。定。故。得。禪。名。色。

妙。立。云。正。報。之。身。是。清。淨。色。非。如。欲。界。十。六。垢。染。色。也。十。八。

天。此。準。上。座。部。立。若。薩。婆。多。宗。唯。立。十。六。天。以。梵。輔。大。

部。合。爲。一。無。別。處。故。無。想。廣。果。合。爲。一。身。壽。同。故。若。經。身。壽。雖。同。因。果。有。異。廣。果。以。無。尋。伺。爲。因。果。無。想。以。無。

故。心。為。因。果。四。禪。梵。語。禪。那。此。翻。為。定。攝。心。專。注。不。流。散。

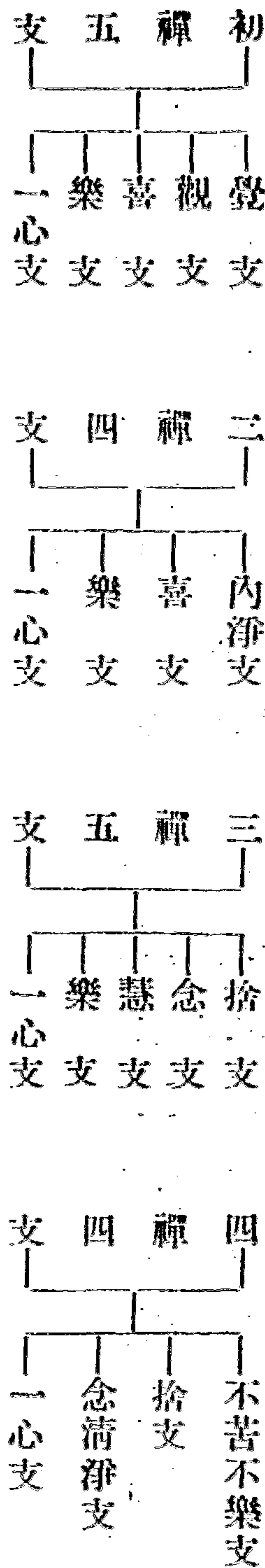

輔行九上九引婆沙中問初三何故五二四何故四答  
 自古相承云欲引界五欲為外亂初三禪喜為內亂初禪治  
 外亂之始三禪治內亂之始故各有五天禪者淨也無  
 禪內亂息是故二四但立四支初禪三天禪淨也無  
 欲染故十八天皆淨無欲劫初先生劫盡後滅主領大  
 民梵輔是臣大梵即王也劫初先生劫盡後滅主領大  
 千然通論有萬億梵王唯此初禪有千言號令能統上  
 為大千之主降此不王論又初禪有千言號令能統上  
 冠下故也如法華云報勝為界主無統王義以二禪已上  
 摩醯首羅居色界頂報勝為界主無統王義以二禪已上

無言語法。是故諸禪亦各以報勝為主。非統御也。正是具  
 如法華文句。淨名疏明。若涅槃疏云。娑婆世界主。正  
 首羅。又云。梵王只領小千。而已。乃古師之說。非今家正  
 意。二禪三天。少光。光明。少故。無量。光。光明。轉增。無  
 故。光音。以光當語音。故新譯云。極光。三禪三天。少  
 識。嗜樂。離喜。而純樂受。故。無量。淨。淨。勝。於。前。不。可。量。故。  
 徧淨樂受。最勝淨。周普。故。四禪九天。無雲者。下。雖。空。居。  
 依雲而住。此無雲。首。特。號。無。雲。業。疏。云。第。四。禪。上。雲。居。  
 輕薄。如星散住。不彰。名下。天。如雲密合。文。福。生。者。修。勝。福。  
 力。方。生。此。天。從。因。彰。名。廣。果。者。凡。夫。之。果。無。勝。過。故。無。  
 想者。一期中。問。心。想。不。行。故。無。煩。雜。無。熱。惱。善。相。見。善。  
 現相。究竟。無極。此。五。天。三。果。所。居。名。五。不。還。天。若。俱。舍。  
 舊圖。次第。而。上。若。準。楞。嚴。第。九。世。間。曠。野。深。山。聖。地。四。禪。  
 天。獨。有。欽。聞。不。能。知。見。如。今。世。間。曠。野。深。山。聖。地。四。禪。  
 皆羅漢所住。持。故。世。間。纒。人。所。不。能。見。又。色。天。踰。究。那。中。  
 有摩醯首羅。此。翻。大。自。在。天。俱。舍。頌。云。又。踰。究。那。中。  
 四增半。半。謂。大。梵。衆。一。半。輪。那。二。梵。輔。此。上。倍。增。無。量。光。  
 八。六。千。四。唯。無。雲。滅。三。百。二。十。八。身。壽。但。有。一。百。二。十。

# 三無色界四天

初初一身全減五  
也成劫量半三者  
梵劫半與為變謂  
業半故壽劫易從  
身也以量究少不變  
半梵四等竟光變易  
止輔十大萬已易受  
旬壽小梵六上約入  
故一劫身千大三不  
壽初為既大全災變  
半身一一劫為壞易  
劫一大由少劫不受  
二由劫旬光謂壞難  
十旬則半已少說故  
小四六故下光各  
劫十壽大二少  
也小小當半大光  
為劫上  
劫乃下  
以至天  
由色大

若厭色籠修四空定處必作方便滅三種色一行可  
 云從第四禪欲入空處必作方便滅三種色一行可

對色塵之二不可見可對色界欲入無色故滅此三色無色  
 對色塵之二不可見可對色界欲入無色故滅此三色無色

界色細小乘空有六引毗曇云無色有八部云戒無是無作  
 界色細小乘空有六引毗曇云無色有八部云戒無是無作

色以無漏緣通故戒者通九地也豈隔無  
 色以無漏緣通故戒者通九地也豈隔無

牆壁妙樂六云無色雖無四大造色約定諸宗無色非  
 牆壁妙樂六云無色雖無四大造色約定諸宗無色非

全無四大引成論云色是無教法此有宗計不計無色  
 全無四大引成論云色是無教法此有宗計不計無色



此無是色等那宗如經有教宗記也戒難云應不此是空宗計無色也然  
小乘計有是不了義說無色者乃名了義大乘反此楞  
嚴經云。謂無業果色者。顯有定果色也。此與小乘有宗義  
釋云。謂無業果色者。顯有定果色也。此與小乘有宗義  
合。若大乘說。有。色。義也。空處。禪門。六。九。聲。聞。緣。覺。所。知。者。此  
是。大。乘。說。有。色。義。也。空。處。禪。門。六。九。聲。聞。緣。覺。所。知。者。此  
種。色。心。緣。虛。空。既。與。無。色。相。應。故。正。從。所。緣。處。受。名。故。  
禪。門。六。一。十。云。捨。空。緣。識。以。識。為。處。正。從。所。緣。處。受。名。故。  
名。識。處。亦。無。所。有。處。亦。無。所。有。處。行。者。厭。於。識。處。無。邊。於。是。捨。之。入  
無。所。有。處。亦。無。所。有。處。行。者。厭。於。識。處。無。邊。於。是。捨。之。入  
內。外。境。界。外。境。名。空。內。境。名。識。捨。此。二。境。故。言。不。用。處。  
文。非。非。想。止。觀。六。四。引。阿。毗。曇。婆。沙。云。非。無。想。天。之。無  
想。非。三。空。之。有。想。故。言。非。想。也。人。師。云。無。想。是  
色。天。異。界。不。應。仍。此。得。名。就。同。界。釋。名。前。無。所。有。定。已  
除。想。今。復。除。無。想。尚。不。許。引。色。無。想。天。況。總。引。四。禪。既  
輔。行。六。上。五。人。師。尚。不。許。引。色。無。想。天。況。總。引。四。禪。既  
是。論。文。取。亦。無。失。人。師。釋。義。亦。未。全。非。今。家。俱。存。故。無  
破。斥。文。止。觀。九。八。云。此。定。不。緣。識。處。故。非。想。不。緣。不。用

處。故非非想。文。只有四陰。輔行五上。四卅云。蘊之與陰。新舊異譯。文。積聚名。蘊。蓋覆名。陰。積集有為。蓋覆真性。然諸文。或云。四禪八定。或云。四定者。輔行九上。初云。若色無色二界相對。則色界名禪。無色界名定。若總以上界。名定。於下。欲。則上二界。俱散。文。

上來所釋。從地獄至非非想天。雖然苦樂不同。未免生而復死。死已還生。故名生死。此是藏教實有苦諦。

一。往言之。三途唯苦。諸天純樂。人中苦樂相間。通而言之。天亦有苦。妙立六九。云。六欲天者。地天別有。修羅鬪戰之難。通有五衰死相。苦等。地獄。色天。雖無下界諸苦。而為色所籠。若命盡時。不樂入禪。風觸身。唯除眼識。餘皆有苦。如箭入體。雖無欲色界等苦。如瘡。非想處。癰。如病。有無處。如箭入體。雖無欲色界等苦。如瘡。非想處。癰。證生滅。故云。實有三藏教。

二集諦者。卽見思惑。又云見修。又云四住。又云染污無知。又云取相惑。又云枝末無明。又云通惑。又云界內惑。雖名不同。但見思耳。

集者。招集爲義。惑與業。故卽見思惑。示集諦之體也。見者。若云見理時能斷此惑。卽從解得名。若體受稱。是假相。待三成假也。

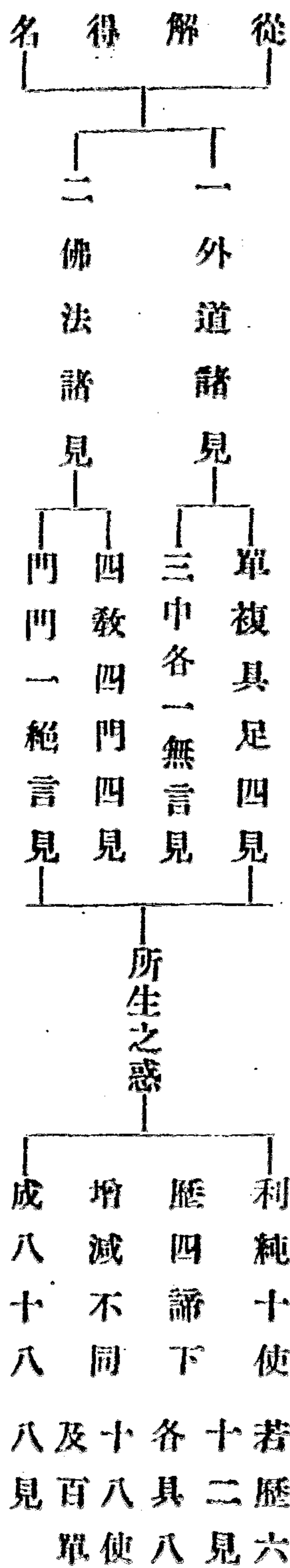

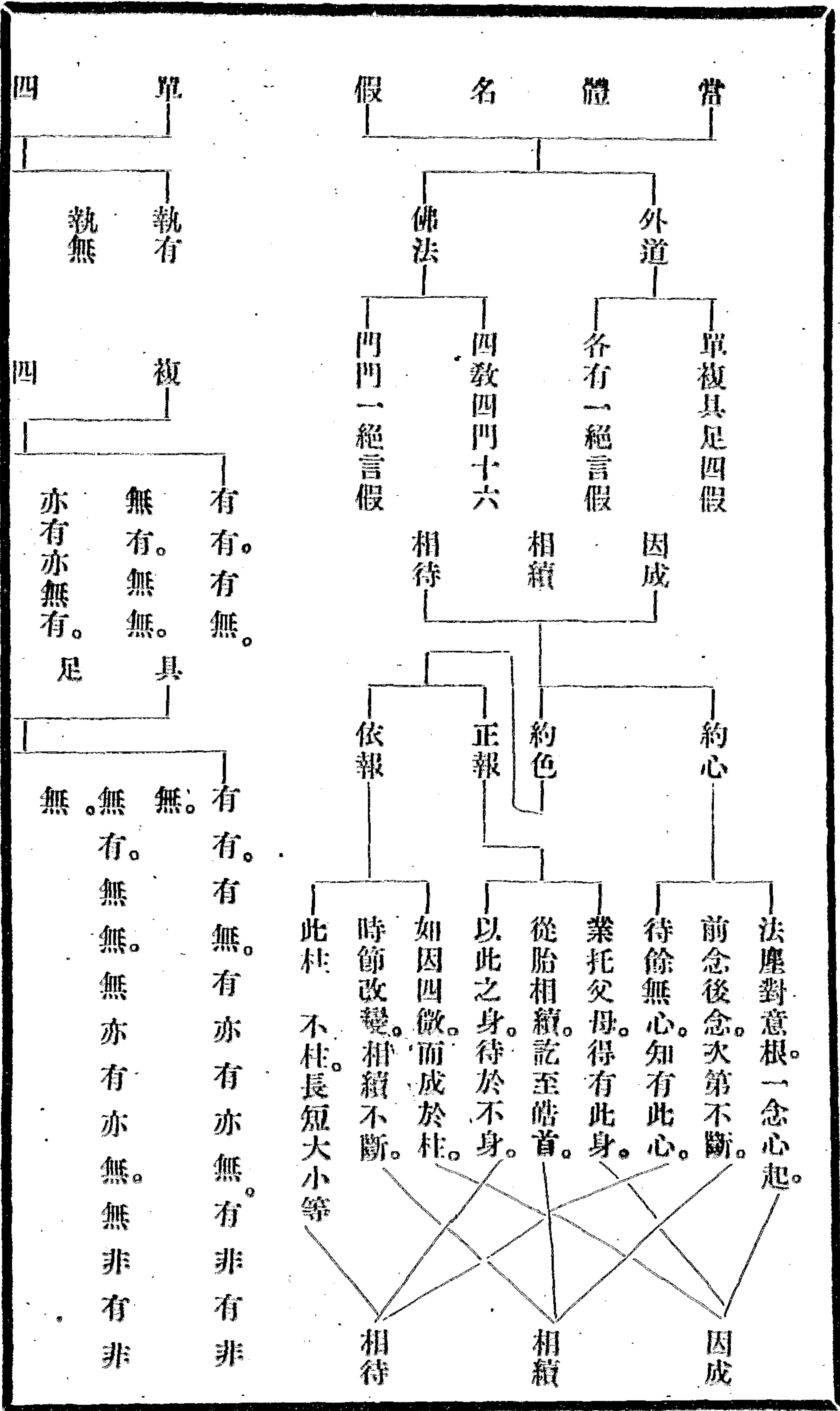

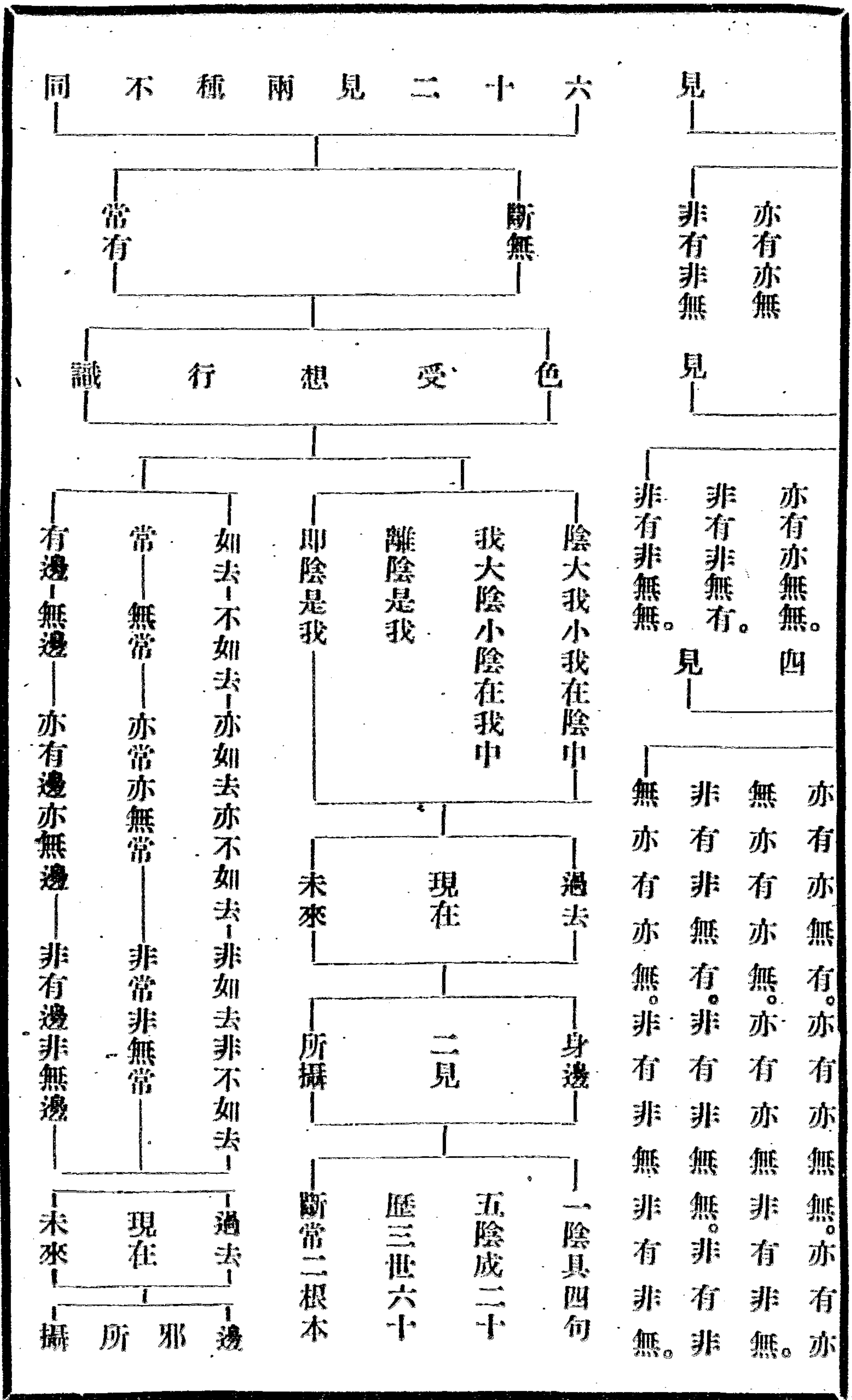

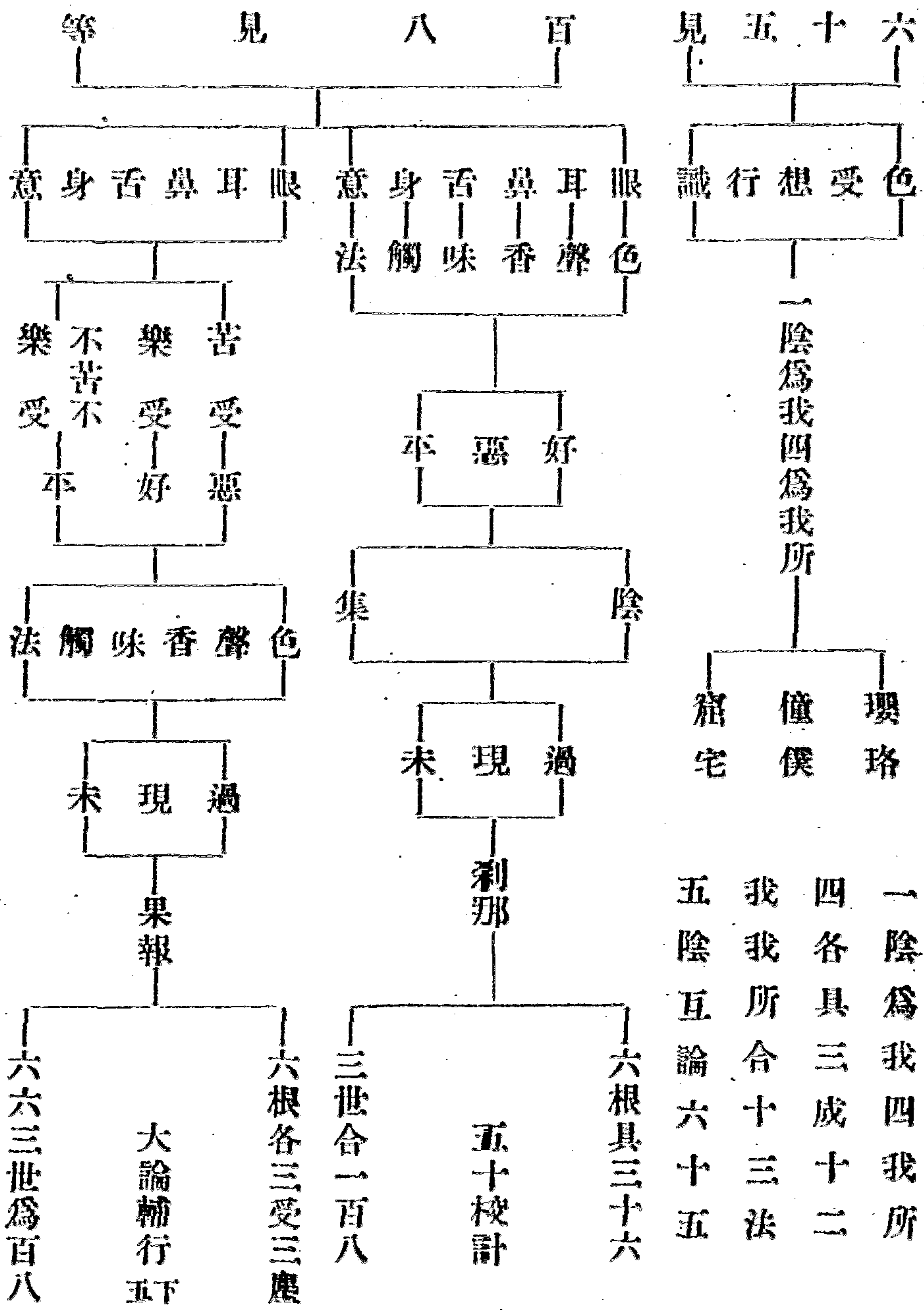

思惑。入修道位。重觀緣真。輔行云。慮謂思慮。見道觀真。已發無漏。今復重觀。故云重慮。此惑即除。名思惟惑。此從解得名。障真思假及愛惑者。此當體受稱。然見惑從塵起。能障真理。思惑從五塵起。能牽三界。此皆約欲界多分說。細論所不。拘見修。見道。所斷。惑也。四住見。見道。所斷。思惑。分三道。因。此二惑。故住著。無三界。染污。無知。無明。為體。不。染。污。無。知。云。然。小。乘。中。立。二。無。知。染。污。無。知。無。明。為。體。不。染。污。無。知。云。然。小。乘。中。謂。取。相。惑。三。惑。皆。名。取。相。觀。音。支。記。上。云。見。思。取。生。死。之。相。也。枝。末。無。明。對。根。本。得。名。見。思。以。無。明。為。根。本。故。云。枝。末。於。一。切。法。無。所。明。了。故。曰。無。明。通。惑。塵。沙。無。明。通。惑。別。在。菩。薩。所。斷。故。名。別。惑。界。內。塵。沙。潤。非。漏。業。招。業。招。變。易。生。故。云。界。內。塵。沙。潤。非。漏。業。招。塵。沙。則。通。界。內。外。也。

初釋見惑。有八十八使。所謂一身見。二邊見。三見取。四戒取。五邪見。利已使上六貪。七瞋。八癡。九慢。十疑。鈍已使上此十使。歷三界四諦下。增減不同。成八十八。謂欲界苦十使具足。集滅各七使。除身見邊見戒取。道諦八使。除身見邊見。四諦下合為三十二。上二界四諦下。餘皆如欲界。只於每諦下除瞋使。故一界各有二十八。二界合為五十六。并前三十二。合為八十八使也。

法界次第。第七云。使。以驅役為義。能驅役行者心神。流轉三界。故通受使名。身見。於陰入界中。妄計為身。強立主宰。恒起我見。諸文。或云。身見。破。身見。破。故。則我見。破。列二名云。求我。臣得。故。則身見。破。故。則我見。破。



身文輔行四五下九及一云外人計邊見如麻豆見及母指等或計徧  
 常非斷執斷非常隨執一邊也見取謂因此見通至非  
 想信此非餘執劣為勝戒取執邪為道名非因計因及  
 以為狗等戒名戒取邪見由計斷常不信果復計此我  
 及六諦等或計從於父母微塵梵天等生皆名邪見貪  
 是己法者愛即指五見為己法也嗔非己法故嗔癡不  
 識見中苦集慢我解他不解疑猶豫不決利鈍利則造  
 次恒有鈍則推利方生五鈍亦名見中思亦利鈍利則思  
 亦名背上使利使若去鈍使亦亡故屬見攝四諦下惑  
 增減不同前云集諦雖在惑業今歷四諦者集是能迷  
 苦是所迷又道滅於藥此四諦惑俱舍頌云苦集道滅亦  
 迷如不識病亦迷於藥此四諦惑俱舍頌云苦集道滅亦  
 切集滅各除三道除於二見上界不行嗔輔行五下九  
 問四諦下惑依何理教增減不同耶答依阿毗曇上界  
 不行嗔無相害故有善欲故性寂靜故心滋潤故然止  
 而不行非能斷也故法華中蜈蚣喻嗔通三界妙樂六止

三在苦耶。答。此見依身上。故名無身。見依於身。見而起邊。見餘。  
二三。非身。故無此見。又見苦斷。故在苦下。四。空無色。有。  
一身。見者。雖無。蠱色。而有細色。所執未亡。即是身見。非想。  
八戒。取計。因。苦。諦。是。果。何。故。在。苦。答。計。多。苦。行。唯。望。為。實。因。  
故滅。異。此。故。無。身。見。無。身。見。故。亦。無。邊。見。集。滅。非。道。不。生。  
戒取。又。復。戒。取。在。於。苦。道。二。諦。下。者。本。是。內。道。見。苦。能。  
斷本。外。道。者。見。道。能。斷。故。惟。在。二。此。有。親。疎。之。義。孤。山。  
作六。十。四。句。解。云。思。故。也。輔。行。五。下。據。云。以。十。纏。為。九。十。  
十八。論。文。所。出。夫。甚。大。恐。聞。者。生。疑。略。斷。三。結。謂。身。見。戒。取。  
疑。下。如。

二明思惑者。有八十一品。謂三界分爲九地。欲界合爲一地。四禪四定爲八。共爲九地。欲界一地中。有九品貪瞋癡慢。言九品者。上上上中上下。中上中中下。下上下下中下。上八地各有九品。除瞋使。故成八十一也。

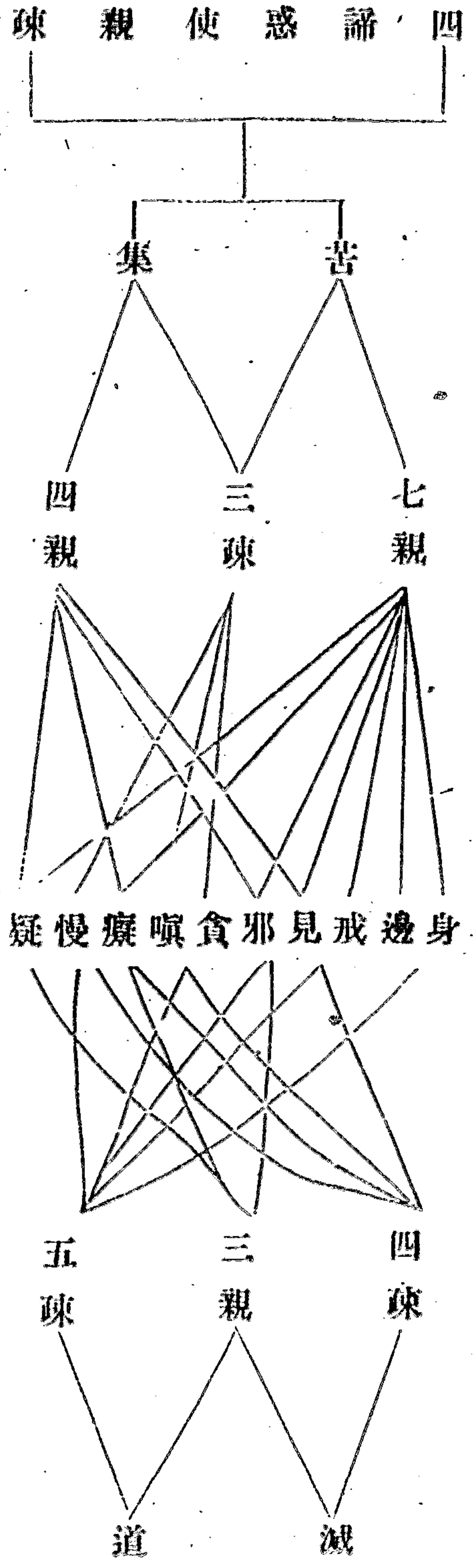

此界繫思亦名迷事思亦名正三散地故合為一於九  
 思也。九地所依處得名。欲界同。一八地無瞋耳。不言疑者。  
 地中各有九品貪瞋癡慢。但上八直緣一真諦。或於四  
 見道已斷。理合無疑。斷此惑時。或直緣一真諦。或於四  
 諦中隨緣一諦。故中止觀中。見四惑。如十餘在水者。如  
 十水里。大經云。初果所斷。如四惑。如十餘在水者。如  
 一。諦。

上來見思不同。總是藏教實有集諦。

此惑有為漏之因。故云實有。上八見惑。八開見合思。  
 惑八十一品。乃見思俱開。若云九十八使。乃開見合思。  
 若云四住開思。合見。但云見思俱。合義也。或云三漏。有欲  
 無。或云四流。無見。或有。或云上下五分。妙樂七。八十云。上五  
 分中。色染無色。染。下一向唯上。掉舉等。三雖復通。下不  
 牽下。故云。上分。言下。分者。貪雖通。上。惟上。瞋一。唯  
 下。不通於上。故俱舍云。攝一切見惑。雖復通。上。而能牽下。  
 故名。為下。故。俱舍云。由二不超欲。由三復還。下。縱斷貪。

等至。無所由。身見等。還來欲界。文

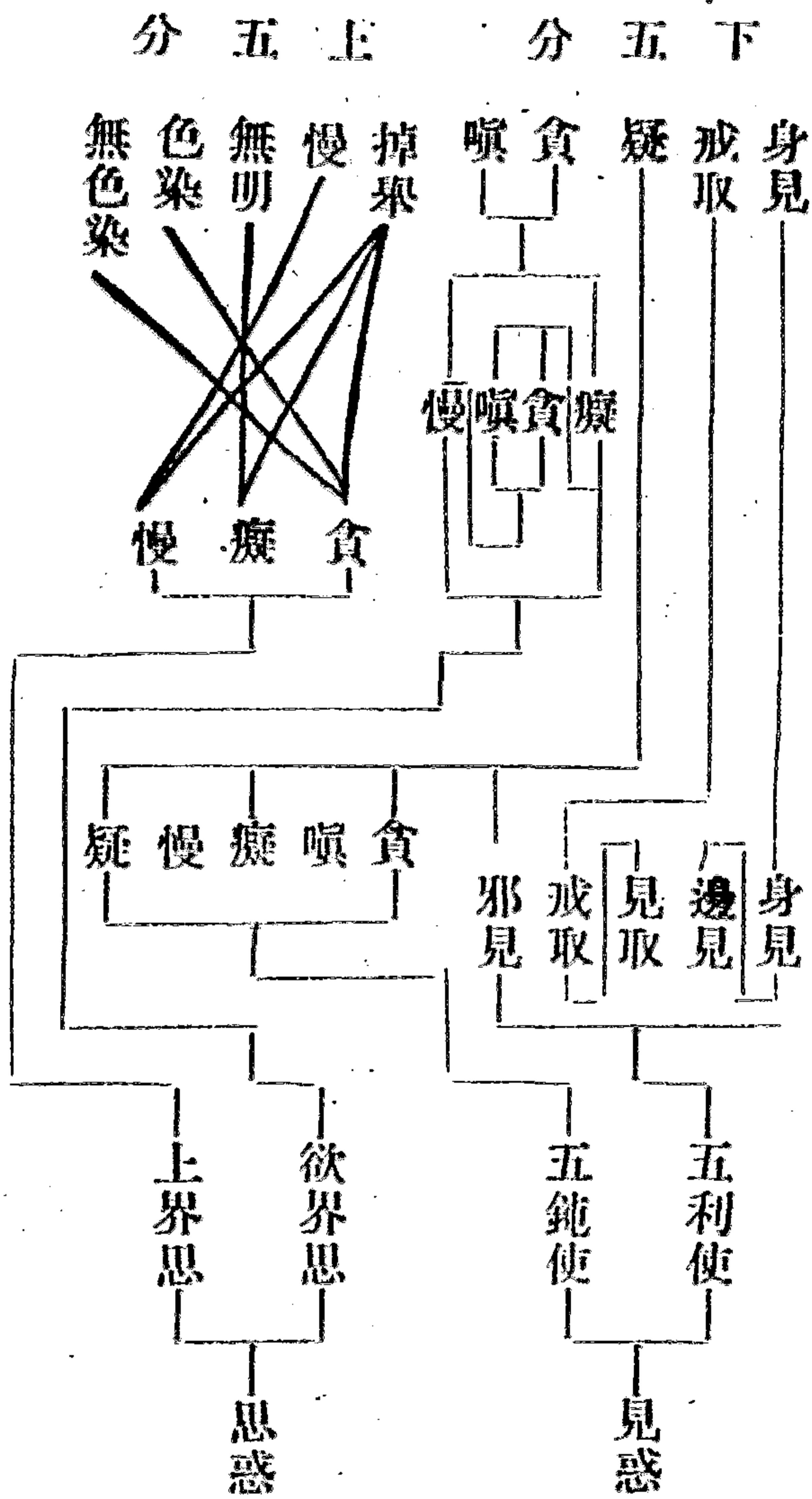

頌曰

身攝邊見戒攝取

邪見元從疑惑生

四鈍皆由利使生

是故三結攝見盡

癡起貪嗔二生慢

舉二攝二成欲思

無明即癡染即貪

掉舉遍三俱定愛

三滅諦者。滅前苦集。顯偏真理。因滅會真。滅非真諦。

法界次第中云。滅以滅無為義。結業既盡。則無生死之累。故名爲滅。妙玄二滅。二十有五。有子果縛斷。是滅

諦。文觀音。故云。因滅。會真。滅諦。非真。諦。因滅。苦集。雖非。能真。諦。能冥於理。故云。因滅。會真。滅諦。非真。諦。因滅。苦集。雖非。能真。諦。真。非謂此滅。便是真諦。止觀一云。法性自天。而然。集不能染。苦不能惱。道不能通。滅不能淨。如雲籠月。不能妨。害。卻煩惱已。乃見輔行。一滅。非真諦。因滅。會真。諦。尚非真。三諦焉。是。文。輔行。一滅。非真諦。因滅。會真。諦。如月。苦集。如雲。道滅。如卻除。滅。如卻已。文。性。覆不能惱。染道。滅。如顯。而理。本淨。法性。如月。苦集。如雲。道滅。如卻除。滅。如卻已。文。性。

七科。四道諦者。略則戒定慧。廣則三十七道品。此三十七。合為

法界。次第。中。十。云。道。以。能。通。為。義。正。道。及。助。道。是。二。相。扶。能。通。至。涅槃。故。名。為。道。文。妙。玄。二。道。云。戒。定。慧。三。道。品。雖。多。戒。等。攝。除。苦。本。是。道。諦。文。略。則。戒。定。慧。三。道。品。雖。慧。正。慧。攝。十。八。四。念。處。止。勤。通。三。學。切。諸。法。信。力。為。本。故。文。正。慧。攝。十。八。四。念。處。止。勤。通。三。學。切。諸。法。信。力。為。本。故。文。

廣則三十。七道品。三四二五。單七隻。第八。中二十六。云。攝者三類。七。具如輔行七。上品。一。道品者。法界次第。第八。云。攝者三類。也。此七科。法門。悉是入道。淺深之氣類。故云。道品也。文

四——當分——多人所修。當分得道故。

種——相攝——法門相攝。各各能攝諸法門故。

道——對位——對當位次。四念對念處位。四勤對煖。四意對頂。五根對忍。五力對世第一。七覺對三。果八正對初果。

品——相生——三四二五。單七隻。八。次第相生不亂也。

然此道品。通正通助。大通小。通漏。亦漏。亦無漏。並如止觀第七具釋。又小唯正道。大通正助。今是小乘道品。義當相生。

一四念處。一觀身不淨。蘊色。二觀受是苦。蘊受。三觀心無常。蘊識。

四觀法無我。蘊想行。

四念處。一五云。四者倒故。於色多起淨。倒。於受多起樂。四者。入於五陰。起四者。倒故。於色多起淨。倒。於受多起樂。

倒。於。想。行。多。起。我。識。受。於。心。行。多。起。常。倒。舉。四。倒。故。言。色。四。行。也。  
 若。相。生。次。第。應。言。識。受。想。行。色。若。麤。細。次。第。應。言。色。四。行。也。  
 想。受。識。今。從。語。便。故。言。身。受。心。法。文。若。心。不。迷。色。俱。迷。則  
 數。為。五。陰。若。迷。色。不。迷。心。則。數。為。十。二。入。若。心。色。俱。迷。則  
 者。則。數。為。十。八。界。如。婆。沙。論。俱。舍。頌。云。聚。生。門。種。族。是  
 蘊。處。界。義。愚。根。樂。有。三。故。說。蘊。處。界。聚。生。門。和。合。是  
 者。則。數。為。十。八。界。如。婆。沙。論。俱。舍。頌。云。聚。生。門。和。合。是  
 蘊。處。界。義。愚。根。樂。有。三。故。說。蘊。處。界。聚。生。門。和。合。是

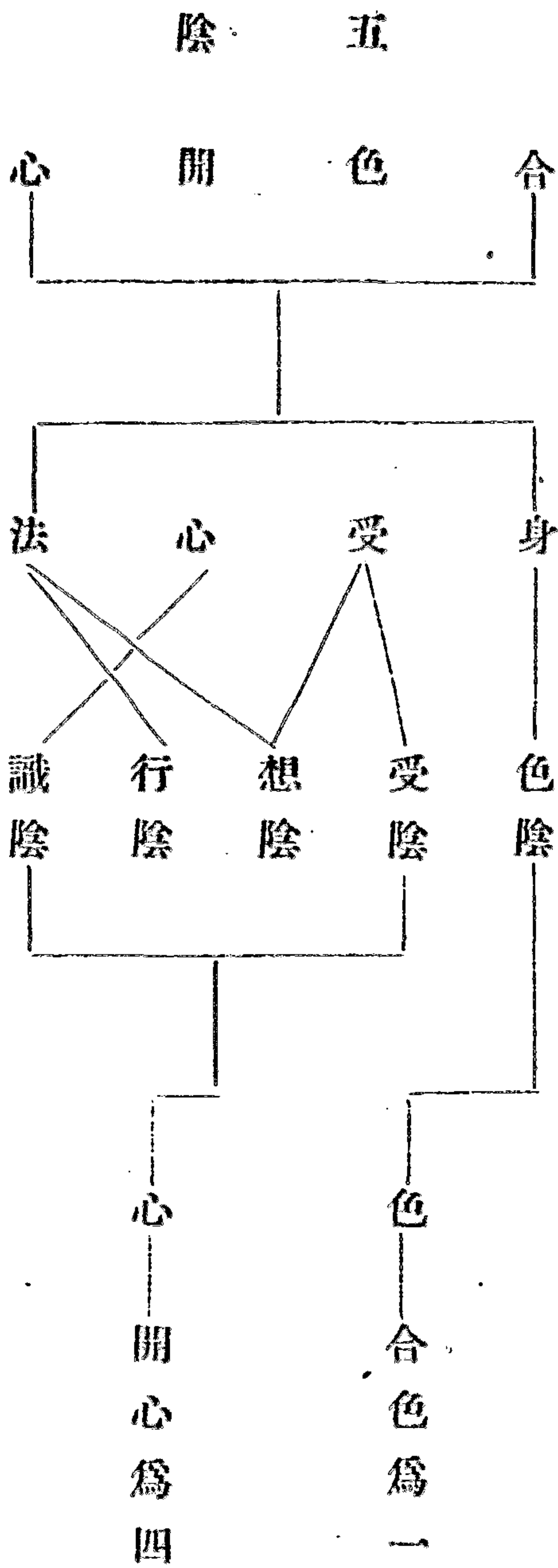

心開心為四

色合色為一



界 八 十

開 俱 心 色

眼根界 耳根界 鼻根界 舌根界 身根界 意根界

眼識界 耳識界 鼻識界 舌識界 身識界 意識界

色塵界 聲塵界 香塵界 味塵界 觸塵界 法塵界

內色 外色 心數法 無表色 不相應行 三無為 心色

心—開心七界少分 色—開色十界少分

入 二 十

心 合 色 開

眼入 耳入 鼻入 舌入 身入 意入

色入 聲入 香入 味入 觸入 法入

內色 外色 心數法 無表色 不相應行 三無為 心王

心 色

合心一入少分 開色十入少分

觀身內外不淨。已名內處。身一六云。及一切名外身。若已若他內身。內外  
身。內。此三種色。皆從前世不淨業生。則有五種不淨。聚。蟲。膿。謂  
生處。種子。相。性。究竟。生處者。女人之體。是不淨。聚。蟲。膿。謂  
穢惡。合集成立。不由旃檀。糞。穢。所長。養。但從如獄。道。出。論云。  
此身非蓮華。亦不由旃檀。糞。穢。所長。養。但從如獄。道。出。論云。  
子息不淨者。攬父母遺體。赤白二滯。於中而住。是識。隨母  
氣息出入。是為受身。最初種子不淨也。相不淨者。頭等  
六分。從首至足。純是穢物。譬如死狗。盡海水。洗。洗。死屍  
盡。唯餘一塵。一塵亦臭。性不淨者。根本從穢業生。託於  
穢物。長養。其性自爾。不可改變。究竟不淨者。業盡報終。  
捐棄塚間。如朽敗木。大小不淨。盈流於外。觀受是苦。  
四念處。一云。領納名。內外受。又意根受。名。內受。  
內受。緣。外名。外受。又意根受。名。內受。  
五根。名。外受。六根。名。內外受。有內外受。緣。內受。  
不順受。於順生樂受。於違生苦受。於不違。不順。生。不苦。  
不樂受。樂受。是壞苦。苦受。是苦苦。不苦。不樂。受。是行苦。  
觀心無常者。心即心王。心王不。住。體。性。流。動。若。麤。若。細。

若。內。若。外。皆。悉。無。常。觀。法。無。我。四。念。處。一。七。云。法。名。軌。則。有。善。法。惡。法。無。記。法。人。皆。約。法。計。我。能。行。善。行。惡。行。無。記。若。於。心。王。計。我。已。屬。心。念。處。攝。若。從。九。心。數。一。切。善。數。惡。數。通。大。地。數。並。屬。行。陰。法。念。處。攝。此。等。法。中。求。我。惡。法。不。應。得。龜。毛。兔。角。但。有。名。字。實。不。可。得。若。善。法。是。我。惡。法。應。無。我。若。惡。法。是。我。善。法。應。無。我。若。無。記。是。我。無。記。不。能。起。業。但。名。因。是。我。當。知。皆。無。起。善。起。惡。善。惡。業。尚。非。我。因。等。起。何。得。是。我。當。知。皆。無。起。善。起。惡。善。惡。業。尚。非。我。因。等。起。何。得。是。我。當。知。皆。無。起。滅。無。人。無。我。衆。生。壽。命。雖。有。法。起。滅。亦。是。顛。倒。者。即。是。身。邊。二。見。想。行。蘊。者。止。觀。五。八。云。想。取。相。貌。行。起。違。從。女。念。處。居。初。者。一。佛。囑。佛。將。入。涅。槃。阿。難。請。問。佛。去。世。後。比。丘。依。何。修。道。佛。答。比。丘。當。依。四。念。處。行。道。二。依。經。止。觀。五。三。云。大。品。云。聲。聞。人。依。四。念。處。行。道。菩。薩。止。觀。五。女。云。又。一。切。人。受。身。誰。不。陰。入。重。擔。現。前。是。故。初。觀。行。初。門。如。來。殷。勤。遺。囑。意。在。於。斯。大。小。觀。行。初。門。如。來。殷。勤。遺。囑。意。在。於。斯。大。小。

二四正勤。一未生惡令不生。二已生惡令滅。三未生善令生。四已生善令增長。

正則不邪。勤則不怠。輔行七上。云。只是於前念處。精  
 勤除惡生善。文從語便。先除二惡。次生二善。據行必以  
 已生善惡居先。未生善惡居次。竝先明滅惡。次明生善。  
 文止觀七。引十住毗婆沙偈云。斷已生惡。法猶如除  
 毒。蛇斷未生。善為生。惡如鑽木出火。水增長已生。善如  
 栽。未生善。為生。惡如鑽木出火。水增長已生。善如  
 處觀時。若懈怠心起。及諸煩惱惡法。雖未生。恐後應生。  
 遮信等五種善根。今為不令煩惱生故。一心勤精進。方便遮  
 止。不得令生也。二已生惡令滅。四念處觀時。若懈怠心  
 起。諸煩惱覆心。離信等五種善根。如是等惡。若已生。一  
 心勤精進。方便除斷令盡也。三未生善令生。四念處觀  
 時。信等五種善根。未生。為令生故。一心勤精進。方便修  
 習。令善根已生。為令增長故。一心勤精進。方便修習。令不  
 種善根已生。為令增長故。一心勤精進。方便修習。令不

退失。增  
長成就。

### 三四如意足。進欲慧念

法界次第。第六神中。云。智定力等。所願皆得。故名如意足。此  
四屬定。六神通。中。身如意足。藉茲而顯。又通。因定生。亦  
可。六通。因茲。竝發。四正勤。是慧。慧觀。不勤。念處。不  
招。散動。如風。中。燈。令修。如意。如加。密室。定。慧均等。欲者。  
希向。慕樂。莊嚴。彼。法。言。彼。法。者。謂。念。處。境。言。莊嚴。者。修  
希向。心。令。法。端。美。凡。所。修。立。一。切。諸。法。若。無。樂。欲。事。必  
疎遺。念。者。專。注。彼。境。一。心。正。住。若。無。一。心。觀。法。斷。絕。進  
者。唯。專。觀。理。使。無。間。雜。無。雜。故。精。無。間。故。進。凡。所。修。立。  
一。切。諸。法。若。無。精。進。事。必。不。成。慧。者。止。觀。法。界。次。第。皆  
名。思。惟。思。惟。彼。理。心。不。馳。散。當。知。四。法。是。入。定。方。便。皆  
以。十。行。二。七。上。辨。玄。下。妙。樂。二。八。云。觀。神。足。心。所。中。慧。

### 四五根。定信進念

輔行七上二十云。修前諸品。縱善萌微。發此根。猶未生。故萌善。易壞。令修五法。使善根生。故此五法。皆名為根。文。信者。信於諦理。能生一切無漏根。何能禪定。解脫。三昧。等。然此信根。必依念處。若無信境。根何能生。進者。信諸法。故倍策精進。念者。但念正助道。不令邪妄得入。定者。攝心在正道。及諸助道善法中。相應不散。慧者。念觀。處之。慧為定所攝。以觀自照。不從他知。

五五力。同名上

前不入。故進修五力。令根增長。則能排障。同上。根名者。猶未破。復更修習。令根增長。是故此五復受有力名。根成。惡破。故名。為力。文。釋籤。一。九。云。信解品云。無有欺怠。嗔恨。怨言。欺為信障。怠為進障。嗔為念障。恨為定障。怨為慧障。若根增長。破五障。故名。為力。文。信力。信諦。不為邪外。諸疑所動。進邪觀。諦心。無間雜。本求道果。未證。不休。念力。持諦。破邊邪想。不令煩惱之。所破壞。定力。若成。

本之破相。慧力一切破散。能於諸禪互無妨礙。不見愛等執根。

### 六七覺支

輕念擇定捨喜

修前不入。由定慧不調。故用七覺。七事能到。覺止觀。七支分。法界次第中。四云。無學實覺。七事能到。覺止觀。九云。心浮動時。以除時。以精進之。起念通緣。兩處。以定心入禪。若心沉時。以精進之。起念通緣。兩處。文輔行七上。三云。定慧各三。各隨用一。得益。止。無偏修。若全無益。方趣後品。念能通持。定慧六分。是故念。品。通於。兩處。文。

### 七八正道

正正精進。正思惟。正念。正命。

正以不邪為義。能通至涅槃。故名為道。正見。修無漏。行故。明見四諦。正思惟。以正思惟發動。此觀。正語。以無漏智除。命。住於清淨。正身業。中。正精進。勤修。涅槃。善入。

正諦。正定。正住。於理。決定不移。正念。心不動失。正直不  
忘。正命。以無漏定慧。通除三業中五種邪命。見他得利。  
知心不熱惱。而於己利。常  
止足。住清淨正命。

四邪

方口食。曲媚豪勢。通使四方。  
雜口食。種種咒術卜算吉凶。  
仰口食。仰觀星宿。以自活命。  
下口食。種植田園。合和湯藥。

五邪

為利養。故現奇特相。  
為利養。故自說功德。  
卜相吉凶。為人說法。  
高聲現威。令人畏敬。  
說所得供養。以動人心。

已上七科。即是藏教生滅道諦。

輔行。一。下。十一。云。菩提煩惱。更互相傾。故名生滅。

然如前所列。四諦名數。通下三教。但是隨教廣狹勝劣。生  
滅。無生。無量。無作。不同耳。故向下名數。更不再列。



釋籤三八云問何故立四種四諦之殊答諦本無四實  
 祇是理理尚無一云何有四種四知依如來藏同體權實  
 依大悲力無緣誓願物機所扣不獲而用機宜不致  
 法差降從一實理施出權理權實二理能詮教殊故有  
 四種差別教起涅槃實後暫用助圓故須具用偏圓事  
 理故今引之以顯誠證三偏一圓界內外各一事理  
 故成四種廣狹等者以藏通造六故狹別圓造十故  
 廣藏別不即故劣通圓談以藏通造六故狹別圓造十故  
 則成四種四諦迷真不可作尋常迭論勝劣釋也  
 輕故論無量無作不可作尋常迭論勝劣釋也  
 云迷真輕故從理得名苦無逼迫相集無和合相道不  
 二相滅無生相無量妙玄云迷中重故從煩惱不同故  
 無量相十法界不同故集有無量相五住煩惱不同故  
 道有無量相恒沙佛法不中輕故滅有無量相諸波羅蜜  
 不同故無量相作妙玄云迷中輕故滅有無量相諸波羅蜜  
 云陰入皆如無苦可捨無明塵勞即涅槃無滅可證  
 斷邊邪皆中正無道可修生死即涅槃無滅可證

然四諦之中。分世出世。前一二諦為世間因果。集苦因果。後二諦

為出世間因果。滅因果。

釋籤三八云。苦集只是世間一法。道滅只是出世一法。世出世法。因果性殊。而因必趣果。因果類異。故使四殊。

問。何故世出世。前果後因耶。答。聲聞根鈍。知苦斷集。慕果修因。是故然也。

聲聞根鈍。苦為初門。支佛以集。菩薩以道。通菩薩以滅。別菩薩以界外道。圓菩薩以界外滅。慕果修因。且據凡位。若初果去。則云帶果行。此且一途。餘亦不定。云望果行。四諦果前。因果後。此且一途。餘亦不定。云

# 天台四教儀集註卷第四

四教儀集註卷四

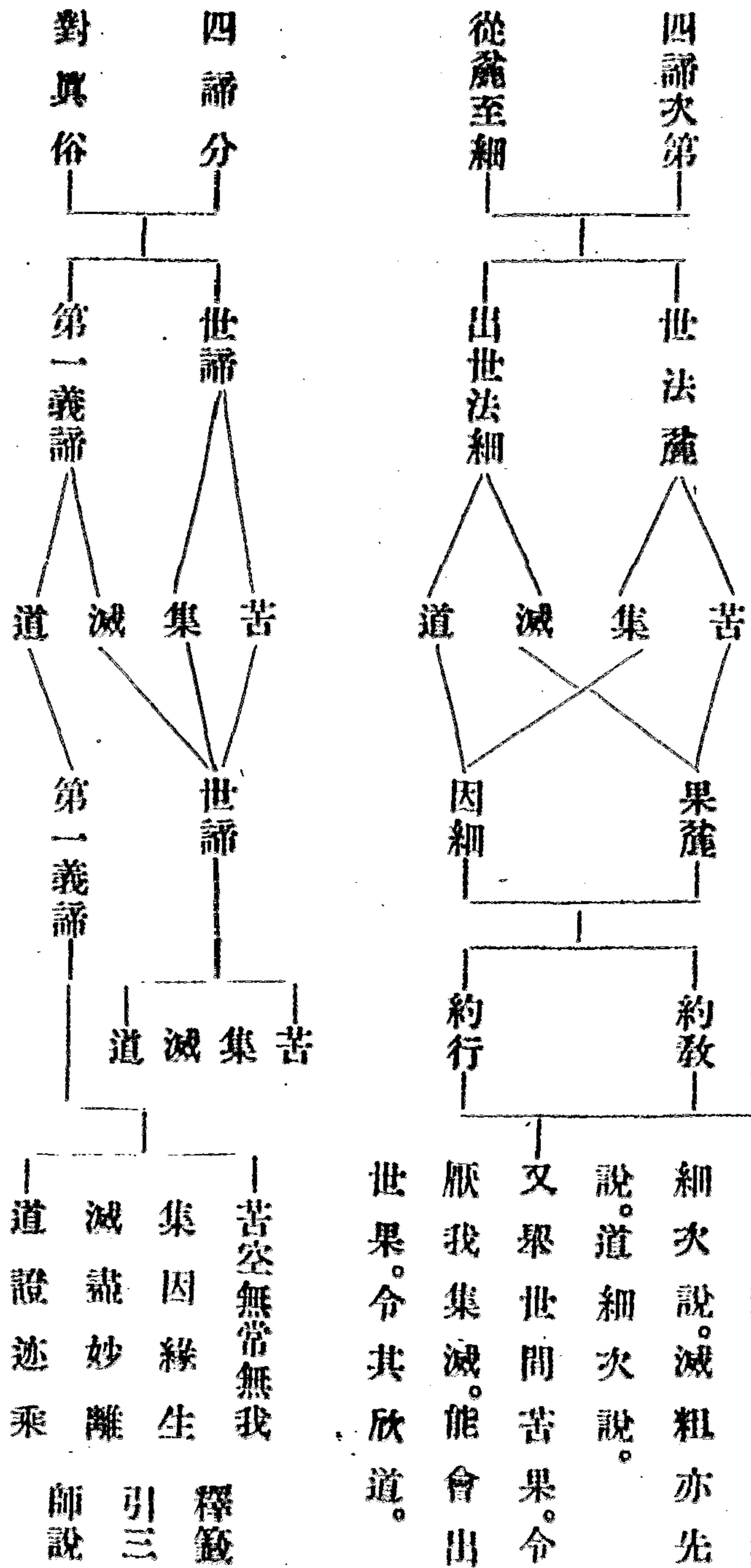



天台四教儀集註卷第五

南天竺沙門 蒙潤集

略明藏教修行人之與位。

通標一教修行之人。及三乘位次。妙玄釋籤五。云。為破  
行人。增上慢心。為消經文。引物希向。文釋籤五。云。若  
無位次。將何以增上慢罪。文思  
齊。將何以越增上慢罪。文

初明聲聞位分。一初凡。二聖。凡又二。外凡。內凡。

凡有二十四門明位。一毗曇有門。明七賢。二成論。明雙非  
明。後二門。大論雖指論。文不度。若空門。二十七賢聖者。  
學人。十八。無學。有九。四教。義二。十。賢人。有七。聖人。有  
二。十五。凡位。不備。今家。不用。釋籤。五。佛具引。今依有  
門。明聲聞位者。有三意。一。凡聖位足。二。佛法根本。三。符

順緣教旨。佛法根本者。有因緣所說也。又諸教法。乃是無明。正  
 因緣生。不同外道邪無。因緣生也。又四教義云。大乘經  
 論。破小用。小多取。有門。少用。空門。故須略出。毗曇有門。  
 佛法根本。賢聖之位。又云。三藏四門。雖俱入道。而  
 諸經論。多有用。有門。乃至圓教。多用。非空顯。故。有  
 門。今不列。七聖。直作。四果。釋者。名義。顯。故。有。

五停心——別相——總相

七賢——七方便——煖——頂——忍——世第一

信行——法行——初果

信解——見得——二三果

身證——四向

時解脫——不時解脫——四果

三 有門——毗曇明七賢七聖位

藏 空門——成論明二十七賢聖位

四 亦空亦有門——毘勒論——大論雖指

門 非空非有門——車匿論——論文未度

學人十八——

信行——法行——信解

見得——身證——家家

種子——向初果——得初果

向二果——得二果

向三果——得三果

中般——生般——行般

不行般——上流般

退——思——護——住

進——不動——不退

無學有九——慧解脫——俱解脫

此依釋籤五料八列成論二身七賢聖。若輔行準俱舍列。則無身證。故料揀云。何緣身證不預其數。答。無漏三學。是聖者。因擇滅涅槃。是聖者。果滅定。有漏不是。依因。是故身證不預其數。中阿含三云。長者問佛。福田有幾。佛答。同俱舍。且據學無學二。十七人。是。同。然。福田。經。曰。鄰。證。俱。舍。則。無。也。凡。者。常。也。亦。名。為。賢。賢。者。善。直。亦。曰。鄰。聖。分。內。外。者。相。似。見。理。名。內。未。得。似。解。名。外。

### 釋外凡中自分二初五停心。

停者。止義。住義。修此五法。止住。今是。慮心者。有。四。種。一。草。木。二。肉。團。三。積。聚。精。要。四。慮。知。今。是。慮。心。也。此。五。停。心。通。於。四。教。具。如。四。念。處。明。妙。玄。五。三。以。五。停。心。名。五。門。禪。義。該。大。小。通。於。凡。聖。菩。薩。等。修。今。是。三。藏。聲。聞。助。道。也。貪。等。是。境。不。淨。是。觀。四。教。義。二。四。云。心。既。調。停。乃。可。習。觀。猶。如。密。室。之。燈。入。道。根。本。無。過。此。五。法。也。文。或。云。五。停。心。觀。則。從。慧。或。云。五。門。禪。則。從。定。定。慧。調。適。故。名。停。心。

五 停 心 諸 文 列 次

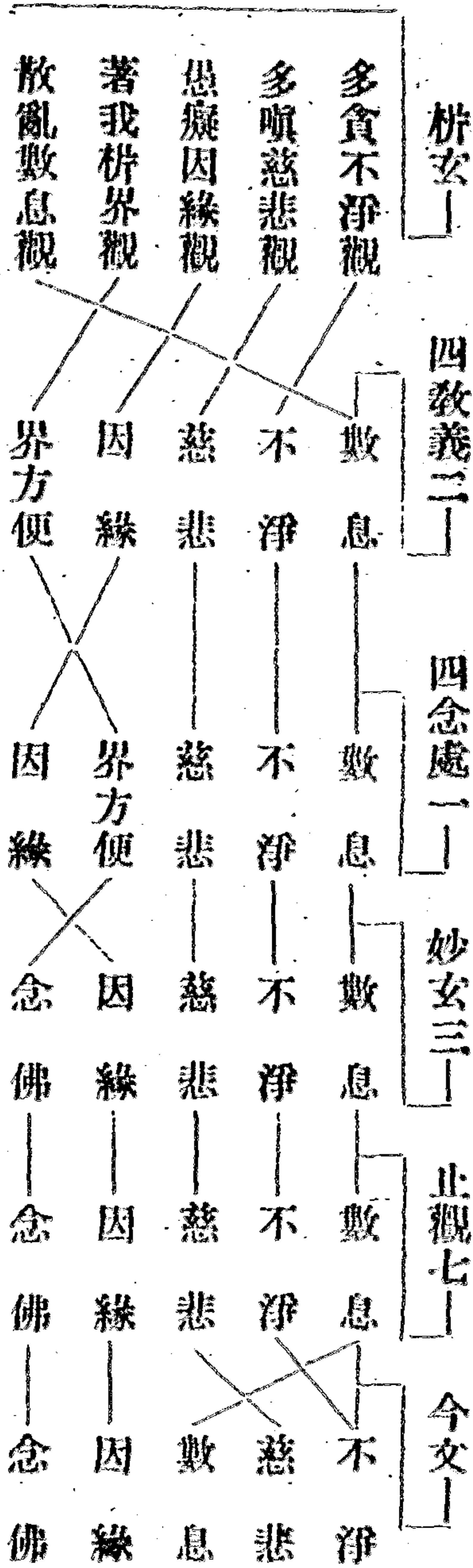

然上列次。枿玄者。以不淨觀居初者。約三不善根次。第  
 四明枿界觀者。約不善根後辨。第五明數息者。散亂  
 者。隨煩惱。故於煩惱後入定。故四教等。文皆以數息居  
 者。順修禪人。必先攝散入定。故四教等。文皆以數息居  
 辨次。第也。以病息先後隨人。妙不須定。執前後舍。第  
 文專以不淨數息居初者。妙不須定。執前後舍。第  
 二門。不淨數息。枿三界與念五種互存。答。開因緣出界二  
 問。此處。何說念。佛三味。為佛互存。答。開因緣出界二  
 便代也。以是二。同故。開二。因緣。皆破著。我。能。出。界。異。所  
 代念佛耶。故下。即釋。出。云。能。界。方。便。與。小。乘。念。佛。相。同。



亦破境界逼迫障。以之方是便能破之。不相與六念佛所破。故界念佛方便破。亦破界也。過迫。又四念處。一云。問。此中何不云念。佛停心。答。作五度門。則不用作。六度門。則須用。因緣自。對等分。三性皆直。有斷。故云。著我等分。此念。佛對。逼迫障。須用。觀七。云。毗曇。以。上方。對。治。不。同。下。圖。示。之。

止觀煩惱境中明六種治八十四四教義二四念處二明五種五與具治名異義同。

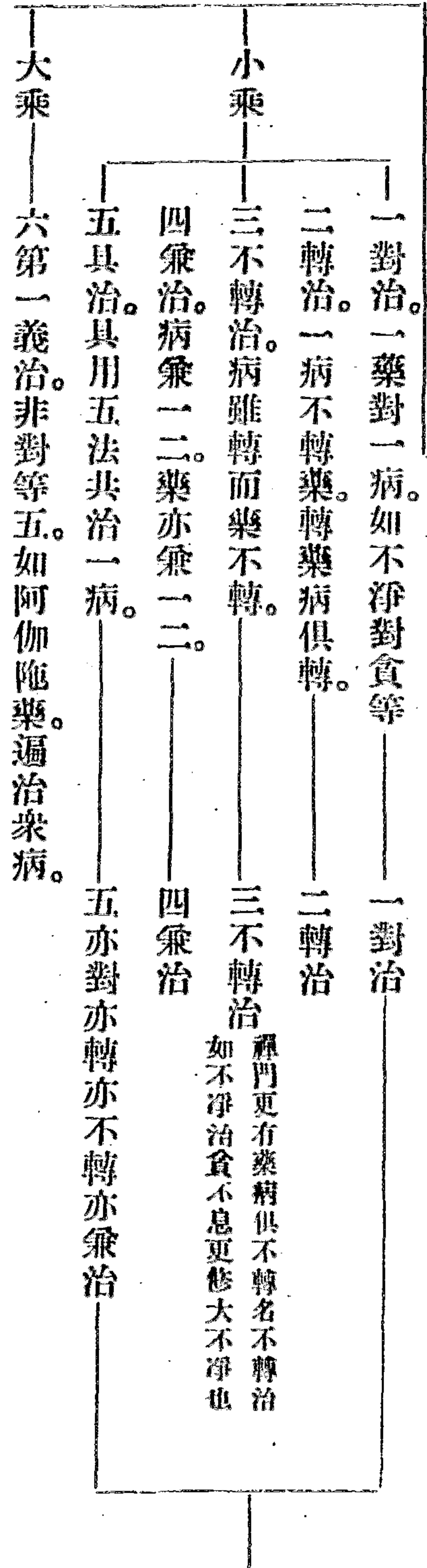

一多貪眾生不淨觀。

六識妄心。於順情境界。男女身。引起。互厭。故言。多用。九想。禪門。第四。明三種貪。一。外貪。二。男。女。身。引。起。分。互。相。貪。著。用。九。想。觀。治。他。身。九。想。者。一。貪。愛。用。八。背。捨。治。鎖。先。骨。血。九。塗。漫。二。內。外。貪。於。他。己。身。而。起。貪。愛。用。八。背。捨。治。鎖。先。骨。血。九。塗。漫。三。遍。一。切。處。貪。資。生。五。塵。等。物。用。大。不。淨。觀。一。顯。色。謂。青。黃。等。作。治。自。他。依。正。欲。能。析。玄。上。八。明。四。種。一。顯。色。謂。青。黃。等。作。細。軟。光。澤。作。虫。蛆。短。等。形。作。奉。祇。承。適。意。用。死。想。自。他。身。分。四。望。大。論。六。種。缺。不。同。彼。正。此。助。二。自。他。境。別。彼。觀。念。處。觀。身。有。異。一。正。助。不。同。彼。正。此。助。二。自。他。境。別。彼。觀。念。處。異。此。想。他。境。此。是。假。實。觀。想。

### 一多瞋衆生慈悲觀。

於違情境界上。忿恨不已。名曰。大多。瞋。佛。令。修。慈。悲。觀。可。以。對。治。若。準。禪。門。第。四。二。已。義。通。大。乘。境。觀。有。三。一。非。理。可。以。法。緣。慈。皆。從。緣。生。三。諍。論。瞋。謂。著。他。說。行。為。非。修。無。緣。慈。不。歎。問。起。可。瞋。心。否。一。修。衆。生。緣。慈。如。一。切。衆。生。已。屬。二。順。理。瞋。修。無。緣。慈。

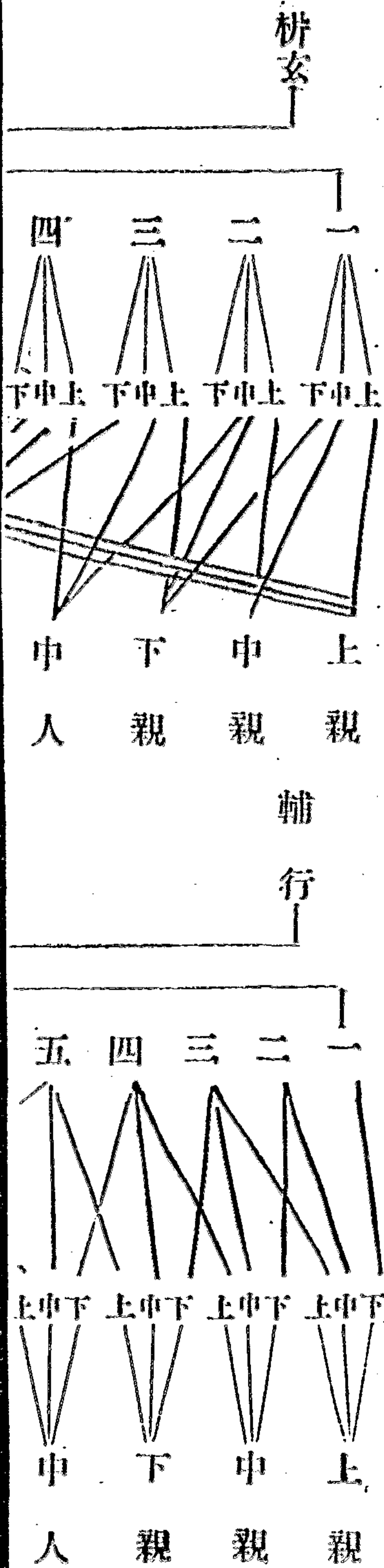

三樂。恐成過分。隨機之說。貴在治障。不可槩論。  
 經行處。所有樂。至所住處。思惟令得。文若拈玄。  
 與三禪樂。樂中勝。故有說。與事樂。已曾得。故有說。  
 經行處。樂輔行。五引。婆沙云。問。與衆生。何處樂。答。有說。  
 諸佛。上。菩薩。中。諸天。輔行。引。婆沙云。三禪。上。四事。  
 出七境。三樂。謂上親。上。冤。引。婆沙云。樂者。拈玄。上。事。  
 舍論。七。周行。慈。輔行。九。依。婆沙。明。九。周。行。慈。而。皆。不。  
 次第。則具明。慈悲。喜捨。四無量心。今但慈悲。拈玄。準法界。  
 佛。即無一。緣。今是。小乘。助觀。當彼。第一。衆生。緣。慈。若。法界。  
 慈。悲。喜。捨。四。無。量。心。第。一。衆。生。緣。慈。若。法。界。

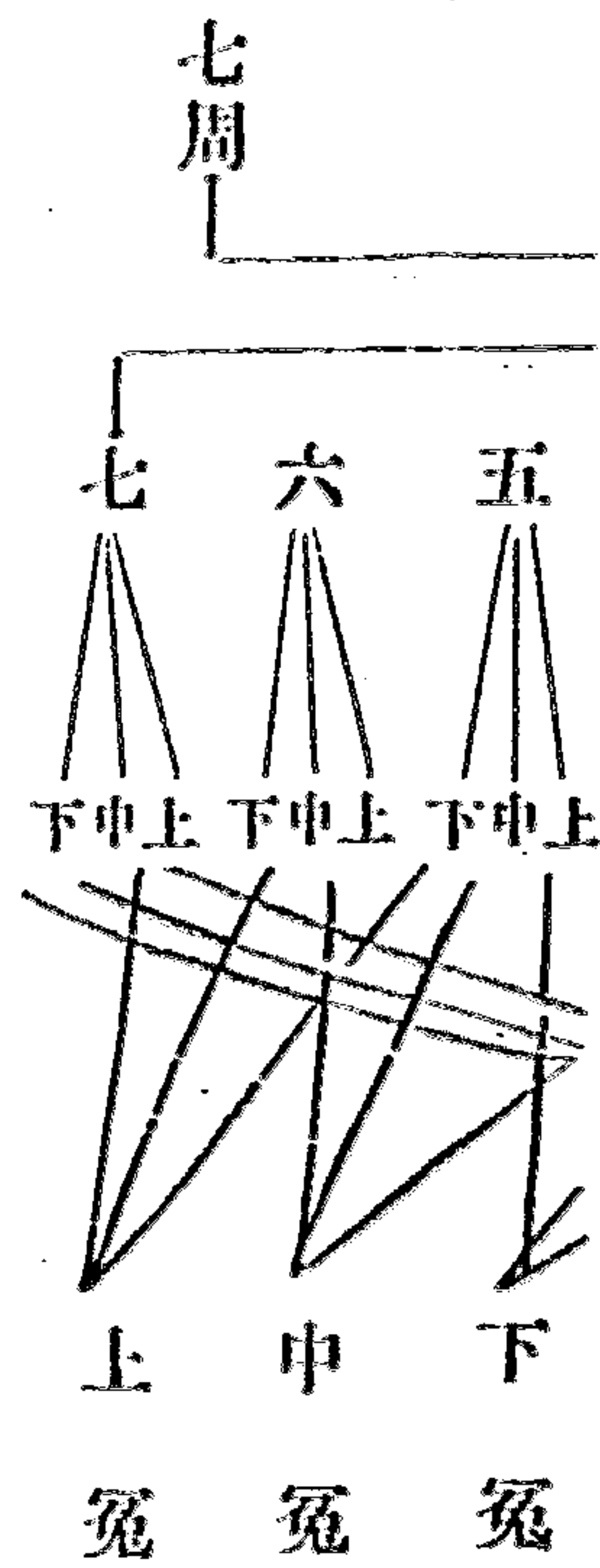

先親後冤者。從易至難。順心成觀。若枿玄第六觀。方與  
 上親下樂。第七上親中樂。中心親下樂者。一者第六觀。修  
 未暇與故。二者順七周。雖前境。每一番。用觀。先與上等樂。中  
 下非。要故。在後時。與七周。雖前境。每一番。用觀。先與上等樂。中  
 破。六。七。卻緣前親。又復前境。為從親。至冤。次破障。且爾  
 待。六。七。卻緣前親。又復前境。為從親。至冤。次破障。且爾  
 運。心。其。實。前。人。實。未。得。樂。故。枿。玄。上。云。問。自。身。有。樂。可  
 施。於。他。忽。若。自。身。無。樂。將。何。施。與。答。自。身。若。無。樂。可。施。  
 即。運。心。將。餘。諸。天。菩。薩。等。樂。而。惠。施。之。願。彼。冤。親。平。等。  
 衆。生。得。受。如。是。等。樂。故。涅。槃。疏。云。雖。欲。拔。苦。實。未。拔。苦。  
 皆。是。虛。言。雖。欲。與。樂。實。未。得。樂。此。親。平。等。說。又。行。者。用。枿  
 當。念。冤。讐。如。過。去。父。母。等。方。能。冤。親。平。等。與。樂。廣。如。枿。

玄上  
云云

# 三多散衆生數息觀。

攀緣思慮與定相違故名多散。息有四相。止觀不入。盡七十云。有聲曰風。守之則散。結滯曰氣。守之則結。出入不盡。曰喘。守之一則勞。不聲不少。令心不俱。盡曰息。守之則定。文者。從一至十。不多不少。令心不散。禪門第五。三有。四師。一師數出。息不脹。身則輕利。易入。而三味。二師數入。息隨息內。歛。三師出入無在。但取所便。而四息。梵語阿那波那。此云遣來。又遣去。息出。卽是三世諸佛入時。用數經家正依第三師。又不許出入。俱數。恐生病故。道初門。通於三乘。一四教。又用息。明六妙門。謂數隨止。觀還淨。攝心在息。從一至十。名之爲數。細心依息。知入。知出。故名爲隨息。心靜慮。名之爲止。分別推析。名之爲觀。轉心返照。名之爲還。心無所依。妄波不起。名之爲淨。法如道。但名數息助。

### 四愚癡衆生。因緣觀。

迷倒不了。撥無因果。故曰愚癡。須知著我。及計斷常。并  
執性實。三皆迷倒。因果緣者。法界次第中。第七云。展轉感果。  
為因。互相由藉。為緣。文如無明。為因。能與老死。為緣。四教義。二能與行。支為緣。乃  
至生支。為因。能與老死。為緣。四教義。二能與行。支為緣。乃  
有三種不同。一者三世緣。二現緣。三有緣。支去果。二現緣。三有緣。支去果。  
緣起。即具現。文十。輔行。七。上。未云。三世破斷常。三世破斷常。三世破斷常。三世破斷常。  
故不斷。三世迭破。我者。現未。二過去。具十。二因緣。於父生。  
雙破斷常。二世迭破。我者。現未。二過去。具十。二因緣。於父生。  
愛於母。生。順。名。為。無。明。父。遺。體。時。謂。是。已。有。一。名。之。為。一。行。  
從識支。去。至。老。死。支。與。二。世。同。輔。行。是。已。有。一。名。之。為。一。行。  
念者。非。謂。極。促。一。剎。那。時。謂。善。惡。業。成。名。為。一。念。異。於  
三世。二。世。連。縛。等。相。故。名。一。念。善。惡。業。成。名。為。一。念。異。於  
如妙玄。二。禪。經。說。若。昆。曇。大。經。乃。以。界。方。便。破。著。我。此  
準大集及禪經說。若昆曇大經。乃以界方便破著我。此

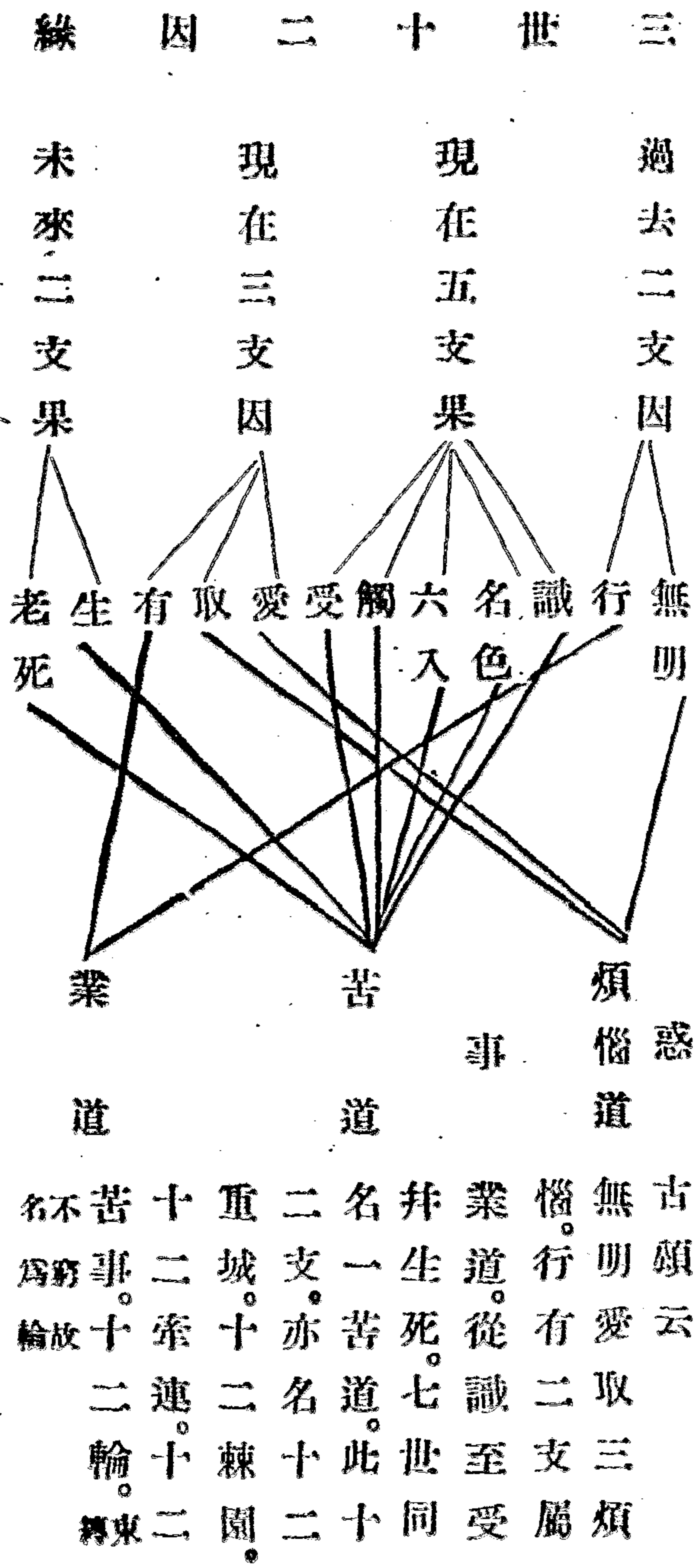

皆隨機。宜樂也。若東名十二果。二爲三道。輪轉相生者。俱舍果云。三煩惱。二業。七事。亦名十果。二爲三道。輪轉相生者。俱舍果云。及畧因。由中可。比二。後。此。又云。從惑生。惑業。從業生。於事。從事。事。惑。生。有。支。理。惟此。云。從惑生。惑業。從業生。義。與。此。轉。義。同。廣。如。輔。行。三。下。四。釋。通。理。

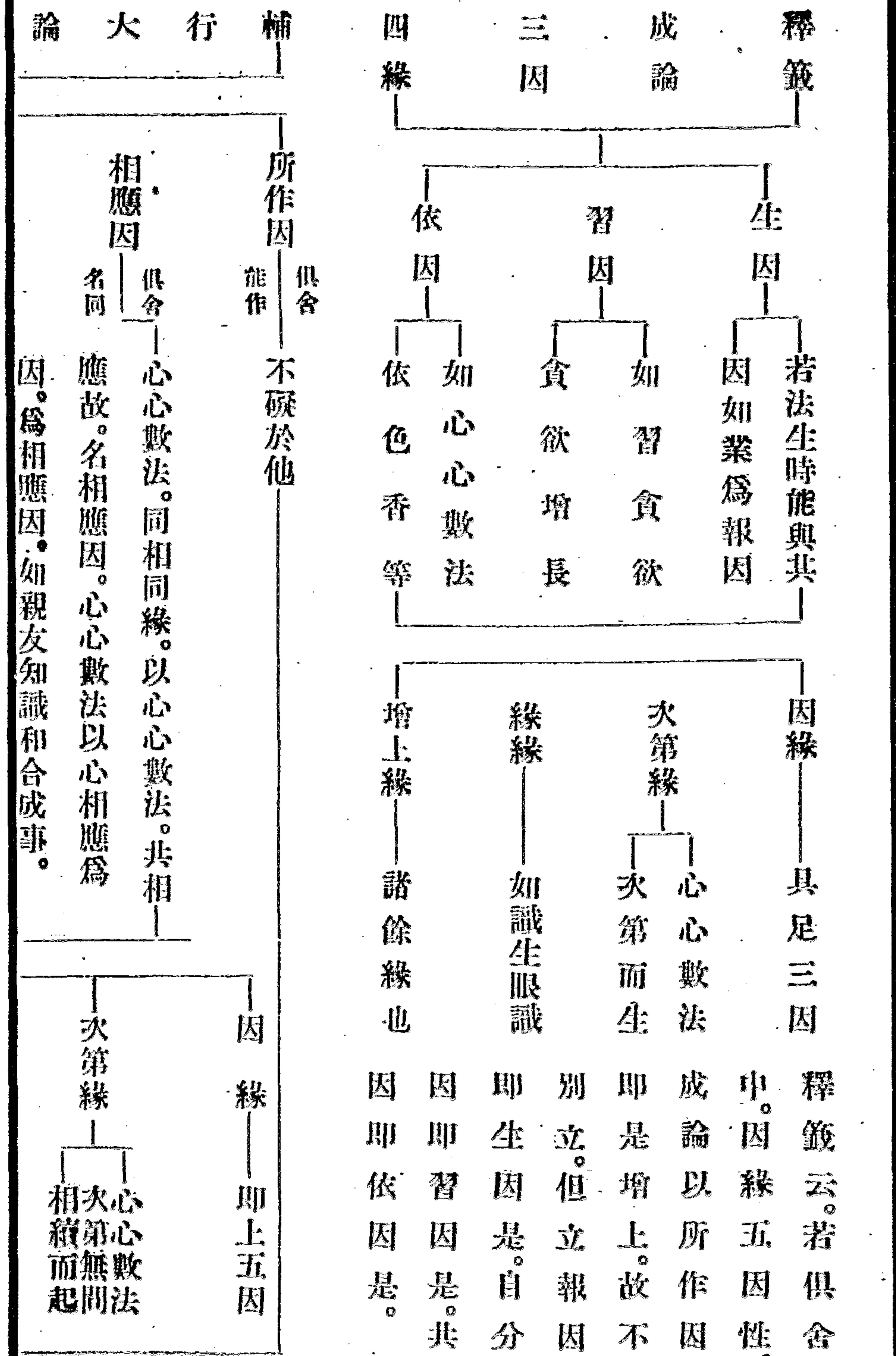



六因四義名義

俱有——一切有為法。名共生因。以共生故。更  
 共因 依因 相佐助。如兄弟同生。互相成濟。

自種因 同類——過去善法。與現在善法為因。現在善  
 習因 法與未來善法為因。惡無記法亦復  
 如是。一切各各有自種因。

徧因 徧行 苦集諦下十一徧使 苦七親 名為徧因。  
 集四親

報因 異熟 行善惡因。得善惡報。名為報因。  
 生因

輔行引俱舍云。能作及俱有。同類與相應。徧行并異熟。  
 許因唯六種。今且依大論。略出六因。相。以。大論。是。一。家。  
 承用。名字。稍同。故。且。依。之。乃。至。云。復。次。心。心。數。法。從。四。  
 緣生。無。想。滅。定。從。三。緣。生。除。於。緣。緣。諸。餘。心。數。不。相。應。  
 行及色。從二緣生者。報生。次第。緣及。緣。餘。有。為。法。劣。故。無。  
 有從於一緣生者。報生。次第。緣及。緣。餘。有。為。法。劣。故。無。

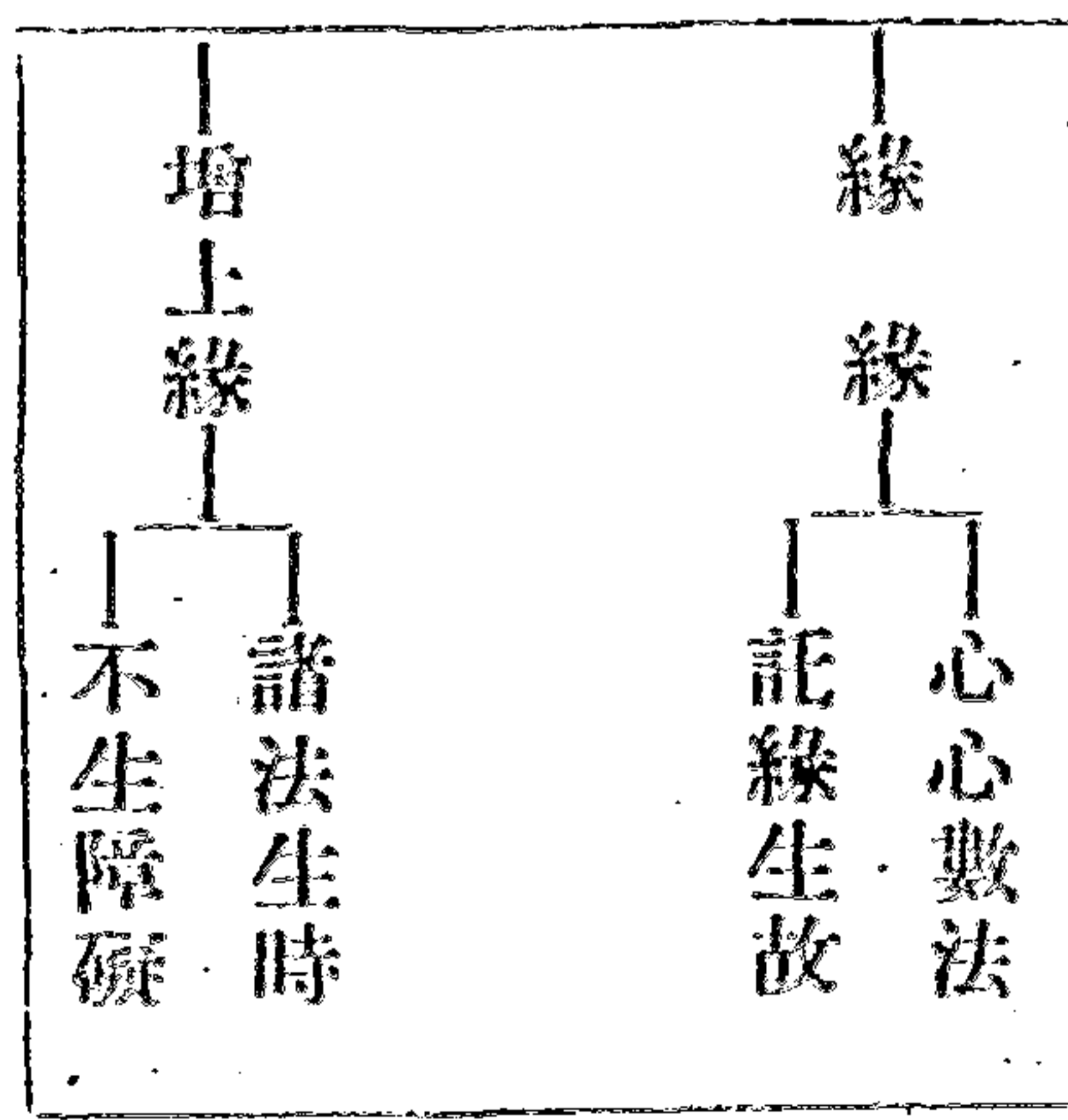



也念法身空寂無為治。文今明小乘助道。據四教義云。  
破境界逼迫障。合念真。空法身。若以身對教。如輔行一。  
下七云。前之三教。各念一身。謂  
生應報。圓念法身。諸身具足。

### 一別相念處。

念如處前是。

妙玄四三十一云。五障既除。觀破四顛倒。當能觀四諦。而正以  
苦諦為初門。作四念處。觀破四顛倒。當能觀四諦。而正以  
謂各別。身受心法。不同故。相觀。此四法。作不淨  
等行相。故言念觀者。然觀體非念。觀是其慧。推求觀察。  
知不淨等。故於五陰境。修四念處。為破四倒。合五為四。受止  
之。處。故。文。於五陰境。修四念處。為破四倒。合五為四。受止  
則六根對六塵。義兼內外。故獨為一。想行一向。居內。故  
合為一。又此念處。別名屬慧。通亦有一。定。輔行。三。下。云。  
四境止心。故  
名為定。文。

### 二總相念處。一觀身不淨。受心法皆不淨。乃至觀法無我。

身受心亦無我。中間例知。

凡已上三名資糧名位。

此有四句。四念處一云。一境別觀。此二境是總觀別。正是別相念處。二境別觀。三境總觀。此二境是總觀別。之方便。四境觀俱

總。是總相念處。初則一藥對一倒。中間二句。觀心漸

熟。或別於一境。總用四觀。或別用一觀。總觀四境。第四

境。觀純熟。舉一俱得也。若拏玄準。俱舍疏。前三皆別。相

攝。第四句。方是總相。位。今依妙玄。四念處。初句。是別。後

三皆總。今此正當境。總觀別。謂別用一觀。總觀四境。又

上停心。破障。四念處。惟觀苦諦。至內凡位。方觀四諦。妙

位。

二明內凡者有四。謂煖頂忍世第一。此四位。又為內凡。善根

定漸資慧。加功用行。故名加行。聖道根本。亦曰善根。煖。從

漸見法性。心遊理內。身居有漏。聖道未生。故名內凡。以

煩。惱。惑。得。佛。法。氣。分。如。鑽。燧。先。煙。春。陽。煖。境。能。發。以。慧。似。鑽。境。伏。  
 生。以。似。解。慧。習。衆。善。法。善。法。熏。積。慧。積。得。起。故。名。自。煖。也。  
 此。以。四。諦。妙。玄。四。衆。善。法。善。法。熏。積。慧。積。得。起。故。名。自。煖。也。  
 行。轉。更。分。明。在。煖。之。上。如。登。山。頂。觀。四。方。悉。皆。明。了。  
 故。名。頂。法。根。於。四。諦。中。堪。忍。樂。欲。亦。是。似。解。可。長。五。種。善。  
 法。增。進。成。根。於。四。諦。中。堪。忍。樂。欲。亦。是。似。解。可。長。五。種。善。  
 釋。此。四。位。觀。行。者。俱。有。舍。漏。故。云。從。此。生。於。煖。中。最。勝。故。云。第。一。  
 觀。四。聖。諦。修。十。六。行。觀。四。諦。此。謂。煖。中。生。起。之。觀。亦。名。一。觀。  
 字。四。聖。諦。修。十。六。行。觀。四。諦。此。謂。煖。中。生。起。之。觀。亦。名。一。觀。  
 用。八。同。實。只。觀。忍。頂。上。惟。觀。欲。苦。一。行。一。剎。那。忍。亦。合。  
 亦。有。觀。三。品。下。中。忍。頂。上。惟。觀。欲。苦。一。行。一。剎。那。忍。亦。合。  
 雖。有。觀。三。品。下。中。忍。頂。上。惟。觀。欲。苦。一。行。一。剎。那。忍。亦。合。  
 有。一。減。行。約。初。觀。忍。頂。上。惟。觀。欲。苦。一。行。一。剎。那。忍。亦。合。  
 一。剎。那。行。約。初。觀。忍。頂。上。惟。觀。欲。苦。一。行。一。剎。那。忍。亦。合。  
 第。一。剎。那。行。約。初。觀。忍。頂。上。惟。觀。欲。苦。一。行。一。剎。那。忍。亦。合。  
 第。一。剎。那。行。約。初。觀。忍。頂。上。惟。觀。欲。苦。一。行。一。剎。那。忍。亦。合。

七 賢 位 修 觀 行 相

一五停心  
——  
觀破貪等五障

二別相念  
——  
唯觀欲界苦諦

三總相念  
——  
但觀欲界四諦修十六行

四煖位  
——  
下忍上二界同一地合一四諦並欲界

五頂位  
——  
中忍滅緣行至一行二刹那在名中忍滿

六忍位  
——  
上忍此有一行二刹那在前一刹那蓋名

七世第一  
——  
一行一刹那引入見道此位雖三品如妙

答玄云三八問

釋籤云二行者約修觀位說耳拈玄云中

忍滿猶有二行者滿字恐誤應作位字

初中忍滅緣行者。若遍觀八諦。修三十二行。名下忍位。若依欲界苦修四行。次觀例上二界苦亦四行。又觀欲集四行。上二界集四行。乃至上二界道下不用最後乘之。一行。名爲一界。周減一行。乃至復從前觀。從後減至最後

四番。滅上二界道諦。亦滅此道行。與道之緣。同行。到此能緣之。行既無。所緣之諦。亦滅。此道行。與道之緣。同行。到此能緣之。行既無。滅緣必滅。乃至最初欲界。必滅緣。總有五番。滅。道諦。下乘行。乃至最初欲界。必滅緣。總有五番。滅。滅緣。皆名中忍。唯留一行。并下三緣。苦境。入上忍位。此位如釋。第一行。四云。行者。是則上行。四下。三七緣。與初行同。名。與。同。滅。故云。云。七。周。滅。緣。二。十。四。周。滅。行。

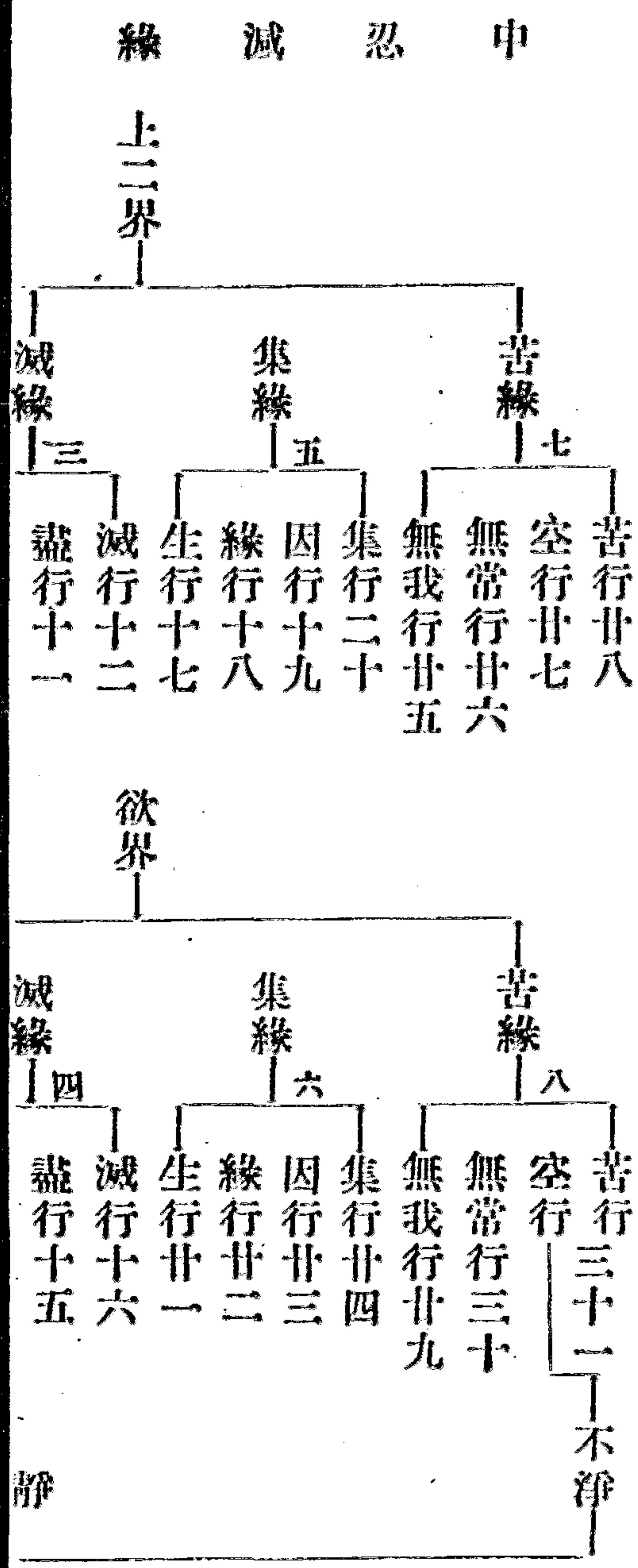

行 之 圖

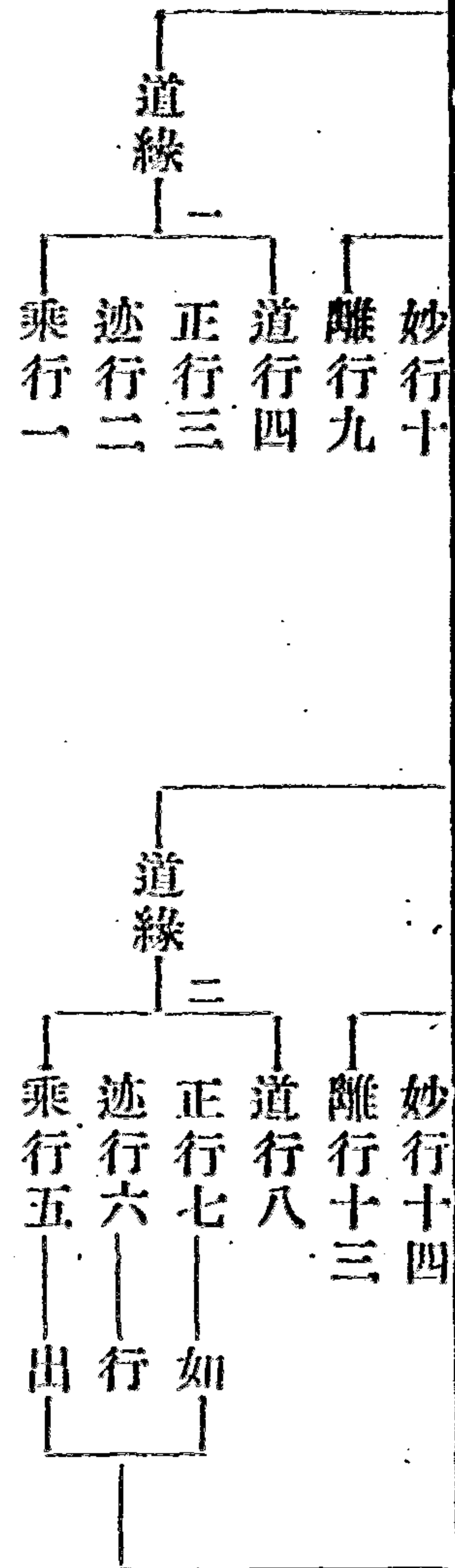

譯

十六行義。如輔行三下。以欲界現前。具釋。又觀故。耕。玄。合。  
 一四諦者。同一。此則伏三界。又十六行。只是觀門。涅槃。疏。名。上。  
 五義備釋。云。忍。智。等。又。十六行。只是觀門。涅槃。疏。名。上。  
 二界同名。比法。忍。智。等。又。十六行。只是觀門。涅槃。疏。名。上。  
 十六審諦者。取行。從緣。但約八諦。為此八周也。四教。義。一。八。合。  
 作八審者。以行。從緣。但約八諦。為此八周也。四教。義。一。八。合。  
 云。中忍作。十番。縮。觀。者。約。後。七。諦。以。行。從。緣。為。八。七。周。開。  
 欲界。苦。下。所。減。三。行。為。三。周。總。為。十。番。妙。玄。八。八。云。三。開。  
 番。縮。觀。進。成。上。忍。者。以。三。界。不。出。四。諦。亦。以。行。從。緣。善。緣。減。  
 後。三。諦。故。曰。三。番。諸。文。詳。略。不。同。蓋。赴。機。異。耳。四。善。根。  
 勝利者。俱舍。頌。云。煖。必。至。涅槃。頂。終。不。斷。善。耳。四。善。根。  
 煖。頂。退。者。何。云。性。是。地。答。此。人。際。雖。猶。造。惡。墮。地。獄。一。教。入。受。罪。



文	界	煖	色	於	云	并	釋	釋	如	雖	一	玄	業	天	墮	邪	生	終	不
居	法	法	界	三	如	一	籤	籤	似	在	緣	文	在	七	惡	見	人	不	復
中	觀	從	住	所	是	具	四	云	約	世	耶	云	生	第	道	斷	天	斷	重
故	多	多	定	發	煖	縛	引	四	一	第	答	但	第	一	受	四	善	盡	入
言	為	為	地	煖	是	總	論	心	行	一	中	作	一	三	教	根	混	有	有
色	有	有	法	法	色	十	明	者	說	後	忍	二	入	途	義	故	集	何	性
有	三	三	文	依	界	三	修	緣	但	心	二	心	離	猶	二	但	果	異	地
三	據	據	文	色	法	人	煖	行	有	發	心	觀	生	受	斗	有	著	耶	善
據	中	中	涅	界	非	是	法	各	二	真	似	於	故	此	人	云	明	到	益
處	為	為	槃	定	欲	則	從	二	心	而	於	一	同	一	天	下	味	頂	煖
為	語	語	疏	發	界	煖	欲	故	故	得	忍	行	見	利	百	中	淺	位	雖
語	色	色	作	也	有	法	界	云	云	今	智	釋	道	那	千	二	深	雖	造
色	發	發	三	釋	文	通	無	四	但	中	二	籤	離	即	萬	忍	之	遇	惡
發	煖	煖	義	釋	須	於	所	心	作	忍	心	何	四	入	生	雖	殊	入	果
煖	法	法	釋	籤	須	於	有	同	二	位	也	云	趣	見	著	起	其	惡	獄
法	易	易	云	引	知	三	有	八	心	有	以	彼	生	道	上	煩	善	必	終
易	欲	欲	一	評	能	界	八	地	觀	此	由	四	問	忍	獨	恨	不	不	必
欲	界	界	多	家	修	涅	地	各	於	似	忍	心	前	成	惡	一	起	久	至
界	則	則	用	云	之	槃	各	九	一	解	智	同	中	但	業	也	大	留	涅
則	難	難	定	盡	人	經	九	品	行	故	二	一	忍	有	而	忍	後	樂	
難			發	是	通	何	品	也	若	云	心	行	中	人	不	不	必	與	

上來內凡外凡。總名凡位。亦名七方便位。

以此七位。爲入聖道之方便。諸文。或云五方便者。蓋停心破障。故不論。總別念處。但合爲一。文

天台四教儀集註卷第五

天台四教儀集註卷第六

南天竺沙門 蒙潤 集

次明聖位亦分三。一見道果初。二修道果二。三無學道果四。

四教義云。通名聖者。聖以正為義。捨凡性入正性。初果見理破惑名見道。二三果去重慮緣真名修道。四果惑

盡名曰無學。然初果位。從世第一後心苦忍真明或忍云。名曰無學。然初果位。從世第一後心苦忍真明或忍云。

智。總十六心。有門以十五心見道。為初果。向十六心。

是修道初果攝。析玄空門。以十六心。和會。經家雖多用有果。去方屬修道。宗計不同。不須和會。經家雖多用有果。

高麗師欲令易解。且準空門。註見故。世第八無間。智者俱舍頌云。前十見道。見未曾見。故世第八無間。

即緣欲界苦。生類忍。智緣集滅道諦。各生二亦然。餘

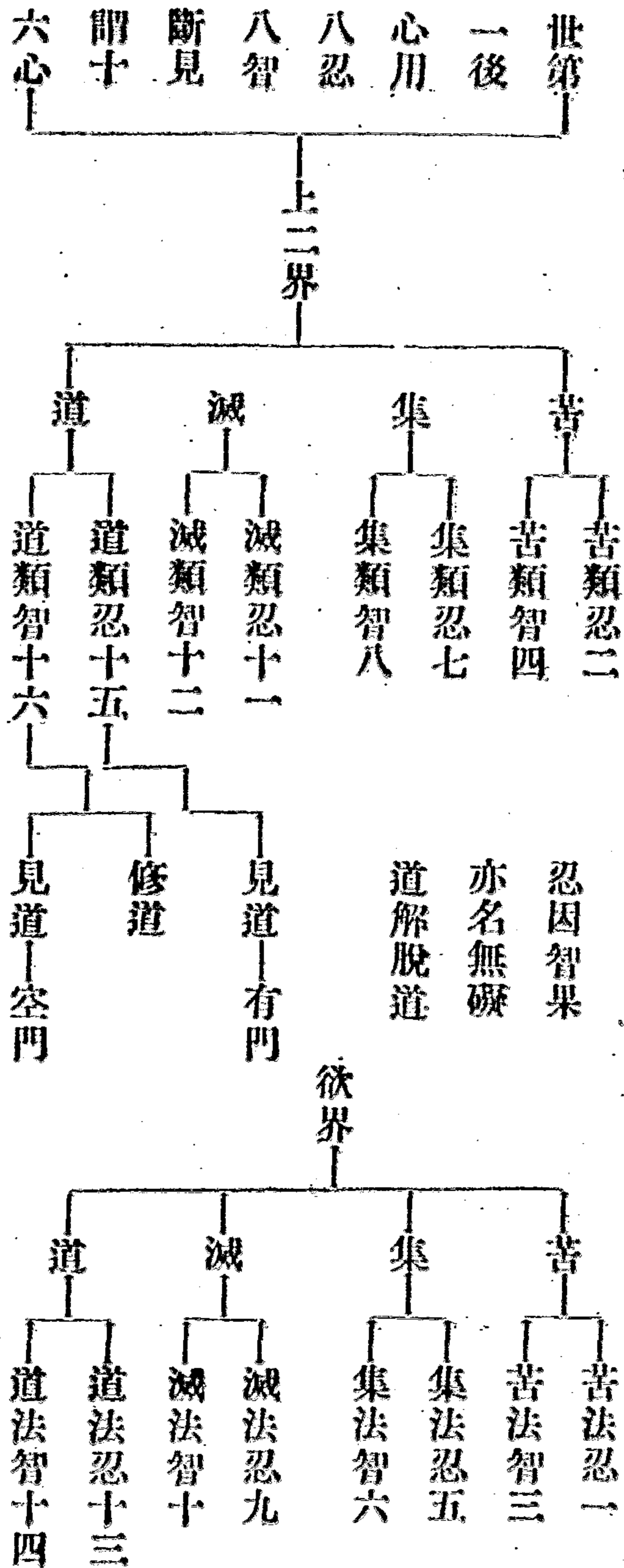

七聖位。對三道四果及向。次第超越之。住。勝進。委如妙玄四教義明。今圖示之。

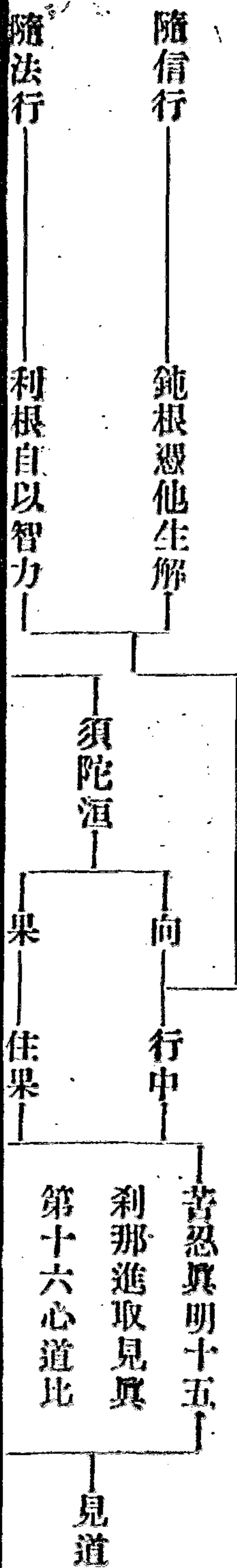

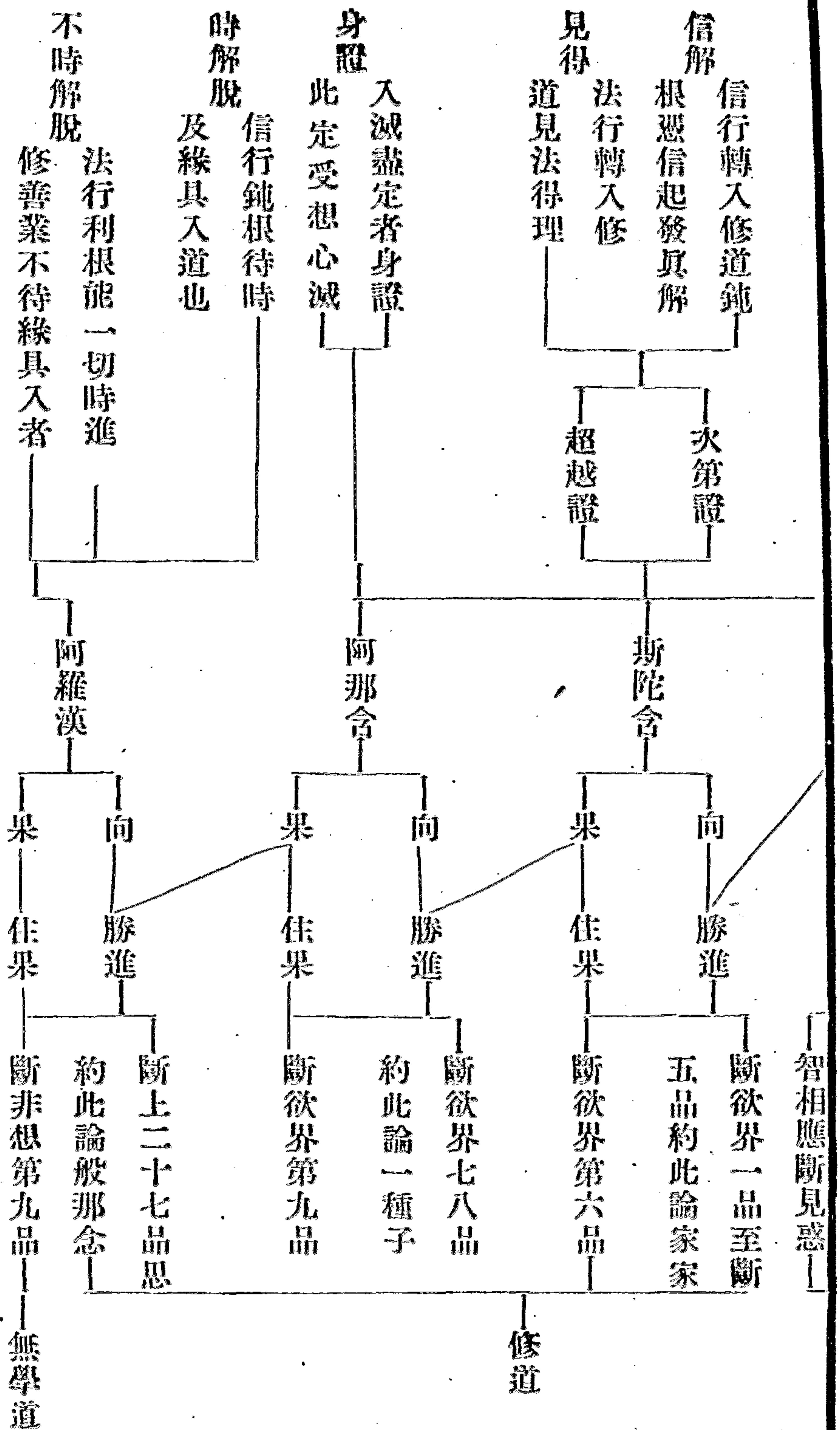

一須陀洹。此翻預流。此位斷三界八十八使見惑。見真諦。故名為見道。又名聖位。

預流也。枿。預入聖道。法流。金剛云。入流。或翻逆流。逆生死。流也。枿。預入聖道。名抵債。不受三途業債。故斷三界八十八使。者。何故。婆沙論云。二種根性。若等觀四諦者。見道斷八使。耶。先達云。有二論云。二十八使。見道中唯斷三界苦諦。二十八使。若不得觀四諦。見隨修道斷。乃是鈍根。諦下二八使。餘三諦下見隨修道斷。乃是鈍根。諦

二斯陀含。此云一來。此位斷欲界九品思中。斷前六品盡。後三品猶在。故更一來。

此果斷欲界九品思惑。前之六品。於初果之後。此果之前。須論家家。今先明欲惑潤七番生死。次通示超次根性。後別釋家家之義。惑有麤細。故九品。無漏智力。故經七生。所以須七生者。如輔行引成分論云。於七世中。無

漏智熟。如服酥法。七日病消。如歌羅邏。七日一步。蛇變。如親  
 族。法。限。至。七。代。如。七。步。蛇。四。大。力。故。行。至。七。步。蛇。毒。力  
 故。不。至。八。步。惑。力。至。七。道。力。非。八。婆。沙。云。應。云。十。四。何  
 故。云。七。答。中。有。本。有。數。不。出。七。故。但。云。七。  
 生。應。云。七。人。天。十。四。中。有。合。二。十。  
 八。生。且。依。前。說。不。出。七。故。但。云。七。

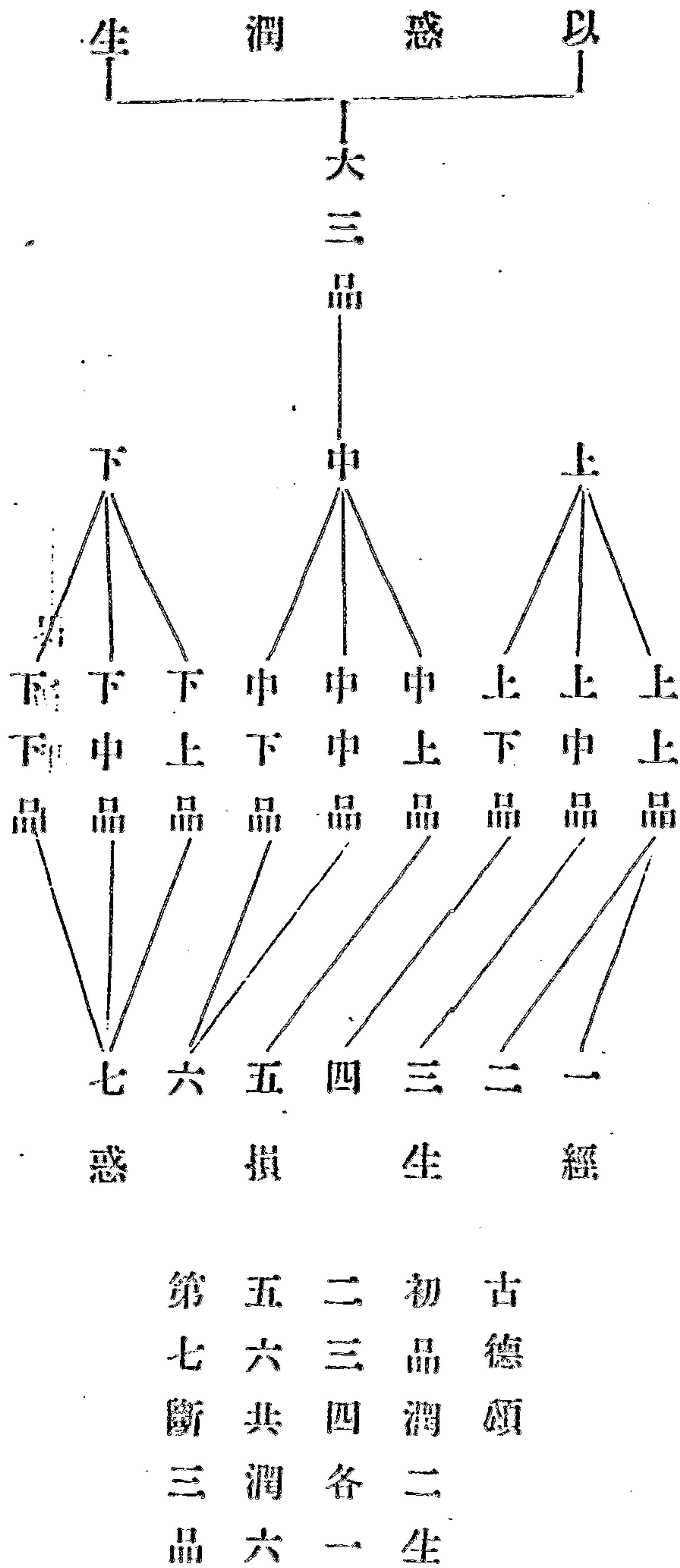

次斷

次斷

任斷

本超斷

得初果已。不起加行。任運經於七  
生。斷九品惑。即止觀中引舊婆沙。  
對超所論之次也。既非斷惑損生。  
無斷惑緣。

得初果已。不欲經生。起大加行。斷  
二必三。斷五必六。必無不斷大品。  
惑盡而命終者。前住斷以經生損  
惑。今次斷以斷惑損生。三緣具足  
得論家家。即輔行所引。俱舍所頌  
之次斷也。

本在外道。修世禪時。用六行觀。已  
斷思惑。隨其本斷。品數多少。入十  
六心超果不同。有漏智弱。抑退一  
位。雖本得非想定。今但極至三果



超斷

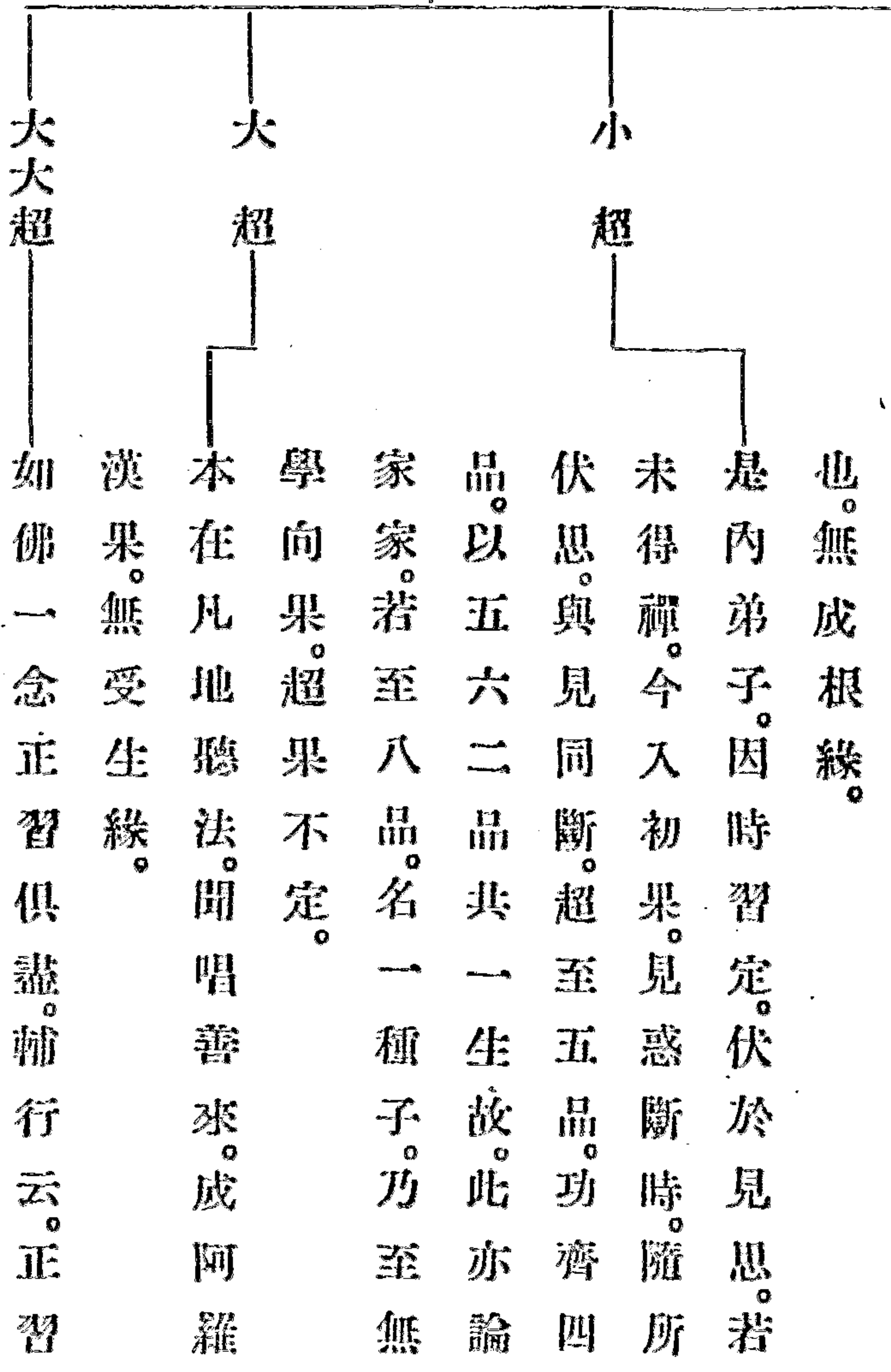

任斷者。雖異。此人非全無觀行。但不及名。本斷超加者。輔行耳。六次

禪。漢雅也。品共蓋而。禪如。四未。之子。超兩。云此。品那。名上。  
 超。問。故。名。本。止。得。豈。止。品。斷。人。文。超。兩。云。若。人。等。含。阿。十。  
 能。小。止。家。斷。觀。名。止。觀。故。此。斷。此。輔。及。恐。補。凡。此。名。若。羅。云。  
 兼。超。觀。家。等。文。為。三。云。也。此。人。斷。定。行。前。文。行。地。生。二。本。漢。本。  
 除。若。云。多。也。明。家。向。若。不。文。至。小。止。六。文。誤。云。未。必。果。斷。向。得。  
 欲。超。十。則。蓋。小。家。蓋。凡。可。別。十。超。觀。上。云。或。應。得。定。向。九。但。非。  
 惑。至。六。乃。隨。超。種。小。地。據。釋。六。也。超。釋。超。斷。沙。三。無。五。今。阿。定。  
 諸。四。心。至。其。人。子。超。未。此。小。心。本。云。斷。至。不。四。六。漏。四。名。那。即。  
 品。果。後。極。小。至。及。人。得。之。超。超。在。今。至。五。同。或。心。聖。等。三。含。是。  
 答。者。即。果。超。一。以。其。釋。文。中。斷。凡。文。五。品。即。滿。道。故。名。若。以。斷。  
 此。止。有。則。本。種。無。類。若。通。斷。五。品。未。言。名。是。家。家。能。俱。文。初。七。凡。下。  
 據。觀。一。知。位。子。學。非。已。定。五。品。名。得。超。家。家。兼。舍。出。果。八。地。八。  
 小。何。念。小。斷。義。向。一。得。小。品。名。為。色。斷。家。家。乃。一。種。欲。超。須。得。有。思。至。  
 起。故。超。超。惑。殆。果。隨。超。惑。為。家。家。或。只。是。八。品。等。即。品。觀。六。令。六。名。應。  
 中。但。果。不。品。未。等。其。之。論。家。家。此。修。是。下。品。名。一。是。或。六。九。令。六。名。應。  
 未。云。至。可。數。盡。名。本。人。家。家。此。之。五。品。欲。小。一。是。或。六。九。令。六。名。應。  
 得。若。那。惟。多。故。超。此。斷。皆。家。此。之。五。品。欲。小。一。是。或。六。九。令。六。名。應。  
 色。凡。舍。局。少。此。超。文。品。未。者。之。五。品。欲。小。一。是。或。六。九。令。六。名。應。  
 定。地。或。三。則。點。果。通。之。得。一。五。品。欲。小。一。是。或。六。九。令。六。名。應。  
 者。未。超。果。斷。云。不。釋。多。色。種。品。欲。小。一。是。或。六。九。令。六。名。應。  
 而。得。至。向。五。隨。定。小。少。定。人。同。惑。超。種。小。三。九。令。六。名。應。

言。故云。若凡地未得禪。超能兼除欲惑諸品。若之為言。乃不定之辭也。况諸品之。豈惟八品。故下。即云。一種。子等。問。或謂小超。只至三向。乃判。輔行。隨其本斷品。之。多少。謂雙點超次。而得。名為家。種子。乃別。點小超。及。以無學。向果等名。乃別。點次。斷。如此。可乎。答。止。觀。雖超。次對辯。輔行。唯指。小超。如云。今。文中。言。超。斷。者。即。是。下。文。小超。之。人。乃。至。云。此。之。五。品。同。四。品。故。隨。其。本。斷。品。之。多。少。等。乃。釋。小超。一。連。之。文。豈。可。分。擘。對。當。耶。問。止。觀。前。與。次。對。辯。異。若。三。果。後。與。次。斷。同。故。止。觀。不。論。也。問。或。謂。十。六。心。後。一。念。超。果。至。那。含。屬。本。斷。超。至。羅。漢。屬。大。超。者。且。小超。何。不。預。耶。答。本。斷。超。人。豈。止。那。含。若。大。超。人。凡。地。聞。唱。善。來。即。證。羅。漢。何。得。云。十。六。心。後。問。小。超。既。至。羅。漢。與。大。超。何。別。答。以。小超。凡。地。修。觀。伏。於。見。思。至。十。六。心。超。自。不。定。若。大。超。人。之。義。家。呼。善。來。直。超。四。果。與。小超。自。不。定。矣。次。釋。家。家。之。義。家。呼。善。來。直。處。不。一。也。人。家。中。三。洲。張。王。不。同。天。上。六。欲。宮。殿。等。別。故。論。天。家。人。家。不。等。家。家。平。等。家。家。輔。行。六。上。六。云。

已。既。有。餘。力。故。更。進。斷。第。四。也。不。至。九。者。以。有。得。果。越。何。故。斷。四。不。至。五。又。斷。八。品。何。不。至。九。者。以。有。得。果。越。止。觀。所。引。婆。沙。小。超。是。同。問。次。斷。之。人。必。斷。大。品。惑。盡。者。輔。行。云。此。次。斷。義。與。今。文。同。蓋。指。俱。舍。加。行。次。斷。與。次。人。斷。二。緣。無。斷。一。五。品。必。六。品。及。無。斷。五。品。大。品。惑。盡。而。命。終。行。問。何。緣。無。斷。一。五。品。必。六。品。及。無。斷。五。品。大。品。惑。盡。而。命。終。行。九。不。還。果。已。上。論。頌。正。頌。加。行。則。次。斷。備。乎。九。種。根。性。輔。至。二。向。若。隔。品。此。或。揀。八。品。斷。六。一。來。果。斷。七。或。八。品。一。生。名。一。寂。人。中。反。此。天。家。超。者。於。最。後。生。天。中。餘。殘。結。斷。名。得。圓。人。中。得。見。道。已。若。超。者。於。最。後。生。天。中。餘。殘。結。斷。名。得。圓。人。中。得。見。道。已。若。超。者。於。最。後。生。天。中。餘。殘。結。斷。名。得。圓。人。中。得。見。道。已。若。超。者。於。最。後。生。天。中。餘。殘。結。斷。名。得。圓。人。中。得。見。道。已。若。超。者。於。最。後。生。天。中。餘。殘。結。斷。名。得。圓。人。中。得。見。道。已。若。超。者。於。最。後。生。天。中。餘。殘。結。斷。名。得。圓。

三界二品中全無二唯得果。無越三界義。是故斷。五必有至於六。二  
 品論五。四生家家否。答。既斷。二必。三於理無疑。問。還有一。二  
 斷六品。論一。生家家否。答。既斷。二必。三於理無疑。問。還有一。二  
 生則不。論也。問。斷。五。至。二。向。還。可。於。此。論。功。齊。四。品。論  
 家家否。答。加。行。次。人。既。斷。五。必。六。不。同。小。超。也。三。緣。具。轉  
 足。方。論。家。一。斷。惑。緣。斷。云。即。預。流。者。進。斷。修。惑。若。三。緣。具。轉  
 名。家。家。一。斷。惑。緣。斷。云。即。預。流。者。進。斷。修。惑。若。三。緣。具。轉  
 緣。得。能。治。彼。三。四。成。無。漏。根。義。準。已。成。流。不。具。說。進。斷。修。惑。即。是。治。彼  
 欲。有。三。二。生。故。大。此。成。無。漏。根。義。準。已。成。流。不。具。說。進。斷。修。惑。即。是。治。彼  
 三。四。成。無。漏。根。義。準。已。成。流。不。具。說。進。斷。修。惑。即。是。治。彼  
 之。義。若。斷。七。八。亦。具。三。緣。轉。六。上。若。超。若。次。進。斷。若。小。超  
 人。既。論。家。家。三。緣。必。具。輔。行。六。上。若。超。若。次。進。斷。若。小。超  
 文。得。非。小。超。亦。至。三。四。品。耶。彼。釋。家。家。三。二。處。生。故。以  
 五。品。功。齊。四。品。而。總。言。耳。非。謂。小。超。至。四。品。也。又。復。小  
 超。至。五。品。而。不。至。六。者。由。得。果。義。故。止。觀。六。引。婆。沙。云。  
 次。斷。五。品。名。斯。陀。舍。向。超。斷。五。品。名。家。次。斷。六。品。名。

斯陀舍果。超斷八品名六品。名一往來。次斷五品名八品。名二向。超斷舍向。超斷八品名一種子。文問。次斷五品名二向。超斷五品名一家。又斯陀舍與一往來。那舍向。與一種子。其義無別。何分超次。答。由命終。那舍向。不命終。經生。不經生。異也。蓋次斷五品名二向者。此人既斷五品。功齊四品。以論家。五品。名家者。此既命終。雖斷五品。正取命終。一生間。家。下二例說。故三緣具足。得受一間。正取。一生間。隔。三緣不具。不受一間之名。但名阿那舍向。正取。一生間。經生者。向三果也。然教門方便。論家者。為令聖者。畏經生。故速得證果。若任斷人。既經生。損惑。故不說也。

三阿那舍。此云不來。此位斷欲殘思盡。進斷上八地思。

此果斷欲界下三品思盡。進斷上八地思。而般涅槃。滅此度云。就此釋般那舍。此名從略。乃是般涅槃之阿那舍也。舊對家。家。稱。為。般。般。義。無。所。準。又。此。且。論。有餘。涅槃。俱。舍。論。云。般。涅槃。者。謂。有。餘。依。有。餘。師。說。亦。無餘。依。此。不。應。理。彼。應。捨。壽。無。自。在。故。止。觀。六。五。云。次。斷。初。禪。初。品。至。非。想。第。八。品。凡。七。十。一。品。悉。名。阿。羅。漢。向。

俱

欲界

現

般

維修樂慧

全超

六種那含位在其中。此是任輔行般。六上六引大論七種。  
 一。中般。二。生般。三。有行般。四。無行般。五。上上法般。六。現  
 般。但輔行色般一非五為六云第七方立現般。荆溪謂俱舍不  
 立。現般。指七種中第六不立耳。非謂論文不明現般。據  
 二。論六種。一。立一不立。對釋止觀六種那舍。故有此言。  
 但。諸文。種數多少。今準俱舍三界七種。圖示。然後對揀。  
 頌云。此中。生有行。無行般。涅槃。上流。若雜修。能往。色。究  
 竟。超半。超徧。沒餘。能往。有頂。有餘。非不雜修。行。無色。有  
 四。住。此般。涅槃。次輔無色。後欲般。今圖。順三。界。次。第。色。有  
 色。善。善。無。無。廣。福。無。徧。無。少。光。無。少。大。梵。梵。  
 究竟。現見。熱煩。想果。生雲。淨量。淨音。量光。梵輔。衆。

舍那種七界三舍

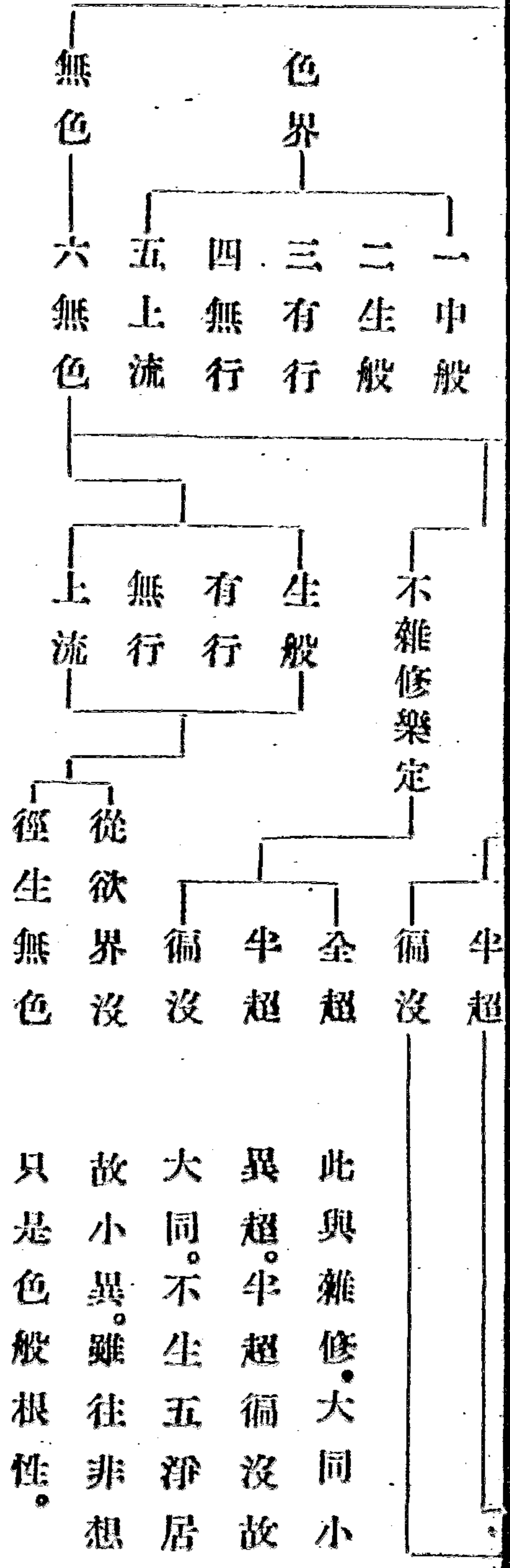

大論七種名同俱舍。列次小異。如下俱舍論云。行無色者。差別有四。謂在欲界。離色界。貪。從此命終。生於無色。此并前五。成六。不還。復有不行色界。無色界。即住於此。般涅槃。并前六。為七。全超。謂在欲界。於四禪中。已徧雜修。遇緣退失。從梵眾沒。漸受十。四。天。處。或超。一。二。乃至。三。後。乃。方。生。色。究。竟。天。皆。名。半。超。非。全。超。故。通。受。半。名。徧沒。全。不。能。超。名。為。徧。沒。色。界。徧。沒。即。十。六。天。大。梵。是。



天主。我慢。無想。是外道所居。聖者不生。此二天也。俱舍復有九種。即於色般。合五為三。有行無行。皆生般。攝。即開三為九。頌云。行色界。有九。謂三。別。各分三。業惑根。有殊。致成三九。別。

大論七種

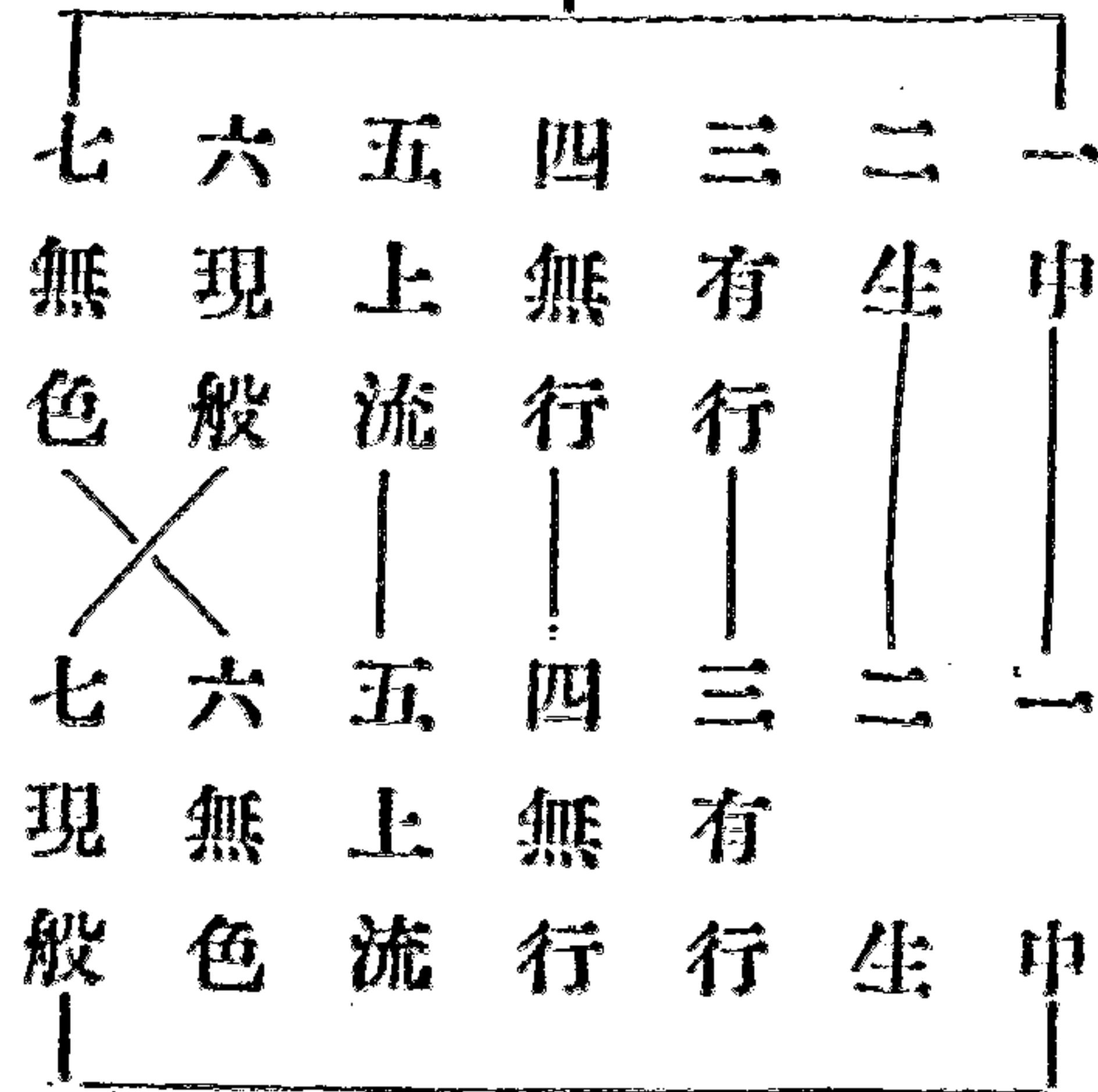

俱舍七種

荆溪特指第六一種者以對

止觀六種那含位在其中也

界色

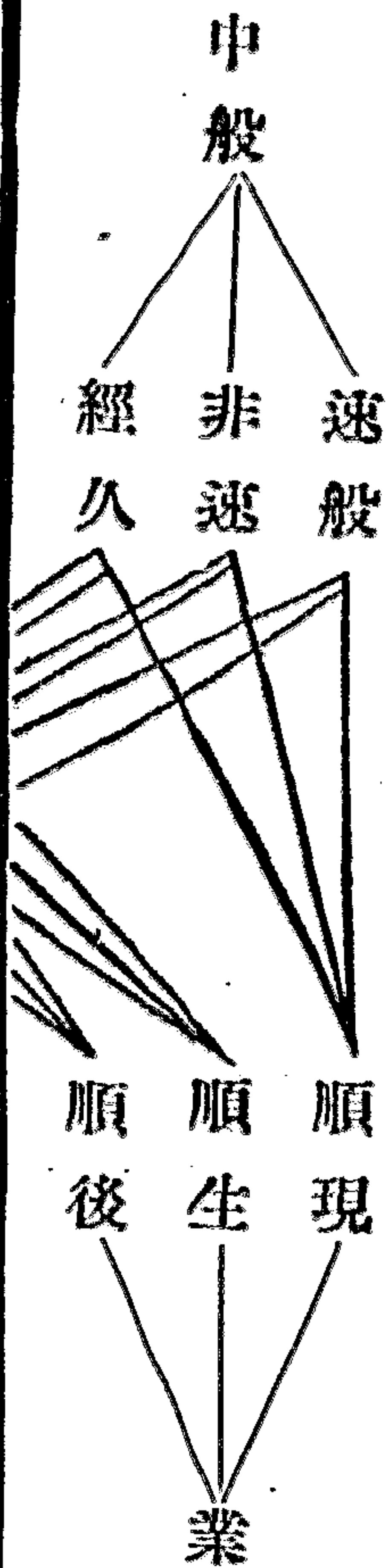

即於色般合  
五為三。有行

九種般圖

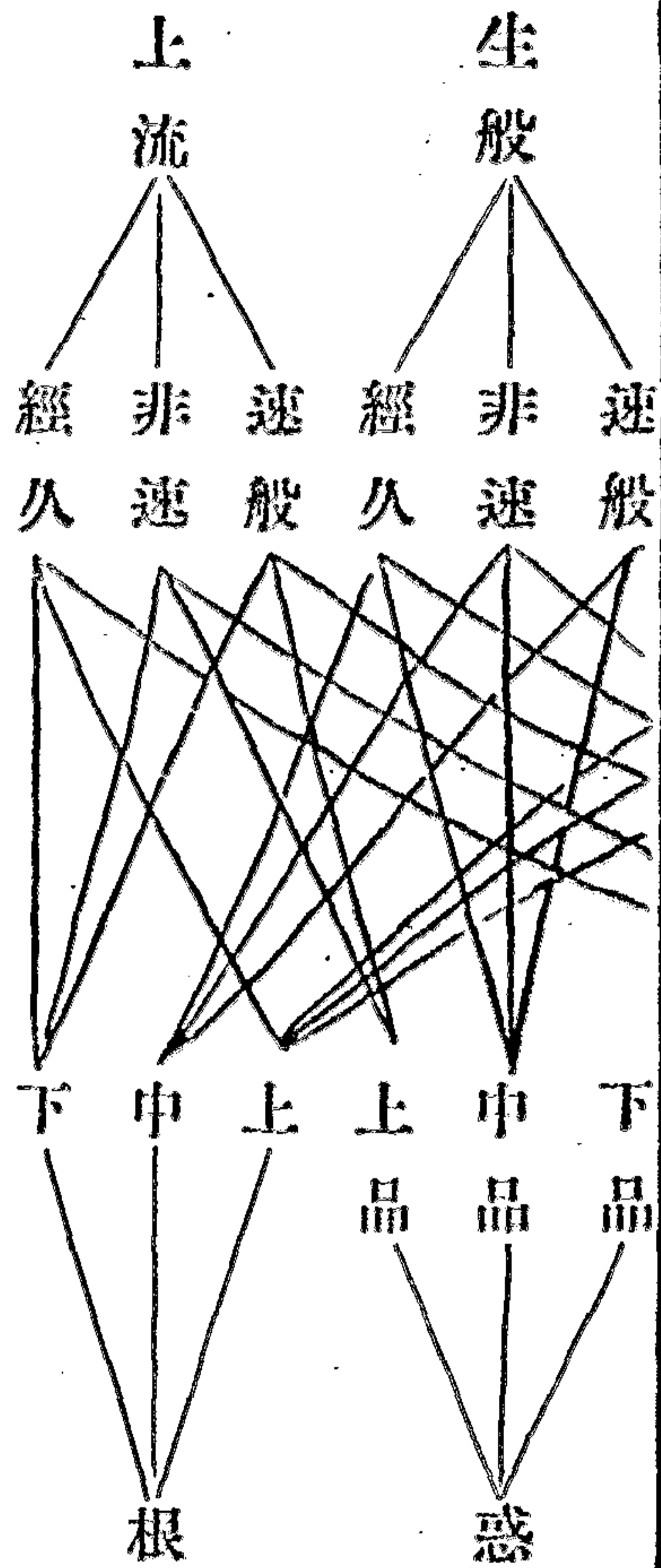

無行皆生般  
攝即開三為  
九釋籤五十八  
引論備釋

諸文或云五種獨指色般或云八種三界七中加不定  
 般補註十初引婆沙三般界般云三種未定中老示不  
 而取證也約初開中為三經久速知宿疉中或有  
 習欲界五初開中為三經久速知宿疉中或有  
 於色界五初開中為三經久速知宿疉中或有  
 萬二千九百六十四種般如釋籤第五具示而般中般者  
 初離欲界生色界十時厭苦心切即在中有中而般者  
 屬色攝若至色界上生餘天雖有中者指歸鈔般為無  
 宿習厭苦力故如上下無色不立中般者指歸鈔般為無  
 云無色衆生無有中陰者毗曇法中說除明隨於何處  
 處定有色中陰以無有中界無處所故文中俱舍明隨於何處

得無色定於命終時。即生無色圖中。引五差者。謂下中。上上勝上極。輔行六。上。三。枿。玄。下。三。委。釋。行。相。由。此。五。禪。生五淨居。又樂論議者。恐就下界修觀時說。非生淨居有論議也。以二禪上無語言故。文。

四阿羅漢。此云無學。又云無生。又云殺賊。又云應供。此位斷見思俱盡。子縛已斷。果縛猶在。名有餘涅槃。若灰身滅智。名無餘涅槃。又名孤調解脫。略明聲聞位竟。

此位斷上八地。七。十。二。品。思。俱。盡。四。智。已。圓。我。生。已。盡。不受後有。無法可學。名無學果。亦名究竟。如。下。阿。羅。漢。者。文。句。一。賊。從。破。惡。以。得。名。二。不。生。從。怖。魔。以。受。稱。三。應。云。一。殺。賊。從。破。惡。以。得。名。二。不。生。從。怖。魔。以。受。稱。三。應。供。因。乞。士。順。古。耳。若。釋。比。丘。因。名。乞。士。等。對。舉。果。名。蓋。義。翻。之。乃。順。古。耳。若。釋。比。丘。因。名。乞。士。等。對。舉。果。名。蓋。欲顯大比丘之階位也。及如觀法華文句。又前標聲聞通凡聖位。若阿羅漢局第四果。此位修三昧。一名金剛。二名

重空三名電光。此果別號。二種三種。六種九種。及果性退。  
重空三名電光。此果別號。二種三種。六種九種。及果性退。  
 之不退。先明二種。示。  
之不退。先明二種。示。

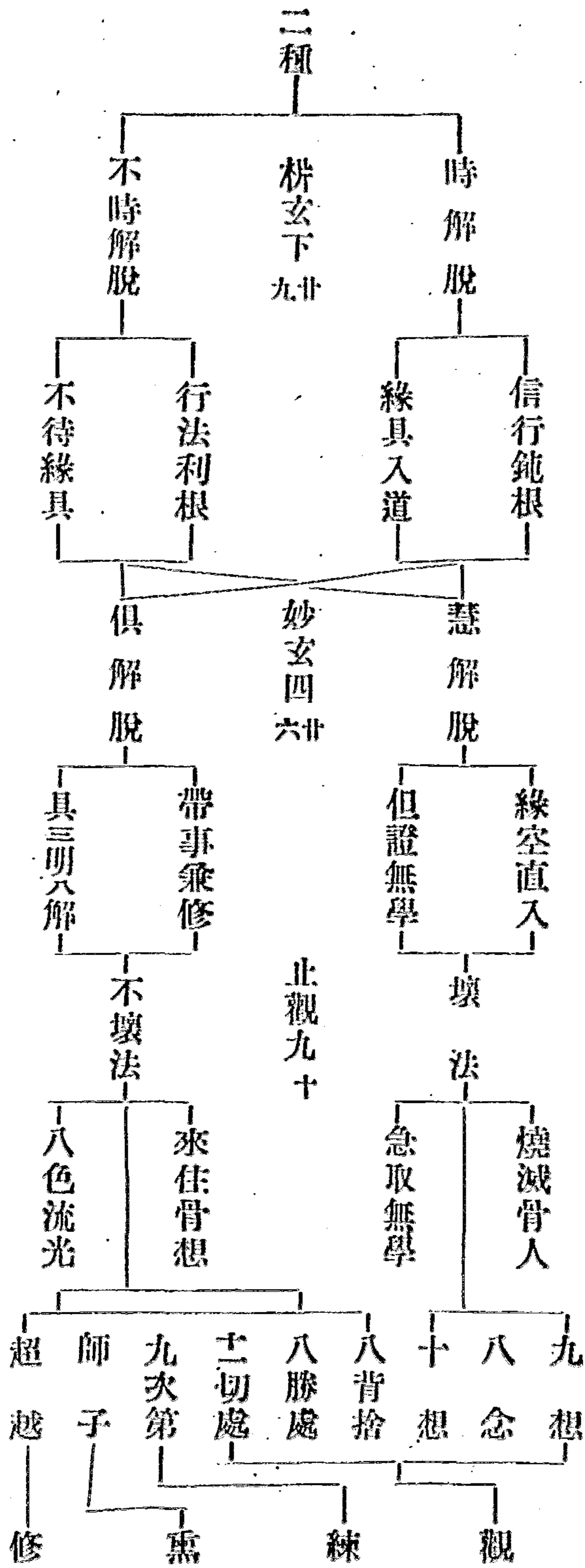

初時不時。從緣得名。次慧俱約觀立號。三壞不壞。依境受稱也。或準正理論。以時不時。敵對慧俱。若準妙玄四

二	羅	慧	十	滅	一	具	無	三	但	本	直	助	一	空	各	慧
明	漢	人	四	盡	切	四	漏	根	至	四	緣	慧	約	直	對	六
名	皆	則	變	定	羅	禪	禪	全	觀	禪	真	人	性	入	則	廿
慧	能	無	化	。	如	漢	中	至	無	俱	理	正	共	若	旁	及
解	得	若	俱	。	廿	妙	並	根	九	人	名	道	慧	壞	正	教
脫	之	輔	人	。	六	玄	得	修	想	亦	慧	斷	人	法	兼	義
文	文	行	十	已	次	觀	十	下	具	依	解	結	修	不	舉	二
準	此	云	八	上	觀	練	想	根	修	世	脫	俱	性	壞	以	十
知	有	通	變	三	等	熏	上	也	觀	禪	帶	人	念	法	信	信
俱	闕	通	。	事	四	修	根	能	練	修	事	乘	處	與	行	行
人	具	於	句	俱	俱	上	也	修	熏	六	兼	修	俱	慧	亦	法
三	之	六	五	人	解	根	俱	一	修	行	修	助	人	俱	有	行
明	義	明	約	乘	脫	也	人	禪	分	觀	名	道	修	同	帶	各
具	婆	唯	三	得	人	妙	能	至	慧	故	俱	。	共	舊	事	二
足	沙	局	明	也	方	樂	修	四	脫	二	解	。	念	約	乘	不
次	云	三	八	四	乃	二	一	禪	全	帶	脫	。	處	五	修	得
明	若	。	解	約	具	云	二	中	分	無	事	。	二	義	法	滅
三	有	俱	俱	神	足	四	三	根	慧	漏	者	。	三	教	行	盡
種	一	人	人	變	禪	禪	也	脫	亦	禪	。	一	約	判	亦	定
明	也	則	則	慧	三	下	能	此	有	慧	帶	事	二	慧	有	者
諸	具	具	具	人	得	根	修	有	少	人	根	理	正	俱	緣	但

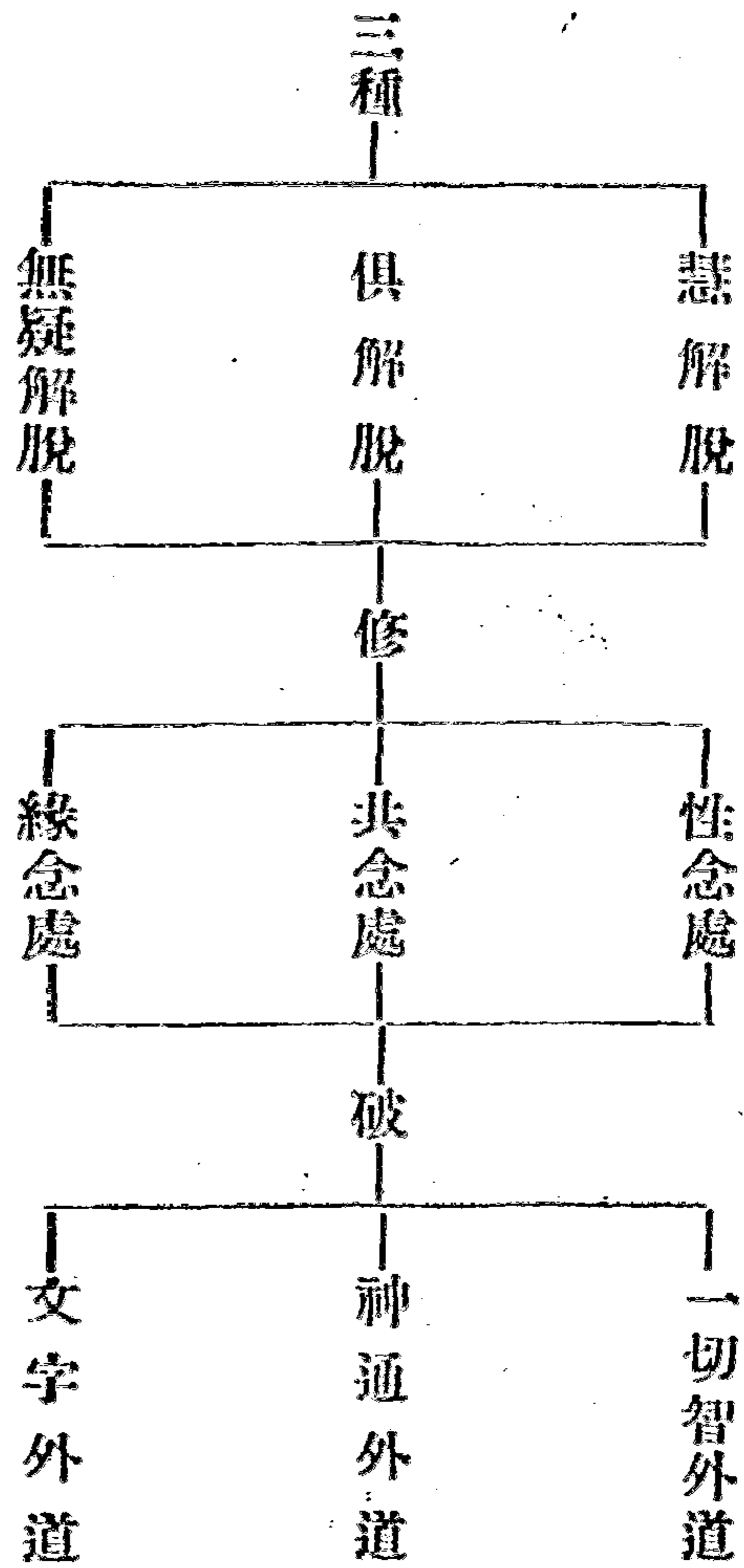

性念處者。亦名自性念處。  
 緣理斷結。除自性過。共念  
 處者。正助合修。緣念處者。  
 緣佛三藏。及世間文字。所  
 緣處廣也。具如四念處一。  
 四教義二。俱舍亦有三種  
 羅漢。各論三念處。

慧俱略如。上無疑者。三藏教二。云問。不應別說。無疑。九種  
 切通達。故曰。無疑。四教義。二。云。問。不。應。別。說。無。疑。九。種  
 羅漢。皆得。共。解。脫。也。論。明。欲。結。集。法。藏。集。千。世  
 漢。皆。得。共。解。脫。也。論。明。欲。結。集。法。藏。集。千。世  
 時。俱。人。所。攝。佛。世。且。明。自。行。入。道。是。故。諸。文。只。云。慧。俱。  
 六。種。法。者。與。不。動。法。名。若。異。義。一。非。今。無。疑。釋。籤。五。十。云。  
 無疑。解脫。乃。俱。脫。人。中。勝。者。耳。小。大。言。之。慧。俱。並  
 得。滅。盡。定。但。無。疑。俱。脫。人。中。勝。者。耳。小。大。言。之。慧。俱。並  
 脫。也。文。故。知。無。疑。乃。俱。脫。人。中。勝。者。耳。小。大。言。之。慧。俱。並

小。無疑。乃名大阿羅漢。妙樂一三十引中阿含。舍利弗  
 問。五百比丘。幾三。明。幾。俱。解脫。幾。慧。解脫。佛言。九十人  
 三。明。九。十。三。俱。解脫。餘。但。慧。解脫。荆溪云。三。明。者。即。無  
 疑。解脫。文。須。知。三。明。是。俱。人。得。取。其。勝。者。復。云。無。疑。也。  
 後。明。六。種。附。揀。七。種。及。列。九。種。然。後。約。六。種。明。果。性。退。否。

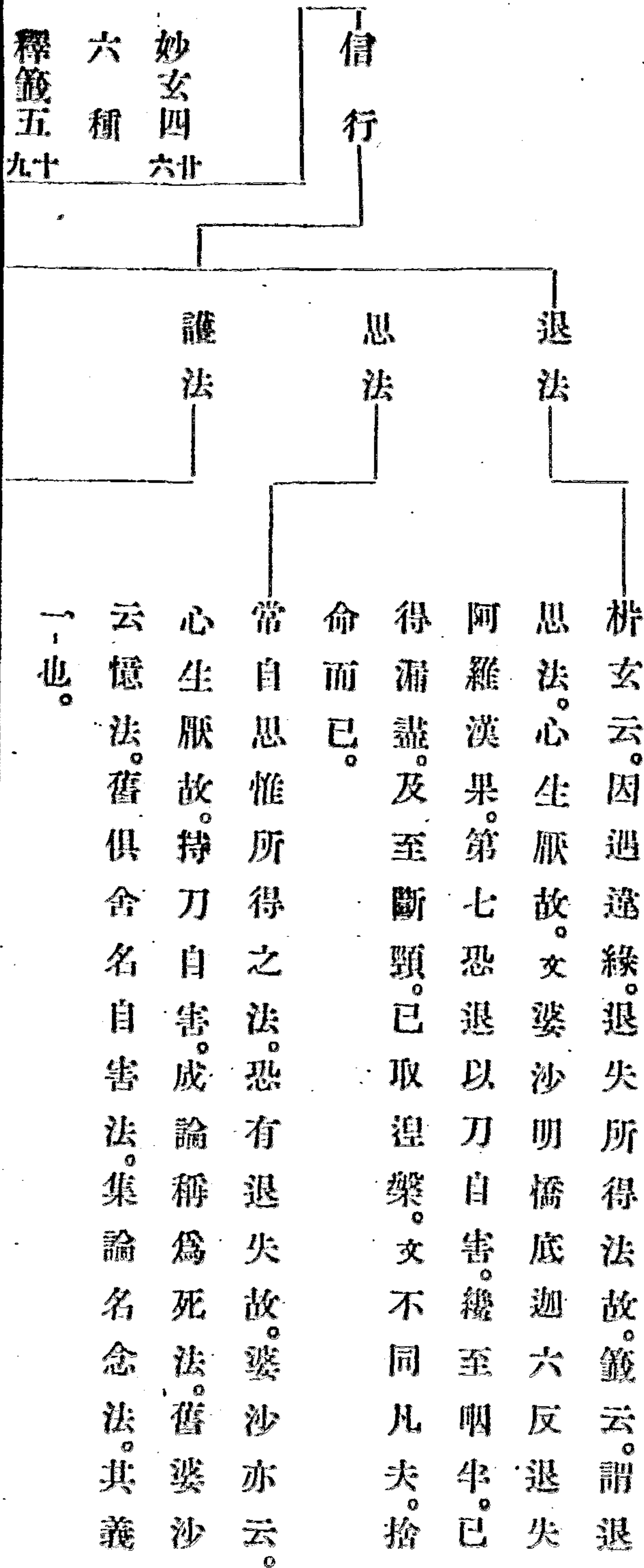

法行

住法

於己所證。心生愛樂。善守護故。故舊俱舍稱守護法。

住所證法。不退不進故。舊俱舍稱住不動法。

顯揚聖教論稱不動法。非後之不動也。

進法

能進至不動故。新俱舍稱堪達法。枿玄所用

集論稱分別法。明了能進法故。

本住不動。不被煩惱所退動也。舊俱舍稱不

不動法

壞法。顯揚聖教論稱不退法。集論名無疑法。

利根不動。於法無疑。譯師不同。以義會之可

也。

附明七種

新婆沙於第六本住不動。又開練根不動則成七種。

正理論云。不動分二。後先別故。先不動性。及後練根

得不動性。文既第六開出。故不別示七種也。

釋籤五引福田經九無學。思進退不退

思死只  
是一種



不動住護慧俱。輔行三下引成論。無學

為九。退護住思死不退慧俱不壞。

皆少字恐脫一進

先於性就約是第三也性一第見又成轉之轉 解頌無惟 玄顯 九六  
 有退論退先思三字 五乃六道練護劣名入總 云。恒有 下福 是種  
 退法之法是法護總 從至利以根乃成 有名 阿。時恒猛廿 田空約  
 等本 根退後法頌 果第根時通至勝 是時 羅第時利九 之門根  
 也先非 法練若果 非五不速資進者 先解 漢五無修一多。 二性。  
 則種先 若成先性 先退退不加練如 種脫。 有第尊行者赴 十慧  
 果性有 先護是二退前為唯能修成木 性後 六。六重六恒機 七俱  
 退何退 是法退種也五第中轉三不是 有不 退皆第種時生 賢約  
 雖故者。 思則法退亦種四間根位動退 後時 法具四羅加善 聖觀  
 在併但 法無至者是從又四故唯唯法 練解 至二住漢行故。 中。行。  
 前云據 等果果若練無此種 除初練 根脫。 不。加。法。前。即。 之。九。  
 五五餘 四退練併根學退根 四退成 得從。 動。行。惟。二。勤。 無。種。  
 若從四 性乃成玄論果性性 從法思定六前 前也尊種修 種。 學。乃。  
 論果說。 必至護辨退退乃有 種是法者種 見五 重俱行明 為根  
 非非云此無結法果非居是退 性先乃有羅至 信果 無二 二 答性  
 先先五釋果云則退先學練如 退。種至後漢生。 解性 加者 加 福觀  
 唯故從伏退即有非種位根第下第性不來有見見 生。退 行尊 行 田行  
 中即果疑文知果先性第非二無一無動修先至得入信 否 第重 差 長兼  
 間釋非也此果退中也六先退處退練或練世亦亦修行者。 三加 別。 者舉  
 四云先蓋似退若云非則定為可法根思根種是名道摺 俱 護行 如 所耳。  
 第非然上即惟先如先不根第退最者練性性行法信名 舍 法即 枿 問。又

若一退法雖無入無尚練根  
 盡智後必起無生智果第性  
 練無生智動故本住不退動  
 皆。有。種。應。果。皆。有。六。已。上。頌。語。取。析。玄。意。略。注。且。此。羅。漢。

見思已盡。已證無學。上所。以。蓋。有。退。行。者。考。論。祖。誥。不。妙。修。事。禪。

止觀。九上。二十。九。上。五十。蓋。有。退。行。者。考。論。祖。誥。不。妙。修。事。禪。

不。得。滅。盡。定。或。世。有。智。退。也。但。得。盡。智。不。得。無。生。智。遇。著。

違。緣。還。起。煩。惱。故。有。退。也。但。得。盡。智。不。得。無。生。智。遇。著。

者。但。是。無。學。一。道。所。成。不。得。堅。固。故。有。退。若。是。先。種。性。

由。學。無。學。二。道。資。持。堅。固。

故。無。退。不。退。等。四。句。分。別。

約性論

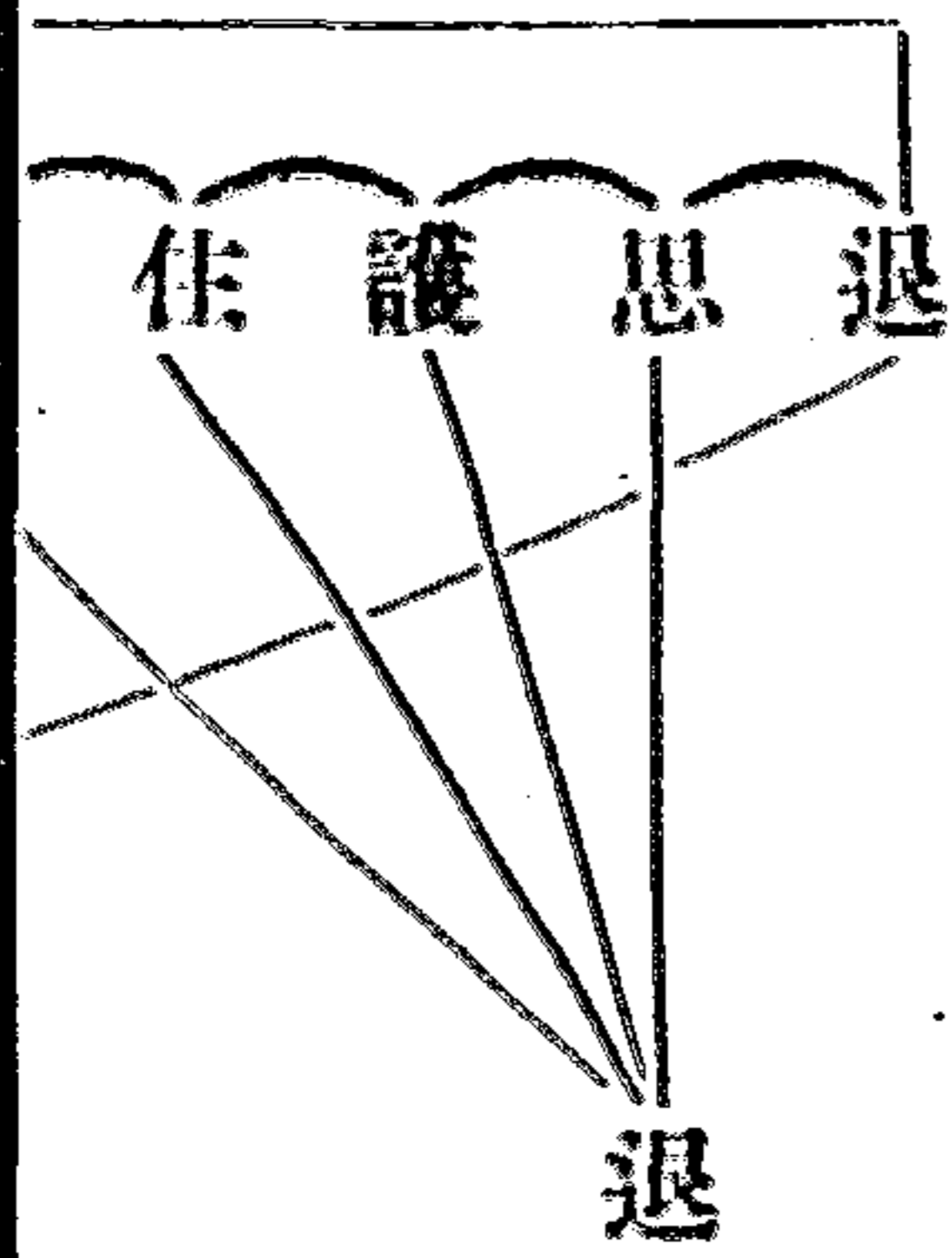

約果論

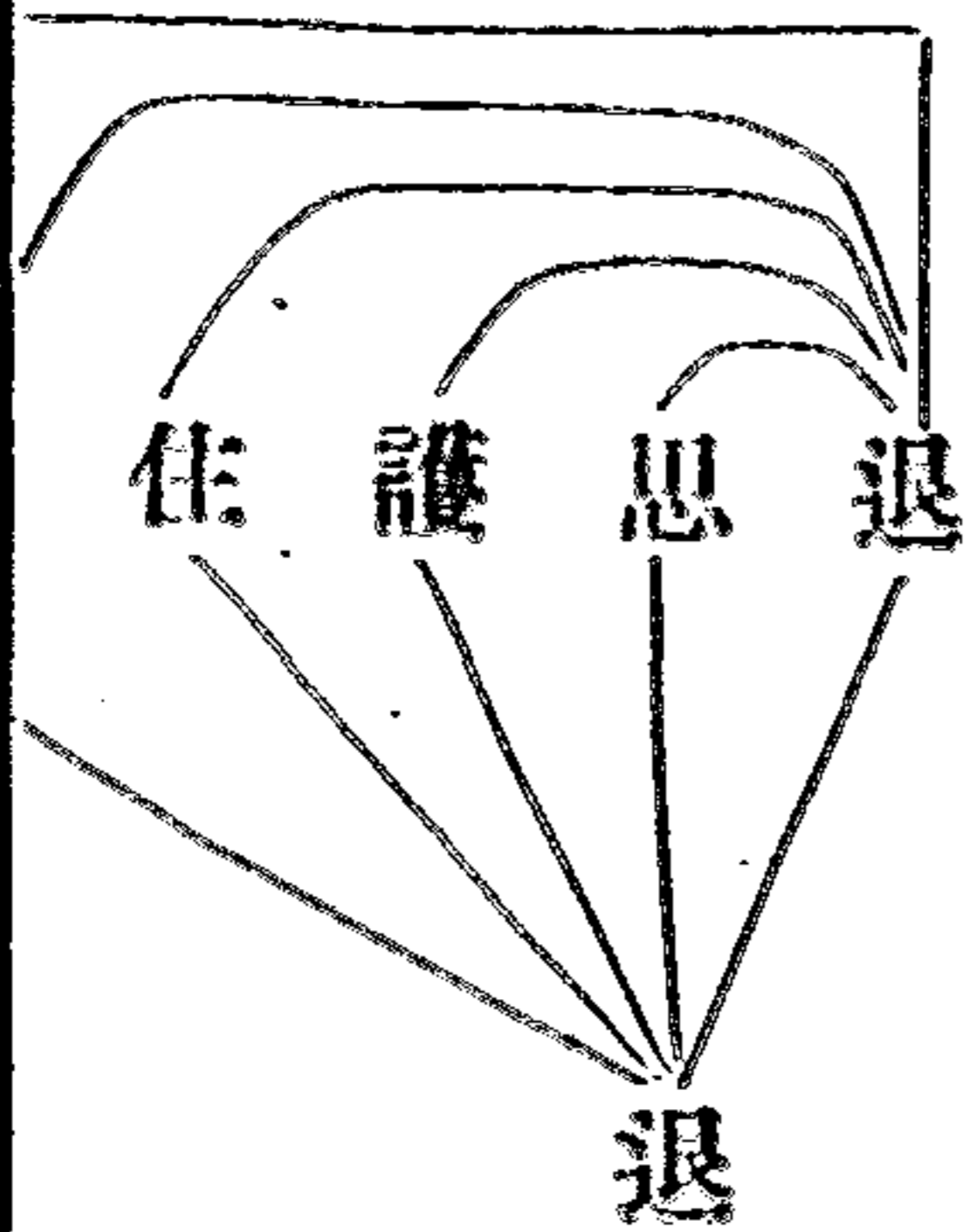

然前五種未全。有遇違緣者。故有退耳。故輔行。然云。然慧解脫。亦不退。併退。有違緣者。故有退耳。故輔行。云。問。退幾時。答。彼煩惱。現在前時。心。非久。輔行云。問。退幾時。答。彼煩惱。現在前時。心。自知。退。當修勝進。方便。復。次。彼煩惱。現在前時。心。若。自。知。退。當修勝進。方便。復。次。彼煩惱。現在前時。心。

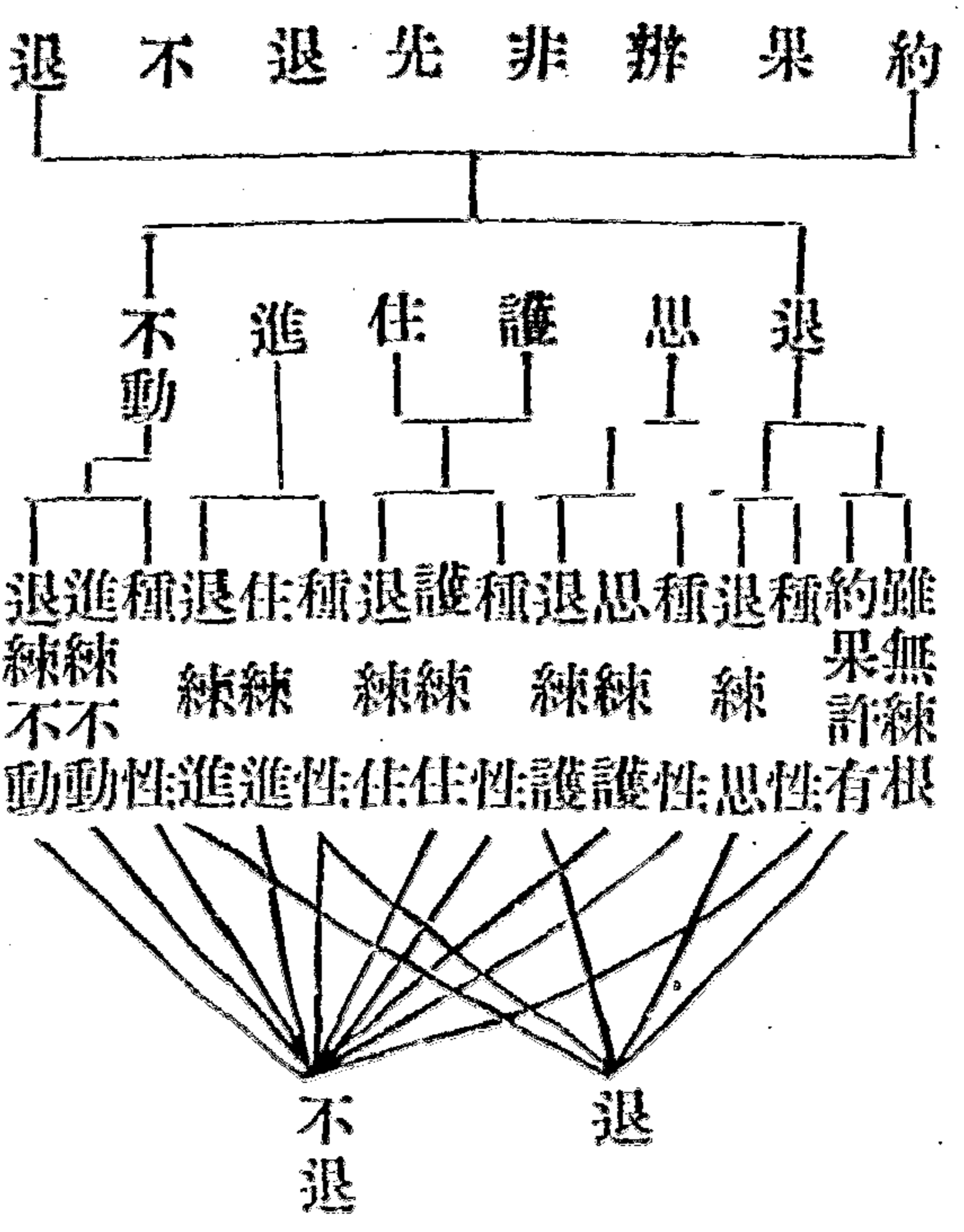
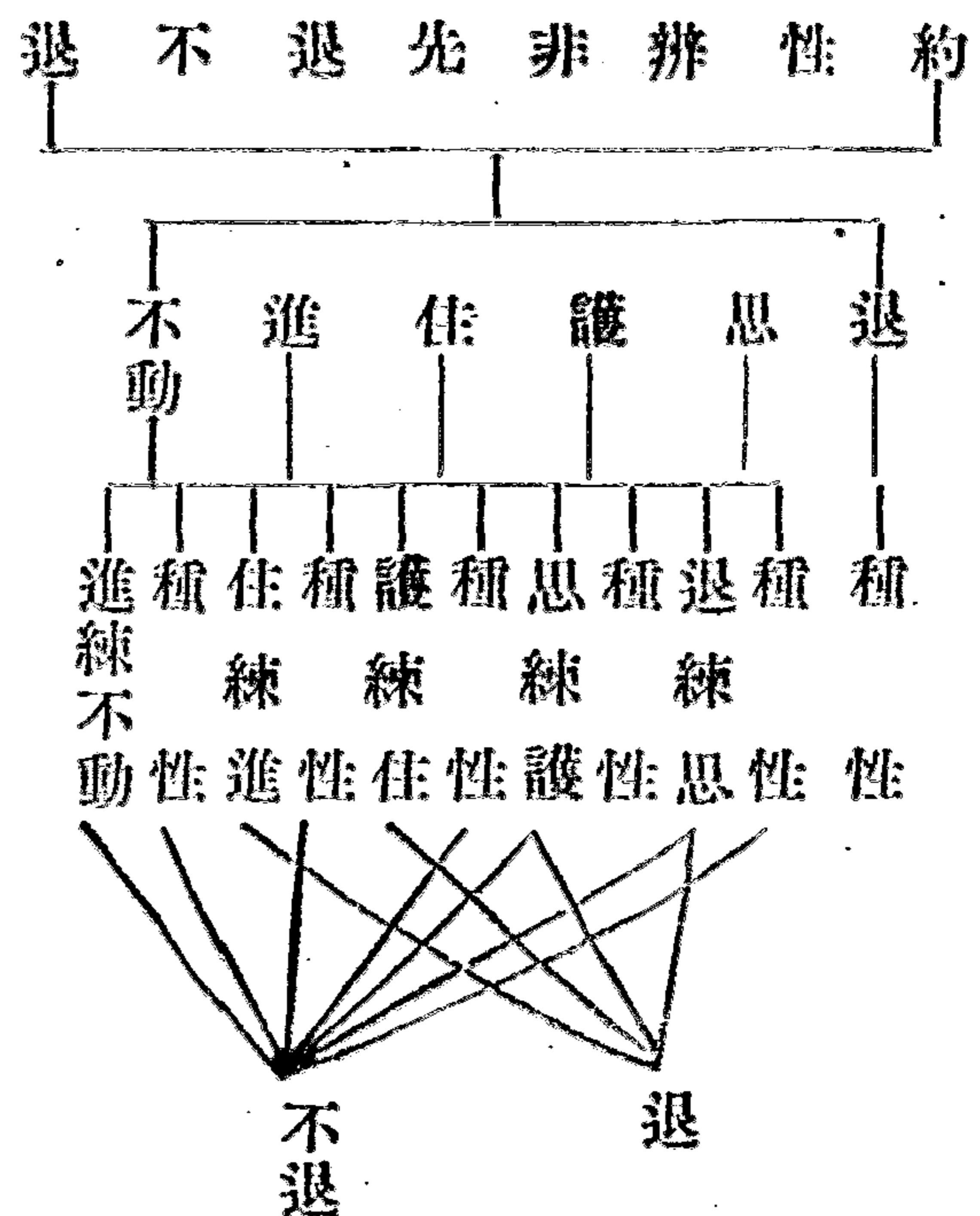

慚愧。速作方便。如明眼人。晝日平地顛蹶。尋即還起。文  
 釋籤云。此生之中。必得無人疑。極至臨終。亦得無學。故也。  
 文。或曰。前時不時。各有慧人。未必一向論退。恐只鈍根。  
 非六種皆有退義耶。答。慧人未必一向論退。恐只鈍根。  
 有漏智斷。遇遠緣。者退。今復圖示。緣。

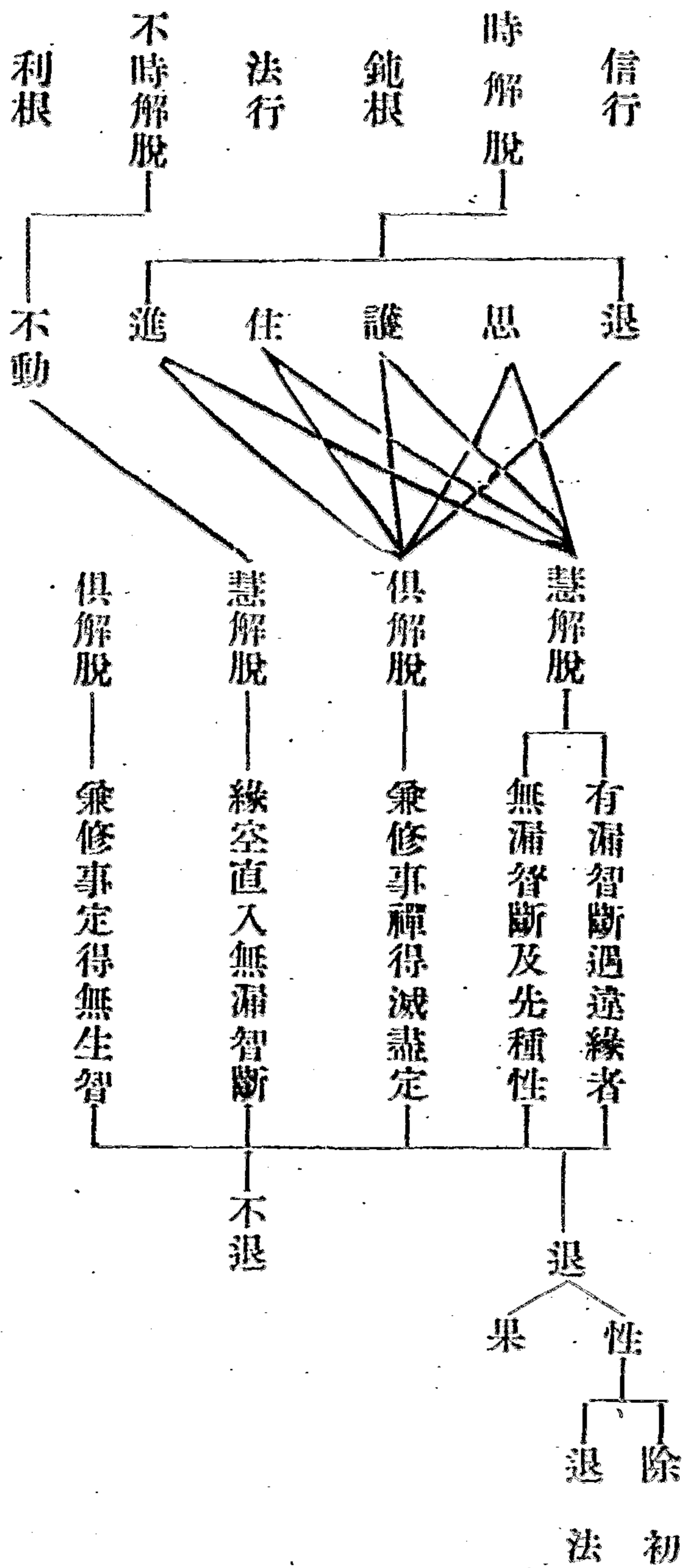

六種論退。局初果不退。通辨三四果退。不退者。析云。前三家。一薩婆多。云。初果不退。後三果退。二大衆部云。前三果退。第四果不退。三經部宗難定。今恐成果不退。中問二果退。猶如井沙。豈得上下。有。五上。引。婆沙云。阿羅漢退。牽二三果退。其中間沙。豈得上下。類。四果如上。退。若彼退時。更無住處。如底。下。乃至初果。之。前。更無有退。若彼退時。更無住處。如底。下。乃至初果。之。也。合。彼。初。師。然。見。道。斷。餘。六。十。使。修。道。斷。觀。四。諦。如。婆。沙。云。二。十。八。使。見。道。斷。餘。六。十。使。修。道。斷。觀。四。諦。如。婆。沙。云。二。十。理。未。圓。例。如。身。子。六。住。尚。不。退。又。後。三。師。之。說。皆。無。妨。礙。子。漏。無。漏。是。則。四。果。俱。退。俱。不。退。三。師。之。說。皆。無。妨。礙。子。縛。者。見。思。煩。惱。果。縛。者。五。陰。報。質。也。灰。身。即。滅。戒。身。定。身。解。脫。身。解。脫。知。見。中。半。分。陰。滅。智。即。滅。慧。身。即。滅。戒。身。定。中。半。分。則。五。分。法。身。不。滅。耶。釋。籤。云。身。子。入。滅。而。至。未。來。世。何。云。五。分。法。身。不。滅。耶。釋。籤。云。身。子。入。滅。而。至。未。來。世。名。爲。不。滅。非。常。住。不。滅。也。文。無。作。業。者。乃。功。薰。耳。云。孤。調。解。脫。者。輔。行。三。上。一。云。灰。身。故。無。身。滅。智。故。無。智。

獨一解脫。故曰孤調。妙。小乘取獨滅義。亦名孤調。淨。慧。為獨滅者。輔行引大論云。立二。三。果。上。地。思。惟。一。無。學。者。自度。然。斷。欲。九。品。立。二。三。果。上。地。思。惟。一。無。學。者。止觀。六。云。如。險。處。多。難。多。須。城。壁。欲。界。多。難。多。果。休。息。也。故。知。上。界。定。地。少。難。唯。立。一。果。若。爾。七。聖。中。二。為。見。道。故。行。行。二。為。修。道。見。得。二。為。無。學。道。時。時。脫。不。復。以。身。證。對。四。果。向。者。何。耶。有。云。位。鄰。無。學。將。斷。非。非。想。惑。特。立。此。位。如。別。圓。之。有。等。覺。也。今。謂。空。有。二。論。設。位。不。等。教。門。方。便。多。少。隨。宜。耳。妙。立。明。身。證。者。對。四。果。真。證。約。似。證。也。成。論。云。不。得。滅。盡。定。名。身。證。者。對。四。果。真。證。言。奪。之。

### 次明緣覺亦名獨覺。

輔行九下五十五引大論二十一云。迦羅。此。翻。緣。覺。釋。中。開。二。覺。文。四。教。義。二八十標云。辟支。迦羅。此。翻。緣。覺。釋。中。開。二。謂。緣。覺。獨。覺。新。譯。華。嚴。音。義。云。鉢。羅。底。迦。此。翻。緣。覺。勤。支。底。迦。此。名。各。獨。行。佛。者。覺。也。鉢。羅。底。迦。此。翻。緣。覺。勤。支。

此開名皆二義梵音除切迦羅名通二種。若內畢勒支底迦局在獨覺。者觀外緣無師自悟。文句四舍明獨大論云。獨覺者出無佛世緣覺者願生佛世。文俱舍引獨覺。自有二種。一麟喻。二部行。獨如覺上衆。又云。釋迦出世。五百獨覺。從山中引來。至佛所。學性。以緣悟菩提。故名支佛。然仁王經曰。本無獨覺一衆。諸經乘聲聞。而列之。若二乘別列。慈恩初。以緣覺一衆。諸經乘聲聞。而列之。若二乘別列。慈意。以緣覺一衆。諸經乘聲聞。而列之。若二乘別列。慈王也。然經云。緣覺者。雖值於佛。樂善寂。故。即慈恩通。如緣覺稱獨覺者。雖值於佛。樂善寂。故。即慈云。是也。獨覺稱緣覺者。雖值於佛。樂善寂。故。即經云。或不恭敬緣覺菩薩。智者。科為懺。無佛世敬。田惡業。是也。又獨覺亦通見佛。滅。或佛神力。徒於他土。二者類。一者知佛出世。即先入滅。或佛神力。徒於他土。二者出無佛世。三者雖生佛世。願見佛。故。不捨壽。亦不被移。具文此三義

別釋如前。又二辟支。各有大小。準輔行十九下。有義具。一相名大。不具名小。二兩大大中。現通者大。無通者小。三。現通中說。法者大。又先達立漸頓二世義。如輔性。念處者小。乘修共念處者小。又四教義。漸頓二義。如對。行等七生初果後方極證為小。頓證為大。若與聲聞對。辨者。如文句七果後方極證為小。頓證為大。若與聲聞對。盡無生同斷正行使。同得有餘。無餘同得一切智。同名小。乘別開十義者。行因久近。六十劫百劫。故一切根利鈍。二。從緣獨悟。三。無悲鹿羊。四。聲聞如如。五。緣觀廣略。六。能說得四果。佛不能說。法得煖法。有相無。相。五。觀廣略。六。能說得四果。佛不能說。法得煖法。有相無。頓漸證。九。多現通。少說。法聲聞不定。十。文中六十百劫。支利者。枳。上。鈍。明。修。行。聲。聞。利。者。三。生。鈍。者。六。十。劫。佛。入見道。支。佛。極。證。無。學。還。以。支。佛。為。勝。又。有。七。相。支。佛。無相者。聲。聞。分。別。功。德。論。五。字。卷。初。云。身。子。有。七。相。目。連。佛。有。五。相。阿。難。二。十。相。獨。難。陀。有。三。十。相。難。陀。金。色。阿。難。銀。色。是。則。聲。聞。亦。有。相。難。耶。須。知。元。是。聲。聞。根。性。不。論。



種相。若等。皆是佛轉。為聲聞。不妨。有相。四教。義。形。色。迦。葉。  
 舍利。弗。等。是。皆。是。辟。支。根。性。人。也。若。文。句。解。形。色。迦。葉。  
 謂。二。乘。不。修。法。行。好。聲。聞。是。大。信。行。通。論。各。有。信。法。二。行。者。  
 別。對。支。佛。是。法。行。聲。聞。是。信。行。通。論。各。有。信。法。二。行。者。  
 佛。不。制。分。果。四。教。義。更。有。釋。小。獨。覺。云。本。是。由。根。利。鈍。人。故。支。  
 生。或。須。聞。陀。洹。七。性。出。生。無。既。佛。世。後。證。支。佛。是。悟。成。道。爾。非。分。果。  
 也。若。般。別。行。經。疏。云。獨。覺。佛。無。此。後。證。支。佛。是。悟。成。道。爾。非。分。果。  
 此。是。聲。聞。根。性。出。生。無。既。佛。世。後。證。支。佛。是。悟。成。道。爾。非。分。果。  
 說。此。耳。兼。別。行。經。疏。云。獨。覺。佛。無。此。後。證。支。佛。是。悟。成。道。爾。非。分。果。  
 名。彼。岸。緣。起。久。種。三。多。疏。記。上。云。支。佛。是。悟。成。道。爾。非。分。果。  
 果。深。觀。緣。起。久。種。三。多。疏。記。上。云。支。佛。是。悟。成。道。爾。非。分。果。  
 也。此。不。釋。可。支。連。佛。中。支。下。伏。佛。向。難。所。佛。作。開。法。供。慧。云。支。佛。是。悟。成。道。爾。非。分。果。  
 明。也。此。不。釋。可。支。連。佛。中。支。下。伏。佛。向。難。所。佛。作。開。法。供。慧。云。支。佛。是。悟。成。道。爾。非。分。果。  
 通。教。菩。薩。正。盡。得。淺。處。頓。證。極。果。名。到。彼。岸。四。流。莫。動。習。立。分。  
 支。佛。必。須。發。真。此。發。真。難。方。淺。處。頓。證。極。果。名。到。彼。岸。四。流。莫。動。習。立。分。  
 難。以。謂。淺。處。真。此。發。真。難。方。淺。處。頓。證。極。果。名。到。彼。岸。四。流。莫。動。習。立。分。  
 而。淺。可。論。未。發。真。此。發。真。難。方。淺。處。頓。證。極。果。名。到。彼。岸。四。流。莫。動。習。立。分。  
 作。處。難。以。謂。淺。處。真。此。發。真。難。方。淺。處。頓。證。極。果。名。到。彼。岸。四。流。莫。動。習。立。分。  
 若。使。文。彼。此。發。真。難。方。淺。處。頓。證。極。果。名。到。彼。岸。四。流。莫。動。習。立。分。  
 如。二。正。岸。為。真。難。方。淺。處。頓。證。極。果。名。到。彼。岸。四。流。莫。動。習。立。分。  
 上。習。釋。記。難。方。淺。處。頓。證。極。果。名。到。彼。岸。四。流。莫。動。習。立。分。  
 注。連。疏。中。也。發。真。難。方。淺。處。頓。證。極。果。名。到。彼。岸。四。流。莫。動。習。立。分。  
 釋。下。中。義。須。習。氣。別。盡。到。彼。岸。四。流。莫。動。習。立。分。  
 則。雖。支。開。知。氣。別。盡。到。彼。岸。四。流。莫。動。習。立。分。  
 無。未。佛。二。疏。別。盡。到。彼。岸。四。流。莫。動。習。立。分。  
 妨。發。侵。人。中。行。以。疏。三。記。云。盡。文。岸。四。流。莫。動。習。立。分。  
 矣。真。習。各。以。疏。三。記。云。盡。文。岸。四。流。莫。動。習。立。分。  
 為。論。三。記。云。盡。文。岸。四。流。莫。動。習。立。分。  
 支。預。習。此。岸。四。流。莫。動。習。立。分。  
 佛。侵。盡。約。與。此。以。支。佛。自。通。善。佛。自。佛。見。欲。無。有。進。預。分。盡。地。  
 與。二。自。通。善。佛。自。佛。見。欲。無。有。進。預。分。盡。地。  
 通。習。論。善。佛。自。佛。見。欲。無。有。進。預。分。盡。地。  
 善。復。舊。薩。自。佛。見。欲。無。有。進。預。分。盡。地。  
 薩。云。謂。正。論。向。無。有。進。預。分。盡。地。

值佛出世。稟十二因緣教。所謂一無明。

煩惱障。

過。去。一。切。煩。惱。皆。是。無。明。體。即。是。癡。迷。行。闇。為。性。無。所。明。了。故。曰。無。明。註。云。煩。惱。障。煩。惱。道。者。輔。行。三。下。云。能。

蔽。聖。道。故。名。為。障。展。轉。互。通。故。名。為。道。並。從。過。患。功。能。立。名。故。

二行。

業。隣。業。道。此。二。支。屬。過。去。

造。作。名。行。於。過。去。世。造。作。諸。業。也。

三識。

分。托。胎。息。

既。有。惑。業。以。生。垢。心。故。父。母。交。會。時。意。識。妄。念。投。托。母。胎。一。剎。那。間。有。了。別。義。名。之。為。識。托。胎。一。分。氣。息。止。觀。九。一。云。初。托。胎。名。歌。羅。邏。此。時。即。具。三。事。一。命。二。煖。三。識。是。中。有。報。風。依。風。名。為。命。精。血。不。臭。不。爛。名。為。煖。是。中。心。意。名。為。識。文。此。時。便。隨。母。氣。息。上。下。出。入。也。

四名色。色名是質。心。

從托胎後。五箇七。有身根及意根。未名等餘四根。故六處未圓。皆是名。色攝名是心。色質礙曰色。心但有蘊名也。

五六入。此六根中。

從名色後。至第六七日。名髮毛爪齒位。五根圓滿。故六根成者。輔行四下。云。十九七日。諸根具足。文。此胎中。總有七名。六入皆胎中位。故輔行。云。三十八箇七日。皆胎中位。

六觸。胎出。

出胎已後。至三四歲。由根對塵。情塵識合。然於違順。中庸差別。境上。未能了知。生苦樂捨。是名爲觸。

七受。識領至受。前境好惡等事。從

從五六歲至十三歲。因了六塵。觸六根。即領納前境。於三受。違順中庸境上。已能了別。然未能起淫貪之心。故名也。

八愛。愛銀錢物等事。

從十四歲至十八歲。貪於種種勝妙資具。及淫欲等境。然猶未能廣遍追求。不名為取。皆是愛支所攝。欲

九取。凡見一切境。皆屬煩惱。如著心。此二未來。因皆屬煩惱。如過去無明。

即從二十四歲已後。貪欲轉盛。於五塵境四方馳求。名為取。

十有。業已成。就過去未來。因屬業道。如過去行。因。

體。即是業。為馳求諸境起善惡業。積集牽引。當未來三苦。故名為有。注云。是未來起善惡者。雖屬現在。卻為未來三苦之因也。

十一生。生未事來受

從有還受後世五衆之身是名生。所謂四生六道中受生也。

十一老死。

從生五衆之身熟壞。是名老死。

此是所滅之境。

以能滅之觀。順推此境。故此十為支。即所滅境也。不立處。支者。妙立二。六十云。問。何不說病。為支。答。一切時。一切處。盡有者。立支。自有。人從。生無病。如薄拘羅。生來不識。頭痛。况餘病。是故。不立。問。憂悲。是支。否。答。非也。以終顯始。耳。如老死。必憂悲。釋籤三。云。問。愛取。何別。答。愛增。廣名取。文。然上。一往。似論。三世。在支。佛逆。順兩。緣。百千。萬世。觀。因緣等。

與前四諦開合之異耳。云何開合。謂無明行愛取有此之五支。合為集諦。餘七支為苦諦也。

止觀一云。總說名四諦。別說名十二因緣。苦是識名。色六入觸受生老死七支。集是無明行愛取有五支。道是。是對治。因緣方便。滅是無明滅。乃至老死滅。文輔行。下。十云。離苦集為十二支。觀因緣智。以為道諦。十二支。滅。以。為。滅。諦。文。句。七。一。云。十。二。因。緣。者。還。是。別。相。細。觀。四。諦。耳。約。苦。集。即。有。無。明。老。死。約。道。滅。即。有。無。明。滅。乃。至。老。死。滅。也。文。

既名異義同。何故重說。為機宜不同故。緣覺之人。先觀集諦。所謂無明緣行。行緣識。乃至生緣老死。此則生起。若滅觀者。無明滅則行滅。乃至生滅則老死滅。因觀十二因緣。

覺真諦理。故言緣覺。

聲聞總觀四諦緣覺別觀十此二因緣滅觀諸文更  
觀十二因緣生若滅觀者等此觀十二因緣滅諸文更  
有逆順等異如阿含明始無明終老死初推因知果也  
終無明名逆觀又止觀禪境以有支在初推因知果也  
釋籤先從受支起觀此推果以觀因也緣生滅覺悟真  
破觀之見義也推尋觀因緣生滅覺悟真  
名而結也。

言獨覺者。出無佛世。獨宿孤峯。觀物變易。自覺無生。故名獨覺。

觀外因緣無師自悟未必一向獨宿  
孤峯如國王花飛釧動等。如釋一籤云七

兩名不同。行位無別。此人斷三界見思。與聲聞同。更侵習

# 氣。故居聲聞上。

雖緣覺獨覺之異。而修因緣之行。同證侵習之果。習氣者。慣習氣分。如器中香。其香雖盡。餘氣尙存。統論諸文。有三家二。卽。今是見思家習耳。大經云。我衣。我鉢。見習也。舍利弗。嗔。畢陵伽慢。思習也。

# 天台四教儀集註卷第六



天台四教儀集註卷第七

南天竺沙門 蒙潤 集

次明菩薩位者。

菩薩。具云。菩提薩埵。垂摩訶訶薩。垂舊翻大道。心衆生。亦大  
 道成。衆生。新譯云。覺有情。以上求佛道。下化衆生。故。此  
 菩薩。於當教。內亦稱三大乘。然。此菩薩。全不斷惑。三祇百  
 劫。伏惑行因。四教義。三大乘。云。三藏正化。二乘。傍化。菩薩。  
 若說。人得羅漢。惑受。生。二乘。即疑。若結盡。而得受。生。者。諸  
 聲聞。人得羅漢。惑受。生。二乘。即疑。若結盡。而得受。生。者。諸  
 受。生。也。又。妙。又。五。三。云。令。生。事。善。故。作。是。說。欲。求。佛  
 者。改。惡。從。善。又。妙。又。五。三。云。令。生。事。善。故。作。是。說。欲。求。佛  
 爲。生。三。界。度。衆。生。故。文。由。教。不。明。矣。道。應。本。故。留。結。惑  
 受。生。利。物。故。三。藏。菩薩。不。斷。惑。明。矣。道。應。本。故。留。結。惑  
 聲聞。人言。豈有菩薩。不斷。結。使。乃。至。坐。道。場。然。後。斷。者。是。爲  
 大錯。又云。豈有菩薩。不斷。結。使。乃。至。坐。道。場。然。後。斷。者。是。爲

申通摩訶衍義。以破小惑。不作此說。當彼鹿苑稟教之  
 時。雖謂實歷三祇百劫。伏惑不斷。若方等般若轉入衍之  
 中。來至法華會。歸一實定。無始終三祇伏惑。故得大論  
 約實斥權。此則無若釋迦果後權示利生。不妨自歷三  
 祇百劫。苑有三尸棄不然。燈等事。今華文句。六順引阿含五  
 故。約鹿苑。有三藏。明斷惑。如法華。文句。六順引阿含五  
 佛子。釋更與作字。名之。為兒。四果。支佛。名佛。真子。菩薩  
 不斷惑。子更與作字。名之。為兒。四果。支佛。名佛。真子。菩薩  
 不。斷。惑。子。更。與。作。字。名。之。為。兒。四。果。支。佛。名。佛。真。子。菩。薩  
 引。經。疏。既。阿。含。中。亦。明。不。斷。惑。七。十。云。阿。含。至。子。義。未。成。者。  
 無。而。非。判。大。阿。會。同。亦。經。論。此。初。對。破。立。意。謂。非。但。也。以。阿。明。不。斷。惑。非。謂。全  
 論。及。所。計。者。說。乃。知。此。立。權。論。對。破。立。意。謂。非。但。也。以。阿。明。不。斷。惑。非。謂。全  
 之。人。耳。故。曰。論。之。云。此。論。上。則。斥。婆。云。而。謂。非。但。也。以。阿。明。不。斷。惑。非。謂。全  
 即。出。其。耳。故。曰。論。之。云。此。論。上。則。斥。婆。云。而。謂。非。但。也。以。阿。明。不。斷。惑。非。謂。全  
 共。計。論。延。造。是。權。之。則。非。大。意。也。論。蓋。從。所。造。之。明。者。及。善。斷。者。從。所。造  
 十。二。年。前。一。何。可。笑。豈。以。所。造。者。天。論。云。亦。但。也。以。阿。明。不。斷。惑。非。謂。全  
 歸。善。薩。故。此。一。何。可。笑。豈。以。所。造。者。天。論。云。亦。但。也。以。阿。明。不。斷。惑。非。謂。全  
 斷。善。薩。故。此。一。何。可。笑。豈。以。所。造。者。天。論。云。亦。但。也。以。阿。明。不。斷。惑。非。謂。全  
 前。阿。含。之。教。還。復。以。會。云。豈。以。所。造。者。天。論。云。亦。但。也。以。阿。明。不。斷。惑。非。謂。全  
 名。伏。為。消。也。故。別。行。云。但。伏。惑。不。斷。如。無。脂。肥。羊。取。者。

世智為般若。即此意也。又俱舍婆沙意云。下八地惑。初修禪時。先已斷竟。此有漏斷。亦是伏義。會如釋云。行三下。然不斷。故至樹王下。斷見思。還斷塵沙。否。答。須知三祇百劫。亦但伏。而不斷。故至樹王下。斷見思。於塵沙法上。證四真諦。方斷。塵沙也。若止觀三。六云。得法眼。照。俗諦。文。得相似法眼。有漏智照耳。

### 從初發心緣四諦境發四弘願修六度行。

生滅四諦為所依境。弘者大也。要制其心。志求滿足。名為誓願。度者越生死流。到彼岸也。誓若無境。名為狂願。不行六度。其願則虛。又此化他四門。徧學。異乎二乘。一門自行。二乘雖無破戒。乃至愚癡。行非利生。不名六度。蓋奪而言之。別對諦緣。三祇百劫。名四階成道。

一未度者令度。即衆生無邊誓願度。此緣苦諦境。二未解者令解。即煩惱無數誓願斷。此緣集諦境。三未安者令安。

卽法門無量誓願學。此緣道諦境。四未得涅槃者令得涅槃。卽佛道無上誓願成。此緣滅諦境。

四教義三初云。一未度三界者令度。卽是度天魔外道。愛見二種六道衆生。未度三界火宅之苦。諦令得度也。二未解者令解也。卽是愛見二種衆生。未見二種衆生。未安者令安。卽是愛見二種衆生。未安三令得解也。三未安者令安。卽是愛見二種衆生。未安三

既已發心。須行行填願。於三阿僧祇劫。修六度行。百劫種

相好。言三阿無僧祇數劫時者。

觀音玄記上七云。若匪行山莫填願海。文輔行三。下初云。阿僧祇。此翻無數劫。翻時俱舍云。八十中。大劫。增謂一

無減減亦為一名一數。謂六十劫劫如二劫十劫增數。中第五共減小為一劫一中劫十劫一二名中劫數。名阿僧祇。謂積此大劫三劫一當增詳一成無數時。故云三阿僧祇。俱舍問云。既積無數。何復言三。答。非無數言。顯不可數。文諸經更有拂石劫。芥子劫。具如輔行一上。六。若大乘亦有一百二十零三數。殿如華

且約釋迦修菩薩道時。論分限者。從古釋迦至尸棄佛。值七萬五千佛。名初阿僧祇。從此常離女身。及四惡趣。常修六度。然自不知當作佛。若望聲聞位。即五停心。總別念處。

外凡。

輔行六上。三云。彼婆沙中。釋菩薩義。明因。則指釋迦。是祇百劫。明果。則指彌勒。當成。何故爾耶。釋迦果已成。是故。指因行。為令慕果。而行。因。故。諸聖教。並明釋迦之因。如說。

菩薩昔苦行等。茲明彌勒之果。如說彌勒下生經等。文  
 從古釋迦等者。發軔鈔云。釋迦。翻能仁。牟尼。翻寂默。能  
 仁。是姓。寂默。是字。姓從慈悲利物。故不住生死。取智  
 慧。實理。以利  
 物。故不住涅槃。以實理。故不住生死。尸棄。此翻寶髻。  
 非七佛中。第二尸棄也。緣載四教義。三三初并大論第三。  
 云。第三僧祇始離五障。身一四惡道七廿二貧窮三忘三女方乃不墮。  
 如戒疏上。祇云。初僧祇。得五種功德。一喜。三男。身。四根。其  
 障。宿如命知舊云。初僧祇。有遇緣。不遇緣。異。不遇緣。即離障。  
 且約功能。三祇方離。乃據定位。又文句。二身。即行不退。  
 惡道。位不退。不生邊地。諸根完具。不受女身。即行不退。  
 常識宿命。即念不退。處為位。不退。煖頂。第三祇時。橫得三  
 念不退。數論以下。中上。忍為三不退。淨名疏。以煖頂忍  
 為三不退。各隨義對也。然自不知作佛。四名疏。義以煖頂  
 爾時未發。煖解位。在外。凡故。  
 不自知。已身當作佛。不在外。凡故。

次從尸棄至然燈佛。值七萬六千佛。名第二阿僧祇。此時用七莖蓮華供養。布髮掩泥。得受記蒞。號釋迦文。爾時自知作佛。口未能說。若望聲聞位。即煖位。

梵語提洹竭。此云然燈。大論云。太子生時。一切身邊光如燈故。故云然燈。以至成佛。亦名然燈。文瑞應經。翻為錠光。七莖蓮華等者。初儒童為五百道士講論。得銀錢五百。後問王家女名瞿夷。買得五花。并女寄二花供養。於佛故云七莖。諸文但云。摩納五花奉散也。瑞應經。髮掩泥。稽首佛足。見地灌濕。即解皮衣。欲以覆之。不足掩泥。乃解髮布地。令佛蹈而過。文得受記蒞等。瑞應經云。佛因記曰。汝自是後。九十劫。劫號為賢。汝當作佛。號釋迦文。菩薩已得訣言。疑解望止。耀然無想。寂而通定。便逮清淨。不起法忍。文妙玄七。一既云斷惑。故知通佛行因之相也。文釋籤八。三云。然燈授記。得無生忍。故知是通佛行因也。文發軫鈔。據此。判瑞應經屬方等攝。

若明降生之相。蓋約三藏境本而言。此時自在煖法性。疏上云。爾時雖自知作佛。而口不說。準位在煖法性。地。既有證法之信。必知作佛。修行六度。心未分明。口不向他說也。文

次從然燈佛。至毗婆尸佛。七萬七千佛。名第三阿僧祇滿。此時自知亦向人說。必當作佛。自他不疑。若望聲聞位。卽頂位。

毗婆尸者。翻勝觀。亦云徧見。優婆塞戒經云。於迦葉佛滿三僧祇者。隨機異說耳。此三祇等義。並出大論。俱舍婆沙。此時自知等者。戒疏上云。是時內心了了。自佛。口自發言。準望位在頂法中。修行六度。四諦解明。如登山頂。了見四方。故口向他說。文觀音玄記下云。聲聞但於一境一門。修念處等。故易成就。菩薩徧於一切境界。一熟脫。故三祇內。凡化幾人。超凡入聖。自身攝此衆生。令種熟脫。故三祇內。凡化幾人。超凡入聖。自身攝此



岸。度。人。彼。岸。故。經。  
劫。長。證。位。猶。下。文

經如許時。修六度竟。更住百劫。種相好因。修百福成一相。  
福義多途。難可定判。有云。大千盲人治差。為一福等。

輔行三下三云。過三祇已。百劫種種相。種即修也。於欲界人中。南洲男身。佛出世時。能種相業也。前後不拘。百  
福成。一相者。四教義三三二云。修業因也。文。福義多途等  
者。輔行三下三云。問。幾許為一福。乃至菩薩修十善。各  
有五心。謂下。中。上。上。上。初發五心。乃至具足五  
心。如是百心。名為百福。成於一相。如是至三十二名身。  
清淨。文觀音。玄下三云。凡用三千二百福。修成三十二。  
大。人。相。現。時。方。稱。  
菩。薩。摩。訶。薩。文

修行六度。各有滿時。

蓋六度相時。亦修六度也。

如尸毗王代鵠檀滿。普明王捨國。尸滿。犀提仙人為歌利王割截無恨。忍滿。大施太子杼海。并七日翹足讚弗沙佛。進滿。尚闍黎鵠巢頂上。禪滿。劬嬪大臣分閻浮提七分息。靜。智滿。望初聲聞位。是下忍位。

觀音。玄記。下三云。徧割身肉。就鷹買鵠。至盡一身。不惱  
 不沒。自誓。真實。感身。平復。是檀。相。鵠。至。盡。一。身。不。惱  
 提王。以。身。就。死。持。不。妄。戒。是。尸。滿。相。慈。忍。不。動。作。誓。即  
 辱。仙。人。被。歌。利。王。無。惡。世。割。截。身。體。慈。忍。不。動。作。誓。即  
 感。血。化。為。乳。是。犀。提。滿。相。忍。提。加。大。施。太。子。求。如。意  
 珠。雨。寶。濟。貧。得。珠。墮。海。杼。取。之。取。筋。骨。斷。壞。終  
 不。懈。廢。諸。天。問。之。云。吾。生。生。不。休。故。助。杼。海。水。減。半。  
 龍。恐。海。乾。送。珠。與。之。是。毗。離。耶。滿。相。尚。闍。黎。人。名。也。得

第四禪。出入息斷。鳥飛爲起。是禪。滿相。劬。大。臣。分。閻  
母。不。來。卽。更。入。入。禪。鳥。飛。爲。起。是。禪。滿。相。劬。大。臣。分。閻  
淨。提。七。分。城。期。滿。願。均。蔽。已。離。與。拔。遂。心。卽。知。六。度。其  
度。本。治。蔽。行。期。滿。願。均。蔽。已。離。與。拔。遂。心。卽。知。六。度。其  
功。尅。滿。七。日。翹。足。等。者。觀。音。名。記。下。四。云。婆。沙。云。爾  
時。有。佛。號。曰。底。沙。有。二。弟。子。一。名。釋。迦。樂。修。利。他。行。所  
化。機。先。熟。二。一。慈。氏。樂。修。自。利。行。所。化。機。在。後。熟。彼。佛  
念。曰。多。人。就。一。人。難。一。人。就。多。人。則。易。欲。令。釋。迦。先。成  
道。故。於。是。捨。見。蹤。跡。正。行。之。山。中。忽。見。佛。在。寶。龕。中。入  
尋。求。本。師。不。見。蹤。跡。正。行。之。山。中。忽。見。佛。在。寶。龕。中。入  
火。界。一。威。光。赫。奕。特。異。於。常。行。次。忘。下。一。足。經。於。七。日。  
說。於。一。偈。歎。彼。世。尊。云。天。地。此。界。多。聞。室。逝。宮。天。處。十  
方。無。丈。夫。彌。勒。前。成。佛。尋。地。下。忍。位。者。戒。疏。上。精。進。超  
於。九。劫。在。彌。勒。前。成。佛。尋。地。下。忍。位。者。戒。疏。上。精。進。超  
過。三。僧。祇。種。三。波。羅。蜜。相。業。準。望。此。是。下。忍。位。大。論。云。  
三。阿。僧。祇。時。六。波。羅。蜜。者。此。乃。禪。事。智。滿。耳。俱。舍。云。道  
樹。已。前。四。波。羅。蜜。至。佛。果。位。二。波。羅。蜜。滿。此。約。緣。理  
禪。理。智。始。滿。觀。音。玄。下。佛。云。問。依。三。波。藏。說。釋。迦。彌。勒。同

時發心。一超九劫。何意二佛俱成賢劫。中佛耶。答釋迦。值弗沙。促百劫。彌勒值諸佛。何必不促為九十一劫耶。

文記下四云。彌勒值佛。必有超劫。恐梵文未至。文。

次入補處。生兜率。託胎出胎。出家降魔。安坐不動。為中忍位。次一刹那入上忍位。次一刹那入世第一位。發真無漏三十四心。頓斷見思習氣。坐木菩提樹下。生草為座。成劣應丈六身佛。受梵王請。三轉法輪。度三根性。住世八十年。現老比丘相。薪盡火滅。入無餘涅槃者。即三藏佛果也。

補處者。前佛既滅。而此菩薩即補其處。故云補處。文此下具八相。一從兜率天下。二託胎。三出生。四出家。五降魔。六成道。七轉法輪。八入涅槃。然此八相。通大小乘。舊謂大無降魔。了魔即法界故。小無住胎。不談常住故。且

華嚴中列降魔相。豈小乘耶。故在先達云。成道內。若開降魔。即  
 胎必住胎。若開住胎。但存沒不同耳。若大乘小義。約真中分。  
 以華嚴中。所託胎中。但存沒不同耳。若大乘小義。約真中分。  
 八相難思。若爾。別相。亦難思耶。以同詮中。故證道同圓。  
 故。今是。小乘。八相。也。降魔者。四教。義同。三。五。云。即於菩提  
 樹下。破。等。四。教。義。三。五。云。魔。衆。散。已。攝。心。端。坐。於。第。四  
 坐。不。動。等。四。教。義。三。五。云。魔。衆。散。已。攝。心。端。坐。於。第。四  
 禪。住。中。忍。修。觀。成。中。忍。一。剎。那。上。忍。一。剎。那。世。第。一。法  
 一。剎。那。中。忍。修。觀。成。中。忍。一。剎。那。上。忍。一。剎。那。世。第。一。法  
 成。論。師。云。一。念。六。十。剎。那。俱。舍。云。壯。士。一。彈。指。六。十  
 五。剎。那。發。真。無。漏。等。輔。行。三。下。四。引。大。論。云。下。八。地。十  
 諸。惑。因。時。未。斷。至。樹。王。下。時。乃。以。九。地。九。品。思。惑。通。名  
 一。九。以。九。無。礙。九。解。脫。合。爲。十。八。見。道。中。八。忍。八。智。合  
 爲。十。六。心。總。前。合。成。三。十。四。心。三。藏  
 佛。雖。見。思。頓。斷。習。猶。未。盡。故。皆。不。得。論。三。十。四。心。三。藏  
 菩。薩。至。有。樹。王。下。正。習。俱。盡。方。得。論。也。受。梵。王。請。正。法。念  
 經。云。昔。有。國。王。王。有。二。夫。人。第。一。夫。人。生。一。千。子。試。當。來

成佛次第。釋迦探籌居第四。第二願為密跡金剛護千兒子。  
 願作梵王。請千兄弟轉法輪。其大輪主。今別在常清淨。法輪。  
 教。淨名經云。三轉法輪於大千。其輪本。來常清淨。法輪。  
 者。淨名經云。三轉法輪。於大千。其輪本。來常清淨。法輪。  
 者。佛證三四諦法。有可轉之義。故名。為。二。勸。轉。謂。此。是。苦。  
 之。為。輪。三。轉。者。一。示。轉。謂。此。是。苦。等。二。勸。轉。謂。此。是。苦。  
 汝。應。知。等。三。證。轉。謂。此。是。苦。我。已。知。不。復。更。修。一。是。一。皆。生。眼。智。不。復。更。知。乃。至。成。  
 是。道。我。已。修。不。復。更。修。一。是。一。皆。生。眼。智。不。復。更。知。乃。至。成。  
 十。二。行。法。輪。如。文。句。及。記。釋。化。城。再。轉。為。菩。薩。一。轉。何。  
 文。句。七。法。云。為。聲。聞。三。轉。為。緣。覺。再。轉。為。菩。薩。一。轉。何。  
 故。爾。由。根。利。鈍。此。一。往。說。耳。通。云。根。故。皆。三。轉。何。  
 諸。佛。語。法。法。至。於。三。為。衆。生。有。三。根。故。住。世。八。十。年。  
 光。句。上。一。云。世。壽。有。三。品。下。方。四。十。中。方。八。十。上。方。百。  
 二。十。下。方。少。天。上。方。太。老。中。方。不。少。不。老。表。常。又。中。方。  
 表。中。道。佛。樂。中。道。為。此。義。故。方。八。十。年。也。老。者。比。丘。妙。  
 樂。一。道。佛。云。老。比。丘。者。從。後。異。故。薪。盡。火。滅。者。佛。身。  
 名。薪。智。慧。名。火。身。滅。智。亡。名。無。餘。涅。  
 槃。也。大。乘。則。云。機。薪。既。盡。應。火。云。亡。

上來所釋。二人修行證果。雖則不同。然同斷見思。同出三界。同證偏真。只行三百由旬。入化城耳。略明藏教竟。

妙立一五云。三因大異。俱斷見思。三果小同。文釋籤一五云。諦緣度殊。故因大異。俱斷見思。三乘微異。故果小同。文偏真望三大說。故三百由旬。文七。約煩惱。謂見思。三約觀智。謂以三界果報處為三。百。二約煩惱。謂見思。三約觀智。謂空觀。由旬。即躡。那。此云。限。量。如。此。方。之。驛。大。論。云。由旬。三。別。大。者。八。十。里。中。者。六。十。里。下。者。四。十。里。

### 次明通教者。

四教義。初一。二云。此教明。因緣。即空無生。四真諦。理。是摩訶衍之。初門也。住遠。故通。乘方。等及。諸般。若。有。二。乘。得。得。道。者。為。同。稟。此。教。也。部通。何故。不。名。共。教。答。共。名。但。得。二。乘。近。邊。不。得。遠。邊。若。立。通。名。近。遠。俱。便。言。遠。便。者。通。別。通。圓。也。

通前藏教。通後別圓。故名通教。

此望前望後。獨就菩薩釋。通教名。釋籤九十二云。通近同。  
 三藏。通遠如別教。四念處。二初。有三通義。一因果俱通。  
 通當教是。二因人是。謂別圓用通。而被接者。是三通別圓。  
 即藉通開導。人是。謂別圓用通。而被接者。是三通別圓。  
 果人也。此三通義。唯在菩薩。今文通後別圓者。  
 下文釋出。雖但被接。意亦該於藉通開導也。

又從當教得名。謂二人同以無言說道。體色入空。故名通教。

此通就三乘。同觀無生。四名。若三藏。諦入空。觀。十二分。三乘。今  
 通教。三乘。同觀。無生。四名。若三藏。諦入空。觀。十二分。三乘。今  
 觀六波羅蜜。見第一義。而分三乘之別者。但總相別相  
 等智。斷結。侵習。自行化他。根性不同耳。言說。是事。即空  
 故無。輔六。上。體。云。謂體。六。凡。依。正。之。色。如。幻。如。幻。木。如。不。生。今。無  
 所滅。名之。為。體。云。謂體。六。凡。依。正。之。色。如。幻。如。幻。木。如。不。生。今。無



即空而入  
真理也。

# 依大品經。乾慧等十地。即是此教位次也。

當 教 三 乘 共 位

聲聞 支佛 菩薩

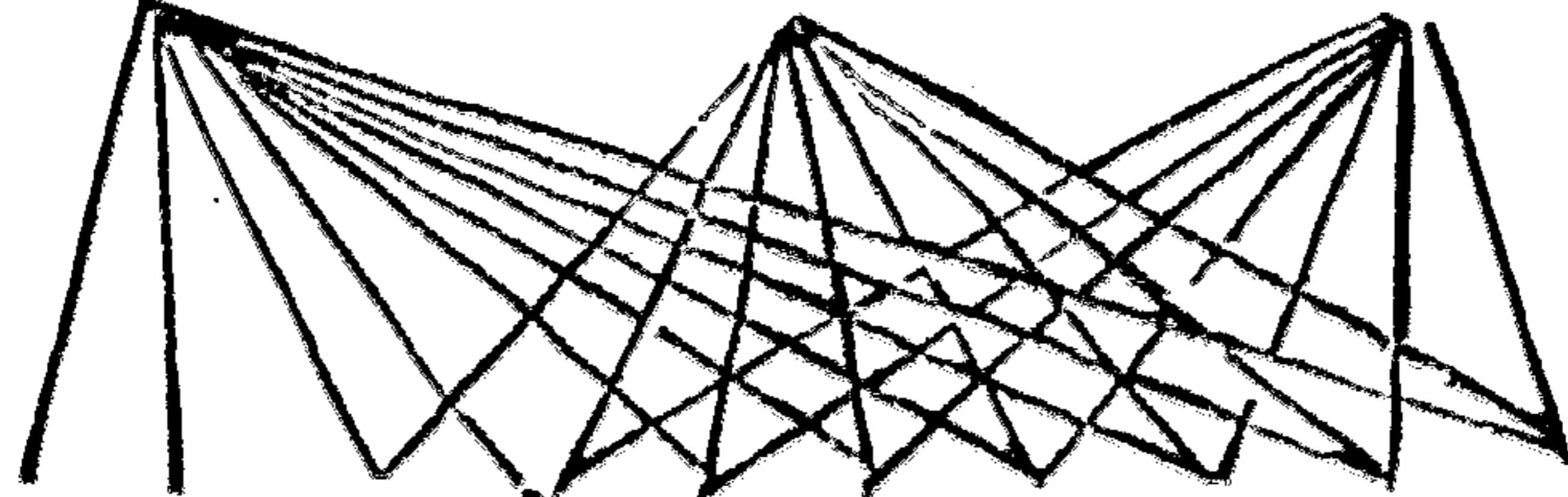

乾慧 性地 八人 見地 薄地 離欲 已辦 支佛 菩薩 佛地

乾慧——三乘之初同名乾慧通是外凡未有理水故名爲乾  
 性地——三乘之人得相似無漏性水通名內凡薄有似解故名爲性此兩位  
 八人——三乘信法二行體見假發真斷惑在無間三昧中八忍具足智少一  
 見地——三乘同見第一義無生四諦之理  
 薄地——三乘之人體愛假即真發六品無礙斷欲惑六品證第六解脫欲惑  
 稍輕故名爲薄  
 離欲——三乘之人體愛假即真斷欲五下分結盡欲惑全亡故名離欲  
 已辦——三乘之人體色無色愛即真發真無漏斷上五分結三界事惑竟智  
 斷功畢故言已辦  
 支佛——緣覺菩薩發真無漏功德力大福惠深利故能侵除習氣習未都盡  
 故名爲侵  
 菩薩——從空入假福慧深利道觀雙流深觀二諦進斷習氣色心無知得法  
 眼道種智乃至學佛力無畏等法殘習將盡如餘少灰  
 大功德力資利智慧得一念相應慧觀真諦究竟習亦究竟如劫火  
 燒木無復炭灰

此是三次乘共位。若明三地。亦三乘共。三乘共。借別教始。終位。二次。單借別教。三地。借。三乘共。三乘共。借別。地。一教。又別為菩薩立忍名。別明菩薩。燋炷。十地。大品更說十地菩薩為如佛。併圖於後。

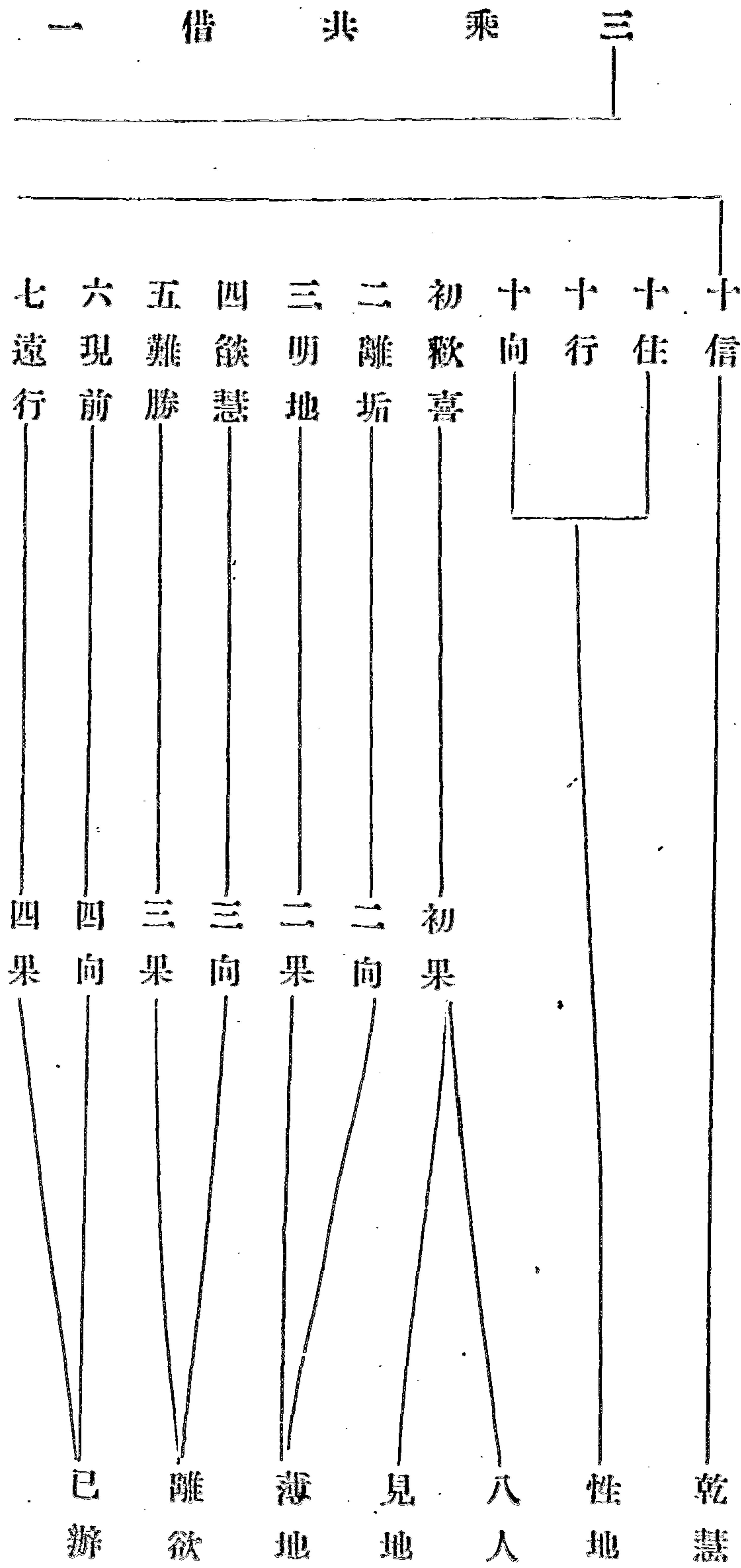

教

三

乘

單

借

八不動

九善慧

十法雲

初歡喜——斷見

二離垢——斷欲一兩品思

三明地——斷欲六品思

四發慧——斷欲七八品思

五難勝——斷欲九品思

六現前——斷七十一品思

乾慧

性地

八人

見地

薄地

離欲

支佛

菩薩

佛地

單借十地。既

乾慧斷見。何

位伏惑。如輔

行六上八云。

彼此地前通

為伏惑。通雖

無位。即未斷

惑。不入地故。

文意指地前

十地 菩薩 陸 借 別 一

七遠行——斷七十二品思——已辦

修觀伏惑也。

八不動——支佛

妙樂二十云。

九善慧——例前——菩薩

或指地前。假立七賢。文

十法雲——佛地

十信——外凡——乾慧

十住——內凡——性地

十行——八人——不出觀

十向——十五心——斷見

一歡喜——十六心——仁王經

二離垢——四忍——四地皆

三明地——四智——不出觀

三明地——四比忍——斷見

四欲慧——四比智——斷見

五難勝——薄地——斷見

六現前——離欲——斷見

七遠行——斷見

教

八不動  
九善慧  
十法雲

已辦  
支佛  
菩薩  
佛地

別為

一伏

忍——乾慧

如大論玄文具出

菩薩立

二柔順忍

——性

忍名

三無生忍

——三地至十地皆菩薩位

性。故用發真為初。地。妙。玄。四。通。三。十。云。別。多。種。各。根。逗。一。種。謂。根。

別。圓。入。通。故。含。容。取。乾。慧。耳。三。大。品。明。初。地。約。能。大。論。八。人。

見。地。是。初。燄。三。通。言。之。是。何。乾。慧。即。能。斷。結。即。是。初。燄。雖。通。三。且。乾。

乾。慧。初。燄。何。位。伏。惑。例。如。單。借。十。地。如。輔。行。或。云。利。根。

即。伏。即。斷。大。品。一。更。說。為。十。地。菩薩。立。忍。為。如。佛。十。亦。名。菩薩。地。

對共佛地。故云如也。又被接人。至十地破無明。能八相作佛。以通教佛。故云如也。釋籤亦明圓教觀行如佛。相似如佛。但非今通教所論。

一乾慧地。未有理水。故得其名。即外凡位。與藏教五停心

總別等三位齊。

三乘之初。同名乾慧。用體法念處等觀。雖未得煖法。相似理水。而總相智慧深利。故稱乾慧也。

二性地。相似得法性水。伏見思惑。即內凡位。與藏教四善根齊。

性地中。無生方便。解善巧。轉勝於前。得相似無漏性水。故言性地也。

三八人地。四見地。此二位入無間三昧。斷三界八十八使

見盡發真無漏。見真諦理。與藏教初果齊。

三乘信法二行。體見假以發真斷惑。在無問三味中。八忍具足。智少一分。故名八人。忍即也。位也。三乘同見第一義。無生四諦之理。同斷見惑。八十八使盡也。無問三者。止觀六云。若言三地者。據斷見初言四地者。據斷見後。皆不出觀。文輔行六上七云。通雖二地。斷時仍促。三乘共故。雖促復長。是故須分三地。四地。

五薄地。斷欲界九品思。前六品。與藏教二果齊。

體愛假即真。發六品無礙。斷欲界六品。證第六解脫。欲界煩惱輕薄也。

六離欲地。斷欲界九品思。盡。與藏教三果齊。

體愛假即真。斷欲界五下分結盡。離欲界煩惱也。

七已辦地。斷三界見思惑。盡。但斷正使。不能侵習。如燒木

成炭。與藏教四果齊。聲聞位齊此。

三乘之人。體色無色。愛即真斷。五上分結。七十二品盡也。斷三界事。惑究竟。故言已辦地。文燒木成炭。四教義三。二十引智論云。聲聞智慧力弱。如小火燒木。雖然猶有炭在。聲聞位齊此者。輔行六上。七云。通教二乘。七地已前。與菩薩共。名共。聲聞若爾。八地已上。過二乘地。何故亦名共菩薩耶。答。以初名後。從本立名。不同別圓。始終故別。故。

八辟支佛地。更侵習氣。如燒炭成灰。

緣覺發真無漏。功德力大。故能侵除習氣也。燒炭成灰者。四教義三。二十引大論云。緣覺智慧力勝。如大火燒木。木然炭盡。餘有灰在。

九菩薩地。正使斷盡。與二乘同。扶習潤生。道觀雙流。遊戲



神通。淨佛國土。

從空入假道。觀雙流。深觀二諦。進斷習氣。色心無知。得法眼道。種智。遊戲神通。淨佛國土。成就衆生。學佛十力。四大無所畏。斷習氣。將盡也。扶習潤生者。輔行五下。四廿云。大品云。留餘殘習。以誓願力。及扶餘習。而生三界。利樂有情。文此教。亦無中道。應本。以誓扶。習。而生三界。道觀雙流者。道謂化道。觀謂空觀。帶空出假。故曰雙流。遊戲神通者。遊諸世間。譬如兒戲。亦如幻師。種種變現。神名。天心。通名。慧性。天然之慧。徹照無礙。淨佛國土者。一切諸行。無非菩薩淨土之行。如以布施攝衆生。菩薩成佛時。布施衆生。來生其國等是也。

十佛地。機緣若熟。以一念相應慧。頓斷殘習。坐七寶菩提樹下。以天衣爲座。現帶劣勝。應身成佛。爲三乘根性。轉無生四諦法輪。緣盡入滅。正習俱除。如炭灰俱盡。

上釋諸位。具如妙玄四。過苦薩地。則入佛地。用誓扶  
 餘習生。閻浮提。八相成道。五相。同三藏。唯六成道。樹下  
 得一。念相。應慧。與無生。四諦。斷殘習者。觀音。玄。煩。惱。習。盡。  
 具足。力。無。畏。等。名。之。為。佛。頓。斷。一。切。下。盡。  
 云。前。斷。正。使。今。侵。二。習。至。於。佛。地。見。思。習。盡。真。諦。究。竟。  
 塵。沙。習。盡。俗。諦。究。竟。七。寶。天。衣。者。表。殊。勝。自。然。也。現。帶。  
 劣。勝。應。者。通。佛。亦。是。丈。六。之。身。或。十。里。百。億。神。通。變。現。  
 耳。住。空。故。劣。住。中。故。勝。以。通。教。有。合。身。義。故。云。帶。劣。勝。  
 應。舊。問。別。圓。成。道。在。初。寂。場。一。金。剛。土。臺。成。道。佛。今。通。  
 教。佛。為。何。處。成。如。法。師。云。只。一。金。剛。土。臺。成。道。四。機。所。  
 見。不。同。若。寂。場。鹿。苑。自。論。大。小。兩。始。轉。法。輪。處。不。可。以。  
 難。成。道。也。然。通。教。佛。合。明。八。相。今。但。明。成。道。等。者。以。由。  
 此。三。稍。異。三。藏。前。五。不。異。故。略。不。論。緣。盡。入。滅。者。第。八。  
 涅。槃。相。妙。玄。四。十。三。云。雙。樹。入。無。餘。涅。槃。薪。盡。火。滅。留。舍。  
 利。為。一。切。人。天。福。田。也。正。習。俱。除。乘。前。總。舉。炭。灰。俱。盡。  
 四。教。義。三。十。云。大。論。云。諸。佛。智。慧。力。大。如。劫。燒。火。炭。灰。俱。盡。  
 俱。盡。

經云。二獸度河。謂象馬兔也。喻斷惑不同故。又經云。諸法實相。二乘皆得。亦不名佛。卽此教也。

河。喻空理。菩薩正習俱盡。如象得底。支佛侵習。如馬次深。聲聞斷正使。如兔最淺。如象得底。支佛者。文出華嚴。彼云。諸法。卽空性之理。名乘亦皆得。而真空實相也。菩薩至果為諸法。卽空性之理。名為實相。乃真空實相也。菩薩至果名佛。言不名佛者。以中奪偏耳。彼經不共二乘。那作此說。如拾遺記云。彼部雖無小機稟教。何妨說於三乘。麤淺顯圓。佛乘。文彼後分經明。四乘品。故斥三乘非佛乘也。

此教二乘。因同果異。證果雖異。同斷見思。同出分段。同證偏真。

三因大。同三果小。異則習盡。不形。段。三界生死。卽空。不同。三藏。諦緣度別。分段者。支分。同。乃共觀。卽空。

然於菩薩中。有二種。謂利鈍。

此約接不接。而分利鈍。

鈍則但見偏空。不見不空。止成當教果頭佛。行因雖殊。果與藏教齊。故言通前。

修因克果。果在於上。故曰果頭。通教菩薩。扶習潤生。雖異藏教。伏惑行因。斷惑證理。不別。故言通前。結釋前文。通前藏教也。

若利根菩薩。非但見空。兼見不空。不空即中道。分二種。謂不但。若見但中。別教來接。若見不但中。圓教來接。故言通後。

利。根。被。接。被。字。去。聲。如。來。被。下。之。義。此。約。應。說。如。云。說。  
 圓。中。道。被。而。覆。之。也。若。上。聲。呼。此。就。機。論。如。云。通。教。利。  
 根。被。別。圓。接。大。經。即。點。示。接。入。也。然。被。接。義。散。出。諸。經。大。  
 品。八。地。聞。中。大。經。空。不。空。一。切。法。趣。非。漏。非。無。漏。楞。伽。  
 三。種。意。生。身。大。經。四。諦。後。列。八。二。諦。章。安。作。七。二。諦。消。之。  
 謂。大。經。十。二。明。四。諦。此。於。四。正。復。論。三。接。故。名。七。種。二。  
 初。一。是。總。餘。七。是。別。此。於。四。正。復。論。三。接。故。名。七。種。二。  
 諦。古。來。二。十。三。家。明。乎。二。諦。唯。莊。嚴。開。善。擅。風。流。之。名。二。  
 莊。嚴。謂。佛。果。出。二。諦。外。設。化。之。相。故。明。被。接。則。於。諸。經。  
 佛。教。吾。祖。曲。盡。如。來。逗。機。設。化。之。相。故。明。被。接。則。於。諸。經。  
 無。所。壅。矣。古。明。被。接。不。出。三。義。以。含。中。為。發。源。點。示。為。  
 機。要。發。習。為。根。性。以。通。教。巧。故。一。真。含。中。為。發。源。點。示。為。  
 纔。證。真。空。即。為。漏。非。無。漏。空。不。空。一。切。法。趣。如。釋。籤。三。  
 三。根。解。源。謂。非。漏。非。無。漏。空。不。空。一。切。法。趣。如。釋。籤。三。  
 九。十。具。釋。然。由。利。根。發。昔。所。習。方。可。點。示。若。鈍。根。菩。薩。同。  
 二。乘。人。直。至。法。華。方。乃。被。會。非。但。見。空。等。者。止。觀。三。六。  
 引。大。經。云。二。乘。之。人。但。見。於。空。不。離。邊。名。但。即。邊。名。不。但。  
 空。能。見。不。空。不。空。即。大。涅。槃。文。離。邊。名。但。即。邊。名。不。但。

問。何位受接。進入何位。答。受接人三根不同。若上根三地  
 四地被接。中根之人五地六地。下根之人七地八地。所接  
 之教。真似不同。若似位被接。別十迴向。圓十信位。若真位  
 受接。別初地。圓初住。

初問所接。次問能接。答中。就中被接。機發習遲。以論者。  
 根。輔行以四地為上。六七為中。八九為下。今進一位者。  
 教位從容。或進或退。故此答初問。所接之教。等者。答  
 次問也。所即語辭。別向圓信。按位接也。別地圓住。勝進  
 接也。據上似位。被接。真位受接。應作被字。蓋以能從所  
 也。輔行三下。八云。若接入教道。在迴向中。若接入證道。  
 即在初地。若接入圓。亦分教證。比說可知。又別圓接  
 通。接聖不接賢。接真不接俗。若圓接別。接俗不接真。接  
 賢不接聖。又妙玄順能證道。約教道。一邊。具明三接。止觀  
 為成觀。故從所詮理。約證道。邊。唯明一接。然圓頓止觀。

亦明被接者。為知通塞。復以思  
議顯不思議也。如釋籤三。七十

問。此藏通二教。同是三乘。同斷四住。止出三界。同證偏真。  
同行三百由旬。同人化城。何故分二。答。誠如所問。然同而  
不同。所證雖同。大小巧拙永異。此之二教。是界內教。藏是  
界內小拙。不通於大故小。析色入空故拙。此教三人。雖當  
教內有上中下異。望通三人。則一槩鈍根。故須析破也。通  
教則界內大巧。大謂大乘初門故。巧謂體色入空故。雖當  
教中三人上中下異。若望藏教則一槩為利。

然藏通三乘。斷惑出界。證理雖同。教行有異。大小約小  
衍。巧拙論體。析對界外方便等土。名界內教。以此二教

化界內也。不通於大故小。不能遠通常住。故析色入空。對者。外計鄰虛。不出斷常。今總觀色心生滅。非斷非常。對破外道。汝析非正。如止觀三六輔行三下。四通後別圓。故是初門。了知諸法如幻。如化。當體即空。

問。教既大乘。何故有二乘之人。答。朱雀門中。何妨庶民出入。故人雖有小。教定是大。大乘兼小。漸引入實。豈不巧哉。般若方等。部內共般若等。即此教也。略明通教竟。

天子南門。謂之朱雀。漸引入實。明佛意也。釋籤四云。不同三藏。四阿含等。別有部帙。今以諸部方等諸般若中。但是三乘共行。即判屬通。文今文通指般若方等。下但云共般若等。蓋方等彈斥。共義稍疎。故。

天台四教儀集註卷第七



天台四教儀集註卷第八

南天竺沙門 蒙潤 集

次明別教者。此教明界外獨菩薩法。理教智斷行位因果。別前二教。別後圓教。故名別也。涅槃云。四諦因緣有無量相。非聲聞緣覺所知。諸大乘經。廣明菩薩歷劫修行。行位次第。互不相攝。此並別教之相也。

四教義一三云。別者。不共之名也。若名不共。但異藏通。未異圓教。故但名別。此教明因緣假名無量。四聖諦理。的化菩薩不涉二乘。別義略明。有八。謂教理智斷等也。教則獨被菩薩。理則隔歷三諦。智則三智次第。斷則三惑前後。行則五行差別。位則位不相收。因則一因迥出。果則一果不融。  
迥釋出。一復說。五理在諸位。說理不。在云。不融。云。

獨被菩薩故別前。隔歷次第。故別後。涅槃云等。乃聖行  
 品明四種四諦中。無量四諦。即別教義。謂苦集滅道各  
 各因緣。皆有無量相。是菩薩法。豈二乘所知。乃以涅槃  
 對鹿苑說。故云非聲聞等也。此證別前藏通。諸大乘經  
 等者。釋籤中多以別華嚴方等般若中。多以別法。即是其  
 相。然方等中。多以別華嚴方等般若中。多以別法。即是其  
 轉融通。華嚴正當歷別之。行。如別行。玄下。四別  
 行記。下。六。既時長行。遠。次第。隔歷。此證別後。圓教。

華嚴明十住十行十迴向為賢。十地為聖。妙覺為佛。纓珞  
 明五十二位。金光明但出十地佛果。勝天王明十地。涅槃  
 明五行。如是諸經增減不同者。界外菩薩隨機利益。豈得  
 定說。

此出諸大乘經行位次。次第之義。華嚴前無十信。後無等  
 覺。於十住品前。明十梵行。自古講者。指為十信。四念處

三。初於十住中多明圓義。於登地中多明別義。文故華嚴位。義通圓別。今且示別。故云住行向為賢。十地妙覺為聖。本業瓔珞亦明六輪。數如法金光明指真諦所譯者。勝天王即般若也。五行者。聖梵天病嬰兒也。又仁王般若明。五十一位。但無等覺。然上諸經隨機。明位。雖增減不同。莫非次第。故屬別也。

然位次周足。莫過瓔珞經。故今依彼略略明薩菩歷位斷證之相。以五十二位。東為七科。謂信住行向地等妙。又合七為二。初凡二聖。就凡又二。信為外凡。住行向為內凡。亦名為賢。約聖亦二十地等覺為因。妙覺為果。大分如此。自下細釋。

瓔珞凡聖位足。故今依彼以明別義。然凡聖位中。有教證二道。此本出乎地論。今家借用。有二義焉。一者立文

借證方便。兩部。二者。證道。皆爲。借消。別門。良由。地論。兩種。實道。是。皆。爲。方。便。兩。種。證。道。皆。爲。借。消。別。門。良。由。地。論。兩。種。實。道。是。故。借。用。若。輔。行。不。同。其。義。難。曉。而。地。論。師。教。道。方。便。證。實。既。與。三。教。一。向。不。同。其。義。難。曉。而。地。論。師。教。道。方。便。證。實。道。論。實。名。義。宛。同。故。借。用。之。如。輔。行。云。是。故。今。家。借。用。地。論。教。證。二。道。以。消。別。門。於。中。先。須。知。於。二。意。一。者。約。乃。至。結。云。若。讀。玄。文。善。須。曉。此。教。證。二。道。則。別。門。可。消。應。知。地。論。雖。有。四。種。玄。文。借。用。此。教。行。分。教。證。說。唯。教。道。行。借。用。但。成。三。義。何。者。以。由。此。教。行。分。教。證。說。唯。教。道。是。則。能。證。之。教。始。終。是。權。所。被。之。機。地。前。屬。權。初。地。證。實。舊。於。借。消。別。門。亦。立。四。種。者。且。約。說。證。道。爲。權。爲。實。若。權。則。違。教。權。證。實。借。證。權。實。之。論。師。不。分。圓。別。之。異。但。人。之。文。况。地。論。正。申。華。嚴。十。地。論。師。不。分。圓。別。之。異。但。約。安。可。約。彼。立。別。眞。實。如。云。若。說。十。地。已。證。之。法。彼。爲。實。證。安。可。約。彼。立。別。眞。實。如。云。若。說。十。地。已。證。之。法。彼。爲。實。復。有。豎。入。橫。學。兩。種。四。教。釋。籤。十。地。云。別。教。十。住。修。生。無。生。十。行。修。於。無。量。十。向。修。於。無。作。登。地。證。於。無。作。故。

云有。四。問。住。已。十。行。中。習。諸。佛。法。具。足。入。於。一。十。六。門。亦。隨。
 爲。四。問。住。已。十。行。中。習。諸。佛。法。具。足。入。於。一。十。六。門。亦。隨。
 用。一。門。後。爲。化。他。是。故。行。中。更。習。前。八。是。故。十。六。俱。須。
 廣。習。更。有。三。根。出。假。十。信。上。根。十。住。中。根。十。行。下。根。
 假。如。止。觀。六。三。根。又。對。五。忍。十。信。伏。忍。十。住。八。忍。十。行。
 去。柔。順。忍。十。地。無。生。忍。妙。覺。寂。滅。忍。亦。妙。對。中。位。八。若。論。
 真。緣。二。修。則。地。前。是。緣。修。登。地。爲。真。修。緣。謂。作。意。緣。念。
 真。謂。任。運。相。應。元。是。地。師。之。義。今。家。復。加。觀。義。空。假。爲。
 緣。中。道。爲。真。通。圓。亦。有。此。對。
 二。義。云。爲。六。種。性。習。如。下。對。

### 初言十信者。

四教義。四緣。三云。此十通四名。信。心者。信。以。順。從。爲。義。若。聞。
 說。別。教。因。緣。假。名。無。量。四。諦。佛。性。之。理。常。住。三。寶。隨。順。
 不。疑。名。信。
 心。也。

一信。一念。二精進。四慧。五定。六不退。七迴向。八護法。九戒。

# 十願。

信常住。理名曰信。心。憶念無忘。名曰念心。真精進。趣名。

無退名不退。心。保持不失。名曰迴向。佛地。名迴向。

名曰願心。依此。依此。依此。依此。依此。依此。依此。依此。依此。依此。

此十位伏三界見思煩惱。故名伏忍位。凡外與藏教七賢位。

通教乾慧性地齊。

妙玄四三。十云。此十信習從假入空。觀伏愛見論。文觀。

九下五。云。仁王用五忍。以判別位。文。妙宗中。八十云。若依。

能伏不能斷。故此位出假。即名上根。淨名疏。七量。伏惑義。

齊也。最下。此格。此位。出假。即名。上根。淨名。疏。七量。伏惑。義。

化物空心重。自便行則輕。故慈悲重者。不務斷結。從相似空心解。即便出假。見思未斷。故言有疾。文結。從

### 次明十住者。

四教義四五云。此十通名住者。會理之心。名之為住。

#### 一發心住。

初斷三界見惑。盡與藏教齊。

#### 二治地。三修行。四生貴。

#### 五具足方便。六正心。七不退。

得已位上六住。與斷三界思惑齊。

於諸劫中行十信心。不作邪見。廣求智慧。名發心住。生在隨空心淨。諸法門。名治地住。長養衆行。名修行住。生在佛家。種性清淨。名生貴住。多習無量善根。名具足方便住。成就第六般若法門。名正心住。入於無住。畢竟空界。名不退住。得地位不退者。初住至七住。位不退。八住至十住。行不退。初地已上。念不退。妙玄四十一見思破。故得位不退。真諦三昧成。惡業沙破。故中道三昧不退。俗諦三昧成。無明破。故得念不退。中道三昧成。文

八童真。九法王子。十灌頂。

界已上三住。前二界內。不知名目。

不生邪倒。破菩提心。名童真住。從佛王教。而生於解。當

紹佛位。名法王子住。觀空無相。得無生心。法水灌頂。名

灌頂住。斷界內塵沙等者。正修假觀。為伏觀成。俗顯為

斷。輔行一下。九云。塵沙者。譬無知數多。文然。塵沙惑。只

是通別見思。就所化衆生。得名妙宗。上六廿云。衆生見思

重數。如塵若沙。究論其體。即劣慧也。如妙樂云。不染汚

無知劣慧。為體。以其不能分別藥病等也。若知病識藥。

應病授藥。令得服行。即斷塵沙相也。懶於化導。為塵沙

習。且三品塵沙。與三根出假。辨。又三根出假。通乎四教。三

亦名習種性。用從假入空觀。見真諦理。開慧眼。成一切智。

行三百由旬。



習種性者。瓔珞經上卷賢字教義戒疏等。並依對別位。名處  
 列少有不次。又地持論略明二種。造亦名經。佛如戒疏  
 示。六種。後復用二種。及對教證前後。生報佛法佛併圖

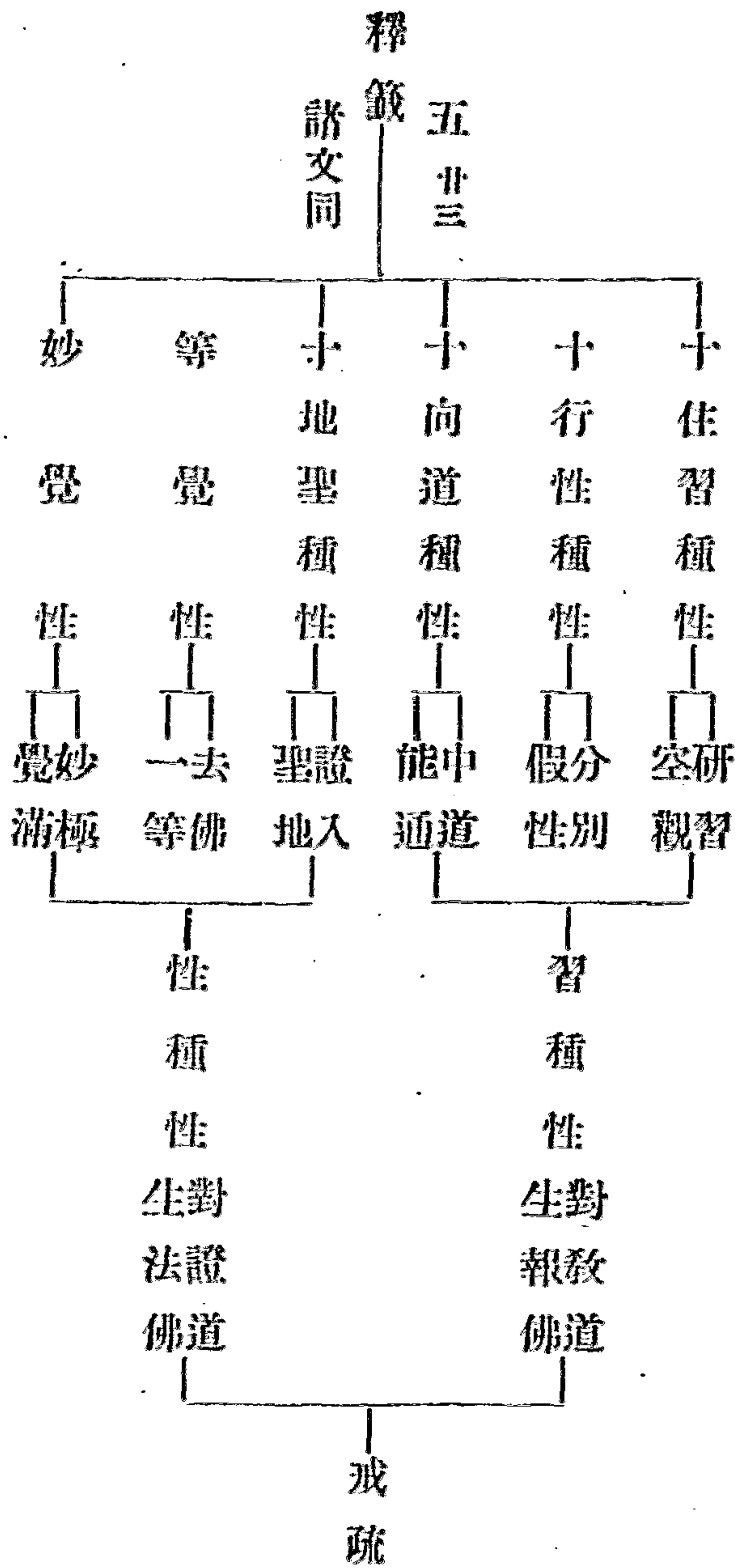

六種性者。種別性分也。地持第一云。種性者。名為種子。名為界名。為性別。有種子。不分。又性通六位。種局在因。故。前四名種。等覺。雖因。望前。稱覺。二種者。地持。經云。略說。二種性種。性者。是菩薩。六入。殊勝。展轉。相續。無始。法爾。是名戒疏。以六種對位。後復。用二種者。以六位。不出地。性是。戒疏。以六種對位。後復。用二種者。以六位。不出地。前修習。登地。證性。故。用。地持。結。正。宗。華嚴。不顯。標。意。必。如。是。况。梵。網。是。華嚴。結。經。地持。結。正。宗。華嚴。不顯。標。意。必。持。之。自。古。以。戒。疏。文。難。今。準。舊。註。戒。疏。云。性。習。宛。齊。故。復。據。位。分。習。種。在。前。後。若。據。先。論。性。習。同。時。前。後。不。定。中。標。義。約。行。依。體。起。用。起。後。若。據。先。論。性。習。同。時。前。後。道。相。似。就。位。以。論。道。在。前。後。證。道。在。後。教。證。據。行。論。之。道。用。取。體。從。中。自。行。起。後。若。據。先。論。性。習。同。時。前。後。教。證。同。時。前。後。不。定。證。尋。依。體。起。用。習。種。在。前。後。證。道。在。後。教。證。據。行。論。之。尋。用。取。體。從。中。自。行。起。後。若。據。先。論。性。習。同。時。前。後。教。證。同。時。前。後。不。定。證。生。法。佛。文。性。地。前。後。不。定。證。尋。依。體。起。用。習。種。在。前。後。證。道。在。後。教。證。據。行。論。之。備。諸。章。滿。梵。網。經。中。更。有。六。種。性。二。長。養。性。是。



肉眼礙非通。法眼唯觀俗。慧眼了知空。佛眼一切如千日。照異體還同。一切智者。觀音玄義。下初云。知一切內法內。一名。一切道。起。能。知。能。解。一。切。外。法。外。名。能。知。能。解。但。不。能。用。一。切。道。起。一。切。種。故。名。一。切。法。智。玄。記。下。具。釋。初。住。斷。見。即。離。四。趣。身。子。昔。生。至。六。住。有。退。墮。如。四。明。答。日。本。難。斷。思。既。未。盡。見。亦。餘。殘。故。有。退。墮。如。四。明。答。日。本。難。斷。思。

### 次明十行者。

四教義四六云。此此加修。從空入假。觀無量四諦。前既發真悟理。從此加修。從空入假。觀無量四諦。前

一歡喜。二饒益。三無違逆。四無屈撓。五無癡亂。六善現。七

無著。八難得。九善法。十真實。

塵斷界惑外

始入法空。不為邪動。名歡喜。行。常。化。衆。生。使。得。法。利。名。饒。益。行。常。修。忍。法。謙。下。恭。敬。名。無。違。逆。行。大。精。進。令。一。切。至。究。竟。涅。槃。名。無。屈。撓。行。不。為。無。明。之。所。失。亂。名。無。癡。亂。行。生。常。在。佛。國。中。生。名。善。現。行。於。我。我。所。一。

授切人皆空。物名無著。行菩薩成。就難得善根。名難得。行說法。行。授人成。物軌則。名善法行。二諦非如亦非相。名眞實。

# 亦云性種性。用從空入假觀。見俗諦。開法眼。成道種智。

性種性者。假觀分別十界差別性也。從空入假觀者。觀經疏云。若住於空。與二乘何異。不成佛法。不益衆生。是故觀空不住於空。而入於假。知病識藥。應病授藥。令得服行。故名從空入假觀。文道種智者。觀音玄下初云。能知一切道種差別。則分別假名無謬。故名道種智。文諸文云。十住修空斷見思。十行修假破塵沙。十向修中伏無明。此以觀對位也。若云初住斷界外塵沙。此斷惑。分齊也。四念處四品塵沙。上文言無量。四門爲中。品門爲此。十行以惑從教也。以別界外。爲圓。爲純。用假觀攝。故又此十行明橫學四。且無作四門。爲圓。爲純。用假觀攝。

作。十。行。位。淺。尚。未。修。中。如。何。能。說。以。此。化。他。耶。若。謂。但。中。釋。籤。五。初。云。各。附。彼。教。而。為。相。狀。文。既。附。彼。圓。豈。應。是。但。雜。編。五。十。向。圓。修。可。由。實。道。乃。智。修。轉。四。行。融。中。融。之。十。行。無。作。且。順。權。方。只。無。是。作。但。良。以。修。中。之。位。已。深。出。假。之。位。尚。淺。位。深。故。不。可。以。實。化。他。無。非。妙。行。位。淺。故。知。將。來。自。行。亦。是。但。中。不。可。以。實。難。權。以。他。妨。自。淺。其。說。切。當。學。者。知。之。附。彼。圓。教。但。為。明。於。無。作。相。狀。能。附。之。當。知。全。同。深。位。然。此。出。假。若。果。但。中。圓。機。起。時。何。以。赴。之。當。知。圓。道。說。無。稽。之。問。不。足。評。矣。乃。教。

### 次明十迴向者。

四。教。義。四。七。云。此。十。通。名。迴。向。者。迴。入。法。界。故。名。迴。向。果。迴。已。功。德。普。施。衆。生。事。理。和。融。順。入。法。界。故。名。迴。向。四。迴。已。功。德。普。施。衆。生。事。理。和。融。順。入。法。界。故。名。迴。向。果。念。處。三。十。云。別。向。圓。修。文。書。川。云。可。道。說。也。若。三。觀。次。第。惟。修。但。中。說。也。不。得。

一救護衆生。離衆生相。二不壞。三等一切諸佛。四至一切處。五無盡功德藏。六入一切平等善根。七等隨順一切衆生。八真如相。九無縛無著解脫。十入法界無量。

伏無明習中觀。

以無想心。常行六道。而入果報。不受而受。名救護衆生。離衆生相。觀一切法。有受有用。念念不住。名爲不壞。三世佛。法。一切佛。時。行。名。等。一切處。以常住法。授與前人。名無盡功德藏。行無漏善。善而不二。名入一切衆生。心得自在。等。三觀。善。惡。無。二。一。相。名。等。隨。順。一。切。衆。生。心。得。自。在。等。三。世。佛。常。照。有。無。名。眞。如。相。以。般。若。照。三。世。諸。法。是。一。合。相。名。無。縛。無。著。解。脫。覺。一。切。法。中。道。無。相。名。入。法。界。無。量。伏。無。明。習。中。觀。者。集。解。云。空。假。之。心。既。已。滿。足。正。修。中。道。第。一。義。觀。無。明。不。起。忍。伏。故。也。

亦名道種性。行四百由旬。居方便有餘土。

三已賢。上三名十位。凡爲。

為從行八不住退至此。

道種性者。始正修中。故名道。能生佛果。故名種種。行四。百由旬。必約生死處。加方便土。約煩惱。加塵沙。約觀智。加假觀。以此增前。為四。百也。方便。有餘土者。觀經疏云。修方便道。斷四住惑。故曰方便。無明未盡。故曰有餘。行不退者。化他行滿。無退也。前七住還。斷惑證空。名位不退。後初地去。名念不退。中道正念。二邊莫動。名

### 次明十地者。

四教義。四八云。此十通言地者。一能生成佛智。住持不動。二能與無緣大悲。荷負一切。故名為地也。文

一歡喜。從此用中道觀。破一分無明。顯一此是見道位。又

無功用位。百界作佛。八相成道。利益衆生。行五百由旬。初入實報無障闔土。初入寶所。



捨用凡入道觀者。四不動。義到。有無邊。平等。見佛。性。發。中。道。第。此。捨。用。凡。入。道。觀。者。四。不。動。義。到。有。無。邊。平。等。見。佛。性。發。中。道。第。一。義。諦。觀。雙。照。二。諦。心。寂。滅。自。然。一。分。入。薩。婆。若。海。證。無。作。四。諦。一。實。平。等。法。界。圓。融。破。一。分。無。明。顯。一。分。三。德。者。無。明。乃。是。障。中。道。之。別。惑。無。明。破。中。道。分。法。身。般。若。解。脫。是。為。三。常。樂。我。淨。故。稱。德。應。知。初。地。所。破。入。初。地。俱。名。聖。種。性。者。據。同。證。論。準。經。必。須。開。等。覺。性。見。道。位。者。為。三。道。初。地。名。見。諦。道。至。佛。地。皆。斷。無。明。但。以。約。位。分。為。三。道。初。地。名。見。諦。道。至。佛。地。皆。斷。無。明。道。從。七。地。已。去。名。無。學。道。文。初。地。皆。斷。無。明。道。故。云。見。道。大。經。云。自。此。已。前。皆。名。邪。見。人。也。故。知。兩。道。三。乘。別。教。地。前。未。斷。別。見。皆。名。邪。見。人。也。故。知。兩。此。約。證。道。同。圓。初。地。即。同。初。住。故。也。文。無。功。用。者。既。至。初。地。不。加。功。力。任。運。流。入。佛。薩。婆。若。海。百。界。作。佛。者。四。義。四。地。云。初。發。真。中。道。見。佛。性。理。斷。無。明。見。惑。顯。真。應。二。身。緣。感。即。應。百。佛。世。界。現。十。法。界。身。入。三。世。佛。智。地。能。自。利。利。他。真。實。大。慶。故。名。歡。喜。地。也。文。輔。行。七。下。地。

引瓔珞云。如初地百界。二地千界。乃至萬億等界。現身亦爾。文行五百由旬者。約生死處。加實報土。約煩惱。加無明。約觀智。加中觀。實報無障礙。疏六云。行眞實法。感得勝報。色心不相妨。故言無障礙。文寶所者。喻分證。寂光也。

二離垢地。三發光地。四燄慧地。五難勝地。六現在地。七遠

行地。八不動地。九善慧地。十法雲地。品已上九地。一地分中道。一

以正道無相。入衆生界。同於虛空。名離垢地。光慧信忍。習佛之道。極淨明生。名發光地。順無生忍。觀一切法。名燄慧地。順忍修道。三界無明。莫不皆空。名難勝地。上順諸法。觀於三世。寂滅無二。名現前地。觀諸煩惱。有不無。常向上一念。念寂滅。名遠行地。以無生觀。捨於三界。名不動地。入於上觀。光佛化。無生忍道。名善慧地。入中道。觀受佛職位。既同眞如。亦等法界。妙雲普覆。名法雲地。

更斷一品無明。入等覺位。亦名金剛心。亦名一生補處。亦名有上士。

於十地後心用觀更斷一品方法入等覺四教義四妙覺。即是一邊際智滿入重玄門。若望法雲名之為佛望妙覺。名金剛心。斷心菩薩亦名無垢地菩薩。三魔已盡。餘有一品死魔在。斷無明習也。文無集解云。解入百千三昧。照一相無相寂滅無為。望于妙覺。猶有一等。比下名覺。故名等覺。所修觀智純一。堅利。喻若金剛。名金剛心。文一生補處者。猶有一品無明。故有一生。即補妙覺之處。觀音玄記上品無明。故有一生。即補妙覺之處。有惑可斷。名有上士。文。

更破一品無明。入妙覺位。坐蓮華藏世界。七寶菩提樹下。大寶華玉座。現圓滿報身。為鈍根菩薩眾。轉無量四諦法。

輪。卽此佛也。

四教義四十五云。金剛後心。朗然大覺。妙智窮源。無明習  
 盡。名眞解脫。愴然無累。寂而常照。名妙覺地。文。藏者。包  
 含十方。法界悉在中地。文。七寶菩提樹者。七寶衆多。表  
 無量故。大寶華王座者。妙立七二十云。或言寂滅道場。七  
 寶華爲座。身稱華臺。千葉上一一菩薩。復有百億菩薩。  
 如。是則有千百億菩薩。十方放白毫及分身光。白毫入  
 華臺。菩薩頂分。身光入華葉。菩薩頂。此名受法王職位。  
 窮得諸佛法底。而得成佛。華臺名報佛。華葉上名應佛。  
 報應。但是相關而已。不得相卽。此是別佛果成相也。文。  
 鈍根菩薩者。迷中重故。次第修證。通達寶所。對圓名鈍。

有經論說。七地已前。名有功用道。八地已上。名無功用道。

妙覺位。但破一品無明者。總是約教道說。

華嚴云。菩薩未至第八地時。如人乘船。欲渡大海。未至  
 大海。多用功力。若至第八地。從大方便。近佛智慧。無功用

心不加功力。妙覺位。但破一品。稱爲妙覺也。未審據何文說。諸文但云斷十二品。稱爲妙覺也。

有處說。初地斷見。從二地至六地斷思。與羅漢齊者。此乃

借別教位名。名通教位耳。

至六地斷思。與羅漢齊者。取十度義。以第六般若外如斷惑故也。如止觀第六借位中云。十度者。六度外如願智力方便。

有云。三賢十聖住果報。唯佛一人居淨土。此借別教名明

圓教位也。

三賢者。別住行向。住果報土。義則屬圓。此仁王經偈文。

如此流類甚衆。須細知當教斷證之位。至何位斷何惑。證

# 何理。住判諸教諸位無不通達。

此乃觀師。示人判教之方。能知此者。不但別門。可通於一切教。皆無壅矣。

## 略明別教竟。

此教明縱橫者。別論不出性。橫修。初性。橫修。縱者。通論。因果。各具縱橫。性。但有橫。修具縱橫。修。初性。橫修。縱者。通論。因果。九云。若但性德。三如來。是橫。修德。三如來。是縱。而後。法次。報後。應亦。是縱。一修性。記九云。性德之名。名通別教。別教。雖有性德。之語。三皆在性。而。不互融。故。不知。本覺。之。而。得。道。理。成。縱。又。妙。宗。云。別。人。不。知。本。覺。之。性。具。染。惡。德。是。故。染。惡。性。具。染。惡。德。不。能。全。性。起。染。惡。身。亦。為。不。知。本。覺。之。性。具。染。惡。德。不。能。全。性。起。染。惡。修。乃。成。理。體。橫。具。三。法。時。縱。也。因。縱。果。橫。者。光。明。記。一。云。行。智。理。三。次。第。資。發。修。時。縱。也。因。縱。果。橫。者。光。明。記。一。云。時。功。相。資。顯。發。復。由。此。有。法。身。具。三。法。而。不。相。收。故。使。三。

身橫顯。此指修縱。只是因縱。性橫。成於果橫。修性因果  
 相對別論也。次因果。各有縱橫者。文句二云。別家因果  
 三法縱橫。果時云。法身本有。般若修成。解脫始滿。果橫  
 亦如向說。須知此教。因果三法。次第。即此。各異。即橫。妙  
 大。乘。此。三。竝。異。橫。非。大。乘。次。性。在。後。此。三。豎。別。縱。非  
 橫。如。上。性。中。三。法。未。論。起。修。無。前。後。故。則。無。縱。義。凡。言  
 修者。通因果。運有也。既具。

修性因果縱橫圖

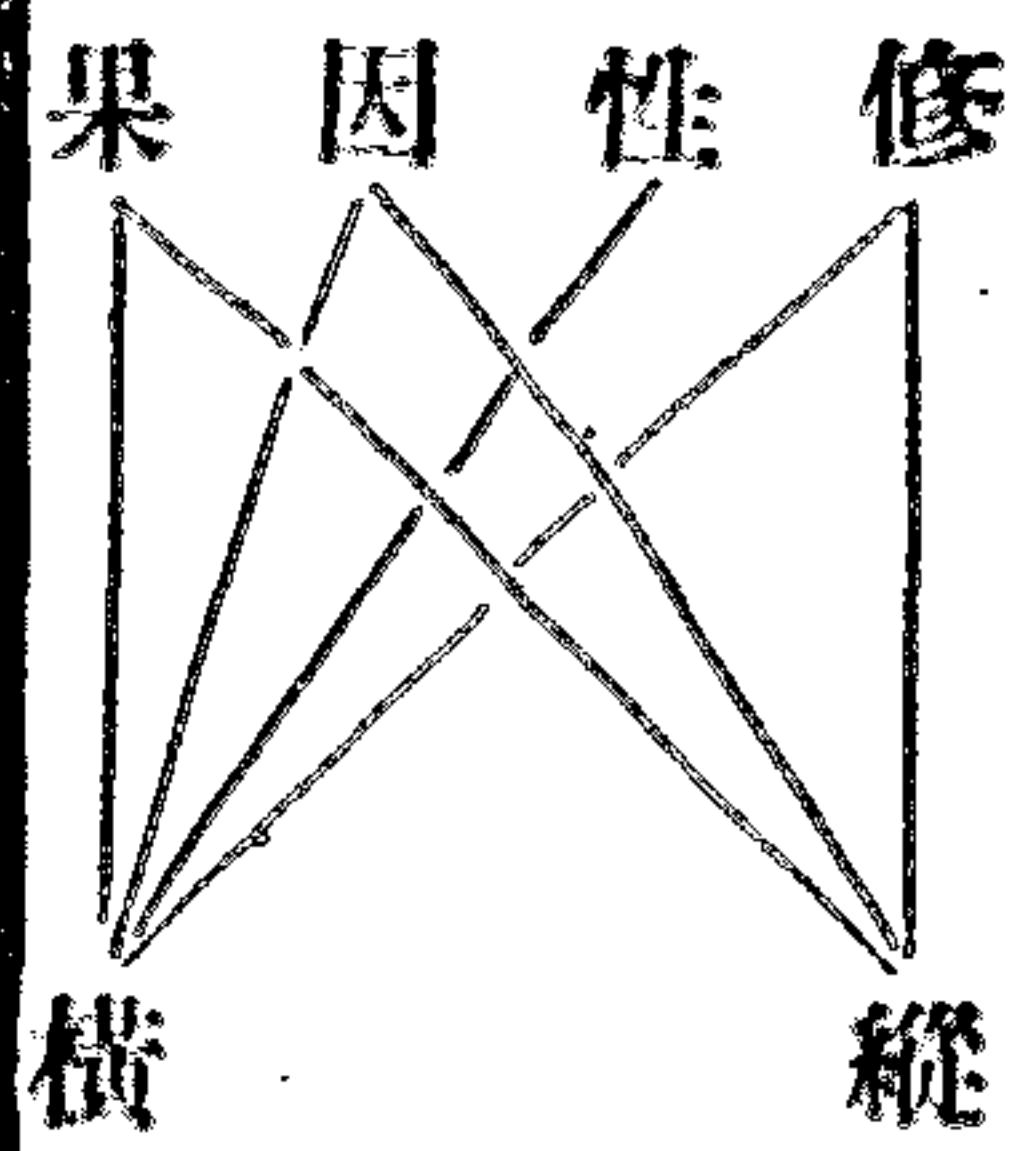

修縱者。即修德三如來也。性橫者。即性德三如來也。  
 因縱者。智行理三。次第資發。果橫者。法報應三。果中  
 齊顯也。修縱者如前。修橫者。即果橫也。因縱者如向。  
 因橫者。即性橫也。果縱者。法身本有。般若修成。解脫  
 始滿。果橫者如向。若別論修縱性橫。因縱果橫。通而

言之。修具縱橫。性但有橫。因果各具縱橫也。

### 次明圓教者。

四教義。一云。圓以不偏為義。此教明不思議。因緣。二諦中道。事理具足。不別。但化最上利根之人。故名圓教也。文又云。圓教。詮因緣。即中道。不思議。佛性。涅槃之理。菩薩稟此教門。理雖非淺。非深。而證者。不無淺深之位。今明入道。亦具四門。而諸大乘經意。多用非空。非有。初門。文釋籤五十二云。圓教。菩薩以界外滅諦為初門。

圓名圓妙。圓滿。圓足。圓頓。故名圓教也。

此釋名。

三諦。圓融。不可思議。名圓妙。三一相即。無有缺減。名圓滿。見事理。一念具足。名圓足。體非漸成。故名圓頓。名圓

所謂圓伏。圓信。圓斷。圓行。圓位。圓自在莊嚴。圓建立衆生。



此釋  
圓法。

圓位伏五住。圓常正信。圓斷五住。圓行一行。一切行。圓位相攝。妙用莊嚴。故云自在。四悉普益。故云建立。圓位止觀。  
一。三。

諸大乘經綸說佛境界。不共三乘位次。總屬此教也。

一代教中。唯除鹿苑。顯露無圓。諸大乘經。凡說圓法。皆佛境界也。不共三乘位次者。揀異別教。不共二乘。今圓是佛乘。故不共三乘也。

法華中開示悟入四字。對圓教住行向地。此四十位。華嚴云。初發心時。便成正覺。所有慧身。不由他悟。清淨妙法身。湛然應一切。此明圓四十二位。維摩經云。蒼葛林中。不歟

餘香。入此室者。唯聞諸佛功德之香。又云。入不二法門。般  
 若明最上乘。涅槃明一心五行。又經云。有人入大海浴。已  
 用一切諸河之水。又娑伽羅龍。澗車軸雨。唯大海能受。餘  
 地不堪。又擣萬種香為丸。若燒一塵。具足眾氣。如是等類。  
 並屬圓教。

開示悟入。不如前釋。初發心者。三因性開發。即初住位。二  
 住已去。莫不皆然。故結云。圓四十二位。蒼。荀。等者。蒼。荀。  
 翻黃花。觀衆生品。天女。訶身子。之文。淨名。空室。表常寂  
 光。入不二法門者。彼經三十一菩薩。各說入不二法門。  
 已。問文殊師利。何等是菩薩入不二法門。文殊曰。如我  
 意者。於一切法。無言無說。無示無識。離諸問答。是為入  
 不二法門。於是不二法門。維摩詰。我等各自說已。仁者當  
 說。何等是菩薩入不二法門。維摩詰默然無言。文殊當

歎曰。善哉善哉。乃至無有文字語言。是眞入不二法門。  
言。言於無言。淨名乃以無言。言於無言。歎云。是眞入  
不二法門也。般若明最上乘者。金剛經云。如來爲發最  
上乘者說。涅槃云。復有一行是如來行。所謂在大乘大海  
涅槃佛性之理。又經云。有者。大經云。譬如有人在大海浴。  
當知是人已用一切諸河之水。輔行一切上。名爲已用。諸  
法如海水。修觀行者。如在浴也。行攝一切。名爲已用。諸  
娑伽羅。此翻鹹海。如來龍王圓頓教。雨爲上。根性。不雨  
三教下類之。地。首楞嚴云。擣萬種香爲丸。若燒一塵。具  
足衆氣。文輔行一上。廿七云。理性如丸。  
觀行如燒。諸法頓發。名具衆氣。文丸。

今且依法華纓絡略明位次有八。一五品弟子位。外凡。出

二十信位。內凡。三十住位。聖初。四十行。五十迴向。六十地。七等

覺。是因。末。八妙覺。是果位。

法華但有五品六根。何須更列四十二位。妙樂三位。長。若云圓位。六即亦足。何須更列四十二位。以分真位。故借別顯圓。然妙樂意。以五十二位。在經論中。多被別人。祖師用釋圓位。故云借耳。又有云。五十二位。雖在別。圓亦同用。以分淺深。豈可圓教。全無位次。大品四十二。字。華嚴初住八相。法華五品六根。皆圓位義也。故曰。顯一。理則始終無二。存諸教。則因果歷然。既稟教。修行安得無位。耶。又揀諸文。開合。前一開。前合。後。如仁王十。四大經三十。三。天。耶。又。諸。文。開。合。前一開。前合。後。如仁王十。四大經三十。合。三。地。等。妙。向。為。三。佛。地。十。名。十。等。為。覺。為。智。三。前。後。俱。合。如。法。華。開。示。悟。入。及。遊。四。方。對。位。妙。宗。上。又。楞。嚴。明。位。有。六。十。前。加。行。并。常。五。十。即。名。字。及。立。乾。慧。地。即。觀。行。向。後。地。前。立。四。加。行。并。常。五。十。成。六。十。

天台四教儀集註卷第八

天台四教儀集註卷第九

南天竺沙門 蒙潤 集

初五品位者。一隨喜品。經云。若聞是經。而不毀訾。起隨喜心。問。隨喜何法。答。妙法。妙法者。卽是心也。妙心體具。如如意珠。心佛及衆生。是三無差別。此心卽空卽假卽中。

文句入云。隨順事理。無二無別。喜是慶。己慶人。故無二。云。事理。祇是權實異名。了此權實。卽非權實。故無二。無別。卽隨順。開權顯實。之事理也。言己而人者。理有事。故能慶人。事有理。故能自慶。又二而二。故慶己他。二而不二。了非己他。妙玄五云。若一人宿植深厚。或值善知識。或從經卷。聞妙理。謂一法一切法。假一切法。一法界。如一一微塵。有大千經卷。欲開此心。而修圓行。圓

行者。一。行。一。切。行。謂。十。法。成。乘。十。心。成。就。其。心。念。念。是。
 與。諸。波。羅。蜜。相。應。是。名。十。圓。教。初。隨。喜。品。位。其。妙。法。即。是。
 心。者。指。要。鈔。上。四。云。今。家。釋。經。題。法。字。約。此。三。法。各。具。
 三。千。互。具。互。融。方。名。妙。法。然。雖。諸。法。彼。彼。各。具。若。為。觀。
 體。必。須。的。指。心。法。三。千。起。信。論。云。所。言。法。者。謂。眾。生。心。
 妙。心。體。具。者。止。觀。五。三。千。云。一。心。具。十。法。界。一。法。界。又。具。
 十。法。界。十。法。界。世。間。具。百。法。界。一。法。界。一。念。十。種。世。間。百。法。界。
 即。具。三。千。種。世。間。具。百。法。界。一。法。界。一。念。十。種。世。間。百。法。界。
 爾。有。心。三。千。具。足。亦。不。言。一。心。在。後。輔。行。五。中。一。切。法。在。後。亦。不。
 言。一。切。法。在。前。一。心。在。後。輔。行。五。中。一。切。法。在。後。亦。不。
 者。顯。心。不。無。言。介。爾。者。謂。三。剎。那。心。無。間。續。未。曾。斷。絕。
 纔。一。剎。那。三。千。具。足。若。具。三。剎。那。心。無。間。續。未。曾。斷。絕。
 者。弱。也。謂。細。念。也。但。異。無。心。三。千。具。足。芥。粟。有。大。功。能。淨。
 觀。五。十。七。云。如。如。意。珠。天。上。勝。寶。狀。如。芥。粟。有。大。功。能。淨。
 妙。五。欲。七。寶。琳。瑔。非。內。畜。非。外。入。不。謀。前。後。不。擇。多。少。
 不。作。麤。妙。稱。意。豐。儉。降。雨。讓。穰。不。添。不。盡。蓋。是。色。法。尚。
 能。如。此。况。心。神。靈。妙。佛。窈。衆。生。三。無。差。別。者。釋。籤。中。表。法。約。
 理。解。釋。須。者。尋。之。心。佛。衆。生。三。無。差。別。者。釋。籤。中。表。法。約。

知三法。即是不思議廣大法界。應不多。又眾足及佛法不及。
 衆生法。雖復具足。心性冥妙。不一。結歸三無差別。方名。
 出於心。故無差別。以我念法。是故一切。衆生十方諸佛。
 爲妙。十義。書云。以我念法。是故一切。衆生十方諸佛。
 各各論。於事造人。人則說於理。各具。而皆互攝。方名。
 無差別。又指要云。是人則說於理。各具。而皆互攝。方名。
 即空假中。拾遺記。空者。非即偏空。乃觀一言。即者。指一。
 心即三諦。故言。即空者。非即偏空。乃觀一言。即者。指一。
 此空能破三諦相著。故云。一念。即空。一切。空。此假能立三諦。
 即假者。非即偏假。乃觀一念。即空。一切。空。此假能立三諦。
 之法。故云。一念。即假。一切。假。此觀功。悉彰。立言。即中者。非。
 中。蓋指一念。即具德中。此中。能妙。三諦。之。法。故。云。一。
 一。切。中。觀。功。悉。彰。立。言。即。中。者。非。一。
 一。切。中。觀。功。悉。彰。立。言。即。中。者。非。一。

一。切。中。觀。功。悉。彰。立。言。即。中。者。非。一。

常境無相。常智無緣。

此境智冥一

無緣而緣。無非三觀。無相而相。三諦宛然。

而。言。境。智。也。止。觀。第。一。常。境。常。智。後。復。云。以。無。緣。智。境。常。智。境。以。無。相。境。相。無。緣。智。境。常。智。境。冥。一。而。言。境。智。輔。行。釋。云。實。相。無。相。無。緣。智。雖。無。實。智。無。緣。無。緣。亦。絕。何。者。境。雖。無。相。常。為。智。緣。智。雖。無。緣。常。為。境。發。智。雖。緣。絕。境。稱。境。無。緣。智。雖。發。智。令。智。無。緣。而。緣。照。境。無。間。故。云。以。緣。相。無。智。緣。無。相。境。無。相。而。相。發。智。宛。然。故。云。以。緣。相。無。智。

初心知此。慶已慶人。故名隨喜。

此。結。成。隨。喜。也。五。品。初。心。知。此。妙。心。體。具。事。理。三。千。境。觀。之。法。慶。已。有。智。慧。慶。人。有。慈。悲。

內以三觀。觀三諦境。

大。意。云。三。諦。三。觀。三。非。三。無。所。寄。諦。觀。名。別。體。復。同。是。故。能。所。一。二。非。二。無。所。



外以五悔。勤加精進。助成理解。

止觀七云。唯法華別約六時五悔。重作方便。悉稱悔者。蓋皆陪亦說論五可悔為妨彌能滅罪故也。勸請則滅波旬。請三佛入滅之心。發願則滅修嫉他修善之愆。回向則滅倒求。三界之發願。則滅修行退志之過。文輔行二。上八云。於法無染。名曰精念。觀趣求曰進。文助成理解。一往分之。五悔為事。名曰精念。觀趣名正。

言五悔者有二。一理。二事。

止觀二云。事懺懺。苦道業。事謂取相作法。光明文句不出三種懺法。理謂無生妙懺。事謂取相作法。光明文句不出四十。云。行者應知三種懺法。無生妙懺。事謂取相作法。光明文句不出。角助於清水。若缺妙觀。不名大乘。便同外道。無益苦行。須近善師。學懺悔處。及懺悔法。可於道場。儀故於諸事。皆用妙觀。照而導之。使作法。等皆順實理。悉為

佛因。又云。正助二懺。修逐根緣。自有道。如南嶽立有相。登圓住。或內外凡。自有。一向。修於助道。妙色像。此二。安樂修行。不入三昧。但誦持。故亦能見上妙色像。此二。隨根修行。入不同。若悟理時。必兩捨也。自有正助相乘。而。修。或先正後助。或先助後正。或同時而修。今之所立意。在同修耳。懺悔名。光明。初云。懺者首也。悔者伏。也。不逆為伏。順從為首。又懺名。白法。悔名。黑法。白法須。尚。黑法須捨。又懺名。修來。悔名。改往。又懺名。披陳。衆失。懺人名。斷相續心。又懺者。名。慚。悔者。名。愧。慚則愧人。光明記三。懺云。然懺悔二字。乃雙舉二首。梵語懺摩。華言竝列。是故大師以首釋懺。以伏釋懺。乃至慚愧。梵二音竝列。是故大師以首釋懺。以伏釋懺。乃至慚愧。對釋相懺。故不可。以華梵。詰訓。而為責愧等。斯是善巧。法之相懺。故不可。以華梵。詰訓。而為責愧等。斯是善巧。文句引。普賢觀。是名。大懺。悔。約。中道。為處也。若三種。差。悔。約。俗。為處也。名。無罪。相懺。悔。約。空。為處也。若三種。差。別者。此是。歷別。論處。爾。即。一而。三。即。三觀。非。今。妙觀。其。悔也。記云。若於三諦。歷別。而解。乃。次。第。觀。非。今。妙觀。其。



三懺功能 三懺屬對 三業三障圖

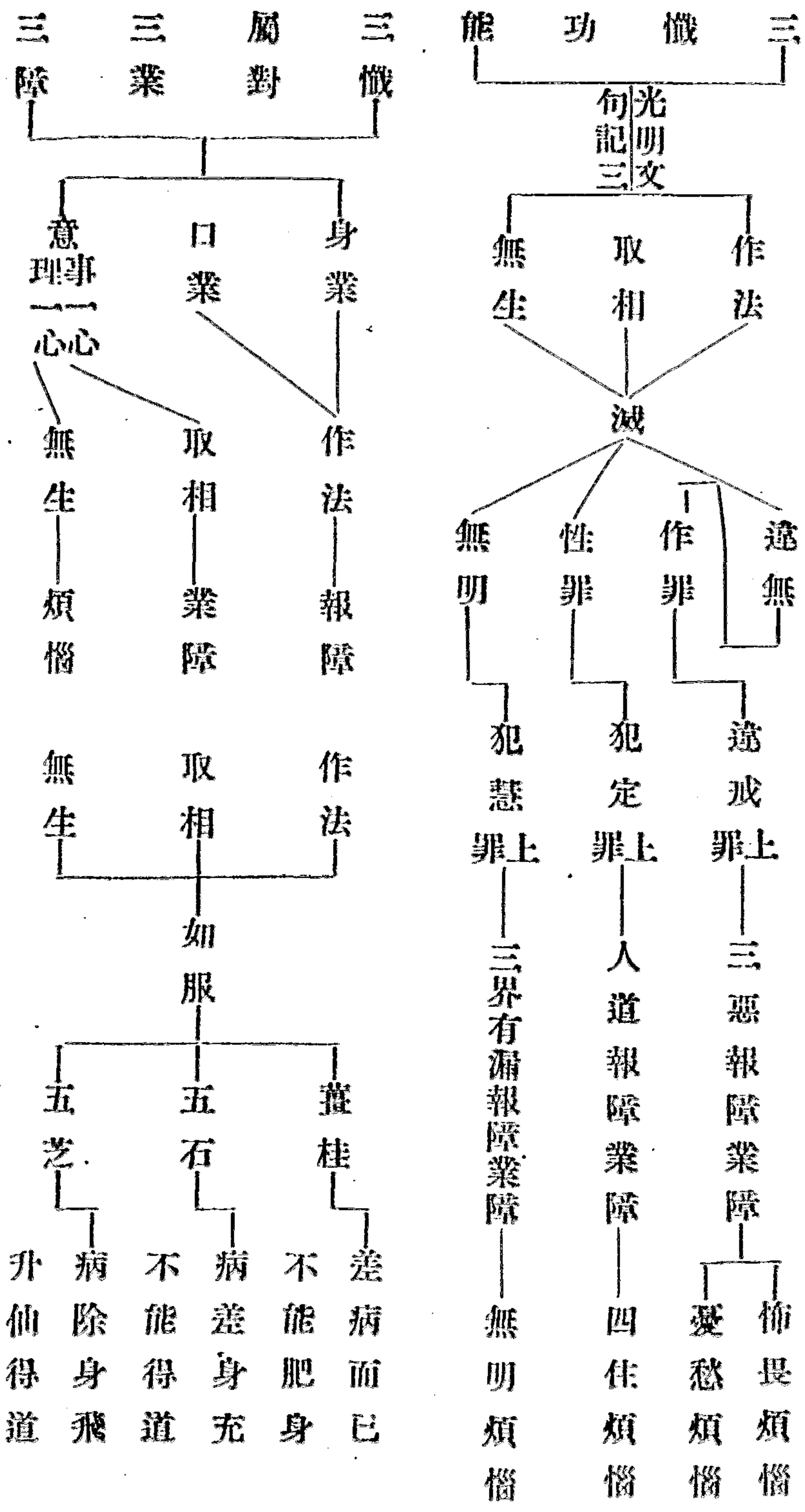

理懺者。若欲懺悔者。端坐念實相。衆罪如霜露。慧日能消除。卽此義也。

光明記三八云。端坐者。身儀也。禪波羅蜜具出坐法。須者宜檢。念實相者。懺罪觀也。實相無相。當云何念。必以無念之念。念無相之相。以無相之相。念於念。則非此經之念。實相也。衆罪等者。滅罪所以也。前念實相。蓋體修惡。卽是性惡。性惡。照明。斯爲慧日。修惡體虛。如消霜露。文。

言事懺者。晝夜六時。三業清淨。對於尊像。披陳過罪。無始已來。至於今身。凡所造作。殺父殺母。殺阿羅漢。破和合僧。出佛身血。邪淫偷盜。妄言綺語。兩舌惡口。貪瞋癡等。如是五逆十惡。及餘一切。隨意發露。更不覆藏。畢故不造新。

畫夜六時等四句。明首伏法。無始下。明首伏辭。殺業障。明五逆罪。殺音下殺於上也。妙樂八引俱舍云。五竝業障。攝約處人除北約人除扇。佛無問一劫熟隨罪增苦增。殺一虛誑。一殺生。加行。血出。佛無問一劫熟隨罪增苦增。八比丘分二。僧破以為所破僧。具如補注。釋九。五光明文。句中。三云。人從父母稟身。十月懷抱。三年鞠養。撫念惟。惟始能升頭戴髮。教方教數。始解作人。那忽違恩背義。而行弑逆。天雖大不覆此人。地雖厚不載此人。人命終。直入地獄。文十惡中。應明殺生。釋十惡名。如法界次第。上九。云口有四惡。或云五者。加無義語。發露者。要旨。四云罪根宜不造新者。斷相續心也。已作之罪。願乞消除。未起之惡。更不敢造。

若如是。則外障漸除。內觀增明。如順流舟。更加檣棹。豈不速疾。到於所止。修圓行者。亦復如是。正觀圓理。事行相助。

豈不速至。妙覺彼岸。

若道如是等者。光明文。修助中云。若純用正懺。亦不須助。若正道闇昧不明了者。修助以助之。所謂灰汁。澡豆。皂筴。木。搥。以助清水。爾。文。如順流。舟等者。光明文。句記。三。云。正解如順水。正觀如順風。可喻正道。能趣妙理。篙。棹。可喻旋禮等善。助於風水。舟豈不疾。文。

莫見此說便謂漸行。謂圓頓無如是行。謬之甚矣。

此斥偏執理性無修無證者。謂即心是佛。若別修習。則成漸次。非圓頓行。輔行七下。八。云。圓教位次者。先明五。悔。為入位之方。他人圓修。都無此意。將何為造行之。始。但云一念。即是如來。空談舉心。無非法界。委檢心行。全無毫微。文。

何處天然彌勒。自然釋迦。

輔行六七下二引彌勒問經云彌勒昔行菩薩道時但  
 晝夜六時勤修五悔而得菩提文彌勒釋迦既是果人  
 由因克故非天然也唯今天台建立解行了修即性  
 全性起修正助乘行從因至果故清涼國師云撮台衡  
 三觀之玄趣使教合忘言之旨  
 心同諸佛之心不假更看他面

若纔聞生死即涅槃煩惱即菩提即心是佛不動便到不  
 加修習便成正覺者十方世界盡是淨土觸向對面無非  
 覺者。

舉其所執之法須知理雖平等事有迷悟何得便謂即  
 是。不加修習。凡言即者。以顯於離。如水不離水。理須融  
 冰。義同於離。十方世界盡是淨土。此是依報論。即觸向  
 對面無非覺者。此是正報論。即謂三土皆即寂光。九界  
 無非佛界。理實如然。  
 非修莫克。故云即。



今雖然卽佛。此是理卽。

妙宗上行三十云。然理卽佛。貶之極也。以其全乏解行證。卽但有理性自爾卽也。

亦是素法身。無其莊嚴。何關修證者也。

無緣了功德莊嚴法身體素。天龍之所忽劣。

我等愚輩。纔聞卽空。便廢修行。不知卽之所由。鼠啣鳥空。廣在經論。尋之思之。

重斥所計。鼠啣鳥空者。止觀八七云。諸位全無。謬謂卽是。猶如鼠啣。若言空空。如空鳥空。文輔行八上。一云。不達諦理。謬說卽名。何異怪鼠作啣啣聲。卽聲無旨。濫擬生死。卽是涅槃。亦如怪鳥作空空聲。豈得濫同。重空三昧。文此斥執理廢行之者。所謂卽之。所由。意開妙解。而立妙行。行可廢乎。

二勸請者。勸請十方諸如來。留身久住濟含識。

輔行七下九十一云。大為二意。一者請住於世。二者請轉法輪。大論五十一問。諸佛之法。法應說法。何須勸請。又若諸佛現見在前。請佛可爾。今乃不見。云何可請。答。佛雖必說。而不待請。請者得福。何得不請。復次佛法待請為說。又說。衆生雖不面見諸佛。諸佛何嘗不見其心。聞其所請。假令諸佛不聞不見。請亦得福。何況聞見。而無益耶。

三隨喜者。隨喜稱讚諸善根。

輔行七下十二云。佛轉法輪。衆生得三益。我助彼喜者。喜在前。勸請也。過去下種。現在重聞。得成熟益。未曾下種。現在成種。未來方益。故三世益。皆因法輪。故我隨喜衆生得益。要旨云。隨他修善。喜他得成。文

四迴向者。所有稱讚善。盡迴向菩提。

止觀七十三云。廻衆善向菩提。一切賢聖功德廣大。我今隨喜。福亦廣大。衆生無善。我以善施。施衆生已。正向菩提。

提。如。回。聲。入。角。響。聞。則。遠。迴。向。為。大。利。文。輔。行。七。下。上。  
云。如。回。聲。入。角。等。者。大。論。三。十。二。云。迴。向。者。如。少。物。上。  
王。如。迴。聲。入。角。問。菩。薩。功。德。勝。於。二。乘。有。何。奇。特。答。今。  
此。不。以。功。德。比。之。但。以。隨。喜。迴。向。心。比。如。巧。匠。指。示。倍。  
得。價。值。執。斧。之。人。倍。用。功。力。直。不。足。言。聲。聞。自。行。如。執。  
斧。者。菩。薩。教。他。而。行。迴。向。猶。如。大。匠。文。要。旨。六。云。所。謂。  
迴。事。向。理。迴。自。向。他。迴。因。向。果。文。向。

五發願者。若無發心。萬事不成。故須發心。以導前四。是為  
五悔。

止。觀。七。三。云。願。者。誓。也。如。許。入。物。若。不。分。券。物。則。不。定。  
施。衆。生。善。若。不。要。心。或。恐。退。悔。加。之。以。誓。又。無。誓。願。如。  
牛。無。御。不。知。所。趣。願。來。持。行。將。至。所。在。如。坏。得。火。堪。可。  
盛。物。二。乘。生。盡。故。不。須。願。菩。薩。化。生。在。物。須。總。願。別。願。  
四。弘。是。總。願。法。藏。華。嚴。所。說。一。一。善。行。陀。羅。尼。皆。有。別。  
願。一。切。諸。願。四。弘。攝。盡。故。名。為。總。故。知。一。切。菩。薩。凡。見。

諸佛無不發於總願別願。

下去諸位直至等覺總用五悔更不再出例此可知。

光明文句中四云當知懺悔位長其義極廣云何而言  
 止齊凡夫是故五十校計經齊至等覺皆令懺悔即其  
 義也文記三十一云從造無間業者上至圓教等覺故云  
 位長位位橫論各有三障煩惱頭數結業流類苦報等  
 差故云義廣古人何為但在凡夫大師本以三昧總持  
 說懺悔位該亘凡聖自然與校計經合實匪尋經作此  
 安布行者知之文

一讀誦品者經云何況讀誦受持之者謂內以圓觀更加  
 讀誦如膏助火。

止觀七三十一云善言妙義與心相會如膏助火是時心  
 觀益明名第二品也讀誦如膏圓觀如火文句八五時看

文為讀。不忘為誦。信心故受。念力故持。

三說法品者。經云。若有受持讀誦。為他人說。內解轉勝。導利前人。化功歸己。心倍勝前。

文句八。五宣傳為說。聖人經書難解。須解釋。文妙玄。更云。行者內觀轉強。外資又著。圓解在懷。誓願熏動。更云。說法如實。演布。說法開導。是前人品得道。全因緣。化功歸己。十心則三倍轉明。是名第三品位。文止觀七。一云。更加說。法。故知其內解。導利前人。以曠濟故。化為功歸己。釋。五云。故知以說法力。內熏自智。令倍清淨。為說圓常。內心無著。故名為淨。化功歸己。意在斯問。南嶽天台。皆云。為他損己。及止觀中。令修三術。誠勿領徒。又輔行。七下。云。早領眾者。名成損己。益他。蓋微。其如文止。觀及今。說法品。皆云。說法開導。化功歸己。耶。須知。以慈。忍無著之心。說法。則可。如云。三軌備足。方可宣通。如四。安樂行。方許說法。否則不許。若南嶽天台。所云。蓋寄自。

以誠他。也。如妙樂一云。今問弘經者。為名利壅已。為大  
 悲益物。自行暗於妙宗。何殊無目而導。衣座室誠。思之  
 自克。問。今五品三位說。法品中。化功歸已。彼止觀安忍中。  
 正於五品。令修三術。誠勿領徒。何耶。須知。雖於品中。令  
 修三術。意誠。初心為他損已。又品位。雖  
 說。須守觀心。若逐外有妨。是亦須誠。

四兼行六度。經云。况復有人。能持是經。兼行布施等。福德  
 力故。倍增觀心。

妙玄五三云。上來前熟觀心。未遑涉事。今正觀。稍明。即  
 傍兼利物。能以上少施。與虛空法界等。使一切法。趣檀。檀  
 為法界。餘五亦如是。事相雖少。運懷甚大。此則理觀。為  
 正。事行為傍。故言兼行。布施。事福資理。則十心彌盛。是  
 品名第四位。文

五正行六度者。經云。若人讀誦。為他人說。復能持戒等。謂

自行化他。事理具足。觀心無闕。轉勝於前。不可比喻。

妙玄五。三行人圓觀。稍熟。理事欲融。涉事不妨。理在。依  
不隔事。故具行六度。若布施時。無二邊取著。十法界依  
正。一捨一切。捨財身及命。無所畏等。施若持戒時。性重譏  
嫌。等無差別。五部重輕。無所觸犯。若行忍時。生法寂滅。  
荷負安耐。若無行精進。修身心俱淨。無二智。究了通達。乃至  
入諸禪。靜散無妨。若修慧時。權實二智。究了通達。乃至  
世智。治生產業。皆與實相不相違背。具足解釋。佛之知  
見。而於正觀。如火益薪。此是第五品位。文釋籤第五之知  
云。事理不二。方名正行。若取其意。但用三戒事六度相。  
皆以實相融。令不二。無非法界。即是其相。無畏等施者。  
論。有三施。謂資生。無畏。法捨。於依正。六度。資生。略不言  
法。故云等也。文資止觀七。法捨。於依正。六度。資生。略不言  
理。具足。心觀。無礙。轉勝。於前。  
不可比喻。名第五品也。於前。

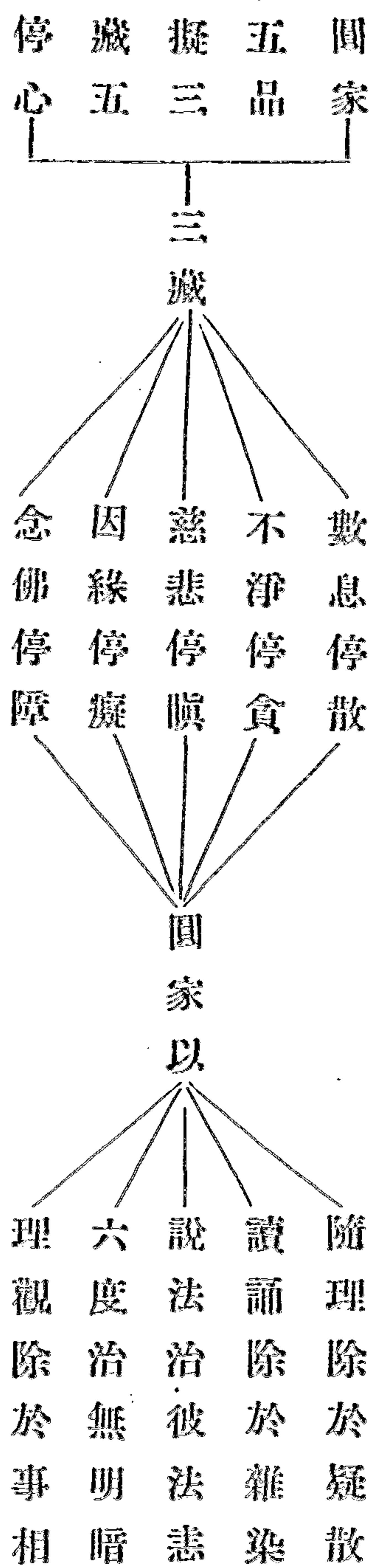

四信五品對三慧。文句十云。初二是聞慧位。廣聞廣說。是思慧位。觀行相成。是修慧位。自淺之深。成六根清淨。六信位也。又云。前三人六度是聞慧位。乘行。是思慧位。又云。正行六度是修慧位。乘行。

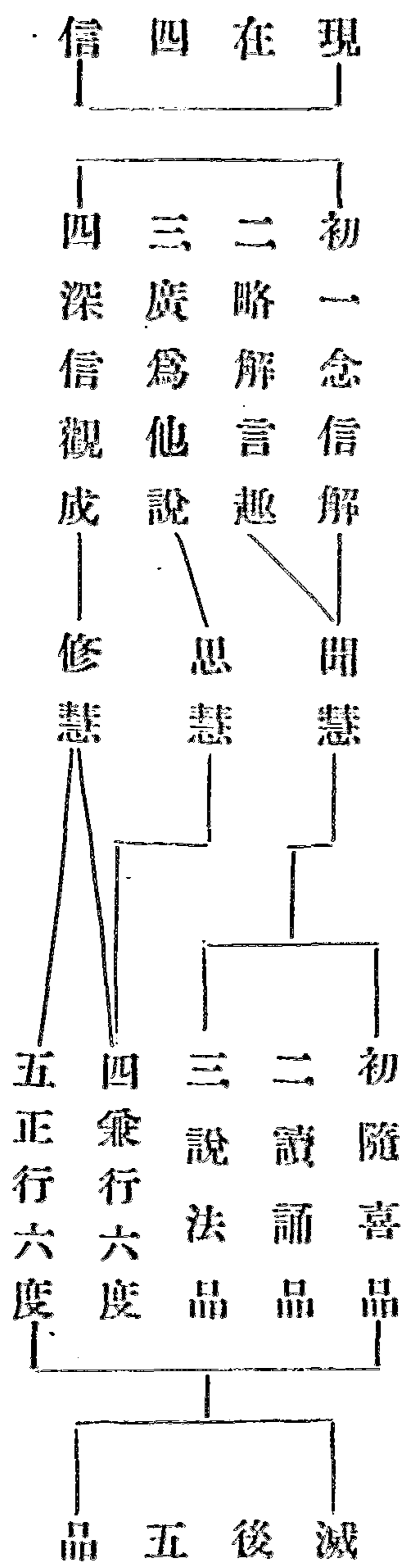



妙樂。四十五。云。何故現在唯加四信。滅後立五品。答。其義既齊。四五無別。但是滅後加讀誦。為第二品耳。文

此五品位。圓伏五住煩惱。外凡位也。與別十信位同。

妙玄五。八云。五品已圓解。一曲偏等。圓伏枝客根本惑。諸波羅蜜相應。徧體無邪。曲偏等。圓伏枝客根本惑。故名伏忍。諸教初心。無此氣分。文又十紙云。五品之位。雖未顯觀。慧已圓具。煩惱性。能知如來祕密之藏。堪為世間作初依止。文妙玄三五十一云。五品六根為二依。十行十回。向為三依。十地等覺。為四依。文釋籤六。三人云。四依位者。以此四成就五品。在化他信前。若普賢於人功用。依此約觀行。成就五品。在化他信前。若普賢觀持者。然施假入空。約位豎論。雖在六根七信。已前。約總持者。然施假入空。約位豎論。雖在六根七信。已前。約通於五品。不妨。

次進六根清淨位。即是十信。初信斷見惑。顯真理。與藏教

初果。通教八人見地。別教初住齊。證位不退也。次從二信至七信。斷思惑盡。與藏通二佛。別教七住齊。三界苦集斷盡無餘。故仁王云。十善菩薩發大心。長別三界苦輪海。解曰。十善者。各具十善也。若別十信。即伏而不斷。故定屬圓信。

妙玄五四云。十信位者。初以圓聞。能起圓信。修於圓行。善巧增益。令此圓行。五倍深明。因此圓行。得入圓位。以善修平等法界。即入信心。乃至善修。無着。即入願心。是名十信位。瓔珞云。一信有十。十信有百。百法為一切法之根本也。是名圓教。鐵輪十信位。即是六根清淨。圓教似解。煖頂忍世。第一法。普賢觀明。無生忍。前有十種境界。即此位也。文及普賢釋迦淨身多寶四聖。仁王云。十信善者。有斯匿王所說偈也。十善者。仁王疏中。九十云。十信善者。有

三品。上。品。善。鐵。輪。王。化。一。天。下。中。品。善。粟。散。王。下。品。善。人。中。王。文。妙。樂。十。八。云。信。信。通。皆。具。足。十。善。非。謂。專。以。人。天。不。殺。盜。等。用。對。十。信。既。云。長。別。三。界。苦。輪。當。知。須。是。斷。惑。十。信。文。釋。籤。五。七。云。亦。有。人。云。六。根。清。淨。名。爲。頓。義。十。善。菩。薩。此。是。漸。義。今。文。所。引。十。善。菩。薩。以。證。六。根。豈。應。引。漸。而。證。於。頓。故。知。二。文。俱。頓。明。矣。但。仁。王。經。語。其。初。後。法。華。經。意。論。其。中。問。人。不。見。之。徒。生。異。見。文。中。

然圓人本期不斷見思塵沙。意在入住斷無明見佛性。然譬如冶鐵。鑪垢先去。非本所期。意在成器。器未成時。自然先落。雖見先去。其人無一念欣心。所以者何。未遂所期故。圓教行人。亦復如是。雖非本所望。自然先落。

此明圓斷之義。輔行六上九云。從初已來。三諦圓修。與次第義。永不相關。此論麤惑。任運斷處。與次第齊。文。又。

七下四云。五品已能圓伏五住。豈至此位別斷見思。但  
 是圓修五惑先斷。猶如冶鐵。鐵六坩七先除。文別行八立記下  
 六云。圓譬冶鐵作器。別喻燒金作器。冶謂鎔鑄。淳朴頓  
 融。任運九麤垢先落。燒謂鍛鍊。物體猶堅。特要十塵十一塵十二去。  
 然後融金。以除細垢。圓觀頓窮法界。無意先觀二諦。二  
 惑任運先落。別觀次第顯中。有意先觀二諦。故使二惑  
 先除。文指要鈔下五云。圓人始終用力微著。故成疎親。由  
 理果尚亡。惑何次第。只由此智。功力微著。故成疎親。由  
 疎親故。惑落前後。名迷厚薄。智疎厚。智親惑轉。轉  
 明之。此乃約智分惑也。文先達云。修觀惑智一如。功成  
 前惑落後。

永嘉大師云。同除四住。此處為齊。若伏無明。三藏則劣。即  
 此位也。解曰。四住者。只是見思。謂見為一。名見一切處住  
 地。思惑分三。一欲愛住地。欲界九品思。二色愛住地。色界

四地。各九品思。三無色愛住地。無色界四地。各九品思。此  
 之四住。三藏佛與六根清淨人同斷。故言同除四住也。言  
 若伏無明三藏則劣者。無明卽界外障中道之別惑。三教  
 止論界內通惑。無明名字尙不能知。况復伏斷。故言三藏  
 則劣也。

永嘉集云。然三藏之佛。望六根清淨位。有齊有劣。同除  
 四住。此處爲齊。若伏無明。三藏則劣。二乘可知。此本除  
 妙玄位。妙中。文。永嘉集中。引之耳。昔傳唐末五代。台  
 教湮沒。因錢氏讀永嘉集。至此不解。問於韶國師。國師  
 指爲台教。中語。當問螺溪義寂法師。師奏海東盛行。遂  
 求於高麗。由是觀師。賚教部來。使始復興焉。今稱永嘉  
 蓋有由矣。釋籤六。四云。有齊有劣者。惑盡處齊。觀行  
 聞教。是則爲劣。亦以佛位格者。爲順教道故也。

次從八信至十信。斷界內外塵沙惑盡。假觀現前。見俗諦理。開法眼成道。種智。行四百由旬。與別教八九十住及行向位齊。行不退也。

雖約位斷證格量似齊。圓別即離。不可一混。又此六根。明下根出假。功逾十向。此是相似圓融。三諦不同次第。出假之位。又五品明中根出假。五品之上。云。以初住為真觀行。論坐道場度衆生等。又輔行五上。云。以初住為真位。出假。

次入初住。斷一品無明。證一分三德。謂解脫般若法身。此之三德。不縱不橫。如世伊三點。若天主三目。現身百界。八相成道。廣濟羣生。

此明斷惑證理。全體起用。三德發而為次第。本言不縱不橫者。今順初住緣了。正三心開發。而為次第也。言不縱不橫者。異乎別教。非縱即橫也。釋籤六十二云。雖一點。在上下。不同。點水之縱。三德亦爾。雖法身本有。不同別教。為惑所覆。雖二點在下。不同烈火之橫。三德亦爾。以字釋者。中雖字。作以。二德修成。不同別人。理體具足。而不相同。收。如妙宗云。三法則橫。二若非性。三修。二雖是修。非適。今有二。若修。三法則橫。二若非性。三修。二雖是修。非適。今有二。若歎品。西方有新舊二字。伊舊伊如。橫川走火。點水之縱。新伊如此。方草書下字。細畫相貫。不縱不橫。摩醯首羅。有三目。八臂。八相者。華嚴云。或見入胎等。皆云。或者。一一相中。皆有八相故。文。

華嚴經云。初發心時。便成正覺。所有慧身。不由他悟。清淨妙法身。湛然應一切。解曰。初發心者。初住名也。便成正覺者。成八相佛也。是分證果。即此教真因。謂成妙覺。謬之甚。

矣。若如是者。二住已去。諸位徒施。若言重說者。佛有煩重之咎。雖有位位各攝諸位之言。又云。發心究竟二不別。須知攝之所由。細識不二之旨。龍女便成正覺。諸聲聞人受當來成佛記。皆以此位成佛之相。慧身卽般若德。了因性開發。妙法身。卽法身德。正因性開發。應一切。卽解脫德。卽緣因性開發。如此三身發得本有。故言不由他悟。中觀現前開佛眼。成一切種智。行五百由旬到寶所。初居實報無障闔土。念不退位。

此下引經釋出。就斥他謬。雖云各攝諸位。須知攝之所由者。由理具故。雖云發心究竟不別。細識不二之旨者。



後不在於二。六。故。初。後。不。濫。位。位。各。攝。諸。位。者。如。大。品。初。阿。
 後。不。二。六。故。初。後。不。濫。位。位。各。攝。諸。位。者。如。大。品。初。阿。
 又。如。華。嚴。一。十。地。具。諸。地。功。德。大。經。云。發。心。究。竟。二。門。亦。然。
 如。是。二。心。前。證。圓。經。成。佛。速。疾。若。實。行。不。疾。權。行。徒。施。
 文。從。權。說。以。前。證。圓。經。成。佛。速。疾。若。實。行。不。疾。權。行。徒。施。
 權。實。義。等。理。不。徒。然。如。妙。樂。八。妙。宗。上。二。云。今。初。住。所。
 名。號。與。物。結。緣。發。得。本。有。者。妙。宗。上。二。云。今。初。住。所。
 發。三。法。皆。性。具。故。非。前。後。不。縱。不。橫。復。見。於。此。從。始。圓。
 一。時。三。身。頓。得。故。非。前。後。不。縱。不。橫。復。見。於。此。從。始。圓。
 修。一。心。三。觀。今。圓。三。智。一。心。中。得。即。以。此。智。證。得。法。身。
 智。性。即。色。三。一。體。融。名。妙。色。身。此。身。湛。寂。如。鑒。無。情。形。
 對。像。生。山。毫。靡。間。名。應。一。切。三。身。三。德。體。離。縱。橫。但。云。
 觀。現。前。者。既。三。因。開。發。應。一。切。三。智。圓。明。五。眼。洞。照。今。但。云。
 佛。眼。種。智。者。中。必。雙。照。三。智。具。足。四。眼。入。佛。眼。同。名。為。
 佛。眼。輔。行。三。上。五。云。如。河。入。海。失。本。河。名。何。以。故。肉。天。
 二。眼。有。漏。因。緣。慧。法。二。眼。中。習。氣。
 未。盡。故。捨。本。位。入。佛。眼。中。文。

次從二住至十住。各斷一品無明。增一分中道。與別教十地齊。次入初行。斷一品無明。與別教等覺齊。次入二行。與別教妙覺齊。從三行已去。別教之人。尙不知名字。何況伏斷。以別教但破十二品無明故。故以我家之真因。爲汝家之極果。只緣教彌權。位彌高。教彌實。位彌下。譬如邊方未靜。借職則高。定爵論勳。其位實下。故權教雖稱妙覺。但是實教中第二行也。次從三行已去。至十地。各斷一品無明。增一分中道。卽斷四十品惑也。更破一品無明。入等覺位。此是一生補處。

次從二住等者。妙立五五云。卽是十番進發。無漏同見。中道佛性第一義理。以不住法。從淺至深。住佛三德。及一切佛法。故名住位。文次不可思議。更十番智斷。破十品無明。一行一切行。念念進趣。流入平等。故名十行位。羅蜜任運生長。自行化他功德。與虛空等。故名十行位。也。文我家真因等者。妙立五五云。若三地十品。祇是圓家十住。三三品齊。若與而論。圓家不開十住。合取三十心。爲三三品。與別家三地十品等者。則十地與圓家十迴向齊。若奪而論。別家佛地與圓家初地齊。故知別教權說。判佛而爲論。別家佛地與圓家初地齊。故知別教權說。判佛則高望實爲言。其佛猶下。譬如邊方未靜。授官則高。望實爲言。其佛猶下。譬如邊方未靜。授官爵論勳。置官則下。別教權說。雖高而麤。圓家實說。雖低而妙。以我之因。爲汝之果。文爵者。封也。爵有五等。謂公侯伯子男。勳者。功也。十向者。妙立五五云。卽是十行之後。無功用道。不可思議。眞明念念開發。一切法界。願行。事理自然和融。回入平等法界海。更證十番智斷。破十

用品無明。故名迴。向也。十地位者。卽是無漏真明。入無功  
 用道。猶如大地。能生一切佛法。荷負法界衆生。普入三  
 世佛地。又證五十番智斷。破十品無明。故名十地位也。文  
 等覺者。妙玄。五六云。觀達無始無明源底。邊際智滿。畢  
 竟清淨。斷最後窮源。微細無明。登中道山頂。與無明父  
 母別。是名有所斷者。名有上士也。文等覺位中。正習俱  
 斷。如今文云。更破一品無明。并上妙玄。文斷正也。淨名  
 疏。二四云。無復餘習者。圓教始從初住。終至法雲。圓斷  
 諸見。猶有習氣。在等覺入重玄門。千萬億劫。重修。凡事見  
 理。分明。習氣微薄。事等微煙。文此斷習也。又淨名疏。五  
 有三十一云。住等覺地。餘  
 一。品。及習氣在。文

進破一品微細無明。入妙覺位。永別無明父母。究竟登涅槃  
 山頂。諸法不生。般若不生。不生不生。名大涅槃。以虛空  
 爲座。成清淨法身。居常寂光土。卽圓教佛相也。

觀經疏云。究竟佛者。道窮妙覺。位極於茶。故唯佛與  
 佛。乃能究盡諸法實相。邊際智滿。種覺頓圓。無上士者。  
 名無所斷。無上士者。更無過者。文妙宗上。迦與一切佛。  
 位。乃究竟具諸功德。故引法華。唯我釋迦。與一切佛。  
 乃能究盡諸法之權實。相之實達。無名。明底。到諸法邊。名  
 邊際智。不盡諸法之權實也。今已究竟。故名。為滿。於種種法。  
 證本圓覺。不思議實智也。此可斷名。有上士。等覺位也。  
 七。無上士號。顯智斷極。有惑。可斷。名。有上士。等覺位也。  
 無惑。可斷。名。有上士。等覺位也。  
 云。無明。父。母。者。楞伽經云。弒無明。父。斷貪愛。母。文。涅槃。云。  
 山頂。喻。更。無。過。上。也。諸。法。是。境。般。若。是。智。境。智。寂。滅。名。  
 大涅槃。以。虛。空。為。座。者。義。彰。法。身。體。徧。也。成。清。淨。法。身。  
 者。指。修。即。性。增。勝。而。說。也。若。論。教。主。亦。明。尊。特。亦。名。勝  
 應。妙。玄。七。性。云。或。言。道。場。以。虛。空。為。座。一。成。一。切。成。毗  
 盧。遮。那。徧。一。切。處。舍。那。釋。迦。成。亦。徧。一。切。處。三。佛。各。具。足。  
 無。有。缺。減。三。佛。相。即。無。有。一。異。法。華。八。方。一。一。方。各。四。  
 百。萬。億。那。由。他。國。土。安。置。釋。迦。悉。是。遮。那。普。賢。觀。經。云。  
 釋迦牟尼。名。毗盧遮那。此。即。圓。佛。果。成。相。也。文。觀。經。云。

八云。隱前三相。唯示不可思議如虛空相。即圓佛自覺。他。妙樂一。云。若隱前三相。從勝而說。非謂太虛。  
名。為。圓。佛。文。光。明。記。一。云。此。教。所。說。世。間。相。常。故。一。切。法。無。非。中。道。雖。與。別。人。同。見。尊。特。彼。兼。別。修。此。皆。性。具。故。龍。女。云。微。妙。淨。法。身。具。相。三。十。二。欲。彰。全。性。是。故。從。勝。特。名。法。身。常。寂。光。土。者。觀。經。疏。六。云。常。即。法。身。  
寂。即。解。脫。光。即。般。若。是。三。點。不。縱。橫。並。別。名。祕。密。藏。諸。佛。如。來。所。遊。居。處。真。常。究。極。為。淨。土。文。

位。然圓教位次。若不以六即判之。則多濫上聖。故須六即判。

六。即。位。者。義。蘊。佛。經。名。出。智。者。如。貧。女。寶。藏。力。士。額。珠。等。在。諸。文。所。明。或。顯。法。門。高。深。或。明。修。觀。位。次。今。文。備。明。圓。位。之。後。復。明。六。即。欲。越。上。慢。自。屈。之。過。輔。行。一。下。三。十。云。此。六。即。義。起。自。一。家。深。符。圓。旨。永。無。衆。過。暗。禪。者。多。增。上。上。慢。文。字。者。推。功。上。人。並。由。不。曉。六。而。復。即。文。輔。行。一。上。六。云。即。者。廣。雅。云。合。也。若。依。此。釋。仍。似。二。物。

相合名即。其理猶疎。今以義求體不二故。故名爲即。

謂一切衆生皆有佛性。有佛無佛性相常住。又云。一色一

香無非中道等言。總是理即。

金錚云。言佛性者。佛是果人。言一切衆生皆有佛不能益無

性。觀經疏云。佛性者。佛是果人。言一切衆生皆有佛不能益無

佛不能損得之。不爲高失之。不爲下。故言衆生則。是佛。

理佛也。文。妙宗上。五云。世間常住者。即十法界。三十世

間。一。一。皆住。真如。法位。法位。常故。世間亦常。文。今云。性

相者。十如中。舉初二也。性以據內。自分不改。相以據外。

攬而可別。色香等者。輔行一上。二云。此色香等。世人咸

謂以爲無情。然亦共許。色香中道。無情。佛性。惑耳。驚心。

文。六塵中。趣舉二種。圓觀諸法。無非中道。故四念處。第

益。非中七寶。本自。有之。非。適。今。也。淨。名。云。一。切。衆。生。皆。如。也。寶。篋。云。佛。界。衆。生。界。一。界。無。別。界。文。理。即。者。妙。宗。皆。上。也。云。良。由。衆。生。性。具。染。惡。不。可。變。異。其。性。圓。明。名。之。爲。佛。性。染。性。惡。全。體。起。作。修。染。修。惡。更。無。別。體。全。修。是。性。故。得。迷。事。無。非。理。佛。即。以。此。理。起。惑。造。業。輪。回。生。死。而。全。不。知。事。全。是。理。長。劫。用。理。長。劫。不。知。不。由。不。知。便。非。理。佛。以。全。是。故。名。理。即。佛。以。不。知。故。非。後。五。即。然。理。即。佛。貶。之。極。也。以。其。全。乏。解。行。證。即。但。有。理。性。自。爾。即。也。又。理。即。佛。非。於。事。外。指。理。爲。佛。蓋。言。三。障。理。全。是。佛。又。復。應。知。不。名。障。即。佛。而。名。理。即。佛。者。欲。彰。後。五。有。修。德。是。此。之。一。位。唯。理。性。是。也。又。障。即。佛。其。名。猶。通。以。後。五。人。皆。了。三。障。即。是。佛。故。其。

次從善知識及從經卷聞見此言爲名字即。

止。觀。一。二。云。理。雖。即。是。日。用。不。知。識。以。未。聞。三。諦。全。不。識。佛。法。如。牛。羊。眼。不。解。方。隅。或。從。知。識。或。從。經。卷。聞。上。所。說。一。實。菩。提。於。名。字。中。通。達。解。了。知。一。切。法。皆。是。佛。法。是。爲。名。字。即。妙。宗。上。六。十。云。名。字。即。佛。者。修。德。之。始。聞。



前理性。能詮名也。然有收簡。收則耳。歷法音。不問明味。異全不聞。俱在此位。簡則未得圓聞。齊別內。凡尚屬理。即。以七方便未解。妙名。豈知即佛。文。

### 依教修行為觀行即。

位五品

止觀。一三云。若但聞名。口說。如蟲食木。偶得成字。是言。不知。是字。非字。必須心觀。明了。理慧。相應。所行。如所言。妙境。至識。次位。勤行。五悔。若未發品。此等行人。皆屬名。字。故。摩。問。方能。得入。觀行。位也。資。塵。念。摩。問。方能。得入。觀行。位也。資。

### 相似解發為相似即。

信十

止觀。一三云。以其逾觀。逾明。逾止。逾寂。如勤射隣的。名。相似。觀。慧。文。觀。經。疏。二云。相似者。二物。相類。如鎗。似。金。若瓜。比。瓠。猶火。先。煖。涉。海。初。平。文。妙。宗。上。二云。約。三四。喻。明。相。似。行。人。本。覺。寂。照。及。雙。相。似。而。發。成。相。似。位。三。種。

之覺。此覺似真。若鑰若瓜。比近海。預觀平相。此之喻。始似本。如將至火。先覺煖氣。行欲比。法喻於相似。近乎分真。前二約法論似。後二約位論似。文

### 分破分見。為分證即。

從初住至等覺。

止觀一三云。因相似觀力。入至銅輪位。初破無明。微薄。智慧轉開寶藏。顯真如。名發心住。乃至八相成道。應以九法界著。若人應以佛身得度者。文即上云。雖得相似。尙屬身得度者。以普門示現。文妙宗。顯從所顯說。名為分真。緣修。今則親證。屬於真修。分而顯明。起信論中。稱隨分覺。寂照雙融。本覺真分。分而顯明。從所顯說。名為分真。從能顯言。名為分證。四十一位。皆受此名。文

### 智斷圓滿。為究竟即。

妙覺位。

如前引觀經疏。釋妙覺義。

約修行位次。從淺至深。故名爲六。約所顯理體。位位不二。故名爲卽。是故深識六字。不生上慢。委明卽字。不生自屈。可歸可依。思之擇之。略明圓教位竟。

約修行位次。從淺至深。故名爲六。約所顯理體。位位不二。故名爲卽。是故深識六字。不生上慢。委明卽字。不生自屈。可歸可依。思之擇之。略明圓教位竟。

天台四教儀集註卷九



天台四教儀集註卷第十

南天竺沙門 蒙潤 集

然依上四教修行時。各有方便正修。謂二十五方便。十乘觀法。若教教各明。其文稍煩。義意雖異。名數不別。故今總明。可以意知。

然前明四教釋經方軌。正為開解。若依解立行。必須各明。方便正修。故所列方便。則通四教。但十乘且就圓論。蓋立行以圓為正也。蓋錄大本綱要。非止觀意。故不委也。妙立明入體之門。四教云。若無十乘。則無境。十法名壞驢車。文以陰等。為能觀。故觀境。以不思議境等。為能觀。故。

言二十五方便者。東為五科。一具五緣。二訶五欲。三棄五蓋。四調五事。五行五法。

止觀四。初方便。名善巧。善巧修行。以微少善根。能令無量。行成。解發。入菩薩位。文止觀四。初云。圓教以假名。五

品觀行等位。去真猶遙。名遠方便。六根清淨。相似。名近方便。凡約位內外。今就五品之前。假名位中。復論遠近。

二。十五法。為遠方便。能發十種境界。為近方便。輔行豎該。上初

具釋。又。二十。五悔。為別方便。四通。三味。中。別於一種。三味。所用

故。東為五科者。止觀四。初云。夫道不孤運。弘之在人。入

弘勝法。假緣進道。所以須具五緣。緣力既具。當割諸嗜

欲。嗜欲外。屏當內淨。其心。若寂。當大論。一種。出禪

經。具。五。一。是。諸。禪。師。立。文。事。調。止。觀。云。譬。如。陶。師。若。欲。得

器。先。擇。良。處。緣具息。餘。際。務。欲訶治。身。內。疾。蓋調。於。泥。輪。五調

非指掌。若欲造廢。法行修。當尋止觀。云云此譬意。五如。

### 初明五緣者。

禪經云。四緣雖具足。開導由良師。故用五法。為入道梯。一缺則妨事。

是故先明內禁。雖嚴必資衣食。進修定慧。須藉空閑。處雖空閑。假絕緣務。四緣雖具。開導由師。

云。一衣食具足。離希望緣。故二持戒清淨。離惡道因。故三。閑居靜處。離慣鬧事故。四息諸緣務。棄猥雜業。故五。

須善知識。有諒疑地。故。

一持戒清淨。如經中說。依因此戒。得生諸禪定。及滅苦智。

慧。是故比丘。應持淨戒。有在家出家大小乘不同。

法界次。第上。二十云。戒以防止為義。文戒疏上。初云。梵音尸羅。大論云。秦言性善。亦云清涼。以其能止破戒。熟惱。

從能得名亦名如波羅提木者遺教經也輔行四名上命云	言成就威儀 <small>文</small> 如羅提木者遺教經也輔行四名上命云	引證道定復以律儀而為根本 <small>文</small> 在戒者聽歌舞故	於五更加不坐高廣牀不着花鬘衣不往觀聽歌舞故	名八戒出家戒者比丘二沙彌五百戒頌曰四重那	此云學小乘沙彌十戒比丘二沙彌五百戒頌曰四重那	法女學小乘沙彌十戒比丘二沙彌五百戒頌曰四重那	滅三總論二不定三五十九戒若論五四篇者夷一眾學吉	更提偷蘭遮若云七聚開吉羅為惡作惡說若論六眾	因攝亦攝齊羅關劫有齊品者不入以報劫數與等	不攝亦攝齊羅關劫有齊品者不入以報劫數與等	是等亦攝齊羅關劫有齊品者不入以報劫數與等	乘即梵網十重戒四及五支戒通大心小者皆得如受妙之更	論十戒大經十重戒四及五支戒通大心小者皆得如受妙之更	籤四行四止觀四	輔行四止觀四
-------------------------	---	---------------------------------------	-----------------------	----------------------	------------------------	------------------------	-------------------------	-----------------------	----------------------	----------------------	----------------------	--------------------------	---------------------------	---------	--------

一衣食具足



止觀。四五十云。衣以蔽形。遮醜陋。食以支命。填飢瘡。身安道隆。道隆則本立。形命及道。賴此衣食。此雖小緣。能辦

大事。裸餒不安。道法焉在。故須衣食具足也。

衣有三。一者如雪山大士。隨所得衣。蔽形即足。不游人間。

堪忍力成故。二者如迦葉等。集糞掃衣。及但三衣。不畜餘

長。三者多寒國土。如來亦許。三衣之外。畜百一眾具。

雪山大士。絕形深澗。不涉人間。結草為席。披鹿皮衣。無受持說淨等事。堪忍力成。不須溫厚。不游人間。無煩支

助。此上人。也。十二頭陀。但畜三衣。不多不少。出聚入山。被服齊整。故立三衣。此中士也。多寒國土。聽百一助身。

要當說淨。趣足供事。無得多求。辛苦守護。又苦妨亂。自行復擾。檀越少有所得。即便知足。下士也。又輔行

四上九十云。十二頭陀。等者。此云。抖擻。一蘭若。二常乞食。三糞掃衣。四十一坐食。五節量食。六中後不飲漿。七塚間。

以八十樹二頭陀中糞掃三常坐。十為一中。次第言三十二衣者。但三衣。今文  
 也。出聚落。則著僧伽梨。加二衣。上入大會。為大眾。則著鬱多寒羅  
 僧。加五條。上入山林。則唯著安陀會。為慚愧。故為多寒  
 故。許其重著。皆威儀整肅。長物善根。許三品。通開。外故。三衣  
 根者。此土多寒。根性又薄。大聖一許。三品。通開。外故。三衣  
 故。百一。及許。此土多寒。根性又薄。大聖一許。三品。通開。外故。三衣  
 畜。百一。及許。此土多寒。根性又薄。大聖一許。三品。通開。外故。三衣  
 是。百一。及許。此土多寒。根性又薄。大聖一許。三品。通開。外故。三衣  
 淨。則加。法受持。德。一。心。念。此。是。某。甲。長。衣。未。若。畜。長。說  
 大。故。體。是。賤。糞。掃。衣。者。南。山。云。世。人。所。棄。無。復。堪。用。義。同。糞  
 掃。體。是。賤。糞。掃。衣。者。南。山。云。世。人。所。棄。無。復。堪。用。義。同。糞  
 入。文。三。衣。者。一。僧。伽。黎。此。云。雜。碎。中。衣。條。相。從。用。故。從。入。眾。則。名  
 三。安。陀。會。名。下。衣。從。用。名。院。內。道。雜。作。衣。若。云。袈。裟。  
 此。云。不。正。色。染。亦。名。壞。色。即。戒。本。中。三。種。染。壞。皆。如。法。  
 也。一。者。青。色。二。者。黑。色。三。者。木。蘭。色。如。六。物。圖。若。據  
 文。以。糞。掃。衣。及。但。三。衣。為。上。百。一。為。中。餘。長。為。下。今。文

以雪山大士披鹿皮衣為上。故以糞掃衣但三衣為中。畜百一及畜餘長為下。上云不畜餘長。應更云不畜百一。下畜百一眾具。亦應更云畜餘長也。

食亦有二。一者上根大士。深山絕世。菜根草果。隨得資身。二常乞食。二檀越送食。僧中淨食。

止觀四六云。一深山絕迹。去遠人。民。但資甘果。美水。一菜一果而已。或餌松柏。以續精氣。如雪山甘香藕等。如是食者。上士也。二阿蘭若處。頭陀。抖擻。分衛。自資。七佛皆明乞食法。方等般舟法。華皆云乞食也。路徑若遠。分衛勢妨。若近。人物相喧。不遠不近。乞食便易。是中士也。三既不能絕穀。餌松栢。又不能頭陀乞食。外護檀越送食。供養。亦可得受。又僧中如法。潔淨食。亦可得受。下士也。文輔行四下。初云。分衛者。此云乞食。十住。婆沙云。乞食。有十利。云。房中。私營別味。仍為下根。豈可安坐。房中。私營別味。仍為下。

三閑居靜處。不作衆事名閑。無憤鬧處名靜。處有二。例衣食可知。

止觀四七十云。若深山遠谷。途路艱險。永絕三人蹤。誰相惱亂。恣意禪觀。是處最勝。二頭陀抖擻。極近三里。交往亦疎。覺策煩惱。是處爲次。三蘭若伽藍。閑靜之寺。獨處一房。不干事物。正諦思惟。是處爲下。

四息諸緣務。息生活。息人事。息工巧技術等。

止觀八十云。緣務妨禪。由來甚矣。蘭若比丘。去喧就靜。云何營造緣務。壞蘭若行。非所應也。緣務有四。一生活。二人事。三慶吊。俯仰。低昂。造紛糾。得一失。一喪道。亂心。二生活。人事者。慶吊。俯仰。低昂。造聘。此往彼來。往來不絕。三技。能者。醫方。卜筮。泥木。彩畫。碁書。呪術等。是也。四學問者。讀誦。經論。問答。勝負。等。是也。領持記憶。心勞志倦。言論往復。水濁珠昏。何暇更得修止觀耶。此事尙捨。况前三務。復文今云。等者。等於學問。

也

五近善知識有三。一外護善知識。二同行善知識。三教授善知識。

止觀。四十九云。夫外護者。不揀白黑。但能營理。所須。如母養兒。如虎啣子。調和得所。舊行道人。乃能為耳。是名外護。二同行者。更相策發。不眠不散。日有其新。切磋磨。同心齊志。如乘一船。互相敬重。如視世尊。是名同行。三教授者。內外方便。通塞妨障。皆能決了。善巧說法。示教利喜。轉破人心。於諸方便。自能決了。可得獨行。妨難未諳。不宜捨也。文。教授者。輔行。通名。善知識者。法華疏云。為教訓誨於我。名之為授。文。通名。善知識者。法華疏云。聞名為知。見形為知識。是人益我菩提之道。名善知識。文。

第一訶五欲。一訶色。謂男女形貌端嚴。脩目高眉。丹脣皓

齒。及世間寶物。玄黃朱紫。種種妙色等。

止觀四十二云。五塵非人欲。而其中有味。能生行。人須欲之。心故言五欲。常能牽人入諸魔境。雖具前緣。攝心難立。是故須訶。乃至此五過。患者色如熱。金丸。執之則燒。聲如塗毒鼓。聞之必死。香如慙龍氣。嗅之則病。味如沸蜜。湯舌則爛。如蜜塗刀。抵之則傷。觸如臥師子。近之則高。上代名僧詩云。遠之易為士。近之難為情。香味類高志。聲色喪軀齡。文五。中皆有依正二報。

一訶聲。謂絲竹環珮之聲。及男女歌詠聲等。

絲竹者。絲曰絃。竹曰管。具有八音。金石絲竹匏土革木。環珮者。在指者為環。珮謂珮帶。並是飾女身者。歌詠者。引提觀波延那。仙人。聞舍脂語。失通。五百。仙人在雪山中。住。聞甄迦羅女歌。聲。失諸禪定。云云。

三訶香。謂男女身香。及世間飲食香等。

輔行四下。杜真正路。百年持戒。能一時壞。然。開

四訶味。謂種種飲食肴膳美味等。

輔行四下。以著味故。墮不淨中。當受洋

五訶觸。謂男女身分。柔爽細滑。寒時體溫。熱時體涼。及諸好觸等。

輔行四下。云。觸欲者。生死之本。繫縛之緣。何以故。餘欲於四根。各得其分。惟此觸欲。徧滿身。受生處廣。多生染著。此難捨。若墮地獄。還以身觸。受苦萬端。此觸名爲大黑暗處。

第三棄五蓋。謂貪欲。瞋恚。睡眠。掉悔。疑。

止觀四廿云。通稱蓋者。蓋覆纏綿。心在神昏。暗定。慧不發。故名爲蓋。前訶五欲。乃是五根。對現在五塵。發五識。今故。棄五蓋。卽是大障。乃至貪欲。蓋起。追去。逆慮未來。五塵等法。爲心內大障。乃至貪欲。蓋起。追去。逆慮未來。五塵。思想計較。心生醉惑。忘失正念。等惱。怨對結恨。心熱氣麤。忿怒相續。等睡眠名。增心數法。烏暗沉塞。密來覆人。難可防。倚放爲眠。眠名增心數法。烏暗沉塞。密來覆人。難可防。衛等掉悔者。若覺觀偏起。屬以前蓋攝。今覺觀不停。卓卓無諸法。乍緣貪欲。又想瞋恚。及以邪癡。燄燄不停。卓卓無住。乍起乍伏。種種紛紜。身無趣遊。行口無益談笑。是名爲掉。掉而無悔。則不成蓋。以其掉故。心地思惟。謹慎。不節。云何乃作無益之事。實爲可耻。心中憂懊。結繞心。則成悔蓋。疑蓋者。此非見諦障。之疑。乃是障定疑也。疑有三種。一疑自身者。謂我身低下。必非道器。是好慧師。二疑師者。此人身口不稱我懷。何必能有深禪。好慧師。而事之。將不誤我。三疑法者。所受之法。何必疑蓋中理。三疑猶豫。常在懷抱。禪定不發。設發永失。此是疑蓋之相也。



若貪欲蓋重。當用不淨觀。棄之。若瞋恚蓋多。當念慈心。滅除悲火。若睡蓋多者。當勤精進。策勵身心。若掉散多者。應用數息。若三疑在懷。當作是念。我身即是大富。兒。具足無上法身財寶。煩惱所翳。道眼未開。要當修治。終不放捨。又無量劫來。習因何定。豈可自疑。失時失利。若疑師者。我今無智。上聖大人。皆求其法。不取其人。若疑法者。我法如海。唯信能入。文非憑

第四調五事。謂調心不沉不浮。調身不緩不急。調息不澁不滑。調眠不節不恣。調食不饑不飽。

止觀四廿九云。土水不調。不任爲器。五事不善。不得入禪。眠食兩事。就定外調之。三事。就入出住調之。調食者。增病。增眠。增煩惱等。食。則不應食也。安身愈疾之物。是所應食。略而言之。不饑不飽。是食調相。調眠者。眠是眼食。不可苦節。增於心數。損失工夫。復不可恣。上訶蓋中。一向除棄。爲正入定障。故此中在散心時。從容四大故。各

有。其。意。略。而。言。之。不。入。節。不。恣。是。眠。調。相。三。事。合。調。者。三。事。相。依。不。得。相。離。初。入。定。時。調。身。令。不。寬。不。急。調。息。令。不。澁。不。滑。調。心。令。不。沉。不。浮。離。羸。入。細。住。禪。中。隨。不。處。覺。當。檢。校。調。使。安。隱。若。出。定。從。細。至。羸。備。如。次。第。禪。門。也。文輔。行。四。下。三卅。云。故。禪。門。中。調。身。云。夫。坐。者。須。先。安。處。使。久。無。妨。若。半。跏。以。左。壓。右。牽。來。近。身。使。與。左。右。脛。齊。若。欲。全。跏。更。以。左。壓。右。以。重。累。相。當。置。右。脚。上。亦。令。近。時。更。有。脫。落。手。以。左。壓。右。重。累。相。當。置。右。脚。上。亦。令。近。身。當。心。安。置。挺。動。支。節。七。八。許。度。如。按。摩。法。勿。曲。勿。聳。正。頭。直。項。令。鼻。對。臍。不。偏。邪。不。低。昂。身。如。砅。石。無。得。騷。動。無。寬。急。過。是。身。調。相。調。息。者。身。既。調。已。次。開。口。吐。鼻。中。氣。自。恣。而。出。使。身。中。百。脈。處。皆。悉。隨。氣。出。次。閉。口。鼻。中。納。清。氣。如。是。至。三。若。息。已。斷。外。光。次。簡。息。風。氣。息。若。纔。相。挂。舌。向。上。齶。閉。眼。纔。令。斷。外。光。次。簡。息。風。氣。息。若。心。令。沉。浮。得。所。若。心。沉。時。繫。念。鼻。端。若。心。浮。時。安。心。向。下。云

第五行五法。一欲。欲離世間一切妄想顛倒。欲得一切諸  
禪定智慧門故。二精進。堅持禁戒。棄於五蓋。初中後夜。勤  
行精進故。三念。念世間欺誑。可輕可賤。禪定智慧。可重可  
貴。四巧慧。籌量世間樂。禪定智慧樂。得失輕重等。五一心。  
念慧分明。明見世間。可患可惡。善識禪定智慧功德。可尊  
可貴。

止觀四三十一云。上二十法。雖備。若無樂欲。希慕。身心苦  
策。念想方便。一心決志者。止觀無由現前。若能欣習無  
厭。曉夜匪懈。念念相續。善得其意。一心無異。此人能進  
前路。一心譬船舵。巧慧如點頭。三種如篙槳。若少一事。  
則不安。  
隱。

此二十五法。為四教前方便。故應須具足。若無此方便者。世間禪定。尚不可得。豈况出世妙理乎。然前明教。既漸頓不同。方便亦異。依何教修行。臨時審量耳。

止觀四未云。此二十五法。通為一切禪慧方便。諸觀不同。故方便亦轉。譬如曲弄。既別。調絃亦別。

次明十乘觀法。亦四教名同義異。今且明圓教。餘教例此。

大本十乘。雖通四教。但十法名同。偏圓義異。今揀偏明圓。故云且明圓教。輔行五上。六云。觀法非十。對根有殊。雖復根殊。但是一位。一不。思議。觀。觀。不。思。議。境。乃。至。離。愛。不。離。境。故。又。次。位。下。三。雖。非。觀。法。茲。由。觀。力。相。從。名。觀。故。名。十。觀。又。備。此。十。令。觀。可。成。故。名。成。觀。亦。名。成。乘。前。之。四。法。用。無。前。後。通。塞。等。三。成。就。前。四。次。位。等。三。以。判。前。七。文。輔。行。七。下。涉。云。故。知。前。七。正。明。車。體。及。以。具。度。後。三。只是乘行之所涉。若無所知涉。運義不成。是故十法。通名。

乘也。

一觀不思議境。謂觀一念心。具足無減。三千性相。百界千如。即此之境。即空即假即中。更不前後。廣大圓滿。橫豎自在。故法華經云。其車高廣。

觀上此根正

此初乘觀。忘能所。故從境受名。又為九乘本。稱本修九。方堪入位。謂觀一念心等者。即現前陰妄。一剎那心。稱性而觀。具三千法。不唯三科。揀境。明一念心。正當於此。揀思議心。取不思議心也。故妙樂。一云。揀境。及心。光句。記一云。須去思議。取不思議性相。復云。百界千如者。以三千不思議境也。既云三千性相。復云百界千如者。以法約百界千如。歷三世間。而論也。即此之境等者。即境為觀。即空假中。境觀不二。三而一。融更不前後。亦不一時。不縱不橫。絕思絕議。此境周徧。故廣大。無法不備。故圓滿。橫周十界。豎徹三諦。橫豎相即。故云自在。法華車

譬體。如其來知見深遠。橫周法界之邊際。豈微三諦之高源底。  
 中<sub>文</sub>上下根。復論九乘。大意云。又此人。即於境。種而生於果。為  
 有。此三根。不議境。在止觀中。具明三境。一性德境。觀一念  
 然。此三根。不議境。在止觀中。具明三境。一性德境。觀一念  
 心。具三性。無妨四說。蓋即性德。而為修德。如輔行云。其  
 解。離四性。無妨四說。蓋即性德。而為修德。如輔行云。其  
 實。但推本具理。初心。依理生解。與起教化。後心不同。即說  
 法也。如輔行云。初心。依理生解。與起教化。後心不同。即說  
 分三境。只在觀處。今文云。推求。正無減等。即性德也。即空  
 四句。外無修觀。今文云。推求。正無減等。即性德也。即空  
 假中。即性而修也。如義書云。共離而造。故約此空假。  
 千。假中。即性而修也。如義書云。共離而造。故約此空假。  
 遮照。不偏。不名。為中道。又情也。而得者。假觀。照性也。遮  
 諦。宛然。不偏。不名。為中道。又情也。而得者。假觀。照性也。遮  
 照。不偏。不名。為中道。又情也。而得者。假觀。照性也。遮  
 離。四性。時。而有無妨。四說明之。解。即化也。

二真正發菩提心。謂依妙境發無作四弘誓願。憫已憫他。上求下化。故經云。又於其上張設幟蓋。

輔行五中。叶問。應先起誓。後觀妙境。何故境後。方云發心。答。境前非不發心。具如五略中意。今發重為成觀。故須緣理益他。文大意五云。觀境不契於理。重須發誓。於靜心中。始已起弘誓。今由觀境不契於理。重須發誓。於靜心中。思惟彼我。缺痛自他。無量劫來。沉廼生死。縱發小志。迷著提心。我今雖知。行猶未備。故重發誓。言等。文張設幟蓋者。文句五。叶云。譬四無量。衆德之中。慈悲最高。普覆一切也。

三善巧安心止觀。謂體前妙理。常恒寂然。名為定。寂而常照。名為慧。故經云。安置丹枕。

車內枕。

輔行五中。叶云。善以法性自安其心。故云安心。文大意六云。安心者。先總次別。所言總者。以法界為所安。以寂

照為能安。若知煩惱及以生死。復名法界。即此法界。體性如空。名之為照。此煩惱以生死。復名法界。即此法界。體用互顯。體是所安之法界。用是能安之寂照。所言別者。雖復安之。彌暗彌散。良由無始習性不同。故今順性。逐而安之。謂宜聽宜思。宜寂宜照。隨樂隨治。隨第一義。何以故。有因寂照而善根增長。有不增長。有因寂照。煩惱惑破。壞或有。不破。見理亦然。或聞思而回轉。或聞思相資。未可卒具。細尋方曉。亦今文略明總安心。故云常恒等也。安置丹枕者。文句五。云。若車內枕者。休息身首。譬一行三昧。息一切智。一切行也。丹即赤光。譬無分別法也。妙樂六。云。智首行身。三昧如枕。所息得理。法而然。赤光等者。無他法問。名無分別。以光譬智。故云智光。朱正紫間。故以赤皮內著綿毛。用倚臥也。赤而音云。西方木枕。皆以赤皮內著綿毛。用倚臥也。赤而音云。西方七下。云。若車內枕。休息眾行。即安心也。

四破法偏謂以二觀破三惑。三觀一心。無惑不破。故經云。



其疾如風。

大意七云。衆教諸門。大各初。於無生門。徧破諸惑。復以不竝。以無生爲首。今且從初。於無生門。徧破諸惑。復以無生。度入三餘門。縱橫俱破。令識一體。徧輔行七上。云。今一心。具三破次第之三。故云。一心三觀。破豎通塞。三觀合一。能以三橫者。彼橫三觀。離屬三人。並在初心。故三不合。今以三橫。只是一橫。破彼分張之。故云。三觀一心。破橫通塞。應知。一心三觀。與三觀互理同。爲破橫豎。翻對而說。文八。正道中。行速疾。到薩婆。若故。其疾如風。

五識通塞。謂苦集十二因緣。六蔽。塵沙。無明。爲塞。道滅。滅因緣智。六度。一心三觀。爲通。若通須護。有塞須破。於通起塞。能破如所破。節節檢校。名識通塞。經云。安置丹枕。車外枕。

大。意。七。云。雖。知。生。死。須。破。於。塞。得。通。此。通。須。護。如。將。為。賊。須。識。於。通。起。塞。此。塞。須。破。於。塞。得。通。此。通。須。護。如。將。為。賊。須。此。賊。豈。存。若。賊。為。將。此。將。豈。破。節。節。檢。校。無。令。生。著。著。故。名。塞。破。塞。存。通。非。唯。一。轍。有。心。皆。爾。念。念。常。須。檢。校。通。塞。支。安。置。丹。枕。者。文。句。五。七。云。車。若。駕。運。隨。所。到。處。須。此。支。昂。譬。即。動。而。靜。即。靜。而。動。文。妙。樂。六。四。云。丹。枕。云。支。昂。者。即。車。外。枕。車。住。須。支。支。之。恐。昂。故。云。支。昂。支。持。也。昂。舉。也。譬。動。靜。相。即。者。車。行。枕。閑。而。即。靜。動。車。息。枕。用。果。法。性。無。動。所。以。如。風。不。移。寂。然。而。到。萬。行。無。作。衆。智。莫。觀。此。則。三。德。俱。不。二。也。以。三。即。一。故。使。爾。耳。文。輔。行。七。下。七。云。若。車。外。枕。或。動。或。靜。動。靜。祇。是。通。塞。義。也。文。

六道品調適。謂無作道品。一一停調。隨宜而入。經云。有大

自牛等。中已上五根。

大意。七云。約門徧破。於理。又味。應須七科。次第調試。若不爾者。此之道品。為誰施設。以破徧門。雖觀陰境。陰上。

未分念處名故。況有六科展轉調停。故用此門。檢校等。擇文實相為車體。道品為前導。故喻白牛。白牛等者。等於經中膚色充潔。形體姝好。有大筋力。行步平正。文也。大意以中根至七乘。今至第六者。以正助分中下也。

七對治助開。謂若正道多障。圓理不開。須修事助。謂五停

心及六度等。經云。又多僕從。

此下為下根。

大意八云。七助道對治者。涅槃云。衆生煩惱非一種。佛說無量對治門。夫不信有對治之人。當知此人未曉正行。若識己身。正行未辦。良由事惡助於理惡。共蔽理善。令不現前。事惡若去。理善易明。故先修事度。以治事惡。事惡傾已。理善可生。文

八知位次。謂修行之人。免增上慢故。

大意八云。下根障重。非唯正助不明。却生上慢。謂已均佛。未得謂得。未證謂證。須知位次。使朱紫不濫。若未證

得。而謂證得。非唯失位。却墮泥犁。故小乘經中。四禪比。丘。謂為四果。大乘經中。魔與菩薩。授跋致記。若生取著。必同魔屬。尚失人天。何關至道。故大小經論。咸明位次。於此知位次中。彌修五悔。

九能安忍。謂於逆順。安然不動。策進五品。而入六根。

大意九云。圓頓行人。初入外凡。外招名利。內動宿障。縱薄名利。彌至為眾圍繞。廢損自行。因茲破敗。豈能進道。外人視之。猶謂大聖。如樹抱蝎。表似內虛。唯當自勉。不為所動。得入內凡。名為似位。謂於逆順等者。逆是煩惱業。定見慢等。從內來破者。當以三術治之。謂空假中也。順則名譽羅罣。利養毛繩。眷屬集樹。妨蠹。內侵。枝葉外盡。從外來破者。當以外三術去之。一莫受莫著。二縮德露疵。三一舉萬里。三如止觀。七

十無法愛。謂莫著十信相似之道。須入初住真實之理。經

云。乘是寶乘。游於四方。直至道場。覺

大意九云。若專住似位。名為法愛。已得相似。六根互用。已破兩惑。永無墜苦。愛此似位。名為頂墮。若修離愛。進入銅輪。名為十住。分身百界。一多相即。身土既爾。已他亦然。十身利生。四土攝物。文身

謹按台教廣本抄錄五時八教略知如此。

此結所錄五時八教。天台判釋儀式也。

若要委明之者。請看法華玄義十卷。委判十方三世諸佛說法儀式。

所判聖教一期。施化之相也。

猶如明鏡及淨名玄義中四卷。全判教相。

妙樂一七十云。淨名前玄。總有十卷。因為晉王著淨名疏。別製略玄。乃離前玄。分為三部。別立題目。謂四教六卷。

四。今云淨名玄義。兩卷。後人合六為四。今云淨名玄義。中四卷是也。

自從此下。略明諸家判教儀式耳。

今依大本玄義抄錄。綱要。彼文。今師判教之後。備叙諸家。今略去而不明也。如是則顯上一師判教之儀式。在。天台。然所判是如來說法儀式。能判是大師判教儀式。兩種不分。而須善識焉。

### 天台四教儀集註卷第十

佛學書  
局出版

# 實用佛學辭典

□皮面精裝一厚冊  
定價五元  
□普及本訂四冊  
定價叁元

佛法深廣。研究綦難。八千餘卷之經論。一十餘派之宗旨。顯密性相。禪淨教律。隨舉一隅。皆不勝望洋向若之感。况夫東西迤譯。華梵不同。譯本常有新舊之相違。譯語或復楚夏之各異。或一辭而含衆義。或一異而具多名。或奧旨微言。理體超於文字。或掌故儀式。源流需乎索證。名數則繁而難記。術語則視而莫曉。羊鹿牛車。其義爲何居。權實頓漸。其說又奚判。他如諸佛菩薩之名稱。山林寺院之歷史。經論之譯人與內容。古德之朝代與事跡。皆茫然弗能舉其崖略。甚至隨讀一經。隨閱一論。關節齟齬。觸目皆是。意闡心昏。開卷茫然。此種困難。蓋初機學人所共感者也。本書將佛學上種種重要之名辭皆臚列而悉舉之。解釋之。使人隨手翻閱。皆能釋所疑解所惑。如面良師。如親益友。實予研究佛法者以無窮之便利也。

# 再 版 新 書

角	一	釋士居寬子李	義釋話白經剛金
分	四	輯士居章有胡	導先機初
分	六	輯士居瀾慶黃	南指業淨機初
分	四	著士居農古范	傳尊釋
分	三	著師法光印	要法佛學家在
分五角一		編林士居教佛界世	編類偈讚板點
分五角一		編林士居教佛界世	要集誦念編重
角	二	編林士居教佛界世	誦課暮朝本梵
分	六	著士居陽祖呂	藥陀伽阿
分	六	著士居台雲聶	理名殺戒
厘五分二		譯什羅摩鳩秦姚	經陀彌阿

## 四 教 儀 集 註

元 釋 蒙 潤 集 註

北 京 佛 學 書 局 出 版

北 京 西 安 門 外 大 街 四 十 九 號

電 話 二 二 八 三 號

中 華 民 國 二 十 七 年 九 月 初 版



定價六角五分