

# 會報

中華全國電政同人公益會編印

北平北海圖書館藏

十七年九月

第四十期

## 本會啓事 第一號

逕啟者<sub>一</sub>敝會自發行會報以來辱承不棄時惠佳作曷勝感荷惟查近來稿件每多譏諷爭執之詞實與敝會宗旨不合茲特鄭重聲明自四十期起對於此類稿件一律割愛嗣後惠稿務祈注重電政本身問題此外關於學術作品亦所歡迎專此布達即請公鑒

## 編者的話：

近來我們努力於提倡科學和討論公益的趨向是讀者從最近幾期會報所刊載的各篇文字可以看出；我們所以要來提倡及討論的原因，不必說就是：我們深信「科學能救中國」的話是真實的，而電界同人更因為他們所服務的機關便是科學的產物——電報——所以對於自己職業所自出的科學不能不加以相當的注意。我們的希望和目的是：一般對於科學素有研究興趣的同人，能够因了我們的提倡由積極的努力而得到最後的成功，雖然我們明知在這樣的環境裏面，不容有很大的發展；但是同人之中有科學天才的一定不在少數，而這些「不在少數」的科學天才如果不得充分的發展，究竟也是很可惜的事。我們決不敢于說會報就能負起這個重大的責任；我們的意思，祇是希望藉以會報的篇幅供給一片研究討論科學的園地罷了；至於怎樣可以得到切實的效果，還是要看大家怎樣努力。

我們注重討論公益底文字的理由也是非常明白的，就是會報是公益會的一種定期出版物的原

# 本 期

## 著 述

幾個無線電收音器的主要接綫圖……………岑士龍

議席別錄(續)……………東方

取消東北兩公司合同之討論……………王漫宇

團 體……………晨露

關於擬創工廠所說的幾句話……………碧

明日之電界……………非閒

## 特 載

出納狀況……………本會

軍人蹂躪電政之一斑(福建電報工會來件)

山西電政管理局致交通當局文電(二件)

【古蹟云亡……………東方】

# 目 錄

## 調 查

北平電政管理局機務情形……………汪伯和

## 文 藝

初別(小說)……………CTF

姻緣(小說)……………張擘甫

給青年(詩)……………三三

## 【電界消息】

## 世 界 語

幾個全國世界語大會……………義植

種子在田野上(續)……………凌滬生譯

世界語入門……………孫義植

因。

同時我們不能絕對地承認，如像一部分人所說文藝作品只是一種不需要的消遣品，而與電界同人的實際生活不關痛癢那樣的話；因為文學作品是革新思想的一種重要工具；它確有暗示，感化的大力，領導人類向上，發展等副作用，所以我們認為它與科學有同等的地位。我們也曾一再說過今日的中國不從糾正思想的根本方法入手，電界是不會清明的，社會也是不能有進步的；什麼「整頓」，「改善」，都是空話！

本期將東方先生的議席別錄全登出了。這確是一篇關於改良電碼的重要文字。我們讀完以後，知道凡是一種法則，等到我們能夠拿來應用，不知已經消耗去多少聰明人的心智才力，方始有今日的成功。

「出納狀況」不能提早發表是逐期稿件壅塞的原故。

關係國家命脈，同人生活的交通會議早已閉幕；當日會議情形與重要提案等，想來一定是同人所急於知道的；所以本會擬將次期會報改為「交通會議專號」而出版，特此預告。 九月八日



春連月而露  
 庭一曰而情  
 深若宿手係  
 小松樹影一  
 路  
 萬明而  
 庚辰三月

羅雲章先生贈印



1. 黃岩局張摯甫君

2. 龍口天后宮廟 爲龍口商埠最古之廟。商埠未開闢以前。已有此廟。現爲警局所佔用。

3. 龍口電報局。

陳筱霖攝





# 著 述

## 幾個無線電收音器的主要接線圖

岑士龍

無線電收音器的原理，可以很簡單的

以下兩個公式表明：

$$(1) \dots \dots \lambda = \frac{v}{f}$$

$$(2) \dots \dots f = \frac{5.033 \times 10^6}{\sqrt{L \times C}}$$

$\lambda$  乃是電波的長，以米突數表之

Wave Length in meters

$v$  乃是電波每秒鐘內傳播的速度

Velocity of wave Propagation

Per Second。據科學家的研究

，知道電波傳播的速度與光的傳

播速率相同。即每秒鐘行

30,000,000米突。

幾個無線電收音器的主要接線圖

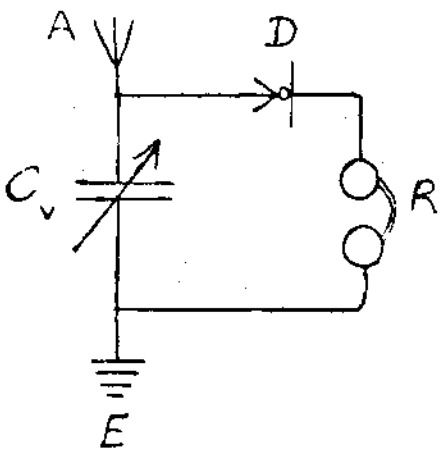

第一圖

$f$  乃是週波數 Frequency。

$L$  乃是電路上的感應量，以「厘表之

Circuit Inductance In

Centimeters。

$C$  乃是電路上的容電量，以「麥愛

哥羅法拉特」表之 Circuit Cap-

acity In Microfarads。

因之，如果我們知道某一個綫路上的

感應量及容電量；我們就可用 (2) 式

算出他的自然週波

Natural Frequency 的數目。再用

(1) 式就可以算出他的自然波長

Natural Wavelength 的數目。

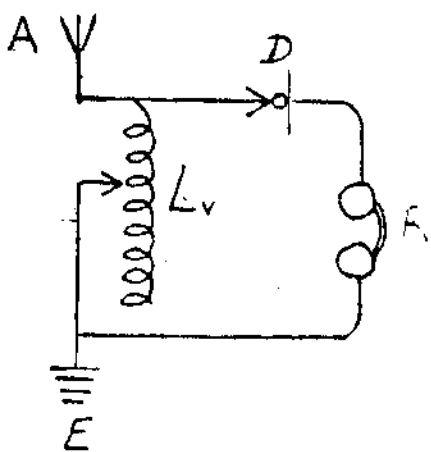

第二圖

A=Antena 天線

R=Telephone Receiver 聽筒

從(1)式裏，我們可以看出波長 $\lambda$ 之值完全依週波 $n$ 之值而定。所以週波數目改變，波長數目也依之而改變。

反而言之，如果我們要得一定的波長，只須求週波數改變之相當值就是了。

從(2)式裏，我們可以看出週波 $n$ 之值，依分母中感應量 $L$ 與容電量 $C$ 的相乘積而定。換一句話說，就是依感應量 $L$ 及容電量 $C$ 的大小而定。所以我們要得一定的週波數，只須：

- (A) 將感電量的值改變——
- (B) 將容電量的值改變——
- (C) 將感電量容電量二者的值同時改變——

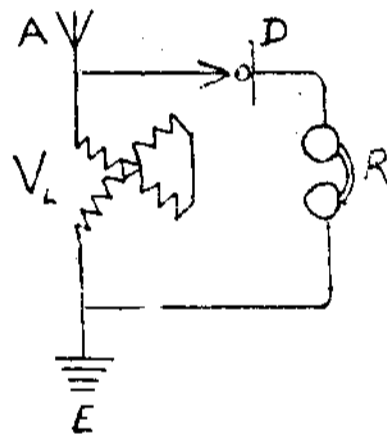

第三圖

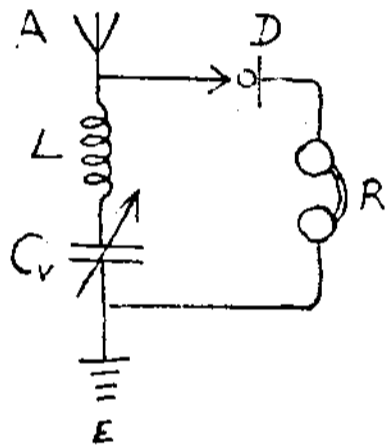

第四圖

而求其相當值。

這就是說，如果我們欲使某一電路上有某種自然波長，只須依(A)(B)(C)三個法子中的隨便一個法子，即可以得到所要的結果。

無線電收音機所以能收外界發來的電波的原因，就是因為「收音機電路的自然波長」恰與「外界發來的電波」有相符的波長的原故。因為——

倘若外界有一種電波的波長數目恰與這線路的自然波長數目相符，那末，這線路便與外界的電波發生共鳴作用 Resonance effect 而發協震 Tuning。雖然原先這線路並沒有絲毫電感，也要發生電波而有交流電。

D = Crystal Detector 磁石檢波器 C = Condenser 容電器

因共鳴協震而起的交流電的強弱，自然因協震線路距離電波來源的遠近，及電波來源的強弱而各有不同。但在平常我們收受無線電時，這種協震交流電總非粗拙的電器所能感覺。因之我們要用一種檢波器 Wave detector 將這交流電整理成單向的斷續電流，

Direct Pulsating Current，然後使這斷續電到電話聽筒裏作用而使我聽得。

第一圖到第六圖表示最簡單的無線電收音機接線圖。在第一圖裏，我們看見，協震線路除天線 A 及地 E 外只有一具變量容電器  $C_v$ 。這是應用上面所說(1)種辦法。其因協震而生的交流電

幾個無線電收音器的主要接線圖

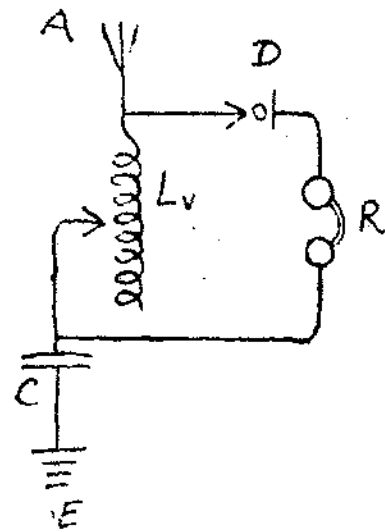

第五圖

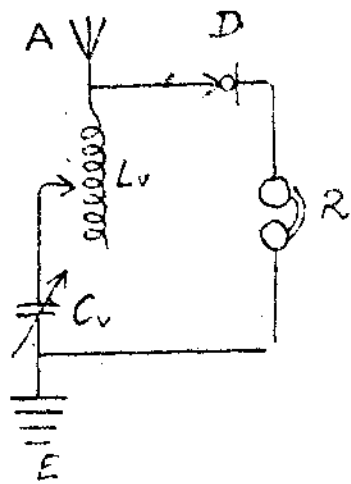

第六圖

，由礦石檢波器 D 檢整而入聽筒 R。在這一種情況之下，讀者須知在天綫上及電路上也有感應量。所以第(2)式中的 L，並不等於零。

第二圖裏的協震電路，只有天綫及變量感應量  $L_v$ 。乃是應用上面所說的辦法(A)。

第二圖也應用辦法(A)。但與第二圖不同。因為第二圖裏感應量改變的原因，是靠線圈數的增減；而第三圖裏感應量的改變的原因，是靠二個線圈排列位置的不同；使二圖所發的磁力綫 Magnetic Lines of Force 互相抵消或互相聚集而改變。

第四第五第六三個圖裏都有感電器及

$C_v$  = Variable Condenser 變量容電器  $L$  = Inductance 感應器

容電器。在第四圖裏只有容電器可以改變數量。而在第五圖裏只有感電器可以改變數量。而在第六圖裏容量器及感電器都可以改變數量，所以是應用上面所說的辦法(C)。

第七第八兩圖乃是應用礦石檢波器的兩重電路裝置法 Two-Circuit Plan with Crystal Detector。

在第七圖中，我們可以看出協震電路 Tuning Circuit 包括天綫 A 感應綫圈的一次綫圈 Primary Winding P 及地 E。協震電路的波長，可以將一次綫圈 P 的纏繞圈數改變而得調整；使之與外來電波的波長相共鳴。這因共鳴而生的協震交流電，便因鬆組器

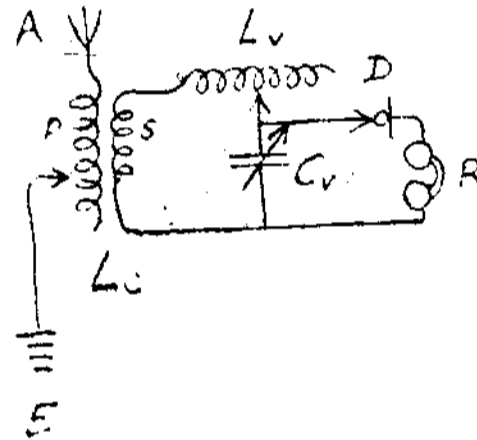

第七圖

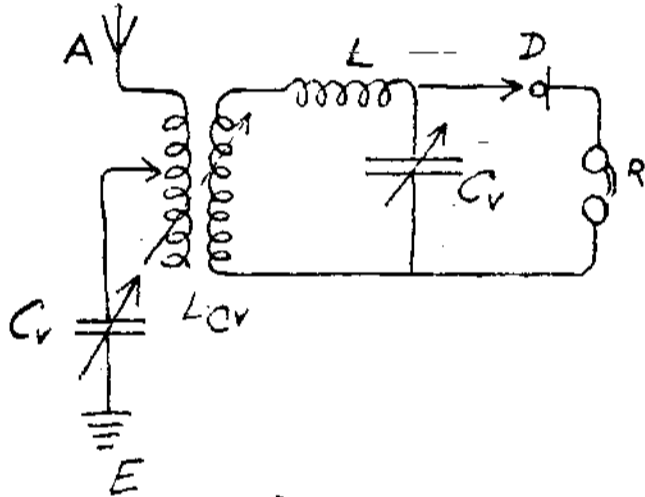

第八圖

Lc 而感應到第二次綫圈 Secondary Winding S 上面。這鬆組器乃是感應綫圈 Induction Coil。因其二次綫圈的纏繞數比一次綫圈的纏繞數多，故因感應而在二次綫路上得有較高的電壓。這較高的電壓加到第七圖裏鬆組器的二次綫圈 S，改變感應器 Lv 及改變容電器 Cv 的迴路內，又因這迴路 Lc Lv 的調整而與 A P E 協震電路發生共鳴而作第二次的協震。然後這第二次協震電流經檢波器 D 檢整，使得聽筒 R 所收聽的信號，比「因一次協震而收聽」的信號，更為明晰。

第八圖裏我們可以看出第一次協震電路包括：天綫 A 鬆組器 Lc Cv，的一次

S=Helix 綫圈      Lv=Variable Inductance 變量感應量

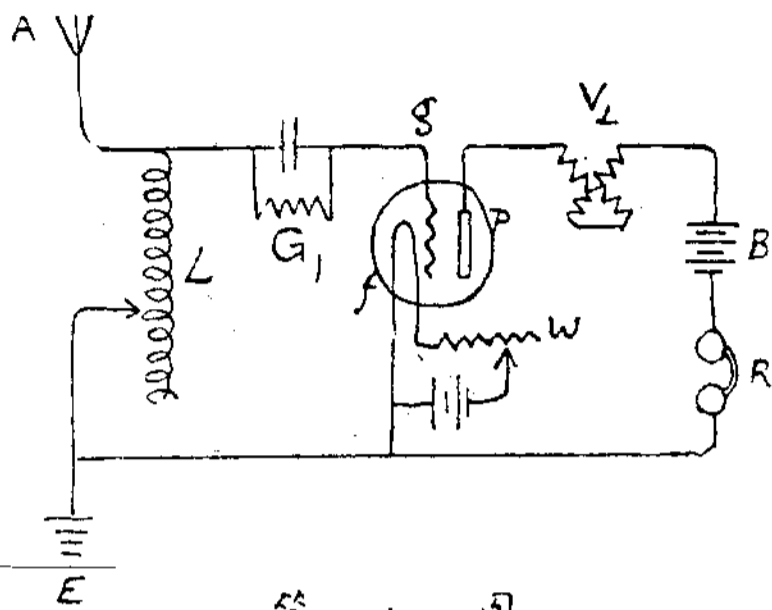

第九圖

$V_L$  = Variometer 感應度量器  
 $E$  = Earth 地

綫圈，改量容電器  $C_v$ ，及地  $E$ 。第二次協震綫路包括：鬆組器  $L_{cv}$  的二次綫圈，感應綫圈  $L$ ，及改量容電器  $C_v$ 。其  $D-R$  乃是檢波迴路。第八圖與第七圖相異之點：一則在第一次協震綫路內多一個改量容電器，使調整更為

幾個無線電收音器的主要接線圖

精確；再則在鬆組器的二次綫圈，可以在一次綫圈上移動，使二個綫圈的有效感應綫圈數 Effective Inducing turns 改變。

第九第十兩圖表示用三極真空管 Tri-pole Vacuum Tube 的單路式 Single Circuit Type 收音器。

在這兩圖內的初次協震綫路包括：天線  $A$ ，感應圈  $L$ ，及地  $E$ 。猶如礦石檢波器的第二圖式的協震綫路。其實這初次協震綫路用第一圖至第六圖式的協震綫路，也未嘗不可。

第九圖書出三極真空管將電波檢整之後，檢波迴路（即「版流電路」Plate Current Circuit）上又用感應變量器  $V_L$  的感應量改量，而與初次協震電路同調。

第十圖則除以沾滯綫圈  $T$  位置於初次協震電路的改量感應器  $L$  的附近，以沾滯感應力而同調外；其餘都與第九圖的裝置相同。

第十一第十二兩圖表示用三極真空檢波管裝置的收音機  
兩重電路式 Two-Circuit Type。

第十一圖裏初次協震電路上的交流電，經感應至鬆組器  
Lcv的二次繞圈後，又在二次繞圈及改量容電器Cv的迴路  
上得有二次協震，然後檢波。檢波電路又因沾濡線圈T  
而得與協震電路同調。

第十二圖裏的二次協震係因感應改量器VL而起。其檢波  
電路係因加在版流電路中的感應改量器而起同調。

近來廣播事業發達以後，無線電收音器的制作有極大之  
進步。但其主要接線圖，大概與第十圖至第十二圖各圖  
相仿。不過第十圖至第十二圖中的三極真空管是用來作  
為檢波器，在市上新出的收音器則另有裝置許多真空管  
的。這許多真空管乃是——

將一個真空管作為檢波用，其餘的作為擴大用。作擴大  
用的，大概不外乎：——

(1) 先將協震電流擴大，然後檢波。即所謂放射週波擴

大法 Radio Frequency Amplification。

(2) 先將協震電流檢波，然後擴大。即所謂聽音週波擴  
大法 Audio Frequency Amplification。

(3) 先將協震電流，用放射週波擴大法擴大，然後檢波

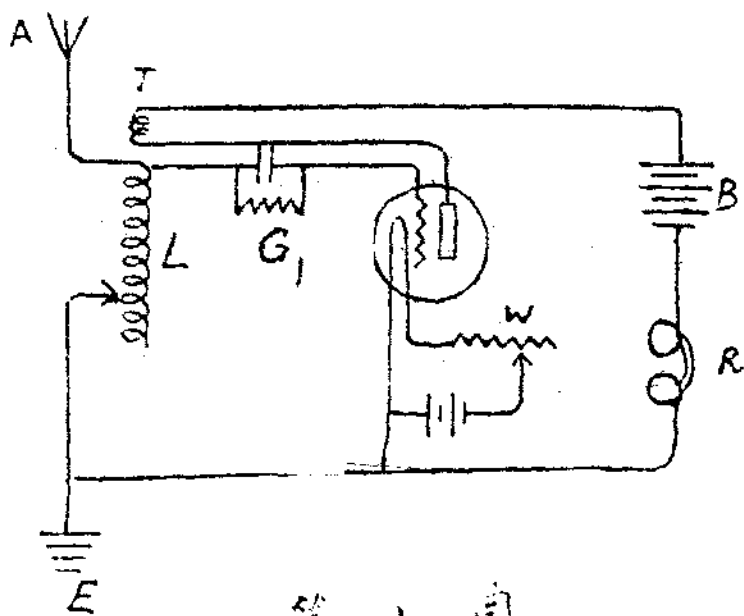

第十圖

W=Rheostat 抵抗器

G=Grid leak and Condenser 格漏及容電器

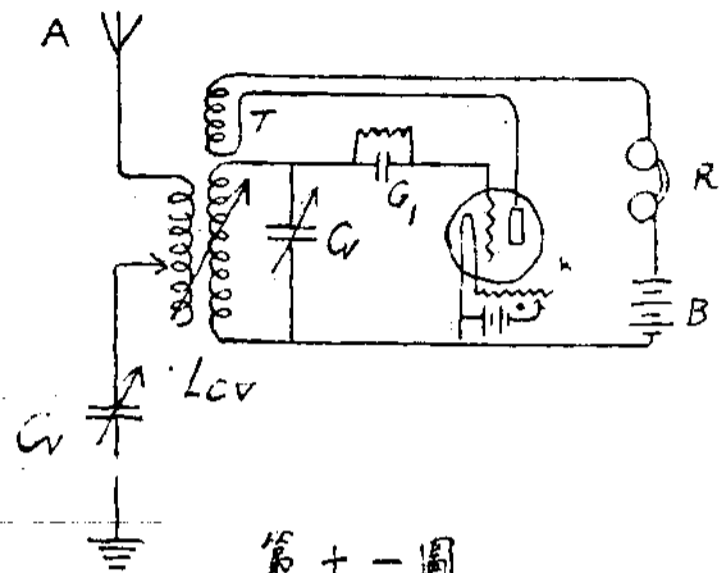

第十一圖

Lc=Loose Coupler 鬆組器

Lcv=Variable Loose Coupler 變量鬆組器

。檢波之後，再將所檢整的電波加到擴大放射週波的真空管上擴大聽音週波。這就是所謂反射擴大法 Reflexive Amplification。

關於擴大法，講起來是很煩的。我現在不及細述。但我欲告訴讀者：凡用真空器來作收音機的，那聽筒內的電力乃是由版流電池 Plate Current Battery 或“B”電池

幾個無線電收音器的主要接線圖

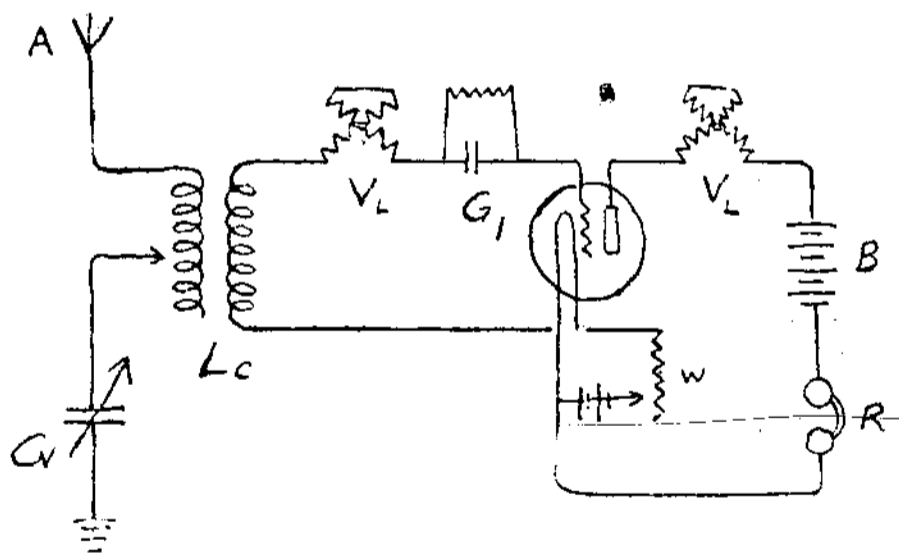

第十二圖

T=Ticker Coil 沾濡綫圈

B=“B” Battery “B”電池

“B” Battery 供給。所以在實際上真空管的作用與莫爾斯機的繼電器 Relay 相同。所以凡用真空管的收音機通常又叫做再生式的收音機 Regenerative Type Radio Receiver of the





## 數 碼

正 寫

縮 寫

1	-----
2	-----
3	-----
4	-----
5	-----
6	-----
7	-----
8	-----
9	-----
0	-----

-----
-----
-----
-----
-----
-----
-----
-----
-----
-----

分數式 ----- 例如  $\frac{1}{2}$  或  $\frac{1}{2}$   
 雙畫號 = ----- 例如  $1 = \frac{1}{16}$  即  $1 \frac{1}{16}$   
 $99 = \frac{27}{4}$  即  $99 \frac{27}{4}$

## 新 式 標 點

名 稱

符 號

句號或結點 • 或 ○  
 點號或逗點 ,  
 分號或支點 ;  
 冒號或冒點 :  
 問號或問標點 ?  
 驚歎號或歎標點 !  
 引號或引標 ‘ ’ ,  
 同直行 [ ]

-----
-----
-----
-----
-----
-----
-----
-----

前 後 兩 次

夾註號或括弧標 ( )  
 同直行 ○

前 後 兩 次

私名號或私名標 —

前 後 兩 次

## 特 別 符 號

雙斜線 //  
 濁音 ,  
 次行

-----
-----
.. .. 或 -----

數碼符號全照莫爾斯式，新式標點等符號參照我最初擬的式樣，分列如下：

支配符號之時是我提議依常用字母次第逐一討論，用處最繁的三個字母是一，X，L。四洮鐵路新改的符號亦認這三個為最繁，所以他們定一點作「一」，二點作「X」一畫作「L」。不過我們的是一點作「一」，一畫作「X」，二點作「L」剛議到第二個字母，某君即起言，既然二點與一畫時間長短相等，何不竟照四洮鐵路式？我說若果然相同自然可以一列本無彼此成見，不過一X兩字母亦可作介母之用，一點與二點有偶爾二點漏點變成一點之可能，所以特意使兩個可以兼用介母的一為一點，一為一畫分別清楚。主席王博士亦舉例：拼羅馬字時每一音之中若母音錯換因一樣能讀，不易察知其錯，若多一子音缺去母音則可以立時知其錯誤，所以有能免避之法最好。

對於第二種符號，某君說明牠的長處是在順次序，現在東西各國字母有排列次序，我國音字母亦有排列次序

，故定電報符號亦應當依照次序，使人容易比照記憶，某字母為第幾個就拿牠比別國的等幾個，是有記一個如同記幾種的益處。我的辯答是，各國字母數目並不相等，如何能以比照，況且凡能讀某種字母之音並能依次背誦者，未必能知道某字母係屬第幾，愚拙如我學習英文三十餘年，若有人驟然考問：英文某字母排列第幾？實在非待逐一推查不能回答，雖然我知道那一個字母應當在前及其次序，我敢說不能立時回答的人恐怕十有八九咧。雖然，若專心用過功夫，自然亦可以記憶，但因各國字母數目不同，記牠亦實在毫無用處。再試查符號表第一字母用A果然亦為英法等字母第一個，但第二字母用德國A，第三字母用B已不順次序，以下更亂。據說，尚有常用字母配簡短符號關係在內。若然，則順次序之說已取消不成問題。再說常用與不常用的分別，本是交通部委員定出的原則，當時曾經造過比較表，把四洮

鐵路以前的符號列入，認為不甚經濟。雖然現在修改了，比第三種尚有出入，大約是調查法不同的緣故。

國音字母既然定出了對照的羅馬字，若照現成辦法，本可以用莫爾斯符號，祇要把兩個以上羅馬字母拼成的再添定幾個，那就是我最早的意見。但何以我見了經濟原則的辦法，亦贊成呢？那是擇善而從的意思。比方在一定時間之內用較長符號能發電報一百張，用短符號就能發到一百二十張以上，節省的人工材料不算，還有加

增的速率是更可寶貴的；祇要略能思想的人，決沒有敢非議的。不過那符號全是新定的，據有經驗的人說，多記一種符號並不要緊，即以四號鐵路而論，他們管電報的人都懂三種符號——國音字母，莫爾斯，日文。我因為自己祇懂一種，起初太過慮了，惟恐人家不容易記，所以定的符號與莫爾斯相同。雖然，現在新制定的凡在可能範圍以內我們仍舊參照了能附會到莫爾斯的地方很多，例如：

EN	-----	似
ANG	-----	似
	-----	即係
	-----	聲近 AI
	-----	聲近 EI, AN

最繁的用一點，次繁的用一畫，

是在乎各人自己比擬，就容易記了。

國音字母符號已經由常會通過，在大會付表決之時，有某君力言當初四洩鐵路修改符號之時，曾試驗過書寫國音字母的速率，比較那一個可以快寫，那一個最慢，並以爲定符號的標準，若祇顧常用不常用，不顧鈔寫人之腦力及手寫時間，恐不能適用。他們比練寫字，我亦聽見過的，確乎很費了一些實際的功夫。因我略有質問，某君又說明他們用的是音響機，以爲我是電報局的人，沒有見過音響機是什麼，並當衆問我知不知如何鈔法。我立時答他說道：我很固陋，音響機鈔報確乎沒有鈔過，不過我教人學聽已經有十幾年，自己在機器上發符號談話，時常不開放紙條，用耳代目，至少說二十年來一向如此，還曾參考書籍察看實物，編輯過關於音響機的文字，我還參觀過外國人經辦的鐵路電報房在音響機鈔報和音響鈔報競藝會一次。我接連問他：究竟在音響

機鈔報，寫字的快慢，符號的長短兩者應當怎樣安排才能得最好的效果呢？他說：他們的標準是把最難寫的字母配用最長的符號（實在並不盡然，豈能兼全三樣長處——依各國次序，時間經濟，寫字時間）。我對於寫國音字母的確沒有經驗，不過我知道有幾個一筆其餘二筆的居大多數，即有二筆以上的亦可以用二筆連寫，所有分別全在一筆二筆之間，不比中國字，筆畫繁簡，大有分別，鈔電報之時，不論快慢，關係必極小。我於是再請教他，既然長符號用在難寫字母之上，那鈔電報的人初動筆書寫之時，還是在音響機初響之時呢？還是在全個符號發完之時呢？我們辯論至此，主席王博士發言說他對於電報符號本是外行，聽見了我們的言論他已經明白一些；他用談諧的口氣說道：若照寫字母快慢來說那就可以與他們的主張恰正相反，應當把最難寫的配最短的符號才對，因爲字母不能夠接連幾個全是難寫亦不能夠

接連幾個全是容易寫，因為有聲母韻母搭用機係，必定要再請一位精於算數的人來精細計算。他實在已聽明白我的質問動筆鈔寫必定要在聽完全個符號之後，不過他的擬論更是進了一層。照實在說在音響機上，若果然有寫字難易的關係，多少可以採用一些王博士的滑稽提議，但是寫字既能隨臨時情形變更速率，仍應依照常用字的時間經濟最為相宜。在印字機上，及將來鈔報若用打字機時更沒有關係了。

##### 五、會外之建議與參考

用國音字母或羅馬字拼音而要確實明瞭其所代表者為如何寫法之中國字的方法並非這次獨創，以前已經有人試過，但都不及這次的又明白，又經濟又有規則；否則自然必定擇善而從了。為便利參考或比較的用處，我把所見的幾種分錄在下面：

交通部案卷內有一種羅馬字拼音電報，那是照普通英

文拼音法把中國字的本音拼出不加聲別，但再加屬於某部的完全拼音，如遇同聲同部，再加第二個某部的完全拼音。結果，至少成二個或二個以上連書的單音字。據我看牠的不適用之處有：(1)普通英文拼音，不能分別「張」「長」，「香」「上」，等音，不如先根據國音字母再譯羅馬字音，(2)傳到第二部時那部音往往與原字音相差很遠，不易記憶，更不易猜思，則非查書不可，(3)拼出的字長短不一，(4)拼出的字能讀音與複音詞毫無分別，祇宜單用，不宜與複音詞合用，(5)拼法長，不經濟。

教育部國語統一籌備會已經公佈一種國語羅馬字，我在前年初公佈時候已看見一種期刊的特號，全載關於這類文字，我詳細研究之後，覺得很有價值，不過那標聲方法很繁，往往有例外變動，不容易記憶。這一次我得到一本國語羅馬字拼法式又看見已編印的教科書，

證以已知的，還可試讀，然而仍舊不容易明白他們的聲標。我們現在定的聲標每聲用一個字母共祇五個字母而且每字母的讀音即是各聲的本音，不致於弄錯，所以毅然決然不採用他們的繁複方法而另定我們的簡明方法。他們的長處是在拼音中間變化的加字的故形式上一字是一字；我們的是一律加一聲母在拼音之後，或有多出一聲何以不讀的嫌疑，然而他們的若在拼音中間加了字母專從讀音上說法亦未必沒有缺點。這一次他們會中有幾位會員與王博士用私人名義談過好幾次話，他們很希望我們與他們一致，我們實在因為在電報上若變化太繁了恐不容易記憶，他們的目的是重在拼音，用不着表明字的寫法——實在他們亦有表明的法子。他們會員趙博士元任有用兩種方式分寫成的與王博士的私信，用來互相比較，他因為沒有明白我們有些複字詞可以不加聲標的亦加上了，好像總字母數多了一些，實在並不能多。再

說他們的表明字形方法，實在太不高妙，他們先拼一音再加一數碼而且照他在打字機上即出的式樣是數碼比字母略低一些再在數碼之後接連與前面字母相齊的字母拼音，其中第一音自然是本音在數目之後隔開而相連的音是第一音的解釋；比如第一音是丁字音後面是丁當或丁錐之類的音，要猜想到底代表那一個字恐怕很不容易猜準，因為那是沒有部類等可以依傍的。

交通部某君素來亦很研究拼音方法，這一次他沒有在會。他與我個人談及他是不贊成聲標的，他說全國懂音韻的能有幾人，若與不懂的人談聲韻豈非白說，所以竟可以免去，省不少的事。他的表明字形方法是：把同音（照他意見當然不分聲）的字拼在一起，依常用不常用次第排列定為某一某二某三：——在拼音之後各加亞拉伯數碼。我的回答可以分寫如，（一）聲韻在語言學中極其重要，平常的人雖不知聲韻，實在他們日常說話裏都已

經分得清清楚楚，祇要有人或是書的指點，便能明白，經我們一番提倡，或者還可以提高一般人的智識，（2）同音字倘不分聲分部多的有數百個，雖然常用的不能很多亦不容易排列先後，若排定了亦記不了許多仍舊還要查書，（3）還有一事在別處不相干，若在電報上是不許在字母中夾雜數碼的。

我們會期之內大家正在編書的時候有北京局某君（沒有留意所具姓名）給會內的條陳；他的拼字是不是照英文或國音字母沒有查他的說明，但見他用二個字母可以代聲標部標，可惜不容易記憶，常要查書，並且用二個字母有時而窮，仍舊要加用到三個，反而齊亂體例。我對於這上特發的意見是把電報新編來比，那裏共收幾千個字是編號的，從第一號起直至九千幾百，倘要省事在個位可以直用單碼，十位兩碼，百位三碼，到千位再用四碼，何以不足千位各碼全必加零湊滿四碼？這實在因

爲整齊免錯起見，可見發明的人用心很深，若不是他的遠見，恐怕中文電報上錯誤還不知道要加出多少，雖然有人若聽到那或然的方法還會說是時間經濟咧！說到時我又想起門人某君，他是喜歡上條陳的，某次他與我商量說他要上改良電碼的條陳，他說數碼「一」字用一點一畫，「二」字二點一畫，等若把一畫減去豈不節省時間。

我祇與他說當初莫爾斯創造符號時候必定審慎參考，既不要容易錯誤又不要多費時間，所以數碼定了正寫縮寫兩式。他的組織法何等周詳，何等整齊！四以前各數全是點在前，六以下各數全是點在後，倘可以節省他在縮寫之中早已省去了，何待今日，所以還留各書的緣故必定是用牠作爲格線的用處，否則三三兩兩亂來許多小點豈不要令鈔報的眼花而發生錯誤，況且有畫分格之數碼若偶遇漏點併點亦可想像看出，若小點太多便不易了，若要改良還考慮。後來聽他終於上了條陳並且還得特別

升級與特加之類呢。他的方法既然有容易弄錯的機會很多，幸虧沒有強迫各局實行。這種辦法他沒有想到用在音響機上，若聽音或者還比較適用，不過聽音既不費紙條，事亦不一定很忙，若忙機必定要改快機了。

#### 六、反對的事項

有會員某君等數人主張在拼音之中廢去入聲，我對這事極端反對。他的理由是：聽說國語統一籌備會（？）現正預備廢止入聲，一律用北京音爲國音，我們若從早改了可免將來他們若公佈之後再改不便。我說北京音倘沒有入聲是北京的方言國音字母三十九個後增加一個是全國素有研究的代表公定的。（馬君體乾亦云這種大會是很不容易召集的）。即使現在有人主張更改，亦必是少數人的主張，豈可強令全國盲從？入聲若廢一切自然聲調和音韻豈不要隨之而廢，那如何能辦到。我們應當根據已經公佈的國音爲準，即使將來另有變更，我們到那

時修改亦不爲遲。大家都贊成這說法。

#### 七、結論

歷年我發表過好多次關於國語電報的意見，我對他的前途很樂觀的。我不叫國音電報而叫國語電報是因為我認定用國音字母發電報必須用純粹國語並且必須詞類連書，否則就要發生猜想或誤讀的弊病，所以必須先定標準名詞，編訂詞典。傳部之法不過偶爾用牠，普通電報——或者連書信——都可以不必；實在我並不希望會有全篇傳部的怪象，因爲照那樣弄法還不如繙四碼簡便。

電報局試辦之初實在必須先從公電改起，公電用詞比較略有範圍，等用熟之後，方可以再收外界的電報，實在說，在沒有用熟之前，別人亦然還沒有用熟，即使偶有已經用熟的人亦不放心去委託預備不週的電報局替他傳信。這一次會議成績很好，不過會期短迫，沒有定出進行的方法。我雖早已編輯了一些關於電報業務上的標



準——還是初稿沒有審定的——名詞，同會會員王君文江亦可以担任搜集關於鐵路業務的通用名詞，已在會中口頭宣佈，將來是可以有用處的，還不知什麼時候向我們來要，或者什麼時候才有相當機關可以送去，或者當局另

有組織亦可以，我惟希望必定要有這種劃一名詞，劃一拼音法，劃一減筆寫法，甚至於劃一公務電報格式在試辦以前先行預佈出來；同時還希望在最近的將來各界都能利用這種通信方法來增進應可享有的效能。（完）

## 取銷東北兩公司合同之討論

王漫宇（不受酬）

行將於一九三零年滿期之大東大北兩公司合同。爲我國電政之重大問題。亦爲我國交通事業政治設施之重要關鍵。蓋電報通訊。爲內政外交之主要命脈。則東北兩公司合同。其有害我國家之命脈。與各種不平等條約正有殊途同歸之巨患。我界明哲達人早已深籌遠慮。詳細言之。（本會報三十七期所載即其一例）。何待漫宇喋喋。第以愚者千慮。必有一得。茲略述其意見。或亦不無裨補乎。

供研究。所望於我界博識通人。熱心志士。出版界領袖。關於此項問題之材料廣事搜集。披露於我界各種刊物。以便根據內容。作具體之討論。並將討論之文字。一併披露。以供研究。更一面與新聞界聯絡爲普遍的宣傳。引起全國人士注意。蓋此本非局部的問題。與全國民衆均有利害關係。各報自應時常刊登此項問題之文字與消息。以收周知之效。

A、關於宣傳的 此項問題。應使我同仁全體明瞭。以

B、關於實力的（一）宜由交通部切實研究辦法。先交研究會審查。將各種內容消息披露於各種刊物。更以

切實之辦法維持付現。並與其他各關係方面。共同籌謀該約到期取消之實現方策。努力進行。(二)至必要時。應設法將其欠款還清。(或以外交手腕。減少應還之額數。蓋我國受合同上不公允之損失。亦自有可持之理由。然國家方面必須有實力。交涉必須得人才。始可收最後勝利)。或由政府籌款。或募國捐。或舉公債。庶足以杜其口實。免有飾詞。萬一政府無此實力。則由我電界(或推及交通界全體)人員。依薪水之大小。分別捐助。其願多納者聽。想同仁具愛國熱誠。與遠大眼光。爲電界謀基礎上之鞏固。當無不樂從。且自茲由根本上將

國權所有線收回。電政自能發展。收入亦必充裕。或規定優予償還本利辦法。亦無不可。即或不然。從此得以改善同人之生活。不亦獲益多多耶。至於發行公債。或推及交通界全體共同募捐。自宜另訂詳細辦法。非本文範圍所及。茲不贅議。凡我同人。幸注意焉。

兩公司合同現距滿期。不過二年。且國際慣例關於條約之商權。均應先期通知。則核實計之。爲期已不滿二年。亦烏可以時日尙早而忽之。

遠又註

## 團 體

晨 露

「說得更來夜又長」，一提起「團體」二字，我便有無限的熱烈的感想，如潮似泉，禁不住要從我的心坎裏噴湧出

來，像我這個「驚鈍下駟，文質無祇」的人提起筆來，自然不能將心裏懷抱盡量的表現，終且不免要惹人譏笑。

可是我的心兒，總是不肯把急於噴湧的泉流，壓將下去，強奪生切的我這隻手提起筆來爲她發洩！

團體，是促進人生幸福的一種重要工具，青年爲本身的利益，乃至爲謀民衆的利益，不可不集合許多人的力量，以期容易達到一種共同的目標，頭腦稍微清爽的青年，誰也不會否認團體是很重要的一件事，離開了團體，我們的生活，就變爲單調，枯燥，可是在電報局的同事中，我可以找出十之八九，不肯有團體的組織，有的連加入團體都不肯，都是抱着「潔身自好」，「不管閑事」，「橡皮飯碗」的心理，所以我們不容易團結起來，然而要知道個人的生活這已是變態，而不是常態了，宜乎西人笑譏謂我們是一片散沙！

在可以不過問世事，不過問國事，不過問地方事，不過問……事的時候，單單個人的生活也未嘗不可過得，但我們應該知道，現在已非這種時候了，無論是世事

，是國事，是地方事，是……事，縱使你不過問，你不能禁止他不過問你，你試想想，帝國主義者加於我國的壓迫，在你能不生關係嗎？當地的捐稅加重，物價昂貴，你也不感痛癢嗎？電收的破產，對於你無影響嗎？在這客觀的環境之下，實在不容許你不改變生活的常習，真所謂「雖有大力，莫之能禦也」。

我們所受的宰割痛苦，（這種痛苦，因種種關係不能直言，請原諒！並請細細一想就明白了）更可說是不小了，凡在自好自勉的同事們應當迫不及待的要覺悟，要活躍，擁護「電政同人公益會」，並在各局作速組織一個健全的團體，爲一致的行動，這就是我們的力量，現在我把總理遺教的一段寫在下面，請大家注意看看：

總理說：「……另外有一件事要大家注意，就是從前本黨不能鞏固的地方，不是有什麼敵人用大力量來打破我們，完全是由我們自己破壞自己，是由於我們同

志的思想見識過於幼稚，常渙散，革命因此失敗，我們以後便要團結一致，都要把自己的聰明才能貢獻到黨內來，自己的聰明才力不可歸個人所用，要歸黨內所用，大家團結起來，爲黨爲國，同一目標，同一步驟，像這樣做去才可以成功……」

照這樣看起來，「團體」就是我們唯一的出路！有了健

### 關於擬創工廠所說的幾句話

上期會報裏載有非開君的一篇討論創設電局應用材料製造工廠一文；在下讀完，發生非常的興趣。本來在下對於工業與商業上的常識，時常十分注意，如今有了這個機會，不妨來寫幾句，本說不上討論，更談不到是建議了。

中國自從五四大刺激以後，全國智識界，似醒非醒的，總算打了一個大呵欠，清醒過來許多；三四年間，緊跟

全的團體，一切的慾望都能得着！一切的痛苦都能驅到墳墓去！大家快從「夢國」回頭！高聲喊叫：

同事們團結起來呀！

團體是我們的法寶！

能驅逐妖魔鬼怪！

十七、八、四、書於漢口電報局工餘讀書室。

碧

着接二連三的，又受了幾次不共戴天的恥辱，看看民族的自身，和現在的國勢，實在危險到萬分了；俗語說「久病知醫」吾們經過這許多折磨，——刺激，論理也該知道點痛苦了，但是中國人的性情是因循的分子多，再加了健忘病，不到寒熱交加的時候，絕想不到服金雞納霜來治他，等到身心俱泰，便把痛苦的景況拋到九霄雲外，必至以後來復發，再從新受罪，絕不想個方法來預

防。就拿這個比喻，推到民衆以往的對外運動，亦有相同的地方罷。最近的濟南慘案發生後，我們覺得到日本過去的什麼共存共榮，口口親善的老把戲，吾們全國民衆到此纔算鑑賞終了，所幸這次得到確切的印象，就是——覺悟——自救，種種的憤慨，一時湧現心頭。我敢說現在有腦筋，有良心的民衆的個人們，一定有幾分決心，來實行起他那最易實行，最易收效的消極辦法，——經濟絕交——目下就上海的情勢看，是有組織而且具有持久性的樣子，「國家興亡匹夫有責」的話，幾年來國人不知說了幾千萬遍，然而終究是無濟於事，這句話是來教吾們實行去作，不是一種不負責的口號，現在所應辦的事，是大家掏出熱心和毅力來，喚起一般或一部分民衆，怎樣灌輸新智識，怎樣發展實業，怎樣設立國貨工廠，國貨公司；但是振興實業，建設工廠，可不是空言所能成事的，這是大家合作的事，大家應努力的

#### 關於擬創工廠所說的幾句話

事。

#### 電局材料製造廠

這一件事業，有絕對設立的必要。看看吾們中國自有電局以來，一切應用的材料與用品，大都是仰仗着舶來品；除出上海有個乾電瓶製造廠外還沒有聽說有其他能供給電局用品的製造工廠。公家每年拿出多少的鉅款，去照顧外商，而且換來的貨物，一定是貨真價實麼？這一個問題，吾們可以不去討論他，現在吾們若是有了自己的工廠，舉凡一切能製造的就去製造，能仿造的就去仿造，能改善的就去改善，再說公家購料的一層，直接間接省了許多手續；向事實上着想，這樣的工廠和別的製造廠性質不同，普通任何營業性的製造廠，他的命脈就是銷路，吾們辦起來比較上，很不必顧慮這一層，蓋此等工廠，是專造電局自身所用的物品，自有相當的銷路，積極進行，是非但於電界有光，抑亦愛國熱誠之表現也。

製造家與販賣家之比較

消費者直接向製造家或販賣家買貨，同一物品，價格迥然不同，這是十分明瞭的事。年來歐美所盛行的

消費合作社，不過是多數人聯合起來的團體的組織；惟一的目的，是圖買進的貨價經濟，直接也就是避免商家左右市價，壟斷金融的惡習。這樣看來，公家來用吾們自己工廠的出品，自然免去被販賣者操縱的損失了。

同人當努力

天下沒有一件美滿雙全的事，譬如一個人有了本領，未必有資本；有

了資本，未必有本領。有本領的假使沒有資本，那正應了「巧婦難爲無米炊」的那一句話。無論本領怎樣大，決不能發展他的才幹，來給社會造福；因此埋沒了多少英才，這是可惜的事。

有資本的沒有能力，他的資本是死的，不是活的；除掉自己同家庭所需要的衣食住三項消費外，祇好送到銀行

裏存起來。教人家來享利益，一國之中這種人要是多起來，那國家決不會富強，而且很是危險的；猶太人在紐約能左右美國的金融大權，但是自身可歎是亡國的遺民罷了。以上所說，和本題事實似嫌稍遠，現在吾們所需要的的是從速集合同志，來討論方法，如何進行去作。

同人對於工業的興趣

吾們日日在電局裏勞動着，對於社會上一切的勞動界，沒有什麼機會互相接近，尤其是工界的工友們，吾們關於任何

工業上的常識，吾們非常薄弱，往往有極平常，極易解的事物，即驚爲奇妙，致被譏爲庸愚無知；現在電界中對工商業上的智識和興趣，不乏其人，就照津局前由幾位同人所組織的華北無線電話收音機製造業（？）看來，聞說成績很好，尤其是他們那種分工合作的制度，極有興趣，直接得到工業一部分的常識，和實地的練習；間接亦可免除一切嗜好。這種作法，在工廠組織上，亦是

合法的。(類似業務制)業務制於工作上有三個優點，就是，一，因業務分開，各司其事，業務員容易熟練，二，得以量才使用，故而可以達到各盡其長，三，每人專司一事，便於研究容易改良，至於專門人才是不可或缺的，有了學術還得富於經驗。工廠的組織，職工的指導

## ——明日之電界——

近來與朋友們討論電界的事情，大家都表示失望；然而我知道若要改進一種狀況，轉變一個環境是很難的，電界的現象不是電界單獨的現象而是整個社會的現象；換了話說，電界的窳敗，黑暗，是有社會的背影的，因此，我們要革新電界就非用革新社會的方法不可。

社會不良的原因不是旦夕造成的，所以電界也是如此；我們要使電界有所改進，更不是立即可以做到的，朋友們心急志高，希冀於一轉手間便登同人於理想境域，毋怪其然的他們是要對現實表示失望，灰心，甚至絕望

，出品的精良，在在需人負責，才可辦理。這是待後來詳細討論的事。陳君錫周說的集股辦法，極可採取。基金總額規定後，先由同人投資認股，不敷時再由公會補足。在下理想如是，還得大家共同努力，有何意見，盡力發表以促其成。

了。

救中國我們有三民主義的實施；救電界，我想也可以用三民主義的理論來倡導；三民主義的民族主義講的是團結，民權主義講的是解放，民生主義所講的是生利；這雖是包括的很不完備，然而我現在且簡要的提出這幾點來與大家商榷，或者還不算絲毫的沒有意義罷。

這里所說的民族主義是狹意的單指互助合作之意義而言，民權主義就是說我們不能不努力解放自己，民生主義是要大家不疏懈不怠惰於工作，一切職務力求進展而

謀生活的切實的改善。真能這樣做，所謂改良待遇，整理電政才不止是幾聲高調。

將上面的幾層意思分開來細講，便是：電界同人應該一致的團結起來，對內對外均取協調，站在同一戰綫上爲一切不平的待遇，不利的束縛而奮鬥；一面我們應有增進道德及知識的自覺心，這樣，即令有所要求，也有正當的理由，不致流於無意識的輕舉妄動，徒貽目光短淺，思想幼稚之譏誚；最後，我們更要求工作效率的改進，務使營業充分發達，收入增加，同人的生計於是乎不愁窮困，國營事業乃日有擴展。

這自然是最根本最徹底的辦法。但是這似乎也是最遲緩，最難行的辦法，所以我又想到一個較爲急切的辦法，現在且寫出來與大家討論：

電界的問題雖然不是很簡單，但是歸結一句話，可以這樣說：我們在電界做事的人應謀自己的職業的進展。

單就這句話說，已經不是現在全電界同人所能都做得了，這自然也還是不負責任的原因，推究所以放棄責任的原因就很複雜了；簡要的說，一、是同人知的不足，二、是待遇不良；由於第一點，我們發見工作不力，浸淫於惡劣嗜好的普遍的現象；由於二，不能引起同人工作的興趣，生活很是愁苦。因此，我們可以有二種治標的方法，第一，我們要對自己的職務負責，按時工作，增進工作的效率，這是指在班而言；離開了工作地，就該找求正當的娛樂，更求知識的增進，不能不看看印刷物——書報之類——一面擴大交際的範圍，與實際社會常常接近。第二我們要求當局改良管理法，切實改善同人的生活，讓同人安心樂業，減少愁苦。我們既有這二個標準，於是乎我們可以定出二個辦法：一、嚴勵處罰不盡職責的職員，就是不在工作時間，發覺不良行爲，雖與業務無關，也有顧問及懲戒的必要，因爲它能妨害工作



，（如徹夜賭博，以致白日工作倦怠；嫖妓染病，不但做事精神不繼抑且惠及同伴）二、積極改造環境。環境是人造成的，也可由人去改造。電界現在的環境怎麼樣，同人現在的生活是怎麼樣，是毋需乎我來說明的。大概凡是在電界做事的人都有改造環境，轉變生活的要求。我們要求有一個整齊，清潔的工作地方；我們要求有一個合宜的美趣的工作環境；我們更要求有適當的工作時間；如果宿舍不取消，我們要求有一個設備完全，管理周密的宿舍。我們進一步自然主張取消宿舍，因為我們

們在電界做事的人有妻孥的多。我們更進一步自然希望將來會有一個家庭式的宿舍（？），美麗的花園，兒童及成人的遊樂場，公共的閱覽室，公共的休憩所，公共會議廳，消費合作社等等設備。

我們雖然知道這些個要求不能立即實現，但是希望一步一步的做到。

我們要求一步一步的改良，我們也必須要求自己一步一步的上進，然後我們的理想生活可由實現，國營事業方能發展。

非閒 八月二七日

### 會員阮謹啟事

鄙人原名錫寶近因仙女鎮住民有姓名相同者難免混淆礙殊多已於本月東日呈准電政總局改用單名謹俾免混淆用特登載會報籍以通告同界友好

# 特 載

## 會 務 報 告

### 出 納 狀 况

茲將本會十七年一月份起至三月底止收支各款開列於左即請  
公鑒

#### 計 開

#### 收 入 項 下

收十六年十二月底結存(見第三十四期會報)	銀元十一萬九千一百五十一元九角九分
收 又 整理六釐公債	票面銀元三萬元
收入會費及常年會費	銀元一千一百零一元
收會員儲蓄基金	銀元一百六十元
收會員儲蓄金	銀元一千一百十八元
收各局補助金	銀元一千五百元
收漢口中孚銀行定期存款利息	銀元五十元
收天津中南銀行定期存款利息	銀元一千五百元

收天津匯業銀行定期存款利息

銀元五百元

收天津四行儲蓄會定期存款利息

銀元四百零八元五角六分

收上海儲蓄銀行活期存款利息

銀元四十一元五角二分

收北京商業銀行活期存款利息

銀元十元三角二分

收賀年廣告費

銀元十四元八角

收哈鈔申水

哈局因哈鈔市價較底自二月五日起發給同人薪水按市加給貼水本會所收會費儲金亦自五日起按市價收貼水

銀元二十六元二角

收出售會報

銀元三元一角五分

以上共收銀元十二萬五千五百八十五元五角四分又整理六釐公債票面銀元三萬元

### 支出項下

支十七年一月份經常費

銀元一百八十六元五角一分(附細賬)

支十七年二月份經常費

銀元一百四十四元四角七分(附細賬)

支十七年三月份經常費

銀元一百五十六元七角三分(附細賬)

支孤寡補助金

銀元二千七百七十五元(附細賬)

支印刷費

銀元八百三十九元八角六分(附細賬)

支特別費用

銀元三百五十六元三角六分(附細賬)

支員司公費薪水及辦事處經費

銀元一千二百三十元(附細賬)

支退還會員儲蓄基金

銀元五百八十六元

支退還會員儲蓄金

銀元五百零九元

支核給會員儲蓄金利息

銀元七十四元七角四分

出納狀況

支投稿酬金

銀元十九元八角

支郵票

銀元一百四十九元

支預支漢口小學校二三月經費

銀元四百元

以上共支銀元七千四百二十七元四角七分

收支兩抵結存銀元十一萬八千一百五十八元零七分（內有二萬三千七百二十元三角八分係會員儲金本息及核給會員之儲蓄補助金與補助金之利息「結算至十六年底止」）又結存整理六厘公債票面銀元三萬元

前項存款內十萬七千元為定期存款分存天津四行儲蓄會中南鹽業滙業興業北京興業上海商業等銀行其餘一萬餘元活期分存天津金城大陸興業上海商業漢口農商及北京哈爾濱興業等銀行

（一）經常費細賬

計開

十七年一月份經常費

本月份房租

洋六十五元（收據一紙）

上月份電燈費

洋七元六角四分（收據一紙）

茶葉二斤

洋二元零二分（發單二紙）

閱報二份

洋二元四角（收據一紙）

日歷五組

洋三元七角（發單一紙）

煤球

洋八元（發單七紙）

集文齋文華書局紙張筆墨信紙信封等

洋四十五元（發單二紙）

僕役石善庭工食

洋十二元（收據一紙）

僕役何永泉工食

洋十元（收據一紙）

僕役張鐸工食

洋九元(收據一紙)

僕役謝八金工食

洋九元(收據一紙)

年節賞崗警

洋二元

年節賞清道送報挑水倒土淨廁等伙子

洋一元二角

印花稅票(備用)

洋二元

木柴

洋二元(發單一紙)

毛擔子

洋一角五分

水簍

洋三元

倒土淨廁

洋二元四角(收據一紙)

共支洋一百八十六元五角一分(單據二十一紙存會備查)

十七年二月份經常費

本月份房租

洋六十五元(收據一紙)

上月份電燈費

洋八元八角四分(收據一紙)

租界局工巡費(一至三月)

洋五元八角五分(收據一紙)

茶葉二斤

洋一元九角二分(發單二紙)

閱報二份

洋二元四角(收據一紙)

煤球

洋八元(發單八紙)

木柴

洋三元 發單二紙

毛巾

洋一元 發單一紙

吸墨水器四份

洋一元 發單一紙

出納狀況

拖把毛揮

洋八角 發單一紙

門弓三個

洋四角 發單一紙

僕役石善庭工食

洋十二元 收據一紙

僕役何永泉工食

洋十元 收據一紙

僕役張 鐸工食

洋九元 收據一紙

僕役謝八金工食

洋九元 收據一紙

配玻璃二方

洋五角

漿糊洋火

洋三角六分

水籌

洋三元

倒土淨廁

洋二元四角 收據一紙

共支洋一百四十四元四角七分(單據二十五紙存會備查)

十七年三月份經常費

本月份房租

洋六十五元 收據一紙

上月份電燈費

洋六元六角八分 收據一紙

茶葉二斤

洋一元九角二分 發單二紙

閱報二份

洋二元四角 收據一紙

春季電話費

洋二十四元 收據一紙

煤球

洋八元 發單八紙

木柴

洋二元 發單二紙

肥皂

洋一元 發單一紙

僕役石善庭工食

洋十二元 收據一紙

僕役何永泉工食

洋十元 收據一紙

僕役張鐸工食

洋九元 收據一紙

僕役謝八金工食

洋九元 收據一紙

擦銅油

洋一角

漿糊洋火

洋二角三分

水簍

洋三元

倒土淨廁

洋二元四角(收據一紙)

共支洋一百五十六元七角三分(單據二十二紙)

(二)孤寡補助金

計開

補助清江浦局已故會員王宇臣君家屬

洋二百五十元

補助九江局已故非會員商桐生君家屬

洋五十元

補助安慶局已故非會員曹裕湘君家屬

洋五十元

補助成都局已故非會員冷守榮君家屬

洋五十元

補助北京局已故非會員施光夏君家屬

洋五十元

補助林甸局已故非會員孫同善君家屬

洋五十元

補助上海局已故會員張聯笙君家屬

洋一百二十五元(入會未滿六月)

補助吉林局已故會員陳紫福君家屬

洋二百五十元

補助安慶局已故會員方徠卿君家屬

洋二百五十元

出納狀況

補助婺源局已故非會員王松齡君家屬

洋五十元

補助豐台局已故會員王寬君家屬

洋二百五十元

補助北京局已故會員汪立臣君家屬

洋二百五十元

補助京漢二區工程處已故工匠王義順家屬

洋五十元

補助漢口局已故會員方伯樑君家屬

洋二百五十元

補助海安局已故會員沈斌君家屬

洋二百五十元

補助鎮江電話局已故會員賀子榮君家屬

洋二百五十元

補助南昌局已故非會員呂濬君家屬

洋五十元

補助九江局已故會員陸治平君家屬

洋二百五十元

共支洋二千七百七十五元(收據十八紙存會備查)

(三)印刷費細表

計 開

第三十一期會報工料價

洋三百零四元五角

會費收據三十本

洋六元

會章一千本信封七百個通啓四百張

洋六十一元

會報內用銅版製版費

洋二十二元五角六分

第三十二期會報工料價

洋二百二十六元

第三十三期會報工料價

洋二百二十二元六角

寄選舉票用信封一千個孤寡補助金收據五百張

洋七元二角

共支洋八百三十九元八角六分(以上計收據七紙存會備查)



(四)特別費用細賬

計開

滙寄孤寡補助金之滙費

洋十五元四角四分(滙單十一紙)

滙寄退還儲金之滙費

洋十五元一角二分(滙單十六紙)

長城塊煤四噸

洋一百元(發單二紙)

電學參考書七冊

洋五元五角

漢口設立小學開辦費用

洋一百六十五元六角(單據十九紙)

朱潤君赴嘉興調查沈善政生死案往返川資及旅費一天

洋七元一角(收據一紙)

公文皮夾一個

洋六元八角(發單一紙)

北京辦事處一二三月房租(每月十二元)

洋三十六元

第二屆選舉封厭用茶點

洋九角(發單一紙)

會員名戳

洋三元九角(發單一紙)

共支洋三百五十六元三角六分(以上計單據五十二紙存會備查)

(五)員司公費薪水及辦事處經費細賬

計開

職員 何家成 王聘儒 胡祥貴 唐寶鑄君等一月份公費 洋二百四十元

劉桂芳 莊紹寅 樊毓潤 侯孝恒 二月份公費 洋二百四十元

又 三月份公費 洋二百四十元

又 一月份薪水 洋五十元

雇員 郭心培君

出納狀況

又	二月份薪水	洋五十元
又	三月份薪水	洋五十元

北京漢口辦事處	一月份經費	洋一百二十元
---------	-------	--------

又	二月份經費	洋一百二十元
又	三月份經費	洋一百二十元

共支洋一千二百三十元(以上計收據三十九紙存會備查)

### 軍人蹂躪電政之一斑

福建電報工會代電

南京上海廈門福州各報館均鑒茲據敝會漳州支部灰電稱  
 福建省防軍陳國輝旅部駐紮龍巖並在漳州設有辦事處時  
 常強借電線掛搭電話積壓報務阻碍交通疊經漳州電報局  
 婉詞請撤悉置不理本日上午漳州至龍巖電綫為雷雨所阻  
 電話不能通達陳旅長竟親率護兵携槍實彈到漳局任意搗  
 亂局長池敬湜急出禮邀入座該旅長不由分說拳脚交下兇  
 加毆辱當時有獨立第四師部所派駐局檢查員眼見暴狀向

前申剖一言未竟亦被橫施擊類似此恃強蠻橫破壞交通尤  
 甚軍閥倘不申請當局從嚴懲戒將使奉公人員無所措手應  
 懇迅予據理力爭等情到會查電線關係交通至為重要政府  
 疊令駐軍切實保護有案乃該旅長陳國輝竟敢任意破壞甚  
 復毆辱局員實屬有違軍紀黨治之下豈容有此蠻橫軍人搗  
 亂電政妨礙交通若非速予查究何足以伸黨紀除分電國民  
 政府軍事委員會及福建省政府軍事廳迅予按律從嚴懲處  
 外應請主持公道力予援助不勝感禱福建電報工會叩寒

## 山西電政管理局程局長致電政當局刪電

南京交通部上海西局電政總局鈞鑒准河北電政管理局佳  
日電開報載建設委員會無線電管理處及天津短波無線電  
台廣告實行收發商電其價較有線電低廉等因竊查建委會

短波無線電低價收發商電似屬有礙電政且破壞交通統一  
應請制止並設法收歸部辦以一電政晉電政管理局長程保  
潞叩刪

## 山西電政管理局爲添設短波無線電上交通部及電政總局文

呈爲晉省線路稀少障礙時出消息遲滯擬請添設短波無線  
電以利報務懇祈

需十餘天之久幾失電報之效用例如最近奉

鑒核施行事竊查山西省線路僅有四路以太原爲中心點東  
至石家莊有線兩條西至磧口南至潼關均屬單線北至大同  
雖有兩條而一條係屬軍用電信局借杆附掛凡遇東路電線  
發生障礙時所有往來南京上海平津一帶官軍商電俱須繞  
道張家口大同等處轉遞頗多稽延倘值東北兩線同時阻斷  
則各報須由潼關線傳遞機慢線長且中間局多傳遞非常遲  
滯往往因報務擁擠線路不暢由潼太兩局彼此交郵寄遞動

大部飭查蔣總司令於五月二十三日由宿州發寄閣總司令  
之電遲至六月七日由潼關交郵至十七日始到太原計潼太  
之間需時十天類此稽延之官商電報不知凡幾蓋因潼關局  
人手不多且用慢機工作况線路棉長中間局多工作不暢一  
遇東北線阻報務擁擠不得不改交郵遞需時旬日是電報之  
效用既失而電局之信用亦墮補救之策似宜修理線路擴加  
線條願晉省綫路窳敗已久非大修不可計南北一千七百餘  
里東西千餘里大修之費約需十數萬值此電款窘絀之時焉

能籌此鉅款局長到差後籌思再四標本兼治之策惟有在職局內裝設一短波無線電以輔陸線之不足蓋因短波無線電台建築簡易機值不鉅而能及遠以與南京上海平津等處短波無線電台通電庶陸線有阻時不致交通斷絕而用費亦不鉅如蒙

程員及無綫電生前來裝置通電一面局長對於陸線擬酌量財力擇要分段陸續興修以資維持所有晉省線路稀少障礙時出消息遲滯擬請添設短波無線電以利報務之處伏乞鑒核施行實為公便謹呈

交通部長

俯如所請擬懇

山西電政管理局局長程保澂

大部飭購大原與上海可以晝夜通電之二百五十華脫電機等一全份並附帶配件及真空管若干以備補充之用並派工

民國十七年八月二十九日

### 古蹟云亡

東方

美國麻省却而司鎮大街第二〇一號是一所古式木屋。那地基上原是一所大廈，一七七五年失火燬去之後才改造的。莫爾斯教授即於一七九一年四月二十七日誕生在那木屋的二層樓正門右邊房內。門口現有高架鐵路，在那鐵路上過路的人可望見正與火車相平的樓窗上有白牌一塊上面寫着：「電報發明家莫爾斯誕生處」。但本年三月間因翻造房屋，那所古屋已被拆除；惟那白牌和房內牆壁火爐上的木架，還有古殖民地式扶梯和樓上欄干都由林德街第二號新英格蘭古物保存會卸去保存，供與後人觀瞻。

# 調查

## 北平電政管理局機務情形

汪伯和

### 慢機

張家口——在慢機內算頂忙。傳遞西北一路的報。每日平均來去約三百號。官商各半。

歸化廳——較張家口報務稍閒。因線路時有阻斷。所以常有不通。

承德府——自國軍來平即已不通報務。

涿州——因軍事關係。報務皆不甚忙。而以官電多。商古北口——電則寥若晨星。

密雲——報務甚忙。每日平均來去有二百號。官電居多。

梁格莊——報務較少於西分局，而商電較多。

南分局——報務較少於西分局，而商電較多。

北平電政管理局機務情形

### 快機

西南分局——三局報務，不差上下，如有軍事，則官電北分局——較多。如無軍事。則每日平均來去不過五新街口分局——六十號。

天津——報務為北平局最忙之機。不過現司軍事關係。商報較少。而每日平均來去約七百號，以雙工作。

保定——報務不甚忙。每日約四百餘號，官電較多。

太原——同保定差不多。

漢口——自國奉戰爭發生。迄今未能通報。然皆在修理。鄭州——一俟工竣。即可通報矣。

三七

# 文藝

## 初別

C到S局來，差不多已經有一個多月了。他在這一個月中祇是度着那愁困思鄉的生活罷了！是的，他雖在電局中服務有五六年工夫，然而離開他那可愛的家庭恐怕還是第一次吧！其實吃電界飯的人還不能嘗點離別的滋味麼？那末，C當然不能出於例外。

✧ ✧ ✧ ✧ ✧ ✧

這是一個美麗的清晨：鳥兒在樹上奏着悅耳的音樂，微微的和風夾着一陣花香吹進C的帳幔裏；C不由的伸了一個懶腰慢慢的穿衣起來。凝視着窗外的天空，靜聽着小鳥的歌曲。啊！他陶醉在這美麗的早晨裏了，他嘴裏哼着「春眠不覺曉」的古詩句就一步一步的到他每日必

到的菱湖去了。

菱湖離城只有二里多路，僅用去二十分鐘便走到了，他在湖水環繞着兩岸桃柳的小道中緩步逗着，微風吹着他的短髮；他更覺精神爽快，融樂的情趣充滿了他的心胸；他深深的吸了一口清氣，就坐在湖濱的草地上，摸出終日不離的一本破舊的詩集，吟唔的哼着。鳥兒在他頭上飛來飛去，湖中的魚兒也很自然的在水藻裏遊戲着。啊！誰知這可愛的地方就要和他分別了呢！唉！人生是這樣的渺茫麼？

✧ ✧ ✧ ✧ ✧ ✧

G回來已經八點鐘了，這時隔壁的沈君將要起來洗臉

了。

「老沈，才起來麼？這樣美麗的清晨，不起早點，也太辜負了他啊！」C與匆匆的說。

「啊！小C，你早，我昨夜和鼻翁着棋着到兩點多鐘，所以今天起不來了。」沈君一面洗着臉一面嘮叨的說。

「好！今天還敢與我再殺一盤麼？」也是个好棋的人，聽說棋，他的癮就上來了，但又怕他不來，所以特來激他一句。

「哼！別吹嘴，敗將！讓你五粒子。」說着他已洗好臉，就在靠窗邊的一張大棹子上和C殺將起來。

「別悔！輸了重下。」沈君把C的手一按，不許他悔。

「我不下這一粒；你真聰敏！」C把手一抽，一手刮着臉皮笑着說。

「哈哈！讓你子還要悔，羞不羞！」

老沈和小C正在爲着一粒子鬧得不可開交的時候，H君匆匆的跑來喊道：

「C！出來！有……話講。」H已跑的喘不過氣。

「有話等會講，着棋要緊。哈哈！老沈你吃虧了吧！哈……」C笑着棋盤的一角。

「有要緊的事，你來呀。」H立在門口用懇求的口吻。

C拗不過就走出來問什麼事。H就輕輕的告訴他說調他到S城。C呆了一呆，不覺眼淚直淌下來！

「什麼事？」沈君趕出來問。

「……」

「這也沒什麼了不得，好在此地朋友多，伯母我們可以照應，你暫時忍耐一下子再說。雖說S地方苦點，

然而吃苦是青年人的家常便飯。像我從前A調到B……  
：：：「H安慰他很多的話，其實他一句也沒有聽見，他只呆立着。

✧ ✧ ✧ ✧ ✧

這又是一個美麗的清晨：鳥兒依舊的放情歌唱；和風把C從被中吹醒，他一看床頭的手錶小針已到七點了。他想昨天小李說船在九點鐘到。於是趕忙起身，喊人把行李打好。這時他六十多歲的老母戴了銅邊的老光眼鏡，正在一針一針爲C縫襪子。

「C兒，早呢！還睡一會兒吧，在路上是沒得好覺睡的。」

「睡不着；小李說船九點鐘就到，也不能再睡了。」

C看着他母親一針一針的縫着他的破襪子。忽然她停住手把眼睛揩了揩，那老淚便直湧下來，C也忍不住便撲在她懷裏安慰着說：

「兒去去就回來，媽不要難過……」他說了這句以後，再也說不出什麼了！

……

「兒啊！在外寒熱自己當心，鞋子濕了就晒晒，不要像家中一樣，——脫了一拋。……這是兩雙舊襪子，我已縫好了，帶去換換穿也是好的。」她的眼淚已把兩袖濕透了，這時C立起來揩揩眼淚說：「我知道；媽放心……」

✧ ✧ ✧ ✧ ✧

「C先生，車已僱好了，上車吧，船怕要到了！」小李在門外喊。

「兒啊！在外多來信！身體自己當心些……」

「我知道！……！」

C上了車子向他母親行了一個禮說了一句「媽！可去巴



「車子就動了。」

他看看樹頭小鳥依舊的歌唱，然而它們已不復奏那和

樂悅耳的曲子而唱的是淒清悲涼的調子了！

唉！人生是飄泊的啊！

## 姻緣

張擘甫

### (一) 介紹之力

寂靜的辦公室內，只有雲君安眠在藤椅上；忽而一陣樓梯響，雲君被驚醒了，門開處走進他的同事小李來，行色很是匆亂且慌張，好像做了什麼秘密行動被人發覺似的，雲君是看慣這種情形的，他非但不覺得奇怪而且像很有經驗似的問小李說：

「今天怎麼樣！又沒有遇着嗎？」

小李首先觀看一下辦公室內的情形，見有沒有意外的電報，而後再探視一下四圍有無別的同事，至此始急促

.....

CTF 六、二十五 作於S局。

而躍然的對他的同事說：

「老雲，今天真湊巧，非但逢着我的一位自以為有意的對手方，而且還會見許多別的女學生。哈，真有趣，你的時候準極了，我下次必先來請教你！」

說畢這些，他見別無他人進來，即走過去撲在雲的身上，做了種種表示極親熱的舉動，一以表示他的感謝，二以發洩一下他的無可奈何的苦悶。

雲君很知道他的僻性的，對於他的近來的苦悶尤其表示了極深切的同情；就是他去碰碰女學生也是雲君因憐

憫他的苦悶而努力促他去實行的。所以雲君雖已是過了青年時代之人，他早已沒有這種心情了，然而對於小李的親匿的行動也沒有嫌惡之態度，他非但容忍這些，還對於小李顯露極懇切的概予幫助的神情，這些，小李也很是稔知的，惟其如此，所以他敢格外放肆，他敢對雲君發洩最赤裸的寸心，他近來不以同事，朋友，或進而以親兄弟視雲君，他已視雲君為唯一的救他的觀世音菩薩了！

經過了慣常的親匿的舉動後，小李不待雲君的詢問即詳細地報告他適才所做的勾當：

「我自聞你招呼後即奔赴那條至女校必經之街道，走未一半就頂頭逢着一個師範部的女學生，雖不是一個漂亮者，然而我的心中已充滿樂趣了；因為我覺得此後的半段路一定有許多可以逢着，現在適是一點差十分咧！我像赴會的跑去，半路裏又逢着幾個幼小的。直至走到

路的盡頭的一座橋脚下我始佇立一下，放眼一看，由右邊斜路裏果然來了二位愛國布置衫玄色褲子的女學生，只瞥見這種服裝的飄動我的心早就樂得卜卜跳起來了。

直至走到面前原來就是我們所數見的二位長臉孔，我於是感不到什麼興趣，然而她們掠面過去了，我再注視一下後影：嫵娜的舉步，苗條的身材，可愛的校服，背上又搖動着一副翻翻的長辮，……忽而覺得倒也不推板呢，與其呆等不如順路走過去，橫豎這條路是她們必經之途，我只要不離此地難道還怕錯過嗎？於是我又信步回來，心中不免惴惴，看見路傍的人好像都在注目我而且像要責問我似的，我當時尤其怕這二位女學生萬一回過頭來，目光相觸，我真覺要羞得無地可容了！」

聽到這裏雲君即笑止他說：

「可見你們不興！這樣怕羞怎好吊膀子呢！倘若她肯回過頭來不是絕好的機會嗎？這就叫「回眼」只要三四次

來過，事情就有意思了。」

「呀！真的這樣嗎？我以後總當練習老臉些，這是「回眼」的好機會！唔！怕羞是不行的。」

小李很高興的自對自這樣說二句後，又繼續他的報告

「走到半路的亭子邊，我覺得再過去也沒有什麼意思，於是遂止步呆立，那時可真使我覺得難堪極了：老是呆立在那裏，萬一旁人問我起來，教我如何回答，而且倘若遇着熟人？但若教我走回局來又覺得坐失機會未免太可惜了。我躊躇着，心中起了莫名的暗鬪，總於我決定再走往那面橋腳下去，萬一再不見有來者，我只好回局。這樣決定後我又信步走過去，然而心中的惴然好像做賊一樣的只是怕見行人，沒有走了幾許路，迎面果然來了連袂的三個，我舉起餓鷹似的眼想吞下去，然而一剎那的打個照面總只不過給我一個模糊的影像，而且我

仍然不敢大膽的注視，過後我覺得反悔起來，很想再追

上去，但勇氣總於鼓不起了。看看後影只見二旁的胖體帶有俗氣，中間的一位苗條身材，更兼髮已剪落，頗有活潑氣概，倒着實還不錯。再前進，已近橋腳了，正在失望之際，忽見我的意中人果翩然而來；唉，那時我真是樂極了！我定睛一望，目光直釘在她的全身上，她好像也發覺我的注視了，粉頸低垂，紅軍雙頰的默然過去。我當時實想有所表示，然而呆木一下，她早已去得很遠，我至此始像有所悟地拔步回來，一直跟她將至校門口。……：……：……」

雲君一直聽到這裏並沒有什麼答話，現在看他將講完了，便摸出一封香烟來，用洋火擦的燃着一根，啣在嘴裏。

呼了三四口之後，他始對小李說：

「像你這樣仍是不興，你二直跟她將至校門口，連一

個「回眼」也沒有，顯然是無意的了。而且跟了這許多日子，一無眉目。……你不知道還是局門口走過的一位較佳呢！這一位我已見過五六次了，臉上老是笑迷迷的一無呆相，更兼嫵媚的雙眼，鵝蛋的臉兒，容貌倒也着實不錯。前幾天我常立在局門口，今天我却站在牆腳邊，她走過時忽見一個人也沒有了，會飄來幾眼；突然給我的目光一觸，她面一紅笑嘻嘻的去了，我看這位頗有意思，還是舍遠就近罷！」

「真的？我為何沒有碰見呢！」小李極驚奇的詢問着。

「她必定於十二時三刻來，那時你適巧跑到那面去，如何會得着？她必定二人一同來的，且只走一條路，我前次曾跟到南門相近的地方，放晚學牠也有一定的時候，你只要立在局門口，保可會着。」

雲君極熱情的這樣說，顯然促他去試一下。

小李確是被激動了，他很想立刻去實行，然而時間相

差太遠，且有班務纏身，只得抑制下去。

時針適指五點的光景，立在門口的雲君，促的奔上樓來對小李說：「來了！你到那面去罷！」

小李聞說後即飛奔下去，連班務都忘記拜托雲君了，這種特別受激刺後的心情，真是難以描繪。

他按照雲君所說的街路跑去，果見二位攜手相行的女生，一位輕俏玲瓏身材的，上身着方格橡皮呢棉襖；下繫華絲萬元色裙，活潑的天足着一雙自由式女學生鞋，背上更有一條極引人美感的長辮子；這些早使他曉得這一定是雲君所誇口的一位了，於是趕緊跑到前面去，想打一個照面，大約是先入成見之緣故罷，只模糊的一瞥，他雖說不出她的美貌在那裏，他早覺得她是這樣笑迷迷地怪有情似的，他於是感滿足的跑回來了。

一進辦公室，報房，雲君即笑問他說：「如何！」

「……」小李一時無可回答，不過在他的眉飛色舞的

欣喜之際，雲君早已窺見他的心了。

過時他即對雲君表示佩服之意且進而想求雲君之幫助了。他決定明晨再去看他一個仔細，然而一查，明天却是星期。這雖很使他覺得失望，但越是覺得失望，越可見出他對於這位初見者的熱情，他的心中確已鼓盪着異樣的思緒了。

## (二) 暴風雨

星期一的早晨，在電局門口立着一位富有待人表情的青年，那當然是小李無疑了。他平時非到八點多是萬難醒轉來的，醒轉來之後他總還要多捱半小時方才起身；然而今天呢，說也奇怪，七點多些他早已醒了，一醒之後，他立即起床。

匆促盥漱畢即跑到局門口去，他情願孤另另的立在一無可戀的局門口的牆腳邊。

來去匆忙的蠢俗的鄉人使他覺得可嫌，時而挑過的糞

桶所蒸發出來的臭味又使他覺得難堪；望望無情的街路是這樣的僵硬，而早晨的一種悽寂的空氣又使他覺得再不能多立片時了。

「等她幹嗎！最可寶貴的早晨的光陰倒被她耗盡了。唉，可恨！我還是回去吧！」小李等得不耐煩了，心中鼓起了一種深自痛責的情緒；然而他的身軀呢終於仍是矗立着一動也不動。

他覺得回進局裏也是無事可做，而且立在自己的局門口總不會惹人注目的。……唔，八點二十分了，大約就可來了，我怎可坐失機會呢？」他望一望手錶更有希望的立着。

「小李！吃泡飯了，立了這許多工夫，雙腳不酸嗎！」他的同事雲君由樓窗口撲出，用這樣訕笑的調子對他說。

他嘻嘻的笑一下，望了望雲君，他老臉的說：

「時候差不多了；泡飯每天有吃的，有什麼味道！」  
雲君對他大笑一下，自管自吃泡飯去。

「泡飯是犧牲了，萬一再遇不着呢？……她今天難道不走這條路了嗎？……」想到這裏，小李不免失望得面孔有些發青，心中更是樣的煩燥啊！

然而姍姍來遲的她總於使小李瞥見了，一霎那間的小李的心理的變化，確合乎西廂記裏所謂「猛見了可憎模樣早醫可九分不快。」

她今天仍是與一位同學一道來，一切都與上次相見時一樣，不過今天他看得稍為仔細罷了。

她的膚色並沒有怎樣的雪白粉嫩，她的嘴眼鼻耳也與普通的人一樣，至於普通文人所慣常形容美人的字句像什麼，「嫵娜」，「娉婷」，「嬌俏」，「婉麗」，「苗條」，……他都感覺不到，他只覺得她沒有別的女生們的板果相，一種眉宇之際所表示出來的極和善的神情，是最

使他覺得富有意味的，她今天也像有所覺地低頭默然過去了。是這樣的靜默，是這樣的閒雅，使他失覺地直注視她的後影以至於不見。

他至此回過頭來，呼了一口氣，慢慢的走回局來，像戰士之凱旋，像商人之獲寶，更像文人之讀着一部使他心動的奇著傑作。

上樓頂頭逢着雲君，他即很得意的說：

「幸虧不吃泡飯，否則當面錯過了！」

「怎樣，又逢見了嗎？樂也何如！」雲君也欣慰的說。

小李於是向雲君發洩了許多話，雲君勸他不要心急，事情是要慢慢兒進行的。

當午時，他又托雲君再三注視，他給雲君一個「探花郎」的雅號。

然而此次失望了，直至十二時多，還不見她行來，大約她們也有些知道因而改易他路去走吧？

午飯後小李終於仍要促的出去，他聽了雲君之言，向南門方面進行，結果他倒順的走了四五遭，終於未曾望着，她大約確是改易他道。

放晚學時，雲君在校門口的叉路見她們果然改向直街走去，於是他急促的歸告小李，小李聞說後像觸電似的飛奔出去，直至跟到相差不遠的地方，他始放慢脚步；一種意外的機會使他們的目光接觸，於是本在笑談的她們，突然又靜默起來。

走不多遠，他已在她們的前面了，他的脚步儘管放慢，却不能再有落後的機會，忽而，一回頭他已不見她們了；正在驚訝之間，他即見別條小弄，曉得她們一定從此避去，他很想再追上去，但究竟還沒有這個膽量，於是擇別一條路去硬碰，這一次的再打照面，雙方都有些不好意思，差幸這條僻街沒有多的行人，相對的走過後，他呆立一回，注視一下後影，他又拔步的跟上去，

姻

緣

他明明知道這是最無聊的最無意識的勾當，然而在此種情形下，他早已失却他的自主力，此後會得着一二個回眼，然而這只不過更加增他的羞愧和驚喜的交織情緒。

在南門相近的地方，她們在竹籬包的後門走進了，他至此始像一事情做畢樣的跑回來。

見了雲君，他得意地報告他的新經過，雲君鼓勵他隨機應變的做去。

從此之後他的神魂蕩搖了；他非但再不能安心閱讀，就是辦公事也有些恍焉惚焉起來，他只是盼望明天的早晨早些降臨，明天的十二點，一點，四點半，在這些時間裏好像就是他的生命的寄托所。

一到這個時候，他便不顧一切的像猛虎離山的奔去，在要道口像餓鷹撲食樣的期待着。他一天至少要這樣地做三次；幸而逢着，便在雲君身上親熱一下，表示他的欣慰；失望呢，便東怨西尤的唉聲嘆氣，雲君至此也不

得不深深地笑他了，但雲君是過來人，他早已猜着小李非到此地步不可，故他對於小李的憐憫心和同情心，更熾烈地燃燒起來了。

有一次小李於午飯畢出去，在要道口呆等了一小時之久，久還是人影俱杳，他此次真是最感到痛苦，他此時適沈溺在西廂記，他便再三的唸以下的句子，以安慰他失望透頂的心靈。

「……意懸懸眼急攘攘情懷，心身一片無處安排，呆打孩，倚定門兒待！……你來也不來，好着我難猜？……」

他覺得他雖不是張生，也並非在等鶯鶯小姐來聚歡會，但情景之相仿，使他覺得西廂記之作者還不會竭力抉發他的內心中的苦悶和急燥，經這次失望而返後，他努力痛責自己之下流，他誓必不再做這種無聊的勾當了。他覺得只使每次能會着又有什麼意思呢？這難道有成爲事

實的可能嗎？他對於求愛的希望早已心灰意懶了。他明知目下的中國一切正在急轉劇變，要想找求戀愛自由的幸福，社交既未公開，而且又被種種舊禮教及金錢所壓迫，真比糞土中揀黃金還難，若退而容忍舊式的結合，當然將更給他較厲害的痛苦，因爲他既不是名門貴族的少爺，更沒有萬能的金錢；面孔生得不漂亮，衣服毫無華麗氣，更兼口才不靈，交際手段極劣；種種的遭遇和環境使他那有揀到差可滿意的對手方的資格？與他相配者只不過俗氣滿面的鄉下大姑娘，或遺老門下的深藏閨閣的小姐而已！所以他早已預備犧牲這個青年應享之幸福了，他惟努力他的文藝上之陶醉而已！這些他是再三熟思過了，因今日的受失望之激刺，不免又使他引起舊感。他又想起近日所做的勾當未免與俗所謂吊膀子相近，他抑何卑劣至此！他真是深悔極了，他真是痛恨極了，他決定從此之後再不多走一步，他惟咬緊牙關的讀他



喜讀之文藝著作而已！

他發生這種感想時，對雲君的態度便也迥爾不同，他忽而覺得雲君實不是可以親近之人啊！雲君見他如此早曉得他必遭失望了，便也不去睬他，大約四時光景，出人意料之外的她們又在局門口這條街路走過，雲君當然是看見的，又奔上樓來叫小李；小李不聽猶可，一聽之後又熬不住的飛奔下去，這次可鬧出事情來了，住在電局鄰近的媒婆，知道這事，便出來和小李說：

## 給 青 年

三三三

天上沒有月亮又沒有星光，  
黑暗的帷幕籠罩了大地；  
青年啊，你要抖起精神，  
我們要在黑暗裏尋求光明！  
大地重重的幕罩着灰暗的層雲，

給 青 年

「李先生，你喜歡這個女子嗎？她是住在南門地南街，她的父親沈士達也在機關上辦事。只要李先生歡喜，我們可以代你作媒。」

小李聞此後應當很是快活了，但他反而怕羞得無可置言，紅一面跑進局裏去了。雲君聞此消息即出而努力，他毅然代小李答應了，且還促媒婆趕緊去進行，事情便因此發生，」

(未完)

光明喲，早葬在黑暗的墓裏；  
青年啊，你要鼓起勇氣，  
我們要在黑暗裏尋求光明！  
海風的哀號——吼吼，  
波濤的奔放——滾滾；

四九

青年啊，莫怕一切惡魔的猖狂，我們要努力，  
努力去殺盡所有的豺豹虎狼！

四野的白骨——茫茫，

大地的熱血——滔滔；

青年啊，我們已被壓迫得難於轉側，

我們要救人類救自己啊，祇有走向革命之途！

赤血已如水般的流着，

熱血已如泉般的湧着；

青年啊，你迷途的羔羊，

切莫再留戀啊，這夢裏的闌珊！

血鐘不住地在響着，

戰鼓不住地在震着；

青年啊，留神你耳朵雙雙，

切莫再昏迷啊，永遠在夢裏鼾睡。

青年啊，走去罷，

你可望着遠處的光明前往！

那裏是我們的光明自由之鄉，

那裏是我們理想中的「烏托邦」！

青年啊，前進罷！

快把革命的歌兒高唱；

喚醒那一般還在夢中鼾睡的生靈，

攜手同往，走向革命的疆場。

莫怕啊，一切惡魔的猖狂；

且把我們革命的力量團結堅強，

且把我們革命的戰線聯合伸長，

努力去殺盡那一般惡魔豺狼！

莫怕啊，封建勢力的緊張；

且把我們革命的力量團結堅強，

且把我們革命的戰綫聯合伸長，  
努力去剷除一切的荊棘屏障！

青年啊，整列着你大隊前進，

我們爲的是求光明，爭自由與平等。

一切反革命的腐化分子，投機分子，  
將在我們的面前永遠的消滅死亡！

青年啊，你要認清我們的敵人，

我們的敵人是軍閥和帝國主義們。

快調整我們的步驟，緊握着鋼刀利刃，

剷去我們革命的旅途上底荊棘萬層。

青年啊，前進！

抖擻我們革命的精神，

要把宗法的社會，封建的制度根本改造革新，

爲我們革命的歷史上留一個永久的光榮。

給 青 年

青年啊，快醒！

團結我們的精神，聯合我們的戰綫，攜手前進，  
前面正是我們所希求的樂園仙境，

光明，自由，平等！

七，十九，脫稿於灰暗的青白旗下。

世德兄：

這篇稿子於倉卒間草成，預備在第一期的「黨聲」上發表。不幸在「黨聲」出版的前幾日烟埠忽爾發生了意外的變亂，又掛起了五色旗。成立纔祇一月的市黨部，只得立時關門大吉，已在排板的「黨聲」也只好中止出版，啊，這真是意外的打擊！這篇小小的稿子，想不到竟做了這次亂變中的一個悲痛的紀念！

原稿在紛亂中也不知丟向何處去了，負責的人都是逃的逃，跑的跑，我也無法去追問。現在只得重抄了一遍，假如允許，請就在會報上留一個紀念罷。

三三 八，十，拖一條尾巴於

頌揚美麗的五色旗聲中。

五一

# 電界消息

## 遷調何處？

楊實生	陸煊	張繩祖	馮纘運	許景熙	陳廷珪	顧壽康	袁境昌	陳保懋	姓名
開封	南通	虎林	哈道外	哈道外	同賓	奉天	安達	太原	由何局
漯河	南京	哈道外	虎林	同賓	海林	安達	雙城	石家莊	調何局
			局長兼領班	局長	局長	領班	領班	局長	特別職務
									餘事

何際平	時維霞	宋煦昌	曹國棟	張文琪	李捷福	劉學洵	鄒純慶	陸振楫
北平	灤縣	自北平交通部解散後改就河北省第一區印花稅分局	清化	沐陽	贛州	通城	襄陽局請假	石家莊
承德	昌邑		靈寶	清江浦	尋鄒	崇陽	安慶局銷假	鉅野
			主任		主任	主任		

(8)

—ul 接尾語表人格特性之意，例如：bela美，belulino 美女；sagha 智，shagulo 智者。

—em 接尾語表癖性習慣之意，如：morda 咬，mordema 有咬癖的；babili 空談，babilema 多言的。

—ind 接尾語表堪當值得之意，如：legi 讀 leginda 堪一讀的；lauda 稱讚，laudinda 值得稱讚的。 (本課短文暫略)

## 新 書 介 紹

世界語四十年

胡愈之著 實價二角五分

此書包含國際的理想與實現世界語在普通教育上的價值及我國學校加入課程的準備世界語文學及世界語學習法等論文六篇

世界語全程

盛國成編 (印刷中)

此書自造句作文會話以至詩歌作法莫不詳述為研習世界語唯一善本

世界語模範讀本

鍾憲民編

此書用道林紙精印洋裝布面金面可作自修及教科用書分上下兩冊上冊已出版實價一元六角下冊印刷中實價二元預約八折

上海蓬路K七號

上海世界語書店發行

## 惠 書 誌 謝

本館收到滬局孫義植君代世界語書店(地址：上海蓬路K七號)寄贈之世界語四十年兩冊，特此誌謝。 通信圖書館啓

## 電政同人公益會北平辦事處遷移

北平辦事處現遷移東城東總布胡同二十五號辦公會員諸君有事請直接前往接洽或逕向管理局主計課方二君如處接洽亦可

無論何人...。

不定詞九個我們下面有幾句範句，藉此可確定用法與意義的認識。

1. Iu parolas kun mi. 有人與我說話。
2. Li vizitas iun en la urbo. 他在城中會訪某人。
3. Io estas pli bona ol nenio. 有一些東西總比沒有好。
4. Prenu iom da teo al mi. 拿一些茶給我吧。
5. Ial li forveturis de Londono. 他為某種原因離開倫敦。
6. Shi estas ies edzino. 她是某人之妻。
7. Johaño konstruis por si mem ian radio-ricerilon tre belan.  
約翰為他自己做了某種很美觀的無線電收音機。
8. Iam ni estis amikoj. 我們嘗做過朋友。
9. Li estas tre malgaja, tial li devas iel amuzi sin.  
他很悲鬱，所以他應當設法自行消遣。
10. Mi vidis vin ie en la urbo. 我在城內某處見你過。

指示詞九字用法相同：

11. Chi tiun (personon) mi neniam konas. 此人我從不相識。
12. Oni ne permesas tion fari. 人們不許幹這事。
13. Tiom mi nepre bezonas. 我必需此數。
14. Li restis chi tie por kvar tagoj. 他在這裡留了四天。
15. Oni tiel malhelpis al mi, ke mi malbonigis mian tutan laboron. 人們這般妨害我，致我把全部工作弄壞了。
16. Tiam mi ne havas tempon. 那時我沒有閒暇。
17. Chu tia vino estas tre nutra. ? 那種酒很滋養嗎？
18. Mi legas ties libron. 我讀那人的書。

Tial 用法見 (9) 句，該處作連續詞用。(15) 句 tiel ke 二字多連用。

re-接頭語表再，重覆之意。例如：doni 給，redoni 還；veni 來，reveni 歸。

(6)

會報  
第四十期

5. 表時間	iam (副)某時	tiam (副)那時	chiam (副)時時	kiam (副)何時， 當時	neniam (副)無時， 永不
6. 表理由	ial (某故)	tial (副)那種理 由，因此	chial (副)種種 緣故	kial (副)何故， 因為	nenial (副)無故
7. 表位置	ie (副)某處	tie (副)那處	chie (副)每處	kie (副)何處， 那裏	nenie (副)無處
8. 表數量	iom (副)一些	tiom (副)那一些	chiom (副)一總 ，共總	kiom (副)多少， 若干	neniom (副)全無
9. 表狀態	iel (副)某樣地	tiel (副)那樣	chie 各樣地	kiel (副)如何	neniel (副)無法地

表中漢字係各字的意義，括弧內代指代名詞，形指形容詞，副指副詞。

這表橫行第一行 iu tiu chiu kiu neniu 都專指人及個別；第二行 io tio 專指事物。以下各行均已表明。所以這四十五字以詞別言有不定指定配分等六類，以意義言則有個別事物種類所有時間理由位置數量狀態等九種。

第一行 iu tiu chiu kiu 四字可加目的格及複數語尾，第三行 ia tia chia kia 四字亦同。第二行 io tio chio kio 複數極罕見，但可加目的格語尾。neniu nenio nenia 三字原意沒有一個之類，雖可加目的格(N)，複數的(J)不可加上。第四行表所有 ies ties 等五字，則都不加任何語尾，與以下五行諸副詞同樣。

我們還要認識兩個附加字 chi 與 ajn。這二字可加於相關詞之前後，只須顧到是否合於邏輯。(ajn 祇可加在相關詞後；chi 前後均可)。chi 表接近之意；如 tie 那處，tie chi 或 chi tie 這里；tio 那物，tio chi 這物。ajn 表無論之意：例如 ia ajn 何種，kiu ajn

# 世界語入門

孫 義 植

## 第十二課 相關詞

世界語

世界語裡有九個小字，富於伸縮性，備受語言學家的贊許，便是本課的相關詞 (Korelativaj vortoj)。相關詞應用極廣，在別種文字裏須用二三個字，世界語只消用一個相關詞就行了；所以讀者切宜特別注意！

相關詞分不定，指示，配分，疑問，關係，否定等六類，共有四十五字（因為疑問關係二詞同一形式）都由九字更變而成。初見時候每以為它們大同小異很易淆亂，而不易記憶；其實只消不定詞分別記清了，其餘指示等詞不過以一個或幾個字母加在不定詞之前，記憶並無困難。為求清楚及記憶便利起見，爰將相關詞列表如下：

	不定詞	指示詞(t)	配分詞(ch)	疑問及關係詞(k)	否定詞(nen)
1. 表個別	iu (代)某人， 有人 (形)某個， 有個	tiu (代)那人 (形)那個	chiu (代)每人 (形)每個	kiu (代)那人， 何人 (形)那個	neniu (代)無人 (形) 沒有一個
2. 表事物	io (代)某物， 某事	tio (代)那物， 那事	chio (代)每物， 每事	kio (代)何物， 那物	nenio (代)無事， 無物
3. 表性質，種類	ia (形)某種	tia (形)那種	chia (形)每種	kia (形)何物， 那種	nenia (形) 沒有一種的
4. 表所有	ies (形)某人的， 有人的	ties (形)那人的	chies (形)每人的	kies (形)誰的， 那人的	nenies (形)無人的



(4)

Tamen en mi ekaperis deziro, ke mi provu ankoraŭ foje. Tial kaptis la birdeton per la unu mano kaj suprenĵetis ĝin. Kaj mia animo plenigis je reatendita ghojo—ĝi forflugis facile, pepis gaje kaj perdighis inter la arboj.

Mi longe staris senmove kaj rigardinte tien.—La kara birdeto estis perdinta por ĉiam aperon, ke ĝi iam estos libera.

De longe jam niaj flugiloj, la flugiloj de la homaro estas liberaj, kaj nenia ŝnuro nin detenas de l'flugado. Sed malgraŭ tio ni ankoraŭ al ni imagas, ke nia libero estas de ni prenita, kaj ni ne povas flugi.

Ni imagas al ni kaptitecon kaj lace lasas fali niajn flugilojn kaj komencas rampi sur la tero, rampi tra la vivo.

Ni rampas kaj de tempo al tempo per niaj akraj longaj bekoj, bekfrapas niajn nevideblajn malamikojn pro nia libero.

Unu mano, nur unu delikata amanta mano necesas, kiu nin kaptas kaj zorge suprenleviĝis, ke ni eksentu nian liberecon.

Kaj tiam—kiel libere flugus ĉiu el ni eksentinta la forton de siaj flugiloj, kaj kia mirinda himno eksonus en la aero. Kia mirinda himno de la libero.

一度驗試。所以我用一隻手捉住這隻小鳥，微微向上一擲。我底心靈充滿了不期待底歡喜——它輕輕地飛去了，意氣得得地噉啣着，便在樹裏消失了。

我好久立着不動注視着那向。——這親愛底小鳥永遠消失了實現，它將永遠是自由的了。

已是好久，我們底翅膀——人類底翅膀是自由的，並沒有什麼繩束縛着我們舞飛。但是呀，不顧那點，我們仍是想像着自己：我們底自由是被剝奪了的，我們是不能飛舞的。

我們想像着自己底被攔，便憊乏地脫落我們底翅膀，開始在地上爬，爬過這一生。

我們爬，須時時用着長而且銳利的喙，啄擊那我們不能見的敵人，爭我們底自由。

一隻手，祇須一隻優秀的可愛的手，捉住我們，謹慎地向上舉起，我們才能感想到我們底自由。

那時——我們個個感覺到這飛翅之力，好似在自由地飛舞，而怎樣奇異的聖歌。要在空中奏唱了。怎樣奇異的自由底聖歌！

四月十五日譯，在天津。

(3)

harmonio. Ghiaj flugiloj estis nigraj, kaj ghia beko estis akra kaj longa. Mi ne scüs ghian nomon. Sed chu tio estas necesaj? ..... Ghiaj bluaj okuloj estis kvazauh plenaj je larmoj, ghia koro estis timigita. Je ghia unu piedo pendis restajho de shnuro, sed nenia vundeto estas rimarkebla sur ghia korpo. Sed ghi estis tute malfortighinta kaj kvazauh perdighinta chiun esperon, ke ghi iam estos libera kaj povos ekflugi libere en la vastacon. Kaj pro tio de tempo al tempo provis delikate peti indulgon per sia longa beko.....

Mi iris en la ghardenon, por ke mi lasu ghin forflugi.

Mi malfermis la manon kaj metis ghin sur tiun; sed ghi eĉ ne provis desalti kaj staris senmove kaj min rigardis plende. Mi eklevis la manon iom alten, sed ghi ree ne flugis. Mi jam komencis perdi kredon, ke ghi pova flugi—mi lasis ghin tute libera. Sed ghi nur iom svingetis ankoraŭ ne flugis. Tiam mi intencis porti ghin hejmen, por ke mi nutru ghin.

於奇異底調和中。它底翅膀是漆黑的，它底嘴是銳利而且長的。我不曉得它的名字。但這是不是必需的？.....它底蔚藍底眼睛好像充滿了眼淚，它底心靈害怕怯懼。繩索底餘段縛着它底一隻腳，可是並沒有微傷記認在它底身上。不過它是完全微弱了。宛如失掉一切的希望將來總有自由的時候，可以在大空裏飛翔。因此時時刻刻在用着它底長喙，巧妙地嘗試着請求救。

我走進花園裏想便放它飛去。

我鬆開我底手把它放在手上；但它竟不試跳走，木然不動地站立着，含苦向我注視。我把手向高舉一些，但它仍是不飛。我開始消失了信仰，它能飛啊——我已許讓它完全自由。但它祇微微振動幾下它底翅膀，嘗試着走，但仍是不飛。那時我便想携它家來，將它喂飼。可是，我心裏生了一個志願，再欲

世  
界  
語

(2)

興致濃厚，多半忘却閉幕日子已經到了；及知道了方恨三天的會期委實太短促了。

## 2. 第十九屆英國世界語大會

第十屆英國世界語大會在Newcastle-on-Tyne舉行，蒞會者二百餘人，內有自國外過歸者。五月二十四日開幕，由利物浦大學教授Collinson 主席。翌晨集會聯歡，參觀名勝。星期日英國世界語學會正式舉行年會，並改選職員，Baird 女士代表 Harvey 君報告文學競賽之成績；參與者凡四十餘人，自國外寄來者二人。散文首名為澳大利亞 Ramford，詩歌首名為倫敦 L. S. Grant，原著首名為露登城之 Gething 氏，各致獎賞。當地市長

張宴歡迎，廳事舖飾炫麗，音樂琤琮悅耳。最為羣衆所歡迎者厥推星期六晚之無線電話演講，杜漢大學副校長謂各國文字均不能供寰球的應用，惟世界語為唯一適宜之文字。高等女學校長 Fisher 博士述根據十年教授經驗，知世界語為各級學校之有效課程，學他國語前學習之尤宜。最後其女生以世界語表演「愛麗思遊奇境」復唱歌以娛賓客。其間歡宴連夕，間作舞蹈，至二十八日散會云。

## 3. 法國世界語大會

五月二十五日法國世界語傳佈協會在里昂舉行全國年會，出席者二百人。翌日由吾語先進Cart教授主持世界語考試，錄取者共五人。又參觀里昂定期市場，晚間歡聚，並表演戲劇「無線電話機之神秘」，極得觀衆贊美。第三日工作會議，

對國際運動之組織及改革，多所討論。下午五時補行開幕禮，Herrio 總長及市長皆列席。晚間聚餐，演說者多政界名人及吾語碩彥，殿以歌舞。二十八日散會旅行。會期內無線電台佈告消息云。

### SEMOJ SUR KAMPO

De malgranda nudpieda infano mi achetis birtidon. Gi estis multkolora kun verdaj, bluj kaj rughaj lanugaj plumetoj, kiu kunfandighis en mirinda

### 種子在田野上

(續) (凌滬生譯)

從一赤足的小孩，我買得一個小鳥兒。它是具着許多色彩的，綠底，藍底，紅底，柔綿底小羽毛，參雜



# 世界語叢刊

*La Esperantista*

*Telegrafisto*

世  
界

Aldono al la oficiala Organo de  
La Komun-Profito Asocio de Telegrafaj Oficistoj, Tientsin.  
Red, Ĥcio Sun, No.804A Loh-An-Li, Kwenming Road, Shanghai. 籍

No. 11.

Aperas ĉiumonate.

Septembro, 1928.

## 幾個全國世界語大會

孫義植

世界語學者每年聯合全國同志舉行全國大會；一則藉此報告已往工作的成績，討論以後進行的方法；二則可以切磋學問而如兄如弟的友誼便得澎湃。全國大會期大概總在五旬節前後；在這會期內世界語學者覺着世界語內部理想 (Internacia ideo) 底實現，欣然過了愉快無擬的人生；所以那幾日叫做世界語學者的五旬節 (Esperantista Pentekosto)。

在國外，那全國大會常得政府的贊助和鐵路的優待，每年換一個地方開會，並不算怎樣新奇。回顧我國，世界語輸進已有二十餘年的歷史，也不能算晚，全國大會却未曾有過，甚至連全國學會 (Nacia Asocio) 尙未成立。這不是我國世界語學者的羞慚嗎？

今年舉行的全國大會，與往年一樣，爲數很多。現在只把幾個大的簡略地記述於右，聊以催促全中國的世界語大會早日實現。

### 1. 第八屆奧國世界語大會

第八屆奧國世界語大會得前任總長現任市長等贊助，於五月二十七日在 Baden 舉行。政商學界名人連袂參加。工作會議外，尙有報告維愛納創設國際世界語博物院經

過狀況及將來進行計畫。此外復參觀當地馳名全球之沙浴場，並旅行鄰城如 Kornenburg 之古宮及地下酒窖，胥有世界語學者之游踪，厥後又簽名於該處之金皮書。與會者