

欽定禮記義疏

禮記圖五

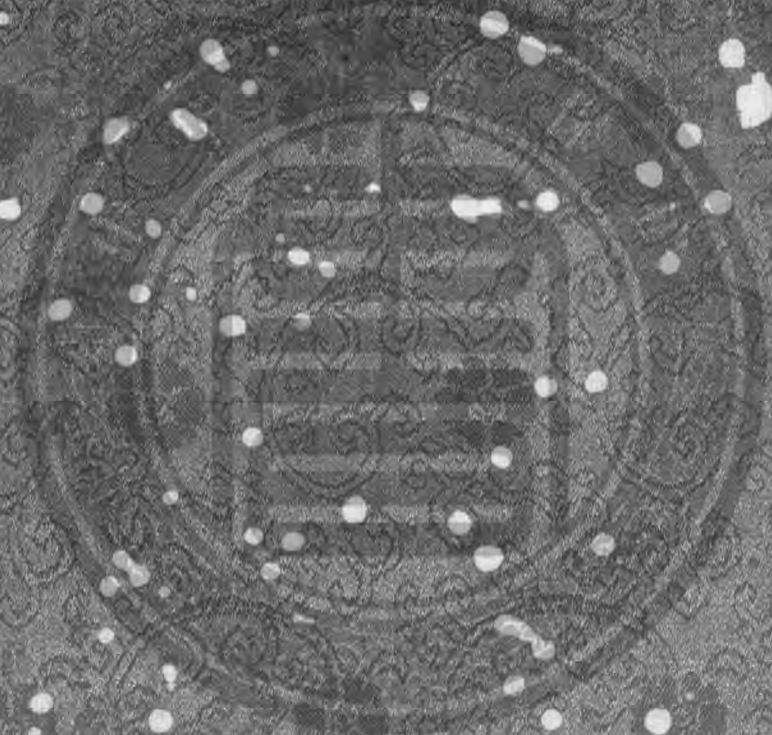

卷八十一

欽定禮記義疏卷第八十二

禮器圖五



大 宗 子

別子  
為祖

繼別  
為宗

大宗

大宗

大宗

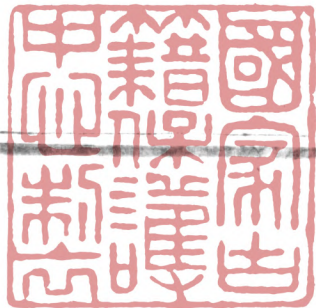

欽定禮記義疏

卷八十二

禮器圖五



小子宗

別子庶子

繼禰為小宗

繼祖者

繼曾祖者

繼高祖者

庶子

繼禰者

繼祖者

繼曾祖者

庶子

繼禰者

繼祖者

庶子

繼禰者

庶子

案儀禮喪服傳曰尊者尊統上卑者尊統下大宗者尊

之統也小宗者收族者也不可以絕故族人以支子後

大宗也適子不得後大宗喪服丈夫婦人為宗子宗子

之母妻齊衰三月傳曰尊祖也尊祖故敬宗敬宗者尊

祖之義也喪服小記曰別子為祖繼別為宗繼禰者為

小宗有五世而遷之宗宗其繼高祖者是故祖遷於

上宗易於下尊祖故敬宗敬宗所以尊祖禰也大傳曰

別子為祖繼別為宗繼禰者為小宗有百世不遷之宗

有五世則遷之宗。百世不遷者。別子之後也。宗其繼別子者。百世不遷者也。宗其繼高祖者。五世則遷者也。有小宗而無大宗者。有大宗而無小宗者。有無宗亦莫之宗者。公子是也。聶氏宗義曰。別子為祖。謂諸侯適子之弟。別於正適。故稱別子為祖者。謂此別子子孫為卿大夫者。立此別子為始祖也。繼別為大宗。謂別子之世長子恆繼別子。與族人為百世不遷之大宗也。繼禰者為小宗。禰謂別子之庶子。其庶子所生長子。繼此庶子。與

兄弟為小宗。故云繼禰為小宗。謂之小宗者。以五世則遷。比大宗為小也。所謂有五世則遷之宗。其繼高祖者也。繼高祖者。其實是繼高祖者之子。以繼高祖者之身。未滿五世。猶為宗也。又案公子不得禰先君。故為別子。而繼別者。族人宗之為大宗。遠至絕屬。猶為之服。齊衰三月。母妻亦然。庶子不得祭祖。故諸兄弟宗之為小宗。以其服服之。大宗。遠祖之正體。小宗。高祖之正體也。別子有三。一是諸侯適子之弟。別於適長。二是異姓公



子來自他國。別於本國不來者。三是庶姓崛起於是邦。為卿大夫。別於不仕者。皆稱別子。此別子為後世之始祖。族人百世宗之而不遷。故為大宗。大宗一而已。小宗則一人之身而所宗凡四。事親兄弟之適。是繼禰小宗也。事同堂兄弟之適。是繼祖小宗也。事再從兄弟之適。是繼曾祖小宗也。事三從兄弟之適。是繼高祖小宗也。小宗有此四者。而小記獨云繼禰者。初皆繼禰為始。故據始而言之也。夫先王立宗法。而吉凶相及。緩急相扶。尊卑有紀。親疏有倫。然後一族如一家。一家如一人。此禮俗所以成。而民風所由厚也。因宗法為服制之本。故先圖於此。

斬衰前

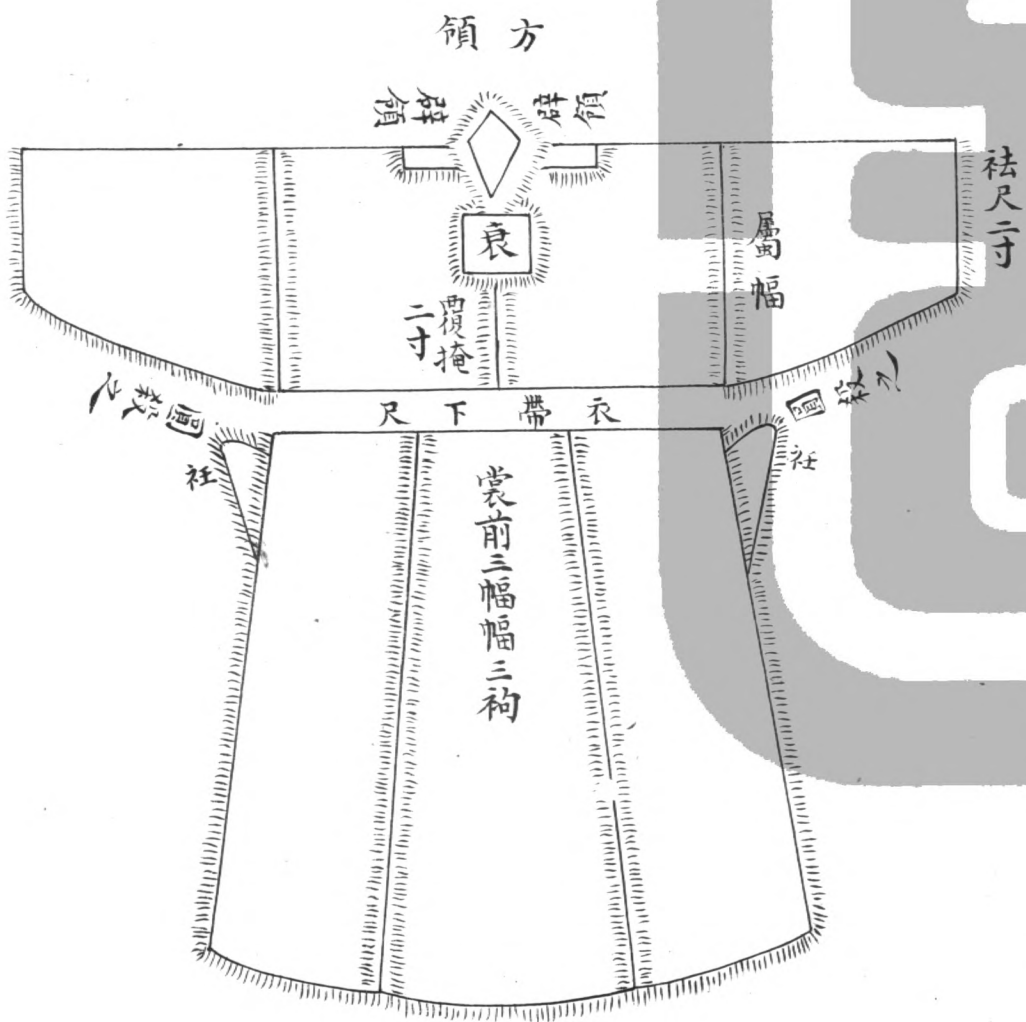



斬衰後

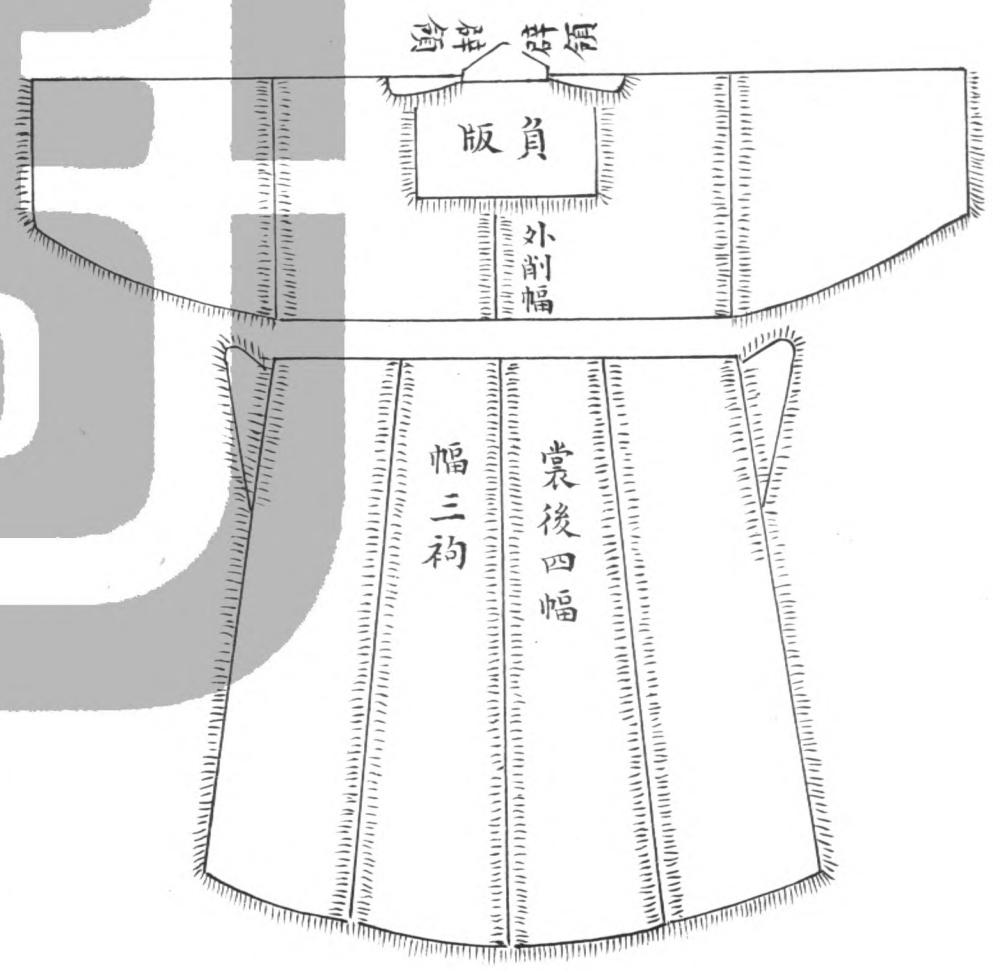

斬衰前

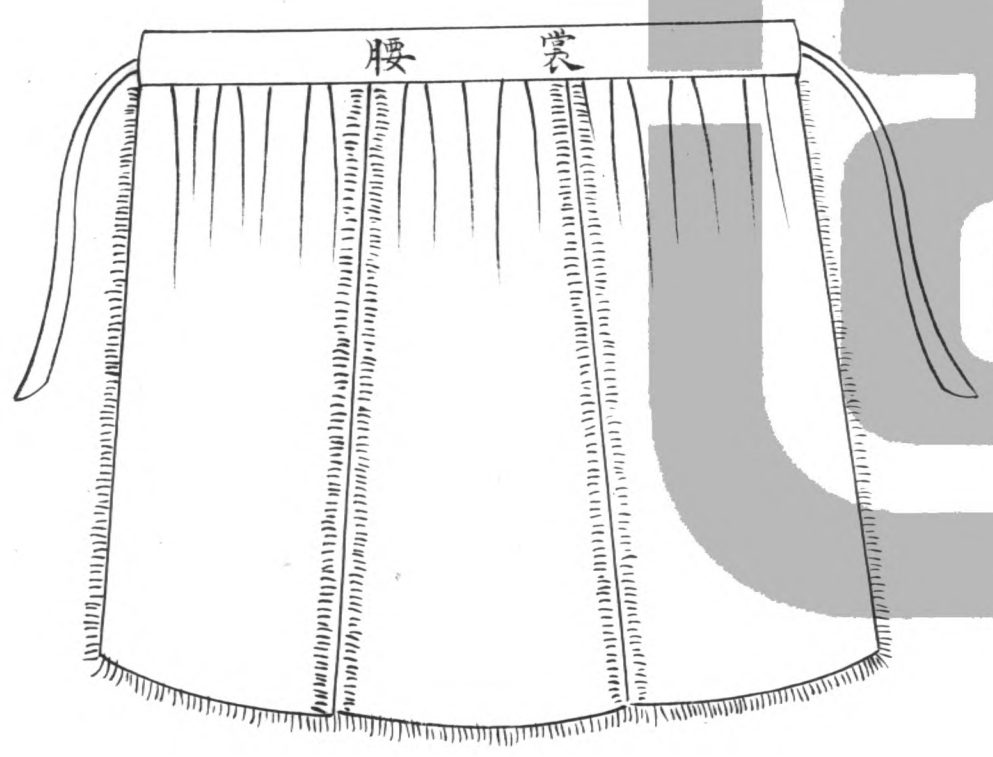

斬衰裳後

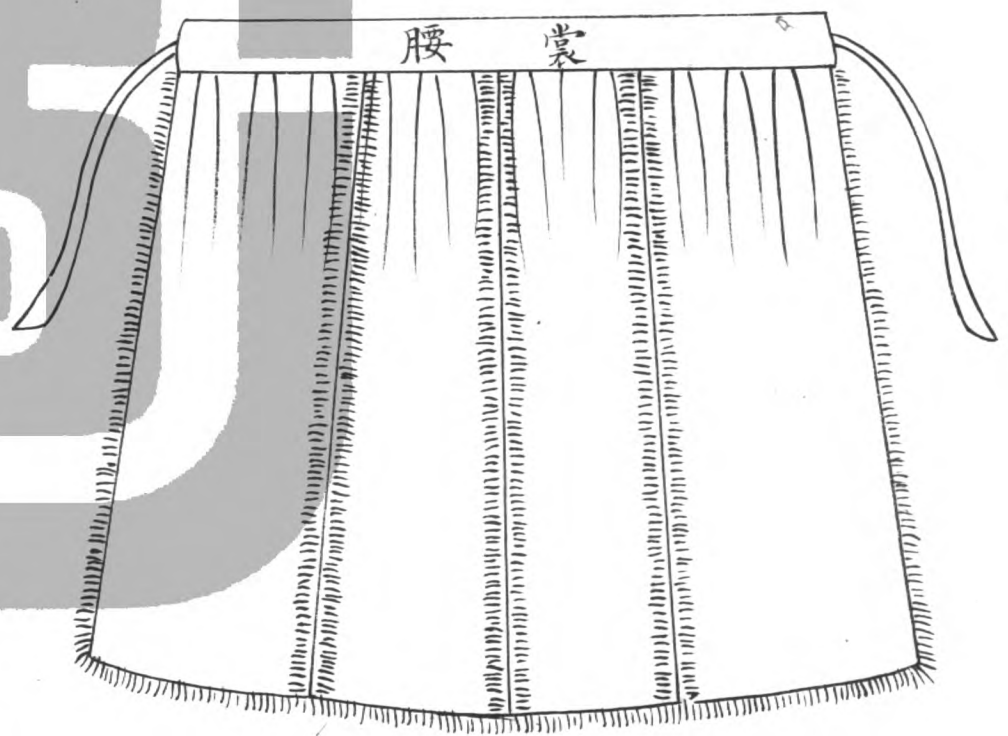

案喪服首斬衰。間傳曰。斬衰三升。檀弓。縣子曰。三年之

喪如斬。蓋貌以表心。服以表貌。斬在服。則心之斬可見

也。喪服記曰。凡衰。外削幅。裳。內削幅。幅三衻。疏謂削幅

者。縫之邊幅。外者向外。內者向內也。衻者。謂辟兩側空

中央也。為裳之法。前三幅。後四幅。幅皆三辟。禭之也。衰

前有衰。後有負版。左右有辟領。有袂。中為闕中。下有衽。

孝子哀戚之心。無所不寓也。案喪服制度。皆法吉服為

之。但吉服則以冠為本。而衣與裳因之。喪服則以衰為



本。而冠與裳因之耳。

冠



冠前

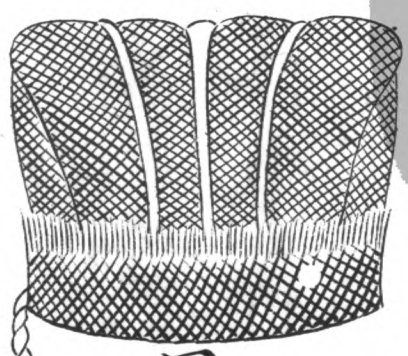

冠後

案斬衰裳三升。以冠爲首飾。故倍衰裳而用六升布。右縫外畢。冠廣三寸。落額。上以布爲三辟禭。兩頭皆在武下。向外屈之。縫於武。以前後兩畢之末。向外禭之。故曰外畢。曲禮。厭冠不入公門。注。厭。猶伏也。喪冠厭伏也。謂反屈之。故得厭伏之名。冠繩纓。條屬屬。猶著也。通屈一條繩爲武。垂下爲纓。著之於冠也。又雜記云。喪冠條屬。以別吉凶。言吉冠則纓武別材。凶冠則纓武共材。將一條繩從額上約之。至項後。交過前。各至耳。於武綴之。各

垂於頤下結之也。三年之練冠。亦條屬右縫。至大祥縞冠。從吉。當纓武異材也。大功以上。右縫。其三辟禭。向右爲之。從陰。小功以下。左縫。亦三辟禭。向左爲之。從陽。

又案大功章注云。大功布。其鍛治之功麤。治之。是用灰也。此冠用六升布。加水濯之。勿用灰。蓋七升以上始用灰也。又案黃氏幹曰。案五服之喪冠。其制之異者有四。升數之不同。一也。繩纓之與布纓。深纓。二也。右縫之與左縫。三也。勿灰之與灰。四也。其制之同者亦四。條屬。



一也。外畢。二也。辟積之數。三也。廣狹之制。四也。蓋其不同者。親疏之差等。其同焉者。形式之定制也。

經苴



經腰

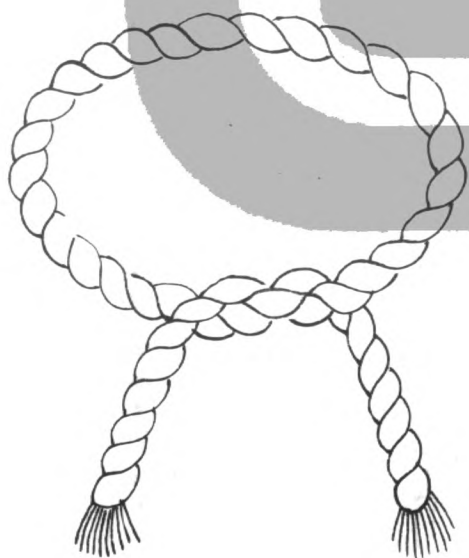

帶絞



案間傳云。斬衰貌若苴。齊衰貌若枲。喪服傳曰。苴經。大搗。左本在下。爾雅以蕢爲枲實。孫炎以蕢爲麻子。苴經者。以色言之謂之苴。以實言之謂之蕢。鄭氏康成曰。麻在首在腰皆曰經。經之言實也。明孝子有忠實之心。苴之形惡。色貌象苴。服因心而發也。盈手曰搗。搗。扼也。圍九寸。腰經。大七寸五分。寸之一而糝之。謂兩股相交。兩頭結各存麻本。散垂三尺也。絞帶者。繩帶也。謂絞苴麻爲繩以作帶。故云絞帶。王肅謂帶如腰經。亦用苴麻爲之。當亦七寸五分。寸之一也。



齊衰前

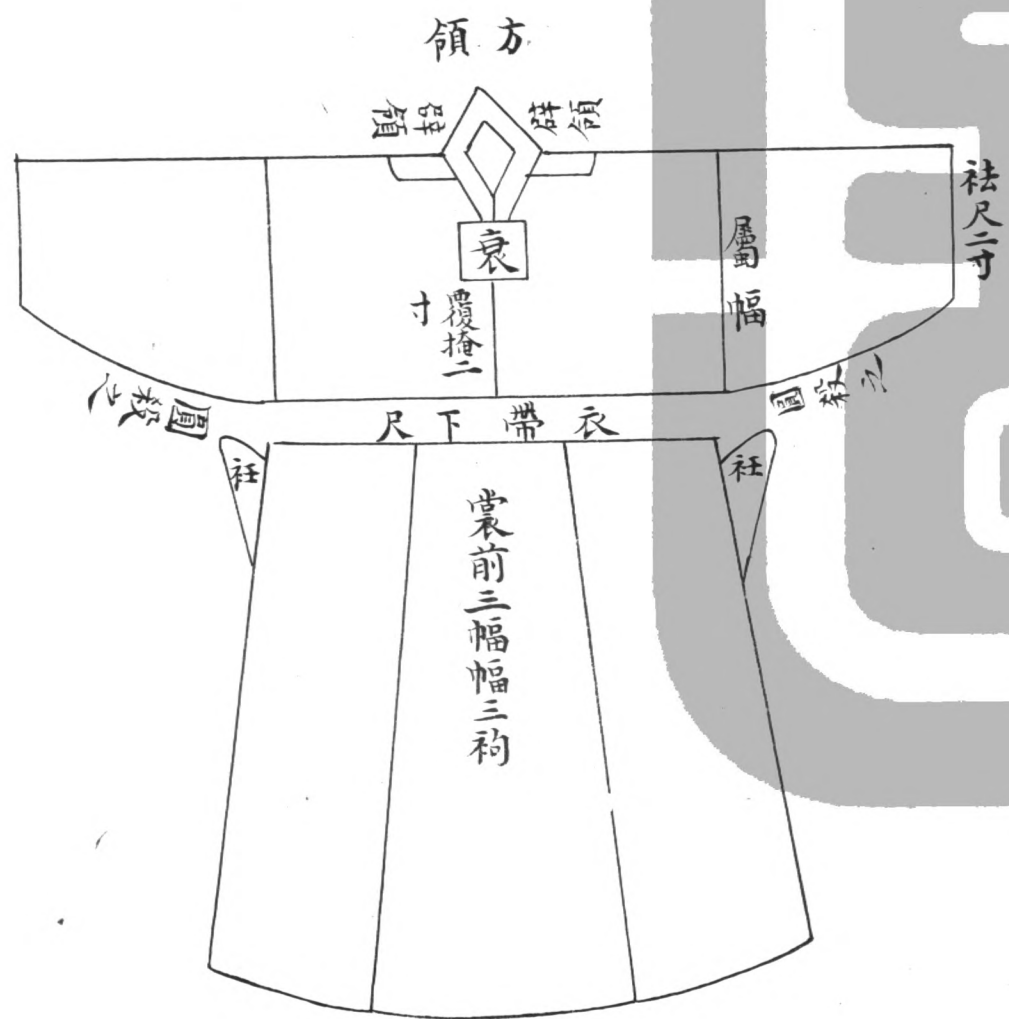

欽定禮記義疏

卷之三

禮器圖五

三

後衰齊

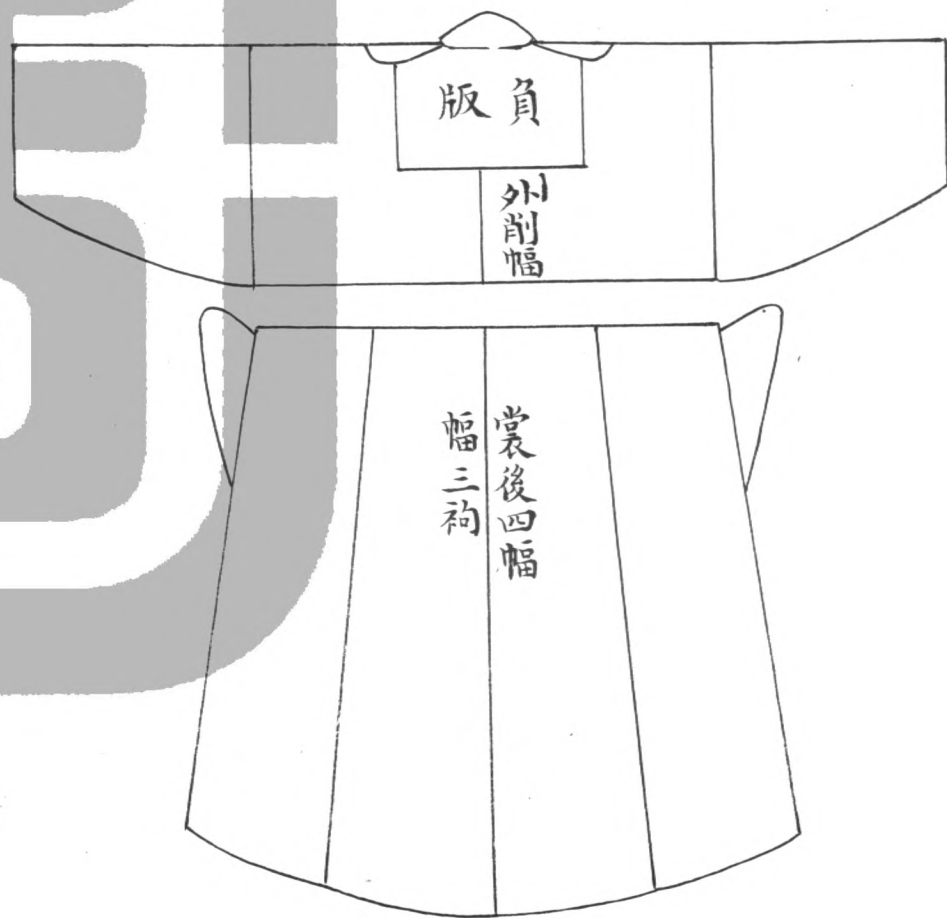

前裳衰齊

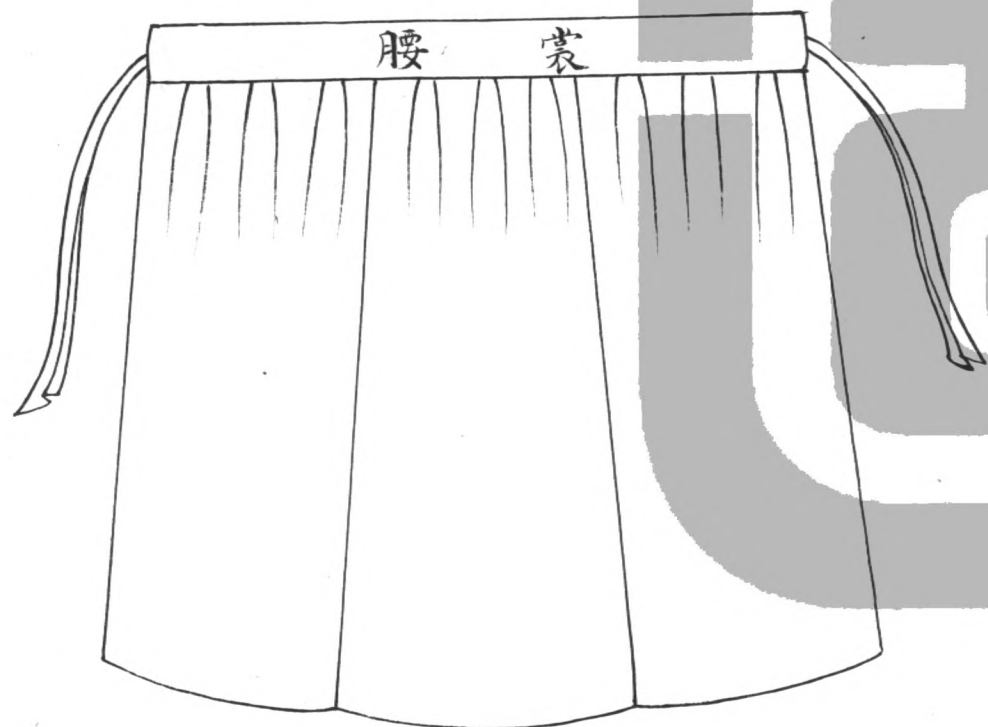

齊衰裳後

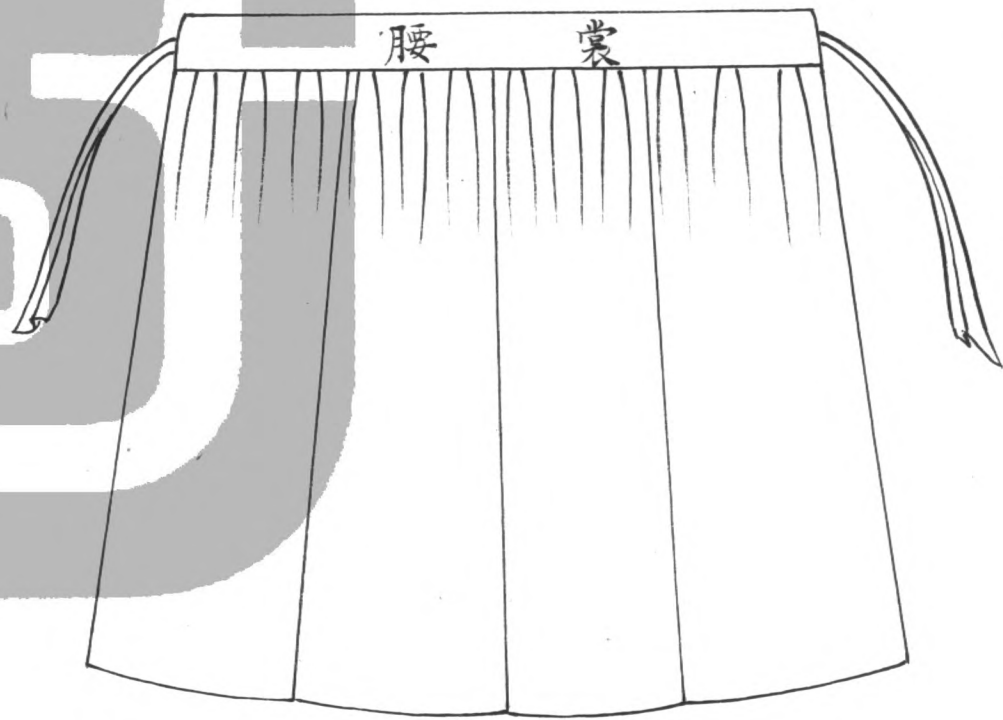

齊衰壯經

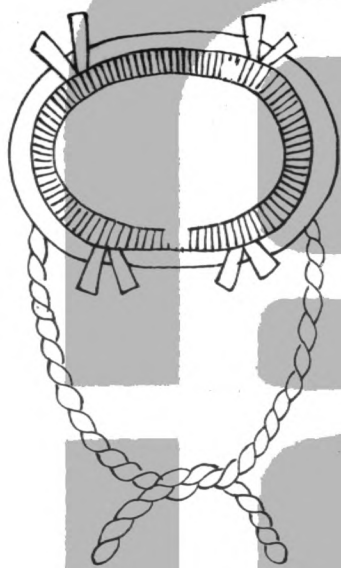

冠布纓

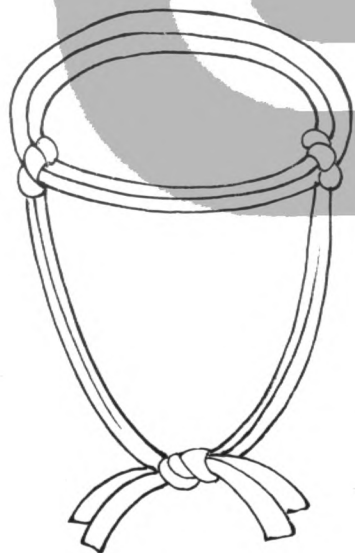

布帶

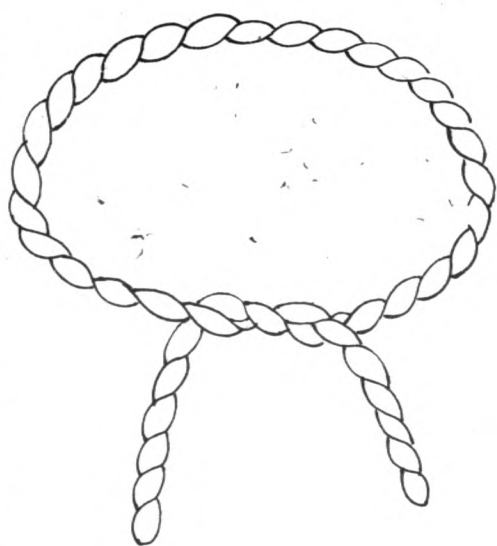



案儀禮喪服。疏衰裳齊。牡麻經。冠布纓。削杖。布帶。疏屨。三年者。傳曰。齊者何。緝也。牡麻者。枲麻也。牡麻經。右本在上。冠者。沽功也。疏屨者。蕪蒯之菲也。間傳曰。齊衰貌若枲。又曰。齊衰四升五升六升。蓋降服四升。正服五升。義服六升也。教氏繼公曰。牡麻者。無實之麻也。牡麻比苴為善。故齊衰以下之經用之。此經右本在上。以見其不以本為纓。而纓亦在其左也。其制屈一條繩。自額上而後交於項中。一端垂於左下。而為纓。一端止於右上。而前鄉。其不纓者。則左端不垂。而在上為異耳。冠布纓之制。與繩纓同。齊斬不言布。此纓帶言布者。對斬衰纓帶用繩言也。大功至總麻衰。惟無負版辟領之制。其衰則皆內削幅。其裳則皆外削幅。蓋布有麤細。而體式畧同。故大小功總麻之齊裳等物。皆準此。不另圖。

杖苴

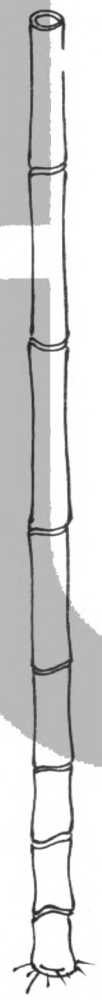

杖削



案苴杖之義有三。苴杖竹也。父者子之天。竹圓象天。一也。竹内外有節。象子為父。亦兼内外之痛。二也。竹貫四時而不變。子之痛父。亦經寒暑而不改。三也。削杖之義亦有三。削杖桐也。削之使下方。取母象於地也。一也。桐之言同也。取内心悲痛。同於父也。二也。桐外無節。象家無二尊。故外屈於父。為之齊衰。經時而有變也。三也。

又案喪服小記云。經殺五分而去一。杖大如經。注云。如腰經也。必知如腰經者。以杖從心已下。與腰同處故也。又云。杖皆下本者。從木性也。各齊其心者。杖以扶病。病從心起。故杖之高下。以心為斷也。



管屨

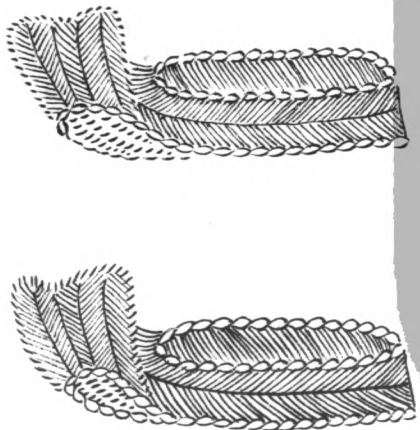

案傳云。管屨者。管菲外納也。在周公時謂之屨。在子夏時謂之菲。其實一也。管屨。謂以管草為屨。管白華也。已。漚為管。漚管柔韌中用。此管是已。漚者用之為屨。外納者。向外編之也。疏屨者。粗屨也。傳曰。疏屨者。蕉蒯之菲也。蕉蒯。皆草名。案斬衰言管屨。見草體。舉惡貌。其服重也。齊衰言疏屨。舉草之總稱。其服輕也。自此不杖期。則言麻屨。齊衰三月。則與大功同繩屨。小功總麻。又沒其屨號。皆各因其差降之宜也。

明衣

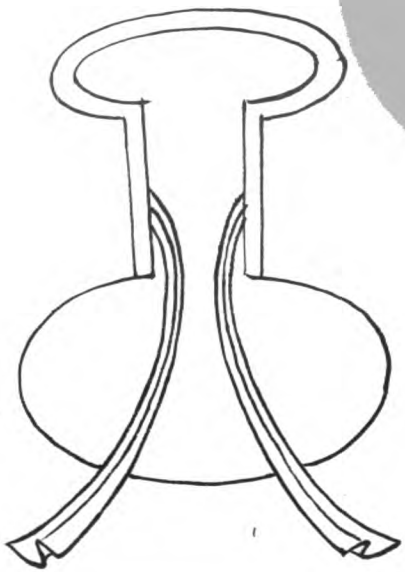
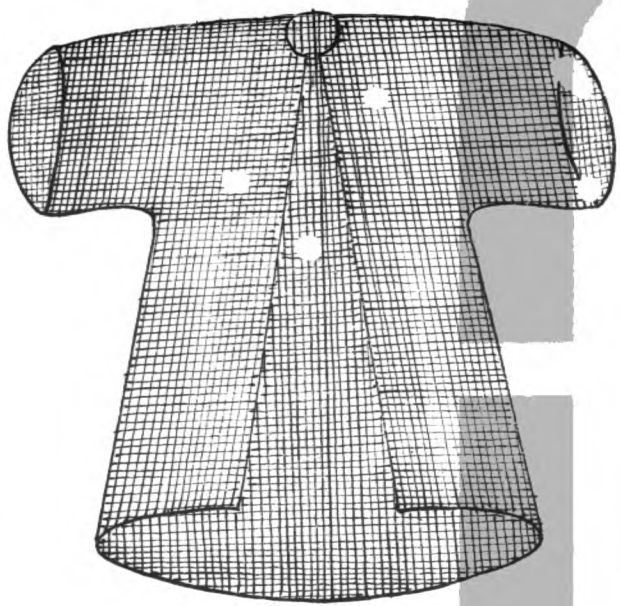

案士喪禮。明衣裳用布。記云。明衣裳用幕布。袂屬幅。長下膝。注云。幕布。帷幕之布。升數未聞。屬幅。不削幅也。長下膝者。謂制此衣長至膝下。亦有裳。前三幅。後四幅。不辟積腰間。下至足跗。亦不被土也。此不辟積腰間者。以其一服不動。不假上狹下寬也。士喪禮下篇曰。縗。縗。縗。是裳之飾也。緇純。即此衣之飾也。一染謂之縗。在幅曰縗。在下曰緇。衣以緇。裳以縗。象天地也。

小斂絞

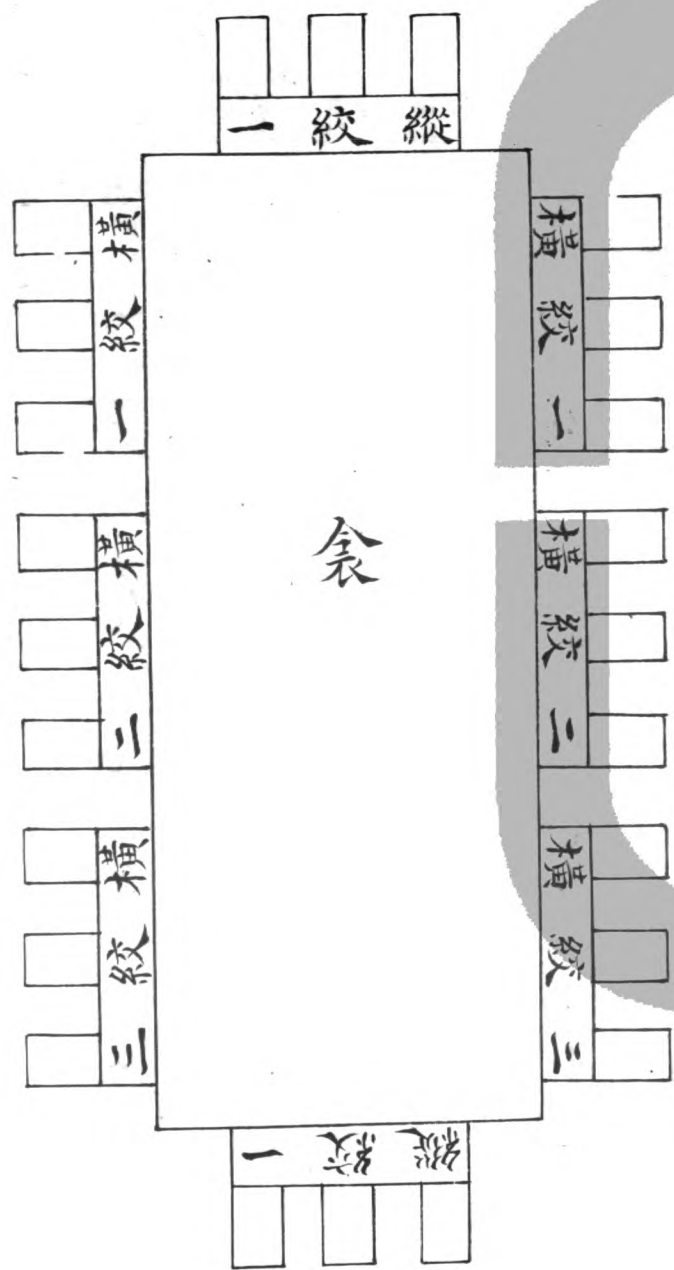

衾



床 靈

大斂絞

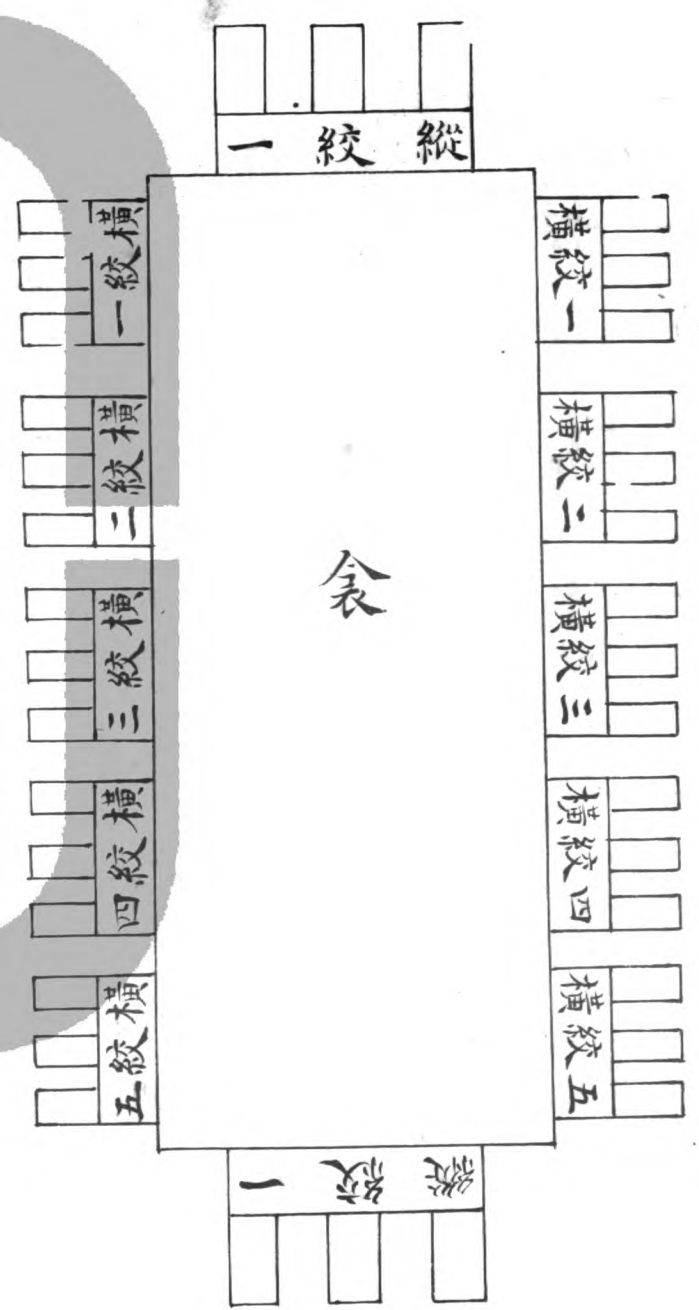

案喪大記云。小斂絞。縮者一。橫者三。大斂布絞。縮者三。橫者五。絞紵如朝服。注云。絞。既斂所用束堅之者也。縮。從也。如朝服者。謂布精粗如朝服十五升也。疏云。謂從者一幅。置於尸下。橫者三幅。亦在尸下。從者在橫者之上。每幅之末。析為兩片。以結束為便也。小斂之絞。廣終幅。析其末。大斂之絞。取布一幅。直裂作三片而用之。其橫者五者。亦又布二幅。直裂為六片而用五片。置於縮三之下。皆欲其堅之急也。

掩

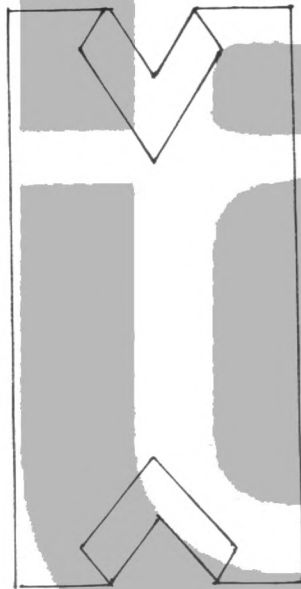

冒

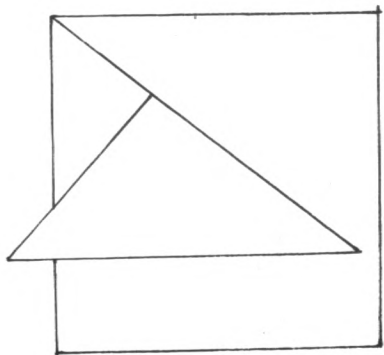
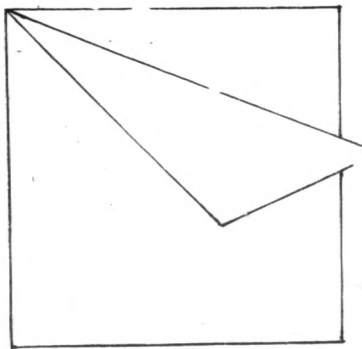

案士喪禮云。掩練帛也。廣終幅。長五尺。析其末。作掩。爲裏尸首故也。析其末者。以後二脚於頤下結之。既瑱。瞑目之後。乃以前二脚倒結於項中也。喪大記云。君錦冒。黼殺。綴旁七。大夫玄冒。黼殺。綴旁五。士緇冒。黼殺。綴旁三。凡冒質。長與手齊。殺三尺。注云。既襲。所以韜屍重形也。殺。冒之下帟。韜足上行者也。又士喪禮云。冒。緇質。長與手齊。黼殺。掩足。注云。冒制如直囊。上曰質。下曰殺。質。正也。其用之。先以殺韜足而上。後以質韜首而下。齊手。上玄下纁。象天地也。孔疏云。於不縫之邊。上下安帶以結之。綴旁七。旁五。旁三。尊卑之差也。



衾

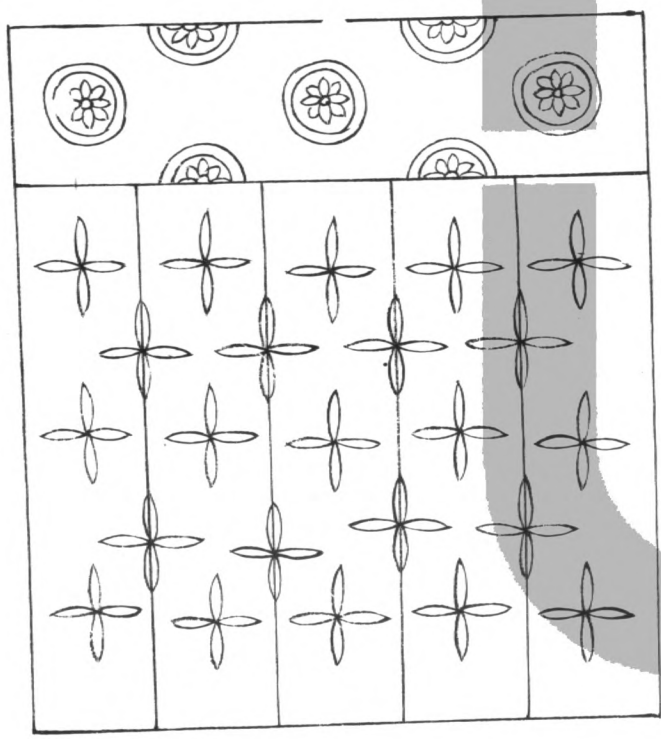

紿



夷 衾

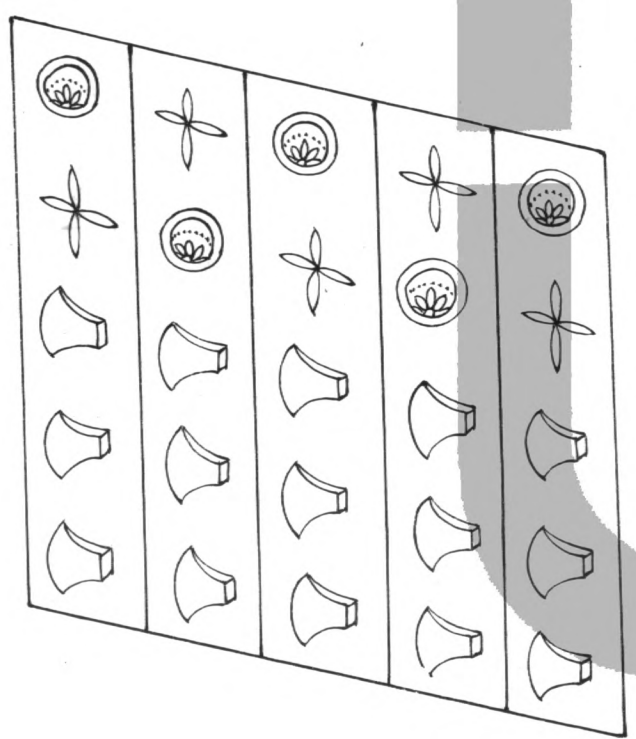

案喪大記。小斂。君錦衾。大夫縞衾。士緇衾。皆一。至大斂。又制二衾。君六。夫士一也。凡衾皆五幅。布於絞上。衾者。卽今之被也。紵者。鄭注。禪被也。五幅白布爲之。別無緣飾。喪大記云。紵五幅。無紉。注云。紉。被識。生時禪被有識。死則去之。異於生也。喪大記曰。小斂以往。用夷衾。夷衾。質殺之裁。猶冒也。冒以韜屍。小斂又覆以夷衾。其所用。緇色。及長短制度。與質殺同。但不復爲囊及旁綴耳。小斂前有冒。故不用夷衾。自小斂後。衣多。不可用冒。故用夷衾覆之。



夷盤

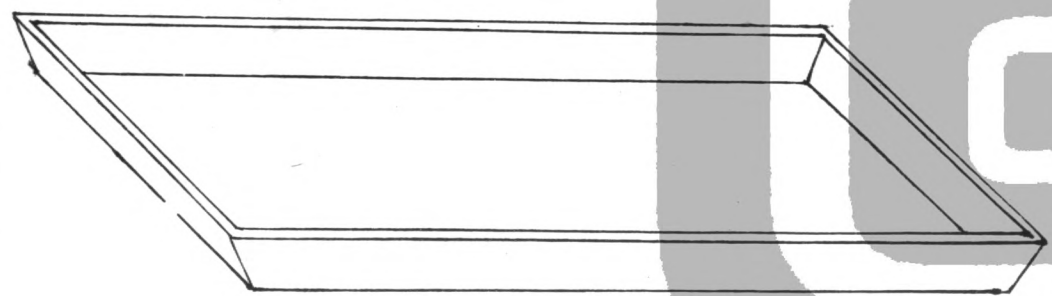

案禮記喪大記云。君設大盤。造冰。周禮凌人。大喪。共夷  
 盤冰。注云。夷之言尸也。實冰於夷盤中。置之尸牀之下。  
 所以寒尸也。尸之盤曰夷盤。牀曰夷牀。衾曰夷衾。皆依  
 尸而為言者也。漢禮器制度。大盤廣八尺。長丈二尺。深  
 三尺。漆赤中。諸侯謂之大盤。其即夷盤之謂與。

高 重

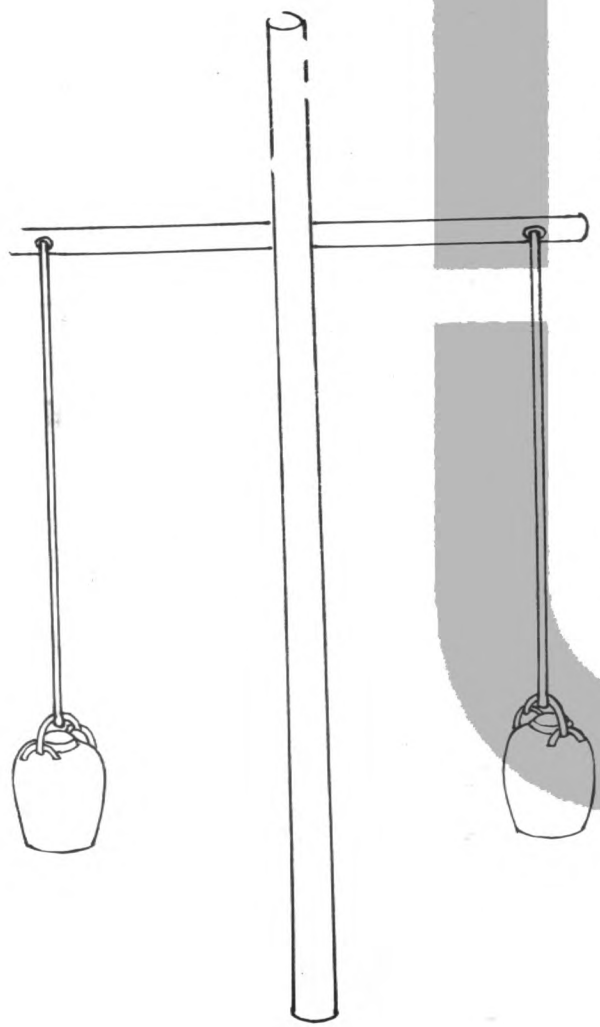

案檀弓。重。主道也。疏云。謂始死作重。猶若吉祭木主之道也。吉祭。不主所以依神。在喪作重亦以依神。故曰主道也。蓋孝子望親之精神有所憑依。故設重以依之。謂鬼神每依飲食。庶幾見親於所依也。重起於殷代。以含飯餘鬻。以鬻盛之名曰重。今之糧鬻。即其遺制也。士喪禮云。重木。刊鑿之。甸人置重于中庭。三分庭。一在南。注云。木也。縣物焉曰重。刊。斲治之也。鑿之為縣。簪孔也。士重木長三尺。疏云。以其木有物縣於下。相重累。故得名。

重。云簪孔者。下云繫用鞵。用鞵內此孔中也。云簪者。若冠之簪。使冠連屬於紒。此簪亦相連屬於木之名也。士重木長三尺。則大夫以上各有等。當約銘旌之杠。士三尺。大夫五尺。諸侯七尺。天子九尺。據豎者言之。橫者宜半之也。禮又曰。夏祝鬻餘飯。用二鬻於西墻下。冪用疏布。久之。繫用鞵。縣於重。冪用葦席。北面。左衽。帶用鞵。賀之。結於後。注云。夏祝。祝習夏禮者也。夏人教以忠。其於養宜。鬻餘飯。以飯尸。餘米為鬻也。重。主道也。士二鬻。則



大夫四。諸侯六。天子八。與簋同差。久讀為灸。謂以蓋塞  
鬲口也。幹。竹密也。以席覆重。辟屈而反兩端。交於後左  
衽。西端在上。賀。加也。疏云。前商祝奠米飯米。夏祝徹之。  
今乃鬻之。而盛於鬲。是以下記云。夏祝徹餘飯。其注云  
徹去鬻。是也。北面左衽者。人北面以席先於重北面。向  
南掩後也。聶氏宗義圖云。重用互達。橫鑿穿為四孔。貫  
四橫木。每一橫縣二鬲。四橫八鬲。諸侯七尺。三橫六鬲。  
大夫五尺。二橫四鬲。士三尺。一橫二鬲。並覆以疏布。裏

以葦席。而後代則重與葦席為二物矣。又案幕用疏  
布。以布覆鬲也。久之。不言其物。殆以所幕者為之耶。左  
衽者。右端在上。而西鄉。象死者之左衽也。帶用幹。以幹  
中束其席。象死者之帶也。曰面。曰衽。曰帶。皆象形名之。  
故曰重主道也。又敖氏繼公不讀久為灸。而以久為  
以物承他器之稱。是上既幕之。而下又承之也。其說較  
優。

熬蓬

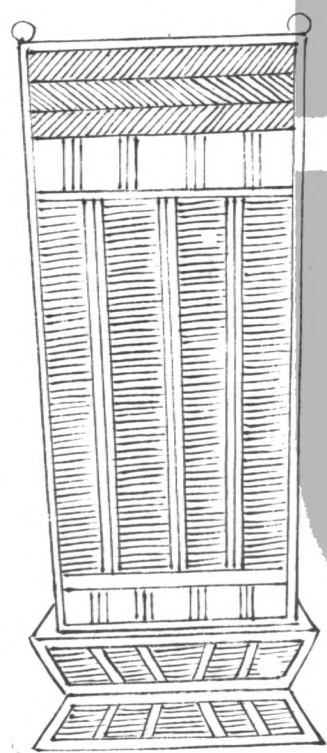

案禮記喪大記曰。熬。君四種八筐。大夫三種六筐。士二種四筐。加魚腊焉。注。熬者。以火熬穀使香。以筐盛之。設棺旁以惑蚍蜉。使不至棺也。鄭注士喪禮曰。熬黍稷各二筐。又曰。設熬。旁各一筐。大夫三種。加以粱。君四種。加以稻。四筐。則手足各一。餘設於左右。加魚腊者。案特牲士腊用兔。少牢。大夫腊用麋。天子諸侯無文。當用六獸之屬。今案用熬筐者。或亦以穀氣者。人精氣所依。置之棺旁。亦實口用米。實鬲用飯之意。必謂以惑蚍蜉。竊恐熬穀易竭。而蚍蜉無窮也。迂矣。



遣車

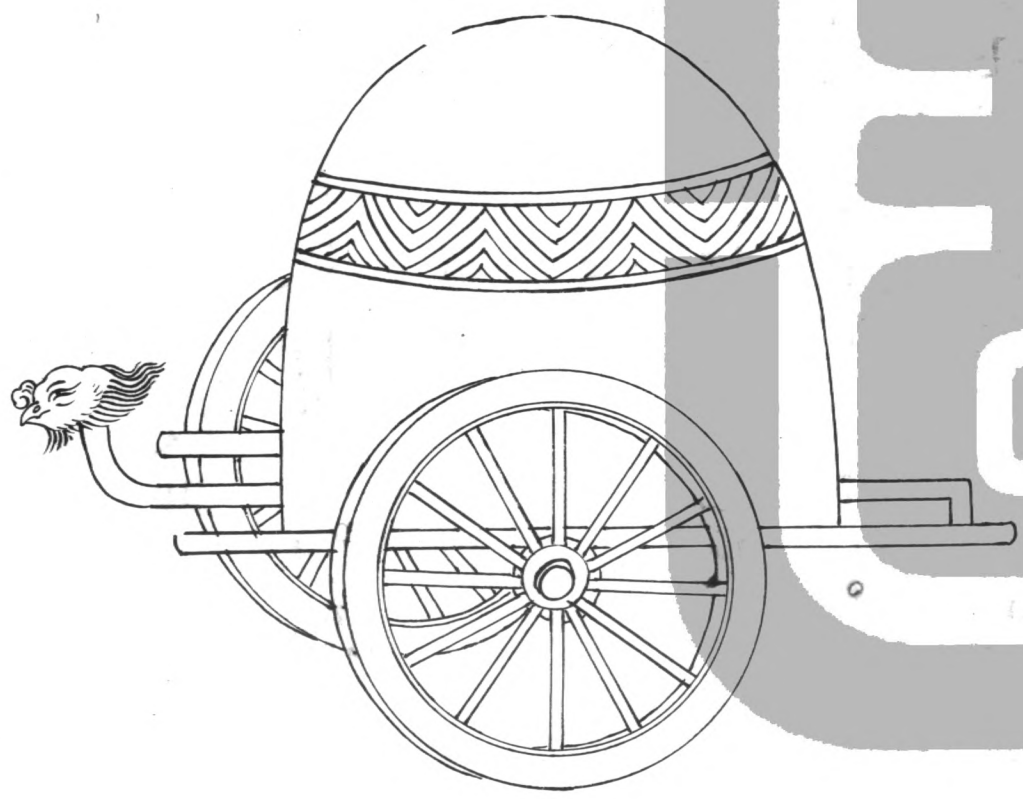

案周禮巾車職云。大喪飾遣車。注云。一曰鸞車。用疏布爲轎。四面有障。置於四隅。後鄭云。轎其蓋也。四面皆有障蔽。以隱翳牢肉。置於椁中之四隅。疏云。遣車。謂將葬。柩朝廟畢。將行。設遣奠竟。取遣奠之牲臂臠。折之爲段。用此車載之。遣送亡者入壙也。雜記云。遣車視牢具。言車多少。各如所包牲體之數也。既夕禮云。包牲取下體。蓋遣奠所包也。士三箇。前脰折取臂臠。後脰折取骼。是一牲取三體。士少牢二牲。則六體。大夫以上用大牢。牲

九體。分爲十五段。三段爲一包。凡五包。諸侯分爲二十一段。凡七包。天子分爲二十七段。凡九包。所包皆用左

胖。

四碑六紉圖

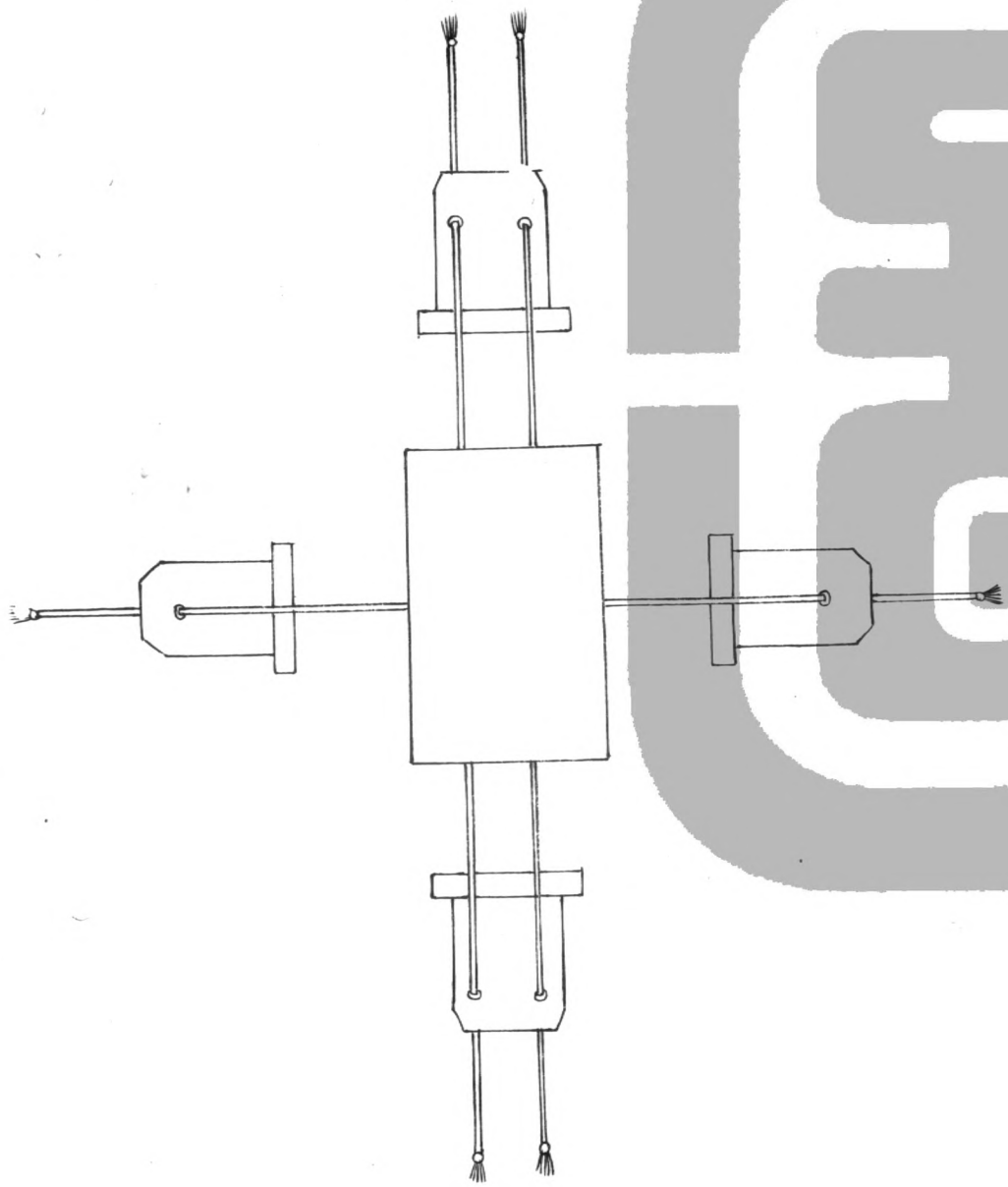



案天子六綵。前後二碑。上下各重鹿盧。共穿四綵。左右二碑。二鹿盧。分穿二綵。餘可以此推之。

銘 旌

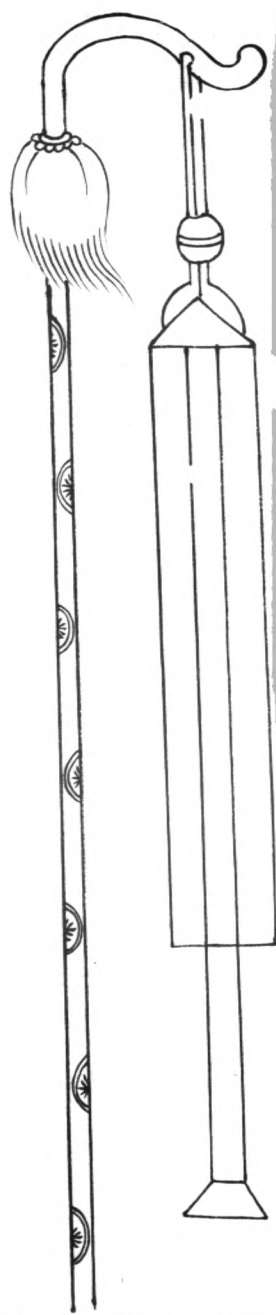

案士喪禮。爲銘各以其物。檀弓。銘。明旌也。以死者爲不可別已。故以其旗識之。注云。明旌。神明之旌也。周禮司常。大喪共銘旌。注云。王則大常。又案司常職。王建大常。諸侯建旒。孤卿建旒。大夫士建物。銘旌亦然。但尺數異耳。天子九尺。諸侯七尺。大夫五尺。士三尺。若不命之士。則以緇布半幅。長一尺也。頰其末。長終幅。長二尺也。緇頰。共長三尺。廣三寸。書銘於末曰。某氏某之柩。竹杠長三尺。置于宇西階上。注云。杠。銘槨也。宇。柩也。柩者。兩

端連絲木也。

功布





案既夕禮云。商祝執功布。以御柩。執披。注云。居柩車之前。若道有佻仰傾虧。則以布為抑揚左右之節。使引者執披者知之。士執披八人。疏云。葬時乘車。故有柩車。前引柩者。及在旁執披者。皆御治之。下記云。執披者旁四人。注云。前後左右各二人。是士執披者八人也。又案禮。將葬。啓肆。商祝免袒執功布。入升自西階。又商祝拂柩。用功布。夫啓肆用功布者。執之以接神。為有所拂拭也。拂柩用功布者。始告神。用功布拂去凶邪之氣也。此皆功布之為用也。功布。灰治之布也。周禮鄉師。及葬執燹。以與匠師御柩。注云。燹與翽義同。翽。羽葆。幢也。喪大記。君葬。御棺用羽葆。蓋士御柩以功布。則大夫御柩以茅。諸侯以羽葆。天子以燹。皆以指引前後左右。一如功布之施為也。

葆羽

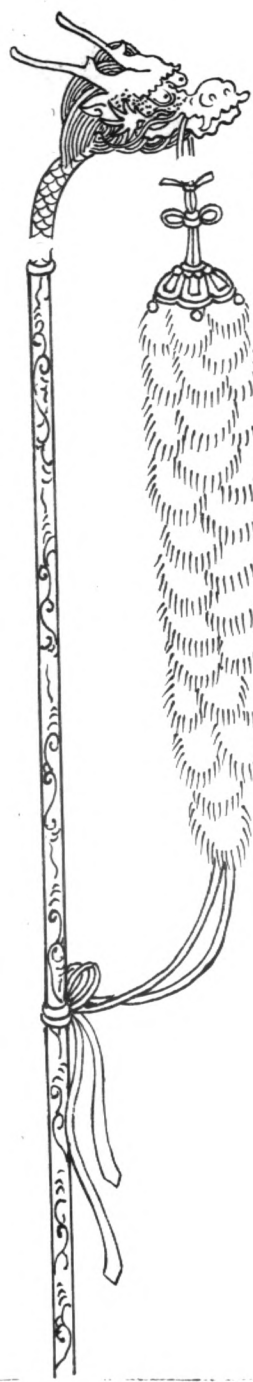

案雜記。諸侯之葬。升正柩。匠人執羽葆御柩。鄭注。御柩者。居前道止之。孔疏。匠人。工人也。羽葆者。以鳥羽注於柄頭。如蓋。謂之羽葆。謂蓋也。匠人主宮室。故執蓋物。御行於道。示指揮於路。為柩進止之節也。

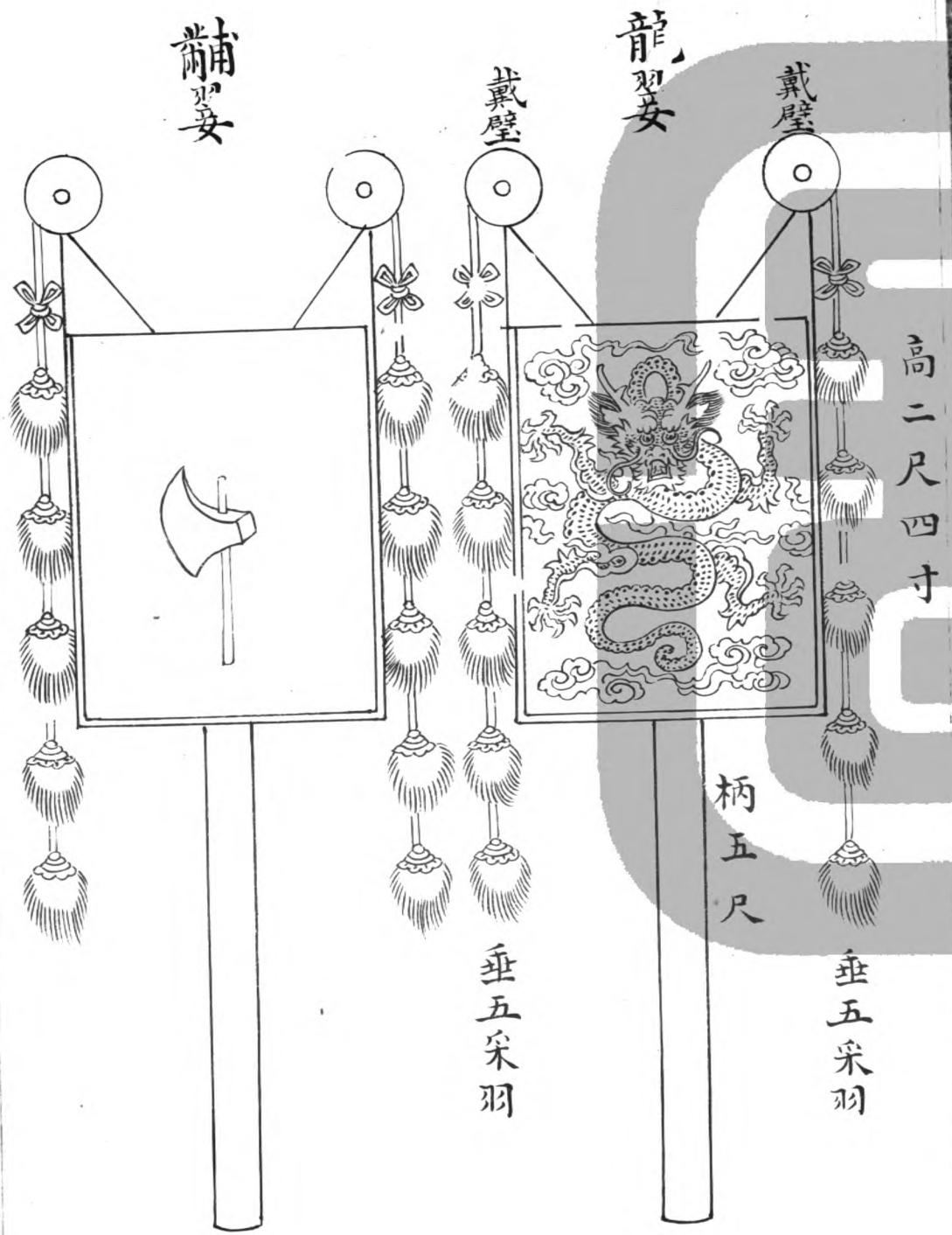



黻  
羽  
安

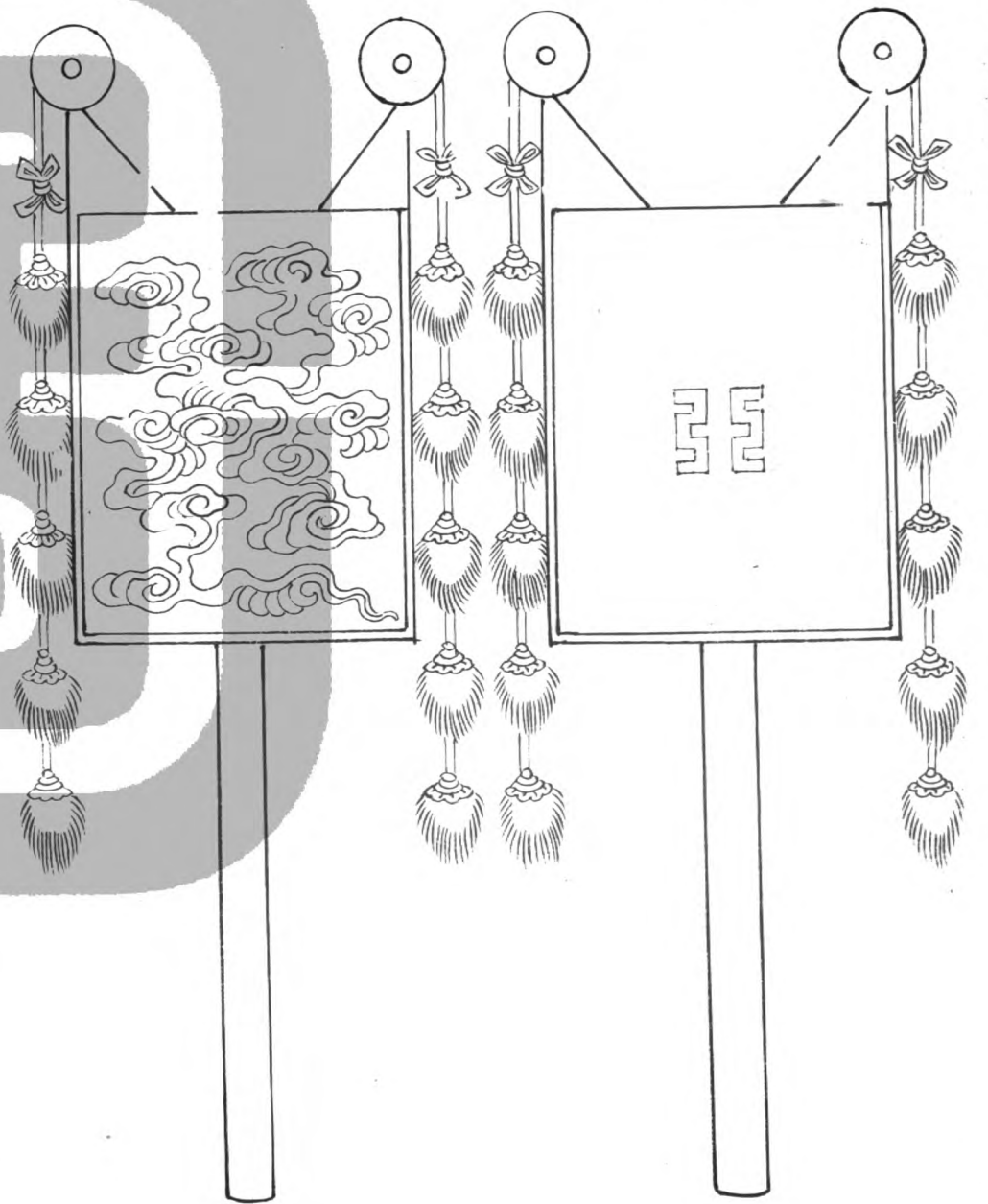

雲  
翬

案喪大記。君飾棺。黻翬二。黻翬二。畫翬二。皆戴圭。大夫士皆戴綏。禮器曰。天子八翬。諸侯六翬。大夫四翬。鄭注。喪大記。引漢禮。翬以木為筐。廣三尺。高二尺四寸。方兩頭高。衣以白布。畫者畫雲氣。其餘各如其象。柄長五尺。車行。使人持之。而從以障車。既窆。樹於壙中。天子八翬。有龍翬二。其戴皆加璧垂羽。

棺 飾



案柳之言聚也。諸飾所聚也。孝子啓殯見棺。猶見親身。載飾而行。遂以葬。若存時居帷幕而加文繡也。其名有四。以殯。則謂之輜車。以葬。則謂之柳車。以其迫地而行。則謂之蜃車。以其無輳。則謂之軫車。其帷荒振容褚紐。嬰披之制。詳喪大記中。阮氏圖云。柳車四輪一輳。車長六二尺。廣四尺。高五尺。其迫地而行。有似於蜃。故周禮謂之蜃車。又既夕禮記注云。其車狀如牀。中央有輳。前後出。設前後輳。輳上有四周。下有前後軸。以軫為輪。許

慎說。有輳曰輪。無輳曰軫。以軫為輪。此與輜車異也。輜無輪。直有轉輳。此則有軫輪而無輳。



欽定禮記義疏卷第八十二

欽定四庫全書

