

旧参
R 429·6
SJG



機聯會出版

工商史料

第一集

西園印書

F 429-6
S J G

工商史料第一集目次

滄序.....	三
程序.....	五
本會八年來的回顧.....	七
(以下各篇以筆劃多寡為先後)	
大中華橡膠廠.....	一六
三星棉鐵廠.....	二四
天一味母廠.....	二七
中國化學工業社.....	三七
中國豆浦耳電器廠.....	四六
中國康元製蠟廠.....	五二
琉璃廠.....	六〇
賽璐珞廠.....	六五
寶業社.....	七一
葯廠.....	七九
製造公司.....	八五



市日圖書

冠生園罐頭食品公司	八九
美亞織綢廠	九八
美龍香料藥品廠	一〇六
家庭工業社	一一三
振昌棉織廠	一二〇
振興毛織紡織廠	一二七
振豐棉織廠	一三五
第一牌牙刷廠	一四一
章華毛織紡織廠	一四七
華生電器廠	一五三
華福製帽廠	一五七
開成造鞋公司	一六一
景翰衫襪廠	一七〇
無敵香皂廠	一七七
達豐染織廠	一八五

潘序

史量才先生在日，常囑余蒐集一般經過艱難困苦奮鬥成功之工商界史料。史先生認此為國家之寶貝，最值得表揚，值得記載，而為吾人至有價值之工作。余即以機聯會刊之工商史料示之，史先生深謝此舉，並以尚未普編為憾。余復以事繁，無暇致力於此，今史先生死矣，終覺愧對不置。今日國難日深，世變愈亟，救國之道千端，而莫過於經濟，莫急於工商，蓋此為實力之救國，非空言，非高論，更非趨時尚者可比擬也。嗚呼！遍國中言救國者多矣，甲獻一策，乙陳一議，丙擬一計畫，非不渲染熱烈也，然而國勢依然，國難猶是，且有日以凌夷之象。無他，空言不如實力，理論不如事實也。故余不崇拜政治家，法學家，乃至經濟家，而獨景仰奮鬥成

功之工商家。此輩工商家之成功，中間不知絞幾許之腦汁，嘔幾許之心血，嘗幾許之困苦，受幾許之挫折，滴幾許之淚，惹幾許之氣，以有今日之局面，今日之地位。此一部成功史中，辛酸甘苦辣，五味備嘗，此日受人之祝頌艷羨，安知非昔日揶揄譏笑之反應歟？惟其志趣堅貞，心志強固，用能再接再厲，百折不回，卒達成功之目的，此而非國寶，誰可以當國寶，此而不表揚，誰值得表揚！機關會刊能見及此，蒐集工商史料，已有二十餘種，哀然成集，以飭國人，余樂為之序，以介紹於關心我國工商之邦人士。

中華民國二十四年十月十日

潘文安序於上海職業指導所

程序

年來由於市況之蕭條，故復興工商業之聲浪，乃甚囂塵上。然欲求復興工商業，首須明瞭今日工商業所以衰落之癥結，然後對症下藥，方克有濟。余自回國以來，即抱定此種主張，以改良中國工商管理為己任。然數年來欲求一忠實精密之參攷資料而不可得，有之，無非捧場與頌揚之文字而已。故余任職機聯會後，便決心進行此一般取巧者所不屑為之笨的工作，擬先詳細調查各廠商之歷史，設備，組織，制度，管理，產銷等實際狀況，進一步根據調查所得，再加以精密之分析與診斷，草成應行改良之建議，貢獻於工商界諸領袖。惟第一步之調查工作，非余一人之時間精力所能勝任，幸有章亦敏君來會擔任會刊編輯，余即以此項工作請彼辦理。乃自去

春實行以來，陸續在核聯合刊上發表之各廠史料，至今已有一三十篇之多，內容均重實質，不尚空論，此不獨在余個人，於研究工作上得一絕大助力，即關心工商業之各界人士，亦能窺見一部份工廠之實況。茲為應研究工商業者之需要起見，特先出一單行本，定名為工商史料第一集，使熱心研究者得一有系統之參攷資料，將來擬再刊行第二集以至第三集，務使搜羅普遍。余深信第一步工作不久即可完成，其第二步工作之開始，亦為期不遠矣。余於欣慰之餘，除祝章君為此項笨的工作繼續努力外，並以此自勵。

程守中序於上海核聯合會

本會八年來的回顧

本會——上海機器國貨工廠聯合會，簡稱機聯會——自成立以來，忽忽已八年了。這中間，我們不敢說對社會有過怎樣了不得的貢獻；然因會員工廠之維護，及各界人士之贊助，故在國貨事業界，總算已有了相當的聲譽。不過我們終覺得任重力微，缺點在所不免。茲將八年來經過情形，加以概述，請讀者盡量批評，以資改進，那是我們竭誠希望的。

▲創立動機

我國實業為什麼沒有進步？要詳細的開列出來，不難寫成一本小冊子；簡單的說，最主要的原因，大概不外乎：（一）缺乏雄厚的資本；（二）缺少精良的器械；（三）運輸太不便；（四）關稅不能自主；（五）勞資糾紛迭起；（六）同業未能合作等幾點，怎樣才能打開這局面呢？那就不是三數家工廠的單獨努力，所能奏效的了。本會發起人陳謙仙、項松茂、葉漢臣、沈九成、陳荷蓮、顧兆積、許健南等幾位先生有見及此，便主張組織這個會。他們認為要消除這些障礙，必須各工廠一致團結起來！只有團結，才會生出力量；有力量，才能應付這荆棘叢生的環境！

民國十六年五月二日，陳先生等幾位發起人宴請上海各工廠領袖於大東酒樓，即席宣布組織機聯國貨工廠聯合會之意義。當時推定三友實業社、五洲大藥房、家庭工業社

、勝德織造廠、冠生園、廣生行、景翰汗衫廠、上海玻璃公司、中國建新公司、中華工業公司、三新布廠、中華第一針織廠、榮昌火柴公司、達豐染織廠、振豐棉織廠等十五家為籌備委員；並互推五洲、家庭、三友、勝德、上海玻璃、三新、中國建新等七廠為常務，開始籌備。計自五月三日至六月七日，前後共開會議十二次；到同年六月十五日，上海機聯會终于在籌備委員廢寢忘食的工作之下，和各界人士相見了。

說到這裏，我們却有一件傷心的往事，那就是「一二八」之役項松茂先生的為國捐軀！項先生的一生，大概知道的人很多；他辦實業，可說完全是以國家為前提的；所以他的逝世，不但是本會的不幸，實在也是我中華民族的一大損失！

▲成立宣言

根據上述我國工業落後的種種原因，本會於十六年六月十五日正式成立後，便發表了一個宣言，其中對於政府的請願事項，有如下數點：（一）取消國際不平等條約，收回關稅自主權，實行獎勵海外貿易，及制定保護國貨行銷各稅則，廢除產金雜捐；（二）獎勵國貨出品及化學工業，尤其是新發明品，并保護憑匠權；（三）免除機製仿造洋貨海關通過稅，及機械輸入稅；（四）制定工廠法及工廠管理規則，并保護工廠條例，從速成立工業主管機關，以便呈請備案及商標註冊；（五）設立大規模之機械製造廠，鋼鐵廠，及惠工銀行，教員工業院；（六）從速增設鐵道，修治運河，開闢商港，建築道路；（七）從速頒定勞資調節法，及設勞資仲裁法庭；（八）規定勞金最低額，及勞

動教育、保險、儲蓄各條例；（九）統一全國貨幣，禁止外國紙幣行使，並禁止以銀兩為往來之計算；（十）劃一全國度量衡。上列十大事項，曾刊於十六年九月出版的第一期會務報告中，在本會是頗有歷史價值的。我們八年來的工作對象，也就是這十大目標。現在，雖然開稅權之收回，厘金之撤廢，工廠法之制定，商標局之成立，各省公路之敷設，政兩為元之實現，新度量衡之規定，……等，政府已次第實行，而苛捐雜稅之取消，目前也在推進中；不過，在十大目標沒有全部完成前，本會的任務還不能算終了。今後，仍將本此旨趣，進隨各界之後，繼續奮力前進！

▲會章摘要

除宣言外，會章也是本會的一種重要文獻，這裏，似乎也有一說的必要。

我們這個會的會員，是以工廠為單位的；只要是用機器從事製造的國貨工廠，有兩家會員工廠之介紹，並經委員會通過後，就可以享受會章所賦予的一切權利。

本會的最高機關，是各廠代表的全體會員大會。由大會選舉執行委員二十一人，在大會閉會時，代表執行會務；並選舉監察委員三人，擔任監察事宜。再由執行委員會中互選常務委員七人，在執行委員會閉會時，主持一切。任期均為一年，但連選得連任。

本會的日常事務，計有下列幾項：（一）商標註冊及登記手續；（二）參與賽會事件；（三）發展國外貿易；（四）徵集商品展覽；（五）改良工廠制度；（六）請求改革捐稅問題；（七）研究工作進步；（八）國貨證明事件；（九）聲請保護法益上的事

項；(十)其他與本會宗旨相合之事務等。

本會委員，均為名譽職。凡會員工廠，應盡繳納會費之義務，計分基本與普通兩種：基本會員之會費，又分每月十元、五元、三元三等；普通會員，也分兩元和一元兩等；但所享權利，完全是一樣。

以上，是會章中比較重要的幾條，要知道本會的組織、任務、以及經費來源等，看了這一節不難窺其大概。

▲立案與會徽

當本會成立之初，因那時工商部尚未設立，故于民國十六年六月二十三日，根據寧吉及會章，呈請上海特別市實部備案；同月二十九日，奉批准予成立。七月六日，又具呈江蘇省政府建設廳；乃於同月十九日，奉批准予備案。同年八月十七日，又呈准上海特別市農工商局註冊給照。後來，因農工商局改組為社會局，于十八年四月二日，又呈准上海特別市社會局註冊給照。至此，本會便獲得了法律上的根據。

這裏可以附帶說一說的，是本會這個形的會徽。初看，大家一定不明瞭它的意義，原來四週有齒形的圓圈，是代表機械；器上的車輪；車輪是旋轉不停的，意思是本會會務，也將前進不已。又輪齒形二十六，暗示全國二十六省區。中間四個字，是象徵「機群」兩字，這就是以作本會會徽的由來了。

▲會員統計

照本會當初的希望，全國各工業區都應該有和我們同樣的組織，然後集合各地分會，成立一個全國的總聯合會；因此，本會在會名上，要加這「上海」二字。可是這願望至今還沒有成功。我們除了促起各埠國貨工廠，從速組織外，在這個過渡時期，也不拒絕外埠廠家的加入；如山東的烟台、博山、本省的南京、常州、江陰、蘇州、太倉、嘉定、以及浙江的杭州、嘉興、寧波等處，現在却有我們的會員；雖然，為數是不多。

本會的會員，數目不能記多，但以工廠為單位的團體，現在能有二百四五十家會員，在工業不發達的今日，我們也頗可自喜了。同時，歷年會員的有增無減，這更是一件值得高興的事！不過今年因市面不佳，開關停歇者頗多，故會員略為減少了些。茲將會員數目的比較，列表如左：

年 份	會員數目
十六年	124
十七年	138
十八年	152
十九年	155
二十年	229
二十一年	241
二十二年	251
二十三年	260
二十四年 十一月止	248

在這些會員中，最多的是棉織業，其次是針織業和電器業，再次是橡膠業和化粧品業；此外，製糖業、調味品業、手帕業、毛織業、化學品業等，會員的數量也不少。

▲職員與會所

本會歷辦的事務既多，為工作便利起見，乃分為總務、會計、文牘、交際、編輯、廣告、出版等科，由常務委員分掌各科主任；並以各科事務之繁簡，各聘幹事若干人，另設總幹事一人，總管一切，日常工作，訂有辦事細則，每週開幹事員會一次。最初，僅有職員二人，年來陸續添聘，目前已增加到十一人了。

我們的會所，本來是在法租界貝勒路二十七號；後因不敷應用，乃遷今址——公共租界寧波路三百八十三號；內分辦公室、會議室、會客室、及職工宿舍等。地點適中，交通便利，在會務進行上，不能說沒有相當的幫助呢。

▲事業概述

這八年中，本會所辦過的事務，真是多到無從說起；其中最多的，如國貨發明，商標註冊，請求減稅及免稅等。此外，如工廠規則、國貨市場、工廠安全設備、工廠衛生、工廠火險、工人教育、工廠法實施、稅則、科學管理等問題之研究；以及工商法規、工廠管理方法、工商法律常識、工商事務等問題之講演，均已先後舉備。去今兩年，又在會所設立簿記補習班，並與工商管理協會合辦工商管理補習班，利用晚上休息時間，訓練各廠會計及管理人材；辦國貨茶話會，以通商情；印製防火防機警告牌，分發各廠懸挂；這些，對於國貨工廠，却是不無相當利益的。

▲出版書報

由本會出版的定期刊物，有機聯會刊和國貨新聲兩種。會刊半月出一次，現在已出到一百三十二期，每次額定印三萬本，各廠附印的還不在內。內容方面，除原有的「我們的貢獻」「職業修養」「工業常識」「夫婦之道」「小說」等欄外，去年又添開「工商史料」及「業餘研究」等，最近又在計劃改進中。這刊物的價值如何，讀者一定知道得比我們更清楚，似乎無需自己來下斷語。國貨新聲是月出一冊，現在已出到八十一期，內容着重在本會的會務，此外，也將載些關於工商法規及國際貿易等新聞，以供會員工廠之參考。除上述兩種定期刊物外，還有幾種單行本，如天應我生先生所著之「機聯集」「大學新稿」「簿荷工業」「工商尺牘」「半故因集」「湖樓集」，本會總幹事程守中先生所著之「工業安全與管理」「工務管理」「山東考察報告」「工商領袖新路線」，葛成慧女士所著之「十封書」，陳萬運潘仰堯先生等所著之「夫婦之道」，以及「免稅說明書」「機製國貨商標初稿」「國貨樣本」及「工商史料第一集」等，都是工商界值得一讀的。

▲最近計劃

我們檢閱以往的工作，感覺到在建設方面，實在還是做得太少。今後，擬舉辦下列幾件事：

一、開辦工長訓練所 在歐美各工業國，工廠中大都有工長的設置，担任工長的人

，必須要有相當的學識，豐富的經驗，耐苦的精神，和平的態度；如工友的技术不佳，他應該耐心耐苦的指導他們，使工友們心悅誠服，而受他感化。而在我們中國呢，却只有工頭，沒有工長。所謂工頭，大多數是既無學識，又少經驗，自己固然不肯做工，對人更是態度惡劣；因此，常因一二工頭處理失當，以致引起工潮。我們為要政變這種惡習起見，認為訓練所的開辦，實在是不容緩的事。

二、組織南洋觀光團 南洋羣島，是華僑最多的地方，近年來，僑胞的景况雖已不及從前，但他們愛護祖國的热誠，却並不因此而少減；可惜他們對於國內的情形，未免隔膜，加以日人的南進政策，又日見活躍，故國貨在南洋的銷路，不僅是不見起色，反而一落千丈了。在最近，本會擬組織一個南洋觀光團，一面調查各埠商情，一面沿途推銷國貨；如可能的話，擬聯合南洋及上海的工商同人，辦一個大規模的進出口公司，以打通兩地的商務。

三、組織工商統制研究會 關於各業統制，近來提倡的人似乎很多，但一種制度的施行，事前必須加以研究，然後才能收事半功倍之效。故本會準備邀約工、商、金融各界領袖，以及各專家，來共同研究統制的利弊，和實行統制的方法與步驟等，作為實行統制的借鑑。此外，如金融的調節，產量的增減等問題，在這會中，也是要研究討論的。

四、設立國貨郵購部 國貨事業在今日，不能不說已有了相當的進步，但在偏僻的內地，國貨實在還沒有深入。現在，本會擬辦一郵購部，訂定辦法，分寄各地郵局及郵

政代辦所，特選鄉公所等地方機關。凡欲定購國貨，本會當代為辦理，這在國貨的推銷方面，當不無小補罷。

五、組織廠長聯誼會 無論那一個工廠，總有幾種別廠所沒有的特點，如能互相採取仿效，其利益是不可以道里計的。可惜各廠廠長，平時缺少聯絡，以致大家墨守陳法，終少改進。本會在最近期內，擬發起廠長聯誼會，規定一月或兩月聚餐一次，以交換各廠的制度、管理及有關廠務的各種問題；除各廠可以互相得益許多借鑑外，同時也能增進各廠間的好感。

六、設立工廠人員介紹所 現在我們到處可以聽到失業的呼聲，這實在不是一種好現象。但有一部份的廠家，又常在招人材荒。為要調和這種現象起見，本會擬辦一個工廠人員介紹所；凡失業而可靠的工廠人員，無論是技師、職員或工人，均可來所登記，本會當代為設法介紹職業。我們希望自然不敢太多，就是一百個人中，能有十個介紹得成，也可以使社會上減少十個失業的同胞。

七、提倡團體保險 關於團體保險，實在是在勞資雙方都有利益的事。在勞方，因有保險，可仗他無後顧之慮，一心一意的從事生產工作；在廠方，每年只要付出一筆很少的保費，便能把補救殘廢死亡的負擔，分些到保險公司去。這個事業，在我國各工廠舉辦的還不多，本會對於這事的提倡，今後也要列入工作大綱之一的。

以上七件事，不能說是怎樣積極的建設事業；但以本會的力量言，如在最短期內能一一實現，已是頗非容易了。所以我們除加緊進行外，還是要各界予以助力的。

大中華橡膠廠

▲創辦動機

國人經營橡膠工業，其歷史還不很久；但因橡膠製造品的需用廣大，所以十餘年來，各地橡膠廠像雨後春筍般的紛紛設立。在最盛的時候，上海一地，就有五十餘家之多；然大多數工廠，因資本微弱，出品粗陋，在市場上，自然競爭不過外貨；因此，沒有幾年工夫，便相繼倒閉，到現在，這五十餘家橡膠廠，已淘汰剩二十餘家了！而雙錢牌出品的大中華，就是這二十餘家中創設最早，設備最完善，出品最優良，發展最神速，給予外貨橡膠品最大打擊的一個工廠。尤其對於工料，他認吳不受之觀念，且隨時隨地，不斷改良，愈做愈進步；故暢銷國內外，人人樂用雙錢牌。出品貨真價實，無愧為創製第一！盛名歷久不衰，當非倖致也。

大中華橡膠廠的創辦人，是余芝卿、薛福基、吳哲生三位先生。他們三位，原都是在日本經商的華僑。民十以前，余先生等鑒於各國工業的發達，以及我國入超的激增，便感覺到欲救中國之危亡，非振興實業不可。於是他們就分頭進行；余先生是負責籌款，吳先生是回國考察，薛先生是實地學習各種工業。十三年吳先生返日，確知外貨橡膠鞋類，在國內銷路頗盛，乃決計研究這一工業；其時跟薛先生學習的，有薛仰清、余性本、黃伯勤、朱惠人等幾位先生。十七年研習完畢，由余先生獨出鉅資，薛吳二位就回國創辦這家大中華橡膠廠。

▲發展經過

大中華橡膠廠，於民國十七年創設於上海徐家匯路。其初，資本為八萬元；到民國十九年，為鞏固事業之基礎起見，容納幹事人員全體入股，改組為合夥企業，資本增加至二十萬元。以十一萬元創基本工業原料之炭酸鈣廠於徐家匯東廟橋路，名為大中華製鈣廠；同時又在製鈣廠附近，設立大中華加硫油膠廠。到民國二十年，因營業日見發達，出品供不應求，乃增資九十萬，以增加產量。二十二年又同添製新品，原有資本一百十萬元仍不敷週轉，故再增九十萬；前後合計，資本共為二百萬元。並經多年之研究，抵出八萬元，仍在東廟橋路創辦一養化鈣廠，名大中華鈣粉廠。又因布疋用量日增，乃提出十五萬元辦一鞋西布廠於總廠附近之莊記路。至於織工，最初不過八十三名，現在四廠合計，達二千六百餘人。其總廠佔地有三十九畝之廣，去年又已購進土地數畝，在設計擴充中。

至於橡膠製造品的主要原料，原不過樹膠、炭酸鈣、加硫油膠、養化鈣以及布疋等幾種；現在該廠除樹膠購自南洋外，其餘均已自己製造，所以大中華的出品，可稱為完全國貨。這種不苟且肯苦幹的精神，實在是值得每一個愛護民族工業的同胞所敬佩的。

▲產銷狀況

在創辦之初，該廠除鞋類外，無其他出品；又因範圍不大，故產量亦有限。自第二年（民國十八年）起，營業便蒸蒸日上，產額亦隨之而大增，所以十八、十九、二十、這三個年頭，可說是該廠營業的最盛時期。二十一年東北事變後，營業乃大受影響；二

十二年度，又因內地農村破產，國人的購買力薄弱，及外貨的冒充國貨等種種原因，以致有許多工廠，不得不宣告停業；大中華在這驚風駭浪中，自然也受到了相當阻礙；但該廠並不怠綏，反因此而加倍努力，如開始製造養化銻和鞋面兩種原料，增加熱水袋、雨衣布、自由車內外胎、人力車內外胎等出品，後鑒於我國公路日益進展，汽車輪胎消耗尤巨，且事關國防交通，乃更創製汽車內外胎，由各公路各長途汽車公司先後採用，安全堅固，保證使用，其成績確足起勝舶來，非確有勝人之處，曷克臻此。故其營業額，反較「九一八」前為優，雖其資本的增加，也是一大原因。

至於大中華廠所出的各種原料，除自用外，也有銷售出去的；如炭酸鈣每天能出十五噸，半數自用，半數供給油墨、油漆、牙粉、香粉等廠之需要。以前舶來品每噸售一百六十元之譜，現在因有國貨與彼競爭，故價值已減至每噸五十元左右；這不僅是該廠及其他用鈣工業可減輕不少成本，而且也替國家挽回了一部份的漏卮。還有加硫油膠，也有半數可以供給同業。銻粉廠所出的養化銻，及鞋面廠所出的布疋，目前僅可自用。茲將該廠歷年所出鞋類交數調查如下：

十七年度	十八年度	十九年度	二十年度	廿一年度	廿二年度
五三三三雙	一〇九三三雙	一〇〇〇〇六雙	六三九〇二雙	六〇四四一雙	六九九四七雙

▲行政組織

大中華橡膠廠在初創時，是獨資的無限公司，主持人是薛福基吳哲生二位先生；十九年度改為合夥企業，組織上仍無多大變動。到二十二年改組為興業股份有限公司後，

由股東會選出李濟生、杜月笙、余芝卿、尉遲洵熾、薛福基、吳哲生、朱惠人、余桂本、余介如、蔣彬賢、洪念祖諸先生為董事，黃伯勤、薛仰清、曹炳泉三先生為候補董事，林康侯、施明尹、余茂棠三先生為監察人；並聘請薛福基、吳哲生二位為經理，統制一切。又由董事會指定經理、總廠長、技師長、總務科長、營業科長、董事長等組織行政會議，凡重要事務，均由行政會議解決之。行政會之下，又有業務會議、廠務會議及採辦會議，商討製造及發行之具體辦法。至於日常工作，均有條例規定。該廠組織系統如下：

大中華橡膠廠組織系統表

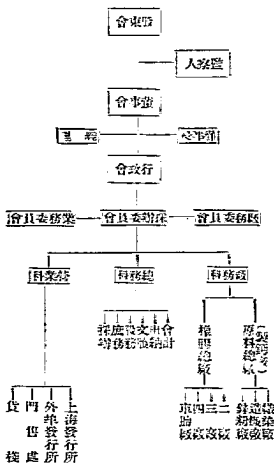

▲設施一斑

料工廠實在不是一件容易的事，一方面固然要在產銷上做工夫，使出品精良，銷路廣闊；而另一方面，又須管理得法，使勞資間融融洽洽，以增進雙方的福利，消弭無謂的糾紛；此外，在設備方面，更要注意，才不會發生意外。大中華橡膠廠是國內有數的大企業機關，在各業不景氣的今日，獨能不斷的進展，這自然不是偶然的事，所以該廠的設施，確是值得介紹給讀者的。

大中華廠的營業，為什麼如此發達呢？這倒沒有什麼奇怪，因為該廠的主持人，都是實地研究過工業的，對於橡膠品的製造，經驗非常豐富；而且他們辦廠的動機，是為了整個的民族，用以身許國的精神，來研究改進，故其出品之受人歡迎，自然意中事。這裏要說的，乃是他們的管理與設備。

據薛福基先生說，他們是重精神不重形式的；雖然該廠定有各種條例和細則，可是事實上，從經理一直到學徒，大家都是一樣的工作者，生活者。各個人都憑着忠誠二字為廠服務，所以用不着什麼形式上的管理；做到這一步，他們是有兩個辦法：第一是高級職員自己以身作則，把真實的心對待每一個工人，和他們打成一片，共同甘苦；第二是歡迎工友入股，就是五元也好，十元也好，使他們知道這廠是大家都有份的，是社會事業，不是少數人的私產。歷年來工友陸續入股，現在二百萬資金中，已有十一萬七千元是工友的了；所以大中華廠幾乎分不出所謂勞資的階級來。

講到設備，薛先生說大中華廠是不願意把金錢擱置在建築上的。他說日本有許多著名工廠，却不講究廠屋的美觀，只是腳踏實地地流動金在出品上增加產量；大中華也採取這種辦法。所以廠基雖有三十九畝之廣，但却是平房；不過必要的設備是不馬虎的，好像烘錫是定造的，鑽板特別厚，而且有保險機，到標準溫度時，它自己會顯示給工友看，所以決不會發生意外。關於衛生方面，男女工友的廁所，都用抽水馬桶，以減少臭味；還有浴室，每天工作完畢，工友都要洗澡。又如消防設備，該廠也很完全。這些，他們是認為不可少的；因平時衛生，可減少疾病；機器優良，能避免不幸。薛先生說，我們的設備，就是如此。

▲最近計劃

一般的說來，大中華橡膠廠數年來的經過，總算是順利的，這在上面的敘述中，我們可以看出來；然而事實上，該廠還有着不少的阻礙，其中使他們最感痛苦的，乃是原產國標記的避避未行，以及精製品出口的不退原料稅及國內轉口稅的尚未撤銷；否則，大中華的發展一定還要可觀。

說起原產國標記，實在是一個有關整個民族工業的大問題。原來自「九一八」事變後，外貨在我國市場上，已不容易傾銷；同時幸來國貨事業，頗為發達，各種出品，都較前進步，這更獲得國人的歡迎。就說大中華的出品，無論講質地，講式樣，平心而論，都不在外貨之下；論理，在這種情形之下，外貨應該絕跡於中國市場了；但實際上

，外貨還是源源而來。外貨所以能夠銷售的理由，因為貨品沒有註明製造的國名，甚至假冒我國工廠的名義，用以矇蔽國人；我政府前曾通告外商，各貨均須註明原產國標記，但至今仍未實行；受害的固然不止橡膠一業，而大中華確也蒙到了莫大的影響！所謂退回原料稅問題，是指該廠所出的養化銻。製造養化銻，是要用銻塊的；而銻塊我國湖南省雖有出產，但產量不多，而且提煉的新法尚在設計研究，故仍多仰給於加拿大；此項銻塊進口稅和日本運華的養化銻進口稅相同，而日本養化銻在其本國出口時，可退回原料銻塊稅每噸四十五元；我國則不然，納過銻塊進口時的原料稅後，製成養化銻出口運銷各地，還要完納出口稅，所以該廠所出養化銻，除本廠應用外，難與外貨競爭。這雖不是大中華的主要出品，但因受重稅的牽制，不能發展，確也是一個不可忽視的阻礙。本年則銀價高漲，外貨益得廉價傾銷，國內則連年水旱頻仍，更以外貨壓迫，以致銷路大減。而汽車輪胎出品效用，確足與外貨相比，乃外貨有滿稅等便利，更以銀價關係，尤盡壓迫之能事，該廠抱犧牲奮進精神，售價較外貨尤廉，惟此項輪胎銷耗以各公路為最巨，其間熱心採用國貨者固多，而別有隱衷不予採用者亦不少；蓋各機關均自由採辦，政府尚無統制採用國貨標準，至於普通有車階級，尤多迷信外貨觀念，聞該廠抱定苦幹硬幹，有進無退自力圖存決心，現江浙發揚桂鄂各公路及上海出租汽車業巨擘祥生共約數十數家，均先後大批採用，倘政府能予以有力維護，國人能一致採用，則前途發展，方興未艾也。

上述情形，是大多數工廠共同的痛苦，望當局予以維護，以挽救國貨廠商的厄運。

註冊商標



國貨雙錢牌
汽車胎

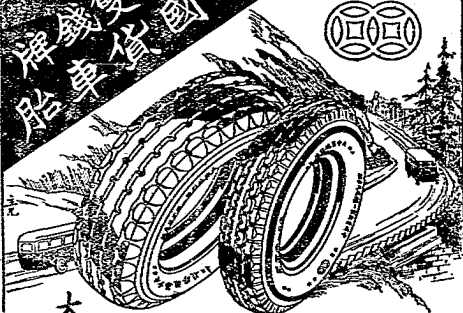

事實證明

十分可靠

雙錢牌國貨車胎堅字耐用
業經各公路局長途汽車公
司及大規模出租汽車公司
連續大量採用其服務成績
之優異事實上已有確切之
證明自屬十分可靠

雙錢牌各種汽車胎人力車
胎腳踏車胎套鞋跑鞋球鞋
水袋雨衣布無不俱備

大中華橡膠股份有限公司

上海安多亞路吳淞益街六三號
電話三五〇六一八 電報掛號一〇〇一

發行所 上海 南京 漢口 廣州 重慶 蕪湖 溫州
各埠車胎行 國貨公司 國貨商號 均有出售

三星棉鐵廠

三星棉鐵廠，係創辦於民國八年，迄今已有一十六年之歷史，其間曾經三度之改組。蓋其創辦之始，原名三星毛巾廠，為郁孝平郁蓋臣兩昆仲所經營，其經理為潘君達生，而其資本則僅三千兩。迨民國十二年與張君子廉所辦之競勝機器廠合併後，乃改其牌號曰三星棉鐵廠；於是以開北之廠為總廠，華德路為第二廠，三陽路為第三廠，并於杭



蔣仲和先生

州崇明川沙寶山等處，先後各設分廠。出品分為兩大類，曰各種棉織物品，各種織物機器。民國十四年，前經理潘君逝世；十五年遂由張君子廉繼任為經理，十六年復升為總經理。自張君任總經理之後，力加整頓，從事發展，是時資本已增為二十萬兩。故至民國二十一年，三星範圍日見擴大，而所出物品，已行銷於國內外。方擬從事擴充，力圖發展，詎以一二八之變，竟將

開北總廠及三星坊三星里之房屋，焚毀一空；十餘年之心血精神，至是幾損其大半。幸總經理張君子廉，處置得宜，以百折不撓之精神毅力，復將三星獨資之廠，改組為股份有限公司，核實其資本為三十萬元；於是引翔港之第二廠，遷改為總廠。并有向共甘苦之全體同人，羣策羣力，共同奮鬥；故是年自五月一日改組公司，以迄於年終，為時雖僅八個月，而營業極為發達，計除一切開支，尚得淨餘洋三萬三千餘元，其成績不可謂不優。惟至民國二十三年，復以市面之不景氣，各業為之凋敝，三星亦不免受其影響。張君子廉處此營業衰落之時，知一人能力有限，於是聯合國貨界素負聲望之蔣君仲和，與章君榮初，另籌流動現金五萬元，一方改良製造，力求出品之新穎，一方減低價格，力求銷路之推廣。查蔣君仲和，對於提倡國貨，素具熱忱，加以經驗才幹，遠勝他人；故三星自二十三年八月一日，得蔣君擔任經理力加整頓以後，營業逐漸蒸蒸日上，雖處此市面不景氣狀況之下，而該廠之營業，截至年終，仍有一萬三千餘元之盈餘。本年市況之蕭條，更甚於去歲，而三星營業，仍屬有營無絀，此皆由於主持人之調度有方，籌劃得當之力也。

本會出版

工商法規彙編

平裝一元 精裝一元五角

單被布帆

五彩印花
帆布被單
。為本廠
最新出品
。質料用
高等獨幅
帆布。精
印五彩花
樣。顏色
有十三套
之多。美
觀動人。
人人愛
。且堅牢
耐用。傾
色洗晒永
久不退。
六十八寸
每條紙售
四元半。

被棉成現

總路雪白
軟滑。夾
裏係本廠
出品之全
潔被單。
有全白。
有彩條。
有拉絨等
多種。被
面有絨紗
。絨光線
提花。印
花布等。
五光十色
。美觀實
用。厚薄
大小。一
概齊備。
每條自六
元起。

目要品出美精牌光電

軟白毛巾
美術床巾
活潑童裝
櫻布茶巾
枕套枕巾
化妝香品
櫻絨絨毯
上白棉胎
呢絨布疋
獨幅襪單
中西服裝
淨潔木棉
兒童圍涎
透涼羅襪
浴衣浴巾
線毯襪子
現成棉襪
各號棉巾

三星棉鐵廠 門電 市話 郵購 售貨 部

上海南京路石路西路電話九四八三〇號

電話購貨隨接隨送不取送力

天一味母廠

▲調味粉概述

國產調味粉，雖然還是一種嶄新的新興工業，但因其具有增加美味、取用便利、以及售價低廉等種種優點，所以在今日的飲食部門中，已成了不可或缺的必需品。然而，這東西是誰發明的呢？對於人究竟有什麼益處？關於這些，知道的人怕還不多。因此，在介紹天一味母廠之前，順便說一說調味粉的來歷。

調味，是調和食物的滋味。以前我們用來調味的，是糖鹽醋醬等幾種作料；但這些調味品的功用，只能調節甜酸苦辣，如要使食物鮮美，就非借助於高價的蔴荳鰵鰵不可；但這是富人才能享受的，普通人家，平時就很少吃到鮮美食品的機會。

一八六六年，德人立德好存氏在研究植物中之蛋白質時，忽然發見小麥中含有一種哥魯登酸，它能引起味覺的美感。從此，歐美各國的學者，却用來作為學術上的一種研究。到一九〇八年，日人池田博士作進一步的研究，把這種哥魯登酸應用到實用工業上去，經過了九年的埋頭工作，結果終於成功，那就是數年前在我國暢銷一時的「味の素」。

調味粉不但能增加我人味覺的美感，而且間接可以促進身體的健強；因為食物既鮮美，食慾必增進，一個人的食量一好，還怕身體不強麼？這就是調味粉對於人類的貢獻。

了。

▲創造味母的兩位大功臣

自日貨『味の素』輸入我國後，銷路非常廣大，據海關估計（因海關尚無調味粉專目，故無確實統計），入口最多的時候，年入竟達二百萬元之多！於是，一班有識之士，便紛紛起來設廠製造，以杜塞此鉅大之漏卮。本文要說的天一味母廠，便是其中聲譽卓著的一家。

天一廠的第一位大功臣，是慈谿葉墨君先生。葉先生今年五十六歲，是一位讀書人，也是留日學生的老前輩。他在創辦天一廠之前，一向在教育界服務，曾經擔任過七年杭州女子師範學校的校長。民國十五年，是日貨『味の素』在我國非常猖獗的時候，其時，雖已有吳益初先生所創的天廚味精在和外貨搏鬥，但產量終不敷全國的需用；葉先生為充實國產調味粉力量，以肅清市場上之外貨起見，便不避辛勞，來研究他的『味母』。不久，在他埋頭苦幹的工作之下，天一廠終於和世人相見了。

天一廠的第二位大功臣，是現任協理兼營業主任的水涓臣先生。上面已經說過，葉



葉墨君先生近影



先生是一位學者，關於研究方面，他是樂而不倦的；但如何推廣鐵路，怎樣調度金融，這些，就不是他的擅長了。於是，水先生便負起了這個巨大的責任！

水渭臣先生，浙江鄞縣人，年三十四歲，曾肄業於上海交通大學。五四運動，各地學生因為廿一條條件便紛紛罷課，致力罷免曹章陸運動；水先生是有血氣的人，自然是其中最熱烈的一個。因為這緣故，所以他的太夫人很不放心，結果，他的學校生活便因此而宣告終止了。

當水先生離開學校時，雖然年齡還很輕，但他的能力却非常雄偉；在短短的三數年中，他曾做過棉布業，金融業及老晉隆洋行等許多事情；對於經濟及會計二科尤有心得。雖然他所更動的事情很多，可是他從許多不同的事業中，却得到了巨大的寶貴經驗。現在天一廠營業的蒸蒸日上，便是他運用這些經驗的收穫！

一個事業的成就者，遠大目光是必須要具備的條件。天一廠延聘水先生的時候，他正任職於英商祥泰本行為會計主任，其時，他的薪水已有二百元以上了；在平常人看來，這是一個很有希望的位置，但他却毅然的脫離了祥泰職務！這裏，我們就可以知道他的目光是何等遠大！而他對於國貨事業的提倡，又是何等的熱忱！

總之，水先生不但有豐富的學識和經驗，而且還肯不斷的苦幹，在目前的工商界中，實在是不可多得的人材！

▲從小規模做起

無論辦一種什麼事業，資本固然是重要，但主持人的興趣和能力，實在比資本還重要得多！一個有大資本的人，一時高興來辦一家工廠，其結果是失敗的成分多；反之，一個對於某種事業有特殊興趣而且肯努力苦幹的人，縱然沒有很多的資本，但他也能做出偉大的成績來。這定理，大概是會錯的；好像天一廠的由小而大，便是一個有力的實證。

天一味母廠創辦於民國十五年，最初是葉先生和他親友合資經營的，資本只有一萬元，其工場亦不過在上海籍朋路集成坊租屋十間而已。那時出貨既少，行銷自然也不廣；而且初創的事業，總難免虧損，所以在第二年，幾乎不能維持。但葉先生並不灰心，他還是精神抖擻的向前邁進：一面延聘精明幹練的水先生來合作；一面添招股本，把資本擴充到五萬元。自此，營業日見發達，乃於民國十八年，在滬東昆明路購地建屋，即今之第二廠；民國二十年，又在華盛路租地十五畝，自建第一工廠；並設總發行所於上海芝罘路五十一號，設分發行所於香港菲士頓道一八三號；而資本也由五萬而十萬，而十五萬，而二十萬。現在，天一是調味業中數一數二的大廠了，該公司能有這樣的發達，可說完全是葉水二君惨淡經營所致；憑他們的能力經驗及精神，其前途將有更驚人的

進展，我們是可以預卜的。

▲精細慎密的製造過程

味母的原料，是麥粉中提出來的麵筋。其製造分粗精兩部：第一廠為粗製工場；第二廠為精製工場。先是把麵筋用酸類加熱分解，成為哥魯登液體；去渣純化而濃縮，變為固體結晶；再經兩次之純化，然後移於精製工場。其精製程序，是把固體結晶溶化為液體；施行三次純化，並經脫色去酸等手續，再縮濃而成固體；由是而乾燥、而粉碎、而潔白、而裝瓶、而裝罐，至此，美味之味母才告完成。其間所需之時日，約二十餘天；而經過之程序，也有二十餘種。而檢查工作，尤其是最重要的一種，因調味粉一方在增進人類的口福，一方須注意人類的衛生。故該廠設有完備之化驗室及聘有專門的技術員，對於雜質之提煉純淨，鹽份之低度減輕，以及哥魯登酸之含量加高等，都以全力從事；故其出品之受人歡迎，當然是不為無因了。至於該廠出品的數量，也是與日俱增的；現在，他們可以日出百箱了。

講製造，就得附帶說到原料。天一廠所用的大宗原料，是麥粉和鹽酸。麥粉國內出產很多，當然不底問題；而鹽酸是用上海天原電化廠及天津渤海化學工業社的出品。所以味母可稱為完全國貨！

▲扶搖直上的年銷數字

天一廠內部的發展及其出品之優良，既如上述；現在，進一步來談談該公司的營業。當蓮花牌味母初上市場的時候，因規模狹小，所以出品也不多，計十五十六兩年，合共不過銷到萬元左右；十七年範圍略事擴充，故年銷增到四萬以上；到十八年，營業頗竟一躍而為二十餘萬，增加到四倍之多，這可以說是該廠的黃金時代；十九年份銷到三十餘萬；二十年銷四十餘萬；到二十一年，因受東北事變及「一二八」淞戰的影響，各業都非常蕭條，調味業自然不能例外，但該廠仍能保持二十年度的紀錄；到二十二年，天一的營業又有了突飛的進展，竟銷到六十餘萬元之多！但據該廠當局語記者，自淞戰以來，調味粉價格步跌，較前幾跌去百分之四十，故二十二年的營業數雖較上一年僅增三分之一，但銷去的箱數，却比上一年增加了兩三倍呢。

該廠銷售的區域，起初只有江浙兩省，自民國十八年後，逐漸由長江發展到華北，由兩廣擴張到南洋，甚至美國各州，也都有味母的足跡。然而最近，情形又不同了：華北及長江一帶，冒充國貨的外貨可說到處皆是；至于東北的市場，更沒有染指的機會。所以目前國產調味粉，已到了一個緊要的關頭了。茲將天一廠歷年的營業總數，列表如下，以供關心調味粉者之參考。

年份	營業總數
十五年	一萬元
十六年	四萬四千元
十七年	三十二萬七千元
十八年	三十五萬八千元
十九年	四十三萬五千元
二十年	四十二萬元
二十一年	六十五萬元
二十二年	六十五萬元

▲主持者及其組織系統

自民國十七年添設政組後，天一廠便由合資而變為股份有限公司了。現任董事長范希勳先生，是年高德劭的精華業界老前輩，也就是哲學家范壽康先生的尊翁；董事是向侯民、歐松源、張耀光、傅松年、許亞碧、水渭臣等幾位先生。並由董事會推定范先生擔任經理兼工場主任，水先生擔任協理兼營業主任。茲將該公司組織系統特錄如下：

天一廠組織一覽

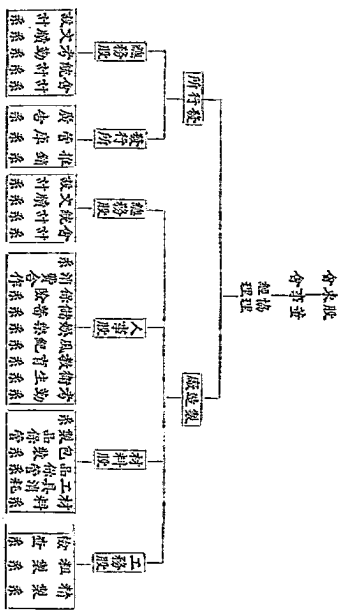

▲工場一瞥

關於天一廠的設備及管理，也是值得介紹給讀者的，不過因爲篇幅關係，不能拉得太長，只能擇要提出幾點來說說。

在設備方面，該廠有油灶、蒸發灶各數十座，過濾機五座，鍋爐四座，真空機六座，打碎機兩座，乾燥機兩座，裝載機一座，馬達三座；一切工作，大部份利用機械，這是第一個特點。廠中設有輕便鐵道，以節省搬運的人力及時間，這是第二個特點。有自流井，以便利用水且可減少費用，這是第三個特點。有沐浴室及抽水廁所，以促進工友衛生；有醫葯室，以治療工友疾病；有娛樂室，以抒暢工友身心；有夜校，以培養工友德性；這是該廠的第四個特點。

在管理方面，他們是採平等感化主義的。如工友有分紅，其比例與職員完全相同，且每年加薪一次，妻女可入廠工作；故平均每一工友，一家所入，每月不下百餘元。至於休息日期，有一日與十六日兩天的例假，每月並有升工四天，再加上各紀念日，一年中就有九十天的休息。其待遇之優，在國內實在還不多見。故該廠一百六七十工友，均能融融洽洽，努力於生產工作，從未發生任何事故，這就不得不嘆服平等感化主義收效的宏大了！

▲水君談話

在採集該廠材料時，水先生曾發表下述三點重要談話：

(一) 味母自銷行以來，社會雖交相稱譽，但他們並不因此自滿；茲廠認為只有不斷的改良，才能適應時代；所以精益求精，是該廠目前的第一個計劃，也是他們八九年來一貫的主張。

(二) 糊味粉的售價，固然比蘇荻雜碼為廉，可是在中等以下的社會，仍都望洋興嘆的；為要使大眾均能享受口福起見，必須把成本設法減低，使售價較現在更便宜，以求其普及。

(三) 過去同業間的傾軋，是無庸諱言的事。其實，糊味粉除我國及日本外，歐美還未製造，所以我們應放大目光，一致團結，向國際市場找出路；如果不設法向外發展，只是自相傾軋，便無異替外貨造機會！最後，水先生鄭重地說：他是熱望同業趕快精誠合作，共同來肩負這個國家利自己的使命！

工商領袖新路線

程守中著

每冊二角

本書計共十二冊，現在先出第一冊，定價每冊均為大洋二角。欲購全集者，請先來函登記（不必先付書價），可得特別優待，僅收大洋貳元。

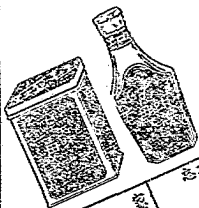

天下第一

大品

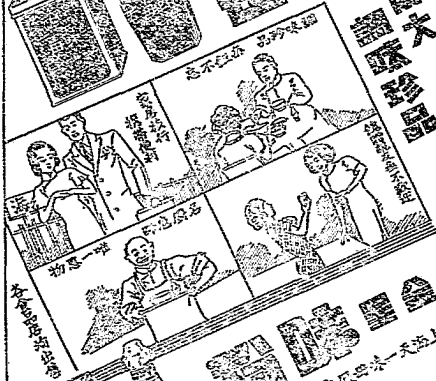

品珍味甜

物思一醉

忘不經亦

品品原裝

本廠出品

品品原裝

品品原裝



中國化學工業社

▲創辦入小史

我國化粧品發源的記載很古，不過數千年來，很少改良，種類既不多，質地也粗劣；好在閉關時代，生活標準很低，所以貧乏的手工業脂粉，還能應付過去。可是到了海禁開放之後，社會風氣就漸漸的改變了，一切飲食起居，却不像以前那末單純，裝飾也一天天講究起來；於是，具有製造精美、施用便利等優點的舶來機械化粧品，便侵佔了整個國產脂粉畫的市場。而漏卮之弊，更是值得驚人！

一般的說來，化粧品原是一種消耗的東西；但在另一方面看，它和文化及人類衛生破也有着極大的影響和關係。因此，舶來品的豪華暢銷，自然要設法抗禦；而化粧品的製造，也得加以改良。必須雙方兼顧，金錢才不致外溢。方沅仙先生所以妥創辦中國化學工業社，就是要完成這使命。

方沅仙先生，是浙江鎮海人。他在年輕時，就有大志。當前清光緒末年，畢業于上海中西書院後，他感覺到化學工業的重要，便不避艱辛的從事研究；先是在家裏試驗，後來又在德人實伯烈先生處學習，這樣埋頭苦幹了幾個年頭，果然有志竟成，終於實現了他的願望。

方先生創辦中國化學工業社的時候，國人還沒有注意到這一類工業，這就可以知道

他的識見，是何等的遠大；後來因連年虧損，親友們都勸他停辦，他又不為所動，這種百折不撓的意志，尤其是令人敬佩！

現在，方先生是一個成功者了，但他却不以成功人自居，還是像二十年前一樣的在奮鬥着。張公權先生說：方先生是沒有一分一秒不在用心思想其業務的。李祖範先生也說：方先生的可貴處，是在對於國貨事業的提倡，完全出于一片至誠。在這幾句話中，我們不難想見方先生的為人。總之，他這種無私、實幹、不怕失敗、孜孜不倦的精神，青年人是應該要學一學的。



▲發展經過

中國化學社，是誕生於民國元年。開始時，是小小規模的獨資經營，設廠于上海圓明園路。民國四年，集資五萬元，組織股份有限公司，遷工廠于重慶路，並在廣東路設立發行所。此後歷年都有外虧折；到民國九年，改組為無限公司，由方先生及其叔季揚先生合資經營，業務便日有進展；於是，在滬西橫

榔路購地建屋，是為第一工場，並移設總發行所於河南路。民國十二年，因增製調味品之觀音粉，故在第一工場南端，續建第二工場。民國十七年將製造蚊香部份劃出，另建第三工場。二十年，因擴展營業，增加資本到四十萬元，設晶明玻璃廠于上海膠州路，又設除蟲菊試驗場於上海之北新涇。至此，不僅出品完備，就是各種重要原料，也都可不再仰求外國了。二十三年元旦，該社又改組為股份有限公司，資本增加到一百萬，先收四分之三，計七十五萬元。其前途的發展，正是方興未艾呢。

行政組織

中國化學工業社的行政組織，有兩件事可以說是他們的特點：第一，在總管理處之上，有一個設計委員會；其次，是各科和製造、營業並列，直接隸屬於總管理處之下。關於前者，是一種有計劃的統制，能使產銷適度；後者是中央集權，可收管理統一之效。這却是值得各廠商注意的。

自該社改組為有限公司，第一任董事，是方季揚、方液仙、李祖韓、李祖範、盛徵珮、方炳厘、方載蓮等幾位先生（方炳厘先生今已亡故），董事長由方季揚先生擔任。監察人有三位，是張善述先生，方文波先生，和方邢善祺先生。董事會之下，是由總經理等組成的總管理處，總經理就是劍辨人方液仙先生，經理李祖範先生，副經理周筱川先生，襄理應慈齡先生。其組織系統如下表：

中國化學工業股份有限公司組織系統表

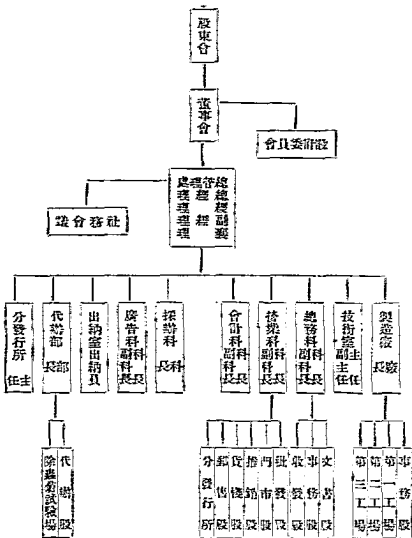

工商史料

▲產銷情形

中國化學工業社的出品，計有二百餘種，其商標均用三星。最著名的是：

(一) 牙膏——製造牙膏，該社完全用機械，如攪拌機、練合機、自動裝管機等；出貨迅速而優美，每天可製二千五百打以上。

(二) 香皂——香皂之製造，手續非常繁重，須經燒煮、凝固、切片、烘乾、加入香料及色料、再研成帶、軋成條，最後置入模型，壓製花紋，至此才算成品；故產額每日僅限二千打。去年該社香皂工場落成，出品可激增不少。其種類則有芝蘭、茉莉、百花、檀香、桂花、蘭花，白玉、風景、及消毒藥皂等。

(三) 雪花——雪花種類頗多，最著名的是時代霜香雪及軟質雪花精。製造的機械，計有重溫攪拌錫三座。產額以時令為增減。

(四) 觀音粉——觀音粉是調味品，主要原料為小麥及鹽酸，因為完全淨素，所以定名為觀音粉。此外同類者，為味生及美味素。

(五) 醬油精——醬油精是觀音粉的副產品，其所含鮮味，比較普通醬油強十倍以至百倍，故即以十倍及百倍為醬油精的定名。裝瓶之後，用蒸汽殺菌消毒，所以非常衛生。

(六) 蚊烟香——三星蚊烟香分檀香、樟香、綠香三種，其產量以時令為增減。

除上述各種主要出品外，該社自製的工業原料，如蔗糖醬色、澱粉、炭酸鎂等，產

量也是很多的。

關於銷路方面，如三星牙膏等，已經風行全國，南洋各埠，也都有特約經銷。調味品亦遠銷美洲。最近數年，每年營業總在二百四五十萬元之間。

▲農場概況

中國化學工業社的除蟲三星菊試驗場，這裏有特別提出來說一說的必要。

除蟲菊是一種殺蟲的植物，自一五〇六年奧人發現這花的效用後，各國都勵行栽植，其中產量最多的，要算北美合眾國和日本。

我國的除蟲菊事業，是向來少人注意的，凡需要這種原料時，就不得不仰給於舶來。民國六年，方先生為挽回利權計，開始在北新濕試植；到民國二十年，又加以擴充，計新舊兩處農場，佔地有三百餘畝之多！但年來該社需用日廣，自己所種的還不夠消費，因此，除編印『除蟲菊栽培法』一書，分贈國人，喚起注意外，並訂定合作規約，以優價收買國產除蟲菊，以資提倡。今年五月二十五日，該社致請本市吳市



長舉行頌花典禮，題名此項菊花為「三星菊」，情況盛極一時。後面這個預算表，就是該社編印的除蟲菊栽培法中之一頁；我們在這表中，就可以知道種植除蟲菊，識如方先生序文中所說，是「為近今經濟崩潰之農村，開一救濟蹊徑」呢。

▲設施一斑

在賢明領袖治理之下的中國化學工業社，其設備與管理的完善，自然是不言而喻的。我們只要看以下的兩件事，就能知道該社對於職工的福利事業，是如何的關切了。

一、職工儲蓄——靠薪工過活的人，最怕的是失業與疾病，因為他們是「做一天工，活一天命」的，一旦遇到意外，就非等死不可！因此，該社便舉辦一種職工儲蓄；一方面能使職工無後顧之憂，另一方面，還能養成他們節儉的習慣。

二、團體保險——比較失業或疾病，更使工人擔憂的，那就是死亡了！普通一個工人，家裏總有三四個人依靠他活命，倘他萬一不測，其家屬將如何生活？中國化學工業社當局有見及此，故替全體工友投保了一種團體壽險，保險費用由該社擔負；於是，工友的身後問題，也就有所保障了。

這兩件事，不但職工直接得到實惠，就是廠方，也是間接蒙其利益的。年來各地工潮澎湃，唯獨該社勞資間融融洽洽，這不能不說是此項優良制度的功效了！

表算預支收故每菊蟲除植種

收入之部		支出之部		工 商 史 料
乾菊花		地租		
100斤每斤 0.60元	60.00	1畝7.元	7.00	
		種子		
		2兩每兩.50元	1.00	
		肥料		
		基肥	4.00	
		追肥	3.00	
		工資		
		盤地5工每工0.50元	2.50	
		定植2工每工0.50元	1.00	
		中耕3工每工0.50元	1.50	
		除草4工每工0.50元	2.00	
		施肥2工每工0.50元	1.00	
		收穫鮮花400斤每斤0.00元	0.00	
		0元	4.00	
		雜費	2.00	
		純利益	31.00	
合計	60.00	合計	60.00	四 四

三 聖 牙 膏

風行全國
大眾歡迎



注意封簽完整
及錫管內贈券

全國各地均有經售
中國化學工業社出品

(敬862)

中國亞浦耳電器廠

▲先來幾句開場白

我國國祿地位的低落，原是想『殺小泉』、『陸蔣蔣』一樣有久遠歷史的老招牌了；但發覺『國難』，還是在海陽和開北的炮聲響了以後的事。可是先知先覺的人也未始沒有，好像中國亞浦耳電器廠的總經理胡西園先生，就是其中的一個。

為什麼像胡先生這一類的人可以稱做先知先覺呢？因為近世國家的強弱，其基礎完全建築在經濟上；凡是富的總是強國，貧的就是弱國。我國是一個工業落後的國家，一切日用必需品，大都要仰給外人；金錢既不斷的向外漏瀉，國勢自然要不振了。胡先生明白這道理，而且明白得很早；所以，近年來別人儘管高唱什麼強國，草鞋救國，飛機救國……，他却十年前就在幹那更實際而有効的國貨事業了。

近來我國的工業，確是進步得很快；可是國人經營的電器工業，却還不多，尤其是在十年前就應注意到這一方面，可見胡先生的識力，是如何的遠大了。我們為景仰這一位國貨界的先知起見，所以決定去訪問他。

▲胡先生的風度

當記者沒有看到胡先生之前，憧憬着一個工廠經理的幻影：『他大概是一位長者，

縱沒有像家庭工業社的陳蟠仙先生那麼高齡；也得有商務印書館的王雲五先生那樣大的年紀；也許他有小鬍子，八字式的；說不定他還吸水烟……」。直到我被茶房引進經理室後，才知道我的猜測，完全不對。原來他只有三十七歲，非但沒有鬍子，而且因為皮色豐潤的緣故，看起來還可以打一個九折。

胡先生是浙江鎮海人，曾畢業於鎮海縣立中學。體格頗壯健，但也很風秀；一種英俊溫雅的气概，充溢于眉宇之間。雖然我們還是初次見面，但他好像接見一個熟人似的，笑容滿面地和我招呼。這笑容，非常自然，能仗和他談話的人，會莫名其妙地感到他是一個可親的老朋友。他說話很爽氣，然而又不像一班直爽人所常有的「自大」的語氣。總之，你只要看見他，縱然是三數分鐘的一瞥，你也能知道他是一個健康、快活、慈和、能幹的成功人。



▲十餘年來的奮鬥史

胡西園先生：「我們很想知道胡先生過去的歷史，可否請你說一說？」談了幾句不很重要的話後，我這樣的問他。

胡先生：「其實我是一個很平凡的人。不過你既然要問，近說說也沒有什麼不可以。」說着，叫僕人拿進一杯茶來，然後親自送到我面前。我接過茶杯，他又繼續在說下去了：

『我中學畢業後，曾辦過一家恆昌造船廠和一家五金號。民國十三年，我因為感覺到電器工業的重要，很想試辦；恰巧亞浦耳的廠主德國人有意讓讓，事情就成功了。當我接辦的時候，資本只有三萬元；後來覺得不夠，我就把造船廠和五金號的資本，統統移到亞浦耳來。從此，我就一心一意的把精力與財力，完全用在電器方面，資本也已有五萬元以上了。業務是一天天的發展，可是資本卻又感到不夠；那時我有兩位知友，一位是王伯元先生，一位是梁震嵐先生，還有一位族人胡祖唐先生，承他們美意，在經濟方面給了我許多的幫助，這時就增加到十萬元。不料過了不久，資本還是不敷，所以就開始招股，新舊合計，共有三十萬元，那是民國十七年的事。現在是擴充到五十萬元了，但全廠的資產如果合起來算，那就有一百萬左右，因為工廠的地皮和房屋都是自己的。這裏（指遼陽路）是總廠，在郵陽路還有一個分廠。總廠的主要出品是燈泡，分廠是專造電扇的。男女職工，約在六百人以上。總之，我為亞浦耳廠十年來所受到的艱難險阻，實在不少；可是我不覺得痛苦，而且頗感興趣。』胡先生說到這裏，略一停頓，他那微笑的面容上，顯然又加上了一層情趣。

『還有一件事，也可以附帶說一說的，就是本廠及別家工廠所用的坩鍋，以前都是從日本來的。自『一二八』後，我就糾合了幾個朋友，在滬西老勳生路辦了一家中國窯業公司，專造坩鍋和打爐子用的火磚。從此，我國各工廠需要坩鍋及火磚，可以用自己的國貨了，總算少了一注漏卮，這是我引為快事的。同時，在窯業公司內還開了一部，專造玻璃用品，好像這玻璃杯，就是我們廠裏出的。』說時，他指着我面前的一只刻花

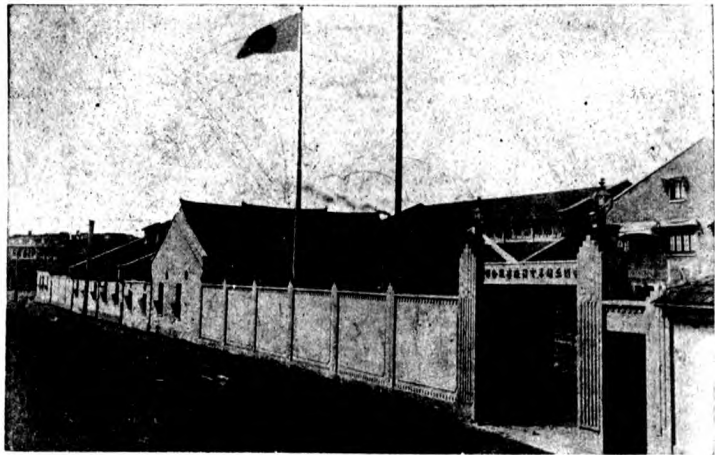

中國亞浦耳電器總廠

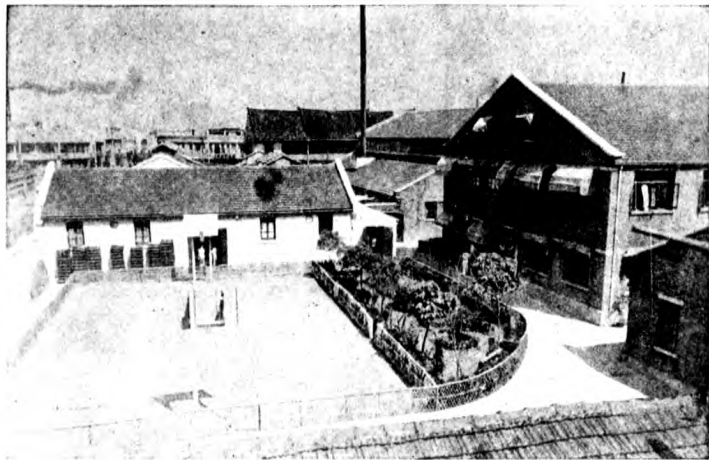

中國亞浦耳電器總廠內景

玻璃杯。話是告一段落了，他那宏亮的聲浪，還在我耳邊盪漾。

▲成功的法寶

『我沒有什麼特別的長處，不過我認定了一個目標，不肯隨便轉變，這是我自己感覺到還算差強人意的。』胡先生談鋒莫健，像做文章般的筆頭一轉，又說到另一問題上去了。『往往有許多人，今天覺得這樣好，明天又覺得那樣好；第一種事業，剛剛有一些根底，又要改變宗旨，另做別的事去。結果一件事也做不好，這是非常可惜的。這種人，目的是想發財，他可以不問自己對於這事業有無經驗和興趣，只要別人做得好，就想去投機；我就不願這樣做！好像前幾年，有許多關切我的朋友們，却來勸我停掉出息細微的電器工廠，去另謀他圖，我總不為所動。因為我辦亞浦耳廠的動機根本不是要發財；我只求生活可以維持，已經足於願已足。我的目標，是要使亞浦耳廠的出品，比外國貨更好，此外就沒有什麼企求了。所以，本廠的出品，雖然較前進步，但我却不願加價。』

這裏，我發生了一個感想：我國歷次的抵制外貨，國貨的價格就立刻飛漲起來；這不僅是使消費者加重負擔，而且也是廠商的自殺政策。所以，我很希望犯有這樣毛病的國貨廠商，都能像胡先生一樣，國貨就不怕沒有銷路了。

▲送給青年的禮物

『關於青年的修養方面，胡先生有什麼意見？』臨了，我提出這一個問題來。

『青年人大概有一種通病，就是在求職業的時候，非常肯吃苦，幾乎任何事情他都肯做；可是走入職業界後，態度就慢慢的變起來，尤其是對於薪金較多於他的同事，總表示不滿，以為自己的本事比別人好。於是，做事不積極，甚至墮落，所以，我希望青年人對事業，應該要刻苦耐勞；對同事，要虛懷若谷。我最敬佩的朋友，是王雲五先生；如果青年們都像王先生那樣的好學耐勞，中國就有望了。』說完，他把王先生的照片給我看。這時，我看見他自己也有一張相片，放在桌子上；就冒昧地向他索取，他也很慷慨的給我了。

▲『了不得』與『不得了』

歸途中，我意味着胡先生的許多話，尤其是對於青年的教訓，更使我不能遺忘。車過提籃橋，跳上來一位西裝青年，樣子像是學生。他望望這個，又看看那個，似乎沒有一個人值得他一盼的樣子。於是我又想起胡先生說的『未出校門的學生，總以為自己是『了不得』，但進了職業界，才知道他所學得的，還不够應用，那時就要『不得了』；所以青年人切不可輕視任何人，因為別人雖然沒有受過高深的教育，但經驗比學問還要可貴』這幾句話來。我對那青年望望，默默地向他忠告：

『朋友！請你不要『了不得』，免得將來『不得了』！』

中國康元製罐廠

▲創辦小史



項康原先生近影

康元製罐廠創辦人項康原先生，今年四十一歲，原籍是蘇州，自幼生長在上海。早年曾就學於上海南洋大學，及吳淞商船學校。畢業後，項先生的意思，原是要獻身航務的；但因他哥哥一志先生在東北辦鹽棧，太夫人愛子心切，便不願他也出遠門，所以只好留在上海。其時，上海孤兒院的工藝所，正乏人主持，該院院董就聘項先生為所長。這是他走入工商界的開端。

項先生創辦康元製罐廠，是在民國十一年，那時候，他還是一個二十八歲的青年。

花鐵罐盒，從前我國是沒有自製的，雖然商務印書館曾一度試辦，但不久就停頓了。項先生看到花鐵罐盒的需用日廣，每年被外人吸收去的全錢不可勝計，於是便籌資創辦這家康元廠。十餘年來，他不但替國家挽回了千百萬元的漏卮，不但直接間接養活了數千工人及其家屬；而且他還孜孜不倦的研究改良，首先採用在歐美還沒有普遍的科學管理法，在他所辦的康元廠中實行，這是更值得我人敬佩的。

項先生是個成功人，自然和別的成功人一樣，具有和常人不同的特性。他從前原是非常歡喜喝酒的，但經親友們勸告後，他便毅然的戒絕了。這事是一件小事，但也可以知道他是怎樣的勇於改過，以及樂於接受別人的勸告。這種特性，應用在他的事業上，再加上他精明刻苦的辦事精神，便完成了他的偉大前程。

▲發展情形

民國十一年，項先生創辦原元製罐廠於上海有恆路的武陵里內，其時資本只有五萬元，設備自然很簡單，職工也不過四十餘人。然而規模雖小，出品却很精美，所以開始的一兩年，就意外地得到成功。十三年冬，滬東華德路工商製罐公司停辦，項先生便接盤了下來；把有恆路的老廠遷入，分為印刷和製罐兩部；這時的資產，已有十二萬元了。不久，項先生因事赴滬，廠務就一天天的不振起來，在他離滬的兩年中，虧折很多，原元廠幾乎傾覆。十五年項先生回滬，乃積極整頓，營業又蒸蒸日上。十六年，將廠旁餘地，添建三層樓房，人工機械，也續有增加。十八年，又在廠旁購地建屋。廿一年又特闢磁花一部，專製搪瓷器及五金木器上所用花紋。二十三年又添設玩具食品兩部，並合併北門鎖廠改為五金部。現在規模更為宏大；在華德路之總廠，佔地計二十餘畝；機器也較前大增，共計大小機器有二百餘座之多；而職工亦在一千人以上。此外，香港天津揚州各有分廠。總發行所，在上海廣東路二四七號。而鎮江、南京、漢口、寧波、青島、廣州、福州等處，也都有該廠的營業分所。總計該廠的資金，已有二百萬元了，

而現在還不銜的在發展中。

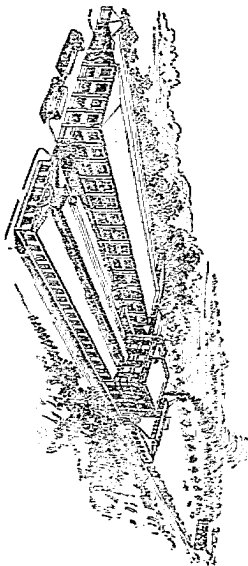

新 華 實 業 公 司 廠 房

▲產銷狀況

現在，要講一講原元廠的生產和銷路了。該廠的出品，以印花鐵皮的鐵盒為主，全年出產，總數在四千萬隻以上；其中要算茶葉罐、調味粉盒及香烟罐的製造最多，糖果盒、餅乾罐、化粧品罐、油漆罐、藥品罐、汽水瓶蓋等次之。定貨客戶，遍于全國及南洋

各處。初創時全年營業約三萬元；次年做到五萬元。民國十三十四兩年，因辦理不善，年額僅在三萬元左右。十五年六萬元。十六年開始實行科學管理，因浪費減少，出品優良，故做到十二萬元。此後便逐年猛進，計十七年三十萬元；十八年五十五萬元；十九年六十七萬元；二十年達百萬元；二十一年二十二年各百餘萬元；二十三年項先生又親赴星加坡、檳榔、暹羅……等處，設立代理處，並合併香港華益廠，改為康元分廠。出品方面，又增製活動玩具、彈簧門鎖、賽磁很傘、醬油醬菜等，全年營業，竟打破歷年度的記錄，幾達二百萬元。

▲實施科學管理的經過

上面已經說過，康元是國內首先採用科學管理的一個工廠。因為在國內還是創舉，所以在開始實行時不免有許多困難，尤其是工人，以為這是對於他們有害無利的，一個個懷疑着驚惶着；但行了不久，大家也就明白了，知道科學管理不僅可替廠主減少浪費，增加生產，而且工人按照標準作工，超過標準的還可得到獎勵，同時因成本減輕，出品的價格就可以低廉，使社會也能受到利益的一種好制度了。

康元廠施行科學管理，開始於民國十六年。目標是發展業務，和增加勞資兩方的福利。又以增加生產，消除耗費，改良出品，分配工作等四項為綱要；此外，還定了許多具體計劃，如辦理預算、成本統計、改良設備、分析工作、規定工作標準、改良行政等來實現上面的四大綱要。同時，又定出籌備、試辦、實行三個時期；第一時期注重職工

訓練，第二時期各部分頭試行，第三時期實行統一，使各部計劃集中。

上述許多計劃中，要算規定工作標準為最難實行。在開始的時候，項先生親自做工給工人看，做得太慢改快些，做得太慢改快些，大家認為適中了，才作為標準數；乃在每座機器上，各掛一張單子，裏面詳細註明出品名稱、工人姓名、所用原料、以及每小時應製多少的標準數，超過這數目的加賞，不到這數目的照罰。結果，事實告訴我們，在奉行這種制度時，百分之四六·五的原料，需要百分之二〇·八的工資和百分之三二·七的其他開支；而實行這種制度以後，百分之六六的原料，僅費百分之一二·一的工資和百分之二一·九的開支，這就說明了科學管理確能增加產量，減少耗費。至于工人方面，得益也是很多的，從前該廠每日工作十一小時，如今縮為九小時，但所得的工資，却反而比前多得多！

這裏，因為限于篇幅，不能作有系統的介紹；總之，康元廠無論是對於人事管理，機器管理，或是物料管理，都是合乎科學原則的，每一個人每一架機器，都在有計劃的統制下工作者。

▲行政組織

康元廠本來是項先生獨資經營的，直到二十二年才改組為有限公司。總經理是項康原先生，協理有四位，是黃樸奇先生，沈文恩先生，潘紀言先生，張湘園先生；廠長項康原先生兼，總工程師黃樸奇先生兼，營業所長吳人驥先生。組織系統如下表：

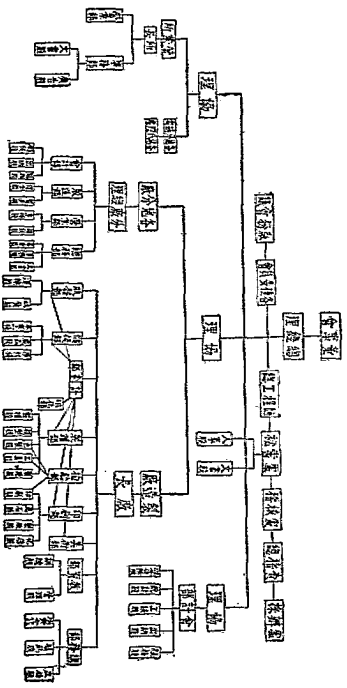

▲設施一斑

在科學管理之下的康元廠，其設施也有許多特殊的地方。先講設備，該廠有整潔的職工宿舍，有沐浴室，有整齊室，有運動場，有娛樂室，有醫藥室，有合作商店，有消防器具等。合作商店，有該廠發行的鈔票；職工於工餘之暇，娛樂室中有音樂檯球棋等可以消遣；星期日職工們均須下場運動，或體操，或玩球；特別有成績的，是消防隊，計分探察、救護、搬運、撲滅等組，平時常常舉行練習，所以每個隊員，都非常熟練機警。再講到教育方面，該廠學徒均須入學，每天上課，五年畢業；而且時常請名人講演，以及放映教育影片。該廠因為有這樣完善的設備，還有這樣良好的訓練，所以工人都能安心盡職，努力生產了。

還有一點，也可以附帶一說的，乃是該廠每晨要舉行一次的晨會。參加這會的，是總經理、協理、和各部負責者，把本日所要做的事，在這會上詳細說明，並加以討論，然後，各部分頭去做。這種辦法，恐怕在國內還不多見呢。

本會出版

免稅說明書

每冊一角

中國康光製罐有限公司

行發 所
 電 話
 四九八七一
 路東廣海上
 號七四二
 廠造 製
 話 電
 五至三九〇〇五
 路德華海上
 號五六九

出品要目

金屬彩印 精製罐盒
 兒童玩具 五彩油墨
 各種磁花
 大小五金
 罐頭食品

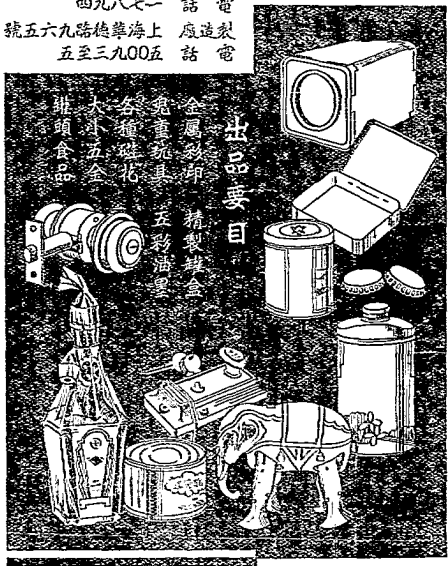

中華琺瑯廠

▲創辦動機

琺瑯，一名搪瓷。它是奧國發明的，後來歐美日本，都紛紛仿製，而且由醫藥的用具，漸漸地推廣到家常必需品；於是，就成了現代工業中一種很重要的日用品工業。

因為中國一般生產工業的落後，當然琺瑯業也不能脫離這種形態；自遜清光緒末年，西洋的搪瓷器皿，首先輸入我國後，到民國二三年時，日貨便開始大量的來華傾銷了。中國的搪瓷品消耗，就每年增至近二百萬元的滿危；以後，還有增加，由二三百萬而至四五百萬，現在想起來，委實是非常痛心的事。

民國八年，中華職業學校因鑒於琺瑯器皿的需求日廣，而國貨却尚付闕如；因此，該校為造就專門人才起見，特開琺瑯一科，先行製造小件的琺瑯用品。出品問世後，就備受社會人士的歡迎，於是，琺瑯事業的雛型，就在那時告了奠基禮。

由學校而從事生產事業，在設備方面，自然不能如何完備；同時，生產數量，也很受限制，不足以抗外貨。到民國十年，該廠感覺到要謀根本的撲滅舶來琺瑯，非大量生產改進出品不可；因此，就在那時積極組織股份有限公司，獨立經營，這就是中華琺瑯廠創設的由來。

▲發展經過

中華瑯瑯廠開始經營的時候，資本只有一萬五千元，工廠設立在上海南市迎勳路。其時僅有平屋數椽，職工百人；出品方面，因為限于資力，在生產數量上，雖年有增加，但對於質地與式樣方面，在在還沒有做到盡善盡美，足與歐美日貨相頡頏的地步。

然而，基於「埋頭苦幹，得寸進尺」的原則，該廠並不因為洋貨的聲勢雄厚，就望而却步；相反的却正益自勵進，努力進行，一方面研究自製瑯粉，一方面改良出品。十餘年來，陸續添購機器，增設爐灶，廣聘技師，研究原料，發揮他那服務社會的職責。現在他的製造部份，已由一廠而二廠而三廠，各因其製坯、製粉、塗瑯——工作上程序的方便，而有此合理化的區分及組織。營業部份，除杭州、南京、漢口三處各早設立發行所外；自前年起，更與滬上各國貨著名廠商，在濟南、天津、青島等處，設立國貨聯合營業所，以擴展銷路。而本埠於總發行所以外，更有蓬萊市場，國貨商場，和總所門市部三個另售機關，以利顧客。

至於他的資本，現在也已隨着營業的發展，而擴充到十二萬元了。

▲產銷狀況

一個工業的發展，大多是由小而大的。該廠最初的出品，原只有手工製的口杯、飯鍋等件，所以年銷僅十餘萬元；可是，嗣後經該廠主持者的努力擴展，多方設計，自提機製而盆的問世，和各種日用器皿紛紛的增製後，業務就一天發展一天起來。

該廠的行銷區域，先是由長江區域而至沿海各省；近年來更注意到邊陲市場與南洋

各屬的進展。立鶴牌面盆和各種器皿的深印到全國人士的腦裏，差不多已到家喻戶曉，風行全國的地步。

雖然，由於最近兩三年來農村的破產，內地經濟益趨崩潰，民衆的購買力益見衰落，所以，珫瑯業的銷路，也很受影響；但該廠經營得法，所以雖在這樣不景氣的潮流下，而營業總數還是有增無減，可見該廠出品受人歡迎之一斑。

中華廠的出品，式樣是非常多的，單以面盆一項而論，最初只有平邊捲邊等式，現在已製造深形和標準兩式；此外如標準火油爐等，更為該廠最精美的出品。以花色言，從前只能噴製一種顏色，現在已能雙噴、複噴、鈎噴、電光等花色了；而且色澤鮮明，花紋逼真，造成國貨珫瑯噴花技術上的一大轉變，這是為該業各廠及社會各界所一致贊道的事實。

該廠所用的原料，除鉄皮、礱砂、冰晶石、養化鈣等，因國內尚無生產，不得不向英美購辦外；其餘如硫酸、石灰、純錫、玻璃砂、螢石、粘土、以及燃料的煤，包紮的紙，莫不採用國貨，雖然有時在成本方面略有增高，也是在所不計的。而最主要的珫粉，他已早能自製，這又杜絕了不少的漏卮。

▲改進計劃

近年來因中華廠及其同業的努力，日貨珫瑯品固然已絕跡於我國市場；就是靠幾種特殊出品以苟延殘喘的西洋貨品，也已到了「殘鶻之末」，奄奄一息的絕境。但是，因

於世界經濟恐慌狂瀾的激盪，不景氣的浪潮，捲住了整個的中國市場，國貨工業的要謀前途發展，實在還須更大的努力。事實昭示我們，中華廠——也就是整個的琺瑯界，在目前都需要有下列四項的努力。

第一、同業合作 我國琺瑯廠雖然只有大小十餘家，但各廠的聯絡太少；今後，希望大家推誠合作，以團體的力量，來共同剷除殘餘的外貨琺瑯。

第二、深入民間 因為我國幅員的廣大，尤其是邊陲各省區，過去却還未有查推銷的力量；所以今後琺瑯界也應注意陝西、山西、四川、雲南、貴州等地，使國貨可深入民間去。

第三、求普遍化 琺瑯器皿，不特較瓷器、竹器、木器來得起用，並且潮濕不能侵入，蟲鼠無法傷害，所以用途非常廣大。現在每年營業額，各廠合計不過五六百萬元，可見還沒有大衆化；目前應急設法改進生產技術，減輕成本，降低售價，以求普遍。

第四、努力採用國產原料 我國已有的原料，自然要儘量採用；我國沒有的原料，也要努力設法製造。使一方面增加農村生產收入，一方面補助國貨原料。

這四項意見，當然不是中華廠單獨的努力，所能奏效；那一定要全體的琺瑯界攜手並進，並需全國人士的始終擁戴，才能成功。

上海中華瑯瑯廠出品

總發行所上海老北門路 電報掛號〇二九四
國內各大商號均有出售



商標



立鶴

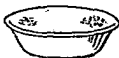

立鶴牌
面盆
器皿

中興賽璐珞廠

▲創辦人小史

中興廠的創辦人，是郵縣陳鏡笙先生。雖然，我和他還是第一次見面，但在數十分鐘的談話裏，我已發見他不是一個平凡的所謂「生靈人」。

第一，他對於賽璐珞工業的貢獻。原來賽璐珞工業，普通可分三個階段：一是用現成的賽璐珞片，複製成各種日用品或兒童玩具；二是將廢料（即用剩的碎片以及收買的破舊賽璐珞製品）製成和新片一樣的再製片；三是自製新片。我國是事事落後的國家，而且賽璐珞又是歷史很短的新興工業，所以不僅沒有自製的新片，甚至用剩的碎片也只好丟棄，而不能利用。陳先生為要替國家挽回這筆鉅大的漏卮計，不惜犧牲精神和財力，逐步的研究，終於完成了他的願望。現在，我國是有自製賽璐珞片了，飲水思源，不能不歸功於陳先生的努力。

對於賽璐珞事業有着偉大貢獻的陳先生，究竟是怎樣一個人物呢？他告訴我：「今年三十一歲，從前曾辦過玻璃及別的基本工業。」他又告訴我：「本人對於工業，很有興趣，所以自離開學校以來，始終是在工業界服務；將來如果環境不受的話，我還是要和工業共始終。」在這幾句簡單的話中，我們可以知道他是很早就從事於工業的；而且他對於工業的志趣，又是何等的堅決！這在但求遠樂的今日中國青年界，憑良心說，

陳先生是不可多得的一個！

▲創辦經過

上面說過，賽璐珞是近代新興工業之一，莫說我國，即在工業先進的國家，這事業的勃起，也不過數十年的歷史。最初，以德國為最發達；嗣後，日本逐步前進，竟成為「後來居上」了。

民國二十一年冬，陳先生赴日觀光，眼見該國的賽璐珞事業，發達到了極點；不但大工廠到處林立，而且家庭工廠，也隨處可以見到，這在貧民的生計上，實在補益很大。所以回國後，便進行集股，組織這家中興賽璐珞廠。

民國二十二年春，中興廠宣告成立，其時資本是三萬元，工廠設於上海南市斜土路七四五號，即今之第二廠。

▲發展情形

中興廠的發展，是異常迅速的。當二十二年成立時，原料選取皆於舶來；但不久，就由再製片而自製新片，陸續實現。於是於去年（二十三年）便擴充資本為十萬元，並設第一廠於斜土路一三四六號。一廠專製新片，二廠製造成品。機械除原有之裁片、印模、拋光、整理、噴色、上光、削片、水壓、汽壓、濾過、製管、滾筒、粉碎、混合等機外，又添置硝化、細濾過、分離、碎紋、新削片、脫酸等各種製片之機械。職工兩廠

合計，有七十左右，女工因條件論值，故不計在內。這便是中興廠三年來的經過了。

▲產銷概況

由於賽璐珞是新工業，關於製造過程，知道的人怕還不多。現在簡單的介紹如下：
先說製造成品。所謂製造成品，便是把現成的賽璐珞片來製成各種用品。其製造的手續是：（一）裁片，（二）印標，（三）拋光，（四）整理，（五）噴色，（六）上光。
再說製造再製片。製造再製片，前面已講過，便是把廢料重新製成完整的賽璐珞片。其製造手續是：（一）選擇，（二）分洗，（三）加料，（四）濾過，（五）滾筒，（六）水壓，（七）平削片，（八）烘燥。

最後，是製造新片。其手續是：（一）碎紙，（二）混合，（三）硝化，（四）脫酸，（五）乾燥，（六）濾過，（七）滾筒，（八）水壓，（九）削片，（十）烘燥。以上，自然只是說了一個大概，要詳細講，那就不是一篇短文所能勝任了。

關於製造新片的原料，主要的是硫酸、硝酸、綿酸、酒精、樟腦等幾種；其中除硝酸目前尚無國產（聞寶源硝酸廠不久可出貨），不得不仰給德國外，其餘國內都有產了。

該廠出品，除新片外，計分烟盒、鏡子、皂盒、玩具、洋囫圇、裝飾、文具、兵乓球、響器、日用品等十類，共二百餘種。其中以玩具鏡子的銷路最廣，洋囫圇及文具次之。至於營業總數是：二十二年份五萬元以上，二十三年增到十七萬左右。今年（二十

四年)是固定的兒童年，而且又是上海的學生國貨年，該廠營業紀錄之超過去年，那是可以預卜的。

▲組織系統

中興廠股份有限公司之董事長，是邱洪生先生，經理便是創辦人陳先生，廠長是徐孟擇先生，技師是徐仁璧先生。茲將其組織系統，列表如下：

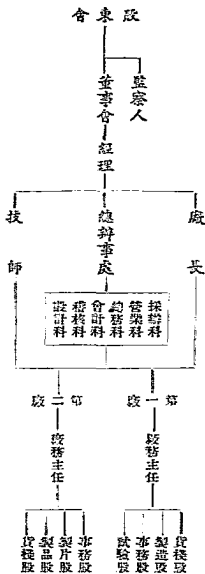

▲最近計劃

最後，陳先生告訴我最近要實現下述幾個計劃：

一、聯合同業 我國賽璐珞業，雖然歷史很短，但工廠也不少，不過最大的遺憾

，便是不能自造新片。故該廠擬聯熟同業，一致採購國產賽璐珞片，以減少國家入超的數字。

二、增加生產 該廠出品，近來頗感供不應求之苦，故最近擬設法增加產量，以應社會之需。

三、扶助小工業 陳先生說，賽璐珞業除再製片及製新片比較困難，而專製成品是很容易的事。他鑒於近來到處閉着失業，貧民生計日艱，故積極提倡家庭工業，以資救濟。其辦法很簡單，只要略備一二百元小資本，置辦些不可少的生財，同時找一個三百元的信用擔保，中興廠便樂於供給機械和原料；如果製成的出品銷不出去，還可以轉賣給中興廠。這辦法，實在是失業者的福音，記者謹以誌之，願陳先生這個計劃早日完成！

程守中著

工業安全與管理

每冊五角

工務管理

每冊三角

國貨



完全

中興牌

玩具鏡片子

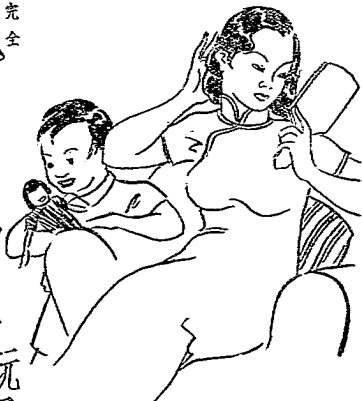

新式家庭中，宜
 用輕便而美觀的
 東西，故中興賽
 璐器物，足以
 點綴新式家庭。

中興賽璐廠出品

廠電 北——市南——路七四五號
 路二三四五九

營業部——上海公館馬路木橋益里五號
 電話——八〇五九四

平安實業工廠

▲創辦人事略

張仲傑先生，字卮井，江蘇無錫人。幼時肄業省立第三師範商科，既改習商業，於各種貨品之製造方法，及製造原理，多方攷察，悉心研究，於物理科學尤感興趣，天性使然也。旋與其兄張珏發明金屋懷中火爐，盛行於時，為冬令摩登女子之必需品。民國



十八年，入震旦機器鐵工廠供職，時君正在英年，辦事幹練，能刻苦耐勞，大受廠主人器重。二十年，張君為求自立計，辭職來滬，創辦平安實業工廠於北浙江路底華興路。別設硫酸鋁化學廠於無錫，製造各種滅火化學品原料。時滅火機方近來自外洋，效用多奇驗，吾國人購用者甚眾。張君為抵制滿厄計，特創辦此廠，以與舶來品競爭。廠內出品，屬於滅火機種者，有炭酸

藥水龍、藥沫滅火機、氣炭法靈蓄浦機、炭酸滅火藥粉、滅火瓦斯，最後又發明滅火彈一種，為軍事上滅火之利器（詳見未來計劃中）；猛烈火焰，在一刹那間，完全滅清，經多次試驗，成績優良，確係防火之利器。售價低廉，已與某貿易公司訂合同歸一家專賣云。

張君正在壯年，現在孜孜兀兀的研究，精力強健，前途正未可限量。張君不僅是個製造家，物理學家，且是個著述家。張君在著述方面的貢獻，編有輪船學校工廠大商店軍隊等應用的火標法，分送各機關團體採用。其他如關於防火教育、防火法令、防火學等書，現正在編著中。此種貢獻，於軍事上實業上的價值，可算得偉大。記者祝張君繼續努力，為社會造福。

▲創辦動機

張君創辦平安實業工廠，製造滅火機的動機，因為上海一埠，工廠林立，各廠設備，大都簡陋，於工人生命之安全，衛生方面之防護，多付闕如。美國戴洛氏 (Mr. F. H. Taylor) 發表「工廠科學管理法」以來，歐美工業界，競相提倡管理法之要義，選擇優秀之工人，培養其技術能力。而工場之設備，尤應有精密之設計。廠方對於機械及其他設備上之危險，亟宜加意防止；對於工人之衛生，亟應特別注意；防止意外災禍，即所以減少意外損失。我國防火方法，大都為幼稚的，一方面固然是缺乏科學的常識，同時也沒有精良的滅火機，故星星之火，可以燎原，真是十分可痛的事。

張君有感於此，於是製造一種科學的滅火機，來消滅這可畏的火災；保障個人的身

家性命，就是保持國家社會的安寧，且可挽回國家外溢的利權，真是令人可敬可佩。

該廠初辦時，資本不過數百元，純屬試辦性質，股東為張仲傑、張槐新、許銀泉三君，設發行所於上海北浙江路底華興路。各股東均兼任職務，惨淡經營，努力工作，初時營業甚微，堅苦奮鬥，迄今已歷五年，營業逐漸發展。

▲發展情形

平安工廠初創辦時，規模粗具，工作簡陋。滅火機尚在萌芽時代，故能以些微資本，成具體之工廠。若在今日，非有鉅大之資財，不易從事，此該一時之機遇。且中經九一八，一二八的國難，社會起濟，極不景氣，平安實業工廠，賴張仲傑君苦心孤詣，百折不回，與惡環境奮鬥，卒有今日。數年來擴充營業，發行所遷至北浙江路天渡路口，資本增至二萬元。老股東張槐新、許銀泉二君，先後脫離，另加入吳邦周君等股東，并推吳君任經理，張仲傑君自任技師，通力合作。現在平安實業工廠營業範圍，幾遍全國，如膠濟鐵路、北甯鐵路、招商局、三北輪船公司、大中華火柴廠、永安紗廠、五洲藥廠、五和織造廠、三陽織造廠、工足等機廠，大中、宏大等橡膠廠，中央造幣廠，充中、達豐等染織廠，福新、茂新等麵粉廠，申新、振泰等紗廠，開北公共汽車，滬錫公路汽車，北平、濟南、開封等電話局，及各省公署局所，先後採用平安滅火機，以為防火之惟一工具。近年如南昌行營、航空署、航空軍校、全國郵政局及各省市政府，均向該廠購置大批滅火機，於此可見平安滅火機，確為國產滅火機中之最優品，行銷已遍全國。

了。

▲行銷國外狀況

平安實業工廠，年來出品日多，銷路最廣普遍的，是二介命的滅火機。自開辦至今，此種滅火機，國內既普遍行銷，國外如南洋羣島、印度、朝鮮等處，亦逐漸推行。並由實業部國際貿易局的介紹，即歐美各國，也有二加侖平安滅火機的蹤迹，銷路之廣，可見一斑。回憶平安實業工廠在初創時，年銷不過數百具，最近每年可銷去六千餘具，較之過去，誠不啻天壤之別。據該廠負責人云：「平安廠全年生產額，則視銷路之大小而定；但以歷年比例觀之，均屬有增無減云。」所以就產額狀況而論，平安實業工廠的前途，是非常樂觀的。

▲增設防災品代辦部

最近又增設防災品的代辦部，經理世界各國名廠出品各種防災用具，如火災、水災、雷電災、風災、地震災、雪災、旱災、冷災、農林虫災、疫病災害、交通災害、軍事防空等各項測驗儀器，安全設備、搶險工具、救護用品、化學藥材等，均可代為承辦。並請專家編譯各種防災科學書籍，以供國人之參攷，以便保障國內建設與社會實業。該廠甚望各科學專家與之通力合作，以收集思廣益之效云。

▲內部組織

平安實業工廠內部組織，經理是吳邦周君，協理兼技師是張仲傑君，其組織系統如下：

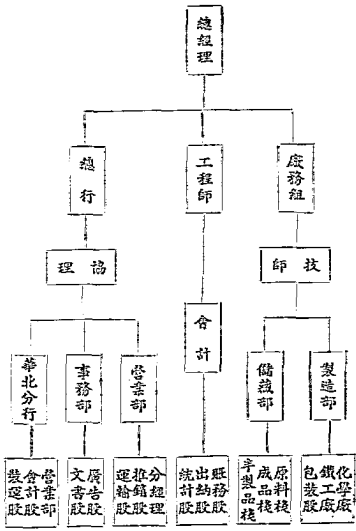

▲未來計劃

工商史料

平安實業工廠，營業雖日益發展，可是張仲傑君等，並不以此為滿足，對於未來的計劃，仍積極進行。他的未來計劃，約有下列數項：

(一) 向華北方面推銷：該廠為發展華北營業及挽回俄日貨傾銷起見，特在華北方面設立華北分發行部，由徐博一君任經理。同時在運往華北的貨物商標上，均加註俄文日文說明，以便外人購置，這是平安實業工廠第一個計劃。

(二) 實行分期付款辦法：平安滅火機的價格，雖非常低廉，可是在現社會經濟狀況下，尤其是小資本商店，還是無購買的能力。平安實業工廠，為補救這缺憾起見，特訂定分期付款的辦法，凡購置平安滅火機，無論商店和個人，如果一時不能付清貨款，可以按照分期付款的辦法，以減少經濟上的困難。

(三) 實行出租計劃：出租的辦法，是救濟一般不能購置滅火機的商店和個人，無論那一家商店，或是那個人家庭，如果為預防火災起見，可以用最低廉的代價，租到平安滅火機，手續非常簡單，租金亦異常便宜，實行以來，頗受社會人士贊許。

(四) 新著「火警預防」一書出版：滅火機營業方面，依據海關調查，每年消防器的進口，約計三十餘萬元。我國工廠現將實行檢查，工廠設備宜周，滅火機等勢必大量增加，現我國營滅火機的，雖有多家，但不無粗製濫造，僅從表面上學仿，近乎投機營業。故有時售價昂貴至極高度，有時廉賤至極低度，購者如入歧途，漫無標準。故如欲知製造方法與效用能力，可購閱「火警預防」一書，此書為張仲傑君新著，關於起火原因，防火方法，即滅火機的製造及原料等，無不詳細記載，讀此一書，於滅火機種種，

均可明瞭。

(五)發明安全香烟：最近發仲傑君，更研究一種安全香烟。這種香烟，如出世以後，則因吸香烟不慎而引起的火災，一定可以減少許多。這種偉大的貢獻，以致仲傑君學識與能力，想一定能成功的。

(六)發明滅火彈：最近又發明一種滅火彈，係玻璃真空內貯氯化碳液體 (CO₂) 如遇汽油火酒類藥品燃燒，無論如何猛烈，將滅火彈向火中擲去，立即發出酸碳素瓦斯，使猛烈火焰，在一剎那間，完全消滅。這種滅火彈，經多次試驗，成績優良，確係防火之利器，因售價低廉，由某貿易公司包銷，每月約售二千餘具之多，並聞已呈請實業部予以專利云。

(七)設立防災學會：防災學會，範圍較廣，意義較深，如風災(颶風、旋風、雷、電、雹、之類。)地震災(山崩、地裂、火山、之類。)水災(怒潮、洪水、大雨、之類。)雪災(大雪、雪崩、之類。)凶作(旱魃、奇冷、蟲害、之類。)火災(火災之原因，防止火災之建築，及山火船火之類。)其餘如軍事防空，火政法律等，包括無遺，並延各專家共同研究，現已設立四部：(一)編譯部，(二)發行部，(三)代辦部，(四)統計部。現已着手組織，設備處於勞合路八一號三樓，其規模闊遠，志趣高深，前途正未可限量云。

用請 備設全安 患防災消
機火滅安平 (牌老勇誠)

品用全安請求接洽火防須答與



十年無患
 禍起一日！

安助，方措火星
 全家不，像一，起之
 。庭也，竹大，若火
 均，有，則時，火
 宜凡常，可臨，是
 置工得，以用，往
 箱破之，或便，平以
 ，學我亂，利安，手地
 以校務無，被是原
 保擬消形，救火，失

義務消防員

標商註冊



行總 上海北浙江路天路口 電話一四九七五
 音專火防的備必等家專理工及庭家 空航 車火 船輪 店商 廠工 校學 閱機

(價實研每)
 (角貳洋售)

法防預警火

取出合學災防國中
 著編君傑仲張

售經總店書活生 號四八三路州福海上
 售出有均校學局書大各屬諸洋南及地各國中

佛慈藥廠

▲創辦動機

我國有醫藥，大概已有五千餘年的歷史了；而且品類多至二三千種，效力也非常宏大，如肉桂、大黃、茯苓、龍胆、遠志、麻黃、當歸、延胡索、吳茱萸、漢防己等，早已被東西洋名醫所採用，而日本國立大學，甚至還有藥學研究所的設立。故中藥在世界醫壇上地位的重要，也就可想而知。可惜數千年來，國人不知改良，煎製既不方便，服食又難下口；因此，用科學方法提煉的西藥，便大受一般人的歡迎了。

民國十年，有李平書、余伯陶、王祖德、鄭平叔等幾位先覺，鑒於西藥輸入數量之可驚，乃集資創辦佛慈藥廠於上海，慨然以改良國藥為己任。但那時機械等不十分完備，故所出藥品，尚難與舶來品抗爭；且事屬創舉，阻礙頗多，其結果，自然是失敗了。可是鄭君並不灰心，以百折不撓的精神，再接再厲，又獨資辦了一家國華藥廠，繼續和外國藥博鬥；但事與願違，終於又宣告了停頓。

到民國十八年春，適有當代高僧太虛大師及其門人馮劍光、馮明政等諸居士，本濟世救人的宏願，有志於改良國藥；因與鄭君志同道合，乃合資十萬元，再行設廠製造，這就是現在的佛慈大藥廠了。

▲六年來的經過

佛慈藥廠自十八年開始籌備，因鑒於以往辦華國華之失敗，故不敢草率從事，對於機械之設計，藥物之研究，整整費了兩年多工夫；直到二十一年，才正式問世。其製造



廠，原分兩處，第一工場設於上海閘北同濟路，第二工場設於虬江路。不幸一八之役，該兩工場均首當其衝，尤其是第二工場損失更大。事後，該廠將第二工場之製造部份，併入第一工場；並先後設立分銷處及經理處於全國各大商埠和菲律賓、爪哇、庇能、暹羅、新加坡、蘇門答臘、緬甸、舊金山、芝加哥等地。又因上海仁記路之總發行所不敷應用，乃於二十二年九月一日遷至西藏路三十九號今址。至於該廠之藥品，計分臨床實驗特效劑，滋補強壯劑，補腎強精利尿劑，傷寒諸風治療劑，補肺化痰止咳劑，健胃消化劑，整腸收斂下劑，暑濕痧疫救急劑，婦人科疾病治療劑，小兒科諸病治療劑，外科各症治療劑等丸散膏丹一二百種；其中以海藥晶、腎氣丸、全鎖固精丸、桔梗素、開胃靈、當歸素、保嬰丹、天天通等之銷路最大。其營業總額是二十一年份四萬八千元，二十二年份九萬五千元，二十三年份十四萬元，今年大概還可以增加些。

▲內部組織

偉慈廠吳股份有限公司，現任董事是馮明政、馮劍光、陳三璋、程大輝、王中林等五位先生。監察人是楊文諒、白純熊兩先生。並由董事會推定馮明政先生為董事長兼總經理，主持一切。總經理之下，分製造部，發行部，研究部，及總管理處；製造部主任是柳錄永先生，營業部主任由馮君自兼，研究部不設主任，由廠內各技師和中醫若干人共同負責。其組織系統如下表：

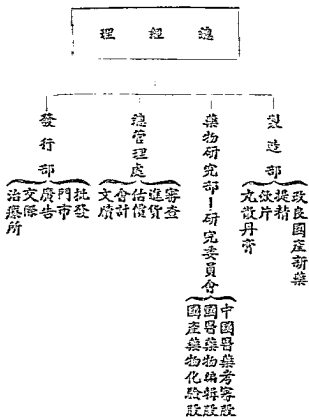

該廠在此數字中，能有如此成績，固然是出品之靈效有以致之；然總經理馮政先生的銳意經營，實在也是一大原因。這裏，我來介紹一下這位精明幹練的青年居士馮先生。

馮先生今年二十九歲，曾畢業於浙江省立第一中學；在校時，就喜歡研究化學，尤其是對於藥物的化驗，更有興趣。離校後，曾在政界服務過兩年，因為他志不在此，所以便棄政而商；先是任職於朝鮮京城製藥公司，後來又在天津辦過協和藥房。又為改良國藥的緣故，曾到日本去研究過中藥。

我們看了馮先生的履歷，就可以知道他是一個怎樣肯努力的青年！否則以他這樣的年齡，決不會有如此的成就，這是值得我們敬佩的第一點。其次，在人心浮薄的現代，在罪明惡淵藪的上海，有幾個青年不沉溺於聲色？而他却能衆醉獨醒，幹這活人濟世的事業，這是值得我們敬佩的第二點。總之，像馮先生這樣的人，我們青年是應該要學一學的。



影

▲科學的調製

所謂改良國藥，究竟是怎樣改良法呢？原來第一步，先搜集各種關於中外醫學化學製藥等書籍，並採集各種國藥，從事研究；然後選定優良種子，開地試植。同時，將各

種藥物顯微鏡、遠心沈澱器、乾燥器、元素分析器、微量分析器等研究手續，確定藥物之主要成分，以完成研究的工作。第二步，便從事科學的調製，如某藥應用何法製煉，某藥宜製丸，某藥宜製膏，或液或粉，莫不按照科學的方法。其所用機械，計有真空汽熱煎藥機、藥滓壓榨機、真空蒸溜機、真空排氣機、藥材切片機、藥材搗碎機、磨粉機、篩粉機、煉合機、製丸機、製片機、丸藥加衣機、金銀糖衣潤光機、高周波電流機、紫外線發生機、自動計數機、作業連續機、紙袋製造機、嵌蓋機、乾燥機及蒸汽鍋爐等大小四十餘架，其中三分之一是由該廠設計自製。即此一端，已可概見一斑。

佛慈廠出品既有一二百種之多，這來自然不能詳細說明其製造的過程；不過有一件事，可以證明該廠的機密，便是他們例有各種動物，一藥的創製，必先經過動物試驗，然後定其分量。這樣我們稱之為科學的調製，大概不能說是過分罷。

▲未來計劃

該廠的創設，一方面是要挽回利權，一方面是要普及衆生；所以廠名呼佛慈，意思是「要本我佛慈悲的主義，使貧苦無歸的國人，解除疾苦，共登壽域」。因此，他們除於夏令在總發行所散送醫藥品外，並擬於將來有益餘時，要設立一所佛慈醫院，或聘各科醫師，於國內各地巡迴施療，以救衆生。這計劃若能實現，對於貧民實在有莫大的幫助，記者敬以虔誠，渴望此項計劃的早日完成。

腎臟生理與腎氣丸

腎之主要機能有四：(一)排泄代謝產物，以增進人體新陳代謝之機能，(二)調節血液滲透壓之平均，刺激男女青春腺(即生亞腺)之內分泌，以維持人體之活力，(三)調節血液之常態，使血液中之「亞爾加里」(Aldosterone)之一定數量，以維持人體之健康，(四)分泌「腎素」(Renin)及「腎上腺素」(Adrenalin)等，以維持血壓之穩定，(五)分泌「腎素」(Renin)及「腎上腺素」(Adrenalin)等，以維持血壓之穩定，(六)分泌「腎素」(Renin)及「腎上腺素」(Adrenalin)等，以維持血壓之穩定，(七)分泌「腎素」(Renin)及「腎上腺素」(Adrenalin)等，以維持血壓之穩定，(八)分泌「腎素」(Renin)及「腎上腺素」(Adrenalin)等，以維持血壓之穩定，(九)分泌「腎素」(Renin)及「腎上腺素」(Adrenalin)等，以維持血壓之穩定，(十)分泌「腎素」(Renin)及「腎上腺素」(Adrenalin)等，以維持血壓之穩定。



之新運動，應用二十世紀之科學方法，發揚五千年來實驗之國藥，以草根木皮，製成雪品王液，將國產藥材，錄成西式藥品，復經嚴密之動物試驗及臨床實驗後，方始出品，其藥效之確實，製造之精良，誠為我國醫學界開一新紀元，腎氣丸治男女腎虛弱，真水不足，腰背酸痛，小便頻數，小便不利，四肢浮腫，頭暈目眩，自汗盜汗，貧血身弱，婦女血虛無子，宮冷不孕，產後虛損，子宮諸病，等症，有不可思議之特效。

上海英租界四馬路三十九號佛慈大藥廠有限公司啓

電話九〇六三一號 各埠各大藥房均售

亞光製造公司

▲創辦人小史

亞光製造公司的創辦人張惠康先生，浙江鄞縣人，年卅三歲。畢業於南洋大學電機科，為該校高材生；畢業時，被舉為中丁中祭塔會會員。隨即赴美進康奈爾大學，得電機工程碩士學位，經學校教授推薦，進西運電機製造廠實習，旋進公眾事業建造公司任



助理工程師年餘；後復應三北輪埠公司之聘，進麻省理工大學研究造船航政，得商船科學士；學成後，至惠美國各地工廠及造船廠參觀，歷數月之久，乃回國，兼任三北機器廠廠長，兼三北公司工程師二年。服務斯生職，不無勞績，因鑒於國內實業，有待振興，倚人輩近下，於難盡量發展學識，遂創辦東方年紅電光公司；影不久與留美同學，議及電木玉事業，在國內尚付闕如，遂集資創辦亞光製造公司。其他事業經張先生發起

或創辦者，如中國聯合工程公司，康成工程公司，中國國貨公司等，並兼任各該公司董事之職。

▲創辦經過

民國十九年間，張忠廉先生與留美同學數人，偶然論及電木材料與電氣事業，關係深切，而國內電木工業，尚未舉辦；因各出資五百元，定機器乙部，進行試造。經數月之研究，試造結果優良，於廿年四月，添股至二萬元，正式組織亞光製造股份有限公司，設廠於天津路新與里二二四號。規模雖小，但出品新穎獨創，頗受各界歡迎；廿年底，議決擴充範圍，增資至八萬元。不幸一二八戰事發生，全部計劃因之停頓；廿一年五月底，滬戰結束，市面轉機，乃繼續進行擴充計劃，開始招股，不久即告過額，遂增股至拾萬元。九月間，遷入普陀路新廠，添購機器多部，積極大規模製造，出品日新月異，由數十種增至數百種，包括電器用品，家庭用品，及美術燈燈等；並首創電玉用品，美麗耐用，風行一時，近能自製電木原料，嗣後主要原料可毋須仰給於外人矣。二十三年春又起漲跌，增資至廿五萬元，再擴大電木電玉用品之製造。並擬從事於各種電器電機之製造，俟國內生產工業，能以低廉代價，購用本國自製之電器及電機，以增進其生產效率；非惟可補空蕩厄，而於我國建設進行，不無裨益焉。

▲產銷狀況

亞光出品，約分為電木三日用品，如盆、碗、杯、碟、花瓶、粉盒、熱水壺等百餘種；電木五文具品，如自來水筆、印泥盒等十餘種；電木三電料品，如開關、掛落、卜司、開關板等數十種；電器用品，如方相燈、燈等數十種。營業數額，在兩年中自每年二萬元起，增至二三十萬元；近更擴大資本，將再有新穎貢獻，其營業之蒸蒸日上，當可預卜

馬。

▲內部組織

亞光乃股份有限公司，董事長張叔明先生，經理張忠原先生，協理兼工程師陳良輔先生。設製造、營業、會計、文書、司庫、選料等部，均直屬於經理；除有重大事件由董事會核辦外，其餘皆責任經理協理處理，取其事權統一，應付敏捷也。

夫 婦 之 道

第一、二、三、三冊，每冊一角

第四冊一冊，每冊三角

四冊合購，特價四角

可笑可笑真可笑！中國人，只曉得女的嫁，男的討；不懂什麼夫婦之道！未結婚以前，也沒進過什麼丈夫學校，夫人學校；既結婚之後，也沒研究過妻對夫，怎麼親熱，夫對妻該怎麼討好？却是隨隨便便，亂七八糟；所以十對夫妻，倒有九對半是吵吵鬧鬧。甜蜜的爱情，嘗不到；家庭的幸福，更夢想不到。這樣的做人，豈不苦惱？豈不倒灶？

若要理想中的夫妻，該買夫婦之道；若要知人生的樂趣，該買夫婦之道。書中把夫婦間的關係奧妙，說得頭頭是道。包你一讀哈哈大笑，高聲叫道：這是無價之寶！

亞光製  造公司

首創電木玉出品

文房用具
電料用品
家庭器皿
工業附件

電玉美麗如寶石翡翠
電木光彩勝精細油漆

各色齊備

永久不變

輕便耐用

送禮最宜

又首創國貨電氣冰箱

構造精良
式樣新穎

營業所
製造廠

上海

靜安寺路四一一號
普陀路二二〇號

電話

二五〇八五
二五六三二

冠生園食品公司

▲創辦小史

說不起在甚麼書報上，曾經看到過這樣一個故事：富人甲，在藝術家乙處習藝；有人問乙，甲能否也成一位藝術家？乙的答覆是「不可能。」理由很簡單，因為甲是「富人！」在這故事的後面，作者還加了幾句按語，說：世界上許多成功人，十之八九是苦



出身；一個人只要肯努力，「窮」不但不會阻止你的前程，而且還能增加你奮鬥的決心。當冠時，我認為這故事無非是鼓勵鼓勵青年罷了；事實上，沒有錢到底是做不出甚麼事業來的。但近來，我是相信了；原因是為搜集工商史料，常和工商界領袖接觸，覺得許多成大事業的人，真的大多數是苦出身。譬如創辦冠生園的冠先生，便是從困苦中奮鬥出來的一個。冠先生是廣東佛山人；他父親是專做華僑生意的手工業衣服製造商。該家境，雖然說不上怎樣寬裕，可是還算過得去。不幸在他十六歲的那一年，他父親就逝世了。於是，正在求學的冠先生，不得不丟掉了書本，去尋求生活。

在三十餘年前，上海五馬路有一家很有名的廣東食品店——竹生居，沈先生就在這店裏學的業。他自己說：「竹生居習業三年，我無時無刻不在那裏研究顧客的心裏，食品的製造，以及營業興衰的原理。」這就是他和一般學徒不同的地方。因此，他有今日的成就，實在不是偶然的事。

他開始做店主人，還不過二十一歲。原來他在竹生居服務的五六年中，除按月寄給他母親的供養費外，自己節衣縮食，居然有了三百元的積蓄；於是，就和朋友合股，在九畝地開了一家廣東菜館，那就是曾經享過盛名的「冠香」。

繼冠香之後，沈先生在南京路永安公司原址，又曾開過一家陶陶房；後來因為拆造房屋，才不得已宣告停業。從此，他的生活就一天天的艱難起來了；可是他並不灰心，反而更積極的埋頭研究着古今食譜。這樣經過了兩年，由於薛壽齡鄭正秋夏月珩等的資助，才勉強湊集了幾百塊錢，來辦這家冠生園。

現在，冠生園已揮費五十萬，分店遍南北，在國產糖果食品製造業中，可以算得是一家數一數二的大公司了。可是乎創這偉業的沈冠生先生，却還是在過着像二十年前一樣的生活。所以，沈先生是值得我人敬仰的！他那耐苦安貧，忠於職守，克勤克儉，好學不倦，以及對人誠信等種種美德，都可以做青年人的模範！

▲發展概況

冠生園的誕生，遠在民國七年，店設九畝地大境路。那時，是沈先生和幾個朋友小

夥經營的，資本僅五百元；出品也只有陳皮梅、香港牛內等幾種。可是規模雖小，出品却非常精美；而且沈先生的推銷方法又高人一等；因此業務的發展，大有一日千里之勢。



汪 生 園 新 廠 外 景

到民國十二年，沈先生為應社會之需求，決定除原有出品增加產量外，並擬添製糖果餅乾等其他出品。乃開始招股，集資十萬元，改組為股份有限公司。於南市斜橋局門路設立工廠，從事大規模製造。從此，營業蒸蒸日上，資本陸續增加到五十萬元；出品也由三數種增到二千餘種，計分梅子（包括陳皮梅、玉梅、話梅、露梅等）、糖果、餅乾、罐頭食物、果醬果露、麵包西點等六大門類；此外，又設飲食部及照相部等。其總公司，原設河南路，後因房屋不敷應用，乃於民國十七年遷至南京路今址。支店除九畝地老店外，又先後開設第一支店於河南路（即從前的總公司原址），第二支店於法租界公館馬路，第三支店於小東門，第四支店於老西門；又在老乾干路及天后宮橋的國貨商場內，各設一分銷處。在外埠，漢口有分店三處，杭州有分店二處，南京、天津、武昌、廬山各有分店一處。今年，又在滬西漕河涇購地建屋，設立新

廠。而職工方面，也隨着業務的進展而年有添僱，現在本外埠合計，總數已在二千以上。至於營業額，去年已做到一百七十餘萬元；今年新廠成立後，預計可以達二百餘萬。

在冠生園蓬勃發展的過程中，還有兩件事是可以附帶一提的，那便是農場與棧林的創設。

農場成立於民國二十一年，地點在滬西的滑河涇，佔地約十餘畝。裏面有花棚，有菜畦，有瓜架，有魚園；主要的出產是各種廣東蔬菜和瓜果，該公司伙食部所用的瓜菜，大都取給於此。此外，又為朝劑上海人的生活起居，在農場裏還佈置了許多自然的風景，如「梅亭」、「望梅軒」、「綠蔭草堂」、「魚游天」等。而且農場裏還有照相部可以留影，有伙食部可供大宴小酌；所以來此消遣的人，非常的多。

棧林在杭州的超山，這是去年（二十三年）新辦的。原來該公司製造陳皮梅玉梅等用之梅子，需量頗巨；該公司為減輕出品成本計，所以在產梅最著名的超山，買了數十畝山地，開為冠生園棧林。同時，在山麓又設了一個製梅作。這樣，梅子的來源既不受人牽制；內地人工又較上海便宜；其出品的價廉物美，自然是意中事了。

▲新廠一瞥

最近，記者承該公司見招，曾去參觀了一次新廠，這裏可以作一個簡單的介紹。

前面已經說過，冠生園新廠的地點是在滬西滑河涇；也就是在該公司農場的左側。這廠，共分四層，是水泥鋼骨立體建築。下層是辦公處和鍋爐房，二樓是餅干製造部

，三樓是包裝部，四樓是糖果部，再上去，是屋頂天台。這裏因為是田野，沒有比這廠更高的建築物，所以在天台上，可以望見數十里外的松江余山。

這廠佔地並不小，但有幾個特點，我認為可以提出來說一說的：

第一是設備完善——所謂設備，範圍原很廣大，但最重要的一，還是機械與安全。冠生因新廠，在我所看到的許多工廠中，可以說是設備完善的一家。好像製餅乾的印模機和烘焙機，其構造都是靈便到極點的。尤其是那產爐錫的裝置以及烘焙機四面的厚磁板壁，在安全上，的確是下過一番苦心。此外，該廠還有一架電梯，由底層直達天台，這在一般的廠家，我還不曾多見。

第二是工作便利——一個工廠，主要的是各部份工作能連絡；往往有些廠家，或是事前設計不週密，或是以普通房屋改建之故，以致部份零亂，前後不相呼應，這在工作進行上既不方便，而且時間也不經濟。冠生因新廠，就沒有此弊。原來製餅乾的過程有四：第一是把適量的麵粉和糖水傾入混合機；經過相當時間的攪拌，然後在平壓機中壓成薄片，這是第二步；第三，把壓薄的麵粉移到印模機上去軋成各式各種印有花紋的餅乾；最後，只要烘燥，就可以包裝了。這四項工作，該廠都集中在二樓；而且烘餅乾的烘焙機，就裝在印模機的前面，從印模機上軋下來的生餅乾，可以不費力的送到烘焙機中去烘；同時烘焙機是直通三樓的，餅乾在裏面經過相當時間，自己會得送上三樓去包裝。這種工作方式，較之舊式工廠的搬來搬去，其整簡真不知相去若干萬里了。

第三是清潔衛生——工廠中，衛生是必須要講究的；尤其是製造食品的工廠。冠生

園新廠，因為地處田野，而且廠屋又是新近落成的，所以在空氣和陽光方面，該廠可以說是「得天獨厚」。特別是最高一層的天台上，用以晒棗果，更是再適當也沒有；不但燕不上蒼蠅，甚至吹不到灰沙。而工友們，又都穿戴着白衣白帽，即此一點，也就可以知道該廠對於清潔衛生是如何的重視了。

▲組織系統

冠生園股份有限公司，現任董事是魏器芬、沈冠生、蔣壽齡、項康原、李炯堂、謝究明、朱少沂等七位先生。監察人是嚴伯榮先生和鄭理南先生。總經理由創辦人沈先生擔任。協理是蔣壽齡和黃軒良兩位先生。在總協理之下，分秘書、主計、營業、生產等四處；各處之下，又分若干科股。此外，又有教育、安全、宿舍等委員會之設立。其組織系統如後表。

談到組織，冠生園有一種好制度，我覺得各工廠可以酌量仿行的，那便是每天舉行的晨會。所謂晨會，也可以說是該公司的行政會議，舉凡有關該公司的生產、營業、人事等各種問題，在不違背公司的大政方針之下，都可以提出來討論。參加晨會的，有總經理，有協理，有各處各科主任，甚至各支店以及新舊兩廠的重要人員，也都是每天要去出席。這制度，能使各人明瞭公司的實在情形；有甚麼問題發生，也可以使大家來參加意見；而且還能除去同事間的隔膜。所以時間雖然費掉些，得到的好處是足能彌償而有餘的。還未實行這辦法的廠家，我希望不妨來試試。

冠 生 園 股 份 有 限 公 司 組 織 系 統 表

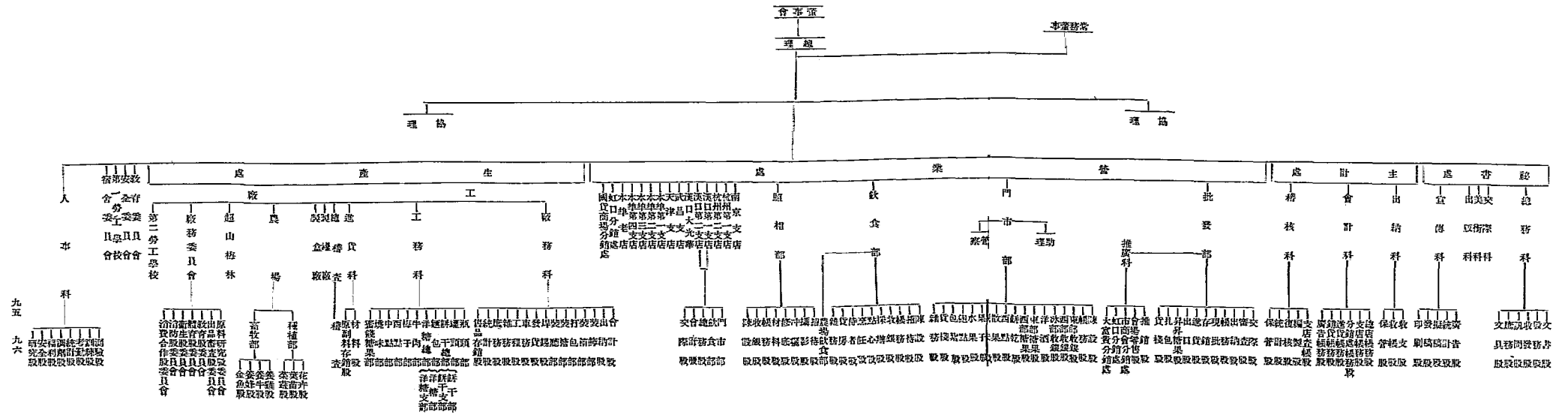

九五
九六



冠生園
食品公司



冠生園
食品公司
第二樓
照相部

餅乾 牌 金 糖 力 格 巧
乾 餅 牌 金 糖 力 格 巧

花 式 萬 全 大 油 奶 糖 花 杏 梅 皮 陳

飲 水 室 冷 飲 部 照 相 部

麵 茶 菜 粵 果 糖 饅 蜜 式 廣

酒 禮 籃 花 而 中 冠 生 園 冠 生 園

冠 生 園 為 食 品 公 司 之 威 者
 產 生 陣 容 最 堅 擁 有 顧 客 最 多
 (上 園 係 本 公 司 南 京 路 總 店 門 之 安 埠)

美亞織綢廠

▲廠史

執因產絲織業牛耳的美亞織綢廠，創辦於民國九年春，其總廠廠址，在上海法租界馬浪路徐家匯路口。初創時，規模很小，僅有織機十二台；到第二年，蔡謨白先生由美國理海大學得工學士學位歸國，擔任該廠總經理後，營業便殷，日見日上，而範圍也一天天的擴大：計民國十三年，在開北交通路設第二分廠；十四年在小沙渡路設天輪美記分廠；十五年在杜村父路設美孚廠，同時，由全體職員投資又在斜土路設美成廠，而斜土路的天輪美記總廠，也在這時成立；到民國十八年，發展更速，在一年中，先後成立共和路的美利廠，瞿真入路的美生廠，和徐家匯路的南新廠；十九年又在橫浜路設一久輪廠。總計該廠歷年分設的聯枝綢廠，共有九處之多，在上海的公共租界法租界以及南北市，均有美亞的足跡！此外，關於印染煉絨工等附屬工作，該廠也不仰求於人的，計民國十七年設有美藝染練廠，和美章絨裂合作社；二十年又設美經經緯廠。因為各項工作均有專廠負責的緣故，所以其出品也就合乎標準，精美絕倫了。

民國二十二年春天，該廠的組織是變動過了；本來是合夥性質，自二十二年起，已改組為股份有限公司。重定資本二百八十萬元，並將聯枝各廠，一律改稱美亞分廠，而染練經緯絨裂等廠，也都加上了美亞字樣。至於織機，已增至一千二百餘台；職工合

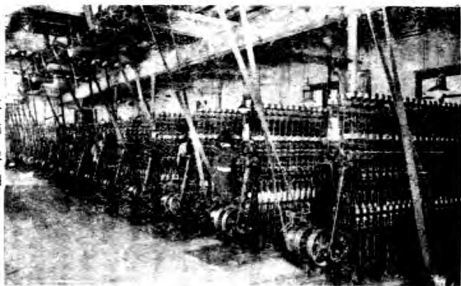

絲 機



絲 格

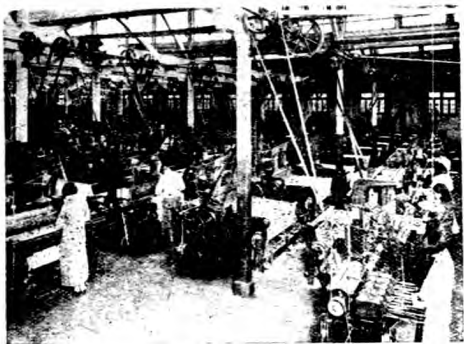

網
織

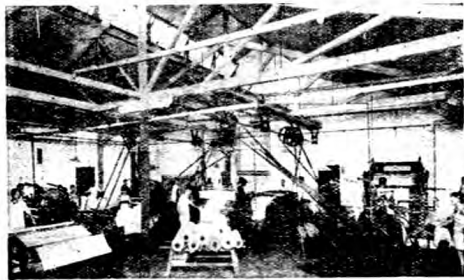

練
盤

計三千六百餘人；並在天津路二五六號設有總發行所。其規模之宏偉，不僅在織綢界中堪稱首屈一指；便是在整個國內工業界中，也可以算得是一家數一數二的大工廠了！

在美亞廠的廠史中，還有一件事是值得大書特書的，那便是該廠對於絲織界有過莫大的貢獻！原來在十餘年前，我國織綢界中還沒有人想到改良，而美亞的蔡聲白先生，却第一個採用美國阿脫屋特式的絡絲機、併頭機、打線機、以及克勞姆登式的全鑽電力織機，製造最時式的綢緞，使國產絲綢的面目一新！這一改變，不僅算定了美亞廠的基礎，而且對於舶來絲織品的銷路，也給予了一個重大的打擊呢！

▲組織

美亞織綢廠的行政中樞，是總管理處，其性質和國民政府的行政院相仿，總經理彷彿就是行政院的院長。在總管理處之下，分總務、技術、營業、財務、採辦、設計等六處；另外，還有一個秘書室。而各處之下，又分若干科。至於各廠，均設有廠長，各對總經理負責。

在該廠組織中，最值得介紹的是訓練檢查和試驗三所。訓練所專司職工的入廠訓練，主持工人夜校及運動、娛樂、圖書、暨其他職工福利事件（最近的識字教育，該廠更為努力）；檢查所專司原料及生熟成品的檢查；試驗所專司新織物的研究分析事宜。這三所的設立，我們就可以知道該廠對於人事和出品是怎樣的注意了。該廠組織系統如下表：

表統系織組廠綢織亞美

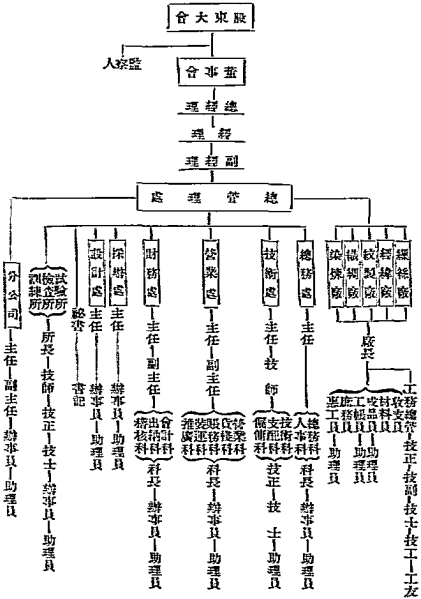

▲產銷

美亞廠的出品，分單綳、雙綳、閃色織品、絨絨、喬其、普通葛綳、印花綳、綵、綳、袍褂料等十類，總計有四百餘種之多；而且時時有新出品問世，最近之標準襪服袍料，也是該廠的特織品。至於產量，自然是逐年有增加的，現在，每天平均可出一千疋以上了。

談到美亞廠的銷路，在以往十餘年中，除民國二十年及二十一年，因受東北事變與上海中日之戰的影響，比較十九年度略見減縮外，其餘各年都有增加，茲列表如下：

歷年銷貨統計

年 份	銷 去 疋 數	營 業 金 額
九 年	千餘疋	三萬元
十 年	二千餘疋	六萬元
十一年	八千餘疋	三十萬元
十二年	一萬疋	四十萬元
十三年	二萬一千疋	一百萬元
十四年	四萬三千疋	一百八十萬元
十五年	七萬疋	二百七十萬元
十六年	七萬餘疋	二百八十萬元
十七年	十二萬疋	三百七十萬元
十八年	十三萬餘疋	四百萬元
十九年	十九萬疋	五百七十萬元
二十年	十五萬餘疋	五百二十萬元
二十一年	十六萬疋	四百三十萬元
二十二年	二十七萬疋	六百零二萬元

至於銷售的區域，兩廣佔百分之二五·六八，上海佔百分之二三·六〇，印度佔百分之二九·〇五，天津佔百分之四·五三，長江一帶佔百分之四·一六，閩汕佔百分之三·九二，北平佔百分之三·八二，四川佔百分之二·七四，山東佔百分之二·六三，雲貴佔百分之二·二五，江浙佔百分之二·一三，歐美佔百分之一·三八，陝西佔百分之·八四，其他各地佔百分之三·二七。

最近，鼓廠對於南洋的市場，也在積極開拓；雖然，在那邊的外貨勢力很大。

「中國的絲綢業沒落了！」這是年來到處可以聽到的呼聲。但我們除了慨嘆，有沒有一種救辦法呢？難道任憑它「沒落」下去嗎？這不是一個局部的小問題！我們一方面固然希望蔡先生再接再厲的努力向外發展，一方面也希望政府予以種種的便利與助力，以挽回整個中國綢緞的厄運！

天虛我生著

本會經售

湖樓集

每冊四角

工商尺牘

每冊一元



最時化之衣料

娜拉綉
勞登呢

色澤鮮豔！

花樣大方！！

美亞織綢廠出品

總發行所 上海天津路山西路西首

美龍香料藥品廠

▲創辦人小史

美龍，是我國最早製造樟腦和酒精的一家工廠；而創辦這工廠的，是浙江虞光興先生。

大約在去年的九十月間，我曾經和虞先生會過一次面，當時我們雖沒有作長談，但我對於這位在民族工業上有着偉大貢獻的年輕實業家，着實起過一番敬慕之心；所以直

到現在，他那壯健的體格，和瀟灑的面容，敏捷的步調，豪爽的言談，還在我腦中留着一個一點不模糊的印象！

「虞先生是怎樣的出身呢？他是如何走上這成功之路的？」這是那次會面後，我時常要想知道的兩個問題。直到最近和美龍廠總務主任王南珍先生認識後，才從他的談話中知道了一個大概。

原來虞先生是慈谿人，今年三十五歲，從前是開藥材行的。雖然他只受過中等教育，可是天資非常聰穎，尤其是對於化學工



虞先生近影

業，格外有興趣；而且目光遠大，富於愛國思想。在十餘年前，我國工業自然比現在還要幼稚得多，而藥品一業，更是沒有人注意了。但虞先生是一個有心人，他眼見外人把藥材原料購去，經過了一度的精製，便變成高價的香料和藥品，再運到我國來傾銷，每



美龍香藥料藥品廠第二廠外景

年滿危，總在四五百萬元之譜！於是，虞先生就下了一個決心，要負起這個杜塞舶來香料藥品的責任來。樟腦是中藥和西藥中都佔着重要地位的，所以先從製造樟腦入手，而美龍廠也就在他的努力之下誕生。其時，虞先生還不過是一個二十三歲的青年！

過了二年，虞先生又和方流仙先生高培良先生等合辦了一個水盛薄荷公司；用國產原料精製各種薄荷出品，供醫藥界和化粧品的重要原料。而每年挽回的利權，為數也頗可觀。

現在，虞先生的事業是更多了：除美龍廠增製比樟腦更重要的酒精外；同時又是新亞藥廠的監察人，中興賽瑪塔廠的董事，製藥業同業公會的委員。在從前，又擔任過務

本橡膠廠的經理以及橡膠業同業公會的常務委員。總之，虞先生是一位肯吃苦、肯努力、精明幹練、有作有為的現代實業家！

▲創辦經過

美龍廠的誕生，是在民國十二年。發起的，除創辦人虞先生外，有嘉慶生、中和裕、元豐潤、立成、義成、日新盛等六家藥行。廠設上海華德路麥克利克路（即今之第一



廠），資本為一萬二千兩。當時因為資本的關係，所以只能揀藥品中最繁用的樟腦冰片做起；由於出品的精良，營業乃大盛。到去年（二十三年）使增資為十八萬元，在匯山路自建廠屋，成立第二廠，從事專製酒精了。為甚麼要增製酒精呢？原來製造精製樟腦，是需用酒精的，雖然該廠也備有蒸溜酒精的機器，早經製造；但出數不多，還不夠自用，而國內又無別家製造。

為替代外國酒精，挽回國家權利計，所以該廠要增製酒精，這是第一個動機。其次，酒精不僅是重要的工業原料，而且在國防上也有着極大的用途，這是該廠製造酒精的另一動機。同時，現任該廠技師的薛濟明先生剛從美國得化學碩士位回國，薛先生對於酒精的製造，是有豐富經驗的。有此三因，國產龍頭牌酒精便和國人相見了。

最近，第二廠附近的上海燈泡廠，因無產經營，其廠屋已由美龍廠承租。據王南珍先生說，麥克利克路的第一廠，不久可遷入上海燈泡廠原址。將來仍以第一廠製造樟腦，第二廠製造酒精。在這各業不景氣的今日，美龍廠能有如此發展，不能不說是一件值得歡喜的事！

▲生產概況

此次為收集材料，記者曾赴該廠參觀，不過走馬看花，自然難免掛一漏萬。現在把我記得的，介紹其製造過程如下：

第一廠是一座平房，乃製造樟腦和冰片的工場。其主要原料是國產樟樹油，經過一度蒸餾，提出一種白色固體像冰塊似的東西來，這就是樟腦。然後，再用酒精等藥品溶和，化鍊成精，成為精製樟腦及冰片。其手續雖頗簡單，但蒸餾時間及藥品成分均有一定標準，所以這工程確也不易。

專製酒精的第二廠，佔地四畝餘，是四層樓的水泥建築，其中有自流井等設備。製酒精的原料，是國產的山芋和食米等雜糧。製造的第一步，是把山芋切成小塊晒乾；其

次是放在大鍋中蒸發；第三步是過在另一大鍋中，以熟糖化，此時之山芋及雜糧，已由白色變成紫紅；第四步是發酵；最後的一步，是最複雜的蒸溜。蒸溜的順序，大概是把發酵鍋中的酵母，用機器打到蒸溜室最高處，直達濾滓機，濾去渣滓，再通到初溜機，又到再溜機，最後到精溜機，才將成品。這樣上下迴轉，大約有千百次之多。不過在製造的時候，還含有醛和醇醇油的劣質，隨時要超過提出，這類醛及醇醇油的機器，把牠們逐步的提淨，才成為純粹的酒精。裝箱是另外一部，由蒸溜間到裝箱間，也裝有管子，無需人力搬運，這也可見該廠設備完善之一斑。

現在，該廠每日出貨有一千伍百介倫之多。因為製造上的精密，故能保持中華藥典所規定的度數；而且原料是食糧，無臭無毒，還可以充飲料，所以銷路非常暢旺。

除酒精樟腦冰片等出品外，該廠還兼製龍腦、芳香油、香蕉油、醇油、衣服、苛性鈉等；其商標為雲龍牌珍聚牌及龍頭牌。各種出品，已經給予社會上相當的認識了。

▲組織系統

美龍廠是股份有限公司性質，董事長是林原侯先生，其餘董事為方浣仙、高培良、趙晉卿、陳伯藩、葉春樞、虞兆興等幾位先生；經理是虞先生兼的，技師是薛濟明先生。其組織見後表。

▲最近計劃

美龍香料藥品廠組織系統

最後，承王先生告訴我，該廠經理虞光興先生目前正在進行中的一個計劃，就是：年來國內各地鬧着農村破產，若不及早設法救濟，前途將不堪設想。該廠製造酒精所用的原料，本來都是農產品；今後擬深入農村，選擇相當區域，廣勸農民播種山芋，既可增加產量，又可聊盡救濟農村的責任。這計劃，對於農民經濟，確有莫大的幫助，我希望該廠當局，能於最近期內，把這計劃實行起來！

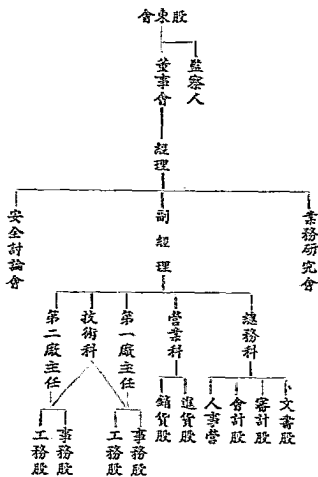

註冊商標



無臭
無毒

是國貨中之極品

是龍

是船來品之極品

上海滙山路八〇二號

公司

勁敵

度分
準確

電話
五〇五

家庭工業社

▲創辦人小史

家庭工業社的創辦人陳相國先生，字維仙，別號天虛我生。係浙江杭縣優附貢生出身，生於前清光緒四年。十八歲時，即已自營工商事業，在杭州辦過日報，開過鉛石印局和儀器館；并以機器縫紉刺繡，創設家庭工業會，傳習女紅，為之銷售；因而又曾辦過學校，開過錢莊。三十歲時，出任縣政，做過江浙兩省五縣的第一科長。民國四年，又担任過上海申報自由談的編輯。直到民國七年，方才創設這個家庭工業社於上海。陳先生是一位絕頂聰明的人，他不但是琴棋書畫絲竹吹彈，以及九流三教，無所不能；就是對於近代的各種科學，也是非常研究的。所以他的文章，範圍很廣：能寫小說，能寫詩詞，能寫政治經濟，也能寫物理化學。而且不僅是「知」，還能實地去做「行」。家庭工業社各種出品，大都是他個人親手實驗的成績。現在，他是一個坐六的人了，但還孜孜不倦的在寫作，在化驗。像他這樣的人，我們縱然不敢稱他是中國的愛迪生，然而說他是一位現社會少有的奇人，大概不能說是過分的恭維罷。

▲創辦動機

陳先生做牙粉的動機，是遠在遜清无宣之際。某次他到遼陽去時，一路上只見日貨



金剛石和獅子牌的廣告，他想這是一個絕大的漏卮，我們豈有不能自造之理！不過烏鰂骨的老方子，實在有損牙蝕。所以他先把鹽場中廢棄的苦溜，設法化驗，來做烏鰂魚骨的代替品，結果，成績很好。本來他就想做出來應市，但因政務繁忙，終於沒有成爲事實。後來輪自由談的時候，有人寫信給他說：『小生十歲時，牙粉擦面雖能祛除面皰，但要脫落眉毛，可有什麼辦法。於是他就想到日本牙粉，是用炭酸石灰做的，所以要拔毛；如果用純炭酸鈣，就可以免掉這種弊病了。他使實行製造，果然很好；這時，才下了做牙粉的決心。』

▲創辦經過

民國六年陳先生開始做牙粉，可是沒人買。他就想了一個妙法，先把牙粉送給上海各烟店，這倒很有效果。因為烟店主可以白賺錢，使很出力的勸主顧購用；主顧試用後，都認爲滿意。這一來，不但存貨銷完，還要趕做夜工。那時候，還沒有什麼工廠，從配料一直到裝袋，都是陳先生一家大小親自工作的。後來銷路好了，便請那友親戚來幫忙，成功了一種家庭工業。這就是該廠名稱的由來。

無論那一種工業，只要社會信任，發展是不成問題的；陳先生的牙粉工業，亦然如

此。那時候，陳先生和他的公子小煤先生，以譯著小說所得的稿費，都用於製造牙粉方面；並在實業部立案，成立父子合資的無限公司。可是營業一天天的發達，個人的財力究竟有限，所以在民國七年的七月，改組為股份兩合公司。他的資本，自一萬元起，逐年增加，現在已滿五十萬元；連着流動金計之，已達一百二十萬元了。

最初的社址，是在上海西門靜修路三樂里內；民國九年，始建廠屋於江陰街。民國十二年，購置梅雪路基地十一畝，建設新廠和無敵牌玻璃廠；後來因為煤灰有礙於粉色，所以把玻璃廠併入別廠，改設製盒廠，以取清潔。又在廠後添造房屋，設立鉛石印部及橡皮印刷廠。同時把無錫的汽水廠遷入總廠。除已設第一製錫廠於無錫外，又設第二製錫廠於浦東。而原設在寧波和海寧的製錫分廠，都歸併在浦東的第二廠中。還有無錫的利用造紙廠，也是陳先生創辦的，家庭工業社所用的紙張，大部分都是由利用廠供給。此外，鎮江還有一個製造蚊香蛤油的工廠，以及太倉的一個薄荷油製造廠。總發行所原是在上海的南陽橋，後來因為業務發達，所以在前年的「九一八」國恥紀念日遷到了南京路的拋球場。至於職工，單就總廠一部分已有三百餘人，若併各廠及發行所計之，就有二千人左右。這是家庭工業社創辦至今的經過情形。

▲產銷狀況

上面已經說過，家庭工業社在創辦之初，原是做無敵牌牙粉；自「五九」以後，營業日見發達，乃增製化妝品及各種洋酒。總計該廠出品，現在已達四百餘種；所用商標

，均為無敵牌（即蝴蝶，故英文商標專用 BUTTERFLY）。當民七改組的第一年，資本祇有一萬，所以只做了二萬餘元的生意。第二年增資為五萬，就做到十五萬了。第三年增資為十萬，做到二十二萬。第六年增資為二十萬，做五十二萬。第七年增資為三十萬，適當齊盛之戰，各業都受影響，可是家庭工業社，仍能保持五十二萬的營業紀錄。第八年的生意，又增加了十萬元。而第九第十兩年，却少做了十萬元的生意，這是因為無恥的投機家冒牌所致。最近數年來，採取薄利多賣主義，逐年營業俱有增加，去年已做到一百四十餘萬的銷數。該廠出品的銷路，可謂已遍全國；不過各處常有冒牌出現，不免受「買主貪廉商人重利」的不良影響；否則依陳先生預算，至少應該加上十倍的銷數呢。

該廠各種出品的原料，如炭酸鐵、炭酸鈣、薄荷腦、玫瑰油、茴香油、丁香油、以及所用瓶盒裝璜紙張等，都是由自己製造的；牙膏管則取給於上海軟管廠，可稱為完全國貨。這一點，是值得特別提出來告訴讀者的。

▲內部組織

家庭工業社自民七改組為兩合公司後，由陳相園先生擔任經理，負責公司無限的責任。關於營業上的設施及計劃，採用獨裁制。於財政方面，完全採取公開制度，所以把現金出納保管之權，較與常駐監察，以彰公信。副經理就是小蝶先生，他們父子兩人，辦了十年之後，陳先生因精力不繼，所以在民國十八年的時候，向股東會提議，請由最初創立至今連任之監察人李新甫先生加入為無限責任股東，來代替他經理的職務。股東會又舉陳先生為監理，仍以小蝶先生為副經理。因改獨裁制為合議制，以聯席會議為意

家庭工業社辦事系統表

採用合議制

憑機關，以製造與營業兩部為執行機關，以監理及常駐監察為監督機關，取三權分立，中央集權的制度。製造部經理由李新甫先生兼任，營業部經理由陳小燧先生兼任，常駐監督則為徐發吳先生。其組織系統如左：

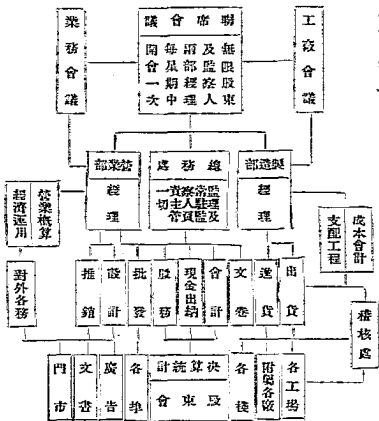

▲未來計劃

綜觀上述各節，我們已可略知家庭工業社的大概情形；關於未來的計劃，記者也曾問過陳老先生。他說：自上年「九一八」後，在四個月中，比較前年增銷出品五十萬元；足見國人愛用國貨之一班。不過定要物美而價廉，比到同樣的舶來品，至少須廉過半，方為人所樂用；這一點，企業關稅來保護我們。我想不久的將來，政府一定要行傾銷稅和返稅制度，來做國貨的後盾。在那時節，真正的國貨廠家，方才能發展長足進展。上半年股息紅利，優先股每百元得派十五元，普通股每百元得派十一元。今年的營業，大概還可以增加。因此，上半年股東會議決，再增十萬元的資本，先儘原有股東移息作本，如有餘額，任人皆可投資。出品方面，也是日新又新的在那裏增進；以無敵牌牙粉打倒金剛獅子的經驗，可知只要努力，外來的各種任何貨品，總有絕跡於中國市場的一天。

天虛我生著

本會經售

湖上家書

每冊四角

半畝園集

每冊二角



蝶霜常用
潔白膏
或
潔白膏



有
任
元
斷
可
得
值
望
社
業
互
庭
家



振昌棉織廠

▲陳元順先生一瞥

是一個初夏的早晨；風吹在身上，不熱也不冷，我浴着暖日和煦的朝陽，去拜訪振昌棉織廠的創辦人陳元順先生。

走進振昌廠，時間還不過七點左右；這時候，上海的富人們大都還在嬌妻美妾的溫柔鄉中做着好夢呢；而陳先生却已在忙碌地處理廠務了。

在一間佈置得華而不奢的會客室中，我首次會見了陳先生。他是一位極度謙和的長者，說話是輕言細語的，臉上常堆着笑容。這氣派實在不像是一個普通的商人。

開頭，我自然先要知道陳先生個人的歷史。可是他很客氣，後來經我再三要求，他才極簡單的說了一個大概。

原來陳先生是浙江紹興人，今年四十五歲。當他童年時代，學校還沒有普及，所以他進的是紹興官立義塾。他的祖父和父親，都是務農而兼營商業的；因此，當他十八歲那一年，仗也離開了書本，跟叔父到鄞縣去習商了。業成後，在原籍辦了一家怡昌源洋貨號；生意是很好，但在內地總沒有多大發展；所以到民國六年，陳先生就把這店遷到上海來了。其時，我國的棉織事業，還非常幼稚，各地市場，外貨充塞，每年外溢的金錢，真不知多多少少！陳先生目擊時艱，深慮不安，認為非振興民族工業，不足以挽

狂瀾。於是，便數度赴日，考察該國工業狀況，作為借鏡；到民國八年，便獨資創辦這家振昌棉織廠。

我們看了陳先生的經歷，可以知道他的成功，是有着幾種原因的：第一，是他的聰明；他在年輕的時候，並沒有進過什麼工業學校，但他在工業上却有了相當的建樹；尤其是目前流行的細麻紗汗衫，還是他首先創製的呢！如果他不是超項聰明的人，怎能有此成就？這是一。其次，是他的識見人過：當民八「五四」運動之前，國人大都還混混沌沌，在過着醉生夢死的生活；而他已開始在和洋貨搏鬥了。這種遠大的目光，豈是一般人所能及的？這是二。再次，是意志堅定：振昌廠創辦迄今，已有十七年的歷史了；在這時期中，陳先生是十七年如一日，始終致力於棉織工業的改進，不作其他企圖，可見他對於事業的意志是如何的堅定！這是三。此外，如勤勞、儉樸、謙和、真誠等，自然都是他所以成功的原動力。

陳先生，的確是值得我人敬佩的。我此次能發見他如許足資取法的特點，實在是不虛此行了。

▲由製襪到織衫

民國八年，陳先生創辦振昌廠於上海老西門，專製雙駒牌男女真絲襪；所以最初的廠名，是叫振昌織襪廠。那時候，因為資力有限，而且又是新創，範圍自然不廣。到第二年，業務已很發達；於是添置電機，從事擴充，一面添僱職工，由數十人加至一百五

十餘人；一而增製金鷄、三喜、四喜、五喜等牌的男女線襪。而原有廠址，也已不敷支用，便遷到巨額達路。並設發行所於公共租界金登街的金匠里。從此，營業蒸蒸日上，這是振昌廠發展史上的第一個時期。

汗衫和衛生衫，陳先生是早就打算製造的，但因初辦時資力不足，所以祇得先從織機入手。自振昌廠遷至巨額達路後，實力使日漸雄厚；而市場上的熱來棉織品，也愈見活躍起來；為挽回鉅大漏卮計，陳先生認為不能不趕快製造了。所以他便把怡昌源的店務，另外委託了別人，自己一心一意的着手研究與籌備。到民國十四年，乃購置各種織造機，開始製造皇后、三喜、四喜、五喜等牌的汗衫和衛生衫褲，並改廠名為振昌棉織廠。出貨後，風行全國，眾口稱譽，乃奠定了該廠的基礎，這是振昌廠發展史上的第二個時期。

到民國十七年，由於陸續添僱職工，增置機械，所以巨額達路的廠屋，又嫌不敷應用了；乃遷至蒲石路四〇一號今址，從事大規模生產，這可以說是振昌廠發展史上的第三個時期。

現在，該廠的範圍是愈加擴大了：職工增至三百餘，機械添到一百數十架。其前途的進展，正是方興未艾呢。

▲產銷概況

綜上所述，振昌廠的出品，可以分三大類：一是汗衫，二是衛生衫褲，三是線襪和

線襪。關於襪類，現在該廠採用包工制，完全發到廠外去織造；而衛生衫褲又因時令關係，目前尚未開工；此次我去看到的，是製造汗衫的一部分。簡單的說，要經過搥紗、織布、軋拉、漂染、裁剪、縫紉、整理等手續，才能成品；其工作過程的繁複，也就足以窺見一斑！

該廠的營業區域，主要的是南洋羣島、天津、長沙、濟南、烟台以及上海等處；其他國內各大商埠，也都有皇后、三八、四喜、五喜等貨品的足跡。因為他們所出的汗衫，具有質地細膩，光滑舒適，寬緊合度，始終不毛，色白光潤，歷久不變，吸汗透風等許多優點；而冬令的裁毛衛生衫褲，又有裁軟似棉，寬緊自如，落水不變等幾個特色；所以年來各地雖鬧着不景氣，但該廠的出品，仍能到處風行，這自然不是偶然的事了。至於他們的營業額，最初不過年銷四五萬元，由於陳先生的惨淡經營，便增至年銷七八十萬元；這幾年來，各業都不景氣，報昌廠當也不無影響，幸而他們的出品已有相當聲譽，所以還能保持以往最高的營業紀錄。於此，我們可以得到一個結論：便是辦工廠只要在出品的品質上認真，不怕沒有銷路；如果偷工減料只圖一時的厚利，那末失敗是可以立待的。

▲事權統一的組織

報昌廠是陳先生獨資經營的，故其組織比較簡單，計總經理之下，分總務工務兩部。陳先生自任總經理兼總務部長，工務部份，另聘專家負責。這種組織，看來似乎簡單

，但在事權的統一上，恐怕比複雜的組織要好得多呢。下面便是該廠的系統表：

統系織組廠織棉昌批

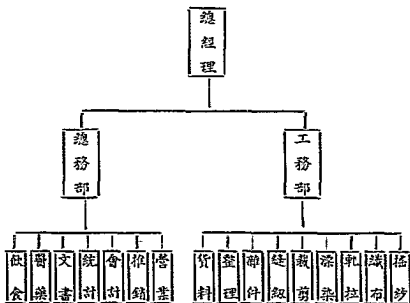

▲陳先生的希望

最後，陳先生有一個希望，便是政府應即切實減免各種捐稅，並實施關稅保護政策，以挽救日趨沒落的工商業。他說：「就講本廠吧，這幾年來，由於農村破產，都市崩潰，國民的購買力日見銳減；再加以外貨的賤價傾銷；捐稅的層出不窮；銷路就不免受到相當影響。振昌廠如此，別的廠家自然也都是如此。工商業是關係一國的經濟存命的，若常此下去，首當其衝的，固然是我工商業；然而國家的運命，也必同歸於盡。所以要救國，必先救濟工商業；要救濟工商業，必先澈底減免繁重的捐稅，同時採用關稅保護政策，以限制外貨的侵入。這樣，垂危的民族工業，或者還有一線曙光。」

我聽了陳先生的話，便想起了最近孔財長主張裁減特出口稅的問題。蔣政府除早日實施外，並進一步重新修訂進口稅率，實行保護關稅。因為今日中國的工商業，實在已到了山窮水盡的地步，欲圖挽救，的確只有陳先生說的這條途徑了。

本會經售

除蟲菊實驗栽培法

每冊二角

商註 標冊 版織棉島環海上 政國 府民



牌后皇



牌鷄金



牌)(三



牌喜單

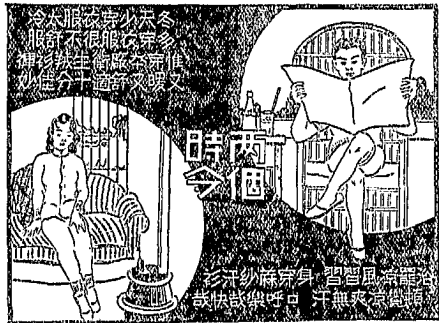

冷太 服衣 穿少 天冬
服舒 不很 服衣 穿多
褲衫 袂生 衛路 袂穿 惟
少佳 合十 適新 又暖 又

時兩
今個

衫汗 紗麻 穿身 習習 風涼 罷治
哉快 欵欵 呼口 汗無 爽涼 覺頓

振昌 雙牌 牢記 商標 價廉 物美 經久 耐穿 環勝 舶來 選料 上乘 好說 心愛 舒服 輕透 人人 稱美 本廠 出品 貨須 老牌 揀擇 宜慎 及時 購備 汗衫 絨衫 秋過 冬來 春去 夏臨 熱冷 大大 夏必 今冬



牌喜雙



牌喜三



牌喜四



牌喜五

振興毛絨紡織廠

▲創辦入小史

振興毛絨紡織廠創辦人顧錫元先生，今年四十四歲，上海人。顧先生早年是洋行出身，經驗學識都非常豐富，所以在未辦振興廠之前，已蜚聲商界。論他那時的地位和收入，實在是值可以安安逸逸的享福了；但他具有和一般人不同的見解，他認為做一個人，對於社會多少要有些貢獻，決不



是單單解決了自己的生活，就算已盡了做人的責任的。中國是一個貧弱的國家，大多數人窮得飯也沒有吃，有飯吃的人，就該替窮人想想方法；如果但求自己的豐衣足食，未免把做人的使命看得太輕了。顧先生為要實現他「有飯大家吃」的主張，所以自奉非常儉約，把省衣縮食積蓄下來的錢，來辦安插失業同胞減少國家滿厄的實業。他覺得

多一個依靠他事業吃飯的人，多從外國人手裏奪回一文錢；要比多娶一個姨太太，或多置一部汽車要榮耀得多！

顧先生不是什麼專門家，他也沒有到外國去留過什麼學；但他對於實業，却有不可抹煞的功績！好像精絲紗的發明，便是一例。他時常說：目前的中國，有許多多事業需要我們去開發，我們為什麼要避重就輕，去抄襲別人的老調呢？他這種遠大的諒見，是值得我人敬佩的！

無論什麼人，免不了總有一兩種嗜好；但洋行出身的顧先生却沒有的！他不但不進妓院，不上舞場，不吸煙，不賭博，甚至交際場中視為家常便飯的酒，也和他缺少緣分；如果說有，那末，研究工業便是他生平的嗜好了。不是賭恭維，像顧先生這種人，在我國實在不多。

還有一件事，也可以說是顧先生的特點：那便是他的急公好義。只要他認為是應該幫忙的事，他決不袖手旁觀，無論是精神上或物質上，受過他好處的人不知多多少少；有時候，他為了別人的事情，甚至肯丟掉了自己的公事不幹，整天替別人去籌劃奔走。可是他替人家做事，時常會使別人得到了好處，還不知是什麼人幫的忙。這種地方，我們又可以知道顧先生的熱心助人，決不是沽名釣譽，自然更談不上希望人家酬報。在人情世薄的現社會，這種人更是不易多見！

總之，顧先生的事業，固然值得介紹；但他的人格，更值得做我們青年的模範！

▲創辦經過

在振興廠開辦之前，顧先生已辦過兩家工廠了。第一次，是和友人合辦華東織造廠，廠址在開北川公路，這還是十幾年前的事情。那時候，他因為無暇兼顧，所以把廠務委託了別人，結果是失敗了。但他並不灰心，又和朋友合資，在開北虬江路辦了一家東陸織造廠；這一次，他雖沒有把洋行職務辭掉，然因華東失敗的教訓，他不得不不用更多的精力來對付廠務；由於他的努力，東陸廠頗有蒸蒸日上之勢。後來因為創辦振興廠的缘故，不得已只好把東陸股權讓渡。不料他退股不久，東陸廠就毀于「一二八」日人之手；這在顧先生個人方面，可以說是他的大幸了。

振興廠自民國十八年開始籌備，到十九年秋方告完成。自那時起，顧先生便辭掉了洋行的職務，一心一意來辦這事業了。不料開辦未久，便碰到空前的滬戰；其時，許許多多基礎穩固的工廠，尚且紛紛停閉，新廠自然是更難維持了。幸虧顧先生在全世界有很好的信用，再加上他靈活的手腕，鎮靜的頭腦，好容易挨過了這個幾頻於危的難關。至此，振興毛織紡織廠的足跟，才算是立定了。

▲發明絹絲紗

上面說過，當「一二八」之後，振興是受到很大影響的；雖因顧先生的努力，廠務總算沒有停頓，可是毛線銷路之呆滯，實在在那時無法挽救的事實。在此情形之下，顧先生便別出心裁，發明了一種絹絲紗，來填補毛線的製造。所謂絹絲紗，是用廢絲紡成的，不但質地堅固，而且光彩鮮明，把這紗織成衣料，可代替紡來品的雜也勃。最初定

名高雪華呢，後來改名雪取絲呢。因為事屬創舉，所以頗受社會歡迎。此種發明，不僅填補了毛線滯銷的損失，即許多勢將傾頹的織布廠，也因承造雪取呢而挽回了厄運。可惜事隔不久，同業中羣起仿造，於是絹絲紗的市價，便日漸低落了。

▲工場一瞥

振興毛織紡織廠，設于上海徐家匯路打浦橋西首，是一座新式雙層的鋸形建築。佔地約四五畝，房屋完全用水泥鋼骨造成；內分揀毛烘洗等若干部。男女職工三百餘人；紗錠三千二百餘枚；器械有洗毛機、烘毛機、染毛機、開毛機、剪毛機、整理機等大小數十架，大部份都是由顧先生設計自造的。其製造過程，先由女工揀選羊毛，然後傾於裝有發電機的巨大鐵池中，很迅速的完成了洗滌工作；再搬入濾水機，濾去水分；烘毛機烘成乾毛，此時即可染色；待乾燥後，又須經拚毛機將各種顏色之羊毛勻和，最後經粗紡部之梳理，及精紡部之紡織、搖紡等手續，才成堅強光潔之毛線。這僅就毛線一種而論，至于駱駝絨及布疋等製造部份，其手續的麻煩，也不亞于毛線。技師劉獻廷先生，是留法專攻毛織工業的；化學師陳俊民先生，也是留法的碩士；該廠出品的精良，自然是在意中事了。

▲營業狀況

該廠在初創時，是專造毛線的，後來陸續增製絹絲紗、雪取呢、駱駝絨、毛呢布疋

等。其商標分兩種，毛線用雙龍牌，其他出品用航空牌。至子銷路，以毛線為最廣，計民國二十年銷去五萬磅，二十一年銷去十二萬磅，二十二年銷去二十一萬磅，二十三年銷到四十萬磅，今年因市面不景氣，故政紡駝絨紗。但據顧先生說：該廠毛線的產量，實在還有限得很；據海關調查，外國毛線的進口數，為：

年 份	磅 數	價 值 (單位兩)
民國十三年	30,867	4,152,824
十四年	25,012	3,826,157
十五年	60,729	8,838,681
十六年	29,272	4,462,561
十七年	59,145	8,819,042
十八年	98,391	15,977,461
十九年	33,823	6,527,122
二十年	68,559	13,726,178
二十一年	54,487	7,526,678

表中單位為磅，每磅計一百三十三磅又三三，該廠去年產雖量多，但和進口的外貨相較，那真是滄海一粟！所以該廠銷數雖然年有增加，但要根本肅清國內市場上的外貨毛線，今後還得加倍的努力呢。

▲創辦振興農村副業協進會

這是前年（二十二年）八月裏的事。有一次，顧先生偶然到南翔去旅行，在當地農民的談話中，知道了農民生活的實況。他認為要挽救農村經濟的破產，不是寫幾篇文章所能收效的，非實地去指導他們不可！於是，該廠便撥出一萬塊錢來，在南翔辦了一個振興農村副業協進會；這會中置有織布機三十架，就把該廠所出的各種絲紗，分發農婦去織布。此外，又有實驗農場等設備。總之，顧先生對於平民生計的關切，可說是無微不至的。

▲組織系統

振興廠是合資的公司，資本先是二十萬兩，目前已增至五十萬兩了。經理即顧先生，廠長亦由顧先生兼。營業主任是王繼先先生。茲將該廠組織系統，列表如後。

▲發展計劃

末了，顧先生說：我國的毛紡工業，實在還非常幼稚，要挽回這一筆鉅額的漏卮，必須要做到：（一）請求政府免除出口稅，以減輕出品的成本；（二）組織全國毛織業聯合會，不作自己殺害自己的競爭；（三）儘量採用本國原料，使金錢不再外溢；（四）改良製造，使購用者對國貨發生良好的信仰。不如此，各廠縱能略圖微利于目前，然未來的失敗是可以預卜的。

顧先生的意見，確是國產毛織業必須走的途徑。最近，聽說外商要到中國來設立工廠，大規模的製造毛線了。如果大家再不團結，前途實在是頗難樂觀呢。

毛織紡織廠組織表

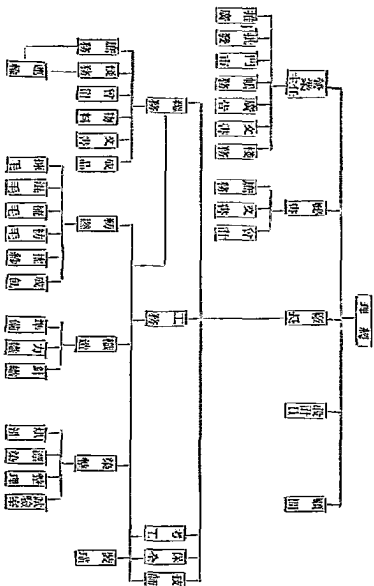

振興紡織廠

本廠創立迄今已逾四載所有出品以機械精良夙蒙顧主稱道如絹絲紗駝絨紗毛絨線及雪恥絲呢軟呢無不品質高超定價克己茲值四週紀念倘荷惠臨採購或定製自當竭誠優待

最新出品

南線經毛緯
翔機器織造
土貨價便宜
布美觀堅牢

出品一覽

雙龍牌
駝絨紗
絹絲紗
毛絨線
織呢紗

航空牌
雪雪
新式美
術春秋
軟呢
呢

廠址 徐家匯路四九一號

電話 二七六九

振豐棉織廠



王選華先生近影

常的聰明，這或許是家學淵源的遺傳性吧？及長，就讀於私塾，成績優良，更精書算，一般認識他的人，都說：「此王家之千里駒也。」可見王先生現在的成就，實在於幼年時代，早樹立了一個很好的基礎。十餘歲時，王先生便脫離學校生活，入寧波洋貨業習業，操作勤勞，為店主所賞識；習業期滿後，寧波各鎮之廣貨業店家，相率爭聘王先

▲創辦人小史

振豐棉織廠的創辦人王選華先生，他是浙江鄞縣人，今年四十九歲。他的祖上，都是讀書人，所以，王先生在幼年時代，就非



鄒國華先生近影

生為協理，在這時，王先生已頭角峥嵘，為寧波商界所重視了。二三年後，王先生應業師之聘，入母店為經理，克盡厥職，業務蒸蒸日上，在這幾年中間，王先生在商界中，已有很豐富的經驗學識探求着了。這一點，使王先生在創辦振豐棉織廠的時候，得到了不少的幫助。

▲創辦動機

在民國四年的時候，中國的棉織事業，十分衰落；於是外國的棉織品，侵佔了中國的市場，每年金錢的外溢，實不在少數。王先生眼看到這個嚴重的危機，搖擺在他的面前，覺得非振興棉織事業，實不足以挽救國難，減少入超。於是在民國五年的秋季，以生平的積蓄，合股開辦染織廠於寧波引仙橋，終日服役，不敢稍懈；不數年，成效大著，營業的數量，亦頗可觀。在平常的人，處此境遇，以為可以享福了，萬萬不肯再作進一步的研究了；可是，王先生却並不如此，他並不以此為滿足。在民國八年的時候，王先生為再求深造起見，便留學日本，研究紡織方面的各項智識，為改進事業的準備。這種目光，是何等的遠大！這種魄力，更是何等的偉大！回國之後，便和二三知友，集資創辦振豐棉織廠於上海法租界巨額遠路。這個時候，王先生的年齡，還不過三十三歲；以一個年僅三十三歲的青年，起來創辦實業，直接間接養活了不少的職工，這種精神，是如何地值得我們欽佩呀！

▲發展經過

振豐棉織廠在剛剛創辦的時候，因為資本不甚雄厚的關係，範圍是非常狹小的，設備也自然簡單得很；那時的織工數量，也祇有四五十人而已。然而振豐廠的範圍雖小，但那時因出品非常精美，所以不到兩年便大受社會的歡迎和信仰，這不能不說是王先生努力奮鬥的結果。現在的振豐棉織廠，資本也雄厚了，範圍也放大了，設備也完全了，織工也增加到四五百人了；總之，振豐廠的一切，較之剛才開辦的時候，實有天壤之別。這不但是王先生個人的成功，也可以說是中國棉織業的成功，是一件值得記載的事。

現在的振豐棉織廠，除自設總廠於巨額達路外，更設總發行所於河南路棋盤街。去年為滬東區顧客便利起見，又設分發行所於塘山路舟山路口。據該廠負責人語記者，振豐廠現在竭力在設法開拓市場；在最近之將來，擬在滬南、滬西、滬北各區，開設分發行所，以便各該區居民惠顧。照這樣看來，振豐廠現尚在竭力發展中，其前途是非常光明的，記者於此，極願該廠的計劃，逐步實現。

▲中途的挫折

在民國十一年時候，振豐棉織廠的創辦人王蓮舫先生，為推銷出品至南洋羣島之爪哇、暹羅等處起見，便和前三友實業社總經理沈九成先生，以及其他幾位實業同志，出發赴南洋等處宣傳出品，及接洽銷路；不料在王先生出發以後，振豐廠的營業，使一天一天的衰落起來，在王先生離滬不到半年的時候，振豐廠的存貨，竟堆積如山，沒法推銷，廠務幾至一蹶不振。直至王先生從南洋羣島回來以後，才積極整頓，營業漸漸恢

復，這的確是王先生的能力過人的地方。後來王先生住在廠的旁面，添築棧房，竭力擴充，振豐廠才恢復舊觀。現在的振豐棉織廠，機器有二百餘部，男女職工也有五百餘人，已成了棉織業中的巨擘了。這一點，我們又不能不歸功於王蓮舫先生的毅力，和他的堅苦奮鬥的精神。

▲內部組織

振豐廠的內部組織，分工程、總務、衛生三部。現在我們把他的組織系統表，摘示於下：

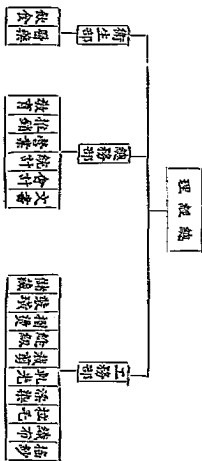

▲產銷狀況

振豐棉織廠的產銷狀況，據該廠的負責人說，是逐年有進展的。除民國十一年，因王先生赴南洋以致營業衰落以外；其他的幾年裏，產銷的狀況，都是有很好的成績。起先幾年的營業數額，只有年銷數萬元；及後，漸漸地增加到數十萬元；現在，振豐棉織廠的營業額，每年竟有一百數十萬元了！這個驚人的營業數目，我們認為是振豐廠歷年努力的結果。在這一巨大的數目字上，我們可以說：振豐棉織廠是替國家的經濟上，挽回了不少的利權了。

▲目前障礙

振豐棉織廠營業的發展，既如上述；那末，他究竟還有什麼障礙呢？據經理部國華先生說：「捐稅的繁重，便是振豐棉織廠目前障礙之一。因為捐稅一多，會使出品的成本無形中增加，在這全國農村經濟正鬧着總崩潰的時候，國民的購買力，已呈衰弱的狀態，使何堪以繁重的捐稅，來增加他的負擔呢？」所以，該廠很希望政府當局，能澈底的廢除苛捐雜稅，一方面使出品的成本減輕，而適應社會上一般的購買力。這一點，我認爲政府當局，應該予以接受，並迅予實行的。

商標初編

每冊一角

紅一三二四老鐘
 吉星紅紅紅紅
 字星星牌牌牌牌

汗衫背心衫衣
 衫衣衫衣衫衣
 汗衫背心衫衣
 衫衣衫衣衫衣



夏季穿振豐廠出品之汗衫，可以不必扇扇子。冬季穿振豐廠出品之衛生衣，可以不必烘火爐。

(不熱不冷的天氣，穿振豐廠出品之春秋衣裳，輕軟適體，快暢無比。)

振豐棉織廠

廠總門 虹口 法租界 巨野路 七三三號 電話 二九一七
 廠總門 虹口 法租界 巨野路 七三三號 電話 二九一七
 廠總門 虹口 法租界 巨野路 七三三號 電話 二九一七
 廠總門 虹口 法租界 巨野路 七三三號 電話 二九一七

第一牌牙刷廠

牙刷之在今日，無疑的，已成為一般人所不可或缺的日用必需品了。其需用之廣，不在牙粉牙膏之下；故牙刷業在各種日用工業中，實在是佔了一個不可忽視的地位。

最初出現在我國市場的機製牙刷，是日貨衛生牌；在那時候，我國雖然也有自造的出品，但因手工製造的緣故，所以總競爭不過精美的舶來貨。而歷年的漏卮，數目也就著實可觀了！到民八以後，由於「五四」運動的刺激，有識之士，乃先後設廠製造；不久，總算把衛生牌打倒。

現在，規模較大的國產機製牙刷廠，全國約在十家以上；而這裏要介紹的，便是其中聲譽卓著的一家了。

▲創辦小史

第一牌牙刷廠的創辦人尹而百先生，是廣東順德人，今年三十九歲。他的長兄，是在佛山經營手工牙刷業的；因為家道清寒，故尹先生於龍江學校卒業後，便在家裏作工；如今他對於牙刷事業所以有這樣的興趣和



貢獻，那是不為無因的。

尹先生在佛山的時候，雖然家境是那樣的艱難；但他對於社會上的公益事業却非常熱心。他是篤信耶穌的博愛主義的，他認為人類應該互助，好像佛山循道培德會和培德學校的創立，得到他的助力就不少；其時他還不過是一個二十二歲的青年。

民國九年，他已二十四歲了。因為感覺到在內地無甚發展，乃來滬在五馬路的一家廣東店裏當店員。到民國十四年，尹先生已略有積蓄了；於是，便集資創辦日光牙刷公司於福州路。二十年又大事擴充，改組為現在的第一牌牙刷廠。總之，他的事業完全是從赤手空拳中自己奮鬥得來的。可見一個人只要立志堅，肯努力，世界上是沒有難事的！

尹先生還有幾種長處，也可以給青年做模範的，那便是：毫無嗜好；克勤克儉；耕暇時手不釋卷，以讀書為唯一消遣；這種種，青年們如果能够學到，我相信決不會沒有相當成就的罷。

▲發展經過

民國十四年，尹先生創辦日光牙刷公司時，只有資本二千元；所售牙刷，都是佛山之手工業出品，係由其兄所供給。這樣經過了五六年的奮鬥，營業日見發達，乃於二十年增資為三萬元，改組為第一牌牙刷廠，設工廠於上海南市製藥人路七百八十號，從事於大規模的製造。其所用機械，計有發動機、剖骨機、平孔機、磨頭機、立孔機、切骨

機、尾孔機、挫光機、切毛機、橫毛機各一部，磨板機八部，磨頭機、拋光機各兩部，以及消毒用之紫外線燈一架。至于總發行所，則設於湖北路二〇四號；支行初設海口路，現已遷至福建路一五〇號。這便是第一廠數年來的發展概況了。

▲產銷狀況

製造牙刷的過程，是非常繁複的，計有截骨、剖骨、定長、削骨、選骨料、磨板、平孔、磨頭、磨頭、立孔、切骨、尾孔、提漆骨油、漂白、挫光、初拋光、植毛、填頭、剪毛、修線、漂洗、夾板、燙板、打印、次拋光、剪橫毛、剪鳳頭、整理、消毒、裝盒等三十種手續；若連製鬚毛工作，如：製毛、梳毛、漂白、燙毛、製色、扎毛、分長短、配毛等合計，那末，就有三十八種手續了。

因為製造的手續繁多，故第一廠在初創時，廠內外男女工友竟有二百〇四人之多；可是在那時每天祇能製刷壺千把。後來經尹先生多方改革，裁剝工友九十八人（其中有六十餘人，是在廠外做點工的），而出貨反增，每天竟能製成二千五百把。

至於第一牌牙刷的銷路，是以本埠為最多；長江一帶及北方各省次之；南洋羣島，亦有相當銷路。關於本埠的推銷方法，除總行及支行之門市外，另有演講推銷團的組織，現在有團員二十餘人，專門在電車及輪船上銷售。自去年下半年實行以來，已銷去牙刷十餘萬柄了。

第一牌牙刷所以受人歡迎，大概有兩個原因：第一是製造方面非常認真，不使式樣

美觀，經久耐用，而且聘有江適存醫學博士主持紫外線消毒，這自然是深得用戶愛戴的；其次，便是推銷的別出心裁，也是銷路暢旺的一大原因。

▲組織系統

第一牌牙刷廠的組織，是合夥性質的，總經理便是尹而百先生。茲將該廠組織系統列表如下：

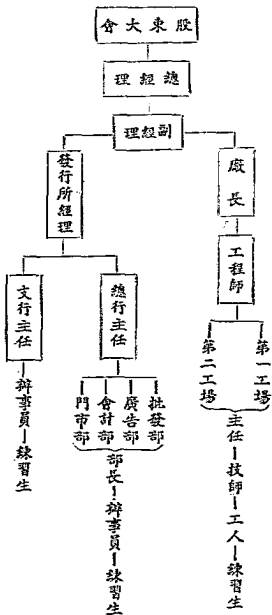

▲改進計劃

依照尹先生的計劃，第一牌牙刷廠在最近，準備進行下列各事：

- (一) 將全體工友，分為甲乙兩組工作，每星期比賽一次，月終又總平均一次；成績優的獎，成績劣的罰，以增加生產的數量。
- (二) 設法減少原料及成品的浪費與損壞。
- (三) 訓練每個工人須熟用五部製刷機，以減少工友時間的浪費；並可省去無工津貼之額外支出（牙刷廠工人，有所謂無工津貼的規程，這在廠方是一種損失）。
- (四) 多用檢查員，制定工作標準；每一工作過程，均須嚴密檢查，務使合乎標準。

除上述四點外，尹先生對於整個國產牙刷業，還有以下的幾個意見，即：(一) 如何消滅政頭換面之外貨牙刷於我國市場？(二) 如何防止外商壟斷我國製刷原料？(三) 同業應如何團結，不作競爭？這三個問題，對於國產牙刷業，可說是生死的關鍵；不過欲謀解決，就不是第一廠單獨的力量所能收效，還須同業一致努力才好。

天虛我生著 本會經售

大學新講

每冊四角

國貨
第一牌牙刷

第一牌22牙刷

近世紀最新發明的牙刷。刷如錐形。擦牙內外。無縫不入。無垢不除。經醫學界認為適合牙齒生理。最合口腔衛生的牙刷。



總行 上海湖北路二〇四號

南京經銷處 太平路均益行

電機製刷廠 上海南市履其人路

各廣洋貨店均有代售

章華毛絨紡織公司

▲創辦動機

章華毛絨紡織公司，為海上實業鉅子劉鴻生先生所發起創辦。其動機由於國人衣著



總經理劉鴻生先生近影

材料，均自棉絨織品日漸改用毛紡織物；雖我國西北及山東浙湖各地，產毛素富，但不善利用，常使外人以廉價採購，一轉移間，製成呢絨出品，裝運來華，吸收吾多量金錢以去，言之實堪痛心！要非設廠自製，不足以資代替而謀抵抗。然於一切設備技術方面，必先有精密之調查，庶幾免就軌範；否則率爾操觚，將何以奏數功而規成效？此國人以前所辦之毛紡織工廠，所以旋起旋仆者，實其殷鑒。因立斥巨資，於民國十五年間，委託專家，親赴歐美各邦實地考察，經年餘歸國，始從事籌備，組織股份有限公司。初名裕華，繼乃改定今名。就上海浦東周家渡地方，建造廠屋，設立製造廠；呈准實業部註冊給照，宣告成立，時在民國十八年十月。

▲機器設備



總經理程年彭先生

當民國十七年間，章華正在從事籌備之際，適有原名日輝織呢廠，因債務關係，收歸國有，招商租辦之上海第一毛織廠，有出盤決議；時值章華廠屋，業已落成，亟待開工，如向外洋購置機器，需時必久；爰為便捷計，即派工程師前往該廠，將其機械四十餘座，逐一檢查試驗，型式效力，均屬可用，乃即全部盤受，運往新廠裝置。當時并以原機不敷應用，復向北國訂購新機，以事補充，開始工作。前年又以擴充針織，并擬多製細貨，藉供市場需要；經向本埠中國機器廠，添置駝絨機四座，又向德國哈德門廠，添購梭織機二十座。計全廠共置洗毛、烘毛、梳紡、併線、梳織、針織、經紗、漿紗、染線、染毛、染疋頭、及漂白、漂洗、縮呢、烘呢、吸水、拉毛、剪毛、燙呢等各式機器百數十座。其設備之完美，堪稱我國毛紡織業之巨擘。

▲組織管理

章華最高權力機關，屬請董事會。由董事會推選總經理，經理各一人，綜理公司全部事務，並執行一切議決案件。其內部組織，幾經改革，現設總事務所，直轄於總經理。下置總務、營業、會計三科，分掌各項事件。關於製造部份，於製造廠設廠三一

人，受總經理經理之監督，主持廠務；並置事務、工務、貨料三課，暨廠會計等，處理各該管轄事件。工務課下，特設梳紡、織造、整理、修理各部，分隸工作。其所任各部分主管人員，大抵學識超驗，兩者並重；故於管理方面，秩序井然，允稱合理化云。

▲生產狀況

華華所製各種呢絨、單嘜、毛絨線等出品，其註冊商標，為綿羊頭牌。關於生產方面，初乃偏重軍衣呢，而以馬褲呢、華達呢、西裝呢等副之。顧軍衣呢祇合於採製制服，銷路既欠普遍，致產量多而行銷頗為不易。一八事變突起，該廠迫於情勢，停工三月；事定後，復值世界不景氣，外貨賤價傾銷及農村金融崩潰等種種影響，市面悽淡，產銷益感困難。該廠當局，周密考慮，乃亟變更方針，將紡紗、織造二部，工作劃分；於織造部添置機器，加開夜工，利用現成紗線，多製單嘜、馬褲呢、華達呢、西裝呢等緊銷細貨。而紡紗部則多製駝絨紗線，以一部份出售，餘供自用。另再擴充針織，增加駝絨絨生產，藉以銷納駝絨紗之過剩，而維紡紗部之工作。一面將原有之蒸氣動力，改為電氣馬達傳動，遂使梳紡間不受他部牽制，得以單獨加開夜工。支配既臻合理，機器即不致停頓，原料亦無虛耗損；不獨出品倍合銷路，抑且產量突增，成本亦隨之低減。

▲營業情形

華自成立迄今，閱時六載。初以國產呢絨，社會缺乏認識，更兼出品有所偏重，供求未能適合，致營業殊少發展。顧此乃革創事業者必經之階段，無足為慮。詎意時機不順，影響垂乘，雖蒙政府特准獎勵，免稅減運，惟業務仍形萎縮，難期興旺。有如前述，幸該廠當局，敢其再接再厲之精神，以求出路，自變更方針，改革生產後，二十二年度之營業趨勢，即有突飛猛進之象；貨品行銷，已由長江流域，推展全國。雖國內購買力薄弱，售價降落，然全年銷額，仍較二十一年度超過二倍以上。復以國貨運動，漸見活動，經政府協助，通令全國軍警、交通、教育各機關，於制服材料，盡量採用國呢，於是大宗需要，接踵而來，雖日夜堅挺趕製，元苦供求不濟。一面於零售方面，復努力進行，從事於分店之設置；計先後成立者，有本埠南京路大陸商場，南市蓬萊市場，及南京太平路，杭州保怡坊乾一商場等四門市部。除杭州門市，因乾一商場旋經解散，迄未擇地另設外，餘均業務發達，日益進展。而於各地展覽會，又隨時參加，藉廣宣傳；故二十三年之情形，較二十二年發展尤為迅速。其銷額總額，幾較二十一年起過將及四倍。二十四年埠市況益劣，百業凋敝，而該廠獨能於往年最高銷額紀錄，無稍減退。其當局之經營得當，調度有方，於此可見一斑。

▲分廠設置

華華於生產事項，既注意改革，故凡可以增進工作效能而有利於業務之推進者，無不努力邁進。在二十三年春，適有天津市黨部所辦之五三工廠，因欲出租，經居間人之

介紹，與韋華協商租借條件；由韋華派遣技術人員，赴津試驗機器，認為適用，遂與訂約承租，改為韋華天津分廠，以專紡駝絨紗為工作。使於供給港廠自用外，並得以餘額分售各駝絨廠，以杜絕外紗。且使港廠於織造工作，亦得增加效能。茲分廠係在天津河北種植園大街，自上年秋間成立迄今，聞時尚屬無幾，其前途至可樂觀云。

▲今後方針

毛紡織工業之於我國，尚在萌芽時代，故國內成立各廠，大都設備技術均感幼稚。韋華則規模完備，出品精美，自覺於該業所負使命，亦較重大，恆自惕厲，力圖奮勉。舉凡促進技術、減低成本、努力生產、擴充營業、與夫設置牧場、改良羊種等種種方針，現正從事商討，相繼籌備，以期逐步見諸事實。逆料該廠今後必有更大之發展，以為我中國毛紡織業放一異彩也。

天虛我生著

本會經售

薄荷工業

每冊五角

章華呢絨紡織公司

國產
呢絨

章華出品各種呢絨衣料以其質地細軟堅緊雖經多次搓團依然平挺美觀較諸舶來品實有過之而無不及也

發行所 上海四川路三三號

門市部

上海南京路大陸商場
上海蓬萊路蓬萊市場
南京太平路一四二號

華生電器廠



創事業則易，成事業則難。考諸二十年前，歐美電氣科學，日進千里，每年製造電器用具，輸入國內，年以萬計，國人醉心舶來品，漠然漠視。當民國五年，有志之士，葉友才、袁宗耀、楊濟川三位先生，目覩外貨充斥，利權外溢，深深地疾首痛心，抱定堅決宗旨，遠大目光，摒棄原有職業，犧牲私人權利，探索電學真理，研究電器事業，製造國貨，以冀以貨抵貨，杜塞漏卮，乃毅然發起籌備，集資組織華生電器製造廠焉。該廠初創時候，在北四川路橫浜橋，賃屋數楹，雇工數十人，製造小件電器用品，如電器限制表，電氣電流表，電器電壓表，以及開關等類，除供給上海一埠外，內地電廠，以其價廉物美，紛來採購，此為華生廠開發事業之嚆矢。乃葉友才三位先生，鑒已達到初步成功，略資擴充，遷移於兆豐路，規

樸亦粗具，乃按步就班，繼續增造發電機變壓器，精良準確，適合應用，造成求過於供的過程。經歷年苦幹精神，努力邁進，迨至民國八年，自購基地於周家嘴路，建房屋，購母機，製造大宗出品，與舶來品相頡頏，規模愈見擴大。自五四運動起，國人聚經濟侵略之可畏，提倡國貨，同聲呼應，可是電風扇一項，每年入超，也很可觀，該廠為國家利益及自身發展計，從事製造，屢經試驗與修改，至民國十二年，方貢獻於社會，其功用效能，較之外貨實有過之無不及，乃遐邇馳聞，遠近歡迎。旋以一廠不敷應用，於毗連地段，另建新廠，蓋取相輔而行之利益，增添資本，工人添達五百。迄今風扇一項，行銷不僅國內各省市，即如新加坡及南洋各島，亦莫不樂於採購，外貨大受打擊，市上幾行絕跡，為華生風扇風行全球之鼎盛時代。該廠新遷事務所於福建路北京路口，開樣子間，陳列出品，分立各科，集中工作。而葉袁楊三位先生，並不以一得之滿，故步自封，猶復孜孜不倦的改良與深究，隨世界趨勢而謀進取，因勢利導，推陳出新，力謀電扇事業，提世界權威。韋夫華生廠，初創之始，備嘗艱難，為因主事人之有恩怨，有精神，能合作，能奮鬥，故今日在出品上，得全國人士一致之榮譽。事業由小做起，目光由遠而大，故曰創事業則易，成事業則難，吾於華生廠之事業，得有所資鑑焉。更所難能使我們可以得到以下兩種認識（一）無論任何事業，不計其內行或外行，只能刻苦研究，決不失於成就，華生廠三位創辦人，以前均經營其他業務，對於電學，無深刻造詣，全藉天才，研究深奧門徑，探索真理，埋首苦幹，造成偉大事業，值得吾們欽羨。（二）合作為成功之母，亦為發展事業之必要因素，葉袁楊三位先生之合作精神，廿年

來如一日，便是該廠驚人進展之一大原因。至於三位先生性情和藹可親，待人接物，和平善誘，深有教人不倦態度，凡接近者，莫不懷留美好之印象也。

華生廠除製造電氣廠需用各種電器用品，及已握有名望之電風扇外，去歲有火車發電機，火車搖頭電風扇，新興製造，成績優異，業經鐵道部各鐵路局，樂予採用，替代舶來品，交相稱讚。該廠補助於交通事業，有利國計，亦非淺鮮。聞該廠工程製造，年有妄想不及之進展，關於電風扇之風力，通經實業部中央工業試驗所，試驗證明；風力遠大，省電優美。製造方面，力求改革，收省成本，而獲偉效之成績，較其僱工減料者，真不可同日而語也。至於該廠內部組織，井然有條，設有總管理處，分設秘書處、工程、廠務、會計、營業、事務各科，廠務科管理各分廠，各科下設各股，分工辦事，并設業務政進委員會，討論一切內部政進事宜。

綜觀華生廠以上事業之步進情形，處現在電器業史上，已佔有地位；但該廠總經理葉先生，仍不絕希望更求進一步之努力，更望此後製造廠與電器商店共同合作，工廠多仿造，商店多多推銷，使產銷協作，才使外貨絕跡，如嫩芽之國貨事業，不致被暴風雨所摧毀也。

機聯會刊

第一三
二四 五集

每集一元五角

華生電扇



註冊商標

酷暑之時家庭
 中裝置華生牌
 交流電扇
 扇涼風習習
 如入無夏之境
 加之物質精
 良有過於舶
 來品而取價
 尤廉風力遠
 大電費極省
 使用任何久
 長時間不會
 發熱燒壞之
 弊誠為國貨
 電扇之翹楚



上海華生電器廠 專發所 福建路一五一至七號 電話九七五〇
 本埠各大電器行均有經售

華福製帽廠

▲創辦小史

華福製帽廠創辦人陳言卿先生，浙江鄞縣人，今年四十一歲。自小，因為家境艱難，故在十五歲的時候，就輟學辭職，到上海來學習洋雜貨業。上海是全國文化的中心，他又是一個好學的人；因此，沒有幾年工夫，已經自修得能書能文，這就可以知道他是何等聰明與努力了。

陳先生不僅是聰明過人，同時也精明能幹；好像他創辦這家華福製帽廠，就不是常人所能做得到的。至于遠大的志向，自然也是促成他事業的一大原動力。

呢帽，我國是向來沒有自製的；民國四年歐戰爆發後，各國均無暇於商品之製造，故來華貨物大減，呢帽亦然如此。於是，陳先生便赴日本，專門坐辦呢帽，運銷國內。民八「五四」之役，各地反日運動，且起雲湧；那時陳先生為愛國心所激，便立志不再推銷日貨；回國後，就集資創辦這家工廠。他這種勇於攻過的精精神，固然是值得我們敬佩；而民八以來，因國產呢帽的勃興，以致減少了許多入超的數字，我們更不能忽視陳先生的功勞！

▲創辦經過



華福製帽廠外景

華福製帽廠成立於民國八年，廠設上海麥根路之福興里，資本為壹萬元；那時祇賃屋三椽，出品亦僅草帽及兼製之鈕扣。第二年略有成績，將廠遷至狄思威路之邢家宅（今之華福里，即因該廠而得名），範圍稍大，所出草帽，盛銷一時；乃廢去造扣，兼製呢帽。到民國十年，改組為有限公司，資本增為兩萬五千元，聘請德國技師，用潔羊毛自造帽胚。明年，又派張德康、余彩揚二君赴日本考察，以造就製帽人材。民國十九年，滬東河間路西人所辦之上海帽廠，因無憑經營而閉歇，華福廠便添招新股，增資為十萬元，以九萬元收買上海帽廠之全部生財房屋及基地，作為華福分廠；不久，將邢家宅老廠遷入。至此規模益大，乃辭去德人，由張余二位先生分任製帽製胚工程師。迄今五年有

餘，出品逐步改良，產量亦隨之增加，昔之呢帽胚及草帽呢帽每日僅出數十打，現在已增至日出二百打了。

▲產銷概況

該廠所用原料，羊毛以澳產為多（世界製帽業都用澳毛），國產羊毛亦有購用。草帽以山東土產為大宗，兼有德意等貨。皮圍為杭州皮廠所造，絲帶乃安輪絲織廠所出。總之，該廠各種原料，能用國產者，無不竭力採用，不得已才購用外貨，而仇貨是絕對抵制的。十餘年來，出品行銷全國，最初五年之營業數，均由壹萬元而至十萬元；其後五年，即由壹萬元而至四十萬元；最近五六年來，則已由五十萬而至八十萬了。本年度預料可以做到一百萬元的生意。

▲內部組織

華福是股份有限公司，設經理一人，由陳吉卿先生擔任，並兼廠長。經理之上，有股東會及董事會，董事長是顧吉生先生。廠內設進貨、材料、帽胚、呢帽、草帽、營業、會計、文書、庶務等部，均直屬於經理；除有重大事件由董事會核辦外，其餘皆由陳君一人處理，取其事權統一也。

標商艇鷹



標商球雙

雙球商標



Wah Foo & Co

專製新穎草帽
呢帽及呢帽胚



華福製帽廠

廠址上海楊樹浦河間路三百一十號
電話二二七九轉各部

開成造酸公司

▲創辦動機

硫酸，是近代工業中的基本原料，它不僅像「藥料裏甘草」似的「處處用得着」；而且有許多工業是非用硫酸不可的。故凡工業發達的國家，需用硫酸必多，這是鐵一般的事實。於此，我們就可以知道硫酸在工業上所處的地位，是如何的重要了。本文要介紹的開成公司，便是我國首先製造硫酸的一個工廠。

這裏，為要使讀者對於硫酸有進一步的認識起見，所以在介紹開成公司創立經過之前，先要來說一說硫酸的各種用途。

硫酸分稀酸與濃酸兩種：稀酸的濃度，在步梯比重表四十八度（自鉛室放出之空氣）至六十度（自鉛塔放出之塔酸）之間；濃酸是由稀酸加熱蒸製而成的，其濃度是步梯六十五度與六十六度兩種。現在先說稀酸。

稀酸的最大用途，是製造過磷酸石灰及硫酸鉍等人造肥料。此外，如元明粉、純鹼、燒鹼、硫化鈉、漂白粉、堽、碘及溴等化學工業原料及藥品；亞硫酸、鹽酸、硝酸、氫氰酸、硼酸、炭酸、鉻酸、草酸、酒石酸、枸橼酸及醋酸等無機酸及有機酸；鈣、鎂、鋁、鐵、錳、銅及水銀等硫酸鹽之原料；銅、鋅、錫、鎳、白金及銀等金屬材料；製作電池，精製礦油，製糖及澱粉，製造有機色素、羊皮紙、汽水、搪瓷、染色及鍍

全等工業，硫酸都是主要的原料。又如沉澱劑、中和劑，以及化學分析等各種工業，也都要用到硫酸。

濃硫酸的用途，雖然不及淡硫酸的廣；但製造脂肪酸、濃硝酸，以脫、有機物之硫磺酸、顏料、火藥、炸藥、人造絲、賽璐珞等，需要濃硫酸的數量，也很可觀。至於精製火油、精製邦抹粉及各種礦油、精製金銀、分別銅銀、吸取空氣中溼氣等，濃酸更是不可少的主要原料。

硫酸用途之廣，既如上述；故各國對於此項工業，均極重視。據一九二五年調查，各國硫酸的產量是：

國別	產量
美國	四百二十五萬七千噸
法國	一百五十萬噸
德國	一百十二萬七千噸
英國	八十四萬八千噸
悉國	七十七萬噸
比國	四十六萬二千噸
西班牙	三十二萬噸
俄國	二十四萬三千噸
日本	二十一萬噸
丹麥	十萬另九千噸
奧國	九萬四千噸
瑞典	八萬八千噸

在這表中，美國的產量是佔首位，年產有四百餘萬噸之多。不過，這還是十年前的
事，現在恐怕已不止此數了；尤其是日本和蘇聯，年來產量的激增，我們是不難想見的
。

我國，原是一個工業落後的國家，一切日用必需品，尚且不能自足自給；何況這種
工業原料，自然更不為一般人所注意了。除了少數兵工廠略為製造一些以供自用外，其
他各工廠所用之硫酸，完全仰給於舶來。據民國二十年調查，全國各埠進口的硫酸，就
有四千五百噸；又因我國尚未製造，所以市價也由他們操縱，每箱充實到十七兩以上。
這樣，不僅年有鉅額的金錢流出；同時各種用酸的工業出品，因原料成本過重，也就不
能和外貨競爭了。

虞和欽、林滌庵、盧志學、方澆仙、林大中、以及「一二八」之役殉難的項松茂等
幾位先生，都是具有遠大目光的工業界先進。他們鑒於此項基本原料之受制於人，認為
是我國一切工業發展上的一大障礙；於是，便籌集巨資，設廠製造，這就是開成造酸公
司創辦的由來了。

▲成立經過

開成造酸公司的籌備，開始於民國十九年四月。因為硫酸是有關軍用的，故第一步
須呈請軍政部備案；同年六月，經軍政、工商二部批准後，就進行購地建屋及定製機器
等事務。本來定在這年的年底廠屋可以完成的，不料九月裏忽然發起大水來，以致該廠



廠基的圍堤，先後被潮水衝毀二次，而廠屋也就不能如期完成。第二年（二十年），不幸的「一二八」戰事又發生了，這工廠又適在敵軍的後方；這樣，正在建築的廠屋只好再告停頓。因為有這兩次的事變，再加上試驗各地的礦石（製造硫酸的主要原料，是硫化鐵礦石，我國溫州、瑞安、諸暨、清遠、龍游……等處，均有出產，不過質地各礦不同，須經試驗，方可採用），也費了不少時日，所以直到民國二十二年的二月一日，該廠的出品才正式和世人相見。

開成廠的廠址，是在上海市中心區的殷行鄉；東近黃浦江，西靠軍工路，水陸交通，都很便利。不過由廠到軍工路，中間是一片田疇，車輛出入，自多不便；故該廠自開一路，定名為開成路。總計佔地四十七畝，內分鉛室、鈣塔、除硫室、除硫塔、機器間、化驗室、洗瓶室、堆礦石處、堆空塔處、堆成品處……等許多部份。至於這廠的資本，開辦時原定為五十萬元，後因範圍擴大，已增加至六十二萬元。這裏，有兩件事是可以附帶說一說的，便是（一）當開成未出貨之前，外國硫酸每箱售價為十七兩，這在前面已說過；而開成出貨後，外貨竟跌至十四元左右。從此外人

不能再操縱市價，而用酸工廠也就得益不少。(二)因為開成的提倡，年來國內又有一二家製造硫酸的工廠出現，使國家的漏卮，逐漸減少。這兩件事，在中國工業史上，開成公司是應該佔着光榮的一頁的！

▲產銷狀況

製造硫酸，有鉛室法及接觸法兩種；聞成廠係用鉛室法。其製造程序，簡單的說：是先將礪石，用人工搗成一吋左右之小塊，然後放入燃礪爐燃燒；燃礪爐僅開工時須用一次焦煤，將爐燒熱，以後礪石燃燒時所發生之化學反應熱，足夠維持爐之熱度，不須再加煤；礪石放入燒熱之爐內，因其中含硫黃甚豐，即起燃燒，與空氣中之氧氣化合，成二氧化硫氣體，是為第一步工程。此種熱氣及空氣，由爐頂煙道導入礪石爐，將爐中鍋內之硫酸及礪石蒸溜，使發生硝酸氣體，是為第二步工程。上述之混合氣體中，含有灰塵，又須通入除塵室除去之，是為第三步工程。經除塵室除塵後，通入第一鉛塔，同時由塔頂噴下含硝酸硫酸細霧，使一部分之二氧化硫及硝酸，變成硫酸及亞硝酸氣，是為第四步工程。塔中變成之硫酸，由塔底放酸管放去，謂之塔酸，其比重約在步梅表五十八度左右，這便是市上發售之五十八度稀硫酸。在塔中未及化成硫酸之二氧化硫及亞硝酸蒸氣，循次入第一第二第三鉛室，由各室頂上，噴下清水細霧，使悉變成稀硫酸，是為第五步工程。鉛室中生成之稀硫酸，謂之室酸，其比重：第一鉛室酸約在步梅表五十二度左右，第二鉛室酸約為四十九度，第三鉛室酸約為四十六度，市上之四十八度稀

硫酸，即由此三室中生成之硫酸混合配成。經過鉛室之餘氣，再由通氣管，循次通入第二第三鉛塔，由塔頂噴下稀硫酸細霧，吸收餘氣中之亞硝酸氣，所得之含稀硫酸，由塔底放酸管，放入貯酸桶，再用耐酸幫浦打回第一鉛塔頂上，噴入第一鉛塔中，使其中所吸收之亞硝酸氣，再由鉛塔而入各鉛室；如此由此三鉛塔之交換作用，可使亞硝酸氣，常在三鉛室中循環，至於少部份之損失，則由硝石爐所發生之硝酸蒸氣補充之。開成廠在市場上所發售之硫酸，計有四十八度稀硫酸，五十八度稀硫酸，及六十六度濃硫酸三種；六十六度濃硫酸，由室酸或塔酸，送入蒸爐，加熱蒸濃，比之稀硫酸，無別的差異，不過所含水份，多寡不同耳。

開成廠有蒸磺爐三十座，每爐每天可燃燒礮石九百磅，每日所出之塔酸及室酸，折合四十八度稀硫酸，約合十五噸。至於營業方面，前年（二十二年）是二十一萬七千餘元；去年（二十三年）增至三十三萬元以上；如金陵兵工廠、公勤鐵廠、益豐糖荳廠、華豐糖荳廠、達豐染絨廠、仁豐染絨廠、啓明染絨廠、勝熱電池廠……等，均已採用該廠硫酸；故今年之銷數，預料定能超過去年之紀錄。

根據該廠以往之統計，濃酸的銷路較稀酸為暢。原因是從前進口之外國硫酸，因運費關係，故均係六十六度之濃酸；而我國工廠購進後，必加水改成稀酸，以至日久成習。其實購用稀酸，不但可省得水等之手續；且成本亦可減輕。這是用酸各廠，應該可以設法改良的。

▲行政組織

湖成造酸廠，是股份有限公司。在股東會閉會時期，董事會是最高機關。在董事會中，又互選二人為常務董事。現任常務董事，是林滄庵、沈慈護二位先生。經理最初是虞和欽先生；後虞先生於二十一年十二月辭職，由方液仙先生繼任；二十二年十一月，方先生又因事辭職，繼任者便是現任經理盧志學先生。而副經理是張子泰先生。在正副經理之下，分廠務、總務、營業、會計等一廠三部。廠長是林大中先生；營業主任是李懷葛先生；總務主任是董理鴻先生；會計主任是周友鎔先生。而監察人是項超武與駱懷白二位先生。茲列表如下：

開成造酸公司組織系統

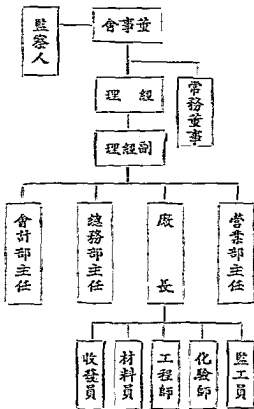

▲發展計劃

開成工廠設計，係根據民國二十年調查，以全年能出濃硫酸四千五百噸之規模為標準；而開工後，上海兵工廠停辦，去一大買主，又天津廣州兩處，各設立一廠，銷路又分去一部分，以致供過於求，三十座燃燒爐，不能全數開足。查硫酸最大用途，為製造肥料；現聞該廠擬添設過燒石灰廠，以謀事業前途之發展，已擬就計劃書，不日將行發表云。

葛成慧女士著

本會出版

十封書

育兒之道，須懂訣竅。育得好，大寶寶；育得不好，活像生病老。如何育得好呢？請看留美歸國之女醫師葛成慧女士所著的十封書。是孕婦常識，自懷妊以迄保育，無不指導，誠為科學化的新達生篇也。

。一冊售銀一角

國貨硫酸

請用度數準確之

66° 硫酸 比重一，八四 純酸 九六 %
58° 硫酸 比重一，六七 純酸 七五 %
48° 硫酸 比重一，五〇 純酸 六〇 %

開成造酸有限公司出品



註冊

商標

事務所上海英多亞路二二三號

電話 八三七〇二號 八二六一六號

工廠上海市殷行區軍王路開成路

電報掛號有線 八八六三號

景綸衫襪廠

▲國貨內衣工廠之首創者

在四五十年以前，我們中國，還沒有「汗衫」這東西；所以每到炎夏的時候，大家唯一的禦暑方法，便是赤膊。可是，「赤膊」究竟是一件不雅觀的事，對於一個文明國家的體面，是有很大的妨礙的。這時有一位偉大的企業家，上海商會第一任協理，廣東徐雨之先生，看到這個赤膊問題，若不予以解決，於國家文明的前途，是有莫大的關係。於是便以政商的餘力，設廠製造空花汗衫，提倡文明。自此以後，國內各廠家，便紛紛繼起仿造，形成目下內衣事業發達的現象。現在，當我們穿起汗衫的時候，飲水思源，不能不使我們想起景綸。同時更不能不使我們想起這位首先設廠的徐雨之先生。因為景綸衫襪廠，實在是國貨內衣工廠之首創者。換一句話說：它是中國第一家創辦的針織廠。

▲創辦人小史

景綸衫襪廠的創辦人徐雨之先生，他是廣東中山縣人，生於民國紀元前七十四年。他十五歲的時候，就跟着他的叔叔榮村先生，離鄉來滬，入學念書；半年後，他就改習商業了。那時，先生的眼光就非常遠大，他看到貧弱的中國，欲求國富民強，非振興實業不可，這個觀念，便造成他創辦偉大事業的基礎。

同治十三年，徐先生與唐景星先生等，創辦招商輪船局，謀海上交通的發展。光緒



創辦人之徐雨之先生

二年，先生為發展局務起見，獨任艱鉅，將旗昌洋行所有輪局及各埠碼頭棧房，全盤承受，出資二百二十萬兩。雨之先生曾在他的日記中，記述此事說：「時總辦唐景翁，會辦盛杏蓀，均不在池，數日之內，由余一人決議。」後先生之友人孫芸齋氏說：「中國國旗能飄揚於英京利物浦、南洋各島、檀香山、以及日本等處者，雨翁之力也，亦雨翁生平最得意之事也。」於此可見先生

却是一位富有毅力不可多得的人才。

徐雨之先生一生創辦的事業和參加的事業很多，除上述的招商局外，還有仁和濟和保險公司、開平林西煤礦、塘沽種植公司、承平三山銀礦、同文書局、廣百宋鑄鉛版書局、貴池天華南崇台吉等礦、香港利遠糖榨公司、玻璃公司、煙台煤礦局、倫章造紙公司，像這許多事業，先生或自辦，或與友人合辦，對於社會上，先生却盡了不少的貢獻，這真是難能而可貴。

庚子之後，先生又在粵東開辦自來水公司，合股辦循環日報；至於景輪衫襪廠，差不多是先生最後創辦的事業了。光緒三十年，先生被推為上海商會協理，任職約一年。民國前二年，先生的年紀，已經七十三歲了；他老人家還利用餘暇，編纂徐憲自敘年譜，並附上海雜記。這部書於民國十六年出版，內容殊為豐富，不特包含雨之先生個人

一生的行述，而且也是上海六十餘年來的重要史料的參考書。

▲創辦經過和發展情形

景翰衫襪廠的原名，是雲章襪衫廠，由杭州吳氏獨資創辦於光緒二十二年，廠址就在沿西安路的地方，資本五萬兩。那時因為服用針織衫襪的人不多，並且還有精良的外國貨，充斥於國內市場，所以雲章的營業，毫無起色，連年虧本甚大；後來吳氏無恙經營，由徐雨之先生出資承辦，改名景翰。光緒卅一年，請廣東譚培生先生為經理；翌年，國人初次抵制外國貨（美貨），景翰創製的桂地衫、椒地衫、和錦地衫，便開始引起國人的注意，而銷路亦漸漸地增加了。可是，連年結賬的結果，仍屬虧蝕不貲；自二十八年至三十四年，損失總數達八萬五千兩。宣統二年，由徐雨之先生自任經理，創製衛生衫；此時景翰出品的銷路，已擴充到南洋、香港、爪哇等埠。但因出品不多，供不應求，雨之先生便再向歐美購置新機，增加生產。民國元年，雨之先生因病辭世，乃由徐姓徐霞村先生繼任經理。霞村先生是一位忠厚的長者，辦事很熱心，對人很和藹，對於廠務，非常負責；可是，不幸於民國二十二年辭世了。這不僅是景翰廠的重大損失，同時也是實業界的不幸。他擔任經理之職，達二十餘年，一向是實事求是，力求進展的；景翰廠的基礎，在霞村先生任經理的時候，就鞏固起來了！民國六年，改組為股份有限公司，資本增加至十六萬八千元，陸續訂購新式機器，改良出品；於是生產與銷路，便年年進展。現在單就金爵牌衛生衫一種而論，因為他質地溫軟，織造精良，確有勝過舶來品之處；所以出品不久，便大受社會人士歡迎；同時，外貨的衛生衫，也幾乎完全絕跡。



了。民國十九年，徐先生把織襪部份，完全停辦；前將全部精神實力，完全注意於汗衫、衛生衫、桂地衫、和錦地衫之織造。因為力量集中的緣故，事業體任就有長足的發展，而營業也就蒸蒸日上。徐先生逝世以後，使由徐雨之先生的文孫雨孫先生為經理，徐霞村先生的公子文照先生及沈子徐先生為協理先。而孫先生在英國研究文學和工業多年，有豐富的學識，堅強的意志，擔任經理之後，更有偉大的貢獻。出品商標，計有虎頭、飛鷹、獅球、金爵、及銀爵等五種，而以虎頭商標更為社會所樂道。景綸廠現有職工總數，共有二百七十人；機器多至十八種，共一百七十架；廠屋佔地五畝；全部營業總額，達百萬元左右。這都是由主持者毅力奮鬥的結果，否則，「景綸衫」之在今日，怎會受社會人士這樣的歡迎呢？

▲出品種類

景綸衫襪廠的出品，有網眼桂地衫、錦地衫、椒地衫、和襪子等數種。因為堅牢耐穿，所以很受一般購用者的滿意。現在景綸廠的事業，逐漸發達，出品種類有十餘種，式樣不下四五百種。然而，大家因為歷來叫慣的緣故，所以不論什麼式樣，都名之曰「景綸衫」。其實，景綸廠的出品，在春季有獅球牌春秋衫，飛鷹牌錦地衫，和虎頭牌椒

地衫三種。夏季的出品，有金爵牌麻紗汗衫，鹿頭牌麻紗汗衫，獅球牌汗衫，鹿頭牌桂地汗衫，和網眼運動衫等。秋季的出品，有飛鷹牌錦地衫，獅球牌春秋衫，和鹿頭牌雙線衫。冬季出品，有金爵牌衛生衫，和銀爵牌衛生衫等數種。都是很受人歡迎的精良國貨內衣。

▲內部的組織

景瑜廠在初創的時候，是獨資的，這上面已經說過了。那時的主持者，是徐雨之先生，經理是倪慶甫先生，並聘德人軋拉士君為技師。歷任經理為汪少云、薛培生、徐雨之、徐霞村等諸位先生。自從在民國六年改組為股份有限公司後，即採分工合作制。他的組織系統如後。

▲未來的計劃和前途的障礙

關於景瑜廠未來的計劃，當記者去訪問徐經理的時候，曾提出這個問題。據徐經理說，景瑜廠目下在計劃的：便是改建廠屋。因為景瑜廠現有的廠屋，相沿至今，已有數十年之久；現在因業務的發展，覺得有許多不合用之處，所以在目下第一要設法改建廠屋，或重建廠屋，務使能適合於現在的環境；否則，在管理方面和增加生產方面，却感受莫大的困難，所以，積極的想法改建廠屋，是景瑜廠最近的計劃。

至於景瑜廠前途的障礙，據徐經理說：最大的障礙，便是同業的傾軋，以致跌價的競爭。這種情形，實在是一種極大的危機，而且也是整個棉織業的危機。如同業方面不設謀救濟辦法，那末，未來的危險，是不能避免的。現在，景瑜廠正在聯合同業，設法

景倫衫襪廠組織系統

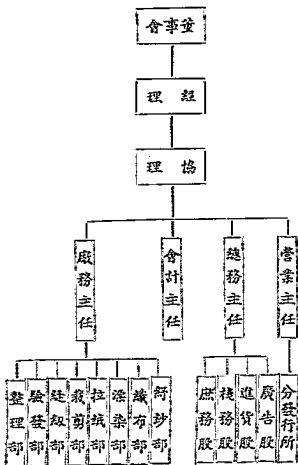

到一市價，避免傾軋情形，採同一的步驟，站在同一的戰線上，一致的和外貨棉織品抗爭。我很希望棉織業同業，大家覺悟起來，共同攜手前進；那末，前途的發展，相互間都會得到利益的。（相按）若以偷工減料為廉價競爭，那就無異操刀自殺，同歸於盡，而且不獨一業為然。

上海景倫衫襪廠

國貨內區工廠之首創者

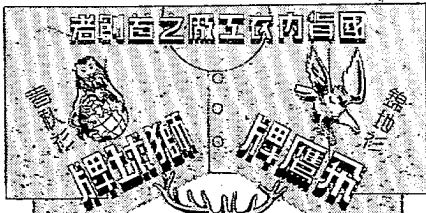

桂地地汗衫

麻紗汗衫

鹿頭牌

銀高牌



金高牌

衛生衫

麻紗汗衫

總發行所 上海英界二八四
分發行所 滬口藥成里三五

無敵香皂廠

▲創辦小史

在工商業極度不景氣的今年年頭，比較上算是差強人意的，那只有國產製皂業中異軍突起的無敵香皂廠之誕生了。

這工廠，是今年三月裏開幕的，到現在還不過幾個月工夫；可是他們的出品，却已獲得廣大用戶的好評與稱譽了。記者為要明瞭該廠誕生的經過及其出品所以受人歡迎的原因起見，故特地虔誠地趕到屈家橋去訪問這廠的創辦人翁榮炳先生。



翁先生今年四十四歲，浙江鎮海人。在二十三年前，我國的工業還在萌芽時代，一切日用必需品，幾乎完全仰給於舶來；所以那時上海的洋貨莊，多得不可數計；而翁先生，便是在一家專販日貨的東林莊內習的業。

近 民國四年，霹靂一聲，日本強迫我國簽訂二十一條的事件發生了。本來，同胞們對於國事，大都是不聞不問的；至此，大家才從睡夢中驚醒過來，轟轟烈烈的掀起了一次空前的反日運動。翁先生是有心人，眼看國家如此

危急，知道一時的憤慨是無濟於事的；要挽回國家的厄運，只有切切實實的發展實業。於是，他使力勸東林莊主人謝先生不再販賣洋貨，改營國貨工業。謝先生是向來信任翁先生的，所以不久，他們二位合作的中華興記香皂廠，就很順利的出現了。

就從民四中華興記香皂廠成立時起，翁先生開始走入了製皂界；從此，使專心一志埋頭於製皂的研求與探討。到民國十四年，謝先生因為精神不支，不得已，把中華廠併入五洲固本廠；而翁先生也使轉任五洲廠香皂部的主任了。

此後，翁先生又和人合辦過中央皂廠，一五到現在，二十年來，可以說從沒有離開過製皂界。由於他的經驗宏富，故不僅在香皂方面有着很多的貢獻，而且最近又有擦鋼皂粉的發明。所以我們譽之為中國不可多得的製皂專家，翁先生實在是當之無愧的。

翁先生還有幾種長處，我認為也是值得一談的：第一是熱心公益，凡對於社會有好處的事，他莫不熱烈贊助；好像上海虹鎮的救火會，便是他一手辦成功的。其次是為人忠厚，他沒有架子，也不會用手段，隨使對待什麼人，總是那麼誠誠懇懇的。再次是自奉儉約，絕無嗜好。這些都是一般的經理先生們所做不到的；於是，我們對於翁先生，就覺得格外的敬佩了！

▲創立經過

提起無敵兩字，讀者也許就會聯想到製造無敵牌牙粉的家庭工業社來？不錯，翁先生創辦的無敵香皂廠，的確是和家庭工業社有着不可分離的關係的。

家庭工業社是不用介紹，他在國內化妝品製造業中可以稱得是一個數一數二的大工廠。可是該社對於香皂部分，却還沒有大規模的製造，這在該社創辦人天虛我生先生及經理李新甫先生陳小堪先生等，是認為急需要舉辦的事；恰巧去年下半年，翁先生也有創設新廠的計劃，乃由羅展嵐先生的介紹，雙方便同意合作了。

這廠的籌備，開始於去年的「九一八」；其間建廠屋、購機械、辦原料、招職工、足足忙了半年多，到今年的三月八日，才正式開幕。「九一八」是滬陽事變的國恥紀念日，該廠在這一天開始籌備，實在比較開一個什麼紀念會之類要有意思得多！三月八日，是國際的婦女節，香皂的最大主顧是婦女，他們剛剛在這一天開幕，自然也有相當意義。我相信：只要不斷的努力，以翁先生的經驗，家庭社的信譽，無敵皂獲得全世界婦女的愛用，實在也不是絕對不可能的事。

至於該廠的地址，是在滬北江灣區體育會西路的居家橋六〇七號。從北火車站到江灣的公共汽車，這裏是必經之路；所以離商業中心的南京路雖然這些，但交通上還算便利。

廠屋是新建的，佔地約四畝餘。現在男女工人有八十以上，職員還不在其內。機械如臥式鍋爐、凝而塔瀝油機、打油幫浦、定量油台格、五接蒸氣礮化錫、蒸發缸、隔層蒸汽調和缸、冷卻機、殺色機、刨片機、真空乾燥機、拌攪機、鋼滾研磨機、推出機、分割機、打印機、以及溶油的池池等，都是合乎科學原理的最新配置。此外，如消防、衛生等設備，也都應有盡有。一個開創未久的新工廠，能辦得這樣井井有條，的確是非

輕容易了。

▲產銷概況

無敵廠的工作程序，第一步是製造料子——即基本皂；第二步是把料子再製成香皂

關於基本皂的製造，普通僅用脂肪和鈉液混合而成的直接法；這種方法，因為沒有經過鹽析，以致常有吐水、發汗、收縮、生花等弊病。而無敵廠是用鹽析法製造的，故其出品，就沒有上述種種缺點；雖然，工本是比較要多化些。



無敵香皂廠內景

鹽析法的製造程序，是先把牛油、羊油、豚脂、蓖麻子油、椰子油等原料，溶於地池中，用蒸汽俟其溶化後，加以酸性礬土，以冷幫開動半小時，把油中所含的雜質提清，再用幫浦打入飛而塔瀝油機，瀝過後，又用幫浦打入定量油台格，依標準尺之升降，測定應用量，然後放入直接蒸汽碱化鍋內，同時把標準定量的苛性鈉液，漸漸放入碱化鍋中，用蒸汽加熱，候其完全碱化後，止熱蓋密，第二天，再用蒸汽加熱食鹽定量後，徐徐加入，經熱八小時，皂中所含水份，即經

鹽析分醇，如是施行四次，鹽析上浮的，就成完全中性的基本皂。至於下沉的，便是甜水，把甜水在酸化缸冷却後，皂醇凝結成塊，取出，加以鹽化鑽酸化，用幫浦打入飛而塔溼水機溼過，放入碱化缸，加苛性鈉液，使成中性，再用幫浦打入飛而塔溼水機溼過，即放入地池存貯，臨時時，用幫浦打入第一道蒸發缸，把水份蒸發後，所含食鹽成份，結晶分出，再放入第二道蒸發缸，至相當度數，即成粗製甘油。

上面講的中性基本皂，用幫浦打入隔層蒸汽存皂缸內，臨時時，再注入隔層蒸汽調和缸，用冷汽幫浦打入冷却機內，經半小時，結成大塊，再用裁皂機裁成長條，用輕便車運至日光漂白室，基本皂方告成功。

由基本皂製成香皂，這是第二步工作。其程序是先把日光漂白室內的的基本皂運至切片機內，刨成薄片，移入乾燥車，運至真空乾燥機內，俟其完全乾燥，適當基本皂之定量後，移入拌攪機，加香料及顏料，磨粉拌攪半小時，再運至鋼滾研磨機，如是反覆四次，待香料與顏料充分調和，再運至螺旋推出機，成長條形，再用分割機切成小塊，最後用打印機打成各式圖案，安置乾燥格內，運至第二真空乾燥室，候充分乾燥後，移送包裝室，加以裝璜，工作才算完成。

由於製造手續的繁複，故該廠的出品能表裏一式，直到用完，始終不變。無敵皂之受人歡迎，自然是意中事了。

現在他們的出品，已有十餘種；大別之，分香皂、家用皂、擦光皂三類。其生產的數量，大概家用皂每天可出二百箱，香皂每天一千打。銷路以本埠、南京、杭州、嘉興

等地為最暢；華南、華北、以及長江一帶，目前也在積極推銷中。

▲行政組織

上面已說過，無敵皂廠是翁先生和家庭工業社合併的兩合公司，由翁先生負責這公司的無限責任。其經理一職，由翁先生擔任；在經理之下，分技術、工務、總務等三部及會計處。茲將該廠組織系統列表如下：

無敵皂廠組織系統表

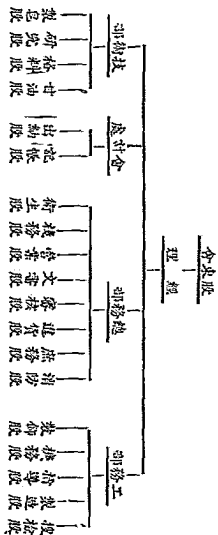

▲發展計劃

現在俞先生在積極進行中的，有以下兩件事：

第一，他自發明代替船來擦銅油的擦光皂後，最近又進一步發明了一種擦銅粉。這種粉的優點是：（一）用法簡便，只要把此粉洒在濕布上摩擦器皿，垢膩隨擦隨去，再用乾布擦抹，就能光亮奪目，像新的一樣。而且還有一種好處，便是磁盆、浴缸、杯盞、刀叉、金、銀、銅、鋁等器皿、古玩、玉器等都可以在洗擦，擦過後，全無紋路，被擦的器皿一點不會受損。（二）用外國擦銅油或擦銅水洗擦器皿，手上必定有油污；而俞先生發明的擦銅粉，非常清潔，擦的人決不會把手弄髒。（三）擦銅粉的價錢，比擦銅油或擦銅水要便宜半數以上。據俞先生說，這粉目前在專利中，將來擬像牙粉一樣，用紙袋裝，使定價格外便宜，以求普遍。

第二，甘油的用途是很大的，現在該廠已有粗製甘油，將來打算還要製造精製甘油。

天虛我生加註

本會經售

梅氏驗方新編

每部一元四角

無敵牌擦銅皂粉

(乃命榮炳新發明)

爲國貨界之偉大貢獻，其擦銅功效，遠勝結來品之擦銅水及擦銅油之上，然金銀銅錫錫，五金物品，一經磨擦，最不能礙，向來市上所售擦銅水或擦銅油，均祇能擦銅器，其餘五金物品，擦之均不生效，且質地垢膩，一經使用沾汚手面，尤令人起不快之感，然經查海關進口，此項擦銅水擦銅油均極可憐人。敝廠有鑒于斯，特用最科學方法，發明擦銅皂粉一種，其功效不但擦銅，舉凡金銀銅錫等五金物品，莫不一擦即亮，毫無損傷，用法簡便，資料清潔異常，更無染污之弊，尤爲舶來品所不及。

四大優點

(一)用法簡便，將此皂粉灑在潮濕布上，或擦金銀器皿，或擦垢隨擦隨去，再用乾軟布擦抹，即能光亮奪目，全無紋路，不染汚跡，如擦銅器，最好乾軟布上擦些洋燭油厚擦，光亮更顯，且能耐久。

(二)如吃香烟的朋友，手指上必染黃漬，不易洗去，頗不雅觀，如用此皂粉洒在面巾上，一經擦擦，手指上黃漬，隨擦隨去，吃香烟的朋友，請快試用保你滿意。

(三)售價低廉，比擦銅水及擦銅油，要便宜半數以上。

(四)專擦金銀銅錫器皿外，對於其他杯盆刀叉，及古玩玉器等等，均能遙擦，不傷物質，雖久積垢膩，亦隨擦隨去，整齊如新，一物數用，既經濟又省時，確獲利權於萬一，尙希愛國諸君，一致採用，則國貨前途，實利賴焉。

價目列后

美術漆罐裝	每罐淨重叁百公分	每罐售洋三角	美術紙袋裝	每袋淨重一百公分	每袋售銅元三十枚
美術紙袋裝	每袋淨重五十公分	每袋售銅元十五枚	散裝紙袋	每袋淨重一市斤	每袋售洋三角

上海無敵香皂廠謹識

(代售處)

先施 永安 新新 福安 麗華 三友 國貨公司 家庭工業社 各五金號 烟兌店

達豐染織廠

▲創辦動機

衣是人生四大需要之一，無論走諍，總不能不穿衣服；因此，世界各先進國都把紡織列為重要工業之一。如印度的革命大師甘地，他所領導的對英不合作運動，也以提倡紡織工業，為有力的武器。但反觀我國呢，非但我們的織造品，不能在國際市場上和人家競爭；甚至自己的需要，也却仰給於人。這不僅是中國人的奇恥大辱，而且也是我們民族生機日趨沒落的一大原因！

我國紡織業為什麼如此不振呢？想是紡織的方法沒有改良，那倒也未必。自清末張季直等老前輩開辦工廠以來，所出布疋，雖不如外貨美觀，然與土布相較，自然是進步多多了；重要的還是漂染的問題。因為我國向來沒有用機器來漂染布疋紗線的整理工廠，一切墨守陳法，以致外貨是色彩鮮明，花樣翻新；國貨却暗淡無光，圖案死板。試問怎樣競爭得過他們？所以國貨布疋的難以抬頭，也可以說是染法沒有改良的緣故。

這聖廠的創辦人王啓宇在梧蔴兩位先生，是具有遠大眼光的。他們認為要解決中國人的穿衣問題，一方面固然要在紡織上不斷的努力，一方面還須研究漂染與整理。於是，便在民國二年，集資創辦這家達豐染織廠。現在，國內染織廠是有五六十家了，光是上海一地，就有三十餘家之多；但最早創立的，却不能不推達豐！

▲發展經過

民國二年，遠豐染織廠誕生於上海的塘山路。初創時，資本僅有萬元左右，乃是一種試驗性質；趙王雀二位先生惨淡經營，苦心研究，經過了若干時期，成效稍見，便擴充到二十萬元。但所出貨品，還不很多；因此在此初幾年，可說無人知有遠豐，雖知者亦不親。然而他們却埋頭工作，努力邁進，一面添置新機，一面聘請技師，在出品方面，銳意改進，營業乃漸見發達。民國八年，該廠認為專事染色，範圍未免太狹，實有增開織部之必要；計劃既定，便進行招股，資本增加到一百萬兩，在滬西曹家渡蘇州河北岸購地建屋，將塘山路老廠遷入，分染織兩部。可是織部用的紗線，是向外面買來的，這在發展上，仍不免受掣於人；於是，該廠又另集資本一百六十萬元，在曹家渡遠豐廠旁邊，創辦了一家振泰紗廠。至此，紡織染三部宣告完成，開我國染織史上之新紀元！民國十九年，增設寶興紗廠于寶山縣；又於南通丁壩鎮設達記布廠。最近幾年來，除陸續添置粗紗、粗軸、漿紗、織布、絲光、洗滌、漂白、染色、印花、漿布、整理等各種機器外；並自辦發電廠。發行所設於上海寧波路。現在，該廠資本額雖仍為一百萬兩，然實際已不止此數。其廠地有卅餘畝，職工亦在七百人以上。若以四廠合計，那末資本共有四百餘萬，佔地百餘畝，職工五千人，紗錠四萬餘枚，線錠萬餘枚，布機一千二百餘台，可稱我國創辦最早，範圍最大，完全國貨的自紡、自織、自染、自漿、自印花、自整理之紡織染業聯合大工廠。

▲產銷狀況

達豐廠在未設織部之前，其業務並不發達，知者甚鮮，已如上述；自民八以還，因該廠之悉心研究，及添設織部，故營業大盛。如棉五貢、棉錫紋呢、橫貢呢、人字呢、直貢緞、素擘呢、洋紅標、市漆布、素寧紗、條府紗、綠光斜、龍條夕法、漂白斜、條漆布、印花色丁、黃斜紋、元細斜、條藤紗、藍條斜、灣昌藍布、不退色藍布（即用陰丹士林顏料所染）、中山呢、方格藤紗、印花絨布、元素洋紗、條絨布等出品，已行銷全國及南洋各屬。最近數年，每天可出紗線百包，布類二千疋左右。因國產布疋的產量增加，及近年關稅之提高，故外國棉布進口之數量乃大減；這自然不好說完全是達豐的功勞，但該廠是抵抗洋布隊伍中的一員勇敢戰士，那是誰也不能否認的。茲將民元以來外國棉布進口的數量調查如左：

年份	元年至四年 每年平均	五年至八年 每年平均	九年至十二年 每年平均	十三年至十六年 每年平均	十七年
持數	一、九三、三三三	一、六三、五四一	一、六四、五四〇	一、六四、〇二二	一、八五、八二〇
十八年	一、八〇五、三三三	一、三三六、四一一	八九四、一三三	八六、七五九	四四〇、〇〇〇

外國棉布進口的逐年減退，不可謂非差強人意的舉；可是年來劣貨之暢銷于南洋，以及不法牟利之徒，常將劣貨改冒國貨出售，這使遠豐并其他國布工廠是不無相當阻礙的。以下便是遠豐廠最近四年的產銷狀況。

年 份	產 量	營 業 數 目	附 註
十九年	四〇四，四六三疋	四・九三〇・〇〇〇元	振泰，寶興，遠記三廠不在內
二十年	五九一，六三九疋	六・六三〇・〇〇〇元	
二十一年	四二〇，七〇七疋	四・四二〇・〇〇〇元	
二十二年	六〇一，七四六疋	五・一九〇・〇〇〇元	

▲行政組織

遠豐和振泰、寶興、遠記等廠，雖然是各自經營，但其管理乃是一個系統，可說是一母生出的兄弟。遠豐的經理是王啓宇先生，協理是崔福莊先生，廠長是楊杏堤先生。振泰廠經理，就是遠豐王啓宇先生，協理是周辛伯先生，廠長是許柯亭先生。寶興廠的經理是陳明莘先生，協理就是振泰廠的周辛伯先生，而監理仍是遠豐王啓宇先生，廠長陳秉和先生。茲將遠豐廠組織系統列表如下：

達豐織造系統表

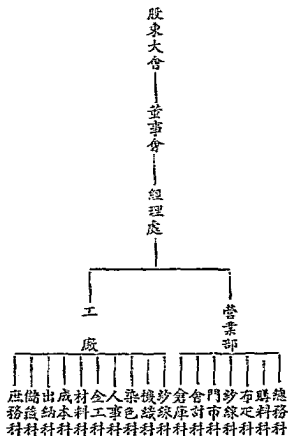

▲意見與計劃

達豐廠由單純的漂染，進而織布、紡紗，在大體上，可說是一切原料（棉花當然除外）均由自己製造的聯合企業了；但染色用的顏料，仍須向外購用，未免是一大缺憾。據該廠負責者說，國產顏料雖也採用，然大部份不得不仰求德國；近年德貨飛漲，進口

稅又大增，故達豐出品的成本，亦隨之而加重。在這情形之下，他們深望國內顏料廠家，還要在出品上作進一步的改良，以杜絕漏卮。而在目前的過渡時代，政府應體恤商艱，減輕顏料的進口稅。這是達豐染織廠最近的一個意見。

此外，該廠還有一個計劃，那就是添置新機，撥充產額，這事在進行中。在不久的將來，達豐廠無疑的還有一個驚人的進展呢。

天虛我生著

本會經售

機聯集

一二三冊

每冊四角

西藥指南

精裝一元二角

平裝特價八角

中國首創

上海達豐染織廠

退色



永

注意
凡本廠
所出之
退色布
邊上均
有商標
及永字
退色記

發行所上海寧波路三四九號電話一三二四 總廠上海曹家渡北岸電話二四一七五

請閱大革新後之

機 關 會 刊

天虛我生主編

本會出版之機關會刊，現已出版至一百三十二期。自二十五年元旦出版之一百三十四期起，決定大加革新，內容分「工商講話」「時代知識」「家庭問題」「半月文藝」「讀者顧問」等五欄。工商講話欄專載商業常識、生產技能、工商史料，以及各種工商制度之介紹與討論等；時代知識欄專載政治、經濟、社會等各種常識；家庭問題欄專載家庭佈置、家庭衛生、家庭娛樂、家俱修理、育兒常識、夫婦之道，以及有關家庭之各種問題；半月文藝欄專載著名作家之作品；讀者顧問欄分工業顧問、法律顧問、醫藥顧問三部門，均由專家義務指導。零售每冊大洋五分，全年二十四冊，連郵一元二角，最近優待定戶，全年概照半價，僅收大洋六角。

工商史料第一集

版權所有

中華民國二十四年十二月初版

編輯者

上海機械國貨工廠聯合會編輯部

發行者

會址 上海家波路三八三號
上海機械國貨工廠聯合會發行部
電話 九〇七六一號

印刷者

上海洪興泰印刷所
地址 上海山海關路四〇六弄二四號
電話 三二二三三八號

代售者

上海生活書店 現代書局
作者書店 各大書局

定價每冊大洋四角



Handwritten mark or signature, possibly a stylized character or initials.

